

# 清俗紀聞

[日]中川忠英編著

方克 孫玄齡譯

太歲  
春牛

迎春



中華書局

新學  
知  
船  
PDG



新學堂  
PDG

ISBN 7-101-05119-7



9 787101 051193 >

定價：72.00 元

# 清俗紀聞

〔目〕中川忠英編著 方克 孫玄齡譯

中華書局



圖書在版編目(CIP)數據

清俗紀聞/(日)中川忠英編著;方克,孫玄齡譯.北京:中華書局,2006  
ISBN 7-101-05119-7

I.清… II.①中…②方…③孫… III.風俗習慣-中國-清代 IV.K892

中國版本圖書館 CIP 數據核字(2006)第 038591 號

---

書名 清俗紀聞  
編著者 (日)中川忠英  
譯者 方克 孫玄齡  
責任編輯 李肇翔  
出版發行 中華書局  
(北京市豐臺區太平橋西里 38 號 100073)  
<http://www.zhbc.com.cn>  
E-mail:zhbc@zhbc.com.cn  
印刷 北京瑞古冠中印刷廠  
版次 2006 年 9 月北京第 1 版  
2006 年 9 月北京第 1 次印刷  
規格 開本/787 × 1092 毫米 1/16  
印張 39 插頁 6 字數 180 千字  
印數 1 - 4000 冊  
國際書號 ISBN 7 - 101 - 05119 - 7/K · 2255  
定價 72.00 元

---



書生禮拜之圖 《清俗紀聞》卷五《問學》

日本國立公文館藏（下同）

太歲廟打牛



太歲廟打牛 《清俗紀聞》卷一《年中行事》

年中行友

三十三



新  
知  
舟  
PDG



蟒袍 《清俗紀聞》卷三《冠服》





產屋 《清俗紀聞》卷六《生誕》



平房鋪面 《清俗紀聞》卷二《居家》

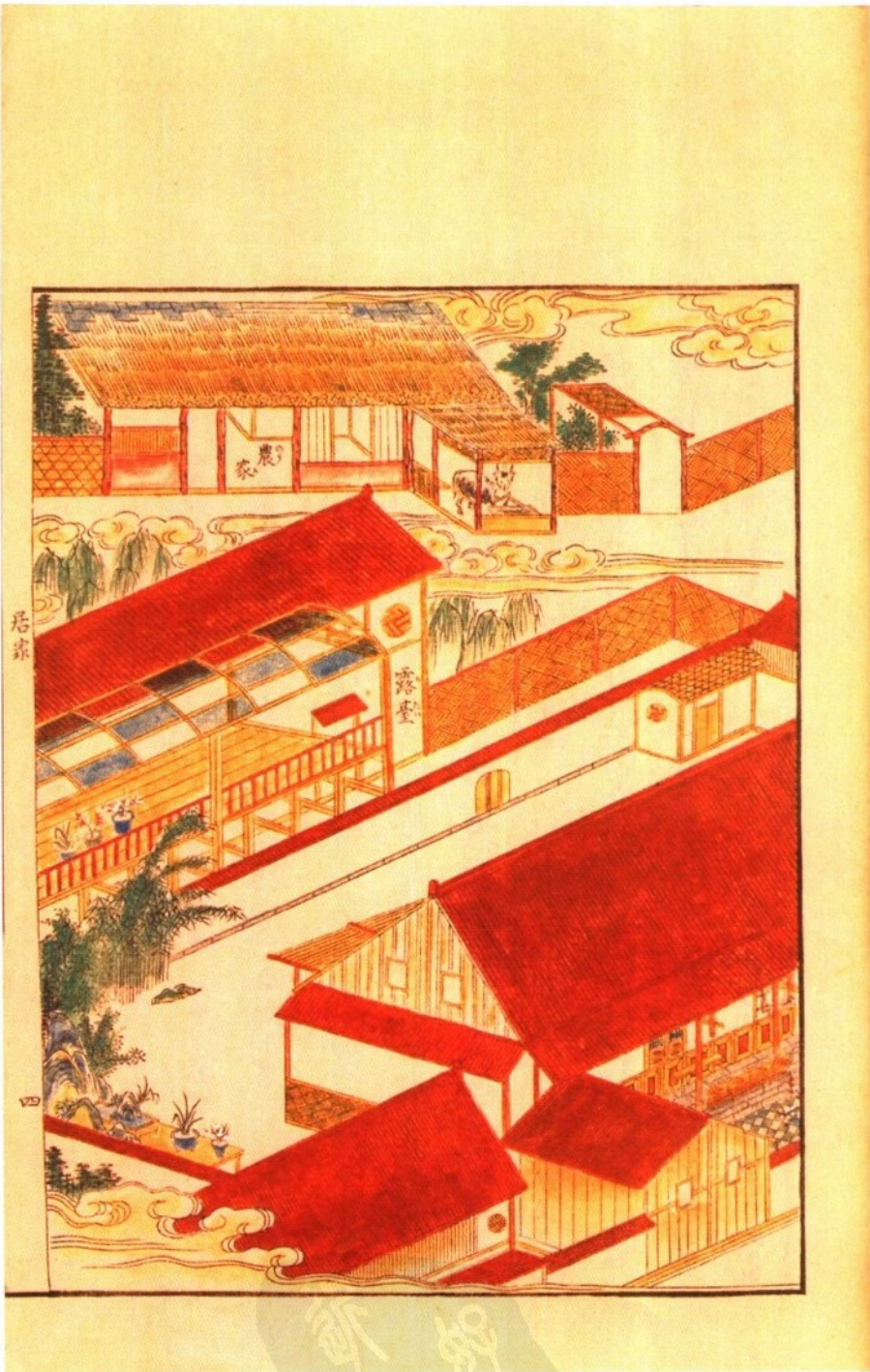

小園茂加事もあは若一字両音義理異多あり字々其四音あはひ  
 平上去入を分け小園茂點は是の門生十人已三四十人近世教書を分  
 法あり又十人已下此書生かは初學の時塊頭字塊頭字とは紅唐紙の一はりか  
切文字を一字作書すもあり  
 を取く一日か一字二字三字と次第に見知らむあは認字とあは初  
 日か認二字二日用之認三字前日れ三字茂もあはせ見知らむあは生  
 且月の方氣落兒者あはひ初雅の者且ら門生とす初は時あは後初えぬ  
 己あは教養すあは多あり元認字三百字あは過其あは法あは漸く字業  
 進四書五經成讀し且毎朔讀書の時容成書之志成定あは句讀あり  
 分付字々分曉し讀書中か化可を見あは事初く化物成取不事初く遍  
 教を細か記し並遍教満くは背誦かは初は時あは背誦あは近教遍も後  
 遍教満くは背誦あは初も遍教の満く手を讀く是す初は初は得くあは



## 譯者前言

### 一、關於本書的說明

《清俗紀聞》是日本於寬正十七年（一七九九）由東都書林堂出版的關於清朝乾隆時代（一七三六—一七九五）中國福建、浙江、江蘇一帶民間風俗、傳統習慣、社會情況等的一本調查記錄。主持調查及出版者是曾為長崎地方長官的中川忠英，調查者為其幕下官吏等數人，被調查者為當時去到長崎進行交易的清朝商人。直接進行調查工作的是長崎當地的中國語翻譯官，即所謂的「唐通事」，由他們向清朝商人詢問。調查內容相當廣泛，記錄頗為詳盡，除敘述者所說的內容之外，還特命畫工在清商們的指導和確認下，詳細地繪製了各種事物的圖像。

清代的筆記文獻資料遺留甚多，但是，來自國外的資料卻不多見。在對《清俗紀聞》的介紹中，都說這是一部瞭解中國清代民俗極為重要的資料。這本書不但是很有參考價值的史料著作，也是一本奇書。它的內容廣泛，記錄詳細，可是原文卻很難懂，因為它是以無圈點斷句的變體假名文言文書寫的（序和跋都是漢文），而且是一本只有答語而沒有詢問的筆錄。即使是日本人，看起原書來也極為生澀費力。同時，書的內容與日本當前社會民情相差已遠，所以，《清俗紀聞》在

日本一直被認為是一本理解頗難的書。而對於中國人來說，理解它的內容雖然不難，但由於長年以來沒得到翻譯，一直處於只知其名而不知其實的遺憾狀態中。因此可以說，《清俗紀聞》是一本學術價值很高而又被放置着的奇書。

正如書中《附言》所說，這是動員了官吏、通事、畫師等進行了長達一年之久的詢問調查記錄，書中的繪圖也展示了當時中國江南一帶的實物圖樣，這些都是尤為珍貴的。這些文字和圖像如不能得到利用，也是一件非常可惜的事。

一九六六年，日本平凡社出版了由村松一彌和孫伯醇兩位先生合注的東洋文庫本《清俗紀聞》，書中，把晦澀難懂的變體假名全部換成了現代日文使用的正規假名寫法，同時，對於書中提到的事物也進行了較為詳細的考察和解說，大大地推進了人們對這本書的瞭解，各大學及圖書館均將其作為重要館藏圖書。至一九八九年二月，已經出至第九版了。現在，《清俗紀聞》一書在日本不但得到專家們的重視，也為一些有興趣於歷史文件的人們所收藏，被認為是研究德川幕府時期對清政治關係、日中貿易沿革以及瞭解當時中國江南民情的主要資料。

在中國的大圖書館中，如國家圖書館內也將《清俗紀聞》作為重要館藏外文圖書。上世紀八十年代，臺北大立出版社影印出版了《清俗紀聞》的初刻本，但仍沒做翻譯，對於讀者來說，閱讀參考還是很不方便。

中華書局從上世紀八十年代起，就曾計劃將此書翻譯出版，譯者也完成了基本上的翻譯。由

於種種原因，未能付梓，但中華書局一直沒有放棄出版計劃。時隔十餘年，中華書局又重提出版此書之事。這次，譯者終於完成了對譯文的再三斟酌及反覆審定，使這本書和讀者見面，完成了我們的共同心願。

## 二、《清俗紀聞》的內容及編著者

《清俗紀聞》全書按照所述內容分量之不同分為六冊十三卷，並冠以六藝之名：

第一冊 禮帙(卷一年中行事)

第二冊 樂帙(卷二居家)

第三冊 射帙(卷三冠服、卷四飲食製法、卷五間學)

第四冊 御帙(卷六生誕、卷七冠禮、卷八婚禮)

第五冊 書帙(卷九賓客、卷十羈旅行李、卷十一喪禮)

第六冊 數帙(卷十二祭禮、卷十三僧徒)

大概是出於和日本傳統的風俗習慣相比較，調查內容集中於以下三個方面：

生活習俗：年中行事 居家 飲食製法 生誕 賓客 羈旅

禮儀、教育：冠服 間學 冠禮 婚禮 喪禮 祭禮

宗教：僧徒



生活習俗、禮儀、教育、宗教等，都是國家人民生活中的重要構成部分，同時也和政治經濟等有着密切的關聯。從這些情況中，不僅可以知道社會的大體構成，而且能夠了解人民生活的基本狀況，所以說，這是很全面的一部調查輯要。從書中來看，提問是交叉對比進行的，各卷內容不但有相互的關聯，而且也有重複之處。在文中經常出現「無此現象、無此等制式」等文句，即是被調查者對詢問者以日本的風俗習慣現狀為基點提出詢問的回答。這種回答方式，在書中隨處可見。

從對清代庶民生活方面的詳細記述來看，本書確是無可代替的可貴資料。更應該注意到，這是十八世紀九十年代日本官府從清朝普通商人口中得到的材料。這一點，有別於正式書籍文件，它更能顯示出普通庶民的生活實際狀況。尤其書中的插圖真實地再現了當時的事物，應受到特別的重視。這是民俗學上獨具歷史特色的資料，至今為止，還沒有發現能與之比擬的書籍材料。

在日本鎖國時代，長崎是唯一對外開放的窗口。對於當時的日本人來說，能探聽到外部世界，特別是鄰近中國的事物，也是很有新鮮感和重要意義的。所以，這本書除了記錄、保存了中國傳統風俗等以外，還可從中知道近世以來日本對中國的瞭解過程和對中國研究的一貫做法以及其歷來對中國的關心程度。

編者中川忠英（字子信，一七五三—一八三〇），是德川家的直屬武士（旗本），寬正七年（一七九五）就任長崎奉行，主管幕府直轄的長崎市行政警察及管理唐（清）、蘭（荷蘭）貿易。寬正九年（一七九七）又被提拔為管理幕府財政的勘定奉行，並兼管幕府直轄地的人民司法，派遣下





屬官員秘密調查各地發生的社情事件。文化三年（一八〇六）中川忠英又被提升為大目付，作為老中（幕府的丞相）的耳目，監視各地諸侯行動。文政五年（一八二二）更繼升為作為老中助理的御留守番。由此可見，中川忠英是幕府情報部門的重要人物。

《清俗紀聞》是中川忠英命其下屬要員近藤重藏、林貞祐指揮長崎的唐通事詢問清商，做了詳細的日譯筆錄，整理後出版成書的。其主要目的，一是有助於監督與清商的貿易，二是為對當時漂流到長崎的華人們進行詢問時準備必要的知識。關於這一點，在書的前序中都寫得很清楚。

當時，日本在長崎的對外貿易只有兩種，其中主要是對中國來的清商，也有很少的一些是對荷蘭的。對中國清商的翻譯稱為通事，或唐通事，對荷蘭商人的翻譯稱為通詞。通事是專職的翻譯，而且是世襲的職務。他們中有的明末清初去到日本的中國人後裔，有的是明代末期以日中貿易為業的中國人後裔，但他們都已經加入了日籍，在日本生活已有兩三代了。這些通事除擔任對清商的翻譯外，還負責處理清商間的糾紛，搜集上報清國政治動向、國際情報，承辦將軍家御用物品，與清商常去的唐三寺（崇福寺、福濟寺、興福寺）進行聯絡，以及組織主持清商間的自治，承接官方的旨意與清商洽談貨價等等。《清俗紀聞》主要是由這些人具體進行和完成的，是這些通事對清商詢問後清商們回答的筆錄。

在中川忠英書後的跋中所列舉的唐通事中，據日本學者的考證，高尾維貞是明末清初隨從

朱舜水到日本的翻譯奕瑞環的後裔，彭城斐是江蘇省彭城（現銅山）劉氏子孫，清河壁是江蘇淮安府清河縣（現淮陰）張氏子孫，平野祐英是最早充當唐通事的山西潞安府出身馮六的後裔。

為《清俗紀聞》做首序的林衡（字述齋，一七六八—一八四一），是奉當時幕府老中（幕府丞相）之命而被任為大學頭的重要人物。幕府大學頭（相當於中國的國子監祭酒）是幕府進行思想統治的主管官員，林衡不僅擔當了培育幕府官員的重要職務，而且還有《德川實紀》、《蕉軒雜錄》等著作，是代表當時日本官方思想的水戶學派代表人物之一。從他的序中可以看出當時日本官方對此書的看法，同時，也可看出已經以標榜程朱名分大義正統在日本的日本中心思想者們如何看待清朝的態度。

從現在已發表的研究材料來看，日本德川幕府搜集清朝情況滙集，開始於德川幕府六代將軍德川吉宗（一六八四—一七五二）時代的《清朝探事》，而一七九九年出版的《清俗紀聞》，它的原本就是《清朝探事》的續集《續清朝探事》。從內容上看，二者基本相似。而後者得到了完整的保存和出版，更加受到人們的重視。

除了《清俗紀聞》這本書以外，清末民初時，在日本人的著作中，關於中國北方的民俗，有青木正兒編輯的《北京風俗圖譜》（日本平凡社出版，東洋文庫本），收集也頗為詳盡。這兩本書加在一起，日本人眼中的清朝盛世及末期的中國南北方風俗文物，就都可以盡覽於眼下了。

### 三、關於本譯文

以下，將譯者在翻譯時所做的一些工作及注意到的一些事項，提供給讀者參考：

(一)譯者根據《清俗紀聞》初刻本及日本東洋文庫本，對譯文做了仔細校訂。原文通篇連寫，只以圓圈相隔所說事項，不分段落。為便於讀者易懂易用，譯文中劃分了段落並參考東洋文庫本的做法在文中加上了小標題，不再保留原書圓圈。譯文依原文分為大小字，大字為正文，小字為注文。

(二)譯文是以保持原書文體風格為翻譯的基本出發點。原文不但是日本江戶時期通用的手寫變體假名寫法，所用的漢字也不太規範，對此，譯文中除對極個別的明顯錯別字、倒插句作了更正並規範了繁體漢字的用法之外，其他基本上是逐字逐句地翻譯的，即使原文較為晦澀，亦不做改動。不過，經過譯者分段標點和加入小標題之後，已大大減輕了原文生澀及模糊的程度。

原文中引用了相當部分的清商原話及中國物品、事務的名詞，並對這些詞都以日文片假名標上了當時中國話的發音，也就是原書附言中提到的「附於右側之片假名為唐音」的部分。對於這些部分，譯文中均將原話置於譯文之中，保持原狀，而且也不加注釋。譯者原本打算將這類詞均以劃線標出，但考慮到本書讀者為中國人，指出此類語言的意義不大，所以取消了此做法。但在這裏想指出的是，此書中的對話與絕大部分的名詞用語，均為清代當時南方江、浙、閩一帶所

用的日常官話。從這個角度上來看，在歷史語言學方面，這本書也有一定的參考價值。

(三)日本東洋文庫本《清俗紀聞》中，把文字與圖分開做了整理，對繪圖內容有比較詳細的介紹，並且，他們參照了日本內閣文庫所藏獻給幕府將軍家帶有手繪圖色的初刻本，對圖中物品的色彩也做了說明。譯者認為，對圖的解說可以省略，但瞭解圖中物品的色彩，對我們也是很有必要的。有幸的是，譯者在東京國立公文書館找到了前述手繪圖色的初刻本，書中繪圖色彩精美，層次細緻，令人驚嘆。因為《清俗紀聞》的圖畫始終是在清商們確認之下完成的，所以這些顏色也並非杜撰，而是現實的記錄。因此，譯者也據此圖對圖的顏色一一進行了記錄，附在圖上介紹給讀者，希望能起到更大的參考作用。但原圖色彩及各種花紋實在豐富而細緻，很難做到詳盡的敘述，為此，譯者特選取了幾幅原圖附於書前，以便讀者參考。此外，書中也有若干圖是沒有塗色的，譯者則標為無色。

(四)雖然書中敘述的是中國事物，但經過日譯，在表述上夾雜了一些日語的表述方法。比如在重量、長度及金額等的表達上，摻雜了日本江戶時期在這方面的特殊表達用語。對此，在譯文中很難翻譯成相應的中文，所以依照原樣保留了下來，只是在文內第一次出現時，加以適當譯注說明。當然，可以翻譯處，則儘量譯成中文。讀者對此方面如有興趣進一步研究，可參照日本江戶時期度量衡及貨幣方面的材料進行探討。本譯文只提供了最基本的資料。

(五)譯者認為有必要指出，由於當時去日本的清朝商人文化程度有限，對國內的各項制度

並不完全知曉，其視野僅能局限於中下層範疇。而從事調查者又多屬下層官吏，通事們也是已經在日居住了幾代的華裔，對中國本土之事已經生疏或缺乏瞭解，所以，在記錄中難免出現一些與中國文化習俗、歷史等實際上很不相符合之處。書中還以傳聞、民間傳說等代表整體的習俗，存在着一些明顯的錯誤，再加上限於口述者和通事們的理解和表達能力，使本書在文、圖中的某些細節方面都存有一些問題。從文中甚至可以感到有問詢者勉強而問，答者心不在焉、馬虎回答的情況。但總的來說，書中內容越接近現實生活，也就是文中反映商人們在生活中接觸到的物事，就越加使人感到真實。而這本書的最可貴處，也就在這裏了。

由於本書涉及面極廣，雖然在翻譯過程中查閱了所能見到的資料，也參照了村松一彌先生對《清俗紀聞》的解說，得到了很大的幫助，但肯定還存在着很多不足之處。在譯文中也還難做到能使今天的讀者感到流暢——如果加以修飾，必然需要添加原文中所沒有的解釋，則顯示不出詢問紀錄原文所具有的模糊感覺了。對此，敬希讀者諒解並請提出寶貴意見。

譯者 二〇〇六年六月

## 序 一

我邦之於清國也，壤地不接，洋溟為阻，屹然相峙，不通使聘，各為一區域。則其土風之異，俗尚之殊，何預我耶。然閩浙之民航海抵崎貿易交市，以彼不足資我有餘，國家亦不禁焉。朱明以還，因仍已久，其間不能無黠賈奸商干紀之虞，則不可委之小吏也。於是官特置司以治之，豈得已乎。是故，承斯任者非知彼土風俗尚以洞曉利害情偽之所在，則亦無以宣我之政而服彼之心焉，此則其所當留意也。

曩者，飛驒守中川君子信在任於崎也，釐務之暇，命譯人詢彼土風俗尚，探討搜究而叢為《清俗紀聞》，手自點定，自節序之儀、凶吉之禮、輿服之制、贊舍之法，以至居室、飲饌、器財、玩具日用人事之微，旁逮緇黃之俗，部分臚列，獵採罔遺，洵稱綜該矣。後之官於崎者，留意是書，則可以免彼此枘鑿之患，而所為皆中窾矣，豈曰小補乎哉。

子信余忘年交也。天資高朗，夙枕墳籍，其才之學之優，將大有所為。顧此等編纂瑣瑣末事，原無須揄揚，但其一任不苟，必期拔本塞源如此，則他所注措可知也。宜乎政績烜赫，物望歸焉，纔踰兩載，累被擢遷也。

抑夫海西之國，唐虞三代亡論也，降為漢、為唐，其制度文為之隆尚，有所超軼乎萬國而四方

取則焉。今也，先王禮文冠裳之風悉就掃蕩，辮髮腥膻之俗，已極淪溺，則彼之土風俗尚真之不問可也。而子信之有斯撰，自有不得已者也。

余觀今之右族達官貴游子弟，或輕佻豪侈是習，而遠物珍玩是貴。即一物之巧，寄賞吳船；一事之奇，擬模清人，而自詫以為雅尚韻事，莫此過焉。吁亦可慨矣。竊恐是書一出，或致好奇之癖滋甚，輕佻之弊益長，則大非子信之志也。

余為之序並以告覽者，豈欲呶呶哉，蓋亦有不得已者也。

寬政十有一年秋八月述齋林衡撰。

## 序 二

中君子信之尹瓊浦，敷化之暇，命譯吏就清商於館，問彼民俗吉凶之儀節及其名稱度數，即使侍史國字記之，又命畫師一一圖之，編次成書，名曰《清俗紀聞》。為卷六，分部十三。

夫國於天地而有與立焉，日月彝倫推諸四海而無所不準，則奚必華貴而夷賤哉。然必推中國而華之以貴之者，以其三代盛王之所國，而禮樂文章非萬國所能及也。

而今斯編所載清國風俗，以夏變於夷者，十居二三，則似不足以貴重。然三代聖王之流風餘澤延及於漢唐宋明者，亦未可謂蕩然掃地也。又清商之來瓊浦者，多係三吳之人，則其所說，亦多係三吳之風俗，乃六朝以來故家遺俗確守不變者，就斯編亦可見其彷彿也。

我東方古昔盛時，聘唐之舶留學之員傳乎彼而存乎此者，乃皆三代聖王之禮樂。則今日民間通行禮俗有不與彼變於夷者同也。有志於講理正俗者，彼此相質而折其衷，則中君之此舉未必無補於世教也。豈可以餘閒笑玩視之哉。頃劄劄氏請而公諸世，君俾予題其首。

寬政乙未秋九月雪堂黑澤惟直撰。



## 序 三

中川使君之奉職於長崎也。布政視事勤且勞矣。偶有暇日則差舌人繪工數名就清客於館，咨詢其民間動作禮節名物象數，隨而記之，又隨而圖之。一周歲而數十百反，使君手親選擇取捨，敘次編之，分有十三部，合成一書。

初清客之受問，私舌人曰：「臣等小人，生長閩浙，其所能誦特閩浙之俗耳，名物象數亦唯閩浙矣。若夫清之廣莫，方不同俗，俗不同物，惡能其他之及哉。北京、盛京之間民俗名物，其為滿也純矣。西南方或大滿而小漢矣。其小滿而大漢可以觀唐宋遺風者，獨有閩浙而已。然則明府今日之求不必他及邪，臣等亦不能他及也。」

蓋使君之有斯舉也，其意有二。

西陲之政回易莫重焉，清之客猶我之民矣。非審其風俗，明其好惡，察其情偽，不可得而治也。斯書而成，後之奉職者長官小吏，咸將知所嚮焉。一也。

誦法聖賢究博致遠細大弗遺者，民俗名物固不可以不參諸後世，而草野瑣屑罔有詳載亦不闕事乎。斯書而成，後之學者其或据什一於千百焉。二也。

夫清客通於我，居址不一，而閩浙之民實什之九，則吏者之用閩浙而足矣。民俗名物可以參

於經傳者要在於唐宋，則書生之需亦閩浙而足矣。純滿大滿我於何有？夫如斯，使君今日之求果不他及也，客之不能他及亦復奚傷。

寬政戊午七月朔蕉園處士津國中井曾弘序於江都錦林客舍。

近乎知

PDG

## 附言

本書為向長崎之清人詢問該國民間風俗，並逐一譯為本國語言之記述者也。

蓋清國本東西風異、南北俗殊，故切勿誤以為此編係清國普遍之風俗。今來長崎之清人，多來自江南浙江，故此處所記，亦多為江南浙江之風俗。

本書繪圖，係遣崎陽畫師往清人旅館據所聞而繪。繪時稍有差錯，立即由清人糾正，且由清人圖示者亦頗多。經再三問答始得完全，故讀者毋庸置疑。

以片假名附於右側者係唐音，以平假名附於右側者為讀聲或和訓。附於左側者為和解之假名。但亦有無和解而在左右附以唐音或左側附以讀聲或和訓之處。和解所用假名出自通事，固多為長崎語。間或有脫，後為兒女補之。故對一事之和解，亦有不同之處，希讀者諒察。

吉凶喪祭、年中行事之類，係僑居崎陽之清人經常行事，足以見其概略。器械、賞玩、日用之類，圖中過半為可親見之舶來之物，推知其餘，應知無偽也。

詢問之期僅為一年，且公務少暇，故遺漏頗多。今後來崎陽者，如能加以補充，予望足矣。



供祖像

朔望	皇帝聖誕 三大節禮	國忌	祖祭	三官誕辰	迓福	春天遊戲	紙鳶 風箏 見踢	土地神生日	釋菜祭	花朝	觀音誕辰	上巳	清明	清明插柳 掃墓 請城隍廟神像 祀孤	燈棚 行燈	忌辰牌	三官菩薩	五路財神	紙鳶 箏琴 見踢	風箏 見踢	九條龍亭 銀錠 封袋	粽子 健符	龍船	福建競渡船	冰廠	乞巧奠	月宮奠	潮生日官祭	登糕	六神
一四	一五	一五	一五	一六	一六	一六	一六	一七	一七	一七	一七	二〇	二〇	二〇	二二	一八	二一	二二	二三	二四	三〇	三二	三四	三六	三九	四〇	四六	四八	五〇	五二

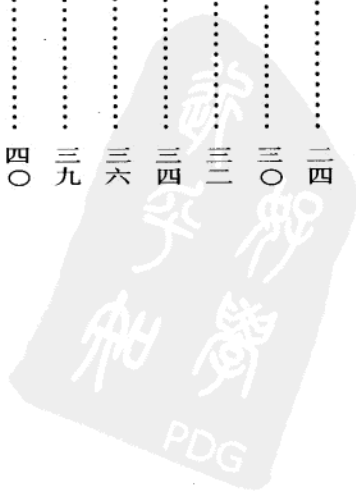

趙玄壇生日	二七	金銀錠	年糕	響炮	花炮	桃符	五六
天后誕辰	二七	歡樂紙					五九
立夏	二七	大歲春牛迎春					六〇
換帽		大歲廟打牛					六二
五節謝儀		萬年糧					六四
釋迦誕辰	二九						
浴佛	二九						
呂洞賓誕辰	二九						
神農誕辰	二九						
結算	三一						
端午	三一						
粽子							
雄黃酒							
健符							
除邪							
採藥草							
三節禮							
龍船							
關帝歸天	三七						
竹醉日							
梅雨除濕	三八						
六月六日	三八						
製做醬油							
防治凍瘡							
暑期賣冰							
貯冰							
法							



巧日乞巧 ..... 四二

巧果

接祖先 ..... 四三

中元祀孤 ..... 四三

地藏誕辰 ..... 四三

灶神誕辰 ..... 四四

中秋月宮誕日 ..... 四四

賞月 中秋佳節 中秋天氣

潮生日 ..... 四五

重陽 ..... 四五

登高 天后廟做戲謝神 栗糕 登糕

十月朝 ..... 五〇

鬼節 人節

冬至 ..... 五一

孔子誕辰 ..... 五一

臘八 ..... 五一



謝神 ..... 五一

爆竹 ..... 五三

年糕 ..... 五三

掃塵 ..... 五三

灶神上天日 ..... 五四

歲暮 ..... 五四

歲暮之贈 押歲錢 寺廟之禮

除夕 ..... 五五

桃符 歡樂紙 神像 分歲 萬年糧

守歲

立春 ..... 五八

大歲 春牛 迎春 打牛

卷二 居 家

居家之構造 ..... 六五

大門 ..... 六六

小戶平房 ..... 六六

五進樓房 ..... 六八





儀門	.....	七二	平方鋪面	.....	七〇
廳堂	.....	七二	外門正面	.....	七三
內廳	.....	九三	外門側面	.....	七四
書房	.....	九三	門神茶鬱壘屏門扇	.....	七五
內房	.....	九三	公堂粉壁	.....	七六
樓上	.....		公堂正面	.....	七八
樓房	.....	一〇九	廊下	.....	七九
隔扇	.....	一一〇	涼榻	.....	八〇
仰塵	.....	一一〇	天花板障子	.....	八一
衣箱	.....	一一〇	圍屏	.....	八二
燈類	.....	一一〇	掩障	.....	八三
睡床	.....	一三一	插屏 杌子	.....	八四
浴室 毛坑 馬桶	.....	一三一	杌子 磁鼓櫬 交椅子	.....	八五
廚下	.....	一三八	靠椅 竹椅	.....	八六
廚房 奴婢睡房 發燭兒 火刀石	.....	一三八	榻	.....	八七
鋪面	.....	一三八	板櫬 竹櫬	.....	八八



早晨之準備	.....	一五二	馬踏子	.....	八九
女子工作	.....	一五三	屏風	.....	九〇
日常之規矩	.....	一五三	案桌	.....	九二
洗臉	.....		書房	.....	九四
吃飯	.....		書房	.....	九五
步行	.....		筆架	.....	九六
行動	.....		筆架	.....	九七
坐法	.....		筆架	.....	九八
站法	.....		筆架	.....	九九
行走	.....		書架	.....	一〇〇
言談	.....		書架	.....	一〇〇
飲食	.....		書架	.....	一〇〇
子女教育	.....	一五五	書架	.....	一〇〇
家中祭祀之神	.....	一五五	書架	.....	一〇〇
來客之應對	.....	一五六	書架	.....	一〇〇
買辦	.....	一五七	書架	.....	一〇〇
管家	.....	一五七	書架	.....	一〇〇
沐浴	.....	一五七	書架	.....	一〇〇
湯沐之日	.....		書架	.....	一〇〇
浴室	.....		書架	.....	一〇〇
盆湯	.....		書架	.....	一〇〇
洗濯	.....	一五八	書架	.....	一〇〇
取暖	.....	一五八	書架	.....	一〇〇
書翰	.....	一五九	書架	.....	一〇〇
茶	.....	一五九	書架	.....	一〇〇
煙	.....	一五九	書架	.....	一〇〇

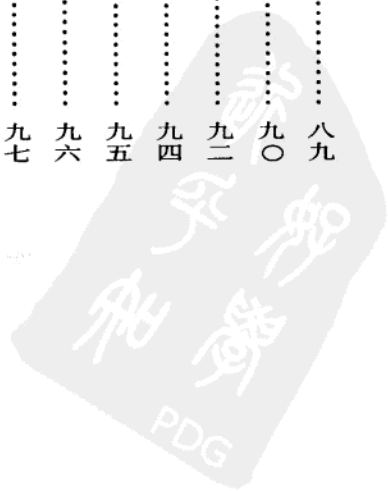

奴婢	.....	一六四	雲鑼 撥子 月鼓 金鑼 噴呐	.....	一〇六
乞丐	.....	一六四	笛 拍板 小鈸 銅角 喇叭	.....	一〇七
官府呼喚	.....	一六四	紙箱 文具箱	.....	一〇八
衙門	.....	一六八	內房	.....	一一一
出堂 點卯 放告	.....		睡房	.....	一一二
商家	.....	一七〇	廳爐 風爐 手爐 火箸	.....	一一三
商家日常 大商家 分店 討債	.....		炭斗 腳爐 食籃 盤	.....	一一四
按季付款	.....	一七一	筋調羹 茗壺 小碟 茶鍾 烘籃	.....	一一五
批發商	.....	一七九	茶罐 茶瓶 托子 抹布 茶籃	.....	
農家	.....	一七九	茶罐	.....	一一六
農居 倉庫	.....		煎藥器 托子 春盛 燈臺 蠟剪	.....	一一七
農家生活	.....	一八〇	掛燈 書燈 燭臺 書燈	.....	一一八
田租 官糧	.....	一八〇	面盆 漆盆 面盆架	.....	一一九
里甲制度	.....	一九八	葵扇 扇袋 扇墜	.....	一二〇
儲藏稻穀	.....	一九九	扇子 消息筒 消息子 爬耳朵	.....	一二一
捐米 捐納官	.....	一九九	鑷子 牙簽 剪刀 量尺	.....	一二三

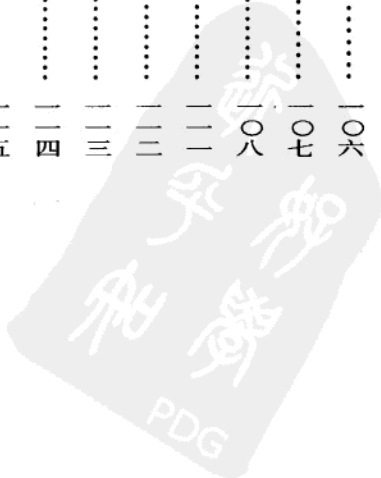

義倉	.....	一九九	火斗 熨斗 磁 磁杵	.....	一三三
米價	.....	二〇〇	皮箱 衣箱	.....	一三四
小吏	.....	二〇〇	涼傘 雨傘 檠燈 火把	.....	一三五
醫師	.....	二〇〇	布簾 繡簾	.....	一三六
招牌 請醫 看病 開方 謝儀 接醫	.....		幔	.....	一三七
外科應診	.....		露臺 走水 漏斗	.....	一三八
金貨	.....	二〇六	藤席 氈條	.....	一三〇
銀貨	.....	二〇六	簞枕 布枕 坐褥	.....	一三二
元寶 足紋 元糸	.....		被褥	.....	一三三
金銀店 兌舖	.....	二〇七	花毯	.....	一三四
銅錢	.....	二〇七	簞	.....	一三五
捐	.....	二〇七	筵 溺瓶 馬桶	.....	一三六
官銀	.....	二〇八	帳	.....	一三七
米價 運米	.....	二〇八	煙窗 廚房 浴室 毛坑	.....	一三九
米行	.....	二〇八	倉井 桔槔 柴倉	.....	一四〇
糧價	.....	二〇九	錫飯斗 飯桶 磁飯斗 汁瓶	.....	



米 麥 大豆 黑豆 紅小豆 糠

米麥

綢 棉 紙類 ..... 二二〇

茶 鹽 薪 銅 鐵等 ..... 二二一

茶價 鹽價 酒價 油價 薪價

銅價 鐵價 石料價 竹竿 木材

其他雜項之價 ..... 二二三

木匠手工錢 官府僱工 鄉下僱工

榨油工人 地租 房錢 生活費用

伙食費用 喜喪費用

銅杓 木杓 鐵杓 ..... 一四一

大盆 菜碗 碟兒 水杓 澆水 水缸

水甕 ..... 一四二

廚櫃 米櫃 ..... 一四三

酒壘 油壘 酒缸 醬缸 油壺 漏斗

煖鍋 鐵鍋 平底鍋 ..... 一四四

蒸籠 篩斗 籃斗 礮盆 礮槌 菜刀

肉墩 ..... 一四五

火連刀 發燭兒 米白 杵子 三腳馬

磨子 ..... 一四六

坳碓 ..... 一四七

棕帚 笮帚 竹帚 糞斗 ..... 一四八

井車 井 繡 吊桶 ..... 一四九

扁擔 提水桶 提籃 ..... 一五〇

笠 提桶 浴盆 蓑衣 ..... 一五一

剃頭店 ..... 一六〇

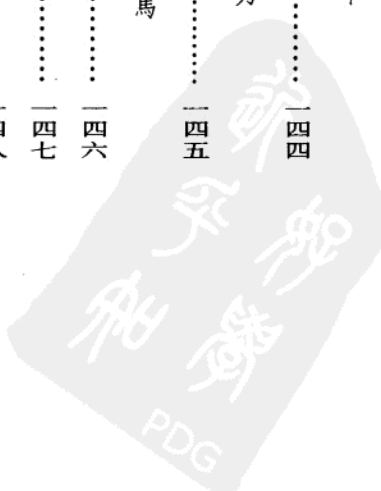

浴堂	……	一六二
煙筒 煙包 爪杖	……	一六五
扇墜 香袋 香包	……	一六六
賣身文契式	……	一六七
收票	……	一六九
衙門聽訟	……	一七二
告狀略式	……	一七四
天平 法馬 秤子 等子 匣 錘	……	一七五
秤子 量升 量斗	……	一七六
夾板箱 鑰匙 鎖	……	一七七
簿子 帳箱 套 更鼓 更梆	……	一七八
犁田	……	一八一
插苗	……	一八二
割稻	……	一八三
麥笕	……	一八四
木礪	……	一八五

土羅	.....	一八六
水碓	.....	一八七
犁拖把	.....	一八八
木斫鉏阿鏡	.....	一八九
艾銓竹把耘把	.....	一九〇
連枷搭爪方耙鐵搭	.....	一九一
喬扞簸箕	.....	一九二
積苦草畚包銀筒	.....	一九三
糞窰	.....	一九四
機	.....	一九五
縲車	.....	一九六
梭布撐雙子箴積桶筭兒	.....	一九七
藥箱套子	.....	二〇三
藥研藥刀脈枕脈褥脈床	.....	二〇四
膏藥刀膏藥器攤板	.....	二〇五



卷三 冠服

蟒衣	二二七
繡子	二二八
披肩 蟒袍	二二三
文武冬朝帽 文武夏朝帽	二二三
冬朝帽頂	二二四
夏朝帽頂	二二五
帽架 藤胎	二二六
帽箱	二二七
大帶	二二八
襪子 護膝 鞋子 履筐	二三〇
暖帽 涼帽 睡帽 氈帽 笠兒	二三一
頂子 帽纓 笠兒 緯帽	二三二
雪帽 釘鞋 草鞋	二三三





卷四 飲食製法

炊飯	二四九	藕粉糕	二五八
茶	二四九	蓑衣餅	二五八
製茶	二四九	糖糕	二五八
茶名	二四九	雪粉糕	二五八
茶簍	二四九	餃子	二五八
煎茶	二四九		
酒	二五一	點心盛器	二五八
釀酒法	二五一	像生花	二五八
酒名	二五一		
酒價	二五一	做餡器	二七四
醋	二五二	鍋蓋	二七四
醬油	二五二	錫匣	二七四
醃菜醬油	二五二	切片刀	二七五
麩	二五三	擀棒	二七五
香蘿蔔	二五三	連環	二七五
香瓜	二五三	擀皮棒	二七五
醃菜	二五四	壓子	二七五
豆豉	二五四		
香蘿蔔	二五四		
香瓜	二五四		
宴會料理 請客諸品	二五五		



一 點心類 ..... 二五五

桂圓湯 扁豆湯 杏酪 雞豆湯 雪

粉糕 餃子 紅粉糕 蓑衣餅 藕粉

糕 肉饅頭 水晶糕 糖糕 扁豆糕

其它

二 大菜類 ..... 二六〇

上等菜類十六碗 ..... 二六〇

熊掌 鹿尾 燕窩湯 魚翅湯 海參

湯 羊羔 豬蹄 野雞 鱒魚 鹿筋

湯 炒雞 全鴨 鶩 蟹羹 蝗乾

魚肚

烹調之法 ..... 二六五

三 大菜類 ..... 二六五

中等十碗或八碗 ..... 二六五

燕窩湯 全鴨 魚翅湯 鹿筋湯 海

參湯 羊肉 鯽魚 鮑魚 炒雞 醒



酒湯

四 小菜類 ..... 二六七

回千 造花 其它

五 宴席料理順序 ..... 二六八

請客各種菜品之排出次序 ..... 二六八

茶湯 大菜 點心 醒酒湯 大菜

點心 茶 飯 回千 備考

日常料理 ..... 二七〇

田舍料理 ..... 二七一

點心製法 ..... 二七一

月餅製法 雪片糕製法 連環製法

火腿製法 煮肉法

卷五 間学

間學 ..... 二七七

先生 孔子聖誕 入學年齡 拜見先

居宅之圖 ..... 二七九

學館之圖 ..... 二八〇



生

宴請先生	.....	二七八	招飲先生之圖	.....	二八三
入學之禮法	.....	二八四	書包藍布	.....	二八八
初見之禮	和氣湯		書生禮拜之圖	.....	二八九
固定功課	.....	二八五	興拱手跪拜	.....	二九〇
傳授句讀	認字 學習順序		封筒	.....	二九二
背誦復習	提問		贊脩儀	.....	二九三
午飯	.....	二八七	塊頭字 錫孟	.....	二九六
習字 講授	.....	二八七	學館諸生列位之圖	.....	二九七
習字之開始	執筆 磨墨 臨書		請帖 封筒 關約	.....	二九九
歸家	.....	二九四	開館票	.....	三〇一
作詩	.....	二九五	功課單 戒方 竹片	.....	三〇二
作文	.....	二九五	贊儀束脩包法	.....	三〇三
文昌帝君	.....	二九八	拜匣蓋 匣身	.....	三〇四
先生待客	.....	二九八	祠堂	.....	三〇六
家庭執教	.....	二九八	羅紋斗方紙 斗方花箋紙各色不同	.....	三〇七
			格紙 白地紅格	.....	三〇八



女子之學習	三〇〇	下馬碑	三〇九
功課單	三〇〇	縣學	三二〇
學館休日	三〇一	石牌坊東位	三二二
朔望禮拜	三〇五	石牌坊西位	三二三
謝禮	三〇五	謝帖	三二四
義學	三二四		
鄉試	三二五		

卷六 生 誕

妊娠	三二七	草紙 胎衣器 襁褓 肚帶	三三〇
出產	三二七	產屋	三三一
出產		衣服 肚兜 襪子 鞋子 湯餅 雞蛋	三三三
產臺		周歲拿周圖	三三五
胎衣		雲髻戴包頭圖 簪笄包頭	三三七
洗嬰兒		纏腳布 布枕 浩然巾 女鞋	三三八
臍帶			
哺乳			
湯餅會 起名 紅蛋	三二九		
滿月	三三二		
百日	三三二		

周歲拿周	三三四
胎髮	三三四
女子髮型	三三四
浩然巾	三三六
慶祝生日	三三六
纏足	三三六
嬰兒之枕 嬰兒抱法	三三九
穩婆謝禮	三三九
產時事項	三三九
乳母	三三〇

卷七 冠 禮

冠禮	三三一	剃頭刀 剃耳刀 木梳 竹篦 鬚盤	三三三
男子髮型	三三一	斜掠	三三三
加冠之際	三三一	抿子 油刷	三三四
剃髮人 剃頭店	三三二	辮子 花帽 總角	三三六



女子髮型纏足	三三二	繡花之圖	三三八
上筭	三三五		
各種禮儀	三三五		
女子教育	三四〇		

卷八 婚 禮

說親	三四一	授茶	三四四
說媒		書翰男家式 書翰女家式	三四五
聘定	三四二	封筒正面式 封筒背面式	三四六
再醮招贅	三四二	縐紗緞子	三四七
申告	三四二	縐紗手釧 珠玉匣 緞子	三四八
媒人	三四二	送粧奩	三五〇
授茶	三四三	男家女家帖式寫法	三五二
訂婚書翰	三四三	女家八字及送粧奩帖式	三五三
送盤道日	三四七	男家回謝帖式 同心釧 戒指	





書簡目錄	三四九	耳環 鈕鈎	三五四
回帖	三四九	手鐲 拜盒 針線匣 鏡子背	
送妝奩	三四九	鏡子面	三五五
妝奩目錄	三四九	鏡 鏡臺 香水瓶 粉盒	三五六
迎嫁(一)	三五九	櫛笄 衣箱	三五七
親迎 試才		皮箱	三五八
迎嫁(二)	三五九	試才	三六〇
媒人		第一道帖式 第二道帖式	三六二
迎嫁(三)	三六一	第三道帖式	三六三
女家閉門		親迎	三六六
迎嫁(四)	三六一	媒人新郎進門之圖	三六七
第一道書翰		新人花轎 女婦送出內房之圖	三七四
迎嫁(五)	三六三	親迎歸路行位	三七六
新郎入門		吉期鼓樂待客	三七八
迎嫁(六)	三六四	新人拜天地	三八〇
花轎樂工		合卷	三八二



迎嫁(七)	.....	三六四
女家酒宴  婚禮之用語	.....	
迎嫁(八)	.....	三六五
第二、第三道書翰  迎嫁歸	.....	
迎嫁(九)	.....	三六九
新娘到時	.....	
婚禮(一)	.....	三六九
新人對面  花燭	.....	
婚禮(二)	.....	三七〇
拜天地	.....	
婚禮(三)	.....	三七〇
合卺  外廳之酒宴  婚禮第二日  婚	.....	
禮第三日	.....	
進門(一)	.....	三七二
進門(二)	.....	三七三
進門(三)	.....	三七三

回千	.....	三八四
紙獅子	.....	三八七



進門(四)	.....	三七三
進門(五)	.....	三八五
回門(一)	.....	三八五
回門(二)	.....	三八五
回門(三)	.....	三八六
回門(四)	.....	三八六
回娘家(一)	.....	三八六
回娘家(二)	.....	三八七

卷九 賓客

請客通知	.....	三八九
貴客通知	.....	陪客通知
道謝及謝絕之禮	.....	三九〇
作客之禮	.....	三九〇
廳堂擺設	.....	三九〇
結綵	.....	三九九
暖閣	.....	
椅子	.....	
掛燈	.....	
請帖	.....	三九一
封筒正面式	.....	三九二
書函略式	.....	三九三
對同書簡之答覆	.....	三九四
結綵掛燈之圖	.....	三九七
賓客坐位	.....	三九九
桌子排設	.....	三九九



坐席	三九六
下座之裝飾	三九六
書房之裝飾	三九八
婦女賓客	三九八
料理	三九八
賓客座位	三九八
宴席之規矩	四〇〇
宴席進行之順序	四〇二
一、催請	
二、更衣	
三、門前迎客	
四、賓主禮讓	
五、寒暄定座	
六、上茶	
七、茶點	
八、上煙	
九、書房談話	
十、酒宴	
十一、收席	
十二、解手	
十	
三、回千	
十四、什錦杯	
十五、收杯	
十六、告辭	
座位順序	四一〇
洗廚	四一〇

廳堂下首排設	四〇一
酒瓶 爵杯 筓包 筓子包式 酒令	四〇八
門燈	四二二
門前迎客	四一七
問病	四二一



做戲舞蹈	四二一
門燈	四二一
拜謝	四二一
婦女酒宴	四二三
祝賀來客	四二三
吊喪來客	四二四
吊喪服裝	四二四
法事之客	四二四
與貴人對應	四二四
迎客之法	四二六
客人之應答	四二六
官府來往	四二八
官至民宅	四二八
官府來往之規矩	四二九
探病	四三〇
初次訪問	四三〇



私行與佩劍	四二二
附錄	四二二

卷十 羈旅行李

驛傳之制	四二五	驛站	四二七
一、鋪遞 堤塘		車轎	四二八
二、驛站		騾轎	四二九
三、牙行		盜甲箱 搭連 被囊 食兜	四三一
驛站所置用具	四三〇	剗槽	四三二
里甲馬	四三五	鈴襻 挾板	四三三
起馬牌	四三五	綏鎗 常燈	四三四
起馬牌式		起馬牌式	四三六
大差	四三五	銀鞘 蓋身 鎖箍	四三九
緊差	四三七	公館	四四一
火牌	四三七	官船	四四二
小差	四三七	椀	四四三
散差	四三七		
銀鞘	四三八		



公館	……	四三八	平湖縣印照	……	四四四
旅店	……	四三八	粘縣牌掛號之圖	……	四四六
水路	……	四三八	浙海關商照	……	四四九
河役所	……	四四〇	浙海關商船照	……	四五一
船牌	……	四四〇	憲照	……	四五三
通行證件	……	四四三	馬棚	……	四五六
關卡	……	四四三			
送別	……	四四五			
餵養馬匹	……	四五五			

卷十一 喪禮

喪服	……	四五七	斬衰衾	……	四九五
服喪	……	四五七	棺材 提水桶 浴盆	……	四六〇
納棺	……	四五八	七星板 蓋 棺材 棺材架	……	四六三
壽板 浴盆	……	四五八	靈柩 帷 褥	……	四六四
靈柩	……	四六一	木主 靈柩	……	四六五



七七法會	四六一	木主	四六六
吊喪之客	四六二	出葬日柩前排式	四六八
出殯日期	四六二	鼓樂 香亭	四七二
柩罩 供奉	四六二	暖轎	四七四
稽顙	四六七	銘旌 棺	四七五
吊客之供品	四六七	綵亭	四七六
出殯之行列	四六七	兆域	四七八
日期選定	四六九	大金紙 冥衣紙	四八〇
婦女送葬	四六九	墳墓 權厝	四八一
下葬	四七〇	鑾駕(一名執事)	四八五
墓穴 風水 燒紙 石碑			
喪中贈送	四七一		
領魂雞	四七一		
墓所	四七一		
吊問謁謝	四七七		
喪中之書簡	四七七		





改葬 ..... 四七七

忌日 ..... 四八二

貧家之喪事 ..... 四八二

執事 ..... 四八二

服喪中之赴宴 ..... 四八三

吊客 ..... 四八三

重喪 ..... 四八三

聞喪 ..... 四八三

喪期生子 ..... 四八三

服喪辭官 ..... 四八四

除喪 ..... 四八四

喪中患病 ..... 四八四

卷十二 祭禮

家廟祭禮 ..... 四八七

神主列位 ..... 四八八

神主列位 ..... 四八九

家廟祭祀之圖 ..... 四九〇



三月	.....	四九二	墳墓祭祀之圖	.....	四九四
七月	.....	四九二	真容圖	.....	四九七
十月	.....	四九二	城隍廟	.....	五〇二
夏至 冬至	.....	四九二	請城隍神郊祀	.....	五〇四
春祭	.....	四九二	土地宮	.....	五〇七
踏青	.....	四九二	城隍神像 土公神像	.....	五〇八
齋戒 祭文	.....	四九三	天后廟	.....	五一〇
忌辰 朔望 周年等祭	.....	四九五	天后聖母像	.....	五二二
冥期	.....	四九六	行牌	.....	五二三
真容圖 行樂圖	.....	四九六	戲臺	.....	五二四
祭器	.....	四九八	關帝廟	.....	五二七
家廟	.....	四九八	關聖帝像 靈籤 籤訣牌	.....	五二八
稟告祖先	.....	四九八			
佳節	.....	四九八			
神主	.....	四九八			
遺物	.....	四九九			

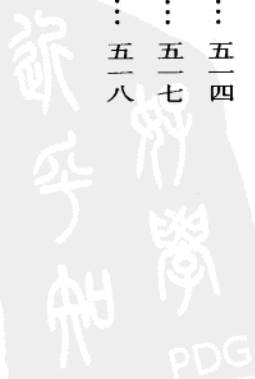

水火之際	四九九
虞禫之祭	四九九
參拜城隍	五〇〇
陽官 陰官 遷座 城隍像	
土地宮	五〇六
天后聖母	五〇六
關帝	五〇六
靈籤	五一六
孔廟	五一九

卷十三 僧 徒

唐山僧侶	五二一	禪杖 如意 鐵鉢 拂子 錫杖	五二五
寺院及職僧	五二一	寺廟圖	五二六
寺院之構造	五二二	龍牌 山門外石牌	五二八
龍牌	五二三	法衣 衣服	五三一
禮部 度牒	五二三	袈裟 座具	五三三



寺田	五二四	帽子 誌公巾 僧鞋	五三三
寺院許可	五二四	總角	五三四
法衣 袈裟	五二四	小沙彌	五三五
出家之式	五二九	半鐘 大鐘 更版	五三八
每日功課	五三〇	大鼓 雲版 鏡 鈸 引磬	五三九
佛前供物	五三六	齋堂前飯梆 柄香爐	五四〇
打鐘時刻	五三六	銅磬	五四一
遊方僧	五三六	齋堂吃齋	五四二
托鉢僧	五三七	遊方僧	五四三
法事	五三七	焰口壇排式	五四八
施餓鬼供養法事	五四四	毘盧壇排式之圖	五四九
焰口壇 毘盧壇 食臺 法事	五四四	法鏡 曼拏囉法臺 法尺 錫五事	五五〇
水懺	五四五	寶錯 同 金剛降魔杵	五五一
檀越牌位	五四六	花米碟 洒水器 甘露瓶	五五二
喪禮誦經	五四六	水懺排式之圖	五五三
盂蘭盆	五四七	幡 客版	五五四

臘八	.....	五三七	中座鈴 扶座鈴 毘盧帽 五佛冠	.....	五五五
官員祈禱	.....	五四七	毘盧帽 五佛冠 合帶之圖 椅子	.....	五五六
官員參詣	.....	五五九	禪堂之式	.....	五五七
庶民參詣	.....	五五九	樂器	.....	五五八
婦女參詣	.....	五六〇	道士 道冠	.....	五六六
宮女參詣	.....	五六〇			
僧家之年初	.....	五六〇			
選任	.....	五六一			
進山式	.....	五六一			
應付僧	.....	五六二			
律宗 天台宗	.....	五六二			
僧與道	.....	五六二			
諸藝行事	.....	五六三			
道士	.....	五六三			
僧道違法	.....	五六三			
僧道官	.....	五六四			

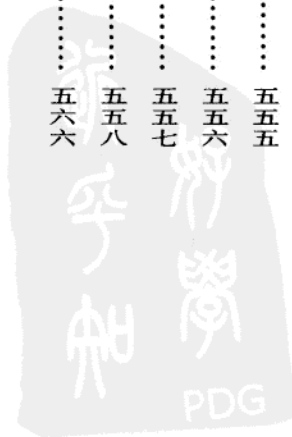

跋	五六七
江湖結夏	五六五
檀越	五六四
三清上帝	五六四
護符	五六四

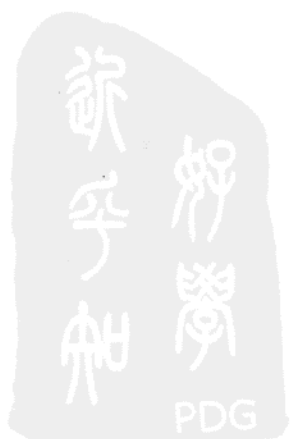

[General Information]

书名=清俗纪闻

作者=(日)中川忠英编著

页数=568

SS号=11857930

出版日期=2006.9

出版社=中华书局

尺寸=26cm

主题词=风俗习惯 - 中国 - 清代

参考文献格式=(日)中川忠英编著;方克,孙玄龄译.清俗纪闻.北京市:中华书局,2006.

内容提要=《清俗纪闻》是日本宽正17年(1799)刊印的记述清朝乾隆时代中国福建、浙江、江苏一带民间风俗、传统习惯、社会习尚等的一本调查纪录。全书分为年中行事、居家、冠服、饮食制法、间学、生诞、冠礼、婚礼、宾客、羁行李、丧礼、祭礼、僧徒十三卷。主持这项调查工作的为……

# 卷一 年中行事

年初

## 京城官員拜賀

元旦，在京之官員身着朝服，項掛朝珠。主人乘坐轎子，以皂隸二人持棍開道，謂之開棍。在京城內，僕從人員均有定數，並不得有排列執事等。進宮朝拜時，依官位高低，可帶領八或六人隨從，留置於午門之外。

朝拜之順序，為文官列於東側，武官列於西側。按品級分成一班、二班、三班順次排列。同聲高呼萬歲，行三跪九叩首之禮。一班由一品至幾品、二班至幾品等排列情形不詳。

退朝後持名帖，帖為全帖，係在紅紙上書寫有賀詞及姓名。於諸衙之間相互賀年。

正月初七以前，不僅外出時，即在自家宅中亦需穿着朝服。

## 地方官員拜賀

外地官員元旦着朝服，開棍之皂隸、行牌、涼傘、旗等為先導，帶領隨從多人，前往參拜供奉



全名帖(無色、六折)

全名帖

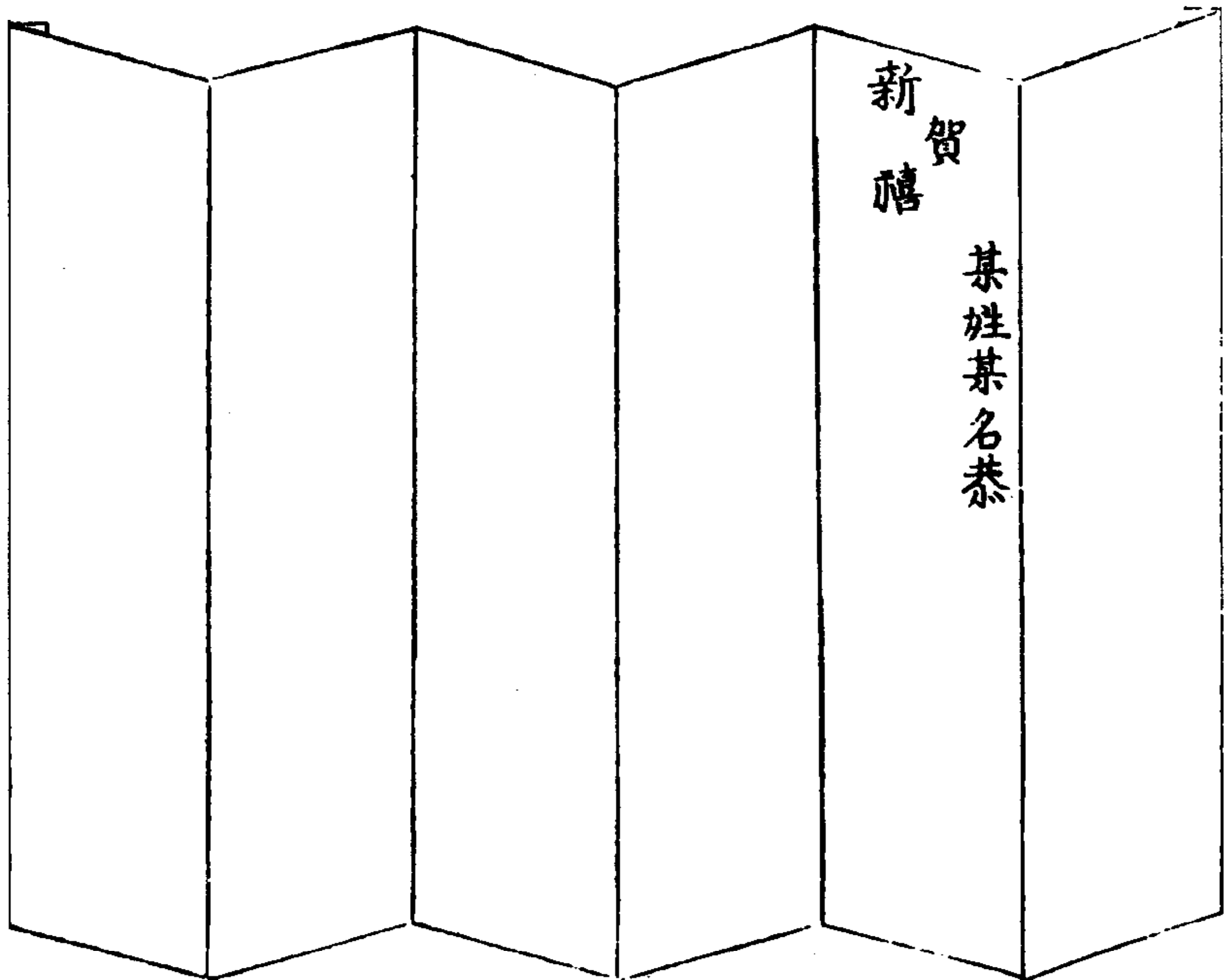

於各地寺廟中之當今皇帝龍牌。龍牌為木製之肅穆牌位，上寫有天子萬歲萬萬歲字樣。安放於寺廟主佛之前。無專為此建造之龕閣。

因官員品級不同，亦應有排列順序上之各種差別，但不知詳情。

官員前往參拜時，主持率執事僧人迎送於門前。但按照來人身份，亦有只由執事僧人接待者。

參拜後，知府、知縣等官員持名帖，帖為全帖，同前。進謁上司衙門拜賀新年。着朝服至正月初七。

### 家庭拜賀

官員及庶民均於元旦穿着整齊，禮拜天地。庶民亦禮拜天地，係古來之傳統，據傳為感謝天地之恩。然後，參拜家祠中神主及父母。家中使用之奴僕亦需着新衣參拜主人，但不允許着外套。

家祠中之上供物品為青花燈燭及盛放在陶瓷碗、碟、盅等器皿中之年糕、點心、茶、飯、酒及橘子、菱子、龍眼肉之類。

禮拜後，沿喜神方向退出，喜神即吉祥方向。再詣神廟寺院參拜。

寺院中雖備有香燭，但多自帶香燭前往。寺中多不設水盥，故於家中洗手後前去。但如需用水，亦可向寺中乞用。

單名帖 封筒(無色)

單名帖

封筒

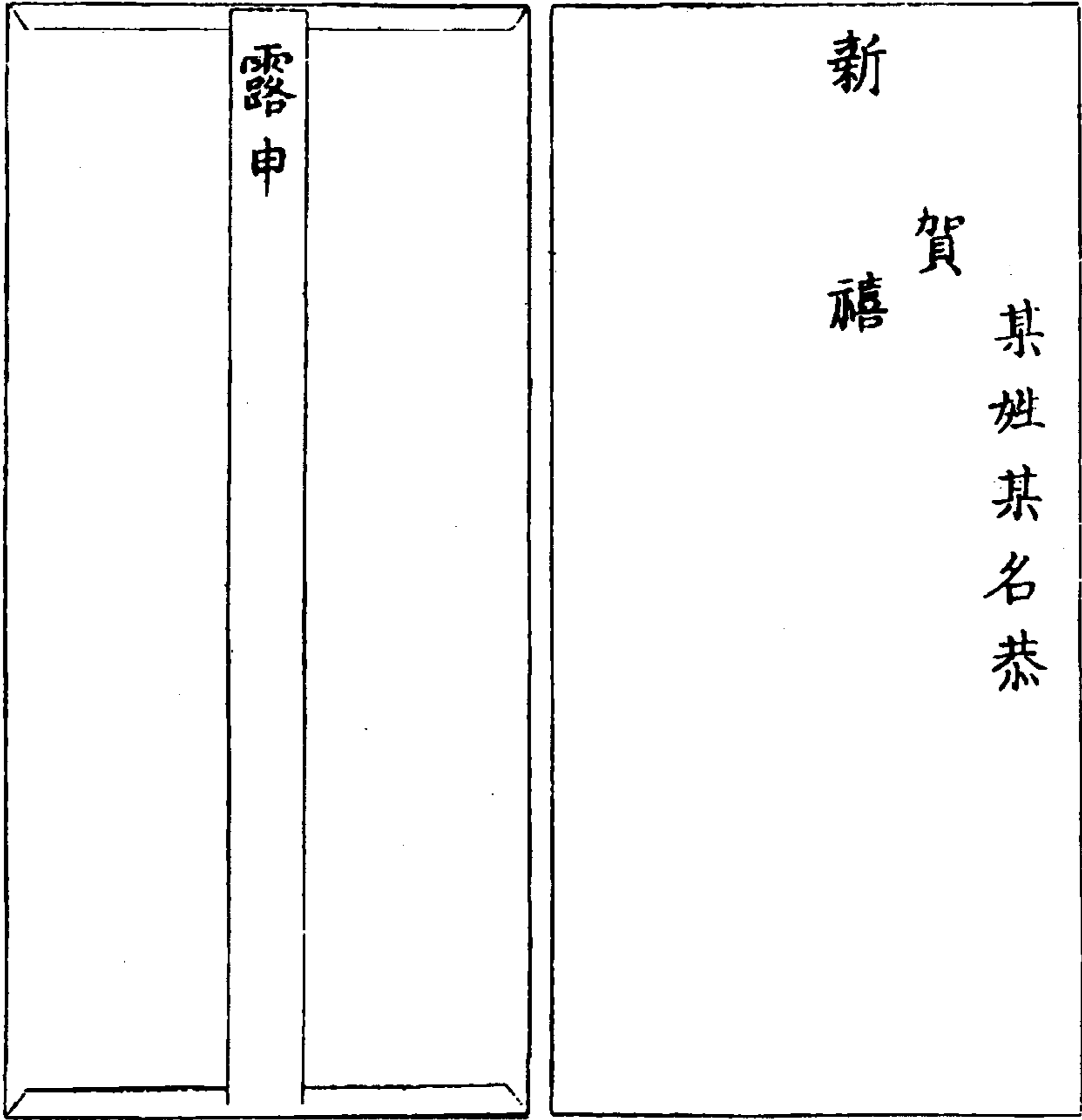

請帖  
封筒(無色)

請帖

封筒

翌午寅治春岩奉迎  
 高軒祇聆  
 大教伏惟  
 早賜惠臨勿卻幸孔  
 右啓  
 大德望某號某姓老大人臺下  
 侍教生某頓首拜

露申

初三以前，持名帖往親戚朋友等處拜年。帖為單帖，係於紅紙上寫有賀詞及姓名之名片。朋友之間於門口互相拜賀，親戚至友則拿出酒、年糕等共賀新春。某些地方亦製屠蘇酒於家中飲用並以待客。江南浙江一帶此風已絕跡，故其製法已不詳。大戶人家之間，常帶領二、三隨從，如路遠則乘用轎馬，於正月十五以前相互拜年。此時對空腹之來客，除提供類似日本之鍋料理式樣之暖鍋外，尚饗以小菜八碟。

各種食品如左：

暖鍋、綠豆麵、雞、鴨、肉圓、香菇、冬筍、火腿、海參、魚翅。

右列各種食品放入暖鍋內煮沸趁熱品嚐。

小菜、魚、火腿、醃蛋、蝦米、醃蘿蔔、煎排骨、青果、紅棗。

右列暖鍋、小菜所用之食品種類並無固定制式，可視情形加以增減。此外，亦無日本在年初時食用之雜煮湯一類食品。

試毫 吃素 春酒

元旦試毫以紅紙書寫吉祥詞句。

為求方便，新春用物須於除夕前備齊。概言之，元旦吃素食者較多，是因一年之初必須小心謹慎之故。

初三前後，開始請吃春酒或新年禧酒，各家互設酒宴邀請親朋好友。酒宴、菜餚因身份貴賤而有很大差別，並無固定制式菜譜。於酒宴前一天遞送請帖。在親戚同輩之間用單帖。

女眷不參與此類宴會，只往娘家拜年。

### 商家開市

商店自元旦落下招牌，在店內進行買賣，於曆定開市日時掛出招牌。此日設酒宴請夥計及買賣同人，共祝開市之禧。

船行者於適於出行之日登船出發。

### 盤點

盤點貨物稱為盤帳，於開市前後，抽空核對前一年度經營所得及存貨數量。

### 醫家

醫家於神農像前供奉年糕、點心、鮮果進行禮拜，於初六撤供。無設酒席宴請親友等情形。

牌 招

招牌(無色)

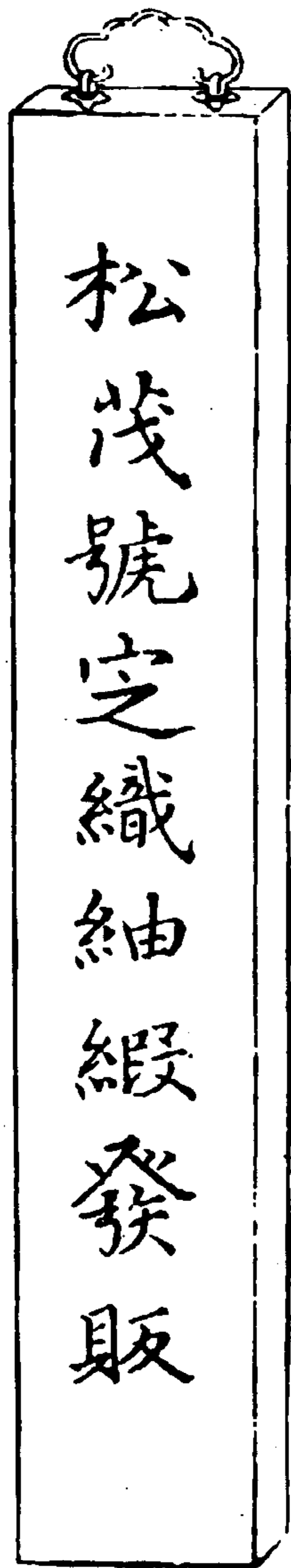

人日

正月初七稱為人日、初八為穀日、初九為豆日、初十為棉日。據傳此四日如天氣晴和，則是豐年。

據傳正月初七是人類始生之日，故稱人日。浙江一帶於此日用秤稱量體重，謂之稱人。江南一帶在立夏之日亦有此習俗，是謂防止夏瘦。

## 燈夜

上燈 元宵 落燈

正月十三稱為上燈，十五稱為元宵，十八稱為落燈，此六天稱為燈夜。

自十三日夜晚開始，在各家門前點起燈籠。官府富戶則不僅在門前，而且在堂上或樓上等處以紅綢結綵。綢之兩端從房柱或上檻垂下，結成花狀。並燃掛各種花樣燈籠，燈籠係用紗絹或串珠、羊角等製成。擺設酒宴。有些家庭並有吹奏絲竹等情形。

做戲 行燈 放夜

燈夜期間，在市中空地搭臺做戲。並於城中大道大戶富家居住之處，以竹竿在兩側房屋之間搭起燈棚，遮以布幔，並用麻繩吊點各式各樣綵燈。此外，街上有年輕人舞弄龍燈、馬燈、獅子燈



綵燈（左燈框紅色，邊黃色，中間綠紗面白花。右燈頂部黃色，燈身白色，吊穗紅色）

綵燈

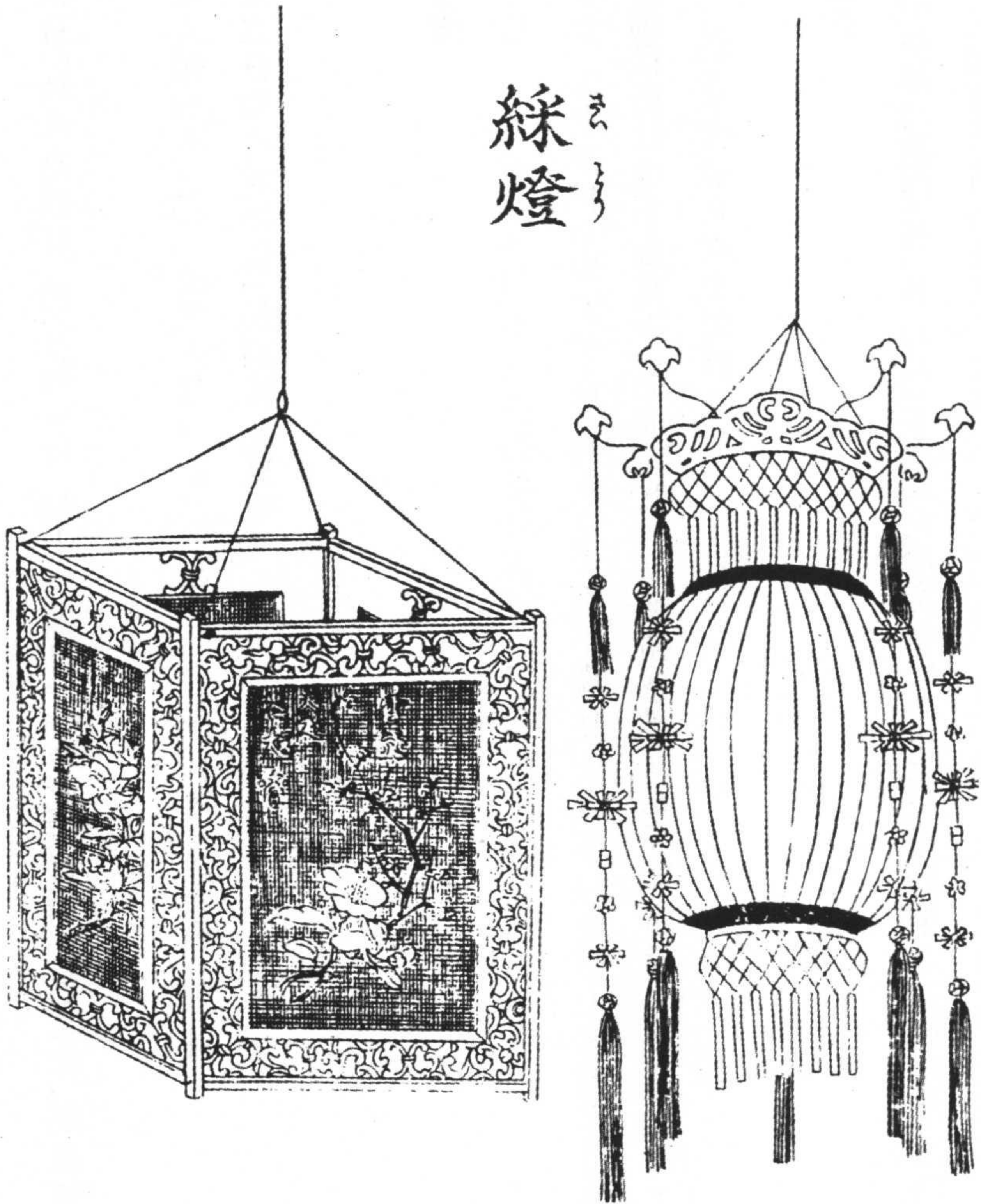

籠燈

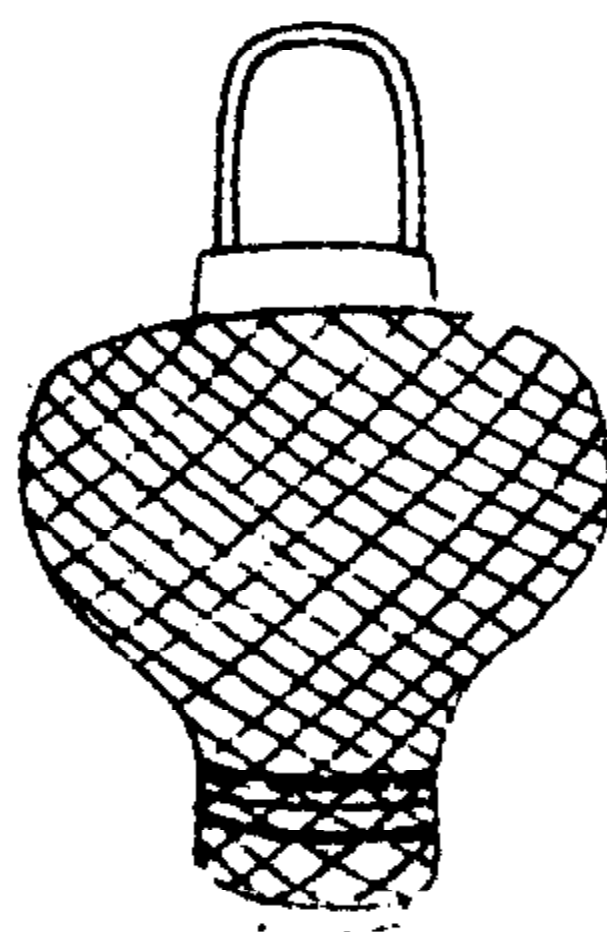
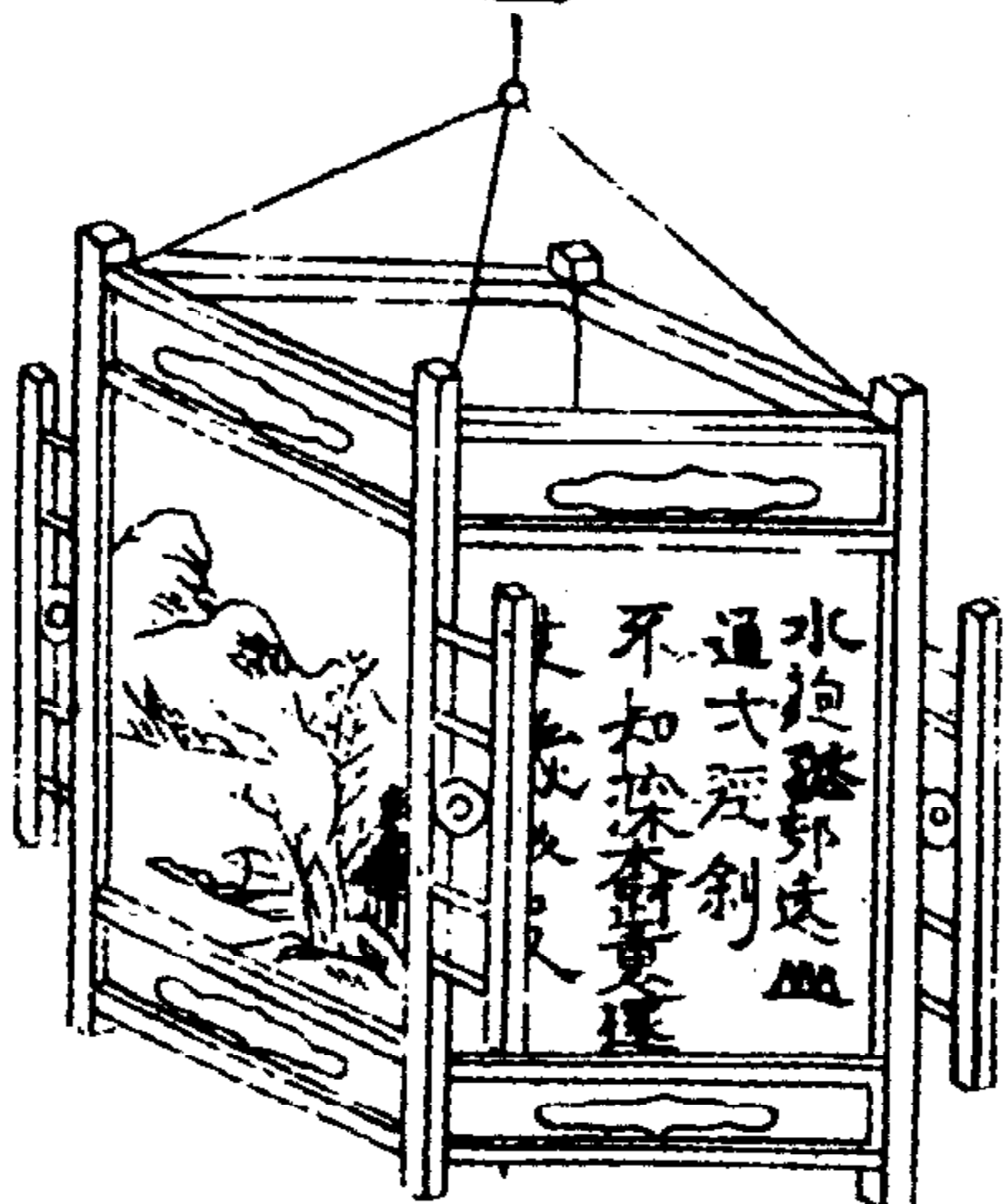
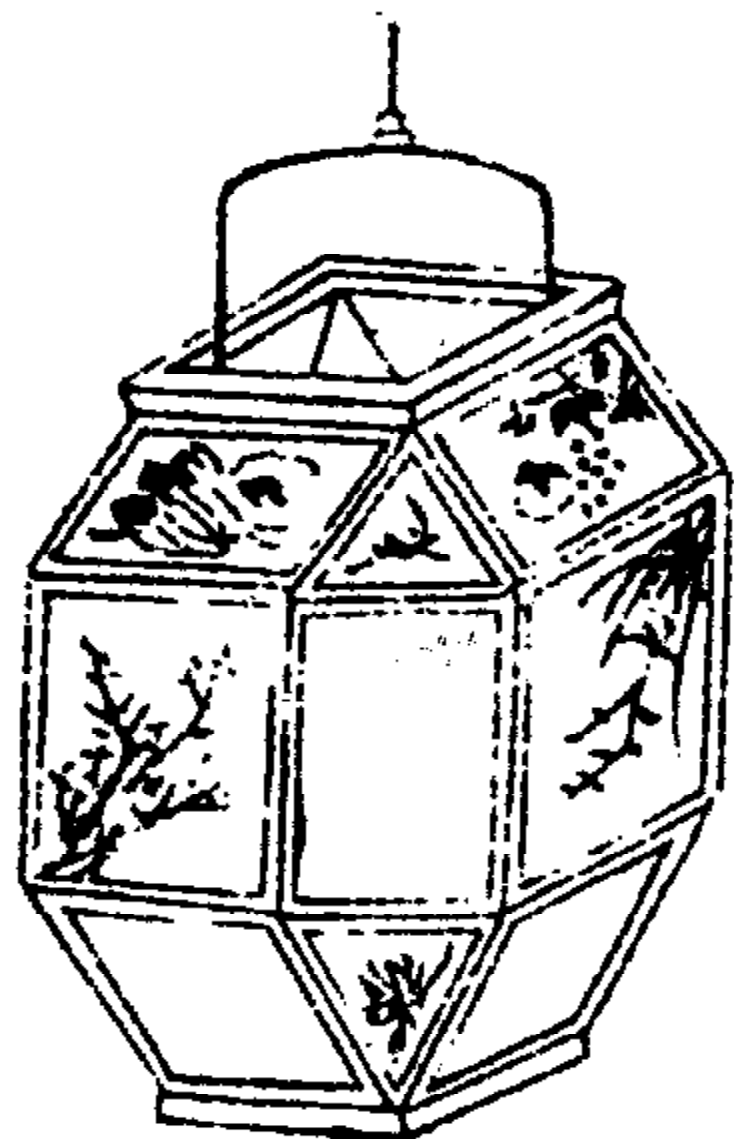
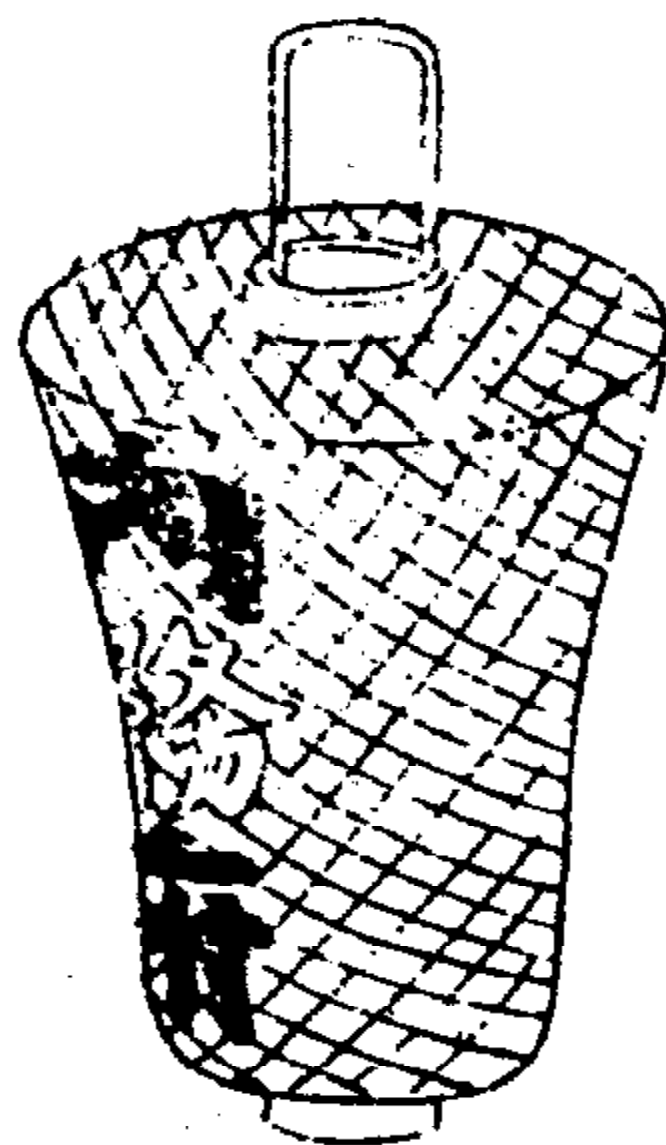
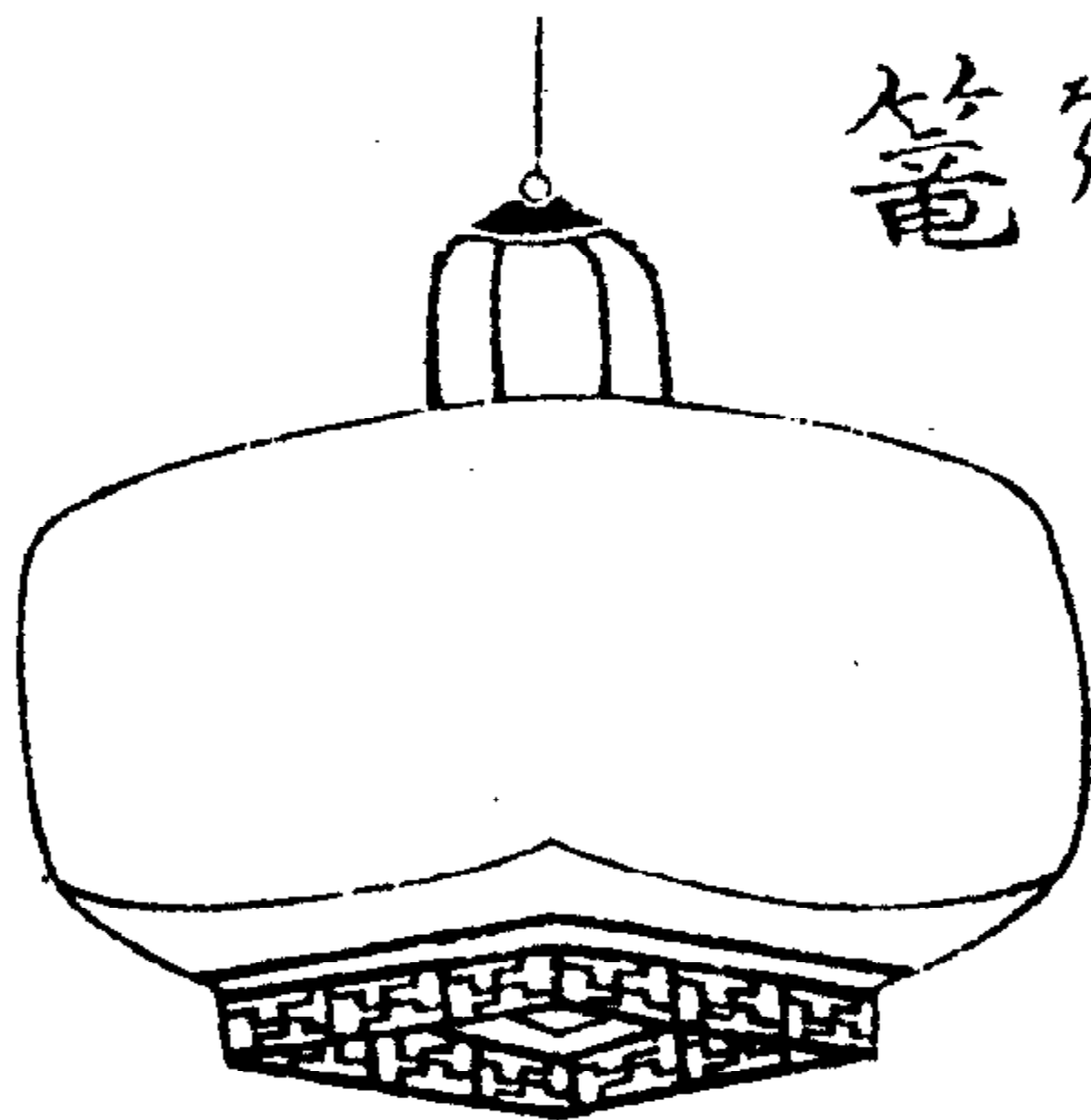

燈籠(各燈籠框與提手均紅色。右側燈籠黃色,文字黑、紅色)

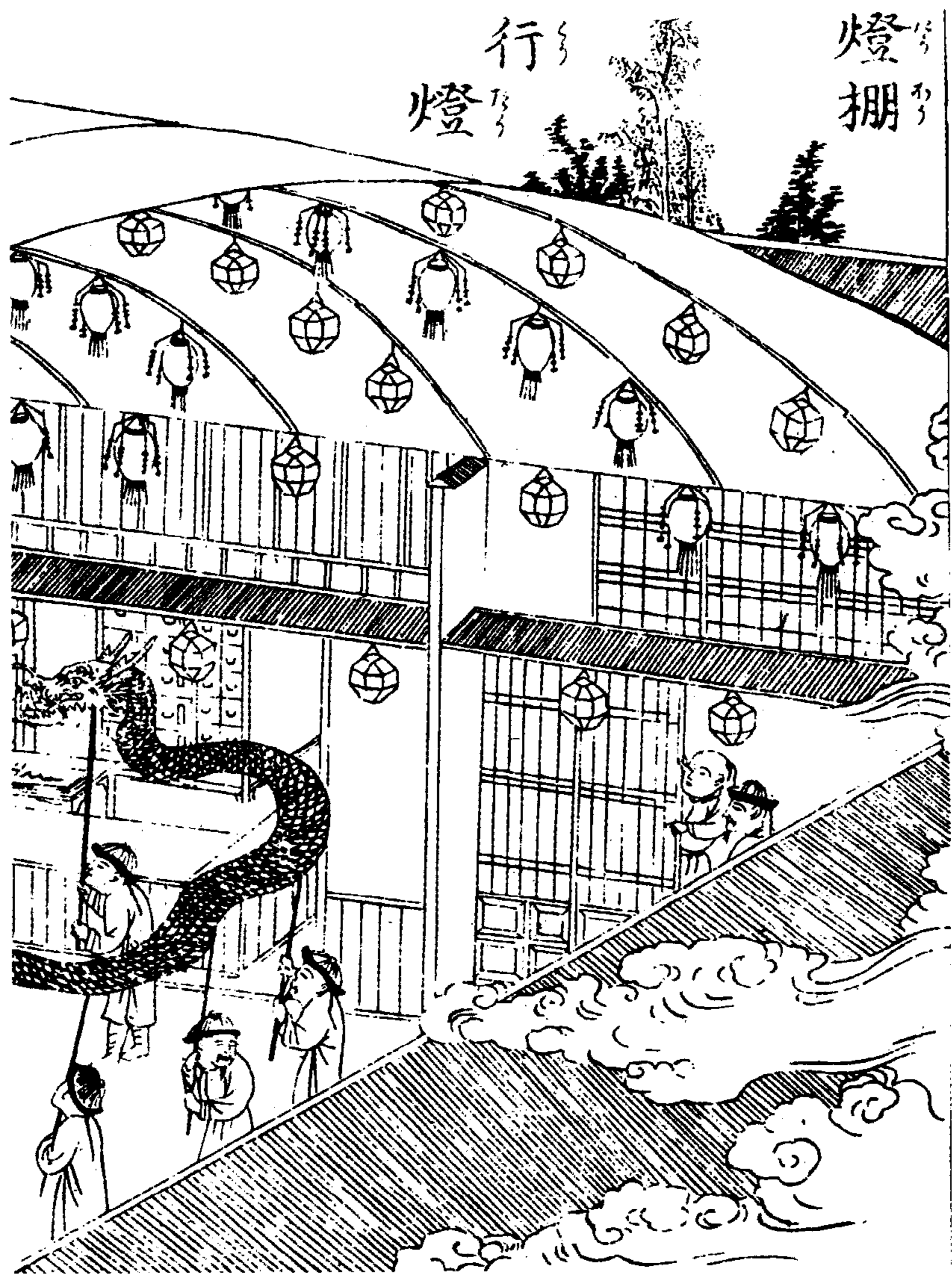

燈棚  
行燈

燈棚 行燈(棚白色,屋頂褐色。龍綠色。人物衣為紅、藍、粉、綠色)

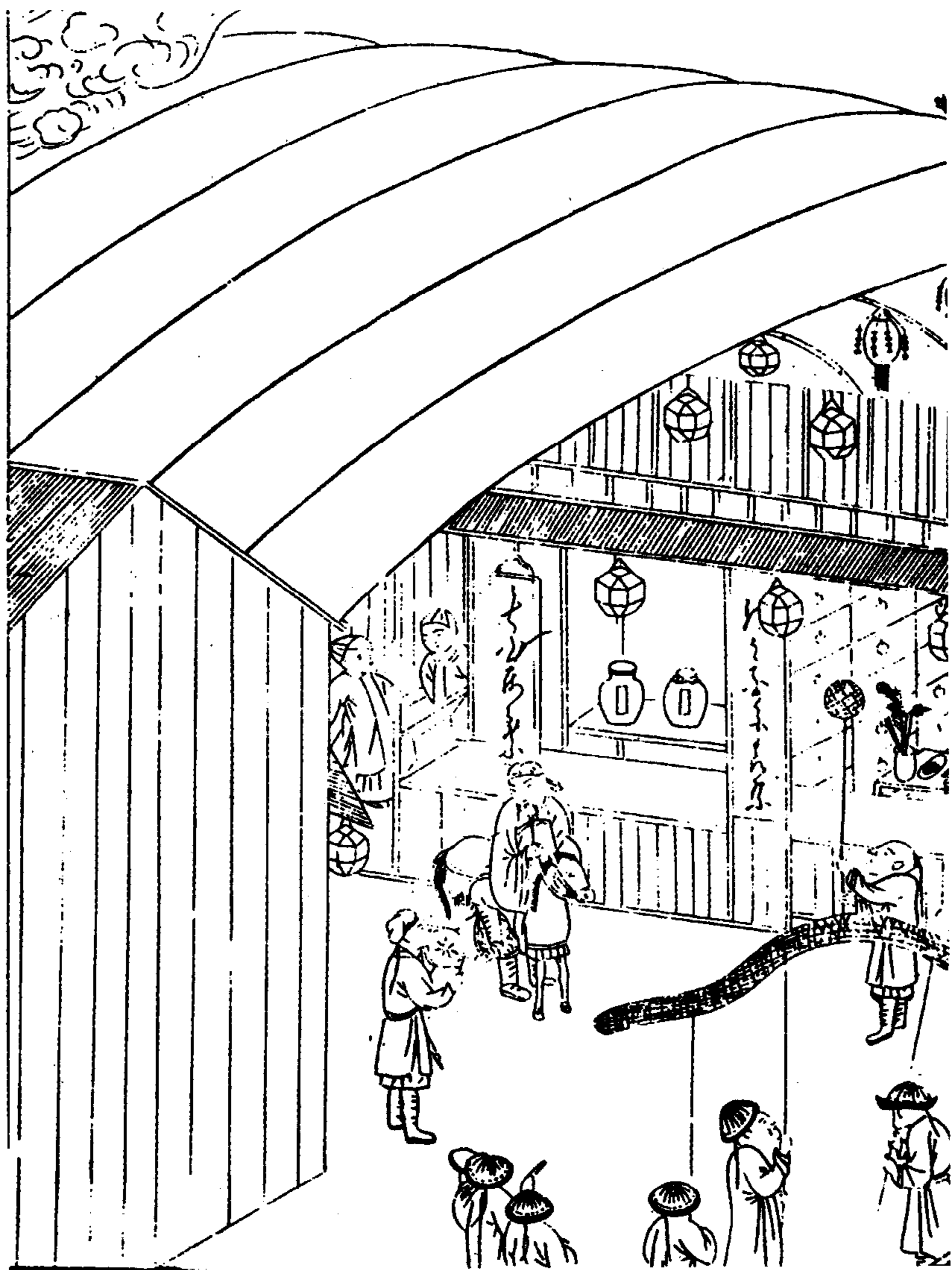

等，以及製成魚鳥形狀之各樣行燈，用竹條扎成骨架，以紙糊成，塗有彩色，內部點有數隻蠟燭。敲鑼打鼓高舉燈籠舞向各條街道。根據不同情趣，打扮裝束亦不相同。其中龍燈長達四五間，燈內燃點數十隻蠟燭，由數人高舉舞弄。上述多種行燈之中，亦有舞向知音、大戶者，此時該戶將提供酒餚並贈與銀兩。

各衙門平時禁止庶民隨便出入，但在十五日上元之夜則因觀賞燈籠放任出入，此謂之放夜，熱鬧非常。於十八日落燈之夜結束。

（譯注：本書文中「間」字有兩意，一意為長度、高度；一意為房間量詞，與普通之房間的間相同。長度一「間」為六日尺，一日尺為零·三三米，與中國市尺相等。以下各章文中凡指長度、高度時，均同此意。）

### 供祖像

家中有祖先畫像者，自除夕之夜起懸掛於堂上，由初一至初三供奉供物。正月十五亦上供，於落燈之日撤下。

### 朔望

每月朔望，天子出御便殿，各官員穿着朝服進宮朝拜。外地官員則詣寺廟，參拜龍牌。除年初

外，一般庶民於朔望五節之際無來往拜賀之定例。

### 皇帝聖誕 三大節禮

皇帝聖誕之日，大小官員與年初同樣穿着朝服進宮朝賀。外地官員亦詣寺廟參拜龍牌。元旦、冬至、聖誕謂三大節禮。

### 國忌

每月國忌，即太祖高皇帝以來各代皇帝、皇后之忌辰。各衙門關閉大門，在門前放置几案，上置寫有某皇帝、皇后忌辰之牌位。大小官員穿着素服，終日不理政事，並禁止民間做戲及鑼鼓等一切響器。

### 祖祭

每月朔望，向祖先神主供奉香燭點心等進行禮拜。太祖考妣、祖考妣、顯考妣生日之時，將該人之畫像懸掛於廳堂上，供以香燭三牲等，進行祭奠。三牲應為雞、羊、豬，已略為雞、魚、豬肉。

## 三官誕辰

正月十五日為天官誕辰，七月十五日為地官誕辰，十月十五日為水官誕辰。此三尊稱為三官菩薩。每逢誕辰，眾人前往寺院祈禱。因天官賜福、地官赦罪、水官解除火災，故亦有各持一種信仰在家上供祭奠者。

## 迓福

每月二日、十六日祭五路財神（以趙玄壇為主神，配以招財、招寶、利市、納珍四神），此謂之迓福。各家供以三牲香燭，或詣神廟參拜。因是職掌錢財之神，眾商人尤為信奉。

## 春天遊戲

紙鳶 風箏 見踢

正月、二月、三月之間，兒童揚放紙鳶。紙鳶一名鷓子，有人形、蝴蝶及魚、鳥各種形狀，大小不一。

風箏是將竹條彎成弓狀，並以寬為二三分綸子、紗綾等細條張為弦，綁於紙鳶頭上，放起後受風而響，故稱風箏。

兒童等又用三五根雞毛插入錢孔中，用綢絹包扎做成見踢，以腳踢之以為遊戲。

## 土地神生日

二月二日為土地神生日，家家以香燭、供物上供。也有去神廟參拜者。廟前高搭戲臺做戲。

## 釋菜祭

二月上旬丁日，各州府縣官在各地之聖廟中行釋菜祭禮，但不許庶人參拜。

## 花朝

二月十二日百花生日稱為花朝，各省建造之花神廟中均行祭祀，供眾人參拜。此外，在有花園處，於庭中設桌案，以點心及時令鮮果上供祭祀花神。花神共十三位。正月花神手持梅花，二月持杏花，三月持桃花，四月持薔薇花，五月持榴花，六月持荷花，七月持秋海棠，八月持桂花，九月持菊花，十月持芙蓉，十一月持山茶花，十二月持臘梅，閏月持牡丹花。但花神像之安置式樣不詳。

此日，將平時貯存之裁衣餘剩各色布帛小片束於園中樹枝上。據傳能使花美、果豐。

## 觀音誕辰

二月十九日為觀音菩薩誕辰。因是眾人虔誠信仰之佛，故多自帶香燭詣寺院參拜。



忌辰牌（位牌金色，壁白色，牆磚青灰色，屋頂褐色。人物左橙衣藍裙，鞋綠色。右淡褐色衣紫裙，鞋藍色。皆戴藍頂紅帽）

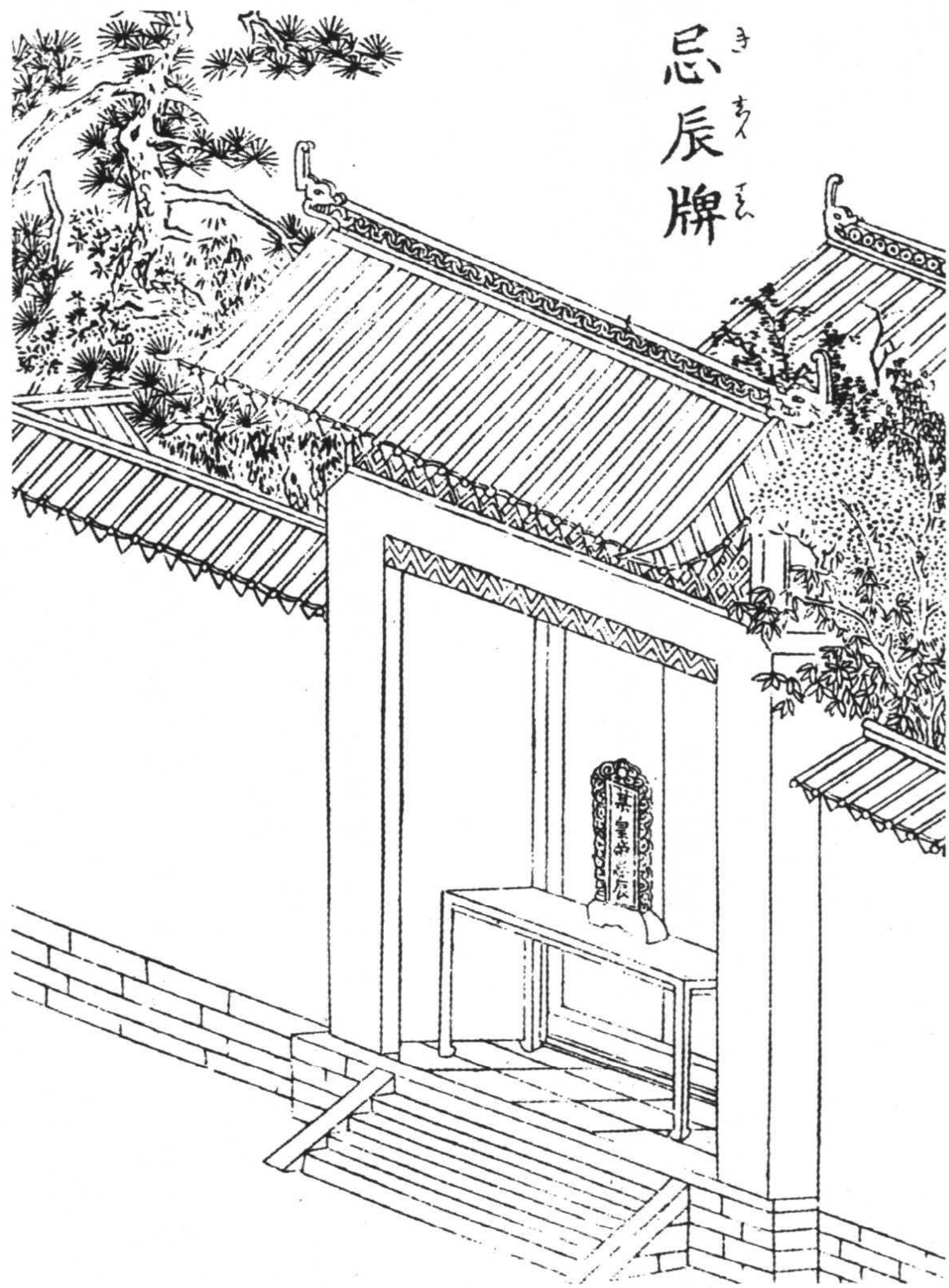

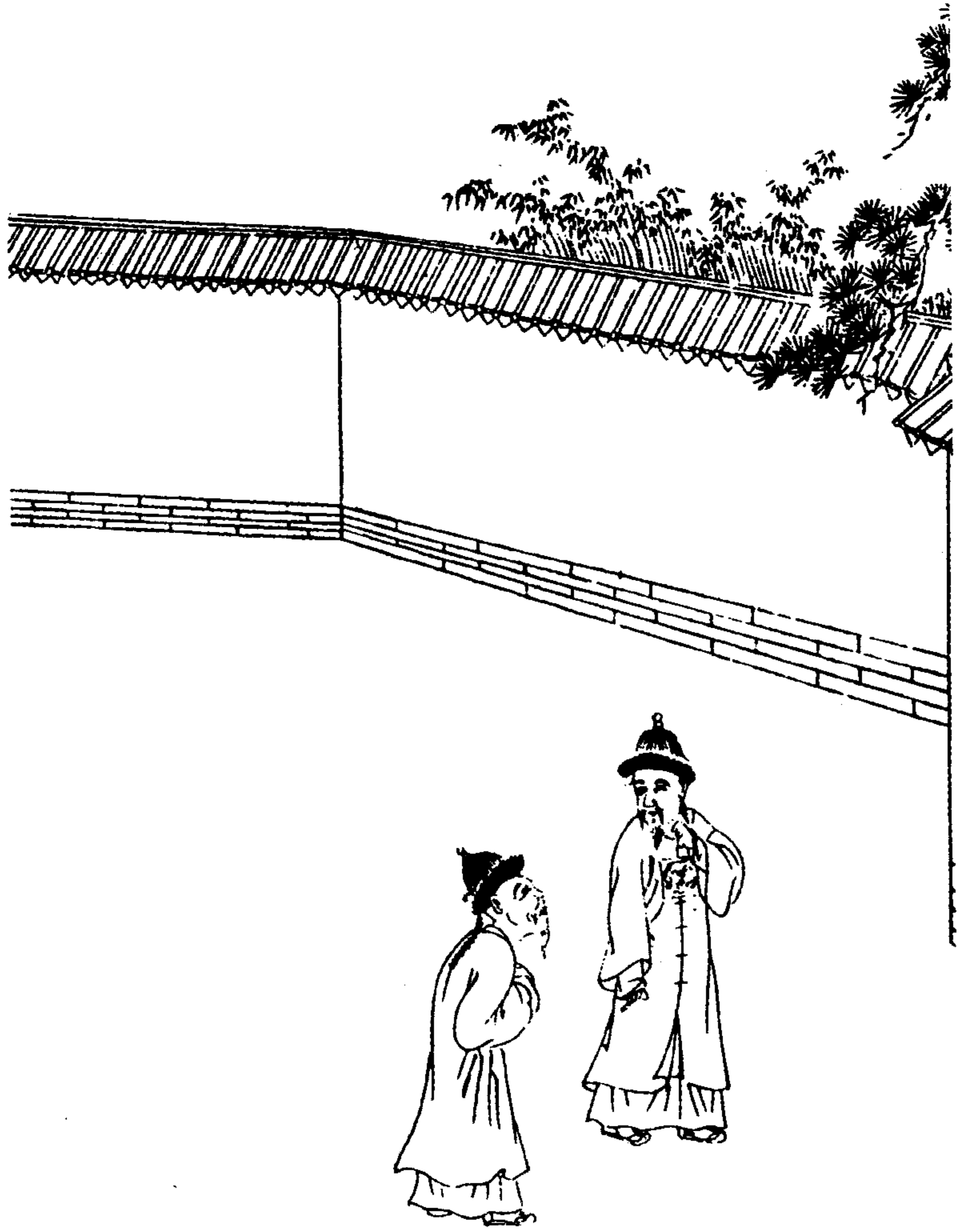

## 上巳

上巳之日，家家在門戶左右及灶上、床上等處插置菜薺花，據傳可以防蟻。

## 清明

### 清明插柳

三月清明之節日，家家在門戶上插柳枝，據傳是為不生諸蟲。

### 掃墓

三月清明節日，不論貴賤均往同姓一族祖先墓前掃墓。一名掃祭。在桌上陳列三牲及盛於器皿中之點心果物等供品，焚香燃燭，澆灑奠酒，並焚燒冥衣、大金。冥衣為畫有衣服之紙張，大金為貼有金箔之紙張，皆是向鬼魂饋送衣服金銀之意。

禮拜後，將供品攜至附近荒野，有祠堂之人家則往祠堂，順便舉行宴會。在杭州一帶亦有去西湖泛舟遊玩者。此時，官員亦不穿着朝服。眾人可隨意乘用轎子、馬匹，隨從人數，則因貴賤而不同。

全家老少前往掃墓時，女眷多不去。但初嫁者，當年必須到婆家墓地參拜，而自次年一起，則可

三官菩薩

三官菩薩（中央橙衣黃裙黃冠，左藍衣粉裙藍綠冠，右粉衣綠裙藍綠冠。椅紅色）

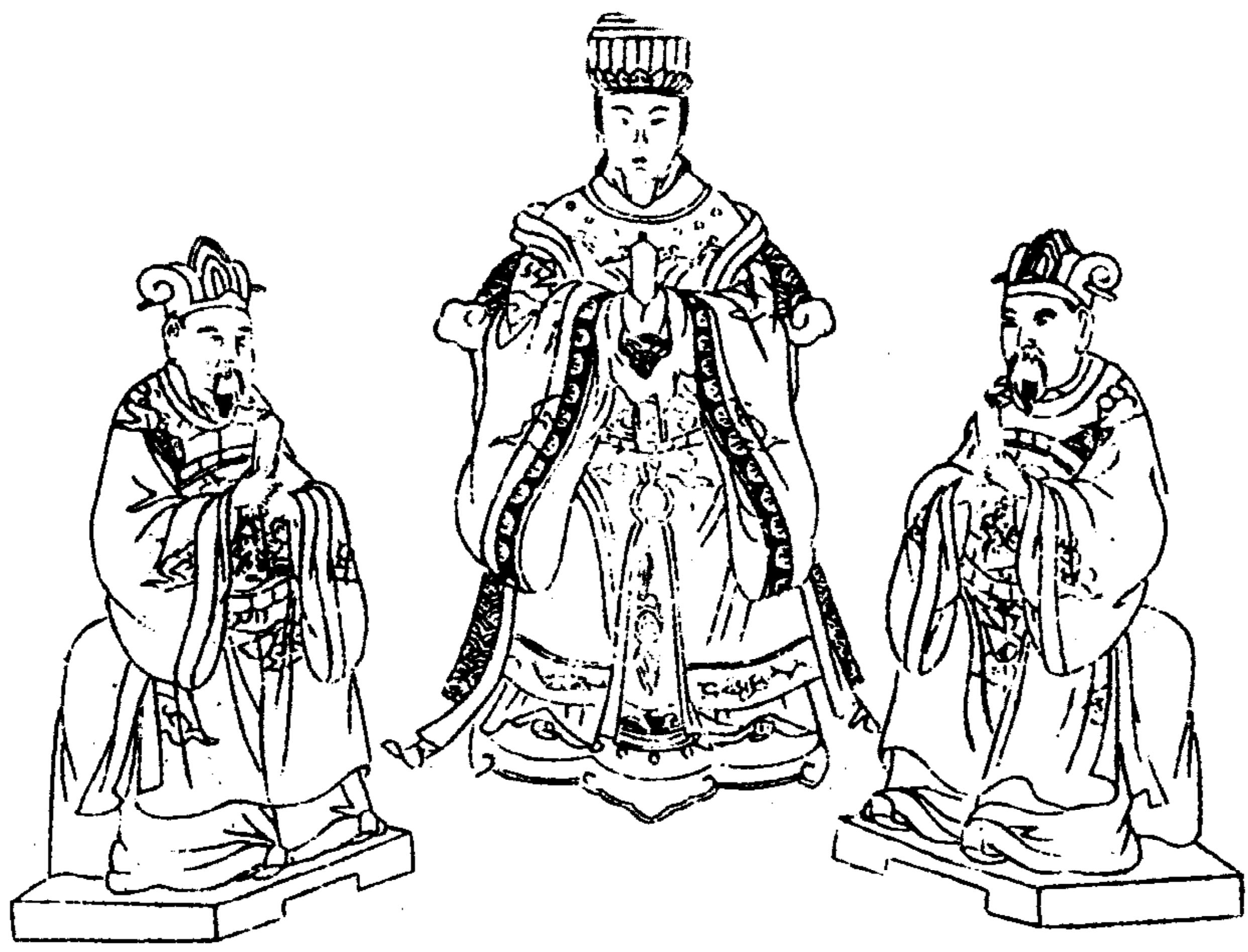

五路財神



五路財神（前列左黃衣，中橙衣，右綠衣。後列左藍衣，右褐衣。椅紅色）

紙鳶 箏琴 見踢（紙鳶右上鳳冠紅色，翅膀紅綠藍三色條紋。右下蝶青綠色，周邊有紅點。箏琴淡褐色。見踢羽毛頂端黃色，下綠色。銅錢淡褐色）

鳶<sub>ニ</sub>紙<sub>五</sub>

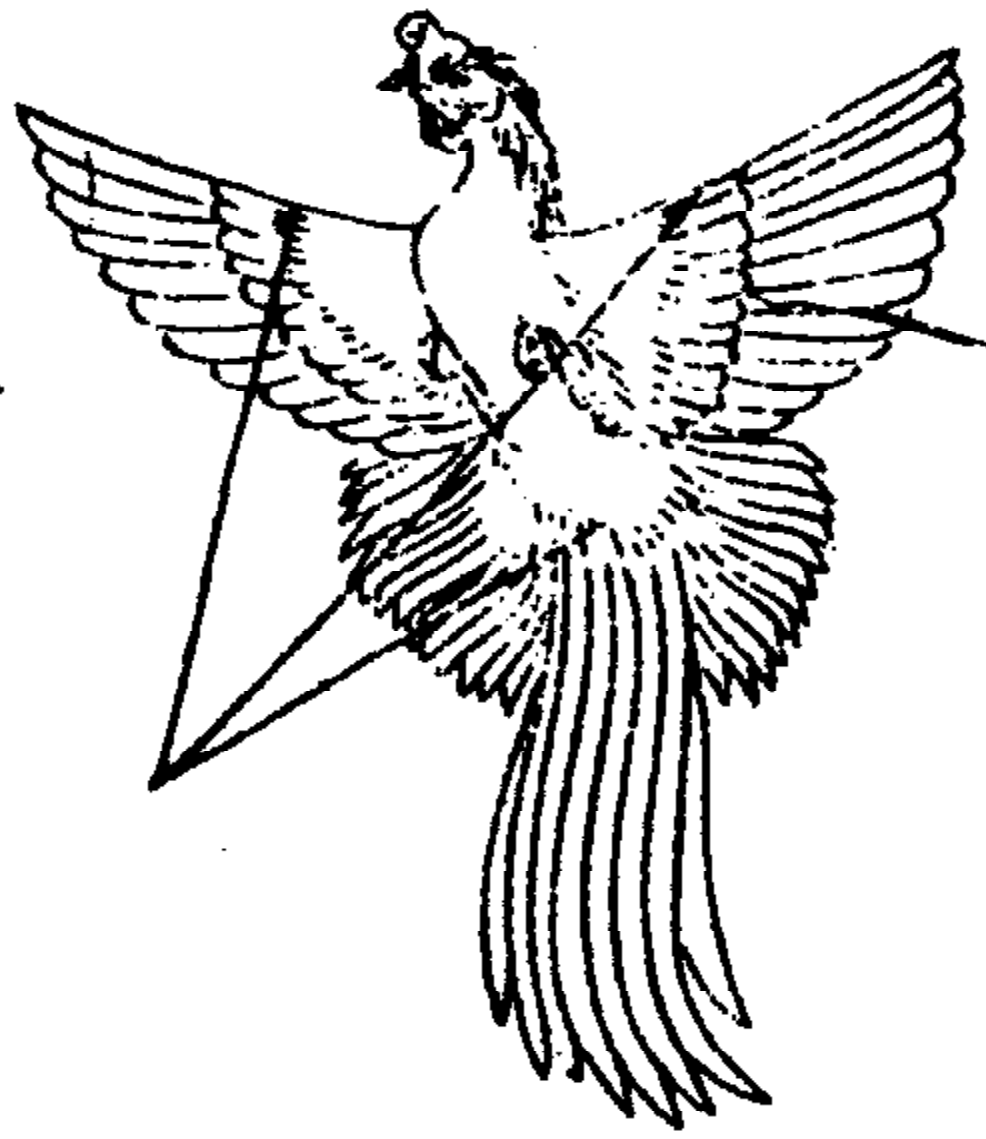

箏<sub>子</sub>琴<sub>光</sub>

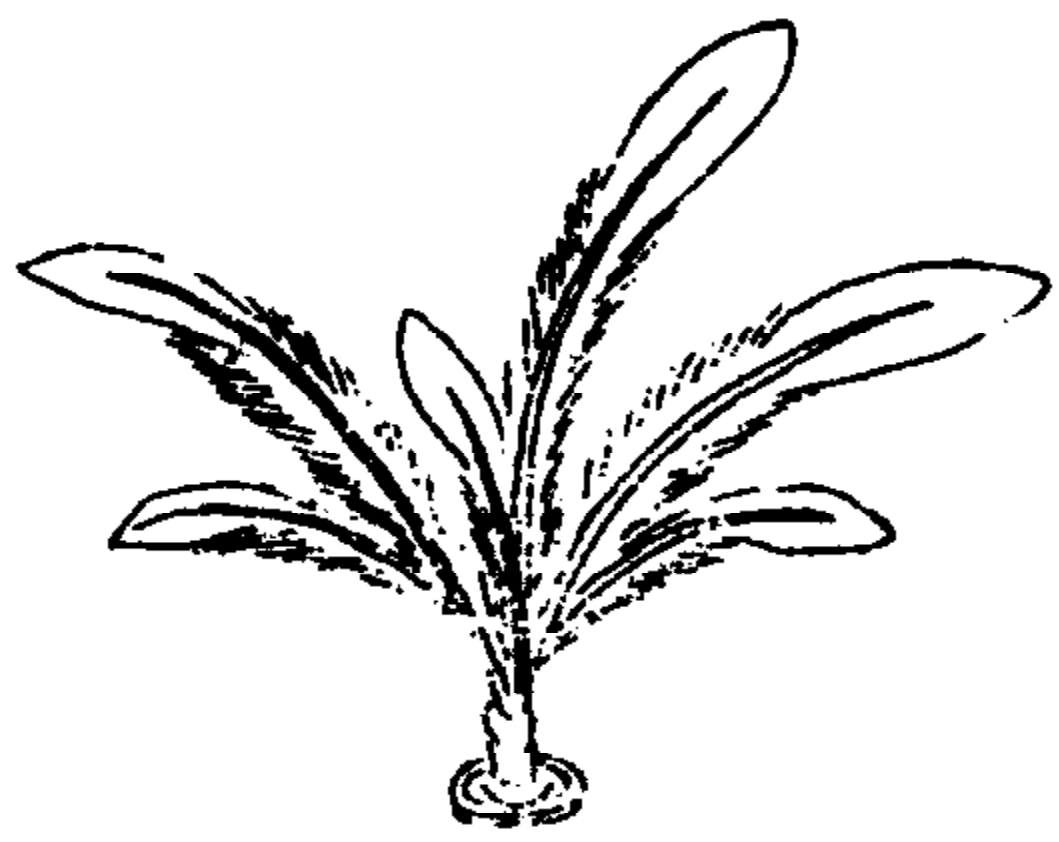
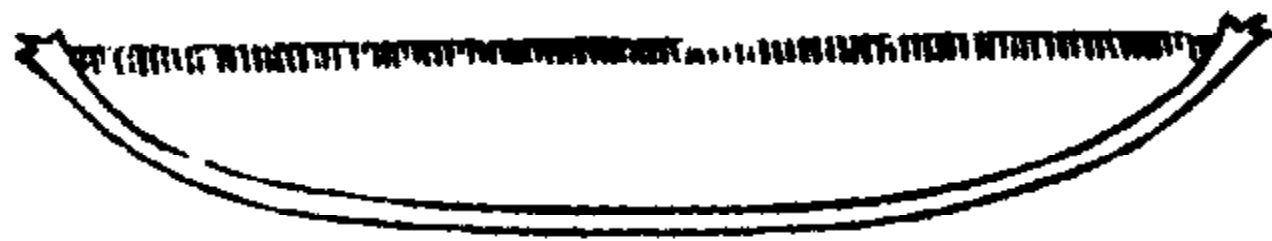

踢<sub>子</sub>見<sub>光</sub>

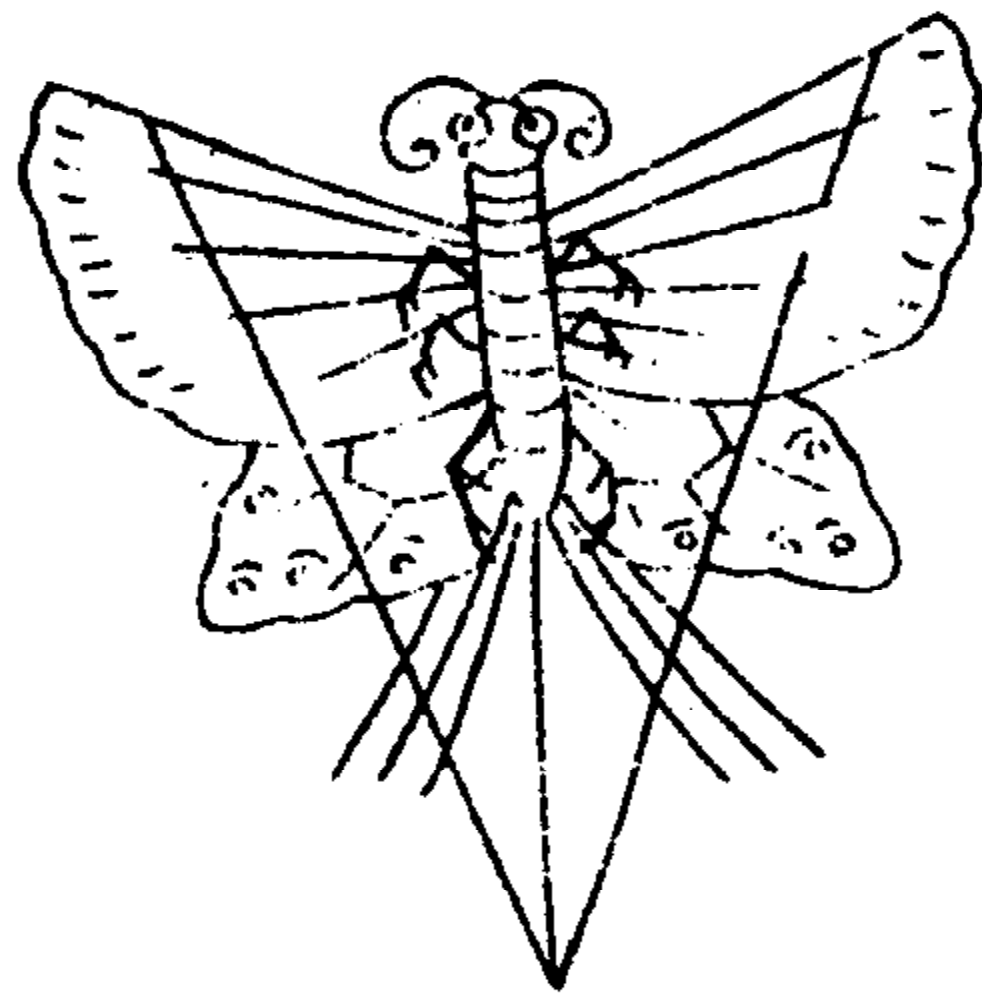

風箏 見踢（風箏綠色，藍邊，飄穗淡褐色。兒童左綠衣粉褲，右橙衣黃褲。放風箏女童紅衣紫褲。踢毬婦女藍衣紫裙，頭帶及裙帶紅色。抱童婦女綠衣，外裙褐色，內裙黃色。幼兒紅衣）



見  
踢





不前往。

此種情形京城與外地均同。儒生亦無別樣，此日在家廟中上供。祭奠制式與年初相同。

### 請城隍廟神像 祀孤

清明期間，各州縣均奉敕命將該地城隍廟中之神像用轎請出。自古以來，對曾任知府、知縣等官職而有政績者，逝世後得敕命為該地守護神，並建廟安置，謂之城隍廟。如各地均有該處之城隍為某代某官之不同傳說。神像為木製，頭部及手足皆可活動。衣冠等則按該人在世時之品級裝飾。因處於城隍之間，故稱城隍廟。

前用鳴鑼開道，其後有行牌兩對、旗數面，涼傘一桿及鸞架數根。行牌為長約二尺五寸，寬約一尺七寸之塗漆木板，下有約三尺之柄。前一對刻有「奉旨祭祀」，後一對刻有「城隍使司」字樣，均為金字。鸞架為錫製之槍、戟、斧之類。在轎後吹奏鼓樂。由各司職人員送至郊外墓地，將神像請到為祀孤而建造之廟壇中，置於椅上。如無廟壇則搭蓋草棚，祭祀後拆除。

神像前桌子上陳列三牲供物，祭祀已無子孫吊念之亡靈。此謂之祀孤。本官及諸官吏行禮後，眾人隨之參拜。

因知府、知縣治理生民，故稱陽官，而城隍治理亡靈，故稱陰官。城隍之儀仗格式，在府準照知府，在縣準照知縣。

（譯注：「本官」意為地方主要官員，後文中經常使用，意皆同。）

## 趙玄壇生日

三月十五日為趙玄壇生日，家家上供與迓福時相同，但亦有詣神廟參拜者。

玄壇原係殷代之總兵，幼年時曾入深山學仙術，具有多種神奇本領，受到眾人尊敬。死於周武王伐紂時。死後上天感其德，封為職掌錢財之神，故眾商人尤為信奉。

## 天后誕辰

三月二十三日有天后聖母誕辰之祭，又於二月、八月上旬癸日有春秋之祭。在此三次祭祀之際，於廟前做戲，眾人多詣廟參拜。因是船神，故走洋之人皆奉之，於家中之廳堂或外間潔淨處供奉神像，並以香燭點心鮮果等上供祭祀。

## 立夏

### 換帽

立夏前後為換帽之時。事前朝廷廣降「某月某日換戴暖、涼帽」之宣旨於各州縣。各衙門將上

述宣旨內容寫於木板，懸掛在門上，眾人見後即於該日改換涼帽。

九月寒露前後，有同樣之換戴暖帽宣旨。

衣服可隨氣候寒暖任意穿用，故無廣降宣旨之事。襪子則四季均須着用。

### 五節謝儀

在立夏、端午、中秋、冬至、歲暮等五節時，向書塾老師及醫生等人饋贈金銀綢帛等謝禮。但亦有在端午、中秋、歲暮三節饋贈者。

對書塾老師，饋贈時用白紙包入元系銀二十目左右放入紅紙袋中，在袋上再貼一小長條紅紙，上端寫「代儀」或「謝儀」，下端寫姓名。如是圓銀，則在袋內之包紙上寫「元」字。如是碎銀，則寫「星」字，但不寫重量只記銀數。無另行使用名帖之事，只放入拜匣遞送。

對醫師之謝禮，則因疾病輕重、家境貧富而不同。

（譯注：「元系銀」是指官定成色之銀錠，「目」是日文「匁」的別稱。日本元祿十三年（一七〇〇）時，金一兩 $\parallel$ 銀六十匁 $\parallel$ 錢四千文。同時，匁也是度量衡中的重量單位，一匁合三·七五克。原文中，在敘述金額及重量時，有時匁、目混用，偶爾也有清朝貨幣及度量衡用語摻雜其中。）

## 釋迦誕辰 浴佛

四月八日為釋迦佛誕辰。各寺在佛堂中設九條龍亭，亭內放盆，置白檀刻造之釋迦立像於盆中。由上述九條龍口吐出香水澆灌佛身。住持及大眾等吹奏簫笛，鳴鈴，敲打小鼓、雲鑼等，奏樂舉行佛事。前往參拜之人甚多。但也有些地方不舉行浴佛佛事，只向寺中安放之釋迦佛像參拜。

## 呂洞賓誕辰 神農誕辰

四月十四日為呂洞賓誕辰，稱呂純陽先師。二十八日為神農誕辰。醫生於此二日懸掛畫像，供奉三牲點心鮮果等進行祭祀，並設酒宴邀請親戚朋友。

## 結算

各州府縣均在五月朔日至五日、八月十一日至十五日、十二月十五日至晦日夜晚，三次對賒銷、金銀貸借等進行結算。至上述日期前，先告知對方之所欠，到期索還。

告知屆期應付之款額，稱為送帳。還清帳款後即注銷欠據，送還商人。

九條龍亭 銀錠 封袋(銀錠包法無色。封袋白色，中間細長紅紙。九條龍亭頂部及柱子褐色，佛像黃色，盤龍淡黃褐色，底座黃色)

九條龍亭

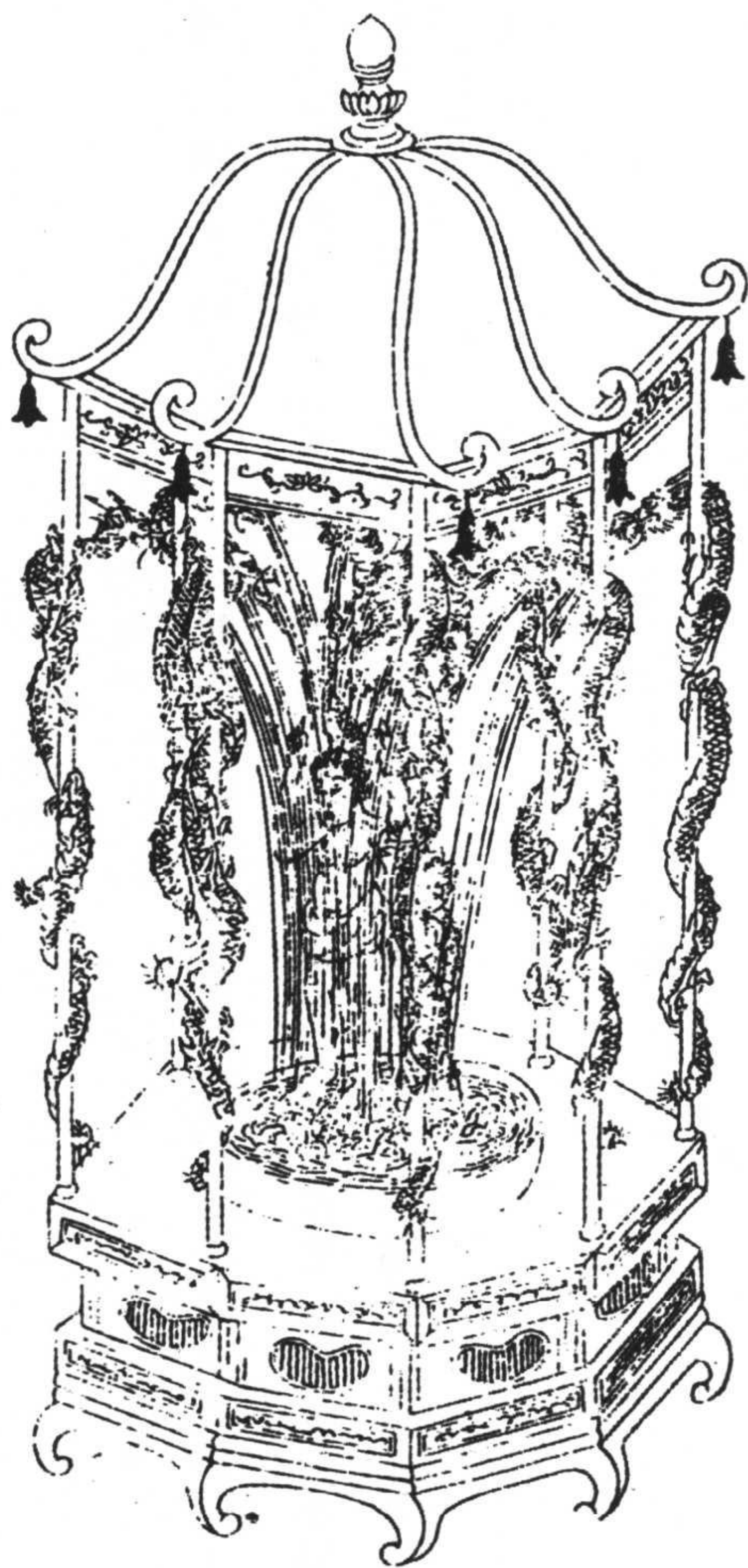

銀錠包法



封袋

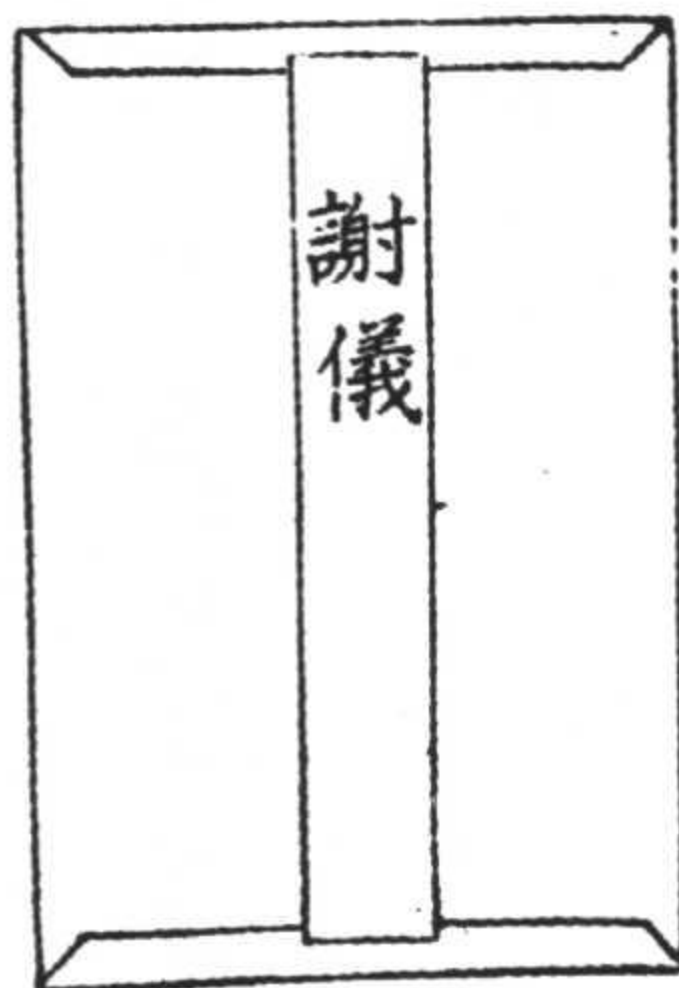

## 端午

### 粽子 雄黃酒

五月五日為端午佳節，家家包粽子。一名角黍。將糯米用在草木灰汁中浸泡過的蘆葉包成三角狀，並用麻皮捆扎煮熟。又將雄黃、菖蒲根研成細末，摻入酒中，至午時飲之。以線穿少許大黃、大蒜、菖蒲根繫於幼小兒女身上，並用雄黃拌酒塗抹面部，以避邪氣。或含於口中，噴吹堂隅，以禁毒蟲。

### 健符 除邪

婦人以綾絹絲絨製成小人、老虎、蜈蚣、蛇等形狀之髮簪，插於頭上，謂之健符。

是日，懸鍾馗、關帝畫像於堂上，像前供瓶內插菖蒲艾葉，門戶左右亦插放根部包有紅紙之菖蒲艾葉。另用紅紙書寫下述詞句張貼於門外，均係去除邪氣之意也。

五月五日午時書

赤口白蛇盡消滅

菖蒲如劍斬八節妖邪

艾葉如旗招四時吉慶

粽子 健符(粽子淡黃色,健符黃色)

# 粽子

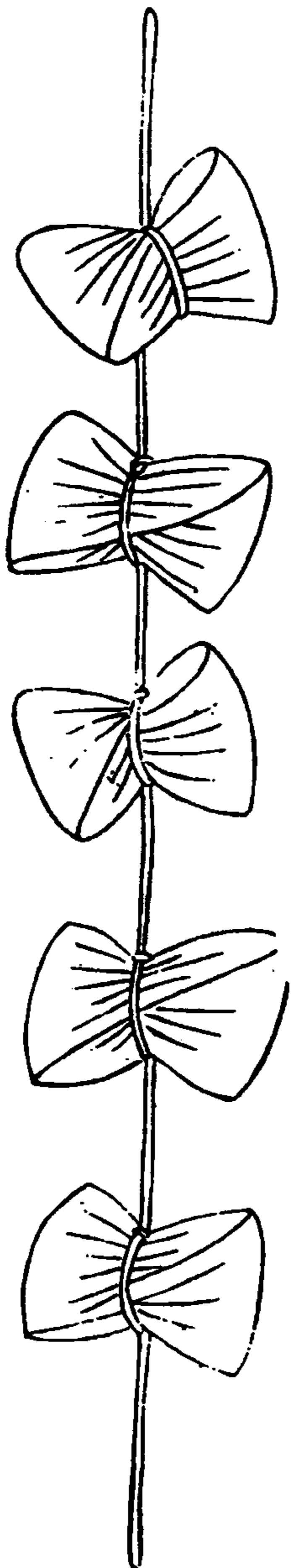

# 健符



### 採藥草

五月五日，往山野尋採藥草，依法炮製後貯存。平時亦有採藥貯存者。

### 三節禮

同日，親戚之間以木盤盛放粽子及魚肉醃蛋、枇杷、梅子等時令鮮果，互相饋送。於八月、十月亦行饋送，此為三節禮。送禮均為四或六種，不用單數。

### 龍船

朔日至六日，於有江湖之處浮放數艘龍船，舉行競渡。

龍船長約五六間，寬約二間，船首船尾為龍頭龍尾形狀，船身畫滿龍鱗，均塗彩色，呈龍浮於水上之狀。

船隻前部有牌樓，稱為龍門。上豎涼傘，四根柱上插有旗幟。後有兩層之臺，臺之中央豎立涼傘，四方豎列旗幟數桿。臺後有亭，亭上亦有涼傘。亭之兩側建有欄杆，上面豎列數桿旗幟。船後斜插大旗一桿於龍尾之上，成為有種種裝飾之船隻。旗及涼傘均用星星紅、明亮緞子、縐綢等縫製，極為美麗。降雨時，使用油旗。油旗係以桐油浸塗紗綾縐綢而製成者。

每艘船乘二十餘人。六七人於臺下敲鑼打鼓吹奏樂器，二三人於亭內執握關刀。因用木板將舵



# 龍船

龍船（水面淡藍色。龍船船身綠色，腹部分色。船頂部黃色，旗紅色。水上之罐白色，上貼紅紙。划者穿褐、綠、黃、藍色衣。槳黃色）

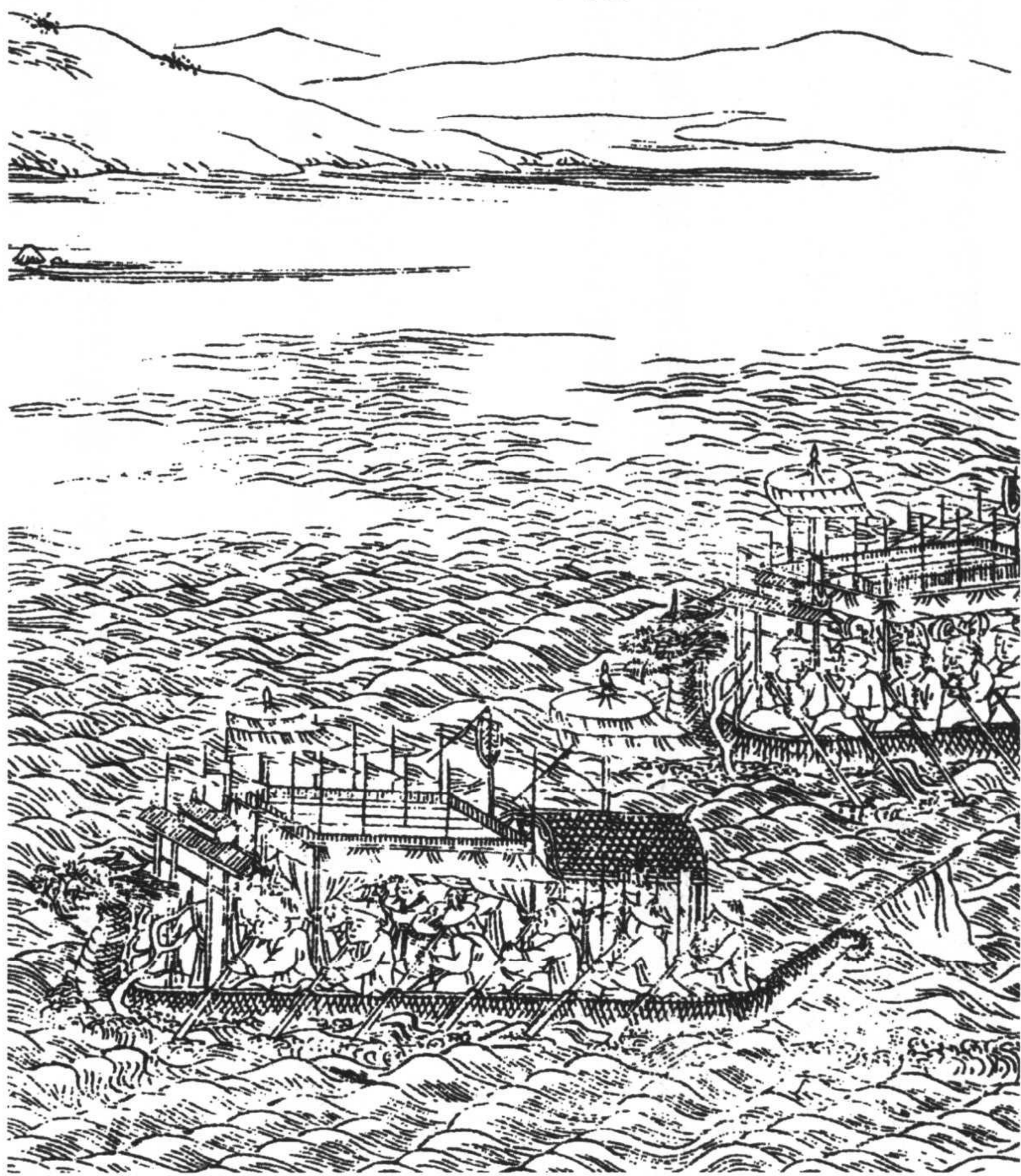

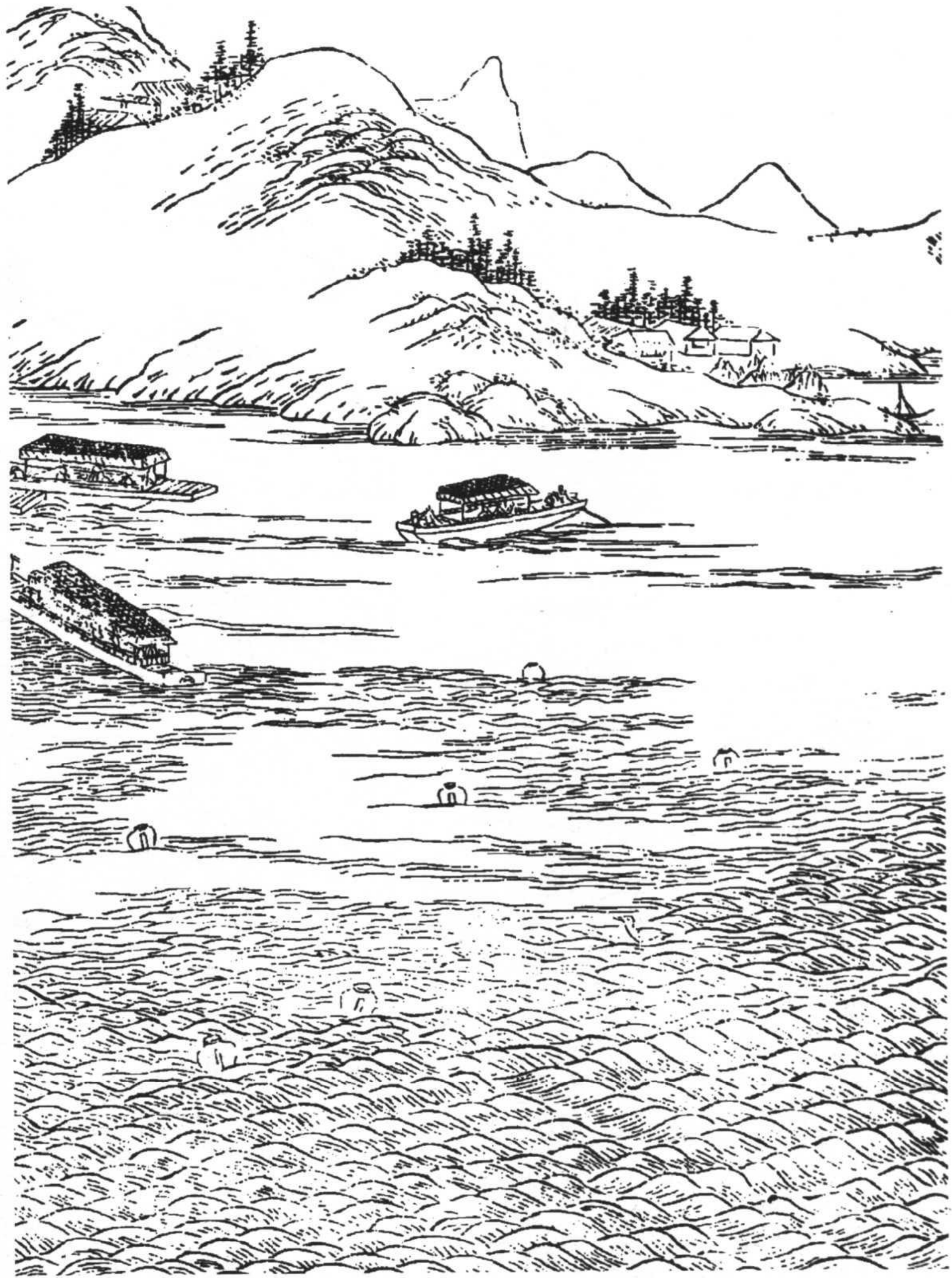

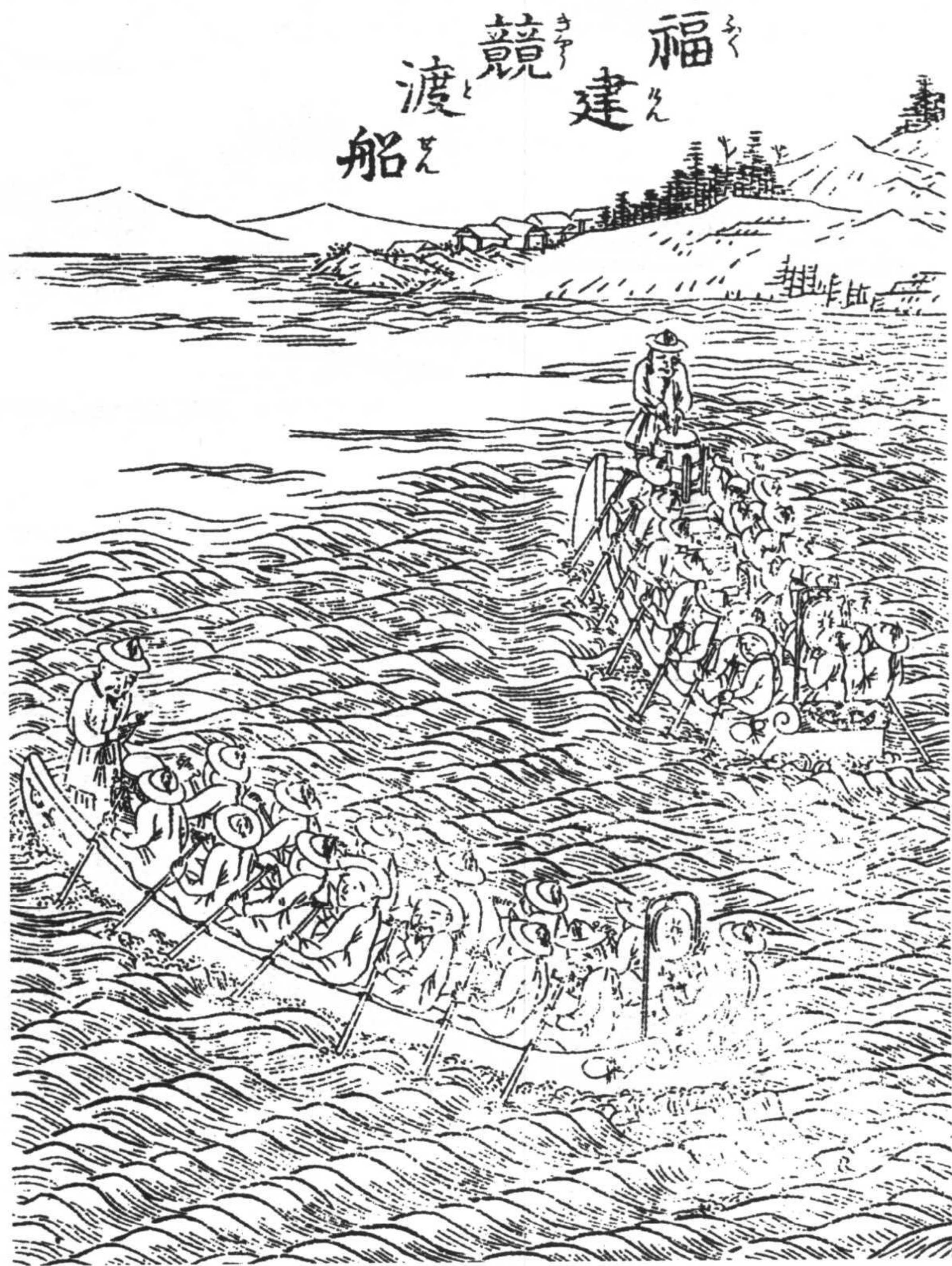

福建競渡船（船身褐色。右船擊鼓者淡褐色衣，左船擊鼓者綠衣粉褲。兩船划者衣藍、綠、黃、紅、紫色。皆帶黃帽，帽纓紅色）

製成青龍刀狀，故稱關刀。職掌船隻進退左右之十餘人則分列於船之兩舷划槳，競使龍船迅速前進。圍觀眾人或向水上施放鴨子，或在酒壺內放入若干賞銀記人姓名，封口後放入水流。龍船上人則互相爭先，以奪得者為勝。

在福建地方，則造出長五六間，寬一間餘之船隻競渡，但除龍頭外，無其它旗幟等裝飾。敲鑼打鼓，由數十人乘船競渡。

此項活動既無需官府許可，亦無人禁止，因是多人聚集之事，只採取防止發生爭論之措施。雖不知始於何代，但據傳是憑吊屈原之古老遺俗。

### 關帝歸天

五月十三日為關聖帝歸天之祭日。二月、八月上旬戊日為春秋之祭日，各處神廟均行祭祀。因是眾人信仰之神，各家於神像前供香燭三牲等供品，深表尊崇。

### 竹醉日

同日又稱竹醉日，相傳是日栽竹能根固枝繁。

## 梅雨除濕

梅雨中焚蒼朮以除濕氣，又在書房中焚芸香以制書籍之蠹魚。

## 六月六日

六月六日如天氣晴和，眾人多曝曬書籍、衣服。

## 製做醬油

同日，有貯水製醬油之事。但並不只限於此日，三伏中，亦有於天氣快晴之日製造者。其製法等詳見飲食之部。

## 防治凍瘡

相傳在同月炎暑季節，搗碎大蒜塗於凍瘡部位，或以被日曬後之瓦片熱敷，可使當年冬日不生凍瘡。

冰廠（遠山藍色，近山黃綠色，茅屋淺褐色）

冰廠





乞巧奠（乞巧者褐衣，領口袖邊藍色，黃裙，衣帶紅色。執扇者藍衣，領口袖邊綠色，白裙。持盒者粉衣，領口袖邊藍色，黃裙。左下兒童綠衣粉裙。供桌紅色）

乞<sup>き</sup>  
巧<sup>く</sup>  
奠<sup>え</sup>

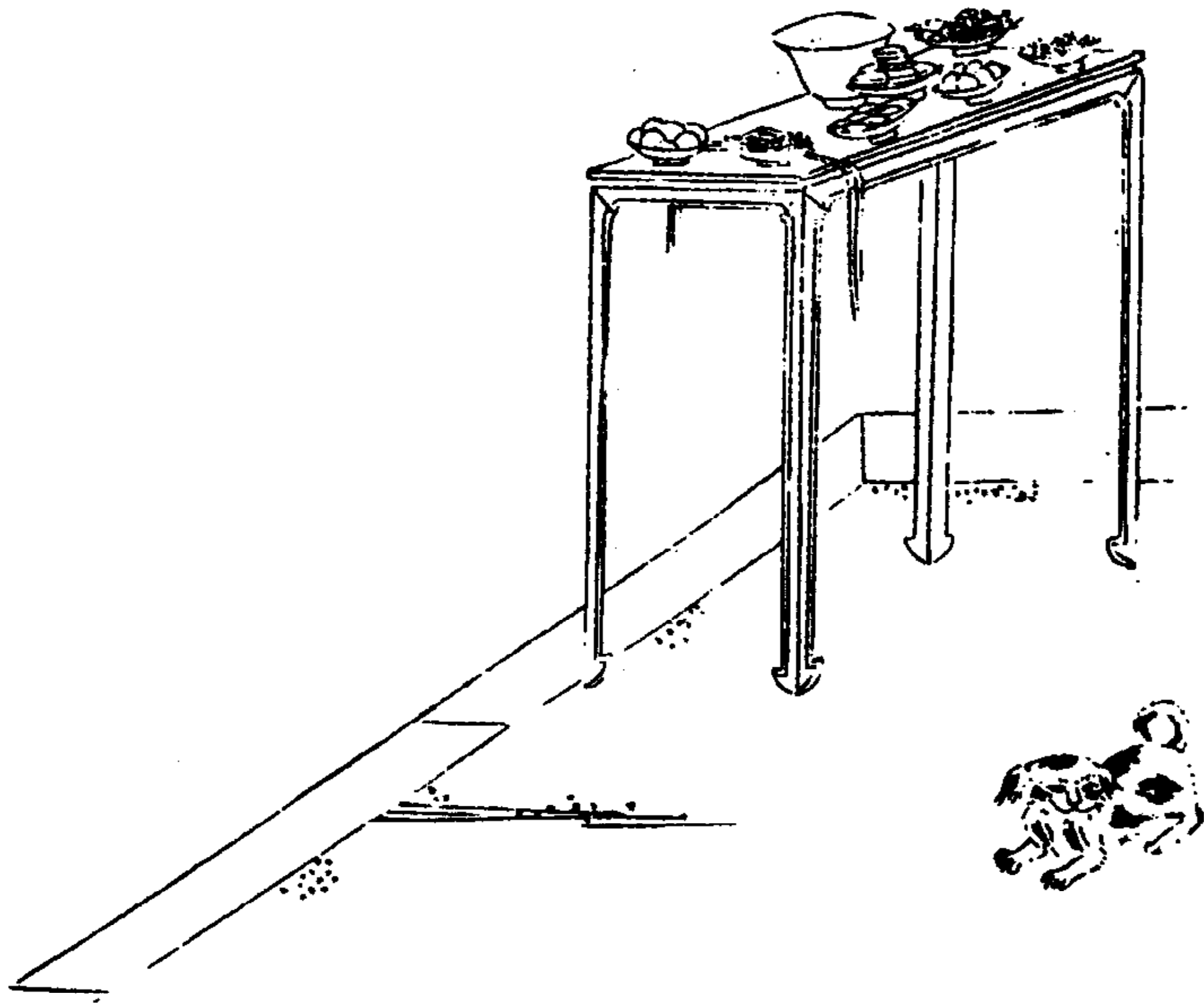
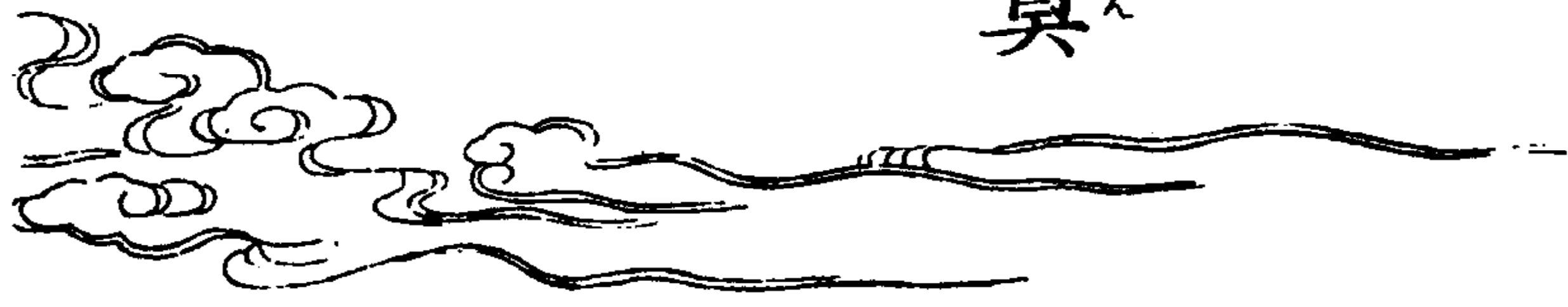



### 暑期賣冰 貯冰法

在暑期中有販賣冰者。冰可用於冰冷魚類、鮮果等，或盛於盆中賞玩。此外，因遠路運魚時可用冰防止損失，故販魚商人日購置一二百斤以保鮮魚。每斤冰價約三四文。

冰之貯存方法為：寒冷季節，於山中陰冷場所，挖掘深約二三丈、寬約三四丈之坑穴，在坑中焚火搗實，放入數萬斤冰，坑穴以石覆蓋，再以土搗實防止漏氣，上面再建草棚以防雨水。此稱之為冰廠，至炎暑時出賣。

### 巧日 乞巧

七月七日稱為巧日，在露臺放置桌子，露臺係在樓前接出之臺架，三面有欄杆，無屋頂。小戶人家無露臺，則在院中上供。以點心鮮果七種、品種無規定制式。針七根、線七條向牽牛織女二星上供。幼女等於夜半拜星，並用線穿人上供之針，稱為穿針乞巧。

### 巧果

七月七日各家以麵糊裹菊葉、菱子、茄子、蘭花豆以油炸之為食品，稱為巧果。蘭花豆為浸泡去皮之蠶豆，切成四瓣，油炸後成蘭花狀。

## 接祖先

七月十二日夜迎亡靈。於廳堂上座設桌供奉香華、燈燭、茶湯而禮拜，謂之接祖先。十三日至十五日，每天換供新茶、酒、飯、魚、雞、豆腐、滷鮑及其它時令鮮果蔬菜。也有些地方延續上供至十七日夜晚。

江南一帶只於十五日當天祭祀，上供物品等，均無不同。

三年喪期中之人家，自十二日起請僧眾誦經一日或多日。

富貴之家亦有在宅中請僧眾放焰口者。

## 中元祀孤

在中元時請城隍廟之陰官祀孤。與清明時同。

## 地藏誕辰

七月晦日，小月為二十九日。相傳為地藏菩薩誕辰，眾人前往地藏廟參拜。人夜起各家於門前設桌，香爐焚香，並按家中每人兩隻蠟燭之數，如十人則用二十隻蠟燭，用竹籤插起，排列於地上點燃，謂之地燈。

## 灶神誕辰

八月三日為灶神生日，各家以香燭及糕上供。糕用米粉製成。在盤中擺放二三十個圓糕上供。

## 中秋 月宮誕日

### 賞月

八月十五日相傳為月宮誕日，各家於露臺設桌，以斗香、月餅及西瓜、梨子、柿等圓形鮮果之類上供。聚齊全家之人，設酒宴共賞明月。斗香為在斗升狀小香爐中放灰插入線香者。月餅為在麵粉製成之皮中，包入由芝麻、西瓜籽、橄欖仁、青皮等碎末及白糖攪拌而成之餡，於芝麻油中炸成者。形似月輪，大小不一。

亦有邀請朋友等人舉行酒宴者。稱之為看月會。

### 中秋佳節

該日為中秋佳節。近親之間互送月餅、魚肉、梨子、栗、柿等物。

### 中秋天氣

據傳八月十五日夜如降雨，則次年正月元日為晴天。八月十五日若為晴天，則次年元旦將下

雨。又有「雲掩中秋夜，雨打上元燈」之諺語。

### 潮生日

八月十八日稱為潮生日。臨海地方於平潮時刻在海濱設桌，供以香燭及豬羊二種、酒三爵。地方官率領下屬官吏及隨從至此，面向海洋行二跪六叩首禮參拜。禮畢撤下供物。

### 重陽

登高 天后廟做戲謝神

九月九日為重陽。約會朋友等人攜酒食登山，作詩，弄絲竹，終日遊玩，是謂之登高。在有菊花之地方，尚有東籬遺風進行賞菊者。

據地方不同，也有於此日在天后廟前搭戲臺做戲以謝神恩者。

栗糕 登糕

九月九日，家家用以米粉為皮以碎栗為餡製糕，稱為栗糕，約二三寸大小。煮食之。並只用米粉做糕，約一寸餘大小。以三四十個盛於盤中，上插十根五色小旗，向灶神上供，稱為登糕。



月宮奠(屋頂褐色, 棚頂白色, 幃幔粉色。露臺板黃色, 圍板褐色。燈籠白色, 紅穗。供桌紅色, 香爐黃色。供品左起圓糕黃色盤藍色, 月餅黃色, 水果粉色綠葉盤藍色)

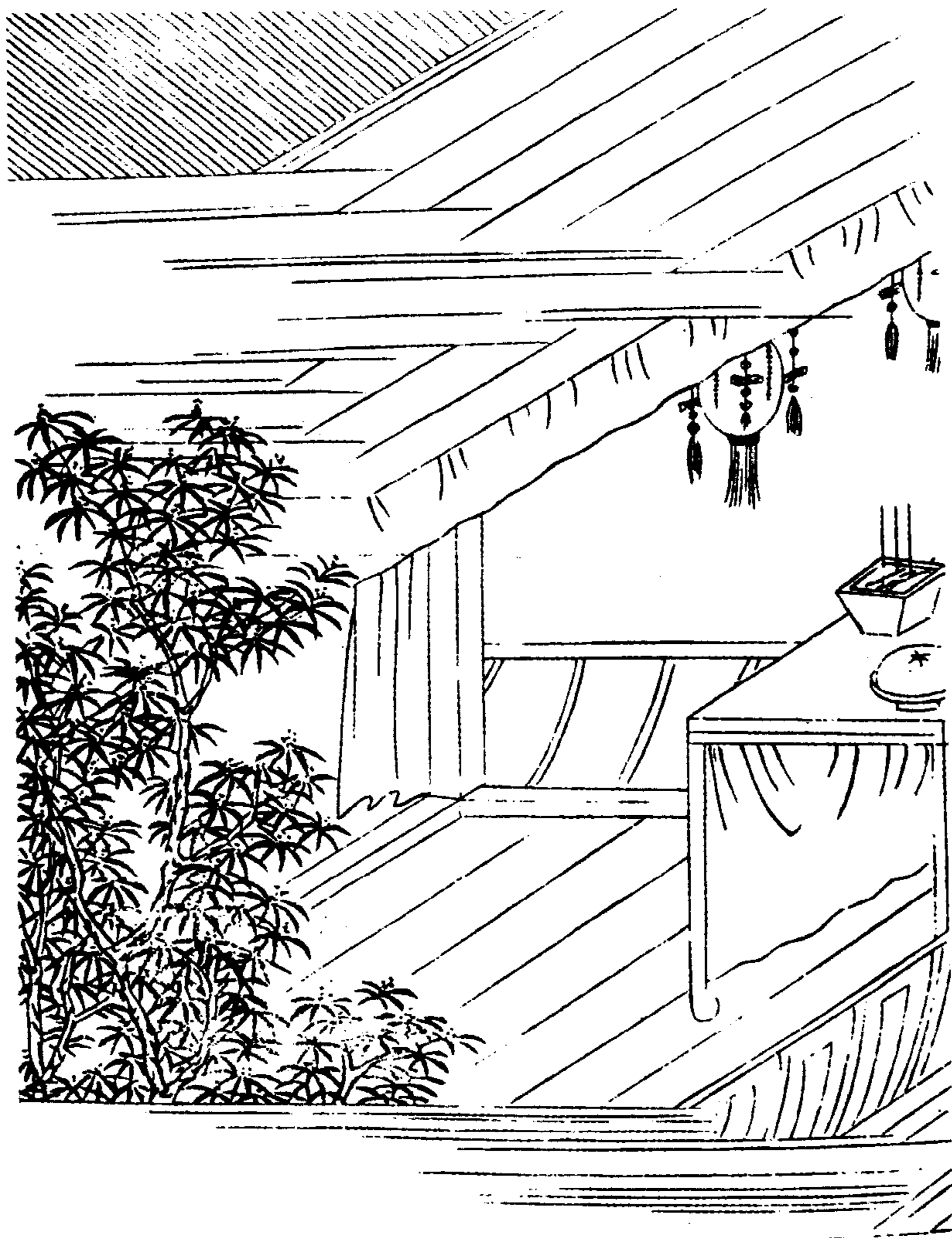

潮生日官祭（跪拜者黃衣，其它分穿橙、藍、綠衣。帽子皆紅頂，藍帽檐。供桌、蠟燭、地氈均紅色）

潮生日  
官祭



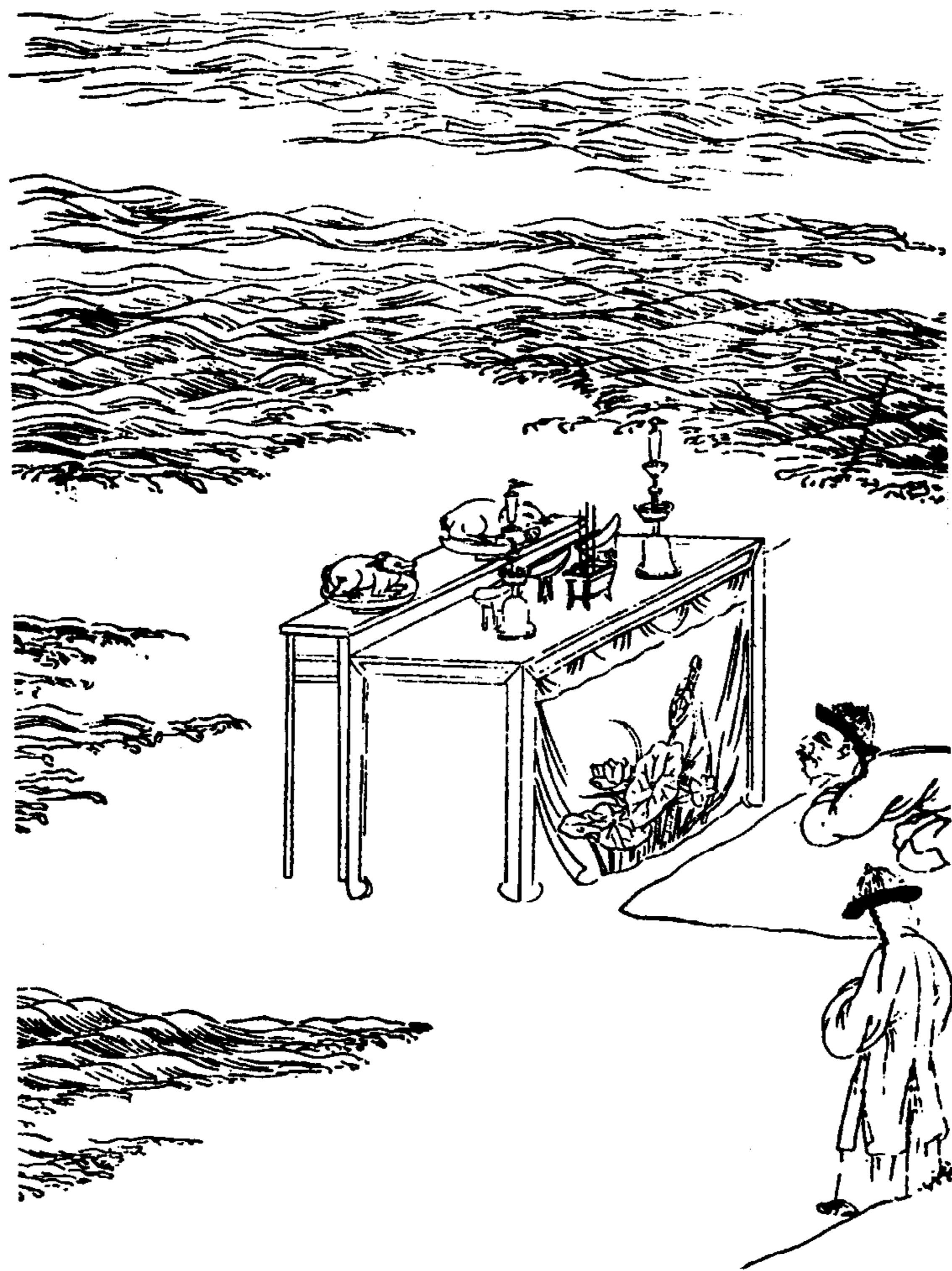



登糕（盤黃色，圓糕白色，小旗紅色）

登糕

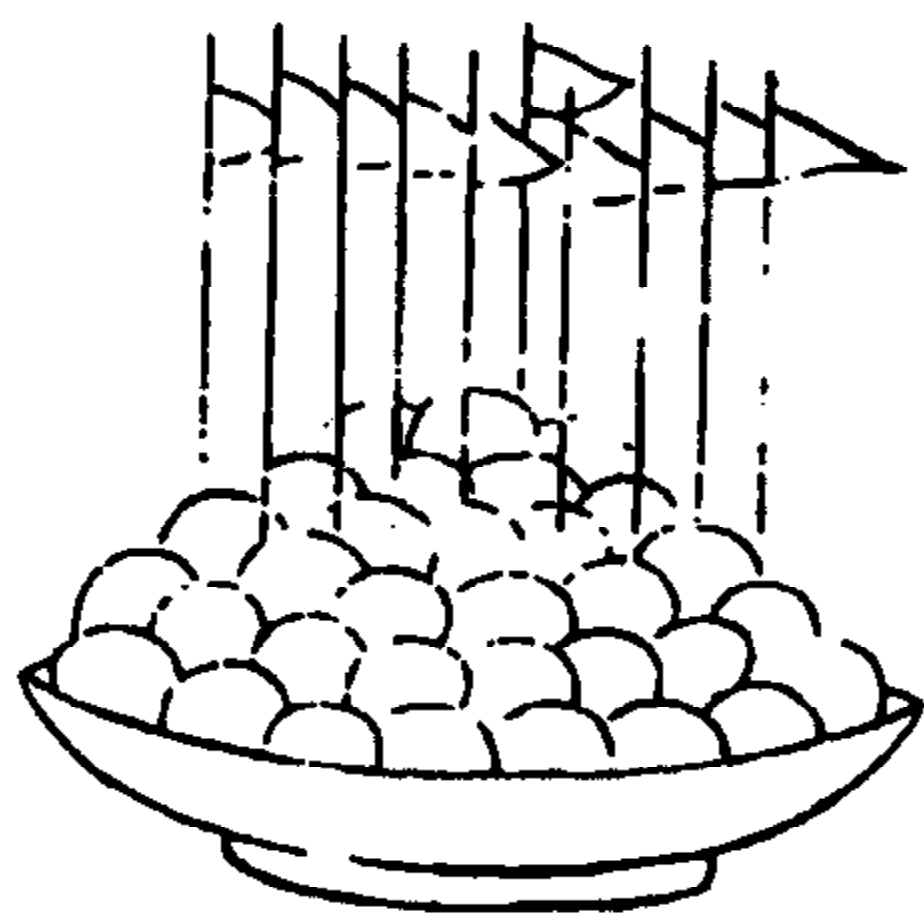

## 十月朝

十月朔日稱為十月朝，詣祖先墓前供以香燭供品而禮拜。但與清明祭祀不同，並非家家均往參拜，供品等亦多省略，但均在家廟中上供祭祀。

### 鬼節 人節

同日與清明、中元同樣在城隍廟中有祀孤之祭。

清明、中元、十月朔此三日稱為鬼節，祭祀亡靈。

元旦、中秋、冬至此三節稱為人節。

## 冬至

十一月冬至之節，在京大小官員與年初同樣，穿着朝服進宮朝賀。外地官員詣寺廟參拜龍牌。因是「一陽來復」之節，家家均設酒宴慶祝。不論貴賤，均吃團子。團子一名團圓，用糯米粉做皮，砂糖為餡，團成拇指大小，白水煮食。其小者無餡，置於糖水中煮食。

## 孔子誕辰

十一月四日為孔夫子聖誕。一些人家在堂上懸掛聖像，以香燭上供禮拜，但無三牲等供品。

## 臘八

十二月八日稱為臘八。各寺煮果粥，饋贈施主。一名臘八粥，在米中加入龍眼肉、栗、棗、茨菰、荸薺等物煮成。有的人家亦在家中煮製。

## 謝神

十二月十五日以後，家家向六神及自己信奉之神供奉三牲鮮果，以酬謝一年來守護之神恩。

六神（下列左紫衣藍帽，右藍衣藍帽。中列左粉衣黃帽，中綠衣藍帽，右橙衣綠帽。上列紅衣綠帽。椅紅色）

# 六神



謂之曰謝神。六神為趙玄壇、土地、青龍、利市、招財、和合，但青龍、利市等四神出處不詳。

## 爆竹

自十二月十五日前後至正月中旬，各家均按照爆竹遺風，購買厚紙製成長約三四寸之響炮，或六七寸之花炮，亦有在家中製作者。逐夜於門前後及庭院中燃放。

花炮平時亦有燃放，意在驅除邪氣。

## 年糕

自十二月二十日前後至二十五六日之間，家家製作年糕。將糯米粉蒸後加糖放入圓形蒸籠再蒸成圓形。可原樣食用，亦可切成三四塊或製成金錠形狀，大小不等。亦不僅限於寒冷季節製作。

## 掃塵

自十二月二十日前後起，擇吉日打掃房屋，稱為掃塵或打掃。但有人家固定掃塵日期，並不選擇吉日。

## 灶神上天日

十二月二十四日為灶神上天之日。家家以香燭、豆腐、點心上供，禮拜送神。至正月元旦，以同樣供品迎神。在上述上天之日，將供奉一年之灶君神位札聯揭下，於元旦天亮前張貼新書寫之神位札聯。札及聯均為紅紙。

札：伍方伍帝司命灶君

聯：巍巍聖德乾坤大

永永皇圖日月長

## 歲暮

歲暮之贈

自十二月二十四日起，向親戚送年糕、魚、肉、海參、魚翅、胡桃、柿餅、橘子、橄欖、龍眼等，以為歲暮之贈。

押歲錢

在近親中如有十歲前後之小兒，則自十二月二十七日起互送年糕、橄欖、胡桃、龍眼、橘子、

銀子等，此謂之押歲錢。大戶用百目左右至二三十目之銀子兩錠或四錠。不得用單數。小戶則用銅錢一百文或二百文不等。

歲暮未送者亦可在年初贈送。對送禮之使者須給與賞錢，用紅紙包入銀子或錢，上寫尊使或代茶。

### 寺廟之禮

同日前後，寺廟向施主及親近人士送蔬菜類及寺中製做之點心，配以寺中之梅花盆栽或折枝以為節禮。因受禮者多為大戶，均相應厚贈銀子以為回禮。小戶亦同樣回贈相應之錢財。

## 除夕

### 桃符 歡樂紙 神像

除夕夜，官府大戶人家懸掛楹聯式樣之桃符。桃符係於一對木板上彩畫之龍虎、朝官、桃柳、平升三級之圖。龍虎之處亦有畫龍熊者。掛於兩門之左右兩側，以除邪氣。

庶民則貼用歡樂紙。歡樂紙為長三尺餘、寬一尺餘之紅紙，上方貼金箔製之福字，下方四邊雕成花邊，中間雕成各種花紋後再貼以綢絹，為指日高升、加官進爵、福自天來、平升三級、天官賜福之圖。每張紙貼一圖，五張為一套。貼於堂屋正面上門檻之上。

金銀錠 年糕 響炮 花炮 桃符(金銀錠黃色。年糕白色。響炮棒黃色，綁線綠色，響炮藍色紅道。花炮上綠地紅道，下白地藍紅斜道。桃符紙黃色。左圖虎黃色，人物藍衣綠帽，柳綠色，瓶白色，壽字綠色。右圖龍粉色，人物綠衣藍帽，桃粉色綠枝，瓶白色，壽字藍色)

金銀錠

きんぎん

響炮

きょう

花炮

はな

年糕

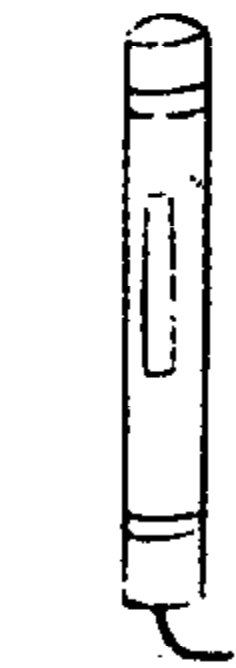
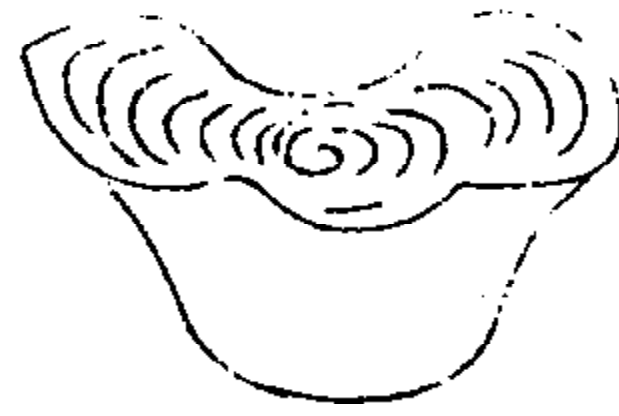

桃符



官府大戶提前將畫於塗漆門扇上之神荼、鬱壘二神像重描彩色。小戶則購買版印神像或以紅紙書寫神名貼於左右門扇。且不論貴賤，均書寫迎福招慶如意等吉利語句，貼於房屋正面柱子等處。

### 分歲

除夕夜，全家團聚設酒宴共祝歲末後，主人以銀子或銅錢賞賜全家人等，直至使用之奴婢，稱為分歲。不論銀或錢均用白紙包裹，上貼小紅紙。此種作法相當於日本在禮物上貼用之紋紙相同。賞賜如是銀子則為一二錢，如是銅錢則為一二百文。大戶、小戶多少不等。

### 萬年糧

同夜用淘籮兩個分盛入米與飯，上插松柏樹枝並放置橘子、菱子，自元旦至初三擺放於室內，稱為萬年糧，意在表示家有餘糧，不缺吃用。

### 守歲

除夕夜，亦有人家守歲不眠。



## 立春

太歲 春牛 迎春 打牛

立春前日，府州縣均製太歲、春牛，分臺乘之，使太歲挽春牛，放置於郊外。太歲一名芒神，係用土製成七八歲小兒形象，做神像裝束。春牛係用竹條扎成高三四尺之牛狀，並糊紙着成彩色。又製成五寸左右之同樣小牛，置於大牛腹內。

該地官員更衣乘轎，下屬吏役各持春花為一尺左右之絹製梅花、桃花等樹枝。出迎，敲打金鼓，豎涼傘，排行列，巡行於郊外行春。然後迎入城內，置於知府堂上，謂之迎春。如在縣則置於縣堂上。

至次日立春之時刻，各官吏將太歲、春牛請出，皂役等持竹棒鳴金敲鼓護送至廟中。安放太歲後，用棒敲打大牛並取出腹內之小牛安放於太歲之前，意在表示豐年之吉瑞。在將太歲送往廟宇之途中，市中兒童擲大豆打牛，如擲中，相傳可使疱瘡減輕。

歡 樂 紙

歡樂紙（粉底，黑白塊狀花紋，福字黃色。左圖人物右者藍衣，綠頭巾。兒童上綠衣粉褲，下黃衣白褲。右圖人物右者黃衣，藍頭巾。左者粉衣黃褲）



太歲春牛迎春（右圖左起臺上牧童紅衣粉褲，抬者藍衣藍帽，擊鼓者褐衣紅帽，擊鈸者綠衣紅帽，持棒者黃衣紅帽。左圖左一兒童橙衣，左二黃衣紅帽，左三紅衣紅帽，左四藍衣紅帽。抬者分別着褐、黃、藍、橙色衣，皆紅帽。春牛淡褐色）

太歲

春牛

迎春





太歲廟打牛（屋頂褐色，臺階磚灰色，臺面磚青灰、藍灰色。官員左起藍衣白裙，中橘紅色衣白裙，右淡褐色衣。持傘小童綠衣，傘頂藍色，粉、褐色檐。打牛者衣粉、綠、淡褐、藍色。皆紅帽。牛灰色）

太歲廟  
打牛

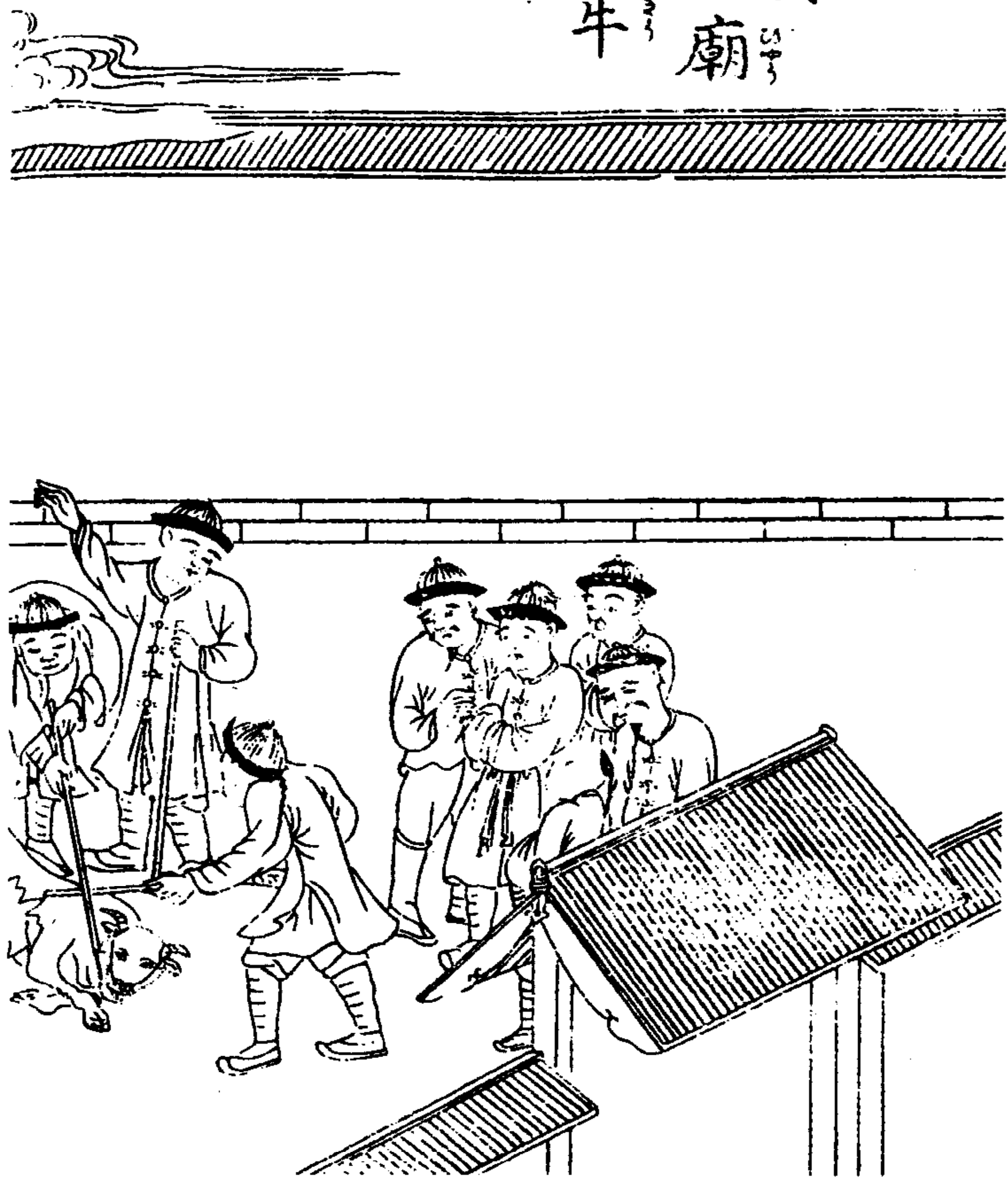

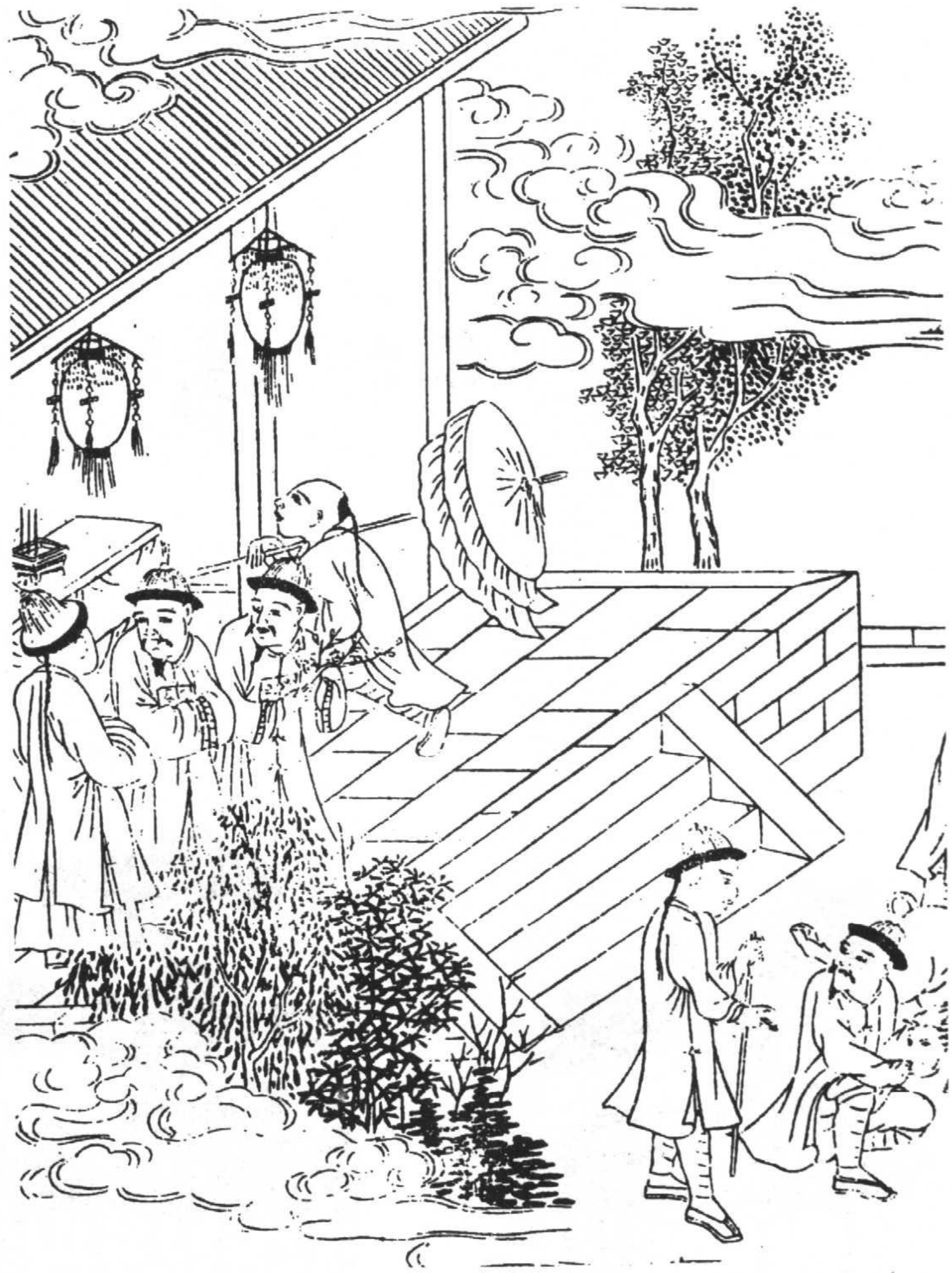

萬年糧(筐黃色,糧白色,松樹綠色)

清俗紀聞

六四

萬<sup>麦</sup>年<sup>福</sup>糧<sup>子</sup>



# 卷二 居家

## 居家之構造

住宅之營造規模雖大小寬窄不一，但均為瓦頂，周圍有泥牆或板牆，正面設有大門。

距大門以內約兩三間處建有儀門。儀門內建有類似日本之玄關式樣之一間寬敞房間，來客時於此處接待，稱為廳堂。又名外廳或公堂。亦有在廳堂兩側設空地種植樹木，或在一側建造書房等情形。

在廳後建造同樣之廳堂，稱為內廳。大戶人家亦有將其分建成穿堂、內廳兩間者。也有將書房設於內廳一側，與內房聯通建為同一棟者。亦有另外建造內房者。在其後側有廚房。

概言之，柱子一般有圓有方，但廳堂多採用圓柱。柱下有礎石，礎石亦有圓、方、六角等不同形狀。

牆壁以磚及土砌成，厚約一尺，上塗白灰或根據愛好塗以黃土、紅土。但色、土、式樣等無固定制式。

屋內均不鋪地板，而鋪以方形或龜甲形瓦片，稱為鋪磚。但亦有用厚木板代替磚者。內房、廚



下等處有用木板鋪成地板者，亦有土地者。

通行路面均為土道或鋪以石板，稱為甬道。

外牆高度約為六七尺至一丈。

## 大門

大門高約七八尺至一丈餘，寬度與之相稱。上面鋪有瓦，兩扇門向左右開啟。柱子圓、方及礎石形狀均各有不同。門扇上貼有神荼、鬱壘神像。門上掛有匾額，柱上貼有以紅紙書寫之楹聯。匾額及楹聯之字句無固定制式。

大戶官府人家等亦有在大門兩側設小門者，稱為角門。夜晚關閉大門由角門出入。不設角門者則開大門之一扇，以供出入。

在大門之稍內側再設一門，稱為屏門。為不使看到宅院內部，屏門經常關閉，並不從此處出

小戶平房（無色）

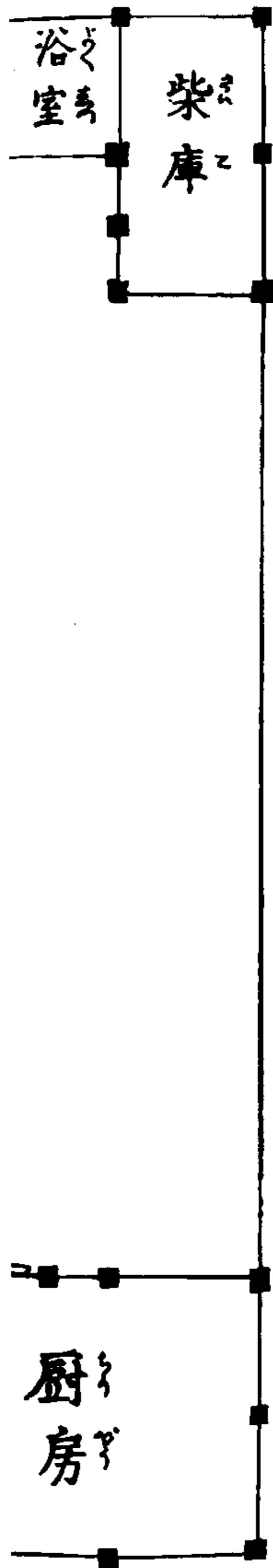

毛坑

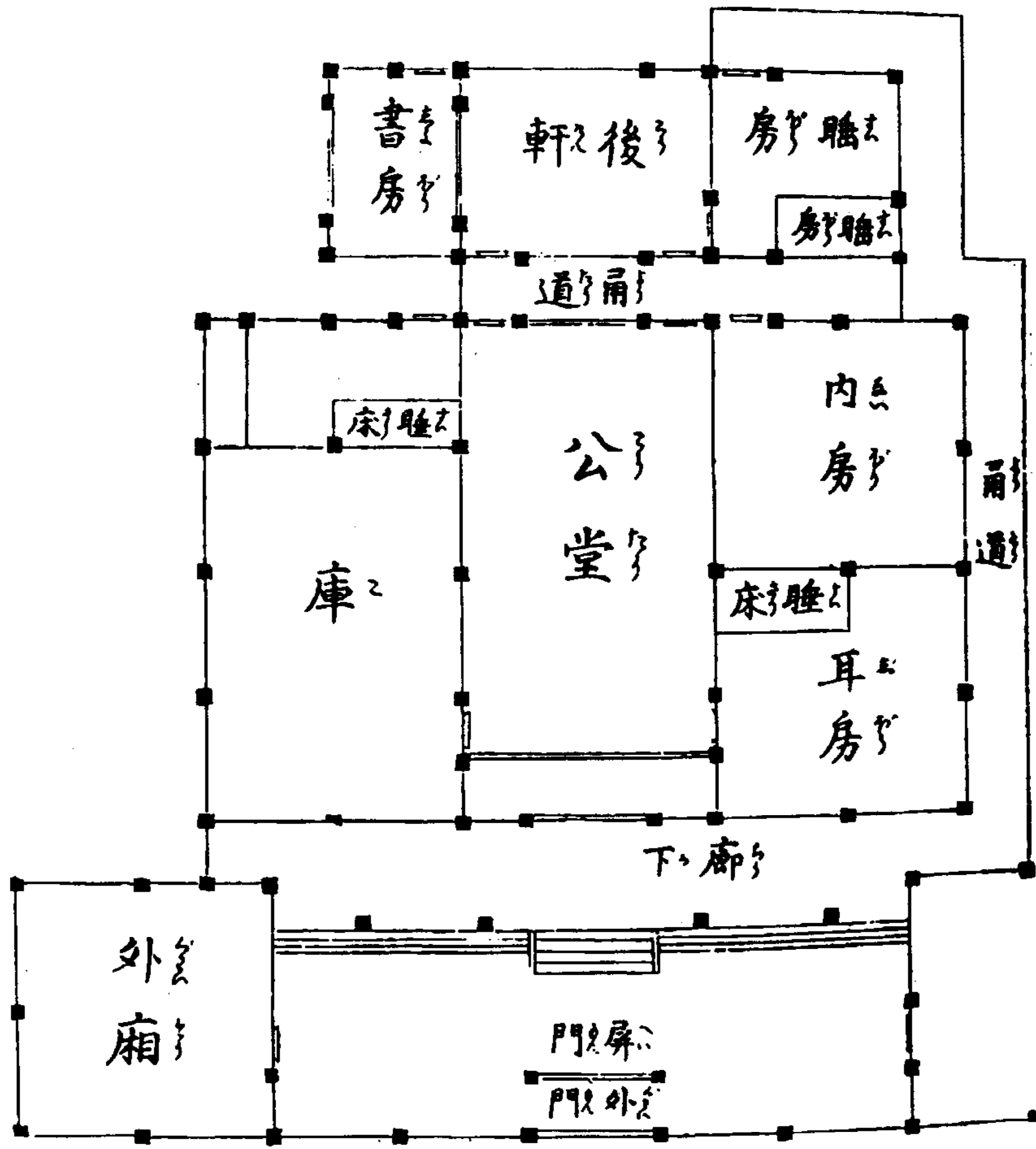

五進樓房

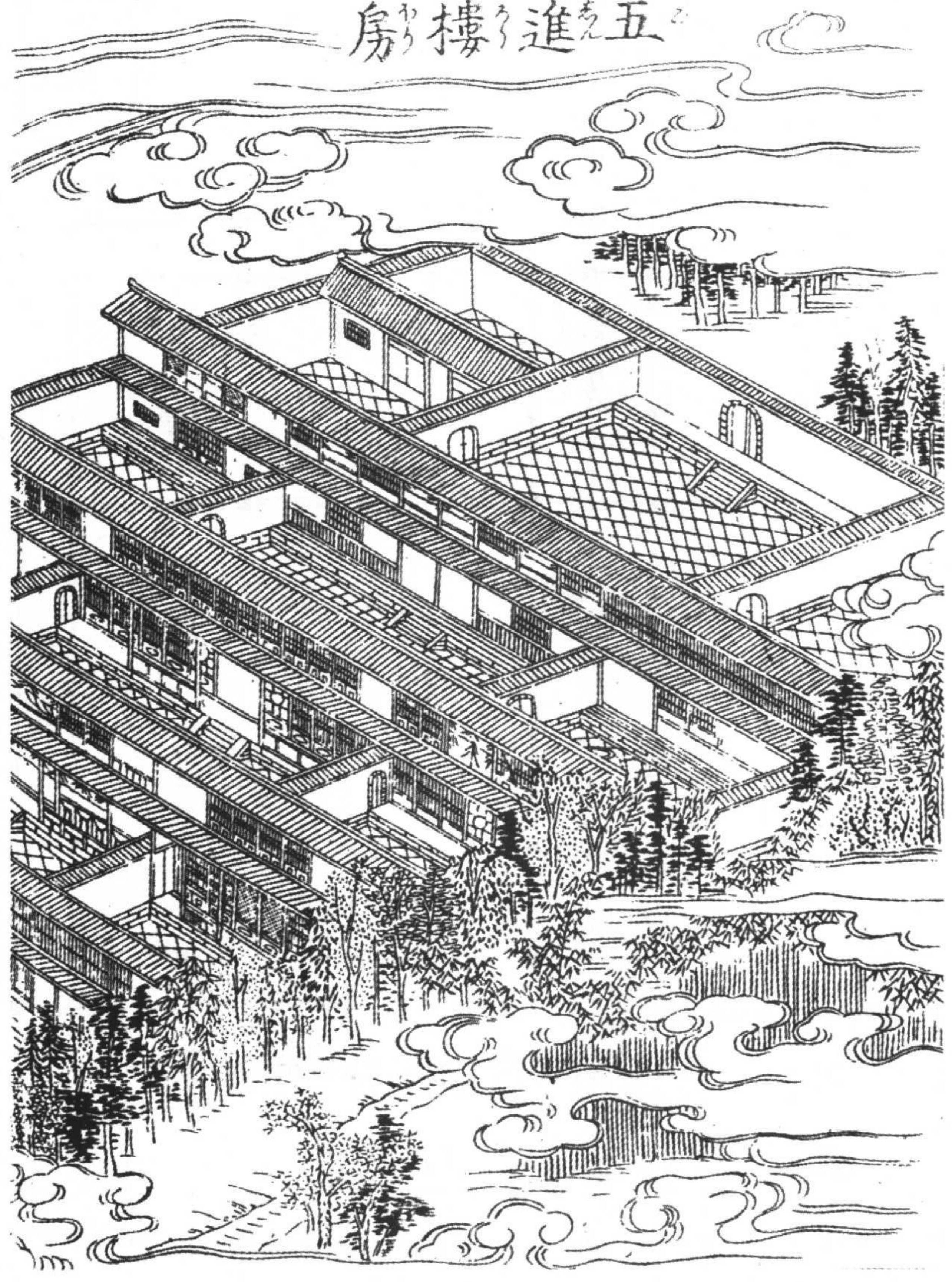

五進樓房(院牆、牆壁均白色,屋頂、柱子褐色,門窗黃色,地磚藍灰色)

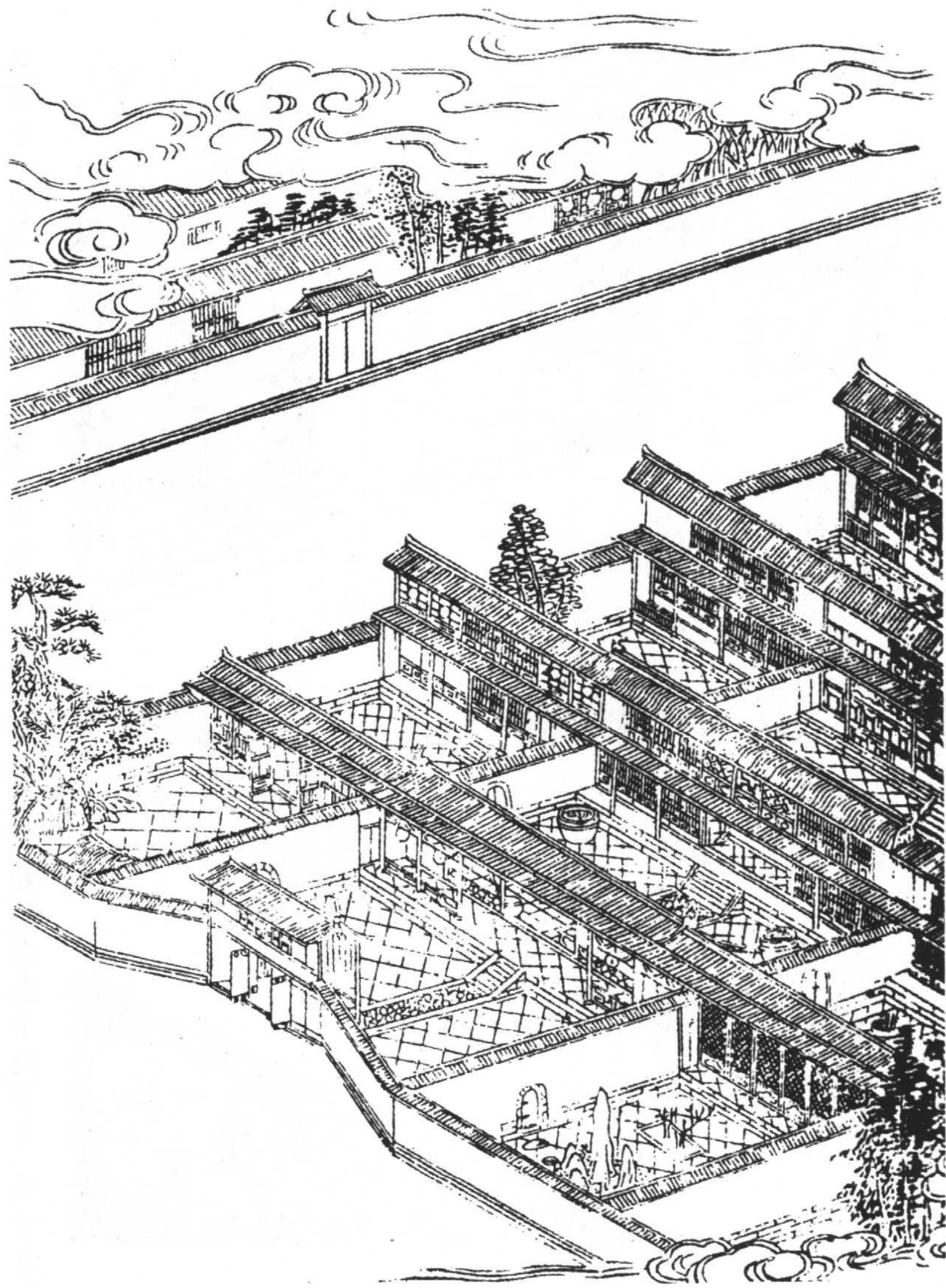

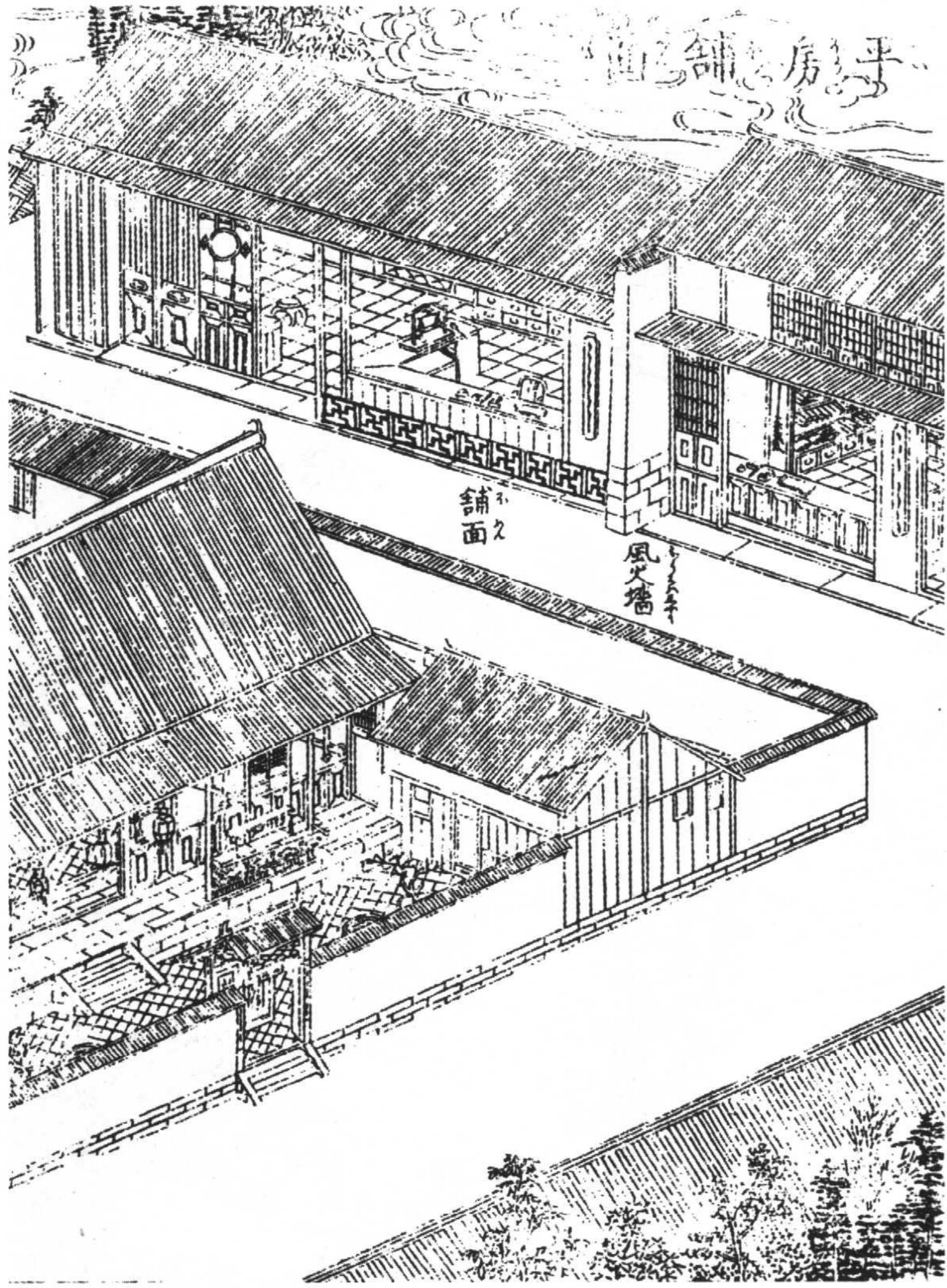

平房舖面（屋頂、牆頂褐色，院牆上部白色，底磚、臺階灰色。院內、屋內地磚藍灰色。露臺頂藍、白色，臺板黃色，欄杆褐色。竹圍牆深黃色。舖面內桌子淡褐色，櫈子紅色）

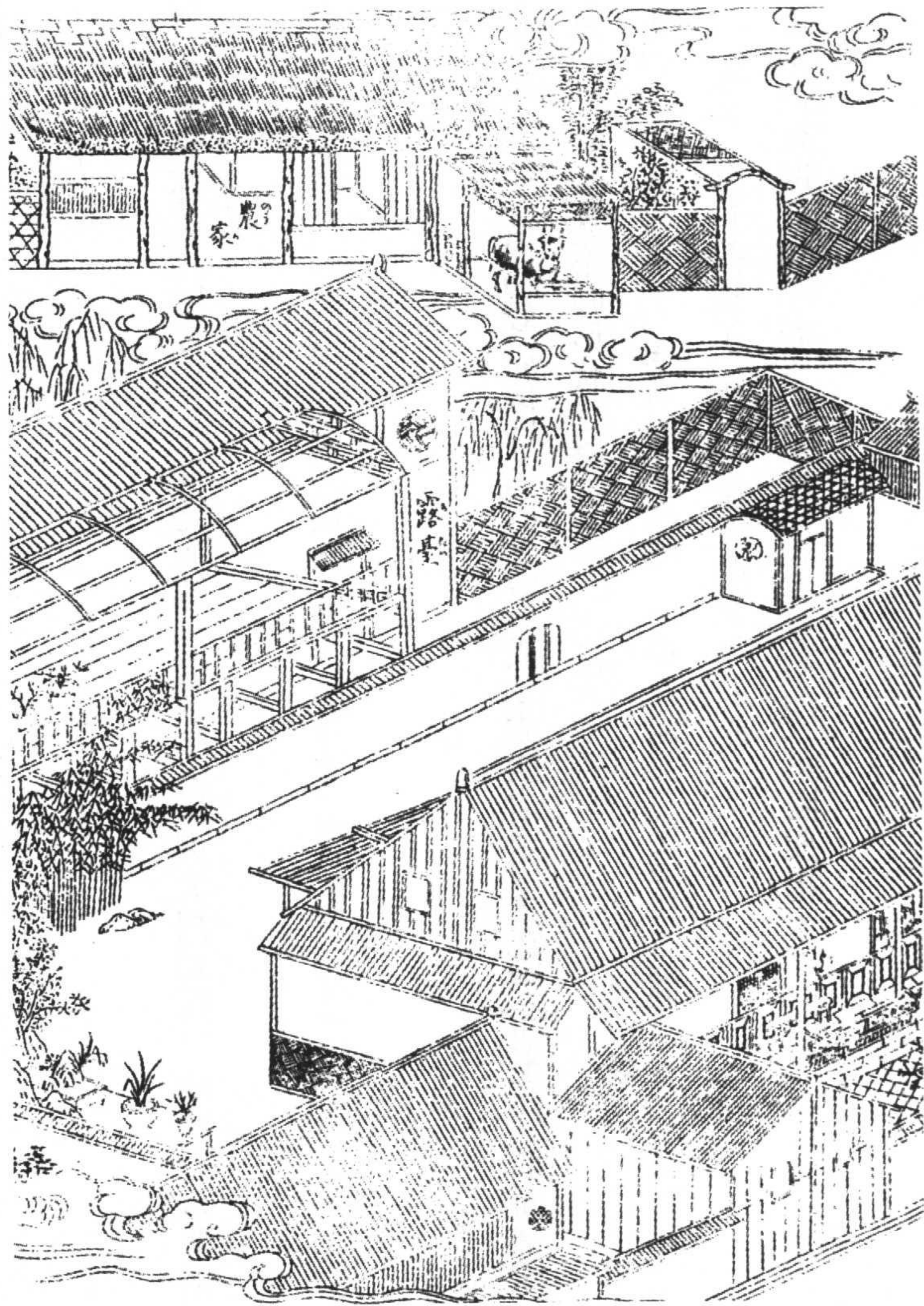

人，只在高官貴人來臨時，開啟此門迎入送出。

大門內側建有耳房，住有看門人。耳房約二三間見方不等。設看門人只限於官府大戶，平民無僱用看門人之事。

### 儀門

儀門設於官家，建在距大門二三間之內側，其營造式樣與大門相同。此門經常關閉，不從此處出入。

因民家不得設儀門，故設屏門，並在門扇上張貼楹聯。但如祖先曾任官宦，民家亦可設儀門。

### 廳堂

廳堂雖大小不一，但均設於儀門之內。門扇或二或四，因門之寬窄而不同。地面鋪磚，左右壁柱下各有方、圓、六角等不同形狀之礎石。

堂之正中擺放高腳桌子，掛有書畫掛軸。上面有匾額，兩邊掛有楹聯。桌上擺放香爐花瓶，兩側排列洋木、紫檀、紫竹等椅子、杌子，來客時請坐談話。

正面之兩側各開有約半間之出入口，設有雙扇門，可隨便出入。

外門正面(門黃色,斗拱杏黃色)

外門正面

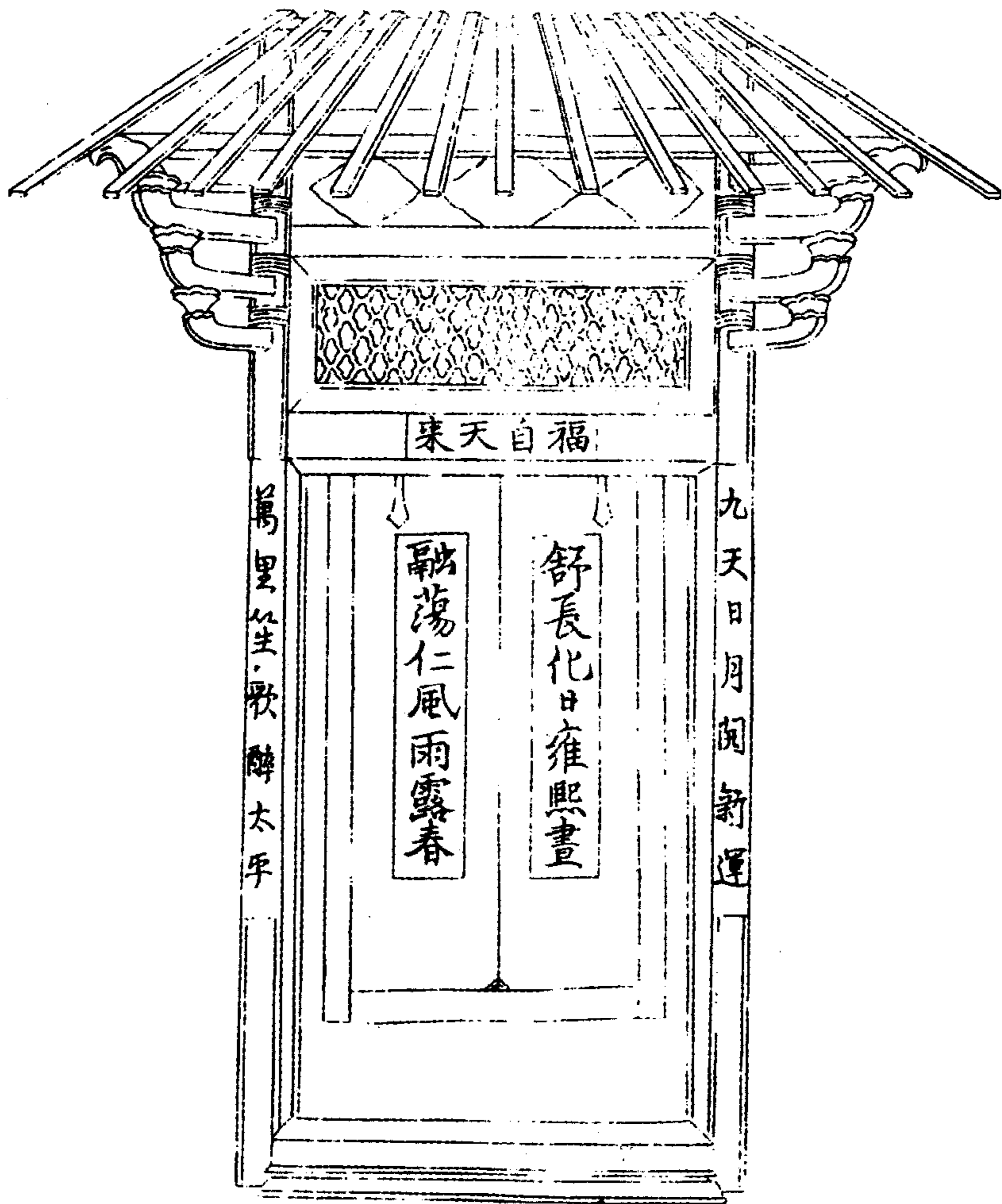



外門側面

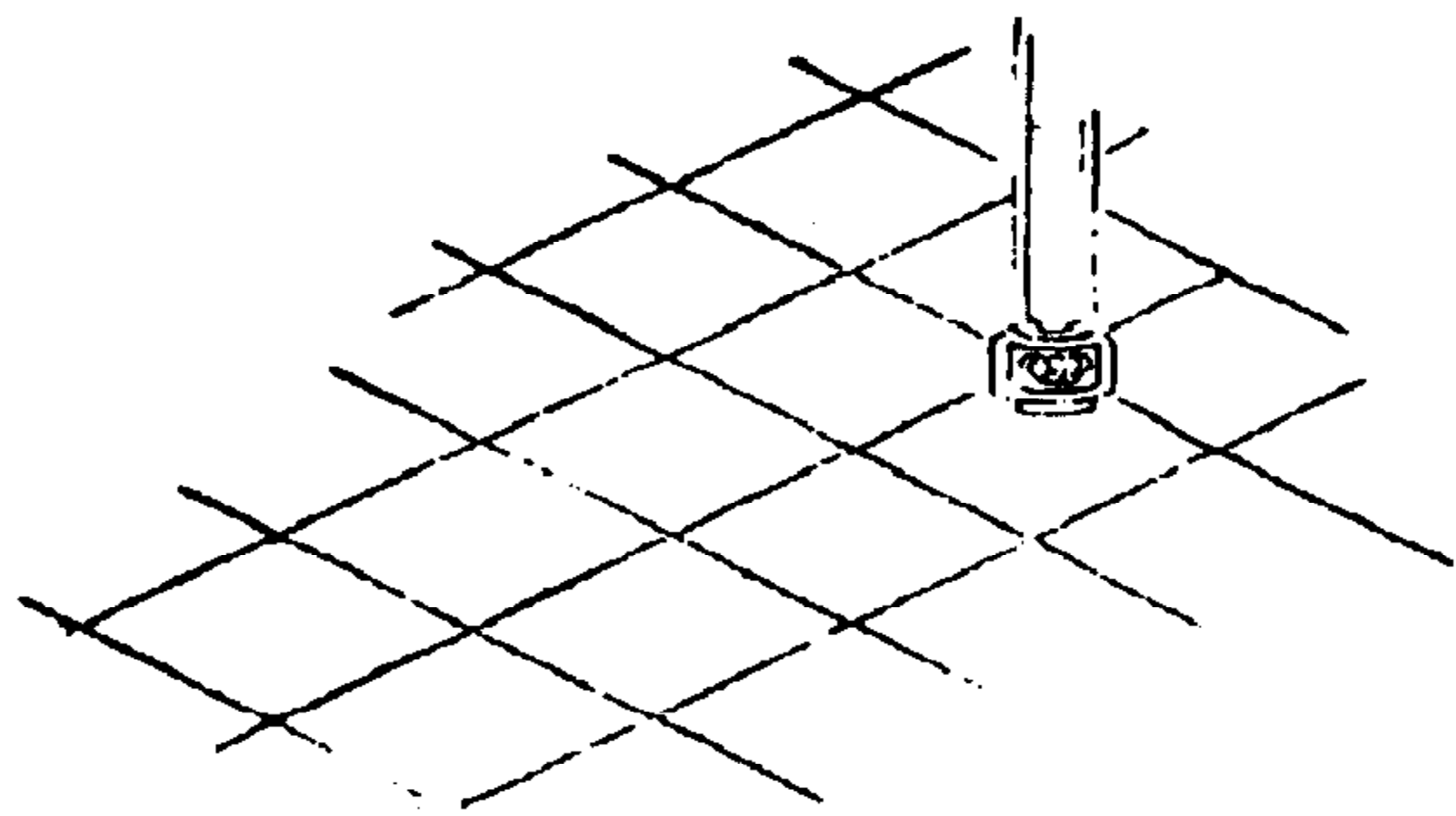
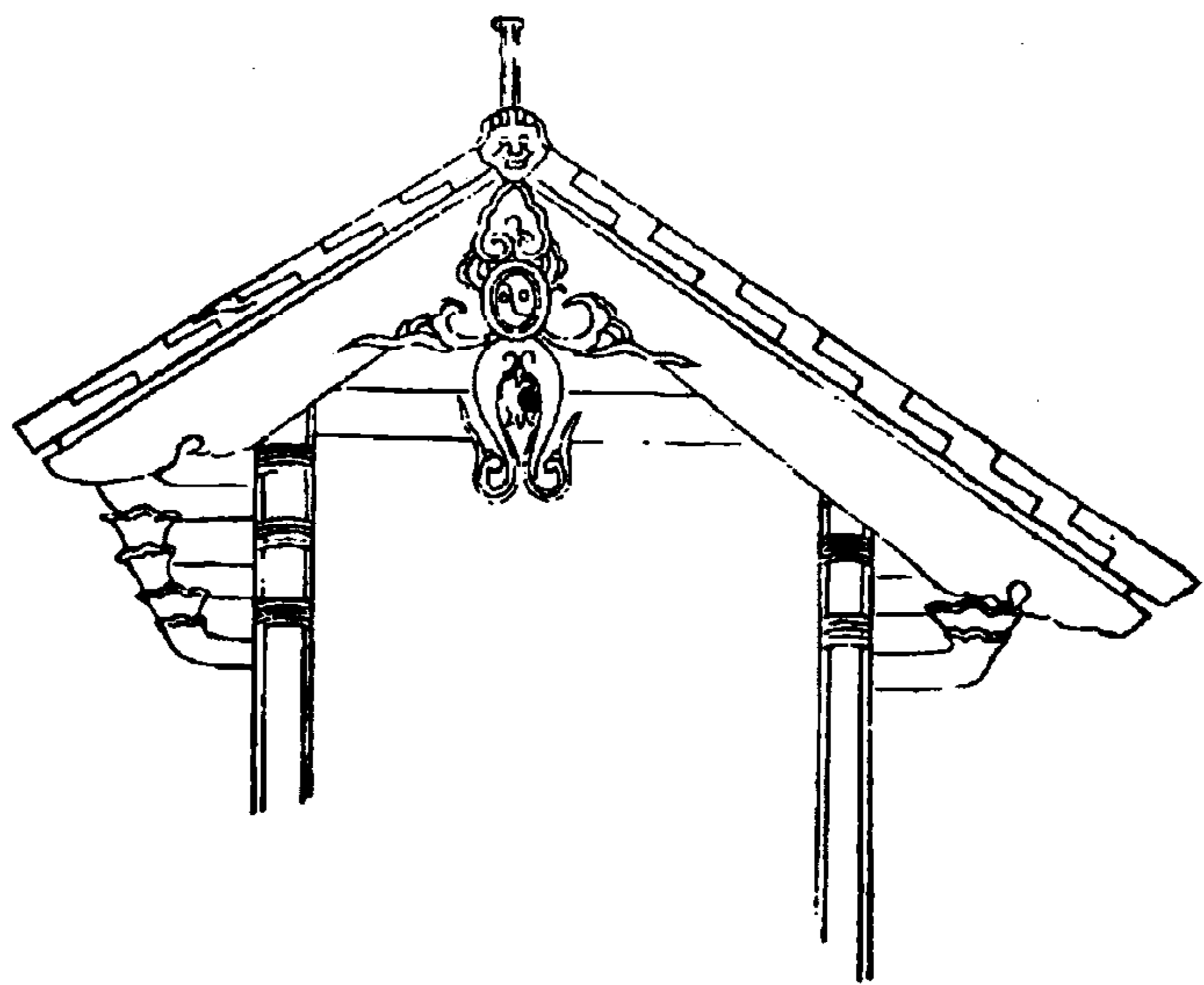

外門側面(梁柱黃色,斗拱杏黃色,地面灰白格磚)

門神神茶鬱壘 屏門扇(門神神茶、鬱壘圖)框黃色,黑白畫像。屏門扇框黃色,上部黑白  
紋)

門神 神茶 鬱壘

屏門扇



九天日月開新運

萬里笙歌酬太平

舒長化日雍熙晝

融蕩仁風雨露春

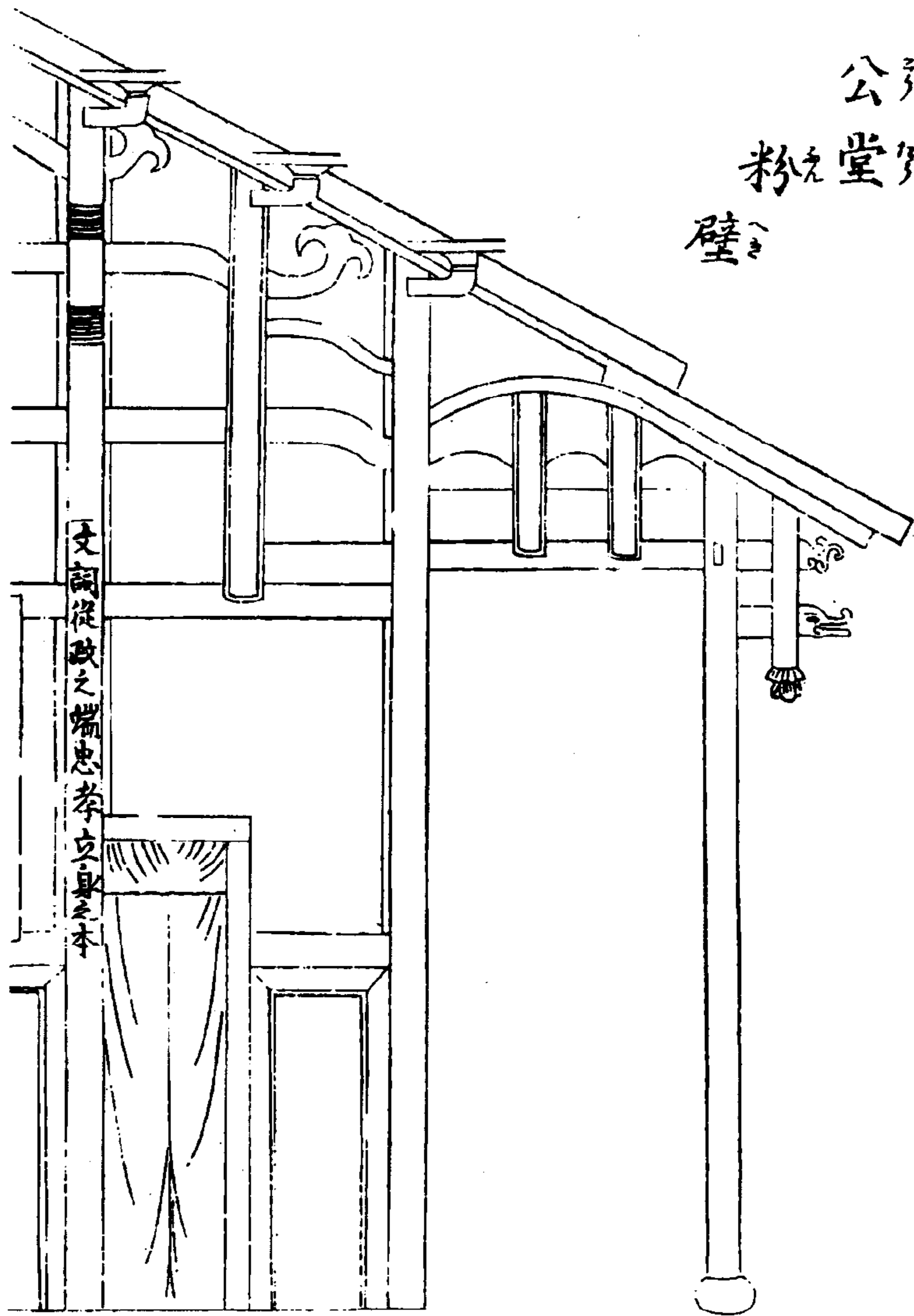

公堂粉壁(牆壁白色, 柱與板框均黃色, 下部護牆板淡褐色。門簾淡紫色, 頂部綠色。字畫框綠色)

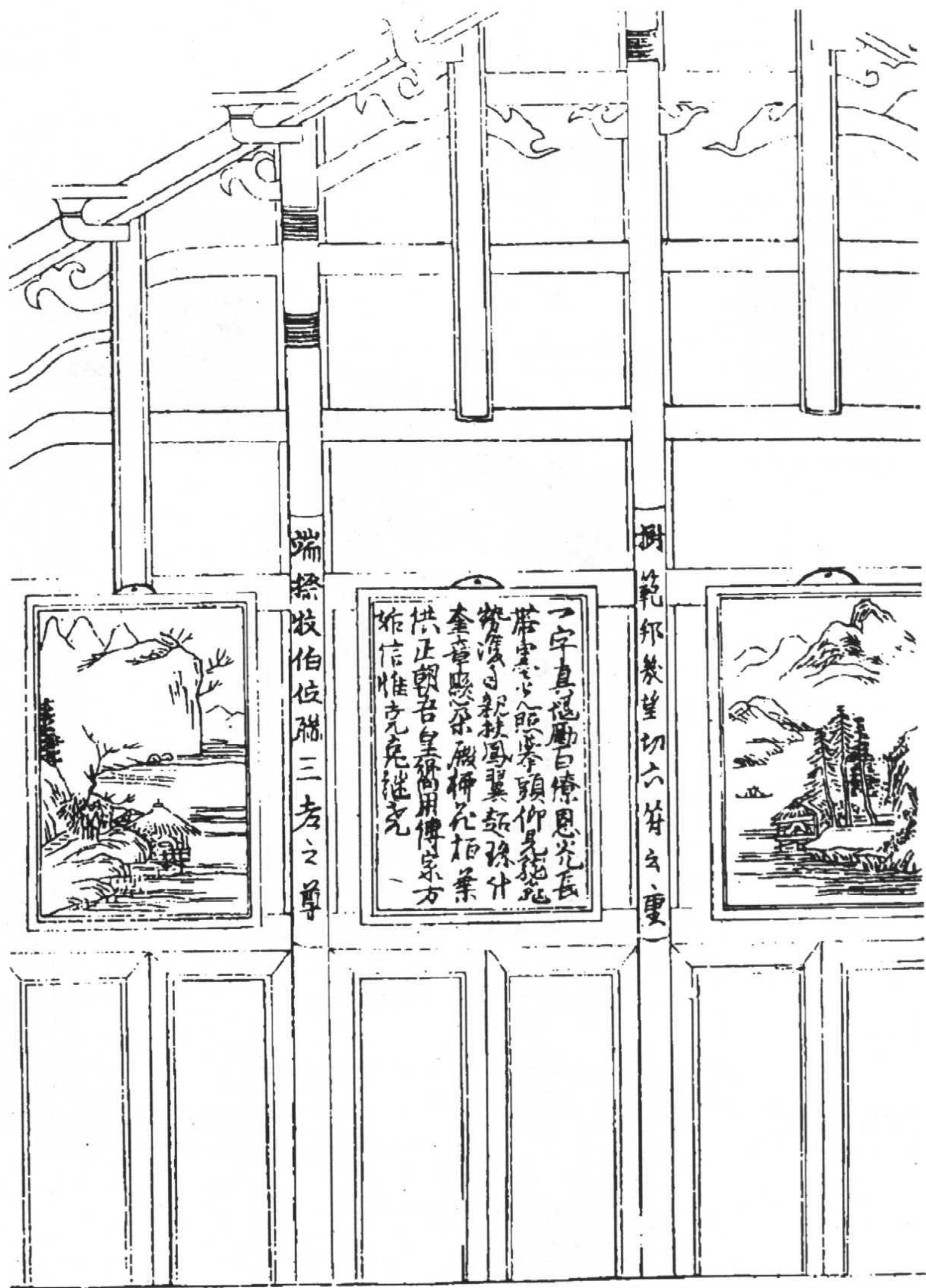

公堂正名面



公堂正面(供桌黃色。桌帷粉色，麒麟綠色，角白色，浪紋綠、黃、白色。花瓶藍色，底座紅色，插花綠色。燭臺白色，底座紅色。香爐黃色。掛畫綠邊，黑白圖)

廊下(上部及框黄色。底部护板凸部淡褐色)

廊下

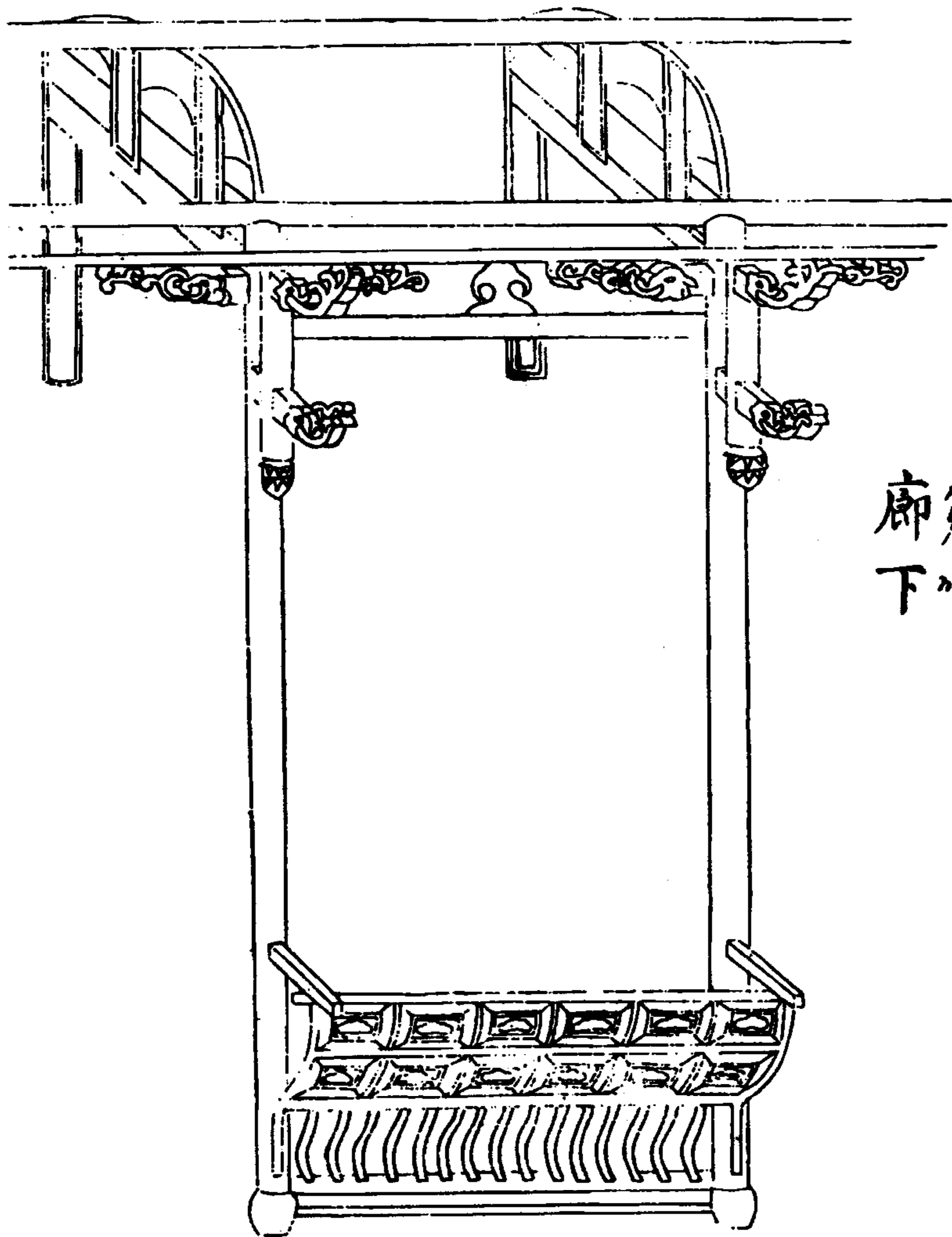

涼榻(框黃色,下部鑲板淡褐色)

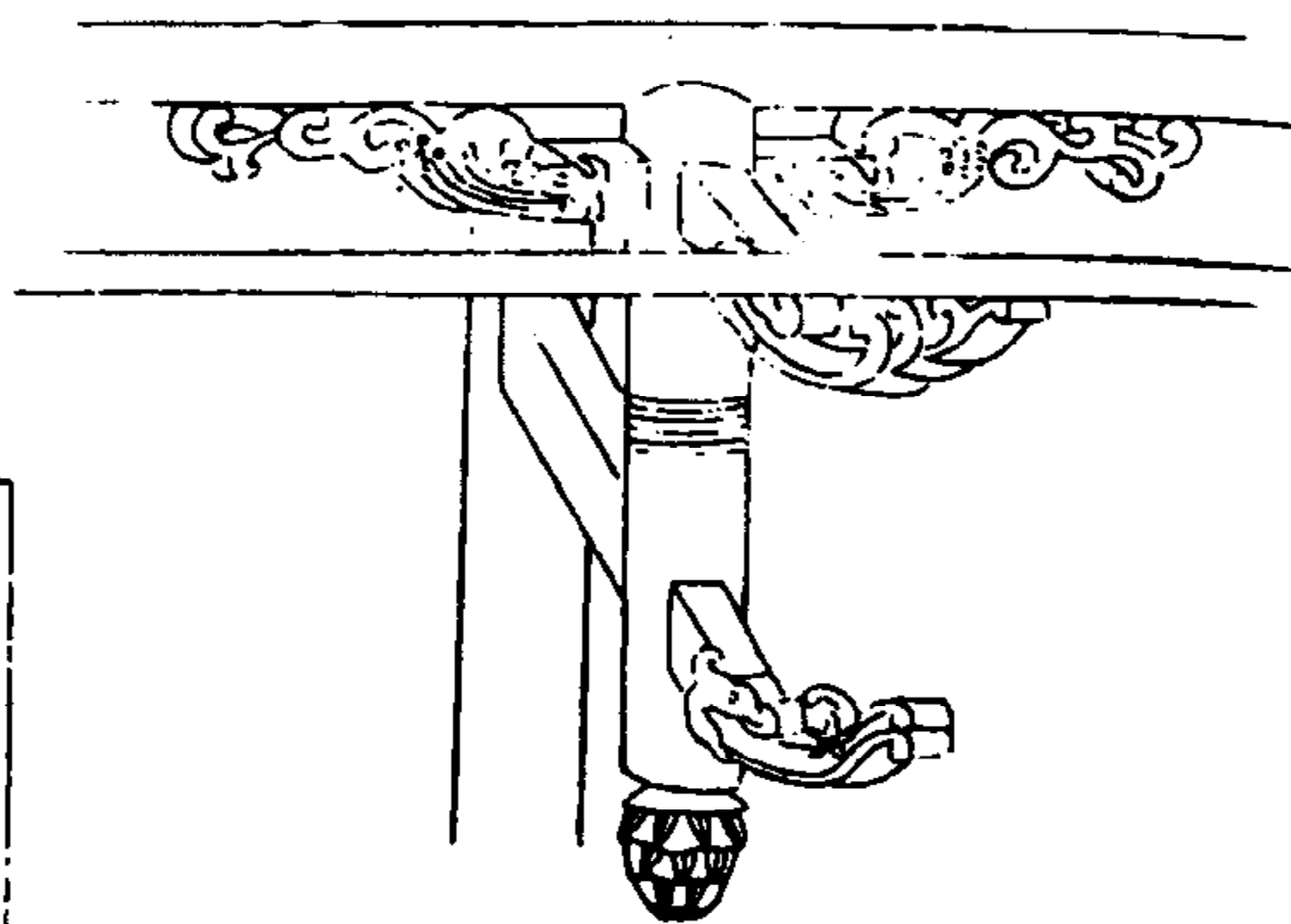

涼榻

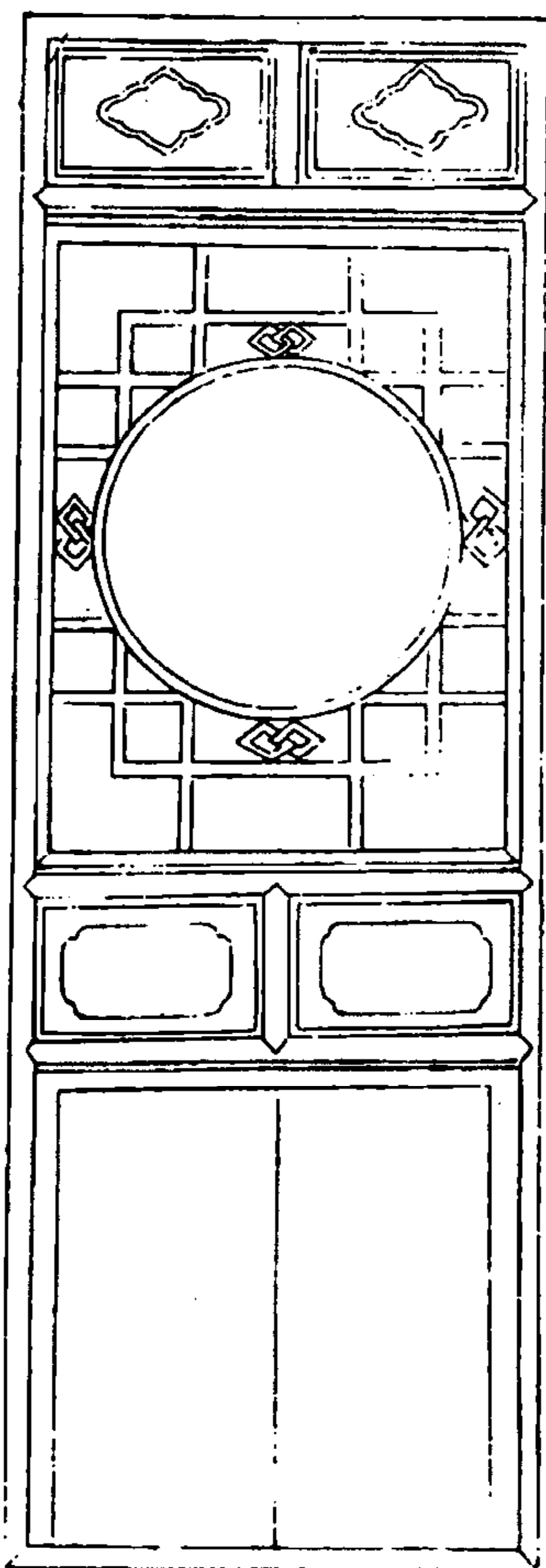

天花板花板

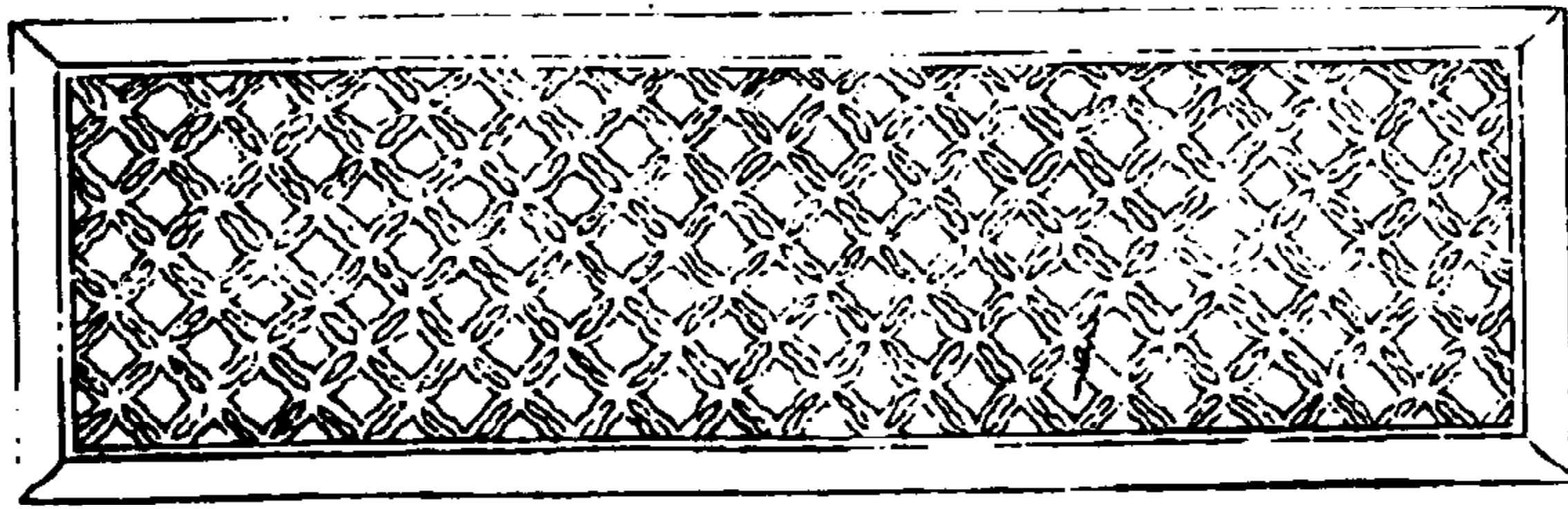

天花板  
障子(天花板周邊淡褐色,花格黃色。障子框黃色,格子部分灰黑色,下部鑲板  
淡褐色)

障子

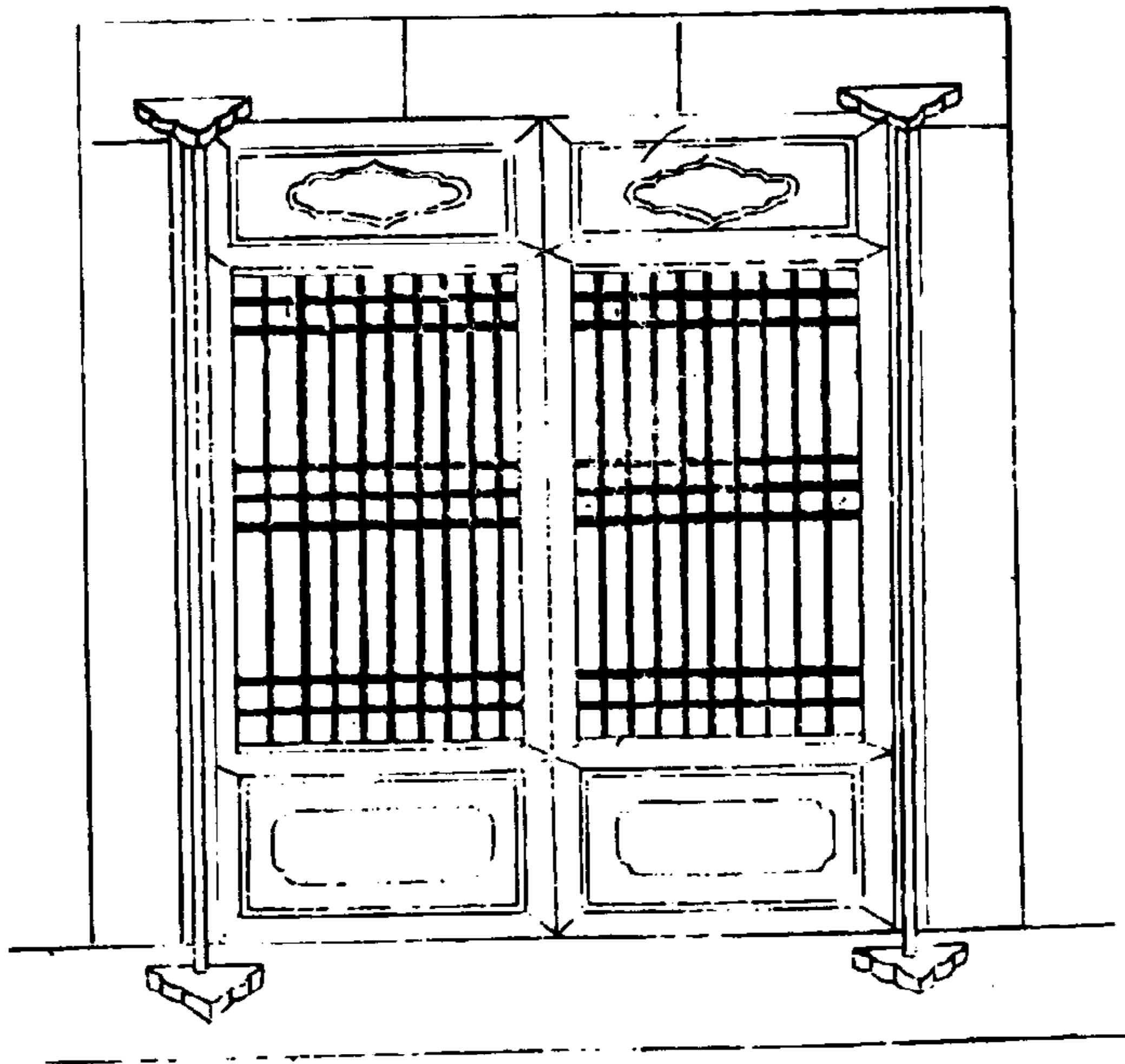



圍屏(中間畫框藍色,兩邊字框綠色,皆有淡褐色邊。底座黃色)

圍屏



掩障(木框黄色,彩色山水画)

掩障

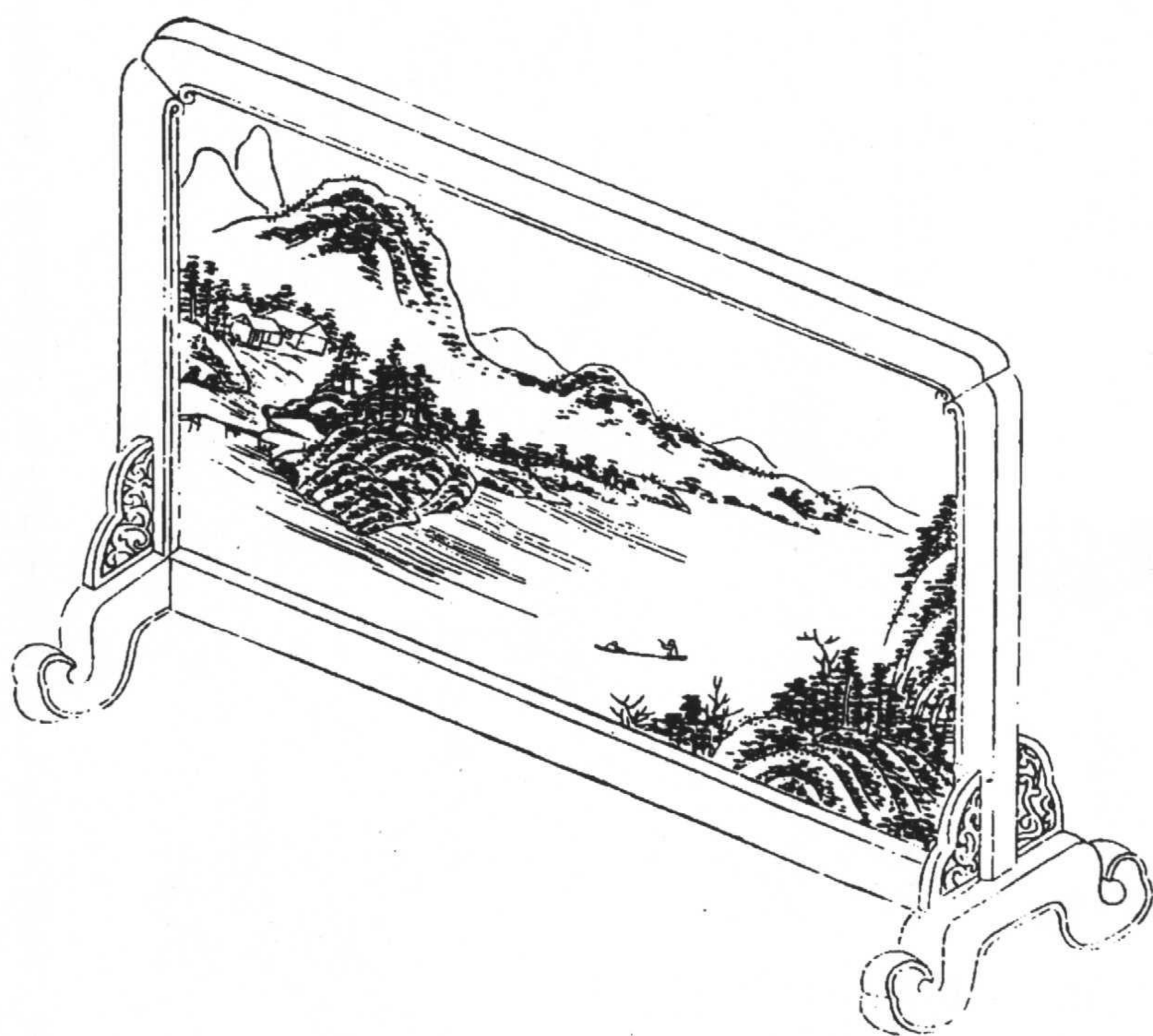

插屏 杌子(插屏外框淡褐色,畫邊藍色,底座黃色。左上杌子腳黃色,杌面淡褐色。左下黃褐色斑竹框,杌面藍色)

插屏

杌子

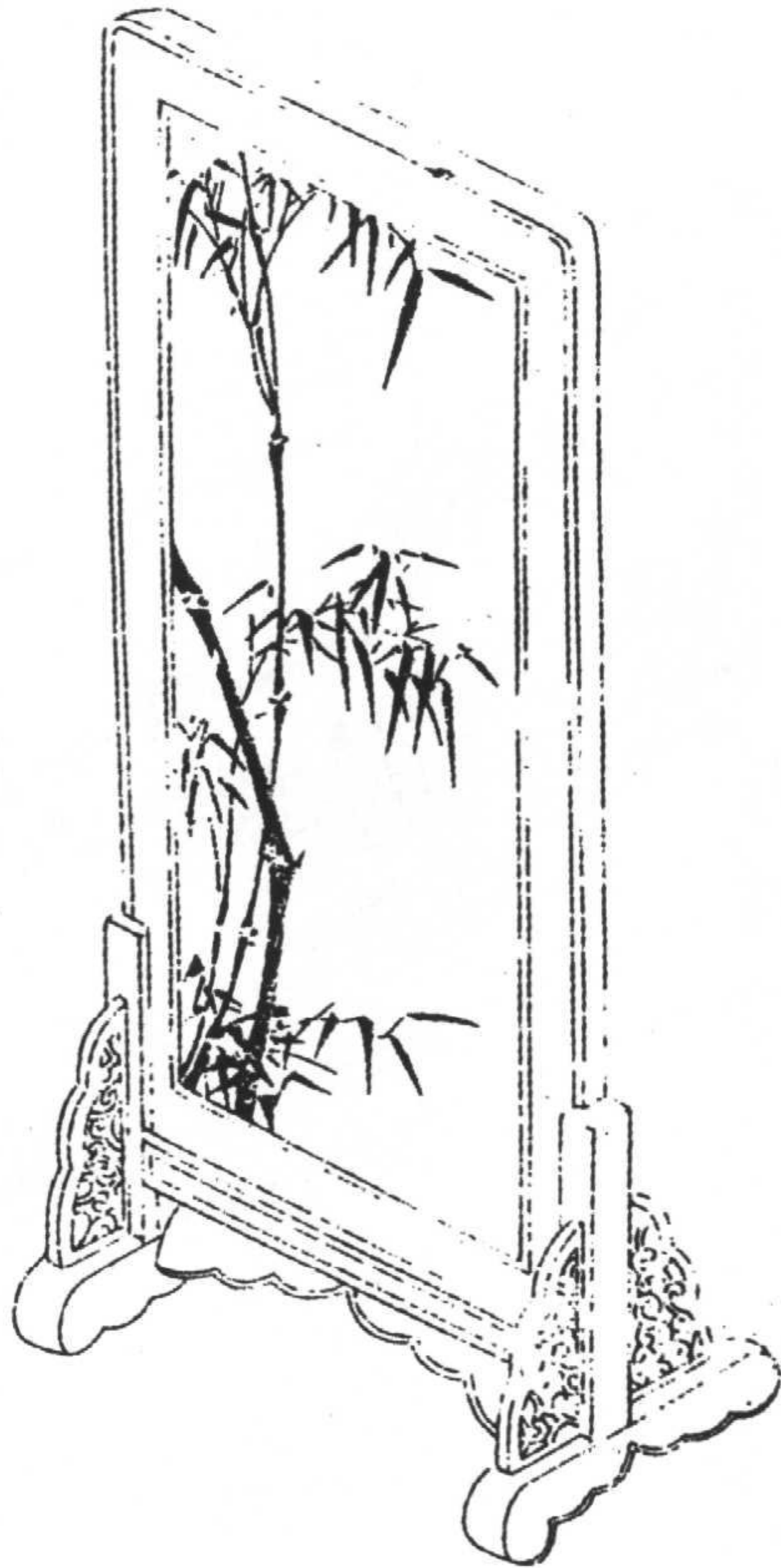

同上

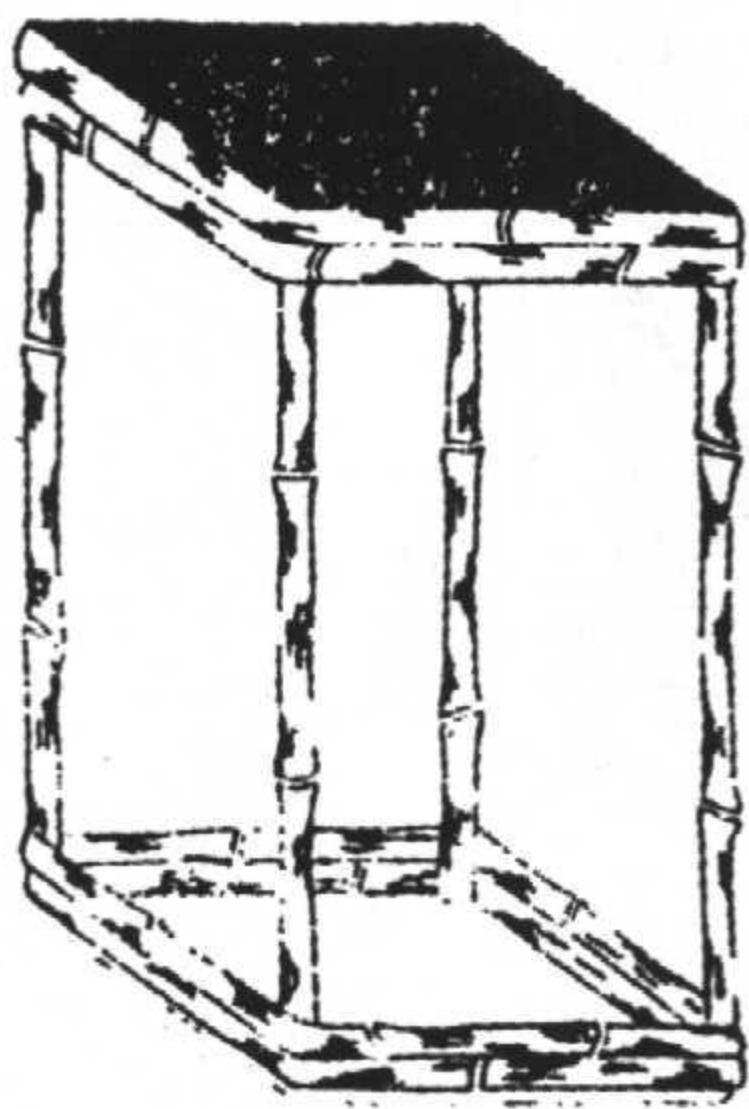
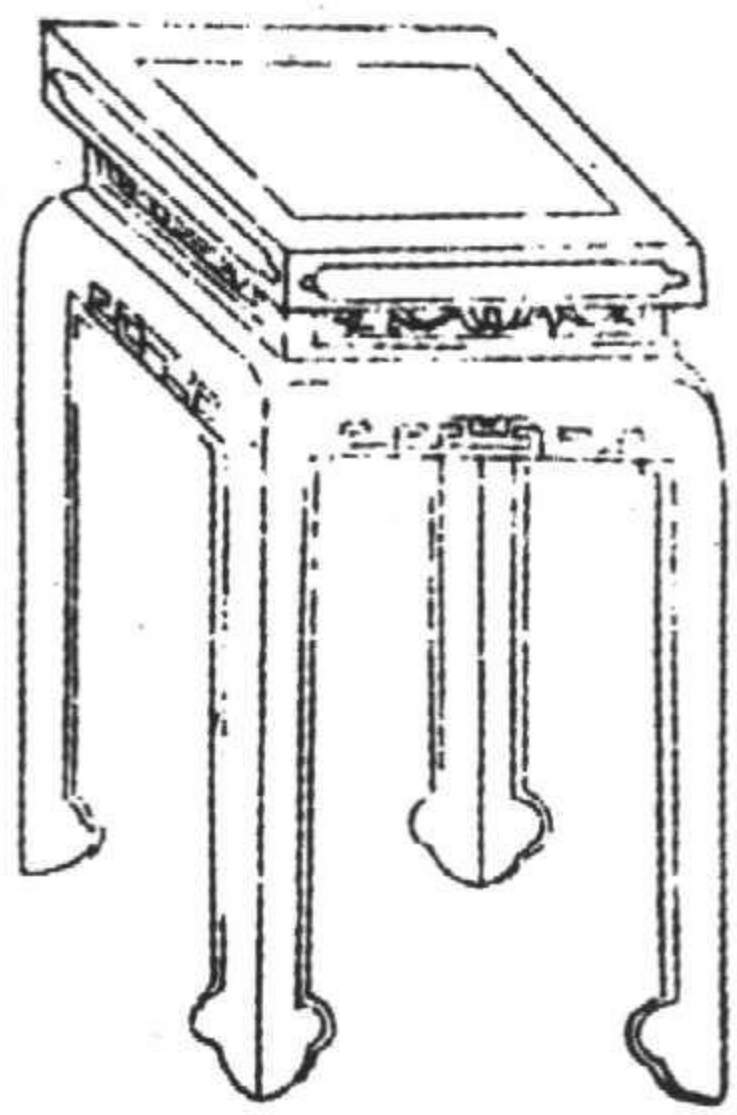

杌子 磁鼓櫬 交椅子(杌子黄色。磁鼓櫬褐色,上、下圈部黄色。交椅子椅架褐色,椅座黄色绿边)

杌子

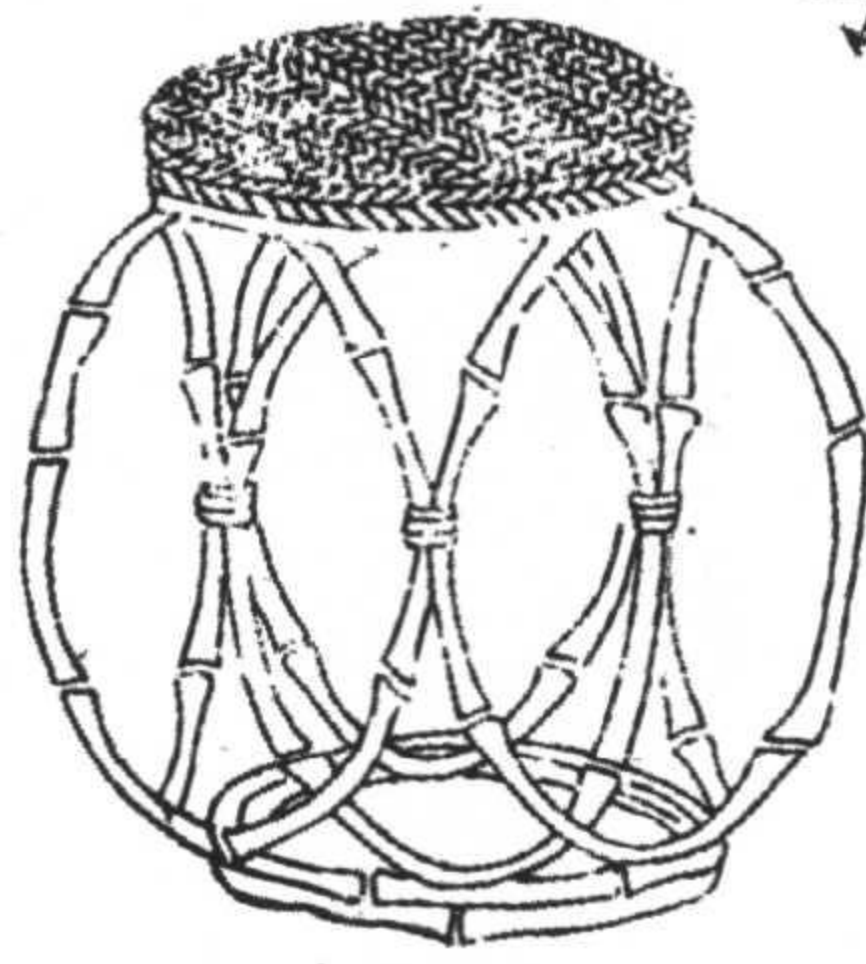

磁鼓櫬



交椅子

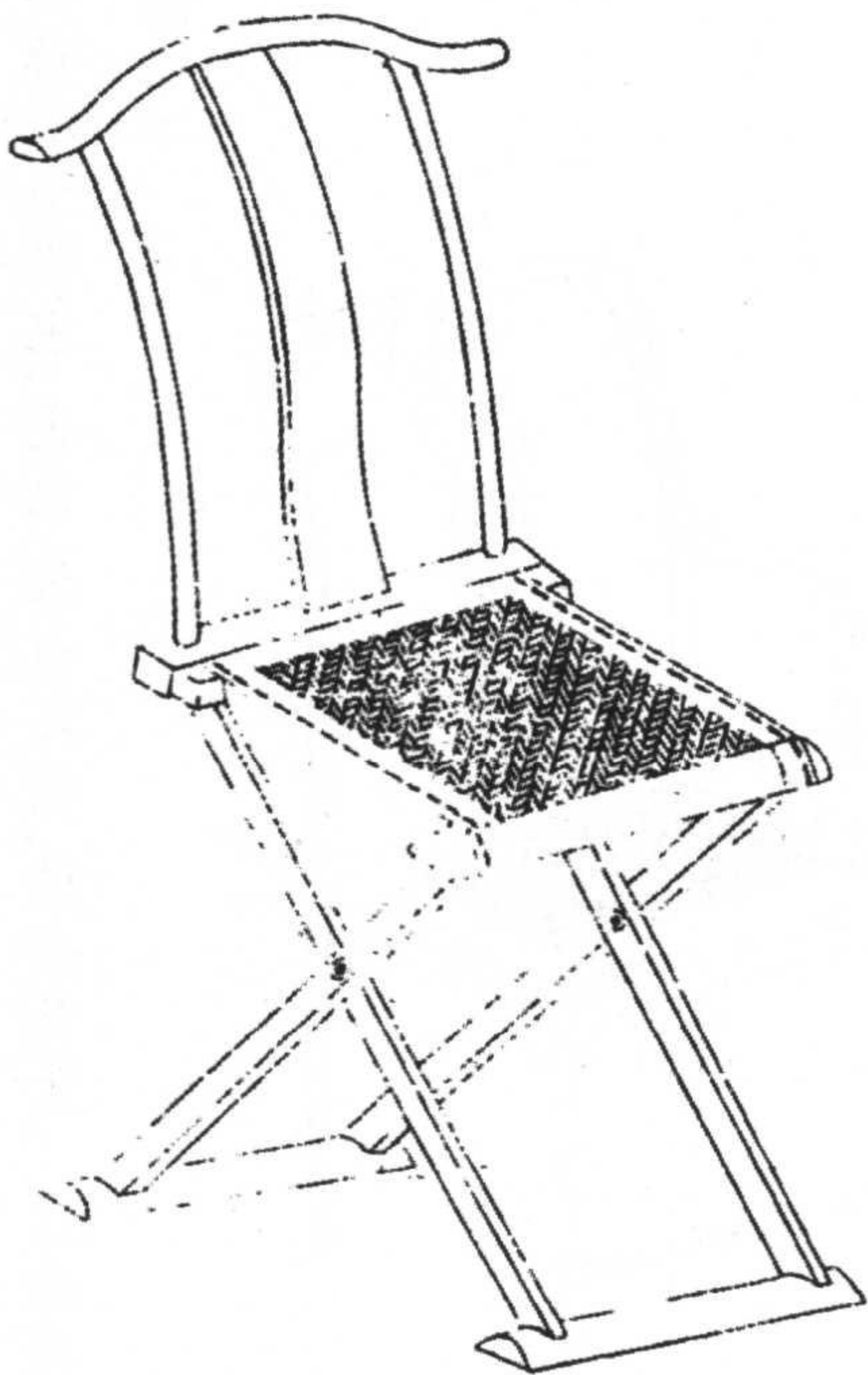

靠椅 竹椅(靠椅椅架褐色,椅背中央鑲有淡褐色、藍色、綠色條板,椅座黃色。竹椅椅架黃褐色斑竹,靠背板綠色,椅座深藍色)

靠椅

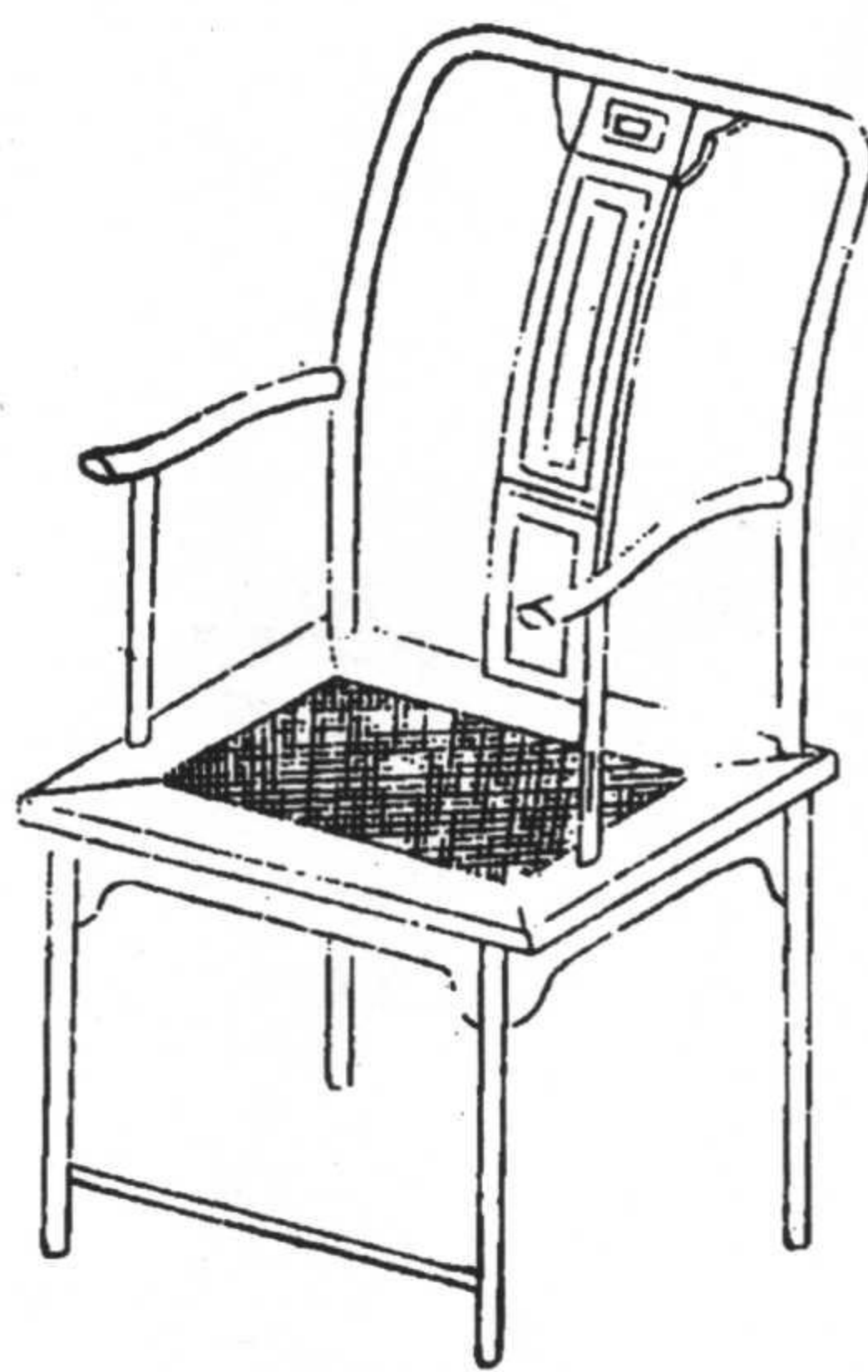

竹椅

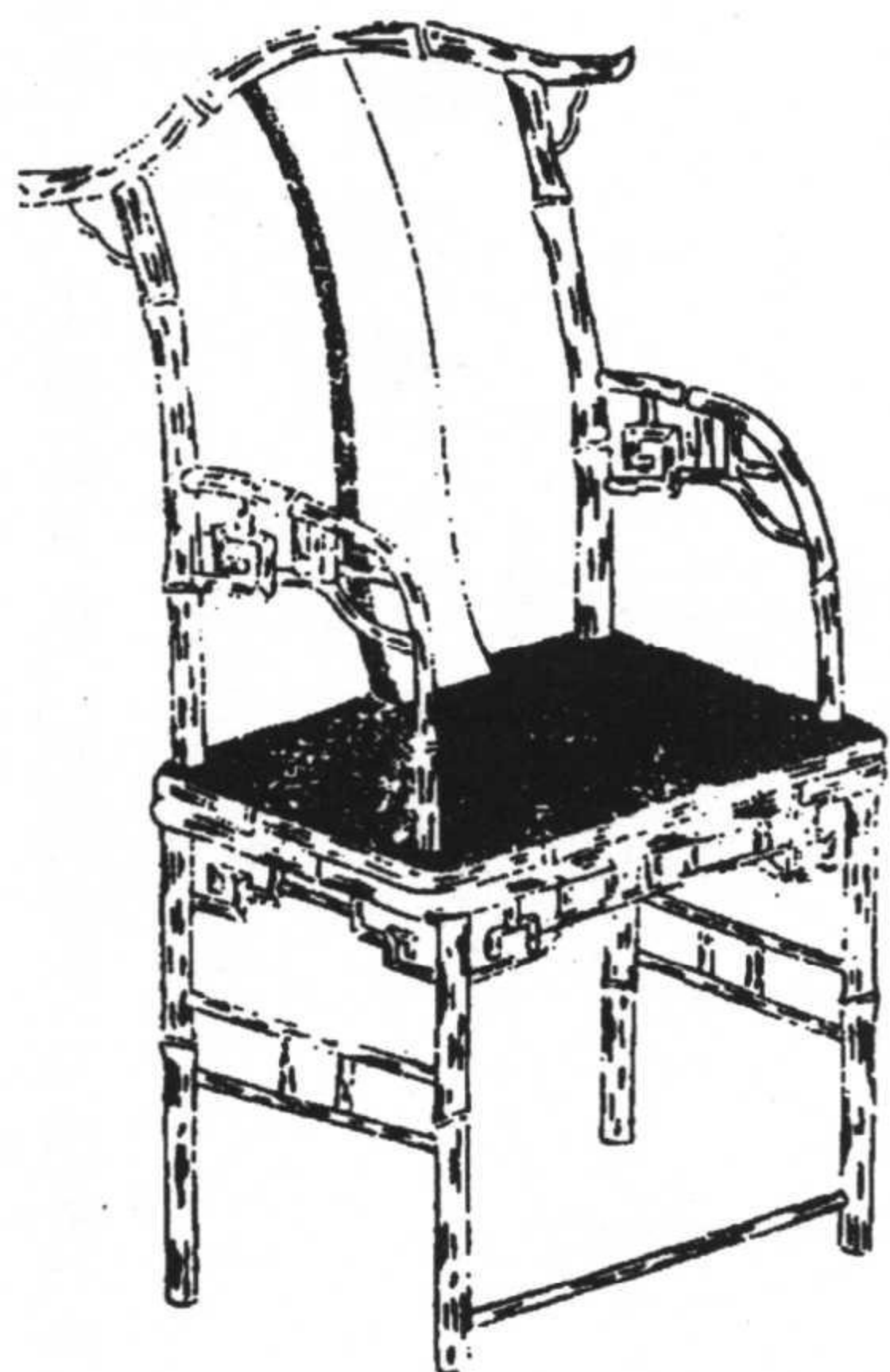

榻(框深褐色,榻面黄色,靠背白色,墨竹)

# 榻

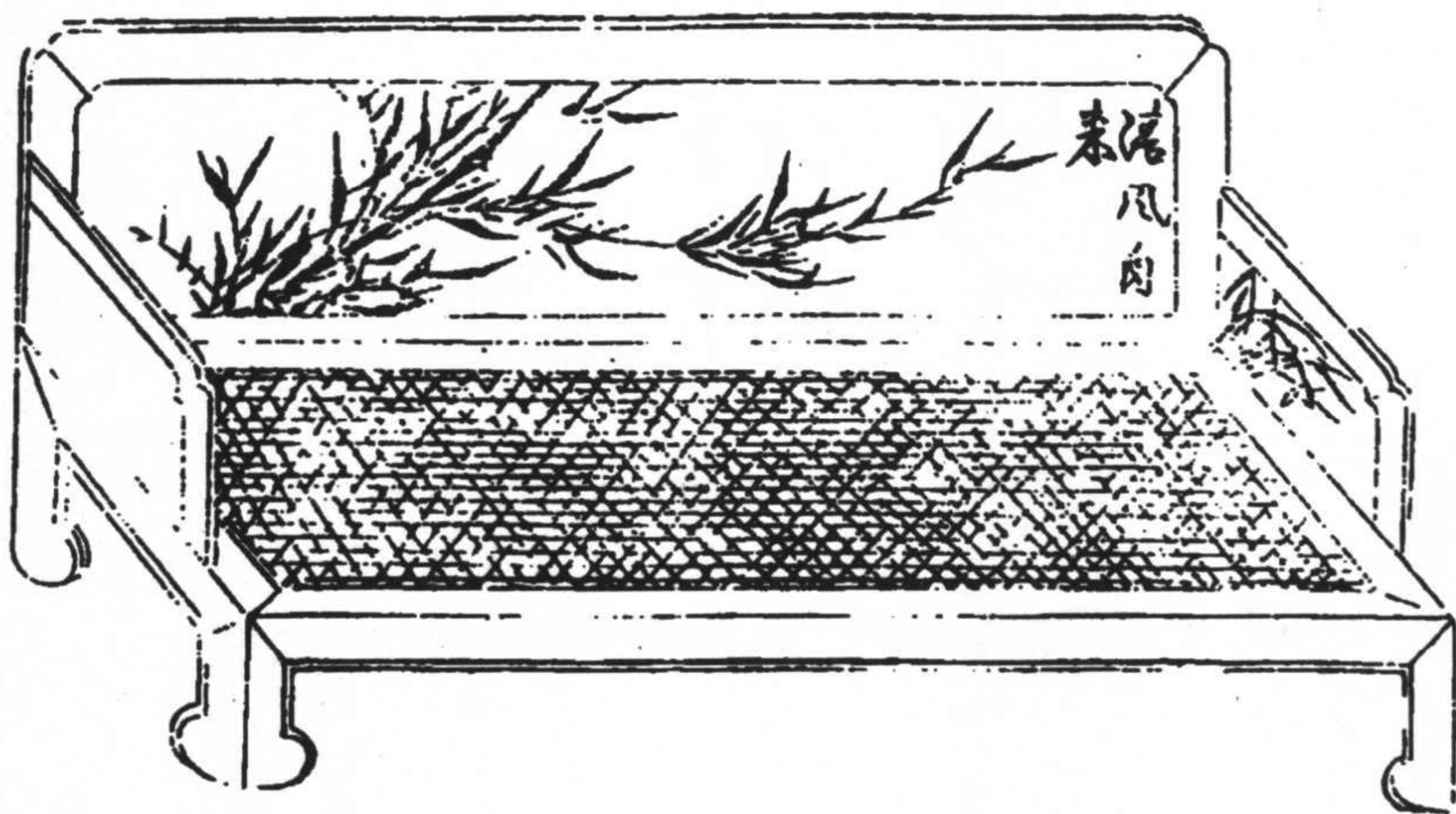

板櫈 竹櫈（板櫈黃色，周邊淡褐色。竹櫈櫈面藍色，櫈架黃褐色斑竹）

板櫈

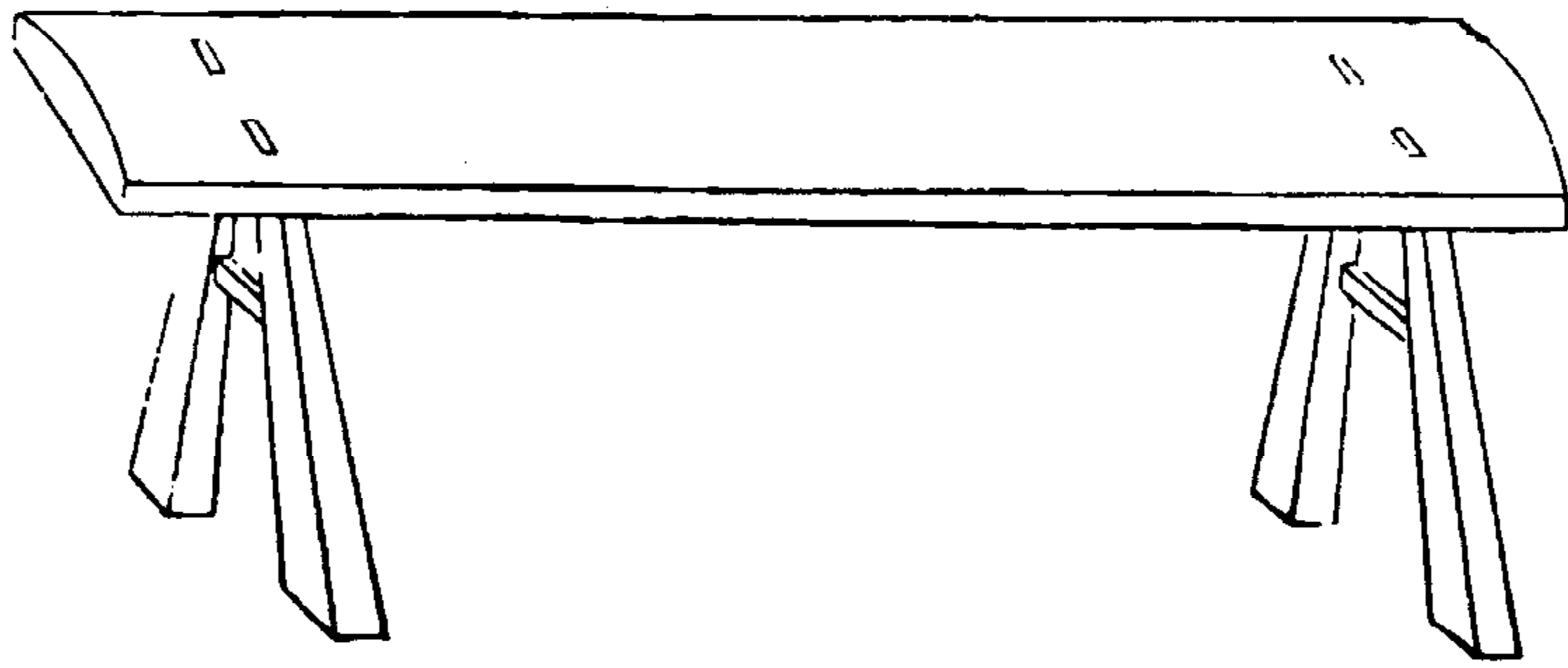

竹櫈

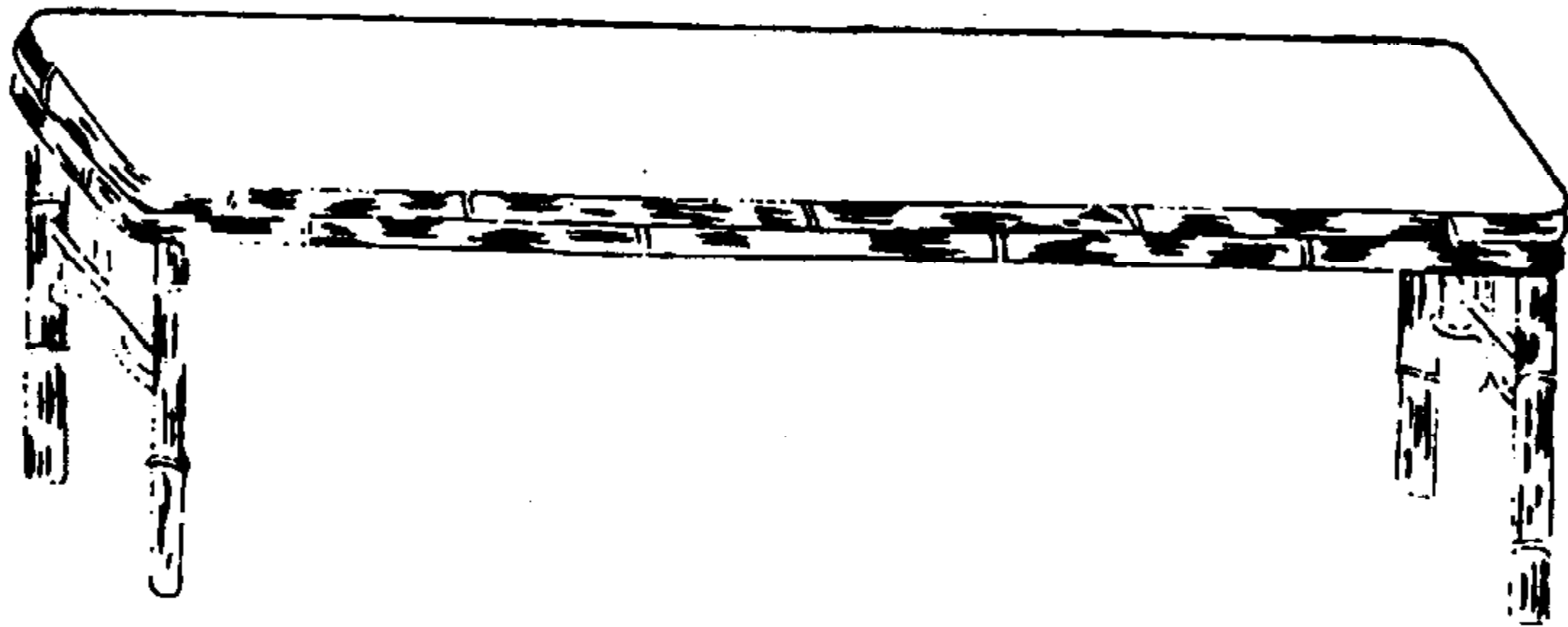

馬踏子(床面黄色, 框薑黄色)

馬踏子  
一名胡床

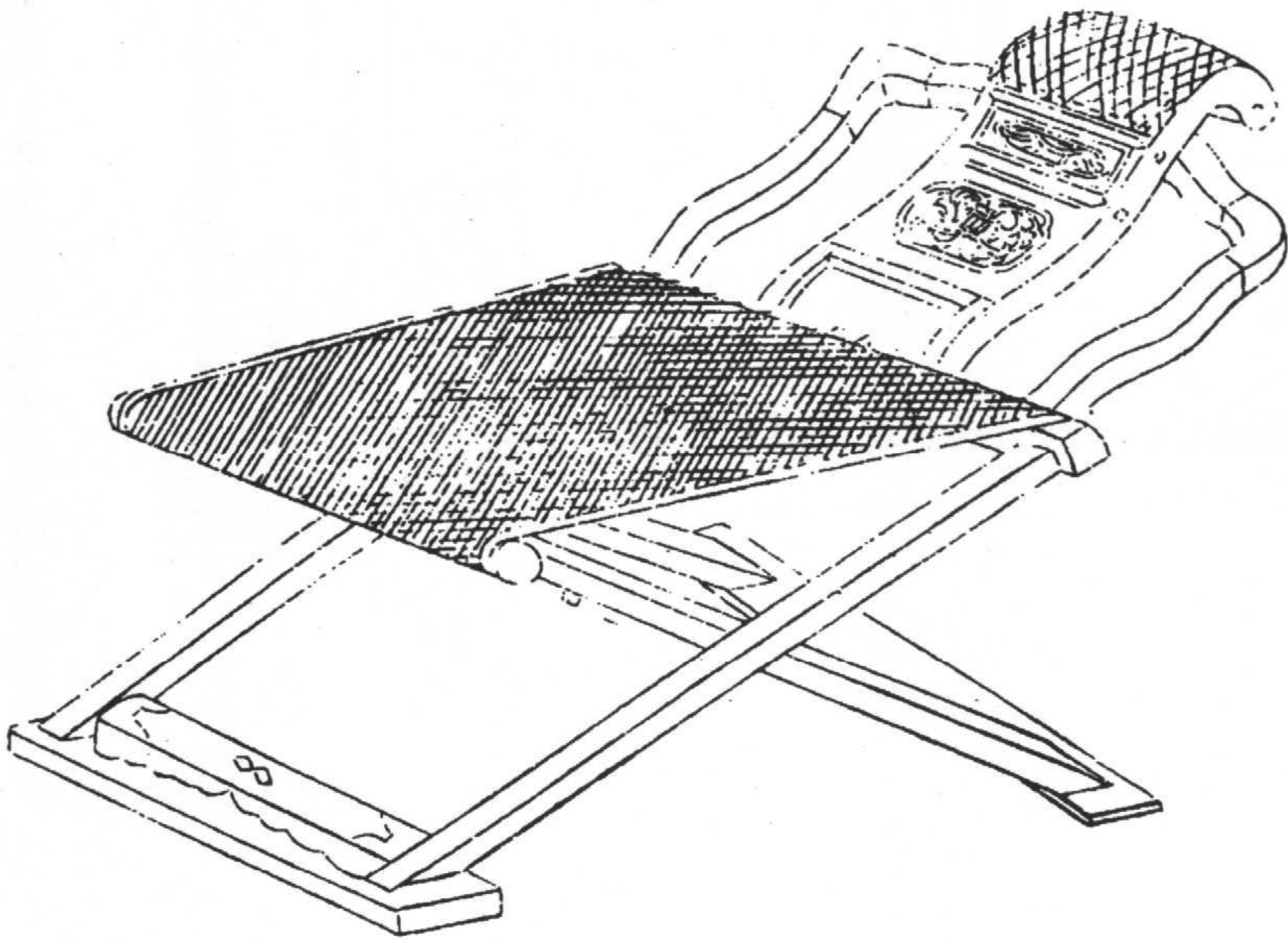



屏風

屏風(薑黃色)。中間長方板及上部畫框淡褐色。底部橫條褐色，條紋黑色)

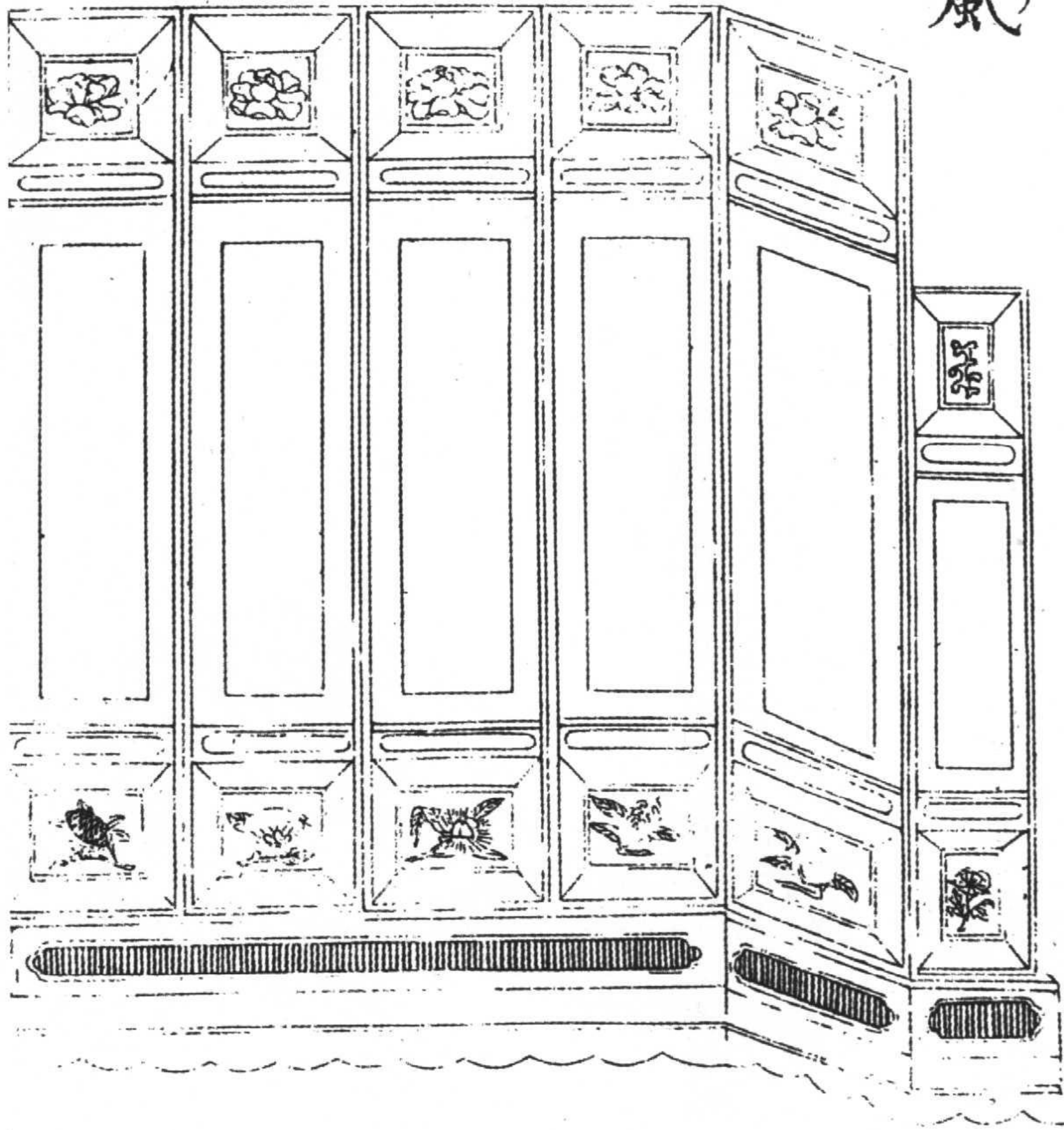

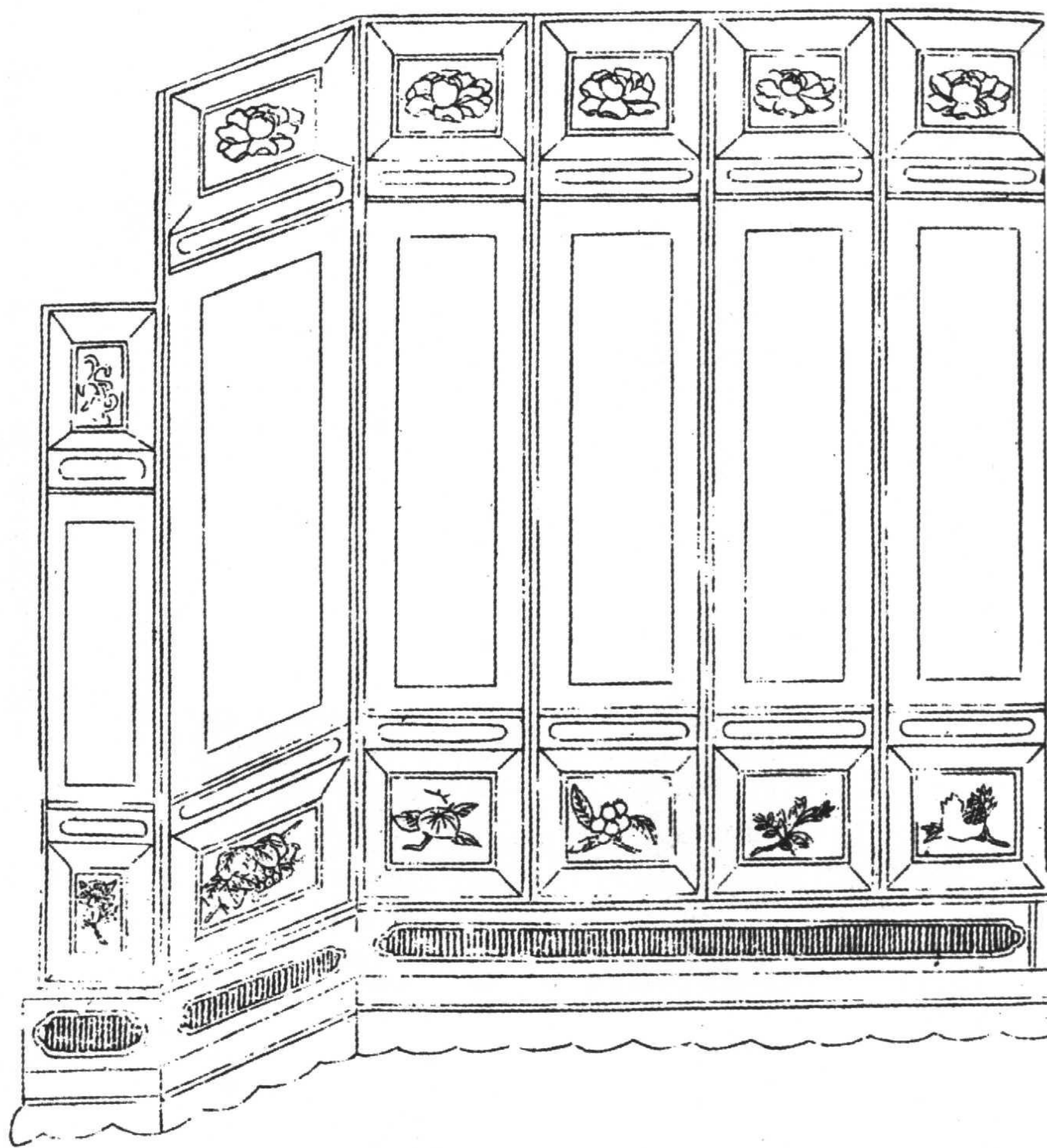

案 桌(案淡褐色。桌面藍色, 框架黃褐色斑竹)

案

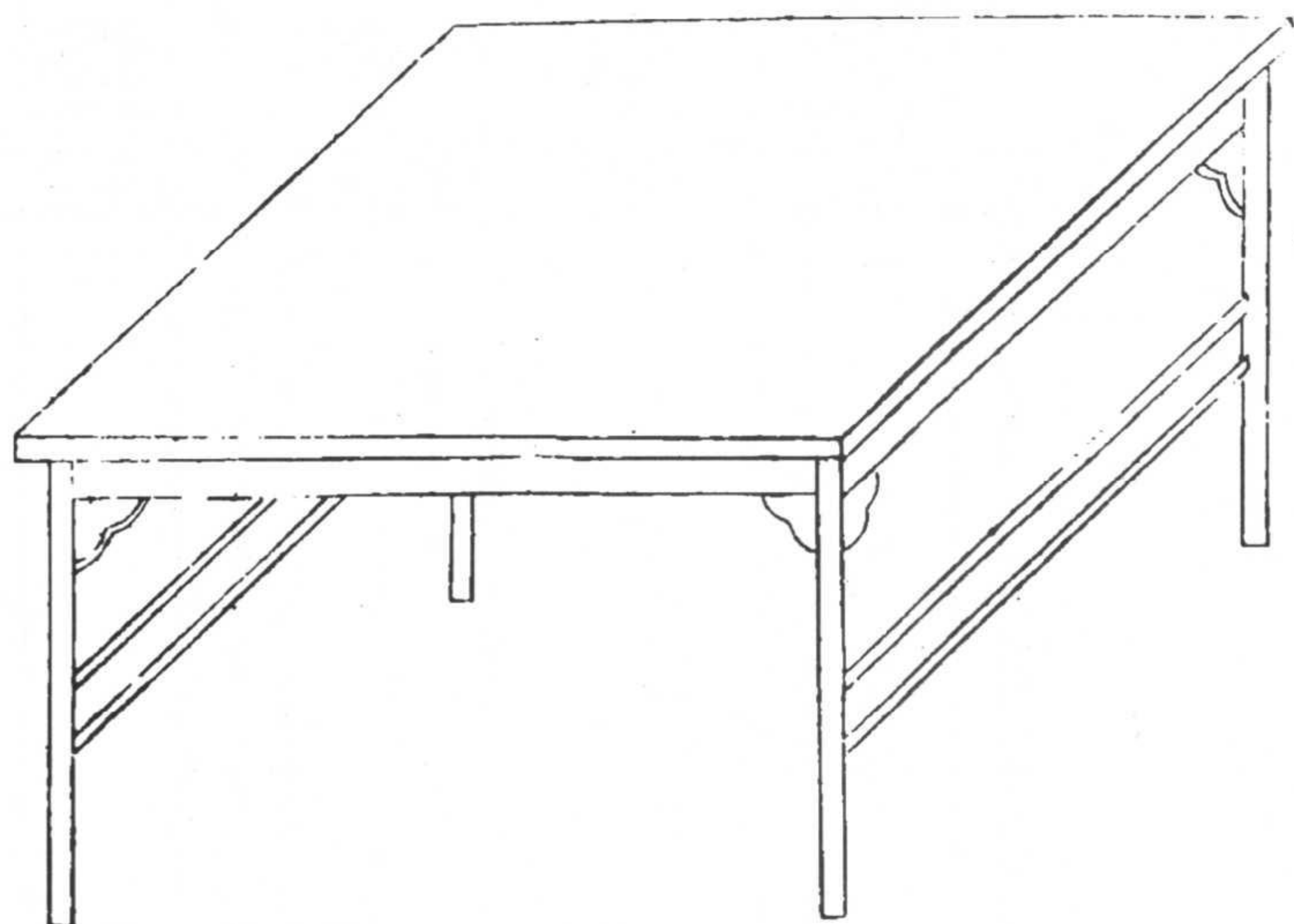

卓

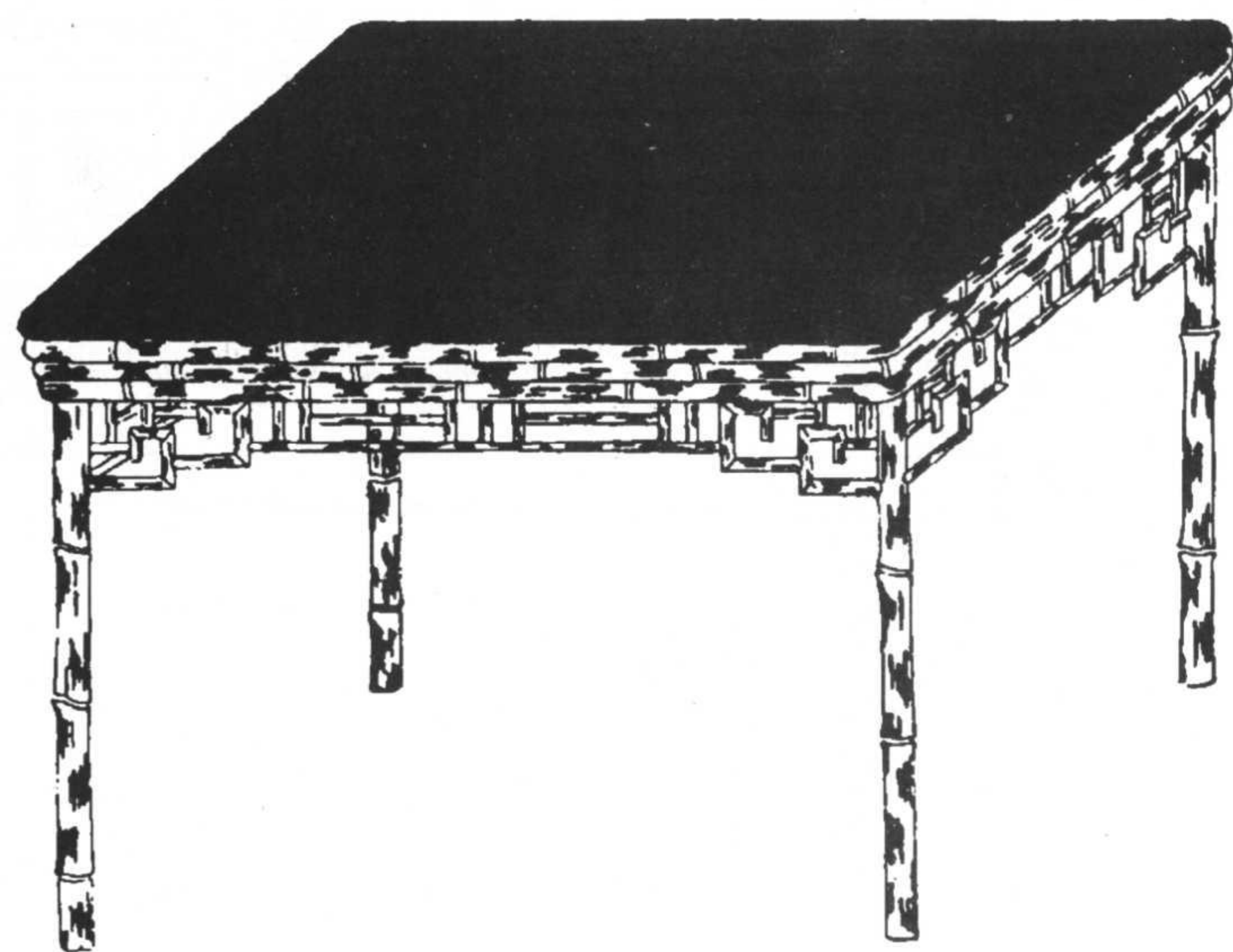

## 內廳

內廳建於公堂（外廳）之後方，亦有與公堂聯建在一起者。營造式樣與公堂相同，依左右側及對面之地形留出空地，或種植樹木，或擺放盆栽花草，並於對面之間築造籬笆等物，經常保持潔淨。來客設酒宴等多在內廳，但有時亦設在公堂。

## 書房

書房一名居室。有時與公堂聯建於一起，亦有在公堂之稍後方另行建造者。入口處有雙扇門。正面懸掛書畫，在高桌上擺放文房四寶紙墨筆硯謂之文房四寶。及擺式、指水盂、筆筒、筆架、墨床、圖書、印色、香盒等物。書籍。房內放置椅子、杌子，牆壁上掛有樂器、帽架等。並有按照愛好裝飾各種古雅物品之事。

## 內房

內房婦女之居室稱為內房。設於最裏面，入口掛有布簾，夜晚將門從屋內關鎖。

房中一角設有睡床，其側有一間房放有衣箱、金銀箱、日用器具及家財等，入口有門，經常關鎖。房內另一側備有桌子，擺放婦女隨手使用之器物、針線箱、鏡臺等。下面放置椅子、杌子。亦

書房(屋頂褐色, 壁白色, 地磚青灰色, 院牆黃色。床帷上綠下粉, 褥子粉色綠邊, 被子綠、紅色。箱子上褐色, 下灰色。桌子紅色。書藍色)

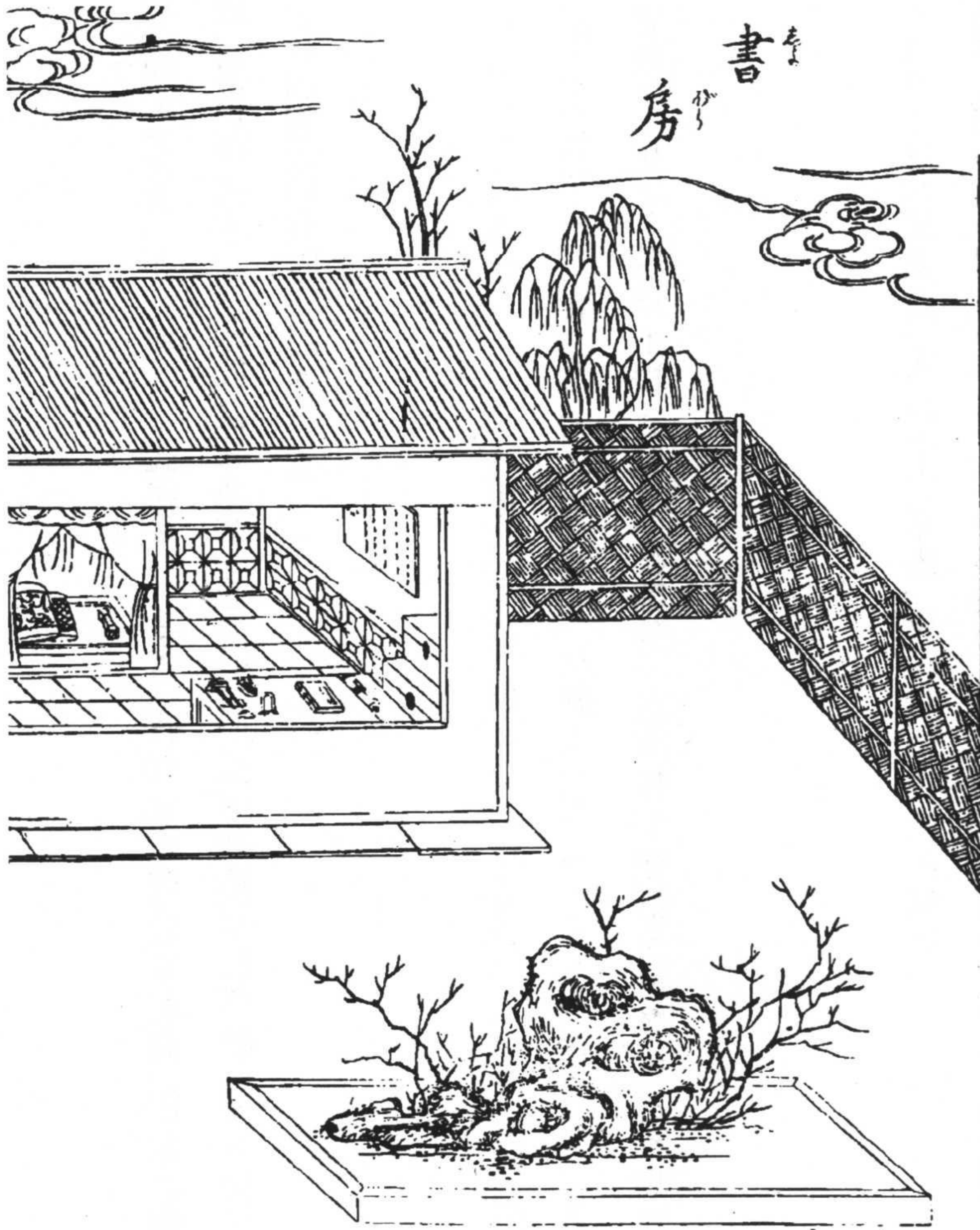

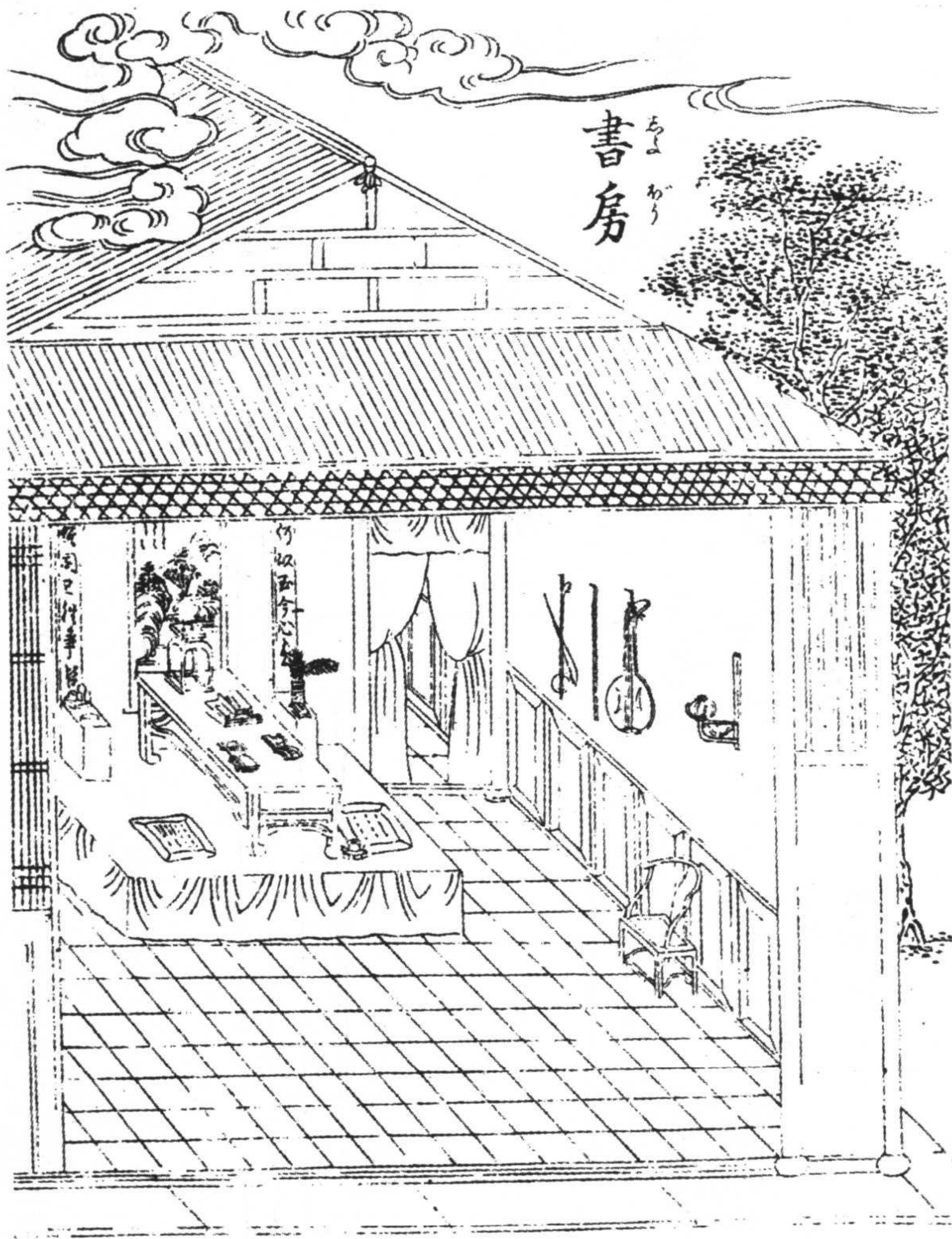

書房(屋頂褐色, 梁柱黃色, 地面青灰、藍灰方磚。臺布土黃色, 桌紅色。門簾上粉下綠。牆壁白色, 護牆黃框, 內板褐色。椅子紅色。樂器黃色)

筆架 筆 端硯 水盂 墨床 (筆架藍色。筆桿黃色，筆帽白色。端硯灰色。水盂薑黃色，水杓淡褐色。墨床褐色)

架の 筆

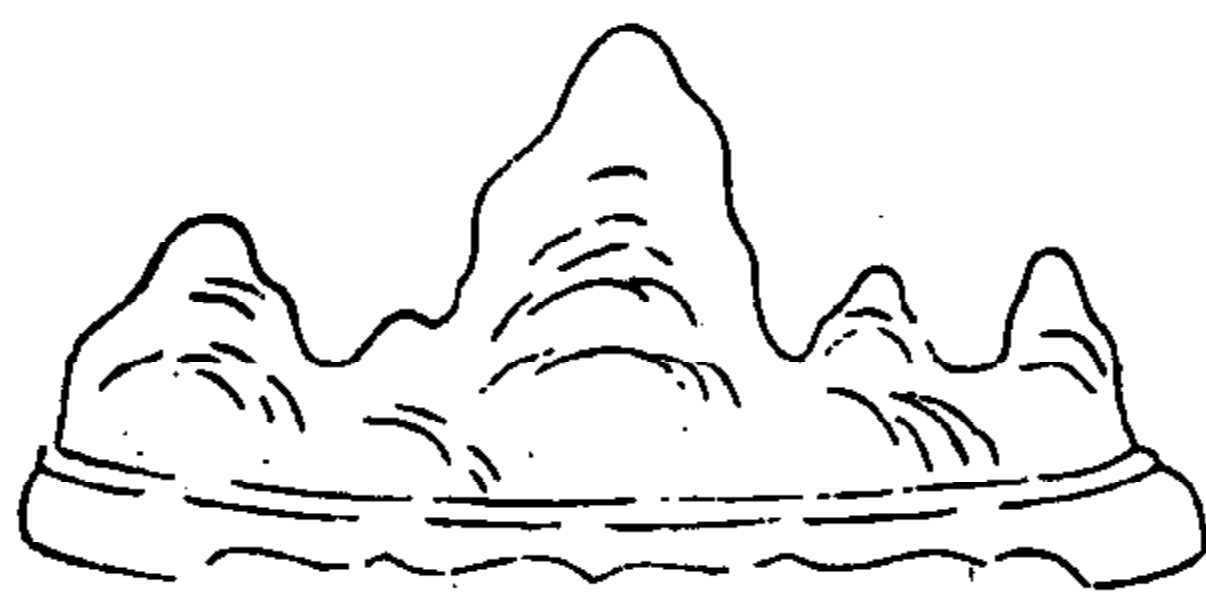

筆

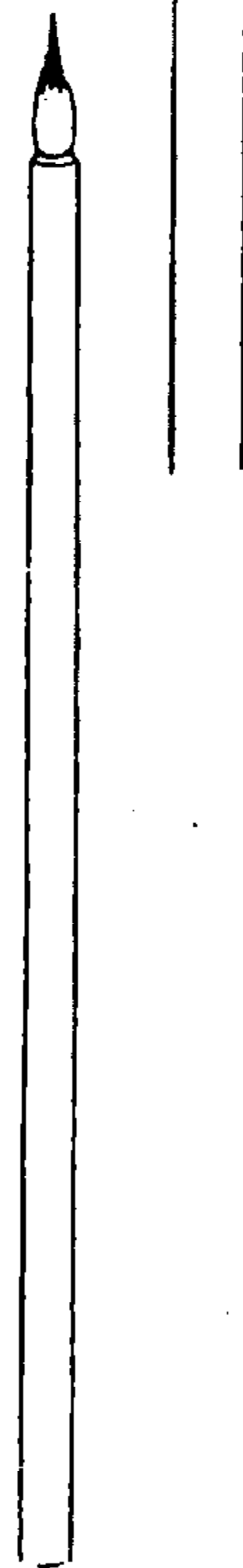

水盂

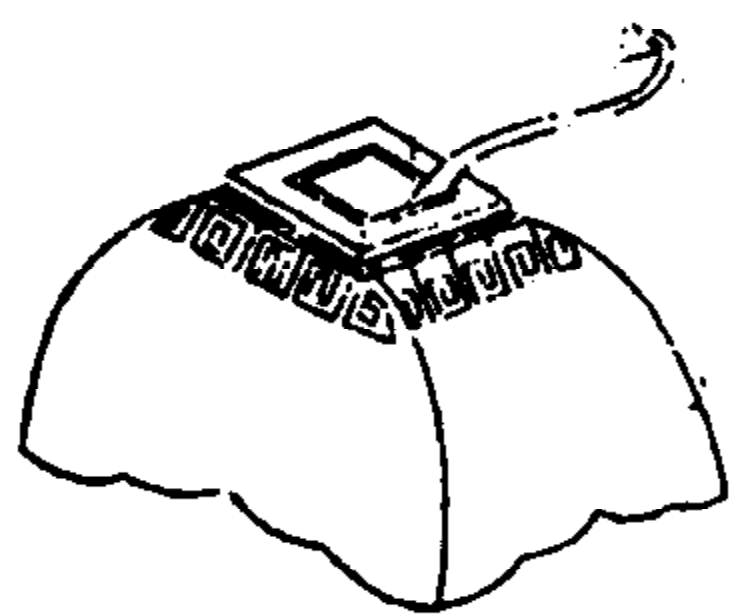

硯 端

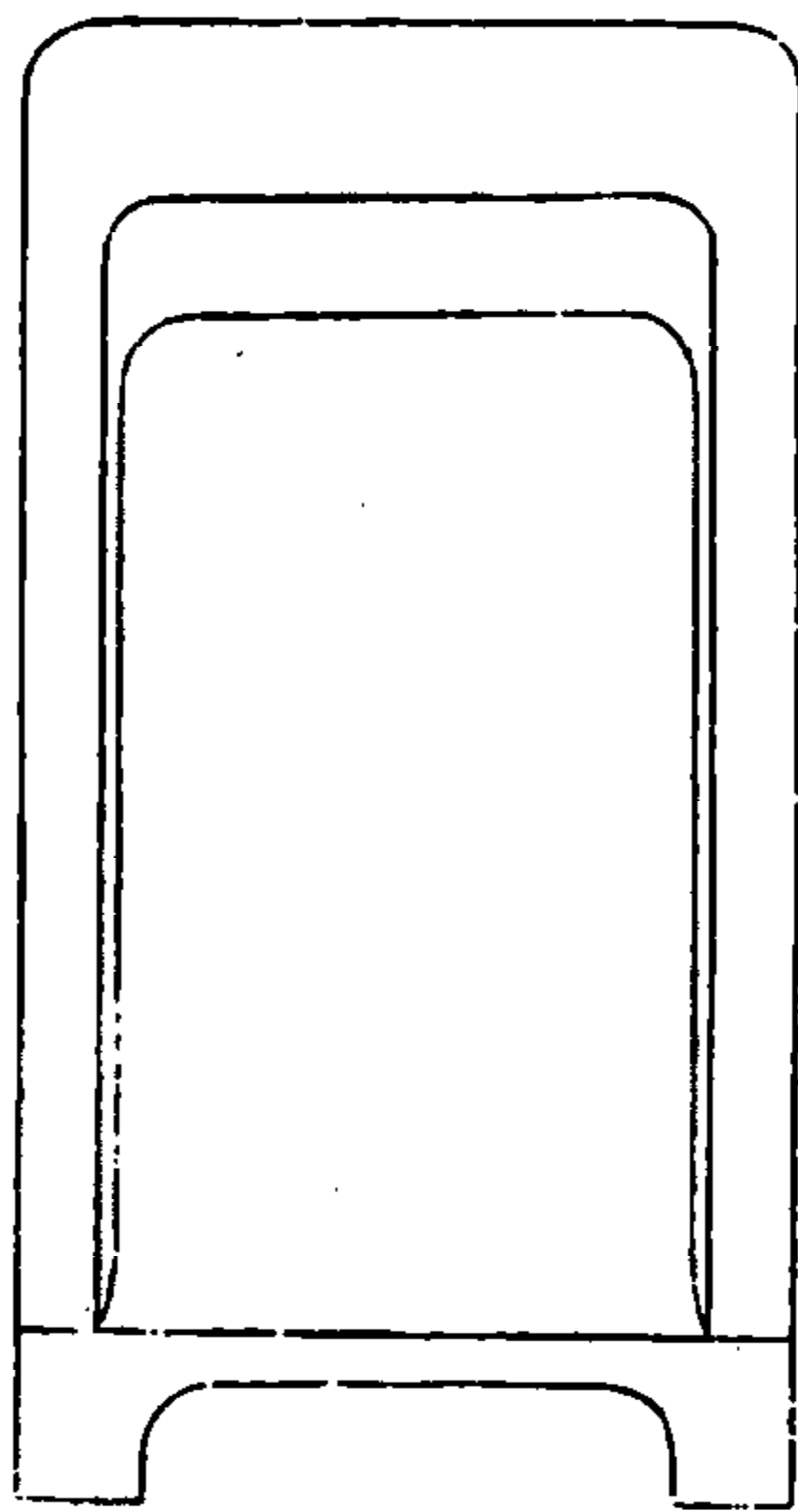

墨床

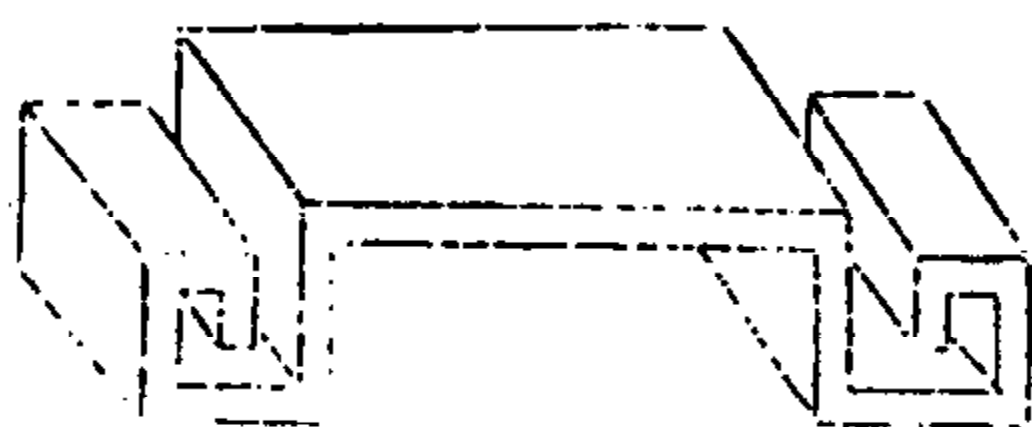



徽墨きほく

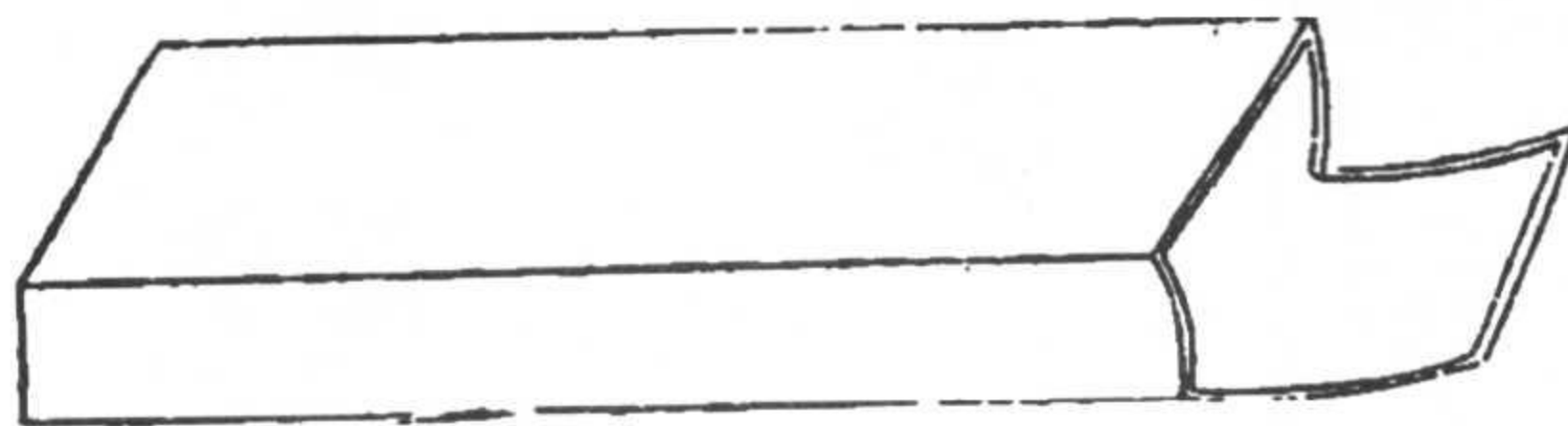

墨匣ぼくび

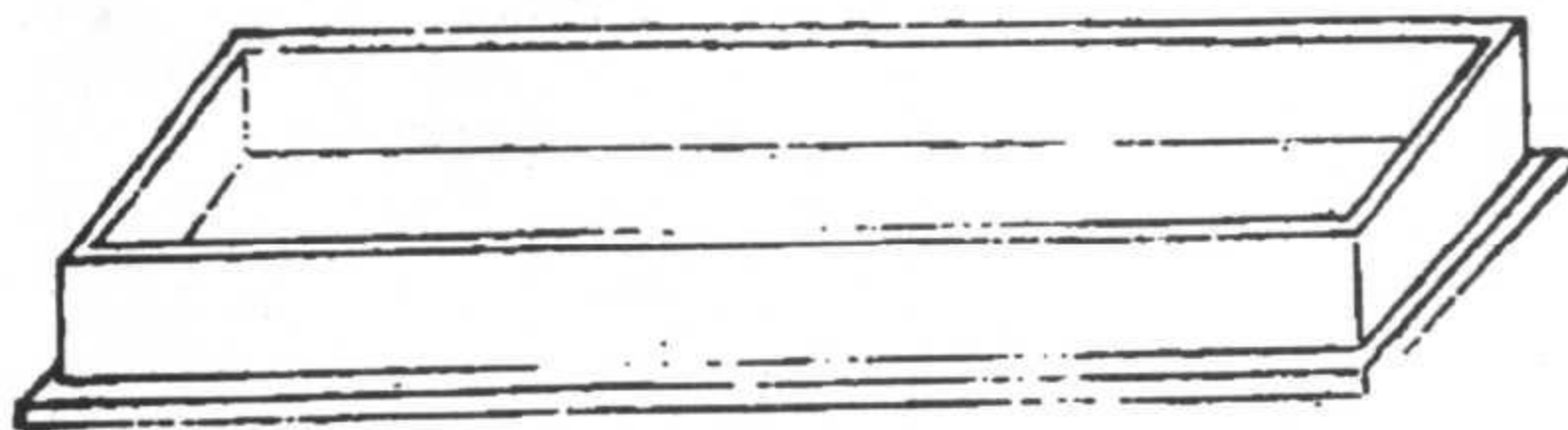

筆床ひつど



徽墨 墨匣 筆床(徽墨黑色、金字、盒粉色。墨匣蓋深黃色、匣淡黃色。筆床黃色、中部淡紫邊黃色花紋)



筆筒 排筆 (筆筒筒身淡紫色, 藍、綠、黃彩色山水畫。底座褐色。排筆桿黃色, 筆毛白色)

筆筒 ひつたう

排筆 ひつ

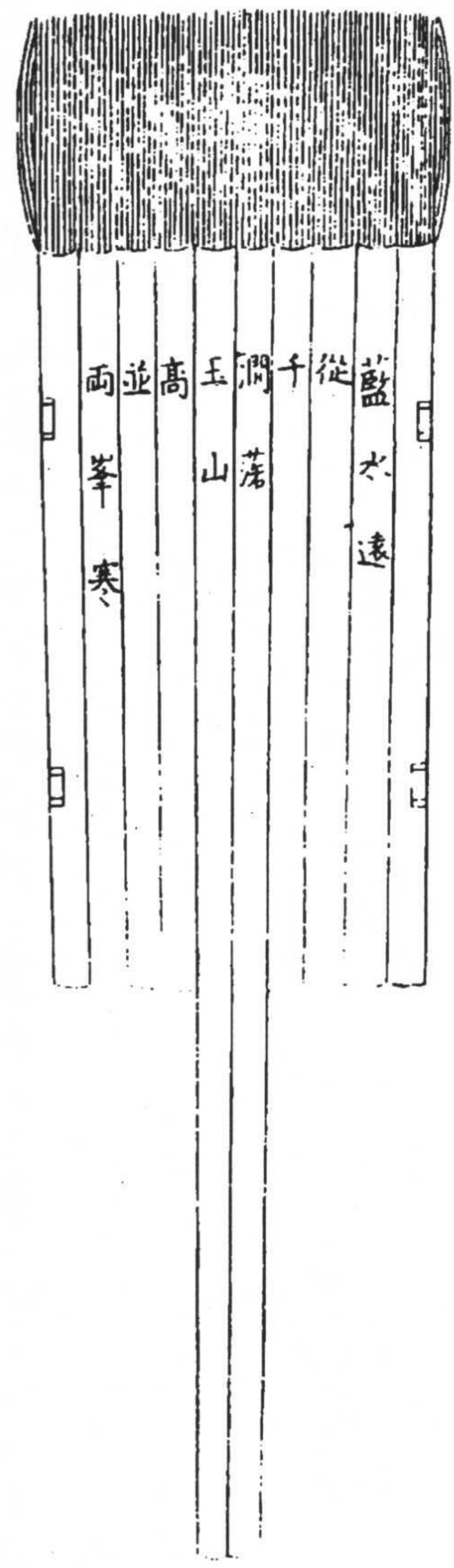

筆洗 玉鎮紙 几(筆洗綠色。玉鎮紙黃色。几褐色)

筆洗

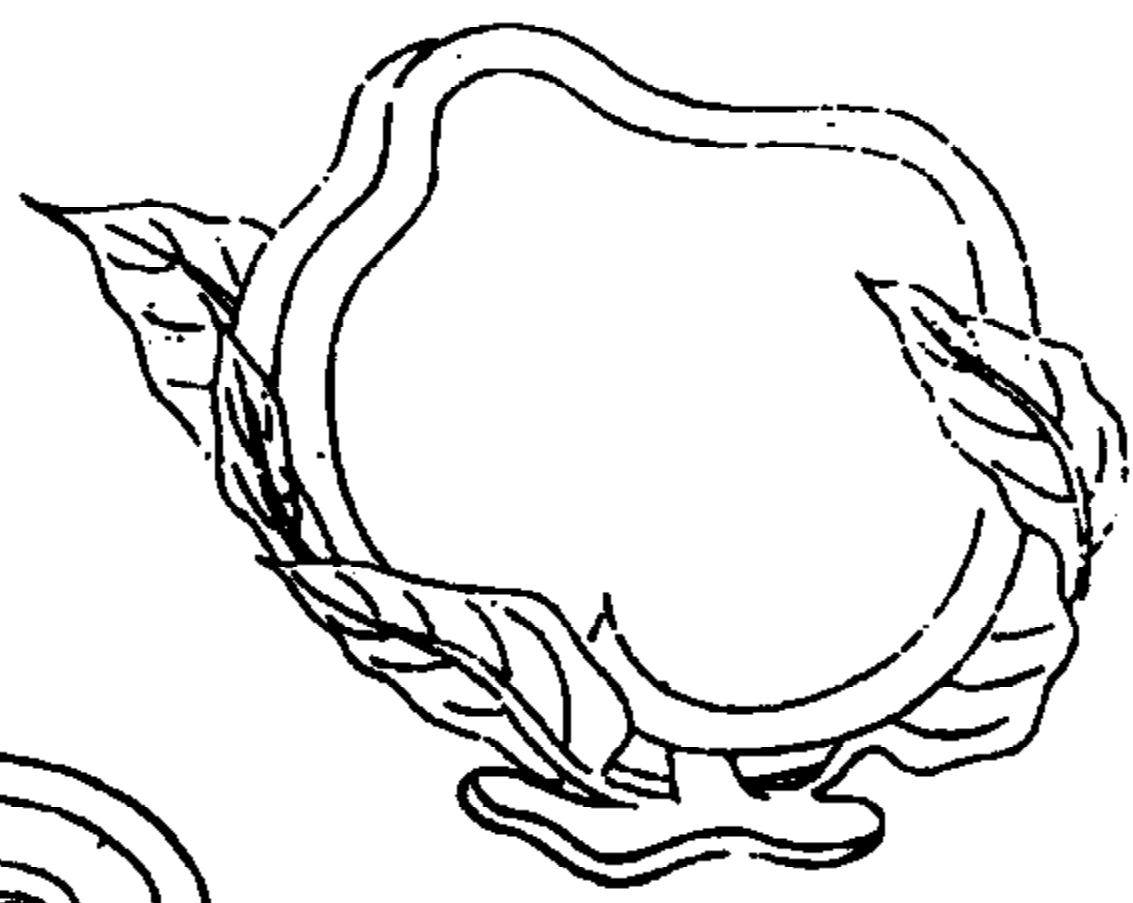

玉鎮紙



几

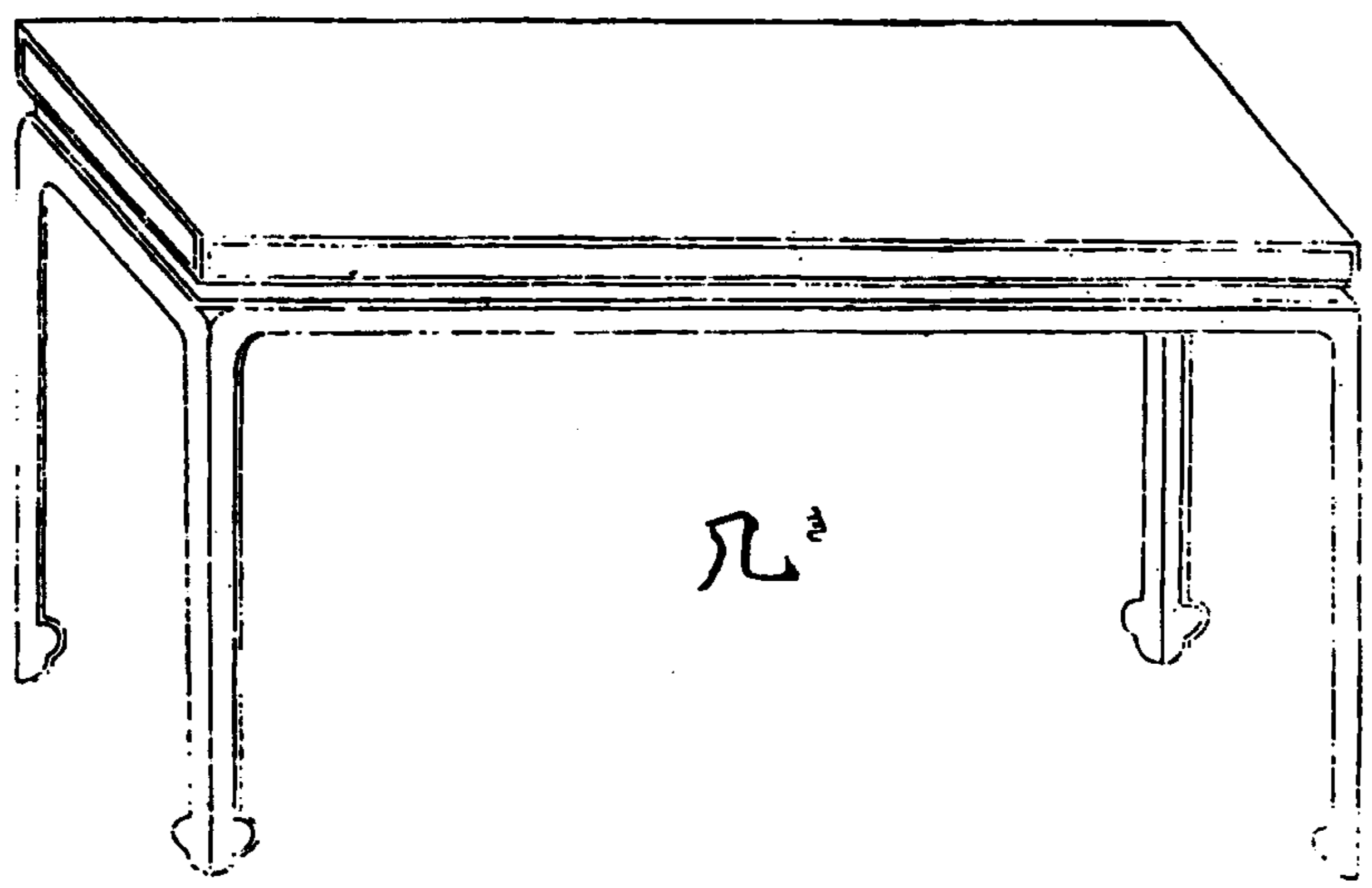

書架(框黃色,隔板褐色)

書架

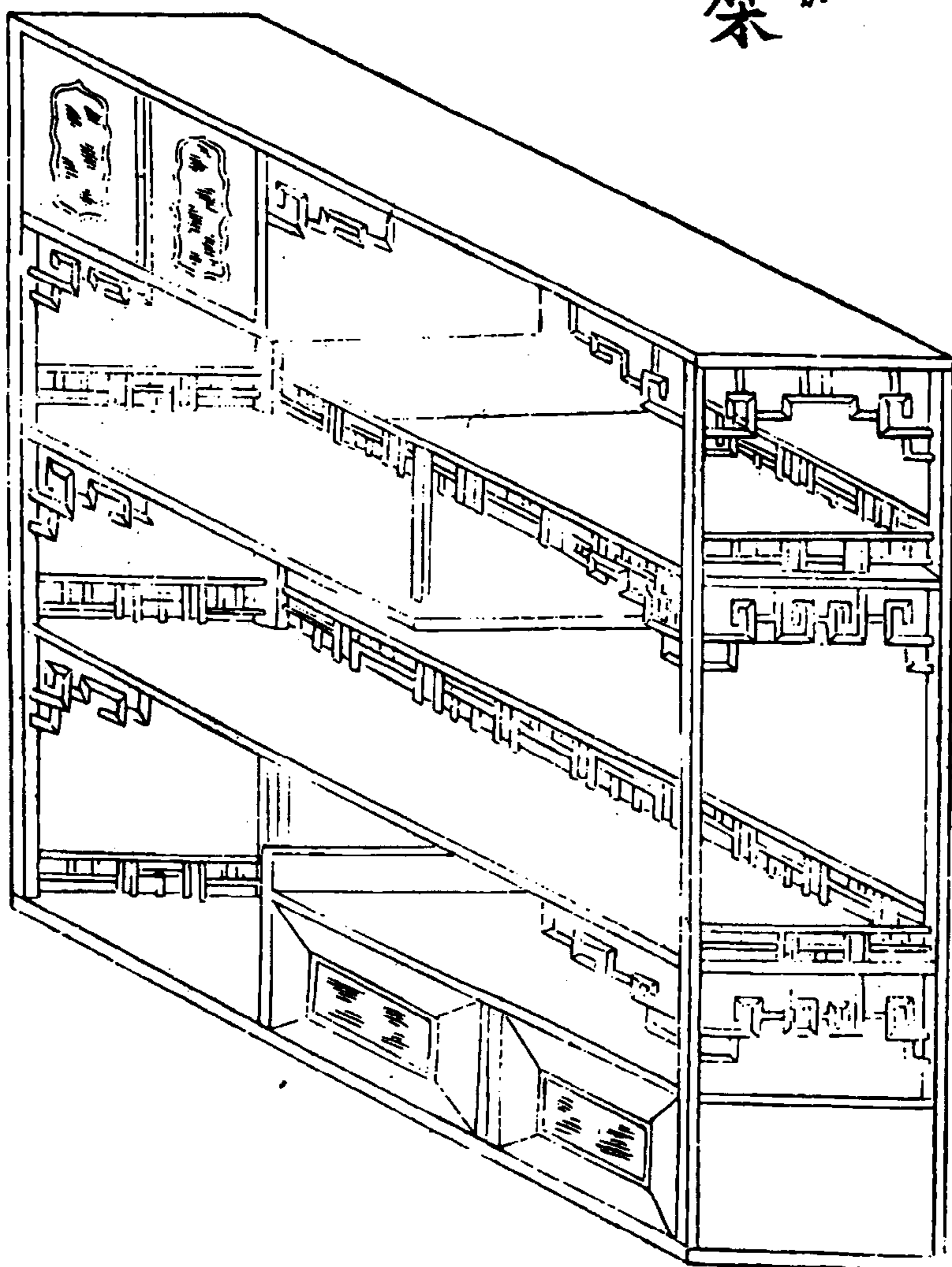



書架

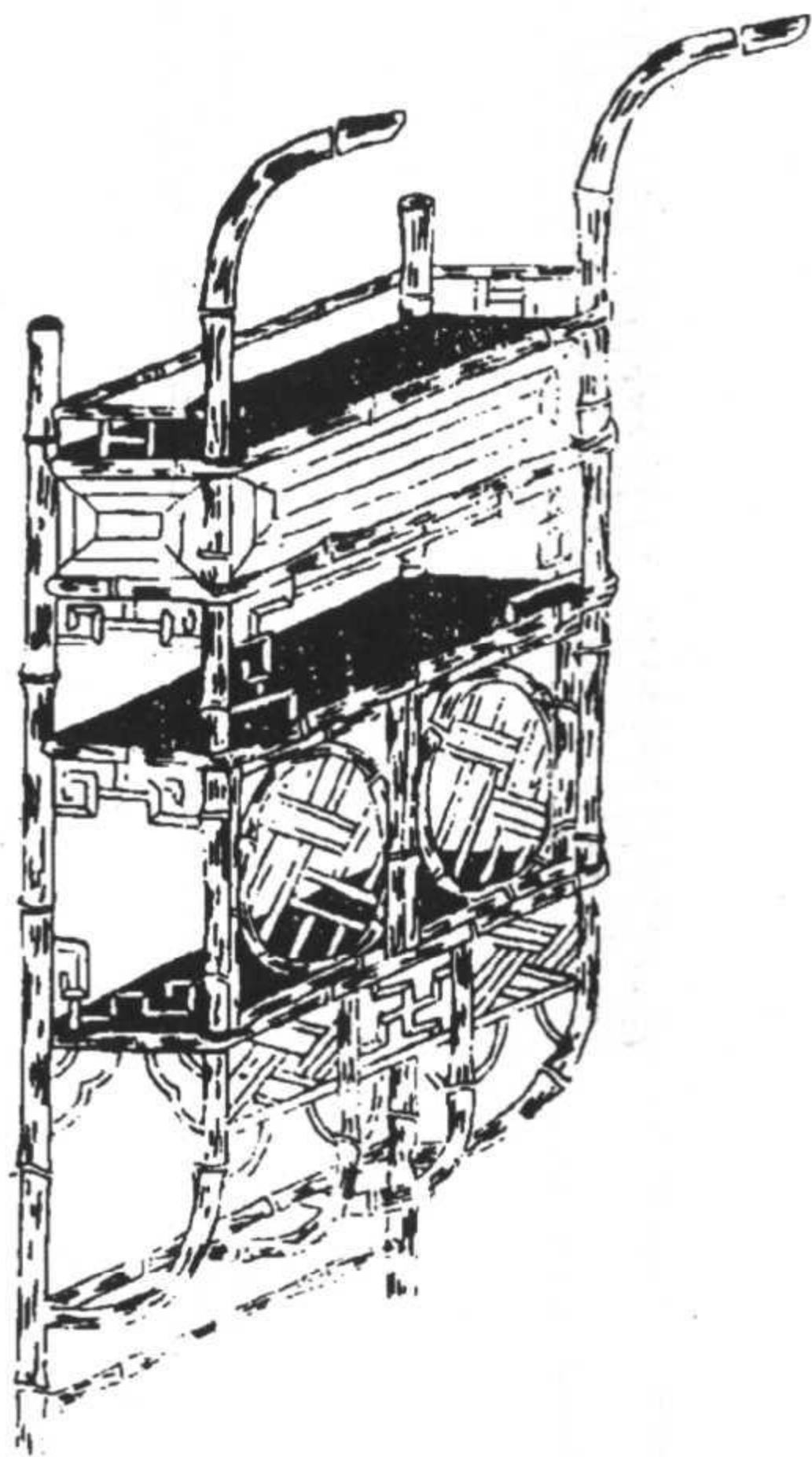

書架 香爐 筆筒 香盒 香箸筒 花瓶(書架框架黃褐斑竹, 隔板灰黑色。香爐黃色, 上口邊綠色。筆筒外紅色, 內粉色, 筒座黃色。香盒蓋黃色綠邊, 盒身周邊白色, 內黃色花紋。香箸筒瓶白色, 筒上盤龍綠色。瓶內着黃色, 羽毛藍色。花瓶白色, 瓶身彩色畫, 底座紅色)

裁刀 印刀 錯刀（刀皆淡藍色。右裁刀把纏黃色藤條。錯刀木把黃色）

裁刀

印刀

錯刀

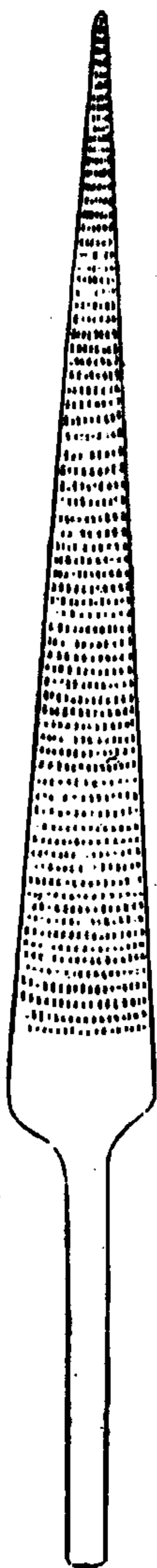
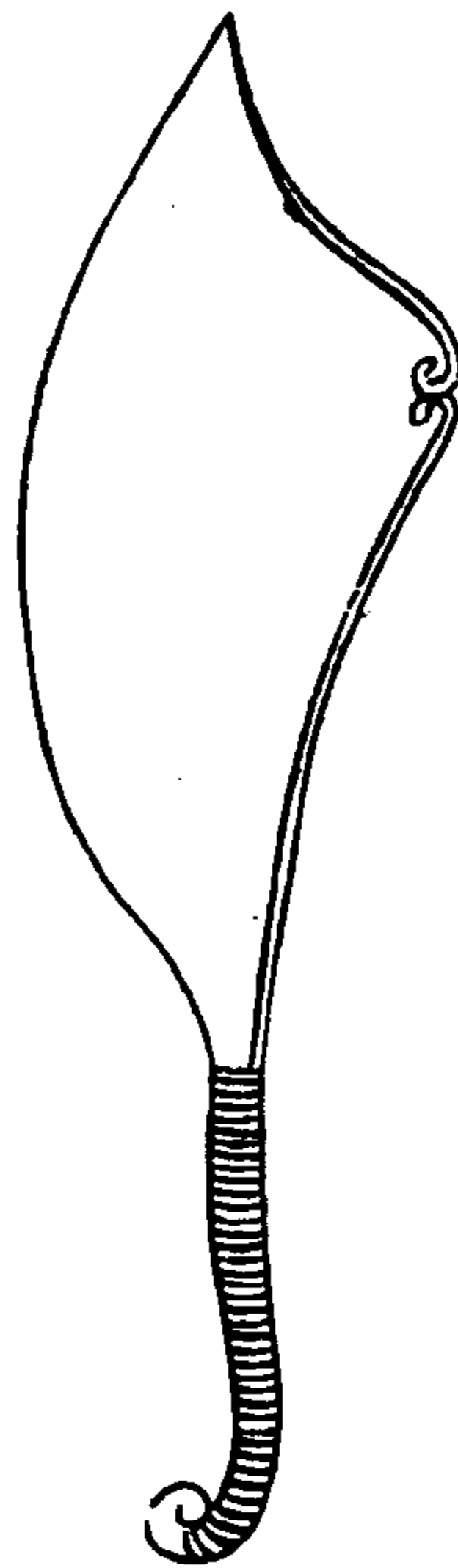

碁石 碁盤

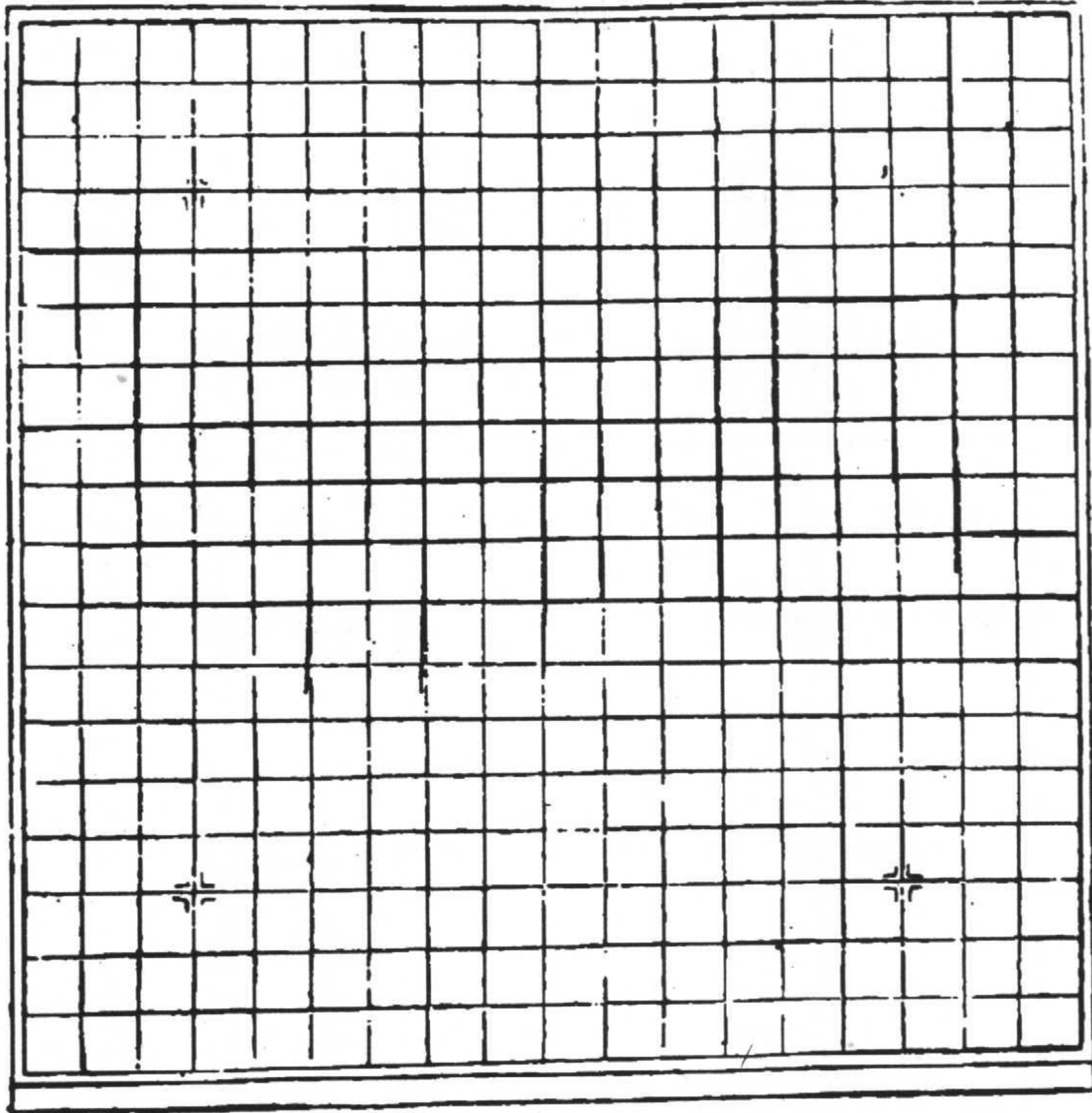

碁盤 碁子 碁筒(碁盤黃色。碁子白色,筒、蓋黃色。碁筒黃色)

碁筒 碁子



象棋盤 琴(象棋盤黃色,分界白色。琴頸部淡黃色,岳山淡綠色,琴身淡褐色)

象 棋 盤

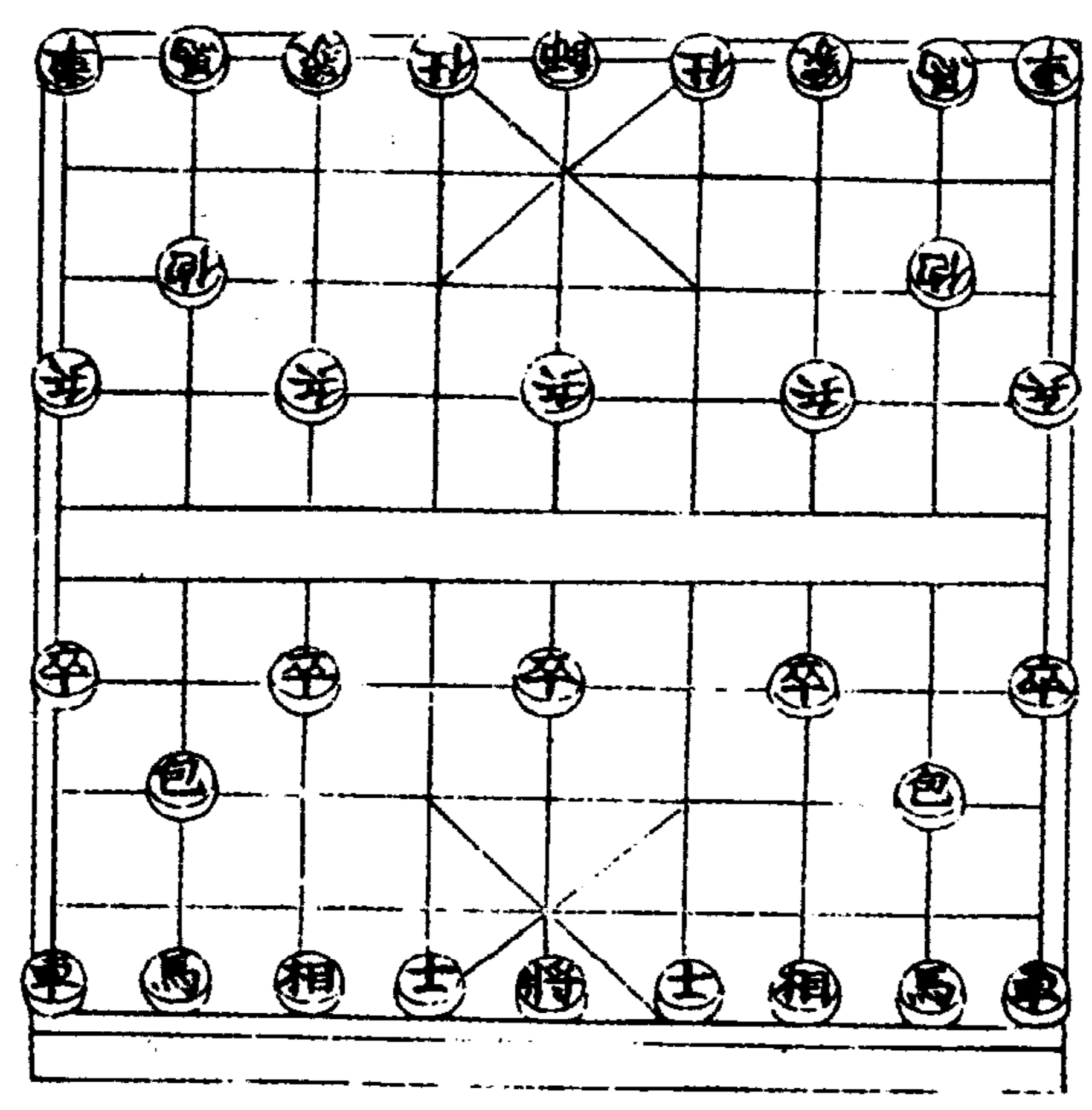

琴

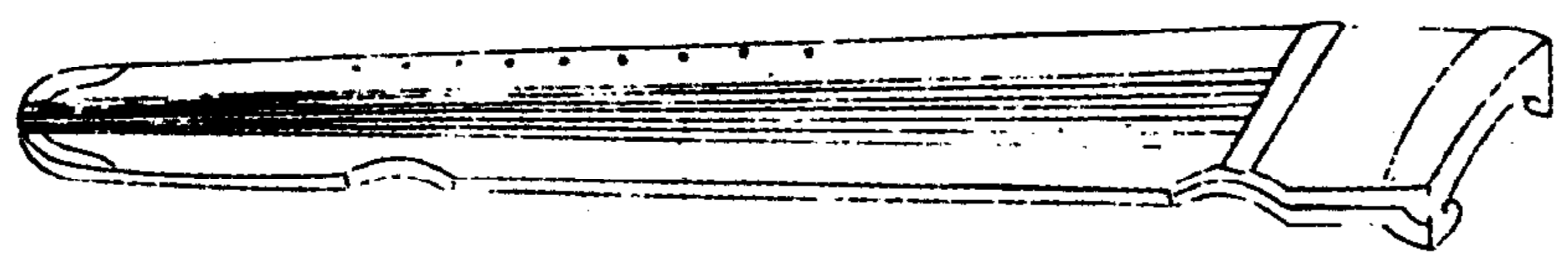

三絃子 琵琶 胡琴（三絃子頭部黃色，長柄淡褐色，弦鼓寬邊褐色，皮面黃色。琵琶淡褐色。胡琴琴桿、琴弓黃色，琴筒褐色，板白色）

三絃子

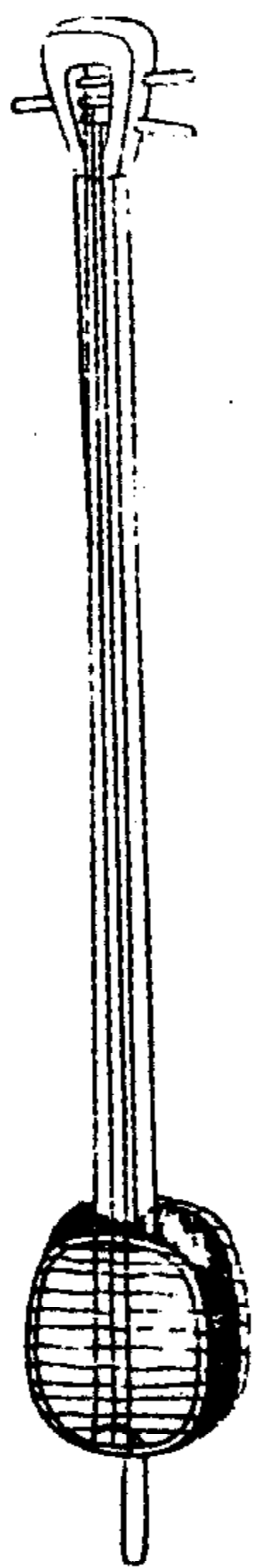

琵琶

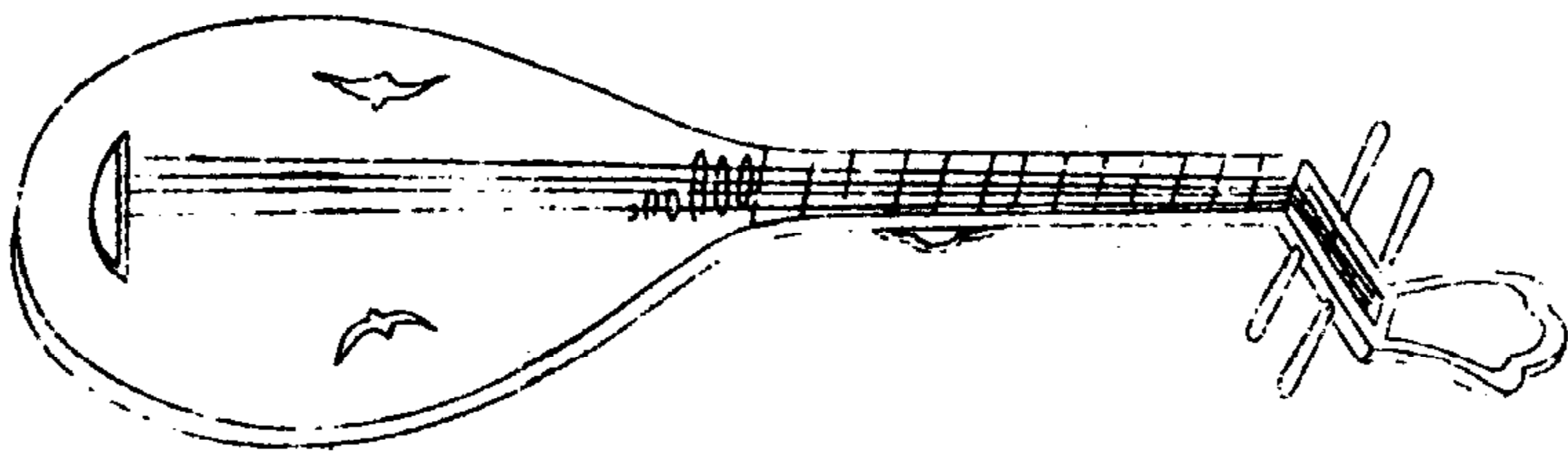

胡琴

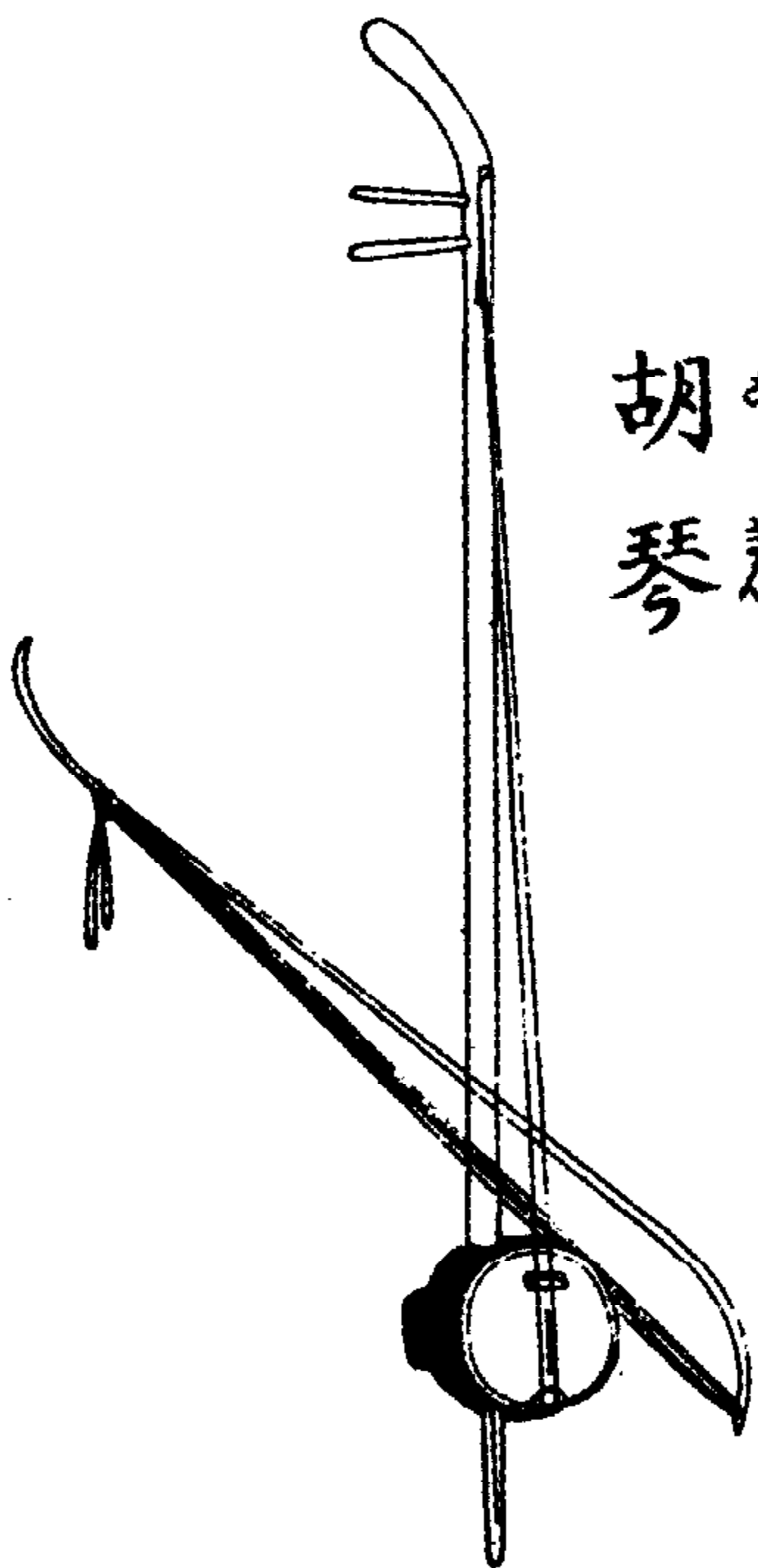



雲鑼 撥子 月鼓 金鑼 噴吶(雲鑼架子紅色,鑼黃色,柄褐色。撥子白色,把褐色。月鼓面黃色,鼓邊褐色,鼓棒褐色。金鑼黃色,提繩藍色,槌褐色。噴吶黃色)

雲鑼

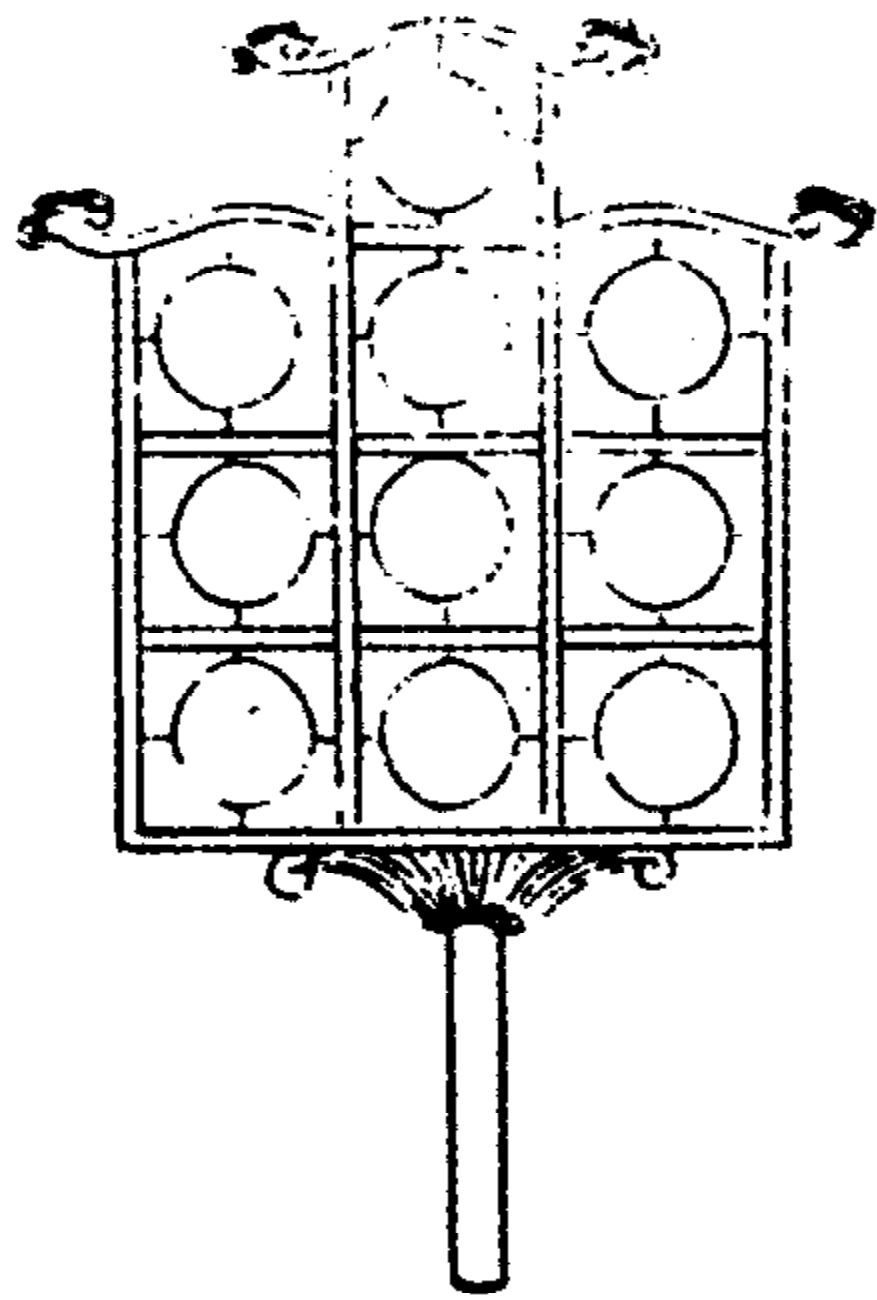

撥子

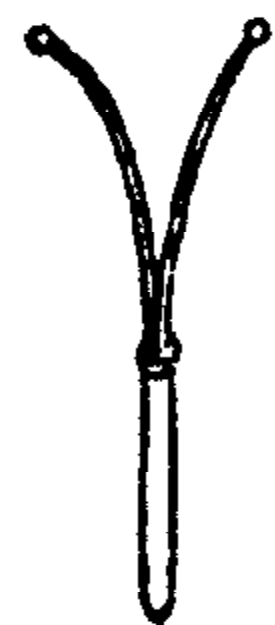

月鼓



金鑼

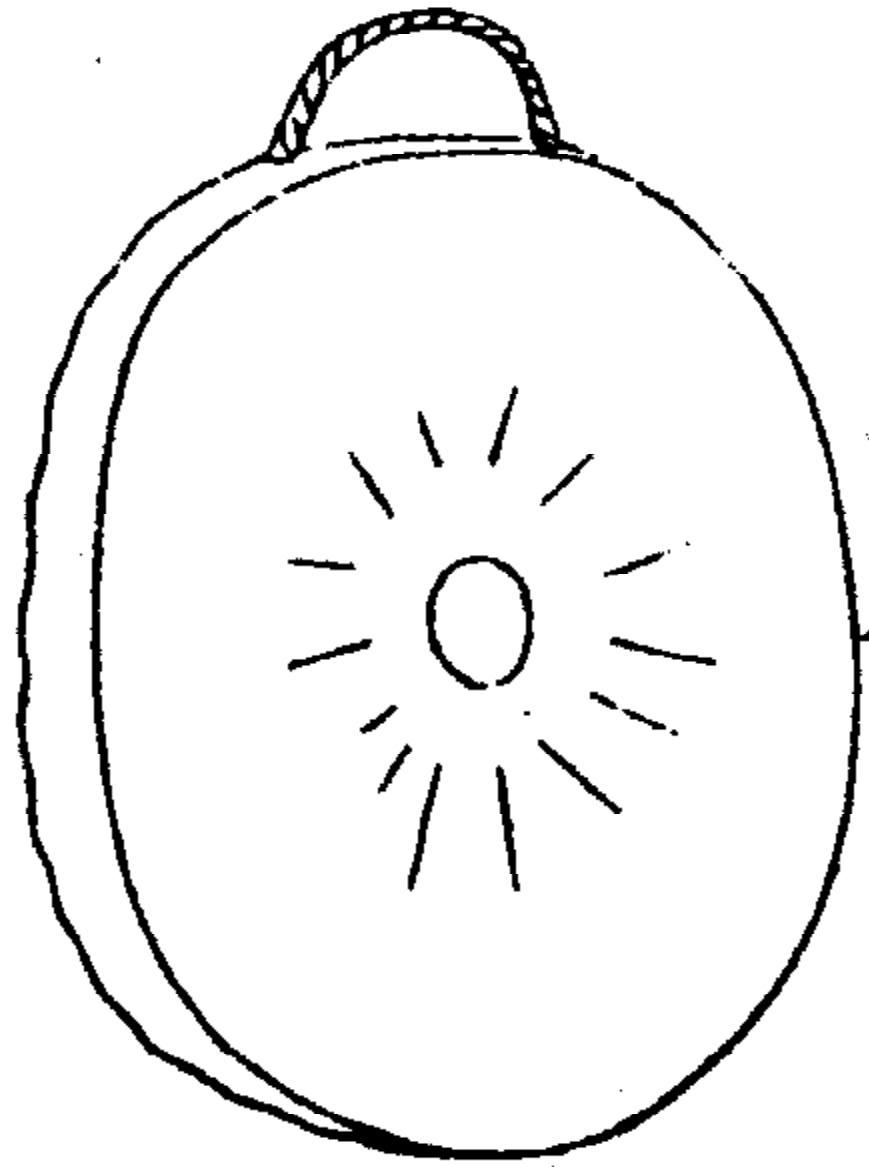

鎖吶

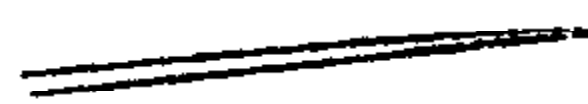
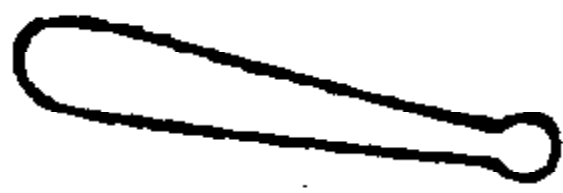
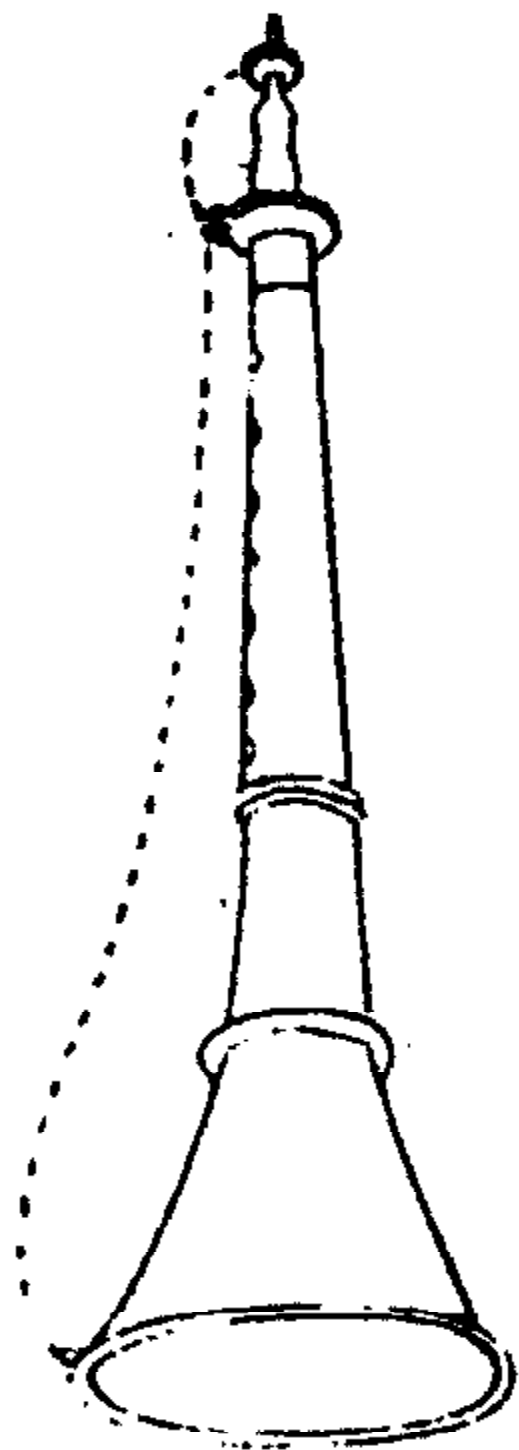

笛 拍板 小鈸 銅角 喇叭(笛身淡褐色,黃色紋道,穗紫紅色。拍板黃色,藍繫帶。  
 小鈸黃色,繫繩青綠色。銅角黃色。喇叭黃色)

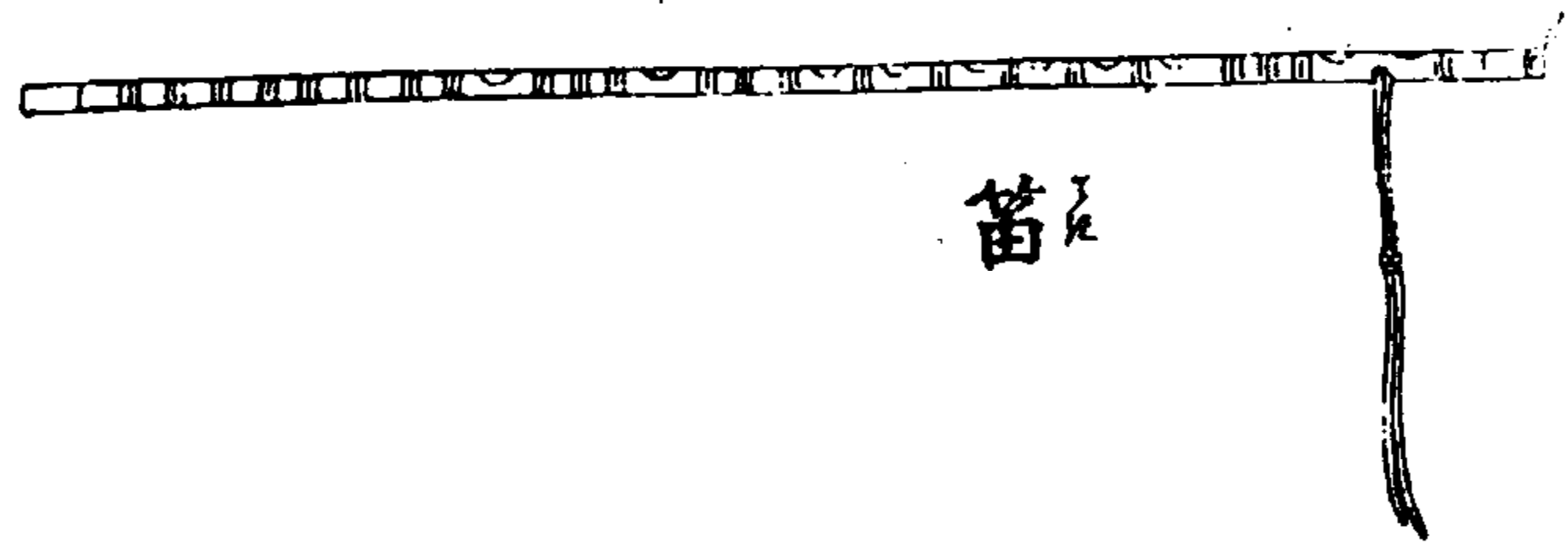

笛

拍板

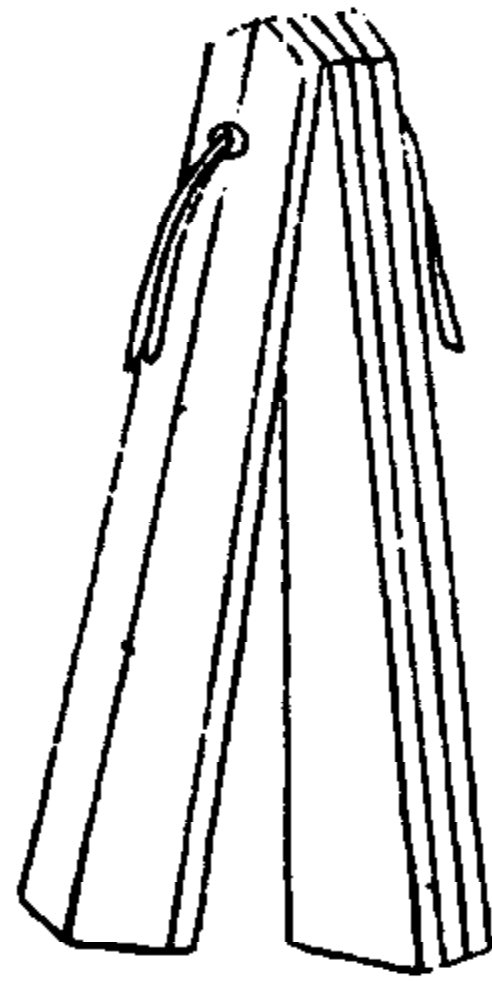

小鈸

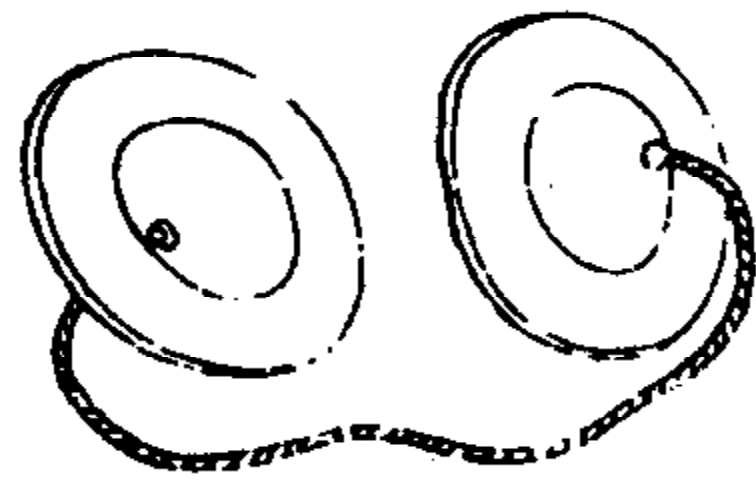

銅角 一名唢囉

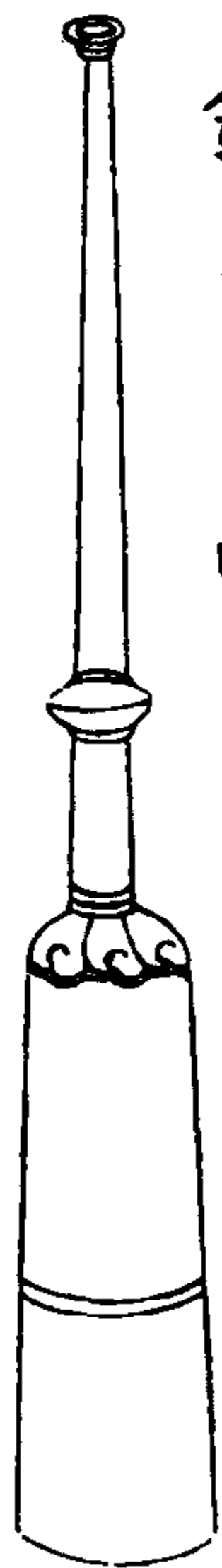

喇叭

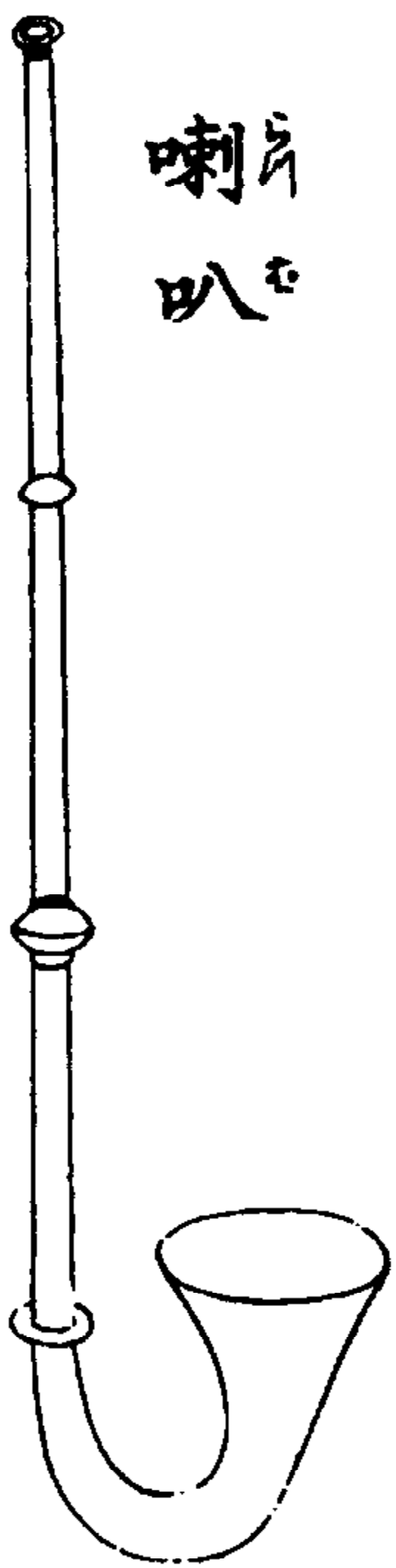

紙箱 文具箱（紙箱淡藍色。文具箱黃色，左下抽屜淡褐色邊，右下花紋淡褐、深褐色交織）

紙箱

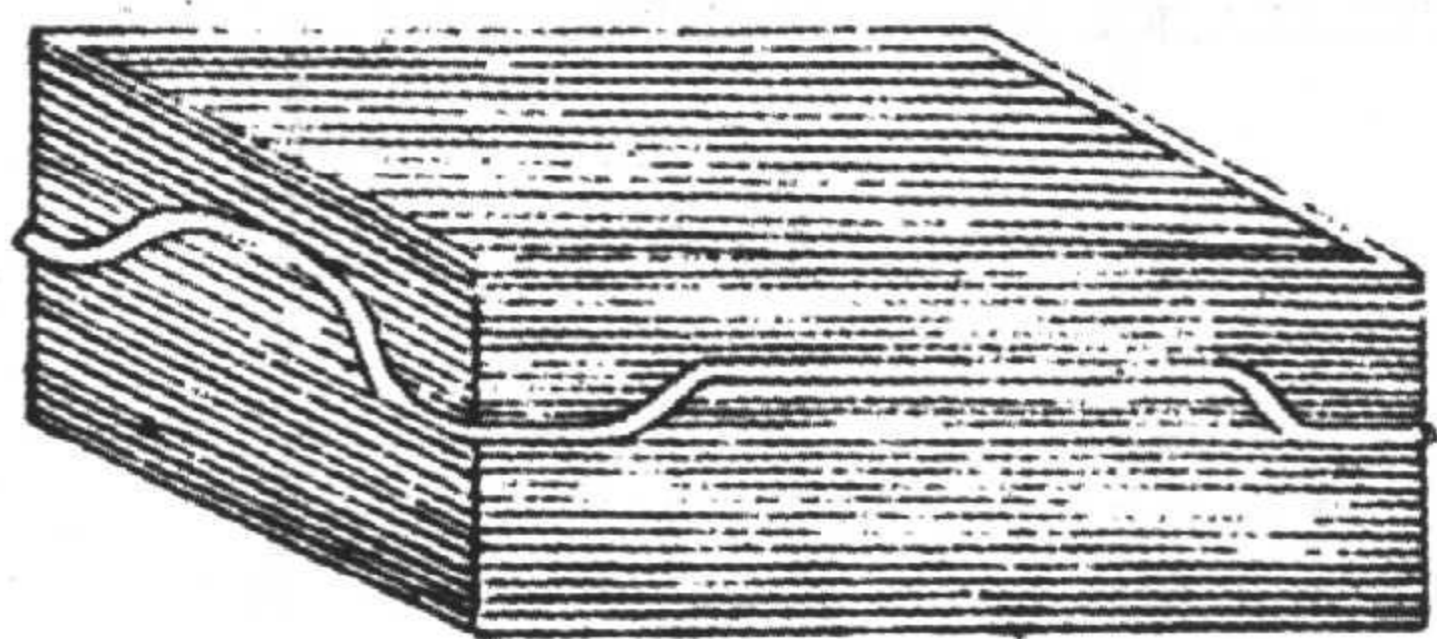

文具箱

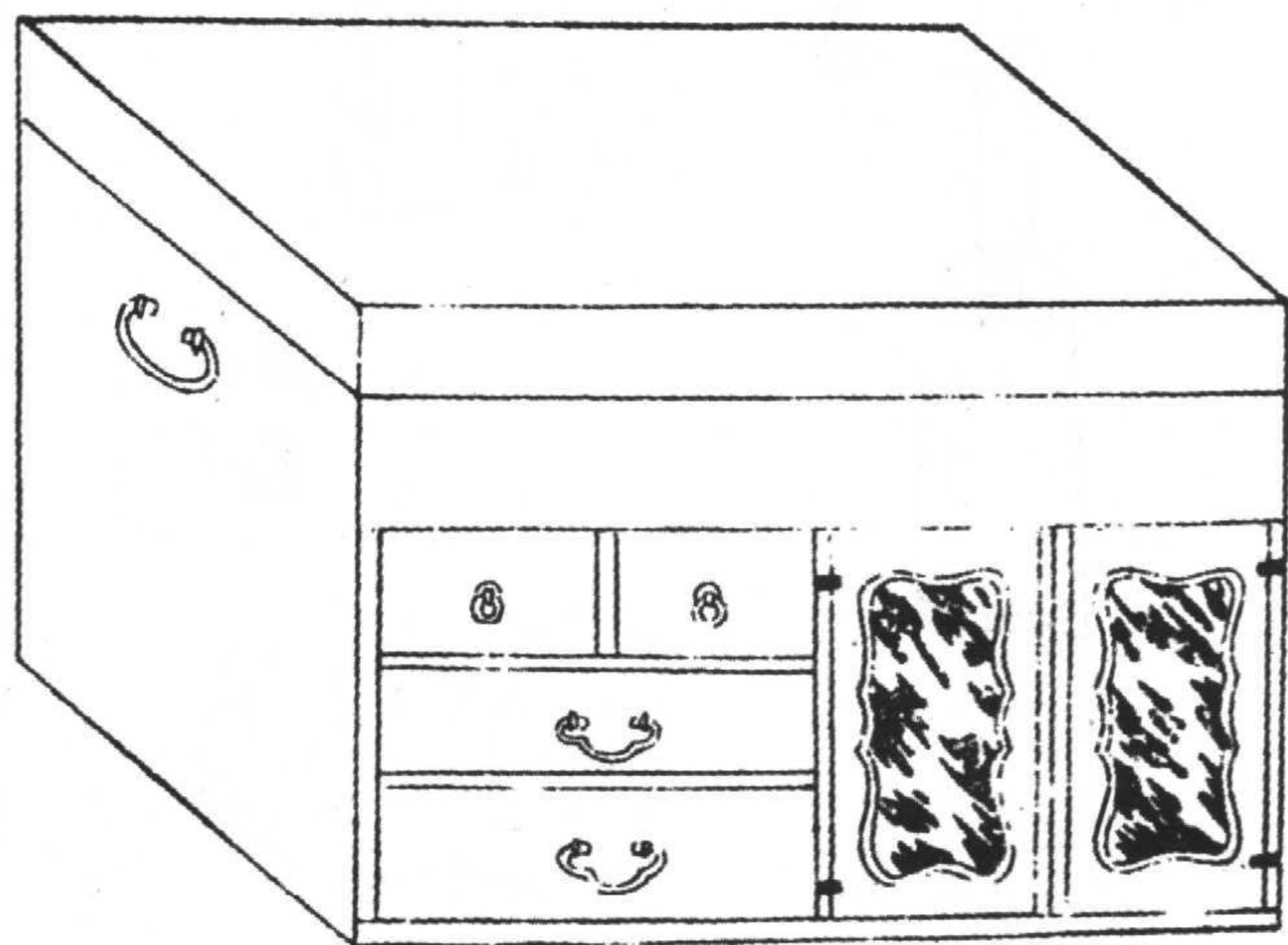

清俗紀聞

有在牆上掛有帽架或三絃琵琶等物者。去便所之通路放有麻鞋。面盆架上放有面盆，並掛有手巾。

內房上面建樓，為婦女之寢室。

### 樓上

為上下樓之便利，設有以木板製造之胡梯。樓上均鋪有平滑地板，入口處有一雙扇門。也有在地板上鋪藤席、毛氈等物者。

房中放有桌子、椅子、杌子等。窗戶形狀方圓不等，窗扇為左右閉開。亦有做成百葉窗者。設欄杆者，則是在樓前建露臺，從地面立柱與樓上相接，以竹子或木板搭成地板狀，三面欄杆，上搭架子，覆以布幔以防日曬。但露臺多不建於內房之樓，而建於書房等樓上，以為夏日乘涼處所。

內房之樓因是婦女等起居寢臥之處，因而窗戶亦小，並經常掛有簾子以避外部窺見。

### 樓房

蘇州、杭州等地，城裏城外臨街房屋均是樓房。大致上與日本住房相似。

隔漏、漏斗等以竹子、木板、銅等製作，依個人之身份地位而不同。

鄉間村落中，樓房極少，均為平房。

### 隔扇

隔扇用紗、縐或油紙糊成。窗戶上使用明瓦、雲母、玻璃，而不使用兩面貼紙之紙扉，紙襖。均為板扉或紗障。門扉之上邊板或上欄等稱為天花板。

### 仰塵

仰塵係糊於整個房間上面之紙張，紙上画有花草圖樣。大戶官家均用仰塵，小戶人家有時亦採用。

### 衣箱

衣箱又稱衣櫃。及裝有日用器物、金銀之櫃子之類，排列於臥房一側。

### 燈類

夜晚不用行燈，而用紗燈、羊角燈等。

書房中則使用書燈、掛燈、燈臺等。燈臺以錫或黃銅等製成，使用菜油、麻油而不用魚油。

內房（門簾上部紫色，下部淡藍色。桌子、臉盆架紅色，杌子淡藍色。牆壁白色，地板淡褐色，護牆黃色，鑲板深褐色）

內房

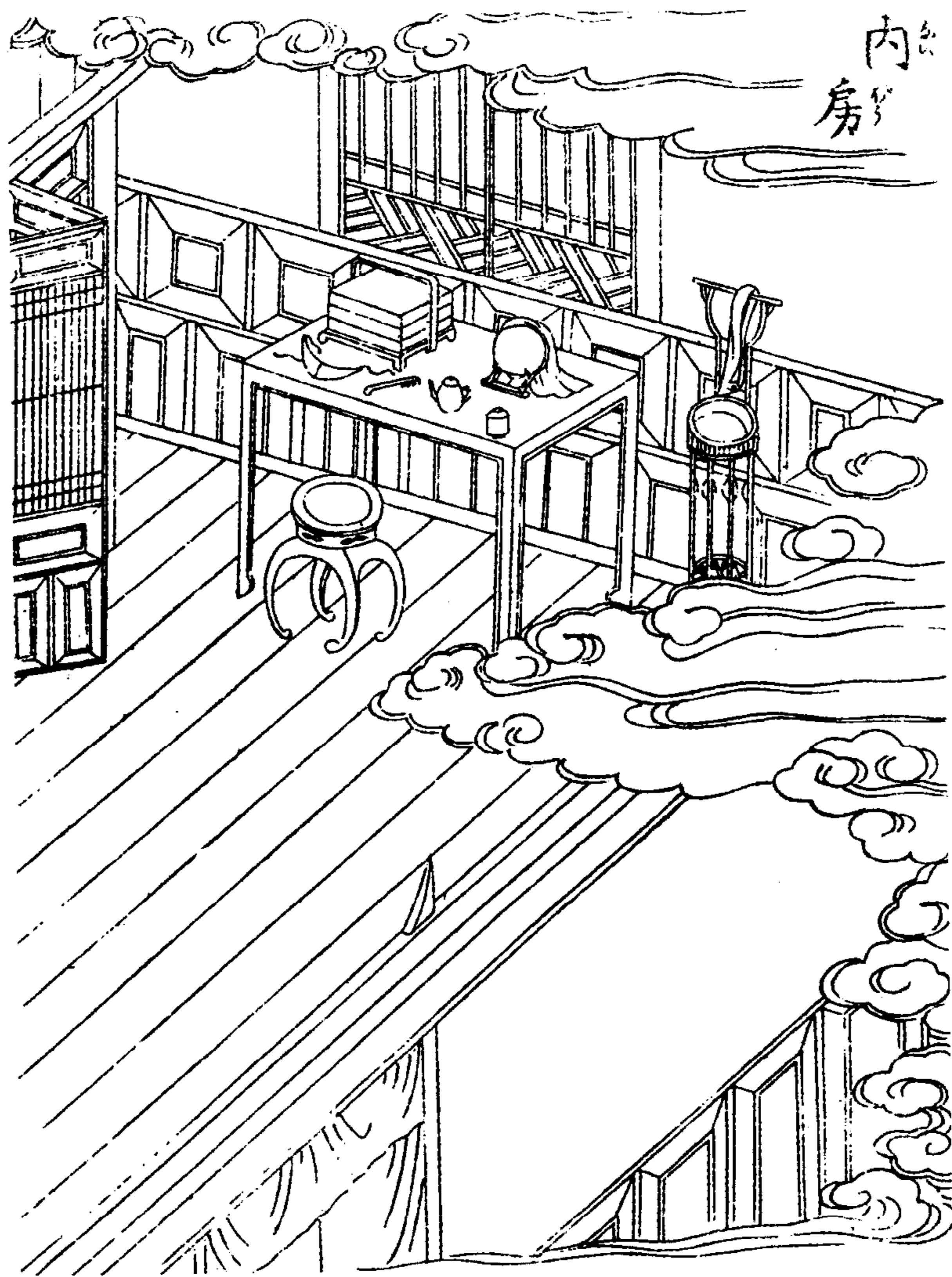

睡房(褥子面中間紅色,邊淡藍色。被藍色、被頭綠色。枕頭紅黑黃條格。幃幔粉色。牆壁黃色,地板淡褐色。椅子紅色,衣架橙色,衣服上綠色,下紫色。牆上扇子綠色,拂塵毛白色,柄褐色。側屋大箱子褐色,小箱子黃色)

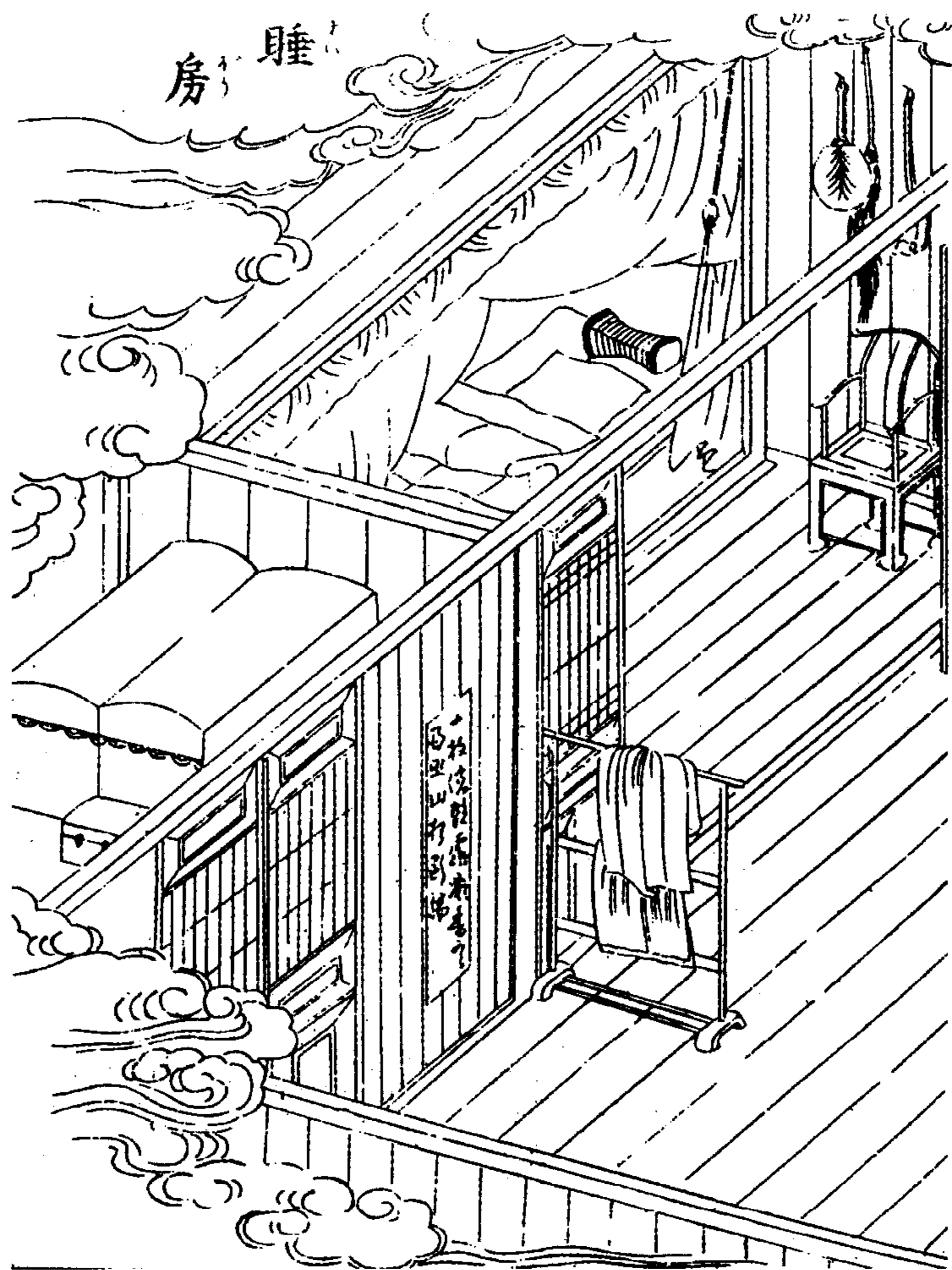

手爐 手 石

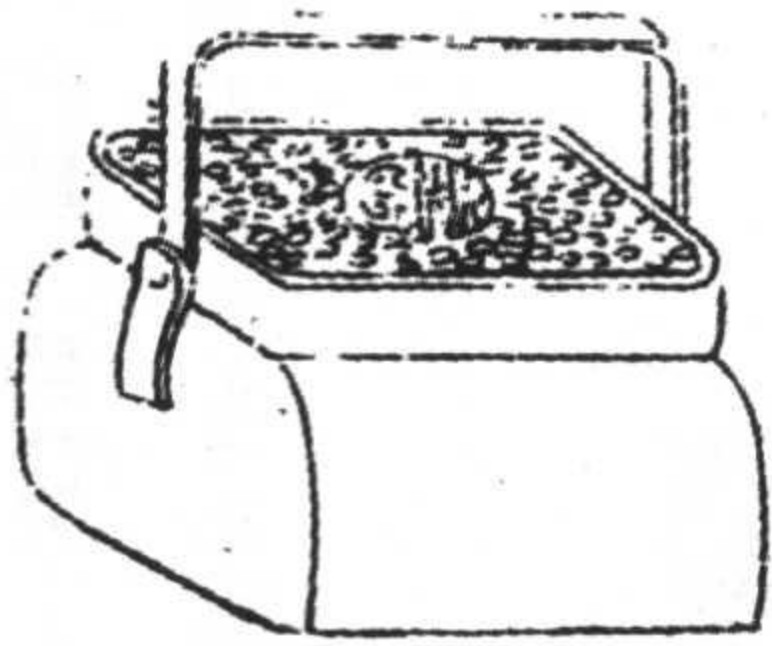

火箸 火 箸



廳爐 廳 爐

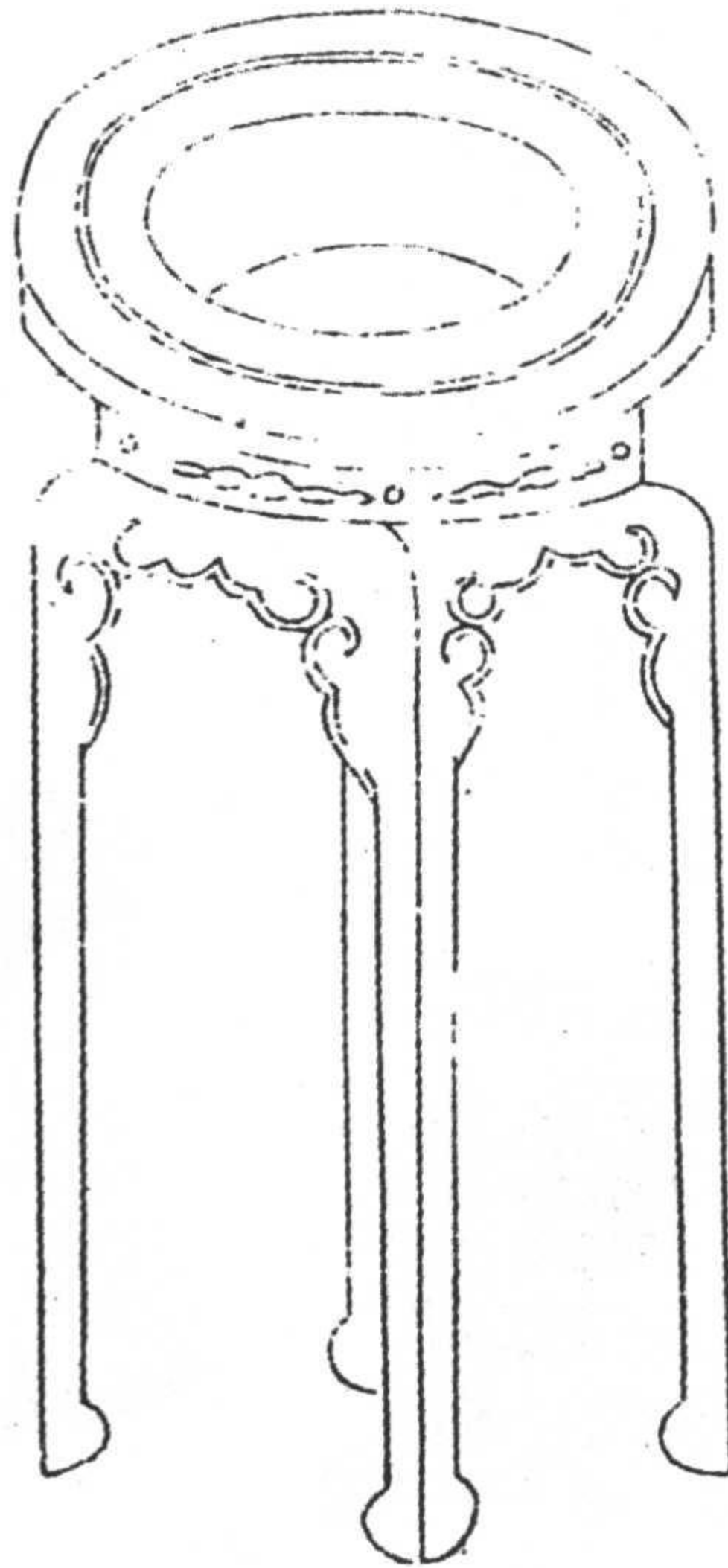

風爐 風 爐

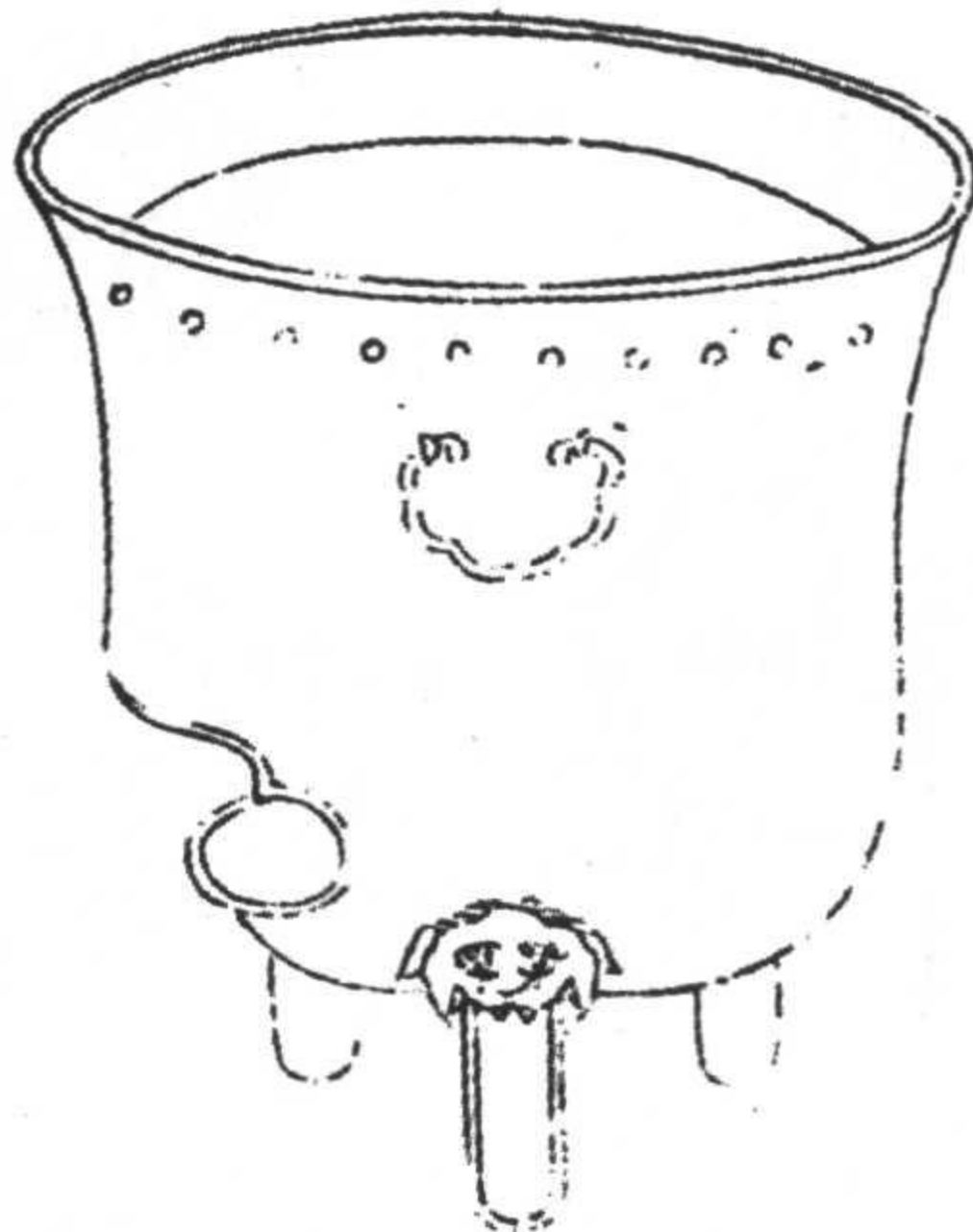

廳爐 風爐 手爐 火箸(廳爐、風爐黃色。手爐黃褐色。火箸黃色)



炭斗 脚爐 食籃 盤(炭斗黃色，炭黑色。脚爐蓋黃色，頂部黑色花紋，爐身黃色。食籃褐色框，藤部黃色。盤紅色，盤內白花)

炭斗



食籃

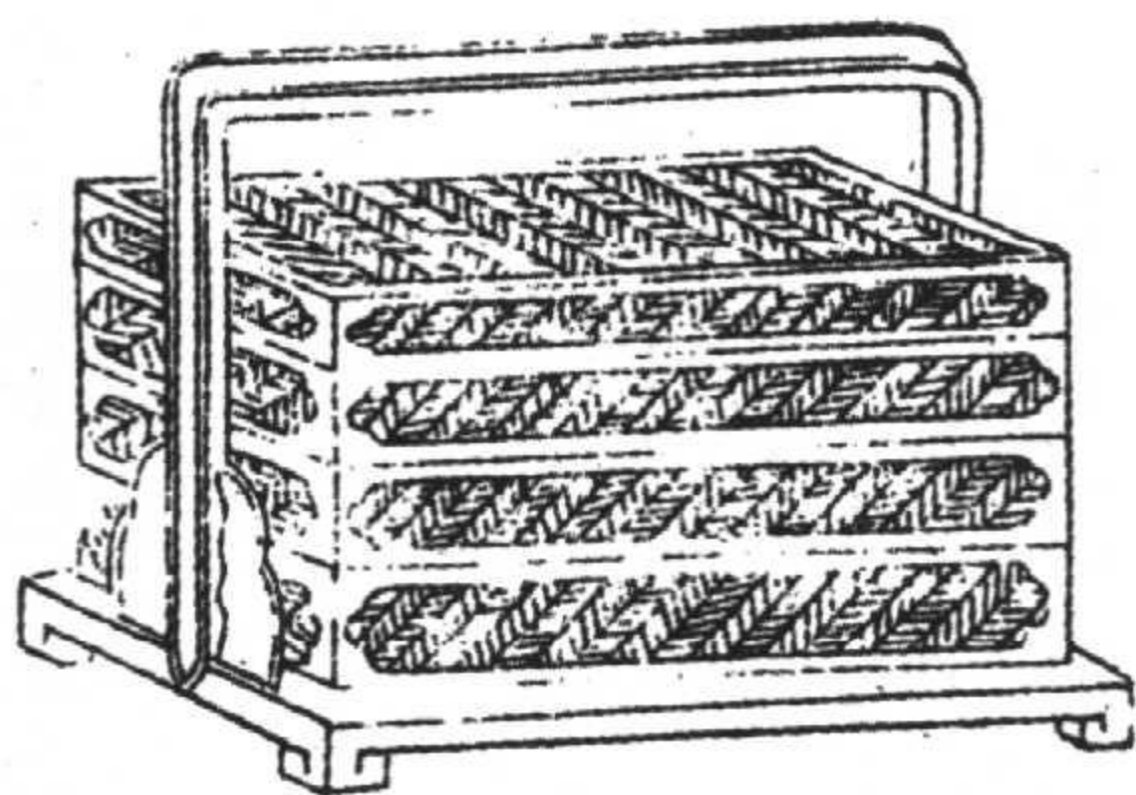

脚爐



盤

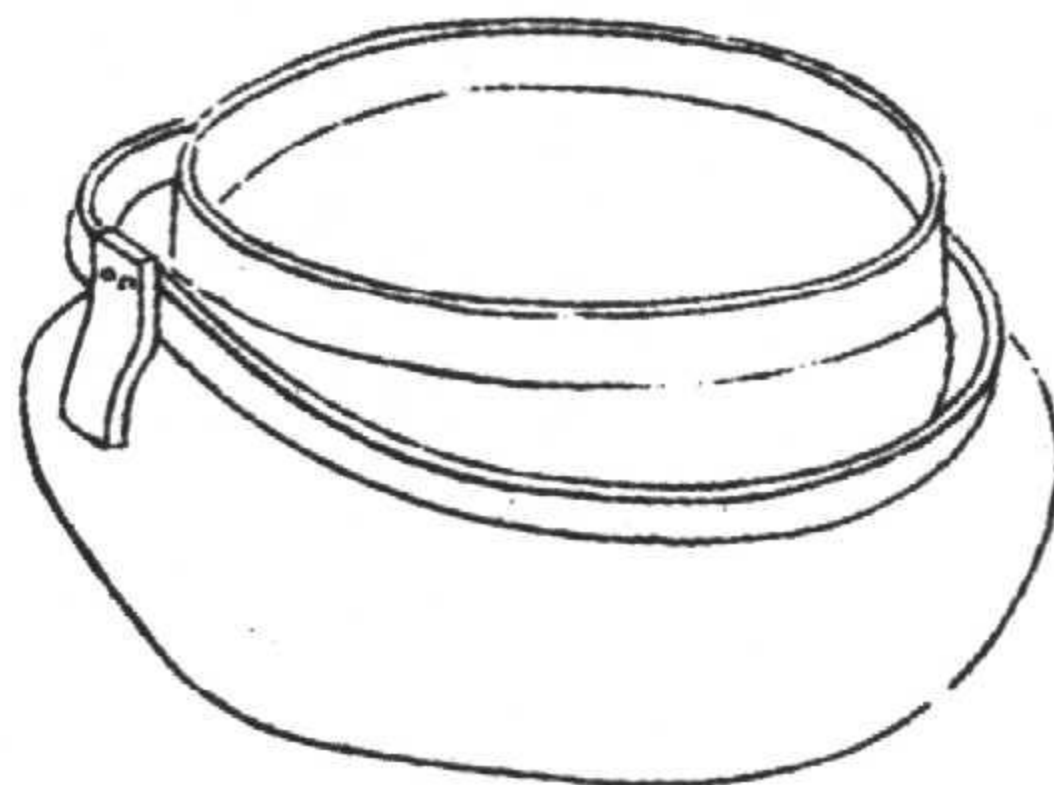

筋 調羹 茗壺 小碟 茶鍾 烘籃(筋黃色。調羹白地紅花。茗壺白色，圖紋淡青色，  
 提環黃色。小碟褐色。茶鍾黃色，花紋粉色。烘籃框架褐色，籃邊黃黑紋道)

筋



調羹



茗壺



小碟



茶鍾



烘籃 一名茶焙

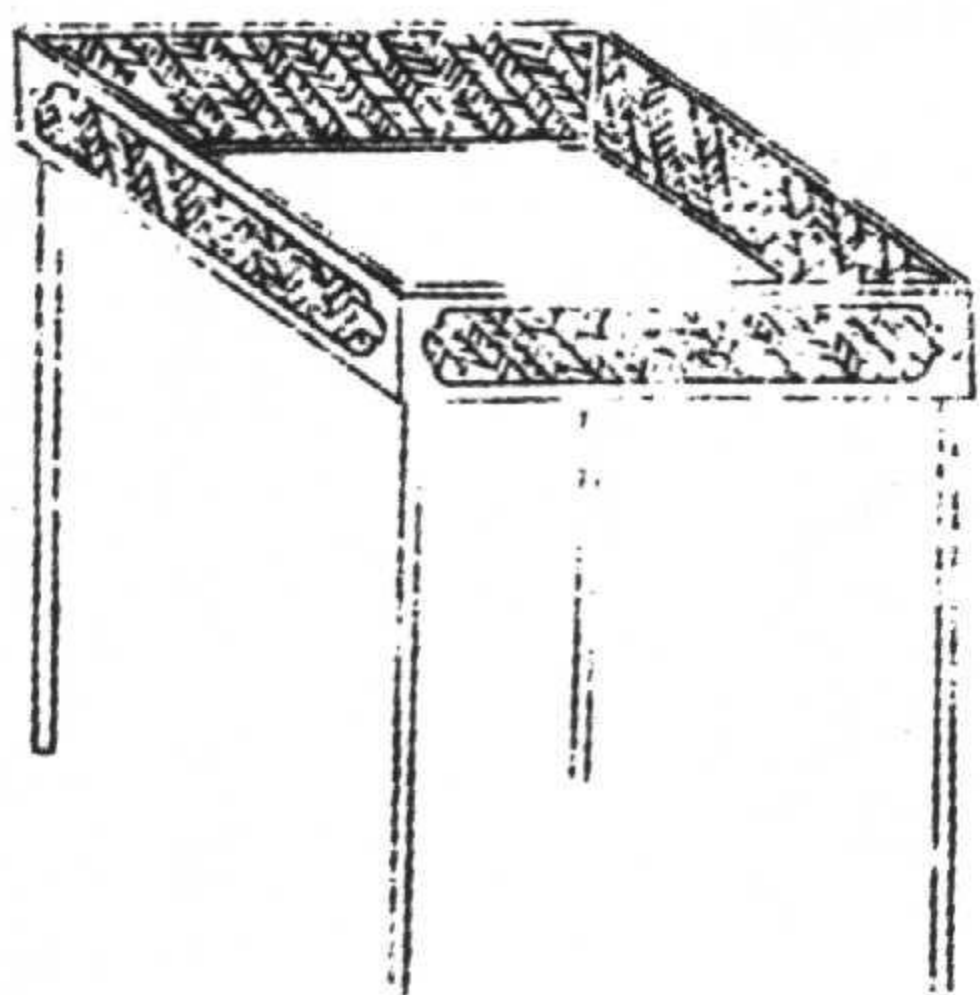

茶罐 茶瓶 托子 抹布 茶籃 茶罐(茶罐淡綠色,圖案白底黃龍,藍壽字。茶瓶白底,花紋紅花綠葉,蓋上虎形及把黃色。托子白色黃邊。抹布白色。茶籃綠色。茶罐上部淡藍色,垂條綠色,下部白色)

布 抹



茶 罐



茶 籃

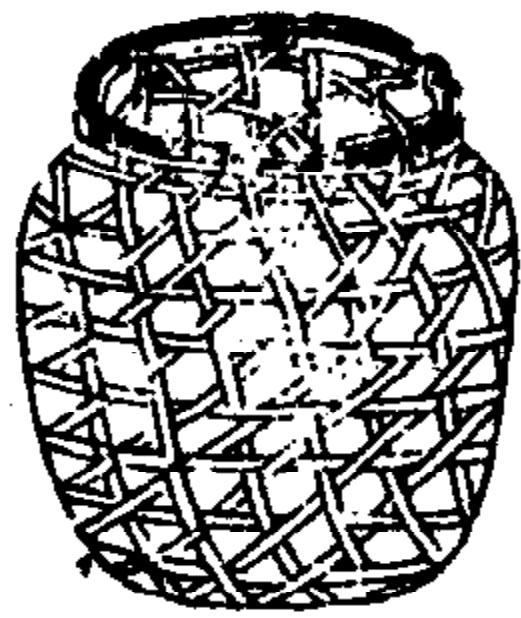

茶 瓶

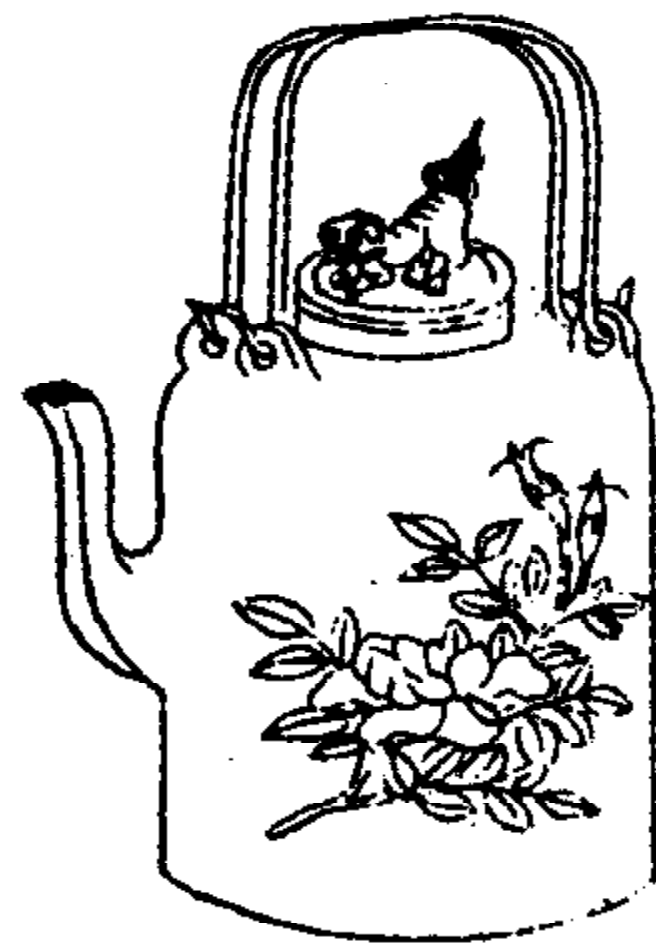

茶 罐

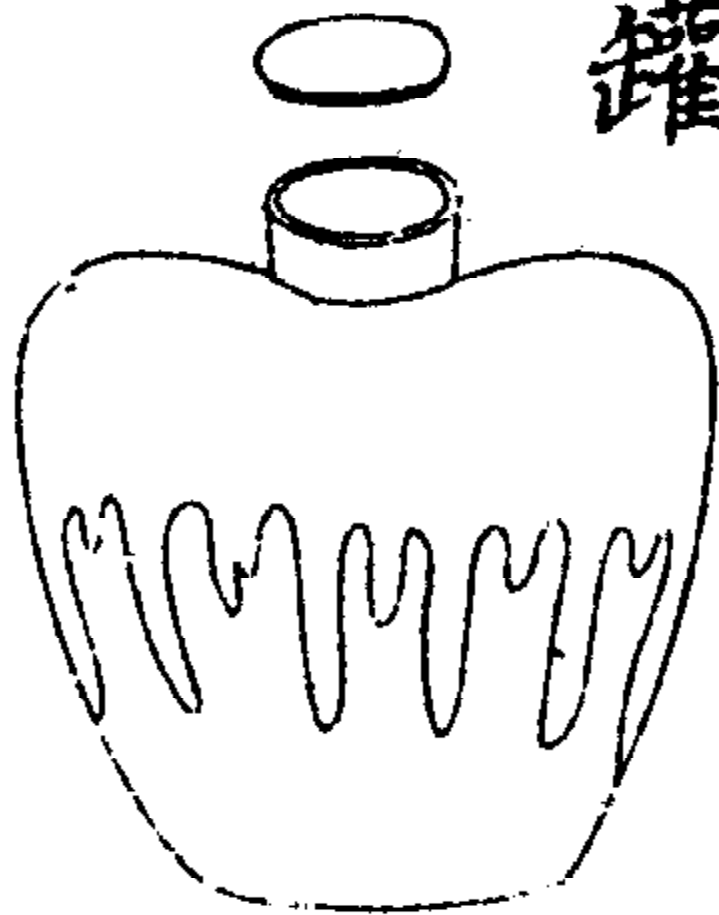

托 子

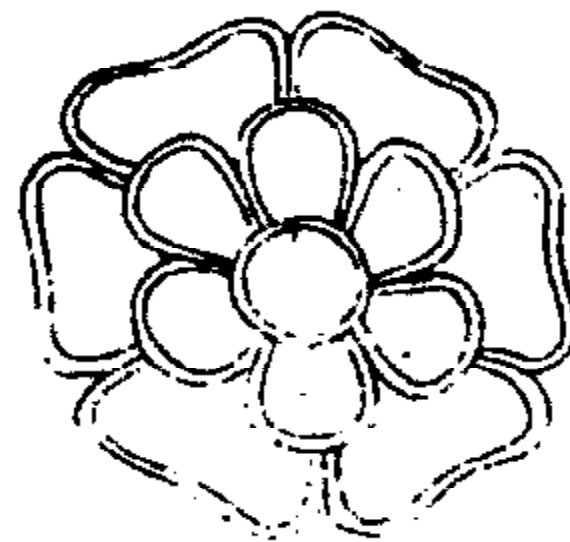

煎藥器 托子 春盛 燈臺 蠟剪(煎藥器藍色。托子綠色，中間黃花。春盛外黃色內白色。燈臺座褐色，柱白色，頂部黃色，火紅色。蠟剪淡藍色)

煎藥器

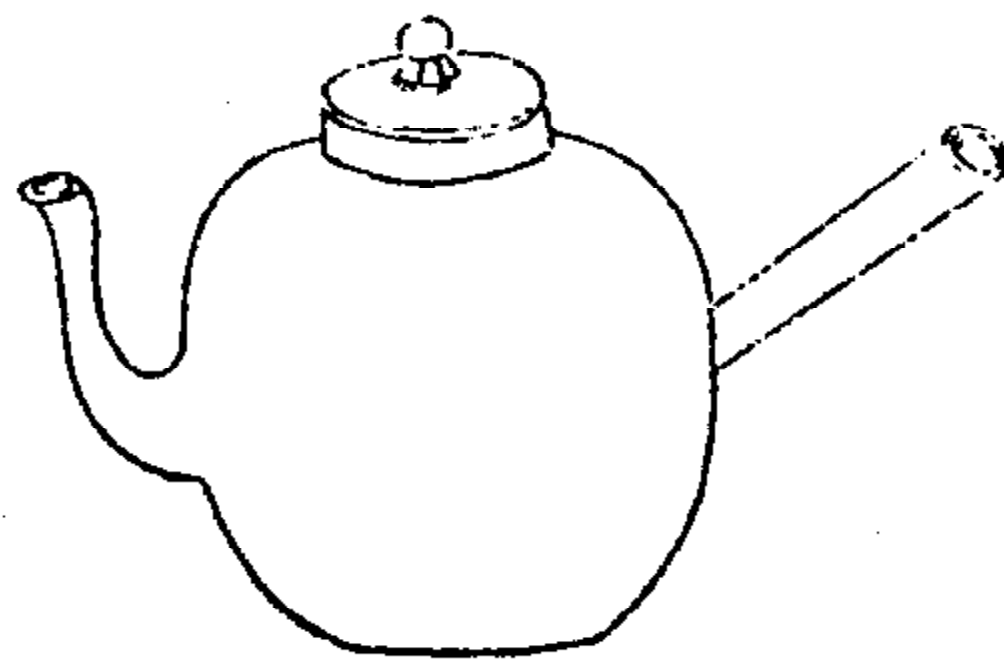

托子

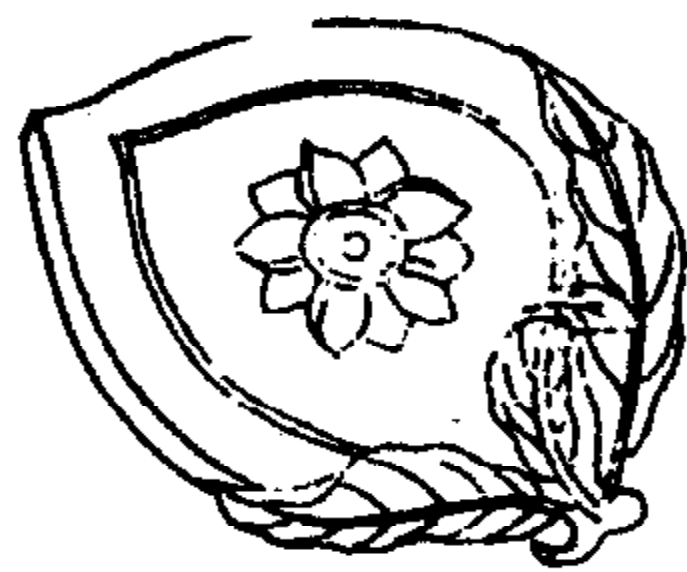

春盛

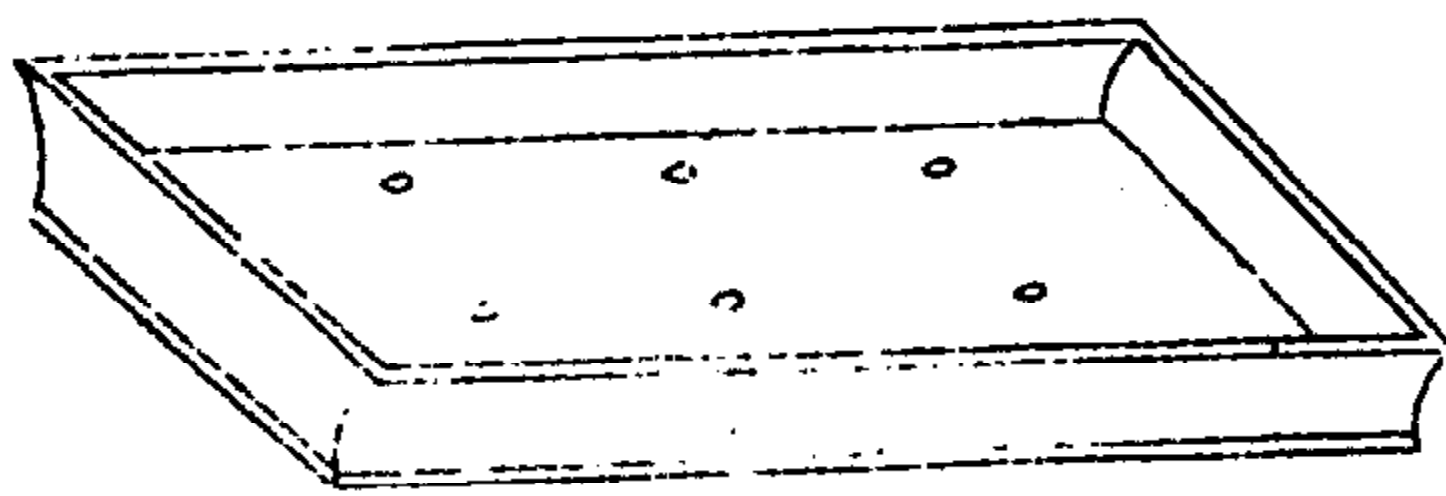

燈臺

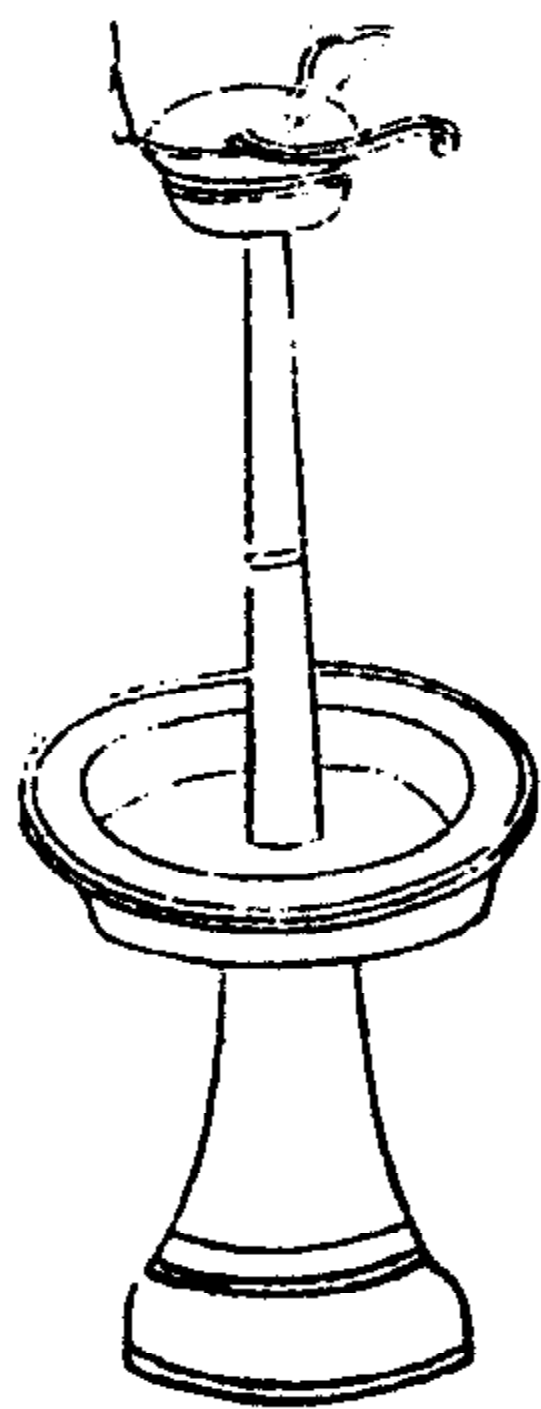

蠟剪



掛燈 書燈 燭臺 書燈(掛燈黃色,火紅色。右下書燈框紅色,上下部格內綠色,中部白紙,淡藍色邊。燭臺黃色。左下書燈底座黃色,燈臺白色,火紅色,罩黃色)

掛燈



燭臺

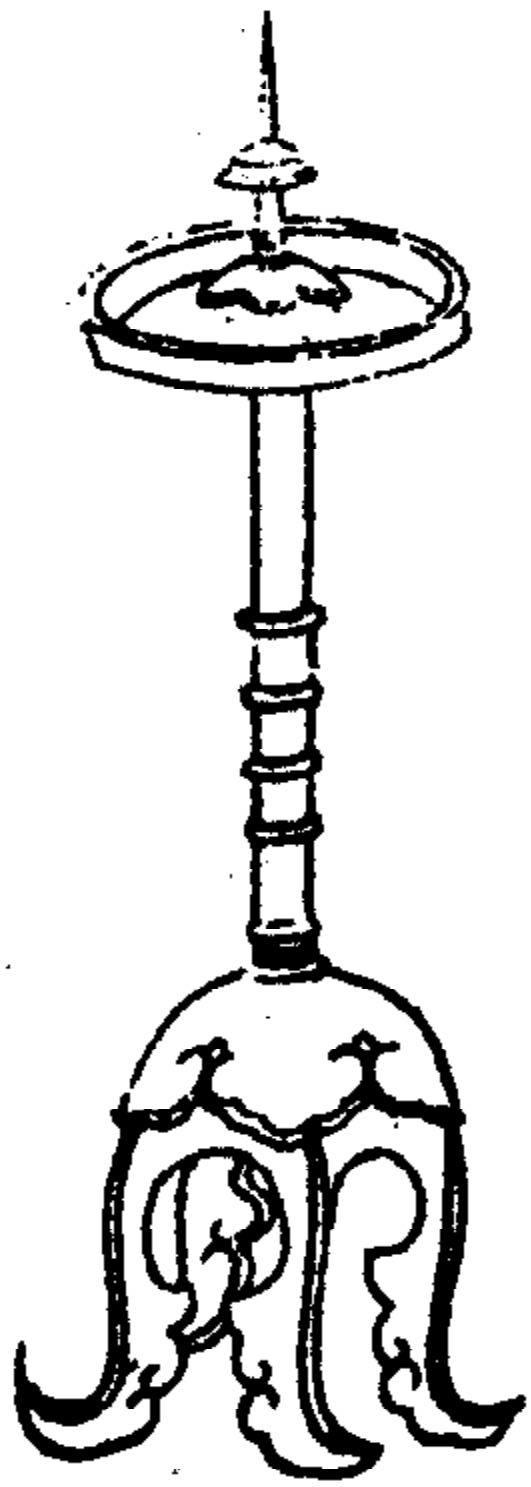

書燈

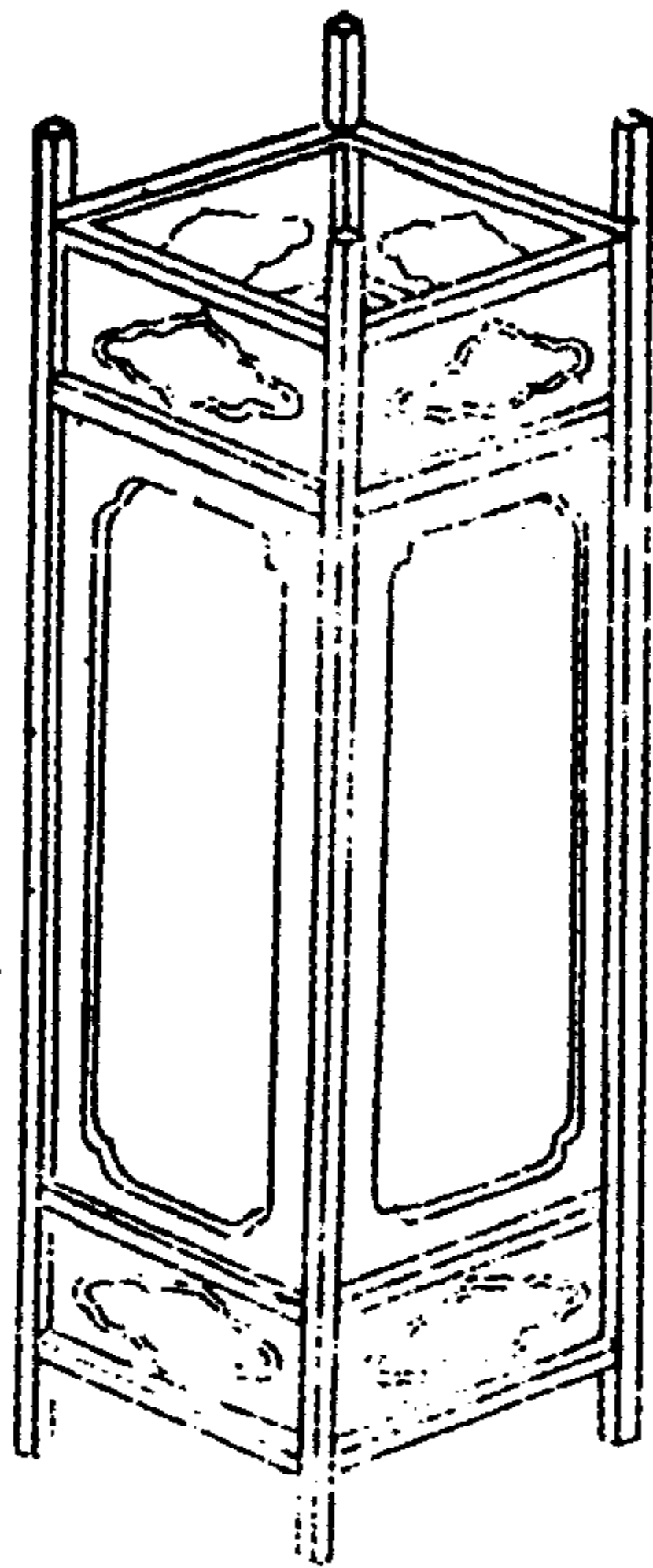

書燈

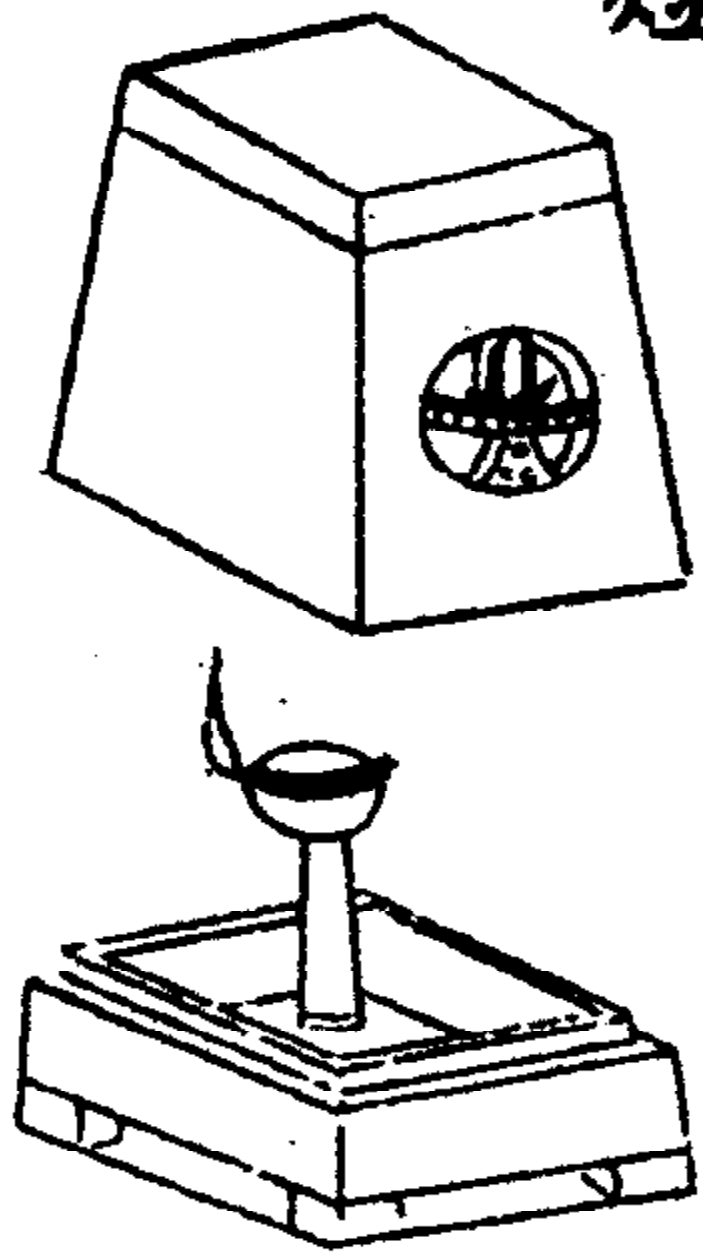

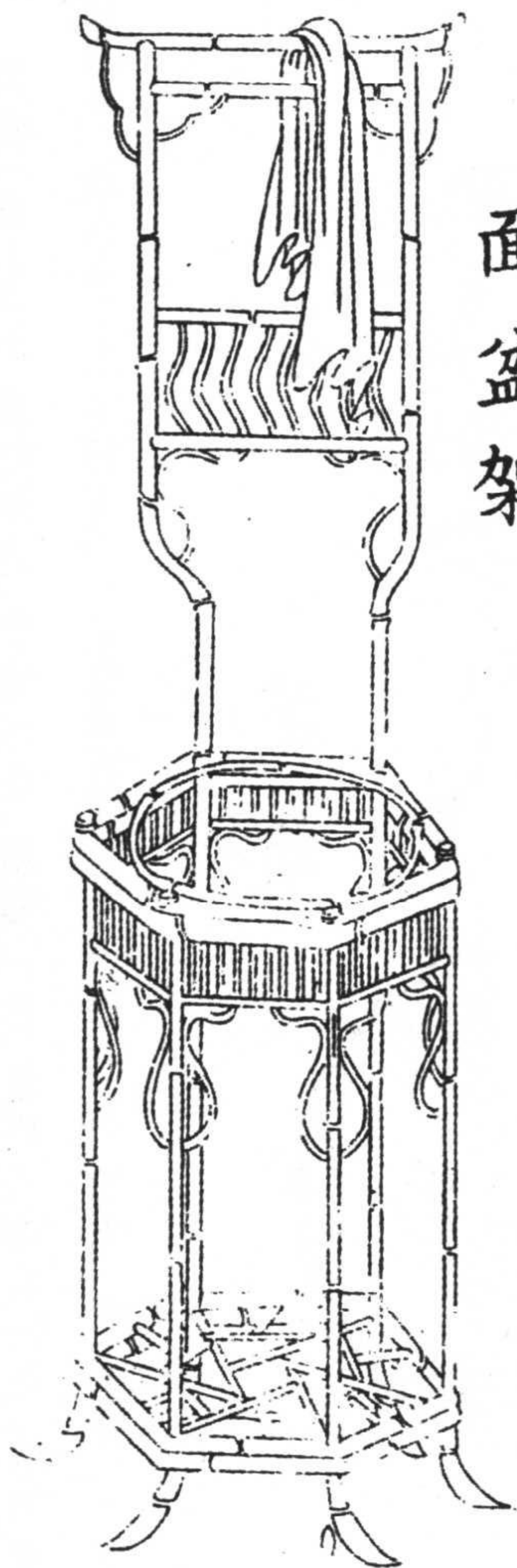

面盆架

面盆

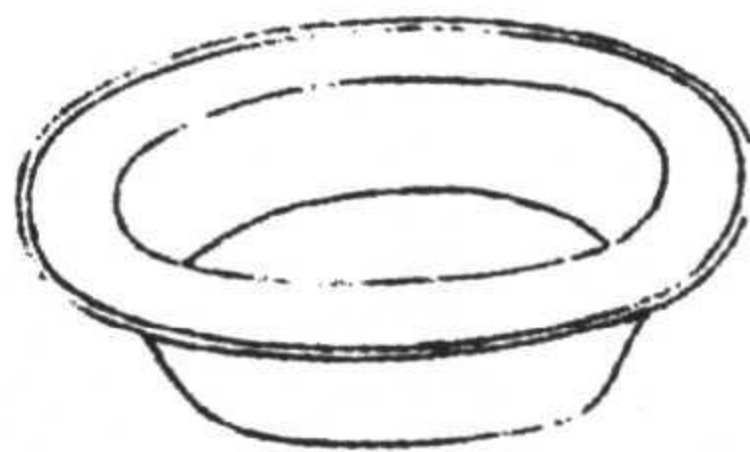

同上



漆盆

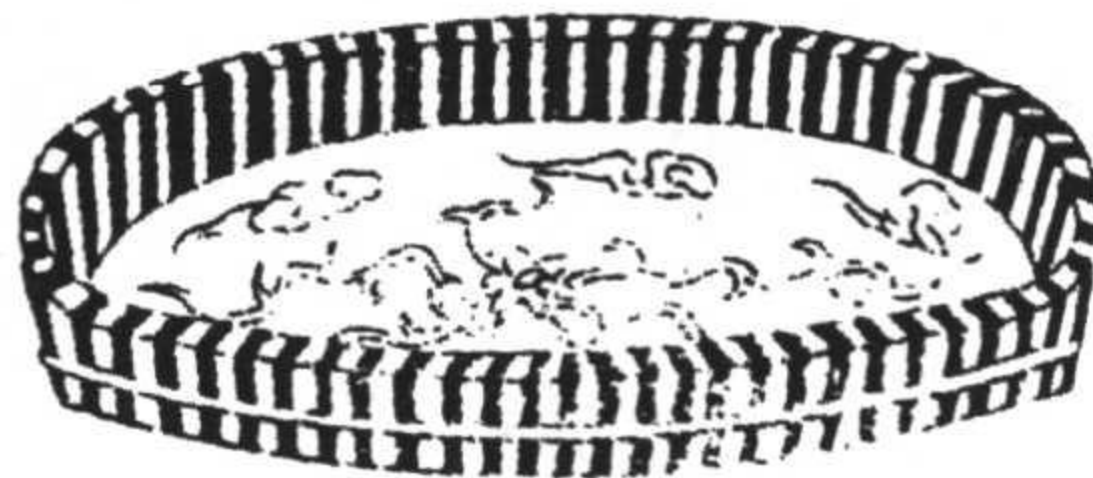

面盆 漆盆 面盆架(面盆上紅色。下盆身深藍與淺藍條紋，盆內底部黃色蔓藤花紋。面盆架淡褐色，手巾白色)

葵扇 扇袋 扇墜 (右上葵扇扇把褐色, 寬邊綠色, 扇面白色, 畫內人物衣粉色。右下扇把褐色, 扇面白色, 邊黃色。扇袋粉色, 紅花綠蔓藤花紋。折扇黃色, 紅繩, 扇墜飾石淡藍色)



葵扇

扇袋

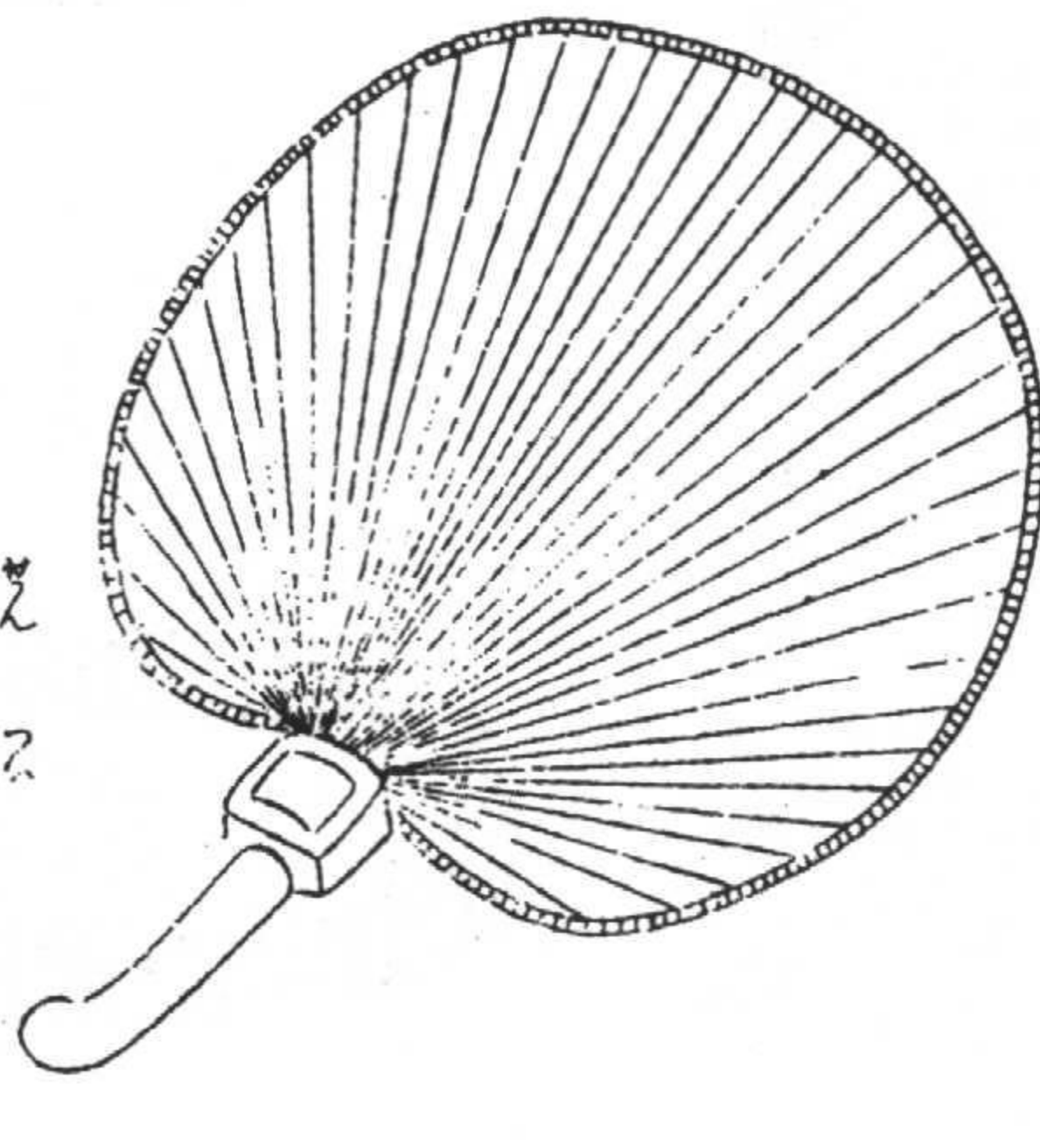

扇墜



扇子 消息筒 消息子 爬耳朵(扇骨黄色,扇面白色。消息筒白地,彩色山水人物,紅穗。消息子桿黄色,毛團黄色,黑點。爬耳朵黄色)

扇子

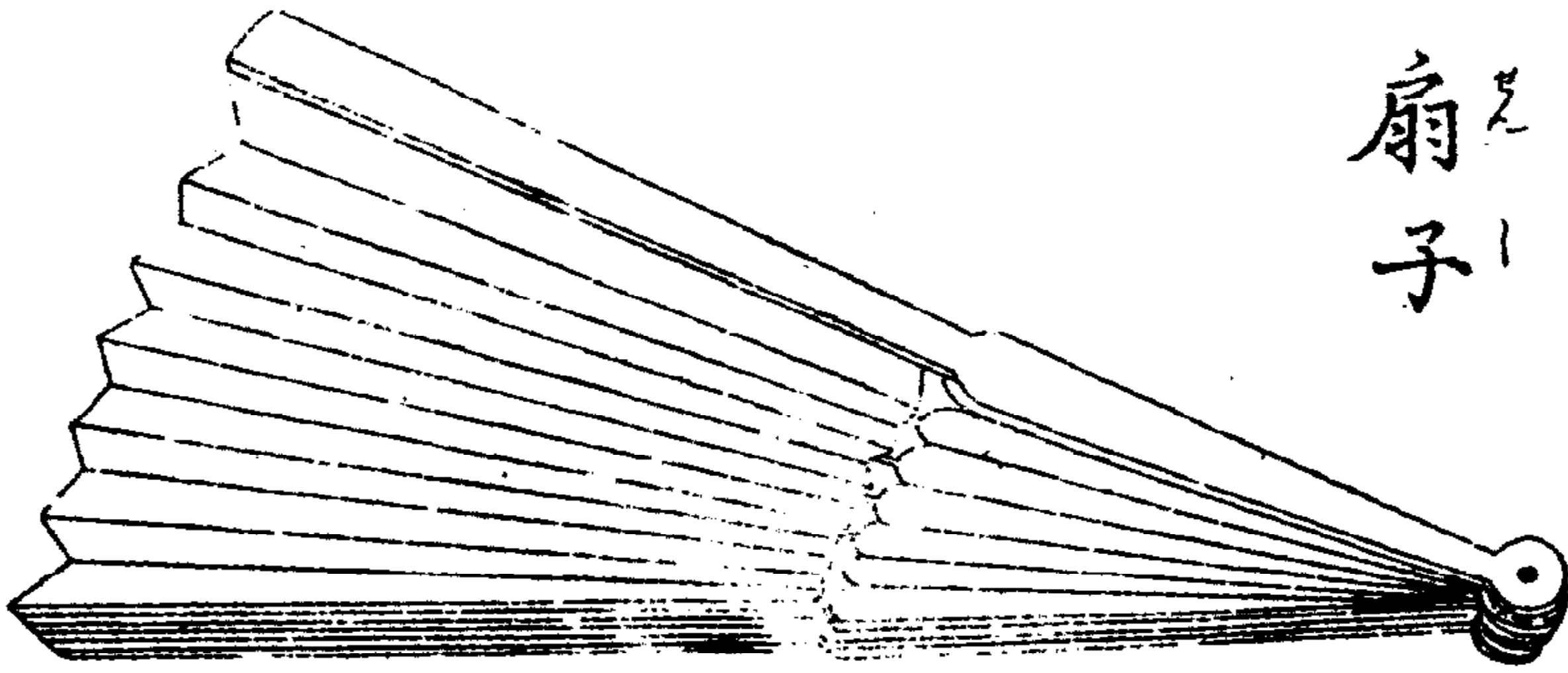

消息筒

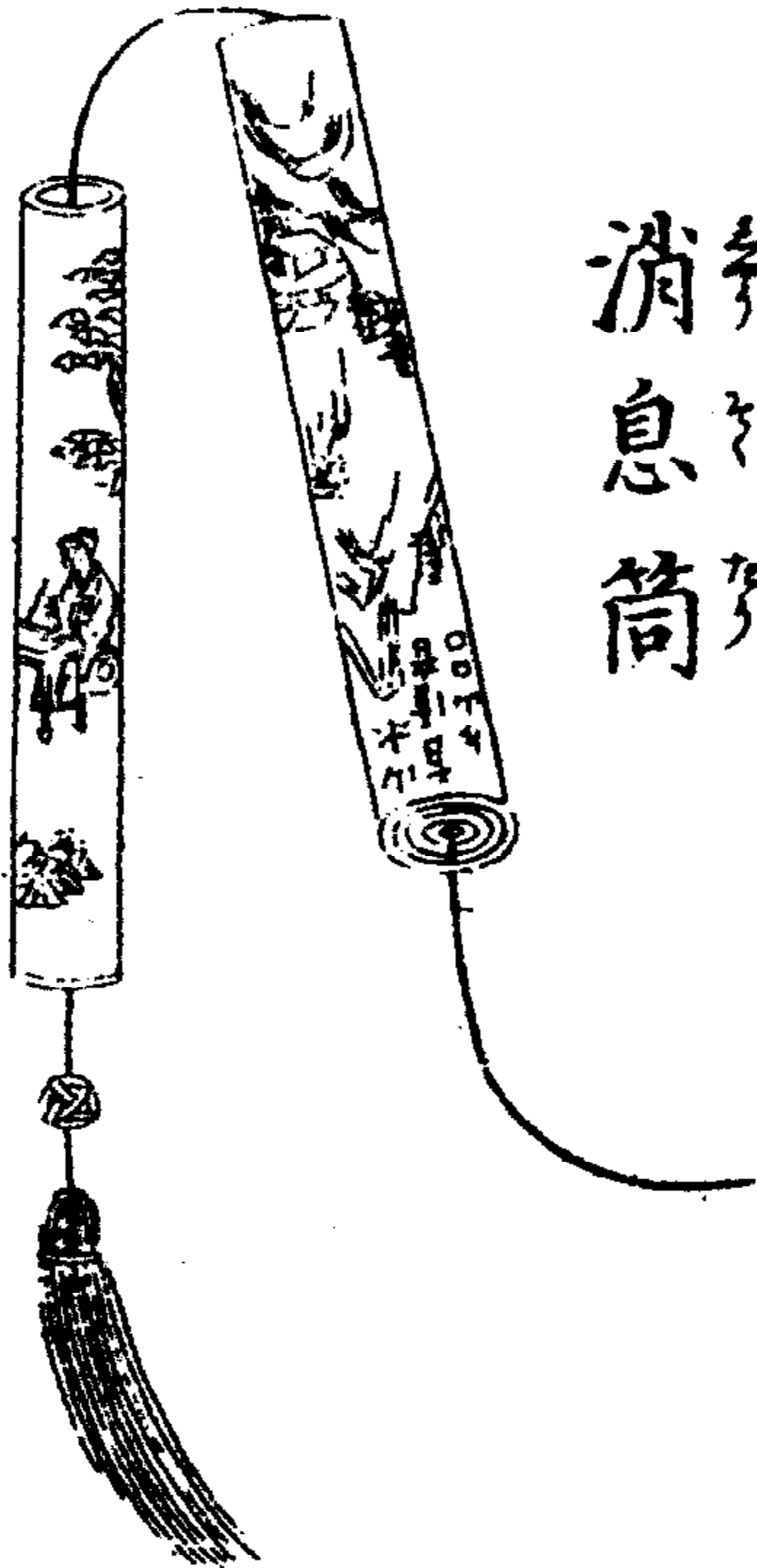

消息子

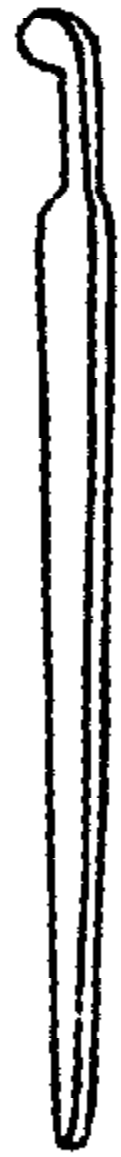

爬耳朵



鑷子 牙簽 剪刀 量尺（鑷子黃色，青灰色邊。牙簽白色。剪刀皆青灰色。量尺無色）

鑷子

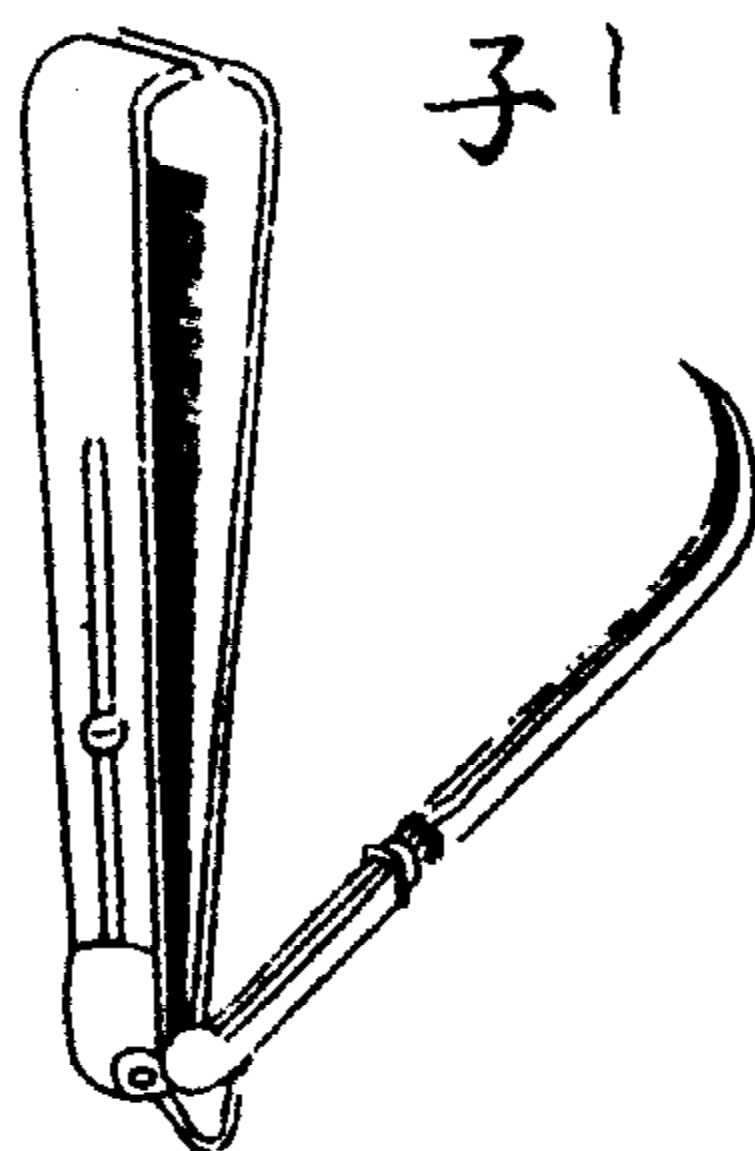

牙簽 一名挑牙

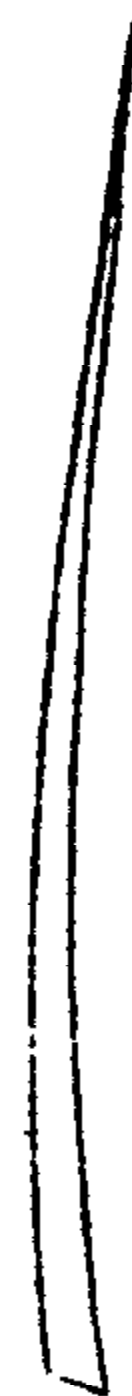

剪刀

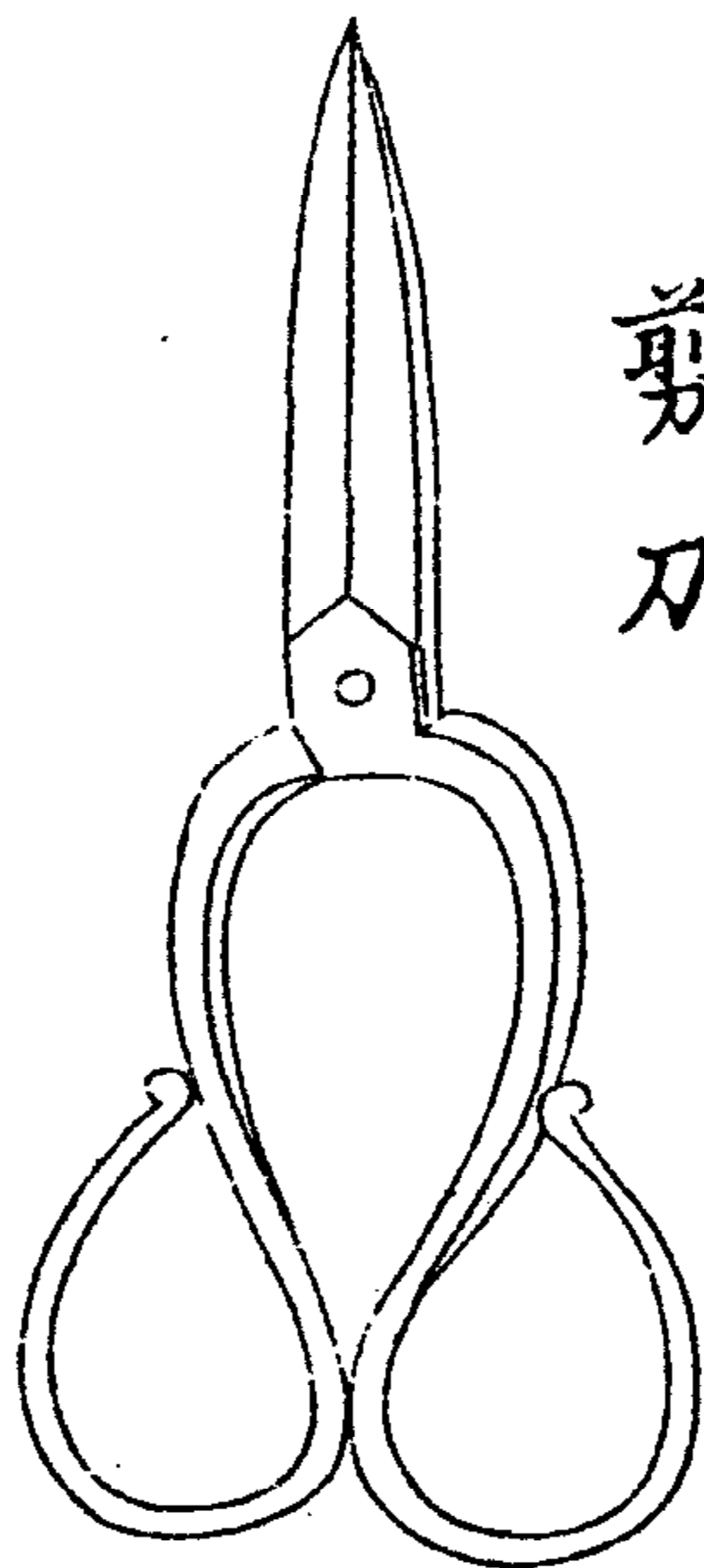

同上

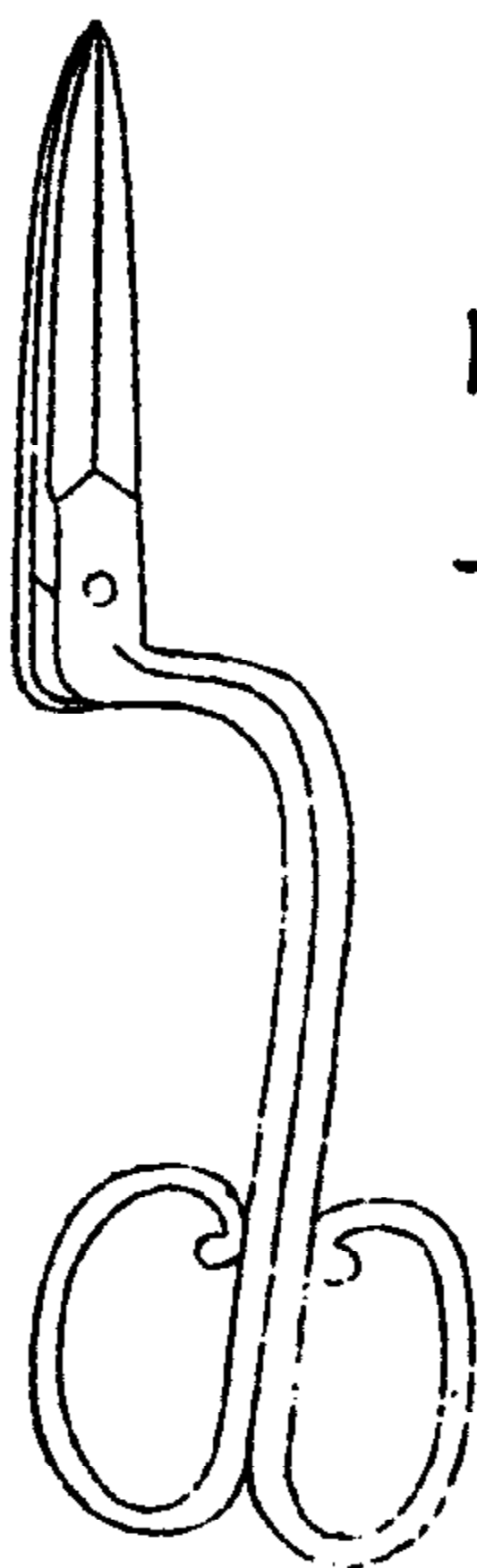

量尺



火斗 熨斗 碓 碓杵(火斗青灰色,把黃色,底座褐色。熨斗黃色,回紋黑色,把褐色。碓、碓杵黃色)

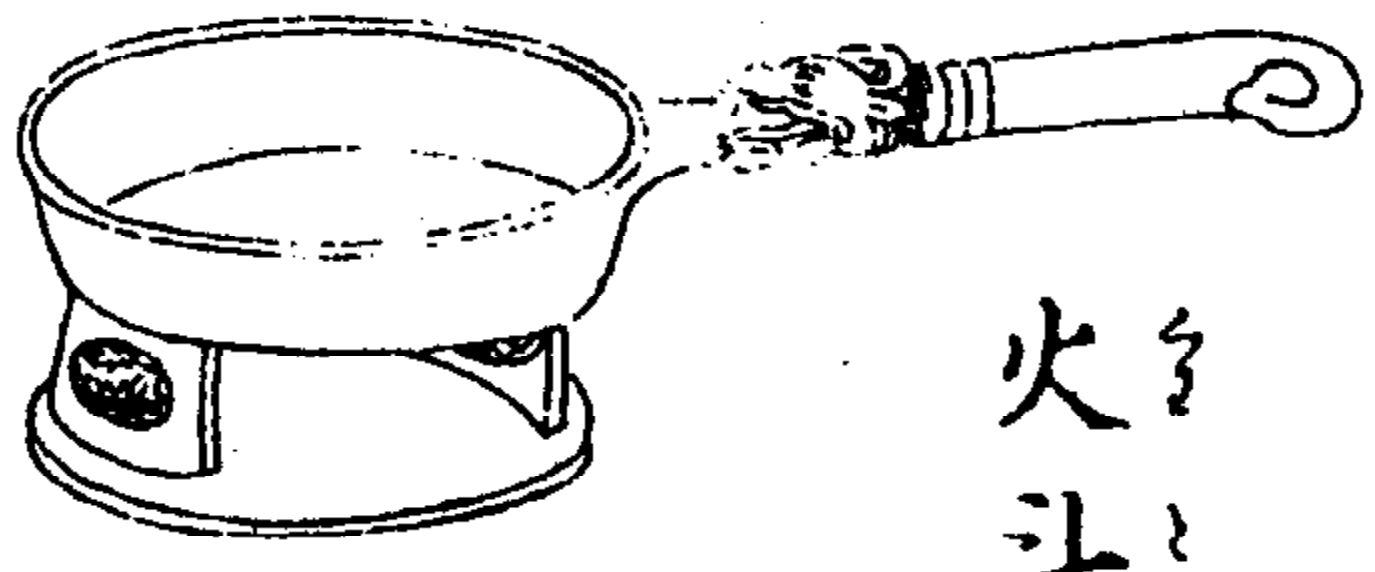

火斗

熨斗

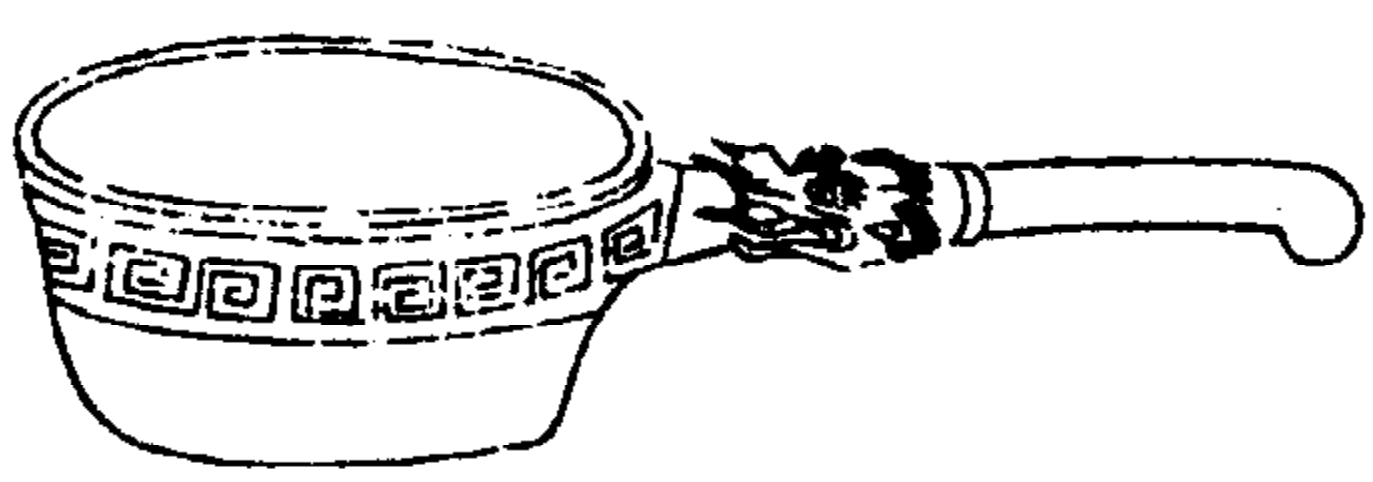

碓

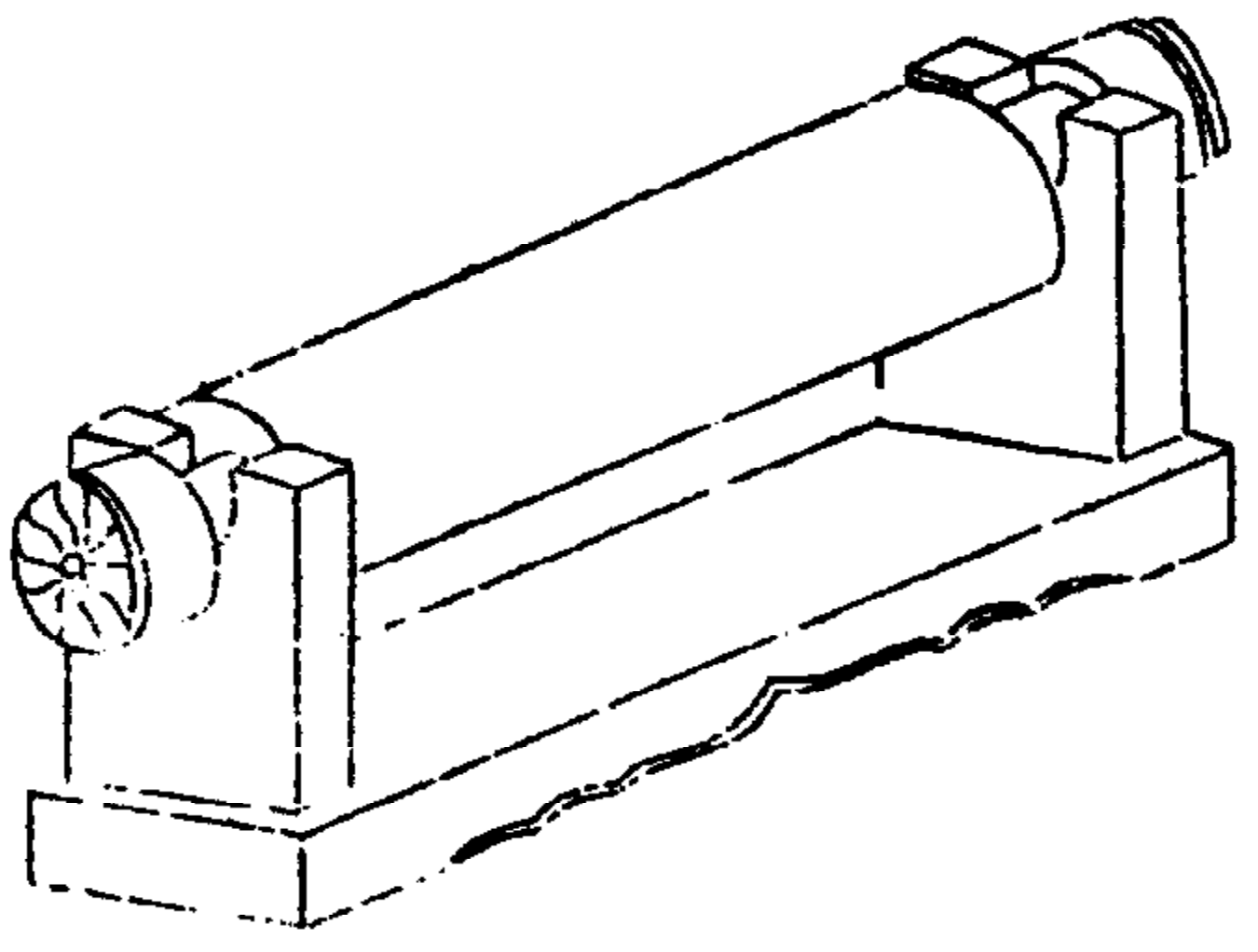

碓杵



皮箱 衣箱（上下兩箱褐色，左箱內部黃色，鎖黑色。衣箱黃色）

皮箱

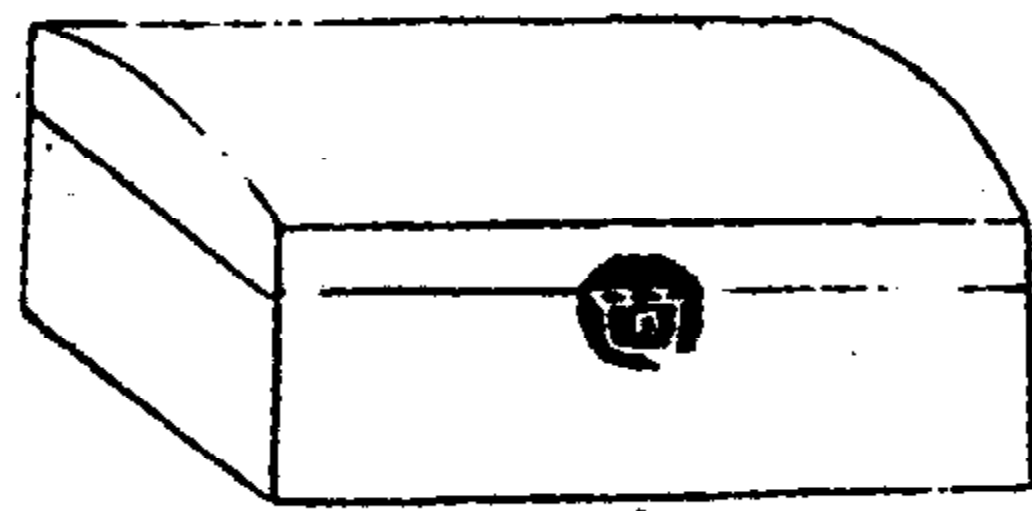

前

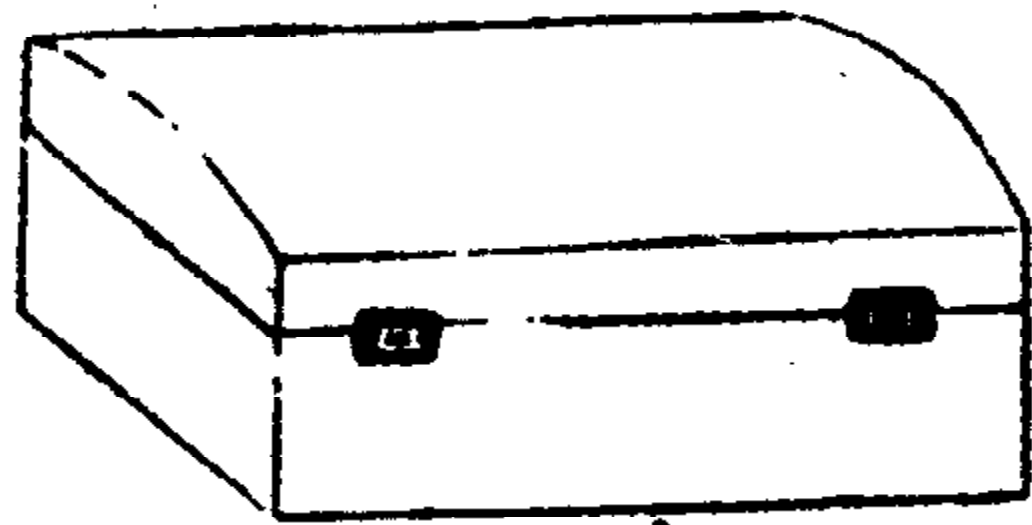

後

衣箱

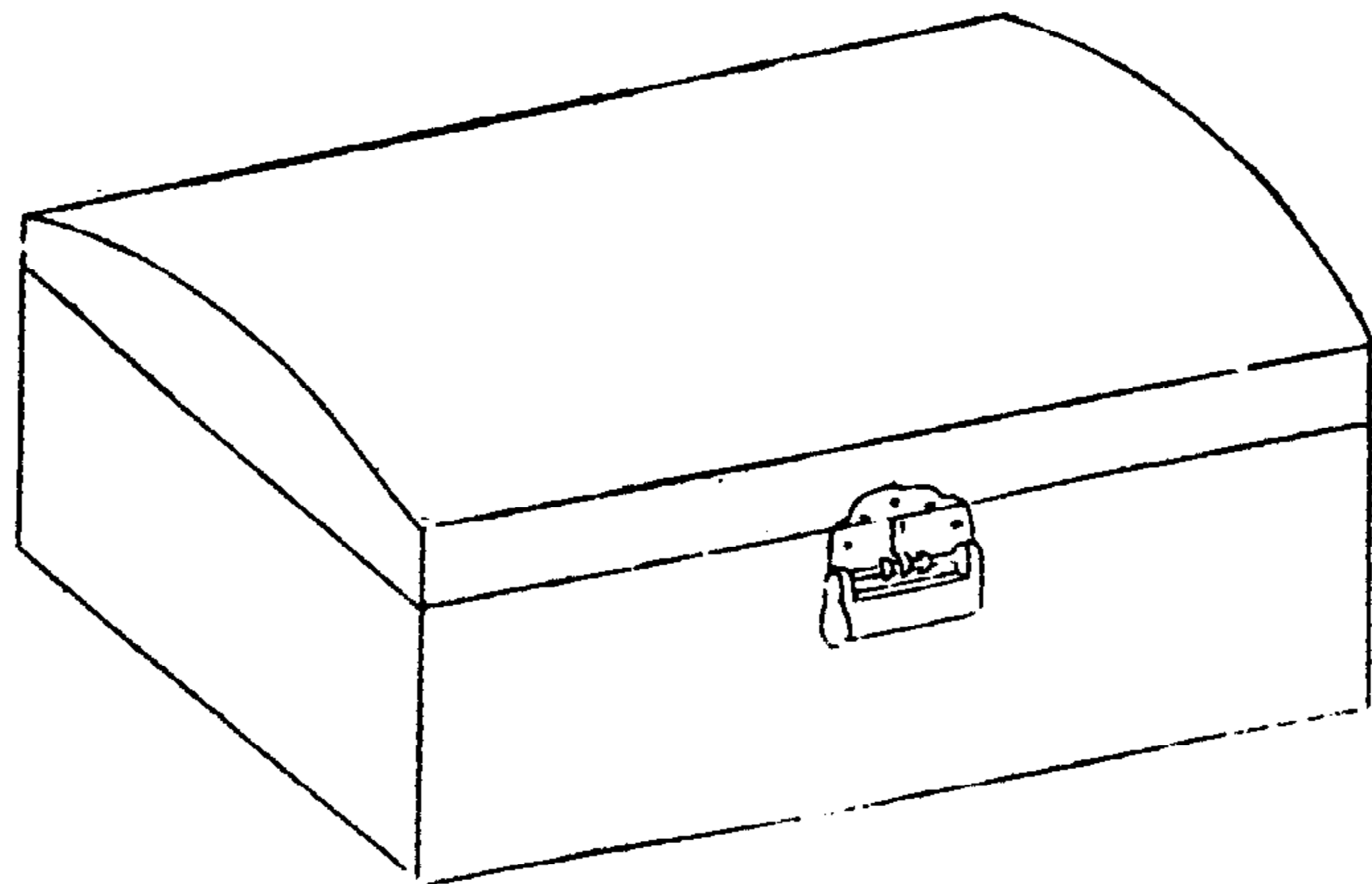
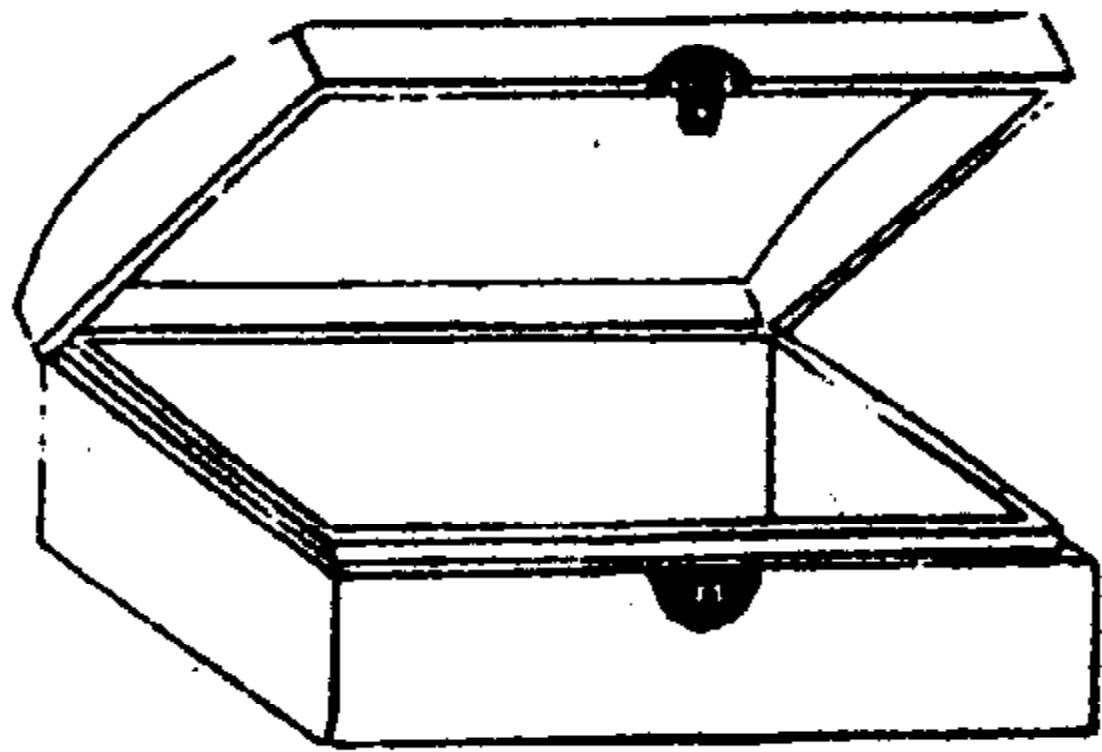

涼傘 雨傘 檠燈 火把(涼傘頂尖褐色,傘身上綠下紅,柄淡褐色。雨傘頂尖褐色,傘身黃色,柄淡褐色。檠燈黃色,柄淡褐色。火把褐色,捆繩黃色)

涼傘

雨傘

檠燈

火把

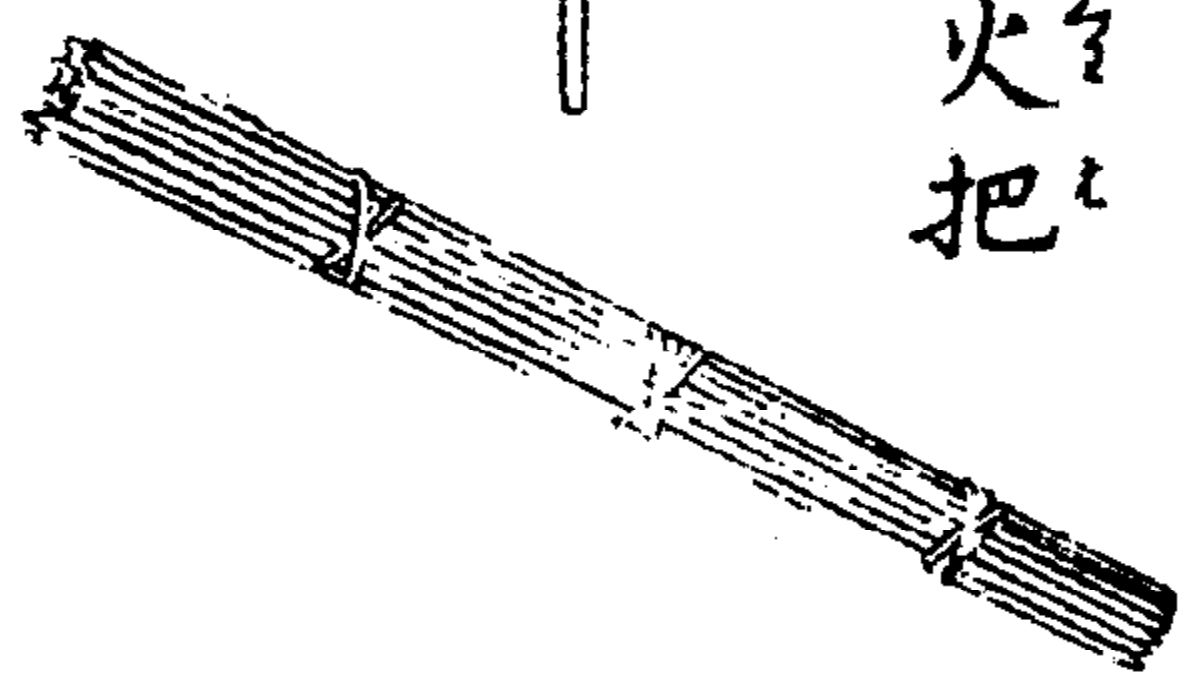
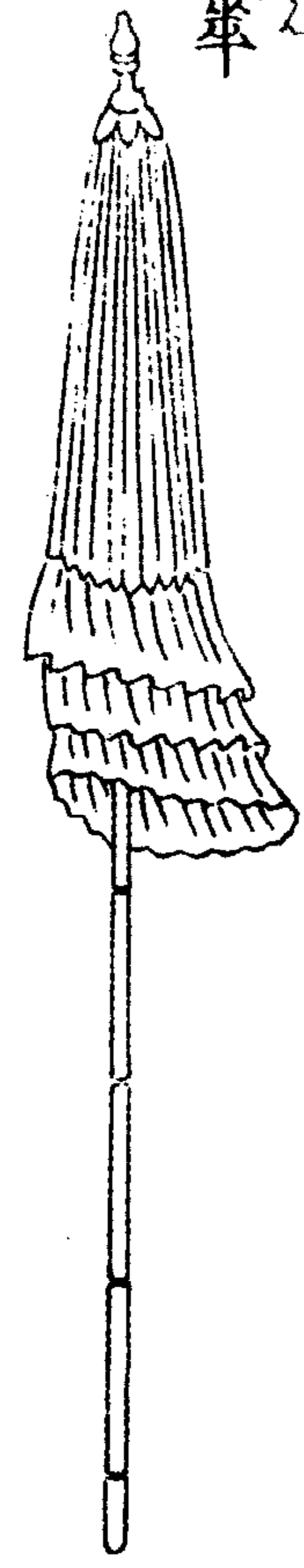
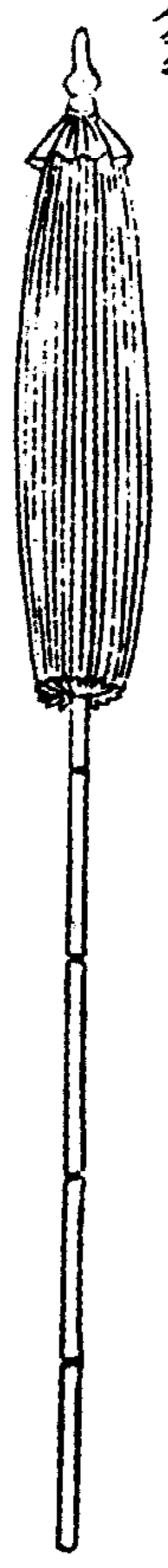
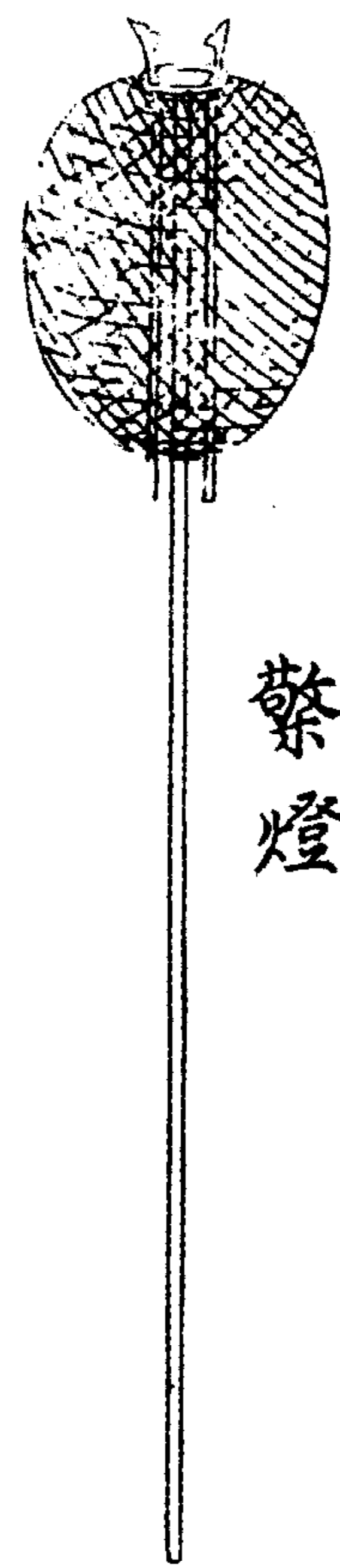

布簾 繡簾(布簾淡藍色,上橫桿黃色。繡簾簾幔上紫下黃,竹簾青綠色,邊紅色,上橫桿黃色)

布ナ簾カ

繡ナ簾カ  
一 名  
門カ帷カ

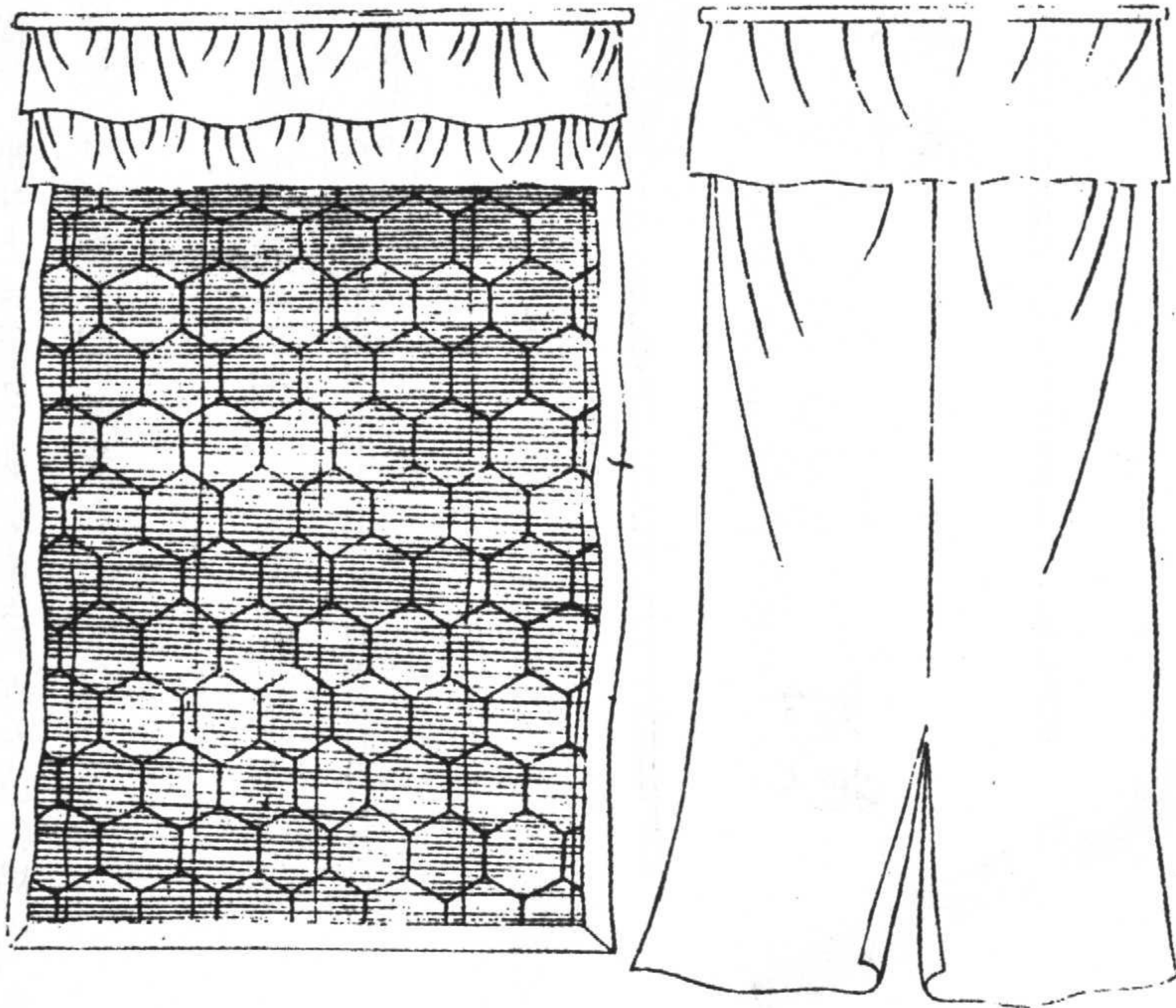

幔(幔頂白色,幔淡紫色,框黃色)

幔

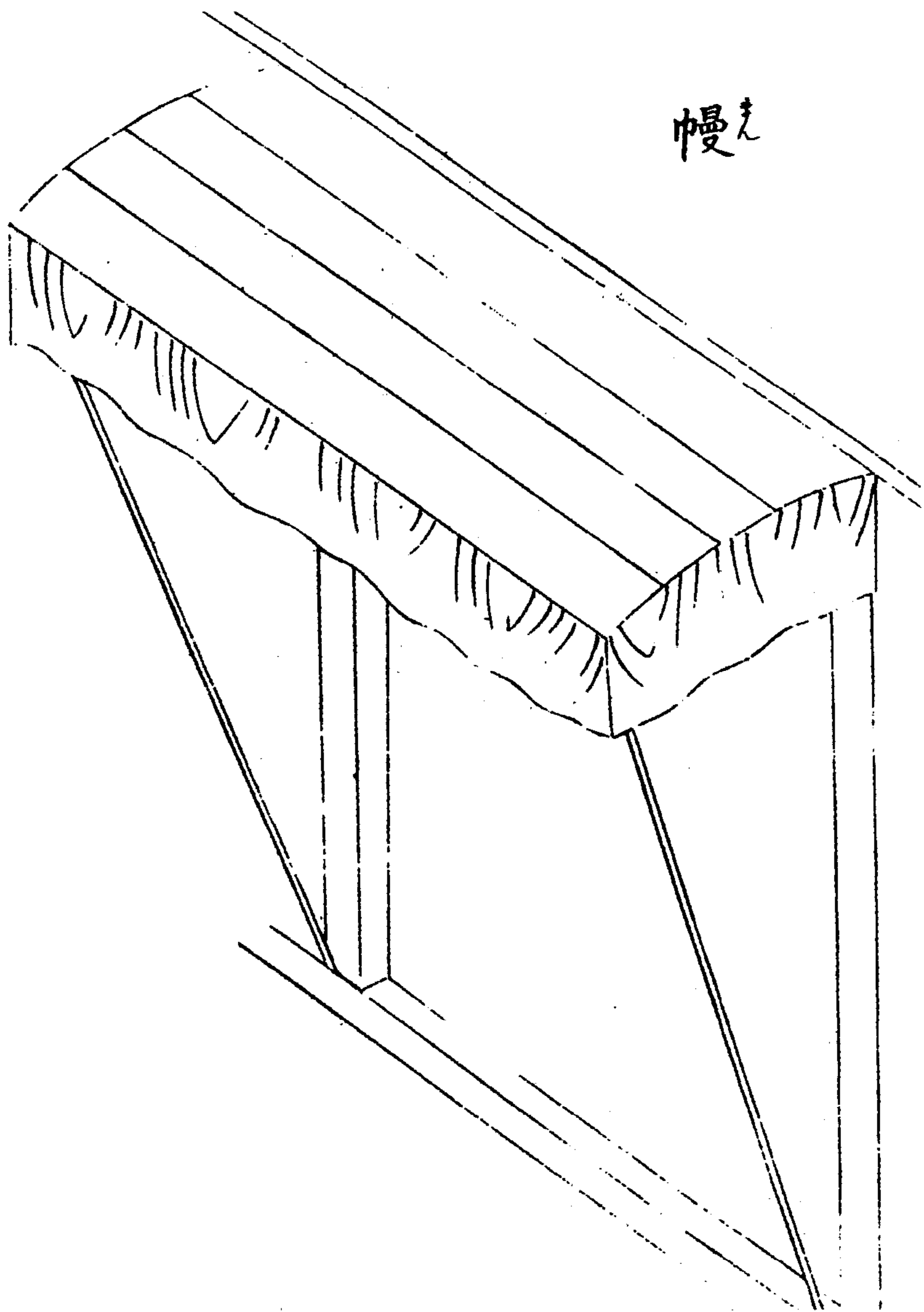

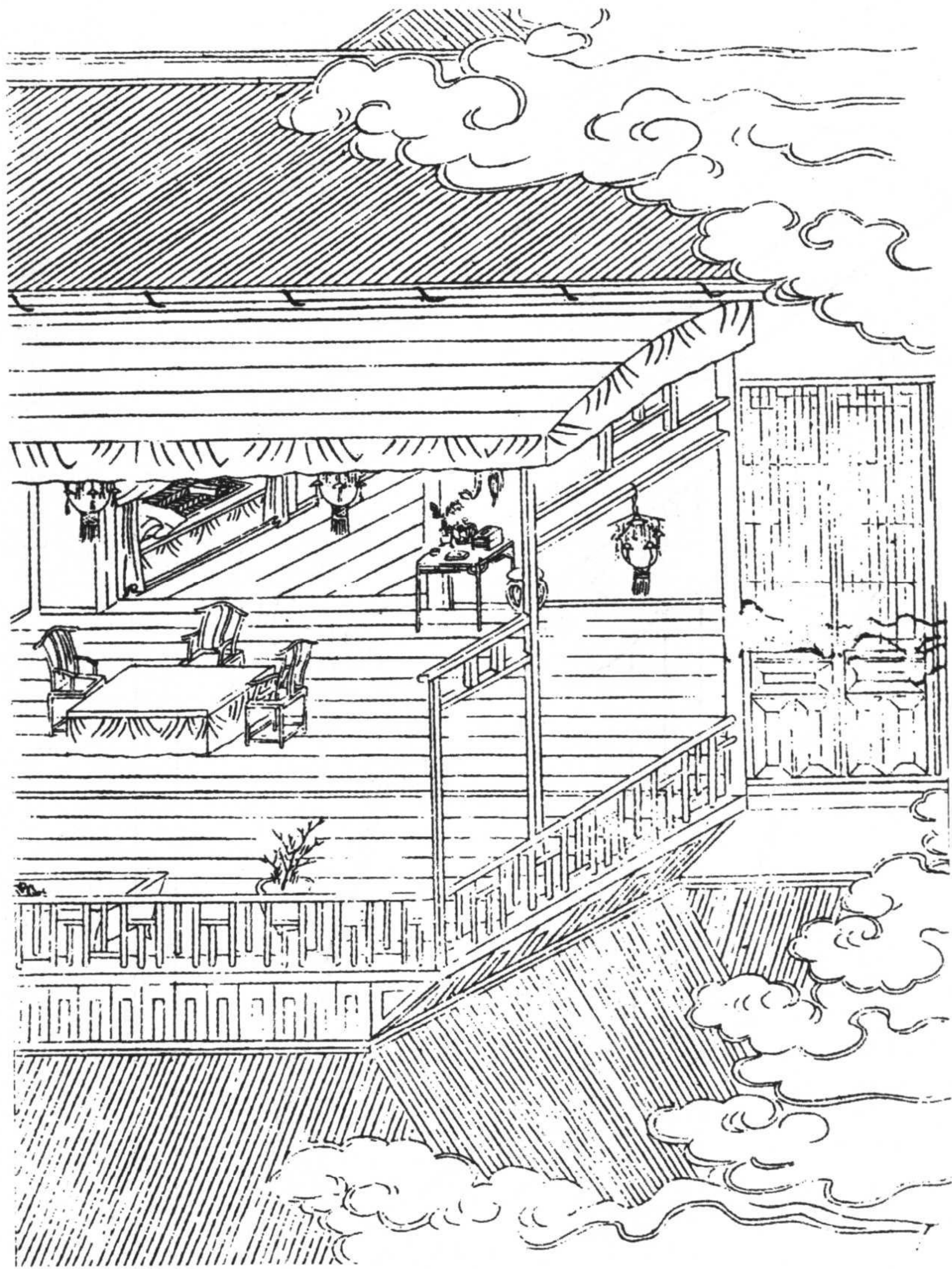

露臺 走水 漏斗(屋頂褐色, 地板黃色, 棚頂白色。走水黃色。漏斗黃色)

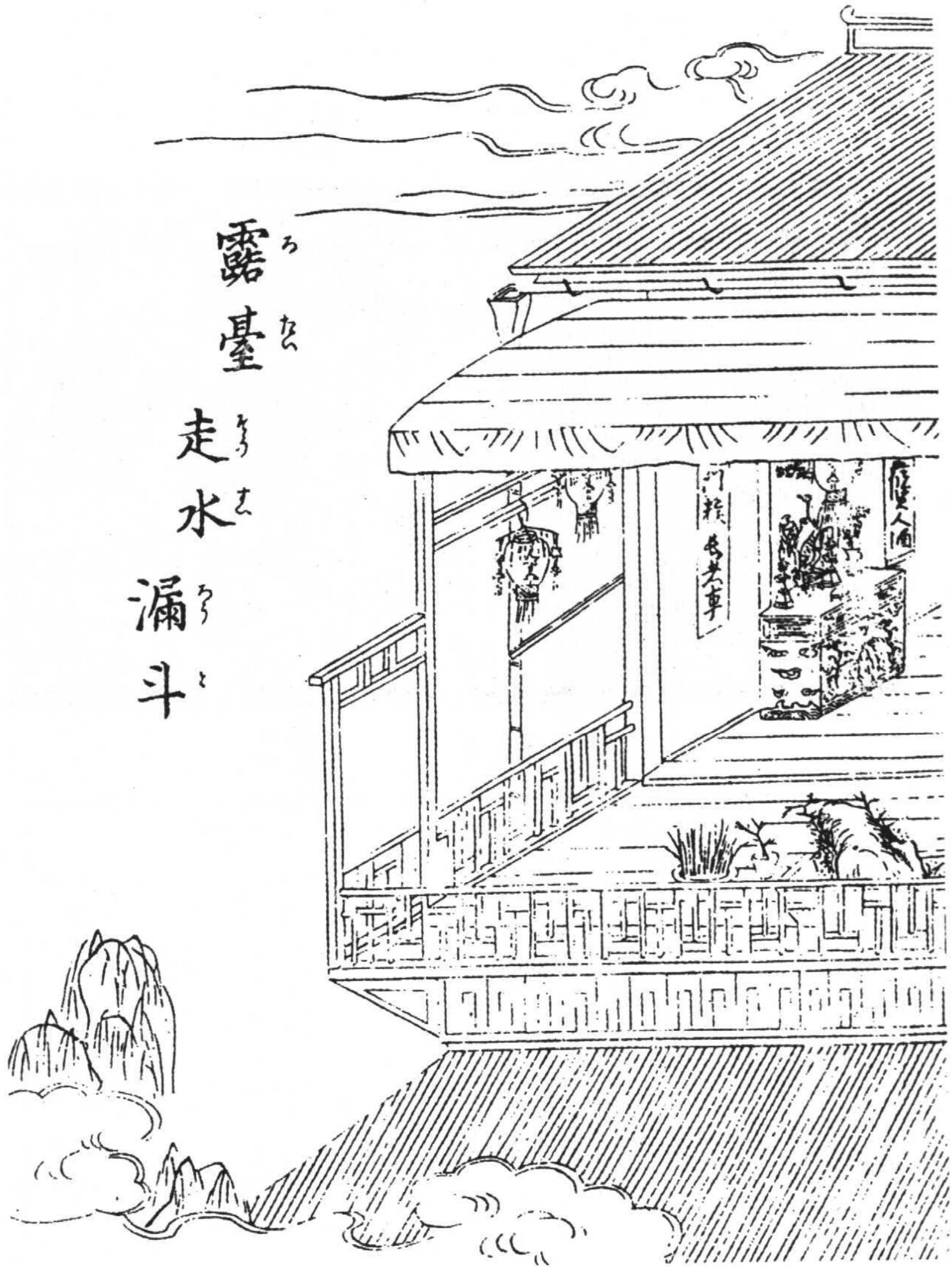



藤席 氈條(藤席黃色。氈條紅色)

藤<sup>フ</sup> 席<sup>シ</sup>

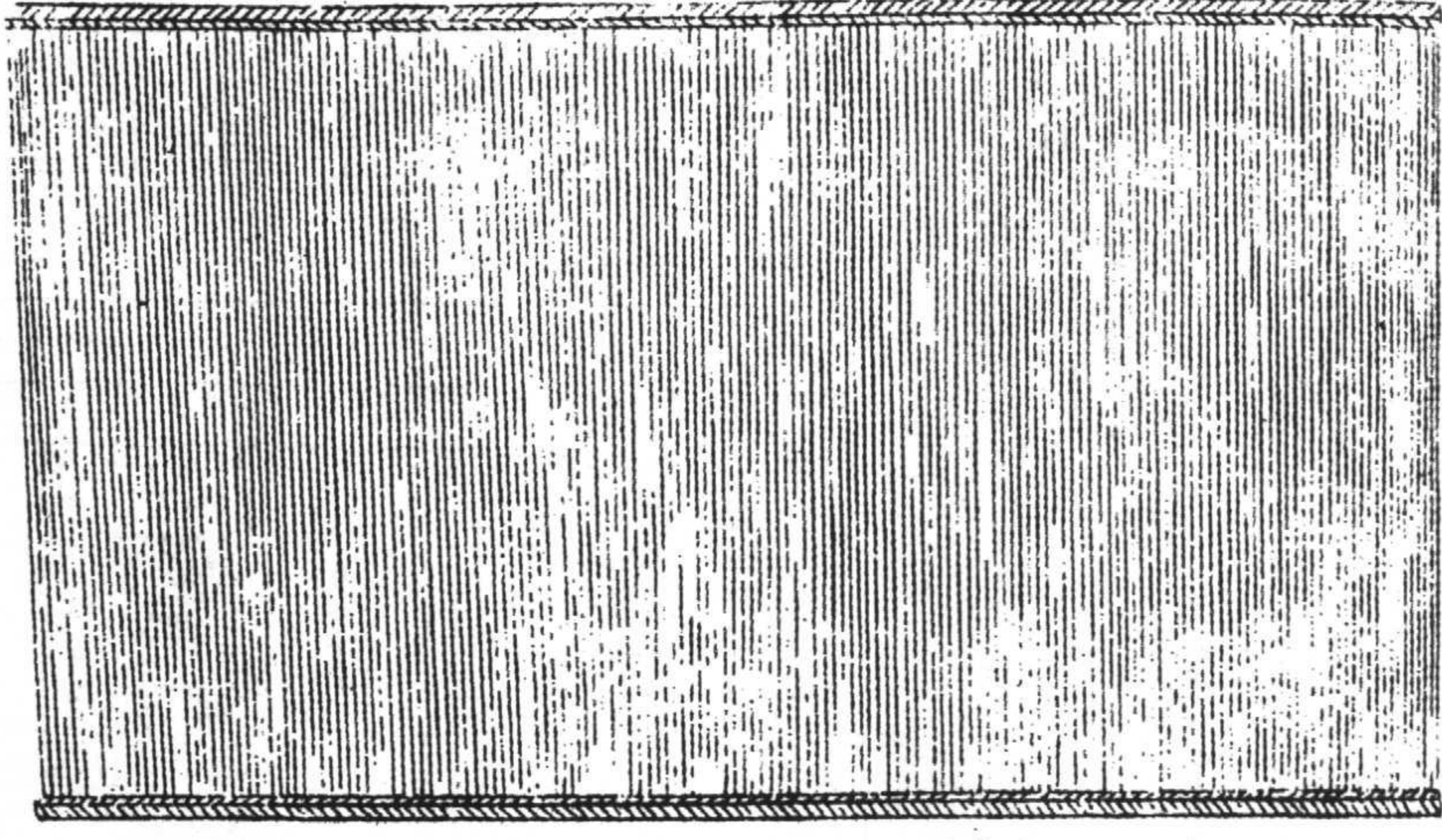

氈<sup>ワ</sup> 條<sup>チョウ</sup>

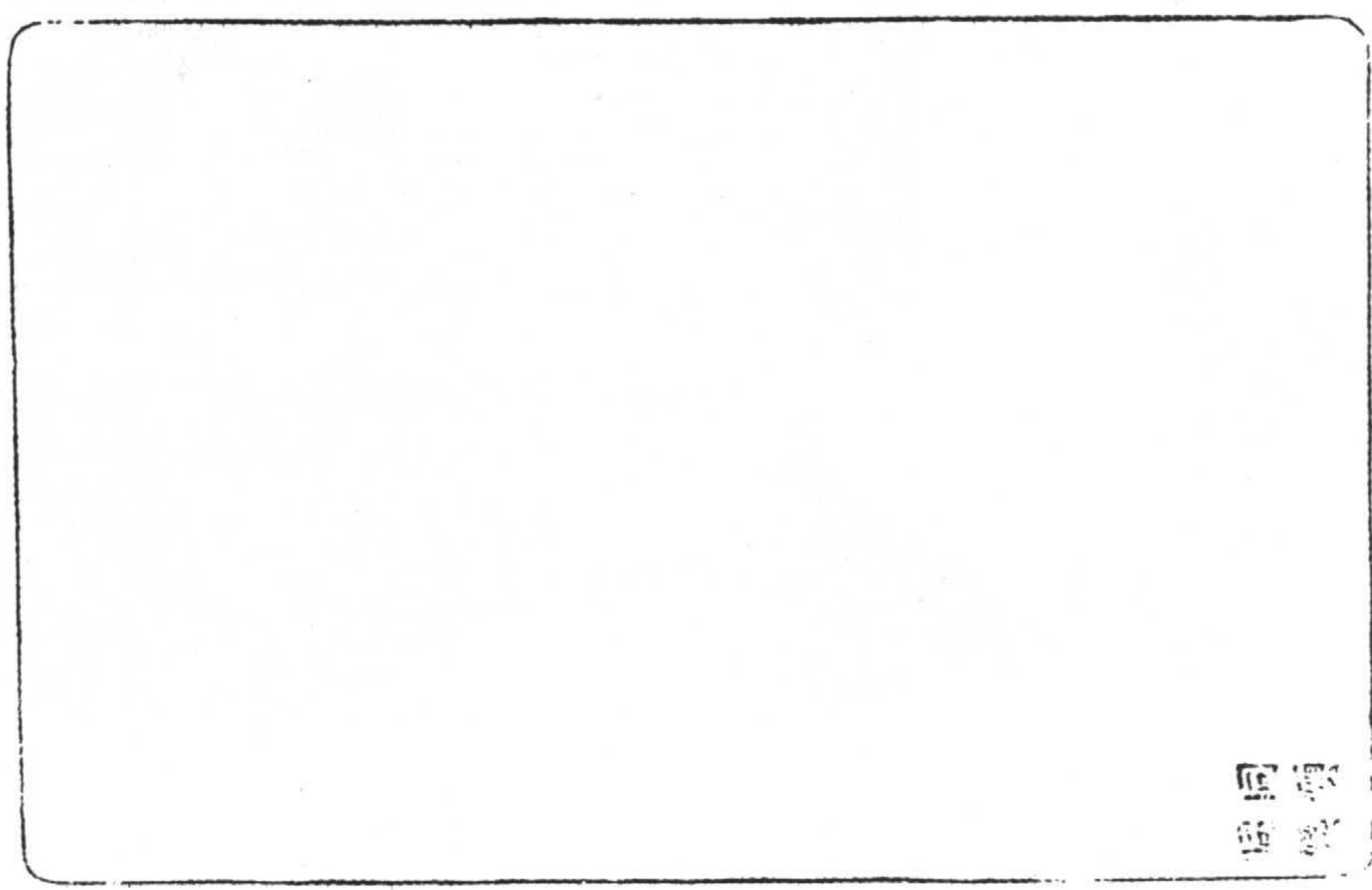

國  
書

## 睡床

睡床為木製，可以拆卸。大小約六七尺見方，或八九尺、一丈見方，安有四根或六根高約六尺之柱子。

床上先鋪以簟，再鋪被褥。亦有在被褥下鋪墊毯子、毛氈等，上面再鋪被褥者。

床可移動，冬天安放於暖處，夏天移放於涼處。每家除家中人數外，尚需多準備二三架。

簟有藤簟、棕簟等不同種類。

睡床頂部釘有木板，亦有用兩三根木竹支起布者。四面掛有蚊帳，蚊帳於一面開口，以鉤掛起以便出入。四季均用蚊帳。

## 浴室 毛坑 馬桶

浴室、毛坑建於宅院後方，有與本家內房以走廊相通者，亦有建在其它處所者。大小約二三四間見方不等。入口設門扇。

浴室下面鋪石板，四面建有牆壁。

毛坑四面亦有牆壁，入口設門扇，地下埋有甕或桶。有用木板鋪成地板者，亦有用石磚等砌起，再在上面鋪木板者。

婦女等均不去毛坑便溺，而使用馬桶。於內房一角用隔板圍起，裏面放置馬桶使用。夜晚則將馬桶移至睡床旁邊。

簞枕 布枕 坐褥（簞枕黃色，兩端綠紅邊。布枕枕身深藍色，兩側飾黃色花樣，綠、白、紅邊。坐褥面黃地，紅牡丹綠葉藍蝴蝶花樣，邊深藍色）

簞枕 一名 方枕

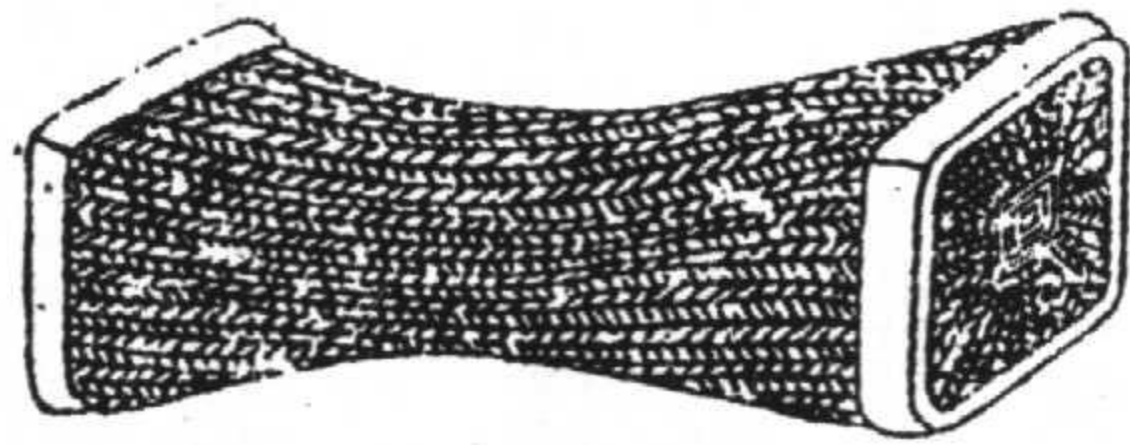

布枕 一名 綉枕

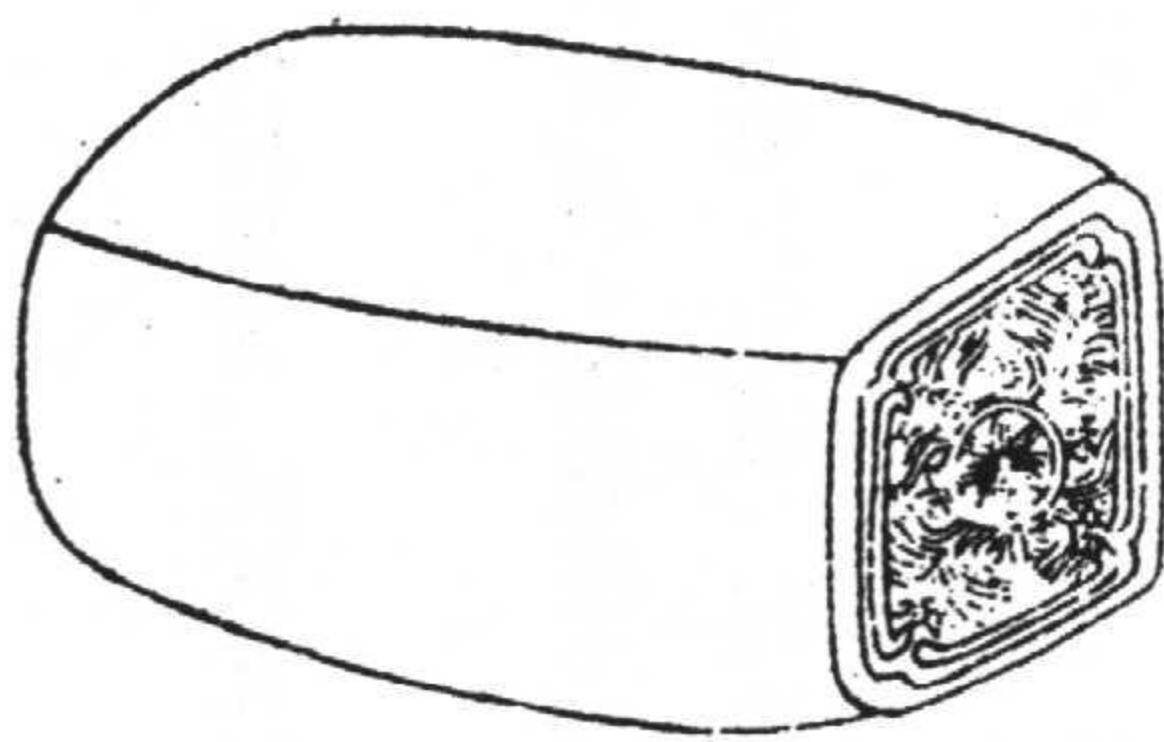

坐褥

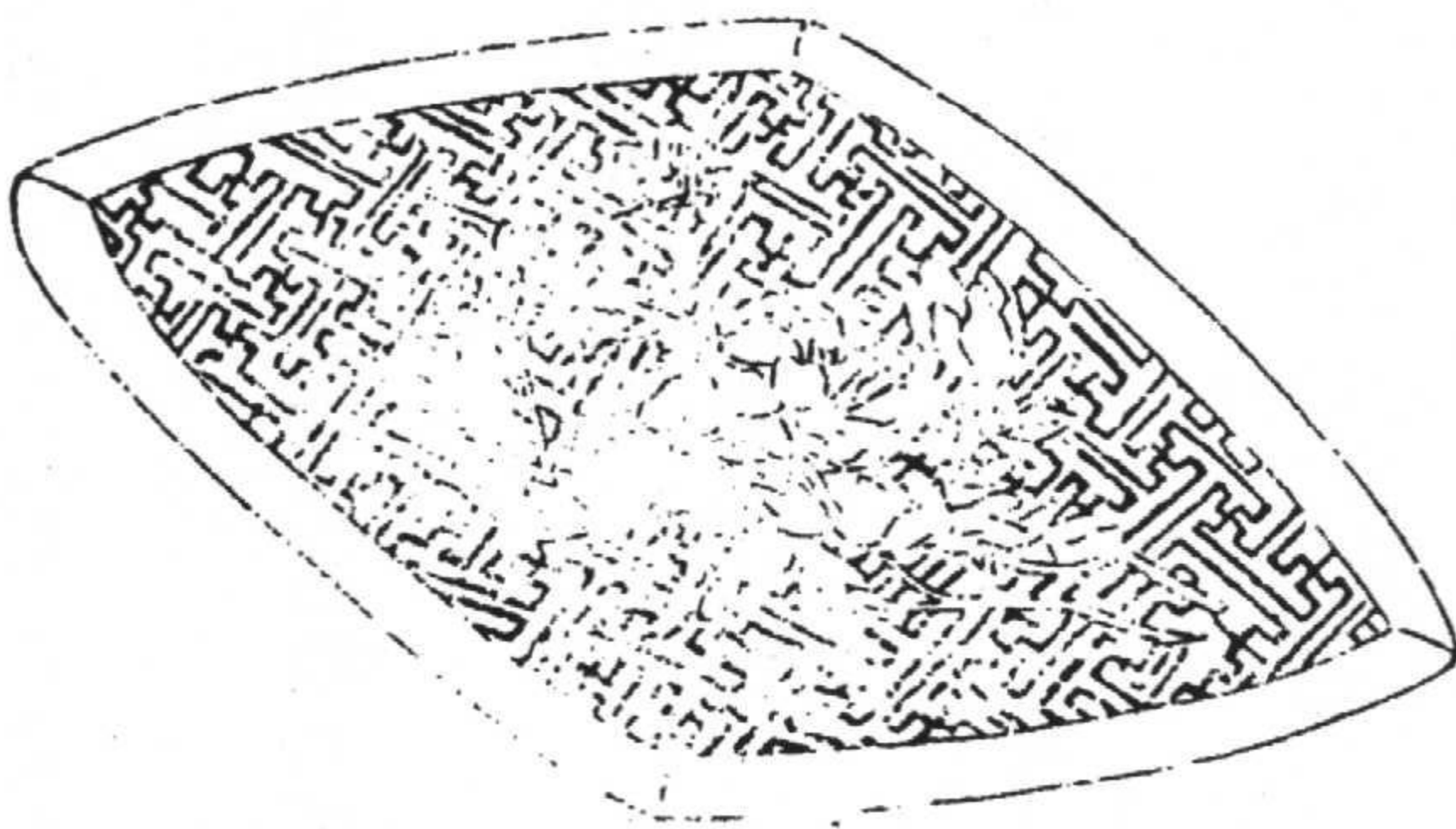

被 褥(被兩邊綠花紋,中間黃色,雲紋淡紫色。被頭淡紫色,蔓藤藍色,花紅色。褥面淡紫色,紅花,周邊綠色)

被<sup>ㄨ</sup>

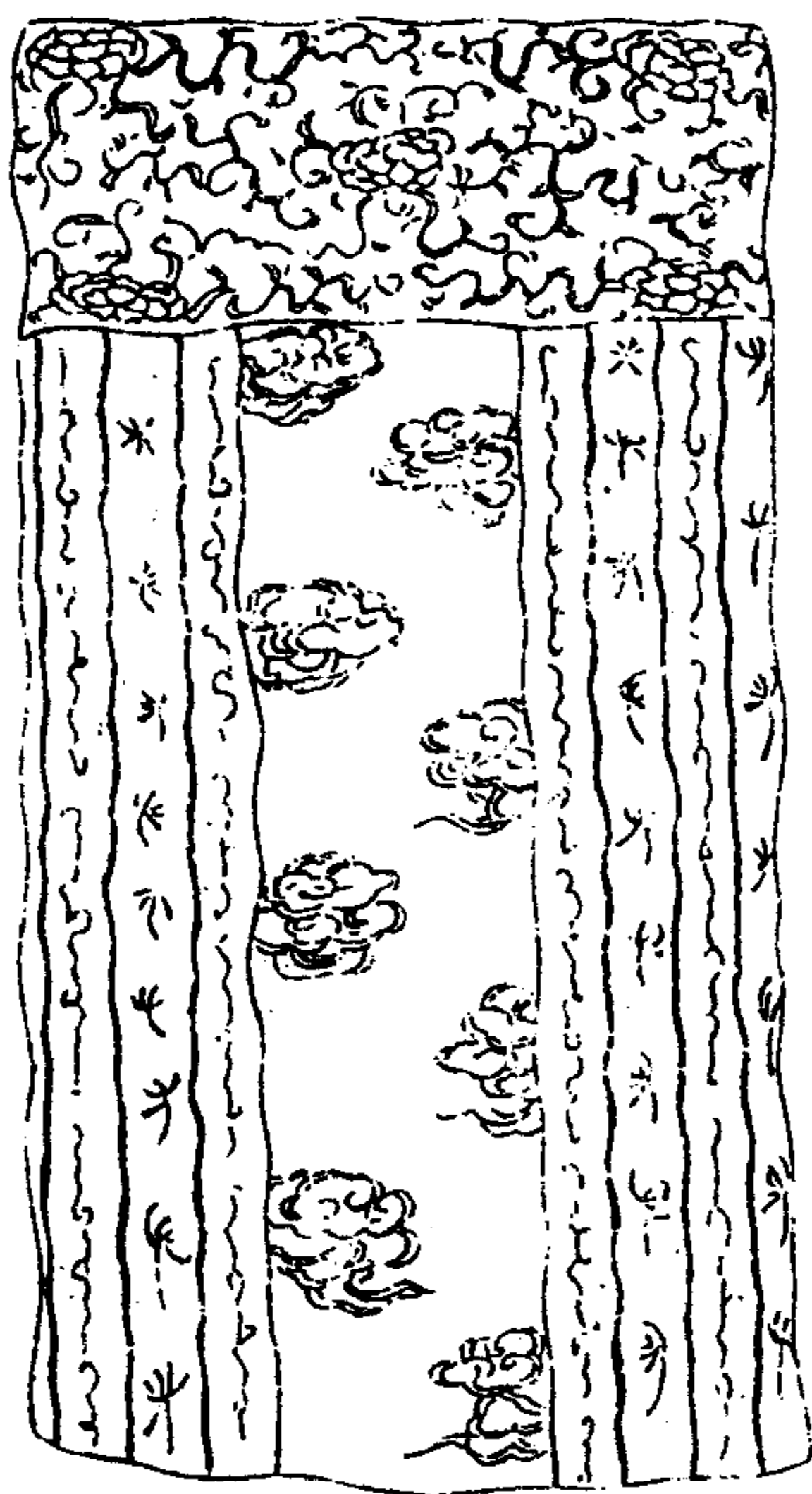

褥<sup>ㄨ</sup>

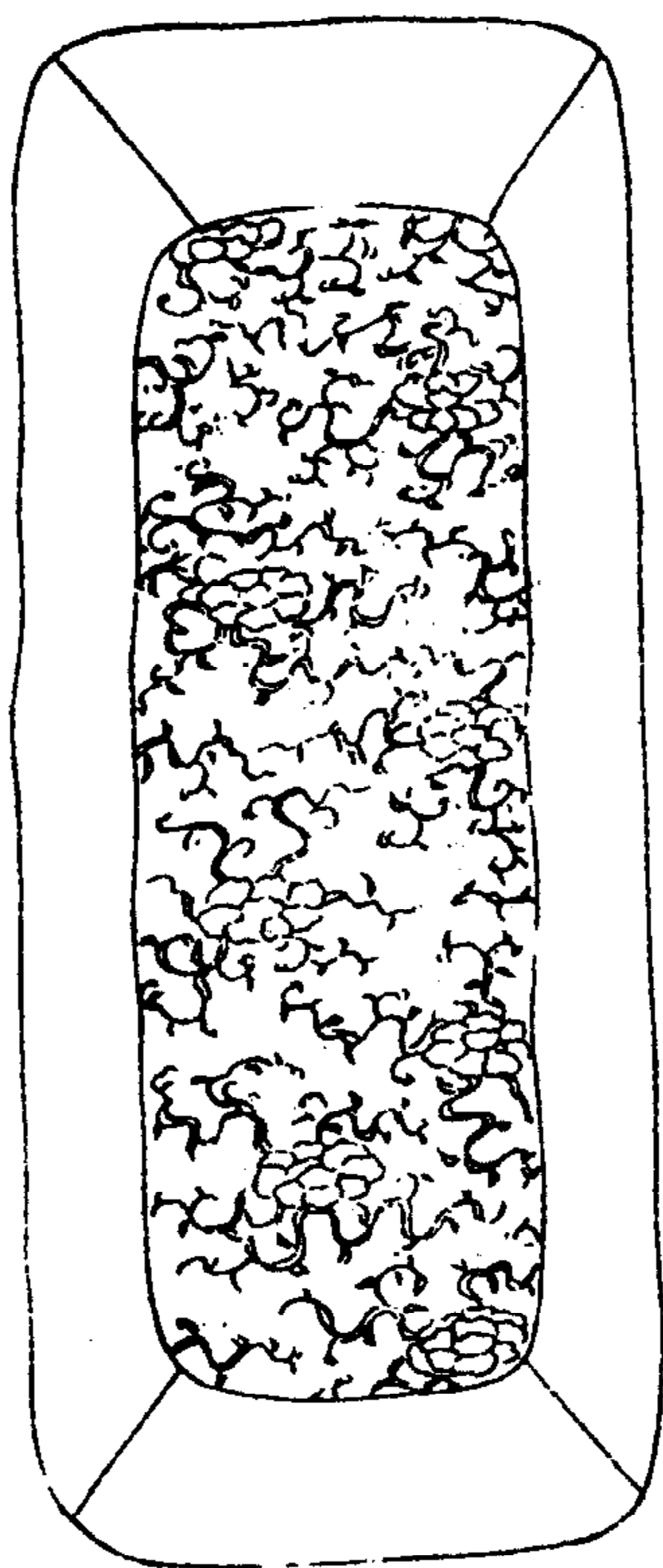

# 花之毯

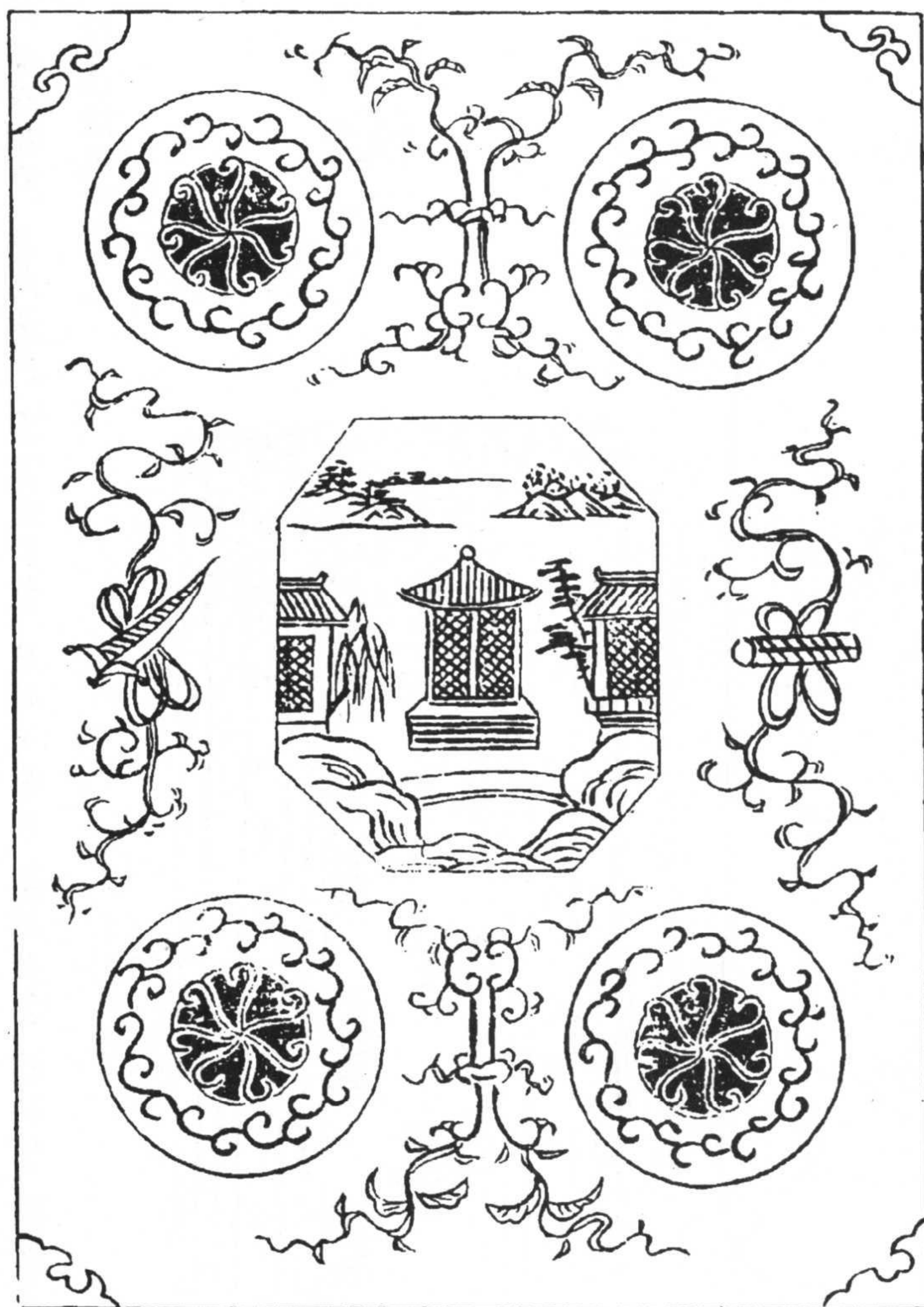

花毯(黃地。右上、左下圓圈紅色,黃蔓藤花紋,中心部藍花。左上、右下圓圈紫色,橙色蔓藤花紋,中心部紅花。毯上下蔓藤紅色,左右蔓藤綠色。毯中間畫紫色,亭柱紅色,亭頂淡藍色。毯角右上、左下綠色,左上、右下紅色)

簞たね

簞(黄色)

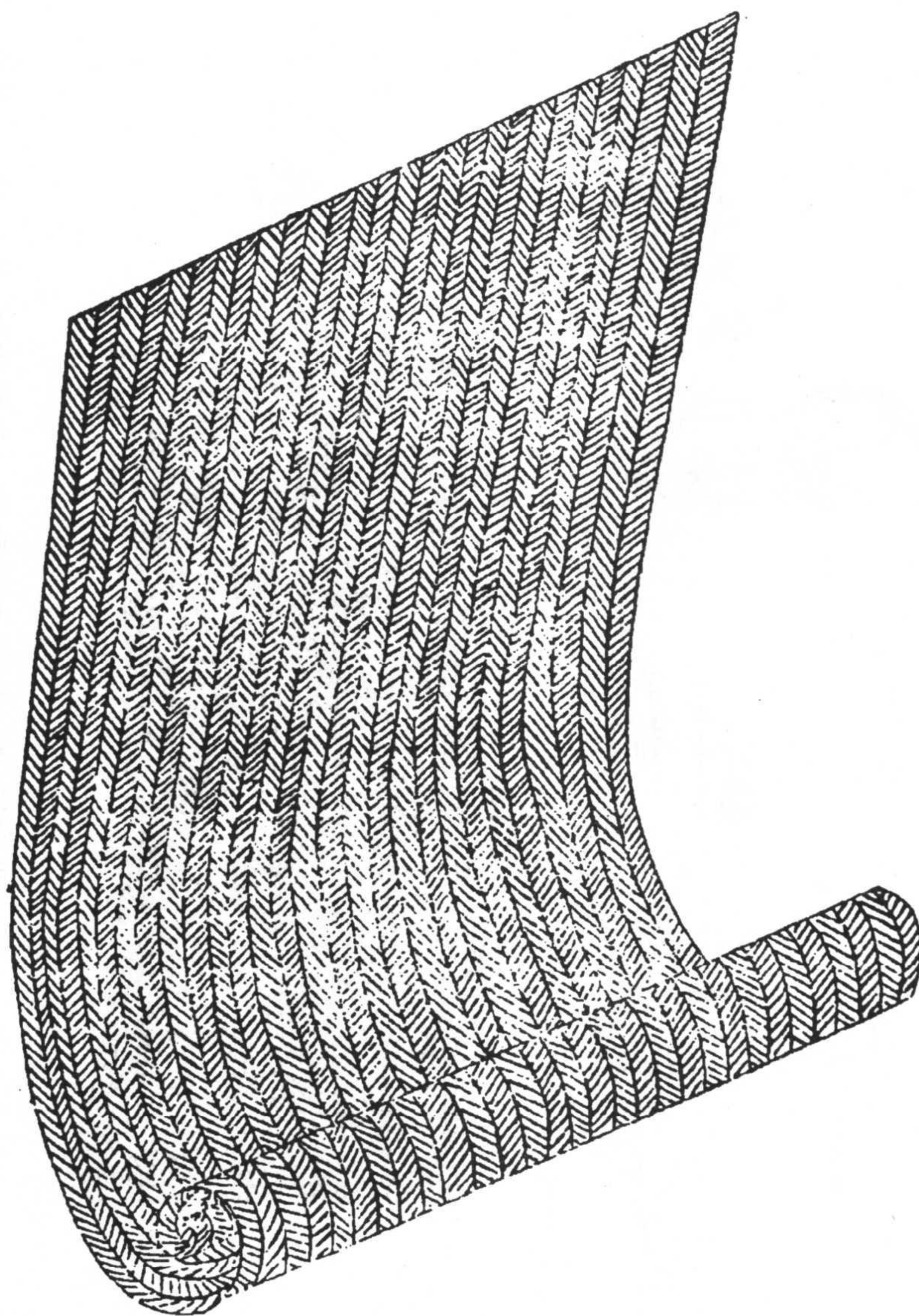

筵 溺瓶 馬桶(筵、馬桶黃色。溺瓶瓶身褐色、蓋、頸黃色)

筵



溺瓶

一名夜不收

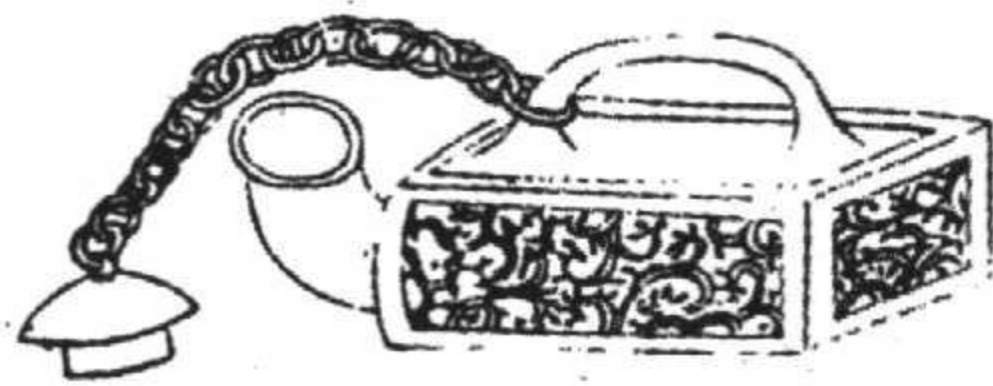

馬桶

一名淨桶

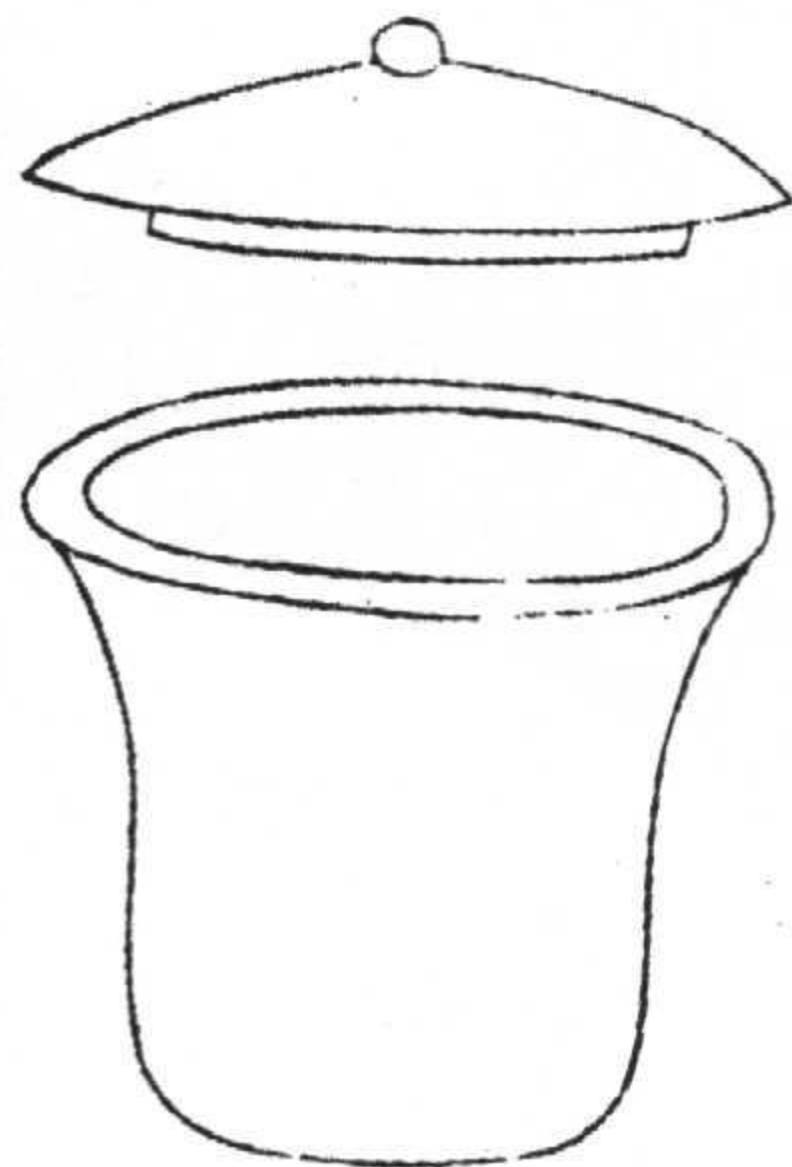

帳

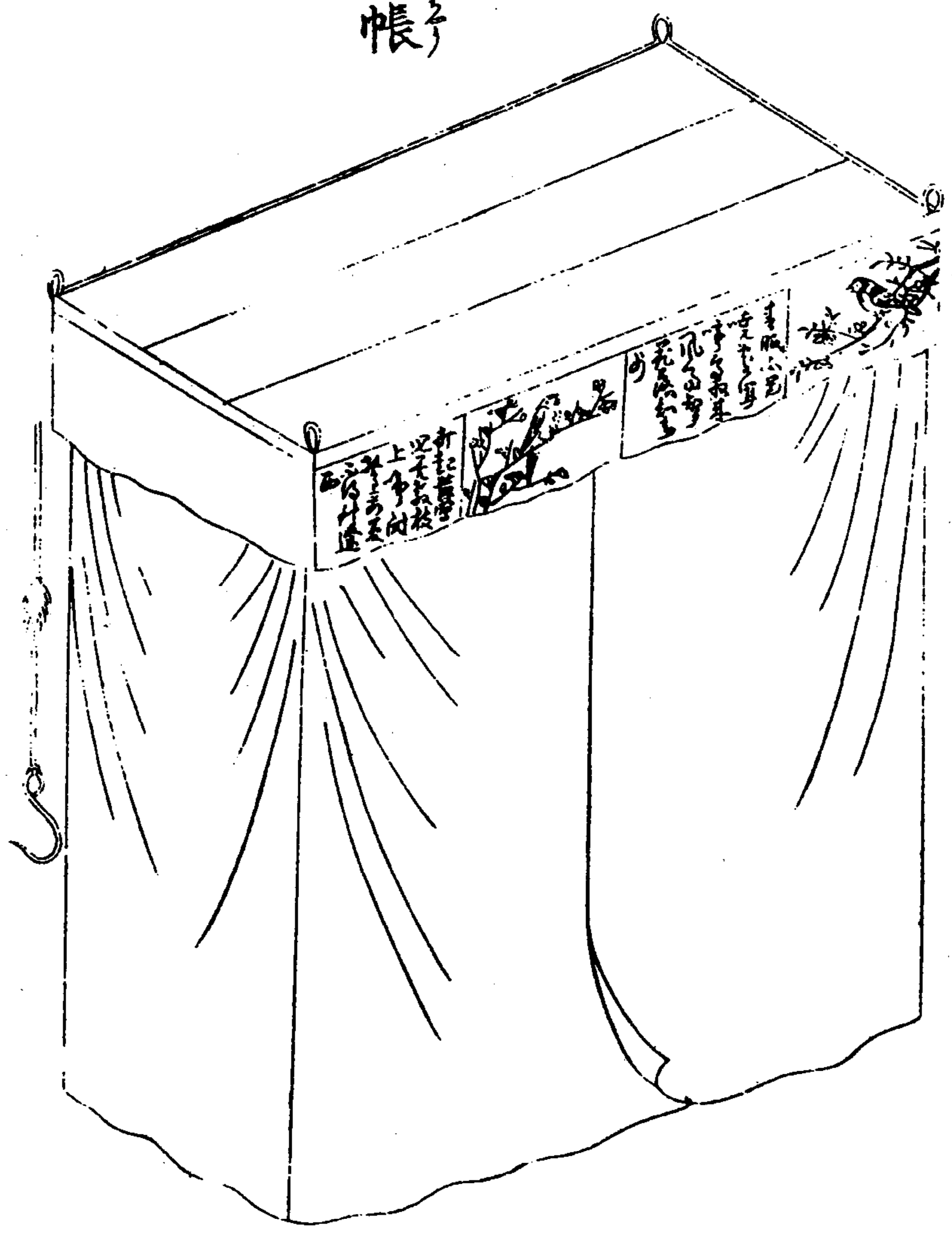

帳(白色。帳頂、吊繩紅色,鈎黃色)



## 廚下

### 廚房 奴婢睡房

廚下地面為土地或鋪木板，設有灶。靠牆擺放櫥櫃等各種用具及食器之類。灶旁擺放水甕、水桶、手桶等物。

廚下上面建樓，為奴婢睡房，亦有在下面建耳房者。

奴婢為夫婦者可使同居。除此之外，奴之住房設於外面，而婢則住在廚樓上。

睡房每間均有出入門，可從裏面上鎖關閉。奴婢之衣服及隨手用具等，均放置於自己睡房之一側。

### 發燭兒 火刀石

奴僕下婢早晨早起用發燭兒、火刀石、火刀準備炊煮。

## 鋪面

鋪面之營造方式為在臨街一側設店，後面連接住房。但亦有將店建於另外一棟者，不盡相同。

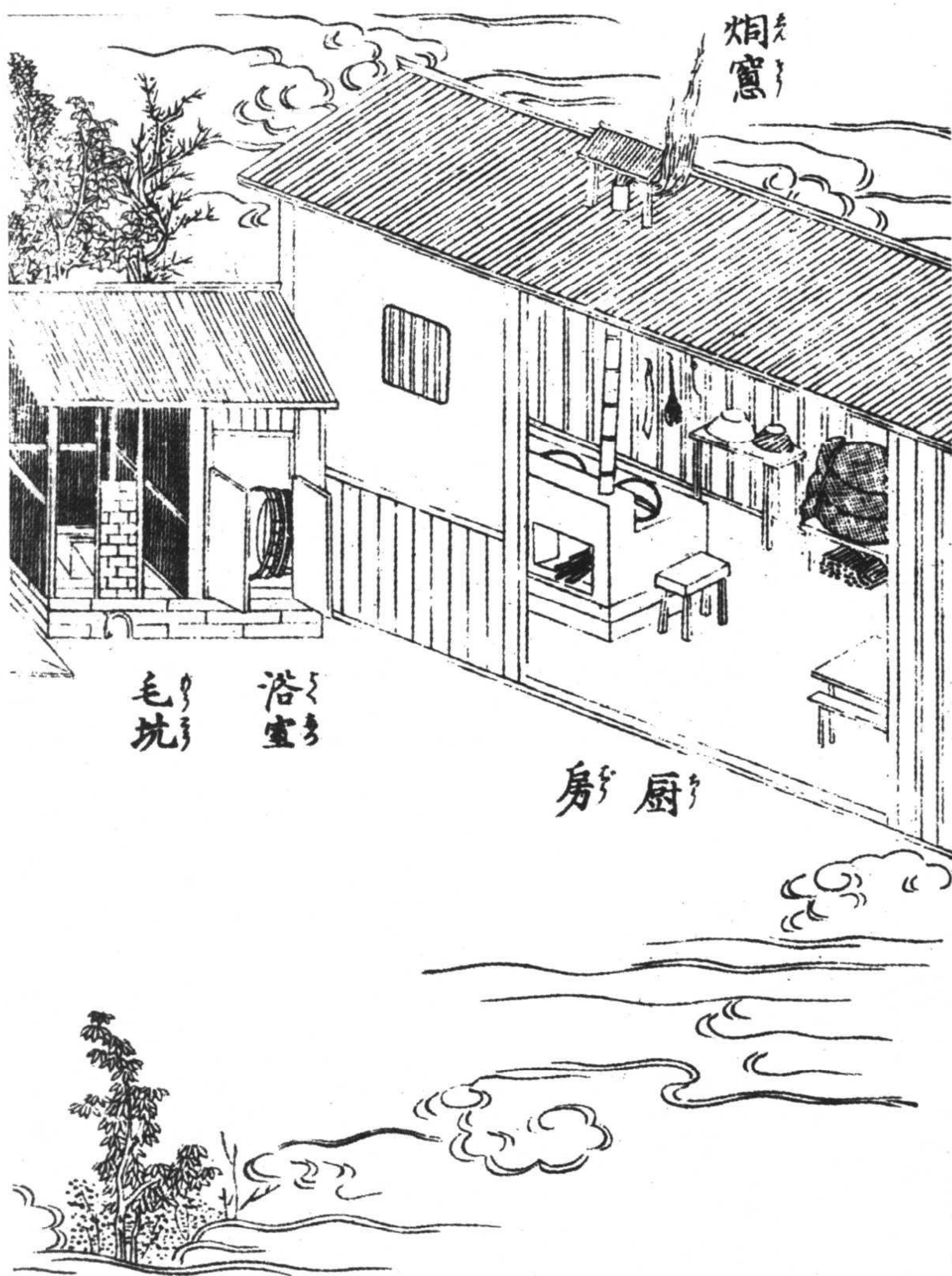

煙窗 廚房 浴室 毛坑(廚房白壁, 灶灰色, 鍋蓋黃色, 糧袋綠色, 桌櫬黃色。煙窗綠  
色。浴室門黃色, 盆黃色綠箍。毛坑磚青灰色, 隔牆黃黑道)

倉 井 桔槔 柴倉 (倉牆磚黑色, 門白色, 框黃色。井灰色。桔槔黃褐色。柴倉頂褐色, 壁板黃色, 柴淡褐色)

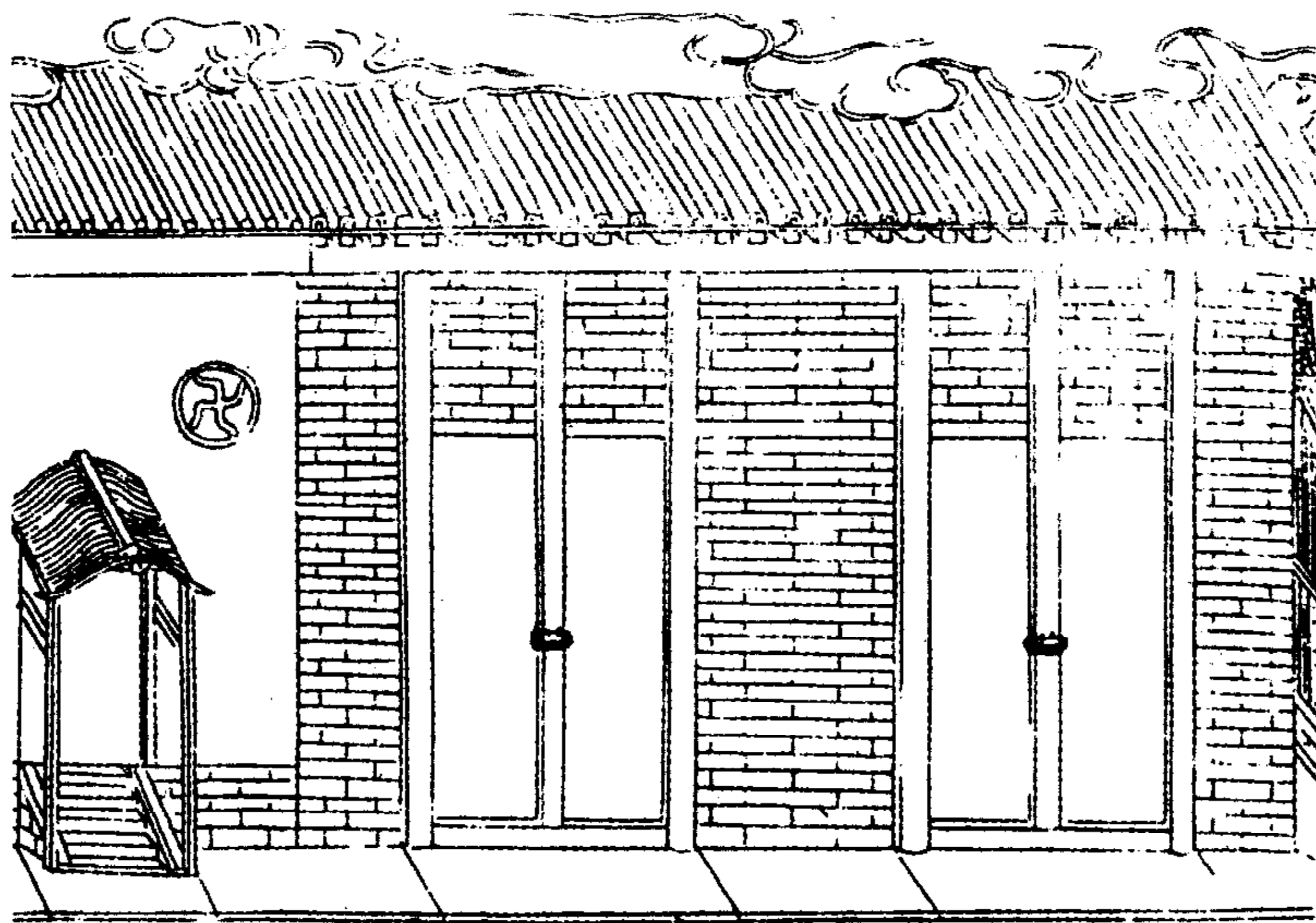

倉

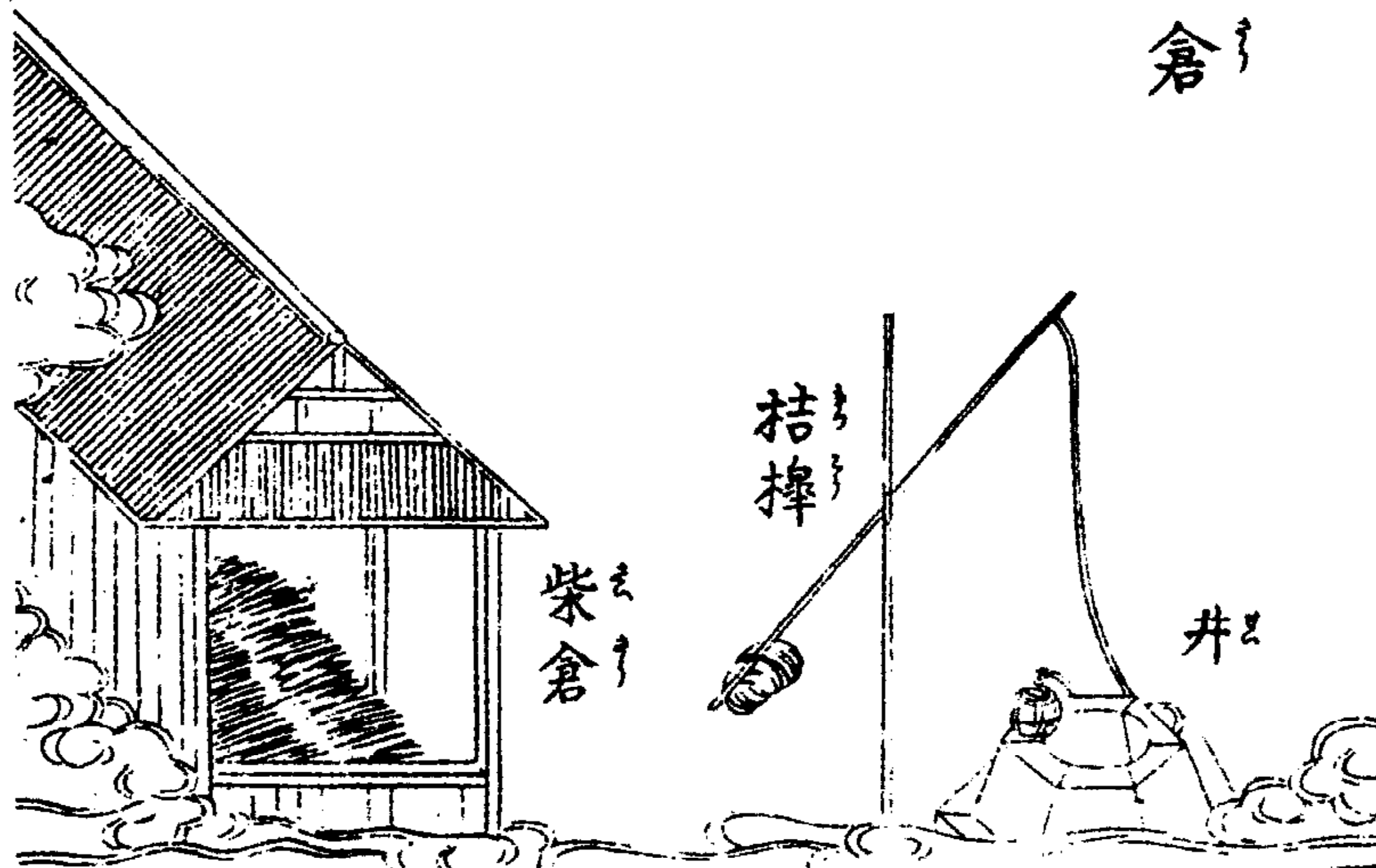

錫飯斗 飯桶 磁飯斗 汁瓶 銅杓 木杓 鐵杓(錫飯斗豆綠色, 提手黃色。飯桶黃色, 箍綠色。磁飯斗白色。汁瓶淡藍色, 提手黃色。銅杓黃色, 把褐色。木杓黃色。鐵杓青灰色, 把褐色)

錫飯斗



飯桶

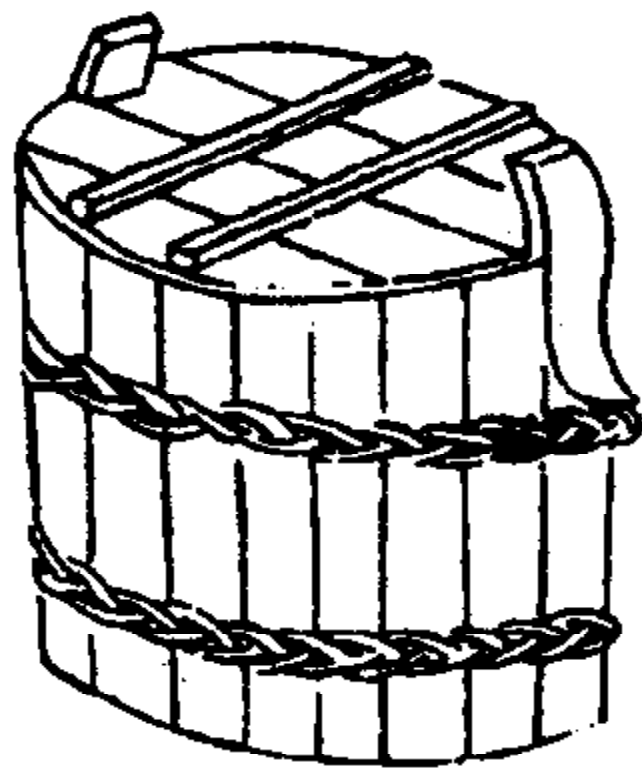

磁飯斗



汁瓶



銅杓



木杓



鐵杓

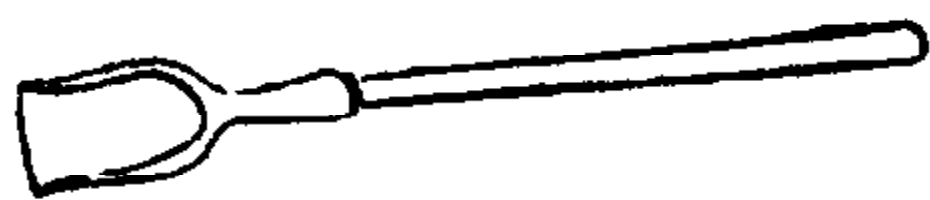

大盆 菜碗 碟兒 水杓 澆水 水缸 水甕(右上大盆橙色,龍紋灰綠色,下盆紫色,蔓藤花紋黃色。菜碗綠色,深綠花紋。碟兒內底部綠色,上部白綠花紋。水杓黃色,箍青綠色,把淡褐色。澆水白色,上沿淡黃色。水缸白地黃花紋。水甕白色)

大盆



菜碗



碟兒



水缸



澆水

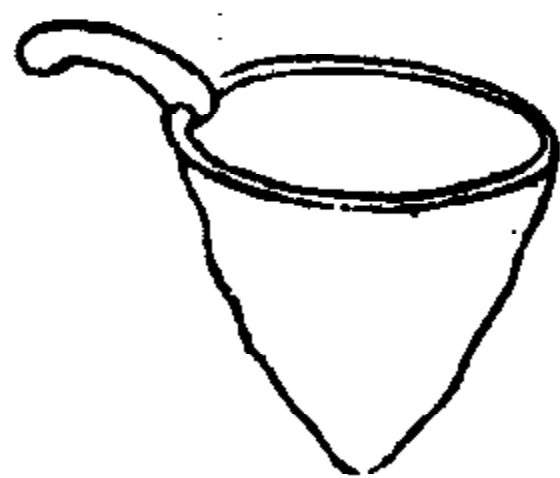

水甕



水缸



水甕

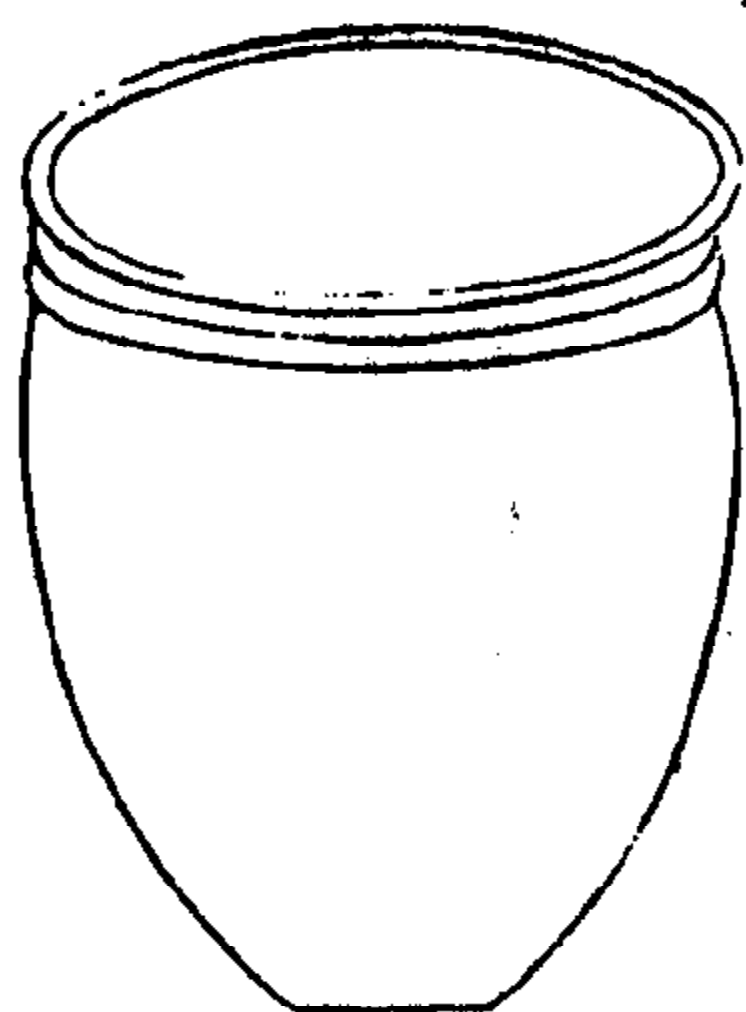

廚櫃 米櫃 (櫥櫃黃色, 右上兩扇門白色, 左上兩扇門棗紅色, 下部兩扇門淡綠色。米櫃褐色, 鎖黃色)

廚櫃

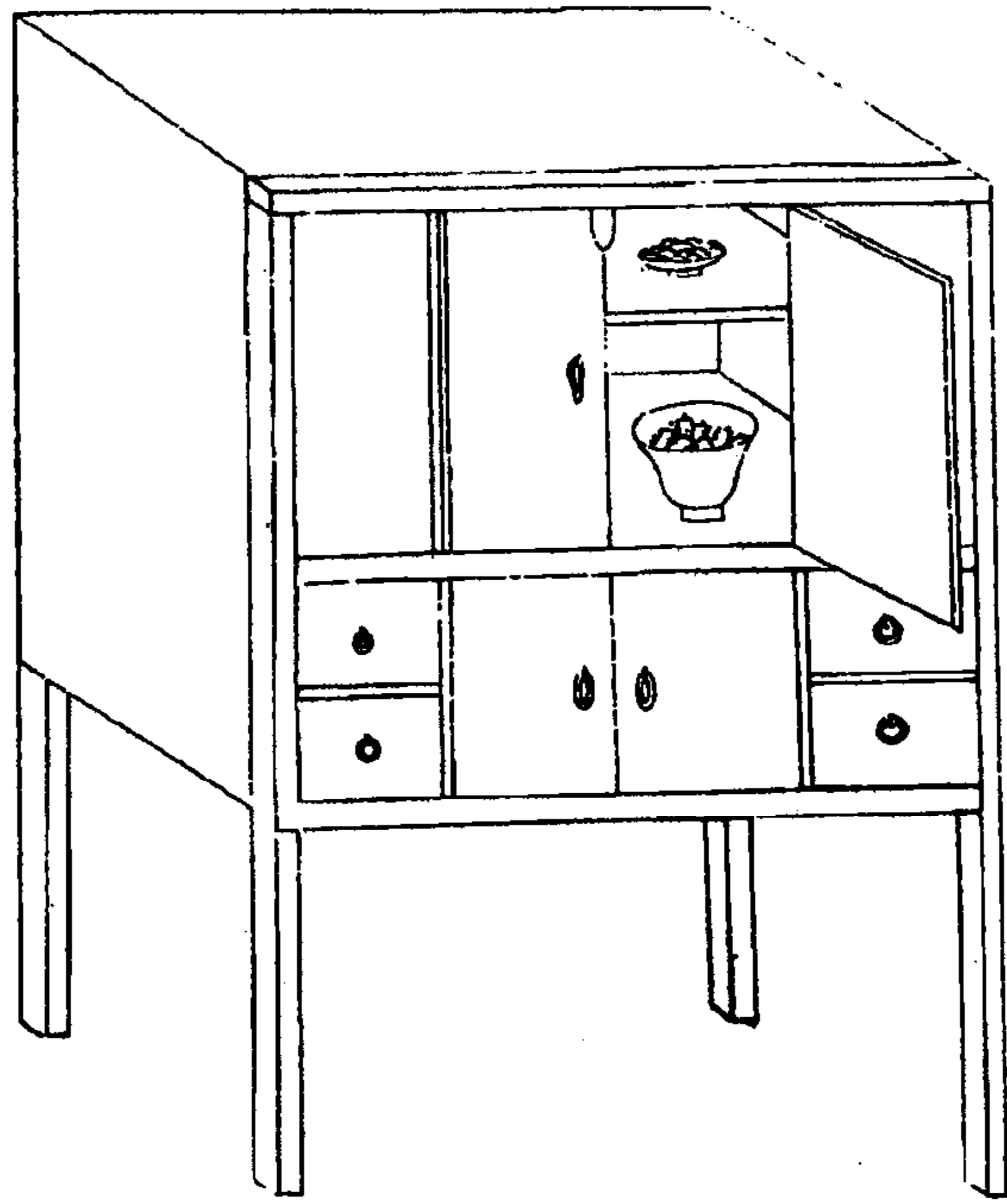

米櫃

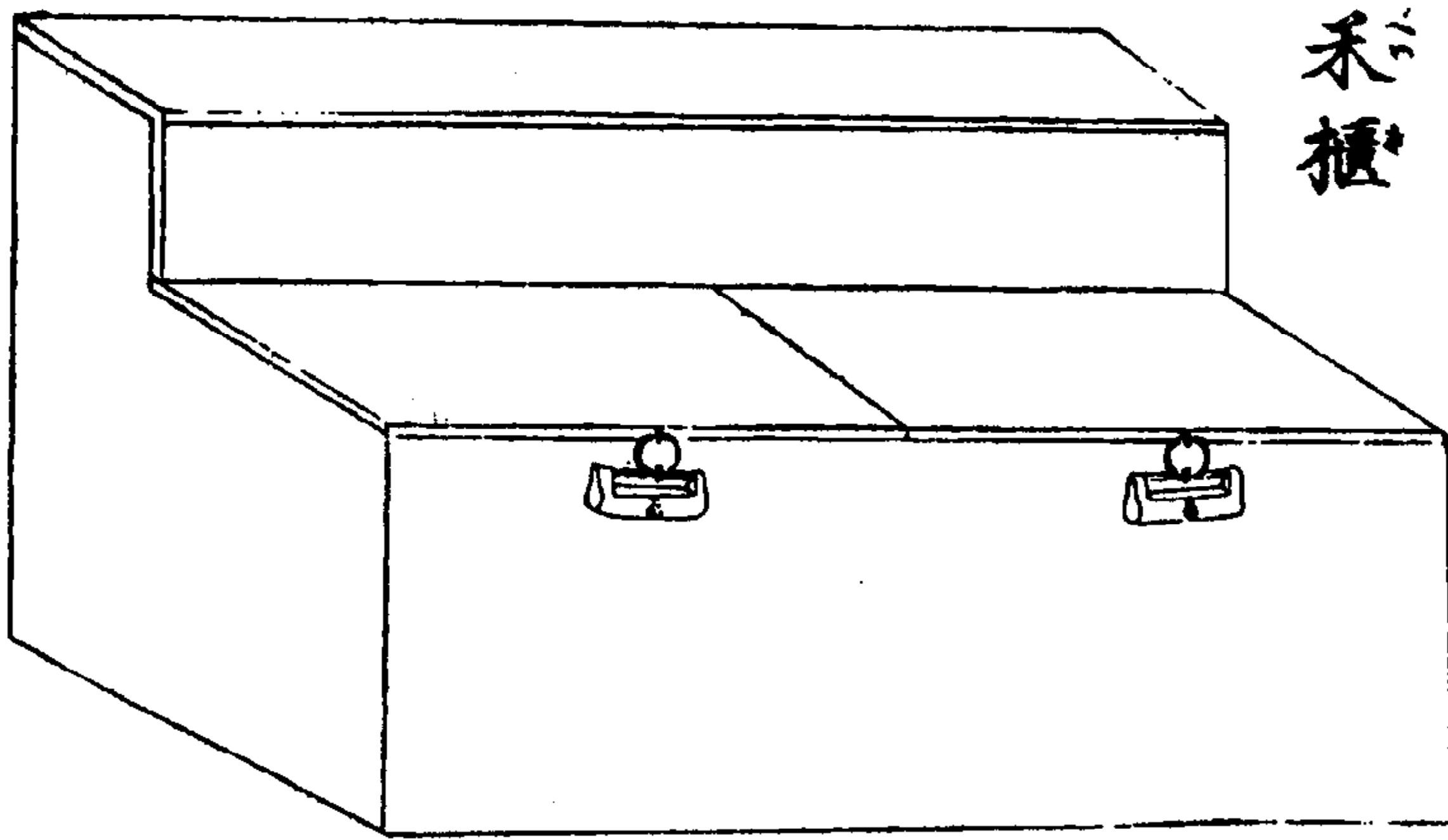

酒壘 油壘 酒缸 醬缸 油壺 漏斗 煖鍋 鐵鍋 平底鍋(酒壘白色,上部淡藍邊。油壘綠色。酒缸上部淡灰綠色,下部白色。醬缸深綠色。油壺上部淡藍色,下部白色。漏斗黃色。煖鍋青灰色。鐵鍋、平底鍋鍋底深藍色,邊淡藍色,蓋黃色)

缸 酒

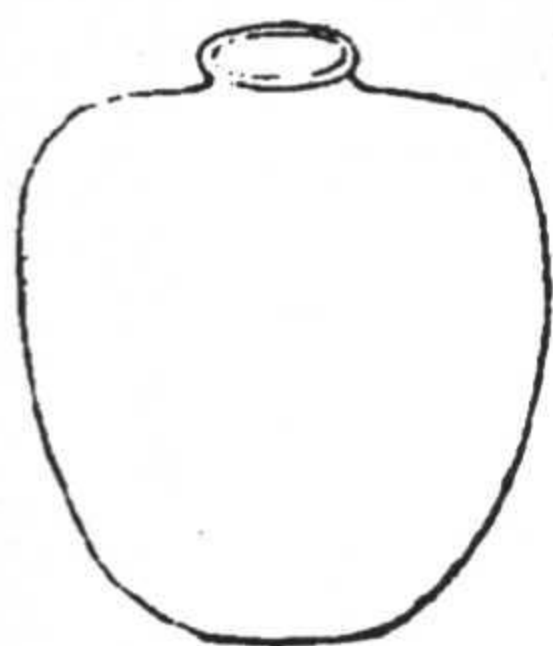

壘 油

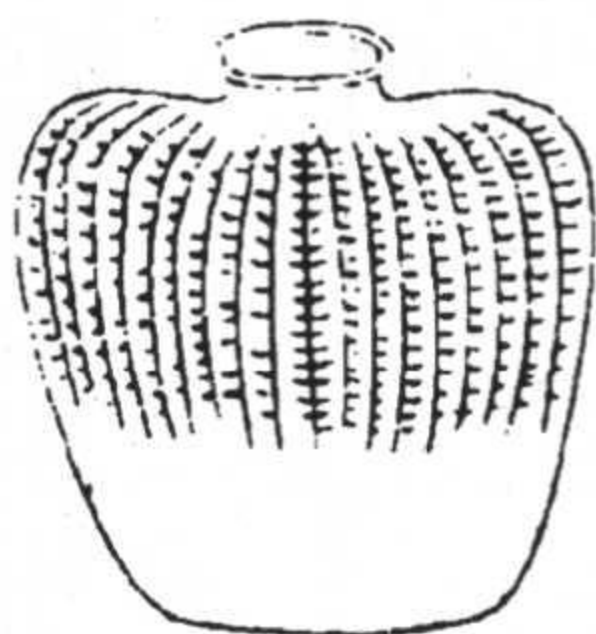

壘 酒



醬缸



油壺



漏斗

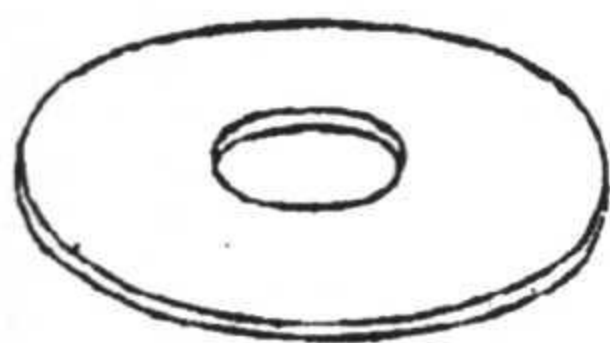

煖鍋



鐵鍋

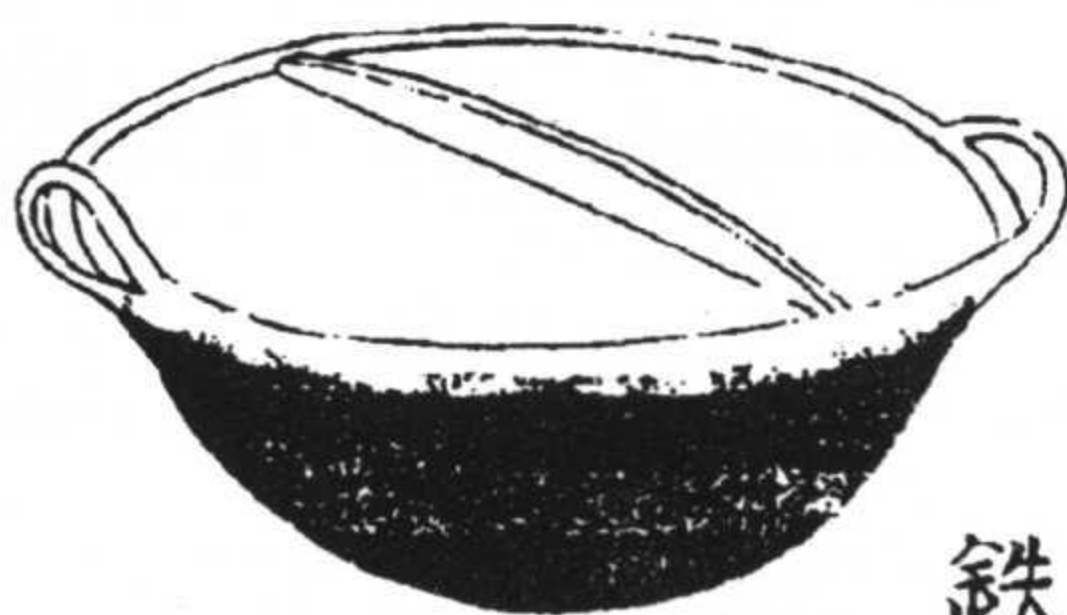

平底鍋

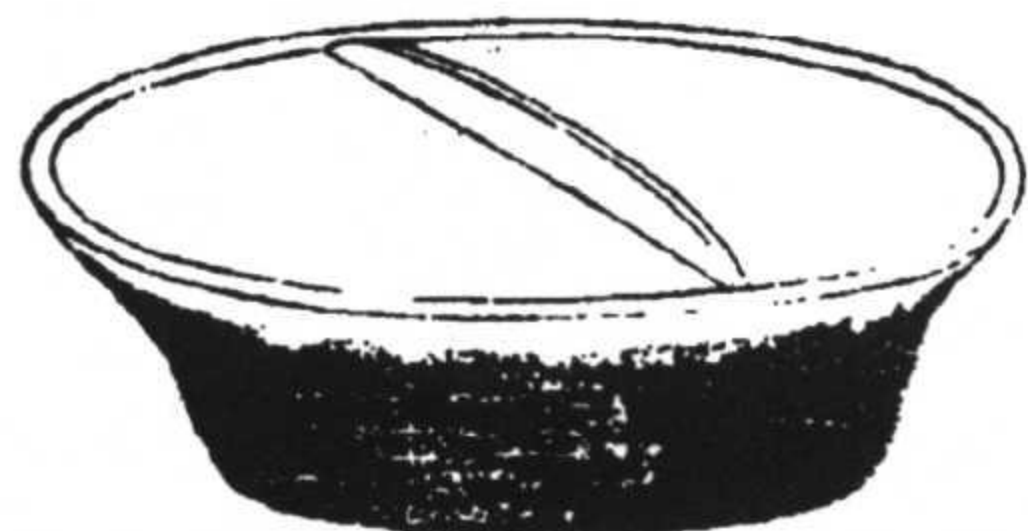

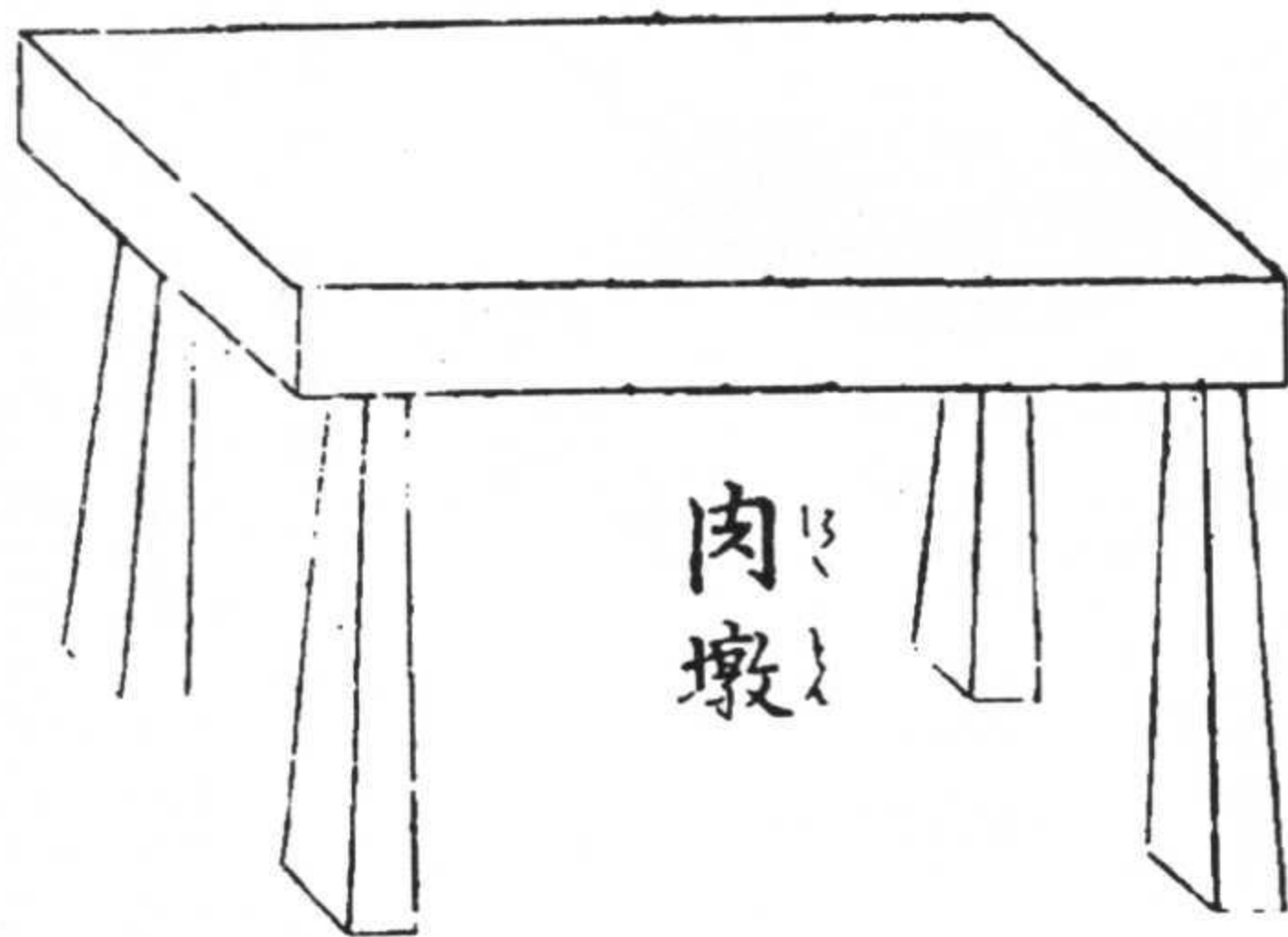
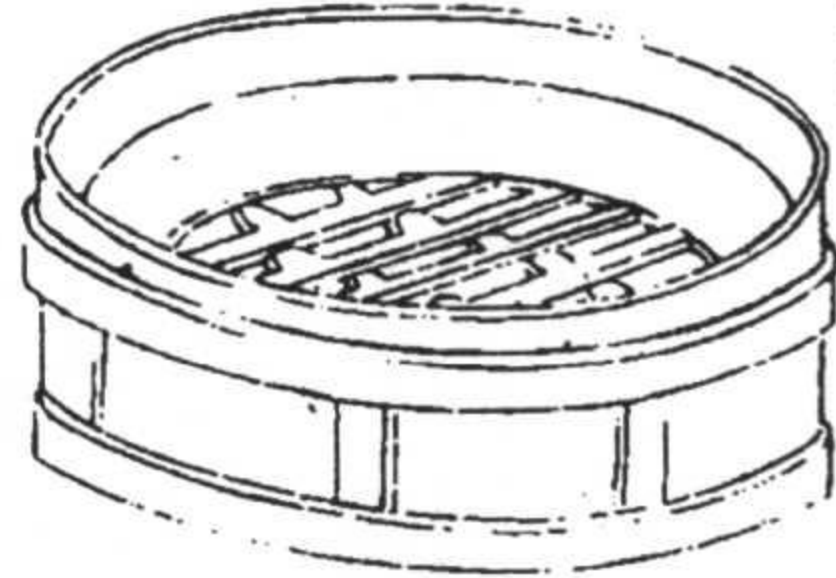
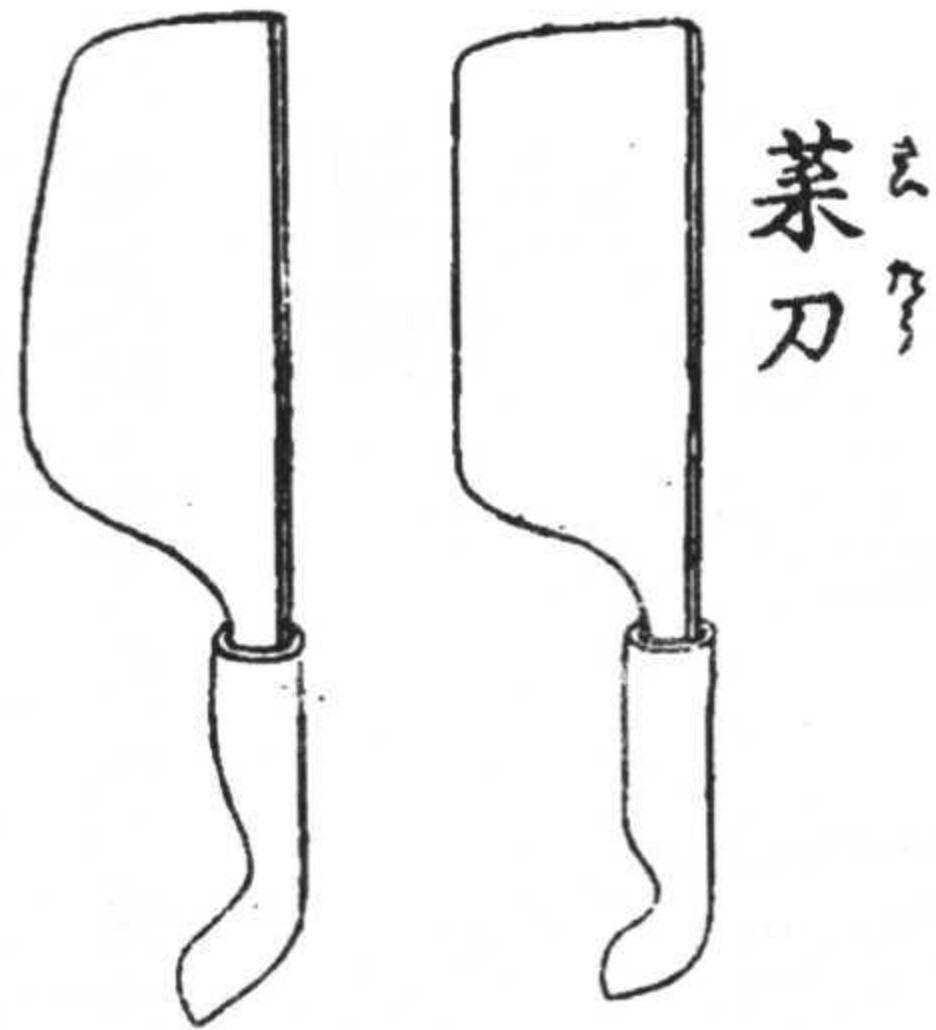
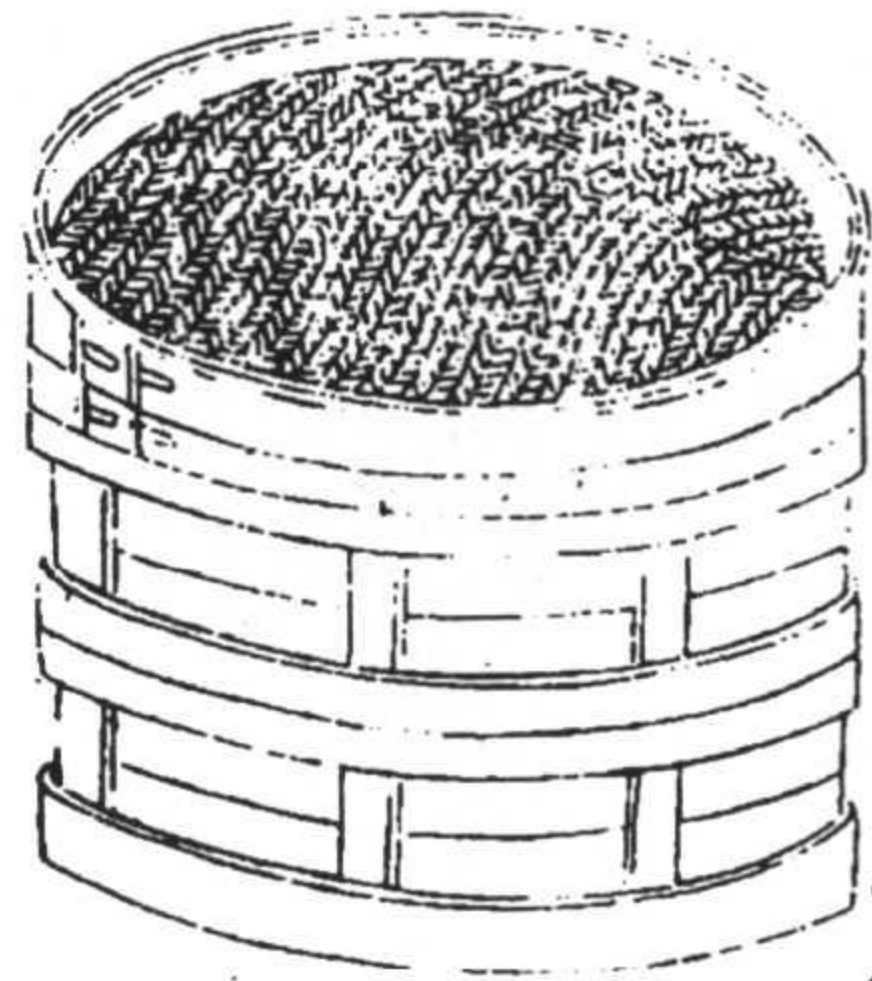
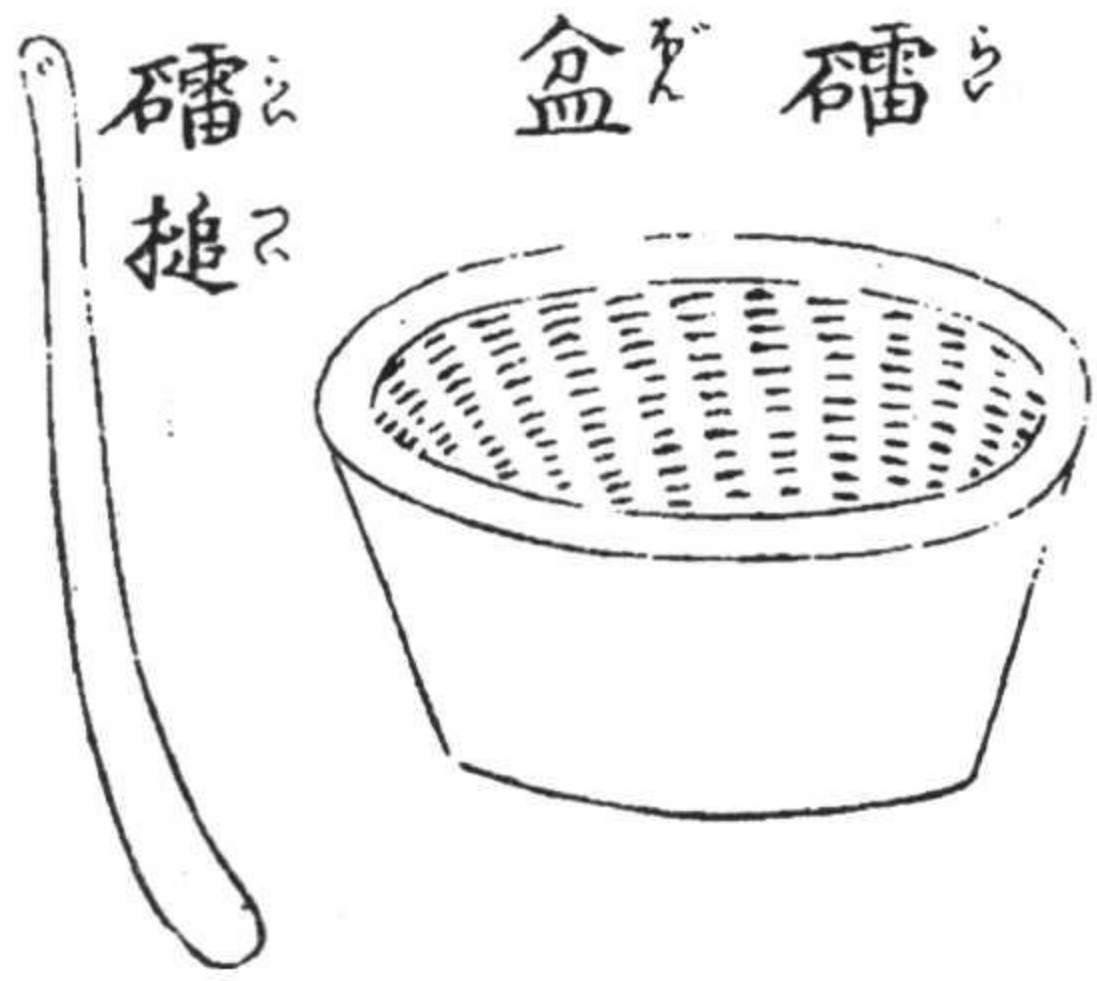

蒸籠 篩斗 籃斗 碓盆 碓槌 菜刀 肉墩(蒸籠黃色。篩斗框黃色，篩網淡紫色。籃斗黃色，把淡褐色。碓盆褐色。碓槌黃色。菜刀刀身青灰色，把褐色。肉墩黃色，邊淡褐色)



火連刀 發燭兒 米白 杵子 三腳馬 磨子(火連刀斜格部分暗綠色,提環黃色,下部淡灰色。發燭兒白色。米白黃褐色。杵子黃色,底尖青灰色。三腳馬青灰色。磨子木箍黃色,磨盤灰色)

火連刀

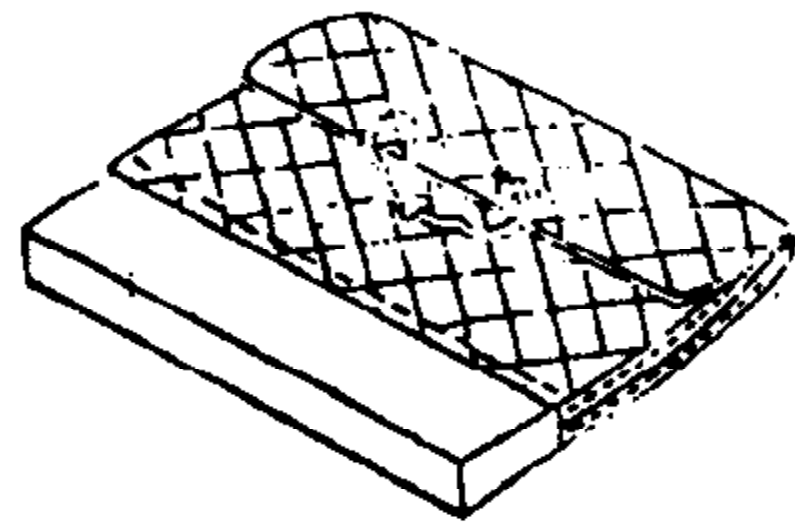

發燭兒



三腳馬

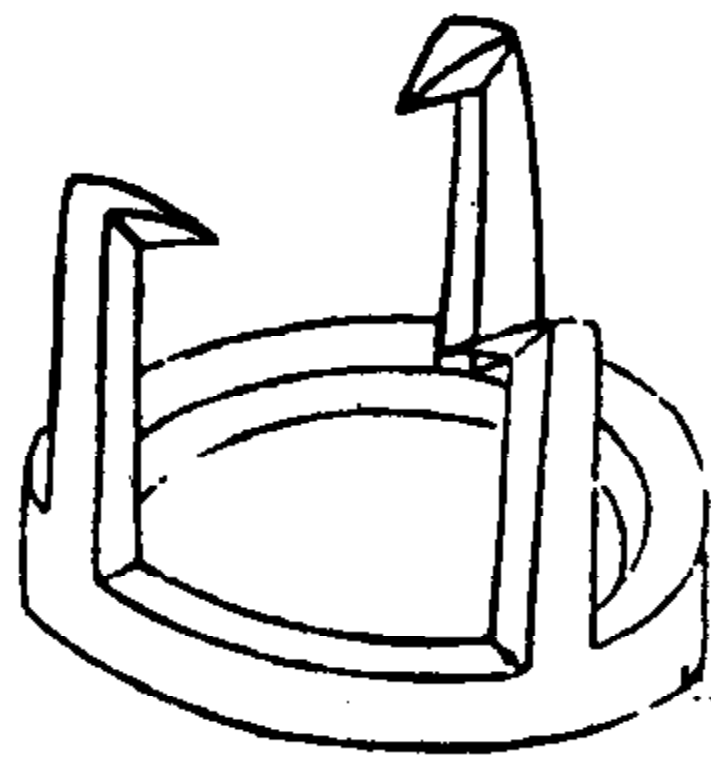

米白

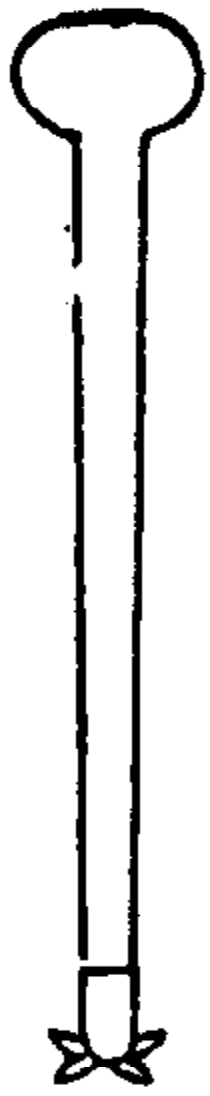
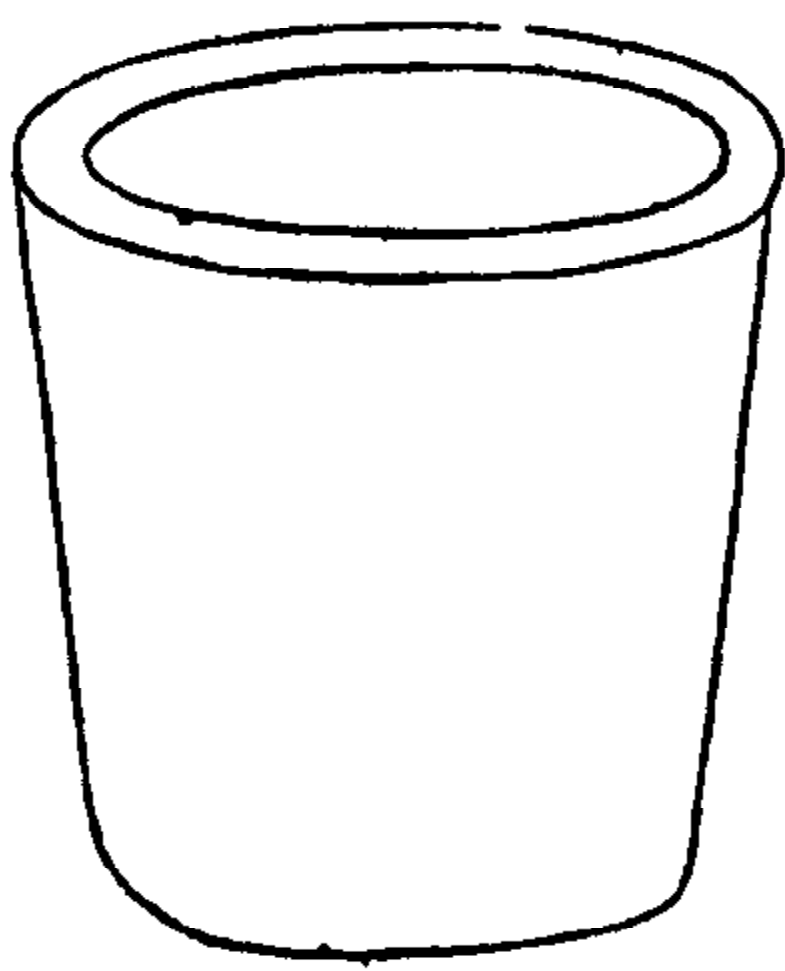

杵子

磨子

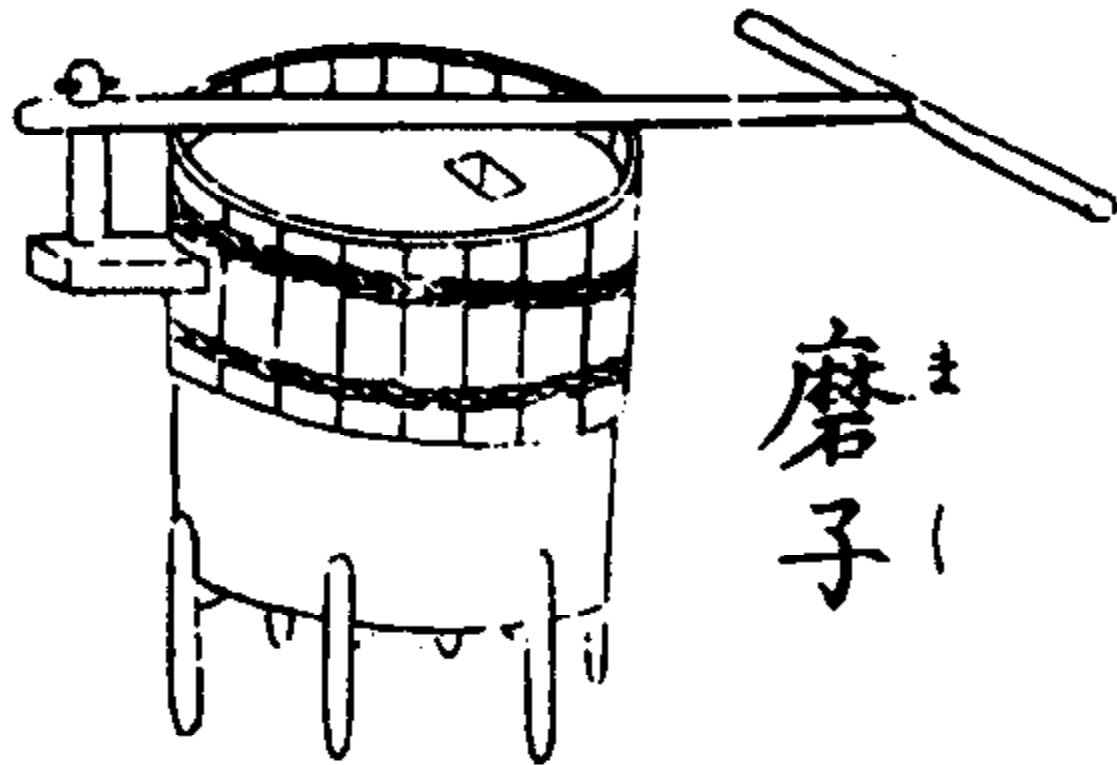

塌碓(碓黃色，架桿淡灰色)

塌碓<sup>たつ</sup>  
一名<sup>な</sup>浙碓<sup>せつ</sup>

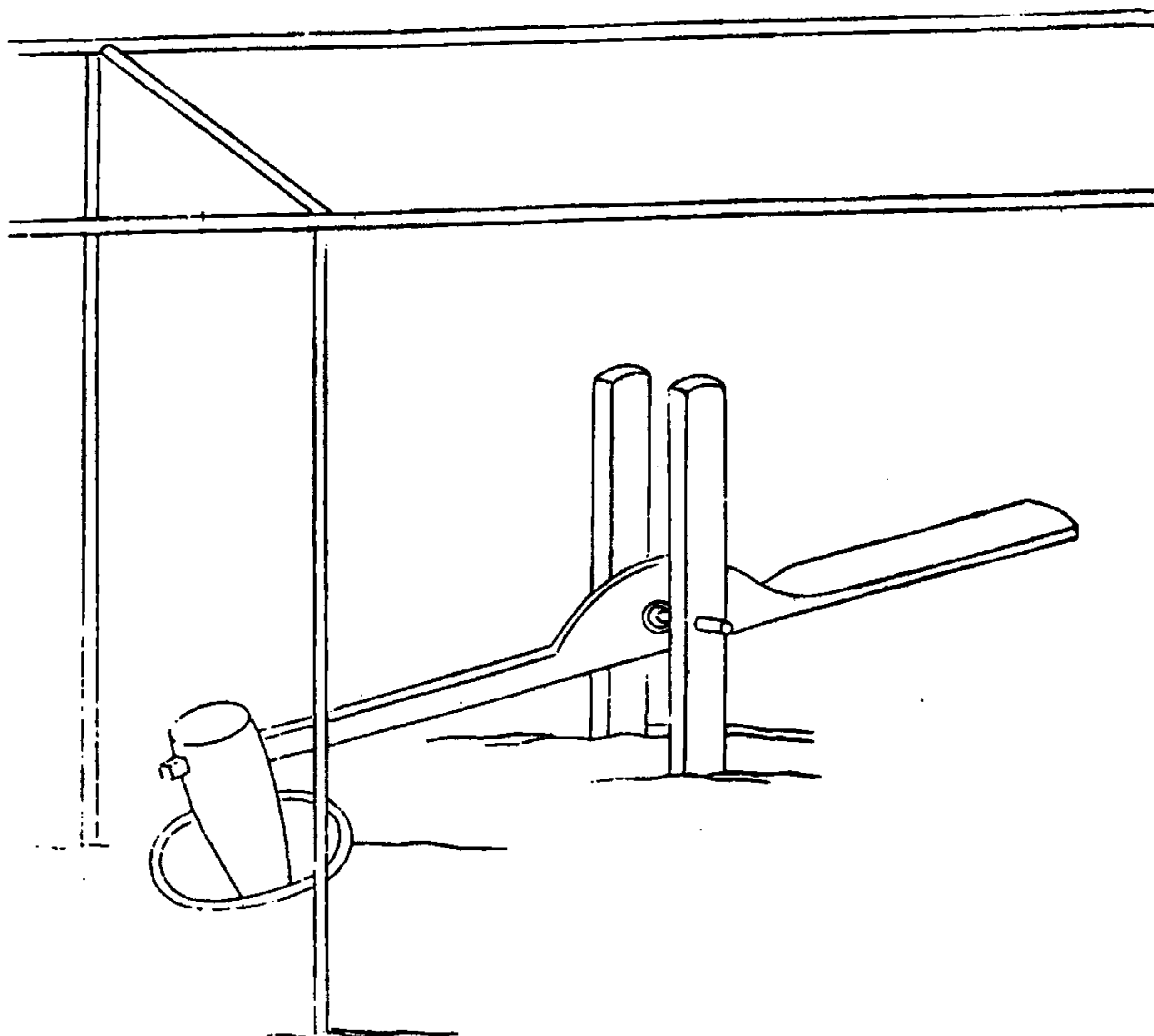

棕帚 荅帚 竹帚 糞斗(棕帚把黃褐色,帚頭褐色。荅帚黃色。竹帚黃色。糞斗青綠色,尖頭部黃色)

棕帚

荅帚

竹帚

糞斗

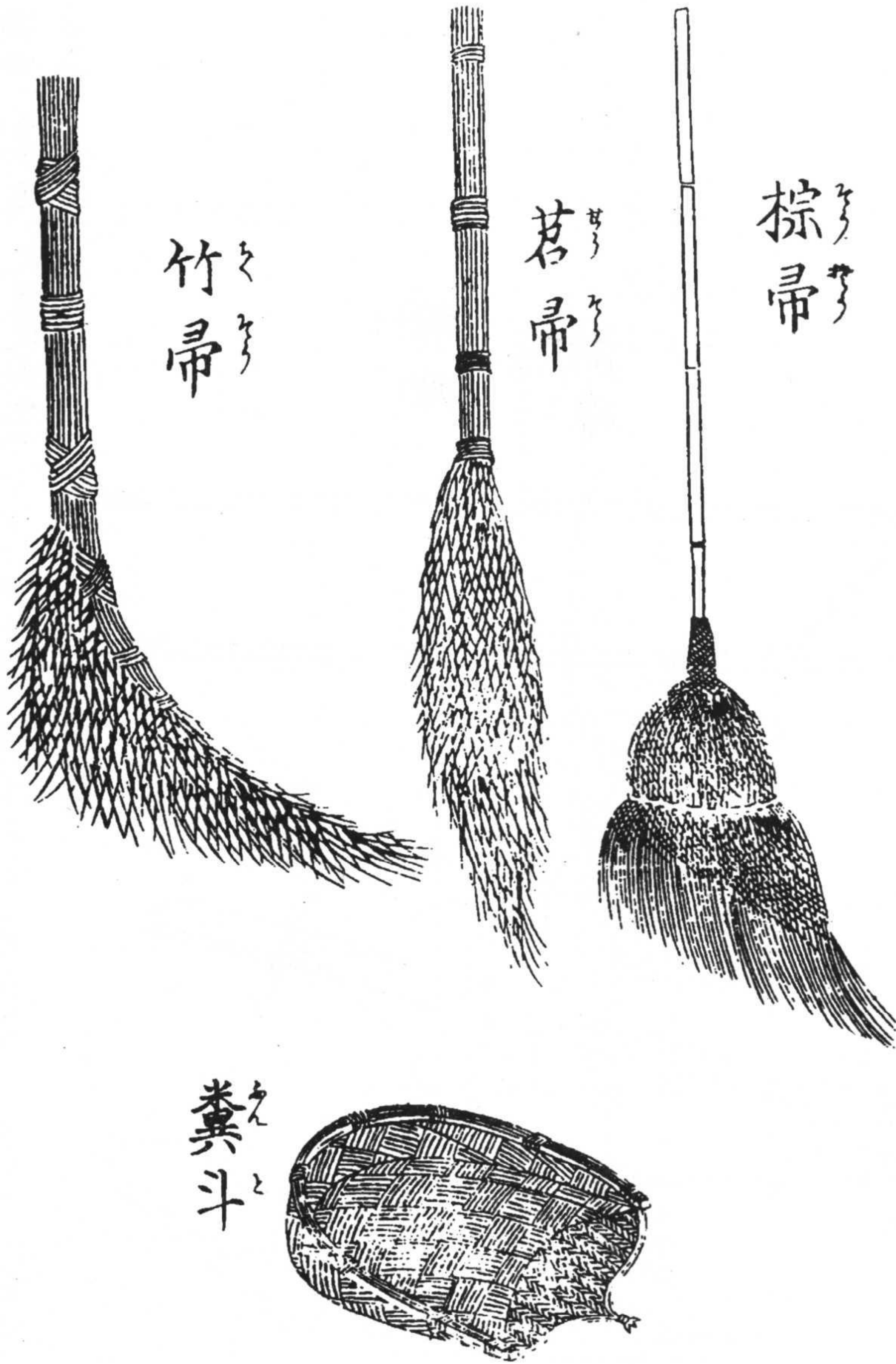

井車 井 繡 吊桶(上橫桿褐色, 鈎青灰色, 井車黃色。井外灰色, 內黃色。繡黃色。  
 吊桶黃色, 箍深灰色)

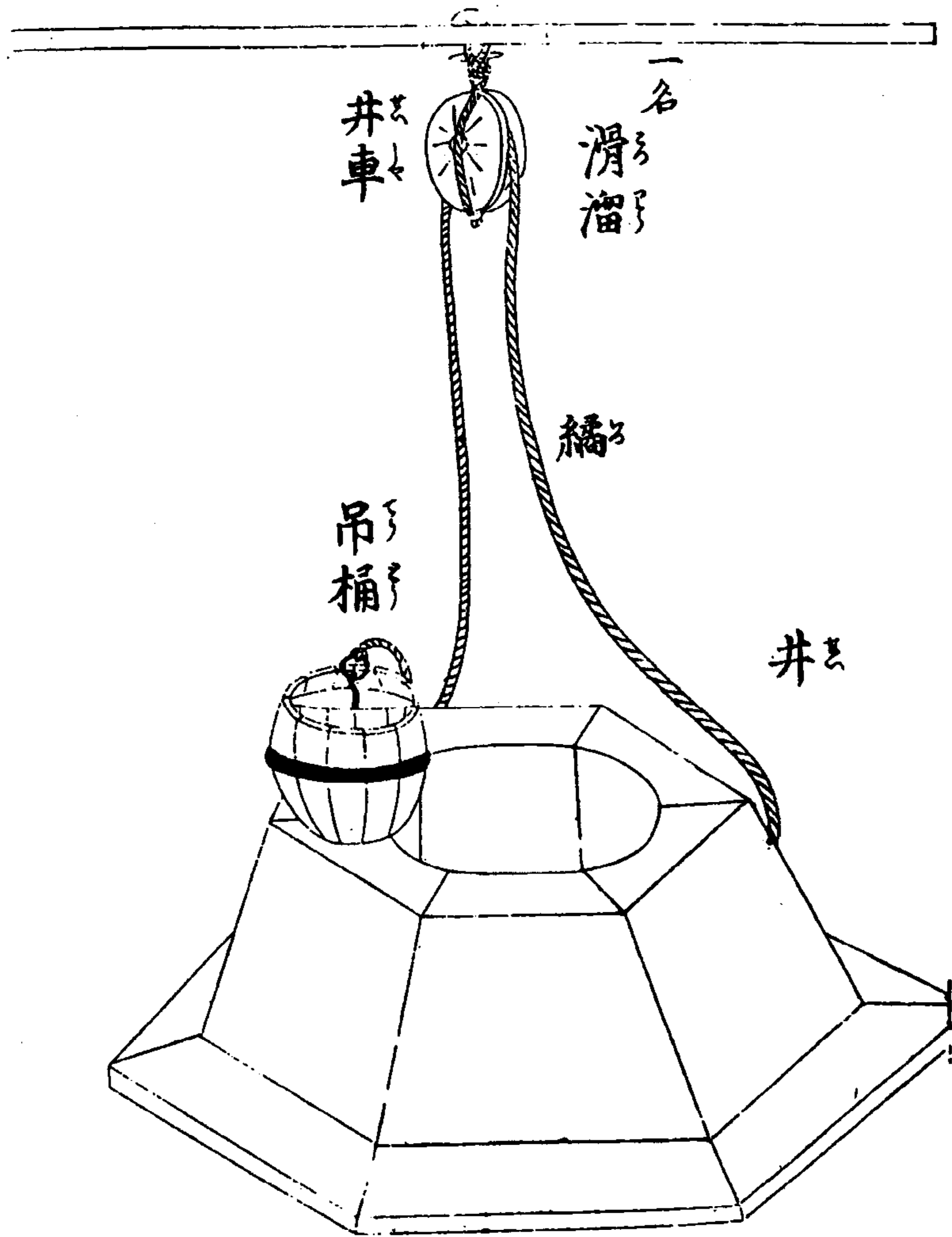

扁擔 提水桶 提籃(扁擔上褐色,下兩根黃色。提水桶黃色,箍綠色。提籃青綠色)

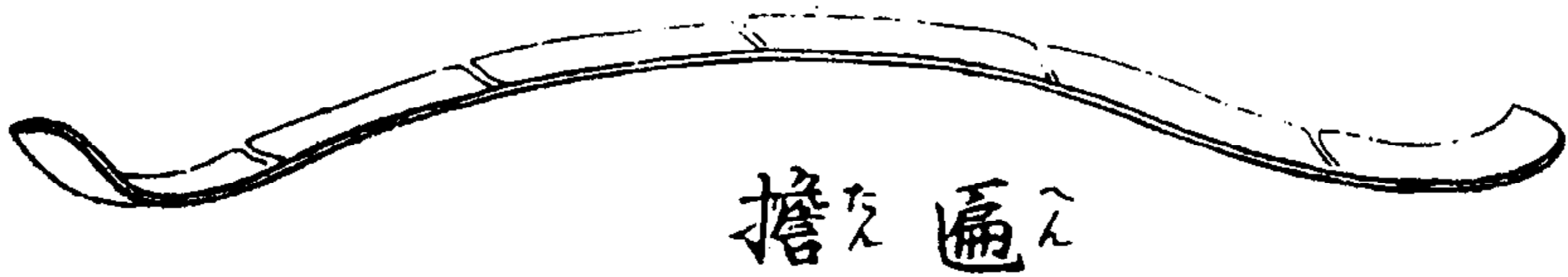

扁擔

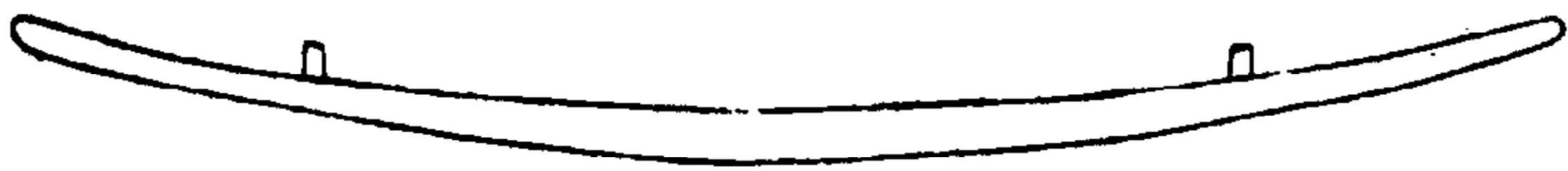
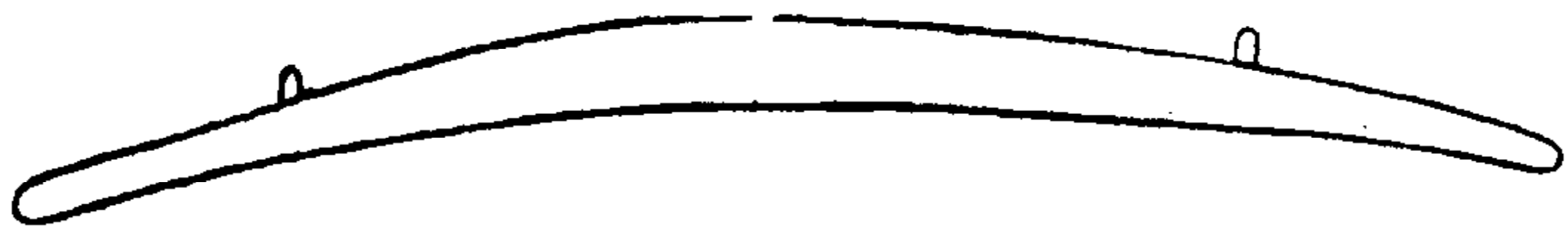

提籃

提水桶

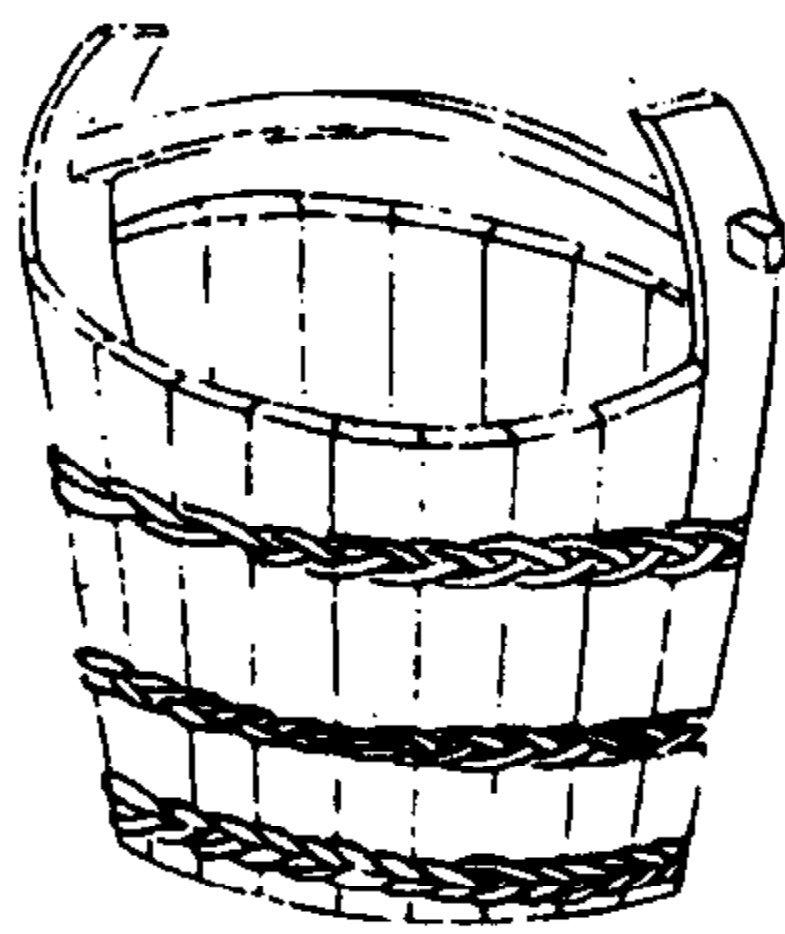

衣 蓑

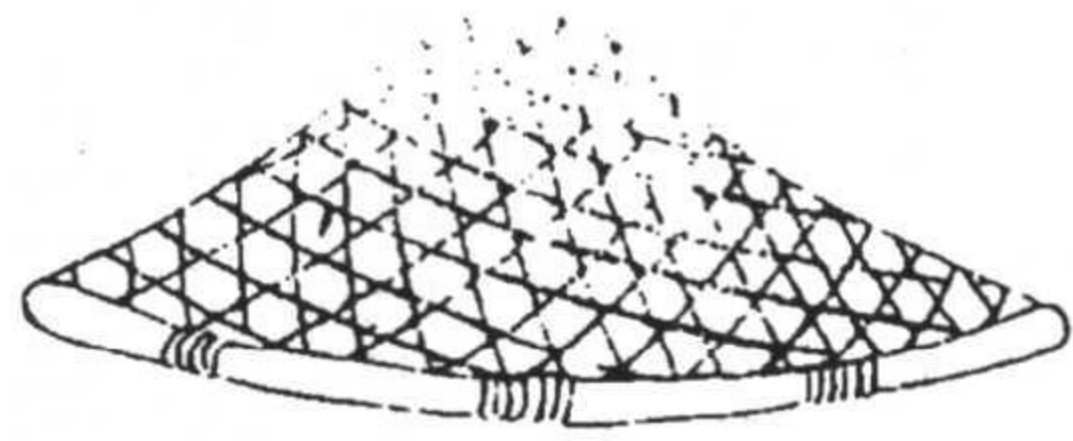
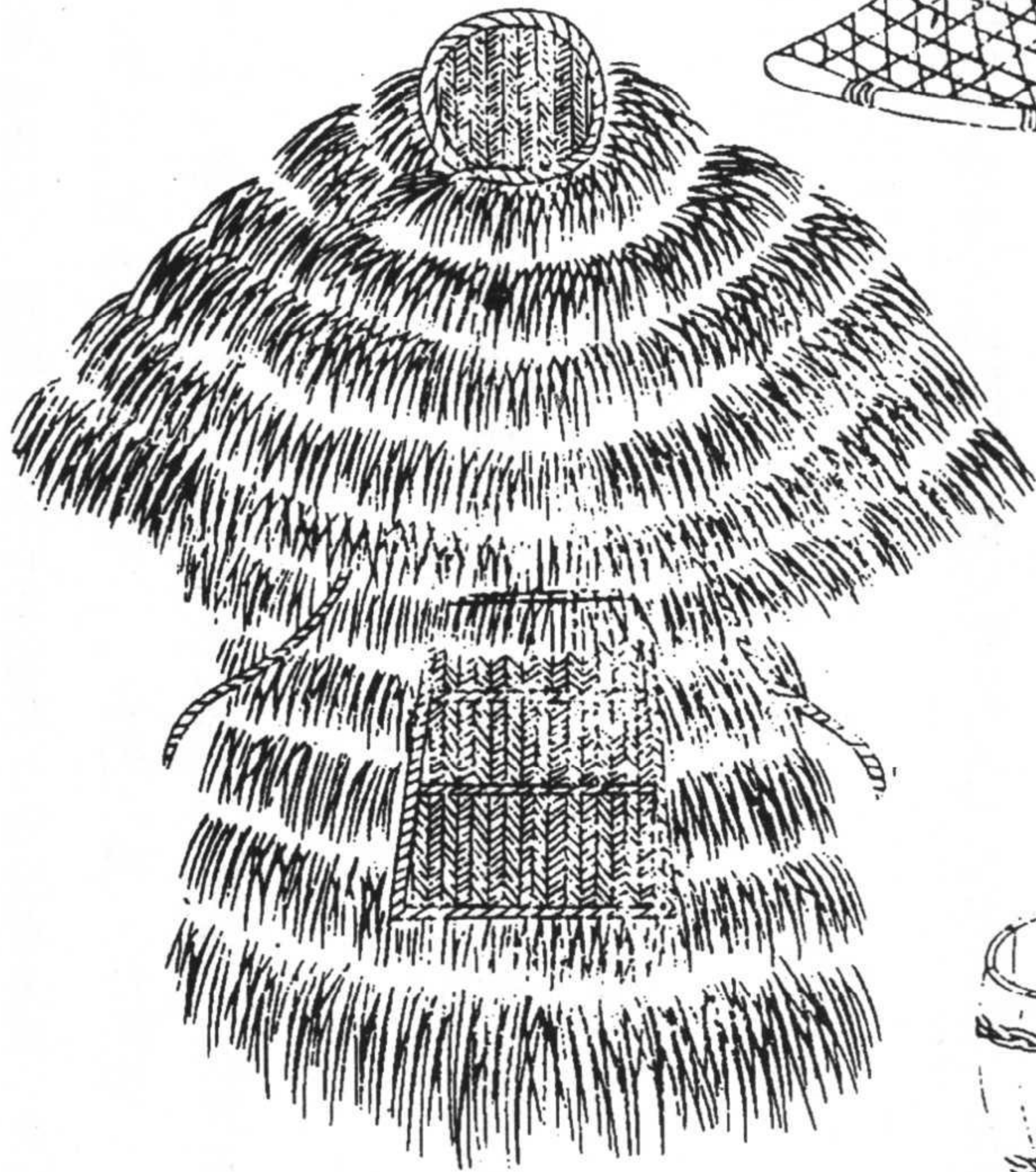

笠

提桶



盆 浴

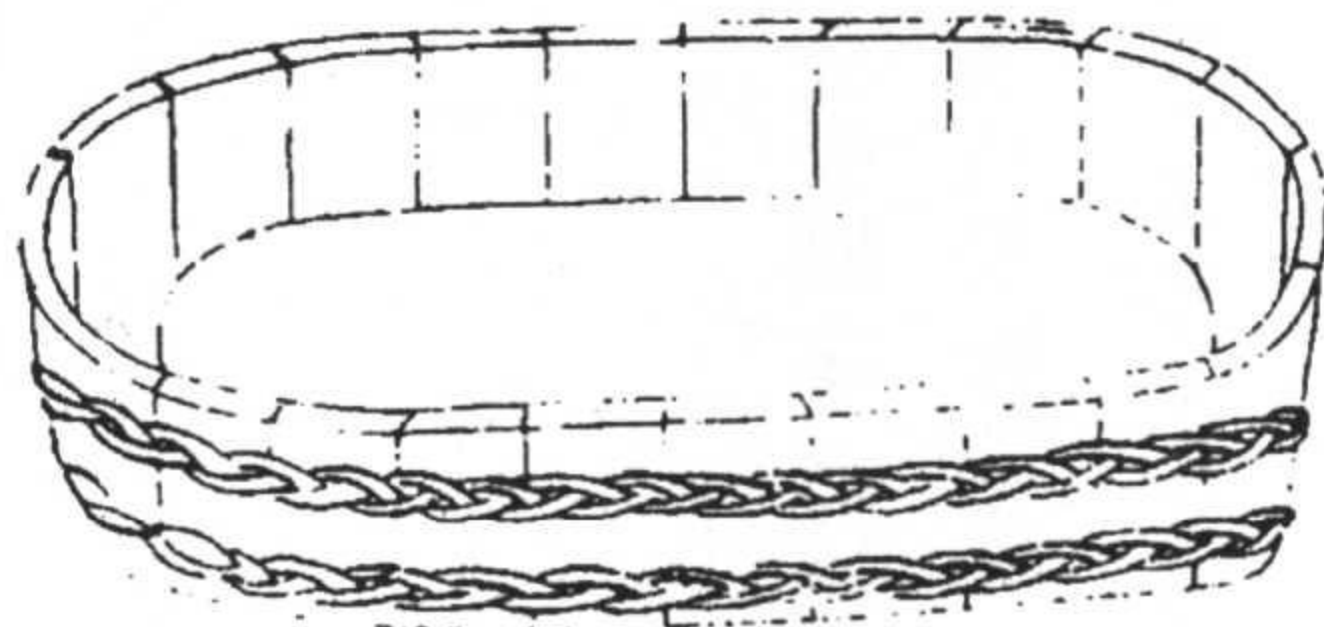

笠 提桶 浴盆 蓑衣(笠黄色。提桶黄色，綠箍。浴盆黄色，綠箍。蓑衣淡黄褐色)

店中正面設貨架陳列貨物。綢緞、生藥店等則在一側設有天秤，放置銀櫃。主管坐在櫃前核對貨款等，將銀錢放進銀櫃，記入帳簿。其餘之小店則不設天秤銀櫃。主人坐在店中進行買賣。

雖是買賣商人，但其內部居住之廳堂、內房等，營造式樣與一般無異。

### 早晨之準備

主人起床梳洗完畢後，穿便服坐於內房椅上飲茶，然後參拜家廟及信奉之神佛。

全家人起床後一起吃早飯。早飯一般均為吃粥。又稱稀飯。如去遠方或出去辦事，則有時吃肉面等食物。

日常穿着為在棉布、絹綢之小衫外面穿背心、馬褂或袍之類衣服，頭戴睡帽。一名小帽。接待客人或外出時，則戴大帽，着外套。

吃飯時，十二三歲以下男女可以同席，但只限於父子兄弟姐妹。兒媳不得與公公同席，兄弟媳婦亦不能與丈夫之兄弟同席。男子多在外房吃，婦女在內房吃。於旁邊伺候者，乃奴婢之輩。

早飯後，上衙門辦理公事者以及行商、工人、腳夫、坐商等人均依本分勤懇做事，亦均抽暇從事家務不誤。日常衣服小衫、馬褂、背心、外套、袍等之圖見冠服部分。

## 女子工作

婦女早晨於內房梳妝打扮後，坐於椅上勤懇針黹。

大戶人家中，妻女不縫製衣裳，只依愛好剪切紙、繡花、挑花等。中小戶等人家，丈夫之衣服等則均由妻女縫製。

## 日常之規矩

### 洗臉

男女均在洗臉前先捲起袖子，以防弄濕衣服，並注意不向前後濺水。

### 吃飯 步行 行動

吃飯時充分注意，勿弄髒衣服。路上步行時亦須留心勿沾泥土。活動時須脫去上衣，只穿小衣，繫緊腰帶以便於行動最為重要。

### 坐法

坐時應正身端坐，收斂兩腳，拱手，不可偃仰傾斜或依靠几席。與人對坐尤應坐正端莊，態度



恭敬。不可張舞手臂，妨礙他人。

### 站法

站立時，應拱手併足，端立於應站方位而不可歪斜，困倦時亦不可依靠附近之牆壁。

### 行走

行走時應雙手褪入袖中，徐徐緩步，不可高抬闊步，左右搖擺致使衣裾擺動。應自己注意腳步。登高時應手執衣裾防止跌倒。平日行走時以從容為貴，不可跳躍。遇見尊長，必須恭敬急趨向前，不可遲緩。

### 言談

言談之事應經常緘口靜默，不可輕率發言。如有應說之事亦須聲氣柔和，不可喧嘩。說話須真實有據，不可虛誑，亦不得亢傲而輕易談論他人短長。

### 飲食

飲食時身體須端正，不可過分靠近桌子。應從容舉筋，不可急驟向盤中亂撥菜蔬。咀嚼不可

出聲。對自己喜食之食物，亦不可貪吃。應注意放置碗筯，不可誤用及落於地上。亦不應過多飲酒。

### 子女教育

男子至四五歲、五六歲時即教以書法，使之讀書。女子則首要傳授針線，但亦有向女子傳授書法，使之讀書作詩者。但無論男女，書法均是從楷書教起。概言之，富有人家學習書法讀書，多在家中設館接受師傅，先生稱為門館先生。

無力在家中設館請師者，則在寺院中設館而令學生每日從家中走讀學習書法讀書等。但絕無女子到外館讀書等情形。

商人之子則請老師教授算法。

### 家中祭祀之神

家中祭祀之神佛有天后聖母、關老爺、觀世音菩薩等。每人信仰不盡相同。但在家廟中對祖先之木主則均供奉香花，不敢有所怠慢。

## 來客之應對

朋友來家探望或有事相商時，奴僕在公堂上迎接。客人問：「主翁在麼？」如不在家，則回答：「有事出外，不在家裏。」如在家則說：「請坐。」客人落座之後，到裏面稟報主人某相公來到。江南浙江等地稱「相公」，對用錢米買到官職之人則稱某爺。福建等地稱某之一官、二官。山東或徽州等則稱某朝奉。主人出來說「勞駕」，客人則說「驚動」，互敘寒暄而談話。

如為親戚，則直接進至裏面之居室，問：「某翁在麼？」也可稱某先生。主人如不在家，則由婦人老姑等出迎，致萬福，敘時節之寒暄。婦女不稱拜，而稱萬福。但對朋友等人，堂客一般對婦女都稱堂客。則不出對話。

客人離去時，如是親戚，則送至外廳門口。婦女不到外廳，而由男子送出門口或外廳。此時，客人道：「請留步。」主人道：「免送。」

凡客人來訪而主人不在時，均由奴僕出面道：「東人稱自家之主人為東人。不在，有什麼貴幹說把我。」客人則將應說之事訴於奴僕。如有難以對奴僕言講之事，則問：「令郎在麼？某伯、某叔在麼？」如在時，則會見該人訴說內情。但絕無面見主人之妻女訴說詳情之事。小戶人家因奴僕少，家人若不在，妻女亦可至內房門口，隔布簾與客人應對。

極下賤者或農家之類，因無內房，故常與男子應對。亦有婦女自己出門採購魚菜等之事。

外人來到，家人不在而又無人接待時，則說兩三聲：「在麼，在麼？」如無人回答則自動走去。如是熟悉親近之人，則可走到內房門口說：「在麼？某來了。」

## 買辦 管家

士農商之家，日用伙食等廚下所需諸事，均由稱為買辦之人辦理。另由稱為管家之人掌管金銀出納及在其它處所之交易。但中戶以下人家多由主人自己辦理。

## 沐浴

### 湯沐之日

曆本中列有湯沐之日及剃頭之日。夏天隔三四天、四五天人浴一次。絕無每天在熱水中沐浴之事。浴時多為在浴盆中放入熱水，將手巾浸入水中，擰乾後擦洗全身。

### 浴堂

農夫僱工等小戶人家於浴堂中沐浴。浴堂之浴池為八九尺見方或一丈二三見方之巨大箱狀。放入熱水後，二三十人可同時人浴。由浴堂主人或其家人等管理衣櫃。衣櫃編有號數，在鑰匙上繫上號牌。客人來時，將附上同樣號牌之手巾交與人浴之客人，將衣服鎖進櫃裏。洗浴後，按

照上述手巾及鑰匙之號碼打開衣櫃，付錢着衣。

沐浴費用為每人銅錢三文。

### 盆湯

亦有稱之為盆湯者。備有每人一木盆，並隔成單間，單獨洗浴。其費用為每人三四分。

### 洗濯

洗濯衣服大多由年老之老媽一類人從事，亦有令奴僕等人從事者。亦有寡婦賴此工錢以度日者。

### 取暖

冬季使用手爐。

酷寒之際手足冰冷時，在腳爐中放入炭火，上覆以灰，置於椅子或睡床前，將腳置於其上以取暖。或在一間房中擺放兩三個放有火之大火盆，但無在火盆旁烤手之情形。

亦有類似日本「被爐」之式樣建於地上之地爐、石爐者，但南方溫暖地方不使用此種火爐。

## 書翰

往來書翰均書寫在紅紙或稱之為斗方、花箋紙等紙上，放入封筒遣僕持送。亦有置於拜盒中遣送者。

吊喪時用白紙。申請書用奏本紙，疊成折，上列有全啟、副啟等字樣，並印有粉紅色條格等，謂之格紙。

## 茶

凡向別人獻茶或自己飲茶時，均須首先擦淨茶碗，再放入茶葉，澆入煮沸之滾湯，加蓋暫時放置，捨去浮起之泡沫後，再加蓋獻給客人。通常茶碗均為蓋碗。

## 煙

煙包為荷包式。煙筒之桿為長約二三尺之紫竹、方竹、通天竹等竹製。煙筒多用白銅。煙嘴有用象牙者，亦有只用白銅者。高官貴人有純用白銀製造者。

剃頭店（屋頂淡褐色，門柱黃色。剃頭店匾額藍框。理髮匠褐衣藍褲，深褐色帽，腰帶綁腿黃褐色，綠鞋。顧客衣藍色，褲淡褐色）



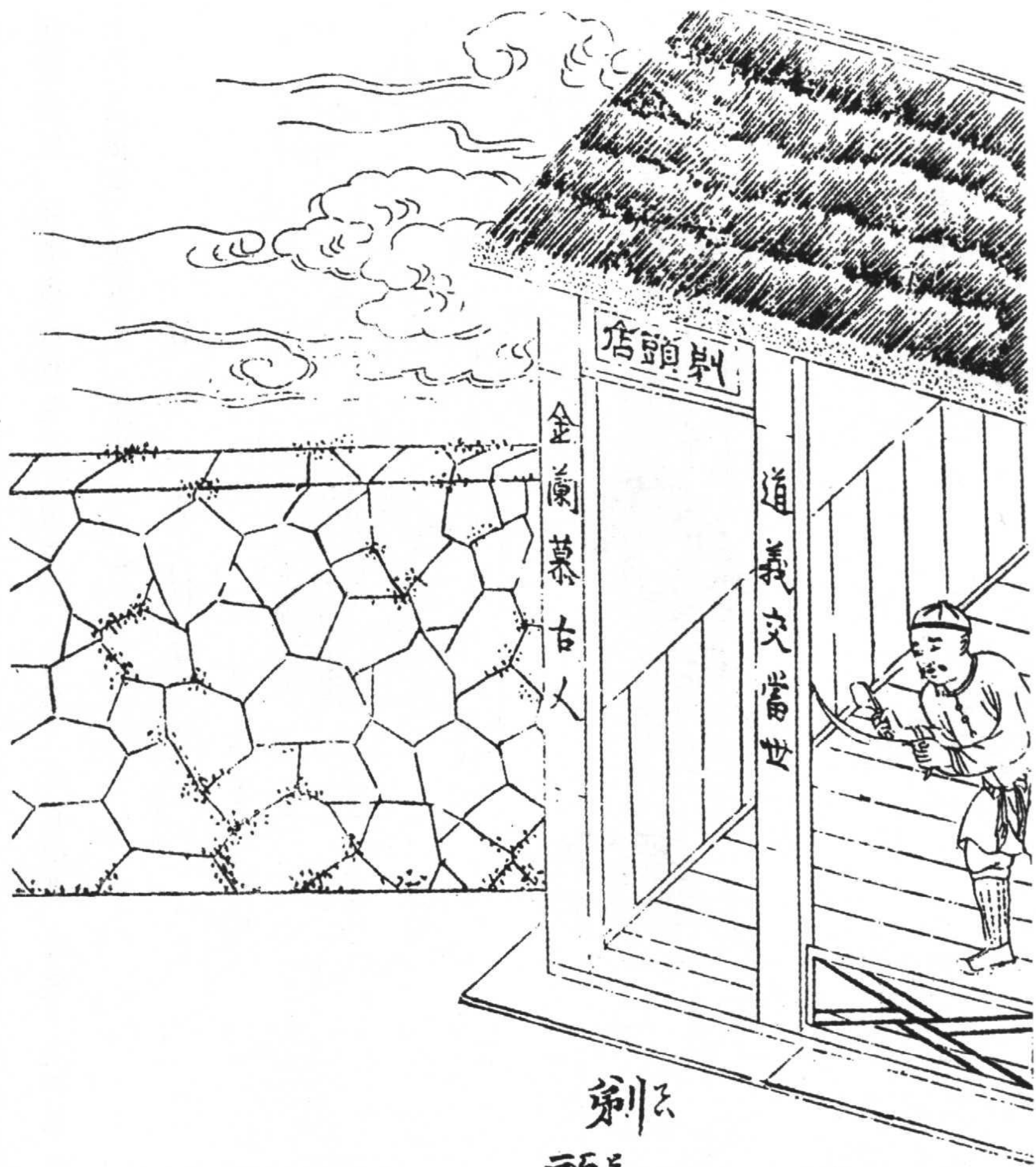

剃頭店



浴堂（入口收費臺黃色。收費人褚衣綠袖邊，紫帽。門帘粉色。浴盆黃色綠箍。小浴盆黑黃條紋。池塘框淡褐色。毛巾白色。燒火人藍衣粉褲，綠鞋。坐櫈褐色，煙囪綠色，吹火筒淡褐色。搭着的衣服橘紅色）



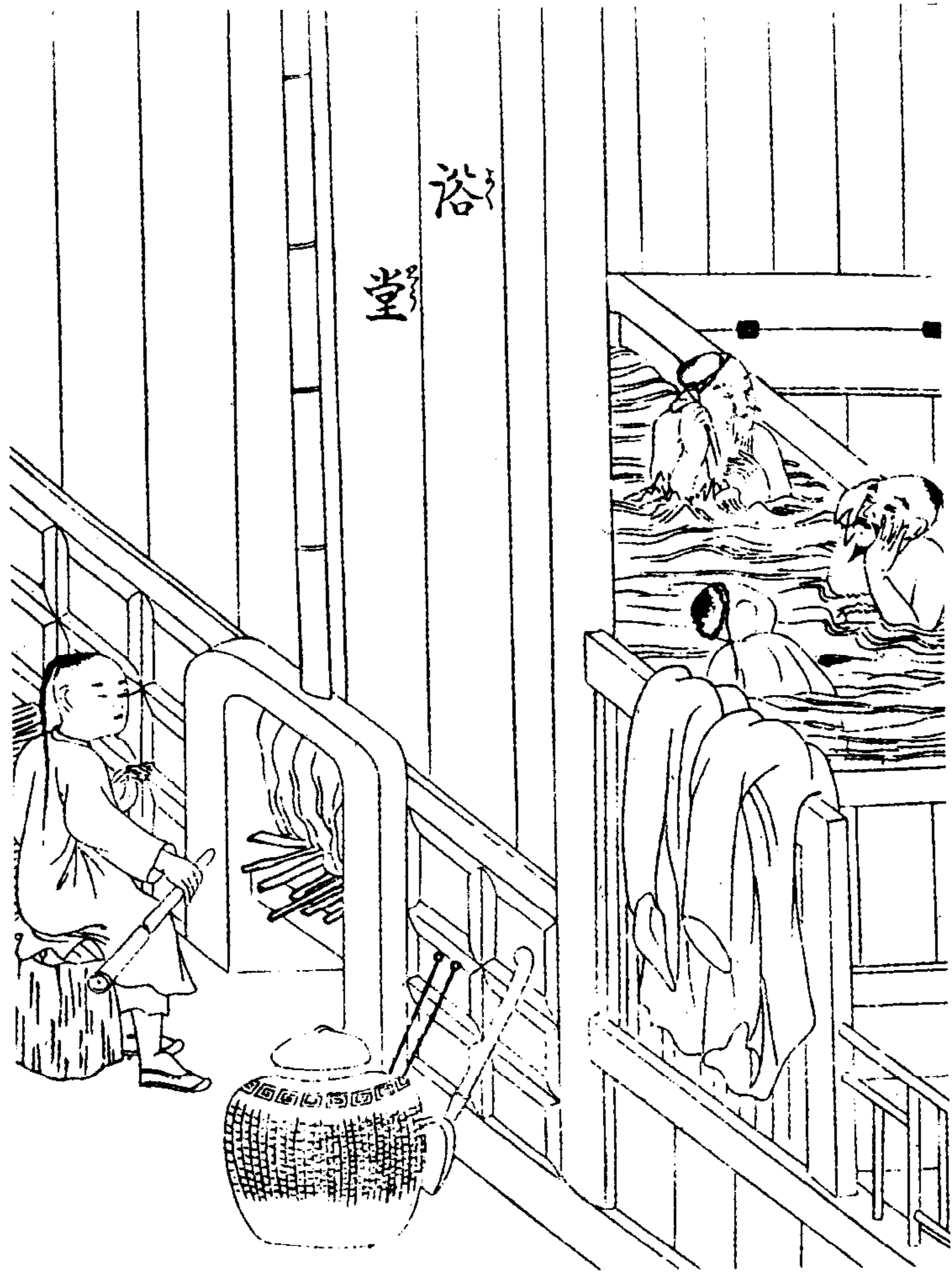

## 奴婢

奴婢係自幼年起即被買斷終生，議決身價銀之數目後，由至近之親戚立賣身契。若長大後欲自己贖身往別處做工，亦可由父母交還原來身價領回。

如奴人品好，亦得主人歡心，則伺候主人數十年後也會令其成家，或在家中為其選娶媳婦。夫婦均為主家所使喚。婢亦同樣。或於五年、十年之間賣出，或給工錢僱用。

領工錢做工者稱為僱工。薪錢大致為每年五六十匁不等。

買斷終生之身價為三十貫文、五十貫文不等，但婢均為買斷。

## 乞丐

凡臨五節或婚禮之類慶賀之日，常有乞丐來門前乞求賞錢。此時，須給與米、錢。

亦有於事先廣喚丐頭，給與五六十文或一百、二百文，通知在某日有慶賀之事，令其使眾丐於當日不來門前。此時，可從丐頭拿到收票，貼於門前。凡貼有此收票之人家，乞丐絕不來乞討。

## 官府呼喚

官府有一般詢問事項或指名呼喚某人時，常使承局或管家持帖至其家，致帖於主人告知有

煙筒 煙包 爪杖(煙筒桿白色,煙袋鍋與煙袋嘴黃色。煙包、繫繩均紅色。爪杖黃色)

筒 烟

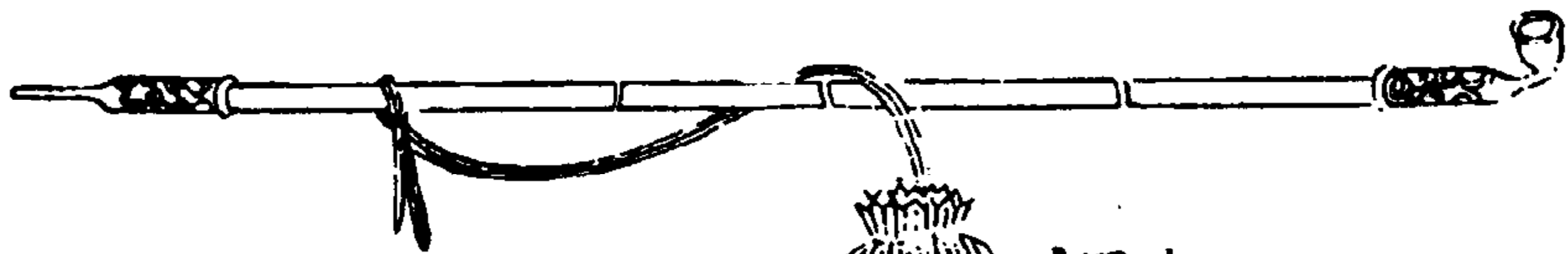
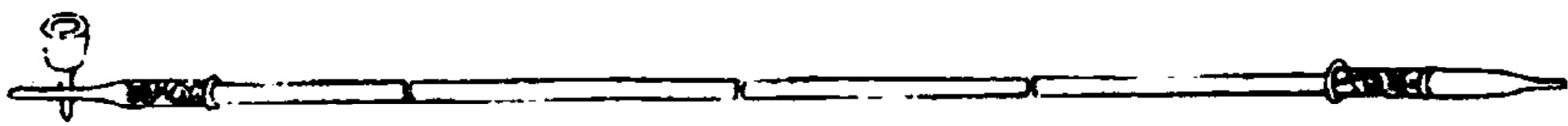

烟包

杖 爪

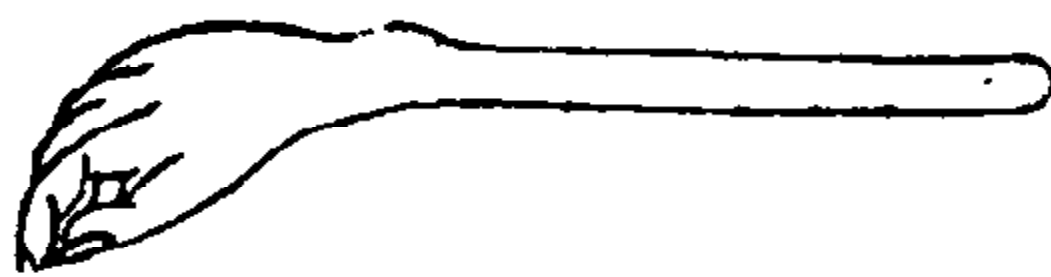

扇墜 香袋 香包(扇墜綠色黃花紋，繩、穗紫色。香袋繩、穗紅色，袋面淡藍色邊紅色，圖紋中粉黃色桃，綠葉，粉花，深藍色蝙蝠。香包黃底淡紫色花紋，繩紅色)

扇墜

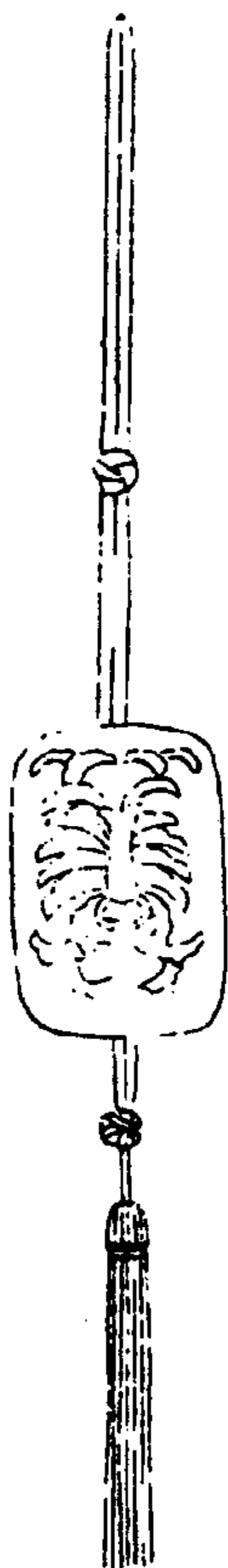

香袋

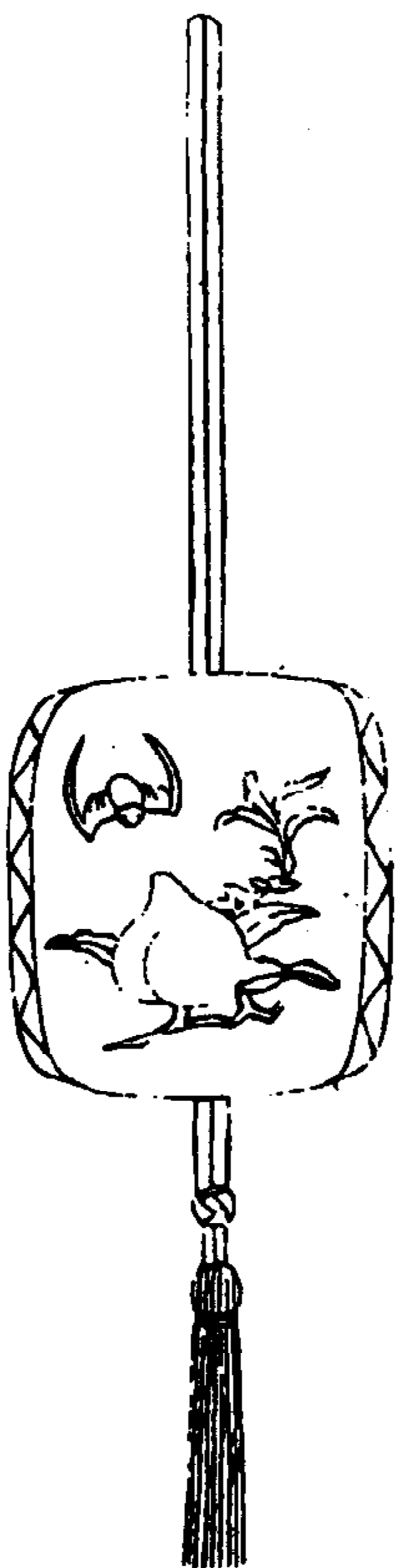

香包

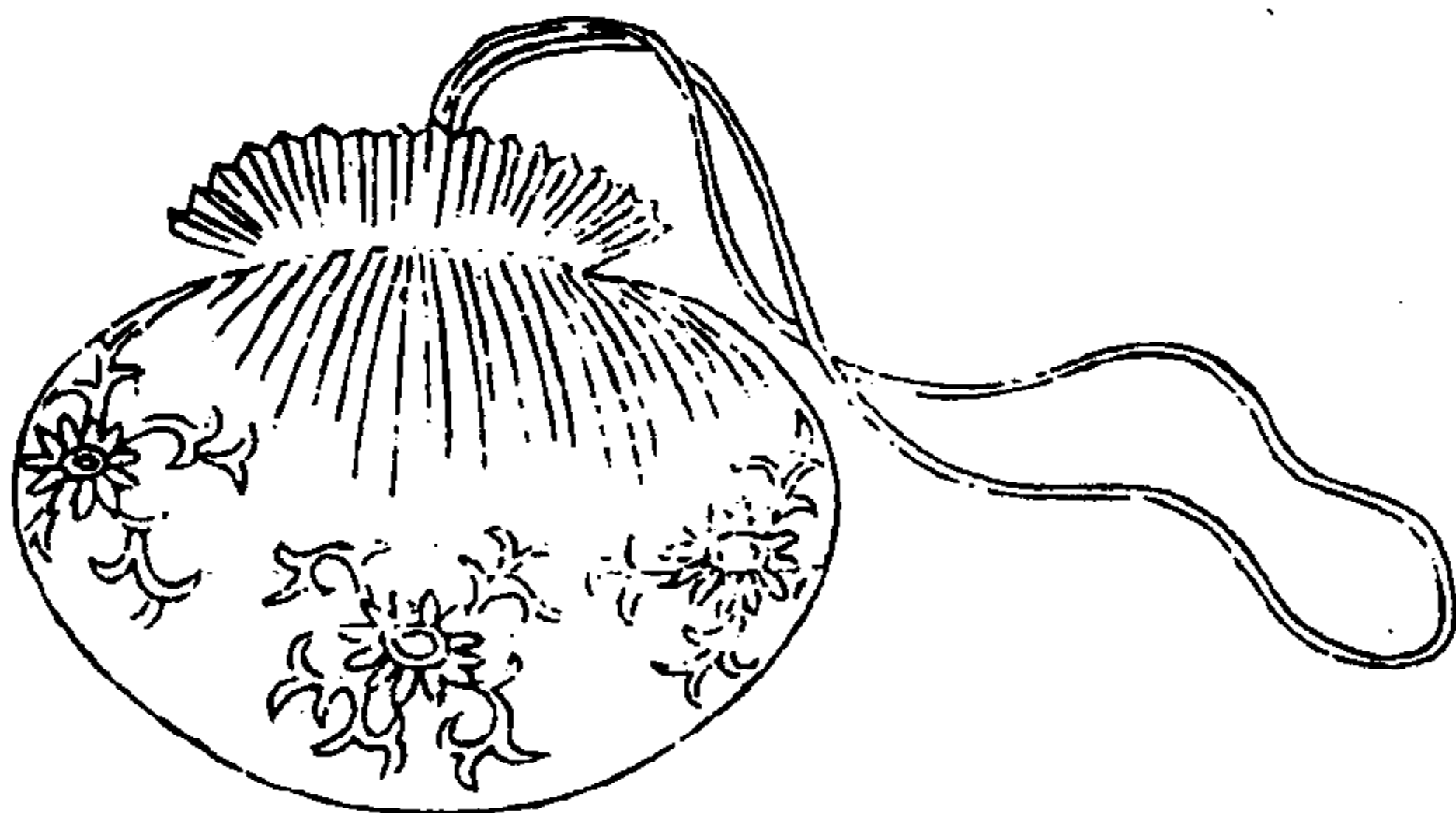

賣身文契式

立賣身文契某人今因衣食不週情願  
央中保某人等將自己所生嫡子某賣  
到某府為僕三面議定自價七折制錢  
若干兩其錢當日一併收足自賣之後  
任憑更名使喚倘有不測各聽天命如  
逃亾走失惟中保是問追還並無異言  
立此賣身文契存照

計開

某現年若干歲某月某日某時生原籍某府某縣某鄉人  
年月 日立賣身文契某人畫押

中保

某人畫押

某人畫押

事相邀。如該人不在時，則通過該街保長通知本人。

## 衙門

### 出堂

衙門所屬之吏胥於卯刻上班。

本官出堂後，皂隸類似日本之「足輕」。首先拿出領文牌，將來自各官府之公文申覆等分發給來領取之官吏，應傳遞之事則交給舖司。其次拿出投文牌，訴訟者直接將訴狀放於本官公案上而退下。接之又拿出稟事牌，有機密之事須向本官稟報者則上堂口稟。

前列各項完畢後，再呼喚有過犯者加以審判。

### 點卯 放告

吏胥於卯刻往衙門上班，是謂點卯。午刻退出用飯。辦理公務者午飯後再往上班。稱類似日本之御用日為放告日期。

訴訟箱與投文牌相當。

本官在政務之暇，根據愛好從事詩文書學或琴棋騎射不等。家事交由都管辦理。其本身朝暮忙於政事，難以顧及家務。

收票（無色。右側為「發祿」）

日 進	端 陽 喜 慶	奪 綈
薰		寶 進

收票

或  
 新 春 喜 慶  
 冬 大 發



一應乞丐頭上人打發母許強索



投文牌之圖與領文牌式樣相同。

(譯注：最後一段原文如此，但書中無領文牌之圖。)

## 商家

### 商家日常

商家主人於早飯後，按照店中情形指使夥計從事買賣交易。晚間對照帳簿核算日間之賣貨金額，並對收入之金銀進行兌稱點檢加以收存。

### 大商家

大商家因擁有眾多店舖及夥計，故而或提拔多年勤懇工作之夥計為主管，或請親戚中人照管，自身很少從事各項核算，而只於每一兩個月徹底清算一次。

### 分店

大商家中在其它州府有多數分店者，均有親戚做店主，自行處理進貨等交易。若距離過遠或總店之親戚又勤懇從事者，則亦有完全一任其負責之情形。賣貨所得金銀於一兩個月清算一次，除酌留該店需用部分外，其餘均交總店。

## 討債

討債定於端午、中秋、年末三節。到期向債主或賒賣貨物處遞出書信，並遣夥計前往討債。此時，既有按約定返還者，亦有再延日期於下一節時再還者。在討債期限之間，本家主人晝夜稽查各項帳目，點檢金銀，記入帳目，於欠帳上加點。

年末時則終夜不停。如欠主尚有償還不足，則點燈籠往來追索直到天亮。元旦日出後，方停止討債回家。

## 按季付款

各店均有立帳摺子。付錢時間為三節或五節。概言之，五節中之端午、冬至、歲末三節為大節，立夏、中秋二節為小節。

柴薪每百斤約二匁左右，火炭每百斤十匁左右。食鹽每斤十文左右，在山區等處每斤約五十二文左右。

當時之行情，每貫錢約銀七匁三分左右。但時價漲落不等。

衙門聽訟（屋頂褐色，窗、柱黃色，地磚、臺階、欄杆青灰色，松綠色。正中官員衣深褐色，袖藍邊。跪者淡褐色衣、紫衣。眾官員帽紅色）



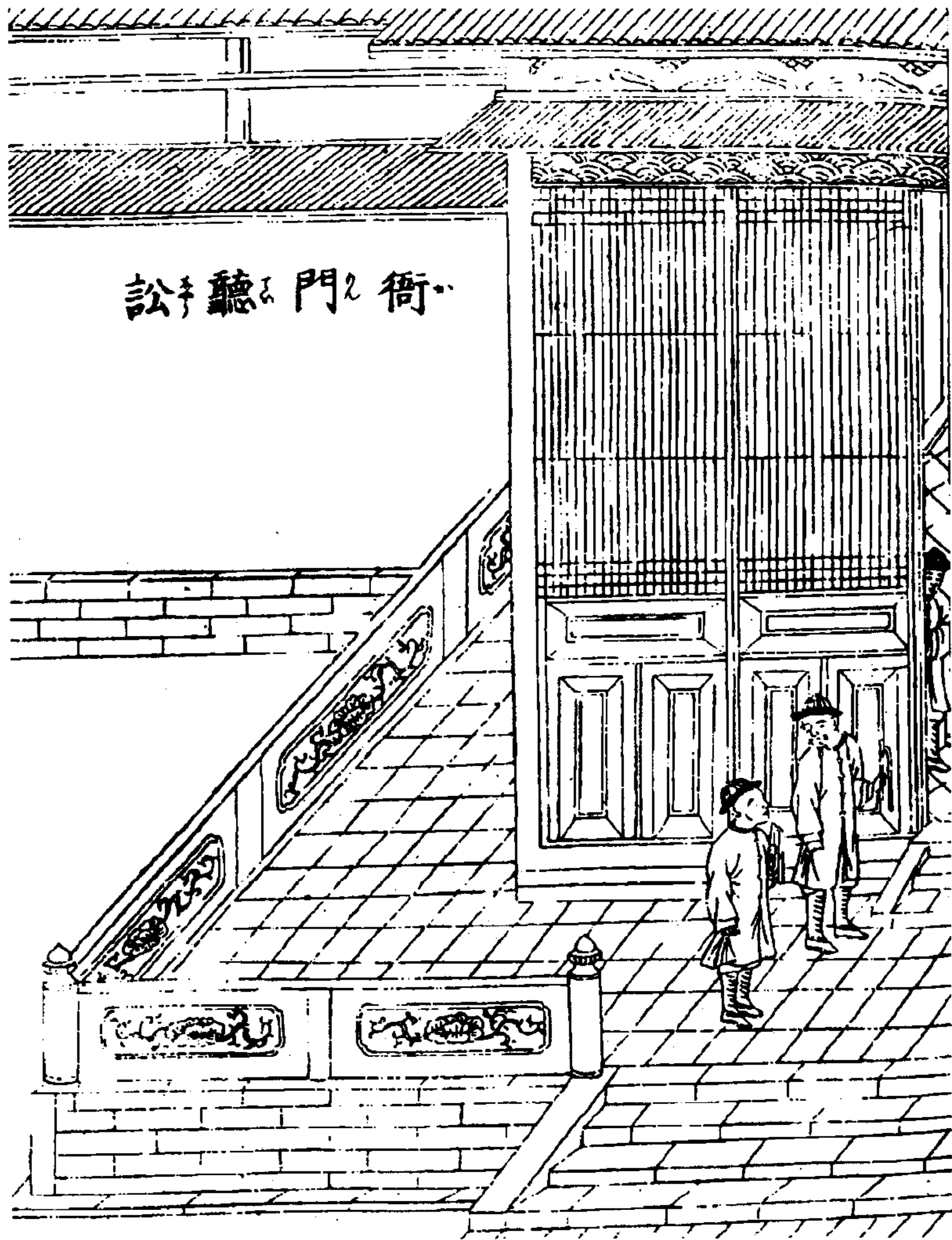

告狀略式(無色)

告狀略式

盜賊呈子

某都某里地方某等呈為被盜牛隻事本  
都某於本月某夜某時分被賊盜去耕牛  
一頭當投地方某跟尋到某處地方捉獲  
及得現賊是的係干賊盜事情不敢擅便  
私和理合送官懲究為此具呈須至呈者

年 月

日原告某人

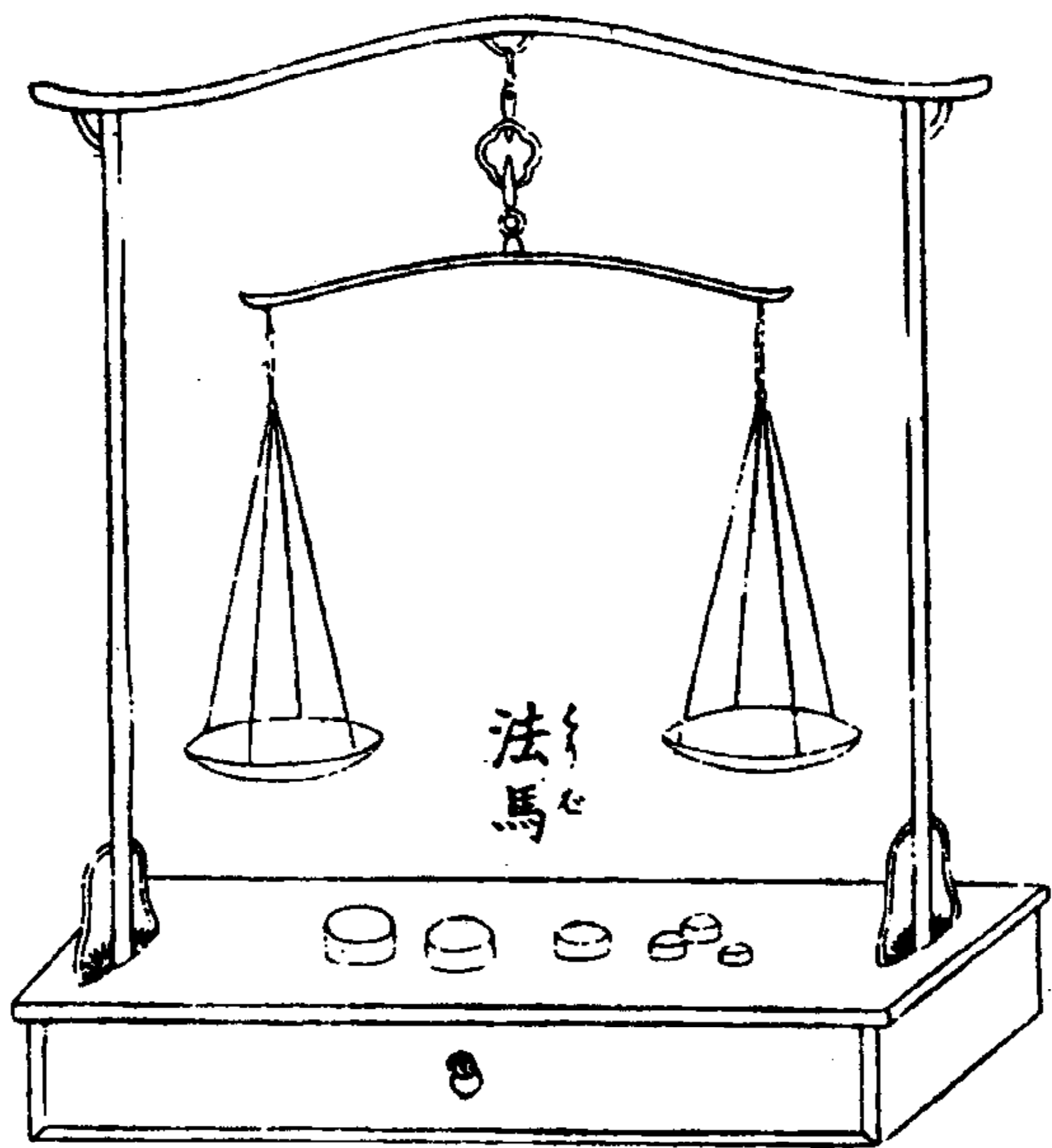

天平

天平 法馬 秤子 等子匣 錘 (天平黃色，框架底座淡褐色。法馬黃色。秤子黃色，繩白色。等子匣、錘黃色)

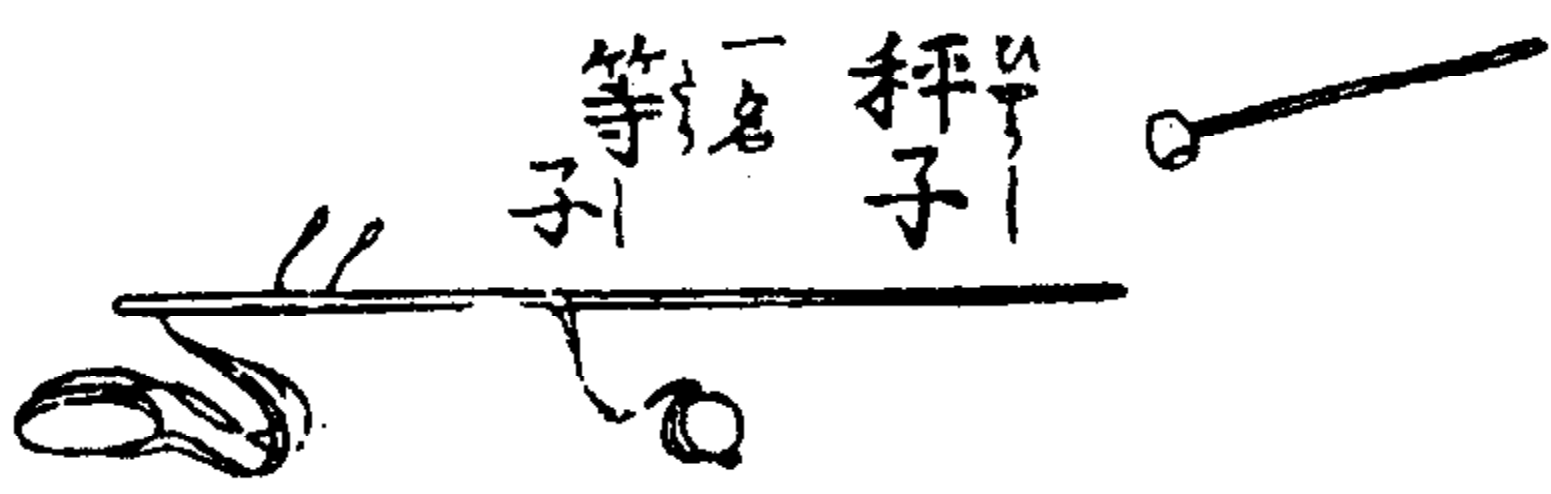

秤子 等子



錘

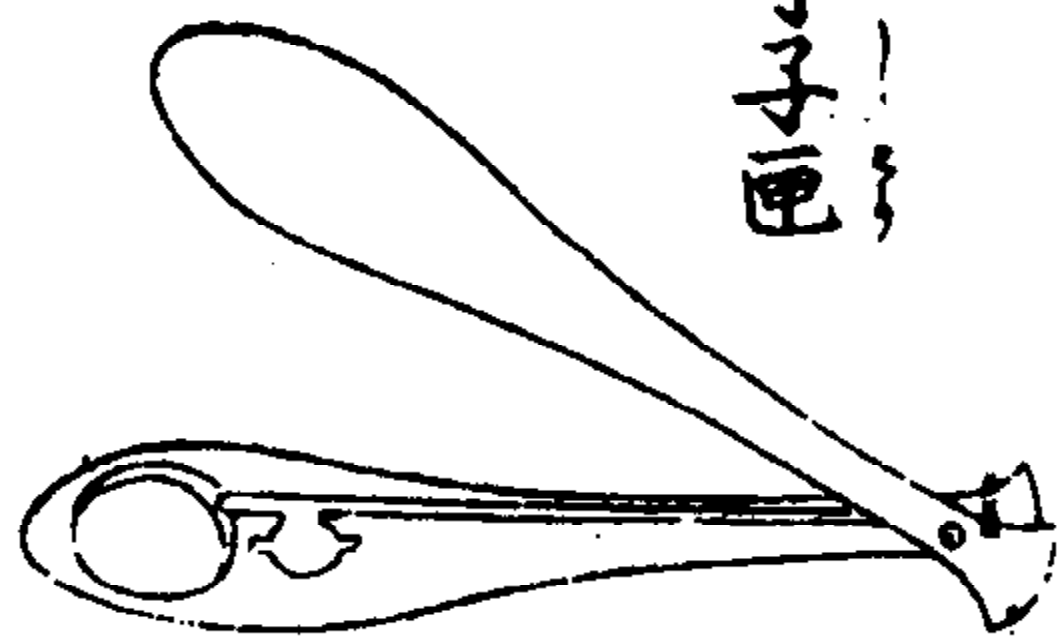

等子匣

秤子 量升 量斗(秤桿黃色, 鉈黑灰色, 架淡褐色。量升、量斗黃色, 邊灰色)

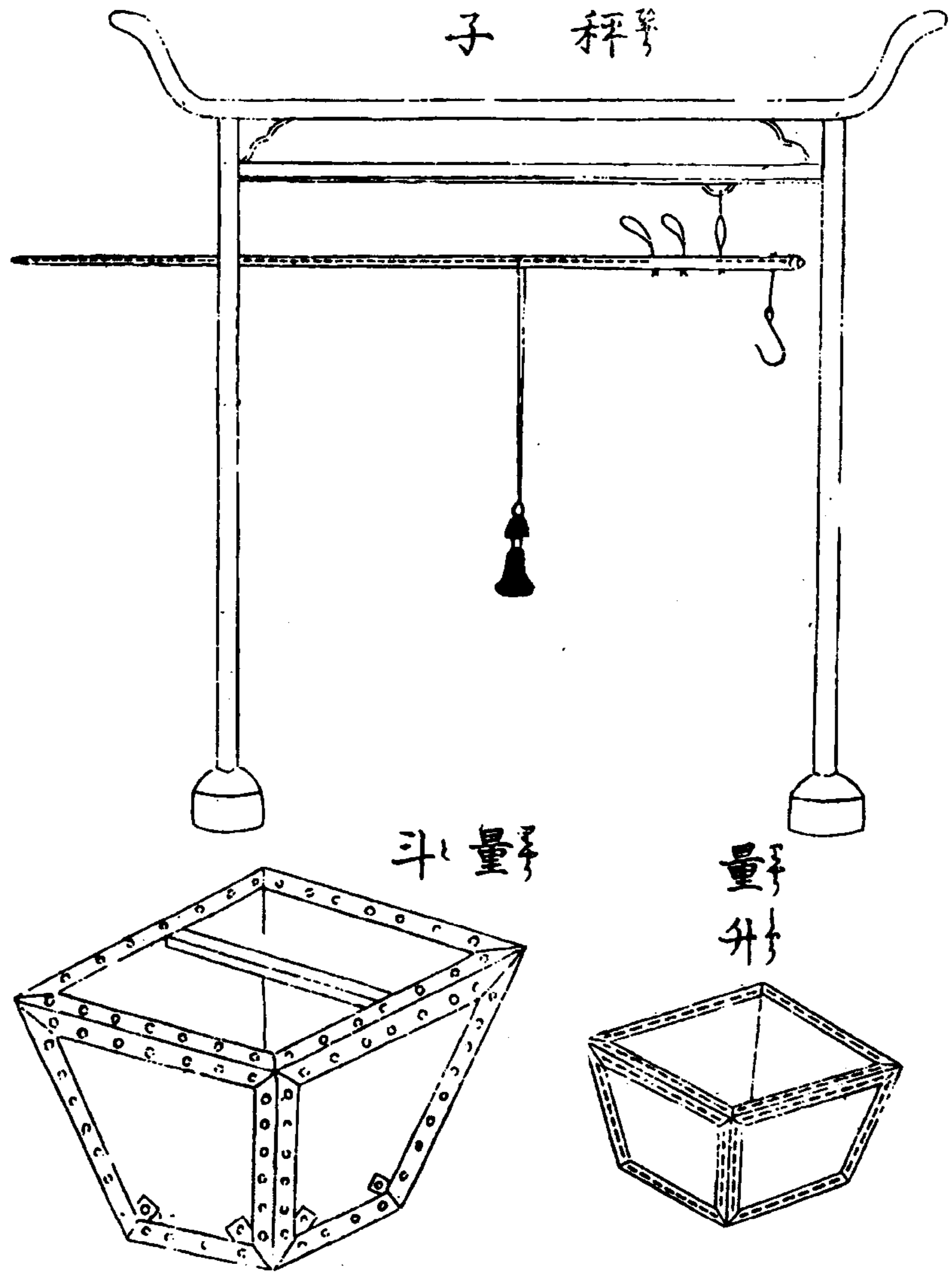

秤子

量斗

量升

夾板箱 鑰匙 鎖(夾板箱褐色,座橙色,箱蓋邊黃色,鎖黑色。鑰匙淡黃褐色,繩淡藍色,墜白底紫花綠葉。鎖黃褐色)

夾板箱 一名 金銀櫃

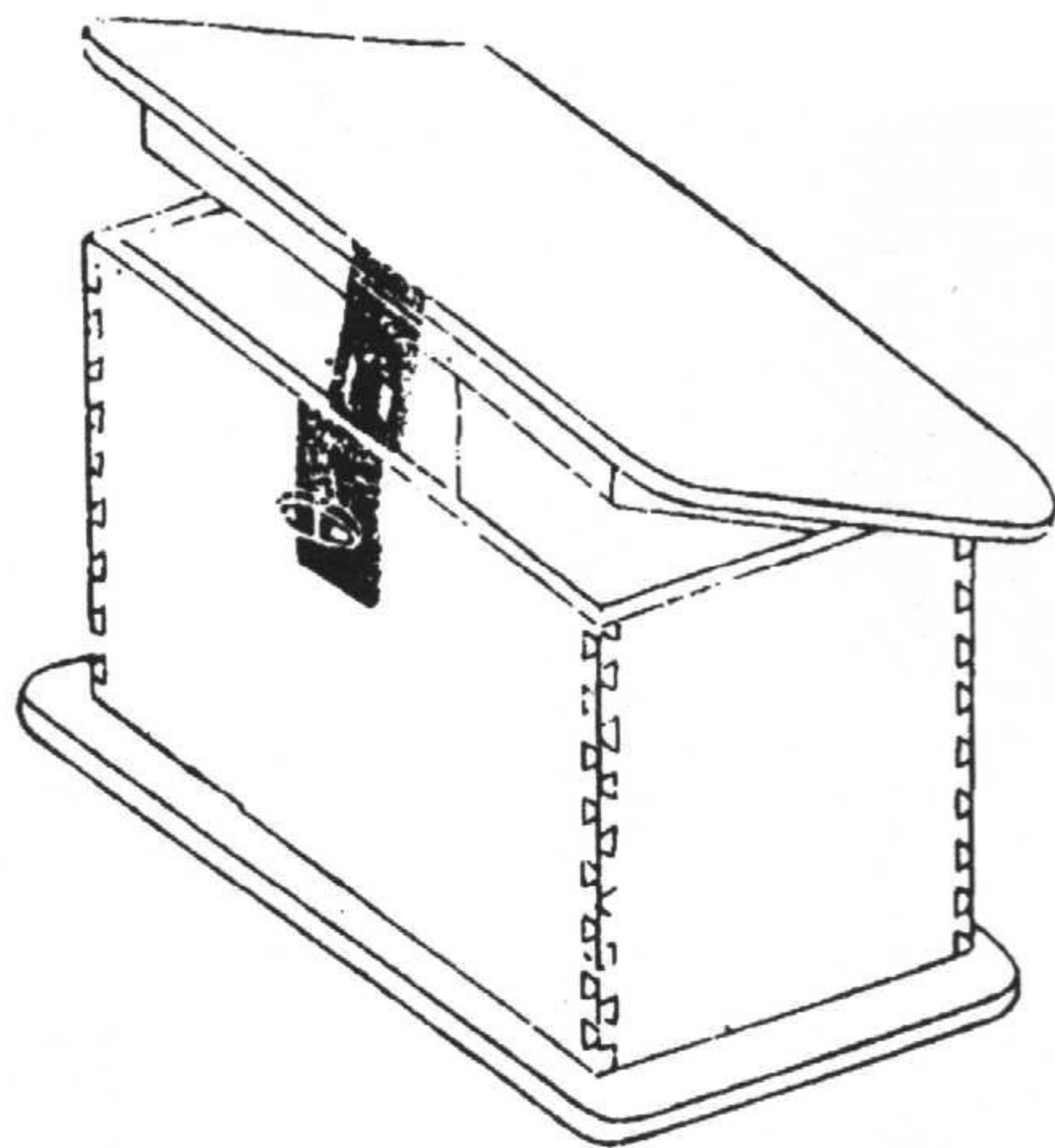

鎖

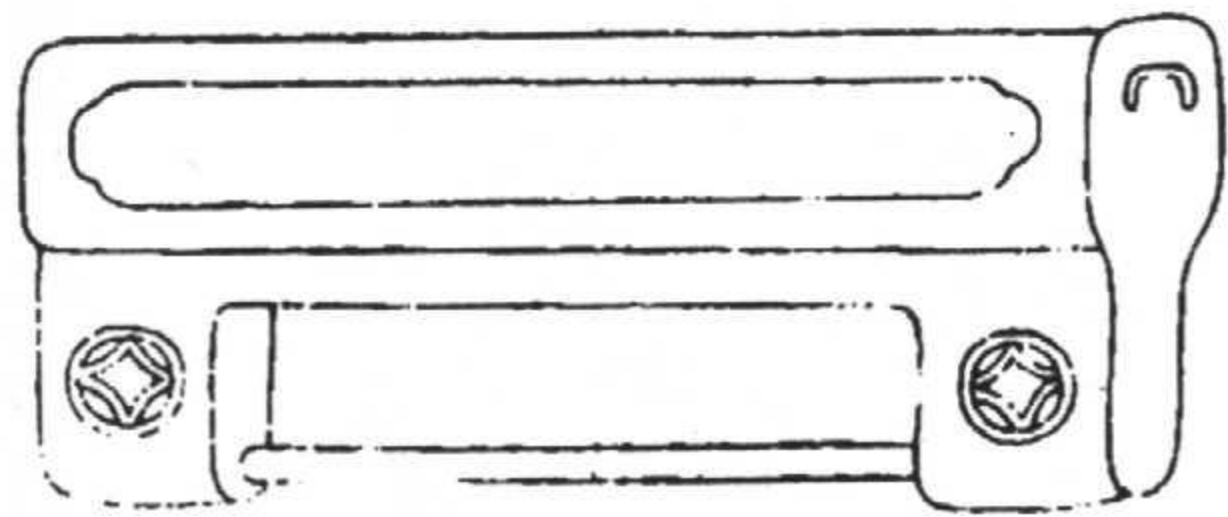

鑰匙

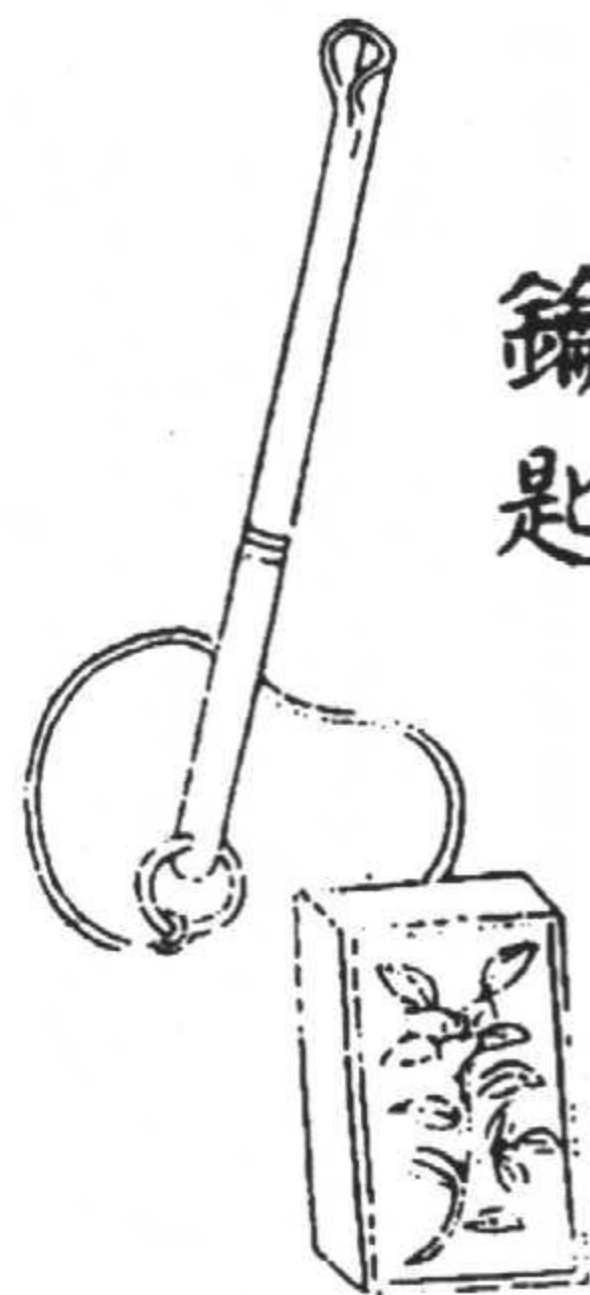



簿子 帳箱 套 更鼓 更梆 (簿子無色。帳箱褐色，鎖黃色。套橙色。更鼓鼓身褐色條紋，鼓皮黃色，鼓架黃褐色。更梆黃色，繩藍色)

簿子

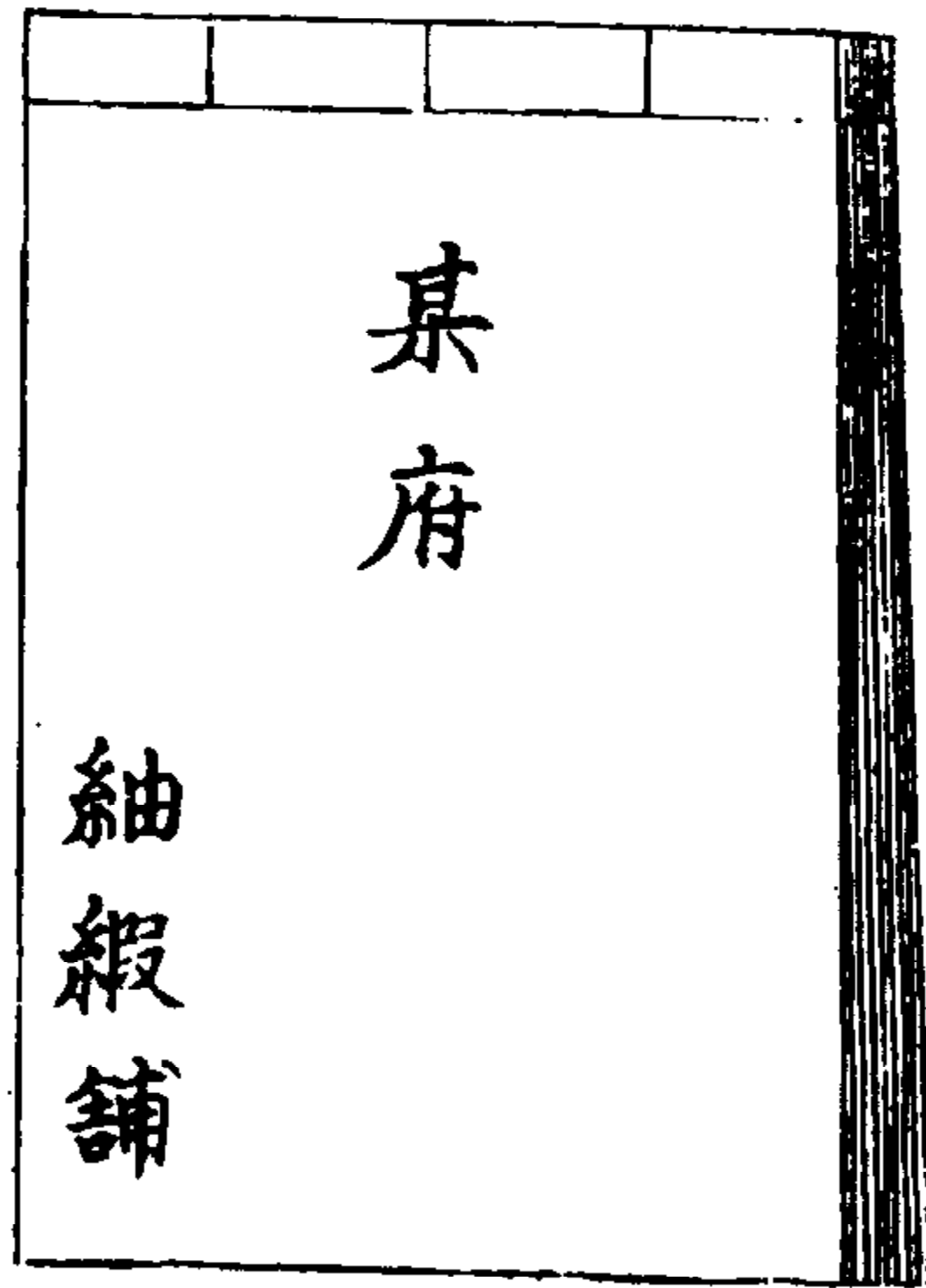

帳箱

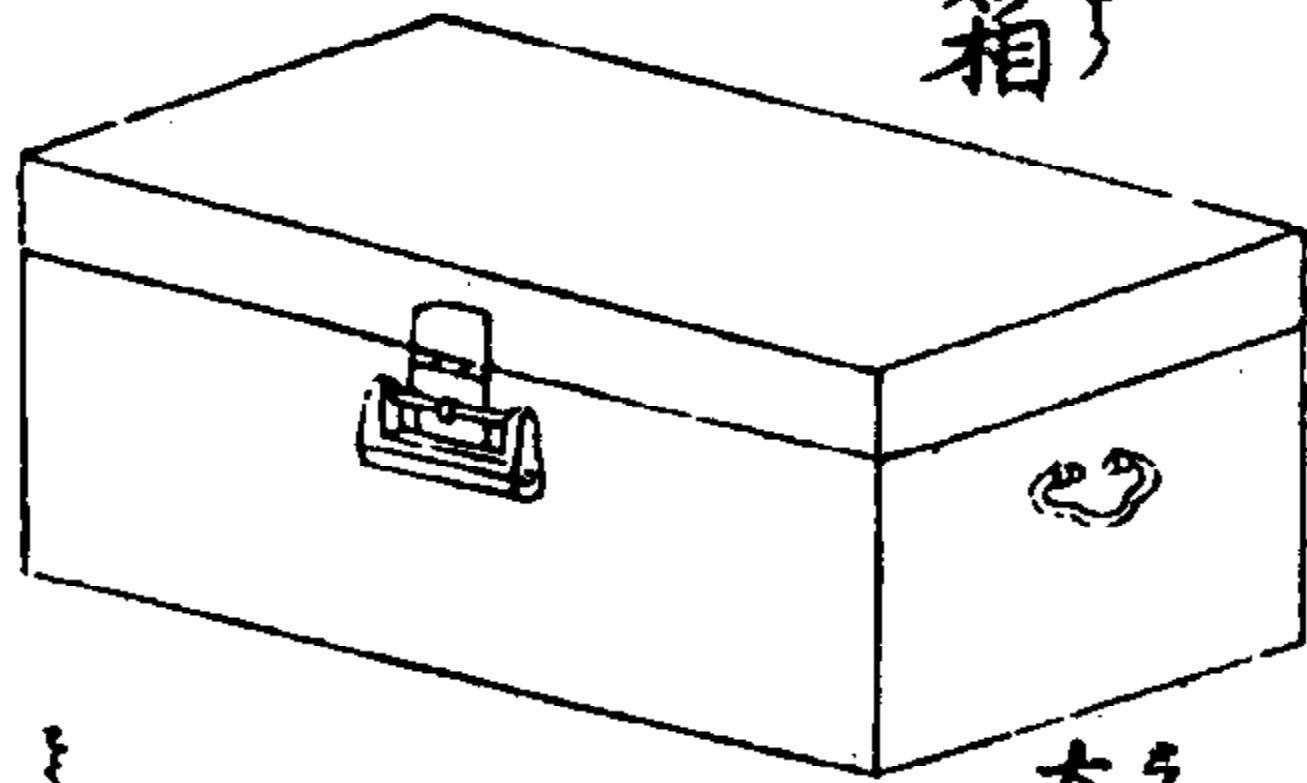

套

更鼓

一名街鼓

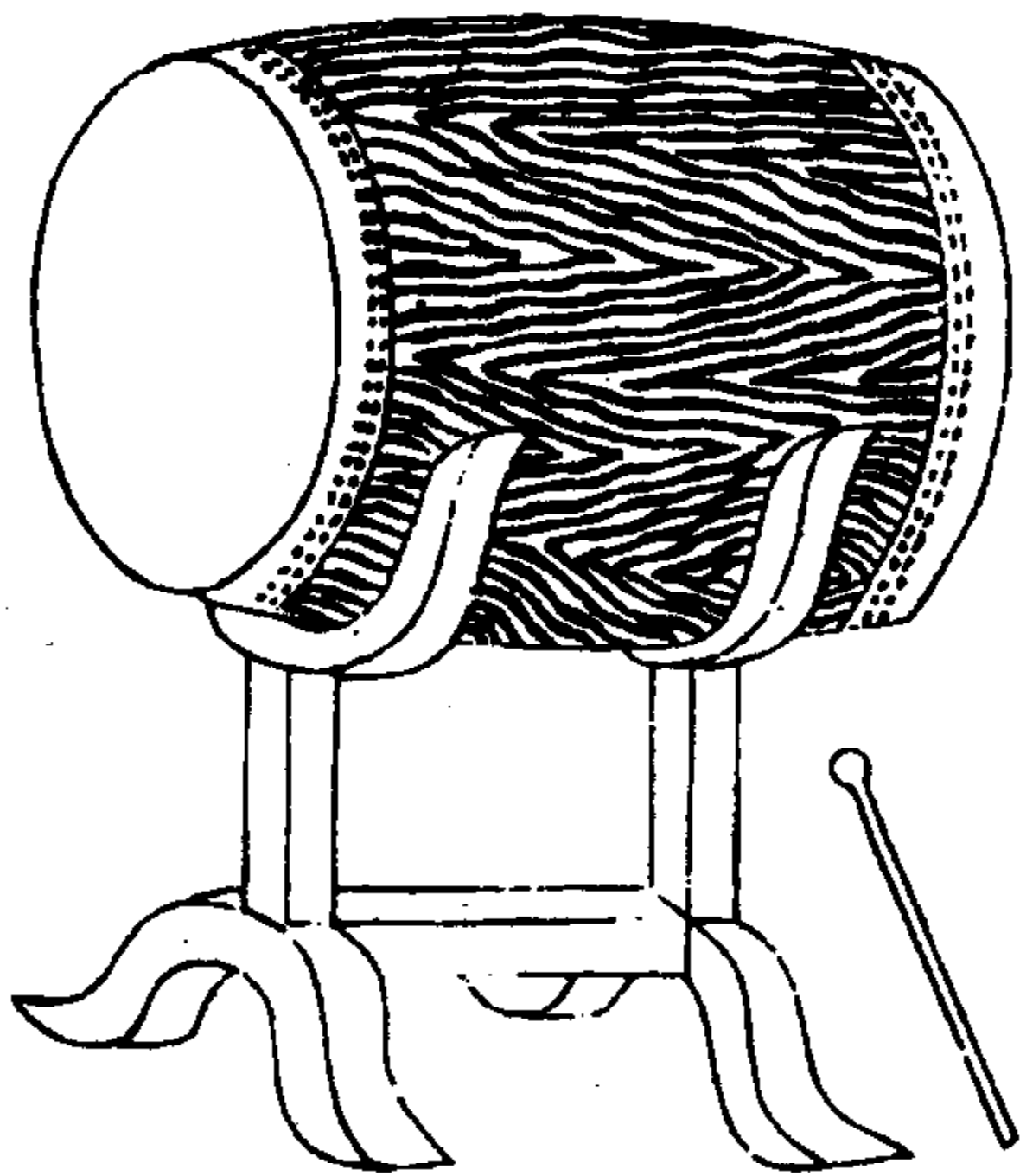

更梆

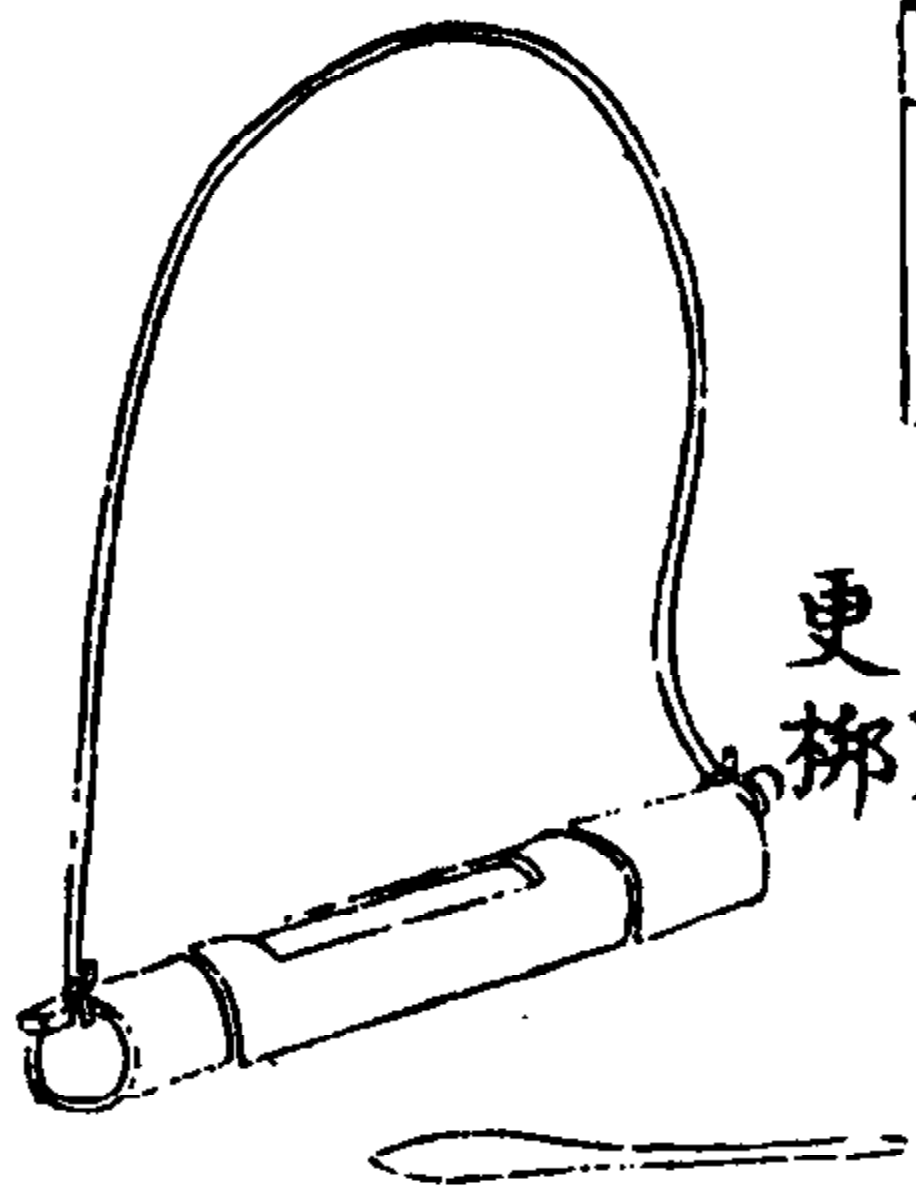

## 批發商

批發商稱為行戶或行家。船家稱為船戶，牙行稱為飄行。

概言之，凡販賣物品等均向批發商繳納頭錢，是謂打抽豐。船家亦同樣。

## 農家

### 農居

農家均為草屋頂，外面亦有設泥牆、板牆及門者。小戶亦有只建居室者。農家中大戶亦有設廳堂、書房、內房等房間者，與城內大戶無異，且均為瓦頂。只在宅院前後空地處建草頂之貯藏小棚，此處稱為打麥場。並在同一地面建倉庫，以貯存米穀等。

### 倉庫

倉庫大小均為兩三間見方不等。倉頂鋪瓦，四面用磚石砌起牆壁，內外用白灰塗抹。在一面設有出入口。裏面有木板門扇，外部以土扇鎖閉。

其中，既有造成樓房結構，亦有建為平房結構，在兩面開有小窗。樓之倉庫，為立柱建樓，平房之倉庫則多不用柱，而是四面用磚砌起，只在屋頂處架梁，直接蓋瓦。地面為土地或鋪以磚石。

存積糧袋時，須在下面墊以木頭，再堆起。

## 農家生活

農家每日早起從事耕作，隨耕作之繁簡，清晨出門時間亦早晚不同，但多於卯時吃早飯，再往田園。

耕作地點如在附近，則回家吃午飯。如遠，則妻子女兒在家中做飯後，以竹籃盛放碗碟筋等物，送到田間食用。於天黑前回家吃晚飯休息。

在耕作繁忙時節或極小戶之農夫、佃戶等，則亦有和妻子一道出外耕作者。全家出外耕作時，亦有在早晨準備好食物帶往田地食用之情形。

耕作之物米、麥等收打後，照例先納官糧，再將所餘部分貯存於家中，隨時賣出。

## 田租 官糧

大戶人家有田地者均命農夫耕作，每年收若干田租，而無自家耕作之事。從佃戶繳納之約定糧食中向官府繳納官糧之後，其餘貯存。留足當年全家食糧，剩餘部分隨時賣出。

官糧每畝繳納一斗米之稅。但有上田、下田之別。有用米繳納者，亦有用銀或銀及米繳納者。用米繳納因有耗米以及米色好壞之作難，極為麻煩，故大戶人家多用銀繳納。

犁  
田

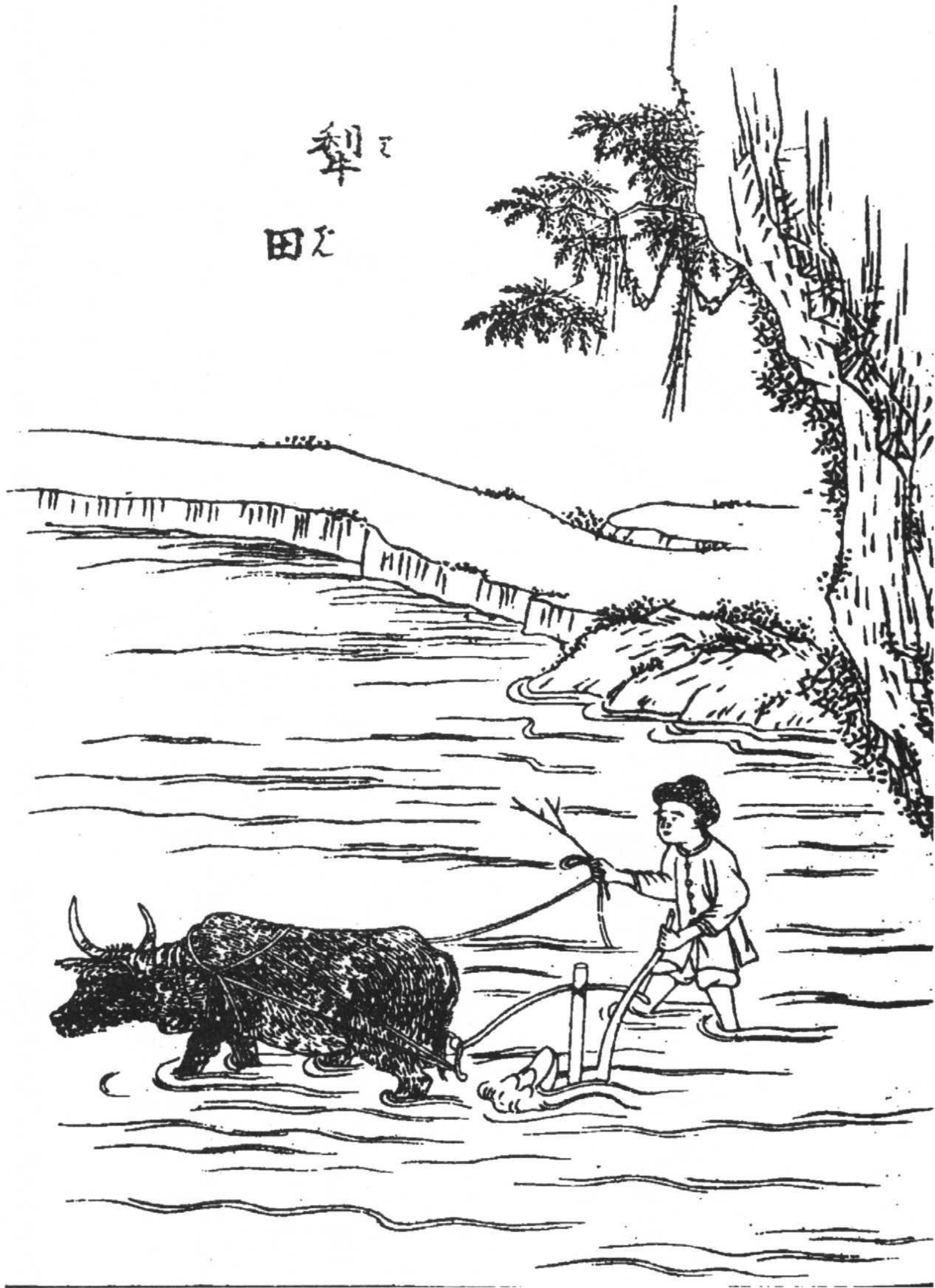

犁田（牛黑色，水田淡藍色。人物綠衣白短褲，黃帽。犁淡褐色，繩黃色）

插苗(苗綠色,水田淡藍色。前者綠衣白褲,褐腰帶。後左者褐衣白褲,右者淡褐色衣白褲,竹笠黃色,均綠腰帶)

插苗



割稻(稻黃色。割稻者左褐衣藍腰帶，中綠衣紅腰帶，右黃衣藍腰帶。草帽黃色，糧袋白色)

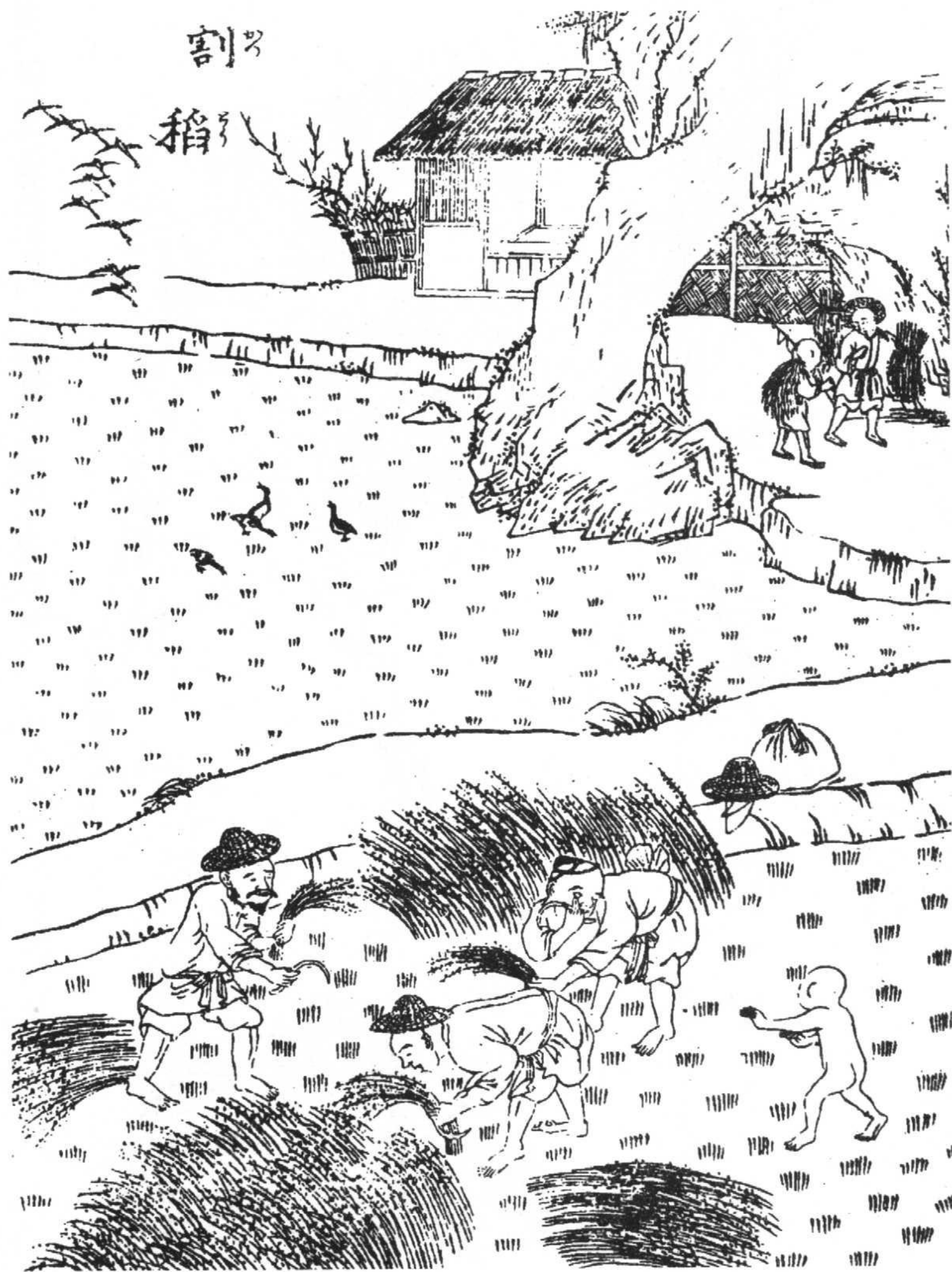

麥笏（支架、穀物淡黃褐色，人藍衣白褲，綠鞋）



木礪（礪青綠色，穀物白色，上橫桿、推桿淡褐色，繩黃色。人左起一淡綠衣，二黃衣白褲，三綠衣白褲）

木礪

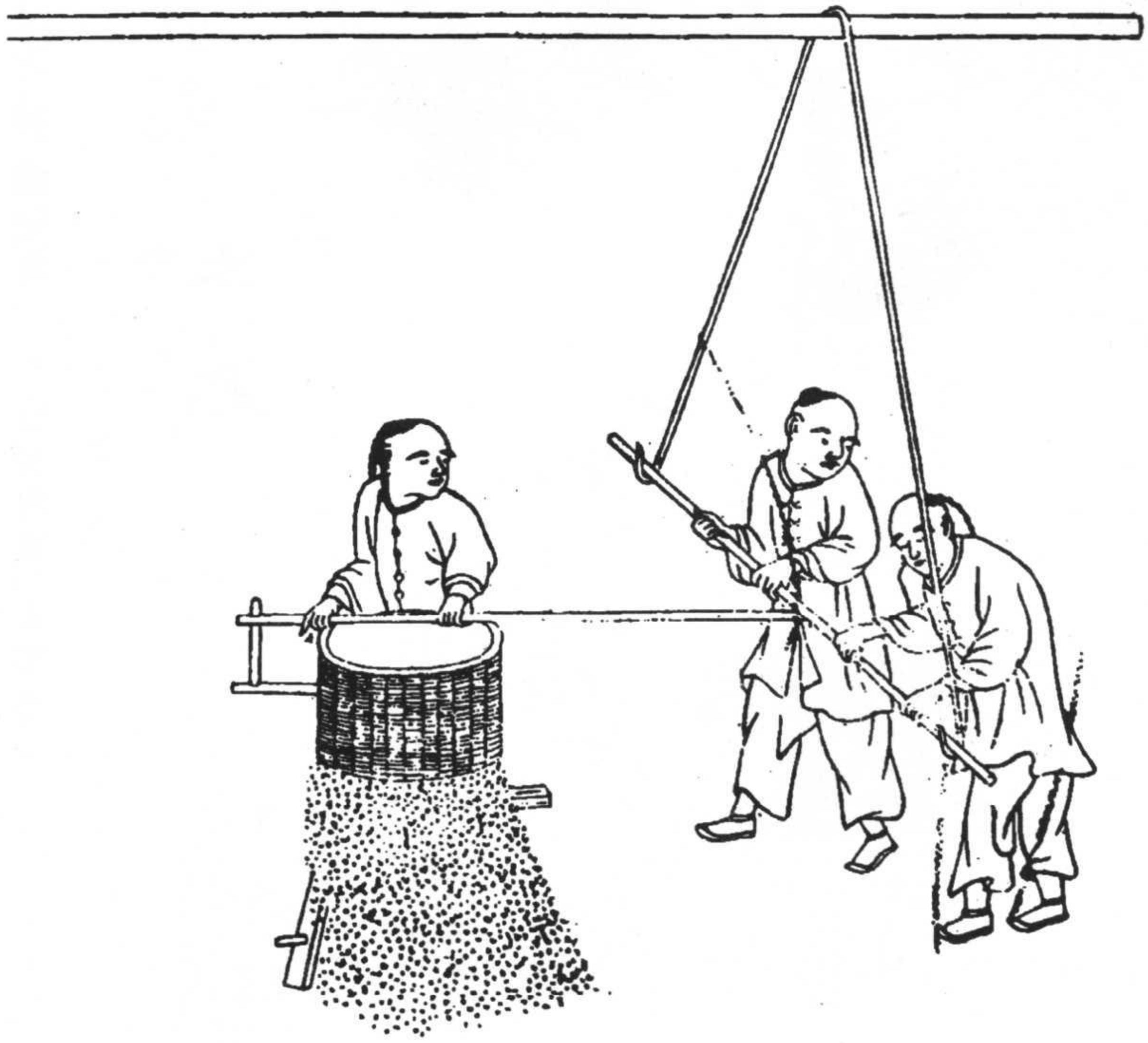



土羅（羅黃色，羅網灰色，穀白色。黃繩，綠松樹。人藍衣白褲，黃腰帶）

土羅





水碓  
まき

水碓（屋頂黃褐色，架柱、水碓黃色，籬笆褐色，水藍白色）

犁 拖把(犁身黃色，犁頭青灰色。拖把架黃色，尖鈎青灰色)

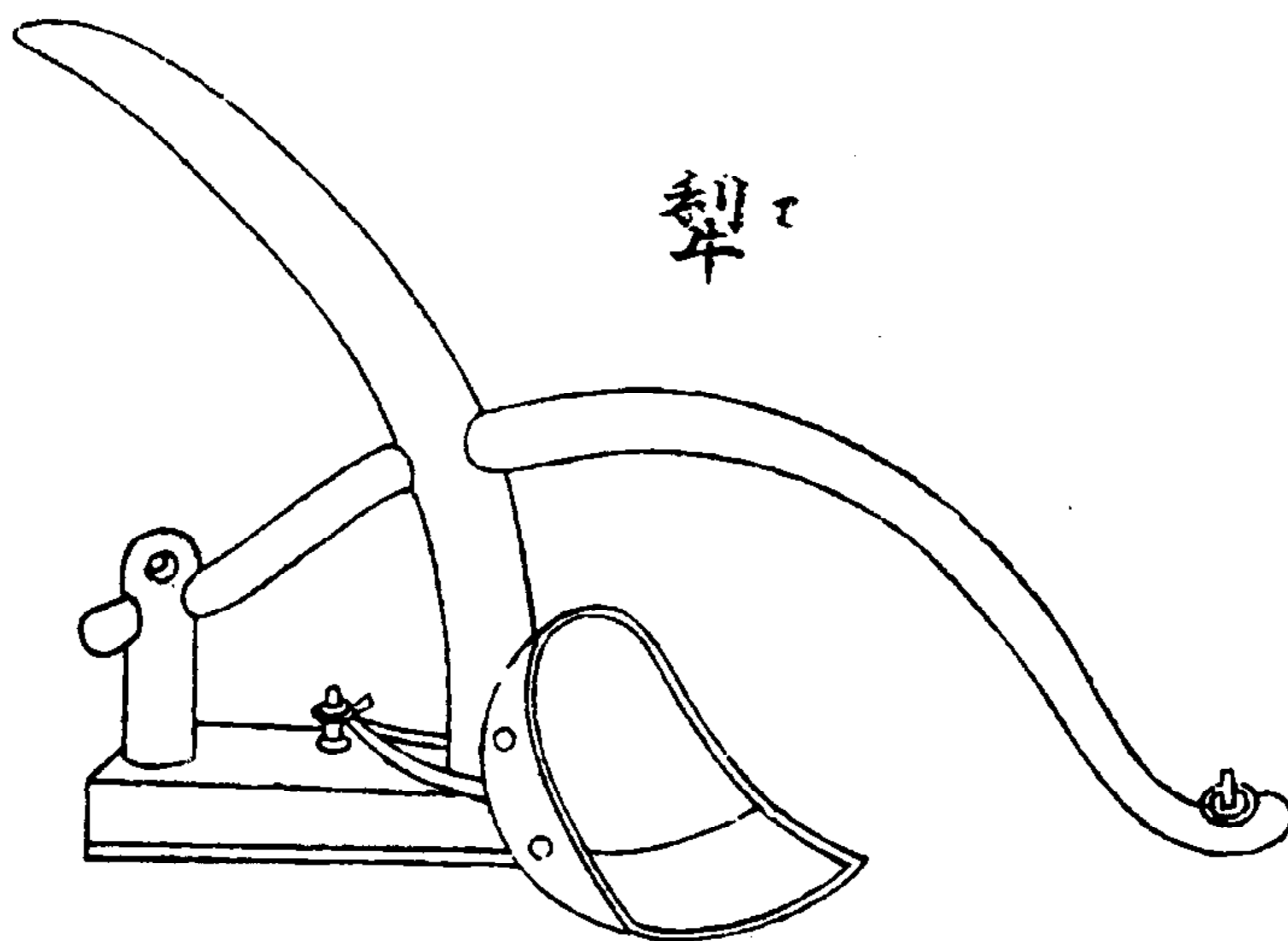

把 拖

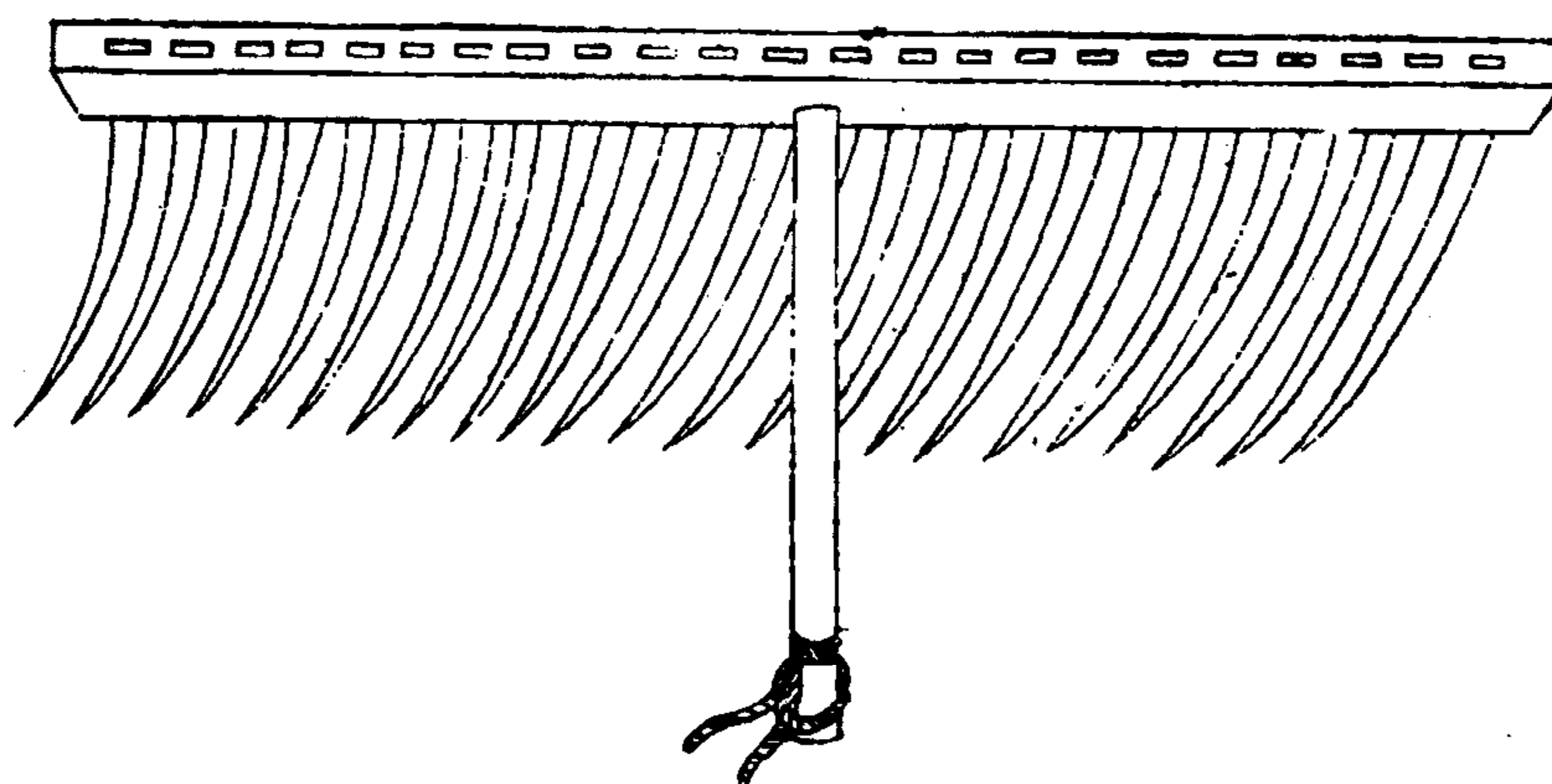

木斫 鉏 阿鏡 (木斫黃色。鉏把黃色，頭青灰色。阿鏡柄黃色，尖頭青灰色)

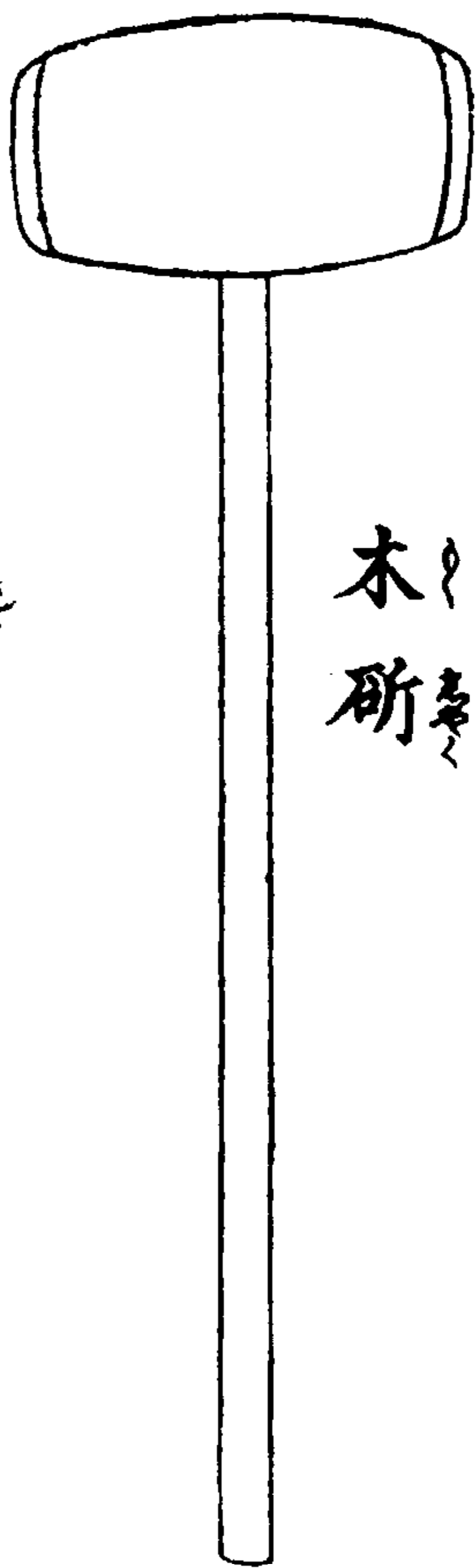

木斫

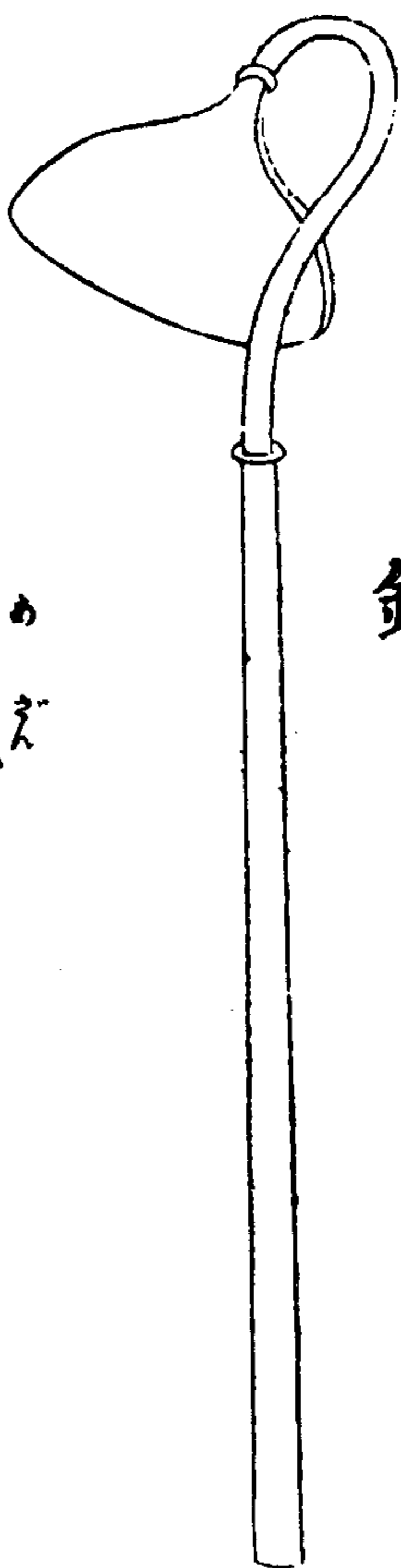

鉏



阿鏡

艾銼 竹把 耘把(艾、銼把褐色,刀身青灰色。竹把綠色。耘把黃色,齒灰色)

艾

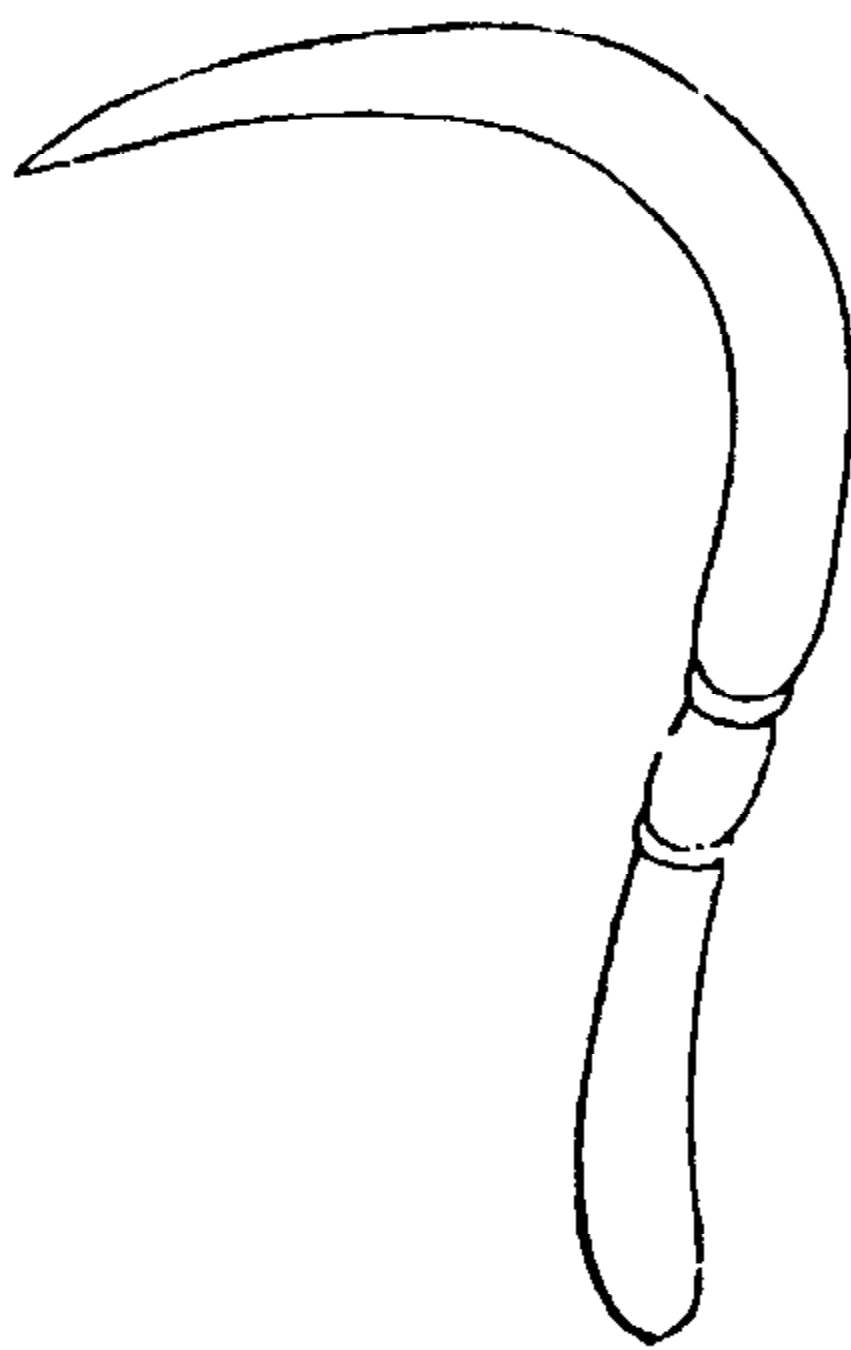

銼

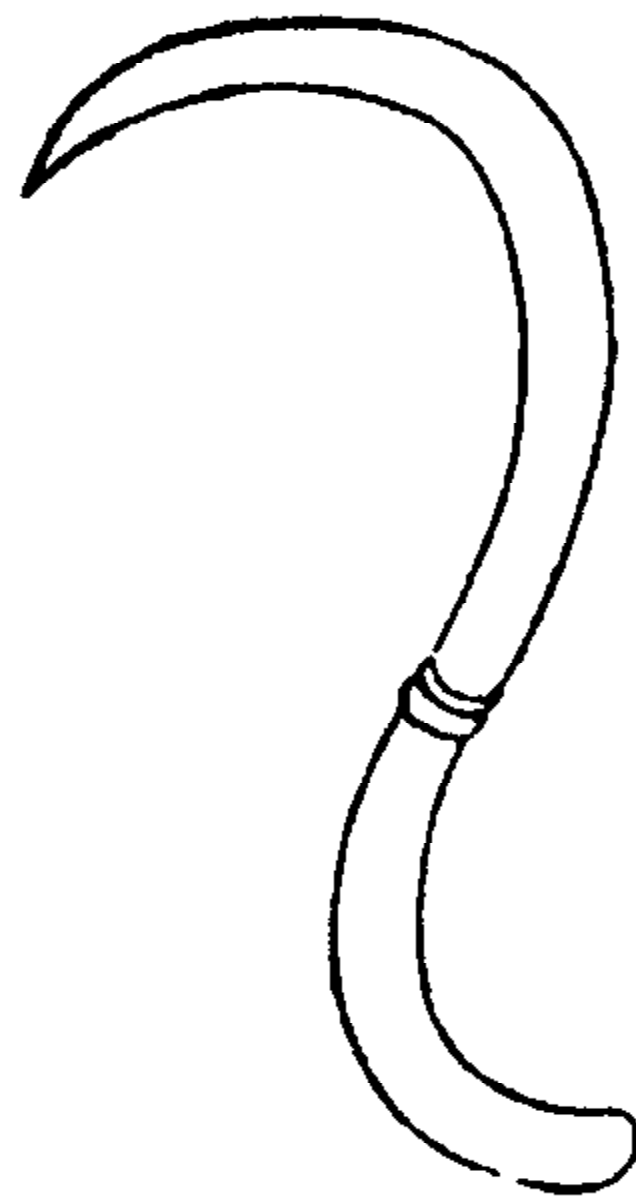

耘把

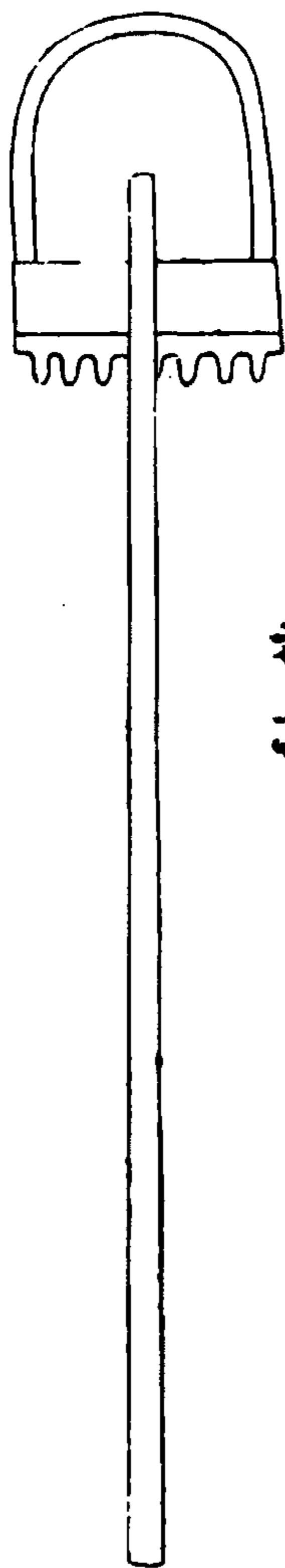

竹把

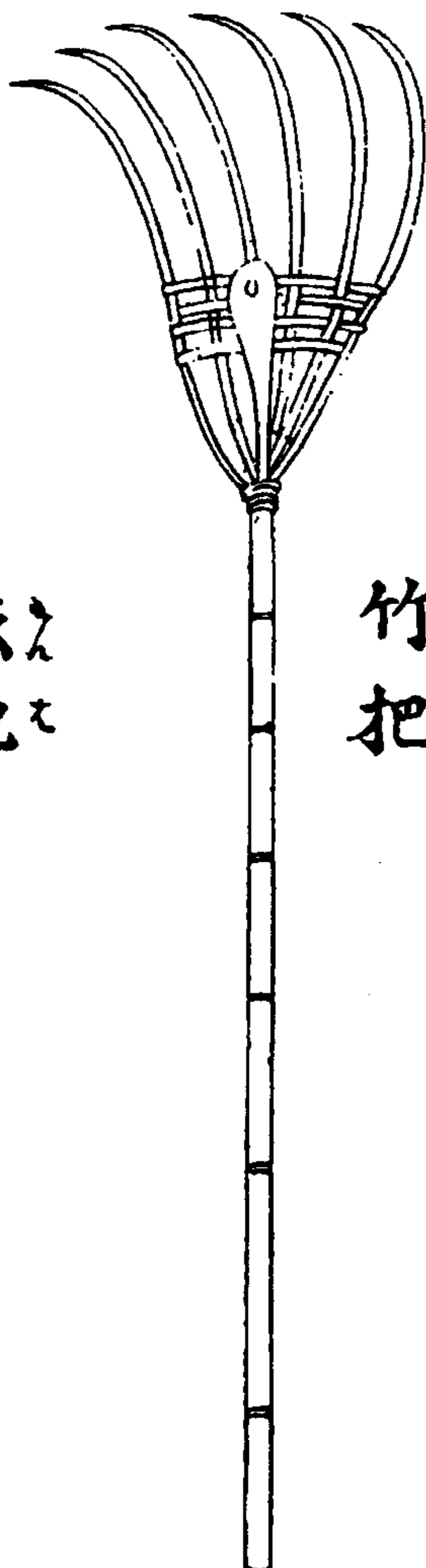

方耙

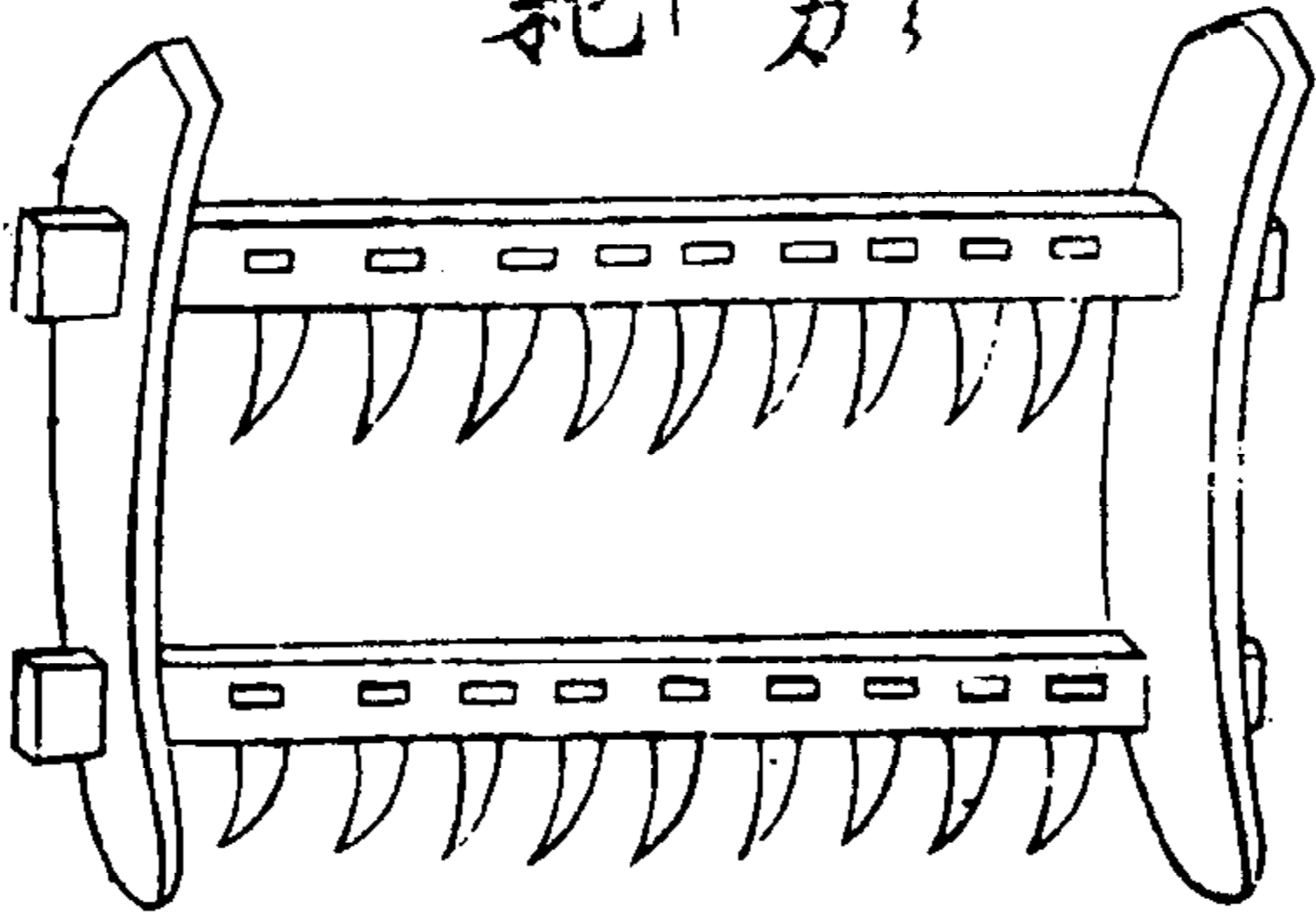

連枷

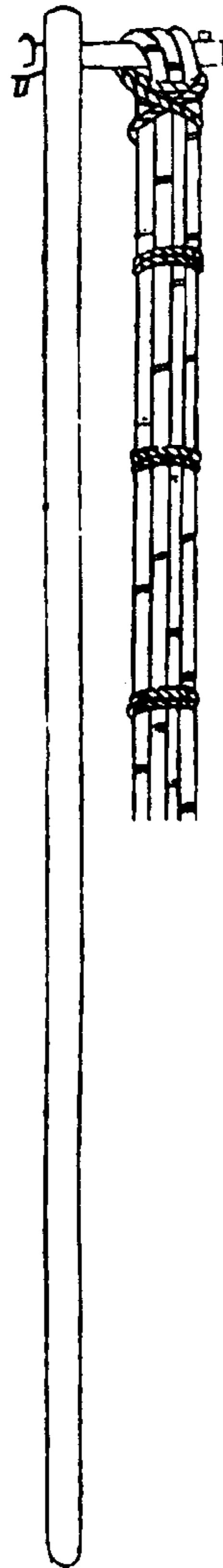

連枷 搭爪 方耙 鐵搭(連枷打穀部分黃色, 豎棒及短橫棒灰色。搭爪灰把, 尖頭青灰色。方耙黃框, 鈎部青灰色。鐵搭黃把, 鈎部青灰色)

鐵搭

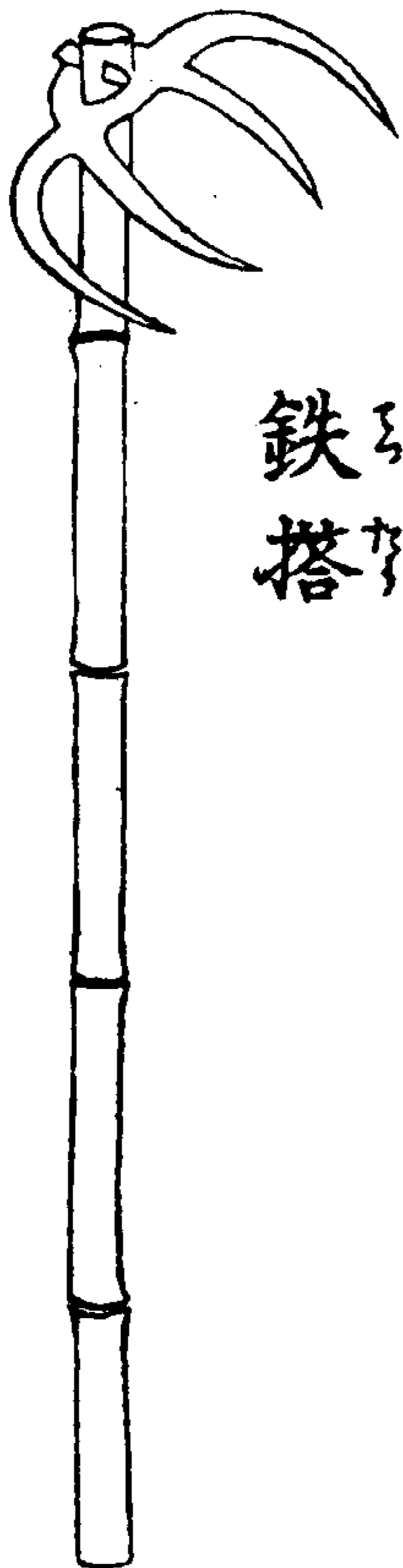

搭爪

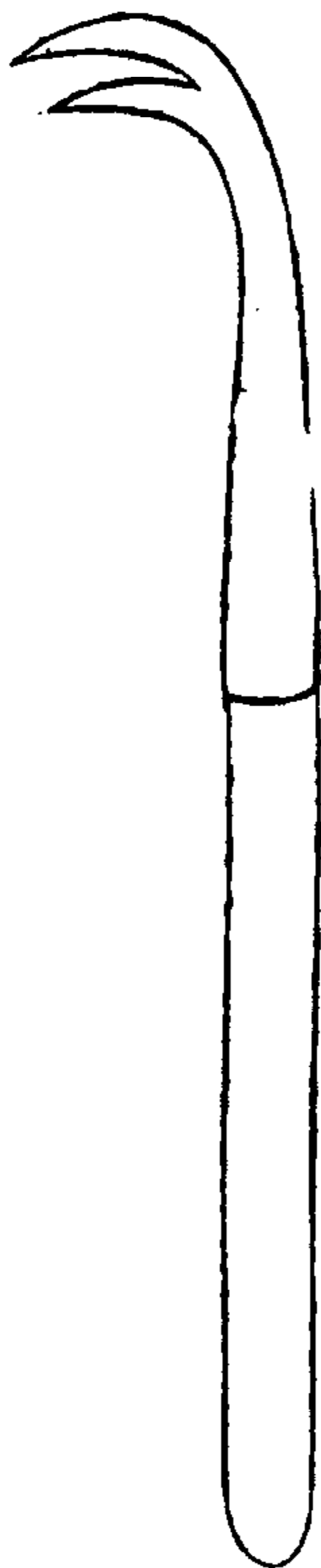

喬キョウ  
杆カ

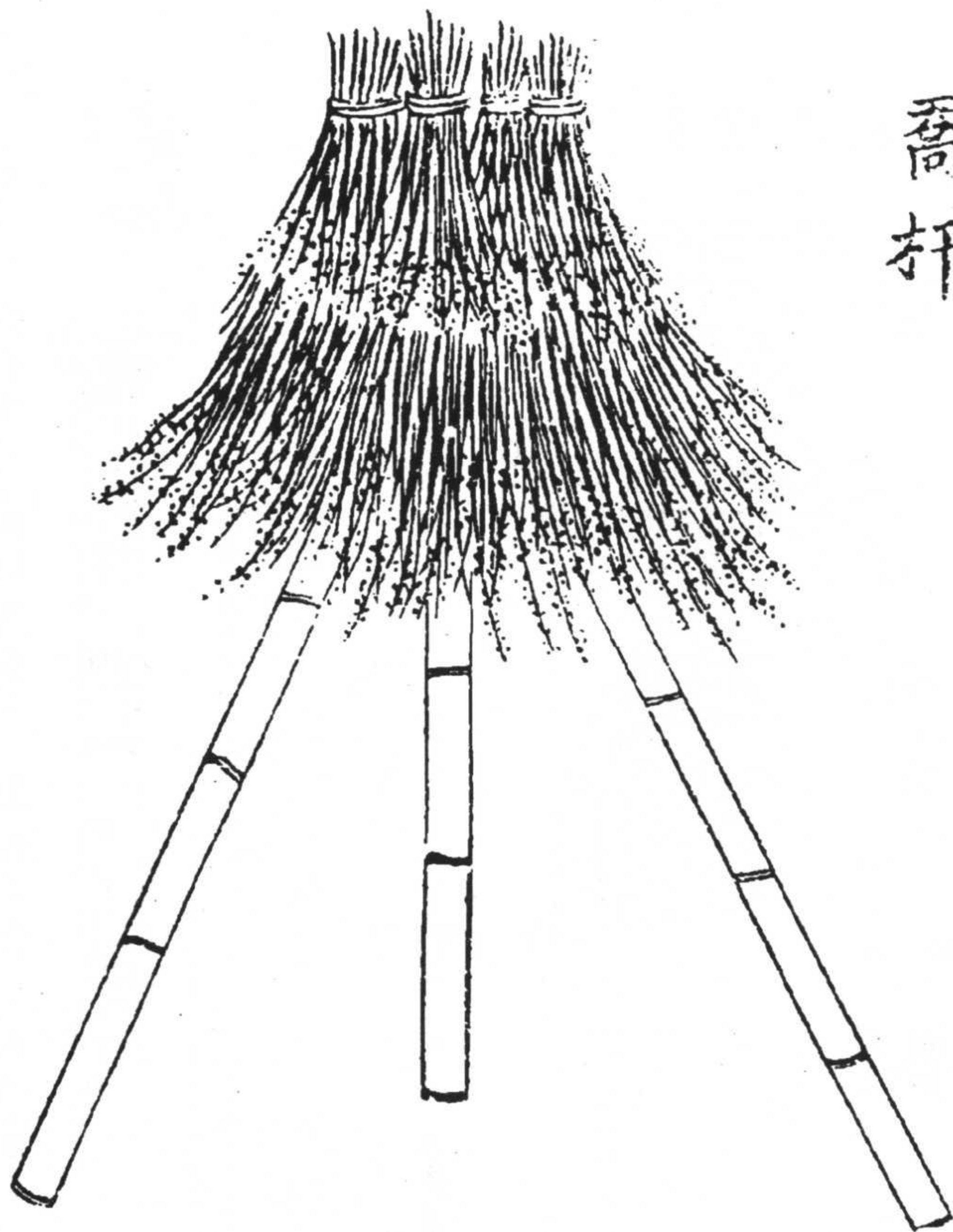

喬杆 簸箕(喬杆支桿綠色,頂部黃黑色。簸箕暗綠色,邊黃色)

簸ヒ  
箕キ

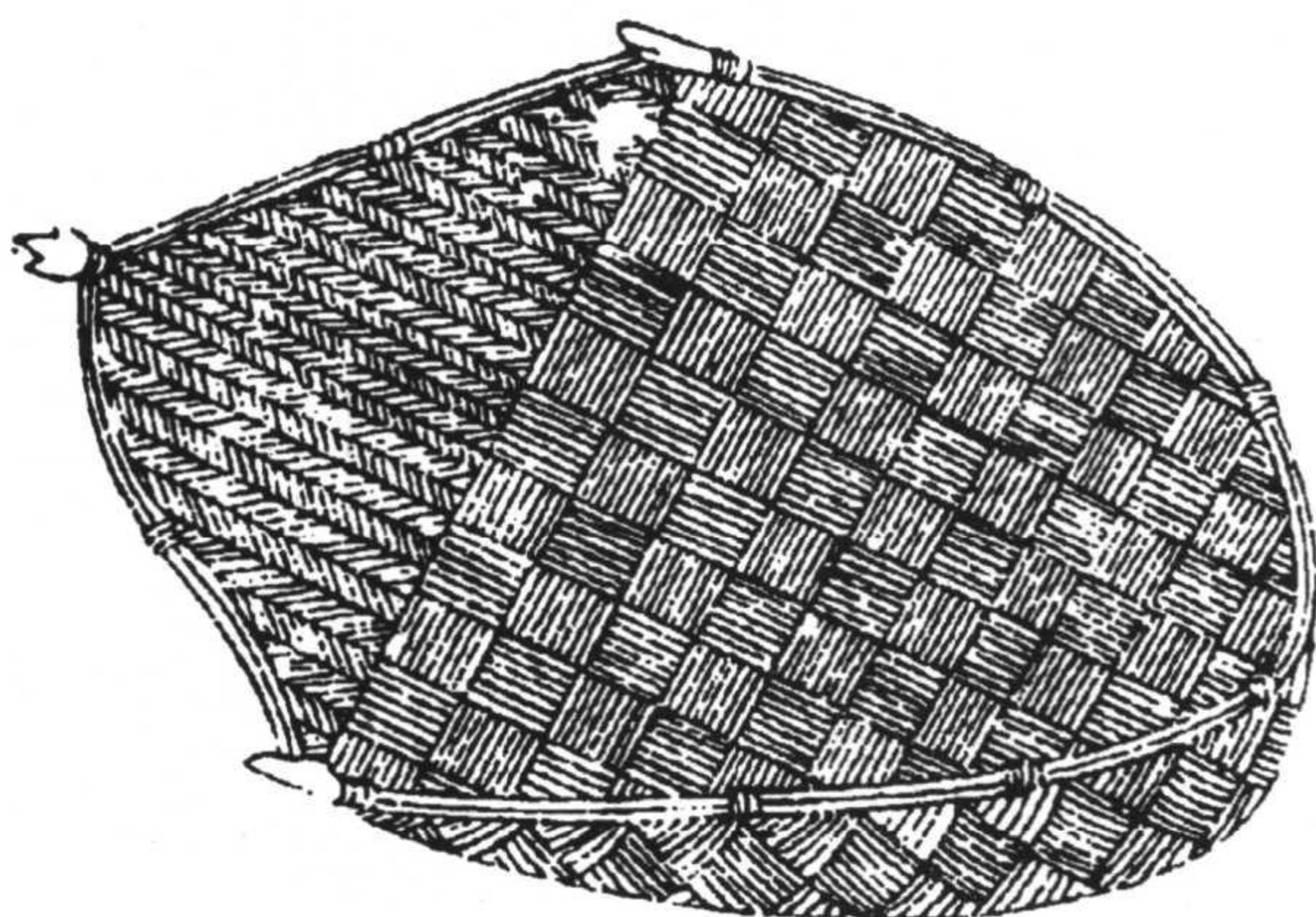



積苦ツク

積苦 草畚 包銀筒(積苦、草畚黃黑色。包銀筒白色)

筒ツツ銀ギン包ツク



定



草畚クサヒ



糞窰（糞坑灰色，棚、糞杓黃色）

糞窰

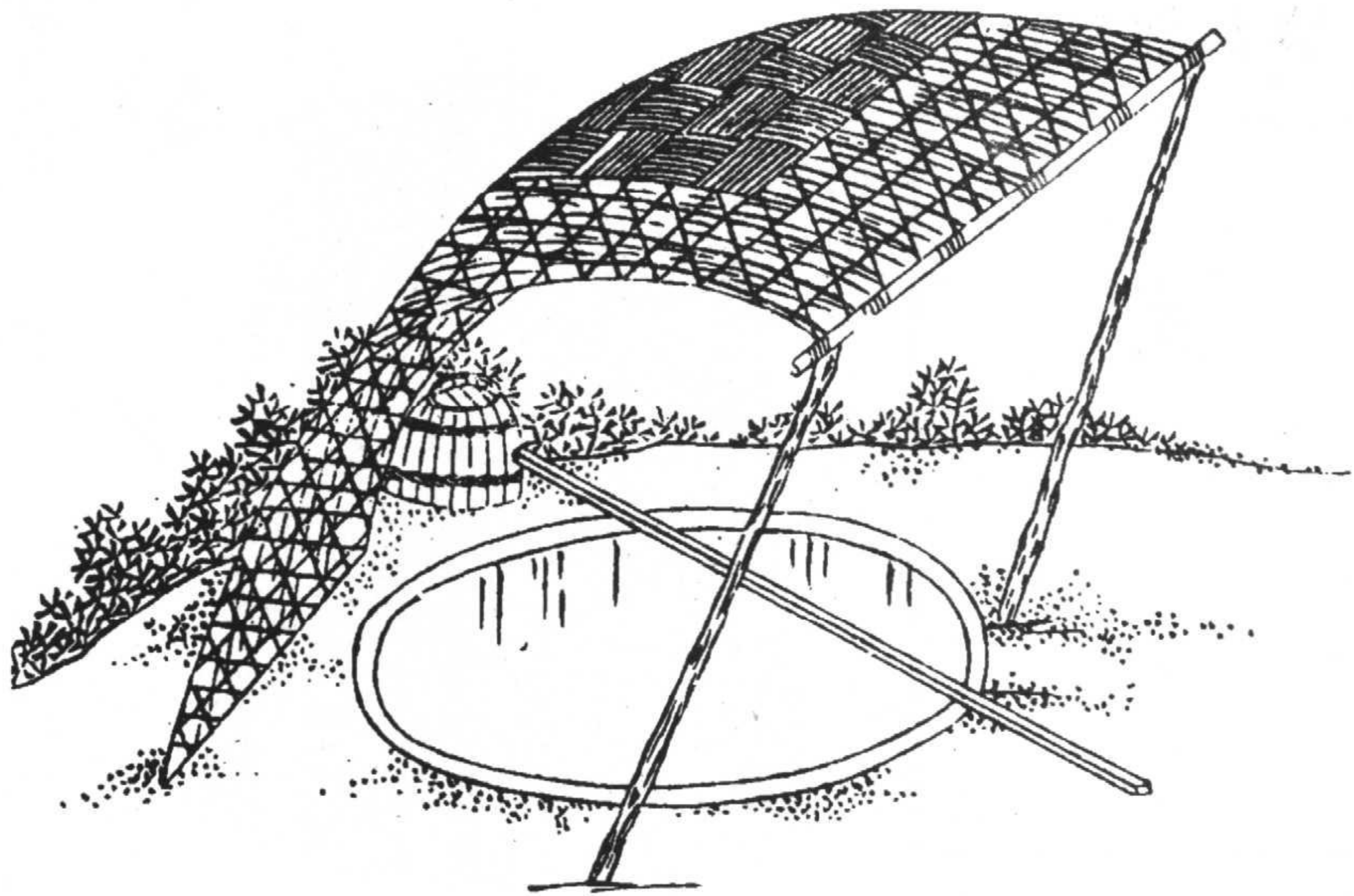

機（機架淡黃褐色，布綠色。人衣藍色，腰帶紫色，白裙，頭簪黃色）

機

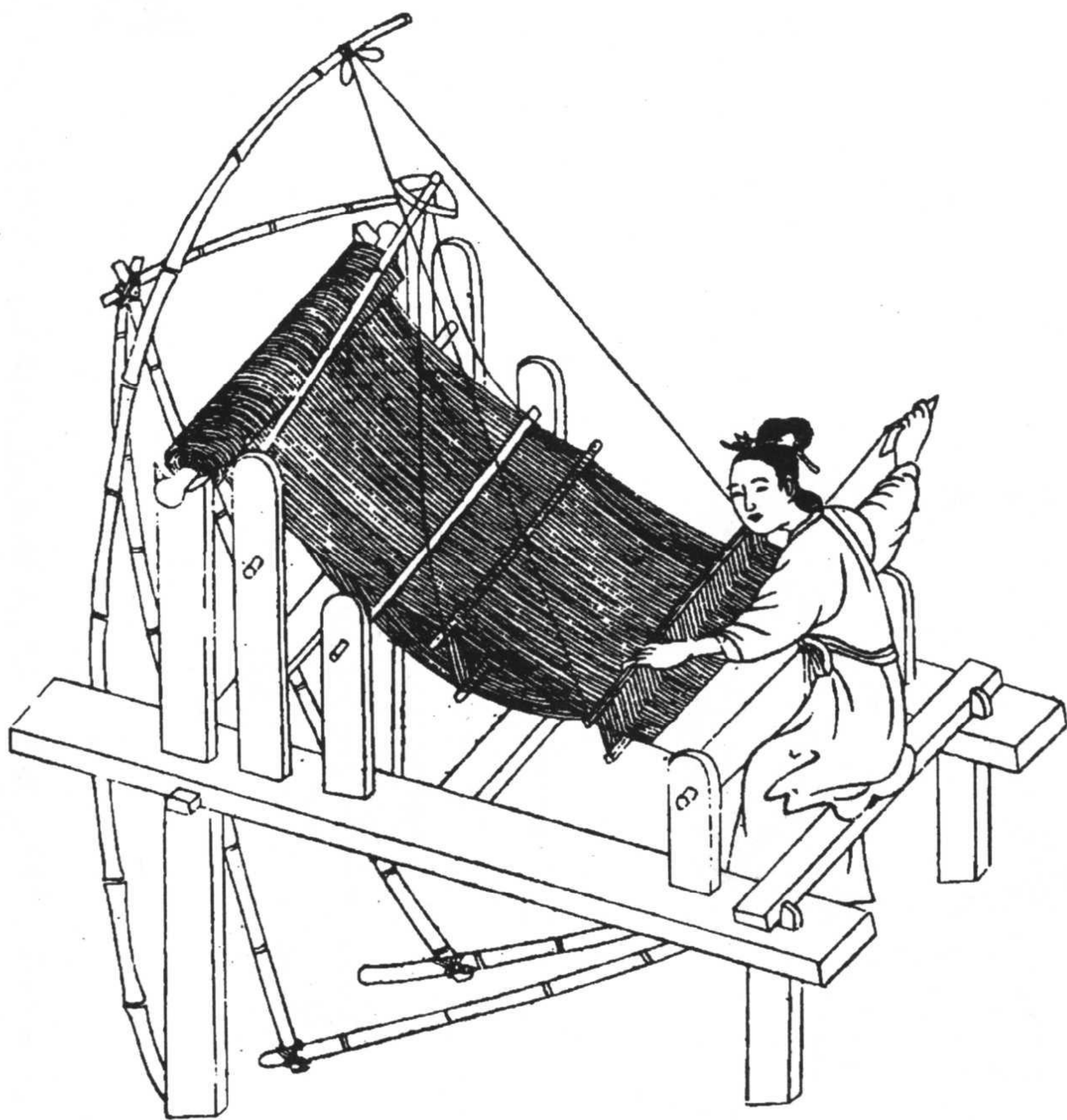

繅車（繅車褐色，線綠色。人上衣粉紅色綠邊兒，腰帶藍色，裙豆綠色，紫鞋。橈淡褐色）

繅車

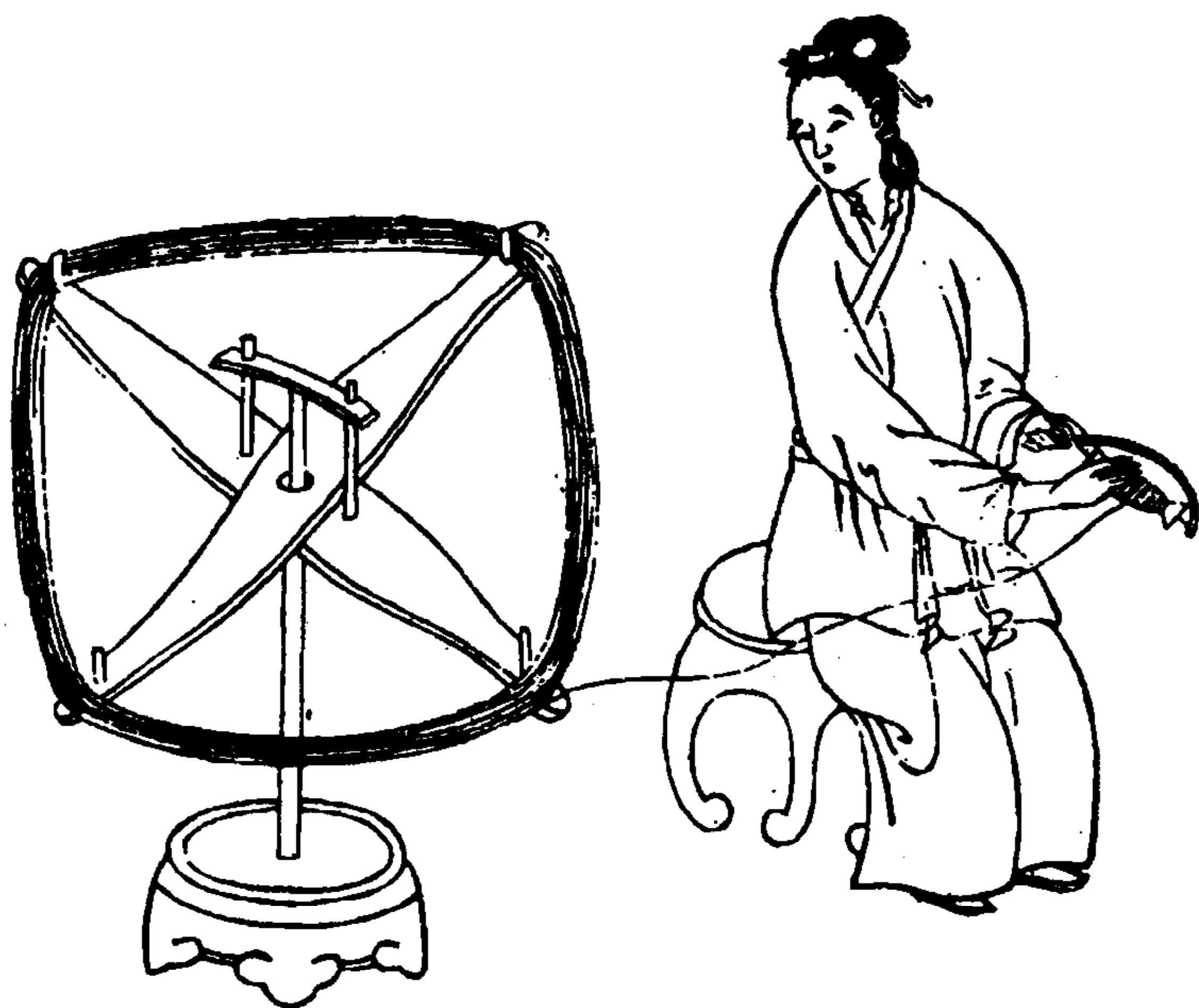

梭 布撐 篋子 箴 積桶 筭兒(梭、布撐、篋子、積桶黃色。箴兩邊褐色，中間黃色。筭兒兩端淡褐色，中間線淡紫色)

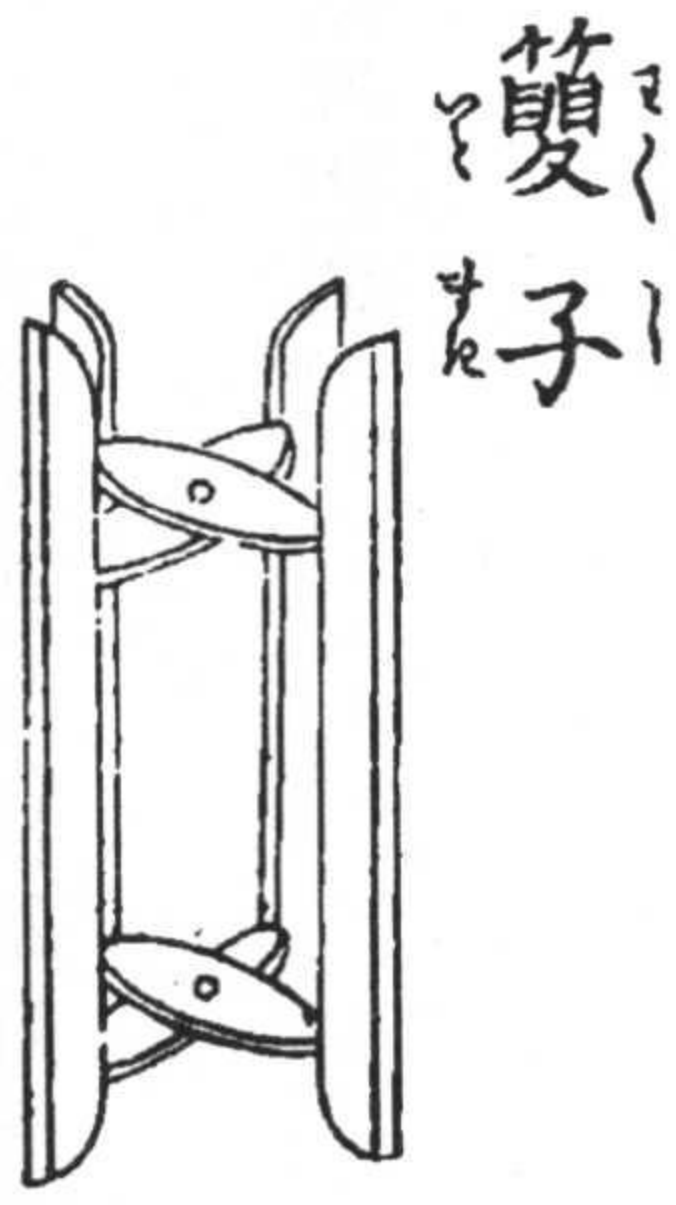

篋子



布撐



梭

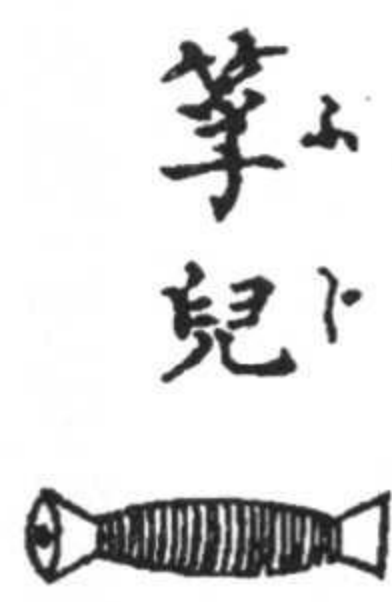

筭兒

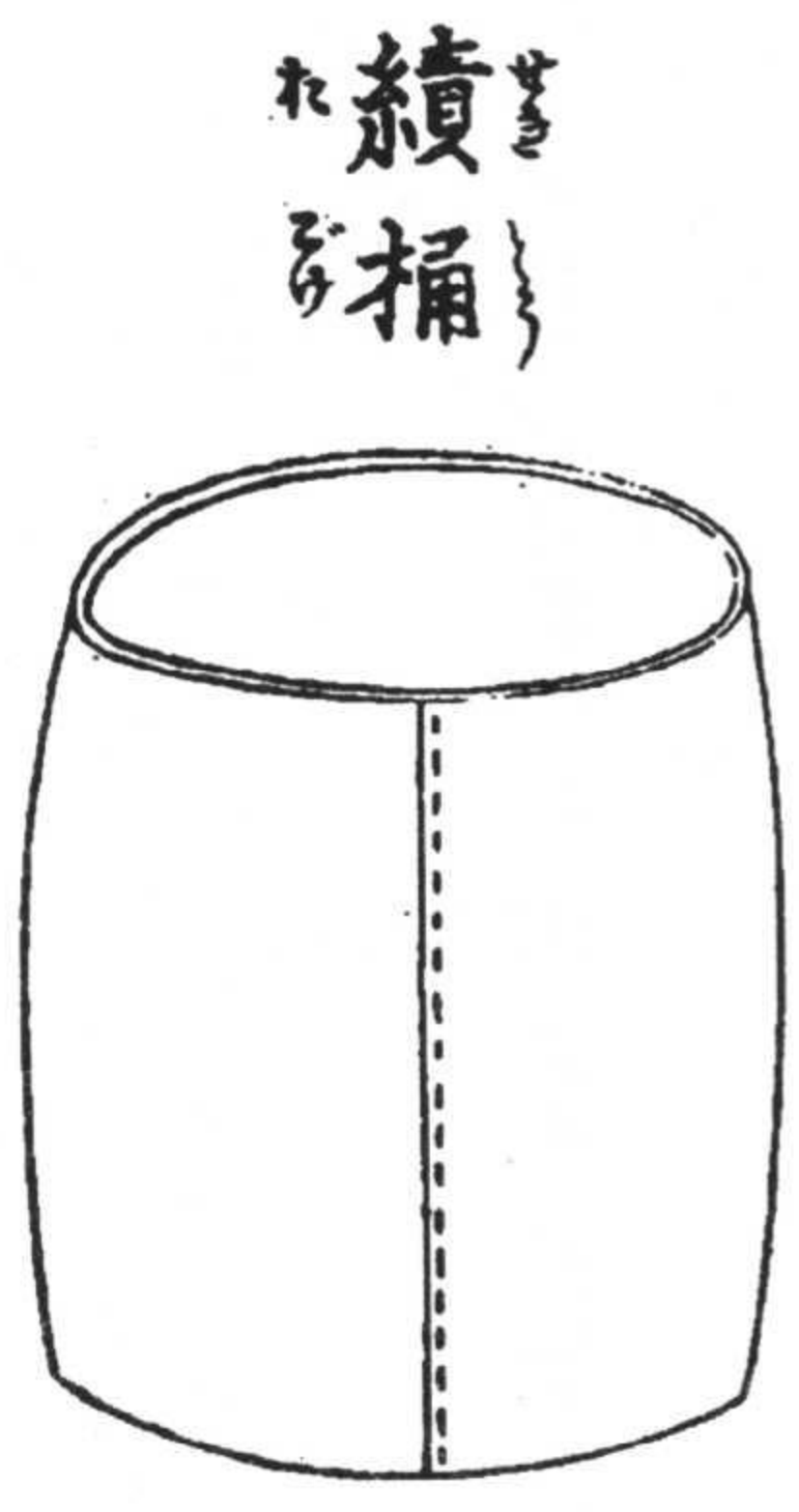

積桶

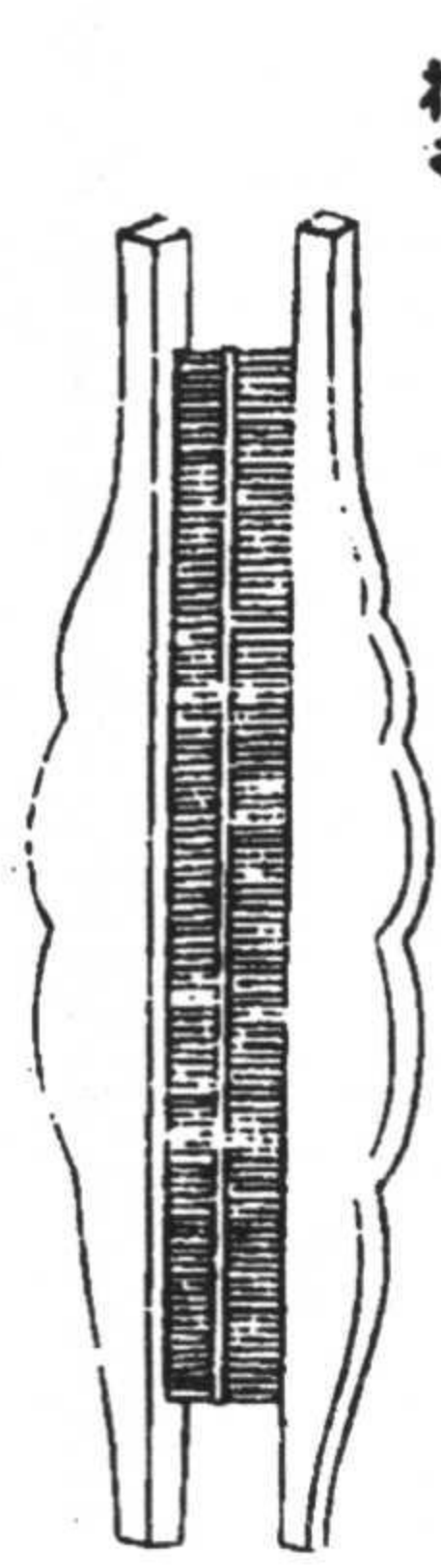

箴

田租每畝一石至一石五六斗不等，因田地好壞及農夫之貧富而異。麥子每畝則一石五六斗、兩石，直到兩石三四斗。

官糧須以去穀之糠米繳納。

## 里甲制度

概言之，稱人名為花名，稱戶名為花戶。

花戶十戶為一組，一組之頭稱為戶頭，由戶頭向十家催繳銀米。

十戶頭之長，謂之甲長，隨村落之大小，甲長數亦多少不等。其總頭為里長，由里長催促全村應納銀米向縣繳納。

各花戶本身繳納之銀錢須裝於紙袋之中。袋子由兩張厚紙貼成，並印有「定」之字樣。納銀由名為櫃吏之官員將銀包放入收銀袋中，上記有某村某項納銀米數目、何月何日收取、官員某某核對無誤。收簿上亦記有相同文字。

繳納稻米稱為上倉繳糧。除繳納稻米外，尚須增添加耗、茶果、倉書、斗級、紙張、糧斛、看倉等花費。在船運漕中尚須添加水腳、墊船、神福等花費。

## 儲藏稻穀

貯存稻米時，須在倉下墊以五六寸之方木，上鋪木板，再堆放稻米。經常開啟倉扉、窗門以透風，並留意防止蟲子進入。

如貯放一年後，在收入新糧之前尚有存餘，則將陳米全部賣出，以存新米。  
倉之營造方位因空地之有無而不同。

## 捐米 捐納官

家道殷實而欲行善事之人，有向官府申請每年輸納若干米穀，以備非常。此謂之捐米。對於此等人士，由官府奏於朝廷授予相當官職。亦有對不求官職之人士給以品級頂戴以資獎勵，或在其子孫中推舉學問優秀者授予官職。此謂之捐納官。

## 義倉

此外，亦有由村中有志人士共出若干稻米，建倉貯存，以備村中非常。此謂之義倉。

## 米價

米一俵為五斗裝，價約銅錢二貫二三百文，當然，亦因年成之豐歉而不同。

（譯注：俵為裝米之草袋。）

僱役每日五十、七十文。如僱役自己包備飯食時，則約百四十至二百文左右。自辰刻來，做至申之中刻左右。

## 小吏

小吏自辰至衙門辦理事情。在衙門門前酒店、飯店吃飯，無自帶飯盒情形，亦無由衙門供飯之事。

## 醫師

### 招牌

醫師以呂洞賓為祖師。均在門前懸掛招牌。其中醫術高而倦於診病之醫師，則收起招牌不掛，只醫治極其熟悉之親近知音人士。衙門請醫生時，不掛招牌之醫師絕對不去。而官醫均必須掛招牌。

請醫 看病 開方 謝儀 接醫

有病人須請醫時，遣僕人往請，此時亦有立即來診者。如是近處則多步行而來。無有主家派轎子往接之事。

請官醫、名醫時須遣使持請帖及包有二十匄左右之紙包，向看門人掛號請醫。看門人持帖及銀錢傳達後，醫師收下請帖及銀錢，於午後來到病人家。

名醫家中，每日有眾多病人來家請求診脈，故早晨梳洗着裝後立即按順序看病人。來醫生家看病之病人按來到順序掛牌，醫生按牌之順序看病。然後吃午飯，於中午前後出門。均乘坐自己之轎子。

醫生到來時，病家人須到外廳門口迎接。如為初次見面之醫師，則要到門外迎接，並請到堂上獻茶接待。

然後，醫師問：「有病貴府何人？」主人答：「某某。」並詳細介紹病情。醫師細心聽取後，再至病床前看視病狀。如病人能起坐則使坐起診脈，病人不能起坐則保持平臥，稍伸出手置於脈床上，靜靜診脈，根據病情尚須仔細看視舌頭、眼睛、腹部及脊背、腳上。看視後來到廳上，坐於主人準備之書案旁椅子上，向主人訴說病情大概，寫下藥方或醫案。寫畢，主人以茶或糕餅款待，稍交談後即離去。

病家將上述藥方拿至藥舖，由藥舖為病家按方調製。均無醫師自己帶藥給病人之事。即使病



情如何急，醫師亦不帶藥來。但如是鄉村路遠來請，則帶藥箱前往。此係因鄉村無藥舖，而距市中又遠，故而醫師帶藥箱去。此時先視病情診脈寫方，再調製藥。藥方為裁成五寸見方之川連紙。以戩子稱藥，配藥使用藥匙。

謝禮於每日請醫後送去。但在親友之間則不必如此，而在端午、中秋、歲末三節送謝禮。邀請名醫時，必須先送謝儀，如謝儀輕微或邀請不敬，則不肯來。

去病家之順序，由轎夫按照行程方便而安排。因而，有急病或希望早請醫生看視之病人，則在早晨給轎夫錢，事先託囑早來何方何處，於是，轎夫將按此順序把醫師送到病人家。轎錢均由病家在謝禮之外另出，根據路途遠近，給與二百文、三百文、五百文不等。若因急病早出，至午飯時則到飯館順便就食，如熟識之家，亦有提供午飯者。

年輕小醫常不乘轎子，而帶一個僕人步行。按照自身方便，到病家巡診。

### 外科應診

外科與內科同樣，亦應病家邀請。此時，將膏藥在家中攤好後，放入小箱，並用包袱包上剪刀、小刀等帶到病家。

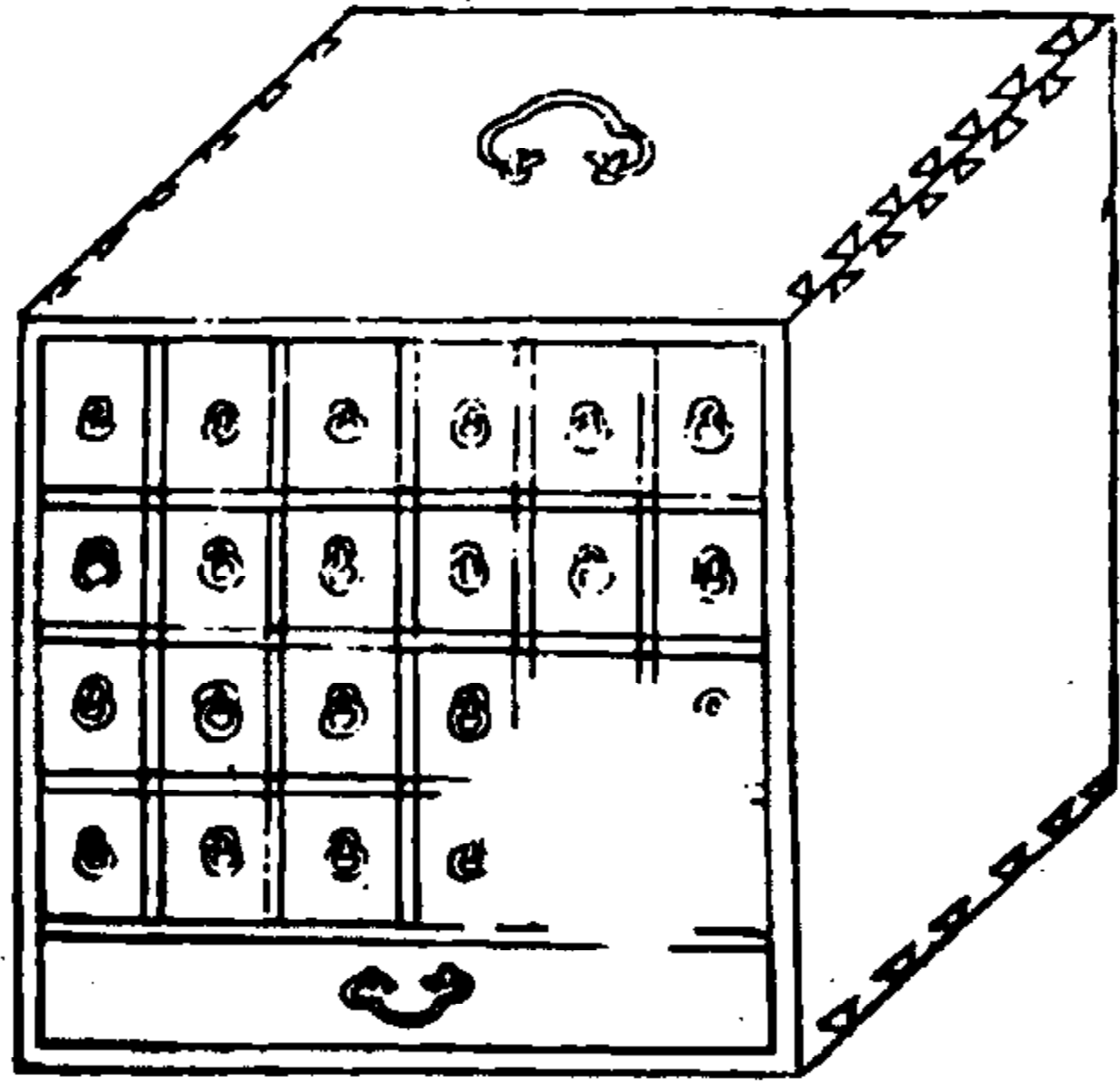

藥箱やくばう

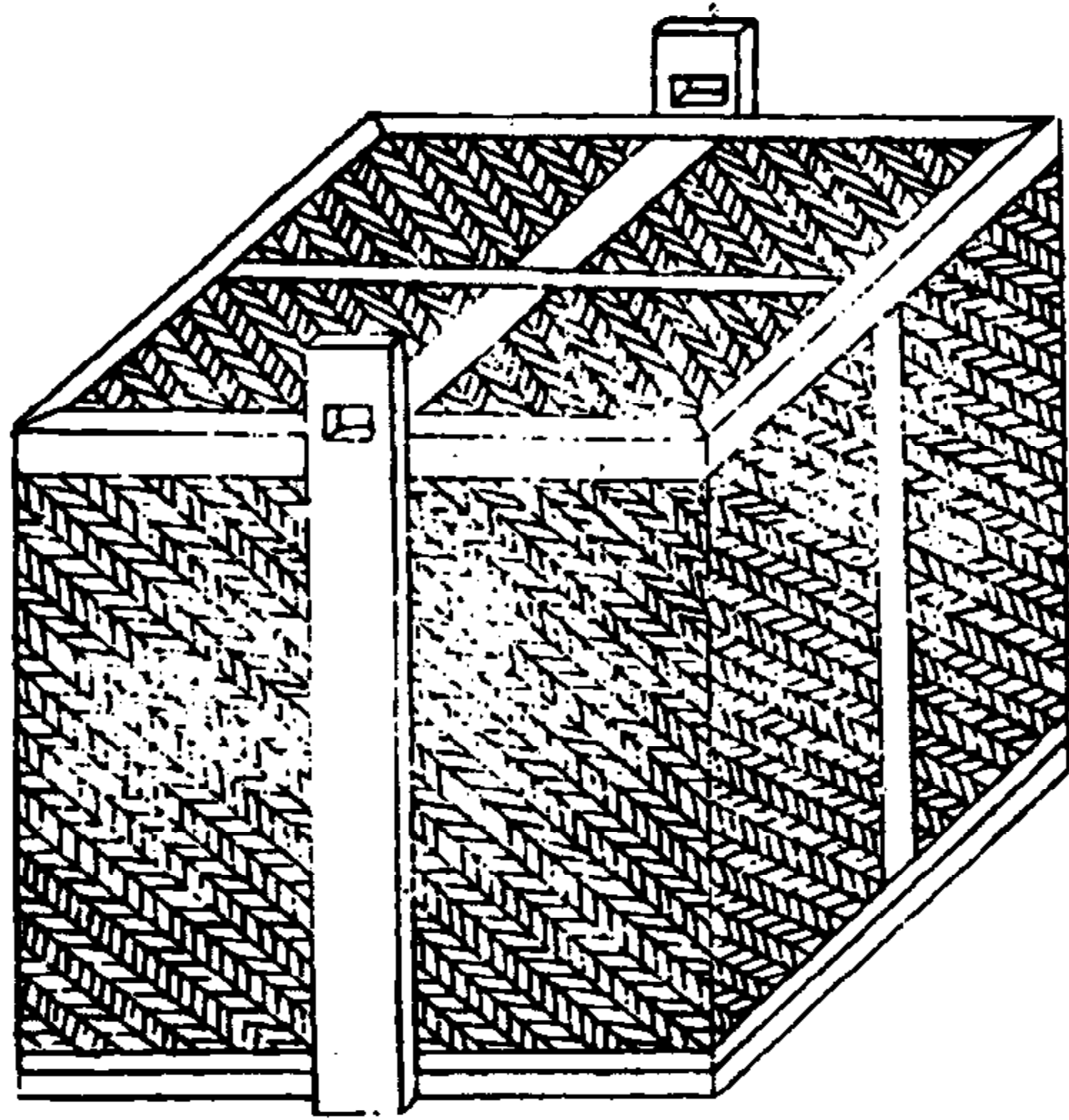

套子さうし

藥箱 套子(藥箱黃色。套子黃色，框梁紅色。擔棒淡褐色)

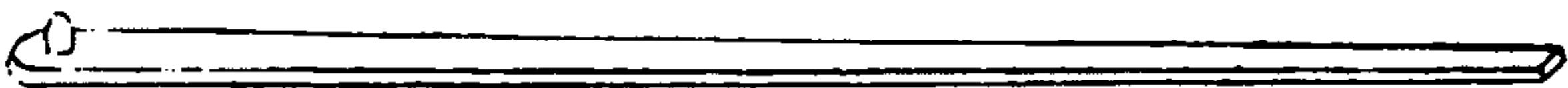

藥研 藥刀 脈枕 脈褥 脈床(藥研青灰色,推把淡褐色,研盆青灰色。藥刀把淡褐色,刀身青灰色,案黃色。脈枕綠色,兩端飾物藍底橙花。脈褥白底紅花綠葉,藍邊。脈床褐色)

枕<sub>え</sub>脈<sub>し</sub>

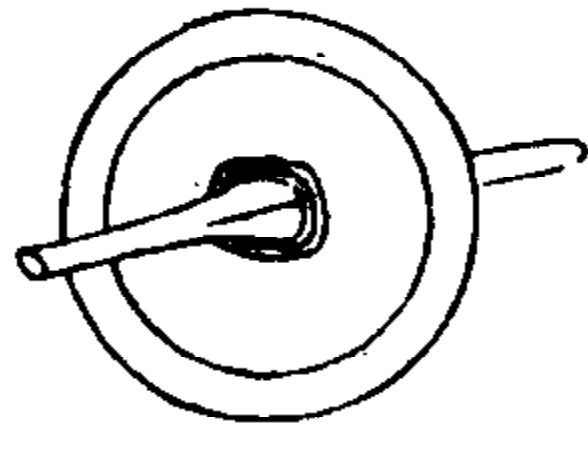
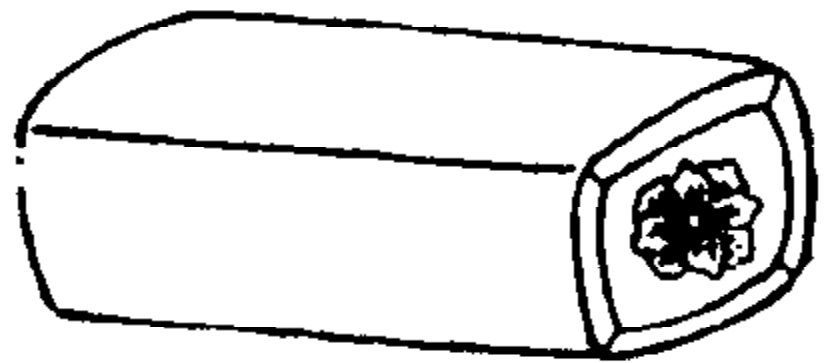

藥<sub>ぐ</sub>研<sub>けん</sub>

褥<sub>し</sub>脈<sub>し</sub>

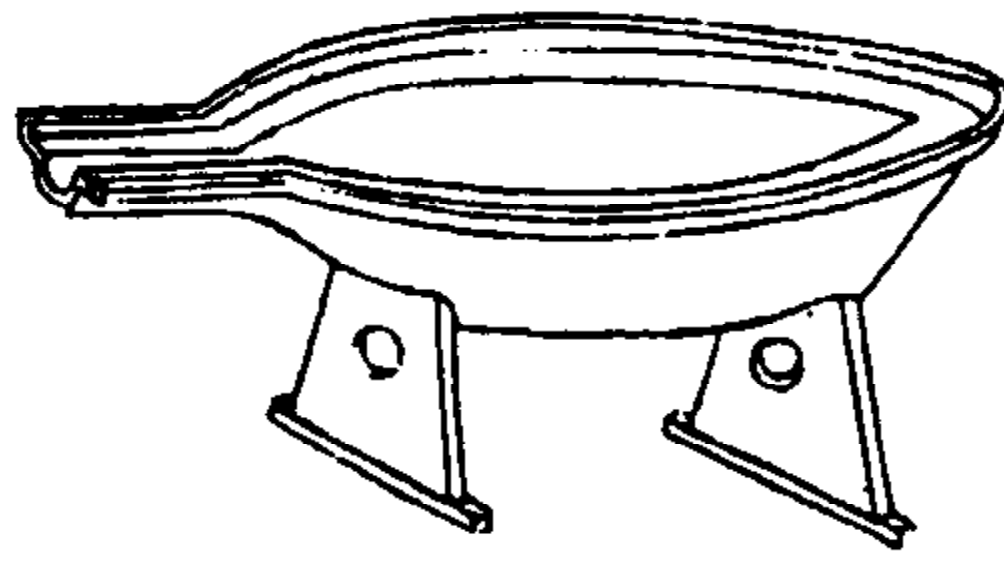

刀<sub>か</sub>藥<sub>く</sub>

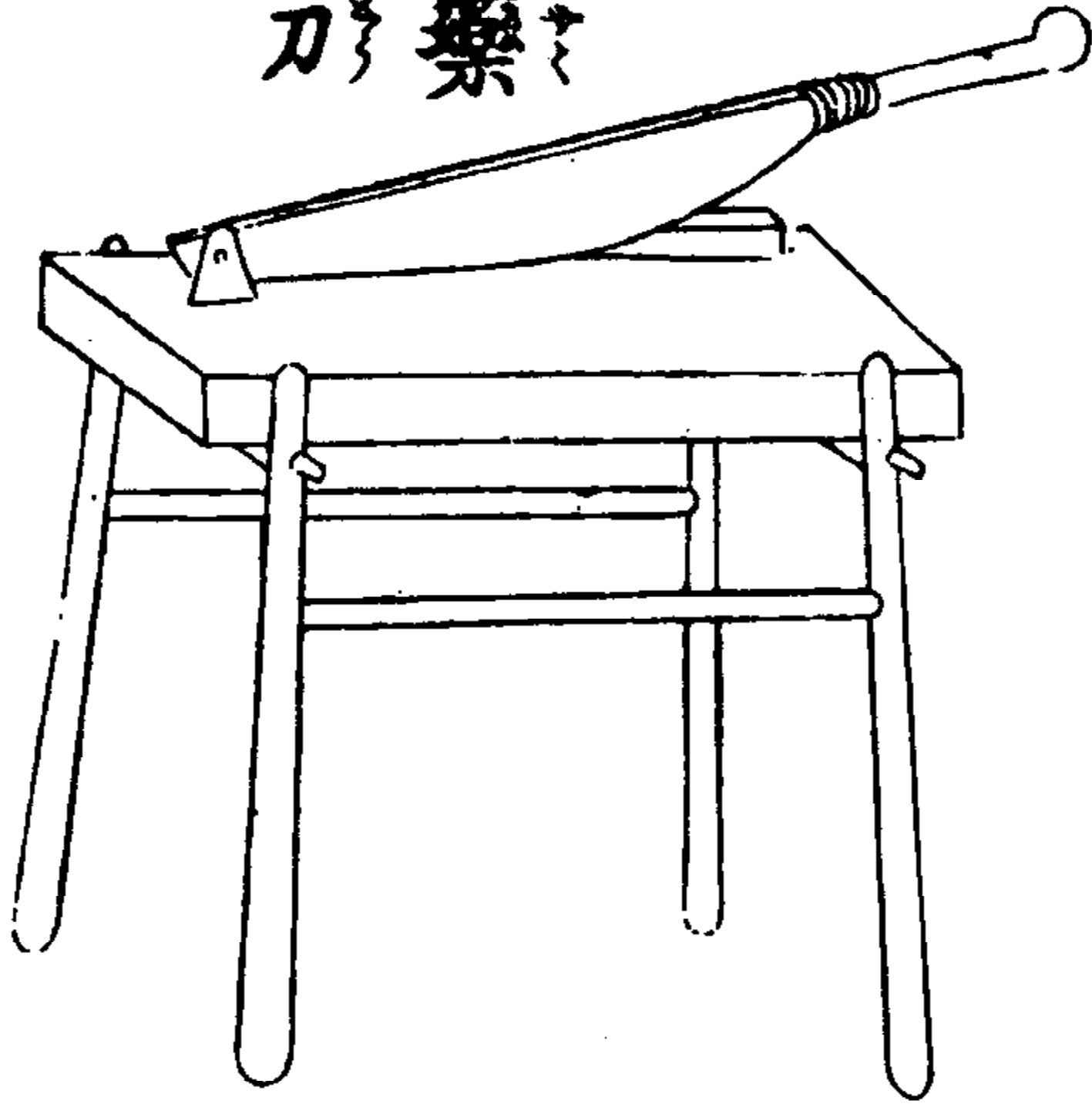

床<sub>し</sub>脈<sub>し</sub>

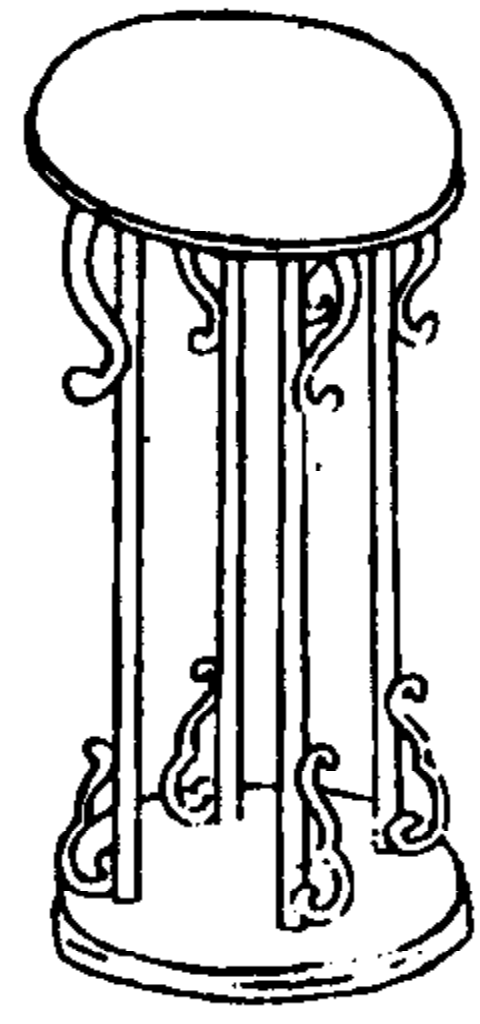

膏藥刀 膏藥器 攤板(膏藥刀黃色。膏藥器上罐蓋、罐紅色，下罐白色，藍色標籤，瓶口白布。攤板黃褐色)

膏藥刀



膏藥器

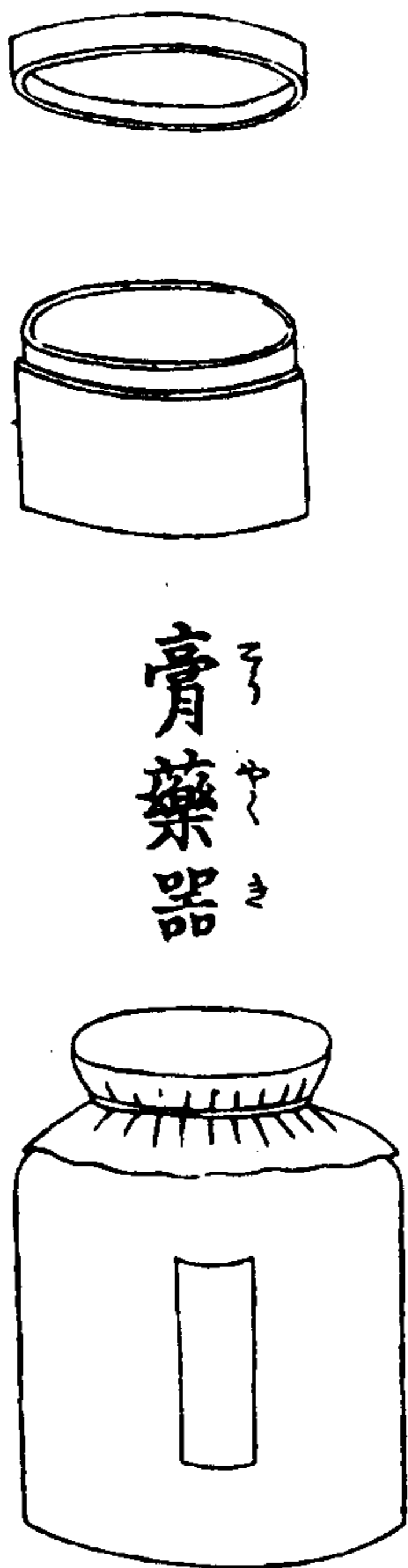

攤板

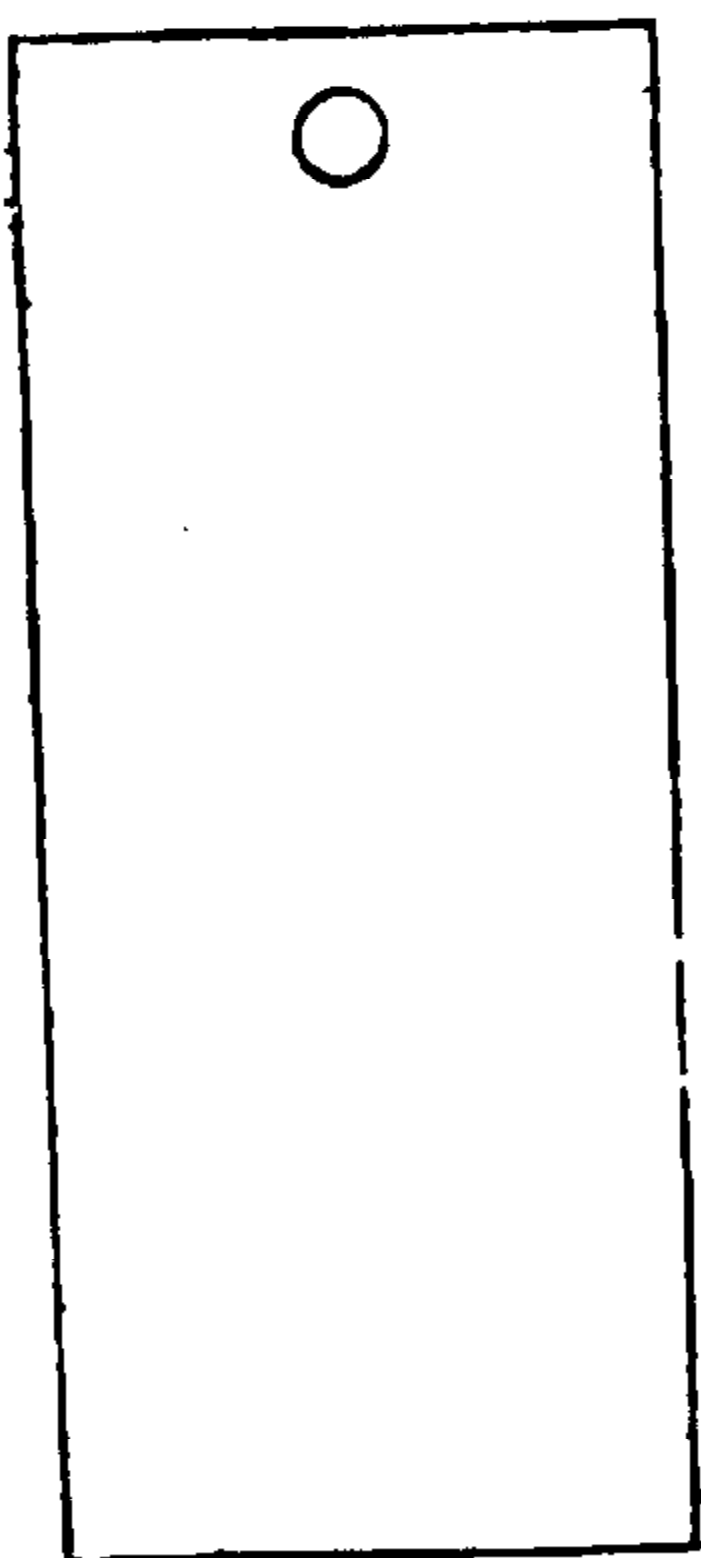

## 金貨

金之上品者謂之足赤金。為純金鑄造。其次為九成、摻雜一份。八成、摻雜二份。七成、極下品稱六成。重量通常在五百匁以下，有各種不同大小。至於分釐之小塊則稱為零碎金。

概言之，因金子係國家珍寶，在平時買物時並不通用。以銀買金時，足赤匯兌約為十六七比一，其餘之金子則準照足赤金之成色，或十四五比一，或十二三比一不等。

## 銀貨

### 元寶 足紋 元系

銀有元寶、足紋、元系等名目，均用坩堝鑄成。將元寶鑄成足紋時要稍加摻銅，而將足紋鑄成元系時亦須在十匁銀中約摻銅四五分。以此三種為上品。

中品者稱為錠封，下品者稱為三輕。三輕較元系銀低一成五分，錠封則較元系銀低五分。

元寶銀一錠之重量為五百匁，足紋銀每錠重量為三十三匁，元系銀每錠重量為十一匁。小粒稱為劈子，又稱碎銀。此係按照用量切碎者。

## 金銀店 兌舖

省府州縣均有金銀店。於布政司屬下設有庫司，可在此庫司換取金銀。換錢舖稱金店，又稱兌舖。即金銀店。

另有金銀匠，從事融化金銀澆入鑄型，鑄成各種足紋、元糸等。只於元寶銀上記有年月、地名及金銀匠之姓名。

## 銅錢

銅錢一文之量制為一匁二分。但按時價低落行情，可換七匁八九分、八匁左右。

以百文或二百文穿於緡上，以千文為一串。緡係穿錢之麻繩。

絕無使用銀票之事。

## 捐

河濱等地，有由民間有德者出金銀以助公用之事，謂之曰捐。

## 官銀

貯存於官庫之金銀，均以元寶形狀貯存。

## 米價 運米

米分高下不等。江浙之米稱為上穀。目前運到長崎之米為湖廣等地所產，稱之秬米，係下穀，即早稻。與江浙上穀之價格相比，行情約低一成二分。每石三十五六匁之米係江浙之上穀。

每人每日所食之米約為一升。

概言之，不用馬馱米。因馬為驛路所用，故不以之馱貨。

一人擔米可擔一百三十斤左右。兩三俵米之重載時，則載於小車，由一人推行，或用牛拉。十俵以上時，則載於大車，用一或二牛挽車。

山東等大集市上，亦有於牛車上立柱掛帆，順風時揚帆而行者。

## 米行

城市中有批發米之店舖。無正式規定之制式，亦無固定之股份。但有米行承包各省之米，總觀行情出賣。

## 糧價

米

米一斛為五斗，二斛為一石，又稱一擔。重一百二十斤。俵，通常為五斗一俵。每石米價約為銀三十五六分，一升相當於日本升之五合稍強。

白米、粗米在店裏均有零售，貧民每日買米以供當天食用。

麥

麥每升價錢十三四文。江浙福建山東一帶均相同。

大豆

大豆一升約錢十五六文，專用於榨油。

黑豆

黑豆每升約錢二十文左右。



### 紅小豆

紅小豆每升價約二十文左右。豆類穀物亦在米店出售，並有只賣此類之零售店舖。

### 糠

糠每斗約三十文。屠家買去用於養豬，亦用於飼養牛馬。常年顧主自持麻袋來購買。

### 米麥

米、麥等品種按升出售，其餘各種物品均按斤出售。

## 綢 棉 紙類

綢、棉類物品名目繁多，價錢不等。棉布每疋價約銀七八分至十分左右。布衣每套約銀十六七分，棉服需二十分至三十分左右。

有從鄉下運送棉花賣給城中批發店者，此謂之字號。與米行等不同，非貯有巨款者不能為之。

紙類品種多，價格不等。奏本紙等每束十四五分至二十分左右。川連紙每疊一百二十八張，約三分左右，有時亦會落至二分左右，但上等品可達三分四五分左右。五色之松江箋紙，每疊約

為二十五張或三十張，上等者每疊約七八匁或十匁左右，下等者約三四匁左右。

茶 鹽 薪 銅 鐵等

茶價

茶每斤中等者約銀二匁，上等者高達二三十、四五十匁。上等茶有龍井、兩前、武夷等。

鹽價

鹽每斤約五十文錢，亦以江南浙江之產品為上等。

酒價

酒每斤約三十文至六七十文。詳見飲食部分。

油價

菜籽油每斤一百四五文。概言之，燈油、炸食均用菜籽油，稱為菜油，乃菜籽榨出之油。

薪價

柴每百斤價銀二匁左右。使用蘆柴、木材兩種。蘆柴是將蘆葦截成二三尺之段，並在捆的中部扎竹箍以便持運。木柴亦同樣截成約二尺，每捆重約十四五斤左右。

銅價

銅每斤價一百四五十文錢左右。

鐵價

鐵每斤銀二三分左右。鐵釘每斤七八十文左右。

石料價

石料按大小不同價格不同。琢成長六尺左右、方一尺左右之成料，每塊約十匁。因鑿琢之粗細不同，亦有七八匁者。

竹竿

竹竿長約四間、徑約九寸者，每根二百文左右。

## 木材

木材有大小長短、木料好壞及木材名稱之差別，因而價格不等。方六七寸，長一丈五尺之杉木，價約十匁至二十匁左右，亦有約六七匁至八九匁者。

松木價格較杉木約低二成。

木材之上部與下部，價格亦不盡相同。

## 其他雜項之價

石灰每百斤約銀四匁左右。

炭每百斤約銀十匁左右。

蘿蔔每斤約二文左右。

蔬菜每斤約二文左右。

煙葉上等每斤約四五百文左右，下等約一百六七十文左右。

雞每斤五六十文至六七十文左右。

豬肉每斤八十文至一百文左右。

麵粉每斤價銀約二分或三分。

錫每斤約銀三匁左右。

鉛每斤約銀一匁五分。

木匠手工錢

木匠手工錢約一百四十文左右，如自己帶飯則約二百文。上等細木匠約六匁左右。

官府僱工

日僱工每日工錢一百四十文，官府用石匠等亦為每日一百四十文。

鄉下僱工

鄉下之按月僱工，每人每月工錢約三百文。

榨油工人

承攬一年榨油之工人，有時要求以菜籽油代替工錢。

地租

房屋、舖面之地租，每畝每年約銀三匁，田地則根據土地之肥瘦而不同。

## 房錢

房錢因房屋大小寬窄而不同。五開間能開店之房屋，在江蘇一帶每年房租約銀三貫左右，而二三開間之住房每月房租約五六百文。但如地點好，亦有二三十匁者。商店房租須每月付清，但秀才及無買賣之人，則在三節時支付。

## 生活費用 伙食費用

### 下等

下賤之人單身生活者，每人約銅錢三四十文不等。但如三人合夥吃飯，則可僅以百文左右度過較簡易之生活。但食物為乾魚、蔬菜等，不能吃肉。

### 中等

十人左右之中等買賣人家，家口十人左右，每年花費約三千匁即可。

## 喜喪費用

喜、喪時之禮及各種雜費，則因貧富而不等。



# 卷三 冠服

蟒衣（淡藍色。補子圖中鶴白色，綠、白、黃彩色浪紋，綠、紫、黃色雲紋，紅日）

文武各官補  
服俱天青色

蟒衣

職之大小看前  
後心補子分別

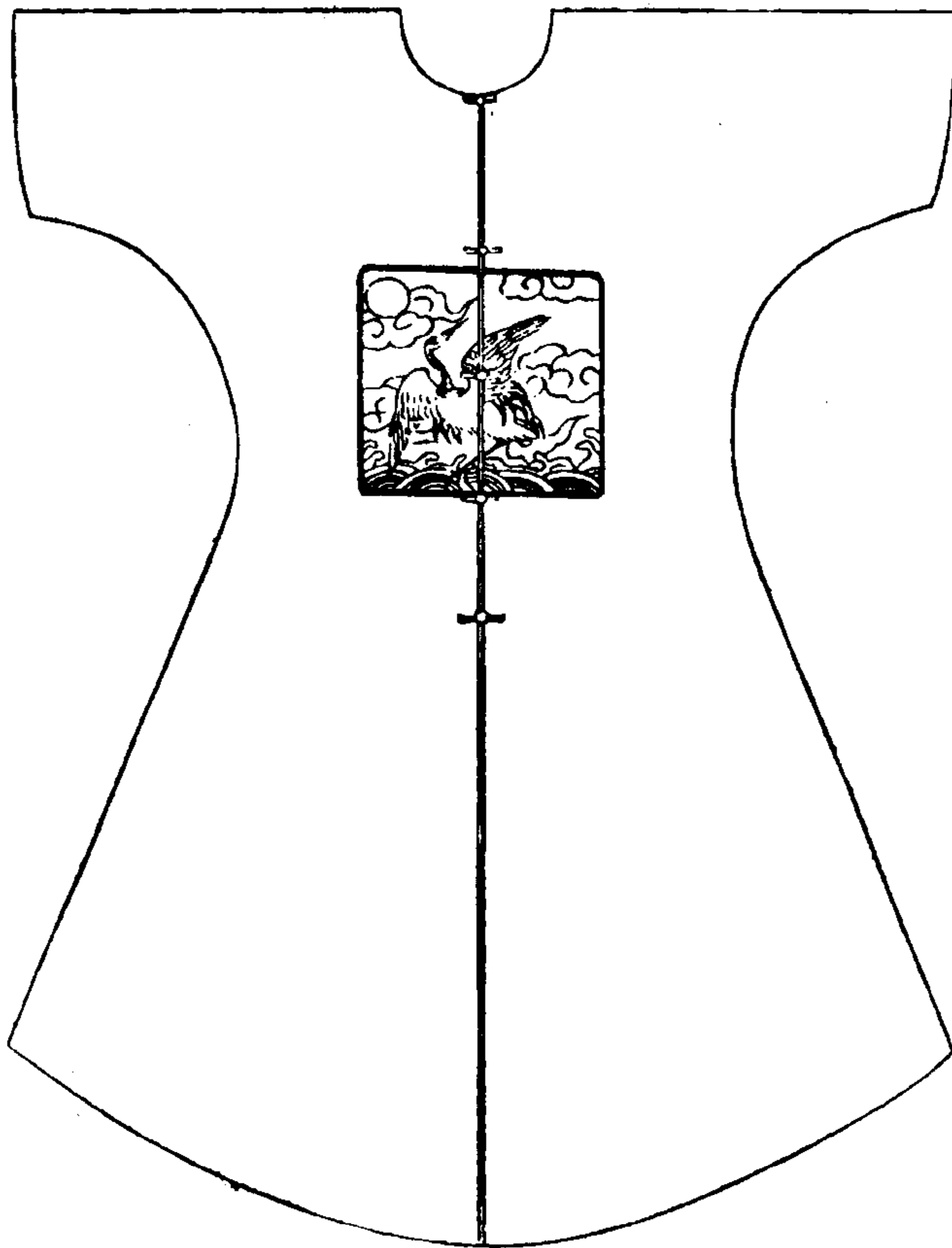



黼子(注. 黼子各圖圖案顏色等極為精細, 但基本相同。在此僅對文一品做較詳細介紹, 其他則簡略說明)(文一品鶴白色, 紅頂, 立於紫石上。下部黃邊綠水紋, 浪花白色。鶴四周彩色雲團左上起紅、綠、淡褐色, 藍、紫、綠色, 橘黃色, 藍、綠色, 紫、橘黃色, 藍、橘黃色, 綠、橘黃色, 藍、白色, 共八種。右上雲團中有紅日。文二品錦雞、文三品孔雀紫身綠尾。文四品鴻雁褐色)

黼子

文一品

仙鶴補子



文二品

錦雞補子



文三品

孔雀補子



文四品

鴻雁補子



— 清俗紀聞 —

7

(文五品白鷗、文六品鷗鷁白色。文七品鷗鷁淡褐色，翅綠色。文八品鷗鷁淡褐色，腹部  
 粉色)

文五品

白鷗補子



文七品

鷗鷁補子



文六品

鷗鷁補子



文八品

鷗鷁補子



(文九品黃鸞淡褐色。獨角獬豸土黃色，角白色，尾綠色。武一品麒麟綠色，角白色。武二品獅子藍色，頂部白色)

文九品



黃鸞補子

獨角獬豸補子

都察院及外省風憲各官補子

武一品



麒麟補子

武二品



獅子補子

(武三、四品豹黃褐色斑。武五品熊淡褐色，角白色。武六、七品彪褐色，頂部白色)

武ぶ  
四よ三さん  
品ひん

豹ひょう  
補ほ子し



武ぶ  
七しち六ろく  
品ひん

彪ひょう  
補ほ子し



武ぶ  
五ご  
品ひん

熊くま  
補ほ子し



披肩・蟒袍（披肩深藍底，白雲花，邊淡褐色，白紋。蟒袍深藍地，雲團紫、橙、綠、黃色，腰帶面黑裏紫，帶扣白色，中間橙色點。底部龍白色，口鼻紅色，綠鬚。袍邊袖邊淡褐色，紋白色）

藍雲緞披肩  
文武各官司

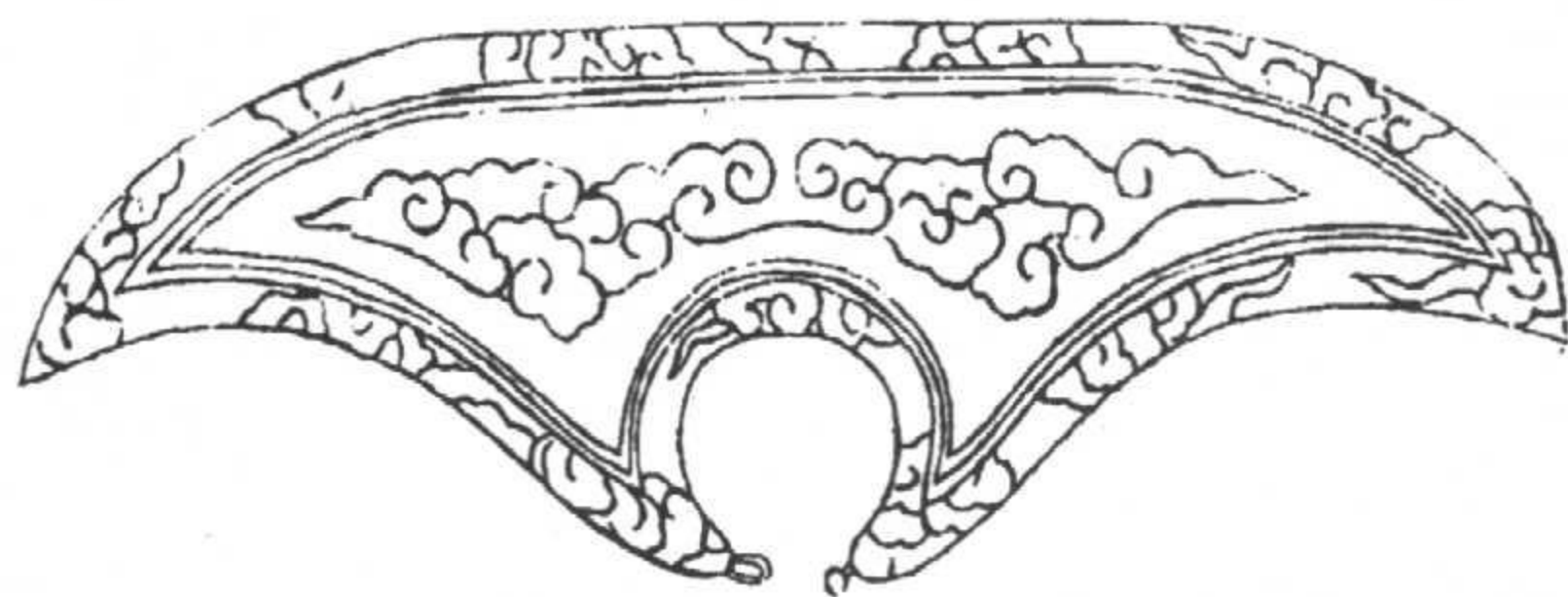

蟒袍



文武官員朝服  
藍者俱多

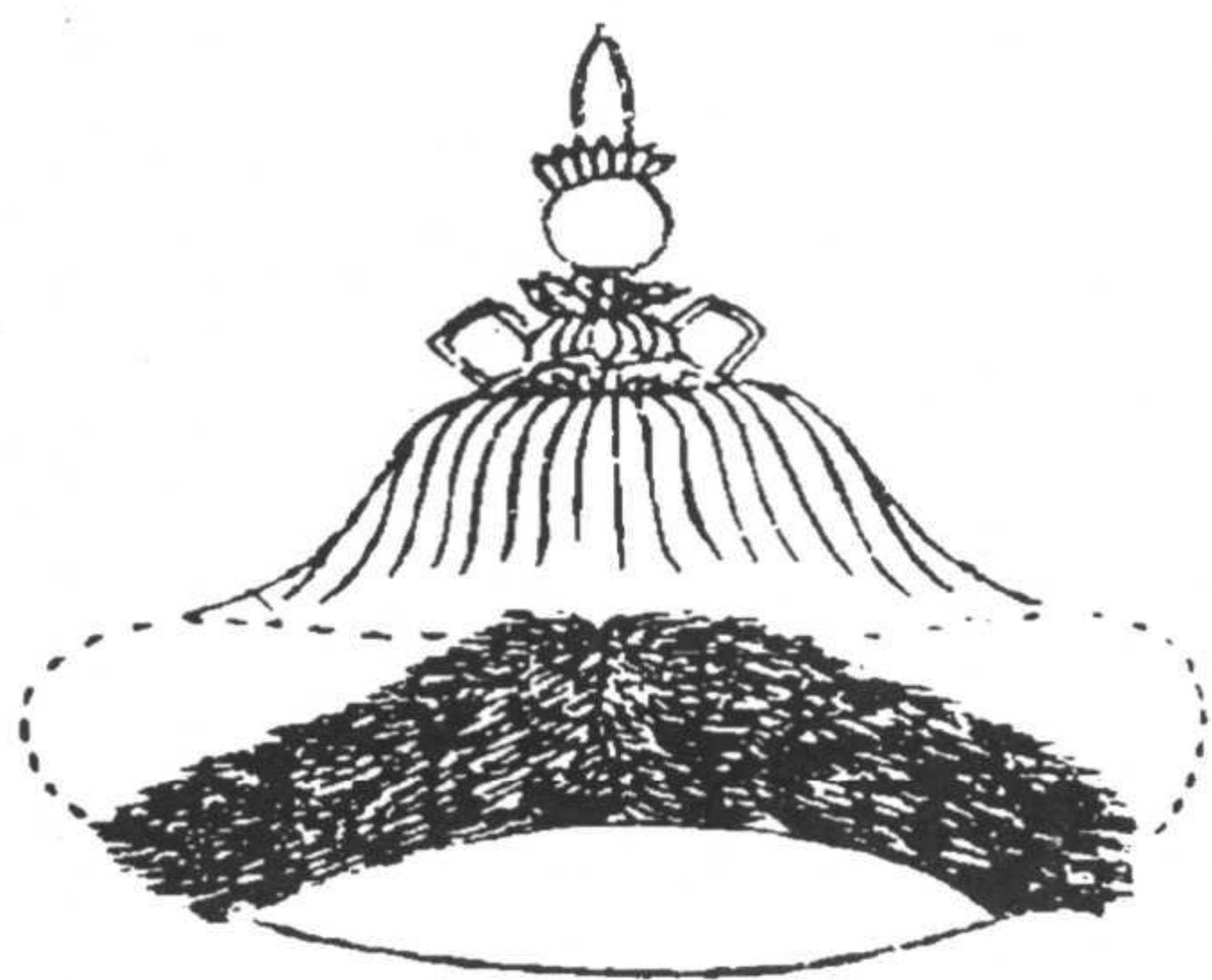

文武冬朝帽

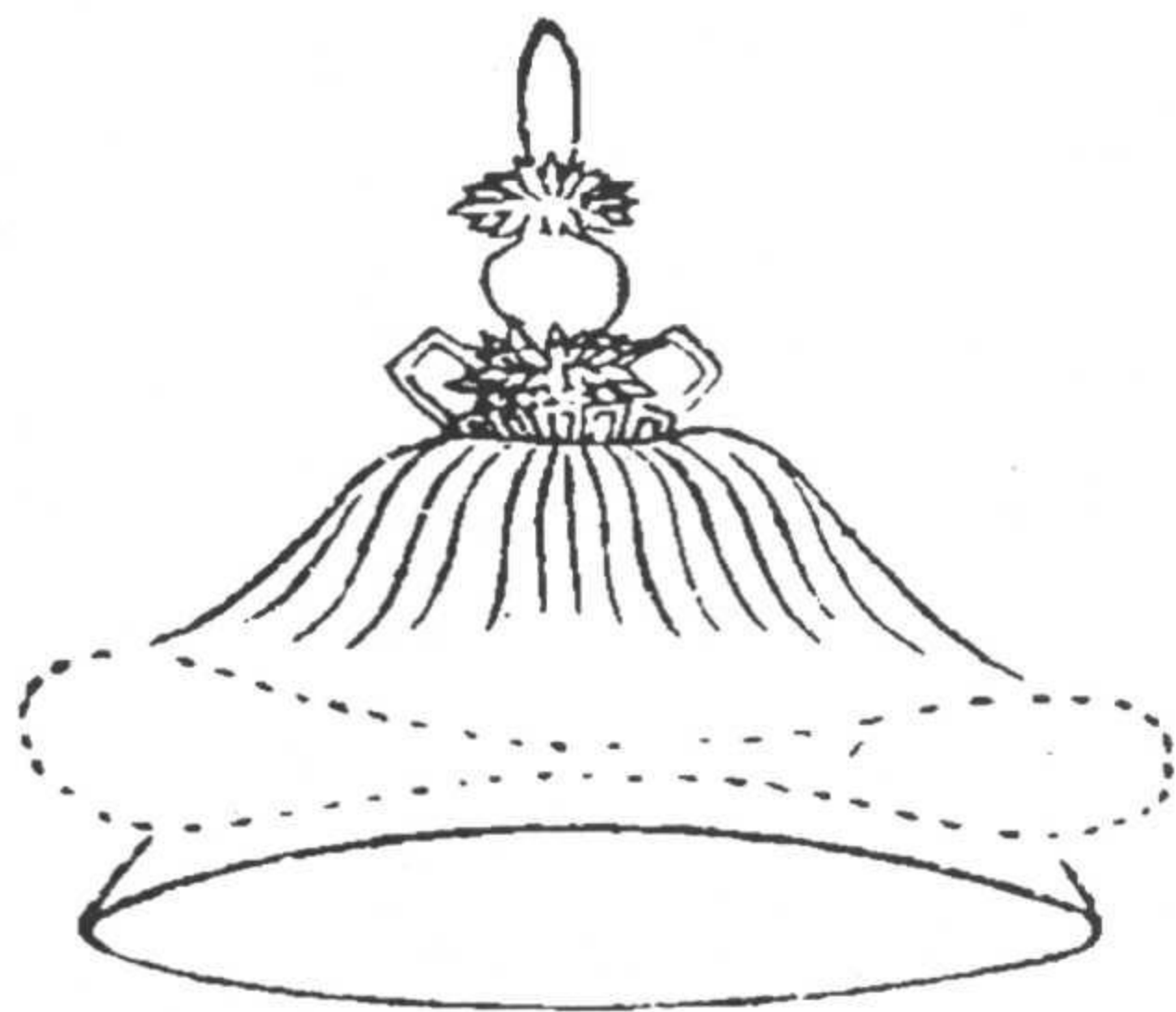

文武夏朝帽

文武冬朝帽 文武夏朝帽（文武冬朝帽帽身紅色，帽檐毛皮灰黑色，裏紅色，頂尖紅色，白珠。文武夏朝帽帽身紅色，帽檐白色，裏紅色，頂尖紅色，紅珠）

冬朝帽頂(注：圖中已有文字說明，可參考)(底座及插葉均黃色。其他上、中部分顏色為：文武一品冬朝帽頂上部紅色，白珠。二品上部橙色，紅珠。三品上部藍色，紅珠。四品上部黑色，藍珠。五品上部白色，藍珠。六品白色。七、八、九品皆黃色)

帽頂

起花金盤頂上啣

紅寶石中嵌真珠

武一品冬朝帽頂

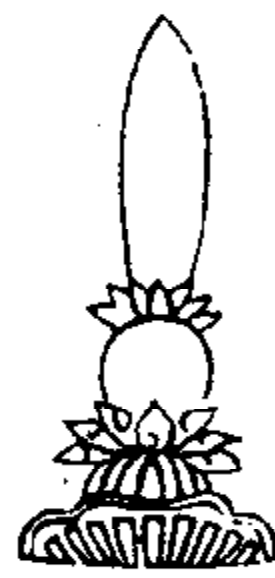

武

起花金盤頂上啣起

花珊瑚中嵌紅寶石

武二品冬朝帽頂



武

起花金盤頂上啣藍

寶石中嵌紅寶石

武三品冬朝帽頂

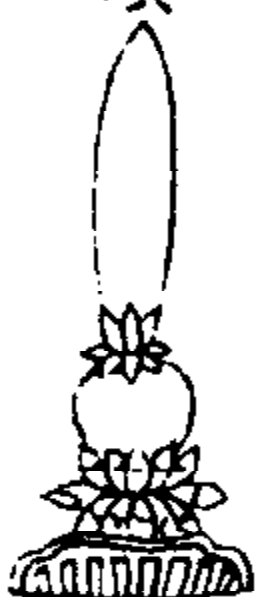

武

起花金般頂上啣青  
金石中嵌藍寶石

武四品冬朝帽頂



武

起花金盤頂上啣  
水晶中嵌藍寶石

武五品冬朝帽頂



武

起花金盤頂上啣  
車磔

武六品冬朝帽頂



武

起花金頂中嵌  
小水晶

武七品冬朝帽頂

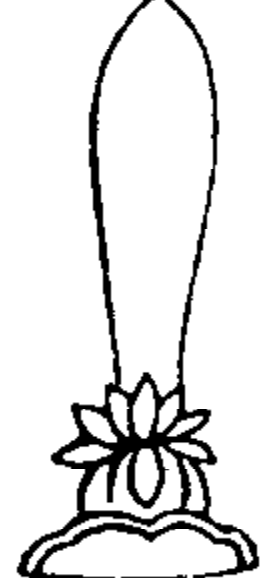

武

起花金頂

武八品冬朝帽頂

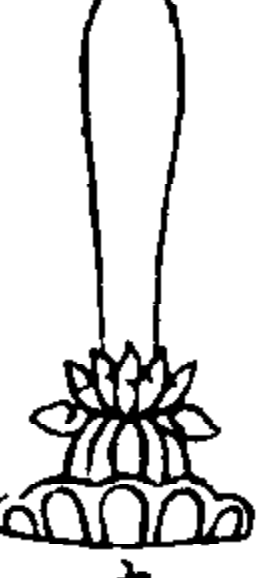

武

起花金頂

武九品冬朝帽頂

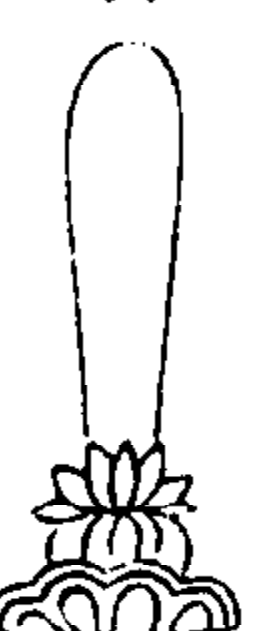

武

夏朝帽頂（夏朝帽頂與前冬朝帽頂顏色相同，可參考）

武文  
一品夏朝帽頂



武文  
二品夏朝帽頂

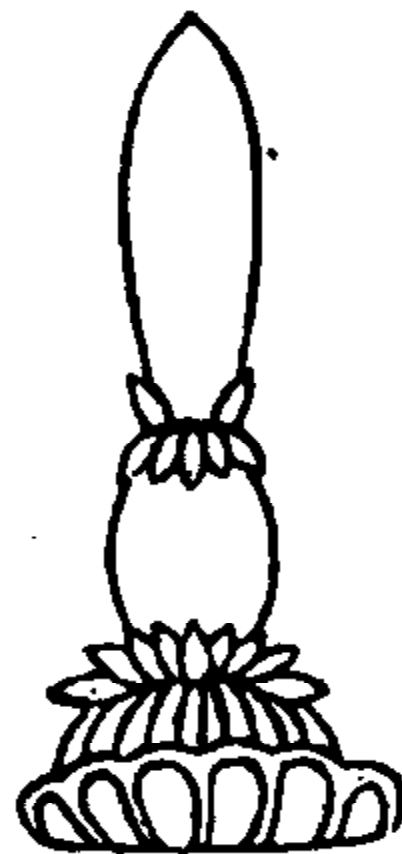

武文  
三品夏朝帽頂

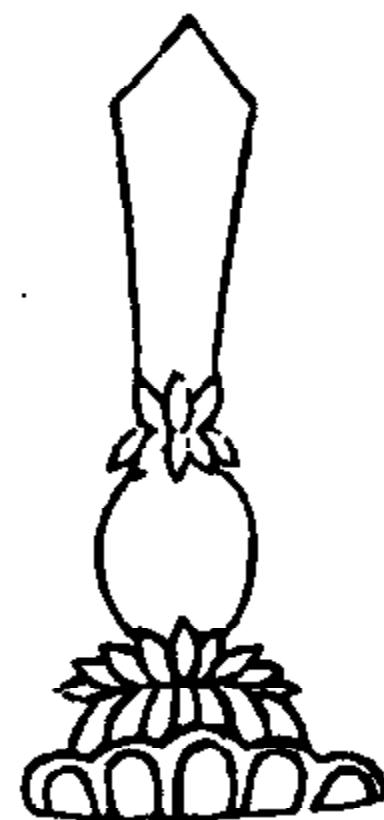

武文  
四品夏朝帽頂



武文  
五品夏朝帽頂



武文  
六品夏朝帽頂

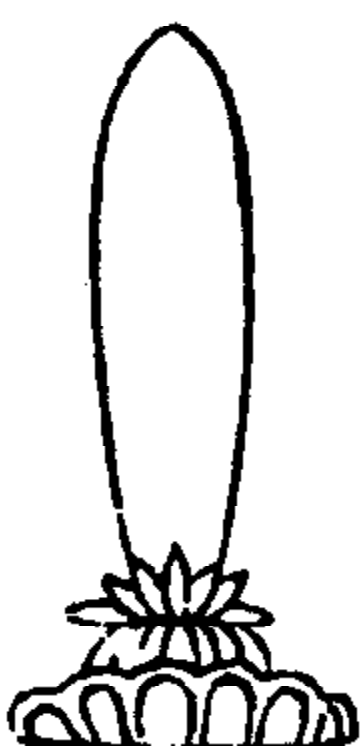

武文  
七品夏朝帽頂



文  
八品夏朝帽頂



文  
九品夏朝帽頂





帽架 藤胎(上帽架淡褐色,格中小圈黃色。左下黃褐色斑竹,右下淡褐色。藤胎黃色,垂纓紅色)

帽架

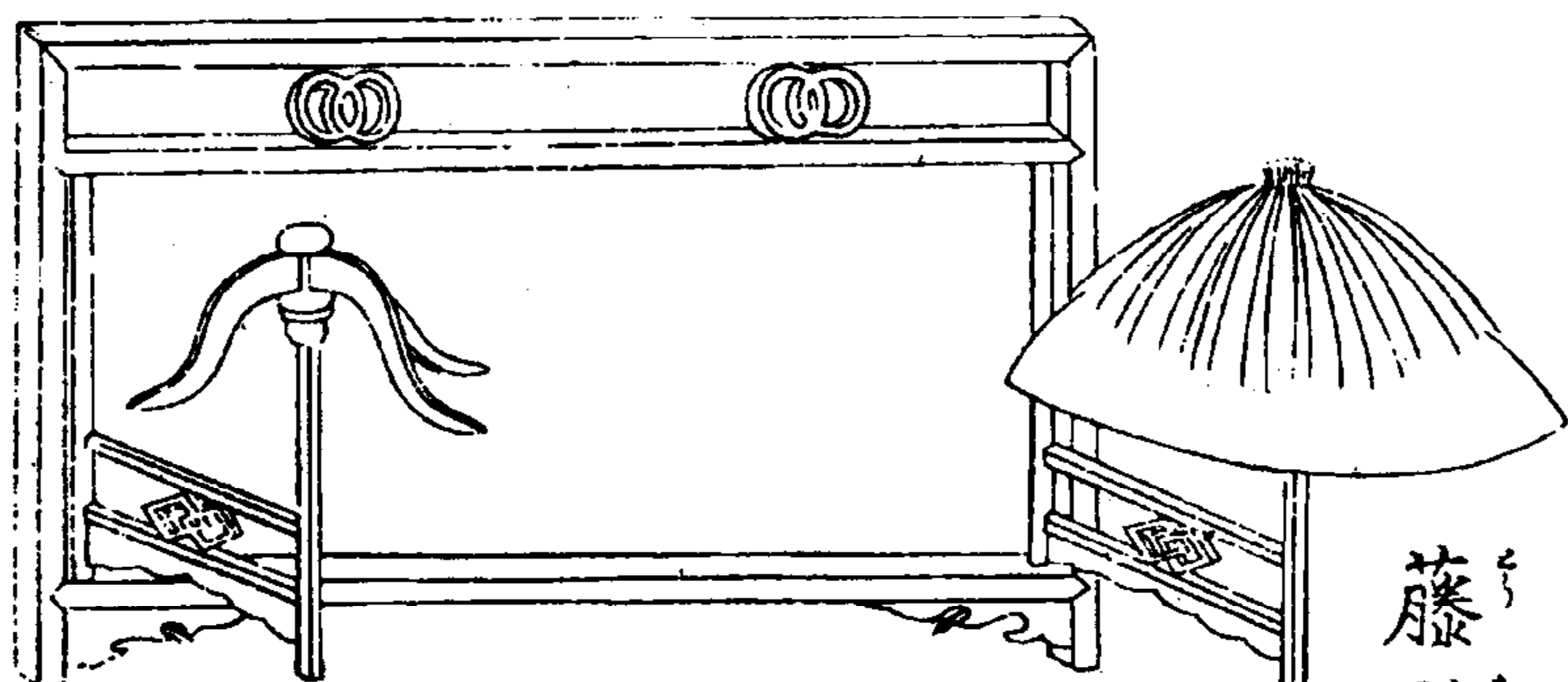

藤胎

帽架

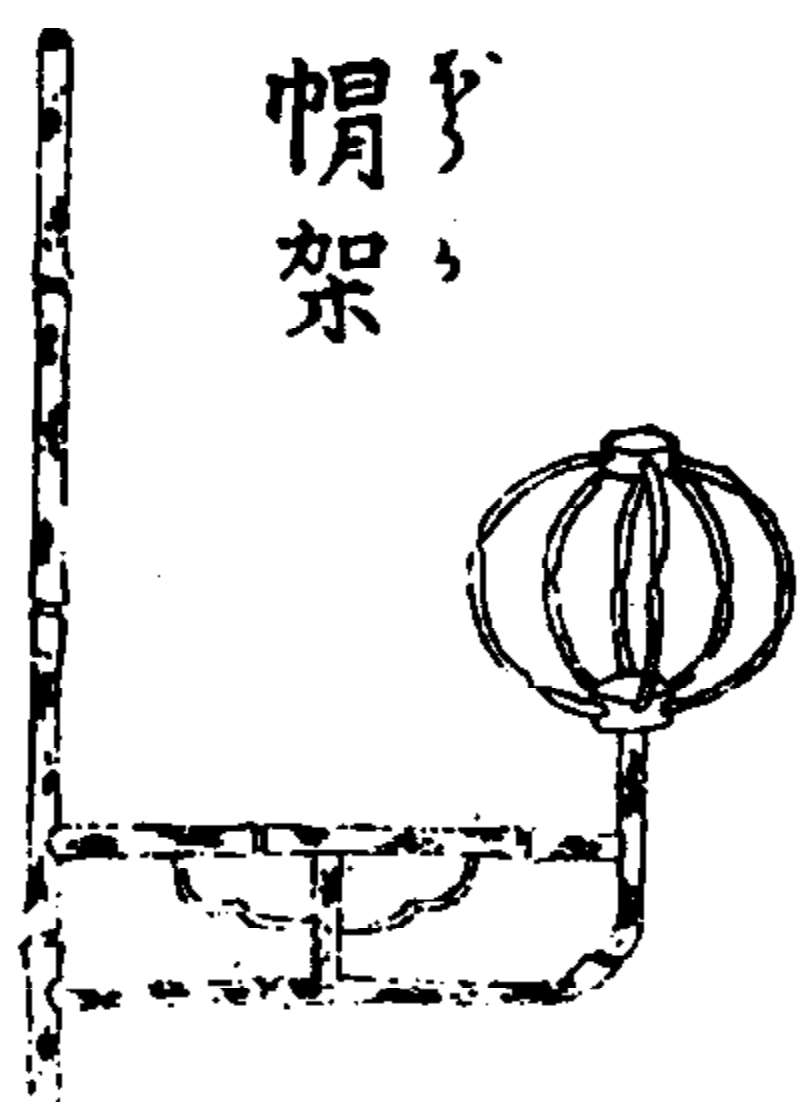

帽架

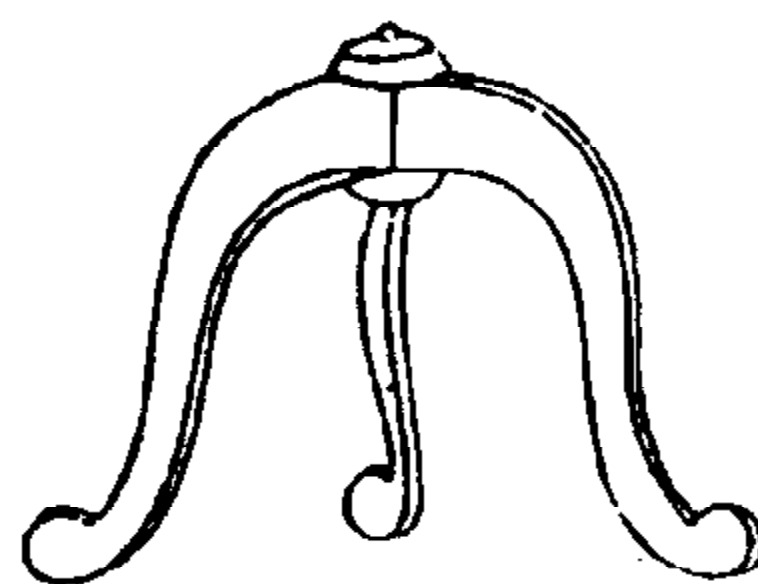

帽箱(淡黄色)

帽箱

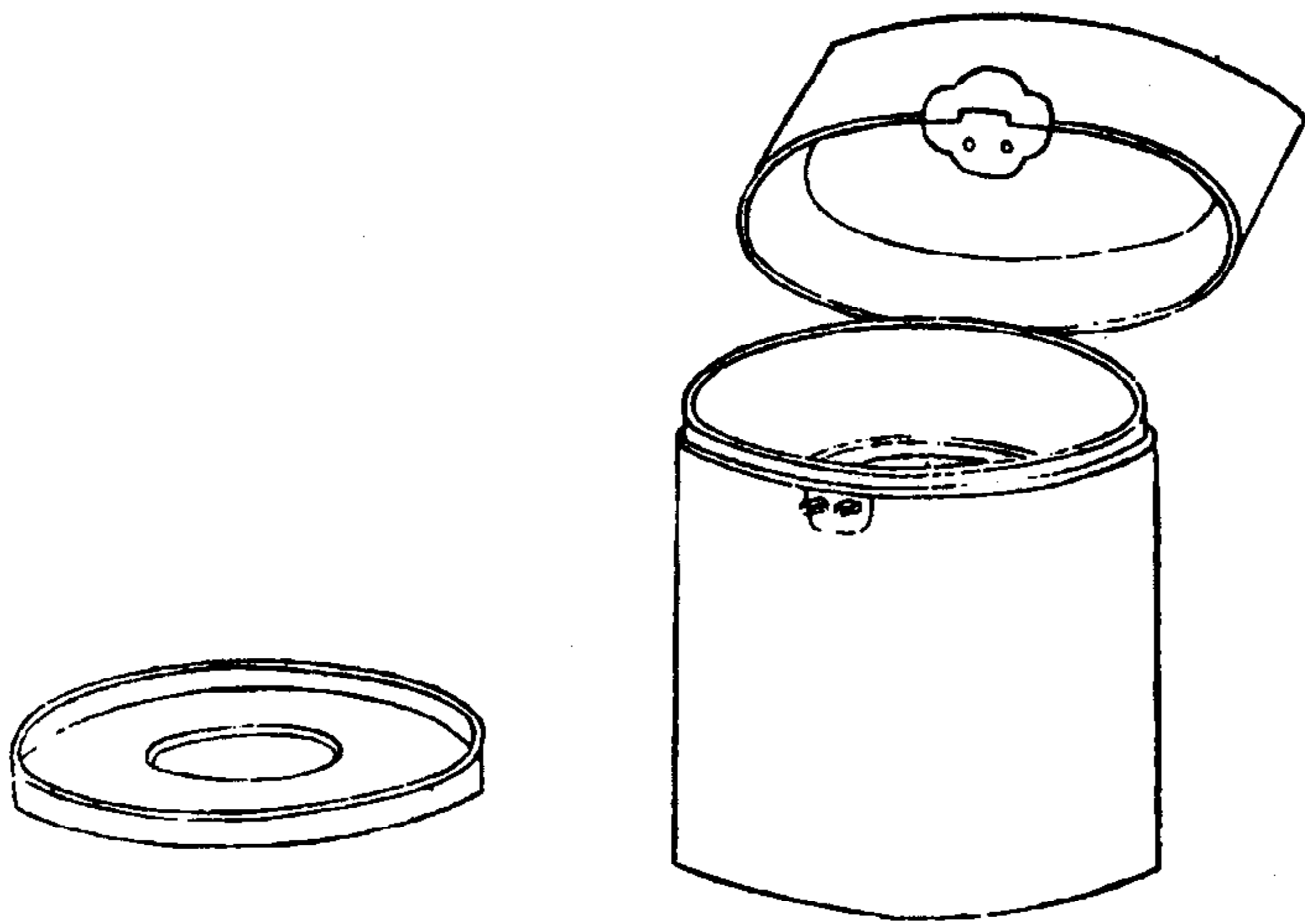
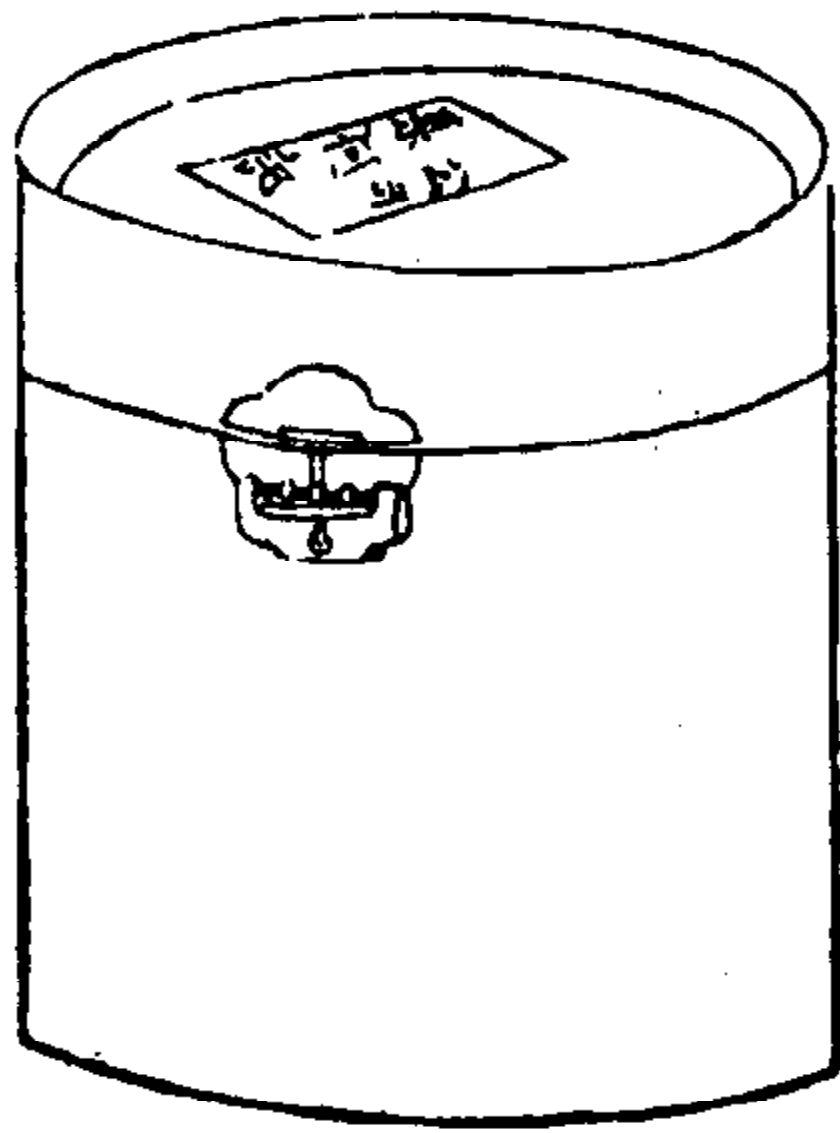

大帶（方形花紋部黃色，中間白色。帶兩端黃色）（以下各大帶均有四個方形或圓形圖案，顏色說明即指此。文武一品黃色，中白色，中心有紅點。二品黃色，中黃色，有紅點。

大帶

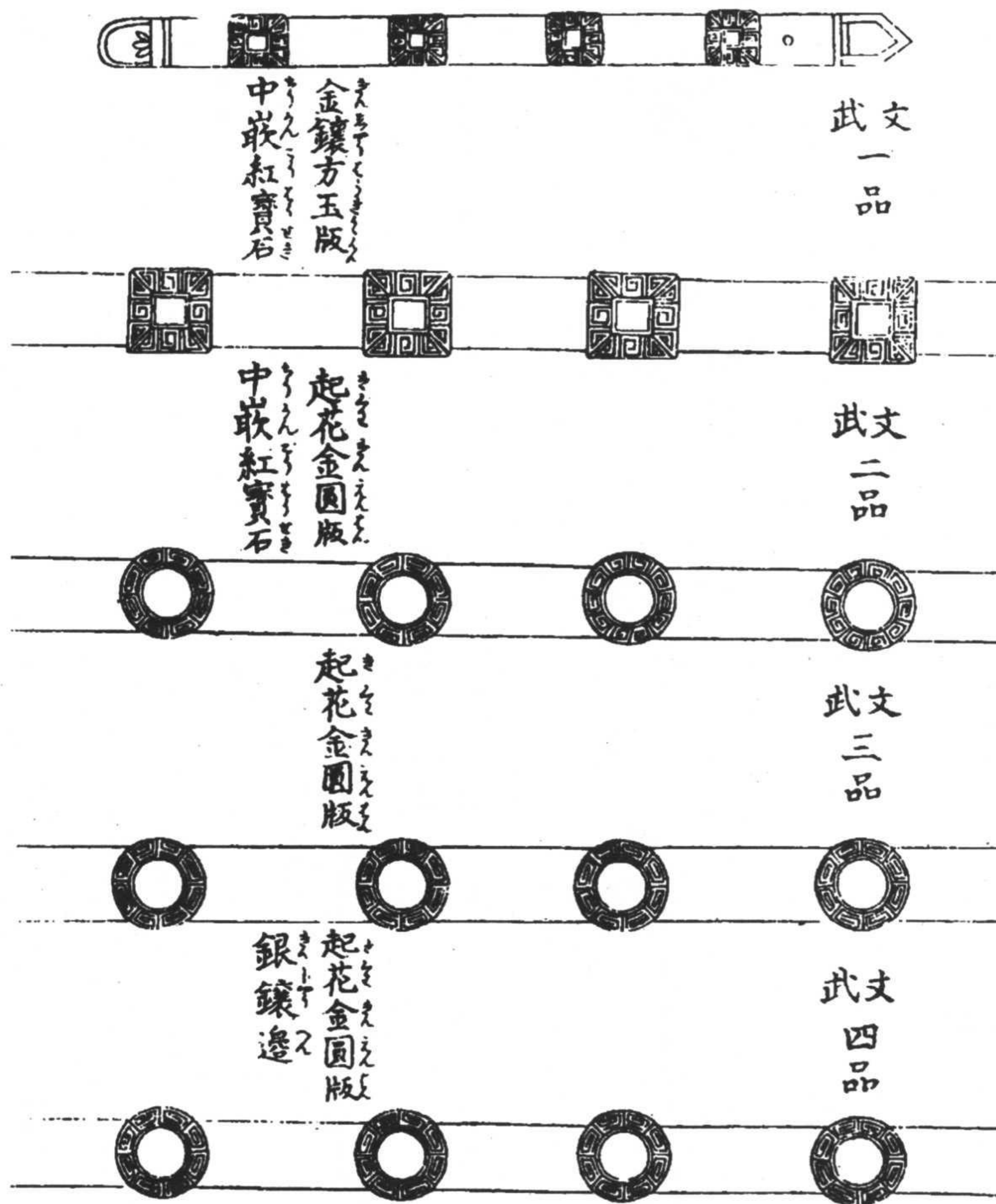

三品黃色，中黃色。四品藍灰色，中黃色。五品黃色，中白色紅邊，有黃點。六品黃色，中白色紅邊，有淡褐色點。七品黃色，中白色紅邊，有淡綠色點。八品黃色，中白色紅邊，有黃點。九品黃色，中白色紅邊，有綠點。

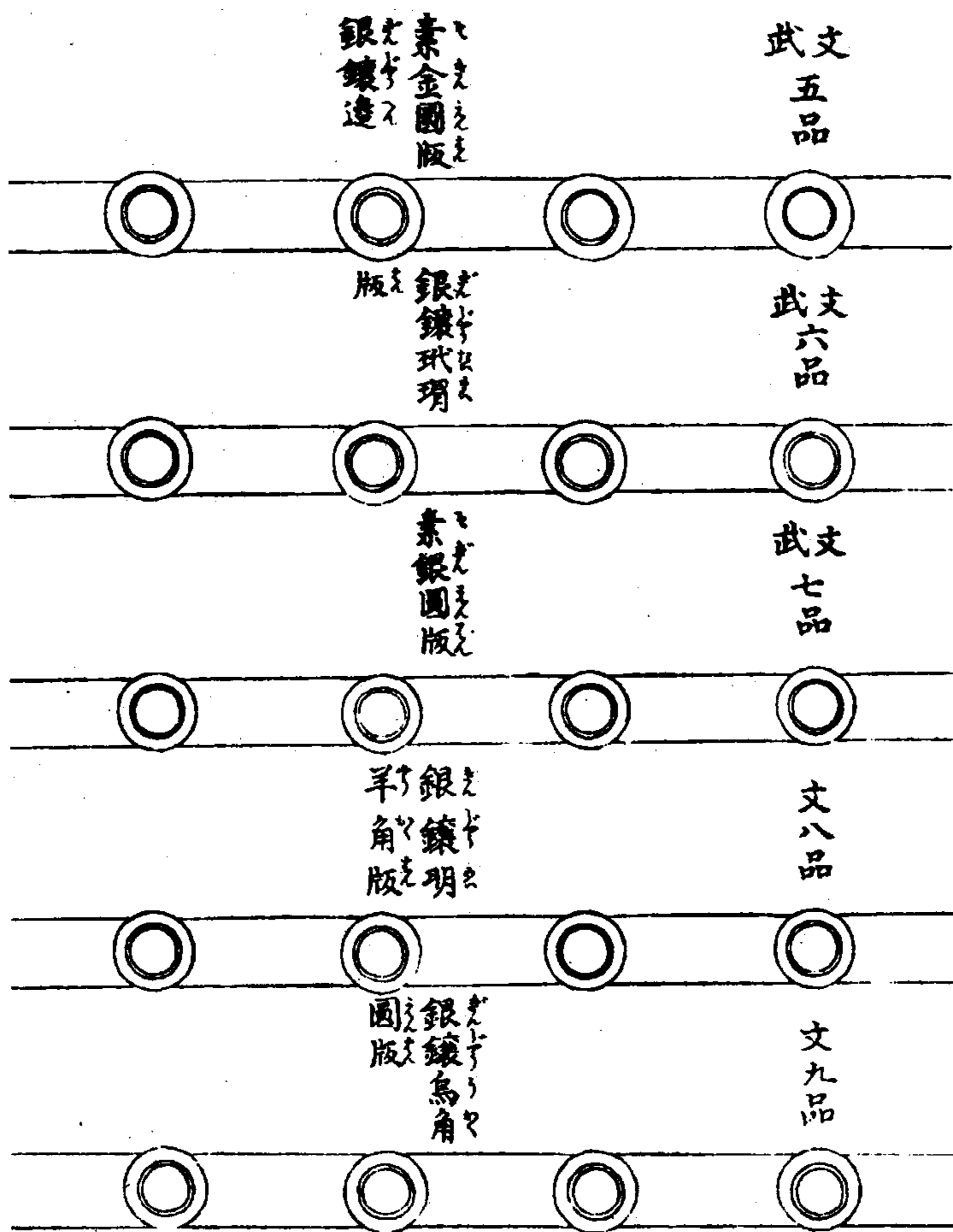

襪子 護膝 鞋子 履筐(襪子淡藍色。護膝藍、紅、白順序鑲邊，中間黑地，淡紫花、綠葉。鞋子白底黑面，深藍色蔓藤刺繡。履筐黃色，鎖黑色)

襪子わたり

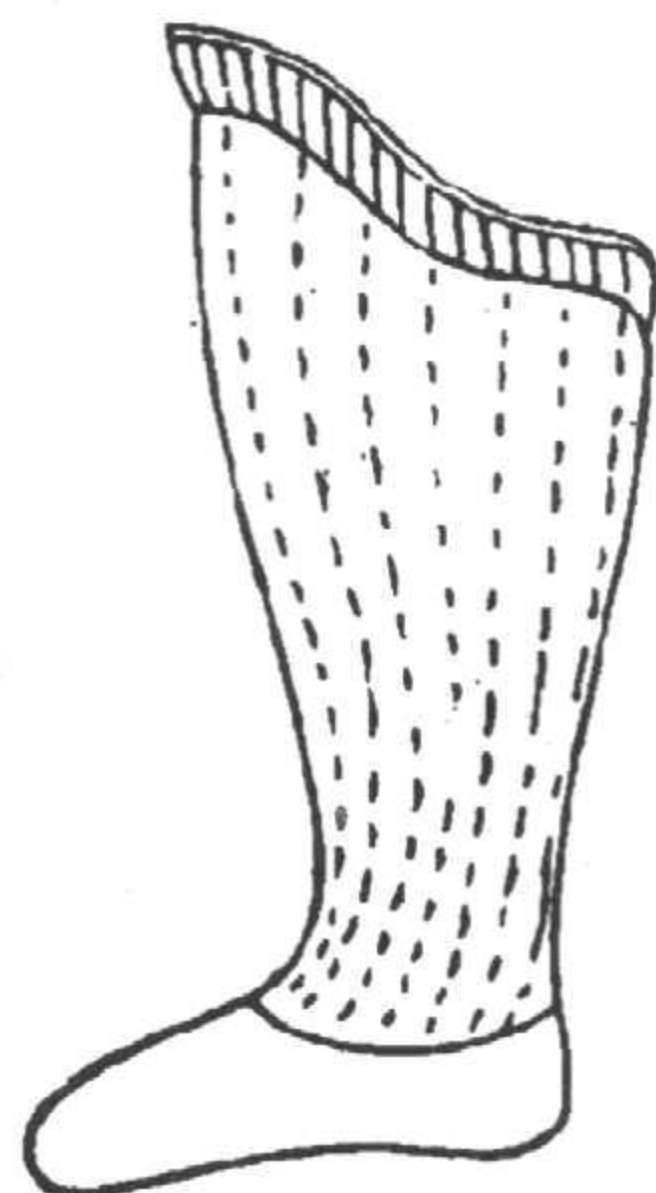

護膝かひざし



鞋子かき



履筐かきかご

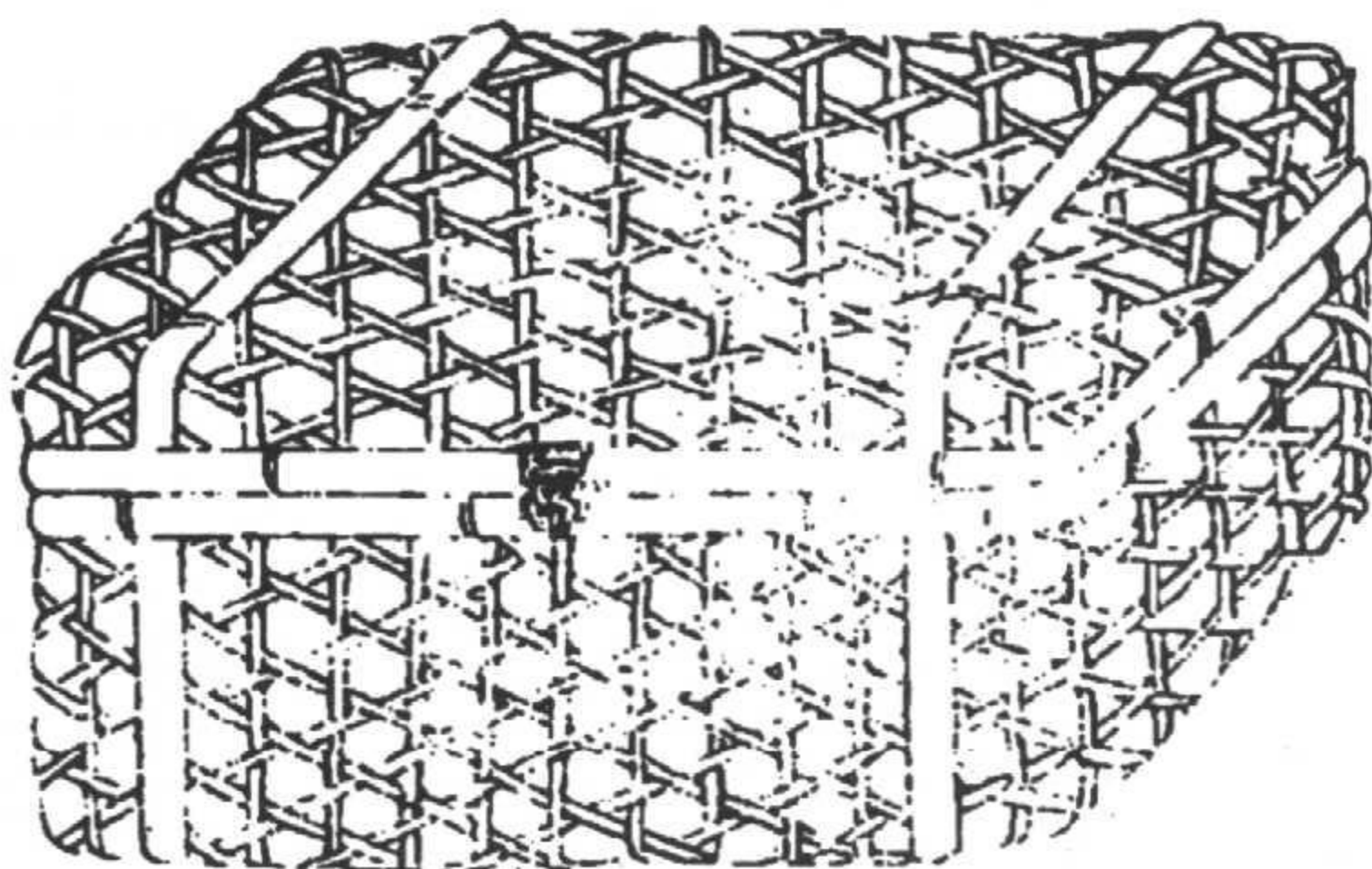

暖帽 涼帽 睡帽 氈帽 笠兒(暖帽紅色,帽檐面黑裏黃,頂尖、繫帶黃色。涼帽黃色,黑穗。笠兒頂紅色,帽檐黃褐色。睡帽紅色,黑邊,頂球黃色。氈帽上下兩頂皆灰色)

暖帽

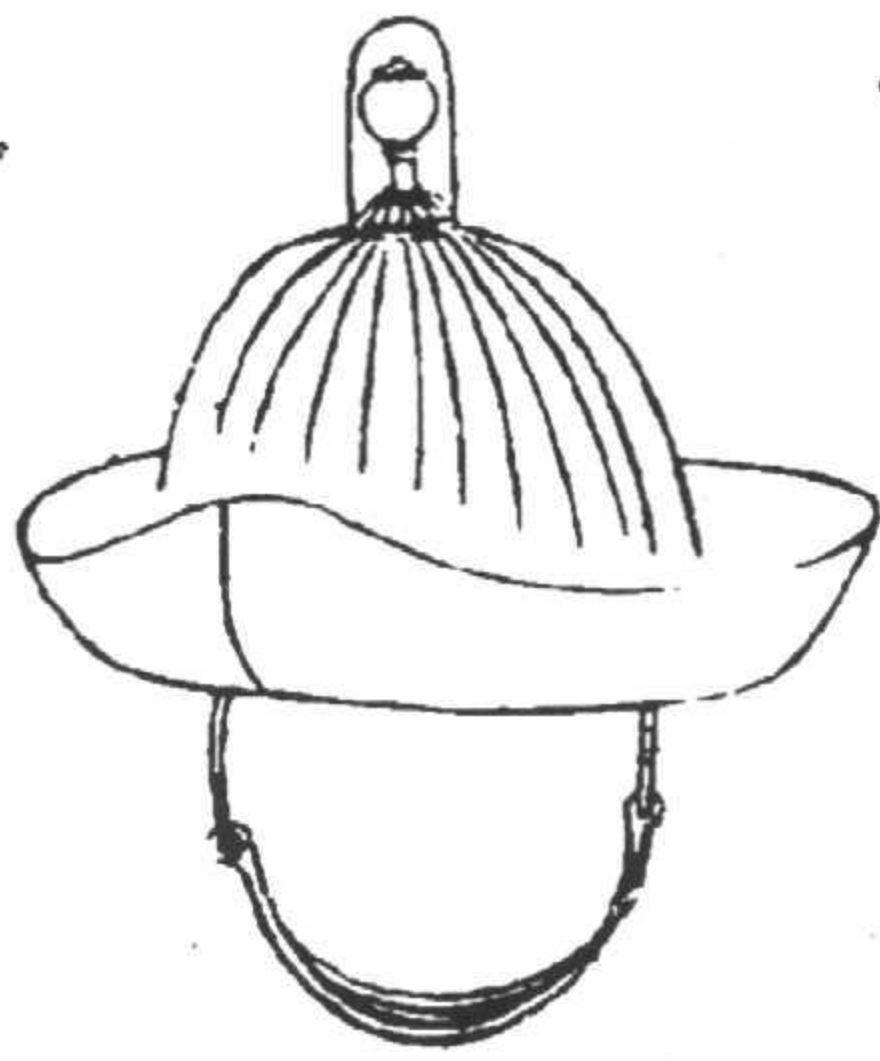

睡帽  
一名小帽

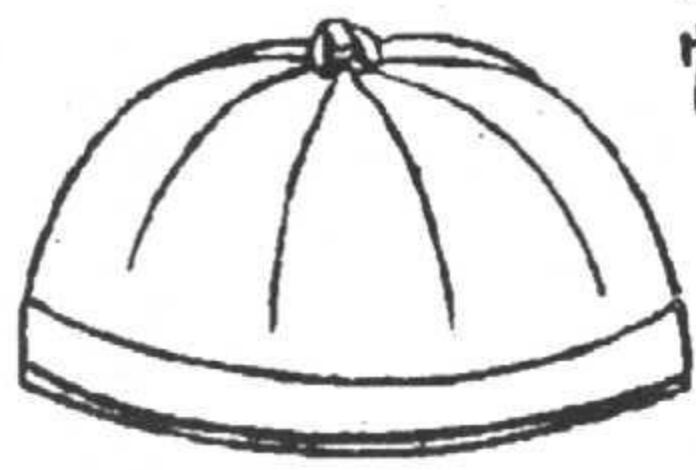

涼帽

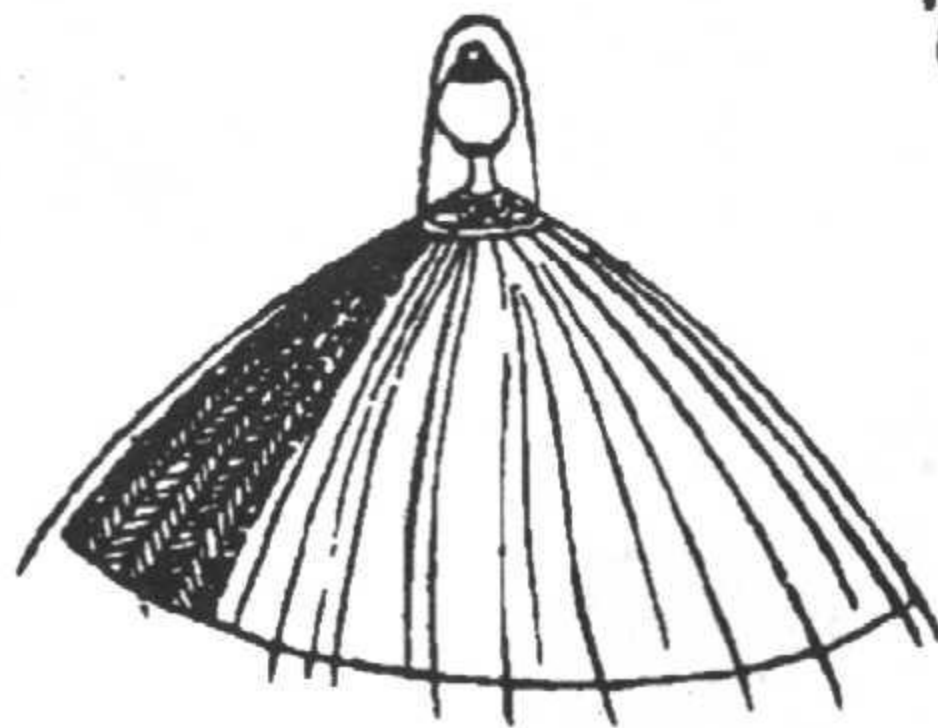

氈帽

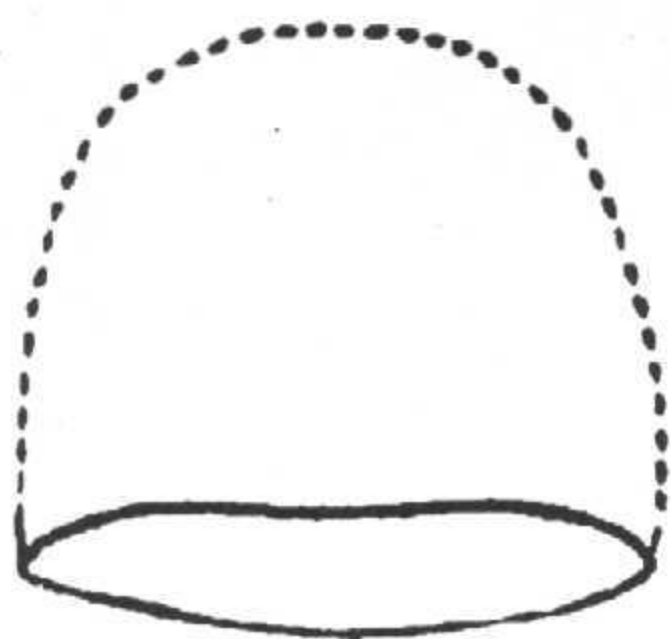

笠兒  
一名草帽



睡帽

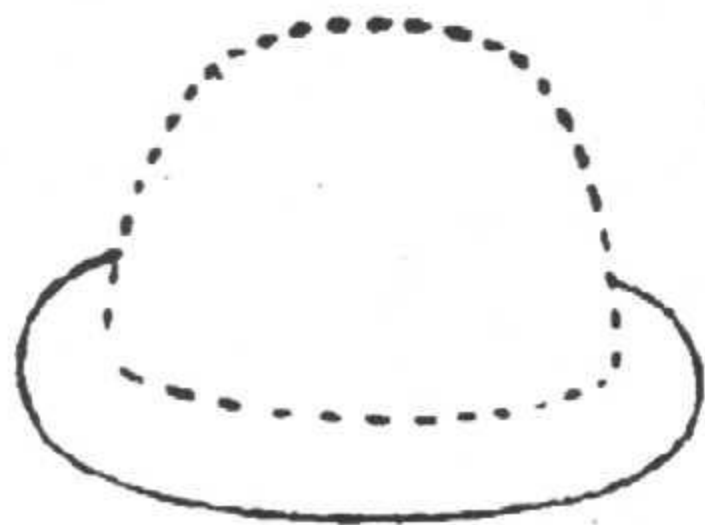

頂子 帽纓 笠兒 緯帽(頂子金黃色。帽纓紅色。笠兒黃褐色，帽襯粉色，繫帶黃褐色。緯帽深藍色，帽檐面黑裏淡藍色，帽尖黃色)

頂子



帽纓

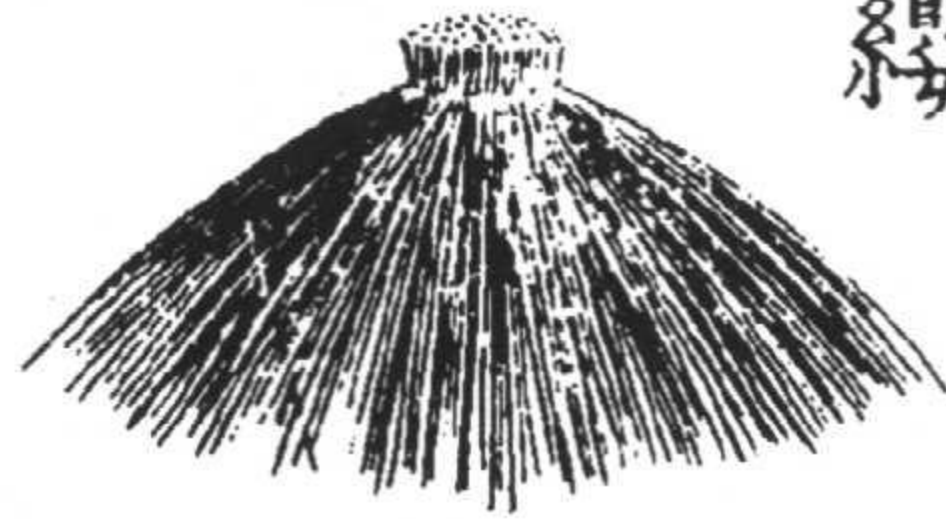

笠兒



緯帽

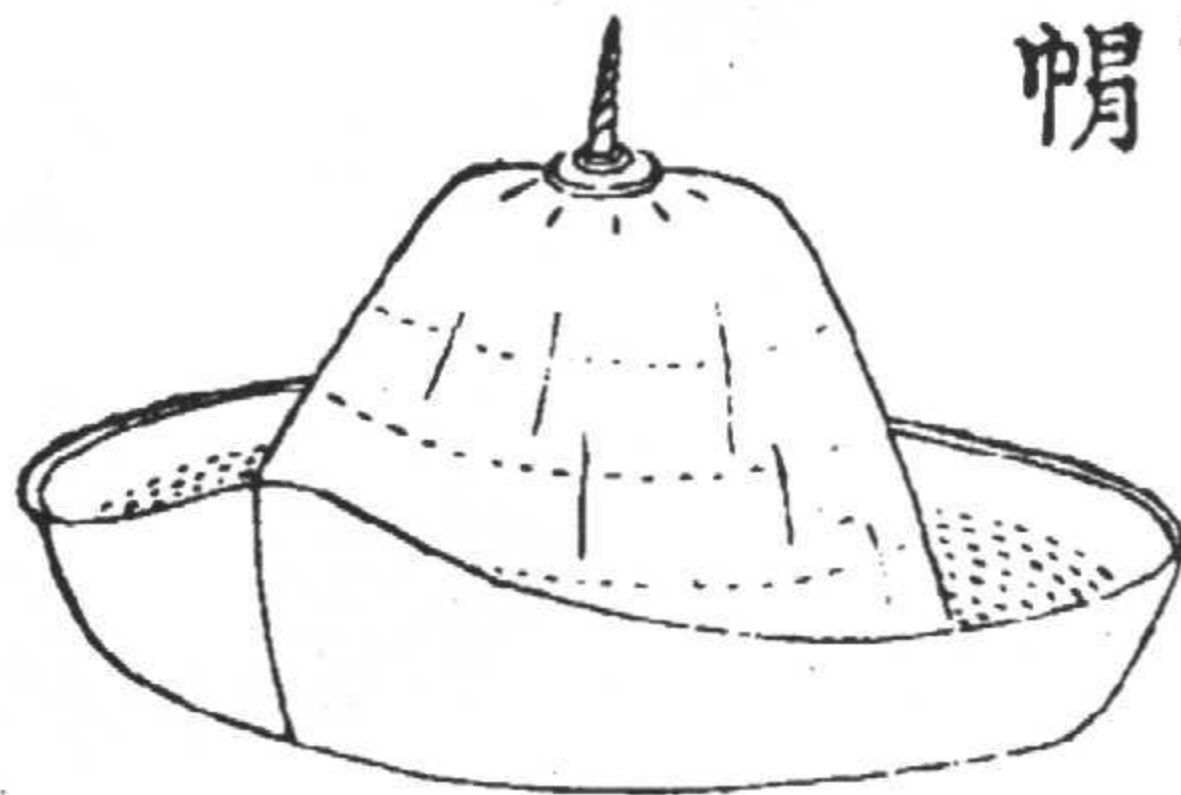

雪帽 釘鞋 草鞋（雪帽上藍色，繫帶淡藍色。下藍色，前額折角處黑色，帽裏、繫帶淡藍色。釘鞋黑色，底褐色，靴口藍色。草鞋黃褐色）

雪帽ゆきぼうし

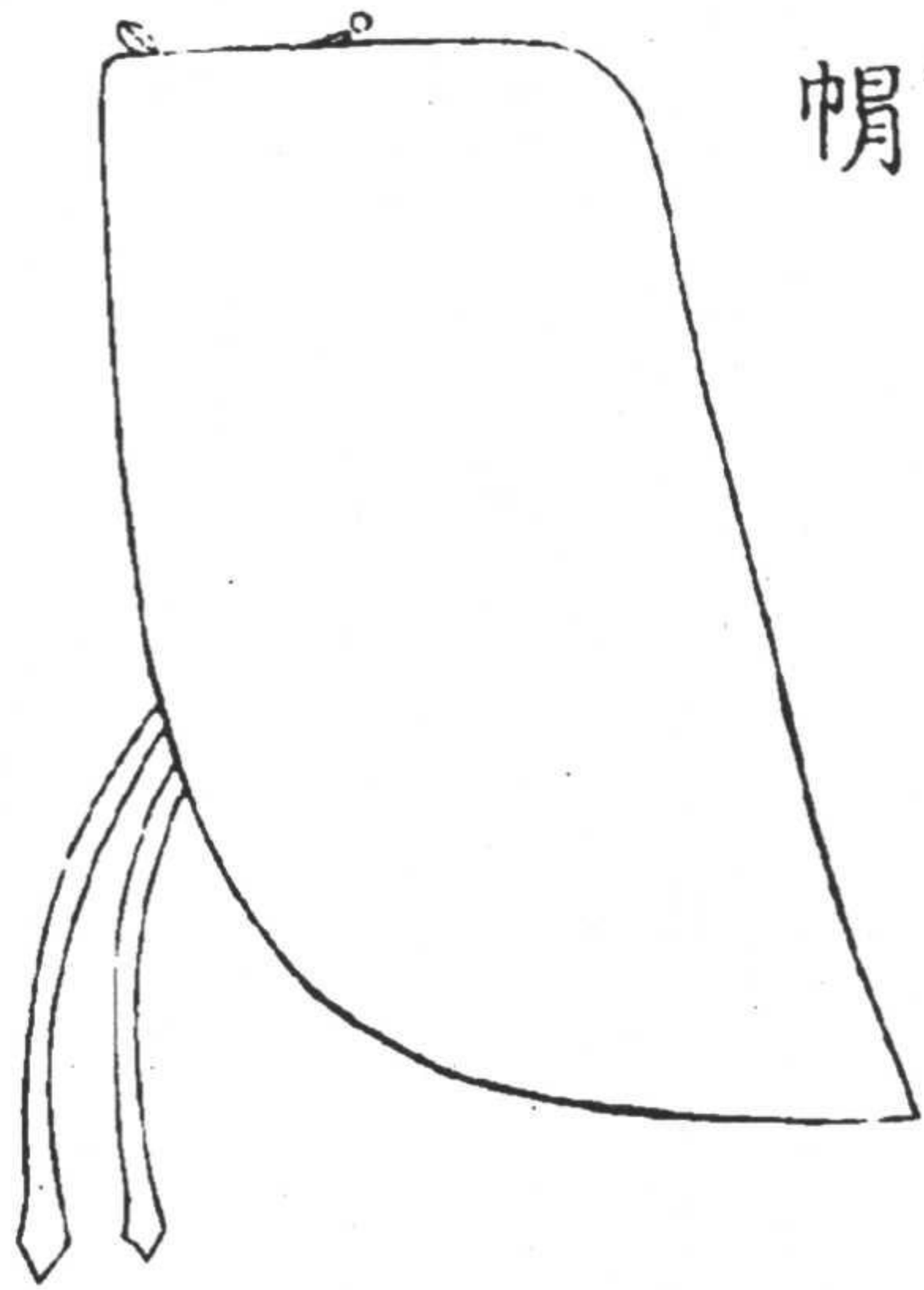

釘鞋ていあし



全おきしん

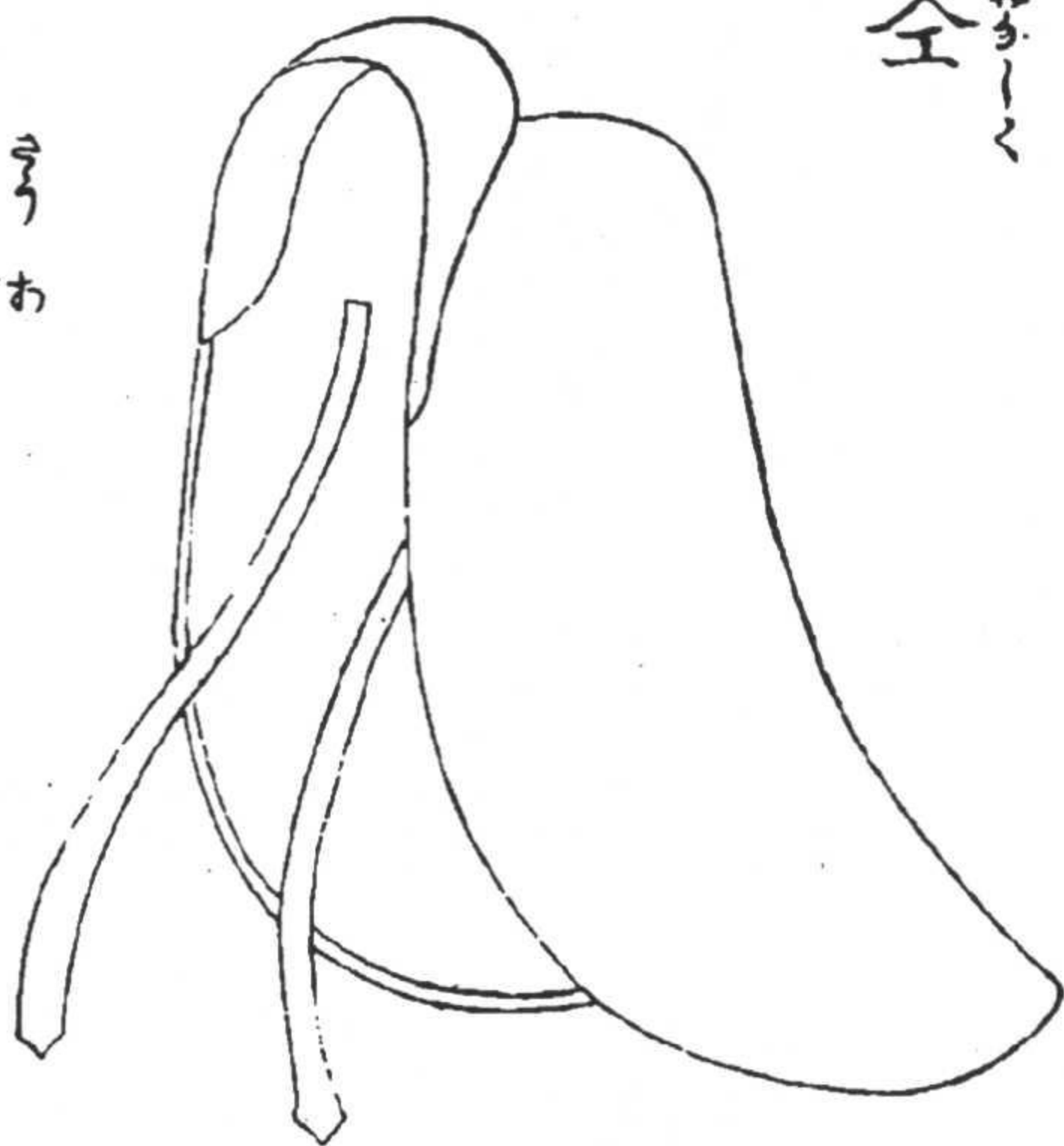

草鞋くさあし





袍子(淡土黃色,領扣邊淡藍色,馬蹄袖藍色,袖邊淡藍色)

子袍

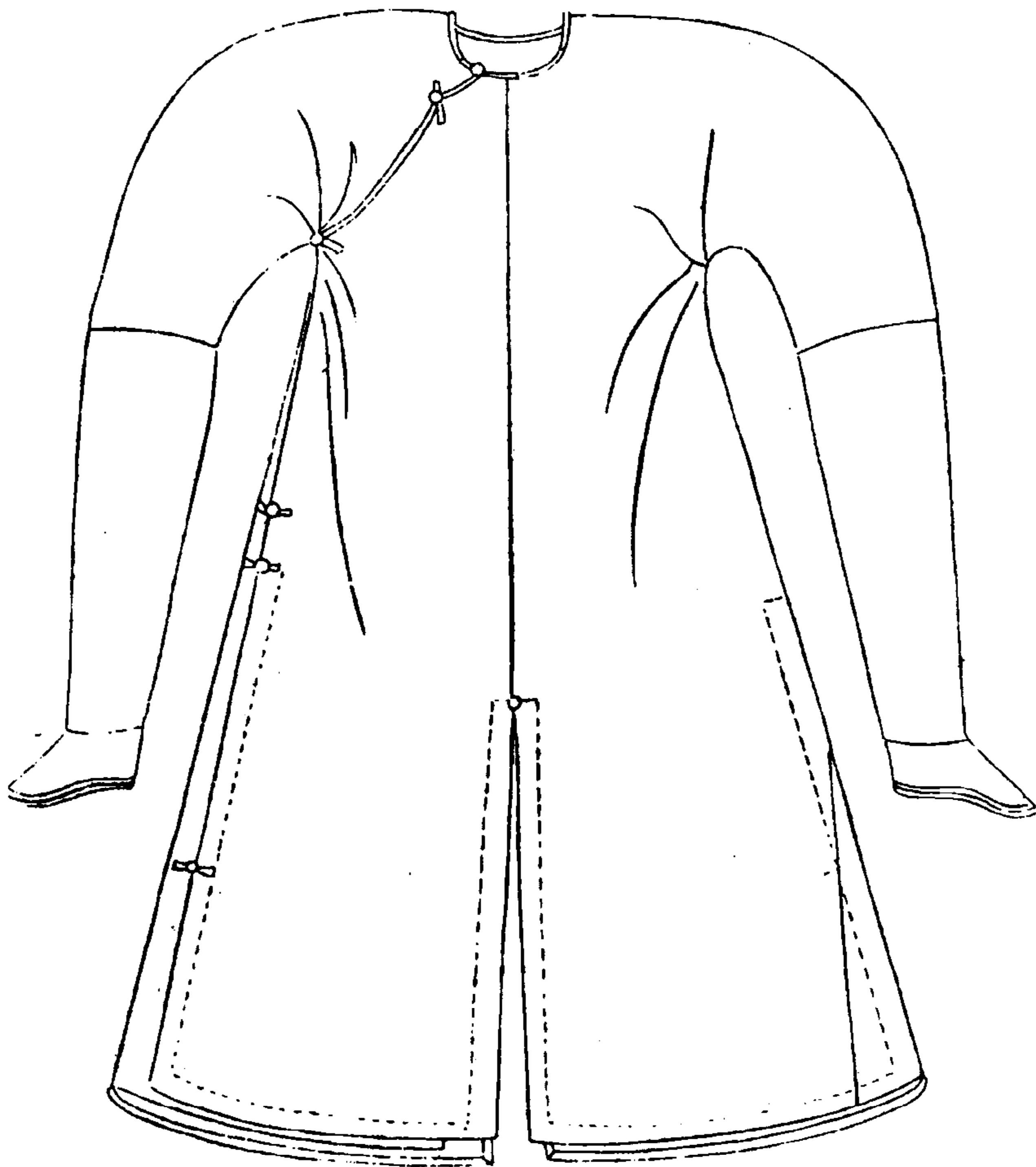

外套(淺灰綠色)

套 外

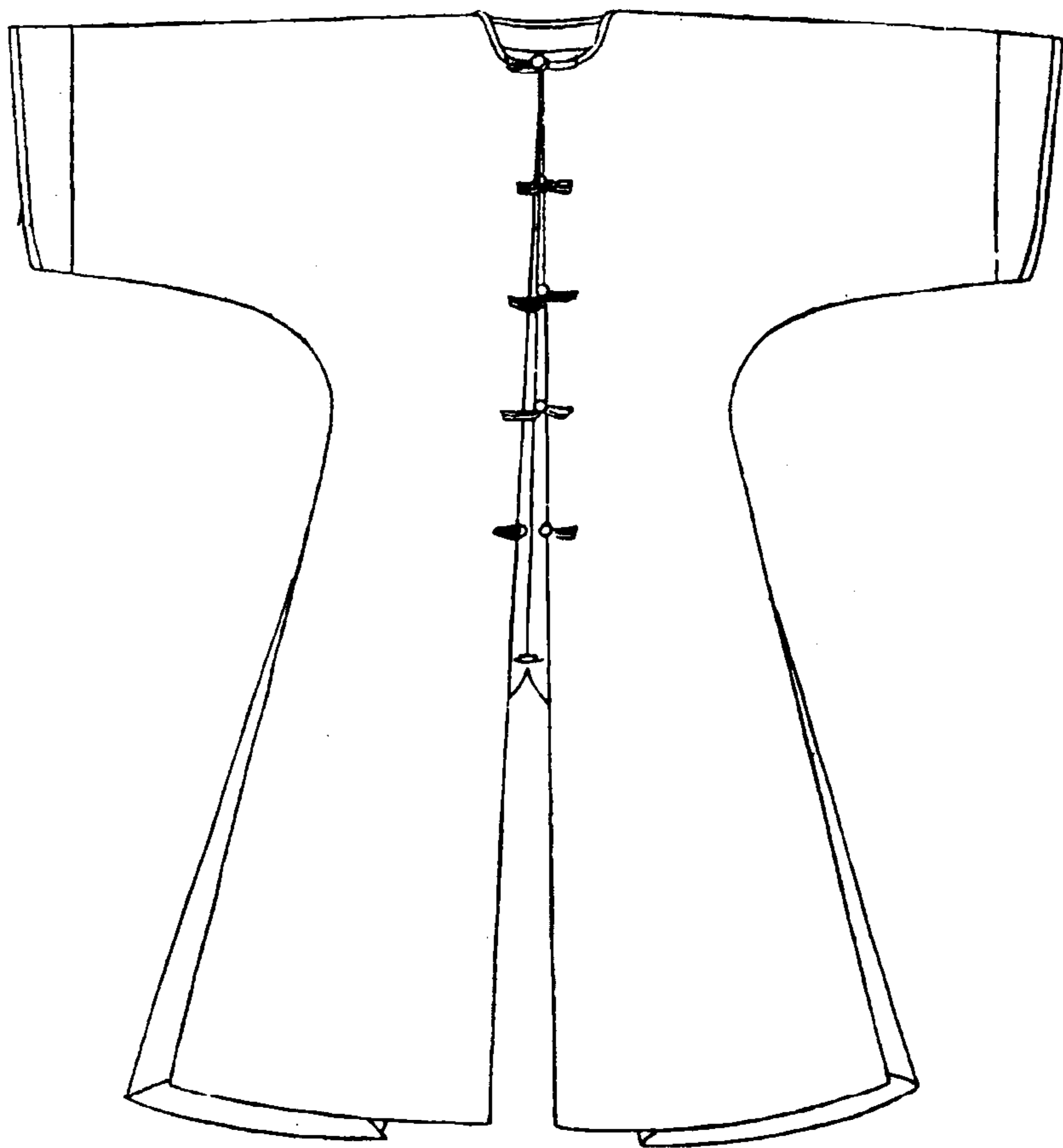

卷三 冠服

三三五

馬褂 背身(馬褂淡紅色。背身白色，邊淡藍色)

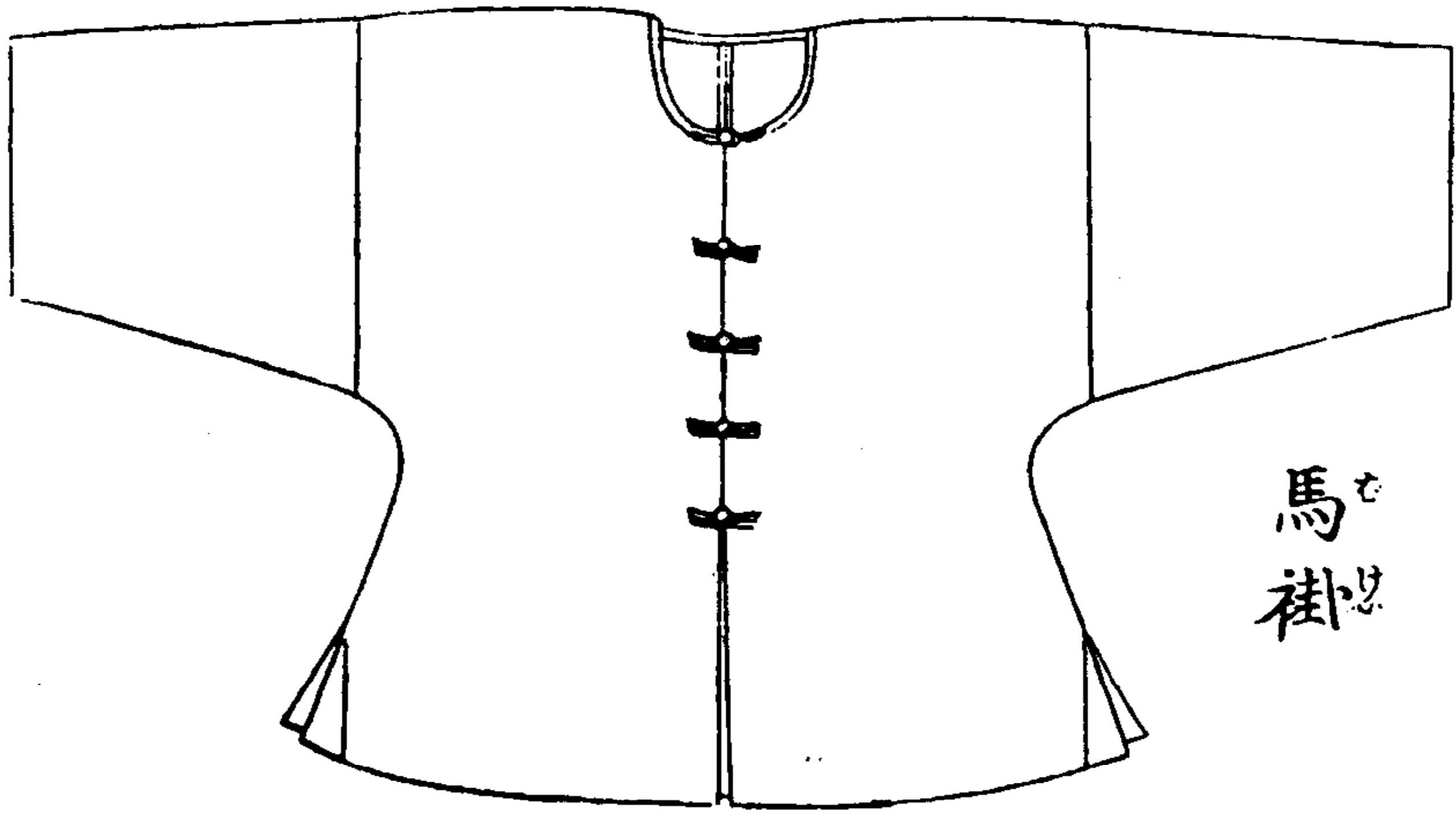

馬褂

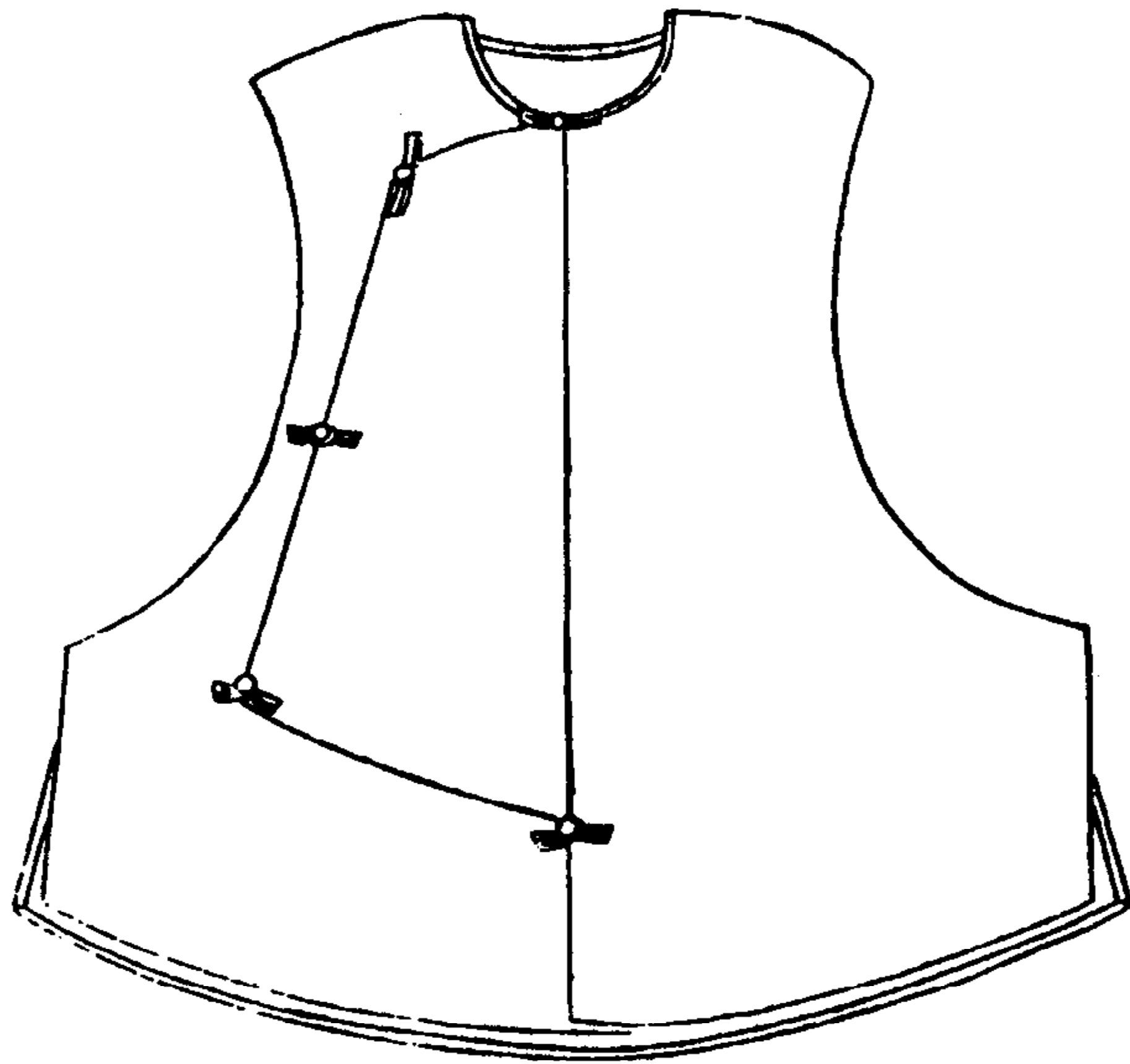

背身

大衫(黄色)

大衫

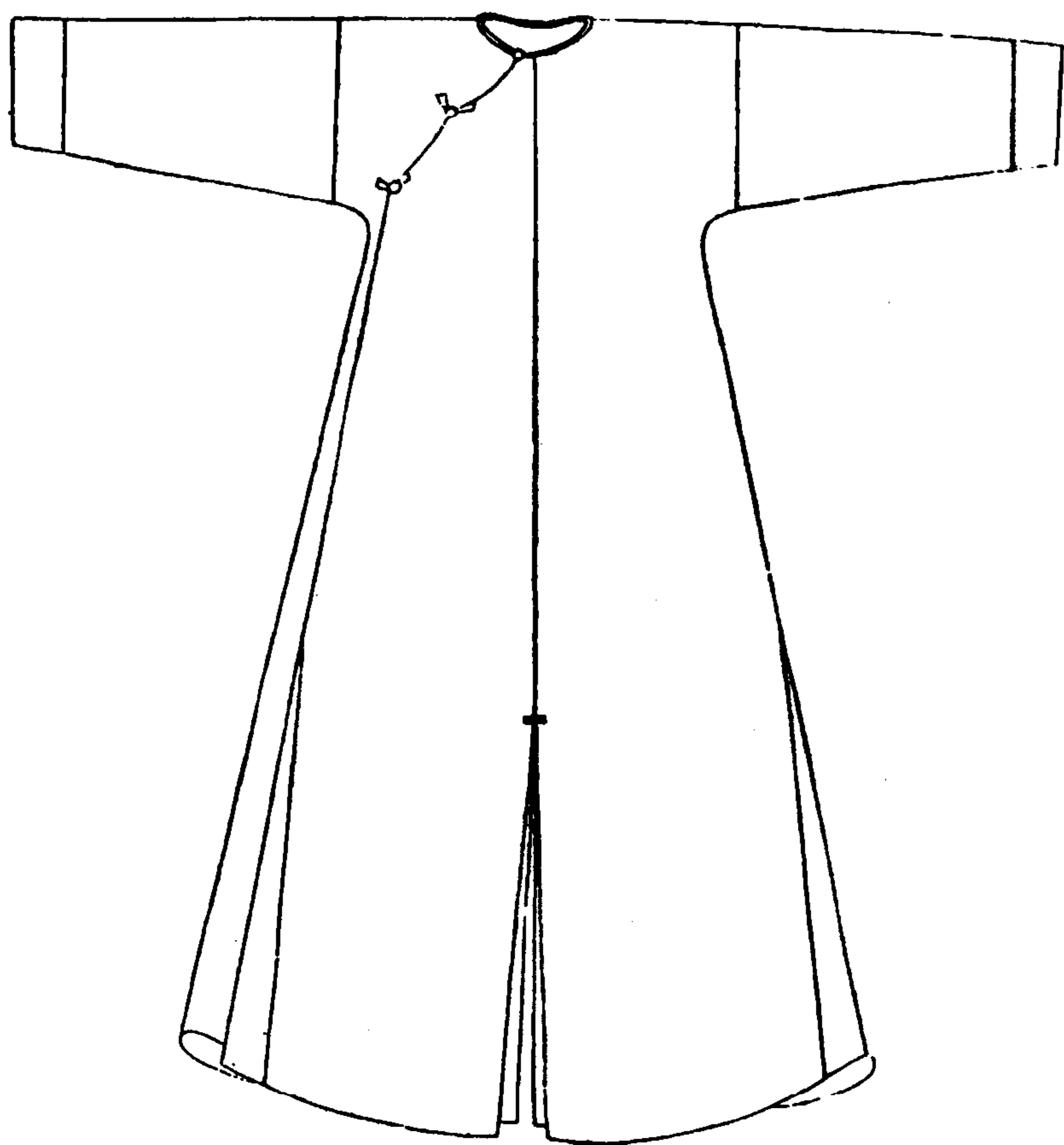

卷三 冠服

一三七

短衫(橙色)

短衫

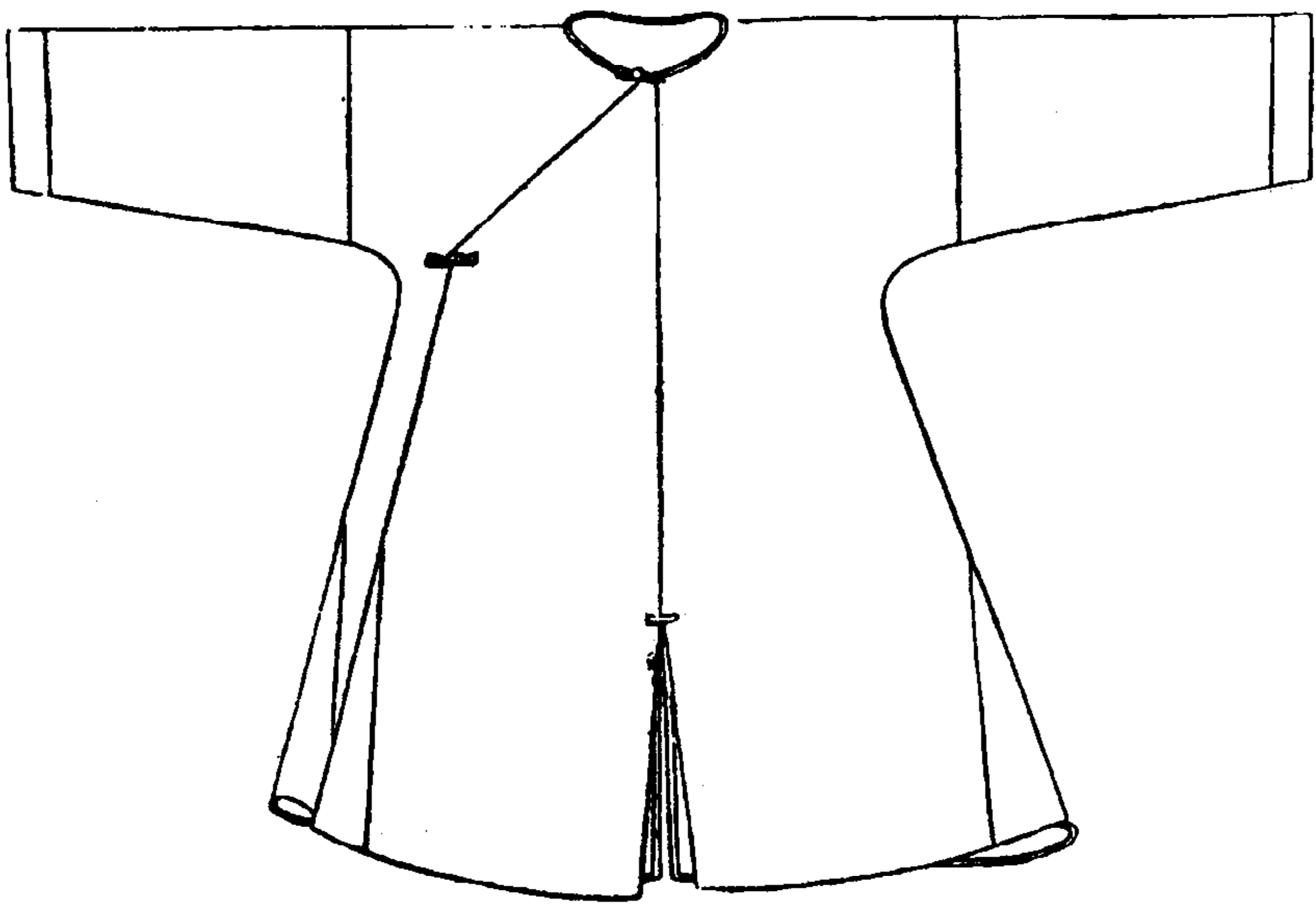

披風(灰白色, 褶部淡藍色)

披風

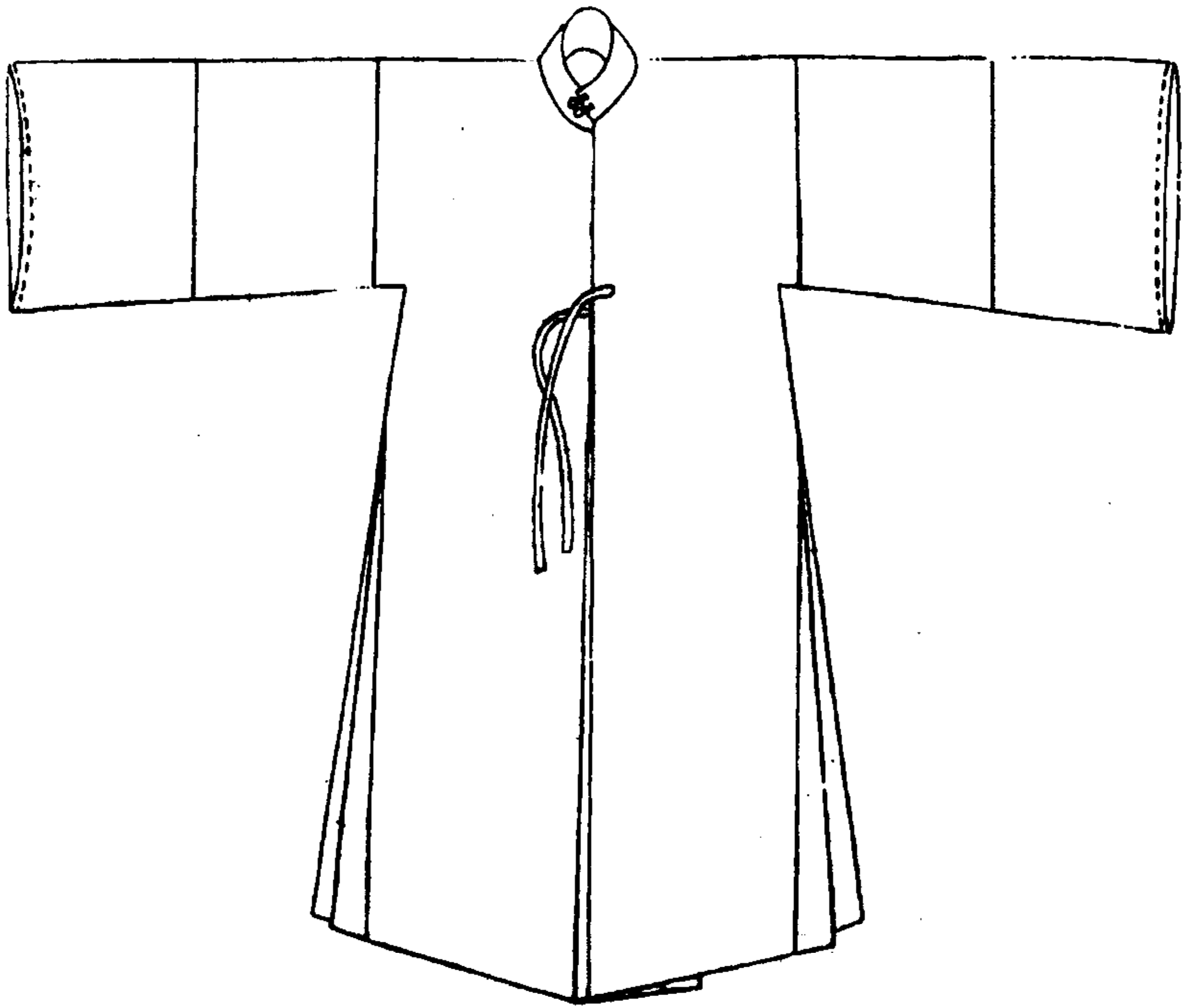

裙子(白色,褶部淡藍色)

裙子

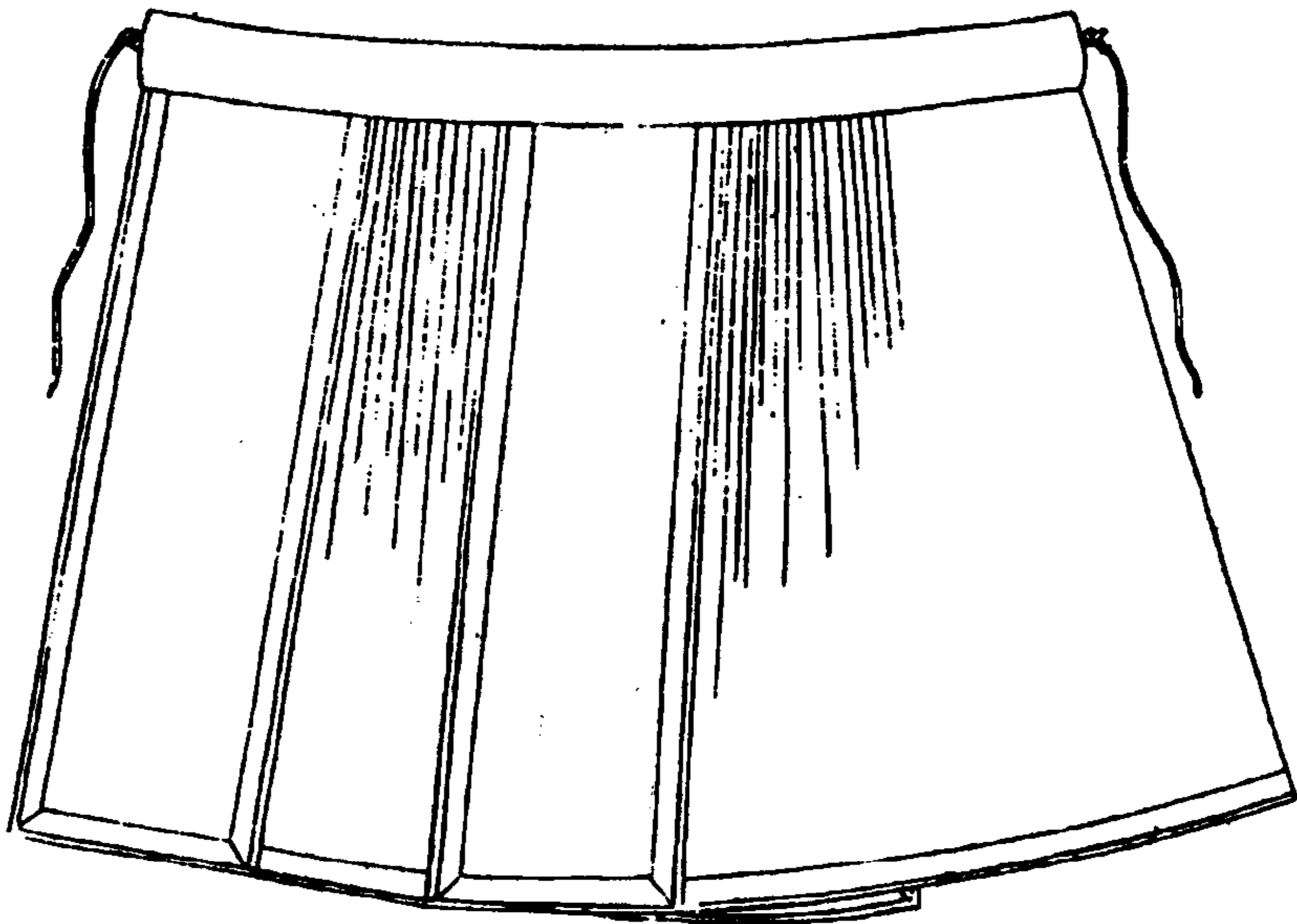

裙子前面(同前)

裙子  
前面

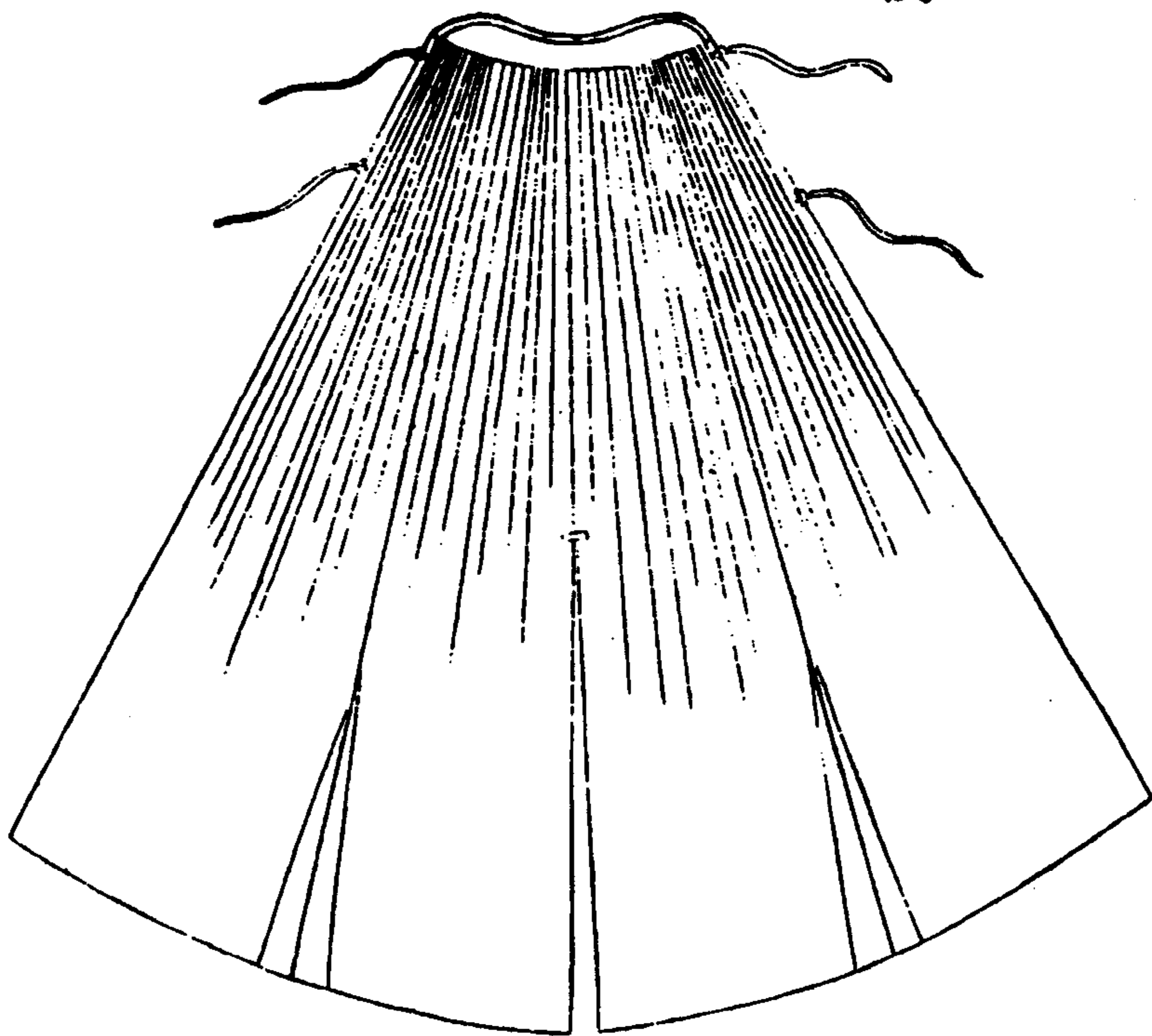



裙子後面(同前)

裙子後面

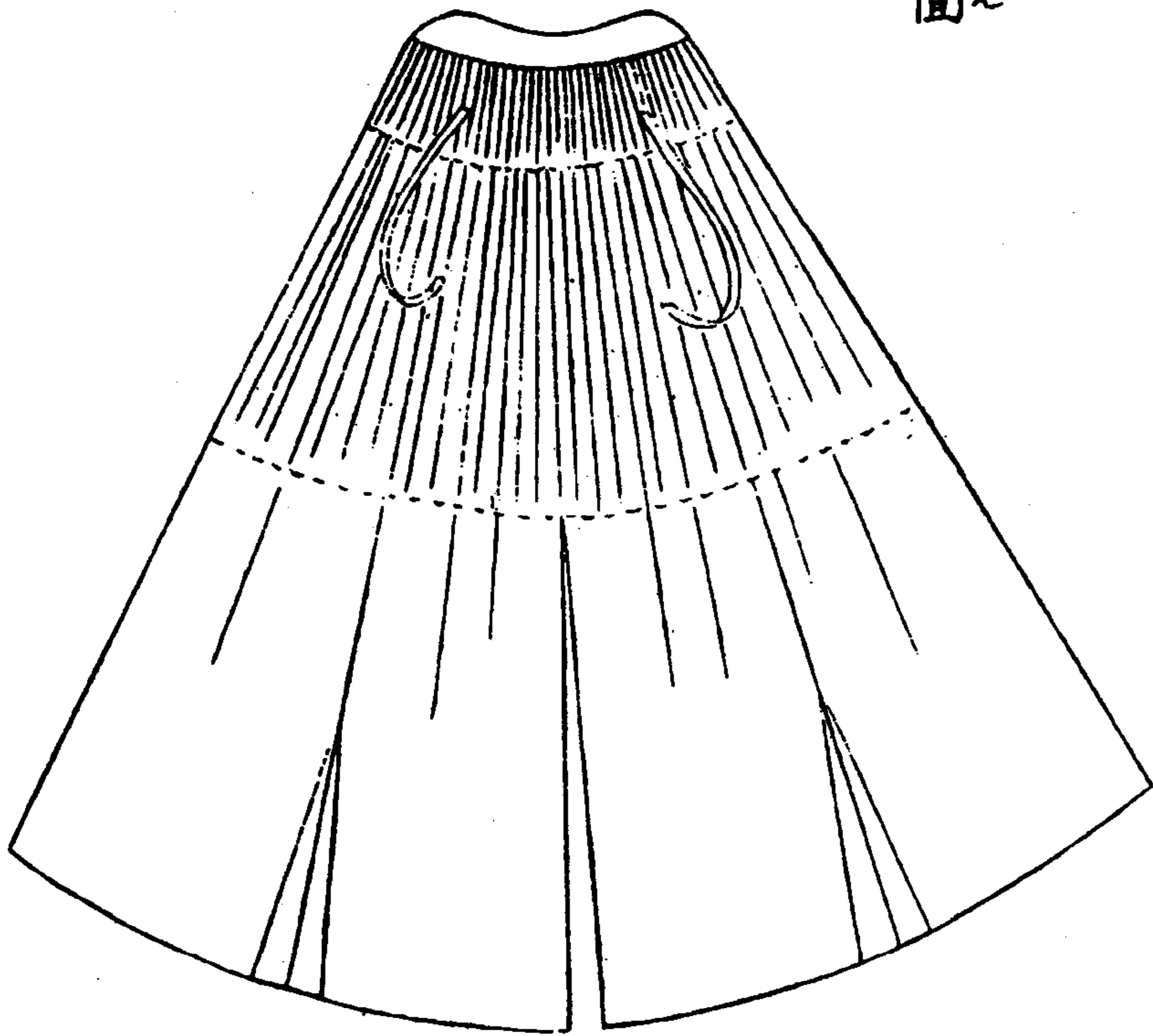

圓領 女袍(圓領白地黃邊,外圈紫花綠葉花紋,內圈繡有黃蝶,帶紅色。女袍紫紅色,領口黃邊)

圓領

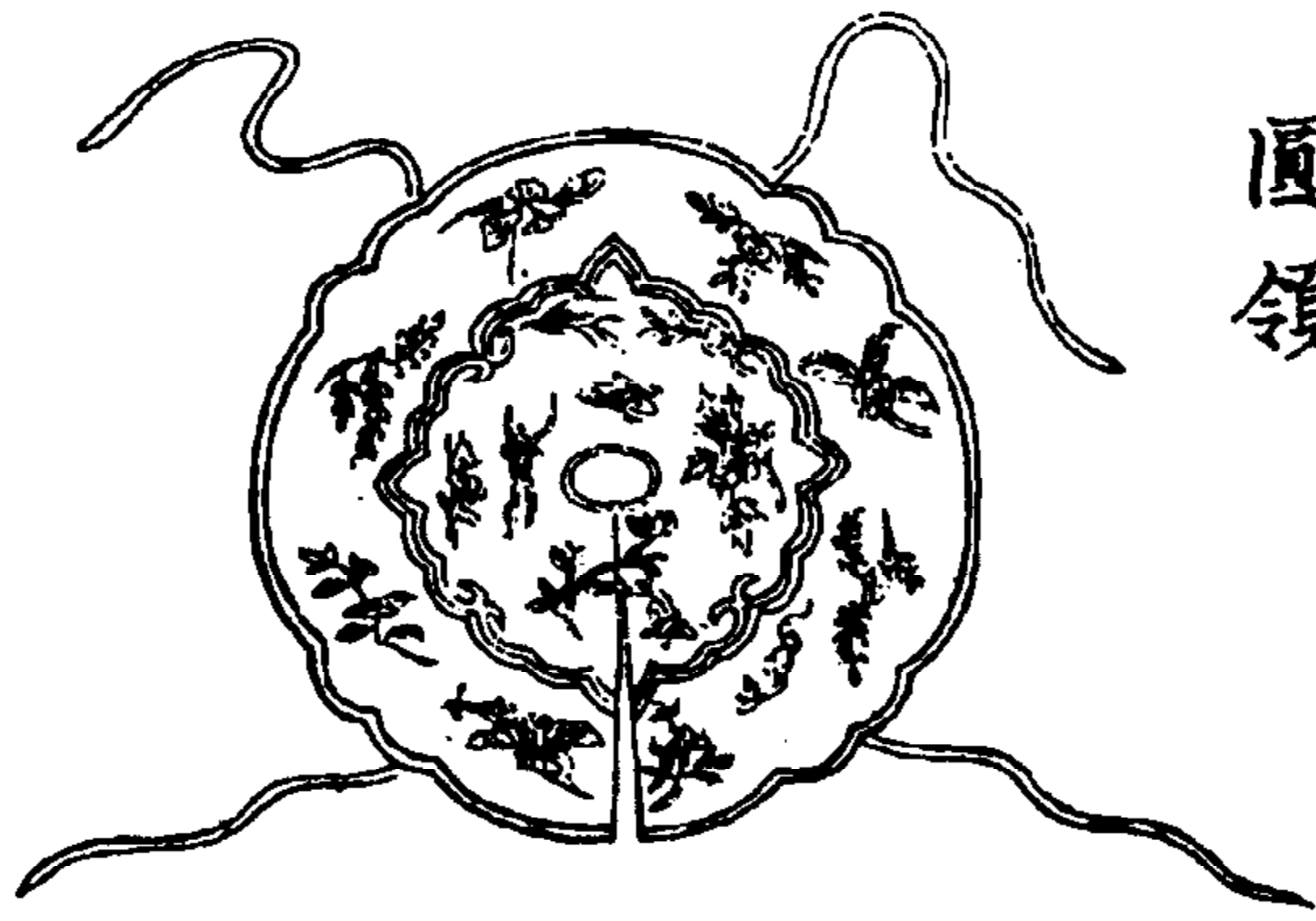

女袍

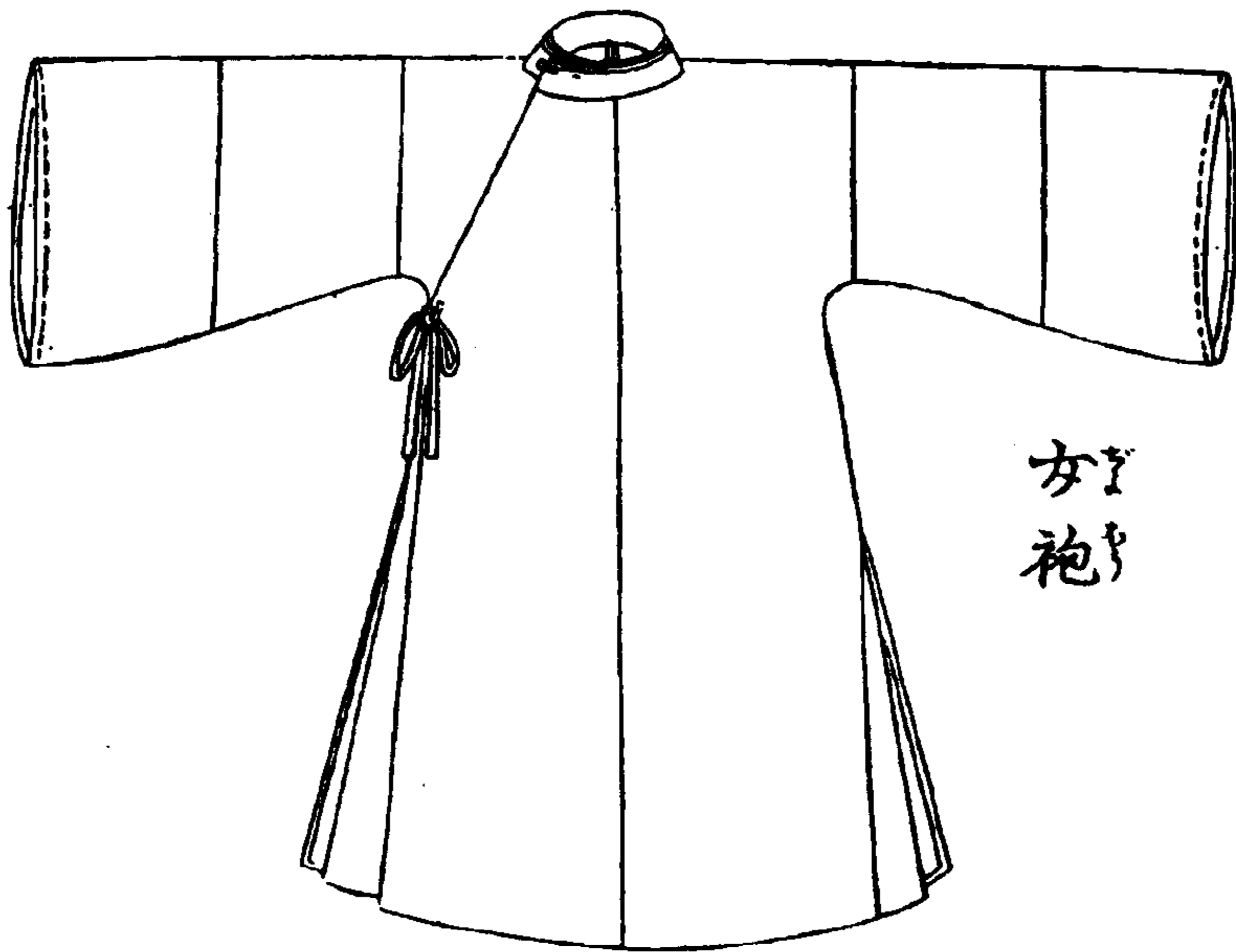

浴衣(白色, 褶部淡綠色)

浴衣

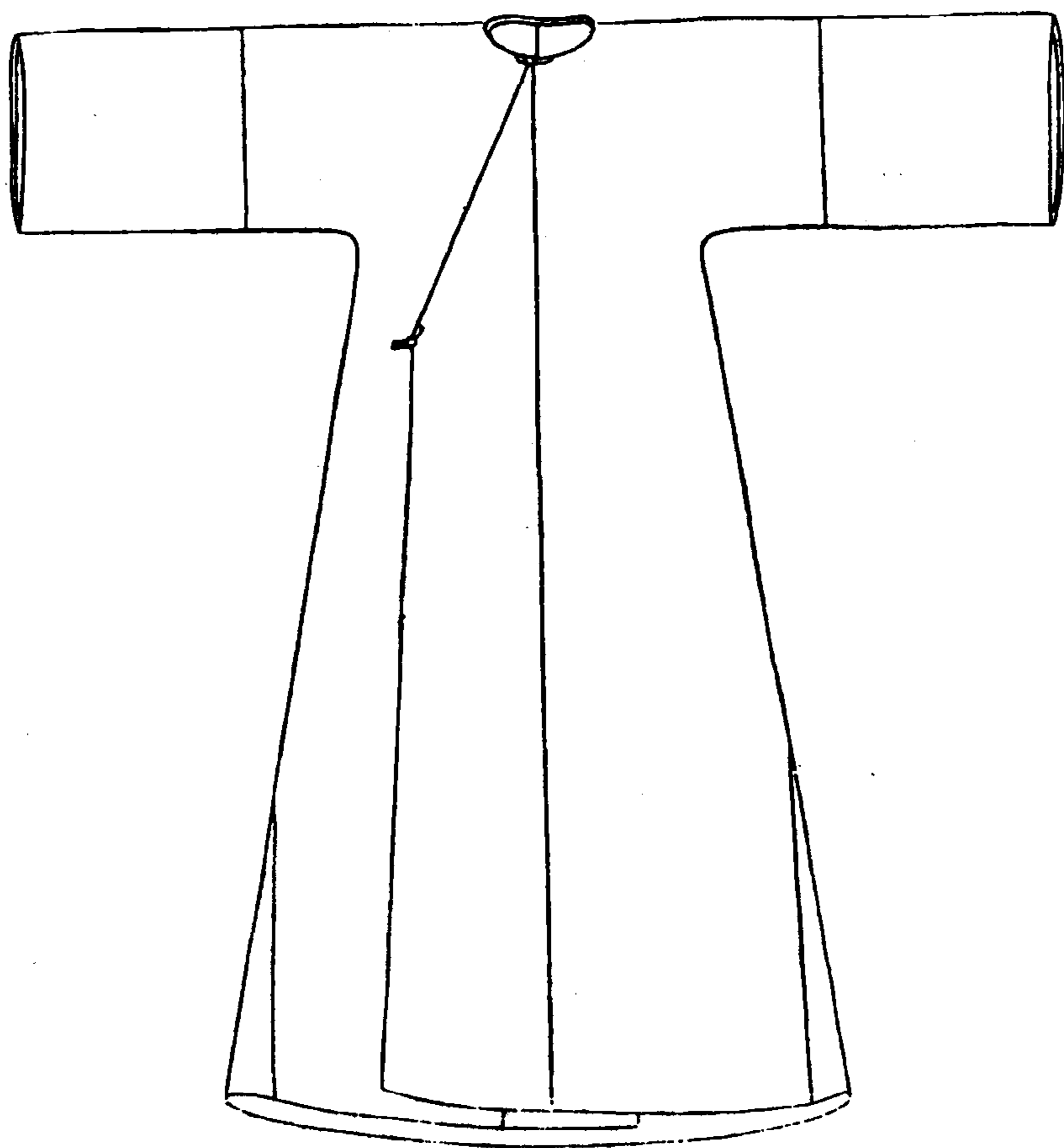

衣架

衣架(淡褐色,蔓藤花樣黃色,底座灰色)

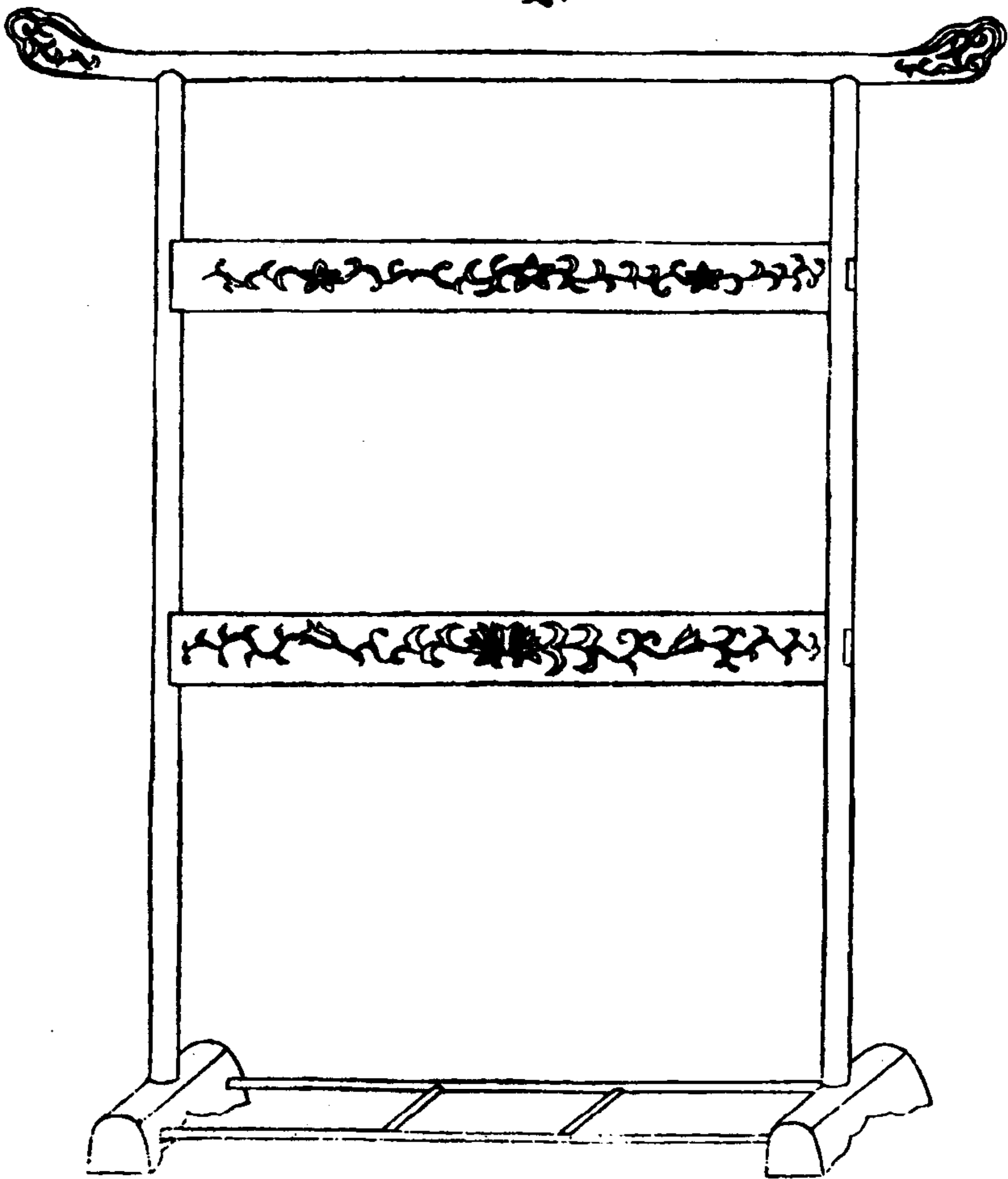

大轎（轎頂黑色，轎脊紅色，頂上圓球黃色，。帷幔粉色，轎身黃色，綠窗，轎簾暗綠色。  
抬轎者前一黃衣綠褲，前二藍衣褐褲，後一綠衣藍褲，後二淡紫衣黃褲，均紅帽，灰  
鞋）

大轎たいきやく

高連頂六尺たかむすねむろくに

濶三尺

進三尺五寸

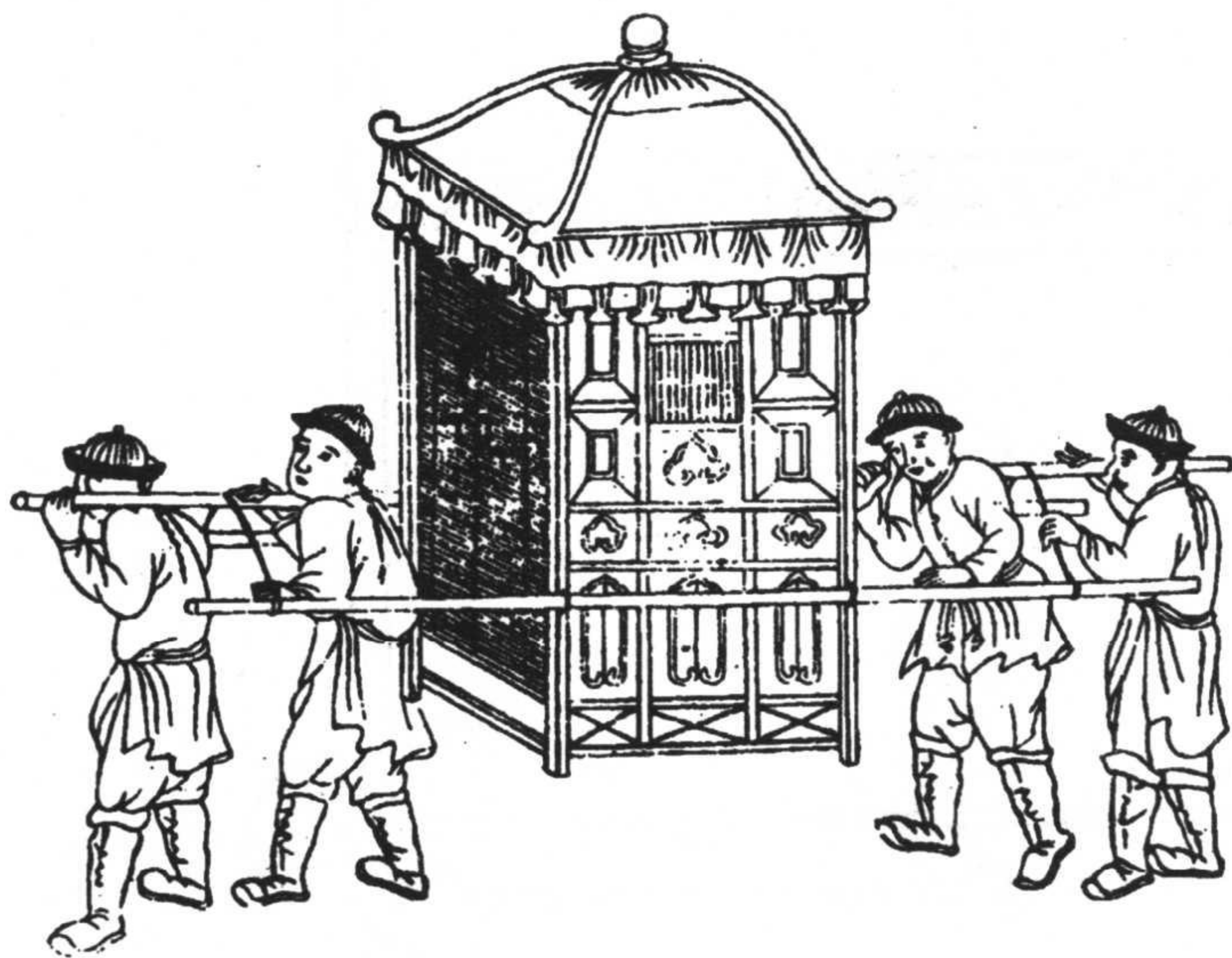

小轎（轎頂、轎身黑色，轎脊紅色，轎頂尖黃色，木框黃色，短帷淡紫色，布轎帘淡藍色，竹簾暗綠色。抬轎者前黃衣綠褲藍腰帶，後藍衣黃褲紅腰帶，均紅帽，灰鞋）

小轎

高五尺五寸

闊二尺五寸

進三尺

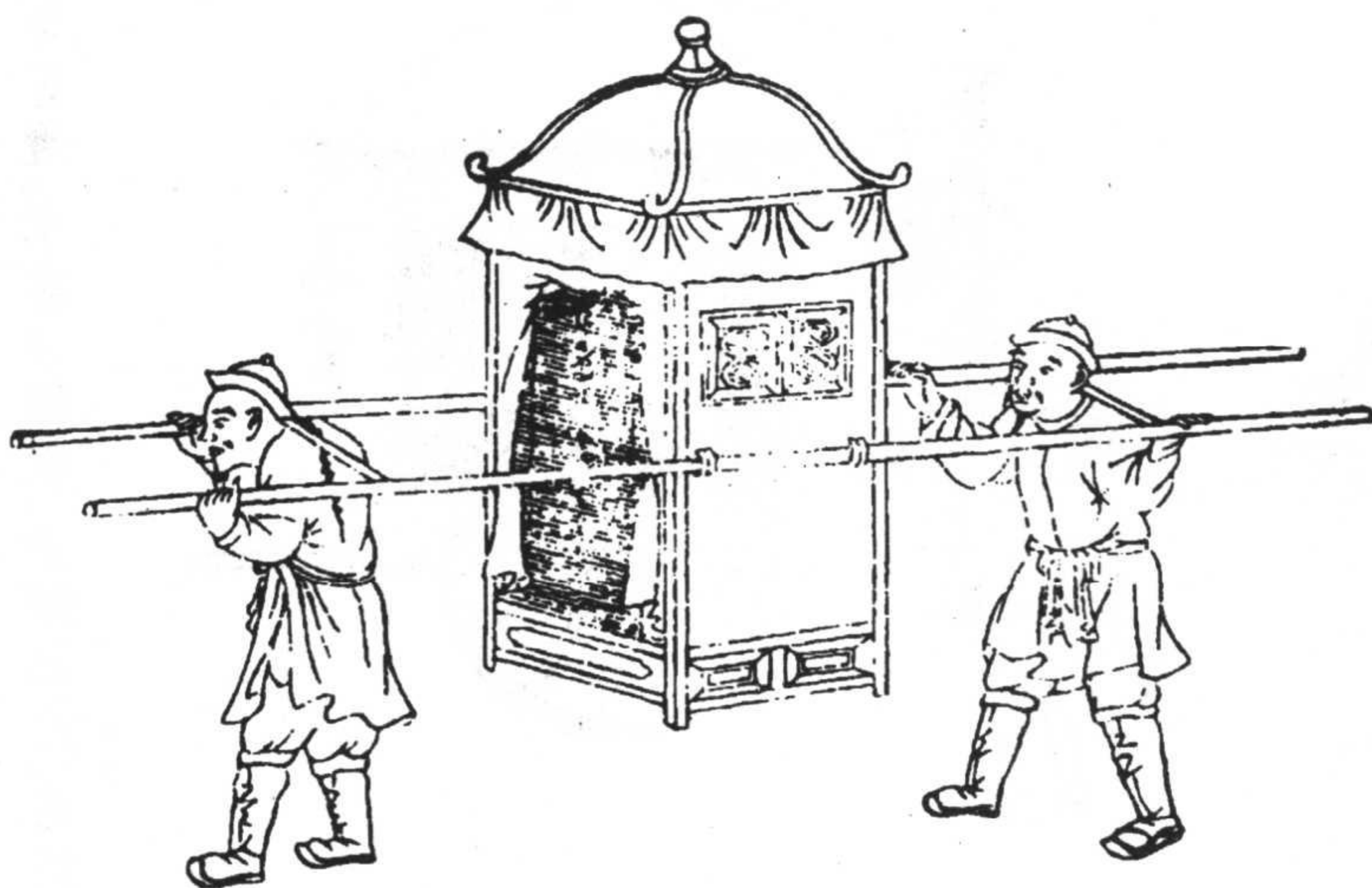

車(頂、輪部褐色,短幃淡藍色,車身黑色,白紙窗,黃寬邊。車簾暗綠色,垂纓紅色。馬淡褐色,鞍板黃色)

車

高五尺

闊三尺五寸

進四尺

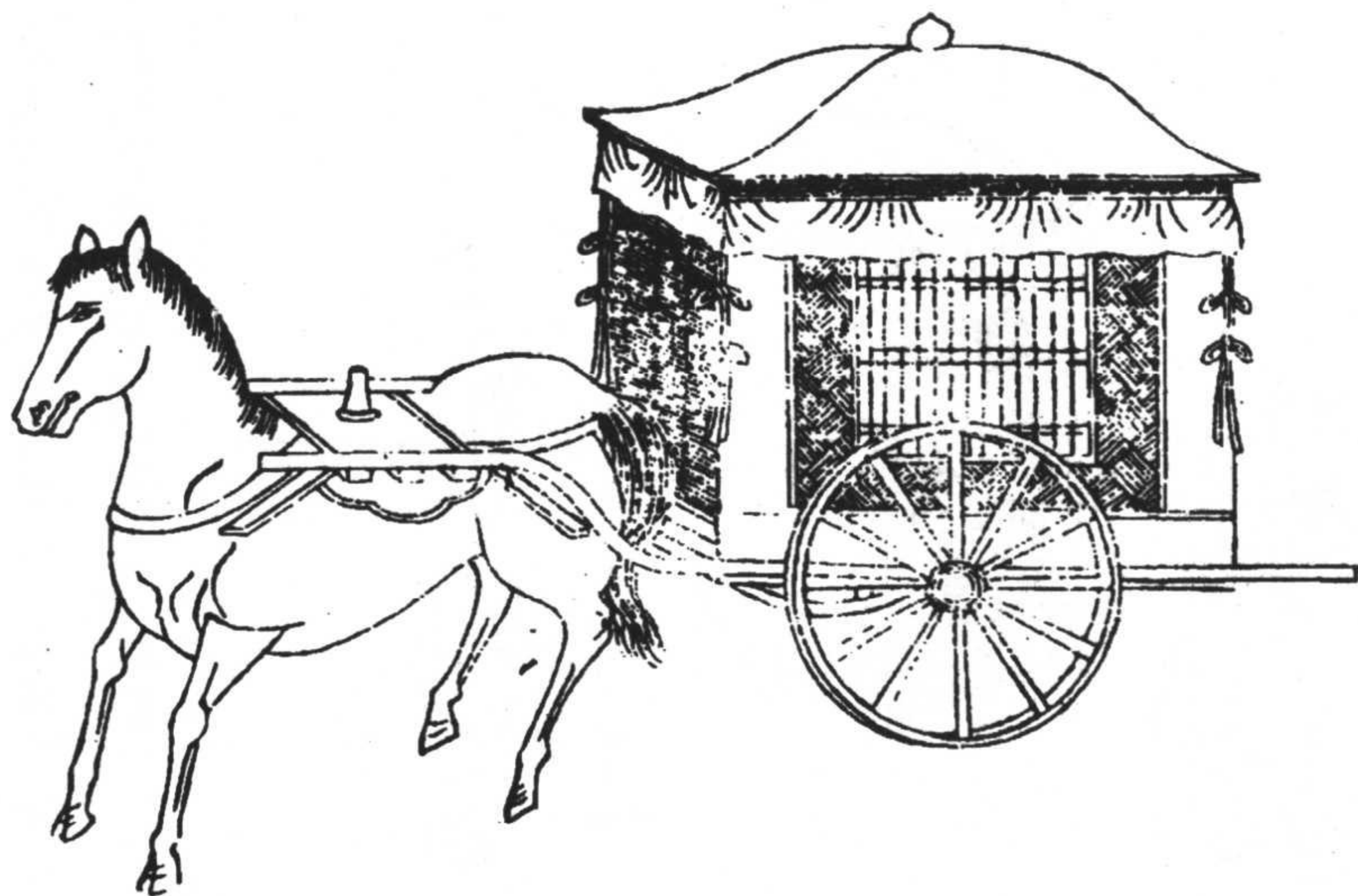

## 卷四 飲食製法

### 炊飯

在飯桶中將米淘淨。米與水一起放入鐵鍋，將水添加至高於米一茶碗左右，用柴火炊煮。當水乾至適當程度時，撤去柴火，燜蒸一段時間後食用。

### 茶

#### 製茶

三月穀雨時節摘收茶葉。於鐵鍋中炒後，移置席上用手揉搓，然後再於鍋中炒數遍。上等茶葉約須炒二十餘遍。

#### 茶名

茶名大略：

珠蘭茶茶名。價格每斤約二匁左右。



松羅茶 茶名。價格每斤約二匁至三四匁。

武夷茶 地名。價格上等者每斤約十二匁，中等七匁，下等三匁左右。

龍井茶 地名。價格約與武夷茶相同。

旗槍茶 茶名。價格與武夷茶相同。

蓮心茶 茶名。價格每斤約三十匁。

壽眉茶 茶名。價格與龍井茶相同。

紅梅茶 茶名。價格與上等武夷茶相同。

雀舌 指細小之茶葉。價格與龍井茶相同。

雨前 指穀雨前採製之茶葉。又名青茶。價格上等二十四五匁，中等六七匁，下等二三匁。

### 茶簍 茶罐

概言之，茶葉均裝於大簍中買賣。旅行或饋贈等時，則使用三十目、五十目裝之小簍或裝入錫罐。買錫罐裝之茶葉時，由於罐之大小不同，價錢亦高低不一。

日常用之茶葉置於磁壺、錫瓶等器皿中。

茶簍、錫罐之圖見於居家部分。

### 煎茶

煎茶方法為：用炭火將清水煮沸，沸後再稍加水再煮製滾沸。於茶碗中放入少許茶葉，向茶碗中澆入滾湯至八成左右，加蓋燜一段時間。

## 酒

### 釀酒法

將米麴及水放入甕或桶中釀造。可在十月至次年正月、二月期間多次釀造。材料份量因酒的種類不同，從而不詳。

### 酒名

#### 酒名大略：

惠泉酒 常州出產，味淡。

烏程潯酒 湖州出產。

福珍酒 蘇州出產。

潞安酒 山西出產，味甜，易醉。

汾酒 山西出產，即燒酒。

紹興酒 紹興府出產。

### 酒價

概言之，酒係裝於壘中按斤出售。有五斤裝、十斤裝之不同。十斤裝每壘約三匁或五六匁左右。

下賤之人零買時，多自帶酒瓶，每次僅買十文、二十文之酒。酒壘、酒瓶等圖，見於居家部分。

### 醋

以約一斗米在水中浸泡一夜之後，用蒸籠蒸熟。晾至全涼後，放入壘類容器中。三日後，注入約三十斤清水，於七天之內每日用柳枝攪拌數次，絕不可用手攪拌。再放置約一個月之後，用布袋濾去渣粕，加入少許山椒、黃柏粉末再煮沸一遍，即可食用。

### 醬油

大豆煮熟後在原鍋中放置一夜，次日早晨將上述煮熟大豆與麵粉混合，攤於席上，於不通風處放置三四天。待充分發霉成麴後，晾乾，放入乾燥壘中，加入煮沸鹽水充分攪拌。半月後再回煮。

一遍，用布袋濾過後食用。

材料配方為豆麩一斤、水七斤、鹽四十匁。

### 醃菜醬油

將炒熟之大豆或黑豆粉末一升與麵粉二升五合用熱水攪拌成年糕狀，切成薄片，以蒸籠蒸熟後晾涼，攤於席上，上面用茅草覆蓋。發霉成麩後，將上面之乾霉拂去搗至極碎，放入壩中加入煮沸鹽水。在熱天時每天攪拌數次。經過十天左右，顏色即變紅。此時即可使用。

配方為豆麩一斤鹽四十匁。在製造時尤應注意調節用料，勿使過淡。

此種醃菜醬油用於醃製蘿蔔、瓜、茄子、菜等。先將上述菜蔬以鹽醃一夜，晾乾後再放入此醬油內浸泡。

### 麩

將白米淘淨，在蒸籠或甑中蒸熟，攤在席上，用茅草覆蓋，放入火室中。夏季經四五天，冬季經十天左右，待霉後即可取出使用。

## 醃菜

### 香蘿蔔

將蘿蔔切成骰子塊，醃一夜後晾乾，加入生薑絲、橘皮絲及蒔蘿（小茴香）、茴香，攪拌均勻後放入壇中，以煮醋澆之，於熱天晾乾後食用。

### 香瓜

將菜瓜切成薄片，用鹽醃一夜，將醃瓜之汁再煮一遍，澆於瓜上，晾乾後加入生薑絲、紫蘇、蒔蘿、茴香，攪拌均勻後放入罐中，加入煮熟之醋及少許糖，在熱天晾乾後食用。

### 豆豉

日本稱之為納豆。

將大豆蒸熟，將麥子炒熟用磨磨成粉，與蒸熟之大豆拌合均勻，攤於席上，與醬油麴同樣放置數日。發霉後拌入煮沸鹽水放入桶中攪拌均勻，上面用石塊壓實。經過十天左右再加入煮沸鹽水攪拌，用石塊壓緊放置，於五六十天之後食用。

但於三十天前後可醃人生薑。生薑去皮切成薄片狀，先用鹽稍醃。待豆豉製做三十天後，移入大桶，放入生薑，攪拌後仍置於原來之桶中，並以重物壓實。百天後食用尤佳。

配方為大豆一斗、大麥一斗、水一斗、鹽二升六合。如加鹽水攪拌時鹽水有餘，可暫時放置，於十日後再加入攪拌，如仍剩有，可重複此種作法。不宜急於一次加入，而應分多次加入，以使鹽分逐漸潤進。

## 宴會料理 請客諸品

### 一 點心類

#### 桂圓湯

龍眼去皮，將肉、核一同浸泡於熱水中，當肉漲起變白時，放入冰糖水煮沸，連肉帶汁一道食用。

冰糖水係在鐵鍋中放入滾湯，加入適量冰糖，完全溶化後，試嚐味道。甜度足後，用篩子濾去塵渣，仍返回鍋內，放入龍眼煮沸。

#### 扁豆湯

將藥用白扁豆於熱水中煮軟後去皮，放入冰糖水中煮沸，連肉帶汁一起食用。冰糖水製法同前。

### 杏酪

將藥用杏仁浸泡於熱水中使其變軟，再用乳鉢細研，放入適量冰糖混合至足夠甜度。

### 雞豆湯

雞豆一名芡實，生長於池水中，葉子形狀類絲菱，根部成五六寸之圓狀，根中有多個核狀物，即謂之鬼菱。製法與扁豆湯相同。

### 雪粉糕

一名雪粉團，又名百果糕。

用同等份量之糯米、粳米粉，稍加水揉合，以米篩篩入蒸籠中，使粉厚約二三分。蒸熟後置於屨上晾涼。上面撒佈一層白糖，再放上少許紅絲，指將梨子切成薄片，用胭脂染紅，再以糖醃製，切成細絲。瓜子、橙子指將青橙子皮切成薄片，用糖醃後，切製之細絲。等，切成一寸四五分之方塊。

### 餃子

將麵粉用水和硬，以擀棒壓薄，擀成各約直徑三寸之圓皮。將切成絲之豬肉與切碎之香菇、蔥等攪拌後，用圓皮包好，放進蒸籠蒸熟食用。

### 紅粉糕

將三份糯米及七份粳米在白中搗成粉，用熱水將胭脂化開，用此汁揉拌米粉，再放入蒸籠蒸熟。與製做餡餅相同，再放進小豆餡，包成如圖所示形狀，盛在盤中，與盤子一道稍蒸片刻後供食用。

小豆餡係取小豆製成餡，加入白糖及豬油攪拌均勻後使用。

配方為一升小豆餡加白糖三斤。

### 蓑衣餅

一名太史餅。

將麵粉用同份量之菜籽油及水揉合，加入少許白糖，用棒壓扁，使之形成圓形如餅狀，再用手稍稍壓扁，用油炸成黃色，蘸白糖食用。

### 藕粉糕

一名蕨粉糕，用蕨粉製成。

將藕粉溶於水中，加入砂糖放在火上攪拌，同時，另將藕粉細末繼續放入，用力攪拌，放入小豆餡後食用。小豆餡之製法同前。



藕粉糕 蓑衣餅 糖糕 雪粉糕 餃子 點心盛器 像生花(藕粉糕、蓑衣餅、糖糕、雪粉糕、餃子白色。點心盛器上綠盤白點心，下藍盤淡黃色點心。像生花上黃盤白梅花，下黃盤綠水仙白花)

藕粉糕  
藕一作紅

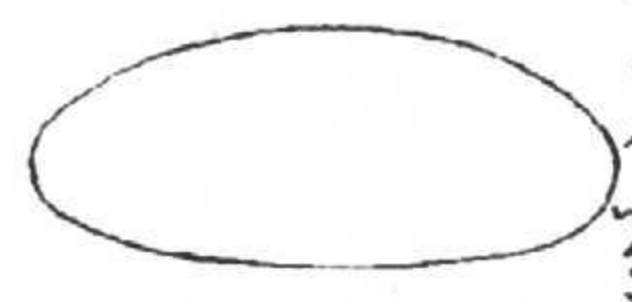

蓑衣餅  
糖糕



雪粉糕

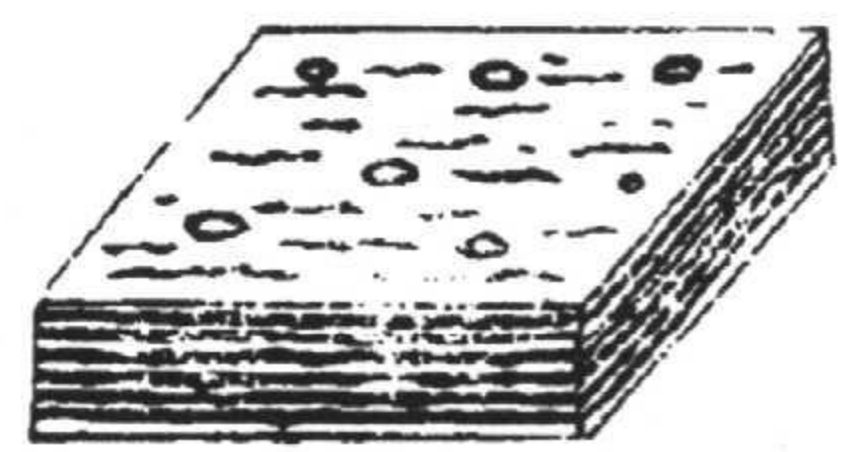

餃子

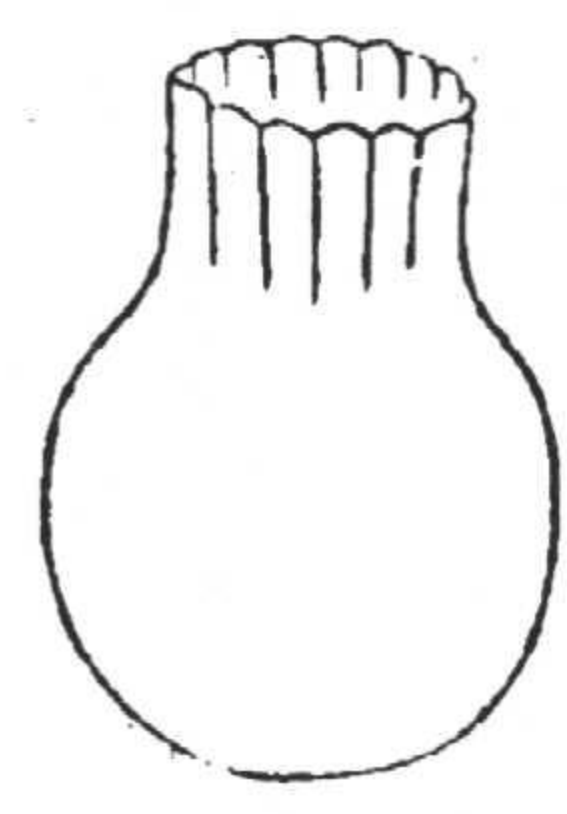

點心盛器

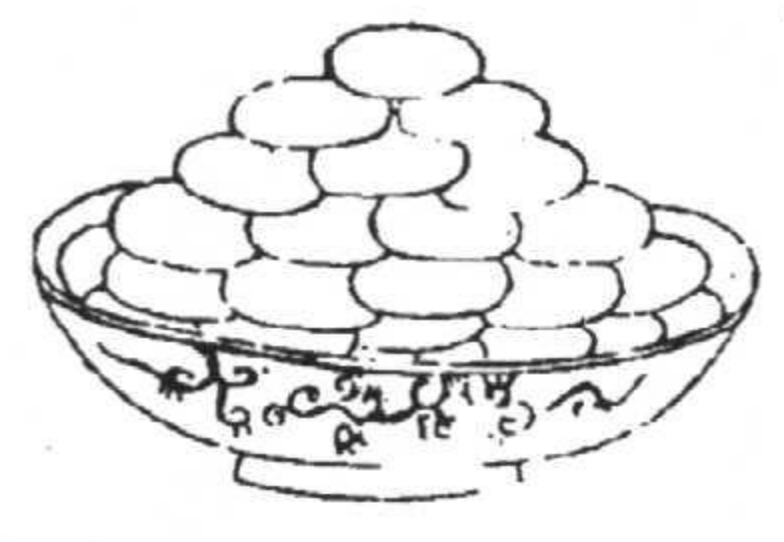

像生花

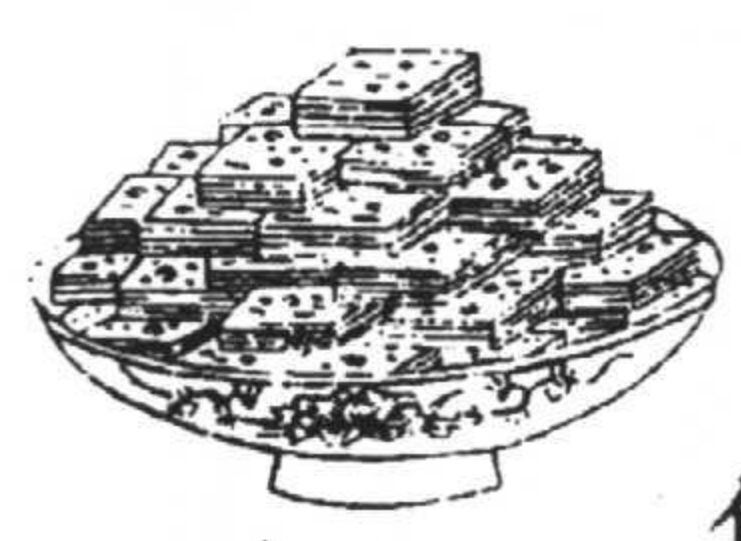

### 肉饅頭

與饅頭作法相同。裏面包入切碎之豬肉、蔥及加入少許白糖之餡。

### 水晶糕

以七份糯米三份粳米磨成粉，用冷水揉拌，加入少許白糖、豬油，蒸熟晾涼後，切成長方形食用。

### 糖糕

用同等份量之糯米、粳米磨成粉，用水揉合後，上蒸籠蒸熟，加入白糖搗勻，擀成薄片，切成一寸四五分之方塊，油炸食之。

配方大致為每升米粉加白糖半斤，但亦可適當加減。

### 扁豆糕

白扁豆煮熟去皮，加水磨碎，放入粗布袋中擠壓，去掉水分，加入少許麵粉及糖揉合後蒸熟，放涼。切成一寸四五分之方塊，在兩塊之間夾入白糖食用。

其它

除上述之外尚有各種點心，但詳情難知，大約與上述製法相同。

## 二 大菜類

上等菜類十六碗

熊掌

用左右熊掌兩個，去淨毛，熱水煮後，捨去其湯，用酒、醬油煮熟，加入炙乾之小蝦。配方為酒兩份，醬油三份。但亦可根據口味適當加減。

鹿尾

鹿尾。將帶尾之鹿肉用熱水煮至半熟，捨去湯不用，用酒、醬油煮熟，上置炙乾小蝦並撒上切碎之韭菜末。

酒、醬油之配方同前。

燕窩湯 一名大菜。

將燕窩於水中浸泡一夜後，用熱水洗淨，除去羽毛、塵土等，撕碎，浸泡熱水中。在雞湯內加

入鹽、酒，調成極淡口味之湯。將雞肉、火腿、即乾醃豬肉也。鮮肉切成絲，煮熟後盛於碗中，再盛入煮熟之燕窩，加湯，並加少許蔥末。

配方為雞湯七份，酒三份，並加入少許鹽。

### 魚翅湯

將大鯊魚之鰭浸泡於水中，與燕窩同樣泡好。將雞切成小方塊，在鍋中放入油稍炒，然後放入醬油、酒、水等，調味後以小火煮熟，再放入魚翅、香菇、蔥，再以小火煮一段時間。盛時將魚翅盛在上面。

配方為水、酒等八份，醬油約二份。調成較淡口味食用。

### 海參湯

將海參豎切成四瓣，在熱水中煮熟，放入火腿湯中，加酒、醬油調味，再放入魚圓、指用魚製做的糕。香菇、蔥等一起煮沸。

酒、醬油之配方與魚翅湯相同。

### 羊羔

將羊肉切成兩斤左右之方塊，用水煮至熟透，捨去湯汁，將肉洗淨。加蘿蔔、生薑、蔥，用醬油、酒煮爛去骨。晾涼後切成薄片食用。

配方為酒七份，醬油三份。

煮時先加酒，將肉煮好後再加醬油。

### 豬蹄

又稱東坡肉。

將帶臀之豬肉切成五寸左右之方塊，用熱水煮爛後，放入酒、醬油，加入少許白糖、茴香，將帶皮之肉煮至發紅色後，加入木耳、山藥、蔥。

酒、醬油之配方與羊羔製法相同。

### 野雞

去掉雉雞之皮，將脯部之肉切成薄片，在鍋中放入油，炒軟。在酒、醬油中加入少許葛粉，收湯後食用。

配方是酒八份，醬油二份。

### 鱒魚

將鱒魚放入酒娘中蒸熟，加鹽。

### 鹿筋湯

將鹿筋在水中浸泡，按約一寸左右切之，放在火腿湯中煮熟，加入酒、醬油稍事調味，再放入肉圓、指豬肉糕、香菇、乾筍、蔥，煮沸後食用。

酒、醬油之配方與魚翅湯相同。

### 炒雞

將雞連骨切成約一寸左右，於鍋中放油炒。稍加水，煮至半熟時，加入少許酒及醬油、豬油，再放入栗子、山藥、蒜，煮至湯汁耗盡。

酒、醬油與東坡肉之配方相同。

### 全鴨

取帶羽之鴨，在不損傷皮之情況下去毛，洗淨。在腹中填入糯米、蓮肉，以蒿草捲好，用熱水煮到七成熟，捨去其湯不用。

在火腿湯中加入酒、醬油調味，放入鴨子煮熟後，除去蒿草，保持鴨體完整。加入木耳、金針菜、蔥等再煮。

火腿湯中加入同等份量的酒及十分之一醬油。

#### 鷺

將鷺肉連骨切塊，放入熱水中煮軟後，再用酒、醬油煮熟。

#### 蟹羹

將蟹煮後去殼，取蟹肉放入雞湯中。加入酒、醬油及葛粉，並加入蔥、生薑碎末煮熟。

配方為湯與酒各四份，共佔八份，醬油佔兩份，少許葛粉。

#### 鯉乾

將鯉浸泡於水中，除去砂子，洗淨。豬肉切成薄片放入鍋內煎出油，用煎出之油將鯉與豬肉一起炒熟。加入酒、醬油調味，放入切成細絲之蔥同煮。

配方為酒八份，醬油二份。

### 魚肚

將魚鰾浸泡於水中，用熱水煮熟，與鮮肉一起放入火腿湯中，加酒、醬油煮熟，並放入香菇、乾筍、木耳等。酒、醬油之配方與蟹羹相同。

#### 烹調之法

烹調食物，均是酒多，醬油少。各種菜之味道均稍淡。均以小碟盛醬油。依各人口味，喜好咸者，可蘸醬油食用。一般不採用過分咸的做法，從而配方亦無固定份量，多以淡為佳。

### 三 大菜類

中等十碗或八碗八碗時減去羊肉及魚翅湯。

#### 燕窩湯

燕窩煮法同前，並加入榆肉、乾筍、雞皮。

#### 全鴨

煮法與前相同。只是不填鴨肚，而是將蓮肉、木耳、蔥擺在上面。或是用醬油加冰糖煮。



**魚翅湯**

煮法與前相同。加入魚圓、鮮肉、火腿、蔥等。

**豬蹄**

煮法與前相同。加入蝦米、海粉、蔥等。

**鹿筋湯**

煮法與前相同。加入肉圓、蔥。

**海參湯**

煮法與前相同。加入蝦、魚圓、蔥、香菇。

**羊肉**

煮法與前述羊羔相同。煮時加入山藥。

#### 鯽魚

將鯽魚用水煮，放入香菇、肉圓、韭菜，添加醬油。或用油煎，再以酒、醬油煮熟。

#### 鮑魚

將乾鮑魚浸於水中，切成薄片，在鍋內放油煎後，加入鮮肉薄片，以酒、醬油煮熟，加蒜食用。

#### 炒雞

將雞如前述炒過後，加入炸熟之魚片及栗、蔥煮熟。

#### 醒酒湯

醒酒湯。用水煮雞，取出雞肉後於湯中加入少許鹽及蔥末。

### 四 小菜類

回干即撒羹盤。每樣各裝一盤，擺放於桌上。

荔枝、龍眼、松子、榛子、蓮子、橘餅、胡桃、棗子、雪梨、杏仁、雲片糕、落花生、瓜子、梔子、柿餅、明薑、太史餅、芝麻片、連環、冰糖、火腿、雞鴨蛋、眉公餅、冬瓜糖、枇杷羹、夾砂糕、桂花糕、佛

手柑、玫瑰糖、風雨梅、山楂糕。

### 造花

造花五六種。用蘿蔔做成菊、牡丹、水仙等時令鮮花。

### 其它

除上述各種外，尚按照季節，隨時採用時令果品桃、李、花紅、香圓、橙子等。

## 五 宴席料理順序

請客各種菜品之排出次序

### 茶湯

茶、桂圓湯、盛於蓋碗中，放在托盤上，給每位上一碗。扁豆湯。同上。

### 大菜

### 桌席。

熊掌、大碗。鹿尾、同上。燕窩湯、用大碗盛。魚翅湯、同上。海參湯、同上。羊羹、盛於碗中。豬蹄、同上。

野雞、同上。鱒魚、盛於大碗中。鹿筋湯。同上。

### 點心

四點心。四樣小吃。

雪粉糕、盛於小碗中。餃子、同上。紅粉糕、同上。蓑衣餅。同上。

### 醒酒湯

醒酒湯。盛於小碗中，每人一碗。

### 大菜

炒雞、盛於碗中。全鴨、同上。鶩、同上。蟹羹、盛於大碗中。鯉乾、同上。魚肚。同上。

### 點心

四點心。

藕粉糕、盛於小碗中。肉饅頭、同上。糖糕、同上。扁豆糕。同上。

茶。茶

飯。飯

回千

上述菜上完後撤去桌子，擺放回千。

備考

八碗菜、十碗菜時，在上菜四五碗後，即上點心及醒酒湯，然後再繼續上菜。

### 日常料理

平日早晚之菜為鮮肉、雞、魚之類，不時加以應時菜蔬炊煮，分盛於三四大碗。但無點心等。早飯多食粥及乾菜、醬瓜、乾蘿蔔等菜。魚、肉菜類則只用於午晚餐。

## 田舍料理

一般村落小戶，多食用混有多種穀物菜蔬之飯。其中，麥飯為煮飯之際在水尚未乾時放入麵粉，於鍋內攪拌爛蒸後食用。份量雖有不同，但無將整麥粒混入飯中之事。

此外，根據時令尚有混加大豆、小豆、黑豆、粟、黍等炊煮食用之事。市中之人除極下賤者外，無食用此種食物者，即使從事力作者，亦吃米飯。

## 點心製法

### 月餅製法

#### 第一：餡。

熟面一升五合、指在甑中鋪布將麵粉乾蒸熟者。菜籽油半斤、也可用胡麻油。白糖三斤。將上列三種材料混拌後，加入適量橙丁、紅絲、瓜子、核桃、茴香五味，用力攪拌到一起，放入木型，壓實打出。打出之餡，每個重量約十匁。此餡應於事先做好備用。

#### 第二：酥。

生麵一斤二合五錢、即生麵粉。菜籽油半斤。將上述兩種攪拌均勻後放置。

#### 第三：皮。

生麵一斤八合七錢五釐、菜籽油三合、白糖半斤、溫湯。即溫水，加入溫水是為了當麵粉與油混合後過硬時，用溫水使之形成適當硬度。如壓擀蕎麥麵同樣，將酥用棒壓成薄片，切成八十個約一寸見方之塊，然後將皮做成圓而長之棒，揪成八十個麵團，壓平，並於其上面各放一酥，與麵皮一道加以壓平，捲在棒上，將棒拔出後，麵為曲捲之煎餅狀，反覆一再擀壓，則酥皮合成重疊多層。然後，再擀成圓形，在裏面放上餡，揉成饅頭形狀。用胭脂汁蓋上印，再用板壓平，下邊切出小角並覆以唐紙，放入製點心之鍋中，上下兩面烘烤。

### 雪片糕製法

糯米二百匁、搗成精米，在水中浸泡二三天，洗淨晾乾，炒後磨成細粉。熟面二百匁、白糖一百六十匁。加入約半碗油及適量之水，使之硬而粘。將上述三種攪拌混合後放入錫製模型中，製成圖中所示形狀，壓實後上面覆以厚紙，放於鍋內蒸，以蒸透該粉末為度。然後取出。但應注意將模型放入鍋內時，鍋內之熱水應與模型內粉之高度相適應，如與粉之高度相比熱水過少，則蒸氣透不到上面，粉就蒸不熟，而與粉相比熱水過多時，則會使熱水沸起進入模型內造成濕粉。

鍋蓋用稻草製做，覆於鍋上。其形狀與農家所用之鍋蓋相同。

前述粉蒸熟後，在模型內切成同等大小之三段，倒出放於麵粉中，待涼後取出，切成薄片食用。

### 連環製法

生糯米粉一斤，麵粉八匁，白糖二十匁，飴糖少許，水少許。將上述粉糖等揉成餅狀，製成直徑約二寸四五分之餅，用熱水煮熟。另用生糯米粉五斤，麵粉四十匁，白糖一百匁及糖稀一碗，並取二茶碗前煮餅之沸湯將其揉均勻後，以糯米粉為籩面擀成細條切成繩狀，捲成圖中所示形狀，用油炸熟。晾涼後，撒上砂糖食用。

### 火腿製法

在寒冷季節將豬胯連腿腳一切下，洗淨後去毛晾乾，按每斤肉二十匁鹽之比例，將鹽揉進肉中。曬乾後在通風處吊掛十天左右。或將鹽水晾涼後浸豬腿於其中，一日浸晾四五次。待乾透後吊起放置。

### 煮肉法

為使肉類儘快煮爛，煮時可在鍋內放入肉荳蔻二三，即可使肉速爛。但肉味不好，不如用細火緩煮，效果更佳。



做餡器 鍋蓋 錫匣(做餡器黃色。鍋蓋黃色，把灰色。錫匣白色)

器 餡 做

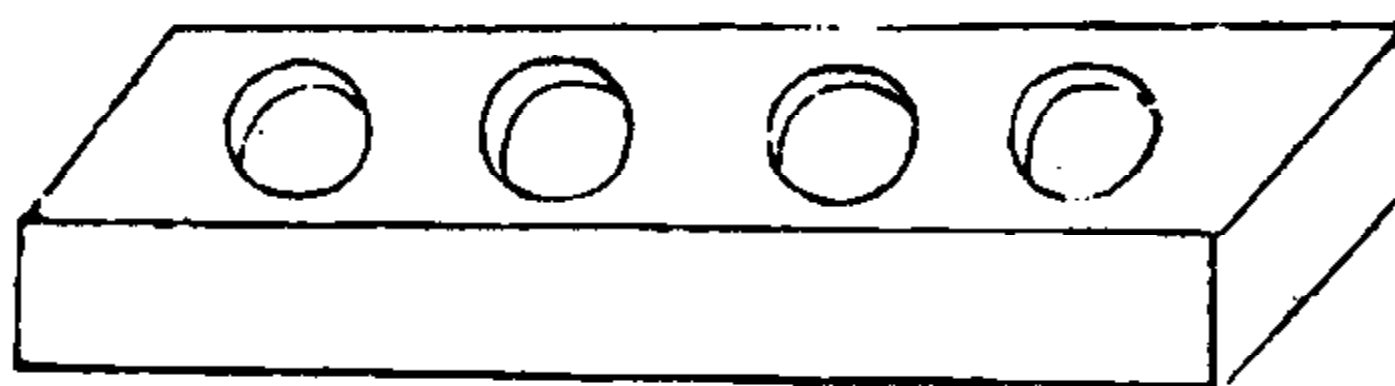

鍋蓋

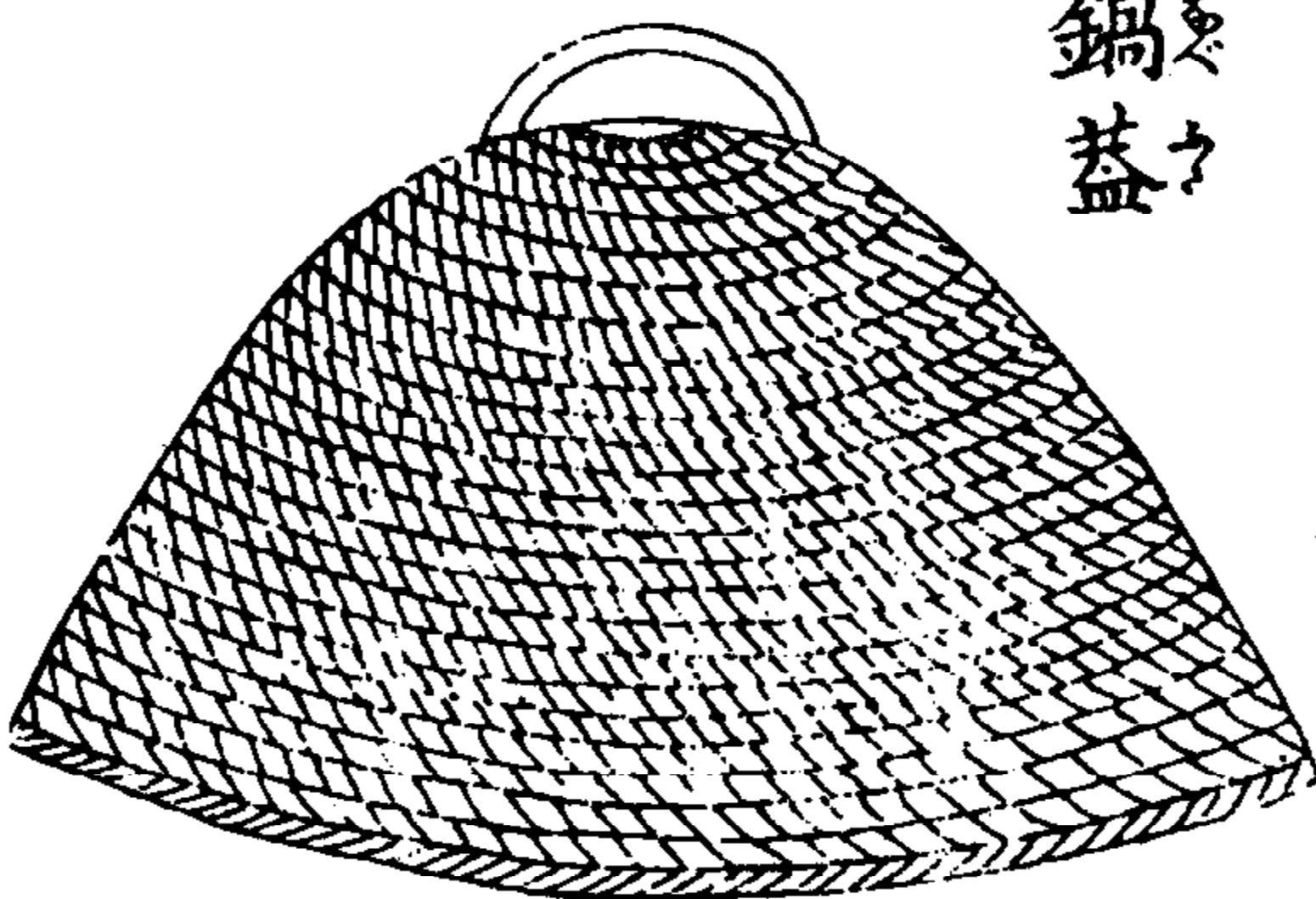

錫匣

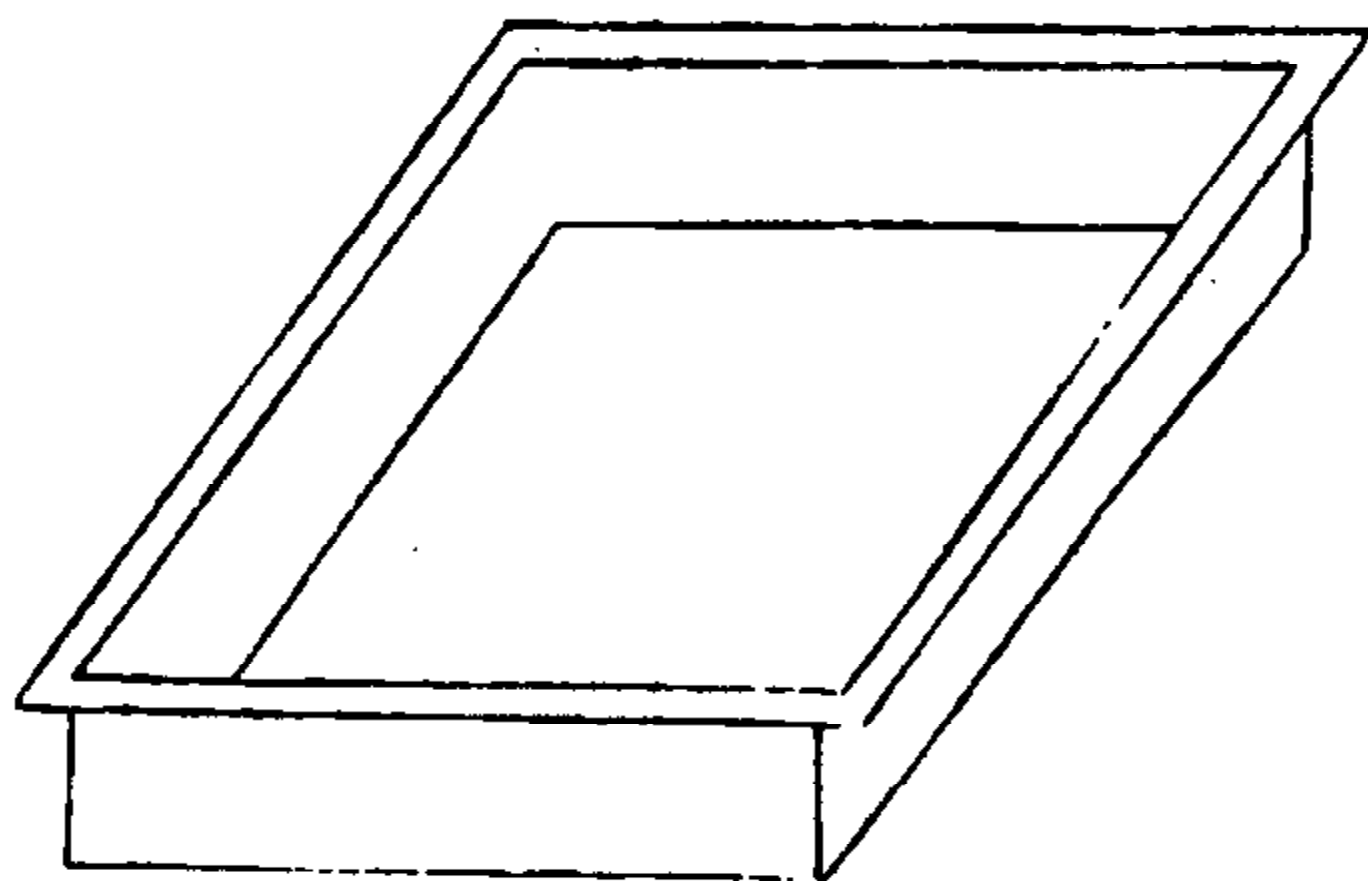

切片刀 擀棒 連環 擀皮棒 壓子(切片刀青灰色,把黃色。擀棒白色,中間細棒褐色。連環黃色。擀皮棒褐色。壓子黃色)

切片刀  
せつえんとう

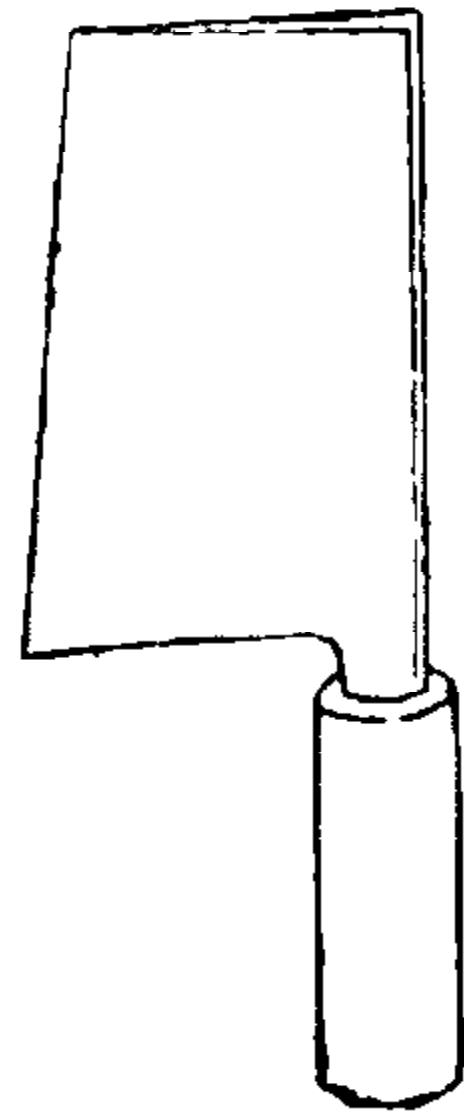

擀棒  
えんぼう



連環  
れんわん

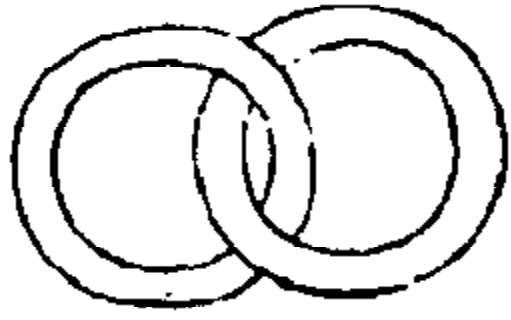

壓子  
おし



擀皮棒  
えんひぼう

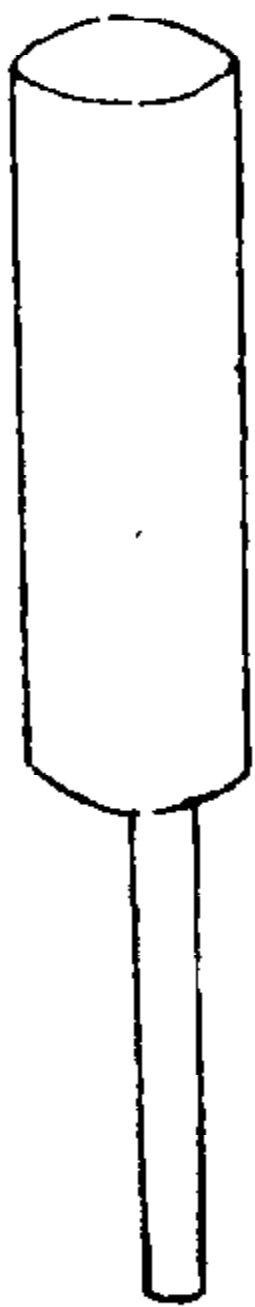



# 卷五 閭學

## 閭學

閭學者，乃在一鄉之中設館教授鄉黨子弟之處所。

### 先生

先生係無位無官之人。於先生自家，或因自家居宅狹窄則租賃房屋，聚集學生以教導。此類處所稱為學館。因其營造制式，庭廡門牆均無固定制式，亦無春秋祭祀之禮，故祭祀在學宮執行。

### 孔子聖誕

凡有志於文學者，因每年十一月四日為孔夫子聖誕，多焚香禮拜，但無祭祀之事。

借神廟之祠堂或寺廟之菴室宣講聖道之事，不知始於何世何祠，但明朝之時即曾借用。邀請博學先生教育該地之初學幼童之事，當今亦頗盛行。

### 入學年齡

凡男童長至五六歲後，如其天質聰明則於五六歲、或因其稟性亦可於八歲時，入學館從事句讀。均按其人之稟性而定。古時有八歲入學之說，不知於何時已改成此種教學方式。

### 拜見先生

先由其父兄至先生處懇切致禮，說明孩兒當年幾歲尚未受教，請求先生與以教論，並奉上拜帖。此時，先生站起作揖道：「可以隨時來館上學。」父兄亦作揖道：「如此，則於當月或下月某日吉日選用宜入學或諸事大吉之日。帶領孩兒來。」亦有於拜師前選定吉日邀請先生，於某月某日在某宅備寡酒候教者。此時先生亦施禮道：「拜望，謝謝，但不必費心。」於是父兄施禮告別而歸。

入學前邀請先生之事並無固定制式。富豪之家於孩兒上學前宴請先生，係求先生用心教孩兒之意。

此時，有向孩兒教書以示開學之意者，亦有不教者。均由先生隨意行事。

### 宴請先生

在向先生拜諾之某月某日吉日之前一天，要打掃門前。當日，要格外做好宴請先生之準備，主人須注意防止一切失敬之事。

居宅之圖（屋頂、牆頭褐色，門窗黃色。臺階、地磚青灰色。外圍牆、屋牆白色。第二、三排房牆粉色，第三排房門簾上粉下淡藍色。各院地面青綠色）

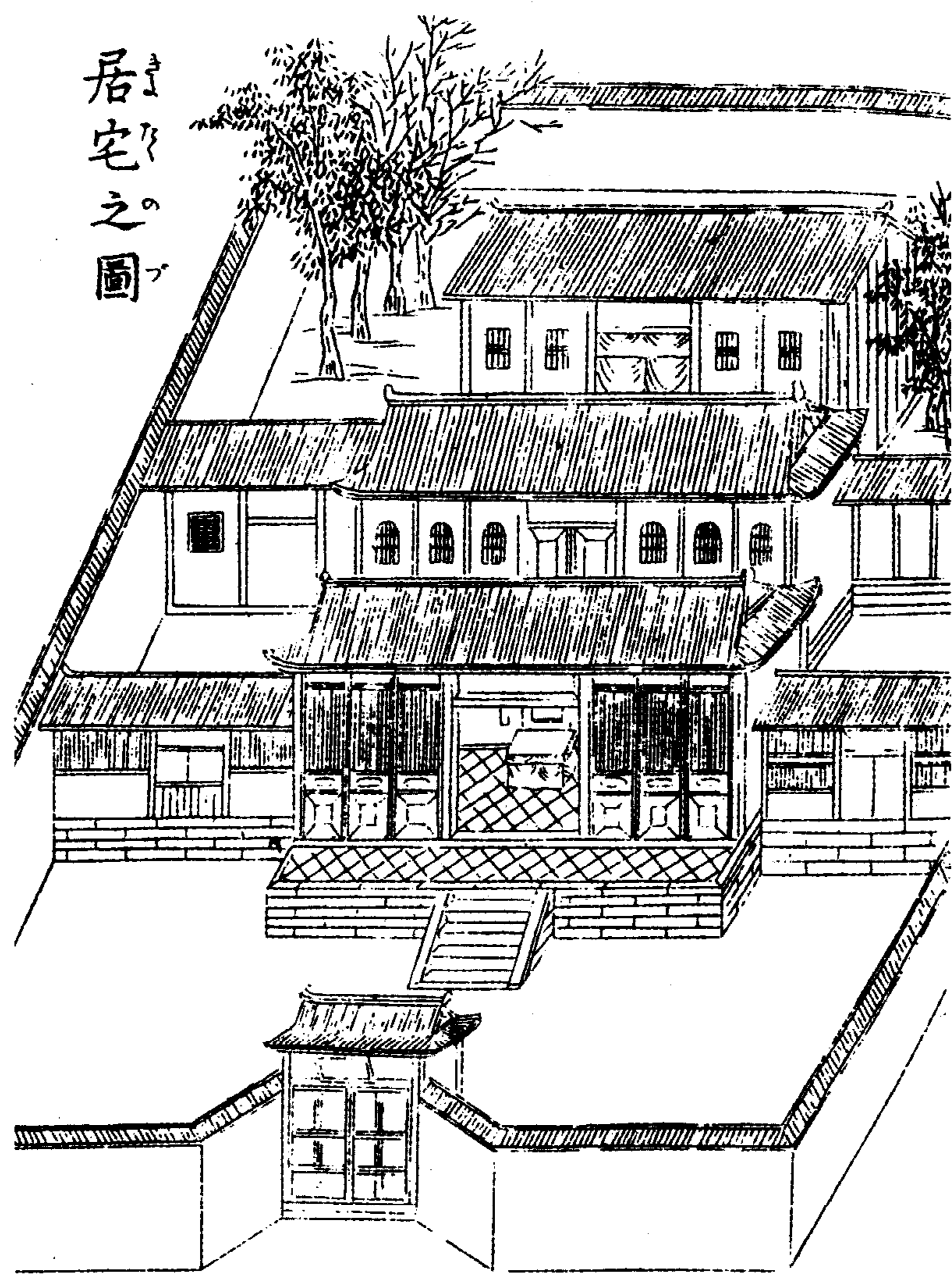

居宅之圖

學館之圖（屋頂牆頭褐色，圍牆白色，院內牆壁粉色，地磚青灰色。柱淡褐色，門窗黃色，桌紅色）

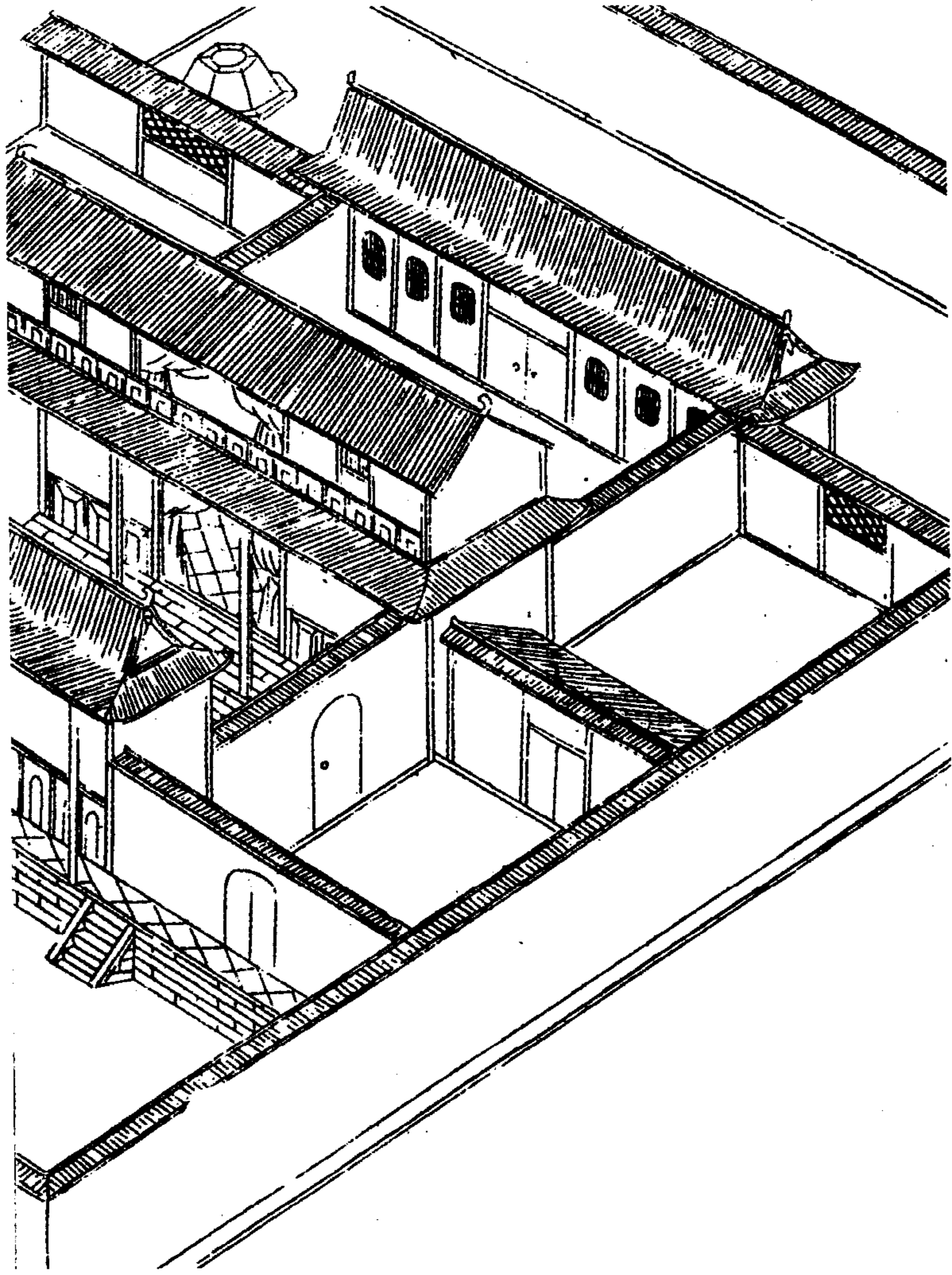

學館之圖

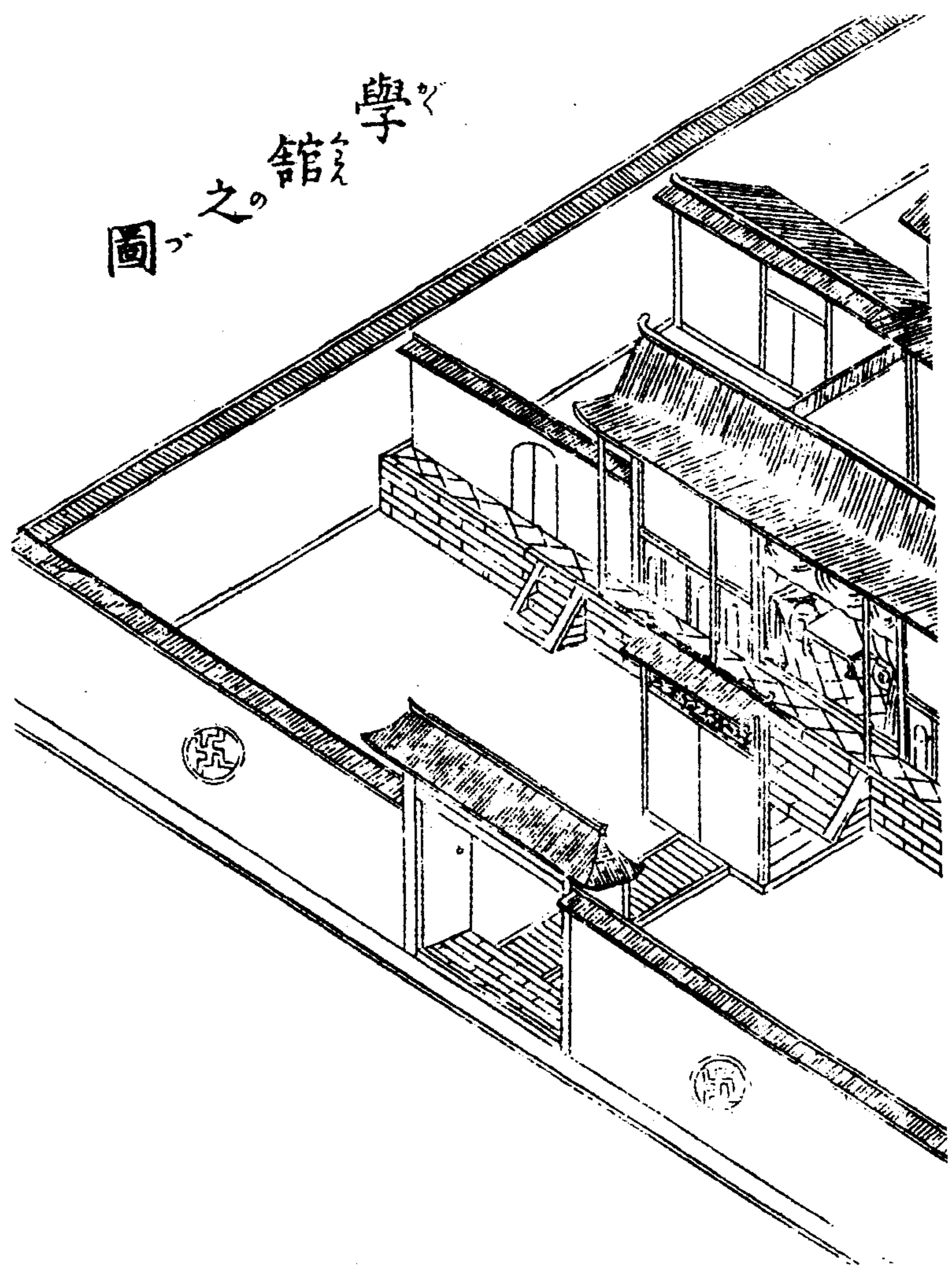



臨近約定時刻，主人應派僕人去請。此時，先生可與去使同來，亦可在聽取使者傳話後說：「就來。」而令使者先回。亦有不等去請而自己來者。

先生來到時，主人在門口迎接，亦有到外廳門口迎接者。賓主互相行禮後，先生向主人道：「前日特蒙下臨，所以今日踵門拜謝。」主人作揖道：「豈敢。」將先生請到上首椅子上獻茶。主人向先生說：「請茶。」此時先生起立施禮，然後坐到椅子上互致寒暄。

主人帶領孩兒執書本到先生面前說：「上次煩請教誨者為此小兒。」並讓孩子向先生作揖。先生只起身拱手回禮。此時孩兒從書包中拿出書本，開始讀之為《三字經》、《千家詩》、《千字文》、《百家姓》等不一。由先生按句口授。或按四個字、六個字斷出，劃上記號。亦有在以後來到學館之日開書者，均由先生自便。當天只口授五六遍，並不強求孩子讀。孩兒收拾好書本後即陪坐，亦有侍立於身旁者。此時，擺上準備好之桌子開始酒宴。均將杯子置於桌上，賓主同飲。此時，主人領受客人之酒稱為領杯，回杯稱為回敬。此時既有喚出孩兒令其奉敬領杯者，亦有不使其參與宴請之事者。酒宴終了後，把桌子收拾乾淨，再擺放各種點心糕品喝茶。乃是一段制式。

此時賓主答話，寒暄當日之款待。客人說「多多攪擾，重來拜謝」而告辭，主人也起立說：「豈敢，怠慢。」互相作揖。先生離座後，主人帶領孩兒送到門口。但亦有在門內告別者。此時賓主互相作揖。然後選擇入學日期，使孩兒到學館上學。

地位低者以及貧窮之人則不宴請先生。寡婦等則由其家兄伯叔出面，只和先生選定入學日

招飲先生之圖（左坐者深藍色衣，右紫衣，皆紅帽。小童黃衣淡藍裙，藍帽。藍帽。方桌紅色，供  
桌面淡褐色，香爐、燭臺灰色，花瓶綠色）



招飲  
先生之圖

期，而不宴請先生。

## 入學之禮法

孩兒初次入學時，與其父兄一起持各自之名帖至學館。學館並無特殊營造式樣，故無東階、西階等之分。進院後，可由相當於外廳處之出入口進入。孩兒入學時之衣服與待客往來時之衣服制式相同。庶人之禮服亦無另外之制式。

先生囑咐書童管童書童、管童均指在旁邊伺候之人。於聖像前鋪毛氈，供奉香燭，備糕粽。糕粽與高中之音近似，以表示慶賀入學之意。孩兒先拜聖像，拜用漢禮。為跪興四拜。然後拜見先生。聖像使用畫像或至聖先師字樣。多為燕衣幅巾。也有泥塑彩畫之聖像，於蘇州府虎丘地方有出售處，供附近學館供奉用。據傳其它地方也有出售處所。

## 初見之禮

此時，按照身份在封筒中封入銀七八匁或十匁左右，並在上面加貼一小紅紙簽，上寫贊儀，奉給先生，以為初見之禮。

## 和氣湯

先生於此時亦聚集同門學生，共飲和氣湯，用白糖煮瓜仁、棗肉等之湯。是為要求朋友之間和氣之

意。此非任何地方學館均採用之方法，而是江南地方之習俗。但在其它地方亦有採用此種習俗者。

### 固定功課

自此時起，每日有固定之功課。早晨來到學館，首先向座上之聖像作揖，再到先生案前作揖，然後坐到自己座位之椅子上，把書攤放在桌上休息。先生向學生呼喚：「來來，讀書。」於是，由先到學館學習之學生開始上課。

此時，亦有按當日早晨到館之遲早順序站起者。無簽到簿等。學生均先將書放在先生之案上，打開書包拿出書本，將前一天教過之處念三四遍之後，先生將該書本拿起令學生背誦。學生背向先生背誦前一天所學之處。每天均是如此。背誦時若有一字背錯，則令其回到原來座位，而喚起其次座之學生，傳授句讀。

### 傳授句讀

傳授句讀之方式為先由先生逐句口授，再與學生共同誦讀三四遍，最後由學生自己誦讀。此期間用朱筆加以句讀及點圈。句是在行右加圈，讀是在行中加一點或加小圈。若是一字兩音義理不同之字，則按其四聲以小圈點出平上去入。此係教育十人以上至三四十人之方法。

## 認字

至於十人以下之學生，初學時則以塊頭字，塊頭字係在切成一寸見方之紅紙上各寫一字之紙片。使之每天逐漸記憶一字、二字、三字，是謂之認字。例如第一日認三字，次日亦認三字，並雜以前日所認之字使之相認。此是教授生來才氣遲鈍或幼小者以及因門生人少、不能教授誦讀前之教學方法。

## 學習順序

認字超過三百字後即可教以誦讀，而學業漸進後則使讀四書五經。

## 背誦復習

每日早晨讀書時須容貌整齊，志向堅定。留心句讀，做到字字分曉。讀書時不可東張西望，賞玩他物，並詳記誦讀遍數。遍數已滿而尚不能背誦時，則應繼續誦讀，直至能背誦為止。而不滿遍數即能背誦者，亦須背滿遍數。

將已學之書帶溫復習之事，每日同樣。

## 提問

授業後如有不能領會之處，則向年長之學生請教，而不直接問於先生。不得不請問先生時，

則應整衣斂容離座，至先生之案前，說：某於某事未明。或：某書未通敢請先生。先生解答時應潛心傾聽，然後回到座位上。

## 午飯

至午時，來自附近之學生經先生允許回家吃午飯，飯後立即回到學館。而距離二町、三町之學生則由家中送午飯，故不需回家。

（譯注：町，日本長度名稱。一町等於三百六十尺。）

## 習字 講授

午飯後學習字。

先生於午後二時講書，學館眾學生坐正拜聽。先生講畢後，學業優秀之學生談論當天先生所講授之處，並熟讀當天所授之書。

## 習字之開始

習字不拘工拙，但求字畫嚴正，留心防止欹斜、差落等弊病。使用筆墨硯時，要求文靜，嚴戒於硯面上亂寫亂畫。

書包藍布(藍色)

書包之藍布

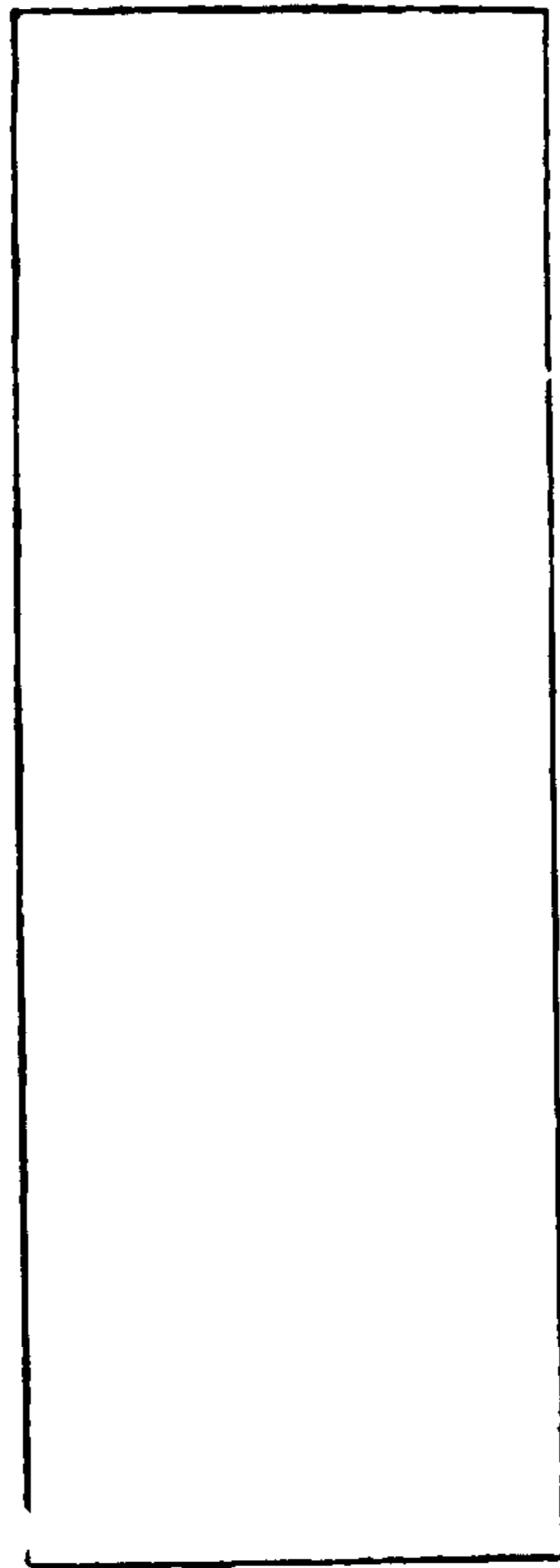
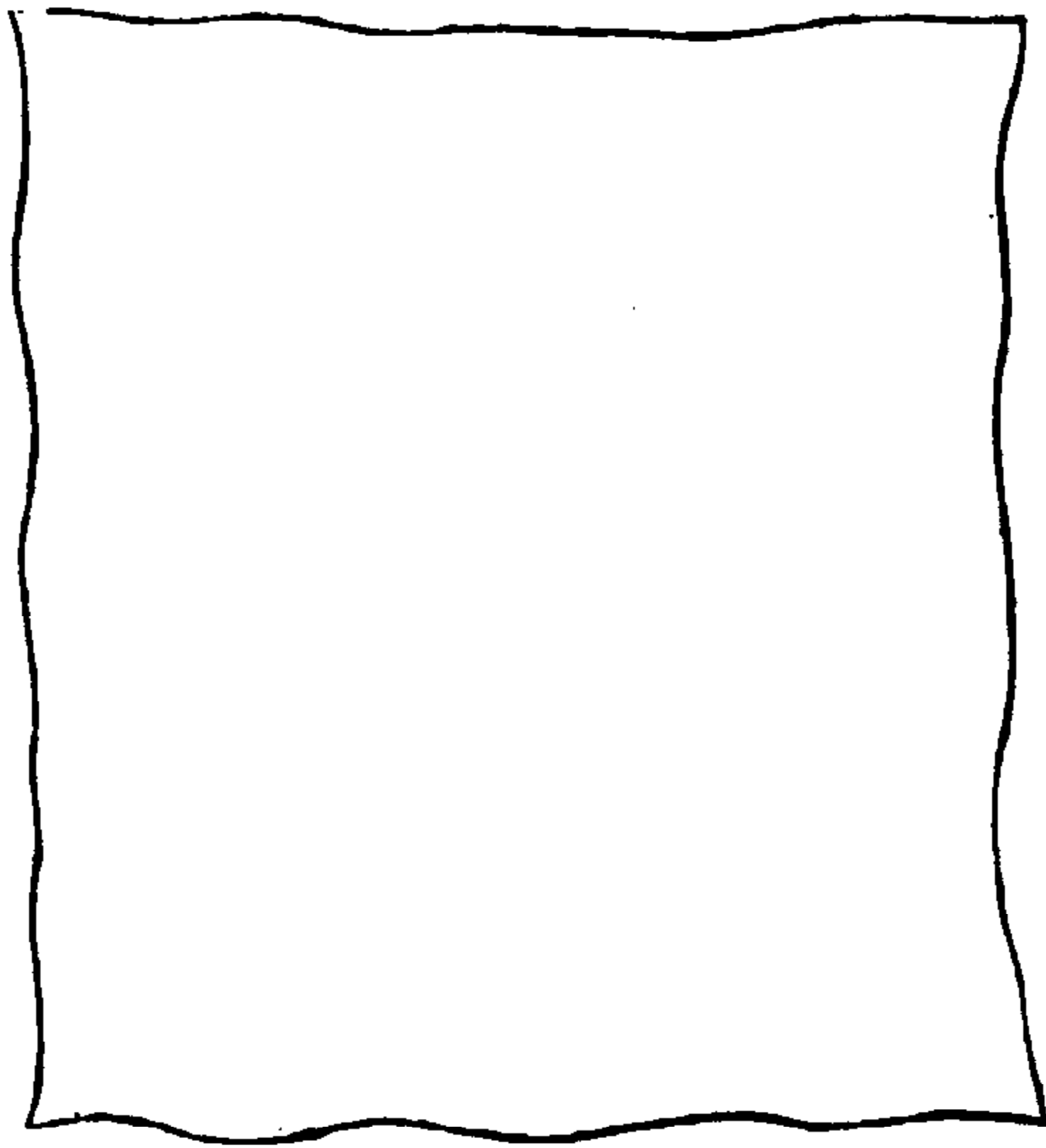

書生禮拜之圖（老師藍衣紅帽。書桌面黑色，淡褐色竹桌架，書套藍色。毛氈紅色。學生黑衣紅帽。供桌面淡褐色，桌幔紫底，紅雲，藍麒麟。香爐蠟臺灰色，蠟燭紅色。畫青灰色邊，黑白畫像。右立者深紫衣黃裙，紅帽）



書生  
禮拜之圖



興 拱手 跪 拜（興者紫衣藍裙，拱手者黑衣深褐裙，跪者綠衣淡褐裙，拜者黃衣藍裙。均紅帽）

興

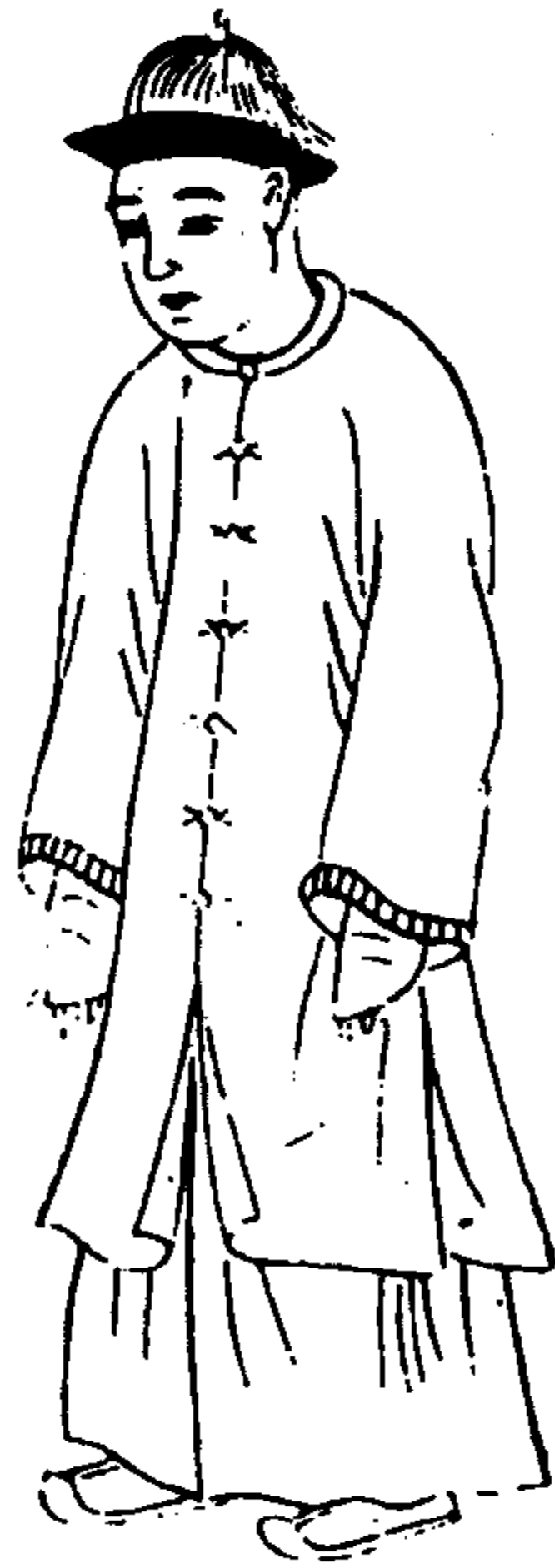

拱手

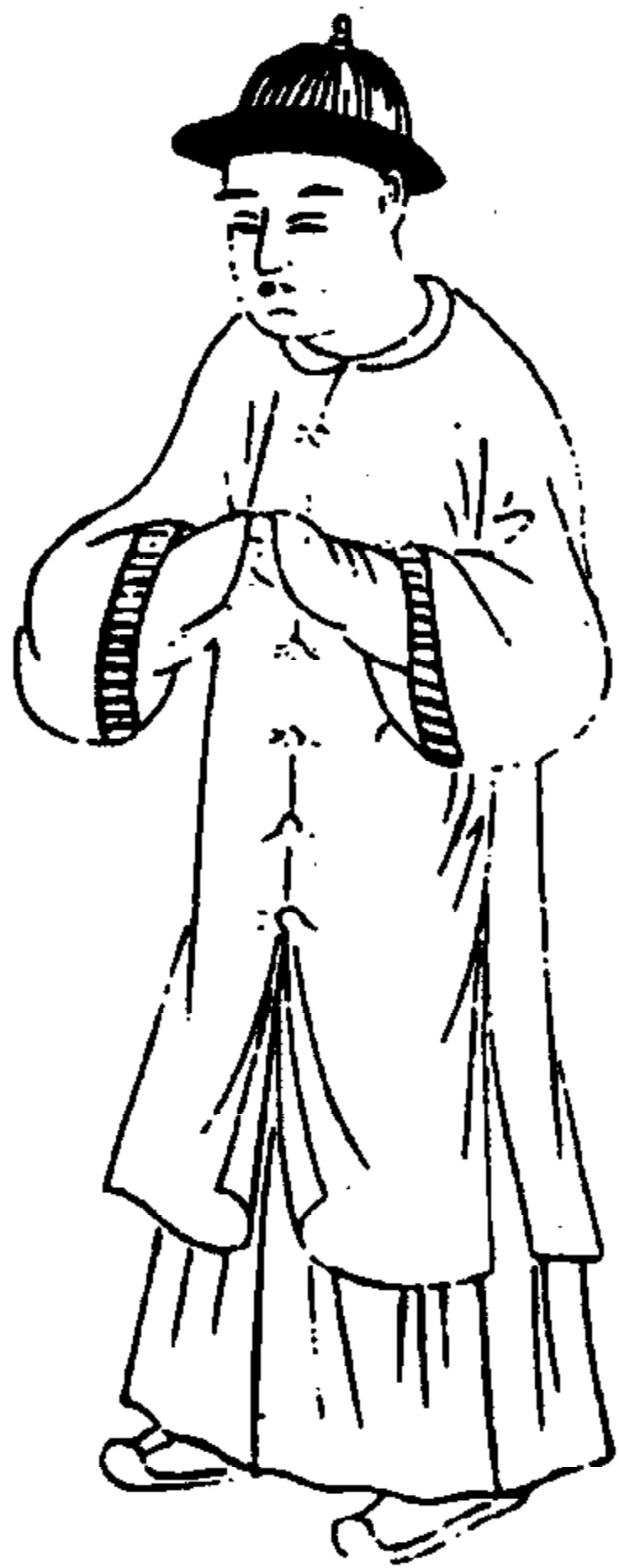

跪クニ



拜クニ

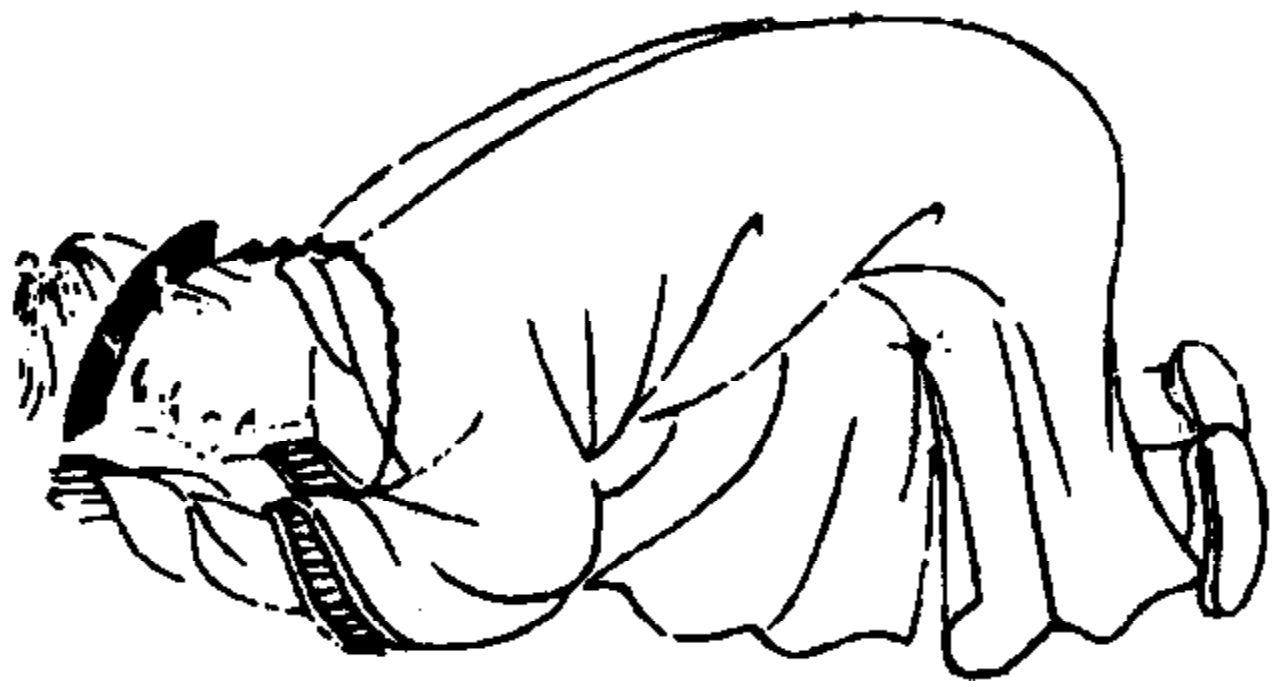

封筒(右上中間紅框,右下白色。左上中央貼紅紙箋,左下封處紅色)

封筒大小不同用白綿連制衣造 正面式

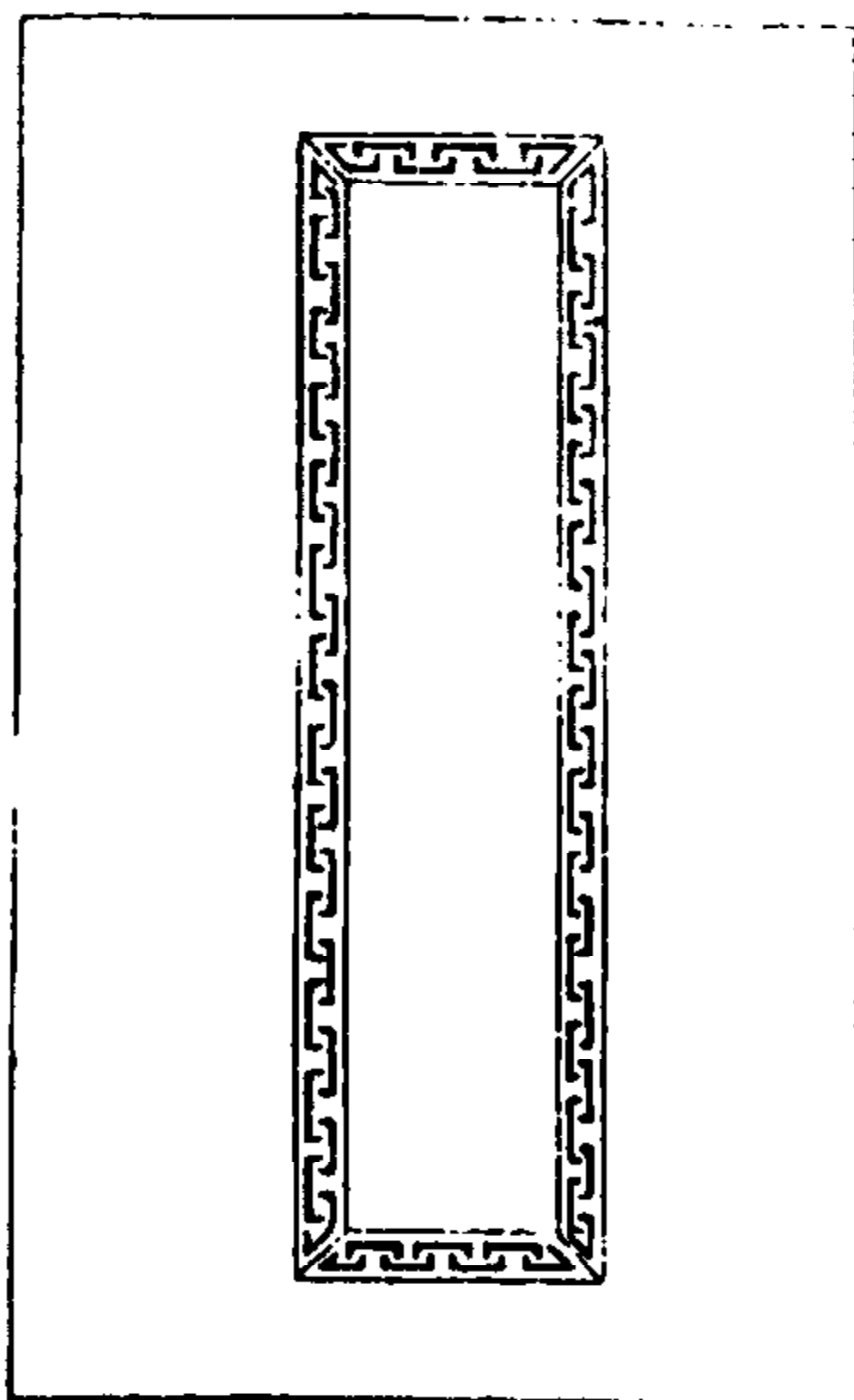

背面式

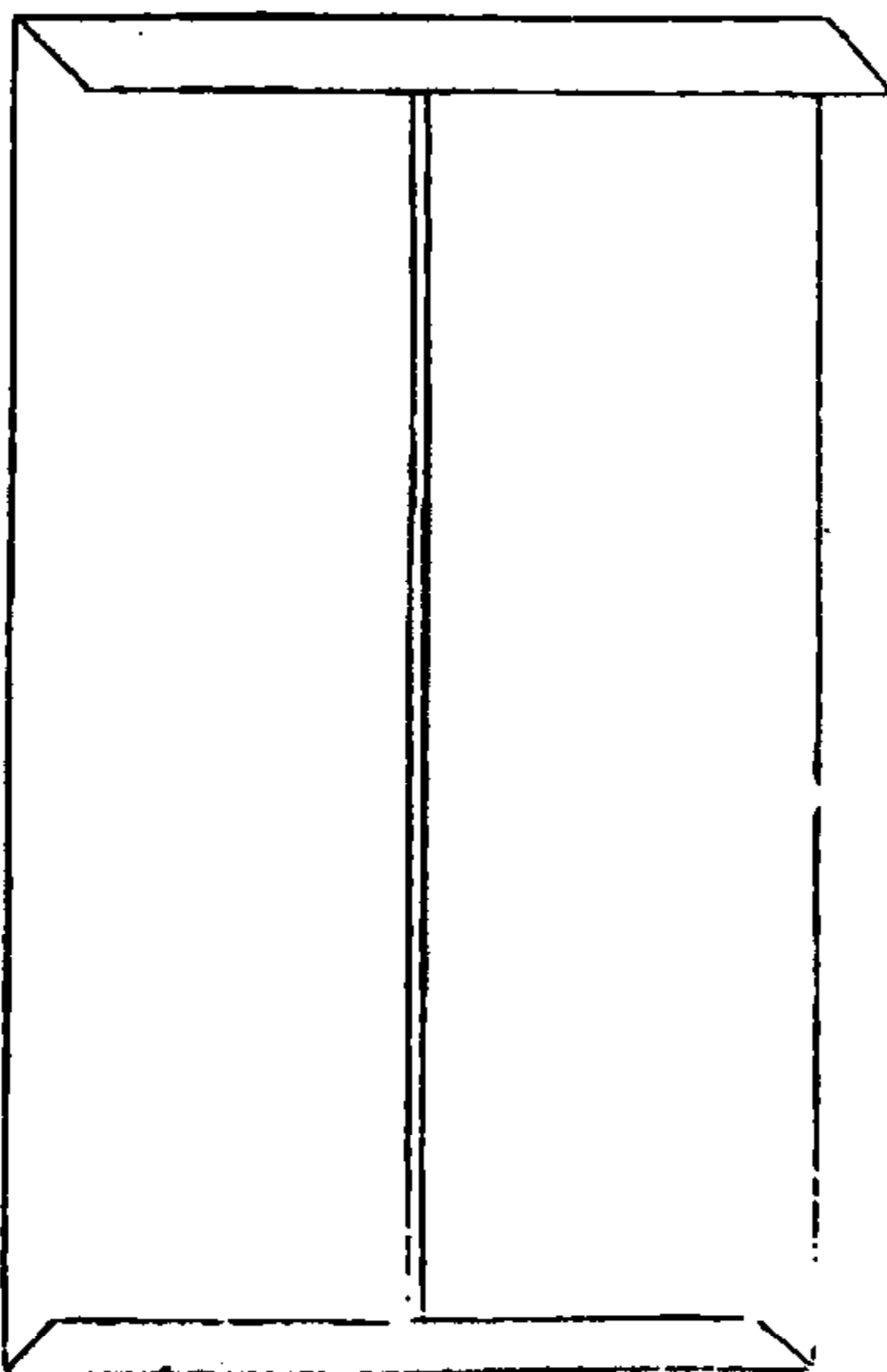

封筒釘封面式 面用大紅或梅紅箋貼固上下轉至後面糊貼牢固

背面式

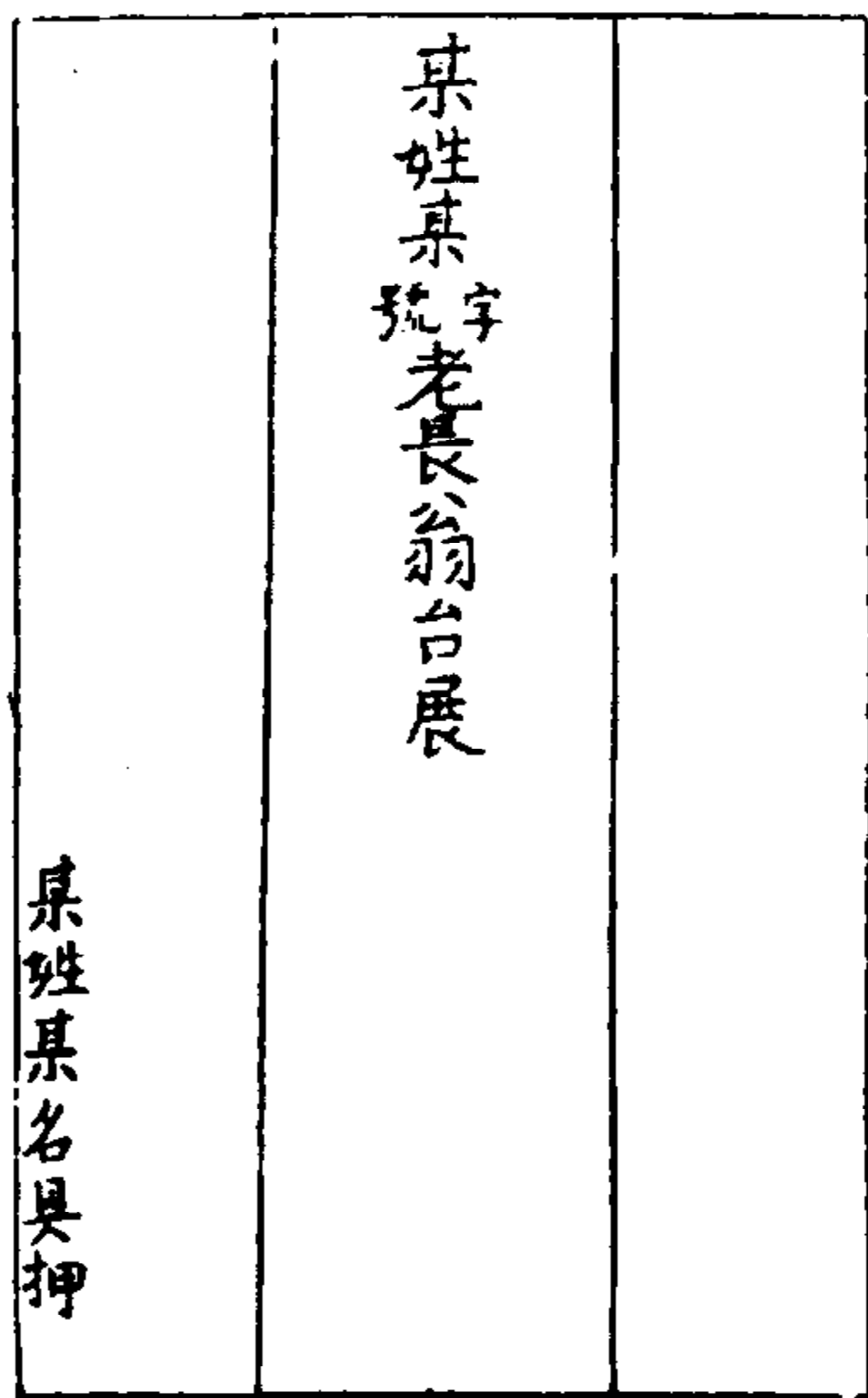

贊脩儀(中央貼紅紙箋)

	贊 脩 儀	
--	-------------	--

習字開始時，教以書寫「上大人、孔乙己、化三千、七十士、尔小生、八九子、佳作仁、可知禮也」等字，此為固定制式。先生用朱筆寫給學生後，學生用墨填寫。

### 執筆

執筆用大姆指中指食指握筆之中段，以掌心有空為佳。此謂之把筆。

### 磨墨

磨墨時不可反磨，而應順序向右旋轉，謂之磨墨。

### 臨書

寫字之方式是將同一個字書寫三四遍。例如，將「上」字書寫三遍時，第一遍是填寫，而第二三遍則由自己書寫。此即寫字之方法。以此種方法每天寫字請改，然後學習千字文或古跡法帖。學習法帖時覆以油紙學習仿寫。

### 歸家

至黃昏左右，令學生回家。但亦有在學館住宿一個月、半個月者。每天回家者多是十四五歲

以下學生，路遠之學生均令奴僕按時來學館迎接。

送午飯所用容器為錫器，而且自入學之日起，即教導學生回到家裏首先須向神（指土地公及灶神）禮拜，並向父母姐妹行禮，進退周旋之禮不得懈怠。

## 作詩

教作詩時，先生首先讓學生作對句。其方法是書寫兩三個字之古人名句使之作對話，逐漸教以五、七字之對法，並加以點削，然後再使之作五言、七言絕句。

習作時可根據學生愛好使用韻書類書等，但並無使用何種書籍之固定制式。

在此期間常有使背誦《唐詩三百首》等情形。

## 作文

教授文章作法，對於有天生才氣之幼童，即使只有十二三歲，亦使之熟讀《左傳》、《史記》、《漢書》之類，逐漸教以義理體裁等。或使之輪流講解先生所講之書，如有義理不通之處，則於其講完之後逐一加以糾正。在略通句義文法之後，先生出題令學生作文，並對文法、呼應等加以糾正。

塊頭字 錫孟(塊頭字無色。錫孟灰色)

塊頭字

孔	上
乙	大
己	人

錫孟

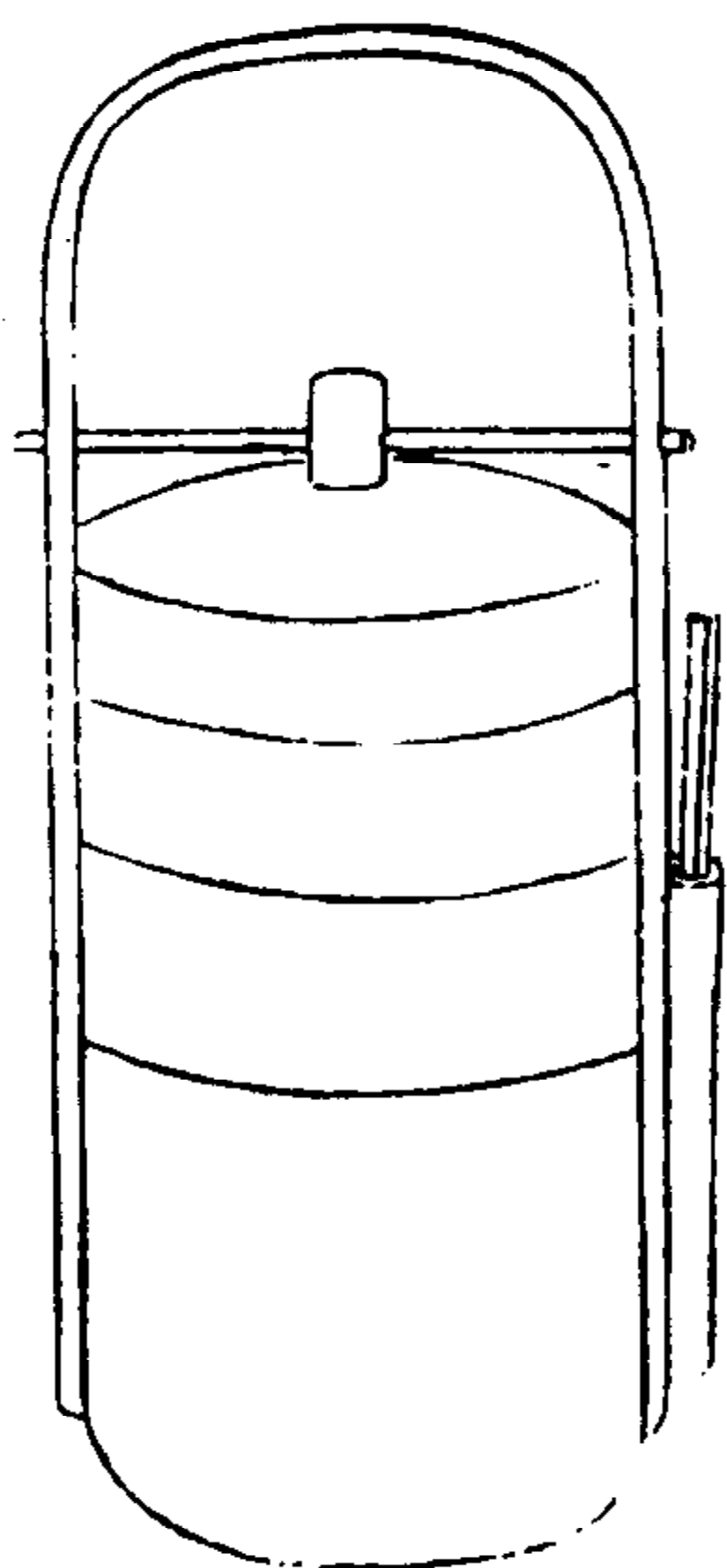

學館諸生列位之圖（老師褐衣黃裙。黑眼鏡。紅椅，桌面淡褐色，書藍色。桌邊站立學生小帽藍色，淡藍衣深藍裙。前立大人黑衣深藍裙，小童深藍衣灰裙，均紅帽。右坐四小童衣褐、紫、藍、黑色，帽子二藍二紫。橈子左綠、右紅。供桌桌幔黃色，淡褐色鳳凰圖案，雲團紫色，浪紋藍白色）

學館諸生列位之圖





## 文昌帝君

學館供奉之聖像左右，有安放文昌帝君、魁星像之事。此二神靈均為執掌文明之神，故讀書人多加以崇敬。但亦有不祭祀之地方。

## 先生待客

先生與賓客應對之際，學生序立於先生身旁。先生與賓客施禮後，諸生亦向賓客奉揖。賓客退出時，應奉揖相送。如先生不令諸生出門，則各歸原位凝立。先生送客回到室內命諸生就座時，方可坐下。若賓客欲見眾學生中某人，則應向先生行禮後再向客人作揖，客人離去時亦不得遠送。除此情況外，不得親近。

## 家庭執教

知縣、同知及其以下之官員或富戶等，則於自家請博學先生教育孩兒。其禮儀均相同。但需用名為關約之全帖拜請。或是三五家合請一位先生教育孩兒。概言之，請先生來自家之事始於何世已不可知。

若當地無可充任先生之人，則往其它地方邀請先生教育孩兒。邀請先生之家需營建學館及

請帖 封筒 關約(請帖無色。封筒、關約中央紅色紙籤)

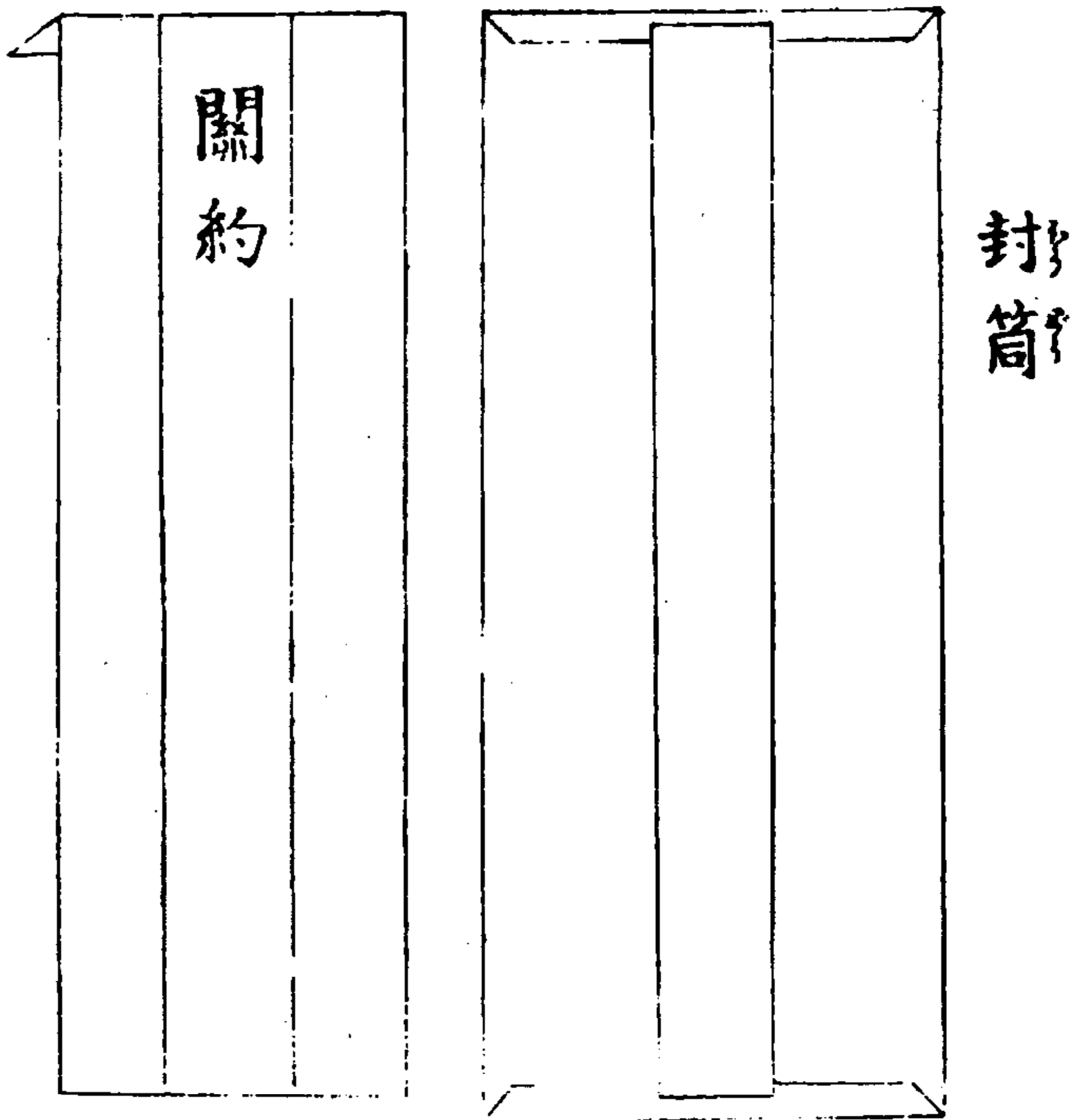
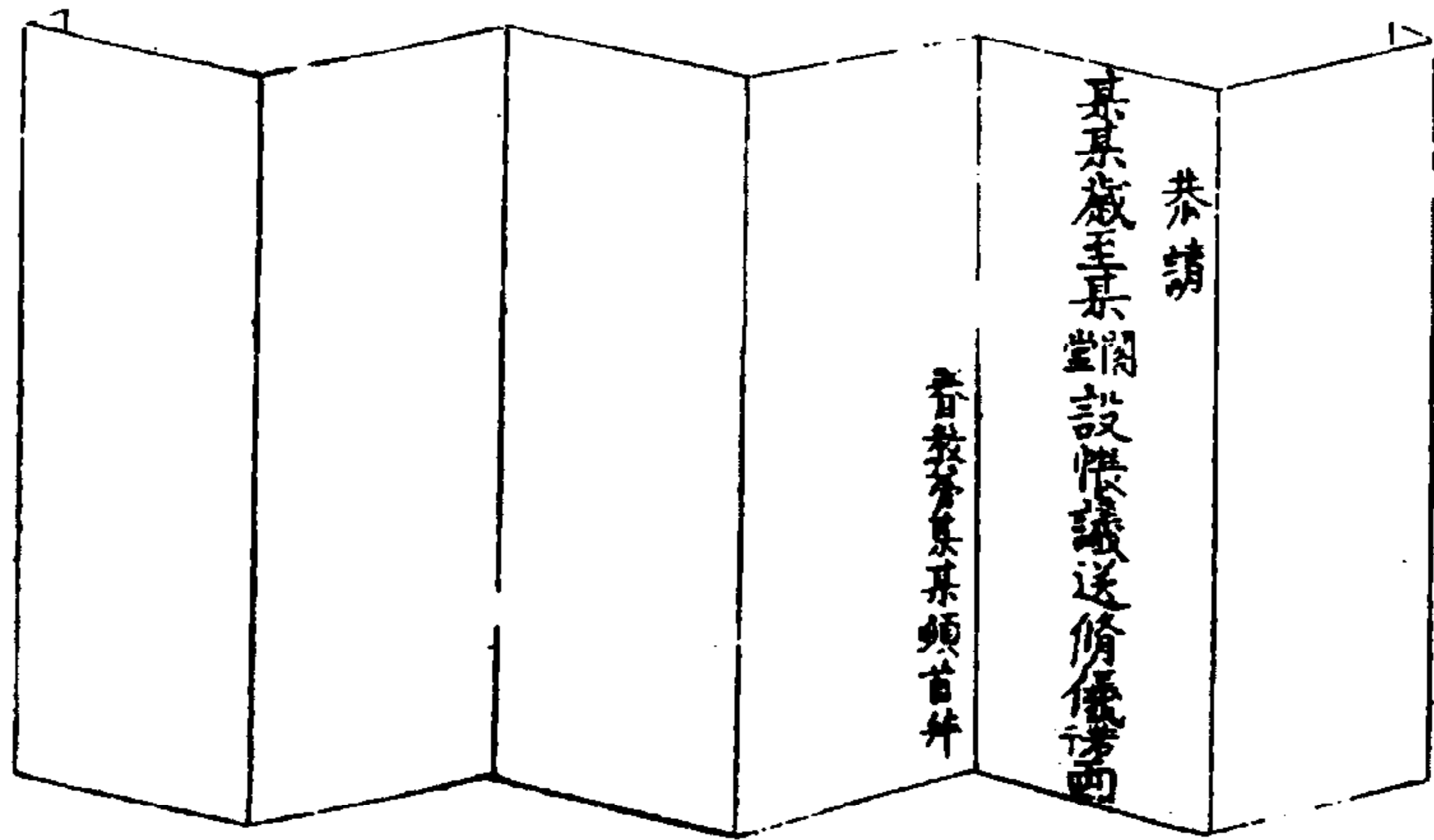

內房、睡房，而使自家孩兒每天前往上述學館上學。先生每日飲食亦由主家準備。亦有根據季節贈送衣服之事。如先生無人伺候時，則由邀請之家派遣書童、管童等二三人伏侍。

十二月時，先生收拾學館返回鄉里，於正月初十左右回到學館。

### 女子之學習

女子上學之法與男子亦無不同，但均由有才學之寡婦或良家妻女做為女先生，每日來到各家，教授各家女子。

開始時教《女訓》、《孝經》，然後再和男子同樣使讀《千字文》、《百家姓》、《四書》等書文。贊儀、束脩之禮亦與男學生相同。

開始習字，亦有女先生教寫「上、大、人」，以後不論男女，均師從善於書法之先生學習練字。

富家女子亦有教以詩、文者。小戶人家女子中或因有志於學、或因父兄之喜好，亦有請先生教以詩作者。除此之外無有女先生教女子之事。

至於婉婉聽從等事，則是女子之母親常所教導者，但時常亦有由女先生行之教導。

### 功課單

學館牆壁上之訓告掛幅，稱為功課單，經常掛於牆壁以便學生看到。如有違反規定偷懶作怪

者，則以戒方一名戒尺，用木板製做。或竹片用竹板製做，用於重懲。打手心，重懲時則打屁股。

### 學館休日

每年放學之規定日期為三月清明、五月朔日至五日、七月中元、八月中秋、九月重陽、十一月冬至及十二月二十日左右至下一年正月十日前後，稱為放學。此乃一年之間規定之放學日期。但亦有只於每年端午、中秋之日放學之地方。其餘日食、月食、國喪等時節均不放學，而是與平日同樣教學。

先生每年自十二月二十日左右停館回家，於正月十日前後回到學館，並定出本月某日起開始上學之日期，用紅紙書寫招貼貼於門口。學生等見到期限後，即於該日上學。此時無開學等儀式。但如有初入學之學生時，則與平時所行儀式同樣，應在聖像前供奉香燭供品等，舉行禮拜儀

開館票（無色）

開館票

本月某日開館

功課單 戒方 竹片(功課單無色。戒方淡褐色。竹片黃色)

功課單

夫書生每日清晨上學宜整頓  
 几案令潔淨端正平心意氣將  
 昨日所教之生書讀熟背誦仍  
 理溫讀過書每本正文十張然  
 後方教生書再讀計遍數成誦  
 午飯後習字筆硯墨錠須頓放  
 有常處不可散亂未時講書又  
 熟讀舊時讀過之書務要讀得  
 字字響亮不可錯誤夜間在家  
 亦讀到二更凡在本館受業者  
 慎之毋忽

戒方



竹引

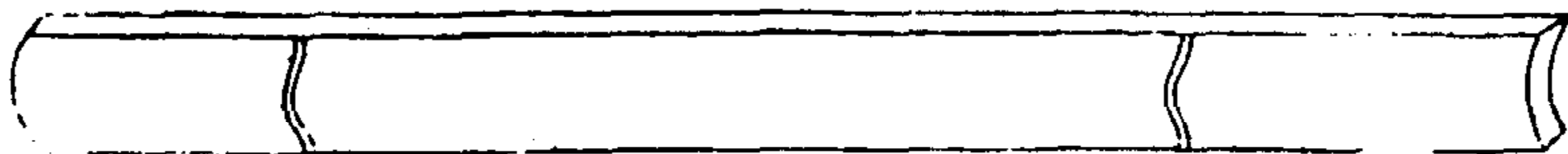

贊儀束脩包法(無色)

贊儀束脩包法

面

星  
元  
幾  
塊

背

單帖

晚生某某頓首拜

拜匣蓋 匣身(褐色)

拜匣蓋

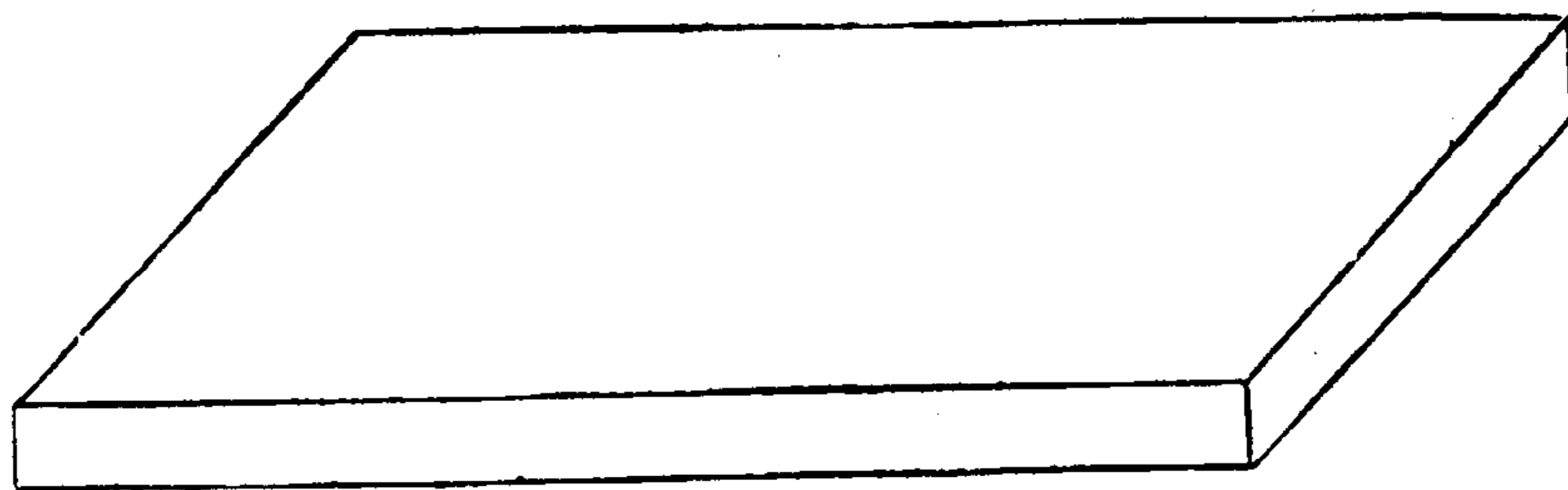

同身

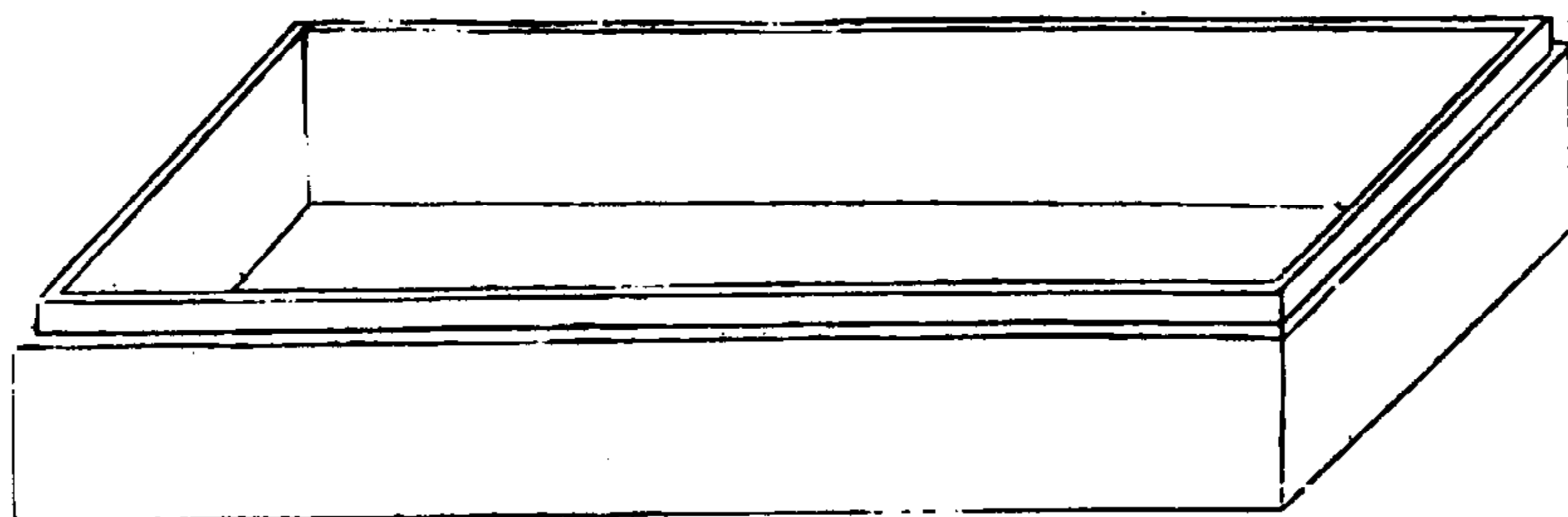

式。

除上述日期外，一年之間無放學之日。先生或學生家中有事時亦可放學，但如是學生家中有事，則只該生一人放學而已。

### 朔望禮拜

每月朔日、望日學生早晨來到學館，前後到達之學生互相作揖，全部來齊後，由年長學生帶領諸生先至聖像前焚香禮拜，並向先生行禮，此時先生也起立作揖。

### 謝禮

邀請先生來自己家中者，每年謝儀約為銀五、六百匁。三、四家合請時，則議定為一家一年銀一百匁至二百匁不等，並得到先生允諾。

學館學生之脩儀，一年為銀五十至一百匁不等。

不論大戶小戶均是每年分為三次端午、中秋、歲暮。或五次立夏、端午、中秋、冬至、歲暮。贈送。

銀包式樣，如為碎銀則上寫星幾塊，整銀則寫元幾塊而不注明重量。銀包上面以紅紙做成封筒，密封後加紙條上書脩儀，放於稱為拜匣之盒子中，令奴僕持送。此時，先生應出具收取謝帖。



祠堂（屋頂牆頭褐色，門框最上部橫條藍色，下接橫條綠色中有紅色菱形。中部格窗黃色，下部褐色中有紅圈。房柱褐色。圍牆白色，祠堂右壁淡紅色，畫有牡丹）

祠堂

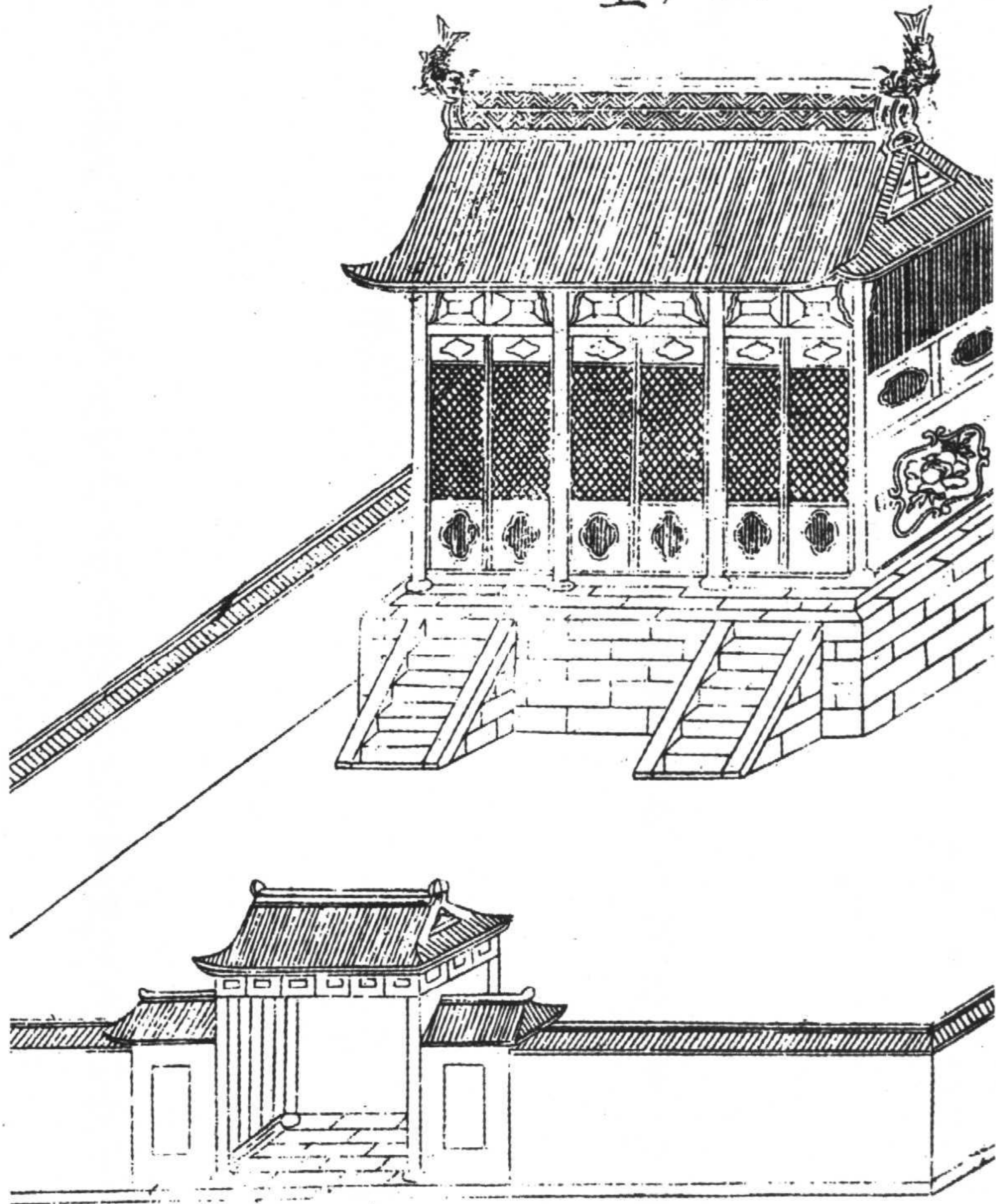

羅紋斗方紙 斗方花箋紙各色不同(上土黃色。下桃紅色)

ら じ ぶ じ  
羅紋斗方紙

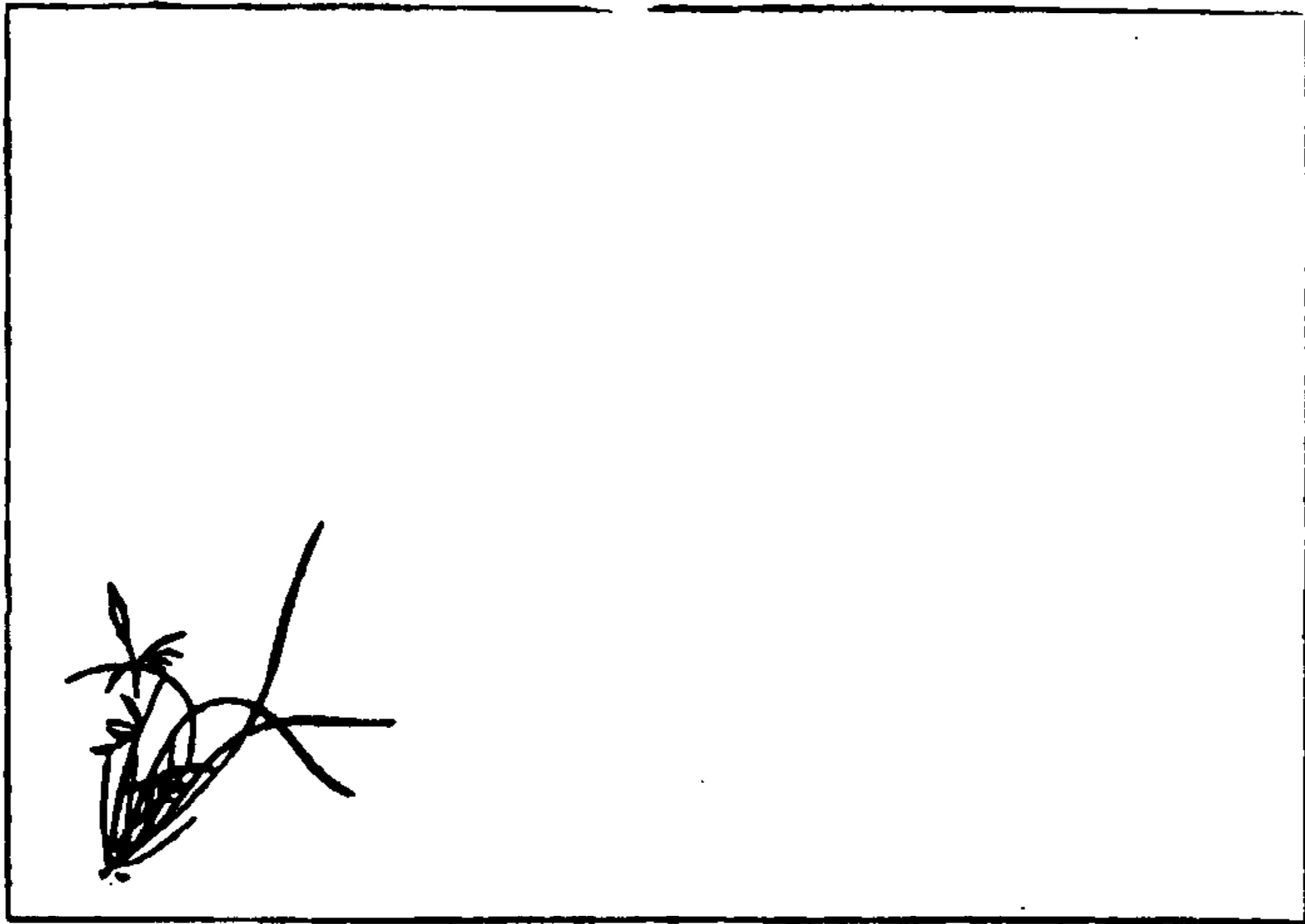

じ ぶ じ ぶ じ  
斗方花箋紙各色不同

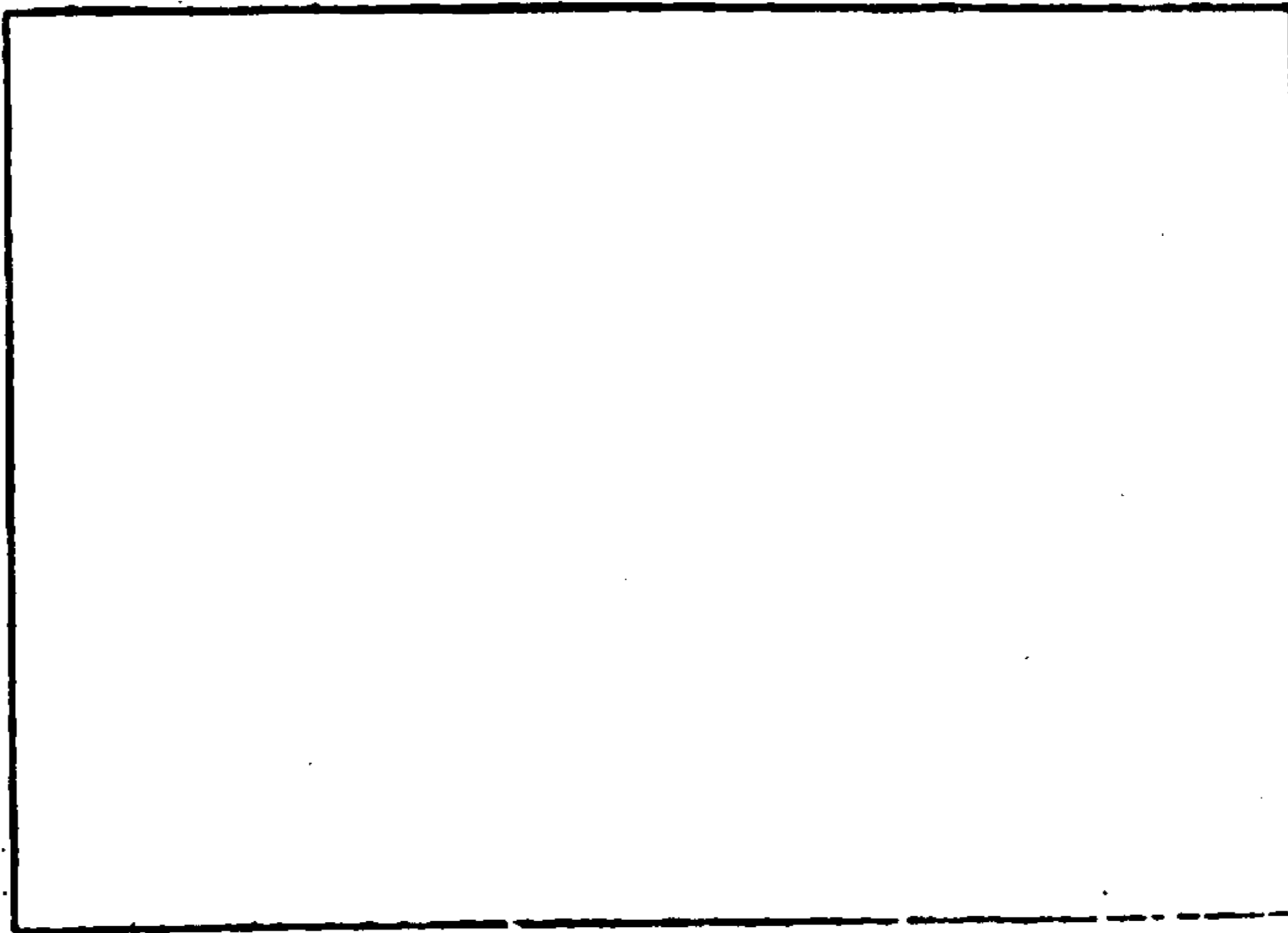

格紙 白地紅格(無色)

格紙

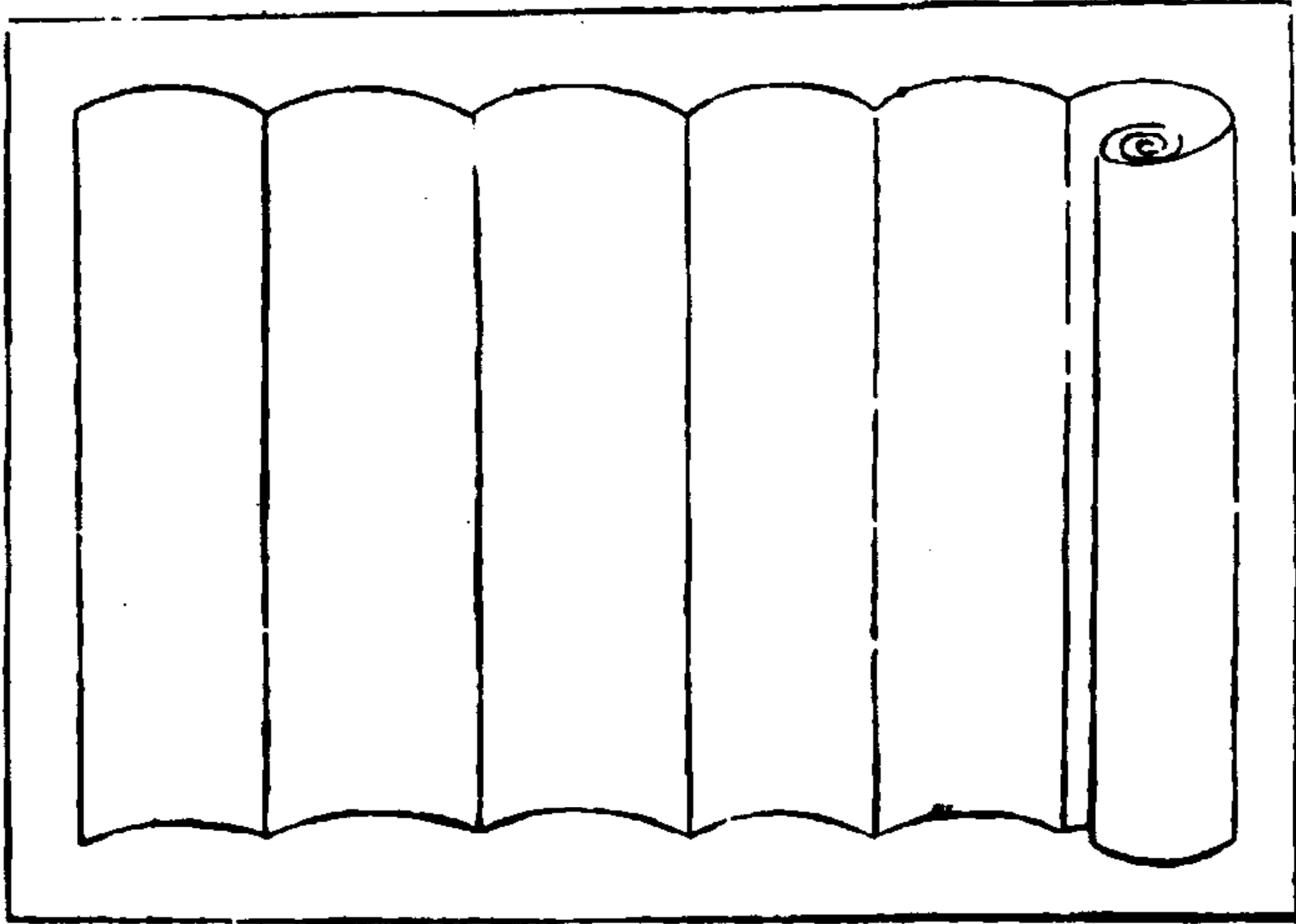

白地紅格

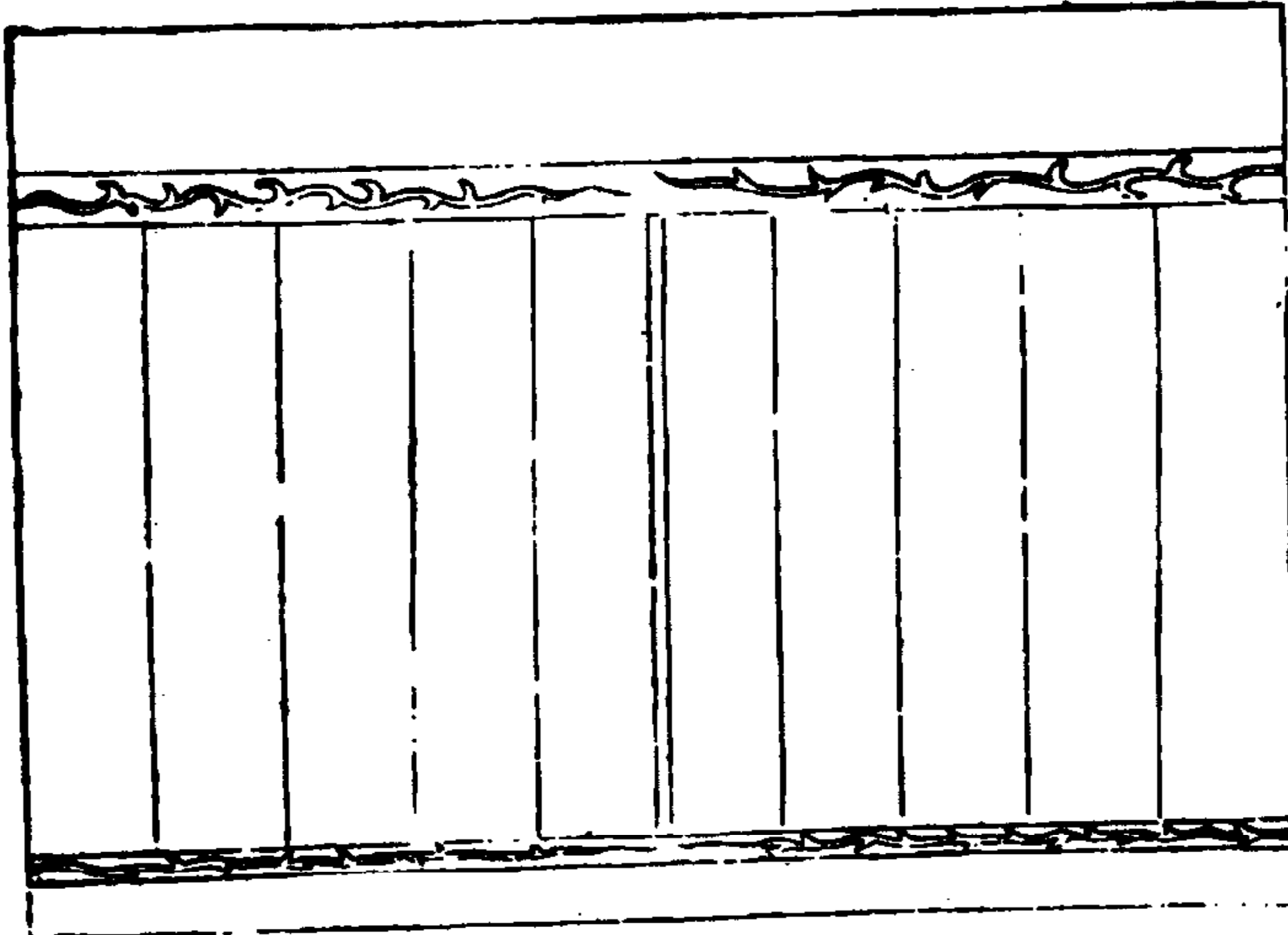

下馬碑(灰色)

下馬碑げまひ

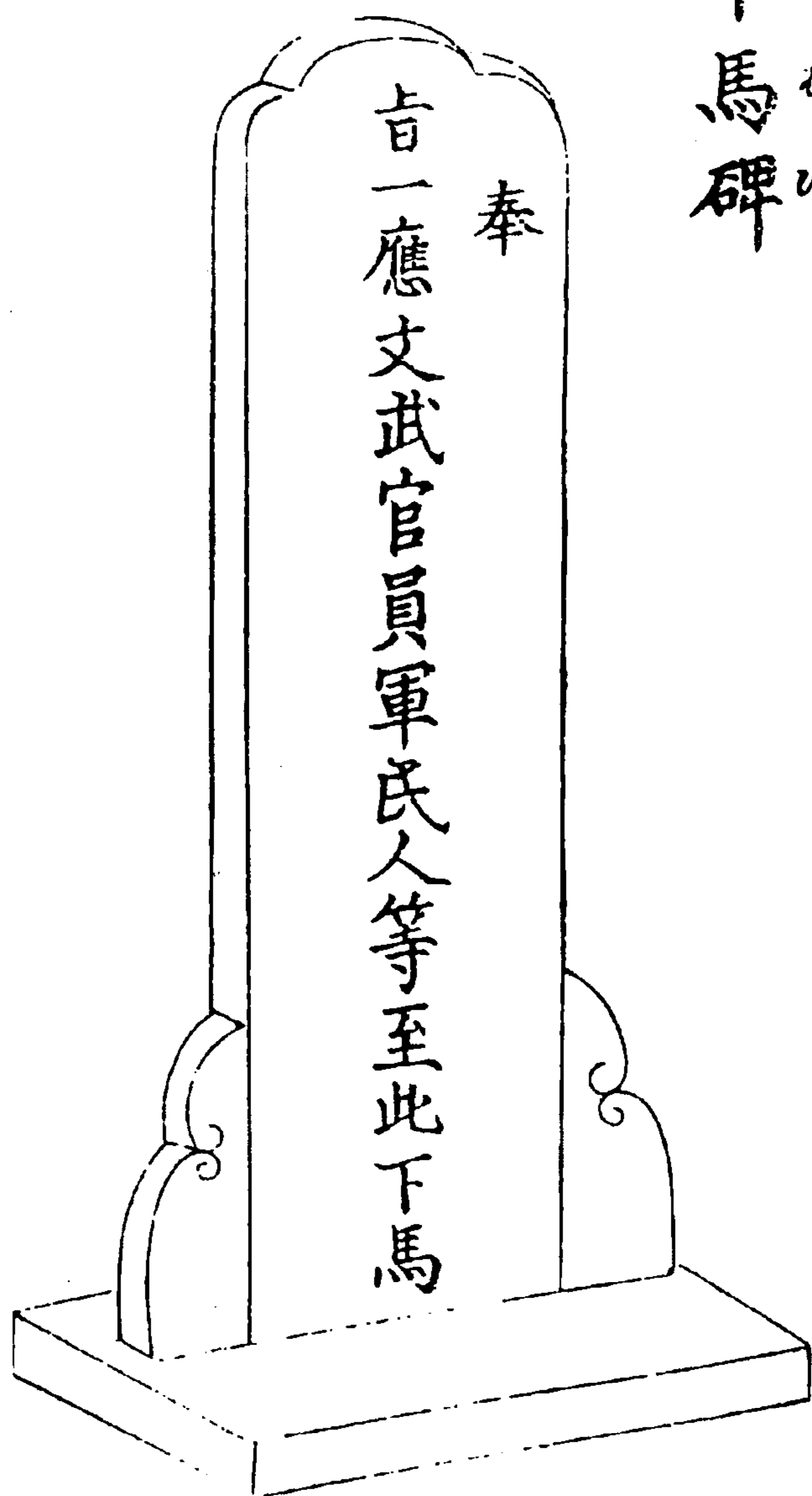

縣學（圍牆與屋壁均白色，大成殿壁粉紅色。門、柱等淡褐色，屋頂牆頭褐色，臺階青灰色）

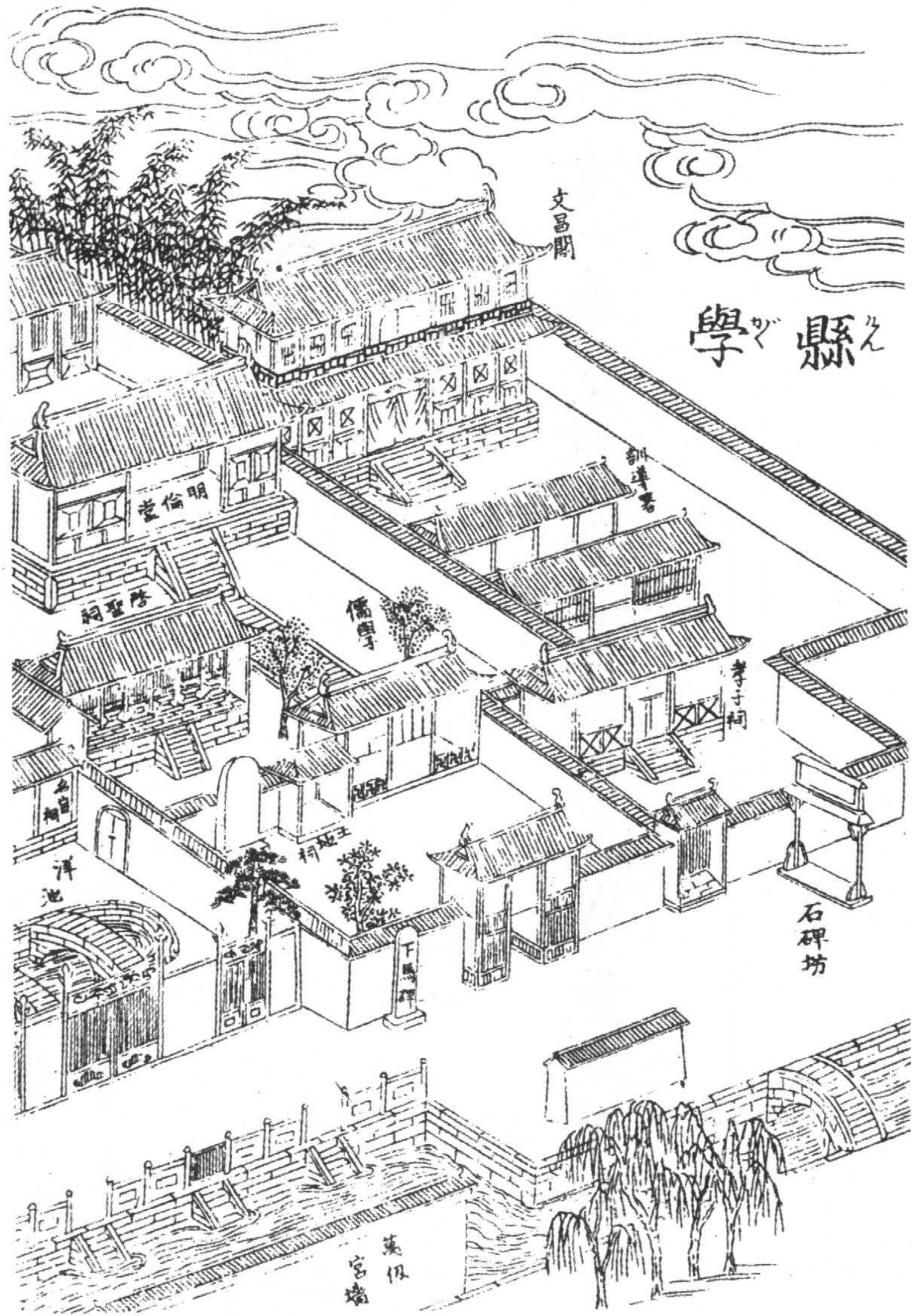

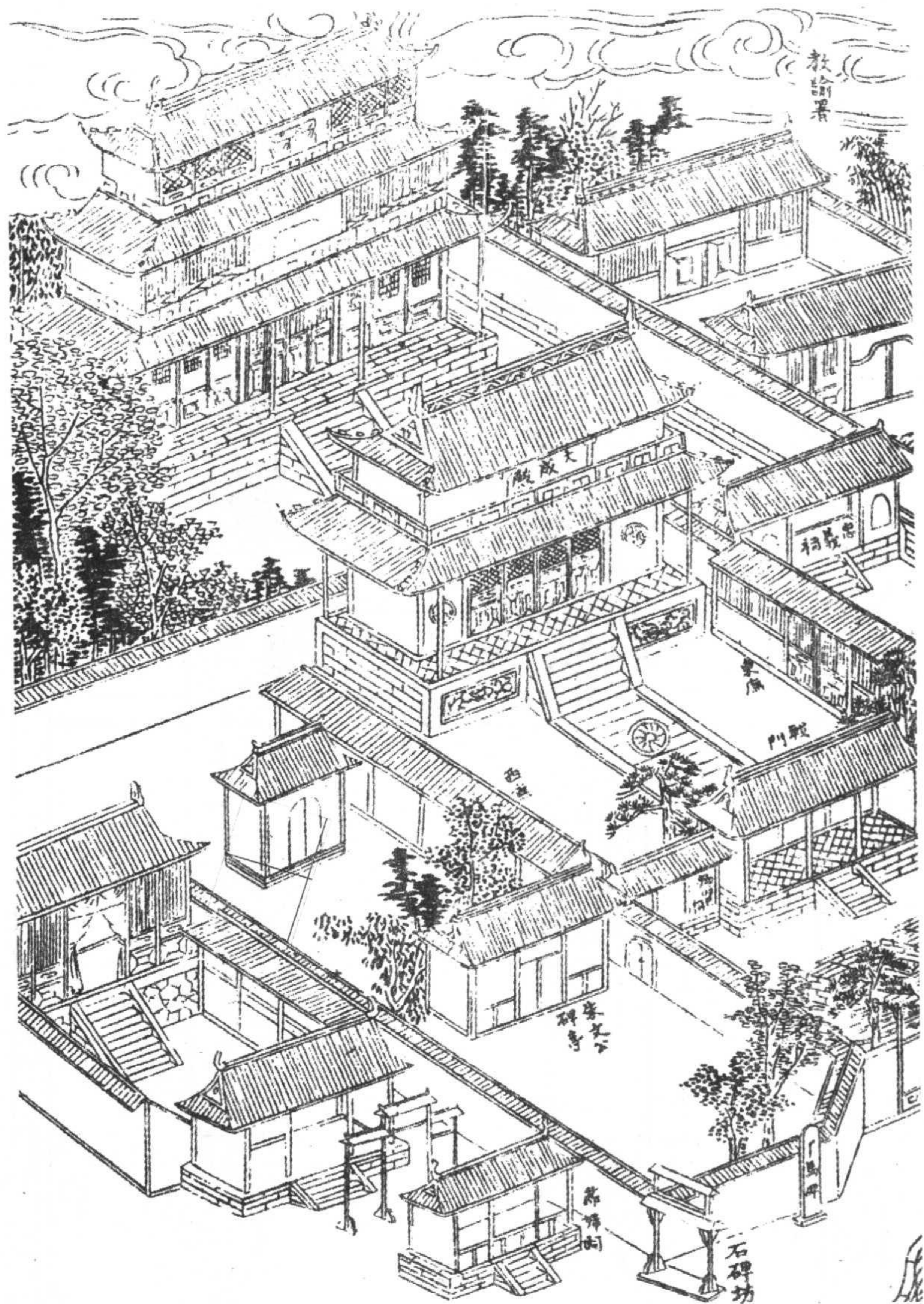

石牌坊東位

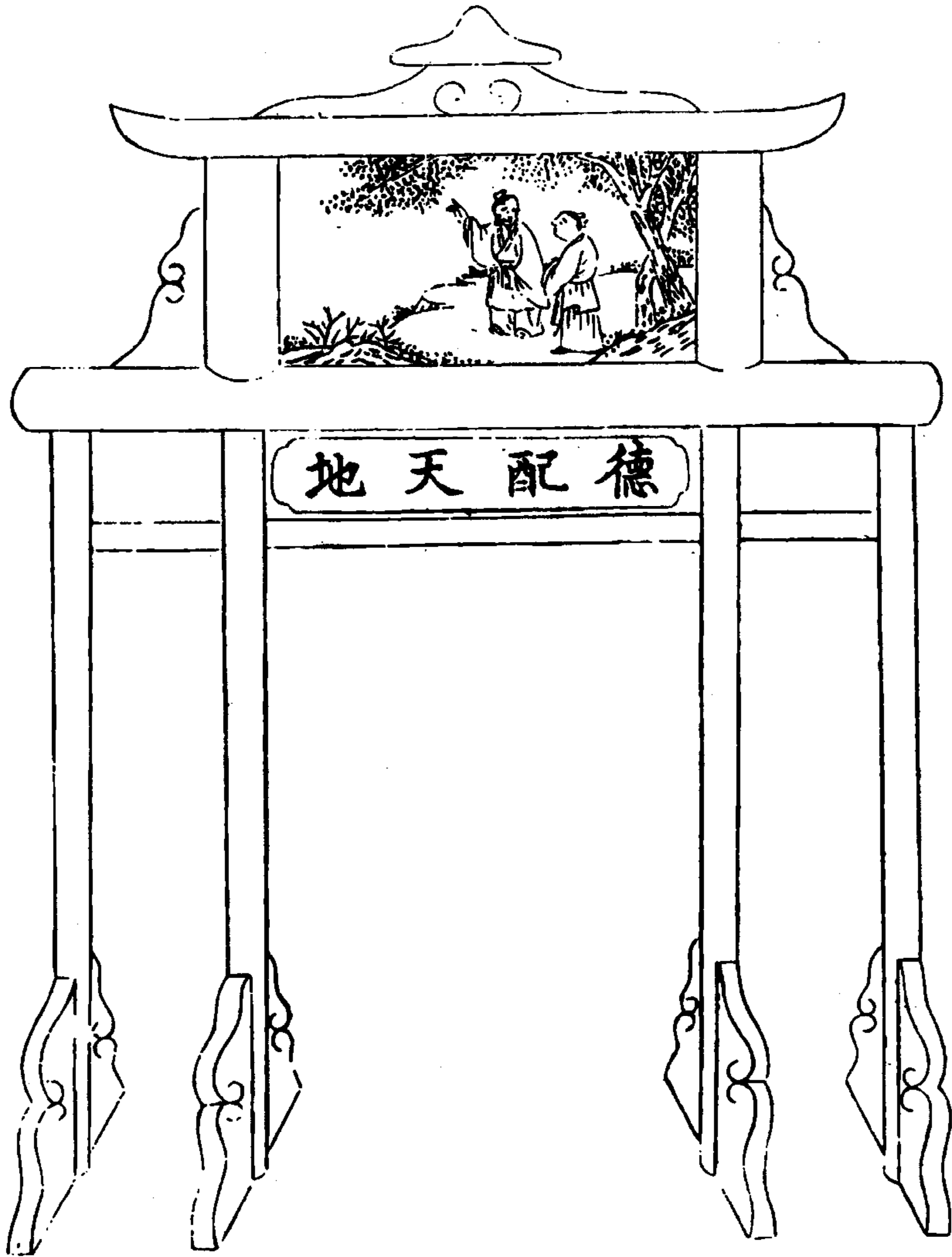

石牌坊東位(灰色。碑上彩色畫)

石<sup>いし</sup>碑<sup>ひ</sup>坊<sup>ぼ</sup>西<sup>にし</sup>位<sup>ゐ</sup>

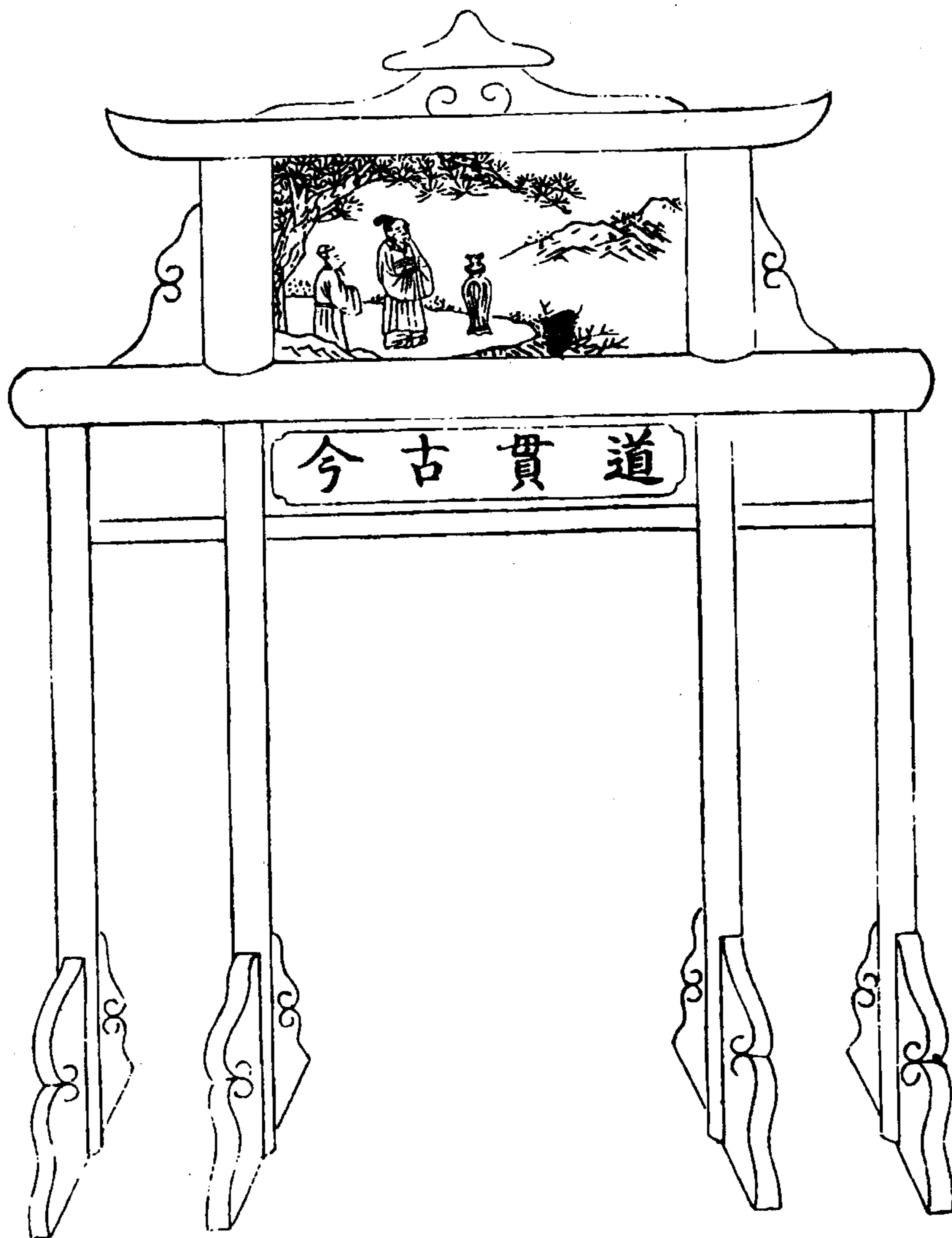

石牌坊西位(同東位)



謝帖(無色)

謝帖

承 領 惠 謝

某姓某名

義學

各地均有義學。乃當地大官、富家等有志者出資請先生，借鄉間祠堂等地為該地之學館，以集結教導家境貧窮無力行束脩等禮之人氏。此謂之義學。教授方法及其它起居方式等，與間學相同。

## 鄉試

學生學業進步、熟悉製做文章詩詞之大概後，即可隨意從良師益友經常討論經義，然後赴一鄉之中考場應考鄉試。但此惟有志之士而已。

執掌鄉試之官員稱為主考官。此係從曾經過考試當時任職於翰林院、詹事、科道、六部、九卿等人員中，派出之欽差。

鄉試中第一場之題目為《四書》中之句，要求做三篇文章及一首五律詩。第二場係以《五經》為題，要求每經做文章一篇及論一篇。第三場要求做策五道、表一道。此謂之鄉試。

鄉試之後，尚需應縣、府之考試，考取後即可及第。



# 卷六 生 誕

## 妊娠

凡婦人懷孕後，於四五個月時用綢、絹、紗、綾、棉布之類，按該人肥瘦長度製作一幅肚帶即腹帶。纏於肚上，平日注意身體安靜，不得過於勞累，並留心不持重物及向高處舉臂。在飲食上亦應儘量淡薄，以養胎兒。

懷孕後應令穩婆一名收生婆。每三五天按摩一次腹部。

## 出產

### 出產

臨月之際應準備草紙、襁褓，欲產時於床上鋪好褥子安臥，使穩婆撫摩腹部。臨產時，穩婆抱腰，視時刻給以助力使之產下。

產下後，穩婆抱起小兒觀察手足及身體各部，以竹篦切斷胎衣，用綢子緊扎臍帶之切口，包好後捲扎於腹部，並用甘草湯大致洗淨嬰兒，用手指探人口中洗出淤血等，擦淨身體。用棉布或

綢片包裹後，用襪襪包好，橫抱於懷中。並使產婦移至產屋。一名產臺。

### 產臺

產臺係於普通床上左右疊放多層褥子，使產婦安坐在中間，身體不動。大多在十天或七天左右均不使產婦平臥。如無血暈，亦有於五六天後即令平臥者。

產婦坐於產臺上後，立即使吃糯米粥，但不能一次吃過多，而須分時逐次少量進食。糯米粥多為進食開始，以後則是吃飯。在三十天內忌魚肉油腥，五七日之內忌薑辛鹹味。五七日之後逐漸使食少量鹹味。

七日之內，使產婦飲用砂糖汁蜜。煮益母草，以去除淤血。如無血暈，則不用湯藥。

產婦坐於產臺期間，由老女、阿媽之類日夜守護，以防止產婦頭部下垂身體斜傾，並留心不使受風寒等。家中亦須保持安靜，禁止高聲喧嘩及物品之響動，充分使產婦靜心安臥，保養身體。

### 胎衣

胎衣放入小磁罐中加蓋包好後，在宅中潔淨空地挖掘深約三四尺之坑加以埋置，永遠不動。無選擇埋置方位及添加物品等事。

古時，有與古錢一文同埋之說法，但當時已均不用。

## 洗嬰兒

洗嬰兒時，於甘草湯中加少許食鹽，攪拌勻後放入小盆中洗。只大致洗去血污。洗後用膩粉細末擦遍全身，再用襪襪包裹。膩粉是為除濕。

## 臍帶

臍帶切後，以絹絲繫好切口，貼靠臍旁，外面以絹絲纏起。六天之後再解開看乾不乾。如已乾則自行縮進臍內，此時即可取下絹條。切斷臍帶時應留下約二寸長。若過長則乾後會成毛病，過短則會受風濕。

## 哺乳

嬰兒須在產後二十四時之後再吃乳汁。也有在一日之內喂乳汁者。在此期間，可喂牛黃黃連湯等或搗碎葡萄大棗煎湯喂服，以去胎毒。胎毒少時則不用牛黃。

喂乳時，如母親有乳則喂母乳，如母親無乳則用親戚中婦女之乳汁。

## 湯餅會 起名 紅蛋

於第三天或第五天用麵粉做餅以示慶祝，稱為湯餅會。一稱三朝。此日為男兒起名。男兒之名字使用阿福、阿壽、官哥等吉利字眼。吉利字眼指可賀可慶之文字。

草紙 胎衣器 襁褓 肚帶(草紙白色, 器身淡土黃色, 中央橫線以上白色。襁褓白色。肚帶白色, 端部綠格紅穗)

草紙

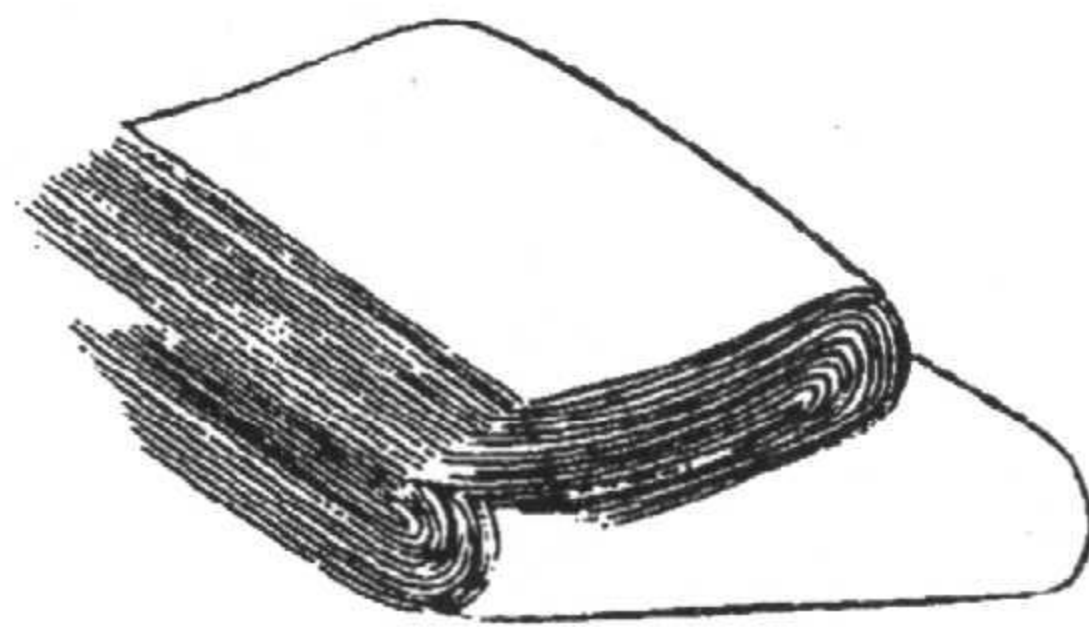

襁褓

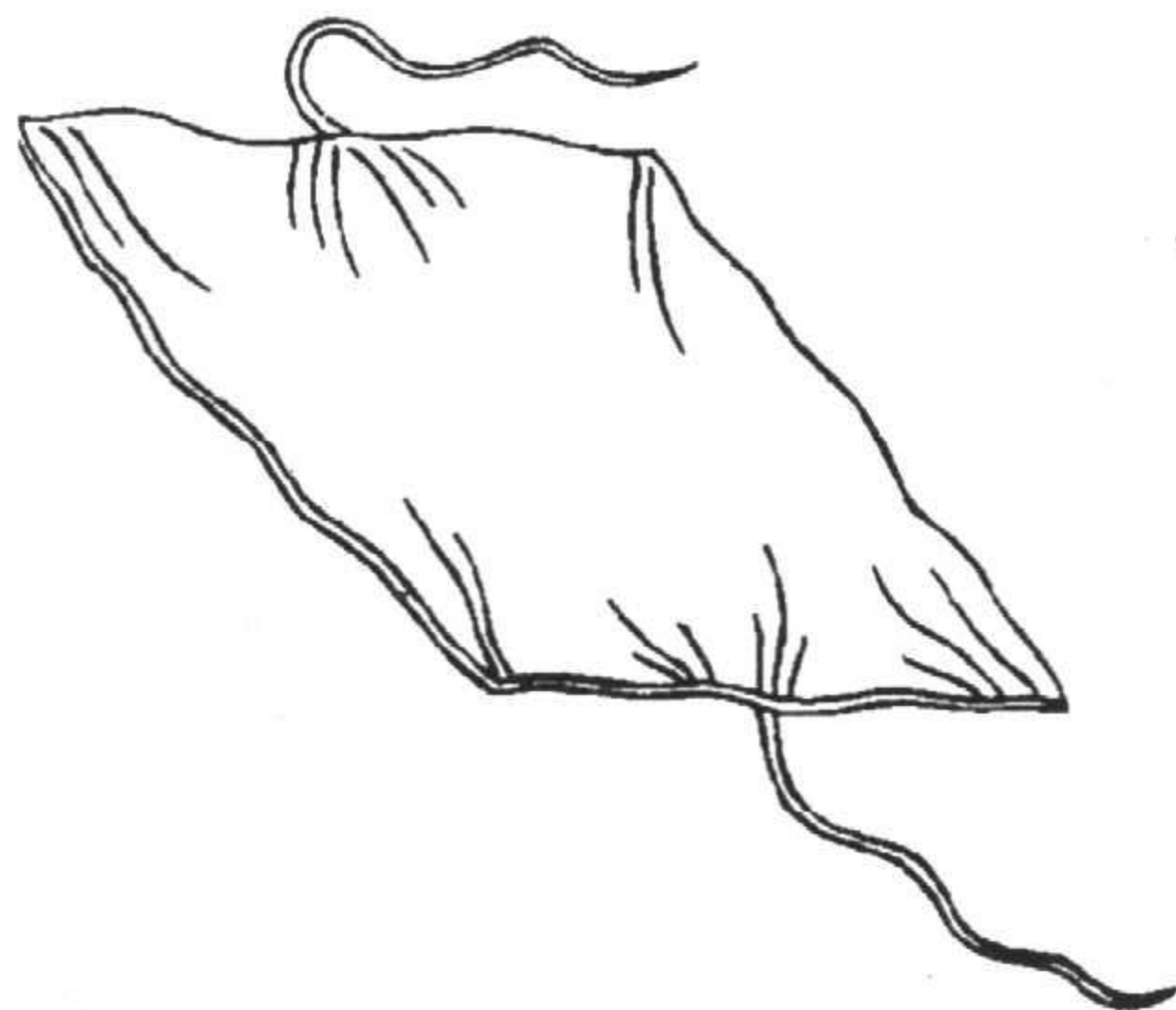

胎衣器

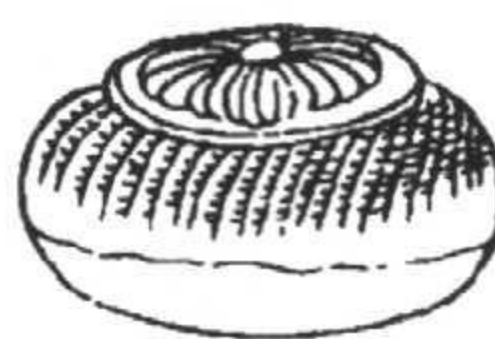

肚帶

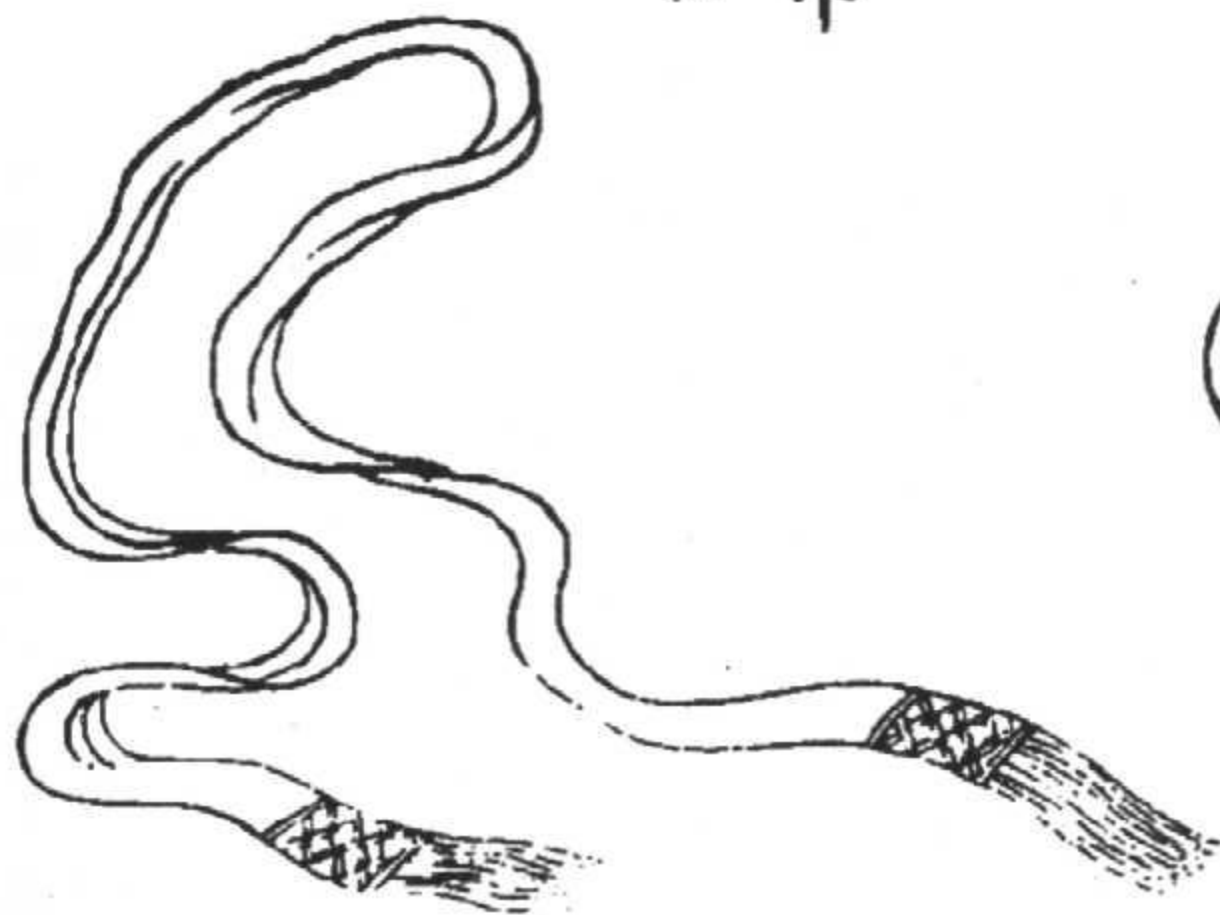

產屋（產婦衣淡紅色，蓋被綠色。乳母藍衣黃裙，襖紅色。嬰兒裹紅布。床框黃色，上部短帷粉色，兩邊藍色，繫帶穗紅色。床座褐色，淡綠布檔。床上被子，左邊黃色、紅色，綠褐格條，右邊橙色、紫色，黃褐格條）





概言之，女兒不起幼名。至十四五歲時如喜好作詩或善於書法則可有起名之事。除此之外均稱一娘、二娘、大姐、二姐。稱長女為一娘或大姐，次女為二娘或二姐。娘是對婦女尊稱之俗語，但子對母亦稱娘。父母稱女兒為娘，則是愛稱。出嫁後則稱娘家之姓。如王氏則稱王娘，張氏則稱張娘，餘皆準此。多有終生不用名字者。

於此湯餅會之日，以湯浴兒，冬寒之時則只擦拭。並穿以帶袖衣服，邀請親友舉行慶祝酒宴。親友贈送三個或五個染紅之雞鴨蛋。主家也贈送蛋及餅。親戚之間無在三朝前贈送嬰兒衣服之事。此種禮物雙方均不用禮單，並按照時節使用雞鴨蛋。

## 滿月

第三十天稱為滿月。一名彌月。男女嬰兒均於此日剃胎髮、湯浴及參拜壽星菩薩。壽星菩薩安放在各地寺院中，用於表示南極星。並於家中請客舉行慶祝酒宴。

剃胎髮後，立即將茶葉在口中嚼成細末塗於小兒頭上。亦有使用杏仁、薄荷者。剃下之胎髮均團起用五色線捆成束，掛在小兒臥處帳內。

## 百日

第一百天時，再次請客慶祝。

肚兜

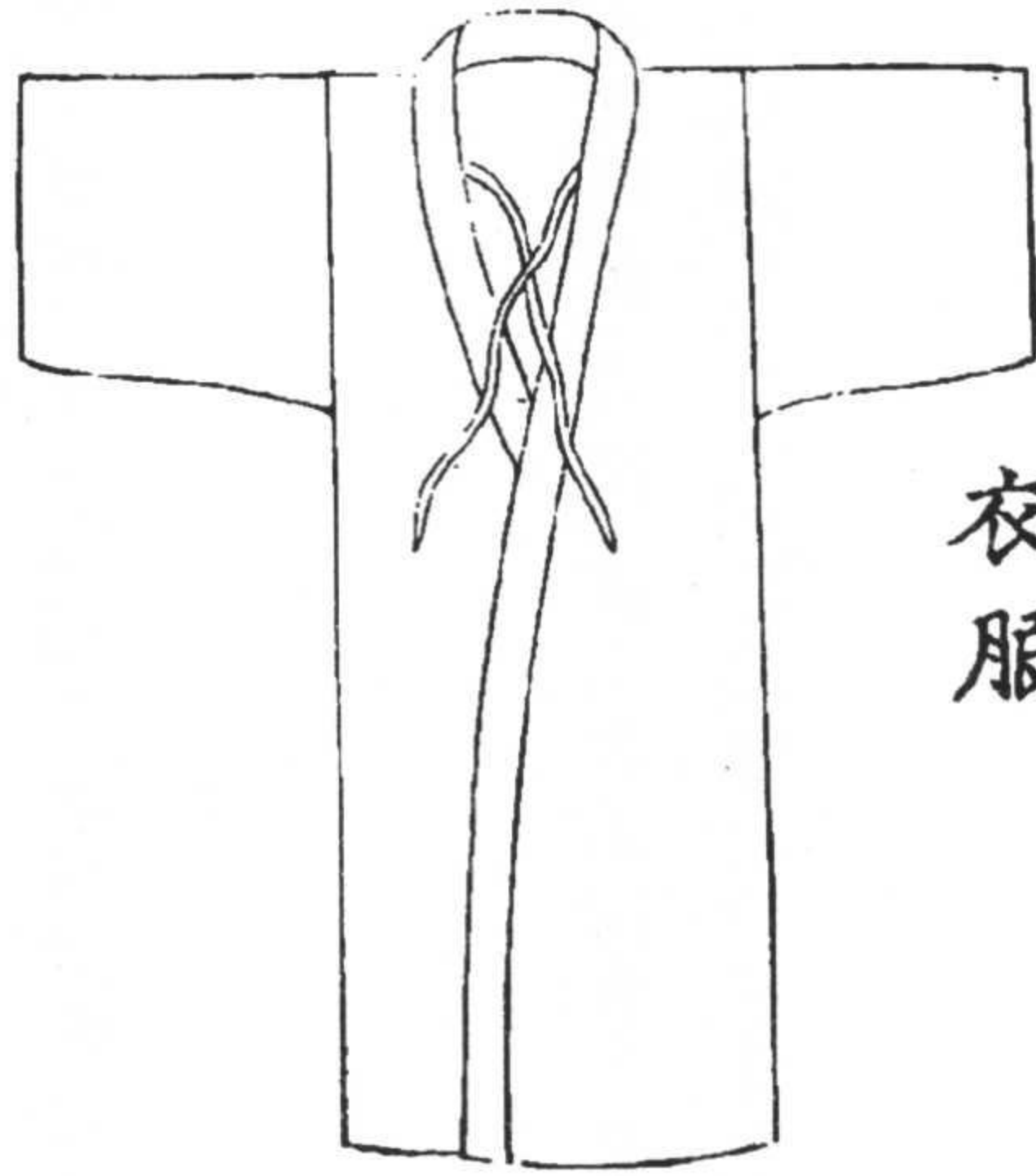
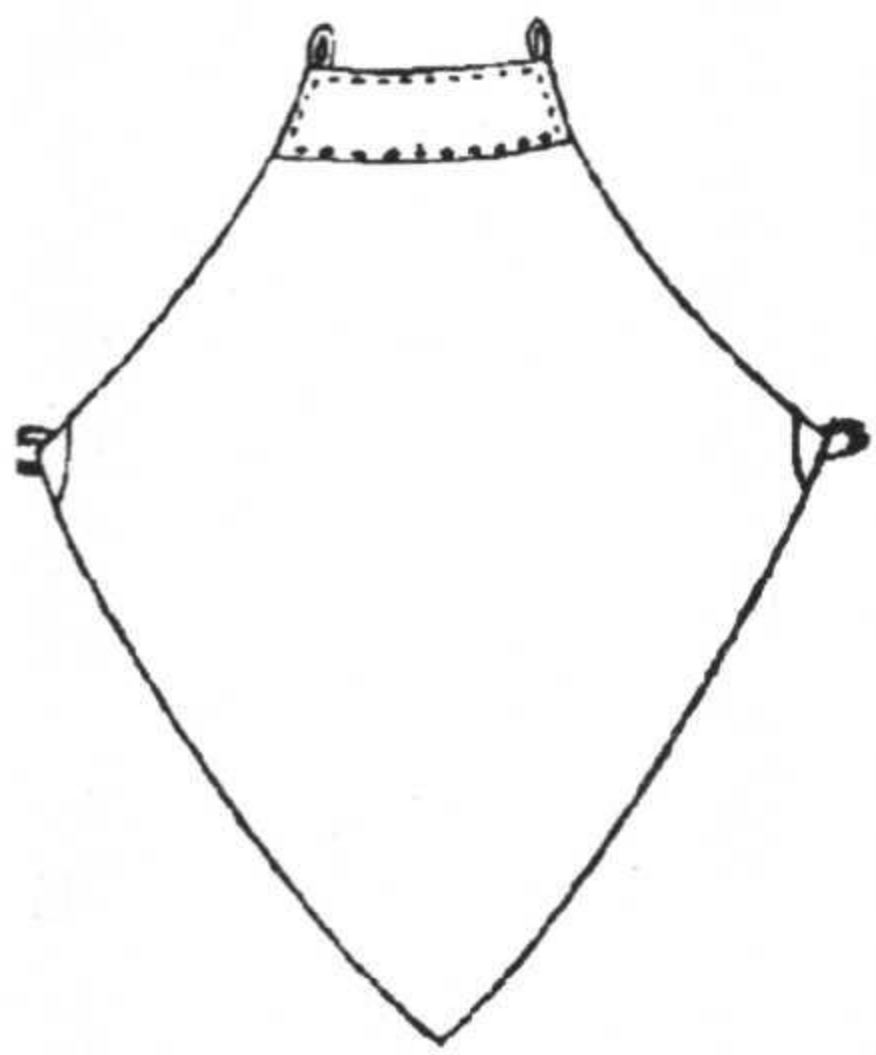

衣服

襪子



鞋子



雞蛋

湯餅



衣服 肚兜 襪子 鞋子 湯餅 雞蛋(衣服淡黃色。肚兜淡褐色。襪子灰色,襪口黑色。鞋子綠地紅花,白底。湯餅雞蛋盤紅藍豎條,湯餅褐、藍、綠色,雞蛋白色)

慶賀滿月、百日之際，客人向主家贈送鞋襪、肚兜、衣服等物。親戚朋友均來饋送魚肉或鞋襪等物品，以示祝賀。此時亦不用禮單。

### 周歲拿周

周歲時，指第一周年。為觀察嬰兒之成長方向，於廳上設桌，上鋪毛氈，列置筆墨、書籍、金銀、算盤等物，令嬰兒抓取。如取筆墨，則將善於文章，抓書籍，則將愛好學問，以後則教以書法訓以儒學。抓取金銀算盤，則以後將令其從事買賣之類。此日請親友舉辦慶祝宴會，親友饋送物品與滿月時相同。

### 胎髮

胎髮有全部剃去者，也有在腦後、額前、頭頂等處留有少許類似總角者。或於四五歲之前全部剃去，而於四五歲時留髮結成總角。但自嬰兒時起均戴花帽子。

### 女子髮型

女兒則在額際或腦後留少許頭髮，至十歲左右將額前之頭髮剪成約五六分長的披髮，披散於前額，如日本之「切禿」式樣，再戴上包搭。類似額頭巾之物。

周歲拿周圖（邊褐色，面黃地青綠山水畫。書套藍色，筆、算盤褐色，銅錢黃色，銀錠藍  
色。黃褐斑竹架）

周歲拿周圖

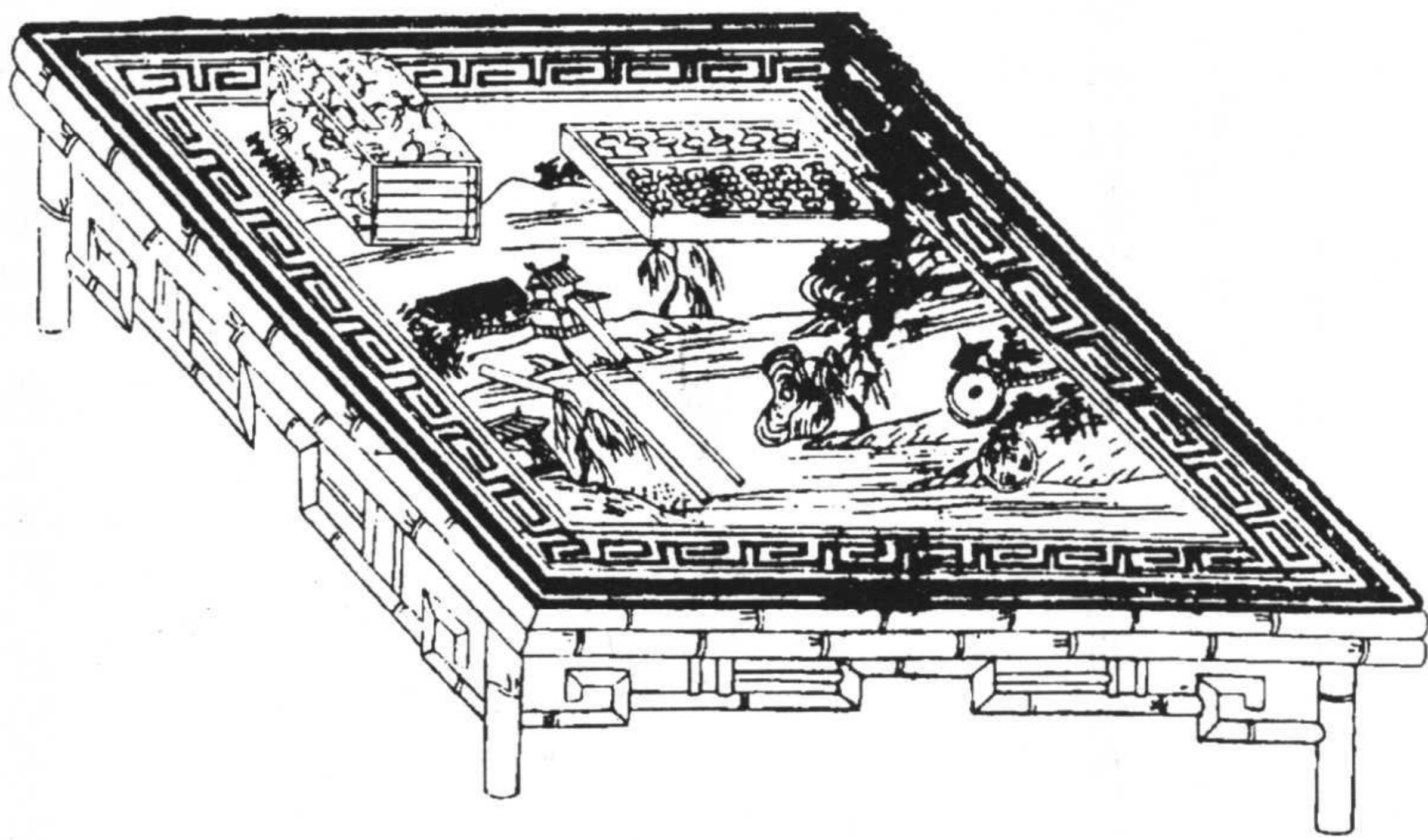

至十三歲後，則均留起頭髮，戴上包頭，包頭即包搭。大者稱包頭，小者稱包搭。盤成雲髻，使用金銀珠寶等髮簪。髮髻之式樣按個人之愛好而不同。並使用香油以潤髮色。

### 浩然巾

至老年時，亦有在冬寒之際戴用名為浩然巾之帽子者。

### 慶祝生日

概言之，男女嬰兒誕生後只於周歲舉行慶祝，以後不再祝賀各年之生日。至十歲之生日時，方行請客。以後，每十年於誕生日舉辦祝賀宴會。

### 纏足

女孩均在七八歲時，以纏腳布係包腳之棉布。將足之前部緊緊包起，不使足部長大，即成為最重要之事。故此，七八歲以後不得輕易外出。去往遠處時，均令乘轎而不使步行。步行去至近處時，則由婢女之類隨從攙扶。但下賤小戶不纏足，可以自幼步行。此種女孩纏足之習俗，始於何代不詳。

雲髻 戴包頭圖 簪 笄 全 包頭(雲髻黑色。戴包頭圖包頭綠色，髻下戴紅綠花，簪黃色。右下簪黃色。笄上頭牡丹花紅色，鏈、插針黃色。下頭部鳳凰、鏈、插針均黃色。包頭綠色黃邊，花紋藍色，帶子綠色)

雲髻

戴包頭圖



簪

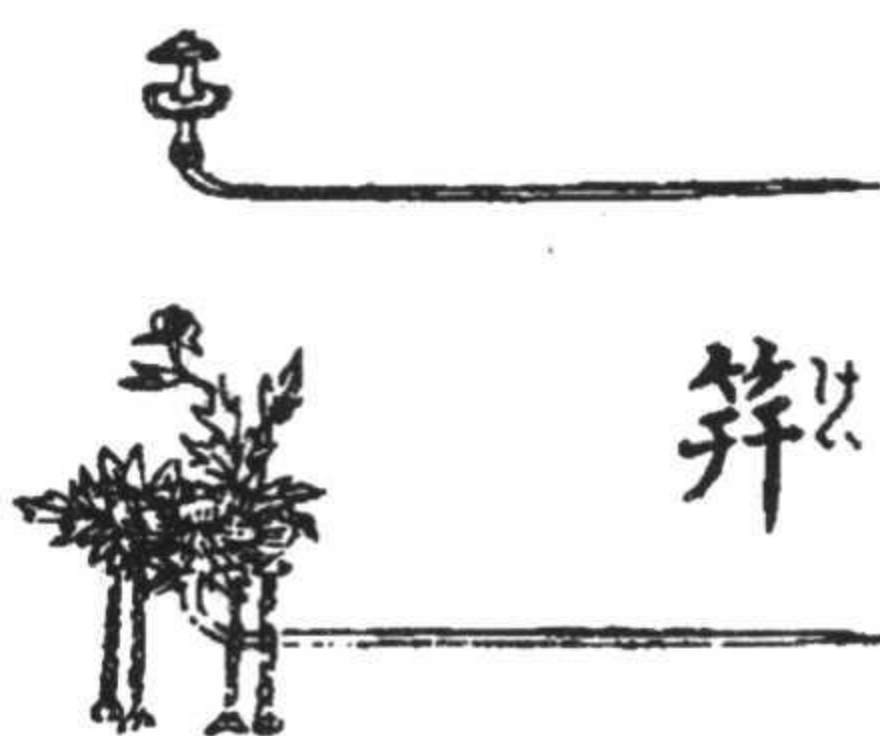

笄

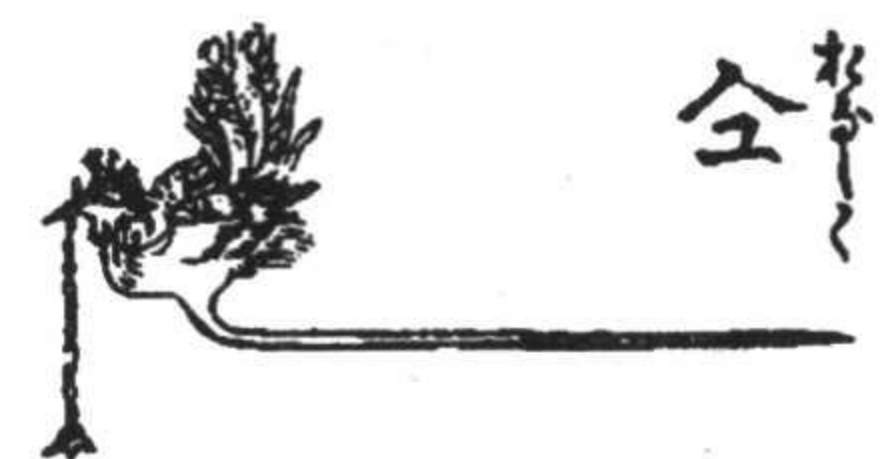

全

包頭

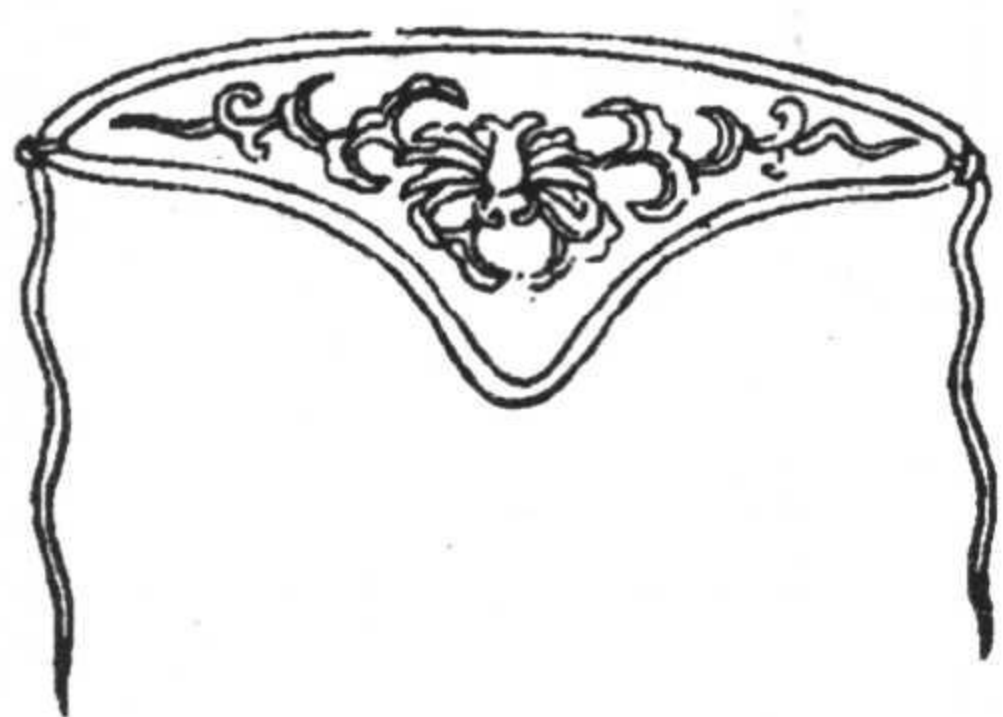

纏脚布 布枕 浩然巾 女鞋（纏脚布上下均粉色。布枕藍色紅花。浩然巾粉色。女鞋白底，鞋面綠色粉花，鑲口黃色）

纏脚布

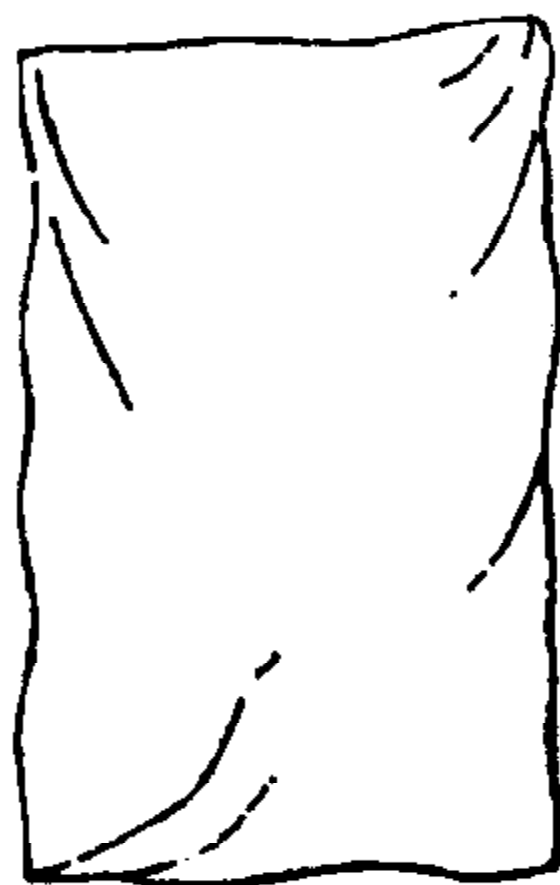

同上



布枕

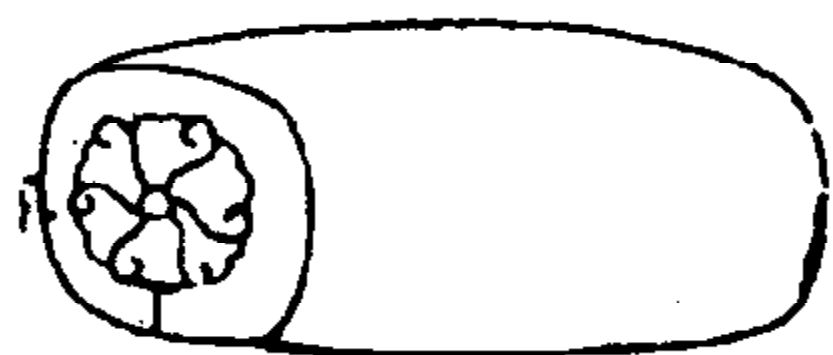

浩然巾

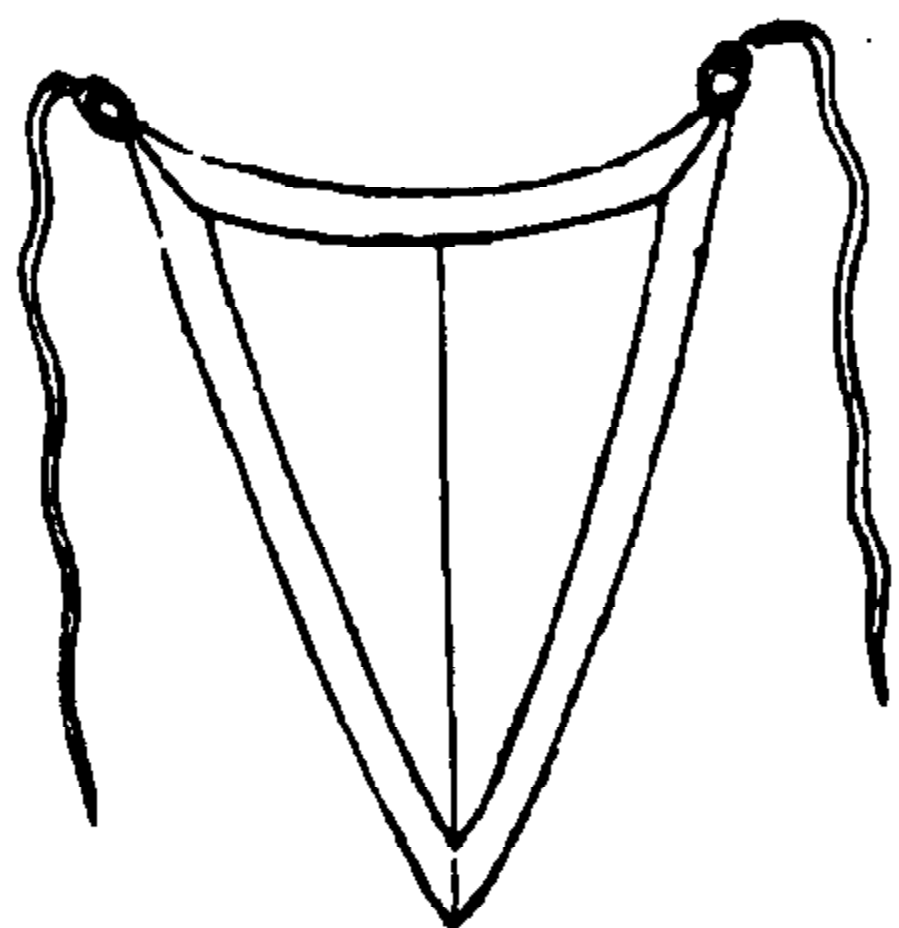

女鞋

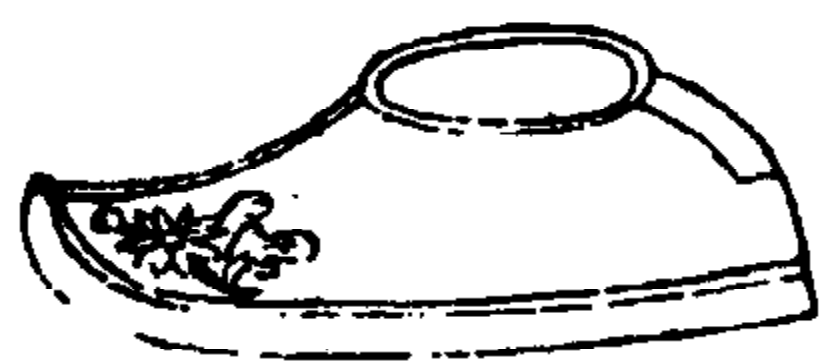

## 嬰兒之枕 嬰兒抱法

嬰兒之枕頭，外皮以棉布縫製，內部裝有茶葉或菊花等清涼之物。無在袋內放入紅小豆等壓於小兒腹部之事。

小兒於周歲左右之前，均須橫抱，而忌豎抱。出生五七日左右後，多在身下鋪褥子，使之安臥。

## 穩婆謝禮

給穩婆之謝禮數目，銀三十匁、五十匁、一百匁不等，按照人家身份而不同。大戶人家亦有贈送衣服緞疋者。

## 產時事項

產時均無請醫服藥之事。產前產後，如無他病均不用醫師。若有血暈或難產等危險時，方請醫師。發生血暈而來不及請醫師時，則時常將石頭或鐵物用火燒碎，並在磁器中放入醋靠近產婦之鼻子，將燒熱之石或鐵的物品淬入醋中，使產婦嗅味而醒覺。

此外，亦有產後立即飲以童便一盞，指一大茶碗。以治血暈者。



無產繩及天兒之類護符或鳴矢等事。

襁褓過去有男兒用父親舊衣、女兒用母親舊衣之說，當時已均不執行。

（譯注：產繩、天兒之類護符或鳴矢，均為在嬰兒誕生時求神保佑的日本習俗。）

## 乳母

嬰兒誕生後，如母親無乳則僱用乳母一名養娘。使之餵乳。孩子長至五六歲斷乳時，辭退乳母。若此子長大做官或家境繁昌，而乳母又無子孫、無所依靠時，則有喚回家中養老之事。大多於五六歲時辭退乳母。

辛工（給銀）約為每月三十匁或四十匁左右，來者自己備辦衣服行李等。若僱用鄉下至賤之人時，則每月約七八匁至十匁。此時，衣服等亦由主家給與。

如無特別緣故，無僱用終生或由主家給嫁一類之事。

# 卷七 冠 禮

## 冠禮

今之清代，冠禮之古舊儀式已絕世無傳。既無男子於幾歲加冠之制式，亦無於十三四歲之間視其成長情形慶祝元服加冠之事。

女子亦無於幾歲上笄之儀式。十歲以上之女子一旦許嫁，即上笄。但此日之慶賀並非為上笄，乃意在慶祝許嫁而設酒宴。

## 男子髮型

男子自三四歲起，於頭之中部留髮梳扎成總角，或分在兩邊扎成兩個總角。將剩餘部分剃至髮際，並戴花帽。

## 加冠之際

於十三四歲後，選擇天德、月德等吉日加冠。

加冠之際，將剃髮人喚至廳堂或房中，命僕人於面盆中放熱水，本人坐於椅上。剃髮人以熱水潤濕頭髮後，除在頂部留下圓形頭髮外，其餘全部剃光。以木梳將圓形頭髮梳通，以竹篦篦除污垢之後，分成三股打成辮，稱為辮子。並用紅藍黃絲線繫住髮稍，戴上帽子。至二十餘歲時，使用花色、黑色等絲線。

帽子在家中時戴睡帽，外出時則戴大帽子。

加冠之日，亦無邀請親戚慶祝等事。

### 剃髮人 剃頭店

剃髮人係下賤之人，以剃髮梳頭為業。每剃一人工錢為五六十文，於每次剃頭時付給。加冠之際初次令剃時，則須付給一百文。孩童期間不必呼喚剃髮人，多命家中奴婢之類剃之，每個月約剃梳兩三次。

此外，亦有剃頭店。店內僱有兩三個幫手，下賤之人去店中剃梳時，則付給十文、十五文。並無固定之價。

### 女子髮型 纏足

女孩在前額或腦後留少許胎髮。從四五歲起開始養髮，並用綢子將足尖緊緊包住，是為不使

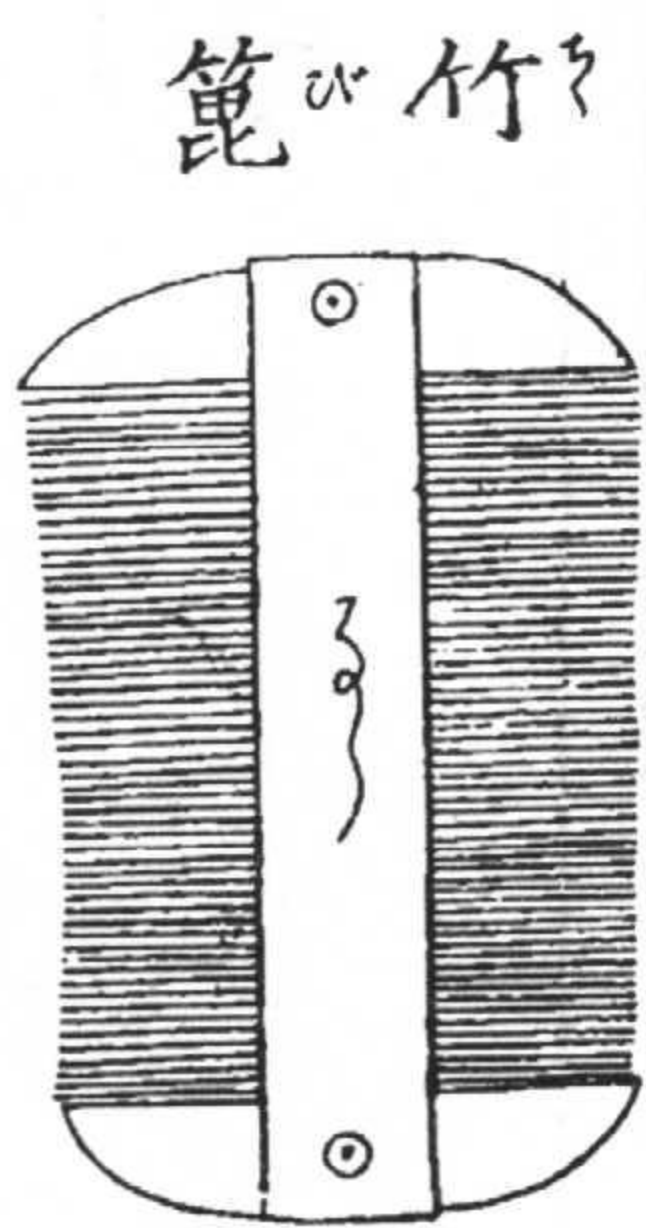

篋ひ竹う

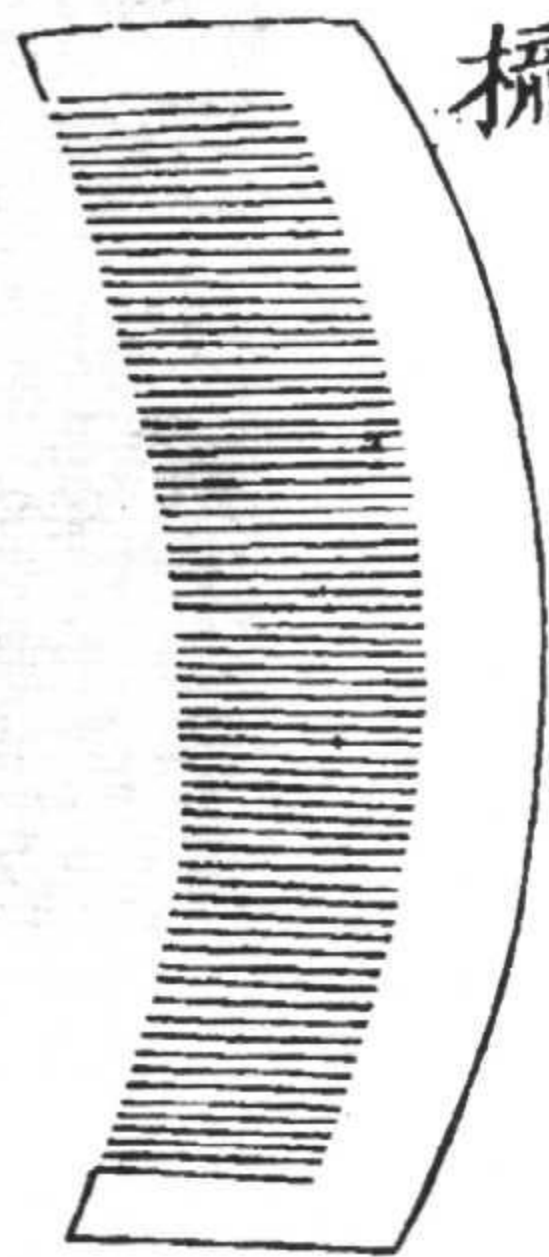

木こ梳く



剃耳刀は  
こ  
み  
か



剃頭刀は  
こ  
み  
か

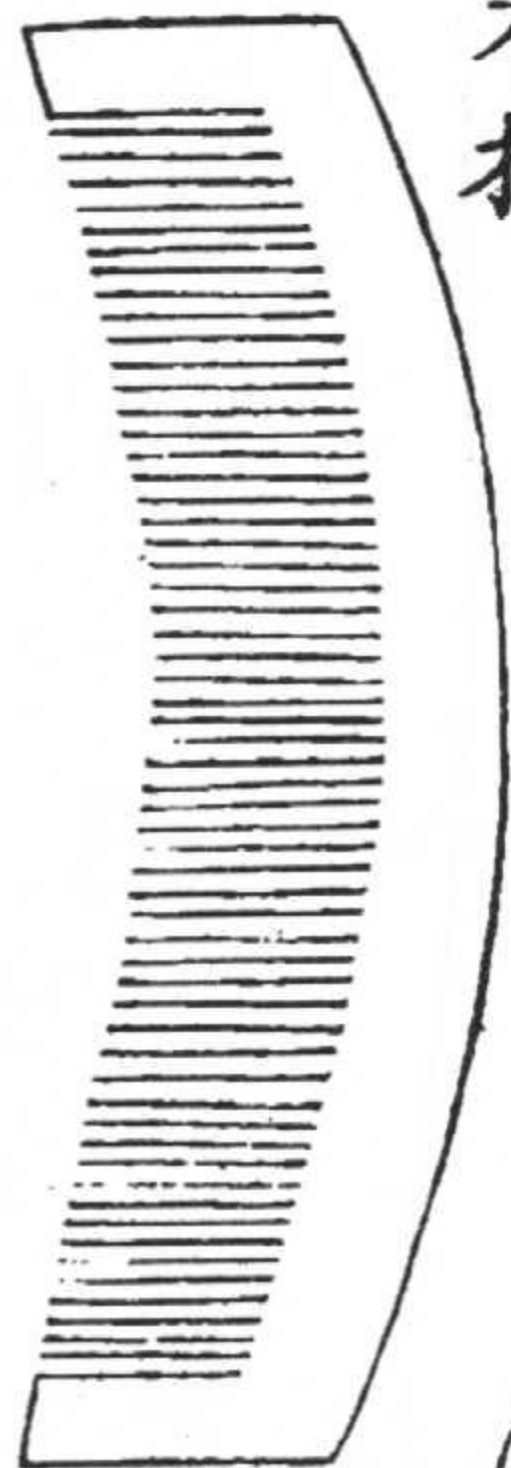

木こ梳く



鬚盤ひ  
げ  
ばん



斜掠し  
や  
り

剃頭刀 剃耳刀 木梳 竹篋 鬚盤 斜掠(剃頭、剃耳刀刀身青灰色，刀把褐色。木梳、竹篋、斜掠黃色。鬚盤黃色，黑欄)

抵子 油刷(抵子毛淡褐色,油刷毛褐色,柄皆黃色)

抵子

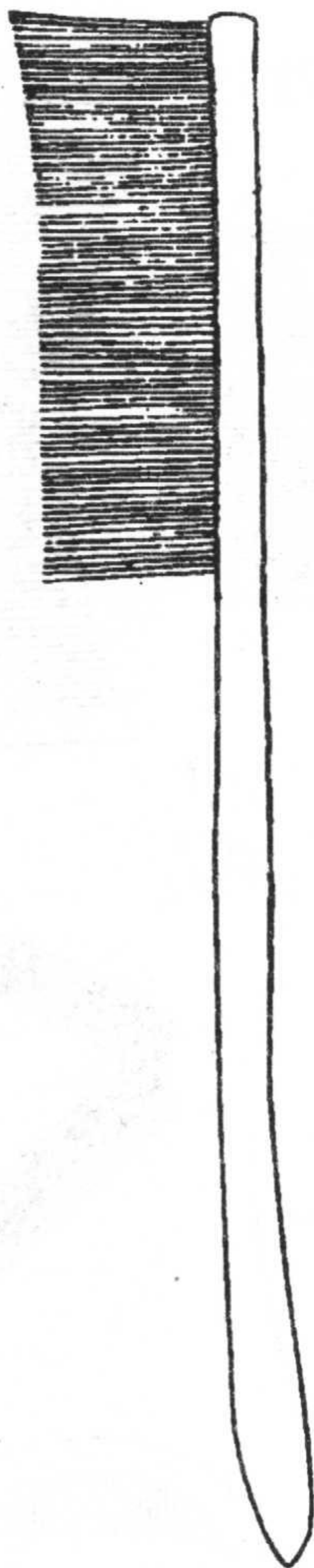

油刷

腳長大，此謂之纏足。

自十歲前後可披髮，將額前頭髮剪成約五六分，披散於額前，並戴上類似額頭巾式樣之包搭。

十二三歲之後，均養起頭髮，並用菜油滋潤髮色，盤成雲髻，戴用類似髮包之包頭。

## 上笄

如已許嫁，則在納聘之後選擇吉日剃刮頭髮邊緣、眉毛等處並插上笄，此謂之上笄。並請親戚朋友設酒宴祝賀。

婦女之髮命婢女梳妝。

## 各種禮儀

男子至三四歲能自己吃飯時，置於母親附近，由母親首先教會應右手持筯、左手持碗之正確用飯方式。用飯只限於一日三餐，不可任意零食。

父親則教以各種禮儀之道。如親戚等來到之際作揖，揖是兩隻手合到一起，彎腰垂手到膝之附近。又手、與拱手相同，兩手相合彎腰。叩首等作法以及尊敬長者、兄弟和睦互讓之道理。

至五六歲時，士者固不待言，農、工、商家亦須習學讀書寫字，七八歲時教以修身正行、尊敬

辮子 花帽 總角（先生紫衣淡藍裙，辮梢繫紅繩，黑鞋。寫字兒童粉衣白褲，紅鞋，藍花帽金頂。坐櫬兒童紅衣，頭繫紅繩。站立少年衣藍色）

辮子  
花帽  
總角





後人可謂知禮矣  
度德而處之  
相時而勸  
行德而處之  
量其力而

水  
白



繡花之圖（坐者藍衣粉裙，襖紅色，刺繡布綠色，繡臺黃色。站者衣及包頭均粉紅色，裙綠色。地面淡褐色，垂幔紫色。壁圖青綠山水，鳥淡褐色、白色兩種）

繡花之圖





祖先以及致力興家之道。

家境富有之家將先生請到家中，極貧人家亦要送往義學，中等人家則送子弟至學館，學習詩書之義、賦詩作文，並教導進退應對之各種禮儀。若有不正行為，則或叱責或打罰加以戒止，不許再犯。尤其嚴禁說謊。

至於射弓、騎馬、算盤等事，則隨其人之愛好而學習。

## 女子教育

女孩完全由母親照顧。用飯等禮法教養，與對男子之教導相同。

五六歲以後，教以起居行動各種禮儀，不許隨便高聲喧嘩，注意言語穩重，做事忠誠。十歲以後教以繡花、針工、紡織之道。大戶因衣服多交給縫匠製作，故只教以縫紉荷包、煙包等縫紉之事。但依據情形，有時也教以衣服之做法。如母親不善於繡花等之道，則請鄰近婦女或僱用繡娘以繡花為業之婦女。等類之人在家傳授。

七八歲以後，亦有請女先生教以寫字及讀書、作詩者。詳見閭學部分。

十三歲之後，則不許出閨門見人。多將居室設在樓上，建房門以嚴格限制出入。長成後男女不得同席。

至於炊煮之類，則任其自然，無特別教導之事。

# 卷八 婚 禮

## 說親

男子長至二十餘歲時，其父兄將為之娶婦。如欲為其娶某家之處女，則首先託自家熟悉之人前往說親。

## 說媒

媒人至女方家求見主人面談時，主人出迎至外廳。問：「先生勞駕，有何見教？」互相寒暄後，主人說：「請坐。」客人答：「有坐。」施禮後於椅子上就座。

然後說及：「某某之公子欲娶令愛為妻，令某來作伐。」女家主人聽後回答：「不才小女，難備箕箒。」有辭退之色。

媒人再三懇求時，有答以與父祖伯叔商量後回覆而遣回媒人者，亦有立即請出父祖伯叔列座商量而允許者，亦有在以後由主人往媒人處回覆者。如無父祖者，亦由叔伯兄之中出面接待。至於過去來往頻繁之人，則不需讓至外廳就座，可即在內廳後軒接待。

## 聘定

男女之間，既有在幼小時即已聘定者，又稱訂婚。亦有於十四五歲時說親者。

## 再蘸 招贅

幼小時聘定而一方於未曾做親之前死去時，須相互穿着制式喪服為之服喪。在規定喪期之後，如欲使女再嫁，則須先與男家洽商。男家無異議時，方能再嫁。此謂之再蘸。

如男家提出既已聘定，則要招贅婿娶女為妻之請求時，則女家雖有異議亦不得不在長成後，遵約送往男家。

如死者為女方，在喪期之後，女方有妹者則娶其妹，若無相當之妹則另行說親。

## 申告

概言之，結婚時庶人無須向街長、官吏亦無須向長官申報之事。

## 媒人

媒人一稱冰人，又稱中人。既有向本家熟悉之親戚朋友或經常出入於本家善於言詞之阿媽、收生婆一名穩婆。等人拜託，秘密求婚，亦有在私下由阿媽等向主婦悄悄提及某處有多大之閨女，府上

是否想娶做媳婦之事。

此外，亦有先經阿媽提及後，再託親戚朋友為正式之媒人，另行向女方請聘者。

當媒人取得女方回話來到男方家時，男方須備酒餚款待。亦有另選吉日宴請之事。女方亦同樣。婚姻談成後給阿媽等人之謝儀，可因貧富而不等。

## 授茶

雙方允諾兩三日後，選擇吉日，即天德、月德等吉日。送去下聘書簡。此時，將送給女方之茶葉裝於小錫罐中，數量約數十罐至一百罐左右不同。不稱送茶，而謂之授茶。據傳茶可不移植根而結籽，故古人以茶為結婚之禮。此必其遺風也。

## 訂婚書翰

書翰及茶係派女婢奴是下男，婢是下女。送去，或託媒人帶往。亦有媒人乘轎前往之事。

來到女家後問：「有人在麼？請教！」負責接待之奴僕出來，接過上述書翰、茶葉，接受時無固定制式。並將口信轉達於主人。

主人接受書翰後立即書寫回函，由負責接待者交給派來之使者。如來者是媒人，則主人出面接待。

授茶（盤黃色，茶罐白、藍、綠色三種，罐身貼紅色紙籤）

授茶

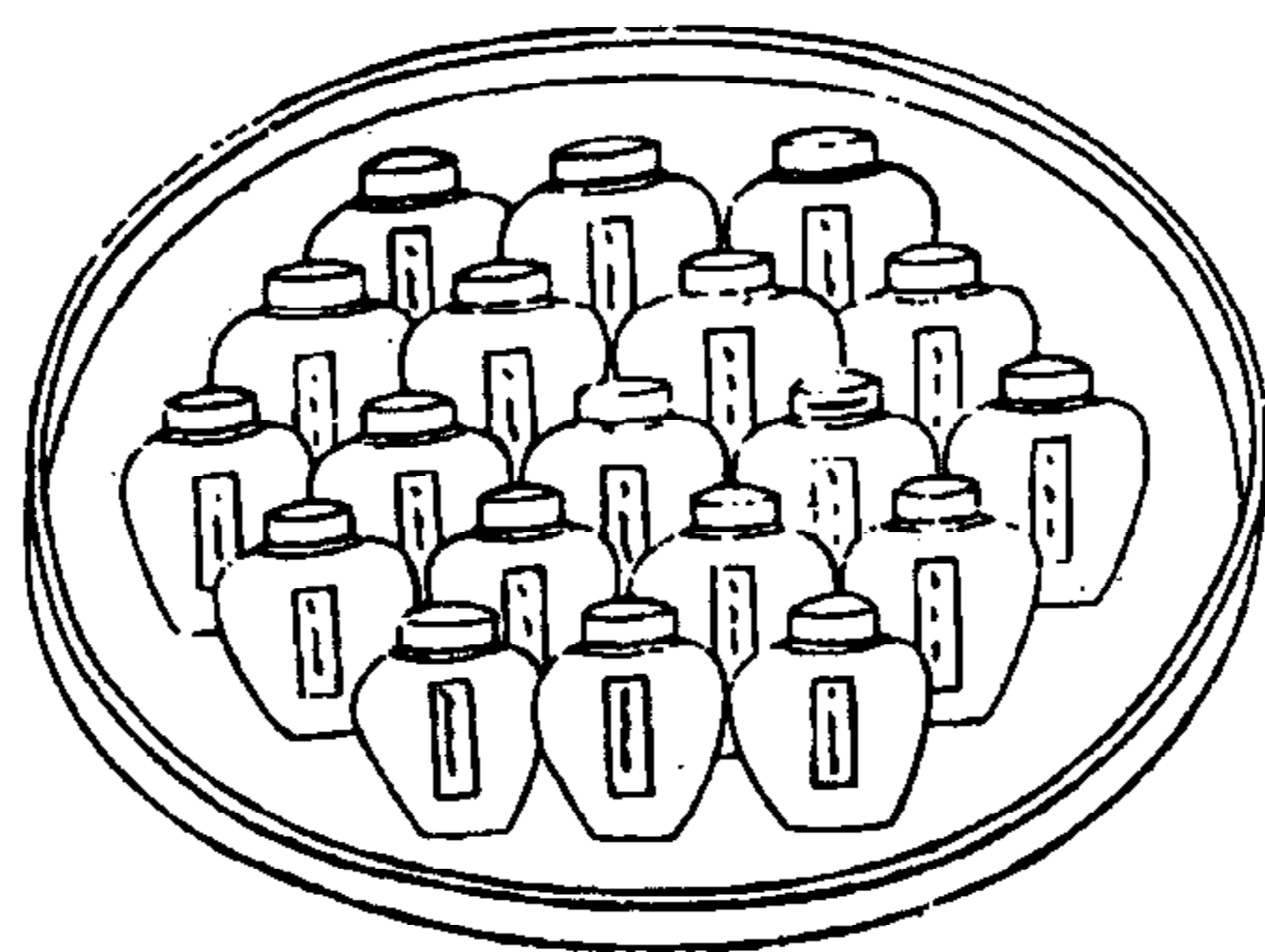

書翰男家式 書翰女家式(無色)

書翰男家式

書翰女家式

初訂姻禮帖式用描紅全帖恭求台允四字用金簽寫  
父或族長出名

恭求

某某郡年家委姻弟某姓名端肅頓首拜

台允

全

謹遵

某某郡年家委姻弟某姓名端肅頓首拜

台命



封筒正面式 封筒背面式(無色)

禮帖封筒用大紅紙正面金簽寫全啓二字

封筒正面式

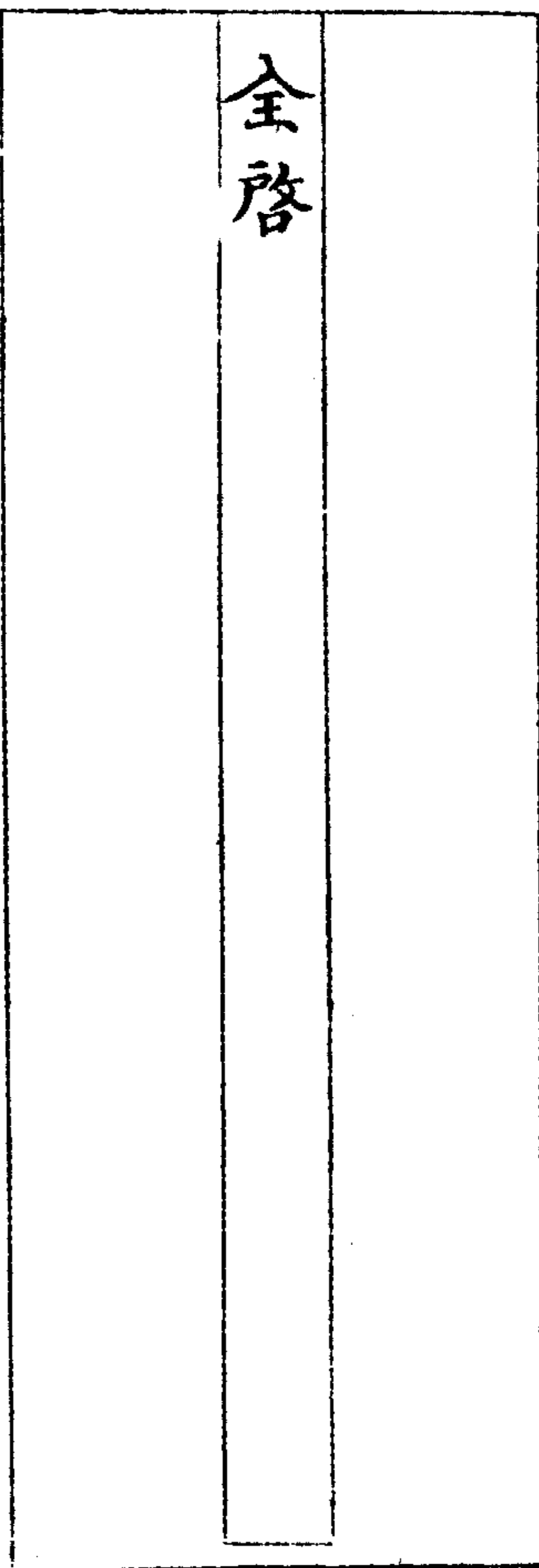

封筒背面式

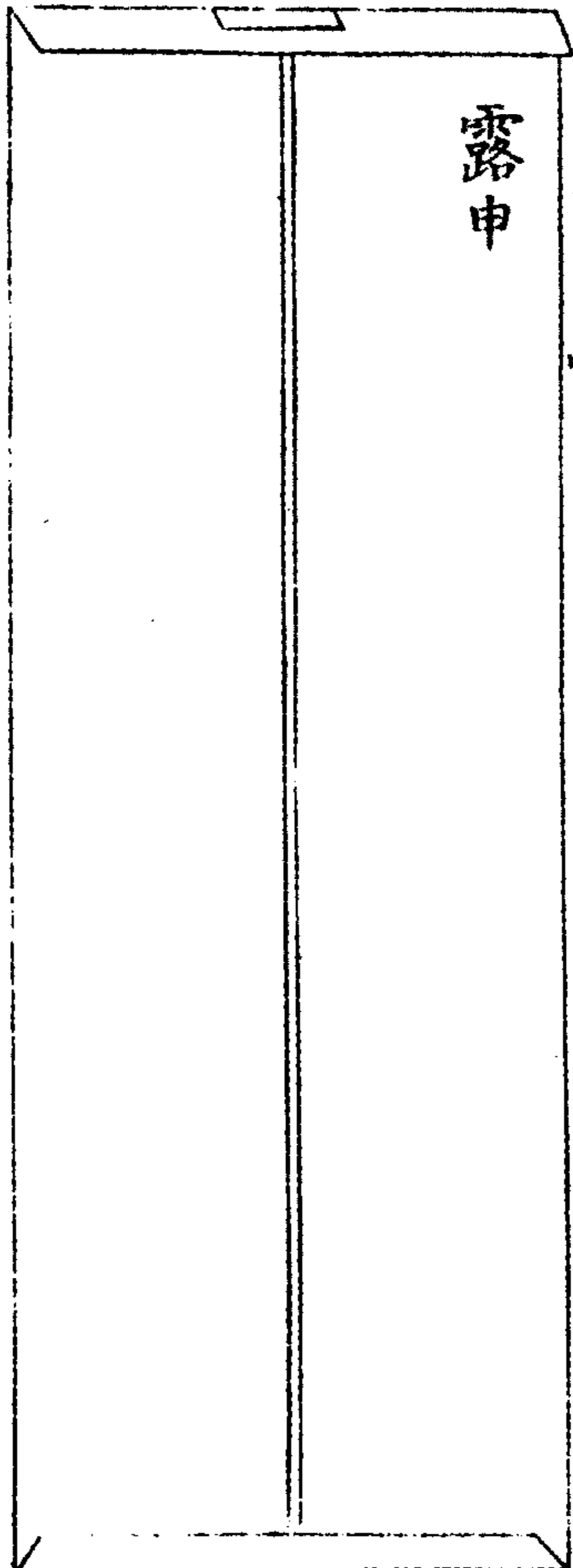

## 送盤 道日

數日後，再選吉日送盤。送盤即送聘禮，一稱逐盒。所送物品為綢緞布疋、珠玉首飾、笄、戒指等。

送笄、戒指之事稱為上笄。婦女首次插笄，故為上笄。

此時，將選定娶親吉期通知女家，此謂之道日。道日是俗語，即通知日子，將決定日期通知女方之意。

女方接到男方選定之吉期時日後，如無不便之處，則立即着手準備。若有不便，則與媒人洽商另則吉日。此一吉日應請陰陽先生、道士選定。此時，女子剃去額際頭髮，再於額上戴包頭，並插笄。此

相當於日本之「顏直」。

縐紗 緞子（縐紗黃色，中部綠色花紋，繫帶紅色。緞子藍色，中部黃色，花紋綠色，繫帶紅色）

紗 = 縐

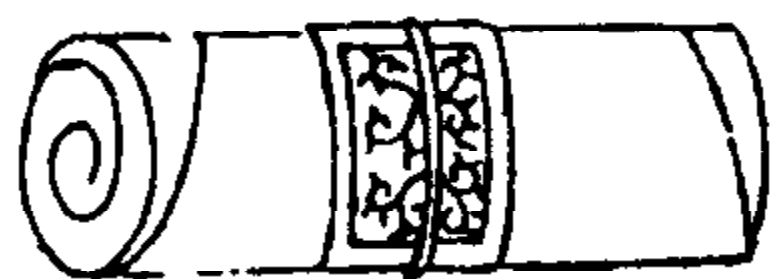

子 + 緞



縐紗 手釧 珠玉匣 緞子(縐紗盤紅色,藍、黃色回紋,縐紗黃色,繫帶紅色。手釧盒黃地,綠色花紋,盒內戒指紅、藍、白三種。右珠玉匣底座褐色,匣子紅色,藍色花紋,左匣褐色周邊,側面綠白相間斜格花紋,頂部黃色。緞子盤外褐內紅。緞子淡藍色,上有深藍色花紋,中部黃色,花紋綠色,繫帶紅色)

縐紗

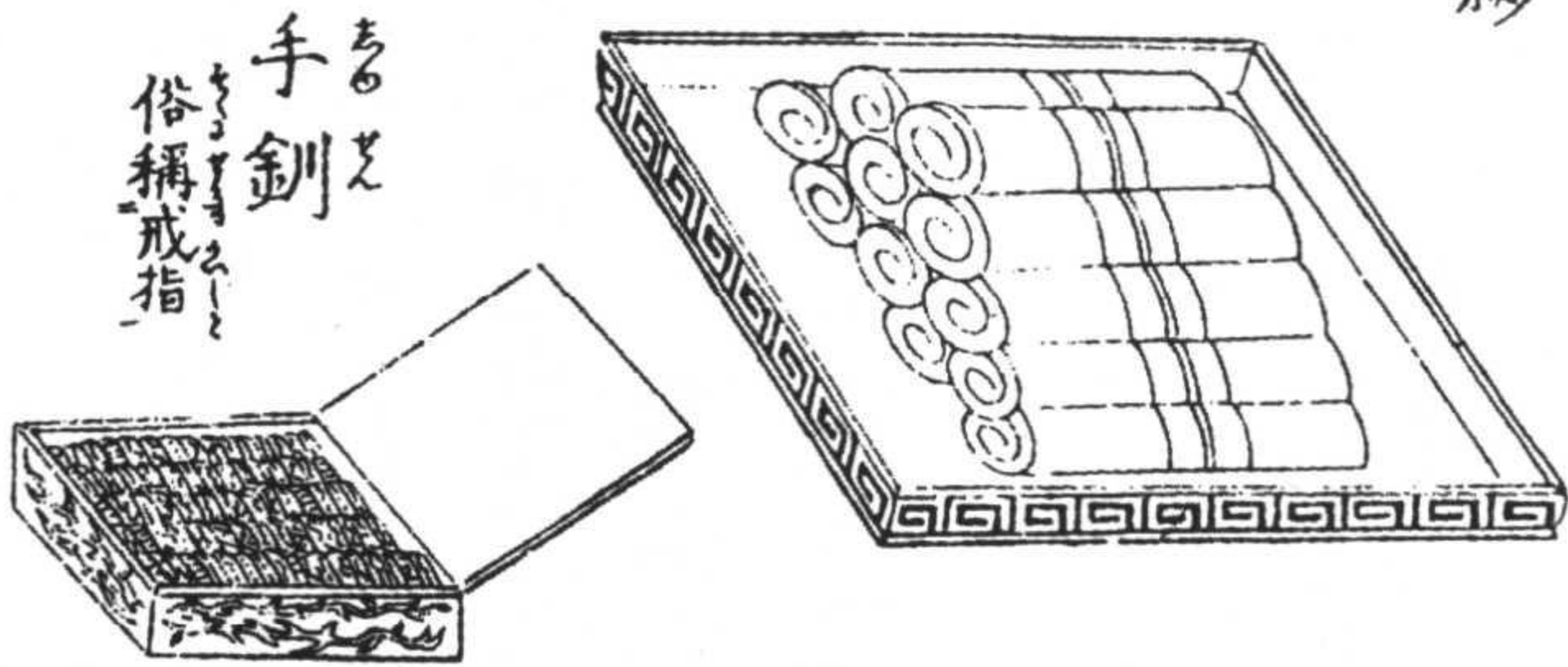

手釧  
俗稱戒指

珠玉匣

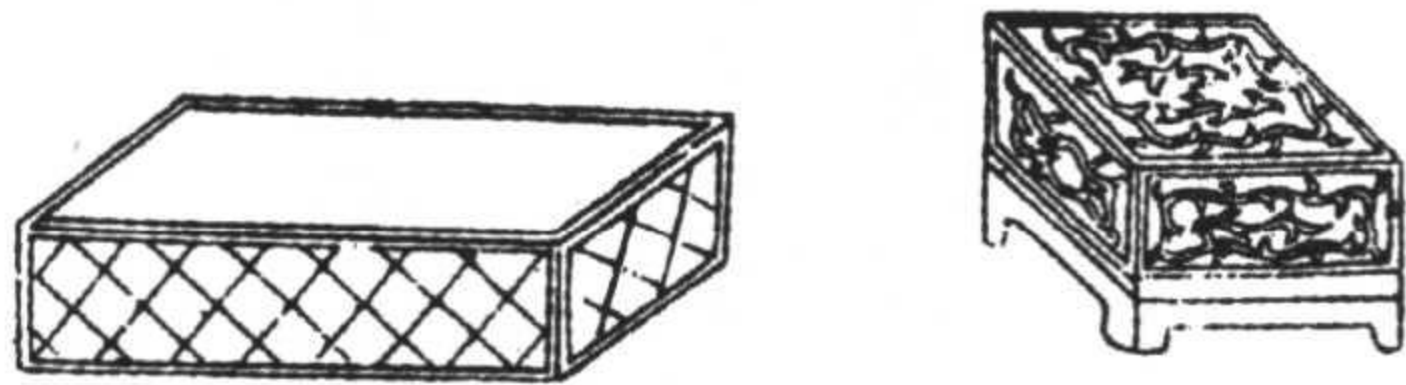

緞子

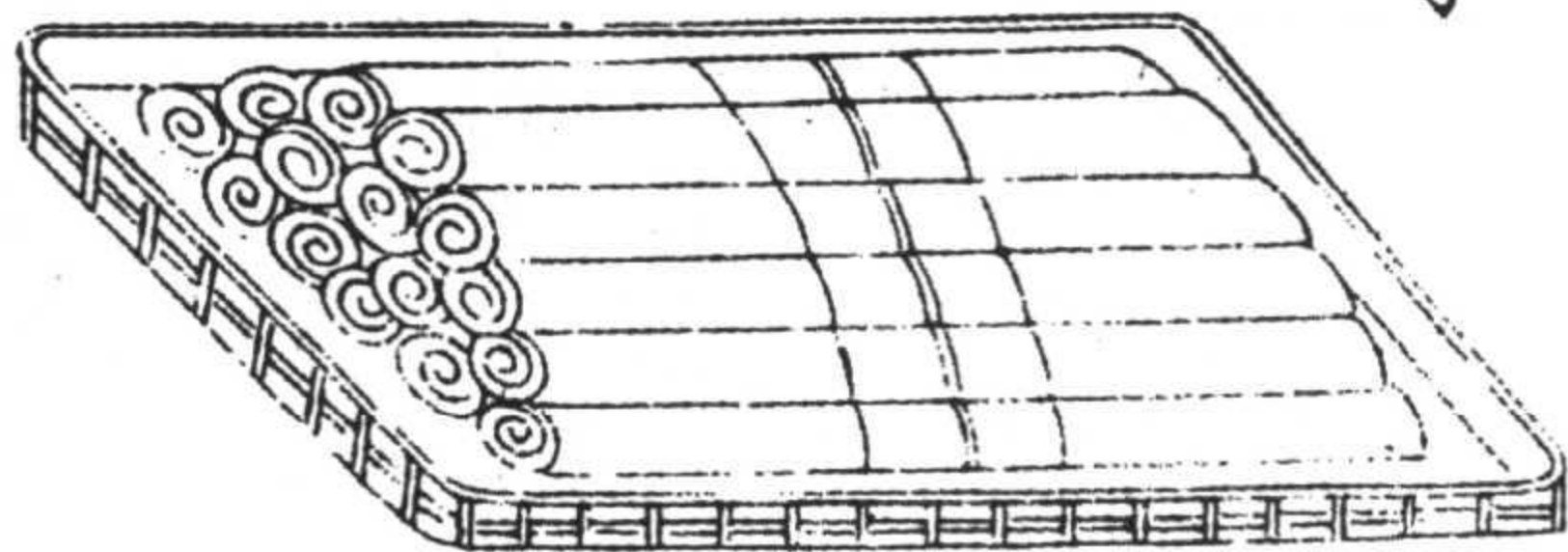

## 書簡 目錄

送盤之時，將目錄與書簡一道送至女方。亦有託媒人送去之事。雙方均須給使者銀子以做賞錢。書簡由父親署名。若無父親，則以伯叔兄名義發出。接受聘禮之做法，無固定儀式。

## 回帖

接受上述聘禮後四五天，女方亦須贈送物品。但珠玉緞疋之種類，有所不同。綢緞珠玉之類，須留意不可與男家所送之品種式樣相同。此謂之回帖。回帖即回答。此時，送去女方之八字。

## 送粧奩

據雙方贈答情況，開始準備婚禮用具。女方在各種用具準備完畢後，於男方通知之婚禮吉期前三天左右，送去粧奩。

## 粧奩目錄

粧奩目錄由使者送至男方後，由男方接待者按目錄點收擺好，給使者以賞錢。搬送嫁粧不放在抬板上，而是每件均由二人以棒抬運，並以多人抬運為體面。

（譯注：抬板是日本人結婚時搬送粧奩時所用的搬運工具。）

送粧奩（屋頂褐色，牆面黃色，磚青灰色。木箱黃褐色，抬者前紫衣後藍衣。竹箱黃色，抬者前黃衣後淡藍衣。櫃子淡褐色，抬者前藍衣後黃衣。持小匣者紫衣，小匣紅色。眾人皆戴紅檐帽）

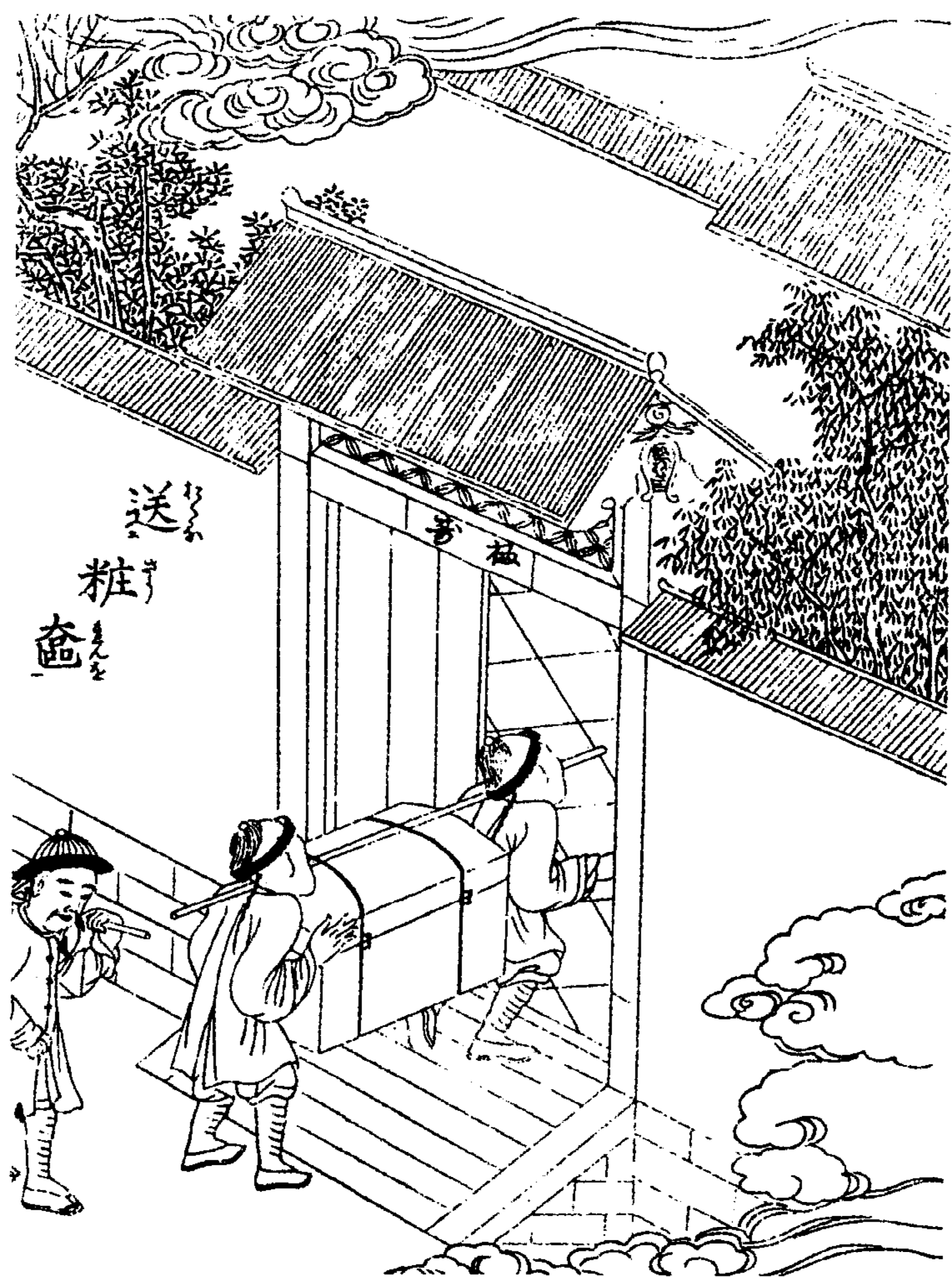

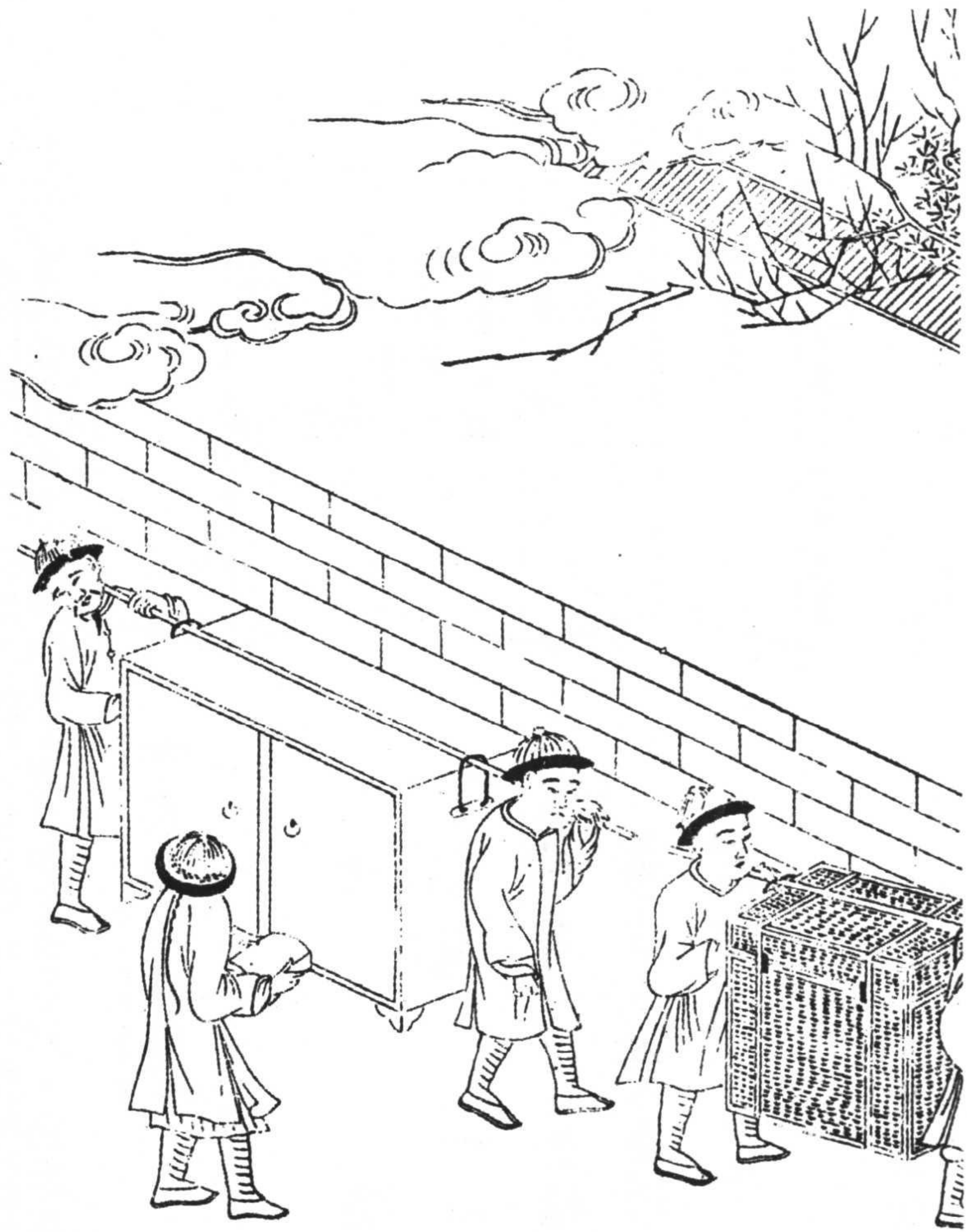

男家女家帖式寫法(紙紅色)

用梅紅全帖第二頁正面寫起每四行或六行不等納采加算之敬六字用  
金簽寫頁數六頁為率故其物件多則每頁多寫少則少寫出名與帖式同

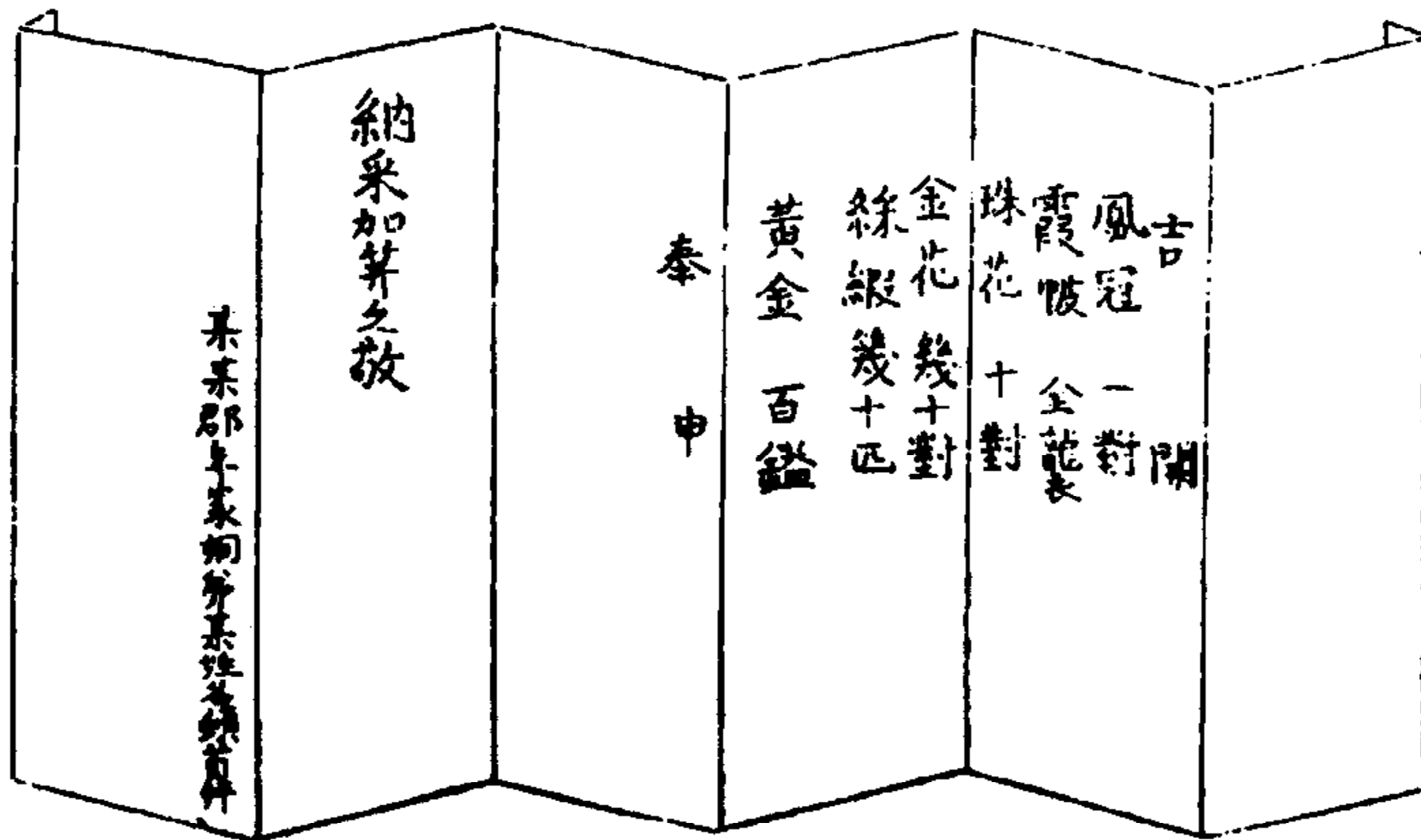

女家同帖式寫法

吉 開  
 朝冠 一品  
 袍套 全福  
 文房多寶全副  
 京靴 成雙

出名與男家同

女家八字及送粧奩帖式(同前)

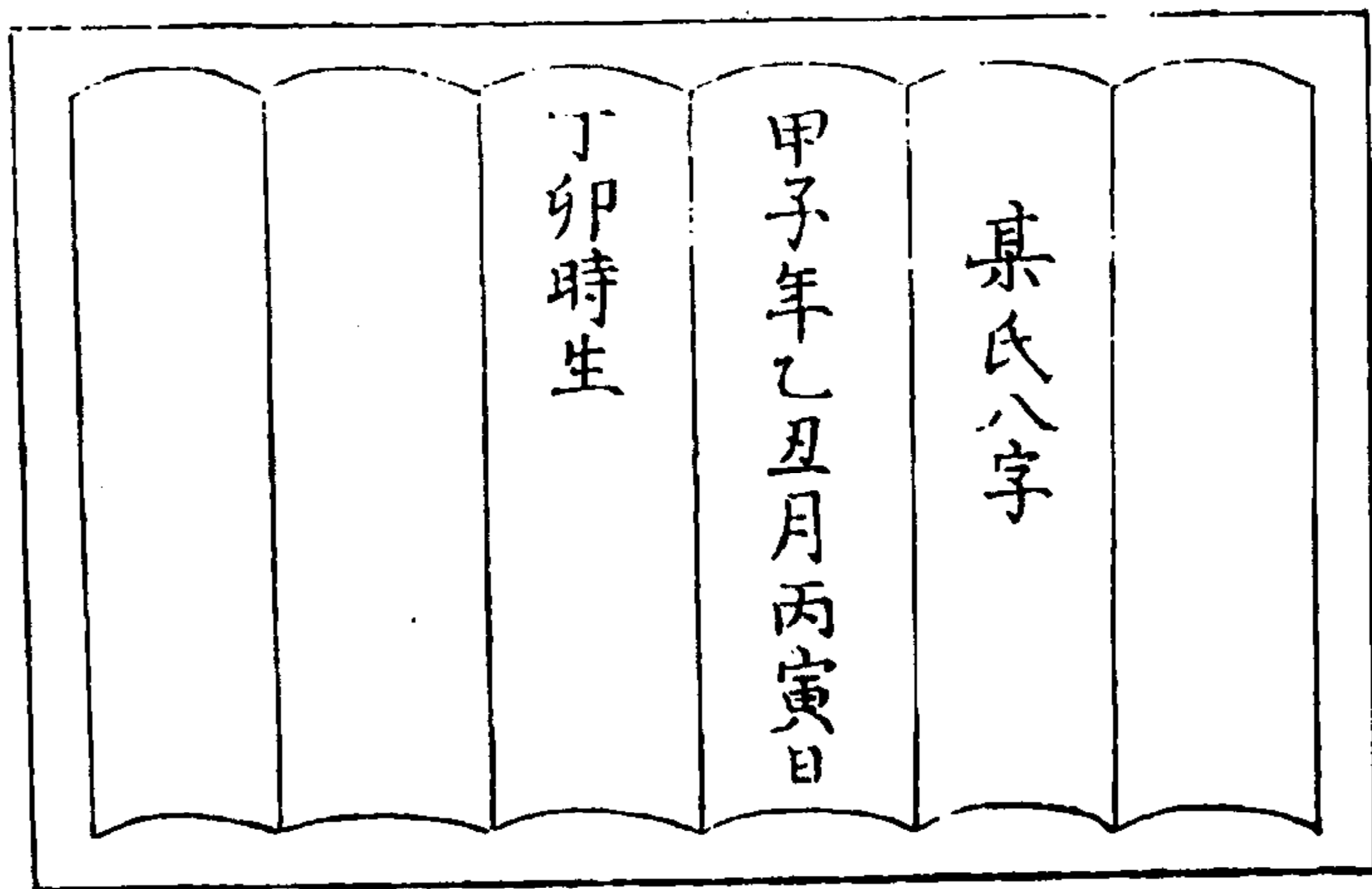

女家送粧奩帖式同前  
岳父出名

眷生某姓名頓首拜

吉 開  
梳粧臺 全副  
圈椅 滿堂  
立臺 成對  
圓爐 成雙  
衣箱 幾十對  
子孫桶 千代  
慶 餘



男家回謝帖式 同心釧 戒指 耳環 紐鈎(男家回謝帖式無色。同心釧黃色。戒指黃白二色。耳環、紐鈎黃色)

領謝二字用余鈎

門下子婿某姓名端肅頓首百拜

男家回謝帖式

謝

領

戒指

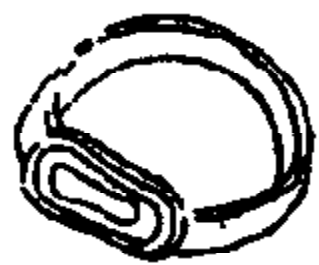

同心釧



耳環

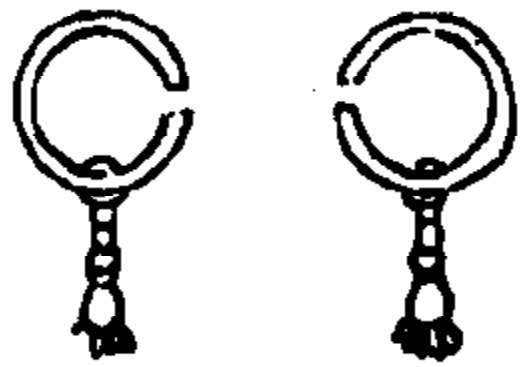

鈕鈎



鏡子背



鏡子面

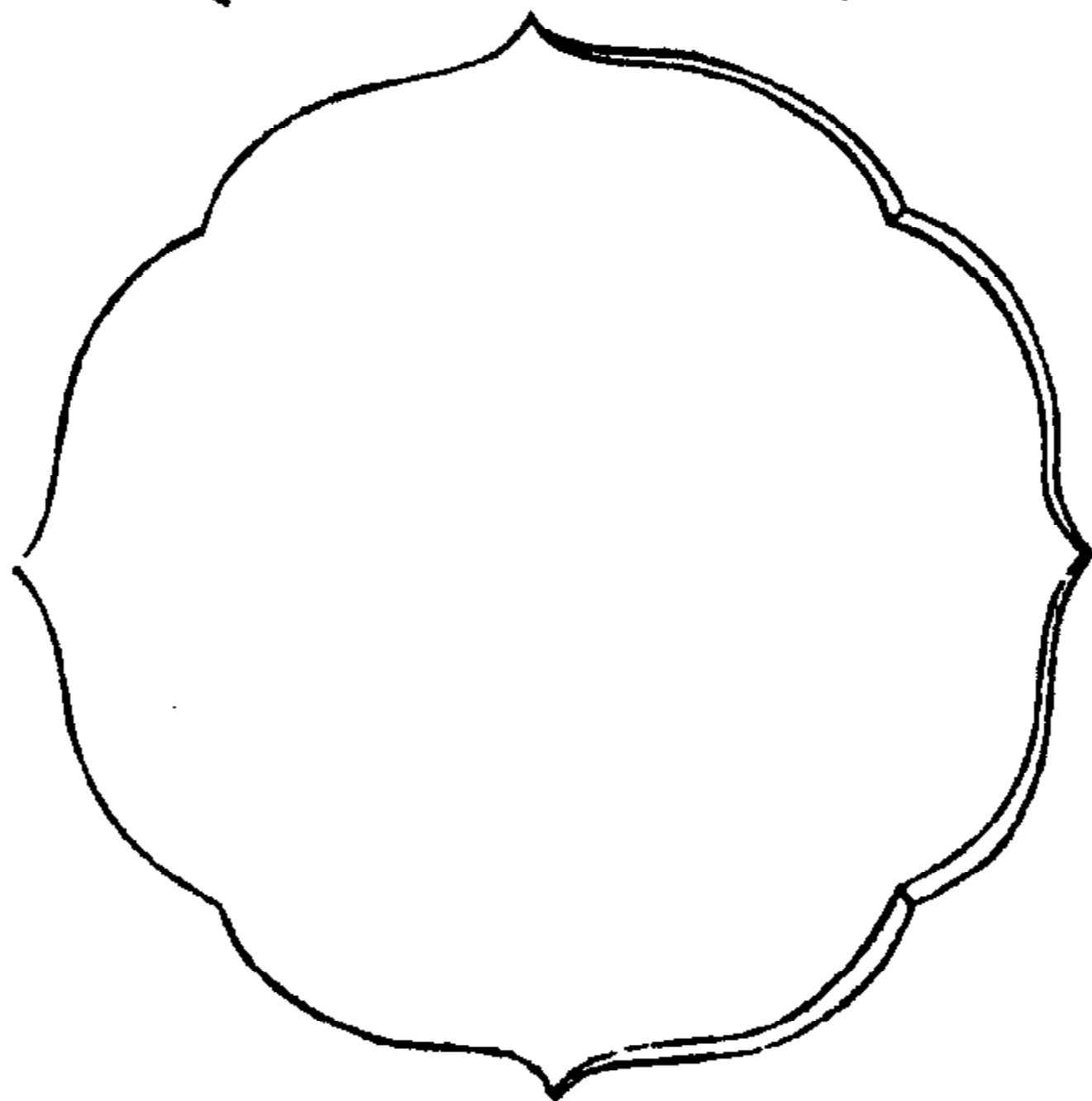

手鐲

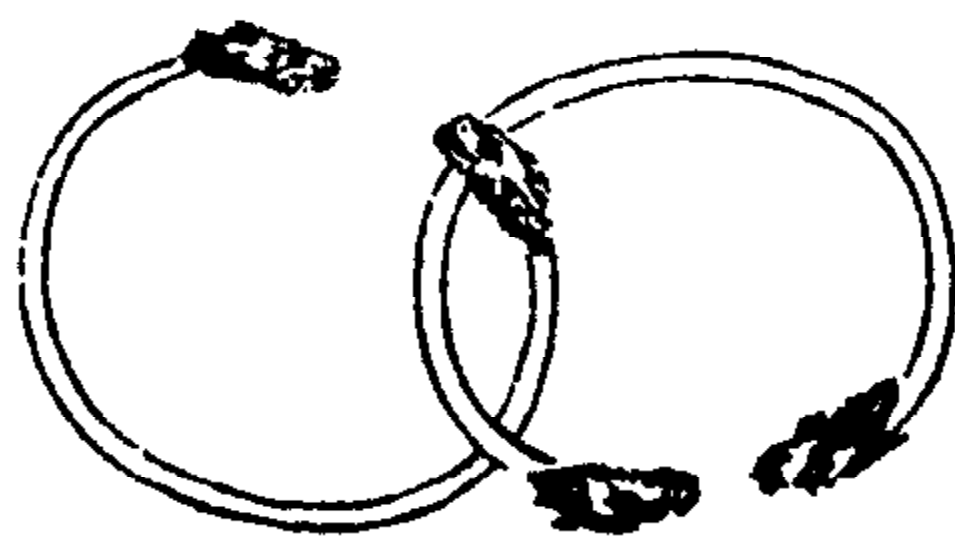

拜盒

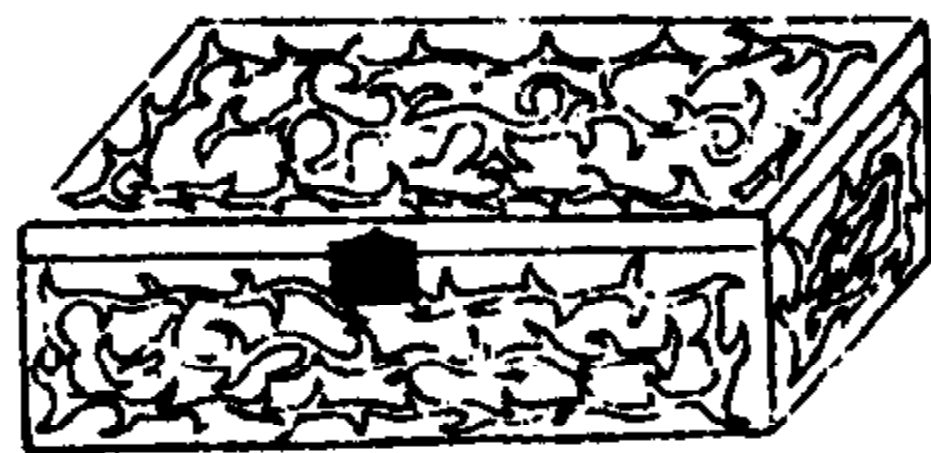

針線匣

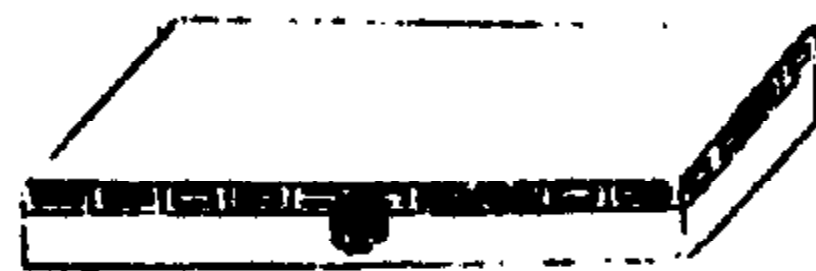

手鐲 拜盒 針線匣 鏡子背 鏡子面(手鐲黃色。拜盒黃色,紅綠蔓藤花紋。針線匣黃色,匣面有綠葉紅花。鏡子背淡銀灰色,繩穗紅色。鏡子面無色)

鏡 鏡臺 香水瓶 粉盒(鏡白色,柄淡褐色,穗紅色。鏡臺架黃色。香水瓶白色,綠色山水。粉盒黃蓋,盒身白色,山水綠色)

鏡

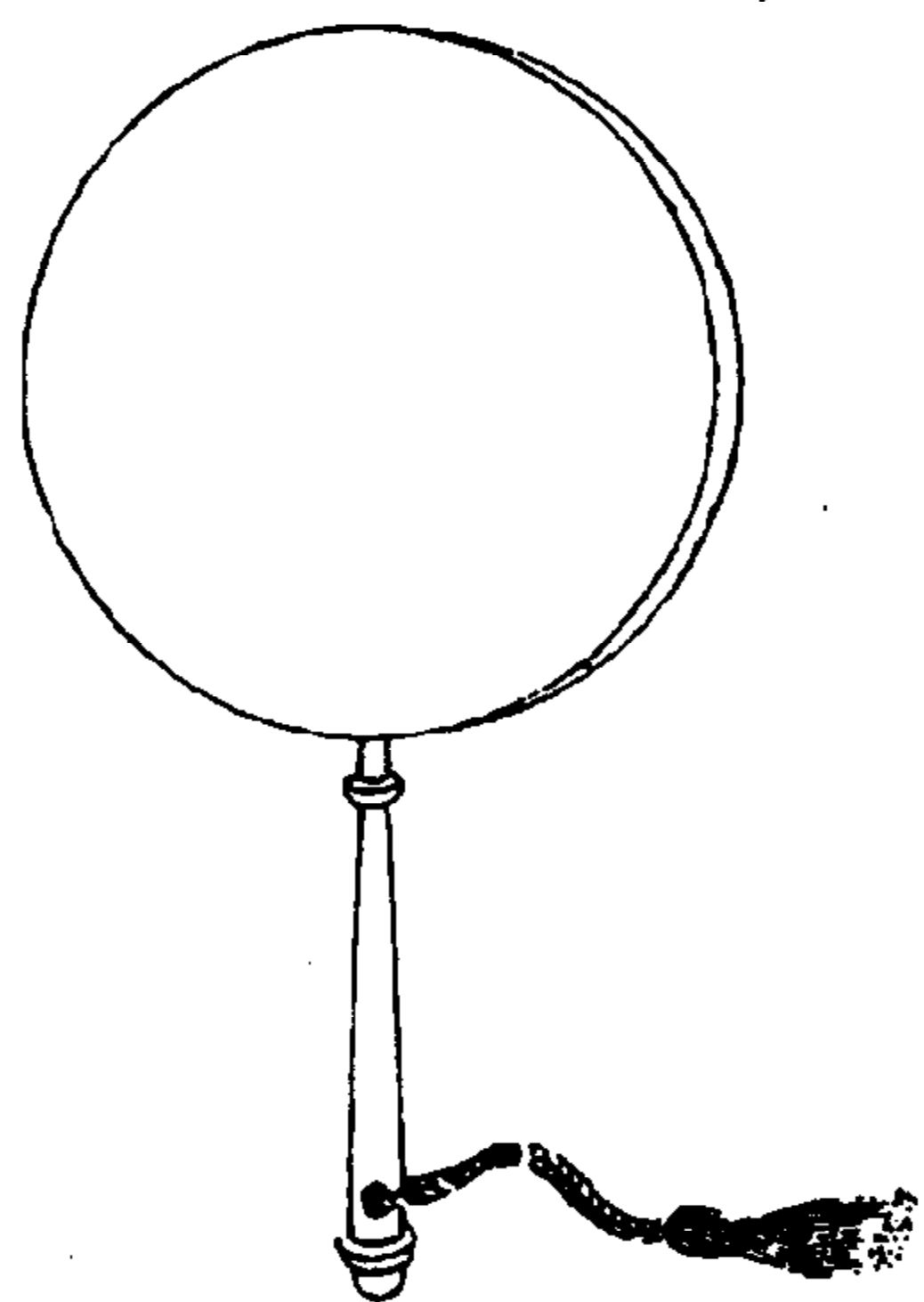

鏡臺

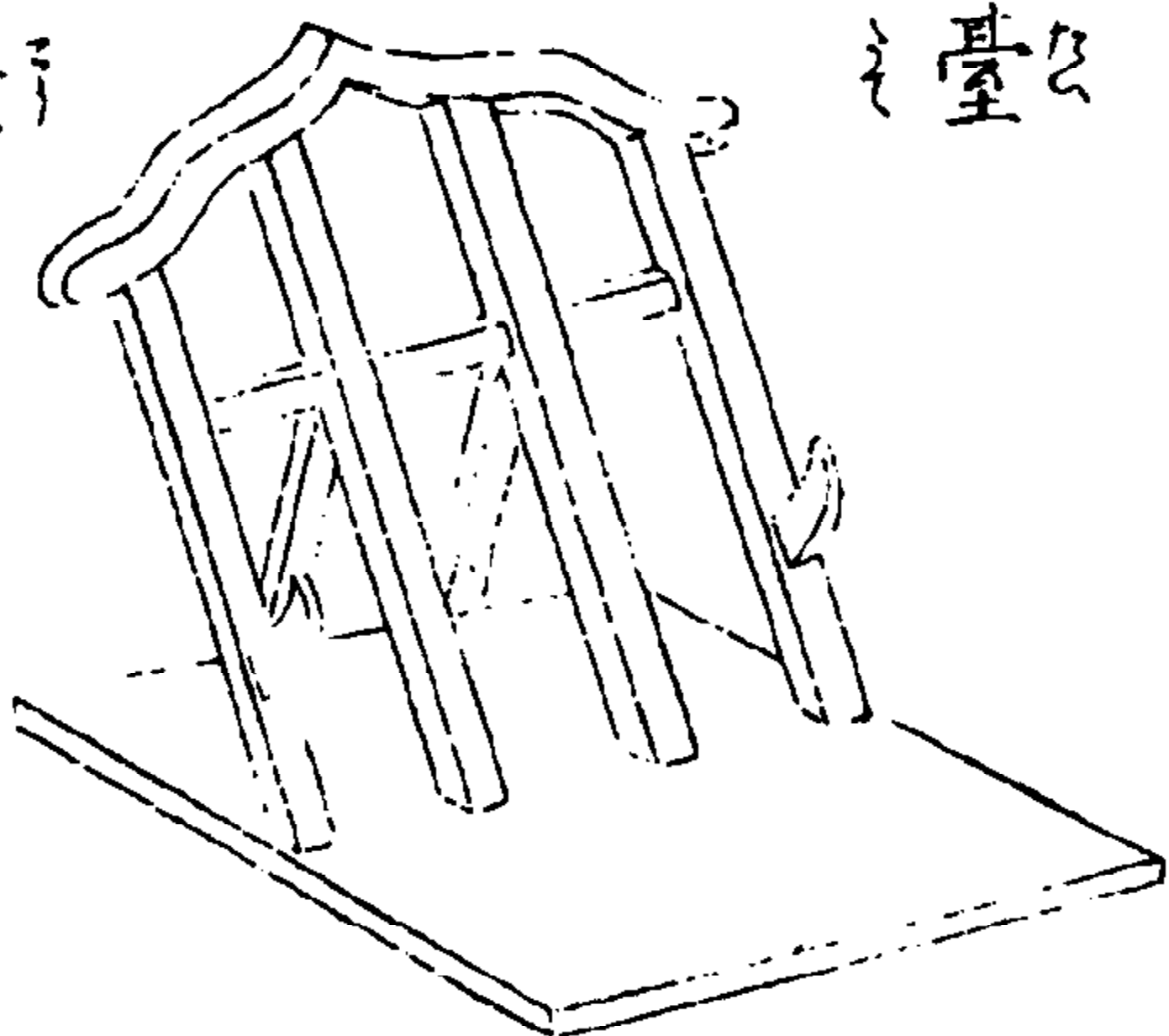

香水瓶



粉盒



櫛笥 衣箱（櫛笥提把、底座紅色，套盒淡紅色，盒面有雙鶴、盒身有波浪紋，皆銀灰色。  
衣箱黃色，合頁、把手黑色）

櫛笥

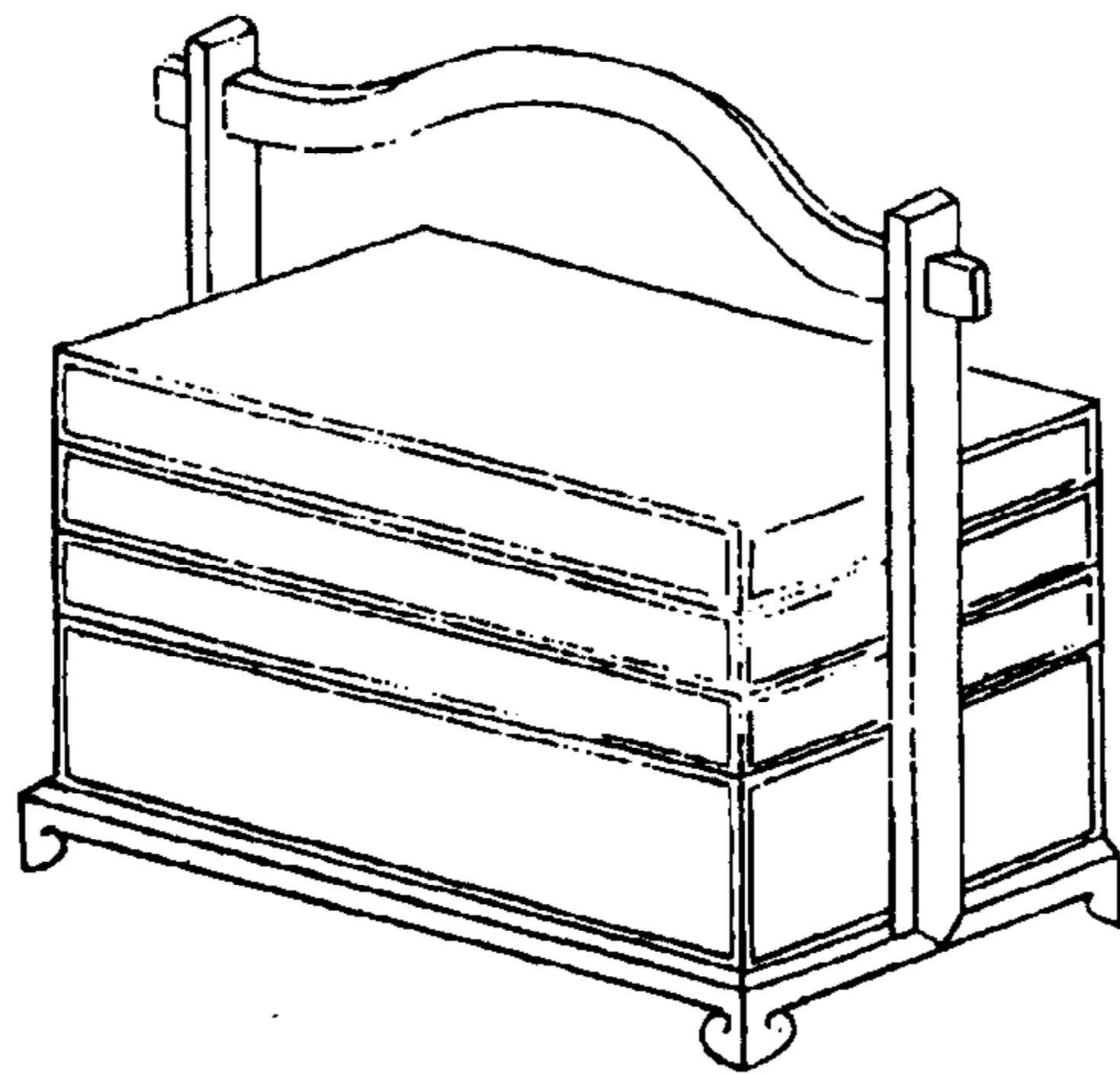

衣箱

箱鋪蓋  
一作蓋

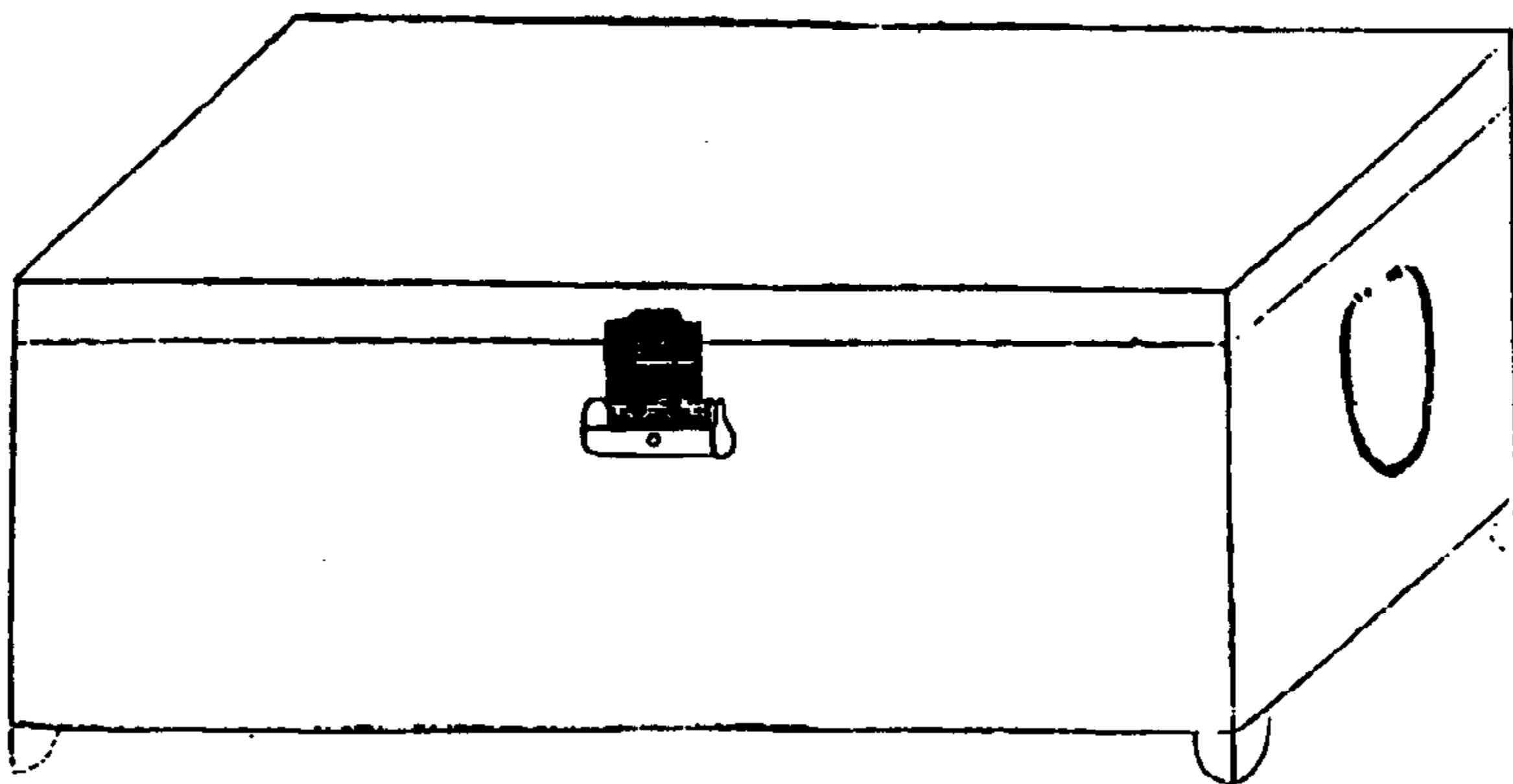

皮箱(箱淡褐色, 周邊小環黃色。上圖長環狀繫帶、下圖繞箱繫帶淡藍色)

皮箱  
一作衣箱

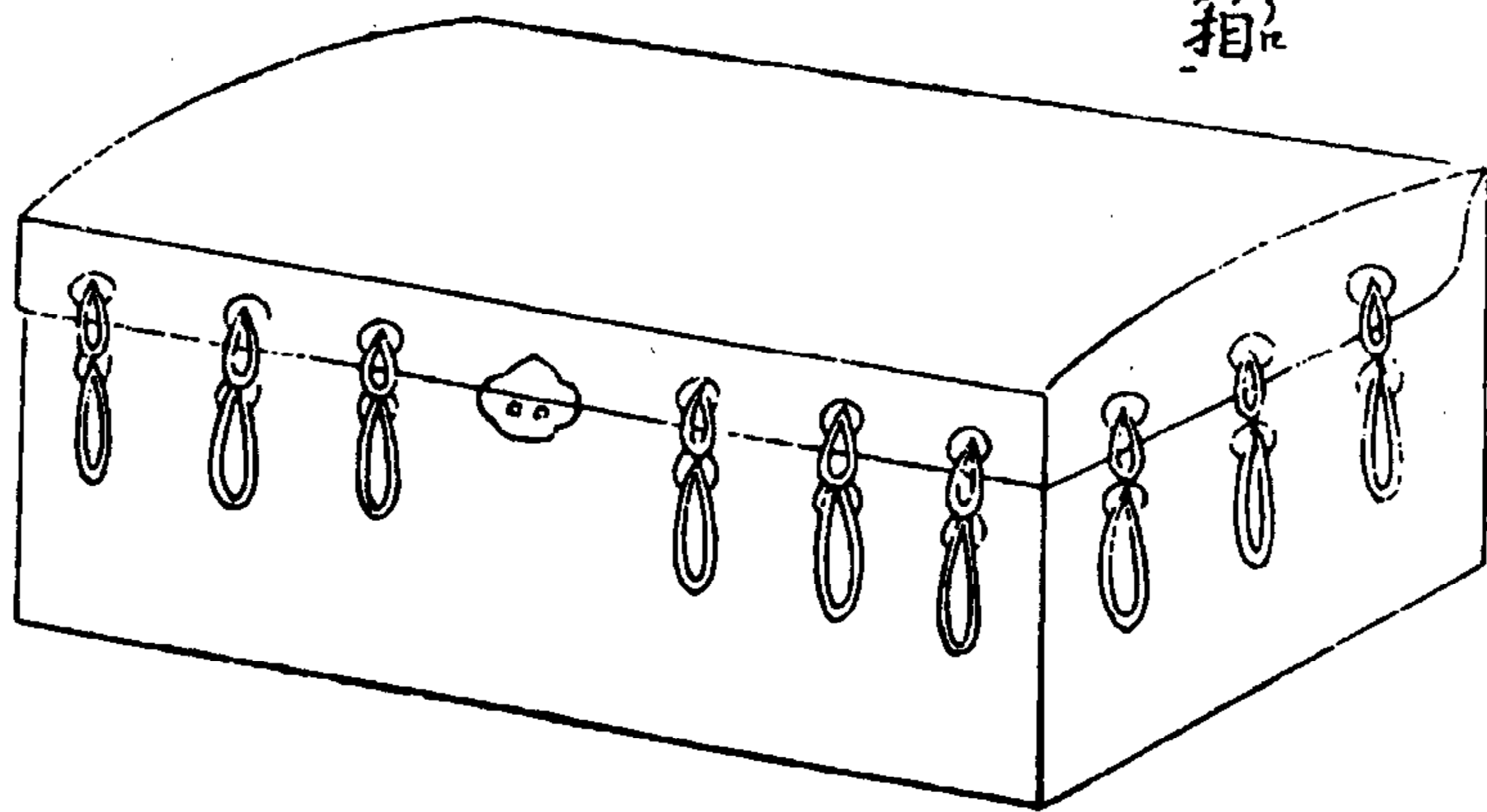

全上

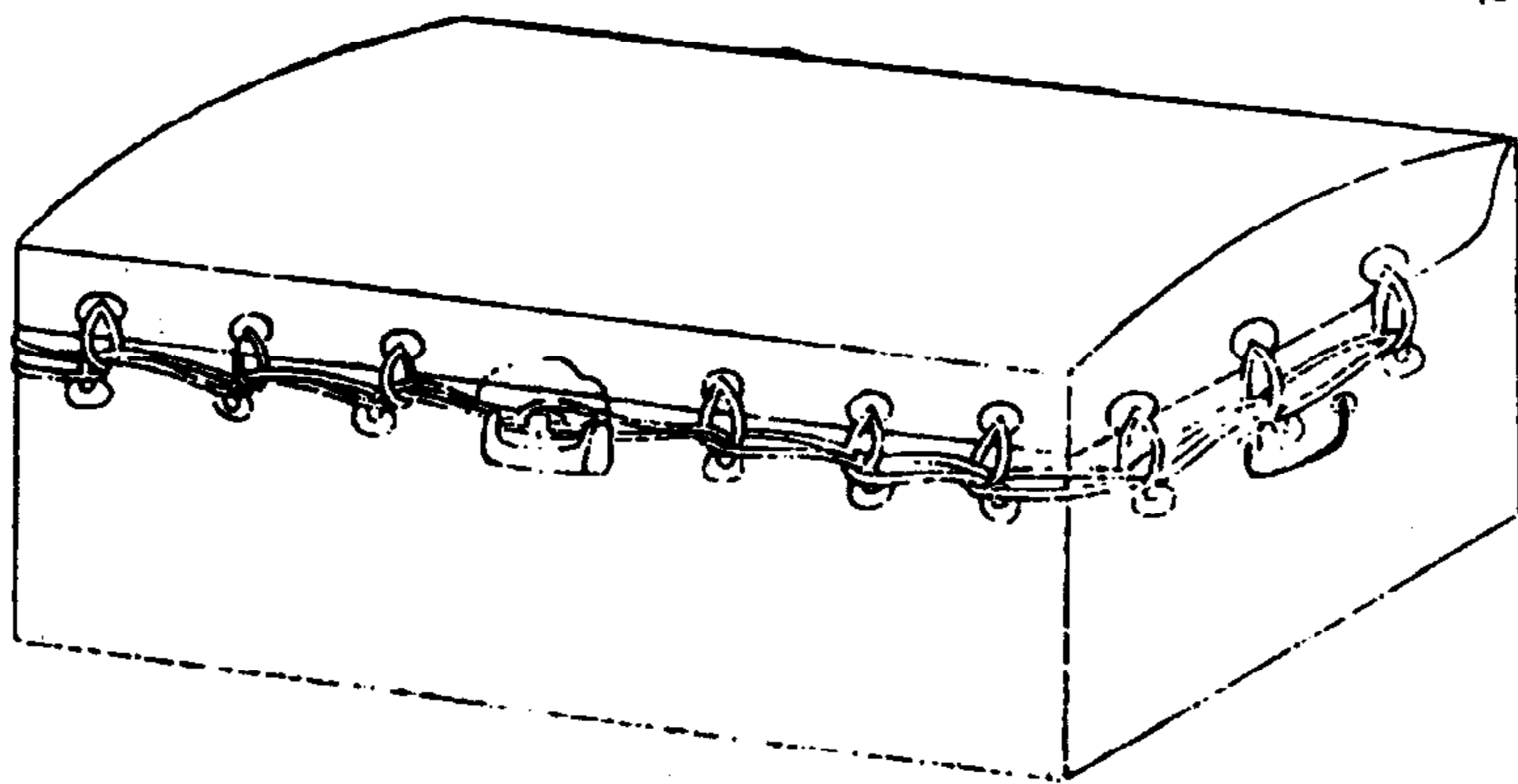

## 迎嫁(一)

### 親迎

做親之日申刻時分，媒人來到男家說：「如已做好準備，則請一同前往。」於是，新郎換穿新衣，新郎衣裳只比平日穿着華麗，無固定顏色制式。備花轎，花轎係以緞子、綢緞等裝飾之美麗乘具，由新郎一方準備。帶領樂人樂人為法師、藝人之類，其中亦有盲人等，平日以奏樂為業。前往女家。此謂之親迎。此時，亦有女婿不去而只由媒人前往之事。媒人及新郎均乘轎。媒人之轎子在前面領路，其次為新郎之轎子，後面為花轎，順序連接而行。

### 試才

新郎來迎親時，常有於岳父家廳堂中央設書案，準備文房四寶，稱紙墨筆硯為文房四寶。書寫詩題或文章題目於雲箋上，請新郎書寫，以試其才藝之事。

詩文之題多由岳父出。如新娘喜好詩文亦有由新娘出題之事。

## 迎嫁(二)

### 媒人

大戶人家家中人口在十四五人以上者，稱為大戶。有兩媒人。男家之媒人不去女家，女家之媒人亦不

試才(寫字者黑衣黃裙,紅鞋白底。僕人藍衣,淡黃裹腿,黑鞋。皆戴黑檐紅頂帽。桌子褐色,印臺紅色,紙白色,鎮紙黃色,筆筒藍色,硯紫灰色。地面淡褐色,畫框深褐色,黑白山水畫)



與男家面談。中戶以下人家家中人口六七人以上為中戶。雖不如此，但於婚禮之前後宴會上，雙方媒人均來幫忙。媒人之妻則不來。

### 迎嫁(三)

#### 女家閉門

新郎之轎子來到女家大門前時，女家奴僕緊閉大門，以求新郎發給賞錢。此時，新郎之隨從向女家下人給以賞錢，請求開門，於是開門使新郎之轎子進入門內。此項賞錢，根據家庭貧富為五十匁、一百匁、二百匁不等。

### 迎嫁(四)

#### 第一道書翰

當晚，男方須向女方發送三道書翰，第一道為派迎親轎之書翰，第二道為催請準備之書翰，第三道為派出迎合昏之書翰。

在距離女家半町之前，媒人從懷中取出第一道書翰放到拜匣中派人送往女家，女家接到後主人出門迎接。



第一道帖式 第二道帖式(無色)

第一道帖式

迎

絲輿恭 某某郎年家奉烟身某姓某名端肅頓首拜

男家迎娶三帖式用大紅全帖絲輿恭迎四字用金簽  
父或族長出

速粧二字用金簽

第二道帖式

粧

速 同前

第三道帖式(無色)

式帖道三第

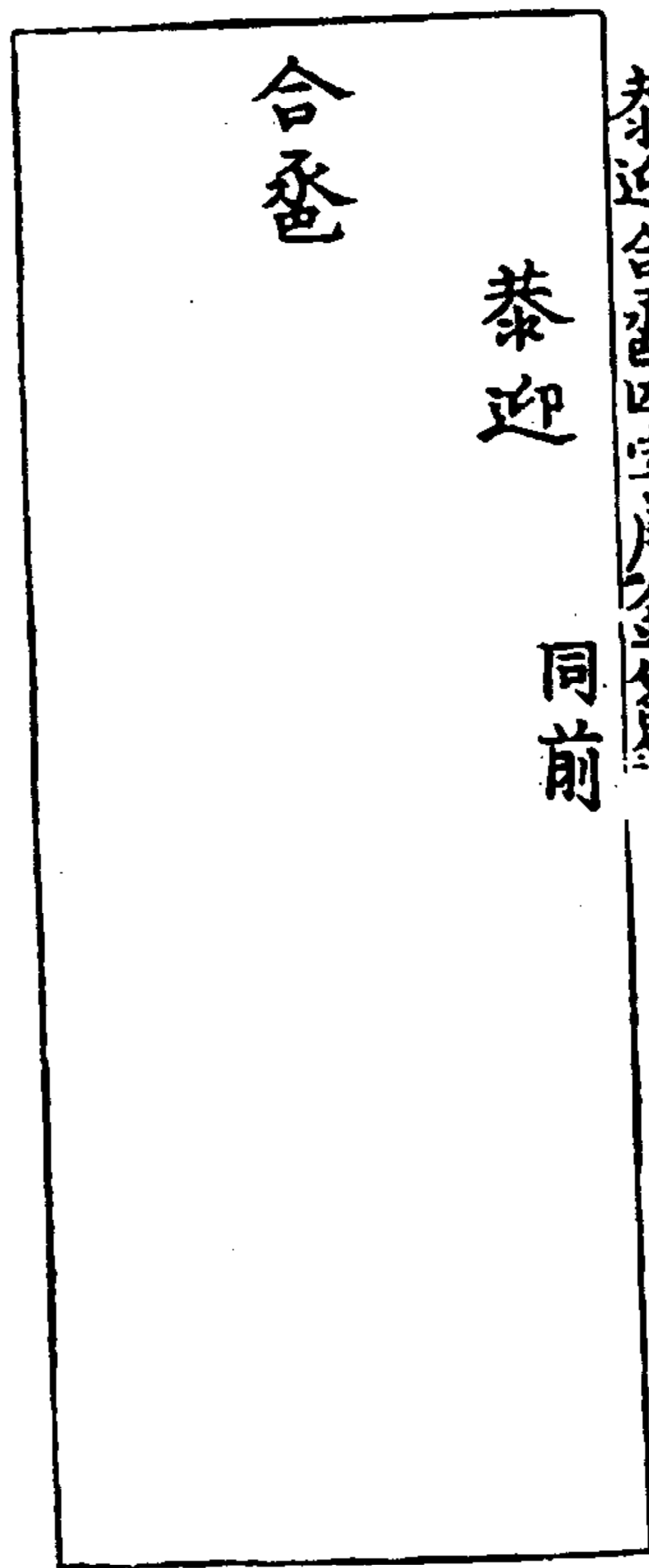

迎嫁(五)

新郎入門

至女家附近，媒人及新郎均下轎子走至門前，主人出門迎到廳堂，一稱外廳。拱手施禮道：「請上座。」媒人亦施禮道：「今日恭喜。」主人道：「且請坐。」媒人拱手道：「得罪得罪。」然後，於椅上就座。

新郎始終跟在媒人後面，一切聽從媒人指示。

## 迎嫁(六)

花轎 樂工

花轎抬至新娘之內房門口。內房為婦女之居室。使樂工在後面的一間中等待。

## 迎嫁(七)

女家酒宴

主人親自送茶向媒人道謝：「今晚多勞，且請拜茶。」媒人離座站起，接過茶碗，道：「得罪，多謝。」回至椅上，就座喝茶。

親戚朋友等陪客出面向媒人寒暄：「今晚勞駕，種勞玉成，請啊！」媒人站起道：「請啊，恭喜，恭喜！」互相拱手施禮後，媒人又回到椅子上就座。主人進入內宅後，陪客之親戚朋友等人，亦於椅子上就座。此時，奴僕端出茶，向每人獻茶。茶後再端出桂圓湯、扁豆湯或杏酪、雞豆湯之類一二種。均為糖水煮。

### 婚禮之用語

上述食畢，奴僕首先在媒人面前放置桌子，再向各位客人面前擺放桌子。主人出堂說：「請請！」使各位客人就座，並持酒瓶向媒人面前之酒盅斟酒。媒人起立說：「得罪。」接酒盅放在桌子上。主人又向各位陪客斟酒。陪客接酒後向媒人說：「請請！」媒人舉杯喝酒，諸陪客亦同飲。

此時，主人說：「上菜！」僕人端出菜來置於桌上。主人說：「請菜！」媒人站起說：「多謝。」陪客以筯揀起菜之最好處，對媒人道：「請請！」媒人對陪客道：「請先，請先。」謙讓後，先吃一筯，諸人也隨之下筯，各吃一筯並喝酒。酒宴儀式見賓客儀式部分。

席上須說吉祥事情，並有必須諱避之詞句。一般不說水酒、寡酒之類。一雙說成雙，收席說成席。一切均忌單數，而須用雙數。

## 迎嫁(八)

### 第二、第三道書翰

媒人視時刻向女方遞送第二道書翰。此道書翰遞出後，新娘開始換衣服。

估計新娘已裝扮完畢時，媒人又遞出第三道書翰。

此時，媒人道：「多蒙盛設，深感厚意，且請成席。」於是，主人視時機，撤下酒席。

已裝扮好之新娘，直接從內房門口乘上轎子，並使奴僕等將轎子搭至廳堂。待媒人站起施禮

親迎（後花轎轎脊紫紅色，頂黃色，正面淡藍色底黃花圖案，轎圍上部紫色短帷，下橙色長帷。垂帶紅色黃花。前轎黑頂，轎脊紅色，轎帘淡褐色。人物均戴紅頂黑檐帽，分穿藍、褐、紫、綠、橙色衣，鞋黑色）



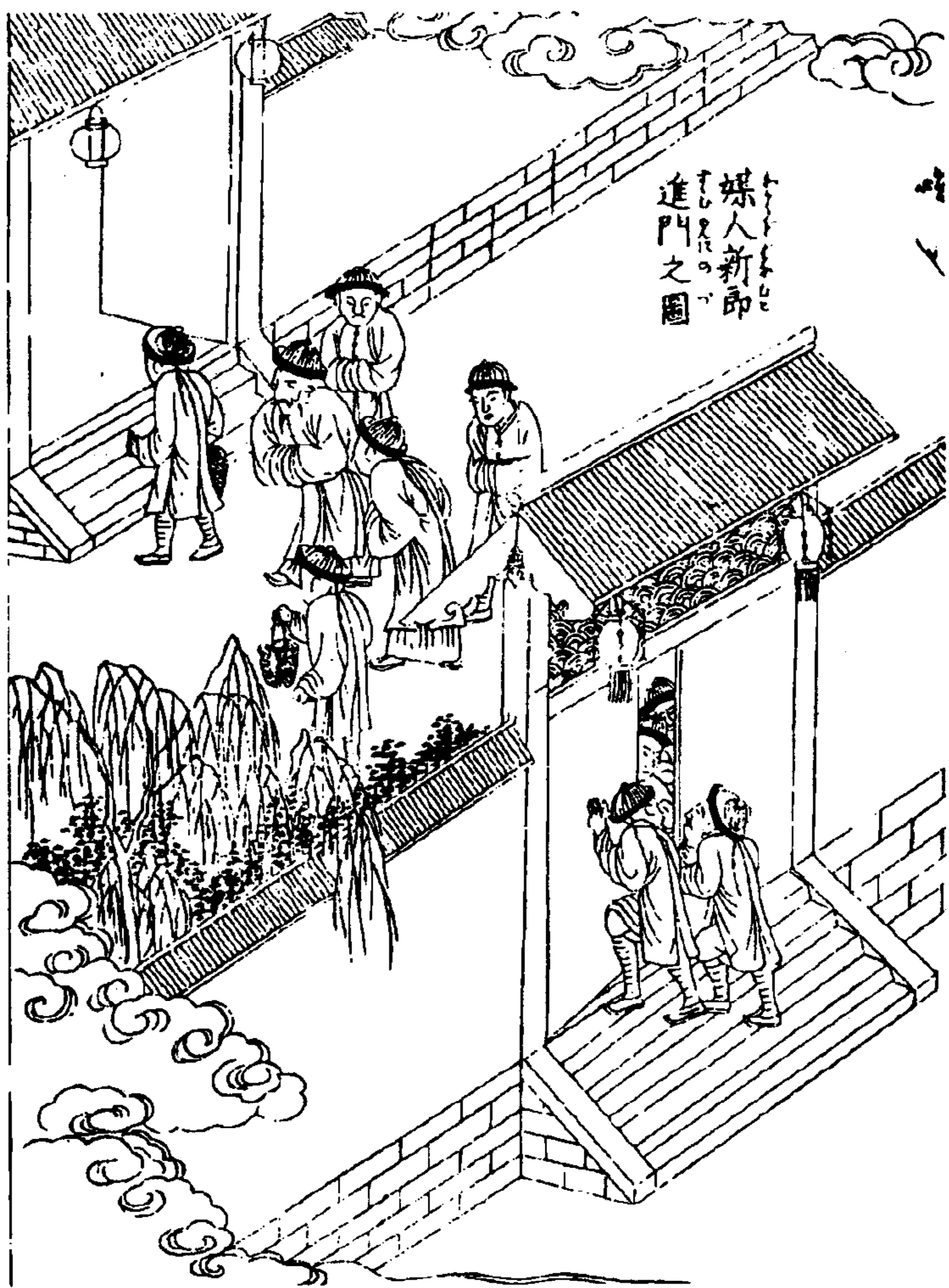

媒人新郎進門之圖（門內人中間作揖者褐衣黃裙，其他人衣為紫、黃、藍、綠色。眾人皆紅帽。大門淡褐色，燈籠白色紅框，穗紅色）

先行出門後，立即將新娘之轎子抬出。親戚之婦女送至內房門口，親戚朋友亦送到外廳門口。

### 迎嫁歸

然後，女婿亦站起向主人道：「多謝丈人錯愛。」並向同座各客人說：「各位先生少陪。」之後，向外走出。眾客亦站起相送，女婿須說：「不敢不敢，請留步。」

女婿走出廳堂，主人站在堂前施禮。媒人於堂前向主人及親戚朋友等施禮後，先走到門前乘轎。新娘之轎子於媒人轎子抬起後，加入行列。

無將新娘之轎子面向後，倒退抬出等事。

此外，祖先曾任至四品以上官職者，其後裔可使用執事等儀仗。四品以上之官職為知府、布政司之類。紅燈、執事、又稱鸞駕。鼓樂、旺相、紅黑帽、喝道。

（譯注：最後一段原文如此。意為隊列之次序。）

新娘的轎子走後，新郎即新女婿，亦上轎。

漸至男家約一町時，媒人遣人先行，告知新娘到來。

## 迎嫁(九)

### 新娘到時

男家置人於門前等候新娘到來。媒人所派使者到後，即向內通報。

家中亦早做好準備。得到通報後，主人至門口拱手站立迎接媒人。媒人下轎來到主人面前時，主人道：「勞駕。」媒人回答：「豈敢。」主人於前面領路將媒人請到廳堂。說：「請上座。」媒人答：「不敢當。」主人一再說：「請坐請坐。」於是媒人說：「得罪。」而在椅上就座。此時，主人及新郎進入宅內。

新娘之轎子如在此期間到達，則由傍娘婢女之類將新娘扶下轎子，再由傍娘等在兩邊攙扶，從廳堂門口引至媒人之後站立。養娘等在旁邊伺候。養娘即乳母。

新娘衣裳，內穿名為披風袂衣之平常衣服，外穿名為大紅圓領之上衣。頭上披蓋名為頭面覆之紅色披巾。

## 婚禮(一)

### 新人對面 花燭

媒人站起到宅內，將新郎領至廳堂，使新娘與新郎相見。此時，由兩個年幼親戚或奴僕，將一



對插有描畫金銀各種草花之紅蠟燭燭臺，分別從左右拿出，走到新人面前站立。此謂之花燭。新娘向新郎施禮，新郎答禮後坐於椅子上。新娘則不在椅子上就座。

### 婚禮(二)

#### 拜天地

新人相見完畢後，父母到廳堂，於椅子上就座。

新人二人並排先拜天地，次拜家廟，然後拜父母。拜畢兩位新人由傍娘、養娘等領路進入房中。然後母親離開廳堂進入內廳。父親向媒人及眾親友說：「請寬。」隨之亦進入內廳。

外廳之客人各自坐定談話。奴僕端出茶，先向媒人再向陪客獻茶，茶後，再上桂圓湯、扁豆湯、杏酪之類，並擺桌開始酒宴。

主人出堂拿起媒人之酒盅斟酒，雙手捧起道謝說：「奉敬一杯，種種費心，多勞多勞。」並向其他客人進而勸酒：說：「眾位，相煩奉陪，請寬暢飲。」

### 婚禮(三)

#### 合香

新娘先來到房中站立，新郎隨後進入房中。養娘說：「相公請坐。」於是，新郎坐於床沿。此

時，傍娘扶新娘至床前同坐於床上。傍娘拿出合巹杯，打開分成兩個杯子持於手中，丫鬟等將酒瓶中之酒適量斟於兩個杯中，將杯子交替移至新人面前，使兩位新人同時飲用。此謂之合巹。杯以瓢或金銀製成，可從中間分開為兩個。

合巹完畢後方可取下新娘頭面覆之披巾，脫下大紅圓領之上衣，換上天青色上衣。天青即類似紅橘梗之色，是清朝之吉色，男子不得輕易穿用。如祖先得天子允許，庶人亦可穿用。

此時，亦有母親及親戚中婦女姐妹等皆來房中談話、飲酒之事。新娘不答話，諸事均由傍娘、養娘等代答。

### 外廳之酒宴

外廳中，媒人及其他客人酒宴漸至半酣，當達到高潮時，管家下人中年紀大之夥計，拿出以紙糊成之獅子，放到廳堂正中。眾賓客乘酒興相奪取獅子之手、足、頭而分取之。

女婿不在外廳客人之間陪坐，拜天地家廟後，即進入臥房，而在次日早晨之酒席上陪坐。女婿單獨進入臥房，當晚不陪坐。

酒宴延續至次日早晨。

### 婚禮第二日

次日，廣陳樂工等。自中午時分，使新娘坐於外廳上座，父母及親戚朋友共同飲酒，奏樂舞蹈。

至該日傍晚，撤下桌子，然後上回千十六盤。係在盤子一類之器皿中擺放之水果、山珍海味。即撤羹盤。上回千時，新娘多進於房中，不在外廳露面。

入夜，傍娘為新娘脫去衣服送入睡房。

此日之中，白晝亦在燭臺上燃點蠟燭。入夜時，方可收席。此係第二天。

### 婚禮第三日

第三日新娘早起，往父母居室拜見後回房。女婿亦早起整裝拜見父母後回房中，兩位新人同桌吃早飯。

自此日起，親戚朋友都來道喜。親戚朋友贈送賀禮。對此亦寫謝帖，對送禮之使者須給賞封。

也有自婚禮之日送禮者，無固定制式。

### 進門（一）

婚禮後三日或五日，有由女婿以請帖邀請外父、外母之事。此謂之進門。請帖署父親名義。對外母，

由母親發出請帖。

此日，亦設酒宴邀請親戚朋友。並招樂工奏樂。

外父外母於日暮前出門，如路遠則乘轎子，路近則步行。但外母不論路途遠近均乘用轎子。新娘之兄弟姐妹亦前來新郎家，婦女均乘用轎子。

### 進門(二)

新郎家門前有人伺候，當外父外母來到時即向宅中稟報。主人及新郎等到廳堂門口或大門外迎接，拱手等待。主人說：「敢勞移玉。」客人答：「豈敢豈敢。」主人將客人領到廳上，堂客、一切婦女均稱堂客。養娘之類在廳上迎接，站立寒暄片刻。在此期間養娘之類將新娘扶至廳上，向堂客見禮後，同回至內廳。

### 進門(三)

主人與外父、小舅等見禮後讓到椅子上就座。新郎坐於下首拱手奉陪。款待情形與婚禮吉期時相同。

### 進門(四)

在內廳上，為新娘兄弟之妻女及姐妹擺桌款待。陪客由新郎之姐妹及兄弟之妻女等出面陪

新人花轎 女婦送出內房之圖（花轎頂黃色，短帷粉色，長帷淡藍色，垂帶紅色黃花。牆壁黃色，內房門口帷幔粉色。門內婦女五人衣粉、藍、紅、綠、橙色。抬轎者衣褐、紫、黃、綠、藍色。燈籠黃色）



女婦送出  
内房之圖



親迎歸路行位（前轎藍頂，轎脊紅色，轎簾綠色，中轎綠頂，短帷紅色，長帷淡藍色，垂帶紅色紅花。後轎藍頂，轎脊紅色。轎夫多褐、藍色衣，唱道、執事、鼓樂者分穿橘紅、粉、淡褐、褐、紫、藍、黃色衣。眾人皆戴紅檐帽）







吉期鼓樂待客(方桌、椅紅色，桌帷暗綠色，燭臺黃色，蠟燭紅色。正座綠衣，左黃衣，右藍衣。小廝橙衣。皆戴紅頂藍檐帽。演奏者上起，穿綠、黃、橙、藍、紫色衣。吹管盲者頭巾黃色，其它均戴紅頂藍檐帽。供桌褐色，香爐、燭黃色)



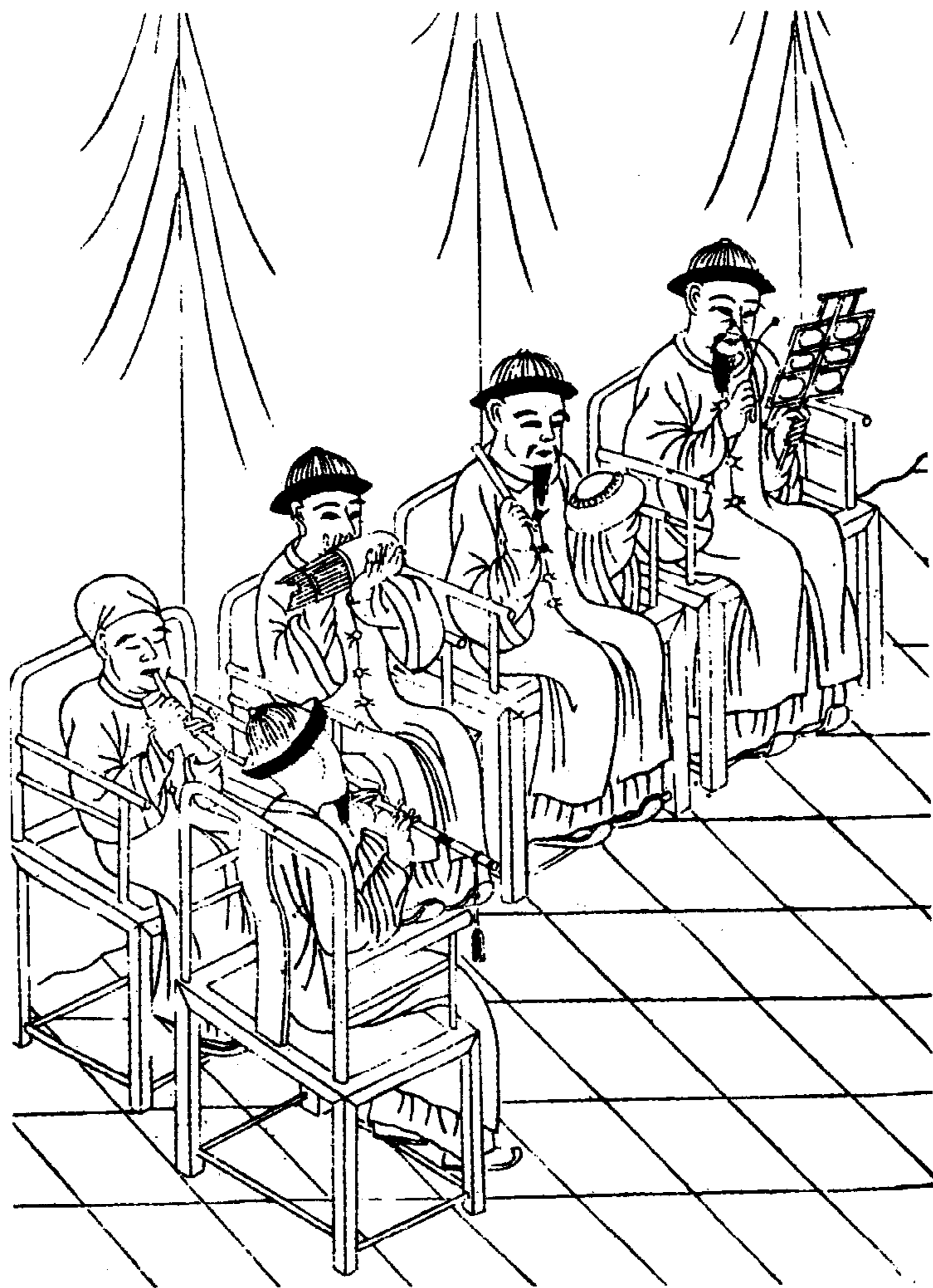

新人拜天地（新郎橙色衣，袖口綠色。新娘紅衣，圓領藍色，領子外沿紫色，袖口藍色。父衣土黃色，紅頂藍檐帽，母衣藍色，包頭灰色。門外跪者左橙衣，右黃衣，皆紅帽）

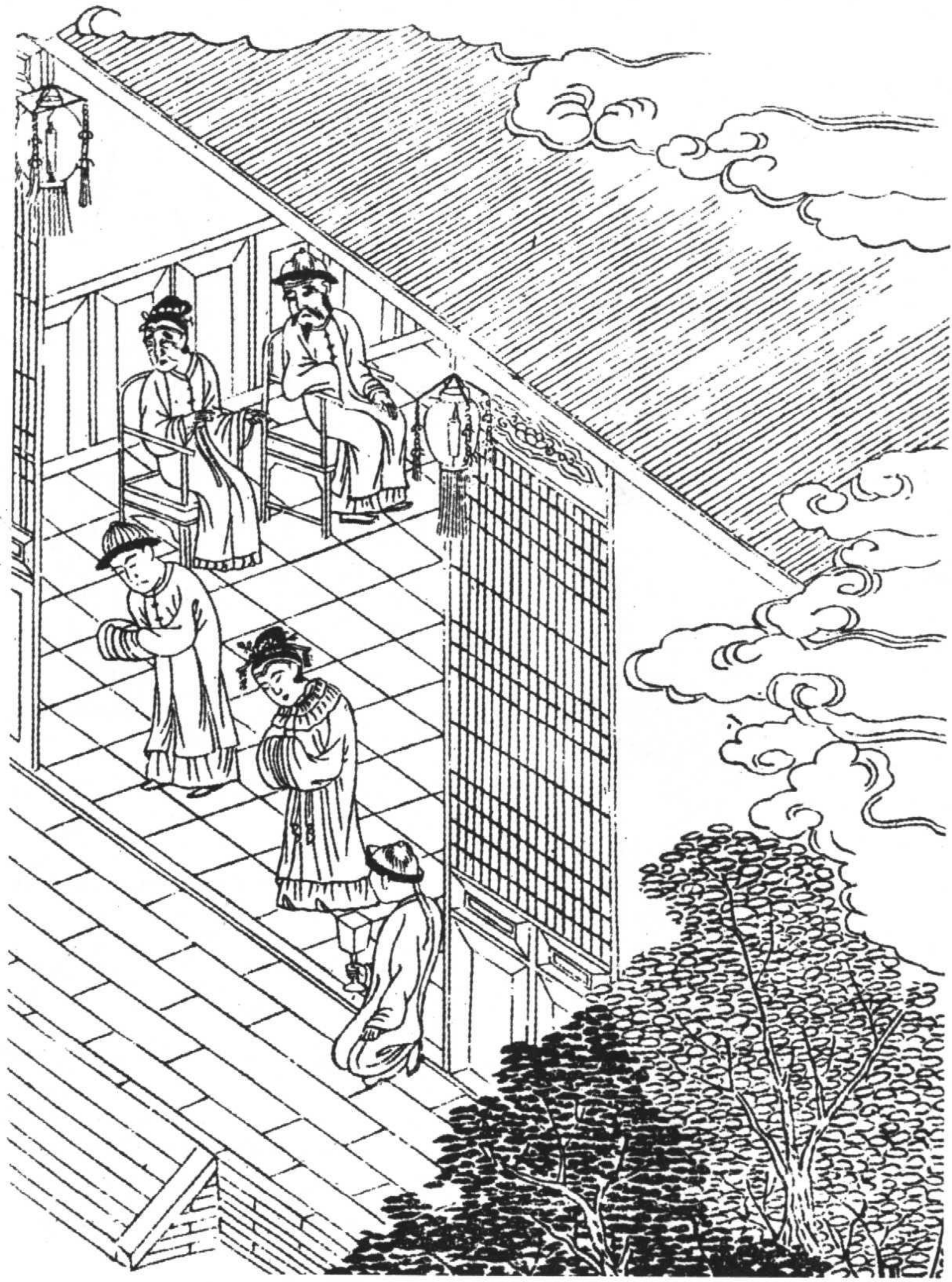



新  
人  
拜  
天  
地

合卺（牆壁黃色，床面紅色，床上四壁藍色，床帷淡紫色。新娘淡藍衣，蓋頭粉色。侍女綠衣，頭繫紅繩。新郎深藍衣，紅帽。合卺杯黃色，酒壺白色。右側箱子淡褐色，箱上圍繩紅色。桌子深褐色，提盒紅色。鏡臺蓋布粉色）



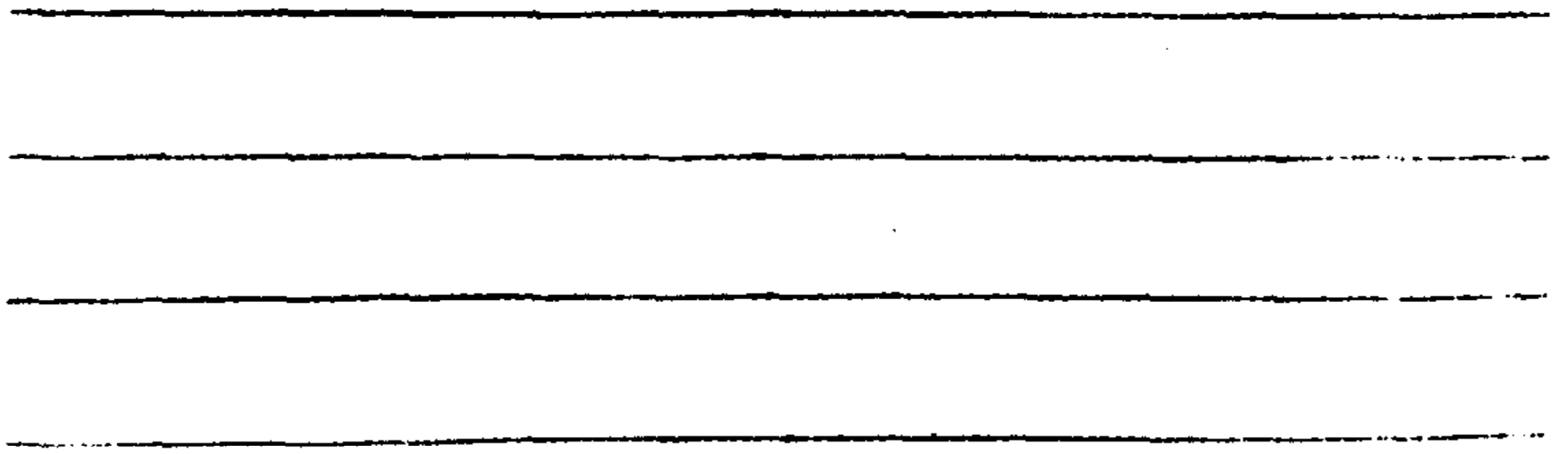
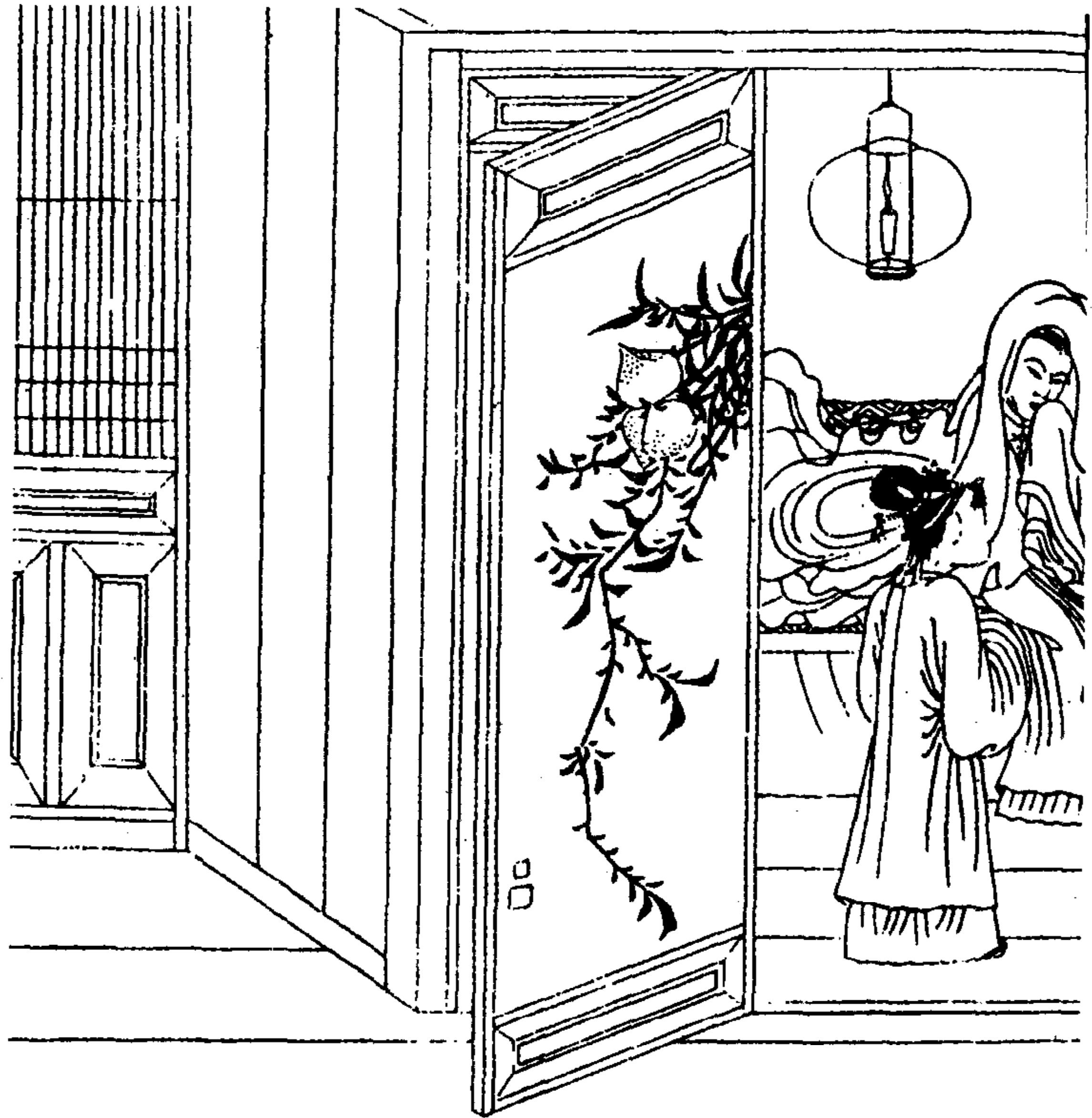

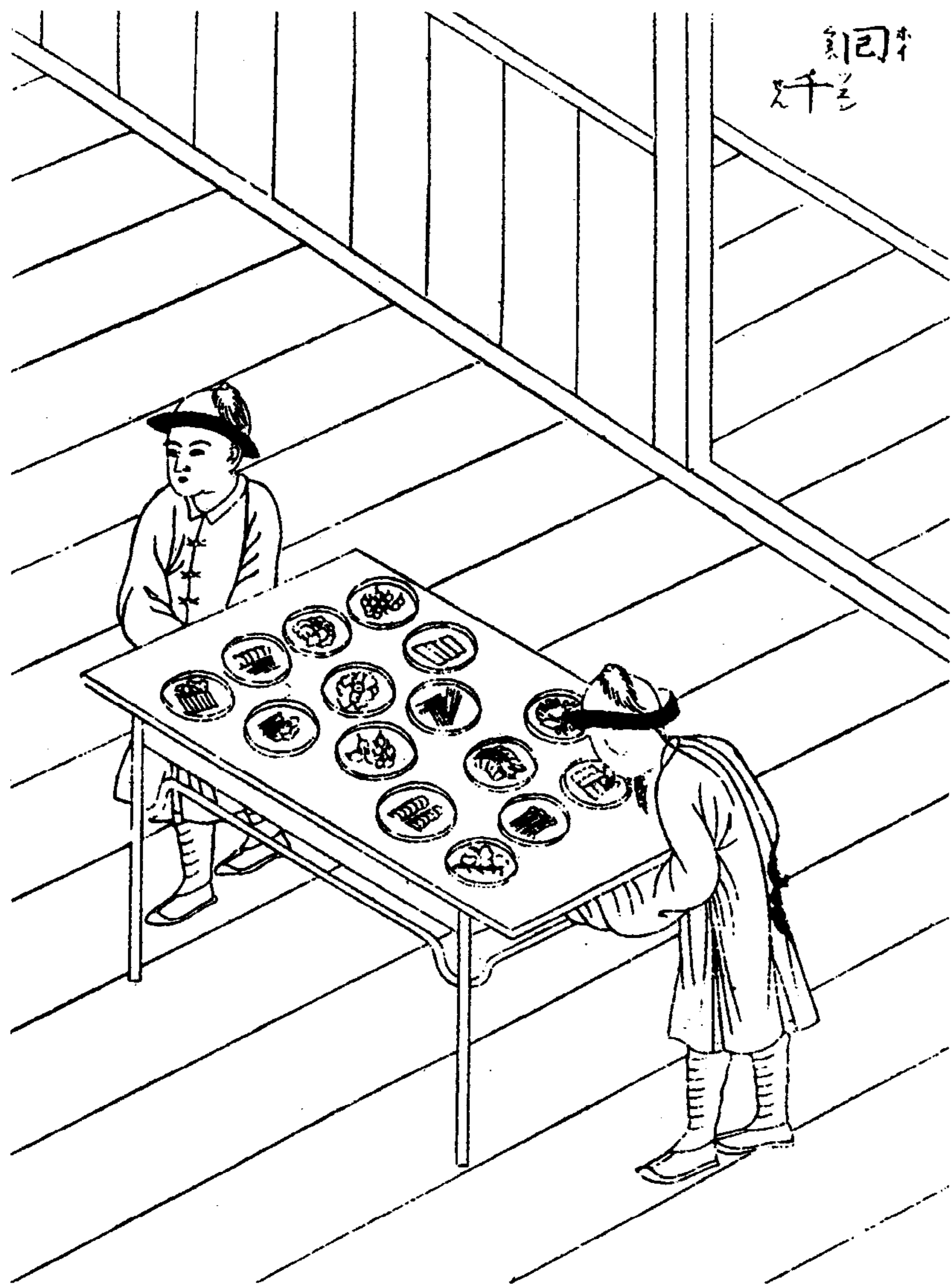

回干(地面、牆壁淡褐色，桌子紅色，盤白色。人物左綠衣，右黃衣，皆戴紅帽)

坐。並由母親向外母勸酒。款待情形與吉期相同。

### 進門(五)

酒宴盡興後，客人道謝，主人亦看情形收席。

### 回門(一)

進門過後數日，有外父邀請女婿之事。此時新娘亦同去，此謂之回門。與日本的「里歸」相同，不請親戚。

### 回門(二)

女婿進入外父家門後，外父在廳堂門口迎接。女婿到廳堂在下首，拱手站立。丈人說：「請坐。」女婿辭讓答：「不敢。」而不坐。丈人一再說：「請坐請坐，我也要坐。」女婿答：「得罪。」丈人先於主席就座，女婿亦坐下。親戚朋友等亦在席上與女婿見面。女婿站起一一辭讓說：「請坐請坐。」然後一同於椅上就座。



### 回門(三)

新娘之轎子直接抬至內廳門口，下轎後在養娘等隨同下進入廳內。

### 回門(四)

內廳中由新娘母親及姐妹姑嫂之類相陪，款待新娘，父親亦不時來勸酒。  
外廳酒宴完畢後，內廳也視情形收席。

女婿站起向丈人道謝後從廳內走出，此時新娘也從內廳告辭姐妹來到外廳，在外廳門口乘轎子，帶領養娘等離開家門。

### 回娘家(一)

結婚後一個月左右，有新娘回娘家歸省之事。此時，須贈送各種禮物以做為人事。禮物為時令果物及火腿之類不等。

在娘家逗留一個月左右，夫家來人迎接回家。此時外父亦要贈送禮物。品物不一，此為古代歸寧之遺風也。

## 回娘家(二)

外父方面欲會見女兒時，可派遣奴僕前往通知。

此時，媳婦請問翁姑後再問丈夫允許去幾日，定下歸寧日期，再給娘家回信。當日向公婆丈夫請假回娘家。

但無親戚朋友邀請新娘之事。亦無在第二年正月，或於壽誕等時藉機邀請新娘前往之事。

紙獅子(銀白色)

紙獅子





# 卷九 賓 客

## 請客通知

請客時，須事先將於某日備粗酒候光之請帖派人送去，在得到參加之允諾後，再向各位陪客發出請帖。

當日，須將廳堂及各處裏外全部打掃乾淨，準備酒宴。

## 貴客通知

請帖係以正楷寫於紅紙上。

向貴客發出之請帖，須裝於白紙封筒中送去。普通則不用，但均須派小廝送去。

## 陪客通知

對陪客之請帖式樣，亦無不同。帖中寫明於某日請某人須勞作陪之意，派人送去。但不得約請比主賓地位更高之人為陪客，因是對主賓之失禮。

## 道謝及謝絕之禮

無由賓客方面在宴會前派人或自己前往道謝之事。

若於宴請當天因故不能赴宴時，則備謝帖，派人送去以表歉意。

應邀赴宴之後自己前往道謝，即便延後，亦無派人去道謝之事。

## 作客之禮

賓客當日不帶禮物。首次謁見貴人亦不帶贊儀。禮物均在二三天以前送去，但亦有不送者。

按照筵席情節，禮物品種亦不相同。例如，壽筵送壽麵、壽桃等。湯餅會、滿月等筵席時，則贈送豬肉、雞蛋以及送嬰兒之花帽子、護胸等。對臨時之請酒，則是魚肉、豬肉或時新鮮果等。

## 廳堂擺設

廳堂有擺設，首先於正面掛有蜂猴圖，蜂猴與封侯同音，為對賓客表示尊敬故掛此圖。或吉祥字句、花鳥等字畫，上有匾額。字畫左右懸掛祝賀吉祥語句或由貴人、有德者書寫之楹聯。前面放置高桌，掛桌幃。桌上擺放宣德等香爐焚香。於一對錫製蠟臺上插紅燭。在一對花瓶中插各色時令草花。接待中等以下之客人則不用香爐、燭臺，只於字畫前擺放插有各種花卉之青銅或磁製花瓶。

請帖(無色)

謹卜某日敬具杯茗奉迎

高軒側聆

鴻誨伏惟

惠然早臨曷勝榮感之至

右啓

大德望某號某姓老大人 臺下

眷晚生某姓名頓首拜

封筒正面式(無色)

封筒正面式

某姓名老大人帳下

恭謝

前席盛饌

某姓名拜

書函略式

數日不面

足下屋梁顏色無刺不在念也  
足下倘亦念及鄙生乎請移  
玉趾早降話叙衷曲即刺竝聽  
履聲不一

某字某姓老長翁 台電

某姓某名具

某月某日發



對同書簡之答覆(無色)

同答覆

別來數日真若九秋之隔忽辱  
寵招恨不能振飛  
左右適緣冗羈姑容片刻即當趨  
命此覆

某々老長兄台展

某姓某名

即刺

桌幃用紅緞子、呢子等製成，表面以金線繡上麒麟、雲龍、蝙蝠等，有布面裏子。

### 結綵

廳堂四面上框掛有紅綢幃幕，每隔一二間吊垂有結綵。地面輒上均鋪紅氈。結綵係以紅綢結成牡丹花狀而垂下。

### 暖閣

冬季寒冷時節則不用廳堂，使用暖閣。暖閣下鋪有木板，四面均不透風，坐席下鋪毛氈。若無暖閣，則在廳堂磚地上鋪毯子，上面再鋪以毛氈。

### 椅子

正面桌子前面放有椅子，上鋪二三層座褥。按照人數，於正面設有上賓之坐席。側面則按照陪客人數放置椅子，並同樣鋪座褥。座褥按照椅子尺寸用緞子、天鵝絨製作，內裝棉花。夏季在上面鋪佳紋席、香牛皮。

椅子方向按照廳之方位擺放。

### 掛燈

廳內畫蓋即指房屋中有畫之頂棚。各處掛有紅燈、紗燈、羊角燈、垂絲燈、耀糸燈等。門前亦掛有同樣燈籠。

紅燈為紅綢糊製之燈籠，紗燈係用紗糊製，上繡有花卉人物。羊角燈係將羊角溶成玻璃狀而蒙製者。耀糸燈為用線將玻璃珠穿成各色珠串而製成之燈籠。此四種之燈籠形狀均有四角、六角、圓形等之不同。

### 坐席

坐席以正面為上座，右側為次座，左側為三座。如無應讓至正座之賓客時，則以右側為上座，左側為次座。

### 下座之裝飾

在面對上面之下座方向，豎有裝飾屏風或大插屏。屏風前置桌子，並於大花瓶中插放鮮花或排列放置各種絹花。

結綵掛燈之圖(門柱上垂花紅色。右燈籠粉色，燈下垂穗上藍下綠，四周紅結花。蠟燭紅色。左燈籠框褐色，張貼淡藍色和綠色紗。燈上檐綠色，中部藍色，綠長條，底邊黃色。屋頂褐色，地面青灰色，壁及前面地皆黃色)

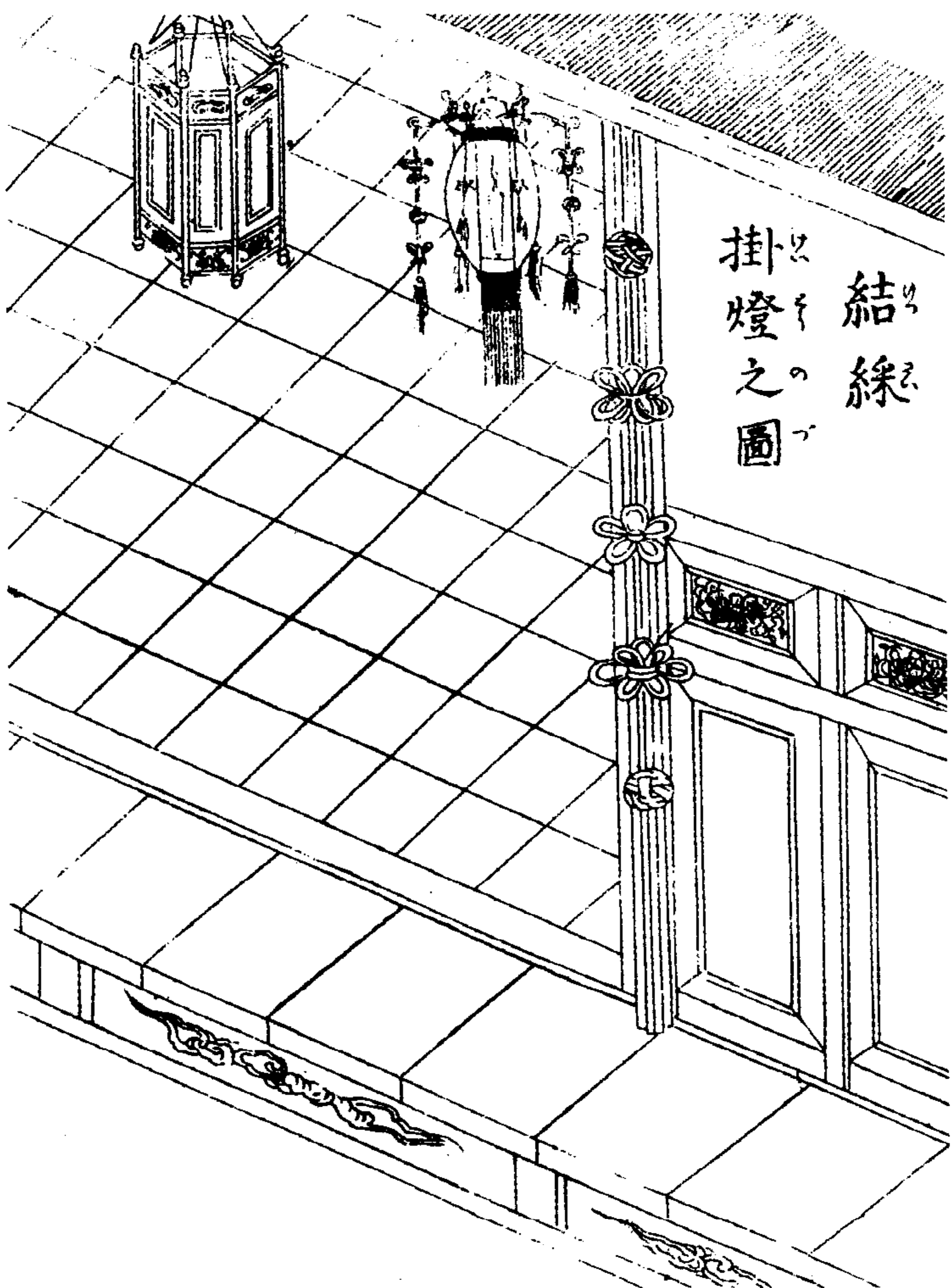

結綵  
掛燈之圖

## 書房之裝飾

廳堂側方之書房、小閣等房中，正面掛有書畫掛軸，桌上擺放文具、書畫卷軸、書籍、珠玉擺飾等物。

## 婦女賓客

邀請婦女等時，於內廳設席，諸擺飾品種與外廳相同。

## 料理

廚房按照客人多少準備菜餚，主人不另訂菜單。

菜餚有固定制式菜譜，即六碗、八碗、十碗、十二碗。例如六碗時菜為何點心為何，八碗為何等，均有固定制式。故只囑咐做幾碗菜，廚子即可遵命按照制式製作。菜餚之品種、做法等詳見飲食部分。

## 賓客座位

邀請地位高貴之人時，單設一桌為上客一人，而在另外一張桌子上由一或兩位陪客陪座，主

賓客坐位 桌子排設(右上主賓褐衣,對面站立者綠衣,左桌人物橙衣、粉色衣,右桌人物藍衣、橙色衣,眾人皆黃頂紅纓。食桌面黑色,桌腿黃色,盤子白色。主賓桌幃青天彩雲圖案,椅套淡藍色。左桌椅套綠色,右桌椅套土黃色。椅子皆紅色。供桌紅色,桌幔綠色,青龍彩雲圖案。桌上香爐黃色,蠟臺白色,蠟燭紅色,花瓶黃色。牆角結綵紅色,帷幔淡綠色,地面青灰色)



人則坐於末座奉候。

中等以下情況時，在同一張桌子上對面坐一位或兩位客人，而主人一方則有一兩位陪客同桌相陪。

如是貴客，則在桌上鋪呢子等桌布，並使其邊緣向四面垂下，而於桌布上擺放菜餚。一般則不用桌布。桌上擺有牙筯、酒盅、磁碟、調羹。所用之每副筷子均以紙包裹，並附有牙簽一根。包紙疊成四方形，上刻福壽等字樣，文字下面以紅紙襯墊。各桌按照客人人數，為每位客人各擺設酒盅一個，匙碟一套並按照每桌幾人之安排，設兩桌、三桌、五桌不等。

### 宴席之規矩

官民均在桌上進食。即使宴請高貴客人，食器亦為磁製菜碗、茶碗、碟盤等。

食用方法係先用右手持筷，直接向菜碗內取食菜餚肉類。吃畢放下筷子，用羹匙喝湯。無喝湯之後再吃肉之事。於開始時喝湯，係失禮之舉。

上菜時，有時上一碗後就將以前之菜撤去。其中，客人少動之菜，亦有不撤而留在桌上者。然而，即使留於桌上，在上新菜後再吃前菜亦屬失禮。

對整燒煮烤之菜餚，無自何處下筯、何處開始吃用之規定。

在上點心及其它品種時，亦無由上賓向陪客寒暄之事。

廳堂下首排設（畫框黃色，供桌面紅色，桌帷上紫下綠，黃綠花草圖案。花瓶青灰色，插花黃菊及紫花。桌紅色。對坐二人紅纓黑檐帽，上者黃衣，下者綠衣。左坐者土黃色帽，藍衣。酒盅黃色，盤藍色、白色。僕人紫衣，腰繫紅帶。酒壺淡褐色）





菜上齊後，陪客向貴客讓菜：「請請。」此時貴客亦道：「請請。」而下筯。當主客陪客同桌時，上菜後陪客須用自己筷子選取最佳美味向主客讓菜：「請請。」於是主客下筯而食。

冬季寒冷時節，從廚下送來之熱菜為避放涼，須蓋上蓋子。放到桌子上後，立即將蓋子撤下取走。

## 宴席進行之順序

### 一、催請

至恰當時刻，派人前往催請：「好時候，請過來。」

### 二、更衣

客人來到時，主人須更衣，戴帽。

一般均穿着新做之華麗衣服，賓主均無另外之禮服，亦不拘顏色。

雖為官員，除朝見、大祭外，均不穿朝服。

民間於謁見高貴人物之際，亦無常服以外之禮服。

### 三、門前迎客

如是貴客，則到門外迎接，一般則在廳堂門口迎接。

### 四、賓主禮讓

客人來後，雙方一揖，揖為合雙手曲身，垂手至膝部。主人說：「今日屈駕，不勝感激。」客人則答：「今日相擾，不必多煩。」主人拱手道：「且請廳上坐。」於前面領路，將客人讓到廳上。主人站於下首道：「請上首坐。」客人則再三謙讓：「不敢不敢。」而站在椅子旁。陪客者出來後，客人離開椅子拱手說：「恕罪。」陪客亦拱手施禮。

### 五、寒暄定座

雙方禮讓之後，敘談天色和暖：「好熱啊」、「涼快」、「冷得緊」、「好天」、「下雨」、「久違」、「尊翁好麼」、「尊體沒有違和麼」、「長久不得拜候，恕罪恕罪」等等。互相說：「請坐。」談話忌繁瑣鄙俗，應只說必要之話。

客人先在椅子上就座，陪客亦於側方之椅子上就座。如是貴客，則陪客不得坐下，而應侍立。一般則均就座。主人亦在下首之椅子上就座。

## 六、上茶

坐定後，主人吩咐上茶或獻茶，客人則謙讓：「不勞賜茶。」

僕人用盤子將茶逐碗端出。茶是將茶葉放入茶碗中，澆入熱水蓋上蓋子而端出。無以茶壺沏茶斟給客人之事，亦無濃茶、淡茶之固定制式。主人離座接過茶碗送至客人面前，客人站起用兩手接過茶碗，左手持茶碗，用右手取下碗蓋放於椅子旁邊。眾客人也一一各自取茶後，主人拱手說：「請用茶。」以貴客為首，各陪客均施禮喝茶，主人亦同喝茶。

客人手持茶碗說：「請收茶碗。」僕人捧盤出來，按照順序將茶碗收至盤中。

放茶碗時，應輕輕放下，不得發出聲音。僕人捧取茶碗時不得背向客人，須逐漸後退捧走，此乃款待貴客時之禮節。僕人在廳堂門口等待，視客人喝完茶後，即捧出盤子。此外也有兩次上茶之事，皆為尊敬客人之意。平時酒宴之際，與此不同。

## 七、茶點

之後，將龍眼湯、扁豆湯等點心放於帶蓋茶碗中，置於盤子上，附以銀或錫、磁之羹匙捧出，由主人向每位客人勸讓。客人吃完後僕人出來將碗撤下。

## 八、上煙

此時，客人之隨從取出煙管、煙包，又稱煙袋。請求轉交自家主人。主家之僕人收下後，即分別呈交各位客人，並在手爐中放火，放到客人面前，客人吸煙，互相交談。唐國無類似煙盆之物，雖有煙盤之詞語，但不知其制式。由主人方面提供放有火之手爐或痰盂，但無提供煙葉、煙管之事，均是客人自帶。由主人方面提供痰盂者甚少，煙灰多擲於手爐中。

## 九、書房談話

主人在適當時候道：「請進書房少敘。」於是客人站起，進入書房，稍談片刻。在此期間，主人吩咐僕人擺桌。

## 十、酒宴

桌子擺到廳堂上後，主人對客人說：「請上席。」客人答：「多謝。」各自坐到以前之席位上。此時，僕人拿出錫製酒壺，主人接酒壺，拿起桌上之酒杯自貴客起順序為客人斟酒。客人端起說：「多謝。」接過酒杯置於桌上。為眾客人斟完酒後，如主人陪飲則斟滿自己之酒杯。主人端起自己酒杯向客人道「請乾」而飲乾，然後將酒杯前傾使客人看到，於是客人也拿起酒杯飲酒。客人全部飲完後，主人吩咐上菜，僕人捧出菜品，主人接過放於桌子中央道：「請菜。」客人亦

站起施禮。每次上菜時客人均須站起施禮，而在客人將站起時主人向客人說「不敢」而阻止其站起。

主人在適當時候吩咐取另外之酒杯。此杯為以銀或錫製之帶腳酒杯，或犀角杯。此稱為爵杯。主人向客人說：「要奉敬一杯。」向杯中斟滿酒後雙手捧給客人。客人雙手接過說：「敬領。」飲乾後，立即斟滿酒向主人說：「回敬。」而把杯還給主人，主人雙手接過飲乾。然後，陪客亦用此杯逐次向貴客敬酒。主人再向陪客敬酒。陪客之間亦互相奉敬、回敬。

敬酒時，須斟滿酒杯奉勸，回杯亦須同樣斟滿回敬。敬酒之禮節係由自己向對方說「奉敬」，而無自己向對方領杯之事。如對方說「奉敬」，則自己應說「領杯」而接杯。由自己向對方勸酒表示心中敬意，最為重要。

菜餚可按照自己喜好隨便食用，亦不必每杯酒均吃菜餚。無各人單獨之菜碟。以桌上之各種菜為餚。

酒酣後則令鼓樂人出場鼓樂唱曲。鼓樂多奏「迎仙客」之樂，曲兒用「醉花陰」、「醉扶歸」、「集賢賓」等曲。此外尚有多種曲目，不及詳載。或豁拳酒令、猜三以勸酒。酒令是小骨牌，牌上有畫，眾客人各取一枚，按畫吃或不吃酒。猜三係取桌上之瓜子或黑豆立即進行猜測。其方法為一人在手中藏西瓜子問：「幾個？」對方也出西瓜子答「一個、兩個」或「五個、六個」。若對方手中無物時，自己也可以不出瓜子而叫沒有。以猜準數目者為勝，使負者喝酒。若未猜準，則連續猜下去。由於雙方各持取之數只限於三個，故回答數目只在六之內。

### 十一、收席

菜數過半時，客人道：「酒已過量，已是酒足飯飽，不必再費心。」主人則說：「豈敢，無甚可口菜蔬，怠慢得緊，請寬懷暢飲。」

菜上至四五碗後，須上點心或醒酒湯及茶，然後再上菜勸酒。

上完規定菜數後，客人說：「請收席。」主人則說：「如酒已足，則請吃飯。」此時，客人多說「酒已過量，不須再用飯」而辭退。其中，亦有酒量特小者吃少許飯。飯後立即收桌。

因是以款待飲酒為主，故無一開始就盛飯之日本「本膳」一類之事。

### 十二、解手

撤桌後，僕人將盛有熱水之紫銅或黃銅面盆放在臺上，置於廳堂之一側，向客人說：「請解手。」客人站起洗手後，回原來椅子上就座。洗手時客人自身站立，將手放入面盆中洗，無有僕人在旁澆熱水之事。

每人洗後，僕人即更換熱水，使眾人依次洗手。但均不漱口，更無用酒漱口之事。

### 十三、回千

此時，須上一道茶及回千。回千係將糖點心、鮮果類及醃豬肉、蛋等置於碟中擺在桌上。

酒瓶 爵杯 筋包 筋子包式 酒令(酒瓶淡紫色,壽字藍色。爵杯黃色。筋包白紙,紅壽字,筋淡褐色。酒令上圖坐者青襟黃衣,童子粉色衣。下圖人物綠衣黃褲)

酒瓶

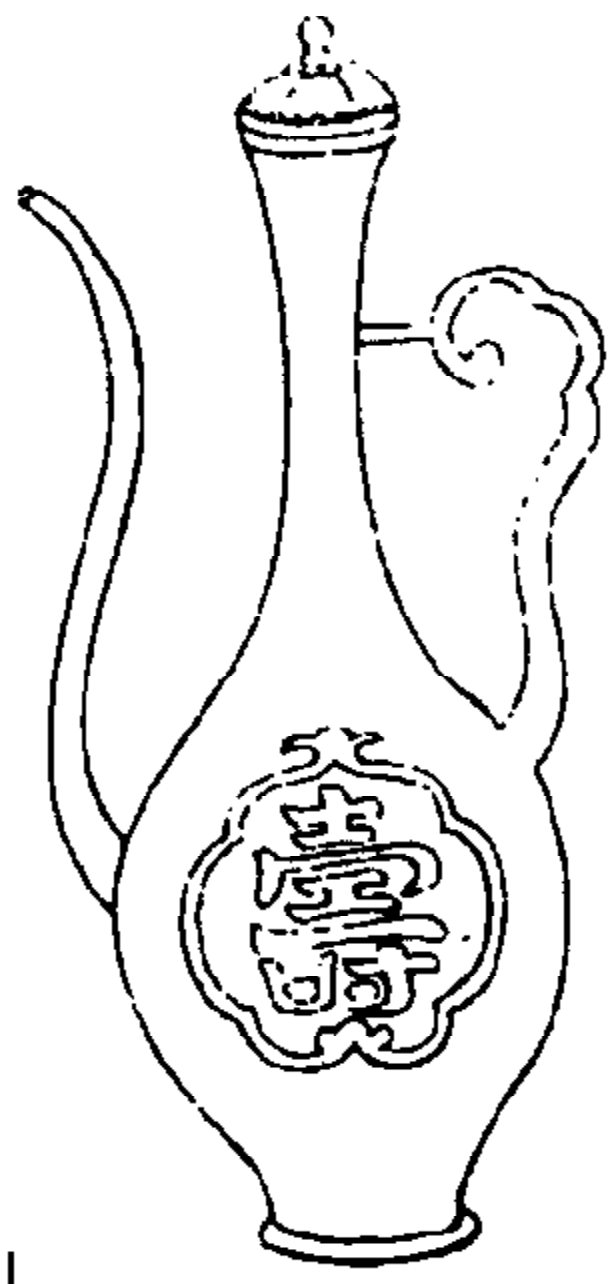

筋包



筋子包式

爵盃

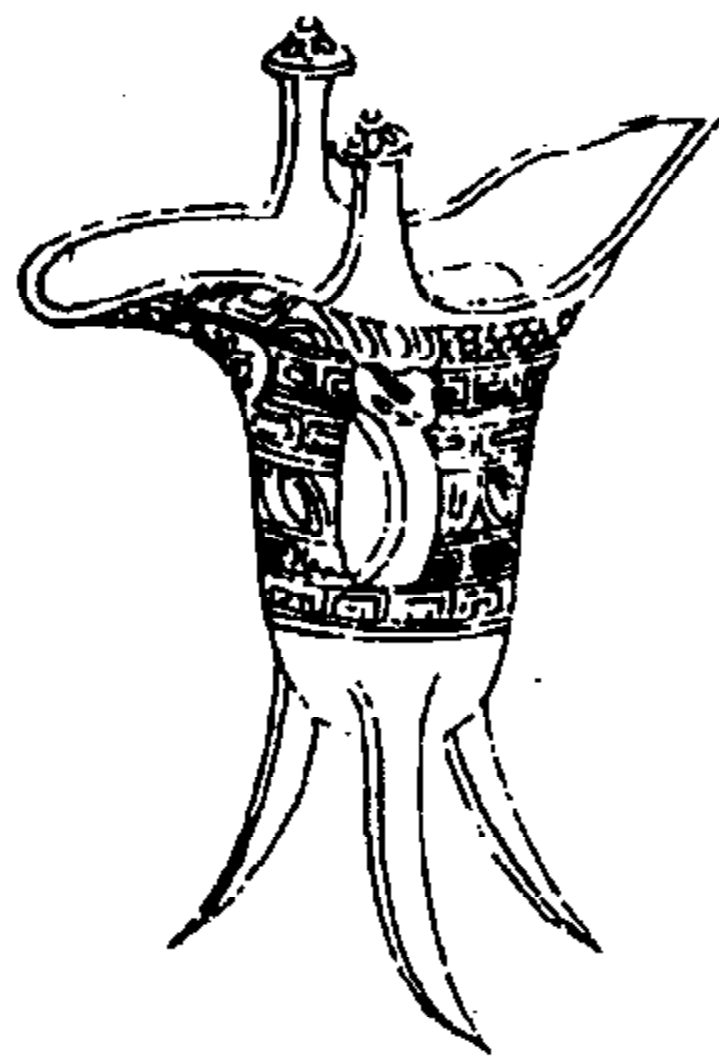

酒令

同



#### 十四、什錦杯

然後，主人拿出名為什錦杯之大杯，斟滿酒向客人勸酒。什錦杯是三個一套、五個一套或七個一套之磁杯，什錦係磁器之名目，五個一套則燒成五色，三個一套則燒成三色，每個杯之顏色均不相同，故稱什錦。客人飲後，陪客亦有領杯者，食用回千中之點心及菜餚。

#### 十五、收杯

於適當時候，客人說：「多蒙盛設，實不敢當，好收杯。」主人則答：「豈敢，再請。」再三勸酒後，收席撤去回千再獻茶。

#### 十六、告辭

茶畢，客人站起向主人說：「今日相擾，蒙賜佳餚，多謝多謝。」即起立告辭。主人則答：「豈敢，今日特蒙光臨，多慢多慢。」互相作揖。客人拱手向眾陪客一一道謝：「多蒙款待。」陪客亦拱手道：「豈敢豈敢。」而送出。客人說：「請留步。」而阻止相送。陪客送至廳堂門口後，客人向主人說：「不勞遠送。」主人則答：「再容少送。」直送至門外。客人如是乘轎、馬來者，主人則拱手說「請坐轎」、「請騎馬」等。客人亦拱手說：「不敢，請回。」主人再三請客人上轎、上馬時，客人則說：「得罪。」而於該處迅速上轎乘馬。客人上轎、上馬後，主人亦可回到門裏。此是官員等所行



之事。

## 座位順序

座之順序是主賓坐於首位，年長者坐第二位，年輕者坐於其次。如是親戚同坐，則使女方親戚坐在次坐，使男方親戚坐於下座。當父、叔、舅、先生等同坐時，子、侄、婿、弟子等人不能在椅子上就座，只可在長輩命坐後，才能就座。

不僅在地位高之尊貴長輩前，且在無官職之長輩尊長及年長賓客前，主人均不能就座。賓席設於廳堂正面，主人則在下座侍立，於賓客命坐後才可於側方坐下。對身份相等之賓客可對坐相見。

在有兩位尊長客人之席上，正面為首席，右側為二席，左側為三席。侍座之席按順序排列為一席設於右方，二席設於左方，繼之三席設於右方，四席設於左方。

賓主相對坐時，規定右方為賓位、左方為主位。但即使是對如何高貴之貴賓，亦無在賓主之間設隔障相隔之事。

## 洗廚

白晝來之客人只留到傍晚。客人離去後，當晚陪客與親戚聚集一堂，首先祝賀招待客人成功

而說「恭喜」，然後均來到廳堂上重設酒宴而共飲。此謂之曰洗廚。廚即廚房。意在清掃廚房，打掃剩餘食物。故稱洗廚。雖意在以剩餘之菜餚舉行酒宴，但多不用剩物而另有準備。

若是晚間來客，洗廚則在次日舉行。

陪客之中有滯留至洗廚者，亦有立即歸去者。

## 做戲 舞蹈

於客席上舉行鼓樂或做戲以行款待，但無在席間舞蹈之事。

在廳堂之外院搭蓋戲臺，使之舞蹈。舞蹈是從古史中選出之賢人聚集、時來運轉情節等。

如只是鼓樂等響器，則在席間舉行。戲臺之圖詳見祭禮之部。

## 門燈

客人如在晚間來時，則在大門口點燃一對燈籠。

## 拜謝

賓客如是貴人，主人則於次日立即登門拜謝，說：「昨蒙光駕，蓬華增輝，特來拜謝。」客人如在家，則請主人到堂上見面，說：「昨蒙厚待盛設，多謝多謝。」並獻茶。敘談片刻而後告辭。若不

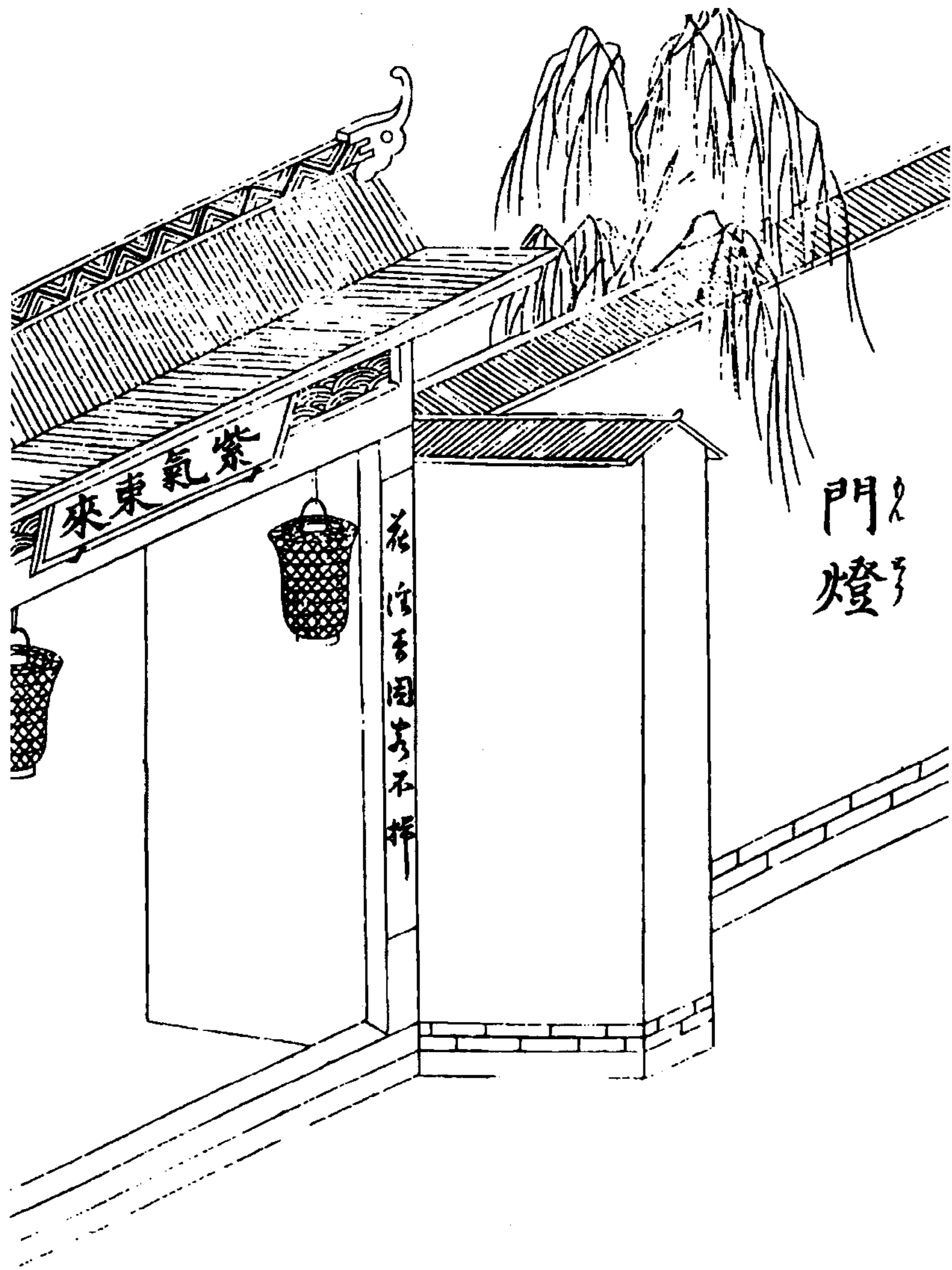

門燈（燈黃色，匾額白地黑字。屋頂褐色，門黃色，牆白色，底磚青灰色）

在家，則請接待者轉達謝意而歸。

客人亦在一兩天之內往主人家拜謝。

雙方在拜謝時，均持紅紙名帖前往。親友間之請酒禮節，不用名帖，但對貴客則必須使用名帖。

### 婦女酒宴

婦女無邀請親族以外人士之事。雖是親族，亦無男女同席。

婦女必須在內廳、內房舉行酒宴。

### 祝賀來客

對來家拜年及其它慶賀或探望之客人，主人如在家，則請到廳上見面，並獻茶。如為親近友人，則拿出家中現成之兩三種點心敘談。

客人走時，主人送至廳堂門口。

身份相同之賓客，則是對坐相見。

## 吊喪來客

對於吊喪之客，如非屬親友則不相見。若為親友，則請至苦室相見。

吊喪之客離去時，主人不送。吊喪之客來後對主人一揖而哭，說：「不淑。」主人答禮而哭，說：「特蒙屈駕，多謝。」相互施禮後，請在椅子上就座而談話。

## 吊喪服裝

長官首領等對非特別熟悉之人，則不來吊喪。吊喪客人之衣着與平時無異，只是取下帽子上之紅纓而已。

## 法事之客

追吊法事之際，只邀請親族及親近之朋友。宴席為素菜。其它禮讓應對語言等與一般酒宴無異，但不得從事鼓樂、豁拳等等。

## 與貴人對應

庶民見貴人時，應事先遞上名帖。相見時，貴人拿起名帖看，問：「是某某嗎？」回答：「小的

便是。「無由別人在旁邊介紹之事。」

拜揖之制式按貴人之品位，有一拜兩揖、三拜兩揖、三拜叩首、四拜等之不同。

若地位高之貴人光臨時，主人須至門外迎接，揖見後拱手說：「請，請。」客人答禮後，主人在前面領路，引導從大門中間通過，客人隨在主人後面行走。開儀門的中扇，沿中間的道路把客人請到廳堂。主人站在廳外侍立說：「請，請。」此時客人立即進入廳堂在正面椅子上就座。主人進廳堂在下首作揖相見，客人坐在椅子上拱手答禮。

跟從跟隨到儀門之外即止步，不進入儀門。主人方面之主管人至儀門外，請跟從人等到外房就座。

庶民不得建造儀門。除官府衙門之外，只有紳衿等家可建造儀門。民間雖富家豪民亦只可建造大門、二門，而儀門則是禁制。大門常開而二門則經常關閉，從兩角門出入。如來客時，打開二門之門扇以延客。

民家很少有地位高之貴人光臨。如家有九十以上之老人或因有功德及孝子賢孫等特別緣由朝廷給與旌賞之家庭，方有官員來臨。若官員曾光臨其家，則被允許建造儀門。因此門為延請官員通行之處，故平時經常關閉，只於官員來臨時方行開門。

## 迎客之法

如是先生身份等老人來到時，雖非地位高之貴人，亦有主人至門外出迎之事。其他朋友親戚來到時，則在廳堂門口迎接。亦有先請至廳上，然後出見，依不同情形不等。親戚亦有不進廳堂直接到內房內室者。

主人若不在家，則由婦女出見接待。除親戚外，婦女均不出見。

## 客人之應答

客人如騎馬乘轎來時，則在大門前下乘，帶領小廝一人至廳堂。小廝站立於廳堂門口，在主人登堂時，即將靴子收拾到門側，然後立即退至耳房指小房間。或廚下休息。庶民無隨帶數人之事，只帶領小廝一二人而已。

未事先約定之訪問時，如有看門人，則先派小廝詢問：「某相公在麼？」某稱呼姓。主人如在家，看門人則回答：「相公在家，請進。」並立即向主人稟報。若於無看門人之處所，則派小廝入內詢問。若主人不在家，則該宅僕人出來說：「東人不在家。」此時，客人則告訴僕人：「某特來問候。」  
「某」即自己的姓名。請僕人轉達。

若不帶隨從、單身前去拜訪時，則自己按上述方式詢問。若門上無人時，則高聲向內問：「某

門前迎客（主人深藍衣紫裙，僕人黃衣。主賓紅衣黃裙，右邊人物綠衣白裙。後面僕人手  
拿白色煙袋，煙包紫色）





翁在麼？」某兄在麼？」詢問時，只能稱呼對方之姓。宅內聽到後，主人或奴僕將出面接待。

如主人不在家且家中無奴僕時，婦女將出來在內房布簾內說：「主人不在家，是哪位？」如是親友，則回答是「某」。如有事，則敘述請轉達，如是訪問，則留言後立即歸去，而不能與婦女見面。如是親友，則直接請到內房。

無在門口設座之制度及由看門人轉達之事。且除大戶外，民間亦不設看門人。

## 官府來往

前往官府之轎馬，均在大門前下乘。雖大官，亦不得乘轎馬進入諸衙門之大門。

## 官至民宅

官員於大門前下轎馬後，停轎無固定之儀式，可隨時放下。執涼傘、旗、執事等道具及喝道指在前面開道之步行皂隸。等隨行人員，在門前分列於左右兩側。

有四五個親隨指近侍之人。隨同主人，進入門內至廳堂時，親隨也隨同進入，侍立於主人左右。此時無更換靴子之事。至宴會等時，主人吩咐退下時，親隨方由堂上退至耳房休息。但此是官員光臨民宅之原來制式。

## 官府來往之規矩

若官府官員之間互相會見時，親隨則不得登堂，隨從到儀門之後，立即退到門外伺候。隨從人員待主人進門後即將各種道具插於架子上，各官府門前設有插道具之臺架稱為架子。然後進入皂隸房即相當於公差房之地方。休息。如因賓主談話長達數刻之久，或因宴會等而延遲回歸時，則隨從人等有先回或由主方提供酒飯之事。隨從人等亦有時在附近飯館吃飯。隨從雖回去，但親隨不走。主方必須向親隨提供酒飯，宴請時應立即將親隨請至耳房款待。

看門人見到來訪官員時，立即進內稟報何官何指官職。來到，親隨再往裏向主人回稟。

白天各官府之大門均敞開，只關閉儀門之門扇。除高官外，不得從儀門出入。當應從儀門出入之大官來臨時，看門人打開門扇後須立即躲避至耳房中，在官員通過時，看門人不得露面。大門之看門人亦於向內通報後躲避到耳房中。

看門人分為大門皂隸、儀門皂隸皂隸即公差。之不同職位。民間之看門人當然係奴僕，但公差不分大門、儀門均由一人兼任。

衙門內部儀式禮讓等事項不能詳知，此處只能舉出見到及聽聞所及之事。

## 探病

患病之際，若有貴賓來訪，則由子孫、伯叔兄弟等出迎，讓至廳堂接待。如客人提出欲往床前看望，主人則答以：「不敢。」而阻止。

如是熟悉親近之人強求看望時，則禮讓請至病床前看視。此時於病床側面設座，病人坐在床上穿着衣服外套、戴帽。客人入室後，病人坐而拱手施禮：「恕罪恕罪。」客人問病後，在椅子上就座談話。子孫、伯叔兄弟等則於旁邊侍立回答。客人坐片刻後，站起向病人道：「保重。」而出。主人則拱手答禮：「得罪，不能送。」客人說：「豈敢，請便。」而告別。

若病體沉重，不能起坐，則臥而覆以外套，使子孫等向客人道：「恕罪。」客人則至床前站立探病，不必說話，立即出房。子孫等將客人讓至廳堂款待。當然，如非至親好友，則不會到病床前。

## 初次訪問

初次到人家訪問時，須持紅紙名帖至門前。如是地位高之貴人家，有名為門子之看門者，可向其投遞名帖，求其轉達：「某特來拜望。」門子接名帖後即向主人稟報，主人如肯會見，則吩咐請到廳堂。

門子出來說：「請進上座。」並領至廳上。此時，主人有出迎相見者，亦有先將客人讓到廳上

問病(床幃藍色,綠花褥面,枕頭藍色,被子紅色。被上帽子紅色,衣綠色。探病者黃衣粉裙,紅帽。旁坐婦人粉衣白裙。小廝褐色衣,淡綠帽)



然後出堂相見。主人出來後，客人一揖說：「久仰高名，特來拜識。」主人則答禮：「豈敢，有失迎迓。」而後，互相寒暄。主人說：「請坐。」讓客人在椅子上就座。客人謙讓：「不敢。」而座下。主人亦坐在椅子上談話。

謁見極為高貴之人時，客人不得坐下，主人亦不出迎。主人至廳堂坐在椅子上等待客人。看到客人後，從椅子上離座而答禮。客人謁見時先侍立。主人說：「請坐。」自己先坐到椅子上，然後令僕人為客人設座，說：「坐、坐、坐。」客人再三謙讓後，方在側面就座，但不得與主人對坐。

招客人到廳上相見，是下屬官員謁見上司官府時之儀式。除此之外，雖尊卑不同，均多由主人出迎。

## 私行與佩劍

進廳堂時，無東西階等制式。

赴宴私行時，武官亦不帶劍。武官之外諸官員皆不帶劍。民間則禁止帶劍。

## 附錄

無臺熨斗、雜煮、大碗高盛、菜數七五三等類之事以及端出米湯等事。

無引杯、重杯、伏杯、洗杯、用紙包裹長銚子長注酒器之柄及添酒等伺候人員操作法等制式。

(譯注：引杯Ⅱ撤盞，重杯Ⅱ再次擺杯，伏杯Ⅱ將杯扣下，洗杯Ⅱ用水洗杯。以上均為日本酒宴時，伺候人員之操作儀式。)

菜餚中無添加點心類之事。

對於夜間來訪客人，無由童子秉燭及捧出燭臺之事。夜晚多提燈籠。

對來拜年之客人，無提供日本式食盒等事，祝賀時之服裝亦與平時衣服無異。屏風之樹立式樣及文字、畫幅等無因用處不同之差異，可按照當時情形，隨意使用。

隔牆等無固定制式，裝飾可用真行草書以及香爐、燭臺、花瓶、碰鈴、拂子等。

格架裝飾用書畫卷軸文具之類亦無規定制式品種，可按照各人愛好，妥帖裝飾。但香爐、燭臺、花瓶及香爐一個、燭臺兩個、花瓶兩個為經常擺放者，但無固定制式。

掛軸則兩幅對、三幅對、單幅、文字繪畫等，均可採用。總之，請客時廳上掛有慶祝之意之掛軸。書房、小閣等處，則隨機應變，恰當懸掛秀雅之文字畫幅，此難以詳述。

掛花瓶則多掛在書房柱上，亦有用於廳堂柱上者，但亦不固定。

廳堂柱上多掛楹聯，但無掛草藥、香袋等事。

瓶花制式及插花枝數、花種等插放方式以及賞花儀式，當時已無知曉者，惟知多用時令鮮花。



# 卷十 羈旅行李

## 驛傳之制

### 一、舖遞 堤塘

江南浙江等各省，旱路中無相隔二十里、三十里之曠濶僻靜之地，三百六十步為一里。一步為現在小尺之六尺四寸。小尺與日本的曲尺相同。但一里約合日本之六町弱。而隔二二三里即有村落。每個村落均有舖遞。舖遞係在一省內遞送公事之中繼場所，設有稱為舖司之頭人一人及稱為舖書之書吏一或二人。兼取該村百姓五人或十人為夫役，謂之曰舖司兵。又稱舖兵。

在京師設有名為堤塘之衙門。各省亦均有設置，故共有十八處。為使京師之公事通達至各該省份，故派該省之武官舉人當班負責。自京師至各省，路程遠處設十四五人，路途近處則設十人左右之執勤人員。每當有文書等需要傳遞之事，則由執勤舉人承接經由驛站傳遞至各該省份。

### 二、驛站

驛站為每八十里或一百里處設有車馬之中繼站。此係為將欽件、天子發出之文件。憲件、上司發出



之文件。公文等逐站傳遞至各省，以及為欽差、小差通行而設之人馬分撥場所。但如中繼之里數過於遠時，亦可在中間設腰站中繼，腰站係專為避免馬匹疲勞而由各驛設置者。腰站多使用村落中適宜場所之民家。

概言之，有如日本「御證文」式樣之勘合。大差者，由兵部派差官持上述勘合出行。小差，則由該官員本人持行。

在出發之前須先發出起馬牌。前方之驛站，必須按照此牌所列數目準備馬匹，並與該員帶來之勘合核對。

至於散差，則無起馬牌，在到達驛站時，只以自身所帶來之勘合使之出人出馬。

按照驛站之大小，馬匹亦有定額。或定為百匹或定為一百二十四匹。

驛站有頭人一名，稱為驛逐。此外有書吏兩三名，稱為驛書。馬醫一名，稱為獸醫。另設有馬夫。例如一驛養馬六十四匹，則有馬夫八人，合每人養馬八匹。此八匹馬中有官座即出使官員乘騎之馬一匹。有急用快騎之緊差馬兩匹，馱貨用之包頭馬一匹。另有小差馬三匹。因非大官，其所帶物品亦馱在自身之乘馬上。散差馬一匹。

上述八名馬夫外，尚有四人幫助餵馬。若在定數之外，尚須用人馬時，則派該地百姓出差，此稱為民馬。

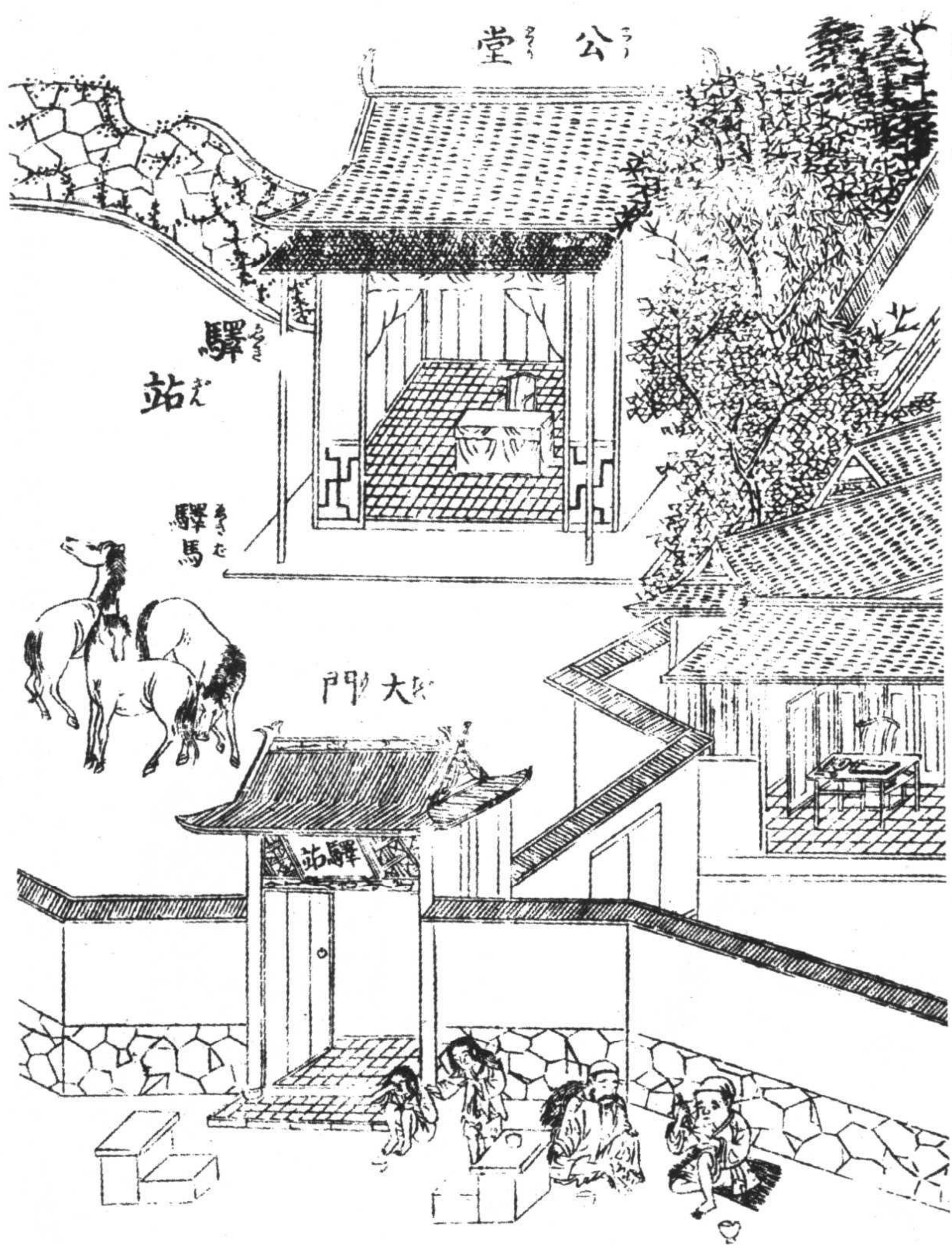

驛站（屋頂、牆頭褐色，院牆白色，地磚青灰色。公堂內垂幔粉色，桌黃色，椅紅色。右屋內桌椅皆紅色。驛馬左灰色，中黃色，右淡褐色。門外大人藍衣，兒童綠衣）

車轎(轎黃色,窗白色,轎簾紫色,車輪褐色。馬黃色。牽馬者衣淡褐色,黃帽,肩上斜掛布條綠色,鈴黃色)

車轎

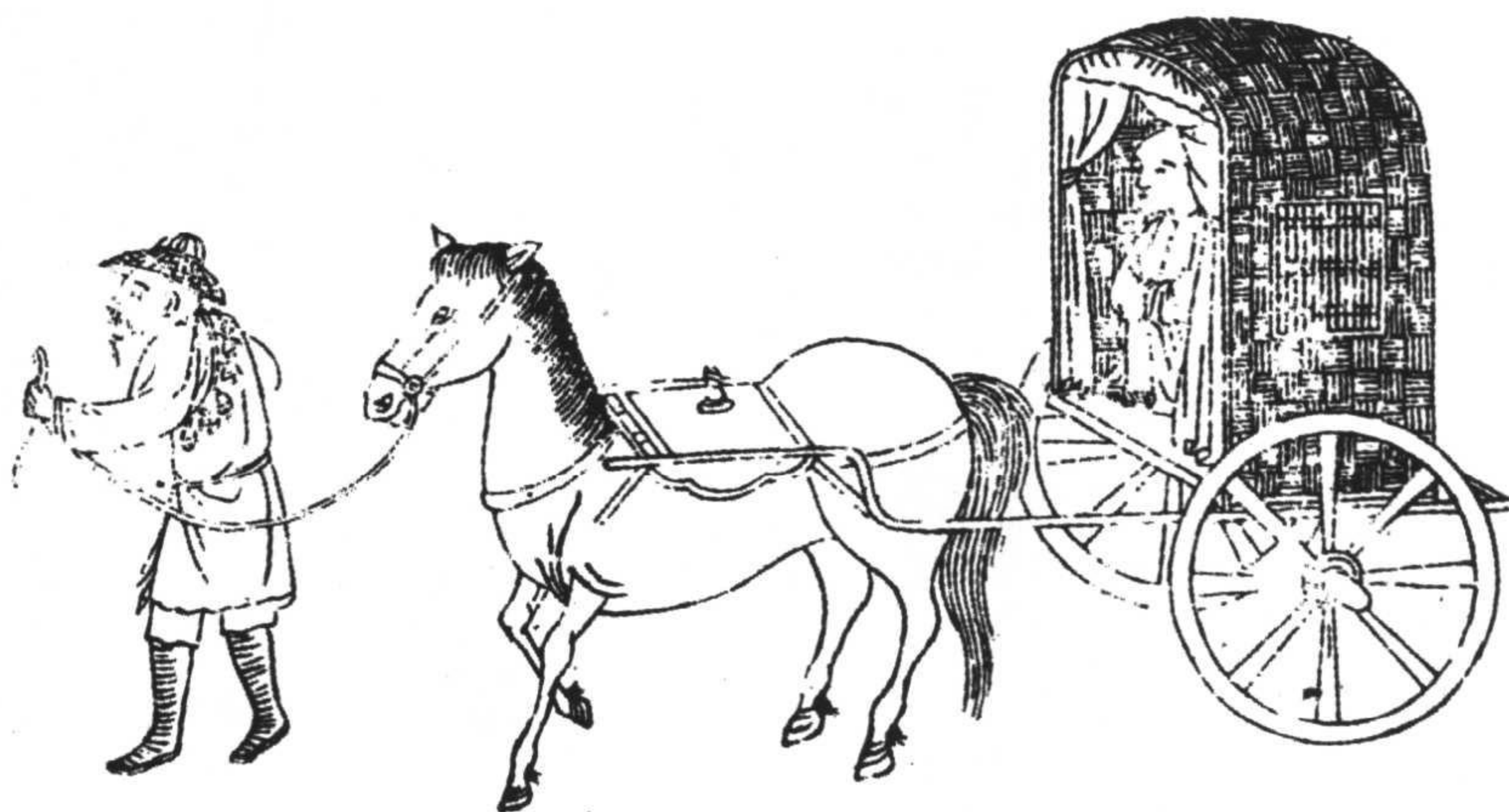

騾轎（轎黃色，短帷紫色，轎簾綠色，轎窗白色，窗框黑色。長桿褐色，鞍黃色。騾淡褐色，蹄深灰色）

騾  
轎

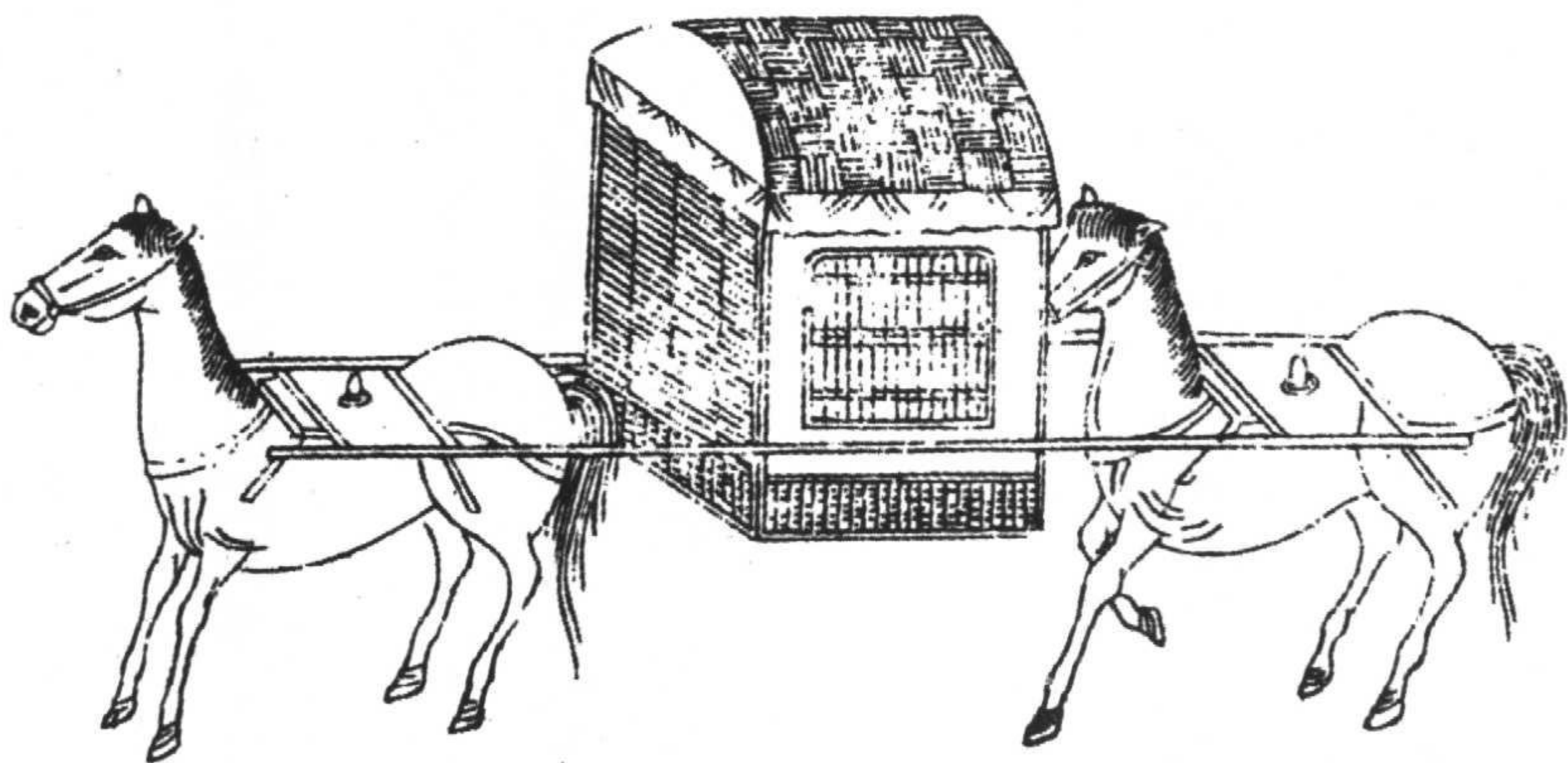

### 三、牙行

至於民商所用人、馬、船，則均係自行僱用，與此種驛站無關。

民商各站宿地，均有數家牙行，可由此僱用。民間無預先通知書、運費帳等事。民間私用旅行多為此牙行至下一牙行，按天付費，至宿泊時即終止僱用。

費用為騾馬僱用一天銀三匁，驢每里一文。但車須按兩匹騾子計算，每日須六匁。人工每天一百文，若使擔貨，則須二百文。貨擔重量規定為八貫，如重於八貫則僱用騾馬。騾馬載貨重量規定為四十貫。轎子每日為六百文。但轎子有大小，民商所用者多為小轎。此外尚有騾轎，由兩匹騾子馱載，轎下馱貨，轎中乘人。載重規定為八十貫，一日為八百文。

（譯注：貫，日本重量單位，以千匁為一貫，約相當於三·七五千克。）

### 驛站所置用具

驛站備有須用之道具。如用兩張木板挾放公文之挾板及帶鈴之鈴襍，差官、舖司兵等帶上此種鈴襍，可使下站聽到鈴聲早做準備。尚有帶穗之綏鎗及綢上塗油之油絹，如桐油。箬帽、竹笠及簑衣等雨具。此外尚有時計、常燈、漆成紅色之两根紅問棒及回曆帳，以記載派出時刻並在回來後加點消去。綢子包袱稱為軟絹包紙，以包裹公文等物。另備有馬具如切草料之器具、煮料之釜、放置飼草之桶等物。

盃甲箱 搭連 被囊 食兜(盃甲箱黃色。搭連褐色。被囊淡褐色。食兜藤蓋黃色，吊帶淡藍色，兜身白色，藍色花紋)

盃甲箱

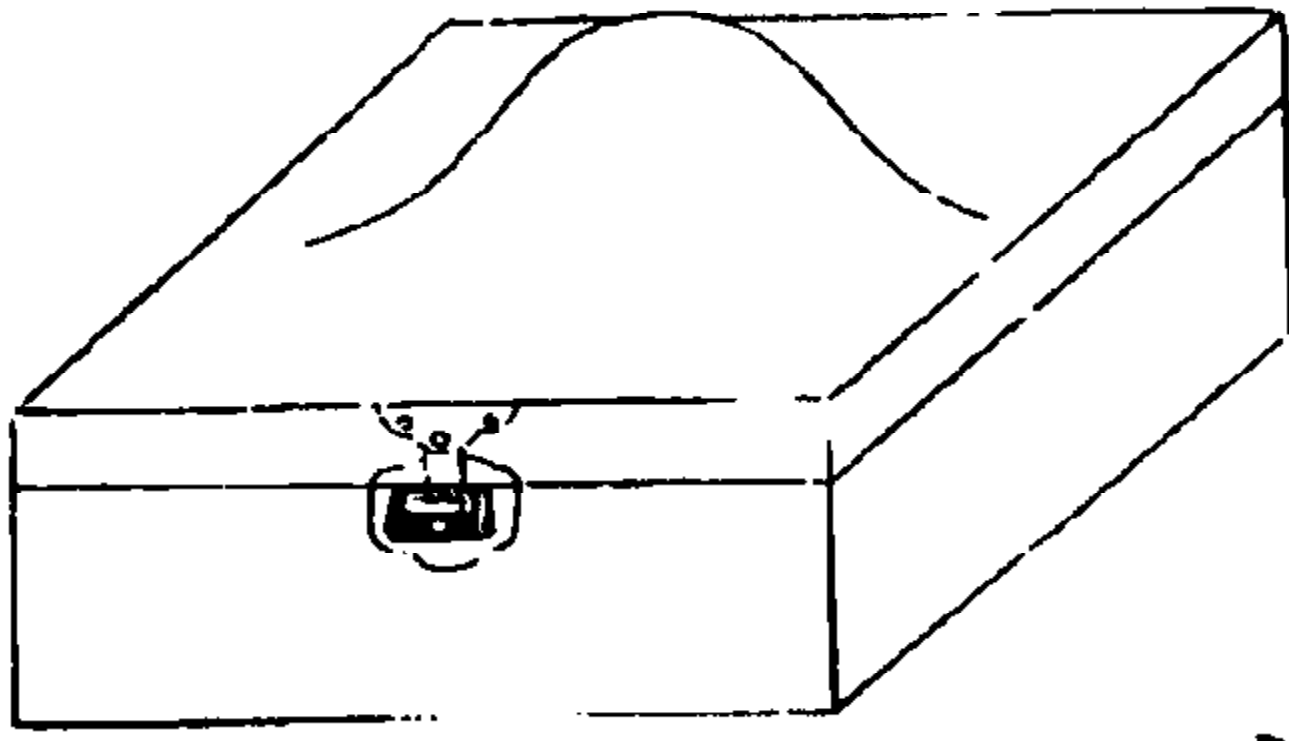

搭連

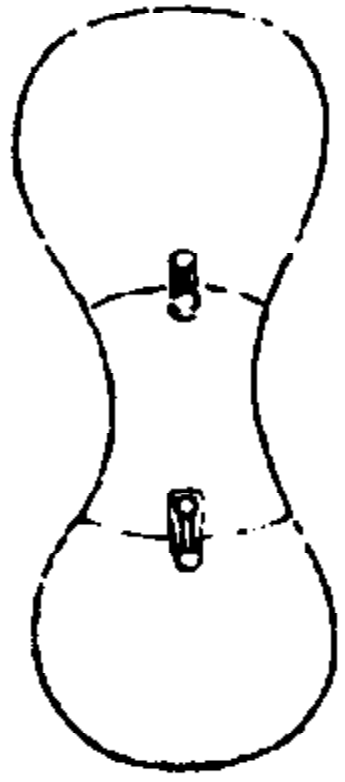

被囊

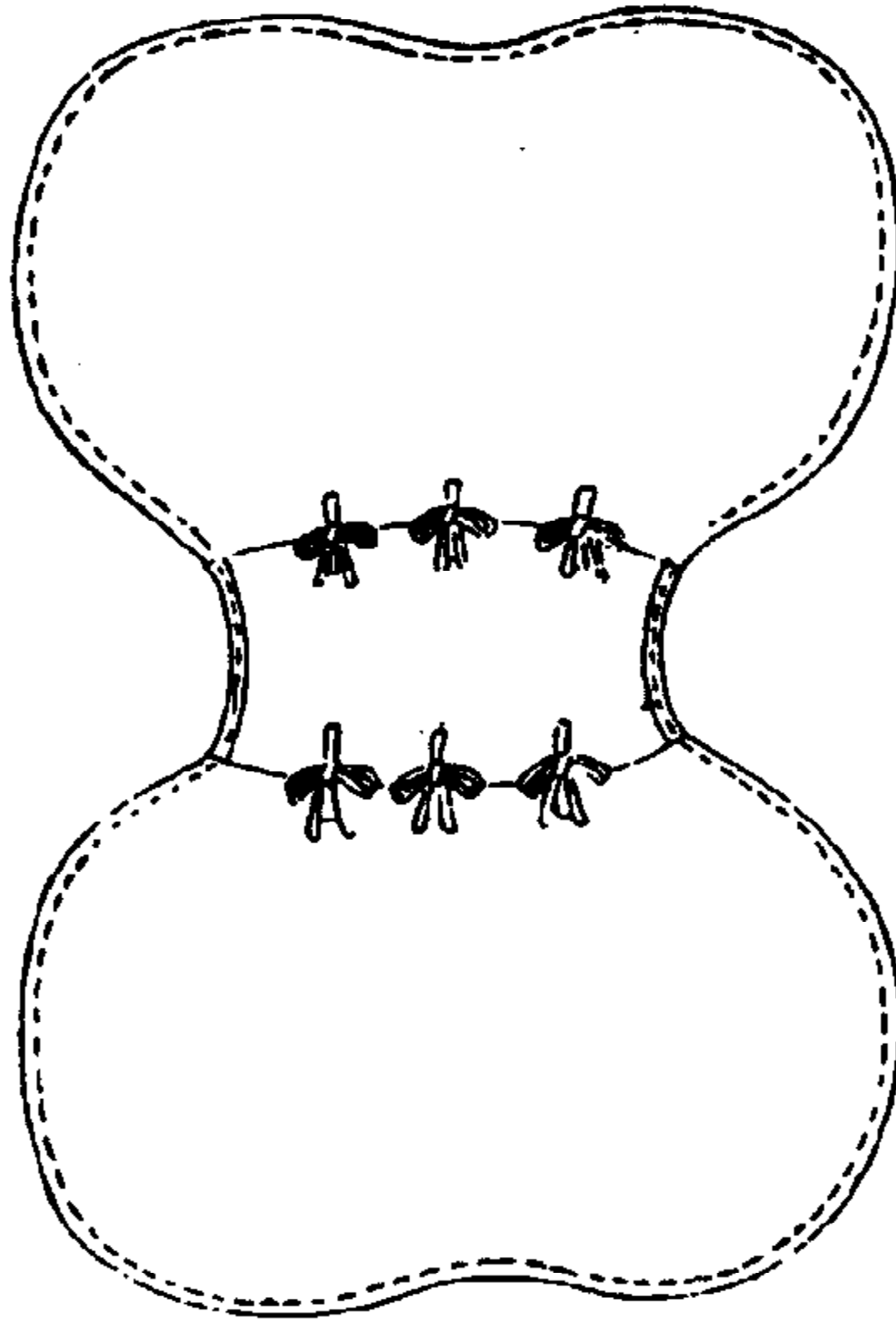

食兜

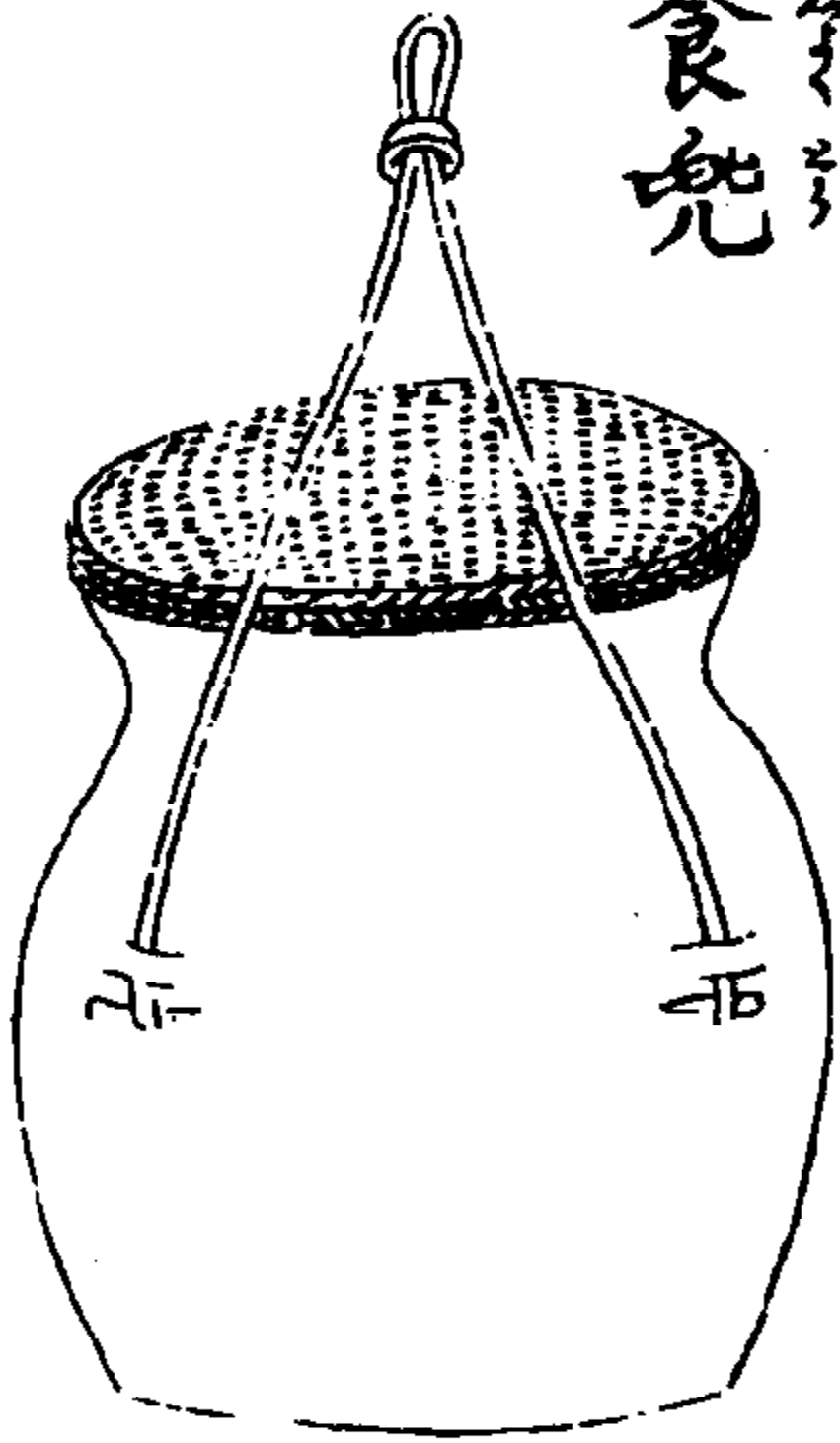

剃きり  
くまぼうし  
クマぼうし

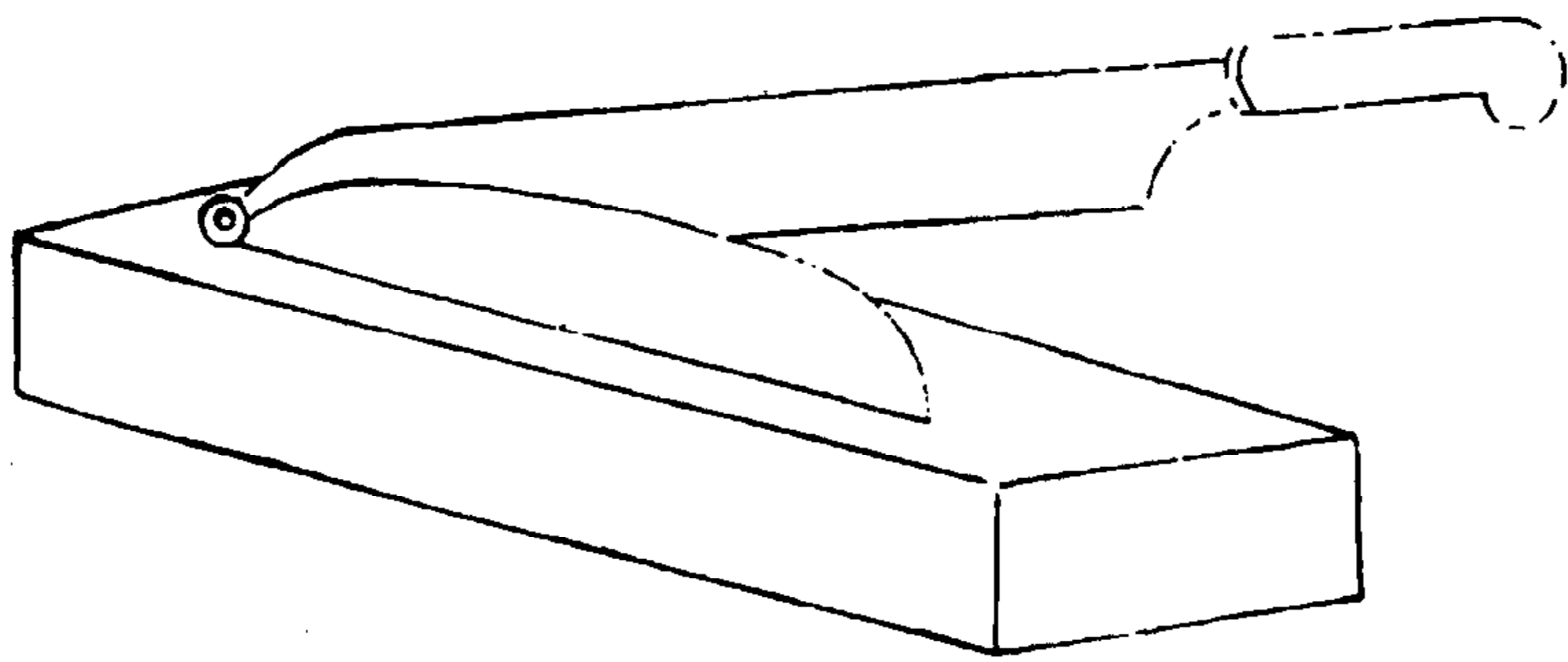

槽くまぼうし

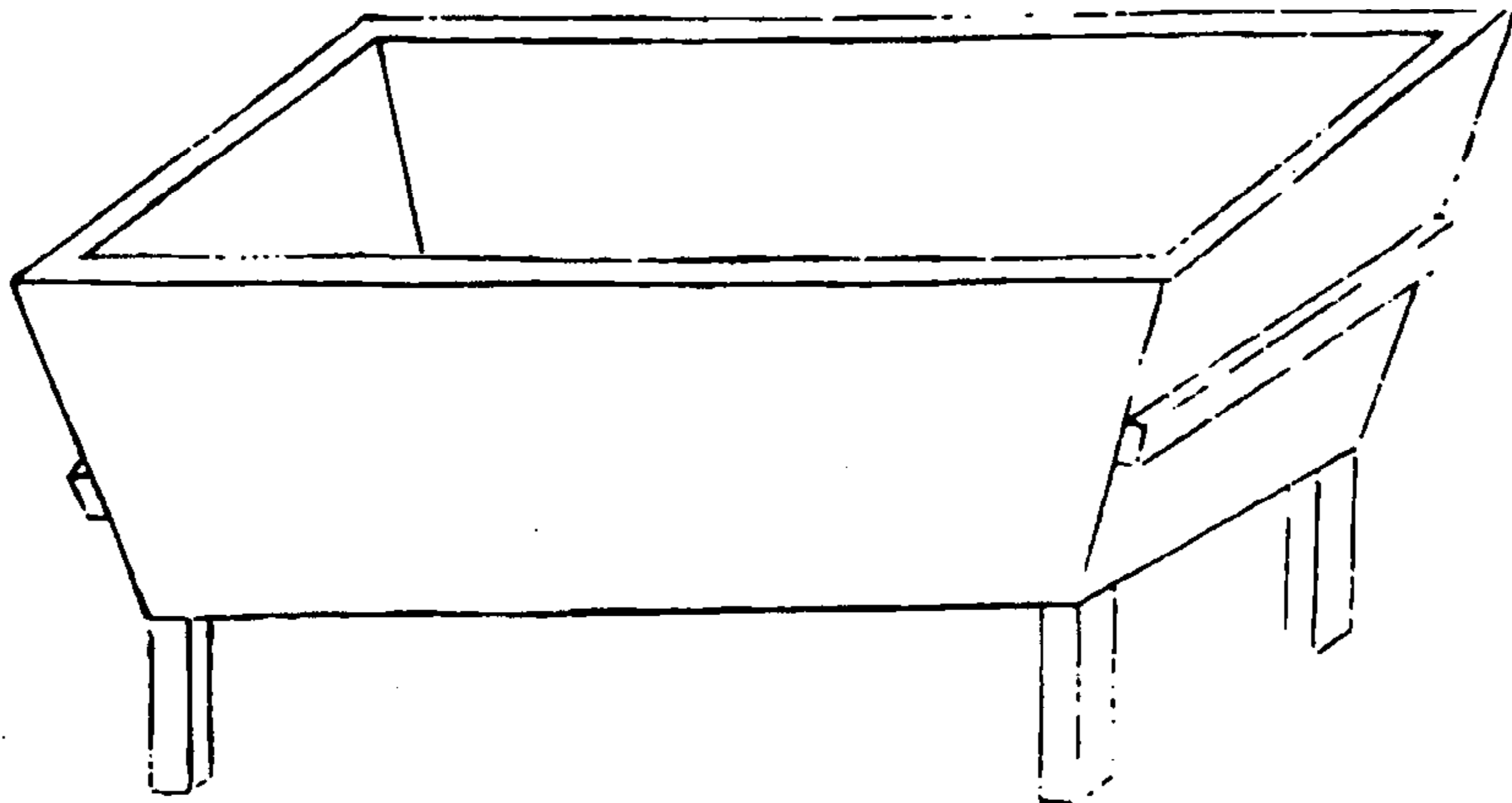

剃槽(剃刀身青灰色, 刀把褐色, 座黄色。槽黄色)

鈴襷 挾板(鈴襷布帶白色,鈴黃色。挾板褐色,橫木黃色)

鈴襷

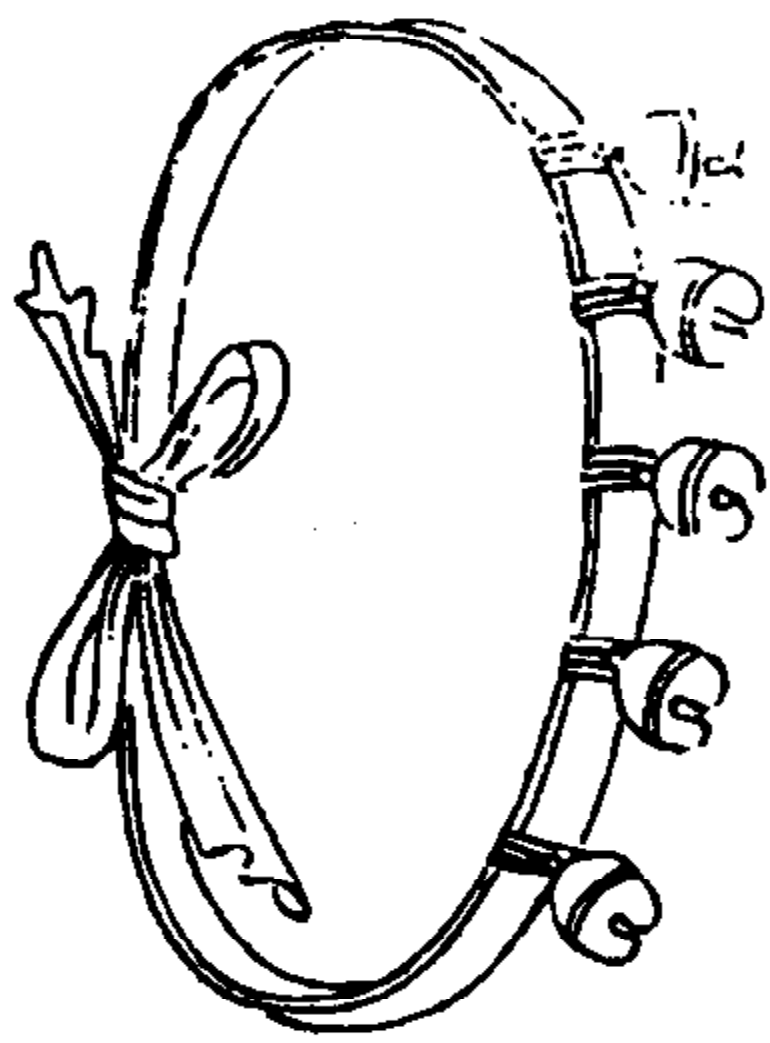

挾板

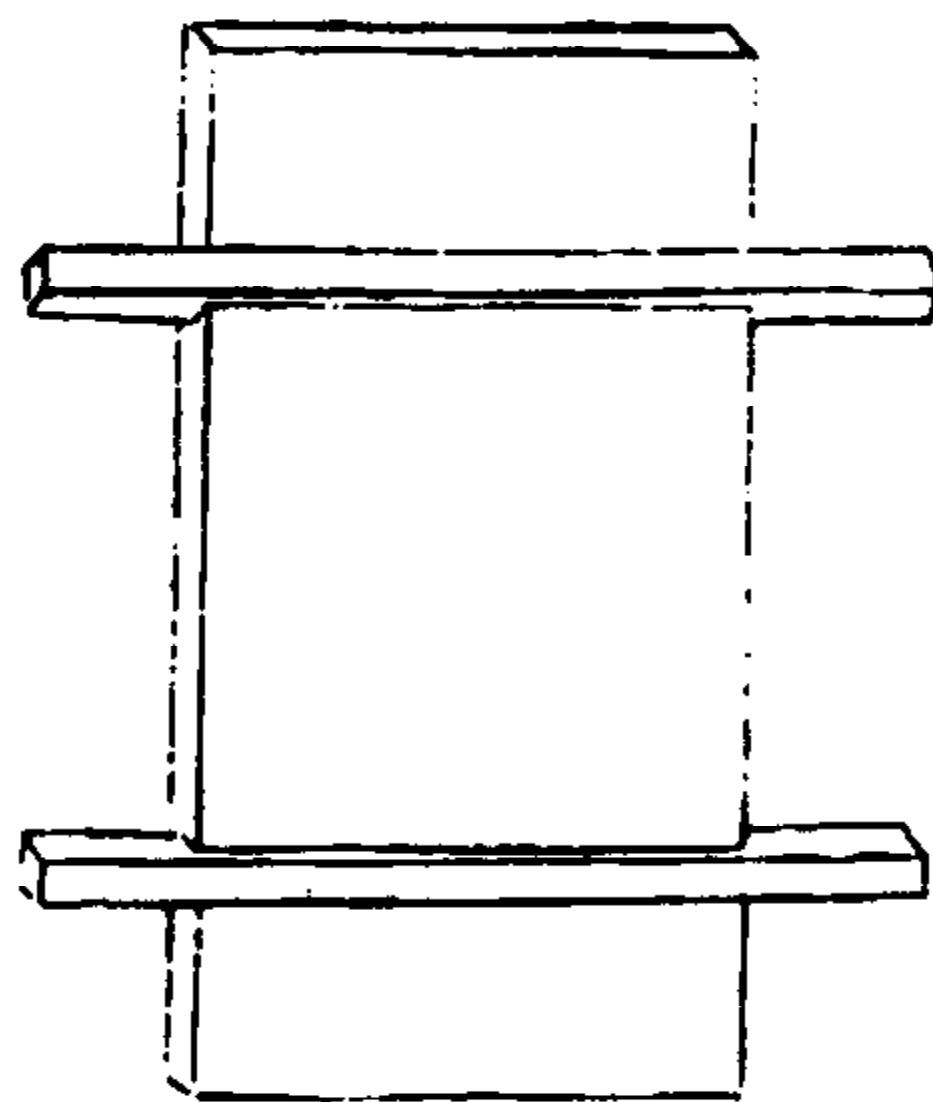
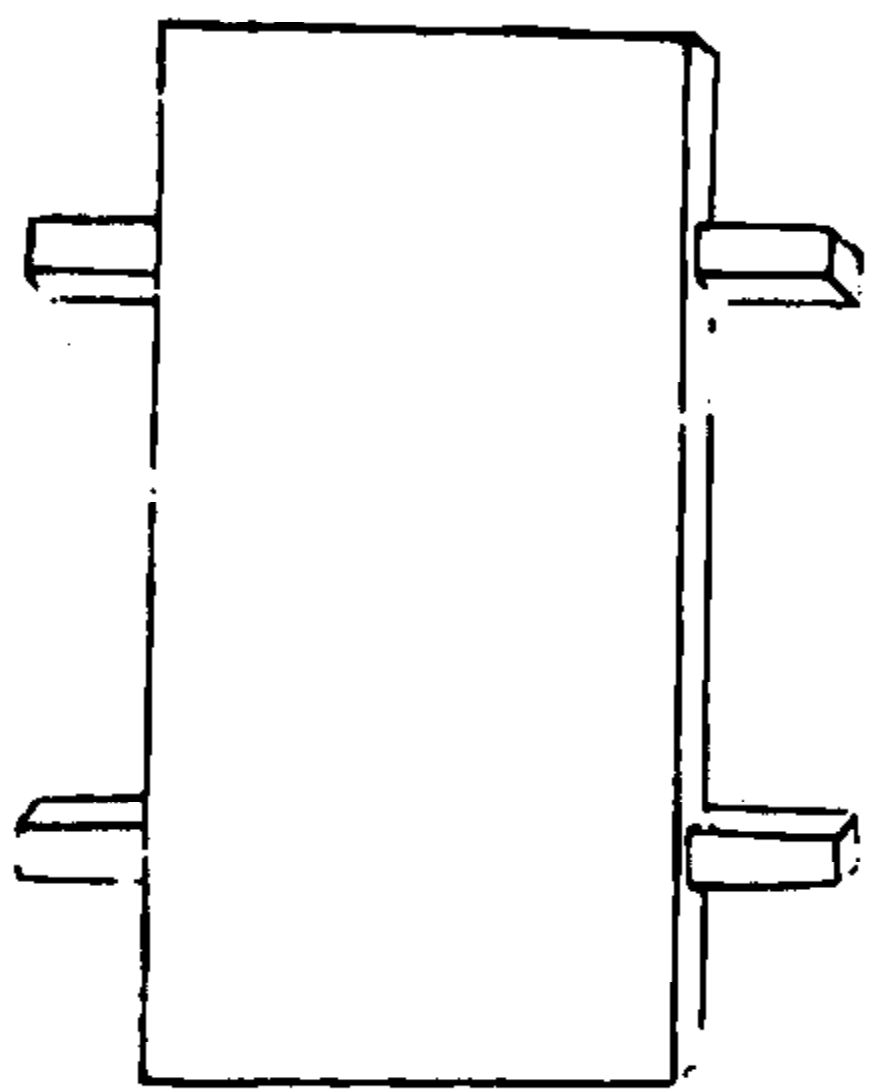



綏鎗 常燈（綏鎗槍尖青灰色，柄褐色，穗朱紅色。常燈黃色，燈上條紋黑色）

綏鎗

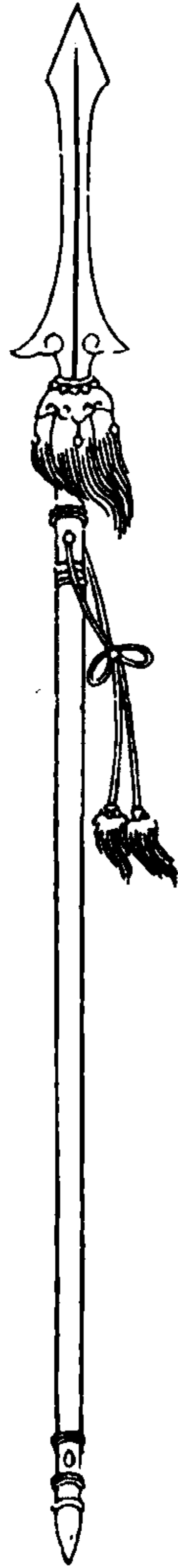

常燈

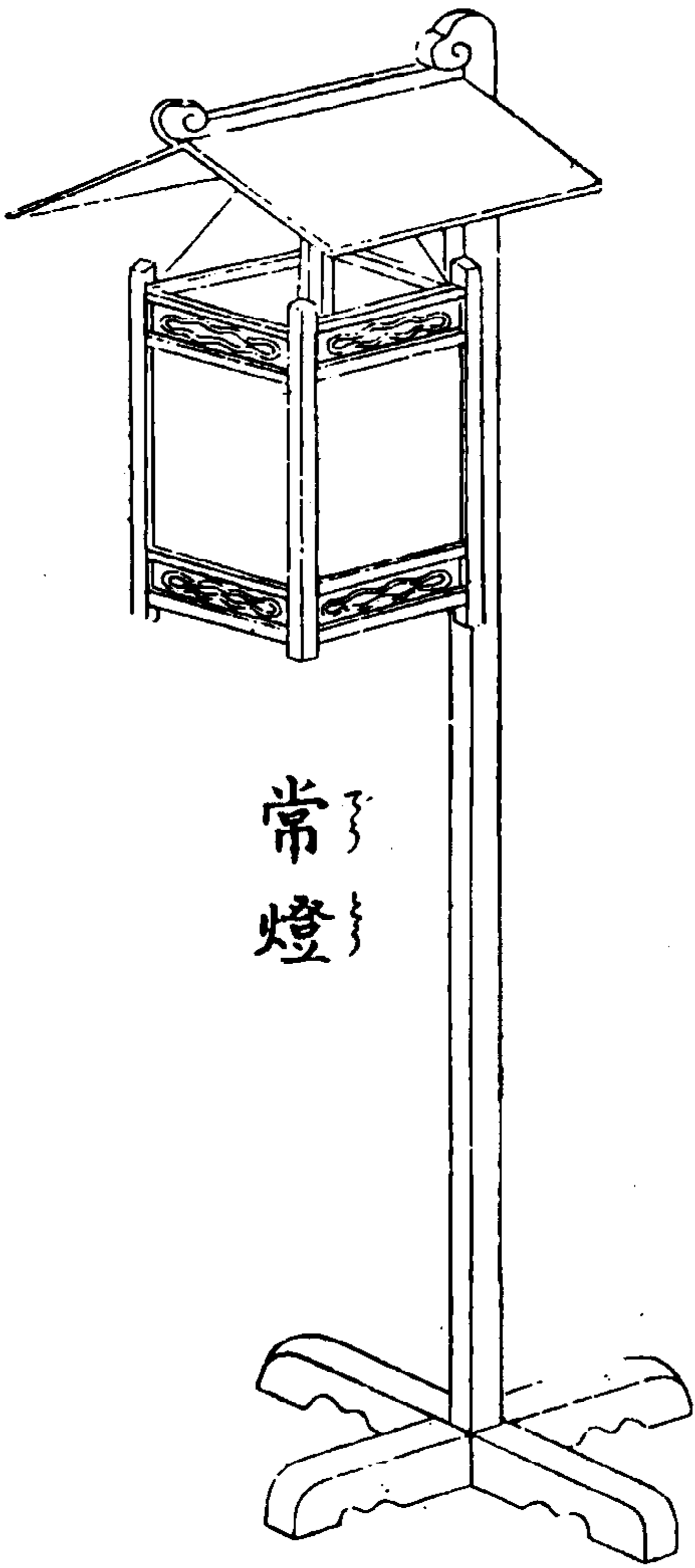

舖遞亦備有挾板、鈴襍、箬帽、蓑衣以及常燈等物。

## 里甲馬

里甲馬，係於邊鄙州邑及未設驛站地方使用當地民馬，以備通行之用。此乃里甲百姓所出，因之稱為里甲馬。

## 起馬牌

官員因公出行時，自身須先發出起馬牌，此即預先通知書。於官員出行兩三日以前，先派一名家丁向沿途逐驛站提示上述牌照。各驛站之書吏將牌照文字抄在帳目上，謂之抄牌，並按照牌照準備人馬。

## 大差

大差指欽命公出之大臣，或異國之朝貢及督撫往來等行列。隨從之乘馬等則按其官階而有差。但雖為一二品之大官，在表面上亦分為名為官座之主人用馬與稱為散馬之隨從乘馬，大約不得超過十匹。其餘，則均為自帶之自用馬匹。

概言之，凡屬公差，則不論大差、小差，通行時均不付給人馬工錢，為此，由官府給與驛站津

起馬牌式(無色)

起馬牌式

某官某姓 為某公務到某處的於某月某日起程一路所有應用夫馬合先遣牌知會為此仰役前去著落該房吏書照依後開夫馬轎槓名數一一喚備用過領給工價毋得遲悞須至牌者

計開

轎幾架 馬幾匹 夫幾名

右牌仰該房吏書准此

年 月 日

貼。

### 緊差

緊差為報告軍機等急事時有規定期限之快速傳遞。在武官中有擔任攜帶文書往來傳遞之差官職位。此種緊差，規定每晝夜行走六百里。

### 火牌

火牌火是快速之意。是用於傳遞極為緊急之公事文書。此係在文書上以漿糊粘貼雞毛，按其緊急程度增貼雞毛根數，但只由一根至七根。此謂之火牌文書，由上述緊差攜帶。

### 小差

小差指由遠方文武官員派下屬官吏呈報祝賀奏表及奏請批示等差使。小差每日約行走百餘里左右。

### 散差

散差指給與有功勞者以及因父母喪事而卸職回鄉等人之人馬。

## 銀鞘

由省縣往上級運送稅款等銀子時，將銀子裝入銀鞘中，以小差沿驛站逐站押送。

## 公館

官員往來住宿之處。由各地官府建造，每個驛站有八至十所，稱為公館。所有因公官差均住於此處。住宿、飲食費用由各該地方開銷。但官差要給公館管理人員十匁至二十匁之小費，稱為賞銀。

## 旅店

每個村落均有旅店，稱為打火房。打火房錢每晚每人八十文至一百文。下飯只有豆腐類一種。魚肉則按客人要求提供，但須另付費用。

## 水路

水路有水驛。由百姓頭人管理船隻之處所，稱為埠頭。官民所須船隻均須在此處僱用。

官船行走二三百里，大船約需二百匁，小船約需六匁。但官船之類均為所在當地用歲人而打

銀鞘 蓋 身 鎖 (黑色)  
 蓋 (銀鞘深褐，鐵箍、鎖黑色。蓋、身外面深褐色，裏淡褐色。鎖、箍

銀鞘

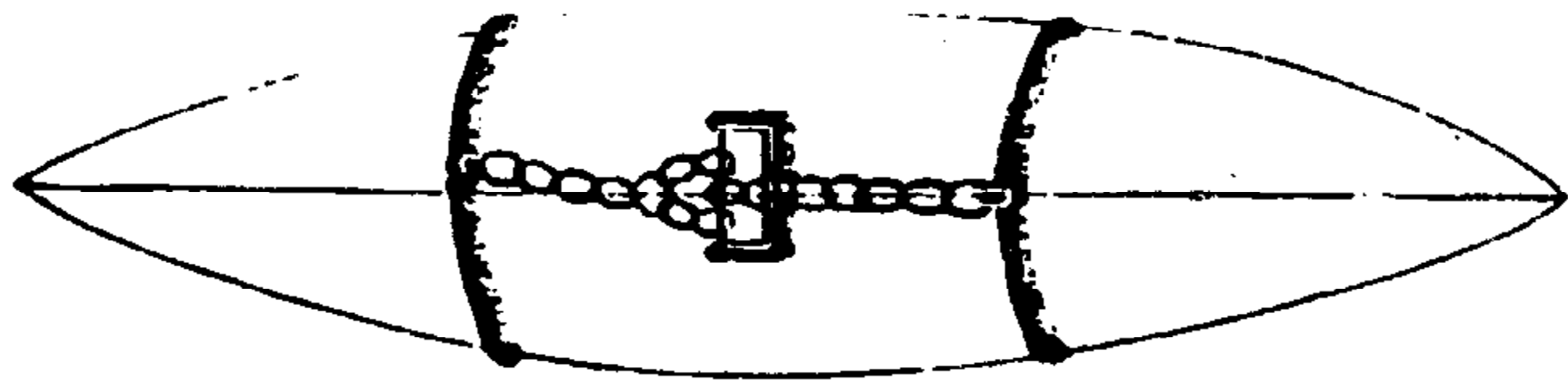

蓋

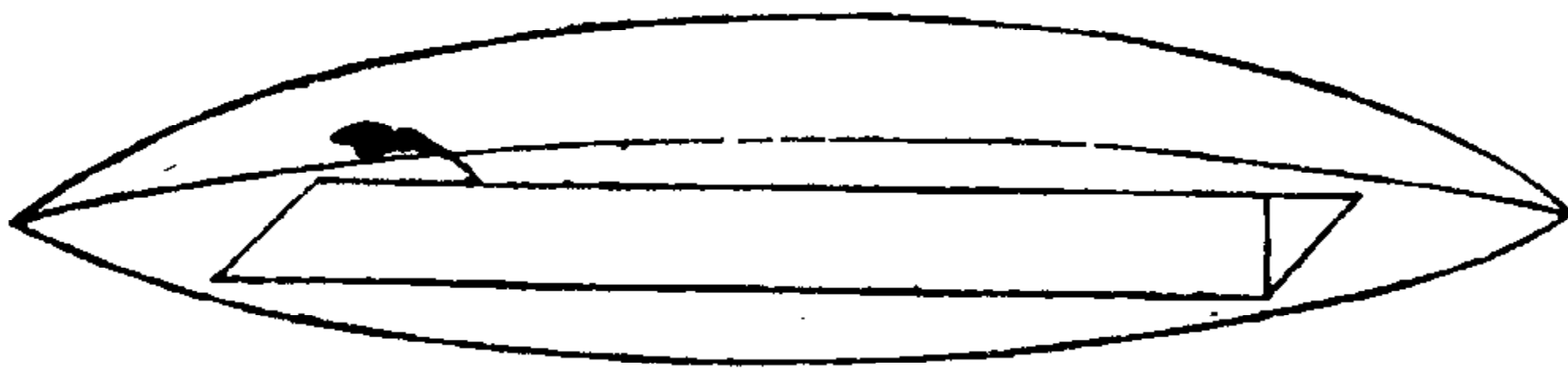

身

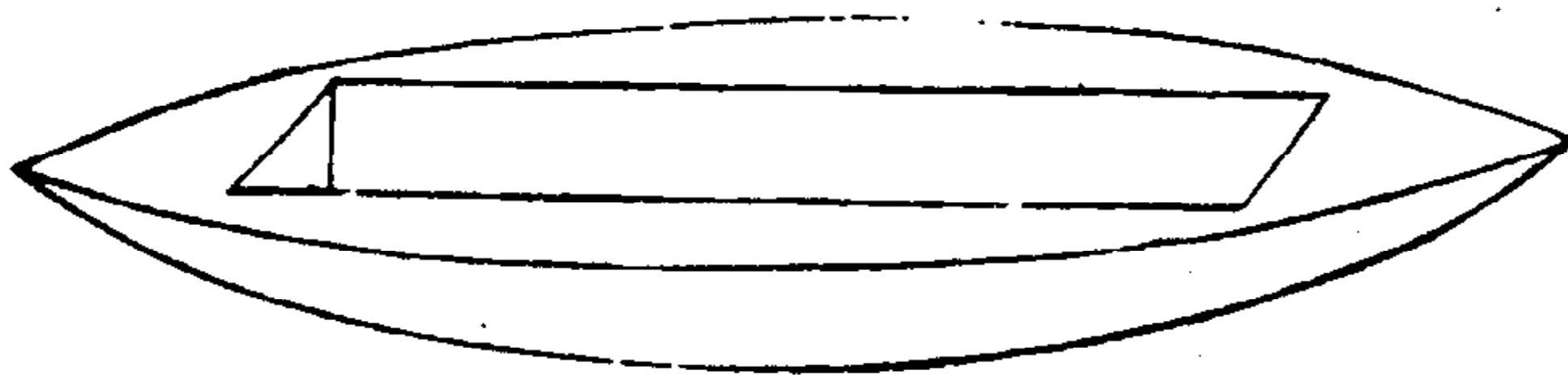

箍

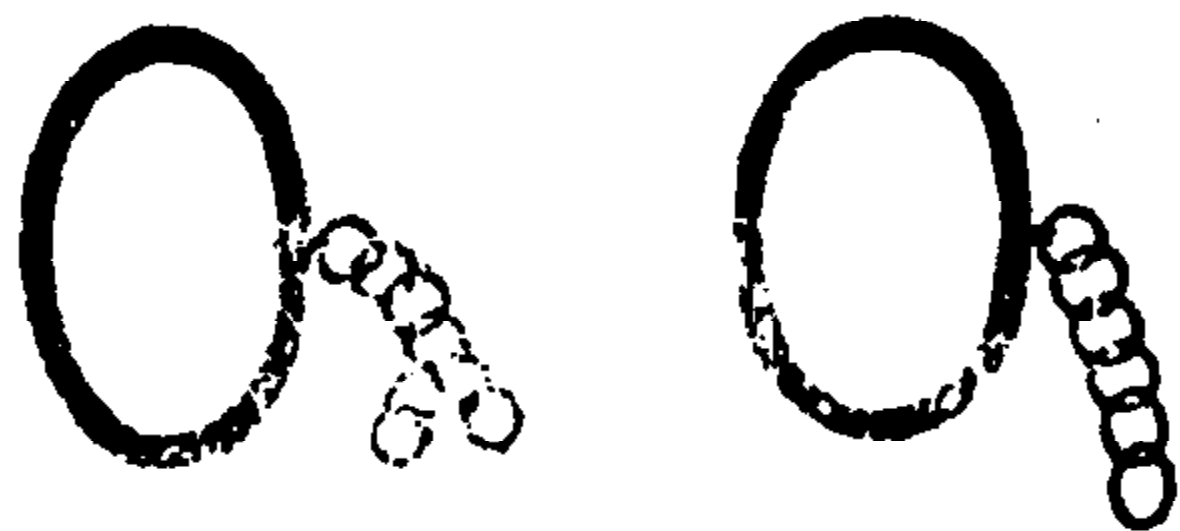

鎖



造，無官府另外支付造船工資之事。

在民商行走之內地水路或陸路上，均設有關卡，有檢查貨物及人數、徵收稅款之事。

船錢在擺渡二三里海路時，小船每艘約二百五十文左右。

在每個渡口均設有休息場所稱為郵亭，以備來往客人躲避雨雪。但亦有些地方有提供茶煙等事。

## 河役所

河船由河內泊所或埠頭出船。於有堰之處建有閘壩，設有河役所。在此處將貨物卸到其它船上，或將貨船立即牽引過壩。此謂之過壩，以檢查奸商私運兵器及茶鹽等官物。

概言之，沿海沿河每五里、十里均設有駐兵處所，稱為塘汛。以該處轄地稱為汛地，各汛設把總一名、兵士二十人，擔負防禦河道盜賊及非常事件之責。

## 船牌

民商至外國通商時，如係海路則需向該地知縣申請領取船牌，稱為領牌。其船牌共計四張，來自撫院稱為部照，來自布政司稱為司照，來自知縣稱為縣照，來自海防廳稱為廳照。民商持上述四張牌照至渡口之塘汛，申請檢查貨物及牌照。此時由塘汛將蓋有該處印章之紙張粘貼在縣

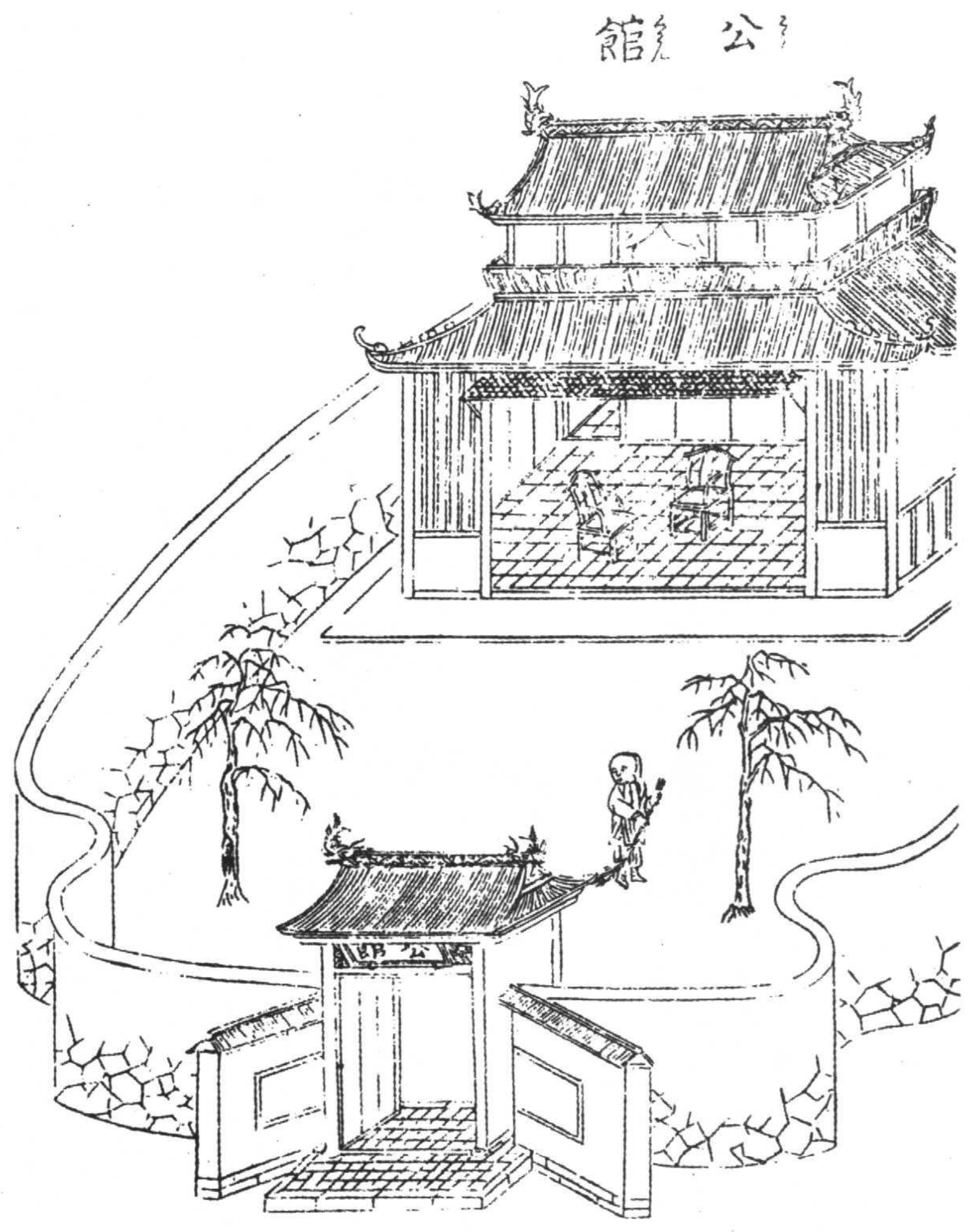

公館（屋頂褐色。二層牆壁粉色，窗簾紫紅色。屋內椅子紅色。地磚青灰色。院牆上部白色，底部青綠色。院門黃色。院內兒童淡褐色衣）



官船（水面藍色。船身褐色，船頭龍像及船身花紋黃色。甲板淡褐色，船艙黃色，艙頂深黃色。船頭二樓紅色垂幔。桅桿頂小旗紅色，紅飄帶。大旗為黃地太陽旗，紅邊紅飄帶。撐船者左起各穿衣為綠、藍、橙、綠、紅色。撐桿褐色）

官船

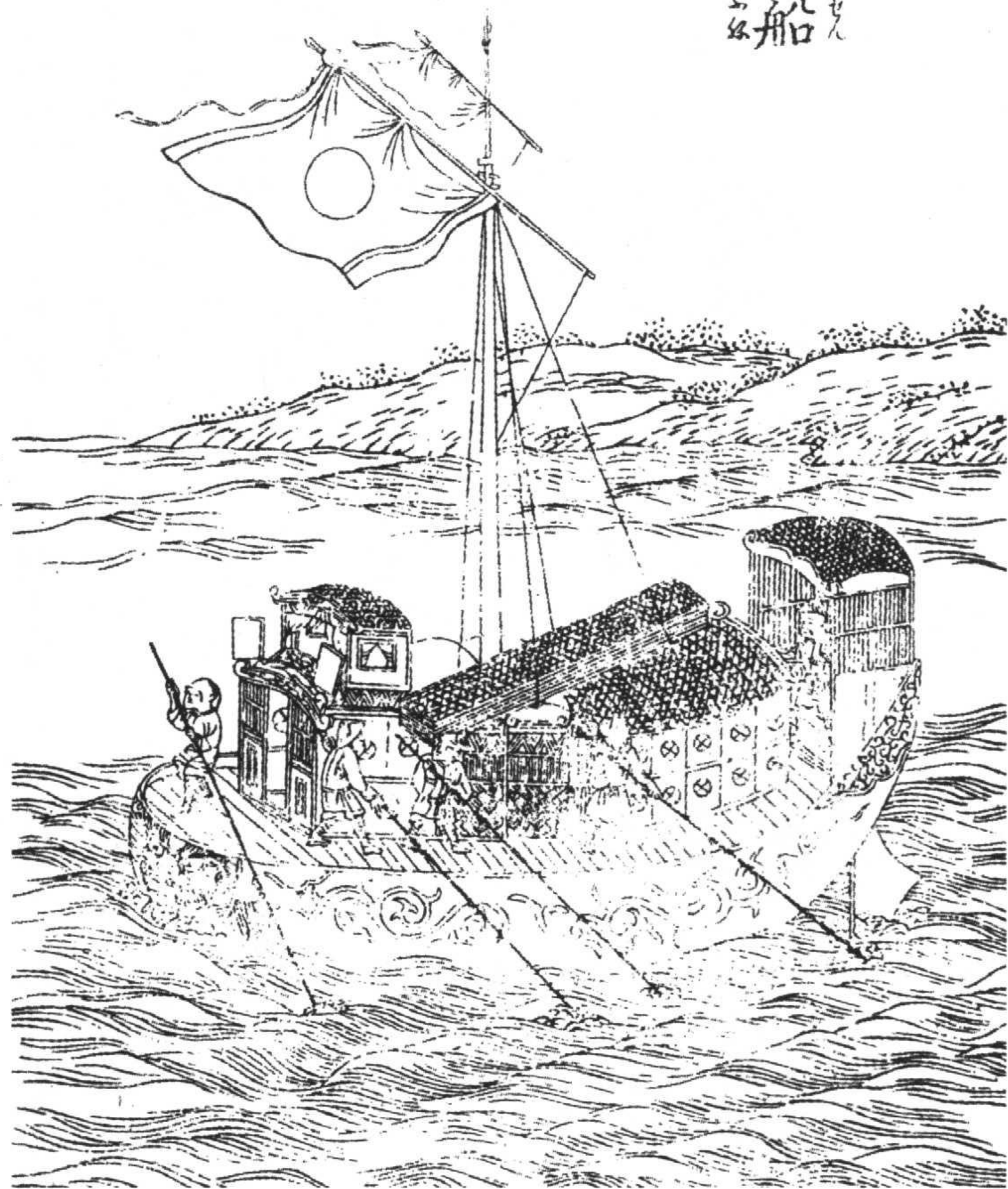

旋(青灰色)

旋

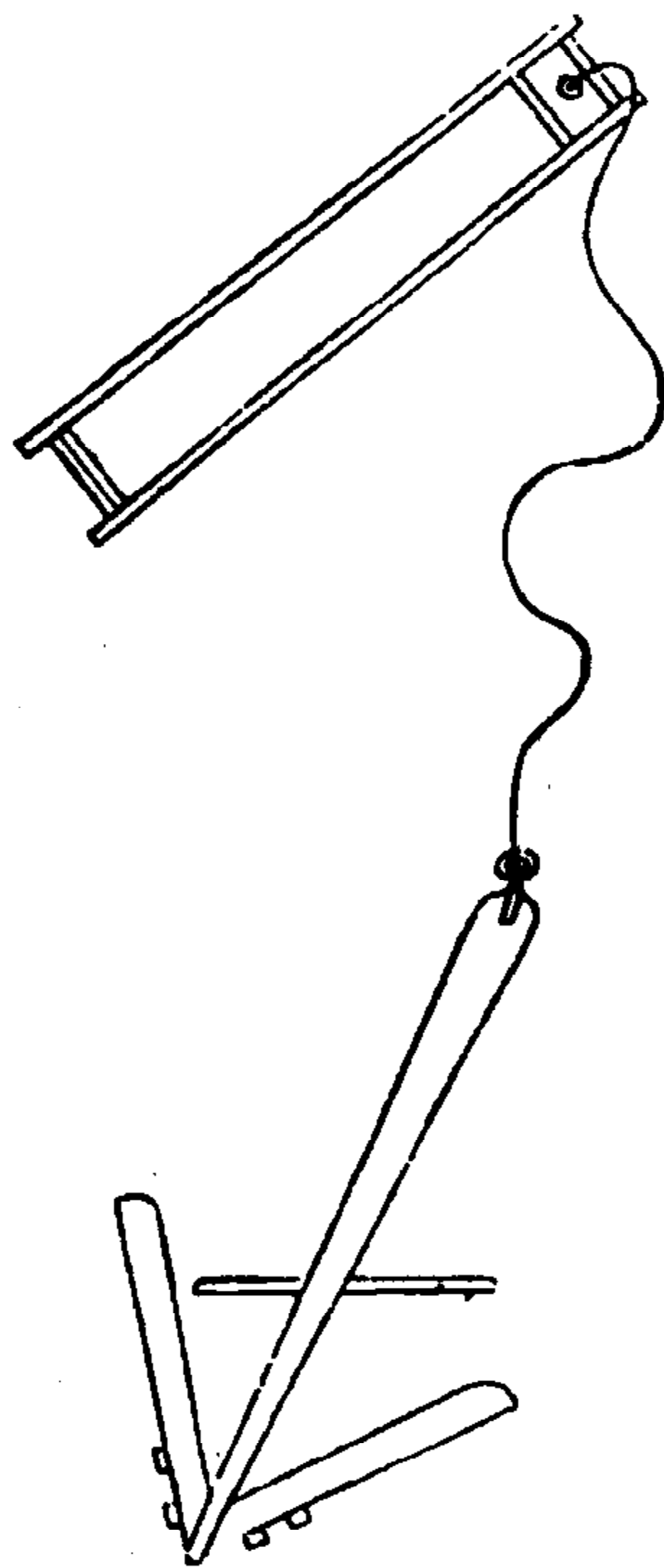

牌上，此謂之掛號。

### 通行證件

民商在內地十八省通行時不需證件。但如去塞外，則需向該地知縣申請領取路引，在境界之關卡接受檢查後，方可通行。路引之式樣不詳。

### 關卡

內地與塞外疆界處設有多處關卡。此關卡是為盤查過往行人所設。守關官員由武官之總兵官擔任。民商若有需去塞外之事時，須由關所問清某地某人、因某事去某地或做某項買賣，方允許通行。

平湖縣印照(畫押文字及印紅色)

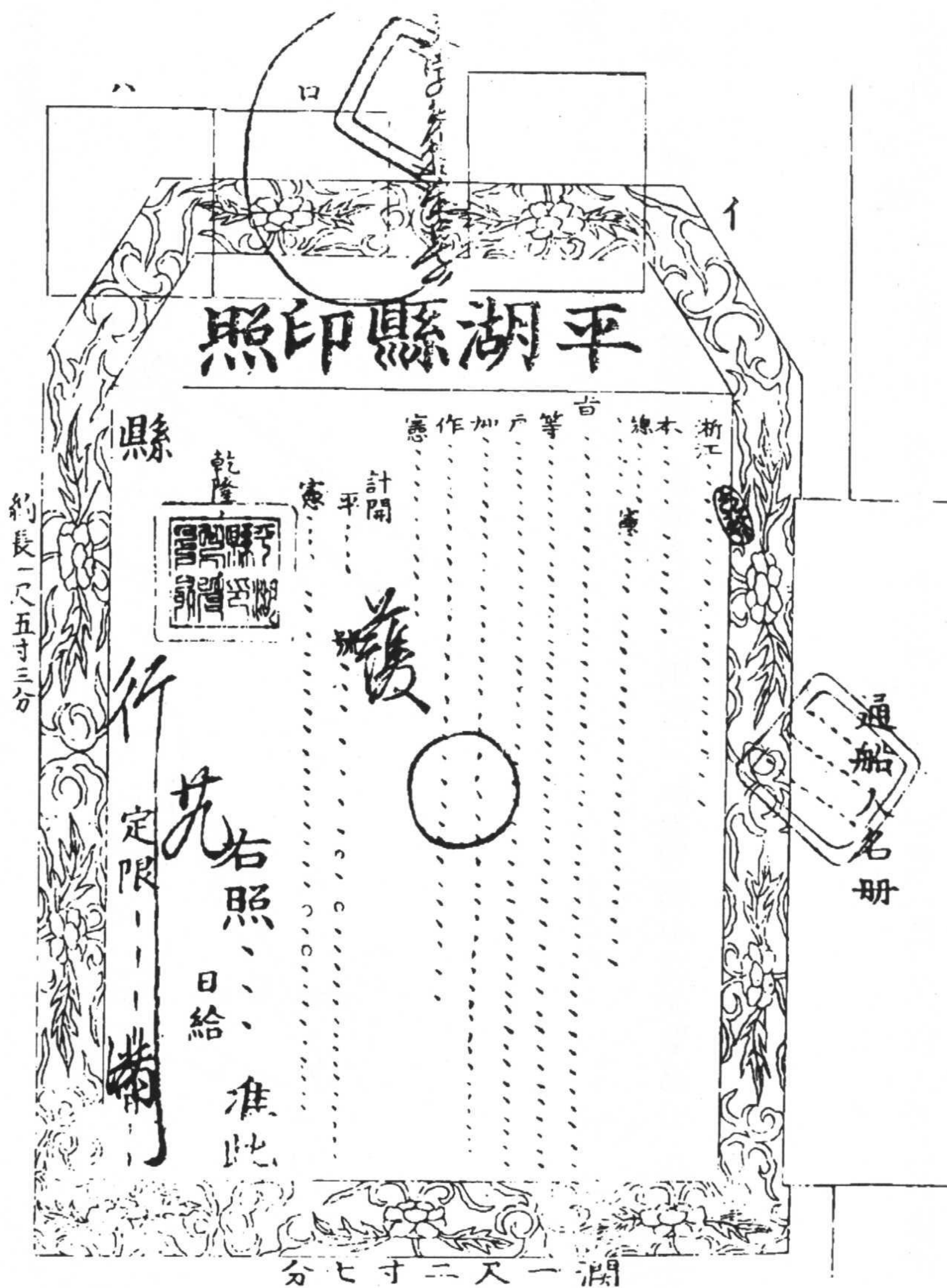

平湖縣印照 1

浙江嘉興府平湖縣為請嚴造船給照之法等事

本府信牌蒙 布政司憲牌奉 憲牌內開准

平部咨覆本部院衙門會陳條議前事等因題覆奉

旨允准欽遵通飭奉行到縣判刺木榜豎立城市通衢沿海口岸曉示

又奉單開稽杖各條目又發尺式著書大張告示通諭等因奉此業

經判刺榜示並大書告示通曉在案今據本縣船戶范三錫呈報前

來除將該船量烙併訊取船戶舵水灣甲里族鄭佑保家各供結外

合行給照為此照給該船戶即便賞執依例駕赴掛驗前往貿易如

敢私行頂替及夾帶違禁硝磺樟板釘鐵大舵大桅會擅鹿茸桐油

黃麻棕片農器等物為匪作歹情弊各口汛防暨巡司捕員五將該

船戶舵水一並拏送以憑嚴究解憲治罪毋違須至護照者

計開 平字第拾柒 號船標頭壹丈捌尺。寸。分配船戶

舵工水手共貳拾捌名又奉 憲行會同 關部額頒

尺式就船頭標木量確一丈八尺。寸。分係歸輸課

船隻 右照給船戶 准此

乾隆陸拾年玖月

定限對年對月

日給

日繳換

縣

粘縣牌掛號之圖(同前)

# 粘縣牌掛號之圖

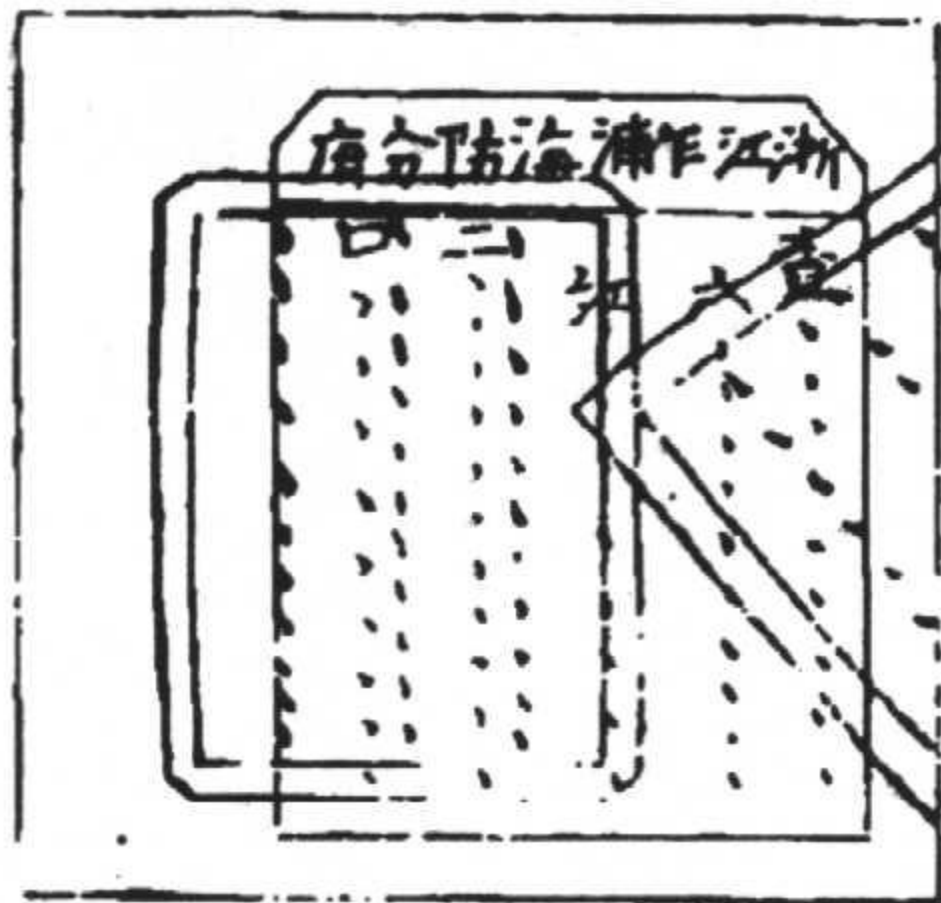
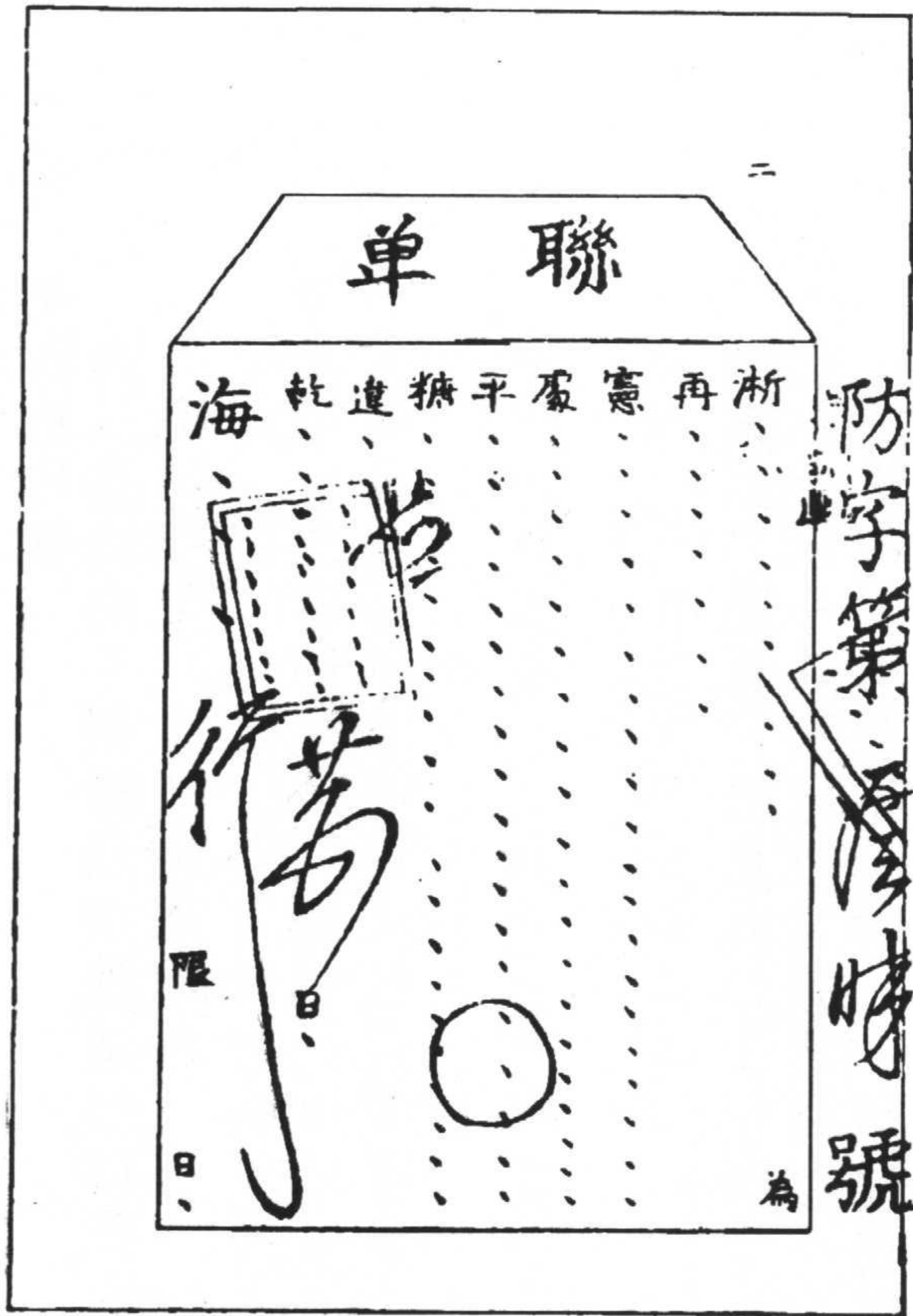

口浙江嘉興右營

該船於六十年九月二十一日到口

十月二十五日將藥材等出口往東洋

帶食米一百石，船戶范三錫，乍浦汛掛號記

官商錢繼善承辦洋銅

八浙江乍浦海防分府

查驗船戶范三錫於乾隆六十年九月二十

一日裝載紅銅進口於本年十月二十五日

裝糖藥材等貨物出口帶食米壹百石往東

洋

聯單

浙江嘉興府海防總捕分府再飭汛口等事案奉  
憲行出海船隻設立聯單填明船商舵水姓名貨物  
經由處所便汛稽查等因遵奉在案今據牙人謝  
順興具報平湖縣船戶范三錫舵水共二十八名  
裝商費晴興糖藥材等貨前往東洋處貿易經過  
汛口驗明放行毋違須單

乾隆六十年十月

日給

海防分府

限

日緘

浙海關商照(同前)

接辦官商錢鳴萃之子錢維善採辦銅劬

通船人名冊

浙海關商照

兵部 特敬 承  
與 查 准  
勒 與 准

計粘單

乾隆 巡撫浙江部院

行 為

右牌給...此

浙省 關記 公息

限 田 日繳

實 水 給 為

約長一尺九寸

分五寸六尺一濶



接辦官商錢鳴華之子錢繼善採辦銅餉

兵部侍郎兼都察院右副都御史巡撫浙江等處地方管理糧餉兼

理全省官務世襲散秩大臣騎都尉覺羅吉為敬陳專一等事

照得本部院恭承特簡兼理海關伏查勅諭開載九海口出入船

載如有夾帶禁物照例拿究商民情願從浙省出海貿易登記人數

姓名取具保結給與印票以便出入欽此又准部文內開船戶

攬載開放時令海關監督將船隻丈尺親驗明白取具挖水連環互

結客商必帶有資本貨物水手必查有家口來歷方許在船驗明之

後即將船隻丈尺客商姓名人數並載貨往某處情由及開行日期

填明船單令口岸文武官照單嚴查等因遵奉在案今據該商冊報

人數並載糖藥等貨往東洋貿易等情並據商總行船戶商伴各

具甘保各結前來合行照數給牌為此牌給該商收執凡經過各海

口岸汛處所驗牌查照人數即便放行毋得留難羈阻需索分文如

敢故違官參吏處回浙到關船戶立刻先投岸汛營縣候點人數明

確方許登岸以憑申報本部院存案仍將原牌繳銷毋得違錯須牌

計粘單右牌給商人費順與准此

乾隆陸拾年十月 日給 巡撫浙江部院 日繳

浙海關商船照(同前)



潤一尺五寸

約一尺五寸七分

浙海關商船照

兵部侍郎兼都察院右副都御史巡撫浙江等處地方管理糧餉兼  
 理全省營務世襲散秩大臣騎都尉覺羅吉 為欽奉  
 上諭事案准 部文嗣後一切出海船隻初造時即令報明海關監  
 督及攬載開放時令 海關監督將原報船隻丈尺親驗明白等  
 因遵行在案今據嘉興府平湖縣平字 拾柒 號船戶范三錫探  
 頭壹丈捌尺。廿。 分合即給照為此照給該船戶執持出入貿  
 捕防口員役驗明放行加敢藉端需索分別參處該船務將此牌按  
 期繳銷如過期不繳該船戶解關究治均毋違錯致干查究須至照  
 者

舵工水手人數照懸牌

右照給船戶范三錫准此

日給

乾隆陸拾年拾月

巡撫浙江部院

卞字 第拾捌

號計完全年稅訖限次年柒月初捌日繳

憲照(同前)

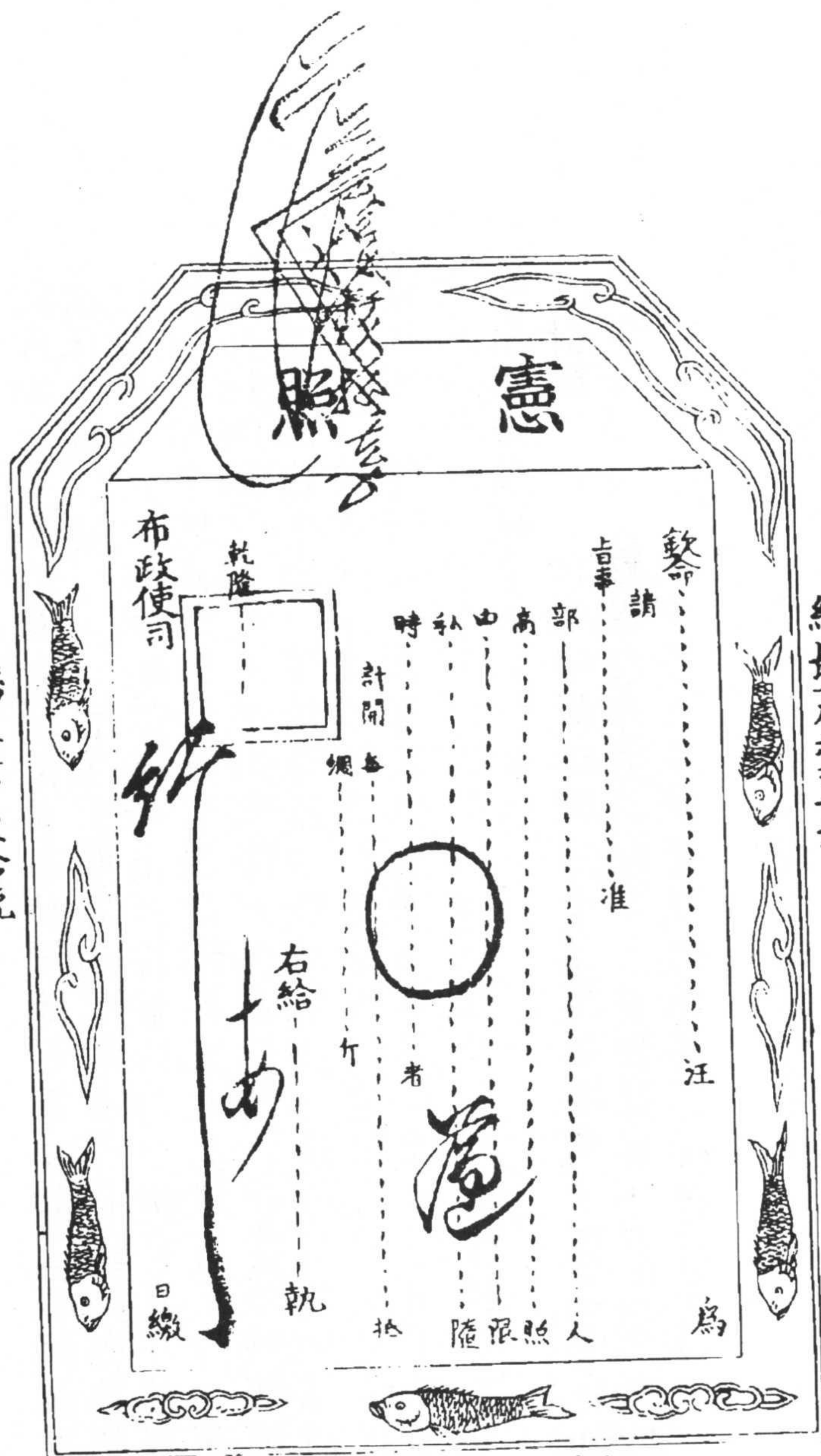

約長一尺六寸七分

分七尺一潤

藩字第玖拾號

憲照

欽命浙江等處承宣布政使司布政使隨帶軍功加三級紀錄十五  
 次汪為請 旨事案照官商承辦各省官銅例應免稅放  
 行奉准 部咨嗣後銅船出洋按船給與承辦官商印照以杜  
 影射等因今據嘉防同知詳官商錢繼善家人高陞具呈陞主運例  
 出洋採辦銅斤今雇有平湖縣船戶范三錫倩行商費順興執例大  
 發各依照由乍出口等情請給印照前來合行須發為此仰該行商  
 即使收執領賞往洋採辦該商不得逾限私越禁洋以及夾帶違禁  
 貨物有干嚴例倘舡遇風收泊閩浙各海口地方驗明印照督令  
 行商人等隨時撥回乍口各關汛毋得稽阻留難有悞報鑄回日仍  
 將原照繳銷毋違須至照者

計開

每船准帶綢緞三十三捲每捲重一百二十斤如右  
 願帶絲斤者許配二三蚕粗絲每百二十斤抵綢  
 緞一捲其多帶者以此抵算每船絲斤不得過一千  
 二百斤

右給官商錢繼善商夥費順興收執

乾隆陸拾年拾月

布政使司

日繳

亦有因本人申請，按照申請品種事先由該地知縣向關卡發出文書之事，此種文書稱為關防。文書式樣不詳。

## 送別

官民均於旅行前四五日，由朋友或親戚設送別酒宴，此時必有贐儀。官員之間互送銀子，商人之間贐送亦皆用銀子。民間則互送緞疋，而以銀子為薄儀。

此外，並有攜酒餉等送至郊外或船路二三里之遙之行事。採用古時縮柳等故實之事，則已全無。

## 餵養馬匹

餵養馬匹，用青草或去根之乾草切成一寸左右，篩盡砂土，並選黑豆以清水煮熟，湯乾後移置於席上晾涼。每晝夜約餵豆四升、草十五斤。但白晝少餵，入夜再分次餵食，並在草中拌少許麥渣。炎熱季節，草料中尚須稍加水。飲水於早晨少飲，白晝稍增，入晚則使飲足。

每隔二三日須浴馬一次，刷淨皮毛，並牽引使之緩行片刻後，再拉進涼棚。涼棚設在房後之背陰透風處所。冬天每月選擇暖和天氣洗馬一次，並如前述牽引緩行後拉進暖棚。暖棚修建在向陽方向，圍成不透風狀。

用於緊差之馬，不可一次餵食過多。應先餵少許草，飲少許水，之後再分次餵食。

馬棚(棚頂黃色,柱褐色,槽黃色,草料綠色。棚內馬黃、灰、淡褐色。棚外馬黃色。水桶黃色綠箍)

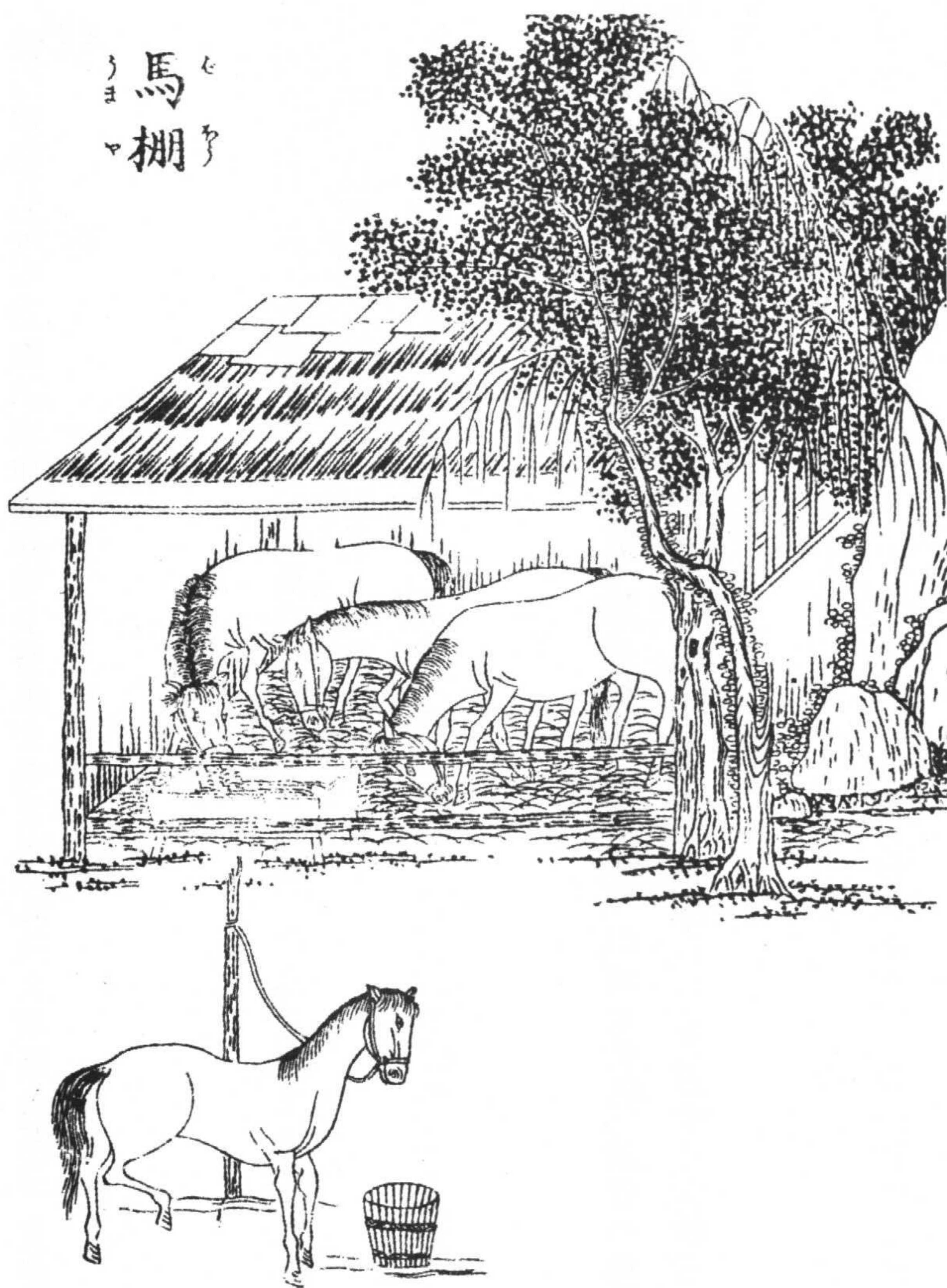

馬棚

# 卷十一 喪 禮

## 喪服

父母死去時，子孫男女號泣不止。

其子穿名為斬衰之粗麻布衣服，衣服下擺不收邊，縫製粗糙。

其他子弟按照輩數親疏，穿着以稍麻布、稍熟布等縫製之名為齊衰、緦麻等喪服。家中之隨使亦須帶孝，喪服總稱為帶孝。發給隨使奴婢穿着之喪服均用黑布製做。

## 服喪

喪期中男女不得同席。

父母之喪，子孫中男子於外廳鋪草席晝夜居住，不入內房。飲食為粥、素菜，不設盛饌，並由奴僕伏侍，即使妻女等亦不得進入苦室。有事須向妻女囑咐時，則至內房門口吩咐。

婦女在內室服喪。已嫁到別家者，則穿着素服奔喪。均無於喪事之際關閉大門之事。

父母之喪時，用幅長約一尺之白色粗麻布掛於大門上框，其餘之喪事則不須掛。



開店商人等，雖有因辦喪事而暫停營業之事，但無因喪事停辦買賣關閉店舖之事。小戶人家不能按照規定日期服喪，則穿着素服出門做買賣做工。

身屍由奴僕之輩先用新布沾熱水沐浴，沐浴即擦拭。擦淨全身，剃光前額頭髮，梳順，打好辮子，使臥於被褥上，再為之穿着新衣及新帽子、襪子，枕上枕頭。

### 納棺

人殮用具齊備後，用名為衾之物將遺體連衣包裹，在棺內鋪三層被褥後放入遺體。多在夜晚聚集親戚共同入殮。

棺材用楠、杉等不易腐朽之板材製作。板間之接縫須用漆塗填。亦有按身家之貧富以朱填塞者。殮後用砂糖或白灰、木炭充填堅實，再上蓋釘固。此釘稱為長命釘。造棺材時使用蘇木釘。

除人殮遺體時穿着之衣服外，棺內不再放入任何物品。富家等亦有在屍體口中放入一粒珍珠者，但頗少見。

### 壽板 浴盆

有人於六十歲時即籌備棺材板，並每年對板加以修整，以備製造棺材。此謂之壽板。稱棺材為太平車，稱棺材板為太平板。

斬衰 衾(斬衰白色,衣紋藍色,衾白色)

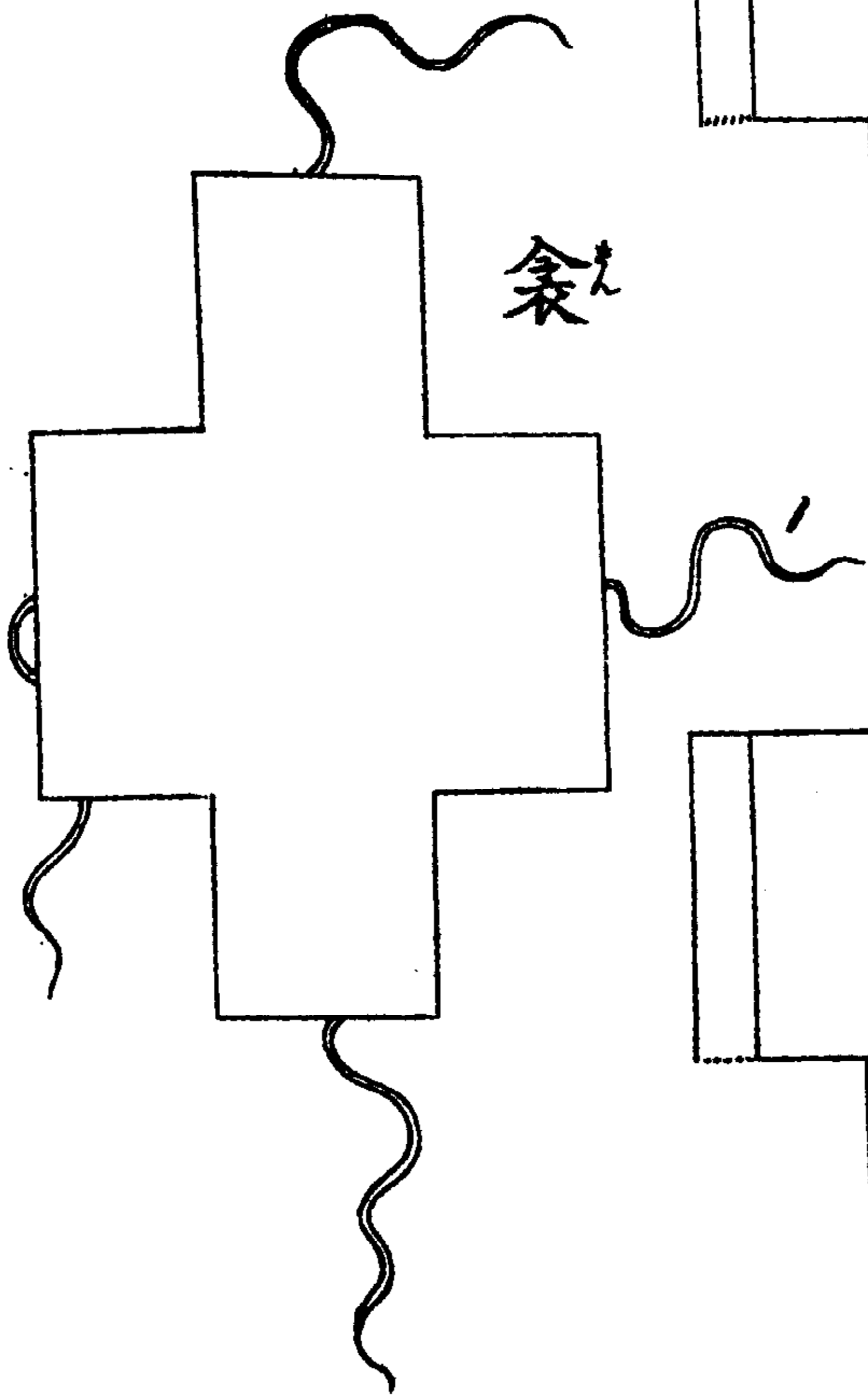
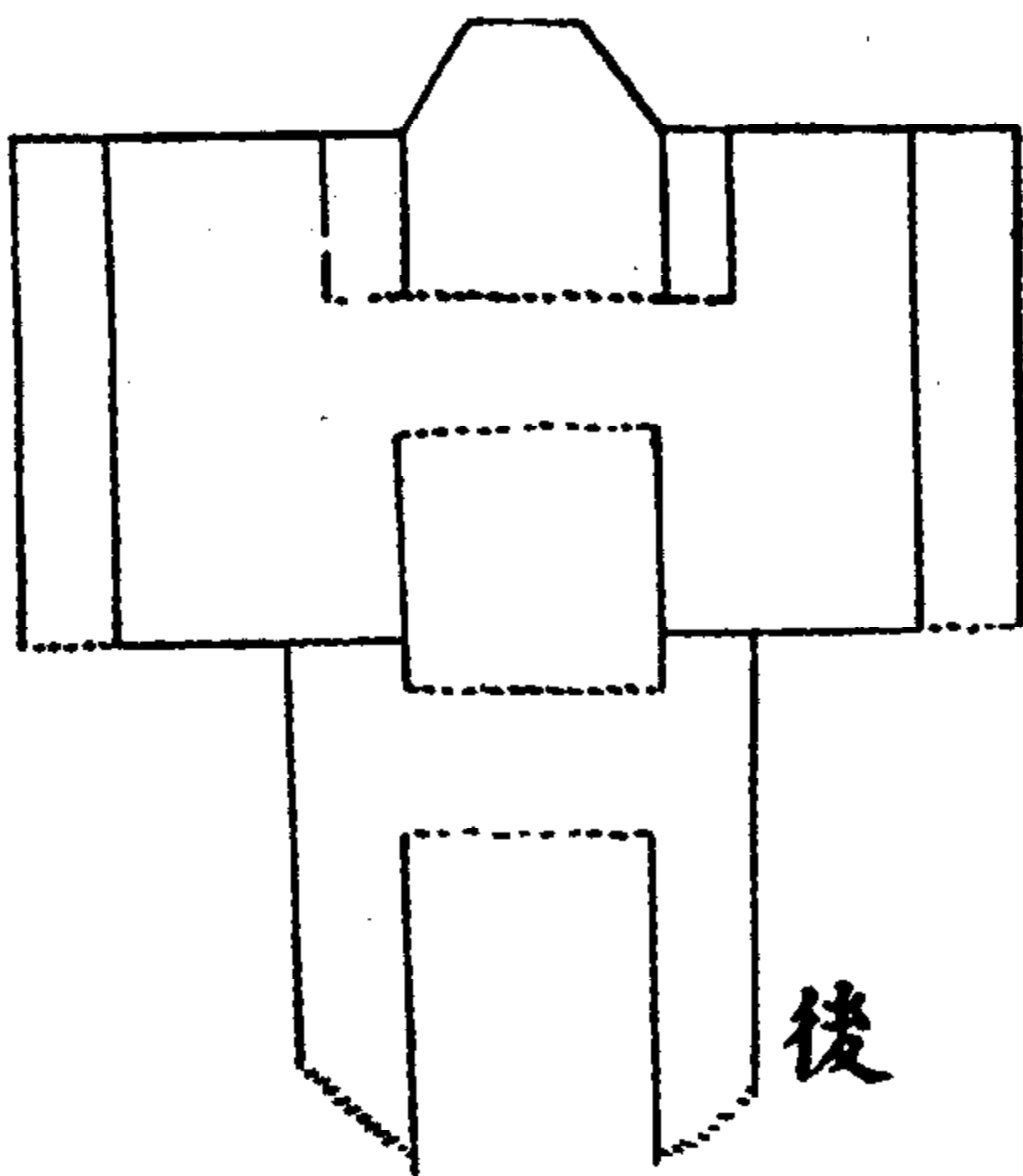
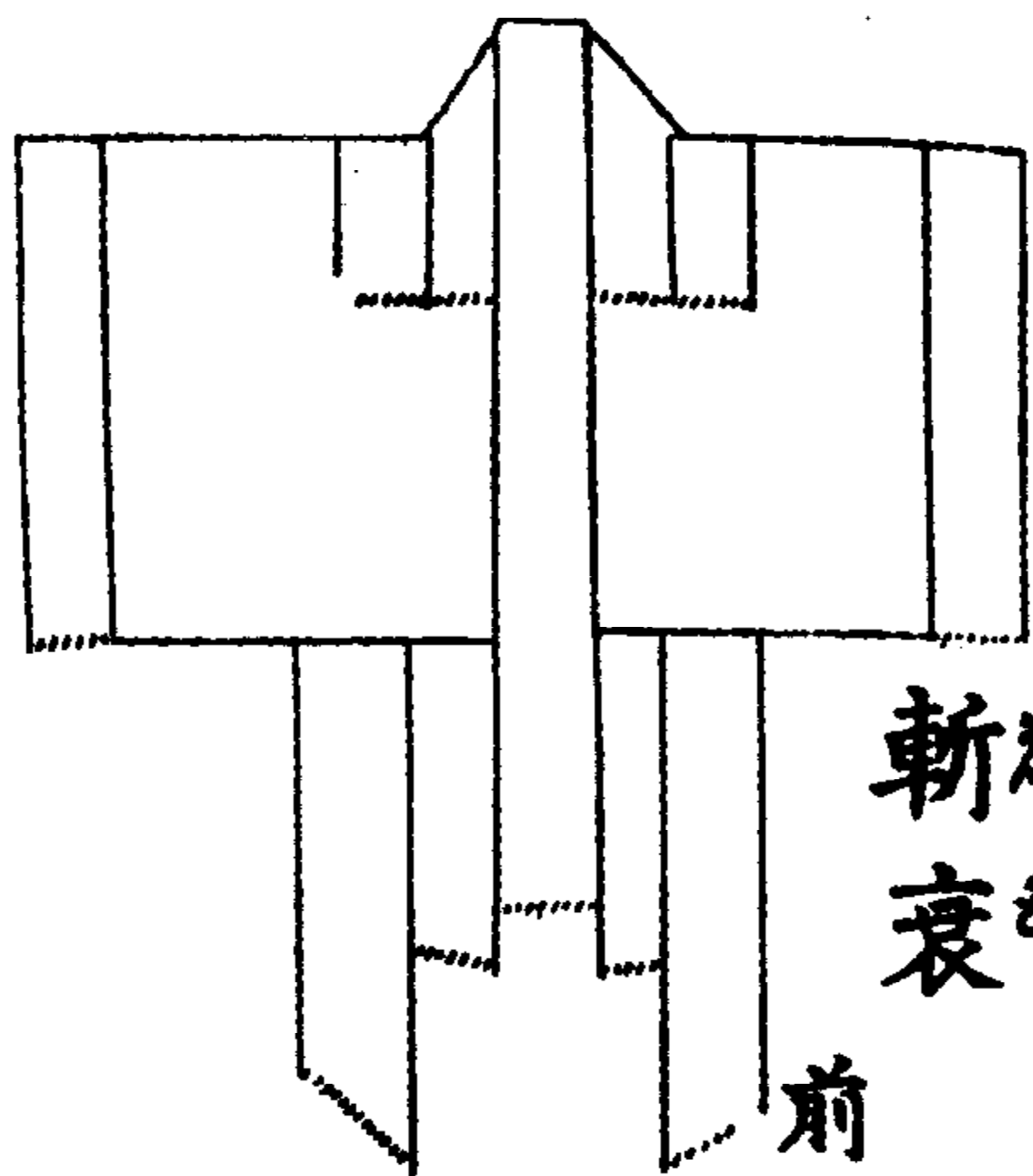

棺材 提水桶 浴盆(棺材深褐色。提水桶、浴盆深黃色,箍綠色)

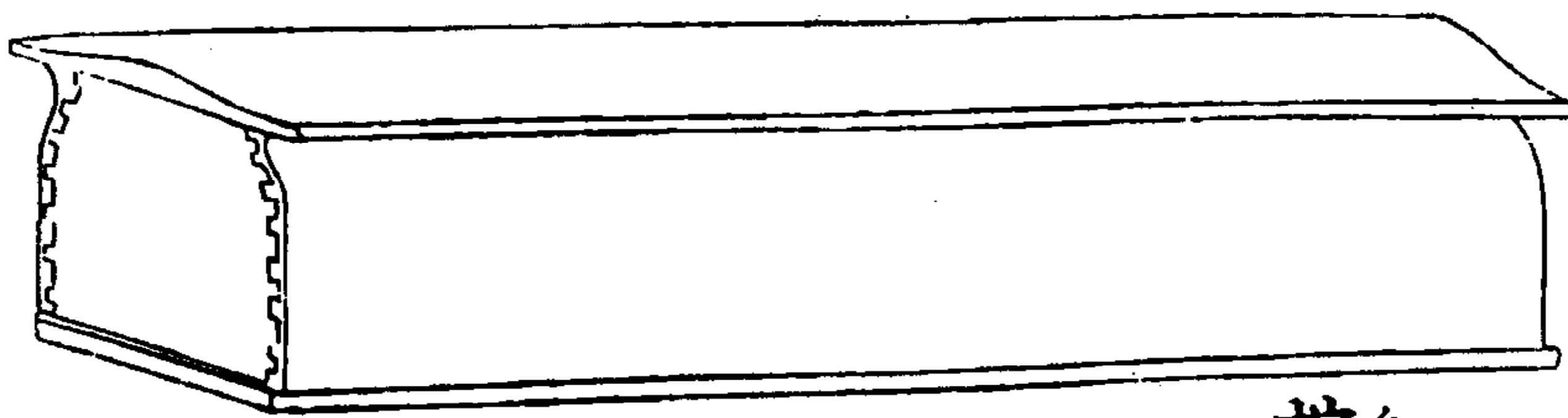

棺材 くわいそ

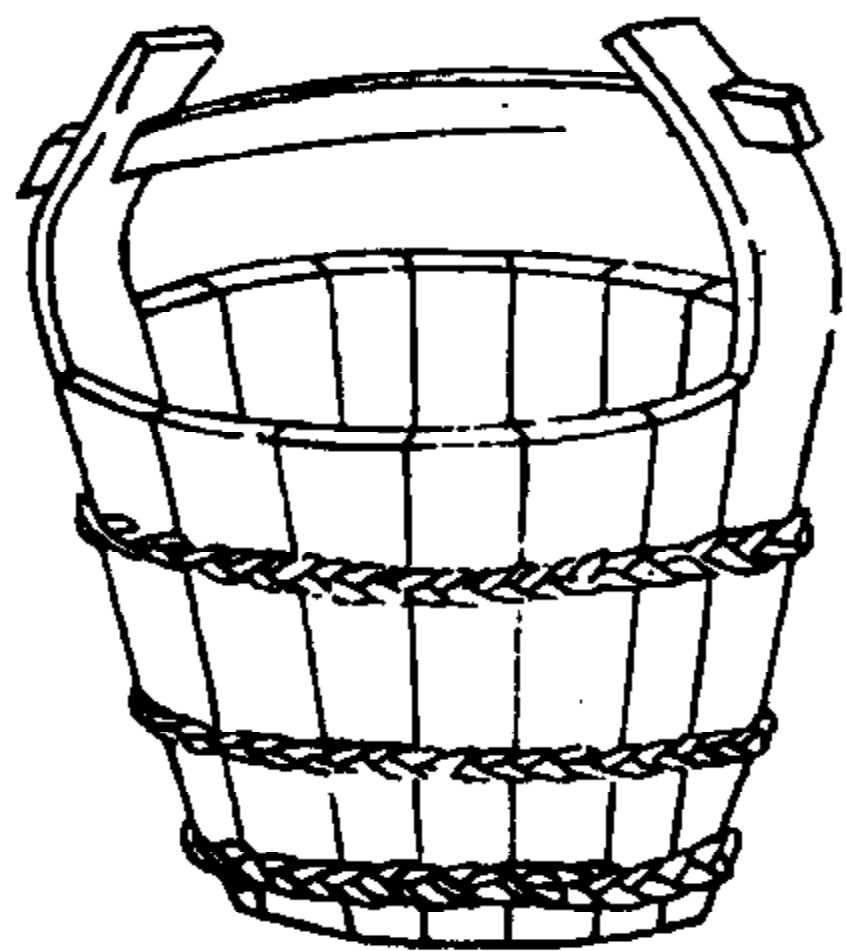

提水桶 ていすいぶく

浴盆 よくべん

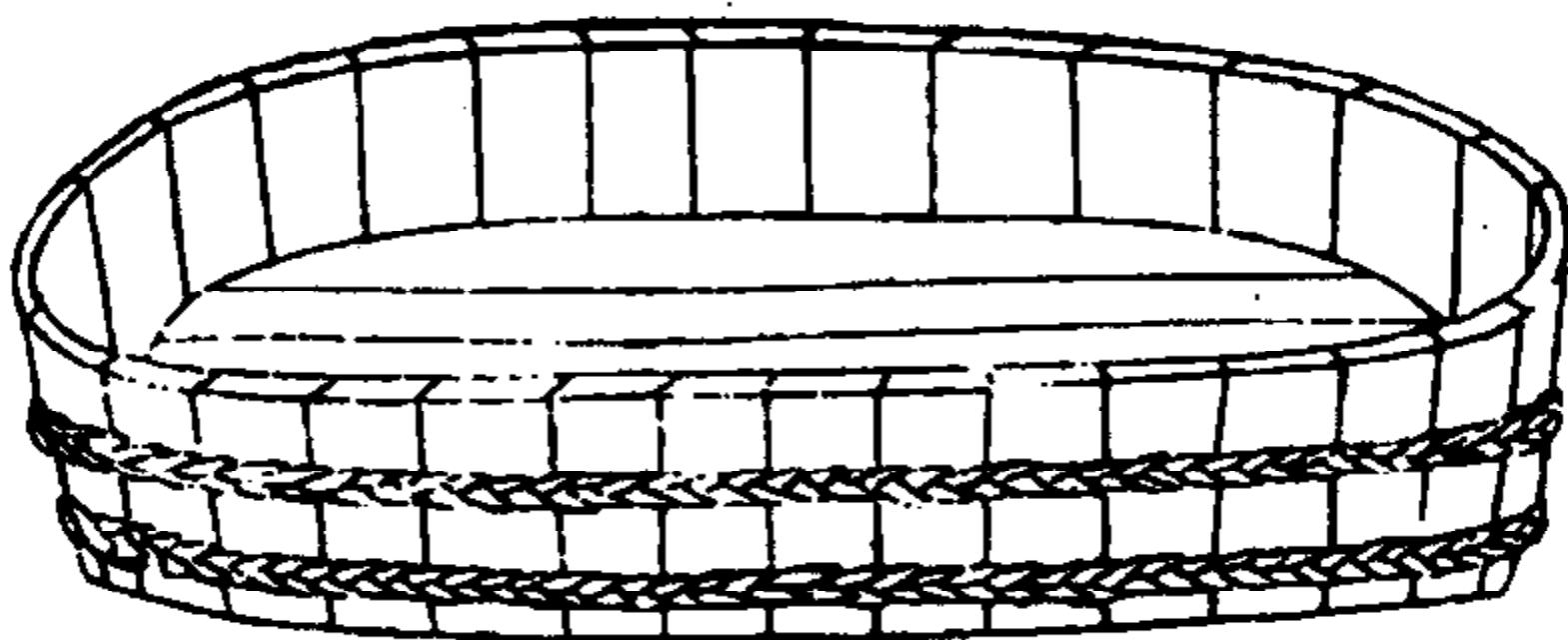

若生前未能備齊，死後則由子弟之輩備辦。但此種棺材不必使用蘇木釘，而用鐵釘。用於沐浴之浴盆、提桶，有用新製者，亦有使用原有舊物者。

### 靈柩

人殮後，於廳上掛起白布或白紗綾、白綢子等之帳幔，中間放置帶腳之支架，於上面放置靈柩。

靈前置高桌安放木主，擺放香爐、花瓶、燭臺並點燃燈籠。於四十九天之內以蔬菜、水果類及素食、素菜供奉奠酒。同住之親屬朝暮禮拜。四十九日過後，方可供奉葷菜。葷指魚肉之類。

### 七七法會

每七請僧侶誦經。誦經後請至廳上吃齋。在五七之日請道士舉辦超度法會，並齋請眾人。七七法會之際，須請親友與僧道一起吃齋。

無在死去時到寺廟申報請僧，或送葬時送至寺中以及僧徒來送喪之事。每七請僧道誦經吃齋之事為古禮所無，乃時興風俗，當時全國均如此。

## 吊喪之客

有朋友等人來吊祭參拜靈柩之事。此時，死者之子孫跪於靈柩前左方，向吊客答拜。禮拜後，吊祭之客向死者子孫哭拜道：「又逢不淑。」主人則答拜而哭泣。

吊客來時，須除去帽子上之紅纓。衣服則乃是平時素裝。

## 出殯日期

出殯按照家境貧富不同，有即日或一、二日，三、五、十日，百日或一年、二年方出殯之不等。如在三年之後出殯，出殯之日兒孫亦須穿着素服。

民間有時因不能殯人吉地，人殮後就將柩安置於外廳，出殯時再埋入墳地。

若將父母之柩留置一年以上時，則暫時埋於外廳之庭院中。

## 柩罩 供奉

大戶人家指家口在十四五人以上者。亦有於出殯之日前，先用錦緞羅紗等製做柩罩者。按照適合家境貧富之情況，小戶人家指家口在五六人之下者。或用毛氈覆蓋或用棉布覆柩，並掛以淡藍、淺黃色綢子之結綵。

七星板 蓋 棺材 棺材架(七星板深褐色。蓋、棺材深褐色。棺材架框黃色，底架繩索  
淺褐色)

七星板



蓋



棺材

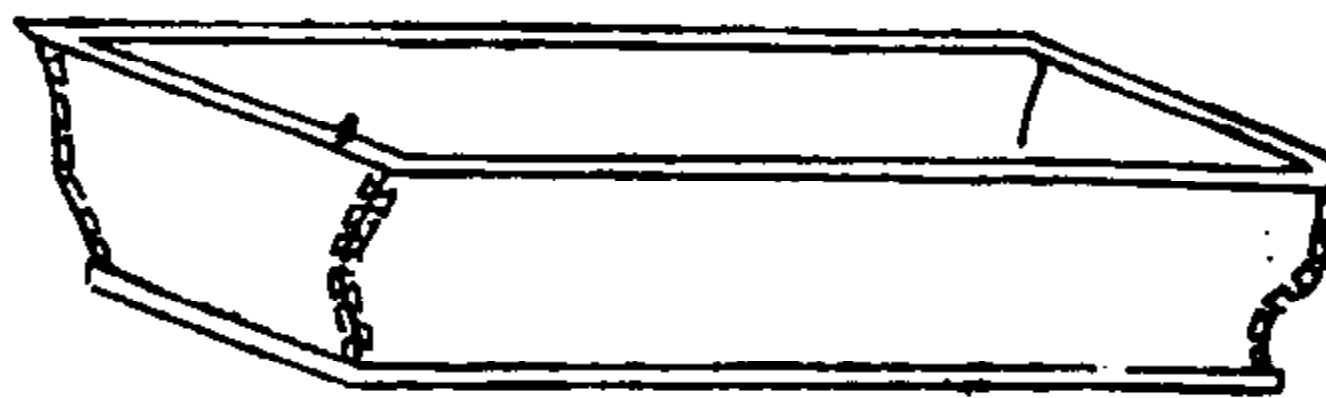

棺材架

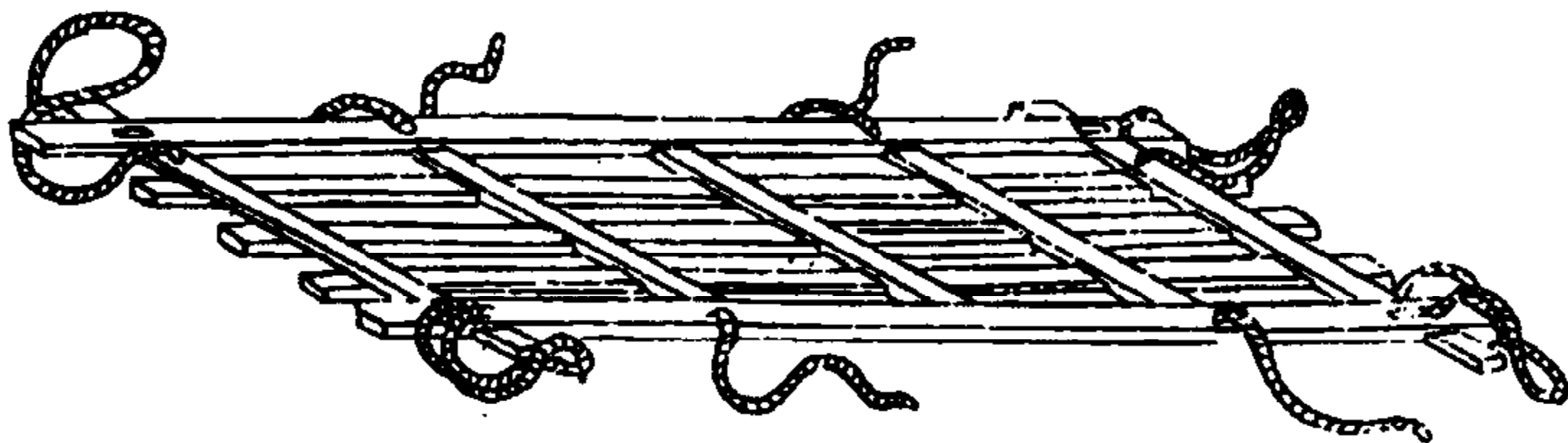
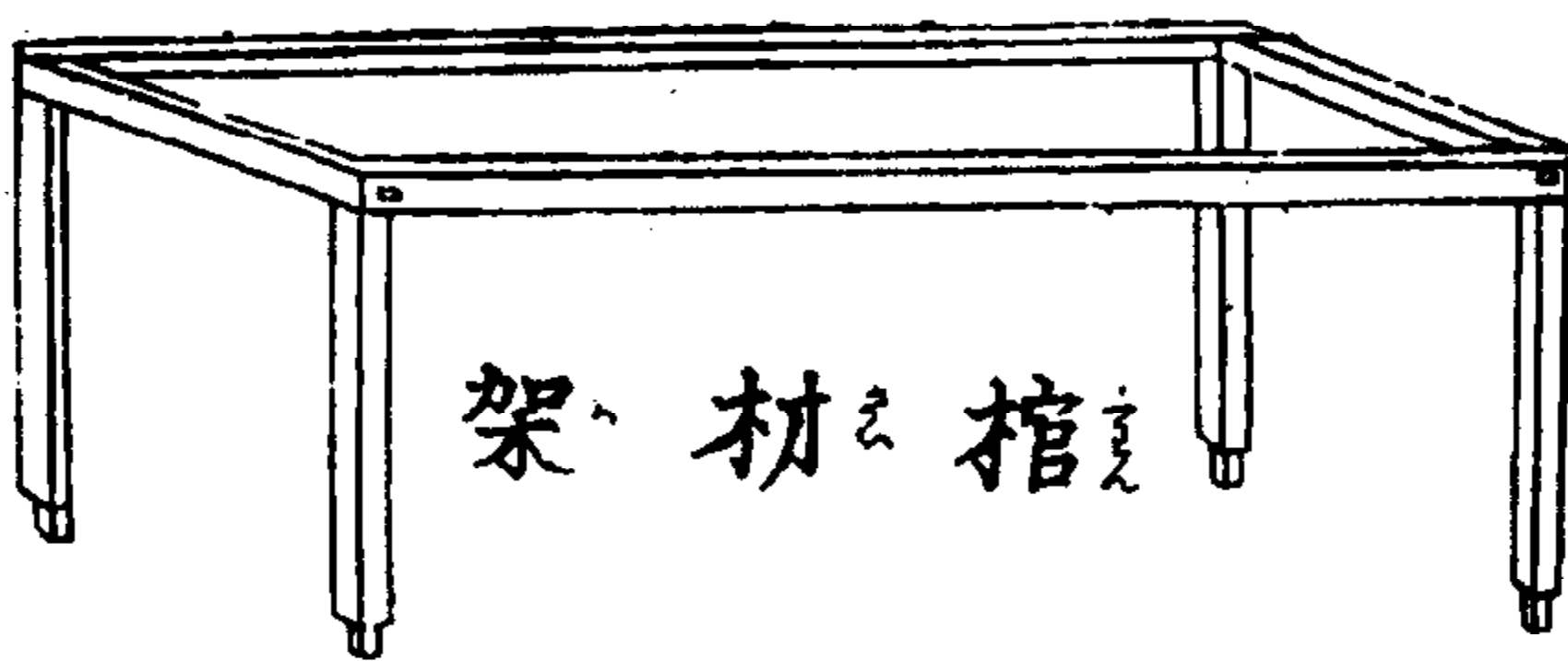

靈柩 帷 褥 (靈柩蓋布淡藍色, 垂結藍色。帷、褥白色藍道)

靈柩

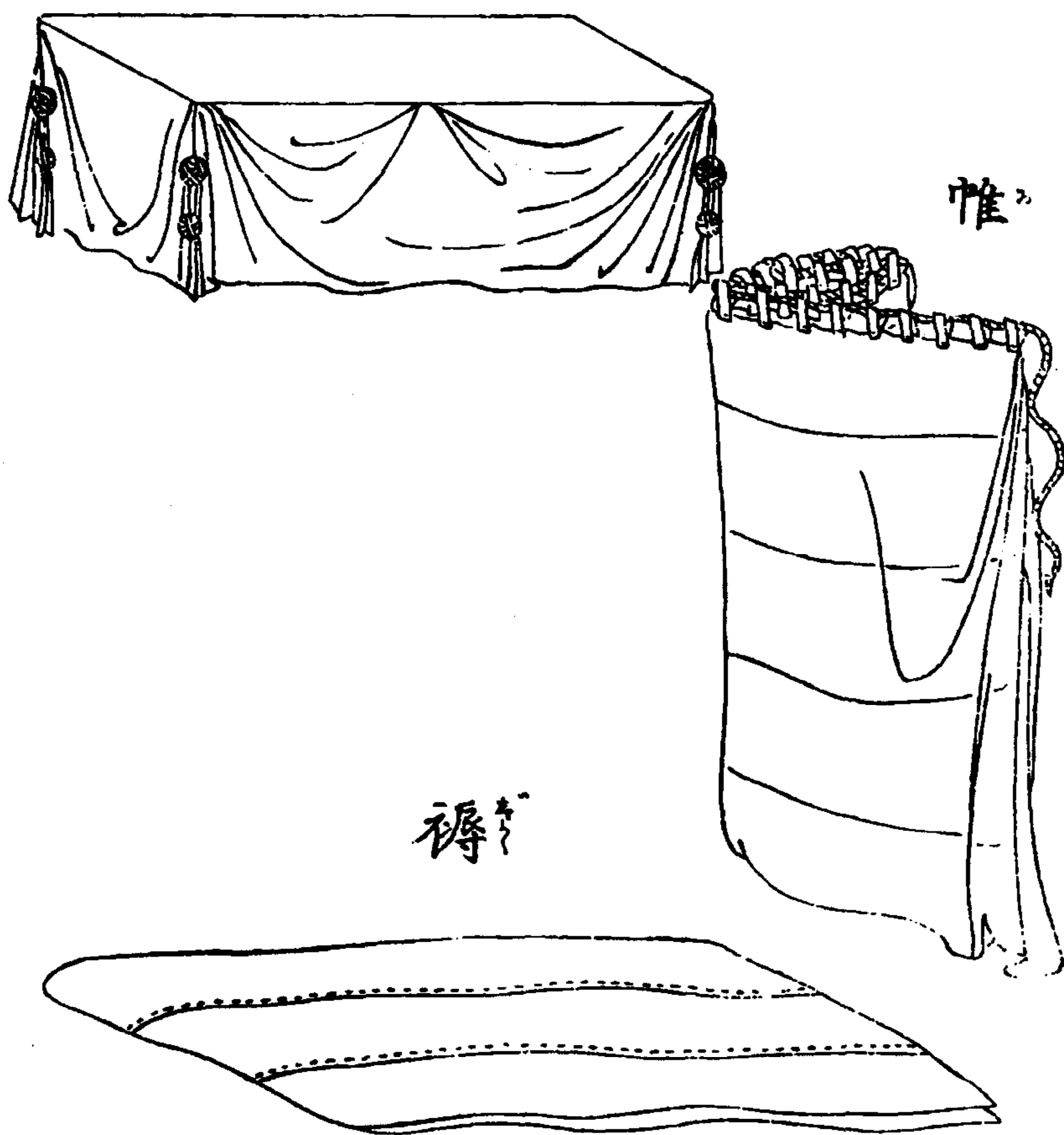

木主 靈柩（木主長方形白色，底座黃色，桌布淡藍色，桌幃提花白紗斜紋布。靈柩黃色，桌布綠色。桌幃藍色，圖案龍身綠色，腹部分色。蠟燭紅色）

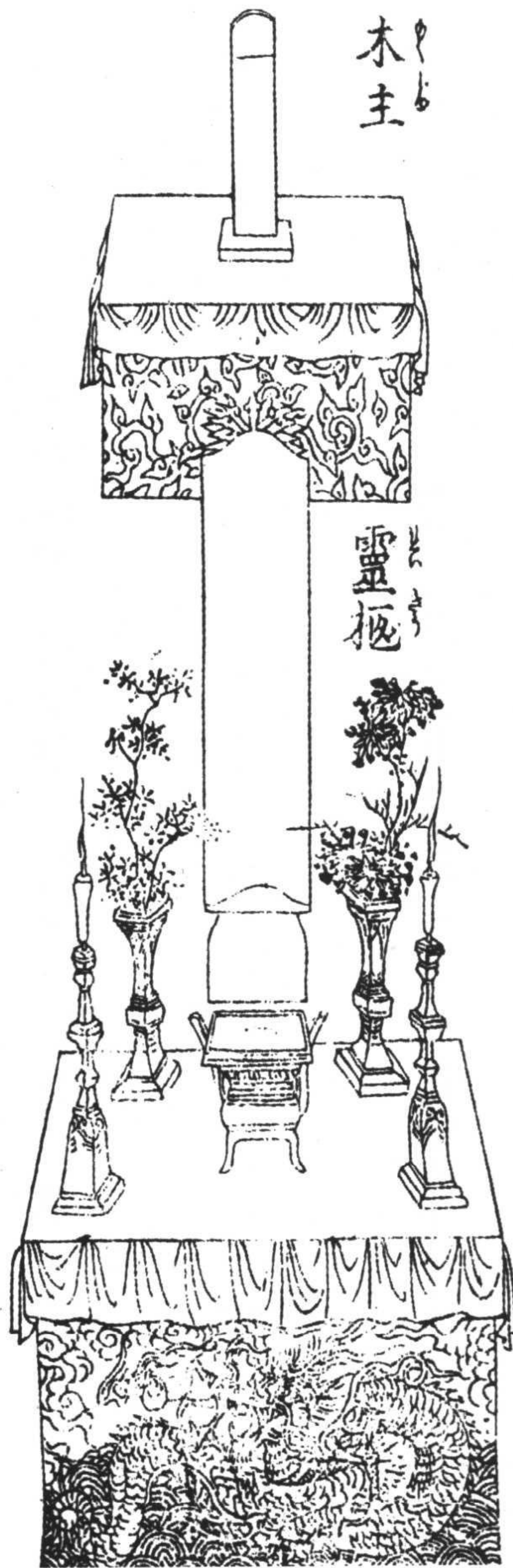



木主(中央面白色,邊黃色。左黃色,中空白色。右上下黃色,中部條格白色)

木主

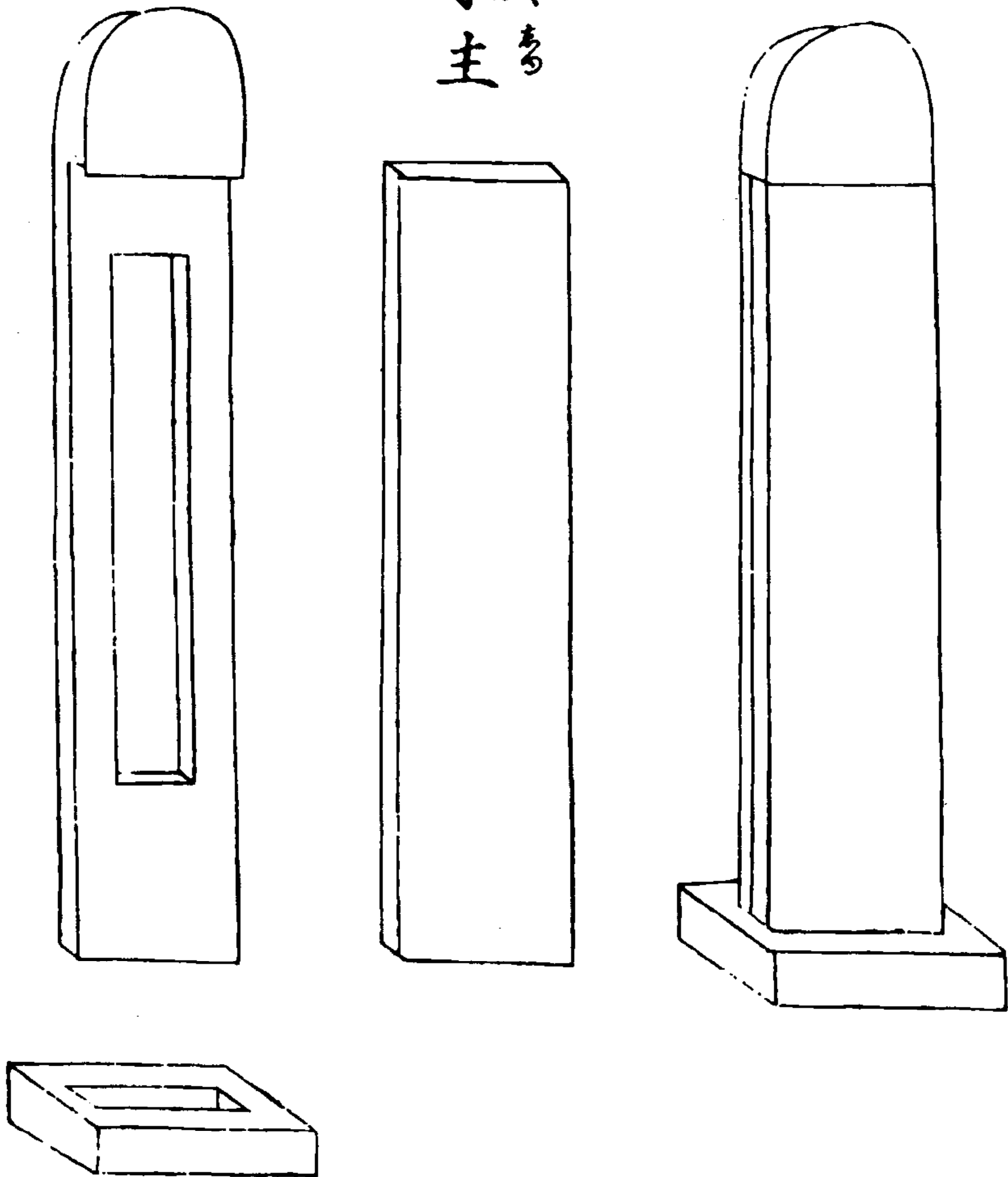

柩前放高桌，供奉整隻羊、豬、雞、鴨等以及各種山珍海味、鮮果之類供品。奠酒焚香，子孫侍立於柩旁。

送殯之人到靈柩前禮拜後，奴僕侍立於側方，向每位吊喪客人奉給一塊長約一尺二三寸之白布。吊客行禮後立即將此白布帶走。此布稱為利市布。因喪事並非吉利之事，故以利市字樣命名。雞、羊、豬謂之三牲。

（譯注：羊，原文為野牛，讀音為山羊。下文同。）

## 稽顙

出殯時，吊客來行禮，喪主就位答拜。此處所謂之「位」，即是在柩前左方。以頭觸地而拜，此謂之稽顙。

## 吊客之供品

吊客亦有帶一兩種供品來上供者。按每人之心意，或帶葷物或帶素菜不等。葷物指羊、豬、雞、魚，素菜指鮮果、蔬菜、點心等。

## 出殯之行列

出殯之行列，前面為繫於竹竿上之紅白綢旗若干幟，其後是燈籠、香亭、鼓樂、綵亭、靈柩。

出葬日柩前排式（毛氈紫紅色，前桌黃色，桌帷藍色。後桌黑色，桌帷綠色。香爐、燭臺青灰色，蠟燭紅色。供豬羊之臺褐色，羊淡褐色，豬灰色）

出葬日柩前排式  
しほつりのひかりまのまじり

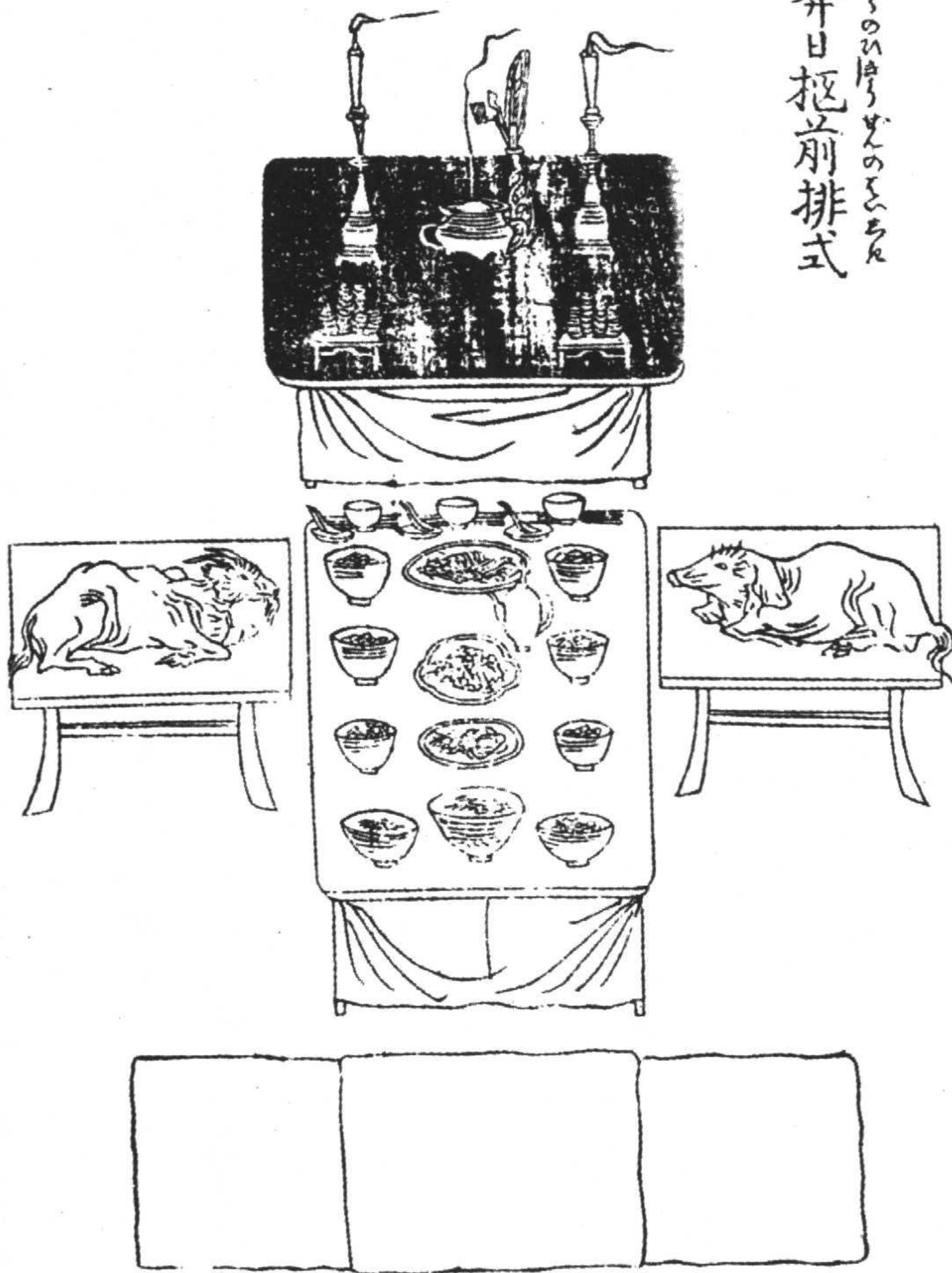

靈柩上覆罩以錦緞、呢絨，四面掛有淡藍、淺黃顏色之綢子結綵。前後左右繫有繩索，以類似槓棒之物抬起。

兒孫隨從於靈柩左右，以白布六七尺由額前纏至腦後垂向兩側，跟隨靈柩沿道而哭。侄等親戚則以白布製成頭巾形狀戴於頭上。一人持銘旌，其餘人等跟隨靈柩，手持捆綁於柩上之繩索，以牽拉之心情持繩前進。此謂之紼。

香亭一名香轎。形狀如轎子，掛有各種淺藍、淺黃綢絹之結綵裝飾，亭內安放名為靈牌之木主。前面放有焚香之香爐。前後又排列同樣形狀之綵亭，此原應是擔載靈柩之物，但因體積過大，故分別形成單個綵亭列入行列中。其中有安放銘旌而行者，其裝飾則與香亭相同。

鼓樂係指笛、大鼓、簫、雲鑼、嗩吶等。

## 日期選定

出殯日期由陰陽師選定。日期選定後，再通知親戚朋友等人。但日期無剛柔日之差別，時刻也可根據季節隨意採用。

## 婦女送葬

婦女送葬時乘用暖轎，婦女之轎子稱為暖轎。轎外以白布遮蓋，直送至墓地。

## 下葬

靈柩送至墓地後，兒孫禮拜，葬於土中，以大塊石板覆蓋再培以土，上建石碑。葬柩之穴古時稱為壙，俗稱金井，亦稱地宮。

## 墓穴

地宮係於日前派人挖成。四壁以石砌起，底面亦鋪以石。柩放入後，上面以黃土及石灰夯實，再建立石碑。

富貴人家多在事先選定墓地，掘穴砌石，並將蠟燭放進底部以試乾濕。如有濕氣則於其它處所再行挖掘。此均為忌諱濕氣之故。於石灰及黃土中拌用烏樟樹葉，或在紅土中加入石灰攪拌形成之名為「亞馬港石灰」者，均屬於此類。此種烏樟出於杭州境內之龍井縣地方。

## 風水

有將靈柩送至祖先墓地後，再選擇地點風水善惡。此時，有用小石將柩墊起，上面以稻草席覆蓋，建起暫時停柩小屋，再研究地面方位之事。此謂之權厝。

### 燒紙

葬畢，焚香燃燭，燒冥衣紙、大金紙，冥衣紙是用紙製成之衣服、帽子、襪子、靴子等。大金紙為貼有金銀箔之紙。是燒給死者金銀衣服類之意。

### 石碑

石碑乃事先由石匠刻成，於埋葬之日立即樹起。銘文貼有金箔。

### 喪中贈送

喪中有由親戚朋友贈送蔬菜、鮮果及糕點食物等者，此時無使用物品目錄之事。

### 領魂雞

死於他鄉之人，在送葬時須在柩上拴上活白雞一隻，此謂之領魂雞，意在將魂魄喚回故鄉。

### 墓所

墓地有葬在祖先兆域者，亦有因鑑於風水而另擇墓地者。墓地均選在靠山之寬闊處所，周圍以石砌起，後面稍高，並在其上種植樹木。墓內以名為方磚的方形石料鋪地，並設石欄杆。

鼓樂 香亭(樂人左起穿藍、橙、褐、藍、黃衣,帽藍灰色。孝服四人皆白衣,手持竹子綠色,竹枝上飄有白紙穗,竹之間繫有紅絹。香亭頂黃褐色,側壁黃色,垂穗淡藍色,轎幔藍色。擔者前二人衣藍、灰色,後二人衣紫、褐色)

鼓樂



香亭





暖轎（黑頂，轎脊褐色，  
帷幔上部及垂花淡藍  
色，下部土黃色。擔轎者  
灰衣灰帽，提燈黃色）

暖轎

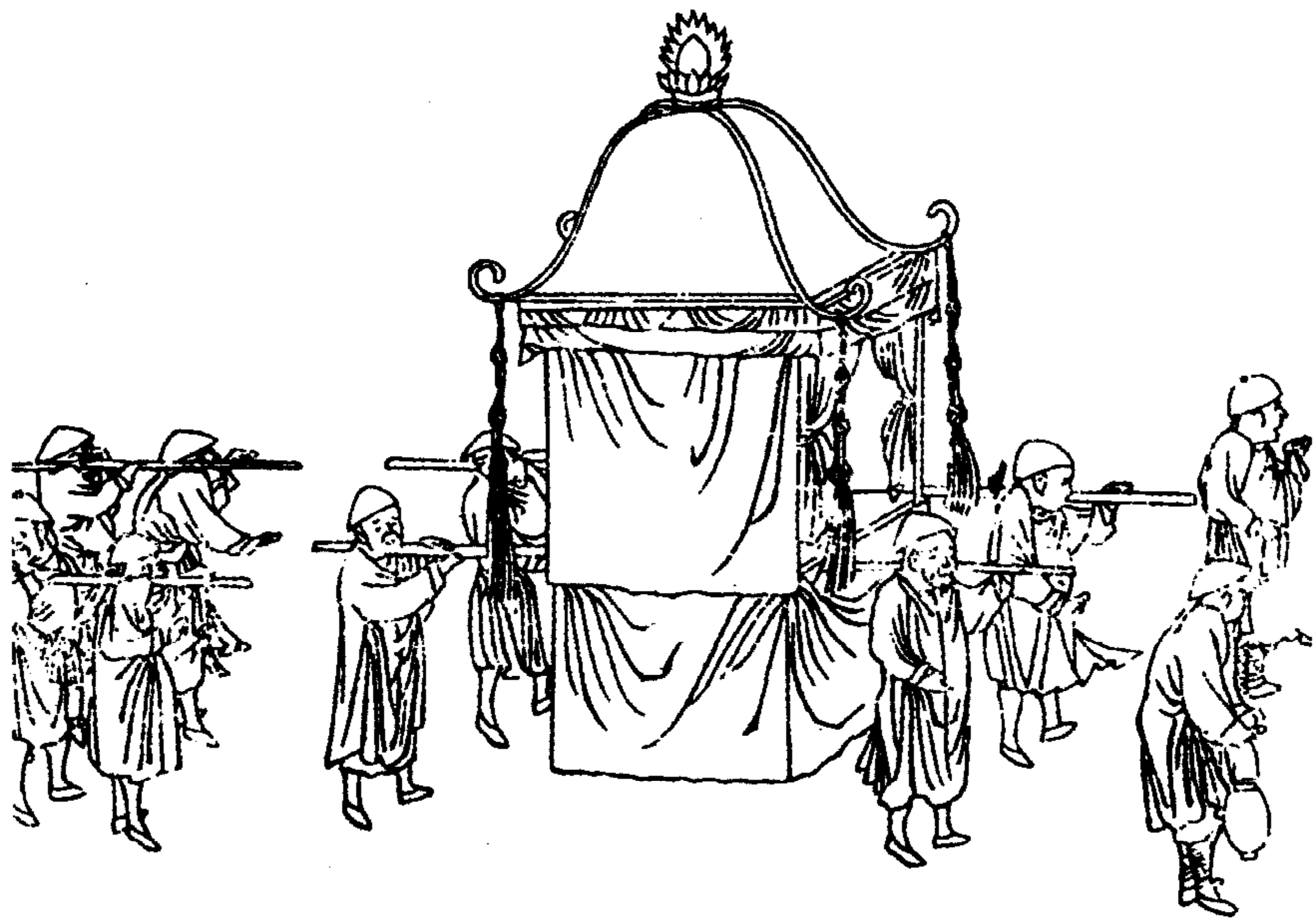

銘旌 棺(手持銘旌之人白衣白頭巾。棺旁親屬白衣白頭巾。蓋棺布淡藍色，擔棺者衣褐、黃、綠、紫色等)

銘旌

棺

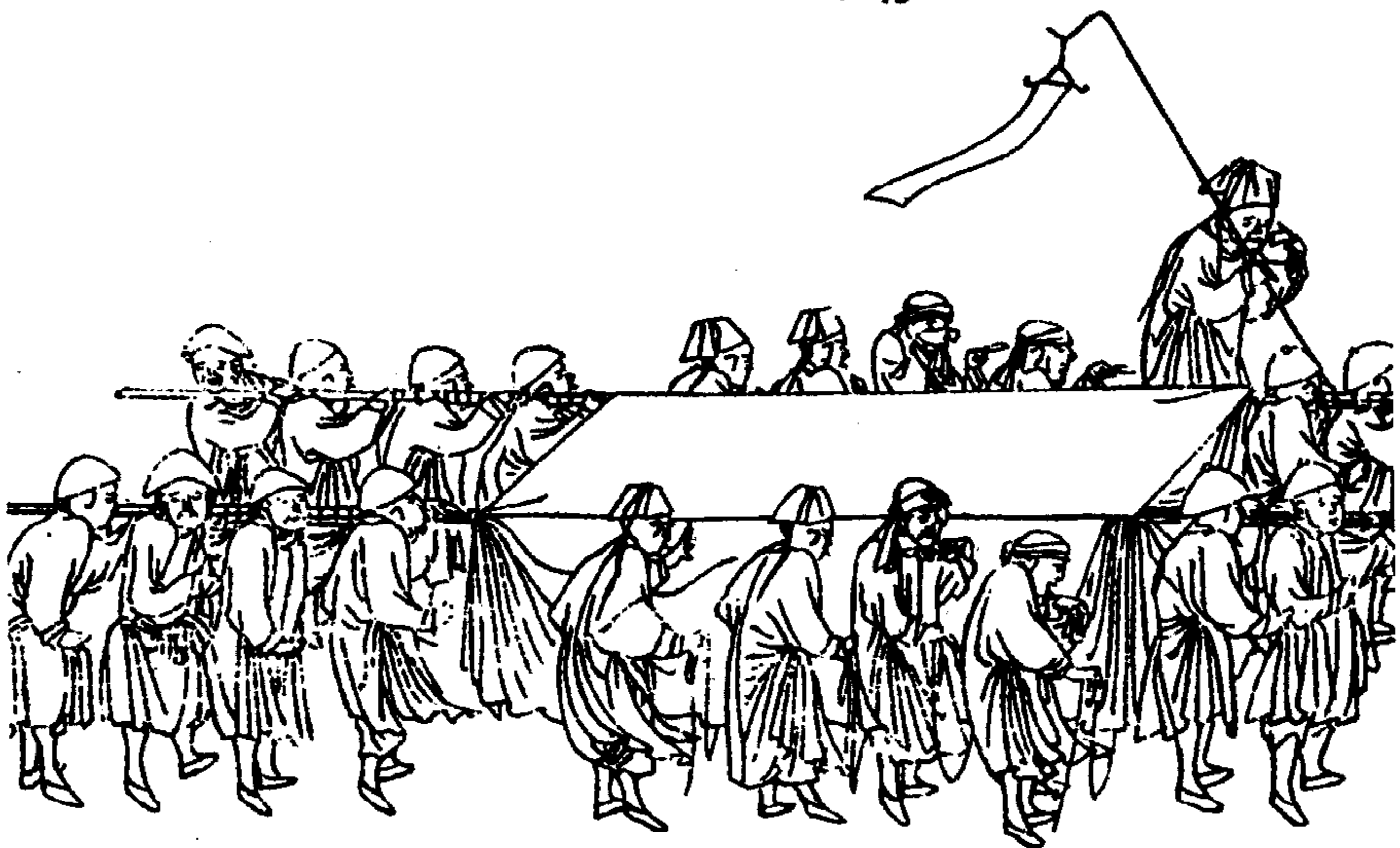

綵亭(頂深橙色,短帷黃色,轎壁褐色,轎簾及窗框淡黃色,垂結淡藍色)

綵亭

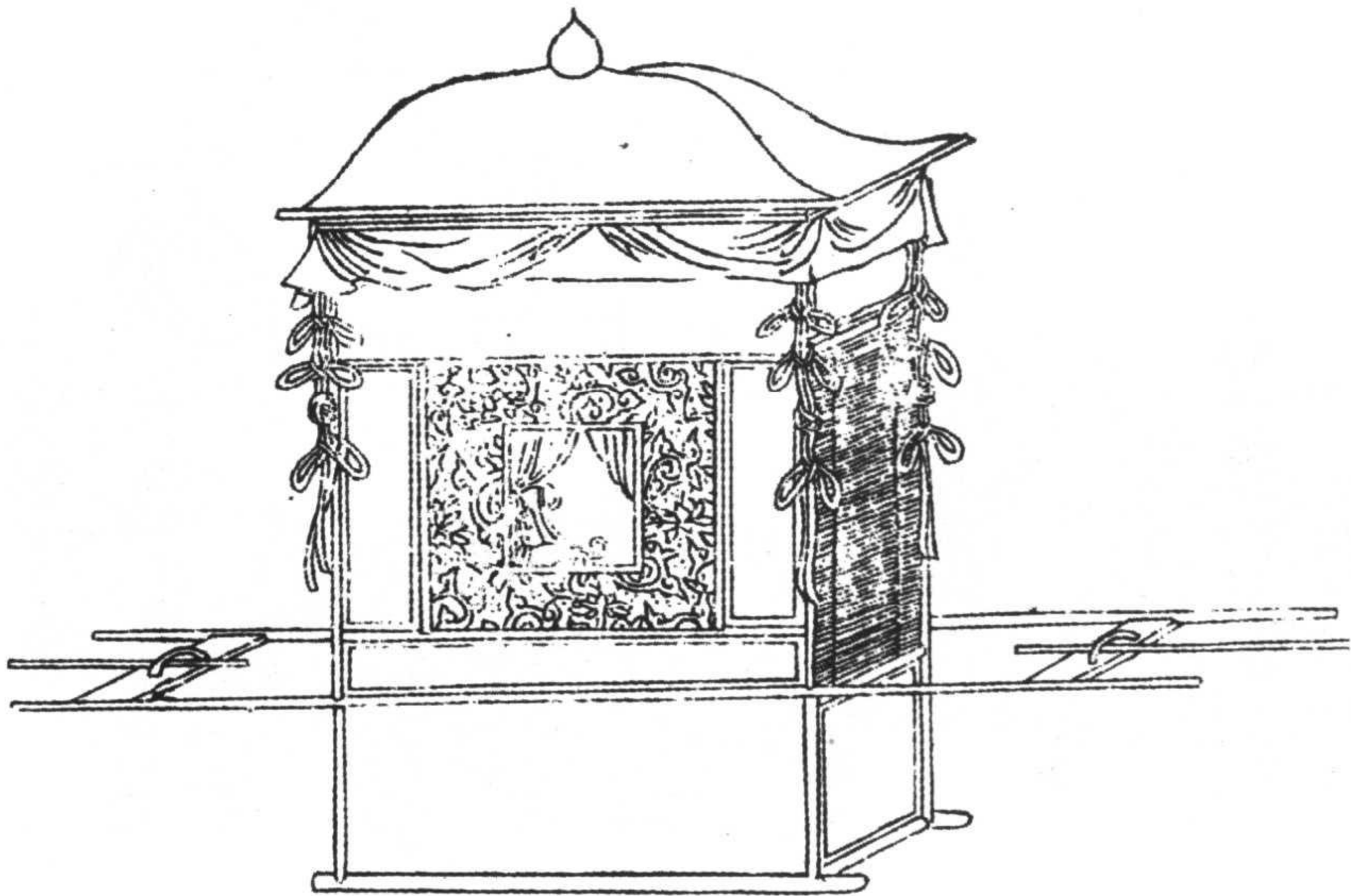

喪式及兆域等無官定制式。民間死人時，亦無向官府里長申報之事，但鄉紳之類人物則須向官府申報。

### 吊問謁謝

父母喪期五十天過後，有前往朋友家對亡人病喪期間吊唁之情道謝之事。此時，於紅紙名帖上貼以藍紙書寫自己姓名，在門口請接待者轉達謝意。此際主人不出來會見，但在近親熟悉之親朋之間，亦有進門相會者。

### 喪中之書簡

斬衰、齊衰、大小功等服喪之際，在致他人書翰中，期年之喪寫明期某，大功則寫大功某，小功則寫小功某。印章用黑色印泥。

### 改葬

改葬之際，選擇吉日在墓前備三牲及各種供品、奠酒燒金銀紙、冥衣紙祭奠後，掘出棺木，加以修整。若有損壞則須進行修補，再移至改葬墓地如法安葬。樹立石碑後，再行供祭如前。石碑有新建者，亦有仍用原碑者。如無格外損壞情況時，一般均用原碑。

兆域（山林藍、綠色。磚砌部分全部青灰色）

兆域

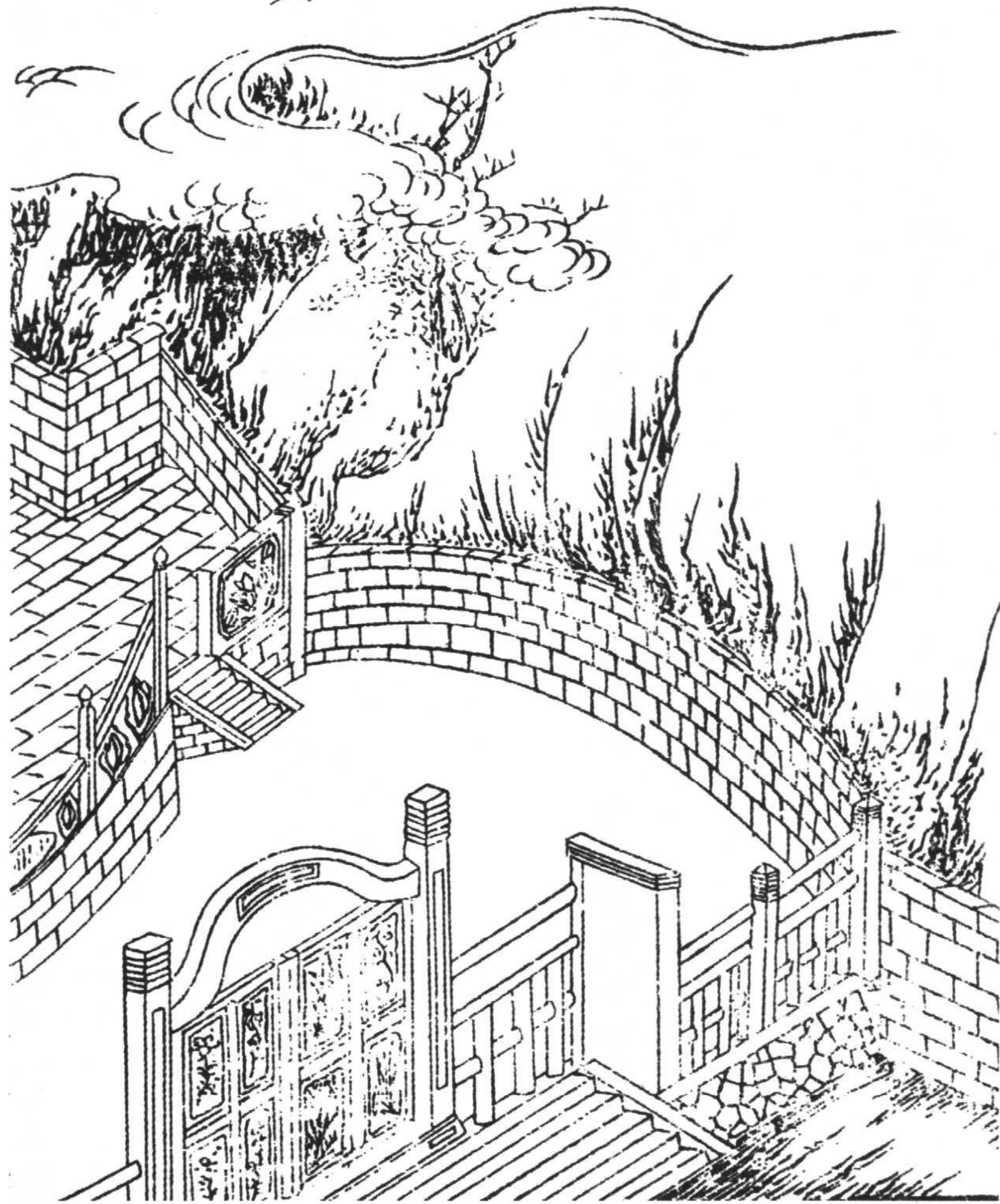

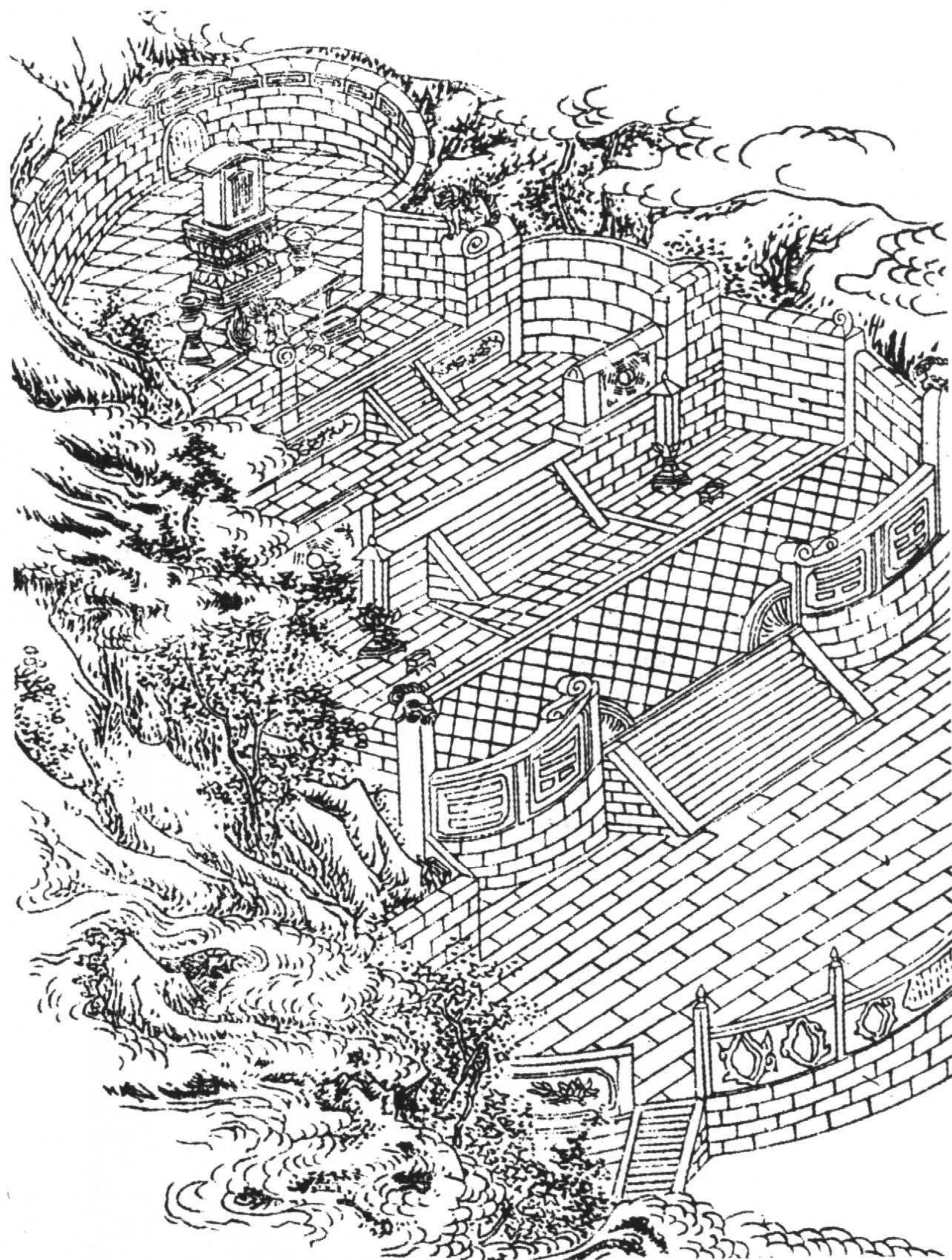



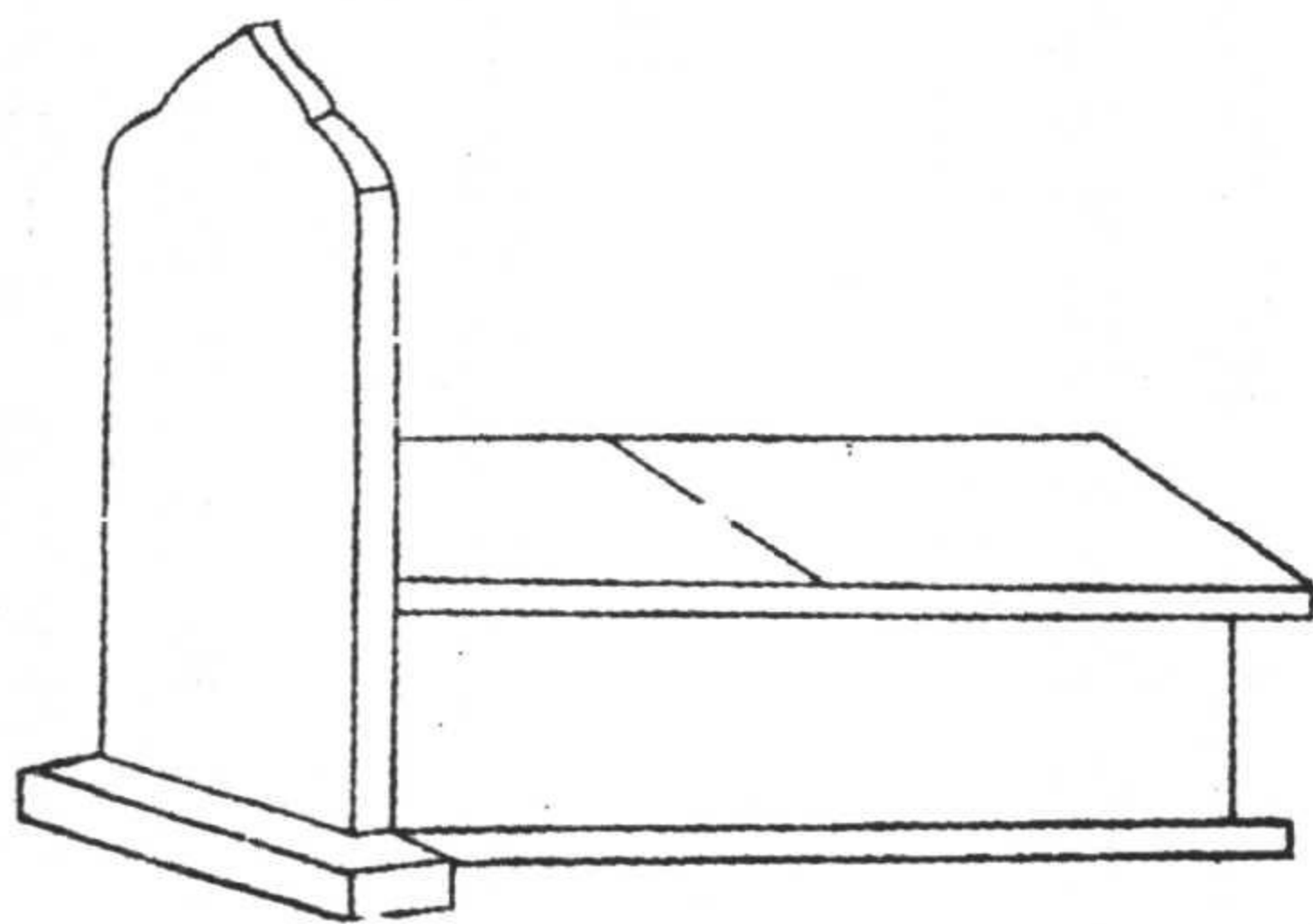

墳墓

權厝

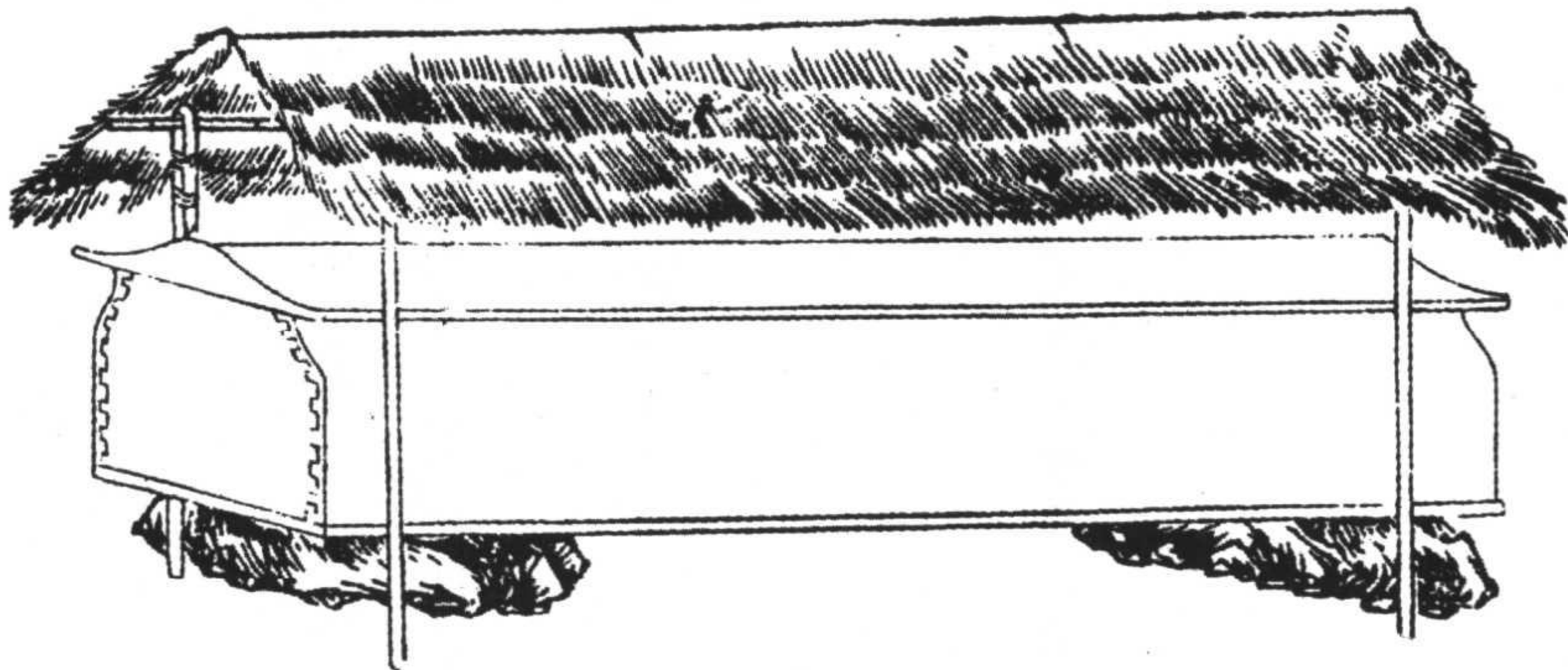

墳墓 權厝(墳墓灰色。權厝棚頂稻草黃色,棚架竹竿綠色。棺褐色,棺下墊石灰色)



## 忌日

出服後，僅於正式忌日向家廟上供，奠酒焚點香燭祭祀。年忌只於周年、三年、十年、二十年、三十年、四十年、五十年、百年、二百年時吊祭。此時之祭奠有請僧道誦經者，亦有不請者，做法不等。

尚有在亡人生日於家廟中上供奠酒等以祭奠，此謂之冥期。如有畫像則懸起祭奠。年忌、冥期皆備葷物為供品。

## 貧家之喪事

極貧下賤者，則在各種用具齊備後立即入殮，若當日不能備齊，亦有隔二三天再入殮者。即使是父母之喪亦不得服喪，而須即日送葬，次日即出門從事買賣或僱工。

無初死之奠、葬後回家之奠祭、屬纊等類之事。

## 執事

祖先曾任知府以上官職，或因賢德而曾受朝廷嘉獎賜與品級者，其子孫可用錫製鎗鋒等形

狀之執事，列於喪事行列中。

### 服喪中之赴宴

凶服服喪中。之人，不得參與國家之吉事及祭禮等。親戚朋友邀請參加吉慶宴會時，若已超過五十天，則可穿着素服，帽上戴紅纓前往赴宴。

### 吊客

吊客於逝者死去之日直至移往墓地期間，常來吊唁，並多帶來香燭。

### 重喪

前一喪事期間，再次發生喪事時，可按順序隨之為後一喪事服喪。

### 聞喪

聞喪之際，只於獲悉父母喪凶信之日起，服規定日數之喪，而對其餘親戚只在喪期日數內服喪，如日數已滿，則不再服喪。

### 喪期生子

喪期內產子時不得設宴。

### 服喪辭官

官職即使低微，父母喪期間亦須辭去官職。

### 除喪

無除喪之制式。

### 喪中患病

三年喪期之間，如患疾病，可以治療。

鑾駕（十種鑾駕長柄皆褐色。頂部顏色不一。上左起：一、瓜形黃色，花紋藍色。二、頂尖紅綠色，瓜形黃色，花紋藍色。三、上部三角狀紅邊，內深藍色，托深黃色。四、頂尖綠色，長圓黃色，四周裹繫紅布。五、斧刃銀灰色，斧背藍色。下左起：一、頂部灰色，托黃色部灰色，托黃色）

鑾駕

執事

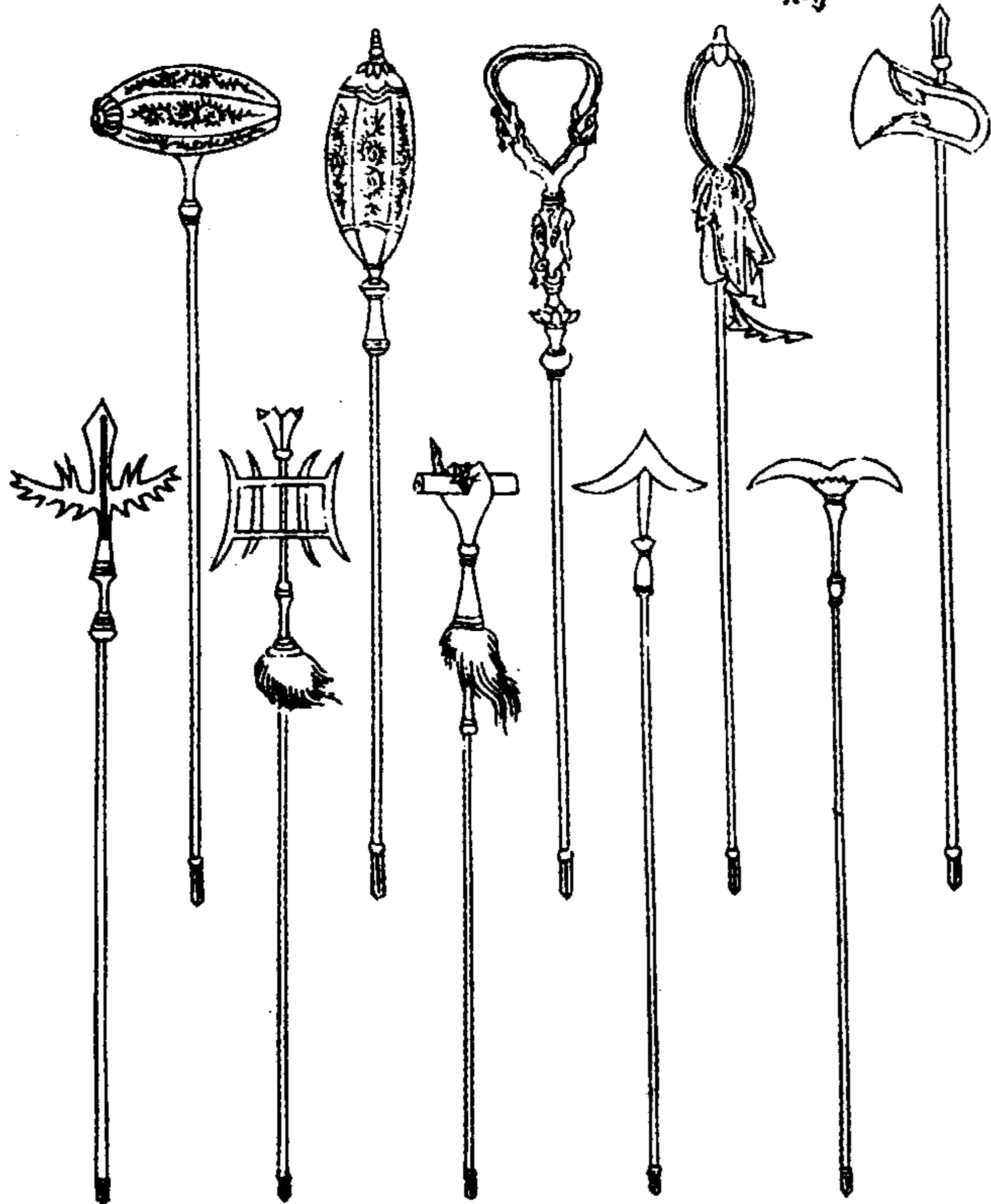



# 卷十二 祭 禮

## 家廟祭禮

對祖先於正月、三月、十月有定式之祭祀，亦有於夏至、冬至祭祀者。但均在家廟一名祠堂。中祭祀。

正月祭祀在年前之十二月二十八九日左右，主人穿着盛裝即潔淨之常服。至家廟中神主前，拈香跪拜，向神主禱告：「今迎新春，恭奉祭祀。」將神主暫移至廟中側面之高桌子上，家廟掃除潔淨後，掃除由奴僕經手。再將神主安放至原位。

神主後方懸掛真像，一名真容圖，又稱行樂圖。前面設香案，擺放香爐燭臺。在其前方再放高桌子，在大花瓶中花瓶可任意選用磁器或青銅器。插放牡丹假花。假花只限於牡丹，以示富貴之意。牡丹為紙製，染色後再蘸蠟，稱為剪裁花，又名像生花。兩側再擺放花瓶，插放多種新鮮草花，掛有燈籠。在磁盤中擺放荔枝、龍眼、落花生、松子、冬瓜糖、橘餅或糕餅果物等，並用蘿蔔刻製成水仙花、菊花等，共備有二三十種供品。

元旦辰時，主人沐浴後穿着盛裝，引領兒孫弟侄至家廟，於廟外盥洗、點燈、備三牲進饌。饌為

燉煮之魚肉蔬菜，盛在磁器中，擺放於桌上，每位神主前擺一桌。將酒斟滿爵杯，主人跪之奠杯後，拈香禮拜。漢人為四拜，滿人為三跪九叩首。主人拜畢，嫡子、庶子，伯兄弟侄婦女等同居之親屬，同樣禮拜。拜廟後，全家互相祝賀，於巳時中刻撤饌。即撤下廟中之桌子。撤饌時，主人及兒孫亦須同樣拈香禮拜，然後撤下。但只撤三牲及饌，其它供品則至十八日再撤下。

撤饌後，入夜將三牲及饌物煮熟，全家共食之。此謂之薦胙。

進饌只限於元旦，無自初二起進饌奠酒等事。

十五日因是上元佳節，主人在早晨盛裝燃燭拈香奠酒，並以三牲供品等上供。

十八日晨，主人盛裝引領兒孫，盥洗拈香，禮拜下跪，禱告神主恭請撤位。撤下各種供物，關閉廟龕，在前面之香案上擺放香爐燭臺，關閉廟門。

## 神主列位

神主係在正祠所立之五代神主。正祠之上層正面立開祖之神主，五代神主順序排列。此稱之為薦座。至於伯叔兄弟、子孫侄婦女等神主，則立置於附祠中。

十歲以下死去者稱之為殤，不立神主。七歲之上之嫡子可立之。

婦女於丈夫在世期間雖係正統，亦不得在正祠立主，而先立於附祠，夫死後方可移至正祠。

神主列位(牌位淡灰色,開祖神閣黃色)

神主列位

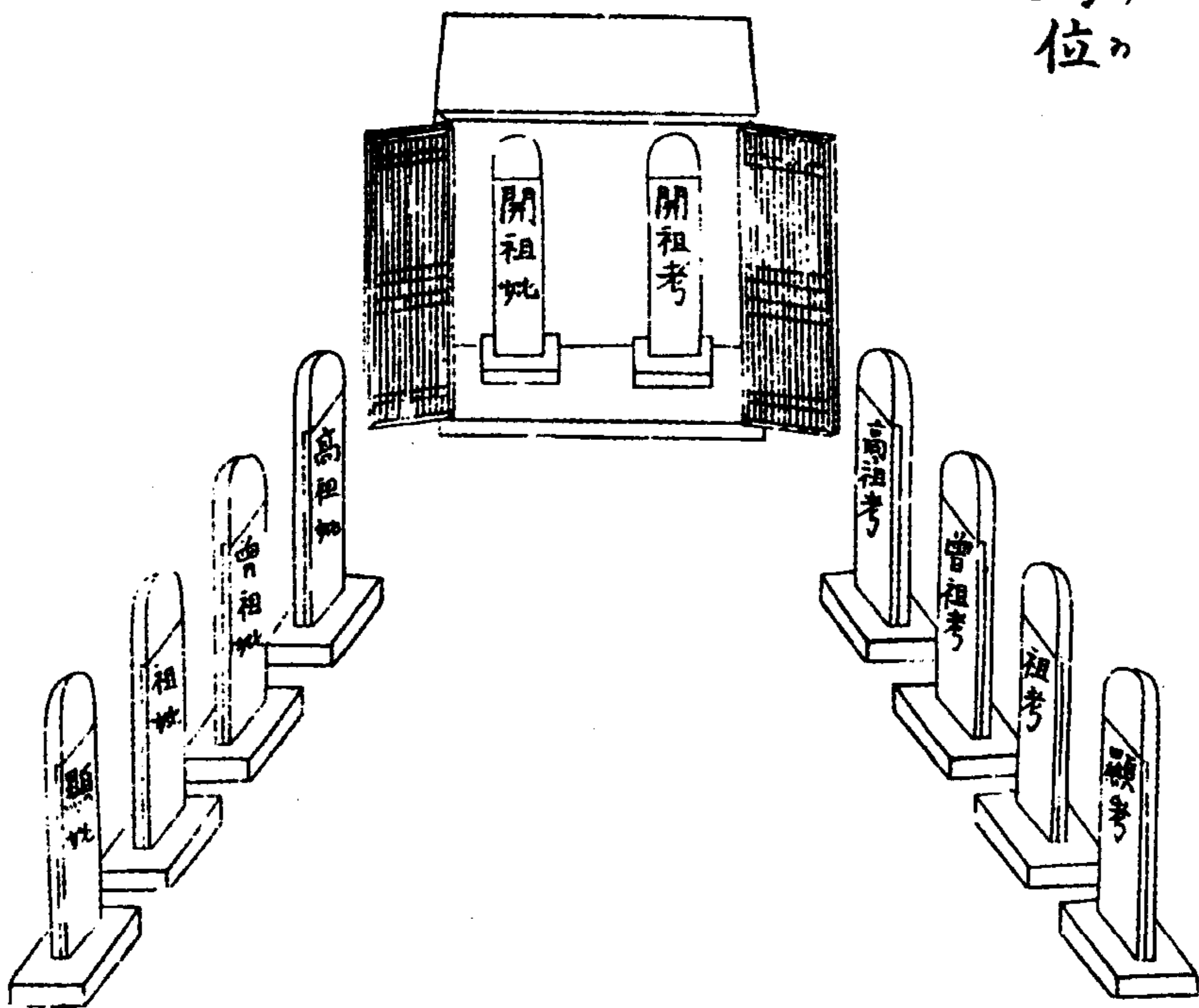



家廟祭祀之圖（地面青灰色，地氈紅色。桌面黃色，桌帷粉色、藍色、綠色。牆壁及牌位閣架黃色）

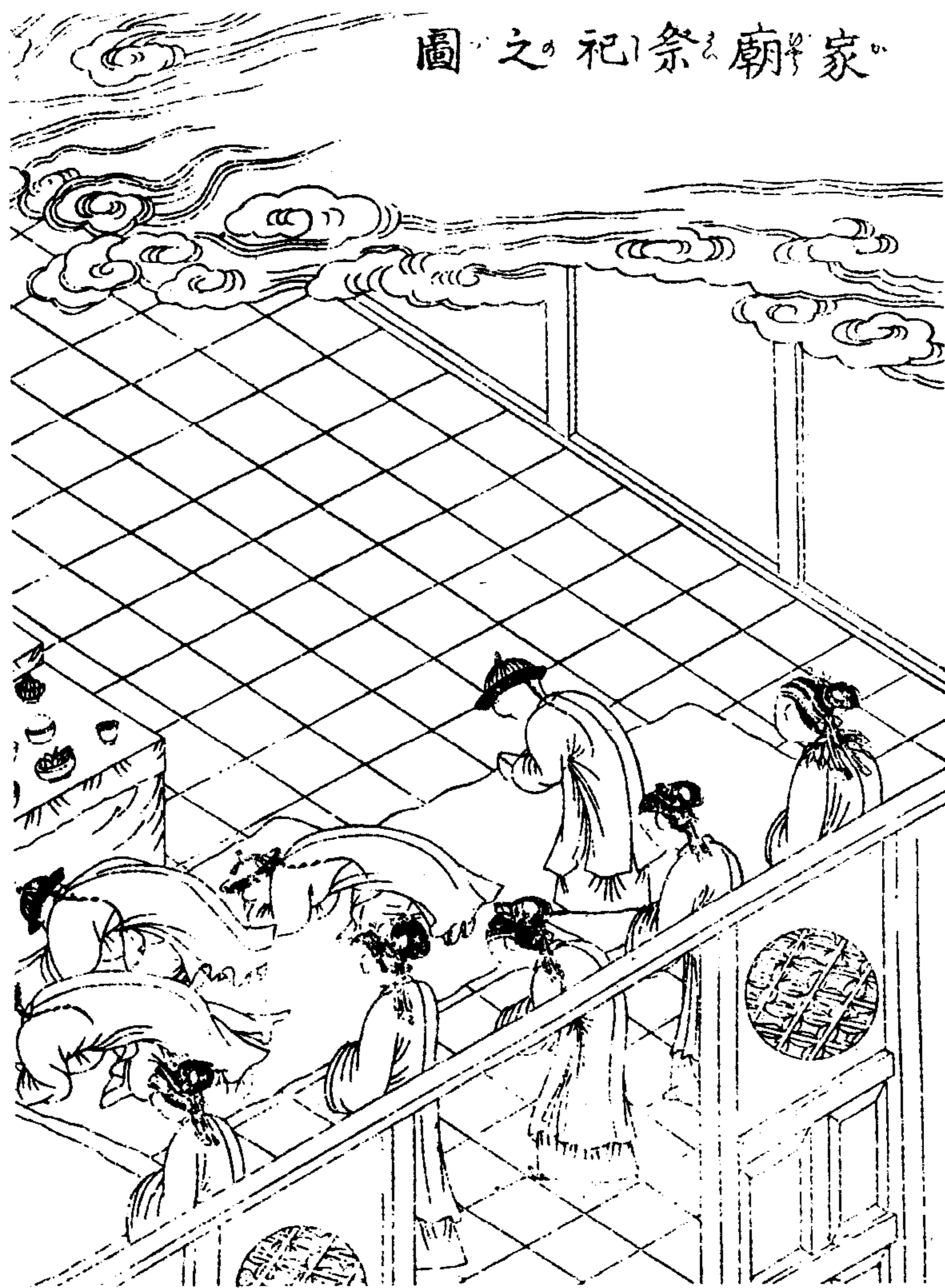

家廟祭祀之圖

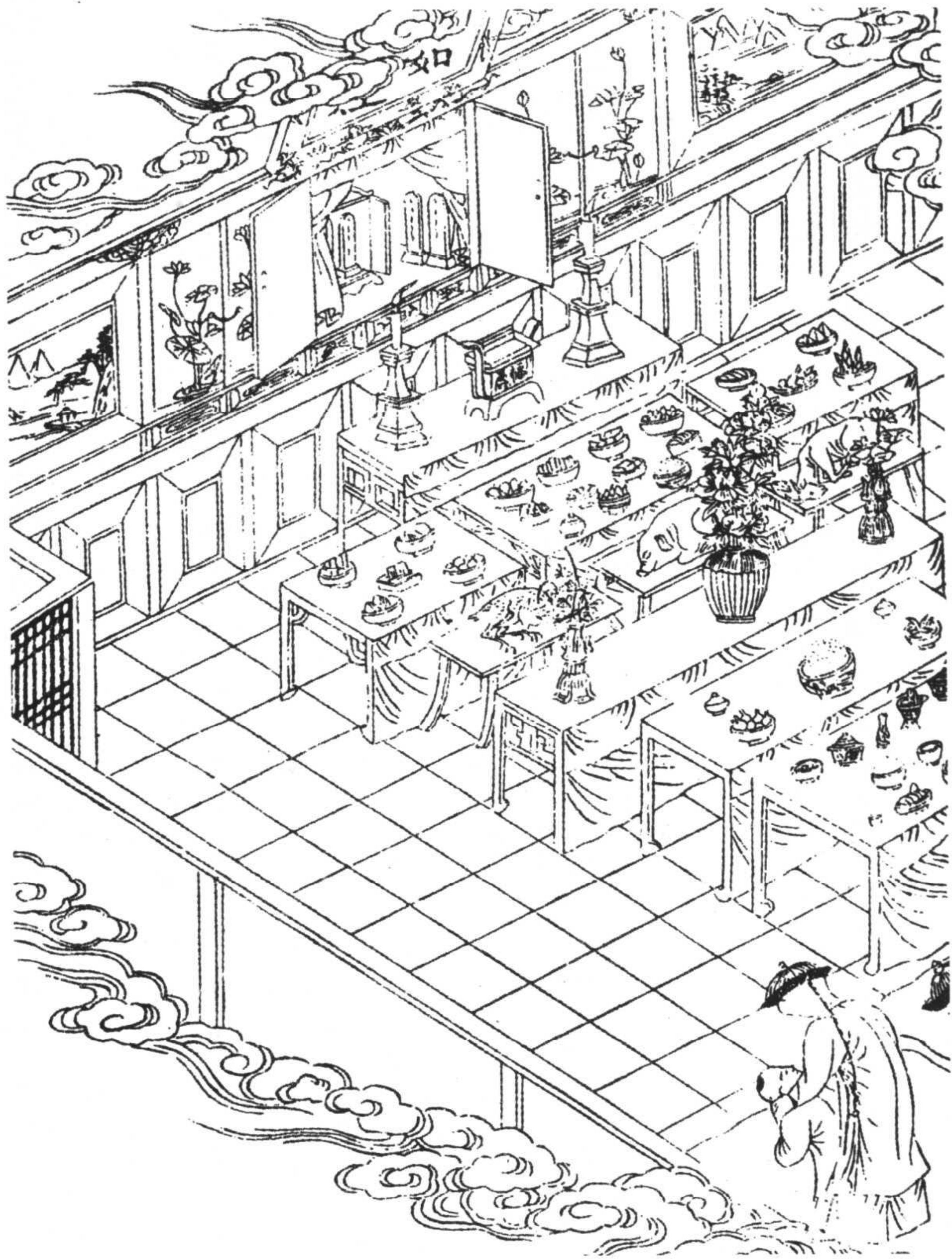

三月

三月於清明之節選吉日曆書中載有祭祀吉日。祭祀，其制式與正月相同。

七月

亦有於七月十五日祭祀者，但不多見。無在八九月間祭祀者。

十月

十月朔日祭祀，謂之曰十月朝，制式與正月相同。

夏至 冬至

夏至、冬至之祭祀制式亦無差異。

春祭

正月與清明季節，選擇吉日祭奠墳墓，稱為春祭。一名掃祭。

祭奠制式為：於前一天整備三牲祭、糕點、鮮果蔬菜等供品。除三牲外，無定式供物品種。潔淨後，

置於食盒或竹籃中，持往墓地。事先在墓地支搭帳幕，帳幕用染成藍色之棉布製作，俗稱布幔。鋪以毛氈、毯子，在各祖先墓前置桌，擺放香爐、燭臺，燃燭拈香，將供品盛在磁器中上供。

主人率兒孫盥洗後，於酒盅中斟酒祭奠，拈香禮拜。奴僕在側面焚燒大金紙、冥衣紙。大金紙、冥衣紙之圖見喪禮部分。男子拜後，婦女再行禮。此日將家中男女及親屬朋友均請至墓地。

禮畢立即撤下供品，在墓地炊煮飯食舉辦酒宴。有祠堂之家，則在祠堂舉辦酒宴。大戶人家墓地處建有祠堂，以備祭禮之用。

若親戚朋友中有未至者，則饋贈胙品。

### 踏青

祭祀完畢後，常往山野景色優異處終日遊山，此謂之踏青。杭州一帶常有往西湖泛舟遊玩者。

## 齋戒 祭文

祭祀祖先之際，無致齋、齋戒等事。

庶民不用祭文，官府鄉紳等則使用祭文。

墳墓祭祀之圖（棚頂淡黃色，地面青灰色。供桌、地氈紅色。火堆紅色）

墳墓祭祀之圖

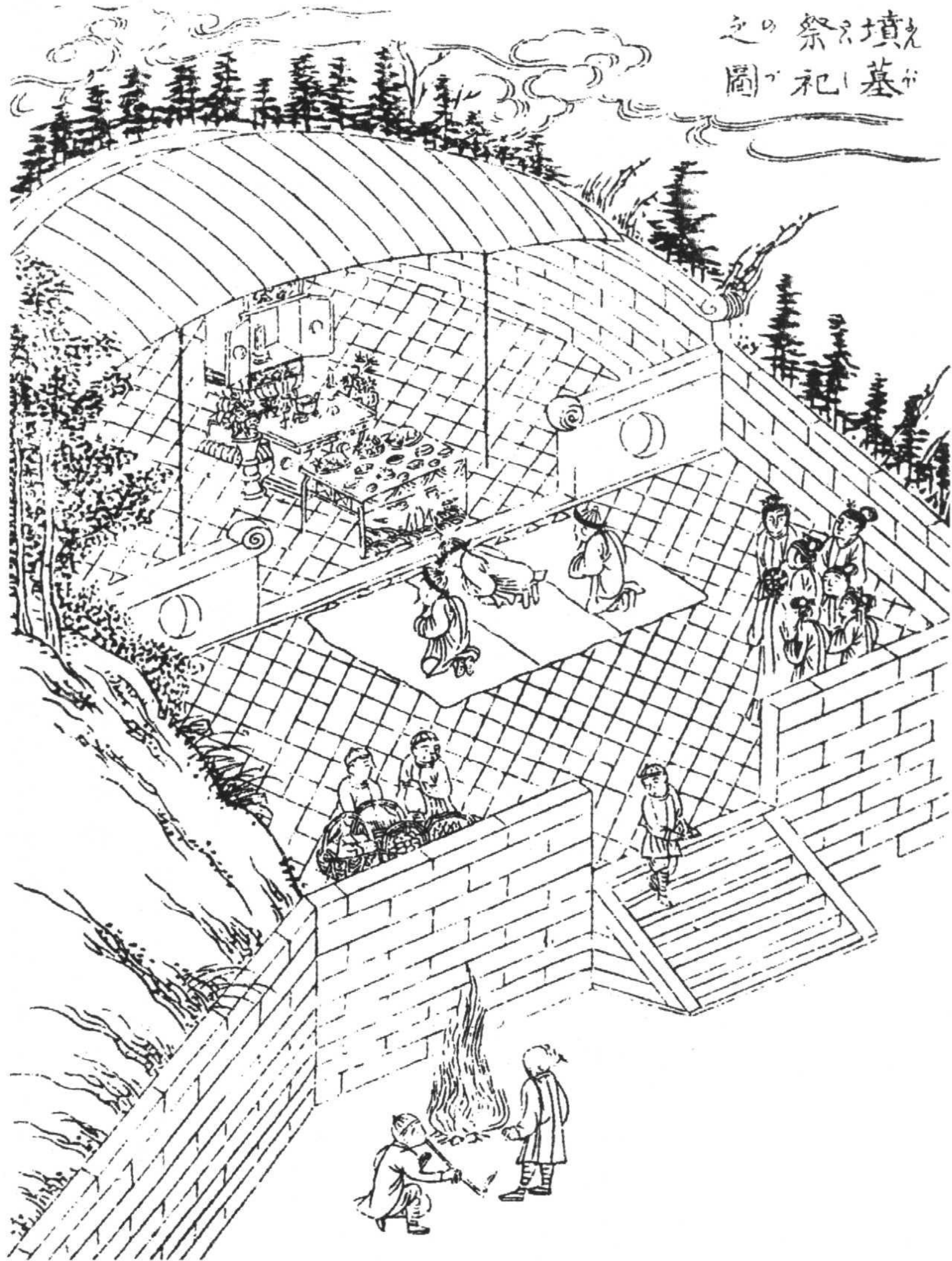

## 忌辰 朔望 周年等祭

祖父母、父母喪期中，每月忌辰及朔望，須向神主奠酒拈香禮拜。每日禮拜者不多。

若未殯葬，有早晚在柩前禮拜奠茶、奠酒、奠菜等事。葬後，在喪期內供神主於廳堂，只在朔望忌辰禮拜。

喪期滿後則將神主移置祠堂。雖對父母，亦無每月忌辰之祭祀，而只在朔望點燭拈香奠酒禮拜。即使在本忌辰，即正式忌辰，亦無祭祀之事。

在忌辰之際，兒孫亦無吃素之事。

喪期終了後，在周年、即一周年忌。三周年即三年忌。舉辦佛事祭奠。此時，請僧道追薦。三年之後，每十年追祭一次，多在家廟中請僧道誦經舉辦佛事，亦有將佛事中之神主牌位移到廳堂上祭奠者。

給與僧道布施銀子或錢稱為懺資。每位僧人每日給錢一百文或一百五十文左右，如付給銀子，則為一匁五分至二匁左右。住持長老等之懺資，則為銀子十匁左右。因超度而舉辦焰口等法事之際，則各按家境身份而付給三百匁、五百匁不等，此項費用內包括供品之花費。

誦經時須提供齋及午後之食。齋稱為早齋，而午後之食則稱為晚齋。

僧眾誦經之際敲磬與木魚。此種響器有時由僧眾帶來，亦有由主家自備者。磬、木魚之圖式等載

於僧徒部分，此處從略。

喪期中舉辦佛事時，有僧道饋贈線香、蠟燭之事，但只限於喪期中。在一般佛事中則不饋送。經文大略為普門品、金剛經等。其餘難以詳知。

周年、三年、十年舉辦之法事，奠祭制式與春秋祭祀相同，於朔望去家廟恭奉三牲一副、魚肉糕點十種左右。主人早晨沐浴盛服，向每位神主奠酒拈香行禮。

### 冥期

在開祖考妣、祖考妣、顯考妣各位誕日時，於廳堂上懸掛該人之真容圖，恭奉三牲、魚肉、糕點之類，燃燭進饌，奠酒拈香，其祭祀制式與朔望相同，謂之冥期。

### 真容圖 行樂圖

真容圖為裱成畫軸之父祖晚年正面全像，為永久追慕不忘而於祭期懸掛，以示如在。

亦有在五六十歲時使人畫出自身圖像者，多使繪出自己平時得意之像。譬如喜愛山水之人，經常使畫成於山中風景幽勝處遊玩之形態，或使畫成從事於琴棋書畫時之形狀。此稱為行樂圖或真容圖。

真容圖（畫中人物衣土黃色，紅帽。桌面紅色。跪拜者藍衣紅帽）

真容圖





## 祭器

祭器、桌、碗碟等多用潔淨之平時用具。亦有另行準備者，但頗為少見。

## 家廟

家廟之大小寬窄，隨家財之貧富而不同。其面向方位可與宅院之方向相應，但忌北向。廟中平時之掃除燃燭由奴僕經手，但掃除等時，不得輕易開啟祠龕門扇。

## 稟告祖先

無主人出入須稟告祖先之事。生子之際亦無抱至家廟謁見之事，但兒孫做親必須稟告。

## 佳節

無於中秋、重陽、冬至佳節祭祀家廟之事，但亦有沿照家庭舊例舉行祭祀者，故並不一定。

## 神主

家廟中不安置佛像，只安放神主而已。佛像恭奉於內廳之佛龕中。

## 遺物

祖先遺物須封固放於潔淨匣中收貯，不得輕易取出。

分給遺物之事只限於親族，但如有遺命亦可贈送，兒孫不得擅自贈人。若親族或至親朋友要求父祖之筆跡，亦可稟告家廟贈以詩、文章之類筆跡，但無贈送衣服翫賞物品之事，亦無親友索要此類物品之事。

## 水火之際

在發生水火非常事故之際，須立即至家廟將全部神主收集到箱櫃等器物中，由子孫弟侄護送逃難，暫存於親屬朋友或寺院等處。脫難後家廟無恙時，再移回舉辦祭祀。若因廟所燒毀，流失破損等故而不能移回時，則應另建暫時家廟安放，舉辦臨時祭祀，此謂之壓驚祭祀。收集時因事出倉促，故不須顧及禮儀。但不管事情如何急難，在收拾家廟之前，不得顧及他事。

## 虞禫之祭

無虞禫之祭。小祥、大祥即是周年祭、三年祭。

## 參拜城隍

城隍，係古來曾布德於當地之名宦鄉賢被崇為城隍神而求其守護該地者。各省、州、府、縣均建有廟。知縣以上官員，在到任後第三天或第五天須詣廟參拜，稱為城隍齋宿之祭。

祭禮之制式為在前一日由禮房官，州縣亦分設六部，置官吏。申報舊例儀注，準備三牲等供品，並寫好祭文。當天本官縣為知縣，府為知府。穿着吉服，即朝服。引領禮房官及執事人役即承應官吏。到城隍廟，在門前下轎馬，來到神前。由禮房官備供品奠酒燃燭，本官行三跪九叩首禮，祈求該地之安全，朗讀祭文後焚化。祭文由讀祝官朗讀，係執事人之一。

行禮後至廟祝住處飲茶，休息片刻後回歸公館。廟祝由當地領取俸祿，世代延襲廟祝職位。因非朝廷之官員，故亦無品級等事。

當地如無古來明賢等之城隍神，則從附近縣府迎神安置於廟中。

### 陽官 陰官

蓋言之，祭祀城隍之際，府內之城隍可視同知府，縣內之城隍可視同知縣，故稱城隍神。因知州知縣係治理民生之官，故稱陽官，而城隍為治理陰府孤魂之神，故稱陰官。

## 遷座

三月清明節期間及七月望日、十月朔日有制式之祭祀。在此祭日之際，須用大轎將城隍神抬至郊外廣場上，遷座於為祀孤而建造之廟壇中。如無廟壇則搭蓋臨時草棚，祭後拆去。以本官為首，衙門中各官吏引領鄉曲之耆老舉行祭祀。或具備三牲魚肉蔬菜鮮果之類數十種，燃燭後由本官拈香禮拜，各官吏耆老等隨後亦行禮，各官吏回歸公館後眾人再詣神前禮拜。此稱為祀孤。意在祭奠陰間孤魂。祭奠完畢，於當天申刻前後將神像送回廟中供奉。

廟中除到任齋宿、朔望、中秋、冬至之日外，無祭祀儀式。中秋、冬至具備三牲供品，朔望則無須備三牲。此種祭祀中，無官吏前往參拜之事，只由廟祝具備供品祭祀。官員參與之祭祀只在清明、七月、十月之三次。

遷座之際，行列順序為：前頭高舉金字書寫之奉旨祭祀、城隍使司行牌一對，其後排列執事、旗、鼓、涼傘，並沿途奏樂。因音樂係樂戶執掌之事，故奏何等音樂非庶人所能知。

前述三次祭祀及廟中每年所須供品、香燭費用及廟祝之俸米等，均由該地收成中開銷。

## 城隍像

城隍之像以木刻成，做成手、足、頭顱均能活動之形狀，並按照州府縣之官銜品級漆製衣冠。其中亦有泥塑之像。無只立置神主書寫神名之事，均有神像。

城隍廟

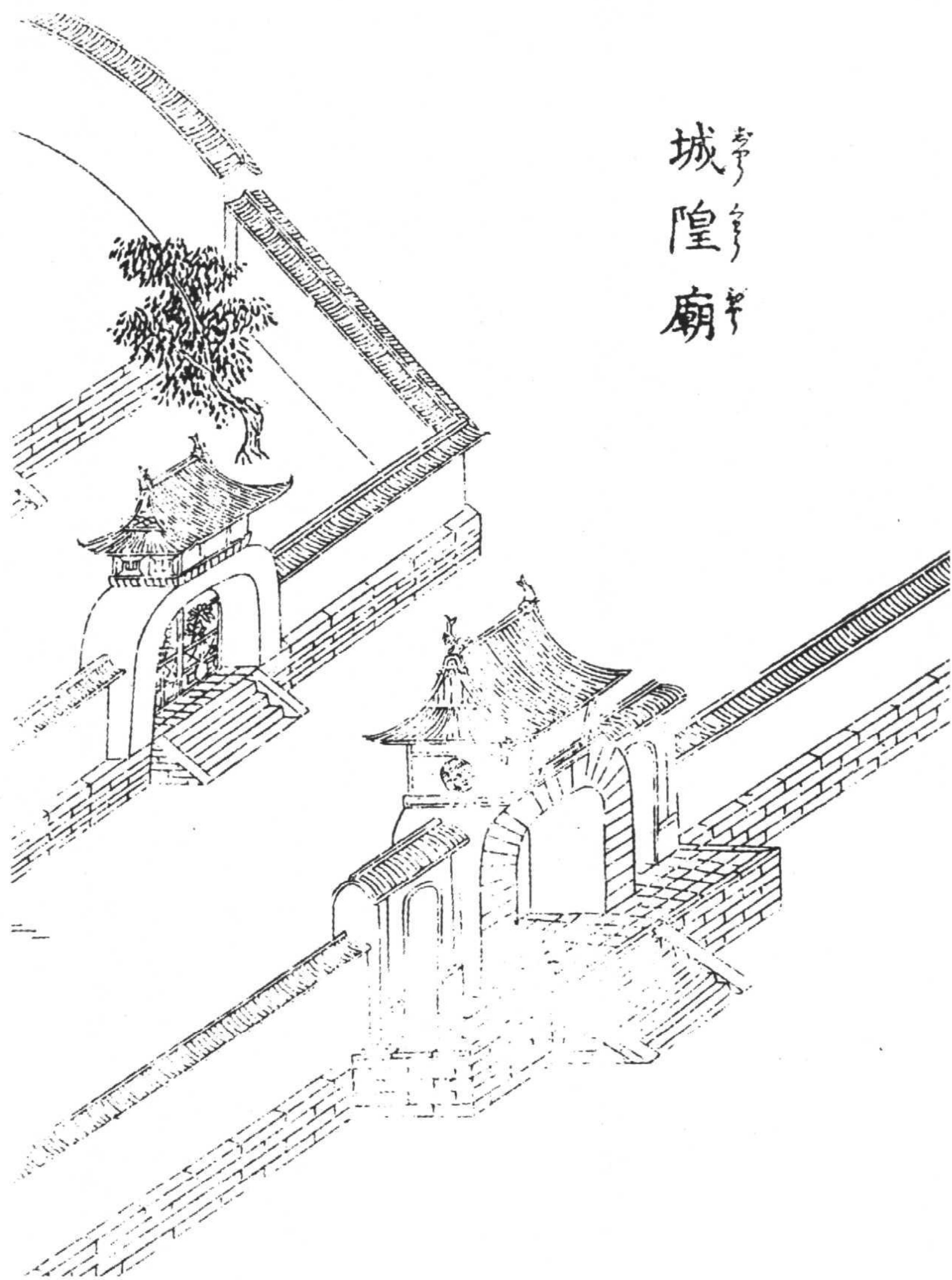

城隍廟（主殿牆壁白色，柱及板壁黃色，屋頂牆頭褐色。四周圍牆白色，底磚灰色）

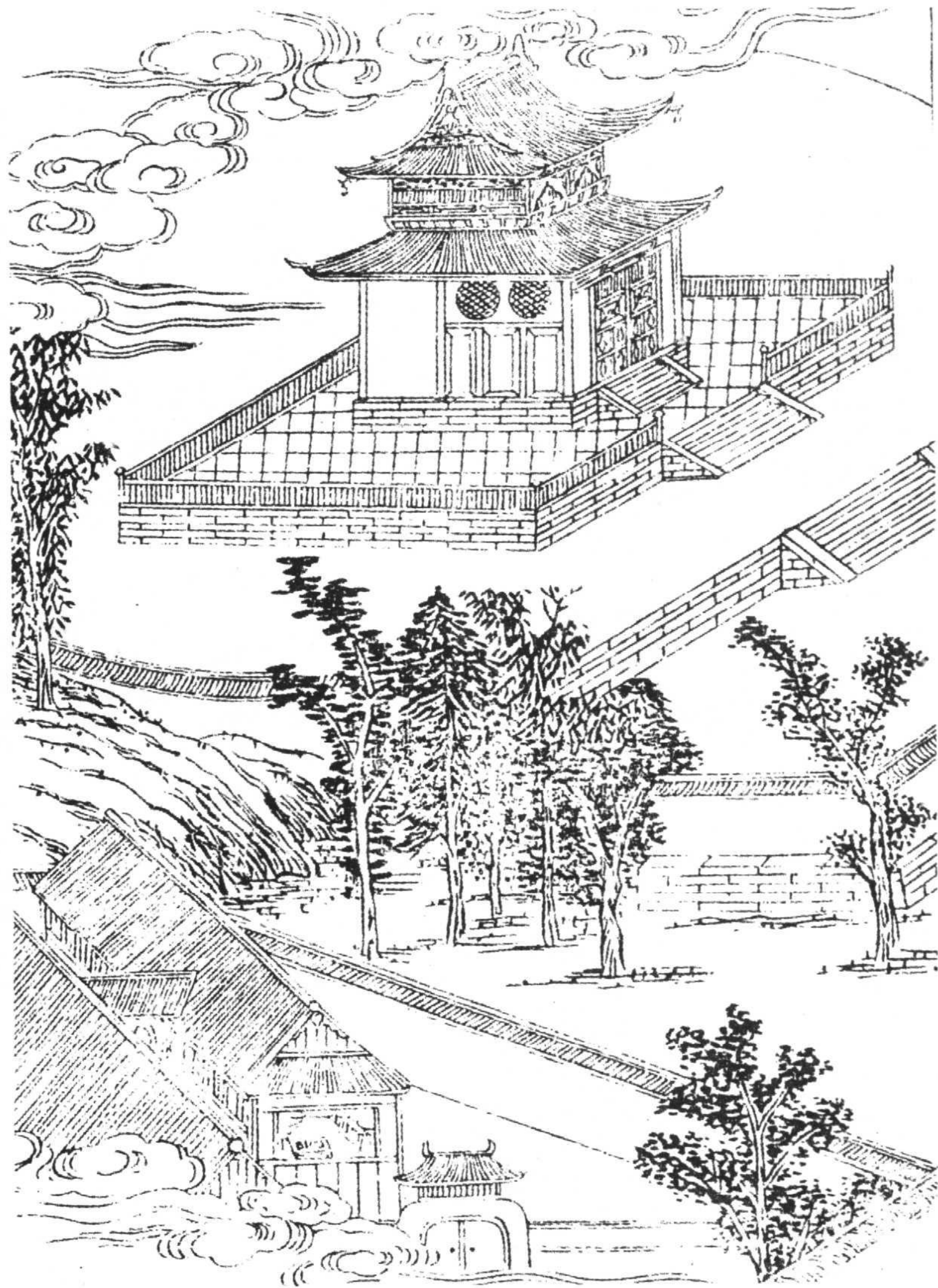

請城隍神郊祀（前行牌紅色，寫有金字。行牌後三角旗粉色青綠邊。神轎黑頂，轎側黃色，藍格轎窗。涼傘淡藍色。右上方懸旗粉色，帳篷淡藍色）



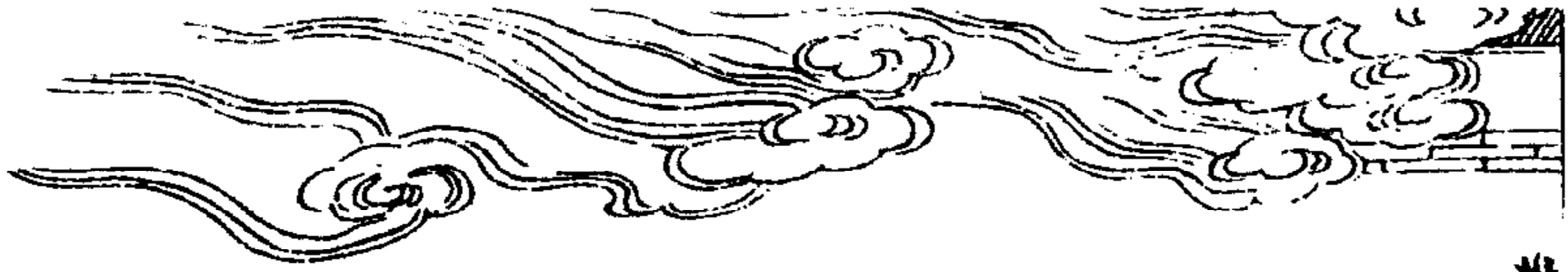

請城隍神郊祀

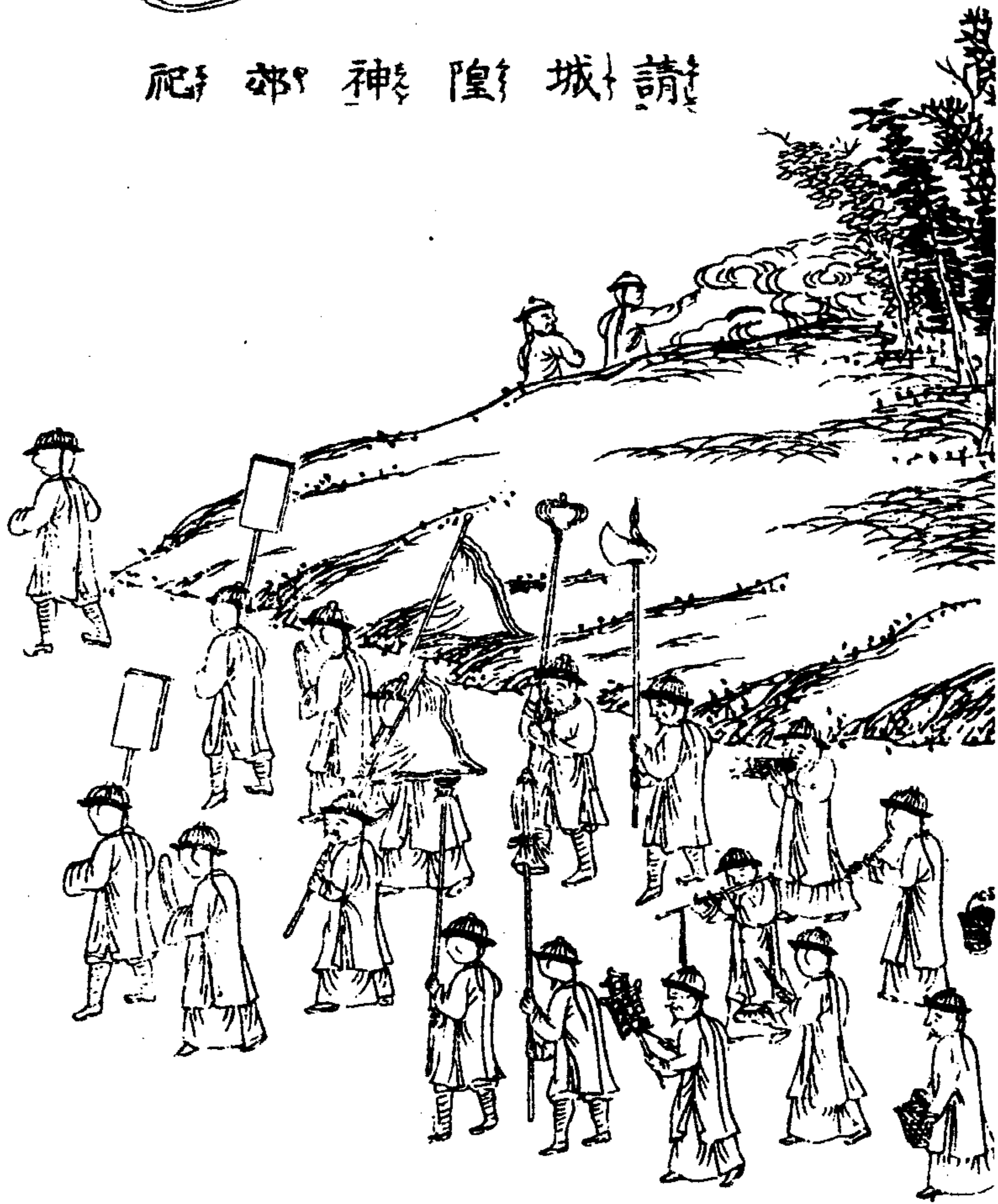



## 土地宮

土地宮土地即土神。稱福德正神，係土地之守護神，故雖鄉里村落亦設有土地神祠。大戶則在自家地面建土神祠安放神像。廟宇按地面大小而有所不同。

二月二日為聖誕生日之祭日，神體為何名稱不詳。向廟內供三牲及種種供物，點香燭，由祠官奠酒禮拜而祭。眾人參詣，男女群集。因非朝廷致祭，故無官員參與之事，亦無祠官俸米等事。祭祀香燭等費用，係由眾人施舍，供物費用及祠官日用等並無不足。

## 天后聖母

天后聖母一稱天妃，又稱娘娘，俗稱媽祖娘娘。係專門守護海上之守護神。宋朝建隆元年三月二十三日誕生於福建興化府湄州，父林氏曾仕宋朝任刺史之官，致仕後生天后。后自幼小即智慧賢德超人，十六歲得道士傳授而修行，於二十八歲之年九月重陽日白晝成神，自湄州高山升天。世代靈感顯著，於信仰祈誓者無有不應，獲歷代帝王敕令封贈。至康熙二十三年被封贈為天后，奉旨春秋祭祀。

湄州為聖誕之地，故建造高大廟祠安置神像。此外，在京都及各省、府、州、縣亦建有廟宇，廟門前建有下馬牌。下馬牌為朝廷命建。

土地宮(院牆白色,橋黃色。主殿一層壁白色,二層壁淡紅色,門窗木柱黃色,屋頂褐色。  
燈籠穗紅色)

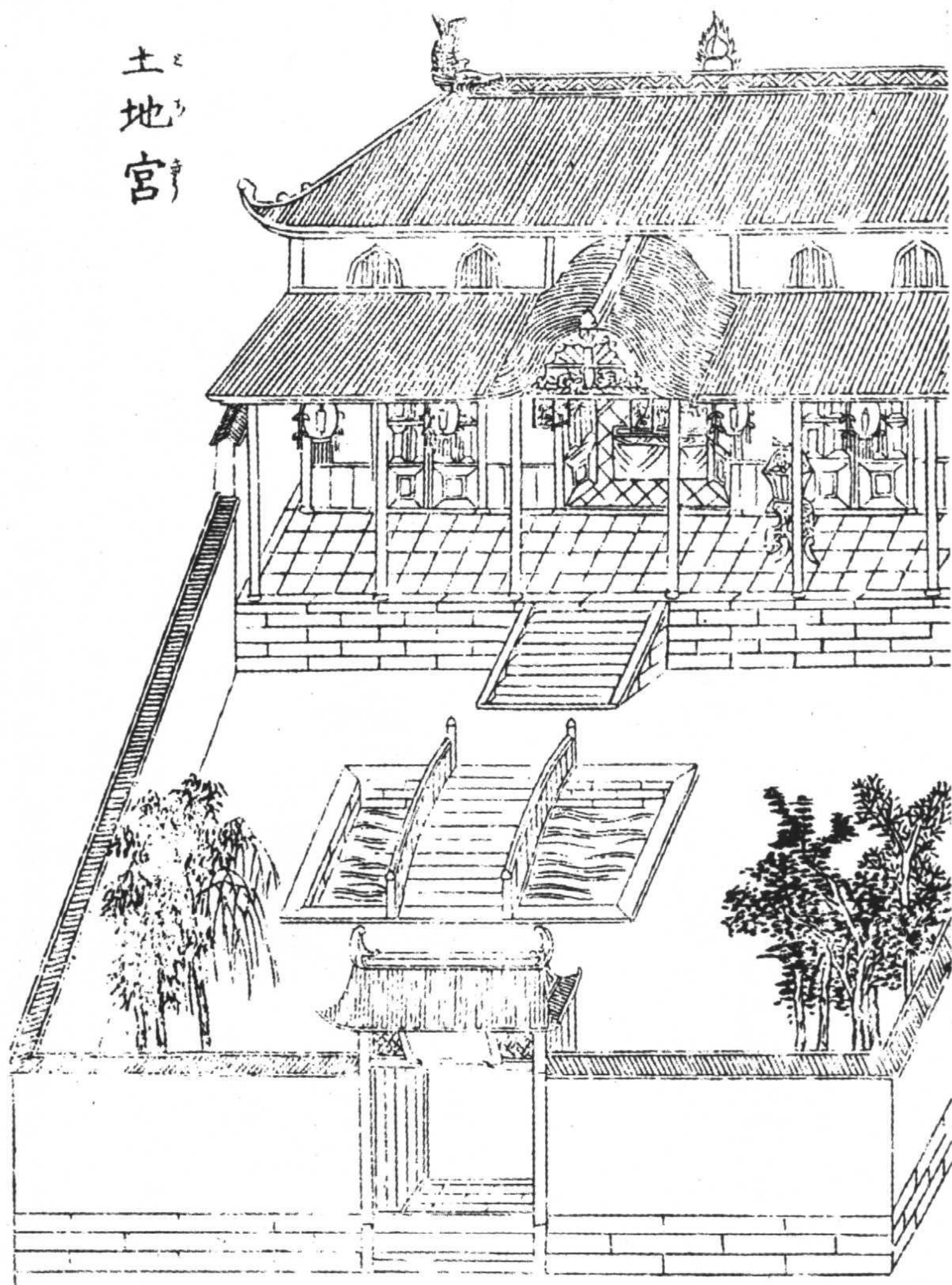

土地宮

城隍神像 土公神像(城隍神橙衣綠裙,紅帽,朝珠白色,手持笏褐色。椅紅色。土公白眉白鬚,綠衣黃裙,帽子藍綠豎道及三塊紅色。元寶金黃色,椅紅色)

城隍神像



土公神像



祭祀制式為以大牢指牛、羊、豬。及其它各種供品上供，並以玉帛香燭祭奠。各地官員受命指派執事人員執掌祭祀之事。朝廷在禮部官員中派承祭官為欽差，捧祭文香帛往湄州祭祀。京師之廟中，亦同樣派欽差前往祭奠。天子亦往參拜。以天子為首，行三跪九叩首禮。

各省、府、州、縣之廟，由該地本官派遣禮房官執掌祭祀之事。逢祭日，本官及各官吏前往參拜。官員禮拜後，眾人男女群集前往參拜。府、州、縣等亦以大牢奠祭，神前之供品有數十種，香花燈燭異常鮮明。

三月二十三聖誕日之祭祀為祭日，春秋兩季用二月、八月之上癸日。

承祭官等參拜之制式為各執事人員前一天齋戒，當日早晨沐浴着吉服來到廟中。廟祝點燭拈香後，長官指各官之長。居中，其餘各官執事列班，順序排列。贊禮官立於兩側，隨其所念三跪九叩儀式順序，各官員按式行禮。讀祝官讀祭文後焚化。祭文按當時情形寫作。各官員拜神後退散，並命該地保甲禁止眾人口角爭鬪無禮等。

祭日期間以豪家富戶為施主，舉辦做戲。在廟門外廣場搭蓋戲臺向神獻戲。參拜之眾人看戲玩耍，晝夜熱鬧非常。

祭祀費用、香燭費用、廟祝俸米等，由該地列具開銷遞報工部。

天后廟（供桌前桌面褐色，桌帷紫色，中桌面黃色，桌帷粉色，後桌面褐色，桌帷綠色。地氈紅色，右邊行牌紅色，三角旗粉色。門窗木柱黃色，屋頂褐色，地磚青灰色）

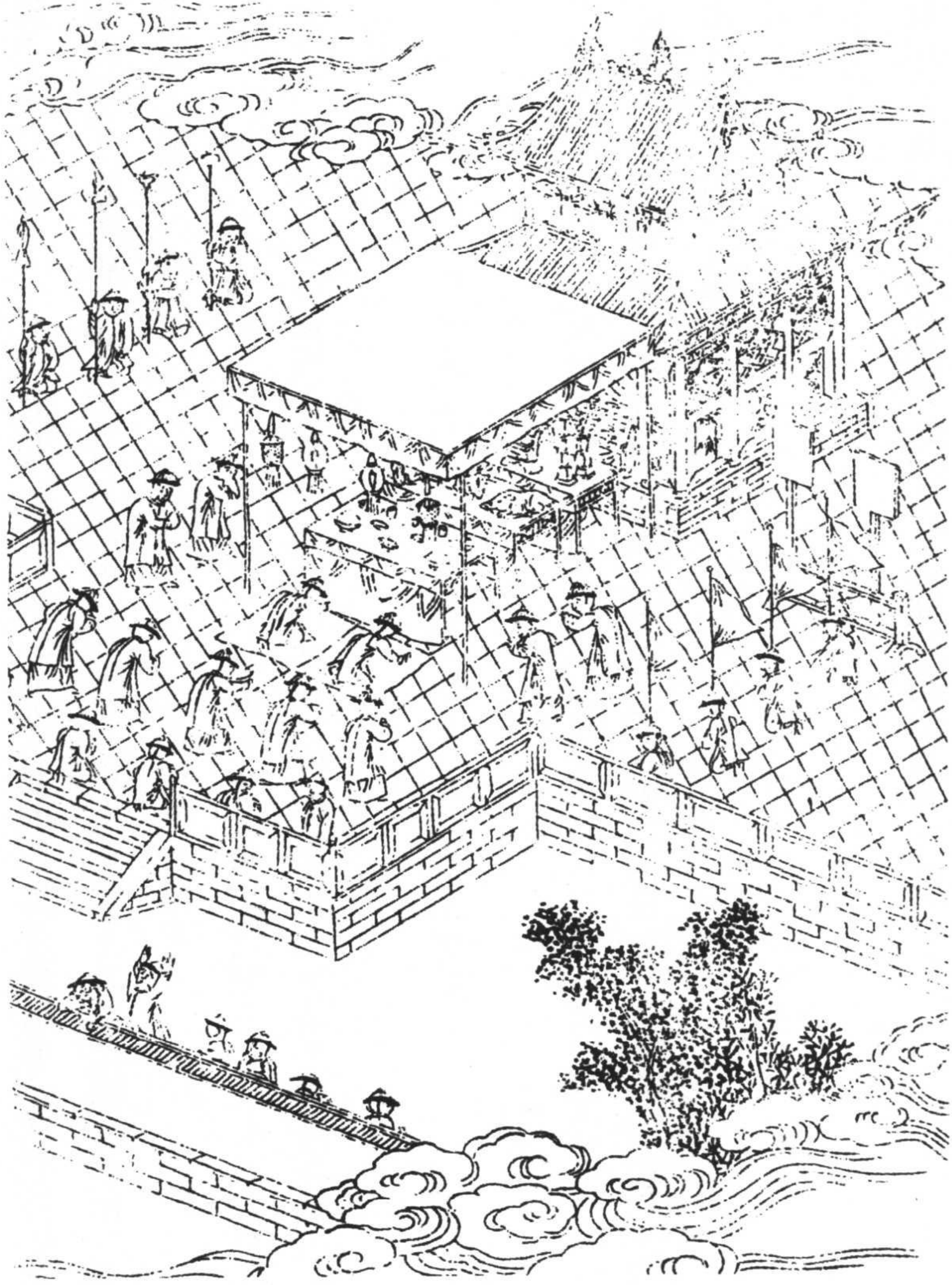

天啓后廟

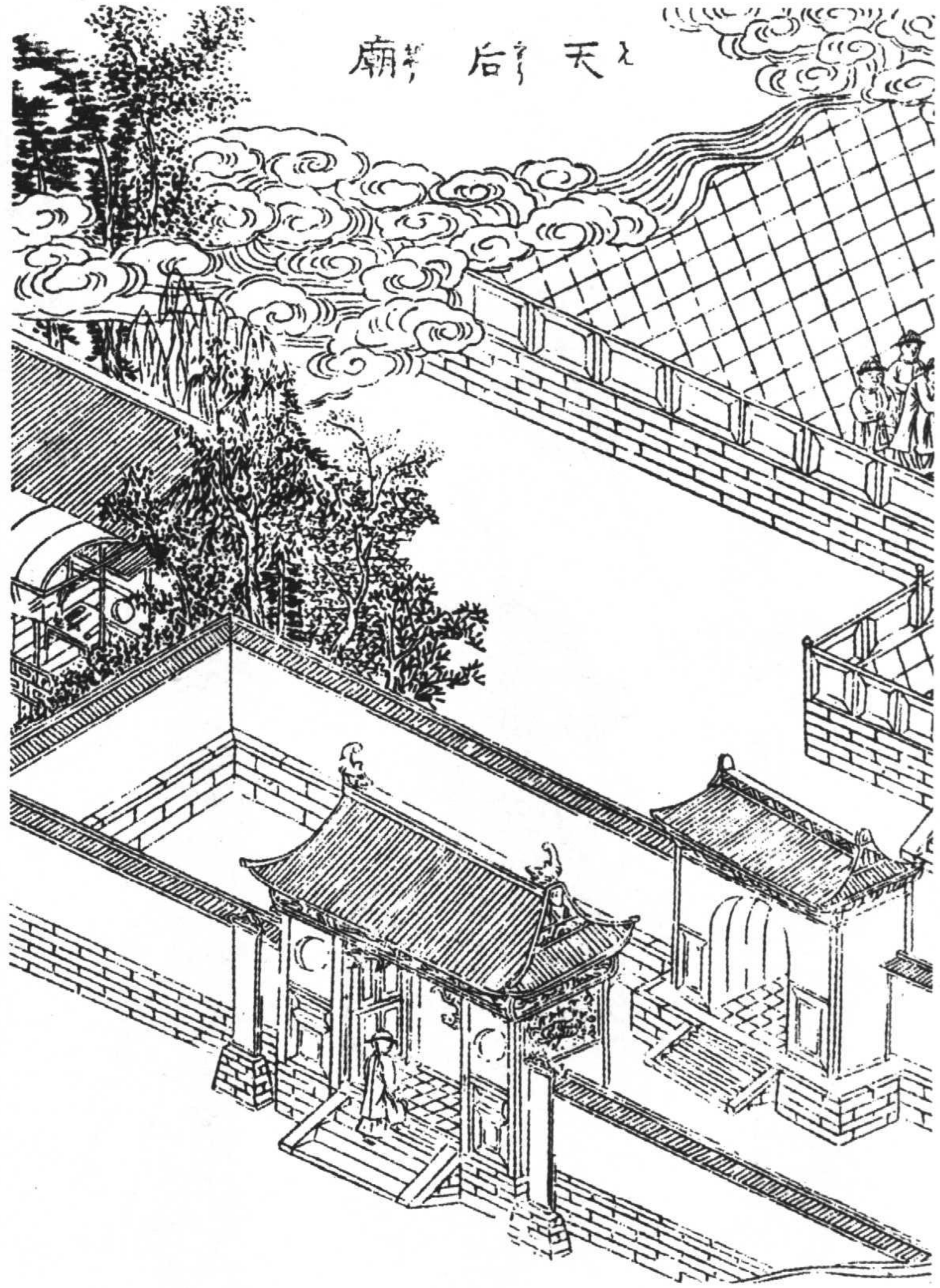

天后聖母像(前左赤鬼黃裙藍褲,右青鬼粉裙綠褲。聖母衣暗綠色,金冠。侍女右紅衣,左青衣)

天后聖母像



行牌（紅色板面上寫金字，木架黃色）

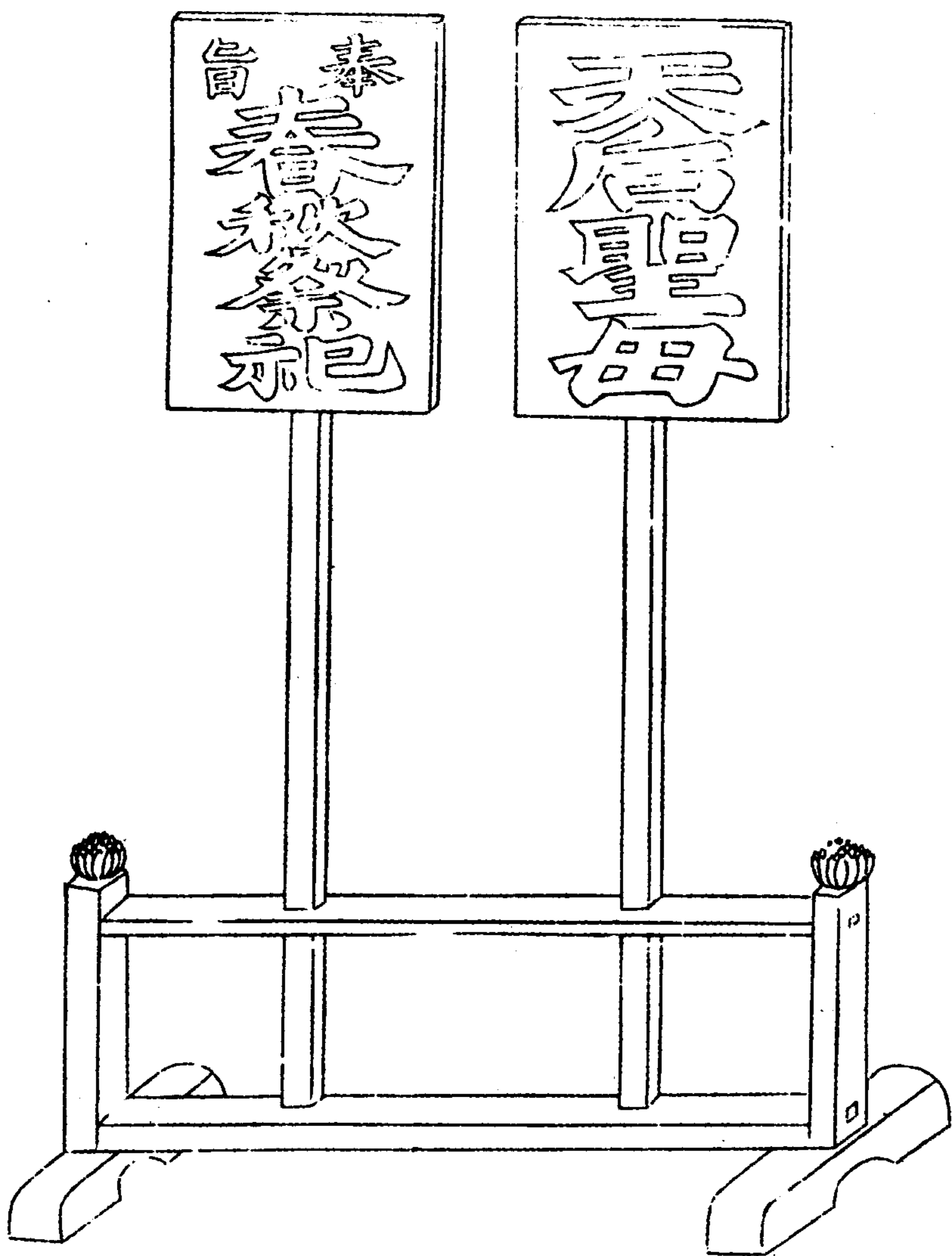



戲臺(臺後正面有紅色供架。屋頂、壁板、地板均黃色。進出口門簾海昌藍色)

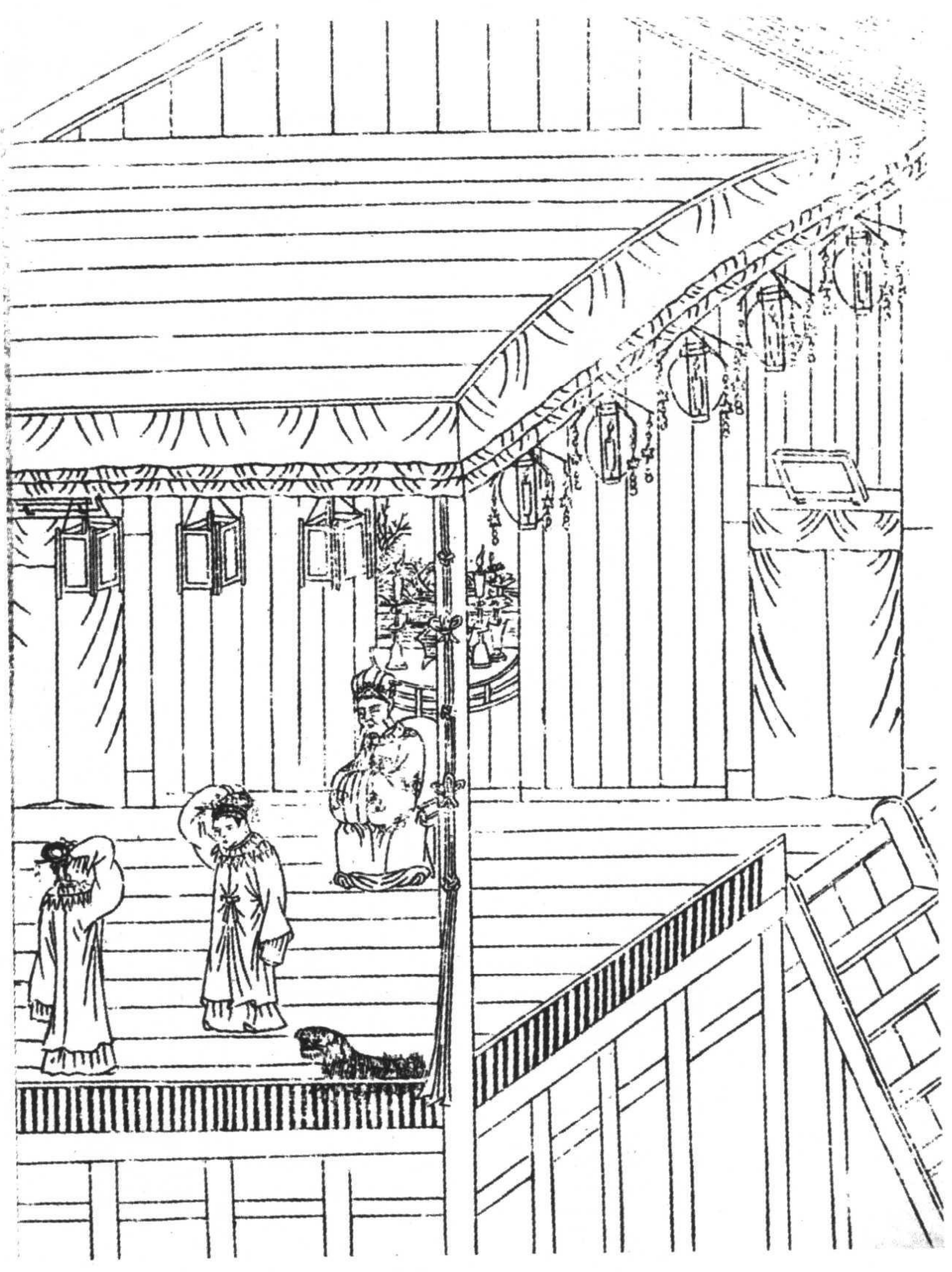

戲臺

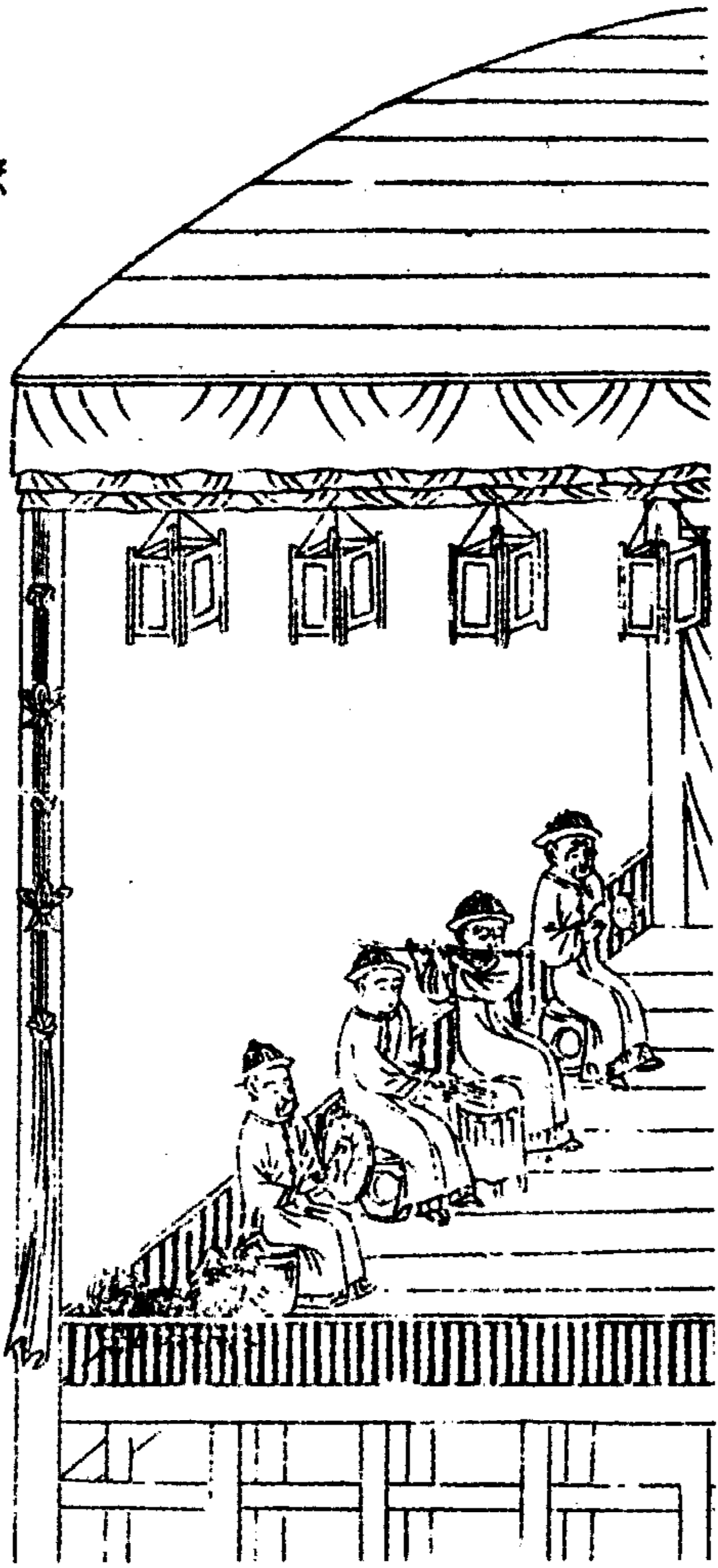

## 關帝

關帝一名關聖帝君，又稱關老爺、關菩薩。為靈驗顯著之武運守護神，為軍事而做之祈願，無不應驗。故不僅在武官中，即在官民信仰中亦超過其它眾多神佛。各省、府、州、縣均建廟供奉，稱為武廟。雖鄉里村落之庶人，亦無不信仰。

雍正年間臺灣賊徒蜂起時，曾有靈驗，以致迅速平靖，故加封為靈祐大帝，敕令春秋祭祀。廟門外立有下馬牌，大牢祭祀。以五月十三日歸天指薨去。之日為定祭日。春秋兩祭為二月、八月之上戊日。

官員祭祀後眾人詣廟參拜，不禁男女。但無敬獻做戲之事。

祭奠儀式及祭祀費用開銷之事與天后廟相同。

## 靈籤

天后廟、關帝廟等均設有名為靈籤之物，一名籤子筒。以木片或竹片製成籤牌一百支，按一至一百編號後放入籤筒中。眾人搖出籤牌以占吉凶禍福。在神殿一側，立有按照編號書寫有表示吉凶禍福神示詩句之木板，稱為籤訣牌。搖出籤後，看清編號，到立有籤訣牌處對照，即可知曉吉凶禍福之意。

關帝廟（主殿壁淡紅色，外壁白色，屋頂褐色，門窗木柱黃色）

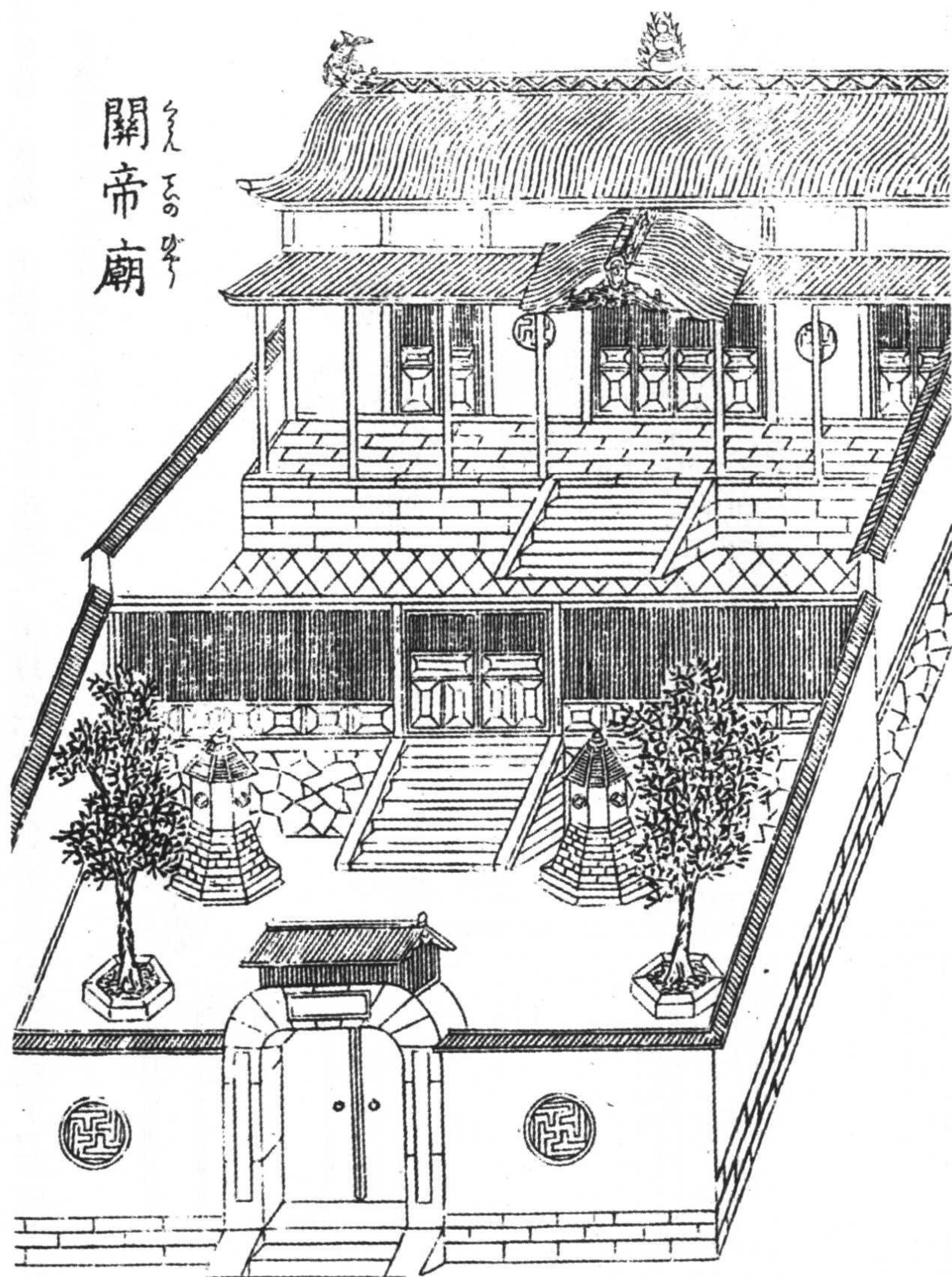

關帝廟

關聖帝像 靈籤 籤訣牌(關羽頭巾藍色,袍綠色,椅紅色。左周倉黃綠鎧甲,右關平黃衣。靈籤筒、籤、籤訣牌皆褐色)

關聖帝像



籤訣牌

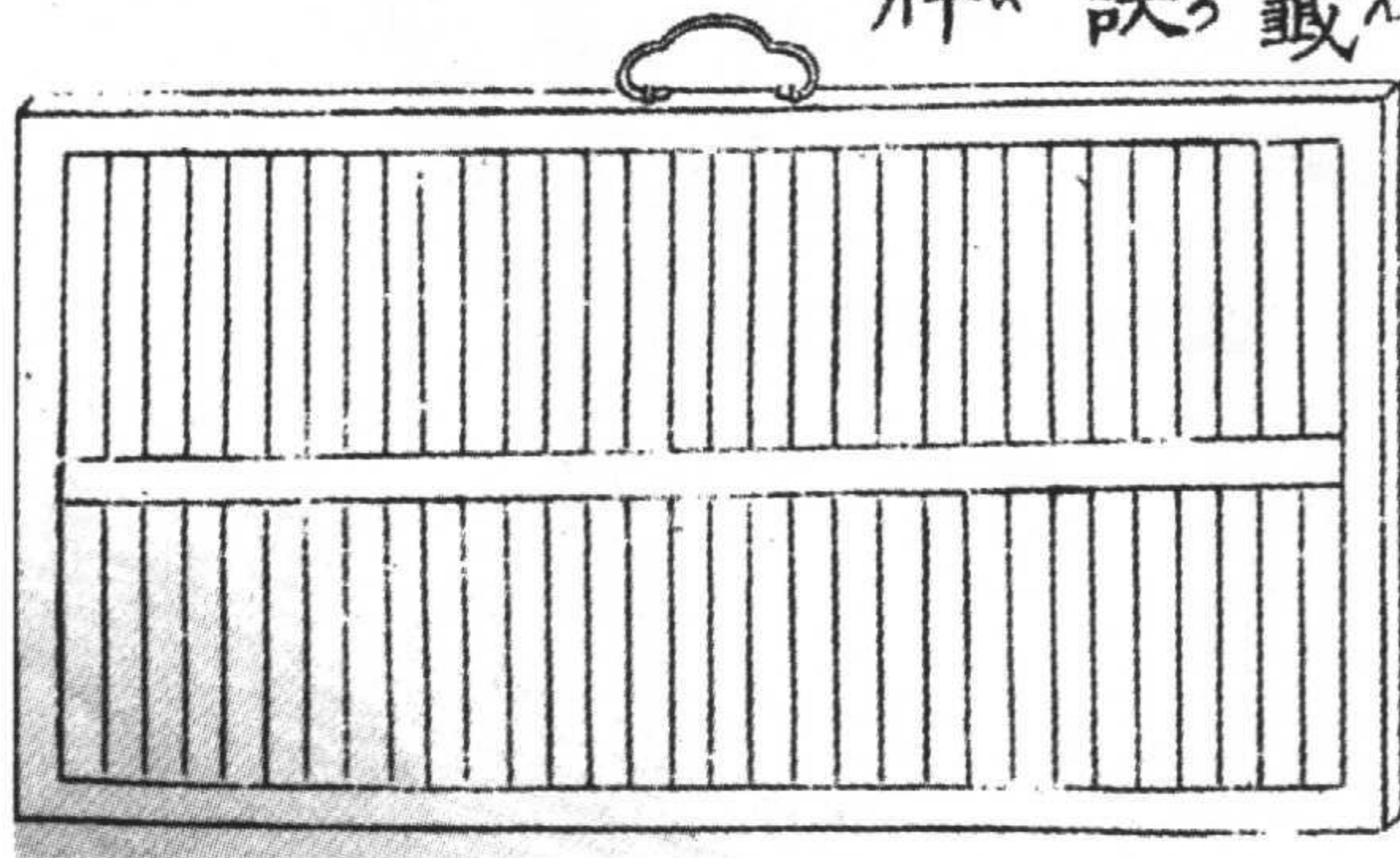

靈籤

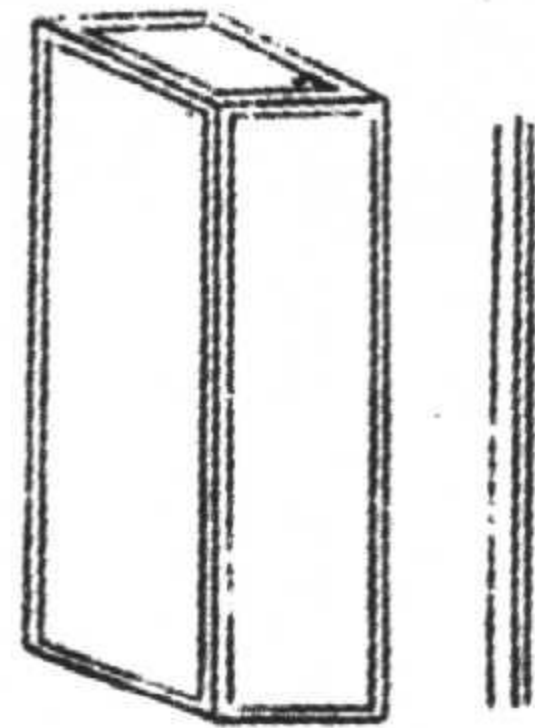

## 孔廟 一名文廟。

京師及各省、府、州、縣均建有孔廟。於二月、八月之上丁日有釋奠又稱釋菜、丁祭，不供牛羊，只供蔬菜水果祭祀孔子。之祭祀。廟門前建有下馬牌，官員及庶人均不得任意通行。

祭祀之事，在京師為派遣欽差致祭，天子前往參拜。各省則由各該地方官府指派人員執掌祭祀。參拜之際，除天子外，各該地方之長官，亦不得登丹墀，而須在丹墀下禮拜。簠簋、籩豆、沼沚之草、蘋蘩之毛、鼓樂、初獻、亞獻、終獻等事，均由祭酒先生及諸秀才之輩擔任。

雖有三跪九叩之行禮制式，因非庶人所能隨意窺探，故難知詳情。文廟之圖可見間學部分，此處從略。



# 卷十三 僧 徒

## 唐山僧侶

唐山為禪宗、律宗、天台宗以及道教，但律宗、天台宗很少。

概言之，僧侶如不受天子之招，絕無至朝廷之事。因此，既無與文武官員相當之品級，亦無由官方給各寺領地之事。由官方施舍田地等事，亦極少見，只在寺中住有古今知識豐富或得到官員格外信仰之住持僧人之際，時有施舍田地，以助永遠香華之事。大伽藍有該寺之廟產田地等，此外如能得到來自檀越官員、富家豪民施舍之金銀、田地、菜園等，則無論有何等規模之大伽藍及眾多僧眾，亦無有所不足。

## 寺院及職僧

寺院境界立有石頭建造之榜示，上刻有自此東西南北為某寺境界之字樣。但無總寺、末寺等制度，而以大寺所在地名為寺廟山號者為總寺。例如，普陀山觀音寺為總寺，山中所布各寺為末寺。全山一切諸事，均由其總寺管理。



大寺除住持外，尚有首座、都寺、監寺、典座、知客、副寺等主要職僧。老僧或不願過問世事以及因病等而難以做事之僧人，則交納銀子免除執事，此稱為養老銀，約五百匁以下。只以坐禪、誦經度日。首座，都寺以下職僧，可按寺法賦予之名目，得到只在寺內之品級。無有類似日本之僧正、檀林等名義官位及紅衣、紫衣、觸頭、獨禮等品級。

隨從人員亦與官吏不同。無車轎等制式，且多步行而不乘車轎。但老年僧人或患病者以及遠行等時，亦有乘坐轎子之事。步行時，除一二侍者外，一般不帶僕人。

寺中職僧經常更替，係由住持視其做事情形指示升降。

僧侶隨身物品只限於如意、拂子、禪杖、鐵鉢。僧之奴僕亦無不同。

## 寺院之構造

寺院之營造式樣有大門、二門、天王殿、正殿、禪堂、開山堂、鐘樓、鼓樓、齋堂、浴室、方丈、客房、執事房、廚下等。均分別建成獨間殿堂。其中，亦有於一間殿堂中隔成執事房、齋堂與浴室者。且間隔大小等亦無固定制式。

大門外豎立刻有不許葷酒入山門字樣之石碑，則為定式。

大門掛有某某禪寺之匾額，正殿掛大雄寶殿字樣之匾額，此外，無聯額等文字之固定制式。賜敕額之寺，敕額懸掛於二門或正殿之內，既無於大門懸掛敕額之事，亦無立下馬牌等事。

大門左右塑金剛，二門左右前後塑四天王。正面供奉彌勒菩薩，正面之背後安放韋馱天尊。正殿之主佛為釋迦，兩側安置羅漢。

### 龍牌

主佛前立有皇帝萬歲萬萬歲之牌位，此為龍牌。各寺均須安放此種龍牌，為固定之法。但既無須向官府報告，亦無須格外取得朝廷允許。因係依照寺法所安放，故亦無由朝廷賜給供奉龍牌費用等事。

無由天子、皇后派欽使參詣龍牌之事。天子位牌並非立置之神主等，該地官員於年始參詣寺院時參拜龍牌，意在朝賀朝廷。

### 禮部 度牒

統領天下寺院者為禮部官，一切下達事項均先傳達至最下級之知縣，再由知縣下達至寺院。僧侶之各項申請或處置破戒不如法僧徒等事項，申告至知縣後，即由知縣裁斷。輕罪可即由知縣執行，如事情重大則需申報上司，請示禮部之後，再行處理。多數為在一寺之內按寺法行事。據傳有脫衣之罰，但詳情不得而知。

度牒係由寺院住持向知縣申請，審核後即可由知縣衙門頒發。可預先申請領取五張、十張。

有剃度之僧人時，由師傅僧人向寺院住持提出請求發給。度牒年無定數，剃度人數亦無限制。僧侶死後，度牒即交還原寺。但寺院無須將度牒交回官府，可暫存於寺內，再有剃度僧時，即可更換名字，發給僧人。因度牒是官府及僧侶經手之事，其式樣未曾見過，故不得知。

## 寺田

寺院之田地均由僧侶經營，但因百姓在知縣治理之下，當寺院之田園租給民間耕種收取年租時，若有拖欠不交等事，則上告至知縣，聽候裁斷。

菜園則僱工種菜。

## 寺院許可

新法邪教及在寺廟中貯存兵器刃物，均為禁制之事。

不得任意營造寺院。因官府處有寺院數目記錄，故新建時須向該地知縣申請，取得許可後才可營造。

## 法衣 袈裟

禪宗穿着法衣袈裟。無類似日本掛絡之物。袈裟為錦、絹、紗綾之類，法衣由緞子、綢子製成。

禪杖 如意 鐵鉢 拂子 錫杖（禪杖、如意淡褐色。鐵鉢黑色。拂子毛白色，柄及細繩褐色。錫杖身褐色，頂黃色）

禪杖

如意

拂子

鐵鉢

錫杖

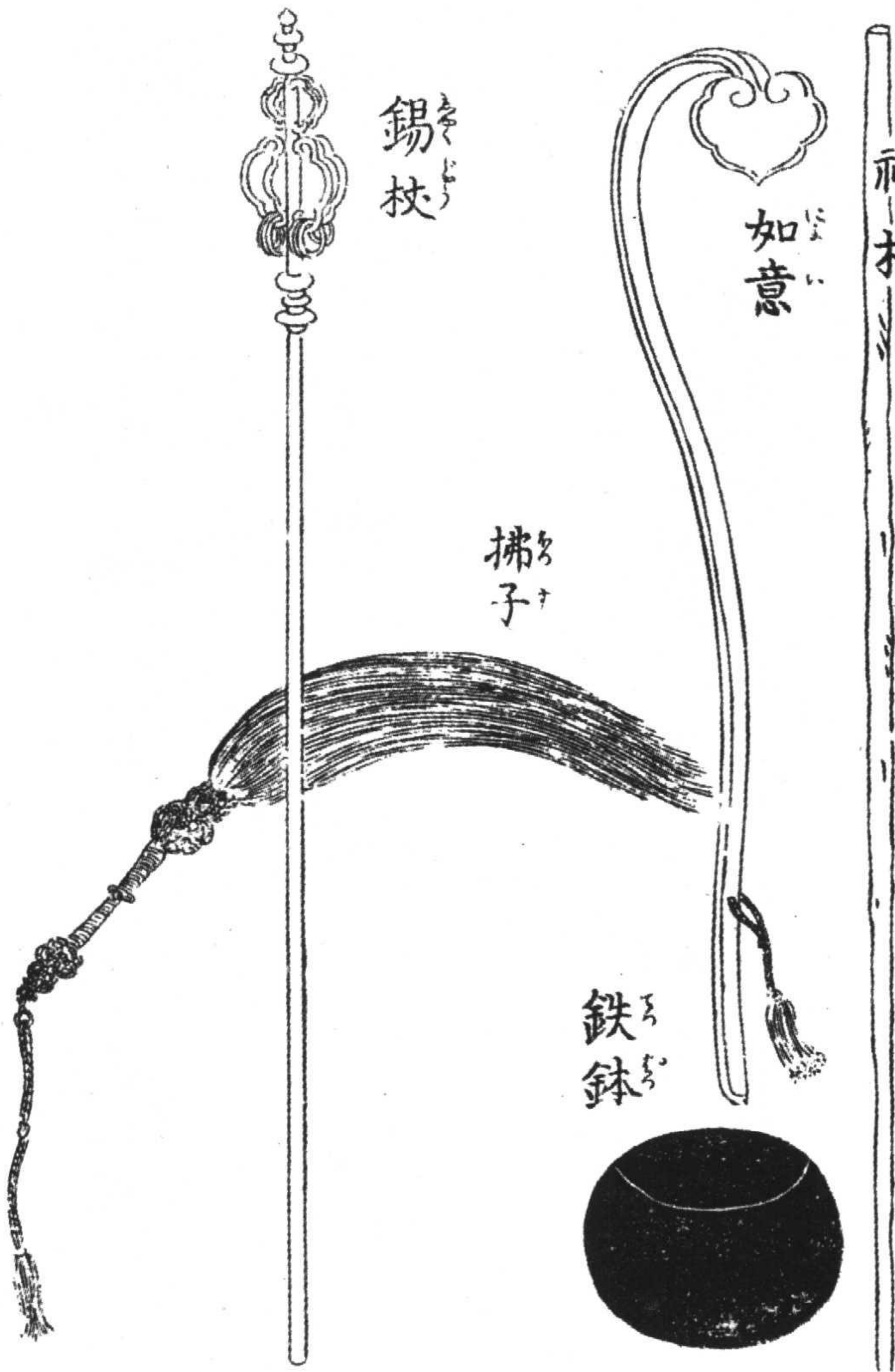

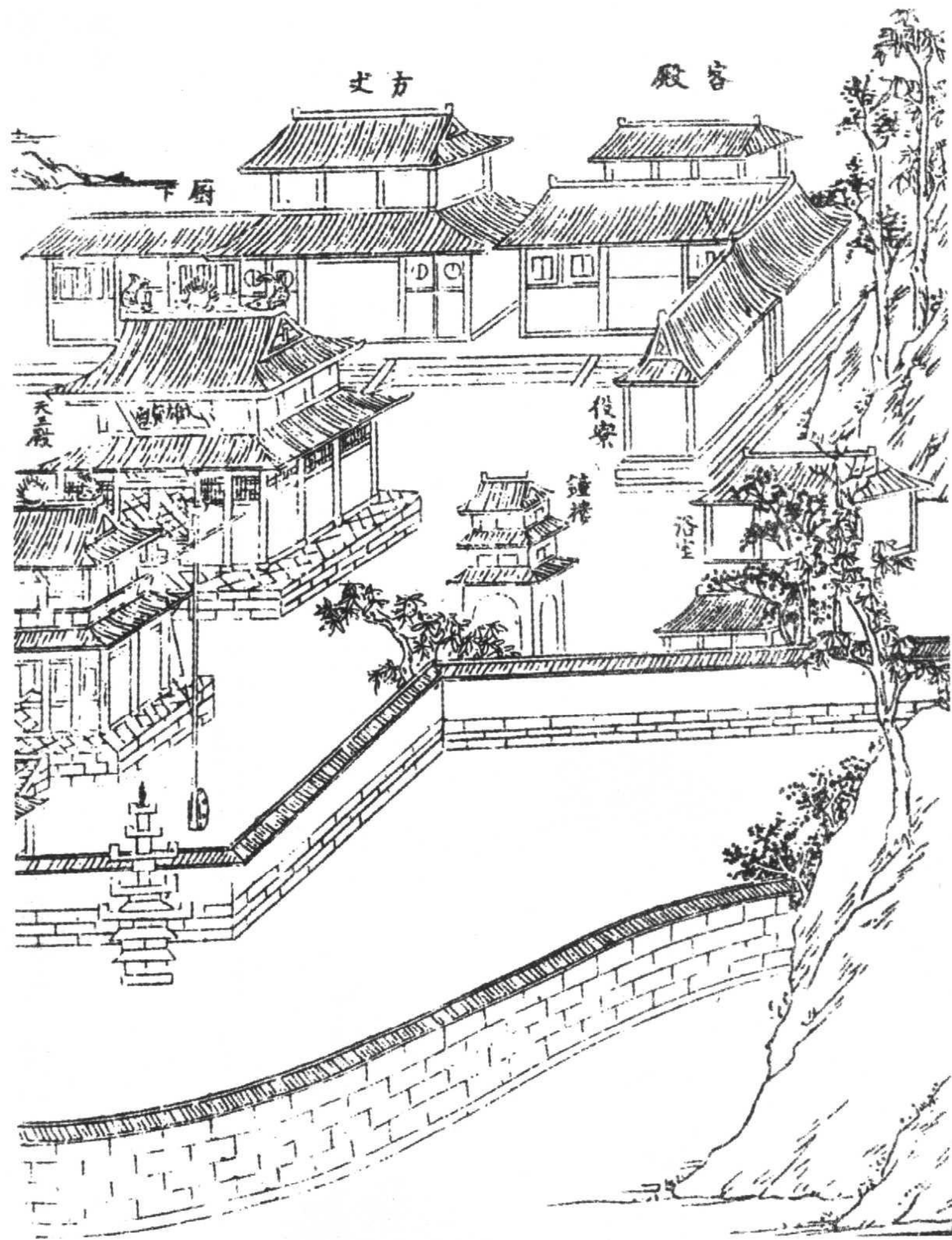

寺廟圖（外圍牆灰色，院內建築物牆壁白色，門窗木柱黃色，屋頂褐色。牆磚、臺階青灰色）

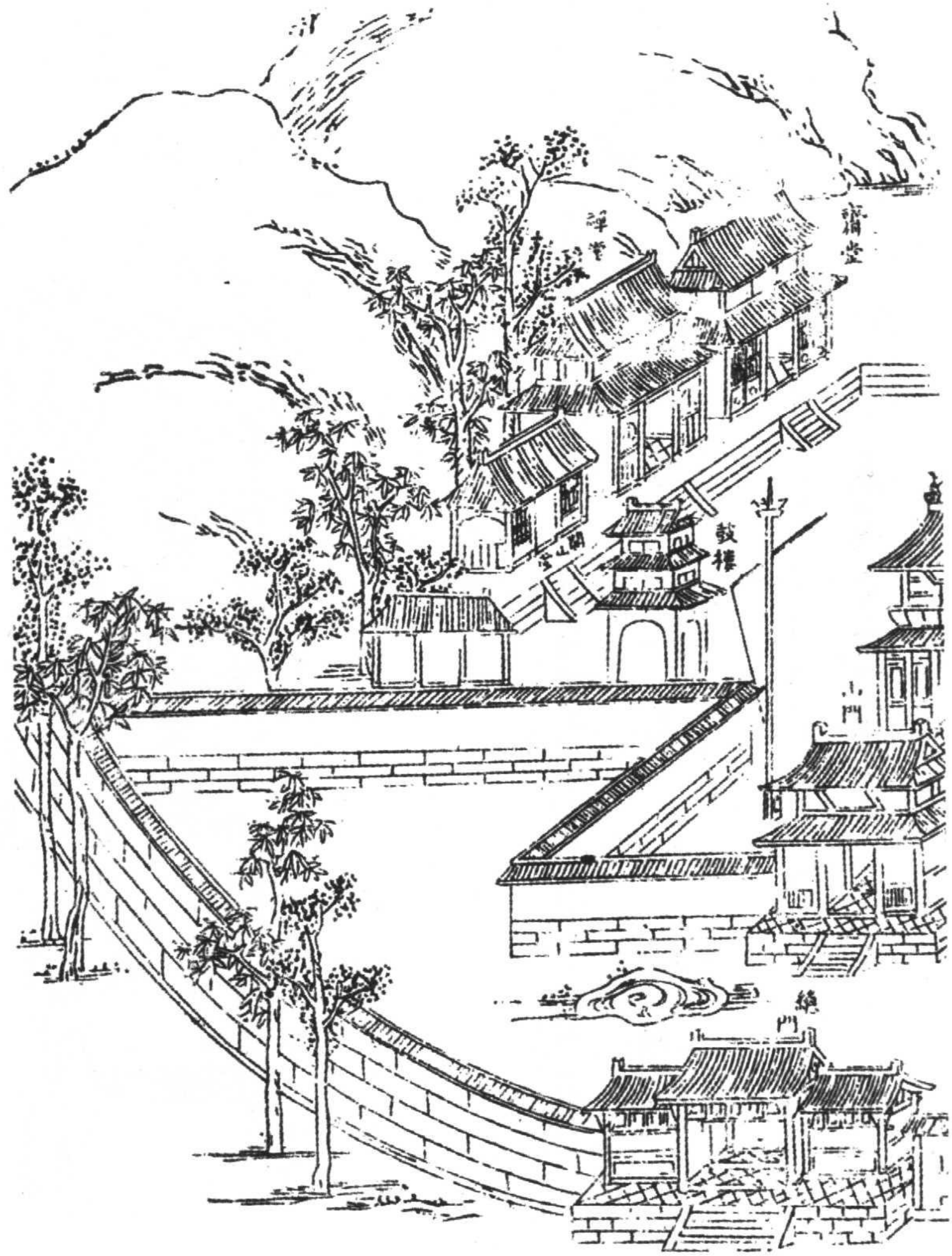

龍牌 山門外石牌（龍牌黃色。山門外石牌無色）

龍牌

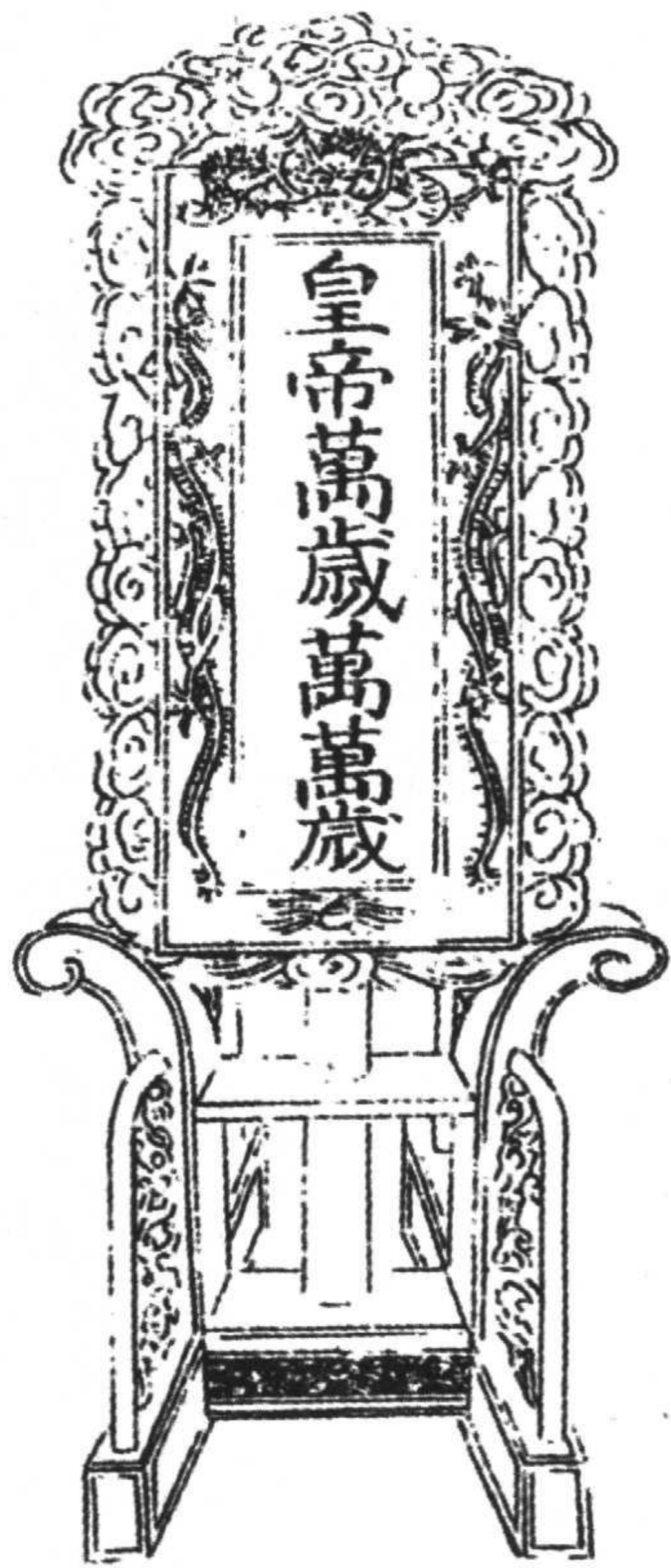

山門外石牌

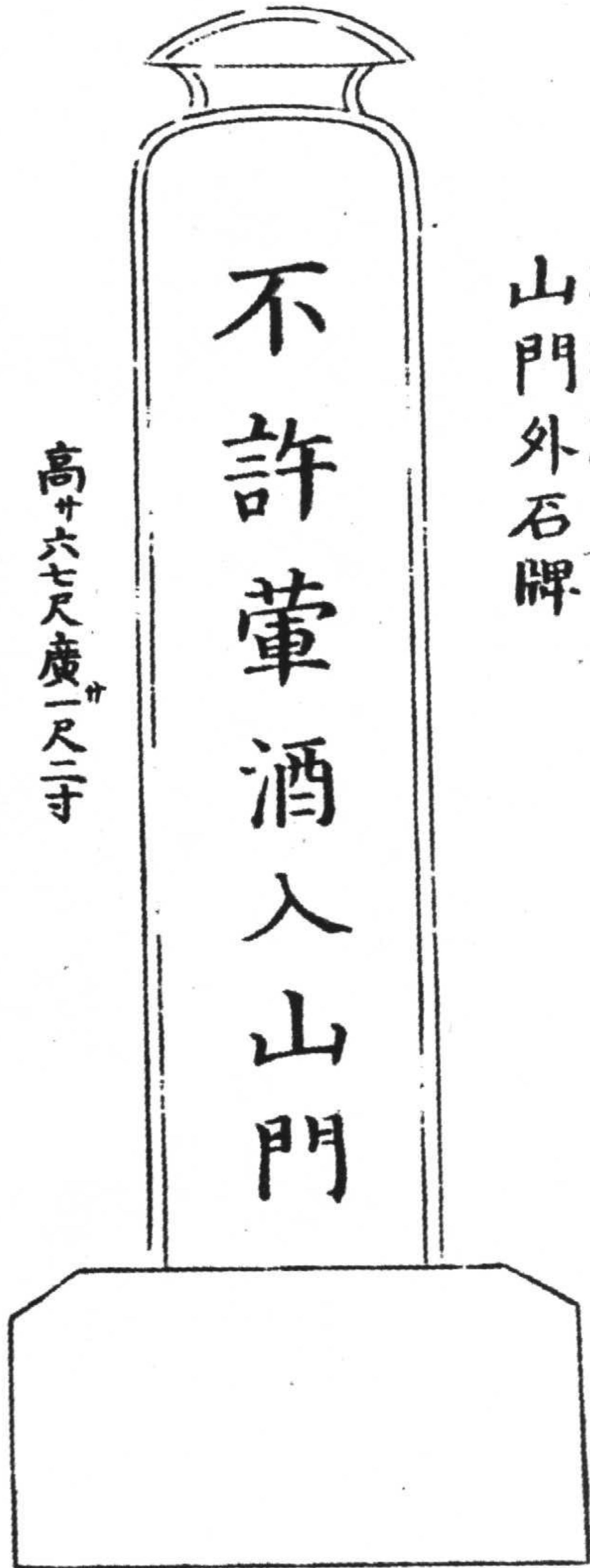

高廿六七尺廣一尺二寸

法衣制式住持為黃色，長老以上為帶色衣服，但各有不同。一般僧人則為素衣。上述帶色衣服無固定制式。平日衣裳則為布衣，類似短袖之明朝衣服。綢緞衣服為禁制，大寺住持亦不得穿着。

帽子因不在法式，故在正式場合不用。但在寒冷季節時，亦有着用之事。鞋則另有僧鞋。

## 出家之式

俗家之子出家為僧之事，並非只限於庶人。士大夫以上之家，亦有因父母患大病其子許願出家為僧，或因孩子之喜好或因幼時失去父母、家貧子女多以及短命而難以長大等原因而欲出家者。但長子不得出家，均係次子以下。

欲出家時，首先應託親近朋友與寺院商量。住持視情形命無弟子之僧人負責傳授，使欲出家者拜師，於手下做事。剃髮以前，頭髮式樣仍為全髮或總角不變。

弟子先在名為選僧堂之處學習，教以四書五經，並熟讀念經。直到十五六歲能認真學習時，方給與剃度。若於此期間怠於學習或不欲出家者，亦有退回父母家中之事。

學習優秀者選擇剃髮吉日，由主持帶領全寺僧眾至正殿佛前排班，遵照規定制式舉辦誦經儀式，將上述將做新僧者帶至佛前，剃去頭髮。剃髮以前頭髮之結、分式樣似有規定，但不得知。師僧將書就之法名供於佛前行禮，並將法名寫於度牒上交付新僧人。命新僧人穿着法衣袈裟參拜世尊佛後，



再朝拜師僧。師僧立即傳授偈言，教以五戒三歸等清規，然後令新僧拜謁大眾，再由佛前退下進入選佛場。如師僧不是住持，則於當日由師僧向住持申報今日剃度某人，取得住持按規定儀式舉行之允諾後，通報全寺僧眾按儀式執行。

上述儀式執行後，全寺僧徒聚集於寺內舉辦慶祝聚會。新僧父母須按照家境身份向師僧贈送袈裟、衣物或布疋、掛麵之類禮物。新僧於選佛場中習學坐禪問答及佛經等。少年期間稱為小沙彌，小沙彌即小僧。受指使從事於各種事情。

### 每日功課

每日由名為巡照之職僧從事「夜不收」，於夜晚敲打木魚吟唱：「無常迅速，一心念佛，南無阿彌陀佛。」巡迴於寺中，逐更敲打懸掛於正殿及禪堂上之名為更版之板，並於各殿堂高聲朗誦書於板上之文句。

當敲打五更時，由名為司鐘、司鼓之職僧登上鐘樓、鼓樓，撞鐘敲鼓。此時殿司職僧名稱。至佛前點燃燈明，供奉香花，打掃潔淨將近結束時，敲打半鐘。聽到半鐘後，首座以下寺中一切僧眾均集聚到正殿，開始誦經。

在僧眾中，由一人敲打大木魚，一人鳴響銅磬，並由年青僧眾鳴動小磬、小鐃鈸及鼓。誦經之間，住持持提爐至佛殿及皇帝龍牌、靈廟以及其他諸佛前拈香，然後回到方丈。

法衣 衣服(法衣淡黄色。衣服白色,衣紋深绿色)

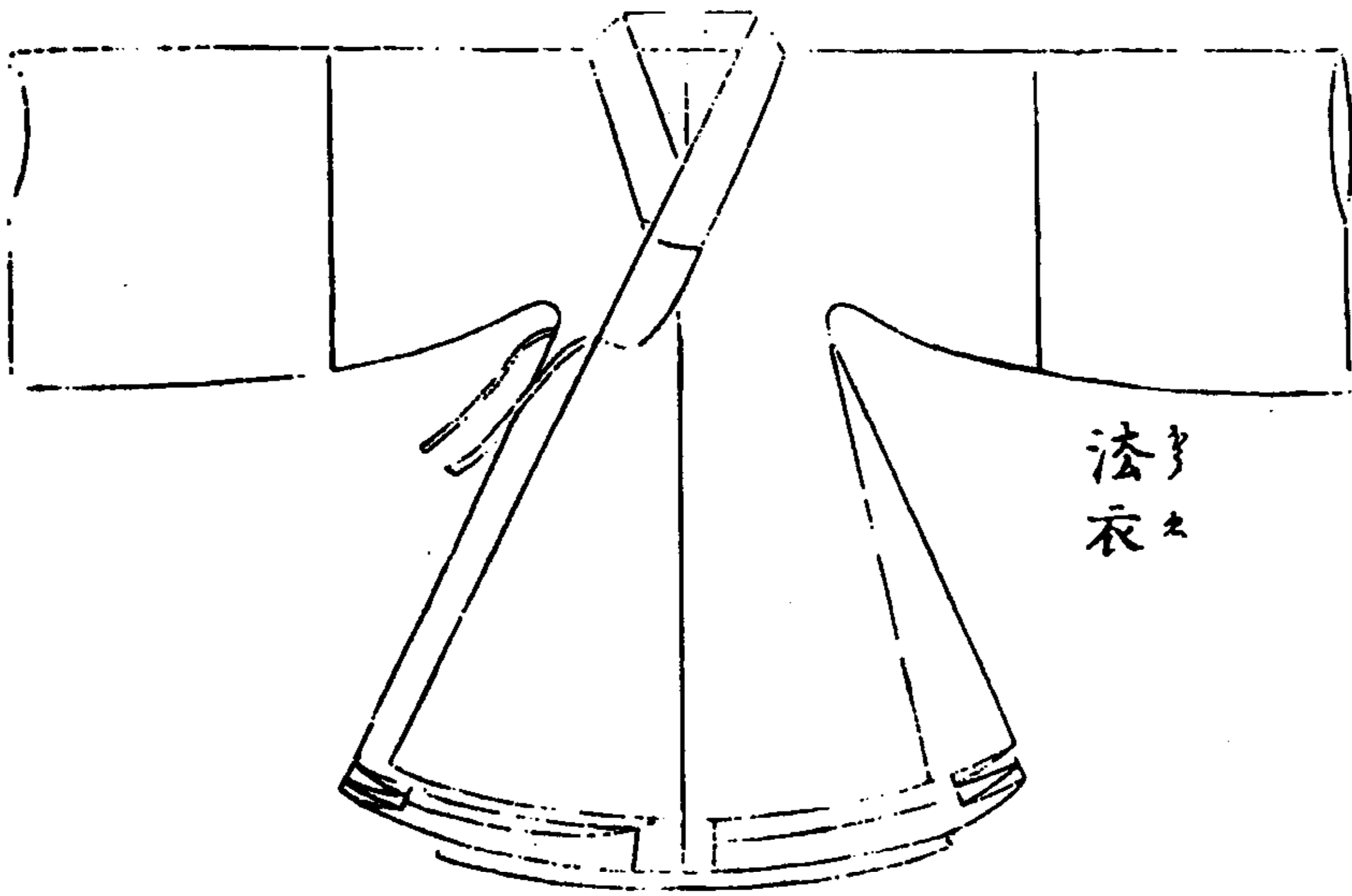

法衣

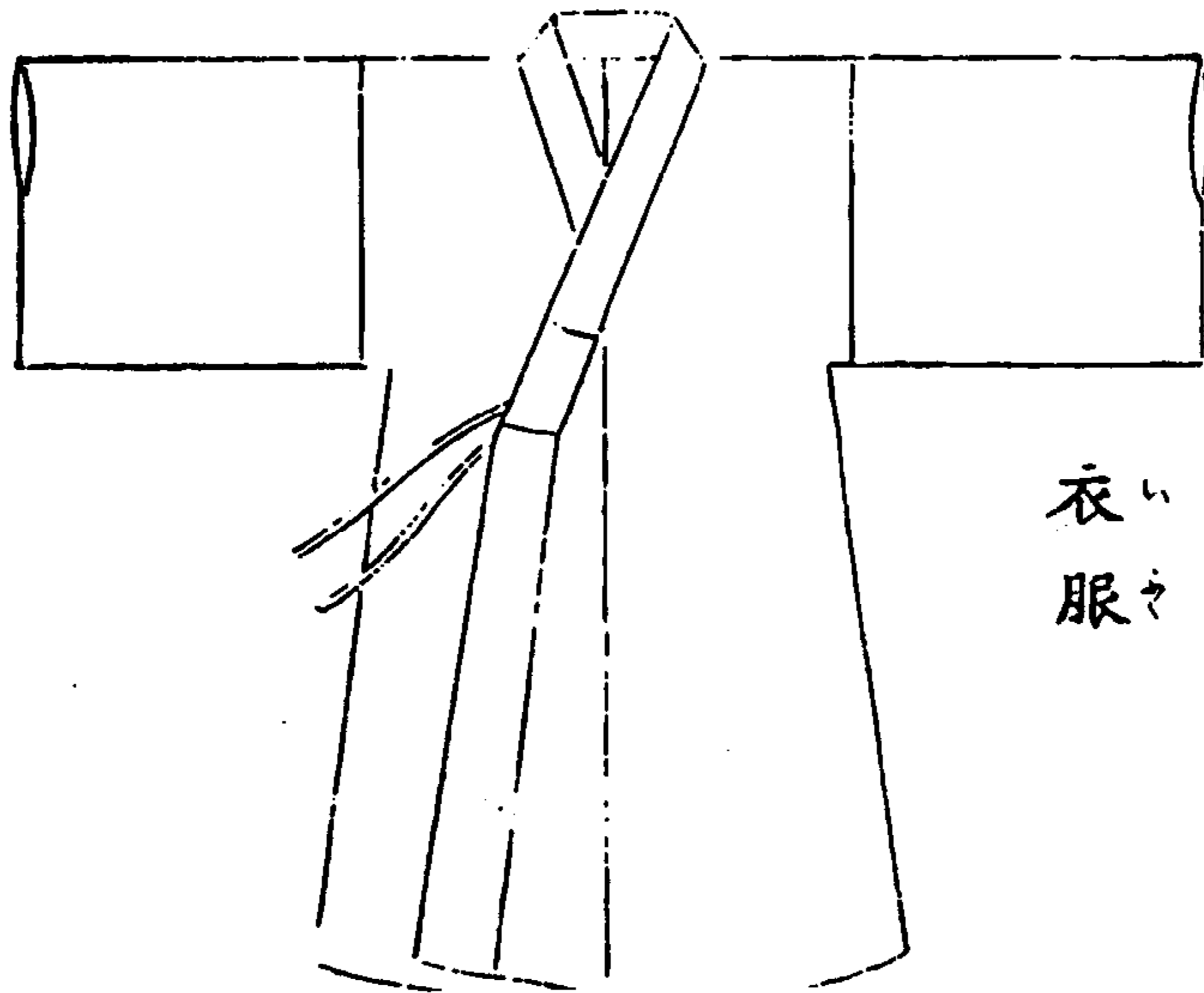

衣服

袈裟 座具（袈裟深藍色，左上環白色。座具中間淡黃色，四邊黑地紅花，黃及淡紅色瑞雲圖案）

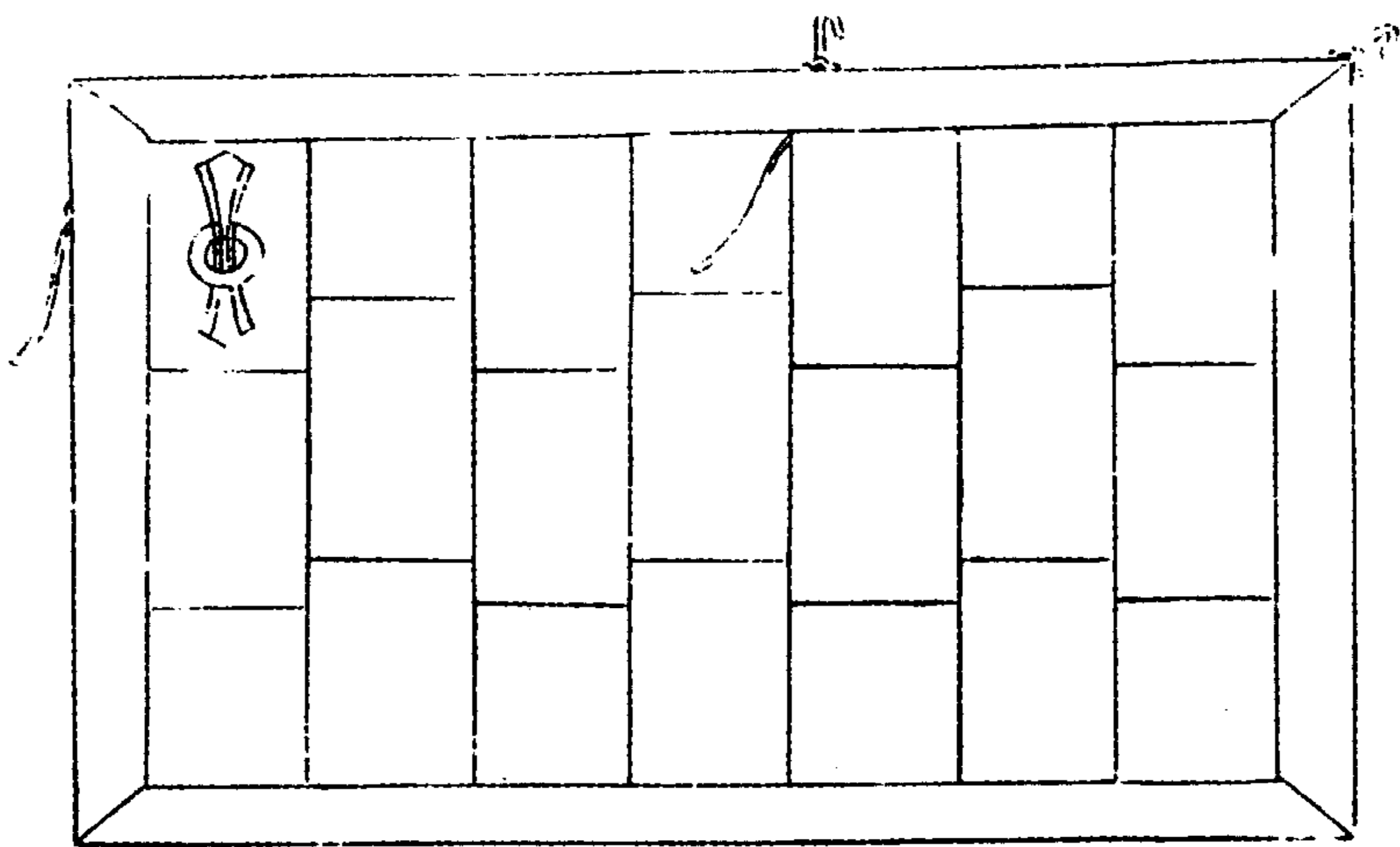

袈裟

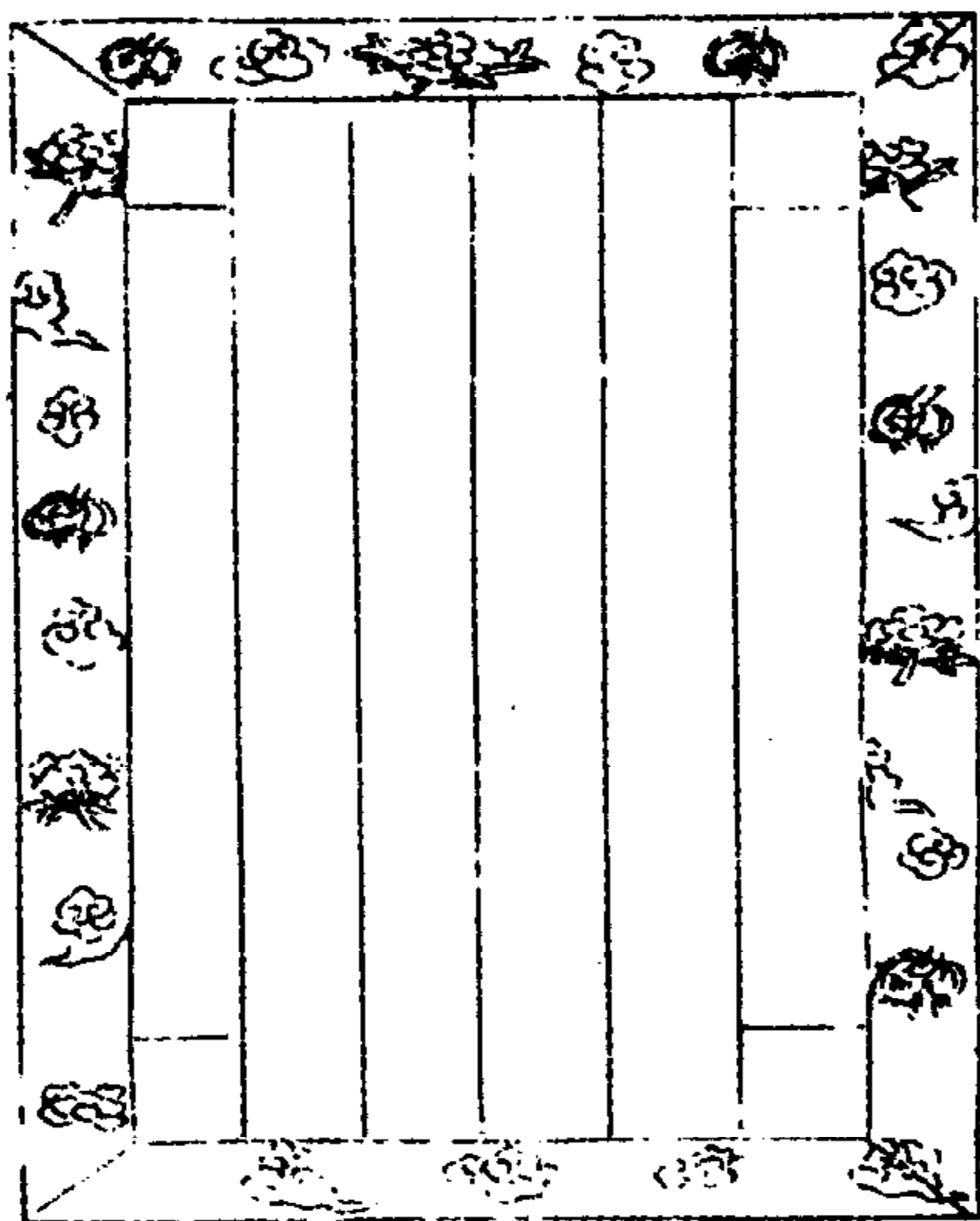

座具

帽子 誌公巾 僧鞋(帽子黑色。誌公巾面黑色，裏淡褐色。僧鞋面紅色，面頂青灰色，鞋尖淡藍色，鞋底白色)

帽子 ぼうし

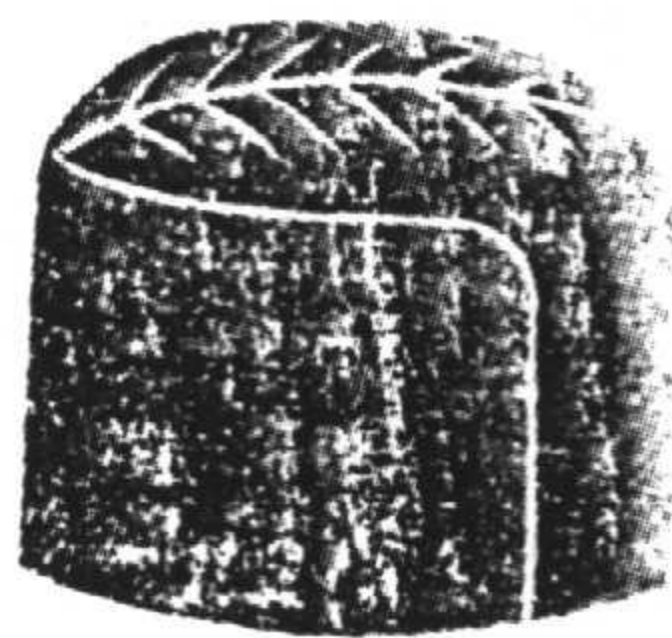

横 よこ

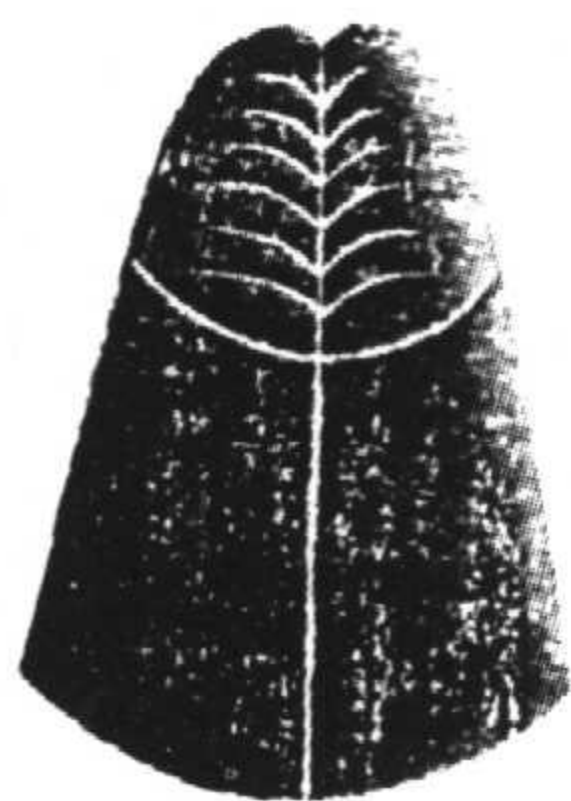

前面 まへ

誌公巾 しこうちん



僧鞋 そうげ

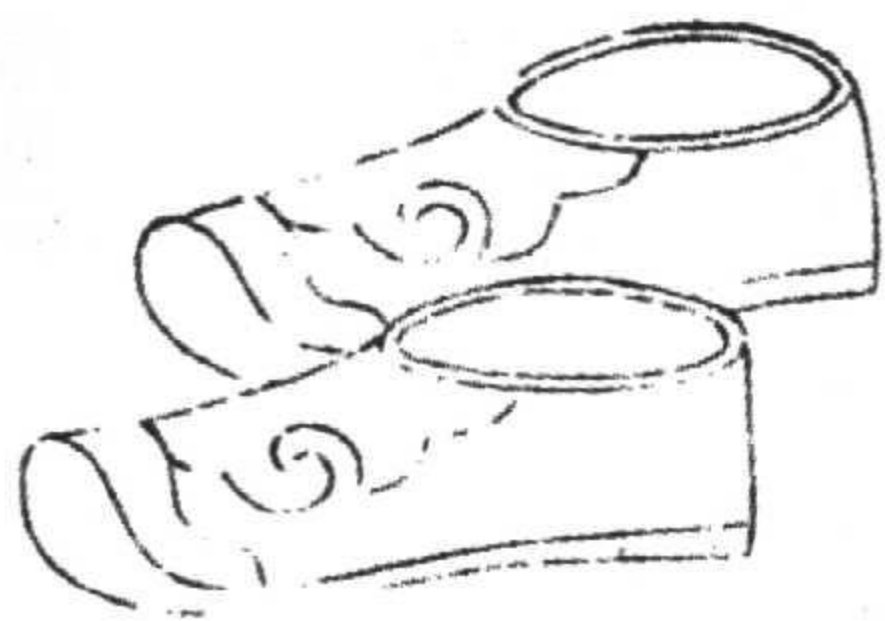

白 しろ  
緑 ろく

紅 こう  
緞子 とんず

總角（總角繫繩紅色，裏面衣服綠色，外面法衣海昌藍色，鞋綠色）

總角



小沙彌(裏面衣服海昌藍色,外面法衣土黃色。鞋面淡藍色,鞋底白色,上有黃色蔓草花紋)

小沙彌



早朝誦經完畢後，僧眾各自回至自己房中。典座職僧名稱。敲打高掛於齋堂前之名為飯梆之魚形梆子並敲打名為雲版之物後，各殿敲打引磬，由主持開始至首座以下各僧眾皆集結至齋堂中，就位誦經吃齋。齋畢，有回到原來殿堂坐禪修行者，亦有托鉢外出者。午後四時左右，敲響懸掛於正殿上之半鐘，僧眾如早晨同樣聚集誦經。

夜晚一更時，敲打鐘鼓樓上之鐘鼓。此謂之開靜。僧眾聽到敲打二更後，停止坐禪而休息。

## 佛前供物

佛前供物為每日早晨獻茶，供以稻之初穗。朔日、望日供以糕點蔬菜類四五種，成為定式。此謂之上供。舉辦佛事時，則多少不等。

## 打鐘時刻

寺院鐘聲，一日之中只於早寅時、午後申時及晚戌時敲響。除此三次外，不再告知時間。

## 遊方僧

期望進修之僧人，充當遊方僧至各地尋訪知識，在其寺掛錫專修坐禪問答。在此期間稱為行者。進修悟道後，立即拜知識為師，對原師稱受業師。

行者中有專門帶髮修行者，據傳於此種行者中，多出名僧。

### 托鉢僧

出外托鉢之僧人中，有名為喝食者。此乃收取米、錢及其他任何施舍物品後，回至寺中分類分配之職僧。出外托鉢之僧人，如寺中有急事或緊急情況時，只須撞響大鐘即可使其全部回寺。

### 法事

檀越若為祖先年忌及其他事情請僧人舉辦佛事時，可至平日施舍之寺院邀請，亦可派人去請。供養日數有請誦經三天者，亦有於五日七日之間，按照施主請求舉辦焰口施餓鬼、水懺等佛事者。

當主要僧人來到時，主人至門前出迎，互相行禮，請至廳堂獻茶後，再領至家廟，於靈前拈香誦經。辦完佛事後，主人付給布施。一般僧人為每人每日百文至一百五十文錢，住持長老則饋送銀子十匁左右，稱為懺資。但按施主之貧富有所不同。



半鐘 大鐘 更版(半鐘黃色,吊繩灰色。大鐘黃色,吊環灰色。更版無色)

半鐘

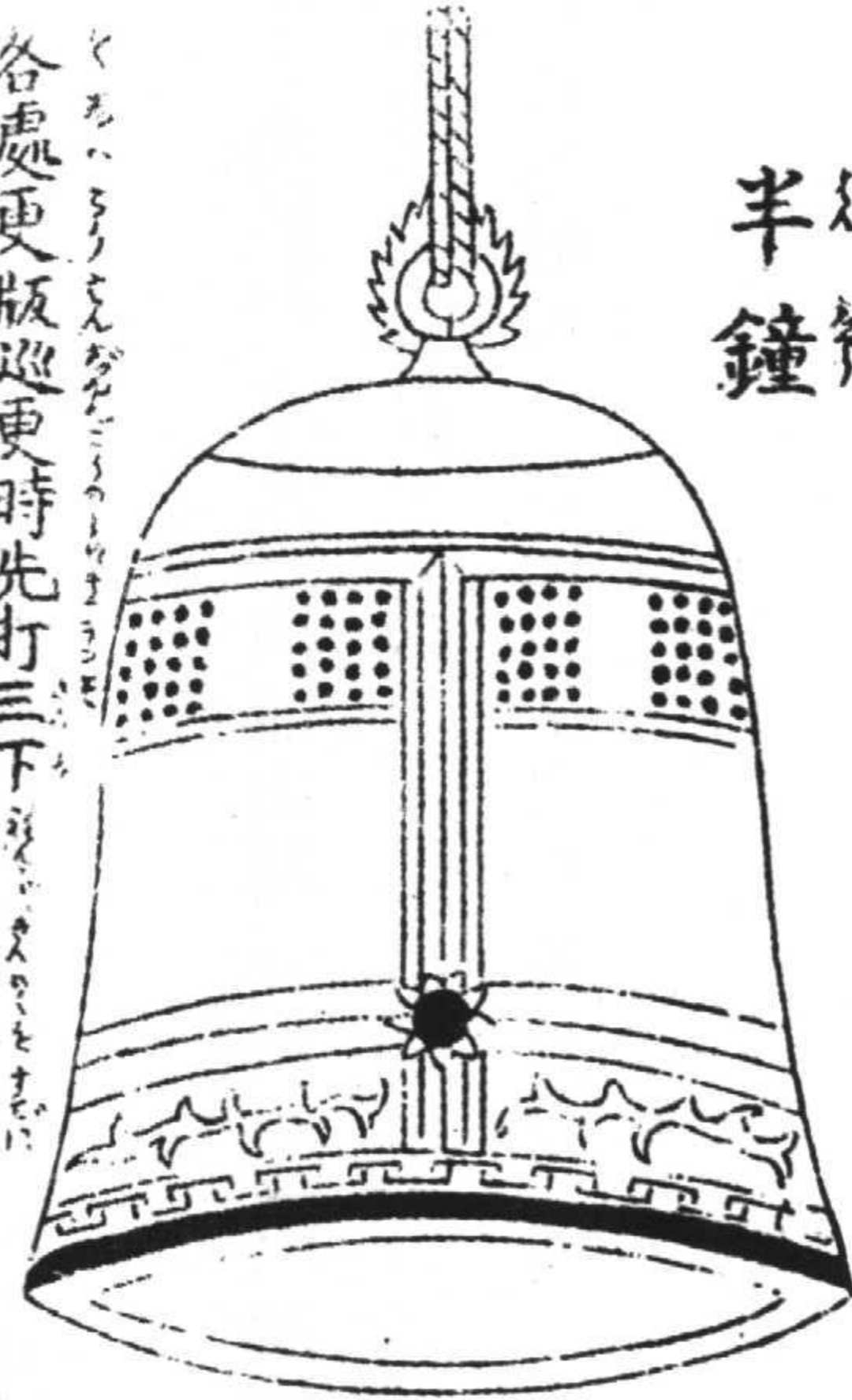

大鐘



各處更版巡更時先打三下

念謹策已

復打六下

謹白大衆  
生死事大  
無常迅速  
各宜醒覺  
慎勿放逸

大鼓 雲版 鏡鈸 引磬（大鼓鼓身褐色，鼓皮、鼓座黃色。雲版黃色，架褐色。鏡鈸黃色，朱紅色繩。引磬黃色，柄及敲槌褐色）

大鼓

鏡鈸

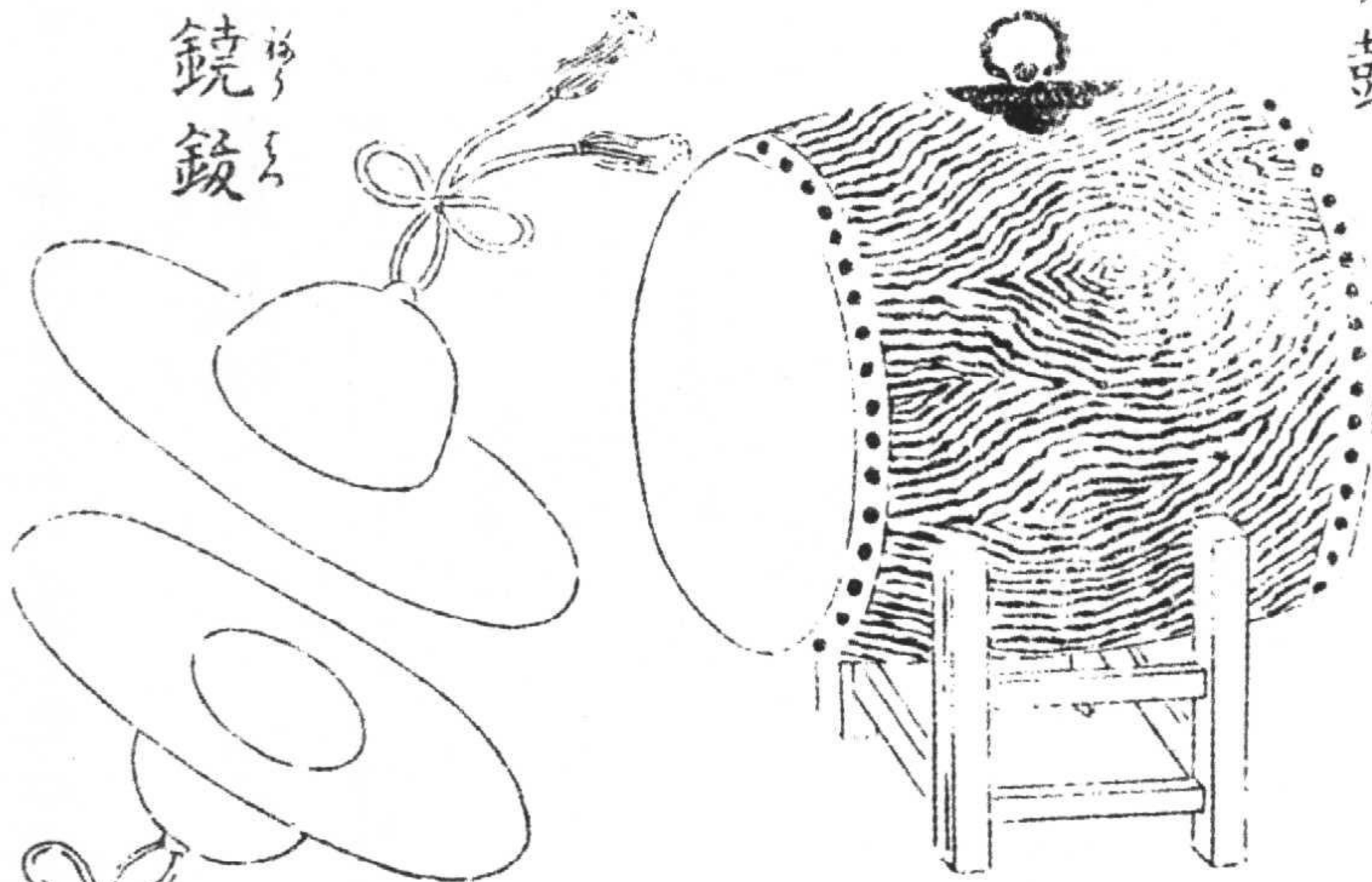

引磬



雲版

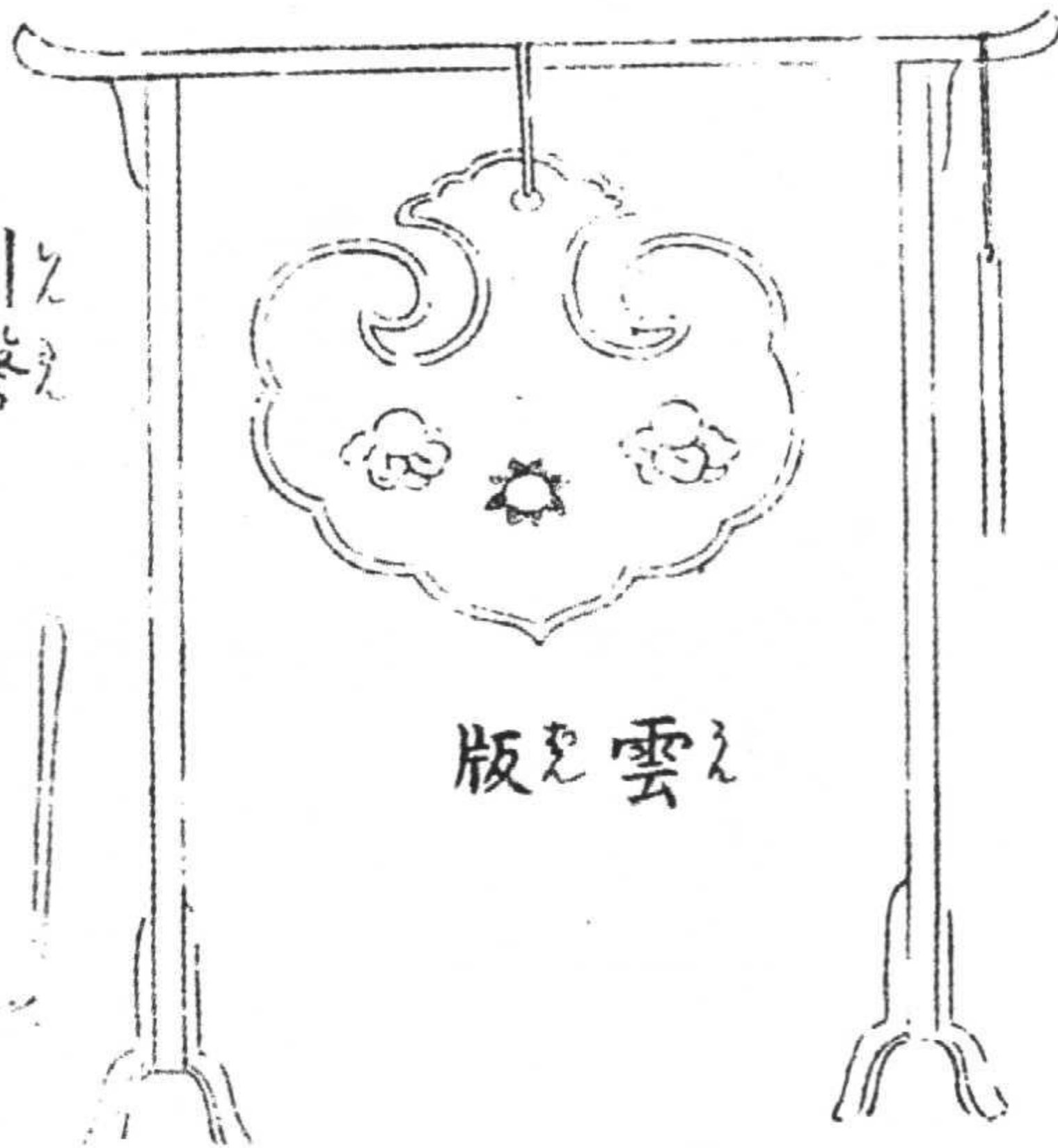

齋堂前飯梆 柄香爐（飯梆黃色，架及敲棒褐色。柄香爐黃色，爐身花紋淡褐色）

齋堂前飯梆

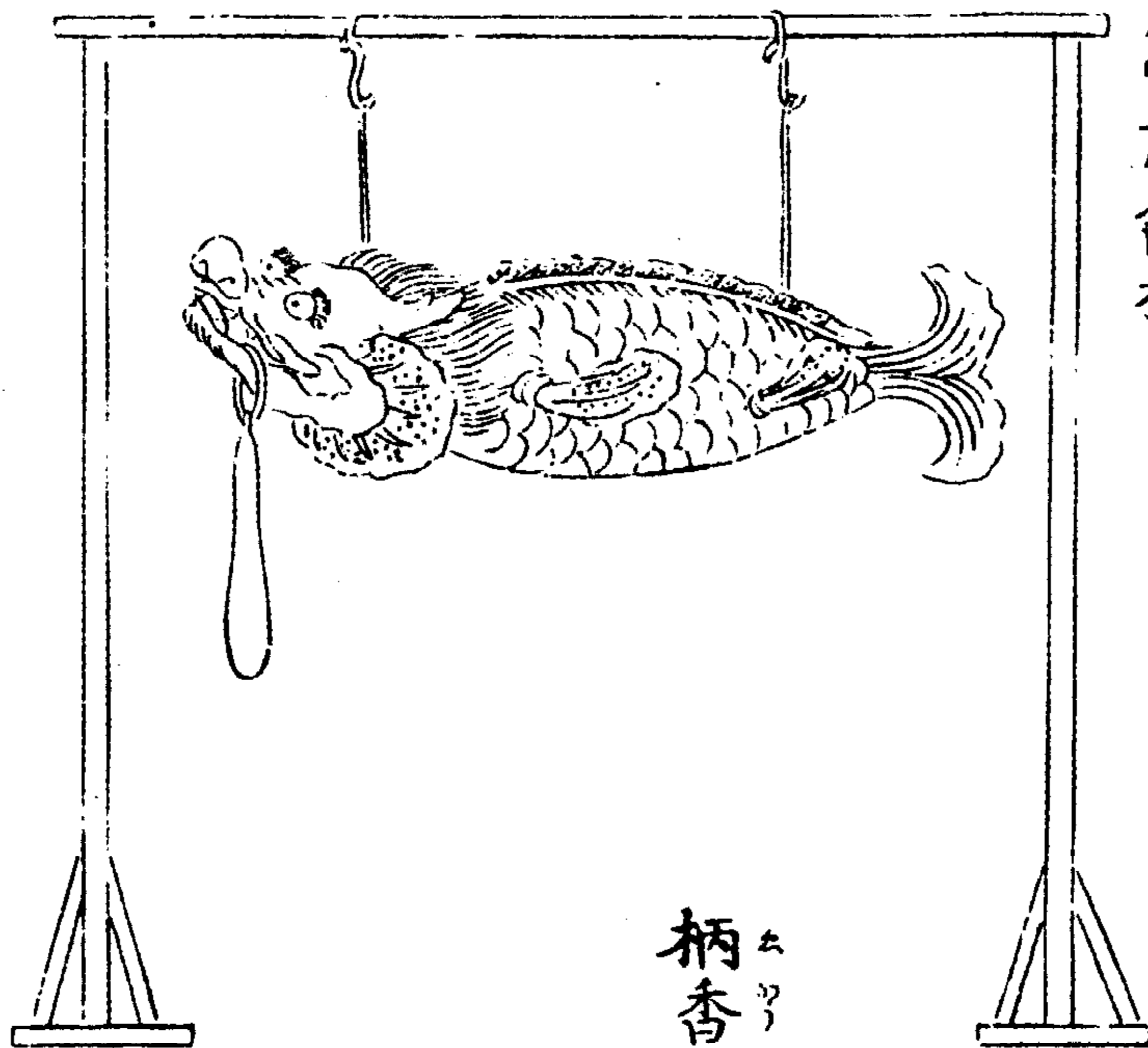

柄香爐

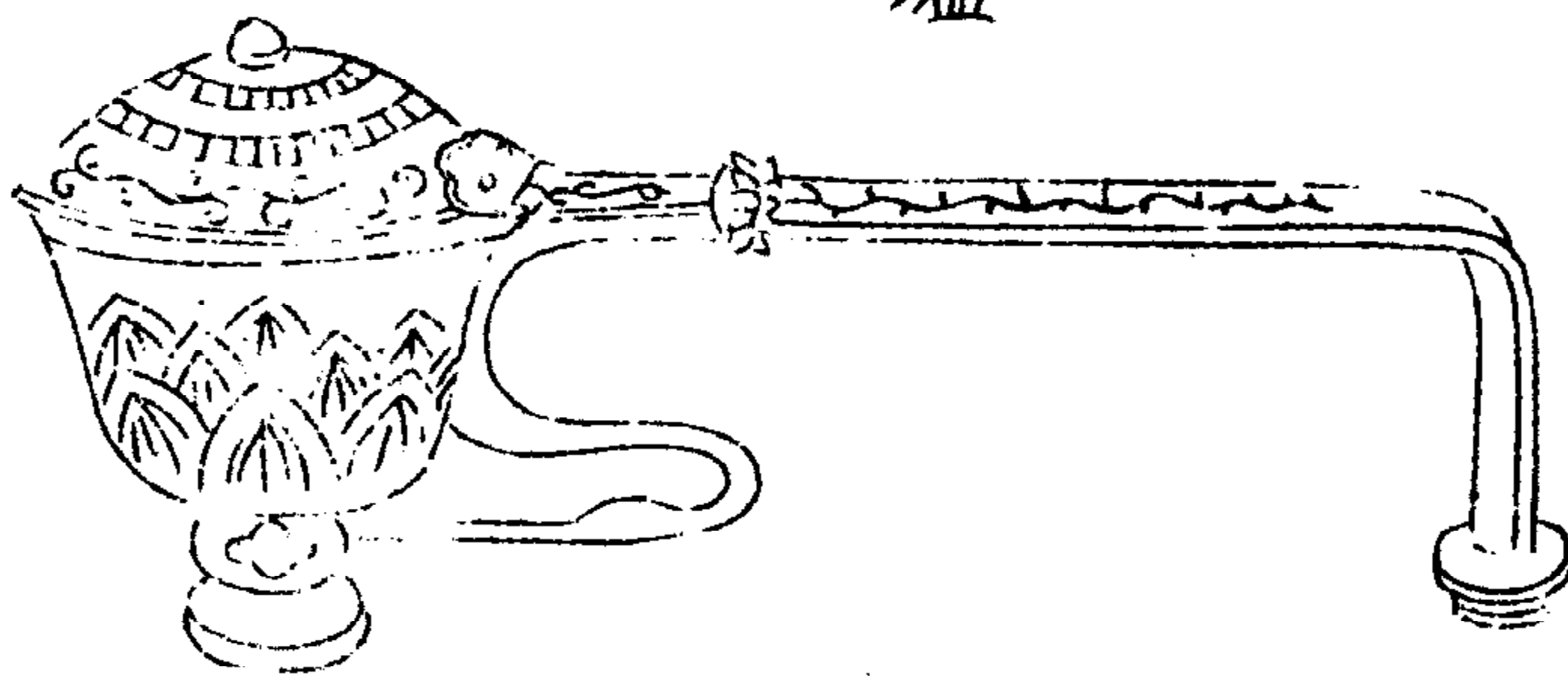

銅磬（磬黑色，磬座紅色）

銅磬

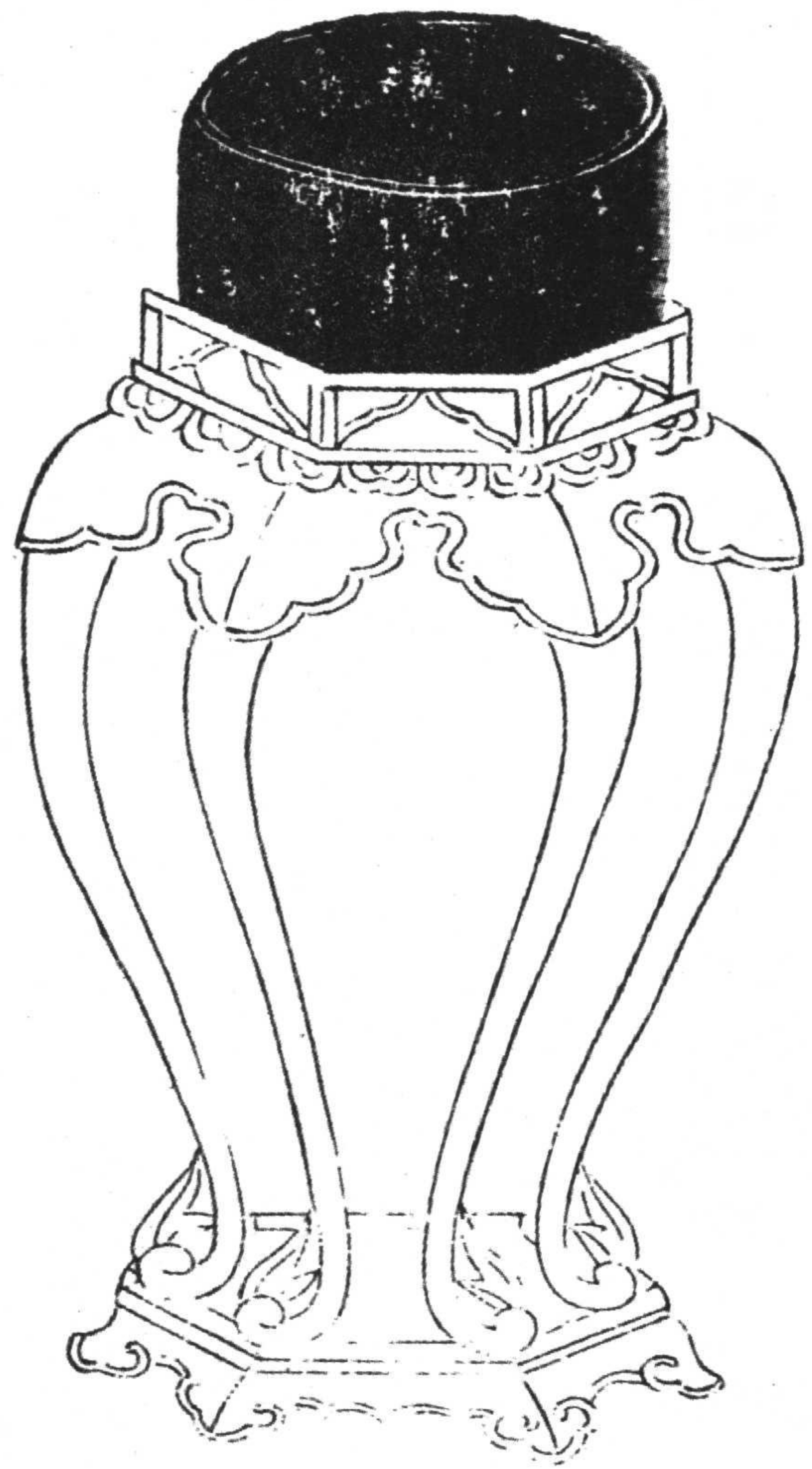

齋堂吃齋

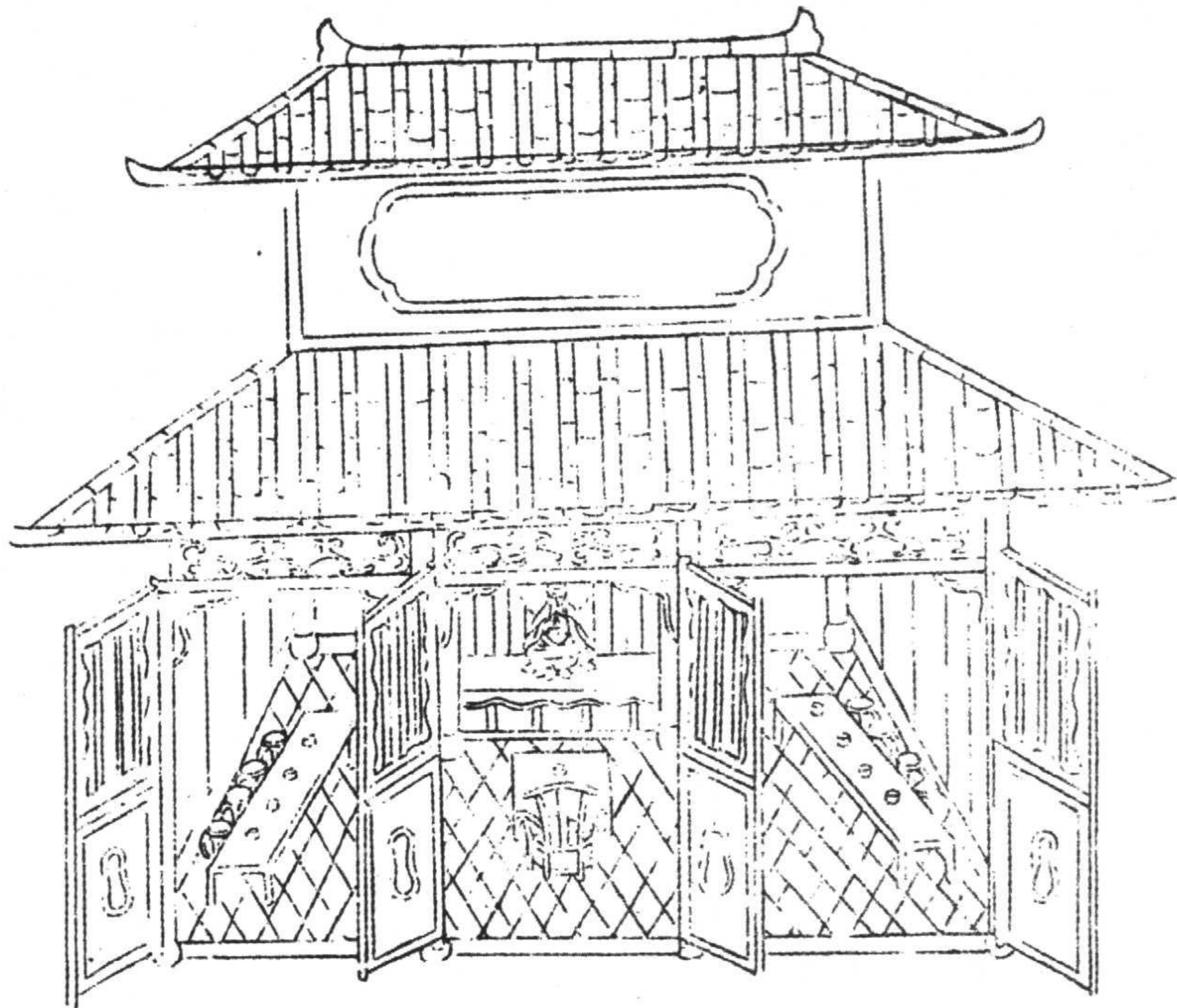

齋堂吃齋(壁及門均黃色,屋頂褐色,佛像淡褐色,地磚青灰色,桌椅紅色)

遊方僧（法衣淡黄色，頭環黄色。鞋藍面白底）

遊方僧

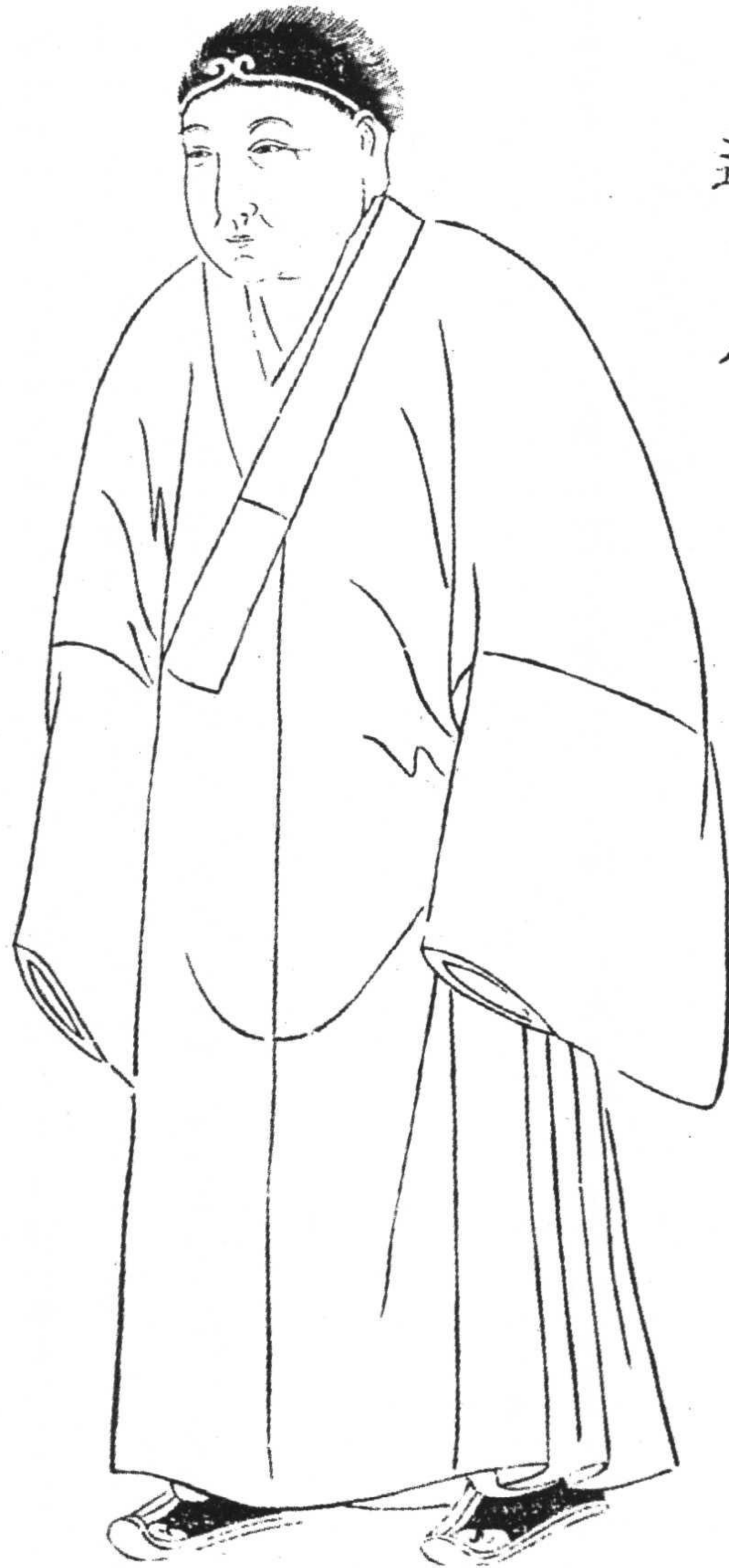

## 施餓鬼供養法事

### 焰口壇

舉辦焰口施餓鬼時，須在寬敞場所另設佛座，安放追吊亡靈之神主牌，燃燈，擺放錫五事，五事為花瓶兩個、燭臺兩個、香爐一個。供奉供物為橘餅、桂圓、荔枝、胡桃、落花生以及各種糖果點心、時令鮮果。並於其前方設置方約兩間、高約一間之焰口壇，正面安放觀音像，擺放寶鏡等佛具，並供奉香花照燈及恰當供物。制式之供物為米一盤、饅頭七個、灑水一器共三種。

### 毘盧壇

在壇之對面再設置一臺與焰口壇同樣大小之毘盧壇，上壇安放寫有七佛各名號之木牌，七佛為釋迦、觀音、阿彌陀、地藏、阿難、引魂、十方諸佛。下壇安放面然大士、護法龍天之牌位，並在牌前擺放香花。點燈供物等如前，但無固定制式之供物。

### 食臺

在側面再設置約半坪左右、高約三尺之食臺，安放寫有水陸一切男女孤魂等位之牌位，並擺放香花，點燈供物等如前。制式之供物為在一個大器皿中堆滿米飯及一滿杯洒水。在其前面擺放

高約一間、周圍約九尺之兩個山形竹籠，並在竹籠上分別貼以金銀箔紙及錢紙、冥衣紙，並懸掛金銀山、錢衣山之旗幟。

### 法事

七位誦經僧人，可略為五個人。登到焰口壇上。

正位一名中座。稱為金剛上師，左方稱大扶座，右方稱副扶座。誦經僧人依次排列，均坐於椅子上。下面擺設鼓、小磬、小鐃鈸等，誦經過程中，由僧眾中之一人名為司鼓。敲擊鳴響。

中座之僧人頭戴名為毘盧帽之佛冠，搖鈴或結印，其餘扶座各僧敲打木魚、引磬，於誦經中逐漸將為超度冥府亡魂而供奉之米拋下，以洒水在饅頭上書寫梵字投向食臺，並燒化上述金錢山、錢衣山以表示向冥途施舍金銀、錢、衣服之意。

此法在俗家亦為極莊重之事，在夜晚舉行，約需持續三四個時辰。

### 水懺

水懺亦須設同樣佛座，香花點燈供物等與焰口相同。但供物無固定制式。佛座前設兩排寬約半間，長約三間之臺，臺前各有僧眾五人，共十位僧人各持佛具，跪誦經文。此法於簡化時，一天即可完畢，但亦有持續三天者。



焰口、水懺均不只限用於周年忌之佛事，在祈求家中安奉、疾病痊愈等情形時亦經常舉辦。但均按施主願望在家中舉行。屆時，由寺院帶去法具及各種道具，並按照其供養要求，僧眾人數亦不等。

在舉辦此種佛事時，亦有邀請親友並向僧侶提供點心及午後飯食等事。佛事完畢後，視僧人地位及施主之身份，按日數付給每個僧人勞金二三十匁以下不等。

若住宅狹窄或因故需要在寺中舉辦佛事時，只須在事前付給蔬菜費用亦可由寺中按施主要求供齋。此時由寺中備齋及午後飯食，對施主及親戚朋友提供齋飯。此時，施主家男女均來，故於別殿另設婦女專用房間，由隨至之奴婢伺候，僧侶僅在到來時施禮，以後不再進入此房。

### 檀越牌位

無將俗家牌位放於寺院中之事，故寺院亦無牌位堂。但亦有為對寺有功之檀越建立牌位長期供奉香花之事。

### 喪禮誦經

世俗之人服喪期間，有每日請僧誦經者，亦有於七日時請僧誦經者，均按施主之要求。

喪葬之時，有七八位僧人前往立於柩前，手持綢幡排列兩行，送至墓地誦經者。但無固定制

式，如無檀越要求，則無此行。

### 盂蘭盆

七月盂蘭盆節，在寺院中有舉行施餓鬼儀式之處。亦有按照寺院傳統不舉行此種法事之處。

### 臘八

十二月八日稱為臘八。自朔日至八日拂曉，全山僧徒晝夜在禪堂坐禪。各寺均在八日炊煮果米之粥，指龍眼、粟、棗、茨菰、荸薺、米同煮成之粥。以供食用，並贈送給親近檀越等人。

### 官員祈禱

無專供官員祈禱之指定寺院。需祈禱時，如敕令指定某寺，則派人前往該寺指令舉辦。亦有按照官府安排舉辦佛會之事，但均隨當時情況而有所不同。

無由寺院向天子、各官衙獻上護摩、神鬪、護符之事。

至於奇術，則專由道家舉辦，僧侶不參與此事。

焰口壇排式(底臺褐色,桌布桃色,椅子均紅色)

焰口壇排式

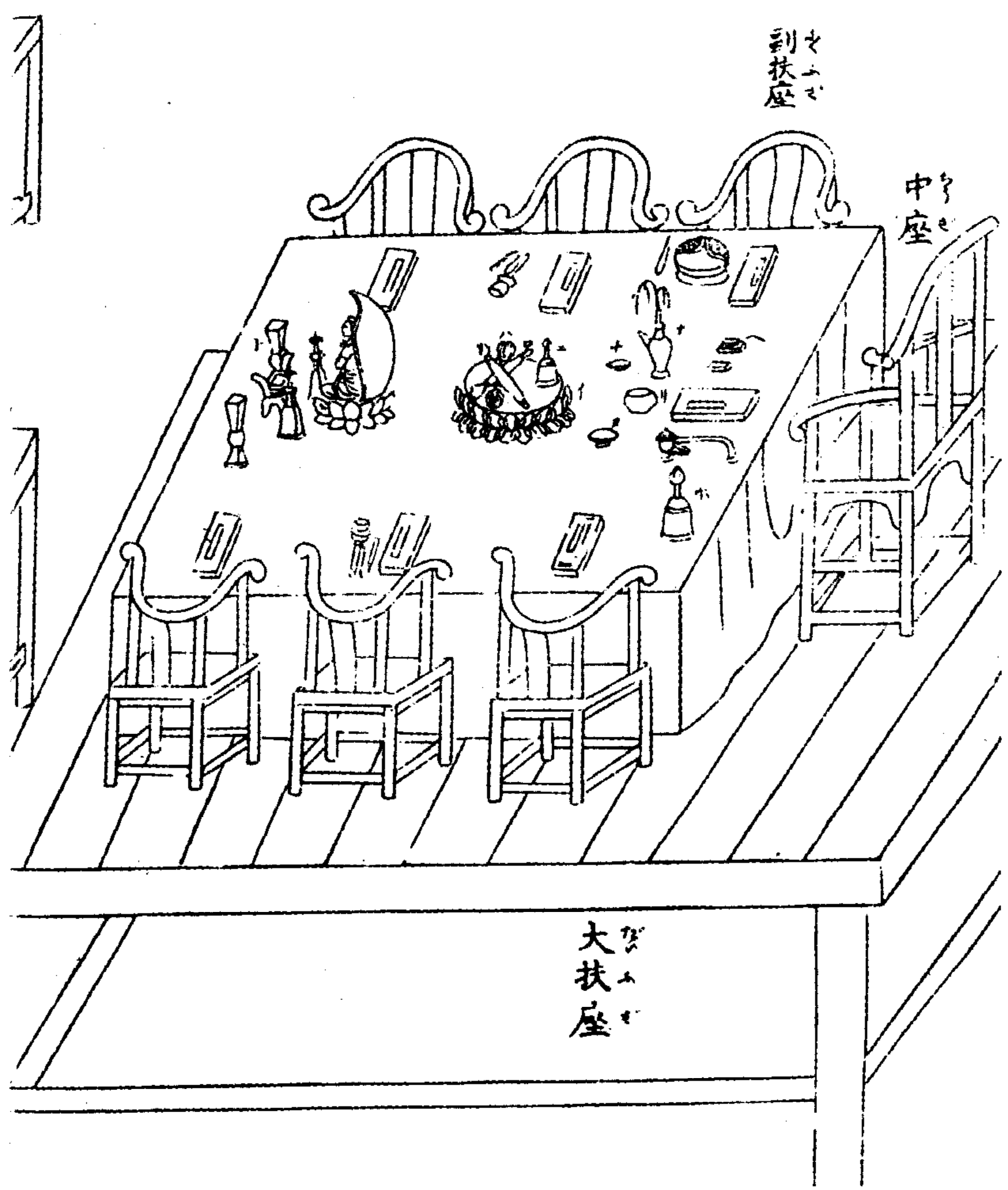

大扶座

中座

到扶座



法鏡 曼拏囉法臺 法尺 錫五事(法鏡白色,淡藍邊。曼拏囉法臺金色。法尺藍色,座黃色。錫五事黃色)

法鏡

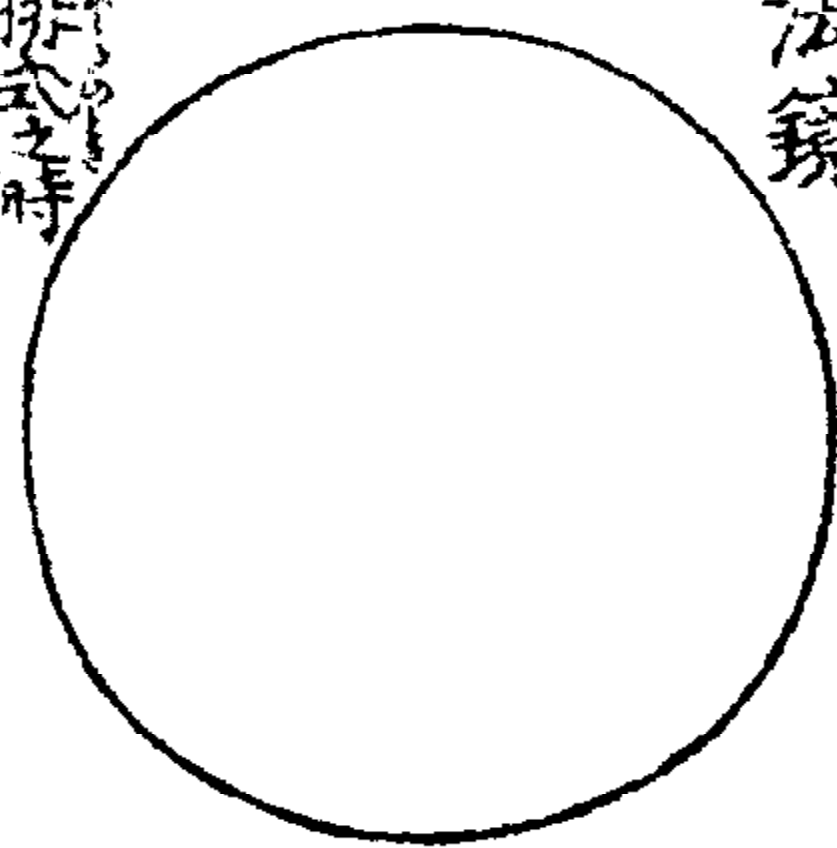

排式之時  
鏡面朝天置臺上列金剛杵寶鏡  
大鈴三件

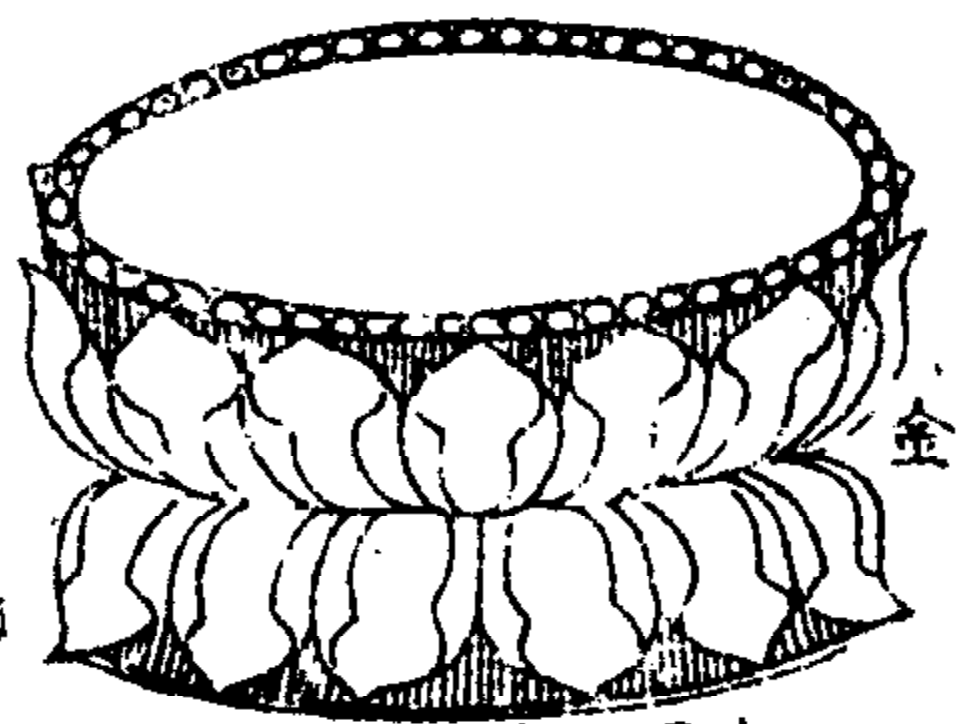

曼拏囉  
法臺

法尺

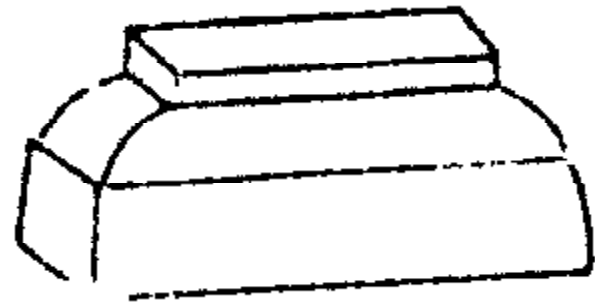

排式之時置  
中座經典之右

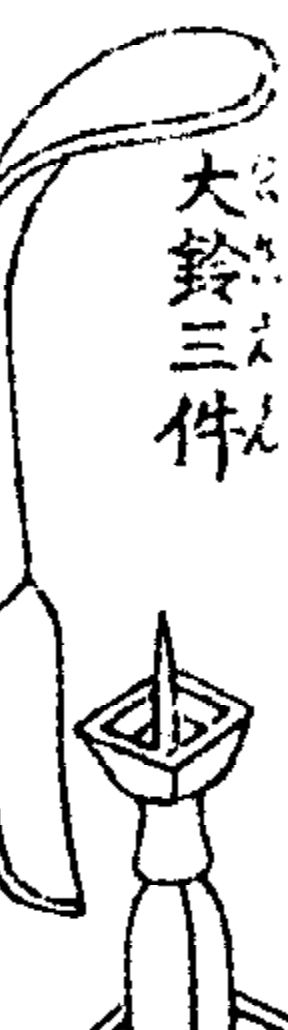

錫五事  
和名五具足

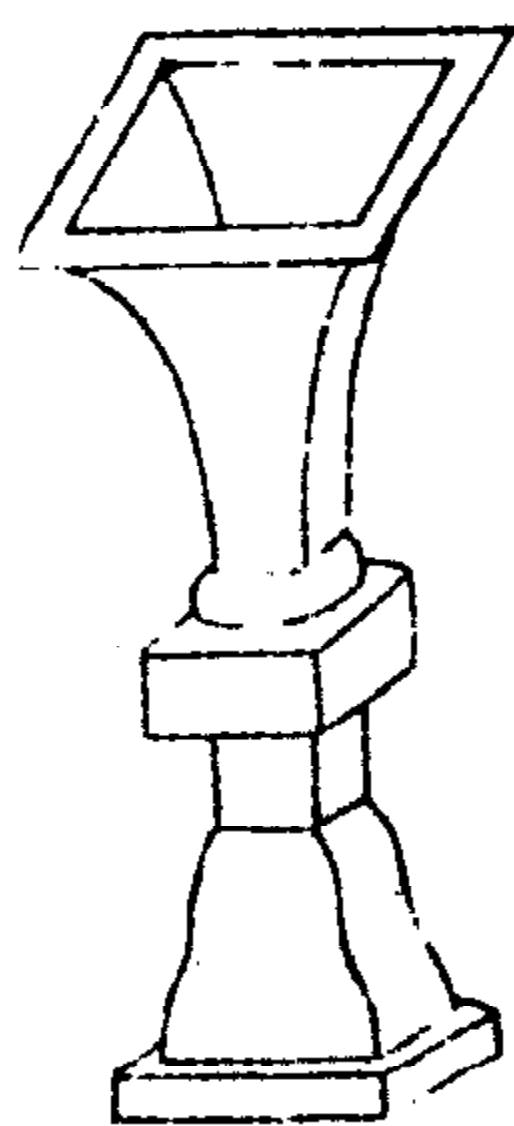
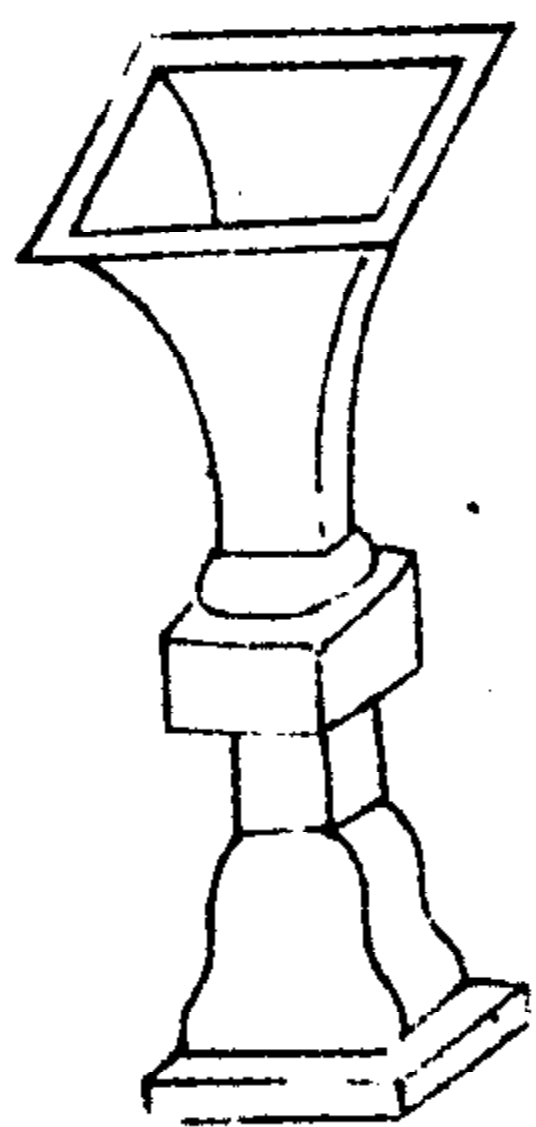
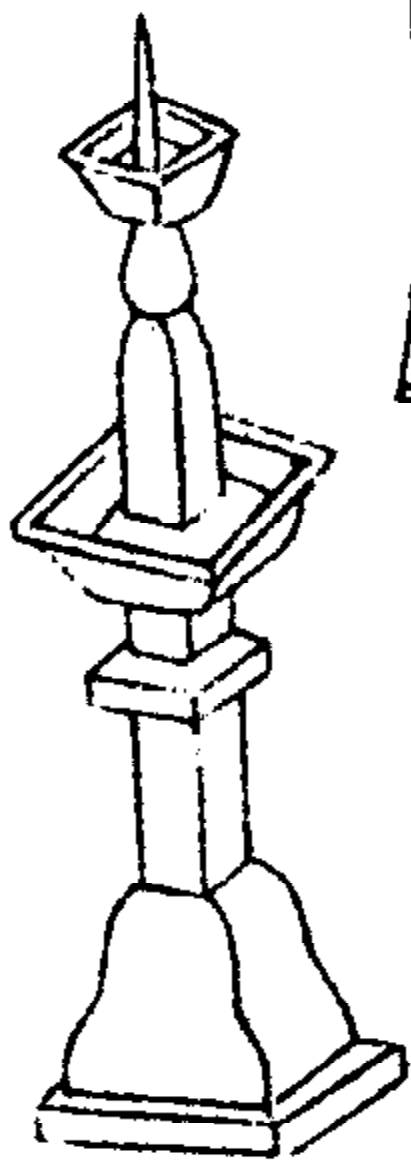

寶錯 金剛降魔杵 (三圖均黃色)

寶錯



片樣式

同

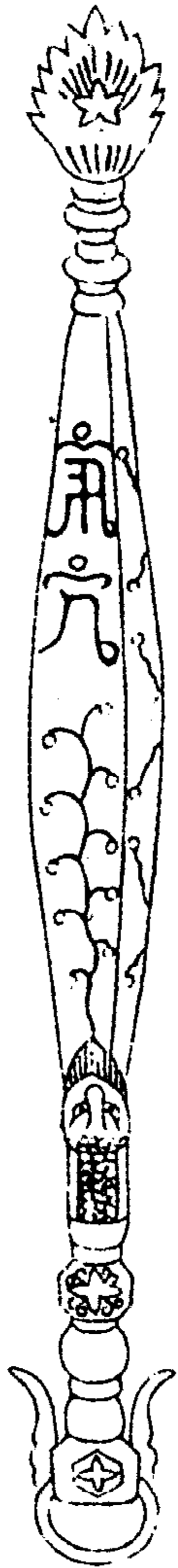

方樣式

金剛降魔杵

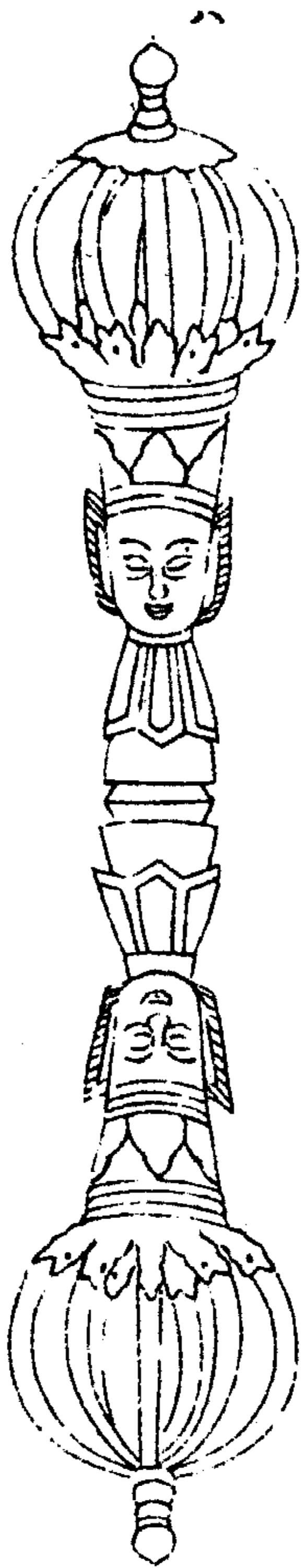

花米碟 洒水器 甘露瓶 (四圖均黃色)

花米碟



乙碟盛饅頭

全

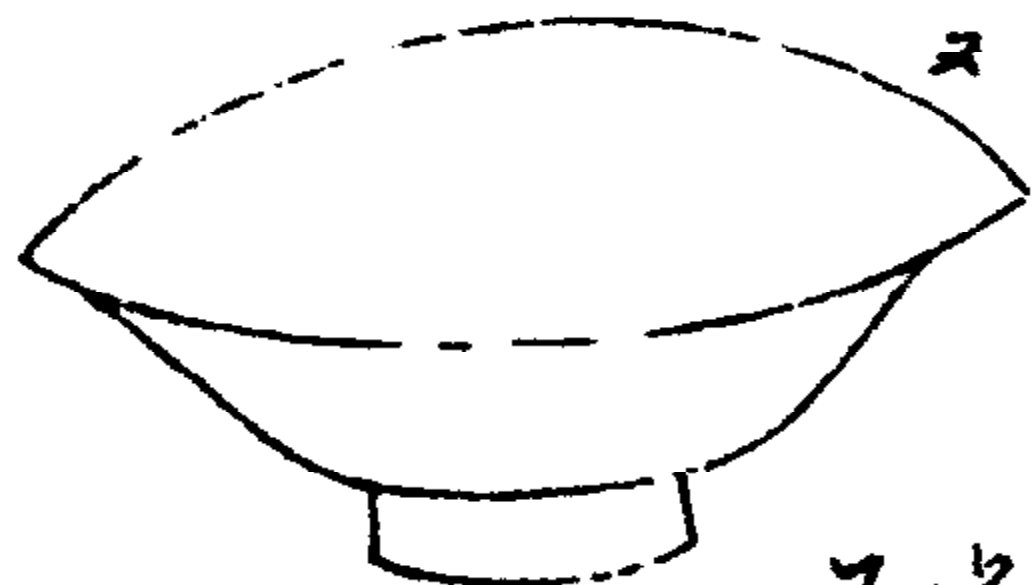

乙碟盛花美米

洒水器

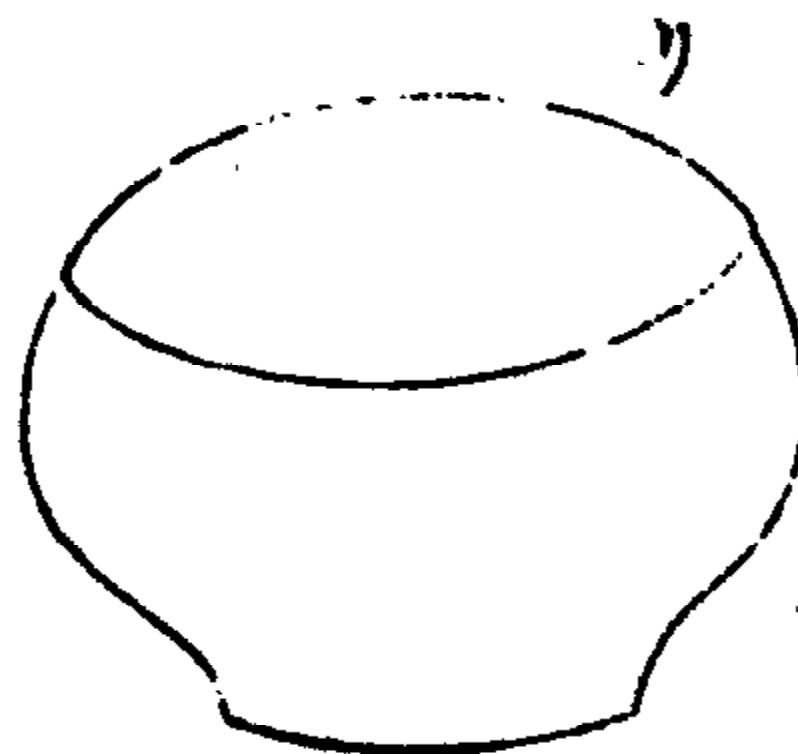

甘露瓶

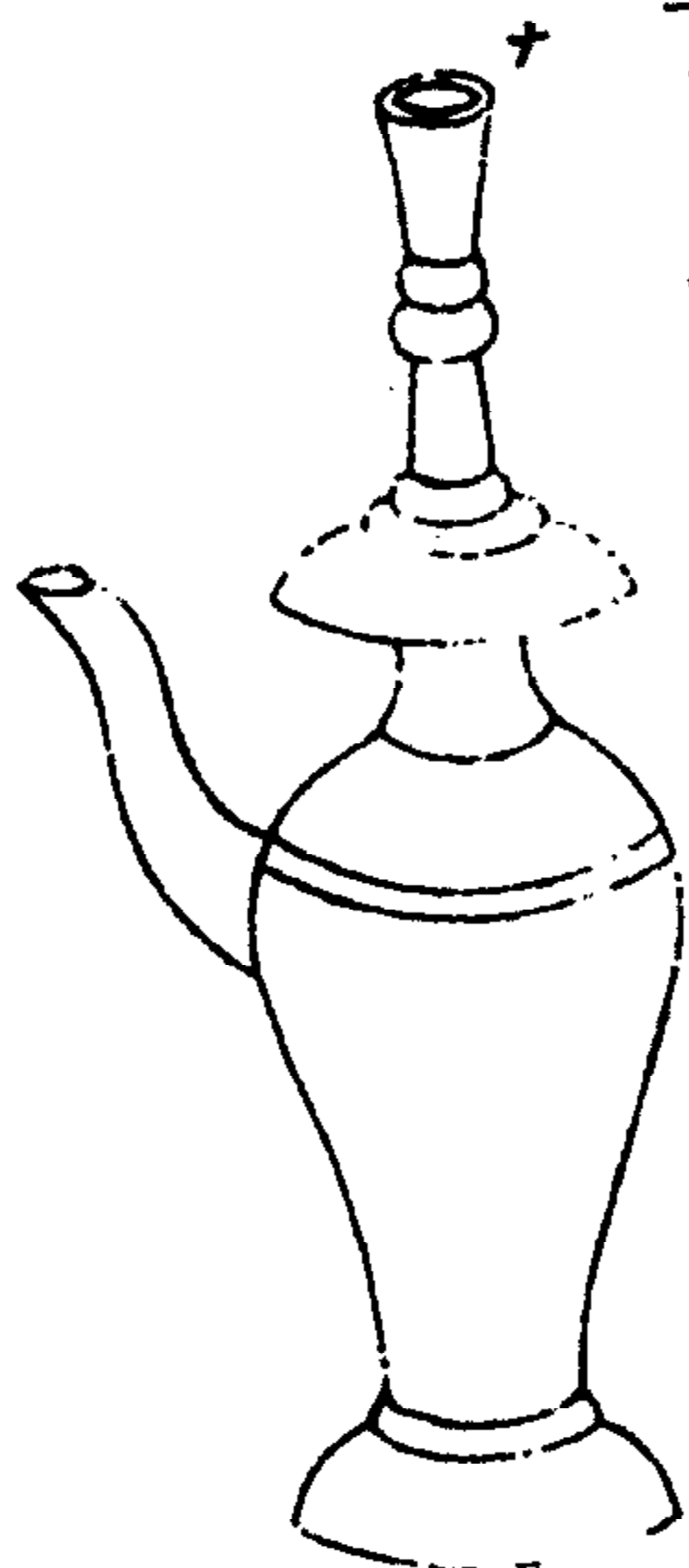

排式之時  
挿柳枝

水懺排式之圖（前桌幃淡紅色地青龍圖案，桌面褐色。圓座墊均黃色。後供臺紅色，佛像金黃色）  
 中桌幃綠地黃鳳凰圖案，桌面褐色

水懺排式之圖

中尊佛觀世音

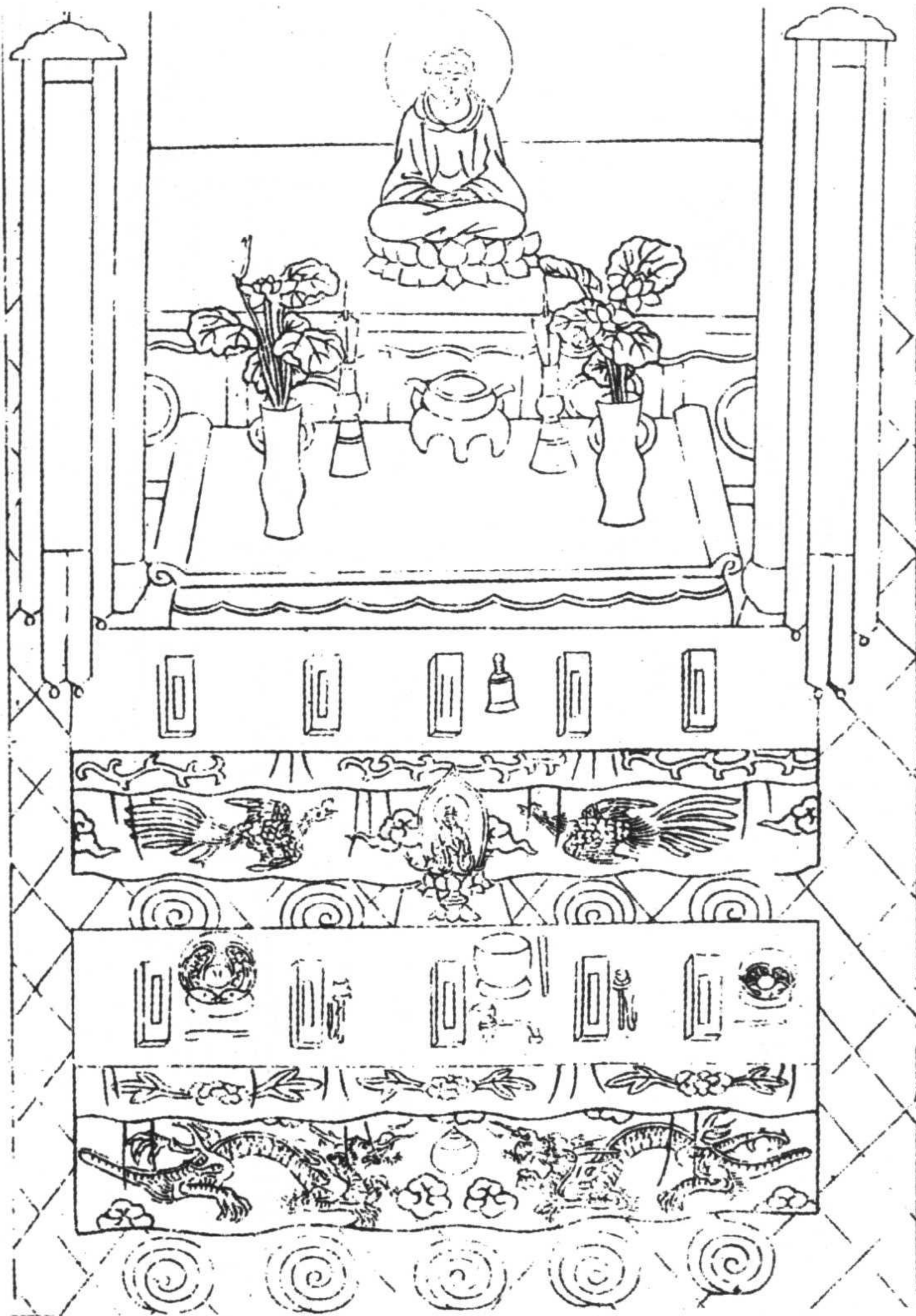



幡 客版(幡淡紅色地黃色鑲邊。客版、槌黃色)

幡

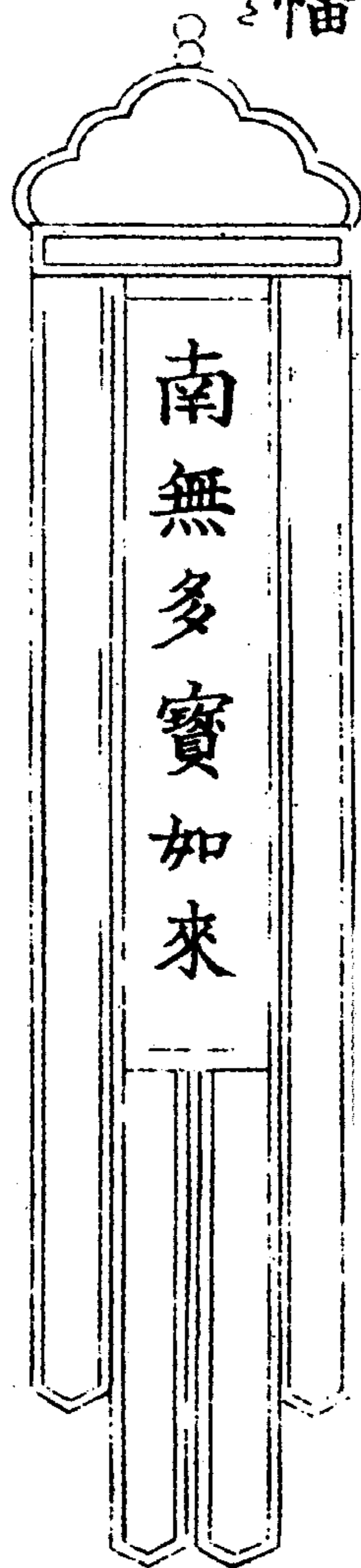

南無多寶如來

禪堂前客版

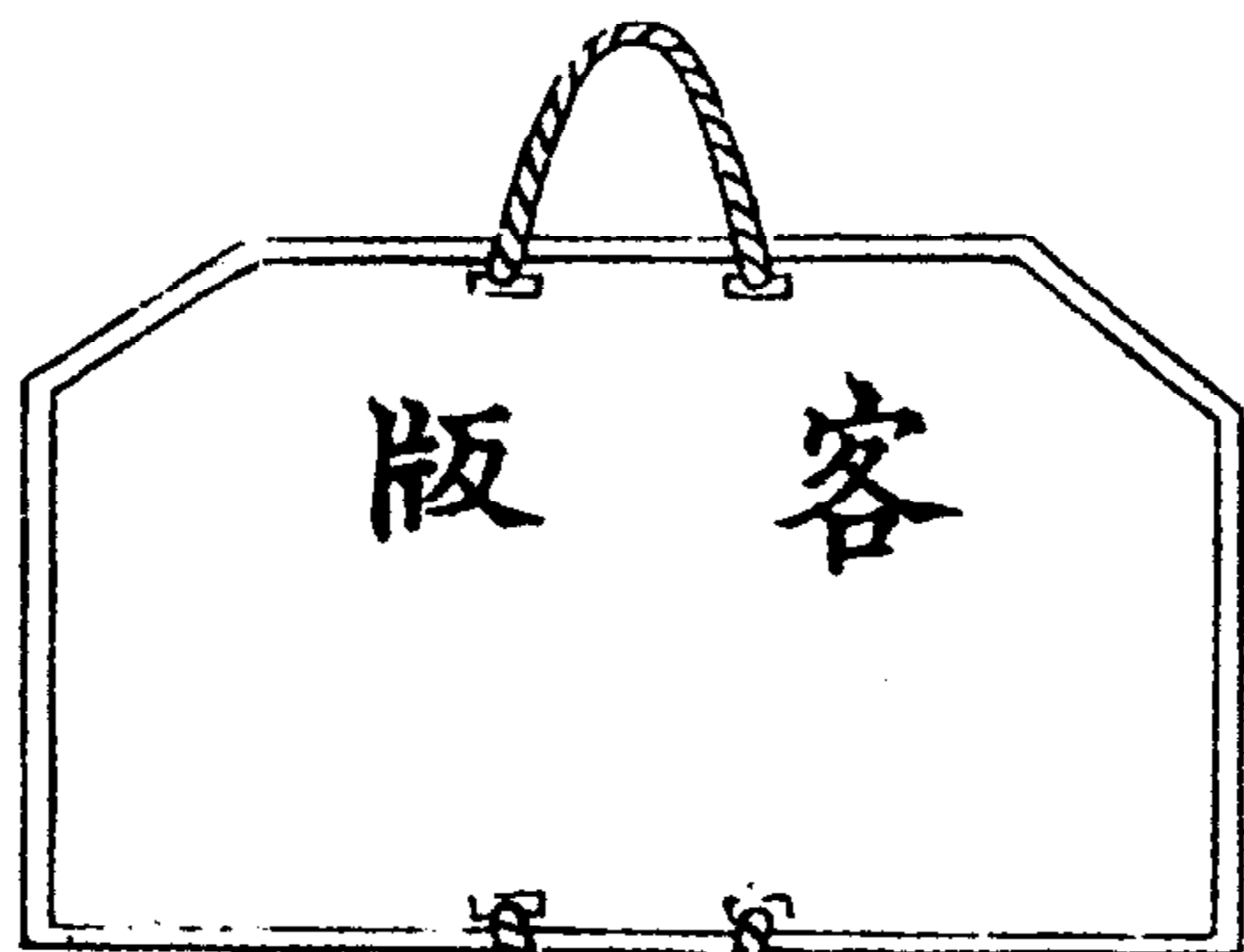

客版

尊客欲入堂知賓鳴  
版三下堂內開門

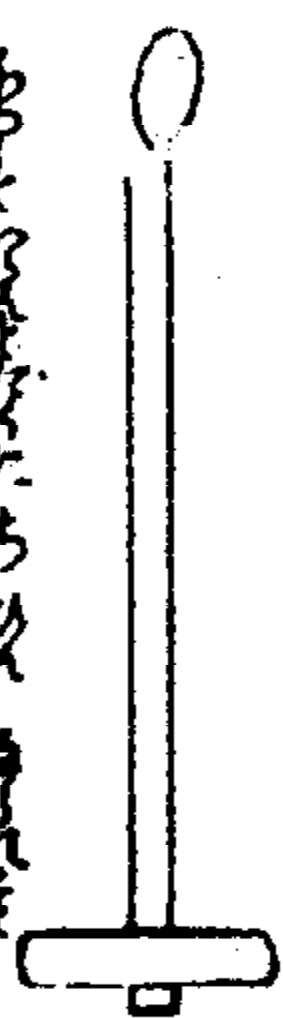

中座鈴 扶座鈴 毘盧帽 五佛冠(中座鈴、扶座鈴黃色。毘盧帽頂尖金絲黃色，從正面花卉中心開始顏色為黃、褐、青、綠、紅色，帽兩側紅和綠色，帽檐灰色金邊。五佛冠佛像均金色，兩側垂布白色，上寫真言)

中座鈴



扶座鈴



毘盧帽



五佛冠

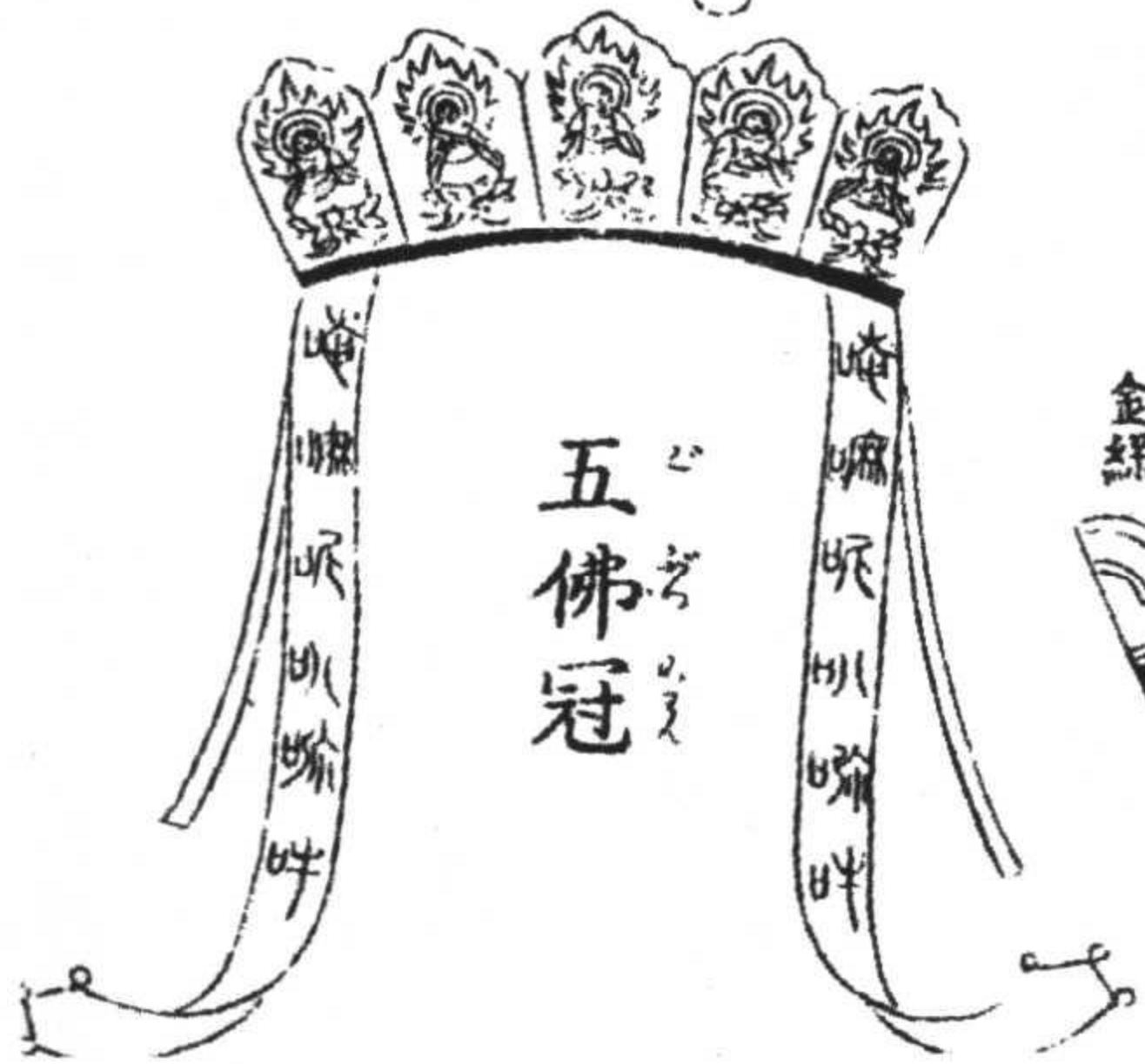

毘盧帽五佛冠合帶之圖 椅子(合戴之圖顏色同毘盧帽及五佛冠。椅子紅色,椅座黃  
色)



毘盧帽五佛冠合帶之圖

椅子

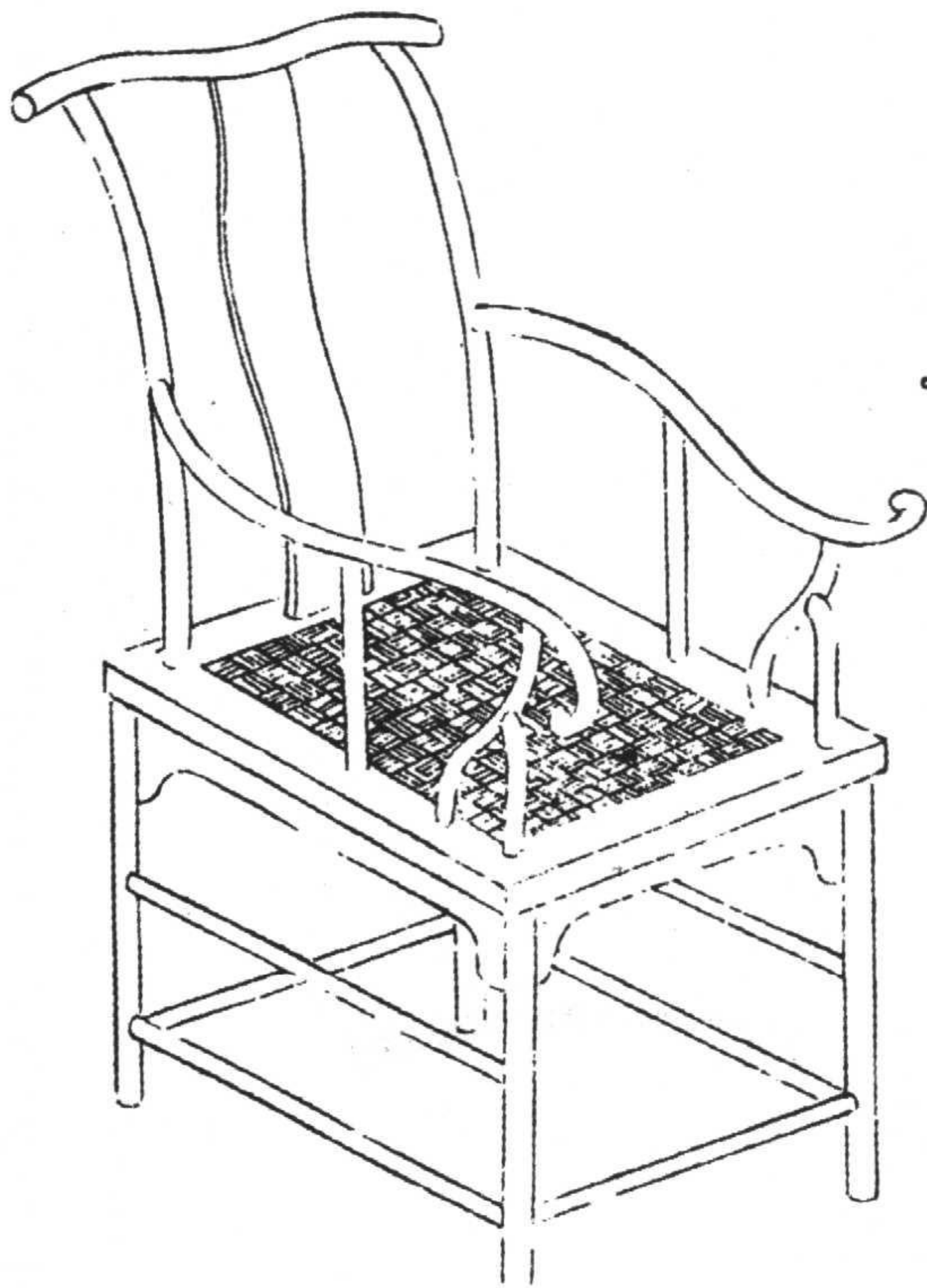

禪堂之式（木柱等部分淡褐色，屋頂褐色。堂兩側帷幔深藍色，供具臺紅色，木魚、圓座墊黃色。佛像黃色）

式之堂禪

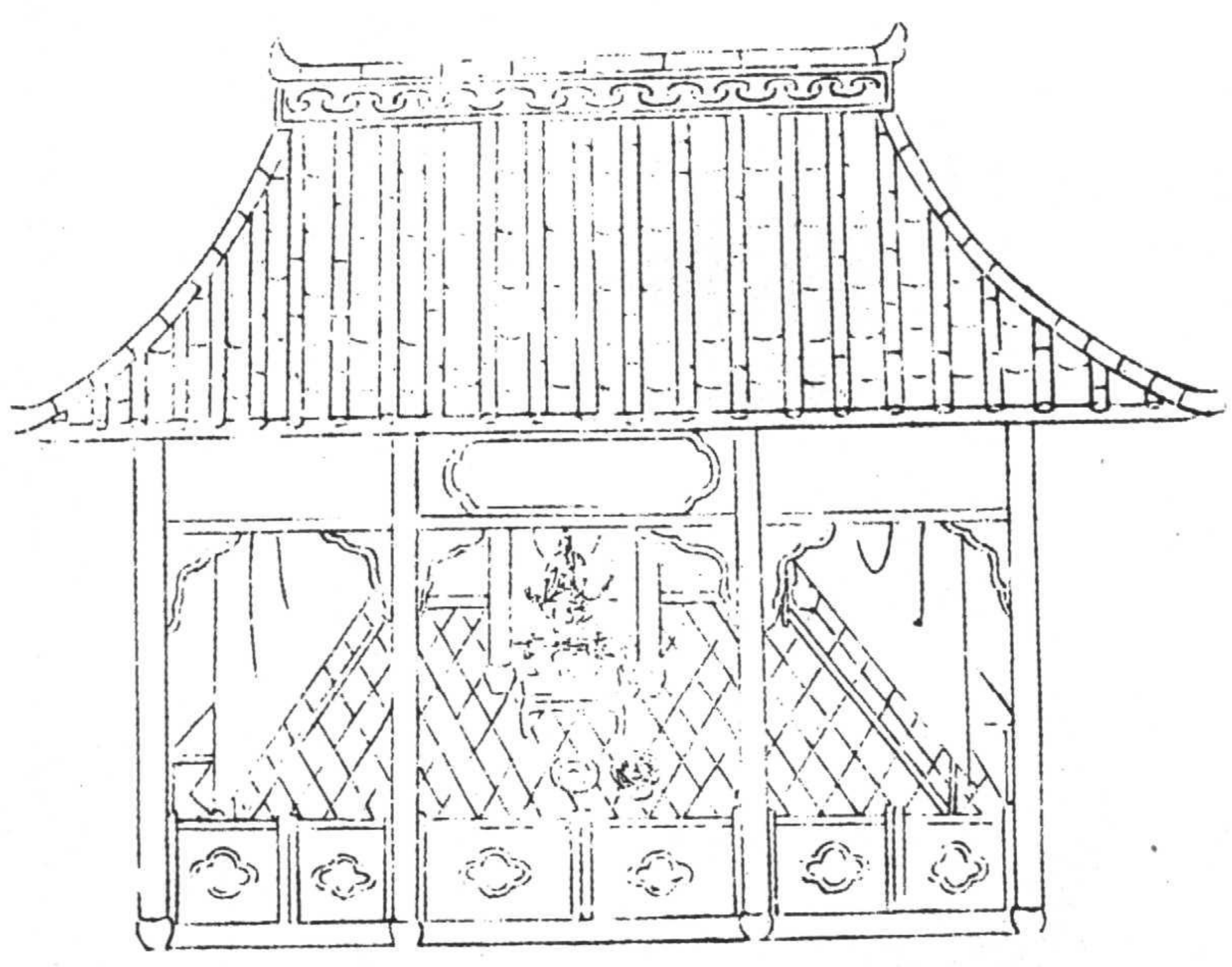

樂器(笛黃色,穗淡藍色。小鐘黃色。鼓架、鼓身淡褐色,鼓面黃色,槌淡褐色。小鏡鈸黃色。笙管褐色,底座黑色)

樂器

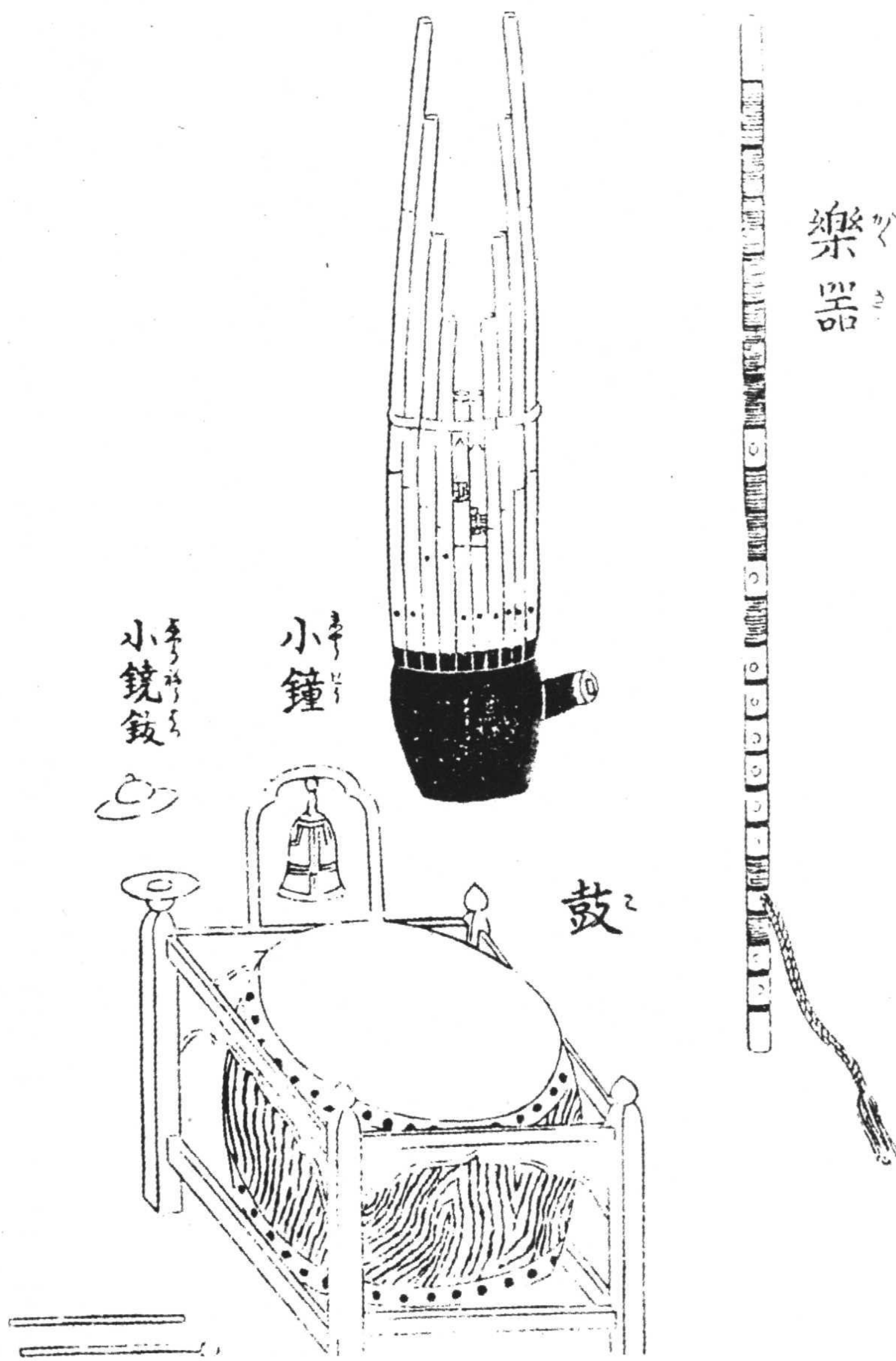

鼓

小鐘

小鏡鈸

## 官員參詣

官員往寺院參拜時，因事先通知，故屆時按照官階之高下，有時由住持及職僧至山門前迎接。

如大官來參拜，則敲響掛於禪堂之客版，各殿均敞開門扉，全體僧眾出來迎接。如為小官則僅由職僧出迎。

大官來時，撞響鐘樓之鐘，敲打大鼓奉樂請至佛殿拜佛。然後，由知客職僧名目立即領到方丈設椅子請坐。此時，與住持對坐交談，知客侍立於一側。由值座職僧名目獻茶、點心及時令鮮果，互致寒暄以響應。但禁獻酒煙。

離去時，則仍同樣送至山門。此時，來客之隨從須施給寺院多少不等之金銀，以為香金。

## 庶民參詣

庶民來寺參拜時，先至佛殿禮拜。有立即離去者，亦有到客房休息片刻，由值座按客人之身份獻茶或提供點心者，但其品種不等。

若因事找住持或為訪問求見時，則可求值座轉達，至方丈處面談。雖同為庶民，對大戶則有由監寺、知客等送迎之禮。

不拘貴賤高下，凡至客殿者，不論銀錢多少均施舍若干香金。亦有贈香燭者。

### 婦女參詣

婦女詣寺參拜時，有在參拜後立即離去者，亦有在客殿稍事休息者。此際無僧侶人等靠近。亦有另設婦女休息場所者。當需要茶水時，則由十二三歲之小沙彌捧進奉上。

雖有嚴禁婦女在一切寺院徘徊之官方禁令，但允許詣寺參拜。

### 宮女參詣

後宮宮女等詣寺參拜，如係天子參拜，則有隨侍參拜者。無僅由宮女至寺參訪之事。

### 僧家之年初

無在年始拜謁官府之事。但有由住持本人往檀家行拜年之禮。亦有由某一職事僧，持「某山、某禪寺衲某叩」之名帖前往之事。無饋贈護身符之事。

元旦三日後，往俗家拜年。但去交好之俗家，因常往來談話，對其無特殊之舉。而且，有在歲暮向檀家送菜蔬、水果、糟醃、糖漬物品之事。

## 選任

無總寺聯合之組織等事，亦無由官府發給朱印文書之事。決定後任住持時，由一山之職事僧人評議，選出勝任之僧人後，申報當地之知縣，由知縣定奪任命後任。

如無勝任之僧時，則書寫其他地方學德兼備之知識三人左右之名，申報官府。官府接到職事僧要求官府參與指定後任之請求時，在官府加以評議，可在職事僧選出之僧名中指定，或官府知曉有其他僧侶時，則告知僧侶，由雙方議定後任。

小寺則無須經官府評定。

## 進山式

後任進山就任。時，選定吉日入寺。

入寺之時，首座以下各職事僧人至山門外出迎，互相施禮。此時有固定格式之法語，不為俗家所知。進入寺內後，撞鐘敲鼓，由知客引導至各處拈香。禮法之後至方丈處暫事休息。然後，登上正殿前之壇上，拄柱杖，持拂子於椅子上就座，左右有侍立兩人，接受眾僧禮拜。此時，全山僧眾均來此以法語詢問種種事情。分別得到教示後，焚炷香禮拜。

儀式完畢後向官府申報。



在此之後，亦有自身去施主家拜訪告知已進寺者。此時無贈送扇子一類物品之事。

## 應付僧

禁止僧侶娶妻。但亦有名為應付僧者，雖不娶妻而吃肉，居住於市中，承接在家中舉辦佛事誦經等。

應付僧乃過去留傳下來之名稱，無人知曉其含義。

## 律宗 天台宗

律宗甚少，天台宗只限於天台山一山，浙江省天台縣北方國清寺等寺。別處無有。

律宗主要修行祈禱，穿着棉服，披灰色布袈裟衣，持鐵鉢。用食時，飯菜均置於鐵鉢中，不用筷子而以羹匙進食。

天台宗僧人之佛事儀式與禪宗相同。

## 僧與道

無僧道共居之寺院。寺院只有僧侶。

## 諸藝行事

寺院中雖有茶店，但絕無說唱演戲等事。做戲、角力、雜技等輕業，只限於在社內土地神、天后廟等地。行事。

## 道士

道士留髮，戴道冠，法衣與僧徒相同，均為布衣。功課為修煉密法，專門從事祈禱。其中修行太上老君之法術者守身清節，即張天師之類，稱之為正一道士。其他修煉雜法之類則娶妻食肉，多居住於市中，稱之為火居道士，不做功課。

## 僧道違法

僧道中如有違犯不如法者，輕罪時，由一山之住持以寺法、道法處置。如犯重罪，則由該地官府問罪，由知縣、知府裁判。如有大罪，即使是住持大和尚，亦須由官府審問，根據罪行輕重加以處理。

## 僧道官

道家亦由禮部統轄。禮部之下司設僧道官、僧祿司、道祿司等官職，執掌此等事宜。

## 護符

僧眾不管護符等事，而由道家從事。

## 三清上帝

道家之主神供奉三清上帝。三清上帝為中央玉清元始天尊、右側上清靈寶天尊、左側太清道德天尊。

與佛寺同樣，道家有住於一山者，亦有居住於市中者。其社壇裝飾等，與僧家亦無不同。

道士亦有巡迴於各地及入深山修煉之事。負笈戴道冠，但不拄杖。

## 檀越

施主據傳以往曾稱旦那，但當時只稱檀越。

江湖 結夏

江湖及僧侶夏日閉關修煉等事從略，此等事遠非俗家人所能知曉。

道士 道冠(道士領口白色, 外衣淺墨綠色。鞋面藍色, 鞋底白色。扇白色。道冠上部四卷均為白邊, 內為藍、綠、藍、綠四色。冠口部分下起有淡藍、白、藍、白、綠、白色六道橫紋。冠針黃色)

道士

道冠



## 跋

向者，余之在崎陽也。聽政之暇，使官屬近藤守重、林貞裕問清商其國之俗習，輒隨筆焉，又隨圖焉，終成一書。

其起稿之始，余偶罹疾而百事皆廢，及愈，瓜期已迫，故未脫稿齋還江戶。爾後，劇職不暇翻閱。因命臣津田永郁校訂，分為十三卷，示諸林祭酒，請序其端，且請名書。祭酒名以《清俗紀聞》，且序而還之，或勸上木，公諸同好。遂命剞劂，不日而刻成矣。澤正甫、中伯毅亦序其端。

嗚呼！雖編輯之名在余，彼官屬等力實為多矣，豈可虛其功哉？因備記與此役者姓名於卷末云。

寬正己未冬十月中川忠英跋

大通事	高尾維貞	彭城斐	清河壁	平野祐英
小通事	彭城明距	神代文鳳	潁川良友	彭城昌尊
	吉島潛	神代干貴	陽忠廉	平井惟德
	潁川惟賢	中山保高	彭城以貞	游龍賢

畫工

石崎融思

安田素教

清國蘇州

孟世燾

蔣恒

顧鎮

湖州

費肇陽

杭州

王恩溥

周恒祥

嘉興

任瑞