

周易图说总汇

上

李申 郭彧

编纂

华东师范大学出版社





# 周易

Z Y T S Z H

## 图说总汇

李申 郭彧 编纂

SWT1/1118/02

易漢學  
師承表

华东师范大学出版社



# 周易

Z Y T S Z H

## 图说总汇

李申 郭彧 编纂

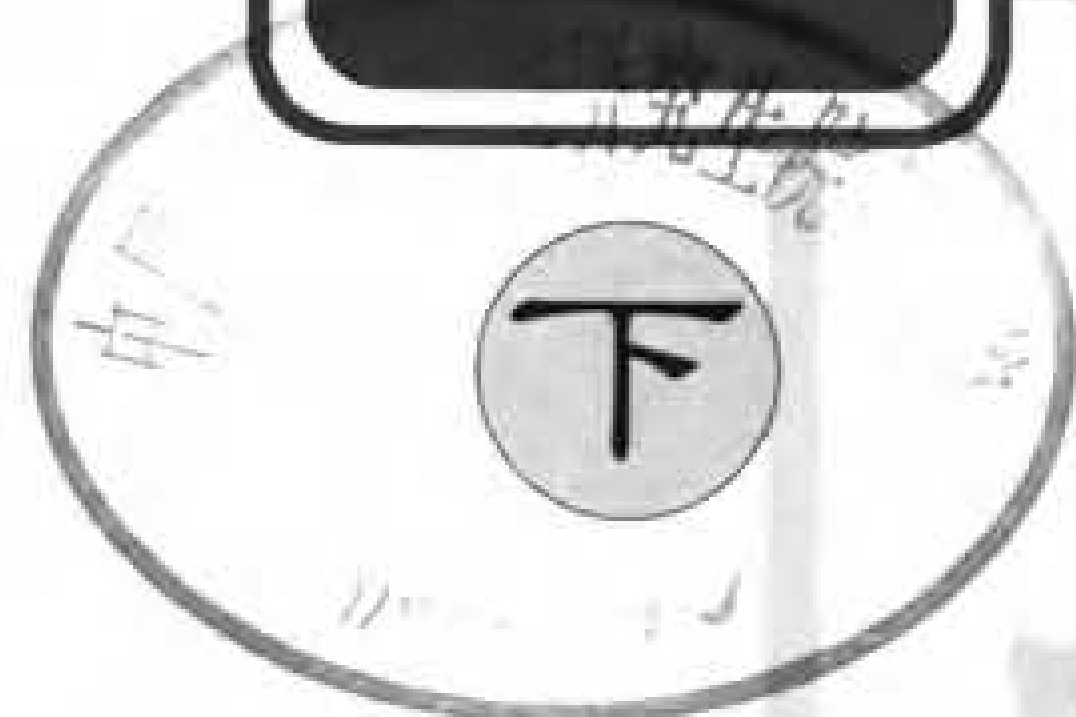

华东师范大学出版社

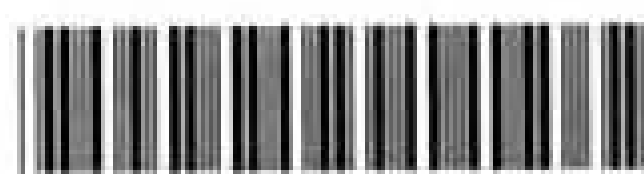

\*20028663\*

易漢學  
師承表



责任编辑 钟明奇  
封面设计 高山



ISBN 7-5617-3284-8

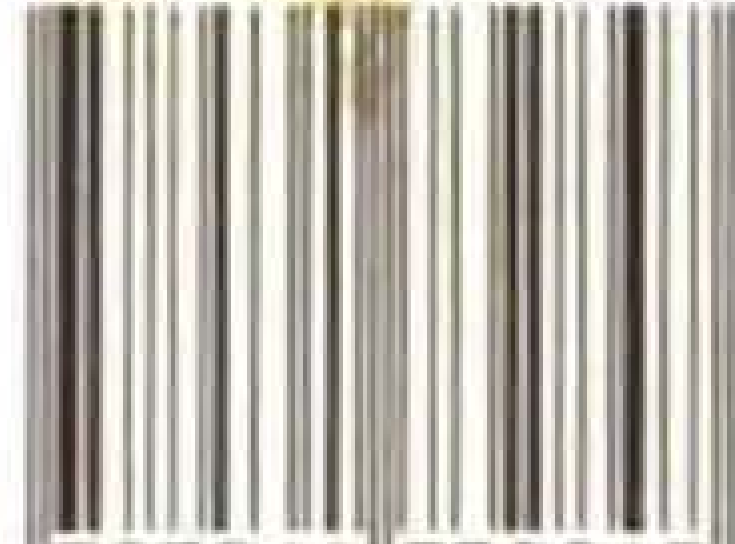

9 787561 732847 >

定价：888.00元

## 序

《易传·系辞》解释《易经》一书的结构说：“圣人设卦，观象系辞焉而明吉凶。”“象”指卦爻象即阴阳或刚柔爻象的变化，“辞”指卦爻辞即解释卦爻象吉凶涵义的文句。此是说，《易经》一书有两个系统：一是卦爻象变化的符号系统，一是解释卦爻象吉凶之义的文字系统。关于前一系统，《系辞》又说：“‘书不尽言，言不尽意’。然则圣人之意，其不可见乎？子曰：‘圣人立象以尽意。’”此是说，卦爻象可以充分表达圣人心中意念，比语言文字的表达功能更为深刻和丰富。因为卦爻象符号乃一类事物变化过程的象征，包容多种事项，人们可以从中领悟出多层涵意，不受文字、概念的局限。以某种形象或图象为媒介，表达心中的意念以及事物的义理，属于形象思维。“立象以尽意”这一命题，可以说是中国古代哲人关于形象思维最典型的表述。

在“圣人立象以尽意”的启发下，在易学史上逐渐形成以图象表达易理或事物变化法则的学风或学派，被称为“易图学”。易图学是象数易学的一个分支，流行于宋、明、清时期。它所提出的图式，其中影响大的有《河图》、《洛书》、《先天图》、《后天图》、《太极图》等。这些图式虽出于对《周易》经传中某些辞句的解释，但其意义，不限于解释经传中的文句，而富有深厚的哲理内涵。这些图式，或以阴阳爻象推移的程序，或以奇偶二数的排列组合，或二者兼而用之，来表达阴阳和五行之气流转和生化万物的过程，并且将其公式化、逻辑化，甚至数学化，作为解释世界的表法。这些图式，寻求宇宙的整体性，乃古代自然哲学的缩影，具有世界模式的意义。它表现了中国古代哲人运用形象思维和象数思维表达哲理和数

易漢學  
師承表



序

 師承表  
易漢學

理的高度智慧,以及对和谐、均衡、相反相成等价值理念的追求,并给人一种美的感受,从而为中华思想文化的发展增添了新的篇章。

这些图式所显示的义理,就其来源说,乃中国古代农业社会世界观在易学中的反映。它们都旨在表达中国大陆气候一年四季变化的过程和法则,易学史上称为“卦气说”。以其模式规范其它自然现象和人文现象变化的过程,未免削足适履,有其局限性。如清代易学大师王夫之所评论的:“若守其一隅,准诸一切”(《周易外传·系辞上传》第六章),即视其为普遍的模式,则有碍于揭示客观世界变化日新而又丰富多彩的内容。所言甚是。

我们今天研究易学史上的各种图说,应摆脱传统经学家解经的思路,如企图用这些图式说明八卦的起源;也不应将这些图式视为科学的公式,甚至向这些图式中寻找近现代的科技研究成果;而应将这些图式归结为一种历史文化现象,总结历代哲人和学者以图象或象数解释世界的经验教训,重点探讨其中蕴涵的思维方式,特别是其中蕴藏的逻辑思维和辩证思维的内容,从中汲取智慧,以锻炼和提高我们的思维能力。

为深入了解易图的性质及其形成和发展的过程,东方国际易学研究院同仁倡议编辑《周易图说总汇》,由对此课题素有研究的李申学委任主编,历时三年,终于完成此书。所收易图有四千余幅,洋洋大观,令人兴叹不已。此“总汇”虽为资料性的汇编,但对各种图说的源流、内容和版本,一一作了考证和解说,用功良深,为查阅易图演变的历史提供了翔实的资料,实乃当代易学史研究的一大成果,值得推荐。

任何“总汇”,不可能包罗一切,总难免有所遗漏和不妥之处,盼广大易学爱好者批评指正。

东方国际易学研究院院长 朱伯崑

1998年6月于北京大学

## 编者序

近年来兴起的《周易》热，易图是热中之热。讨论易图、揭开易图之秘的著作具有特别的感染力，吸引着人们的注意。这本资料集，就是为适应研究、关注易图的需要而编纂的。

从历史事实看来，易图创作的兴起是在宋代。不能说以前解易者就不作图，但是把易图看得如此重要、并且又花费这样大的精力去从事易图创作，却是宋代以前所没有的事。然而当时的创作者为了提高自己创作的地位，他们并不说那是自己的创作，而把那些重要的图说成是上帝所赐的圣物，说成是上古圣人所传的至宝，从而使这些易图具有了特殊重要的地位，引起了历代学者极大的兴趣和关注。不过，能够得到这种荣耀的也只是最初的几位创作者。到了后来，虽然仍有人不断把自己的创作说成是真正的上帝所赐、圣人所传，也不能得到人们的承认了，甚至还遭到非议和嘲笑。至于今天，如果有人仍然要步古人后尘，认易图是上古神物，说其中有无穷奥秘，并声称自己已经揭开了它，他们所应该得到的，就不仅是非议和嘲笑。然而实际与应该却总是恰恰相反，这是学术的不幸，也是时代的悲哀。这部资料汇集，当能告诉那些还想求真的人们一些历史的真实。而无论何年何月、何国何地，最有生命力的东西，只是真实的东西。所以，求真，是科学的使命，也是学者的责任。

然而这部资料集的目的决不是仅仅为了澄清一些被某些自命为大师、名家的人所搅乱了的事实真相，更重要的，是因为这些易图之中熔铸了古代许多思想家、甚至是一流思想家的智慧。他们关于易图的来源的说法是不可信的，决没有什么黄河里龙马负图、洛河中神龟

師承表  
易漢學



## 编者序



衍书之事，也没有什么伏羲则《河图》画卦、大禹则《洛书》作范。至于什么先天、后天之说，无极、太极之图，也多是后人托古、不足凭信的。但是古人为了论证他们的说法，曾经动用了极大的、甚至是自己的全部智慧，把这些图象和《周易》的内容，和他们当时所创造的哲学道理、所知道的科学知识联系起来，使几个黑白点、几条曲直线，去体现许多深奥的道理，表现非常丰富的内容。这些易图本身在今天已经没有什么现实的意义，正如古人的许多精巧制作今天也只能被放在博物馆里一样，但其中所体现的智慧，却是我们永远值得研究、应该继承和发扬的。

和一切美好的东西都有蹩脚的效颦者一样，在易图领域就更是如此。最初或继起的易图作者，他们用那简单的点、线去图解易学的道理，使人耳目一新，对人们迅速、形象地理解易学，给予了很大的帮助。然而从宋代开始，就有人把自己对易学的肤浅理解牵强地形诸图象，后来，许多易图也只是花样翻新，其内容则是越来越贫乏，成为游戏之作了。

一般来说，抽象的思想是不可形诸图象的，特别是复杂而高深的思想，就更是如此。许多易图的作者也明白这个道理，而他们之所以要创作易图，也只是为了初学者的方便。至于本来就没有或只有很少一点值得面世的思想，却要创作一幅又一幅图象以哗众，这样创作出来的内容贫乏的图象不仅于人无益，而且使人生厌了。这些图象，会使我们从中得到一些教训。

为了我们的目的，这部资料汇集尽可能完备地收录了历史上出现过的易图，从商、周、汉、唐始，到辛亥革命前后止，采书千余种，集图4000余幅。不敢说已经包罗齐全，只能说是大体具备。历史上易图创作的面貌，借此书基本上反映出来了。

所谓易图，依我们的理解，第一是易学著作中的图象，第二是其它著作中涉及《周易》卦象和易学命题的图象。这两类图象，我们都视为易图，收进本书。此外与易图间接相关的，比如医学中的运气图，我们也收了几幅，以便读者研究和比较。

为了方便读者，也为了能够反映易图创作的发展脉

## 编者序

络,我们对这数千幅图象大体上进行了分类。分类的原则,基本上依照传统:《河图》、《洛书》一类,《先天图》一类,《太极图》一类。这三类最为重要,也最引人注目,是易图学研究的重点。然而由于易图的目的是图解《易经》、《易传》,图解易学发展中所出现的那些概念、命题,而《周易》本身和易学又涉及古代文化的各个方面,易图也就随之进入这些领域。对于图解《周易》自身的,我们将之分为“解易卦象类”、“易学命题类”、“卦变图类”和“揲著之法类”;对于涉及其他领域的,则分为“易学天文图类”、“易学数学类”、“易学律吕类”、“易学医道类”和“翼易玄虚洪范类”。由于道教和易学特别是和易图的特殊关系,道教中创作的易图,除一部分因为特别需要而归入太极等类之外,一般则单列为“道教易图类”。每类易图,大体按年代编排,只有少数错乱年代,以强调易图的前后联系。至于道教中的易图,则只依三种大型道书(《道藏》、《道藏辑要》、《藏外道书》)的前后次序排列。

易图创作到了后来,则互相交叉,彼此融合,所以上述的分类只能是大体上的,至于哪幅易图该入哪类,也只能相机行事,或依图形,或据图名,或依内容,难有一定之规,中间定有不当之处,尚请读者多加批评,以便改进。

这部易图汇集尽可能包罗全部易图,不是为了展览易图创作的繁富,而主要是为了展示易图发生、发展的历史,展示易图在整个中国文化中的地位。也只有了解易图发生、发展的历史,明白易图在中国文化史中的地位,才能真正理解易图,也才能从易图中得到应该得到的东西。为了这一目的,我们也选录了一些与易图有关的历史文献。这些文献,不是过去易图研究中曾经多次提到或援引的,就是以后的易图研究中将会接触到的。当然,要理解易图,最好是较多地了解中国传统文化,并且了解得越多越好,但是我们这里不可能收录更多的文献,只能挑选那些我们认为关系较大又较直接的。这些文献,依据其和某类易图关系的远近,分别作为正文或附录,放在该类易图前后。我们相信,一些真正想了解易图发生、发展的历史与想了解易图的历史意义的人们,对这些文献一定会兴趣浓厚,因为这使他们在研究中免

師承表  
易漢學



## 编者序

去了许多查找之劳。

这部资料集收集的主要是易图,然而它所关涉的文化领域决不仅仅限于《周易》和易学。许多研究者已经熟悉,《太极图》问题首先就是宋明理学研究中的一个基本课题;由于历史的原因,它还成了道教研究中的一个基本问题。人们还不大熟悉的是,《河图》也不仅是易学问题,而首先是一般中国古代传统文化研究中的重要问题,特别是汉代文化研究中的重要问题。因此,这部资料汇集不仅是为易学研究者提供的,也是为所有从事中国传统文化研究的人们提供的。

易图的创作初衷,首先是为了解决易学发展中所遇到的问题,但也是为了人们读易的方便,为了使人们能迅速而扼要地了解易学的内容,就这一内容来说,今天仍然没有失去它的意义。所以,这部资料汇集也将为一般易学爱好者所喜爱。

这部资料集从酝酿到编成,历时数年之久,它是东方国际易学研究院的重点科研项目,其间得到了院长朱伯崑、副院长丘亮辉、董光璧等先生的大力支持和指导,郑万耕、廖明春、张其成等同志参加了本书的某些工作,并提供了宝贵的修改意见,在此一并表示谢意。

本资料集存在的缺点和错误,诚恳盼望指正。

编者 李申 郭彧

1998年2月

易漢學  
師承表

目 录

卷 上

壹 《河图》、《洛书》编

一、先秦及汉初的《河图》、《洛书》说 ..... (3)

- 1. 《尚书·顾命》 ..... (3)
- 2. 《论语·子罕》 ..... (4)
- 3. 《墨子·非攻下》 ..... (4)
- 4. 《随巢子》(《北堂书钞·地部》引) ..... (4)
- 5. 《周易·系辞上传》 ..... (4)
- 6. 《周易·系辞下传》 ..... (5)
- 7. 《穆天子传》 ..... (5)
- 8. 《鹖冠子·度万》 ..... (6)
- 9. 《吕氏春秋·恃君览·观表》 ..... (6)
- 10. 《竹书纪年》 ..... (7)
- 11. 《管子·小匡》 ..... (7)
- 12. 《礼记·礼运》 ..... (8)
- 13. 《史记·孔子世家》 ..... (8)
- 14. 《淮南子·俶真训》 ..... (8)
- 15. 《淮南子·本经训》 ..... (8)

附录

- 1. 《周礼·地官司徒》 ..... (8)
- 2. 《周礼·夏官司马·职方氏》 ..... (8)
- 3. 《淮南子·精神训》 ..... (9)
- 4. 《史记·萧相国世家》 ..... (9)

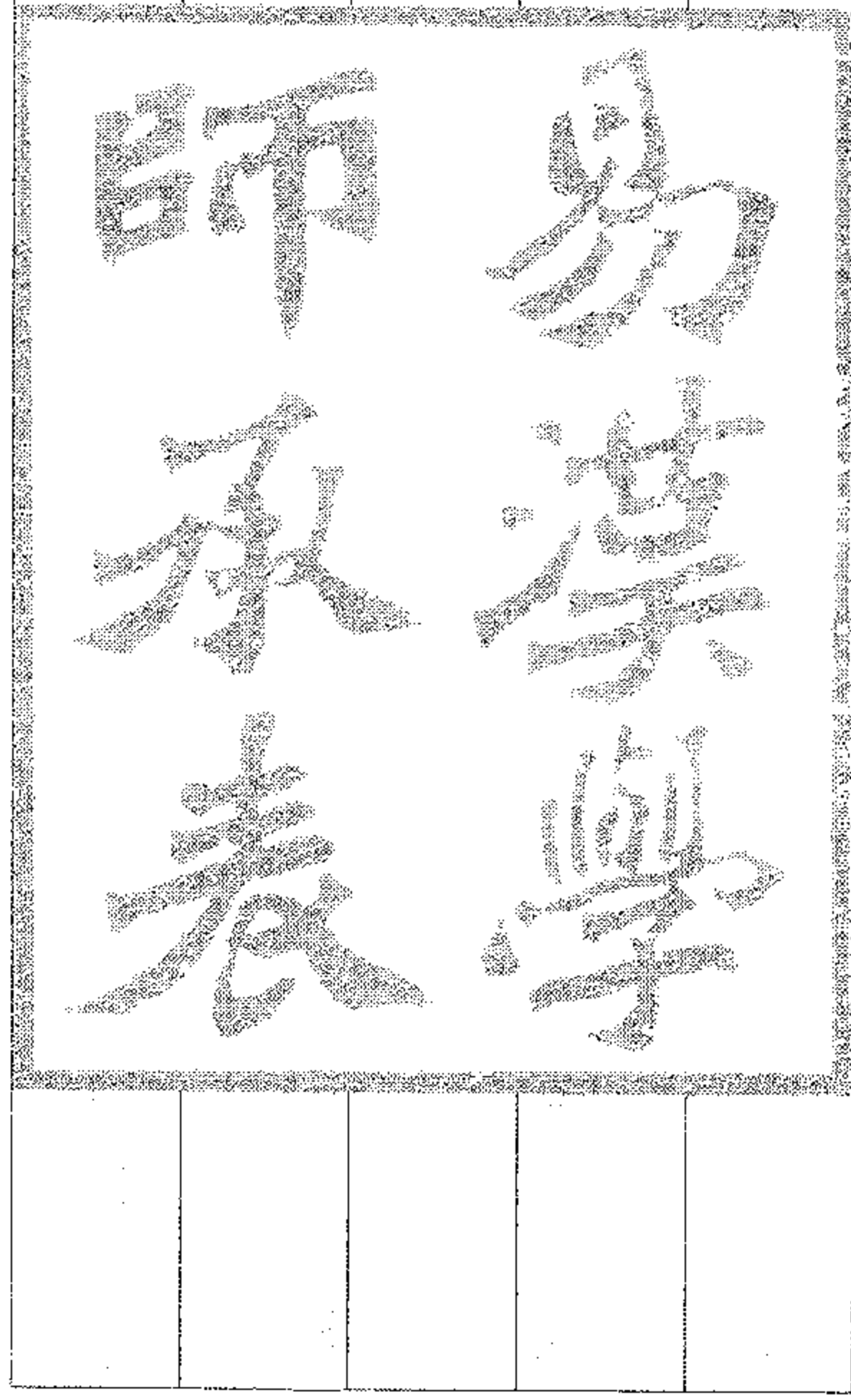

目

录

5. 《史记·刺客列传》 ..... (9)
6. 《后汉书·马融传》 ..... (9)
7. 胡瑗《周易口义》 ..... (9)

## 二、两汉时代的《河图》、《洛书》 ..... (10)

### (一) 汉代《河图》、《洛书》本文(残留) ..... (10)

1. 《河图》 ..... (10)
2. 《河图天灵》 ..... (12)
3. 《河图皇参持》 ..... (13)
4. 《河图括地象》 ..... (13)
5. 《河图始开图》 ..... (13)
6. 《河图挺佐辅》 ..... (13)
7. 《河图玉版》 ..... (14)
8. 《龙鱼河图》 ..... (14)
9. 《河图禄运法》 ..... (14)
10. 《河图稽命征》 ..... (14)
11. 《洛书》 ..... (14)
12. 《洛书灵准听》 ..... (15)
13. 《洛书甄曜度》 ..... (15)
14. 《洛书摘六辟》 ..... (15)

### (二) 汉代《河图》、《洛书》的篇数与内容

..... (15)

1. 《春秋说题辞》 ..... (15)
2. 张衡《请禁绝图讖疏》 ..... (15)
3. 《孝经援神契》 ..... (16)
4. 郑玄《周易注》(王应麟辑) ..... (16)
5. 《隋书·经籍志》 ..... (16)
6. 李鼎祚《周易集解》 ..... (17)
7. 《尚书璇玑铃》 ..... (18)
8. 《春秋·运斗枢》 ..... (18)

#### 附录

1. 孔安国注《古文尚书·顾命》 ..... (18)
2. 孔安国注《古文尚书·洪范》 ..... (18)
3. 孔安国注《论语·子罕》 ..... (18)

目  
录

- (三) 《河图》、《洛书》的出世方式 ..... (18)
1. 《尚书帝命验》 ..... (18)
  2. 《尚书中候》 ..... (18)
  3. 《春秋元命苞》 ..... (20)
  4. 《春秋文耀钩》 ..... (20)

- (四) 汉代《河图》、《洛书》的应用(二例) ..... (20)
1. 《汉书·王莽传》 ..... (20)
  2. 《后汉书·祭祀志》 ..... (20)

- (五) 汉儒《河图》、《洛书》论 ..... (22)
1. 扬雄《核灵赋》 ..... (22)
  2. 班固《汉书·五行志》 ..... (22)
  3. 班固《汉书叙传》 ..... (22)
  4. 王充《论衡·感虚篇》 ..... (22)
  5. 王充《论衡·问孔篇》 ..... (22)
  6. 王充《论衡·宣汉篇》 ..... (23)
  7. 王充《论衡·正说篇》 ..... (23)
  8. 王充《论衡·书解篇》 ..... (23)
  9. 王充《论衡·纪妖篇》 ..... (23)
  10. 王充《论衡·实知篇》 ..... (24)
  11. 王充《论衡·自然篇》 ..... (24)
  12. 张衡《东京赋》 ..... (24)

附录：汉代易学家材料

1. 《汉书·儒林传》 ..... (24)
2. 《后汉书·儒林传》 ..... (27)
3. 清·吴翊寅《易汉学师承表》 ..... (28)

三、魏晋至宋初的《河图》、《洛书》 ..... (33)

- (一) 魏晋至宋初出世的《河图》、《洛书》 ..... (33)
1. 《三国志·魏书·明帝纪》裴松之注引  
《魏氏春秋》 ..... (33)
  2. 《魏明帝诏(青龙四年)》(载《三国志·  
魏书·管宁传》) ..... (33)
  3. 《宋书·符瑞志》 ..... (33)
  4. 《魏书·灵征志》 ..... (34)





目

录

易漢學  
師承表

5. 《资治通鉴》(卷二〇四) ..... (34)
6. 《新唐书·宗楚客传》 ..... (34)
7. 《续资治通鉴》(卷二十七) ..... (34)
8. 苏辙《龙川别志》 ..... (35)
9. 《宋史·礼志》 ..... (35)

## 附录

1. 《宋史·王旦传》 ..... (36)
2. 《宋史·王钦若传》 ..... (36)
3. 《宋史·王曾传》 ..... (36)

## (二) 魏晋至宋初儒者论《河图》、《洛书》

- ..... (37)
1. 郑玄《六艺论》 ..... (37)
  2. 皇甫谧《帝王世纪》 ..... (37)
  3. 郭璞《山海经注》 ..... (37)
  4. 《宋书·礼志》 ..... (37)
  5. 刘勰《文心雕龙·原道》 ..... (37)
  6. 《宋书·符瑞志》 ..... (37)
  7. 孔颖达《周易正义·序》 ..... (38)
  8. 孔颖达《周易正义疏》 ..... (38)
  9. 孔颖达《尚书正义疏》 ..... (38)
  10. 孔颖达《礼记正义疏》 ..... (38)
  11. 裴度《神龟负图出河赋》 ..... (39)
  12. 《旧唐书·五行志序》 ..... (39)
  13. 邢昺《论语疏》 ..... (39)
  14. 乐史《太平寰宇记》 ..... (39)

## (三) 《河图》、《洛书》与曹魏、蜀汉之受命

- ..... (39)
1. 《三国志·魏书·文帝纪》裴松之注 ..... (39)
  2. 陈寿《三国志·蜀书·先主传》 ..... (40)

## 四、刘牧黑白点《河图》、《洛书》 ..... (42)

1. 刘牧《易数钩隐图》 ..... (42)
2. 刘牧《易数钩隐图遗论九事》 ..... (69)

附录：宋初道教河洛论

张君房《云笈七签·轩辕本纪》…………… (70)

## 五、刘牧《河图》、《洛书》的流传…………… (71)

1. 李觏《删定易图论》…………… (71)

2. 林栗《周易经传集解》…………… (86)

## 六、朱熹《河图》、《洛书》及其在南宋时期的流传…………… (104)

## 七、宋明学者《河图》、《洛书》论…………… (122)

1. 欧阳修《易童子问》…………… (122)

2. 阮逸《关子明易传》…………… (123)

3. 王安石《河图洛书义》…………… (124)

4. 张载《横渠易说》…………… (124)

5. 邵雍《观物外篇》…………… (124)

6. 《二程遗书·伊川先生语一》…………… (124)

7. 《二程遗书·伊川先生语四》…………… (124)

8. 苏轼《东坡易传》…………… (124)

9. 薛季宣《艮斋浪语集·河图洛书辨》…………… (125)

10. 朱熹《文公易说》…………… (125)

11. 《朱子语类》…………… (127)

12. 李衡《周易义海撮要》…………… (128)

13. 张栻《南轩易说》…………… (128)

14. 杨万里《诚斋易传》…………… (128)

15. 项安世《周易玩辞·河图洛书》…………… (128)

16. 魏了翁题司马子己易图…………… (129)

17. 杨简《杨氏易传》…………… (129)

18. 叶适《习学记言》…………… (129)

19. 王应麟《玉海》…………… (129)

20. 林至《易裨传·极数篇》…………… (130)

21. 王宗传《童溪易传》…………… (130)

22. 赵汝楳《易雅·图书释第十八》…………… (130)

23. 蔡沈《洪范皇极内篇》…………… (131)

24. 祝泌《观物篇解》…………… (131)

25. 鲍云龙《天原发微》…………… (132)

26. 俞琰《周易集说·系辞上传四》…………… (132)

目

录

易漢學  
師承表

目

录

27. 俞琰《读易举要·河图洛书之附会》…… (133)  
 28. 雷思齐《易图通变·河图辨征》…… (134)  
 29. 雷思齐《易图通变·河图遗论》…… (135)

## 附录

1. 《易乾凿度》…… (139)  
 2. 汉·徐岳《数术记遗》…… (139)  
 3. 南宋·志磐《佛祖统纪》…… (139)  
 4. 《黄帝内经·灵枢·九宫八风》…… (139)  
 5. 太乙九宫占盘…… (140)  
 30. 陈应润《周易爻变易蕴·自序》…… (140)  
 31. 陈应润《周易爻变易蕴·序图说》…… (140)  
 32. 陈应润《周易爻变易蕴·大衍之数说》  
 …… (141)  
 33. 宋濂《河图洛书说》…… (141)  
 34. 归有光《易图论后》…… (143)  
 35. 章潢《图书编·河图洛书总叙》…… (144)  
 36. 章潢《图书编·河图洛书总考》…… (144)  
 37. 章潢《图书编·河图洛书总论》…… (145)  
 38. 章潢《图书编·图书一致》…… (145)  
 39. 章潢《图书编·图书一皆居下》…… (146)  
 40. 章潢《图书编·生克总论》…… (147)

## 八、元明新创之《河图》、《洛书》…… (148)

- 吴澄《易纂言·系辞传上》…… (148)

## 九、元明时期朱熹《河图》、《洛书》的流传

- …… (183)

## 十、清初学者《河图》、《洛书》论…… (232)

1. 黄宗羲《易学象数论·序》…… (232)  
 2. 黄宗羲《易学象数论》…… (233)  
 3. 黄宗炎《图学辨惑原序》…… (237)  
 4. 黄宗炎《图学辨惑·河图洛书辨》…… (238)  
 5. 王夫之《周易稗疏·系辞传》…… (240)  
 6. 王夫之《周易外传》…… (240)  
 7. 毛奇龄《河图洛书原舛编》…… (241)

8. 毛奇龄《仲氏易》 ..... (252)

9. 毛奇龄《易小帖》 ..... (253)

10. 胡渭《易图明辨题辞》 ..... (254)

11. 胡渭《易图明辨·河图洛书》 ..... (254)

12. 阎若璩《古文尚书疏证》 ..... (256)

13. 胡煦《周易函书约存》 ..... (257)

14. 江永《河洛精蕴》 ..... (257)

15. 惠栋《周易述》 ..... (266)

16. 惠栋《易汉学·辨河图洛书》 ..... (267)

附录:《四库全书总目提要》(选)

1. 《易数钩隐图》(宋·刘牧撰)提要  
..... (268)

2. 《易学》(宋·王湜撰)提要 ..... (268)

3. 《汉上易传》(宋·朱震撰)提要 ..... (268)

4. 《易通变》(宋·张行成撰)提要 ..... (268)

5. 《洪范皇极内篇》(宋·蔡沈撰)提要  
..... (269)

6. 《易图通变》(宋·雷思齐撰)提要 ..... (269)

7. 《大易象数钩深图》(元·张理撰)提要  
..... (269)

8. 《大易缉说》(元·王申子撰)提要 ..... (269)

9. 《周易图说》(元·钱义方撰)提要 ..... (270)

10. 《周易爻变义蕴》(元·陈应润撰)提要  
..... (270)

11. 《易外别传》(元·俞琰撰)提要 ..... (270)

12. 《周易玩辞困学记》(明·张次仲撰)  
提要 ..... (270)

13. 《遁甲演义》(明·程道生撰)提要 ..... (270)

14. 《周易稗疏》(清·王夫之撰)提要 ..... (271)

15. 《河图洛书原舛编》(清·毛奇龄撰)  
提要 ..... (271)

16. 《易学象数论》(清·黄宗羲撰)提要  
..... (271)

17. 《周易象辞》(清·黄宗炎撰)提要 ..... (271)

18. 《易图明辨》(清·胡渭撰)提要 ..... (271)

19. 《田间易学》(清·钱澄之撰)提要 ..... (272)

目

录

易漢學  
師承表

目

录

易漢學  
師承表

20. 《易翼述信》(清·王又朴撰)提要 ..... (272)

21. 《周易玩辞集解》(清·查慎行撰)提要  
..... (272)

## 十一、清代《河图》、《洛书》 ..... (273)

### 貳 《先天图》编

#### 一、宋代《先天图》 ..... (355)

#### 二、郑夬卦变说 ..... (446)

1. 沈括《梦溪笔谈》 ..... (446)

2. 朱震《汉上易传》 ..... (446)

3. 程大昌《易原·辨疑》 ..... (446)

#### 三、《先天图》传承诸说 ..... (449)

1. 程颢《邵尧夫先生墓志铭》 ..... (449)

2. 邵伯温《易学辨惑》(《四库全书》本)..... (449)

3. 沈括《梦溪笔谈·易象》 ..... (454)

4. 冯椅《厚斋易学·附录二》 ..... (455)

5. 王偁《东都事略·儒学传》 ..... (455)

6. 朱熹《文公易说·答虞大中》 ..... (455)

7. 郭雍之说(林至《易裨传》引) ..... (456)

8. 《宋史·邵雍传》 ..... (456)

#### 四、元明《先天图》 ..... (457)

#### 五、明清《先天图》论 ..... (584)

1. 王廷相《王氏家藏集·雅述》 ..... (584)

2. 归有光《易图论上》 ..... (584)

3. 黄宗羲《易学象数论》(《先天图》部分)  
..... (585)

4. 黄宗炎《图学辨惑》(《先天图》部分)..... (588)

5. 王夫之《周易稗疏·系辞》 ..... (593)

6. 王夫之《周易稗疏·说卦》 ..... (593)



- 7. 王夫之《周易外传·未济》 ..... (594)
- 8. 王夫之《周易外传·系辞上传》 ..... (594)
- 9. 王夫之《周易外传·系辞下传》 ..... (595)
- 10. 王夫之《周易外传·说卦传》 ..... (595)
- 11. 王夫之《周易外传·序卦传》 ..... (595)
- 12. 毛奇龄《仲氏易》 ..... (596)
- 13. 毛奇龄《易小帖》 ..... (597)
- 14. 李塉《周易传注》 ..... (598)
- 15. 胡渭《易图明辨·先天古易上》 ..... (601)
- 16. 胡渭《易图明辨·先天古易下》 ..... (603)
- 17. 惠栋《易例·卦无先天》 ..... (605)
- 18. 惠栋《易汉学·辨两仪四象》 ..... (606)

六、清代《先天图》 ..... (607)

七、邵雍《观物篇》 ..... (767)

# 卷 中

## 参《太极图》编

一、宋代《周氏太极图》论及相关资料 ..... (801)

附录

- 1. 先秦天地生成论有关资料 ..... (803)
- 2. 汉代天地生成论 ..... (804)

(一) 宋代《周氏太极图》资料 ..... (808)

- 1. 潘兴嗣《濂溪先生墓志铭》 ..... (808)
- 2. 朱震《进易传表》  
(见《河洛先天太极诸图总附录》) ..... (808)
- 3. 胡宏《通书序略》 ..... (808)
- 4. 《宋史·朱震传》 ..... (809)
- 5. 《宋史·穆修传》 ..... (809)
- 6. 《宋史·周敦颐传》 ..... (810)
- 7. 度正《周敦颐年谱》 ..... (811)

目 录

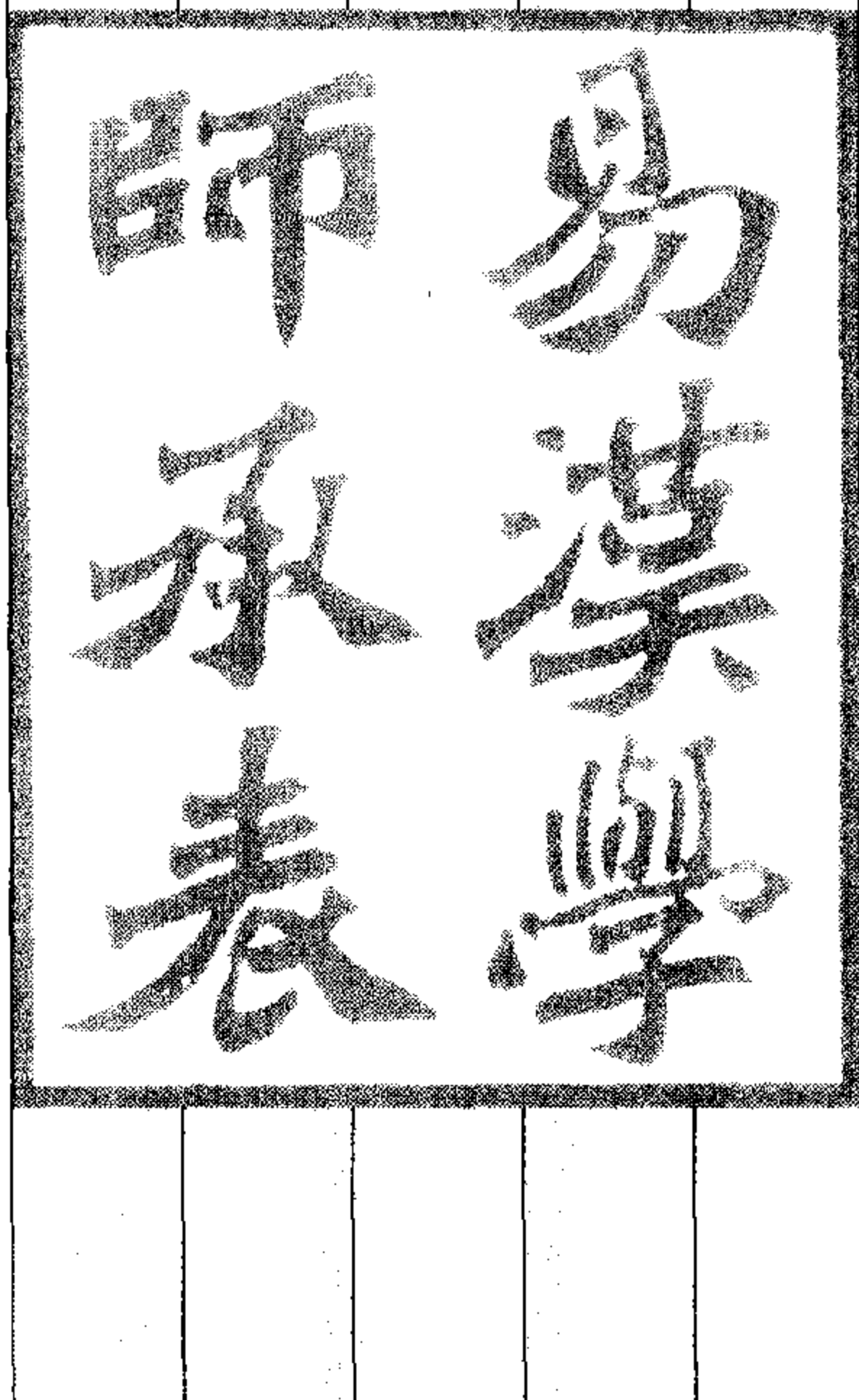

## 目

## 录

8. 刘因《太极图后记》 ..... (817)
9. 历代表彰周敦颐事略 ..... (818)
10. 朱熹《太极图解》  
(节录自正谊堂本《周濂溪集》) ..... (822)
11. 朱熹《周子太极通书后序》 ..... (827)
12. 朱熹《再定太极通书后序》 ..... (828)
13. 朱熹《答胡广仲书》 ..... (829)
14. 朱熹《答杨子直书》 ..... (829)
15. 朱熹《答廖子晦书》 ..... (830)
16. 朱熹《答直卿书》 ..... (830)
17. 朱熹《记濂溪传》 ..... (830)
18. 朱熹《又延平本》 ..... (830)
19. 朱熹《江州重建濂溪先生书堂记》 ..... (831)
20. 朱熹《隆兴府学濂溪先生祠记》 ..... (831)
21. 朱熹《韶州州学濂溪先生祠记》 ..... (832)
22. 朱熹《题太极西铭解后》 ..... (833)
23. 朱熹《奉安濂溪先生祠文》 ..... (833)
24. 朱熹《袁州州学三先生祠记》 ..... (833)
25. 朱熹《徽州婺源县学三先生祠记》 ..... (834)

## 附录

1. 苏轼《茂叔先生濂溪诗呈次元仁弟》  
..... (835)
2. 黄庭坚《濂溪词并序》 ..... (835)
3. 祁宽《通书后跋》 ..... (835)
4. 张栻《通书后跋》 ..... (836)
5. 度正《书文集目录后》 ..... (836)
6. 张栻《道州重建先生祠记》 ..... (836)
7. 张栻《广东宪司先生祠记》 ..... (837)
8. 张栻《南康军新立先生祠记》 ..... (837)
9. 张栻《静江府学三先生祠记》 ..... (837)
10. 张栻《尤溪县传心阁铭并记》 ..... (838)
11. 杨万里《邵州希濂堂记》 ..... (838)
12. 王似《江州州学四先生祠记》 ..... (838)
13. 龚维蕃《道州重建先生祠记》 ..... (838)
14. 魏了翁《道州濂溪书院记》 ..... (838)
15. 魏了翁《道州宁远县先生祠记》 ..... (838)

易學  
師承表

目 录

16. 魏了翁《宝庆府濂溪周元公先生祠堂记》 ..... (838)

17. 魏了翁《合州建先生祠记》 ..... (838)

18. 黄榦《鄂州州学四贤祠记》 ..... (839)

19. 邹补之《广东宪台先生祠记》 ..... (839)

20. 蔡抗《广东宪司重建先生祠记》 ..... (839)

(二) 朱陆太极之争 ..... (839)

    1. 朱熹《答陆九韶书》 ..... (839)

    2. 朱熹《答陆九渊书》 ..... (840)

**二、道教对《周氏太极图》的改造等** ..... (845)

附录

    1. 《上方大洞真元妙经品》 ..... (856)

    2. 《上方大洞真元妙经图》 ..... (858)

    3. 张宇初《太极释》 ..... (861)

**三、儒家对《周氏太极图》的尊崇和评论** ..... (863)

    1. 毛奇龄《仲氏易》 ..... (879)

    2. 毛奇龄《太极图说遗议》 ..... (879)

    3. 朱彝尊《太极图授受考》 ..... (892)

    4. 黄宗炎《太极图说辩》 ..... (893)

    5. 黄宗炎《忧患学易·太极图辩》 ..... (900)

    6. 胡渭《易图明辨》 ..... (902)

    7. 惠栋《易汉学》 ..... (902)

**四、佛教与《周氏太极图》** ..... (904)

    1. 度正《书周敦颐年谱后》 ..... (908)

    2. 《归元直指集》 ..... (908)

    3. 《濂溪志》(录自《宋元学案·濂溪学案》) ..... (908)

    4. 黄宗羲论《太极图》渊源(录自《宋元学案·濂溪学案》) ..... (908)

    5. 黄百家论《太极图》渊源(录自《宋元学案·濂溪学案》) ..... (909)

    6. 空谷景隆语与忽滑谷快天评 ..... (910)

易漢學 師承表

目

录

易漢學  
師承表

## 五、其他《太极图》…………… ( 912 )

(一) “旧有此图”式…………… ( 912 )

(二) 阴阳鱼式及其前驱…………… ( 915 )

附录

1. 袁桷《易三图序》  
(录自《四库全书》本《清容居士集》)  
…………… ( 921 )

2. 《宋史·蔡元定传》…………… ( 922 )

3. 胡渭《易图明辨·先天太极》…………… ( 922 )

(三) 《来氏太极图》及其前驱…………… ( 936 )

(四) 虚中空心式及其衍图…………… ( 949 )

(五) 其他各式《太极图》…………… ( 975 )

## 六、宋至清初诸儒太极观…………… ( 994 )

1. 司马光(《温公易说》)…………… ( 994 )

2. 苏轼(《东坡易传》)…………… ( 994 )

3. 张载(《正蒙》)…………… ( 994 )

4. 邵伯温(录自王植《皇极经世书解》)…………… ( 995 )

5. 朱震(《汉上易传》)…………… ( 995 )

6. 王湜(《易学》)…………… ( 995 )

7. 张行成(《皇极经世观物外篇衍义》)…………… ( 996 )

8. 《易通变》…………… ( 997 )

9. 《皇极经世索隐》…………… ( 997 )

10. 林栗(《周易经传集解》)…………… ( 997 )

11. 程迥(《周易古占法》)…………… ( 998 )

12. 杨万里(《诚斋易传》)…………… ( 999 )

13. 张栻(《南轩易说》)…………… ( 999 )

14. 方实孙(《淙山读周易·自序》)…………… ( 999 )

15. 赵汝楫(《易雅》)…………… ( 999 )

16. 鲍云龙(《天原发微》)…………… ( 1000 )

17. 雷思齐(《易图通变》)…………… ( 1002 )

- 18. 吴澄(《易纂言》) ..... (1002)
- 19. 俞琰(《周易集说》) ..... (1003)
- 20. 王申子(《大易缉说》) ..... (1003)
- 21. 曹端(《四库全书》本《曹月川集》) ..... (1006)
- 22. 章潢(《图书编》) ..... (1007)
- 23. 蔡清(《易经蒙引》) ..... (1008)
- 24. 来知德(《周易集注》) ..... (1011)
- 25. 王夫之(《周易外传》) ..... (1011)

**七、河洛先天太极诸图总附录** ..... (1014)

- 1. 朱震《进易传表》(《四库全书》本) ..... (1014)
- 2. 彭晓《周易参同契分章通真义》  
(录自《道藏》容三至容五) ..... (1014)
- 3. 陈抟其人：
  - ① 邵伯温说陈抟  
(录自《易学辨惑》,《闻见前录》) ..... (1037)
  - ② 王辟之说陈抟  
(录自《澠水燕谈录》) ..... (1039)
  - ③ 魏泰说陈抟(录自《东轩笔录》) ..... (1039)
  - ④ 文同说陈抟(录自《丹渊集》) ..... (1039)
  - ⑤ 冯椅说陈抟  
(录自《厚斋易学·先儒著述下》) ..... (1040)
  - ⑥ 赵秉文说陈抟  
(录自《滏水集·希夷先生祠堂记》) ..... (1040)
  - ⑦ 《宋史·隐逸上·陈抟传》 ..... (1040)
  - ⑧ 《道藏·历世真仙体道通鉴》 ..... (1041)
  - ⑨ 张辂《太华希夷志》 ..... (1045)

**肆 卦 变 图 编**

**一、卦变图** ..... (1057)

**二、卦变说** ..... (1429)

- 1. 虞翻(录自李鼎祚《周易集解》)  
..... (1429)

目 录

易 漢 學  
師 承 表



目

录

易漢學  
師承表

2. 程颐《伊川易传》…………… (1431)
3. 苏轼《东坡易传》…………… (1433)
4. 朱震《汉上易传》…………… (1434)
5. 朱熹《周易本义》释卦变之十九例 …… (1437)
6. 朱熹《朱子语类》…………… (1439)
7. 杨万里《诚斋易传》…………… (1440)
8. 项安世《周易玩辞》…………… (1442)
9. 俞琰《周易集说》释《彖传》卦变说 …… (1446)
10. 俞琰《读易举要》…………… (1449)
11. 吴澄《易纂言》…………… (1451)
12. 曾贯《易学变通》…………… (1452)
13. 胡一桂《易学启蒙翼传》…………… (1452)
14. 来知德《周易集注》释《彖传》卦变说  
…………… (1453)
15. 王夫之《周易内传》…………… (1455)
16. 黄宗羲《易学象数论》…………… (1456)
17. 毛奇龄《仲氏易》…………… (1459)
18. 胡渭《易图明辨》…………… (1463)
19. 江永《河洛精蕴》…………… (1464)
20. 惠栋《易汉学》…………… (1472)
21. 惠栋《周易述》…………… (1472)
22. 崔述《易卦图说》…………… (1474)
23. 焦循《易图略》…………… (1474)
24. 秦嘉泽《易学管窥》…………… (1478)
25. 沈映铃刻《易卦变图说》…………… (1479)

### 三、附录：卦变专论原文图 …… (1481)

1. 董守谕《卦变考略》…………… (1481)
2. 毛奇龄《推易始末》…………… (1504)
3. 胡秉虔《卦本图考》…………… (1541)
4. 张惠言《周易虞氏消息》…………… (1549)
5. 胡祥麟《虞氏易消息图说》…………… (1558)
6. 方申《周易卦变举要》…………… (1569)
7. 任云倬《周易互体卦变考》…………… (1587)
8. 朱昌寿《汉儒易义针度》…………… (1591)

# 卷 下

## 伍 其他易图类编

一、解易卦象图 .....	(1607)
二、易学命题图 .....	(1827)
三、易学天文图 .....	(1938)
四、易学数学图 .....	(1981)
五、易学律吕图 .....	(2050)
六、易学医道图 .....	(2080)
七、揲蓍之法图 .....	(2107)
八、翼易玄虚洪范等图 .....	(2135)
九、道教易图 .....	(2204)
(一) 《道藏》易图 .....	(2204)
(二) 《道藏辑要》易图 .....	(2243)
(三) 《藏外道书》易图 .....	(2271)

目  
录

易漢學  
師承表

易图目录

卷 上

壹 《河图》、《洛书》编

1. 太极图(刘牧《易数钩隐图》) ..... (42)
2. 太极生两仪图(刘牧《易数钩隐图》) ..... (43)
3. 天五图(刘牧《易数钩隐图》) ..... (43)
4. 天地数十有五图(刘牧《易数钩隐图》) ..... (44)
5. 天一下生地六图(刘牧《易数钩隐图》) ..... (44)
6. 地二上生天七图(刘牧《易数钩隐图》) ..... (45)
7. 天三左生地八图(刘牧《易数钩隐图》) ..... (45)
8. 地四右生天九图(刘牧《易数钩隐图》) ..... (45)
9. 两仪生四象图(刘牧《易数钩隐图》) ..... (46)
10. 四象生八卦图(刘牧《易数钩隐图》) ..... (47)
11. 二仪得十成变化图(刘牧《易数钩隐图》) ..... (47)
12. 天数图(刘牧《易数钩隐图》) ..... (48)
13. 地数图(刘牧《易数钩隐图》) ..... (48)
14. 天地之数图(刘牧《易数钩隐图》) ..... (48)
15. 大衍之数图(刘牧《易数钩隐图》) ..... (49)
16. 其用四十有九图(刘牧《易数钩隐图》) ..... (50)
17. 少阳图(刘牧《易数钩隐图》) ..... (51)
18. 少阴图(刘牧《易数钩隐图》) ..... (52)
19. 老阳图(刘牧《易数钩隐图》) ..... (52)
20. 老阴图(刘牧《易数钩隐图》) ..... (52)
21. 七八九六合数图(刘牧《易数钩隐图》) ..... (52)
22. 乾画三位图(刘牧《易数钩隐图》) ..... (53)

易漢學  
師承表

## 易图目录

易漢學  
師承表

23. 坤画三位图(刘牧《易数钩隐图》) ..... (53)
24. 阳中阴图(刘牧《易数钩隐图》) ..... (54)
25. 阴中阳图(刘牧《易数钩隐图》) ..... (54)
26. 乾独阳图(刘牧《易数钩隐图》) ..... (54)
27. 坤独阴图(刘牧《易数钩隐图》) ..... (54)
28. 离为火图(刘牧《易数钩隐图》) ..... (55)
29. 坎为水图(刘牧《易数钩隐图》) ..... (55)
30. 震为木图(刘牧《易数钩隐图》) ..... (56)
31. 兑为金图(刘牧《易数钩隐图》) ..... (56)
32. 天五合地十为土图(刘牧《易数钩隐图》) ..... (56)
33. 人禀五行图(刘牧《易数钩隐图》) ..... (57)
34. 乾坤生六子图(刘牧《易数钩隐图》) ..... (57)
35. 乾下交坤图(刘牧《易数钩隐图》) ..... (57)
36. 坤上交乾图(刘牧《易数钩隐图》) ..... (58)
37. 震为长男图(刘牧《易数钩隐图》) ..... (58)
38. 巽为长女图(刘牧《易数钩隐图》) ..... (58)
39. 坎为中男图(刘牧《易数钩隐图》) ..... (58)
40. 离为中女图(刘牧《易数钩隐图》) ..... (59)
41. 艮为少男图(刘牧《易数钩隐图》) ..... (59)
42. 兑为少女图(刘牧《易数钩隐图》) ..... (59)
43. 坎生复卦图(刘牧《易数钩隐图》) ..... (60)
44. 离生姤卦图(刘牧《易数钩隐图》) ..... (60)
45. 三才图(刘牧《易数钩隐图》) ..... (61)
46. 七日来复图(刘牧《易数钩隐图》) ..... (62)
47. 临卦图(刘牧《易数钩隐图》) ..... (64)
48. 遁卦图(刘牧《易数钩隐图》) ..... (64)
49. 河图(刘牧《易数钩隐图》) ..... (65)
50. 河图天地数图(刘牧《易数钩隐图》) ..... (66)
51. 河图四象图(刘牧《易数钩隐图》) ..... (66)
52. 河图八卦图(刘牧《易数钩隐图》) ..... (66)
53. 洛书五行生数图(刘牧《易数钩隐图》) ..... (66)
54. 洛书五行成数图(刘牧《易数钩隐图》) ..... (67)
55. 十日生五行并相生图(刘牧《易数钩隐图》)..... (67)
56. 太皞氏授龙马负图  
(刘牧《易数钩隐图遗论九事》) ..... (70)
57. 河图(李觀《删定易图论》) ..... (71)



58. 洛书(李觏《删定易图论》) ..... (71)
59. 八卦河图数图(王湜《易学》) ..... (78)
60. 河图(朱震《汉上易传卦图》) ..... (79)
61. 洛书(朱震《汉上易传卦图》) ..... (80)
62. 河图数图(杨甲《六经图》) ..... (81)
63. 洛书数图(杨甲《六经图》) ..... (81)
64. 河图百六数图(杨甲《六经图》) ..... (82)
65. 河图本数图(唐仲友《帝王经世图谱》) ..... (82)
66. 洛书本数图(唐仲友《帝王经世图谱》) ..... (83)
67. 河图(程大昌《易原》) ..... (83)
68. 洛书(程大昌《易原》) ..... (84)
69. 河图五行相克之图(程大昌《易原》) ..... (85)
70. 汉志五行生克应河图之图(程大昌《易原》)..... (85)
71. 河图(林栗《周易经传集解》) ..... (86)
72. 洛书(林栗《周易经传集解》) ..... (86)
73. 河洛八卦图(林栗《周易经传集解》) ..... (86)
74. 洛书河图大衍五行全数图  
(吴仁杰《易图说》) ..... (88)
75. 河图(朱元昇《三易备遗》) ..... (89)
76. 洛书(朱元昇《三易备遗》) ..... (90)
77. 河图交九数图(朱元昇《三易备遗》) ..... (90)
78. 洛书联十数之图(朱元昇《三易备遗》) ..... (91)
79. 伏羲则河图之数定卦位图  
(朱元昇《三易备遗》) ..... (92)
80. 伏羲则洛书之数定卦位图  
(朱元昇《三易备遗》) ..... (93)
81. 河图交八卦之图(朱元昇《三易备遗》) ..... (93)
82. 洛书交八卦之图(朱元昇《三易备遗》) ..... (94)
83. 河图序乾父坤母六子之图  
(朱元昇《三易备遗》) ..... (95)
84. 洛书序乾父坤母六子之图  
(朱元昇《三易备遗》) ..... (95)
85. 河图用九各拱太极之图  
(朱元昇《三易备遗》) ..... (96)
86. 洛书用十各拱太极之图  
(朱元昇《三易备遗》) ..... (96)

## 易图目录

易漢學  
師承表

## 易图目录

師承表  
易漢學

87. 周易互卦合河图变数图  
(朱元昇《三易备遗》) ..... (97)
88. 周易互卦合洛书变数图  
(朱元昇《三易备遗》) ..... (97)
89. 河图四十征误之图(雷思齐《易图通变》)..... (98)
90. 河图数图(《大易象数钩深图》) ..... (98)
91. 洛书数图(《大易象数钩深图》) ..... (99)
92. 河图四象之图(《大易象数钩深图》) ..... (99)
93. 河图天地十五数图(《大易象数钩深图》)..... (99)
94. 河图八卦图(《大易象数钩深图》) ..... (100)
95. 河图始数益洛书成数图  
(《大易象数钩深图》) ..... (100)
96. 河图(李简《学易记》) ..... (101)
97. 洛书(李简《学易记》) ..... (101)
98. 先天则河图图(李简《学易记》) ..... (102)
99. 后天则洛书图(李简《学易记》) ..... (102)
100. 河图(朱熹《原本周易本义》) ..... (104)
101. 洛书(朱熹《原本周易本义》) ..... (104)
102. 河图(朱熹《原本周易本义》) ..... (105)
103. 洛书(朱熹《原本周易本义》) ..... (105)
104. 河图(朱熹、蔡元定《易学启蒙》)..... (105)
105. 洛书(朱熹、蔡元定《易学启蒙》)..... (105)
106. 河图(税与权《易学启蒙小传》) ..... (108)
107. 洛书(税与权《易学启蒙小传》) ..... (108)
108. 数体图(赵汝楳《易雅》) ..... (109)
109. 数用图(赵汝楳《易雅》) ..... (109)
110. 河图数(方实孙《淙山读周易》) ..... (110)
111. 洛书图(方实孙《淙山读周易》) ..... (110)
112. 伏羲则河图以作易图  
(胡方平《易学启蒙通释》) ..... (111)
113. 大禹则洛书以作范图  
(胡方平《易学启蒙通释》) ..... (111)
114. 先天八卦合洛书数图  
(胡方平《易学启蒙通释》) ..... (112)
115. 后天八卦合河图数图  
(胡方平《易学启蒙通释》) ..... (112)

易图目录

116. 河图五十五数衍成五十位图  
(丁易东《大衍索隐》) ..... (113)
117. 洛书四十五数衍四十九用图  
(丁易东《大衍索隐》) ..... (113)
118. 洛书四十五数衍四十九位图上  
(丁易东《大衍索隐》) ..... (113)
119. 洛书四十五数衍四十九位图下  
(丁易东《大衍索隐》) ..... (113)
120. 洛书四十九位得大衍五十数图  
(丁易东《大衍索隐》) ..... (114)
121. 河图十位自乘之图(丁易东《大衍索隐》) ..... (114)
122. 河图十位成大衍数用图  
(丁易东《大衍索隐》) ..... (114)
123. 洛书九位自乘之图(丁易东《大衍索隐》) ..... (115)
124. 洛书九位成大衍数用图  
(丁易东《大衍索隐》) ..... (115)
125. 河图五位用生成相配图  
(丁易东《大衍索隐》) ..... (116)
126. 河图五十五数乘为四十九图  
(丁易东《大衍索隐》) ..... (116)
127. 洛书五位用天数图(丁易东《大衍索隐》) ..... (116)
128. 洛书天数二十五乘为四十九图  
(丁易东《大衍索隐》) ..... (116)
129. 洛书九数乘为八十一图  
(丁易东《大衍索隐》) ..... (117)
130. 九宫八卦综成七十二数合洛书图  
(丁易东《大衍索隐》) ..... (117)
131. 阴阳变易成洛书图(丁易东《大衍索隐》) ..... (117)
132. 河图(熊禾《勿轩易学启蒙图传通义》) ..... (118)
133. 洛书(熊禾《勿轩易学启蒙图传通义》) ..... (118)
134. 河图位数交生先天八卦图  
(熊禾《勿轩易学启蒙图传通义》) ..... (119)
135. 河图四象即河图图(熊朋来《熊氏经说》) ..... (119)
136. 河图天数二十五即洛书图  
(熊朋来《熊氏经说》) ..... (119)
137. 河图之数图(署名:郑樵《六经奥论》) ..... (120)

易漢學  
師承表

## 易图目录

易漢學  
師承表

138. 洛书图(署名:郑樵《六经奥论》) …… (120)
139. 禹叙九畴图(署名:郑樵《六经奥论》) …… (120)
140. 河图七八九六之数图  
(署名:郑樵《六经奥论》) …… (121)
141. 著用七八九六图  
(署名:郑樵《六经奥论》) …… (121)
142. 太乙九宫占盘图(汉代文物) …… (140)
143. 河图(吴澄《易纂言外翼》) …… (148)
144. 洛书(吴澄《易纂言外翼》) …… (148)
145. 天地自然河图(赵抃《六书本义》) …… (149)
146. 伏戏始画八卦为文字祖图  
(赵抃《六书本义》) …… (149)
147. 河图(圆)(朱升《周易旁注前图》) …… (150)
148. 洛书(朱升《周易旁注前图》) …… (151)
149. 河图(朱谋玮《周易象通》) …… (152)
150. 圣人则洛书作范图(卢翰《易经中说》) …… (153)
151. 洛书图(卢翰《易经中说》) …… (153)
152. 河图亦可为范图(卢翰《易经中说》) …… (153)
153. 洛书固可为易图(卢翰《易经中说》) …… (153)
154. 河图(杨时乔《周易全书》) …… (154)
155. 河图中五中央一图(杨时乔《周易全书》) …… (154)
156. 河图中五前后左右四图  
(杨时乔《周易全书》) …… (154)
157. 河图中十图(杨时乔《周易全书》) …… (154)
158. 河图四方一三七九图  
(杨时乔《周易全书》) …… (155)
159. 河图四方二四六八图  
(杨时乔《周易全书》) …… (155)
160. 天一至地十图(杨时乔《周易全书》) …… (155)
161. 天地之数四图(杨时乔《周易全书》) …… (156)
162. 行鬼神成变化图(杨时乔《周易全书》) …… (157)
163. 中五阴阳统会图(杨时乔《周易全书》) …… (158)
164. 中十阴阳总并图(杨时乔《周易全书》) …… (158)
165. 中五与十阴阳配合图  
(杨时乔《周易全书》) …… (158)
166. 阴阳太少位数图(杨时乔《周易全书》) …… (159)

易图目录

167. (河图)阴阳互藏其宅图  
(杨时乔《周易全书》) ..... (159)
168. 五十五积数图(杨时乔《周易全书》) ..... (159)
169. 阴阳生成配合图(杨时乔《周易全书》) ..... (160)
170. 阴阳生成先始图(杨时乔《周易全书》) ..... (160)
171. 河图中五一〇函太极两仪四象八卦图  
(杨时乔《周易全书》) ..... (160)
172. 河图中五一〇含天地阴阳五行图  
(杨时乔《周易全书》) ..... (160)
173. 河图五十五〇函太极两仪四象八卦图  
(杨时乔《周易全书》) ..... (161)
174. 河图画卦从中生于五成于十图  
(杨时乔《周易全书》) ..... (161)
175. 洛书(杨时乔《周易全书》) ..... (161)
176. 洪范九畴则洛书图(杨时乔《周易全书》) ..... (161)
177. 皇极次五九畴虚五用十图  
(杨时乔《周易全书》) ..... (162)
178. 九畴合大衍数图(杨时乔《周易全书》) ..... (162)
179. 阴阳太少位数图(杨时乔《周易全书》) ..... (162)
180. (洛书)阴阳互藏其宅图  
(杨时乔《周易全书》) ..... (163)
181. 阴阳生数之图(杨时乔《周易全书》) ..... (163)
182. 洛书十图(杨时乔《周易全书》) ..... (164)
183. 洛书十五图(杨时乔《周易全书》) ..... (164)
184. 河洛流行对待二图(杨时乔《周易全书》) ..... (164)
185. 河图生数统成数图(杨时乔《周易全书》) ..... (165)
186. 洛书奇数统偶数图(杨时乔《周易全书》) ..... (165)
187. 河图数偶合奇图(杨时乔《周易全书》) ..... (165)
188. 洛书数奇合偶图(杨时乔《周易全书》) ..... (165)
189. 河图洛书阴阳生成纯杂图  
(杨时乔《周易全书》) ..... (166)
190. 河图奇乏偶赢图(杨时乔《周易全书》) ..... (166)
191. 洛书奇赢偶乏图(杨时乔《周易全书》) ..... (166)
192. 河图洛书十与十五常相连图  
(杨时乔《周易全书》) ..... (166)
193. 图书虚其中皆四十五图

易漢學  
師承表



## 易图目录

易漢學  
師承表

- (杨时乔《周易全书》) ..... (167)
194. 河图洛书皆中五图(杨时乔《周易全书》) ..... (167)
195. 河图相生寓相克图(杨时乔《周易全书》) ..... (167)
196. 洛书相克寓相生图(杨时乔《周易全书》) ..... (167)
197. 图书可以相通图(杨时乔《周易全书》) ..... (168)
198. 河图洛书阴阳太少五行分配图  
(杨时乔《周易全书》) ..... (168)
199. 洛书同河图画封图(杨时乔《周易全书》) ..... (168)
200. 河图洛书合一图(杨时乔《周易全书》) ..... (169)
201. 洛书画卦从中生于五成于十图  
(杨时乔《周易全书》) ..... (169)
202. 河图交午相合图(杨时乔《周易全书》) ..... (169)
203. 洛书平衡相对图(杨时乔《周易全书》) ..... (169)
204. 龙马图(杨时乔《周易全书》) ..... (170)
205. 先天八卦合五行变化图  
(杨时乔《周易全书》) ..... (170)
206. 后天八卦合五行变化图  
(杨时乔《周易全书》) ..... (170)
207. 马图(钱一本《像抄》) ..... (171)
208. 龟书(钱一本《像抄》) ..... (171)
209. 古河图(章潢《图书编》) ..... (171)
210. 古洛书(章潢《图书编》) ..... (172)
211. 马图(高雪君《易经来注图解》) ..... (172)
212. 龟书图(高雪君《易经来注图解》) ..... (172)
213. 河图旋毛五形五图  
(高雪君《易经来注图解》) ..... (172)
214. 古河图(高雪君《易经来注图解》) ..... (173)
215. 古洛书(高雪君《易经来注图解》) ..... (173)
216. 河南省孟津县河图碑(拓片) ..... (173)
217. 古河图(胡世安《大易则通》) ..... (174)
218. 易以点图(胡世安《大易则通》) ..... (174)
219. 古洛书(胡世安《大易则通》) ..... (174)
220. 易以画图(胡世安《大易则通》) ..... (174)
221. 河图(刁包《易酌》) ..... (175)
222. 洛书(刁包《易酌》) ..... (175)
223. 河图(赵振芳《易原》) ..... (175)

224. 洛书(赵振芳《易原》) ..... (175)
225. 河图中十图(赵振芳《易原》) ..... (176)
226. 河图之阳图(赵振芳《易原》) ..... (176)
227. 河图之阴图(赵振芳《易原》) ..... (176)
228. 河洛太极八卦八图(赵振芳《易原》) ..... (177)
229. 五行之序四图(赵振芳《易原》) ..... (177)
230. 卦气四图(赵振芳《易原》) ..... (178)
231. 古河图(吴德信《周易象义合参》) ..... (178)
232. 古洛书(吴德信《周易象义合参》) ..... (178)
233. 古河图(汪绂《易经如话》) ..... (179)
234. 河图图(汪绂《易经如话》) ..... (179)
235. 古洛书(汪绂《易经如话》) ..... (179)
236. 洛书图(汪绂《易经如话》) ..... (179)
237. 古河图(胡煦《周易函书约存》) ..... (180)
238. 古洛书(胡煦《周易函书约存》) ..... (180)
239. 订疑河图(董养性《易学启蒙订疑》) ..... (180)
240. 河图(清刻本《奇门遁甲》) ..... (181)
241. 洛书(清刻本《奇门遁甲》) ..... (182)
242. 河图(胡一桂《周易启蒙翼传》) ..... (183)
243. 洛书(胡一桂《周易启蒙翼传》) ..... (183)
244. 伏羲作卦图(陆森《玉灵聚义总录》) ..... (184)
245. 大禹治水神龟负文图  
(陆森《玉灵聚义总录》) ..... (184)
246. 洛书本文图(陆森《玉灵聚义总录》) ..... (184)
247. 龙图天地未合之数图  
(张理《易象图说内篇》) ..... (185)
248. 龙图天地已合之位图  
(张理《易象图说内篇》) ..... (185)
249. 龙图天地生成数图  
(张理《易象图说内篇》) ..... (186)
250. 洛书天地交午数图  
(张理《易象图说内篇》) ..... (186)
251. 洛书纵横十五数图  
(张理《易象图说内篇》) ..... (187)
252. 九宫之图(张理《易象图说外篇》) ..... (188)
253. 河洛十五生成之象图

## 易图目录

易漢學  
師承表

# 易图目录

易漢學  
師承表

- (张理《易象图说外篇》) ..... (189)
254. 河图(王申子《大易缉说》) ..... (189)
255. 洛书(王申子《大易缉说》) ..... (189)
256. 后天位卦图(王申子《大易缉说》) ..... (190)
257. 河图(保巴《易源奥义》) ..... (191)
258. 河图(陈应润《周易爻变易蕴》) ..... (191)
259. 洛书(陈应润《周易爻变易蕴》) ..... (192)
260. 河图(钱义方《周易图说》) ..... (192)
261. 伏羲则图作易图  
(鲍宁《天原发微各类图》) ..... (193)
262. 河图之图(鲍宁《天原发微各类图》) ..... (194)
263. 洛书之图(鲍宁《天原发微各类图》) ..... (194)
264. 河图洛书合一图(朱升《周易旁注前图》) ..... (195)
265. 交午取用图(朱升《周易旁注前图》) ..... (196)
266. 五位内外相合为河图图  
(朱升《周易旁注前图》) ..... (196)
267. 平衡取用图(朱升《周易旁注前图》) ..... (197)
268. 八宫交午相对为洛书图  
(朱升《周易旁注前图》) ..... (197)
269. 伏羲则河图以作易图(《性理大全书》) ..... (198)
270. 后天八卦合河图数图(《性理大全书》) ..... (198)
271. 大禹则洛书作范图(《性理大全书》) ..... (198)
272. 先天八卦合洛书数图(《性理大全书》) ..... (198)
273. 马图(胡居仁《易像钞》) ..... (199)
274. 龟书(胡居仁《易像钞》) ..... (199)
275. 太乙所居九宫图(王圻《三才图会》) ..... (200)
276. 河图生十天干图(王圻《三才图会》) ..... (200)
277. 洛书生十二地支图(王圻《三才图会》) ..... (200)
278. 河图(韩邦奇《启蒙意见》) ..... (201)
279. 洛书(韩邦奇《启蒙意见》) ..... (202)
280. 五行四季图·春(韩邦奇《启蒙意见》) ..... (202)
281. 五行四季图·夏(韩邦奇《启蒙意见》) ..... (203)
282. 五行四季图·秋(韩邦奇《启蒙意见》) ..... (203)
283. 五行四季图·冬(韩邦奇《启蒙意见》) ..... (203)
284. 五生数统五成数图(韩邦奇《启蒙意见》) ..... (203)
285. 河图数偶图(韩邦奇《启蒙意见》) ..... (204)

286. 墨书朱书生数成数图  
(韩邦奇《启蒙意见》) ..... (204)

287. 生数阳居下图(韩邦奇《启蒙意见》) ..... (205)

288. 成数阴居下图(韩邦奇《启蒙意见》) ..... (205)

289. 洛书数奇图(韩邦奇《启蒙意见》) ..... (205)

290. 此图可以为书图(韩邦奇《启蒙意见》) ..... (205)

291. 此书之可以为图图(韩邦奇《启蒙意见》) ..... (206)

292. 五奇统五偶数图(韩邦奇《启蒙意见》) ..... (206)

293. 河图虚中图(韩邦奇《启蒙意见》) ..... (207)

294. 洛书虚中图(韩邦奇《启蒙意见》) ..... (207)

295. 河图运行图(韩邦奇《启蒙意见》) ..... (207)

296. 洛书运行图(韩邦奇《启蒙意见》) ..... (207)

297. 河图洛书十与十五常相连图(二幅)  
(韩邦奇《启蒙意见》) ..... (208)

298. 九畴本洛书数图(韩邦奇《洪范图解》) ..... (208)

299. 伏羲则河图作易图(黄芹《易图识漏》) ..... (209)

300. 大禹则洛书作范图(黄芹《易图识漏》) ..... (209)

301. 先天八卦合洛书数图(黄芹《易图识漏》) ..... (209)

302. 后天八卦合河图数图(黄芹《易图识漏》) ..... (209)

303. 立卦而作易之图(卢翰《易经中说》) ..... (210)

304. 圣人则图生仪生象图(卢翰《易经中说》) ..... (210)

305. 河图(章潢《图书编》) ..... (210)

306. 洛书(章潢《图书编》) ..... (210)

307. 河图八卦图(章潢《图书编》) ..... (212)

308. 河图天地交图(章潢《图书编》) ..... (213)

309. 洛书日月交图(章潢《图书编》) ..... (213)

310. 河图奇与偶合图(章潢《图书编》) ..... (214)

311. 洛书奇多偶少图(章潢《图书编》) ..... (214)

312. 河图参两参伍图(章潢《图书编》) ..... (215)

313. 洛书参伍参两图(章潢《图书编》) ..... (215)

314. 伏羲则河图以作易图(章潢《图书编》) ..... (216)

315. 大禹则洛书以作范图(章潢《图书编》) ..... (216)

316. 后天八卦合河图数图(章潢《图书编》) ..... (216)

317. 先天八卦合洛书数图(章潢《图书编》) ..... (216)

318. 河图八卦五行位数图(章潢《图书编》) ..... (217)

319. 河图五行相生图(章潢《图书编》) ..... (217)

易图目录

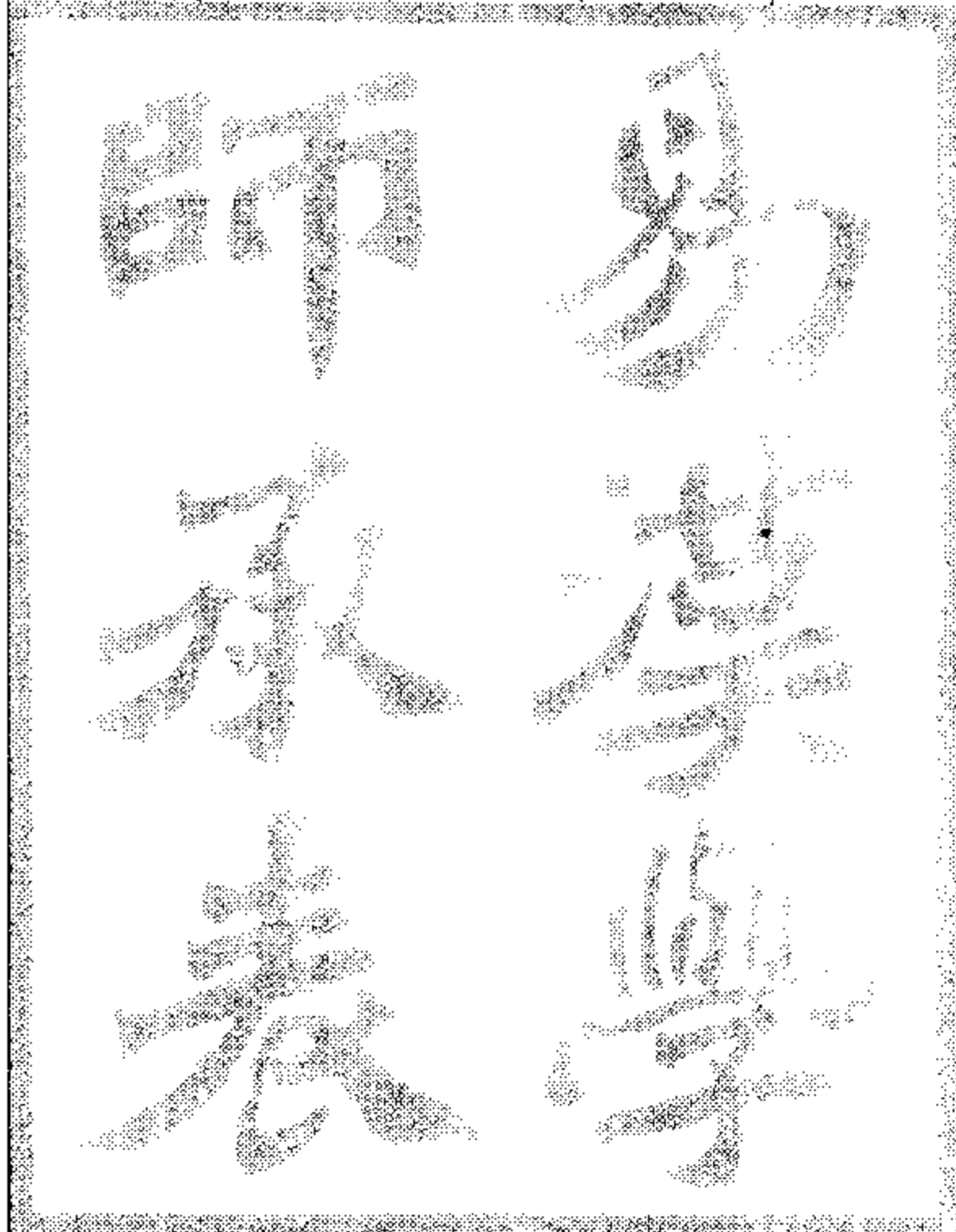

## 易图目录

易漢學  
師承表

320. 河图之数图(章潢《图书编》) ..... (217)
321. 洛书之数图(章潢《图书编》) ..... (217)
322. 河图数起一六图(章潢《图书编》) ..... (218)
323. 洛书九一相生数图(章潢《图书编》) ..... (218)
324. 河图洛书十五生成之象图  
(章潢《图书编》) ..... (218)
325. 河图具数之图(章潢《图书编》) ..... (219)
326. 河图数起止图(章潢《图书编》) ..... (219)
327. 河图数图(章潢《图书编》) ..... (219)
328. 四季图(四幅)(章潢《图书编》) ..... (220)
329. 河图支干位数图(章潢《图书编》) ..... (221)
330. 洛书五行十二支方位图(章潢《图书编》) ..... (221)
331. 龙马负图图  
(程大位《新编直指算法统宗》) ..... (221)
332. 河图(程大位《新编直指算法统宗》) ..... (221)
333. 河图序数图(叶良佩《周易义丛》) ..... (222)
334. 洛书序数图(叶良佩《周易义丛》) ..... (222)
335. 先天则河图生数图(叶良佩《周易义丛》) ..... (223)
336. 先天则河图方位图(叶良佩《周易义丛》) ..... (223)
337. 先天合洛书图(叶良佩《周易义丛》) ..... (224)
338. 大象本河图(黄道周《易象正》) ..... (224)
339. 畴象合图(黄道周《易象正》) ..... (225)
340. 易则图三图(倪元璐《几易外仪·易则》) ..... (225)
341. 河图合太极生两仪四象八卦图  
(李奇玉《雪园易义》) ..... (226)
342. 洛书合生生八卦图(李奇玉《雪园易义》) ..... (226)
343. 先天合图书八卦生生图  
(李奇玉《雪园易义》) ..... (227)
344. 后天合生生八卦图(李奇玉《雪园易义》) ..... (227)
345. 河图错综参伍图(李奇玉《雪园易义》) ..... (227)
346. 洛书错综参伍图(李奇玉《雪园易义》) ..... (227)
347. 河图合八卦对待图(李奇玉《雪园易义》) ..... (228)
348. 河图合八卦流行图(李奇玉《雪园易义》) ..... (228)
349. 河图进退变化图(李奇玉《雪园易义》) ..... (228)
350. 洛书进退变化图(李奇玉《雪园易义》) ..... (228)
351. 洛书用九图(董说《易发》) ..... (229)



352. 洛书用六图(董说《易发》) ..... (229)

353. 河图顺运图(董说《易发》) ..... (229)

354. 洛书逆运图(董说《易发》) ..... (229)

355. 河图一六释图(董说《易发》) ..... (230)

356. 洛书有五无十释图(董说《易发》) ..... (230)

357. 八卦生灭图(董说《易发》) ..... (230)

358. 八卦离明用九图(董说《易发》) ..... (230)

359. 八卦用六诚明图(董说《易发》) ..... (231)

360. 八卦游魂为变图(董说《易发》) ..... (231)

361. 洛书具河图体数图(董说《易发》) ..... (231)

362. 河图具洛书用数图(董说《易发》) ..... (231)

363. 龙图上下位四图(黄宗羲《易学象数论》) ..... (236)

364. 河图洛书共处图(黄宗炎《图学辨惑》) ..... (238)

365. 大衍图(毛奇龄《河图洛书原舛编》) ..... (248)

366. 大衍配八卦图  
(毛奇龄《河图洛书原舛编》) ..... (248)

367. 改正黑白点位图  
(毛奇龄《河图洛书原舛编》) ..... (249)

368. 太乙下九宫图  
(毛奇龄《河图洛书原舛编》) ..... (250)

369. 九宫配卦数图  
(毛奇龄《河图洛书原舛编》) ..... (250)

370. 阴阳合十五数图  
(毛奇龄《河图洛书原舛编》) ..... (251)

371. 明堂九室图(毛奇龄《河图洛书原舛编》) ..... (251)

372. 河图(孙从龙《易意参疑》) ..... (273)

373. 洛书(孙从龙《易意参疑》) ..... (273)

374. 河洛图(高雪君《易经来注图解》) ..... (274)

375. 河洛阴阳生成纯卦图  
(高雪君《易经来注图解》) ..... (274)

376. 纵横左斜右斜图  
(高雪君《易经来注图解》) ..... (274)

377. 河洛奇偶图(高雪君《易经来注图解》) ..... (275)

378. 河图数起一六图  
(高雪君《易经来注图解》) ..... (275)

379. 河图(王植《皇极经世书解》) ..... (275)

易图目录

易學  
師承表

## 易图目录

易漢學  
師承表

380. 洛书(王植《皇极经世书解》) ..... (275)
381. 胡杨大衍图  
(李本固《周易古本全书汇编》) ..... (276)
382. 丁氏大衍图  
(李本固《周易古本全书汇编》) ..... (276)
383. 河图洛书图(方以智《周易时论合编》) ..... (277)
384. 密衍河图洛书十一图  
(方以智《周易时论合编》) ..... (281)
385. 四象卦数图(方以智《周易时论合编》) ..... (283)
386. 四象浑分图(方以智《周易时论合编》) ..... (284)
387. 图书左右旋图(方以智《周易时论合编》) ..... (285)
388. 书数飞宫图(方以智《周易时论合编》) ..... (285)
389. 方分图(方以智《周易时论合编》) ..... (286)
390. 洛书数变八图(方以智《周易时论合编》) ..... (286)
391. 洛书九州图(方以智《周易时论合编》) ..... (286)
392. 干支维正河图图  
(方以智《周易时论合编》) ..... (287)
393. 阴符遁甲洛书图(附:皇极老人图)  
(方以智《周易时论合编》) ..... (287)
394. 唐尧朔易图(方以智《周易时论合编》) ..... (288)
395. 天门据始图(方以智《周易时论合编》) ..... (288)
396. 河洛数合变十二图  
(方以智《周易时论合编》) ..... (288)
397. 九六变卦十一图  
(方以智《周易时论合编》) ..... (289)
398. 四象八卦适值数位图  
(方以智《周易时论合编》) ..... (289)
399. 河图位数图(乔中和《说易》) ..... (290)
400. 洛书位数图(乔中和《说易》) ..... (290)
401. 河图循环反复图(乔中和《说易》) ..... (291)
402. 洛书循环反复图(乔中和《说易》) ..... (291)
403. 河图九宫七色图(乔中和《说易》) ..... (292)
404. 洛书五兆九畴图(乔中和《说易》) ..... (292)
405. 洛书十干图(乔中和《说易》) ..... (293)
406. 河图天地交图(胡世安《大易则通》) ..... (293)
407. 洛书日月交图(胡世安《大易则通》) ..... (294)

## 易图目录

408. 河图参两参伍图(胡世安《大易则通》) …… (294)
409. 洛书参伍参两图(胡世安《大易则通》) …… (295)
410. 后天八卦合河图数图  
(胡世安《大易则通》) …… (295)
411. 先天八卦合洛书数图  
(胡世安《大易则通》) …… (295)
412. 河图配八卦五行图(胡世安《大易则通》) …… (296)
413. 河洛卦位层布图(胡世安《大易则通》) …… (296)
414. 河图中数衍八卦图(胡世安《大易则通》) …… (297)
415. 图书内外相加两奇成偶之图  
(来集之《易图亲见》) …… (297)
416. 河图中宫图(汤秀琦《读易近解》) …… (298)
417. 河图分衍图(汤秀琦《读易近解》) …… (298)
418. 河图大衍图(汤秀琦《读易近解》) …… (298)
419. 洛书(汤秀琦《读易近解》) …… (298)
420. 伏羲八卦方位配河图  
(汤秀琦《读易近解》) …… (299)
421. 文王八卦方位配河图  
(汤秀琦《读易近解》) …… (299)
422. 揲著倚数本河图(汤秀琦《读易近解》) …… (299)
423. 天地极数图(赵振芳《易原》) …… (300)
424. 参两倚数图 盈乏应卦图  
(赵振芳《易原》) …… (300)
425. 占筮与蓍策、图、书三图(赵振芳《易原》) …… (300)
426. 积算闰余图(赵振芳《易原》) …… (301)
427. 河洛天地日月交图 阴阳布施图  
(赵振芳《易原》) …… (301)
428. 理义象数一以贯之图(赵振芳《易原》) …… (301)
429. 朱子河图(吴德信《周易象义合参》) …… (302)
430. 朱子洛书(吴德信《周易象义合参》) …… (302)
431. 今河图位数图(张德纯《孔门易绪》) …… (302)
432. 今洛书位数图(张德纯《孔门易绪》) …… (302)
433. 天生圣则图(张德纯《孔门易绪》) …… (303)
434. 天地生成数四图(张德纯《孔门易绪》) …… (303)
435. 龙图数得先天图(张德纯《孔门易绪》) …… (303)
436. 河图(罗登标《学易阐微》) …… (304)

易漢學  
師承表

## 易图目录

437. 洛书(罗登标《学易阐微》) ..... (304)
438. 河图洛书未分未变图  
(罗登标《学易阐微》) ..... (304)
439. 河图奇圆图(罗登标《学易阐微》) ..... (305)
440. 洛书偶方图(罗登标《学易阐微》) ..... (305)
441. 先后天卦配河图二图  
(罗登标《学易阐微》) ..... (305)
442. 先后天卦配洛书数二图  
(罗登标《学易阐微》) ..... (306)
443. 扬子玄图(胡渭《易图明辨》) ..... (306)
444. 明堂九室图(胡渭《易图明辨》) ..... (307)
445. 太一下行九宫图(胡渭《易图明辨》) ..... (307)
446. 龙图天地未合之数图(胡渭《易图明辨》) ..... (307)
447. 龙图天地已合之位图(胡渭《易图明辨》) ..... (307)
448. 太皞氏授龙马负图(胡渭《易图明辨》) ..... (308)
449. 河图两仪图(胡渭《易图明辨》) ..... (308)
450. 河图四象图(胡渭《易图明辨》) ..... (308)
451. 河图八卦图(胡渭《易图明辨》) ..... (308)
452. 洛书四象图(仇兆鳌《参同契集注》附) ..... (309)
453. 河图三五图(仇兆鳌《参同契集注》附) ..... (309)
454. 先天卦配河图之象图  
(李光地《周易折中》) ..... (309)
455. 后天卦配河图之象图  
(李光地《周易折中》) ..... (310)
456. 先天卦配洛书数图(李光地《周易折中》) ..... (310)
457. 后天卦配洛书数图(李光地《周易折中》) ..... (310)
458. 图形合洛书为象法之原图  
(李光地《周易折中》) ..... (311)
459. 河图(陈梦雷《周易浅述》) ..... (311)
460. 洛书(陈梦雷《周易浅述》) ..... (311)
461. 河洛未分未变方图(江永《河洛精蕴》) ..... (312)
462. 河洛未分未变三角图(江永《河洛精蕴》) ..... (312)
463. 河图变体图(江永《河洛精蕴》) ..... (312)
464. 河图变体合十一数图(江永《河洛精蕴》) ..... (312)
465. 圣人则河图画卦图(江永《河洛精蕴》) ..... (313)
466. 圣人则洛书列卦图(江永《河洛精蕴》) ..... (313)

467. 线河图(江永《河洛精蕴》) ..... (315)
468. 后天卦配洛书之数图(江永《河洛精蕴》) ..... (315)
469. 法洛书著策用三百六十整度之理图  
(江永《河洛精蕴》) ..... (316)
470. 字母配河图之图(江永《河洛精蕴》) ..... (316)
471. 河图为物理根源图(部分)  
(江永《河洛精蕴》) ..... (316)
472. 法洛书制明堂图(江永《河洛精蕴》) ..... (316)
473. 河图含八卦五行天干图  
(江永《河洛精蕴》) ..... (317)
474. 河图含八干四维十二支二十四向方图  
(江永《河洛精蕴》) ..... (317)
475. 河图含八干四维十二支二十四向圆图  
(江永《河洛精蕴》) ..... (317)
476. 河图变后天八卦图(江永《河洛精蕴》) ..... (317)
477. 河图(胡煦《周易函书约存》) ..... (318)
478. 洛书(胡煦《周易函书约存》) ..... (318)
479. 河图天地交图(胡煦《周易函书约存》) ..... (319)
480. 洛书日月交图(胡煦《周易函书约存》) ..... (319)
481. 参两图(胡煦《周易函书约存》) ..... (320)
482. 洛书九九图(胡煦《周易函书约存》) ..... (320)
483. 飞宫禹步合洛书数图  
(胡煦《周易函书约存》) ..... (320)
484. 皇极老人图(胡煦《周易函书约存》) ..... (321)
485. 九畴阵图(章潢《图书编》) ..... (321)
486. 河图洛书合数图(胡煦《周易函书约存》) ..... (322)
487. 九宫之图(胡煦《周易函书约存》) ..... (322)
488. 河图十五生成之象图  
(胡煦《周易函书约存》) ..... (322)
489. 洛书合龟文图(周世金《易解拾遗》) ..... (322)
490. 虚九、一各九图(周世金《易解拾遗》)..... (323)
491. 虚七、三各九图(周世金《易解拾遗》)..... (323)
492. 虚二、八各九图(周世金《易解拾遗》)..... (323)
493. 虚四、六各九图(周世金《易解拾遗》)..... (323)
494. 虚五、虚中各九图(周世金《易解拾遗》)..... (324)
495. 乾策、坤策图(周世金《易解拾遗》)..... (324)

易图目录

易漢學  
師承表



## 易图目录

易漢學  
師承表

496. 四九、四六图(周世金《易解拾遗》)…………… (324)
497. 步天图、岁差图(周世金《易解拾遗》)…………… (324)
498. 洛书积奇之数图(周世金《易解拾遗》) …… (325)
499. 洛书积偶之数图(周世金《易解拾遗》) …… (325)
500. 洛书奇数得余图(周世金《易解拾遗》) …… (325)
501. 洛书偶数得余图(周世金《易解拾遗》) …… (325)
502. 洛书余数归根图(周世金《易解拾遗》) …… (326)
503. 河图(赵世迥《易经告蒙》) …… (326)
504. 洛书(赵世迥《易经告蒙》) …… (326)
505. 图数象天地三图(赵世迥《易经告蒙》) …… (327)
506. 书数象天五气图(赵世迥《易经告蒙》) …… (327)
507. 书数象地五气图(赵世迥《易经告蒙》) …… (327)
508. 龟图(赵世迥《易经告蒙》) …… (328)
509. 大禹因洛书衍成九畴图  
(赵世迥《易经告蒙》) …… (328)
510. 河洛位数流变五图(赵世迥《易经告蒙》) …… (328)
511. 伏羲画八卦四图(赵世迥《易经告蒙》) …… (329)
512. 先天八卦合河图图(任启运《周易洗心》) …… (330)
513. 后天八卦合洛书图(任启运《周易洗心》) …… (330)
514. 陈抟所传河图与陈抟所传洛书图  
(李埏《周易传注》) …… (330)
515. 河图原图(连斗山《周易辨画》) …… (331)
516. 洛书原图(连斗山《周易辨画》) …… (331)
517. 朱子先天卦配河图之象图  
(连斗山《周易辨画》) …… (331)
518. 朱子先天卦配洛书之数图  
(连斗山《周易辨画》) …… (331)
519. 朱子后天卦配河图之象图  
(连斗山《周易辨画》) …… (332)
520. 朱子后天卦配洛书之数图  
(连斗山《周易辨画》) …… (332)
521. 希夷龙图(徐体乾《周易不我解》) …… (332)
522. 伏羲则河图以作易图  
(杨方达《易学图说会通》) …… (332)
523. 大禹则洛书以作范图  
(杨方达《易学图说会通》) …… (333)

## 易图目录

524. 河图联十图(杨方达《易学图说会通》) …… (333)
525. 河图序数图(杨方达《易学图说会通》) …… (333)
526. 洛书序数图(杨方达《易学图说会通》) …… (333)
527. 洛书序义图(梁锡珣《易学启蒙补》) …… (334)
528. 干支生于卦图(梁锡珣《易学启蒙补》) …… (334)
529. 天生河图起于一合一贯之道图  
(冯道立《周易三极图贯》) …… (334)
530. 天生洛书起于一合一贯之道图  
(冯道立《周易三极图贯》) …… (334)
531. 天地之数成河图从一起图  
(冯道立《周易三极图贯》) …… (335)
532. 河图中心即北极图  
(冯道立《周易三极图贯》) …… (335)
533. 河图四方成十图  
(冯道立《周易三极图贯》) …… (335)
534. 洛书相对成十图  
(冯道立《周易三极图贯》) …… (335)
535. 河图成五行图(冯道立《周易三极图贯》) …… (336)
536. 河图成大衍符用中之理图  
(冯道立《周易三极图贯》) …… (336)
537. 天干配河图图(冯道立《周易三极图贯》) …… (336)
538. 地支配洛书图(冯道立《周易三极图贯》) …… (336)
539. 干支经星得河图中数图  
(冯道立《周易三极图贯》) …… (337)
540. 河图五位相得有合与纳甲贯图  
(冯道立《周易三极图贯》) …… (337)
541. 河图数与纳甲贯图  
(冯道立《周易三极图贯》) …… (337)
542. 河图五行与纳甲四象贯图  
(冯道立《周易三极图贯》) …… (337)
543. 洛书太一下九宫即一贯时中之理图  
(冯道立《周易三极图贯》) …… (338)
544. 九宫配九畴起于五行图  
(冯道立《周易三极图贯》) …… (338)
545. 洛书成五行与河图贯图  
(冯道立《周易三极图贯》) …… (338)

易漢學  
師承表

## 易图目录

易漢學  
師承表

546. 河图四象以中宫五十相减生八卦图  
(冯道立《周易三极图贯》) ..... (339)
547. 洛书生八卦与太极四象纳甲贯图  
(冯道立《周易三极图贯》) ..... (339)
548. 河图四象以中宫五数相加生八卦图  
(冯道立《周易三极图贯》) ..... (339)
549. 太极单圆两仪合河图纳甲生卦为一贯图  
(冯道立《周易三极图贯》) ..... (339)
550. 后天八卦与河图贯图  
(冯道立《周易三极图贯》) ..... (340)
551. 后天八卦与洛书贯图  
(冯道立《周易三极图贯》) ..... (340)
552. 易龙图应二十四气与时中贯图  
(冯道立《周易三极图贯》) ..... (340)
553. 五声配河图从中起应万事本于黄钟图  
(冯道立《周易三极图贯》) ..... (341)
554. 字母配河图应三十六宫图  
(冯道立《周易三极图贯》) ..... (341)
555. 河洛象数图  
(张恩爵《删定来氏易注象数图说》) ..... (341)
556. 河洛卦数图  
(张恩爵《删定来氏易注象数图说》) ..... (341)
557. 河图左右旋图(李荣陛《易续考》) ..... (342)
558. 定位左右旋图(李荣陛《易续考》) ..... (342)
559. 洛书阴阳出震四图(李荣陛《易续考》) ..... (342)
560. 河洛捷式图(冯经《周易略解》) ..... (343)
561. 河图(刘沅《周易恒解》) ..... (343)
562. 洛书(刘沅《周易恒解》) ..... (344)
563. 玄图即河图图(王夬《学易五种》) ..... (344)
564. 拟洛书图(王夬《学易五种》) ..... (344)
565. 图形合洛书为象法之原九图  
(张楚钟《易图管见》) ..... (345)
566. 河洛数相和相较图(张楚钟《易图管见》) ..... (345)
567. 洛书四正四隅数连图  
(张楚钟《易图管见》) ..... (346)
568. 洛书中五统四方四隅图

易图目录

- (张楚钟《易图管见》) ..... (346)
- 569. 洛书数符合寒温热带图  
(张楚钟《易图管见》) ..... (346)
- 570. 洛书方隅数等图(张楚钟《易图管见》) ..... (347)
- 571. 洛书上下左右数等图  
(张楚钟《易图管见》) ..... (347)
- 572. 算家四率合四象图(张楚钟《易图管见》) ..... (347)
- 573. 太一所行图(沈善登《需时眇言》) ..... (348)
- 574. 河图五位方周爻象直日二图  
(沈善登《需时眇言》) ..... (348)
- 575. 洛书九位方周爻象直日三图  
(沈善登《需时眇言》) ..... (349)
- 576. 洛书大用图(沈绍勋《周易示儿录》) ..... (350)
- 577. 洛书阴阳气交图(沈绍勋《周易示儿录》) ..... (350)
- 578. 一六共宗图(沈绍勋《周易示儿录》) ..... (350)
- 579. 八卦九宫无别图(沈绍勋《周易示儿录》) ..... (350)
- 580. 天地生成数图  
(马其昶《重订周易费氏学》) ..... (351)
- 581. 倚数图(马其昶《重订周易费氏学》) ..... (351)

貳 《先天图》编

- 1. 伏羲八卦图(朱震《汉上易传卦图》) ..... (355)
- 2. 文王八卦图(朱震《汉上易传卦图》) ..... (356)
- 3. 李溉卦气图(朱震《汉上易传卦图》) ..... (356)
- 4. 乾坤交错成六十四卦图  
(朱震《汉上易传卦图》) ..... (357)
- 5. 天之运行图(朱震《汉上易传卦图》) ..... (358)
- 6. 爻数图(朱震《汉上易传卦图》) ..... (358)
- 7. 天道以节气相交图  
(朱震《汉上易传卦图》) ..... (359)
- 8. 斗建乾坤终始图(朱震《汉上易传卦图》) ..... (360)
- 9. 日行十二位图(朱震《汉上易传卦图》) ..... (360)
- 10. 月之盈虚图(朱震《汉上易传卦图》) ..... (361)
- 11. 纳甲图(朱震《汉上易传卦图》) ..... (361)
- 12. 伏羲先天图(杨甲《六经图》) ..... (362)
- 13. 伏羲八卦图(杨甲《六经图》) ..... (362)

易漢學  
師承表

## 易图目录

易漢學  
師承表

14. 文王八卦图(杨甲《六经图》)…………… (363)
15. 乾坤大父母图(杨甲《六经图》)…………… (363)
16. 复姤小父母图(杨甲《六经图》)…………… (364)
17. 六十四卦卦气图(杨甲《六经图》)…………… (364)
18. 皇极经世全数图(杨甲《六经图》)…………… (367)
19. 邵氏皇极经世图(杨甲《六经图》)…………… (368)
20. 八卦纳甲图(杨甲《六经图》)…………… (368)
21. 伏羲八卦次序图(朱熹《原本周易本义》)…… (368)
22. 伏羲六十四卦次序图  
(朱熹《原本周易本义》)…………… (369)
23. 伏羲八卦方位图(朱熹《原本周易本义》)…… (370)
24. 伏羲六十四卦方位图  
(朱熹《原本周易本义》)…………… (370)
25. 伏羲八卦次序图(朱熹《周易本义》)…………… (371)
26. 伏羲六十四卦次序图(朱熹《周易本义》)…… (371)
27. 伏羲八卦方位图(朱熹《周易本义》)…………… (372)
28. 伏羲六十四卦方位图(朱熹《周易本义》)…… (372)
29. 文王八卦次序图(朱熹《周易本义》)…………… (373)
30. 文王八卦方位图(朱熹《周易本义》)…………… (373)
31. 伏羲八卦次序图(董楷《周易传义附录》)…… (373)
32. 伏羲六十四卦次序图  
(董楷《周易传义附录》)…………… (374)
33. 伏羲六十四卦方位图  
(董楷《周易传义附录》)…………… (375)
34. 太极生六十四卦图(有节略)  
(朱熹、蔡元定《易学启蒙》)…………… (377)
35. 有极图(张行成《易通变》)…………… (379)
36. 分两图(张行成《易通变》)…………… (380)
37. 河图洛书与先天合一图  
(张行成《易通变》)…………… (380)
38. 太极六变反生图(张行成《易通变》)…………… (381)
39. 元气五变相交图(张行成《易通变》)…………… (381)
40. 右行四十八卦图(张行成《易通变》)…………… (382)
41. 左行五十六卦图(张行成《易通变》)…………… (382)
42. 八正卦图(张行成《易通变》)…………… (382)
43. 十六卦交不交图(张行成《易通变》)…………… (382)

44. 乾坤十六卦图(张行成《易通变》)..... (383)
45. 坎离四位互体成十六卦合先天图图  
(张行成《易通变》)..... (383)
46. 坎离十六卦图(张行成《易通变》)..... (383)
47. 四象用数图(张行成《易通变》)..... (383)
48. 八卦子数图一(张行成《易通变》)..... (384)
49. 八卦子数图二(张行成《易通变》)..... (384)
50. 分长二数图(张行成《易通变》)..... (384)
51. 群数祖先天图(张行成《易通变》)..... (384)
52. 乾坤消长图(张行成《易通变》)..... (385)
53. 胎育图(张行成《易通变》)..... (385)
54. 先天纳甲图(张行成《易通变》)..... (385)
55. 四象变十六象图(张行成《易通变》)..... (386)
56. 阴阳刚柔生人体器官图  
(张行成《易通变》)..... (386)
57. 交泰图(张行成《易通变》)..... (386)
58. 春分图(张行成《易通变》)..... (387)
59. 秋分图(张行成《易通变》)..... (387)
60. 地上春秋二分图(张行成《易通变》)..... (387)
61. 四象运行图(张行成《易通变》)..... (387)
62. 挂一图(张行成《易通变》)..... (395)
63. 气候图(张行成《易通变》)..... (396)
64. 卦配天度图(张行成《易通变》)..... (396)
65. 卦配地理图(张行成《易通变》)..... (396)
66. 万象未然之图(张行成《易通变》)..... (397)
67. 十二辰用于十六位地常晦一图  
(张行成《易通变》)..... (397)
68. 既济图(张行成《易通变》)..... (397)
69. 阳图(张行成《易通变》)..... (400)
70. 阴图(张行成《易通变》)..... (404)
71. 先天造物图(张行成《易通变》)..... (404)
72. 阳数二百五十六位撮要图  
(张行成《易通变》)..... (405)
73. 阴数二百五十六位撮要图  
(张行成《易通变》)..... (405)
74. 经世卦气图以四变二百五十六卦图

易图目录

易漢學  
師承表



## 易图目录

易漢學  
師承表

- (张行成《易通变》) ..... (405)
75. 皇极经世图(张行成《易通变》) ..... (405)
76. 皇极经世全变图(张行成《易通变》) ..... (406)
77. 皇极经世十六位析为五百一十二位数图  
(张行成《易通变》) ..... (407)
78. 皇极经世再变图(张行成《易通变》) ..... (407)
79. 大运数分于既济图数图  
(张行成《易通变》) ..... (409)
80. 易纳甲图(唐仲友《帝王经世图谱》) ..... (410)
81. 卦候图(唐仲友《帝王经世图谱》) ..... (411)
82. 乾坤之卦图(程大昌《易原》) ..... (412)
83. 复姤之卦图(程大昌《易原》) ..... (412)
84. 先天图(王湜《易学》) ..... (413)
85. 伏羲八卦图(王湜《易学》) ..... (413)
86. 文王八卦图(王湜《易学》) ..... (414)
87. 乾一位八卦当第一变图  
(祝泌《观物篇解》) ..... (414)
88. 四象入十六位之图(祝泌《观物篇解》) ..... (414)
89. 八卦交为十二辰图(祝泌《观物篇解》) ..... (415)
90. 十二辰交为十六位图(祝泌《观物篇解》) ..... (415)
91. 上古初经八卦图  
(税与权《易学启蒙小传》) ..... (415)
92. 中古演经八卦图  
(税与权《易学启蒙小传》) ..... (416)
93. 先天图(税与权《易学启蒙小传》) ..... (416)
94. 乾坤大父母图(税与权《易学启蒙小传》) ..... (417)
95. 先天卦象乾南坤北图  
(方实孙《淙山读周易》) ..... (417)
96. 后天卦象离南坎北图  
(方实孙《淙山读周易》) ..... (418)
97. 伏羲始画六十四卦之图  
(朱元昇《三易备遗》) ..... (419)
98. 邵子传授先天图(朱元昇《三易备遗》) ..... (420)
99. 伏羲八卦属五行例图  
(朱元昇《三易备遗》) ..... (420)
100. 伏羲六十四卦属五行例图

- (朱元昇《三易备遗》) ..... (422)
101. 黄帝六甲入伏羲六十四卦例图  
(朱元昇《三易备遗》) ..... (424)
102. 后天复对准先天变对之图  
(朱元昇《三易备遗》) ..... (425)
103. 后天复对准先天变对之横图  
(朱元昇《三易备遗》) ..... (428)
104. 后天六宫交图(朱元昇《三易备遗》) ..... (428)
105. 交图两位相对衍三百六十数图  
(朱元昇《三易备遗》) ..... (429)
106. 周易上经序卦例图(朱元昇《三易备遗》) ..... (430)
107. 周易下经序卦例图(朱元昇《三易备遗》) ..... (430)
108. 交图三十六卦分隶上下经例图  
(朱元昇《三易备遗》) ..... (432)
109. 交图三十六卦分隶六宫之图  
(朱元昇《三易备遗》) ..... (433)
110. 交图三十六卦策数循环图  
(朱元昇《三易备遗》) ..... (434)
111. 伏羲六十四卦图  
(胡方平《易学启蒙通释》) ..... (434)
112. 伏羲六十四卦节气图  
(胡方平《易学启蒙通释》) ..... (435)
113. 伏羲六十四卦方图  
(胡方平《易学启蒙通释》) ..... (436)
114. 邵子天地四象图  
(胡方平《易学启蒙通释》) ..... (436)
115. 先天圆图配河图图  
(熊禾《勿轩易学启蒙图传通义》) ..... (437)
116. 先天圆图配洛书图  
(熊禾《勿轩易学启蒙图传通义》) ..... (437)
117. 后天八卦合河图四象图  
(熊禾《勿轩易学启蒙图传通义》) ..... (438)
118. 文王八卦次序合河图四象图  
(熊禾《勿轩易学启蒙图传通义》) ..... (438)
119. 先天六十四卦方图  
(熊禾《勿轩易学启蒙图传通义》) ..... (439)

易图目录

易漢學  
師承表

## 易图目录

120. 雷风相薄图  
(熊禾《勿轩易学启蒙图传通义》) ..... (439)
121. 水火不相射图  
(熊禾《勿轩易学启蒙图传通义》) ..... (440)
122. 山泽通气图  
(熊禾《勿轩易学启蒙图传通义》) ..... (440)
123. 天地定位图  
(熊禾《勿轩易学启蒙图传通义》) ..... (441)
124. 四象相交成十六事图  
(熊禾《勿轩易学启蒙图传通义》) ..... (441)
125. 后天相次先天相对图  
(熊禾《勿轩易学启蒙图传通义》) ..... (442)
126. 十二月卦气图  
(熊禾《勿轩易学启蒙图传通义》) ..... (442)
127. 先天变后天图  
(熊禾《勿轩易学启蒙图传通义》) ..... (443)
128. 后天方位合五行相生图  
(熊禾《勿轩易学启蒙图传通义》) ..... (443)
129. 后天方位合五行相克图  
(熊禾《勿轩易学启蒙图传通义》) ..... (443)
130. 先天后天图(熊朋来《熊氏经说》) ..... (444)
131. 南宋银杯先天太极图  
(浙江衢州南宋墓出土) ..... (444)
132. 先天图(署名:郑樵《六经奥论》) ..... (444)
133. 宓羲画八卦图(署名:郑樵《六经奥论》) ..... (445)
134. 文王画八卦图(署名:郑樵《六经奥论》) ..... (445)
135. 先后中天总图(《周易图》) ..... (457)
136. 先天象图(《周易图》) ..... (457)
137. 先天数图(《周易图》) ..... (457)
138. 六十四卦阴阳倍乘之图(《周易图》) ..... (458)
139. 八卦纳甲图(《周易图》) ..... (458)
140. 六十四卦生自两仪图(《周易图》) ..... (459)
141. 皇极经世先天数图(《周易图》) ..... (459)
142. 先天天根月窟图(《道藏》本)  
(俞琰《易外别传》) ..... (460)
143. 先天天根月窟图(《四库全书》本)

- (俞琰《易外别传》) ..... (461)
144. 先天六十四卦直图(俞琰《易外别传》) ..... (462)
145. 地承天气图(俞琰《易外别传》) ..... (463)
146. 月受日光图(俞琰《易外别传》) ..... (463)
147. 先天卦乾上坤下图(俞琰《易外别传》) ..... (464)
148. 后天卦离南坎北图(俞琰《易外别传》) ..... (464)
149. 乾坤坎离图(俞琰《易外别传》) ..... (464)
150. 天地日月图(俞琰《易外别传》) ..... (464)
151. 八七九六图(俞琰《易外别传》) ..... (465)
152. 木火金水图(俞琰《易外别传》) ..... (465)
153. 乾坤交变十二卦循环升降图  
(俞琰《易外别传》) ..... (465)
154. 坎离交变十二卦循环升降图  
(俞琰《易外别传》) ..... (466)
155. 屯蒙二卦反对一升一降图  
(俞琰《易外别传》) ..... (466)
156. 既济未济反对一升一降图  
(俞琰《易外别传》) ..... (466)
157. 《周易参同契》金丹鼎器药物火候万殊一本图  
(俞琰《易外别传》) ..... (467)
158. 伏羲始作八卦图  
(胡一桂《周易启蒙翼传》) ..... (467)
159. 伏羲重卦图上(胡一桂《周易启蒙翼传》) ..... (468)
160. 伏羲重卦图下(胡一桂《周易启蒙翼传》) ..... (468)
161. 伏羲八卦方位图  
(胡一桂《周易启蒙翼传》) ..... (469)
162. 伏羲六十四卦方圆图  
(胡一桂《周易启蒙翼传》) ..... (469)
163. 文王八卦方位图  
(胡一桂《周易启蒙翼传》) ..... (470)
164. 文王改易先天为后天图  
(胡一桂《周易启蒙翼传》) ..... (470)
165. 文王六十四卦反对图  
(胡一桂《周易启蒙翼传》) ..... (471)
166. 文王六十四卦次序图  
(胡一桂《周易启蒙翼传》) ..... (473)

## 易图目录

易學  
師承表

## 易图目录

易漢學  
師承表

167. 文王十二月卦气图  
(胡一桂《周易启蒙翼传》) ..... (473)
168. 纳甲图(胡一桂《周易启蒙翼传》) ..... (474)
169. 浑天六位图(胡一桂《周易启蒙翼传》) ..... (474)
170. 卦气直日图(胡一桂《周易启蒙翼传》) ..... (475)
171. 伏羲八卦图(无字)(吴澄《易纂言》) ..... (475)
172. 伏羲六十四卦图(无字)(吴澄《易纂言》) ..... (476)
173. 先天气行图(吴澄《易纂言外翼》) ..... (476)
174. 先天图(河图)(保巴《易源奥义》) ..... (477)
175. 中天图(保巴《易源奥义》) ..... (477)
176. 后天图(洛书)(保巴《易源奥义》) ..... (478)
177. 太极生八卦曲线图(保巴《易源奥义》) ..... (479)
178. 大横图(保巴《易源奥义》) ..... (480)
179. 三十六宫图(萧汉中《读易考原》) ..... (480)
180. 伏羲太极两仪四象八卦横图  
(钱义方《周易图说》) ..... (481)
181. 六十四卦横图(钱义方《周易图说》) ..... (483)
182. 邵子六十四卦方图(钱义方《周易图说》) ..... (484)
183. 希夷先天卦图(王申子《大易缉说》) ..... (484)
184. 往顺来逆图(王申子《大易缉说》) ..... (485)
185. 太极生八卦图(王申子《大易缉说》) ..... (485)
186. 演极图(王申子《大易缉说》) ..... (487)
187. 演极后图(王申子《大易缉说》) ..... (487)
188. 倍乘重卦之图(王申子《大易缉说》) ..... (488)
189. 八卦纳甲图(《大易象数钩深图》) ..... (489)
190. 日月运行一寒一暑卦气图  
(《大易象数钩深图》) ..... (489)
191. 六十四卦卦气图(《大易象数钩深图》) ..... (490)
192. 天地设位图(张理《易象图说内篇》) ..... (491)
193. 乾坤成列图(张理《易象图说内篇》) ..... (491)
194. 八卦成列图(张理《易象图说内篇》) ..... (492)
195. 先天八卦对待之图  
(张理《易象图说内篇》) ..... (492)
196. 六十四卦变通图(张理《易象图说内篇》) ..... (493)
197. 后天八卦流行之图  
(张理《易象图说内篇》) ..... (493)

198. 先后八卦德合之图  
(张理《易象图说内篇》) ..... (494)
199. 六十四卦循环之图  
(张理《易象图说内篇》) ..... (494)
200. 六十四卦因重之图  
(张理《易象图说内篇》) ..... (496)
201. 卦画图(张理《易象图说内篇》) ..... (497)
202. 伏羲八卦次序图(李简《学易记》) ..... (497)
203. 重卦图(八宫八幅)(李简《学易记》) ..... (499)
204. 先天衍河图万物数图(三幅)  
(李简《学易记》) ..... (501)
205. 伏羲八卦方位图  
(鲍宁《天原发微各类图》) ..... (501)
206. 伏羲六十四卦圆图  
(鲍宁《天原发微各类图》) ..... (502)
207. 伏羲六十四卦方图  
(鲍宁《天原发微各类图》) ..... (502)
208. 十二月卦气图  
(鲍宁《天原发微各类图》) ..... (502)
209. 文王八卦次序图  
(鲍宁《天原发微各类图》) ..... (503)
210. 文王八卦方位图  
(鲍宁《天原发微各类图》) ..... (503)
211. 文王六十四卦次序图  
(鲍宁《天原发微各类图》) ..... (503)
212. 先天后天合一图(朱升《周易旁注》) ..... (504)
213. 先天后天尊用图(朱升《周易旁注》) ..... (504)
214. 八卦纳甲图(朱升《周易旁注》) ..... (504)
215. 三十六宫图(朱升《周易旁注》) ..... (504)
216. 先天卦气图(《性理大全书》) ..... (505)
217. 邵子天地四象图(《性理大全书》) ..... (505)
218. 朱子天地四象图(《性理大全书》) ..... (505)
219. 十二月卦之图(胡居仁《易像钞》) ..... (506)
220. 一中分造化方图(先天原图)  
(胡居仁《易像钞》) ..... (506)
221. 一中分造化方图(先天重定)

## 易图目录

師承表  
易漢學



## 易图目录

易漢學  
師承表

- (胡居仁《易像钞》) ..... (506)
222. 一中分造化方图(后天补定)  
(胡居仁《易像钞》) ..... (506)
223. 一中分造化圆图(先天)  
(胡居仁《易像钞》) ..... (507)
224. 一中分造化圆图(先天重定)  
(胡居仁《易像钞》) ..... (507)
225. 一中分造化圆图(后天补定)  
(胡居仁《易像钞》) ..... (507)
226. 四象玦图(胡居仁《易像钞》) ..... (508)
227. 四象玦卦全图(胡居仁《易像钞》) ..... (508)
228. 阴阳变合消长图(王圻《三才图会》) ..... (508)
229. 卦画象数会通图(汪敬《易学象数举隅》) ..... (509)
230. 先天数衍图(汪敬《易学象数举隅》) ..... (509)
231. 五行参两数图(汪敬《易学象数举隅》) ..... (509)
232. 卦气象数图(汪敬《易学象数举隅》) ..... (510)
233. 八卦纳甲象数体用图  
(汪敬《易学象数举隅》) ..... (510)
234. 三十六宫图(汪敬《易学象数举隅》) ..... (511)
235. 先天太极象数会通图  
(汪敬《易学象数举隅》) ..... (511)
236. 八干配象数图(汪敬《易学象数举隅》) ..... (512)
237. 伏羲六十四卦圆图(刘定之《易经图释》) ..... (512)
238. 太极六十四卦图(韩邦奇《启蒙意见》) ..... (513)
239. 伏羲六十四卦图(韩邦奇《启蒙意见》) ..... (514)
240. 易具日月运行之图(卢翰《易经中说》) ..... (515)
241. 易卦变化成象之图(卢翰《易经中说》) ..... (515)
242. 易卦变化成日月寒暑之象图  
(卢翰《易经中说》) ..... (515)
243. 八卦相错成六十四卦方位图  
(卢翰《易经中说》) ..... (516)
244. 伏羲八卦方位图(卢翰《易经中说》) ..... (516)
245. 阴阳消长图(卢翰《易经中说》) ..... (516)
246. 先天卦气圆横图(卢翰《易经中说》) ..... (516)
247. (又)伏羲八卦方位图(卢翰《易经中说》) ..... (517)
248. 文王八卦方位图(卢翰《易经中说》) ..... (517)

249. 后天流行图(卢翰《易经中说》) ..... (517)
250. 先天对待图(卢翰《易经中说》) ..... (517)
251. 文王八卦次序图(卢翰《易经中说》) ..... (518)
252. 先后天则图书画卦皆四对图  
(杨时乔《周易全书》) ..... (518)
253. 先天乾尊后天震用图  
(杨时乔《周易全书》) ..... (518)
254. 先天六十四卦圆方象数图  
(杨时乔《周易全书》) ..... (519)
255. 先天八卦圆图(杨时乔《周易全书》) ..... (519)
256. 先天六十四卦生成次序圆图  
(杨时乔《周易全书》) ..... (519)
257. 先天刚柔摩荡圆图  
(杨时乔《周易全书》) ..... (520)
258. 先天雷霆风雨日月寒暑圆图  
(杨时乔《周易全书》) ..... (520)
259. 先天六十四卦男女圆图  
(杨时乔《周易全书》) ..... (521)
260. 先天乾坤大父母图(杨时乔《周易全书》) ..... (521)
261. 先天复姤小父母图(杨时乔《周易全书》) ..... (521)
262. 先天六十四卦生成次序方图  
(杨时乔《周易全书》) ..... (522)
263. 先天八卦方图(杨时乔《周易全书》) ..... (522)
264. 先天雷霆风雨日月寒暑方图  
(杨时乔《周易全书》) ..... (522)
265. 先天摩荡方图(杨时乔《周易全书》) ..... (523)
266. 先天男女方图(杨时乔《周易全书》) ..... (523)
267. 先天六十四卦摩荡横图  
(杨时乔《周易全书》) ..... (524)
268. 先天六十四卦雷霆风雨日月寒暑横图  
(杨时乔《周易全书》) ..... (525)
269. 先天六十四卦男女横图  
(杨时乔《周易全书》) ..... (526)
270. 后天八卦本先天方圆图  
(杨时乔《周易全书》) ..... (527)
271. 后天八卦图(杨时乔《周易全书》) ..... (527)

## 易图目录

師承表  
易漢學

## 易图目录

易漢學  
師承表

272. 先后天八卦圆图(杨时乔《周易全书》) …… (527)
273. 后天八卦次序图(杨时乔《周易全书》) …… (527)
274. 先后天六十四卦圆图  
(杨时乔《周易全书》) …… (528)
275. 先后天八卦方图(杨时乔《周易全书》) …… (528)
276. 先后天六十四卦方图  
(杨时乔《周易全书》) …… (528)
277. 先后天八卦横图(杨时乔《周易全书》) …… (528)
278. 先后天六十四卦横图  
(杨时乔《周易全书》) …… (529)
279. 本天枢即南北二极易有太极之图  
(杨时乔《周易全书》) …… (530)
280. 十二月日行天圆图(杨时乔《周易全书》) …… (530)
281. 天与日会圆图(杨时乔《周易全书》) …… (530)
282. 地与月会方图(杨时乔《周易全书》) …… (530)
283. 三十六宫八卦方图(杨时乔《周易全书》) …… (531)
284. 三十六宫六十四卦方图  
(杨时乔《周易全书》) …… (531)
285. 卦象互包图(杨时乔《周易全书》) …… (531)
286. 十二辟卦上圆下方图  
(杨时乔《周易全书》) …… (531)
287. 卦气直日图(杨时乔《周易全书》) …… (532)
288. 卦气图(杨时乔《周易全书》) …… (532)
289. 纳甲图(杨时乔《周易全书》) …… (533)
290. 先天变后天图(叶良佩《周易义丛》) …… (533)
291. 今拟六十四卦圆图  
(季本《易学四同别录》) …… (533)
292. 文王十二月卦气图  
(季本《易学四同别录》) …… (534)
293. 邵子卦气直日图(季本《易学四同别录》) …… (534)
294. 焦延寿卦气直日图  
(季本《易学四同别录》) …… (535)
295. 京房卦气直日图(季本《易学四同别录》) …… (535)
296. 纳甲图(季本《易学四同别录》) …… (536)
297. 浑天六位图(季本《易学四同别录》) …… (536)
298. 卦象玄成图(季本《易学四同别录》) …… (536)

299. 邵子皇极经世衍易图  
(季本《易学四同别录》) ..... (536)
300. 经世天地四象图(季本《易学四同别录》)..... (537)
301. 经世天地始终之数图  
(季本《易学四同别录》) ..... (539)
302. 伏羲八卦方位图(来知德《周易集注》) ..... (540)
303. 文王八卦方位图(来知德《周易集注》) ..... (540)
304. 伏羲六十四卦圆图(来知德《周易集注》)..... (540)
305. 先天八卦方位图(章潢《图书编》) ..... (541)
306. 先天画卦图(章潢《图书编》) ..... (542)
307. 先天六十四卦圆图(章潢《图书编》) ..... (543)
308. 先天六十四卦方位图(章潢《图书编》) ..... (543)
309. 后天八卦方位图(章潢《图书编》) ..... (544)
310. 先天以圆涵方图(章潢《图书编》) ..... (544)
311. 后天以方涵圆图(章潢《图书编》) ..... (545)
312. 外先天内后天八卦图(章潢《图书编》) ..... (545)
313. 先后中天总图(章潢《图书编》) ..... (548)
314. 太极先天后天总图(章潢《图书编》) ..... (549)
315. 六十四卦循环之图(章潢《图书编》) ..... (550)
316. 六十四卦生自两仪图(章潢《图书编》) ..... (550)
317. 先天八卦对待图(章潢《图书编》) ..... (551)
318. 十二月卦气图(章潢《图书编》) ..... (551)
319. 先天乾上坤下图(章潢《图书编》) ..... (552)
320. 后天离南坎北图(章潢《图书编》) ..... (552)
321. 经世八卦正位图(章潢《图书编》) ..... (552)
322. 经世天地四象图(章潢《图书编》) ..... (552)
323. 皇极经世先天数图(章潢《图书编》) ..... (553)
324. 邵子皇极经世衍易图(章潢《图书编》) ..... (553)
325. 六卦生六十四卦图(章潢《图书编》) ..... (553)
326. 先天八卦次图(章潢《图书编》) ..... (554)
327. 伏羲六十四卦次序横图(章潢《图书编》)..... (554)
328. 先天八卦横图(章潢《图书编》) ..... (555)
329. 焦延寿卦气直日图(章潢《图书编》) ..... (555)
330. 京房卦气直日图(章潢《图书编》) ..... (556)
331. 伏羲画卦六图(陈第《伏羲图赞》) ..... (559)
332. 新创文王卦序图(陈第《伏羲图赞》) ..... (559)

## 易图目录

師承表  
易漢學

## 易图目录

易漢學  
師承表

333. 小成方位圆图(李奇玉《雪园易义》) …… (560)
334. 六十四卦归藏方图(李奇玉《雪园易义》) …… (560)
335. 连山小成图(李奇玉《雪园易义》) …… (560)
336. 六十四卦连山圆图  
(李奇玉《雪园易义》) …… (560)
337. 卦变合先天图(李奇玉《雪园易义》) …… (561)
338. 卦变合后天图(李奇玉《雪园易义》) …… (561)
339. 八卦纳甲图(李奇玉《雪园易义》) …… (561)
340. 纳甲配五气图(李奇玉《雪园易义》) …… (562)
341. 伏羲六十四卦圆图(孙从龙《易意参疑》) …… (562)
342. 先天初成图(黄道周《易象正》) …… (562)
343. 先天再成图(黄道周《易象正》) …… (563)
344. 先天三成图(黄道周《易象正》) …… (564)
345. 中天卦次图(黄道周《易象正》) …… (565)
346. 后天卦次图(黄道周《易象正》) …… (566)
347. 先天历年图(黄道周《易象正》) …… (568)
348. 先天通期历年图(黄道周《易象正》) …… (569)
349. 六十四卦圆图  
(刘宗周《周易古文钞·易钞图说》) …… (570)
350. 六十四卦方图  
(刘宗周《周易古文钞·易钞图说》) …… (570)
351. 陈策分六层为六图  
(方以智《周易时论合编》) …… (571)
352. 八际峙望中分互取图  
(方以智《周易时论合编》) …… (571)
353. 邵子本图(方以智《周易时论合编》) …… (571)
354. 日月运行图(方以智《周易时论合编》) …… (571)
355. 明生岁成纳甲气朔之图  
(方以智《周易时论合编》) …… (572)
356. 卦起中孚归奇象闰图  
(方以智《周易时论合编》) …… (572)
357. 三天图(方以智《周易时论合编》) …… (572)
358. 先天八卦图(方以智《周易时论合编》) …… (572)
359. 后天方位图(方以智《周易时论合编》) …… (573)
360. 先天三纵一衡图  
(方以智《周易时论合编》) …… (573)

易图目录

361. 后天三纵一衡图  
(方以智《周易时论合编》) ..... (573)
362. 先后天内外十六图  
(方以智《周易时论合编》) ..... (573)
363. 纳甲分卦图(方以智《周易时论合编》) ..... (574)
364. 卦气直日图(方以智《周易时论合编》) ..... (574)
365. 纳虚图(方以智《周易时论合编》) ..... (574)
366. 先天位次图(乔中和《说易》) ..... (575)
367. 后天位次图(乔中和《说易》) ..... (575)
368. 河图先天后天洛书变化总图  
(乔中和《说易》) ..... (575)
369. 先天后天易位图(乔中和《说易》) ..... (576)
370. 先天变后天图(乔中和《说易》) ..... (576)
371. 古纳甲图(乔中和《说易》) ..... (577)
372. 汉律历志纳甲图(乔中和《说易》) ..... (577)
373. 今纳甲图(乔中和《说易》) ..... (577)
374. 纳甲合数图(乔中和《说易》) ..... (577)
375. 浑天六位图(乔中和《说易》) ..... (578)
376. 四卦配十二月图(乔中和《说易》) ..... (578)
377. 八卦应二十四气图(乔中和《说易》) ..... (578)
378. 两图险阻图(来集之《易图亲见》) ..... (579)
379. 先后两图同取横图图  
(来集之《易图亲见》) ..... (579)
380. 先天层数取于横图图  
(来集之《易图亲见》) ..... (579)
381. 后天层数取于横图图  
(来集之《易图亲见》) ..... (579)
382. 先后天卦义合一图(来集之《易图亲见》)..... (580)
383. 先天卦阴阳横图(来集之《易图亲见》) ..... (580)
384. 先天卦阴阳纵图(来集之《易图亲见》) ..... (580)
385. 后天卦阴阳横图(来集之《易图亲见》) ..... (581)
386. 后天卦阴阳纵图(来集之《易图亲见》) ..... (581)
387. 先后天卦数相加东南皆阴西北皆阳之图  
(来集之《易图亲见》) ..... (581)
388. 先天卦数加河图东南皆阴西北皆阳之图  
(来集之《易图亲见》) ..... (582)

易漢學  
師承表



## 易图目录

易漢學  
師承表

389. 先天圆图(刁包《易酌》) ..... (582)
390. 三十六宫图(刁包《易酌》) ..... (583)
391. 陈抟所传伏羲先天八卦图  
(李埏《周易传注》) ..... (600)
392. 伏羲八卦方位图(胡渭《易图明辨》) ..... (602)
393. 伏羲六十四卦次序图(胡渭《易图明辨》)..... (603)
394. 先后天阴阳卦图(李光地《周易折中》) ..... (607)
395. 后天纳卦图(钱澄之《田间易学》) ..... (607)
396. 奇门遁甲用后天图(钱澄之《田间易学》)..... (608)
397. 文王卦序反对圆图(钱澄之《田间易学》)..... (608)
398. 文王十二卦气图(钱澄之《田间易学》) ..... (608)
399. 十二辟卦图(钱澄之《田间易学》) ..... (608)
400. 阴阳二气如环图(钱澄之《田间易学》) ..... (609)
401. 日月运行图(钱澄之《田间易学》) ..... (609)
402. 邵子卦气图(钱澄之《田间易学》) ..... (609)
403. 纳甲法图(钱澄之《田间易学》) ..... (610)
404. 纳甲图(钱澄之《田间易学》) ..... (610)
405. 魏伯阳月体纳甲图  
(黄宗羲《易学象数论》) ..... (610)
406. 沈存中纳甲胎育图  
(黄宗羲《易学象数论》) ..... (610)
407. 纯卦纳十二辰图(黄宗羲《易学象数论》)..... (611)
408. 纳辰成卦图(黄宗羲《易学象数论》) ..... (611)
409. 京氏月建图(黄宗羲《易学象数论》) ..... (612)
410. 吴草庐互先天图  
(黄宗羲《易学象数论》) ..... (612)
411. 先天卦气图  
(黄宗羲《宋元学案·百源学案》) ..... (613)
412. 先天图(黄宗炎《图学辨惑》) ..... (613)
413. 伏羲卦图(高雪君《易经来注图解》) ..... (614)
414. 伏羲八卦方位图  
(高雪君《易经来注图解》) ..... (614)
415. 太极六十四卦图  
(高雪君《易经来注图解》) ..... (614)
416. 伏羲六十四卦方圆图  
(高雪君《易经来注图解》) ..... (615)

易图目录

- 417. 天与日会圆图(高雪君《易经来注图解》)…… (615)
- 418. 地与月会方图(高雪君《易经来注图解》)…… (615)
- 419. 先天八卦名顺来逆图  
(高雪君《易经来注图解》) …… (616)
- 420. 体用一源卦图(羲图)  
(高雪君《易经来注图解》) …… (616)
- 421. 阳生自下阴消自上全图(羲图)  
(高雪君《易经来注图解》) …… (616)
- 422. 一中分造化圆图(羲图)  
(高雪君《易经来注图解》) …… (616)
- 423. 一中分造化方图  
(高雪君《易经来注图解》) …… (617)
- 424. (又)一中分造化圆图(羲图)  
(高雪君《易经来注图解》) …… (617)
- 425. 一阴一阳谓道与仰观俯察图  
(高雪君《易经来注图解》) ……(617)
- 426. 十二月日行天图  
(高雪君《易经来注图解》) …… (617)
- 427. 羲文图(高雪君《易经来注图解》) …… (618)
- 428. 文序先后一原图  
(高雪君《易经来注图解》) …… (618)
- 429. 六十四卦方圆象数图  
(高雪君《易经来注图解》) …… (618)
- 430. 通知昼夜之图(高雪君《易经来注图解》)…… (619)
- 431. 循环内变通图(高雪君《易经来注图解》)…… (619)
- 432. 圆倍乘方因重图  
(高雪君《易经来注图解》) …… (620)
- 433. 浑天六位与卦纳甲图  
(高雪君《易经来注图解》) …… (620)
- 434. 先天八卦次序图  
(高雪君《易经来注图解》) …… (620)
- 435. 先天六十四卦方位图  
(高雪君《易经来注图解》) …… (621)
- 436. 先天六十四卦圆图  
(高雪君《易经来注图解》) …… (621)
- 437. 六十四卦变通图

易漢學 師承表

## 易图目录

易漢學  
師承表

- (高雪君《易经来注图解》) ..... (622)
438. 伏羲六十四卦次序横图  
(高雪君《易经来注图解》) ..... (622)
439. 八卦加八卦方圆图  
(高雪君《易经来注图解》) ..... (623)
440. 六十四卦生自两仪图  
(高雪君《易经来注图解》) ..... (624)
441. 六十四卦阴阳倍乘图  
(高雪君《易经来注图解》) ..... (624)
442. 皇极经世先天数图  
(高雪君《易经来注图解》) ..... (624)
443. 十二月卦图(高雪君《易经来注图解》) ..... (625)
444. 八卦通皆乾坤之数图  
(高雪君《易经来注图解》) ..... (625)
445. 伏羲八卦方位图(即小圆图)  
(王植《皇极经世书解》) ..... (625)
446. 伏羲始画八卦图(即小横图)  
(王植《皇极经世书解》) ..... (626)
447. 伏羲八卦重为六十四卦图(即横图)(有节略)  
(王植《皇极经世书解》) ..... (626)
448. 伏羲六十四卦方位图(即圆图方图)  
(王植《皇极经世书解》) ..... (627)
449. 经世衍易八卦图(王植《皇极经世书解》)..... (628)
450. 经世天地四象图(王植《皇极经世书解》)..... (628)
451. 经世六十四卦之数图(即先天图)  
(王植《皇极经世书解》) ..... (629)
452. 经世一元消长之数图(期数)  
(王植《皇极经世书解》) ..... (630)
453. 先天变后天图(胡世安《大易则通》) ..... (630)
454. 后天八卦方图(胡世安《大易则通》) ..... (631)
455. 八卦三图(胡世安《大易则通》) ..... (631)
456. 伏横员二图(胡世安《大易则通》) ..... (632)
457. 伏横文员二图(胡世安《大易则通》) ..... (632)
458. 伏员图(胡世安《大易则通》) ..... (632)
459. 文员图(胡世安《大易则通》) ..... (632)
460. 羲文二卦合综图(胡世安《大易则通》) ..... (632)

461. 文序先后一原图(胡世安《大易则通》) …… (633)
462. 先后天八卦配元亨利贞图  
(胡世安《大易则通》) …… (633)
463. 月令图(胡世安《大易则通》) …… (633)
464. 又衍月令图(胡世安《大易则通》) …… (633)
465. 方图错四图(胡世安《大易则通》) …… (634)
466. 综图八图(胡世安《大易则通》) …… (636)
467. 方图分二分四图(胡世安《大易则通》) …… (637)
468. 方图分八图(胡世安《大易则通》) …… (637)
469. 纳甲图(胡世安《大易则通》) …… (637)
470. 伏羲六十四卦圆图(汤秀琦《读易近解》) …… (638)
471. 方图分层次图(汤秀琦《读易近解》) …… (638)
472. 方图分统类图(汤秀琦《读易近解》) …… (638)
473. 八卦纳甲方位图(汤秀琦《读易近解》) …… (639)
474. 小成八纯之图(赵振芳《易原》) …… (639)
475. 大成圆运之位图(赵振芳《易原》) …… (639)
476. 大成方布之位图(赵振芳《易原》) …… (640)
477. 大成二篇之序图(赵振芳《易原》) …… (640)
478. 圆图之变图(赵振芳《易原》) …… (640)
479. 方图之变图(赵振芳《易原》) …… (640)
480. 先天八卦图(孙宗彝《易宗》) …… (641)
481. 后天八卦图(孙宗彝《易宗》) …… (641)
482. 伏羲先天之易节候图(孙宗彝《易宗》) …… (641)
483. 文王后天之易宫位图(孙宗彝《易宗》) …… (642)
484. 孔子中天之易历数图(孙宗彝《易宗》) …… (642)
485. 六十二卦小运图(孙宗彝《易宗》) …… (643)
486. 朱子配先天卦气图  
(吴德信《周易象义合参》) …… (643)
487. 月受日光图(胡渭《易图明辨》) …… (644)
488. 先天卦乾上坤下图(胡渭《易图明辨》) …… (644)
489. 后天卦离南坎北图(胡渭《易图明辨》) …… (644)
490. 地承天气图(胡渭《易图明辨》) …… (644)
491. 乾坤交变十二卦循环升降图  
(胡渭《易图明辨》) …… (644)
492. 八七九六图(胡渭《易图明辨》) …… (645)
493. 木火金水图(胡渭《易图明辨》) …… (645)

## 易图目录

易漢學  
師承表

## 易图目录

易漢學  
師承表

494. 乾坤坎离图(胡渭《易图明辨》) ..... (645)
495. 天地日月图(胡渭《易图明辨》) ..... (645)
496. 周易参同契金丹鼎器药物火候万殊一本之图  
(胡渭《易图明辨》) ..... (645)
497. 屯蒙二卦反对一升一降图  
(胡渭《易图明辨》) ..... (646)
498. 既济未济反对一升一降图  
(胡渭《易图明辨》) ..... (646)
499. 坎离交变十二卦循环升降图  
(胡渭《易图明辨》) ..... (646)
500. 参同契纳甲图(胡渭《易图明辨》) ..... (646)
501. 汉上纳甲图(胡渭《易图明辨》) ..... (646)
502. 新定月体纳甲图(胡渭《易图明辨》) ..... (647)
503. 伏羲方图(陆奎勋《陆堂易学》) ..... (647)
504. 伏羲六十四卦方位圆图  
(汪绂《易经如话》) ..... (647)
505. (惠栋)卦气七十二候图(惠栋《易汉学》) ..... (648)
506. 六日七分图(惠栋《易汉学》) ..... (648)
507. 八卦纳甲之图(惠栋《易汉学》) ..... (649)
508. 否泰所贞之辰异于他卦图  
(惠栋《易汉学》) ..... (649)
509. 十二月爻辰图(惠栋《郑氏爻辰图》) ..... (649)
510. 爻辰所值二十八宿图  
(惠栋《郑氏爻辰图》) ..... (649)
511. 一月六候图(仇兆鳌《参同契集注》附) ..... (650)
512. 六十卦火候图(仇兆鳌《参同契集注》附) ..... (650)
513. 六候纳甲图(仇兆鳌《参同契集注》附) ..... (650)
514. 伏羲八卦图(李光地《周易折中》) ..... (651)
515. 伏羲六十四卦图(李光地《周易折中》) ..... (651)
516. 文王八卦图(李光地《周易折中》) ..... (653)
517. 先天卦变后天卦图(李光地《周易折中》) ..... (655)
518. 后天卦以天地水火为体用图  
(李光地《周易折中》) ..... (655)
519. 后天图杂卦之根四图  
(李光地《周易折中》) ..... (656)
520. 先后天卦生序卦杂卦图

- (李光地《周易折中》) ..... (657)
521. 联拆先天八卦九图  
(杨方达《易学图说会通》) ..... (659)
522. 说卦合先天八卦图  
(杨方达《易学图说会通》) ..... (659)
523. 说卦合后天八卦图  
(杨方达《易学图说会通》) ..... (659)
524. 邵康节经世变化图  
(杨方达《易学图说会通》) ..... (660)
525. 经世一元消长之数图  
(杨方达《易学图说会通》) ..... (660)
526. 八卦纳甲图(杨方达《易学图说会通》) ..... (661)
527. 先天八卦经纬图  
(杨方达《易学图说续闻》) ..... (661)
528. 后天八卦经纬图  
(杨方达《易学图说续闻》) ..... (661)
529. 圆图六十四卦初爻图  
(杨方达《易学图说续闻》) ..... (662)
530. 圆图六十四卦二爻图  
(杨方达《易学图说续闻》) ..... (662)
531. 圆图六十四卦三爻图  
(杨方达《易学图说续闻》) ..... (663)
532. 圆图六十四卦四爻图  
(杨方达《易学图说续闻》) ..... (663)
533. 圆图六十四卦五爻图  
(杨方达《易学图说续闻》) ..... (664)
534. 圆图六十四卦上爻图  
(杨方达《易学图说续闻》) ..... (664)
535. 方图四象相交成十六事图  
(杨方达《易学图说续闻》) ..... (665)
536. 方图八卦相交七图  
(杨方达《易学图说续闻》) ..... (667)
537. 方图分内外四图  
(杨方达《易学图说续闻》) ..... (668)
538. 方图分贞悔四图  
(杨方达《易学图说续闻》) ..... (669)

易图目录

易漢學  
師承表



## 易图目录



539. 方图阳贞阴悔论图  
(杨方达《易学图说续闻》) ..... (669)
540. 方图三十二卦配四正阵图  
(杨方达《易学图说续闻》) ..... (669)
541. 方图三十二卦配四维阵图  
(杨方达《易学图说续闻》) ..... (670)
542. 方图三十六卦配握奇义图  
(杨方达《易学图说续闻》) ..... (670)
543. 圆图右转生诸卦图(陈梦雷《周易浅述》)..... (670)
544. 圆图卦坎图(陈梦雷《周易浅述》) ..... (671)
545. 圆图阴阳对待图一(陈梦雷《周易浅述》)..... (672)
546. 圆图阴阳对待图二(陈梦雷《周易浅述》)..... (672)
547. 圆图初爻图(陈梦雷《周易浅述》) ..... (673)
548. 圆图二爻图(陈梦雷《周易浅述》) ..... (673)
549. 圆图三爻图(陈梦雷《周易浅述》) ..... (674)
550. 圆图四爻图(陈梦雷《周易浅述》) ..... (674)
551. 圆图五爻图(陈梦雷《周易浅述》) ..... (675)
552. 圆图上爻图(陈梦雷《周易浅述》) ..... (675)
553. 圆图杂撰图(陈梦雷《周易浅述》) ..... (676)
554. 六十四卦方图(陈梦雷《周易浅述》) ..... (676)
555. 方图纵横八卦图(陈梦雷《周易浅述》) ..... (676)
556. 方图经纬图(陈梦雷《周易浅述》) ..... (677)
557. 方图八卦相交图一(陈梦雷《周易浅述》)..... (677)
558. 相交图二(陈梦雷《周易浅述》) ..... (677)
559. 相交图三(陈梦雷《周易浅述》) ..... (678)
560. 相交图四(陈梦雷《周易浅述》) ..... (678)
561. 相交图五(陈梦雷《周易浅述》) ..... (678)
562. 相交图六(陈梦雷《周易浅述》) ..... (678)
563. 相交图七(陈梦雷《周易浅述》) ..... (679)
564. 方图纵横贞悔图(陈梦雷《周易浅述》) ..... (679)
565. 纵横图二(陈梦雷《周易浅述》) ..... (679)
566. 纵横图三(陈梦雷《周易浅述》) ..... (680)
567. 纵横图四(陈梦雷《周易浅述》) ..... (680)
568. 方图阳贞阴悔图(陈梦雷《周易浅述》) ..... (680)
569. 方图分内外图(陈梦雷《周易浅述》) ..... (681)
570. 内外图二(陈梦雷《周易浅述》) ..... (681)

## 易图目录

571. 内外图三图四(陈梦雷《周易浅述》) ..... (681)
572. 方图天地不交图一(陈梦雷《周易浅述》)..... (682)
573. 方图天地相交图二(陈梦雷《周易浅述》)..... (682)
574. 方卦圆卦合图(陈梦雷《周易浅述》) ..... (682)
575. 八卦小成图(陈梦雷《周易浅述》) ..... (683)
576. 六十四卦大成衡图(陈梦雷《周易浅述》)..... (685)
577. 先天卦配河图图(陈梦雷《周易浅述》) ..... (686)
578. 后天卦配河图图(陈梦雷《周易浅述》) ..... (686)
579. 先天卦配洛书图(陈梦雷《周易浅述》) ..... (686)
580. 后天卦配洛书图(陈梦雷《周易浅述》) ..... (686)
581. 先天主生图(陈梦雷《周易浅述》) ..... (687)
582. 后天主克图(陈梦雷《周易浅述》) ..... (687)
583. 圆图左旋配节气图(陈梦雷《周易浅述》)..... (688)
584. 新补伏羲初画先天小圆图  
(胡煦《周易函书约存》) ..... (689)
585. 文王辟为八卦图(胡煦《周易函书约存》)..... (689)
586. 新补伏羲初画先天大圆图  
(胡煦《周易函书约存》) ..... (689)
587. 文王辟为六十四卦图  
(胡煦《周易函书约存》) ..... (689)
588. 拆联先天八卦图(十图)  
(胡煦《周易函书约存》) ..... (691)
589. 先天六卦图(胡煦《周易函书约存》) ..... (691)
590. 先天八卦对待图(胡煦《周易函书约存》)..... (691)
591. 先天未交之河图图  
(胡煦《周易函书约存》) ..... (692)
592. 先天已交之洛书图  
(胡煦《周易函书约存》) ..... (692)
593. 卦气图(胡煦《周易函书约存》) ..... (692)
594. 卦气直日图(胡煦《周易函书约存》) ..... (692)
595. 具爻应二十四气纳虚图  
(胡煦《周易函书约存》) ..... (692)
596. 陈抟所传伏羲六十四卦次序图  
(李埏《周易传注》) ..... (693)
597. 太极六十四卦颠倒图  
(刘斯组《周易拨易堂解》) ..... (693)

易漢學  
師承表

## 易图目录

易漢學  
師承表

598. 先天八卦图(罗登标《学易阐微》) …… (694)
599. 后天八卦图(罗登标《学易阐微》) …… (694)
600. 先天卦变后天卦图(罗登标《学易阐微》) …… (694)
601. 后天卦以天地水火为体用图  
(罗登标《学易阐微》) …… (694)
602. 后天卦以天地水火为体用图  
(江永《河洛精蕴》) …… (695)
603. 纳甲图(江永《河洛精蕴》) …… (695)
604. 河图数明纳甲图(江永《河洛精蕴》) …… (695)
605. 伏羲太极生两仪图(任启运《周易洗心》) …… (695)
606. 伏羲两仪生四象图(任启运《周易洗心》) …… (696)
607. 四象加前后成六合图  
(任启运《周易洗心》) …… (696)
608. 三阳三阴消息图(任启运《周易洗心》) …… (696)
609. 伏羲四象生八卦图(任启运《周易洗心》) …… (697)
610. 伏羲六十四卦消息图  
(任启运《周易洗心》) …… (697)
611. 伏羲太极两仪四象八卦方图  
(任启运《周易洗心》) …… (698)
612. 伏羲六十四卦消息方图  
(任启运《周易洗心》) …… (698)
613. 开伏羲圆图为先天八卦图  
(任启运《周易洗心》) …… (699)
614. 开伏羲圆图为后天八卦图  
(任启运《周易洗心》) …… (699)
615. 八卦分属天地直图(任启运《周易洗心》) …… (700)
616. 八卦八配男女横图(任启运《周易洗心》) …… (700)
617. 由先天变后天图(任启运《周易洗心》) …… (700)
618. 先天八卦合图书用九藏十图  
(任启运《周易洗心》) …… (700)
619. 先后天卦合河洛图十书九图  
(任启运《周易洗心》) …… (701)
620. 周易六十四卦外天内地图  
(任启运《周易洗心》) …… (701)
621. 羲文合一图(张叙《易贯》) …… (702)
622. 先后天卦合图(朱宗洛《周易观玩篇》) …… (702)

623. 先天震兑艮巽男女交图  
(朱宗洛《周易观玩篇》) ..... (702)
624. 先后天卦位合图(朱宗洛《周易观玩篇》)..... (703)
625. 先后天合图(朱宗洛《周易观玩篇》) ..... (703)
626. 羲图文图交对六图(周世金《易解拾遗》)..... (704)
627. 周易三十六宫卦图(周世金《易解拾遗》)..... (704)
628. 周易卦序阴阳消长图  
(周世金《易解拾遗》) ..... (705)
629. 伏羲六十四卦方圆二图相应之法图  
(周世金《易解拾遗》) ..... (705)
630. 八卦八运八图(周世金《易解拾遗》) ..... (706)
631. 文王六十四卦次序图  
(周世金《易解拾遗》) ..... (707)
632. 文王六十四卦方位图  
(周世金《易解拾遗》) ..... (707)
633. 伏羲六十四卦方圆象天地图  
(赵世迥《易经告蒙》) ..... (708)
634. 伏羲六十四卦外圆内方原图  
(连斗山《周易辨画》) ..... (708)
635. 参订文王六十四卦外圆内方图  
(连斗山《周易辨画》) ..... (709)
636. 参订伏羲因重六十四卦图  
(连斗山《周易辨画》) ..... (710)
637. 文王八卦原图(连斗山《周易辨画》) ..... (710)
638. 十二卦气原图(连斗山《周易辨画》) ..... (710)
639. 参订上下经交会图(连斗山《周易辨画》)..... (711)
640. 周易八卦横图(赵继序《周易图书质疑》)..... (711)
641. 周易六十四卦方圆图  
(赵继序《周易图书质疑》) ..... (712)
642. 先天卦分阴阳图(梁锡珣《易学启蒙补》)..... (713)
643. 数往者顺图(梁锡珣《易学启蒙补》) ..... (713)
644. 知来者逆图(梁锡珣《易学启蒙补》) ..... (713)
645. 八卦相错图(梁锡珣《易学启蒙补》) ..... (714)
646. 先天变后天体用一气图  
(梁锡珣《易学启蒙补》) ..... (714)
647. 后天卦属五行图(梁锡珣《易学启蒙补》)..... (714)

易图目录

易漢學  
師承表

## 易图目录

易漢學  
師承表

648. 序卦合先天图(梁锡珣《易学启蒙补》) …… (714)
649. 圆方八卦本宫图(梁锡珣《易学启蒙补》) …… (715)
650. 先天八卦立体图(梁锡珣《易学启蒙补》) …… (715)
651. 圆图具分宫图(梁锡珣《易学启蒙补》) …… (715)
652. 方图具分宫图(梁锡珣《易学启蒙补》) …… (716)
653. 圆图分宫图(梁锡珣《易学启蒙补》) …… (716)
654. 方图分宫图(梁锡珣《易学启蒙补》) …… (716)
655. 后天八卦入用图(梁锡珣《易学启蒙补》) …… (717)
656. 先天纳甲图(梁锡珣《易学启蒙补》) …… (717)
657. 后天纳甲图(梁锡珣《易学启蒙补》) …… (717)
658. 参同契月受日明图  
(梁锡珣《易学启蒙补》) …… (717)
659. 内即先天方位外附后天图  
(冯经《周易略解》) …… (718)
660. 八卦卦气图(张惠言《周易虞氏消息》) …… (718)
661. 十二消息卦气图  
(张惠言《周易虞氏消息》) …… (718)
662. 六十四卦贞辰图(张惠言《易纬略义》) …… (718)
663. 二卦间时而治六辰图  
(张惠言《易纬略义》) …… (719)
664. 否泰各贞其辰左行相随图  
(张惠言《易纬略义》) …… (719)
665. 消息盈虚图  
(张恩霖《删定来氏易注象数图说》) …… (719)
666. 八卦纳甲取象日月合先天之位图  
(冯道立《周易三极图贯》) …… (719)
667. 纳甲分六十四卦图  
(冯道立《周易三极图贯》) …… (719)
668. 日月生十二辟卦内含六十四卦全数图  
(冯道立《周易三极图贯》) …… (720)
669. 八卦横图象太极之一图  
(冯道立《周易三极图贯》) …… (720)
670. 八卦圆图象太极之圆图  
(冯道立《周易三极图贯》) …… (720)
671. 八卦横图起于一生六十四卦图  
(冯道立《周易三极图贯》) …… (721)

易图目录

672. 四象生六十四卦图  
(冯道立《周易三极图贯》) ..... (721)
673. 八卦成六十四卦圆图象天图  
(冯道立《周易三极图贯》) ..... (721)
674. 八卦成六十四卦方图象地图  
(冯道立《周易三极图贯》) ..... (721)
675. 先天八卦竖图定上下之分图  
(冯道立《周易三极图贯》) ..... (722)
676. 后天八卦次序与先天分体用图  
(冯道立《周易三极图贯》) ..... (722)
677. 先天八卦方位图  
(冯道立《周易三极图贯》) ..... (722)
678. 先天八卦次序合周天之象图  
(冯道立《周易三极图贯》) ..... (722)
679. 先天八卦变后天八卦以中为正图  
(冯道立《周易三极图贯》) ..... (723)
680. 后天乾元四阳卦生四象配纳甲图  
(冯道立《周易三极图贯》) ..... (723)
681. 后天乾元四阳象生八卦配纳甲图  
(冯道立《周易三极图贯》) ..... (723)
682. 后天八卦圆图象天图  
(冯道立《周易三极图贯》) ..... (723)
683. 后天六十四卦圆图象天图  
(冯道立《周易三极图贯》) ..... (724)
684. 后天六十四卦横图象一图  
(冯道立《周易三极图贯》) ..... (724)
685. 伏羲画卦用错象天地日月配偶图  
(冯道立《周易三极图贯》) ..... (724)
686. 文王序卦用综象天地日月上下图  
(冯道立《周易三极图贯》) ..... (724)
687. 先天变后天成序卦图  
(冯道立《周易三极图贯》) ..... (725)
688. 纳甲相连成序卦图  
(冯道立《周易三极图贯》) ..... (725)
689. 太极生十二消息卦图  
(冯道立《周易三极图贯》) ..... (725)

易漢學  
師承表



## 易图目录

易漢學  
師承表

690. 十二卦消息象两仪图  
(冯道立《周易三极图贯》) ..... (725)
691. 序卦各有精义归之于中图  
(冯道立《周易三极图贯》) ..... (726)
692. 乾坤六爻为十二消息图  
(冯道立《周易三极图贯》) ..... (726)
693. 六十四卦与时消息图  
(冯道立《周易三极图贯》) ..... (726)
694. 六十四卦消息兼错综图  
(冯道立《周易三极图贯》) ..... (726)
695. 消息卦以太极居中见阴阳配合图  
(冯道立《周易三极图贯》) ..... (727)
696. 卦气起中孚与时中贯图  
(冯道立《周易三极图贯》) ..... (727)
697. 卦气验日永短贯四时图  
(冯道立《周易三极图贯》) ..... (727)
698. 八卦主二十四气以时为定图  
(冯道立《周易三极图贯》) ..... (727)
699. 上下系配卦气图  
(冯道立《周易三极图贯》) ..... (728)
700. 纳音配六十四卦合时字图  
(冯道立《周易三极图贯》) ..... (728)
701. 卦气贯七十二候以时为定图  
(冯道立《周易三极图贯》) ..... (728)
702. 六十四卦贞辰图与时中贯图  
(冯道立《周易三极图贯》) ..... (728)
703. 乾坤主岁合以阴从阳之道图  
(冯道立《周易三极图贯》) ..... (729)
704. 否泰主岁含乾坤图  
(冯道立《周易三极图贯》) ..... (729)
705. 爻辰应二十八宿见众星共辰图  
(冯道立《周易三极图贯》) ..... (729)
706. 洞极经配太极之一图  
(冯道立《周易三极图贯》) ..... (729)
707. 辟卦应一元从时起图  
(冯道立《周易三极图贯》) ..... (730)

708. 少阴积数成六十四从一起图  
(冯道立《周易三极图贯》) ..... (730)
709. 先天图配卦气与时中贯图  
(冯道立《周易三极图贯》) ..... (730)
710. 六琯验卦气以时为定图  
(冯道立《周易三极图贯》) ..... (730)
711. 后天六十卦配干支图  
(冯道立《周易三极图贯》) ..... (731)
712. 先天卦配天地水火图  
(冯道立《周易三极图贯》) ..... (731)
713. 后天卦配天地水火图  
(冯道立《周易三极图贯》) ..... (731)
714. 先后天分阴阳图  
(冯道立《周易三极图贯》) ..... (732)
715. 阴阳消长盈虚分四卦图  
(冯道立《周易三极图贯》) ..... (732)
716. 《翼玄(元)》二图(乾隆刻本) ..... (733)
717. 太玄图(张行成《翼玄》,道光刊印本)..... (734)
718. 先天图(张行成《翼玄》,道光刊印本)..... (734)
719. 先天图(张行成《翼玄》,光绪刻本)..... (735)
720. 太玄图(张行成《翼玄》,光绪刻本)..... (735)
721. 先天八卦图(卞斌《周易通解释义》) ..... (736)
722. 后天八卦图(卞斌《周易通解释义》) ..... (736)
723. 孟京卦气图(李道平《周易集解纂疏》) ..... (736)
724. 郑氏爻辰图(李道平《周易集解纂疏》) ..... (737)
725. 八卦纳甲图(李道平《周易集解纂疏》) ..... (737)
726. 爻辰图(杨履泰《周易倚数录》) ..... (737)
727. 二十四气图(萧光远《周易属辞通例》) ..... (737)
728. 郑氏爻辰图(戴棠《郑氏爻辰补》) ..... (738)
729. 郑氏爻辰详图(戴棠《郑氏爻辰补》) ..... (738)
730. 王昶六十四卦爻辰分配图  
(戴棠《郑氏爻辰补》) ..... (739)
731. 六十四卦月令图(何志高《易经本意》) ..... (740)
732. 神妙万物卦气图(纪磊《周易消息》) ..... (740)
733. 周易消息六十四图(纪磊《周易消息》) ..... (756)
734. 环互图(黄守平《易象集解》) ..... (757)

## 易图目录

易漢學  
師承表

## 易图目录

易漢學  
師承表

735. 八卦方图(沈善登《需时眇言》) ..... (757)
736. 干支配属图(沈善登《需时眇言》) ..... (757)
737. 甲庚先后七日图(沈善登《需时眇言》) ..... (757)
738. 重卦流行甲庚十六周图  
(沈善登《需时眇言》) ..... (758)
739. 八卦方位图(沈善登《需时眇言》) ..... (758)
740. 八卦起止换宫图(沈善登《需时眇言》) ..... (758)
741. 纳甲值月候图(何其杰《周易经典证略》)..... (759)
742. 消息简明图(何其杰《周易经典证略》) ..... (759)
743. 爻辰简明图(何其杰《周易经典证略》) ..... (760)
744. 先天卦位图(沈绍勋《周易示儿录》) ..... (760)
745. 后天卦位中五图  
(沈绍勋《周易示儿录》) ..... (760)
746. 先天太玄图(沈绍勋《周易示儿录》) ..... (761)
747. 后天中五立极图  
(沈绍勋《周易示儿录》) ..... (761)
748. 后天中五图(沈绍勋《周易示儿录》) ..... (761)
749. 先甲后甲图(沈绍勋《周易示儿录》) ..... (761)
750. 八卦爻辰图(沈绍勋《周易示儿录》) ..... (761)
751. 先天后天顺逆四图  
(沈绍勋《周易示儿录》) ..... (762)
752. 顺数逆数图(沈绍勋《周易示儿录》) ..... (762)
753. 卦数干支图(沈绍勋《周易示儿录》) ..... (763)
754. 乾宫八卦位图(沈绍勋《周易示儿录》) ..... (763)
755. 归魂三图(沈绍勋《周易说余》) ..... (763)
756. 乾坤即坎离二图(沈绍勋《周易说余》) ..... (764)
757. 虞氏卦变图(张鼎《易汉学举要》) ..... (764)
758. 否泰贞辰图(庄忠棫《易纬通义》) ..... (764)
759. 纳甲图(庄忠棫《易纬通义》) ..... (764)
760. 后天八卦卦气图(庄忠棫《易纬通义》) ..... (765)
761. 先天右转日月代明之象图  
(纪大奎《观易外编》) ..... (765)
762. 先后天仰观俯察图(秦嘉泽《易学管窥》) ..... (766)
763. 十二消息辟卦图(秦嘉泽《易学管窥》) ..... (766)
764. 十二辟卦所值图(秦嘉泽《易学管窥》) ..... (766)
765. 十二月爻辰图(秦嘉泽《易学管窥》) ..... (766)

# 卷 中

## 参《太极图》编

1. 太极图(朱震《汉上易传卦图》) ..... (801)
2. 易有太极图(杨甲《六经图》) ..... (802)
3. 易有太极图(《大易象数钩深图》) ..... (802)
4. 周氏太极图(《周易图》) ..... (803)
5. 周氏太极图(正谊堂本《周濂溪集》) ..... (822)
6. 太极妙化神灵混洞赤文图(易丹图)  
(萧应叟《元始无量度人上品妙经内义》)..... (845)
7. 太极妙化神灵混洞赤文图(易丹图)  
(张宇初《元始无量度人上品妙经通义》)..... (846)
8. 无极图(《道藏》本)  
(萧廷芝《金丹大成集》) ..... (846)
9. 无极图(《道藏辑要》本)  
(萧廷芝《金丹大成》) ..... (847)
10. 三五一图  
(霍济《先天金丹大道玄奥口诀》) ..... (847)
11. 无极图  
(卫琪《玉清无极总真大洞仙经注》) ..... (847)
12. 无极图(《藏外道书·文昌大洞经》) ..... (848)
13. 太极顺逆图(《道藏》本)  
(陈致虚《金丹大要》) ..... (848)
14. 太极顺逆图(《道藏辑要》本)  
(陈致虚《金丹大要》) ..... (848)
15. 太极四图(《道藏辑要》本)  
(陈致虚《金丹大要》) ..... (849)
16. 金丹五行图(《道藏辑要》本)  
(陈致虚《金丹大要》) ..... (849)
17. 金丹三五一图(《道藏辑要》本)  
(陈致虚《金丹大要》) ..... (850)
18. 清浊动静图(《道藏辑要》本)  
(陈致虚《金丹大要》) ..... (850)
19. 太极先天之图(《上方大洞真元妙经图》)..... (850)

易图目录

易漢學  
師承表

## 易图目录

易漢學  
師承表

20. 大道化生二图(王道渊  
《太上老君说常清静妙经纂图解注》) …… (851)
21. 道生万物图  
(王元晖《太上老君说常清静经注》) …… (852)
22. 太极图  
(《藏外道书·太上老君清静经图注》) …… (852)
23. 三才图  
(《藏外道书·太上老君清静经图注》) …… (852)
24. 吕祖太极八图之六  
(《藏外道书·吕祖全书》) …… (853)
25. 悟玄图(余洞真《悟玄篇》) …… (854)
26. 譬喻图(李道纯《中和集》) …… (854)
27. 太极顺生图(仇兆鳌《参同契集注》附) …… (855)
28. 丹道逆生图(仇兆鳌《参同契集注》附) …… (855)
29. 虚无自然之图(《上方大洞真元妙经图》) …… (858)
30. 道妙惚恍之图(《上方大洞真元妙经图》) …… (858)
31. 太极先天之图  
(《上方大洞真元妙经图》,亦见图 19) …… (859)
32. 三仪冥有之图(《上方大洞真元妙经图》) …… (859)
33. 气运之图(《上方大洞真元妙经图》) …… (860)
34. 元亨利贞图(朱熹《朱子语类》卷九十七) …… (863)
35. 周濂溪太极图(王申子《大易缉说》) …… (863)
36. 人得秀而灵图(王申子《大易缉说》) …… (865)
37. 主静图(王申子《大易缉说》) …… (865)
38. 吉凶大业图(王申子《大易缉说》) …… (866)
39. 易有太极图(陈应润《周易爻变易蕴》) …… (866)
40. 周子太极图(鲍宁《天原发微各类图》) …… (867)
41. 周子太极图与《易·系辞》表里相合图  
(鲍宁《天原发微各类图》) …… (867)
42. 太极图(曹端《太极图说述解》) …… (867)
43. 地上五行图(杨时乔《周易全书》) …… (867)
44. 土旺四季图(杨时乔《周易全书》) …… (868)
45. 太极图(季本《易学四同别录》) …… (868)
46. 周子太极图(章潢《图书编》) …… (868)
47. 太极图(孙从龙《易意参疑》) …… (869)
48. 周氏五行图(三五至精图)

## 易图目录

- (方以智《周易时论合编》)…………… (869)
49. 三五至精图(胡渭《易图明辨》)…………… (872)
50. 水火匡廓图(胡渭《易图明辨》)…………… (872)
51. 周氏太极图(赵世对《易学著贞》)…………… (872)
52. 元元体用二图(赵世对《易学著贞》)…………… (873)
53. 周子太极图(汤秀琦《读易近解》)…………… (874)
54. 太极图(罗登标《学易阐微》)…………… (874)
55. 周氏太极图(黄宗羲《宋元学案》)…………… (874)
56. 陈图南本图(黄宗炎《图学辨惑》)…………… (874)
57. 周茂叔图(黄宗炎《图学辨惑》)…………… (875)
58. 太极图(《御纂性理精义》)…………… (875)
59. 太极图(杨方达《易学图说会通》)…………… (876)
60. 朱子所定周子太极图(李塉《周易传注》)…… (876)
61. 上方大洞真元妙经太极先天之图  
(李塉《周易传注》)…………… (876)
62. 周氏太极图(张元蒙《读易纂要》)…………… (877)
63. 周子太极图(熊良辅《周易本义集成图》)…… (878)
64. 太极五行与河图贯图  
(冯道立《周易三极图贯》)…………… (878)
65. 周子五行配邵子阴阳老少与河图贯图  
(冯道立《周易三极图贯》)…………… (878)
66. 朱熹所传周氏太极新图  
(毛奇龄《太极图说遗议》)…………… (879)
67. 水火匡廓图(毛奇龄《太极图说遗议》)…………… (880)
68. 三五至精图(毛奇龄《太极图说遗议》)…………… (880)
69. 朱震所进周子太极原图  
(毛奇龄《太极图说遗议》)…………… (882)
70. 唐《真元品》太极先天合一之图  
(毛奇龄《太极图说遗议》)…………… (883)
71. 历代所传太极十六图  
(毛奇龄《太极图说遗议》)…………… (886)
72. 宗密十重图(共三图)…………… (904)
73. 元贤五位图  
(转引自忽滑谷快天《中国禅学思想史》)…… (907)
74. 旧有此图(太极)(杨甲《六经图》)…………… (912)
75. 旧有此图(《大易象数钩深图》)…………… (913)

易漢學  
師承表



## 易图目录



76. 太极图(《周易图》) ..... (913)
77. 易有太极图(李简《学易记》) ..... (914)
78. 后天太极图(胡世安《大易则通》) ..... (914)
79. 杨氏(鼎卿)太极图  
(熊良辅《周易本义集成图》) ..... (915)
80. 易有太极法象图(林至《易裨传》) ..... (915)
81. 太极一变图(林至《易裨传》) ..... (916)
82. 太极再变图(林至《易裨传》) ..... (916)
83. 太极三变图(林至《易裨传》) ..... (916)
84. 太极六变图(林至《易裨传》) ..... (917)
85. 林至太极五图  
(杨方达《易学图说会通》) ..... (918)
86. 先天图合大衍数五十用四十九图  
(丁易东《大衍索隐》) ..... (919)
87. 易有太极图  
(熊禾《勿轩易学启蒙图传通义》) ..... (919)
88. 太极六十四卦圆图  
(熊禾《勿轩易学启蒙图传通义》) ..... (920)
89. 洪紫微迈六十四卦生自两仪图  
(李简《学易记》) ..... (920)
90. 天地自然河图(赵抃《六书本义》) ..... (921)
91. 龙马真象图(季本《易学四同别录》) ..... (923)
92. 天地自然河图(季本《易学四同别录》) ..... (924)
93. 古太极图(章潢《图书编》) ..... (924)
94. 易逆数图(章潢《图书编》) ..... (926)
95. 太极五行图(章潢《图书编》) ..... (927)
96. 易知来数往图(章潢《图书编》) ..... (927)
97. 先天画卦图(章潢《图书编》) ..... (928)
98. 太极先天内外顺逆之图  
(章潢《图书编》) ..... (928)
99. 先天太极生生方位图  
(李奇玉《雪园易义》) ..... (929)
100. 古太极图(乔中和《说易》) ..... (929)
101. 先天画卦图(高雪君《易经来注图解》) ..... (929)
102. 心易发微伏羲太极图  
(高雪君《易经来注图解》) ..... (929)

易图目录

103. 古太极图(单)(胡世安《大易则通》) ..... (930)
104. 古太极图(双)(胡世安《大易则通》) ..... (930)
105. 太极先天内外顺逆之图  
(胡世安《大易则通》) ..... (930)
106. 易知来数往图(胡世安《大易则通》) ..... (930)
107. 参伍错综图(胡世安《大易则通》) ..... (931)
108. 天地自然之图(胡渭《易图明辨》) ..... (931)
109. 古太极图(胡渭《易图明辨》) ..... (931)
110. 文王八卦方位图(戴虞皋《周易阐理》) ..... (931)
111. 二五妙合图(刘元龙《先天易贯》) ..... (932)
112. 伏羲画卦图(刘元龙《先天易贯》) ..... (932)
113. 太极图(刘元龙《先天易贯》) ..... (932)
114. 两仪图(刘元龙《先天易贯》) ..... (932)
115. 四象图(刘元龙《先天易贯》) ..... (933)
116. 易贯图(刘元龙《先天易贯》) ..... (933)
117. 世运图  
(张恩霖《删定来氏易注象数图说》) ..... (933)
118. 伏羲太极八卦图  
(张恩霖《删定来氏易注象数图说》) ..... (933)
119. 天地有日月为太极生两仪图  
(冯道立《周易三极图贯》) ..... (934)
120. 心易发微伏羲太极图  
(秦嘉泽《易学管窥》) ..... (934)
121. 先天画卦图(秦嘉泽《易学管窥》) ..... (934)
122. 无极太极八卦图(秦嘉泽《易学管窥》) ..... (934)
123. 陈希夷太极图(秦嘉泽《易学管窥》) ..... (935)
124. 太极后图(左辅《太极后图说》) ..... (935)
125. 先天左旋四时错行之象图  
(纪大奎《观易外编》) ..... (935)
126. 文王十二月卦气图  
(胡一桂《周易启蒙翼传》) ..... (936)
127. 圣人之心图(韩邦奇《启蒙意见》) ..... (936)
128. 维天之命图(韩邦奇《启蒙意见》) ..... (936)
129. 易具一寒一暑图(卢翰《易经中说》) ..... (937)
130. 来知德圆图(来知德《周易集注》) ..... (937)
131. 太极图(高雪君《易经来注图解》) ..... (938)

易漢學  
師承表

## 易图目录

易漢學  
師承表

132. 伏羲八卦方位图  
(高雪君《易经来注图解》) ..... (938)
133. 伏羲卦图(高雪君《易经来注图解》) ..... (938)
134. 阳直图(高雪君《易经来注图解》) ..... (938)
135. 阴直图(高雪君《易经来注图解》) ..... (938)
136. 天上月轮图(高雪君《易经来注图解》) ..... (939)
137. 文王八卦方位图  
(高雪君《易经来注图解》) ..... (939)
138. 一年气象图(高雪君《易经来注图解》) ..... (939)
139. 大混沌图(高雪君《易经来注图解》) ..... (940)
140. 天地形象图(高雪君《易经来注图解》) ..... (940)
141. 帝王图(高雪君《易经来注图解》) ..... (941)
142. 历代文章图(高雪君《易经来注图解》) ..... (941)
143. 以周家论小混沌图  
(高雪君《易经来注图解》) ..... (941)
144. 一日混沌图(高雪君《易经来注图解》) ..... (941)
145. 历代人才大混沌图  
(高雪君《易经来注图解》) ..... (942)
146. 天下混沌图(高雪君《易经来注图解》) ..... (942)
147. 太极河图(章潢《图书编》) ..... (942)
148. 二气化生万物图(章潢《图书编》) ..... (943)
149. 造化象数体用之图(章潢《图书编》) ..... (943)
150. 太极河图(胡世安《大易则通》) ..... (944)
151. 太极三图(吴德信《周易象义合参》) ..... (945)
152. 循环太极图(胡煦《周易函书约存》) ..... (945)
153. 太极圆图天地交错为一贯图  
(冯道立《周易三极图贯》) ..... (946)
154. 日月生八卦合太极方位图  
(冯道立《周易三极图贯》) ..... (946)
155. 十二辟卦贯于太极图  
(冯道立《周易三极图贯》) ..... (946)
156. 河图与太极贯图  
(冯道立《周易三极图贯》) ..... (946)
157. 来氏太极图  
(张恩霖《删定来氏易注象数图说》) ..... (947)
158. 太极卦象星象图(毛一丰《易用》) ..... (947)

159. 太极六十四卦图(秦嘉泽《易学管窥》) …… (948)
160. 来氏太极八卦图(秦嘉泽《易学管窥》) …… (948)
161. 先后天表里河洛逆顺相生图  
(纪大奎《观易外编》) …… (948)
162. 附:古今太极图象二图  
(民国·黄元炳《易学入门》) …… (948)
163. 太极图(刘牧《易数钩隐图》) …… (949)
164. 列子九变图(程大昌《易原》) …… (949)
165. 太极图(俞琰《易外别传》) …… (950)
166. 太极图(李道纯《道藏中和集》) …… (950)
167. 太极之图(张理《易象图说外篇》) …… (951)
168. 易有太极图一(胡居仁《易像钞》) …… (951)
169. 易有太极图二(胡居仁《易像钞》) …… (951)
170. 易有太极图(杨时乔《周易全书》) …… (954)
171. 新画八卦圆图(黄芹《易图识漏》) …… (955)
172. 新画六十四卦圆图(黄芹《易图识漏》) …… (955)
173. 先天太极象数会通图  
(汪敬《易学象数举隅》) …… (955)
174. 太极生仪生象生卦图  
(卢翰《易经中说》) …… (956)
175. 三才一太极易有太极合一之图  
(卢翰《易经中说》) …… (956)
176. 两仪生四象图(卢翰《易经中说》) …… (956)
177. 太极化生圆图(卢翰《签易》) …… (957)
178. 签易位次图(卢翰《签易》) …… (957)
179. 易有太极二图(钱一本《像抄》) …… (958)
180. 太极图(章潢《图书编》) …… (958)
181. 周子太极图(乔中和《说易》) …… (958)
182. 极仪象卦合图三图(赵振芳《易原》) …… (959)
183. 归于无极图(赵振芳《易原》) …… (960)
184. 太极生两仪图(孙宗彝《易宗》) …… (960)
185. 两仪生四象图(孙宗彝《易宗》) …… (960)
186. 易有太极图一(胡世安《大易则通》) …… (961)
187. 易有太极图二(胡世安《大易则通》) …… (961)
188. 太极阴阳中辨图(胡世安《大易则通》) …… (961)
189. 先天亦一太极图(张叙《易贯》) …… (962)

易图目录

易漢學  
師承表

## 易图目录

易漢學  
師承表

190. 后天亦一太极图(张叙《易贯》) ..... (962)
191. 河图亦一太极图(张叙《易贯》) ..... (962)
192. 洛书亦一太极图(张叙《易贯》) ..... (962)
193. 易有太极图(张叙《易贯》) ..... (963)
194. 是生两仪图(张叙《易贯》) ..... (963)
195. 太极图(赵世迥《易经告蒙》) ..... (963)
196. 一十三道太极充积成两间四象万物图  
(赵世迥《易经告蒙》) ..... (963)
197. 太极十三道阴阳动静升降二十四气图  
(赵世迥《易经告蒙》) ..... (964)
198. 十三道浑合万变图(赵世迥《易经告蒙》) ..... (964)
199. 太极阴阳生物分类图  
(赵世迥《易经告蒙》) ..... (964)
200. 太极通变四图(赵世迥《易经告蒙》) ..... (965)
201. 太极生两仪四象八卦先儒图  
(赵世迥《易经告蒙》) ..... (966)
202. 太极阳动阴静图(赵世迥《易经告蒙》) ..... (966)
203. 太极图(陆奎勋《陆堂易学》) ..... (966)
204. 易有太极图(朱熹)  
(杨方达《易学图说会通》) ..... (967)
205. 易有太极图(梁锡珣《易学启蒙补》) ..... (967)
206. 是生两仪图(梁锡珣《易学启蒙补》) ..... (967)
207. 两仪生四象图(梁锡珣《易学启蒙补》) ..... (967)
208. 四象生八卦图(梁锡珣《易学启蒙补》) ..... (968)
209. 八分十六中宫震巽应之图  
(梁锡珣《易学启蒙补》) ..... (968)
210. 八分十六中宫离坎应之图  
(梁锡珣《易学启蒙补》) ..... (968)
211. 十六分三十二中宫兑艮应之图  
(梁锡珣《易学启蒙补》) ..... (968)
212. 三十二分六十四中宫乾坤应之图  
(梁锡珣《易学启蒙补》) ..... (969)
213. 太极图(李钧简《周易引经通释》) ..... (969)
214. 易有太极图(刘沅《周易恒解》) ..... (970)
215. 熊氏太极图(熊良辅《周易本义集成图》) ..... (970)
216. 太极图(方以智《周易时论合编》) ..... (971)

易图目录

217. 诸家冒示十四图(原图)  
(方以智《周易时论合编》) ..... (974)
218. 太极图(祝泌《观物篇解》) ..... (975)
219. 人物统于太极图(祝泌《观物篇解》) ..... (975)
220. 乾坤六爻新图(程迥《周易古占法》) ..... (976)
221. 六十四卦各拱太极之图  
(朱元昇《三易备遗》) ..... (976)
222. 太极贯一之图(《大易象数钩深图》) ..... (977)
223. 郑氏太极贯一图(《道藏》本)(《周易图》)..... (977)
224. 太极生八卦图(点图)  
(韩邦奇《启蒙意见》) ..... (978)
225. 太极六十四卦图(章潢《图书编》) ..... (979)
226. 无极太极卦爻图(部分)  
(倪元璐《儿易外仪》) ..... (980)
227. 元气胞(太极)图(马一龙《元图大衍》) ..... (982)
228. 乔中和太极图(乔中和《说易》) ..... (982)
229. 两仪四象八卦图(乔中和《说易》) ..... (983)
230. 太极两仪四象八卦总图  
(乔中和《说易》) ..... (984)
231. 太极河图图(乔中和《说易》) ..... (984)
232. 太极洛书图(乔中和《说易》) ..... (985)
233. 太极函生图(胡世安《大易则通》) ..... (985)
234. 太极函三图(胡世安《大易则通》) ..... (985)
235. 太极函八卦竖图(胡世安《大易则通》) ..... (986)
236. 太极先天后天总图  
(胡世安《大易则通》) ..... (986)
237. 太极枢纽图(胡世安《大易则通》) ..... (986)
238. 太极八卦图  
(熊良辅《周易本义集成图》) ..... (987)
239. 易有太极合一贯之道图  
(冯道立《周易三极图贯》) ..... (987)
240. 太极之一化圆图象天图  
(冯道立《周易三极图贯》) ..... (987)
241. 太极之一生两仪为一贯之始图  
(冯道立《周易三极图贯》) ..... (988)
242. 圆图太极生两仪象天地图

易漢學  
師承表



## 易图目录

- (冯道立《周易三极图贯》)…………… (988)
243. 太极之一生两仪四象图  
(冯道立《周易三极图贯》)…………… (988)
244. 圆图太极两仪生四象合天地图  
(冯道立《周易三极图贯》)…………… (988)
245. 太极阳包乎阴象地处天中图  
(冯道立《周易三极图贯》)…………… (989)
246. 天包地为太极图  
(冯道立《周易三极图贯》)…………… (989)
247. 北辰为天地统贯之所北辰即太极图  
(冯道立《周易三极图贯》)…………… (989)
248. 紫微垣即太极图  
(冯道立《周易三极图贯》)…………… (989)
249. 日月四象合老少阴阳四时五行生八卦为  
一贯之理图(冯道立《周易三极图贯》)…… (990)
250. 日月生八卦俱贯于太极内图  
(冯道立《周易三极图贯》)…………… (990)
251. 四元一与太极之一贯图  
(冯道立《周易三极图贯》)…………… (990)
252. 三十六宫根于太极之一图  
(冯道立《周易三极图贯》)…………… (991)
253. 太极分体图  
(张恩霖《删定来氏易注象数图说》)…… (991)
254. 太极两仪四象图(何志高《易经本意》)…… (992)
255. 易象全图(何志高《易经本意》)…………… (993)
256. 伏羲氏易象本图(何志高《易经本意》)…… (993)
257. 五行三图(蔡清《易经蒙引》)…………… (1008)

## 肆 卦变图编

1. 八卦变六十四卦图  
(刘牧《易数钩隐图遗论九事》)…………… (1057)
2. 六卦变八卦、三十六卦变六十四卦图  
(王湜《易学》)…………… (1058)
3. 变卦反对图(朱震《汉上易传卦图》)…… (1061)
4. 六十四卦相生图

易漢學  
師承表

- (朱震《汉上易传卦图》) ..... (1064)
- 5. 变占三十二图(朱熹《易学启蒙》) ..... (1083)
- 6. 卦变图(朱熹《原本周易本义》) ..... (1085)
- 7. 一卦变为六十四卦图  
(唐仲友《帝王经世图谱》) ..... (1086)
- 8. 八卦变六十四卦图(吴仁杰《易图说》) ..... (1087)
- 9. 文王一卦变六十四卦图  
(吴仁杰《易图说》) ..... (1088)
- 10. 六十四卦六爻皆变占对卦图  
(吴仁杰《易图说》) ..... (1089)
- 11. 六十四卦六爻皆不变占覆卦图  
(吴仁杰《易图说》) ..... (1090)
- 12. 筮法一卦变八卦图(吴仁杰《易图说》) ..... (1091)
- 13. 八卦变爻之正自为覆卦图  
(吴仁杰《易图说》) ..... (1093)
- 14. 李氏变卦反对图(林至《易裨传》) ..... (1094)
- 15. 李氏六十四卦相生图(林至《易裨传》) ..... (1096)
- 16. 世应文图(林至《易裨传》) ..... (1098)
- 17. 互体图(林至《易裨传》) ..... (1099)
- 18. 卦变图(林至《易裨传》) ..... (1101)
- 19. 卦变图(税与权《易学启蒙小传》) ..... (1102)
- 20. 两仪四象八卦图(赵汝楳《易雅》) ..... (1103)
- 21. 八卦互乘变为六十四卦图  
(赵汝楳《易雅》) ..... (1105)
- 22. 爻变图(赵汝楳《易雅》) ..... (1107)
- 23. 易卦正覆图(方实孙《淙山读周易》) ..... (1108)
- 24. 易卦变合图(方实孙《淙山读周易》) ..... (1109)
- 25. 乾坤交成六十四卦横图  
(《道藏·周易图》) ..... (1110)
- 26. 李氏六卦生六十四卦图  
(《道藏·周易图》) ..... (1111)
- 27. 八卦推六十四卦图(《道藏·周易图》) ..... (1111)
- 28. 阳仪三十二卦长分消翕例图  
(朱元昇《三易备遗》) ..... (1129)
- 29. 阴仪三十二卦长分消翕例图  
(朱元昇《三易备遗》) ..... (1146)

易图目录

易漢學  
師承表

## 易图目录

易漢學  
師承表

30. 周易互卦纲目图(朱元昇《三易备遗》) …… (1151)
31. 刚来柔来上下图(俞琰《读易举要》) …… (1153)
32. 序卦图(胡一桂《易附录纂注》) …… (1154)
33. 卦互体图(胡一桂《易附录纂注》) …… (1155)
34. 十四卦阴阳之变图  
(钱义方《周易图说》) …… (1156)
35. 爻法图(陈应润《周易爻变易蕴》) …… (1157)
36. 卦变图(陈应润《周易爻变易蕴》) …… (1158)
37. 逆顺图(陈应润《周易爻变易蕴》) …… (1159)
38. 乾坤易之门图(胡居仁《易像钞》) …… (1160)
39. 三十六宫都是春图(胡居仁《易像钞》) …… (1161)
40. 八卦变游归宫之图(胡居仁《易像钞》) …… (1161)
41. 十辟卦所变图(朱升《周易旁注前图》) …… (1163)
42. 六子卦所变图(朱升《周易旁注前图》) …… (1163)
43. 复姤临遁泰否六卦生六十四卦图  
(王圻《三才图会》) …… (1164)
44. 六十四卦每卦一爻变图  
(韩邦奇《启蒙意见》) …… (1166)
45. 六十四卦每卦二爻变图  
(韩邦奇《启蒙意见》) …… (1170)
46. 六十四卦每卦三爻变图  
(韩邦奇《启蒙意见》) …… (1177)
47. 六十四卦每卦四爻变图  
(韩邦奇《启蒙意见》) …… (1181)
48. 六十四卦每卦五爻变图  
(韩邦奇《启蒙意见》) …… (1183)
49. 六十四卦每卦六爻皆变图  
(韩邦奇《启蒙意见》) …… (1184)
50. 卦变图(季本《易学四同别录》) …… (1185)
51. 周易反对卦变之图  
(叶良佩《周易义丛·图说》) …… (1186)
52. 周易爻变之图  
(叶良佩《周易义丛·图说》) …… (1187)
53. 伏羲文王错综图(来知德《周易集注》) …… (1189)
54. 八卦变六十四卦图  
(来知德《周易集注》) …… (1191)

55. 八卦所属自相错图  
(来知德《周易集注》) ..... (1192)
56. 六爻变自相错图(来知德《周易集注》) ..... (1193)
57. 八卦次序自相综图(来知德《周易集注》)..... (1196)
58. 八卦所属自相综图(来知德《周易集注》)..... (1197)
59. 八卦四正综四正临尾二卦图  
(来知德《周易集注》) ..... (1198)
60. 来知德八卦正位图(来知德《周易集注》)..... (1199)
61. 六十四卦错综总图(来知德《周易集注》)..... (1229)
62. 复姤临遁泰否六卦生六十四卦图  
(章潢《图书编》) ..... (1229)
63. 卦变图(章潢《图书编》) ..... (1230)
64. 六十四卦纵横图  
(刘宗周《周易古文钞·易钞图说》) ..... (1231)
65. 卦变图  
(刘宗周《周易古文钞·易钞图说》) ..... (1232)
66. 文王序卦图即反对图  
(刘宗周《周易古文钞·易钞图说》) ..... (1233)
67. 易适图(倪元璐《儿易外仪》) ..... (1237)
68. 卦变图(乔中和《说易》) ..... (1239)
69. 卦变图(李奇玉《雪园易义》) ..... (1240)
70. 古卦变图(黄宗羲《易学象数论》) ..... (1241)
71. 李挺之变卦反对图  
(黄宗羲《易学象数论》) ..... (1242)
72. 李挺之六十四卦相生图  
(黄宗羲《易学象数论》) ..... (1243)
73. 朱子卦变图(黄宗羲《易学象数论》) ..... (1245)
74. 朱升卦变图(黄宗羲《易学象数论》) ..... (1246)
75. 来知德错综图(黄宗羲《易学象数论》) ..... (1247)
76. 互卦图(黄宗羲《易学象数论》) ..... (1248)
77. 林栗包体图(黄宗羲《易学象数论》) ..... (1250)
78. 启蒙卦变图(方以智《周易时论合编》) ..... (1251)
79. 来氏沈氏彖传卦变说图  
(方以智《周易时论合编》) ..... (1252)
80. 八宫游归卦变图  
(方以智《周易时论合编》) ..... (1253)

易图目录

易漢學  
師承表

## 易图目录

81. 归游相综之图  
(方以智《周易时论合编》)…………… (1254)
82. 元公黄氏衍京变图  
(方以智《周易时论合编》)…………… (1255)
83. 八不变卦颠荡图  
(方以智《周易时论合编》)…………… (1255)
84. 八荡双颠图(方以智《周易时论合编》)…… (1256)
85. 依先天序颠错三图  
(方以智《周易时论合编》)…………… (1257)
86. 中石吕氏中交百二十八卦图  
(方以智《周易时论合编》)…………… (1258)
87. 序卦互见图(方以智《周易时论合编》)…… (1258)
88. 京变圆图(方以智《周易时论合编》)…………… (1258)
89. 朱子卦变圆图  
(方以智《周易时论合编》)…………… (1259)
90. 三互图(方以智《周易时论合编》)…………… (1259)
91. 互体例图(钱澄之《田间易学》)…………… (1260)
92. 八卦变六十四卦图  
(胡世安《大易则通》)…………… (1261)
93. 八卦相推图(胡世安《大易则通》)…………… (1261)
94. 八卦因重图(胡世安《大易则通》)…………… (1261)
95. 乾坤生六卦、六卦生六十四卦总图  
(胡世安《大易则通》)…………… (1262)
96. 六十四卦反对变图  
(胡世安《大易则通》)…………… (1263)
97. 十八位卦变图(胡世安《大易则通》)…… (1263)
98. 来瞿塘八卦所属自相错图  
(胡世安《大易则通》)…………… (1264)
99. 卦错图(胡世安《大易则通》)…………… (1265)
100. 易卦八宫阖辟往来之图  
(胡世安《大易则通》)…………… (1268)
101. 八卦成列象爻变动图  
(胡世安《大易则通》)…………… (1268)
102. 六十四卦变通之图  
(胡世安《大易则通》)…………… (1269)
103. 中爻互体三变图(胡世安《大易则通》)…… (1269)

104. 七爻变卦次序图(来集之《易图亲见》)…… (1270)
105. 六十四卦反对变与不变图  
(高雪君《易经来注图解》卷末周易采图)…… (1270)
106. 乾坤易之门图  
(高雪君《易经来注图解》卷末周易采图)…… (1271)
107. 八卦上下相综全图  
(高雪君《易经来注图解》卷末周易采图)…… (1271)
108. 虞仲翔卦变图(胡渭《易图明辨》)…… (1272)
109. 李挺之变卦反对图(胡渭《易图明辨》)…… (1274)
110. 李挺之六十四卦相生图  
(胡渭《易图明辨》)…… (1277)
111. 易外别传先天六十四卦直图  
(胡渭《易图明辨》)…… (1279)
112. 朱子卦变图(胡渭《易图明辨》)…… (1282)
113. 一卦变六十四卦图(乔莱《易俟》)…… (1284)
114. 八卦各五变游归魂图  
(任启运《周易洗心》)…… (1285)
115. 六十四卦卦变图(任启运《周易洗心》)…… (1287)
116. 卦变二生六六生五十六图  
(任启运《周易洗心》)…… (1287)
117. 卦变阳施阴受上消下息图  
(任启运《周易洗心》)…… (1288)
118. 乾坤各六变成六十四卦图  
(连斗山《周易辨画》)…… (1289)
119. 六十四卦直图(连斗山《周易辨画》)…… (1289)
120. 焦氏卦变图(陆奎勋《陆堂易学》)…… (1290)
121. 互卦图(陆奎勋《陆堂易学》)…… (1291)
122. 八卦错综图(赵继序《周易图书质疑》)…… (1292)
123. 参伍错综图(赵继序《周易图书质疑》)…… (1294)
124. 六十四卦备卦图  
(赵继序《周易图书质疑》)…… (1296)
125. 互卦横图(赵继序《周易图书质疑》)…… (1298)
126. 互卦圆图(赵继序《周易图书质疑》)…… (1298)
127. 六十四卦错综之图  
(王植《皇极经世书解》)…… (1299)
128. 六十卦变三百六十卦图

易图目录

易漢學  
師承表



## 易图目录

- (王植《皇极经世书解》)…………… (1301)
129. 李氏变卦反对图  
(杨方达《易学图说会通》)…………… (1302)
130. 李氏六十四卦相生图  
(杨方达《易学图说会通》)…………… (1303)
131. 朱子卦变图(杨方达《易学图说会通》)…………… (1305)
132. 八卦生六十四卦图  
(杨方达《易学图说会通》)…………… (1306)
133. 六十四卦变通之图  
(杨方达《易学图说会通》)…………… (1307)
134. 八卦分互体图  
(杨方达《易学图说会通》)…………… (1308)
135. 周易互体五十六卦图  
(杨方达《易学图说会通》)…………… (1311)
136. 奇偶两画三重为八卦图  
(崔述《易卦图说》)…………… (1312)
137. 八卦各重八卦为六十四卦图  
(崔述《易卦图说》)…………… (1313)
138. 易卦次图(崔述《易卦图说》)…………… (1315)
139. 六十四卦反对变不变图  
(刘沅《周易恒解》)…………… (1317)
140. 两卦成变图(辛绍业《易图存是》)…………… (1318)
141. 反对之变图(辛绍业《易图存是》)…………… (1319)
142. 本卦互变图(辛绍业《易图存是》)…………… (1321)
143. 六十四卦七成图  
(何志高《易经本意·大易演图》)…………… (1323)
144. 卦变例图  
(何志高《易经本意·大易演图》)…………… (1325)
145. 旁通图(焦循《易图略》)…………… (1327)
146. 当位失道图(焦循《易图略》)…………… (1336)
147. 时行图(焦循《易图略》)…………… (1342)
148. 八卦相错图(焦循《易图略》)…………… (1346)
149. 比例图(焦循《易图略》)…………… (1354)
150. 穷通图(俞樾《易穷通变化论》)…………… (1358)
151. 变化图(俞樾《易穷通变化论》)…………… (1360)
152. 重卦图(俞樾《玩易篇》)…………… (1362)

易图目录

153. 刚柔相易图(俞樾《玩易篇》)…………… (1364)
154. 乾坤既济未济卦变图(俞樾《玩易篇》)…… (1365)
155. 坎离泰否卦变图(俞樾《玩易篇》)…………… (1366)
156. 震巽咸损卦变图(俞樾《玩易篇》)…………… (1367)
157. 艮兑恒益卦变图(俞樾《玩易篇》)…………… (1368)
158. 屯鼎履谦卦变图(俞樾《玩易篇》)…………… (1369)
159. 蒙革小畜豫卦变图(俞樾《玩易篇》)…………… (1370)
160. 需晋师同人卦变图(俞樾《玩易篇》)…………… (1371)
161. 讼明夷比大有卦变图(俞樾《玩易篇》)…… (1372)
162. 随蛊中孚小过卦变图(俞樾《玩易篇》)…… (1373)
163. 临遁噬嗑井卦变图(俞樾《玩易篇》)…………… (1374)
164. 观大壮贲困卦变图(俞樾《玩易篇》)…………… (1375)
165. 剥夬家人解卦变图(俞樾《玩易篇》)…………… (1376)
166. 复姤睽蹇卦变图(俞樾《玩易篇》)…………… (1377)
167. 无妄升旅节卦变图(俞樾《玩易篇》)…………… (1378)
168. 大畜萃丰涣卦变图(俞樾《玩易篇》)…………… (1379)
169. 颐大过渐归妹卦变图(俞樾《玩易篇》)…… (1380)
170. 周易消息升降爻例图  
(吴翊寅《易爻例》)…………… (1382)
171. 周易消息升降卦本图一  
(吴翊寅《易爻例》)…………… (1386)
172. 周易旁通反对卦变图二  
(吴翊寅《易爻例》)…………… (1386)
173. 阳盈阴虚图(秦嘉泽《易学管窥》)…………… (1389)
174. 大小父母图(秦嘉泽《易学管窥》)…………… (1390)
175. 文王演易系辞图(秦嘉泽《易学管窥》)…… (1396)
176. 汉魏诸儒卦变图  
(沈映铃刻《易卦变图说》)…………… (1401)
177. 虞仲翔卦变图  
(沈映铃刻《易卦变图说》)…………… (1403)
178. 干令升卦变图  
(沈映铃刻《易卦变图说》)…………… (1405)
179. 程伊川乾坤主变图  
(沈映铃刻《易卦变图说》)…………… (1407)
180. 沈守约八宫卦变图  
(沈映铃刻《易卦变图说》)…………… (1409)

易漢學  
師承表

## 易图目录

181. 方实孙易卦变合图  
(沈映铃刻《易卦变图说》)…………… (1411)
182. 朱升十辟卦变图  
(沈映铃刻《易卦变图说》)…………… (1413)
183. 朱升六子卦变图  
(沈映铃刻《易卦变图说》)…………… (1415)
184. 毛西河推易图  
(沈映铃刻《易卦变图说》)…………… (1419)
185. 先天八八卦图(汪乙然《周易理数贯》)…… (1422)
186. 先天八八外卦变图  
(汪乙然《周易理数贯》)…………… (1423)
187. 后天八八卦图(汪乙然《周易理数贯》)…… (1425)
188. 后天八八外卦变图  
(汪乙然《周易理数贯》)…………… (1426)
189. 卦变歌图(张恕《易学穷原》)…………… (1428)

## 卷 下

## 伍 其他易图类编

- 一、解易卦象图 …………… (1607)
1. 商卦象占载卦象图  
(王黼《重修宣和博古图》)…………… (1607)
2. 商卦象占及所载卦象图(《西清古鉴》)…… (1608)
3. 周招仲占类卦图(《西清古鉴》)…………… (1608)
4. 商周甲骨金陶文奇字三十六图 …………… (1610)
5. 隋唐八卦鉴图(附天文鉴一)  
(王黼《重修宣和博古图》)…………… (1613)
6. 藏族护身铜镜示意图…………… (1614)
7. 八卦图(李觏《删定易图论》)…………… (1614)
8. 坎离天地之中图  
(朱震《汉上易传卦图》)…………… (1615)
9. 临八月有凶图(朱震《汉上易传卦图》)…… (1615)
10. 复七日来复图(朱震《汉上易传卦图》)…… (1616)
11. 坤上六天地玄黄图

易漢學  
師承表

易图目录

- (朱震《汉上易传卦图》) ..... (1617)
12. 乾六爻图(朱震《汉上易传卦图》) ..... (1617)
13. 乾甲图(朱震《汉上易传卦图》) ..... (1618)
14. 消息卦图(朱震《汉上易传卦图》) ..... (1618)
15. 乾坤六位图(朱震《汉上易传卦图》) ..... (1619)
16. 震坎艮六位图(朱震《汉上易传卦图》) ..... (1619)
17. 巽离兑六位图(朱震《汉上易传卦图》) ..... (1619)
18. 震庚图(朱震《汉上易传卦图》) ..... (1620)
19. 虞氏义图(朱震《汉上易传卦图》) ..... (1620)
20. 壬壬地癸会于北方图  
(朱震《汉上易传卦图》) ..... (1621)
21. 六位图(杨甲《六经图》) ..... (1621)
22. 帝出震图(杨甲《六经图》) ..... (1621)
23. 六爻三极图(杨甲《六经图》) ..... (1622)
24. 乾坤之策图(杨甲《六经图》) ..... (1622)
25. 三变大成图(杨甲《六经图》) ..... (1622)
26. 刚柔相摩图(杨甲《六经图》) ..... (1623)
27. 八卦相荡图(杨甲《六经图》) ..... (1623)
28. 序上下经图(杨甲《六经图》) ..... (1624)
29. 重易六爻图(杨甲《六经图》) ..... (1624)
30. 八卦生六十四卦图(杨甲《六经图》) ..... (1625)
31. 八卦变六十四卦图(杨甲《六经图》) ..... (1626)
32. 阳卦顺生图(杨甲《六经图》) ..... (1627)
33. 阴卦逆生图(杨甲《六经图》) ..... (1627)
34. 复姤临遁泰否六卦生六十四卦图  
(杨甲《六经图》) ..... (1629)
35. 六十四卦反对变图(杨甲《六经图》) ..... (1629)
36. 十三卦取象图(杨甲《六经图》) ..... (1630)
37. 三陈九卦之图(杨甲《六经图》) ..... (1630)
38. 十有八变图(杨甲《六经图》) ..... (1631)
39. 阴阳君民图(杨甲《六经图》) ..... (1631)
40. 阴阳奇偶图(杨甲《六经图》) ..... (1632)
41. 八卦司化图(杨甲《六经图》) ..... (1632)
42. 序卦图(杨甲《六经图》) ..... (1633)
43. 杂卦图(杨甲《六经图》) ..... (1633)
44. 大易阖辟往来图

易漢學  
師承表

## 易图目录

易漢學  
師承表

- (唐仲友《帝王经世图谱》) ..... (1634)
45. 阴阳老少图(唐仲友《帝王经世图谱》) ..... (1634)
46. 易变卦图(唐仲友《帝王经世图谱》) ..... (1635)
47. 易阴阳消长图  
(唐仲友《帝王经世图谱》) ..... (1636)
48. 易六画六位六龙图  
(唐仲友《帝王经世图谱》) ..... (1636)
49. 坤卦履霜之图  
(唐仲友《帝王经世图谱》) ..... (1636)
50. 乾坤寒暑消长图  
(唐仲友《帝王经世图谱》) ..... (1637)
51. 六卦变八卦图(王湜《易学》) ..... (1637)
52. 三十六卦变六十四卦图(王湜《易学》) ..... (1637)
53. 九六生七八图(程大昌《易原》) ..... (1638)
54. 旋转立成六十四卦图  
(林栗《周易经传集解》) ..... (1639)
55. 乾坤交索图(税与权《易学启蒙小传》) ..... (1641)
56. 后天反对八卦实六卦图  
(税与权《易学启蒙小传》) ..... (1641)
57. 后天周易序卦图  
(税与权《易学启蒙小传》) ..... (1642)
58. 奇偶图(税与权《易学启蒙小传》) ..... (1642)
59. 象体图(赵汝楳《易雅》) ..... (1643)
60. 象用图(赵汝楳《易雅》) ..... (1643)
61. 周易反对取则河图之图  
(朱元昇《三易备遗》) ..... (1644)
62. 周易上下经各十八卦之图  
(朱元昇《三易备遗》) ..... (1644)
63. 周易上经首乾一下经首兑二之图  
(朱元昇《三易备遗》) ..... (1645)
64. 三互图  
(熊禾《勿轩易学启蒙图传通义》) ..... (1646)
65. 卦象图(胡一桂《易附录纂注》) ..... (1648)
66. 爻象图(胡一桂《易附录纂注》) ..... (1649)
67. 乾坤首上篇屯蒙以三男继乾父坤母图  
(俞琰《读易举要》) ..... (1650)

易图目录

- 68. 咸恒首下篇以二长二少继坎离图  
(俞琰《读易举要》)..... (1650)
- 69. 上下篇终皆以坎离继二长二少图  
(俞琰《读易举要》)..... (1650)
- 70. 伏羲神农黄帝尧舜十三卦制器尚象图  
(胡一桂《周易启蒙翼传》)..... (1650)
- 71. 反对图(王申子《大易缉说》)..... (1651)
- 72. 说卦八方之图(《大易象数钩深图》)..... (1651)
- 73. 乾坤易简之图(《大易象数钩深图》)..... (1652)
- 74. 屯象之图(《大易象数钩深图》)..... (1653)
- 75. 蒙象养正图(《大易象数钩深图》)..... (1653)
- 76. 需须之图(《大易象数钩深图》)..... (1653)
- 77. 讼象之图(《大易象数钩深图》)..... (1654)
- 78. 师比御众图(《大易象数钩深图》)..... (1654)
- 79. 大小畜吉凶图(《大易象数钩深图》)..... (1655)
- 80. 履虎尾之图(《大易象数钩深图》)..... (1655)
- 81. 否泰往来图(《大易象数钩深图》)..... (1655)
- 82. 同人之图(《大易象数钩深图》)..... (1655)
- 83. 大有守位图(《大易象数钩深图》)..... (1656)
- 84. 谦象之图(《大易象数钩深图》)..... (1656)
- 85. 豫象之图(《大易象数钩深图》)..... (1656)
- 86. 随卦系失图(《大易象数钩深图》)..... (1656)
- 87. 蛊象之图(《大易象数钩深图》)..... (1657)
- 88. 临象之图(《大易象数钩深图》)..... (1657)
- 89. 观国之光图(《大易象数钩深图》)..... (1657)
- 90. 噬嗑身口象图(《大易象数钩深图》)..... (1657)
- 91. 贲天文之图(《大易象数钩深图》)..... (1658)
- 92. 剥为阳气种图(《大易象数钩深图》)..... (1658)
- 93. 复七日图(《大易象数钩深图》)..... (1658)
- 94. 无妄本中孚图(《大易象数钩深图》)..... (1658)
- 95. 颐灵龟图(《大易象数钩深图》)..... (1659)
- 96. 大过栋隆桡图(《大易象数钩深图》)..... (1659)
- 97. 习坎行险图(《大易象数钩深图》)..... (1659)
- 98. 离继明图(《大易象数钩深图》)..... (1659)
- 99. 咸朋从图(《大易象数钩深图》)..... (1660)
- 100. 恒久之图(《大易象数钩深图》)..... (1660)

易漢學  
師承表



## 易图目录

易漢學  
師承表

101. 遁象之图(《大易象数钩深图》)…………… (1660)
102. 大壮羊藩图(《大易象数钩深图》)…………… (1660)
103. 晋康侯之图(《大易象数钩深图》)…………… (1661)
104. 明夷箕子图(《大易象数钩深图》)…………… (1661)
105. 家人象图(《大易象数钩深图》)…………… (1661)
106. 睽卦象图(《大易象数钩深图》)…………… (1661)
107. 蹇往来之图(《大易象数钩深图》)…………… (1662)
108. 解出坎险图(《大易象数钩深图》)…………… (1662)
109. 损益用中图(《大易象数钩深图》)…………… (1662)
110. 夬决之图(《大易象数钩深图》)…………… (1662)
111. 姤遇之图(《大易象数钩深图》)…………… (1663)
112. 萃聚之图(《大易象数钩深图》)…………… (1663)
113. 升阶之图(《大易象数钩深图》)…………… (1663)
114. 困蒺藜葛藟株木图  
(《大易象数钩深图》)…………… (1663)
115. 井鼎水火二用图(《大易象数钩深图》)…… (1664)
116. 革卦炉鞴鼓铸图(《大易象数钩深图》)…… (1664)
117. 震动心迹之图(《大易象数钩深图》)…… (1664)
118. 艮背象之图(《大易象数钩深图》)…………… (1665)
119. 鸿渐南北图(《大易象数钩深图》)…………… (1665)
120. 归妹君娣之袂图(《大易象数钩深图》)…… (1665)
121. 丰日见斗图(《大易象数钩深图》)…………… (1665)
122. 旅次舍图(《大易象数钩深图》)…………… (1666)
123. 巽床下图(《大易象数钩深图》)…………… (1666)
124. 兑象之图(《大易象数钩深图》)…………… (1666)
125. 涣躬之图(《大易象数钩深图》)…………… (1666)
126. 节气之图(《大易象数钩深图》)…………… (1667)
127. 中孚小过卵翼生成图  
(《大易象数钩深图》)…………… (1667)
128. 既济未济合律之图  
(《大易象数钩深图》)…………… (1667)
129. 六十四卦反对变图  
(《大易象数钩深图》)…………… (1669)
130. 十三卦取象图(《大易象数钩深图》)…………… (1670)
131. 浑天位图(《大易象数钩深图》)…………… (1670)
132. 重易六爻图(《大易象数钩深图》)…………… (1671)

133. 阳卦顺生图(《大易象数钩深图》)…………… (1671)
134. 复姤临遁泰否六卦生六十四卦图  
(《大易象数钩深图》)…………… (1672)
135. 帝出震图(《大易象数钩深图》)…………… (1673)
136. 六爻三极图(《大易象数钩深图》)…………… (1673)
137. 刚柔相摩图(《大易象数钩深图》)…………… (1674)
138. 说卦配方图(《大易象数钩深图》)…………… (1674)
139. 八风龟图(陆森《玉灵聚义总录》)…………… (1674)
140. 四象八卦六位之图  
(张理《易象图说外篇》)…………… (1675)
141. 四时八卦六节之图  
(张理《易象图说外篇》)…………… (1675)
142. 四象八卦六体之图  
(张理《易象图说外篇》)…………… (1676)
143. 四象八卦六脉之图  
(张理《易象图说外篇》)…………… (1676)
144. 四象八卦六经之图  
(张理《易象图说外篇》)…………… (1677)
145. 四象八卦六律之图  
(张理《易象图说外篇》)…………… (1677)
146. 四象八卦六典之图  
(张理《易象图说外篇》)…………… (1677)
147. 四象八卦六师之图  
(张理《易象图说外篇》)…………… (1677)
148. 孔子八卦性情图(钱义方《周易图说》)…… (1678)
149. 八卦帝出乎震圆图  
(钱义方《周易图说》)…………… (1678)
150. 八卦天地定位圆图  
(钱义方《周易图说》)…………… (1678)
151. 六十四卦八卦相错圆图  
(钱义方《周易图说》)…………… (1679)
152. 十二卦月分图(钱义方《周易图说》)…… (1680)
153. 六十四卦节气图(钱义方《周易图说》)…… (1680)
154. 八卦象图(钱义方《周易图说》)…………… (1681)
155. 八卦父母生六子图  
(钱义方《周易图说》)…………… (1681)

## 易图目录

易漢學  
師承表

## 易图目录

易漢學  
師承表

156. 八卦四象四卦先阳后阴图  
(钱义方《周易图说》)…………… (1682)
157. 六卦乾坤之神图(钱义方《周易图说》)…… (1682)
158. 阴阳升降图(董超然《周易通义》)…………… (1683)
159. 周易卦序图(朱升《周易旁注》)…………… (1684)
160. 卦数图(朱升《周易旁注》)…………… (1684)
161. 卦位图(朱升《周易旁注》)…………… (1685)
162. 上下经阴阳交含图(朱升《周易旁注》)…… (1686)
163. 体用一源图(胡居仁《易像钞》)…………… (1686)
164. 河洛卦位合图(胡居仁《易像钞》)…………… (1687)
165. 一阴一阳谓道图(胡居仁《易像钞》)…………… (1689)
166. 全体心天图(胡居仁《易像钞》)…………… (1689)
167. 通知昼夜之图(胡居仁《易像钞》)…………… (1689)
168. 竖图(胡居仁《易像钞》)…………… (1690)
169. 文序先后一原图(胡居仁《易像钞》)…………… (1690)
170. 八卦上下相综全图(胡居仁《易像钞》)…… (1691)
171. 阳生自下阴消自上全图  
(胡居仁《易像钞》)…………… (1691)
172. 重卦先天后天消息全图  
(胡居仁《易像钞》)…………… (1692)
173. 四易之易图(王圻《三才图会》)…………… (1692)
174. 咸艮取诸身图(王圻《三才图会》)…………… (1693)
175. 井鼎取诸物图(王圻《三才图会》)…………… (1693)
176. 卦爻命义诸图(部分)  
(卢翰《易经中说》)…………… (1693)
177. 兼体图(杨时乔《周易全书》)…………… (1694)
178. 序卦互见图(杨时乔《周易全书》)…………… (1695)
179. 杂互一源图(杨时乔《周易全书》)…………… (1695)
180. 卦序内反对卦图  
(季本《易学四同别录》)…………… (1695)
181. 八卦竖图(章潢《图书编》)…………… (1696)
182. 六十四卦反对图(章潢《图书编》)…………… (1696)
183. 易卦八宫阖辟往来图(章潢《图书编》)…… (1697)
184. 八宫六十四卦阖辟往来图  
(章潢《图书编》)…………… (1698)
185. 八卦相推之图(章潢《图书编》)…………… (1699)

易图目录

- 186. 八卦生六十四卦图(章潢《图书编》)…… (1699)
- 187. 八卦成列象爻变动图(章潢《图书编》)…… (1700)
- 188. 六十四卦变通之图(章潢《图书编》)…… (1700)
- 189. 六十四卦致用之图(章潢《图书编》)…… (1700)
- 190. 六十四卦阴阳倍乘之图  
(章潢《图书编》)…… (1701)
- 191. 乾坤函三引六之图(章潢《图书编》)…… (1701)
- 192. 乾坤易简图(章潢《图书编》)…… (1701)
- 193. 卦象天地图(章潢《图书编》)…… (1702)
- 194. 帝出震图(章潢《图书编》)…… (1702)
- 195. 八卦物象图(章潢《图书编》)…… (1702)
- 196. 卦配方图(章潢《图书编》)…… (1702)
- 197. 八卦身象图(章潢《图书编》)…… (1703)
- 198. 六阴六阳消长卦图(章潢《图书编》)…… (1703)
- 199. 阴阳君民图(章潢《图书编》)…… (1703)
- 200. 阴阳奇偶图(章潢《图书编》)…… (1703)
- 201. 参伍以变图(章潢《图书编》)…… (1704)
- 202. 复见天地之心图(章潢《图书编》)…… (1704)
- 203. 造化之几图(章潢《图书编》)…… (1704)
- 204. 六十四卦万物数图(章潢《图书编》)…… (1704)
- 205. 八卦司化图(章潢《图书编》)…… (1705)
- 206. 八卦五行图(章潢《图书编》)…… (1705)
- 207. 容民畜众卦图(章潢《图书编》)…… (1705)
- 208. 一三九图(章潢《图书编》)…… (1705)
- 209. 二四八图(章潢《图书编》)…… (1705)
- 210. 体用一源卦图(钱一本《像抄》)…… (1706)
- 211. 天易八卦三际略图(董说《易说》)…… (1706)
- 212. 地易八卦时位略图(董说《易说》)…… (1706)
- 213. 八卦原始反终六图(董说《易说》)…… (1708)
- 214. 用九重卦八图(董说《易说》)…… (1710)
- 215. 六十四体卦初终定序图  
(大象十二图之一)(黄道周《易象正》)…… (1710)
- 216. 六十四体卦上下定位图  
(大象十二图之二)(黄道周《易象正》)…… (1711)
- 217. 六十四体卦上下分次图  
(大象十二图之三)(黄道周《易象正》)…… (1711)

易漢學  
師承表

## 易图目录

易漢學  
師承表

218. 六十四体卦上下衡交图  
(大象十二图之四)(黄道周《易象正》)…… (1712)
219. 六十四体卦左右倚交图  
(大象十二图之五)(黄道周《易象正》)…… (1712)
220. 六十四体卦上下圆图  
(大象十二图之六)(黄道周《易象正》)…… (1713)
221. 体卦外羸日闰追象图  
(大象十二图之七)(黄道周《易象正》)…… (1713)
222. 体卦内羸月闰追数图  
(大象十二图之八)(黄道周《易象正》)…… (1714)
223. 七十二用卦上下定序图  
(大象十二图之九)(黄道周《易象正》)…… (1714)
224. 七十二用卦上下衡交图  
(大象十二图之十)(黄道周《易象正》)…… (1715)
225. 七十二用卦左右倚交图  
(大象十二图之十一)(黄道周《易象正》)…… (1715)
226. 七十二用卦左右圆交图  
(大象十二图之十二)(黄道周《易象正》)…… (1716)
227. 六十四体卦定序历年圆图  
(历年十二图之一)(黄道周《易象正》)…… (1716)
228. 又六十四体卦定位历年图  
(历年十二图之二)(黄道周《易象正》)…… (1717)
229. 六十三(四)体卦反对历年图  
(历年十二图之三)(黄道周《易象正》)…… (1717)
230. 六十四体卦对积历年图  
(历年十二图之四)(黄道周《易象正》)…… (1718)
231. 七十二限乘体卦本数定序历年图  
(历年十二图之五)(黄道周《易象正》)…… (1718)
232. 七十二限乘体卦本数定位历年图  
(历年十二图之六)(黄道周《易象正》)…… (1719)
233. 六十四限行体用兼乘历年衡图  
(历年十二图之七)(黄道周《易象正》)…… (1719)
234. 七十二限行体用兼乘历年衡图  
(历年十二图之八)(黄道周《易象正》)…… (1720)
235. 六十四限行用卦自乘历年衡图  
(历年十二图之九)(黄道周《易象正》)…… (1720)



236. 七十二限行体卦自乘历年衡图  
(历年十二图之十)(黄道周《易象正》)…… (1721)
237. 七十二卦反对体用定闰图  
(历年十二图之十一)(黄道周《易象正》)…… (1721)
238. 七十二卦反对积实历年图  
(历年十二图之十二)(黄道周《易象正》)…… (1722)
239. 杂卦次序图(黄道周《易象正》)…… (1722)
240. 杂卦定序历年图(黄道周《易象正》)…… (1723)
241. 杂卦定位历年图(黄道周《易象正》)…… (1723)
242. 十六卦环中交用图  
(方以智《周易时论合编》)…… (1724)
243. 四正四隅正对颠对合文王卦位图  
(方以智《周易时论合编》)…… (1724)
244. 二老包少中长图  
(方以智《周易时论合编》)…… (1724)
245. 八宫八卦八图  
(方以智《周易时论合编》)…… (1725)
246. 序卦互见图(方以智《周易时论合编》)…… (1725)
247. 后天卦变卦序衍图  
(方以智《周易时论合编》)…… (1725)
248. 三十二卦前后圆图  
(方以智《周易时论合编》)…… (1726)
249. 三互图(方以智《周易时论合编》)…… (1726)
250. 文王卦序横图  
(方以智《周易时论合编》)…… (1726)
251. 易卦飞伏图(方以智《周易时论合编》)…… (1727)
252. 乾坤神用六子图(钱澄之《田间易学》)…… (1728)
253. 八宫游归卦变图(钱澄之《田间易学》)…… (1728)
254. 八宫世应图(黄宗羲《易学象数论》)…… (1728)
255. 体用一原卦图(胡世安《大易则通》)…… (1729)
256. 八卦上下相综全图  
(胡世安《大易则通》)…… (1729)
257. 四隅互卦图(胡世安《大易则通》)…… (1730)
258. 方维错综图(胡世安《大易则通》)…… (1730)
259. 六十四卦致用图(胡世安《大易则通》)…… (1730)
260. 反对卦竖图(胡世安《大易则通》)…… (1731)

易图目录

易漢學  
師承表



## 易图目录



261. 文序上下相准之图  
(胡世安《大易则通》)…………… (1731)
262. 参伍以变图(胡世安《大易则通》)…………… (1732)
263. 六爻三极图(胡世安《大易则通》)…………… (1732)
264. 三十六宫都是春图  
(胡世安《大易则通》)…………… (1732)
265. 六十四卦循环图(胡世安《大易则通》)…………… (1732)
266. 序卦大圆图(来集之《易图亲见》)…………… (1733)
267. 序卦大方图(来集之《易图亲见》)…………… (1733)
268. 泰否左右翼卦全图  
(来集之《易图亲见》)…………… (1734)
269. 坎离左右翼卦全图  
(来集之《易图亲见》)…………… (1734)
270. 震艮左右翼卦全图  
(来集之《易图亲见》)…………… (1734)
271. 泰否左右翼全卦细分图  
(来集之《易图亲见》)…………… (1735)
272. 坎离左右翼全卦细分之图  
(来集之《易图亲见》)…………… (1735)
273. 震艮左右翼全卦细分之图  
(来集之《易图亲见》)…………… (1736)
274. 周易序卦上下经纪纲总图  
(来集之《易图亲见》)…………… (1737)
275. 序卦次第乾坤相对全图  
(来集之《易图亲见》)…………… (1737)
276. 序卦次第坎离相对全图  
(来集之《易图亲见》)…………… (1738)
277. 序卦四正次第合为方图  
(来集之《易图亲见》)…………… (1738)
278. 序卦四偏次第合为圆图  
(来集之《易图亲见》)…………… (1739)
279. 偏正合外圆内方图  
(来集之《易图亲见》)…………… (1739)
280. 七卦次序图(来集之《易图亲见》)…………… (1740)
281. 三陈九卦图(来集之《易图亲见》)…………… (1740)
282. 九卦又一图(来集之《易图亲见》)…………… (1740)

283. 萃升左右翼卦全图  
(来集之《易图亲见》)..... (1741)
284. 咸恒左右翼卦全图  
(来集之《易图亲见》)..... (1741)
285. 丰旅左右翼卦全图  
(来集之《易图亲见》)..... (1741)
286. 杂卦次序萃升左右翼卦细分之图  
(来集之《易图亲见》)..... (1742)
287. 杂卦次序咸恒左右翼卦细分之图  
(来集之《易图亲见》)..... (1742)
288. (杂)卦次序丰旅左右翼卦细分之图  
(来集之《易图亲见》)..... (1743)
289. 八卦分三才图(汤秀琦《读易近解》)..... (1743)
290. 互位图(汤秀琦《读易近解》)..... (1743)
291. 列八纯方位图(赵振芳《易原》)..... (1744)
292. 列圆图方位图(赵振芳《易原》)..... (1744)
293. 列方图方位图(赵振芳《易原》)..... (1744)
294. 合三图以序周易图(赵振芳《易原》)..... (1744)
295. 周易二篇分体图(赵振芳《易原》)..... (1745)
296. 周易二篇合体五图(赵振芳《易原》)..... (1746)
297. 周易二篇总体图(赵振芳《易原》)..... (1747)
298. 蓍法之变图(赵振芳《易原》)..... (1747)
299. 图书乾坤之变图(赵振芳《易原》)..... (1747)
300. 八纯之变图(赵振芳《易原》)..... (1747)
301. 中爻之变图(赵振芳《易原》)..... (1748)
302. 卦序之变图(赵振芳《易原》)..... (1748)
303. 合诸图之变系周易六十四卦图  
(赵振芳《易原》)..... (1752)
304. 河洛一原小大一原图(赵振芳《易原》)..... (1753)
305. 顺逆一原图(赵振芳《易原》)..... (1753)
306. 参两一原图(赵振芳《易原》)..... (1753)
307. 进退一原消息一原图(赵振芳《易原》)..... (1753)
308. 屡迁一原图(赵振芳《易原》)..... (1754)
309. 上下一原图(赵振芳《易原》)..... (1754)
310. 纯杂一原图(赵振芳《易原》)..... (1754)
311. 覆互一原图(赵振芳《易原》)..... (1754)

易图目录

易漢學  
師承表

## 易图目录

易漢學  
師承表

312. 三索三图(孙宗彝《易宗》)…………… (1755)
313. 造化浑仪图(张德纯《孔门易绪》)…………… (1756)
314. 天地定位图(张德纯《孔门易绪》)…………… (1756)
315. 山泽通气图(张德纯《孔门易绪》)…………… (1756)
316. 雷风相薄图(张德纯《孔门易绪》)…………… (1757)
317. 水火不相射图(张德纯《孔门易绪》)…………… (1757)
318. 流行平局图(张德纯《孔门易绪》)…………… (1757)
319. 四维历谱四图(张德纯《孔门易绪》)…………… (1758)
320. 卦分九位图(张德纯《孔门易绪》)…………… (1759)
321. 分宫托位图(张德纯《孔门易绪》)…………… (1759)
322. 太极函中图(张德纯《孔门易绪》)…………… (1759)
323. 格物致知图(刘元龙《先天易贯》)…………… (1760)
324. 羲文卦位交合成卦图  
(刘元龙《先天易贯》)…………… (1760)
325. 乾坤生六子图(陆奎勋《陆堂易学》)…………… (1760)
326. 六子图(陆奎勋《陆堂易学》)…………… (1760)
327. 卦名卦德图(陆奎勋《陆堂易学》)…………… (1761)
328. 远取诸物图(陆奎勋《陆堂易学》)…………… (1761)
329. 近取诸身图(陆奎勋《陆堂易学》)…………… (1761)
330. 八卦六位图(惠栋《易汉学》)…………… (1762)
331. 序卦圆图(李光地《周易折中》)…………… (1762)
332. 互卦圆图(李光地《周易折中》)…………… (1762)
333. 十六卦互成四卦图  
(李光地《周易折中》)…………… (1763)
334. 六十四卦中四爻互卦图  
(李光地《周易折中》)…………… (1763)
335. 四象相交为十六事图  
(李光地《周易折中》)…………… (1764)
336. 循环互卦图(李光地《周易折中》)…………… (1764)
337. 三十六卦错综图(陈梦雷《周易浅述》)……… (1765)
338. 四象八卦六位图  
(胡煦《周易函书约存》)…………… (1765)
339. 乾坤六子图(胡煦《周易函书约存》)…………… (1765)
340. 坎离终始图(胡煦《周易函书约存》)…………… (1765)
341. 乾坤二体图(胡煦《周易函书约存》)…………… (1766)
342. 乾坤二用图说图

## 易图目录

- (胡煦《周易函书约存》)…………… (1766)
343. 十六卦阳图(胡煦《周易函书约存》)…………… (1767)
344. 阳卦总爻图(胡煦《周易函书约存》)…………… (1767)
345. 中交图(胡煦《周易函书约存》)…………… (1767)
346. 逆交图(胡煦《周易函书约存》)…………… (1767)
347. 四隅双交图(胡煦《周易函书约存》)…………… (1767)
348. 周公乾坤二用图(任启运《周易洗心》)…………… (1768)
349. 六十四卦中之(爻)原归四卦圆图  
(任启运《周易洗心》)…………… (1768)
350. 爻位图(杨方达《易学图说会通》)…………… (1768)
351. 互体圆图(杨方达《易学图说会通》)…………… (1769)
352. 六十四卦中爻原归四卦方图  
(杨方达《易学图说会通》)…………… (1769)
353. 互卦原归四卦相对相综图  
(杨方达《易学图说会通》)…………… (1770)
354. 八卦九宫图(杨方达《易学图说会通》)…………… (1770)
355. 杂卦篇终八卦次序图  
(杨方达《易学图说续闻》)…………… (1770)
356. 序卦篇横图(朱宗洛《周易观玩篇》)…………… (1772)
357. 序卦圆图(朱宗洛《周易观玩篇》)…………… (1773)
358. 先天乾坤坎离生万物男女图  
(朱宗洛《周易观玩篇》)…………… (1773)
359. 序卦乾坤坎离兑震六卦为主图  
(朱宗洛《周易观玩篇》)…………… (1773)
360. 阴阳配合图(朱宗洛《周易观玩篇》)…………… (1773)
361. 天地絪縕化醇图  
(朱宗洛《周易观玩篇》)…………… (1774)
362. 男女媾精化生图  
(朱宗洛《周易观玩篇》)…………… (1774)
363. 震兑甲庚图(朱宗洛《周易观玩篇》)…………… (1774)
364. 保震制兑图(朱宗洛《周易观玩篇》)…………… (1774)
365. 先后甲庚图(朱宗洛《周易观玩篇》)…………… (1775)
366. 杂卦传圆图(朱宗洛《周易观玩篇》)…………… (1775)
367. 四纯四杂交合图  
(朱宗洛《周易观玩篇》)…………… (1775)
368. 四纯卦交图(朱宗洛《周易观玩篇》)…………… (1775)

易漢學  
師承表

## 易图目录

369. 四杂卦图(朱宗洛《周易观玩篇》)…………… (1776)
370. 四杂卦交图(朱宗洛《周易观玩篇》)…………… (1776)
371. 四纯卦图(朱宗洛《周易观玩篇》)…………… (1776)
372. 纯杂卦交错总图  
(朱宗洛《周易观玩篇》)…………… (1776)
373. 杂卦自大过至夬不反对说图  
(朱宗洛《周易观玩篇》)…………… (1777)
374. 体图四图(周世金《易解拾遗》)…………… (1777)
375. 用图八图(周世金《易解拾遗》)…………… (1778)
376. 五神乘梦配八卦图  
(周世金《梦林玄解》)…………… (1779)
377. 因图数见天地万物形象图  
(赵世迥《易经告蒙》)…………… (1779)
378. 伏羲八卦见天地万物声色象数图  
(赵世迥《易经告蒙》)…………… (1779)
379. 文王八卦变易羲位图  
(赵世迥《易经告蒙》)…………… (1780)
380. 亦天圆含地方图(赵世迥《易经告蒙》)……… (1780)
381. 六十四卦横列对待象天地人事图  
(赵世迥《易经告蒙》)…………… (1780)
382. 阴降寒阳升暑成四气八图  
(赵世迥《易经告蒙》)…………… (1782)
383. 六十四卦反对合对互对乘承之例二图  
(赵世迥《易经告蒙》)…………… (1783)
384. 用九用六各得四爻对偶图  
(赵世迥《易经告蒙》)…………… (1783)
385. 乾道图(赵世迥《易经告蒙》)…………… (1783)
386. 天尊节图(赵世迥《易经告蒙》)…………… (1784)
387. 圣人设卦观象图(赵世迥《易经告蒙》)……… (1784)
388. 数往知来图(赵世迥《易经告蒙》)…………… (1784)
389. 雷动风散图(赵世迥《易经告蒙》)…………… (1784)
390. 文王八卦图(赵世迥《易经告蒙》)…………… (1784)
391. 中爻互卦图(汪师韩《观象居易传笺》)……… (1785)
392. 互爻连体图(汪师韩《观象居易传笺》)……… (1785)
393. 坎离伏象图(汪师韩《观象居易传笺》)……… (1785)
394. 卦画刚柔往来图

易图目录

- (汪师韩《观象居易传笺》)..... (1786)
395. 九卦图(刘文龙《古易汇论》)..... (1787)
396. 时行图(梁锡珣《易学启蒙补》)..... (1787)
397. 物生图(梁锡珣《易学启蒙补》)..... (1787)
398. 序卦圆图(梁锡珣《易学启蒙补》)..... (1788)
399. 九卦修德图(梁锡珣《易学启蒙补》)..... (1788)
400. 序有对有翻图(梁锡珣《易学启蒙补》)..... (1788)
401. 杂卦图(梁锡珣《易学启蒙补》)..... (1788)
402. 易十二卦应十二月图  
(崔述《易卦图说》)..... (1789)
403. 太极生两仪图  
(张惠言《周易虞氏消息》)..... (1789)
404. 两仪四象图(张惠言《周易虞氏消息》)..... (1790)
405. 四象八卦图(张惠言《周易虞氏消息》)..... (1790)
406. 八卦成列图(张惠言《周易虞氏消息》)..... (1790)
407. 参天两地图(张惠言《周易虞氏消息》)..... (1790)
408. 天地定位图(张惠言《周易虞氏消息》)..... (1791)
409. 易卦旁通图(江藩《周易述补》)..... (1791)
410. 明体达用图  
(张恩霖《删定来氏易注象数图说》)..... (1791)
411. 复见天地心图  
(张恩霖《删定来氏易注象数图说》)..... (1791)
412. 九八七六分阴阳老少居河图中图  
(冯道立《周易三极图贯》)..... (1792)
413. 八宫各有所缺图  
(冯道立《周易三极图贯》)..... (1792)
414. 八宫游魂互用成错综乘图  
(冯道立《周易三极图贯》)..... (1792)
415. 参伍以变图(冯道立《周易三极图贯》)..... (1792)
416. 天根月窟见人极一中之理图  
(冯道立《周易三极图贯》)..... (1793)
417. 一贯之数皆五得河洛中图  
(冯道立《周易三极图贯》)..... (1793)
418. 支辰分野见天地同一太极图  
(冯道立《周易三极图贯》)..... (1793)
419. 天地有自然易图

易漢學  
師承表



## 易图目录

易漢學  
師承表

- (冯道立《周易三极图贯》)…………… (1793)
420. 一卦加八卦以乾为例图  
(冯道立《周易三极图贯》)…………… (1794)
421. 太极两仪四象化横为圆生八卦图  
(冯道立《周易三极图贯》)…………… (1794)
422. 一卦成八卦以屯为例图  
(冯道立《周易三极图贯》)…………… (1794)
423. 一卦变六十三卦以乾为例图  
(冯道立《周易三极图贯》)…………… (1794)
424. 文王序卦反乘象天地日月上下图  
(冯道立《周易三极图贯》)…………… (1795)
425. 不综八卦图(冯道立《周易三极图贯》)…… (1795)
426. 不乘八卦图(冯道立《周易三极图贯》)…… (1795)
427. 序卦四正不易分上下经图  
(冯道立《周易三极图贯》)…………… (1795)
428. 序卦四隅反易成为易图  
(冯道立《周易三极图贯》)…………… (1796)
429. 八卦相乘成序卦图  
(冯道立《周易三极图贯》)…………… (1796)
430. 八卦对待成序卦图  
(冯道立《周易三极图贯》)…………… (1796)
431. 序卦与系辞九卦贯图  
(冯道立《周易三极图贯》)…………… (1796)
432. 孔子互卦用中象天地日月时中图  
(冯道立《周易三极图贯》)…………… (1797)
433. 阴阳分变成互卦图  
(冯道立《周易三极图贯》)…………… (1797)
434. 阴阳合变成互卦图  
(冯道立《周易三极图贯》)…………… (1797)
435. 六爻皆互合论语独言大过图  
(冯道立《周易三极图贯》)…………… (1797)
436. 阴阳升降得二五之中与时中贯图  
(冯道立《周易三极图贯》)…………… (1798)
437. 天地节而四时成图  
(冯道立《周易三极图贯》)…………… (1798)
438. 八卦配五行西方缺金图

- (冯道立《周易三极图贯》)..... (1798)
439. 说卦兑可为金图  
(冯道立《周易三极图贯》)..... (1798)
440. 卦爻配天地水火图  
(冯道立《周易三极图贯》)..... (1799)
441. 天地水火成否泰既未济图  
(冯道立《周易三极图贯》)..... (1799)
442. 天地水火四正卦贯全经图  
(冯道立《周易三极图贯》)..... (1799)
443. 彖传言阴阳以天地为主图  
(冯道立《周易三极图贯》)..... (1799)
444. 六位分君臣图  
(冯道立《周易三极图贯》)..... (1800)
445. 乘承比应内外上下图  
(冯道立《周易三极图贯》)..... (1800)
446. 天地阴阳旋转分顺逆图  
(冯道立《周易三极图贯》)..... (1800)
447. 卦爻旁通尚中道图  
(冯道立《周易三极图贯》)..... (1800)
448. 八卦分上下图  
(冯道立《周易三极图贯》)..... (1801)
449. 六爻有应者八卦合错综图  
(冯道立《周易三极图贯》)..... (1801)
450. 乾坤无定位与时中贯图  
(冯道立《周易三极图贯》)..... (1801)
451. 乾坤生坎离见日月代天地行道图  
(冯道立《周易三极图贯》)..... (1801)
452. 乾坤分上下图  
(冯道立《周易三极图贯》)..... (1802)
453. 坤后六卦皆坎取天一生水之义图  
(冯道立《周易三极图贯》)..... (1802)
454. 乾坤备八卦图  
(冯道立《周易三极图贯》)..... (1802)
455. 乾坤含既未济包全经图  
(冯道立《周易三极图贯》)..... (1802)
456. 乾坤中有咸恒图

易图目录

易漢學  
師承表

## 易图目录

師	易
承	漢
表	學

- (冯道立《周易三极图贯》)…………… (1803)
457. 乾坤二卦分损益图  
(冯道立《周易三极图贯》)…………… (1803)
458. 先后天日月居四方主六十四卦图  
(冯道立《周易三极图贯》)…………… (1803)
459. 天无二日应民无二王图  
(冯道立《周易三极图贯》)…………… (1803)
460. 日月纳甲与巽蛊庚甲贯图  
(冯道立《周易三极图贯》)…………… (1804)
461. 三少阴成既济图  
(冯道立《周易三极图贯》)…………… (1804)
462. 三少阳成未济图  
(冯道立《周易三极图贯》)…………… (1804)
463. 六十四卦惟既济阴阳得位图  
(冯道立《周易三极图贯》)…………… (1804)
464. 既济一卦贯天地四时图  
(冯道立《周易三极图贯》)…………… (1805)
465. 既济一卦含八卦原于太极图  
(冯道立《周易三极图贯》)…………… (1805)
466. 六画卦似三画卦图  
(冯道立《周易三极图贯》)…………… (1805)
467. 否泰含巽艮兑震图  
(冯道立《周易三极图贯》)…………… (1805)
468. 一七九含二六八成八卦图  
(冯道立《周易三极图贯》)…………… (1806)
469. 卦象言筮见易为卜筮书图  
(冯道立《周易三极图贯》)…………… (1806)
470. 参两生卦本于太极之一图  
(冯道立《周易三极图贯》)…………… (1806)
471. 八卦对待应老阳数图  
(冯道立《周易三极图贯》)…………… (1806)
472. 乾坤三索得天地中图  
(冯道立《周易三极图贯》)…………… (1807)
473. 六子分中图(冯道立《周易三极图贯》)…… (1807)
474. 六十四卦独中孚以中名图  
(冯道立《周易三极图贯》)…………… (1807)

易图目录

475. 彖传言消息统之以时图  
(冯道立《周易三极图贯》)..... (1807)
476. 易中心字合太极图  
(冯道立《周易三极图贯》)..... (1808)
477. 卦分精气形图  
(冯道立《周易三极图贯》)..... (1808)
478. 德行原于乾坤图  
(冯道立《周易三极图贯》)..... (1808)
479. 定之以中正仁义见太极之理图  
(冯道立《周易三极图贯》)..... (1808)
480. 易言天地万物之情图  
(冯道立《周易三极图贯》)..... (1809)
481. 卦德卦象各相贯图  
(冯道立《周易三极图贯》)..... (1809)
482. 人与日月合明见格致诚意之学图  
(冯道立《周易三极图贯》)..... (1809)
483. 易言无妄合诚意图  
(冯道立《周易三极图贯》)..... (1809)
484. 彖辞言心为正心之主图  
(冯道立《周易三极图贯》)..... (1810)
485. 易首四卦具五位图  
(冯道立《周易三极图贯》)..... (1810)
486. 易言齐家之政在反身图  
(冯道立《周易三极图贯》)..... (1810)
487. 首四卦父母男女图  
(冯道立《周易三极图贯》)..... (1810)
488. 易重长子有中正之道图  
(冯道立《周易三极图贯》)..... (1811)
489. 咸取女见人道之正图  
(冯道立《周易三极图贯》)..... (1811)
490. 易首三大政图  
(冯道立《周易三极图贯》)..... (1811)
491. 屯解震坎不同合四时之首图  
(冯道立《周易三极图贯》)..... (1811)
492. 雷出地奋正王者布政之始图  
(冯道立《周易三极图贯》)..... (1812)

易漢學  
師承表

## 易图目录

易漢學  
師承表

493. 礼乐具天地德图  
(冯道立《周易三极图贯》)…………… (1812)
494. 治刑取乎离为向明而治图  
(冯道立《周易三极图贯》)…………… (1812)
495. 治兵取乎坤见寓兵于农图  
(冯道立《周易三极图贯》)…………… (1812)
496. 观风察政取乎巽图  
(冯道立《周易三极图贯》)…………… (1813)
497. 易道尚谦忌盈图  
(冯道立《周易三极图贯》)…………… (1813)
498. 易重大小过图  
(冯道立《周易三极图贯》)…………… (1813)
499. 河洛皆显于明夷图  
(冯道立《周易三极图贯》)…………… (1813)
500. 叠字卦图(冯道立《周易三极图贯》)…………… (1814)
501. 君子有终合天地人三极为一贯图  
(冯道立《周易三极图贯》)…………… (1814)
502. 四时图(萧光远《周易属辞通例》)…………… (1814)
503. 四方图(萧光远《周易属辞通例》)…………… (1814)
504. 五星图(萧光远《周易属辞通例》)…………… (1815)
505. 五行图(萧光远《周易属辞通例》)…………… (1815)
506. 五色图(萧光远《周易属辞通例》)…………… (1815)
507. 五常图(萧光远《周易属辞通例》)…………… (1815)
508. 五味图(萧光远《周易属辞通例》)…………… (1816)
509. 五声图(萧光远《周易属辞通例》)…………… (1816)
510. 八音图(萧光远《周易属辞通例》)…………… (1816)
511. 天干图(萧光远《周易属辞通例》)…………… (1817)
512. 地支图(萧光远《周易属辞通例》)…………… (1817)
513. 六十四卦直列图(何志高《易经本意》)…………… (1817)
514. 直列分方图(何志高《易经本意》)…………… (1818)
515. 六十四卦反对图(何志高《易经本意》)…………… (1818)
516. 上篇序卦图(何志高《易经本意》)…………… (1819)
517. 下篇序卦图(何志高《易经本意》)…………… (1819)
518. 六十四卦帝载图(何志高《易经本意》)…………… (1820)
519. 乾坤成列图(沈善登《需时眇言》)…………… (1822)
520. 六十四卦十六互体图

易图目录

- (沈善登《需时眇言》)..... (1822)
521. 卦变四象图(沈善登《需时眇言》)..... (1823)
522. 重卦图(沈善登《需时眇言》)..... (1824)
523. 八卦刚柔变化图(沈善登《需时眇言》)..... (1824)
524. 世系谱图(沈善登《需时眇言》)..... (1825)
525. 离卦末节方位图(沈善登《需时眇言》)..... (1826)
526. 归游四卦图(沈绍勋《周易说余》)..... (1826)
527. 八卦方位图  
(马其昶《重订周易费氏学》)..... (1826)
528. 重卦图(马其昶《重订周易费氏学》)..... (1826)
- 二、易学命题图** ..... (1827)
1. 重六十四卦推荡诀图  
(刘牧《易数钩隐图遗论九事》)..... (1827)
2. 大衍之数五十图  
(刘牧《易数钩隐图遗论九事》)..... (1828)
3. 辨阴阳卦图  
(刘牧《易数钩隐图遗论九事》)..... (1829)
4. 复见天地之心图  
(刘牧《易数钩隐图遗论九事》)..... (1829)
5. 卦终未济图  
(刘牧《易数钩隐图遗论九事》)..... (1830)
6. 乾用九坤用六图  
(朱震《汉上易传卦图》)..... (1831)
7. 坤初六图(朱震《汉上易传卦图》)..... (1831)
8. 天尊地卑图(杨甲《六经图》)..... (1832)
9. 参天两地图(杨甲《六经图》)..... (1832)
10. 参伍以变图(杨甲《六经图》)..... (1833)
11. 二仪得十变化图(杨甲《六经图》)..... (1833)
12. 十日五行相生图(杨甲《六经图》)..... (1834)
13. 五位相合图(杨甲《六经图》)..... (1834)
14. 八卦象数图(杨甲《六经图》)..... (1834)
15. 八卦取象图(杨甲《六经图》)..... (1834)
16. 方圆相生图(杨甲《六经图》)..... (1835)
17. 六子图(杨甲《六经图》)..... (1835)
18. 乾知大始图(杨甲《六经图》)..... (1836)

易漢學  
師承表



## 易图目录

易漢學  
師承表

19. 坤作成物图(杨甲《六经图》) ..... (1836)
20. 日月为易图(杨甲《六经图》) ..... (1837)
21. 运会历数图(杨甲《六经图》) ..... (1837)
22. 一阴一阳图(杨甲《六经图》) ..... (1838)
23. 先甲后甲图(杨甲《六经图》) ..... (1838)
24. 类聚群分图(杨甲《六经图》) ..... (1839)
25. 通乎昼夜图(杨甲《六经图》) ..... (1839)
26. 阳中阴图(杨甲《六经图》) ..... (1840)
27. 阴中阳图(杨甲《六经图》) ..... (1840)
28. 八卦配象图谱  
(唐仲友《帝王经世图谱》) ..... (1840)
29. 六十四卦配象谱图  
(唐仲友《帝王经世图谱》) ..... (1840)
30. 易乾卦四德图  
(唐仲友《帝王经世图谱》) ..... (1841)
31. 四德旁通谱图  
(唐仲友《帝王经世图谱》) ..... (1841)
32. 八卦配四时图(程大昌《易原》) ..... (1842)
33. 五行相生遇三致克之图  
(程大昌《易原》) ..... (1842)
34. 论两仪图(王湜《易学》) ..... (1843)
35. 论四象图(王湜《易学》) ..... (1843)
36. 论八卦图(王湜《易学》) ..... (1843)
37. 上下篇互变造物生物卦图  
(税与权《易学启蒙小传》) ..... (1844)
38. 生成图(税与权《易学启蒙小传》) ..... (1844)
39. 周易古经上篇图一  
(税与权《易学启蒙小传》) ..... (1845)
40. 周易古经上篇图二  
(税与权《易学启蒙小传》) ..... (1845)
41. 九为究数图(税与权《易学启蒙小传》) ..... (1846)
42. 大衍天一生地二图(丁易东《大衍索隐》) ..... (1846)
43. 大衍地二生天三图(丁易东《大衍索隐》) ..... (1846)
44. 大衍天三生地四图(丁易东《大衍索隐》) ..... (1847)
45. 大衍地四生天五图(丁易东《大衍索隐》) ..... (1847)
46. 大衍天五生地六图(丁易东《大衍索隐》) ..... (1847)

易图目录

47. 大衍地六生天七图(丁易东《大衍索隐》)…… (1847)
48. 大衍天七生地八图(丁易东《大衍索隐》)…… (1848)
49. 大衍地八生天九图(丁易东《大衍索隐》)…… (1848)
50. 大衍天九生地十图(丁易东《大衍索隐》)…… (1848)
51. 大衍生老阳奇数图(丁易东《大衍索隐》)…… (1849)
52. 大衍生少阴奇数图(丁易东《大衍索隐》)…… (1849)
53. 大衍生少阳奇数图(丁易东《大衍索隐》)…… (1849)
54. 大衍生老阴奇数策数图  
(丁易东《大衍索隐》) …………… (1849)
55. 大衍生少阳策数图(丁易东《大衍索隐》)…… (1850)
56. 大衍生少阴策数图(丁易东《大衍索隐》)…… (1850)
57. 大衍生老阳策数图(丁易东《大衍索隐》)…… (1850)
58. 大衍虚中得四象奇数图  
(丁易东《大衍索隐》) …………… (1851)
59. 大衍虚中得四象策数图  
(丁易东《大衍索隐》) …………… (1851)
60. 乾坤司八节之图(朱元昇《三易备遗》) …… (1851)
61. 日月为易图  
(熊禾《勿轩易学启蒙图传通义》) …………… (1852)
62. 参天两地倚数之图(雷思齐《易图通变》)…… (1852)
63. 参伍以变错综数图(雷思齐《易图通变》)…… (1853)
64. 参两错综会变总图(雷思齐《易图通变》)…… (1853)
65. 日月为易图(《周易图》) …………… (1854)
66. 乾坤六子图(《周易图》) …………… (1854)
67. 六位三极图(《周易图》) …………… (1854)
68. 乾坤交成六十四卦图(《周易图》) …………… (1855)
69. 六十四卦万物数图(《周易图》) …………… (1855)
70. 帝出震图(《周易图》) …………… (1855)
71. 乾坤不居四正位图(《周易图》) …………… (1855)
72. 卦配方图(《周易图》) …………… (1855)
73. 方以类聚图(《周易图》) …………… (1855)
74. 物以群分图(《周易图》) …………… (1856)
75. 八卦司化图(《周易图》) …………… (1856)
76. 四象八卦图(《周易图》) …………… (1856)
77. 日月为易图(胡一桂《周易启蒙翼传》) …… (1857)
78. 气形质生五行图(保巴《易源奥义》) …… (1857)

易漢學  
師承表

## 易图目录

易漢學  
師承表

79. 倚数图(王申子《大易緝说》)…………… (1858)
80. 太极函三自然奇偶之图  
(《大易象数钩深图》)…………… (1858)
81. 五位相合图(《大易象数钩深图》)…………… (1859)
82. 德事相因皆本奇偶之图  
(《大易象数钩深图》)…………… (1859)
83. 方圆相生图(《大易象数钩深图》)…………… (1860)
84. 六位三极图(《大易象数钩深图》)…………… (1860)
85. 乾元用九坤元用六图  
(《大易象数钩深图》)…………… (1861)
86. 乾坤六子图(《大易象数钩深图》)…………… (1861)
87. 三才之图(张理《易象图说外篇》)…………… (1862)
88. 五气之图(张理《易象图说外篇》)…………… (1862)
89. 七始之图(张理《易象图说外篇》)…………… (1862)
90. 此所以成变化图(韩邦奇《启蒙意见》)……… (1863)
91. 阴阳总会图(韩邦奇《启蒙意见》)…………… (1864)
92. 阴阳之原图(韩邦奇《启蒙意见》)…………… (1864)
93. 阴阳之合图(韩邦奇《启蒙意见》)…………… (1864)
94. 四象之位图(韩邦奇《启蒙意见》)…………… (1865)
95. 四象之数图(韩邦奇《启蒙意见》)…………… (1865)
96. 五之左右上下中一点图(五幅)  
(韩邦奇《启蒙意见》)…………… (1866)
97. 阴阳互藏其宅三图之一  
(韩邦奇《启蒙意见》)…………… (1866)
98. 阴阳互藏其宅三图之二  
(韩邦奇《启蒙意见》)…………… (1866)
99. 阴阳互藏其宅三图之三  
(韩邦奇《启蒙意见》)…………… (1867)
100. 上下左右中一点五图  
(韩邦奇《启蒙意见》)…………… (1867)
101. 日月为易图(王圻《三才图会》)…………… (1868)
102. 观天文察时变之图(黄芹《易图识漏》)……… (1868)
103. 天地一元之数图(黄芹《易图识漏》)…………… (1868)
104. 天地圣人图(黄芹《易图识漏》)…………… (1869)
105. 君子法天图(黄芹《易图识漏》)…………… (1869)
106. 阳动阴静图(黄芹《易图识漏》)…………… (1869)

易图目录

107. 六十四卦阳动阴静图  
(黄芹《易图识漏》)…………… (1869)
108. 乾卦圆图(卢翰《易经中说》)…………… (1870)
109. 一元流行图(卢翰《易经中说》)…………… (1870)
110. 元亨利贞图(卢翰《易经中说》)…………… (1870)
111. 天道万物图(卢翰《易经中说》)…………… (1870)
112. 君子尽性图(卢翰《易经中说》)…………… (1871)
113. 四德循环无端图(卢翰《易经中说》)…………… (1871)
114. 天人之分之殊图(卢翰《易经中说》)…………… (1871)
115. 性命之理则一图(卢翰《易经中说》)…………… (1872)
116. 君子明易图(卢翰《易经中说》)…………… (1872)
117. 天人授受图(卢翰《易经中说》)…………… (1872)
118. 明乾图(卢翰《易经中说》)…………… (1873)
119. 刚柔相摩图(卢翰《易经中说》)…………… (1873)
120. 八卦相荡图(卢翰《易经中说》)…………… (1874)
121. 吉凶悔吝相为循环图  
(卢翰《易经中说》)…………… (1875)
122. 易卦变化成形图(卢翰《易经中说》)…………… (1875)
123. 象变具造化影图(卢翰《易经中说》)…………… (1875)
124. 象变中具造化之象图  
(卢翰《易经中说》)…………… (1876)
125. 辞占中具人事之象图  
(卢翰《易经中说》)…………… (1876)
126. 圣人作易君子学易图  
(卢翰《易经中说》)…………… (1876)
127. 三才图(卢翰《易经中说》)…………… (1876)
128. 二四同功文势图(诸“文势图”之一)  
(卢翰《易经中说》)…………… (1876)
129. 参天两地倚数图(卢翰《易经中说》)…………… (1877)
130. 径围合天地图(卢翰《易经中说》)…………… (1877)
131. (重定)一中分造化圆图  
(钱一本《像抄》)…………… (1877)
132. (补定)一中分造化圆图  
(钱一本《像抄》)…………… (1877)
133. 古篆易字图(陈第《伏羲图赞》)…………… (1878)
134. 三才之图(章潢《图书编》)…………… (1878)

易漢學  
師承表

## 易图目录

易漢學  
師承表

135. 日月为易图(章潢《图书编》)…………… (1878)
136. 八宫八卦八图(章潢《图书编》)…………… (1879)
137. 天地气交图(章潢《图书编》)…………… (1880)
138. 五气之图(章潢《图书编》)…………… (1880)
139. 乾坤六子之图(章潢《图书编》)…………… (1880)
140. 乾知大始图(章潢《图书编》)…………… (1881)
141. 坤作成物图(章潢《图书编》)…………… (1881)
142. 方以类聚图(章潢《图书编》)…………… (1881)
143. 物以群分图(章潢《图书编》)…………… (1881)
144. 阴阳五行变化图(章潢《图书编》)…………… (1882)
145. 通乎昼夜图(章潢《图书编》)…………… (1882)
146. 五圣制器尚象图(章潢《图书编》)…………… (1882)
147. 阴阳总会图(章潢《图书编》)…………… (1883)
148. 阴阳之原图(章潢《图书编》)…………… (1883)
149. 阴阳之合图(章潢《图书编》)…………… (1883)
150. 四象位图(章潢《图书编》)…………… (1884)
151. 四象数图(章潢《图书编》)…………… (1884)
152. 天易图(董说《易发》)…………… (1884)
153. 地易图(董说《易发》)…………… (1885)
154. 人易图(董说《易发》)…………… (1885)
155. 出震图(董说《易发》)…………… (1886)
156. 出震西北乾变图(董说《易发》)…………… (1886)
157. 出震西南坤变图(董说《易发》)…………… (1887)
158. 天圆地方图(董超然《周易通义》)…………… (1887)
159. 四分四层四图  
(方以智《周易时论合编》)…………… (1888)
160. 方图明堂四图  
(方以智《周易时论合编》)…………… (1888)
161. 震巽居中方图四图  
(方以智《周易时论合编》)…………… (1888)
162. 四阴四阳交五图  
(方以智《周易时论合编》)…………… (1888)
163. 四正四偏图(方以智《周易时论合编》)…………… (1889)
164. 人身合天地图(钱澄之《田间易学》)…………… (1889)
165. 六十四卦推荡图(胡世安《大易则通》)…………… (1889)
166. 日月为易四图(胡世安《大易则通》)…………… (1889)

易图目录

167. 乾坤六子图(胡世安《大易则通》)…………… (1890)
168. 类聚群分图(胡世安《大易则通》)…………… (1890)
169. 方以类聚图(胡世安《大易则通》)…………… (1890)
170. 物以群分图(胡世安《大易则通》)…………… (1891)
171. 易知来数往图(胡世安《大易则通》)…………… (1891)
172. 参天两地图(胡世安《大易则通》)…………… (1891)
173. 参伍以变图(胡世安《大易则通》)…………… (1891)
174. 通知昼夜三图(胡世安《大易则通》)…………… (1892)
175. 参伍错综图(胡世安《大易则通》)…………… (1893)
176. 广易道同归图(赵世对《易学著贞》)…………… (1893)
177. 黄帝始作甲子图(赵世对《易学著贞》)……… (1893)
178. 三索成形图(张德纯《孔门易绪》)…………… (1894)
179. 帝历八方图(张德纯《孔门易绪》)…………… (1894)
180. 神妙万物图(张德纯《孔门易绪》)…………… (1894)
181. 九变归元图(张德纯《孔门易绪》)…………… (1894)
182. 人为天地心图(李光地《周易折中》)…………… (1895)
183. 乾策坤策图(李光地《周易折中》)…………… (1895)
184. 方圆相生图(胡煦《周易函书约存》)…………… (1895)
185. 天道性命图(胡煦《周易函书约存》)…………… (1895)
186. 左右各四皆贞图  
(刘斯组《周易拨易堂解》)…………… (1896)
187. 内贞外悔图(刘斯组《周易拨易堂解》)……… (1896)
188. 互卦全图(张叙《易贯》)…………… (1896)
189. 大衍五十之数图(张叙《易贯》)…………… (1896)
190. 两仪生四象图(张叙《易贯》)…………… (1897)
191. 四象生八卦图(张叙《易贯》)…………… (1897)
192. 八卦生六十四卦图(张叙《易贯》)…………… (1897)
193. 心象图(赵世迥《易经告蒙》)…………… (1898)
194. 几善恶分图(赵世迥《易经告蒙》)…………… (1898)
195. 仁心己物立达图(赵世迥《易经告蒙》)……… (1898)
196. 干支计时图(赵世迥《易经告蒙》)…………… (1899)
197. 天地阴阳数三图(赵世迥《易经告蒙》)……… (1899)
198. 五气生五色正变图  
(赵世迥《易经告蒙》)…………… (1899)
199. 易序图(赵世迥《易经告蒙》)…………… (1899)
200. 天数地数五六居中图

易漢學  
師承表



## 易图目录

易漢學  
師承表

- (杨方达《易学图说会通》)…………… (1900)
201. 倚数图(杨方达《易学图说会通》)…………… (1900)
202. 二极二仪图(刘文龙《古易汇论》)…………… (1900)
203. 四方四时图(刘文龙《古易汇论》)…………… (1901)
204. 子午阴阳八卦图(刘文龙《古易汇论》)…… (1901)
205. 乾道成男坤道成女图  
(梁锡珣《易学启蒙补》)…………… (1901)
206. 物生大成图(梁锡珣《易学启蒙补》)…………… (1902)
207. 衍数用数图(梁锡珣《易学启蒙补》)…………… (1902)
208. 唐虞执中之易图  
(张恩霖《删定来氏易注象数图说》)…………… (1902)
209. 仰观俯察图  
(张恩霖《删定来氏易注象数图说》)…………… (1903)
210. 三才立极图  
(张恩霖《删定来氏易注象数图说》)…………… (1903)
211. 起课不用易辞图  
(冯道立《周易三极图贯》)…………… (1903)
212. 八卦分宫与五行贯图  
(冯道立《周易三极图贯》)…………… (1903)
213. 八卦纳干支图  
(冯道立《周易三极图贯》)…………… (1904)
214. 以钱代蓍图(冯道立《周易三极图贯》)…… (1904)
215. 世应分月图(冯道立《周易三极图贯》)…… (1904)
216. 六亲配五行图  
(冯道立《周易三极图贯》)…………… (1904)
217. 六虚应太虚图  
(冯道立《周易三极图贯》)…………… (1905)
218. 卦身配五行图  
(冯道立《周易三极图贯》)…………… (1905)
219. 人极贯天地图  
(冯道立《周易三极图贯》)…………… (1905)
220. 仲尼譬天地为人极主图  
(冯道立《周易三极图贯》)…………… (1905)
221. 北辰执中而治图  
(冯道立《周易三极图贯》)…………… (1906)
222. 北辰居天心以星验中正图

易图目录

易漢學  
師承表

- (冯道立《周易三极图贯》)..... (1906)
223. 北极出地随时处中图  
(冯道立《周易三极图贯》)..... (1906)
224. 北辰为太极即人心图  
(冯道立《周易三极图贯》)..... (1906)
225. 北辰以斗柄为用其心时贯于周天之中图  
(冯道立《周易三极图贯》)..... (1907)
226. 天心以仁贯四德图  
(冯道立《周易三极图贯》)..... (1907)
227. 日月为易定命名之义图  
(冯道立《周易三极图贯》)..... (1907)
228. 月受日光为画卦之原图  
(冯道立《周易三极图贯》)..... (1907)
229. 天地日月星辰错综为画卦序卦张本图  
(冯道立《周易三极图贯》)..... (1908)
230. 彖传言来十九卦见序卦反易之理图  
(冯道立《周易三极图贯》)..... (1908)
231. 归奇象闰以时为定图  
(冯道立《周易三极图贯》)..... (1908)
232. 闰年合爻数图  
(冯道立《周易三极图贯》)..... (1908)
233. 八卦分四时只兑言秋图  
(冯道立《周易三极图贯》)..... (1909)
234. 八卦方位以指南针为定正对两极之中图  
(冯道立《周易三极图贯》)..... (1909)
235. 八卦配八阵与时中贯图  
(冯道立《周易三极图贯》)..... (1909)
236. 六十干支配卦与时偕行图  
(冯道立《周易三极图贯》)..... (1909)
237. 八卦相生贯四时图  
(冯道立《周易三极图贯》)..... (1910)
238. 八卦相克贯四时图  
(冯道立《周易三极图贯》)..... (1910)
239. 上下经分阴阳图  
(冯道立《周易三极图贯》)..... (1910)
240. 阴阳终始是一贯之理图

## 易图目录

- (冯道立《周易三极图贯》)…………… (1910)
241. 太易不列于太学图  
(冯道立《周易三极图贯》)…………… (1911)
242. 十翼应河图十数图  
(冯道立《周易三极图贯》)…………… (1911)
243. 象彖易各有取义图  
(冯道立《周易三极图贯》)…………… (1911)
244. 易贯三义图(冯道立《周易三极图贯》)…… (1911)
245. 易贯四尚图(冯道立《周易三极图贯》)…… (1912)
246. 易贯三象图(冯道立《周易三极图贯》)…… (1912)
247. 象辞分体用图  
(冯道立《周易三极图贯》)…………… (1912)
248. 卦象分言图(冯道立《周易三极图贯》)…… (1912)
249. 贞悔无定体图  
(冯道立《周易三极图贯》)…………… (1913)
250. 八卦贯全经图  
(冯道立《周易三极图贯》)…………… (1913)
251. 八卦加数图(冯道立《周易三极图贯》)…… (1913)
252. 乾坤包六子成太极图  
(冯道立《周易三极图贯》)…………… (1913)
253. 月几望与纳甲贯图  
(冯道立《周易三极图贯》)…………… (1914)
254. 系辞无坎离图  
(冯道立《周易三极图贯》)…………… (1914)
255. 乾坤既未济相隔之数图  
(冯道立《周易三极图贯》)…………… (1914)
256. 临八月有凶见抑阴之道图  
(冯道立《周易三极图贯》)…………… (1914)
257. 复七日来复见扶阳之道图  
(冯道立《周易三极图贯》)…………… (1915)
258. 太极之一为数原图  
(冯道立《周易三极图贯》)…………… (1915)
259. 极数知来起于一图  
(冯道立《周易三极图贯》)…………… (1915)
260. 一本万殊正太极之理图  
(冯道立《周易三极图贯》)…………… (1915)

易图目录

261. 易多以数取义图  
(冯道立《周易三极图贯》)..... (1916)
262. 六位成章根于太极之一图  
(冯道立《周易三极图贯》)..... (1916)
263. 参两居河图中图  
(冯道立《周易三极图贯》)..... (1916)
264. 易数不用三四图  
(冯道立《周易三极图贯》)..... (1916)
265. 成数不用十象太极图  
(冯道立《周易三极图贯》)..... (1917)
266. 乾坤二用合大衍图  
(冯道立《周易三极图贯》)..... (1917)
267. 文言用九六图  
(冯道立《周易三极图贯》)..... (1917)
268. 易辞分类图(冯道立《周易三极图贯》)..... (1917)
269. 观变玩占图(冯道立《周易三极图贯》)..... (1918)
270. 大衍营数图(冯道立《周易三极图贯》)..... (1918)
271. 揲数应全爻图  
(冯道立《周易三极图贯》)..... (1918)
272. 著揲应岁运图  
(冯道立《周易三极图贯》)..... (1918)
273. 五行配五常图  
(冯道立《周易三极图贯》)..... (1919)
274. 乾卦备五常图  
(冯道立《周易三极图贯》)..... (1919)
275. 四德分贯各卦图  
(冯道立《周易三极图贯》)..... (1919)
276. 易中言元为善之长图  
(冯道立《周易三极图贯》)..... (1919)
277. 易中言亨有通字义通即是贯图  
(冯道立《周易三极图贯》)..... (1920)
278. 利涉大川取乾巽二卦图  
(冯道立《周易三极图贯》)..... (1920)
279. 利见大人指九五定一卦之尊图  
(冯道立《周易三极图贯》)..... (1920)
280. 利有攸往合为学之道图

易漢學  
師承表

## 易图目录

易漢學  
師承表

- (冯道立《周易三极图贯》)…………… (1920)
281. 利西南三见合消息之理图  
(冯道立《周易三极图贯》)…………… (1921)
282. 元永贞图(冯道立《周易三极图贯》)…………… (1921)
283. 贞与一贯有吉凶之别图  
(冯道立《周易三极图贯》)…………… (1921)
284. 易道重时中见孔门传授之法图  
(冯道立《周易三极图贯》)…………… (1921)
285. 先后天分中图  
(冯道立《周易三极图贯》)…………… (1922)
286. 六爻分中图(冯道立《周易三极图贯》)…………… (1922)
287. 四时合中和图  
(冯道立《周易三极图贯》)…………… (1922)
288. 彖传赞时大图  
(冯道立《周易三极图贯》)…………… (1922)
289. 卦各有指以时为主图  
(冯道立《周易三极图贯》)…………… (1923)
290. 人为天地心图  
(冯道立《周易三极图贯》)…………… (1923)
291. 泰卦象人身分阴阳之位图  
(冯道立《周易三极图贯》)…………… (1923)
292. 五运应太极合人身图  
(冯道立《周易三极图贯》)…………… (1923)
293. 六气应太极合人身图  
(冯道立《周易三极图贯》)…………… (1924)
294. 八卦近取诸身图  
(冯道立《周易三极图贯》)…………… (1924)
295. 六子应六气图  
(冯道立《周易三极图贯》)…………… (1924)
296. 乾坤含胞与图  
(冯道立《周易三极图贯》)…………… (1925)
297. 四卦言仁义皆根于天地图  
(冯道立《周易三极图贯》)…………… (1925)
298. 圣门传易图(冯道立《周易三极图贯》)…………… (1925)
299. 易言德业分三极图  
(冯道立《周易三极图贯》)…………… (1925)

300. 人与天合德图  
(冯道立《周易三极图贯》)…………… (1926)
301. 人与地合德图  
(冯道立《周易三极图贯》)…………… (1926)
302. 易备五伦为人极主图  
(冯道立《周易三极图贯》)…………… (1926)
303. 父母男女以中为主图  
(冯道立《周易三极图贯》)…………… (1926)
304. 卦以九五为尊明君臣之义图  
(冯道立《周易三极图贯》)…………… (1927)
305. 震合坎离为乘时布令图  
(冯道立《周易三极图贯》)…………… (1927)
306. 十三卦始终皆乾见万事总由于天图  
(冯道立《周易三极图贯》)…………… (1927)
307. 十三卦备孟子王政之全图  
(冯道立《周易三极图贯》)…………… (1927)
308. 君子小人成否泰图  
(冯道立《周易三极图贯》)…………… (1928)
309. 易言大欲合三卦图  
(冯道立《周易三极图贯》)…………… (1928)
310. 易道尚吉以理言图  
(冯道立《周易三极图贯》)…………… (1928)
311. 咎字解不同图  
(冯道立《周易三极图贯》)…………… (1928)
312. 易与五经贯图  
(冯道立《周易三极图贯》)…………… (1929)
313. 易言习与论语时习贯图  
(冯道立《周易三极图贯》)…………… (1929)
314. 系辞九卦合论语见雅言之教图  
(冯道立《周易三极图贯》)…………… (1929)
315. 太极与大学贯图  
(冯道立《周易三极图贯》)…………… (1929)
316. 易与中庸贯图  
(冯道立《周易三极图贯》)…………… (1930)
317. 大壮与孟子贯图  
(冯道立《周易三极图贯》)…………… (1930)

## 易图目录

師承表  
易漢學



## 易图目录

易漢學  
師承表

318. 六辞贯全经图  
(冯道立《周易三极图贯》)…………… (1930)
319. 易辞互见各相贯图  
(冯道立《周易三极图贯》)…………… (1930)
320. 卦辞见别卦名图  
(冯道立《周易三极图贯》)…………… (1931)
321. 脱误图(冯道立《周易三极图贯》)…………… (1931)
322. 两仪图(李钧简《周易引经通释》)…………… (1931)
323. 两仪图(刘沅《周易恒解》)…………… (1932)
324. 两仪生四象图(刘沅《周易恒解》)…………… (1932)
325. 画间易图(张楚钟《易图管见》)…………… (1932)
326. 爻间纯杂阴阳图(张楚钟《易图管见》)…… (1933)
327. 点线阴阳纯杂图(张楚钟《易图管见》)…… (1933)
328. 弦切阴阳纯杂图(张楚钟《易图管见》)…… (1934)
329. 爻象左右相对图(张楚钟《易图管见》)…… (1934)
330. 蓍德圆神图(张楚钟《易图管见》)…………… (1935)
331. 天易时数十六周图  
(沈善登《需时眇言》)…………… (1935)
332. 世界数量图(沈善登《需时眇言》)…………… (1935)
333. 帝出乎震图(沈善登《需时眇言》)…………… (1936)
334. 卦位数量图(沈善登《需时眇言》)…………… (1936)
335. 太易道生图(沈善登《需时眇言》)…………… (1936)
336. 五方前后十六时数图  
(沈善登《需时眇言》)…………… (1937)
337. 八方前后十六时数图  
(沈善登《需时眇言》)…………… (1937)
- 三、易学天文图**…………… (1938)
1. 天文图(朱震《汉上易传卦图》)…………… (1938)
2. 日之出入图(朱震《汉上易传卦图》)…………… (1939)
3. 北辰左行图(朱震《汉上易传卦图》)…………… (1939)
4. 日行二十八舍图  
(朱震《汉上易传卦图》)…………… (1940)
5. 仰观天文图(杨甲《六经图》)…………… (1940)
6. 俯察地理图(杨甲《六经图》)…………… (1941)
7. 仰观天文图(《大易象数钩深图》)…………… (1941)

- 8. 俯察地理图(《大易象数钩深图》) ..... (1942)
- 9. 离宫星象图(林光世《水村易镜》) ..... (1942)
- 10. 紫宫天厨养民之象图  
(林光世《水村易镜》) ..... (1943)
- 11. 兑宫佃渔网罟之象图  
(林光世《水村易镜》) ..... (1943)
- 12. 益卦诸星应农具图  
(林光世《水村易镜》) ..... (1943)
- 13. 西方秋成诸星应仓廩图  
(林光世《水村易镜》) ..... (1944)
- 14. 震宫诸星应狱市图  
(林光世《水村易镜》) ..... (1944)
- 15. 离宫诸星应狱市图  
(林光世《水村易镜》) ..... (1945)
- 16. 太微垣合乾坤之象图  
(林光世《水村易镜》) ..... (1945)
- 17. 紫微垣合乾坤之象图  
(林光世《水村易镜》) ..... (1945)
- 18. 天船积水垂象图(林光世《水村易镜》) ..... (1946)
- 19. 仰观俯察图(部分)  
(林光世《水村易镜》) ..... (1946)
- 20. 坎宫天津渡河汉图  
(林光世《水村易镜》) ..... (1946)
- 21. 巽宫翼轸济不通图  
(林光世《水村易镜》) ..... (1946)
- 22. 震宫诸星图(林光世《水村易镜》) ..... (1947)
- 23. 兑宫诸星图(林光世《水村易镜》) ..... (1947)
- 24. 离宫室宿下兵卫之图  
(林光世《水村易镜》) ..... (1947)
- 25. 紫微闾阖门兵卫图  
(林光世《水村易镜》) ..... (1947)
- 26. 太微端门兵卫图(林光世《水村易镜》) ..... (1948)
- 27. 震宫天门兵卫图(林光世《水村易镜》) ..... (1948)
- 28. 坤宫天关兵卫图(林光世《水村易镜》) ..... (1948)
- 29. 天津辇道兵卫图(林光世《水村易镜》) ..... (1948)
- 30. 震艮二宫箕杵星象图

易图目录

易漢學  
師承表

## 易图目录

易漢學  
師承表

- (林光世《水村易镜》) ..... (1949)
31. 坎宫杵臼之象图(林光世《水村易镜》) ..... (1949)
32. 离宫弧矢之象图(林光世《水村易镜》) ..... (1949)
33. 兑宫天弓之象图(林光世《水村易镜》) ..... (1949)
34. 乾宫室壁宫室之图  
(林光世《水村易镜》) ..... (1950)
35. 震宫房心宫室之图  
(林光世《水村易镜》) ..... (1950)
36. 兑宫大陵诸星图(林光世《水村易镜》) ..... (1950)
37. 巽宫长沙诸星图(林光世《水村易镜》) ..... (1951)
38. 坎宫虚危哭泣诸星图  
(林光世《水村易镜》) ..... (1951)
39. 兑宫卷舌主口舌象图  
(林光世《水村易镜》) ..... (1951)
40. 乾宫奎壁图书之象图  
(林光世《水村易镜》) ..... (1951)
41. 一章十九岁七闰辨一闰再闰数图  
(丁易东《大衍索隐》) ..... (1952)
42. 星之五官图与土之九区方图  
(吴澄《易纂言外翼》) ..... (1952)
43. 周天历象气节之图  
(张理《易象图说外篇》) ..... (1952)
44. 地方万里封建之图  
(张理《易象图说外篇》) ..... (1953)
45. 万夫之图(张理《易象图说外篇》) ..... (1953)
46. 一成之图(张理《易象图说外篇》) ..... (1954)
47. 天地四象之图  
(鲍宁《天原发微各类图》) ..... (1954)
48. 明魄朔望图(鲍宁《天原发微各类图》) ..... (1955)
49. 闰月定时成岁图  
(鲍宁《天原发微各类图》) ..... (1955)
50. 日月会辰图(鲍宁《天原发微各类图》) ..... (1955)
51. 日月九道图(鲍宁《天原发微各类图》) ..... (1955)
52. 仰观天文图(章潢《图书编》) ..... (1956)
53. 俯察地理图(章潢《图书编》) ..... (1956)
54. 周天历象节气之图(章潢《图书编》) ..... (1956)

## 易图目录

55. 周天日月节候卦律分野总图  
(章潢《图书编》) ..... (1957)
56. 天方图(黄道周《易象正》) ..... (1957)
57. 八卦九道图(方以智《周易时论合编》) ..... (1958)
58. 天方图(方以智《周易时论合编》) ..... (1958)
59. 宿度图(方以智《周易时论合编》) ..... (1958)
60. 分野图(方以智《周易时论合编》) ..... (1958)
61. 三轮六合八觚图  
(方以智《周易时论合编》) ..... (1959)
62. 革历图(乔中和《说易》) ..... (1959)
63. 月行九道图(钱澄之《田间易学》) ..... (1959)
64. 测天日月四图(胡世安《大易则通》) ..... (1960)
65. 先后天仰观天文图  
(胡世安《大易则通》) ..... (1961)
66. 先后天俯察地理图  
(胡世安《大易则通》) ..... (1961)
67. 方圆相生天地圆仪图  
(高雪君《易经来注图解》) ..... (1961)
68. 日月五星周天图  
(高雪君《易经来注图解》) ..... (1961)
69. 冬夏风雨图(高雪君《易经来注图解》) ..... (1961)
70. 《易原》卷首天文图(赵振芳《易原》) ..... (1962)
71. 七政行道四图(赵振芳《易原》) ..... (1963)
72. 考正中星图(赵振芳《易原》) ..... (1963)
73. 月行朔望图(赵振芳《易原》) ..... (1963)
74. 天纲地纪原小成图(赵振芳《易原》) ..... (1964)
75. 日合天符图(赵振芳《易原》) ..... (1964)
76. 月会于辰证方图(赵振芳《易原》) ..... (1964)
77. 河山两戒图(赵振芳《易原》) ..... (1965)
78. 河图应五星高下图(江永《河洛精蕴》) ..... (1965)
79. 浑天总象图(杨方达《易学图说续闻》) ..... (1965)
80. 月光圆缺图(赵世迥《易经告蒙》) ..... (1966)
81. 日道出入昼夜长短天圆图  
(赵世迥《易经告蒙》) ..... (1966)
82. 日道出入昼夜长短方图  
(赵世迥《易经告蒙》) ..... (1966)

易漢學  
師承表

## 易图目录

師承表  
易漢學

83. 四仲中星图(春、夏)  
(赵世迥《易经告蒙》)…………… (1966)
84. 四仲中星图(秋、冬)  
(赵世迥《易经告蒙》)…………… (1967)
85. 四仲二十八宿中星定位图  
(赵世迥《易经告蒙》)…………… (1967)
86. 日月出入九道图(赵世迥《易经告蒙》)…………… (1967)
87. 日月东升西出九道图  
(赵世迥《易经告蒙》)…………… (1967)
88. 二十八宿见的图(赵世迥《易经告蒙》)…………… (1968)
89. 天官志分星画野图  
(赵世迥《易经告蒙》)…………… (1968)
90. 七政花甲属二十八宿前后共二图  
(赵世迥《易经告蒙》)…………… (1968)
91. 纳音纳甲图(赵世迥《易经告蒙》)…………… (1968)
92. 天圆地方图(《陈子性藏书》卷首)…………… (1969)
93. 经星出没各适其中无过不及图  
(冯道立《周易三极图贯》)…………… (1969)
94. 经星考时验中与北极同图  
(冯道立《周易三极图贯》)…………… (1969)
95. 众星共辰物物共有一太极图  
(冯道立《周易三极图贯》)…………… (1970)
96. 天行健以中星为主物物各有一太极图  
(冯道立《周易三极图贯》)…………… (1970)
97. 日月十二次为阴阳交会之所图  
(冯道立《周易三极图贯》)…………… (1970)
98. 黄赤道居南北极之中日月与时偕行图  
(冯道立《周易三极图贯》)…………… (1970)
99. 日出入赤道与北辰合时中图  
(冯道立《周易三极图贯》)…………… (1971)
100. 日月朔望对待会合与易随时变通图  
(冯道立《周易三极图贯》)…………… (1971)
101. 月行九道与北辰合时中图  
(冯道立《周易三极图贯》)…………… (1971)
102. 日月行四时成四象图  
(冯道立《周易三极图贯》)…………… (1971)

易图目录

103. 天象生五行为造化之原图  
(冯道立《周易三极图贯》)…………… (1972)
104. 天文图(萧光远《周易属辞通例》)…………… (1972)
105. 星象图(萧光远《周易属辞通例》)…………… (1972)
106. 十二州图(萧光远《周易属辞通例》)…………… (1972)
107. 五岳图(萧光远《周易属辞通例》)…………… (1973)
108. 八风图(萧光远《周易属辞通例》)…………… (1973)
109. 十二辰图(萧光远《周易属辞通例》)…………… (1973)
110. 近北极星图(戴棠《郑氏爻辰补》)…………… (1973)
111. 赤道北十二星宫图  
(戴棠《郑氏爻辰补》)…………… (1976)
112. 南极十二星宫图  
(戴棠《郑氏爻辰补》)…………… (1979)
113. 近南极星图(戴棠《郑氏爻辰补》)…………… (1980)
114. 七曜高卑相和相较图  
(张楚钟《易图管见》)…………… (1980)
- 四、易学数学图**…………… (1981)
1. 五行数图(朱震《汉上易传卦图》)…………… (1981)
2. 十二辰数图(朱震《汉上易传卦图》)…………… (1982)
3. 十日数图(朱震《汉上易传卦图》)…………… (1982)
4. 卦数图(朱震《汉上易传卦图》)…………… (1983)
5. 天地之数图(杨甲《六经图》)…………… (1983)
6. 六十四卦万物数图(杨甲《六经图》)…………… (1984)
7. 六十四卦天地数图(杨甲《六经图》)…………… (1984)
8. 大衍之数图(杨甲《六经图》)…………… (1985)
9. 大衍新图(唐仲友《帝王经世图谱》)…………… (1985)
10. 先天方图数变八图之一  
(张行成《易通变》)…………… (1986)
11. 先天方图数变八图之二  
(张行成《易通变》)…………… (1986)
12. 先天方图数变八图之三  
(张行成《易通变》)…………… (1986)
13. 先天方图数变八图之四  
(张行成《易通变》)…………… (1986)
14. 先天方图数变八图之五

易漢學  
師承表



## 易图目录

易漢學  
師承表

- (张行成《易通变》) ..... (1987)
15. 先天方图数变八图之六  
(张行成《易通变》) ..... (1987)
16. 先天方图数变八图之七  
(张行成《易通变》) ..... (1987)
17. 先天方图数变八图之八  
(张行成《易通变》) ..... (1987)
18. 八位相交用数图(张行成《易通变》) ..... (1988)
19. 地以九九制会图(张行成《易通变》) ..... (1988)
20. 大衍之数五十其用四十有九图  
(丁易东《大衍索隐》) ..... (1988)
21. 大衍合数生四象图  
(丁易东《大衍索隐》) ..... (1988)
22. 大衍乘数生四象图  
(丁易东《大衍索隐》) ..... (1989)
23. 大衍合数得乘数图  
(丁易东《大衍索隐》) ..... (1989)
24. 大衍合数得乘数生四象图  
(丁易东《大衍索隐》) ..... (1989)
25. 大衍参天两地得老阴老阳互变图  
(丁易东《大衍索隐》) ..... (1990)
26. 大衍生成合卦数图  
(丁易东《大衍索隐》) ..... (1990)
27. 大衍乘数生爻复得合数图  
(丁易东《大衍索隐》) ..... (1990)
28. 大衍用数得策本体数图  
(丁易东《大衍索隐》) ..... (1990)
29. 大衍挂一生二篇策数图  
(丁易东《大衍索隐》) ..... (1991)
30. 大衍合数之图(丁易东《大衍索隐》) ..... (1991)
31. 大衍生成乘数平方图  
(丁易东《大衍索隐》) ..... (1991)
32. 大衍生成乘数圭方图  
(丁易东《大衍索隐》) ..... (1991)
33. 大衍廉隅周数总图  
(丁易东《大衍索隐》) ..... (1992)

- 34. 大衍乘数开方总图  
(丁易东《大衍索隐》) ..... (1992)
- 35. 大衍乘数四方各得合数之图  
(丁易东《大衍索隐》) ..... (1992)
- 36. 大衍一百八十一数得三百八十五数图  
(丁易东《大衍索隐》) ..... (1992)
- 37. 大衍生章数图(丁易东《大衍索隐》) ..... (1993)
- 38. 大衍用四十九合成五十数图  
(丁易东《大衍索隐》) ..... (1994)
- 39. 大衍五十位数合用四十九图  
(丁易东《大衍索隐》) ..... (1995)
- 40. 大衍除挂四十八蓍合成四十九图  
(丁易东《大衍索隐》) ..... (1996)
- 41. 大衍四十九用数合分至黄赤道图  
(丁易东《大衍索隐》) ..... (1997)
- 42. 大衍数四十九用得五十数变图上  
(丁易东《大衍索隐》) ..... (1998)
- 43. 大衍四十九用得五十数变图下  
(丁易东《大衍索隐》) ..... (1998)
- 44. 天地之数图(《大易象数钩深图》) ..... (1998)
- 45. 大衍之数图(《大易象数钩深图》) ..... (1999)
- 46. 其用四十有九图(《大易象数钩深图》) ..... (1999)
- 47. 阳无十阴无一图(俞琰《读易举要》) ..... (2000)
- 48. 九宫纵横斜十五图(俞琰《读易举要》) ..... (2000)
- 49. 九宫纵横斜十八图(俞琰《读易举要》) ..... (2000)
- 50. 大衍天一至地十图  
(熊良辅《周易本义集成图》) ..... (2002)
- 51. 衍数图(王申子《大易缉说》) ..... (2003)
- 52. 天地之数八图之一  
(韩邦奇《启蒙意见》) ..... (2003)
- 53. 天地之数八图之二、三  
(韩邦奇《启蒙意见》) ..... (2003)
- 54. 天地之数八图之四  
(韩邦奇《启蒙意见》) ..... (2004)
- 55. 天地之数八图之五  
(韩邦奇《启蒙意见》) ..... (2004)

易图目录

易漢學  
師承表

## 易图目录

易漢學  
師承表

56. 天地之数八图之六、七  
(韩邦奇《启蒙意见》) ..... (2004)
57. 天地之数八图之八  
(韩邦奇《启蒙意见》) ..... (2005)
58. 一三五积为九反退为七 二四积为六  
反进为八图(韩邦奇《启蒙意见》) ..... (2005)
59. 奇乏偶赢图(韩邦奇《启蒙意见》) ..... (2006)
60. 上下四方数各共十图  
(韩邦奇《启蒙意见》) ..... (2006)
61. 奇多偶少图(韩邦奇《启蒙意见》) ..... (2006)
62. 大衍之数图(文字)(章潢《图书编》) ..... (2006)
63. 天地之数图(章潢《图书编》) ..... (2007)
64. 大衍之数图(章潢《图书编》) ..... (2007)
65. 天数五地数五图(章潢《图书编》) ..... (2007)
66. 五位相得各有合图(章潢《图书编》) ..... (2007)
67. 天数二五地数三十图(章潢《图书编》) ..... (2008)
68. 天地之数五十有五图(章潢《图书编》) ..... (2008)
69. 六十四卦万物数图(章潢《图书编》) ..... (2008)
70. 邵子经世六十四卦数图  
(章潢《图书编》) ..... (2008)
71. 大衍天地数十五图  
(方以智《周易时论合编》) ..... (2009)
72. 河图洛书数用图  
(方以智《周易时论合编》) ..... (2009)
73. 十二会图(方以智《周易时论合编》) ..... (2010)
74. 四十八数图(方以智《周易时论合编》) ..... (2010)
75. 方圆围加图(方以智《周易时论合编》) ..... (2010)
76. 参天两地数图  
(方以智《周易时论合编》) ..... (2011)
77. 商高积矩图(方以智《周易时论合编》) ..... (2011)
78. 大衍之数图(胡世安《大易则通》) ..... (2011)
79. 天地之数五位相合图  
(胡世安《大易则通》) ..... (2012)
80. 河图阳动阴静图(李光地《周易折中》) ..... (2012)
81. 河图阳静阴动图(李光地《周易折中》) ..... (2012)
82. 洛书阳动阴静图(李光地《周易折中》) ..... (2013)

易图目录

- 83. 洛书阳静阴动图(李光地《周易折中》)…… (2013)
- 84. 河图加减之原图(李光地《周易折中》)…… (2014)
- 85. 洛书乘除之原图(李光地《周易折中》)…… (2014)
- 86. 洛书对位成十互乘成百图  
(李光地《周易折中》)…… (2015)
- 87. 河洛未分未变方图  
(李光地《周易折中》)…… (2016)
- 88. 洛书勾股图(李光地《周易折中》)…… (2016)
- 89. 河洛未分未变三角图  
(李光地《周易折中》)…… (2016)
- 90. 点数应河图十位图  
(李光地《周易折中》)…… (2017)
- 91. 幂形应洛书九位图  
(李光地《周易折中》)…… (2018)
- 92. 幂形为算法之原图  
(李光地《周易折中》)…… (2018)
- 93. 大衍圆方之原图(李光地《周易折中》)…… (2019)
- 94. 大衍勾股之原图(李光地《周易折中》)…… (2019)
- 95. 老阳数合方法图(李光地《周易折中》)…… (2019)
- 96. 老阴数合勾股法图  
(李光地《周易折中》)…… (2019)
- 97. 加倍变法图(李光地《周易折中》)…… (2020)
- 98. 邵康节经世六十四卦数图  
(杨方达《易学图说会通》)…… (2020)
- 99. 勾股二图(江永《河洛精蕴》)…… (2021)
- 100. 后天八卦应勾股图(江永《河洛精蕴》)…… (2021)
- 101. 洛书勾股四图(江永《河洛精蕴》)…… (2021)
- 102. 平圆两勾股得整数图  
(江永《河洛精蕴》)…… (2022)
- 103. 乘方法合画卦加倍法图  
(江永《河洛精蕴》)…… (2022)
- 104. 乘方图(江永《河洛精蕴》)…… (2022)
- 105. 参天图(胡煦《周易函书约存》)…… (2023)
- 106. 两地图(胡煦《周易函书约存》)…… (2023)
- 107. 九九图(胡煦《周易函书约存》)…… (2023)
- 108. 并图(胡煦《周易函书约存》)…… (2023)

易漢學  
師承表

## 易图目录

易漢學  
師承表

109. 相减生阳图(胡煦《周易函书约存》)…… (2024)
110. 相减生阴图(胡煦《周易函书约存》)…… (2024)
111. 三三图(胡煦《周易函书约存》)…… (2024)
112. 四四图(胡煦《周易函书约存》)…… (2024)
113. 五五图(胡煦《周易函书约存》)…… (2025)
114. 六六图(胡煦《周易函书约存》)…… (2025)
115. 七七图(胡煦《周易函书约存》)…… (2025)
116. 改七七图与再改七七图  
(胡煦《周易函书约存》)…… (2025)
117. (又)改七七图与再改七七图  
(胡煦《周易函书约存》)…… (2026)
118. 八八图(胡煦《周易函书约存》)…… (2026)
119. 改八八图(胡煦《周易函书约存》)…… (2026)
120. 又九九图(胡煦《周易函书约存》)…… (2026)
121. 十十图(胡煦《周易函书约存》)…… (2027)
122. 聚五聚八图(胡煦《周易函书约存》)…… (2027)
123. 聚六攒九图(胡煦《周易函书约存》)…… (2027)
124. 六十四子顺逆安置图  
(胡煦《周易函书约存》)…… (2027)
125. 七十二子图(胡煦《周易函书约存》)…… (2028)
126. 参订大衍之数未加未减图  
(连斗山《周易辨画》)…… (2028)
127. 周易与数学数图(赵世迥《易经告蒙》)…… (2030)
128. 天地之数图(张惠言《周易虞氏消息》)…… (2031)
129. 日月之数图(张惠言《周易虞氏消息》)…… (2031)
130. 八卦之数图(张惠言《周易虞氏消息》)…… (2031)
131. 算盘法图书图  
(冯道立《周易三极图贯》)…… (2032)
132. 河洛总数成为一图  
(冯道立《周易三极图贯》)…… (2032)
133. 河图为算学之原起于太极之一图  
(冯道立《周易三极图贯》)…… (2032)
134. 洛书为算学之原起于太极之一图  
(冯道立《周易三极图贯》)…… (2032)
135. 因圆见方合大衍与太极贯图  
(冯道立《周易三极图贯》)…… (2033)

- 136. 河图五十居中含八卦图  
(冯道立《周易三极图贯》)..... (2033)
- 137. 河图九数成三角与用中之义贯图  
(冯道立《周易三极图贯》)..... (2033)
- 138. 过揲六数成六角与虚中之义贯图  
(冯道立《周易三极图贯》)..... (2033)
- 139. 洛书五数相乘应中宫图  
(冯道立《周易三极图贯》)..... (2034)
- 140. 洛书三六七八相乘与河图贯图  
(冯道立《周易三极图贯》)..... (2034)
- 141. 勾股与河图贯图  
(冯道立《周易三极图贯》)..... (2034)
- 142. 开方成百与河洛贯图  
(冯道立《周易三极图贯》)..... (2034)
- 143. 开方成四十九与大衍贯图  
(冯道立《周易三极图贯》)..... (2035)
- 144. 开方成三十六与过揲贯图  
(冯道立《周易三极图贯》)..... (2035)
- 145. 开方用画卦加倍法与太极贯图  
(冯道立《周易三极图贯》)..... (2035)
- 146. 一斤数与全爻贯图  
(冯道立《周易三极图贯》)..... (2035)
- 147. 老阳应洛书九位从一起图  
(冯道立《周易三极图贯》)..... (2036)
- 148. 迎日推策与大衍贯图  
(冯道立《周易三极图贯》)..... (2036)
- 149. 积数叠法图(杨履泰《周易倚数录》)..... (2036)
- 150. 方积围法图(杨履泰《周易倚数录》)..... (2036)
- 151. 圆积围法图(杨履泰《周易倚数录》)..... (2036)
- 152. 方形开方法图(杨履泰《周易倚数录》)..... (2037)
- 153. 勾股形勾股积图  
(杨履泰《周易倚数录》)..... (2038)
- 154. 长方勾股相求法图  
(杨履泰《周易倚数录》)..... (2038)
- 155. 累方算法图(杨履泰《周易倚数录》)..... (2039)
- 156. 内容外切方圆倚数法图

易图目录

易漢學  
師承表



## 易图目录

易漢學  
師承表

- (杨履泰《周易倚数录》)…………… (2039)
157. 勾股方圆相容法图  
(杨履泰《周易倚数录》)…………… (2039)
158. 和较相求法图(杨履泰《周易倚数录》)…………… (2040)
159. 测量算法图(杨履泰《周易倚数录》)…………… (2040)
160. 测圆要法图(杨履泰《周易倚数录》)…………… (2041)
161. 各圆形算法图(杨履泰《周易倚数录》)…………… (2041)
162. 天度高弧距地法图  
(杨履泰《周易倚数录》)…………… (2042)
163. 弧径距度法图(杨履泰《周易倚数录》)…………… (2042)
164. 六角诸圆交割图(张楚钟《易图管见》)…………… (2042)
165. 河洛数交变八图(张楚钟《易图管见》)…………… (2043)
166. 三角合三阴图(张楚钟《易图管见》)…………… (2043)
167. 平行线交角与卦爻图  
(张楚钟《易图管见》)…………… (2043)
168. 九数仿生图(沈善登《需时眇言》)…………… (2044)
169. 河图洛书总图(沈善登《需时眇言》)…………… (2044)
170. 天地开辟五图(沈善登《需时眇言》)…………… (2045)
171. 变股作弦图(沈善登《需时眇言》)…………… (2046)
172. 大衍求一勾股三图  
(沈善登《需时眇言》)…………… (2047)
173. 勾股正方图(沈善登《需时眇言》)…………… (2047)
174. 算家四因倍积开方图  
(沈善登《需时眇言》)…………… (2048)
175. 勾股和方图(沈善登《需时眇言》)…………… (2048)
176. 勾股名易图(沈善登《需时眇言》)…………… (2048)
177. 爻变四十八为勾图  
(沈善登《需时眇言》)…………… (2048)
178. 大衍数(何志高《易经本意》)…………… (2049)
- 五、易学律吕图**…………… (2050)
1. 阴阳律吕图  
(刘牧《易数钩隐图遗论九事》)…………… (2050)
2. 律吕起于冬至之气图  
(朱震《汉上易传卦图》)…………… (2051)
3. 阳律阴吕合声图

易图目录

- (朱震《汉上易传卦图》) ..... (2051)
4. 十二律相生图(朱震《汉上易传卦图》) ..... (2052)
5. 六十律相生图(朱震《汉上易传卦图》) ..... (2053)
6. 十二律通五行八正之气图  
(朱震《汉上易传卦图》) ..... (2054)
7. 五声十二律数图  
(朱震《汉上易传卦图》) ..... (2055)
8. 四卦合律图(杨甲《六经图》) ..... (2055)
9. 卦爻律吕图(杨甲《六经图》) ..... (2056)
10. 黄帝六甲纳音一例图  
(朱元昇《三易备遗》) ..... (2056)
11. 黄帝六甲纳音二例图  
(朱元昇《三易备遗》) ..... (2057)
12. 黄帝六甲纳音三例图  
(朱元昇《三易备遗》) ..... (2057)
13. 纳甲纳音之图  
(熊禾《勿轩易学启蒙图传通义》) ..... (2058)
14. 卦分律吕图(《周易图》) ..... (2058)
15. 乾坤合律图(《周易图》) ..... (2059)
16. 五声八音图(鲍宁《天原发微各类图》) ..... (2059)
17. 六律六吕图(鲍宁《天原发微各类图》) ..... (2059)
18. 经世律吕声音变化图  
(季本《易学四同别录》) ..... (2060)
19. 六甲六子纳音图  
(方以智《周易时论合编》) ..... (2061)
20. 周易卦序方圆律气图  
(方以智《周易时论合编》) ..... (2061)
21. 五行杂变七图  
(方以智《周易时论合编》) ..... (2062)
22. 律应卦气相生图  
(方以智《周易时论合编》) ..... (2063)
23. 黄钟空围九分图  
(方以智《周易时论合编》) ..... (2063)
24. 律吕合河图洪范图  
(高雪君《易经来注图解》) ..... (2063)
25. 律吕合洛书洪范图

易漢學  
師承表

## 易图目录

易漢學  
師承表

- (高雪君《易经来注图解》) ..... (2063)
26. 内经纳音图(黄宗羲《易学象数论》) ..... (2064)
27. 葛洪纳音图(黄宗羲《易学象数论》) ..... (2064)
28. 扬雄积数纳音图  
(黄宗羲《易学象数论》) ..... (2065)
29. 律应卦气相生图(钱澄之《田间易学》) ..... (2065)
30. 纳音图(钱澄之《田间易学》) ..... (2065)
31. 天易八卦律吕征(董说《易发》) ..... (2066)
32. 地易八卦律吕征(董说《易发》) ..... (2066)
33. 音律与河洛四图(赵振芳《易原》) ..... (2067)
34. 河图五音本数图(江永《河洛精蕴》) ..... (2067)
35. 河图五音变数图(江永《河洛精蕴》) ..... (2067)
36. 河图五音顺序相生图  
(江永《河洛精蕴》) ..... (2068)
37. 洛书应十二律图(江永《河洛精蕴》) ..... (2068)
38. 洛书配支辰律吕应六合图  
(江永《河洛精蕴》) ..... (2068)
39. 纳音五行母子数图(江永《河洛精蕴》) ..... (2068)
40. 六十纳音归河图变数图  
(江永《河洛精蕴》) ..... (2069)
41. 五十音应大衍之数图  
(江永《河洛精蕴》) ..... (2069)
42. 纳音配六十调图(江永《河洛精蕴》) ..... (2069)
43. 律应卦气相生图  
(胡煦《周易函书约存》) ..... (2070)
44. 六甲五子纳音图  
(胡煦《周易函书约存》) ..... (2070)
45. 元音图(赵世迥《易经告蒙》) ..... (2070)
46. 律吕调和图(赵世迥《易经告蒙》) ..... (2070)
47. 六十四卦配四时十二月六十律之图  
(任启运《周易洗心》) ..... (2071)
48. 八十四声图(杨方达《易学图说会通》) ..... (2071)
49. 六十调图(杨方达《易学图说会通》) ..... (2073)
50. 五音相生之序图  
(杨方达《易学图说会通》) ..... (2074)
51. 十二律生次图

易图目录

(杨方达《易学图说会通》) ..... (2074)

52. 十二律旋宫图  
(杨方达《易学图说会通》) ..... (2074)

53. 律吕分寸长短图  
(杨方达《易学图说会通》) ..... (2075)

54. 十二律隔八相生图  
(杨方达《易学图说会通》) ..... (2075)

55. 十二律七音图  
(杨方达《易学图说会通》) ..... (2076)

56. 考亭重上生图  
(杨方达《易学图说会通》) ..... (2076)

57. 律吕当位居衡图  
(杨方达《易学图说会通》) ..... (2077)

58. 十二律气运图  
(杨方达《易学图说会通》) ..... (2077)

59. 十二律右旋起六十调图  
(杨方达《易学图说会通》) ..... (2078)

60. 五音本五行图  
(杨方达《易学图说会通》) ..... (2078)

61. 纳音取象类列图  
(杨方达《易学图说会通》) ..... (2079)

62. 律吕旋宫图(梁锡珣《易学启蒙补》) ..... (2079)

**六、易学医道图** ..... (2080)

1. 九宫尻神禁忌图  
(王国端《扁鹊神应针灸玉龙经》) ..... (2080)

2. 九部人神禁忌图  
(王国端《扁鹊神应针灸玉龙经》) ..... (2080)

3. 逐日受病图(杨时乔《周易全书》) ..... (2081)

4. 五运六气图(杨时乔《周易全书》) ..... (2081)

5. 荣卫相生图(章潢《图书编》) ..... (2081)

6. 九道脉之图(章潢《图书编》) ..... (2081)

7. 王脉之图(章潢《图书编》) ..... (2082)

8. 男女有相反图(章潢《图书编》) ..... (2082)

9. 经脉合天文流注图(章潢《图书编》) ..... (2082)

10. 人面耐寒之图(章潢《图书编》) ..... (2082)

易漢學  
師承表

## 易图目录

易漢學  
師承表

11. 八卦司化图(章潢《图书编》) ..... (2083)
12. 五运五天南北政图(章潢《图书编》) ..... (2083)
13. 五运五星图(章潢《图书编》) ..... (2083)
14. 五运二十八宿图(章潢《图书编》) ..... (2083)
15. 六气主气三图(章潢《图书编》) ..... (2084)
16. 五运配五音图(章潢《图书编》) ..... (2085)
17. 十二年客气之图(章潢《图书编》) ..... (2086)
18. 太虚(太极)图(《四库全书》本)  
(张介宾《类经图翼》) ..... (2086)
19. 太虚图(民国8年石印本)  
(张介宾《类经图翼》) ..... (2087)
20. 阴阳图(《四库全书》本)  
(张介宾《类经图翼》) ..... (2087)
21. 五行图(《四库全书》本)  
(张介宾《类经图翼》) ..... (2088)
22. 五行生成数图(《四库全书》本)  
(张介宾《类经图翼》) ..... (2088)
23. 干支所属五行图(张介宾《类经图翼》) ..... (2089)
24. 六十花甲纳音图(张介宾《类经图翼》) ..... (2089)
25. 二十四向八刻二十分图  
(张介宾《类经图翼》) ..... (2089)
26. 每日气数百刻六千分图  
(张介宾《类经图翼》) ..... (2089)
27. 二十四气昼夜长短百刻之图  
(张介宾《类经图翼》) ..... (2090)
28. 二十四气斗纲图(张介宾《类经图翼》) ..... (2090)
29. 十二次会中星图(张介宾《类经图翼》) ..... (2091)
30. 二十八宿过宫分野图  
(张介宾《类经图翼》) ..... (2091)
31. 十干起子建寅图(张介宾《类经图翼》) ..... (2091)
32. 二十八宿五行所属图  
(张介宾《类经图翼》) ..... (2092)
33. 九宫分野图(张介宾《类经图翼》) ..... (2092)
34. 五运图(张介宾《类经图翼》) ..... (2092)
35. 五天五运图(张介宾《类经图翼》) ..... (2093)
36. 五运三气之纪图(张介宾《类经图翼》) ..... (2093)

37. 五音建运太少相生图  
(张介宾《类经图翼》) ..... (2093)
38. 五运主运图(张介宾《类经图翼》) ..... (2094)
39. 五运客运图(张介宾《类经图翼》) ..... (2094)
40. 五运太少齐兼化图  
(张介宾《类经图翼》) ..... (2094)
41. 六十年气运相临逆顺图  
(张介宾《类经图翼》) ..... (2094)
42. 天地六气之图(张介宾《类经图翼》) ..... (2095)
43. 六气正化对化图(张介宾《类经图翼》) ..... (2095)
44. 交六气节令图(张介宾《类经图翼》) ..... (2096)
45. 逐年主气图(张介宾《类经图翼》) ..... (2096)
46. 逐年客气图(张介宾《类经图翼》) ..... (2097)
47. 河图(张介宾《类经附翼》) ..... (2097)
48. 洛书(张介宾《类经附翼》) ..... (2098)
49. 太极八卦方圆图(张介宾《类经附翼》) ..... (2098)
50. 先天八卦方位属象图  
(张介宾《类经附翼》) ..... (2099)
51. 太极六十四卦圆图  
(张介宾《类经附翼》) ..... (2099)
52. 六十四卦方图(张介宾《类经附翼》) ..... (2100)
53. 乾父坤母图(张介宾《类经附翼》) ..... (2100)
54. 后天八卦图(张介宾《类经附翼》) ..... (2100)
55. 八卦五运三图  
(方以智《周易时论合编》) ..... (2101)
56. 十二经脉走向图  
(方以智《周易时论合编》) ..... (2101)
57. 十二经脉配六十四卦圆图  
(方以智《周易时论合编》) ..... (2101)
58. 人身卦气干气前图  
(胡世安《大易则通》) ..... (2102)
59. 人身卦气干气后图  
(胡世安《大易则通》) ..... (2102)
60. 巽象人身前后图(胡世安《大易则通》) ..... (2102)
61. 运气先天后天图  
(胡煦《周易函书约存》) ..... (2103)

易图目录

易漢學  
師承表



## 易图目录



62. 天干五运图(胡煦《周易函数约存》) …… (2103)
63. 三阴三阳走向图  
(胡煦《周易函书约存》) …… (2103)
64. 五行合身图(胡煦《周易函书约存》) …… (2103)
65. 太乙天符岁直图  
(胡煦《周易函书约存》) …… (2104)
66. 六脉图(江永《河洛精蕴》) …… (2104)
67. 客气加临司天在泉定局图  
(江永《河洛精蕴》) …… (2105)
68. 横图应气血流注图(江永《河洛精蕴》) …… (2105)
69. 六子应六气图(江永《河洛精蕴》) …… (2105)
70. 人身督任脉手足经脉应洛书先天八卦图  
(江永《河洛精蕴》) …… (2105)
71. 图书五奇数应五藏部位图  
(江永《河洛精蕴》) …… (2106)
72. 五运图(江永《河洛精蕴》) …… (2106)
73. 主气流行应节气卦脉图  
(江永《河洛精蕴》) …… (2106)
- 七、揲著之法图** …… (2107)
1. 筮具三图(聂崇义集注《新定三礼图》) …… (2107)
2. 著数揲法图  
(刘牧《易数钩隐图遗论九事》) …… (2108)
3. 著卦之德图(杨甲《六经图》) …… (2108)
4. 揲著之法图(杨甲《六经图》) …… (2109)
5. 古今易学传授图(杨甲《六经图》) …… (2109)
6. 著卦之德图(《大易象数钩深图》) …… (2110)
7. 大衍揲著之图  
(唐仲友《帝王经世图谱》) …… (2110)
8. 稽疑卜筮图(唐仲友《帝王经世图谱》) …… (2111)
9. 卜筮旁通图(唐仲友《帝王经世图谱》) …… (2112)
10. 揲著第一图(程大昌《易原》) …… (2113)
11. 揲著第二图(程大昌《易原》) …… (2113)
12. 揲著第三图(程大昌《易原》) …… (2113)
13. 孔氏著误图(程大昌《易原》) …… (2114)
14. 毕中和揲著图(程大昌《易原》) …… (2114)

易图目录

15. 挂扞过揲总图  
(胡方平《易学启蒙通释》) ..... (2115)
16. 近世揲著后二变不挂图  
(胡方平《易学启蒙通释》) ..... (2115)
17. 大衍相得有合生闰数图  
(丁易东《大衍索隐》) ..... (2116)
18. 大衍四十九著分奇挂策数图  
(丁易东《大衍索隐》) ..... (2116)
19. 大衍四十九著均奇挂策数图  
(丁易东《大衍索隐》) ..... (2116)
20. 大衍归奇于扞以象闰图  
(丁易东《大衍索隐》) ..... (2116)
21. 挂扞简图  
(熊禾《勿轩易学启蒙图传通义》) ..... (2117)
22. 挂扞阴阳进退之图  
(熊禾《勿轩易学启蒙图传通义》) ..... (2117)
23. 过揲阴阳进退之图  
(熊禾《勿轩易学启蒙图传通义》) ..... (2118)
24. 过揲阴阳老少之图  
(熊禾《勿轩易学启蒙图传通义》) ..... (2118)
25. 揲著所得挂扞之策图  
(胡一桂《周易启蒙翼传》) ..... (2119)
26. 老少挂扞过揲进退图  
(胡一桂《周易启蒙翼传》) ..... (2120)
27. 二老二少过揲当期物数图  
(胡一桂《周易启蒙翼传》) ..... (2121)
28. 明著策图(张理《易象图说内篇》) ..... (2122)
29. 分两挂一图(张理《易象图说内篇》) ..... (2122)
30. 揲四归奇图(张理《易象图说内篇》) ..... (2122)
31. 三变八卦之策图  
(张理《易象图说内篇》) ..... (2122)
32. 三变成少阳图(张理《易象图说内篇》) ..... (2123)
33. 三变成少阴图(张理《易象图说内篇》) ..... (2123)
34. 三变成老阳图(张理《易象图说内篇》) ..... (2124)
35. 三变成老阴图(张理《易象图说内篇》) ..... (2124)
36. 考变占乾坤图(张理《易象图说内篇》) ..... (2124)

易漢學  
師承表

## 易图目录



37. 揲著图(王申子《大易缉说》) ..... (2125)
38. 取策图(王申子《大易缉说》) ..... (2125)
39. 揲著求卦用策用变占图  
(朱升《周易旁注》) ..... (2126)
40. 变卦图(朱升《周易旁注》) ..... (2127)
41. 著七卦八方圆图(朱升《周易旁注》) ..... (2127)
42. 近世揲著后二变不挂图  
(《性理大全书》) ..... (2128)
43. 挂扞过揲总图(《性理大全书》) ..... (2129)
44. 著之德圆而神图(章潢《图书编》) ..... (2129)
45. 启蒙著衍图(方以智《周易时论合编》) ..... (2130)
46. 十八变策六十四状图  
(方以智《周易时论合编》) ..... (2131)
47. 揲著六图(胡世安《大易则通》) ..... (2132)
48. 著数揲法图(胡世安《大易则通》) ..... (2133)
49. 著卦之图(胡世安《大易则通》) ..... (2133)
50. 著变奇偶图(钱澄之《田间易学》) ..... (2133)
51. 大衍筮法图(赵世迥《易经告蒙》) ..... (2133)
52. 筮策象数图(何志高《易经本意》) ..... (2134)
- 八、翼易玄虚洪范等图** ..... (2135)
1. 太玄准易图(朱震《汉上易传卦图》) ..... (2135)
2. 太玄准易卦名图(杨甲《六经图》) ..... (2136)
3. 太玄准易卦气图(杨甲《六经图》) ..... (2136)
4. 温公潜虚拟玄图·气图  
(杨甲《六经图》) ..... (2137)
5. 温公潜虚拟玄图·名图  
(杨甲《六经图》) ..... (2137)
6. 温公潜虚拟玄图·体图  
(杨甲《六经图》) ..... (2137)
7. 连山应中星之图(朱元昇《三易备遗》) ..... (2138)
8. 连山易卦位合河图  
(朱元昇《三易备遗》) ..... (2138)
9. 连山易卦位合洛书图  
(朱元昇《三易备遗》) ..... (2139)
10. 连山易图书卦位合一之图

- (朱元昇《三易备遗》) ..... (2140)
- 11. 夏时首纯艮之图(朱元昇《三易备遗》) ..... (2140)
- 12. 归藏坤乾之图(朱元昇《三易备遗》) ..... (2141)
- 13. 归藏坤乾图二(朱元昇《三易备遗》) ..... (2142)
- 14. 坤乾象数合一之图  
(朱元昇《三易备遗》) ..... (2142)
- 15. 归藏气左旋象右转之图  
(朱元昇《三易备遗》) ..... (2143)
- 16. 归藏用卦四十八本八卦四十八爻图  
(朱元昇《三易备遗》) ..... (2144)
- 17. 归藏五行每行各具五行图  
(朱元昇《三易备遗》) ..... (2144)
- 18. 六甲隔八生律吕八卦图  
(朱元昇《三易备遗》) ..... (2145)
- 19. 洪范图(洛书)(蔡沈《洪范皇极内篇》) ..... (2145)
- 20. 九九四图之一(蔡沈《洪范皇极内篇》) ..... (2145)
- 21. 九九四图之二(蔡沈《洪范皇极内篇》) ..... (2146)
- 22. 九九四图之三(蔡沈《洪范皇极内篇》) ..... (2146)
- 23. 九九四图之四(蔡沈《洪范皇极内篇》) ..... (2146)
- 24. 五行七图之一(蔡沈《洪范皇极内篇》) ..... (2146)
- 25. 五行七图之二(蔡沈《洪范皇极内篇》) ..... (2147)
- 26. 五行七图之三(蔡沈《洪范皇极内篇》) ..... (2147)
- 27. 五行七图之四(蔡沈《洪范皇极内篇》) ..... (2147)
- 28. 五行七图之五(蔡沈《洪范皇极内篇》) ..... (2147)
- 29. 五行七图之六(蔡沈《洪范皇极内篇》) ..... (2148)
- 30. 五行七图之七(蔡沈《洪范皇极内篇》) ..... (2148)
- 31. 洪范吉凶图(部分)  
(蔡沈《洪范皇极内篇》) ..... (2148)
- 32. 太玄拟卦日星节候图  
(胡一桂《周易启蒙翼传》) ..... (2151)
- 33. 《潜虚》性图  
(胡一桂《周易启蒙翼传》) ..... (2152)
- 34. 《潜虚》名图  
(胡一桂《周易启蒙翼传》) ..... (2152)
- 35. 《潜虚》行图、变图、解图(部分)  
(胡一桂《周易启蒙翼传》) ..... (2153)

易图目录

易漢學  
師承表

## 易图目录

易漢學  
師承表

36. (《潜虚》)命图  
(胡一桂《周易启蒙翼传》) ..... (2154)
37. (蔡沈)八十一数名图  
(胡一桂《周易启蒙翼传》) ..... (2154)
38. (蔡沈)原元吉几君子有庆图  
(胡一桂《周易启蒙翼传》) ..... (2155)
39. 洪范合大衍数图(丁易东《大衍索隐》) ..... (2155)
40. 关子明拟玄洞极经图(《周易图》) ..... (2156)
41. 太玄准易图(《周易图》) ..... (2156)
42. 洪范九畴图(鲍宁《天原发微图》) ..... (2157)
43. 九畴本洛书图(王圻《三才图会》) ..... (2157)
44. 五行配性图(韩邦奇《启蒙意见》) ..... (2157)
45. 皇建其极图(韩邦奇《启蒙意见》) ..... (2157)
46. 庶八征图(韩邦奇《启蒙意见》) ..... (2158)
47. 箕子洪范九畴图(黄芹《易图识漏》) ..... (2158)
48. 洪范九畴图(卢翰《易经中说》) ..... (2158)
49. 扬雄卦气图(季本《易学四同别录》) ..... (2159)
50. 蔡沈九九数图(季本《易学四同别录》) ..... (2159)
51. 五行分属六气图  
(季本《易学四同别录》) ..... (2160)
52. 五行人体性情图  
(季本《易学四同别录》) ..... (2160)
53. 五行植物属图(季本《易学四同别录》) ..... (2160)
54. 五行动物属图(季本《易学四同别录》) ..... (2160)
55. 五行用物属图(季本《易学四同别录》) ..... (2161)
56. 五行事类吉图(季本《易学四同别录》) ..... (2161)
57. 五行事类凶图(季本《易学四同别录》) ..... (2161)
58. 五行支干之图(季本《易学四同别录》) ..... (2161)
59. 扬雄太玄方州部家八十一首图  
(章潢《图书编》) ..... (2162)
60. 太玄准易卦名图(章潢《图书编》) ..... (2162)
61. 太玄准易卦气图(章潢《图书编》) ..... (2162)
62. 关子明拟玄洞极经图(章潢《图书编》) ..... (2163)
63. 次为图(章潢《图书编》) ..... (2163)
64. 明变图论(章潢《图书编》) ..... (2163)
65. 洞极叙本图(章潢《图书编》) ..... (2164)

66. 皇极八十一名数图(章潢《图书编》) ..... (2164)
67. 范数之图(章潢《图书编》) ..... (2165)
68. 九九圆数图(章潢《图书编》) ..... (2165)
69. 九九方数图(章潢《图书编》) ..... (2165)
70. 心象图(章潢《图书编》) ..... (2166)
71. 附:五岳真形图(章潢《图书编》) ..... (2166)
72. 太玄准京氏卦气图  
(叶良佩《周易义丛》) ..... (2167)
73. 神农连山中成圆图  
(李本固《周易古本全书汇编》) ..... (2167)
74. 黄帝归藏大成方图  
(李本固《周易古本全书汇编》) ..... (2167)
75. 九畴八十一象图之一  
(黄道周《易象正》) ..... (2168)
76. 诗斗差图(黄道周《易象正》) ..... (2168)
77. 春秋元差图(黄道周《易象正》) ..... (2169)
78. 经世历年图一(黄道周《易象正》) ..... (2169)
79. 经世历年图二(黄道周《易象正》) ..... (2170)
80. 七十二限行春秋体卦图  
(黄道周《易象正》) ..... (2170)
81. 七十二限诗用卦图(黄道周《易象正》) ..... (2171)
82. 六十四事图(黄道周《易象正》) ..... (2171)
83. 卦变合连山图(李奇玉《雪园易义》) ..... (2172)
84. 卦变合归藏图(李奇玉《雪园易义》) ..... (2172)
85. 尧典四仲图(董说《易发》) ..... (2174)
86. 金精鳌极五行图  
(方以智《周易时论合编》) ..... (2174)
87. 八卦变曜五行图  
(方以智《周易时论合编》) ..... (2174)
88. 洪范九畴图(方以智《周易时论合编》) ..... (2175)
89. 三奇图(乔中和《说易》) ..... (2176)
90. 洪范仿河图图  
(高雪君《易经来注图解》) ..... (2177)
91. 洪范吉凶排法八数相对图  
(黄宗羲《易学象数论》) ..... (2177)
92. 六壬地盘图(黄宗羲《易学象数论》) ..... (2177)

## 易图目录

易漢學  
師承表



## 易图目录

易漢學  
師承表

93. 六壬天盘图(黄宗羲《易学象数论》)…… (2178)
94. 六壬贵人图一(黄宗羲《易学象数论》)…… (2178)
95. 六壬贵人图二(黄宗羲《易学象数论》)…… (2178)
96. 六壬占诸图之一  
(黄宗羲《易学象数论》)…… (2179)
97. 六壬占诸图之二  
(黄宗羲《易学象数论》)…… (2179)
98. 六壬占诸图之三  
(黄宗羲《易学象数论》)…… (2179)
99. 六壬占诸图之四  
(黄宗羲《易学象数论》)…… (2179)
100. 六壬占诸图之五  
(黄宗羲《易学象数论》)…… (2180)
101. 六壬占诸图之六  
(黄宗羲《易学象数论》)…… (2180)
102. 六壬占诸图之七  
(黄宗羲《易学象数论》)…… (2180)
103. 六壬占诸图之八  
(黄宗羲《易学象数论》)…… (2180)
104. 六壬占诸图之九  
(黄宗羲《易学象数论》)…… (2181)
105. 六壬占诸图之十  
(黄宗羲《易学象数论》)…… (2181)
106. 六壬占诸图之十一  
(黄宗羲《易学象数论》)…… (2181)
107. 六壬占诸图之十二  
(黄宗羲《易学象数论》)…… (2181)
108. 六壬占诸图之十三  
(黄宗羲《易学象数论》)…… (2182)
109. 六壬占诸图之十四  
(黄宗羲《易学象数论》)…… (2182)
110. 六壬占诸图之十五  
(黄宗羲《易学象数论》)…… (2182)
111. 太一占十六宫图  
(黄宗羲《易学象数论》)…… (2182)
112. 遁甲占地盘图(黄宗羲《易学象数论》)…… (2183)

易图目录

113. 遁甲占天盘图(黄宗羲《易学象数论》)…… (2183)
114. 遁甲占天盘八门图  
(黄宗羲《易学象数论》)…… (2183)
115. 遁甲占八诈门阳图  
(黄宗羲《易学象数论》)…… (2183)
116. 遁甲占八诈门阴图  
(黄宗羲《易学象数论》)…… (2184)
117. 太玄图(《四库全书》本)  
(范望注《太玄经》)…… (2184)
118. 连山易图(陆奎勋《陆堂易学》)…… (2185)
119. 黄帝方图(陆奎勋《陆堂易学》)…… (2185)
120. 唐虞方图(陆奎勋《陆堂易学》)…… (2185)
121. 连山圆图(陆奎勋《陆堂易学》)…… (2186)
122. 归藏圆图(陆奎勋《陆堂易学》)…… (2186)
123. 原古太玄准易图  
(胡煦《周易函书约存》)…… (2186)
124. 连山六十四卦圆图  
(任启运《周易洗心》)…… (2187)
125. 归藏六十四卦方图  
(任启运《周易洗心》)…… (2187)
126. 连山八卦横图  
(赵继序《周易图书质疑》)…… (2187)
127. 连山八卦圆图  
(赵继序《周易图书质疑》)…… (2188)
128. 归藏八卦横图  
(赵继序《周易图书质疑》)…… (2188)
129. 归藏八卦圆图  
(赵继序《周易图书质疑》)…… (2189)
130. 归藏六十四卦横图  
(赵继序《周易图书质疑》)…… (2190)
131. 归藏六十四卦方圆图  
(赵继序《周易图书质疑》)…… (2191)
132. 九九洪范圆数全图  
(潘士权《洪范注补》)…… (2191)
133. 一分为三洪范图(部分)  
(潘士权《洪范注补》)…… (2192)

易漢學  
師承表

## 易图目录



134. 九畴数符大衍图(附:太乙九宫初式图)  
(张德纯《孔门易绪》)…………… (2193)
135. 五气五福五图(赵世迥《易经告蒙》)…………… (2193)
136. 蔡沈九九数方圆象天地图  
(赵世迥《易经告蒙》)…………… (2194)
137. 数占图(赵世迥《易经告蒙》)…………… (2194)
138. 连山首艮之图  
(杨方达《易学图说会通》)…………… (2194)
139. 归藏坤乾气左旋象右转图  
(杨方达《易学图说会通》)…………… (2195)
140. 皇极内篇九九圆数图  
(杨方达《易学图说会通》)…………… (2195)
141. 皇极内篇八十一数名图  
(杨方达《易学图说会通》)…………… (2196)
142. 握机奇正图(杨方达《易学图说会通》)…………… (2196)
143. 八阵握奇总图  
(杨方达《易学图说会通》)…………… (2197)
144. 八阵大成之图  
(杨方达《易学图说会通》)…………… (2197)
145. 卦爻配干枝图(梁锡珩《易学启蒙补》)…………… (2198)
146. 夏正建寅图(梁锡珩《易学启蒙补》)…………… (2198)
147. 地辟图(梁锡珩《易学启蒙补》)…………… (2198)
148. 归藏物生图(梁锡珩《易学启蒙补》)…………… (2198)
149. 归藏坤乾图(梁锡珩《易学启蒙补》)…………… (2199)
150. 干枝阴阳图(梁锡珩《易学启蒙补》)…………… (2199)
151. 阴阳分限始终图  
(梁锡珩《易学启蒙补》)…………… (2199)
152. 归藏六甲纳音应六十四卦图  
(梁锡珩《易学启蒙补》)…………… (2200)
153. 商正建丑图(梁锡珩《易学启蒙补》)…………… (2200)
154. 洪范成大衍其一不用象太极图  
(冯道立《周易三极图贯》)…………… (2200)
155. 潜虚应河图数即太虚图  
(冯道立《周易三极图贯》)…………… (2201)
156. 洪范皇极图以中为主图  
(冯道立《周易三极图贯》)…………… (2201)

157. 太元以中准中孚与时中贯图  
(冯道立《周易三极图贯》)…………… (2201)
158. 经世天地人四象合三极图  
(冯道立《周易三极图贯》)…………… (2201)
159. 易分三统以天为主合三极图  
(冯道立《周易三极图贯》)…………… (2202)
160. 河洛相连生克图(张楚钟《易图管见》)…………… (2202)
161. 五行生克三图(张楚钟《易图管见》)…………… (2202)
162. 五行十数三图(沈善登《需时眇言》)…………… (2202)
163. 五行天干圆图(沈善登《需时眇言》)…………… (2203)
164. 五行家三合图(沈善登《需时眇言》)…………… (2203)
165. 太乙遁甲二图(庄忠棫《易纬通义》)…………… (2203)

## 九、道教易图 …………… (2204)

### (一) 《道藏》易图 …………… (2204)

1. 仰图二幅  
(《道藏·无量度人上品妙经旁通图》)…………… (2204)
2. 日月圣功图  
(《道藏·黄帝阴符经讲义图说》)…………… (2204)
3. 奇器万象图  
(《道藏·黄帝阴符经讲义图说》)…………… (2204)
4. 天地阴阳升降图  
(《道藏·修真太极混元图》)…………… (2205)
5. 原本(太极)图  
(《道藏·金液还丹印证图》)…………… (2205)
6. 乾坤图(《道藏·金液还丹印证图》)…………… (2205)
7. 鼎器图(《道藏·金液还丹印证图》)…………… (2205)
8. 进火图(《道藏·金液还丹印证图》)…………… (2206)
9. 退火图(《道藏·金液还丹印证图》)…………… (2206)
10. 朝元图(《道藏·金液还丹印证图》)…………… (2207)
11. 還元图(《道藏·金液还丹印证图》)…………… (2207)
12. 三十幅共一毂图  
(《道藏·修真历验抄图》)…………… (2208)
13. 采真铅汞图(《道藏·修真历验抄图》)…………… (2208)
14. 六通图(《道藏·修真历验抄图》)…………… (2208)
15. 周易七十二候图

# 易图目录

師承表  
易漢學

## 易图目录

易漢學  
師承表

- (《道藏·修真历验抄图》) ..... (2208)
16. 还丹五行功论图  
(《道藏·修真历验抄图》) ..... (2209)
17. 龙虎手鉴图(《道藏·龙虎手鉴图》) ..... (2209)
18. 纳甲八象四德图  
(《道藏·上清太玄九阳图》) ..... (2210)
19. 四帝四魔图  
(《道藏·灵宝无量度人上经大法》) ..... (2211)
20. 八节九宫之图  
(《道藏·灵宝无量度人上经大法》) ..... (2211)
21. 河图  
(《道藏·灵宝无量度人上经大法》) ..... (2211)
22. 八门坛图  
(《道藏·灵宝无量度人上经大法》) ..... (2212)
23. 纯阴玉符图  
(《道藏·无上玄天三天玉堂大法》) ..... (2212)
24. 水火既济符图  
(《道藏·无上玄天三天玉堂大法》) ..... (2212)
25. 纯离火玉符图  
(《道藏·无上玄天三天玉堂大法》) ..... (2212)
26. 驱祟符图(选载)  
(《道藏·清微神烈秘法》) ..... (2213)
27. 先天后天图(《道藏·大丹直指》) ..... (2213)
28. 得中气成仙图(《道藏·大丹直指》) ..... (2213)
29. 交会图(《道藏·玉溪子丹经指要》) ..... (2214)
30. 三五一都图  
(《道藏·玉溪子丹经指要》) ..... (2214)
31. 太极图(《道藏·会真集》) ..... (2214)
32. 五行生数成数图(《道藏·会真集》) ..... (2215)
33. 四象生八卦图(《道藏·会真集》) ..... (2216)
34. 八卦還元图(《道藏·会真集》) ..... (2216)
35. 七政八卦图(《道藏·会真集》) ..... (2216)
36. 五气朝元图(《道藏·谷神篇》) ..... (2216)
37. 性命图(《道藏·谷神篇》) ..... (2216)
38. 含元抱朴图(《道藏·谷神篇》) ..... (2217)
39. 木金间隔体用图(《道藏·谷神篇》) ..... (2217)

## 易图目录

40. 无极太极图  
(圆明老人《上乘修真三要》) ..... (2217)
41. 乾坤阴阳升降图  
(圆明老人《上乘修真三要》) ..... (2217)
42. 乾坤体用图  
(圆明老人《上乘修真三要》) ..... (2217)
43. 乾坤三元真火图  
(圆明老人《上乘修真三要》) ..... (2217)
44. 三极八卦九宫八图  
(《道藏·三极至命筌蹄》) ..... (2218)
45. 八卦合身四图  
(《道藏·三极至命筌蹄》) ..... (2219)
46. 内炼祈雨祈晴图(选载)  
(《道藏·清微丹诀》) ..... (2219)
47. 金蝉脱壳天仙图(《道藏·黄帝宅经》) ..... (2220)
48. 修建祈禳图一(《道藏·黄帝宅经》) ..... (2220)
49. 修建祈禳图二(《道藏·黄帝宅经》) ..... (2220)
50. 纳甲图(《道藏·  
上方大洞真元阴阳陟降图书后解》) ..... (2221)
51. 四象图(《道藏·  
上方大洞真元阴阳陟降图书后解》) ..... (2221)
52. 五行推移图(《道藏·  
上方大洞真元阴阳陟降图书后解》) ..... (2221)
53. 八卦六变图(《道藏·  
上方大洞真元阴阳陟降图书后解》) ..... (2221)
54. 九宫七元图(《道藏·  
上方大洞真元阴阳陟降图书后解》) ..... (2222)
55. 造化玄机复归无极之图  
(黄公望《抱一函三秘诀》) ..... (2222)
56. 伏羲先天始画图  
(《道藏·抱一函三秘诀》) ..... (2223)
57. 造化生成图(《道藏·抱一函三秘诀》) ..... (2223)
58. 成除造化图(《道藏·抱一函三秘诀》) ..... (2223)
59. 五行颠倒图(《道藏·抱一函三秘诀》) ..... (2224)
60. 坎离互用图(《道藏·抱一函三秘诀》) ..... (2224)
61. 无极图(《道藏·抱一函三秘诀》) ..... (2224)

易漢學  
師承表



## 易图目录

易漢學  
師承表

62. 元气始终阴阳升降图  
(《道藏·抱一函三秘诀》) ..... (2224)
63. 龙虎交媾火候图  
(《道藏·抱一函三秘诀》) ..... (2224)
64. 明镜图(《道藏》本)  
(彭晓《周易参同契通真义》) ..... (2224)
65. 明镜图(《四库全书》本)  
(彭晓《周易参同契通真义》) ..... (2225)
66. 月象图(彭晓《周易参同契通真义》) ..... (2225)
67. 日象图(彭晓《周易参同契通真义》) ..... (2225)
68. 五行相得各有合图  
(陈显微《周易参同契解》) ..... (2226)
69. 鼎器三五图(陈显微《周易参同契解》) ..... (2226)
70. 阴阳得其配图  
(陈显微《周易参同契解》) ..... (2226)
71. 寅申阴阳出入图  
(陈显微《周易参同契解》) ..... (2227)
72. 刚柔迭兴图(陈显微《周易参同契解》) ..... (2227)
73. 法象图(陈显微《周易参同契解》) ..... (2227)
74. 金火相交生药图(《古文龙虎经注疏》) ..... (2228)
75. 攒簇周天火候图(《古文龙虎经注疏》) ..... (2228)
76. 四季内体外用图(《道藏》本)  
(俞琰《周易参同契发挥》) ..... (2229)
77. 聊陈两象图(《道藏》本)  
(俞琰《周易参同契发挥》) ..... (2229)
78. 戊己之功图(俞琰《周易参同契发挥》) ..... (2229)
79. 乾父坤母图(俞琰《周易参同契发挥》) ..... (2229)
80. 乾甲图(俞琰《周易参同契发挥》) ..... (2230)
81. 震庚图(俞琰《周易参同契发挥》) ..... (2230)
82. 兑丁图(俞琰《周易参同契发挥》) ..... (2230)
83. 巽辛图(俞琰《周易参同契发挥》) ..... (2230)
84. 艮丙图(俞琰《周易参同契发挥》) ..... (2231)
85. 坤乙图(俞琰《周易参同契发挥》) ..... (2231)
86. 纳甲图(俞琰《周易参同契发挥》) ..... (2231)
87. 四象图(俞琰《周易参同契发挥》) ..... (2231)
88. 朔望火候图(俞琰《周易参同契发挥》) ..... (2232)

89. 子午三合图(俞琰《周易参同契发挥》)…… (2232)
90. 金水炼丹图(俞琰《周易参同契发挥》)…… (2232)
91. 五行数图(俞琰《周易参同契发挥》)…… (2232)
92. 六卦月象图(俞琰《周易参同契发挥》)…… (2233)
93. 变易循环图(俞琰《周易参同契发挥》)…… (2233)
94. 龙虎四象图(俞琰《周易参同契发挥》)…… (2233)
95. 四方纲纪图(俞琰《周易参同契发挥》)…… (2233)
96. 一九循环图(俞琰《周易参同契发挥》)…… (2234)
97. 鼎器歌图(俞琰《周易参同契发挥》)…… (2234)
98. 文武火候图  
(《道藏·周易参同契发挥》)…… (2234)
99. 天地阴阳升降始终图  
(《道藏·黄帝八十一难经纂图句解》)…… (2234)
100. 手足阴阳流注始终图  
(《道藏·黄帝八十一难经纂图句解》)…… (2235)
101. 卦象诊候图  
(《道藏·黄帝八十一难经纂图句解》)…… (2236)
102. 人身三关图(《道藏·还真集》)…… (2236)
103. 大道心易图(《道藏·还真集》)…… (2236)
104. 朝屯暮蒙图(《道藏·还真集》)…… (2237)
105. 周天火候图(《道藏·还真集》)…… (2237)
106. 先天四象图(《道藏·爰清子至命篇》)…… (2237)
107. 后天四象图(《道藏·爰清子至命篇》)…… (2237)
108. 排符进火图(《道藏·爰清子至命篇》)…… (2238)
109. 九转成功图(《道藏·爰清子至命篇》)…… (2238)
110. 纳音符图(《道藏·道法会元》)…… (2238)
111. 召雷符图(《道藏·道法会元》)…… (2238)
112. 神光图(《道藏·上清灵宝大法》)…… (2239)
113. 三光炼化宝坛图  
(《道藏·上清灵宝大法》)…… (2239)
114. 九炼生尸宝坛图  
(《道藏·上清灵宝大法》)…… (2239)
115. 灵宝生仙炼度坛图  
(《道藏·上清灵宝大法》)…… (2239)
116. 观天执天图(《道藏·全真坐钵捷法》)…… (2240)
117. 元始祖劫图

易图目录

易漢學  
師承表

## 易图目录

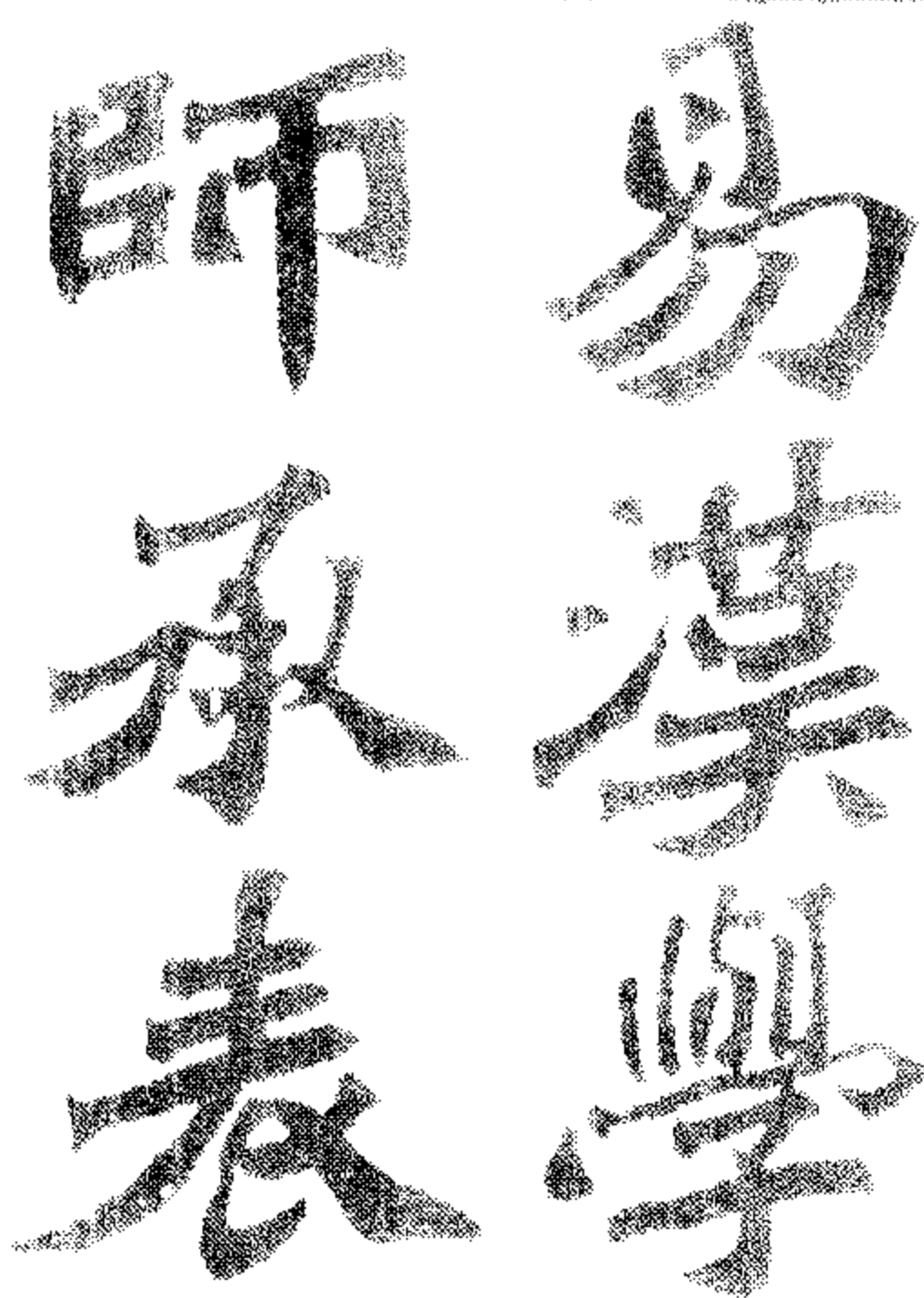

- (《道藏·道法宗旨图衍义》)…………… (2240)
118. 雷霆互用图  
(《道藏·道法宗旨图衍义》)…………… (2240)
119. 雷霆图(《道藏·道法宗旨图衍义》)…………… (2241)
120. 斗柄周天图  
(《道藏·道法宗旨图衍义》)…………… (2241)
121. 法行先天大道图  
(《道藏·道法宗旨图衍义》)…………… (2241)
122. 雷霆一窍图  
(《道藏·道法宗旨图衍义》)…………… (2241)
123. 雷霆九宫图  
(《道藏·道法宗旨图衍义》)…………… (2242)
124. 大衍之数图  
(《道藏·道法宗旨图衍义》)…………… (2242)
125. 河图洛书图(《道藏·古易考原》)…………… (2242)
- (二) 《道藏辑要》易图…………… (2243)
1. 太极含一图(《道藏辑要·至道心传》)…………… (2243)
  2. 天根月窟三十六宫图  
(《道藏辑要·至道心传》)…………… (2243)
  3. 内天罡图(《道藏辑要·至道心传》)…………… (2243)
  4. 混极图(《道藏辑要·易说图解》)…………… (2243)
  5. 元极图(《道藏辑要·易说图解》)…………… (2244)
  6. 附: 元极图(田艺衡《易图》)…………… (2244)
  7. 灵极图(《道藏辑要·易说图解》)…………… (2244)
  8. 太极图(《道藏辑要·易说图解》)…………… (2244)
  9. 中极图(《道藏辑要·易说图解》)…………… (2245)
  10. 动静图(《道藏辑要·易说图解》)…………… (2245)
  11. 少极图(《道藏辑要·易说图解》)…………… (2245)
  12. 太阳图(《道藏辑要·易说图解》)…………… (2246)
  13. 太阴图(《道藏辑要·易说图解》)…………… (2246)
  14. 附: 太阳图(田艺衡《易图》)…………… (2246)
  15. 附: 太阴图(田艺衡《易图》)…………… (2246)
  16. 象明图(《道藏辑要·易说图解》)…………… (2247)
  17. 三才图(《道藏辑要·易说图解》)…………… (2247)
  18. 附: 象明图(田艺衡《易图》)…………… (2247)

19. 附：易象图(田艺衡《易图》) ..... (2247)
20. 阳奇图(《道藏辑要·易说图解》) ..... (2248)
21. 阴偶图(《道藏辑要·易说图解》) ..... (2248)
22. 附：阳奇图(田艺衡《易图》) ..... (2248)
23. 附：阴偶图(田艺衡《易图》) ..... (2248)
24. 两仪四象八卦图  
(《道藏辑要·易说图解》) ..... (2249)
25. 乾坤阖辟图(《道藏辑要·易说图解》) ..... (2249)
26. 太极中分八卦图  
(《道藏辑要·易说图解》) ..... (2249)
27. 六十四卦刚柔相摩图  
(《道藏辑要·易说图解》) ..... (2249)
28. 六十四卦节气图  
(《道藏辑要·易说图解》) ..... (2250)
29. 阴阳律吕生生图  
(《道藏辑要·易说图解》) ..... (2250)
30. 三分损益图(《道藏辑要·易说图解》) ..... (2250)
31. 天根月窟图(《道藏辑要·易说图解》) ..... (2251)
32. 乾象图(《道藏辑要·太古集》) ..... (2251)
33. 坤象图(《道藏辑要·太古集》) ..... (2251)
34. 日象图(《道藏辑要·太古集》) ..... (2252)
35. 月象图(《道藏辑要·太古集》) ..... (2252)
36. 天地交泰图(《道藏辑要·太古集》) ..... (2252)
37. 日月会合图(《道藏辑要·太古集》) ..... (2252)
38. 天数奇象图(《道藏辑要·太古集》) ..... (2253)
39. 地数偶象图(《道藏辑要·太古集》) ..... (2253)
40. 二十八宿加临四象图  
(《道藏辑要·太古集》) ..... (2253)
41. 河图(《道藏辑要·太古集》) ..... (2254)
42. 三才入炉造化图  
(《道藏辑要·太古集》) ..... (2254)
43. 八卦收鼎炼丹图  
(《道藏辑要·太古集》) ..... (2255)
44. 乾坤生六子图(《道藏辑要·太古集》) ..... (2255)
45. 八卦数爻成岁图  
(《道藏辑要·太古集》) ..... (2256)

## 易图目录

易漢學  
師承表

## 易图目录

易漢學  
師承表

46. 二十四气加临乾坤二象阴阳损益图  
(《道藏辑要·太古集》) ..... (2256)
47. 六子加临二十四气阴阳损益图  
(《道藏辑要·太古集》) ..... (2257)
48. 八卦反复图(《道藏辑要·太古集》) ..... (2257)
49. 六十甲子加临卦象图  
(《道藏辑要·太古集》) ..... (2258)
50. 二十四气加临卦象图  
(《道藏辑要·太古集》) ..... (2258)
51. 五行悉备图(《道藏辑要·太古集》) ..... (2258)
52. 天地生数图(《道藏辑要·太古集》) ..... (2259)
53. 天地成数图(《道藏辑要·太古集》) ..... (2259)
54. 四象图(《道藏辑要·太古集》) ..... (2259)
55. 三才象三坛之图  
(《道藏辑要·太古集》) ..... (2259)
56. 宝珠图(《道藏辑要·金丹大要》) ..... (2260)
57. 金丹四象图(《道藏辑要·金丹大要》) ..... (2260)
58. 金丹八卦图(《道藏辑要·金丹大要》) ..... (2260)
59. 明镜图(《道藏辑要·金丹大要》) ..... (2261)
60. 紫阳丹房宝鉴图  
(《道藏辑要·金丹大要》) ..... (2261)
61. 紫清金丹火候之诀图  
(《道藏辑要·金丹大要》) ..... (2261)
62. 玄牝图(《道藏辑要·金丹大成》) ..... (2262)
63. 既济鼎图(《道藏辑要·金丹大成》) ..... (2262)
64. 泄天符火候图  
(《道藏辑要·金丹大成》) ..... (2262)
65. 六十卦火候图  
(《道藏辑要·金丹大成》) ..... (2262)
66. 大衍数图(《道藏辑要·金丹大成》) ..... (2263)
67. 金丹四图(《道藏辑要·中和集》) ..... (2263)
68. 口诀譬喻二图(《道藏辑要·中和集》) ..... (2264)
69. 外药内药二图(《道藏辑要·中和集》) ..... (2264)
70. 炼精化气、炼气化神、炼神还虚图  
(《道藏辑要·中和集》) ..... (2265)
71. 坎离三关图(《道藏辑要·中和集》) ..... (2265)



易图目录

- 72. 无极图(《道藏辑要·心传述证录》) …… (2266)
- 73. 太极图(《道藏辑要·心传述证录》) …… (2266)
- 74. 易有太极图  
(《道藏辑要·心传述证录》) …… (2266)
- 75. 两仪图(《道藏辑要·心传述证录》) …… (2266)
- 76. 四象五行图  
(《道藏辑要·心传述证录》) …… (2267)
- 77. 八卦六虚图  
(《道藏辑要·心传述证录》) …… (2267)
- 78. 伏羲拟山定卦图  
(《道藏辑要·心传述证录》) …… (2267)
- 79. 文王八卦易位图  
(《道藏辑要·心传述证录》) …… (2267)
- 80. 乾坤阖辟图  
(《道藏辑要·心传述证录》) …… (2268)
- 81. 精一执中图  
(《道藏辑要·心传述证录》) …… (2268)
- 82. 圣学法天图  
(《道藏辑要·心传述证录》) …… (2268)
- 83. 大学则易图  
(《道藏辑要·心传述证录》) …… (2268)
- 84. 中庸参赞图  
(《道藏辑要·心传述证录》) …… (2269)
- 85. 鬼神造化图  
(《道藏辑要·心传述证录》) …… (2269)
- 86. 持志养心图  
(《道藏辑要·心传述证录》) …… (2269)
- 87. 仁义礼智四端图  
(《道藏辑要·心传述证录》) …… (2270)
- 88. 象月火候图  
(《道藏辑要·心传述证录》) …… (2270)
- 89. 天根月窟图  
(《道藏辑要·心传述证录》) …… (2270)
- 90. 虚无生道图  
(《道藏辑要·心传述证录》) …… (2270)

易漢學  
師承表



## 易图目录

易漢學  
師承表

- (三) 《藏外道书》易图 ..... (2271)
1. 无极图  
    (《藏外道书·太上老君清静经图注》) ..... (2271)
  2. 皇极图  
    (《藏外道书·太上老君清静经图注》) ..... (2271)
  3. 真道图  
    (《藏外道书·太上老君清静经图注》) ..... (2271)
  4. 圣道图  
    (《藏外道书·太上老君清静经图注》) ..... (2271)
  5. 消长图  
    (《藏外道书·太上老君清静经图注》) ..... (2271)
  6. 道德图  
    (《藏外道书·太上老君清静经图注》) ..... (2272)
  7. 万物图  
    (《藏外道书·太上老君清静经图注》) ..... (2272)
  8. 贪求图  
    (《藏外道书·太上老君清静经图注》) ..... (2272)
  9. 生死河图洛书  
    (《藏外道书·太上老君清静经图注》) ..... (2272)
  10. 无极图  
    (《藏外道书·太上老君说常清静经原旨》) ..... (2273)
  11. 玉皇心印图  
    (《藏外道书·玉皇心印经注》) ..... (2273)
  12. 先天无极图  
    (《藏外道书·金丹大旨论》) ..... (2273)
  13. 太极未分图  
    (《藏外道书·金丹大旨论》) ..... (2273)
  14. 太极分阴阳图  
    (《藏外道书·金丹大旨论》) ..... (2274)
  15. 阴阳互藏图  
    (《藏外道书·金丹大旨论》) ..... (2274)
  16. 坎离交媾图  
    (《藏外道书·金丹大旨论》) ..... (2274)
  17. 成丹图(《藏外道书·金丹大旨论》) ..... (2274)
  18. 周天符火图  
    (《藏外道书·金丹大旨论》) ..... (2275)

- 19. 混元图(《藏外道书·金丹大旨论》) ..... (2275)
- 20. 大洞金丹大药图  
(《藏外道书·文昌大洞经》) ..... (2275)
- 21. 火候抽添还返图  
(《藏外道书·文昌大洞经》) ..... (2275)
- 22. 古河图(《藏外道书·周易阐真》) ..... (2276)
- 23. 先天阳五行图  
(《藏外道书·周易阐真》) ..... (2276)
- 24. 后天阴五行图  
(《藏外道书·周易阐真》) ..... (2276)
- 25. 生初阴阳五行混合图  
(《藏外道书·周易阐真》) ..... (2277)
- 26. 古洛书(《藏外道书·周易阐真》) ..... (2277)
- 27. 阴阳五行错乱图  
(《藏外道书·周易阐真》) ..... (2277)
- 28. 阴阳五行综整图  
(《藏外道书·周易阐真》) ..... (2277)
- 29. 图书合一图(《藏外道书·周易阐真》) ..... (2278)
- 30. 无中生有图(《藏外道书·周易阐真》) ..... (2278)
- 31. 羲皇八卦方位古图  
(《藏外道书·周易阐真》) ..... (2278)
- 32. 羲皇先天六十四卦圆图  
(《藏外道书·周易阐真》) ..... (2279)
- 33. 邵尧夫方圆内外合一图  
(《藏外道书·周易阐真》) ..... (2279)
- 34. 先天阴阳混成图  
(《藏外道书·周易阐真》) ..... (2280)
- 35. 逆运先天结丹图  
(《藏外道书·周易阐真》) ..... (2280)
- 36. 炼神还虚图(《藏外道书·周易阐真》) ..... (2280)
- 37. 文王索生八卦图  
(《藏外道书·周易阐真》) ..... (2281)
- 38. 后天顺行造化图  
(《藏外道书·周易阐真》) ..... (2281)
- 39. 后天逆运变化图  
(《藏外道书·周易阐真》) ..... (2281)

易图目录

易漢學  
師承表

易图目录

易漢學 師承表

- 40. 金木交并图(《藏外道书·周易阐真》) …… (2282)
- 41. 坎离颠倒图(《藏外道书·周易阐真》) …… (2282)
- 42. 乾坤颠倒图(《藏外道书·周易阐真》) …… (2282)
- 43. 解脱本面图(《藏外道书·周易阐真》) …… (2282)
- 44. 先后八卦合一图  
(《藏外道书·周易阐真》) …… (2283)
- 45. 图书先后天合一图  
(《藏外道书·周易阐真》) …… (2283)
- 46. 中图(《周易阐真》) …… (2284)
- 47. 有物先天地金丹图  
(《藏外道书·周易阐真》) …… (2284)
- 48. 鼎炉药物火候六十四卦全图  
(《藏外道书·周易阐真》) …… (2284)
- 49. 阳火阴符六阳六阴全图  
(《藏外道书·周易阐真》) …… (2285)
- 50. 胎中面目图(《藏外道书·象言破疑》) …… (2285)
- 51. 婴儿面目图(《藏外道书·象言破疑》) …… (2285)
- 52. 孩儿面目图(《藏外道书·象言破疑》) …… (2286)
- 53. 阴阳分判图(《藏外道书·象言破疑》) …… (2286)
- 54. 五行分位图(《藏外道书·象言破疑》) …… (2286)
- 55. 后天用事图(《藏外道书·象言破疑》) …… (2286)
- 56. 纯阴无阳图(《藏外道书·象言破疑》) …… (2287)
- 57. 炼己筑基图(《藏外道书·象言破疑》) …… (2287)
- 58. 天良真心图(《藏外道书·象言破疑》) …… (2287)
- 59. 阳长阴消图(《藏外道书·象言破疑》) …… (2288)
- 60. 攒簇五行图(《藏外道书·象言破疑》) …… (2288)
- 61. 阴阳混合图(《藏外道书·象言破疑》) …… (2288)
- 62. 浑然一气图(《藏外道书·象言破疑》) …… (2288)
- 63. 太空虚无图(《藏外道书·象言破疑》) …… (2289)
- 64. 金丹图(《藏外道书·象言破疑》) …… (2289)
- 65. 天地之心图(《藏外道书·象言破疑》) …… (2289)
- 66. 偃月炉图(《藏外道书·象言破疑》) …… (2290)
- 67. 朱砂鼎图(《藏外道书·象言破疑》) …… (2290)
- 68. 玄牝之门图(《藏外道书·象言破疑》) …… (2290)
- 69. 玄关一窍图(《藏外道书·象言破疑》) …… (2291)
- 70. 谷神图(《藏外道书·象言破疑》) …… (2291)

- 71. 乌兔药物图(《藏外道书·象言破疑》) …… (2291)
- 72. 龙虎相会图(《藏外道书·象言破疑》) …… (2291)
- 73. 坎离颠倒图(《藏外道书·象言破疑》) …… (2292)
- 74. 金鼎玉炉图(《藏外道书·象言破疑》) …… (2292)
- 75. 五行颠倒图(《藏外道书·象言破疑》) …… (2292)
- 76. 黄婆媒聘图(《藏外道书·象言破疑》) …… (2293)
- 77. 二八两弦图(《藏外道书·象言破疑》) …… (2293)
- 78. 黍米珠图(《藏外道书·象言破疑》) …… (2293)
- 79. 火候卦象图(《藏外道书·象言破疑》) …… (2293)
- 80. 生我之门图(《藏外道书·象言破疑》) …… (2294)
- 81. 死我之户图(《藏外道书·象言破疑》) …… (2294)
- 82. 有为之窍图(《藏外道书·象言破疑》) …… (2294)
- 83. 无为之妙图(《藏外道书·象言破疑》) …… (2295)
- 84. 混俗和光图(《藏外道书·象言破疑》) …… (2295)
- 85. 药归土釜图(《藏外道书·象言破疑》) …… (2295)
- 86. 十月胎圆图(《藏外道书·象言破疑》) …… (2295)
- 87. 凝结圣胎图(《藏外道书·象言破疑》) …… (2296)
- 88. 婴儿出现图(《藏外道书·象言破疑》) …… (2296)
- 89. 移炉换鼎图(《藏外道书·象言破疑》) …… (2296)
- 90. 周易六十四卦图  
(《藏外道书·参同契经文直指》) …… (2296)
- 91. 一岁十二月六阴六阳图  
(《藏外道书·参同契经文直指》) …… (2297)
- 92. 一月阳光盈亏图  
(《藏外道书·参同契经文直指》) …… (2297)
- 93. 血湖地狱灯图  
(《藏外道书·上清灵宝济度大成金书》) …… (2297)
- 94. 炼度坛灯图  
(《藏外道书·上清灵宝济度大成金书》) …… (2297)
- 95. 周天灯图  
(《藏外道书·上清灵宝济度大成金书》) …… (2298)
- 96. 九天玉枢灯图  
(《藏外道书·上清灵宝济度大成金书》) …… (2298)
- 97. 九宫八卦土灯图  
(《藏外道书·上清灵宝济度大成金书》) …… (2298)
- 98. 北斗天轮灯图

易图目录

易漢學  
師承表

易图目录

- (《藏外道书·上清灵宝济度大成金书》)…… (2298)
- 99. 玄天灯图  
(《藏外道书·上清灵宝济度大成金书》)…… (2299)
- 100. 火德灯图  
(《藏外道书·上清灵宝济度大成金书》)…… (2299)
- 101. 五岳灯图  
(《藏外道书·上清灵宝济度大成金书》)…… (2299)
- 102. 水府灯图  
(《藏外道书·上清灵宝济度大成金书》)…… (2299)
- 103. 步罡图(《藏外道书·玉帝正朝集》)…… (2300)
- 104. 洗心退藏图(《悟真篇》附图)…… (2300)
- 105. 乾坤交媾图(《悟真篇》附图)…… (2300)
- 106. 火候崇正图(《悟真篇》附图)…… (2301)

易漢學 師承表



# 周易



壹

《河图》、《洛书》 编

易漢學  
師承表





## 一、先秦及汉初的《河图》、《洛书》说

### 1. 《尚书·顾命》<sup>①</sup>：

惟四月，哉生魄，王不恻。甲子，王乃洮頰水。相被冕服，凭玉几。乃同召太保奭、芮伯、彤伯、毕公、卫侯、毛公、师氏、虎臣、百尹、御事。

王曰：“呜呼！疾大渐，惟幾，病日臻。既弥留，恐不获誓言嗣，兹予审训命汝。昔君文王、武王宣重光，莫丽陈教则肆；肆不违，用克达殷集大命。在后之侗，敬迓天威，嗣守文武大训，无敢昏逾。今天降疾，殆弗兴弗悟。尔尚明时朕言，用敬保元子钊，弘济于艰难，柔远能迓，安劝大小庶邦。思夫人自乱于威仪，尔无以钊冒贡于非幾！”

兹既受命，还，出缀衣于庭。越翼日乙丑，王崩。

太保命仲桓、南宫毛，俾爰齐侯吕伋，以二千戈、虎贲百人，逆子钊于南门之外。延入翼室，恤宅宗。丁卯，命作册度。越七日癸酉，伯相命士须材。

狄设黼裳、缀衣。牖间南向，敷重篋席，黼纯，华玉，仍几。西序东向，敷重底席，缀纯，文贝仍几。东序西向，敷重丰席，画纯，雕玉仍几。西夹南向，敷重筍席，玄纷纯，漆仍几。

越玉五重，陈宝，赤刀、大训、弘璧、琬琰，在西序；大玉、夷玉、天球、河图，在东序。胤之舞衣、大贝、鼗鼓，在西房；兑之戈、和之弓、垂之竹矢，在东房。

大辂在宾阶面，缀辂在阼阶面，先辂在左塾之前，次辂在右塾之前。

二人雀弁，执惠，立于毕门之内。四人綦弁，执戈上刃，夹两阶阼。一人冕，执刘，立于东堂；一人冕，执钺，立于西堂。一人冕，执戣，立于东垂；一人冕，执瞿，立于西垂。一人冕，执锐，立于侧阶。

王麻冕黼裳，由宾阶降。卿士、邦君麻冕蚁裳，入即位。太保、太史、太宗皆麻冕彤裳。太保承介圭，上宗奉同、瑁，由阼阶降。太史秉书，由宾阶降，御王册命。曰：“皇后凭玉几，道扬末命，命汝嗣训，临君周邦，率循大卞，燮和天下，用答扬文武之光训。”王再拜，兴，答曰：“眇眇予末小子，其能而乱四方，以敬忌天威？”

乃受同、瑁，王三宿，三祭，三咤。上宗曰：“飨！”太保受同，降，盥，以异同秉璋以酢。授宗人同，拜，王答拜。太保受同，祭，啐，宅，授宗人同，拜。王答拜。太保降，收。诸侯出庙门俟。

<sup>①</sup> 本书所列诸书，多为节选，下恕不一一注明。——编者

## 2. 《论语·子罕》:

子曰：“凤鸟不至，河不出图，吾已矣夫。”

## 3. 《墨子·非攻下》:

今逮夫好攻伐之君，又饰其说，以非子墨子曰：“子以攻伐之为不义，非利物与？昔者禹征有苗，汤伐桀，武王伐纣，此皆立为圣王，是何故也？”子墨子曰：“子未察吾言之类，未明其故者也。彼非所谓攻，所谓诛也。昔者有三苗大乱，天命殛之。日妖宵出，雨血三朝，龙生于庙，犬哭乎市。夏冰，地坼及泉，五谷变化，民乃大振。高阳乃命玄宫，禹亲把天之瑞令，以征有苗。四电诱祗，有神人面鸟身，若瑾以待，扼矢有苗之祥。苗师大乱，后乃遂幾。禹既已克有三苗，焉磨为山川，别物上下，乡制大极，而神民不违，天下乃静。则此禹之所以征有苗也。逮至乎夏王桀，天有诰命，日月不时，寒暑杂至，五谷焦死，鬼呼于国，鹤鸣十夕余。天乃命汤于镛宫，用受夏之大命：“夏德大乱，予既卒其命于天矣，往而诛之，必使汝堪之。”汤焉敢奉率其众，是以乡有夏之境。帝乃使阴暴毁有夏之城。少少有神来告曰：‘夏德大乱，往攻之，予必使汝大堪之。予既受命于天，天命融隆火于夏之城间西北之隅。’汤奉桀众以克有夏，属诸侯于薄，荐章天命，通于四方，而天下诸侯莫敢不宾服。则此汤之所以诛桀也。逮至乎商王纣，天不序其德，祀用失时，兼夜中十日，雨土于薄，九鼎迁止，妇妖宵出，有鬼宵吟，有女为男，天雨肉，棘生乎国道，王兄自纵也。赤乌衔圭，降周之歧社，曰：‘天命周文王伐殷有国。’泰颠来宾，河出绿图，地出乘黄。武王践功，梦见三神，曰：‘予既沈渍殷纣于酒德矣，往攻之，予必使汝大堪之。’武王乃攻狂夫，反商之周。天赐武王黄鸟之旗。王既已克殷，成帝之来，分主诸神，祀纣先王，通维四夷，而天下莫不宾，焉袭汤之绪。此即武王之所以诛纣也。若以此三圣王者观之，则非所谓攻也，所谓诛也。”

## 4. 《随巢子》(《北堂书钞·地部》引):

姬氏之兴，河出绿图。

## 5. 《周易·系辞上传》:

易与天地准，故能弥纶天地之道。仰以观于天文，俯以察于地理，是故知幽明之故；原始反终，故知死生之说；精气为物，游魂为变，是故知鬼神之情状；与天地相似，故不违。知周乎万物而道济天下，故不过；旁行而不流，乐天知命，故不忧；安土敦乎仁，故能爱；范围天地之化而不过，曲成万物而不遗，通乎昼夜之道而知，故神无方而易无体。

.....

子曰：“夫易，何为者也？夫易，开物成务，冒天下之道，如斯而已者也。”是故圣人以通

天下之志，以定天下之业，以断天下之疑。是故蓍之德圆而神，卦之德方以知，六爻之义易以贡。圣人以此洗心，退藏于密，吉凶与民同患；神以知来，知以藏往。其孰能与此哉！古之聪明叡知，神武而不杀者夫！是以明于天之道，而察于民之故，是兴神物以前民用。圣人以此齐戒，以神明其德夫！是故阖户谓之坤，辟户谓之乾，一阖一辟谓之变，往来不穷谓之通；见乃谓之象，形乃谓之器，制而用之谓之法，利用出入，民咸用之谓之神。是故易有太极，是生两仪，两仪生四象，四象生八卦，八卦定吉凶，吉凶生大业。是故法象莫大乎天地，变通莫大乎四时，县象著明莫大乎日月，崇高莫大乎富贵；备物致用，立成器以为天下利，莫大乎圣人；探赜索隐，钩深致远，以定天下之吉凶，成天下之亹亹者，莫大乎蓍龟。是故天生神物，圣人则之；天地变化，圣人效之；天垂象，见吉凶，圣人象之；河出图，洛出书，圣人则之。易有四象，所以示也；系辞焉，所以告也；定之以吉凶，所以断也。

.....

夫象，圣人有以见天下之赜，而拟诸其形容，象其物宜，是故谓之象。圣人有以见天下之动，而观其会通，以行其典礼，系辞焉以断其吉凶，是故谓之爻。极天下之赜者存乎卦，鼓天下之动者存乎辞，化而裁之存乎变，推而行之存乎通，神而明之存乎其人，默而成之，不言而信，存乎德行。

## 6. 《周易·系辞下传》：

古者包牺氏之王天下也，仰则观象于天，俯则观法于地，观鸟兽之文与地之宜，近取诸身，远取诸物，于是始作八卦，以通神明之德，以类万物之情。作结绳而为网罟，以佃以渔，盖取诸离。包牺氏没，神农氏作，斲木为耜，揉木为耒，耒耨之利，以教天下，盖取诸益。日中为市，致天下之民，聚天下之货，交易而退，各得其所，盖取诸噬嗑。神农氏没，黄帝、尧、舜氏作，通其变，使民不倦，神而化之，使民宜之。易穷则变，变则通，通则久。是以“自天佑之，吉无不利”。黄帝、尧、舜垂衣裳而天下治，盖取诸乾、坤。剡木为舟，剡木为楫，舟楫之利，以济不通，致远以利天下，盖取诸涣。服牛乘马，引重致远，以利天下，盖取诸随。重门击柝，以待暴客，盖取诸豫。断木为杵，掘地为臼，臼杵之利，万民以济，盖取诸小过。弦木为弧，剡木为矢，弧矢之利，以威天下，盖取诸睽。上古穴居而野处，后世圣人易之以宫室，上栋下宇，以待风雨，盖取诸大壮。古之葬者，厚衣之以薪，葬之中野，不封不树，丧期无数，后世圣人易之以棺槨，盖取诸大过。上古结绳而治，后世圣人易之以书契，百官以治，万民以察，盖取诸夬。

是故，易者，象也；象也者，像也。彖者，材也；爻也者，效天下之动者也。是故吉凶生而悔吝著也。

## 7. 《穆天子传》：

戊寅，天子北征，乃绝漳水。庚辰，至于口，觞天子于盘石之上。天子乃奏广乐。载立不舍，至于钡山之下。癸未，雨雪，天子猎于钡山之西阿。于是得绝钡山之队。北循虬沱之

阳。乙酉，天子北升于□，天子北征于犬戎。犬戎□胡觞天子于当水之阳，天子乃乐□赐七萃之士战。庚寅，北风雨雪，天子以寒之故，命王属休。甲午，天子西征，乃绝隃之关隘。己亥，至于焉居禹知之平。辛丑，天子西征，至于郟人，河宗之子孙郟栢絮且逆天子于智之□，先豹皮十、良马二六，天子使井利受之。癸酉，天子舍于漆澤，乃西钓于河，以观□智之□。甲辰，天子猎于渗泽，于是得白狐玄貉焉，以祭于河宗。丙午，天子饮于河水之阿，天子属六师之人于郟邦之南，渗泽之上。戊寅，天子西征，鹜行，至于阳纒之山。河伯无夷之所都居，是惟河宗氏。河宗栢夭逆天子燕然之山，劳用束帛加璧。先白□天子使郟父受之。癸丑，天子大朝于燕□之山，河水之阿，乃命井利、梁固，聿将六师。天子命吉日戊午，天子大服：冕袂、帔带、搢笏、夹佩。奉璧南面立于寒下，曾祝佐之，官人陈牲全五□具。天子授河宗璧，河宗栢夭受璧，西向沉璧于河，再拜稽首。祝沉牛马豕羊。河宗□命于皇天子，河伯号之：“帝曰：‘穆满，女当永致用喜事。’”南向再拜，河宗又号之：“帝曰：‘穆满，示女春山之瑤，诏女昆仑□舍四平泉七十。乃至于昆仑之丘，以观春山之瑤。赐语晦。’”天子受命，南向再拜。己未，天子大朝于黄之山。（将礼河而去）乃披图视典，用观天子之瑤器（省河所视礼图），曰：“天子之瑤：（曰《河图辞》也）玉果、璇珠、烛银、黄金之膏。天子之瑤万金，□瑤百金，土之瑤五十金，鹿人之瑤十金。天子之弓射人，步剑、牛马、犀□器千金。天子之马走千里，胜人猛兽，天子之狗走百里，执虎豹。”栢夭曰：“征鸟使翼，曰□乌鸢，鹤鸡飞八百里，名兽使足□走千里，狡狴□野马走五百里，邛邛距虚走百里，麋□二十里。”曰栢夭皆致河典。（典，礼也。自此以上事物，皆《河图》数载。河伯以为礼，礼穆王也。）乃乘渠黄之乘为天子先，以极西土。

## 8. 《鸛冠子·度万》：

凤凰者，鹑火之禽，阳之精也；麒麟者，玄枵之兽，阴之精也。万民者，德之精也。德能致之，其精毕至。……故其德上及太清，下及泰宁，中及万灵。膏露降，白丹发，醴泉出，朱草生，众祥具。（陆佃解：传曰，王者统和阴阳，休气充塞，符瑞并臻，应德而至。德至天，则斗极明，日月光，甘露降；德至地，则嘉禾生，蓂莢起，秬鬯出。德至文表，则景星见，五纬顺轨；德至草木，则朱草生，木连理；德至鸟兽，则凤凰翔，鸾鸟舞，麒麟臻，白虎到，白雉降，白鹿见，白鸟下；德至山陵，则景云出，芝实茂，陵出异丹，阜出箠莆，山出器车，泽出神鼎；德至渊泉，则黄龙见，醴泉涌，河出龙图，洛出龟书，江出大贝，海出明珠。德至八方，则祥风至，嘉气时，钟律调，音度施，四夷化，越裳贡。）

## 9. 《吕氏春秋·恃君览·观表》：

非独相马然也，人亦有征，事与国皆有征。圣人上知千岁，下知千岁，非意之也，盖有白云也。绿图幡薄，从此生矣。

陈奇猷《吕氏春秋校释》注，高注，幡亦薄也，锻作铁物，言薄令薄也。毕沅曰，语未详，当出纬书。注亦欠明。言薄或是言幡。梁仲子云，《淮南·傲真训》有“洛出丹书，河出

绿图”语。梁玉绳曰，绿疑同络，幡疑作辘。薄，帘也。《淮南·览冥》述圣王瑞应云：“席罗图，黄云络。”注，罗列图籍以为席蓐。一说，罗图车上席（后说是）。络谓车之垂络。黄云之气络其车。盖此言瑞图罗络于幡薄也。高注非。孙诒让曰，此注难通。薄令薄当作搏令薄。言以金铁为椎搏击之令薄。《尔雅·释器》云：“饼金谓之钹。”薄即金版之类。谭戒甫曰，《文选·东京赋》“高祖膺策受图”，则此绿字为策之同音通假耳。考《淮南·人间篇》“秦皇挟策图，见其传曰‘亡秦者胡也’，因发卒五十万，使蒙公、杨翁子将，筑长城”，许慎注云：“挟，铺也。秦使博士卢生入海，还奏策图书于始皇帝。”据此，策图颇似汉代讖纬书。战国末季，如阴阳家南公所云“楚虽三户，亡秦必楚”，即属此类，故上文云“圣人上知千岁，下知千岁，非意之也，盖有自云也”。幡薄，义难确知，疑亦绿图之类。又疑幡或即《孟子》“幡然改曰”之幡，赵注“反也”。薄或读如许注之铺。《广雅》：“铺，陈也。”然则绿图幡薄者，犹言将绿图铺陈、反复玩索之意耳。盖绿图所载，皆为讖语，当时不晓其故，于是乃专有业此者，以图解寤而重于君，如邹衍之流，不知凡几，故曰从此生矣。杨树达曰，绿图幡薄，盖豫言人世祸福之书，如秦时“亡秦者胡”及东汉初“赤伏符”之类。高注不可解。奇猷案，谭谓绿图即策图，颇似汉代讖纬书，杨谓“绿图幡薄”盖豫言人世祸福之书，如“亡秦者胡”、“赤伏符”之类，皆是也。但谭谓“绿图幡薄”犹言将绿图铺陈反复玩索，则非也。策、图、幡、薄为四物。《墨子·非攻下》云：“赤鸟衔圭，降周之社，曰‘天命周文天伐殷有国’，河出绿图，地出乘黄”，《北堂书钞·地部》引《隋巢子》云“姬氏之兴，河出绿图”，《易纬·乾凿度》云“昌以西伯受命，改正朔，布王号于天下，受策应河图”，并“淮南”、“傲真”、“人间”文观之，绿图即策图，为预言之书无疑。《乾凿度》及《东京赋》以策与图分言，显系二物。《说文》：“策，籒也；籒，高筐也。”然则书预言于竹高筐中谓之“策”矣。策为竹制，而幡布制（详后），薄亦为竹制（亦详后），则高注“锻作铁物”一语当系指“图”言，然则示福祸之图书锻于铁物之中谓之“图”尔（图不必皆是图形，亦可有文字。《韩非子·守道》云“图不载宰予，不举六卿”，又《大体》云“豪杰不著名于图书”，皆可为证。大抵所谓“图”者，既有图形，亦有文字也）。观上所引诸书，策与图皆出自水中（秦王所挟“绿图”，系卢生入海还时所奏，则亦出自水中也），可推知策之所以制为高筐、图之所以锻作铁物，盖取其易于保存，将以传之其人。若用布帛或简策，体既小，不易为人发现，亦易为水所冲失也。

## 10. 《竹书纪年》:

《龙图》出河。

## 11. 《管子·小匡》:

昔人之受命者，龙龟假，河出图，洛出书，地出乘黄。今三祥未有见者。（房玄龄注，三祥谓龟龙、图书、乘黄也。）



## 12. 《礼记·礼运》:

天不爱其道,地不爱其宝,人不爱其情。故天降膏露,地出醴泉,山出器车,河出马图,凤凰麒麟皆在郊藪,龟龙在宫沼,其余鸟兽之卵胎,皆可俯而窥也。则是无故,先王能修礼以达义,体信以达顺,故此顺之实也。

## 13. 《史记·孔子世家》:

鲁哀公十四年春,狩大野。叔孙氏车子锄商获兽,以为不祥。仲尼视之,曰,麟也。取之。曰:“河不出图,洛不出书,吾已矣夫。”

## 14. 《淮南子·俶真训》:

古者至德之世,贾便其肆,农乐其业,大夫安其职,而处士修其道。当此之时,风雨不毁折,草木不夭,九鼎重味,珠玉润泽,洛出丹书,河出绿图。

## 15. 《淮南子·本经训》:

太清之始也,和顺以寂漠,质真而素朴,闲静而不躁,推而无故。在内而合乎道,出外而调于义。……当此之时,玄玄至矜而运照,凤麟至,蓍龟兆,甘露下,竹实满,流黄出而朱草生。

## 附 录

### 1. 《周礼·地官司徒》:

惟王建国,辨正方位,体国经野,设官分职,以为民极。乃立地官司徒,使帅其属而掌邦教,以佐王安扰邦国。

……………

大司徒之职,掌建邦之土地之图与其人民之数,以佐王安扰邦国。以天下土地之图,周知九州之地域广轮之数,辨其山林、川泽、丘陵、坟衍、原隰之名物。而辨其邦国、都鄙之数,制其畿疆而沟封之,设其社稷之壝,而树之田主,各以其野之所宜木,遂以名其社与其野。

### 2. 《周礼·夏官司马·职方氏》:

职方氏掌天下之图,以掌天下之地,辨其邦国、都鄙、四夷、八蛮、七闽、九貉、五戎、六狄之人民,与其财用、九谷、六畜之数要,周知其利害。

### 3. 《淮南子·精神训》:

使之左据天下图而右手刎其喉,愚夫不为。由此观之,生尊于天下也。

### 4. 《史记·萧相国世家》:

及高祖起为沛公,何常为丞督事。沛公至咸阳,诸将皆争走金帛财物之府分之,何独先入收秦丞相御史律令图书藏之。沛公为汉王,以何为丞相。项王与诸侯烧屠咸阳而去。汉王所以具知天下阨塞、户口多少、疆弱之处、民所疾苦者,以何具得秦图书也。

### 5. 《史记·刺客列传》:

(荆轲)遂至秦……秦王谓轲曰:“取舞阳所持地图。”轲既取图奏之,秦王发图,图穷而匕首见。

### 6. 《后汉书·马融传》:

永初二年,大将邓鹭闻融名,召为舍人,非其好也,遂不应命。客于凉州武都、汉阳界中。会羌虏飙起,边方扰乱,米谷踊贵,自关以西,道瑾相望。融既饥困,乃悔而叹息,谓其友人曰:“古人有言:‘左手据天下之图,右手刎其喉,愚夫不为。所以然者,生贵于天下也’。今以曲俗咫尺之羞,灭无资之躯,殆非老庄所谓也。”故往应鹭召。

### 7. 胡瑗《周易口义》:

按此《河图》是天之瑞也。若圣人在上,至德动于天地,天下之人和洽,则和气充塞于天地之间,则河出图、洛出书,以为瑞应之验也。是故圣人所以法则之者,盖法其时而行事,故曰“圣人则之”也。然按诸儒之说,以谓《河图》、《洛书》出见于世,伏羲因得之而画成八卦,感上天之美应者也;且上古洪荒之世,典章法度未立,伏羲以圣人之才德居位,是以经纶天地,画成八卦,以为万世之法。若《河图》、《洛书》未出见之时,伏羲亦当画为八卦,以为后世之法,且《河图》、《洛书》是天之大瑞;若果《河图》、《洛书》已有八卦,则八卦不当言伏羲所画也。又按《洛书》赐禹,是以八卦更有圣人所画矣,且按《下系》曰,古者包羲氏之王天下,仰则观象于天,俯则观法于地,观鸟兽之文,近取诸身,远取诸物,于是始作八卦,以通神明之德,以类万物之情。此八卦,自是伏羲观天地、取诸物,而画成八卦也。又岂得谓伏羲感《河图》、《洛书》而画八卦哉!若果《河图》、《洛书》已有,则孔子不当言伏羲仰观俯察而成八卦也。又如孔子曰“凤鸟不至,河不出图,吾已矣夫”,是孔子因其凤鸟而为书也;又曰“龟龙在郊蓺”,河出图、洛出书,是亦因龟麟而至矣。此盖孔子言麟凤者,天之瑞物难见者也。若圣人在上,锡五福于人,庶政行于国,和气充塞于天地,则《河图》、《洛书》、龟麟、龙凤出为瑞应之验,是以圣人法则其时,以行其事也,故云“圣人则之”。

## 二、两汉时代的《河图》、《洛书》

### (一) 汉代《河图》、《洛书》本文(残留)

编者按：此据 1934 年江都朱氏补刊《黄氏逸书考》本，将黄奭所辑汉代纬书中的《河图》、《洛书》的内容尽量录入，以彰明汉代所谓《河图》、《洛书》的内容。

今天所见，已非汉代纬书《河图》、《洛书》的全部篇数和各篇全部文字。这是因为汉魏以后，历代都对讖纬查禁严厉。尽管如此，黄氏的辑文还是使我们看到了汉代《河图》、《洛书》的某些部分，明白汉人所说的《河图》、《洛书》的内容是文字，而不是黑白点。

#### 1. 《河图》：

元气恺阳为天。

在天为日月，在地为水火。

川德布精，上为众星。

地赤如丹，血流沆沆。

日月五星同道，过牵牛、女、虚、危、室、壁、奎、娄、胃、昴，皆行其南，去之九尺。毕北七尺，觜、参北一丈三尺。贯东井，出鬼南六尺，出柳北六尺，出七星、张北一丈三尺，出翼、轸北一丈三尺。贯角、亢，出氐南二尺，出房左右股间，出心北二尺，出尾北九尺，出箕北六尺。贯南斗，复至牛。此日月五星常道也。

天元十一月甲子朔半夜，日月俱起牵牛初度。推历考宿，正月在营室，二月在奎，三月在胃，四月在毕，五月在东井，六月在柳，七月在翼，八月在角，九月在房，十月在尾，十一月在斗，十二月在婺女。

天无云而日不见三日，为大丧，必有灭亡。

日两足，庶雄起。

日割分国。

日夜出，是谓阴明，割剖国分。

日并照，月不消，山吐泉，火烧林。

两日照，天下民饥。

日月两重晕者，饥之祥也。

日三蚀，三雄谋，日四蚀，四夷谋。

日青黑，左旁蚀，大臣之害。

日蚀尽者，王位也，不尽者，大臣位也，近期三月，远期三年。

日蚀而交，晕贯日中，两军争，后者胜，将死之。

凡日蚀皆于朔晦，有不于晦朔者，为日薄。虽非日月同宿，时阴气盛，掩日光也。

蟾蜍去月，天下大乱。

月生齿，主见欺。

地沦月散，必有立王。

月乘大陵，天下尽丧。星众兵革起，死人如丘山，星希则无。

王者土德旺，则镇星吐彩，木星助之，年和民乐。土德衰，则金来相犯，填星少光，时则有水旱兵戎之忧。

荧惑犯危，人民惊惶奔走，不遑安息。天下多散亡者。

太白从天关关梁所出入，贵人多死。

辰星入奎，有大水之灾，又曰大臣下狱。

南方属朱雀之神，其属六十星，合一百九十度。太微垣亦属南宫，气象离明，炎帝之所主，祝融之所司，律中仲吕，因以火德为王。而仲夏之月，日在东井鹑首之次，实为七神之所始。

轸星发明，雨水调和，五谷倍收。

彗星出贯奎，库兵悉出，祸在强侯，外夷胡应。

流星犯填星中央，不出三十日，大水齐城郭。

山冬大雾，十日以上不散者，山崩之候也。山，水脉也。

元气无形，汹汹蒙蒙，偃者为地，伏者为天。

天下五行，地有五岳。天有七星，地有七表。

天下四表，以布精魄。地有四渎，以出图书。

天有九部八纪，地有九州八柱。天地精通，神明列序也。

地有九州，以包万类。

地有四游，冬至地上行，北而西三万里，夏至地下行，南而东三万里，春秋二分，游其中矣。地常动不止，而人不知。譬如闭舟而行，不觉舟之运也。

地之位，起形于昆仑。纵广万里，高万一千里。神物之所生，圣仙之所集。

昆仑之山为地首。

昆仑山有五色水，赤水之气，上蒸为霞而赫然也。

昆仑之墟，五城十二楼，河水出焉。

黄河出昆仑山东北角刚山。东以北流千里，折西而行，至于浦山<sup>①</sup>，南流千里，至于华山之阴，东流千里，至于植雍，北流千里，至于下津。河水九曲，长者入于渤海。

东方苍帝，神名灵威仰，精为青龙；南方赤帝，神名赤燿怒，精为朱鸟；中央黄帝，神

<sup>①</sup>“浦”原文为“南”，据《河图始开图》改。

名含枢纽，其精为麒麟；西方白帝，神名白招矩，精为白虎；北方黑帝，神名叶光纪，精为玄武。

天皇九翼，是名旋复。

燧人之世，大迹出雷泽，华胥履之，生伏羲。

苍颉为帝，南巡狩。登阳虚之山，临于玄扈洛汭，灵龟负书，丹甲青文，以授之。

黄帝云，余梦见两龙挺白图，即帝以授余于河之都。天老曰，天其授帝图乎？试斋以往视之。黄帝乃斋河、洛之间，求相见者至于翠妣之泉。大鲈鱼折溜而至，乃问天老子，见中河折溜者乎？见之与天老，跪而受之。鱼汛白图，蓝叶朱文，以授黄帝。舒视之，名曰篆图。

黄帝游于洛，见鲤鱼长三丈，青身无鳞，赤文成字。

风后对黄帝曰，河凡有五，皆始开于昆仑之墟。

黄帝起，有大螭见。

黄龙负鳞甲成字，以授黄帝。帝令侍臣写之，以示天下。

帝挚少昊氏母曰女节，见大星如虹，下流华渚，既而梦接意感，生白帝朱宣。

舜以太尉即位，与三公临河，观黄龙五采，负图出，置舜前。以黄玉为桺，白玉为检，黄金为绳，紫芝为泥。章曰“天皇符玺”。

黄龙从洛水出诣虞舜，鳞甲成字。舜命写之，写竟，去。

天与禹，洛出书。谓神龟负文，列背而出。

禹既治水功大，天帝以宝文大字锡禹，佩渡北海弱水之难。

秦距之帝，名政，虎口日角，大目隆鼻，长八尺七寸，大七围。手握兵执矢，名祖龙。

汉高祖观流水，见一黄釜，惊却反。化为一翁，责言曰，刘季，何不受《河图》！

洛水地理，阴精之宫。帝王明圣，龟书出文，天以与命，地以授瑞。接河合际，居中护群，王道和洽，吐图佐神。逆名乱教，摘亡吊存。故圣人观河、洛也。

图出代，九天开明。受用嗣兴，十代以光。

坎水孔穴，通故聪。善则景云至，龟龙被文，皆水气为祥也。失则蟾蜍去月，民多溺死，常雨为害，皆水之忧也。

东方苍帝，体为苍龙，其人长头面大，角骨起眉，皆丰博，顺金授火；南方赤帝，体为朱鸟，其人尖头圆面，方颐长目，小上广下，须髯偃胸，顺水授土；中央黄帝，体为轩辕，其人面方广颡，兑颐缓唇，背丰厚，顺木授金；西方白帝，体为白虎，其人方颡直面，兑口大鼻小角，顺火授水；北方黑帝，体为玄武，其人夹面兑头，深目厚耳，垂腹反羽，顺土授木。

亡秦者胡也。

凡天下有九区，别有九州。中国九州，名赤县神州，即禹之九州也。上云九州八柱，即大九州也，非《禹贡》赤县小九州也。

## 2. 《河图天灵》：

赵王政以白璧沉河，有一黑公从河出。谓政曰，祖龙来，天宝开。中有玉牒也。

### 3. 《河图皇参持》:

天以斗视日发明,皇以戏招,始挂八卦谈。

### 4. 《河图括地象》:

易有太极,是生两仪。两仪未分,其气混沌,清浊既分,伏者为天,偃者为地。天不足西北,地不足东南。西北为天门,东南为地户。天门无上,地户无下。昆仑山出铁券。背圆象天,体方象地,龙虎之文象星辰。

### 5. 《河图始开图》:

黄河出昆仑东北角刚山,东以北流千里,折西而行,至浦山;南流千里,至文山;东流千里,至秦泽;东流千里,至潘泽陵门;东北流千里,至华山之阴;东流千里,至于植雍;南流千里,至于下津。然河水九曲,其长九千里,入于渤海。

伏羲氏以木德王,天下之人,未有宅室,未有水火之和。于是乃仰观天文,俯察地理,始画八卦。足天地之位,分阴阳之数,推列三光,建八节。以文应瑞凡二十四,消息祸福,以制吉凶。

黄帝修德立义,天下大治。乃召天老而问焉。余梦见两龙,挺白图,即帝以授余于河之都。

河凡有五,皆始开乎昆仑之墟。

### 6. 《河图挺佐辅》:

黄帝修德立义,天下大治,乃召天老而问焉。余梦见两龙挺白图,即帝以授余于河之都。觉昧素喜,不知其理,敢问于老子。天老曰,河出龙图,洛出龟书,纪帝录,列圣人所纪姓号。兴谋治平,然后凤凰处之,今凤凰以下三百六十日矣。古之图纪,天其授帝图乎?黄帝乃祓斋七日,衣冠黄冕,驾黄龙之乘,载交龙之旗,天老五圣,皆从以游河、洛之间,求所梦见者之处弗得。至于翠妫之渊,大鲈鱼溯流而至。乃问天老曰,子见夫中河溯流者乎?曰,见之。顾问五圣,皆曰莫见。乃辞左右,独与天老跪而迎之。五色毕具,天老以授黄帝。帝舒视之,名曰篆图。

天授元始,建帝号。黄龙负图,鳞甲成字,从河中出,付黄帝。令侍臣写,以示天下。

黄帝游于洛,见鲤鱼长三丈,青身无鳞,赤文成字。

尧时与群臣贤智,到翠妫之川,大龟负图,来投尧。尧敕臣下,写取告瑞应。写毕归还水中。

舜以太尉即位,与三公临河,观黄龙五采,负图出,置舜前。以黄玉为桺,白玉为检,黄



金为绳，黄芝为泥。章曰“天黄帝符玺”。

黄龙从洛水出，诣舜前，鳞甲成字。舜令写之，写竟，去。

### 7. 《河图玉版》:

仓颉为帝，南巡狩。登阳虚之山，临于玄扈洛汭之水，灵龟负书，丹甲青文以授之帝。文捉二十八字，景刻于阳虚之石。李斯只识八字，曰“上天垂命，皇辟迭王”。今已不可寻矣。

### 8. 《龙鱼河图》:

河《龙图》发，洛龟书威。

黄龙负图，鳞甲成字，从河中出，付黄帝。命侍臣图写，以示天下。

黄龙从洛水出，诣虞舜，鳞甲成字。令左右写文竟，龙去。

### 9. 《河图禄运法》:

天大雾三日，黄帝游洛水之上，见大鱼，杀五牲以醮之。天乃大雨七日七夜，鱼流而得《河图》。

### 10. 《河图稽命征》:

五十年秋七月庚申，天雾三日三夜，昼昏。黄帝问天老及力牧容成曰，于公何如？天老曰，闻之图，国安，其主好文，则凤凰居之；国乱，其主好武，则凤凰去之。今凤凰翔于东郊而乐之，其鸣音中夷则，与天相副。是以观之，大有严教以锡帝，帝勿犯也。

### 11. 《洛书》:

日始见，赤之足，主坐急伐，名臣反，辅相夺。

日从天坠，有道之君正天下，无道之君出走。

日蚀之岁不可出军，月蚀之月不可出军。

太白与荧惑聚于一舍，色各光明，此谓两敌相当，互争权势。国主无忧，将军慎之。若荧惑色微暗，此谓主不胜客，国君有忧。若太白色微暗，此谓乱不胜德，盗贼必灭，奸臣必诛。

辰星入虚，有兵起。

人皇出于提地之国，兄弟别长九州。已居中州，以制八辅。

灵龟玄文五色，神灵之精也。上隆法天，下方法地。能见存亡，明于吉凶。王者无偏党，

尊者老，则出。

## 12. 《洛书灵准听》：

气五，机七，八合提九，爻结。八九七十二，筮图起。

太极具理气之原，两仪交媾，而生四象；阴阳别位，而生天地。其气清者，乃上浮为天；其质浊者，乃下凝为地。

洛水地理，阴精之官。帝王明圣，龟书出文。天以与命，地以授瑞。接河合际，居中护群。王道和洽，吐图佐神。逆名乱教，摘亡吊存。故圣人观河洛也。

人皇，九男相像。其身九章，相厥山川。形成势集，才为九州，谓之九囿。

武王伐纣，渡孟津。中流白鱼跃入王舟，王俯视鱼。长三尺，目下有赤文成字，言纣可伐。王写以世字，鱼文消。燔鱼以告天。

《顾命》云，天球、河图在东序。天球，宝器也。河图不纪，图帝王终始存亡之期。

## 13. 《洛书甄曜度》：

元气无形，汹汹隆隆。偃者为地，伏者为天。

符，契也。

## 14. 《洛书摘六辟》：

人皇兄弟九人，别长九州。离、艮，地精，女出之为后。

孔子曰，《洛书摘六辟》曰，建纪者岁也，成姬昌有命在河。圣孔表雄德，庶人受命。握麟征，易历曰阳纪，天心别序，圣人题录兴亡州土名号。

## (二) 汉代《河图》、《洛书》的篇数与内容

### 1. 《春秋说题辞》：

河以通乾出天苞，洛以流坤吐地符。河《龙图》发，洛龟书感。《河图》有九篇，《洛书》有六篇。

### 2. 张衡《请禁绝图讖疏》：

臣闻圣人明审律历以定吉凶，重之以卜筮，杂之以九宫，经天验道，本尽于此。或观星辰逆顺，寒燠所由，或察龟策之占、巫覡之言，其所因者非一术也。立言于前，有征于后，故智者贵焉，谓之讖书。讖书始出，盖知之者寡。自汉取秦，用兵力战，功成业遂，可谓大事。

当此之时，莫或称讖。若夏侯胜、眭孟之徒，以道术立名，其所述著，无讖一言。刘向父子领校秘书，阅定九流，亦无讖录。成、哀之后，乃始闻之。《尚书》：尧使鲧理洪水，九载绩用不成，鲧则殛死，禹乃嗣兴。而《春秋讖》云：“共工理水。”凡讖皆云黄帝伐蚩尤，而《诗讖》独以为“蚩尤败，然后尧受命”。《春秋元命苞》中有公输班与墨翟，并当子思时，出仲尼后，事见战国，非春秋时也。又言“别有益州”。益州之置，在于汉世。其名三辅诸岭，世数可知。至于图中，讖于成帝。一卷之书，互异数事，圣人之言，势无若是，殆必虚伪之徒，以要世取资。往者，侍中贾逵摘讖互异三十余事，诸言讖者皆不能说。至于王莽篡位，汉世大祸，八十篇何为不戒？则知图讖成于哀、平之际也。且河洛、六艺篇录已定，后人皮傅，无所容篡。永元中，清河宋景遂以历纪推言水灾，而伪称洞视玉版，或者至于弃家业入山林。后皆无效，而复采前世成事，以为证验。至于永建复统，则不能知。此皆欺世罔俗，以昧势位，情伪较然，莫之纠禁。且律历、卦候、九宫、风角，数有征效，世莫肯学，而竟称不占之书。譬犹画工，恶图犬马而好作鬼魅，诚以实事难形，而虚伪不穷也。宜收藏图讖，一禁绝之，则朱紫无所眩，典籍无瑕玷矣。（李贤注引张衡集上事：河洛五九，六艺四九，谓八十一篇也。）

### 3. 《孝经援神契》：

孔子制作《孝经》，使七十二弟子，向北辰星而磬折，使曾子抱河洛事北向。孔子簪纓，绛单衣，向北辰而拜，告备于天。曰，《孝经》四卷，《春秋》、河洛凡八十一卷，谨以备。天乃虹郁起，白雾摩地，赤虹自上下，化为黄玉，长三尺，上有刻文，孔子跪受而读之，曰：“宝文出，刘季握。卯金刀，在轸北，字禾子，天下服。”

天子孝，则大龙负图也。

### 4. 郑玄《周易注》(王应麟辑)：

《春秋纬》云：“河以通乾出天苞，洛以流坤吐地符。河龙图发，洛龟书成。《河图》有九篇，《洛书》有六篇。”

### 5. 《隋书·经籍志》：

《河图》二十卷。梁《河图》、《洛书》二十四卷，目录一卷，亡。

《河图龙文》一卷。

《易纬》八卷。郑玄注。梁有九卷。

《尚书纬》三卷。郑玄注。梁有六卷。

《尚书中候》五卷。郑玄注。梁有八卷，今残缺。

《诗纬》十八卷。魏博士宋均注。梁十卷。

《礼纬》三卷。郑玄注，亡。

《礼记默房》二卷。宋均注。梁有三卷,郑玄注,亡。

《乐纬》三卷。宋均注。梁有《乐五鸟图》一卷,亡。

《春秋灾异》十五卷。郗萌撰。梁有《春秋纬》三十卷,宋均注;《春秋内事》四卷,《春秋包命》二卷,《春秋秘事》十一卷,《书、易、诗、孝经、春秋、河洛纬秘要》一卷,《五帝钩命决图》一卷,亡。

《孝经勾命决》六卷。宋均注。

《孝经援神契》七卷。宋均注。

《孝经内事》一卷。梁有《孝经杂纬》十卷,宋均注;《孝经元命苞》一卷,《孝经古秘援神》二卷,《孝经古秘图》一卷,《孝经左右握》二卷,《孝经左右契图》一卷,《孝经雌雄图》三卷,《孝经异本雌雄图》二卷,《孝经分野图》一卷,《孝经内事图》二卷,《孝经内事星宿讲堂七十二弟子图》一卷,又《口授图》一卷,又《论语讖》八卷,宋均注;《孔老讖》十二卷,《老子河洛讖》一卷,《尹公讖》四卷,《刘向讖》一卷,《杂讖书》二十九卷,《尧戒舜禹》一卷,《孔子王明镜》一卷,《郭文金雄记》一卷,《王子年歌》一卷,《嵩高道士歌》一卷。亡。

右十三部,合九十二卷。通计亡书,合三十二部,共二百三十二卷。

易曰:“河出图,洛出书。”然则圣人之受命也,必因积德累业,丰功厚利,诚著天地,泽被生人,万物之所归往,神明之所福飨,则有天命之所应。盖龟龙衔负,出于河、洛,以纪易代之征,其理幽昧,究极神道。先王恐其惑人,秘而不传。说者又云,孔子既叙六经,以明天人之道,知后世不能稽同其意,故别立纬及讖,以遗来世。其书出于前汉,有《河图》九篇,《洛书》六篇,云自黄帝至周文王所受本文。又别有三十篇,云自初起至于孔子,九圣之所增演,以广其意。又有《七经纬》三十六篇,并云孔子所作,并前合为八十一篇。而又有《尚书中候》、《洛罪级》、《五行传》、《诗推度灾》、《泛历枢》、《含神务》、《孝经勾命决》、《援神契》、《杂讖》等书。汉代有郗氏、袁氏说。汉末郎中郗萌,集图纬讖杂占为五十篇,谓之《春秋灾异》。宋均、郑玄并为讖纬之注。然其文辞浅俗,颠倒舛谬,不类圣人之旨。相传疑世人造为之后,或者又加点窜,非其实录。起王莽好符命,光武以图讖兴,遂盛行于世。汉时,又诏东平王苍,正五经章句,皆命从讖。俗儒趋时,益为其学,篇卷第目,转加增广。言五经者,皆凭讖为说。唯孔安国、毛公、王璜、贾逵之徒独非之,相承以为妖妄,乱中庸之典。故因汉鲁恭王、河间献王所得古文,参而考之,以成其义,谓之“古学”。当世之儒,又非毁之,竟不得行。魏代王肃,推引古学,以难其义。王弼、杜预从而明之,自是古学稍立。至宋大明中,始禁图讖,梁天监已后,又重其制。及高祖受禅,禁之逾切。炀帝即位,乃发使四出,搜天下书籍与讖纬相涉者,皆焚之,为吏所纠者至死。自是无复其学,秘府之内,亦多散亡。今录其见存,列于六经之下,以备异说。

## 6. 李鼎祚《周易集解》:

“河出图,洛出书,圣人则之。”

郑玄曰:“《春秋纬》云,河以通乾出天苞,洛以流坤吐地符。河龙图发,洛龟书成,《河图》有九篇,《洛书》有六篇也。”孔安国曰:“《河图》则八卦也,《洛书》则九畴也。”侯果曰:

“圣人法《河图》、《洛书》制历相，以示天下也。”

### 7. 《尚书璇玑铃》:

《河图》，命纪也。图天地帝王终始存亡之期，录代之矩。使帝王受命，用吾道述尧理代，平制礼放唐之文，化洽作乐，名斯在。

### 8. 《春秋·运斗枢》:

舜以太尉受号，即位为天子。五年二月东巡狩……与三公诸侯临观于河。黄龙五采，负图出置舜前，鼈入水而前去。图以黄玉为匣，如柜，长三尺，广八寸，厚一寸，四合而连，有户，白玉检，黄金绳，紫芝为泥封两端。章曰“天黄帝符玺”五字，广袤各三寸，深四分，鸟文。舜与大司空禹……三十人，集发图。元色而绋，长三十三尺，广九寸。中有七十二帝地形之制，天文官位度之差。

## 附 录

#### 1. 孔安国注《古文尚书·顾命》:

《河图》，八卦。伏羲王天下，龙马出河，遂则其文以画八卦，谓之《河图》。

#### 2. 孔安国注《古文尚书·洪范》:

天与禹，洛出书。神龟负文而出，列于背，有数至于九。禹遂因而第之，以成九类，常道所以次序。

#### 3. 孔安国注《论语·子罕》:

圣人受命，则凤鸟至，河出图。今天无此瑞……《河图》，八卦是也。

## (三) 《河图》、《洛书》的出世方式

### 1. 《尚书帝命验》:

河《龙图》出，洛龟书威，赤文象字，以授轩辕。

### 2. 《尚书中候》:

粤若尧母曰庆都，游于三河，龙负图而至。其文要曰，亦受天佑，眉八采，鬓发长七尺二寸，圆兑上丰下，足履翼宿。既而阴风四合，赤龙感之。孕十四月而生尧于丹陵，其状如

图,身长十尺。

黄帝巡洛,河出《龙图》,洛出龟书,曰威。赤文像字,以授轩辕。

神龙负图出河,宓牺受之,以其文画八卦。

尧曰,皇道帝德,非朕所专。修坛河洛,仲月辛日昧明,帝立坛,磬折西向,禹进迎舜,契陪位,稷辨护。乃沉璧于河,礼备,至于日稷,荣光出河,休气四塞,白云起,回风摇,龙马衔甲,赤文绿地,自河而出。

尧励德匪懈,万民和欣,则色。龟背袤广九寸,五色,颌下有文,赤文似字,临坛止,霁吐甲图而鼈。甲似龟背,袤广九尺,平上五色,上有列宿斗正之度,帝王录纪兴亡之数。帝乃写其文,藏之东序。

伯禹曰,臣观河伯面长,人首鱼身。出曰,吾河精也,表曰,文命治淫水。授臣河图鼈入渊。伯禹拜辞。

尧曰,嗟!朕无德。钦奉丕图,锡尔二三子。斯封稷、契、皋陶,锡姓号。归功于舜,将以天下禅之。乃洁斋修坛于河洛之间,择良日,率舜等升首山,遵河渚。有五老游焉,盖五星之精也。相谓曰,河图将来,告帝以期,知我者重瞳黄姚。五老因飞为流星,上人昴。

帝尧刻璧,率群臣东沉于洛,书“天子臣放勋德薄,施行不元”。退候至于下稷,赤光起,玄龟负书出。背甲赤文成字,止坛。

舜乃设坛于河,如尧所行。至于下稷,容光休至,黄龙负图,长三十二尺,置于坛畔,赤文绿错。其文曰,禅于夏后,天下康昌。

观于河,有长人白面鱼身。出曰,吾河精也。呼禹曰,文命治淫。言讫授禹河图,言治水之事,乃退入于渊。于是以告曰,臣见河伯,面长人首鱼身,曰吾河精,授臣《河图》。……治水既毕,天赐玄珪,以告成功。夏道将兴,草木畅茂,郊止青龙,祝融之神,降于崇山,乃受舜禅,即天子之位。天乃赐禹洪范九畴,洛出龟书六十五字,此谓洛出书者也。

尧受图、书已,有稷名在录,言其苗裔当王。

汤降三分璧,沉于洛水,退立,荣光不起。黄鱼双跃,出躋于坛,黑乌以雄,随鱼亦止,化为黑玉。赤勒曰,玄精天乙受神福命之,子伐桀命克,予商灭夏天下服。

汤沉璧于河,黑龟出,赤文题。

吕尚出游于洛,戊午有赤人出,授吾简。丹书曰,命由吕。

周太子发渡孟津,中流受文命,待天谋。白鱼跃入王舟,王俯取。鱼长三尺,赤文有字。题目下名授右,曰,姬发遵昌,王蟠以告天。王维退写成以世字。鱼文消。

武王观于河,沉璧礼毕,且退。至于日昧,荣光并塞,河沉璧,青云浮洛,赤龙临坛,衔玄甲之图,吐之而去。

周成王举尧舜礼,沉璧于河,礼毕王退俟。至于日昧,荣光并出幕河,白云起而青云浮至。乃有青龙临坛,衔玄甲之图,吐之而去。成王观于洛,沉璧礼毕,王退。有玄龟青纯苍光,背甲刻书,止躋于坛,赤文成字。周公视,三公视,其文言周世之事,五百之戒,与秦汉事。周公援笔,为时文写之。



周公摄命七年，归政成王。沉璧于河，荣光幕河，青云浮至，青龙衔甲临坛，吐图而去。

周公沉璧，玄龟青纯。（何休解：纯，绿也，谓纯绿千岁龟也。含光刻背甲书，止躋于坛，赤文似字。周公视周王，乃视龟不去，周公援笔，以世文写之。书成文消，龟去。）

### 3. 《春秋元命苞》：

黄帝受图有五始。元者气之始，春者四时之始，王者受命之始，正月者政教之始，公即位者一国之始。

仓帝史皇氏，名颡姓侯冈。龙颜侈哆，四目灵光，实有睿惠。生而能书，乃受《河图》录字，于是穷天地之变，仰观奎星圆曲之势，俯察龟文鸟羽山川，指掌而创文字。天为雨粟，鬼为夜哭，龙乃潜藏。治百有一十载，都于阳武，终葬衙之利乡亭。

凤凰衔图置帝前，黄帝再拜受。

尧坐中舟，与太尉舜临观，凤凰负图授。

尧游河渚，赤龙负图以出。图赤如绋状，龙没图在。与太尉舜等百二十人发视之。

凤凰衔丹书游于文王之郡。西伯既得丹书，于是称王改正朔，诛崇侯虎。

唐帝游河渚，赤龙负图以出。图赤色如锦状，赤玉为柙，白玉为检，黄珠为泥，元玉为鉴。章曰“天皇大帝，合神置署。天上帝孙伊尧，龙润滑图在唐典”。右尉舜等百二十臣发视之，藏之大麓。

### 4. 《春秋文耀钩》：

伏羲氏作易名官。

东壁主文章、图书，出库府。

## （四）汉代《河图》、《洛书》的应用（二例）

### 1. 《汉书·王莽传》：

是月戊辰，长平馆西岸崩，邕涇水不流，毁而北行。遣大司空王邑行视，还奏状。群臣上寿，以为《河图》所谓“以土填水”，匈奴灭亡之祥也。乃遣并州牧宋弘、游击都尉任萌等，将兵击匈奴，至边止屯。

### 2. 《后汉书·祭祀志》：

三十二年正月，上斋，夜读《河图会昌符》，曰：“赤刘之九，会命岱宗。不慎克用，何益于承。诚善用之，奸伪不萌。”感此文，乃诏松等复案河洛讖文言九世封禅事者。松等列奏，乃许焉。（《东观书》曰：“群臣奏言：‘登封告成，为民报德，百王所同。陛下辄拒绝不许，臣

下不敢颂功述德业。河洛讖书，赤汉九世，当巡封泰山，凡三十六事，傅奏左帷。陛下遂以仲月令辰，遵岱岳之正礼，奉图、洛之明文，以和灵瑞，以为兆民。’上曰：‘至泰山乃复议。国家德薄，灾异仍至，图讖盖如此。’”)

初，孝武帝欲求神仙，以扶方者言黄帝由封禅而后仙，于是欲封禅。封禅不常，时人莫知。元封元年，上以方士言作封禅器，以示群儒，多言不合古，于是罢诸儒不用。三月，上东上泰山，乃上石立之泰山颠。遂东巡海上，求仙人，无所见而还。四月，封泰山。恐所施用非是，乃秘其事。语在《汉书·郊祀志》。

上许梁松等奏，乃求元封时封禅故事，议封禅所施用。有司奏当用方石再累置坛中，皆方五尺，厚一尺，用玉牒书藏方石。牒厚五寸，长尺三寸，广五寸，有玉检。又用石检十枚，列于石旁，东西各三，南北各二，皆长三尺，广一尺，厚七寸。检中刻三处，深四寸，方五寸，有盖。检用金缕五周，以水银和金以为泥。玉玺一方寸二分，一枚方五寸。方石四角又有距石，皆再累。枚长一丈，厚一尺，广二尺，皆在圆坛上。其下用距石十八枚，皆高三尺，厚一尺，广二尺，如小碑，环坛立之，去坛三步。距石下皆有石跗，入地四尺。又用石碑，高九尺，广三尺五寸，厚尺二寸，立坛丙地，去坛三丈以上，以刻书。上以用石功难，又欲及二月封，故诏松欲因封石空检更加封而已。松上疏争之，以为登封之礼，告功皇天，垂后无穷，以为万民也。承天之敬，尤宜章明。奉图、书之瑞，尤宜显著。今因旧封，窜寄玉牒故石下，恐非重命之义。受命中兴，宜当特异，以明天意。遂使泰山郡及鲁趣石工，宜取完青石，无必五色。时以印工不能刻玉牒，欲用丹漆书之；会求得能刻玉者，遂书。书秘刻方石中，命容玉牒。

二月，上至奉高，遣侍御使与兰台令史，将工先上山刻石。文曰：“维建武三十有二年二月，皇帝东巡狩，至于岱宗，柴，望秩于山川，班于群神，遂觐东后。从臣太尉熹，行司徒事特进高密侯禹等。汉宾二王之后在位。孔子之后褒成侯，序在东后，蕃王十二，咸来助祭。《河图赤伏符》曰：‘刘秀发兵捕不道，四夷云集龙斗野，四七之际火为主。’《河图会昌符》曰：‘赤帝九世，巡省得中，治平则封，诚合帝道孔矩，则天文灵出，地祇瑞兴。帝刘之九，会命岱宗，诚善用之，奸伪不萌。赤汉德兴，九世会昌，巡岱皆当。天地扶九，崇经之常。汉大兴之，道在九世之王。封于泰山，刻石著纪，禅于梁父，退省考五。’《河图合古篇》曰：‘帝刘之秀，九名之世，帝行德，封刻政。’《河图提刘予》曰：‘九世之帝，方明圣，持衡拒，九州平，天下予。’《洛书甄曜度》曰：‘赤三德，昌九世，会修符，合帝际，勉刻封。’《孝经钩命诀》曰：‘予谁行，赤刘用帝，三建孝，九会修，专兹竭行封岱青。’河洛命后，经讖所传。昔在帝尧，聪明密微，让与舜庶，后裔握机。王莽以舅后之家，三司鼎足豕宰之权势，依托周公、霍光辅幼归政之义，遂以篡叛，僭号自立。宗庙堕毁，社稷丧亡，不得血食，十有八年。杨、徐、青三州首乱，兵革横行，延及荆州，豪杰并兼，百里屯聚，往往僭号。北夷作寇，千里无烟，无鸡鸣狗吠之声。皇天睠顾皇帝，以匹庶受命中兴，年二十八载兴兵，以次诛讨，十有余年，罪人斯得。黎庶得居尔田，安尔宅。书同文，车同轨，人同伦。舟舆所通，人迹所至，靡不贡职。建明堂，立辟雍，起灵台，设庠序。同律度量衡。修五礼，五玉，三帛，二牲，一死，赞。吏各修职，复于旧典。在位三十有二年，年六十二。乾乾日昊，不敢荒宁，涉

危历险，亲巡黎元，恭肃神祇，惠恤耆老，理庶尊古，聪允明恕。皇帝唯慎《河图》、《洛书》正文，是月辛卯，柴，登封泰山。甲午，禅于梁阴。以承灵瑞，以为兆民，永兹一字，垂于后昆。百寮从臣，郡守师尹，咸蒙祉福，永永无极。秦相李斯燔《诗》、《书》，乐崩礼坏。建武元年以前，文书散亡，旧典不具，不能明经文，以章句细微相况八十一卷，明者为验，又其十卷，皆不昭皙。子贡欲去告朔之饩羊，子曰：‘赐也，尔爱其羊，我爱其礼。’后有圣人，正失误，刻石记。”

## (五) 汉儒《河图》、《洛书》论

### 1. 扬雄《核灵赋》：

大易之始，河序龙马，洛贡龟书。

### 2. 班固《汉书·五行志》：

易曰：“天垂象，见吉凶，圣人象之；河出图，洛出书，圣人则之。”刘歆以为宓戏氏继天而王，受《河图》，则而画之，八卦是也；禹治洪水，赐《洛书》，法而陈之，《洪范》是也。……“初一日五行，次二曰羞用五事，次三曰农用八政，次四曰叶用五纪，次五曰建用皇极，次六曰艾用三德，次七曰明用稽疑，次八曰念用庶征，次九曰向用五福，畏用六极”，凡此六十五字，皆《洛书》本文。所谓天乃锡禹大法九章，常事所次者也。以为《河图》、《洛书》相为经纬，八卦、九章相为表里。

### 3. 班固《汉书叙传》：

《河图》命庖，《洛书》赐禹，八卦成列，九畴由叙。

### 4. 王充《论衡·感虚篇》：

夫河出图，洛出书，圣帝明王之瑞应也。图、书文章与仓颉所作字画何以异？天地为图、书，仓颉作文字，业与天地同，指与鬼神合，何非何恶而致雨粟、鬼哭之怪？使天地、鬼神恶人有书，则其出图、书，非也！天不恶人有书，作书何非而致此怪？或时仓颉适作书，天适雨粟，鬼偶夜哭，而雨粟、鬼神哭自有所为。世见应书而至，则谓作书生乱败之象，应事而动也。

### 5. 王充《论衡·问孔篇》：

孔子曰“凤鸟不至，河不出图，吾已矣夫”，夫子自伤不王也已。王致太平，太平则凤鸟

至、河出图矣。今不得王，故瑞应不至，悲心自伤，故曰“吾已矣夫”。

问曰，凤鸟、《河图》，审何据始起？始起之时，鸟、图未至；如据太平，太平之帝，未必常致凤鸟与《河图》也。五帝、三王皆致太平，案其瑞应，不皆凤皇为必然之瑞于太平，凤皇为未必然之应。孔子，圣人也，思未必然以自伤，终不应矣。

或曰，孔子不自伤不得王也，伤时无明王，故已不用也。凤鸟、《河图》，明王之瑞也。瑞应不至，时无明王；明王不存，已遂不用矣。夫致瑞应，何以致之？任贤使能，治定功成；治定功成，则瑞应至矣。瑞应至后，亦不须孔子。孔子所望，何其末也！

## 6. 王充《论衡·宣汉篇》：

夫治人以人为主，百姓安而阴阳和，阴阳和则万物育，万物育则奇瑞出。……且夫太平之瑞，犹圣主之相也。圣主骨法未必同，太平之瑞何为当等？彼闻尧、舜之时，凤皇、景星皆见，《河图》、《洛书》皆出，以为后王治天下，当复若等之物，乃为太平。……孔子言凤鸟《河图》者，假前瑞以为语也，未必谓世当复有凤凰与《河图》也。夫帝王之瑞，众多非一，或以凤鸟、麒麟，或以《河图》、《洛书》，或以甘露、醴泉，或以阴阳和调，或以百姓义安。今瑞未必同于古，古应未必合于今。遭以所得，未必相袭。

## 7. 王充《论衡·正说篇》：

说易者皆谓伏羲作八卦，文王演为六十四。夫圣王起，河出图，洛出书。伏羲王，《河图》从河水中出，易卦是也。禹之时得《洛书》，书从洛水中出，《洪范》九章是也。故伏羲以卦治天下，禹案《洪范》以治洪水。古者烈山氏之王得《河图》，夏后因之曰《连山》；归藏氏之王得《河图》，殷人因之曰《归藏》；伏羲氏之王得《河图》，周人曰《周易》。其经卦皆六十四，文王、周公因象十八章究六爻。世之传说易者，言伏羲作八卦不实，其本则谓伏羲真作八卦也。伏羲得八卦，非作之；文王得成六十四，非演之也。演作之言，生于俗传。苟信一文，使夫真是几灭不存，既不知易之为《河图》，又不知存于俗何家易也，或时《连山》、《归藏》，或时《周易》。

## 8. 王充《论衡·书解篇》：

瑞应符命，莫非文者。晋唐叔虞、鲁成季友、惠公夫人号曰仲子，生而怪奇，文在其手。张良当贵，出与神会，老父授书，卒封留侯。河神故出图，洛灵故出书。

## 9. 王充《论衡·纪妖篇》：

鲁惠公夫人仲子，生而有文在其掌，曰“为鲁夫人”。晋唐叔虞文在其手曰“虞”。鲁成季友文在其手曰“友”。三文之书，性自然；老父之书，气自成也。性自然，气自成，与夫童谣

口自言无以异也。当童之谣也，不知所受，口自言之。口自言，文自成，或为之也。推此以省太公钓得巨鱼，剖鱼得书，云“吕尚封齐”，及武王得白鱼，喉下文曰“以予发”，盖不虚矣。因此复原《河图》、《洛书》，言兴衰存亡，帝王际会，审有其文矣，皆妖祥之气，吉凶之瑞也。

### 10. 王充《论衡·实知篇》：

案神怪之言皆在讖记，所表皆效图、书。“亡秦者胡”，《河图》之文也。

### 11. 王充《论衡·自然篇》：

或曰，太平之应，河出图，洛出书。不画不就，不为不成。天地出之，有为之验也。……曰，此皆自然也。夫天安得以笔墨而为图、书乎？天道自然，故图、书自成。

### 12. 张衡《东京赋》：

龙图授羲，龟书畀姒。

## 附录：汉代易学家材料

编者按：从如下材料可知，伏羲则《河图》画卦说或《河图》即是八卦说，都不出于下列易学家之口。说《河图》是画卦根据或直认《河图》是八卦者，则不在下述易学家之列。

#### 1. 《汉书·儒林传》：

自鲁商瞿子木受易孔子，以授鲁桥庇子庸。子庸授江东骞臂子弓。子弓授燕周丑子家。子家授东武孙虞子乘。子乘授齐田何子装。及秦禁学，易为卜筮之书，独不禁，故传受者不绝也。汉兴，田何以齐田徙杜陵，号杜田生，授东武王同子中、洛阳周王孙、丁宽、齐服生，皆著《易传》数篇。同授淄川杨何，字叔元，元光中征为太中大夫。齐即墨成，至城阳相。广川孟但，为太子门大夫。鲁周霸、莒衡胡、临淄主父偃，皆为易至大官。要言易者本之田何。

丁宽字子襄，梁人也。初梁项生从田何受易，时宽为项生从者，读易精敏，材过项生，遂事何。学成，何谢宽。宽东归，何谓门人曰：“易以东矣。”宽至洛阳，复从周王孙受古义，号《周氏传》。景帝时，宽为梁孝王将军距吴楚，号丁将军，作《易说》三万言，训故举大谊而已，今《小章句》是也。宽授同郡碭田王孙，王孙授施雠、孟喜、梁丘贺。由是易有施、孟、梁丘之学。

施雠字长卿，沛人也。沛与碭相近，仇为童子，从田王孙受易。后雠徙长陵，田王孙为博士，复从卒業，与孟喜、梁丘贺为门人。谦让，常称学废，不教授。及梁丘贺为少府，事多，乃遣子临分将门人张禹等从雠问。雠自匿不肯见，贺固请，不得已乃授临等。于是贺荐雠：“结发事师数十年，贺不能及。”诏拜雠为博士。甘露中与五经诸儒杂论同异于石渠阁。雠授张禹、琅邪鲁伯。伯为会稽太守，禹至丞相。禹授淮阳彭宣、沛戴崇子平。崇为九卿，宣大司空。禹、宣皆有传。鲁伯授太山毛萇如少路、琅邪邴丹曼容，

著清名。莫如至常山太守。此其知名者也。由是施家有张、彭之学。

孟喜字长卿，东海兰陵人也。父号孟卿，善为《礼》、《春秋》，授后苍、疏广。世所传《后氏礼》、《疏氏春秋》，皆出孟卿。孟卿以《礼经》多，《春秋》烦杂，乃使喜从田王孙受易。喜好自称誉，得易家候阴阳灾变书，诈言师田生且死时枕喜膝，独传喜，诸儒以此耀之。同门梁丘贺疏通证明之，曰：“田生绝于施雠手中，时喜归东海，安得此事？”又蜀人赵宾好小数书，后为易，饰易文，以为“箕子明夷，阴阳气亡箕子；箕子者，万物方荄兹也”，宾持论巧慧，易家不能难，皆曰“非古法也”。云受孟喜，喜为名之。后宾死，莫能持其说。喜因不肯切，以此不见信。喜举孝廉为郎，曲台署长，病免，为丞相掾。博士缺，众人荐喜，上闻喜改师法，遂不用喜。喜授同郡白光少子、沛翟牧子兄，皆为博士。由是有翟、孟、白之学。

梁丘贺字长翁，琅邪诸人也。以能心计，为武骑。从太中大夫京房受易。房者，淄川杨何弟子也。房出为齐郡太守，贺更事田王孙。宣帝时，闻京房为易明，求其门人，得贺。贺时为都司空令，坐事，论免为庶人。待诏黄门数人说教侍中，以召贺。贺人说，上善之，以贺为郎。会八月饮酎，行祠孝昭庙，先驱旌头剑挺堕地，首垂泥中，刃向乘舆车，马惊。于是召贺筮之，有兵谋，不吉。上还，使有司侍祠。是时霍氏外孙代郡太守任宣坐谋反诛，宣子章为公车丞，亡在渭城界中，夜玄服入庙，居郎间，执戟立庙门，待上至，欲为逆。发觉，伏诛。故事，上常夜入庙，其后待明而入，自此始也。贺以筮有应，由是近幸，为太中大夫，给事中，至少府。为人小心周密，上信重之。年老终官。传子临，亦人说，为黄门郎。甘露中，奉使问诸儒于石渠。临学精孰，专行京房法。琅邪王吉通五经，闻临说，善之。时宣帝选高材郎十人从临讲，吉乃使其子郎中骏上疏从临受易。临代五鹿充宗君孟为少府，骏御史大夫，自有传。充宗授平陵士孙张仲方、沛邓彭祖子夏、齐衡咸长宾。张为博士，至扬州牧，光禄大夫给事中，家世传业；彭祖，真定太傅；咸，王莽讲学大夫。由是梁丘有士孙、邓、衡之学。

京房受易梁人焦延寿。延寿云尝从孟喜问易。会喜死，房以为延寿易即孟氏学，翟牧、白生不肯，皆曰非也。至成帝时，刘向校书，考易说，以为诸易家说皆祖田何、杨叔[元]、丁将军，大谊略同，唯京氏为异，党焦延寿独得隐士之说，托之孟氏，不相与同。房以明灾异得幸，为石显所僭诛，自有传。房授东海殷嘉、河东姚平、河南乘弘，皆为郎、博士。由是易有京氏之学。

费直字长翁，东莱人也。治易为郎，至单父令。长于卦筮，亡章句，徒以彖象系辞十篇文言解说上下经。琅邪王璜、平中能传之。璜又传《古文尚书》。

高相，沛人也。治易与费公同时，其学亦亡章句，专说阴阳灾异，自言出于丁将军。传至相，相授子康及兰陵毋将永。康以明易为郎，永至豫章都尉。及王莽居摄，东郡太守翟谊谋举兵诛莽，事未发，康候知东郡有兵，私语门人，门人上书言之。后数月，翟谊起兵，莽召问，对受师高康。莽恶之，以为惑众，斩康。由是易有高氏学。高、费皆未尝立于学官。

伏生，济南人也，故为秦博士。孝文时，求能治《尚书》者，天下亡有，闻伏生治之，欲召。时伏生年九十余，老不能行，于是诏太常，使掌故晁错往受之。秦时禁书，伏生壁藏之，其后大兵起，流亡。汉定，伏生求其《书》，亡数十篇，独得二十九篇，即以教于齐、鲁之间。齐学者由此颇能言《尚书》，山东大师亡不涉《尚书》以教。伏生教济南张生及欧阳生。张生为博士，而伏生孙以治《尚书》征，弗能明定。是后鲁周霸、洛阳贾嘉颇能言《尚书》云。

欧阳生字和伯，千乘人也。事伏生，授倪宽。宽又受业孔安国，至御史大夫，自有传。宽有俊材，初见武帝，语经学。上曰：“吾始以《尚书》为朴学，弗好，及闻宽说，可观。”乃从宽问一篇。欧阳、大小夏侯氏学皆出于宽。宽授欧阳生子，世世相传，至曾孙高子阳，为博士。高孙地余长宾以太子中庶子授太子，后为博士，论石渠。元帝即位，地余侍中，贵幸，至少府。戒其子曰：“我死，官属即送汝财物，慎毋受。汝九卿儒者子孙，以廉絜著，可以自成。”及地余死，少府官属共送数百万，其子不受。天子闻而嘉之，赐钱百万。地余少子政为王莽讲学大夫。由是《尚书》世有欧阳氏学。



林尊字长宾，济南人也。事欧阳高，为博士，论石渠。后至少府、太子太傅，授平陵平当、梁陈翁生。当至丞相，自有传。翁生信都太傅，家世传业。由是欧阳有平、陈之学。翁生授琅邪殷崇、楚国龚胜。崇为博士，胜右扶风，自有传。而平当授九江朱普公文、上党鲍宣。普为博士，宣司隶校尉，自有传。徒众尤盛，知名者也。

夏侯胜，其先夏侯都尉，从济南张生受《尚书》，以传族子始昌。始昌传胜，胜又事同郡蔣卿。蔣卿者，倪宽门人。胜传从兄子建，建又事欧阳高。胜至长信少府，建太子太傅，自有传。由是《尚书》有大小夏侯之学。

周堪字少卿，齐人也。与孔霸俱事大夏侯胜。霸为博士。堪译官令，论于石渠，经为最高，后为太子少傅，而孔霸以太中大夫授太子。及元帝即位，堪为光禄大夫，与萧望之并领尚书事，为石显等所僭，皆免官。望之自杀，上愍之，乃擢堪为光禄勋，语在《刘向传》。堪授牟卿及长安许商长伯。牟卿为博士。霸以帝师赐爵号褒成君，传子光，亦事牟卿，至丞相，自有传。由是大夏侯有孔、许之学。商善为算，著《五行论历》，四至九卿，号其门人沛唐林子高为德行，平陵吴章伟君为言语，重泉王吉少音为政事，齐快钦幼卿为文学。王莽时，林、吉为九卿，自表上师冢，大夫博士郎吏为许氏学者，各从门人，会车数百两，儒者荣之。钦、章皆为博士，徒众尤盛。章为王莽所诛。

张山拊字长宾，平陵人也。事小夏侯建，为博士，论石渠，至少府。授同县李寻、郑宽中少君、山阳张无故子儒、信都秦恭延君、陈留假仓子骄。无故善修章句，为广陵太傅，守小夏侯说文。恭增师法至百万言，为阳城内史。仓以谒者论石渠，至胶东相。寻善说灾异，为骑都尉，自有传。宽中有儒材，以博士授太子，成帝即位，赐爵关内侯，食邑八百户，迁光禄大夫，领尚书事，甚尊重。会疾卒，谷永上疏曰：“臣闻圣王尊师傅，褒贤儒，显有功，生则致其爵禄，死则异其礼谥。昔周公薨，成王葬以变礼，而当天心。公叔文子卒，卫侯加以美谥，著为后法。近事，大司空朱邑、右扶风翁归德茂夭年，孝宣皇帝愍册厚赐，赞命之臣靡不激扬。关内侯郑宽中有颜子之美质，包商、偃之文学，俨然总五经之眇论，立师傅之显位，人则向唐虞之闾道，王法纳乎圣听，出则参冢宰之重职，功列施乎政事，退食自公，私门不开，散赐九族，田亩不益，德配周、召，忠合《羔羊》，未得登司徒，有家臣，卒然早终，尤可悼痛！臣愚以为宜加其葬礼，赐之令谥，以章尊师褒贤显功之德。”上弔赠宽中甚厚。由是小夏侯有郑、张、秦、假、李氏之学。宽中授东郡赵玄，无故授沛唐尊，恭授鲁冯宾。宾为博士，尊王莽太傅，玄哀帝御使大夫，至大官，知名者也。

孔氏有古文《尚书》，孔安国以今文字读之，因以起其家逸《书》，得十余篇，盖《尚书》兹多于是矣。遭巫蛊，未立于学官。安国为谏大夫，授都尉朝，而司马迁亦从安国问故。迁书载《尧典》、《禹贡》、《洪范》、《微子》、《金縢》诸篇，多古文说。都尉朝授胶东庸生。庸生授清河胡常少子，以明《穀梁春秋》为博士、部刺史，又传《左氏》。常授虢徐敖。敖为右扶风掾，又传《毛诗》，授王璜、平陵涂恽子真。子真授河南桑钦君长。王莽时，诸学皆立。刘歆为国师，璜、恽等皆贵显。世所传《百两篇》者，出东莱张霸，分析合二十九篇以为数十，又采《左氏传》、《书叙》为作首尾，凡百二篇。篇或数简，文意浅陋。成帝时求其古文者，霸以能为《百两》征，以中书校之，非是。霸辞受父，父有弟子尉氏樊并。时太中大夫平当、侍御史周敞劝上存之。后樊并谋反，乃黜其书。

申公，鲁人也。少与楚元王交俱事齐人浮丘伯受《诗》。汉兴，高祖过鲁，申公以弟子从师人见于鲁南宫。吕太后时，浮丘伯在长安，楚元王遣子郢与申公俱卒学。元王薨，郢嗣立为楚王，令申公傅太子戊。戊不好学，病申公。及戊立为王，胥靡申公。申公愧之，归鲁退居家教，终身不出门。复谢宾客，独王命召之乃往。弟子自远方至受业者千余人，申公独以《诗经》为训故以教，亡传。疑者则阙弗传。兰陵王臧即从受《诗》，已通，事景帝为太子少傅，免去。武帝初即位，臧乃上书宿卫，累迁，一岁至郎中令。及代赵绾亦尝受《诗》申公，为御史大夫。绾、臧请立明堂以朝诸侯，不能就其事，乃言师申公。于是上使使束帛加璧，安车以蒲裹轮，驾驷迎申公，弟子二人乘轺传从。至，见上，上问治乱之事。申公时已八十余，老，对曰：“为治者不在多言，顾力行何如耳。”是时上方好文辞，见申公对，默然。然已招致，即以为太中

大夫，舍鲁邸，议明堂事。太皇窦太后喜《老子》言，不说儒术，得馆、臧之过，以让上曰：“此欲复为新垣平也！”上因废明堂事，下馆、臧吏，皆自杀。申公亦病免归，数年卒。弟子为博士十余人，孔安国至临淮太守，周霸胶西内史，夏宽城阳内史，殳鲁赐东海太守，兰陵缪生长沙内史，徐偃胶西中尉，邹人闾门庆忌胶东内史，其治官民皆有廉节称。其学官弟子行虽不备，而至于大夫、郎、掌故以百数。申公卒以《诗》、《春秋》授，而瑕丘江公尽能传之，徒众最盛。及鲁许生、免中徐公，皆守学教授。韦贤治《诗》，事大江公及许生，又治《礼》，至丞相。传子玄成，以淮阳中尉论石渠，后亦至丞相。玄成及兄子赏以《诗》授哀帝，至大司马车骑将军，自有传。由是《鲁诗》有韦氏学。

## 2. 《后汉书·儒林传》：

前书云，田何传易授丁宽，丁宽授田王孙，王孙授沛人施雠、东海孟喜、琅邪梁丘贺，由是易有施、孟、梁丘之学。又东郡京房受易于梁国焦延寿，别为京氏学。又有东莱费直，传易，授琅邪王横，为费氏学。本以古字，号“古文易”。又沛人高相传易，授子康及兰陵毋将永，为高氏学。施、孟、梁丘、京氏四家皆立博士，费、高二家未得立。

刘昆字桓公，陈留东昏人，梁孝王之胤也。少习容礼。平帝时，受施氏易于沛人戴宾。能弹雅琴，知清角之操。

王莽世，教授弟子恒五百余人。每春秋飨射，常备列典仪，以素木瓠叶为俎豆，桑弧蒿矢，以射“菟首”。每有行礼，县宰辄率吏属而观之。王莽以昆多聚徒众，私行大礼，有僭上心，乃系昆及家属于外黄狱。寻莽败得免。即而天下大乱，昆避难河南负犊山中。

.....

洼丹字子玉，南阳育阳人也。世传孟氏易。王莽时，常避世教授，专志不仕，徒众数百人。建武初，为博士，稍迁，十一年，为大鸿胪。作《易通论》七篇，世号《洼君通》。丹学义研深，易家宗之，称为大儒。十七年，卒于官，年七十。

任安字定祖，广汉绵竹人也。少游太学，受孟氏易，兼通数经。又从同郡杨厚学图讖，究极其术。时人称曰：“欲知仲桓问任安。”又曰：“居今行古任定祖。”学终，还家教授，诸生自远而至。初仕州郡。后太尉再辟，除博士，公车征，皆称疾不就。州牧刘焉表荐之，时王途阻塞，诏命竟不至。年七十九，建安七年，卒于家。

杨政字子行，京兆人也。少好学，从代郡范升受梁丘易，善说经书。京师为之语曰：“说经锵锵杨子行。”教授数百人。

.....

张兴字君上，颍川鄢陵人也。习梁丘易以教授。建武中，举孝廉为郎，谢病去，复归聚徒。后辟司徒冯勤府，勤举为孝廉，稍迁博士。永平初，迁侍中祭酒。十年，拜太子少傅。显宗数访问经术。既而声称著闻，弟子自远至者，著录且万人，为梁丘家宗。十四年，卒于官。

.....

戴凭字次仲，汝南平舆人也。习京氏易。年十六，群举明经，征试博士，拜郎中。

时诏公卿大会，群臣皆就席，凭独立。光武问其意。凭对曰：“博士说经皆不如臣，而坐居臣上，是以不得就席。”帝即召上殿，令与诸儒难说，凭多所解释。帝善之，拜为侍中，数进见问得失。帝谓凭曰：“侍中当匡辅国政，勿有隐情。”凭对曰：“陛下严。”帝曰：“朕何用严？”凭曰：“伏见前太尉西曹掾蒋遵，清亮忠孝，学通古今，陛下纳肤受之诉，遂致禁锢，世以是为严。”帝怒曰：“汝南子欲复党乎？”凭出，自系廷尉，有诏赦出。后复引见，凭谢曰：“臣无谗谀之节，而有狂瞽之言，不能以尸伏谏，偷生苟活，诚惭圣朝。”帝即敕尚书解遵禁锢，拜凭虎贲中郎将，以侍中兼领之。

.....



服光 齊人田何授作	周王孫 陽格 人田何授作易	王同 子仲東 武人田何授	田何之再傳弟 子也	師尹武帝時易 立楊氏博士則	以何爲易祖	易者本之田何	班固云漢興會	記漢書儒林傳	曰商雖子木六 傳至田何見史	田何 子孫齊 人案最	軍冠其前王	而以田生丁將	以前稱楊何易	依班氏凡五帝	爲易博士也今	楊何田王孫始	易未立學官至	以易授而學	博士田川楊何	孝武改立五經	官未有博士至	不徒信博士具	好刑名景帝又	止五經博士文	時博士其概不

易漢學師承表

二

今升附傳原易  
亦一經之傳存  
已

行定於魏晉施  
孟梁邱京氏並  
廢而傳易之分  
鄭至三家今以  
三國時仍傳  
齊時漢後仍依  
氏傳施家之例  
云

主父偃 齊人王同授以易 里二千石	衡胡 齊人王同授以 易里二千石	周霸 齊人王同授以 易里二千石	孟但 齊人王同授 以易里太子門 大夫	即墨成 齊人王同授以易里 城陽相	楊何 齊人王同授以易 里二千石	項生 齊人王同授以 易里二千石	丁寬 齊人王同授以 易里二千石	王得章 齊人王同授以 易里二千石	八編八三萬言 受古義傳易傳	授復從周王孫	人田何	子孫齊	齊人王同授	以易授而學	博士田川楊何	孝武改立五經	官未有博士至	不徒信博士具	好刑名景帝又	止五經博士文	時博士其概不

易漢學師承表

三

<p><b>司馬遷</b> 子 漢代史家</p> <p><b>韓嬰</b> 燕人 漢代文學家</p> <p><b>毛萸</b> 如少 漢代人</p> <p><b>焦贛</b> 漢代人</p> <p><b>王孫張</b> 漢代人</p> <p><b>京房</b> 漢代人</p> <p><b>高相</b> 漢代人</p>	<p><b>田王孫</b> 漢代人</p> <p><b>施讐</b> 漢代人</p> <p><b>孟喜</b> 漢代人</p> <p><b>梁邱賀</b> 漢代人</p> <p><b>焦贛</b> 漢代人</p> <p><b>賈直</b> 漢代人</p>	<p><b>京房</b> 漢代人</p> <p><b>張禹</b> 漢代人</p> <p><b>彭宣</b> 漢代人</p> <p><b>白光</b> 漢代人</p> <p><b>五鹿充宗</b> 漢代人</p> <p><b>王璜</b> 漢代人</p>	<p><b>蔡公</b> 漢代人</p> <p><b>魯伯</b> 漢代人</p> <p><b>梁邱臨</b> 漢代人</p> <p><b>蓋寬饒</b> 漢代人</p> <p><b>梁邱臨</b> 漢代人</p> <p><b>王璜</b> 漢代人</p>
---	---	---	--

易漢學師承表

四

易漢學師承表

五

<p><b>董仲舒</b> 漢代人</p> <p><b>董仲舒</b> 漢代人</p> <p><b>董仲舒</b> 漢代人</p> <p><b>董仲舒</b> 漢代人</p> <p><b>董仲舒</b> 漢代人</p>	<p><b>董仲舒</b> 漢代人</p> <p><b>董仲舒</b> 漢代人</p> <p><b>董仲舒</b> 漢代人</p> <p><b>董仲舒</b> 漢代人</p> <p><b>董仲舒</b> 漢代人</p>	<p><b>董仲舒</b> 漢代人</p> <p><b>董仲舒</b> 漢代人</p> <p><b>董仲舒</b> 漢代人</p> <p><b>董仲舒</b> 漢代人</p> <p><b>董仲舒</b> 漢代人</p>	<p><b>董仲舒</b> 漢代人</p> <p><b>董仲舒</b> 漢代人</p> <p><b>董仲舒</b> 漢代人</p> <p><b>董仲舒</b> 漢代人</p> <p><b>董仲舒</b> 漢代人</p>
---	---	---	---









## 三、魏晋至宋初的《河图》、《洛书》

### (一) 魏晋至宋初出世的《河图》、《洛书》

#### 1. 《三国志·魏书·明帝纪》裴松之注引《魏氏春秋》:

是岁张掖郡删丹县金山玄川溢涌，宝石负图，状象灵龟。广一丈六尺，长一丈七尺一寸，围五丈八寸，立于川西。有石马七，其一仙人骑之，其一羁绊，其五有形而不善成。有玉匣关盖于前，上有玉字，玉玦二、璜一。麒麟在东，凤鸟在南，白虎在西，牺牛在北，马自中布列四面。色皆苍白。其南有五字，曰：“上上三天王。”又曰：“述大金，大讨曹，金但取之，金立中，大金马一匹在中，大吉开寿，此马甲寅述水。”凡“中”字六，“金”字十，又有若八卦及列宿孛彗之象焉。

#### 2. 《魏明帝诏(青龙四年)》(载《三国志·魏书·管宁传》):

张掖郡玄川溢涌，激波奋荡，宝石负图，状象灵龟，宅于川西，巖然磐峙，仓质素章，麟凤龙马，焕炳成形，文字告命，粲然著明。太史令高堂隆上言：“古皇圣帝所未尝蒙，实有魏之祯命，东序之世宝。”

#### 3. 《宋书·符瑞志》:

及魏之初兴也，张掖删丹县金山柳谷有石生焉，周围七寻，中高一切，苍质素章，有五马、麟、鹿、凤皇、仙人之象。始见于建安，形成于黄初，文备于太和。至青龙三年，柳谷之玄川溢涌，石形改易，状似云龟，广一丈六尺，长一丈七尺一寸，围五丈八寸，立于川西。有石马十二，其一仙人骑之，其一羁绊，其五有形而不善成，其五成形。又有一牛、八卦、列宿、彗星之象。有玉匣开盖于前，有玉玦二，玉璜一。又有麒麟、凤皇、白虎、马、牛于中布列。有文字曰：“上上三天王述大会讨大曹金但取之金立中大金马一匹中正大吉关寿此马甲寅述水”凡三十五字。石色苍，而物形及字，并白石书之，皆隆起。魏明帝恶其文有“讨曹”，凿去为“计”，以苍石塞之，宿昔而白石满焉。当时称为祥瑞，班下天下。处士张璠曰：“夫神兆未然，不追往事，此盖将来之休征，当今之怪异也。”既而晋以司马氏受禅。

#### 4. 《魏书·灵征志》:

真君五年二月，张掖郡上言：“往曹氏之世，丘池县大柳谷山石表龙马之形，石马脊文曰‘大讨曹’，而晋氏代魏。今石文记国家祖宗讳，著受命之符。”乃遣使图写其文。大石有五，皆青质白章，间成文字。其二石记张、吕之前，已然之效。其三石记国家祖宗以至于今。其文记昭成皇帝讳“继世四六，天法平，天下大安”，凡十四字；次记太祖道武皇帝讳“应王，载记千岁”，凡七字；次记太宗明元皇帝讳“长子二百二十年”，凡八字；次记“太平天王继世主治”，凡八字；次记皇太子讳“昌封太山”，凡五字。初，上封太平王，天文图箓又授“太平真君”之号，与石文相应。太宗名讳之后，有一人像，携一小儿。见者皆曰：“上爱皇孙，提携卧起，不离左右。此即上象灵契，真天授也。”于是卫大将军、乐安王范，辅国大将军、建宁王崇，征西大将军、常山王素，征南大将军、恒农王奚斤上奏曰：“臣闻帝王之兴，必有受命之符，故能经纬三才，维建皇极，三五之盛，莫不同之。伏羲有《河图》、八卦，夏禹有《洛书》、九畴，至乃神功播于往古，圣迹显于来世。伏惟陛下德合乾坤，明并日月，固天纵圣，应运挺生，上灵垂顾，征善备集。是以始光元年经天师奉天文图箓，授‘太平真君’之号。陛下深执虚冲，历年乃受。精诚感于灵物，信惠协于天人，用能威加四海，泽流宇内，溥天率土，无思不服。今张掖郡列言：丘池县大柳谷山大石有青质白章，间成文字，记国家祖宗之讳，著受命历数之符。王公已下，群司百辟，睹此图文，莫不感动。金曰：自古以来，祯祥之验，未有今日之焕炳也。斯乃上灵降命，国家无穷之征也。臣等幸遭盛化，沐浴光宠，无以对扬天休，增广天地，谨与群臣参议，宜以石文之征，宣告四海，令方外僭窃知天命有归。”制曰：“此天地况施，乃先祖父之遗征，岂联一人所能独致。可如所奏。”

#### 5. 《资治通鉴》(卷二〇四):

武承嗣使凿白石为文，曰：“圣母临人，永昌帝业。”末紫石杂药物填之。庚午，使雍州人唐同泰奉表献之，称获之于洛水。太后喜，命其石曰“宝图”。擢同泰为游击将军。五月戊辰，诏当亲拜洛，受宝图。

#### 6. 《新唐书·宗楚客传》:

(宗)尝讽右补阙赵延禧陈符命以媚帝，曰：“唐有天下，当百世继周，陛下承母禅，周、唐一统，其符兆有八：天皇再以陛下为周王，是在唐兴周，则天立陛下为皇太子，是在周兴唐，一也；天后立文王庙，二也；唐同泰《洛水图》云‘永昌帝业’，三也……”

#### 7. 《续资治通鉴》(卷二十七):

(王钦若曰:)“陛下苟不用兵，则当为大功业，庶可以镇服四海，夸示戎狄也。”

帝(宋真宗)曰:“何谓大功业?”钦若曰:“封禅是矣。然封禅当得天瑞乃可。”既而又曰:“天瑞安可必得?前代盖有以人力为之者。陛下谓《河图》、《洛书》果有此乎?圣人以神道设教耳。”

帝久之,乃可。

## 8. 苏辙《龙川别志》:

然上意犹未决,莫与筹之者。它日,晚幸秘阁,唯杜镐方直宿。上骤问之曰:“古所谓河出图,洛出书,果如何事耶?”镐老儒,不测上旨,漫应曰:“此圣人以神道设教耳。”其意适与上合,上由此意决。

## 9. 《宋史·礼志》:

先是,大中祥符元年正月乙丑,帝谓辅臣曰:“朕去年十一月二十七日夜将半,方就寝,忽室中光耀,见神人星冠、绛衣,告曰:‘来月三日,宜于正殿建黄箓道场一月,将降天书《大中祥符》三篇。’朕竦然起对,已复不见,命笔识之。自十二月朔,即斋戒于朝元殿,建道场以伫神贶。适皇城司奏,左承安门屋南角有黄帛曳鸱尾上,帛长二丈许,緘物如书卷,缠以青缕三道,封处有字隐隐,盖神人所谓天降之书也。”王旦等皆再拜称贺。帝即步至承天门,瞻望再拜,遣二内臣升屋,奉之下。旦跪奉而进,帝再拜受之,亲奉安舆,导至道场,付陈尧叟启封。帛上有文曰:“赵受命,兴于宋,付于脊。居其器,守于正。世七百,九九定。”緘书甚密,抉以利刀方起。帝跪受,复授尧叟读之。其书黄字三幅,词类《书·洪范》、老子《道德经》,始言帝能以至孝至道绍世,次谕以清静简俭,终述世祚延永之意。读讫,帝复跪奉,蕴以所緘帛,盛以金匱。旦等称贺于殿之北庑。丙寅,群臣入贺,于崇政殿赐宴,帝与辅臣皆蔬食。遣官奏告天地、宗庙、社稷及京城祠庙。丁卯,有司设大次朝元殿之西廊,黄麾仗,宫悬,登歌,文武官陪列,帝服鞞袍升殿,酌献三清天书。礼毕,步导入内。戊辰,大赦,改元,百官并加恩,改左承天门为左承天祥符。

四月辛卯朔,天书再降内中功德阁。六月八日,封祀制置使王钦若言:“泰山西南垂刀山上,有红紫云气,渐成华盖,至地而散。其日,木工董祚于灵液亭北,见黄素书曳林木之上,有字不能识,言于皇城使王居正,居正睹上有御名,驰告钦若,遂迎至官舍,授中使捧诣阙。”帝御崇正殿,趣召辅臣曰:“朕五月丙子夜,复梦向者神人言:‘来月上旬,当赐天书于泰山,宜斋戒祇受。’朕虽荷降告,未敢宣露,惟密谕王钦若等,凡有祥异即上闻。朕今得其奏,果与梦协。上天眷佑,惟惧不称。”王旦等曰:“陛下至德动天,感应昭著,臣等不胜大庆。”再拜称贺。己亥,迎导天书,安于含芳园之正殿。辛丑,帝致斋。翼日,备法驾诣殿再拜受,授陈尧叟启封。其文曰:“汝崇孝奉吾,育民广福。锡尔嘉瑞,黎庶咸知。秘守斯言,善解吾意。国祚延永,寿历遐岁。”读讫,复奉以升殿。

## 附录

## 1. 《宋史·王旦传》:

钦若曰：“唯有封禅泰山，可以镇服四海，夸示外国。然自古封禅，当得天瑞希世绝伦之事，然后可尔。”既而又曰：“天瑞安可必得，前代盖有以人力为之者，惟人主深信而崇之，以明示天下，则与天瑞无异也。”帝思久之，乃可。而心惮旦，曰：“王旦得无不可乎？”钦若曰：“臣得以圣意喻之，宜无不可。”乘间为旦言，旦颛勉而从。帝犹犹豫，莫与筹之者。会幸秘阁，骤问杜镐曰：“古所谓河出图、洛出书，果何事耶？”镐老儒，不测其旨，漫应之曰：“此圣人以神道设教尔。”帝繇此意决，遂召旦饮，欢甚，赐以尊酒，曰：“此酒极佳，归与妻孥共之。”既归发之，皆珠也。由是凡天书、封禅等事，旦不复异议。

## 2. 《宋史·王钦若传》:

大中祥符初，为封禅经度制置使兼判兖州，为天书仪卫副使。先是，真宗尝梦神人言“赐天书于泰山”，即密喻钦若。钦若因言，六月甲午，木工董祚于醴泉亭北见黄素曳草上，有字不能识，皇城吏王居正见其上有御名，以告。钦若既得之，具威仪奉导至社首，跪授中使，驰奉以进。真宗至含芳园奉迎，出所上《天书再降祥瑞图》示百僚。钦若又言至岳下两梦神人，愿增建庙庭；及至威雄将军庙，其神像如梦中所见，因请构亭庙中。

……有龟蛇见拱圣营，因其地建祥源观，命钦若总领之。……明年，为景灵使，阅《道藏》，得赵氏神仙事迹四十人，绘于廊庑。又明年，商州捕得道士譙文易，畜禁书，能以术使六丁六甲神，自言尝出人钦若家，得钦若所遗诗。帝以问钦若，谢不省，遂以太子太保出判杭州。……

钦若尝言：“少时过圃田，夜起视天中，赤文成‘紫微’字。后使蜀，至褒城道中，遇异人，告以他日位至宰相。既去，视其刺字，则唐相裴度也。”及贵，遂好神仙之事，常用道家科仪建坛场以礼神，朱书“紫微”二字陈于坛上。表修裴度祠于圃田，官其裔孙，自撰文以纪其事。

真宗封泰山，祀汾阴，而天下争言符瑞，皆钦若与丁谓倡之。……钦若自以深达道教，多所建明，领校道书，凡增六百余卷。

钦若状貌短小，项有附疣，时人目为“瘿相”。然智数过人，每朝廷有所兴造，委曲迁就，以中帝意。又性倾巧，敢为矫诞。马知节尝斥其奸状，帝亦不之罪。其后仁宗尝谓辅臣曰：“钦若久在政府，观其所为，真奸邪也。”王曾对曰：“钦若与丁谓、林特、陈彭年、刘承珪，时谓之‘五鬼’。奸邪险伪，诚如圣喻。”

## 3. 《宋史·王曾传》:

时瑞应沓至，曾尝入对，帝语及之。曾奏曰：“此诚国家承平所致，然愿推而弗居，异日或有灾沴，则免舆议。”及帝既受符命，大建玉清昭应宫，下莫敢言者，曾陈五害以谏。……王钦若方挟符瑞，傅会帝意，又阴欲排异己者，曾当使会灵，因以推钦若，帝始疑曾自异。及钦若相，会曾市贺皇后家旧第，其家未徙去，而曾令人舁土置门外，贺氏诉禁中。明日，帝以语钦若，乃罢曾为尚书礼部侍郎、判都省，出知应天府。天禧中，民间讹言有妖起若飞帽，夜搏人，自京师以南，人皆恐。曾令夜开里门，敢倡言者即捕之，卒无妖。

## (二) 魏晋至宋初儒者论《河图》、《洛书》

### 1. 郑玄《六艺论》:

《河图》、《洛书》，皆天神言语，所以教告王者也。

### 2. 皇甫谧《帝王世纪》:

河出龙图，洛出龟书。

### 3. 郭璞《山海经注》:

沸沸汤汤。玉膏涌出之状也。《河图玉版》曰：“少室山，其上有白玉膏，一服即仙矣。”亦此类也。

阳虚之山……临于玄扈之水。《河图》曰：“仓颉为帝，南巡狩，登阳虚之山，临于玄扈洛汭，灵龟负书，丹甲青文以授之。”出此水中也。

有人戴胜……名曰西王母。《河图玉版》亦曰：“西王母居昆仑之山。”

其状如牛。《河图玉版》曰：“芝草树生，或如车马，或如龙蛇之状。”亦此类也。

伏羲氏得《河图》，夏后因之，曰《连山》。黄帝氏得《河图》，商人因之，曰《归藏》。烈山氏得《河图》，周人因之，曰《周易》。

### 4. 《宋书·礼志》:

若夫玄石素文，底号前载，象以姓表，言以事告，《河图》、《洛书》之征，不是过也。

### 5. 刘勰《文心雕龙·原道》:

人文之元，肇自太极，幽赞神明，易象惟先。庖牺画其始，仲尼翼其终。而乾、坤两位，独制《文言》。言之文也，天地之心哉！若《河图》孕乎八卦，《洛书》韞乎九畴。

### 6. 《宋书·符瑞志》:

夫龙飞九五，配天光宅，有受命之符，天人之应。易曰：“河出图，洛出书，而圣人则之。”符瑞之义大矣。赫胥、燧人之前，无闻焉。……燧人氏没，宓牺代之，受《龙图》，画八卦，所谓“河出图”者也。有景龙之瑞。



.....

黄帝黄服斋于中宫，坐于玄扈洛水之上，有凤凰集……游于洛水之上，见大鱼，杀五牲以醮之，天乃甚雨，七日七夜，鱼流于海，得图、书焉。《龙图》出河，龟书出洛，赤文篆字，以授轩辕。

.....

赤龙、《河图》者，地之符也。王者德至渊泉，则河出《龙图》。

.....

玄龟书者，天符也。王者德至渊泉，则洛出龟书。

## 7. 孔颖达《周易正义·序》：

《系辞》云：“河出图，洛出书，圣人则之。”又《礼纬·含文嘉》曰：“伏羲德合上下，天应以鸟兽文章，地应以《河图》、《洛书》。伏羲则而象之，乃作八卦。”故孔安国、马融、王肃、姚信等并云，伏羲得《河图》而作易。是则伏羲虽得《河图》，复须仰观俯察，以相参正，然后画卦。

## 8. 孔颖达《周易正义疏》：

“河出图，洛出书，圣人则之”者，如郑康成之义，则《春秋纬》云，河以通乾出天苞，洛以流坤吐地符。河龙图发，洛龟书感。《河图》有九篇，《洛书》有六篇。孔安国以为，《河图》则八卦是也，《洛书》则九畴是也。辅嗣之义未知何从。

## 9. 孔颖达《尚书正义疏》：

《河图》，八卦。是伏羲氏王天下，龙马出河，遂则其文以画八卦，谓之《河图》。当孔之时，必有书为此说也。《汉书·五行志》，刘歆以为伏羲氏继天而王，受《河图》，则而画之，八卦是也。刘歆亦如孔说，是必有书明矣。《易·系辞》云“古者包牺氏之王天下也，仰则观象于天，俯则观法于地，观鸟兽之文与地之宜，近取诸身，远取诸物，于是始作八卦”，都不言法《河图》也。而此传言《河图》者，盖易理宽弘，无所不法。直如《系辞》之言，所法已自多矣，亦何妨更法《河图》也。且《系辞》又云“河出图，洛出书，圣人则之”，若八卦不则《河图》，余复何所则也？王肃亦云“《河图》，八卦也”。

《易·系辞》云“河出图，洛出书，圣人则之”。九类各有文字，即是书也，而云“天乃锡禹”，知此“天与禹”者，即是《洛书》也。

## 10. 孔颖达《礼记正义疏》：

“河出马图”，按《中候握河纪》：尧时受《河图》，龙衔赤文绿色。注云：“龙而形象马，故

云马图，是龙马负图而出。”又云：“伏羲氏有天下，龙马负图出于河，遂法之画八卦。”又龟书，洛之出也。

### 11. 裴度《神龟负图出河赋》：

茫茫积流，祚圣有作，动上天之密命，假灵龟以潜跃。盖欲以庆遥源，敷景铄，写物象之精密，化人物之朴略，岂不以河之德兮灵长，龟之寿兮会昌？载祲符先呈于古帝，称大宝后遗于宁王。故将出也，感天地，动阴阳。浮九折之澄碧，散五色之荣光，然后蹈箭流而泳花浪，露玄甲而明秀裳。初若沉圆璧而未没，稍似泛孤鳧而欲翔；既而降芳莲，蹈清止，五老游而共睹，列圣过而每喜。出朝日如耀其宝图，伏灵台状陈其镂簋，布爻象之纠纷，蕴天地之终始。

### 12. 《旧唐书·五行志序》：

昔禹得《河图》、《洛书》六十五字，治水有功，因而宝之。

### 13. 邢昺《论语疏》：

郑玄以为《河图》、《洛书》，龟龙衔负而出。如《中候》所说，龙马衔甲，赤文绿字，甲似龟背，袤广九尺，上有列宿斗正之度，帝王录纪兴亡之数是也。孔安国以为《河图》即八卦是也。

### 14. 乐史《太平寰宇记》：

伏羲于蔡水得龟，因画八卦之坛。

## (三) 《河图》、《洛书》与曹魏、蜀汉之受命

### 1. 《三国志·魏书·文帝纪》裴松之注：

辛亥，太史丞许芝条魏代汉见讖纬于魏王曰：“《易传》曰：‘圣人受命而王，黄龙以戊己日见。’七月四日戊寅，黄龙见，此帝王受命之符瑞最著明者也。又曰：‘初六，履霜，阴始凝也。’又有积虫大穴天子之宫，厥咎然，今蝗虫见，应之也。又曰：‘圣人以德亲比天下，仁恩洽普，厥应麒麟以戊己日至，厥应圣人受命。’又曰：‘圣人清净行中正，贤人福至民从命，厥应麒麟来。’《春秋汉含孳》曰：‘汉以魏，魏以征。’《春秋玉版讖》曰：‘代赤者魏公子。’……殿下即位，初践阼，德配天地，行合神明，恩泽盈溢，广被四表，格于上下。是以黄龙数见，凤皇仍翔，麒麟皆臻，白虎效仁，前后献见

于郊甸；甘露醴泉，奇兽神物，众瑞并出。斯皆帝王受命易姓之符也。昔黄帝受命，风后受《河图》；舜、禹有天下，凤凰翔，洛出书；汤之王，白鸟为符；文王为西伯，赤鸟衔丹书；武王伐殷，白鱼升舟；高祖始起，白蛇为征。巨迹瑞应，皆为圣人兴。观汉前后之大灾，今兹之符瑞，察图讖之期运，揆河、洛之所甄，未若今大魏之最美也。……于是侍中辛毗、刘晔、散骑常侍傅巽、卫臻、尚书令桓阶、尚书陈矫、陈群、给事中博士骑都尉苏林、董巴等奏曰：“伏见太史丞许芝上魏国受命之符；令书恳切，允执谦让，虽舜、禹、汤、文，义无以过。然古先哲王所以受天命而不辞者，诚急遵皇天之意，副兆民之望，弗得已也。且易曰：‘……河出图，洛出书，圣人效之。’以为天文因人而变。至于河、洛之书，著于《洪范》，则殷、周效而用之矣。斯言，诚帝王之明符，天道之大要也。……”

……

癸丑，宣告群寮。督军御史中丞司马懿、侍御史郑浑、羊秘、鲍勋、武周等言：“令如左。伏读太史丞许芝上符命事，臣等闻有唐世衰，天命在虞，虞氏世衰，天命在夏；然则天地之灵，历数之运，去就之符，惟德所在。故孔子曰：‘凤鸟不至，河不出图，吾已矣夫！’今汉室衰，自安、和、冲、质以来，国统屡绝，桓、灵荒淫，禄去公室，此乃天命去就，非一朝一夕，其所由来久矣。”

……

相国华歆、太尉贾诩、御史大夫王朗及九卿上言曰：“臣等被召到，伏见太史丞许芝、左中郎将李伏所上图讖、符命，侍中刘廙等宣叙众心，人灵同谋。又汉朝知陛下圣化通于神明，圣德参于虞、夏，因瑞应之备至，听历数之所在，遂献玺绶，固让尊号。能言之伦，莫不抃舞，《河图》、《洛书》，天命瑞应，人事协于天时，民言协于天叙。而陛下性秉劳谦，体尚克让，明诏恳切，未肯听许……”

……

相国歆、太尉诩、御史大夫朗及九卿奏曰：“臣等伏读诏书，于邑益甚。臣等闻易称圣人奉天时，《论语》云君子畏天命，天命有去就，然后帝者有禅代。是以唐之禅虞，命在尔躬，虞之顺唐，谓之受终；尧知天命去己，故不得不禅舜，舜知历数在躬，故不敢不受；不得不禅，奉天时也，不敢不受，畏天命也。……伏省群臣外内前后章奏，所以陈叙陛下之符命者，莫不条河、洛之图、书，据天地之瑞应，因汉朝之款诚，宣万方之景附，可谓信矣著矣；三王无以及，五帝无以加……”

## 2. 陈寿《三国志·蜀书·先主传》：

太傅许靖、安汉将军麋竺、军师将军诸葛亮、太常赖恭、光禄勋黄柱、少府王谋等上言：“曹丕篡弑，湮灭汉室，窃据神器，劫迫忠良，酷烈无道。人鬼忿毒，咸思刘氏。今上无天子，海内惶惶，靡所式仰。群下先后上书者八百余人，咸称述符瑞、图、讖明征……二祖受命，图、书先著，以为征验。今上天告祥，群儒英俊，并起河、洛，孔子讖、记，咸悉具至。伏惟大王出自孝景皇帝中山靖王之胄，本支百

世，乾祇降祚，圣姿硕茂，神武在躬，仁覆积德，爱人好士，是以四方归心焉。考省《灵图》，启发讖纬，神明之表，名讳昭著。宜即帝位，以纂二祖，绍嗣昭穆，天下幸甚……”

## 四、刘牧黑白点《河图》、《洛书》

### 1. 刘牧《易数钩隐图》:

#### 序言

夫易者，阴阳气交之谓也。若夫阴阳未交，则四象未立，八卦未分，则万物安从生哉？是故两仪变易而生四象，四象变易而生八卦，重卦六十四卦，于是天下之能事毕矣。夫卦者，圣人设之观于象也。象者，形上之应，原其本，则形由象生，象由数设，舍其数，则无以见四象所由之宗矣。是故仲尼之赞易也，必举天地之极数，以明成变化而行鬼神之道，则知易之为书，必极数以知其本也。详夫注疏之家，至于分经析义，妙尽精研，及乎解释天地

错综之数，则语惟简略，与《系辞》不偶，所以学者难晓其义也。今采摭天地奇偶之数，自太极生两仪而下至于复卦，凡五十五位，点之成图，于逐图下各释其义，庶览之者易晓耳。夫易道渊邈，往哲难窥于至蹟，牧也蕞生祖述，诚愧其狂简，然则象有定位，变有定数，不能妄为之穿凿耳。博雅君子试为详焉。



太极无数与象，今以二仪之气混而为一以画之，盖欲明二仪所从而生也。

(刘牧《易数钩隐图》)

图1 太极图

经曰“易有太极，是生两仪”。太极者，一气也。天地未分之前，元气混而为一，一气所判是曰两仪。易不云乎天地而云两仪者何也？盖以两仪则二气始分，天地则形象斯著，以其始分两体之仪，故谓之两仪也。何以明其然？略试论之：夫气之上者轻清，气之下者重浊。轻清而圆者，天之象也；重浊而方者，地之象也。兹乃上下未交之时，但分其仪象耳。若二气交，则天一下而生水，地二上而生火，此则形之始也。五行既备而生动植焉，所谓“在天成象，在地成形”也。则知两仪乃天地之象，天地乃两仪之体尔。今画天左旋者，取天一、天三之位也；画地右动者，取地二、地四之位也。分而各其处者，盖明上下未交之象也。

(刘牧《易数钩隐图》)



图2 太极生两仪图

天一、地二，天三、地四，此四象生数也。至于天五则居中而主乎变化，不知何物也，强名曰中和之气，不知所以然而然也。交接乎天地之气，成就乎五行之实，弥纶错综无所不周，三才之道既备，退藏于密，寂然无事，兹所谓“阴阳不测之谓神”者也。经虽云“四象生八卦”，然须三五之变，易备七、八、九、六之成数，而后能生八卦，而定位矣。

(刘牧《易数钩隐图》)

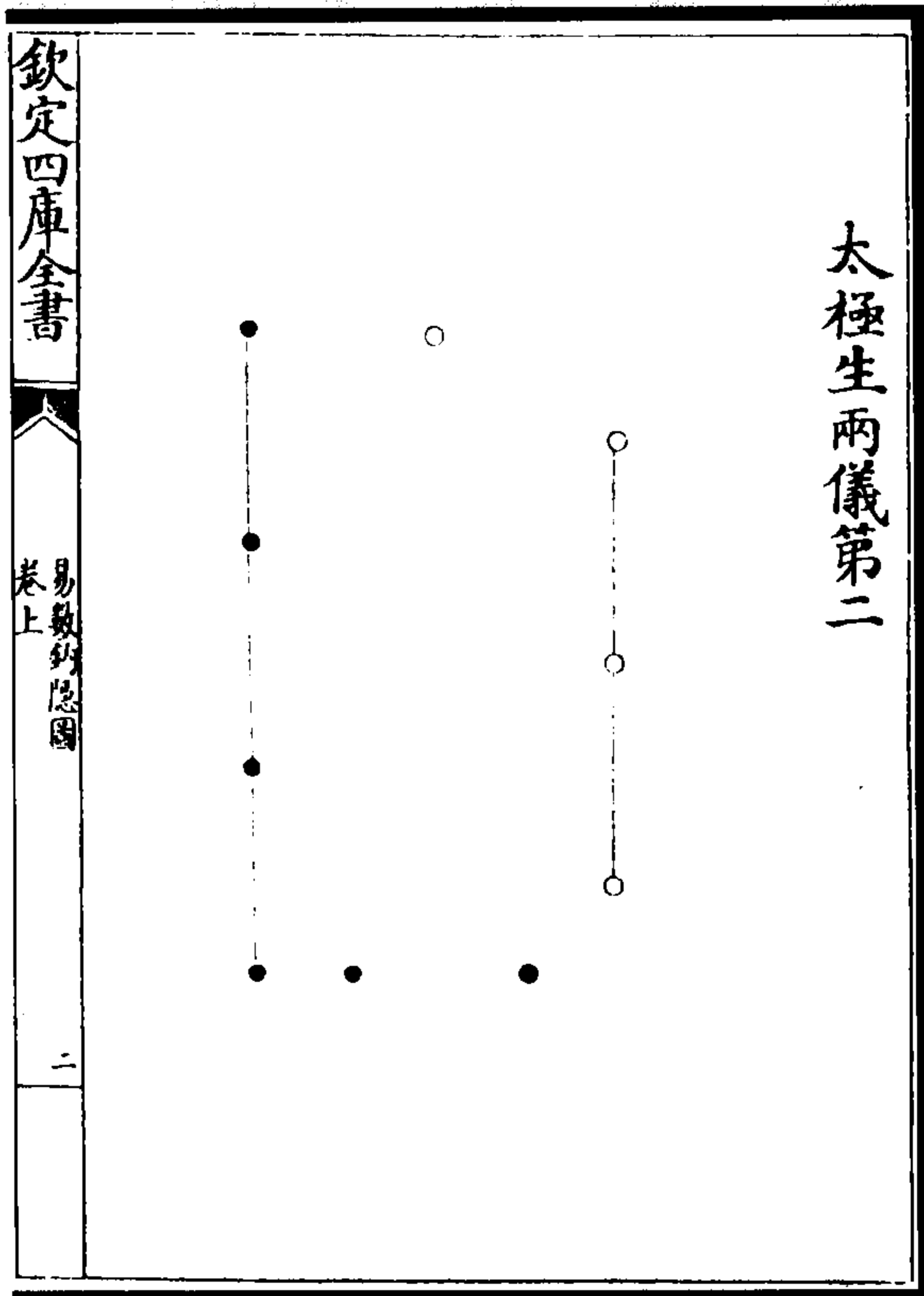

图3 天五图



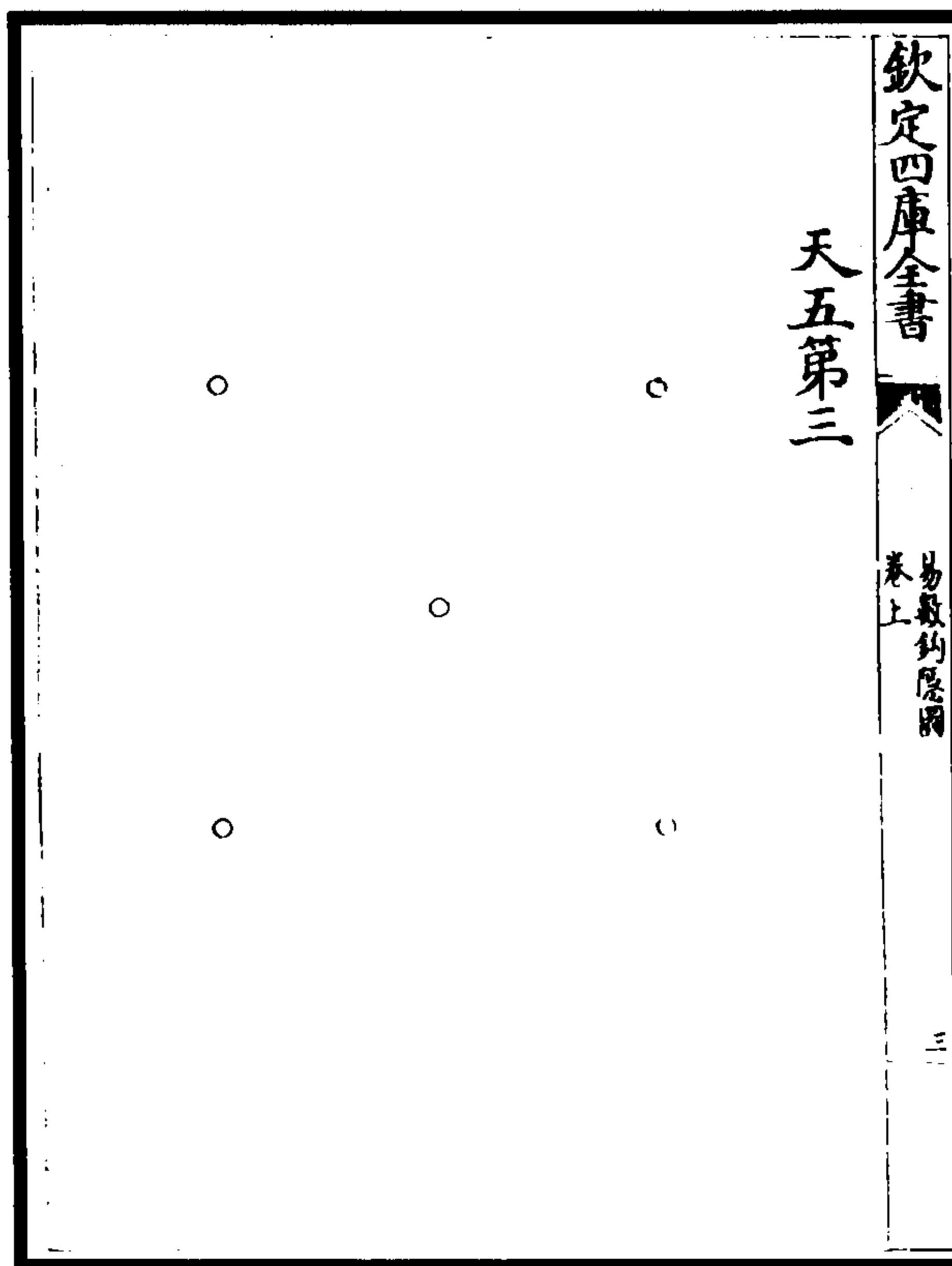
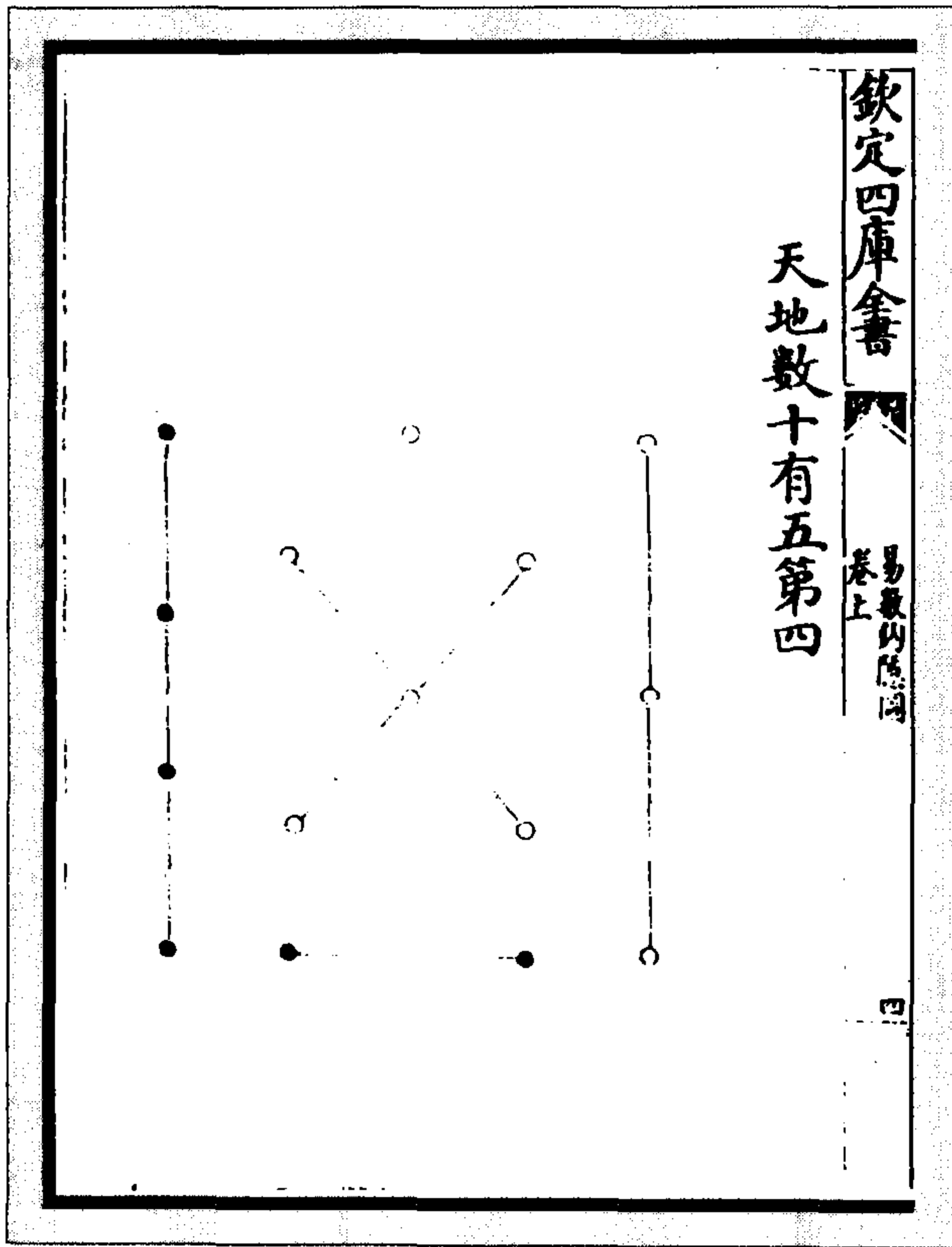

(图4) 或问曰，天地之数何以由天五而生变化？答曰，天地之生数足，所以生变化也。天地之数十有五，自天一至天五，凡十五数也。天一、天三、天五、成九，此阳之数也，故乾元用九；地二、地四成六，此阴之数也，故坤元用六。兼五行之成数四十，合而为五十有五，备天地之极数也，所以能成变化而行鬼神。

(刘牧《易数钩隐图》)

图4 天地数十有五图



图5 天一下生地六图

(刘牧《易数钩隐图》)

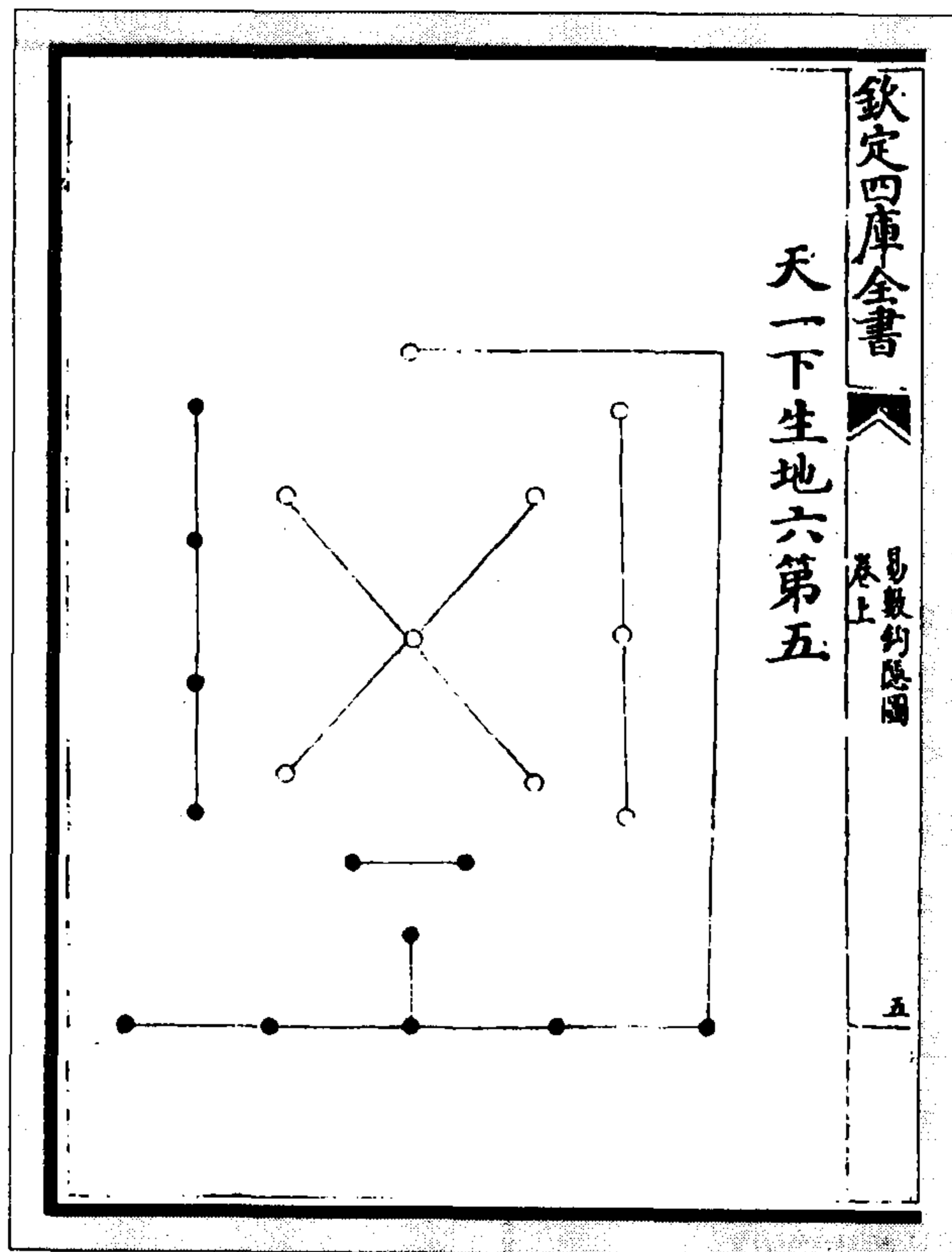

图7 天三左生地八图

图6 地二上生天七图

(刘牧《易数钩隐图》)

(图8) 经曰：“参伍以变，错综其数，通其变遂成天地之文，极其数遂定天下之象。”义曰参合也，伍为偶配也，为天五合配天一下生地六之类是也，以通其变化交错而成四象、八卦之数也。成天地之文者，为阴阳交而著其文理也。极其数者为极天地之数也，天地之极数五十有五之谓也。遂定天下之象者，天地之数既设，则象从而定也。

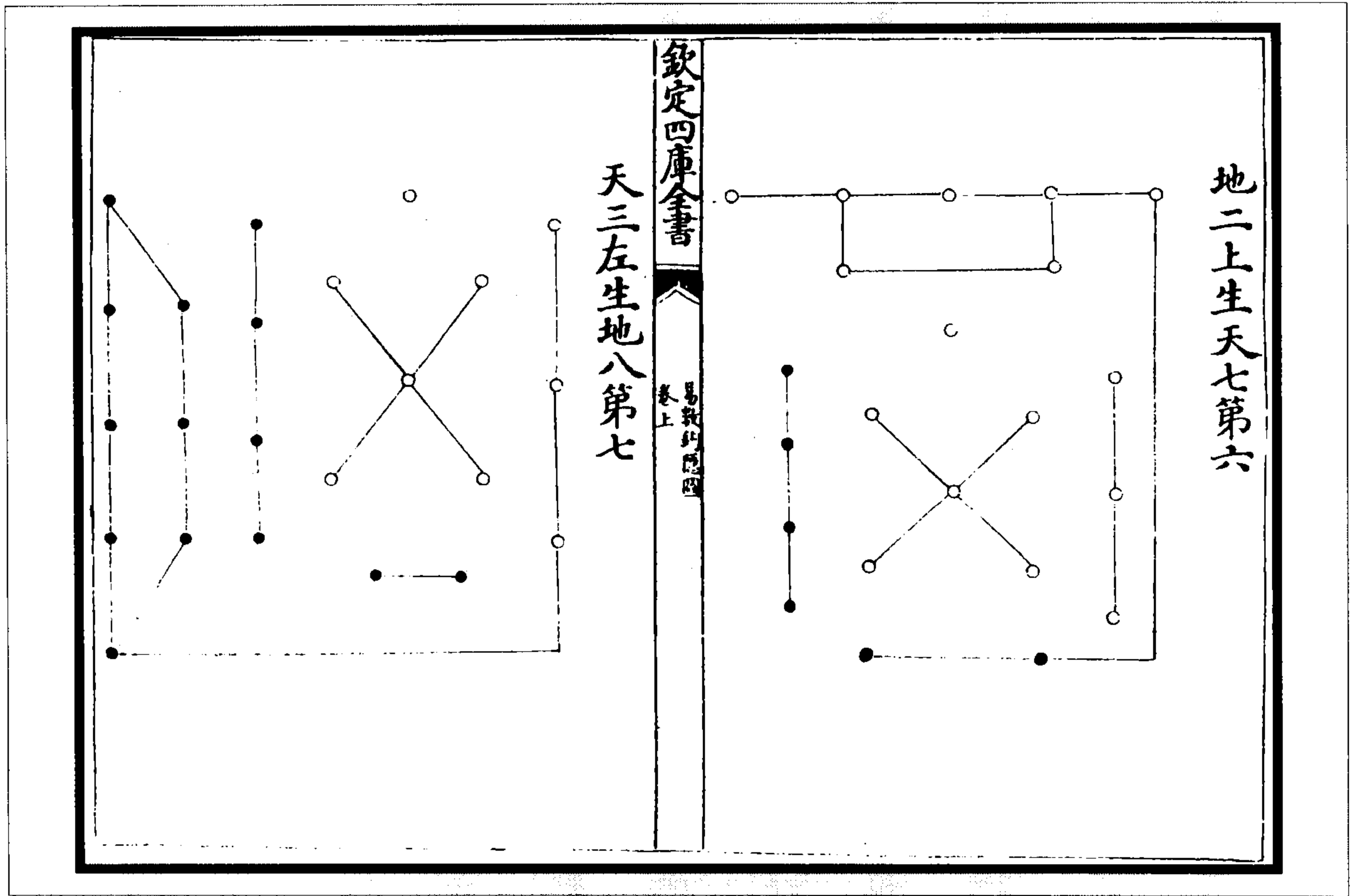
(刘牧《易数钩隐图》)



图8 地四右生天九图



图9 两仪生四象图

经曰“两仪生四象”，孔氏疏谓：“金、木、水、火禀天地而有，故云两仪生四象，土则分王四季，又地中之别，惟云四象也。”且金、木、水、火有形之物，安得为象哉？孔氏失之远矣。又云：“‘易有四象所以示’者，庄氏云：‘四象谓六十四卦之中有实象，有假象，有义象，有用象也’，今于释卦之处已破之矣。何氏以为四象谓：‘天生神物，圣人则之’一也；‘天地变化，圣人效之’二也；‘天垂象，见吉凶，圣人象之’三也；‘河出图，洛出书，圣人则之’四也。今谓此四事，圣人易外别有其功，非专易内之物，何得称易有四象？且又云‘易有四象，所以示也，系辞焉，所以告也’，然则象与辞相对之物，辞既爻卦之下辞，象谓爻卦之象也。则上两仪生四象，七、八、九、六之谓也，故诸儒有为七、八、九、六，今则从以为义也。”且疏家以七、八、九、六之四象为所以示之四象，则驳杂之甚也。何哉？夫七、八、九、六乃少阴、少阳、老阴、老阳之位，生八卦之四象非易之所以示四象也。略试论之：且夫四象者，其义有二，一者谓两仪所生之四象，二者谓易有四象所以示之四象。若天一、地二、天三、地四所以兼天五之变化，上下交易，四象备其成数，而后能生八卦矣，于是乎坎、离、震、兑居四象之正位。不云五象者，以五无定位，举其四则五可知矣。夫五上驾天一而下生地六，下驾地二而上生天七，右驾天三而左生地八，左驾地四而右生天九，此《河图》四十有五之数耳。斯则二仪所生之四象，所谓易有四象所以示者，若《系辞》云，“吉凶者，失得之象”，一也，“悔吝者，忧虞之象”，二也，“变化者，进退之象”，三也，“刚柔者，昼夜之象”，四也。且孔氏疏云“象之与辞相对之物，辞既爻卦之下辞，象谓爻卦之象也”，又上句云“易有四象，所以示也”，下句云“系辞焉，所以告也”，详其吉凶、悔吝、变化、刚柔四者之象，既《系辞》所陈，则与爻卦正协其义也。而又孔氏复引二仪所生之四象，举七、八、九、六之数，则其义非也，不亦失之甚乎？

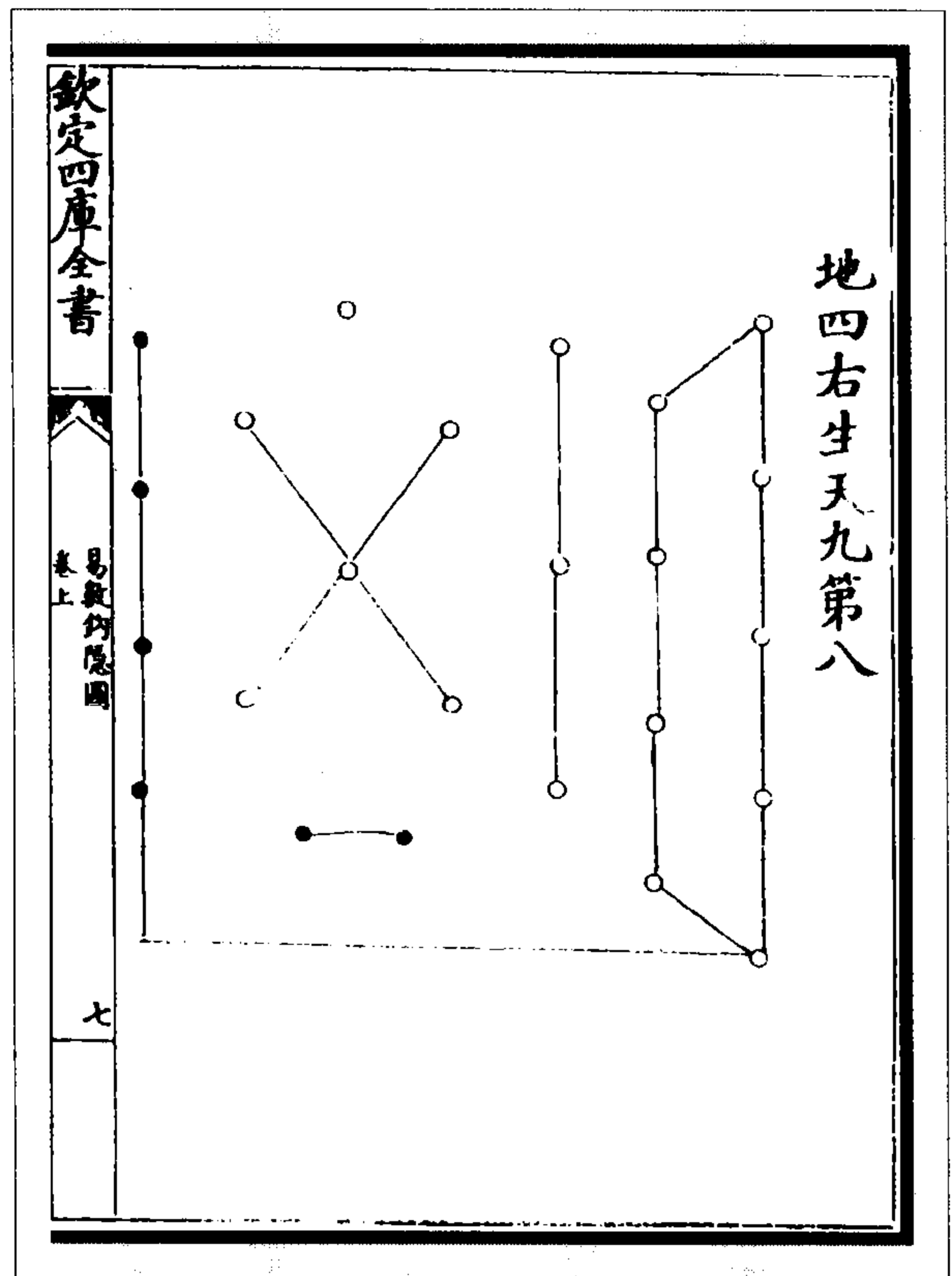
(刘牧《易数钩隐图》)

五行成数者，水数六，金数九，火数七，木数八也。水居坎而生乾，金居兑而生坤，火居离而生巽，木居震而生艮，已居四正而生乾、坤、艮、巽，共成八卦也。

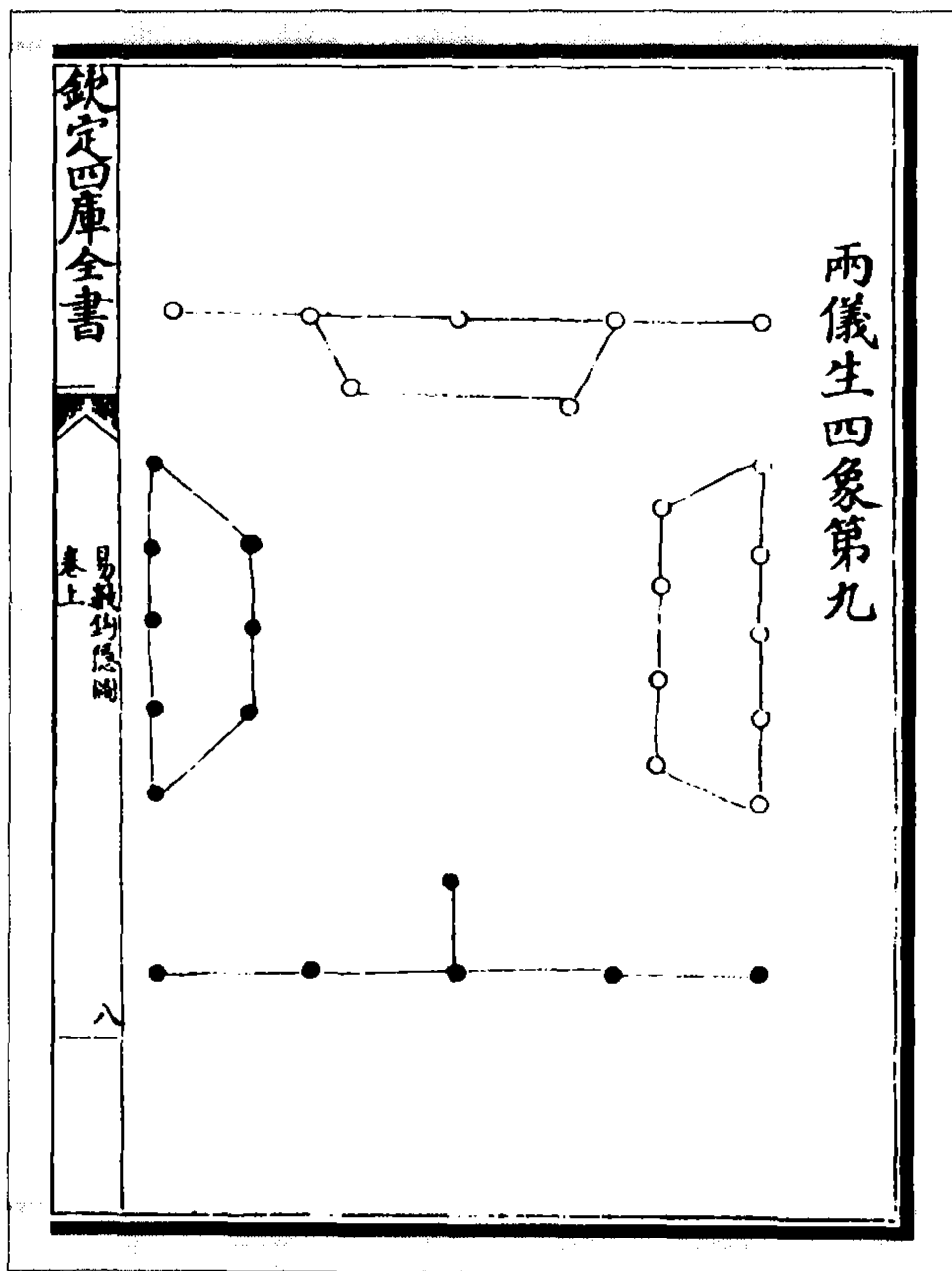
(刘牧《易数钩隐图》)



图 10 四象生八卦图

此乃五行生成数，本属《洛书》。此画之者，欲备天地五十五数也。

(刘牧《易数钩隐图》)

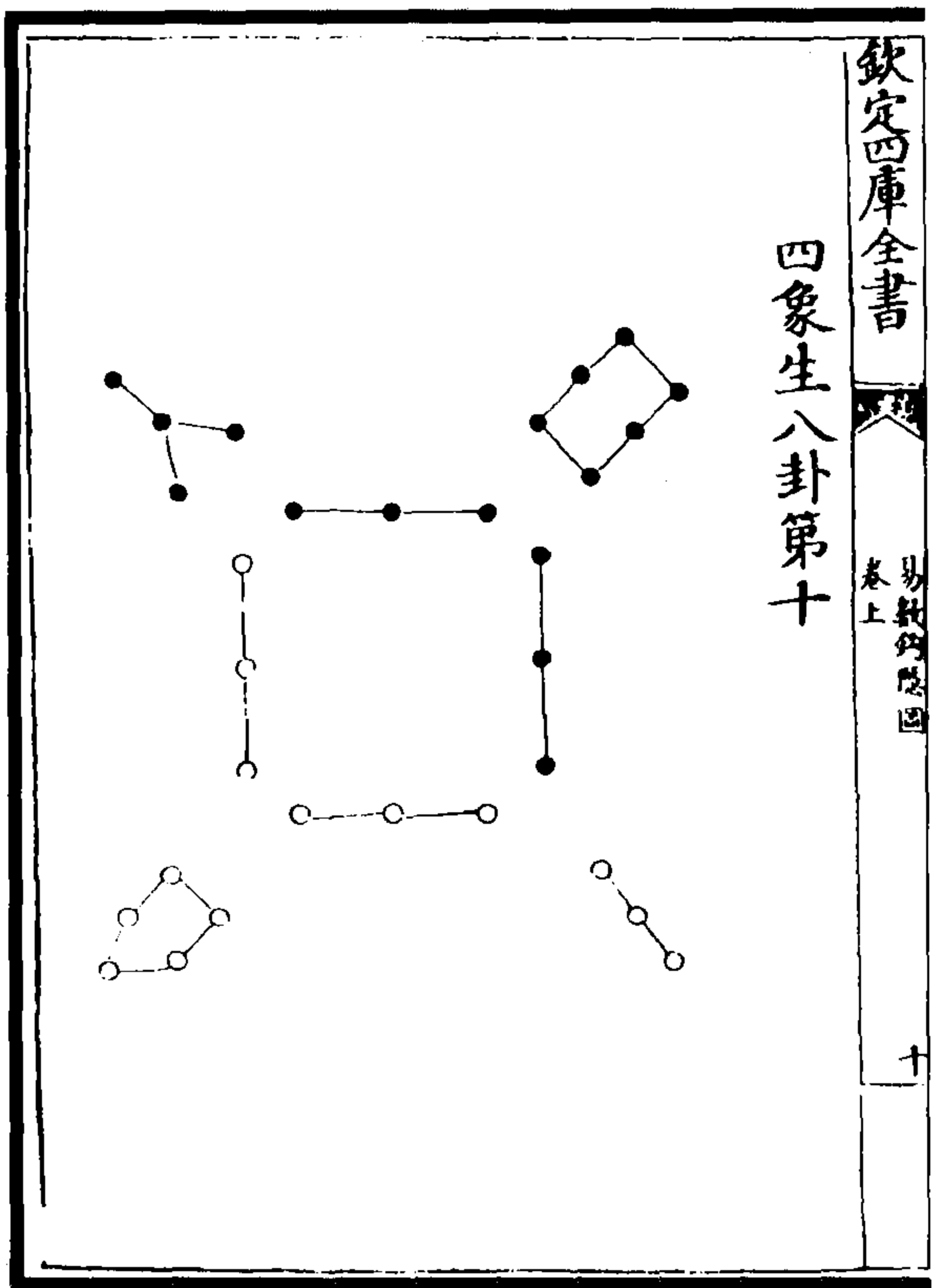

图 11 二仪得十成变化图



图 12 天數圖

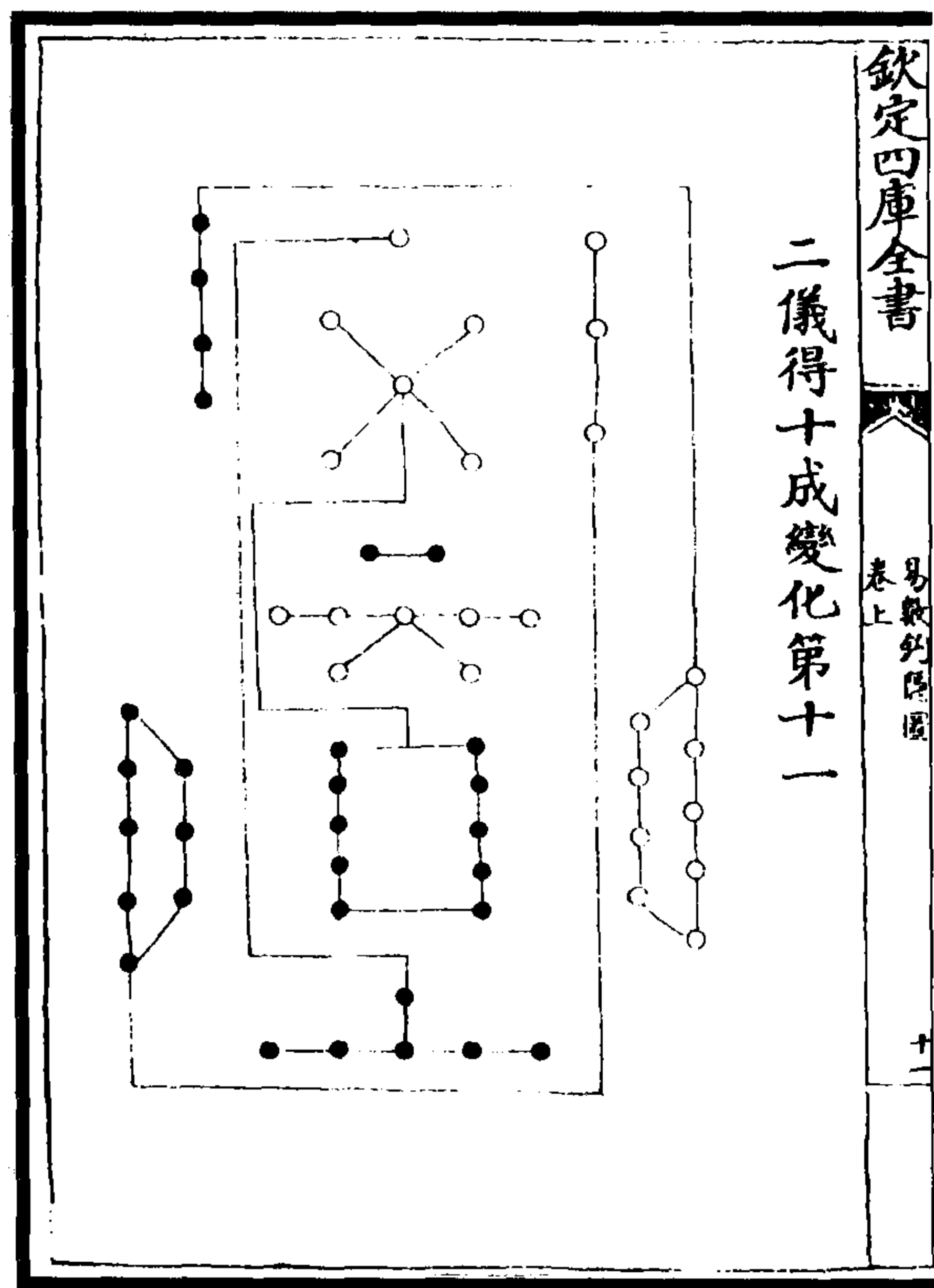

图 14 天地之數圖

图 13 地數圖

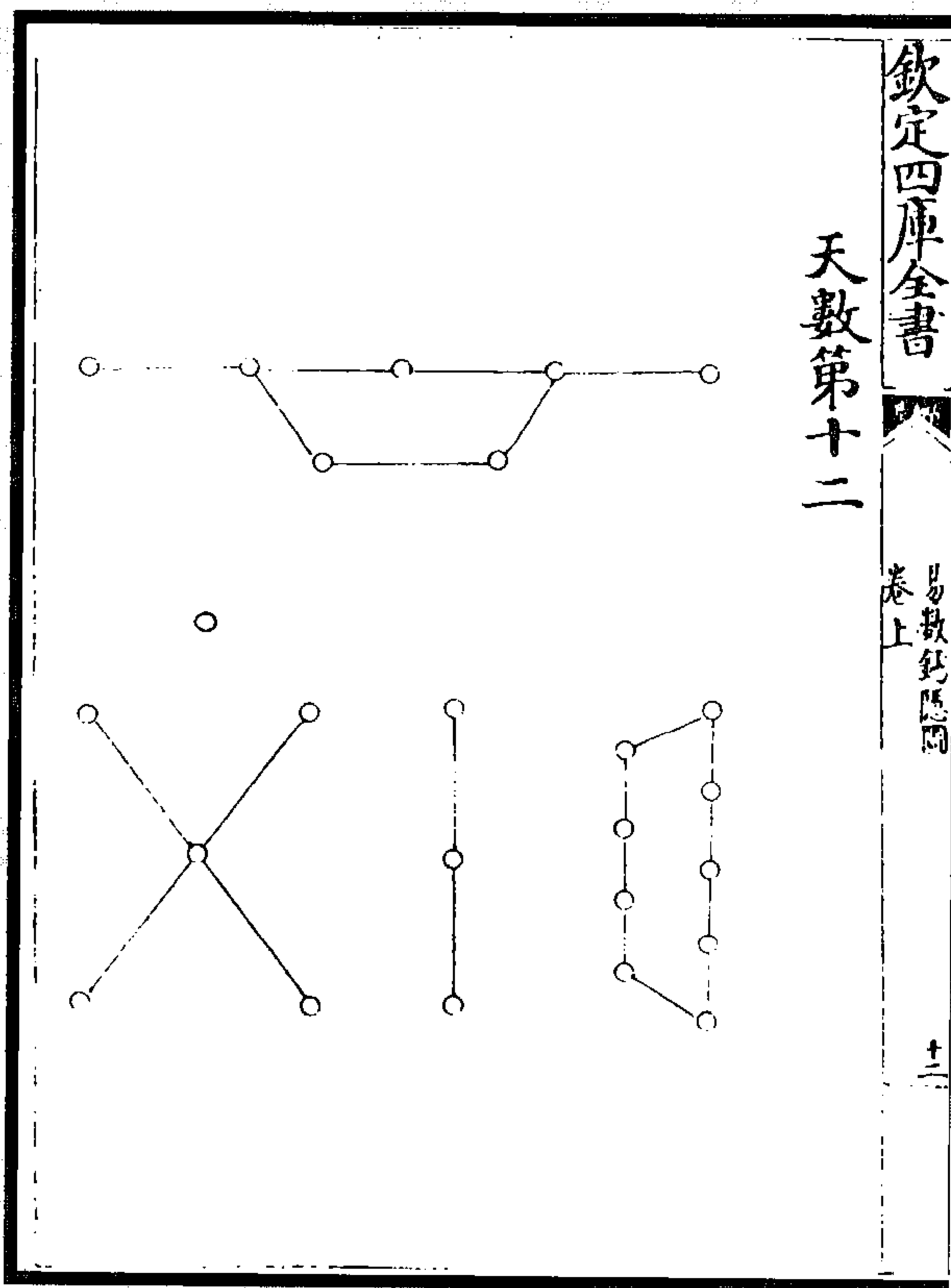
内十五,天地之用,九六之數也。兼五行之數四十,合而为五十有五,备天地之數也。

(刘牧《易数钩隐图》)

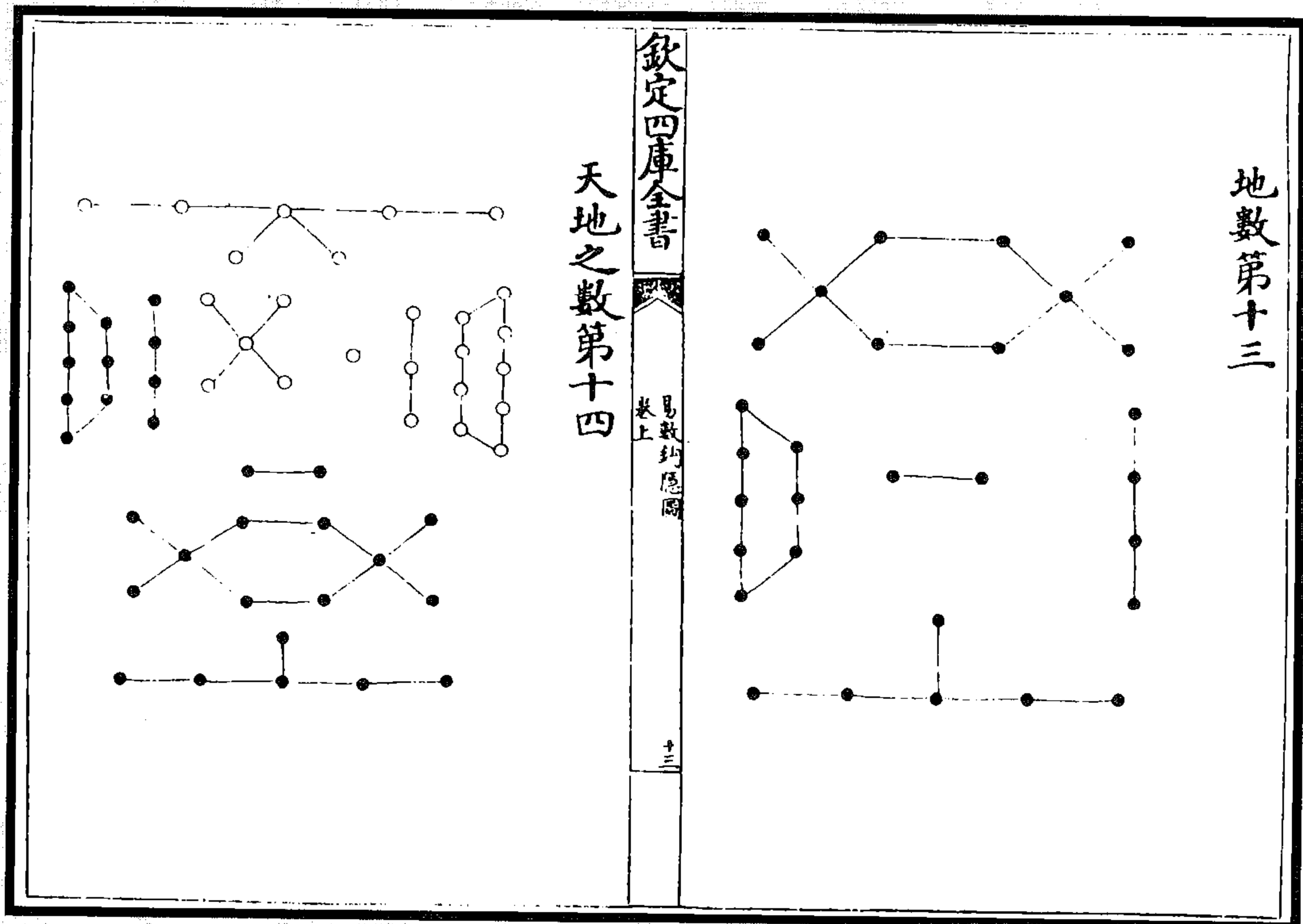

图 15 大衍之数图

经曰：“凡天地之数五十有五，此所以成变化而行鬼神也”；又曰：“大衍之数五十”，则减天地之数五也。韩氏曰：“演天地之数所赖者，五十也。”则不言减五之数，所以孔氏疏以为五十有五乃天地阴阳奇偶之数，非是，是文演天地之策也。且诸儒分大衍之数，分而为二之义，中则述天地之数五十有五之用，末则陈四营成易十有八变而成卦之理，此岂可同乎本末而异其中之数也？况乎揲著之数，以象天地，岂可舍其数而求其象乎？斯亦疏家之失，不求天五退藏于密之义也。且夫五十有五，天地之极数也；大衍之数，天地之用数也。盖由天五不用，所以大衍之数少天地之数五也。或曰，天五不用，何以明其不用之由？答曰，天五不用，非不用也，是用四象者也。且天一、地二，天三、地四，此四象生数也。天五所以斡四象生数，而成七、九、六、八之四象，是四象之中皆有五也。则知五能包四象，四象皆五之用也，举其四则五在其中矣。故易但言四象以示，不言五象也。今揲著之义，以筮尚其占者也，以象天地之用数，所以大衍之数减天地之数五也。

(刘牧《易数钩隐图》)



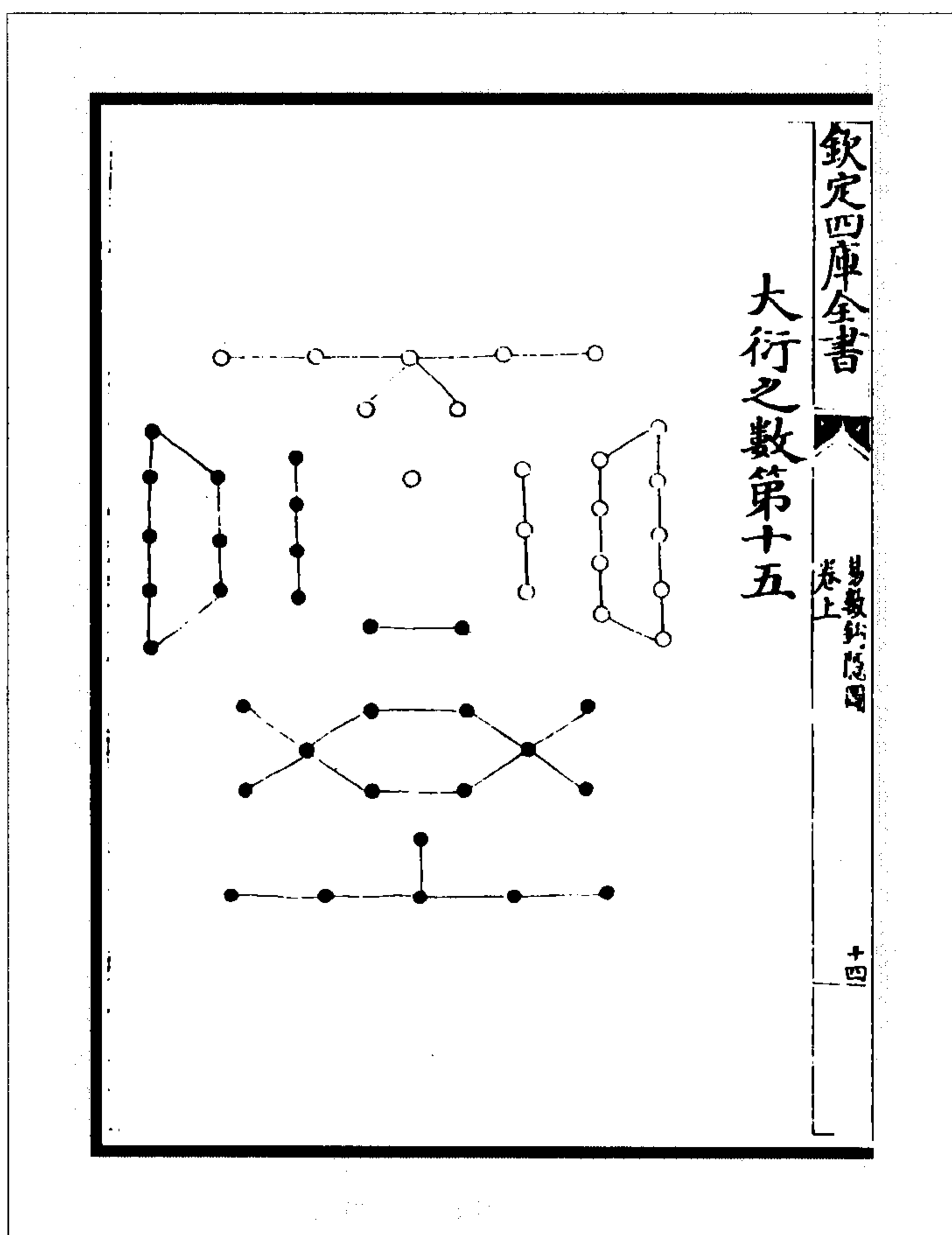

图 16 其用四十有九图

## 论上

“大衍之数五十，其用四十有九。”韩氏注曰：“衍天地之数所赖者五十，其用四十有九，则其一不用也。不用而用以之通，非数而数以之成，斯易之太极也。四十有九，数之极也，夫无不可以无明，必因于有，固尝于有物之极，而必明其所由之宗也。”孔氏疏京房云：“五十者，谓十日、十二辰、二十八宿也，凡五十。其一不用者，天之生气，将欲以虚求实，故用四十九焉。”马季长云：“易有太极，谓北辰。北辰生两仪，两仪生日月，日月生四时，四时生五行，五行生十二月，十二月生二十四气。北辰居位不动，其余四十九运而用之也。”荀爽云：“卦各有六爻，六八四十八，加乾、坤二用，凡五十。初九‘潜龙勿用’，故用四十九也。”郑康成云：“天地之数五十有五者，以五行气通于万物，故减五，大衍又减一，故用四十九。”姚信、董遇云：“天地之数五十有五者，其六以象六画之数，故减而用四十九也。”顾欢云：“立此五十数以数神，神虽非数，因数而显，故虚其一数，以明不可言之义也。”今详诸家所释，义有多端，虽各执其说，而理则未允。敢试论之：韩氏注以虚一为太极，则未详其所出之宗也。何者？夫太极生两仪，两仪既分，天始生一，肇其有数也，而后生四象、五行之数，合而为五十有五，此乃天地之极数也。今若以太极为虚一之数，则是大衍当用五十有四也，不然，则余五之数无所设耳。况乎大衍衍天地之数也，则明乎后天地之数矣。大衍既后天地之数，则太极不可配虚其一之位也，明矣。又无不可以无明，必因于有，是则以太极为无之称。且太极者，元气混而为一之时也，其气已兆，非无之谓，则韩氏之注义亦迂矣。或曰，韩氏之注承辅嗣之旨，且辅嗣之注独冠古今，斐然议之，无乃不可乎？答曰，此必韩氏之寓言，非辅嗣之意也。且若以胸臆论之，是

谓狂简。今质以圣人之辞，且易有太极，是生两仪，易既言有，则非无之谓也，不其然乎？至于京、荀、马、郑众贤之论，皆采摭天地名数，强配其义（缺）且若以天地之名数强加配偶，则靡所不可（缺）然而天地之数，生成相因，理如贯珠，不可骈赘而设也。虽能强立其义，推而究之，则于所由之宗不会矣。试论于末篇。

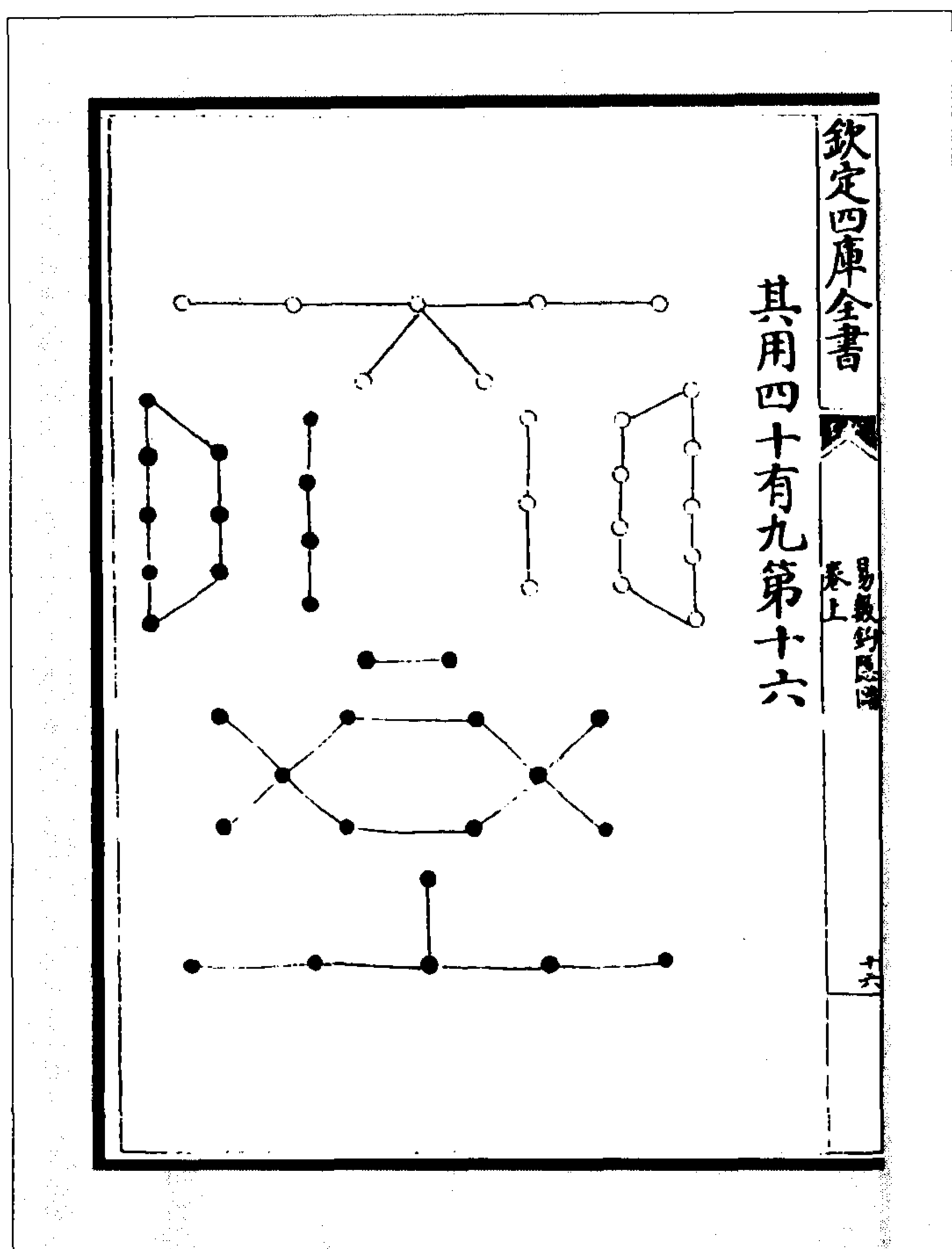
### 论下

天地之数十有五居其内，而外斡五行之数四十也，今止用其四十九者，何也？盖由天五为变化之始，散在五行之位，故中无定象。又天一居尊而不动，以用天德也。（天德九也。）天一者象之始也，有生之宗也，为造化之主，故居尊而不动也。惟天三、地二、地四之数合而成九，阳之数也。天三则乾之三画，地二、地四则坤之六画也。地道无成，而代有终，阳得兼阴之义也。故乾之三兼坤之六成阳之九，斡运五行成数而通变化也，所以揲著之义以象其数也。或问曰，易云坤元用六，今则乾三兼之，是坤之六无用乎？答曰，非也，在其中矣。此盖易举其多数而言之也。数六是少数，举其多则少可知矣。是知阳进而乾元用九，阳退则坤元用六也；亦犹当期之日，惟合老阴、老阳之数，其少阴、少阳之数则在其中。举多兼少，易义皆然矣。

（刘牧《易数钩隐图》）



图 17 少阳图  
（刘牧《易数钩隐图》）



图 19 老阳图

图 18 少阴图

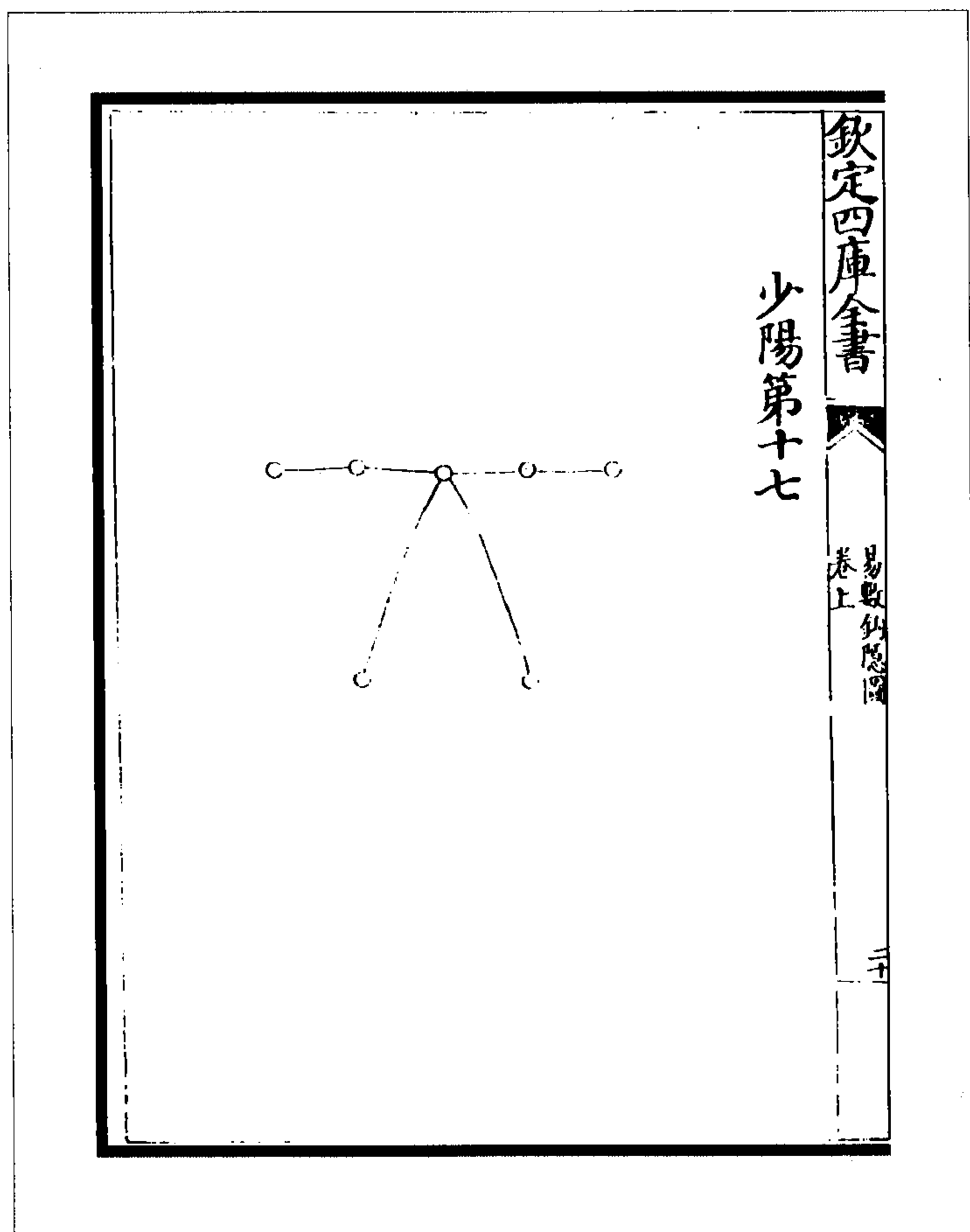

图 21 七八九六合数图

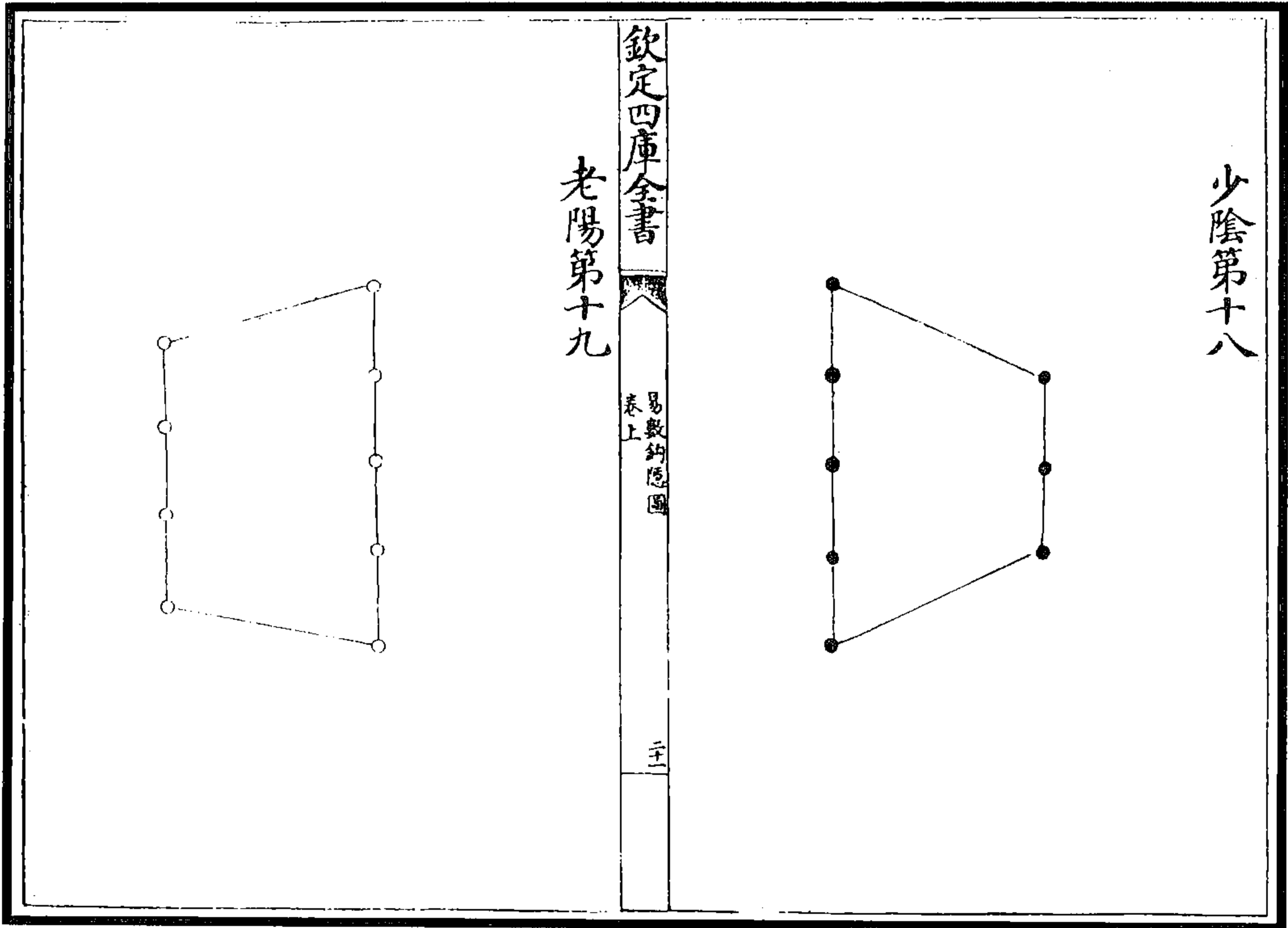
图 20 老阴图

且夫七、八、九、六之数，以四位合而数之，故老阳四九则三十六也，少阳四七则二十八也，老阴四六则二十四也，少阴四八则三十二也。

(刘牧《易数钩隐图》)

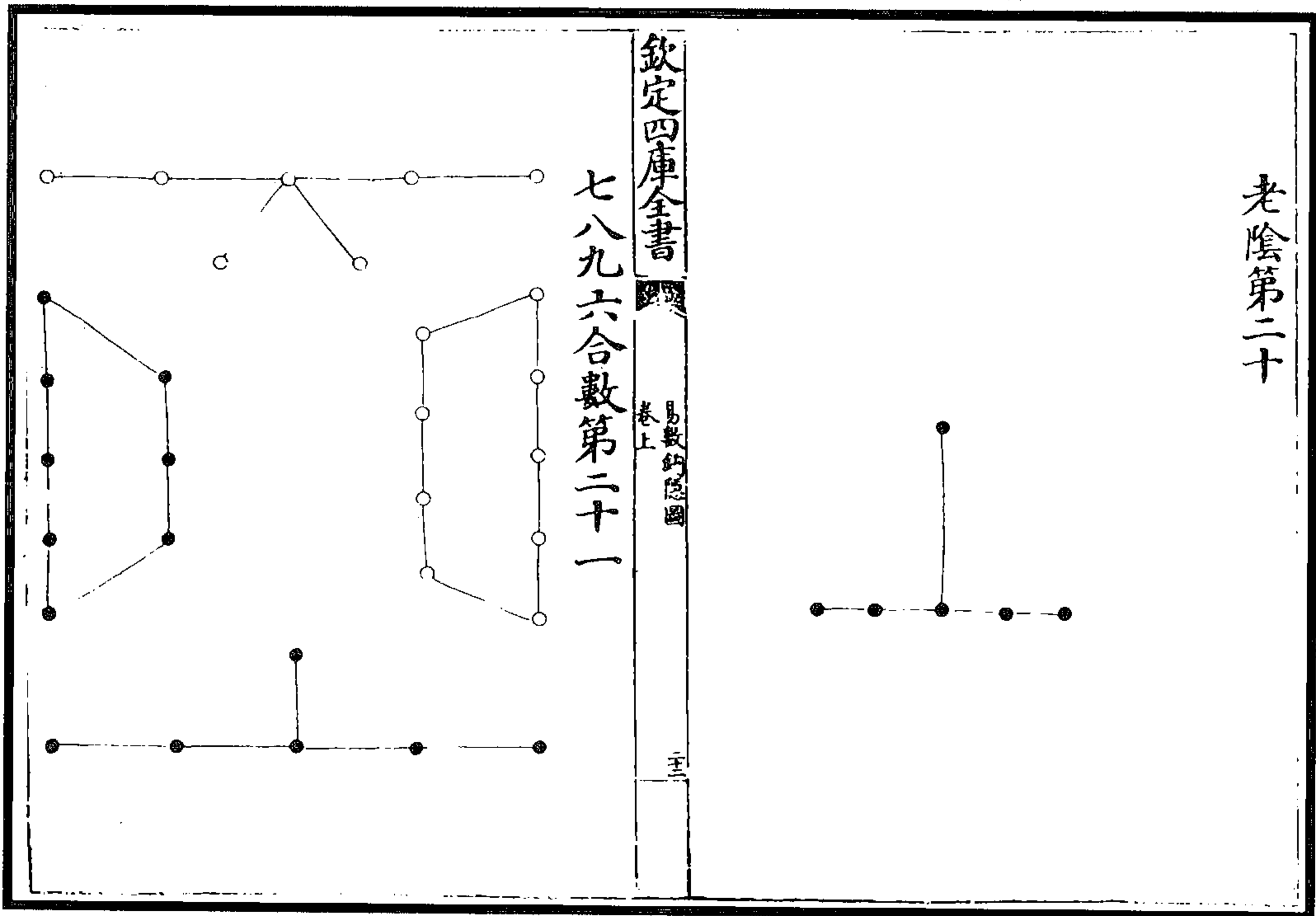

图 22 乾画三位图  
(刘牧《易数钩隐图》)



(图 23) 乾画奇也，坤画偶也。且乾、坤之位，分则奇偶之列(缺)，阴阳之位序矣。  
(刘牧《易数钩隐图》)

图 23 坤画三位图

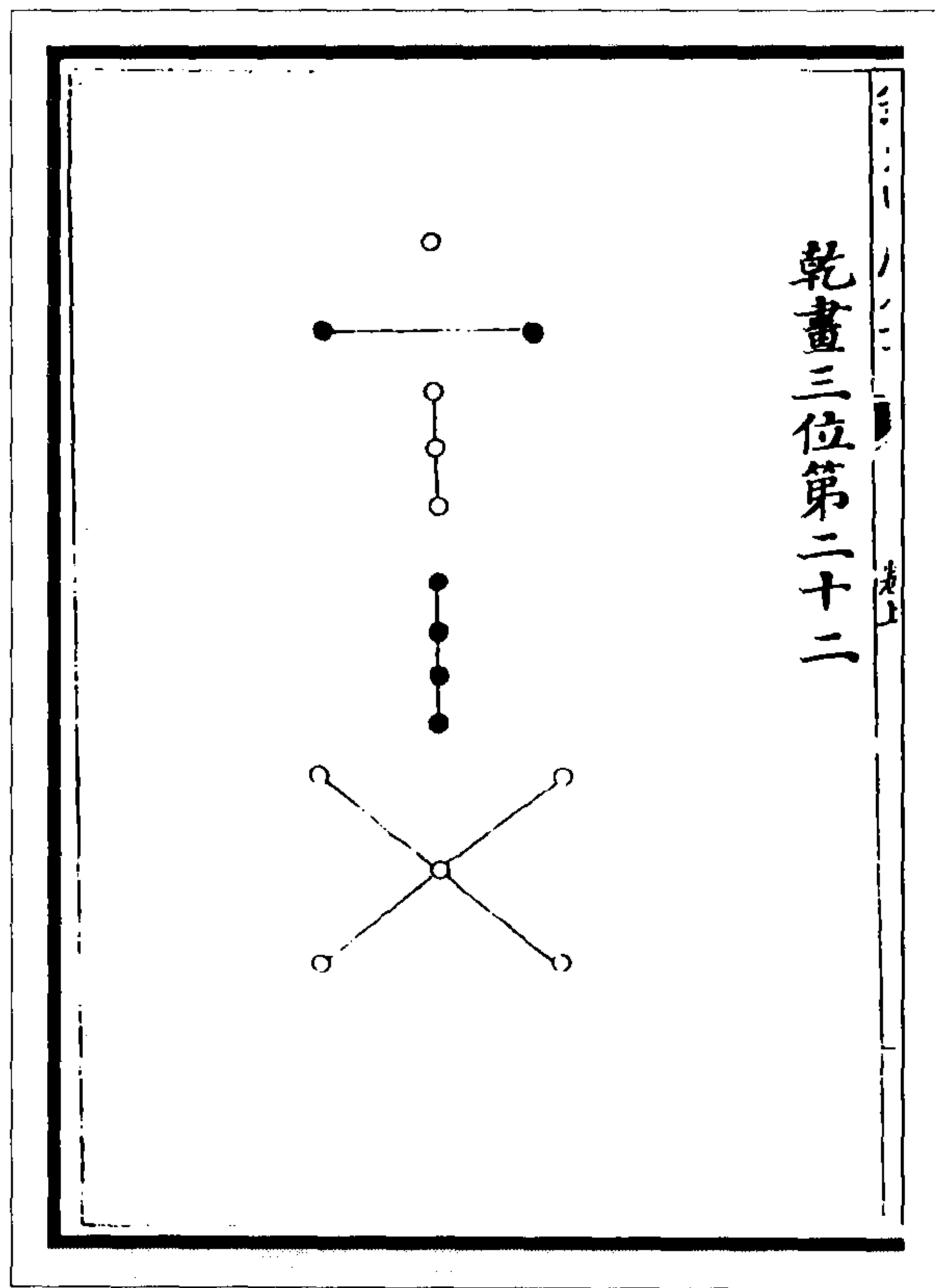
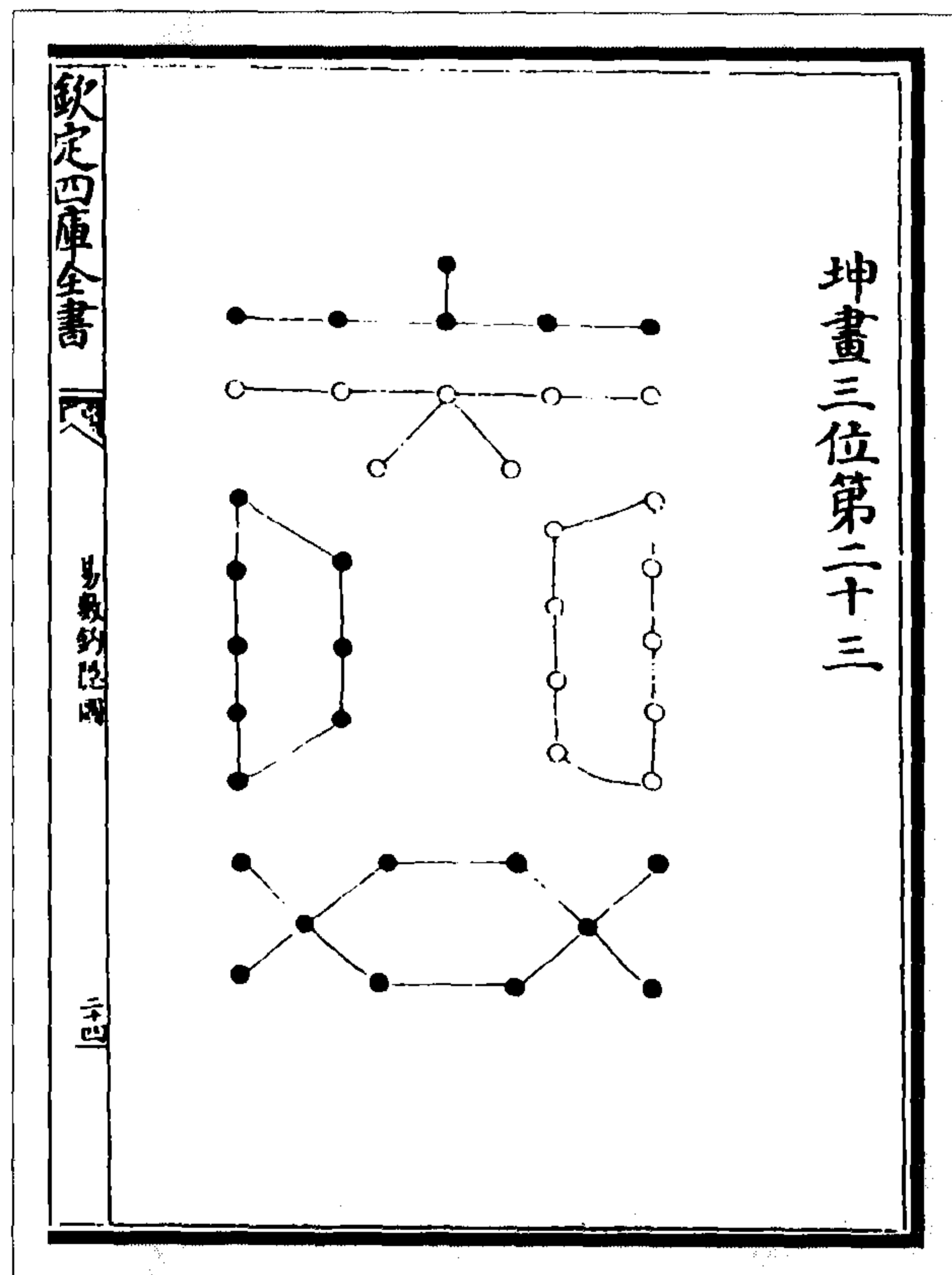

图 25 阴中阳图

图 24 阳中阴图

(刘牧《易数钩隐图》)

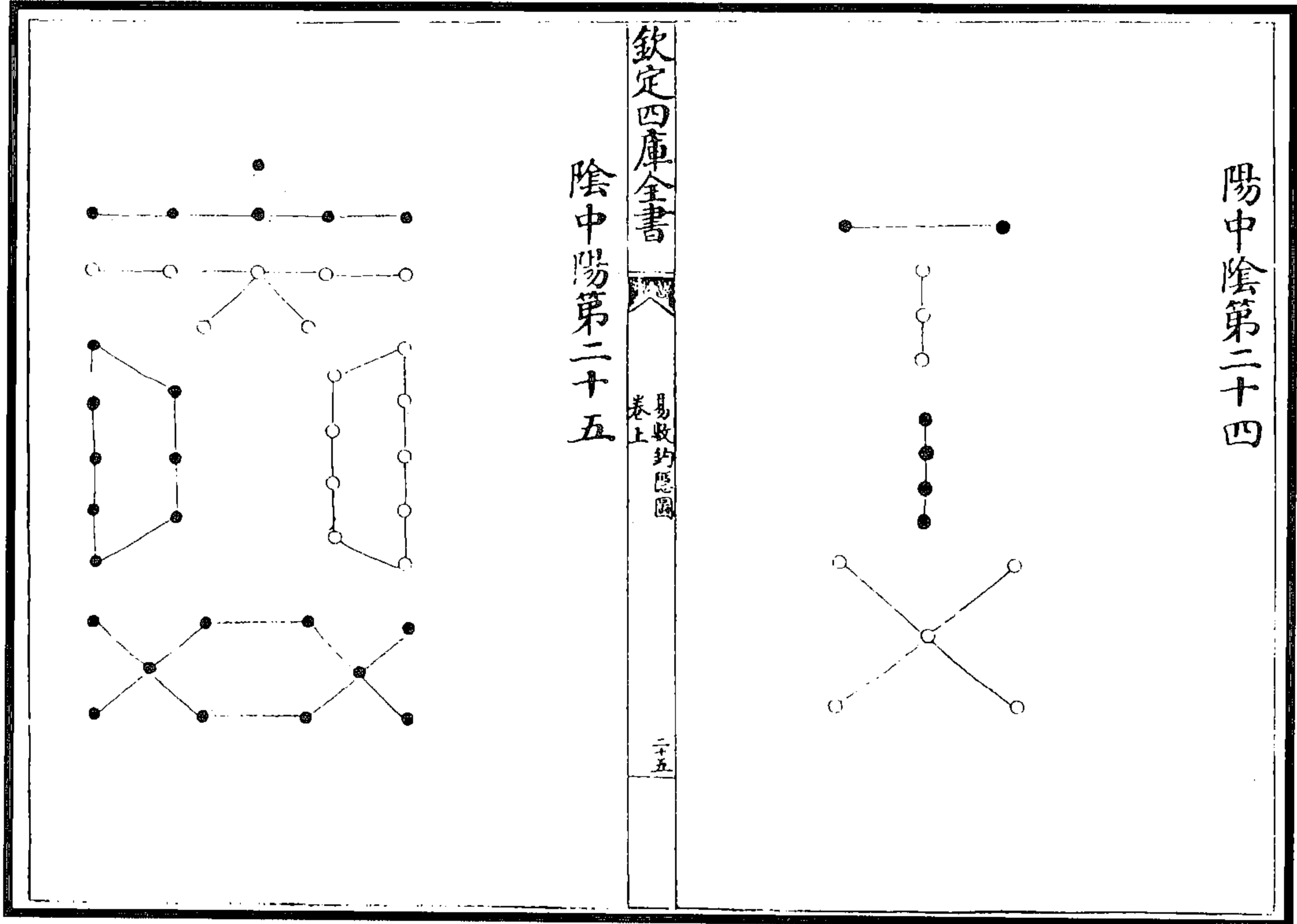

图 27 坤独阴图

图 26 乾独阳图

(刘牧《易数钩隐图》)

(图 27)附论

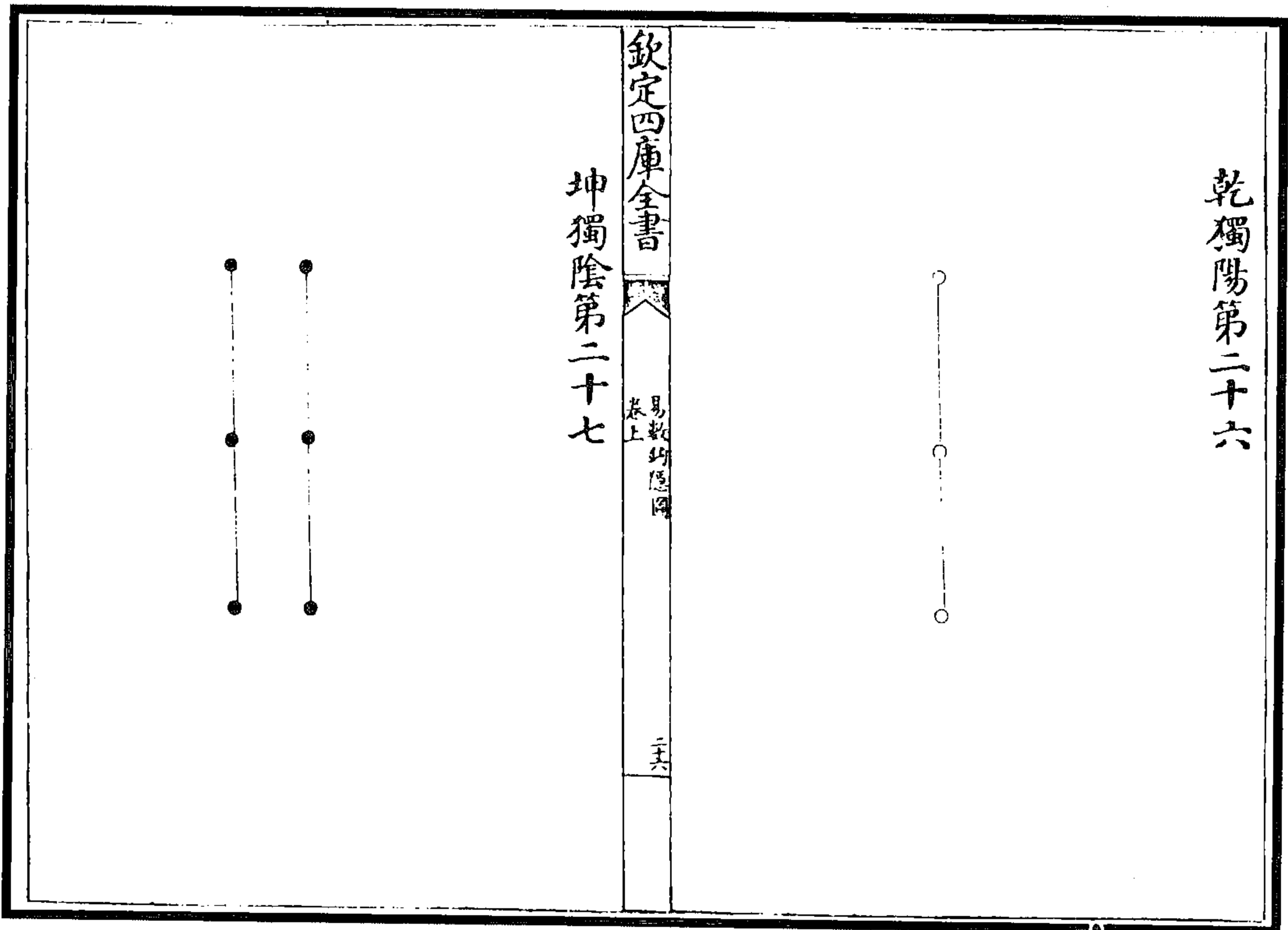
经曰：“一阴一阳之谓道。”韩氏注云：“道者，无之称。无不通也，无不由也，况之曰道。寂然无体，不可为象，必有之用极，而无之功显，故至于神无方而易无体，而道可见矣。故穷变以尽神，因神而明道，阴阳虽殊，无一以待之。在阴为无阴，阴以之生；在阳为无阳，阳以之成。故曰一阴一阳也。”又孔氏云：“一谓无阴无阳，乃谓之道也。”观其注疏之家，祖述以无为义，不失其道之妙用也。且道无形，亦必陈乎宗旨；易称一阴一阳之谓道，必垂一阴一阳之义耳。试略论之：且夫一阴一阳者，独阴独阳之谓也。独阴独阳且不能生物，必俟一阴一阳合，然后运其妙用而成变化，四象因之而有，万物由之而生，故曰无不由之谓道也。若夫独阴独阳者，天地所禀（天独阳，地独阴），至于五行之物，则各含一阴一阳之气而生也。所以天一与地六合而生水，地二与天七合而生火，天三与地八合而生木，地四与天九合而生金，天五与地十合而生土，此则五行之质各禀一阴一阳之气耳。至于动物、植物又合五行之气而生也。今欲明其义，故先布天地独阴独阳之体，次列五行含二气之象，末陈人禀五行之质也。

(刘牧《易数钩隐图》)



图 29 坎为水图

图 28 离为火图

(刘牧《易数钩隐图》)



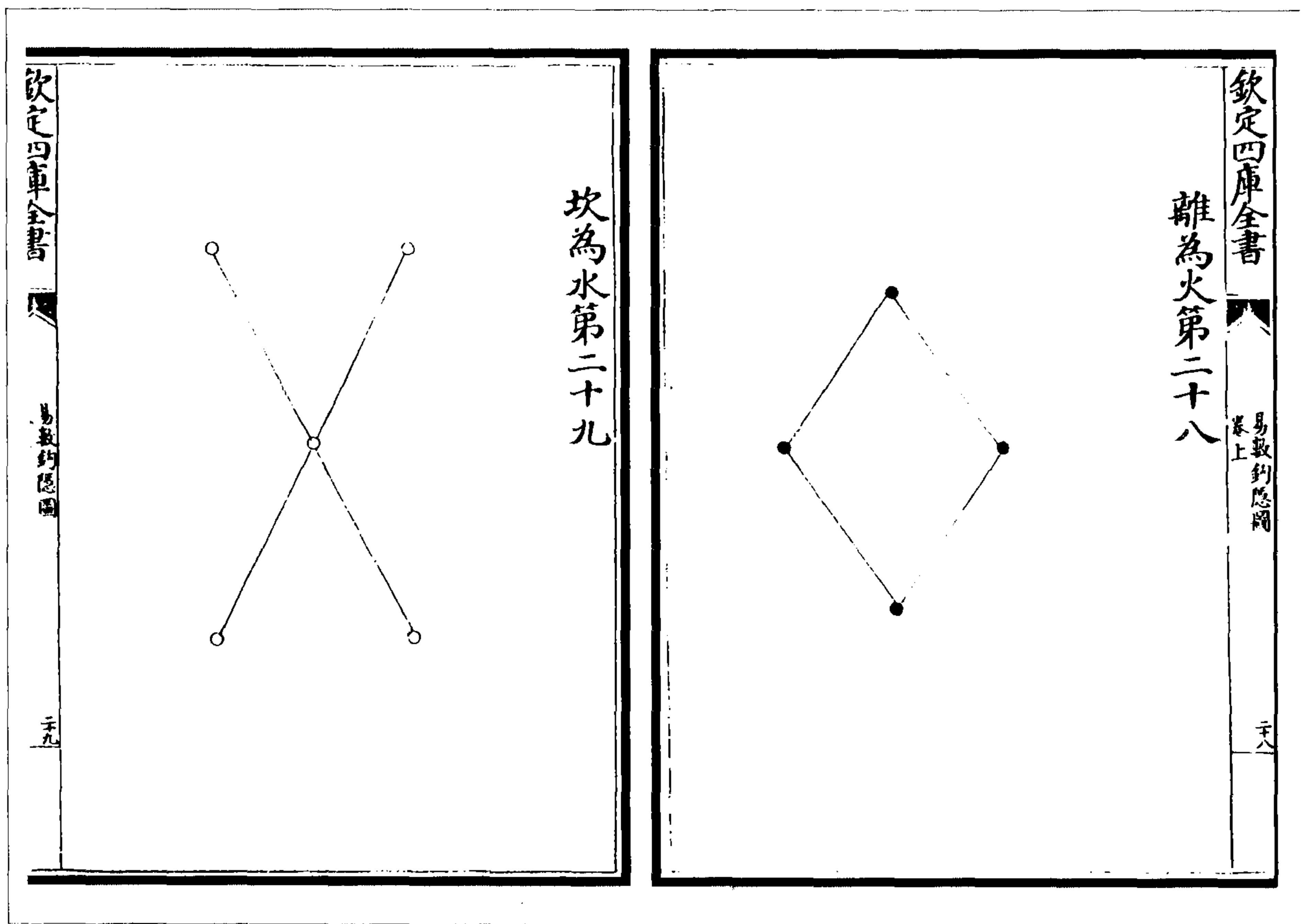

图 31 兑为金图



图 30 震为木图

(刘牧《易数钩隐图》)

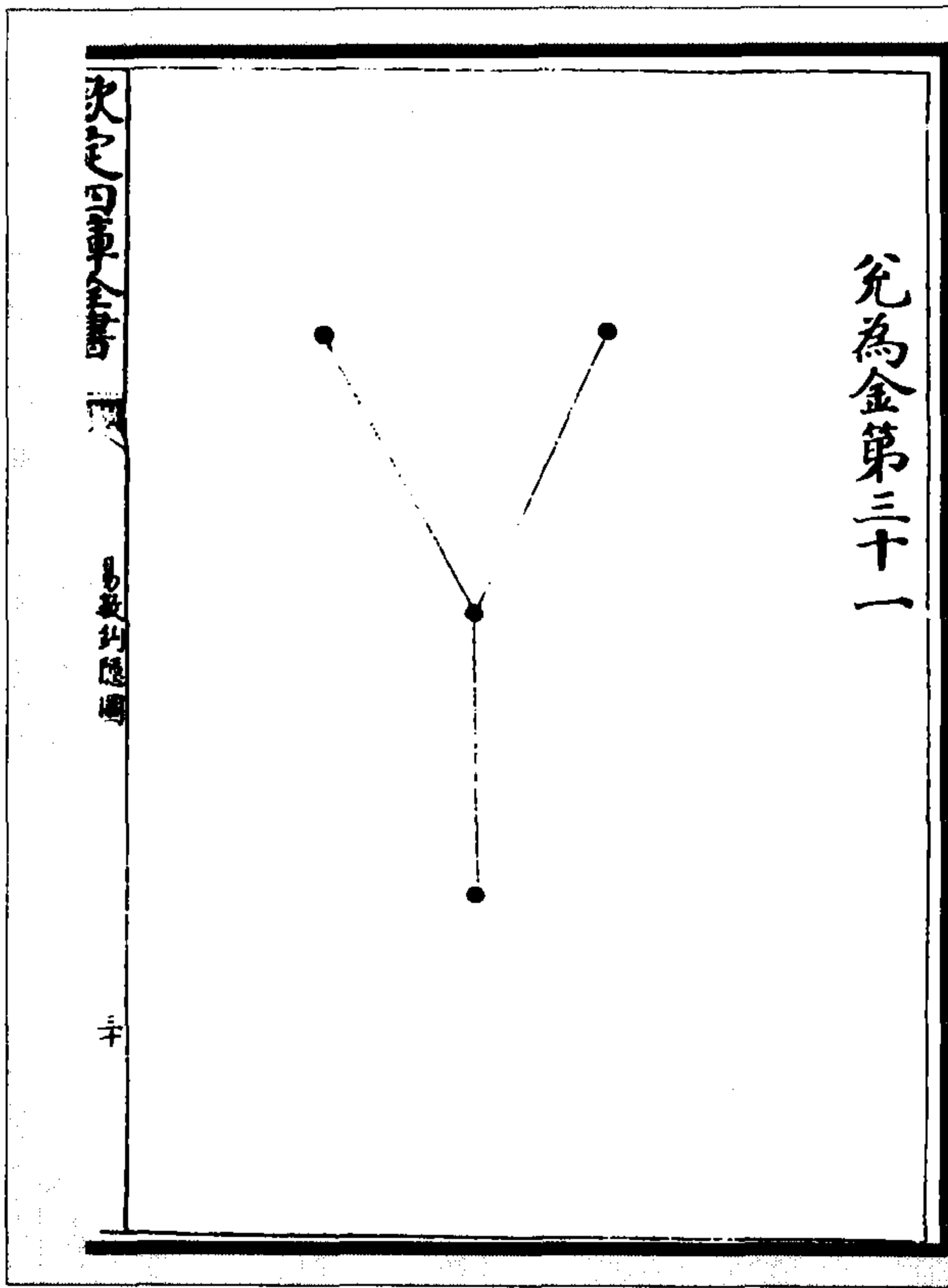

图 32 天五合地十为土图

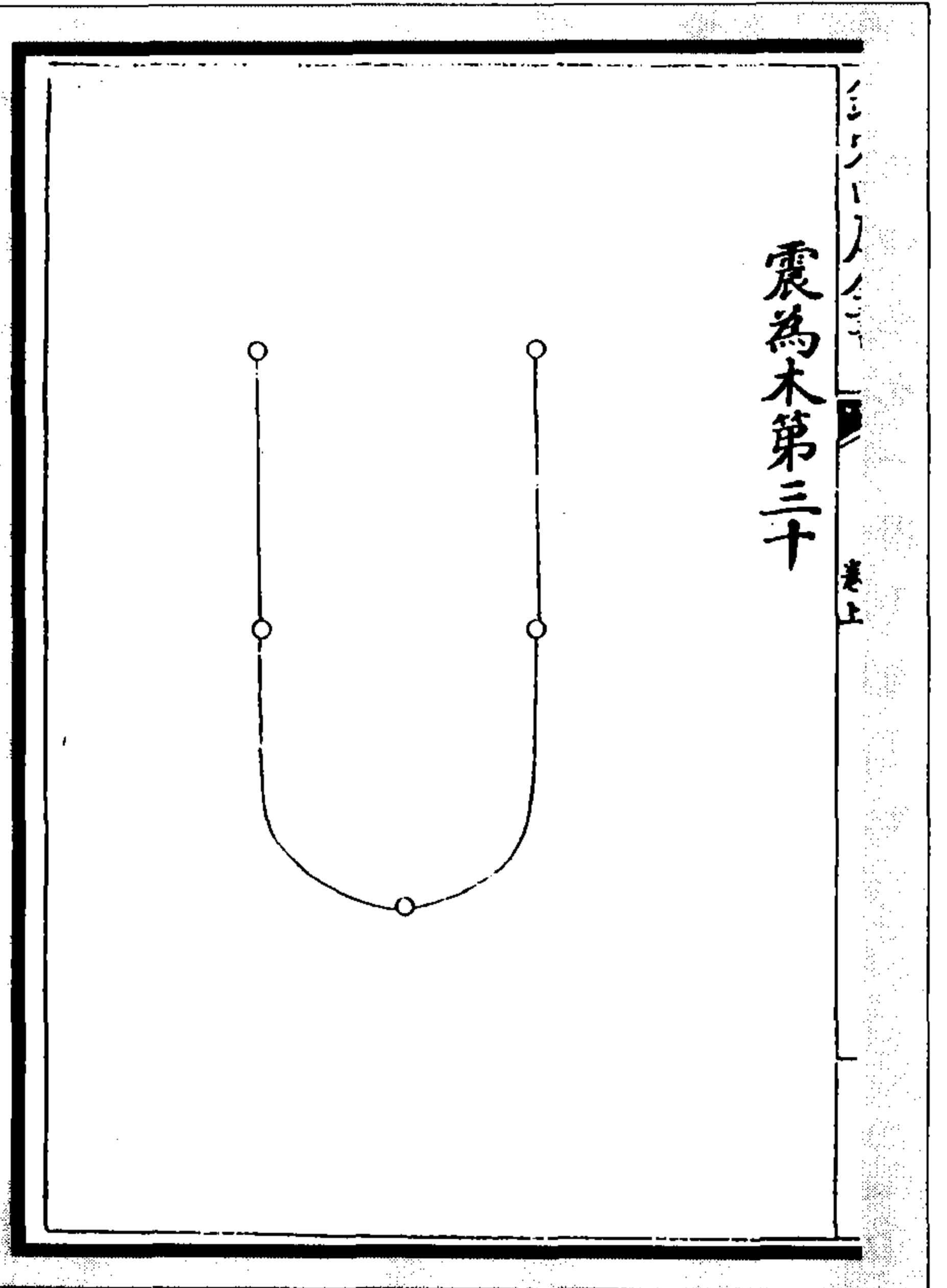
(图 32)土无象也,分王四季。地则积阴之气,气稟独阴不能生物也,暨天五与地十,合而生土成其形质,附地而载,是为五行之一也。故疏云,土者,是地中之别耳。所以地则称乎独阴,土则稟乎二气也。

(刘牧《易数钩隐图》)

(图 33)易之为书也，广大悉备。有天道焉，有人道焉，有地道焉，兼三才而两之，故六。六者非他也，三才之道也。然则三才之道，上中下之位；三才之用，舍五行则斯须无以济矣。至于人之生也，外济五行之利，内具五行之性。五行者，木、火、土、金、水也。木性仁，火性礼，土性信，金性义，水性智，是故圆首方足最灵于天地之间者，蕴是性也。人虽至愚，其于外也，日知由五行之用；其于内也，或蒙其性而不循五常之教者，可不哀哉！

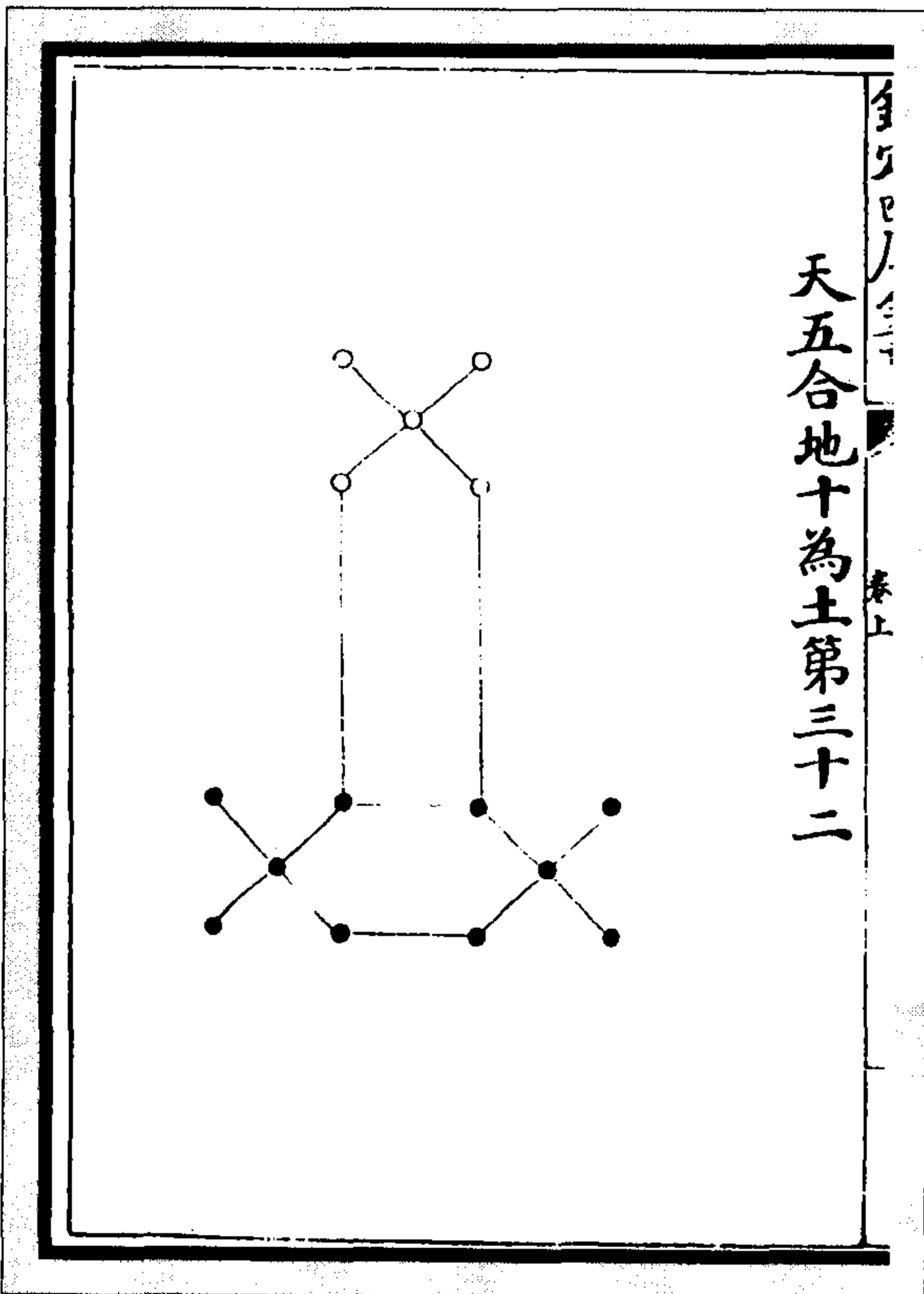
(刘牧《易数钩隐图》)



图 33 人禀五行图



图 35 乾下交坤图

图 34 乾坤生六子图

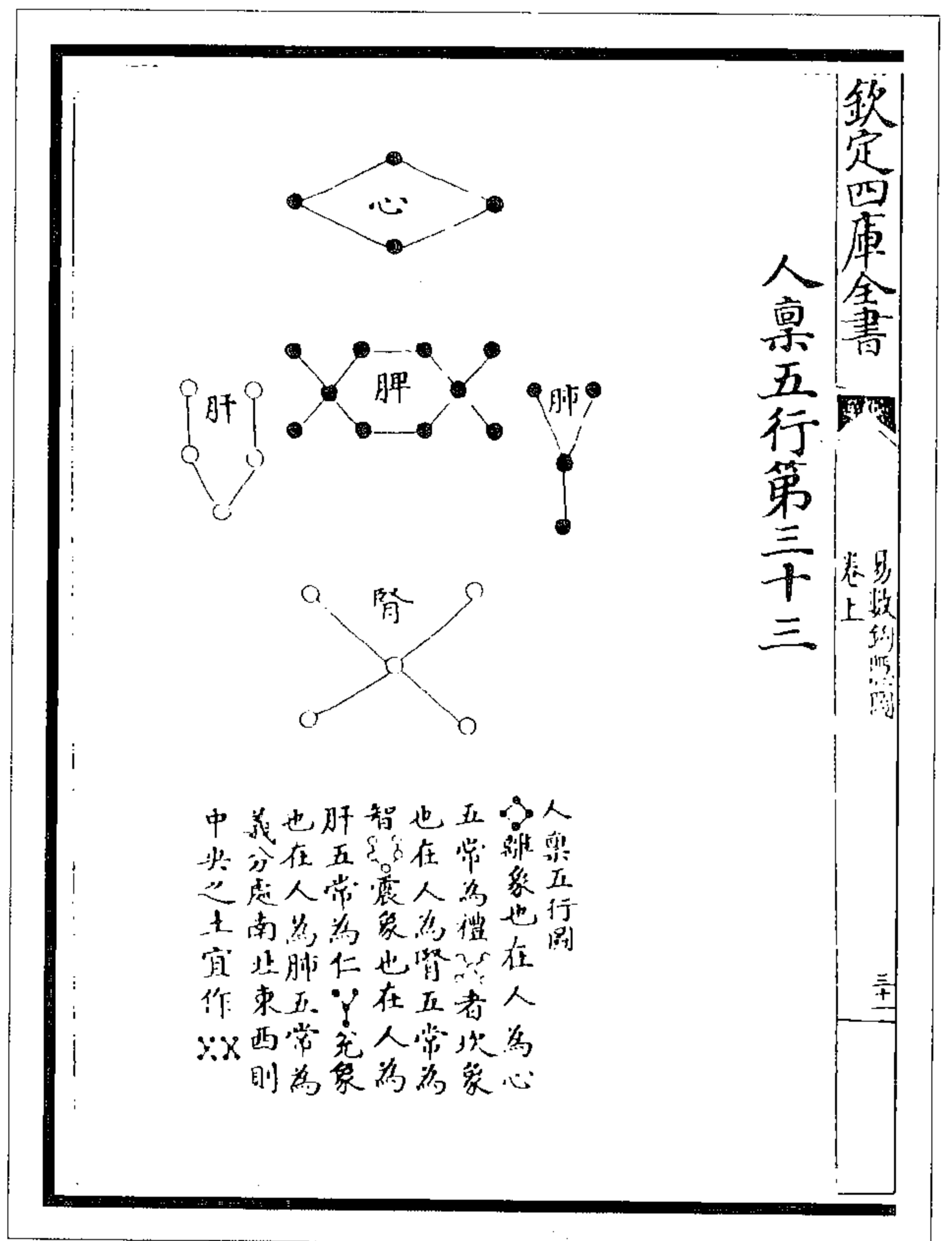
(刘牧《易数钩隐图》)

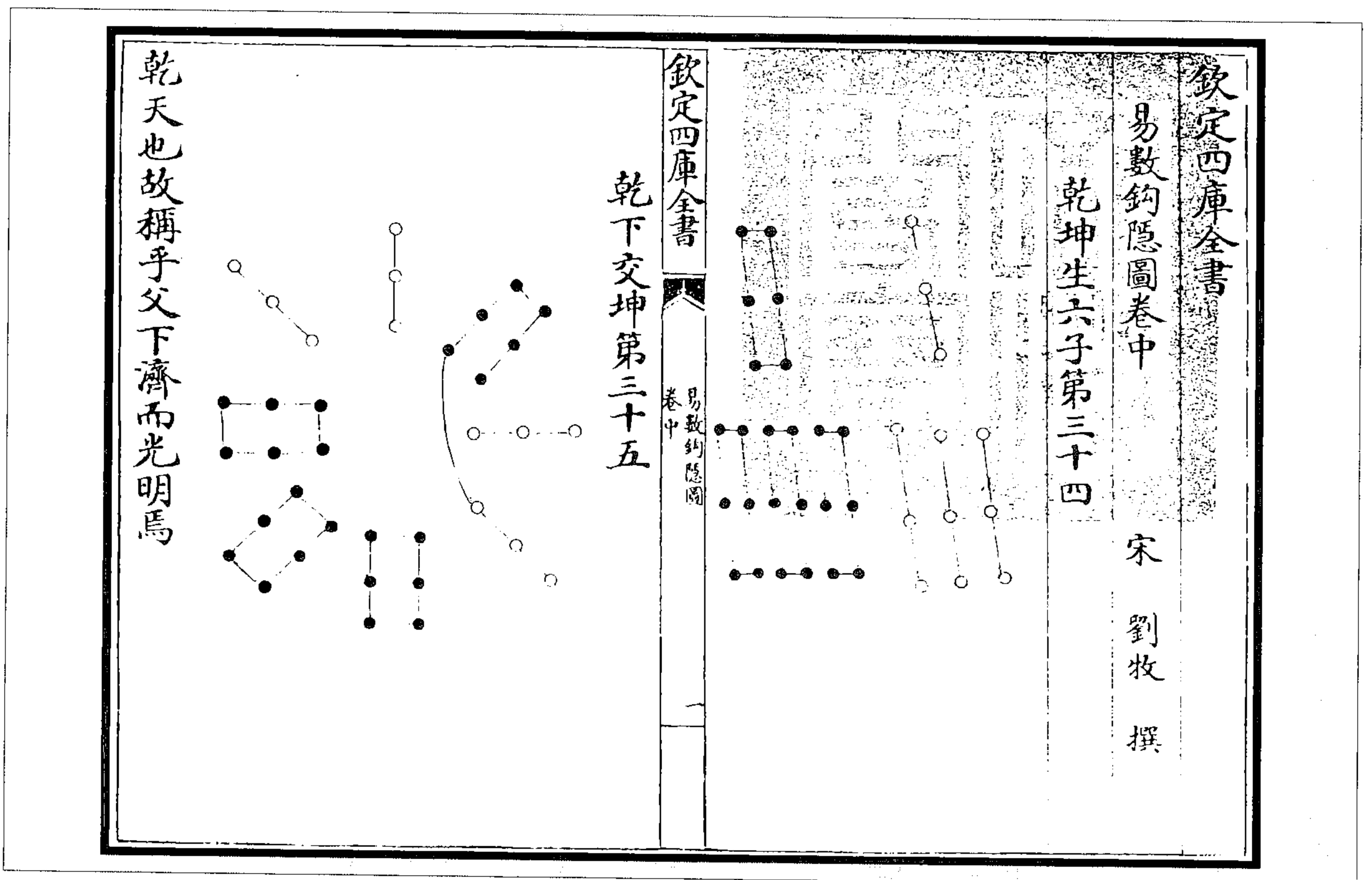

图 37 震为长男图

图 36 坤上交乾图

(刘牧《易数钩隐图》)

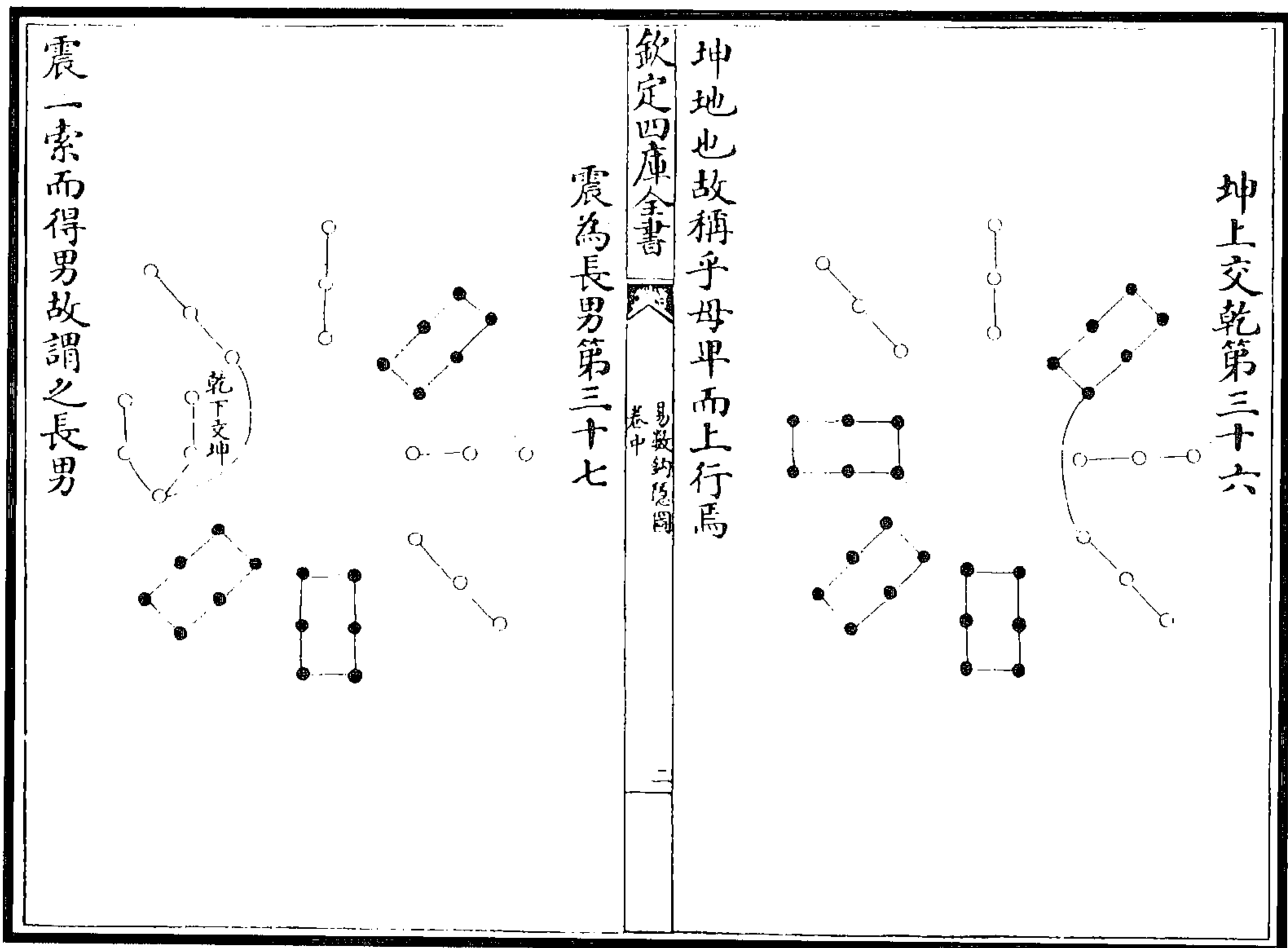

图 39 坎为中男图

图 38 巽为长女图

(刘牧《易数钩隐图》)

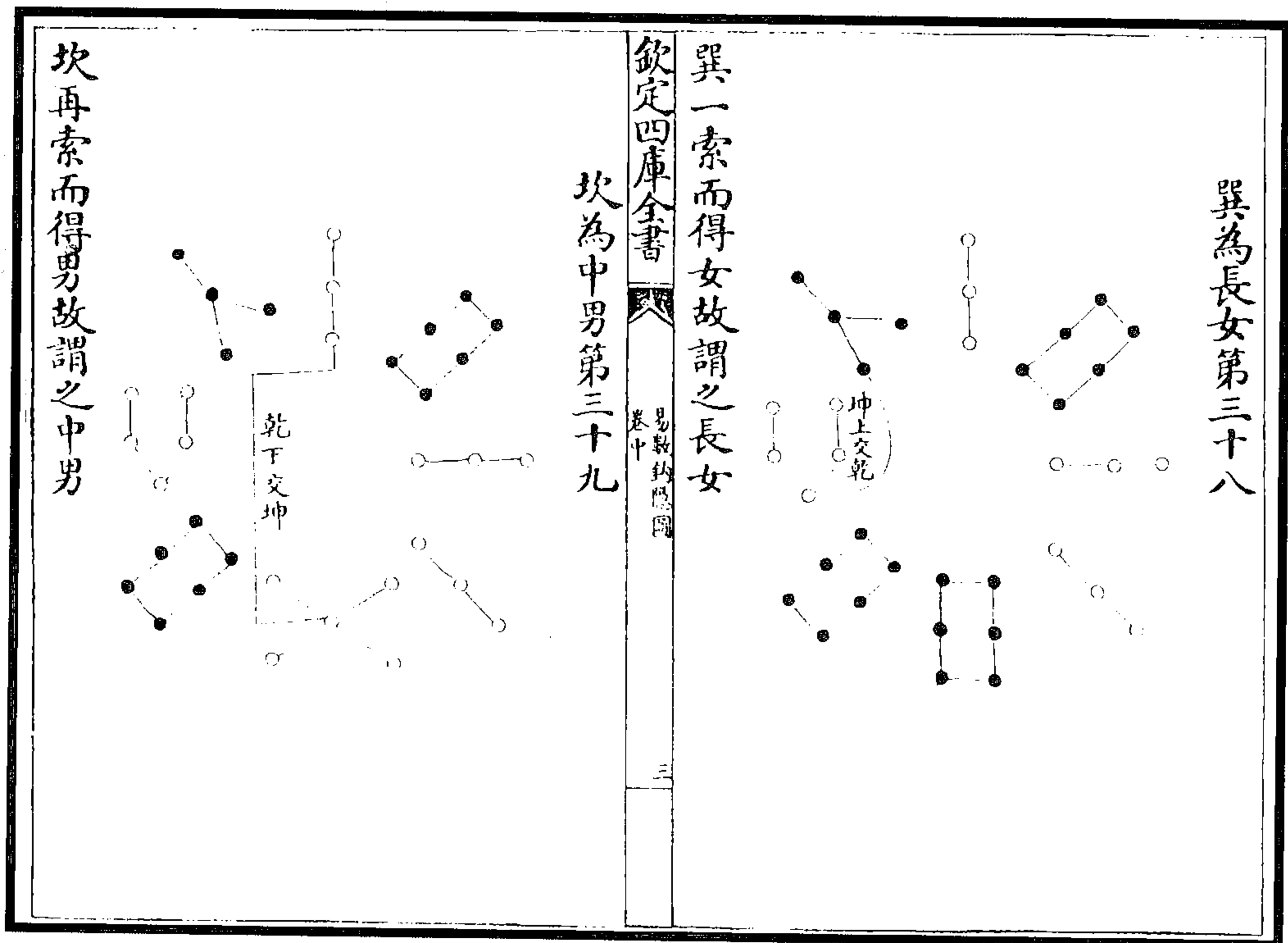

图 41 艮为少男图

图 40 离为中女图

(刘牧《易数钩隐图》)

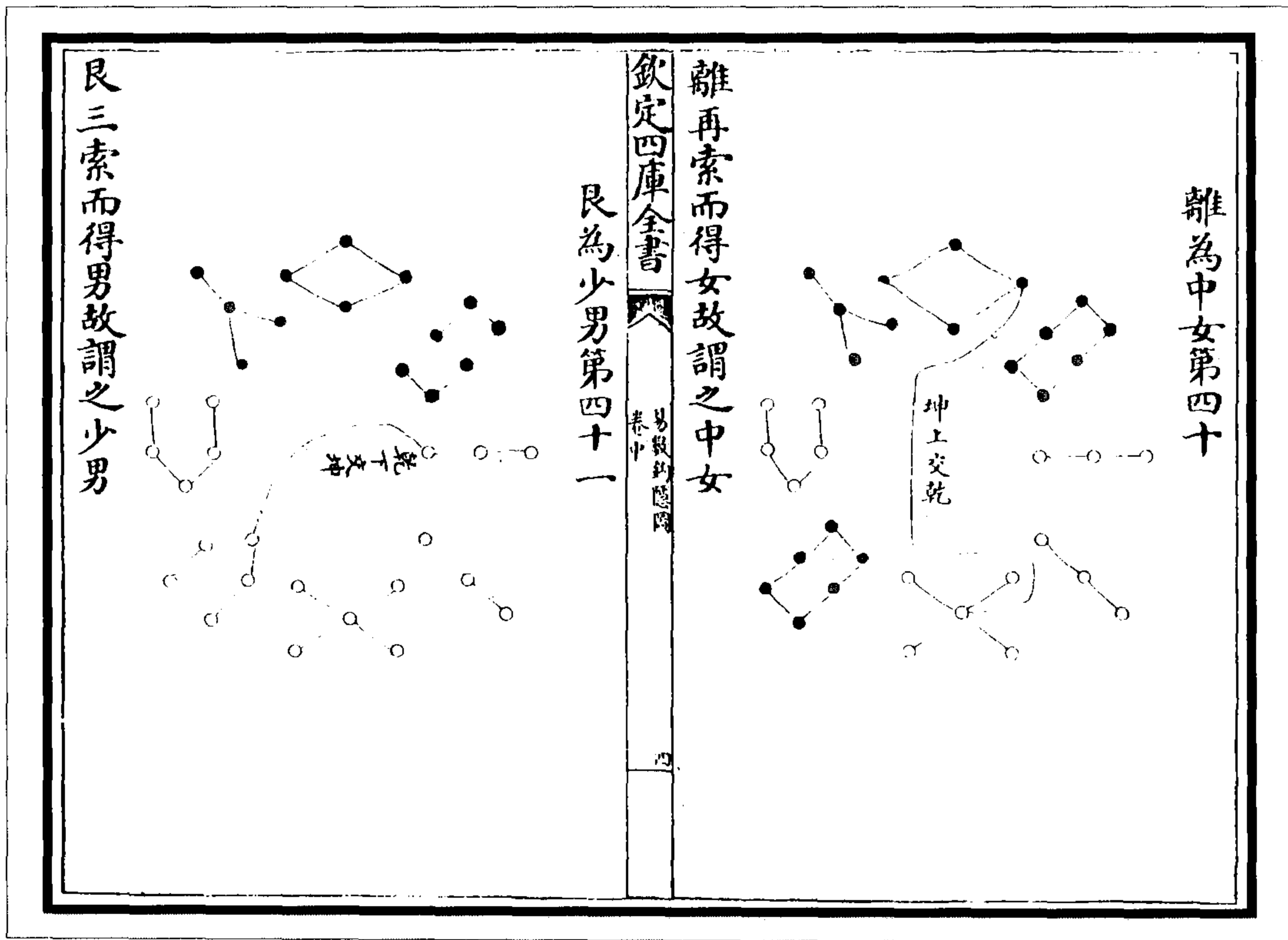

(图 42) 已上更布自然之象者，盖欲明上下自然交易相生之理，成八卦变化之义也。

(刘牧《易数钩隐图》)

图 42 兑为少女图



图 44 离生姤卦图

图 43 坎生复卦图

夫“易有太极，是生两仪，两仪生四象，四象生八卦”，“八卦成列，象在其中矣；因而重之，爻在其中矣”，则知太极乃两仪之始，八卦则重卦之始也。重卦之首以复卦，何谓也？阳气之始也。略试论之：且夫四正之卦，所以分四时、十二月之位，兼乾、坤、艮、巽者，所以通其变化；因而重之，所以效其变化之用也。观其变化之道，义有所宗，故其复卦生于坎中，动于震上，交于坤，变二震二兑二乾而终，自复至乾之六月，斯则阳爻上生之义也。姤卦生于离中，消于巽下，交于乾，变二巽二艮二坤而终，自姤至于坤之六月，斯则阴爻下生之义也。自复至坤凡十二卦，主十二月。卦主十二月，中分二十四气，爻分七十二候，以周其日月之数。是故坎、离分天地，子午以东为阳，子午以西为阴。若夫更错以他卦之象，则总三百八十四爻，所以极三才之道。或问曰，合数图以正之，卦之与爻分四时、十二月之位，又兼乾、坤、艮、巽之卦，通其变，且复卦生坎中，动于震，交于坤，易曰地中有雷，复正协其义也。若姤卦则生于离中，消于巽，交于乾，易曰天下有风，姤且巽，非四正之卦也，则与复卦不同其义。今卦体则是巽承于乾，而变易其位从兑者，何谓也？答曰，斯则取归妹之象。易曰归妹，天地之大义也。天地不交，则万物不兴。归妹者，人之终始也，所以资长男交少女之义。交少女而长女主其卦者，明其妹系于姊嫁，而妹非正也，所谓姪娣之义也。若以长男交长女，虽曰夫妇常久之道，然未尽广延之理也。则知能终其始者，必归妹也，故易称天地之大义。是以卦之变易，必从归妹；妹非正室，必以姊主其卦也。是以其体则取兑合震，其名则以巽承乾也。变易之义，其在兹乎？

(刘牧《易数钩隐图》)

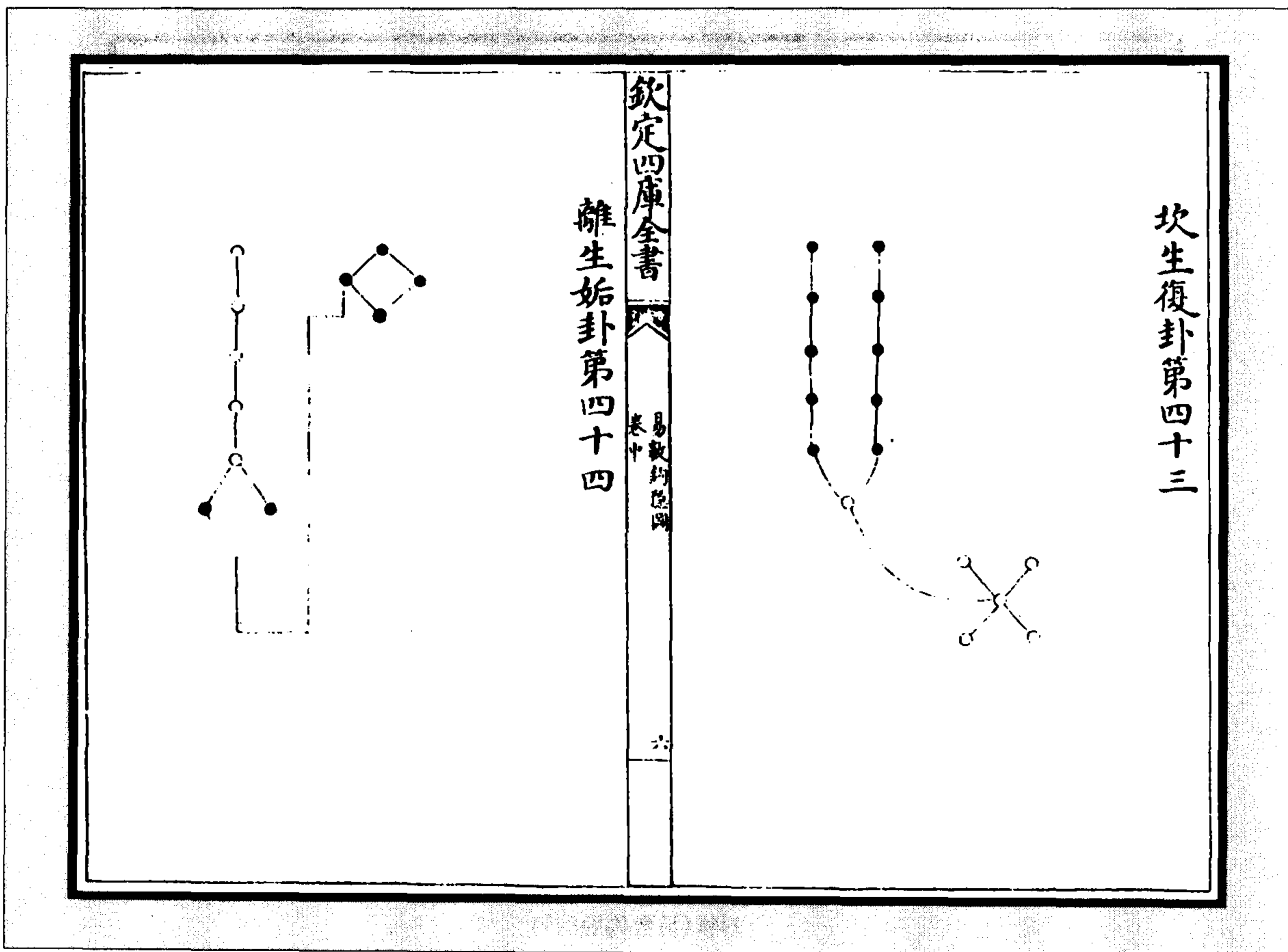

图 45 三才图

(原缺)前贤释三才之义,皆以设刚柔两画以布二气,布以三位而象三才,谓圣人率意以画之矣。斯亦不详《系辞》之义也。夫卦者,天垂自然之象也。圣人始得之于《河图》、《洛书》,遂观天地奇偶之数,从而画之,是成八卦,则非率意以画其数也。略试论之:夫三画所以成卦者,取天地自然奇偶之数也。乾之三画而分三位者,为天奇数三,故画三位也;地之偶数三,亦画三位也。余六卦者,皆乾、坤之子,其体则一,故亦三位之设耳。且夫天独阳也,地独阴也,在独阳独阴则不能生物;暨天地之气、五行之数定,始能生乎动植。故经曰,有天地,然后万物生焉。岂一气之中有蕴三才之道邪?所谓兼三才而两之,盖圣人重卦之义也,非八纯卦之谓也。三才则天、地、人之谓也,两之则重之谓也。上二画为天,中二画为人,下二画为地,以人合天地之气生,故分天地之气而居中也。所以九二称在田,明地道也;九五称飞龙在天,明天道也。斯则其理坦然而明白矣。如曰不然,敢质之于《系辞》,曰:“六爻之动,三极之道也。”又曰:“有天道焉,有人道焉,有地道焉。兼三才而两之,故六。六者,非他也,三才之道也。”又曰:“昔者圣人之作易,将以顺性命之理,是以立天之道曰阴与阳,立地之道曰柔与刚,立人之道曰仁与义。兼三才而两之,故易六画而成卦。”斯则皆云六画包三才之义,则无三画蕴三才之说,不其然乎?若夫六爻皆有人事者为人伦,则天法地之象,故初上皆包人事之义耳。

(刘牧《易数钩隐图》)



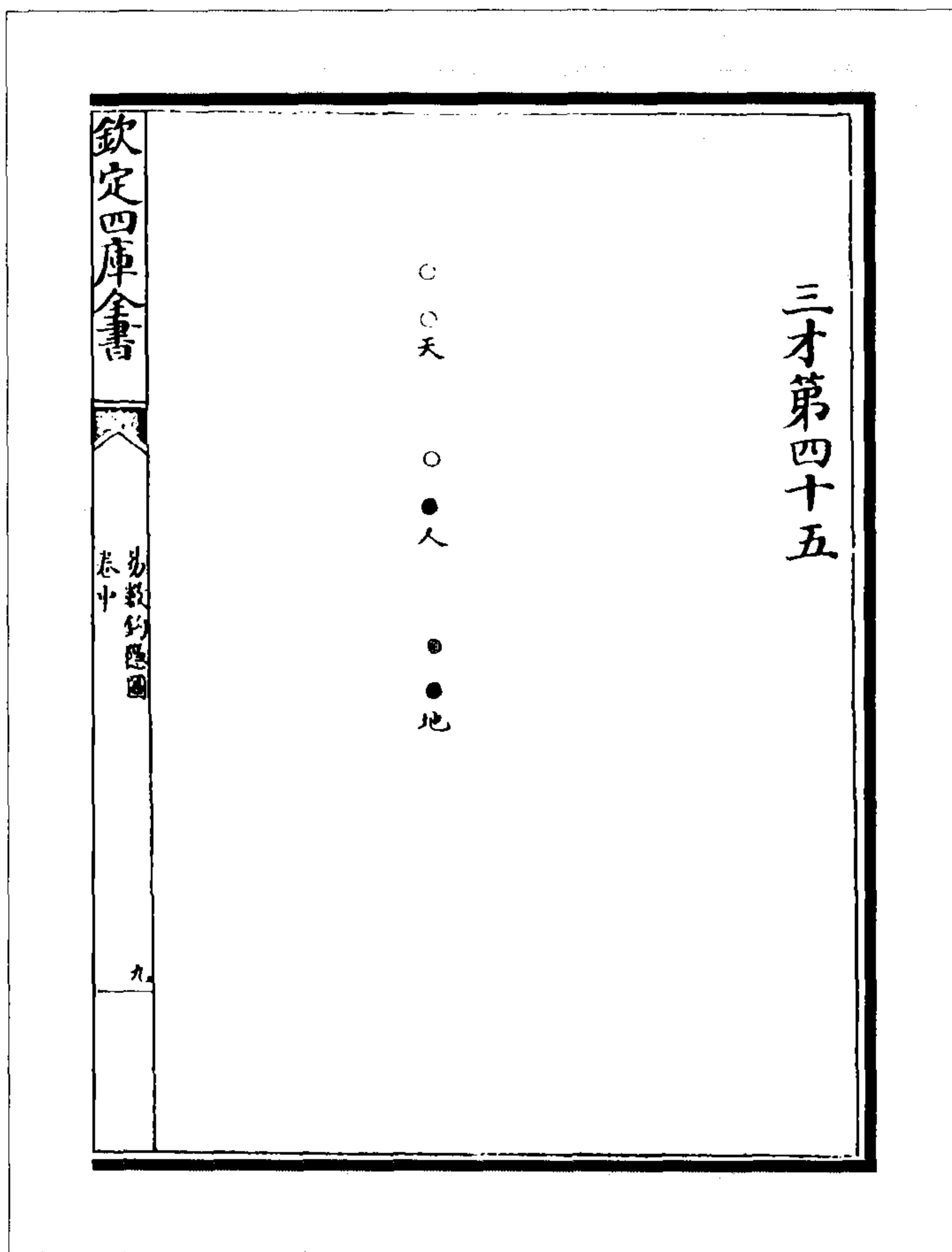

图46 七日来复图

## 论上

《正义》曰：“阳气始剥尽，谓阳气始于剥尽之后，至阳气来复时凡经七日也……其注分明，如褚氏、庄氏并云，五月一阴生至十一月一阳生。凡七月而云七日，不云月者，欲见阳长须速，故变月言日。以辅嗣云：‘剥尽至来复，是从剥尽至来复时经七日也。’若从五月言之，何得云始尽也？又临卦亦是阳长言八月，今复卦亦是阳长，何今独变月而称七日？观注之意必谓不然，亦用《易纬》六日七分之义，同郑康成之说，但于文省略，不复具言。案《易纬稽览图》云：‘卦气起于中孚，故离、坎、震、兑各主其一方。其余六十卦，卦有六爻，爻别主一日，凡主三百六十日。余有五日四分日之一者，每日分为八十分，五日分为四百分，四分日之一又为二十分，是四百二十分。六十卦分之，六七四十二，卦别各得七分。是每卦得六日七分也。剥卦阳气之尽在于九月之末，十月当纯坤用事，坤卦有六日七分。坤卦之尽则复卦阳来，是从剥尽至阳气来复，隔坤之一卦六日七分。举成数言之，故辅嗣言七日也。”且今七日来复之义，详夫孔氏之疏，虽得之于前，而又失之于后也。何哉？且易云“七日来复”，辅嗣之注又言七日，虽则引经注破褚氏、庄氏之误，于义为得，末又引《易纬》郑氏六日七分，则其理又背经注之义。且《易纬》郑氏言每卦得六日七分，则未详六日七分能终一卦之义。略试论之：且坎、离、震、兑四正之卦也，存四位生乾、坤、艮、巽之卦，每位统一时，每爻主一月，此则四纯之卦也。又若重卦，自复至乾六爻，而经六月也；自姤至坤亦六爻，而经六月也，则一爻而主一月也，昭昭矣！而云六日七分为义，则作疏者不思之甚也。且夫七日来复者，十月之末，坤卦既终阴已退，阳气复生也，为天有十日阳上生也。至七为少阳，阴阳交易而生，当阳复来之时，为老阴（缺）待经阴之数尽，至七日少阳（缺）七日来复（缺）则合经注之义也。

## 论中

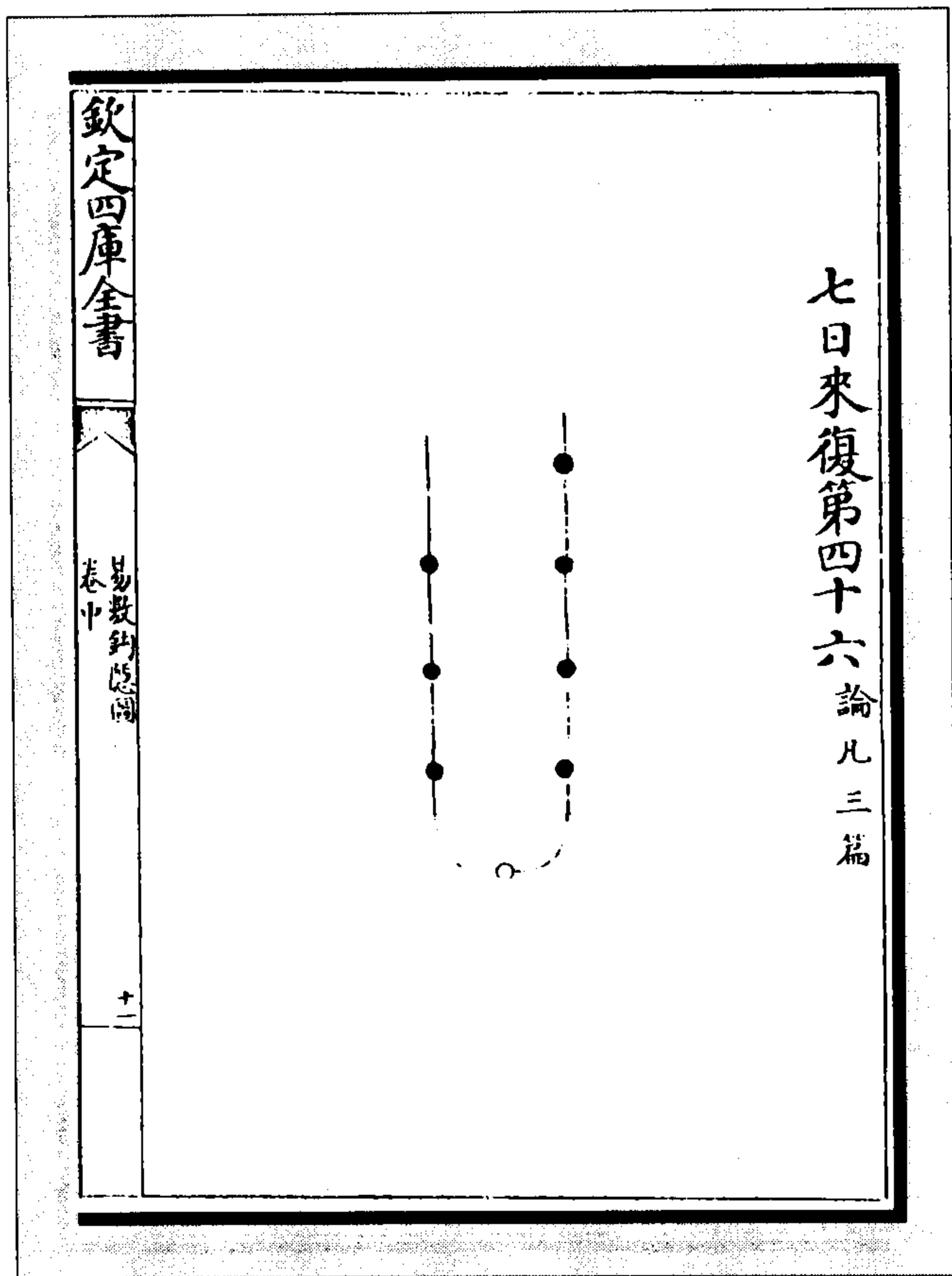
《系辞》曰：“天一、地二，天三、地四，天五、地六，天七、地八，天九、地十。”此乃五行生成之数也。天一生水，地二生火，天三生木，地四生金，天五生土，此其生数也。如此则阳无匹阴无偶，故地六成水，天七成火，地八成木，天九成金，地十成土，于是阴阳各有匹偶而物得成矣，故谓之成数也。又曰“天数五，地数五，五位相得而各有合。此所以成变化而行鬼神”，谓此也。又数之所起，起于阴阳。阴阳往来在于日道，十一月冬至以及夏至，当为阳来。正月为春，木位也，日南极，阳来而阴往；冬水位也，当以一阳生为水数；五月夏至，日北极，阴进而阳退；夏火位也，当以一阴生为火数，但阴不名奇数，必六月二阴生为火数也。是故易称乾贞于十一月，坤贞于六月，来而皆左行。由此冬至以及夏至，当为阳来也。正月为春，木位也，三阳已生，故三为木数。夏至以及于冬至，为阴进。八月为秋，金位也，四阴以生，故四为金数。三月春之季，土位，五阳以生，故五为土数。此其（缺）也。又万物之本，有生于无，著生于微，万物成形必以微著为渐，五行先后亦以微著为次。五行之体，水最微，为一；火渐著，为二；木形实，为三；金体固，为四；土质大，为五。亦是次序之宜矣。刘氏与顾氏皆以为水、火、木、金得土数而成，故水数成六，火数成七，木数成八，金数成九，土数成十，义亦然也。今详众贤之论，以天一至天五为五行之生数，则不释所以能生之之义也；以地六至地十为五行之成数，则不释所以能成之之义也，故学者莫洞其旨。盖由象与形，不析有无之义也；道与器，未分上下之理也。略试论之：易曰：“形而上者谓之道，形而下者谓之器。”则地六而上谓之道，地六而下谓之器也。谓天一、地二，天三、地四，止有四象未著乎形体，故曰“形而上者谓之道”也。天五运乎变化，上驾天一下生地六，水之数也；下驾地二上生天七，火之数也；右驾天三左生地八，木之数也；左驾地四右生天九，金之数也；地十应五而居中，土之数也。此则已著乎形数，故曰“形而下者谓之器”。所谓象之与形者，易云：“见乃谓之象”，《河图》所以示其象也；“形乃谓之器”，《洛书》所以陈其形也。本乎天者亲上，本乎地者亲下，故曰：河以通乾出天，洛以流坤吐地。易者蕴道与器，所以圣人兼之而作易。经云：“河出图，洛出书，圣人则之。”斯之谓矣。且夫《河图》之数惟四十有五，盖不显土数也。不显土数者，以《河图》陈八卦之象；若其土数则入乎形数矣，是兼其用而不显其成数也。《洛书》则五十五数，所以成变化而著形器者也。故《河图》陈四象而不言五行，《洛书》演五行而不述四象。然则四象亦金、木、水、火之成数也，在《河图》则老阳、老阴、少阳、少阴之数是也，在《洛书》则金、木、水、火之数也。所以异者，由四象附土数而成质，故四象异于五行矣，然而皆从天五而变化也。至于天数五，地数五，五位相得而各有合焉者，此备陈五行相生之数耳。且五行虽有成数，未各相合，则亦未有所从而生矣。故天一与地六合而生水，地二与天七合而生火，天三与地八合而生木，地四与天九合而生金，天五与地十合而生土。伏羲而下，但乘其数，至黄帝始名（原缺）乙、丙、丁也。今众贤以一阳生为水数，二阴生为火数，三阳生为木数，四阴生为金数，五阳生为土数（原缺）说强配之也，则非天地自然之数也。至于以微著为渐者，亦非通论，何哉？且以坚固言之，则土不当后于金也；以广大言之，则火不当后于水也。盖五行之质，各禀自然，偶合而生，相因于数，微著之论，实非经旨矣。又若十一月一阳生为奇数者，谓天一动乎坎之中也；五月一阴生为偶数者，谓地二动乎离之中也；以六月二阴生为偶数，则未知所出之宗也。

## 论下

详夫《易纬稽览图》及郑六日七分之说，盖取乾坤老阳、老阴之策配之也。经曰：“乾之策二百一十有六，坤之策百四十有四。凡三百六十，当期之日。”疏云：“举其大略，则不数五日四分之一

也”；又疏云：“二篇之爻总三百八十四，阴阳各半焉。阳爻一百九十二位，爻别三十六，总有六千九百一十二也。阴爻一百九十二位，爻别二十四，总有四千六百八也。阴阳总合万有一千五百二十，当万物之数也。”且经为乾、坤二卦，老阴、老阳三百六十之数，当期之日，则不更别起数矣。卦之与爻，则未详《易纬》、郑氏六日七分之义也。夫阴阳之爻总有三百八十四焉，且《易纬》及郑氏，虽以坎、离、震、兑四正之卦之爻，减乎二十四之数，与当期之日相契，则又与圣人之辞不同矣。何以知之？且夫起子止亥十二月之数，所以主十二卦之爻也。十二卦之爻者，自复至坤之位也，岂可取杂书贤人之说，而破圣人之经义哉！或曰不然，其于《系辞》何？

(刘牧《易数钩隐图》)



图 48 遁卦图

图 47 临卦图

临，至于八月有凶。彖曰：“‘临’，刚浸而长，说而顺，刚中而应。大亨以正，天之道也。‘至于八月，有凶，消不久’（原缺）诸家之注解，各有异焉。且何氏云：“从建子阳生至建未，为八月。”褚氏云：“自建寅至建酉，为八月。”孔氏疏又曰：“今案此注云，小人道长，君子道消，宜据否卦之时，以临卦建丑而至否卦则建申，为八月也。”理有未安，略试论之。粤若诸家之说，皆与临卦之义不相偶契，何以知之？且卦象之辞，所以各论一卦之体也。夫临卦者，主建丑之月也。何氏从建子阳生而数，则卦辞当在复卦之下，不当属临卦也。褚氏从寅而数，则卦辞当在泰卦之下，亦不当属临卦也。孔氏宜据建申否卦为八月，则否之六三当消泰之九三，又与临卦六三之不应也。今若以建未为八月，取遁卦之六二，消临卦之九二，则于义为允矣。何者？且临卦之彖曰“浸而长”，注云“阳道转

进，阴道日消也”；遁卦之象亦曰“浸而长”，注云“阴道欲进而长，正道亦未全灭也”。今以二卦之爻既相偶合，又象辞皆有阴阳浸长之说，则其义不得不然也，所以称建未为八月耳。或问，当文王演卦之时，乃商之末世也，岂（缺）正月为义哉？答曰，周公作爻辞，父基子构，所以爻辞多文王后事，则知文王之旨，周公述而成之，故以周正为定。况乎易有三名，夏曰《连山》，商曰《归藏》，周曰《周易》。“连山”则神农氏之号也，“归藏”则轩辕氏之号也。既“连山”、“归藏”并是代号，所以题周以别余代，亦由《周礼》之谓也。且易既题周以正名，则公不得不以周之正朔定其月也。孰谓不然，若何氏以建子至建未为八月，则是究其末而不原其本矣。至于孔氏引辅嗣之注，以君子道消，小人道长，必以否卦之义也。但阴则小人之道长，阳则君子之道长，不必专在否卦之义也，明矣。又王氏《卦略》云：“遁，小人浸长，难在于内。亨，在于外，与临卦相对者也。临刚长则柔危，遁柔长则刚危矣。”临，二阳居内，君子之道日长；遁，二阴在内，小人之道日进。且八月凶者，天之道，火（缺）寒暑退，阳长至二得位居中，故于此时垂消退之戒。阳息于十一月，为复；至十二月，为临；消于五月，为姤。至六月为遁。自子至未，凡八月也。

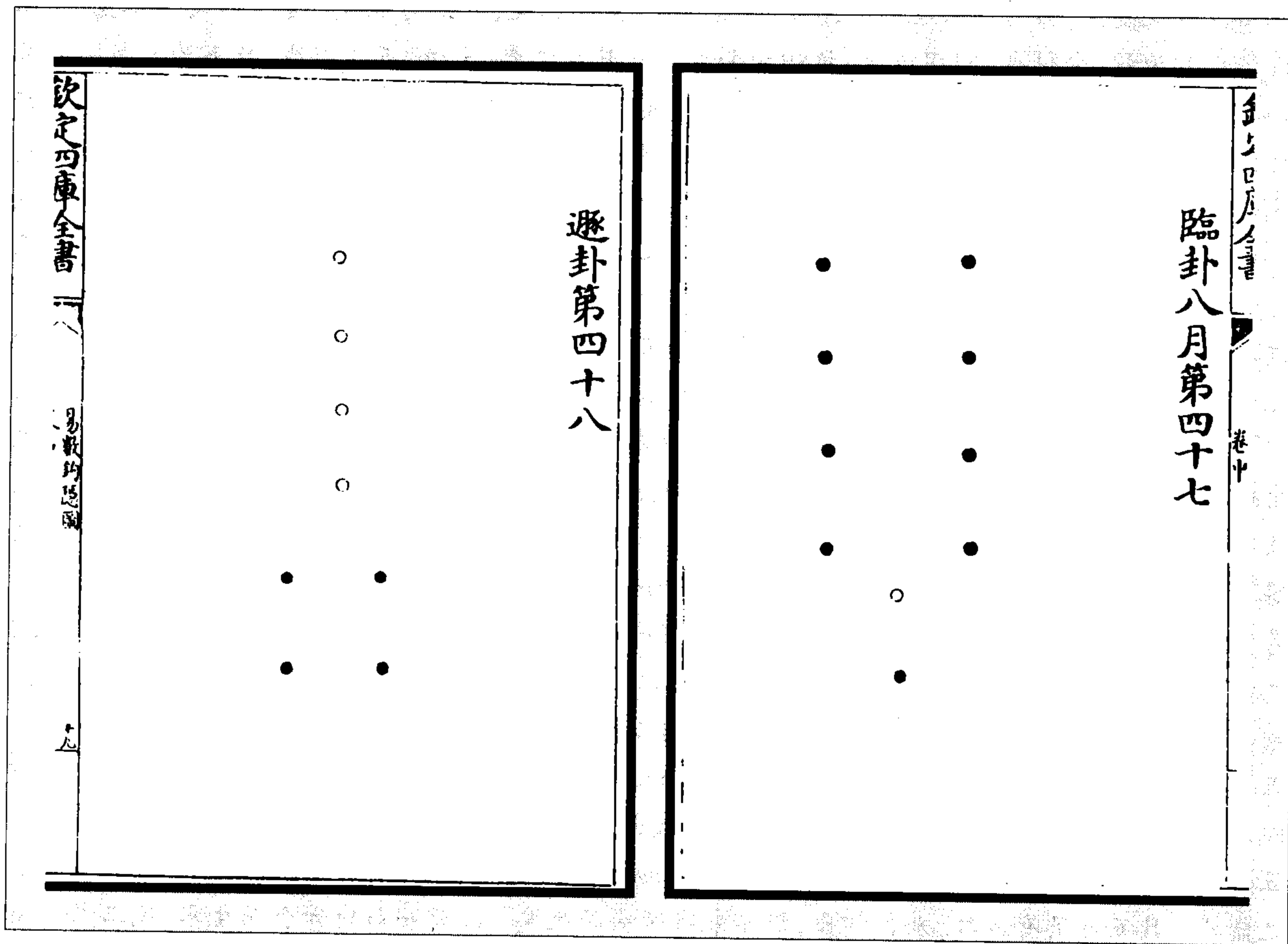
（刘牧《易数钩隐图》）

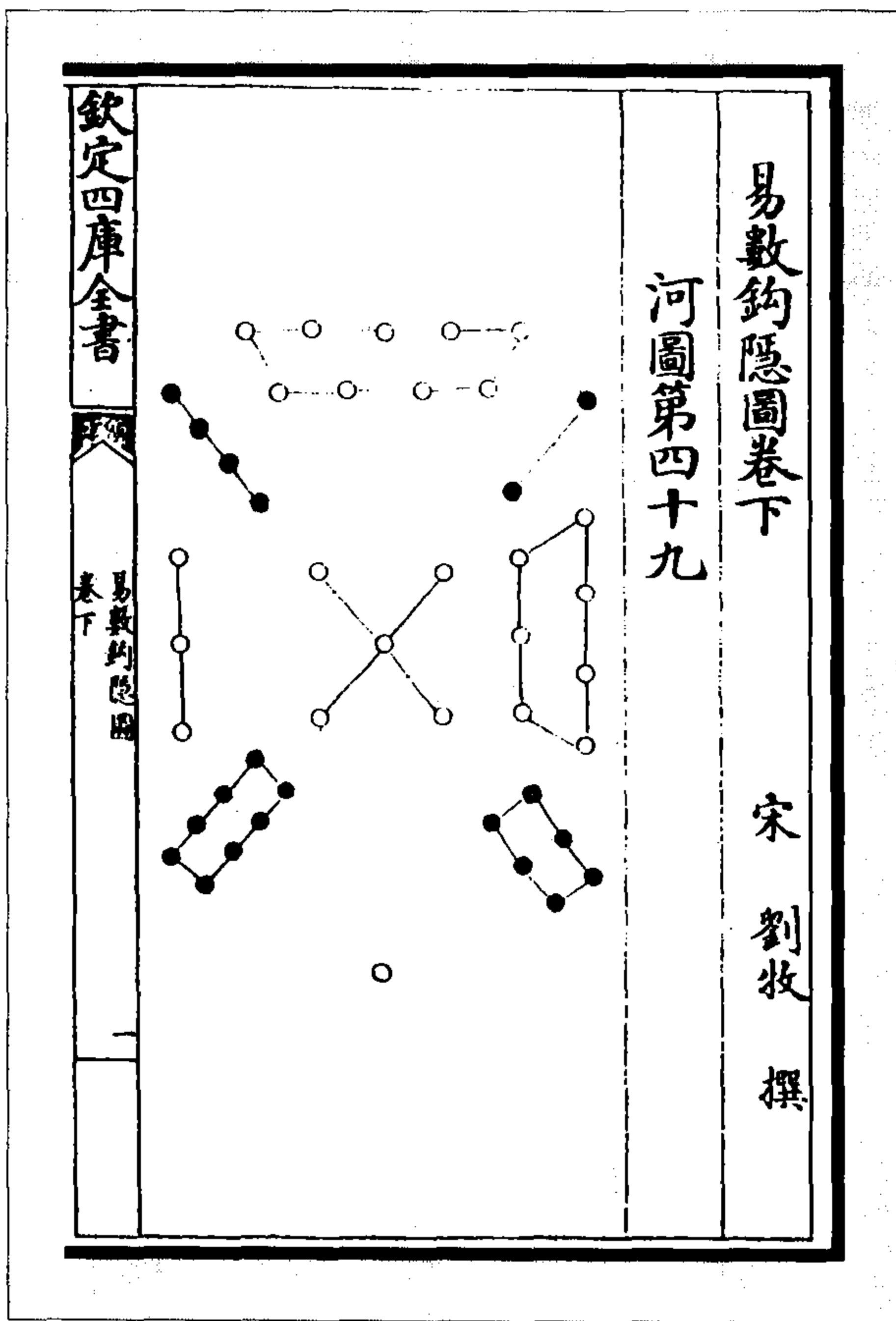

以五为主，六八为足，二四为肩，左三右七，戴九履一。

（刘牧《易数钩隐图》）

图 49 河图



图 51 河图四象图



图 50 河图天地数图

(刘牧《易数钩隐图》)

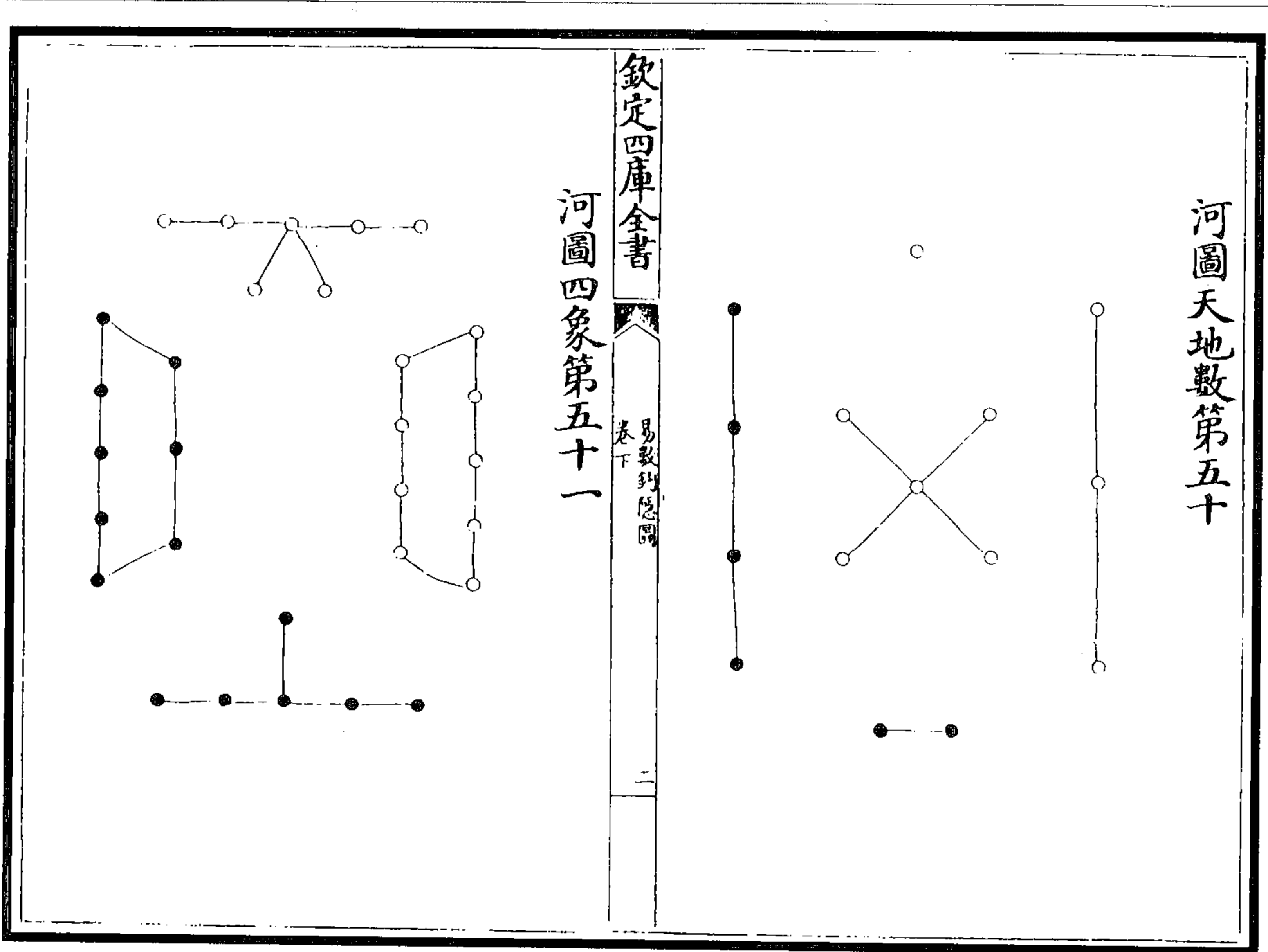

图 53 洛书五行生数图

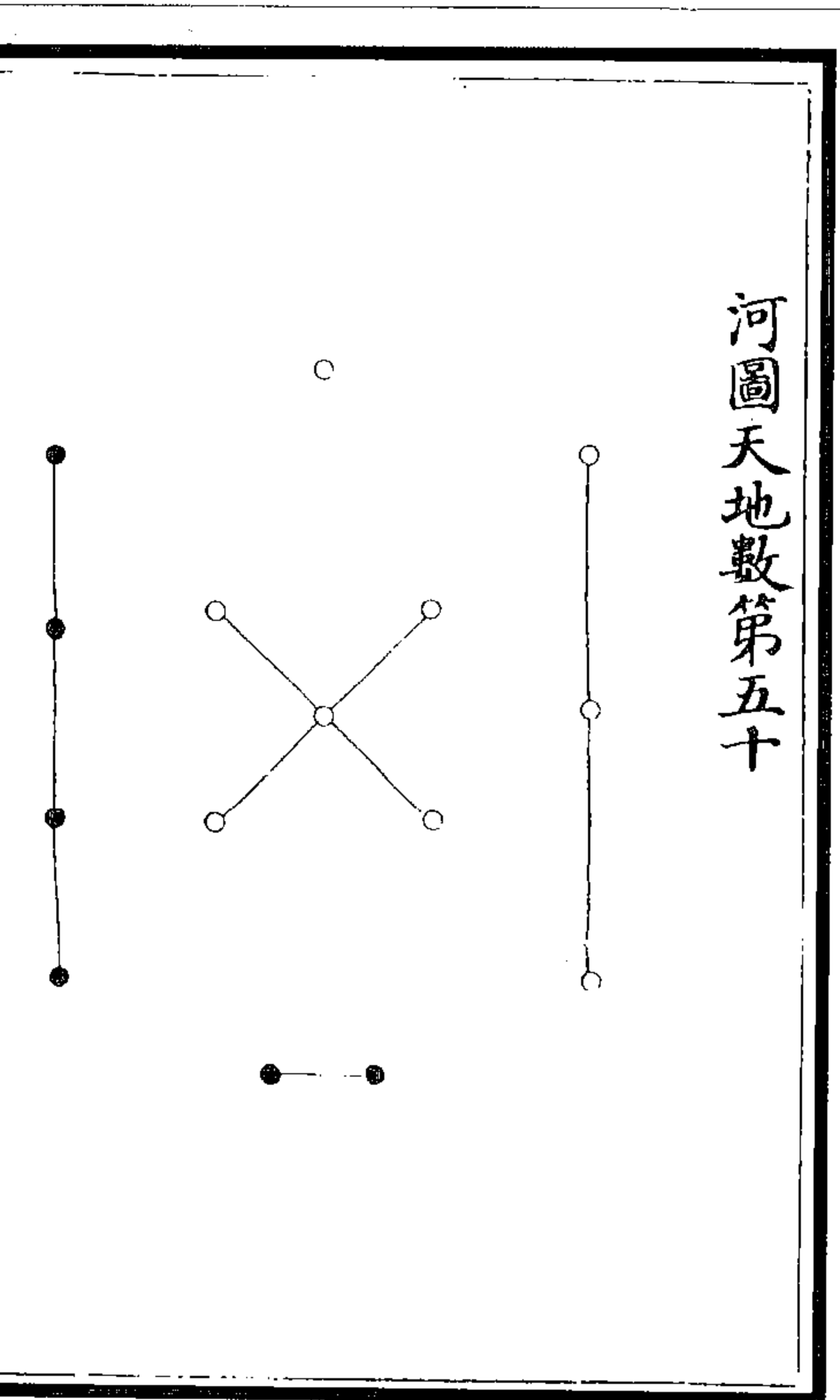

图 52 河图八卦图

(刘牧《易数钩隐图》)

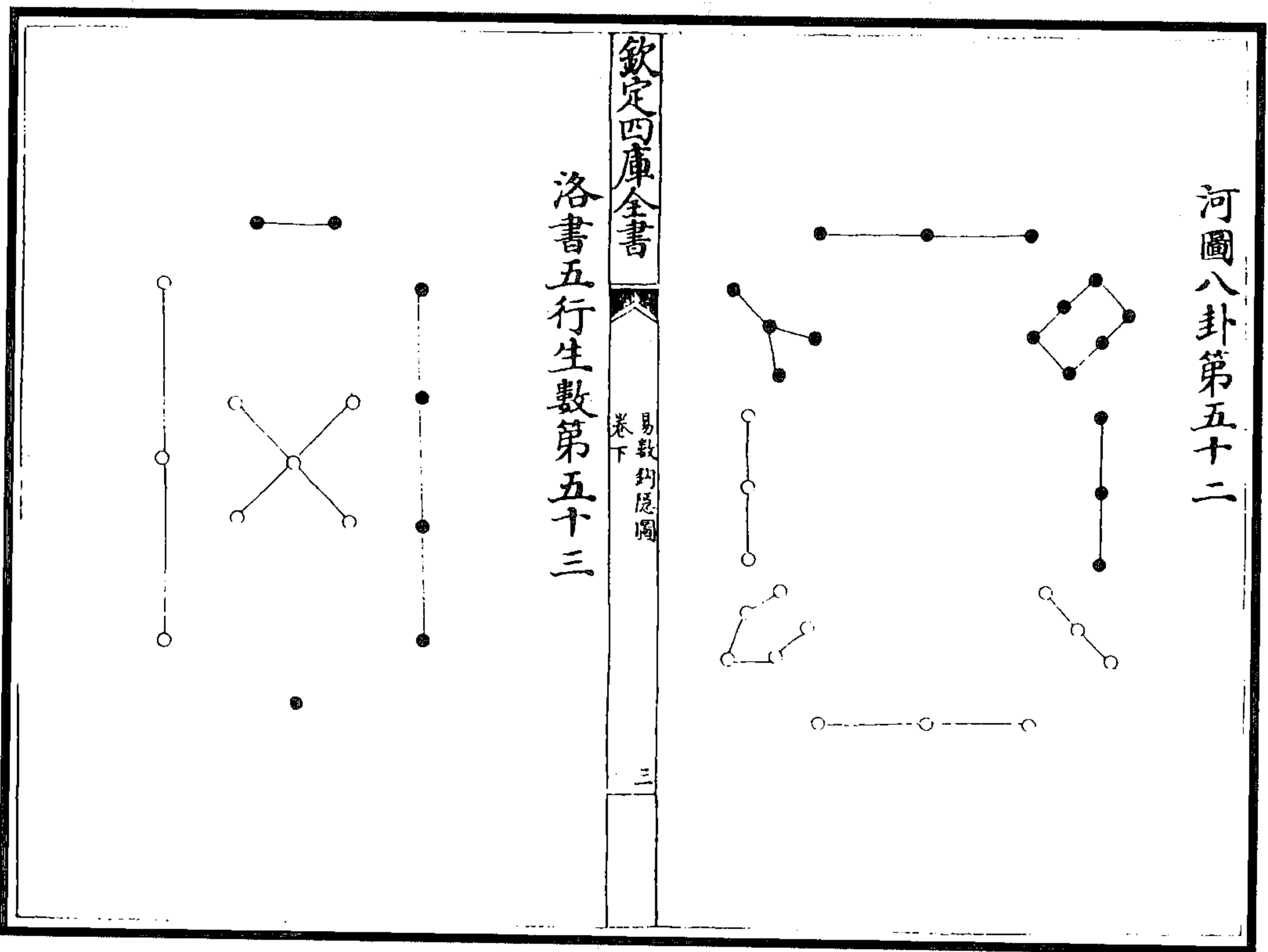
或问曰，《洛书》云“一曰水，二曰火，三曰木，四曰金，五曰土”，则与《龙图》五行之数之位不偶者，何也？

答曰，此谓陈其生数也。且虽则陈其生数，乃是已交之数也。下篇分土王四时，则备其成数矣。且夫《洛书》九畴惟出于五行之数，故先陈其已交之生数，然后以土数足之，乃可见其成数也。

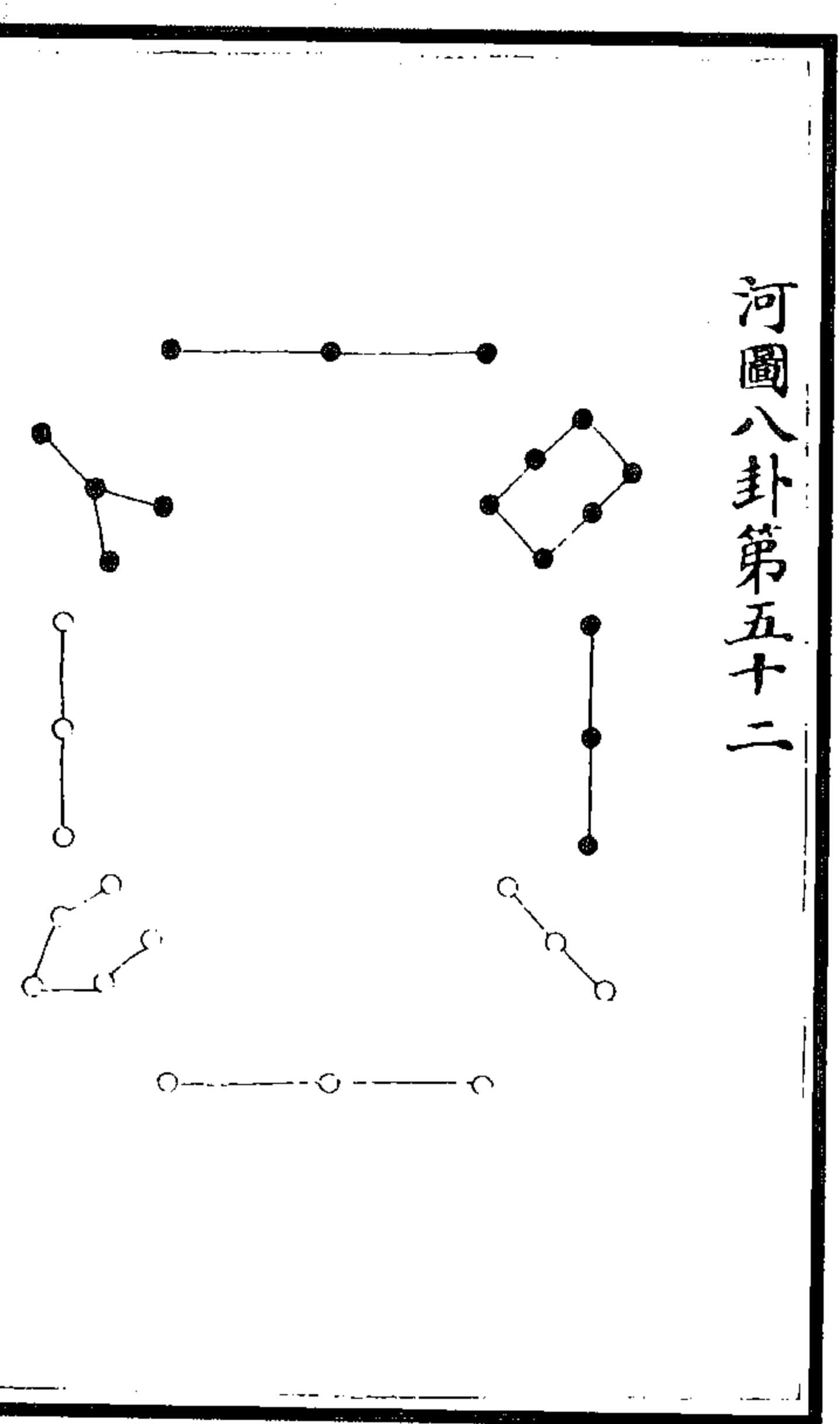
(刘牧《易数钩隐图》)



图 54 洛书五行成数图

天一、地六，地二、天七，天三、地八，地四、天九，天五、地十，合而生水、火、木、金、土。十日者，刚日也。相生者，金生水，水生木，木生火，火生土，土生金也；相克者，金克木，木克土，土克水，水克火，火克金也。

(刘牧《易数钩隐图》)

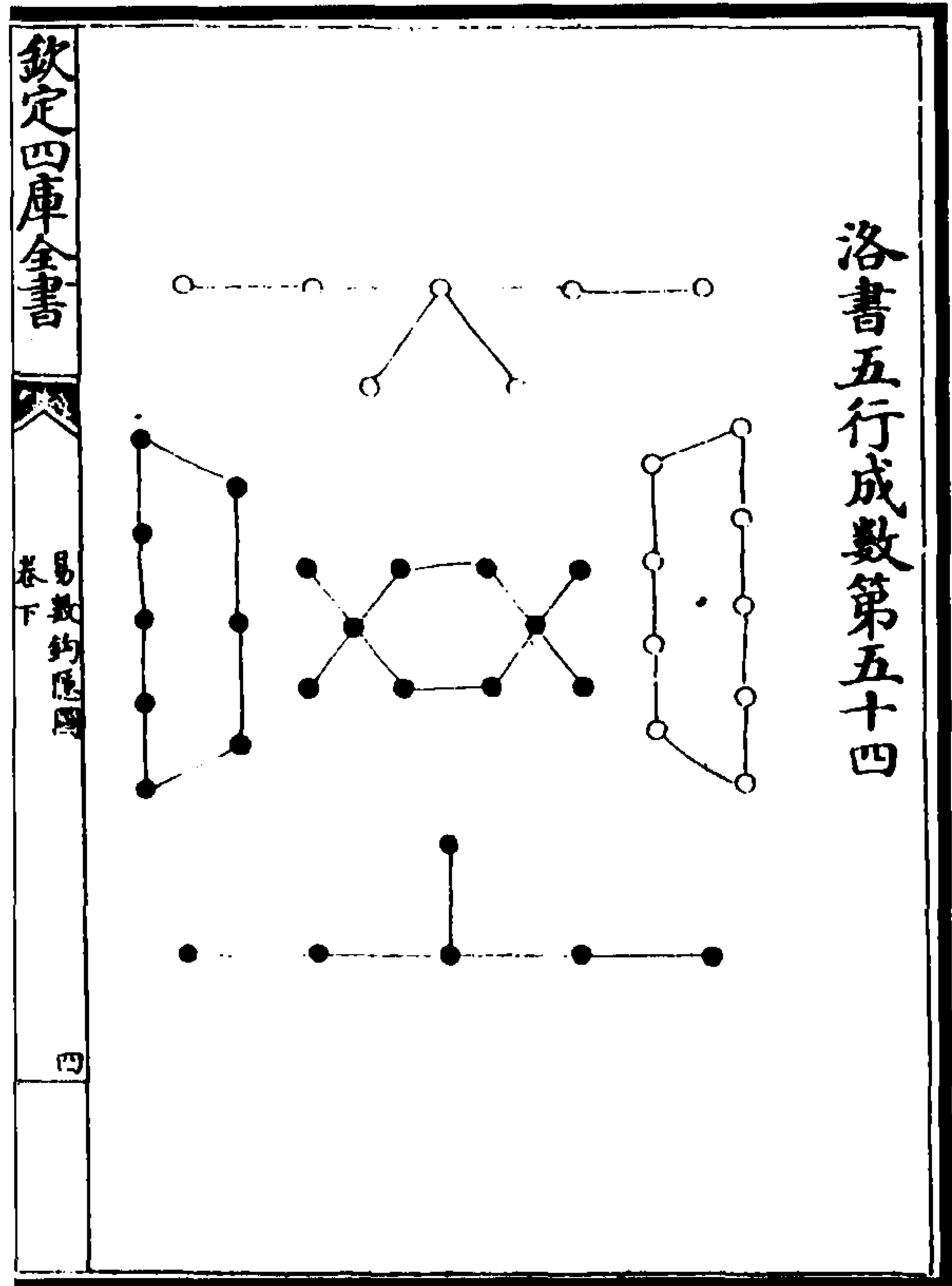

图 55 十日生五行并相生图



附：

### 《龙图龟书论》(上)

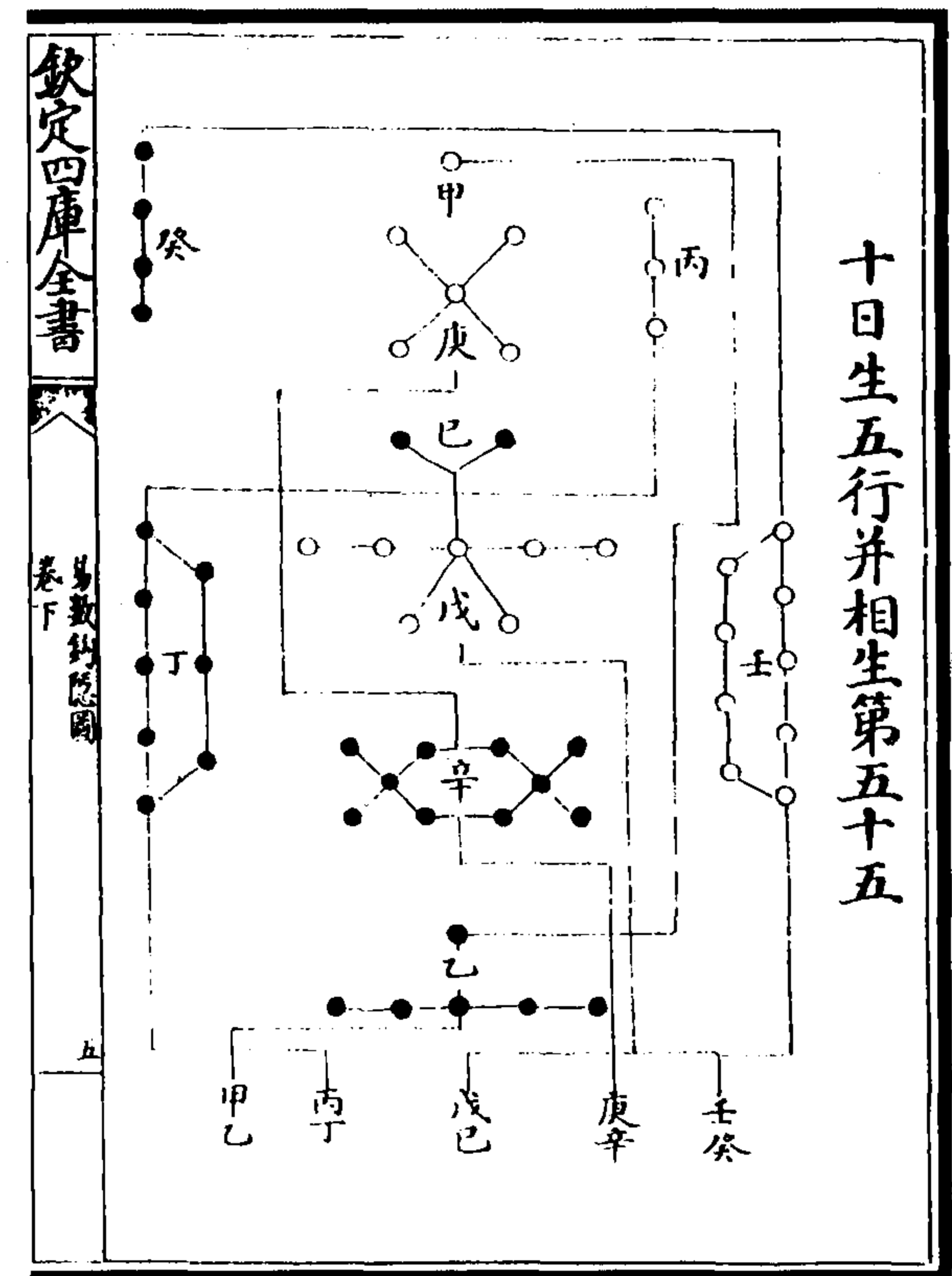
易曰：“河出图，洛出书，圣人则之。”《春秋纬》云：“河以通乾出天苞，洛以流坤吐地符，河龙图发，洛龟书感。《河图》有九篇，《洛书》有六篇。”《书·正义》曰：“《洛书》九类，各有文字，即是书也。而云天乃锡禹，如此天与禹者，即是《洛书》也。《汉书·五行志》刘歆以为伏羲继天而王，河出图，则而画，八卦是也；禹治洪水，锡《洛书》，法而陈，《洪范》是也。先达共为此说。龟负《洛书》，经无其事，《中候》及诸纬多说黄帝、尧、舜、禹、汤、文、武受图、书之事，皆云龙负图，龟负书。纬候之书不知谁著，通人讨核，以为伪起哀、平者也。前汉之末，始有此书，不知起谁氏也，以前学者必相传此说。故孔氏以九类是神龟负文而出，列于背；有数从一而至于九，见其文遂因而第之，以成九类也。陈而行之，所以常道得其次叙也。言禹第之者，以天神言语必当简要，不应曲有次第，丁宁若此，故以禹次而第之也。然大禹既得九类，常道始有次叙；未有《洛书》之前，常道所以不乱者，世有浇淳，教有疏密，三皇以前，无文亦治，何止无《洛书》也！但既得九类之后，（缺）法而行之则治，违之则乱也。且不知《洛书》本文，计天言简要，必无次第之数。上传云‘禹因而次之’，则孔氏以第是禹之所为，‘初一日’等二十八字，必是禹加之也。其‘敬用’、‘农用’等三十八字，大刘及顾氏以为龟负也，小刘以为‘敬用’等亦禹所第叙，其龟文惟有二十字，并无明据，未知孰是，故两存焉耳。”详夫众贤之论，多背经书之旨，观其大法凡九类，盖以禹叙《洛书》，因而第之，遂著成法则，是非神龟负书出于大禹之时也。何以明其然？略试论之：箕子曰：“在昔鲧堙洪水，汨陈其五行，帝乃震怒，不畀洪范九畴，彝伦攸斁。鲧则殛死，禹乃嗣兴，天乃锡禹洪范九畴，彝伦攸叙。”则不载神龟负图之事。惟孔氏注称“天与禹《洛书》，神龟负文而出，列于背有数至九”也。诸儒更演载天书言语字数之说，后乃还相祖述，遂以禹亲受《洛书》而陈九类。且经无载图、书之事，惟《易·系辞》云“河出图，洛出书，圣人则之”，此盖仲尼以作易而云也，则知《河图》、《洛书》出于牺皇之世矣。乃是古者河出《龙图》，洛出龟书，牺皇（缺）画八卦，因而重之为六十四卦。（缺）文王作卦辞，周公作爻辞，仲尼辅之十翼，易道始明。观今《龙图》，其位有九，四象、八卦皆所包蕴，且其图纵横皆合天地自然之数，则非后人能假伪而设之也。夫《龙图》呈卦，非圣人不能画之；卦含万象，非圣人不能明之。以此而观，则洛出书非出大禹之时也。《书》云“天锡禹九畴”者，盖是天生圣德于禹，诚明《洛书》之义，因第而次之，垂范后世也。今《河图》相传于前代，其数自一至九，包四象、八卦之义而兼五行之数，《洛书》则惟五行生成之数也。然牺皇但画卦以垂教，则五行之数未显，故禹更陈五行而显九类也。今诸儒以禹受《洛书》，书载天神言语，陈列字数，实非通论，天何言哉！圣人则之，必不然也。或曰未可，敢质于经。且尧任九子，各主其一，九畴之数，九子之职也。至农用八政，司空、司徒之官，唐虞世设之矣。协用五纪，羲氏、和氏已正之矣。斯则非俟禹受《洛书》之后设其官也。且夫天垂象，见吉凶，圣人象之；河出图，洛出书，圣人则之；天象则（缺）虽蕴其义，非至圣不能明之；（缺）《河图》、《洛书》非牺皇不能画之；卦合其象，非文王不能伸之；爻象之兴，非周公不能著之。故仲尼曰：“文王既没，文不在兹乎？”又曰：“天生德于予。”则知天生睿哲于圣人，默究乎幽蹟，是谓锡之也。故《仲虺之诰》曰“天乃锡王勇智，表正万邦”之谓也。且孔氏以箕子称天乃锡禹九畴，便谓之洛出龟书，则不思圣人云河出图、洛出书，在作易之前也。又唐法九畴，唐虞之前已行之矣，而云禹受《洛书》之后，始有常道次叙，不曰诬之者乎！

### 《龙图龟书论》(下)

《春秋纬》曰“《洛书》六篇”，孔氏云《洛书》“神龟负文而出，列于背，有数一至九”。今代之所传龟书，惟总五行生成之数，未知孰是？略试论之：《春秋纬》言《洛书》六篇，则与五行九畴之数不偶，亦未明

其义。孔氏云《洛书》有数一至九，谓《书》之九畴，自一五行至五福、六极之数也。且《书》之九畴惟五行，是包天地自然之数，余八法皆是禹参酌天时人事类之耳，则非龟所负之文也。今详《洪范》五行传，凡言灾异，必推五行为之宗；又若鲧，无圣德，汨陈五行，是以彝伦攸教，则知五行是天垂自然之数，其文负于神龟，余八法皆大禹引而伸之。犹《龙图》止负四象、八纯之卦，余重卦六十四，皆伏牺仰观俯察，象其物宜，伸之以爻象也。况乎五行包自然之性，八卦韞自然之象，圣人更为之变易，各以类分而观吉凶矣。若今世之所传者龟书，不为妄也。尚或疑焉者，试精之于问答。或问曰，且云图、书皆出于牺皇之世，则九畴亦陈于牺皇之代，不当言禹第而次之也。答曰，《河图》八卦垂其象也，故可以尽陈其位；《洛书》五行含其性也，必以文字分其类。伏牺之世，世质民淳，文字未作，故九畴莫得而传也，但申其数耳；至大禹圣人遂演成九类，垂为世范，九畴自禹而始也。或问曰，既云《龙图》兼五行，则五行已具于《龙图》矣，不应更用龟书也。答曰，虽兼五行，有中位而无土数，唯四十有五，是有其象而未著其形也，唯四象、八卦之义耳。龟书乃具五行生成之数五十有五矣。易者包象与器，故圣人资图、书而作之也。或问曰，《书》云天乃锡禹洪范九畴，必《洛书》，今臆说破之，无乃（缺）。答曰，仲尼称河出图，洛出书于宓牺画易之前，不当云出夏禹之世也。如曰不然，是《洛书》复出于夏禹之时矣。诚如是，禹之前无九畴也，又何以《尧典》九法，坦然明白乎哉！问曰，今书世之传者《龙图》、龟书，经所不载，纬候之书蔑闻其义，诚诞说也。曰，《龙图》龟书虽不载之于经，亦前贤迭相传授也，然而数与象合，位将卦偶，不盈不缩，符于自然，非人智所能设之也，况乎古今阴阳之书，靡不宗之，至于通神明之德，与天地之理应如影响，岂曰妄乎！

（刘牧《易数钩隐图》）

## 2. 刘牧《易数钩隐图遗论九事》：

论曰：

昔宓牺氏之有天下，感龙马之瑞，负天地之数出于河，是谓《龙图》者也。戴九履一，左三右七，二与四为肩，六与八为足，五为腹心。纵横数之皆十五，盖《易·系》所谓“参伍以变，错综其数”者也。太皞乃则而象之，遂因四正定五行之数。以阳气肇于建子为发生之源，阴气萌于建午为肃杀之基，二气交通，然后变化，所以生万物焉，杀万物焉。且天一起坎，地二生离，天三处震，地四居兑，天五由中，此五行之生数也。且孤阴不生，独阳不发，故子配地六，午配天七，卯配地八，酉配天九，中配地十，既极五行之成数，遂定八卦之象。因而重之，以成六十四卦，三百八十四爻。此圣人设卦观象之奥旨也。且宓牺相去文王逾几万祀，当乎即位乃纣之九年也。作易者其有忧患，文王乎？文王既没，五百余岁方生孔子。孔子生而赞易道，且曰“河出图，洛出书，圣人则之”，是知龙马之瑞非宓牺不能昭格，《河图》之数非夫子不能衍畅。原夫错综之数，上极二仪，中括万物，天人之变，鬼神之奥，于是乎尽在。敢有非其图者，如圣人之辞何？

（刘牧《易数钩隐图遗论九事》）



图 56 太皞氏授龙马负图  
(刘牧《易数钩隐图遗论九事》)

### 附录：宋初道教河洛论

张君房《云笈七签·轩辕本纪》：

大鸟衔图，置于帝前，帝再拜受之。是鸟状如鹤，而鸡头鸾喙，龟颈龙形，骈翼鱼尾，体备五色，三文成字。首文曰“慎德”，背文曰“信义”，膺文曰“仁智”……苍颉观鸟迹以作文字，此文字之始也。

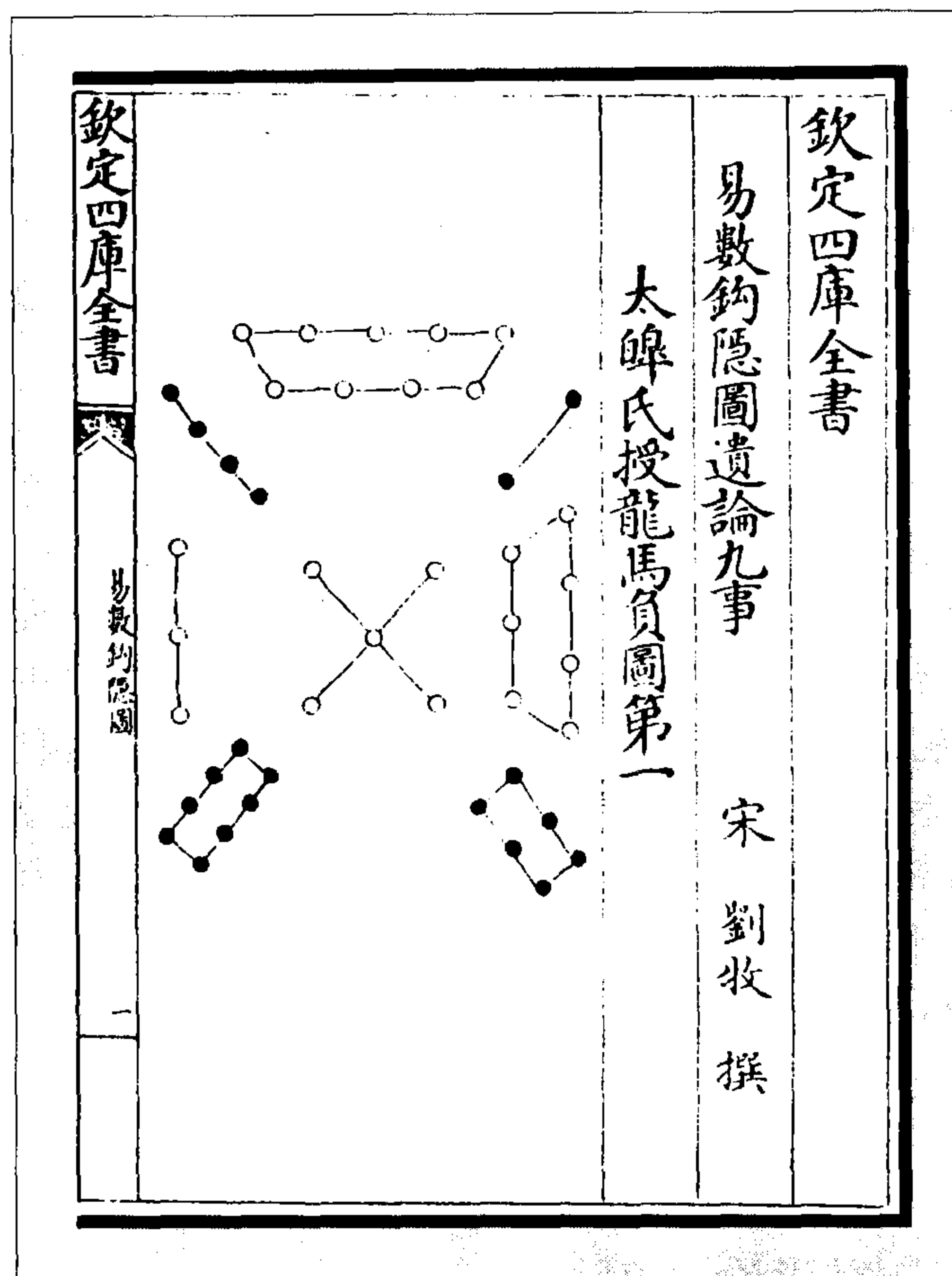
黄龙负图而出于河……其图五色毕具，白图兰叶而朱文，以授黄帝。乃舒视之，名曰“绿错图”。令侍臣写之，以示天下。黄帝曰，此谓《河图》书。

## 五、刘牧《河图》、《洛书》的流传



图 58 洛书

图 57 河图

(李觏《删定易图论》)

### 1. 李觏《删定易图论》:

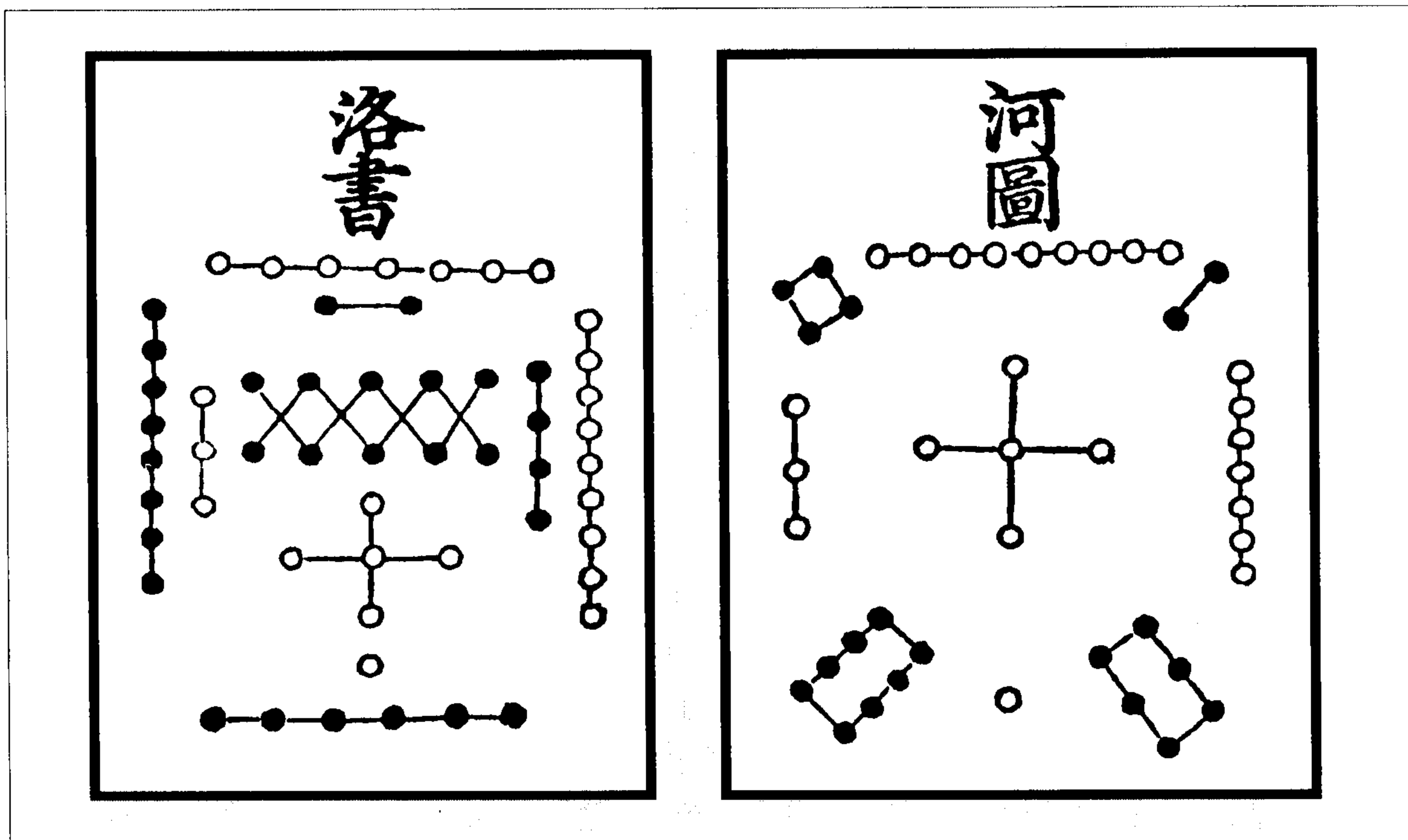
#### 序论

觏尝著《易论》十三篇，援辅嗣之注以解义，盖急乎天下国家之用，毫析幽微，所未暇也。世有治易根于刘牧者，其说日不同。因购牧所为易图五十五首，观之则甚复重；假令其说之善，犹不出乎《河图》、《洛书》、八卦三者之内，彼五十二皆疣赘也。而况力穿凿以从傀异，考之破碎，鲜可信用。大惧诳误学子，坏隳世教，乃删其图而存之者三焉：所谓《河图》也，《洛书》也，八卦也。于其序解之中，撮举而是正之。诸所触类，亦复详说，成《六论》，庶乎人事修而王道明也。其小得失，不足喜愠者，不尽纠割。别有一本，黄黎献为之序者，颇增多诞漫，自郤以下，可无讥焉。牧又注易，所以为新意者，合牵象数而已。其余则攘辅嗣

之指而改其辞，将不攻自破矣。先代诸儒，各自为家，好同恶异，有甚寇讎，吾岂斯人之徒哉！忧伤后学，不得已焉耳。

### 论一

或问，刘氏之说《河图》、《洛书》同出于伏羲之世，何如？

曰，信也。《系辞》称：“河出图，洛出书，圣人则之。”其指在作易也，则不待禹而得之明矣。

其所图者信乎？

曰，《洛书》五十有五，协于《系辞》天地之数。《河图》四十有五，虽于易无文，然其数与其位，灼有条理，不可移易，非妄也。昔乎刘氏之辩则过矣。

或曰，敢问《河图》之数与位，其条理如何？

曰，一、三、五、七、九，奇数，阳也。非中央则四正矣，坎、离、震、兑之位也。二、四、六、八，耦数，阴也。不得其正而得四隅矣，乾、坤、艮、巽之位也。乾、坎、艮、震，阳卦位也，则左旋；兑、坤、离、巽，阴卦位也，则右转。奇则先左而后右，耦则先右而后左。坎一震三也，兑七离九也，坤二巽四也，乾六艮八也。抑又纵横数之，皆得十五，此非灼有条理不可移易者乎？

或曰，刘氏之辩，其过焉在？

曰，刘氏以河、洛、图、书合而为一，但以《河图》无十，而谓水、火、木、金不得土数，未能成形，乃谓之象；至于《洛书》有十，水、火、木、金，附于土而成形矣，则谓之形，以此为异耳。其言四象生八卦，则取《河图》之七、八、九、六，以其有象字，不可用《洛书》之形故也。其下文又引水六、金九、火七、木八而生八卦，于此则通取《洛书》之形矣。噫！何其自相违也？矧曰“天五居中而主乎变化，上驾天一而生地六，下驾地二而生天七，左驾天三而生地八，右驾地四而生天九”者，不亦惑乎？夫所谓生者，言乎其始也。苟《河图》之象生八卦，则《洛书》之形又生八卦者，何也？若以圣人既取《河图》之数以画卦，而《洛书》之数止为揲蓍，则其论云“在《河图》则老阳、老阴，少阳、少阴之数”，此又已言揲蓍矣。反覆不通，故曰自相违也。夫天一至地十，乃天地之气降出之次第耳。谓之五者，非有五物；谓之十者，非有十枚。而曰五十有五者，盖圣人假其积数以起算法，非实数也。如人兄弟行，第一至第十者，乃十人耳，焉可谓有五十五人哉？

厥初太极之分，天以阳高于上，地以阴卑于下。天地之气，各亢所处，则五行万物何从而生？故初一则天气降于正北，次二则地气出于西南，次三则天气降于正东，次四则地气出于东南，次五则天气降于中央，次六则地气出于西北，次七则天气降于正西，次八则地气出于东北，次九则天气降于正南。天气虽降，地气虽出，而犹各居一位，未之会合，亦未能生五行矣。譬诸男未冠，女未笄，婚姻之礼未成，则何孕育之有哉？况中央八方，九位既足，而地十未出焉，天地之气诚不备也。由是一与六合于北而生水，二与七合于南而生火，三与八合于东而生木，四与九合于西而生金，加之地十以合五于中而生土，五行生而万物从之矣。二四易位，而一、三、五如其初者，当所王之方也。夫物以阴阳二气之会而后有象，象而后有形。象者，胚胎是也；形者，耳目鼻口手足是也。《河图》之数，二气未会，而刘氏谓之象，悖矣。若夫《洛书》之数，五位既合，则五行有象且有形矣。象与形相因之物也，其一、

二、三、四、五为生数，六、七、八、九、十为成数者，徒以先后分之耳。其实二者合而后能生，生则成矣，盖非一生之待六而后成也。假令《河图》是象，《洛书》是形，则取《洛书》而为八卦者，亦非酌水燃火伐木锻金而成之也，直取其象耳。以法象而言之不亦可乎？何其固执形象之象也。其曰天五驾一、二、三、四而生六、七、八、九者，愈乖远矣。且阴阳会合而后能生，今以天五驾天一、天三，乃是二阳相合，安能生六生八哉？天降阳，地出阴，阴阳合而生五行，此理甚明白，岂有阳与阳合而生阴哉！况所谓五者，乃次第当五，非有五物也。其一与六合之类，皆隔五者，盖以一、二、三、四、五主五方，而六、七、八、九、十合之，周而复始，必然之数，非有取于天五也。其不用五奇主五方，而五耦合之者，阳方则奇为之主而耦与之合，阴方则耦为之主而奇与之合，又昭昭矣。至如刘氏所图，太极生两仪一、二、三、四，其解曰，画天左旋，画地右动，今按其画，天一在坎，天三在震，诚左旋也；地二在离，地四在兑，亦左旋耳，非右动也。夫所谓左旋者，如斗柄自寅向卯也；右动者，如日月五星自丑向子也。今以自午向西而为右动，何哉？若直以东北为左方，西南为右方，以分天地之位，则又不可谓之旋且动也。旋动者，进前之意也。设谓阳升阴降，先兑四而后离二，则《系辞》所陈先二而后四，未尝倒言之也。如是则刘氏之解果谬矣。注易图易，自谓穷天地之理，而乃未明左旋右动之法，甚哉！其可笑也。

## 论二

或曰，刘氏谓圣人以《河图》七、八、九、六而画八卦，而吾子之意乃取《洛书》，何也？

曰，《系辞》称：“八卦成列，象在其中矣。”谓备天下之象也。《河图》之数，二气未合，品物未生，何所象乎？《洛书》之数，五行成矣，万物作矣，于是象金而画乾、兑，象土而画坤、艮，象木而画震、巽，象水而画坎，象火而画离。不言五而言四象者，以土分王四时，举四行，则土可知矣。又以四行之数而揲蓍，七少阳八少阴，九老阳六老阴是也。

曰，敢问画卦皆取《洛书》矣。其于《河图》何所则也？

曰，则其位也。《河图》有八方之位，《洛书》有五行之象，二者相须而卦成矣。

曰，刘氏以为六居坎而生乾，谓三为坎三为乾也。九居兑而生坤，谓三为兑六为坤也。七居离而生巽，谓三为离四为巽也。八居震而生艮，谓三为震五为艮也，何如？

曰，以位数之，则乾、坤、艮、巽亦三位也；以画数之，则坎、震亦五画也，离、兑亦四画也，何其或以位数或以画数反错之甚也？况《说卦》称六画而成卦，六位而成章，彼重卦然画与位等耳，未尝析言之也；苟析言之，则坤六位而十二画矣，焉得曰六画成卦也。今谓人有二心者，非可积十人以为二十心也。且刘氏说天地之数六者有六物耳，而乃以一爻分为二画，以当二物可乎？历观诸卦，以爻为人，虽阴爻亦一人耳。帝乙归妹，非有两妹也。箕子明夷，非有两箕子也。然则刘氏画卦之说，其不可用明矣。矧聪明睿智，创制立法，固不区区专决于图、书。故曰“古者包羲氏之王天下也，仰则观象于天，俯则观法于地，观鸟兽之文与地之宜，近取诸身，远取诸物”，是不专决于图、书，参互而后起之者也。圣人既案《河图》有八方，将以八卦位焉；《洛书》有五行，将以八卦象焉。于是观阴阳而设奇耦二画，观天地人而设上中下三位。纯阳为乾，取至健也；纯阴为坤，取至顺也。一阳处二阴之下，刚不能屈于柔，以动出而为震；一阴处二阳之下，柔不能犯于刚，以入伏而为巽；一阳处二阴



之中，上下皆弱，罔克相济，以险难而为坎；一阴处二阳之中，上下皆强，足以自托，以丽著而为离；一阳处二阴之上，刚以驳下，则止，故为艮；一阴处二阳之上，柔以抚下，则说，故为兑也。西北盛阴用事，而阳气尽矣，非至健莫能与之争，故乾位焉；争胜则阳气起，故坎以一阳而位乎北。坎者，险也，一阳而犯众阴，诚不为易而为险也。艮者，止也，物芽地中，将出而止也，待春之谓也。自此动出乎震，洁齐乎巽。离者，明也，万物皆盛长，得明而相见也。坤厚以养成之，成而说，故取诸兑也。画八卦分八方之义，如斯而已也。

或曰，《说卦》称劳乎坎，谓万物闭藏、纳受为劳也。成言乎艮，谓万物之所终也。今吾子之言似不类者，何也？

曰，孔子据物终于地上而言也。观取诸物，始于地下而言也。所以就足先圣之论，使人不疑耳。

或曰，刘氏谓三画象三才，为不详《系辞》之义，则以乾之三画为天之奇数三，一、三、五皆阳也。坤之三画为地之耦数三，六、八、十皆阴也。独阳独阴，无蕴三才之道者，何如？

曰，刘氏学易，乃不知画之与位各一事也。画者，譬诸人也；位者，人所处之地也。三画虽纯阳象天，而三位有天、地、人之别，何害也？上、中、下三位，譬如公也，卿、大夫也；奇耦二画，譬如君子也，小人也。公卿大夫皆君子，盖有之矣；皆小人，亦有之矣。或一君子而二小人，或一小人而二君子，犹行人之止传舍，何常之有？安可见纯天便曰无地位，见纯地便曰无天位哉？且其引《说卦》“兼三才而两之，故易六画而成卦”，以为六画包三才，无三画蕴三才之说。噫！何其泥也。三画象三才矣，重之为六，又象三才，何害也？若三画之时，乾为天，坤为地；六画之后，亦不免为天为地也。三画之位则初为地，二为人，三为天。六位则初二为地，三四为人，五上为天，从宜改易，何固执之为哉？且刘氏论三才，则引《说卦》六画，破先儒三画，以为不经；及其论奇耦，则用天三奇，地三耦，天地各减其二，不顾《系辞》五位有合之说，是经乎不经也。又其论乾元用九，谓天一、天三、天五阳数也；坤元用六，谓地二、地四阴数也。至其下文以天五散在五行，天一居尊不动，余有天三、地四，合而成九。天三则乾之三画，地二、地四则坤之六画，阳得兼阴，故乾三兼坤六而乾元用九也。噫！阳不可兼阴乎，则天三何以称用九？阳果得兼阴乎，则天一、天三、天五当兼地二、地四，何以不称乾元用十五也？轻先儒九揲六揲之通义，而务求新，不虞错乱之至此，鄙哉！

### 论三

或人敢问，大衍之数五十，诸儒异论，何如？

曰，京房、马季长，荀爽之释，吾无取焉耳。至于郑康成、姚信、董遇以为天地之数五十有五，减五而用之，刘氏亦同此说，吾有取焉耳。此章上言大衍之数，下言乾、坤之策，中言天地之数，非衍之用而何也？然所以减之之意，或谓减五行，或谓减六画，或谓减天五，盖未之思矣。夫五行、六画、天五减之之可否，不足复诘。吾直谓天地之数，虽五十五，至揲蓍之法，止可用五十，故取其整数而已也。只如期三百六旬有六日，而乾、坤之策三百六十。当期之日，又岂可言无六策以当六日者，别有意也。圣人揲蓍，虚一分二，挂一揲四，归奇再扚，确然有法象，非苟作也。故五十而用四十九，分于两手，挂其一，则存者四十八；以四揲之，十二揲之数也。左手满四，右手亦满四矣。乃扚其八，而谓之多。左手余一，则右手

余三；左手余三，则右手余一；左手余二，右手亦余二矣。乃扌其四，而谓之少。三少则扌十二，并挂而十三，其存者三十六，为老阳；以四计之，则九揲也，故称九。三多则扌二十四，并挂而二十五，其存者二十四，为老阴；以四计之，则六揲也，故称六。一少两多则扌二十，并挂则二十一，其存者二十八，为少阳；以四计之，则七揲也，故称七。一多两少则扌十六，并挂则十七，其存者三十二，为少阴；以四计之，则八揲也，故称八。所谓七、八、九、六者，盖取四象之数也。以是五十之策，不可增损；增一损一，则不可揲之矣。故康伯述辅嗣之旨曰：“演天地之数，所赖者五十也。”苟谓圣人以五行、天五之故，特减其五，则未知不减之时如何揲也？以五十五而虚其一，又挂其一，则两手五十三，十三揲之数而余一也。左手虽得四，右手尚余一；左手三则右手二，左手二则右手三，左手一则右手四，终无平时；虽童子亦知不可为也。五十之上，唯五十四可矣；虚一挂一，则两手五十二，十三揲之数也。然三少则存者四十三，多则存者二十八；一少两多则存者三十二，一多两少则存者三十六；乾元当用十，坤元当用七，少阳八，而少阴九矣。其下唯四十六，虚一挂一，则两手四十四，十一揲之数也。然乾元当用八，坤元当用五，少阳六，而少阴七矣。不徒不应四象之数，阳反而耦，阴反而奇矣。吾故谓揲蓍之法，止可用五十，故取其整数而已也。

或曰，虚其一者，康伯以为太极，刘氏以为天一，何如？

曰，究观《系辞》以四十九分而为二，以象两，则是虚一在两仪之前也。下文太极生两仪，则又太极在两仪之前。太极与虚一相当，则一非太极而何也？且其谓大衍后，天地之数，则太极不可配虚其一之位，此又不思之甚矣。作大衍之法，诚在数之后矣。然其所取象，固在数之先。所谓分而为二，以象两者也。盖有两仪而后有数也，既可象两仪于数之先，岂不得配太极于两仪之上哉？若以一、二、三、四便为两仪，则天非一天，地非一地而已也。是知天地者，其体也；一、二、三、四之类，其气也。苟虚一以象天一之气，而分四十九以象两仪之体，则是逸其末而劳其本，于义乖矣。又破康伯之注，“无不可以无明，必因于有”，以谓太极“其气已兆，非无之谓”。噫！其气虽兆，然比天地之有容体可见，则是无也。又称圣人之辞“易有太极”：“既言有，则非无之谓也。”吾以为天地之先，强名太极；其言“易有太极”，谓有此名曰“太极”者耳，非谓太极便有形也。如老子之言，恍惚中有物、有象，不可一见“有”字，便指为实物、实象也。凡此，皆巧诋先儒，不自知其罪也。

#### 论四

或曰，刘氏谓坎生复卦，离生姤卦，何如？

曰，磔列爻位则巧矣，义则未也。圣人设卦观象，以阳潜地中，故坎以一阳居二阴之中。阳生阴下，故复以一阳居五阴之下。八卦配八方，则坎当北。十二卦配十二月，则复当建子；复之阳乃坎之阳也。阳则无二，而象之之卦有两也，何哉？八方与十二月不同也，三画与六画不同也。是故阳则无二而象之之卦有两也。离与姤亦如之。若谓坎之阳生复之阳，离阴生姤之阴，则是十一月有两阳也，五月有两阴也，固不然矣。且其说以复卦生于坎，中动于震，交于坤，变二震、二兑、二乾而终，姤卦生于离，中消于巽，交于乾，变二巽、二艮、二坤而终。自复至坤，凡十二卦，主十二月。噫！以十二月言之，则自复以往，历临、泰、大壮、夬而后至乾，此云二震、二兑而后二乾者，何也？自姤以往，历遁、否、观、剥而后

至坤，此云二巽、二艮而后二坤者，何也？以八方言之，则自坎以往，历艮、震至巽极矣，阳一于子而六于巳也，此云震、兑、乾者，何也？自离以往，历坤、兑至乾极矣，阴一于午而六于亥也，此云巽、艮、坤者，何也？其意以复、姤生于坎、离，而变初四、变二五、变三上，每为二卦，则八卦备，谓之巧也宜矣，然义不通也。又以姤、巽承于乾，非四正之卦，乃引归妹之兑云：“妹系姊嫁，故兑少女，而用巽之长女主其卦。”噫！何伪饰之多也。彼其意欲以兑承于乾则成履，非姤阴生之卦，又不可数变，故引兑于归妹，假托辅嗣之义，而系巽于姤耳。不徒义理迂怪，以象论之，大可笑也。少女既嫁于震又系巽，而嫁于乾乎？长女既交于乾，又从兑，而交于震乎？则是一女而事二夫也，岂不可笑？此所谓伪饰之多也。圣人之意曷至是哉？

或曰，刘氏之说七日来复，不取《易纬》六日七分，何如？

曰，不取宜矣。苟以十二月之卦论之，则剥尽之后经坤，一月非止七日也。以六日七分言之，则剥尽之后经艮、既济、噬嗑、大过、坤、未济、蹇、颐、中孚九卦，每卦六日七分，乃至于复，非止七日也。然刘氏更以七为少阳，必经阴六之数尽，至七日，少阳乃生，斯又未善也。历观众卦，或言七日，或言三日，或言三年，或言十年，强为配合，时或可言，参相钩考，辞则易屈。大抵言日远者，不过七日。震六二，既济六二：“勿逐，七日得。”不过七日而得也。“七日来复”，以复不可远，君子之道虽消不久，不过七日而复。彖曰：“天行也”，盖言来复之义，是天之行，反复如此，亦非考案气候实日而云也。万寿无疆，岂实有“万”哉？爰而多之之辞也。

或曰，临“至于八月有凶”，诸儒之论，孰为得失？

曰，何氏云“建子阳生，至建未为八月”，当矣。临二阳遁二阴合耦之卦也。刘氏破之，以为果建子则辞当在复卦之下，此不明矣。且复卦阳生，其势微弱，未足矜也。临卦刚长，强亢之渐，故戒之以遁卦有凶也。推其本而言之，复生为一月，临长为二月，至遁为八月，不亦可乎？而刘氏固守临之建丑，数至遁之建未，则七月以不满八之故，遂用周正，排建未为八月。又念文王演卦在商之末，正朔未改，不可以未为八月，乃称周公述而成之，故以周正为定。且先儒以为文王作卦辞，周公作爻辞，刘氏既未有以破之，安得谓卦辞亦周公所成，以饰临卦八月用周正之说乎？其下文曰：“况乎易有三名，夏曰《连山》，商曰《归藏》，周曰《周易》……易既题周以正名，则不得不以周之正朔定其月也。”且《周易》书名，周公设官，可题周家，以别余代，卦辞岂得擅改？彼礼乐损益，盖从时之宜。易之为书，万世无敝，况文考之手泽，周公改之，何意也？文王若曰“七月有凶”，有何妨害？而周公故以八月定之乎？文王作易之时，便题周字亦可矣，何必周公也？号国曰周，其来久矣，故曰：“周虽旧邦，其命惟新。”虽纣在上，而题易曰“周”，以别夏、商，何害也？《鲁颂》次于《周颂》，亦须周灭而后加“鲁”字乎？此类皆间巷老生狂童耀駮之辨，非天下之公议也。

## 论五

或曰，《易纬》以六十卦主三百六十五日四分日之一，信乎？

曰，吾观于《太玄》，信矣。

所主之日取卦象乎？取卦名乎？

曰，取诸卦名而已。《太玄》所以准《易》者也，起于冬至，其首曰中，阳气潜萌于黄宫，信无不在乎中，谓是时万物之萌，信无不在地之中，于易则中孚。孚者，信也，亦谓信无不在地之中也。其次曰周，阳气周神而反乎始，于易则复。复者，反也，亦为反乎始也。其次曰礞，阳气微动，动而礞礞，物之生难也，于易则屯。屯者，物之始生也。粗举二三，则知冬至之后，其卦中孚、复、屯者题号，此日之气候曰中孚也，曰复也，曰屯也。他皆仿此。但《玄》首八十一，每首四日有半，易卦六十，每卦六日有奇，故前后或参差，盖大同而小异也。而刘氏以经乾坤之策三百六十当期之日，不别起数，谓《易纬》六日七分，义无所出，若是，则刘氏凡言天五驾天一之类，亦出于经乎？乾坤之策，况其数六十卦，况其名不相妨也。又谓十二卦已主十二月，不可取杂书破经义。今观六十卦之次，其十二卦仍在本月，称为辟卦，则十二卦既总主一月，又与诸卦分治六日，如侯伯有功德者，既作一州之牧，亦未免为一国之君也。而刘氏区区以月各有主，日无用卦，是欲立州牧而废二百一十君也，其可乎？

或问，敢问元、亨、利、贞何谓也？

曰，大哉乎，乾之四德也！而先儒解诂未能显阐，有使天道不大明，君子无所法。若夫元以始物，亨以通物，利以宜物，贞以干物，读易者能言之矣。然所以始之，通之，宜之，干之，必有其状。窃尝论之曰：始者，其气也；通者，其形也；宜者，其命也；干者，其性也。走者得之以胎，飞者得之以卵，百谷草木得之以勾萌，此其始也。胎者不殒，卵者不殒，勾者以伸，萌者以出，此其通也。人有衣食，兽有山野，虫豸有陆，鳞介有水，此其宜也。坚者可破而不可软，炎者可灭而不可冷，流者不可使之止，植者不可使之行，此其干也。乾而不元，则物无以始，故女不孕也。元而不亨，则物无以通，故孕不育也。亨而不利，则物失其宜，故当视而盲，当听而聋也。利而不贞，则物不能干，故不孝不忠，为逆为恶也。是故《文言》曰：“元者，善之长也；亨者，嘉之会也；利者，义之和也；贞者，事之干也。”唯君子为能法乾之德，而天下治矣。制夫田以饱之，任妇功以暖之，轻税敛以富之，恤刑罚以生之，此其元也。冠以成之，昏以亲之，讲学以材之，摈接以交之，此其亨也。四民有业，百官有职，能者居上，否者在下，此其利也。用善不复疑，去恶不复悔，令一出而不反，事一行而不改，此其贞也。是故《文言》曰：“君子体仁足以长人，嘉会足以长礼，利物足以和义，贞固足以干事。君子行此四德者，故曰‘乾：元，亨，利，贞’。”

## 论六

或曰，敢问五行相生则吉，相克则凶，信乎？

曰，相生未必吉，相克未必凶，用之得其宜，则虽相克而吉；用之失其宜，则虽相生而凶。今夫水克于火，则燔烧可救；火克于金，则器械可铸；金克于木，则宫室可匠；木克于土，则萌芽可出；土克于水，则漂溢可防。是用之得其宜，虽相克而吉也。以水浸木则腐，以木入火则焚，以火加土则焦，以土埋金则镵，以金投水则沉。是用之失其宜，虽相生而凶也。是以《太玄》之赞，决在昼夜：当昼则相克亦吉，当夜则相生亦凶。《玄告》曰：“五生不相殄，五克不相逆。不相殄乃能相继也，不相逆乃能相治也。相继则父子之道也，相治则君臣之宝也。”今夫父之于子，能食之弗能教之，则恩害于义也。君之于臣，能赏之，又能刑之，则威克厥爱也。恩害义则家法乱，威克爱则国事修。吾故曰“相生未必吉，相克未必凶”也。

或曰，吾子之言性命，何其异也？

曰，吾之言也折诸圣，宜乎其异矣。命者，天之所以使民为善也；性者，人之所以明于善也。观其善则见人之性，见其性则知天之命。《说卦》曰：“昔者圣人之作易也，将以顺性命之理。是以立天之道曰阴与阳，立地之道曰柔与刚，立人之道曰仁与义。兼三才而两之，故易六画而成卦。”人之有仁义，所以顺性命也。董仲舒曰：“天令之谓命，命非圣人行；质朴之谓性，性非教化不成。”人受命于天，固然超异于群生，人有父子兄弟之亲，出有君臣上下之谊，会聚相遇，则有耆老长幼之施，粲然有文以相接，欢然有恩以相爱，此人之所以贵也。生五谷以食之，桑麻以衣之，六畜以养之，服牛乘马，圈豹栏虎，是其得天之灵，贵于物也。然则本乎天谓之命，在乎人谓之性，非圣人则命不行，非教化则性不成。是以治民之法，足民之用，而命行矣；导民以学，节民以礼，而性成矣，则是圣人为天之所为也。《系辞》曰：“吉凶者，言乎其失得也；悔吝者，言乎其小疵也；无咎者，善补过也。”由此观之，吉凶由人，乃易之教也。黄帝、尧、舜通其变，使民不倦，神而化之，使民宜之，是以自天佑之，吉无不利。若夫释人事而责天道，斯孔子所罕言。古之龟筮，虽质诸神明，必参以行事。南蒯将乱，而得“黄裳元吉”；穆姜弃位，而遇“元，亨，利，贞”，德之不称，知其无益。后之儒生，非史非巫，而言称运命，矫举经籍，以缘饰邪说，谓存亡得丧，一出自然，其听之者亦已荒矣。《王制》曰：“执左道以乱政，杀；假于鬼神时日卜筮以疑众，杀。”为人上者，必以《王制》从事，则易道明而君道成矣。

八卦数一、二、三、四以在阳位，故左旋而东；五、六、七、八以在阴位，故右转而西；各起于南而终于北，阴与阳适得半焉，其成则共为一体。此则是取八卦以制数，故起于一而极于八。《河图》数谓戴九履一，左三右七，二与四为肩，六与八为足，五为心腹，纵横数之皆十五，所谓“参伍以变，错综其数”也。《列子》曰，九变者究也，九复变而为一。自此以往，巧历不能计，皆不出于九而已，故起于一而极于九。然则“河出图，洛出书，圣人则之”，何也？曰，有数可推，圣人于是则之以画卦，非必拘其数而不变更也。然则天地数增九以为十，卦数减九以为八，岂圣人之私智哉！皆自然之理而已。

（王湜《易学》）



图 59 八卦河图数图



图 60 河图

右《河图》，刘牧传于范谔昌，谔昌传于许坚，坚传于李溉，溉传于种放，放传于希夷陈抟。其图戴九履一，左三右七，二四为肩，六八为足，纵横十有五，总四十有五。列御寇曰：“易者，一也。一变而为七，七变而为九，九复变而为一。”李泰伯曰：“伏羲观《河图》而画卦。御寇所谓变者，论此图也。一者，太极不动之数；七者，大衍数；九者，玄数也。”泰伯谓画卦亦未尽其实。大衍五十之数寓于四十五之中，黄帝书土生数五成数五，《太玄》以五五为土，五即十也。其在周官天府，凡国之玉镇、大宝器藏焉。大宝器，《书》所谓“天球、河图在东序”是也；其在《易》，则见于《系辞》。王洙曰：“《山海经》云伏羲氏得《河图》，夏后因之曰《连山》，黄帝氏得《河图》，商人因之曰《归藏》，列山氏得《河图》，周人因之曰《周易》。”斯乃杜子春之所凭，抑知姚信之言，非口自出，但所从传者异耳，梁武攻之涉于率肆。易曰“河出图，洛出书，圣人则之”，仲尼曰“凤鸟不至，河不出图，吾已矣夫”。盖圣人受命，必有符瑞。若图出不再，无劳叹息；谓河伯不智，尤为妄矣。

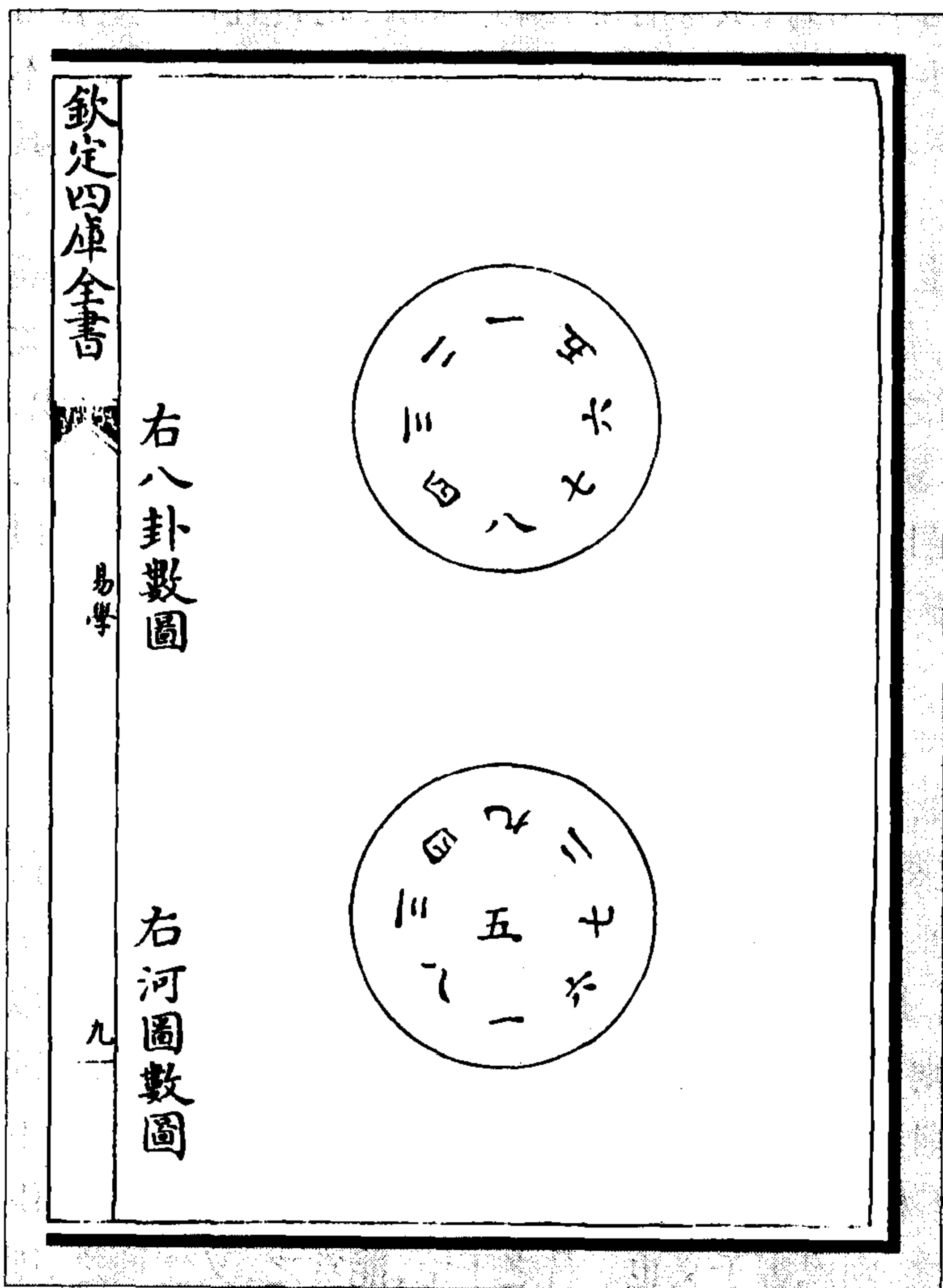
(朱震《汉上易传卦图》)



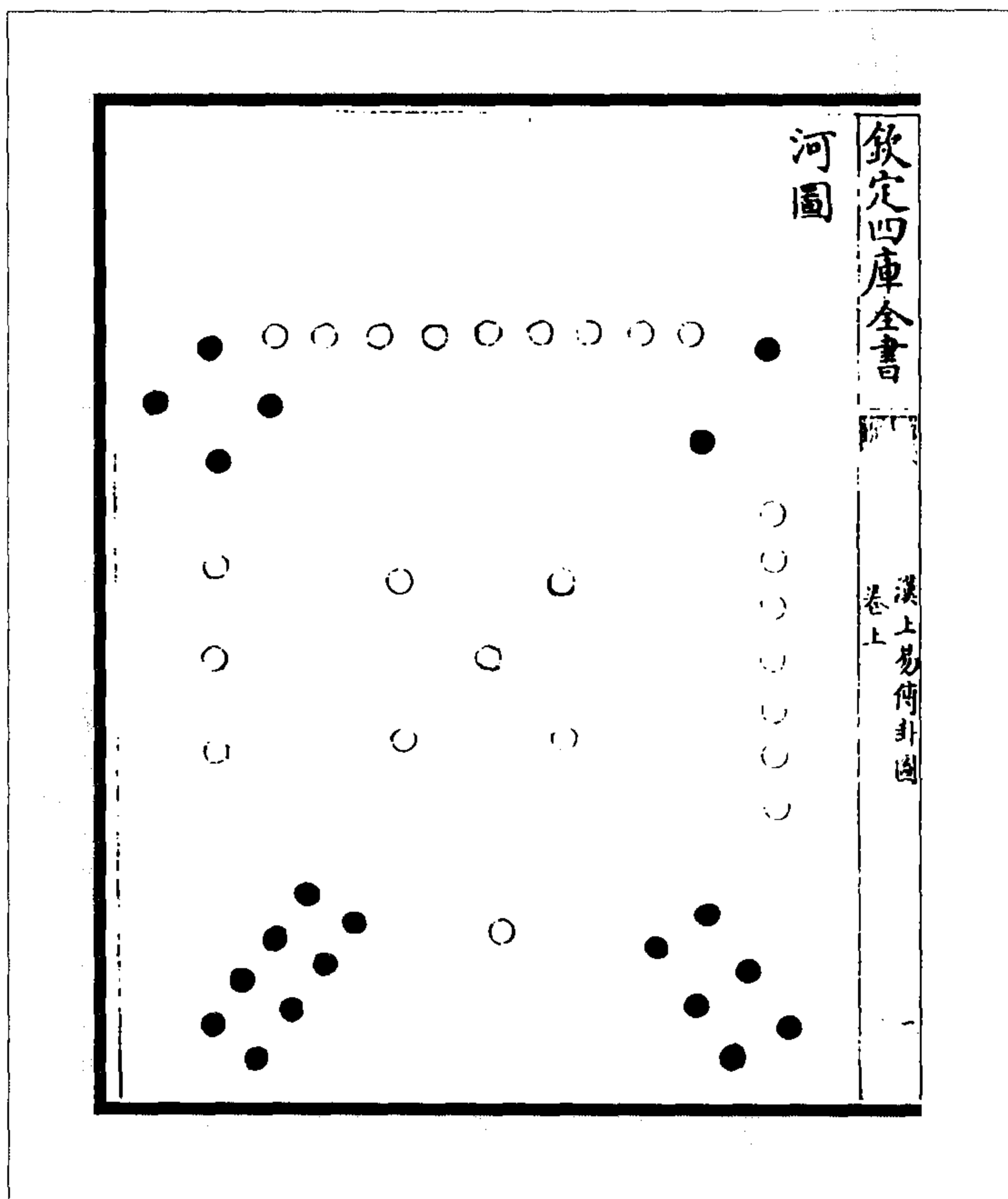

图 61 洛书

右《洛书》，刘牧传之。一与五合而为六，二与五合而为七，三与五合而为八，四与五合而为九，五与五合而为十。一六为水，二七为火，三八为木，四九为金，五十为土，十即五五也。《洪范》曰“一五行”，《太玄》曰“一与六共宗，二与七共朋，三与八成友，四与九同道，五与五相守”。范望曰：“重言五者，十可知也。”一、三、五、七、九奇数，二十有五，所谓天数；二、四、六、八、十偶数，所谓地数。故曰“天地之数五十有五”。数五即十也，故《河图》之数四十有五，而五十之数具，《洛书》之数五十有五，而五十之数在焉。惟十即五也，故甲己九，乙庚八，丙辛七，丁壬六，戊癸五，而不数十，十盈数也。

(朱震《汉上易传卦图》)

附：

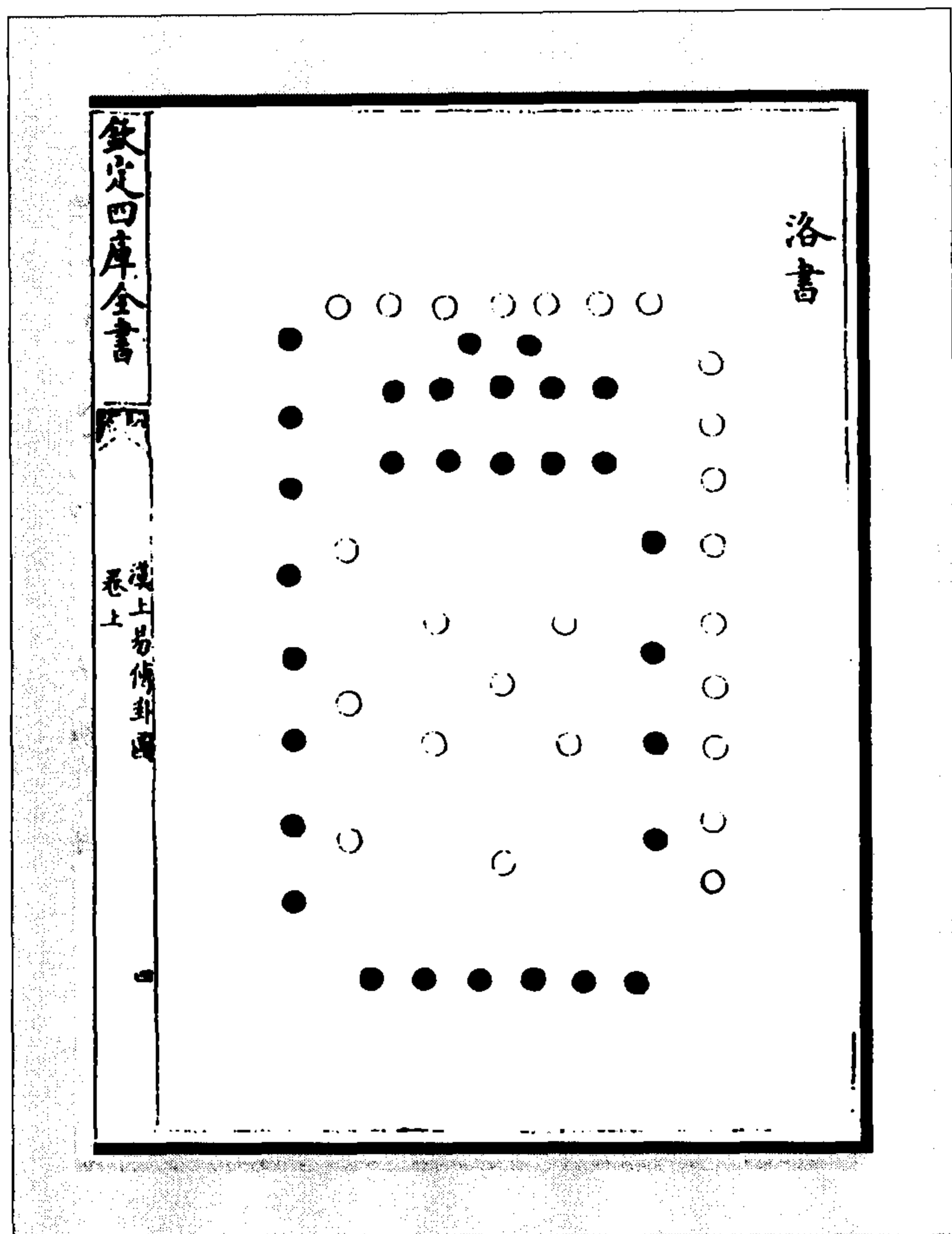
《河图》九宫，《洛书》五行，圣人则之、效之者，效之以六爻之动，故曰“爻者效天下之动者也”；象之者，象也，故曰“象也者像也”。于蓍龟图、书言则之者，大衍之数、八卦、五行，作易者则之。故乾、坤、坎、离、震、巽、兑、艮，三画之卦爻合皆九，六、七、八、九数皆十五，水六、火七、木八、金九，五行之数具焉。传曰，圣人以蓍龟而信天地、四时、日月之象数，以《河图》、《洛书》而信蓍龟之象数。信矣，其不疑也，于是乎作易。

(朱震《汉上易传·系辞上》)

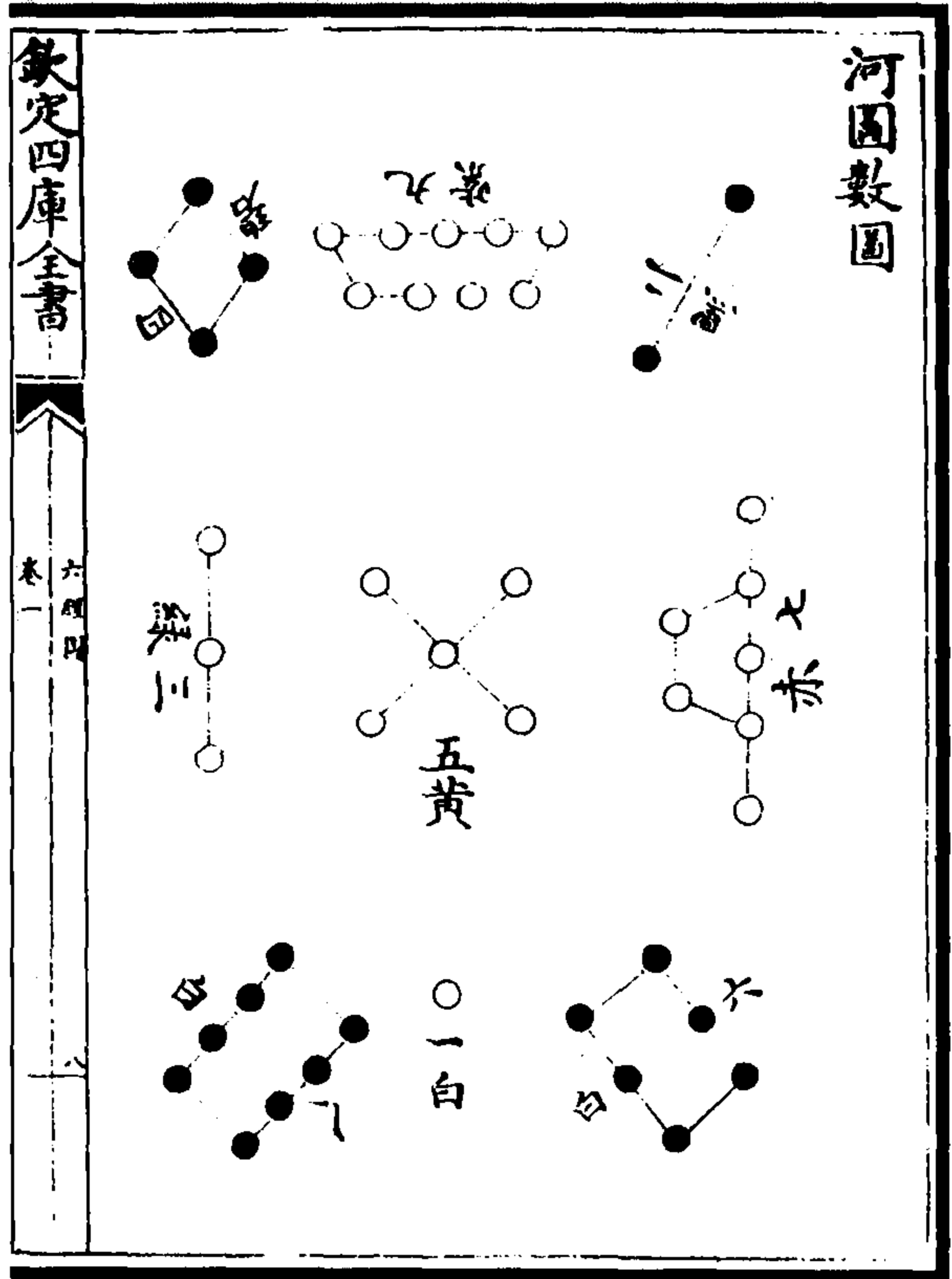

戴九履一，左三右七，二四为肩，  
六八为足，五为腹心，总四十五。纵横  
数之，皆十五也。天五居中央，圣人观  
之遂定八卦之象。

(杨甲《六经图》)

图 62 河图数图

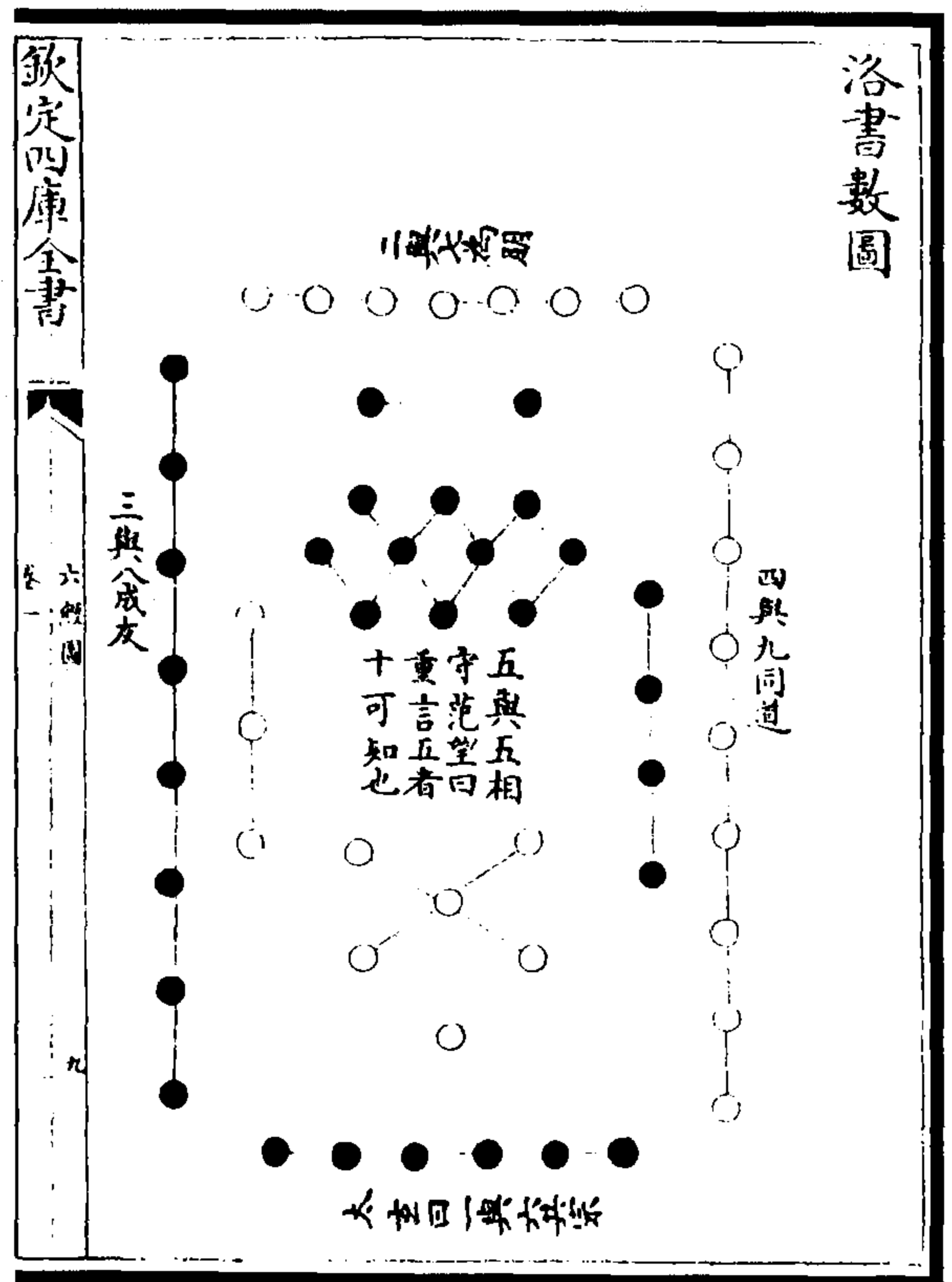

《河图》之数四十五，盖圣人损去  
天一、地二、天三、地四，凡十数。独天  
五居中而主乎土。至《洛书》则有土十  
之成数，故水、火、金、木成形矣。

(杨甲《六经图》)

图 63 洛书数图



图 64 河图百六数图

(图 64) 以三因天地十五数，得四十五；以五因天地十五数，得七十五；以七因天地十五数，得一百五。九宫数止一百五，故百六为极数。用三、五、七者，取阳数中者用之。

(杨甲《六经图》)

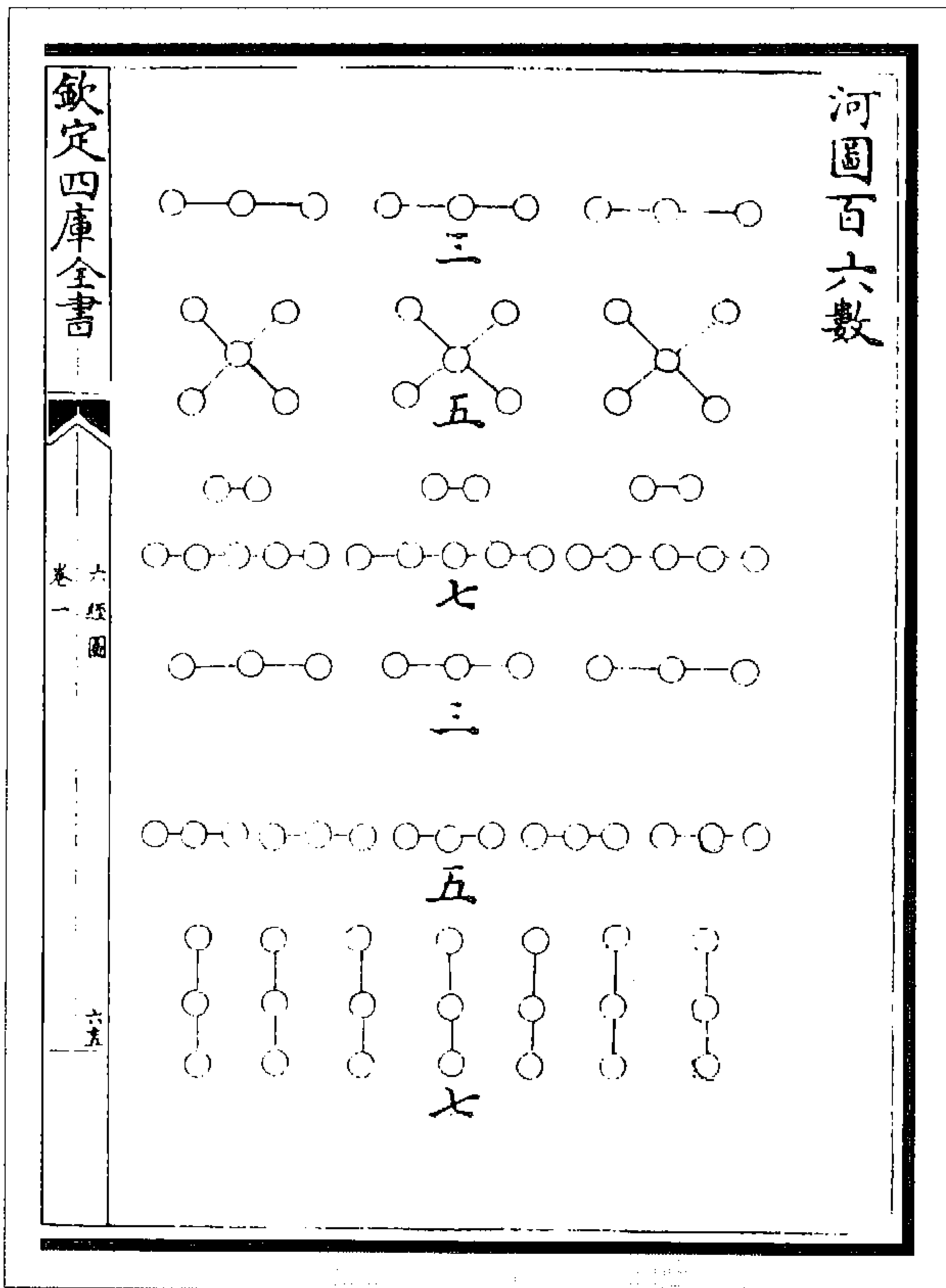

图 65 河图本数图 (唐仲友《帝王经世图谱》)



图 66 洛书本数图  
(唐仲友《帝王经世图谱》)

(图 67) 刘牧《易数钩隐图》所载《河图》九位，朱震曰本出陈抟，四传而牧受之。此图之附著五行者，则予之所明也。夫子之言易曰：“河出图，洛出书，圣人则之。”是易于图、书固所兼法也。周人宝藏《河图》，孔子叹河不出图。是《河图》也者，古盛世实有之，非后世傅会也。孔安国曰，龙马出河，伏羲则其文以画八卦，谓之《河图》，皆历代宝传之。又曰，天与禹洛出书，神龟负文出川，于背有数至于九，禹遂因而次第之以成九类。刘歆曰，宓牺氏受《河图》，则而画之，八卦是也；禹治水，赐《洛书》，法而陈之，《洪范》是也……歆又序《洪范》曰，自五行至六极凡六十五字，《洛书》本文也。夫安国之谓文者，数著乎象而错综可观焉耳，非谓后世文籍之文也。歆谓《洛书》有字，则全与孔异矣。夫二子在汉，皆号精博，而违异如此，予于是疑此时图、书已自不存，故各出意想，而终无定证也。然而

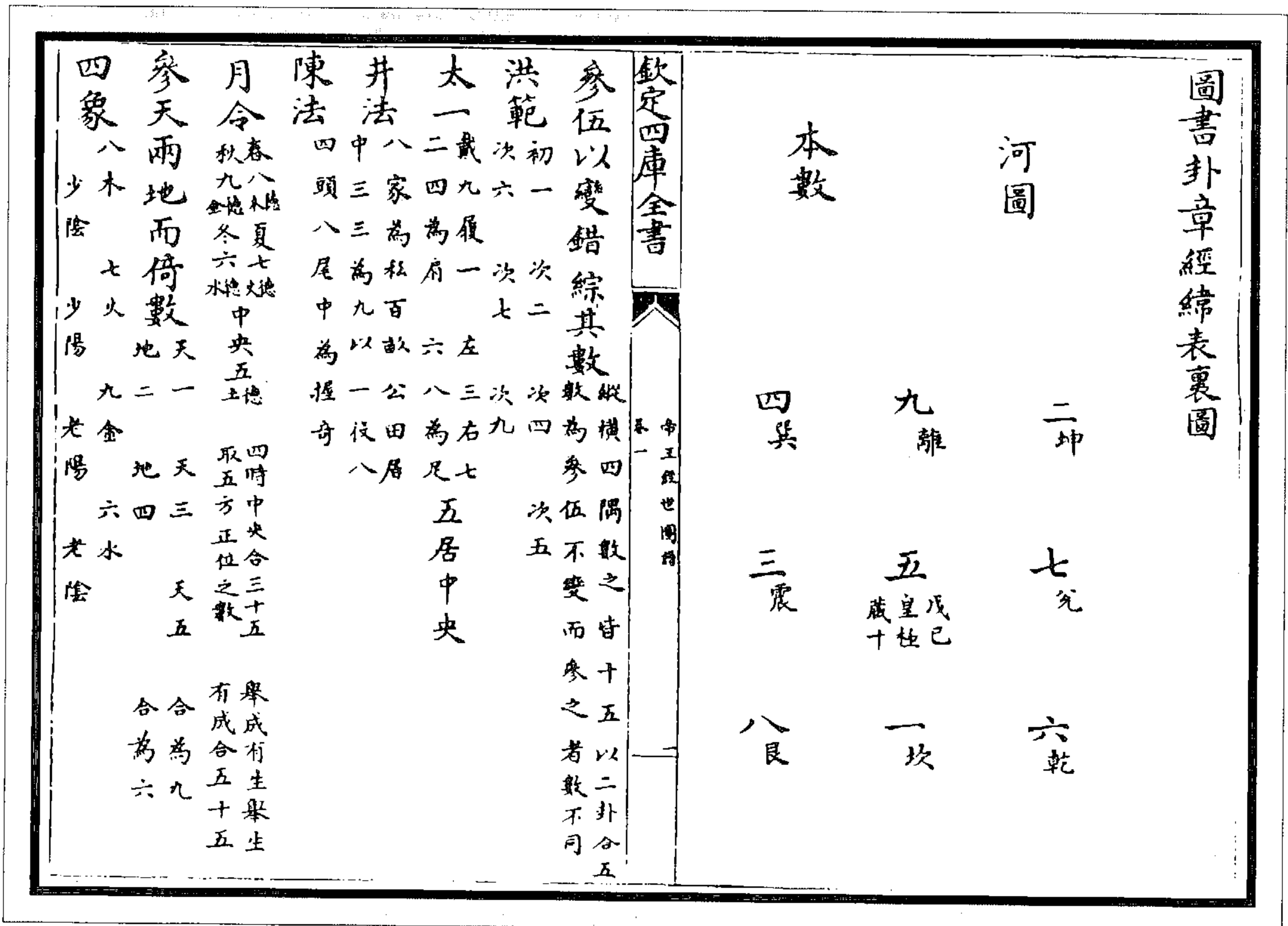

图 67 河图

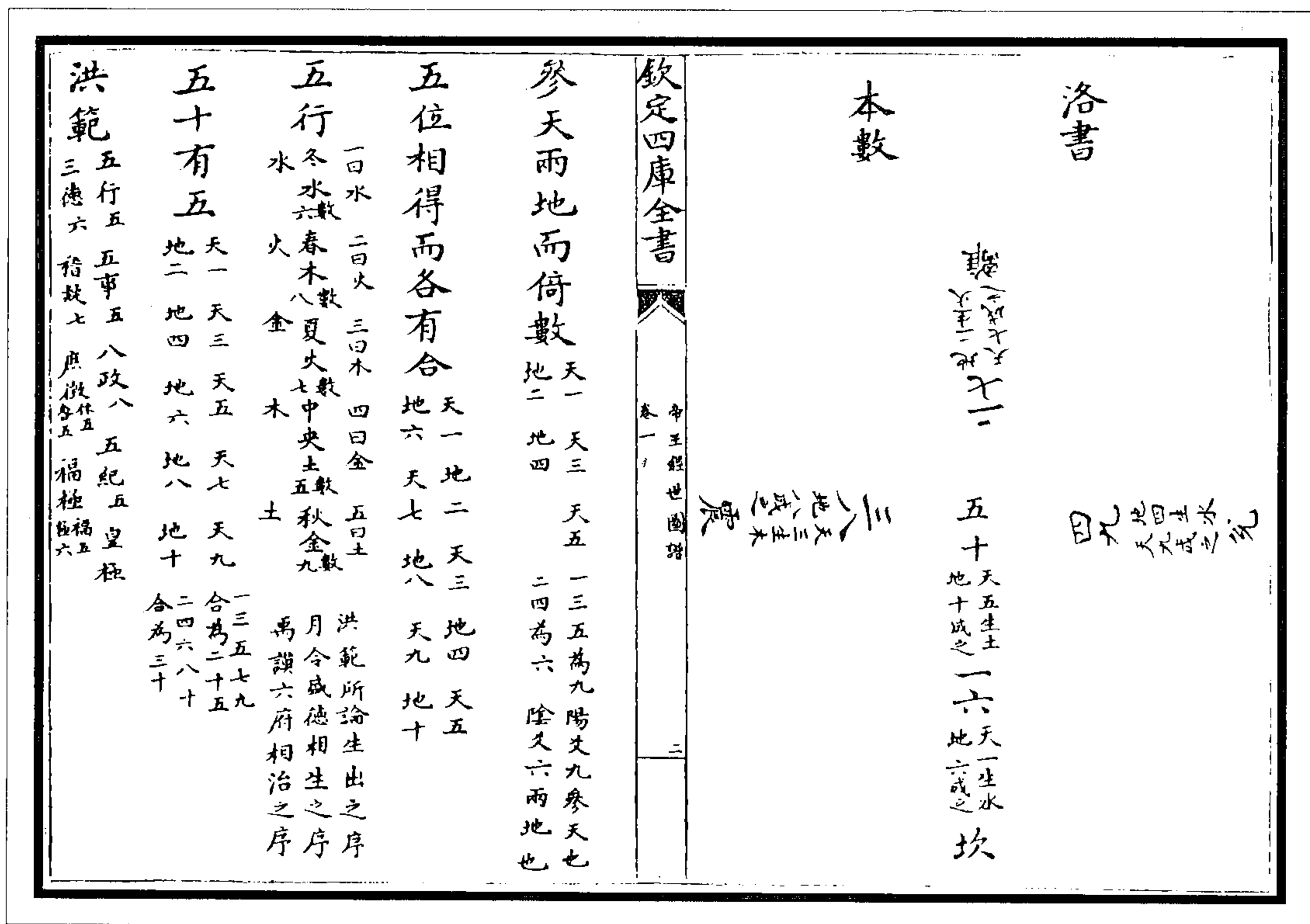
刘歆专佐符命，正使汉家秘藏有之，歆何以不得而见？此不可晓也。

郑康成则直曰《河图》有九篇，《洛书》有六篇，说者谓其本诸纬书。纬书者，哀、平间实始有之，非古也，不可据也，而其误有可以理证者：典籍之字生于卦画，卦画之智发于图、书；易谓书契取夬为象，是八卦已重，而文字始生也。若图、书方出，而篇章已具，则夫子谓书契取夬者，误矣。此自可以意晓也。特不知汉未远古，二图尚皆茫昧，而陈抟之徒生一二千年后，何从得之也？然而九位者，三列数之，旁正纵横无有不为十五，故刘牧、李泰伯悉谓，非人智所能伪为也。刘、李之言，近也，而《乾凿度》本出汉世，其书多言《河图》，而曰“太一取之以行九宫，四正四维皆十五也”。夫“太一”非所论也，其所谓四正四维，环拱一五，无往而不为十五，即此图也。然则昔之作为《乾凿度》者，实尝亲见其图矣。其书言七八之象，九六之变，皆以十五为宿，盖于图乎得之也。《乾凿度》也者，世儒多有引之以明易指者矣。而郑康成之论大衍，以十日、十二辰、二十八宿为五十，而亦自《乾凿度》出也。晋人张湛传《列子》，至七变为九，曰，此章全是《周易乾凿度》，则汉魏以降，凡言老者，皆已宗而用之，非后世乃始托为也。然则，图、书也者，《乾凿度》实能得之，而孔、刘反不得见，不可晓也。所可言者，其四维四正皆为十五，正符陈抟所传，则其来以远，笃可信耳。且说易者，莫古于《系辞》矣，而《系辞》之言图、书也，正与天地变化、天象吉凶，同在圣人法效之数也，则谓以数发智者，信而可证也；谓有字有书者，妄也。天何言哉，而况造字成书明与世接乎！

（程大昌《易原》）



图 68 洛书

右《洛书》图，亦刘牧传也。易之天一以至地十，正此书之数也。扬雄《太玄》曰：“一与六共宗，二与七共朋，三与八成友，四与九同道，五与五相守。”雄盖见此书，而得其骈立之位，故曰宗、曰朋、曰友、曰道、曰守也。

图、书之写造化，固皆天地五行之数矣，而其并数立象有不同者。叠八于四而生成相袭者，书也。书之五德，则皆即东、南、中、西、北之五位，而以序相生也；析四为八而罗立以宗一五者，图也。图之五德，则又循北、西、南、东、中五位者，以序相克也……故易之取数也，无不累四而增多，即写四时之序，进之而至于八；八其卦者也。其制变也，率皆本五而制衍，则依放参伍以成文定象，而制其生使入于成者也。故图也书也，皆易原也。

（程大昌《易原》）

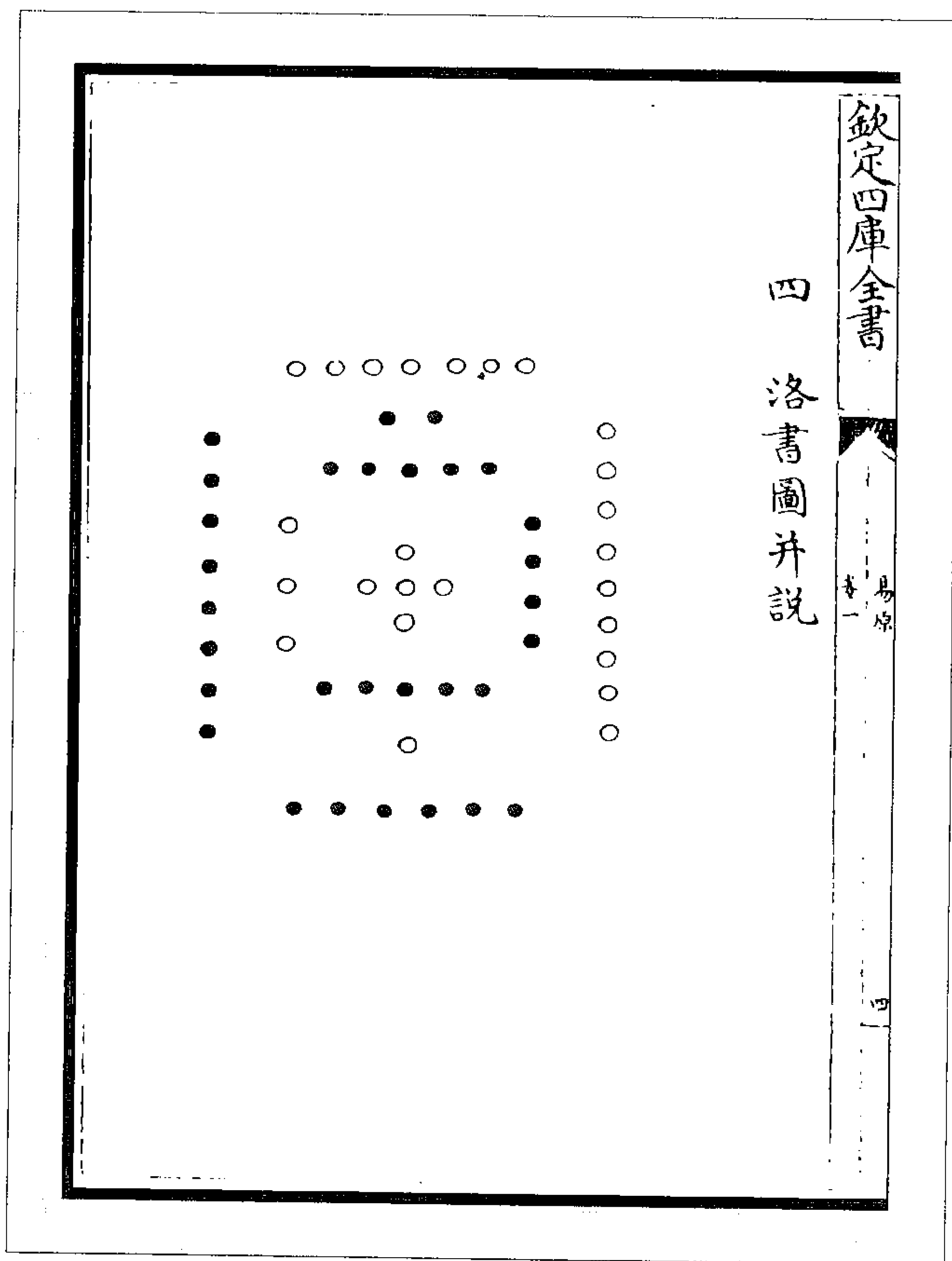
右《河图》自有本序，今用五行之数附著八卦者，贵其相克者之与卦数，亦皆见前可考也。相克之次，历土、水、火、木、金五位，而序求之，则其自右旋左者，皆其展转相致者也。至震木而复克中土，则其序一周矣。

(程大昌《易原》)



图 69 河图五行相克之图

《河图》本无十位，今将援《汉·志》以明递克，若非悉列妃牡，其状不白。于是用《洛书》十位，具配五克，使生序之在十位者明，而后遇三致克之序，始可得而枚数也。

(程大昌《易原》)

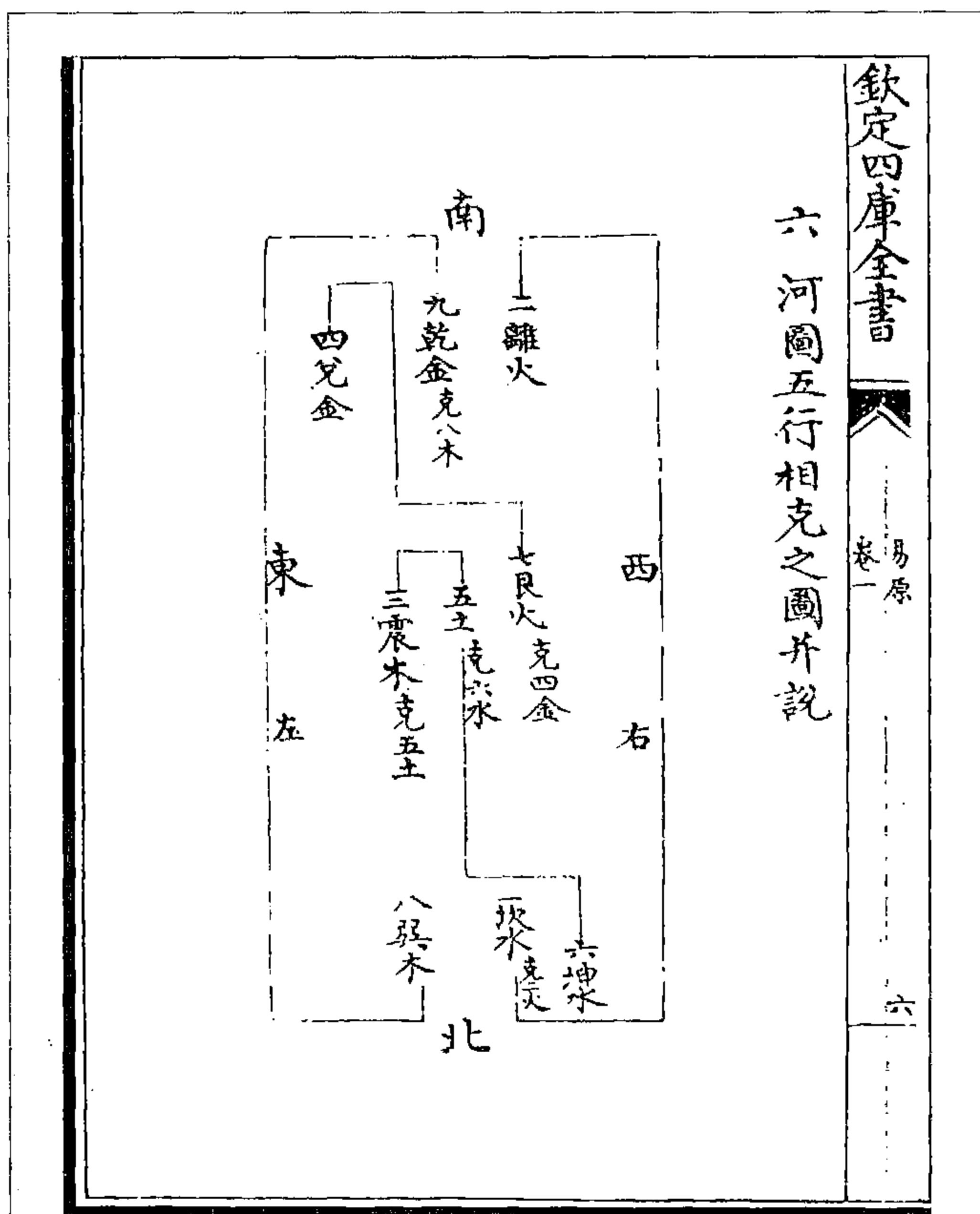

图 70 汉志五行生克应河图之图



## 2. 林栗《周易经传集解》：

是故《河图》以圈，八卦以画，蓍以茎示，龟以兆占，蓍运而无穷，卦成而不易，一方一图非偶然者也。言卦而不言图，言蓍而不言龟，互见之也。或曰，蓍以《河图》而兼八卦，龟以八卦而不兼《河图》，何也？曰，先儒固有阳得兼阴，阴不得兼阳之说矣，然非此谓也。蓍实用八卦以兼《河图》之说，而卦则未始用《河图》也。何以明其然也？曰，八卦者，四象之所生也。《河图》之数四十五，而益以四象，乃为四十有九，而大衍用焉。卦定于八，分于二十有四，益于三十有六，成于六十有四，未尝用《河图》也，岂凿而为之论哉！（卷三十三）

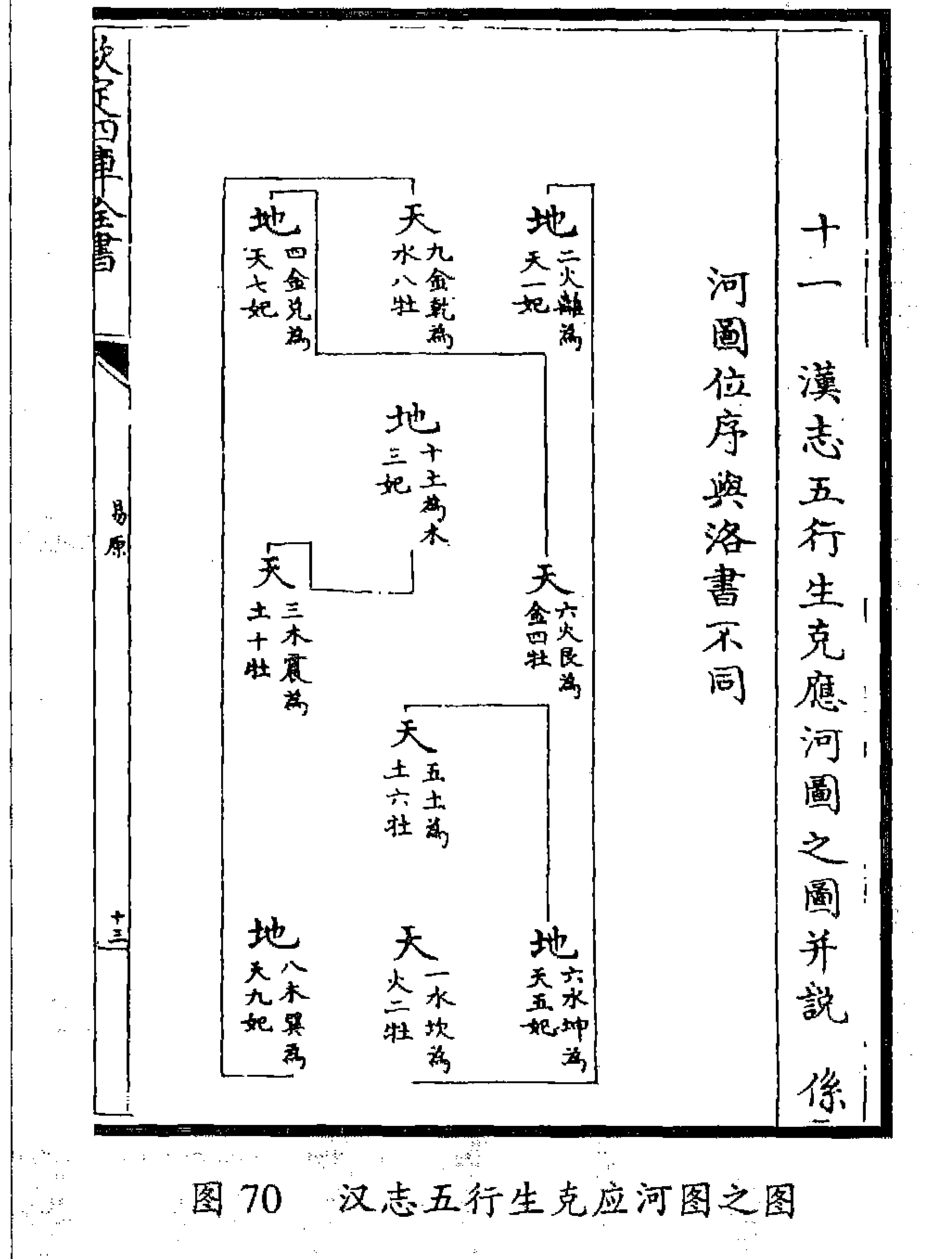
臣窃见古今言易，为之图说者众矣。臣尝考之，唯《河图》、《洛书》本于自然，至理彰灼，不可诬也。其他皆后人旁缘穿凿，无所发明，徒使学者溺心于无用之地，故思有所易之，乃作《河图洛书九畴八卦大衍总会图》一、《六十四卦立成图》一，附于图、书本文之后。凡在天地之间，三才五行之理，皆具于是，外是而为图者，异端之学也，于易则无见焉，于五经则无闻焉，于孔氏则无传焉，学者将焉取斯？臣仅图列如左：



图 72 洛书



图 71 河图

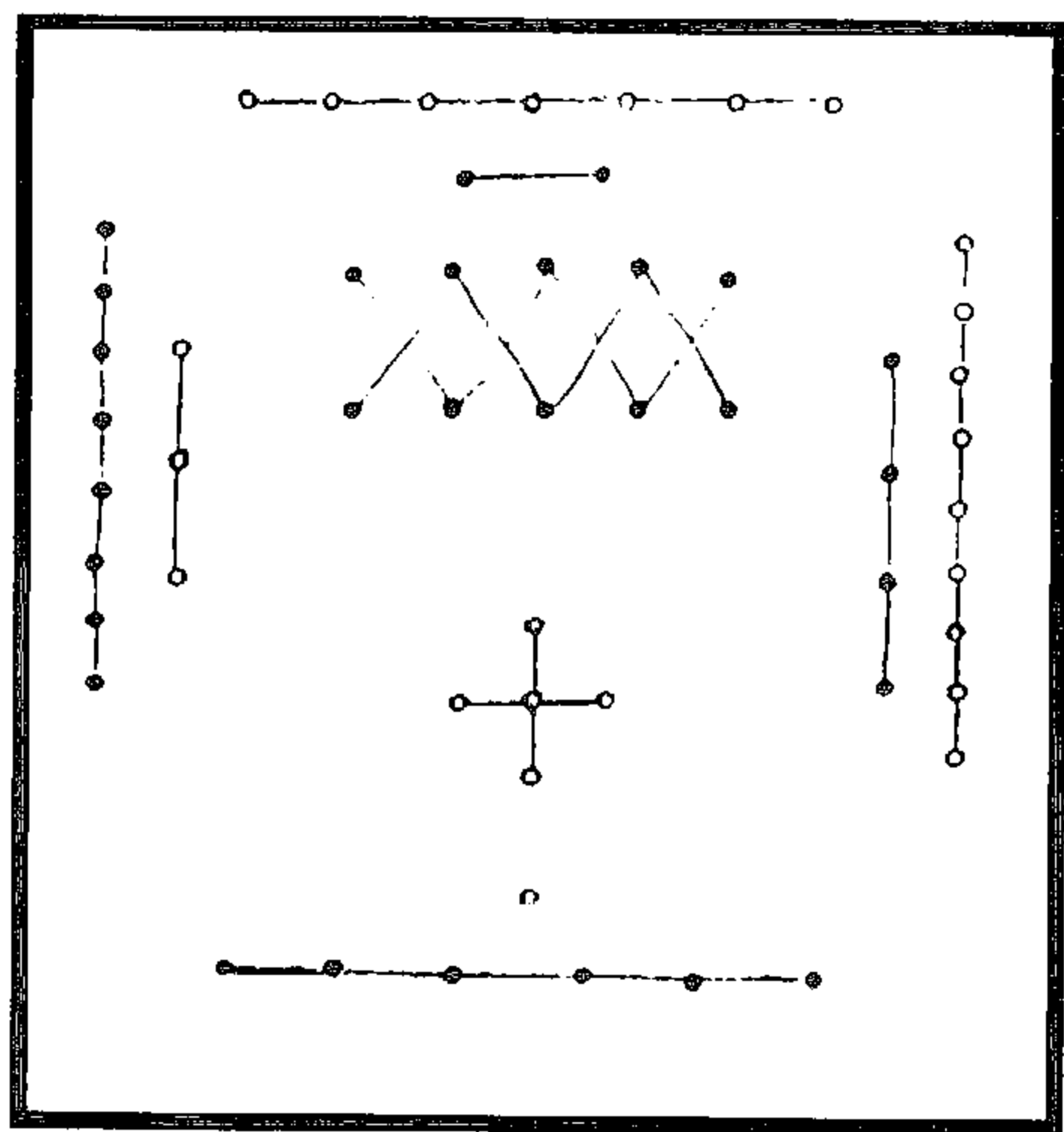

图 73 河洛八卦图

《洛书》五十有五，而大衍之数五十；《河图》四十有五，而八卦之数四十；《洛书》综其凡，《河图》错其变，大衍实取则焉。是故《河图》有九而无十，《洛书》总十而居五。

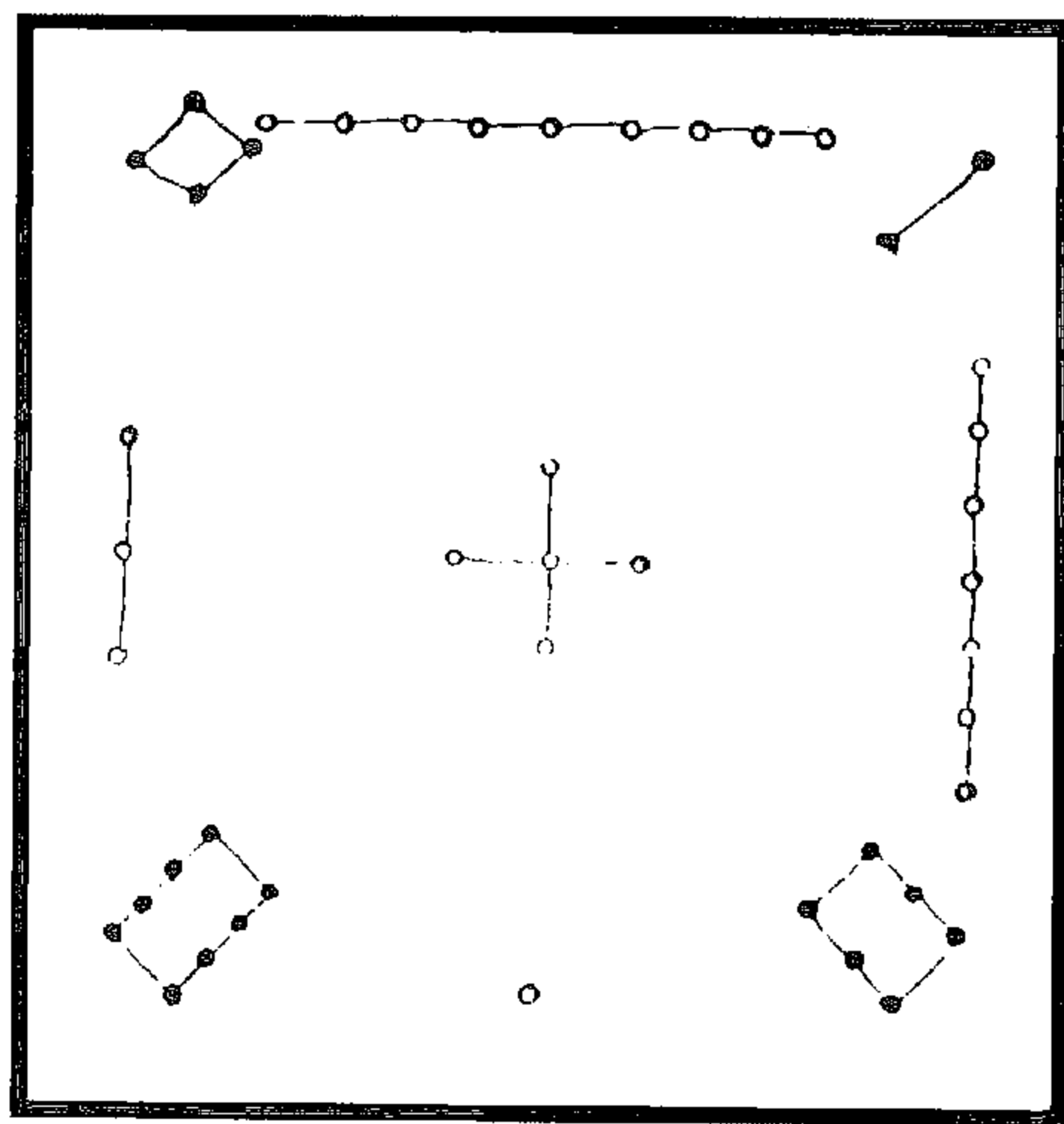
五者何？土之生数也；十者何？土之成数也。土与水、火、木、金先后而生，不与水、火、木、金先后而成。水、火、木、金一者成，而土在其中矣。是故一之成为六，而五与之俱，其数十有一；二之成为七，而五与之俱，其数十有二；三之成为八，而五与之俱，其数十有三；四之成为九，而五与之俱，其数十有四；总而言之，则五十也。以土之生数而合四者之成数，既为五十；以土之成数而合四者之生数，亦为五十也。天生神物，一根而百茎，生成之数备矣。是故大衍之数五十，而用四十有九，虚其一以象太极；八卦之数四十，而画三十有六，虚其四以存四象。

四象者，八卦之所从生也。何谓四象？一、二、三、四是也。一为坎，二为离，三为震，四为兑，而象立矣。一之成为六，六为坤；二之成为七，七为艮；三之成为八，八为巽；四之成为九，九为乾，而八卦成矣。然则安在其虚四以存之乎？曰一、二、三、四生数也，六、七、八、九成数也，六、七、八、九成而一、二、三、四隐矣。是以虚而存之，犹大衍之存太极也。

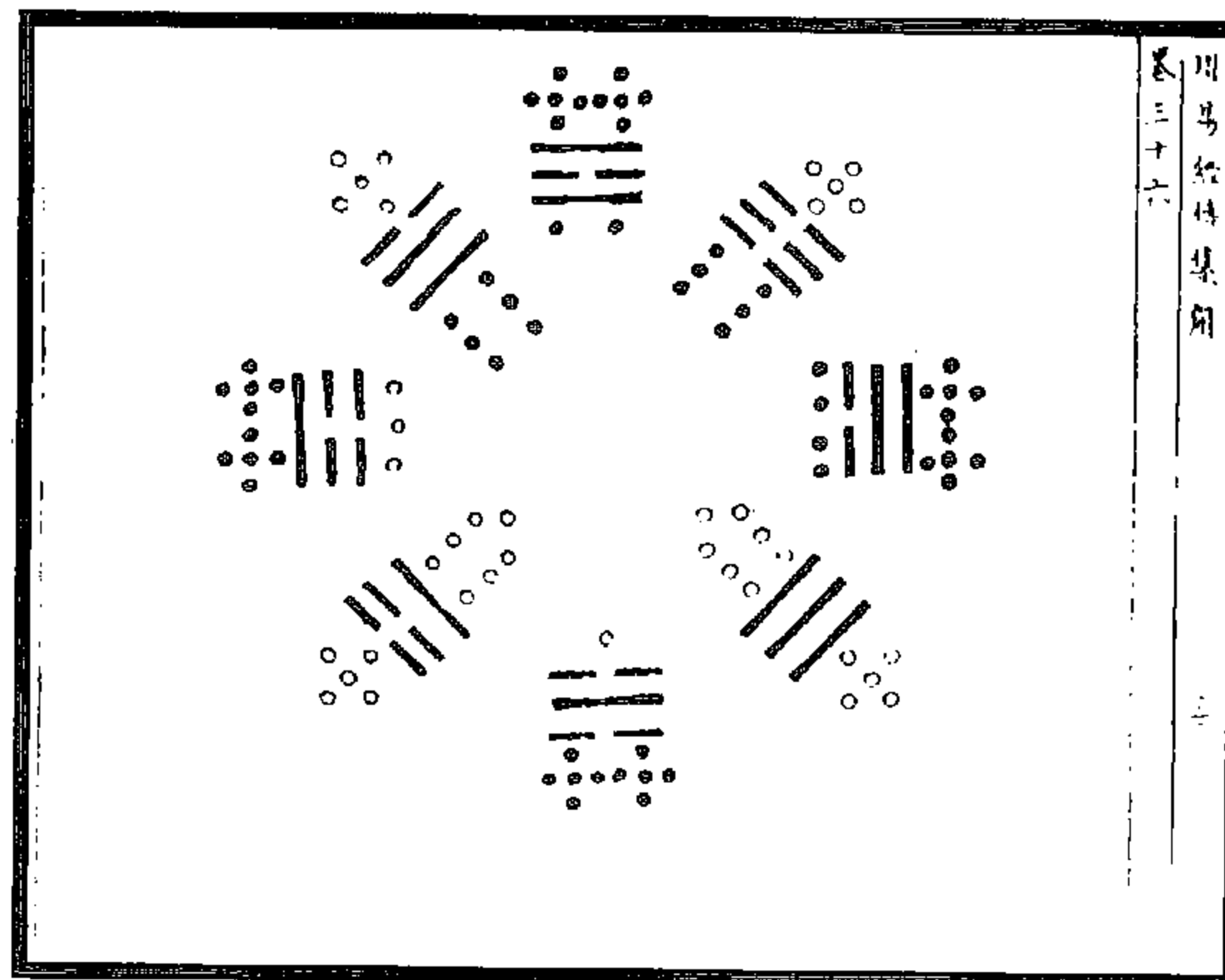
或曰，坎、水、离、火、震、木、兑、金，四时之物也，各位其方宜也。巽从乎震，乾接乎兑，犹可说焉。六水也，而为坤；七火也，而为艮。何也？曰，坤、艮，土也。土无专位，寄王于四季，其在东南也，畏于木；其在西北也，逊于金。故东南为巽，而西北为乾，金、木之成也。东北之七，火也，土之所资生也；西南之六，水也，土之所致用也。不位于此将焉寄之哉？故夫土者，生于离而用于坎，畏于震而逊于兑。其在东北也，介于震、坎，盖火为之生，受制于震，而能制坎者也，故万物终始焉。其在西南也，介于离、兑，盖水为之用，资生于离，而能生兑者也，故万物致养焉。终始万物，故艮不见其所传，致养万物，故坤不见其所畏，诚非私智之所可议也。

夫岂唯大衍、八卦为然哉？箕子之叙九畴，其数亦犹是尔。自五行以至福极，其条目四十有九，而皇极建焉，则五十之数也。次二曰五事，次七曰稽疑，其数十有二也；次三曰八政，次八曰庶征，其数十有三也。唯初与四，土皆位焉，则致用于水，而施化于金，坤居西南而艮位东北也。六不言水，九不言金，则变化之所寓矣。六曰三德，水变而生木也；九曰六极，金变而生水也。岂唯六变而为三哉！五行五纪三德，而皇极建焉。其数十有四，盖金者水之所资，而土者水之所畏也。岂唯九变而为六哉！合福与极，其数十一，十以为稼穡之成，一以为润下之始，六反其本，九得其传，七八定位，九六互居，是以生生而不穷也。《河图》、《洛书》尽在是矣。

或曰，东北之七火也，土之所资生也，而九畴以金数言之，何哉？曰，金绝于此，而土生之，位于次四，适其宜矣。或曰，土方生而能化，何也？曰，土生于坤而成于艮矣；艮者，万物之所终始也；以其资生于火，故寓焉，非至是而后生也，先圣后圣而岂有异乎？

或问，《河图》、《洛书》之所以异。曰，《洛书》，五行相生之数也；《河图》，五行相克之数也。相生，故其行也顺，而致养乎坤；相克，故其行也逆，而终始于艮。《洛书》有阴阳配合之形，《河图》有阳尊阴卑之象，配合则坎北而离南，尊卑则阳主而阴辅，此大易之所由造端也。是故《洛书》定五行之位，而阙其四维；《河图》示八卦之形，而错其方位。天之所以启圣人者，不其然乎？

或曰，然则《河图》金、火易位而居，何也？曰，水、火相逮，金、木相资，寒暑相推，昼夜相代，安得定居其所而已乎？是故方以类聚，《洛书》之文也；物以群分，《河图》之象矣。类

聚群分以成变化，易之所为作也。

或曰，观子之图，则六十也，又越乎天地之数矣。敢问何义也？曰，岂唯六十哉！其中有四十焉，是天地之间万物之数也。胡不观诸蓍乎？天生神物，一根而百茎，大衍用其半焉，则五十之数也。天一至地十，生成乃具，大衍用其半焉，参天两地而倚数也。所以然者，何哉？蓍之德圆而神，寻天之数也。胡不观诸天乎？天形正圆，北极居中，人徒见其半耳。此则圣人仰观于天，而取则者也。后之学者，苟能潜心逊志，发挥先圣之所未言者，如仲尼之于文王周公，斯亦足矣，而乃剽其肤壳，自立门庭，若扬雄之《太玄》、司马光之《潜虚》、邵雍之“先天”，是皆未明大易爻象之旨，而不原四圣人相为先后推衍，发明无穷不尽之意，乃欲殊轨方驾以并骛而争驱，不亦过甚矣哉！此则《大衍总会图》之所为作也。

(林栗《周易经传集解》)

洛書河圖大衍五行全數圖

一水 五土 火二

九

此洛書初疇五行之生數也

二 七

九

欽定四庫全書

易圖說

此河圖四象五行之成數也四象不言土數土成數

五隱於七八九六者也

一水 五土 空

九

此禮記月令管子幼官淮南時則五行成數與河圖

相發明者也

一水 五土 火二

九

此太玄之書五行生成全數所以為大衍之數者也

图 74 洛书河图大衍五行全数图

(吴仁杰《易图说》)



图 75 河图

《河图》之数四十有五，一居北而六居西北，其位为水；二居西南而七居西，其位为金；三居东而八居东北，其位为木；四居东南而九居南，其位为火；五居中其位为土。圣人则之，其设卦之所由始乎？大传曰，“参伍以变，错综其数”。考之《河图》，纵而数之，一、五、九是为十五，八、三、四亦十五也，六、七、二亦十五也。横而数之，八、一、六是为十五，三、五、七亦十五也，四、九、二亦十五也。交互数之，四、五、六是为十五，二、五、八亦十五也。此所谓“参伍以变，错综其数”者也。

(朱元昇《三易备遗》)

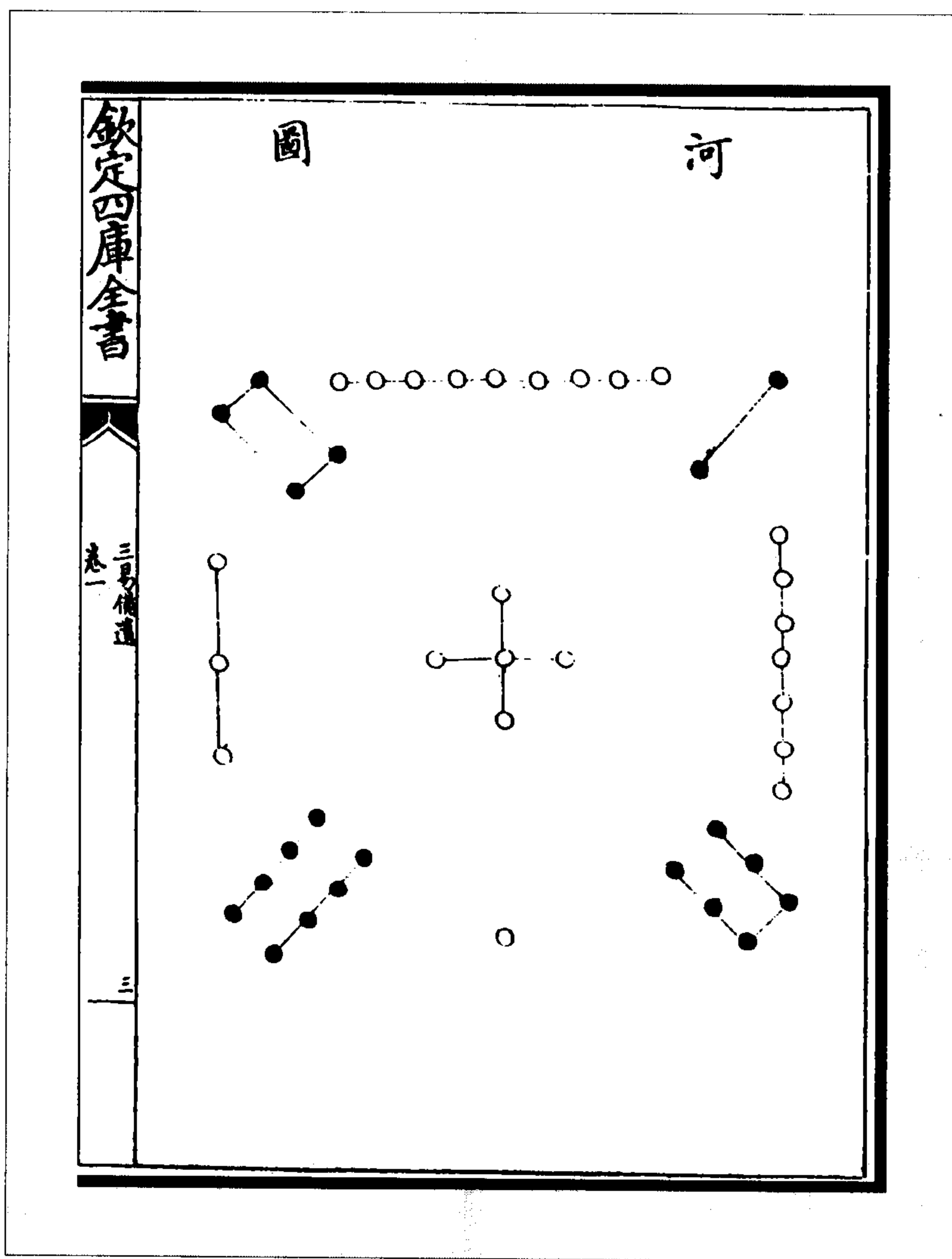

图 76 洛书

《洛书》之数五十有五。天一生水，成之者地六；地二生火，成之者天七；天三生木，成之者地八；地四生金，成之者天九；天五生土，成之者地十。圣人则之，其设卦之所由备乎？大传曰，天一、地二，天三、地四，天五、地六，天七、地八，天九、地十。又曰，天数五，地数五，五位相得而各有合。考之《洛书》，天数五，一、三、五、七、九是也；地数五，二、四、六、八、十是也。一与六合于北，二与七合于南，三与八合于东，四与九合于西，五与十合于中，五位相得而各有合也。此所以成变化而行鬼神也。

(朱元昇《三易备遗》)

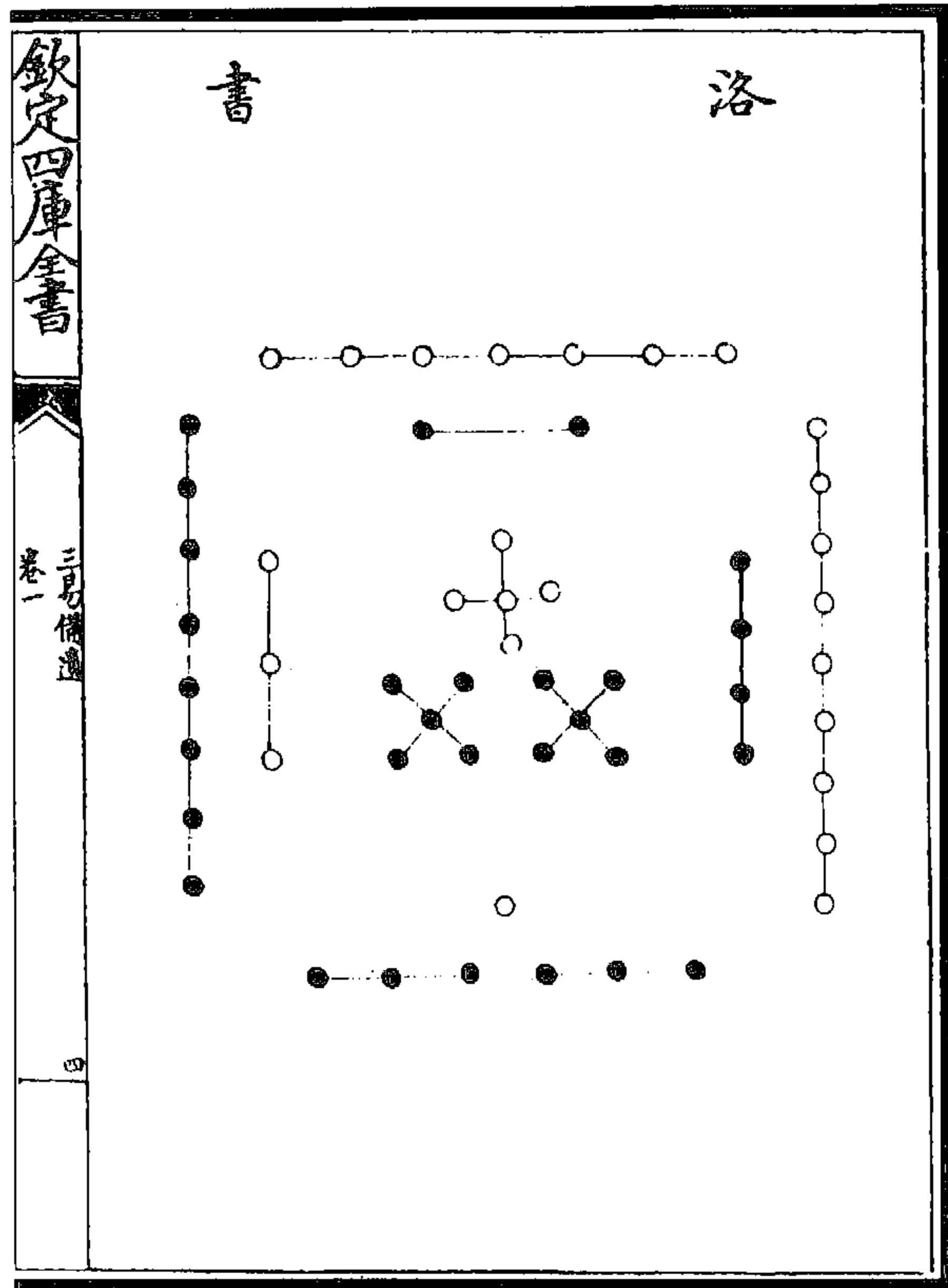

图 77 河图交九数图

易，变易也。大传曰，刚柔相推，变在其中矣。《河图》之交，其变之始乎？今以《河图》奇偶之数案之，先天之图盖可见矣。其为数也，奇数自一左旋至三、至五、至七，复右旋以至于九；偶数自二右旋至四、至六，复左旋以至于八。其为卦也，左位之卦自乾一右旋至兑二、离三、震四，右位之卦自巽五左旋至坎六、艮七、坤八。大抵数以逆来，则卦以顺往；数以顺往，则卦以逆来。以数之交错为卦之顺逆，刚柔相摩，八卦相荡，变化无穷矣。斯易之所以神欤？

(朱元昇《三易备遗》)

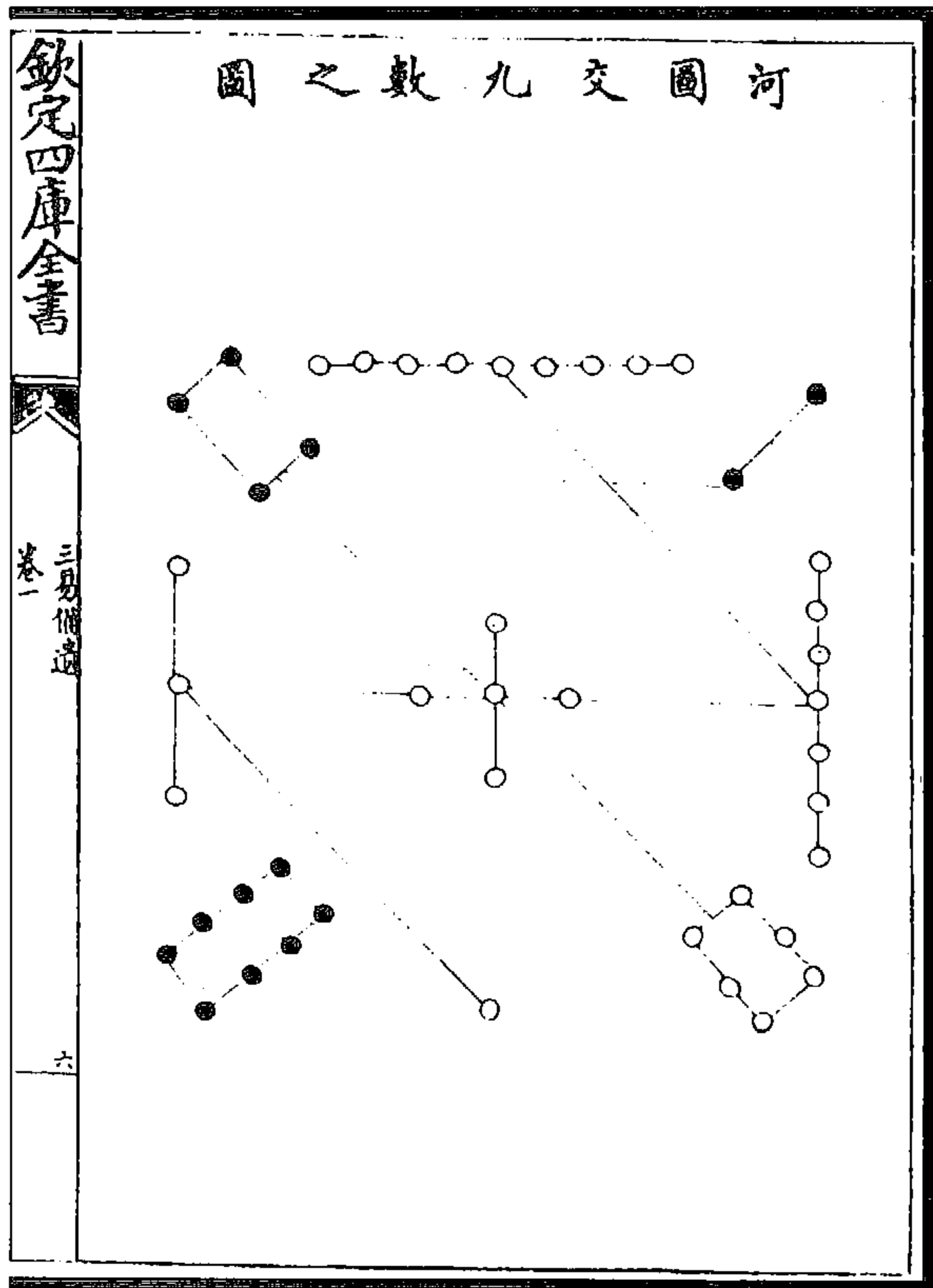

图 78 洛书联十数之图

十数者，天地之全数也。《河图》中虚十数，四方四维皆具十数；《洛书》中实十数，四方亦具十数。自今观之，《河图》一对九为十也，而《洛书》生数之一联成数之九，交于西北，非十而何？《河图》三对七为十也，而《洛书》生数之三联成数之七，交于东南，非十而何？《河图》四对六为十、二对八为十也，而《洛书》生数之四联成数之六，交于西北，生数之三联成数之八，交于东南，非十而何？交于东南者，不混于西北；交于西北者，不混于东南，岂无其故？盖一与四生数也，合而为五位，于西北金、水相生也；二与三生数也，合而为五，于东南木、火相生也。一与四合五数处于内，而六与九合十五数周于外；二与三合五数处于内，而七与八合十五数周于外：并乎其不相混也。不特此也，中宫之土寄位于艮、坤，分位于东北、西南，东之木，南之火，遇坤土而成也。西之金，北之水，遇艮、土而成也，会而归之，则中宫之土，实管摄焉。故以东南之数二十涵中宫之五数，则与天数之二十五合；涵中宫之十数，则与地数之三十合。以西北之数二十涵中宫之五数，则与天数之二十五合；涵中宫之十数，则与地数之三十合。此数至十而成，所以为造化之全功也。

(朱元昇《三易备遗》)



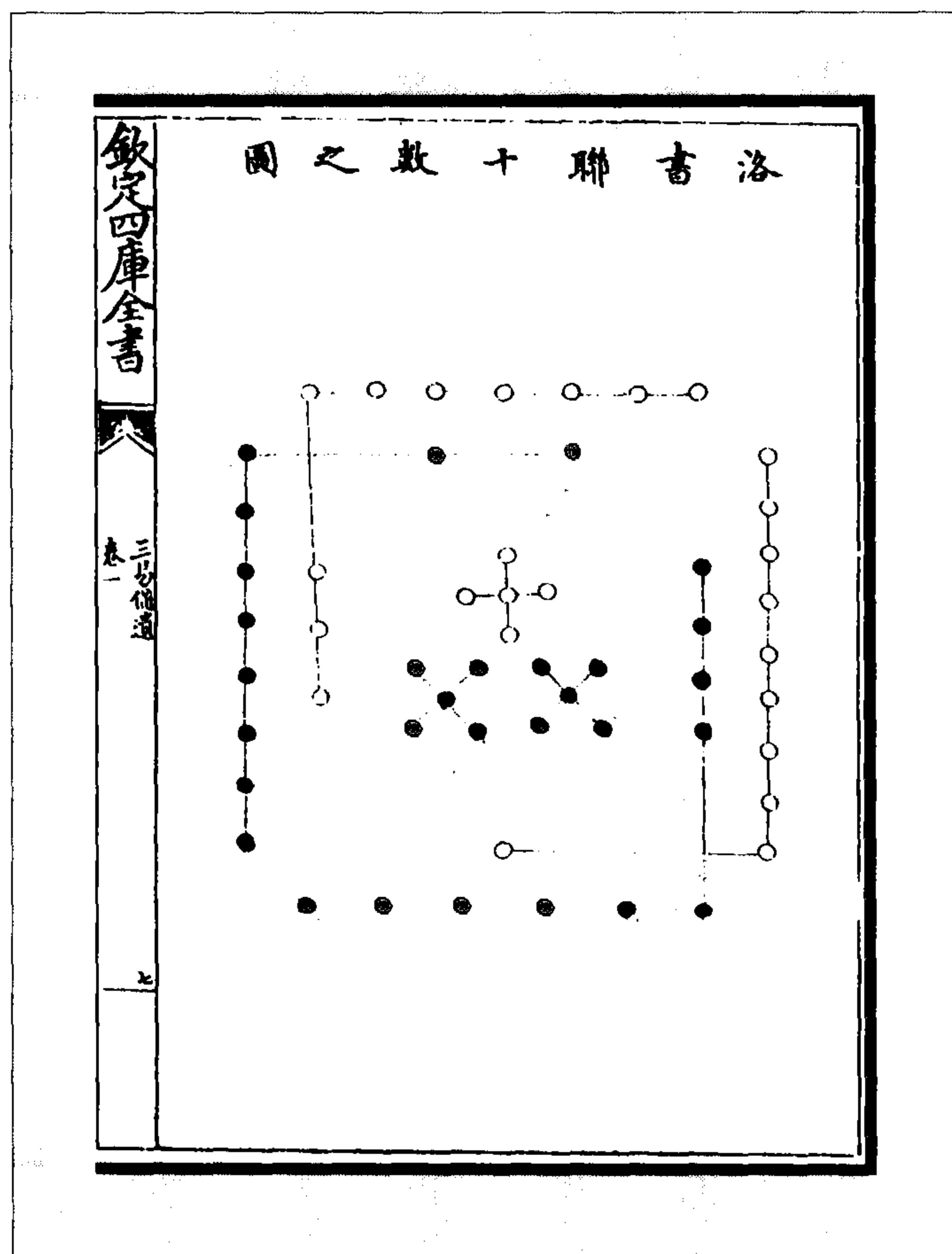

图 79 伏羲则河图之数定卦位图

案：《河图》乾居九数，兑居四数，厥数惟金，厥卦惟金；震居八数，厥数惟木，厥卦惟木，数与卦相合也。至于他数与卦，若不相似焉者，何也？此当于纳音求之。金自能成音，故兑、乾之金从本数，居四与九。木自能成音，故震之木从本数，居八。若夫水一六数纳土成音，水遂从土数五，故坤土艮土往居水之一六位。火二七数纳水成音，火遂从水数一六，故坎水往居火之七位。土纳火成音，曷为火不居土五之位？土分旺寄位者也。故离火遂与巽木交互其位。离火居木三之位，子依母也；巽木居火二之位，母从子也。此八卦之象合《河图》之数，然也。

(朱元昇《三易备遗》)

(图 80) 案：《洛书》一六水数，厥卦惟坎，厥方惟北；二七火数，厥卦惟离，厥方惟南。三八木数居东，卦则震、巽隶之；四九金数居西，卦则乾、兑隶之；五与十居中，土数也，卦则坤、艮隶之，寄位东北与西南。数与卦相合，卦与方相应，五行以之而序，八卦以之而定，四方以之而奠。此八卦之象合《洛书》之数然也。  
(朱元昇《三易备遗》)

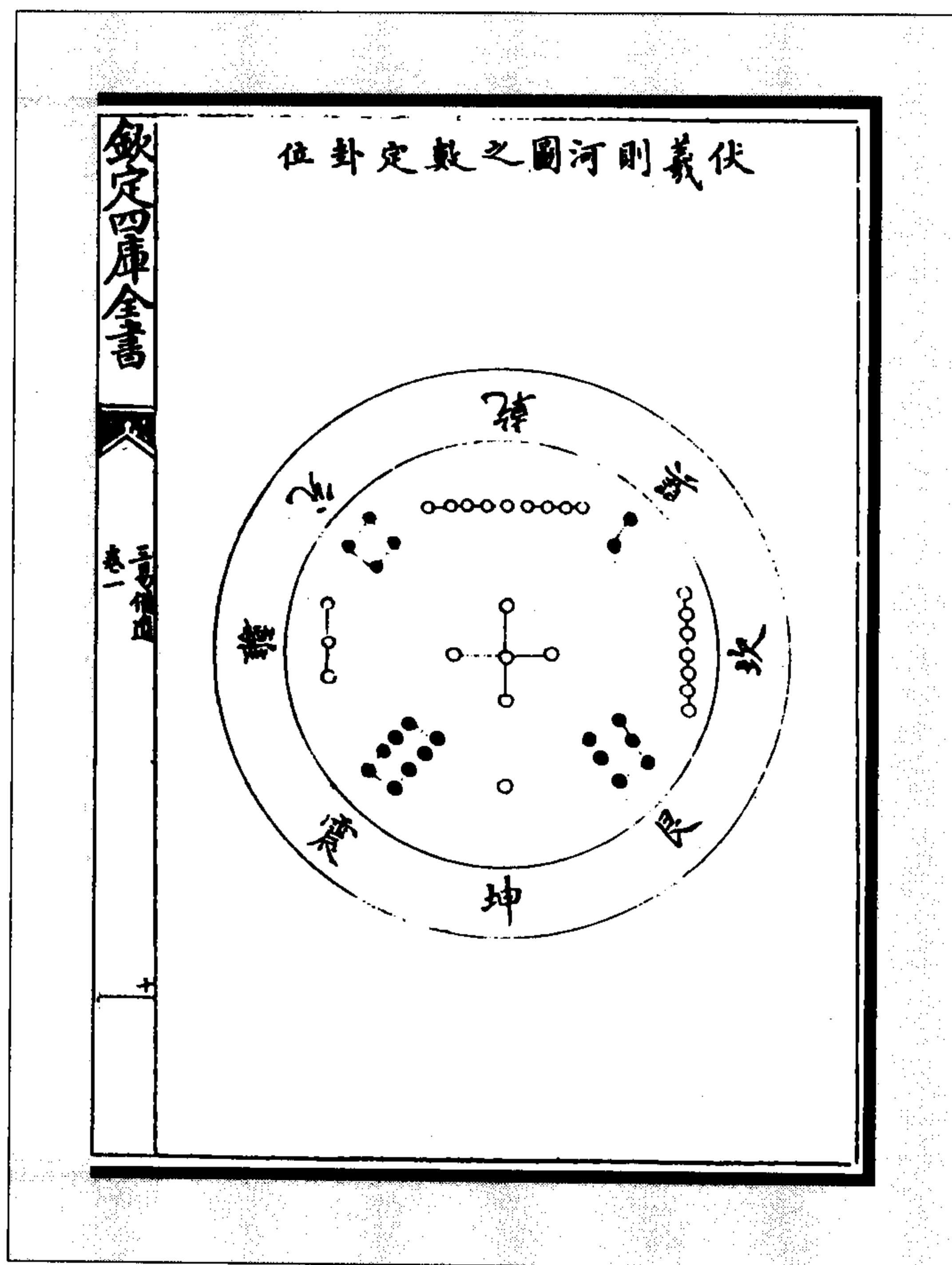

图 80 伏羲则洛书之数定卦位图



图 81 河图交八卦之图  
(朱元昇《三易备遗》)

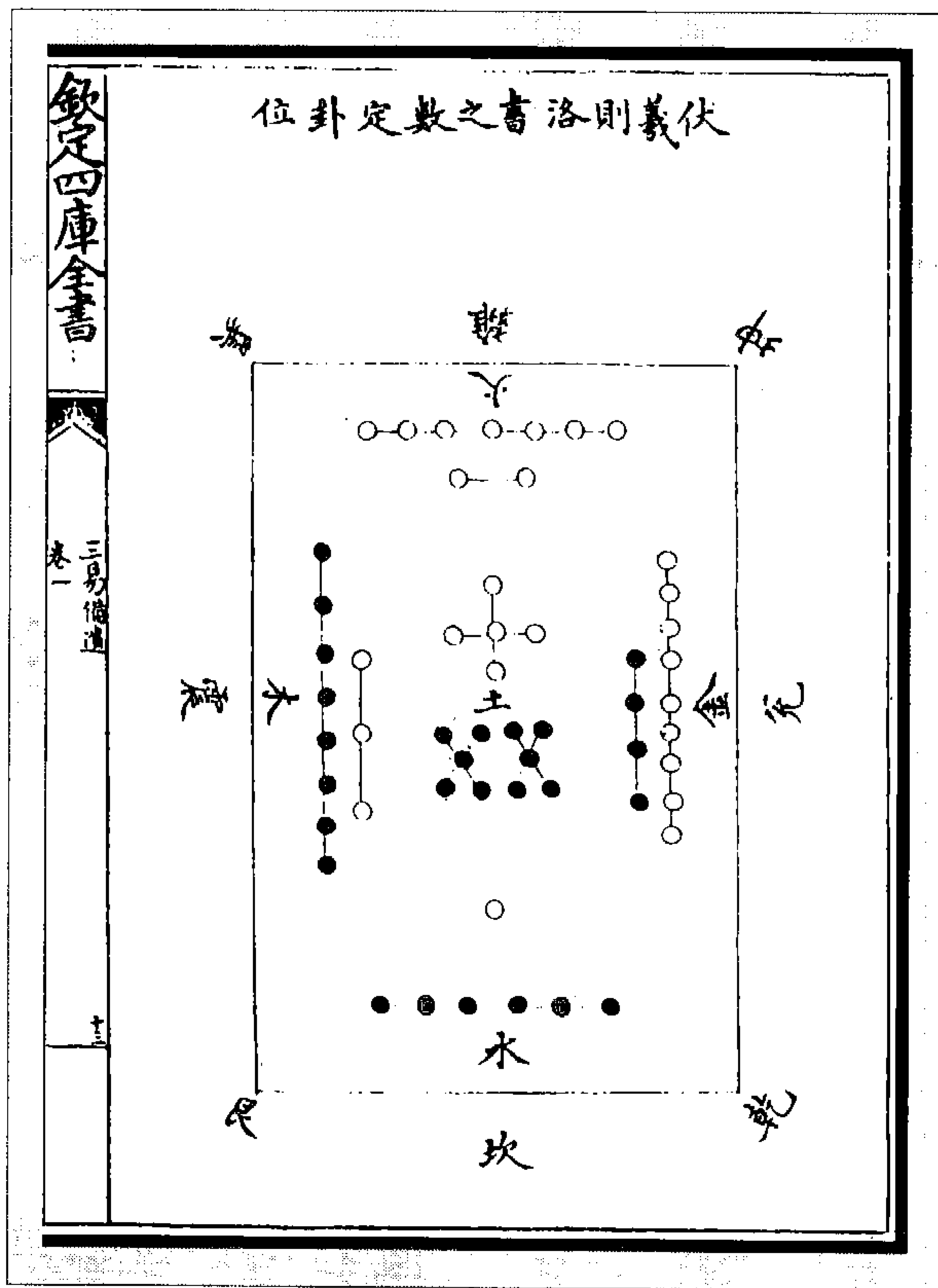

图 82 洛书交八卦之图

夫子言易有圣人之道，曰“非天下之至精，其孰能与于此”，曰“非天下之至变，其孰能与于此”，曰“非天下之至神，其孰能与于此”。观此二图，交以《河图》，则六十四卦之序，皆乾一、兑二、离三、震四、巽五、坎六、艮七、坤八，往者顺，来者逆也；交以《洛书》，则六十四卦之序，皆出震、齐巽、见离、役坤、说兑、战乾、劳坎、成艮也。呜呼！天出图、书以示圣人，圣人画卦以法天，非至精、至变、至神，其孰能与于此？九为《河图》、十为《洛书》，端可证矣。

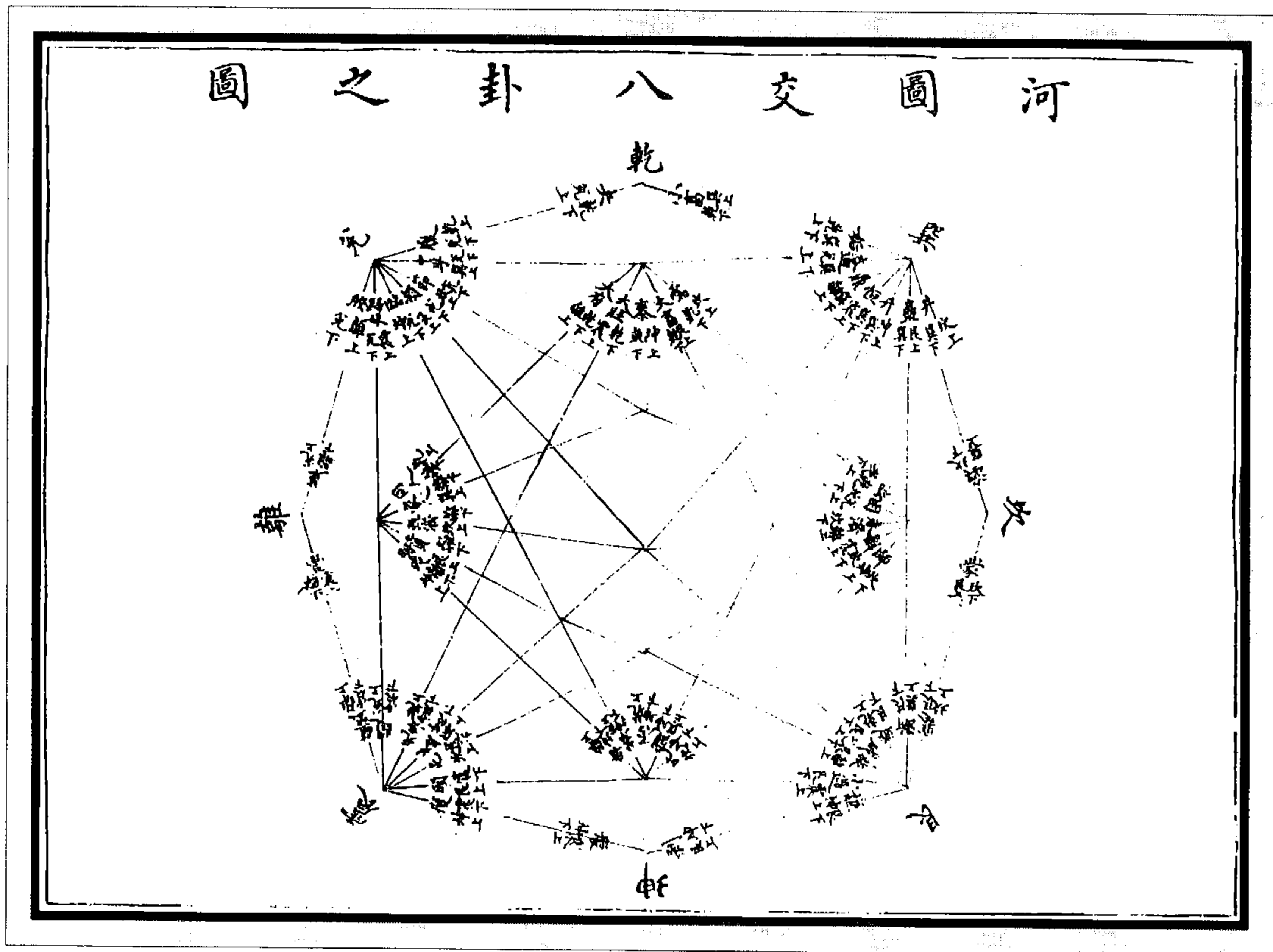
(朱元昇《三易备遗》)

图之数有九，卦之位有八。乾称父，位成数之九，坤称母，位生数之一，一涵九也。震为长男，位成数之八，巽为长女，位生数之二，二涵八也。坎为中男，位成数之七，离为中女，位生数之三，三涵七也。艮为少男，位成数之六，兑为少女，位生数之四，四涵六也。五数居中，又所以总诸数也。是故乾统三男，居成数之位，坤统三女，居生数之位。独阳不成，独阴不生，所以配道也；长幼有序，男女有别，所以明伦也；男女正而家道正，正家而天下定，所以致用也。噫！易岂虚玄云乎哉！

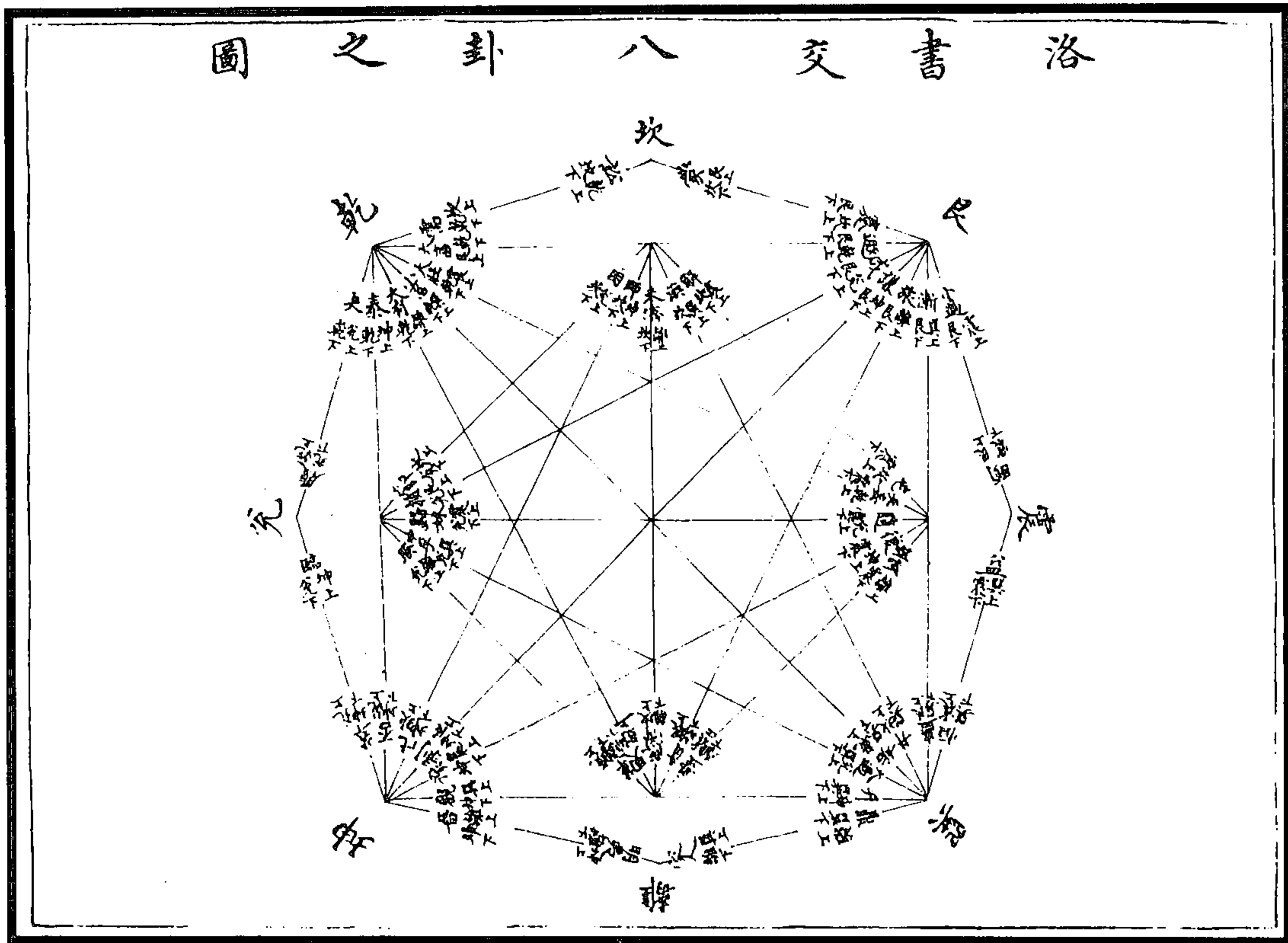
(朱元昇《三易备遗》)

河图序乾父坤母六子之图



图 83 河图序乾父坤母六子之图

《河图》置坤母巽、离、兑三女于生数之一、二、三、四，置乾父震、坎、艮三男子于成数之九、八、七、六，是以数之生成别男女者也。《洛书》乾统三男居东北，坤统三女居西南，是以位之左右别男女者也。即《洛书》而方之，《河图》金、木、土之隶乾、兑、震、巽、坤、艮也。象分生成之数为二，水火之隶坎、离也；象合生成之数为二，数同而位不同者，乾、兑也；数与位俱不同者，坤、艮、震、巽、坎、离也。然则图、书象数果不同欤？圣人设象以配数，因数以定象，其别男女之序，同一旨耳。

(朱元昇《三易备遗》)

洛书序乾父坤母六子之图

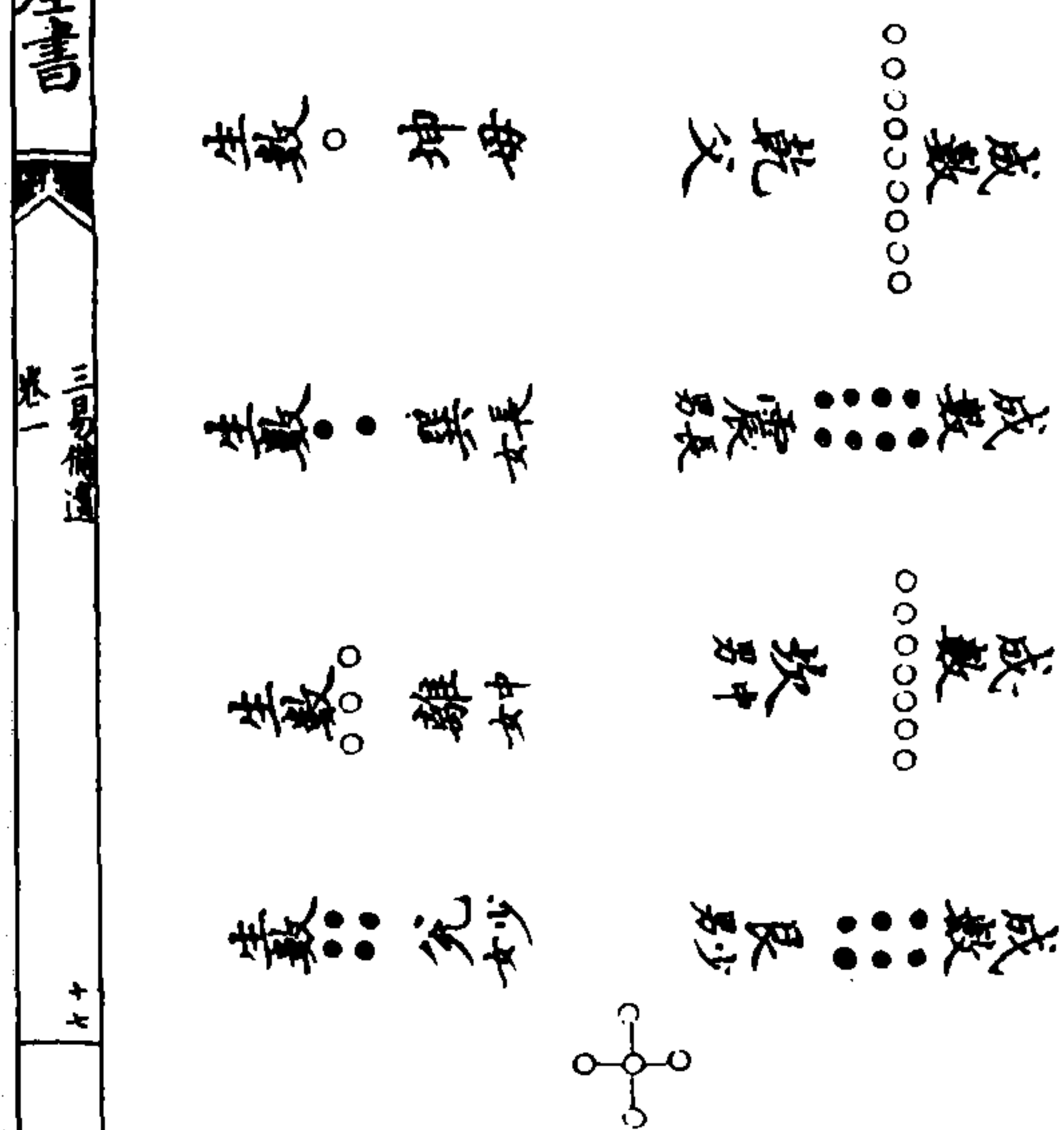

图 84 洛书序乾父坤母六子之图



图 85 河图用九各拱太极之图  
(朱元昇《三易备遗》)

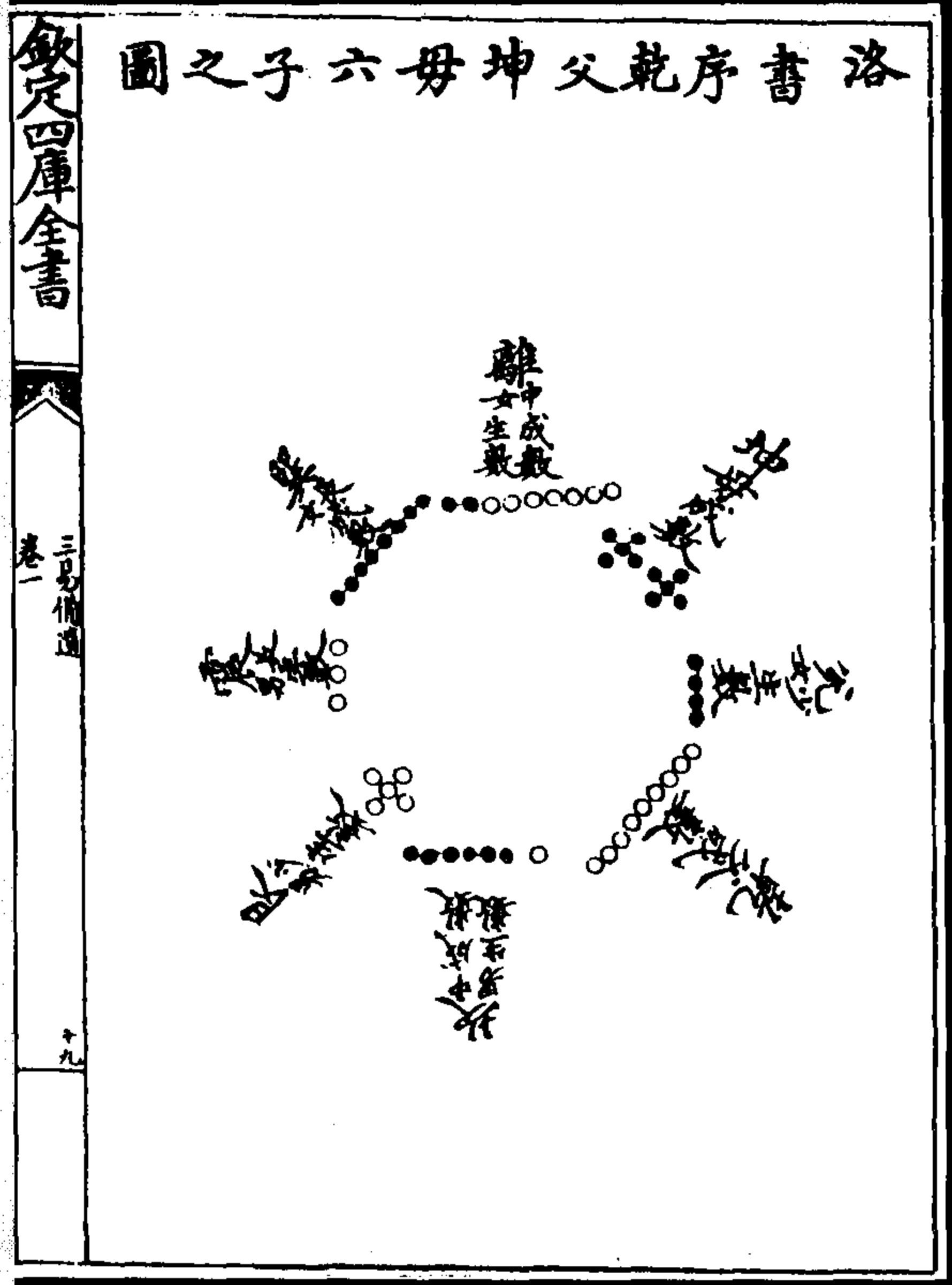

图 86 洛书用十各拱太极之图  
(朱元昇《三易备遗》)

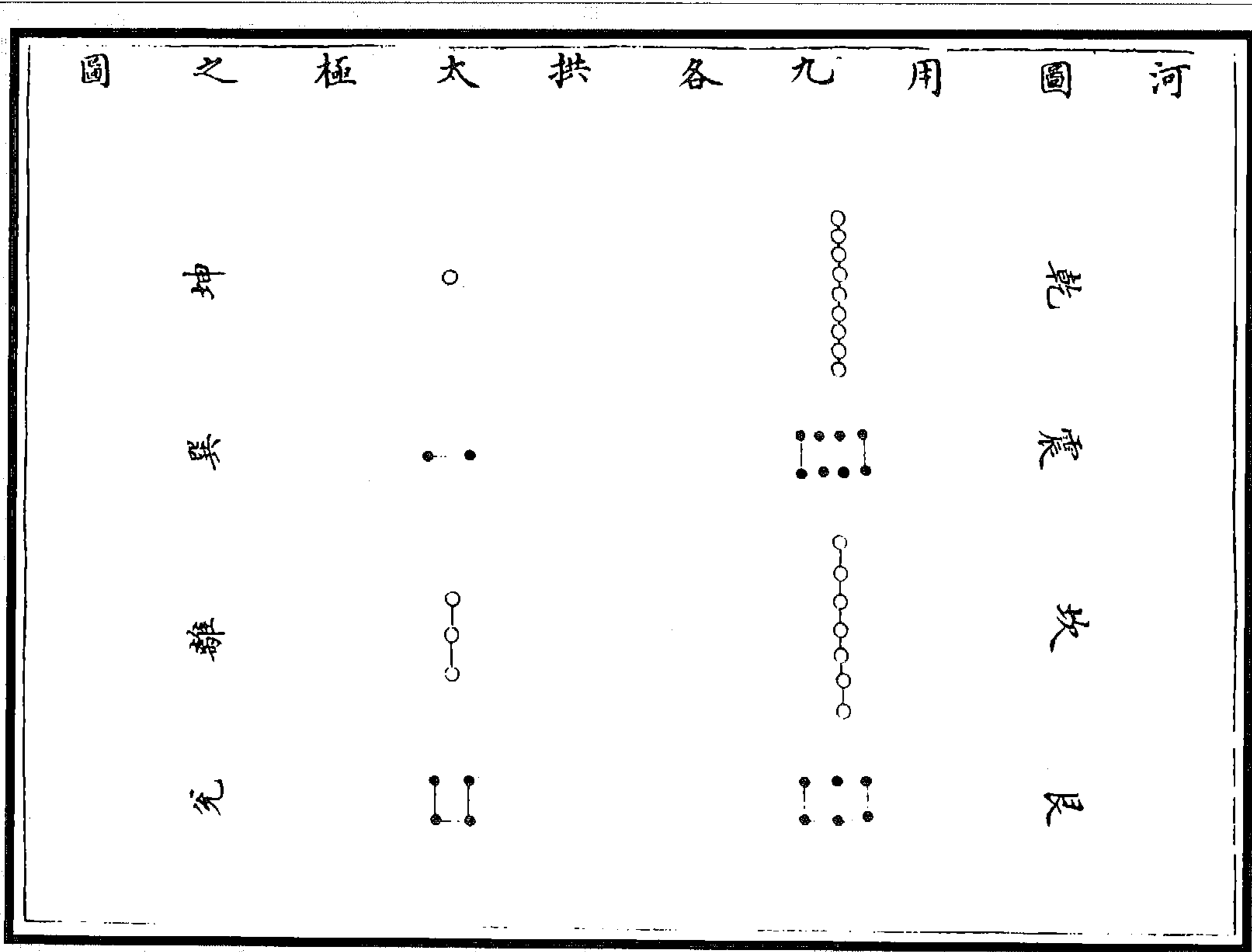

图 88 周易互卦合洛书变数图

图 87 周易互卦合河图变数图

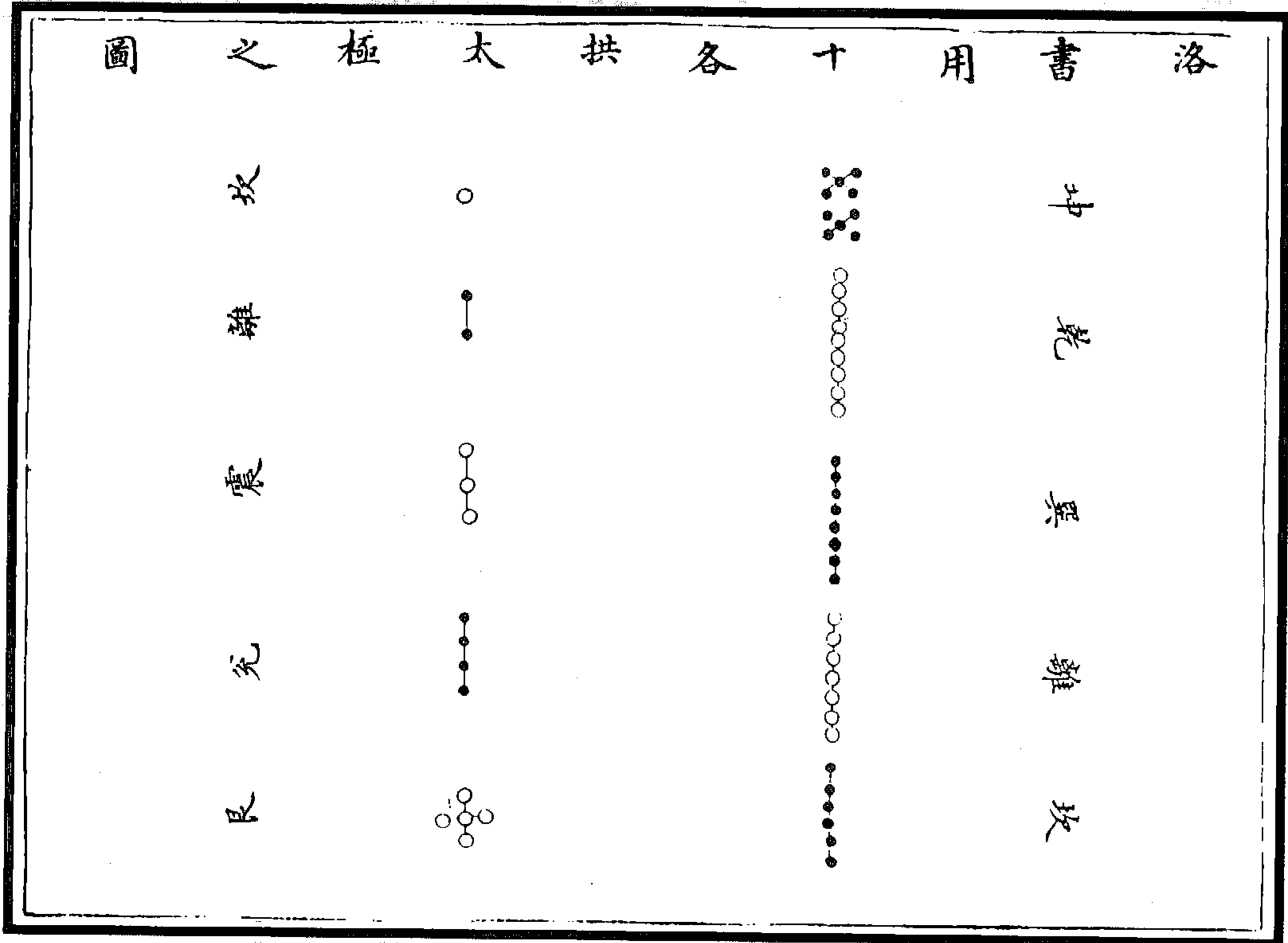
夫子曰：“河出图，洛出书，圣人则之。”图、书者，奇偶之始也。奇偶者，卦画之始也。图、书之数有正有变，故卦画之象亦有正有变。《河图》正数四十有五。《河图》之变，则一涵九，九复涵一，三涵七，七复涵三，二涵八，八复涵二，六涵四，四复涵六，惟五虚中，以涵四方四维之四十。此《河图》阴阳互体，为数百有十二者，变也，乘数也。《洛书》正数五十有五。《洛书》之变，则一涵于六，二涵于七，三涵于八，四涵于九，五涵于十。此《洛书》阴阳互体，为数四十者，变也，除数也。稽之于象，则有相为吻合者矣。小成之卦八，大成之卦六十四者，正也；除之而为反对之三十六，乘之而为互体之百有十二者，变也。何以谓之互体百有二十？乾、坤二卦，纯体不互也；夬、姤、乾之体，剥、复、坤之体，不互也；既、未济，坎、离之体，不互也；余五十六卦皆互也。不互者用本卦，互者除本卦，其象百有二十，合于《河图》之变数百有二十也。三而约之则为四十，合于《洛书》之变数四十也。于此见圣人作易一本《河图》、《洛书》如此。夫子则之之言，岂欺我哉！

(朱元昇《三易备遗》)

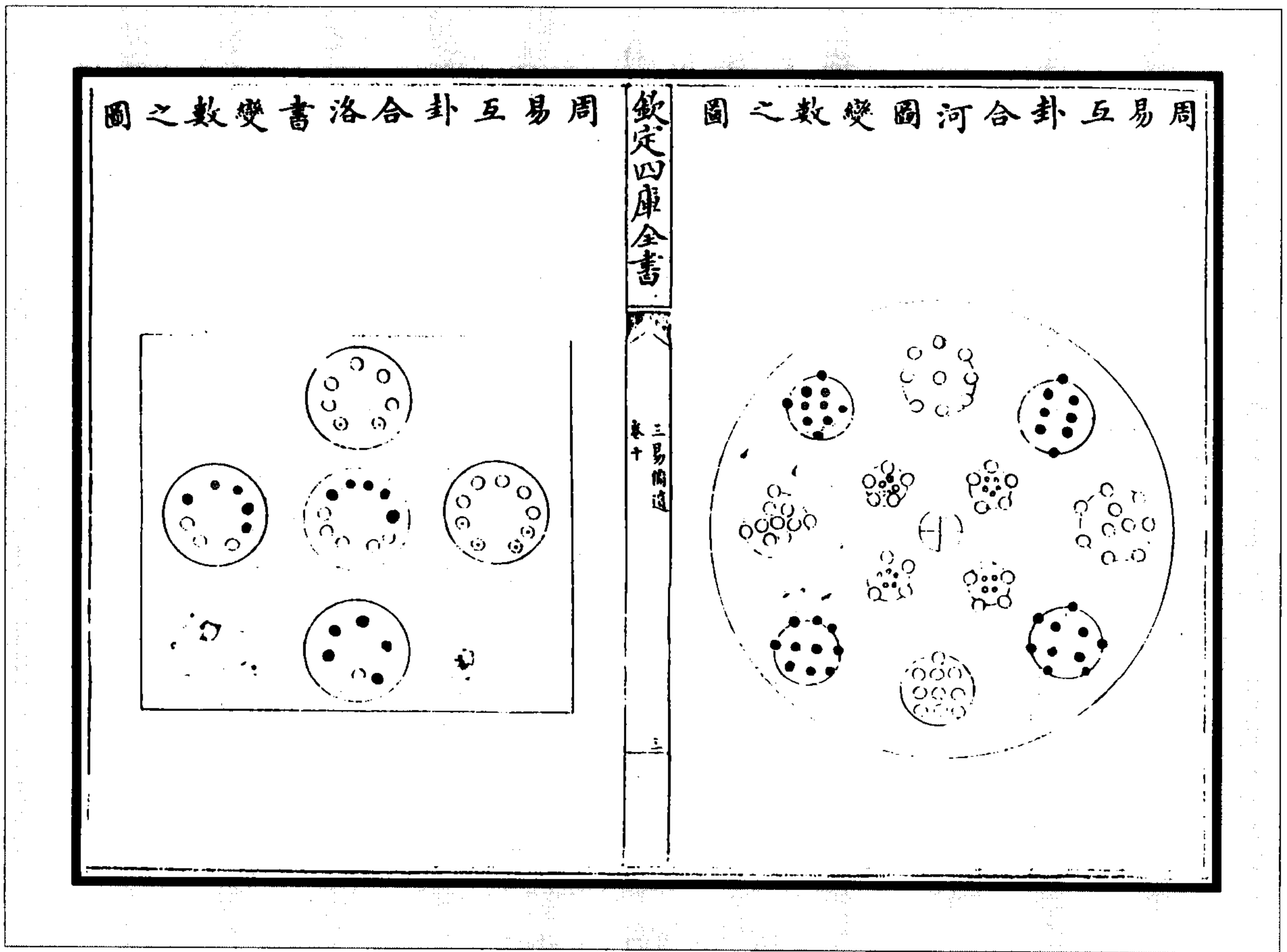



图 89 河图四十征误之图



图 90 河图数图  
(《大易象数钩深图》)

(图 89)《河图》本数兼四方四维，共四十，圆布为体，以天五地十虚用以行其四十，故合天地之数五十有五。旧图改作方体，且实以天五于中，故不可推用。今首出圆体，先征元悞。览者详审后图，则自可见也。

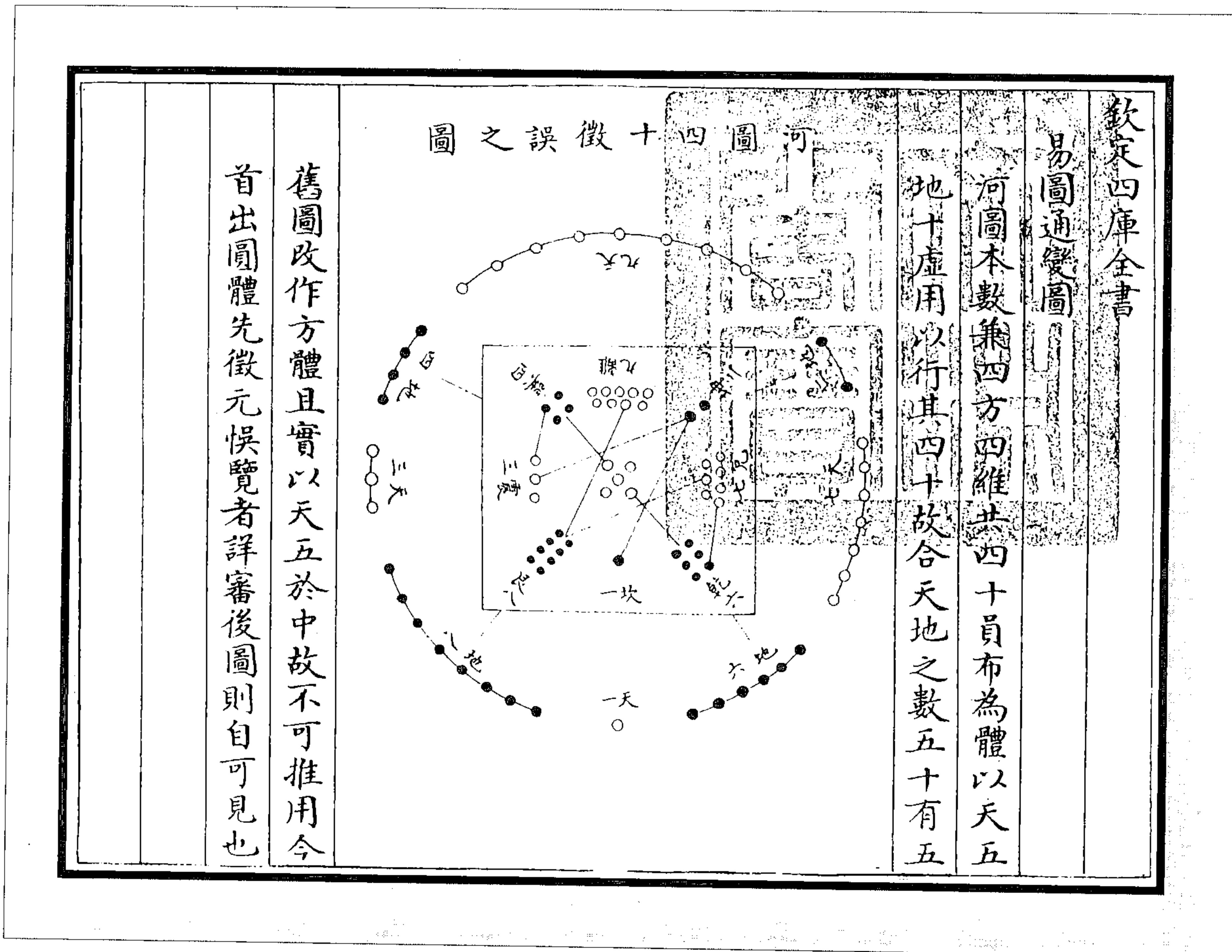
(雷思齐《易图通变》)

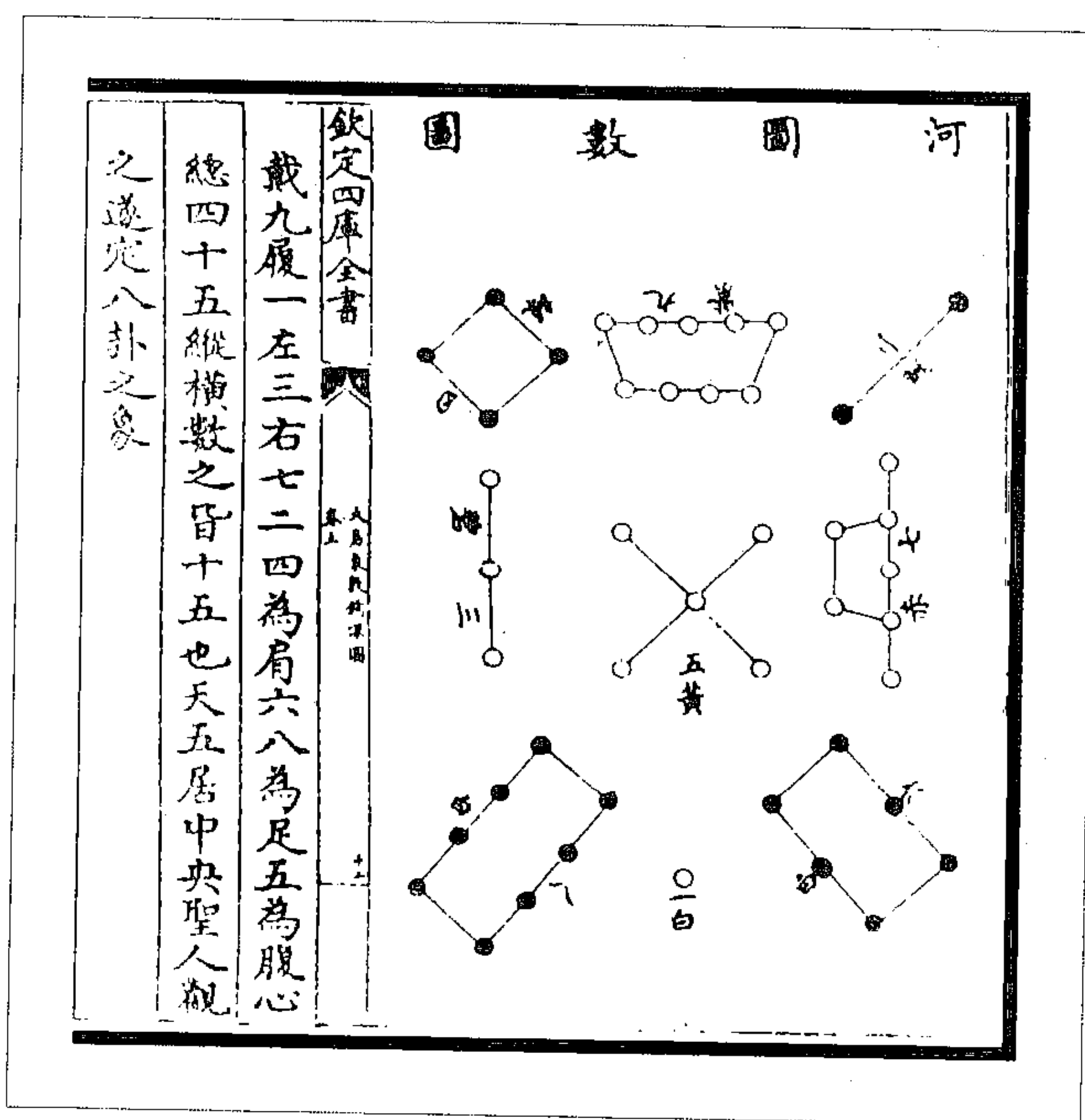

图 91 洛书数图  
（《大易象数钩深图》）

(图 92) 北方水一得土五而成六, 南方火二得土五而成七, 东方木三得土五而成八, 西方金四得土五而成九。此谓之四象也。  
（《大易象数钩深图》）

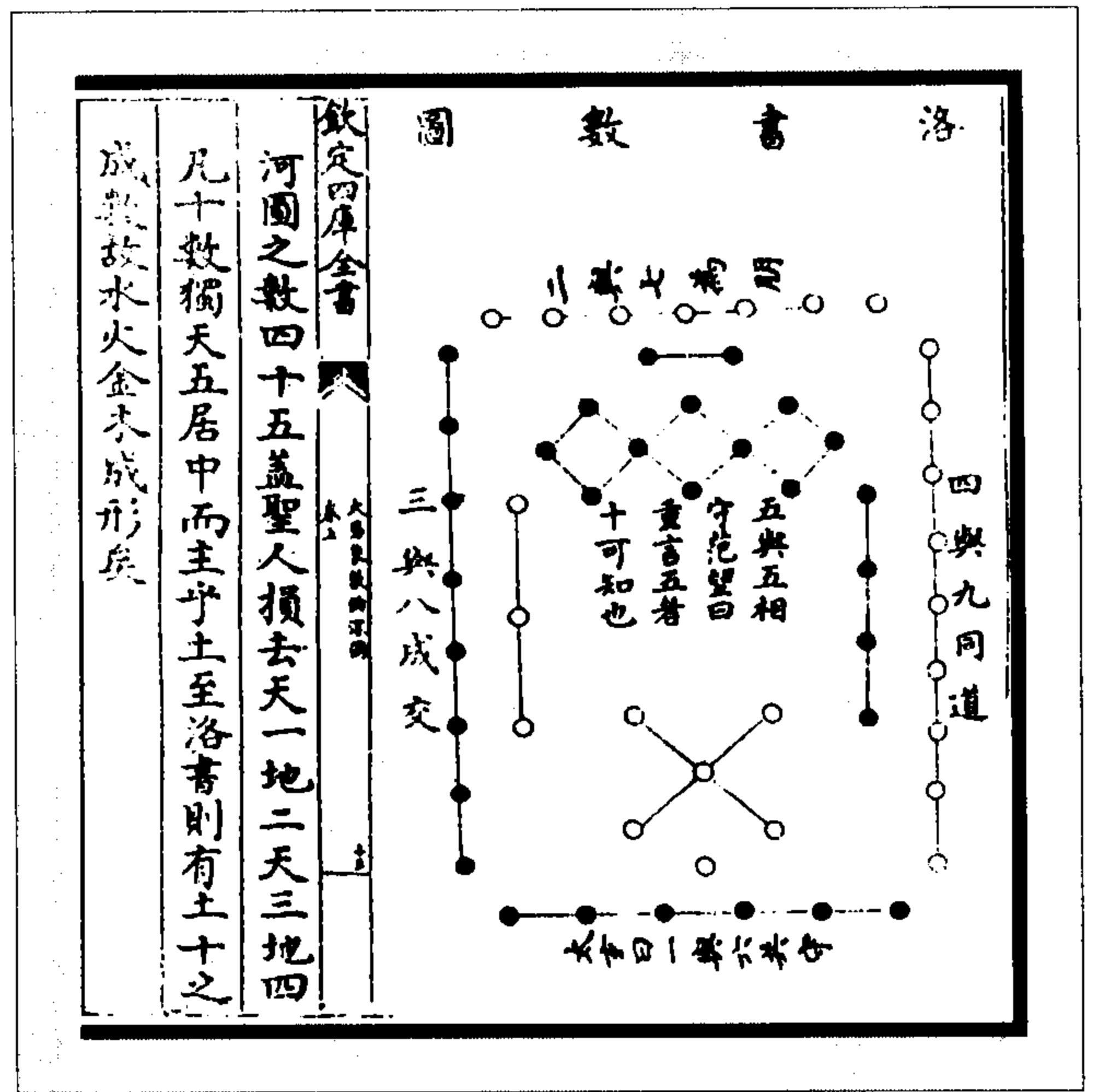

图 93 河图天地十五数图  
（《大易象数钩深图》）

图 92 河图四象之图

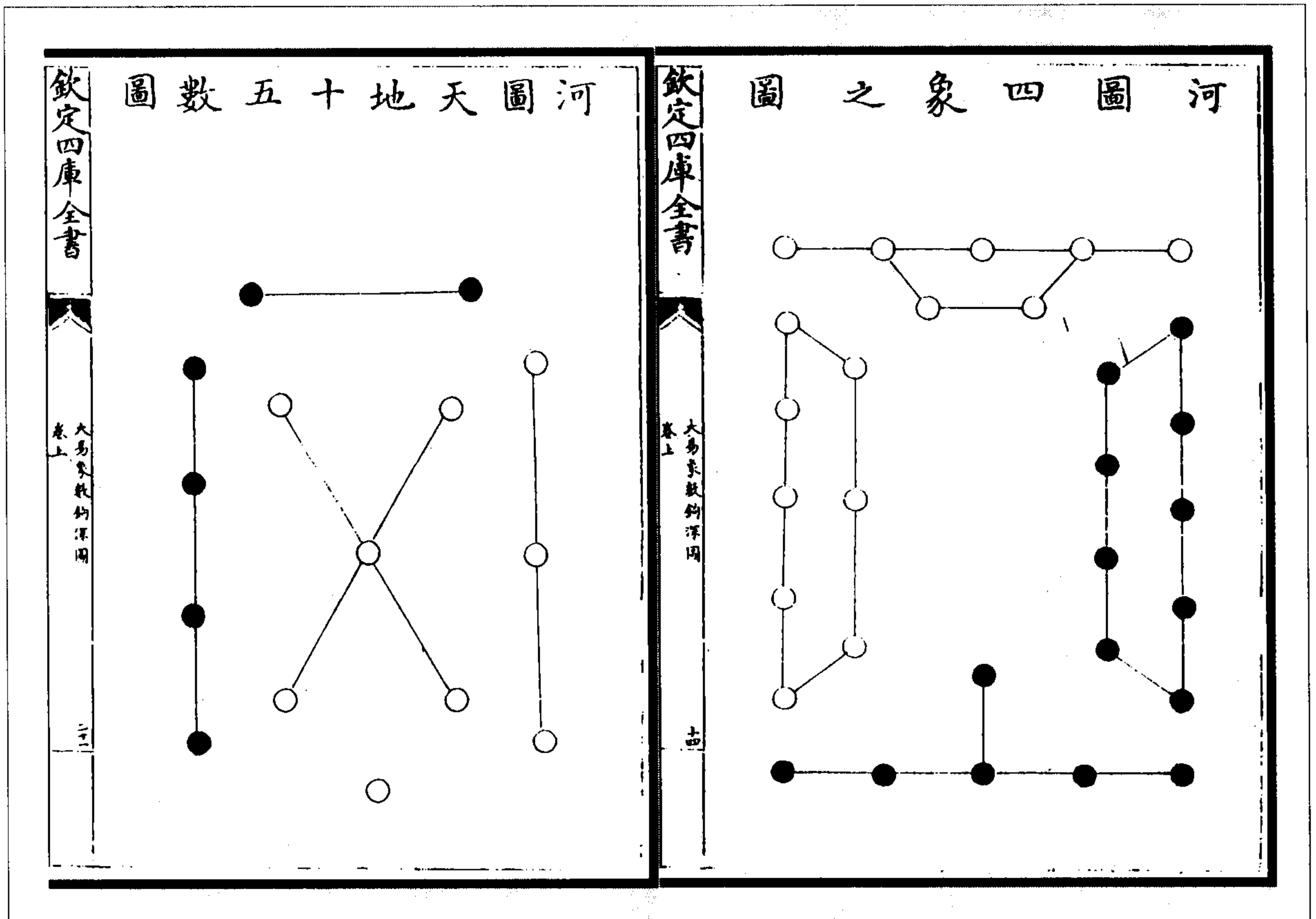

图 94 河图八卦图

此八象者，始由四象所生也。伏羲氏先按《河图》有八方，将以八卦位焉；次取《洛书》土十之成数，将以八卦象焉。乃观阴阳而设奇偶二画，观天地人而设上中下三位。以三画纯阳则为乾，以六画纯阴则为坤。以一阳处二阴之下，不能屈于柔，以动出而为震；以一阴处二阳之下，不能犯于刚，乃复入为巽；以一阳处二阴之间，上下皆弱，罔能相济，以险难而为坎；以一阴处二阳之中，上下皆强，足以自托，乃丽而为离；以一阳处二阴之上，刚以馭下，则止而为艮；以一阴处二阳之上，柔能抚下，则说而为兑。

(《大易象数钩深图》)

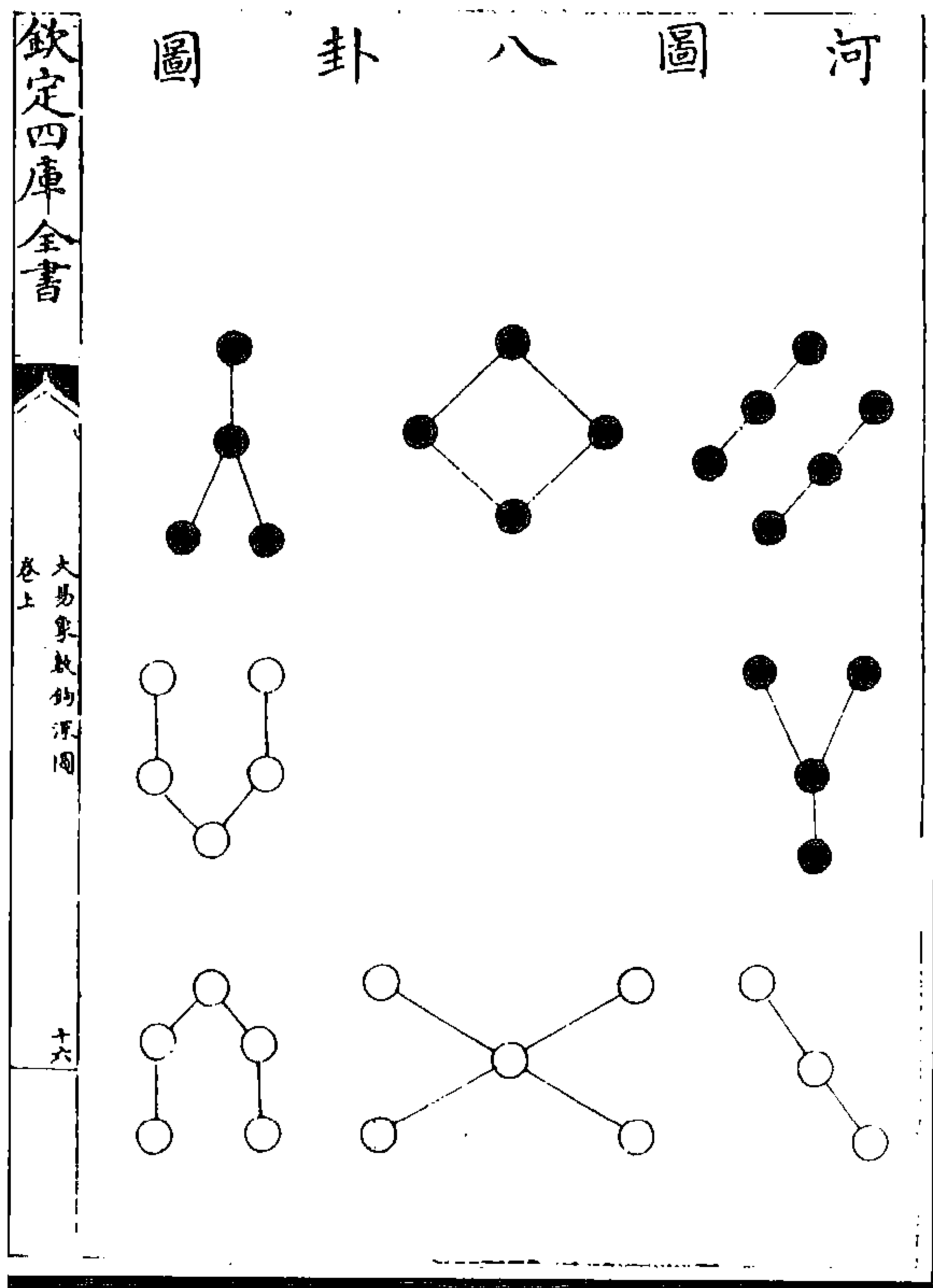

图 95 河图始数益洛书成数图

《河图》有天一、地二，天三、地四为象之始，至于天五则居中而主乎土，变化但未能成形，谓之四象矣。至于《洛书》有土十之成数，故水、火、金、木皆相奇偶而成形矣。故《河图》合四象之数可以定八方之位，《洛书》有五行之数可以备八卦之象也。是象生其卦，必俟天之变，而备于《洛书》土十之成数，而后成八卦矣。二者相需方能成卦。

(《大易象数钩深图》)

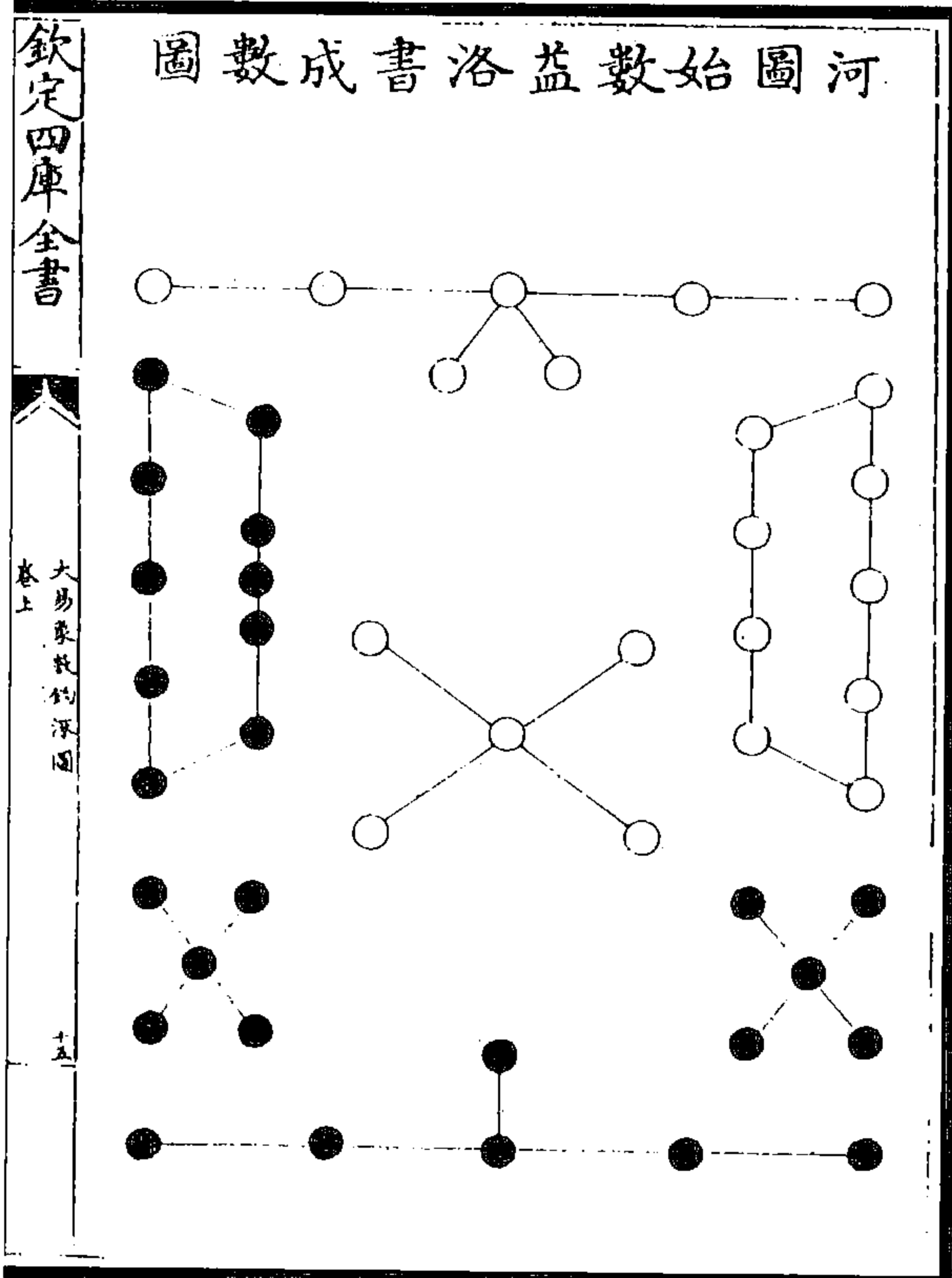

图 97 洛书

图 96 河图

朱文公曰：“近世说易者，于象数全然阔略。其不然者，又太拘滞，支离不可究诘。故推本圣人经传中说象数者，只此数条。以意推之，以为足以上究圣人画卦作易之本旨，下济生人观变玩占之实用。”

文公此说甚惬愚意，然仆所取之图，则亦不能尽同也。其六十四卦方图，盖因推广《河图》而得之也。理与象数备见于图，伏羲八卦既画，此图已具天地间，真先天之注脚也。

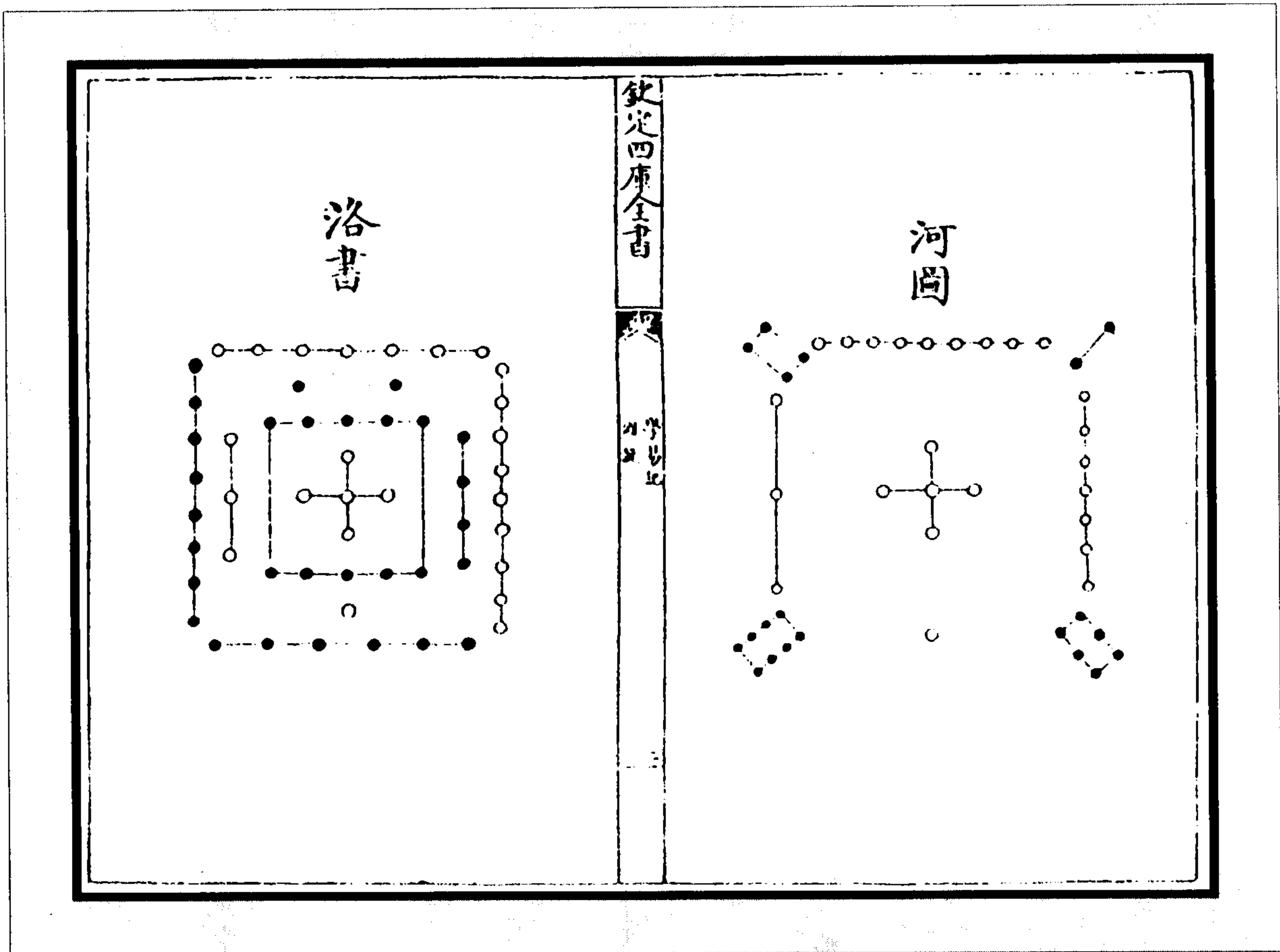
《河图》、《洛书》之数，邵尧夫传于李挺之，挺之传于穆伯长，伯长传于种明逸，明逸传于陈图南。

《河图》，九宫。戴九履一，左三右七，二四为肩，六八为足，五居中央，纵横皆十五。伏羲观《河图》而画八卦者，此也。其图以五奇数统四偶数，而各居其所。盖中者为主，而外者为客；正者为君，而侧者为臣也。纵横参伍，无适而非十五，此变化无穷之所以为妙也。《洛书》之位，天以一生水，而地以六成之，居北；地以二生火而天以七成之，居南；天以三生木而地以八成之，居东；地以四生金而天以九成之，居西；天以五生土而地以十成之，居中。阳数奇，故一、三、五、七、九皆属乎天，所谓“天数五”也；阴数偶，故二、四、六、八、十皆属乎地，所谓“地数五”也。天地之数各以其类而相求，所谓“五位相得而各有合”也。积五奇为二十五，积五偶而为三十，合是二者而为五十有五，此《洛书》之全数也。文王后天八卦之位，盖出乎此，故曰“河出图，洛出书，圣人则之”。

或曰，《河图》、《洛书》，其图虽传，古今无说。不知伏羲见《河图》时，怎生消息、取数画卦定位来？子于易学用心非一日，亮有所见，盍为我言之？

曰，先天论数，其体有三；后天论数，其用有二。盖先天明易之体；后天明易之用也。何谓三？天地有奇偶之数，天一地二是也；先天有自然之数，乾一兑二是也；五行有生成之数，水一火二是也。《河图》九宫，纵横十五，先天取数三者，不遗此，孔子所谓“参伍以变，错综其数，通其变遂成天下之文，极其数遂定天下之象”也。先天则《河图》，后天则《洛书》，其说具见于后。

(李简《学易记》)



图 99 后天则洛书图

图 98 先天则河图图

先天乾一位在南方，兑二位东南，离三位在东方，震四位在东北，巽五位在北方，坎六位在西北，艮七位在西方，坤八位在西南。《系辞》自天地定位至坤以藏之，明先天也。

阳极于九，故乾位南方；阴极于二，故坤位西南，盖阳主进而阴主退也。金之生数四，故兑位东南；木之成数八，故震位东北。其离、巽、坎、艮之位皆取先天自然之数，巽得五数位当居中，其所以居一者，一乃一元之气，散之则为五行，敛之则复一元也。或曰，八卦之中，巽何独能运五行，而复太极？曰，巽，风也，风之性无往而不入，又顺理而能行权也。八卦定位或以阴阳，或以五行，或以自然之数，参取互见九宫无遗，亦纵横十五之义也。向使巽便能居一，则五为无用之数矣。《说卦》曰，震，东方也；兑，正秋也；离也者，明也；坤也者，地也；或言体或言用，或言时或言方所，亦此互见之意也。又乾坤，父母也，长男长女位乎外，少男少女居左右，此亦天下之通情也。

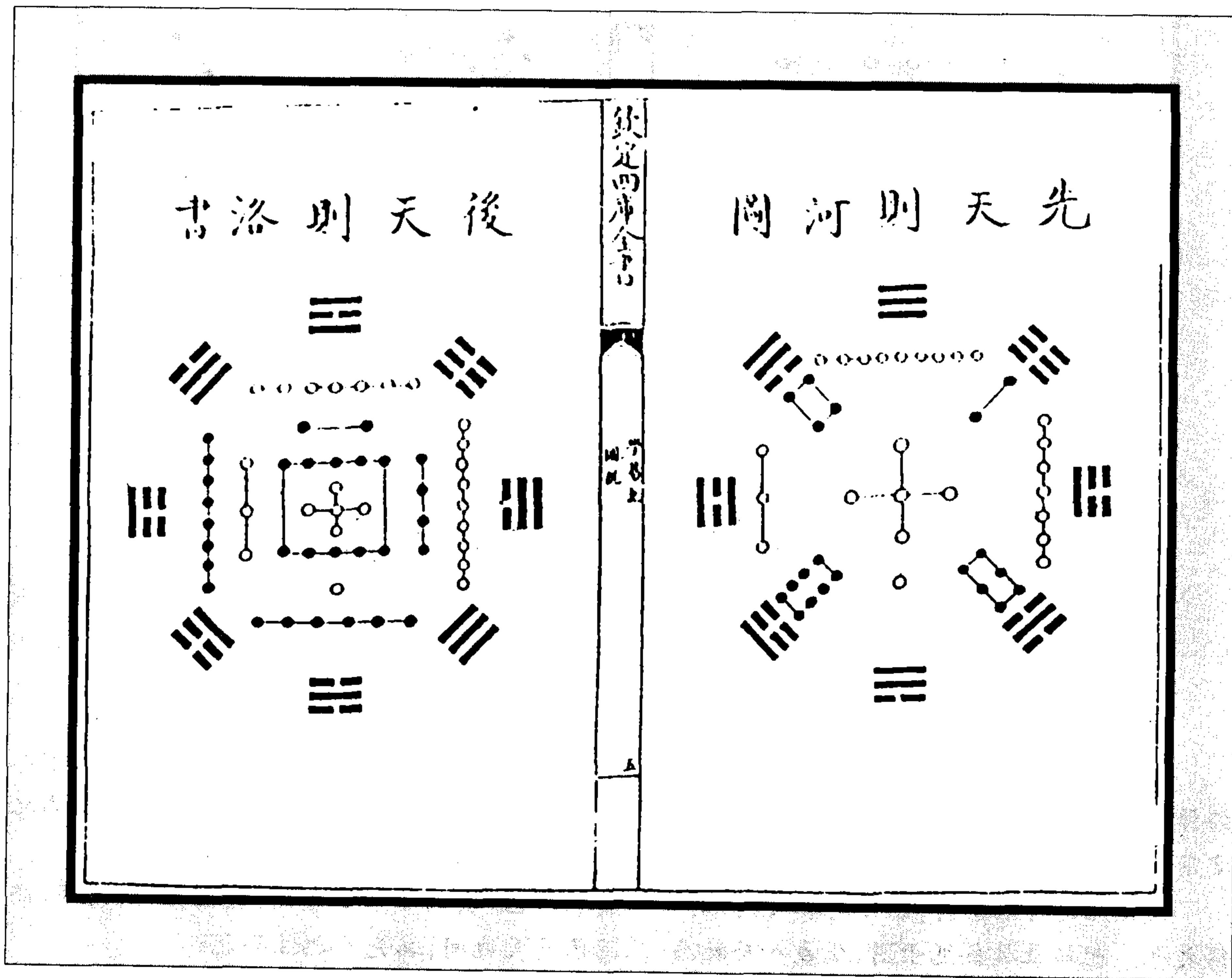
后天八卦出于《洛书》，以震代离，盖取木之生数也。故万物出乎震。东方又有木之成数，故巽得次震而代兑也。以离代乾，火之成数七也；以兑代艮，以乾代坎，取四九金生成之数也；以坎代巽者，水生成之数在北也；以艮代震，取土生成之数，位乎东北终始万物也。六子从乾变易方所，独坤居西南不动者，亦阳动阴静之意也。

(李简《学易记》)



## 六、朱熹《河图》、《洛书》及其在南宋时期的流传



图 101 洛书

图 100 河图

《系辞》曰：“河出图，洛出书，圣人则之。”又曰：“天一、地二，天三、地四，天五、地六，天七、地八，天九、地十。天数五，地数五，五位相得而各有合。天数二十有五，地数三十，凡天地之数五十有五。此所以成变化而行鬼神也。”此《河图》之数也。

《洛书》盖取龟象，故其数戴九履一，左三右七，二四为肩，六八为足。

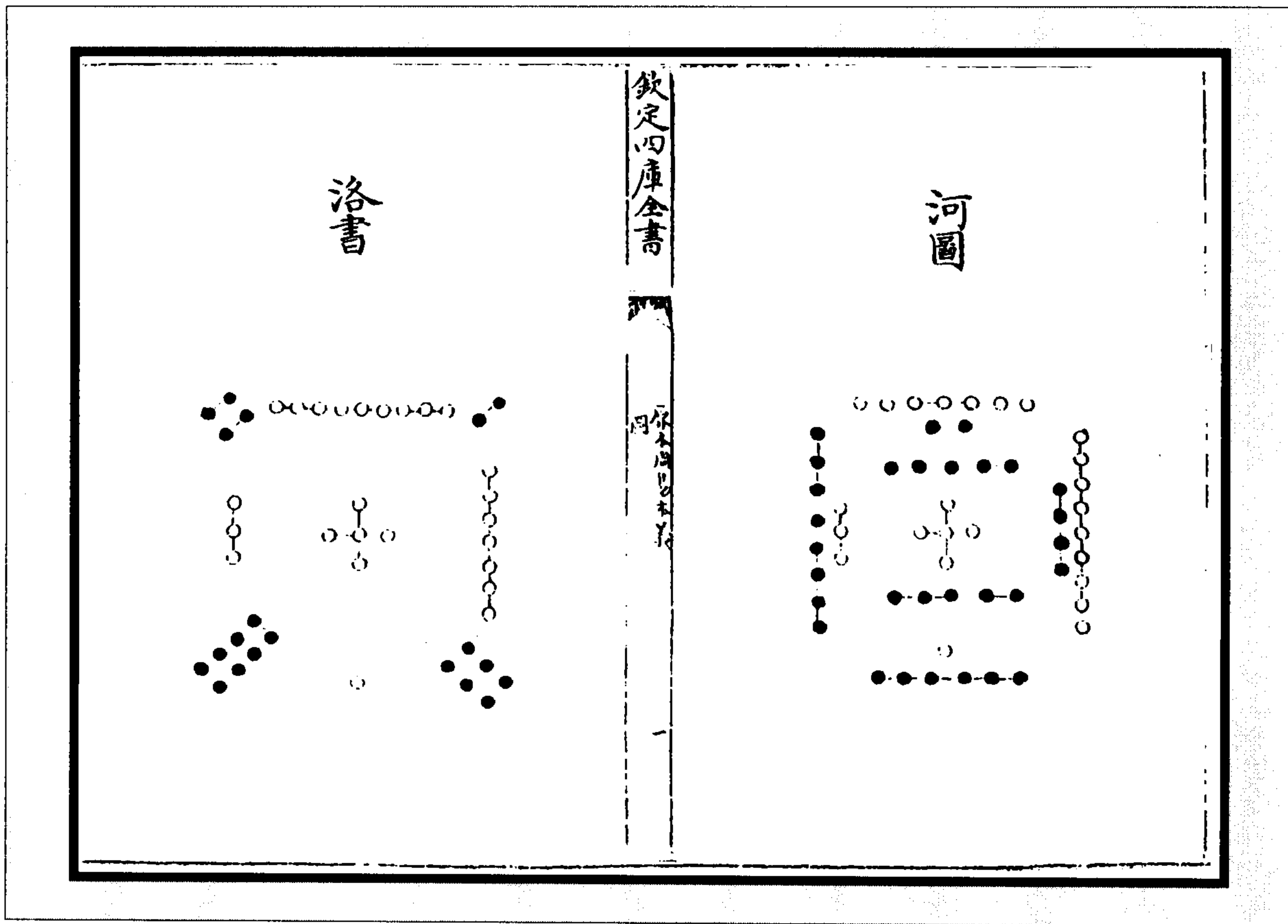
蔡元定曰，图、书之象，自汉孔安国、刘歆，魏关朗子明，又有宋康节先生邵雍尧夫，皆谓如此，至刘牧始两易其名，而诸家因之。故今复之，悉从其旧。

《周易本义·系辞上传》：“是故天生神物，圣人则之；天地变化，圣人效之；天垂象，见吉凶，圣人象之；河出图，洛出书，圣人则之。”此四者，圣人作易之所由也。《河图》、《洛书》，详见《启蒙》。

(朱熹《原本周易本义》)



图 103 洛书



图 102 河图

(朱熹《原本周易本义》)

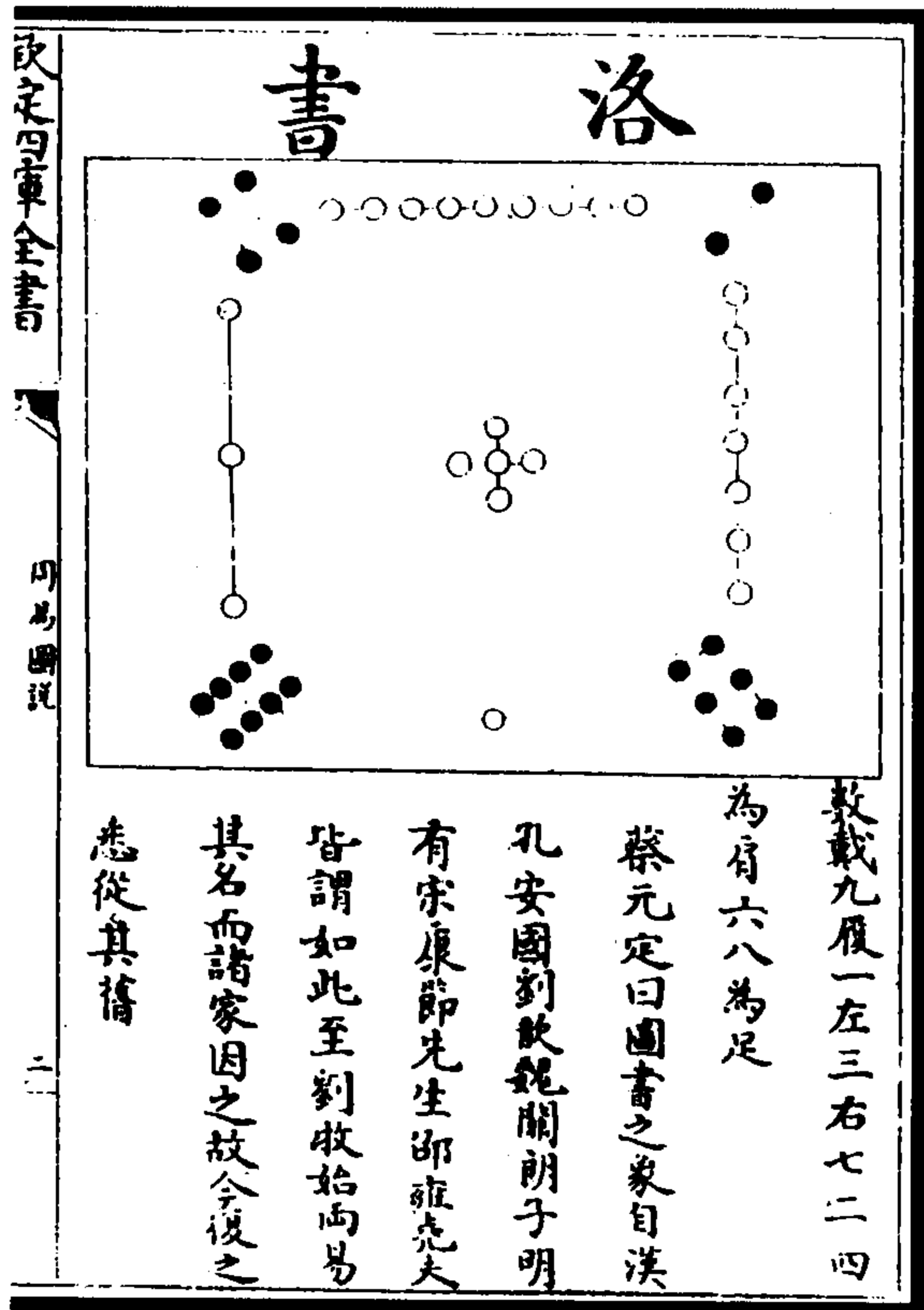

图 105 洛书

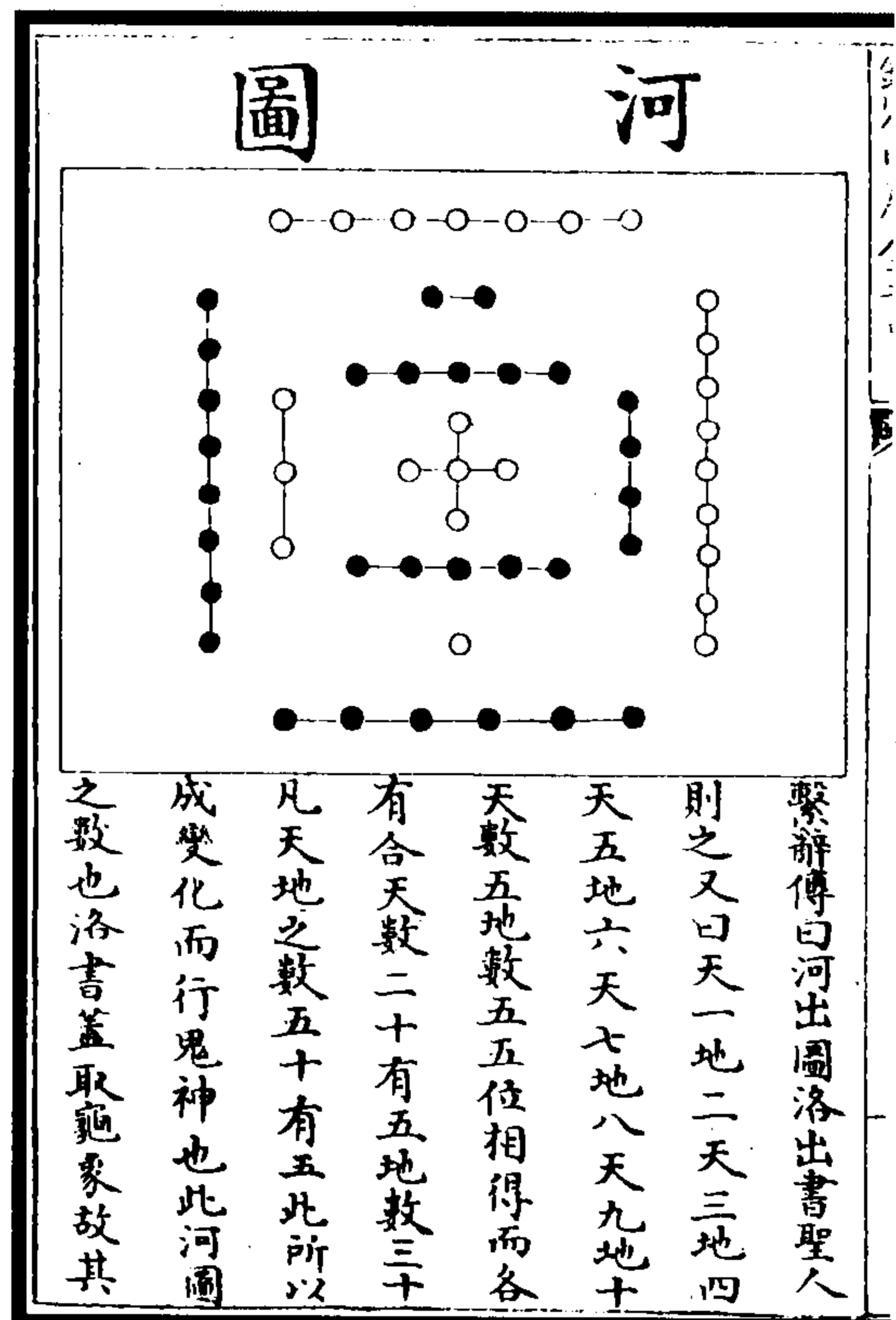

图 104 河图

《易大传》曰：“河出图，洛出书，圣人则之。”

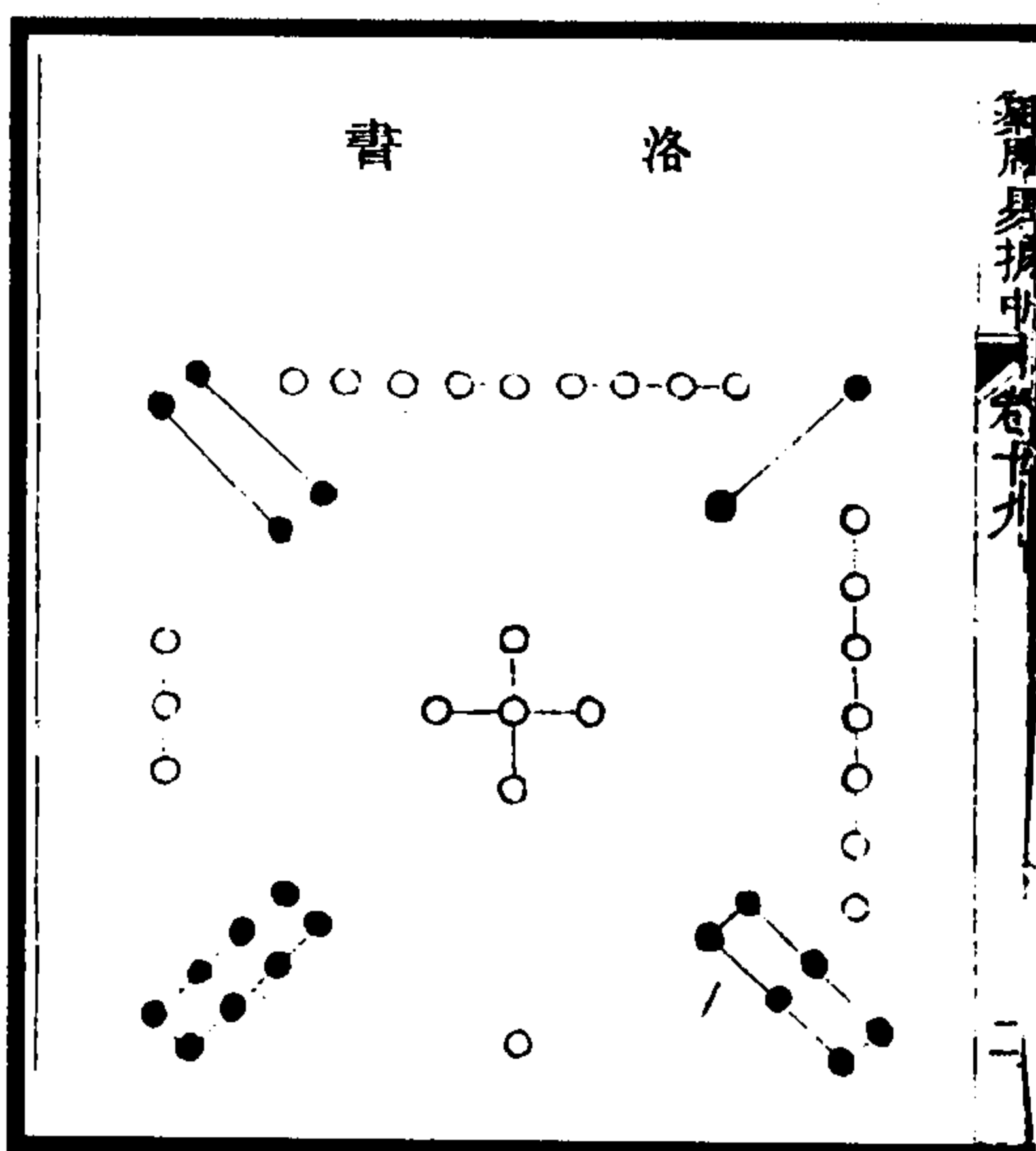
孔安国云，《河图》者，伏羲氏王天下，龙马出河，遂则其文以画八卦。《洛书》者，禹治水时，神龟负文，而列于背，有数至九，禹遂因而第之以成九类。

刘歆云，伏羲氏继天而王，受《河图》而画之，八卦是也。禹治洪水，锡《洛书》，法而陈之，九畴是也。《河图》、《洛书》，相为经纬；八卦九章，相为表里。

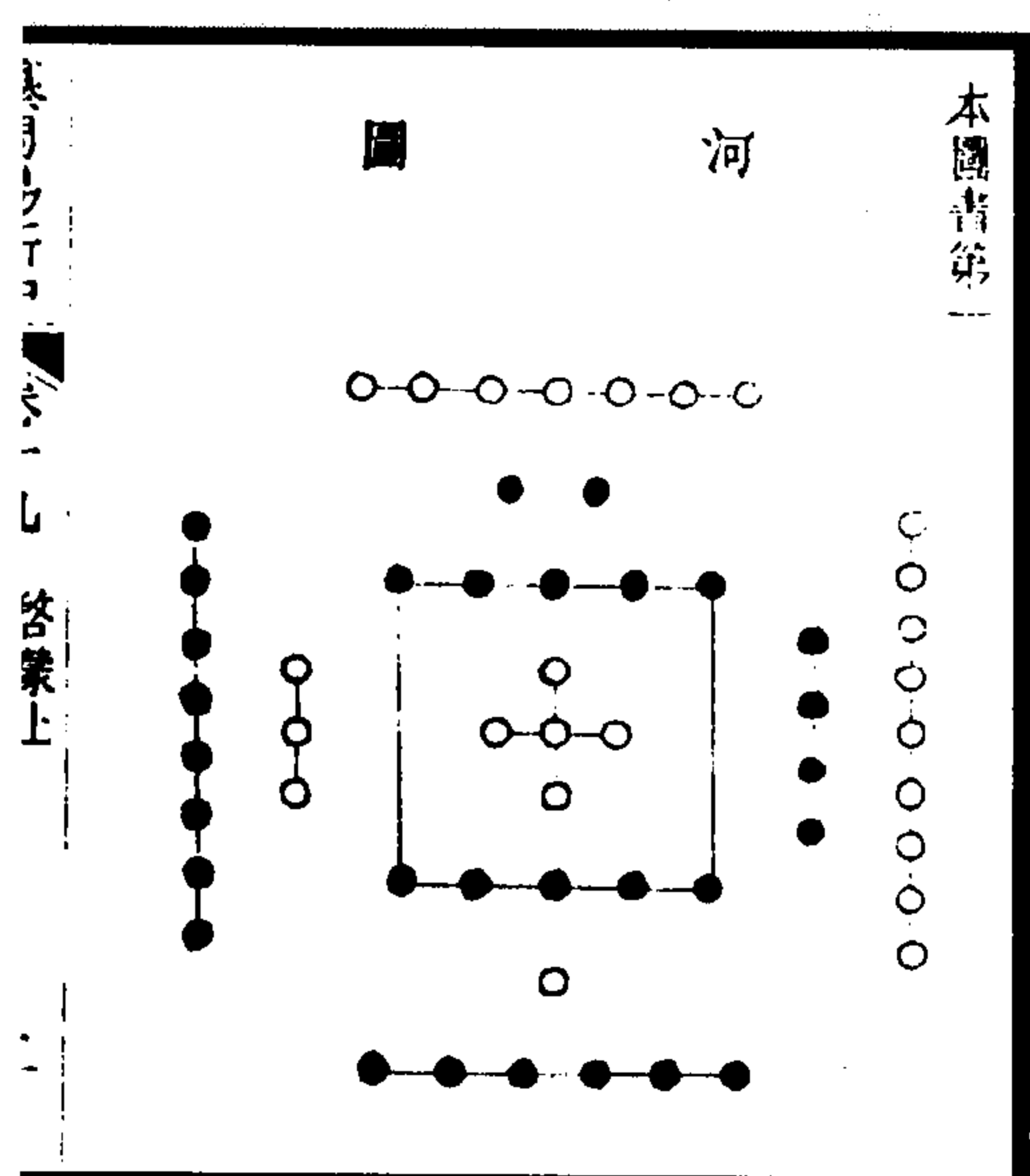
关子明云，《河图》之文，七前六后，八左九右。《洛书》之文，九前一后，三左七右，四前左，二前右，八后左，六后右。

邵子曰，圆者，星也，历纪之数，其肇于此乎？方者，土也，画州井地之法，其仿于此乎？盖圆者《河图》之数，方者《洛书》之文，故羲、文因之而造易，禹、箕叙之而作范也。

蔡元定曰，古今传记，自孔安国、刘向父子、班固皆以为《河图》授羲、《洛书》锡禹。关子明、邵康节皆以十为《河图》，九为《洛书》。盖大传既陈天地五十有五之数，《洪范》又明言天乃锡禹洪范九畴，而九宫之数，戴九履一，左三右七，二四为肩，六八为足，正龟背之象也。惟刘牧臆见，以九为《河图》，十为《洛书》，托言出于希夷。既与诸儒旧说不合，又引大传，以为二者皆出于伏羲之世。其易置图、书，并无明验，但谓伏羲兼取图、书，则易、范之数，诚相表里，为可疑耳。其实天地之理，一而已矣，虽时有古今先后之不同，而其理则不容于有二也。故伏羲但据《河图》以作易，则不必预见《洛书》，而已逆与之合矣。大禹但据《洛书》以作范，则亦不必追考《河图》，而已暗与之符矣。其所以然者，何哉？诚以此理之外，无复它理故也。然不特此耳，律吕有五声十二律，而其相乘之数，究于六十；日名有十干、十二支，而其相乘之数，亦究于六十。二者皆出于易之后，其起数又各不相同，然与易之阴阳策数多少自相配合，皆为六十者，无不合若符契也。下至运气、参同、太乙之属，亦虽不足道，然亦无不相通。盖自然之理也。假令今日复有图、书者出，其数亦必相符，可谓伏羲有取于今日而作易乎？大传所谓“河出图，洛出书，圣人则之”者，亦泛言圣人作易、作范，其原皆出于天之意，如言以筮者尚其占与莫大乎蓍龟之类，易之书岂有龟与卜之法乎！言其理无二而已尔。

天一、地二，天三、地四，天五、地六，天七、地八，天九、地十。天数五，地数五，五位相得而各有合。天数二十有五，地数三十，凡天地之数五十有五。此所以成变化而行鬼神也。

此一节，夫子所以发明《河图》之数也。天地之间，一气而已，分而为二，则为阴阳，而五行造化，万物始终，无不管于是焉。故《河图》之位，一与六共宗而居乎北，二与七为朋而居乎南，三与八同道而居乎东，四与九为友而居乎西，五与十相守而居乎中。盖其所以为数者，不过一阴一阳，以两其五行而已。所谓天者，阳之轻清而位乎上者也；所谓地者，阴之重浊而位乎下者也。阳数奇，故一、三、五、七、九皆属乎天，所谓天数五也；阴数偶，故二、四、六、八、十皆属乎地，所谓地数五也。天数地数，各以类而相求，所谓五位之相得者然也。天以一生水，而地以六成之；地以二生火，而天以七成之；天以三生木，而地以八成之；地以四生金，而天以九成之；天以五生土，而地以十成之。此又其所谓各有合焉者也。积五奇而为二十五，积五偶而为三十，合是二者而为五十有五，此《河图》之全数，皆夫子之意，而诸儒之说也。至于《洛书》，则虽夫子之所未言，然其象其说已具于前，有以通之。则刘歆所谓经纬表里者可见矣。

或曰，《河图》、《洛书》之位与数，其所以不同何也？

曰，《河图》以五生数统五成数，而同处其方，盖揭其全而示人，而道其常，数之体也；《洛书》以五奇数统四偶数，而各居其所，盖主于阳以统阴，而肇其变，数之用也。

曰，其皆以五居中者，何也？

曰，凡数之始，一阴一阳而已矣。阳之象圆，圆者径一而围三；阴之象方，方者径一而围四。围三者以一为一，故参其一阳而为三；围四者以二为一，故两其一阴而为二。是所谓参天两地者也。三二之合，则为五矣。此《河图》、《洛书》之数，所以皆以五为中也。

然《河图》以生数为主，故其中之所以为五者，亦具五生数之象焉。其下一点，天一之象也；其上一点，地二之象也；其左一点，天三之象也；其右一点，地四之象也；其中一点，天五之象也。《洛书》以奇数为主，故其中之所以为五者，亦具五奇数之象焉。其下一点，亦天一之象也；其左一点，亦天三之象也；其中一点，亦天五之象也；其右一点，则天七之象也；其上一点，则天九之象也。其数与位，皆三同而二异，盖阳不可易，而阴可易，成数虽阳，固亦生之阴也。

曰，中央之五，既为五数之象矣，然其为数也，奈何？

曰，以数言之，通乎一图。由内及外，固各有积实可纪之数矣。然《河图》之一、二、三、四，各居其五象本方之外，而六、七、八、九者，又各因五而得数，以附于其生数之外；《洛书》之一、三、七、九，亦各居其五象本方之外，而二、四、六、八者，又各因其类以附于奇数之侧。盖中者为主，而外者为客，正者为君，而侧者为臣，亦各有条而不紊也。

曰，其多寡之不同，何也？

曰，《河图》主全，故极于十，而奇偶之位均；论其积实，然后见其偶赢而奇乏也。《洛书》主变，故极于九，而其位与实，皆奇赢而偶乏也。必皆虚其中也，然后阴阳之数均于二十，而无偏耳。

曰，其序之不同，何也？

曰，《河图》以生出之次言之，则始下、次上、次左、次右以复于中，而又始于下也。以运行之次言之，则始东、次南、次中、次西、次北，左旋一周而又始于东也。其生数之在内者，则阳居下左，而阴居上右也；其成数之在外者，则阴居下左，而阳居上右也。《洛书》之次，其阳数则首北、次东、次中、次西、次南；其阴数则首西南、次东南、次西北、次东北也。合而言之，则首北、次西南、次东、次东南、次中、次西北、次西、次东北，而究于南也。其运行，则水克火，火克金，金克木，木克土，右旋一周，而土复克水也。是以各有说矣。

曰，其七、八、九、六之数不同，何也？

曰，《河图》六、七、八、九，既附于生数之外矣。此阴阳老少进退饶乏之正也。其九者，生数一、三、五之积也，故自北而东，自东而西，以成于四之外。其六者，生数二、四之积也，故自南而西，自西而北，以成于一之外。七则九之自西而南者也，八则六之自北而东者也。此又阴阳老少，互藏其宅之变也。《洛书》之纵横十五，而六、七、八、九，迭为消长，虚五分十，而一含九，二含八，三含七，四含六，则参伍错综，无适而不遇其合焉。此变化无穷之所以为妙也。

曰，然则圣人之则之也，奈何？

曰，则《河图》者，虚其中；则《洛书》者，总其实也。《河图》之虚五与十者，太极也；奇数二十，偶数二十者，两仪也；以一、二、三、四为六、七、八、九者，四象也；析四方之合，以为乾、坤、离、坎，补四隅之空，以为兑、震、巽、艮者，八卦也。《洛书》之实，其一为五行，其二为五事，其三为八政，其四为五纪，其五为皇极，其六为三德，其七为稽疑，其八为庶征，其九为福极。其位与数，尤晓然矣。

曰，《洛书》而虚其中，则亦太极也。奇偶各居二十，则亦两仪也；一、二、三、四而含九、八、七、六，纵横十五而互为七、八、九、六，则亦四象也；四方之正，以为乾、坤、离、坎，四隅之偏，以为兑、震、巽、艮，则亦八卦也。《河图》之一六为水，二七为火，三八为木，四九为金，五十为土，则固《洪范》之五行，而五十有五者，又九畴之子目也。是则《洛书》固可以为易，而《河图》亦可以为范矣。且

又安知图之不为书，书之不为图也邪？

曰，是其时虽有先后，数虽有多寡，然起为理则一而已。但易乃伏羲之所先得乎图，而初无所待于书，范则大禹之所独得乎书，而未必追考于图耳。且以《河图》而虚十，则《洛书》四十有五之数也。虚五，则大衍五十之数也；积五与十，则《洛书》纵横十五之数也。以五乘十，以十乘五，则又皆大衍之数也。《洛书》之五又自含五而得十，而通为大衍之数矣。积五与十，则得十五，而通为《河图》之数矣。苟明乎此，则横斜曲直，无所不通，而《河图》、《洛书》又岂有先后彼此之间哉！

（朱熹、蔡元定《易学启蒙》）



图 107 洛书

图 106 河图

《河图》、《洛书》实互用之，一为太极，而居五之中。五又为皇极，而居四象、八卦之中。此《河图》、《洛书》皆五居中，而十寄位焉。前而一、二、三、四以五为中，后而六、七、八、九亦以五为中，则一为始而九为终，十以阴之盈数，偶阳而成之。故《河图》、《洛书》皆中虚五与十，而止见九位焉耳。羲、文则之，定为乾、坤奇偶之九画以作八卦，又重而为六十四卦。大哉，九乎！此天地自然之文，而象数之大原也。

《河图》之文，按扬子云所述，具天地五十有五生成之数，中虚五与十，而为九位焉。关子明则云“七前六后，八左九右”，其意谓伏羲当太古鸿荒之初，肇见《河图》四象，仰观俯察，订乾、坤奇偶之九画，以作先天之易卦。故经卦分左右，而为画者皆自九始。今见于邵子“先天初经图”，谓“乾、坤纵而六子横”者是也。

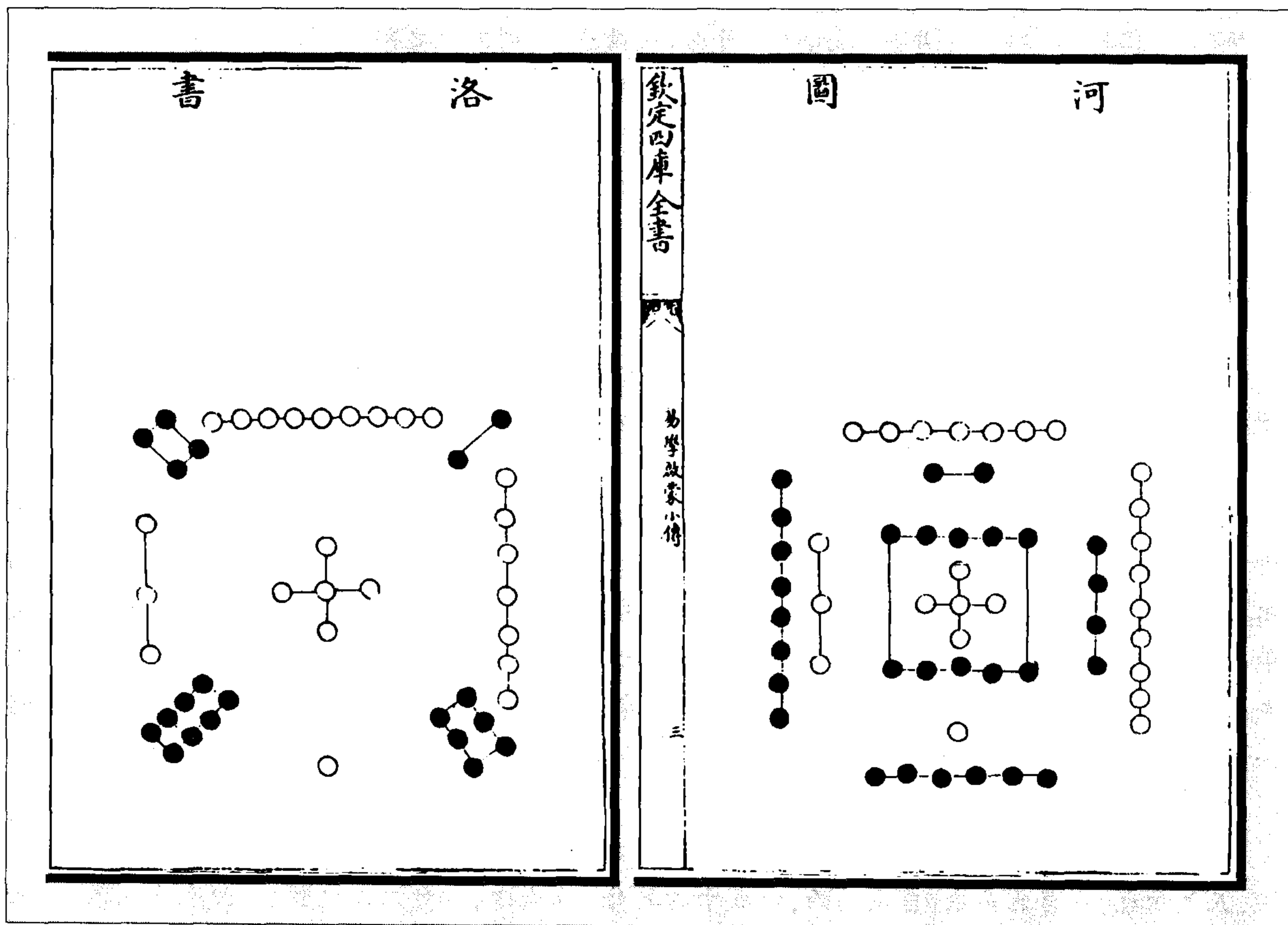
《洛书》之文，按箕子所陈，备天地五十有五隐显之数，中虚五，而六极附九五福为九位焉。关子明云“九前一后，三左七右，四前左二前右，八后左六后右”，意谓文王当中古忧患之余，谛玩《洛

书》之八象，反复参稽，取乾、坤奇偶之九画而作后天之《周易》。故经卦分上下，而为画者亦自九始。今见于邵子“后天演经图”，谓“震、兑横而六卦纵”者是也。

羲、文机轴，皆不出《河图》、《洛书》之九位与乾、坤奇偶之九画而已。自开辟以来，五十五为天地生成全数，然始于一，中于五，而极于九。故《河图》以十附五而居中，《洛书》以六极附九五福之畴，而十无位焉。大抵伏羲则《河图》九位而定乾、坤奇偶之画，肇经卦而重为六十四，文王则《洛书》之九畴，亦本乾、坤奇偶之九画，总重卦而约为三十六。

(税与权《易学启蒙小传》)



图 109 数用图

图 108 数体图

(图 108)天地既交，数体以立。故天交于下，一居之，平视则北。地交于上，二居之，平视则南。三居东为阳，四居西为阴，五乃居中。自是六合一，七合二，八合三，九合四，十合五，一、二、三、四、五为自然之合，自一至十而数体备，由是而亿兆，皆十之积也。

(赵汝楫《易雅》)

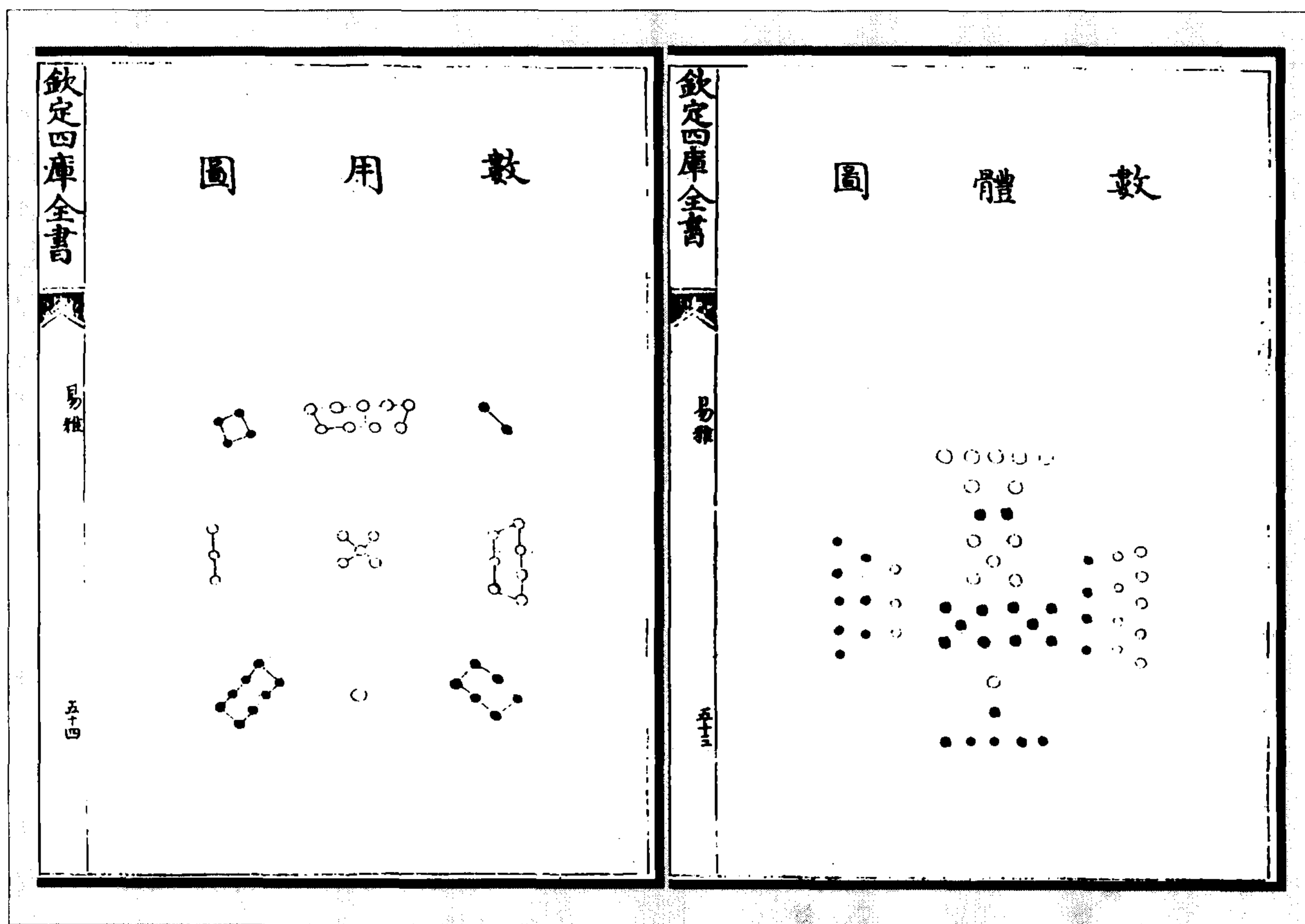
(图 109)体十而用九，理之自然。九可变，十不可变。今之因乘法可见也。其数一北而二南，阳三而阴二。阳左旋，阴右转。一在北。一而三之，三在东。三而三之，九在南。九而三之，七在西。七而三之，一复其本。二在西南。二而二之，四在东南。四而二之，八在东北。八而二之，六在西北。六而二之，二复其本。阴阳数交，自然定位，不可易置其一，而妙用无穷。或曰，一北二南，今二何为在西南？曰，是亦南也。阳数居四方，故阴数居四维，犹坎、离居中，而乾、坤居其旁。此图之形也，识者当以理观。八数析位，因奠八方，五运于中，九位备矣。

(赵汝楫《易雅》)





图 110 河图数



图 111 洛书图

《系辞》曰：“天一、地二，天三、地四，天五、地六，天七、地八，天九、地十。”又曰：“天数五，地数五，五位相得而各有合。天数二十五，地数三十。凡天地之数五十有五”。关子明云：“《河图》之文，七前六后，八左九右。”朱文公谓此系《河图》之数，是也。昔伏羲之王天下也，龙马出河，遂则其文以画八卦，但有卦画而无言语。说者谓一、二、三、四、五者，五行之生数也；六、七、八、九、十者，五行之成数也。又谓，天一与地六合于北而生水，地二与天七合于南而生火，天三与地八合于东而生木，地四与天九合于西而生金，天五与地十合于中而生土。又谓一与五合为六，二与五合为七，三与五合为八，四与五合为九，五与五合为十，一六为水，二七为火，三八为木，四九为金，五十为土，十即五五也……愚今从其说。

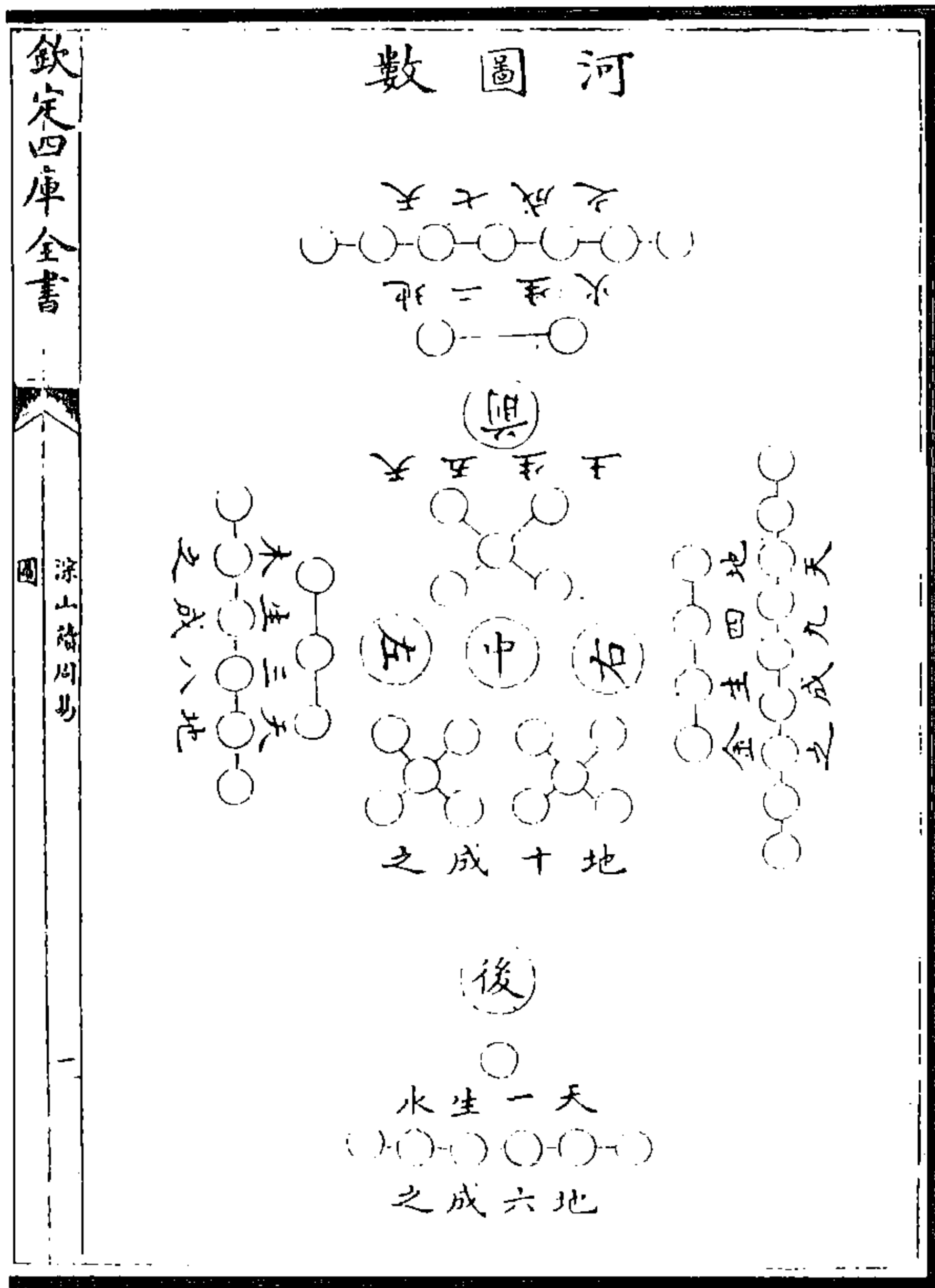
(方实孙《淙山读周易》)

《系辞》曰：“河出图，洛出书，圣人则之。”所谓《洛书》四十五数者，易无明文也。昔禹治洪水时，神龟负文而列于背，遂因而第之以成九类。自初一至次九，凡四十五数。非果以一为坎，九为离，三为震，七为兑也。如初一日五行之类，合火、木、金、土而言也，何尝专言坎水于北方哉？说者因龟形而求其象，则曰戴九履一，左三右七，二四为肩，六八为足，未见其言十也。关子明云：“《河图》之文，七前六后，八左九右。《洛书》之文，九前一后，三左七右，四前左二前右，八后左六后右。”朱文公曰“《洪范》初一至九九，四十五数”，此系《洛书》之数，岂可谓之《河图》？彼刘牧独谓九为《河图》，十为《洛书》，其说可破矣。

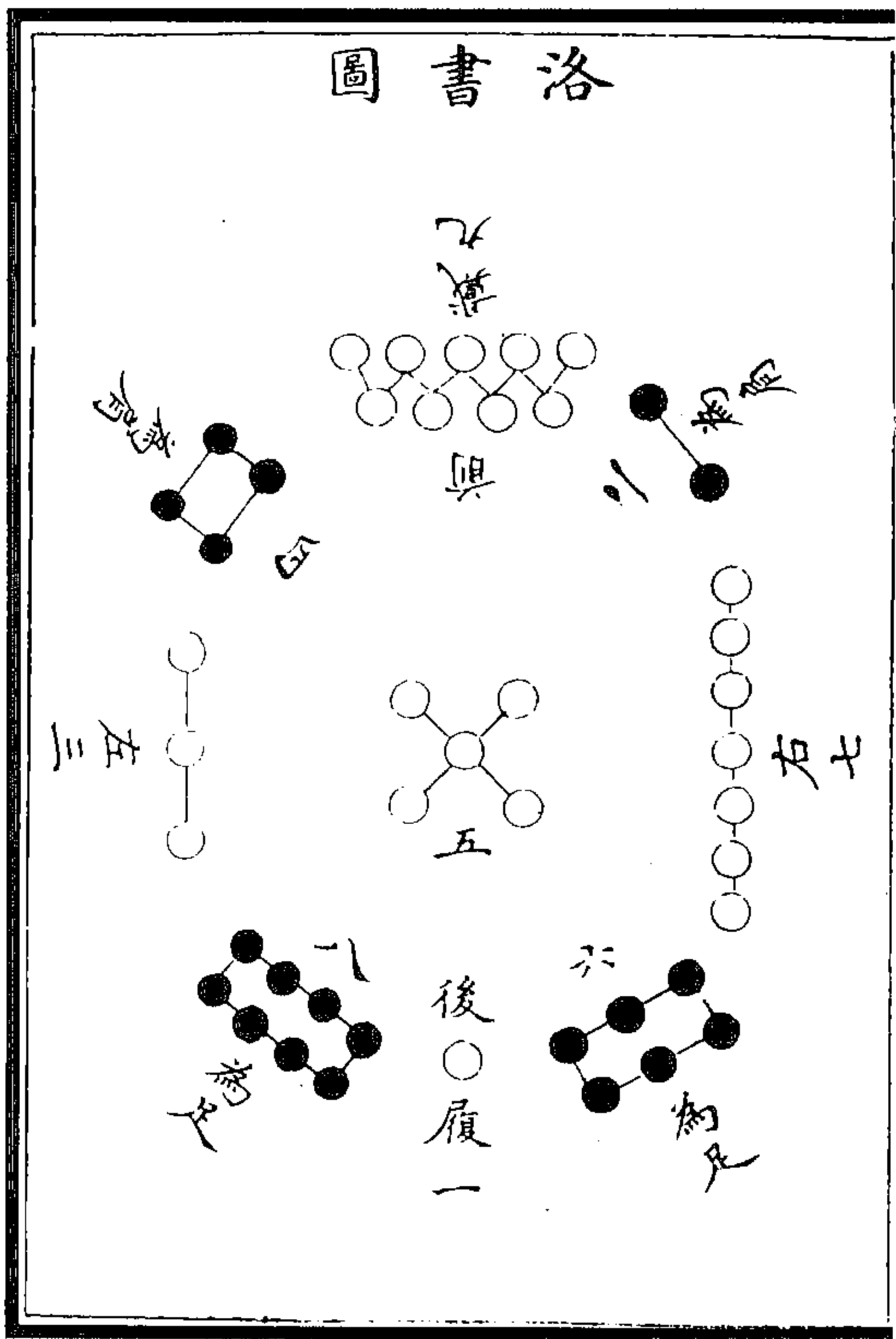
(方实孙《淙山读周易》)

横图者，卦画之成；圆图者，卦气之运。以卦配数，离、震、艮、坤同而乾、兑、巽、坎异者，以阴之老少主静而守其常，阳之老少主动而通其变故也。

(胡方平《易学启蒙通释》)



图 112 伏羲则河图以作易图

《洪范》九畴配九宫之数，朱子之论备矣。详见《本图书》篇。

(胡方平《易学启蒙通释》)

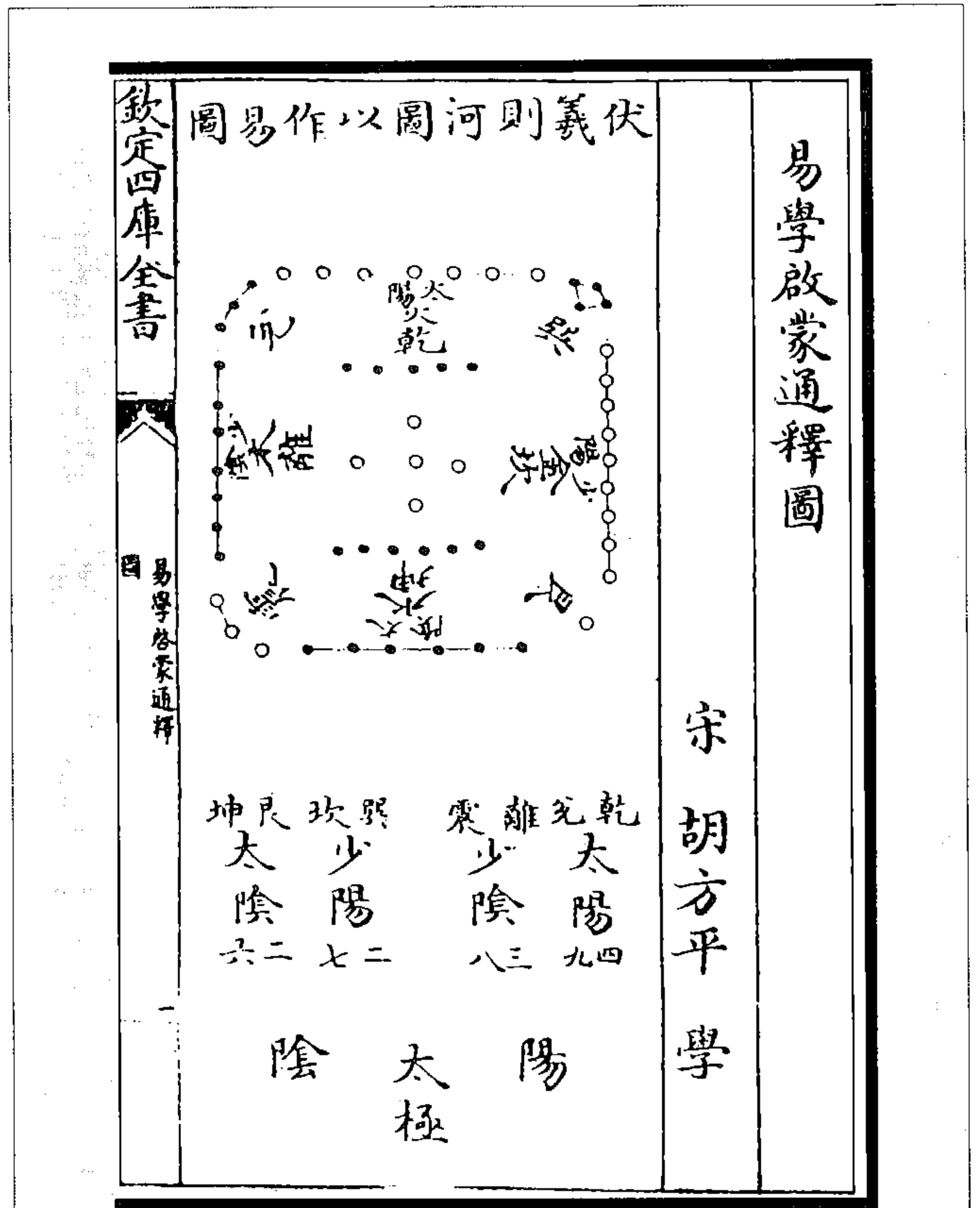

图 113 大禹则洛书以作范图

後天八卦合河圖數圖

欽定四庫全書  
易學啟蒙通釋

先天八卦合洛書數圖

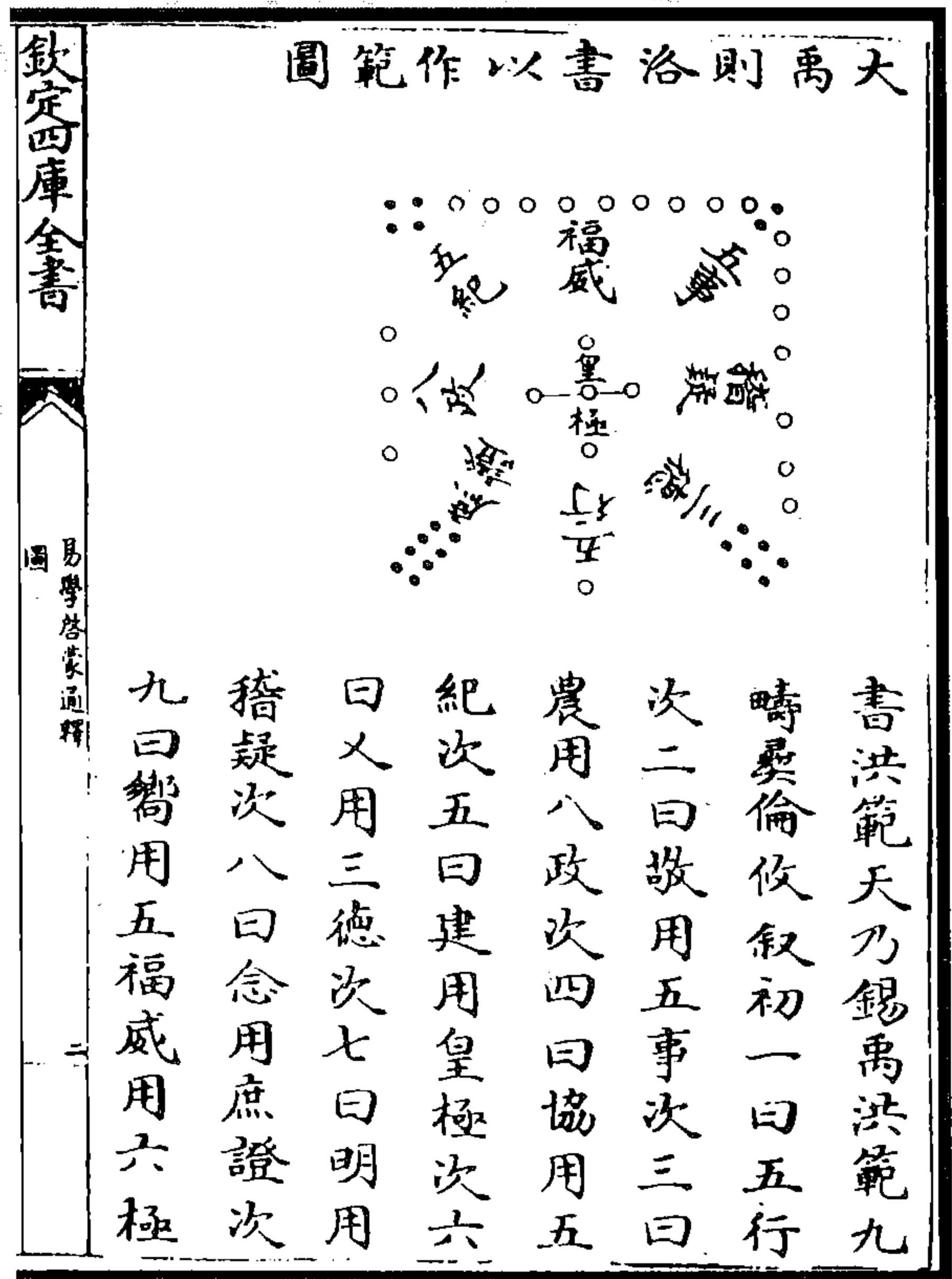
後天八卦坎一六水離  
二七火震巽三八木乾  
兌四九金坤艮五十土  
其卦未嘗不與河圖之  
位數合此圖書所以相  
為經緯而先後天亦有  
相為表裏之妙也

先天八卦乾兌生於  
老陽之四九離震生  
於少陰之三八巽坎  
生於少陽之二七艮  
坤生於老陰之一六其卦  
未嘗不與洛書之位數合  
詳見原卦畫篇末下同

图 115 后天八卦合河图数图

图 114 先天八卦合洛书数图

朱子曰，《先天图》一边本都是阳，一边本都是阴。阳中有阴，阴中有阳。便是阳往交易阴，阴往交易阳。两边各各相对，其实非此往彼来，只其象如此。又曰，如乾、夬、大有、大壮、小畜、需、大畜、泰，内体皆乾，是一贞；外体八卦是八悔。余仿此。

(胡方平《易学启蒙通释》)



图 116 河圖五十五數衍成五十位圖 (丁易東《大衍索隱》) 图 117 洛書四十五數衍四十九用圖



图 118 洛書四十五數衍四十九位圖上 (丁易東《大衍索隱》) 图 119 洛書四十五數衍四十九位圖下

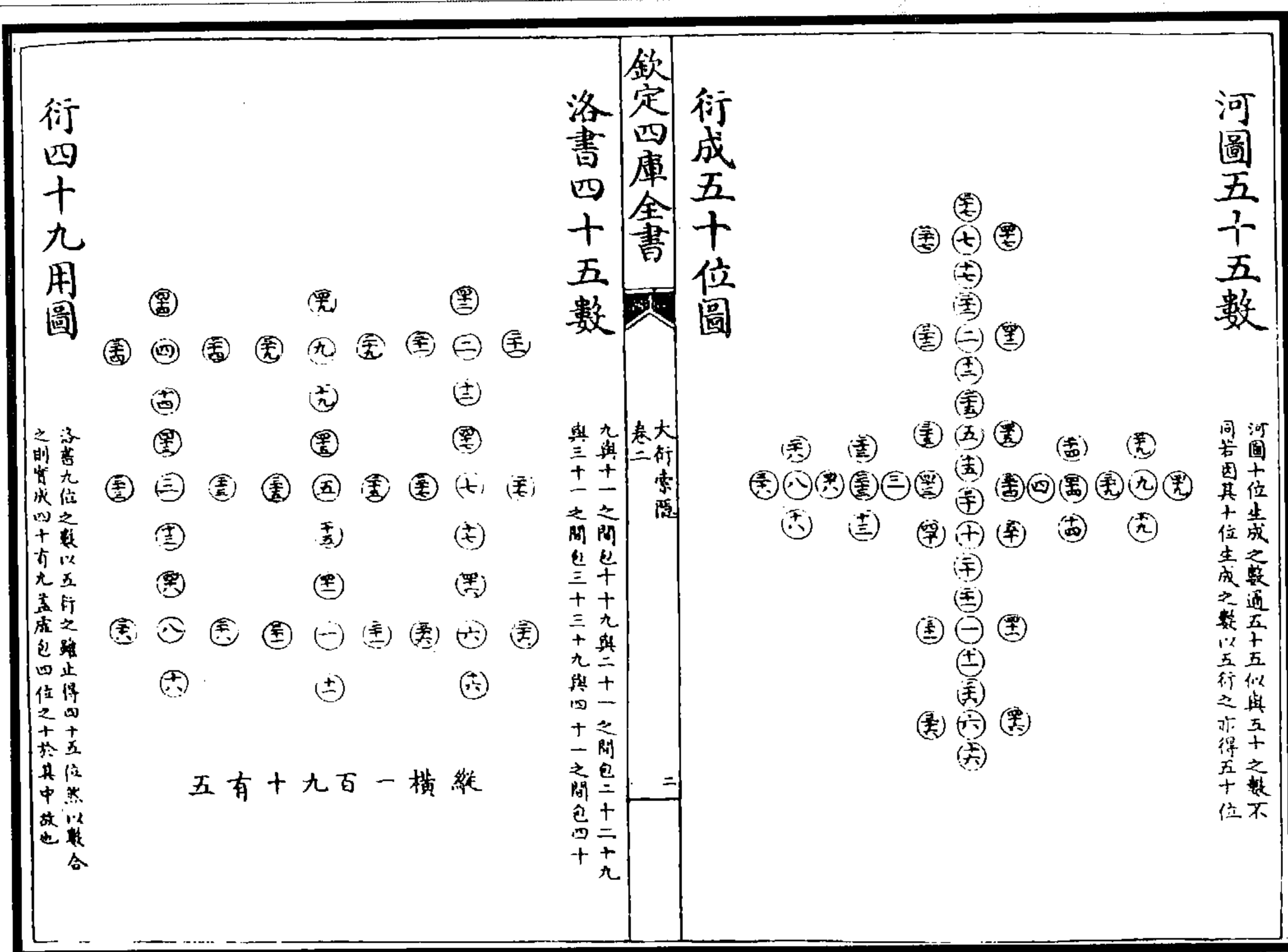

图 121 河图十位自乘之图

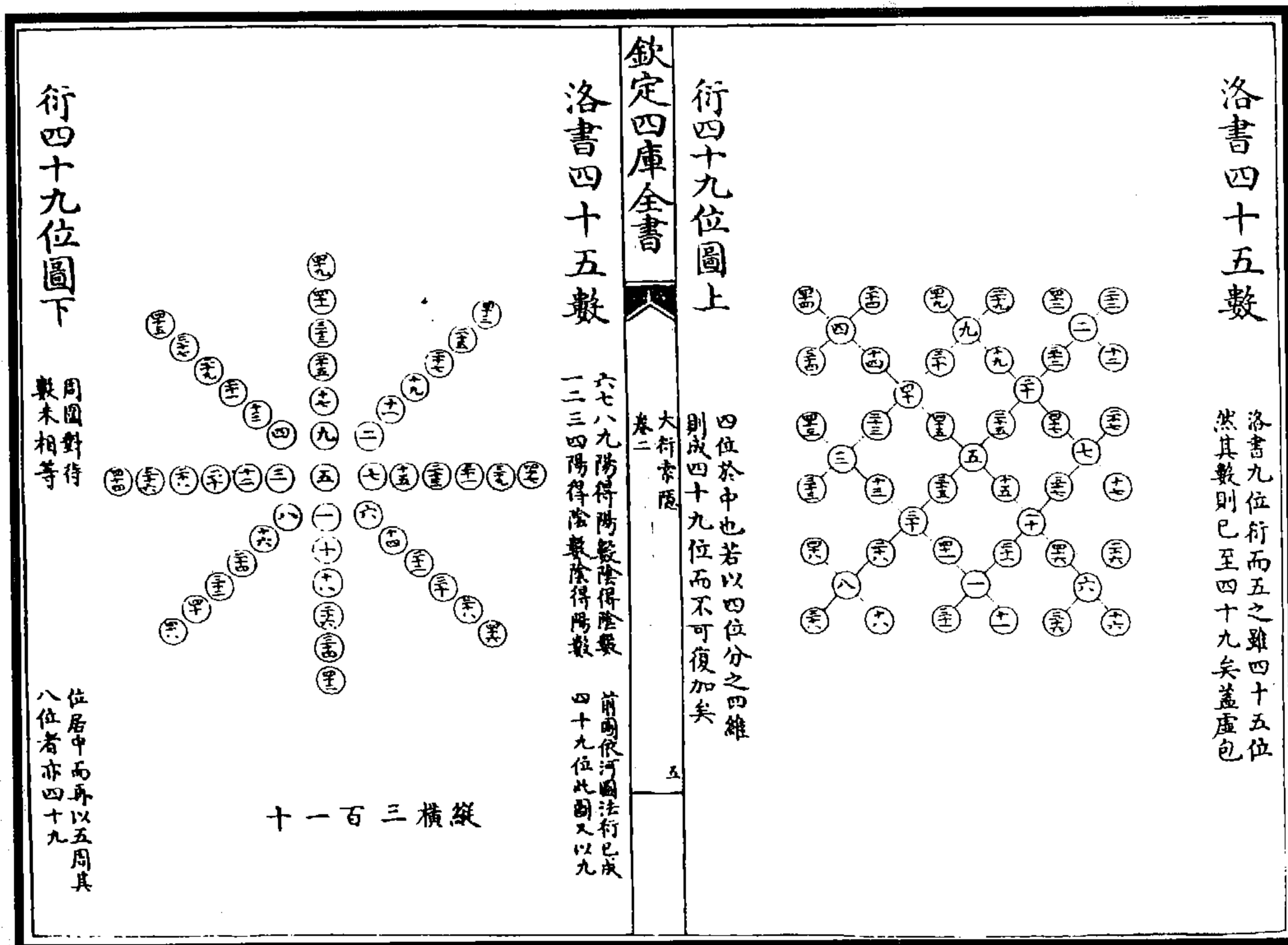

图 120 洛书四十九位得大衍五十数图

(丁易东《大衍索隱》)

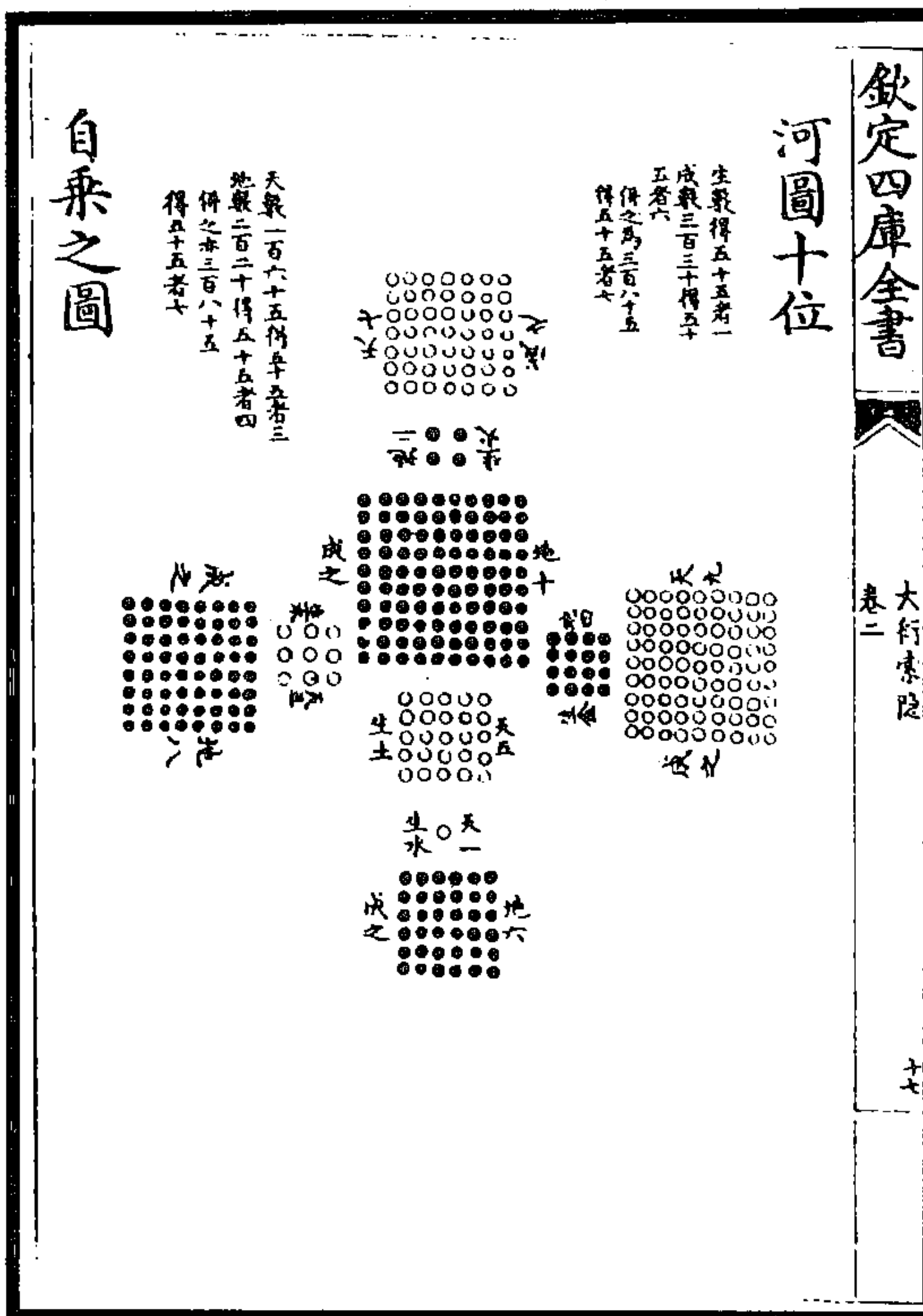

图 122 河图十位成大衍数用图

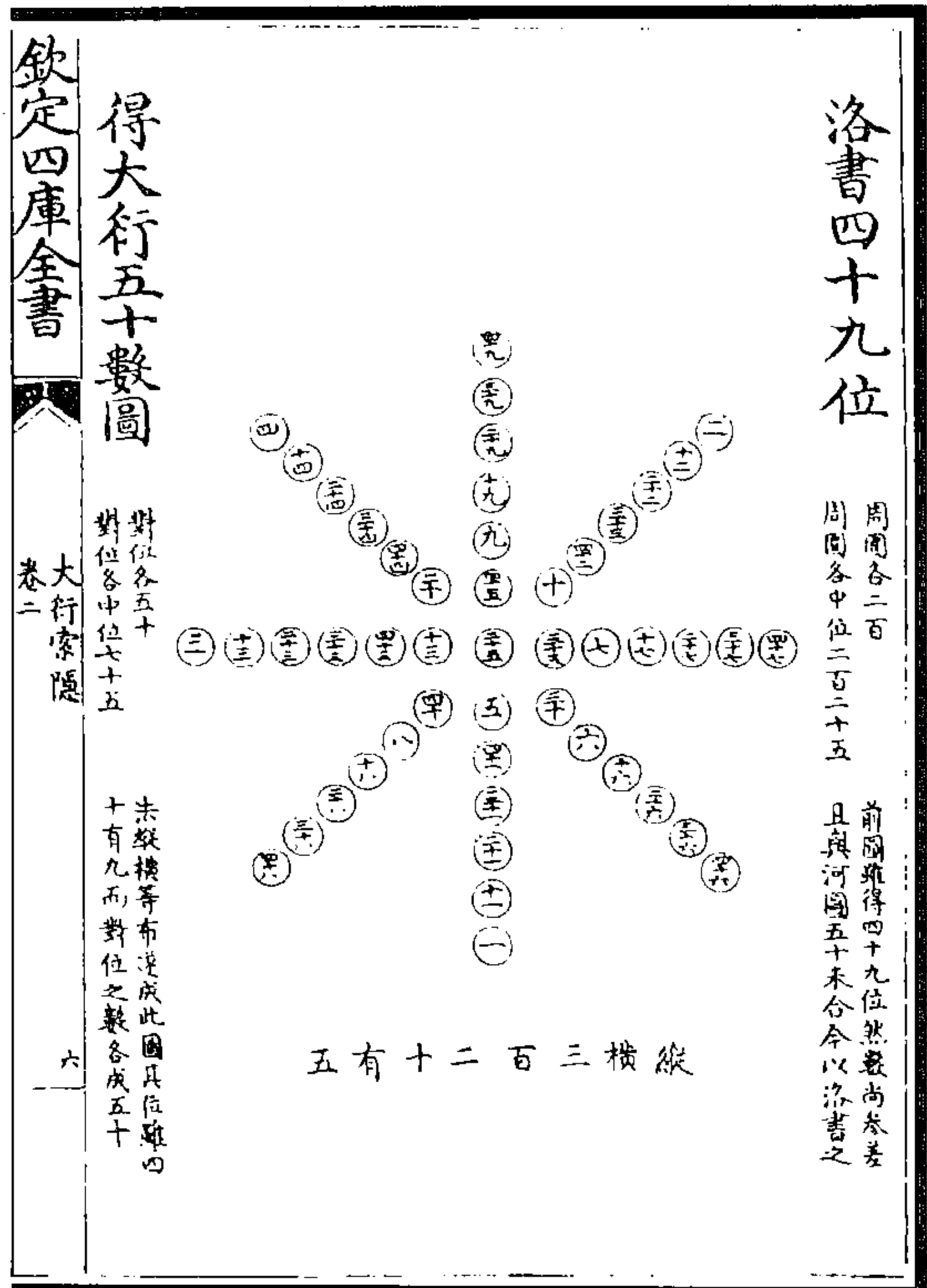
(丁易东《大衍索隱》)



图 123 洛书九位自乘之图  
(丁易东《大衍索隐》)

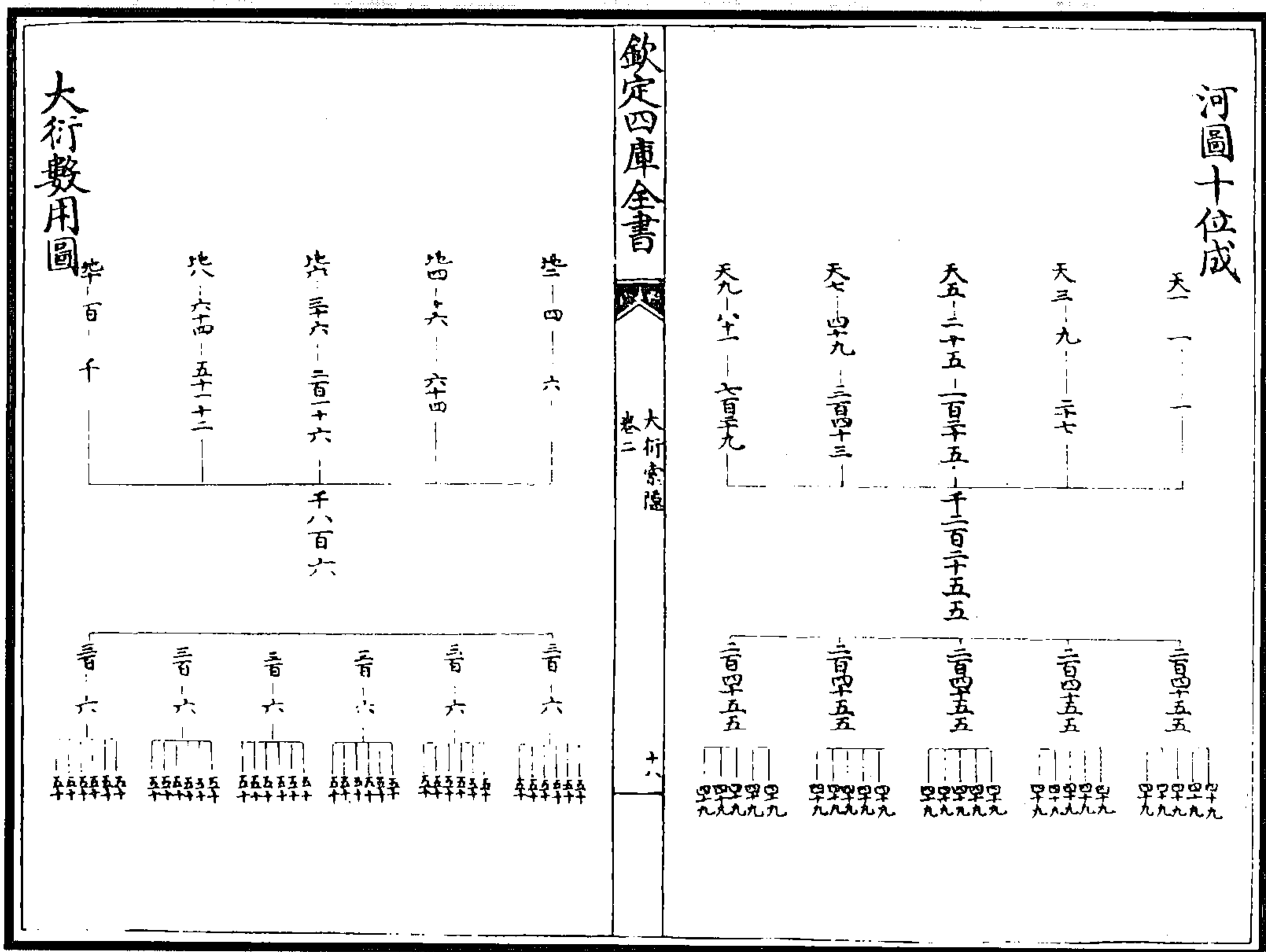

图 124 洛书九位成大衍数用图  
(丁易东《大衍索隐》)



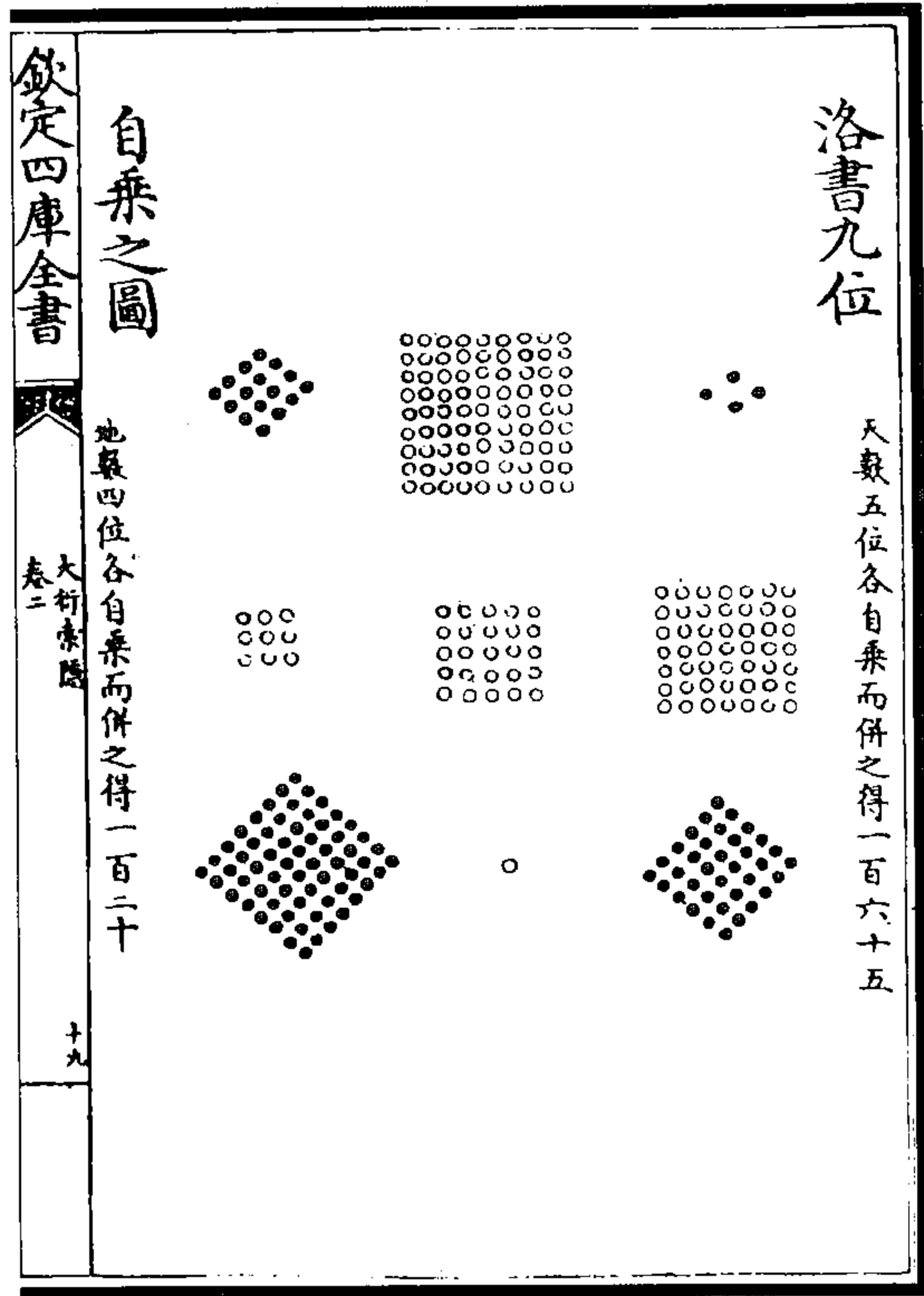

图 126 河图五十五数乘为四十九图

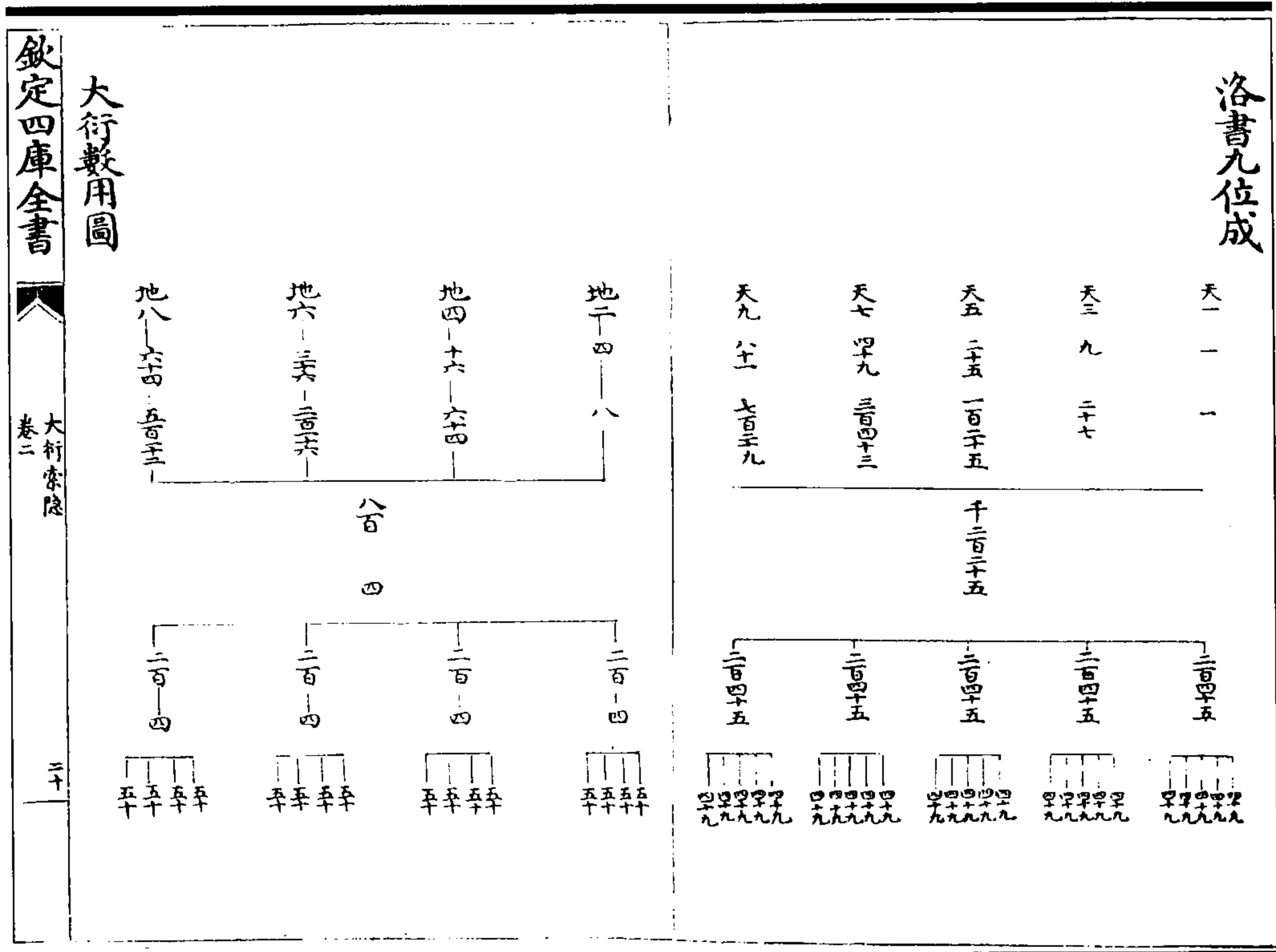
图 125 河图五位用生成相配图

(丁易东《大衍索隐》)

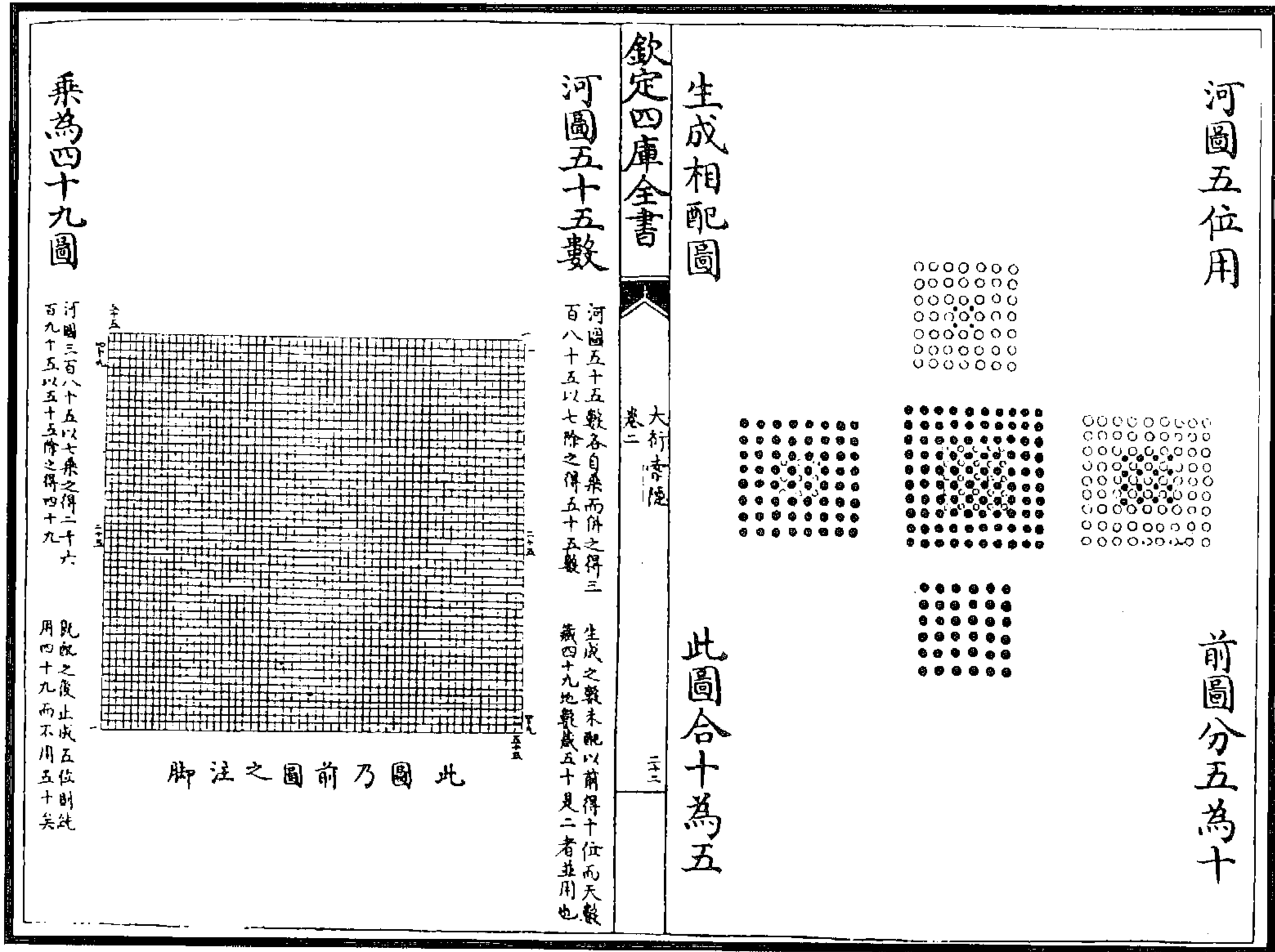

图 128 洛书天数二十五乘为四十九图

图 127 洛书五位用天数图

(丁易东《大衍索隐》)

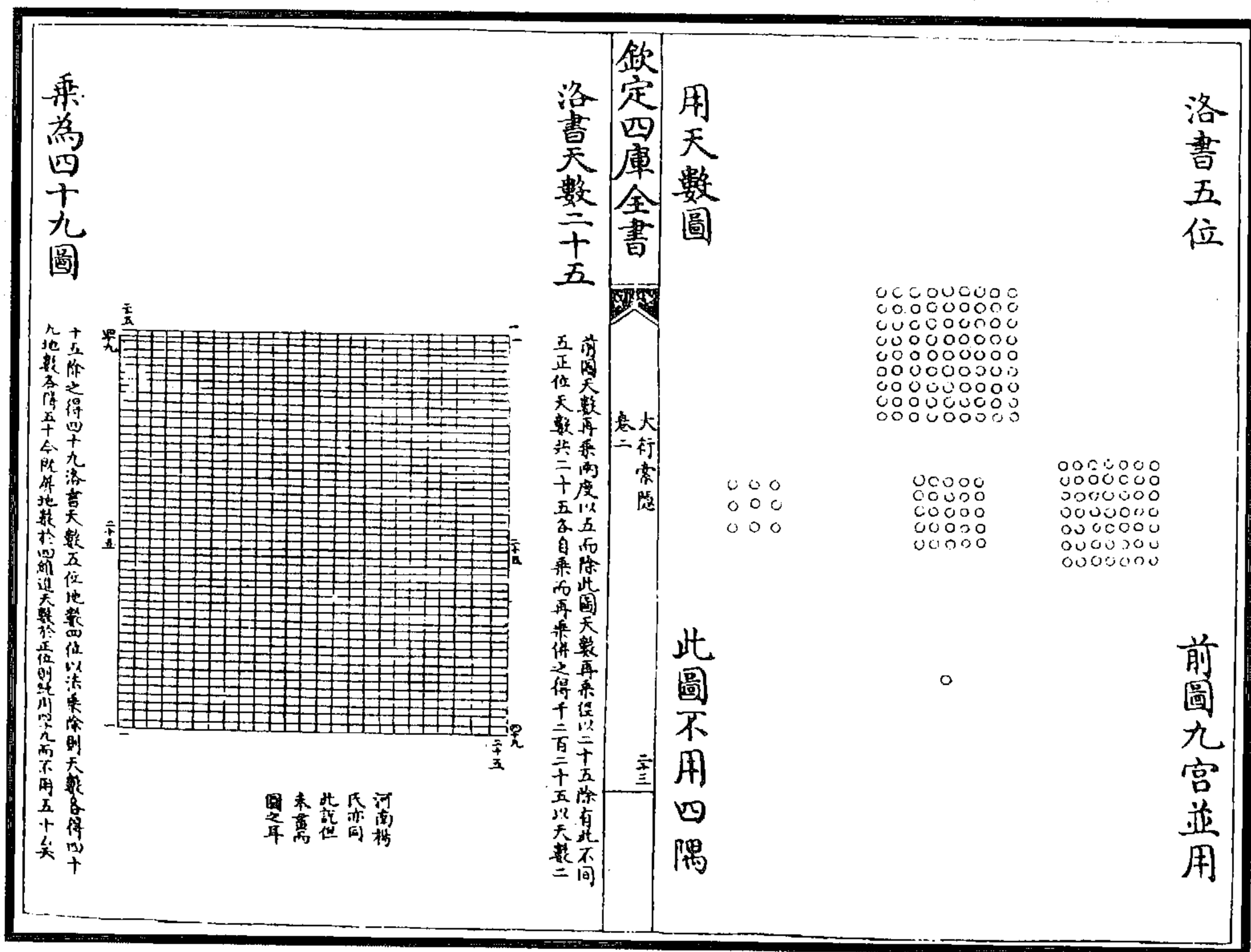

图 129 洛书九数乘为八十一图 (丁易东《大衍索隐》)



图 130 九宫八卦综成七十二数合洛书图 (丁易东《大衍索隐》)

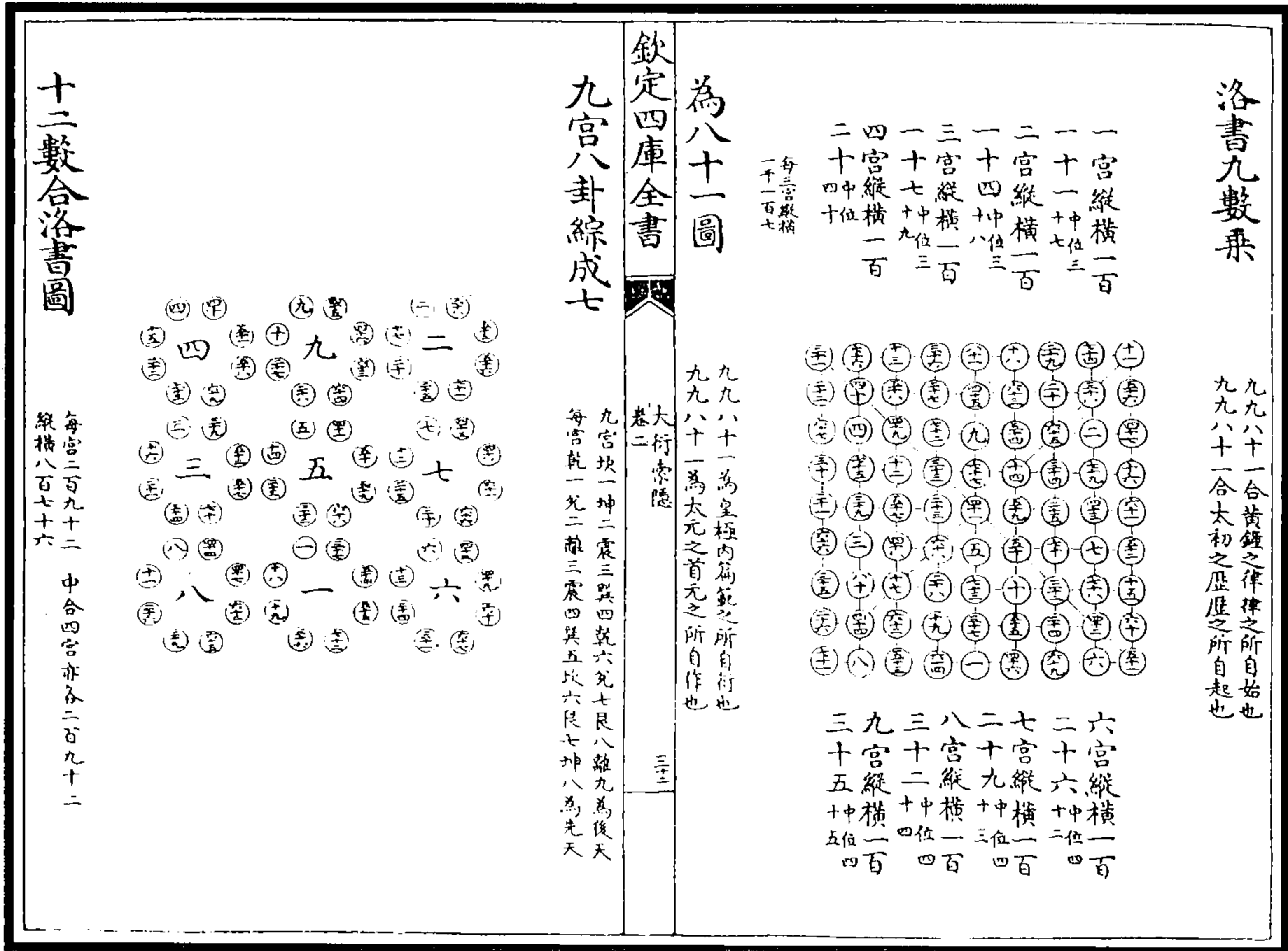

图 131 阴阳变易成洛书图 (丁易东《大衍索隐》)



图 133 洛书



图 132 河图

(熊禾《勿轩易学启蒙图传通义》)

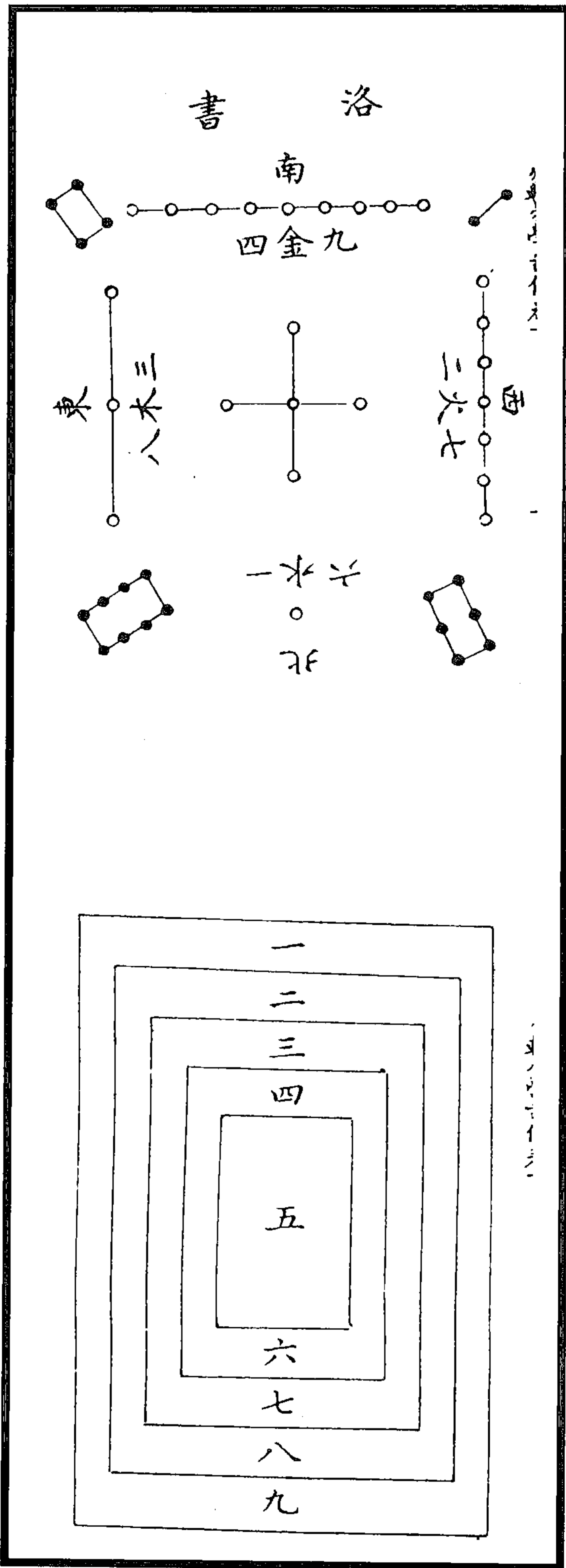

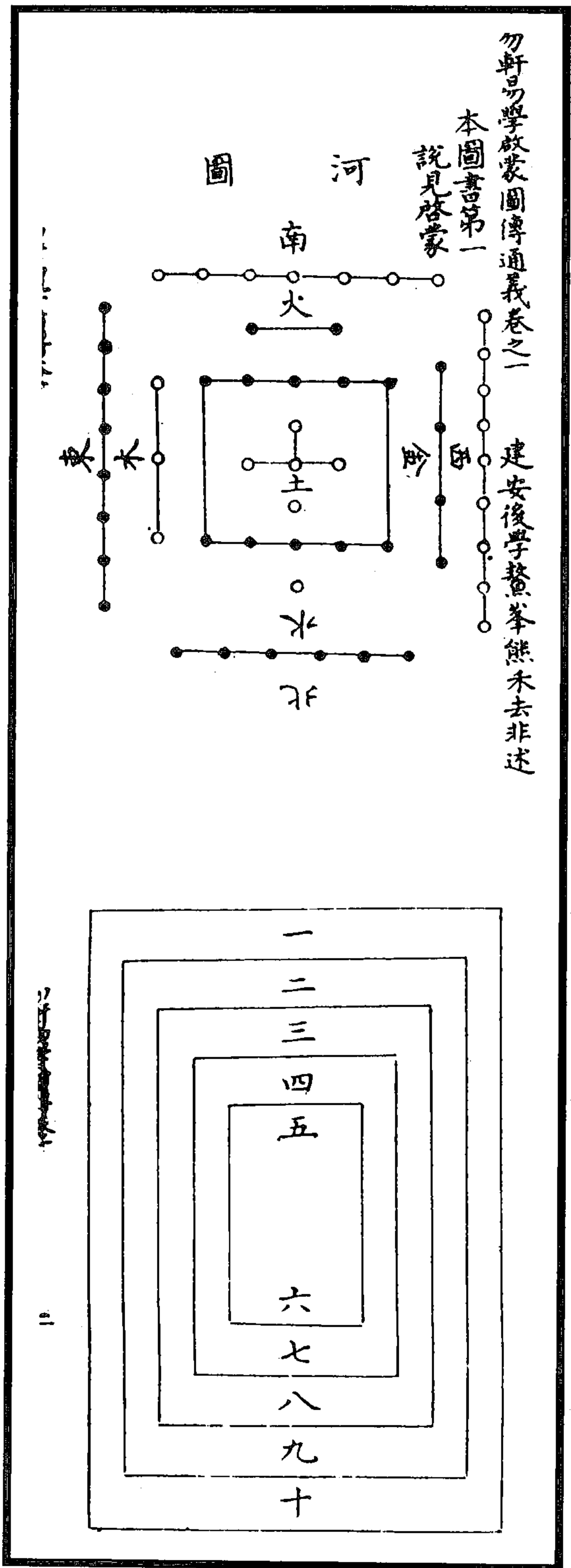

图 137 河图之数图

(署名: 郑樵《六经奥论》)

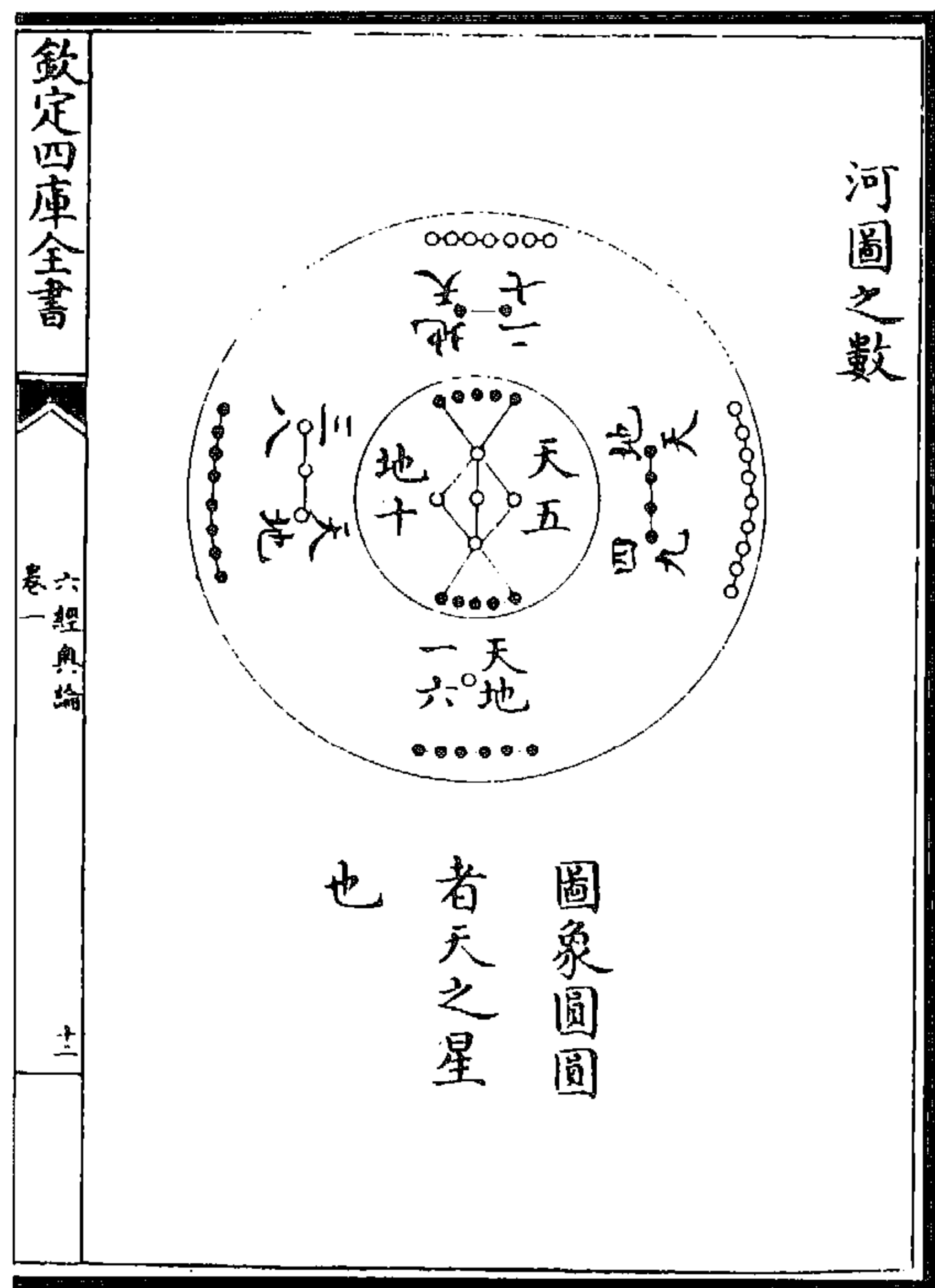

图 139 禹叙九畴图

(署名: 郑樵《六经奥论》)



图 138 洛书图



图 141 著用七八九六图

图 140 河图七八九六之数图

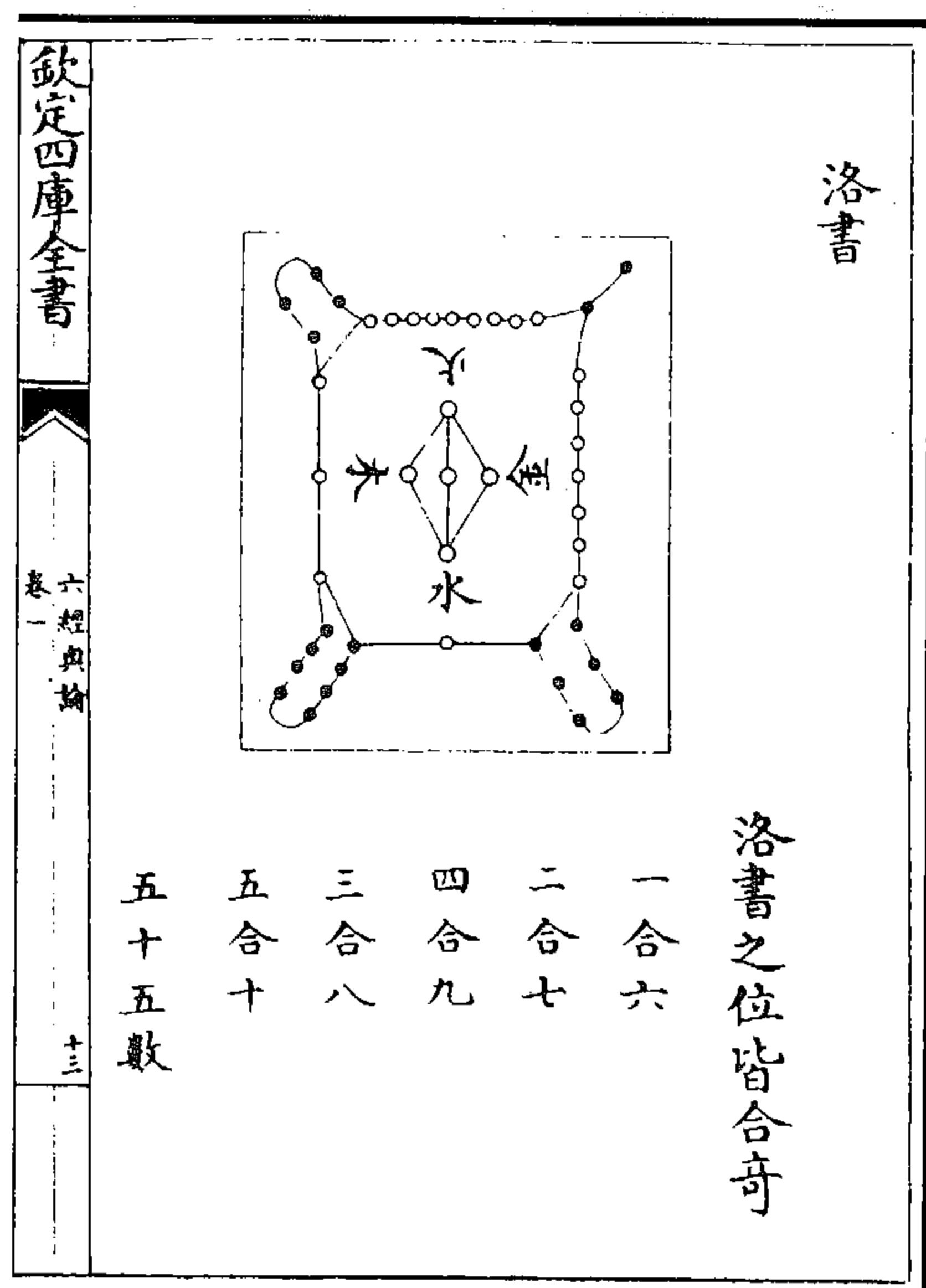
(署名：郑樵《六经奥论》)

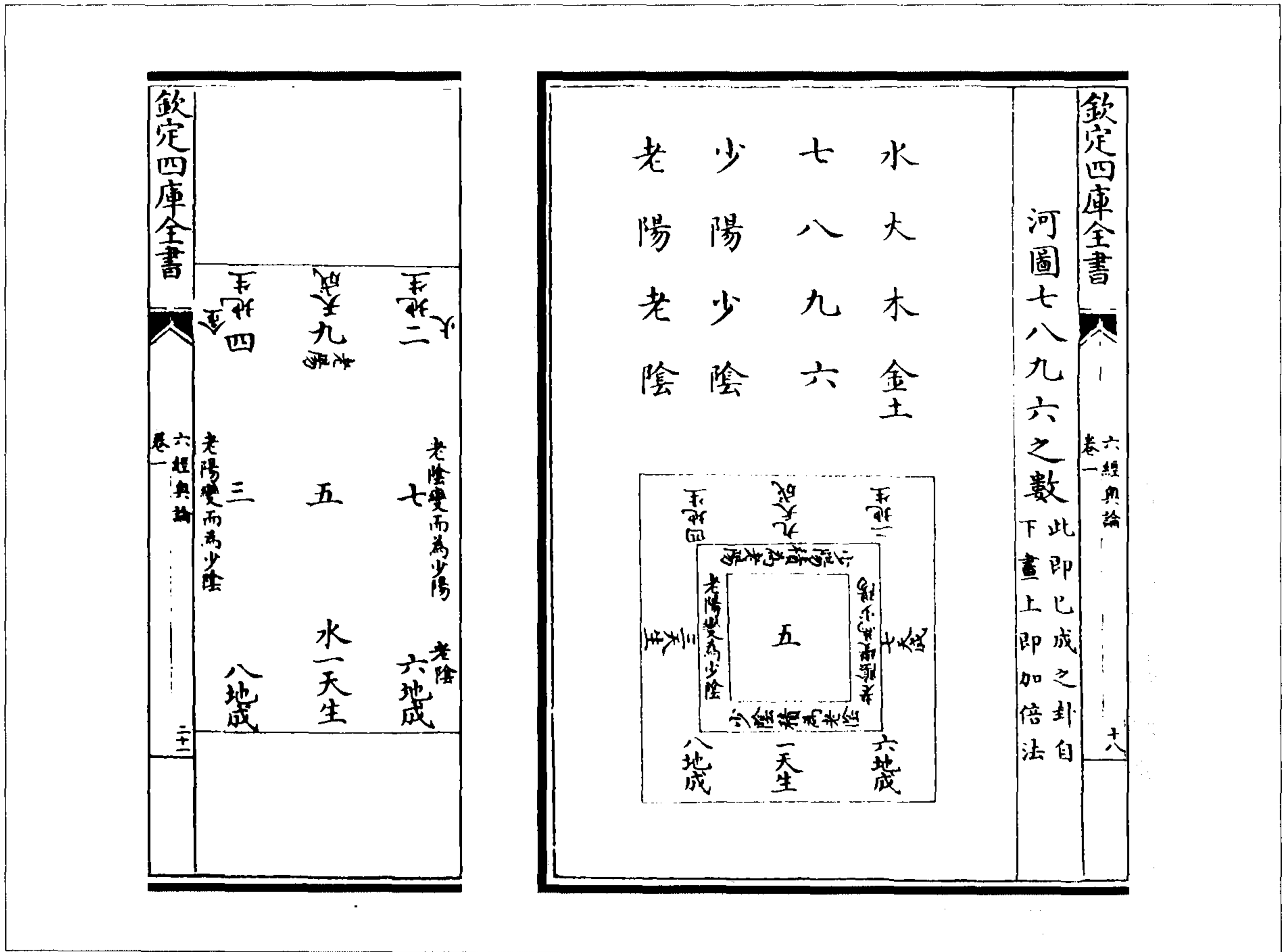

## 七、宋明学者《河图》、《洛书》论

### 1. 欧阳修《易童子问》:

童子问曰：“《系辞》非圣人之作乎？”曰：“何独《系辞》焉！《文言》、《说卦》而下，皆非圣人之作。而众说淆乱，亦非一人之言也。昔之学易者，杂取以资其讲说，而说非一家，是以或同或异，或是或非，其择而不精，至使害经而惑世也。然有附托圣经，其传已久，莫得究其所从来而核其真伪，故虽有明智之士，或贪其杂博之辩，溺其富丽之辞，或以为辨疑是正，君子所慎，是以未始措意于其间。若余者，可谓不量力矣。邈然远出诸儒之后，而学无师授之传，其勇于敢为而决于不疑者，以圣人之经尚在，可以质也。”

童子曰：“敢问其略。”曰：“乾之初九曰‘潜龙勿用’，圣人于其象曰‘阳在下也’，岂不曰其文已显而其义已足乎？而为《文言》者又曰‘龙德而隐者也’，又曰‘阳在下也’，又曰‘阳气潜藏’，又曰‘潜之为言，隐而未见’。《系辞》曰：‘乾以易知，坤以简能。易者易知，简者易从。易知则有亲，易从则有功。有亲则可久，有功则可大。可久则贤人之德，可大则贤人之业。’其言天地之道，乾、坤之用，圣人所以成其德业者，可谓详而备矣。故曰‘易简而天下之理得矣’者，是其义尽于此矣。俄而又曰：‘广大配天地，变通配四时，阴阳之义配日月，易简之善配至德。’又曰：‘夫乾，确然示人易矣；夫坤，隤然示人简矣。’又曰：‘夫乾，天下之至健也，其德行常易以知险；夫坤，天下之至顺也，其德行常简以知阻。’《系辞》曰‘六爻之动，三极之道也’者，谓六爻而兼三才之道也。其言虽约，其义无不包矣。又曰：‘易之为书也，广大悉备，有天道焉，有人道焉，有地道焉。兼三才而两之，故六。六者非他也，三才之道也。’而《说卦》又曰：‘立天之道，曰阴曰阳。立地之道，曰柔曰刚。立人之道，曰仁曰义。兼三才而两之，故易六画而成卦。分阴分阳，迭用刚柔，故易六位而成章。’《系辞》曰：‘圣人设卦观象，系辞焉而明吉凶。’又曰：‘辨吉凶者存乎辞。’又曰：‘圣人有以见天下之动而观其会通，以行其典礼，系辞焉以断其吉凶，是故谓之爻。’又曰：‘易有四象，所以示也。系辞焉，所以告也。定之以吉凶，所以断也。’又曰：‘设卦以尽情伪，系辞焉以尽其言。’其说虽多，要其旨归，止于系辞明吉凶尔，可一言而足也。凡此数说者，其略也。其余辞虽小异而大旨则同者，不可以胜举也。谓其说出于诸家，而昔之人杂取以释经，故择之不精，则不足怪也。谓其说出于一人，则是繁衍丛脞之言也。其遂以为圣人之作，则又大谬矣。孔子之文章，《易》、《春秋》是已。其言愈简，其义愈深。吾不知圣人之作，繁衍丛脞之如此也。虽然，辩其非圣之言而已，其于易义，尚有未害也。而又有害经而惑世者矣。《文

言》曰：‘元者，善之长也；亨者，嘉之会也；利者，义之和也；贞者，事之干也。’是谓乾之四德。又曰：‘乾元者，始而亨者也；利贞者，性情也。’则又非四德矣。谓此二说出于一人乎？则殆非人情也。《系辞》曰：‘河出图，洛出书，圣人则之。’所谓图者，八卦之文也。神马负之，自河而出，以授于伏牺者也。盖八卦者，非人之所为，是天之所降也。又曰：‘包牺氏之王天下也，仰则观象于天，俯则观法于地，观鸟兽之文，与地之宜，近取诸身，远取诸物，于是始作八卦。’然则八卦者，是人之所为也，《河图》不与焉。斯二说者，已不能相容矣；而《说卦》又曰：‘昔者圣人之作易也，幽赞于神明而生蓍，参天两地而倚数，观变于阴阳而立卦。’则卦又出于蓍矣。八卦之说如是，是果何从而出也？谓此三说出于一人乎，则殆非人情也。人情常患自是其偏见，而立言之士莫不自信，其欲以垂乎后世，惟恐异说之攻之也。其肯自为二三之说以相抵牾而疑世，使人不信其书乎？故曰，非人情也。凡此五说者，自相乖戾，尚不可以为一人之说，其可以为圣人之作乎？”

童子曰：“于此五说，亦有所取乎？”曰：“乾无四德，河洛不出图、书，吾昔已言之矣。若元、亨、利、贞，则圣人于彖言之矣。吾知自尧舜以来用卜筮尔，而孔子不道其初也，吾敢妄意之乎？”

童子曰：“是五说，皆无取矣。然则繁衍丛脞之言，与夫自相乖戾之说，其书皆可废乎？”曰：“不必废也。古之学经者，皆有大传。今《书》、《礼》之传尚存。此所谓《系辞》者，汉初谓之《易大传》也，至东汉已为《系辞》矣。语曰：‘为赵魏老则优，不可以为滕、薛大夫也。’《系辞》者，谓之《易大传》，则优于《书》、《礼》之传远矣；谓之圣人之作，则僭伪之书也。盖夫使学者知大传为诸儒之作，而敢取其是而舍其非，则三代之末，去圣未远，老师名家之世学，长者先生之余论，杂于其门者在焉，未必无益于学也。使以为圣人之作，不敢有所择而尽信之，则害经惑世者多矣。此不可以不辩也。吾岂好辩者哉！”……

童子曰：“敢问八卦之说，或谓伏羲已受《河图》，又俯仰于天地，观取于人物，然后画为八卦尔。二说虽异，会其义则一也。然乎？”曰：“不然，此曲学之士牵合附会以苟通其说，而遂其一家之学尔。其失由于妄以《系辞》为圣人之言而不敢非，故不得不曲为之说也。《河图》之出也，八卦之文已具乎，则伏羲受之而已，复何所为也？八卦之文不具，必须人力为之，则不足为《河图》也。其曰观天地、观鸟兽、取于身、取于物，然后始作八卦。盖‘始作’者，前未有之言也。考其文义，其创意造始，其劳如此，而后八卦得以成文，则所谓《河图》者，何与于其间哉！若曰已受《河图》，又须有为而立卦，则观于天地鸟兽、取于人物者，皆备言之矣，而独遗其本始所受于天者，不曰取法于《河图》，此岂近于人情乎？考今《系辞》，二说离绝，各自为言，义不相通。而曲学之士牵合以通其说，而迷惑学者，其为患岂小哉！古之言伪而辩、顺非而泽者，杀无赦。呜呼！为斯说者，王制之所宜诛也。”

## 2. 阮逸《关子明易传》：

《河图》之文，七前六后，八左九右。圣人观之以画八卦，是故全七之三以为离，奇以为巽；全八之三以为震，奇以为艮；全六之三以为坎，奇以为乾；全九之三以为兑，奇以为

坤。正者全其位，隅者尽其画。

《洛书》之文，五处其中，九前一后，三左七右，四前左二前右，八后左六后右。后圣稽之以为三象，一、四、七为天生之数，二、五、八为地育之数，三、六、九为人资之数。

### 3. 王安石《河图洛书义》：

孔子曰：“河出图，洛出书，圣人则之。”图必出于河，而洛不谓之图；书必出于洛，而河不谓之书者，我知之矣。图以示天道，书以示人道故也。盖通于天者河，而图者以象言也；成象之谓天，故使龙负之，而其出在于河。龙善变，而尚变者天道也。中于地者洛，而书者以法言也。效法之谓人，故使龟负之，而其出必于洛。龟善占，而尚占者人道也。此天地自然之意，而圣人于易所以则之者也。

### 4. 张载《横渠易说》：

“河出图，洛出书，圣人则之。”作书契效法，犹地出图书（一云“犹河洛”）。

### 5. 邵雍《观物外篇》：

圆者星也，历纪之数其肇于此乎。方者土也，画州井地之法其仿于此乎。盖圆者《河图》之数，方者《洛书》之文。故牺、文因之而造易，禹、箕叙之而作范也。

### 6. 《二程遗书·伊川先生语一》：

孔子感麟而作《春秋》，或谓不然，如何？曰：《春秋》不害感麟而作，然麟不出，《春秋》岂不作！孔子之意，盖亦有素，因此一事乃作。故其书之成，复以此终。大抵须有发端处。如画八卦，因见《河图》、《洛书》，果无《河图》、《洛书》，八卦亦须作。

### 7. 《二程遗书·伊川先生语四》：

因见卖兔者，曰，圣人见《河图》、《洛书》而画八卦，然何必图、书？只看此兔，亦可作八卦，数便此中可起。古圣人只取神物之至著者耳。只如树木，亦可见数。

### 8. 苏轼《东坡易传》：

《河图》、《洛书》，其详不可得而闻矣。然著于易，见于《论语》，不可诬也。而今学者或疑焉，山川之出图、书，有时而然也。魏晋之间，张掖出石图，文字粲然，时无圣人，莫识其义尔。《河图》、《洛书》，岂足怪哉！

## 9. 薛季宣《艮斋浪语集·河图洛书辨》:

《易·系》：“天垂象，见吉凶，圣人象之。河出图，洛出书，圣人则之。”其言盖有叙，观之以理，无晦也。说者或谓《河图》、《洛书》本皆无有，圣人为此说者，以神道设教也。是非唯不知圣人，直不达不言而化之义，乌足与校是非理道哉！或者又以为，当伏羲之时，河尝出龙马负图，自神农至于周公，洛水皆出龟书，此则似是而非，无所考征。就龙龟之说，成无验之文，自汉儒启之，后世宗之，征引释经，如出一口，而圣人之道隐，巫史之说行，后世暗君庸夫、乱臣贼子据之，假符命，惑匪彝，为天下患者，比比而是。圣人忧深虑远，肯为此妖伪残贼哉！盖亦有其说也。传注求其事而弗得，于是托涣漫以驾起游诬，虽知惑世害人，不暇恤也。且圣人之作易，仲尼固尝已于大传详之。大传无文，岂可凿以胸臆！就如其说垂象，为象降自天乎？余尝窃痛之，为反复以思之者更岁。推之久，究之至，而后乃得之。传不云乎：“伏羲氏之作易也，仰以观于天文，俯以察于地理，观鸟兽之文，近取诸身，远取诸物，始画八卦。”图、书之说，从可知矣。夫易之有卦，所以悬法也。画卦之法，原于象数，则象数者，易之根株也。《河图》之数四十有五，乾元用九之数也；《洛书》之数五十有五，大衍五十之数也。究其始终之数，则九实尸之，故地有九州，天有九野，传称河洛皆九曲，岂取数于是乎！《春秋命历序》：“《河图》，帝王之阶，图载江河山川州界之分野。”讖纬之说，虽无足深信，其有近正，不可弃也。信斯言也，则《河图》、《洛书》乃《山海经》之类，在夏为《禹贡》，周为职方氏所掌，今诸路《闰年图经》、汉司空《舆地图》、《地理志》之比也。按《山海经》所言，皆地之物产，鸟兽虫鱼草木之属，其古史职方之意，与仲尼所言几不外是。其曰河洛之所自出，川师上之之名也。走不能远引，请以官仪为征。凡古今官书之所为名称者，必以某官司某郡国，自是而后，具其职官。如《春秋》他国之事，汉官府上尚书，其传于人，书于史，亦第称某所行某事，言某事，上某事，而于其职事皆略。闻者皆断然不惑者，以官师郡县必有主之者，非能自尔也。然则，图、书为川师上，何独自古而惑之哉！或曰，是则然矣。图与书奚辨？曰，图、书者，详略之云也。河源远，中国不得而包之；可得而闻者，其形之曲直，源委之趋向也。洛源在九州之内，经从之地与其所丽名物，人得而详之。史阙其所不知，古道然也。是故以书言洛，河则第写于图，理当然耳。昔者，周天子之立也，《河图》与《大训》并列，时九鼎亦宝于周室，皆务以辨物象而施地政，所谓据九鼎按图籍者也。仲尼作于周末，病礼乐之废坏，职方之职不举，所谓发叹凤、图者，非有他也。龟龙之说，果何稽乎？第观垂象之文，其义可以自见。

## 10. 朱熹《文公易说》:

### 卷一 《河图》、《洛书》

世传一至九数者为《河图》，一至十数者为《洛书》，考之于古，正是反而置之。予于《启蒙》辨之详矣。读《大戴礼》书又得一证甚明，当篇有“二九四、七五三、六一八”之语，而郑氏注云“法龟文也”。然则汉人固以此九数者为《洛书》矣。

《河图》既无四隅，则比之《洛书》，固亦为圆矣。

论虽以四十五为《河图》、五十五为《洛书》。然序论之文多先书而后图，盖必以五十五数为体，而后四十五者之变可得而推，又况《易传》明有五十有五之文，而《洪范》又有九位之数耶！

《河图》、《洛书》，熹窃以大传之文详之。《河图》、《洛书》，盖皆圣人所以取以为八卦者，而九畴亦并出焉。今以其象观之，则虚其中者所以为《易》也，实其中者所以为《洪范》也。其所以为《易》者，已见于前段矣。所以为《洪范》，则《河图》九畴之象，《洛书》五行之数，有不可诬者，恐不得以其说出于纬书而略之也。

《河图》、《洛书》便是天地画出底。

《河图》是常数，《洛书》是变数。

温公以《河图》、《洛书》为怪妄，未是。若说果无此，夫子何以说“河不出图”？《尚书》云云，此理盖有之。温公又以《系辞》为非圣人之书，亦缘图、书之说故也。

观之《河图》、《洛书》，皆五居中，而为数宗祖，大衍之数五十者，即此。五数衍而乘之，各极其十，则合为五十也。是故五数散布于外为五十，而为《河图》之数；散布于外为四十，而为《洛书》之数；衍而极之为五十，而为大衍之数：皆自此五数始耳。

《河图》相错之说，尤佳。

《河图》中宫，天五乘地十，而得七、八、九、六，因五得数，积五奇五偶而为五十有五。

### 卷十一 《系辞上传》

《河图》五十五，是天地自然之数；大衍五十，是圣人去这《河图》里面，取那天五地十，衍出这个数。不知它是如何？大概《河图》是自然底，大衍是用以揲蓍求卦。

### 卷十二 《系辞上传》

如《河图》、《洛书》、大衍之数、伏羲文王之卦、历象之日月五星、章部纪元，是皆各为一法，不相依附，而不害其相通也。

### 卷十三 《系辞下传》

观鸟兽之文与地之宜，近取身，远取物，仰观天，俯察地，只是一个阴阳。圣人看这许多般事物，都不出这阴阳两字，便做《河图》、《洛书》也。只是阴阳，粗说时即是奇偶。圣人却看见这个上面都有那阴阳底道理，故说道。读易不可恁逼拶它，欧公只是执定那仰观俯察之说，便与《河图》相碍，遂至不信它。

### 卷十八 《作易》

圣人作易之初，盖是仰观俯察，见得盈乎天地之间者，无非一阴一阳之理。有是理，则有是象，有是象，则其数便自在，非特《河图》、《洛书》为然。盖所谓数者，只是气之分限节度处，得阳必奇，得阴必偶，凡物皆然，而图、书为特巧而著耳，于是圣人因之而画卦。其始也，只是画一奇以象阳，画一偶以象阴而已。

### 卷十九 《古易启蒙》

《启蒙》本欲学者，且就大传所言卦画蓍数推寻，不须过为浮说，而自今观之，如论《河图》、《洛书》，亦未免有剩语。（《答刘君房》）

### 卷二十二 《揲法卜法》

今案，四象之数乃天地之间自然之理，其在《河图》、《洛书》各有定位。

八卦者，《河图》四正四隅之位，《洛书》四实四虚之数也。

### 卷二十三 《杂问答》

夫以《河图》、《洛书》为不足信，自欧阳公以来，已有此说。然终无奈《顾命》、《系辞》、《论语》皆有是言，而诸儒所传二图之数，虽有交互而无乖戾，顺数逆推，纵横曲直，皆有明法，不可得而破除也。至如《河图》与易之天一至地十者合，而载天地五十有五之数，则固易之所自出也；《洛书》与《洪范》之初一至次九者合，而具九畴之数，则固《洪范》之所自出也。《系辞》虽不言伏羲受《河图》以作易，然所谓仰观俯察，近取远取，安知《河图》非其中之一事耶？

来喻又谓，熹不当以大衍之数参乎《河图》、《洛书》之数，此亦有说矣。数之为数，虽各主于一义，然其参伍错综，无所不通，则有非人之所能为者。其所不合，固不容以强合；其所必合，则纵横反复如合符契，亦非人所能强离也。若于此见得自然契合，不假安排底道理，方知造化功夫，神妙巧密，直是好笑，说不得也。若论《易》文，则自“大衍之数五十”至“再扚而后挂”，便接“乾之策二百一十有六”至“可与佑神矣”为一节，是论大衍之数；自“天一”至“地十”，却连“天数五”至“而行鬼神也”为一节，是论《河图》五十五之数。今其文间断差错，不相连接，舛误甚明。伊川先生已尝厘正，《启蒙》虽依此写，而不曾推论其所以然者，故览者不之察耳。

来教疑《河图》、《洛书》是后人伪作。熹窃谓生于今世，而读古人之书，所以能别其真伪者，一则以其义理之所当否而知之，二则以其左验之异同而质之。未有舍此两途，而能直以臆度悬断之者也。熹于世传《河图》、《洛书》之旧，所以不敢不信者，正以其义理不悖而证验不差尔。……政使辨得二图真伪，端的不差，亦无所用，又况未必是乎？愿且置此，而于熹所推二图之说少加意焉。则虽未必便是真图，然于象数本原，亦当略见意味，有欢喜处，而图之真伪，将不辨而自明矣。（《答袁枢》）

但图、书，错综纵横，无不吻合，终有不可得而尽者，信乎天地之文，非人之私智所能及也。（《答赵善誉》）

## 11. 《朱子语类》：

### 卷六十五 《易一》

《河图》、《洛书》于八卦、九章无相著，不知如何？

圆者，星也。圆者，《河图》之数，言无那四角底，其形便圆。



## 12. 李衡《周易义海撮要》:

夫易，万世之大法，岂因《河图》之始作？伏羲时，禽兽与人相居，虎豹与人相食，无君臣、父子、男女之别，天下大乱。伏羲乃作网罟，以佃、以渔，以服禽兽；制君臣、父子、夫妇、男女之法，以止其乱。盖圣人虑其既没之后，天下复乱，是时无文字，乃画八卦以见君臣、父子、男女之位，为天下之大本，作易之始意也。若《河图》出而作易，不出则已矣。《系辞》曰“古者包羲氏之王天下也，仰则观象于天，俯则观法于地，观鸟兽之文，与地之宜，近取诸身，远取诸物，于是始作八卦，以通神明之德，以类万物之情”，此画卦之本意也。孔子岂云因《河图》而作易？然《系辞》有“河出图，洛出书，圣人则之”之说，诸儒引以为证，予为《系》所云，统纪圣人所受图之事，非因此而作易。（石介）

## 13. 张栻《南轩易说》:

“天生神物”，谓蓍龟之探赜索隐，钩深致远者是也，圣人则之以明易之象数。“天地变化”，谓阴阳之消息、盈虚往来、进退者是也，圣人效之而为六十四卦。“天垂象”，谓天之经纬错杂，纵横昭著者是也，圣人象之而为三百八十四爻。夫易之象数、卦爻，圣人皆得于心，而必参之天地者，盖圣人之心与天地之心相似，其爱人之心初未尝不同也。然天欲雨，山川必先云气，况易之兴也，岂无先至之祥乎！是以圣人必终之以“河出图，洛出书”。而又则之者，则其皇天以兴其易者乎。又况《河图》不出，吾已矣夫，孔子尝有是叹。九洛之事，治成德备，庄周尝有是言。圣人则之，度其时，以卜其道之将兴于世也。大抵通于天者，河也，有龙马负图而出，此圣人之德，上配于天，而天降其祥也。中于地者，洛也，有神龟载书而出，此圣人之德，下及于地，而地呈其瑞也，圣人则之。故易兴于世，然后象数推之，以前民用，卦爻推之，以济民行，而推之天下后世也。而世儒之说，乃谓伏羲得《河图》、《洛书》以作八卦，果如是，则不当曰伏羲始画八卦也。而郑康成溺于纬书，乃云“《河图》有九篇，《洛书》有六篇”，而孔安国又以《河图》为八卦，《洛书》为九畴，此皆芜秽圣经者矣。甚者以天生神物、天地变化与夫天垂象、河出图、洛出书为四象者，此尤不经，学者不可以不辨。

## 14. 杨万里《诚斋易传》:

易中之吉凶，孰见而示之也？天垂象以见之也，圣人不过象之而已。易中之图、书，孰出之也？天于河洛而出之也，圣人不过则之而已。故四象、八卦也，圣人不过因天地之阴阳画之，以示天下而已。

## 15. 项安世《周易玩辞·河图洛书》:

姚小彭氏曰：“今所传戴九履一之图，乃《易乾凿度》九宫之法。自有易以来，诸易师未

有以此为《河图》者。至本朝刘牧长民方以此为《河图》，而又以生数就成数，依五方图之，以为《洛书》。其言未足深据也。”窃意图者必有八卦之象，书者必有古文字之形，而今不传尔。

### 16. 魏了翁题司马子己易图：

涑水司马叔原覃思义理之学……朱文公以十为《河图》、九以《洛书》，引邵子说辨析甚详，叔原从之。乃邵子不过曰“圆者，《河图》之数；方者，《洛书》之文”。今戴九履一之图，其象圆；五行生成之图，其象方。是九圆而十方也，安知邵子不以九为图、十为书乎？故朱子虽力攻刘氏，而犹曰，易、范之数诚相表里。又曰，安知图之不为书，书之不为图？则朱子尚有疑乎此也。近世朱子发、张文饶精通邵学，而皆以九为图、十为书，朱以列子为证，张以邵子为主。予尝以《乾凿度》及《张平子传》所载太一下行九宫法考之，即所谓戴九履一者，则是图，相传已久，安知非《河图》也！

### 17. 杨简《杨氏易传》：

《易大传》曰：“古者包牺氏之王天下，仰则观象于天，俯则观法于地，观鸟兽之文与地之宜，近取诸身，远取诸物，于是始作八卦。”某尝谓大传非圣人作，于是乎益验此一章，乃不知道者，推测圣人意其如此，甚矣！夫道之不明也久矣，未有一人知大传之非者，惟“子曰”下，乃圣人之言，余则非。……此可与知道者语，未知道者必不信。

### 18. 叶适《习学记言》：

“河出图，洛出书”，孔子之前已有此论，而其后遂有讖纬之说，起于畏天而成于诬天。况五事人之所为，无预于五行。学者之陋一至于此！及其消磨息灭，费多少气力，而圣人之治终不复可施。故隋文虽焚讖而妄称祥瑞，至有袁充、王劼之事，又甚于讖矣。

《洪范》者，武王问以天，箕子亦对以天，故曰“帝乃震怒，不畀洪范九畴”，“天乃锡禹洪范九畴”，明水有逆顺也。孔子因箕子、周公之言，故曰“凤鸟不至，河不出图”，叹治有兴废也。然自前世以为龙马负图自天而降，《洛书》九畴亦自然之文，其说怪诞。夫思曰睿，睿作圣，人固能之，奚以怪焉。甚至山林诡譎有先天后天之说，今不取。

### 19. 王应麟《玉海》：

《易乾凿度》曰，《河图》八文。易变而为一，一变而为七，七变而为九，九者气变之究也，乃复变而为一。（注曰，太极本一，而生阴阳五行则为七；其变为九，则又以七之少阳而进为老阳；阳主进，阴主退，八退为六，七进为九也。）

## 20. 林至《易裨传·极数篇》:

夫子于《系辞》言数者三，曰天地之数五十有五；曰天一终于地十；曰参天两地而已。虽曰“河出图，洛出书”，初未尝曰某为图、某为书也。至刘牧出《钩隐图》，始以四十五为《河图》，而五十五为《洛书》，且以为出于希夷之所传授，始有戴九履一，左三右七，二四为肩，六八为足，纵横十五，总四十有五之说，前此未之见也。孔颖达曰，龟负《洛书》，先无此事，见之纬候之书。牧不信圣人之言，而主于纬候之说，何耶？大抵圣人阐易，有象则有数，有数则有变。象则太极生两仪、四象、八卦者也，数则五十有五、奇偶之生成者也，变则揲蓍、倚数、生爻者也，要不出于三者而已。如牧之为图，巧则巧矣，于易何取焉？且其数曰纵横十五而已，所以成卦生卦无闻焉，不知何与于易哉！

纬候之家，不过借《河图》、《洛书》之说，以神其事。至牧反复言之，而世之论易者，多宗其说，易之本原愈以不明。本朝惟欧阳公以图、书为怪妄之甚，为说以黜之。然一人之言，不能胜久习之溺也，特学易者，不深察之耳。今所谓极数者，本之天地五十有五之数，而黜图、书之妄，虽得罪于君子，不辞也。

## 21. 王宗传《童溪易传》:

“河出图，洛出书，圣人则之”，此又申言圣人有取于天地之法象，以画易之卦也。夫神物也，变化也，垂象也，图、书也，此天地所以示乎人也。圣人与民同患，独无以示于人乎？故天以象数寓于蓍龟之神物，以示乎人，而圣人乃则此象数，以为易之象数，以示乎人。天地之变化，见于四时之运动，以示乎人，而圣人乃效此变化，以为易之六爻，以示乎人。天垂日月五星之象，而吉凶见焉，以示乎人，圣人乃象此垂象，而为易之吉凶，以示乎人。天地以《龙图》龟书出于河洛，而自然之法象在焉，以示乎人，而圣人乃则此法象，而为八卦之画，以示乎人。曰则云者，易之象数即蓍龟、图、书之象数，其则不相远也；曰效云者，效于六爻之动，故经曰“爻者，效天下之动也”；曰象云者，象其所以然者也，故经曰“象也者，像也”。天地之所以示人者，圣人皆有取焉，而作易以示人，故有所谓四象焉。

## 22. 赵汝楳《易雅·图书释第十八》:

浩浩元气，精灵具存，混沦既分，昭乎日星之在上，确乎川岳之在下，自然之文。若是孰为之者？抑亦元气流精，物物神奇尔。《河图》、《洛书》圣人则之，东序陈之，其来已久，形制不传，其为文若数，莫可臆知，而圣人宝尚如此，是亦自然之文，非人力之所作为也。典籍灰扬，存者可考。圣人不过曰“河出图，洛出书”，初未尝明著其文，汉儒乃指为画卦、叙畴之原，刘歆谓《洪范》自五行至六极凡六十五字，皆《洛书》本文，是《洛书》不为数也。扬雄明一六二七之数，《凿度》述一九三七之叙，不闻有图、书之名，是数不为图、书也。独孔安国谓神龟负文，于背有数至九，则以《洛书》为数矣。夫安国、歆皆汉硕儒，歆又专佐符

命，宜见秘文，其说之异同乃如此。岂图、书已亡于汉，二子姑以意定言邪？（郑康成谓《河图》九篇，《洛书》六篇，又别有三十篇。后汉曹充……之徒皆习之。其文，则刘昭注《天文志》，足以概见。今案，此乃图纬之书。）后之学者，缅企图、书之名，习安国之说，而数不可见，遂以扬雄、《凿度》之数，强名曰图、书，而圣人之所宝，中古之所不传，始断断乎为数矣。雄之数，十凡五位，止于五十，后人衍为五十五，目之曰《河图》；《凿度》之数九，其位亦九，后人因太乙游宫之次，目之曰《洛书》。至刘牧互易其名，朱子虽复其旧，迨今学者所主，犹未一况；陈希夷有未合已合之分，邵康节有圆数方文之辨。若画卦叙畴等论，由汉以来，纷纭诞异，不可胜载，奈之何哉？且圣人侷图、书于神物、变化、垂象之列，箕子但云天锡九畴，未尝指包牺则图而画卦、大禹法书而叙畴也。圣经所载，炳然甚明，何后人不之信而遽祖汉儒邪？

为则图画卦之说者，以九、六、七、八配阴阳老少，谓圣人画卦盖本诸此。不知九、六、七、八为揲蓍策数，乃先有卦而后揲蓍，非先得数而后画卦，况包牺仰观俯察，近取远取，不过天地人物之象乎？为法书叙畴之说者，沿《洪范》天锡之语，以为龟负数而出，禹因第为九类，使龟文不出，则宇宙间无此九类邪？况天锡勇智、天锡纯嘏，不知天命何物负之以锡诸人也？呜呼！《河图》、《洛书》，古必有是，倘形制湮泯，正可阙疑，何至依缘仿像，以一时臆见而断千古之疑邪？

若夫图或为书，书或为图，其无所取证于圣人则均也。虽然此二数者，如不名之为图、书，而直论其数，则有不可废者。一对二，三对四，而五居中，六七合一二，八九合三四，而十合五，奇偶胥对，阴阳有合，而数之体以立，圣人所谓阴阳合德而刚柔有体者，此其类也。体立矣，不变，则数不行，故阳以三左行，阴以二右行。三其一为三而居东，三其三为九而居南，三其九为二十七，而七居西，三其二十七为八十一，而一复居北。等而上之，至于亿兆，其余数之位皆然。二其二为四而居东南，二其四为八而居东北，二其八为十六，而六居西北，二其十六为三十二，而二复居西南，上而亿兆亦然（八方之名，姑借以立辞）。八位既列，五仍居中，而数之用以通，圣人所谓“参互以变，错综其数”者，此其类也。夫数虽有体用，而贯于体用之间者，一、三、五也；一为数之始，五为数之中，三为奇偶之合，故体用之图虽不同，而一、三、五之位不易也。或曰，数一而已，何有体用之殊？吁！数岂有二本哉？曰体曰用，咸肇乎一，对布之以立体，错布之以通用，顾人所布如何尔。凡天下之数，虽有万不同，皆始于一也。或又曰，然则易之数云何？曰，易书有衍数、有积数。自五衍而为五十者，衍数也；自一、二、三、四、五积而为五十五者，积数也。图、书二数，皆积数之俦，不可以与于揲蓍也。故舍图、书之名而论二数，则自有妙理。强二数以图、书之名，则于经无据，况欲牵合九、六、七、八以为四象，傅会五行生成以配八卦，而谓之作易之原，可乎？

### 23. 蔡沈《洪范皇极内篇》：

《河图》体圆而用方，圣人以之而画卦；《洛书》体方而用圆，圣人以之而叙畴。……《河图》非无奇也，而用则存乎偶；《洛书》非无偶也，而用则存乎奇。

### 24. 祝泌《观物篇解》：

自秦火以后，《河图》用十之数不传。历汉唐以至于国初，凡言数者，惟知五为中而已，

此《洛书》用九之数也。《河图》之数，其法用十，惟传易者有一图，曾无发明致用之旨，又反谓之《洛书》用十、《河图》用九。晦翁先生已辨正之矣。

康节用《河图》之十，取五为阳中，六为阴中，由是推四象之变，再加三倍而得动植通数九位，遂以此九位之数取二百五十六卦，推运行卦气，天下万事，无以逾于此。

## 25. 鲍云龙《天原发微》：

河出图而八卦画，阴阳始有象；洛出书而九畴叙，五行始有数。象非偶不立，数非奇不行。二者可以相有，而不可以相无。

天地开辟之初，太极混沌，象数未显，此《河图》、《洛书》，天所以开圣人也。《语》曰“河不出图”，易曰河洛出图、书，《书》曰“天球，河图”，则知图、书乃天地自然之文，古今以为瑞物，非人力之所为也。后世有肆为怪诞者，如顾野王以《洛书》“农用”、“敬用”十八字，为神龟之所负，班固以“初一”至“六极”六十五字为《洛书》之本文。唐孔氏曰，天语简要，不应叮咛曲折如是也。惟孔安国之言极稳，故朱子取之。

## 26. 俞琰《周易集说·系辞上传四》：

“河出图，洛出书，圣人则之。”伏羲之时未有文字，如因《河图》、《洛书》之文而画卦，故曰河出图，洛出书，圣人则之，盖非图、书有天生之数，而圣人就取之也。关子明以五十五数为《河图》，四十五数为《洛书》，刘牧两易之，谓《河图》之数四十五，《洛书》之数五十五。说者以关为是、刘为非，其实皆不然。案，《书·顾命》云“天球、河图在东序”。天球，玉也，《河图》而与天球并列，则《河图》亦玉也，玉之有文者尔。昆仑产玉，河源出昆仑，故河亦有玉。洛水至今有白石，《洛书》盖白石而有文者也。圣人则之，谓则其文以卦画耳，初无所谓五十五数与四十五数也。夫五十五数，易数也，易固有之也。易安有所谓四十五数哉！四十五数者，戴九履一，左三右七，五居中，而上列二四，下列六八，分布而为九宫。《子华子》言之，《大戴礼》言之，《乾凿度》言之，在易，则圣人无一语及之，盖非易数也。《河图》之说，《礼运》亦尝言之，不过曰“河出马图”，而《论语》亦尝言之，不过曰“河不出图，而已矣夫”，并无所谓数之五十五与四十五。《洛书》之说，则他经无所见，孔安国注《洪范》，乃以为《洛书》者，禹治水时，神龟负文而列于背，有数至九，禹遂因而第之以成九类。愚案，《禹贡》但言导洛，不曾言洛之出书。安国亦何所据，而有是说耶？夫孔子曰“河出图，洛出书，圣人则之”，圣人指作易之圣人，盖伏羲也，是《河图》、《洛书》伏羲之时具有之也。刘向父子、班固辈，皆循安国之说，遂以为《河图》授羲、《洛书》锡禹。如此则是伏羲时止有《河图》，未有《洛书》也，不亦谬乎？夫孔子兼图、书二者并言，安国之徒乃歧而二之，已与孔子之说大相戾，况《书》所谓天锡禹洪范九畴，盖未尝谓锡以《洛书》，安国之徒乃谓《洛书》有九数，畴之数亦九，遂肆其说，谓禹得《洛书》而叙九畴，何其妄耶！彼既以《洛书》为数九而归之禹，是以《河图》为十数而归之伏羲。吾不知《河图》、《洛书》之有数，安国之徒曷从而知之？而图之数十、书之数九，又果何所据耶？盖皆出于纬书也。纬书不经，牵合附会怪诞



之甚。汉儒多习讖纬之学，其为义疏，往往采诸纬书，自其有九篇六篇、赤文绿字之说。故班固以初一至六极六十五字为本文，顾野王以“农用”、“敬用”十八字为神龟所附者，岂不甚可笑哉！东坡苏氏曰：“九宫不经，盖纬书所言之数，非易数也。”南轩张氏曰：“郑康成溺于纬书，乃云《河图》有九篇，《洛书》有六篇，又以《河图》为八卦，《洛书》为九畴。此皆芜秽圣经者也。”

## 27. 俞琰《读易举要·河图洛书之附会》：

易云“河出图，洛出书，圣人则之”。伏羲时未有文字，始因《河图》、《洛书》之文而画卦，非图、书有天生之数，而伏羲就取之也。又云“仰则观象于天，俯则观法于地，观鸟兽之文与地之宜，近取诸身，远取诸物，于是始作八卦”，然则伏羲画卦，岂特取则《河图》、《洛书》二者而已哉！

易之数不过天一至地十五十五数而已，未尝名之曰《河图》，亦未尝名之曰《洛书》。孔安国乃谓伏羲时，龙马出河，伏羲遂则其文以画八卦，谓之《河图》。禹时神龟出洛，禹遂因而第之，以成九类。是果何所据耶？

伏羲则《河图》、《洛书》而画卦，孔安国乃谓伏羲画卦则《河图》，禹叙九畴则《洛书》，何为歧而二之耶？陈氏《九经辩疑》按《玉川文集》云，若谓伏羲画卦本于《河图》，则夫子但曰河出图，圣人则之可矣，乃兼《洛书》而并则之，何哉？既曰则图、书以作易，是伏羲之时，图、书并著矣，何待禹治水而后天锡以《洛书》乎？

《河图》自易言之，吾又于《顾命》见之矣，不过曰“天球、河图在东序”。又于《论语》见之矣，不过曰“河不出图，吾已矣夫”。又于《礼运》见之矣，不过曰“河出马图”。未尝有所谓五十五数，亦未尝有所谓四十五数。

《洛书》自易之外，他经无所见也。《禹贡》止言导洛，不言出书。孔安国注《洪范》，乃以九畴为《洛书》，而曰“天与禹《洛书》，神龟负文而出，列于背，有数至于九，禹遂因而第之以成九类”。安国盖用纬书九宫戴九履一之数也。夫九宫术数家用之，非易数也。《大戴礼》明堂制度，有二九四、七五三、六一八之说。郑注“法龟文也”，盖祖安国之说。张南轩曰：“郑康成溺于纬书，以《河图》为八卦，《洛书》为九畴，此皆芜秽圣经者也。”愚谓九畴出于箕子所陈，非《洛书》也。若以《洪范》之九畴牵合而为《洛书》，则《中庸》之九经亦可牵合而为《洛书》矣。

九宫数，《子华子》言之，《乾凿度》言之，初不知此数为《洛书》，亦不以此数为《河图》。苏东坡曰：“九宫不经，盖纬书所言之数，非易数也。”朱子曰：“圣人说数说得简略、高远疏阔，易中只有奇偶之数。天一至地十是自然之数也，大衍之数是揲蓍之数也，惟此二者而已。”愚亦曰，舍此二者之外，易岂有所谓戴九履一之数哉！乃汉儒牵合附会云尔。

关子明以五十五数为《河图》，四十五数为《洛书》。刘牧又两易之，以五十五数为《洛书》，四十五数为《河图》，可谓以谬攻谬也。

纬书如《春秋元命苞》云，尧游河洛，赤龙负图以出。图一而兼言河洛，何也？《尚书中候》云，舜至下稷，黄龙负图以出。乃舍尧而称舜，何也？《论语讖》云，尧率舜游河渚，首山有五老告期，龙衔书以出。又兼称尧舜，何也？《河图挺佐辅》方云，天老告黄帝云，河有《龙



图》。洛有龟书，帝乃游于翠妫之川，有大鱼出，鱼没而图见。此说又舍尧舜而称黄帝，何也？纬书舛谬如此，而汉儒乃以为孔子之书，而用之解经，可谓以妄习妄也。

## 28. 雷思齐《易图通变·河图辨征》：

河之有图，宓牺则之以画八卦，文王因之以系卦辞，历代宝而传之，自见于《书》之《顾命》陈之东序者，而今乃谓其无，谁敢哉！然自记以思古，则云其出；语之伤今，则云其不出，顾已皆意之，而非其真见矣。秦火之后，独见于《书传》，孔安国之云而已。《汉·志》杂以图、书，而徒谓其与书经纬表里，《易纬》则徒又枝辞蔓引，愈违本旨，以至茫乎莫之究其有无，形似之真为何如者，迄于唐、五季也。及宋之初，陈抟图南始创古推明象数，闵其贱用于阴阳家之起例而芜没，于《乾凿度》太一取其数以行九宫之法，起而著为《龙图》，以行于世。愚幸及其全书，观其离合出入具于制数之说，若刳心而有以求羲、文之心者也，然实有不得于羲、文之心者。于本图之外，就以五十有五之数，别出一图，自标之以为“形《洛书》”者，已是其初之失也。虽其纵横错综分合体用之意，皆在本图，而五十有五之数既离而别出，世遂舍本逐末，因疑图、书并出，虽是若非，无以究其诣极，而徒长纷纷之论。至其传及刘牧长民，因之泛出五十五图，名以《钩隐》，则又以增异，而时则李觏泰伯即驳其非是，然又自谓存其三图。及见此三图，则其首即所传今谓《河图》者，其二即所别出五十五数，漫标为“形《洛书》”者，其三又止于八卦方位而已。是长民不揣其本，其事固非，而泰伯亦元不识此之三，本之则一，而妄析以为三尔。自是以后，愈传愈失，愈失愈凿，至有因“河出图、洛出书”见于大传，而并致疑大传非孔子所作者，不知图本非书，书本非图。至其甚者，以五十五数之图，乃妄谓之《河图》，而以图南所传之《河图》反谓之《洛书》，颠倒迷缪，靡所底止；殊不知《河图》八卦明著五十五数，实指以天数五、地数五，而其数自天一、地二以至天五、地十合而五十有五，有体有用有虚有实，原始要终而尽发于一图，岂尝别求合于《洛书》哉！《洛书》亦岂尝谓五十五数哉！今图南既别无义例辞说，误以图之五十五数别标一图，以为《洛书》，是其传疑之始也。原其初意，盖由汉儒袭传《洪范》初一之五行，其二曰火，四曰金；《太玄》准易实本之，亦以二为火，为南，四为金，为西。今《河图》乃置二于西南，置四于东南，是火、金改次矣。既不敢遂改《河图》，乃别以其五十五数析为《洛书》，而以《洪范》二火次于南，四金次于西，且以七随二，九随四，而易置其南西焉。以故长民不识其由，至谓火、金易位也。夫离之数九，居正南为火，兑之数七，居正西为金，乃天地自然参伍以变之数，断断无以易之，岂容以汉儒任意比较《洪范》火、金之二四，得而移易之乎？况《洪范》只有五行之数，今增以七、九，又以七随二，九随四，又何所本哉！若校以《河图》之例，七附二、九附四，是“七稽疑”当随“二五事”，“九五福”当随“四五纪”，则成何义类也？二、七、四、九，徒论其数，无形象，无方位可定，指空移易之则可，离、兑之有方所，火金之有体用，岂天地之造化亦遂肯依附人之作为，亦为之变移乎？今图南不谓图、书之数，较然不可相同，而欲以背理之人为比而同之，截截自分界限，是得指失肩背矣。且《河图》之出，非徒谓四象八卦之具文也，天地之体用固犹是也。离南象天，离中乃阴，阴所以降；坎北象地，坎中有阳，阳所以升；震阳在初，所以象阳木之东升；兑阴在上，所以象阴金之西降。

乾、坤所以体天地，阴阳所以用造化，而二卦乃寄于西南西北之维，习于常见，是天地易位矣。不惟是也，筮法又以震、巽为木，乾、兑为金，坤、艮为土，而坎独为水，离独为火，则坎、离得专水火，而乾、坤乃不得专天地，亦犹火、金之不可以执方求定也。坤二位于西南，乃地二生火，巽四位于东南，乃地四生金，皆阴也。而兑七位于西，离九位于南，皆阳也。是生数皆阴，必待阳数以成之也。地之生数，自西而南，故坤而后巽，成数自南而西，故离而后兑。观于火既炽而灰灭，是火既变而神化，金虽销而质存，是金既化而精犹未变也。此火、金之所以互变化者，同而不同。故二、七、四、九之数自是参伍错综之变，不可以执方究其竟也。今五十五数之图，以一、二、三、四置于四方之内，而以六、七、八、九随置其外者，案其方而数之则可也，不知将何以循序回环以运行之乎？况不知五与十者，特有数寄于四方之位而虚用之也。且五与十虽谓土数，五行家于土必以分王于四方辰、戌、丑、未之位。医家谓土为脾，以五气之运，每运七十二日，总三百六十为期之例，特以土之七十二日四分之，各十八日，于四时之附末，谓为脾之主事。医于人至为切己，以土之日四分而试之，以为常验，亦岂常专以土之五总之，而特设五于四方之外，与四方分位而别立之五，以为中五哉！况筮法四营而成易，以十有八变而成卦，每变四营，总卦之成，凡七十有二营，亦与医说吻合。今图乃分五离立，而特设异五于中位，指以为中，则为此中者又将孰适于用乎？故余以为图南之别立五十五数，标异谓之“形《洛书》”者，是其初作已自失之矣。书之九畴，各畴自有成数，如“一五行”，“二五事”，犹或得以五行五用之数，从而强推引之，至于“五皇极”则已，不可指实之为何物何事，而甚则“九五福”而附以“六极”，则将计九乎？计五福而兼计六极乎？皇极谓大中，而六极者其极又可谓中乎？皇极本非物非事，故可指之为中；今徒实以五点，而五点者乃遂得为中乎？畴自一至九，界界然各存本有之数，不知何自而可以合于五十有五之数？强谓其合者，盖其人之妄也。若其后而至于以书谓图，以图谓书者，又妄人中之妄人也。此余特谓图则有数可通，而书则有畴类可数，而不可布之以为图也。凡余所以专守《河图》者，非敢自谓亲见羲、文所以本之而作易者，而其五且十之数，横斜旁正，相生相成之进退赢缩，一阴一阳之奇偶分合，八体二用之虚实变通，殆有造化神明莫穷之蕴，非人之所能为，而殆乎天地之自然者，宜其为羲、文所以作易之本原也。窃尝心潜力索，触类引申，变而通之，由门入蕴，谓独得一全之体用，僭著其说。然与汉诸儒事事必强推五行，以求合于《春秋》灾异，附会五十五数以为《洛书》者，实不敢谓然，不敢同也。世恐未悉，况此《河图》，或谓由《易纬乾凿度》，谓太一取其数以行九宫，四正四维皆合十五，郑康成又注引其所以行九宫者。至于环中之虚位，本非谓五，而乃谓实为五之中宫，固其纬注俱妄，又不知其为五若十皆虚用，以制其奇偶生成，虽有其数，实无其位也。然其所谓之太一者，与太极则无以异也，苟未识其然。记曰：“夫礼必本于太一，分而为天地，转而为阴阳，变而为四时，列而为鬼神。”其理固与太极无以异也，自可旁通而无间然者。记，经之属也，因附诸传后以征。

## 29. 雷思齐《易图通变·河图遗论》：

古圣人之王天下，创始公至理，以惠启千万世者，岂易易然率己见以自擅制作哉！此

有天授，断可识矣。故河之出图，伏羲因之以则而画八卦；洛之出书，大禹因之以则而叙九畴。孔子于大传叙天生神物，圣人则之而兼及图、书，而谓其兼则之也。子不语怪、力、乱神，岂无所见于真实，而自乐为虚诞以愚欺天下后世哉！自称庖牺氏之王天下，仰则观象于天，俯则观法于地，观鸟兽之文与地之宜，近取诸身，远取诸物，始作八卦，以通神明之德，以类万物之情，是岂先圣后圣各以私意浅识，得措乎其间哉！易之广大配天地，变通配四时，阴阳之义配日月，其为书广大悉备，与乾坤相为终始而无弊，非有天授，能为是乎？此孔子有见于图、书之出，特谓则之而已，无它说也。况图之自见于成康《顾命》陈之东序，之后无所复闻，孔子固已自悲其不出，而有“已夫”之叹。汉儒之始，孔安国乃由《书传》于“河图东序”之下，谓伏羲王天下，龙马负图出河……于“天乃锡禹洪范九畴”之下，谓天锡禹《洛书》，神龟负文而出，列于背，有数从一至九，禹因而第之以成九类。类即畴也。是二说自分载于《洪范》、《顾命》各篇本语之下，亦未之有它说也。至郑康成始引《春秋纬》合注大传之图、书云，河以通乾出天苞，洛以流坤吐地符，《河图》龙发，《洛书》龟感。《河图》有九篇，《洛书》有六篇。已是诡说之开端，然仍引安国之注，以为《河图》八卦是也，《洛书》九畴是也。其后王辅嗣、韩康伯于此并无所注释，惟孔颖达《易疏》虽全篇写郑注，亦谓辅嗣之意未知何从，是必未以郑注为然也。及其疏《书》之《洪范》，乃又引《系辞》云“河出图，洛出书，圣人则之”。九类各有文字，即是书也。而云“天乃锡禹”，知此天与禹者即《洛书》。就引《汉书·五行志》刘歆以为伏羲系天而王，河出图，则而画之，八卦是也；禹治洪水，锡《洛书》，法而陈之，《洪范》是也。《河图》、《洛书》相为经纬，八卦、九章相为表里。（附说：先达共为此说，龟负洛书，经无是事，《中候》及诸纬多说黄帝、尧、舜、禹、汤、文、武受图书之事，皆云龙负图，龟负书。纬候之书不知谁作，通人讨核，谓伪起哀、平，虽复前汉之末始有此书，已前学者必相传此说。故孔以为九类是神龟负文而出，列于其背，有数从一至九，禹见其文因而第之，以成九类法也。言禹第之者，以天神言语必当简要，不应曲有次第，丁宁如此，故以为语第之也。）其疏《顾命》之“河图、东序”及疏记之“河出马图”，详略虽小有殊同，指意大校若此。是则所谓《河图》为八卦，所谓《洛书》为九畴，并无改议也。

由汉而唐，《易经》行世，凡经传疏释之外，未有及于图、书之文刊列经首者。迨故宋之初，陈抟图南始创意推明象数，自谓因玩索孔子三陈九卦之义，得其远旨，新有书述，特称《龙图》离合变通图余二十，是全用大传天一、地二至天五、地十五十有五之数，杂以纳甲贯穿易理。内一图谓“形九宫”、附一图谓“形《洛书》”者，则尽去其五生数，只起地六至地十，自释“十为用，十为成形，故《洪范》陈五行之用”数语而已。及终其书，再出两图，其一“形九宫”者元无改异，标为“河图”；其一不过尽置列大传五十有五之数于四方及中，而自标异谓为“洛书”，并无传例言说，特移二七于南，四九于西。莫可知其何所祖法而作，而标以此名？大抵因如前说《洪范》五行之二火四金、《太玄》准《易》因之为二南四西而然。然其流传未远，知者亦鲜。自图南五传而至刘牧长民，乃增至五十五图，名以《钩隐》。师友自相推许，更为唱述，各于易间有注释，曰《卦德论》，曰《室中语》，曰《记师说》，曰《指归》，曰《精微》，曰《通神》，亦总谓《周易新注》。每欲自神其事及迹，而究之未见其真能有所神奇也。时则有李觏泰伯著《六论》，以驳其非是，至谓“惧其诳误学子，坏隳世教，而删其图之复重，存之者三焉：《河图》也，《洛书》也，八卦也”。夫长民之多为图画，固未知其是，而泰

伯亦元未识此图之三，本之则一尔，《河图》本列八卦而数五十五也。及长民辈始破《洛书》古说，谓非只是《洪范》，必有别书出于羲之上世，羲乃得而并则之以作易也。泰伯之见则又与之同，此愚又莫能知何为其然也。盖尝夷考大传此章，自有法象天地，变通四时，县象日月，而又有及于蓍龟，故因谓之天生神物，圣人则之者，正谓蓍也。易惟蓍是用，所谓蓍之德圆而神，幽赞于神明而生蓍，易岂有龟事哉！因其均可以占，故牵联及龟尔。以上文谓“法象天地，变通四时”，故申之曰，“天地变化，圣人效之”。上文谓“悬象日月”，故申之曰“天垂象，圣人象之”。至于“天生神物”，乃申谓之如“河出图”、“洛出书”，圣人亦得以则之也。盖由河之出图，羲前既得以则而画卦，因及于洛之出书，禹后复得以则而叙畴尔。又岂害于比类而互言之哉！岂尝直欲以图、书之数之义之条贯比而同之哉！岂尝直谓图、书并出于一时哉！且不惟汉儒引《洪范》以为《洛书》，虽图南之初谓“形《洛书》”者，亦不过谓“十为用，十为成形。故《洪范》陈五行之用”也者，是明指《洛书》为《洪范》矣。不知长民辈不本其初，故倍其师传，而谓《洛书》非出于禹之时，益使后之人迷乱而失所据依，何也？又不谓孔子之谓圣人之则之也，非特八畴分布四正四维，五行置于坎一，五事置于坤二，五纪置于巽四，五福置于离九，一以九畴之次叙陈列于《河图》之卦次。夫九畴谓禹次第之者，直自初一、次二、次三四，而以次用之也，今随《河图》十五纵横而置之，则成乱次矣。未暇一一辨诘，且以初一之五行言之：既谓五行自当分配五方，何得以五者限萃一方？不以推行，恶得谓五行哉！以至谓火、金易位，与《河图》不同。其颠倒迷缪，不可训知若此。其后杨次公自著《洞极经》，托名于关子明，其叙本篇称：子曰《河图》之本，七前六后，八左九右，圣人观之以画八卦。是故全七之三以为离，奇以为巽；全八之三以为震，奇以为艮；全六之三以为坎，奇以为乾；全九之三以为兑，奇以为坤。正者全其位，隅者尽其画，而谓四象生八卦。此谬之尤者，乾、坤相索而生六子，今为男女者反能生父母之卦邪？况泛言二七为火，四九为金，犹可漫所未识者，今至明言离九为七、兑七为九，是《河图》一可变置矣，而可乎？又谓《洛书》之文，五处其中，九前一后，三左七右，四前左二前右，八后左六后右。后世稽之以为三象，因而九变之以二十七象。今案其说，惟“五处其中”一语于《洛书》不悖，余悉《河图》之数。而《河图》之数乃因《洛书》以五处中，而尽失其所以为五之理尔。书之九畴，以皇极之五处中，固无别用。是可以定去羲之时将几世几年，虽只去禹之世，固已千数百年矣。其称书之出洛，以比羲之图之出河，于理恶乎而不可，长民故为此说，是且并孔子之大传不之信邪！考图南之为《龙图》，虽自谓得于孔子三陈九卦之旨而作，然其序曰“《龙图》者，天散而示之，羲合而用之，孔默而形之”，且明称“始图之未合，惟五十五数”，则是谓大传天数二十有五，地数三十，合而言之，不知何以于其末改标之以为《洛书》？殆其始误也。长民辈乃承误而益增其误，遂真以为《洛书》，而有五十五图，以实其误，以至泰伯已后，悉以图南之标异之五十五数为真《洛书》也。不思图南标《洛书》之始，偶谓用十。夫《洛书》所叙九畴，其十数当何从而起哉？意岂谓大传之《河图》既可出而示世，则《洛书》亦可以并出示之，因假大传五十五数，托为《书》之九畴乎？九畴所言，皆用纵比而同之，谓五十五数，其用又安在哉？此不可之大者也。故尝因长民之事讨其原，图南之后，种放、许坚、李溉，未及见其它有著述，若其所亲授之师。如范谔昌所著《大易源流》，其称：龙马负图出河，羲皇穷天人之际，重定五行生成之数，定地上八卦之体。故老子自西周传



授孔子造易之原，天一正北，地二正南，天三正东，地四正西，天五正中央。地六配子，天七配午，地八配卯，天九配酉，地十配中，寄于末，乃天地之数五十有五矣。因考其既以图之前五数置于北南东西之正及中，复以后五数配子午卯酉及中，何也？夫子午卯酉非四方之正邪？地十配中，云寄于末，夫中抑有末邪？谛详所置之数，正今图所传有四方而无四维之数者，是谩昌已元不识图南所以标异，特因《太玄》准《易》，取于《洪范》一水、二火、三木、四金、五土而然。凿空无故造端老子，增立怪论，以实图南易置二七、四九之位尔。然犹未尝以九畴分配九宫也。究核谩昌之取用，不过循纳甲之绪余，及五子归庚之殊向。又谓天上八卦，坎、离对中之外，移置乾、兑、坤于东，艮、震、巽于西。不谓五行之说，多起于易后，而反引五行以为定卦之原，此又其敢于创异之大端也。是宜长民不独增以五十五图，又因谩昌坎、离、震、兑四正之外，而以四成数同于四方，谓坎六退本卦三数，以余三数，三画为乾；离七退本卦三数，余四数，四画为巽；震八数退本卦三数，以余五数，五画为艮；兑九数退本卦三数，以余六数，六画为坤。皆以数为画，标为《河图》，是不揣本而齐末。夫八卦各三画，以刚柔生爻，未闻本卦只用三画，而以其余画之多反分为别卦也。所陈之数，抑配偶然，且以坎、离、震、兑为四象，则尤非也！象本在未成卦之先，故曰“四象生八卦”也。又云“《洛书》之九畴，本《河图》自然之数，虚皇极于中而以位也”，至《河图》之有天五，乃兼地十以为十五，其五乃四分于成数之内，而合于十，岂尝有五虚点而实置于图之中位哉！图之传误正由此五。次公之假设此妄例，特以盖其所祖者，乃扬子云三方九州而二十七部，私以为书耳。于斯二者，固已真易置图、书矣。而朱元晦、蔡季通反祖之，信以为关子明作也。不计子明之《易传》精旨，岂此摹拟者比？乃循此肤臆之见，因扶其说，亦谓《河图》七前六后，八左九右，《洛书》之文九前一后，三左七右，四前左二前右，八后左六后右。谓大传既陈五十有五数，《洪范》又谓天乃锡禹洪范九畴，而九宫之数戴九履一，左三右七，二四为肩，六八为足，正龟背之象。刘牧意见，以九为《河图》、十为《洛书》，托言出于希夷，与诸儒旧说不合；又引大传以为二者皆出于伏羲之世，其易置图、书并无明验。其朱、蔡之指斥又如此。而直以图南始标误之《洛书》为《河图》，而以其初正指《河图》反以为《洛书》。则朱、蔡实自误，而反罪长民之先误，专己自是，张其辨说，不克自反，一至于此。惟程泰之《易原》时能理到，至郑东卿辈，寻迹依傍，一意诞漫，广增图说，皆非实指，徒使后人失其真是，信其所不当信，疑其所不当疑，并与本来宗旨樊然扰乱，是其所非而非其所是。躋究其始，不过由图南用十之一语，立一图之误，至于为此纷纷。始犹借《河图》以相因依，而为《洛书》之说，久则舍图取书，又久乃遂以书为图，荒然莫知《河图》为何物，所以有图者，实为何事？执其五十五数以为图，不知其五十五数其始特以误及《洛书》，今反执之为图，是图既非图，其谓书以为图者，书益非其书者矣。徒自言人人殊，使学者亡羊多歧，求马唐肆，纷如聚讼，吾谁适从？不啻三百年于此，故推原致误之由，疏列群疑之妄，直以《河图》本数讨正之。庶几学者见之，了焉会心自断，知图南之谓其由三陈九卦而得者，类于漫阴阳家袭于一六八白，取以为起例者流。于末，若《乾凿度》以谓太一取其数以行四正四维皆合十五者，凿于纬之拘赘，亦不尽然。然从昔儒先，莫不断断然谓非人所能伪作者，今以余自本观之，直谓不必它求。特以《说卦》“帝出乎震”一章，环中往复参究之，以天一至地四、地六至天九求其实体，天五与地十明其虚用，则参伍以变，参天两地，错综倚

数，莫不左右逢原，一皆吻合乎孔子系易之初旨。是之谓“众言淆乱，折诸圣”，则明河之出图，通古不妄，足以见易矣。因洞悉洛之出书，九畴之外，岂复有图有数之妄作者，诚古今之一大快事也。

## 附录

### 1. 《易乾凿度》：

太一取其数，以行九宫，四正四维，皆合于十五。（郑玄注：太乙者，北辰之神名也。居其所曰太乙，常行于八卦日辰之间。曰天一，或曰太一，出入所游，息于紫宫之内，其星因以为名焉。故《星经》曰：天一太乙，主气之神，行犹待也。四正四维，以八卦神所居，故亦名之曰宫。天一下行，犹天子出巡狩，省方岳之事，每卒则复。太一下行八卦之宫，每四乃还于中央。中央者北辰之所居，故因谓之九宫。天数大分，以阳出，以阴入，阳起于子，阴起于午，是以太一下九宫，从坎宫始，坎中男，始以言无偏也。自此而从于坤宫，坤，母也；又自此而从震宫，震，长男也；又自此而从巽宫，巽，长女也。所行者半矣，还息于中央之宫。既又自此而从乾宫，乾，父也；自此而从兑宫，兑，少女也；又自此从于艮宫，艮，少男也；又自此从于离宫，离，中女也，行则周矣。上游息于太一天一之宫，而反于紫宫；行从坎宫始，终于离宫。数自太乙行之，坎为名耳，出从中男，入从中女，亦因阴阳男女之偶，为终始云。从自坎宫，必先之坤者，母于子养之勤劳者，次之震，又之巽，母从异姓来，此其所以敬为生者；从息中而复之乾者，父于子教之而已；于事逸也，次之兑，又之艮，父或老顺其心所爱，以为长育，多少大小之行，已亦无施。此数皆合十五，言有法也。）

### 2. 汉·徐岳《数术记遗》：

九宫算，五行参数，犹如循环。（甄鸾注：九宫者，即二四为肩，六八为足，左三右七，戴九履一，五居中央。）

### 3. 南宋·志磐《佛祖统纪》：

处士陈抟受易于麻衣道者，得所述《正易心法》四十二章，理极天人，历诋先儒之失，抟始为之注。及受《河图》、《洛书》之诀，发易道之秘，汉晋诸儒，如郑康成、京房、王弼、韩康伯皆所未知也。其诀曰，戴九履一，左三右七，二四为肩，六八为膝，纵横皆十五，而五居其室。此图纵横、倒正、回合交错，随意数之，皆得十五。刘牧谓非人智所能伪为。始抟以传种放，放传李溉，溉传范谔昌，谔昌传刘牧，始为《钩隐图》以述之。述曰，汉世有书，其论《河图》云：“太一取之以行九宫，四正四维，皆十有五。”此《易纬》陈《河图》之数也。五季之际，有方服而衣麻者，妙达易道，始发《河图》之秘，以授希夷，希夷始著诀传世。然世人徒能述希夷之言，而不知其义本出于《系辞》、《易纬》……《系》、《纬》之文略而隐，故常人不能明，独麻衣悟此于二千年之后，殆天授也。

### 4. 《黄帝内经·灵枢·九宫八风》：

太一常以冬至之日，居叶蛰之宫四十六日，明日居天留四十六日，明日居仓门四十六日，明日居阴洛四十六日，明日居天宫四十六日，明日居玄委四十六日，明日居仓果四十六日，明日居新洛四十五日，明日复居叶蛰之宫，日冬至矣。太一日游，以冬至之日，居叶蛰之宫，数所在日，从一处至九日，复还于一。常如是无已，终而复始……太一在冬至之日有变，占在君；太一在春分之日有变，占在相；太一在



中宫之日有变,占在吏;太一在秋分之日有变,占在将;太一在夏至之日有变,占在百姓。

### 5. 太乙九宫占盘:



图 142 太乙九宫占盘图(汉代文物)  
(《文物》,1978年第8期)

### 30. 陈应润《周易爻变易蕴·自序》:

大传曰“乾、坤其易之蕴耶”。夫易之蕴散在诸卦,岂独乾、坤二卦而已哉!上古羲皇仰观俯察,首得乾、坤之象,而生六子。苟不以爻变之法,通乾、坤之蕴,则乾自乾、坤自坤,何以神变化之妙?故易之诸爻皆以变动取义。乾之用九,坤之用六,爻变之蕴也……吾夫子系易,示人爻变之法,深切著明矣。汉魏以来,诸儒注释,奚啻数百家,往往皆于本卦取义,而用九用六之说不明。好奇过高,附会舛凿。谈玄妙者,则涉乎庄老,衍虚无者,则流乎异端。《太玄》拟易也,而易为之破碎;《潜虚》拟《玄》也,而《玄》为之散灭。甚则假老子之学,以创无极太极之论;变炉火之术,以撰先天后天之图。自是以来,谈太极者以虚无为高,讲大衍者以乘除为法。强指阴阳老少为四象,而四象之说不明;妄引复、姤逆顺为八卦,而八卦之位不定,易之蕴晦矣。于是谈玄之士,承讹踵谬,画图累百,变卦累千,充栋汗牛,初无一毫有补于易。呜呼!夫子没二千余年,邪说螭集,横议蜂起,爻变之法,乾、坤之蕴,晦而不明,易道之危一至于此哉!……今谈玄之士,以老庄为祖,周、邵为师,削其图,辨明其说,宁不触其党之怒耶?……此爻变之蕴所以不容于不明,邪正之说所以不容于不辨,管窥之图所以不容于不作也。贤哲之士,尚怜其愚而正教之,易有光矣。

### 31. 陈应润《周易爻变易蕴·序图说》:

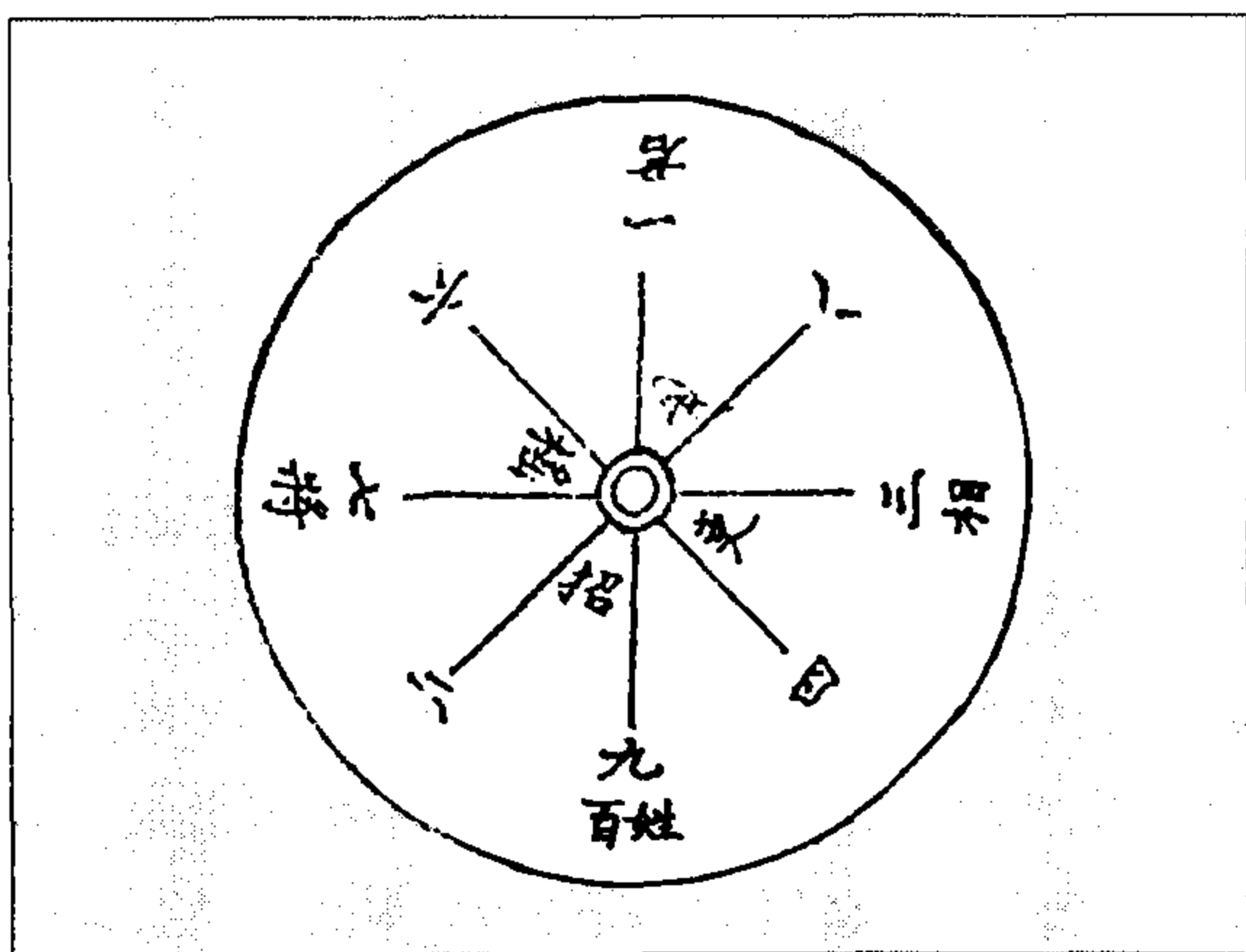
易之有图,尚矣。《河图》、《洛书》,有象而无文,不图不可也。易有太极,太极以下系以两仪、四象、八卦之辞,无图亦可也。然而释大传者,以太少阴阳为四象,而不言在天成象,在地成形之四象,兼之周濂溪作《太极图》,不言两仪、四象、八卦之名,又加无极二字于太

极之上，杂以老子之学，失大传之本旨，故其图不容于不改也。八卦自伏羲画出，已有定位，因邵康节以丹经之学撰先天之图，以易其位，故其图不容于不正也。爻变之法，古无此图，因说易者不知爻变之义，故此图不容于不作，兼以卦变附其右。逆顺之图，古亦无有，因先天之图，以已生未生之卦为逆顺，使数往知来之理不明，故此图亦不容于不作也。非僭也，以俟贤者取正焉。

### 32. 陈应润《周易爻变易蕴·大衍之数说》：

《系辞》曰：“大衍之数五十，其用四十有九。”

先儒之论大衍之数，何其异同之纷纭也？京房曰：“五十者，谓十日、十二辰、二十八宿也。其一不用者，盖天之生气，故以虚求实也。”马季长曰：“易有太极，谓北辰也。太极生两仪，两仪生日月，以至四时、五行、十二月、二十四气，北辰居中不动，故止用四十九也。”郑康成曰：“天地之数五十有五，以五行气通而起数，五行减五，大衍又减一，故止用四十九也。”王弼曰：“衍天地之数所赖者五十也，其一不用者，盖不用则用以之道，非数则数以之成，斯易之太极也。四十九，数之极也。”唐一行谓，易之六十四卦，皆以六为爻之位，太极含三为一，上下二卦各三爻，皆本于一，一即六也，当为天地之数，则一六混夫五十有五之中，及其为大衍之数，则敛六以为一，故虚其一，止用四十有九也。朱子《启蒙》曰：“《河图》、《洛书》之数，中皆五，衍而各极其数，以至于十，则合为五十矣。”盖伏羲画易之时，未有《洛书》也。邵康节云，圆者《河图》之象，方者《洛书》之数。圆者星也，历纪之数，其肇于此乎？方者土也，画州井地之法，其肇于此乎？且三皇开天立极，画州井地，何待《洛书》之出而为之？是皆不本大传之旨，而为之臆说也。且大传“天数五、地数五”之章，明系乎大衍之数之首，愚谓大衍之数即《河图》之数也。《河图》以天数五、地数五合而为五十有五。然四方之一六之水，三八之木，二七之火，四九之金，合四数不可易也。至于中间既有十数乘之为土，则五为虚位矣；止用五十数，又以始初一点之太极虚而不敢用，则用四十九数为揲蓍之法，明矣。

### 33. 宋濂《河图洛书说》：

或问于宋濂曰，关子明云“《河图》之文，七前六后，八左九右”、“《洛书》之文，九前一后，三左七右，四前左二前右，八后左六后右”，邵尧夫云：“圆者星也，历纪之数其肇于此乎？方者土也，画州井地之法其仿于此乎？”是皆以十为《河图》，九为《洛书》。唯刘长民所传，独反而置之，则《洛书》之数为十，《河图》之数为九矣。朱子发深然其说，历指序其源流，以为濮上陈抟以《先天图》传种放，放传穆修，修传李之才，之才传邵雍。放以《河图》、《洛书》传李溉，溉传许坚，坚传范谔昌，谔昌传刘牧。修以《太极图》传周敦颐，敦颐传程颢、程颐。其解《易大传》，大概祖长民之意。至于新安朱元晦，则又力诋长民之非，而遵关、邵遗说。且引《大戴礼》书二九四、七五三、六一八之言，以证《洛书》，以为大传既陈天地五十有五之数，《洪范》又明言“天乃锡禹洪范九畴”，则九为《洛书》，十为《河图》，夫复何疑？

其说以经为据,似足以破长民之惑。临邛魏华父则又疑元晦之说,以为邵子不过曰“圆者《河图》之数,方者《洛书》之文”,且戴九履一之文其象圆,五行生成之图其象方,是九圆而十方也。安知邵子不以九为图、十为书乎?朱子发、张文饶精通邵学,而皆以九为图、十为书,朱以列子为证,张以邵子为主。《乾凿度》所载张平子传太乙下行九宫法,即所谓戴九履一者,则是图相传已久,安知非《河图》也?及靖士蒋得之著论,以《先天图》为《河图》,五行生成数为《洛书》,戴九履一图为太乙下行九宫。华父则又以为刘取太一图为《河图》,诚有可疑。《先天图》卦爻方位,缜密亭当,乃天地自然之数,此必为古书无疑。乃仅见于魏伯阳《参同》,陈图南爻象卦数,犹未甚白,至邵而后大明,得之定为《河图》。虽未有明证,而仆亦心善之。则是华父心疑元晦之说,而亦无定见也。新安罗瑞良尝出图、书示人,谓建安蔡季通传于青城山隐者。图则阴阳相合,就其中八分之,则为八卦;书则画井文于方图之内。绝与前数者不类。江东谢枋得又传《河图》于异人,颇祖于八卦,而坎、离中画相交流,似于方士抽坎填离之术。近世儒者,又有与《太极图》合者即《河图》之说;又有九、十皆《河图》,而有一合一散之异;《洛书》既曰书,而决非图之说。夫图、书乃儒者之要务,若数者之不同,何也?

濂应之曰,群言不定。质诸经,圣经言之,虽万载之远,不可易也。其所不言者,固不强而通也。《易大传》曰“河出图,洛出书,圣人则之”,《书·顾命》篇曰“河图在东序”,《论语·子罕篇》曰“河不出图”,其言不过如是而已,初不明言其数之多寡也。言其数之多寡者,后儒之论也。既出后儒,宜其纷纭而莫之定也。夫所谓则之者,古之圣人,但取神物之至著者,而画卦陈范,苟无图、书,吾未见其止也。故程子谓观兔亦可以画卦,则其他从可知矣。初不必泥其图之九与十也,不必推其即太乙下行九宫法也,不必疑其为太乙图也,不必究其出于青城山隐者也,不必实其与《太极图》合也。唯刘歆以八卦为《河图》,班固以《洪范》初一至次九六十五字为《洛书》本文,庶几近之。盖八卦、《洪范》见之于经,其旨甚明。若以今之图、书,果为河洛之所出,则数十载之间,孰传而孰受之,至宋陈图南而后大显邪?其不然也昭昭矣。

或曰,子之所言,善则善矣,若郑康成据《春秋纬》文,所谓河以通乾出天苞,洛以流坤吐地符,河龙图发,洛龟书感,《河图》有九篇,《洛书》有六篇者,将果足信乎?

濂曰,龟山杨中立不云乎,圣人但言图、书出于河洛,何尝言龟、龙之兆?又何尝言九篇、六篇乎?此盖康成之陋也。此所以启司马君实、欧阳永叔之辨,而并大传疑非夫子之言也。

或云,扬雄《核灵赋》云“大易之始,河序龙马,洛贡龟书”;长民亦谓,《河图》、《洛书》同出于伏羲之世;程子亦谓,圣人见《河图》、《洛书》而以画八卦。然则孔安国、刘向父子、班固,以为《河图》授羲、《洛书》锡禹者,皆非欤?

濂曰,先儒固尝有疑于此,揆之于经,其言皆无明验。但《河图》、《洛书》相为经纬,八卦九章相为表里,故蔡元定有云“伏羲但据《河图》以作易,则不必预见《洛书》,而已逆与之合矣。大禹但据《洛书》以作范,则亦不必追考《河图》,而已暗与之符矣”,诚以此理之外无复他理也,不必置疑于其间矣。

或曰,世传《龙图序》,谓出于图南。若《河图》由图南而传,当以《龙图》解《河图》可也。而容城刘梦吉力辨其伪焉,何哉?

濂曰,《龙图序》非图南不能作也。是图南之学也,而非大易“河出图”之本旨也。八卦之设,不必论孤阴与寡阳也,不必论已合之位与未合之数也。

或曰,然则易之象数,舍《河图》将何以明之?

濂曰,易不云乎“大衍之数五十,其用四十有九”,又云“乾之策二百一十有六,坤之策百四十有四”,此固象数之具于易然也,不必待《河图》而后著也。

或者无辞以对。濂因私记其说,而与知易者证焉。

### 34. 归有光《易图论后》:

或曰,子以易图为非伏羲之旧,固已明矣。若夫“河以通乾出天苞,洛以流坤吐地符”,所谓《河图》、《洛书》可废耶?盖宋儒朱子之说甚详,揭中五之要,明主客君臣之位,顺五行生克之序,辨体用常变之殊,合卦、范兼通之妙,纵横曲直,无不相值,可谓精矣。

曰,此愚所以恐其说之过于精也。夫事有出于圣人,而在学者有不必精求者,《河图》、《洛书》是也。圣人聪明睿智,德通于天,符瑞之生,出于世之所创见,而奇偶法象之妙,足以为作易之本,理亦有然者。然曰《河图》、《洛书》圣人则之者,此大传之所有也;通乾流坤、天苞地符之文,五行生成、戴九履一之数,非大传之所有也。以彼之名合此之迹,以此之迹符彼之名,不与大易同行,不藏于博士学官,而千载之下,山人野士,持盈尺之书,而曰古之图、书者如是。此其付受固已沉沦诡秘,而为学者之所疑矣。虽其说自以为无所不通,然此理在人,仁者、智者皆能见之。龙虎之经、金石草木之卜、轨薪占算之术,随其所自为说,而亦无不合,岂必皆圣人之为之乎!大传曰“包羲氏之王天下也,仰则观象于天,俯则观法于地”,夫天地之间,何往非图,而何物非书也哉!揭其图而示之曰,孰为上下,孰为左右,孰为乾、兑、离、震,孰为巽、坎、艮、坤。天之告人也,何其渎?因其上下以为上下,因其左右以为左右,因其乾、兑、离、震以为乾、兑、离、震,因其巽、坎、艮、坤以为巽、坎、艮、坤,圣人之效天也,何其拘?且彼所谓效变化、则垂象者,毫而析之,又何所当也?使二图者果在,如今所传,然其所谓精蕴者,圣人固已取而归之易矣,求图、书之说于易可也。子产曰“天道远,人道迩”。天者,圣人之所以独得;而人者,圣人之所以告人者也。告人以天,人则骇而惑;告人以人,人则乐而从。故圣人之作易,凡所谓深微悠忽之理,举皆推之于庸言、庸行之间,而卦爻之象,吉凶悔吝之辞,不亦深切而著明也哉!圣人见转蓬而造车,观鸟迹而制字,世之人求为车之说与夫书之义,则有矣,而必转蓬、鸟迹之求,愚未见其然也。孔子赞易,删《连山》、《归藏》而取《周易》,始于乾而终于未济,则图、书之列粲然者,莫是过矣。今夫治之所贵者<sup>①</sup>范,而用者不求范而求器也。耕之所资者耒,而食者不求耒而求粟也。有图、书而后有易,有易无图、书可也。故《论语》“河不出图”与“凤鸟”同瑞而已,《顾命》“河图在东序”与“兑弓”、“和矢”同宝而已。是故图、书不可以精,精于易者,精于图、书者也。惟其不知其不可精而欲精之,是以测度摹拟,无所不至,故有九宫之法,有八分井文之画,有坎、离交流之卦。与夫孔安国、向、歆、扬雄、班固、刘牧、魏华父、朱子发、张文饶诸

<sup>①</sup> 编者按:四库本《震川集·易图论后》无“人,仁者……”至此一段。

儒之论，或九或十，或合或分，纷纷不定，亦何足辨也！

### 35. 章潢《图书编·河图洛书总叙》：

图、书，天地之至文也。求道而不求诸天地之至文，其何以知天地之化育哉！然人心神妙莫测，即天地之化机也。图者图此，书者书此，惟以道观图、书，则不离象数，自有超乎象数者在，而图、书洞然于吾心矣。何必互相钩连配搭，然后见其同哉？吾尝析而观之，《河图》阳生于正北，长于正东，盛于正南，极于正西；阴生于正南，长于正西，极于正北，终于正东。皆自内至外周而复始，左旋一周天也。生数在内，成数在外，内外相生，而生生不穷。此所以《河图》为相生也。然纵观则阳生阴中，阴生阳中；横观则一九太阳居西北，二八少阴居东南。况西方九分为二七，南方二七合为九，右转亦未始不相克也。特以相克为《河图》之本旨，则非矣。

《洛书》阳生于正北，长于正东，极于正南，消于正西；阴生于西南，长于东南，盛于东北，终于西北。皆阳统乎阴，周而复始，右旋一周天也。但九退为七，八退为六，火、金易位，逆行则克。谓《洛书》为相克也，非欤？阳数则三八、一六，阴数则七二、九四。阳位则阳左阴右，阴位则阴左阳右，势本相逆。然阳居四正，阴居四隅，上本冲和，以五为主，合阴生阳，合阳生阴。况南方九分为二七，西方二七合为九，亦未始不相生，特不要以《洛书》为相生耳。姑举其大意如此，可见图自图，书自书，虽其中固自有吻合者。要之人心之神妙，天地之化机，本自相同，无待后人之强合也。若夫经纬表里，先辈论之详矣，予方病其滞泥象数，莫知斯道之统体也，又何事纷纷异同之辨？

### 36. 章潢《图书编·河图洛书总考》：

孔安国云，《河图》者，伏羲氏王天下，龙马出河，遂则其文以画八卦。《洛书》者，禹治水时，神龟负文而列于背，有数至九。禹遂因而第之，以成九畴。

刘歆云，伏羲氏继天而王，受《河图》而画之，八卦是也。禹时洪水，赐《洛书》，法而陈之，九畴是也。《河图》、《洛书》相为经纬，八卦九章相为表里。

关子明云，《河图》之文，七前六后，八左九右。《洛书》之文，九前一后，三左七右，四前左二前右，八后左六后右。

邵子曰，圆者星也，历纪之数其肇于此乎？方者土也，画州井地之法，其仿于此乎？盖圆者《河图》之数，方者《洛书》之文。故羲、文因之而造易，禹、箕叙之而作《范》也。

朱子曰，《河图》以五生数统五成数，而同处其方，盖揭其全以示人而道其常，数之体也；《洛书》以五奇数统四偶数，而各居其所，盖主于阳以统阴而肇其变，数之用也。

蔡元定曰，图、书之象，自汉孔安国、刘歆，魏关子明，宋邵尧夫，皆谓如此，至刘牧始两易其名，而诸家因之。故今复之，悉从其旧。

以上六段，虽各有所见，要当折衷圣经。

《易大传》曰：“河出图，洛出书，圣人则之。”



吴草庐云,《河图》之马不异于凡马;《洛书》之龟,不异于凡龟,初非怪事。至今马背之毛,其旋有如星点者,特其旋无此十数耳。至今龟背之甲,其坼有如字画者,特其坼无此九数耳。或曰,马之旋毛如星点之圆圈者曰图,龟甲之坼如字画之纵横者曰书,是也。然传自希夷者,图、书皆作圆圈,何也?曰,方技家之取用,不过以其数之多寡而已,故其传写之也,通作圆圈。取其省易耳。但曰图曰书,立名既异,二者自应不同。若《洛书》是圆圈,则亦图也,何以谓之书哉?草庐此说,似亦有见。康节云圆者星也、方者土也,正指其中言,非指其全也。

龙马阳物也,《河图》阳数也,故圆而象天;龟阴物也,《洛书》阴数也,故方而象地。《河图》左旋而相生,其揖逊之象欤?《洛书》右旋而相克,其征诛之象欤?阳全阴半,故《河图》终于十,而《洛书》生于九。天理之自然如此。

### 37. 章潢《图书编·河图洛书总论》:

《河图》、《洛书》在伏羲时已并出矣。易曰“河出图,洛出书,圣人则之”,盖则龙马之旋文画之为图,则灵龟之坼文画之为书,非则《河图》、《洛书》以画卦也。以图、书之数观之,《河图》阳数二十五,阴数三十,共五十有五;《洛书》阳数二十五,阴数二十,共四十有五。此乃天地生克之数,自有不同,然其理则一而已。或谓《洛书》之阴数乏者,非无十也,一九、二八、三七、四六,相对皆十,则十已寓于其中,如此而谓其同亦可也。但以河洛虚中为太极,以阴阳奇偶之数各二十为两仪,以一、二、三、四为六、七、八、九为四象,图则存乾、坤、坎、离于四方,补震、巽、艮、兑于四隅;书则以四方之正为乾、坤、离、坎,四隅之偏为兑、震、巽、艮,是为八卦,钩连牵搭,必欲强而同之,岂知太极理数本不相离?若必虚五与十为太极,则太极果别为一物哉?阴阳消长盈虚,自有老少,何必二十为两仪、纵横十五为四象也?至若卦之列于东北者,图、书同矣。然图以六为坤、一为艮,而书则一为坤、六为艮;图以八为离、三为震,而书则三为离、八为震,何也?其列于西南者,图以九为坎,书则七为坎;图以四为巽,书则二为巽;图以七为乾,书则九为乾;图以二为兑,书则四为兑,又何也?是皆牵合附会之说也。殊不知五行即阴阳之老少,东西南北中即金、木、水、火、土之位,一、二、三、四、五、六、七、八、九、十即金、木、水、火、土之数也。圣人不过因天地自然之象数以画卦、叙畴。一六为水,坎也;二七为火,离也;三八为木,震、巽也;四九为金,兑、乾也;五十为土,艮、坤也。此本图、书所同者,特在图为相生,在书为相克。况造化之妙,有生必有克,而克之正所以生之也。纵欲以八卦而合之生之者,由艮、坤、兑、乾、坎、震、巽、离,故皆左旋,生生不穷。自二方相易,则皆右旋相克,则北方一六水克西方二七火,西方二七火克南方四九金,南方四九金克东方三八木,东方三八木克中央五土,五土复克北方水。此皆自然法象不可易者,何必一一穿凿以强合之,使天地之造化滞泥而不通哉!噫!既欲强合图、书,又欲强合先天、后天卦位,亦穿凿之甚矣。

### 38. 章潢《图书编·图书一致》:

天下之道本乎一。孔子曰“吾道一以贯之”,孟子曰“夫道一而已矣”。是一也,先天地



而不知其所以始，后天地而不知其所以终，所谓天下之大本，生生不息之真机也。观《河图》、《洛书》，其奇偶象数固不必强同，然而未始不同者。一之居乎下也，何也？万物不齐，生化化，成始成终，莫知端倪，皆是一之所为也。一六为水，二七为火，三八为木，四九为金，五十为土，此非图、书所本同者乎？以《河图》言之，一六居下，二七居上，三八居左，四九居右，五十居中，从下左转，则由一六水生三八木，由三八木生二七火，由二七火生五十土，由五十土生四九金，由四九金生一六水。图之相生，固始终本乎一也。以《洛书》言之，戴九履一，左三右七，二四为肩，六八为足，而五位乎中，从下右转，则由一六水克二七火，由二七火克四九金，由四九金克三八木，由三八木克五土，由五土克一六水。书之相克亦终始本乎一也。可见图、书生克不同，其一之在下无不同者此也。一为万化根本，岂徒一与一为二，二与一为三？而数皆由此生生不穷焉已哉。夫图、书皆起于在下之一点，诚有然者。而一六同宗，何也？盖一岁十二月，一日十二时，皆肇于子，子者水位也。水生于阳，成于阴，气始动则阳生，气聚而静则成水。故云天一生水地六成之，以生水之初属一，至成水则六矣。凡物之初生，其形皆水，而水为万物之原，乃有生之最先也。造化自然之妙，虽欲异之，不可得矣。岂独图、书为然？观易之六十四卦、三百八十四爻，皆起乾之初画，在乾则曰初九“潜龙勿用，阳在下也”，非即图、书之下一点乎？观《先天图》象，由坤之纯阴而复之一阳生焉，复卦一阳在乎五阴之下，非即乾卦初爻阳气潜藏之义乎？然八卦坎为水，而一阳乃在乎二阴之中，又何也？正天一地六生成之象也，后天之坎乃在先天坤位，阴阳生成自不可离，特其知大始者，由一阳为之主耳，然则是一也。虽天地万物，均之不能违也。况于人乎？奈何圣人画象示人，图、书卦爻如合一辙，而后儒必欲牵扯钩连，以强同其不必同者，其于图、书卦爻本同之旨，莫之措意，且不求乎一之在吾身者，又徒嘤嘤于纸上之陈言！其论弥繁，失弥远矣。易曰：“复，其见天地之心乎？”又曰：“不远之复，以修身也。”惟于此默而识之，则此一在图、书，本无不同者，不其体备于吾之身心矣乎？

### 39. 章潢《图书编·图书一皆居下》：

夫生生之本，一一之性，自生也，非有使之生者也。一必生二，一与二交生三，三生万物。交也者，其所以生生之妙机乎？凡造化之理，阳交乎阴，坤居乾下焉，水静火伏焉。水为火根，火不得不返交乎水；坤为乾藏，乾不得不下交乎坤，机自然矣。乾之下也不极，火之伏也不深，未有能生者。盖坤、复晦朔亥子之际，天下之极深处也，是之谓渊，生生之本也。此图、书一皆居下，而坤、坎之位不可易也欤？虽然康节先生有言“无极之前阴含阳也，有象之后阳分阴也”，无极无前后，而蔽于象则有之；有则贰，贰则不交矣。诚即所分于有象之后，而察所含于无极之前，极深研几。不蔽于象，则渊可识，渊识藏心，其庶乎心藏，则一得，一得而生生之机在我矣。是以圣人之持虑恭以小，馭气下以微，理物慎以穆，非故务卑以成物也。所以持是一，惧或离渊则贰，而生机之穷以窒也。何者？天之下以伏也。抑非徒为生物已也，亦所以持是一，渊潜不贰，而生物之不测也。彼骈枝其识，察采色而浅衷，难乎持是矣，非天道矣。兹龙必潜初而贵无首，九三所为夕惕哉！

#### 40. 章潢《图书编·生克总论》:

道可以象见，而以定象执之，非道也。道可以意会，而以己意拘之，非道也。图也，书也，固可以象而见，可以意而会矣，必欲比拟而同之，岂知道者哉！是故道本周流不滞，变化莫测也。圣人俯仰远近，画诸卦象，犹曰圣人以意会天地之造化，而模写之耳。至图、书发泄于龙马、灵龟，则是二篇，乃天地自然之文章。犹日星在天，海岳在地。圣人未尝一毫措意其间也。志圣学者，可于天地自然之文章，而不求诸道哉？彼图与书其不同者，图圆而书方，图旋而书坼；图五十五数，书四十五数，皆无论也。其未尝不同者，非五行哉？是五行也，在天为寒，在地为水，在人为肾、为精、为智，在数为一六，在卦为坎，在支干为壬癸，为亥子是也；在天为热，在地为火，在人为心、为坤、为礼，在数为二七，在卦为离，在支干为丙丁，为巳午是也；在天为风，在地为木，在人为肝、为魂、为仁，在数为三八，在卦为震、巽，在支干为甲乙，为寅卯是也；在天为燥，在地为金，在人为肺、为魄、为义，在数为四九，在卦为兑、乾，在支干为庚辛，为申酉是也；在天为湿，在地为土，在人为脾、为意、为信，在数为五十，在卦为艮、坤，在支干为戊己，为辰戌、丑未是也。特其在图、书也，一定不易者，上下四方之位，而上下无常者，五行变动之宜。惟知一六之为水也，精也，坎也，不论其何方，而其为水者，如故也；惟知二七之为火也，神也，离也，不论其何方，而其为火者，如故也；木金土亦然。此皆以象言也。然运行于象数之中者，意也，《河图》左旋以相生，《洛书》右旋以相克。一生一克，消息盈虚，如环无端，此乃天地化机、自然之运也，可以一毫己意参之哉？盖《河图》惟其相生，所以水生木，木生火，火生土，土生金，金又生水。而火上水下，木左金右，坎、离、震、兑，精神魂魄，象若对待矣。不知相生则顺，故如此也。《洛书》惟其相克，所以水克火，火克金，金克木，木克土，土又克水，而金居火位，火位金向，水火既济，金木相制，象若反背矣。不知相克则逆，故如此也。岂图、书自相违欤？阴阳刚柔，翕辟迭运，生克顺逆，往来互根，一寒一暑，岁功成，固非寒与暑相悖也。亦何必以暑配寒，然后见其经纬之相契？一呼一吸，气脉运固，非吸与呼相戾也，亦何必以呼配吸，然后见其表里之相孚？是故，左旋则有以鼓造物之出机，莫不资始作成，自无而有，自一而万，浩浩乎其无穷也已。右旋则有以鼓造物之入机，莫不归根复命，自有而无，自万而一，渊渊乎其莫测也已。此所以《河图》非有余，《洛书》非不足，随其五行之变化，莫非一元之周流，一本万殊，参伍错综，显微无间，体用一原。虽欲析图、书而二之，不可得矣。但其在天地者如此，在吾人者，宜如何？在天地生吾人者如此，在吾人复还天地者，宜如何？彼不明天地之化育，而分裂比拟，不知图、书者也；彼徒求造化于图、书，不知吾身之图、书，自有在焉。则是天地之文章，亦恶足为有无哉？噫！顺畅化机，逆还化元，此固乾坤化育之玄枢，吾人性命之实体，天下万事万物之大机括也。天地不过假图、书以泄其秘，而太极、先天、后天各图象，皆此意也。真信乎此，则阴阳一极也，寂感一心也，费隐一道也，作止语默、进退卷舒一机也。满腔子皆图、书之运用，得心忘象，得意忘言。虞廷精一之传，孔门博约之训，不于图、书具见之哉！

## 八、元明新创之《河图》、《洛书》

吴澄《易纂言·系辞传上》：

《河图》者，羲皇时，河出龙马，背之旋毛，后一六，前二七，左三八，右四九，中五十，以象旋毛如星点而谓之图，羲皇则其阳奇阴偶之数以画卦、生蓍；《洛书》者，禹治水时，洛出神龟，背之坼文，前九后一，左三右七，中五，前之右二，前之左四，后之右六，后之左八，以其坼文如字画而谓之书，禹则其自一至九之数，以叙《洪范》九畴。《洛书》虽出于画卦、生蓍之后，而并言之者，亦言其理之一，如言蓍筮而并及龟卜也。



图 144 洛书

图 143 河图

《河图》者，羲皇画卦之前，河有龙马出，而马背之旋毛有此数也。其数后一六，前二七，左三八，右四九，中五十，五奇五偶相配。羲皇平日观于天地人物，无非阳奇阴偶两相对待，见《河图》之数而有契焉。于是作一奇画以象阳，作一偶画以象阴，加而倍之以成八卦，又加而倍之以成六十四

卦。所谓伏羲因《河图》而画八卦者此也。以背毛之旋文如图星者之圆圈，故名之曰图。

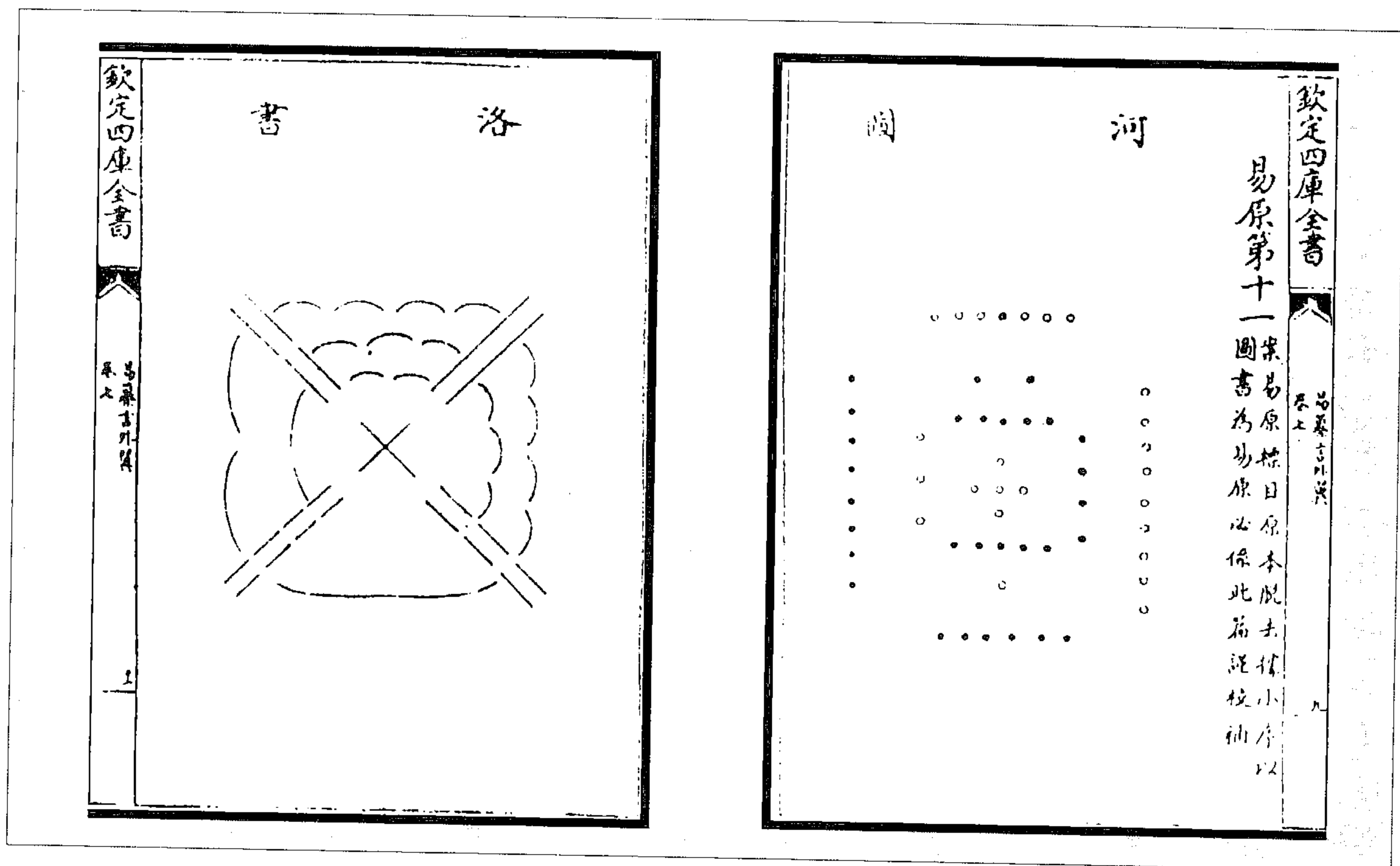
《洛书》者，大禹治水之时，洛有神龟出，而龟甲之坼文有此数也。其数后一前九，左三右七，右前二，左前四，右后六，左后八，中五。四方、四隅、中央，其位有九。禹平日默计天道人事之大要，其类有九，见《洛书》之数而有契焉。于是以天道人事分为九类，品其缓急先后之次，以配龟甲一、二、三、四、五、六、七、八、九之文，是为洪范九畴，所谓大禹因《洛书》而叙九畴者此也。以背甲之坼文如书字者之横画，故名之曰书。

周后汉初，儒流专门之学，率是口耳授受，故凡有文辞可记诵者有传，而无文辞不可记诵者无传。五经皆存，而独《乐》之一经亡；三百五篇《诗》皆存，而独《笙诗》之六篇亡。盖以无文辞非可记诵故也。若先天古易止有卦画，《河图》、《洛书》止有图象，则儒者亦不传。是以汉、魏、晋、唐、宋初之儒不见图、书。羲易图、书不传于儒流，而方技之家藉此篇窥造化，乃秘而宝之。然历代方技之人，不过泥小术数，鲜或探大本原，虽秘此宝，特小用之。逮唐亡宋兴之际，异人挺生，有希夷先生陈抟图南，有豪杰之才兼孔、老之学，从方技家得此三宝。

(吴澄《易纂言外翼》)



图 146 伏戏始画八卦为文字祖图  
(赵抃《六书本义》)

图 145 天地自然河图

(图 145)天地自然之图，宓戏时，龙马负而出于莱河，八卦所由以画者也。易曰河出图，圣人则之，书曰《河图》在东序是也。此图世传蔡元定得于蜀之隐者，秘而不传，虽朱子亦莫之见，今得之陈伯敷氏。尝熟玩之，有太极函阴阳，阴阳函八卦自然之妙，实万世文字之本原、造化之枢纽也。嗚乎！神哉！

(赵抃《六书本义》)

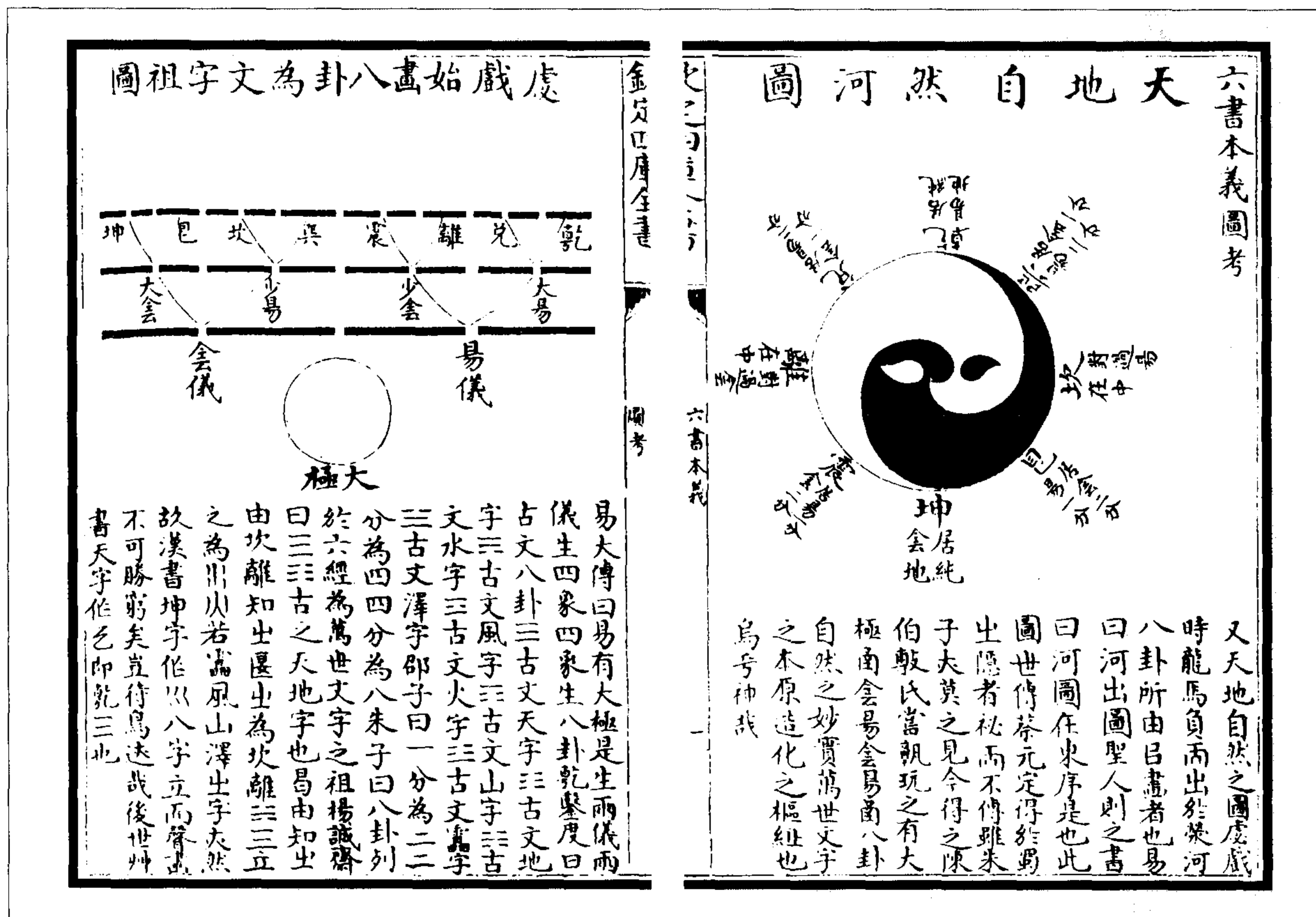

图 147 河图(圆)  
(朱升《周易旁注前图》)



图 148 洛书  
(朱升《周易旁注前图》)



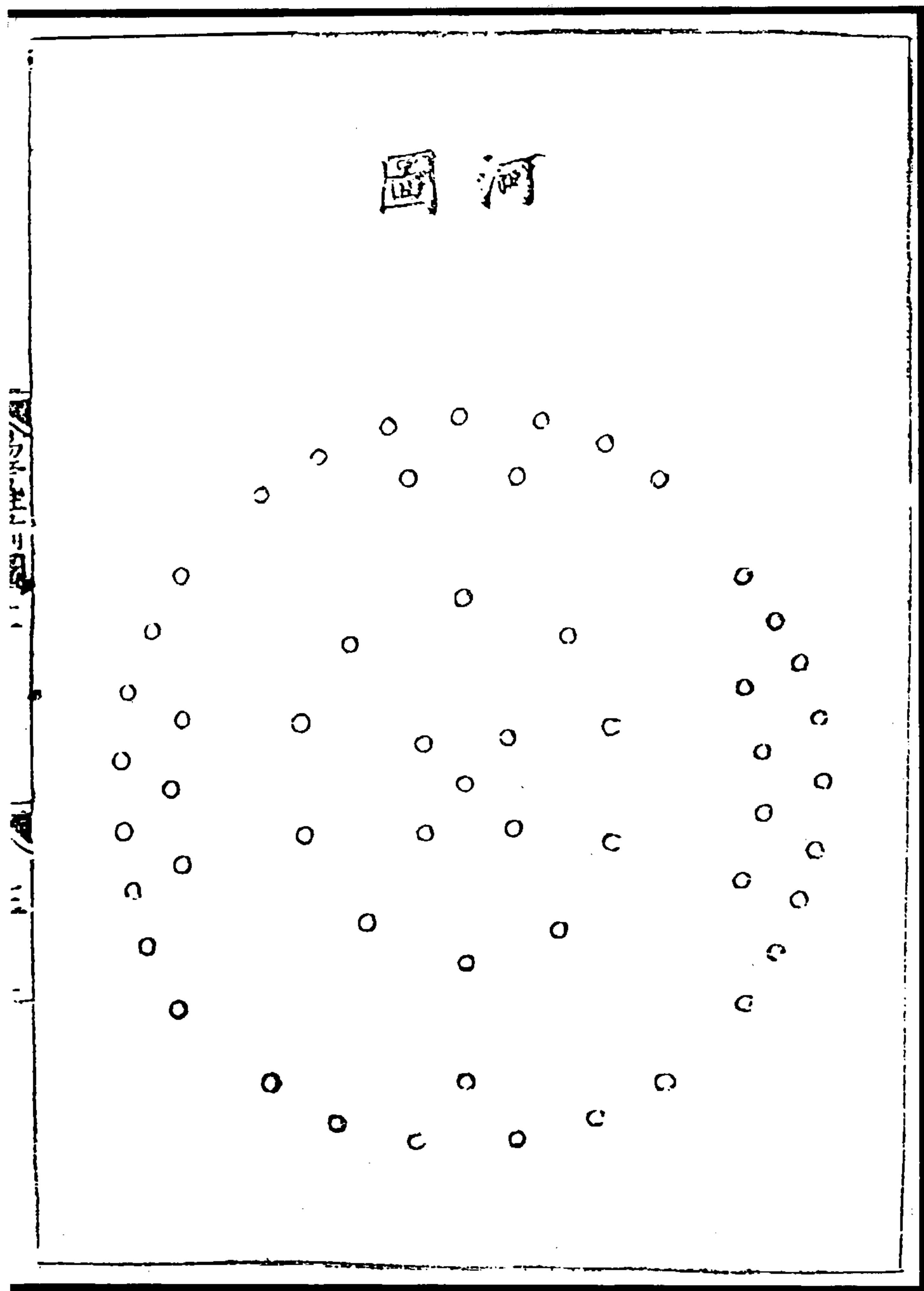

图 149 河图

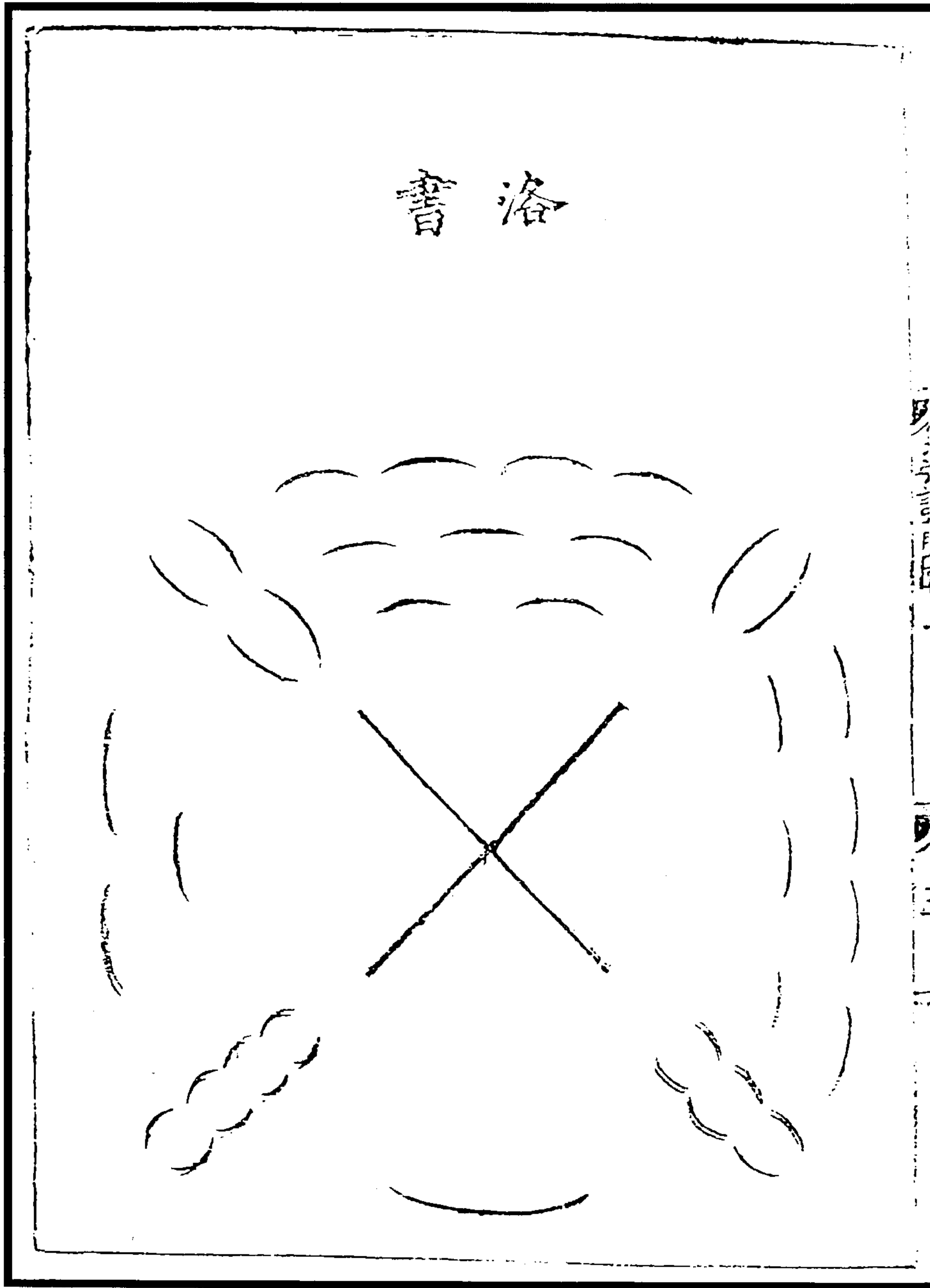
按：《系辞》曰，易有太极，是生两仪，两仪生四象，四象生八卦。而《说卦》又曰，天地定位，山泽通气，雷风相薄，水火不相射。是皆明夫《河图》之生八卦也。物必有所极，而后形气有所倚，故两仪之外有太极者存焉。太极既立，造化有基，于是清阳上升而为天，浊阴下凝而为地，两仪渐以位焉。太阳之中不能无少阴也，太阴之中不能无少阳也，推明太少，于是四象具焉。是四象者，《河图》之所以成文，伏羲之所以画卦，鬼神变化之妙蕴乎此矣。

盖当伏羲之时，龙马交于河而产驹焉，背负此文，图之以为休征。因其顾谥之久，遂列而为八卦，纯阳在上而为☰，纯阴在下而为☷……故乾上坤下，离火南而坎水北，震雷发乎东，巽风敛乎西。艮位西北，本太行也；兑位东南，归大海也。必三画而成卦者，观坎、离而立象者也，是皆天成自然，不容一毫私智矫揉于其间，唯生知圣人者，审而明之。

三代以来，厥图世藏秘府以为宝，学者莫得而窥。逮宋徽宗考古搜奇，始出示于中外，传写迄今，浸失其旧。以故学易者舍《河图》而造太极，昧四象而赞五行，遂加无极于太极之先，设四画、五画之卦于三画之后，至谓乾南坤北，离东坎西，位置颠置，方物舛缪，八象且犹弗审，又何万象之能辨乎？

天启皇明，乾坤再辟，文教烜赫，万里同风，大易至是而始彰，《河图》久晦而复显。伟不揆樗昧，积思研精，偶窥一斑，因作《象通》八卷，遂揭斯图，著明其说，由是而求六十四卦，以至四千九十六变，殆其庶乎！

(朱谋玮《周易象通》)



图 151 洛书图



图 150 圣人则洛书作范图

(卢翰《易经中说》)



图 153 洛书固可为易图

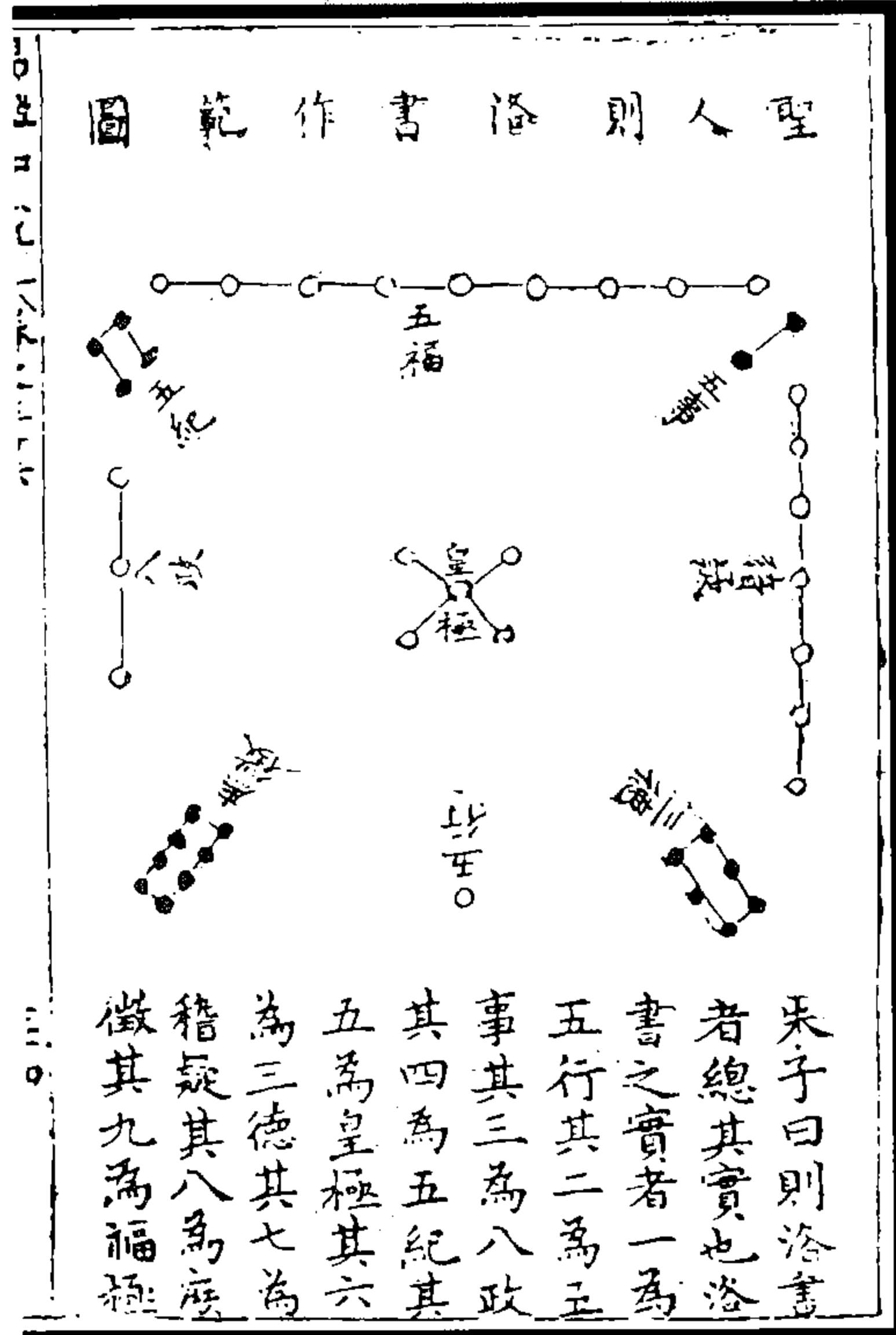

图 152 河图亦可为范图

(卢翰《易经中说》)

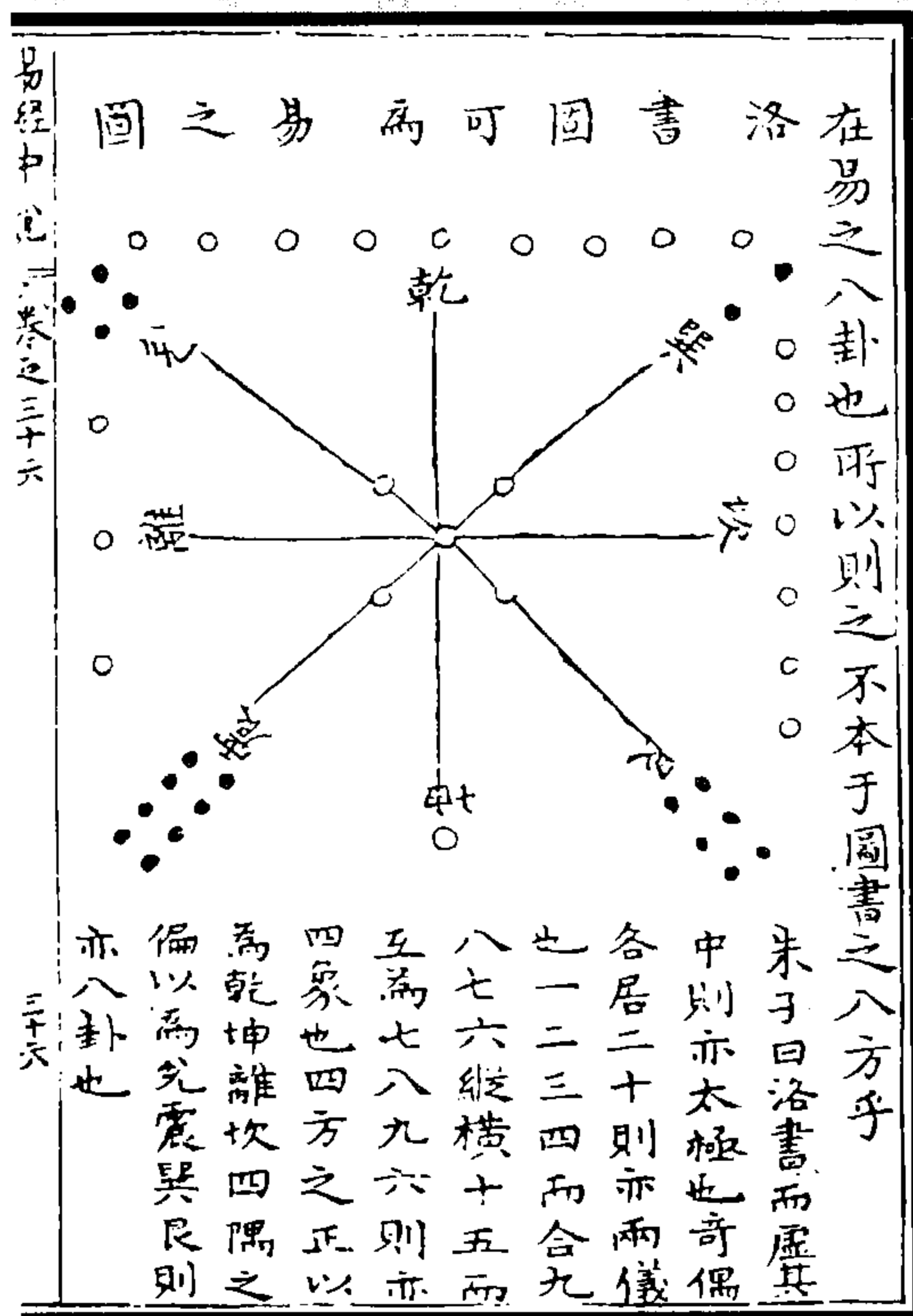
河圖中五中央一圖

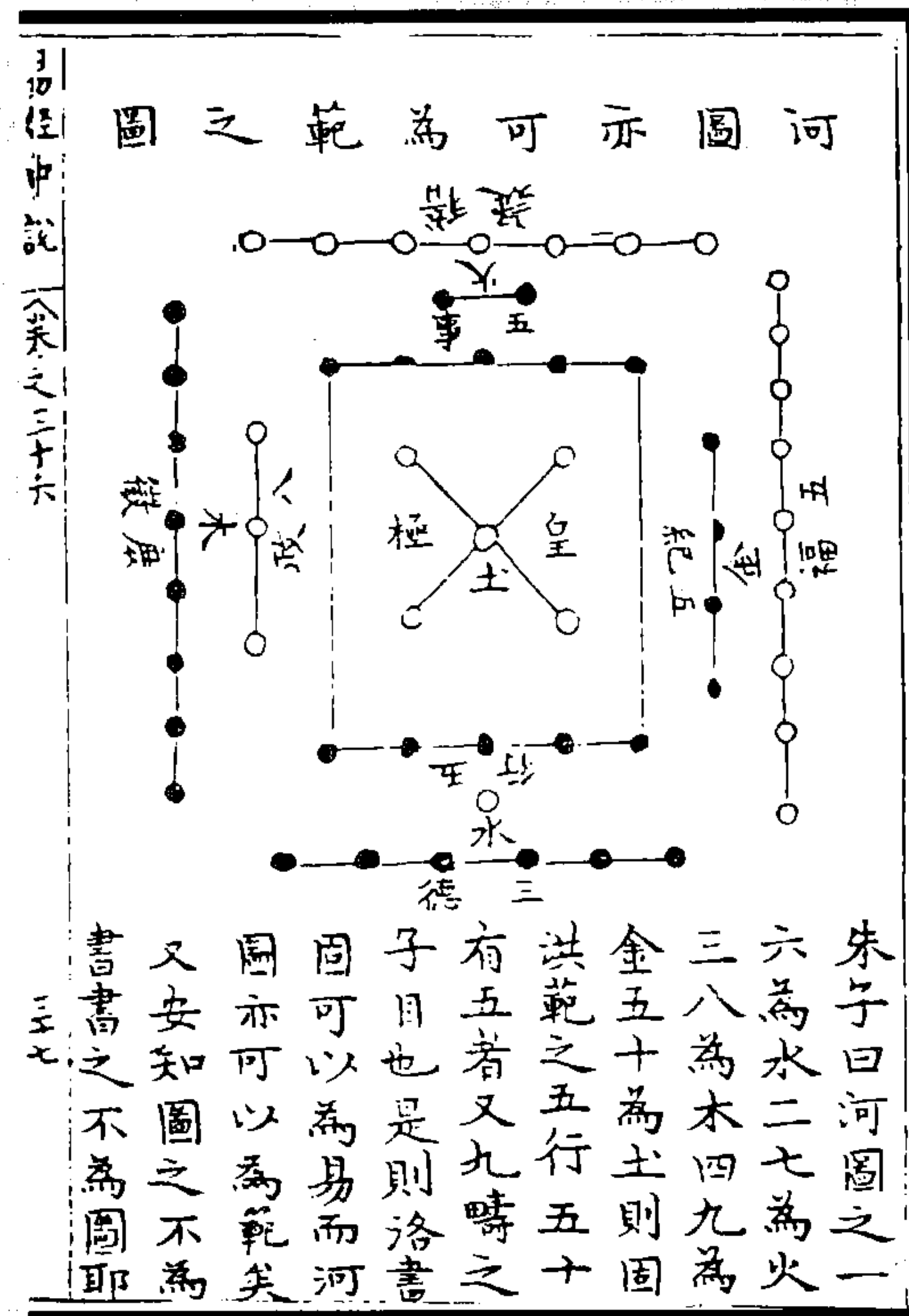
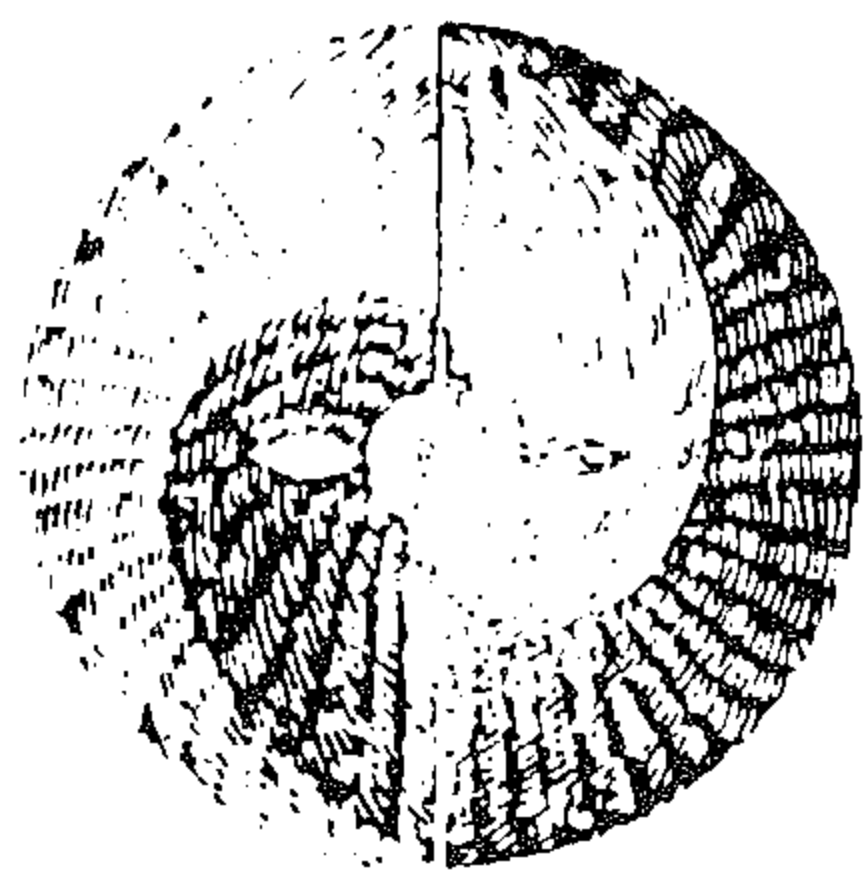

此河圖中五  
之中央其中  
下者馬背脊  
中骨之上毛  
皮之間若有  
若無若微若  
若前實直上  
直下至中至  
正象乎一者  
所謂太極也

左旋即白毛  
右旋即黑毛  
今此圖于白  
毛用陽文黑  
毛用陰文乃  
畫圖者肖其  
毛之形似以  
為之別爾非  
指陽文作黑  
陰文作白也  
此須默會之

图 155 河图中五中央一圖

(杨时乔《周易全书》)

河圖

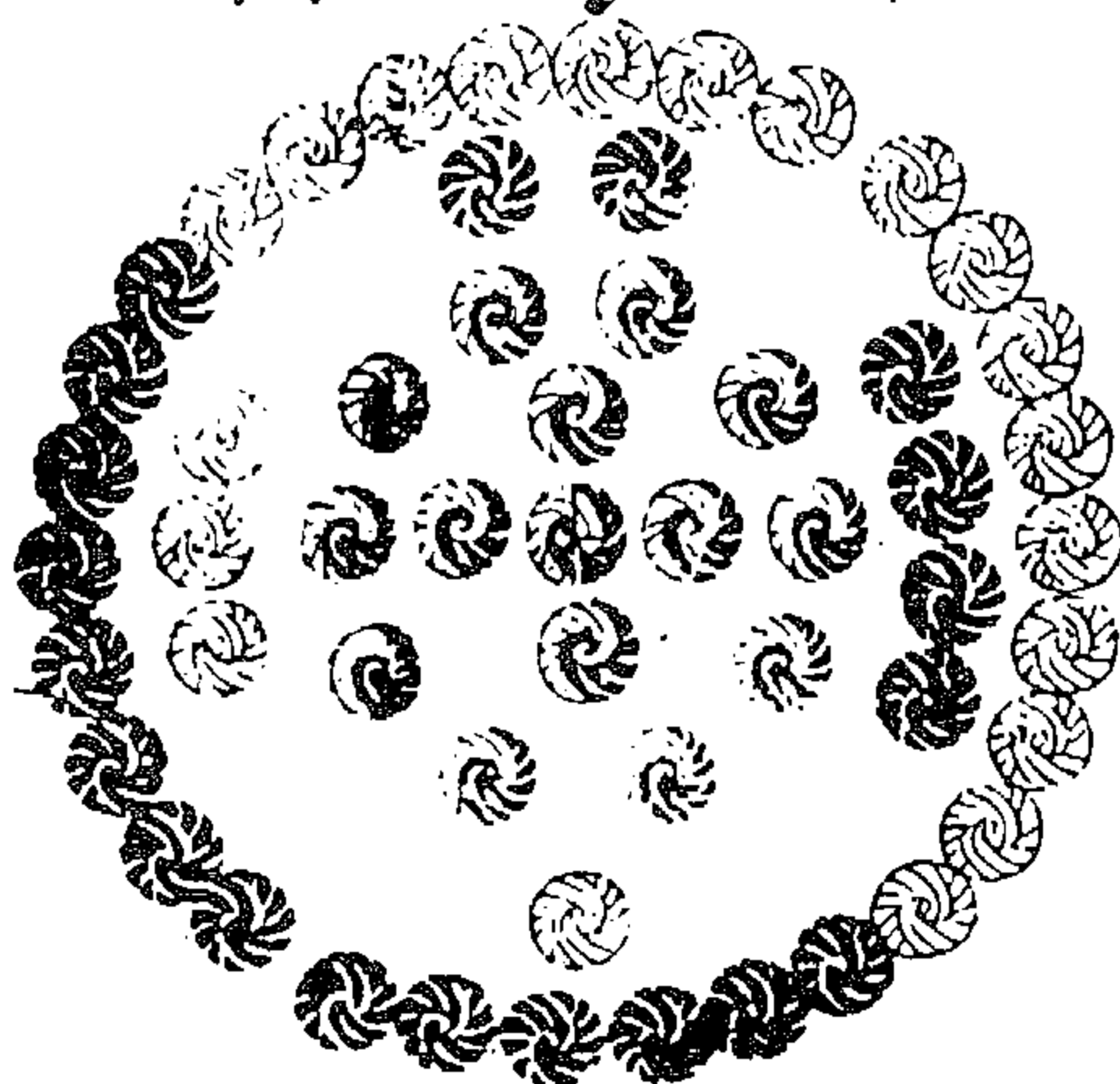

天一地二天三  
地四天五地六  
天七地八天九  
地十夫數五地  
數五五位相得  
而各有合天數  
二十有五地數  
三十五天地之  
致五十有五此  
所以成變化而  
行鬼神也

馬首為前  
馬尾為後  
首曰上亦  
曰南後曰  
下亦曰北  
左東右西  
此圖本象  
畫圖者如  
或以北  
為上南為  
下其左東  
右西同觀  
天圓北高  
地圓北高  
南下是也  
具明卦畫  
下

图 154 河圖

河圖中十圖

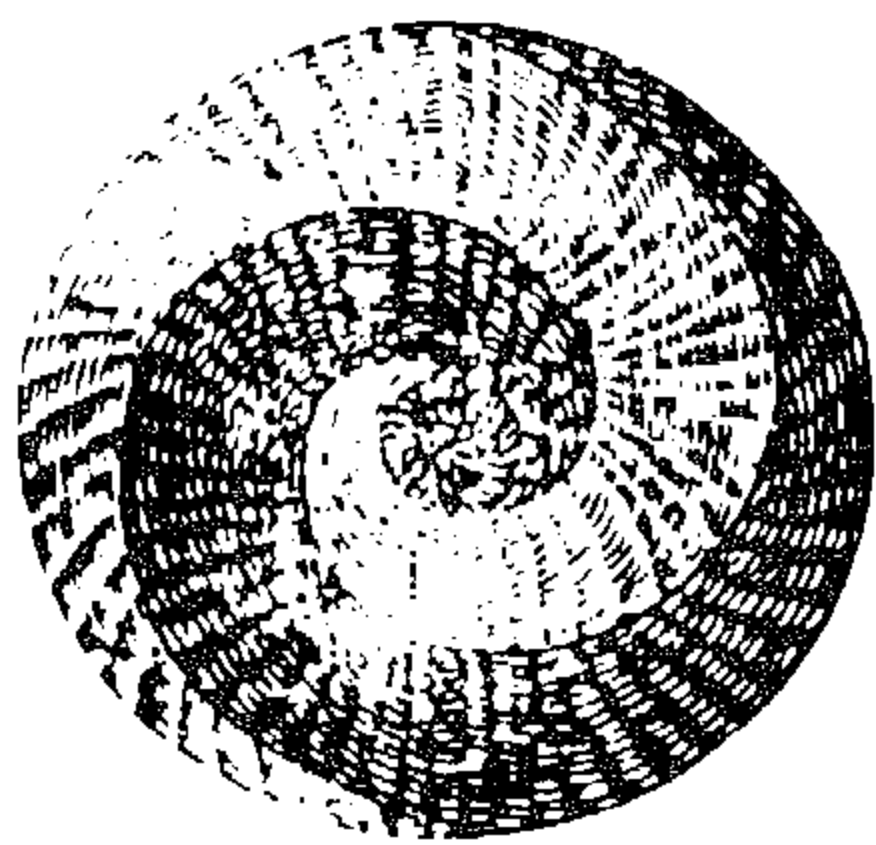

此河圖中之前後為陰龍  
馬背旋毛黑為陰自前而  
生來後為逆旋生復往  
于陽之內而旋窩于●之  
中間皆黑也黑旋窩于中  
即陰之入而為主也左天  
陽數毛白亦自後而生旋  
在于陰窩之外即陽之環  
而從陰也地以陰為主而  
陽從之故為地數九前後  
各五合為十

图 157 河图中十圖

河圖中五前後左右四圖

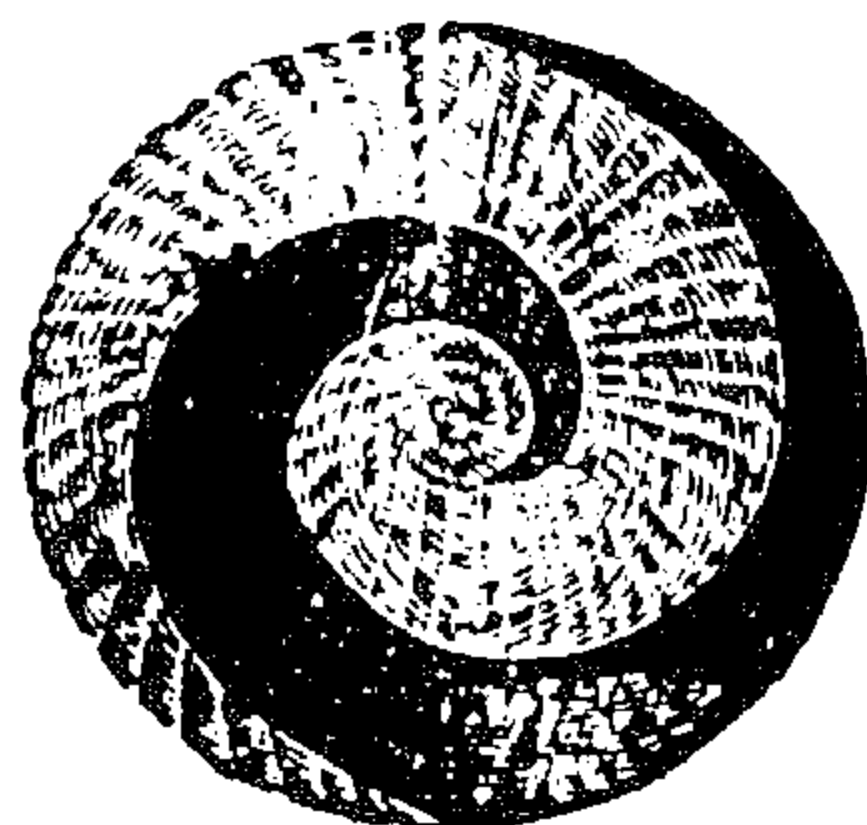

此河圖中五之後前左右  
為陽龍馬背旋毛白為陽  
自後而生往前為順順生  
反來于陰之內而旋窩于  
●之中間皆白也白旋窩  
于中即陽之入而為主也  
右地陰數毛黑亦自前而  
生旋在于陽窩之外即陰  
之環而從陽也天以陽為  
主而陰從之故為天數九  
四合前一為三

图 156 河图中五前後左右四圖

(杨时乔《周易全书》)



<p>圖八六四二方四圖河</p> 	<p>周易全書 卷之一 十一</p>	<p>圖九七三一方四圖河</p> 
<p>此河圖四方之二四六八為陰龍馬旋毛黑為陰在右自前而生來後為逆者陰中之陰也左自後而生往而為順亦黑者陰中之陽也陰中之陰本黑陰中之陽亦黑惟以順而往者見其為陽陽數順所謂陽在陰中陽順行故曰之陽也此四者為陰位皆陰數故為地數地二地四地六地八凡二十</p>	<p>十一</p>	<p>此河圖四方之一三七九為陽龍馬旋毛白為陽在左自後而生往而為順者陽中之陽也右自前而生來後為逆亦白者陽中之陰也陽中之陽本白陽中之陰亦白惟以逆而來者見其為陰陰數逆所謂陰在陽中陰逆行故曰之陰也此四者為陽位皆陽數故為天數天一三三五七九凡二十</p>

图 159 河图四方二四六八图

图 158 河图四方一三七九图

(杨时乔《周易全书》)

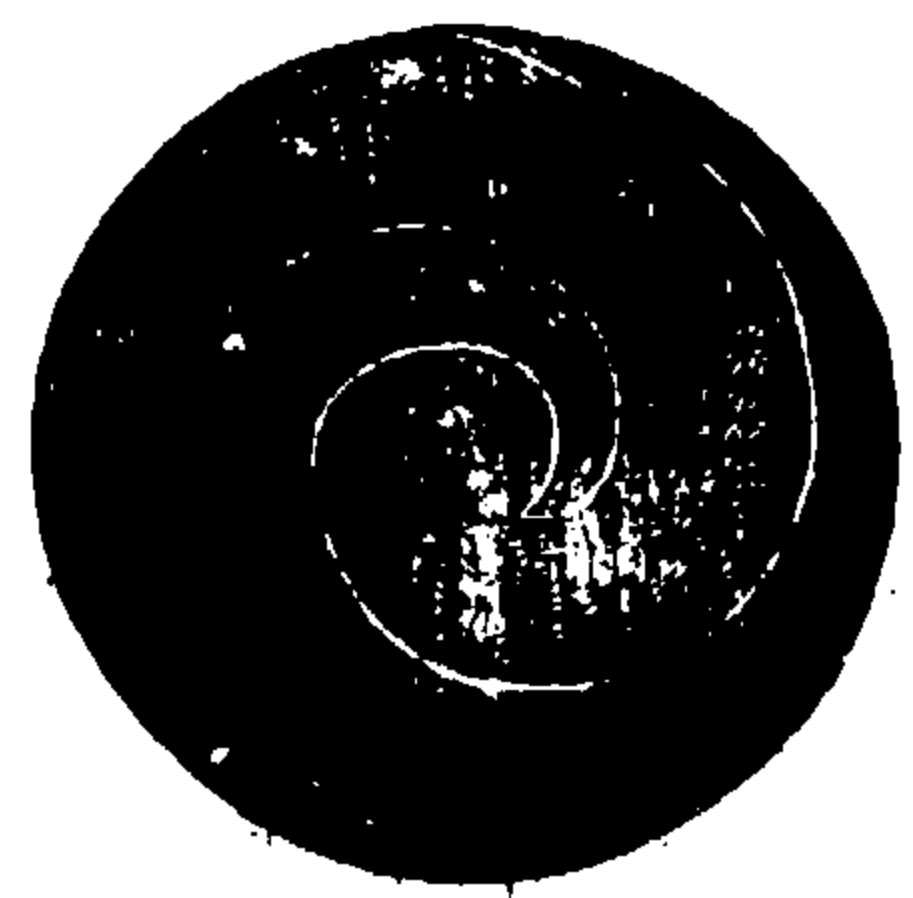
<p>圖十地至一天</p> 	<p>周易全書 卷之一 二二</p>	<p>天地天地天地天地天地天地天地天地天地天地</p>
<p>一二三四五六七八九十</p>	<p>二二</p>	<p>天一地二天三地四天五地六天七地八天九地十者一奇一耦從先至後各順其序朱子所謂如兄弟者謂其序如之也一二三四五六七八九十是也一生一成從內至外各有其別朱子所謂如夫婦者謂其別如之也一六三七二八四九五十是也</p>

图 160 天一至地十图

(杨时乔《周易全书》)





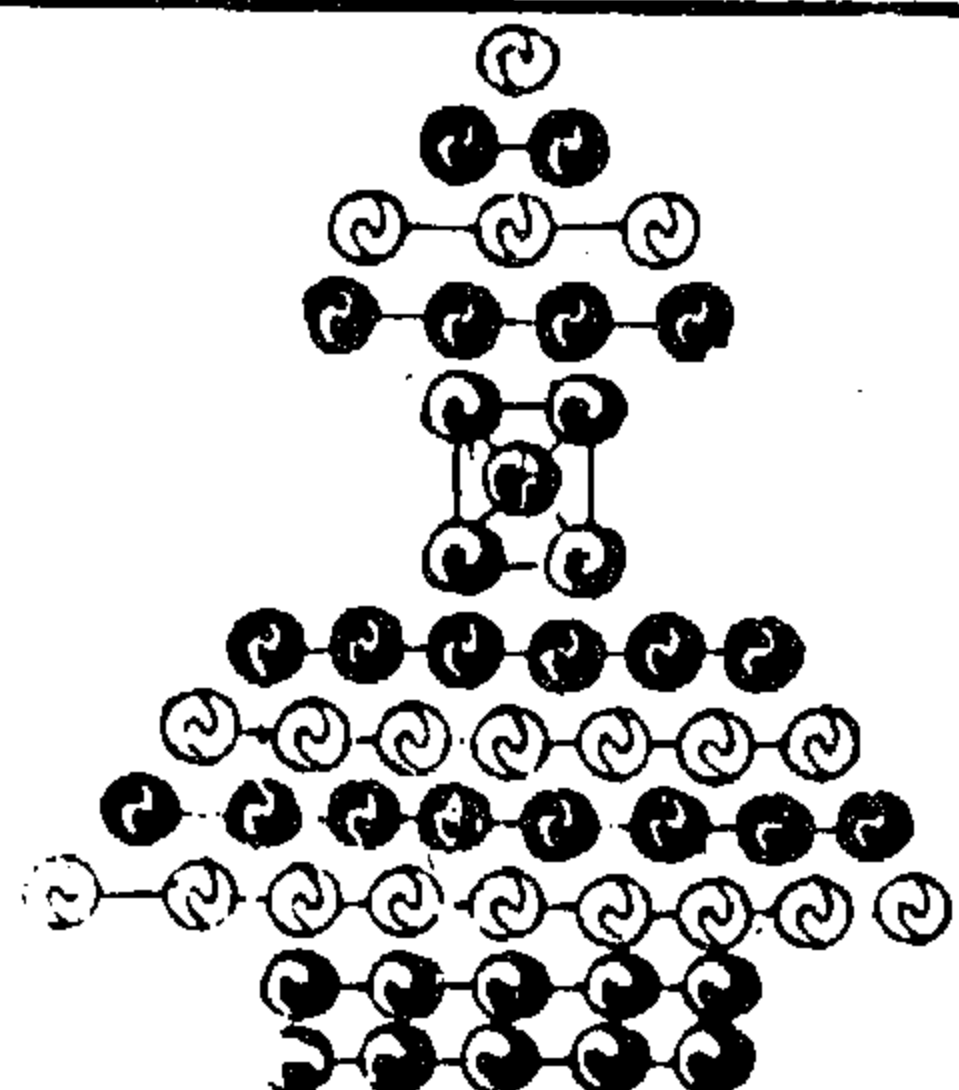

图 162 行鬼神成变化图  
(杨时乔《周易全书》)



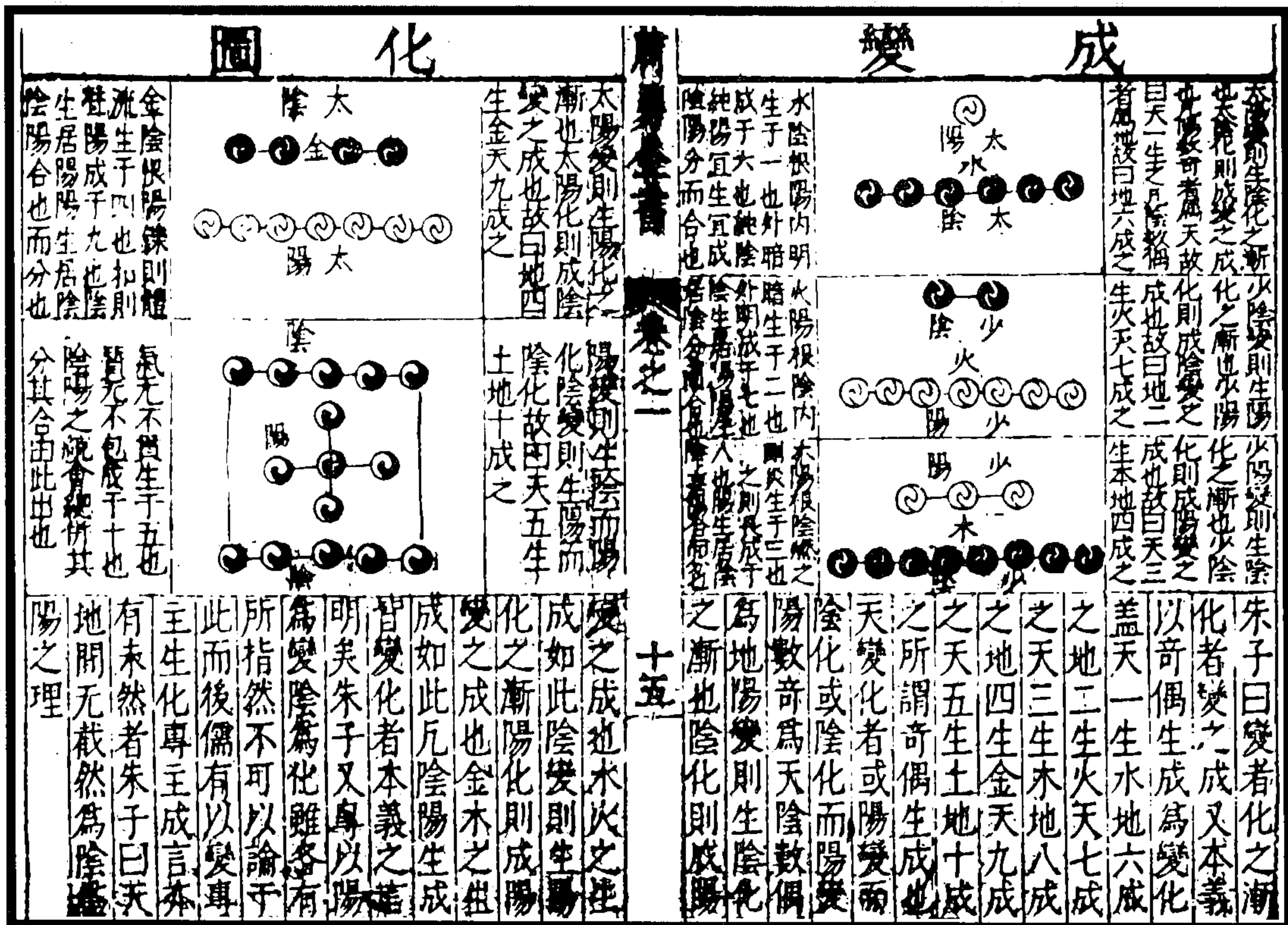
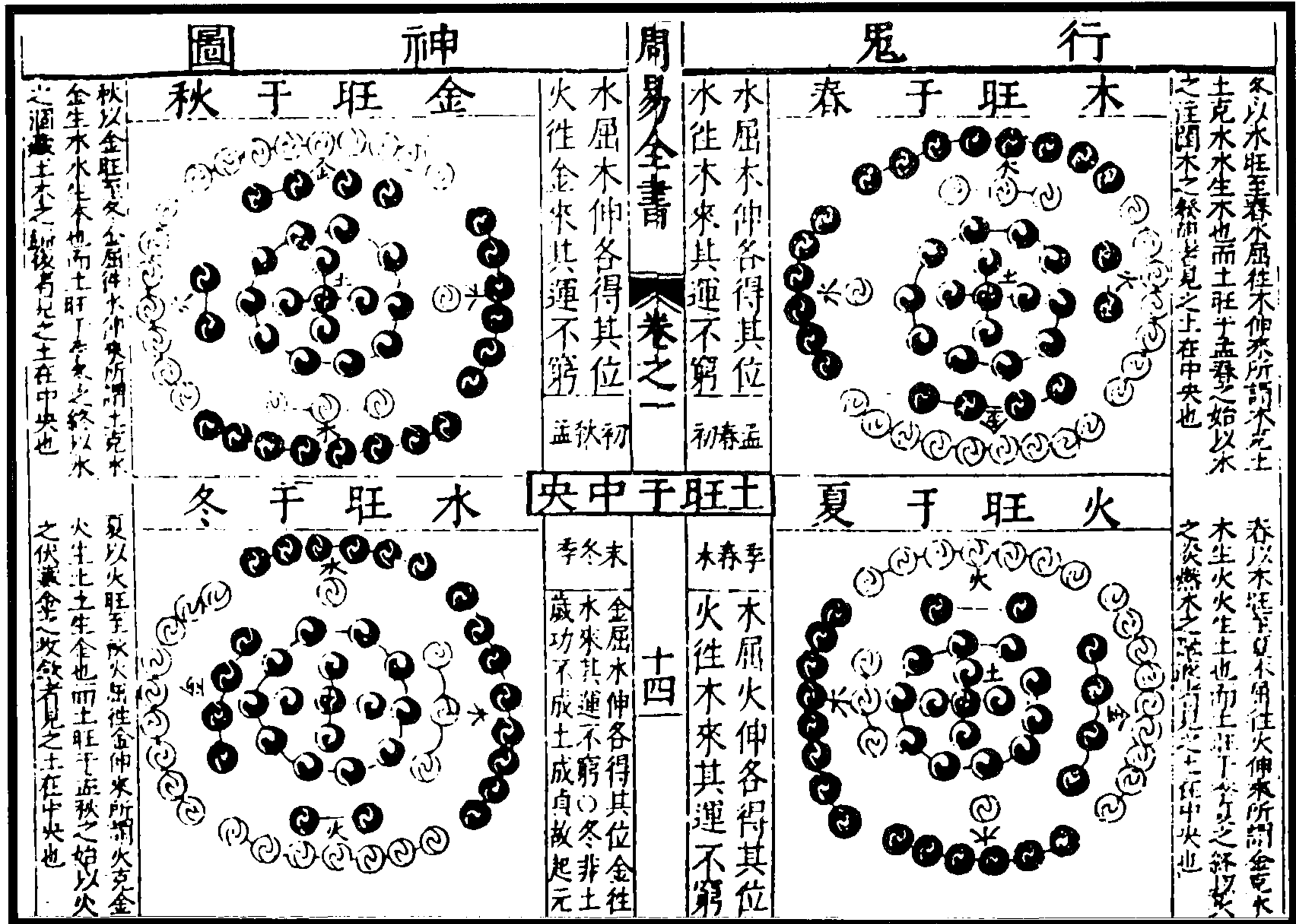

图 163 中五陰陽統會圖

(杨时乔《周易全書》)



图 165 中五與十陰陽配合圖

图 164 中十陰陽總併圖

(杨时乔《周易全書》)

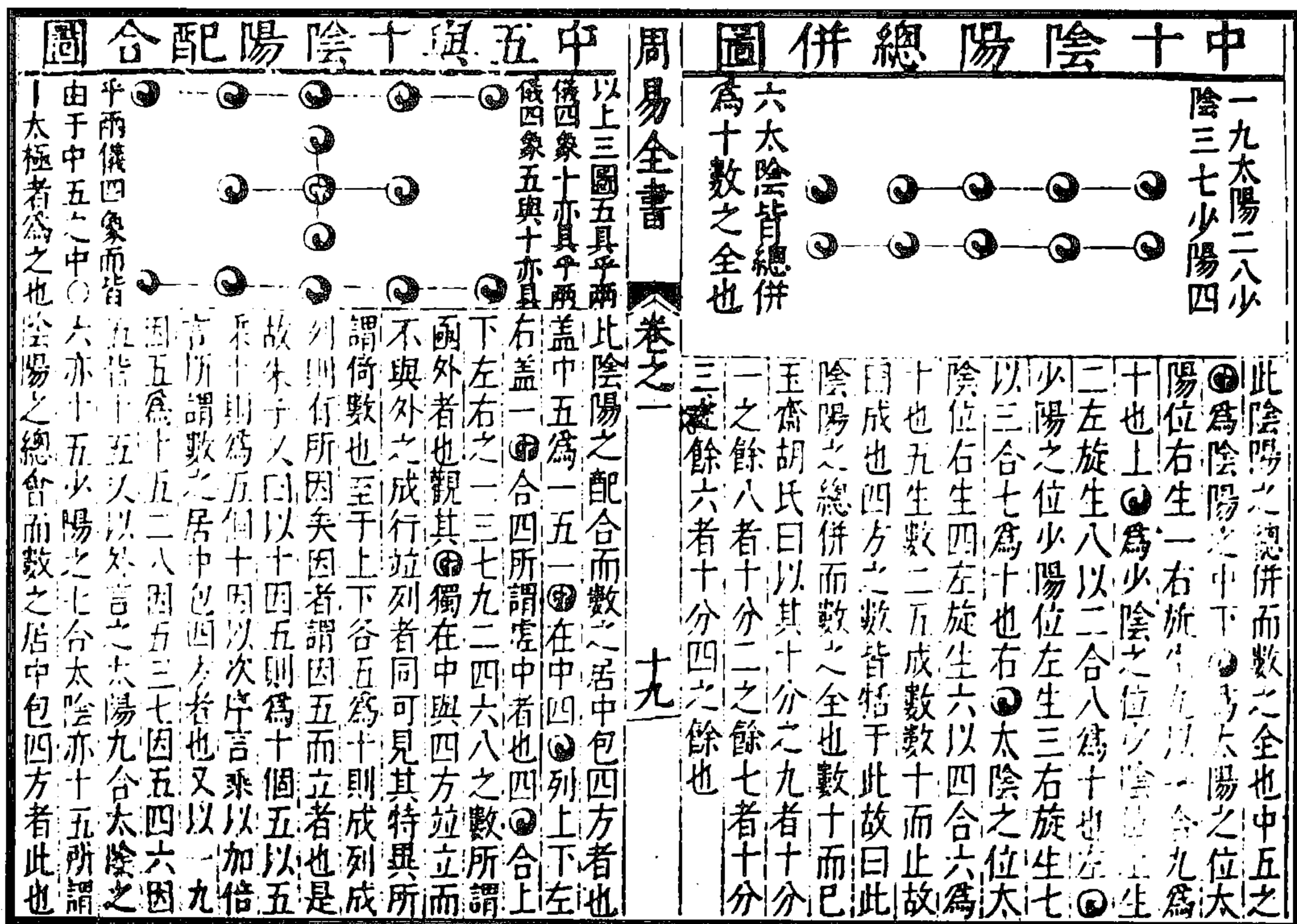

圖 167 (河圖) 陰陽互藏其宅圖



圖 166 陰陽太少位數圖

(楊時喬《周易全書》)

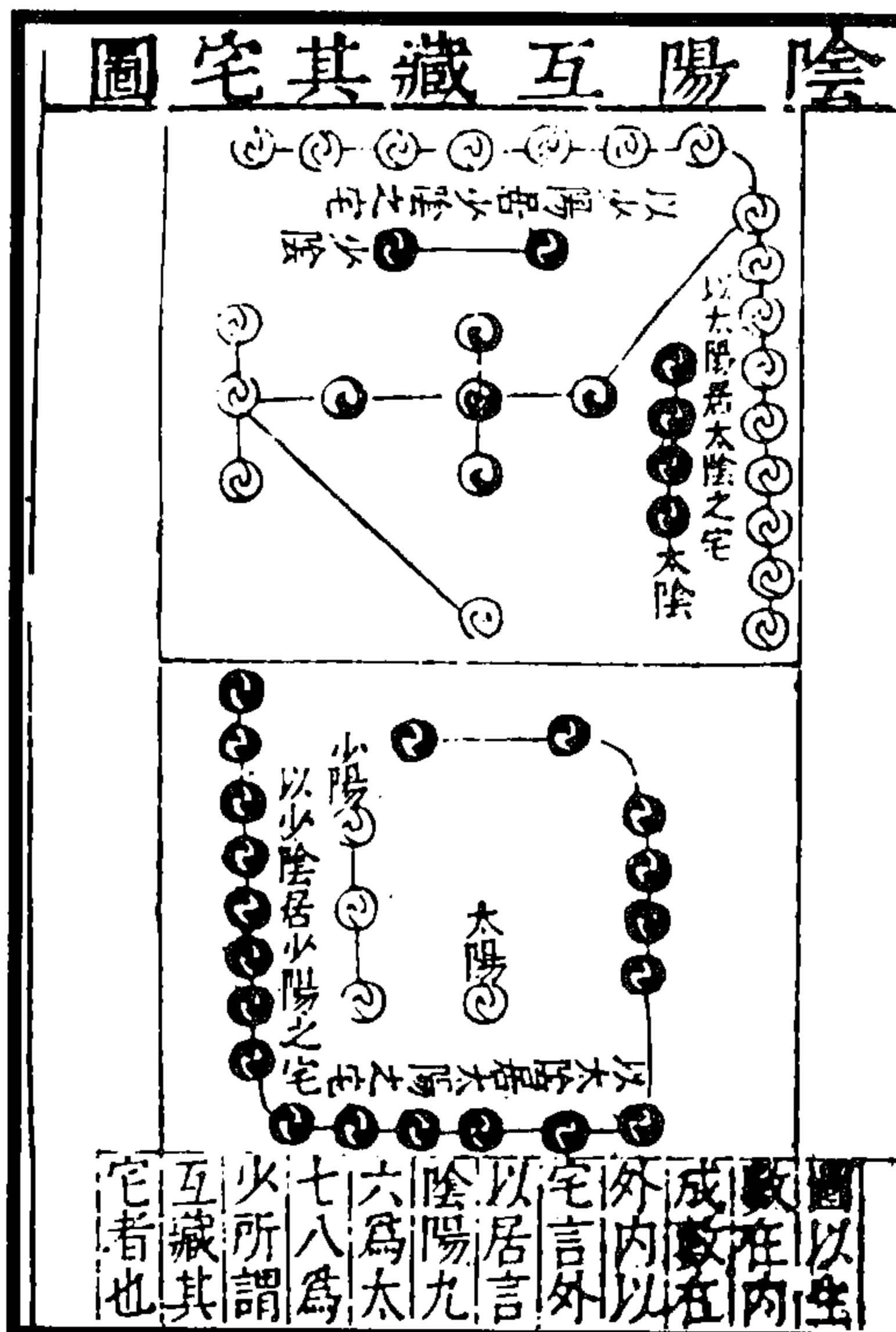

圖 168 五十五積數圖

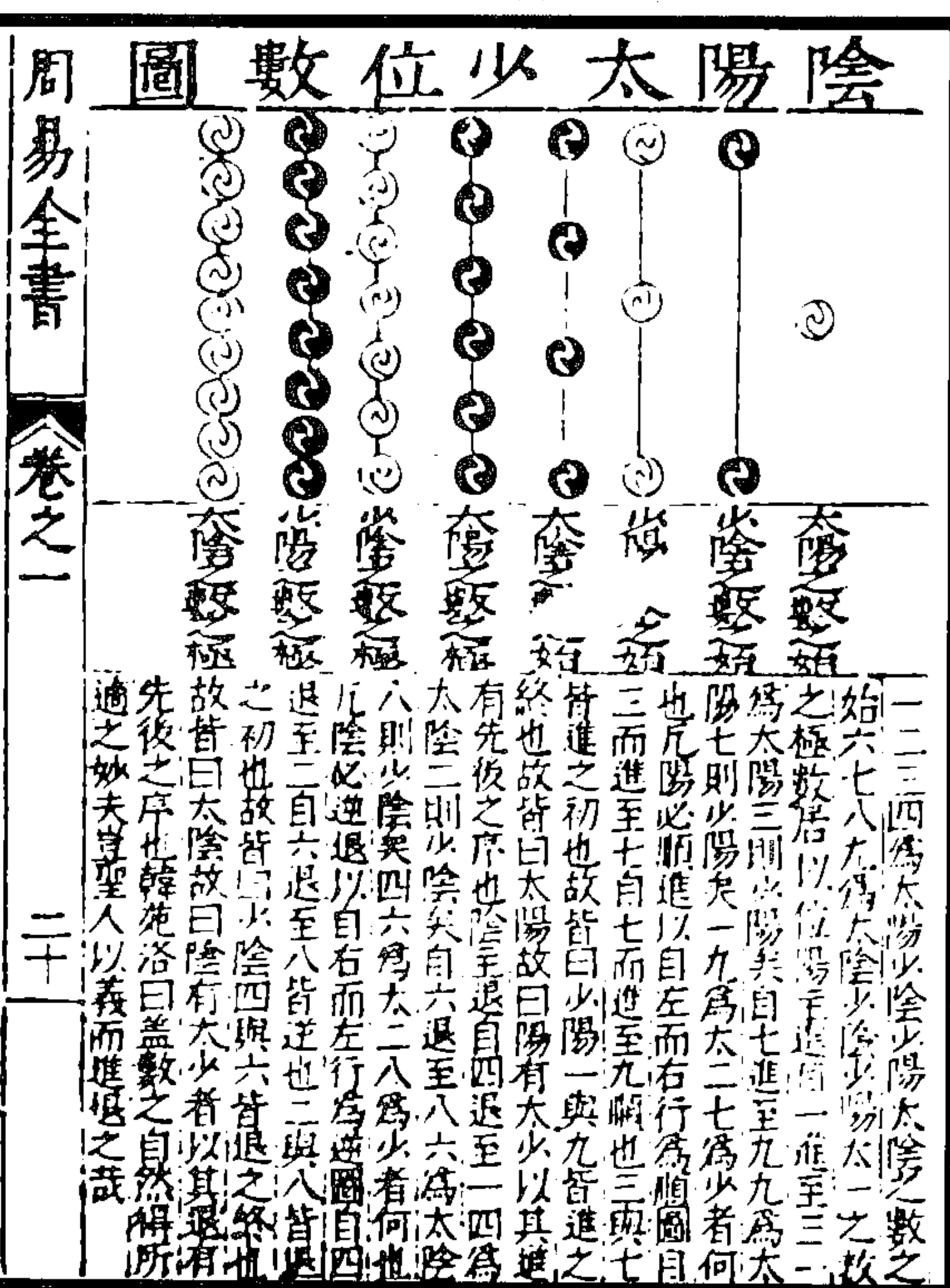
(楊時喬《周易全書》)



图 170 阴阳生成先始图

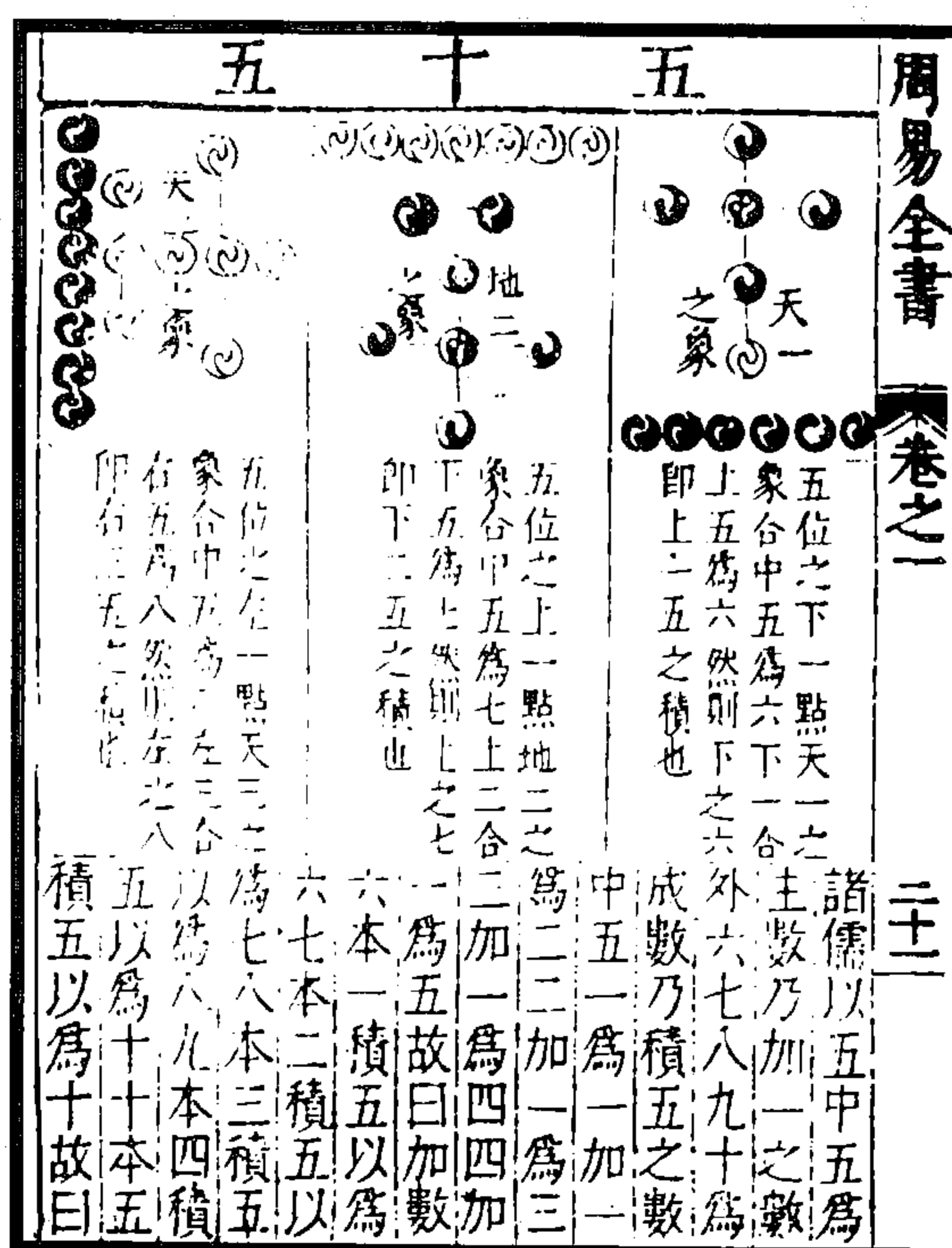
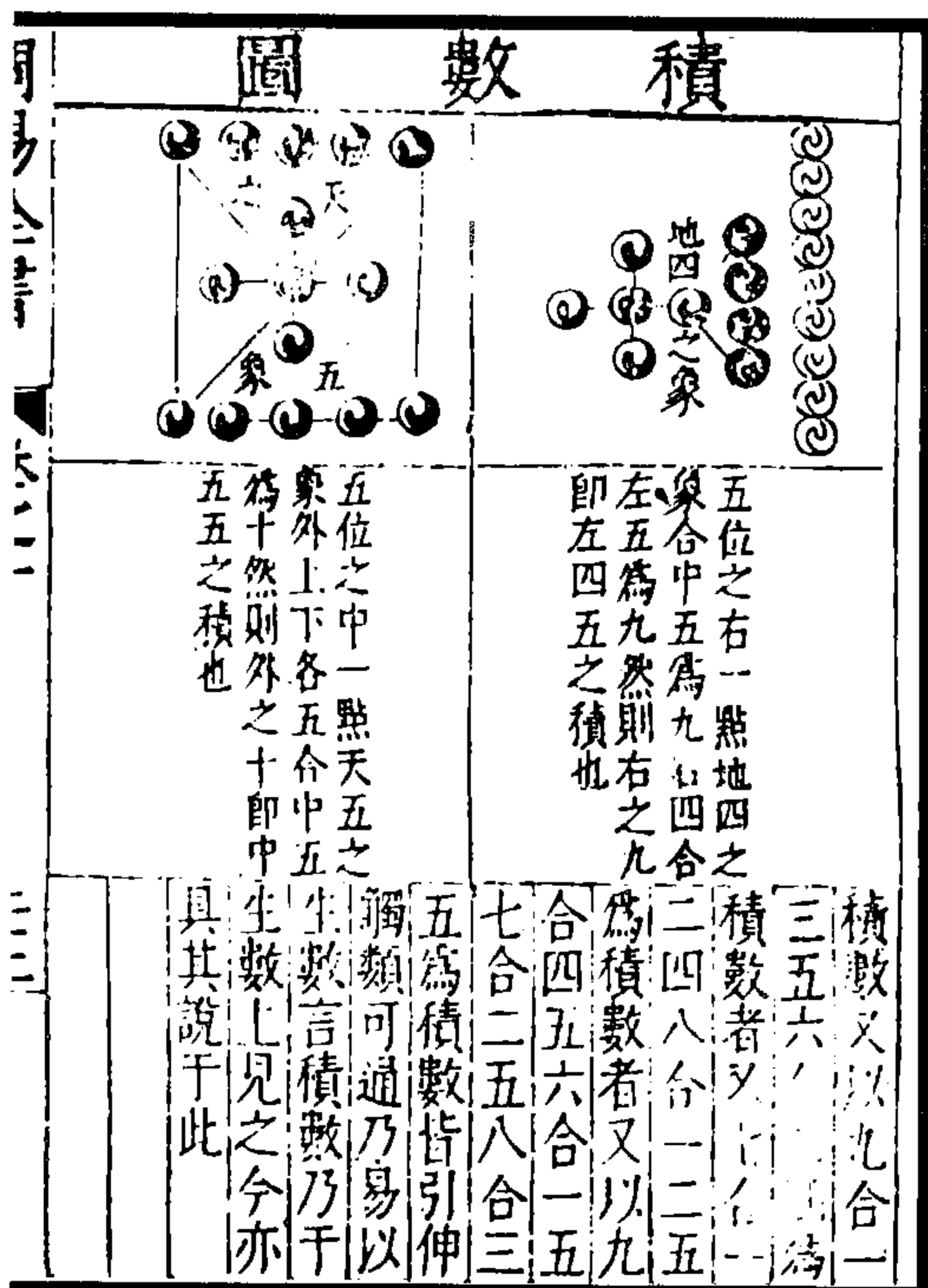

图 169 阴阳生成配合图

(杨时乔《周易全书》)

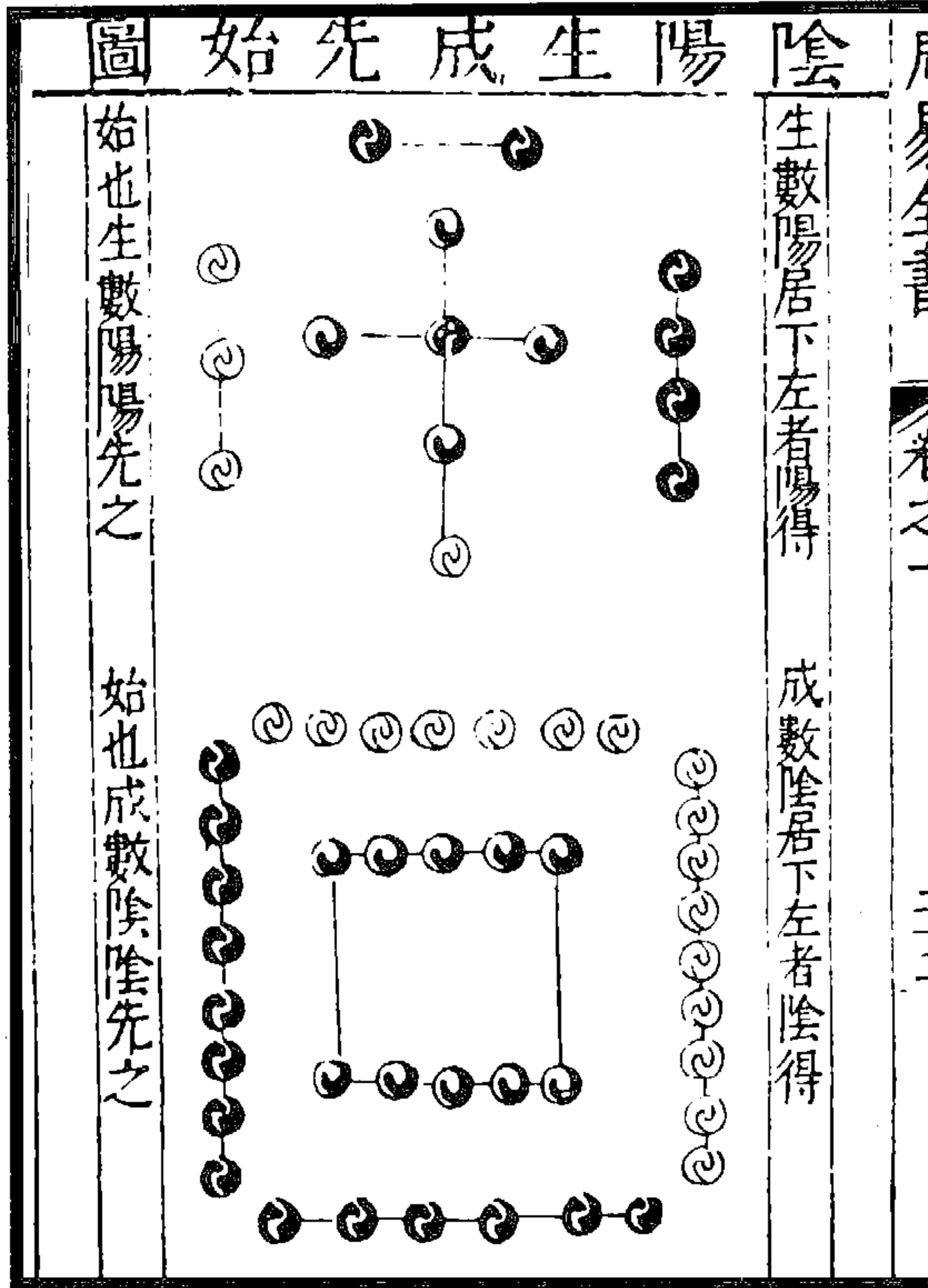

图 172 河图中五—〇含天地阴阳五行图

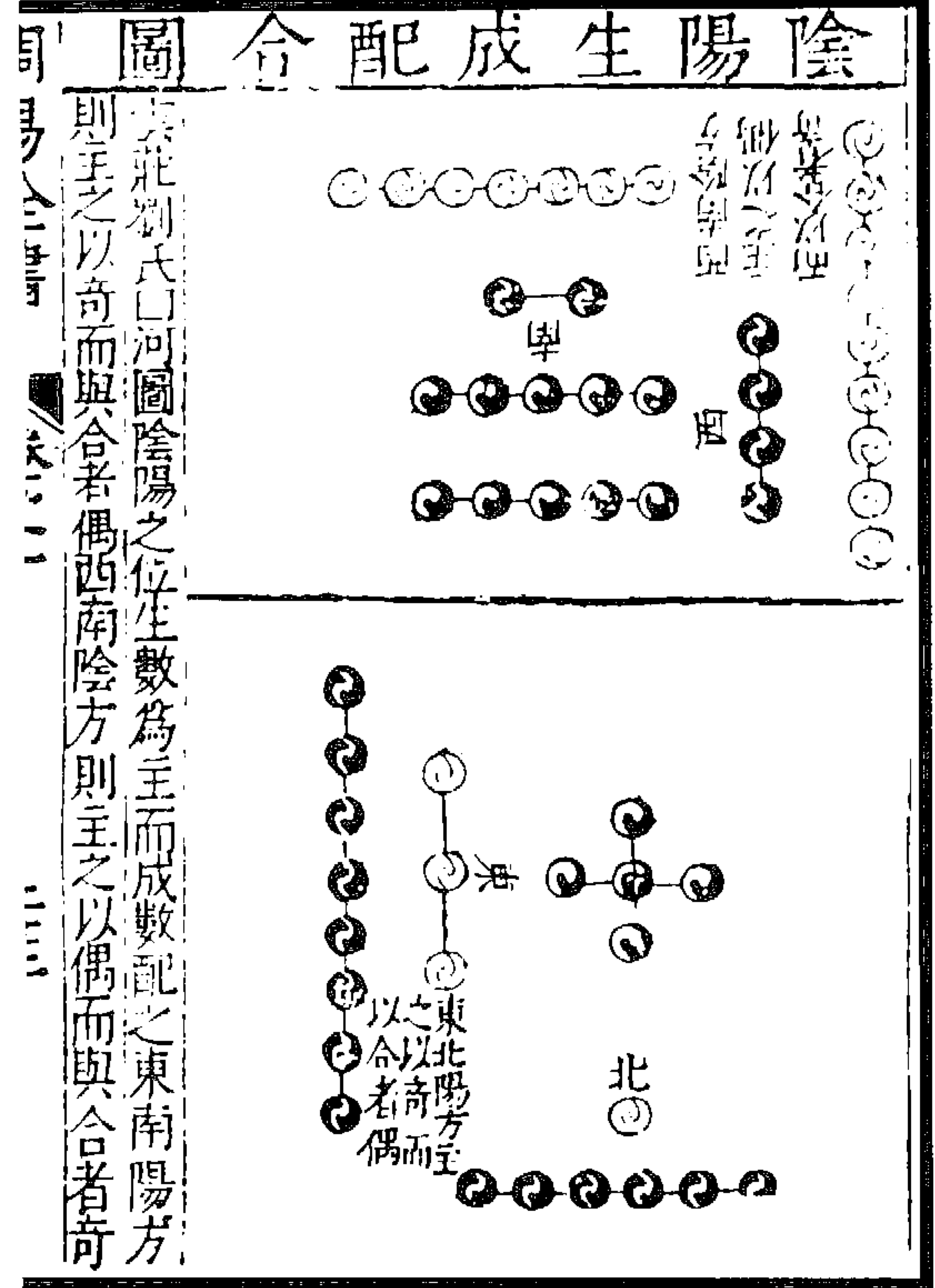

图 171 河图中五—〇函太极两仪四象八卦图

(杨时乔《周易全书》)



图 174 河图画卦从中生于五成于十图 图 173 河图五十五〇函太极两仪四象八卦图  
(杨时乔《周易全书》)

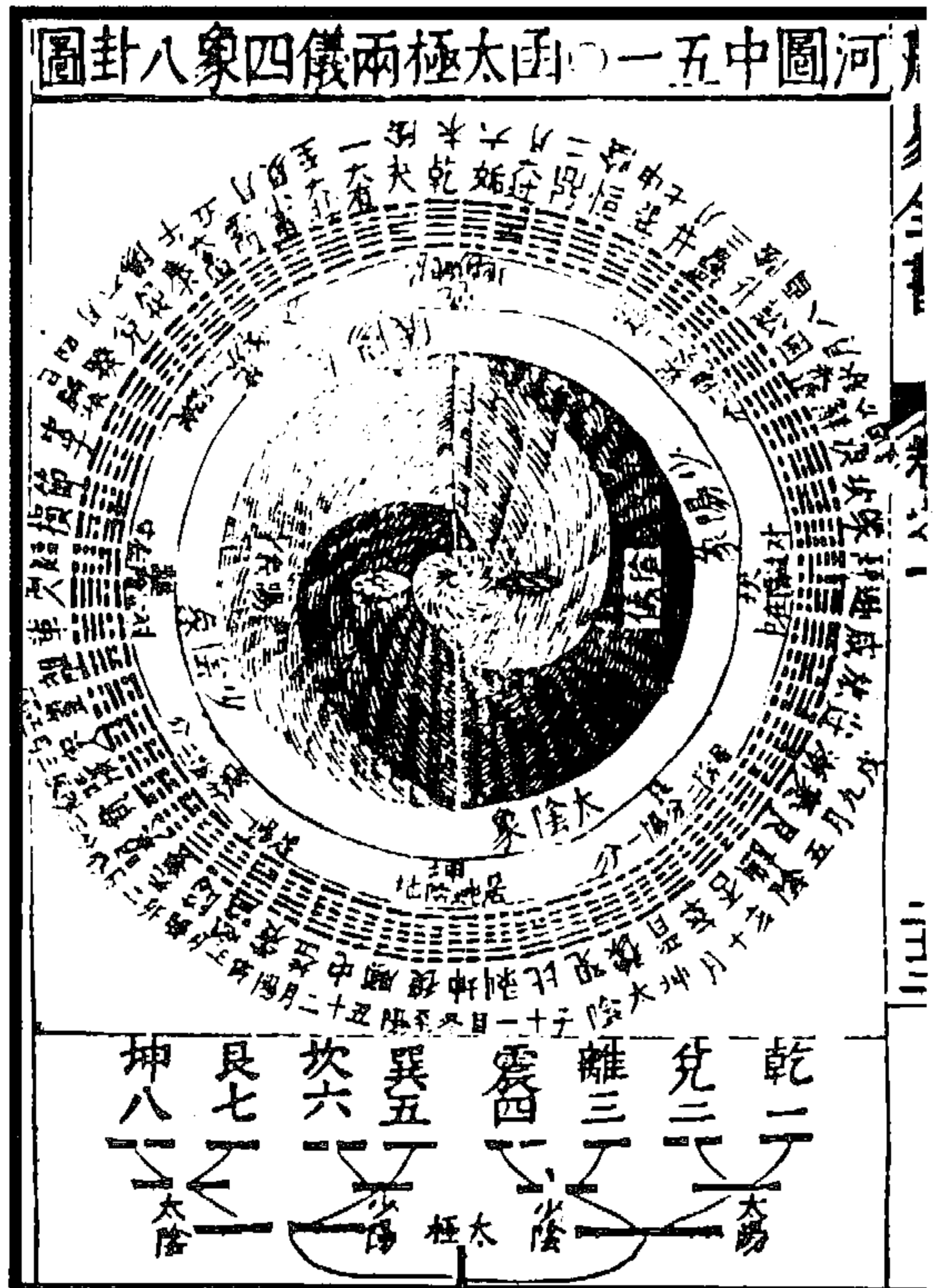

图 176 洪范九畴则洛书图

图 175 洛书

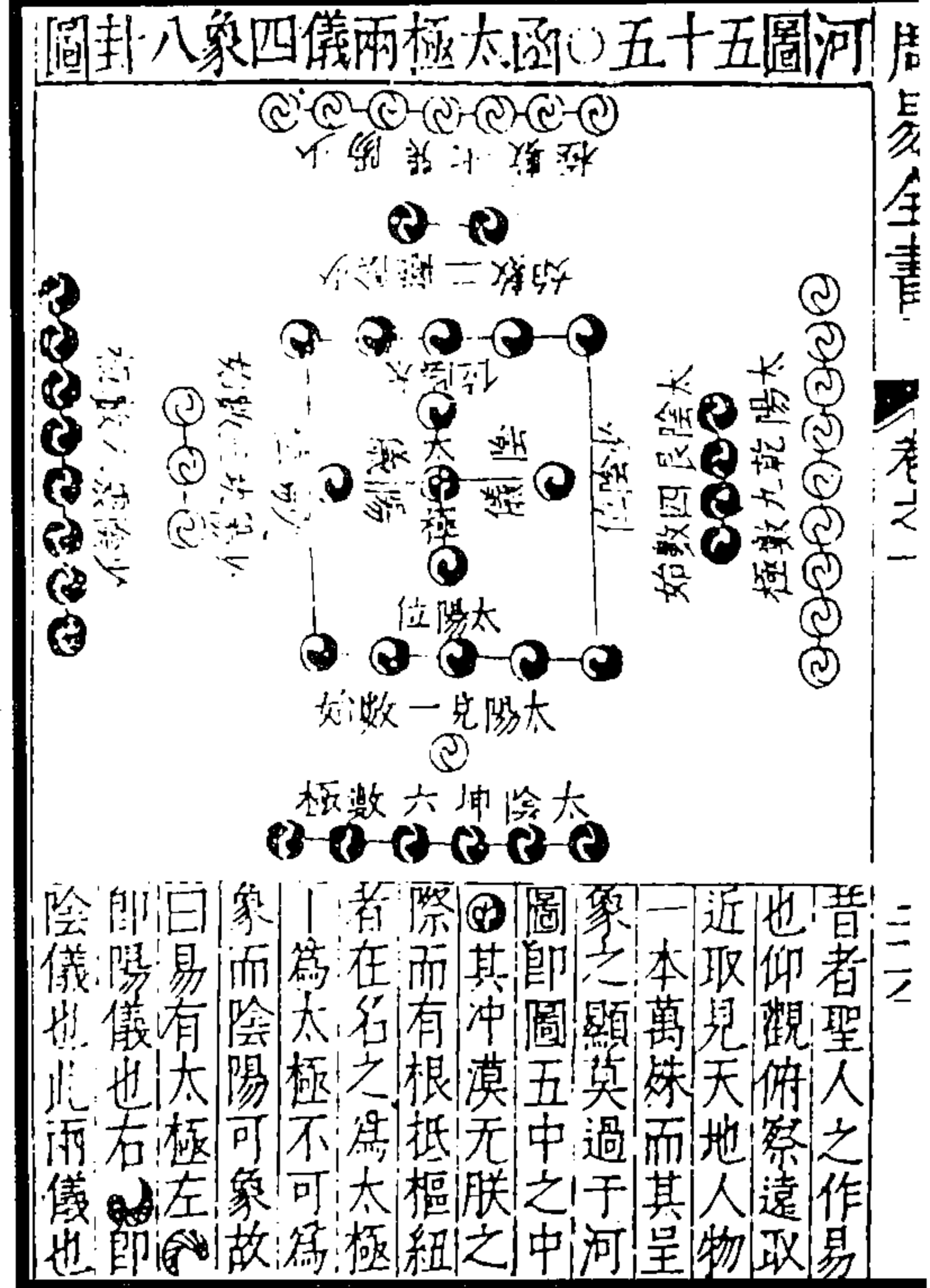
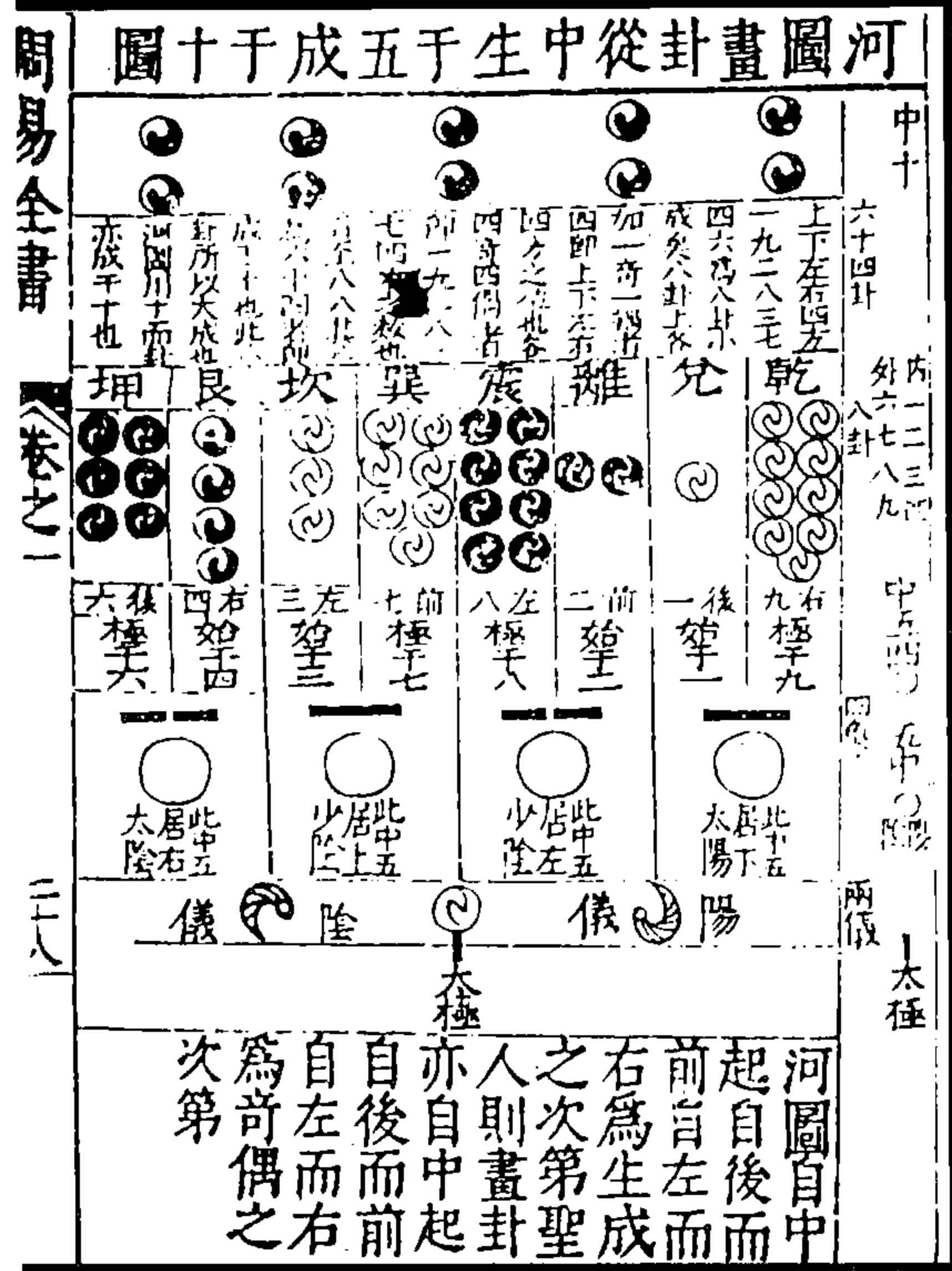
(杨时乔《周易全书》)

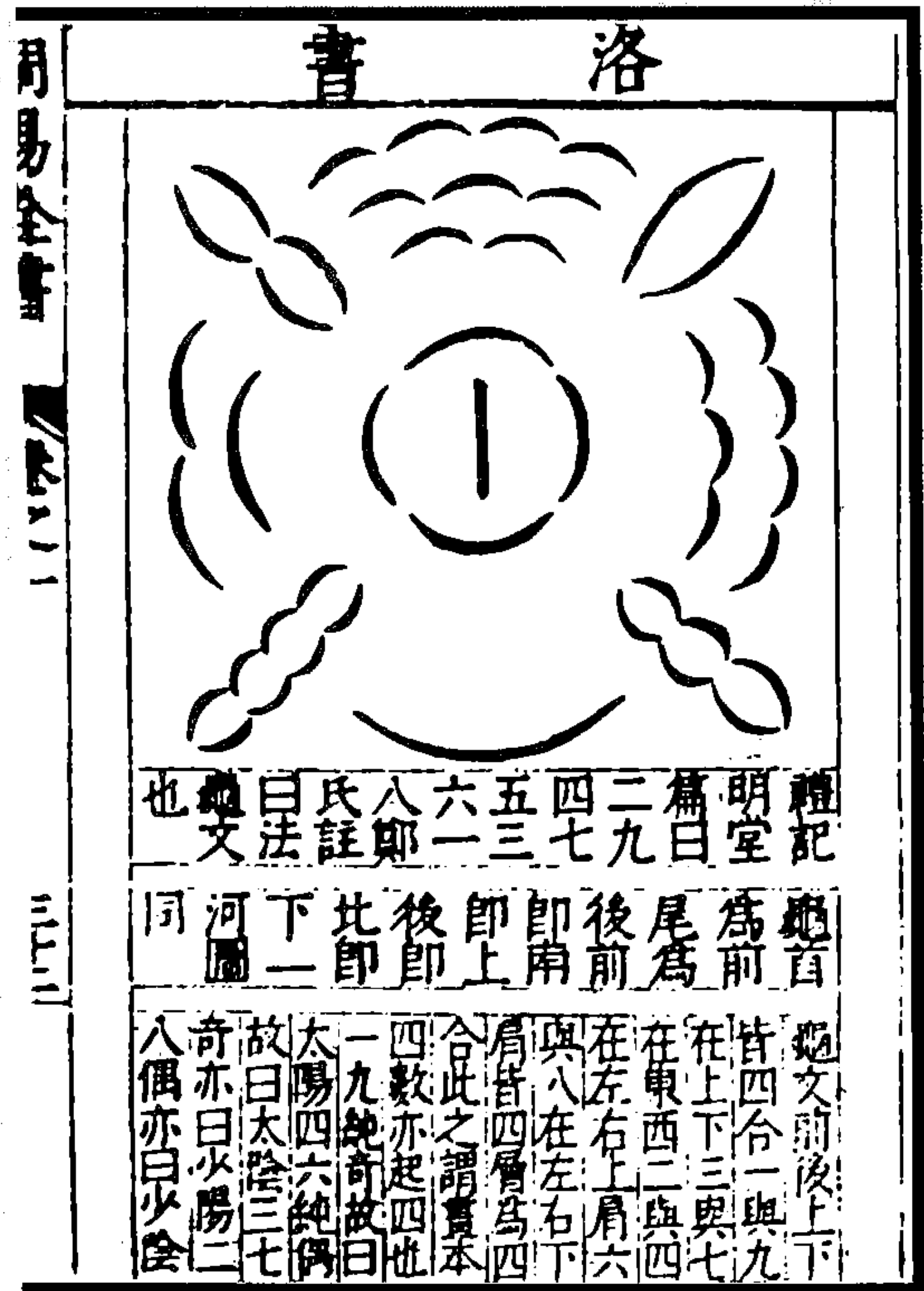
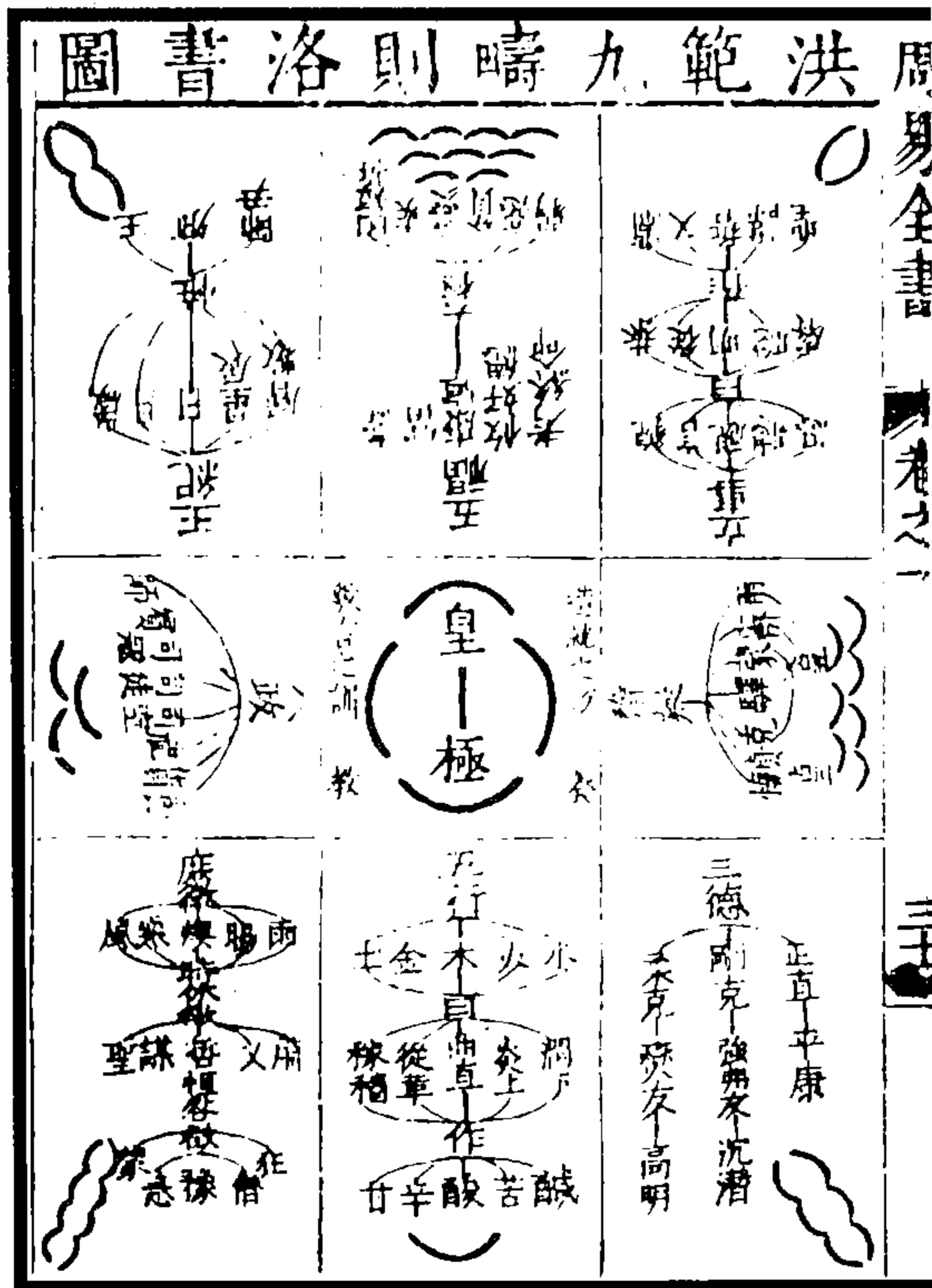

图 178 九疇合大衍數圖

图 177 皇極次五九疇虛五用十圖

(杨时乔《周易全書》)

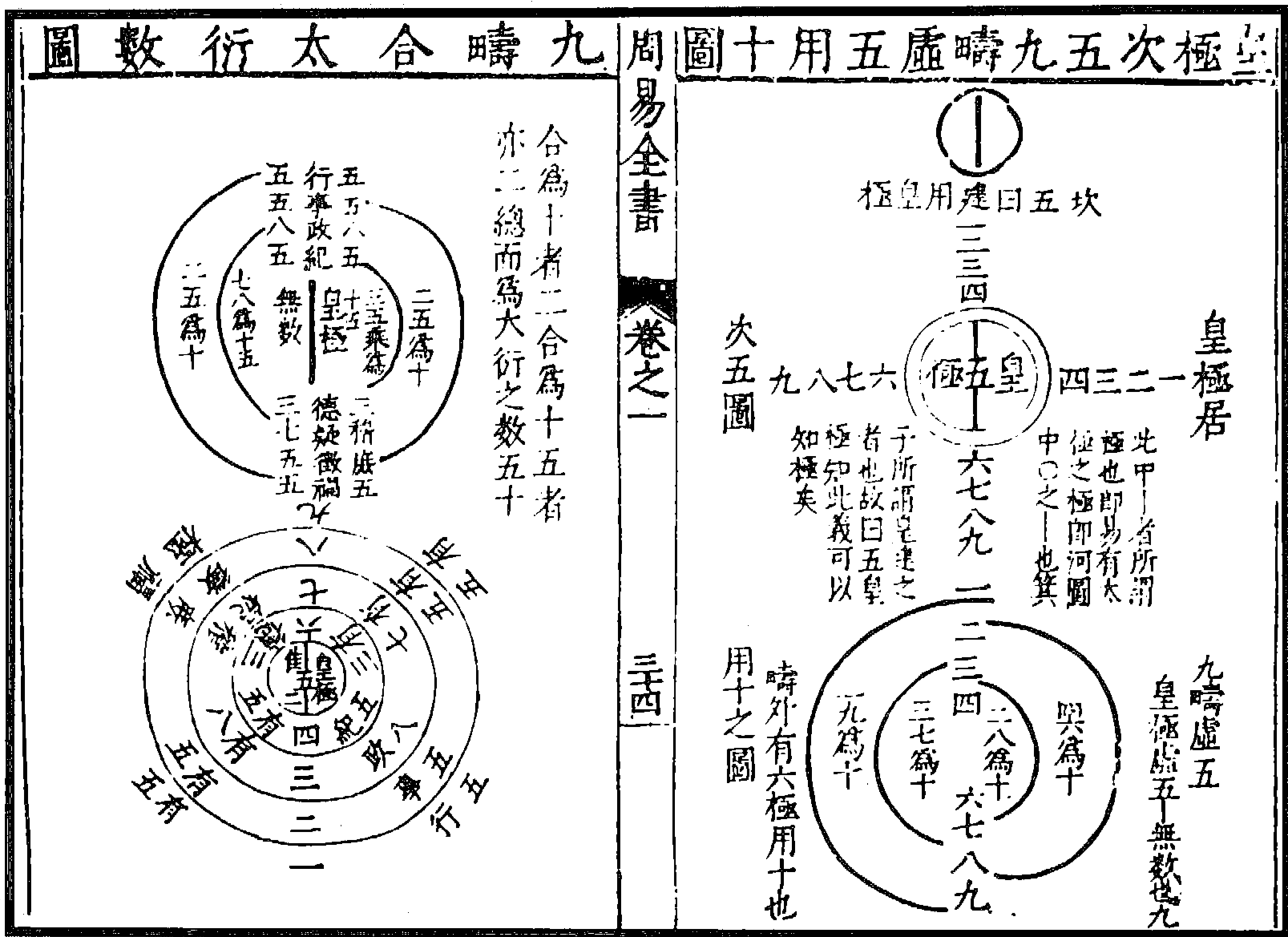

图 179 陰陽太少位數圖

(杨时乔《周易全書》)



图 180 (洛书) 阴阳互藏其宅图  
(杨时乔《周易全书》)

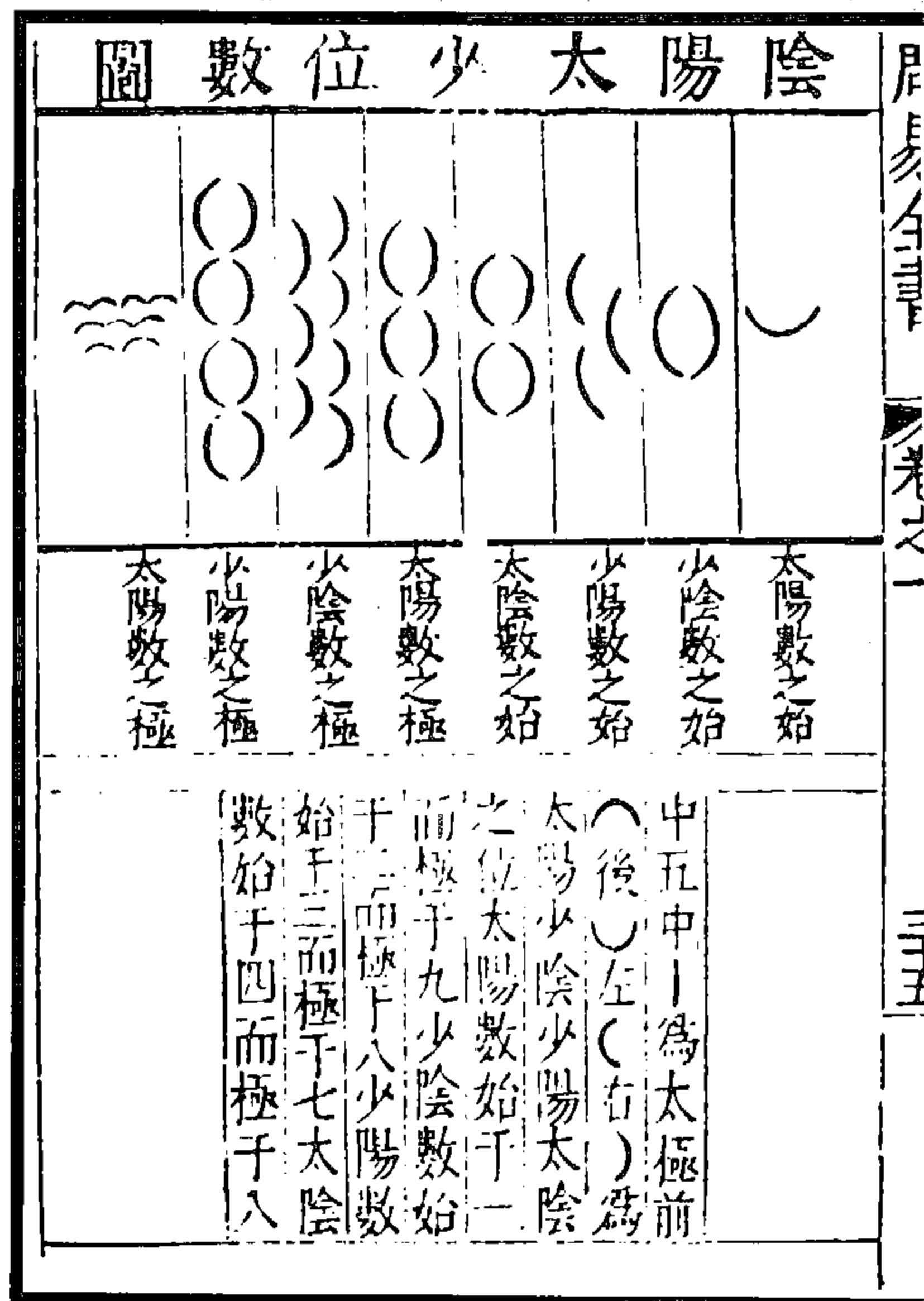

图 181 阴阳生数之图  
(杨时乔《周易全书》)



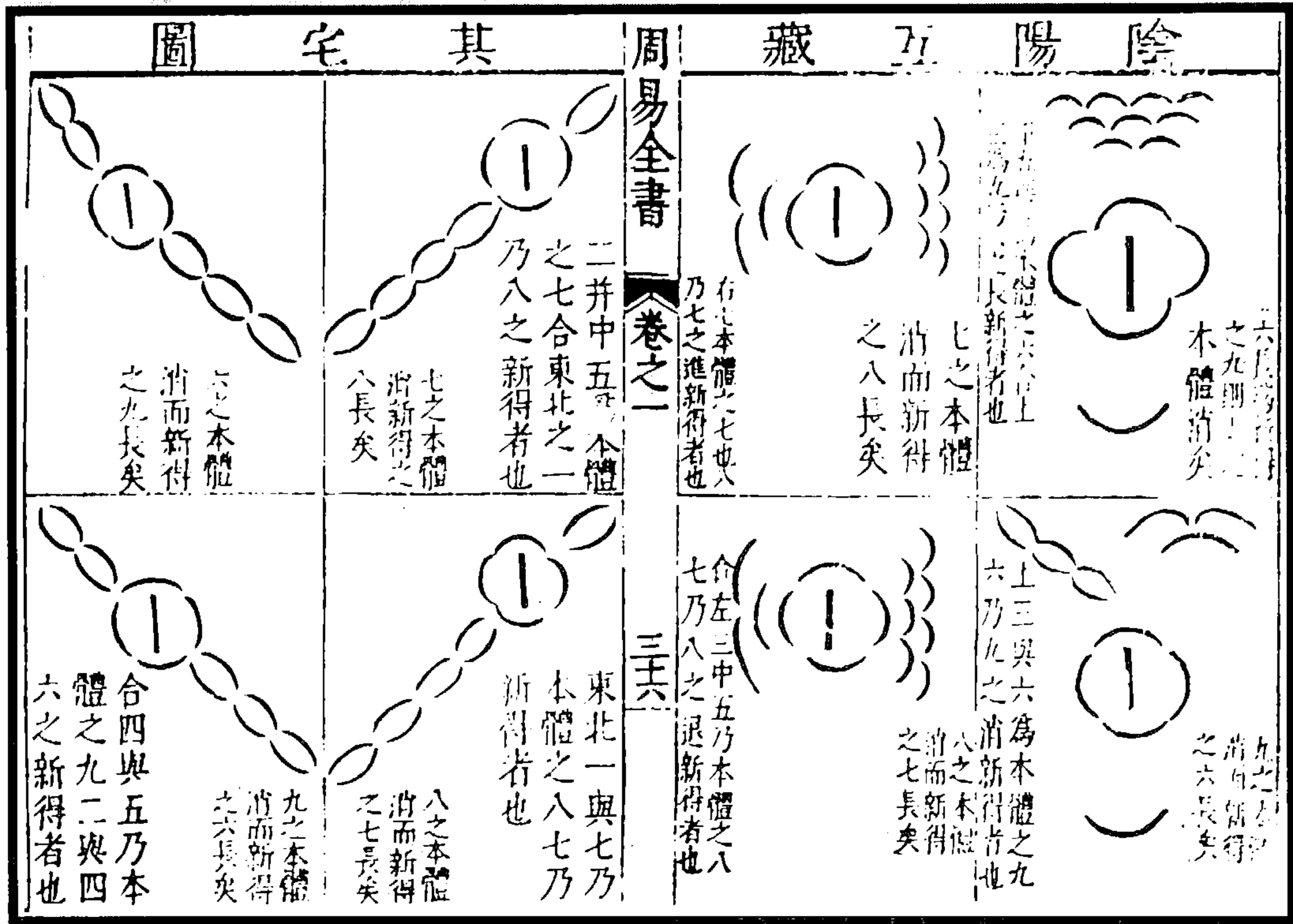

又縱東四三八西二七六橫南四九二北八一六皆相乘十五乃天地造化妙處

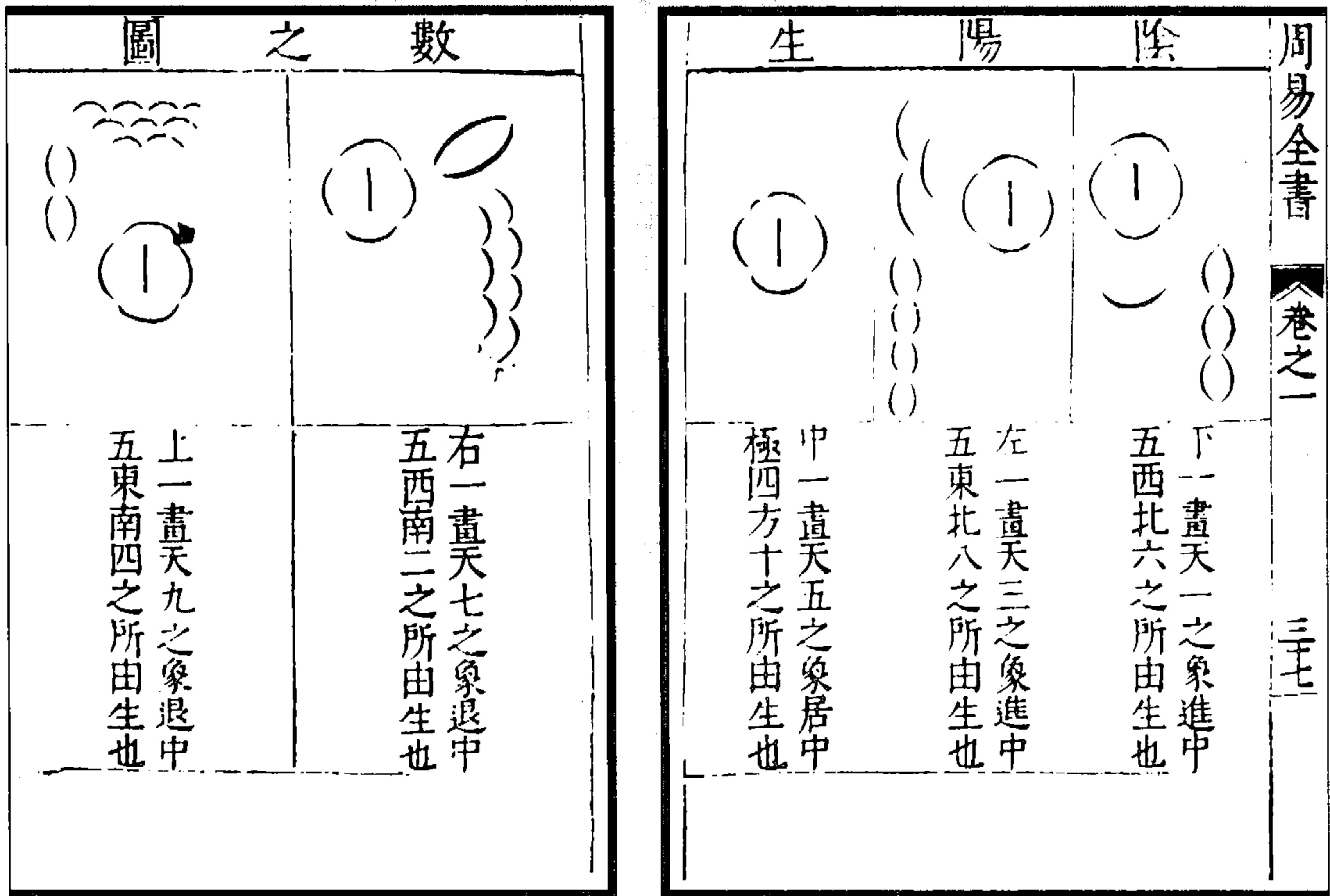
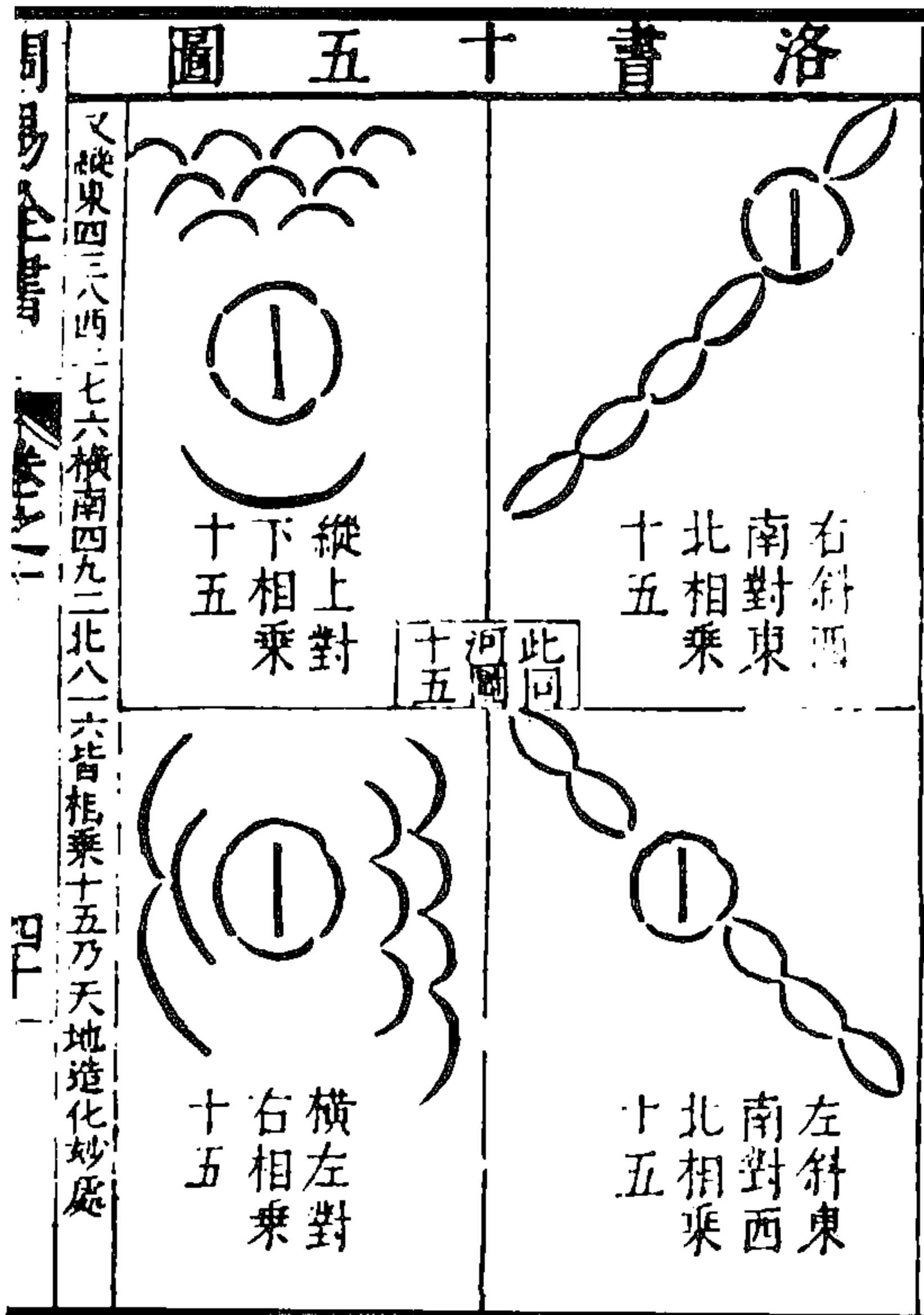
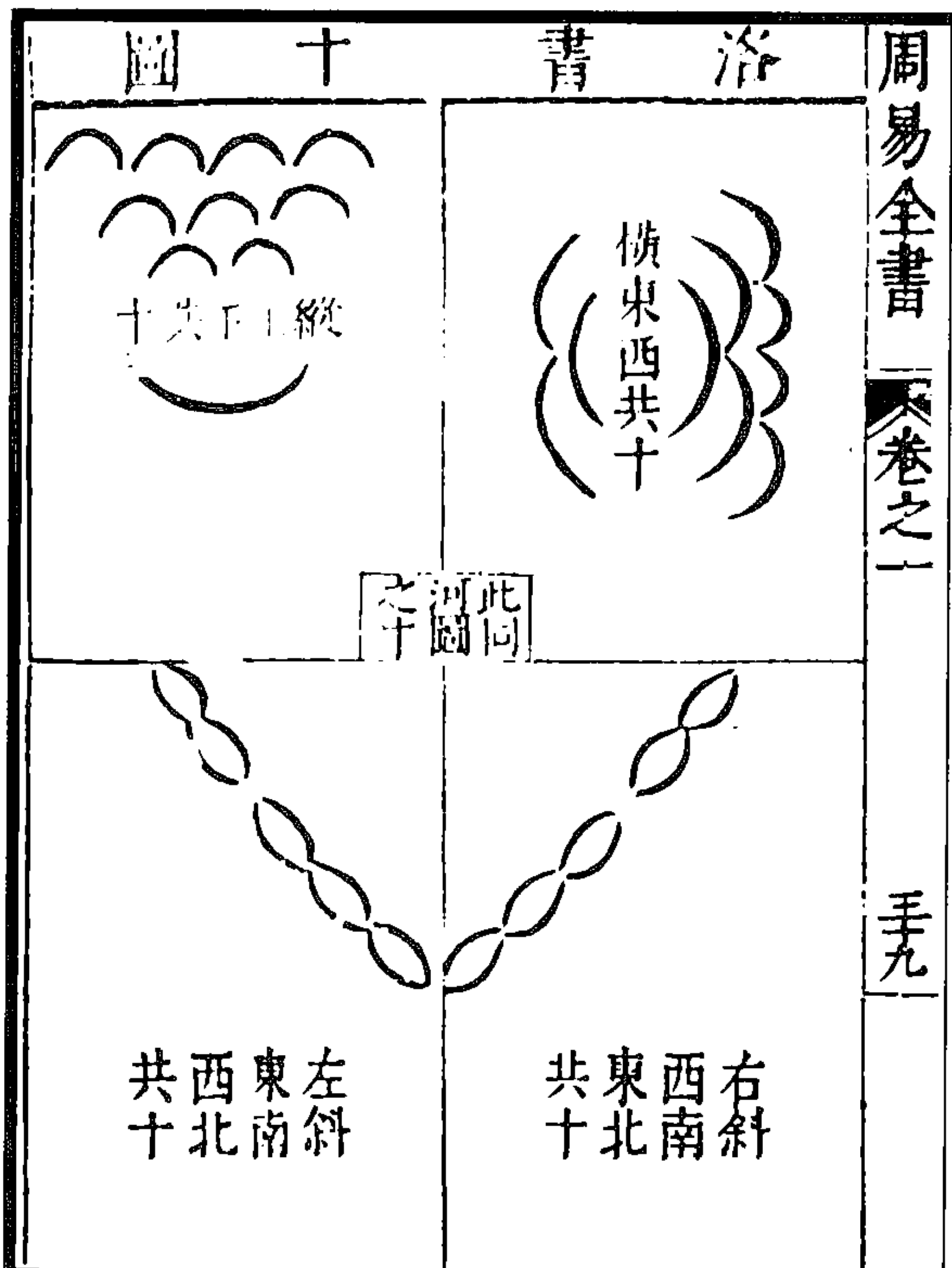

周易全書 卷之一 五九

图 183 洛书十五图

图 182 洛书十图

(杨时乔《周易全书》)

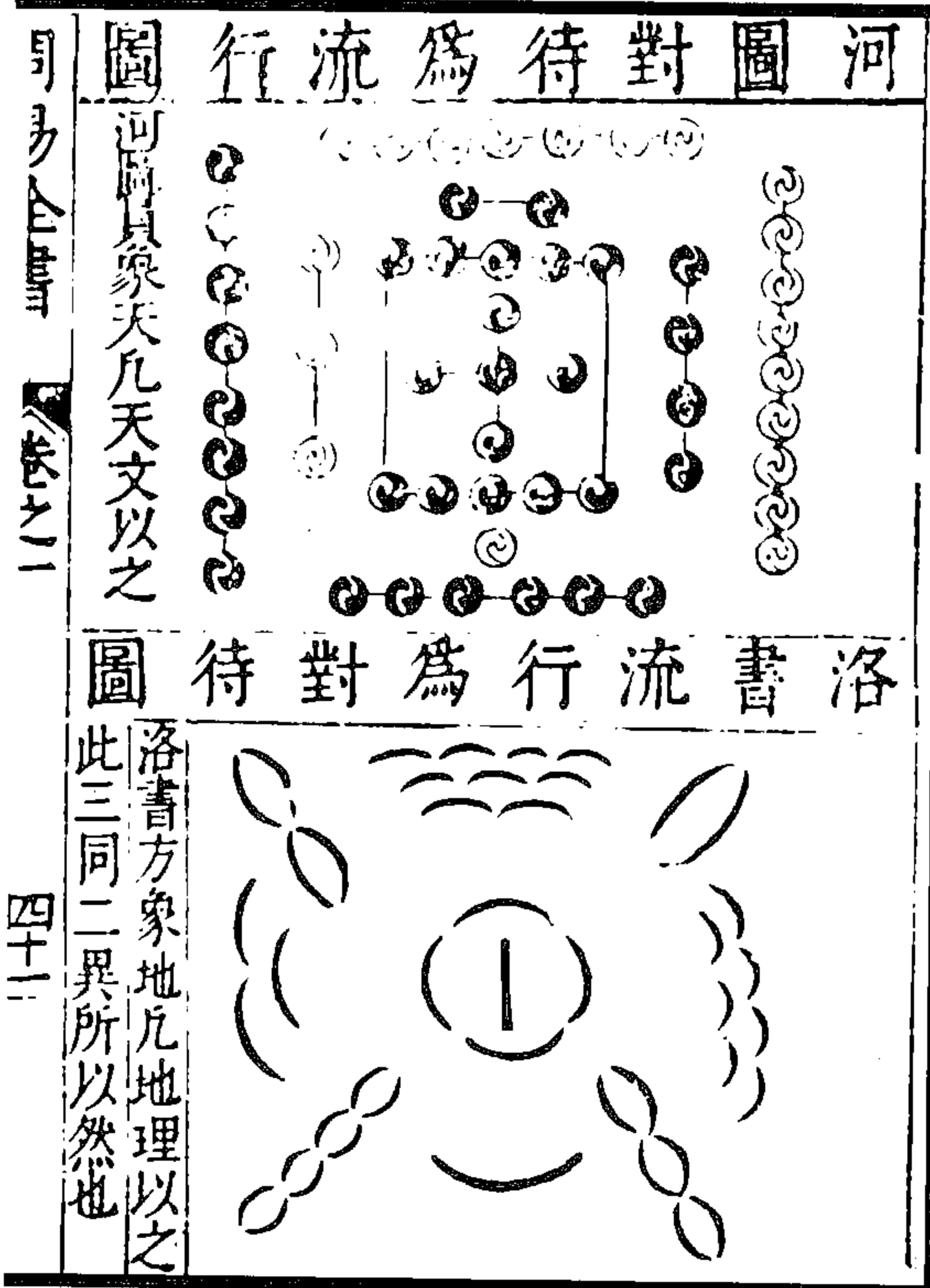

周易全書 卷之一 四十二

图 184 河洛流行对待二图

(杨时乔《周易全书》)

<h3 style="text-align: center;">洛書奇數統偶數圖</h3>  <p style="text-align: center;">所謂洛書以五奇數統五偶數而各居其所蓋至于陽以統陰而肇其變數之用也</p> <p style="text-align: center;">變只是動九物有奇零的便圖而能流行便是用</p>	<h3 style="text-align: center;">河圖生數統成數圖</h3>  <p style="text-align: center;">所謂以五生數統五成數而同處其方蓋揭其全以示人而道其常數之體也常是靜物有對待的便方不能變轉流行便是</p> <p style="text-align: center;">陳氏曰河圖以生數統成數後首以奇數統偶數若不相似然一必配六二必配七三必配八四必配九五必居中央而配十圖書未嘗不相以〇王齋胡氏曰河圖以生成分陰陽以五生數之陽統五成數之陰而同處其方陽內陰外生成相合交泰之義也洛書以奇偶分陰陽以五奇數之陽統四偶數之陰而各居其所陽正陰偏奇</p>
--	--

图 186 洛書奇數統偶數圖

图 185 河圖生數統成數圖

(楊時喬《周易全書》)

<h3 style="text-align: center;">洛書數奇合偶圖</h3>  <p style="text-align: center;">蔡氏曰洛書數奇奇者動動以靜為用故洛書之數合皆偶一合九二合八三合七四合六是故範之吉凶見乎靜蓋動者必靜而後成也</p>	<h3 style="text-align: center;">河圖數偶合奇圖</h3>  <p style="text-align: center;">蔡氏曰河圖數偶偶者靜靜以動為用故河圖之行合皆奇一合六二合七三合八四合九五合十皆奇是故易之吉凶生乎動蓋靜者必動而後生也</p>
---	--

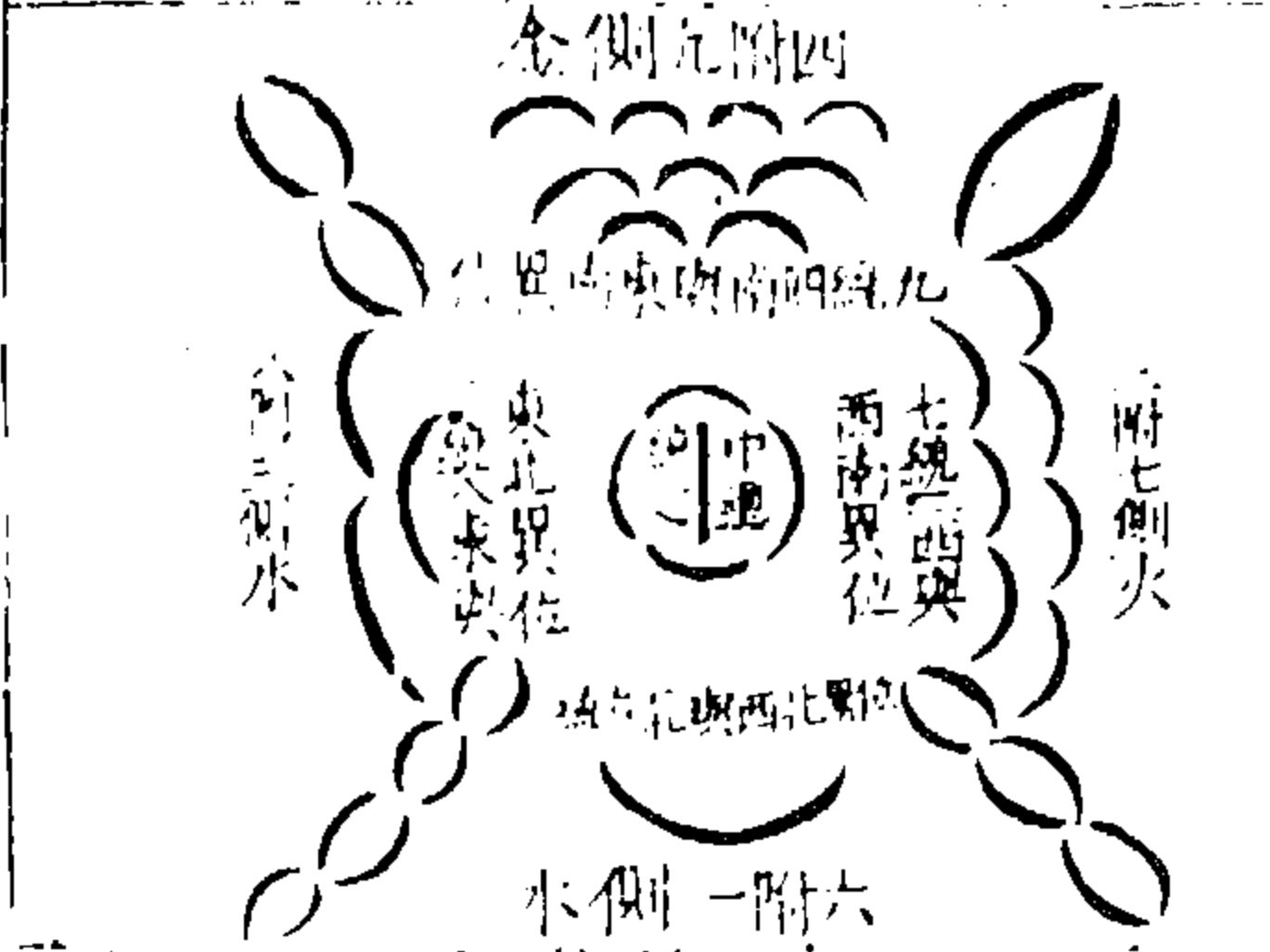
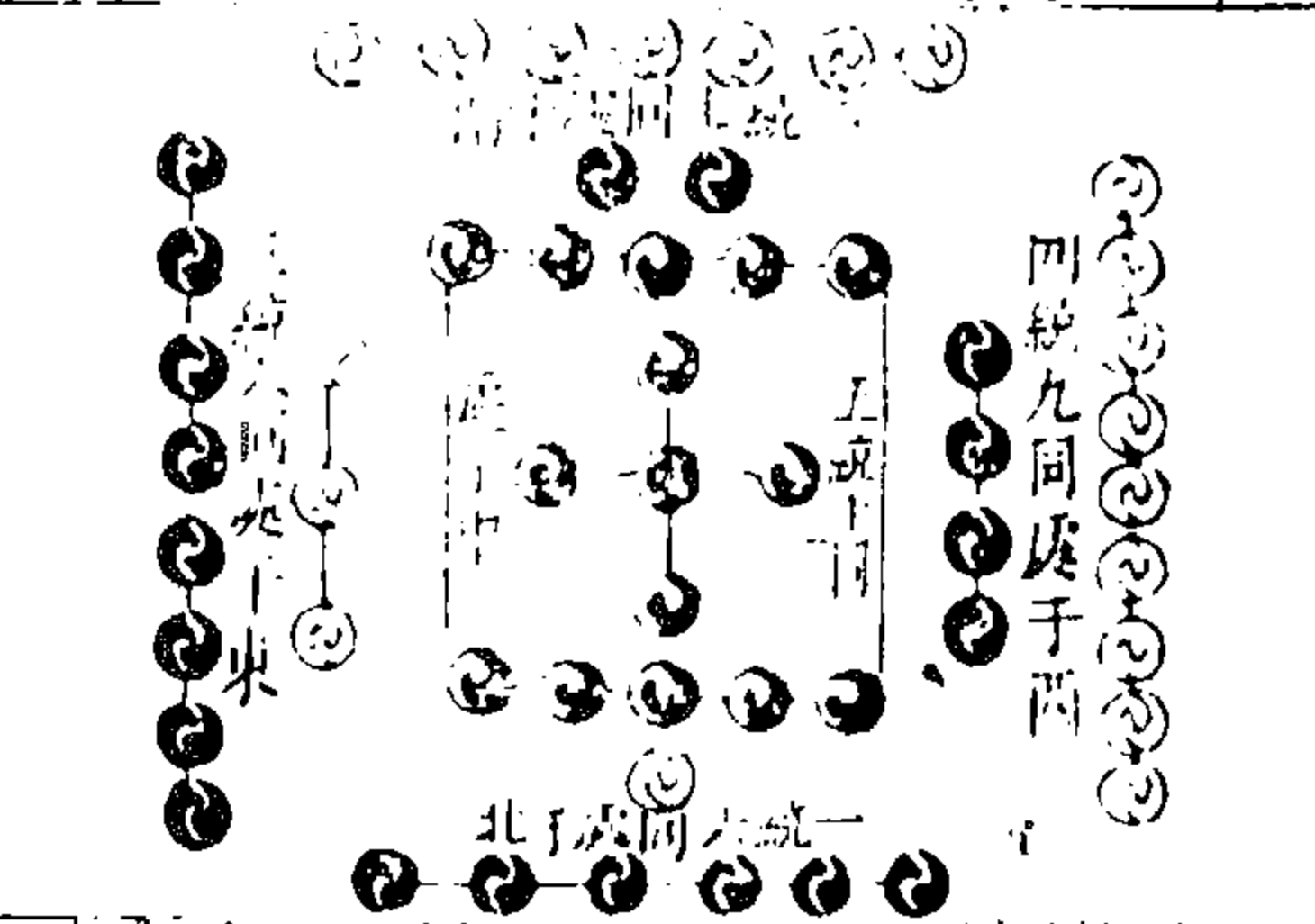
图 188 洛書數奇合偶圖

图 187 河圖數偶合奇圖

(楊時喬《周易全書》)

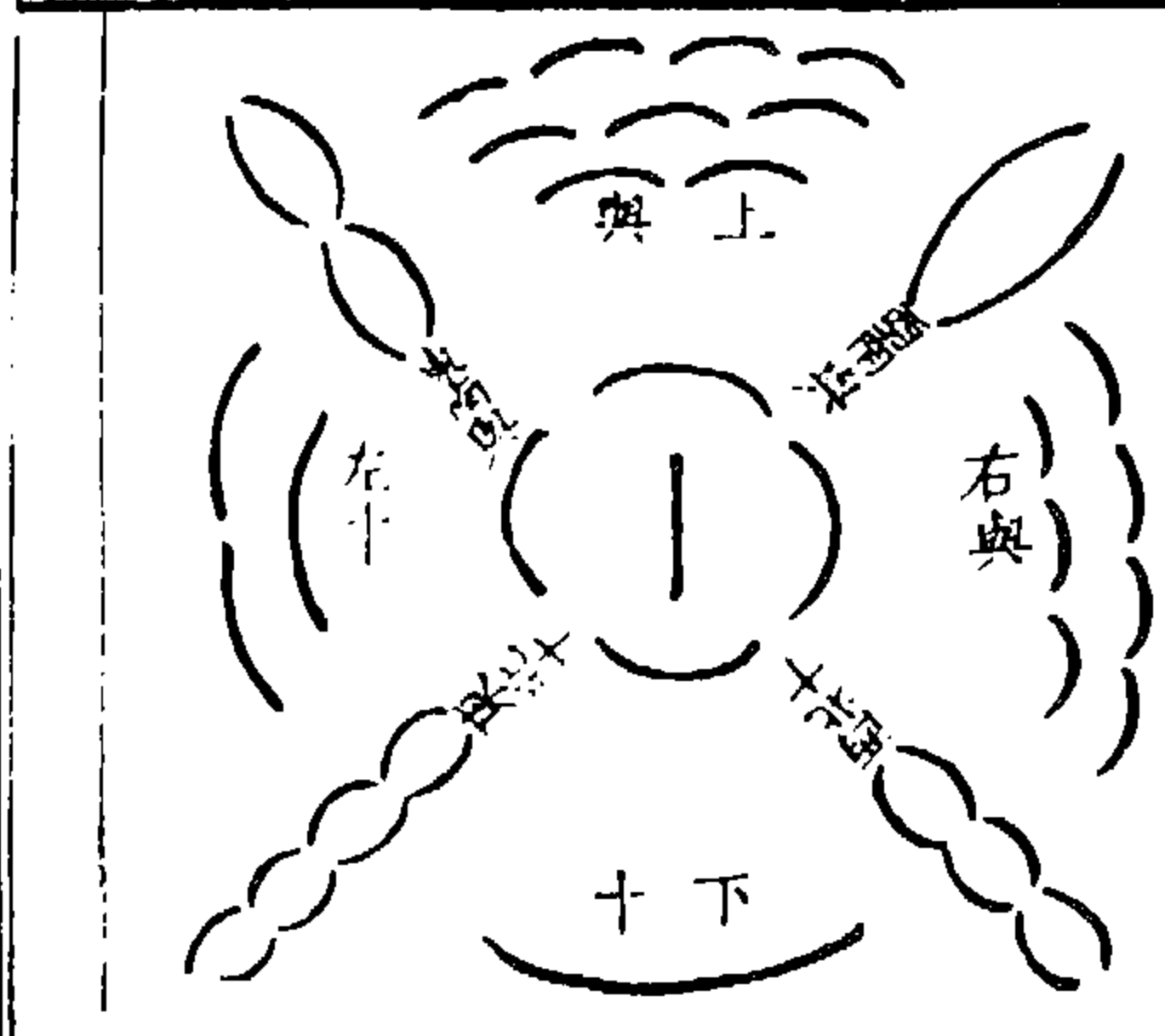
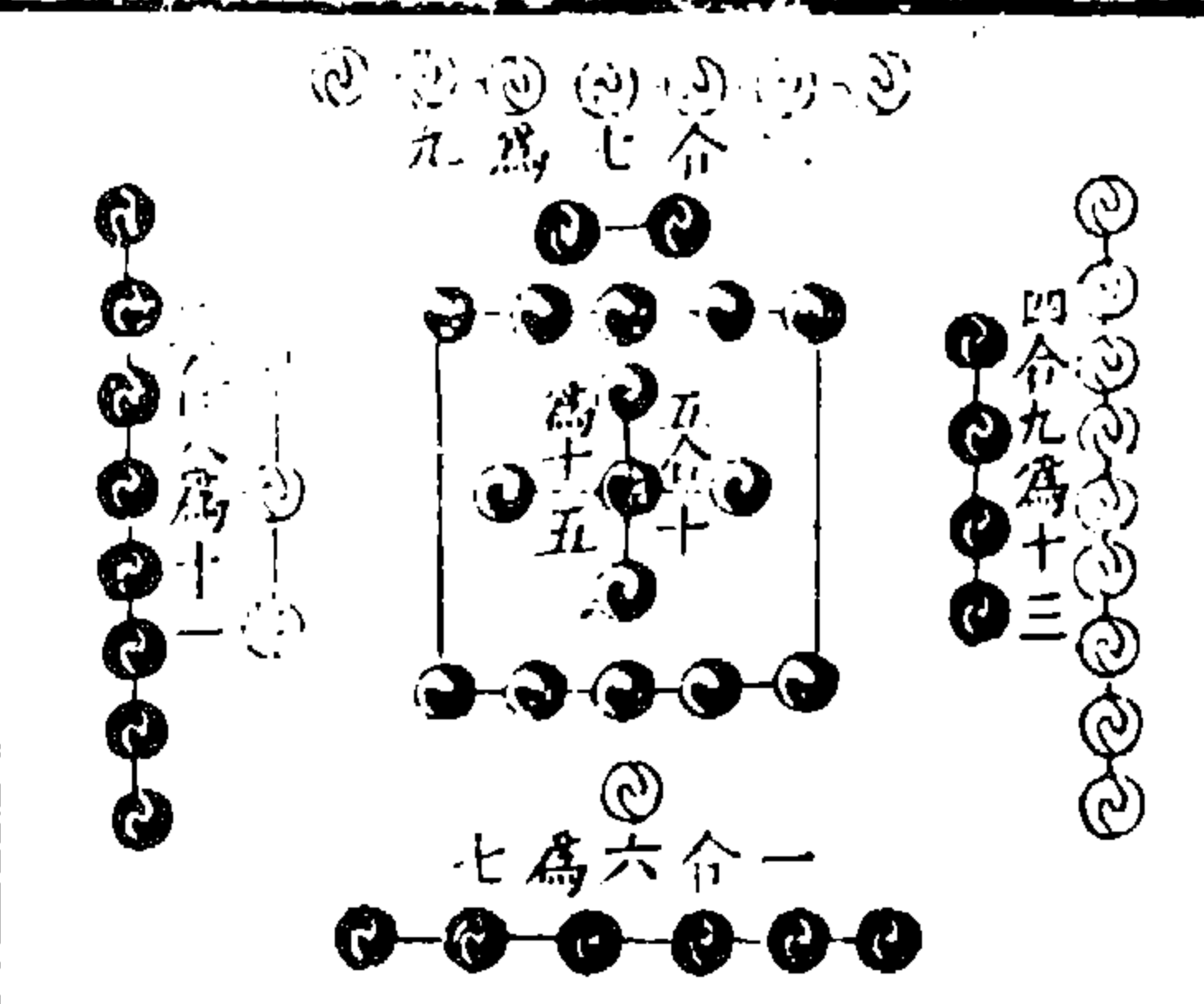

图 190 河图奇乏偶贏圖



图 189 河图洛书阴阳生成纯杂圖

(杨时乔《周易全书》)

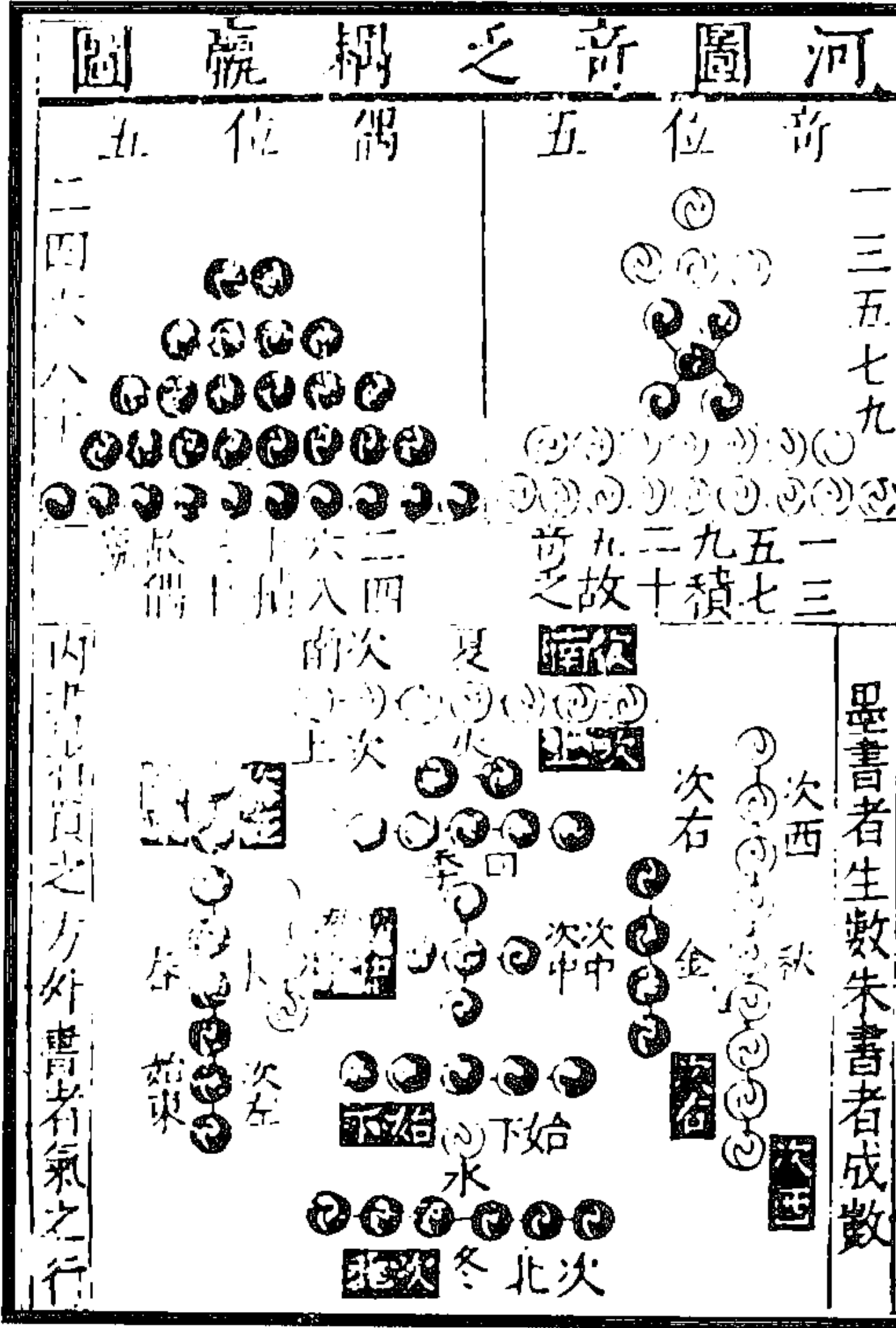

图 192 河图洛书十与十五常相连圖



图 191 洛书奇贏偶乏圖

(杨时乔《周易全书》)

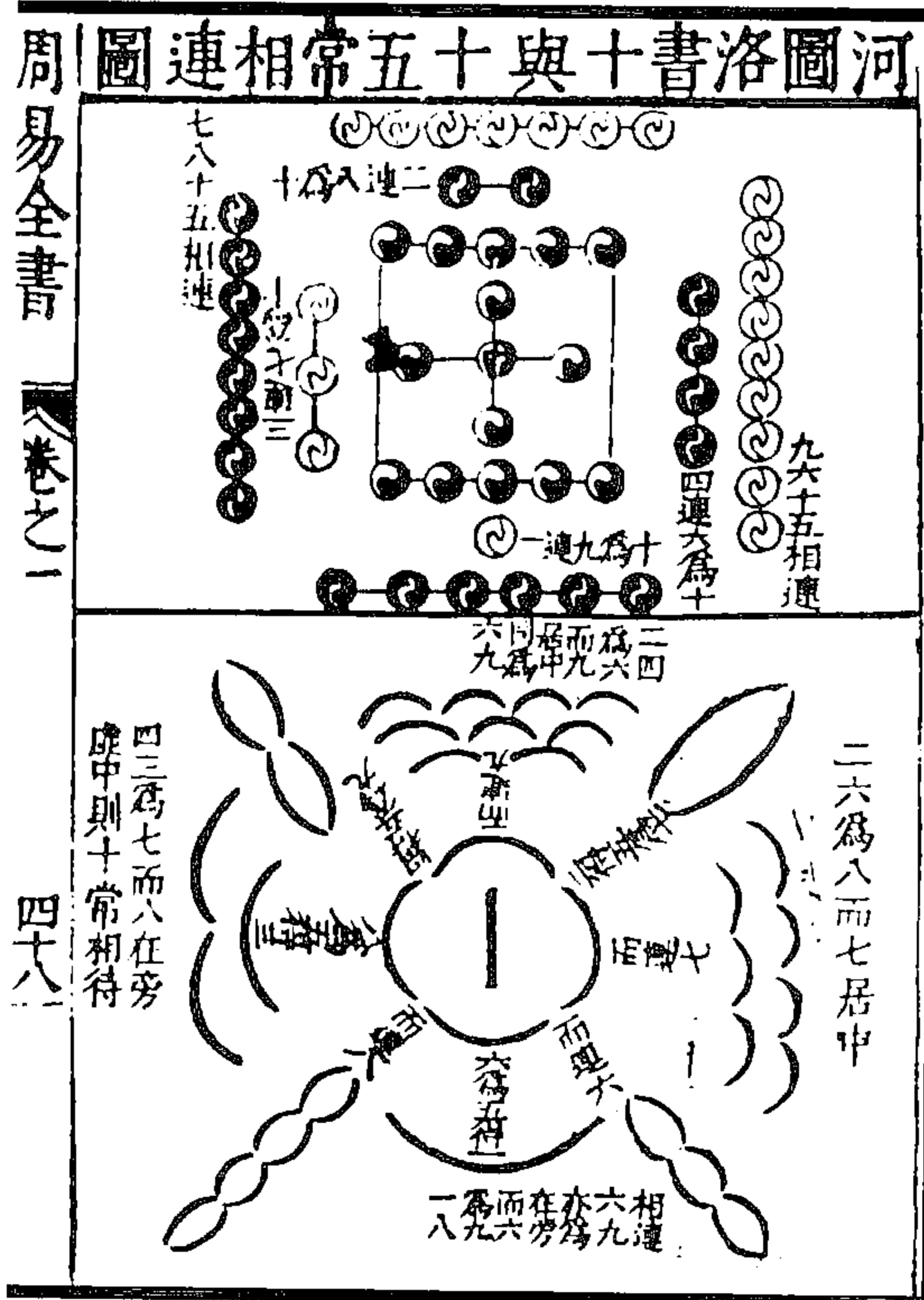

图 194 河图洛书皆中五图

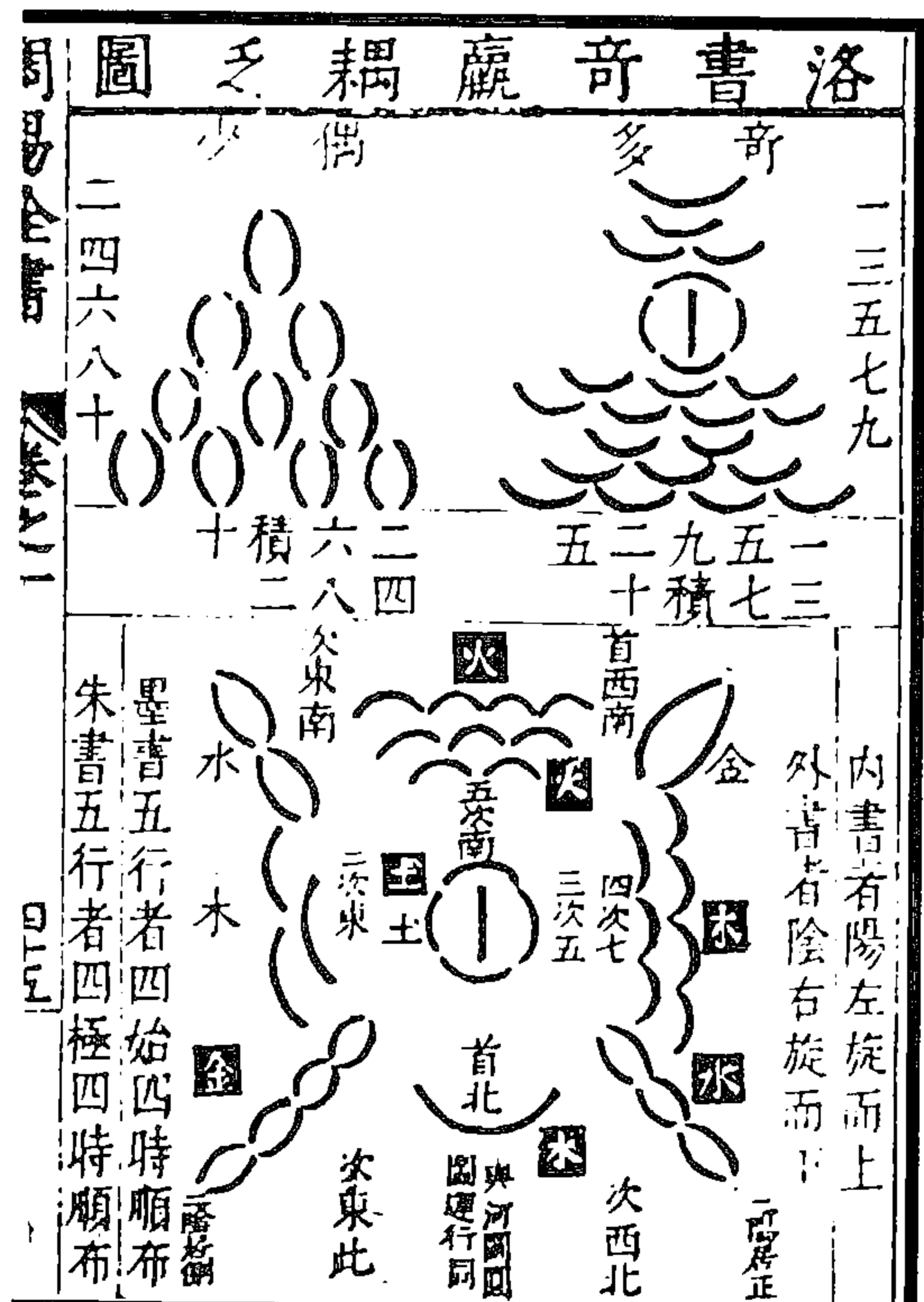
图 193 图书虚其中皆四十五图

(杨时乔《周易全书》)

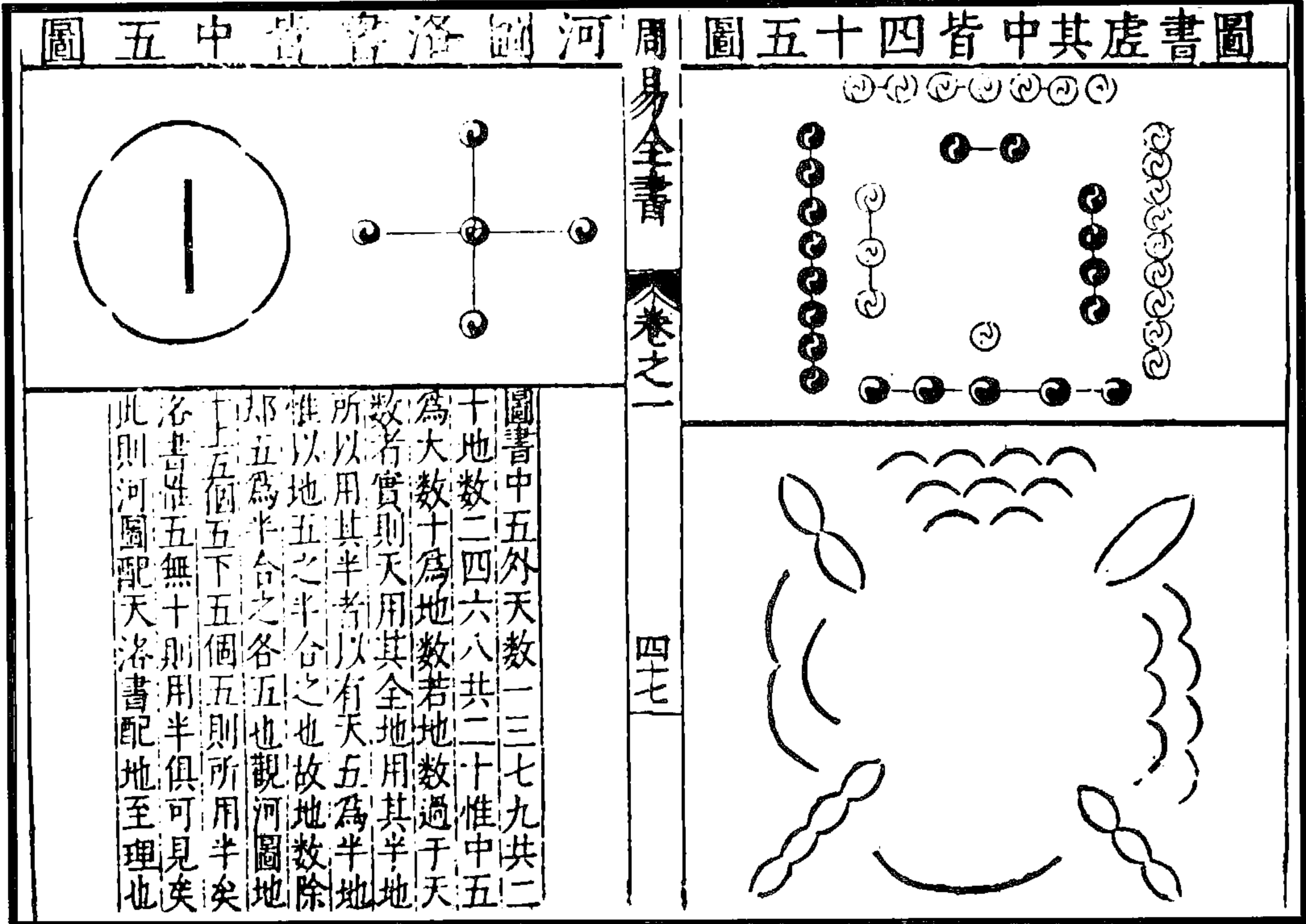

图 196 洛书相克寓相生图

图 195 河图相生寓相克图

(杨时乔《周易全书》)

圖書可以相通圖

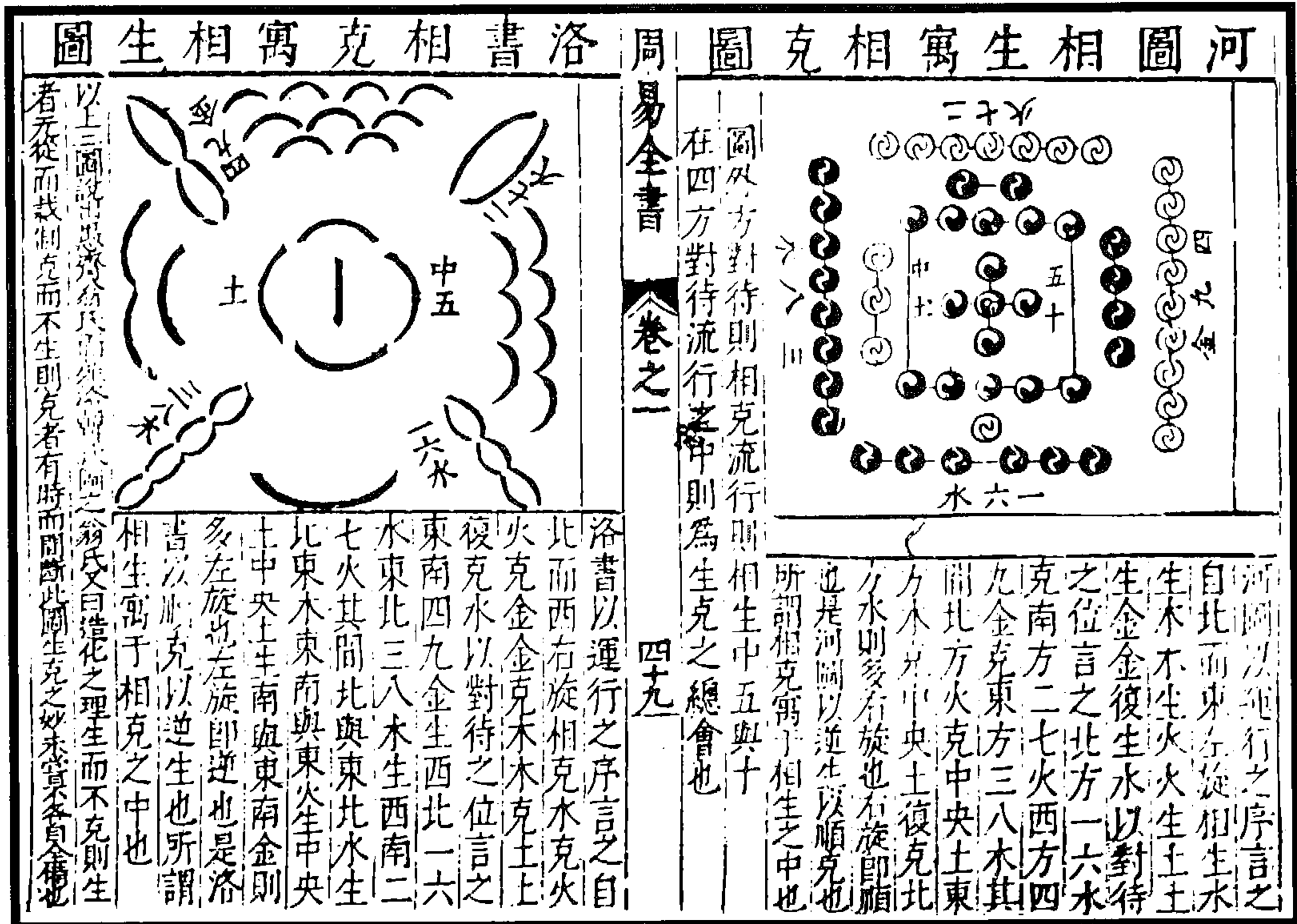

图 197 图书可以相通图 (杨时乔《周易全书》)

洛書同河圖畫卦圖 洛書同河圖畫卦圖



图 199 洛书同河图画卦图 图 198 河图洛书阴阳太少五行分配图 (杨时乔《周易全书》)

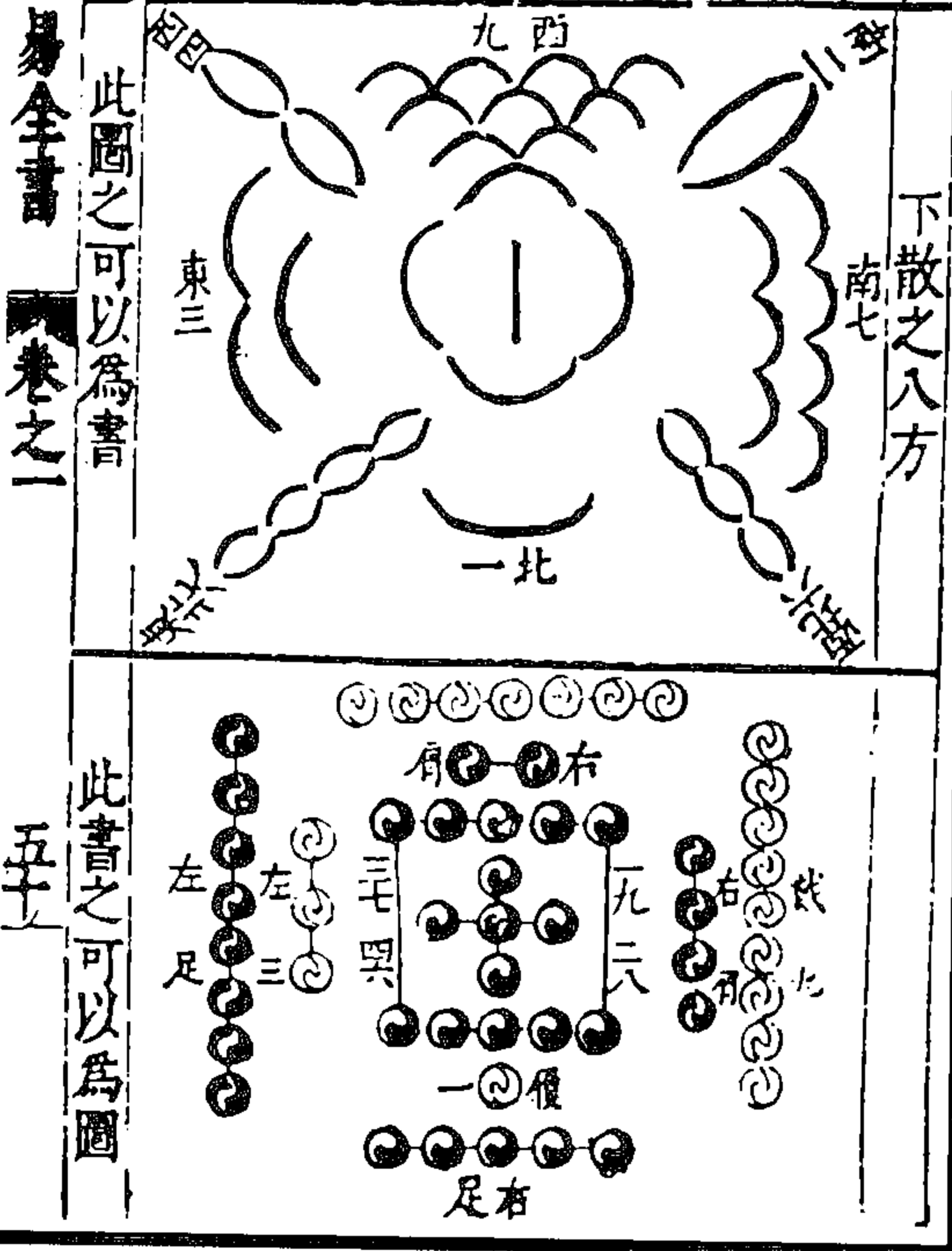

图 201 洛書畫卦從中生于五成于十圖

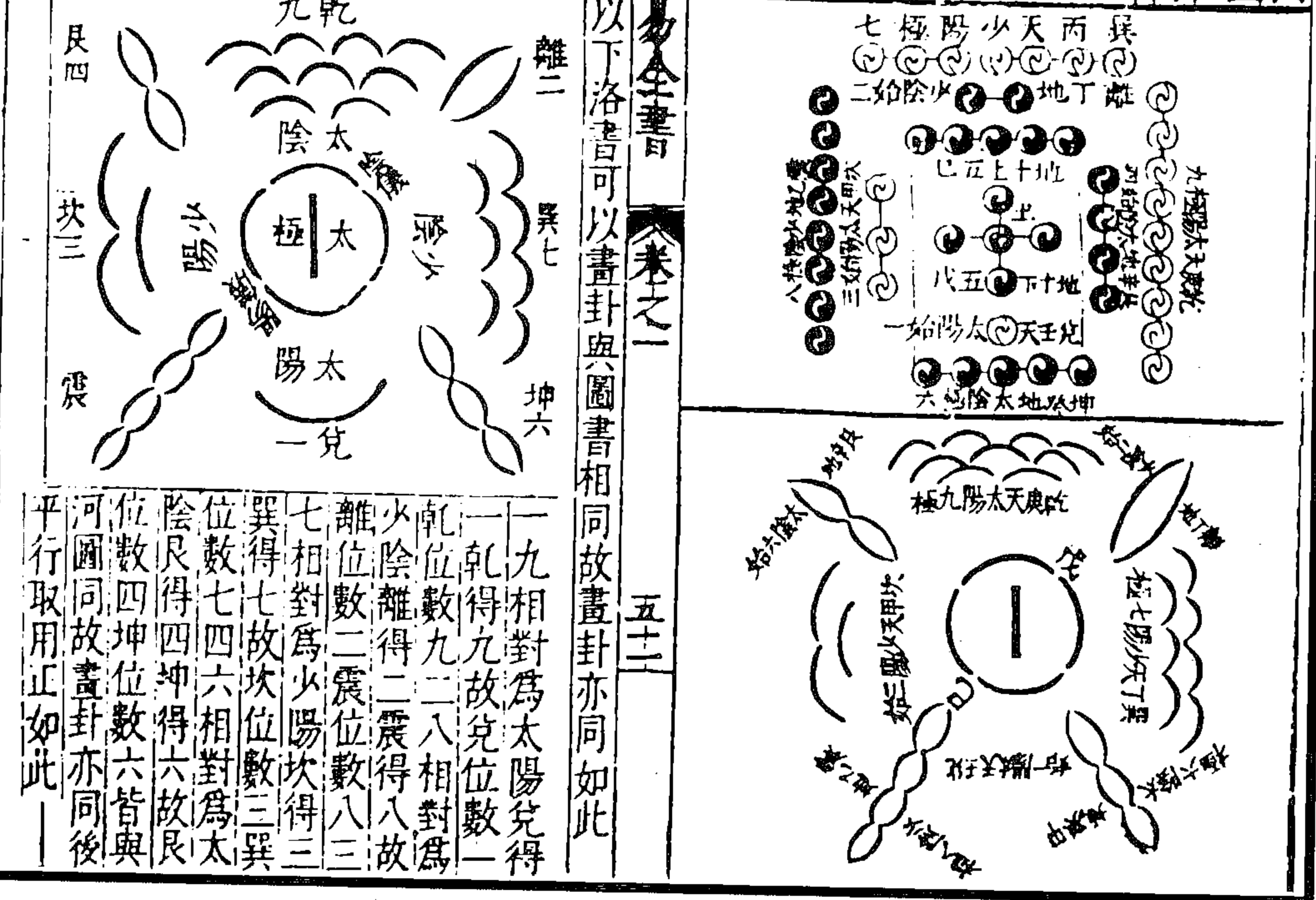

图 200 河圖洛書合一圖

(杨时乔《周易全书》)

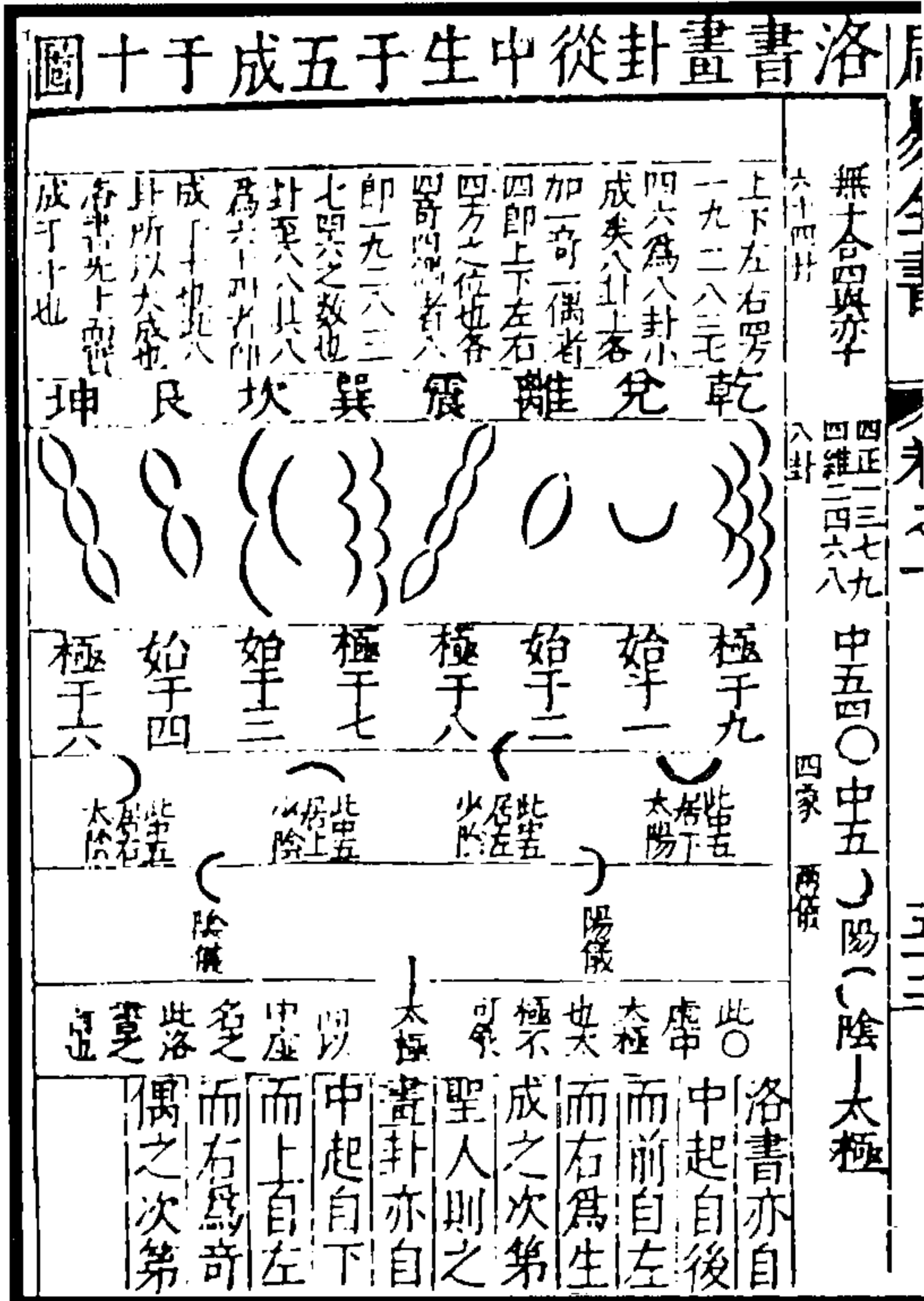

图 203 洛書平衡相對圖



图 202 河圖交午相合圖

(杨时乔《周易全书》)

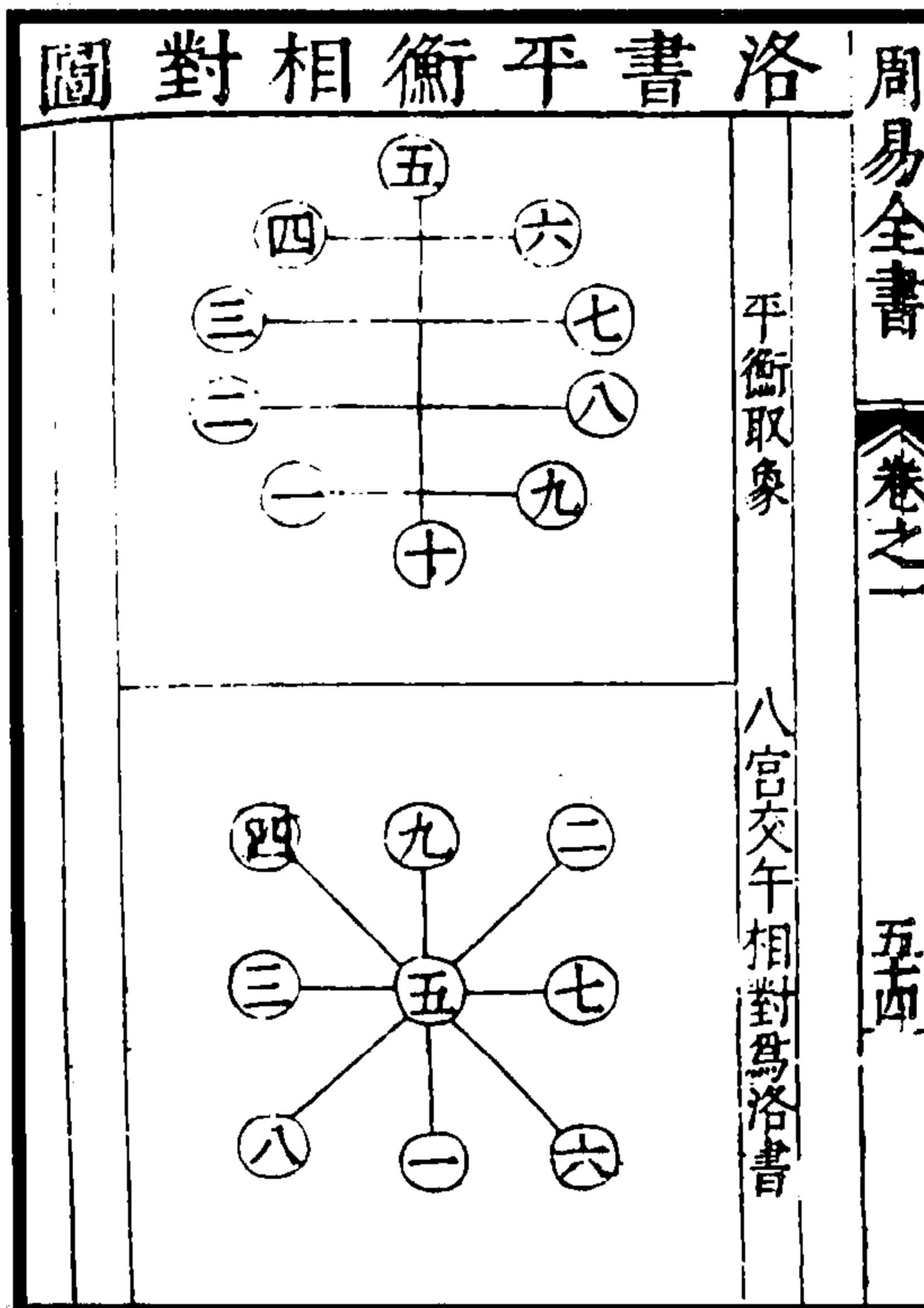

龍馬圖

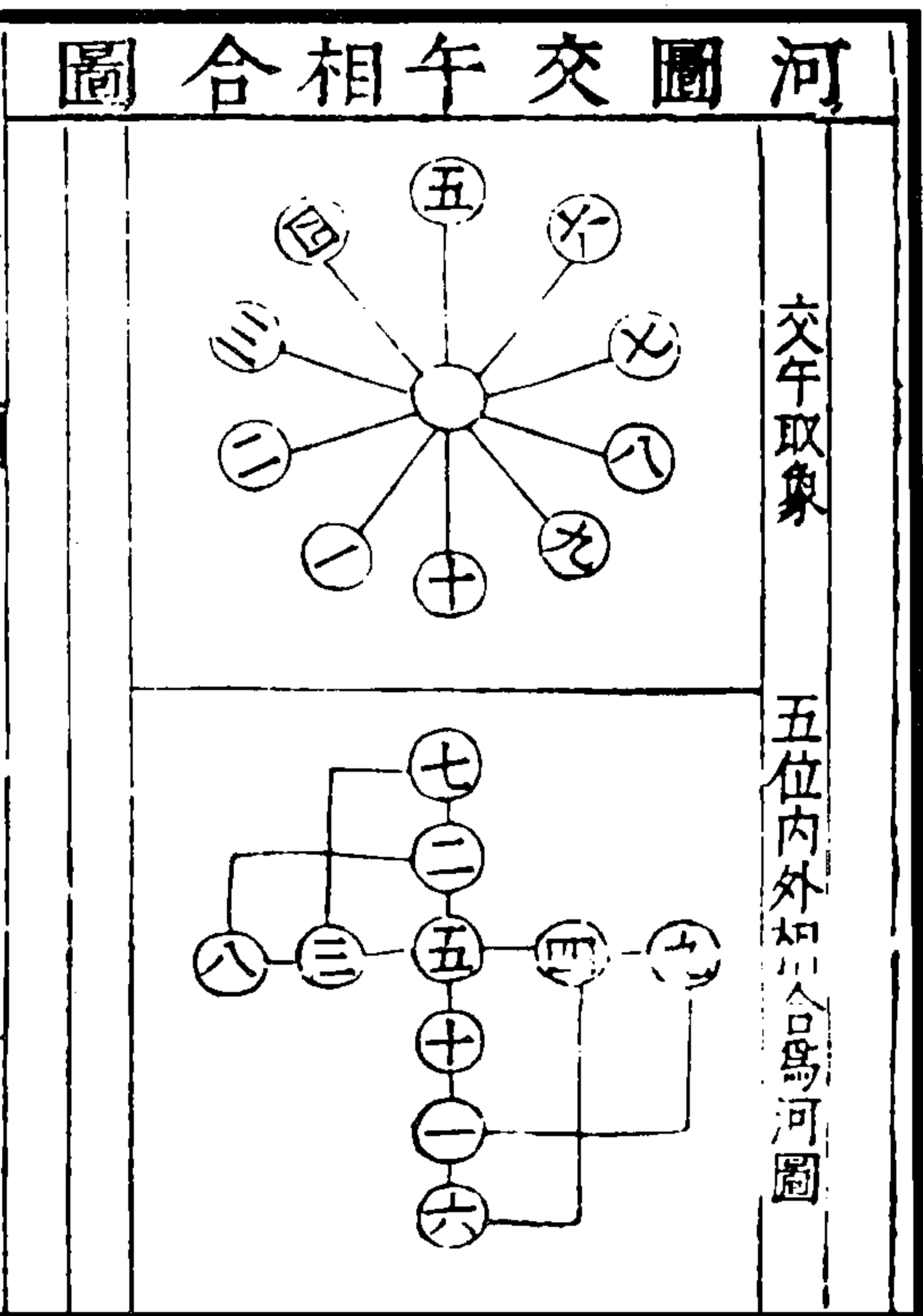

曾邦彥就正圖說論河圖洛書並在干巽時河圖造化洛書生陰陽四象即八卦立為成說議周子太極圖為理氣二義以五行言王政非言道又以皇極經世易學洛蒙洪範皇極多

周易全書 易考卷之二 三十六

此圖合言之則為太極八言之則為兩儀又分之則為四象又分之則為八卦萬物生焉已具啓蒙

(图 204) 龙马图象, 详见《启蒙》, 前此不传, 宋中叶始见, 今具于《本图书》卷内, 义理甚明……此一图乃龙马旋毛中之一圈……

(杨时乔《周易全书》)

图 204 龙马图

後天八卦合五行變化圖

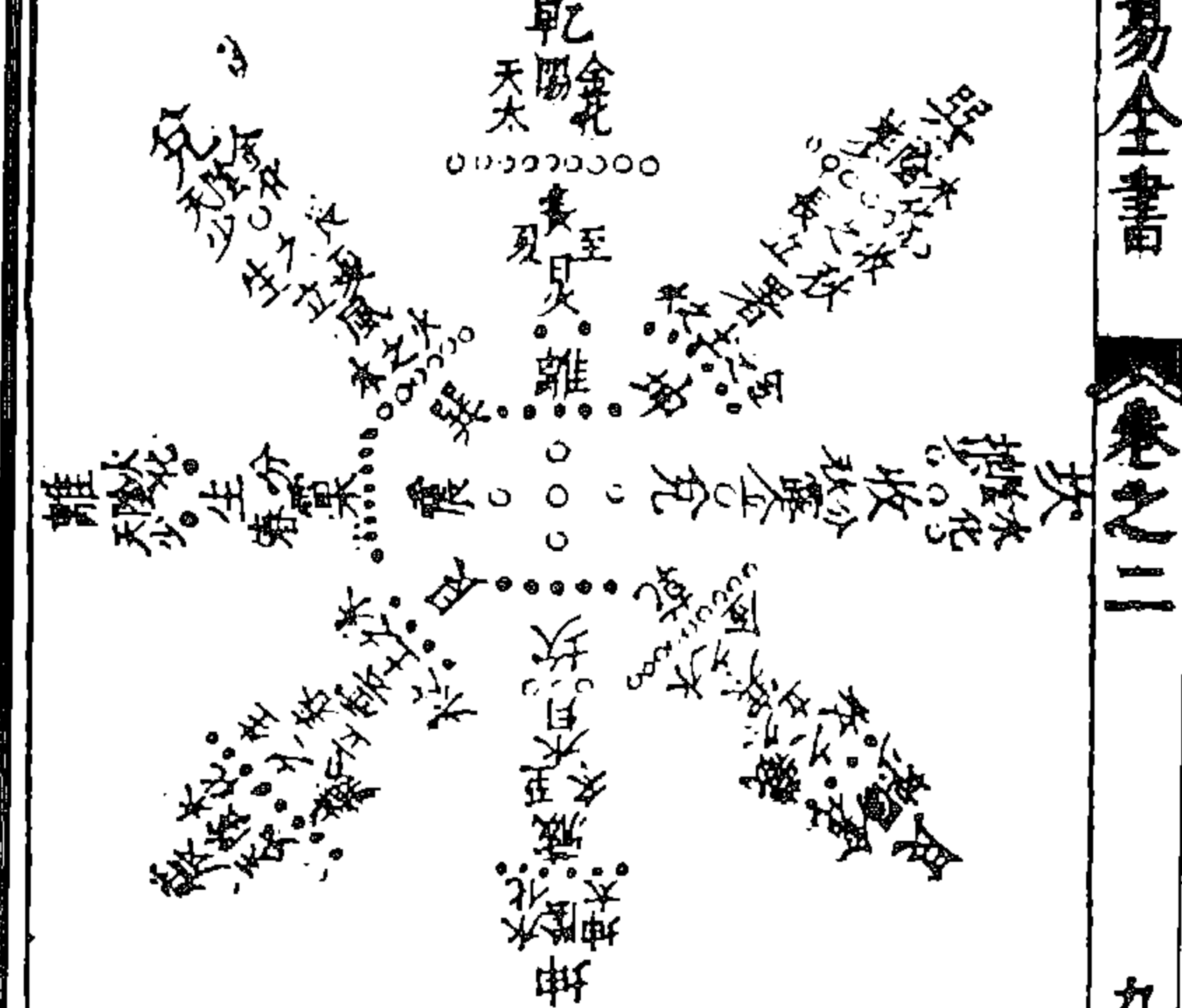

周易全書 卷之二 九十五

後天卦在內化則先天在外以

後天反先天也

反自外而內歸

本還原之道也

後天化化則變

成化以通變也

先天八卦合五行變化圖

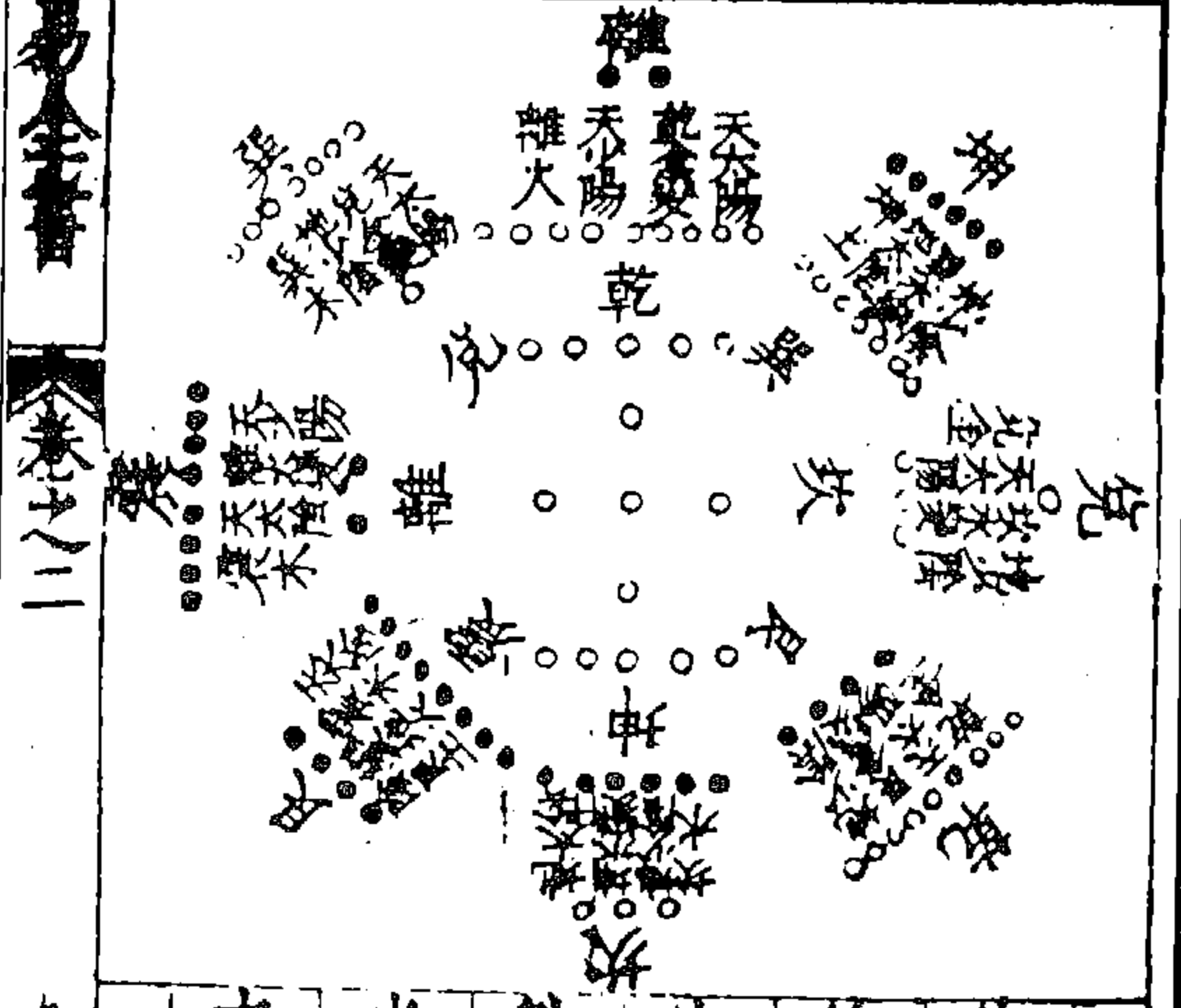

周易全書 卷之二 九十五

先天卦在內變則

後天在外以先天

生後天生自內而

外生生不已之道

也先天變變則化

之漸以變主化也

图 206 后天八卦合五行变化图

图 205 先天八卦合五行变化图

(杨时乔《周易全书》)



图 208 龟书

图 207 马图

(钱一本《像抄》)

(图 209)龙马出于河。马身旋文具五十数，一六下，二七上，三八左，四九右，五十中。圣人则马身旋文，画为《河图》。然各点皆圈而旋转者，亦取其象之圆而圈之，故名为图也。若分开生成之数，以补四隅，则其象方，而非图之义矣。此图与世所传之图异，故名《古河图》云。

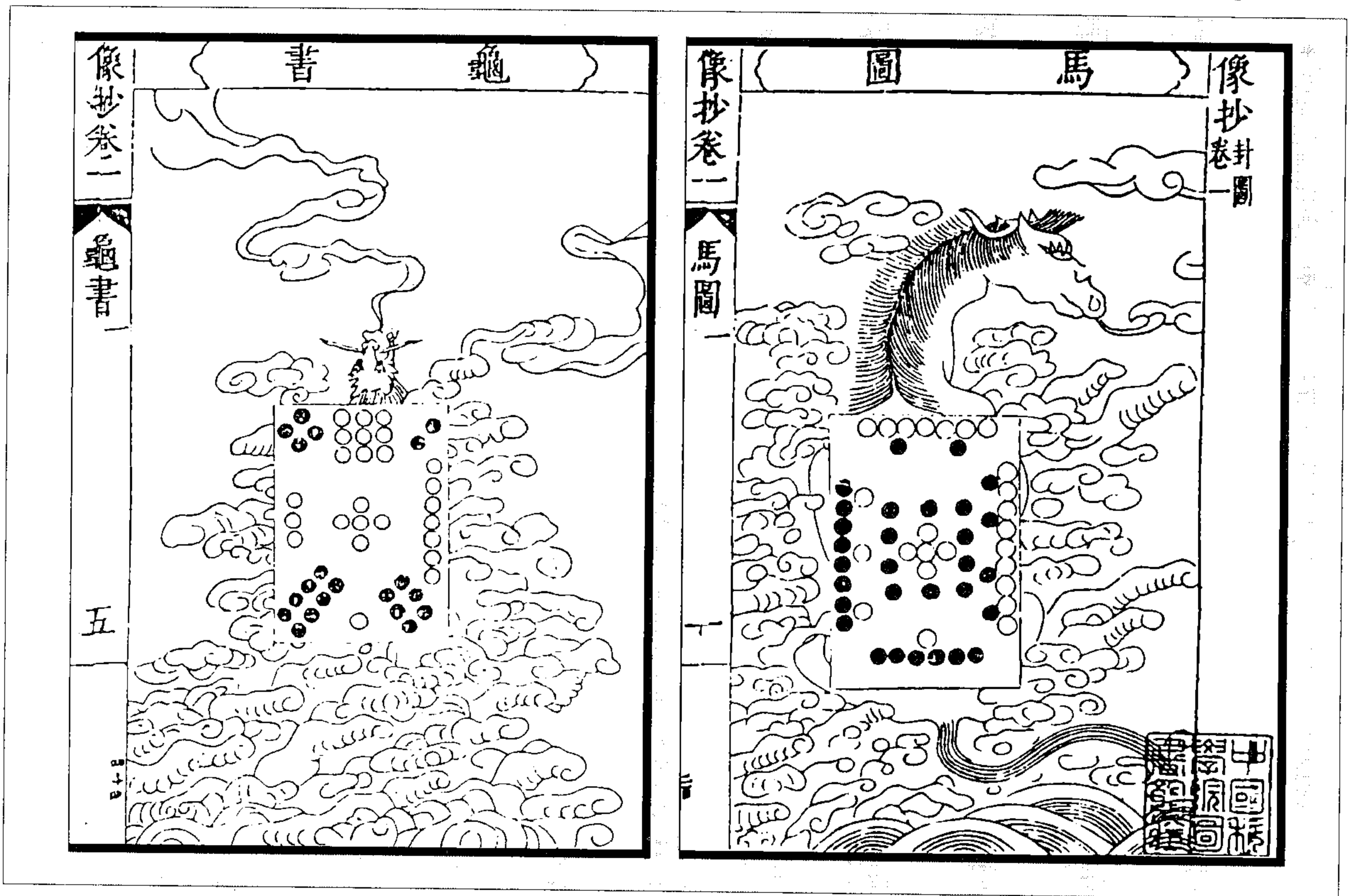
(章潢《图书编》)



图 209 古河图



图 210 古洛书

(图 210)灵龟出于洛。龟身甲坼具四十五数。戴九履一，左三右七，二四为肩，六八为足，而五居中。圣人则龟身之坼文，画为《洛书》。然各点皆直如字画者，亦取其象而画之，故名为书也。若点数亦圈而圆，则非书之义矣。此书与世所传之书异，故名为《古洛书》。

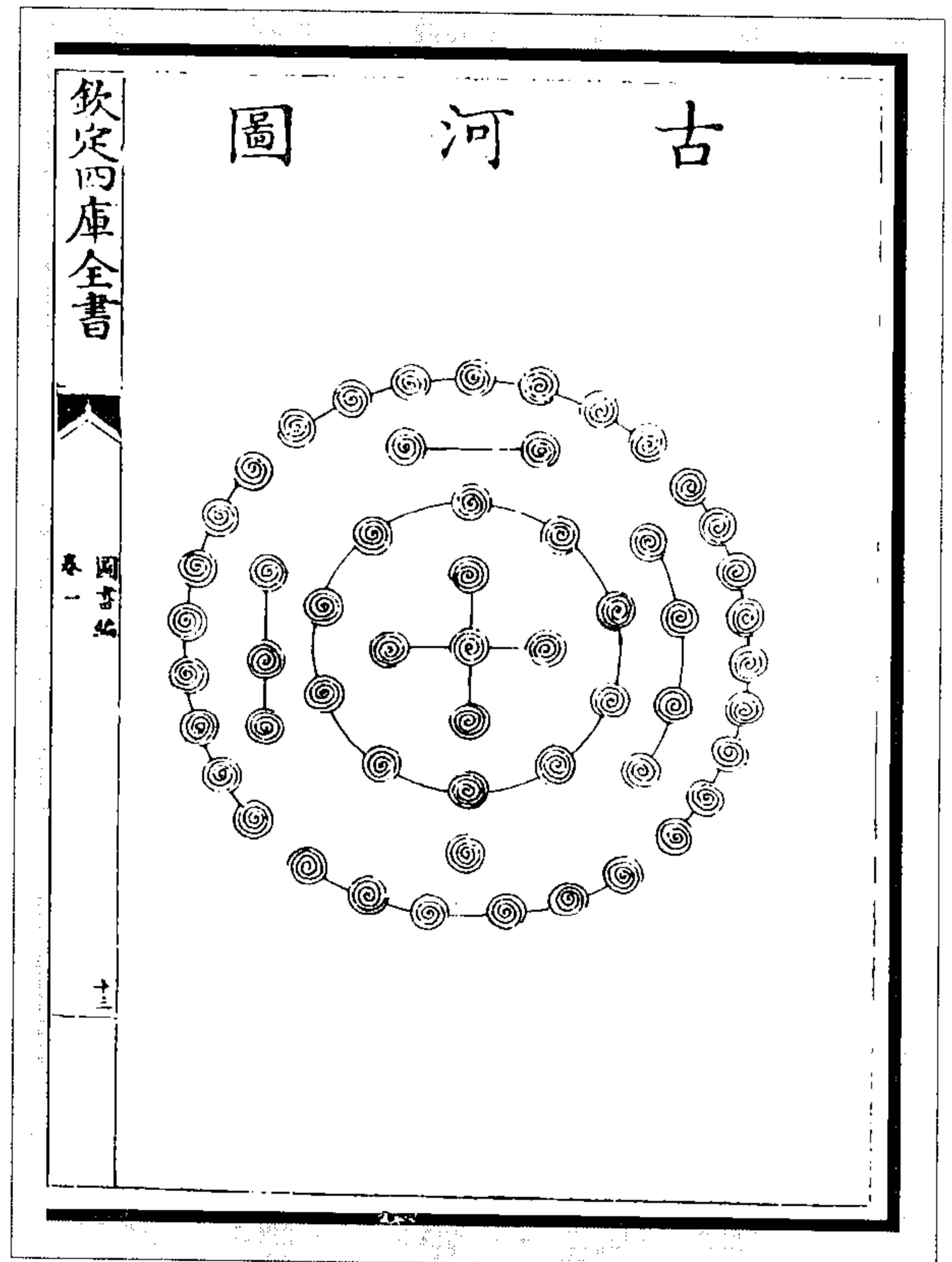
(章潢《图书编》)

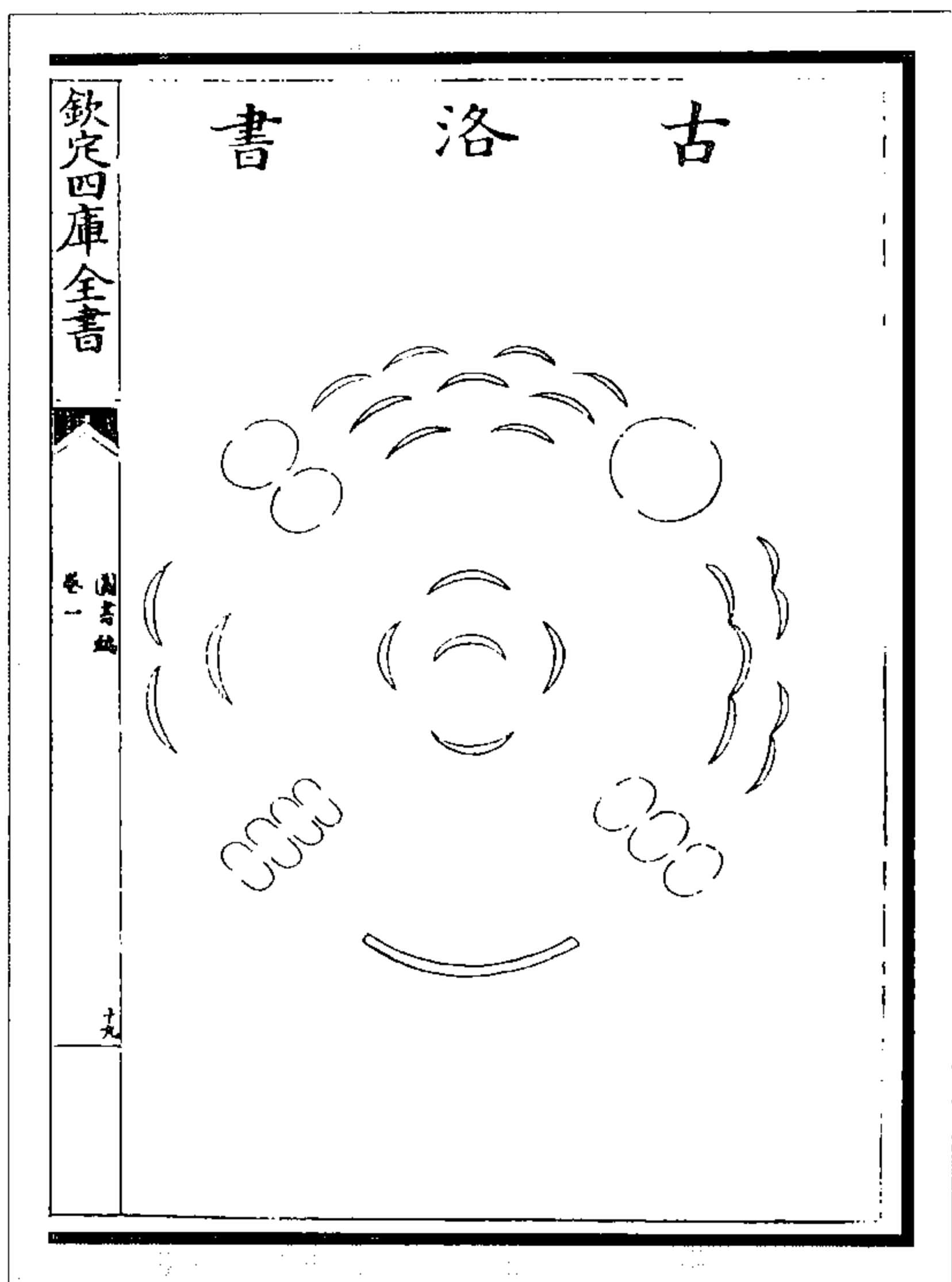

图 213 河图旋毛五形五图



图 211 马图

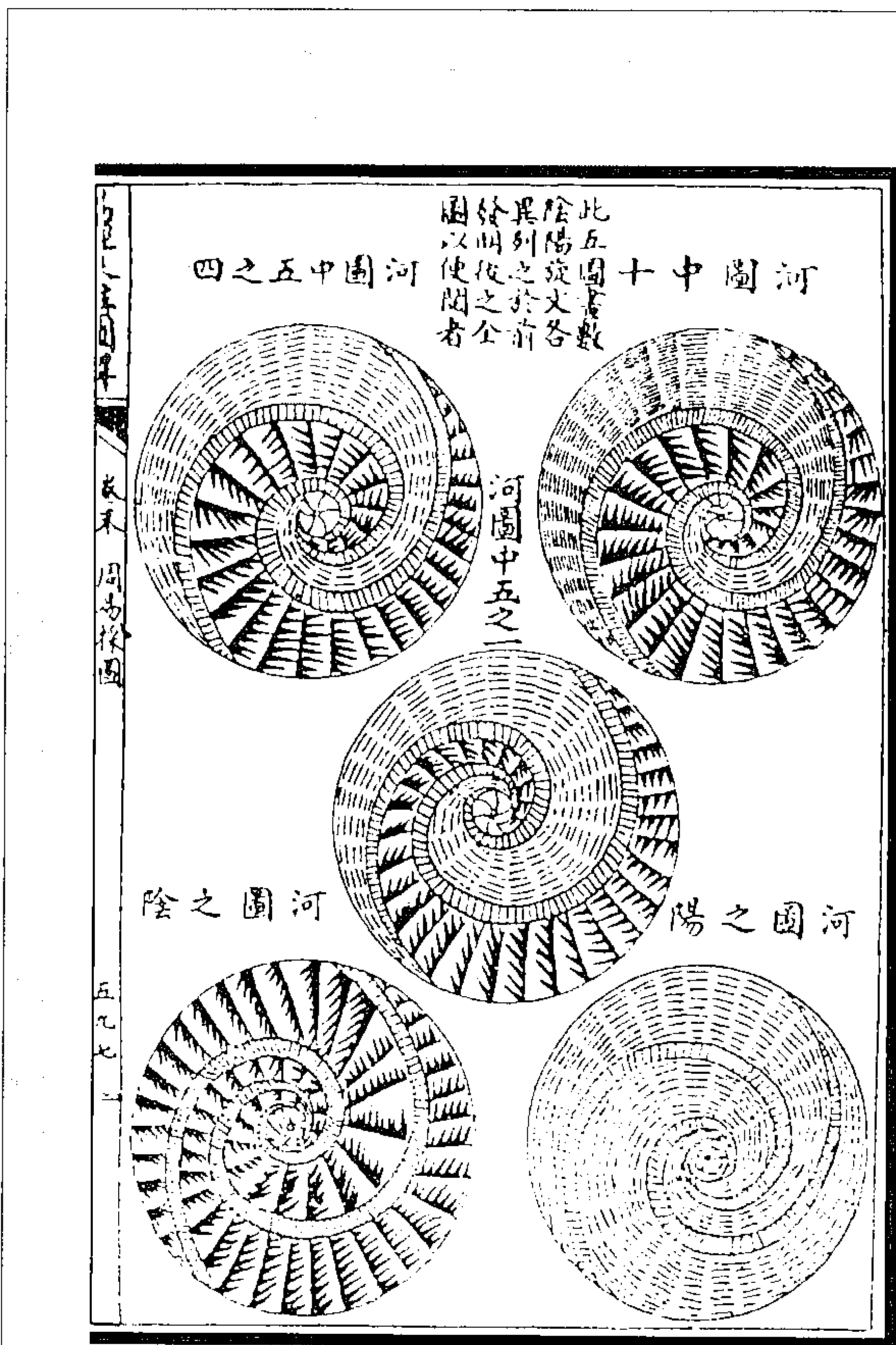

图 212 龟书图

(高雪君《易经来注图解》)

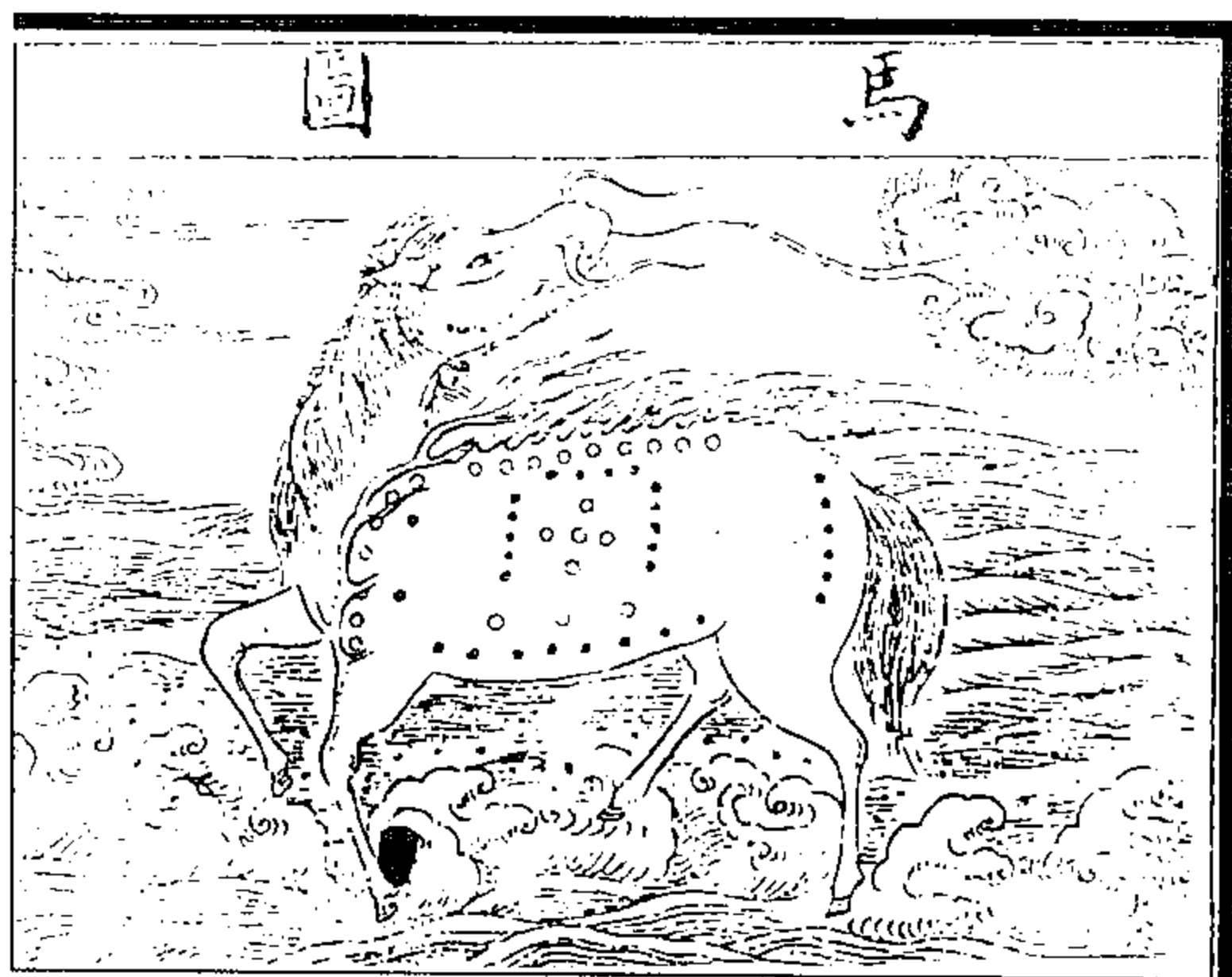
(图 214)《古河图》，下一六，上二七，左三八，右四九，以五十为中。则马身之旋文为阴阳之气数。其象图，其道合，以方无分，开肩隅五行生成之说。故中五中十及中五之四，与夫阳白阴黑，具体而微，即一旋文，无非包括万物太极之理。相得而各有合者，皆自然之数，岂必成之待生而后有五行之位哉！勉斋黄氏之言，诚得旨矣。

(高雪君《易经来注图解》)

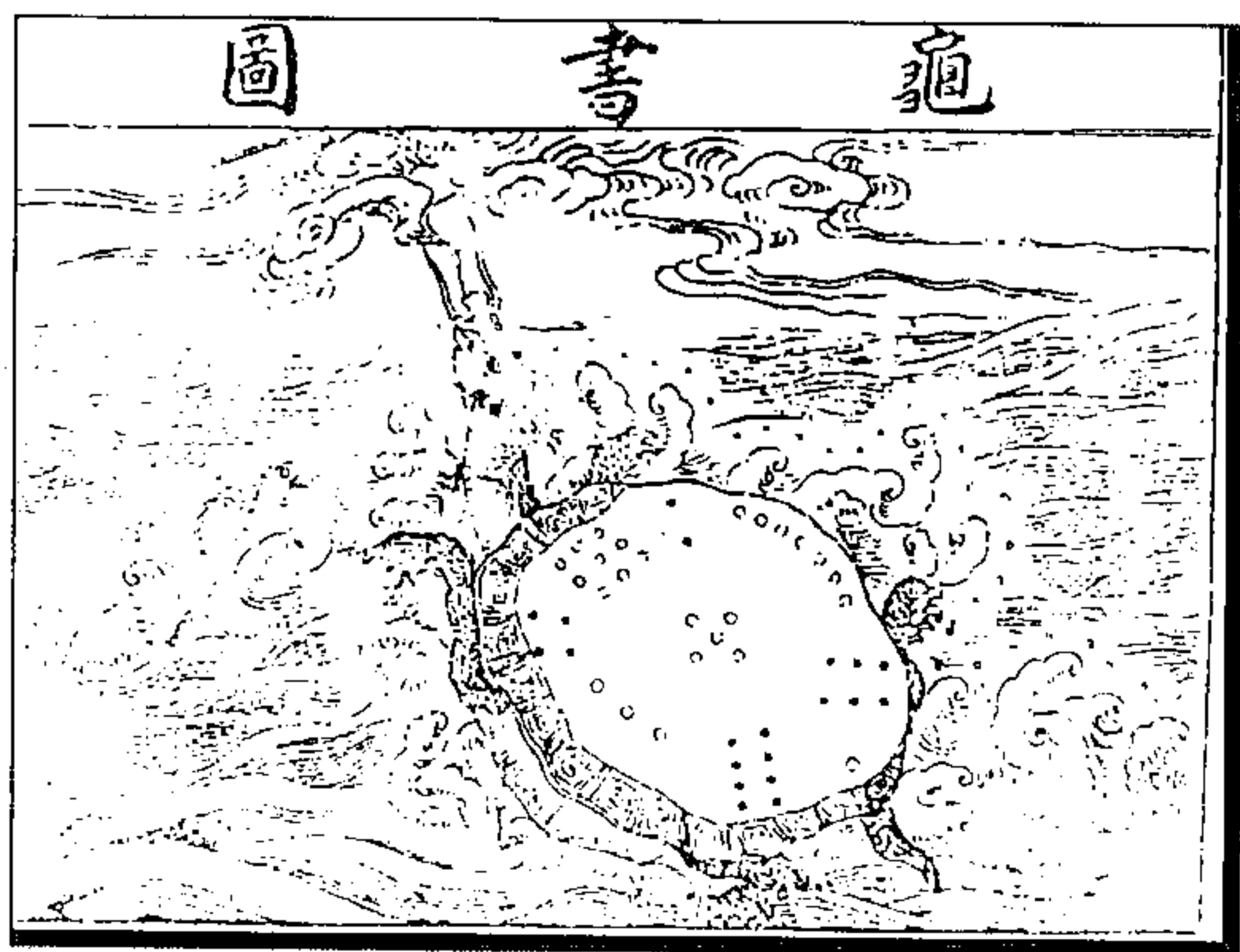

图 214 古河图



图 216 河南省孟津县河图碑(拓片)  
(孟津县文化馆提供)

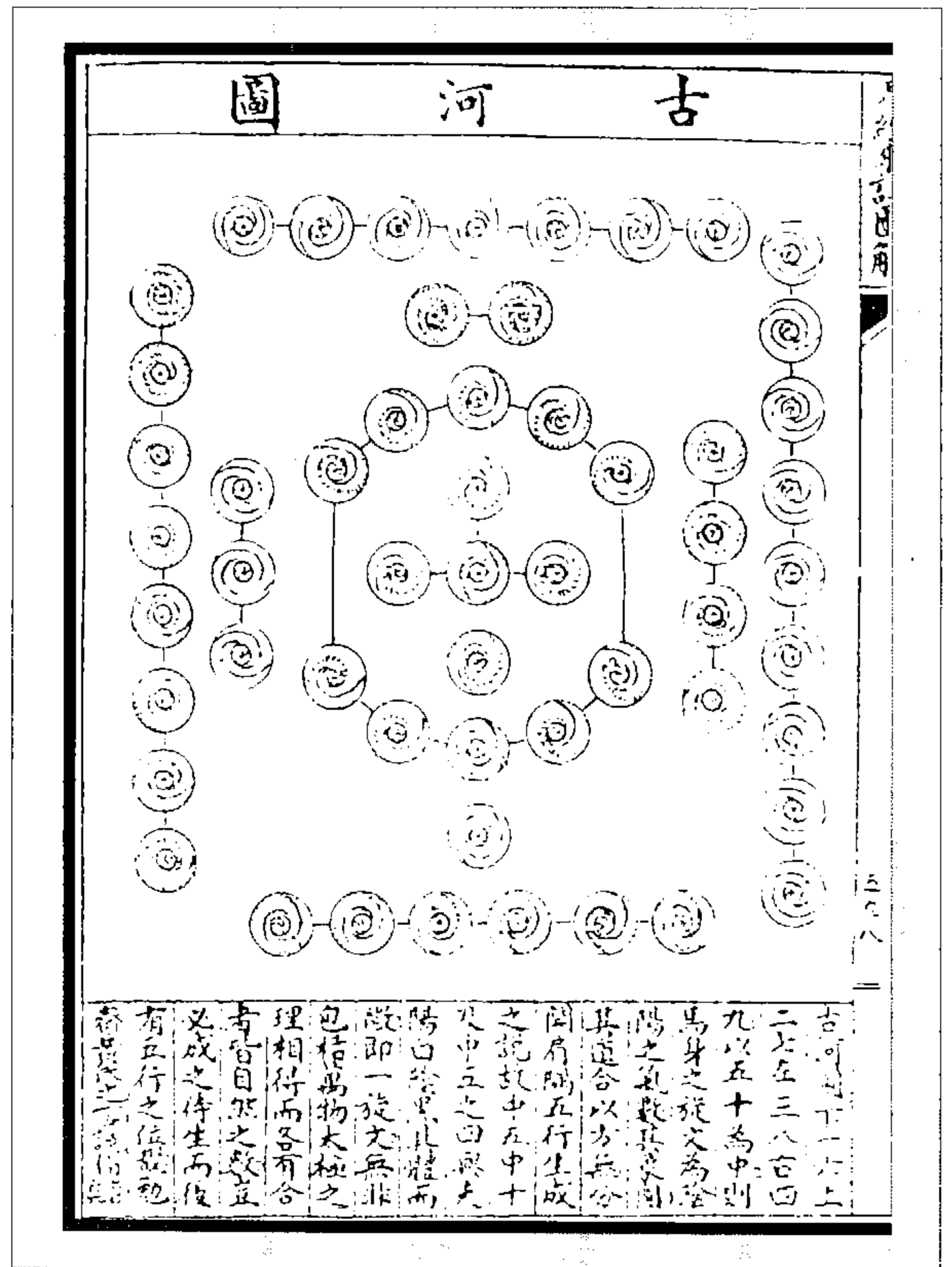

图 215 古洛书  
(高雪君《易经来注图解》)

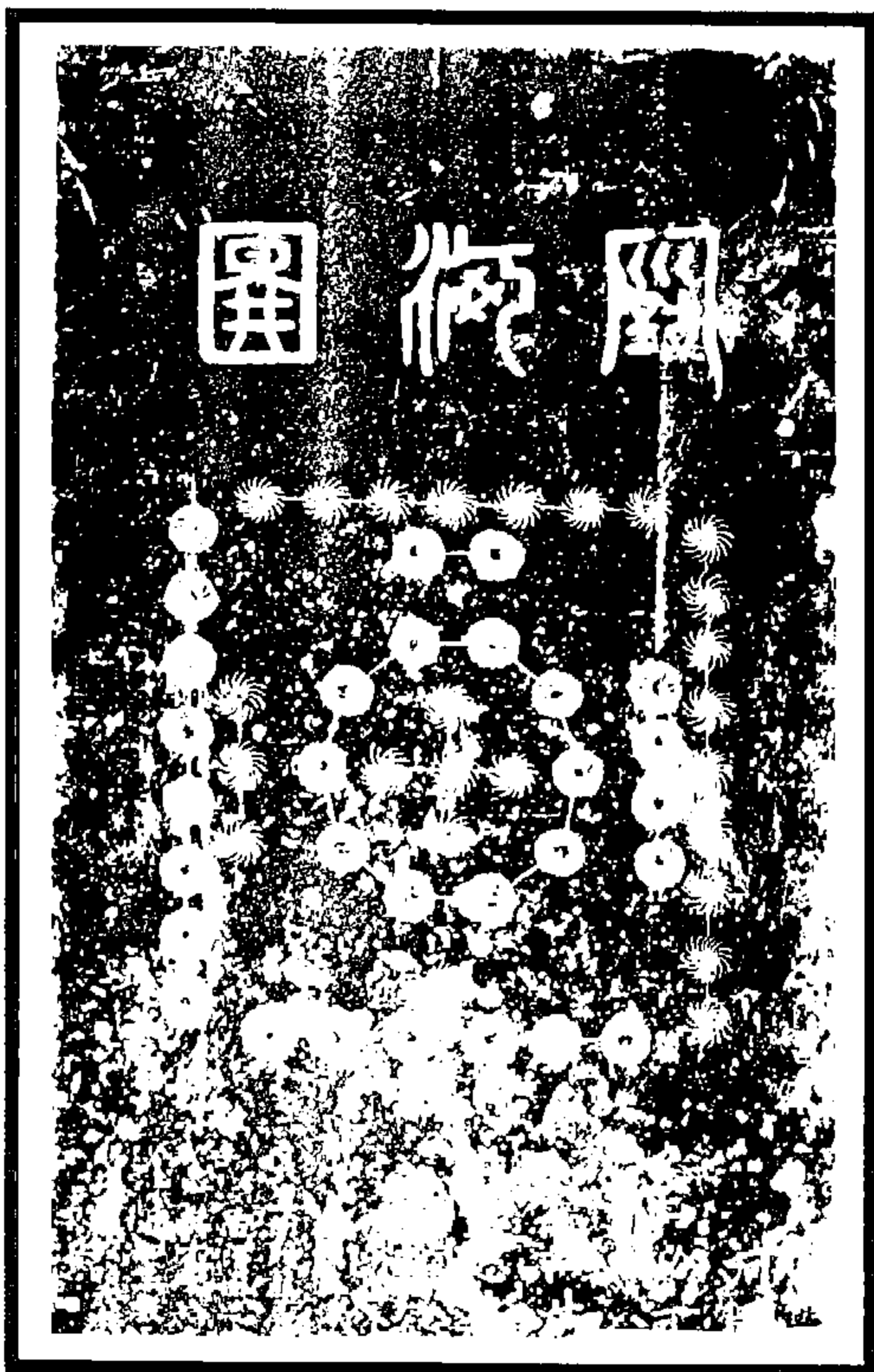

图 218 易以点图

(胡世安《大易则通》)

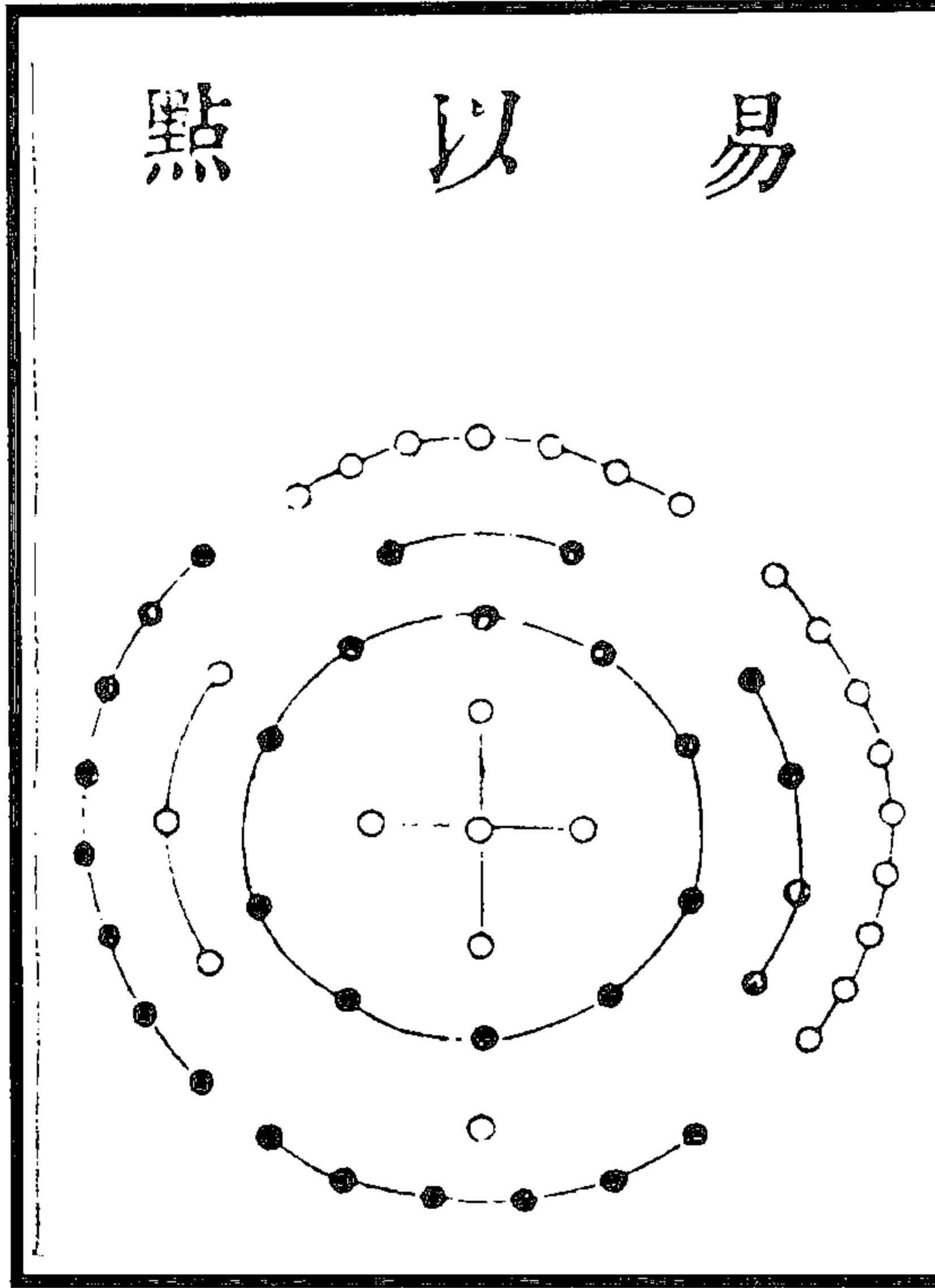

图 217 古河图

(胡世安《大易则通》)

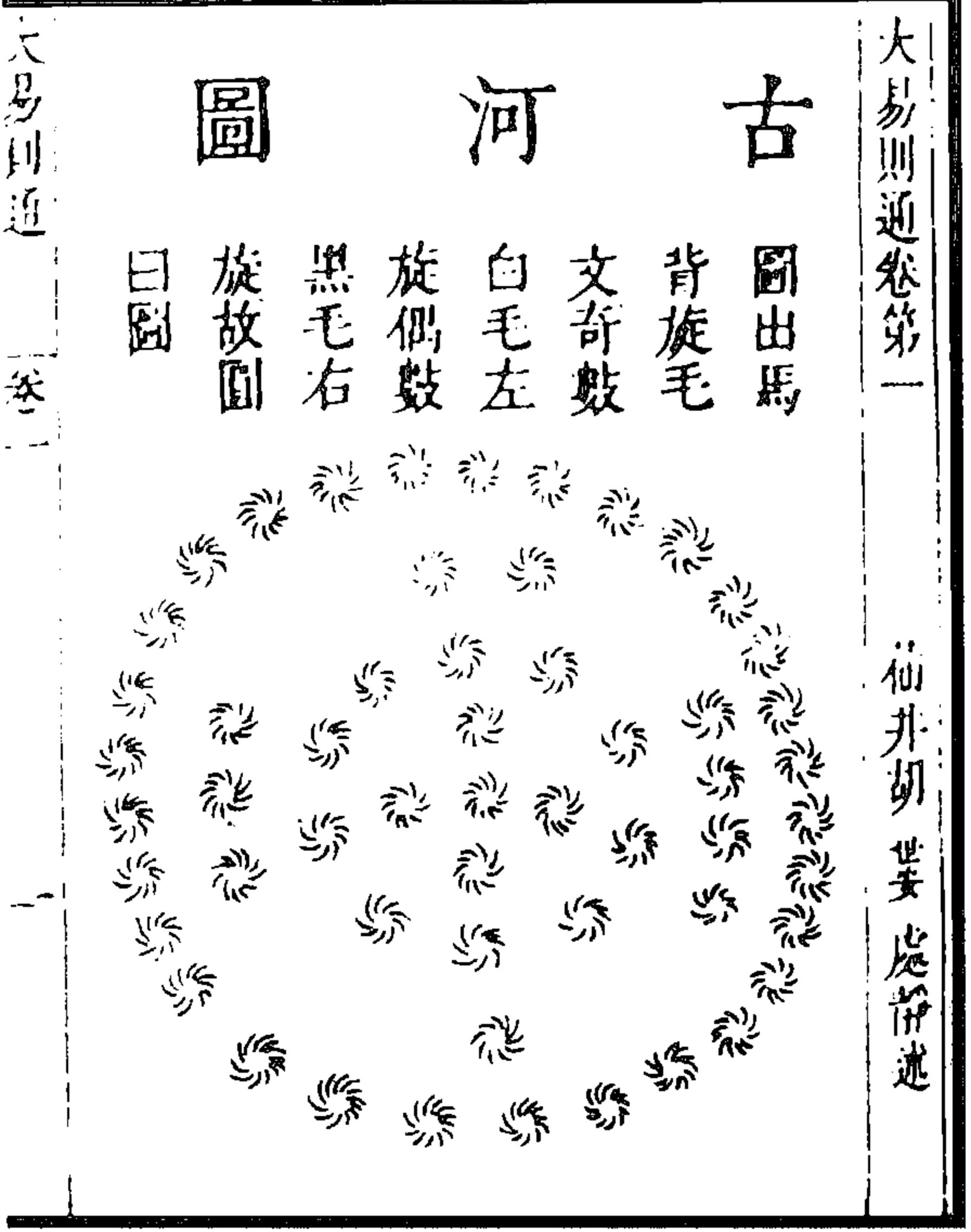

图 220 易以画图

(胡世安《大易则通》)

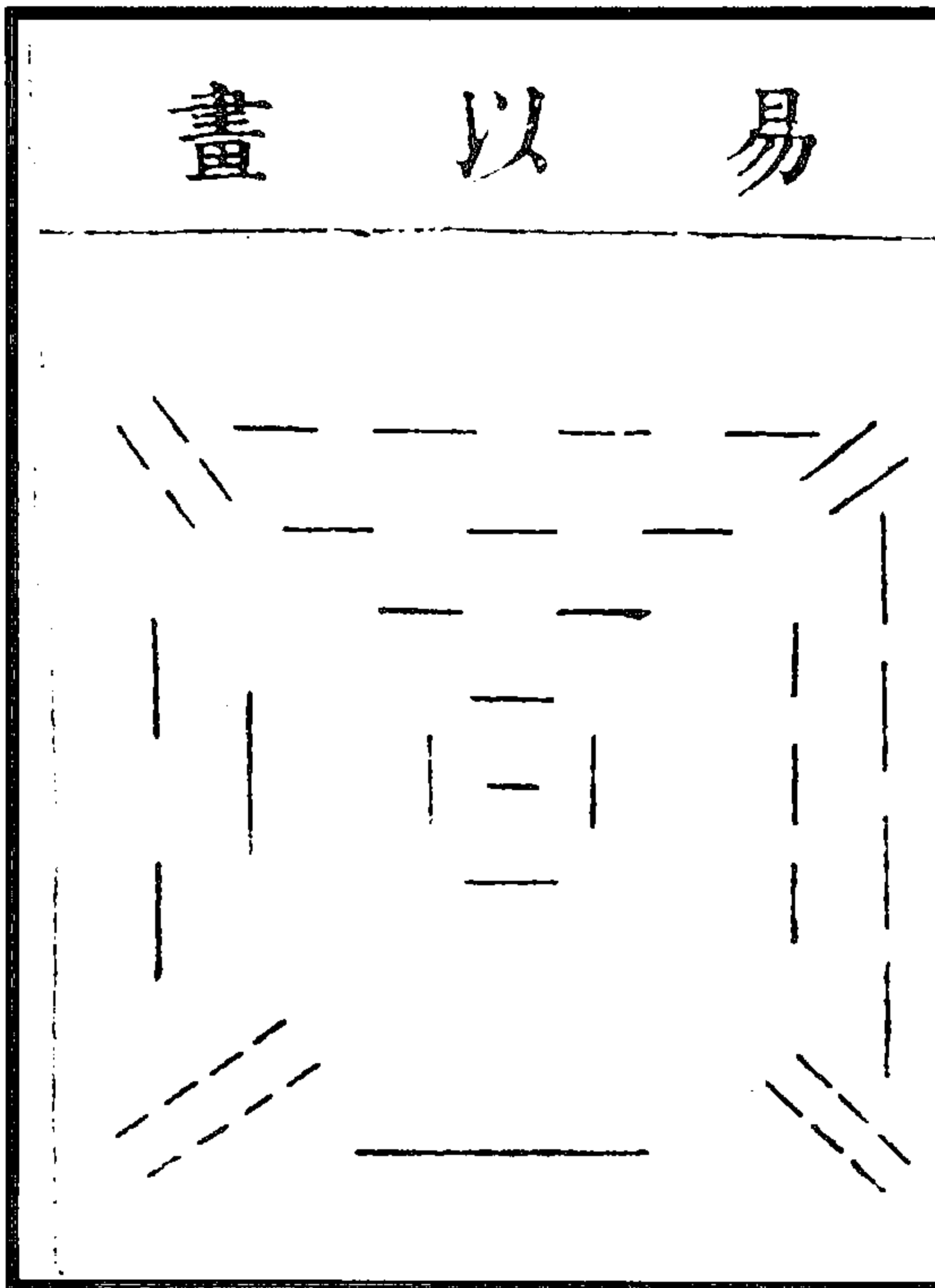

图 219 古洛书

大易则通卷第一

仙井胡世安处所述

古河图

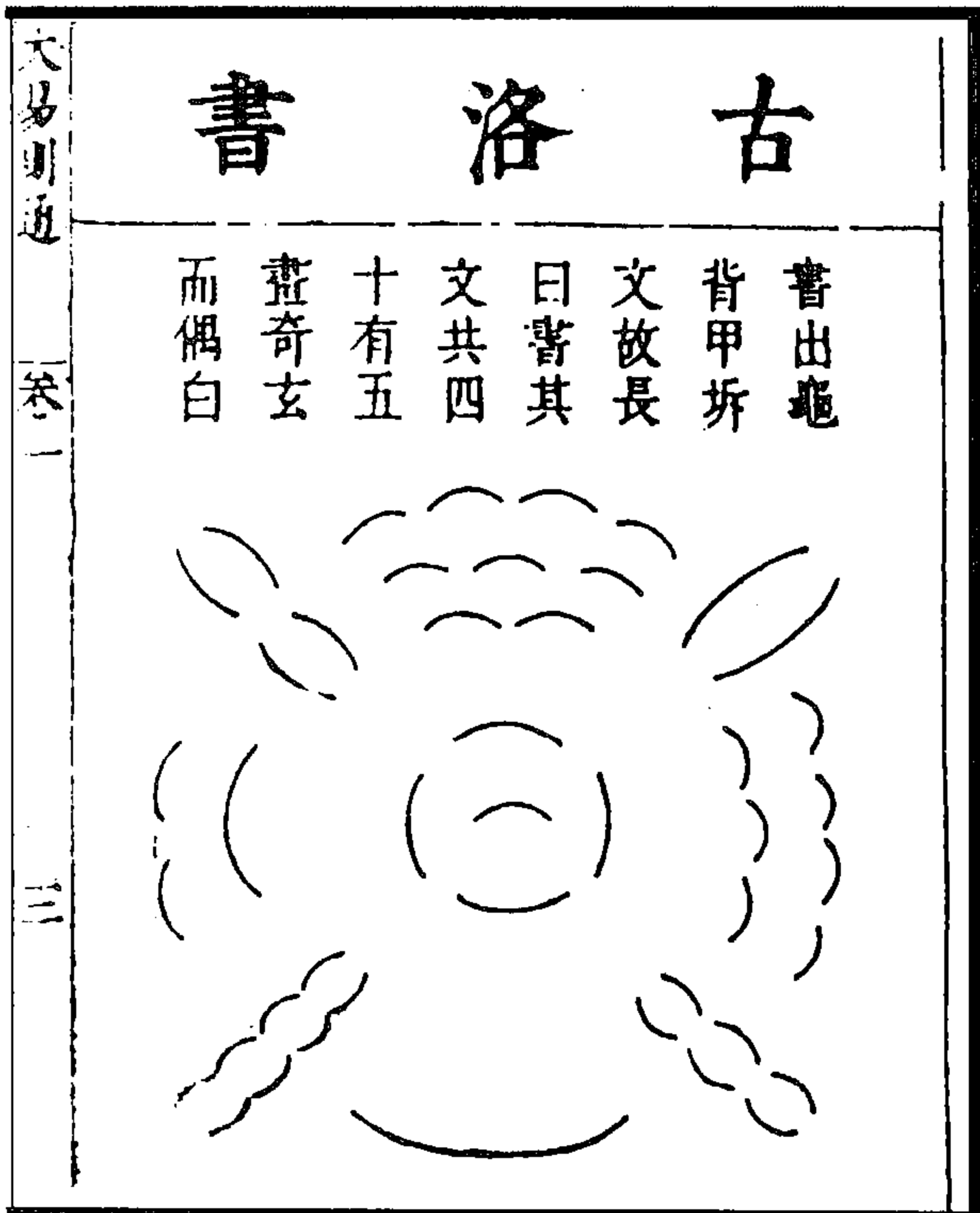
圖出馬  
背旋毛  
文奇數  
白毛左  
旋偶數  
黑毛右  
旋故圓  
日圖

大易則通 卷一

古洛书

書出龜  
背甲圻  
文故長  
日書其  
文共四  
十有五  
畫奇玄  
而偶白

大易則通 卷一

三



图 222 洛书



图 221 河图

(刁包《易酌》)

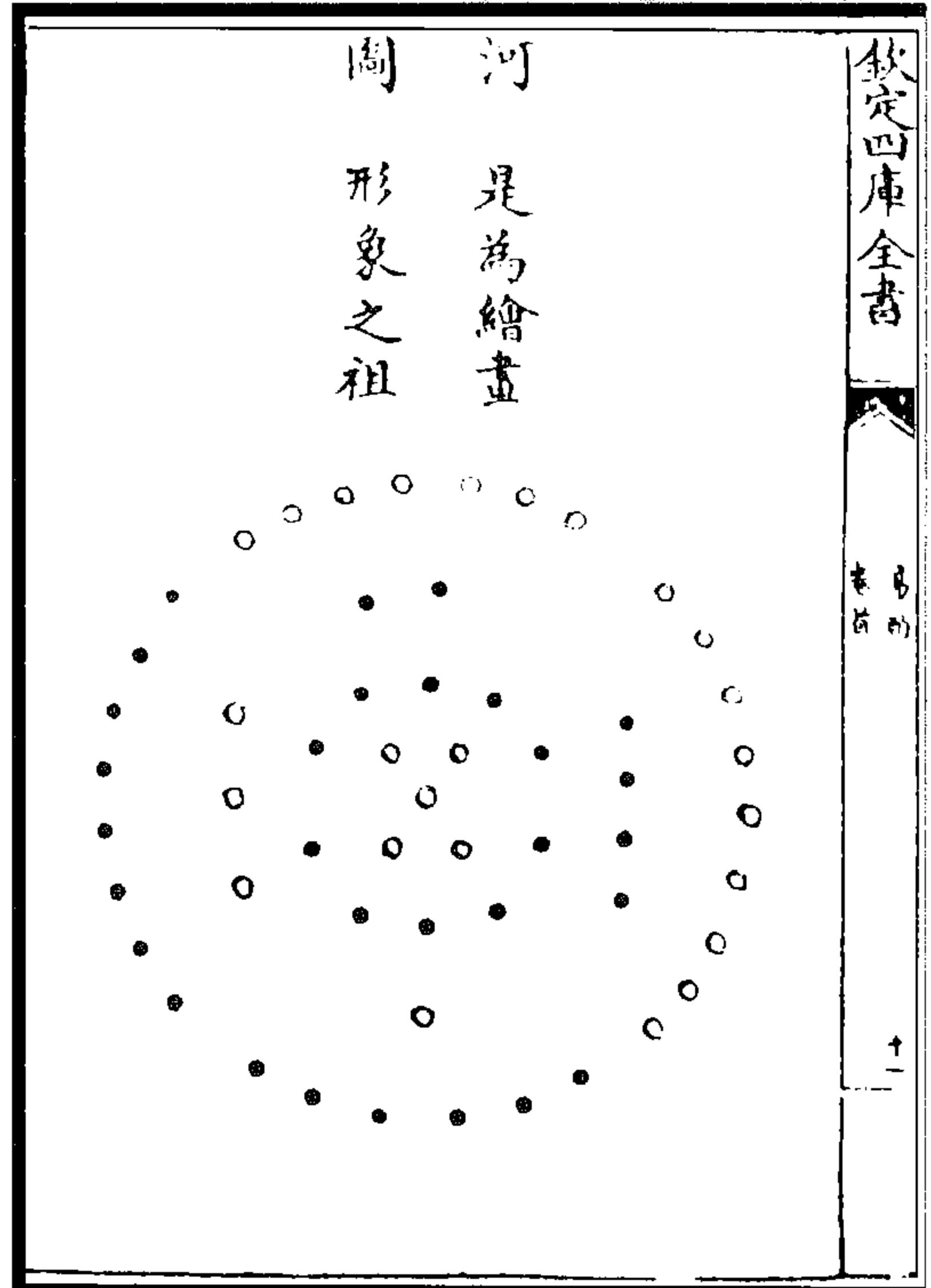

图 224 洛书

图 223 河图

(赵振芳《易原》)



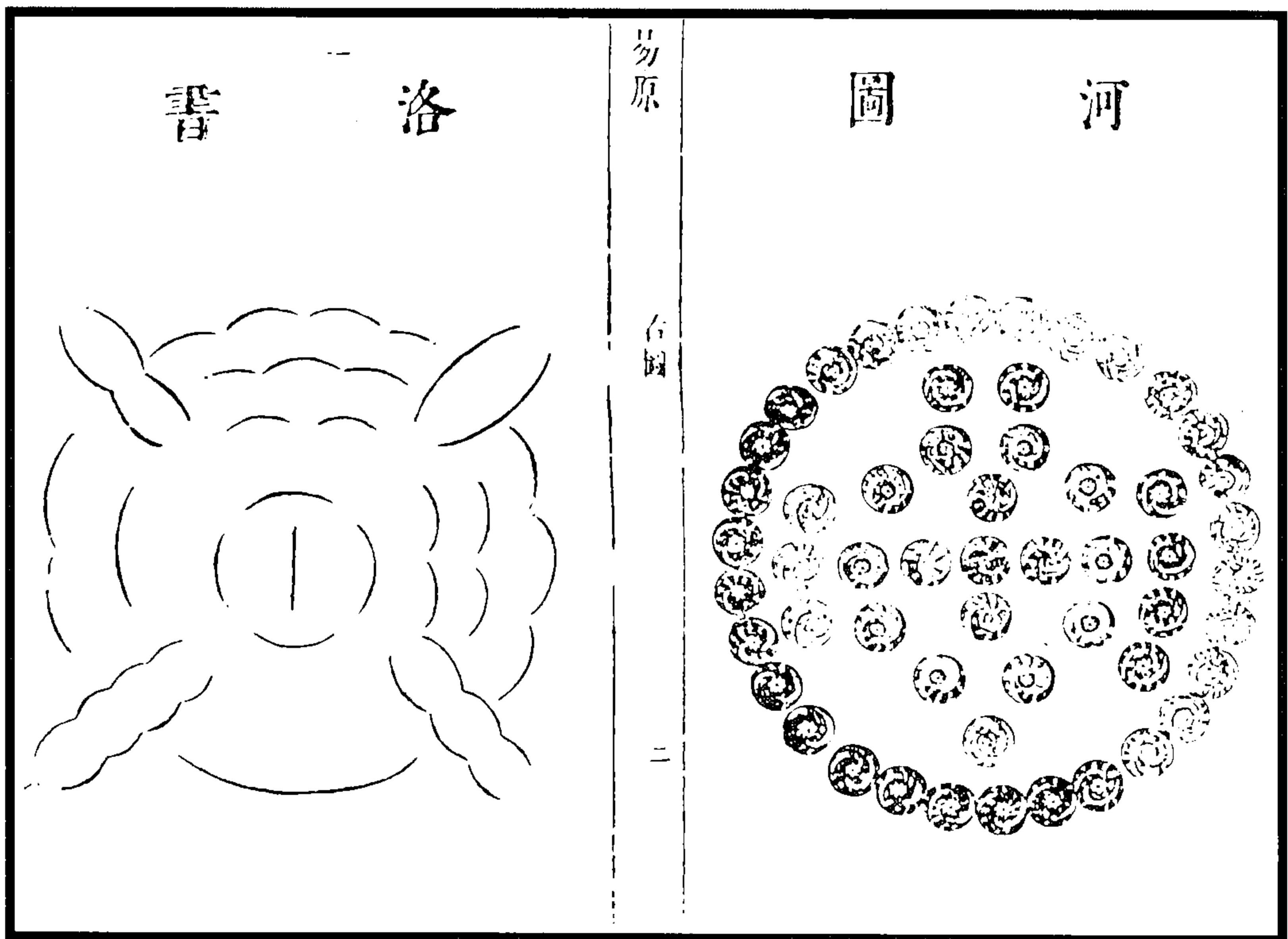

图 226 河图之阳图

图 225 河图中十图

(赵振芳《易原》)

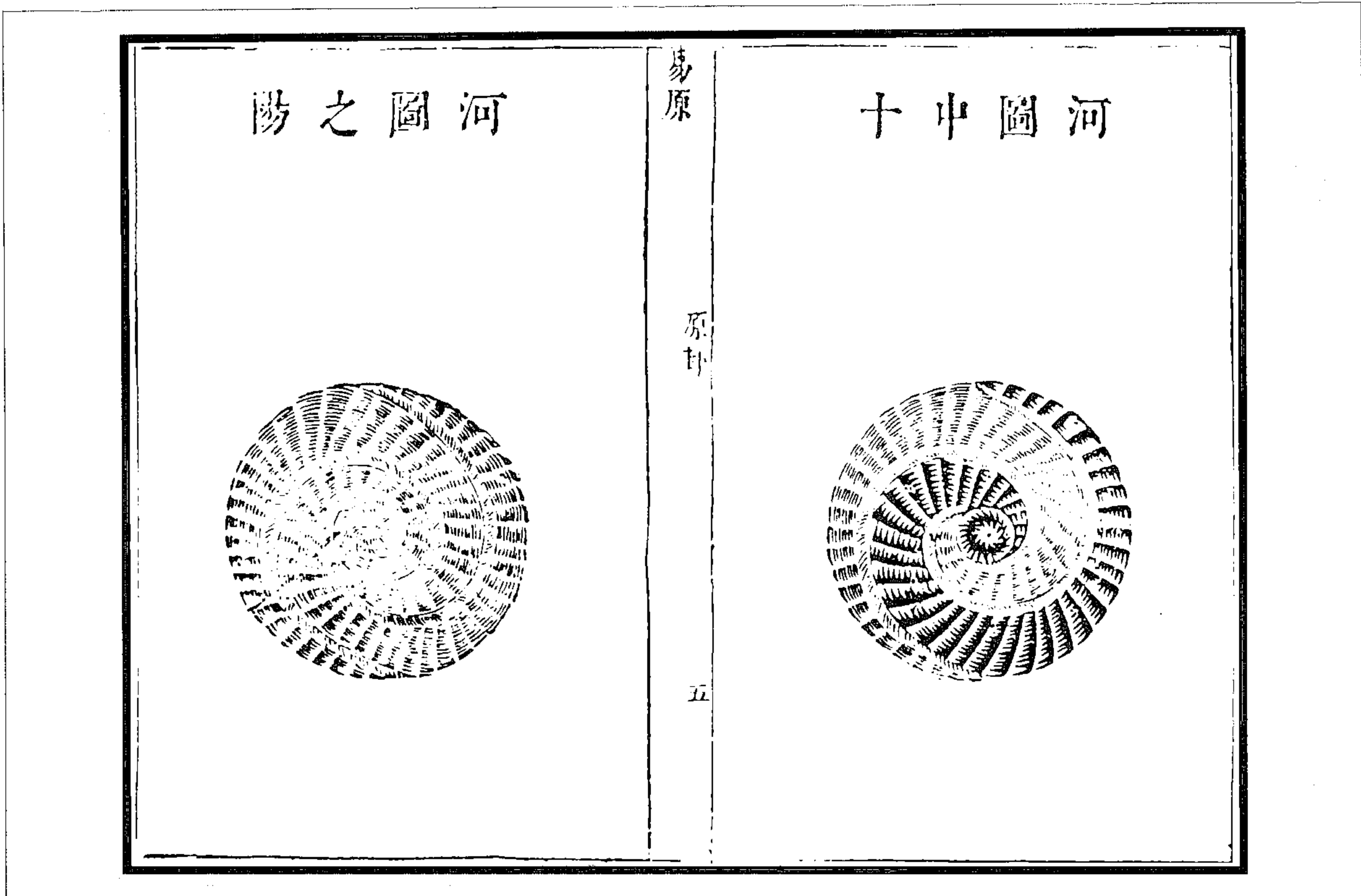

图 227 河图之阴图

(赵振芳《易原》)

(图 216) 孟津负图寺位于洛阳北 20 公里黄河南岸雷河村。寺外一座丈高古碑，上刻“龙马负图处”五大字。寺内一碑碣上刻“龙马旋毛”之《河图》。此图与明章潢《图书编》所列之图相似，有“阴阳旋毛”之分。奇数为左旋凹刻，偶数为右旋留凸。此图取十数为《古河图》。碑上刻字已遭破坏，依稀可见“出孟津”、“羲皇侧列龙马背”、“《古河图》之绘”、“赐进士”、“授昭武大夫”等字。

(编者)

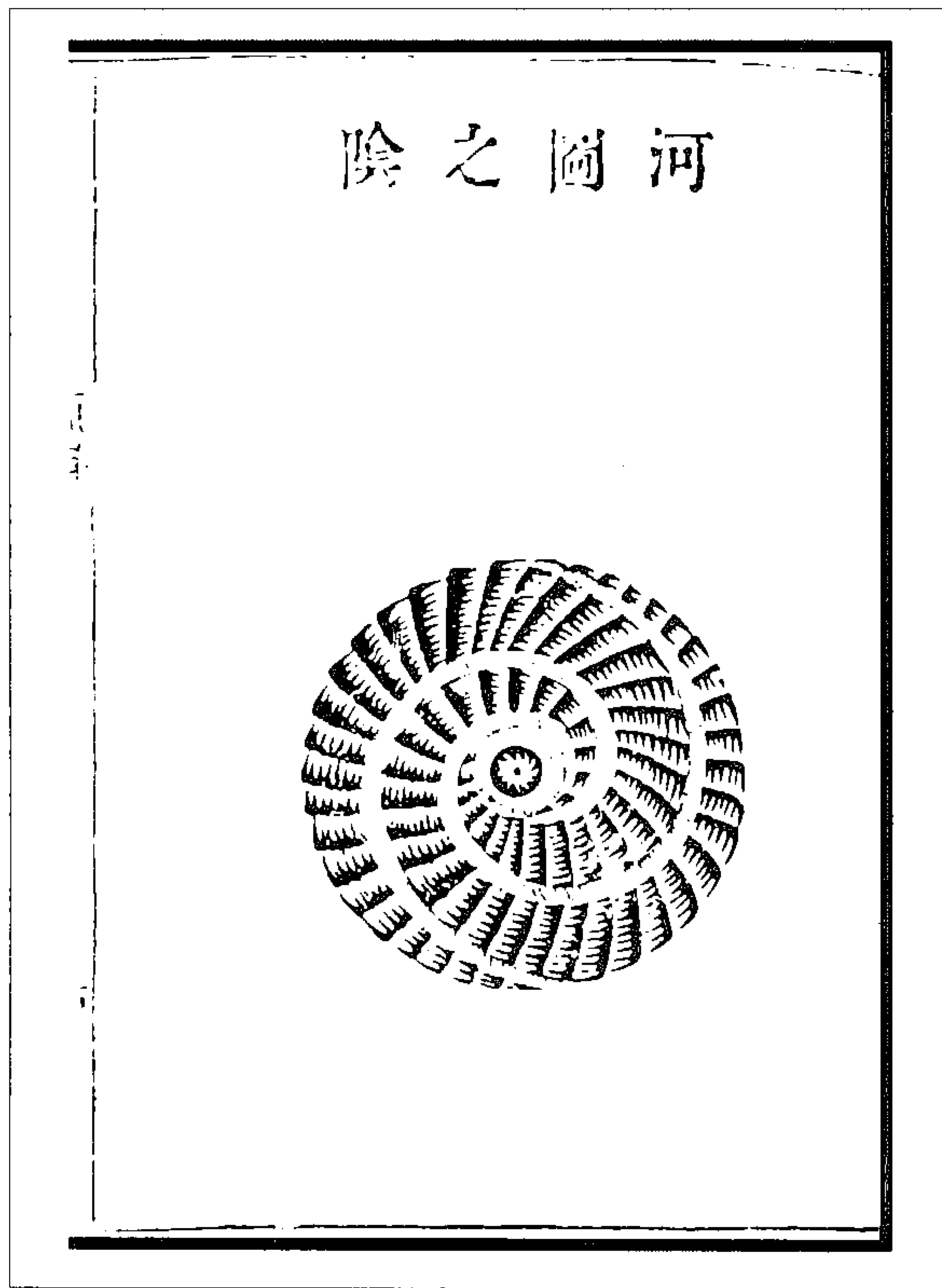
(图 217) 图出马背旋毛文。奇数白毛左旋，偶数黑毛右旋，故圆曰图。

(胡世安《大易则通》)

(图 219) 书出龟背甲坼文，故长曰书。其文共四十有五画，奇玄而偶白。

(胡世安《大易则通》)



图 228 河洛太极八卦八图  
(赵振芳《易原》)



图 229 五行之序四图  
(赵振芳《易原》)

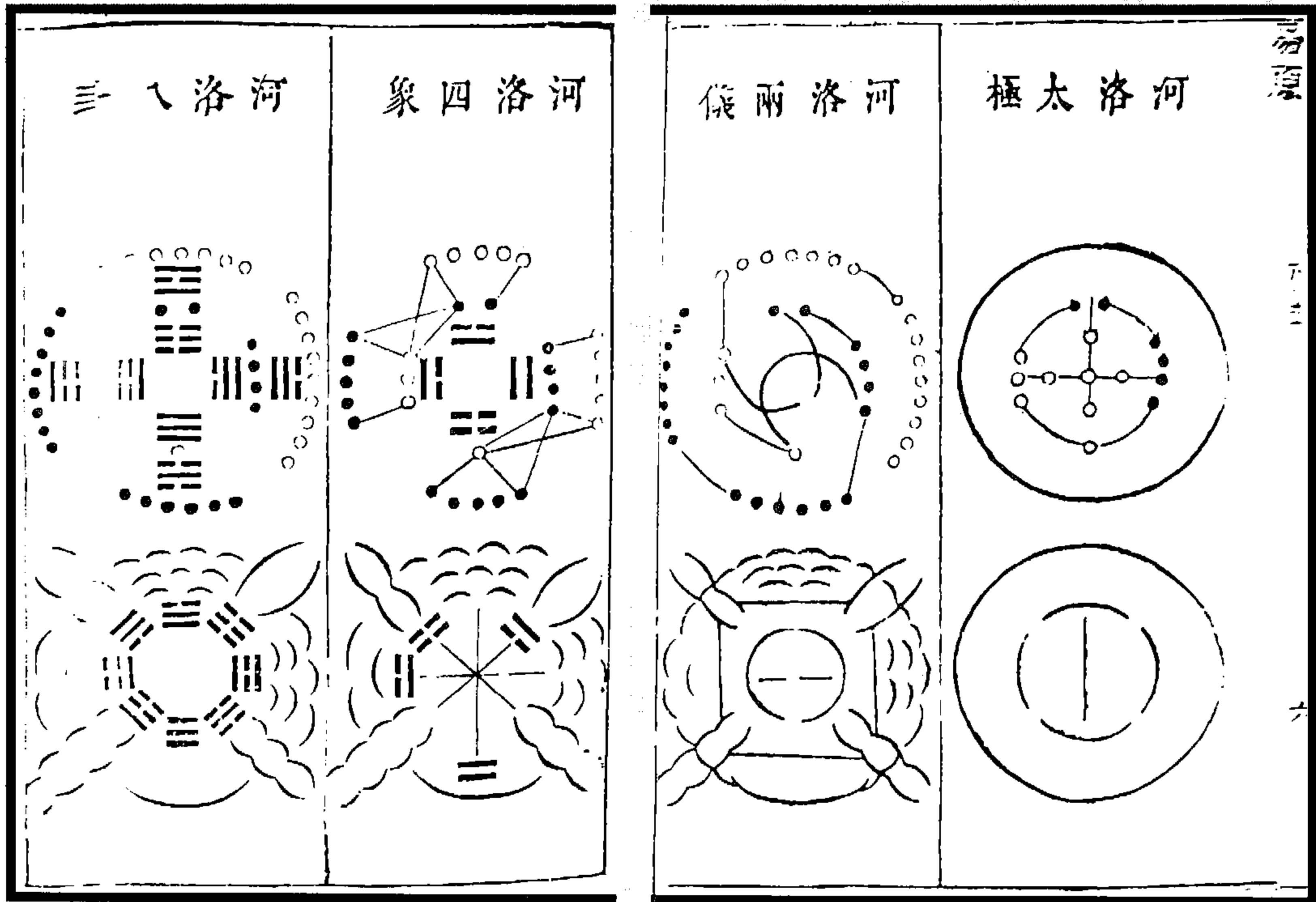

图 230 卦气四图 (赵振芳《易原》)

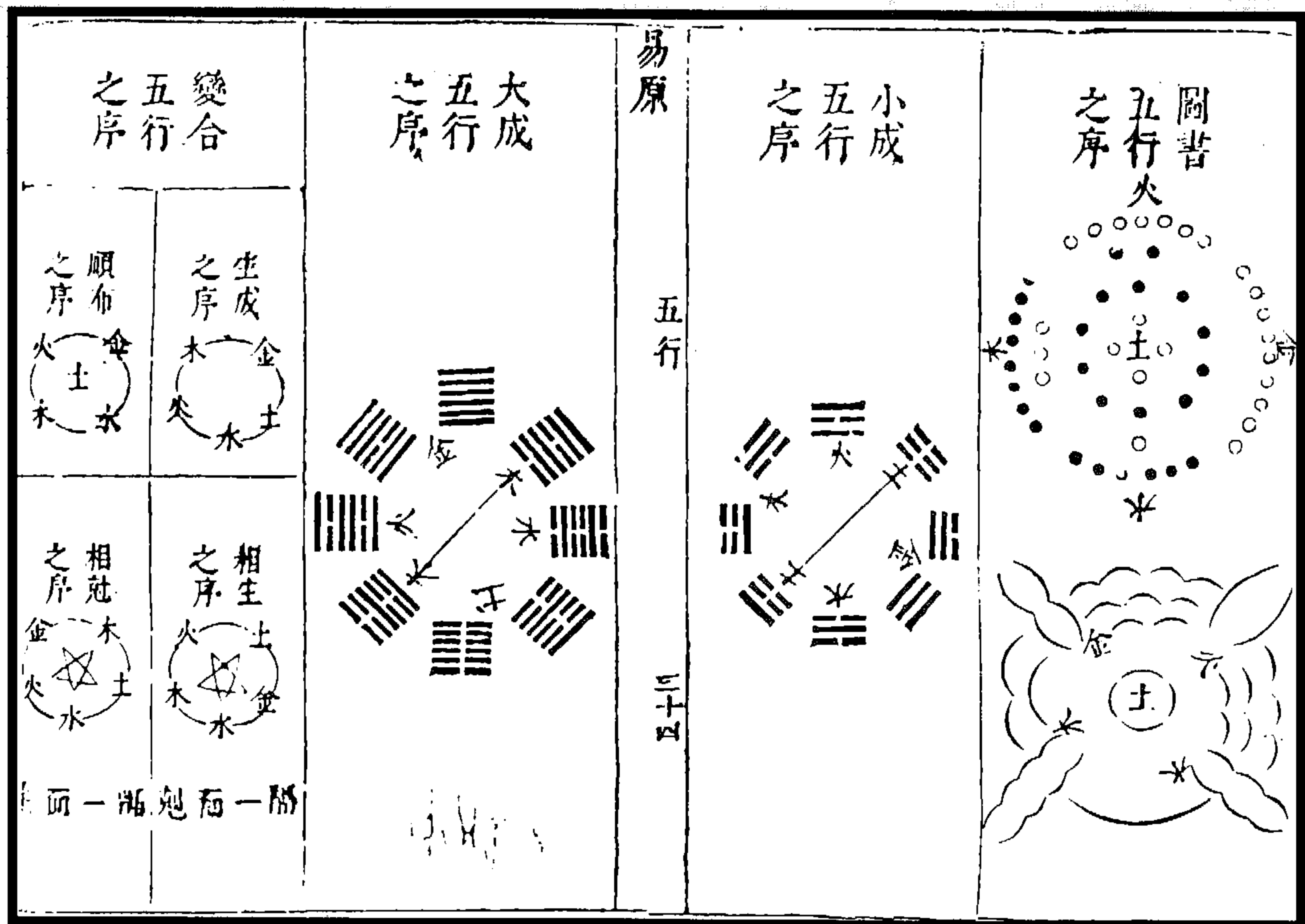

图 232 古洛书

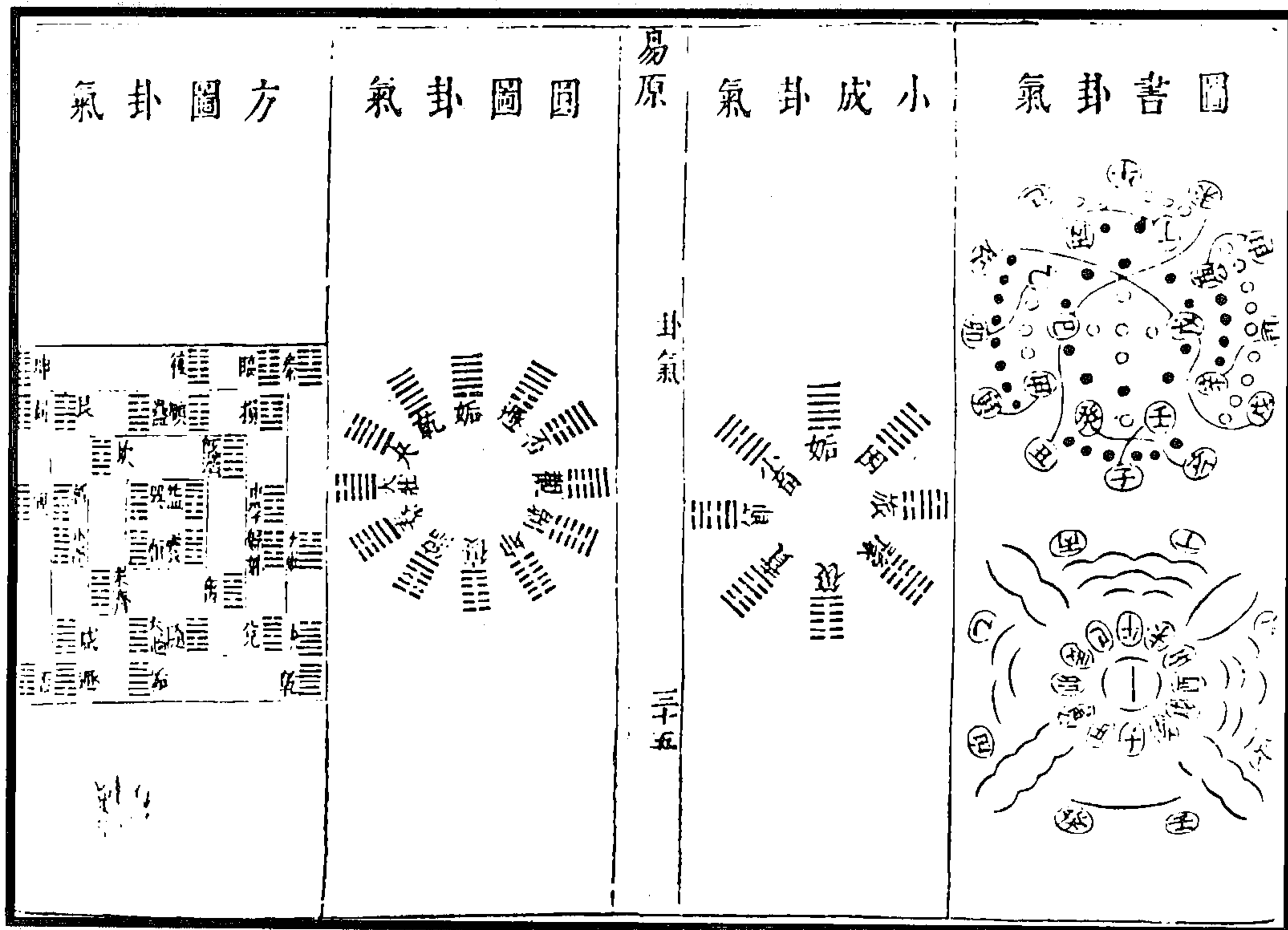

图 231 古河图

(吴德信《周易象义合参》)

易經如話卷之首

易圖說

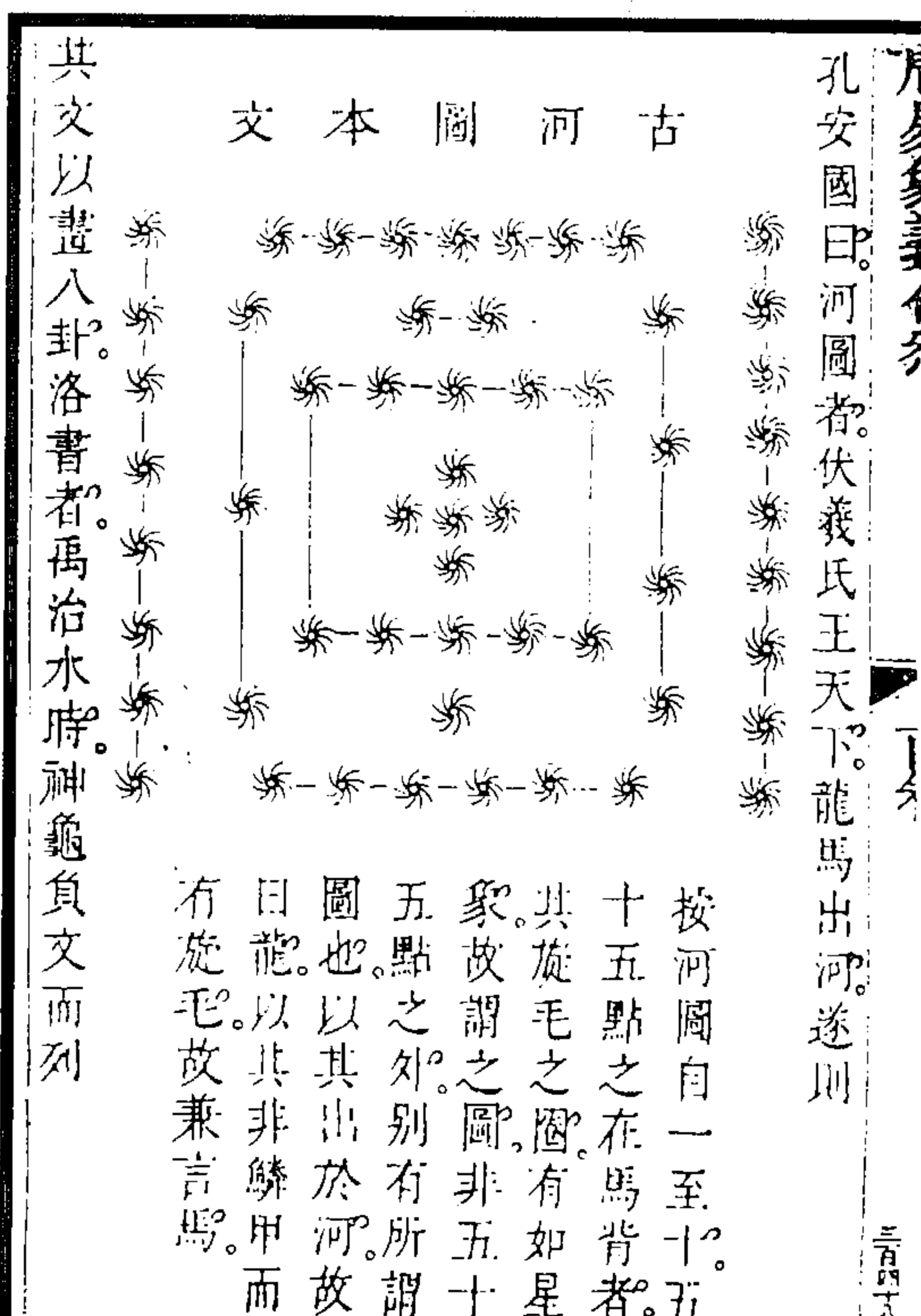
汪烜學

古河圖

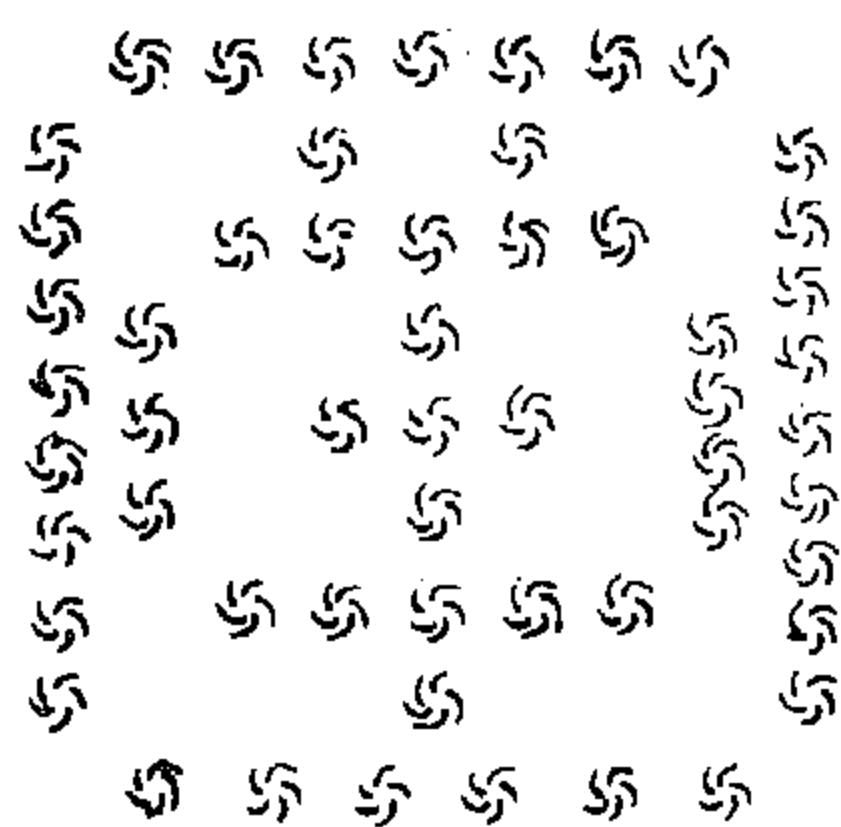

河中龍馬負圖河中地名也今山西解州馬八尺以上曰龍古八尺是也只當今  
五其圖馬背上毛旋也旋去聲毛旋有自一至十之數而一六居後二七居前三八居左四九居右五十居中有陰陽五行之理寓焉故伏羲因之而畫八卦也俗子每不知龍馬為何物

重訂汪子遺書

易經如話首之一

曲水書局

河圖

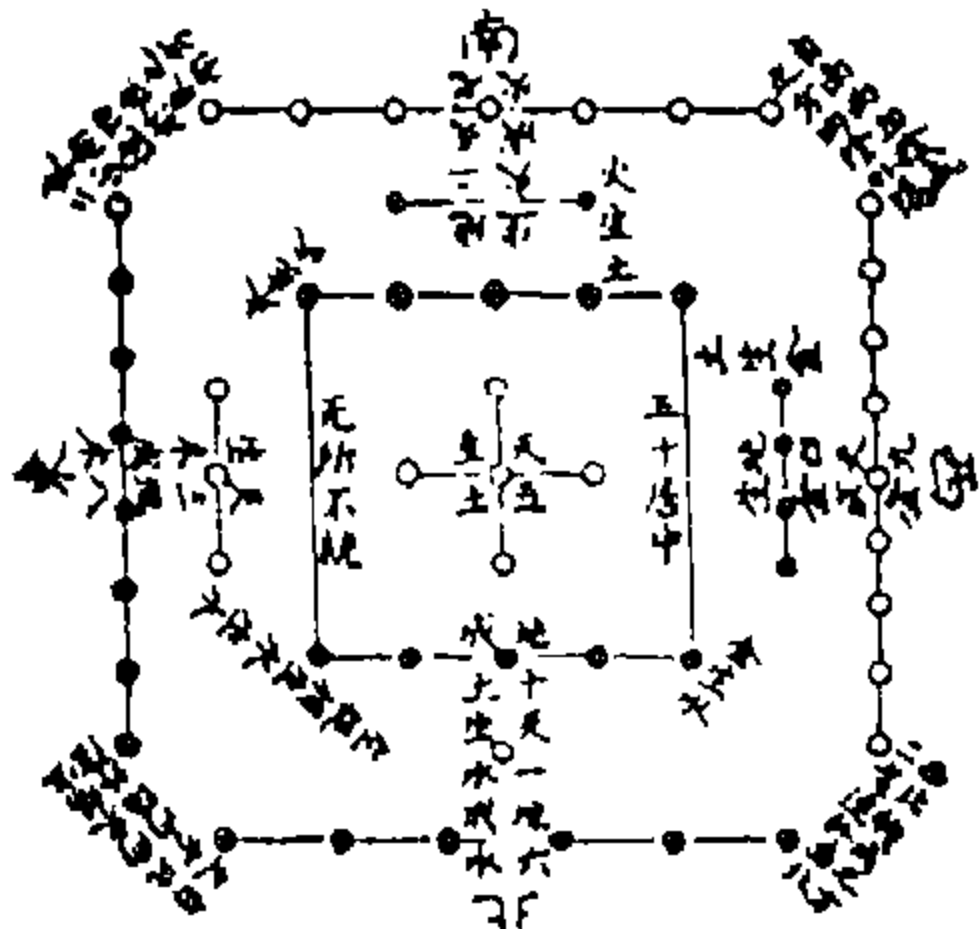

故詳其說於此  
數始於一十百千萬皆一之積也對一爲二一之行爲三二之合爲四陽奇陰耦陽以始物故一爲太陽而三則陽之行也故三爲少陽陰作成物故四爲太陰而二者陰之半也故二爲少陰合一則用五合二三五而陰統於陽五爲中數也數以十爲全而一太陽則合九故九爲太陽之數二少陰則合八故八爲少陰之數三少陽則合七故七爲少陽之數四太陰則合六故六爲太陰之數五與十則陰陽之合數也故中五與十太極也奇耦兩儀也分太少四象也分一二三四六七八九八卦也

圖 234 河圖

圖 233 古河圖

(汪烜《易經如話》)

古洛書

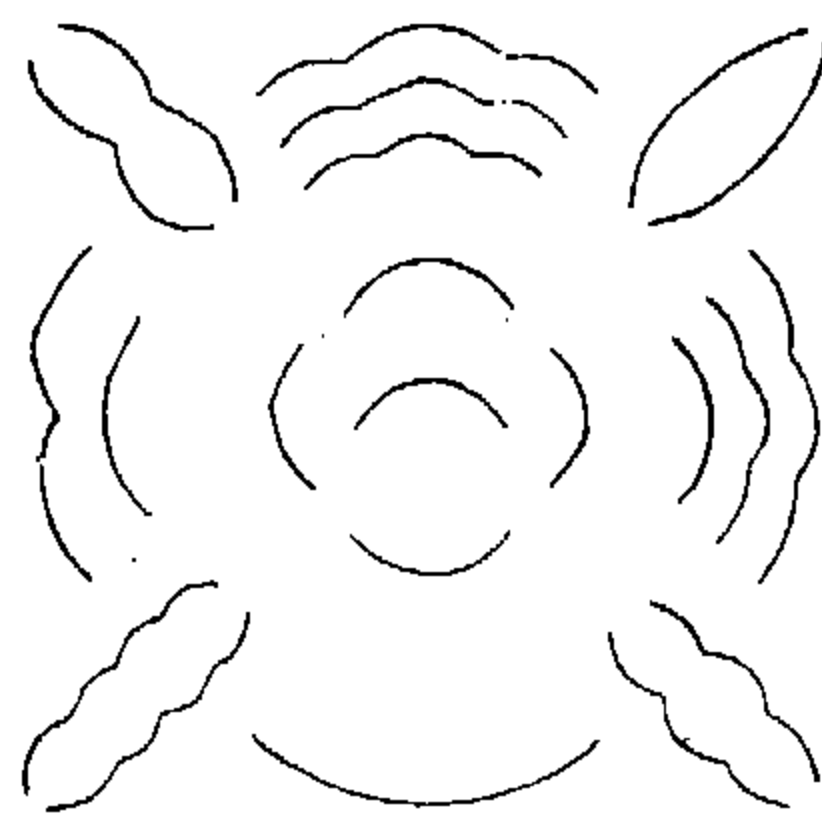

神龜負書出於洛水一尺二寸以上爲神龜約今只七寸八分其書即龜背之文也以其有文如文字故謂之書其數自一至九戴九履一左三右七二四爲肩六八爲足其數亦合五行而虛其中五則四方皆十大禹因之以第九疇也漢儒以五行皆洛書文天地之數不外於五行洛書亦五行而已但河圖以五生數統五成

重訂汪子遺書

易經如話首之一

曲水書局

洛書

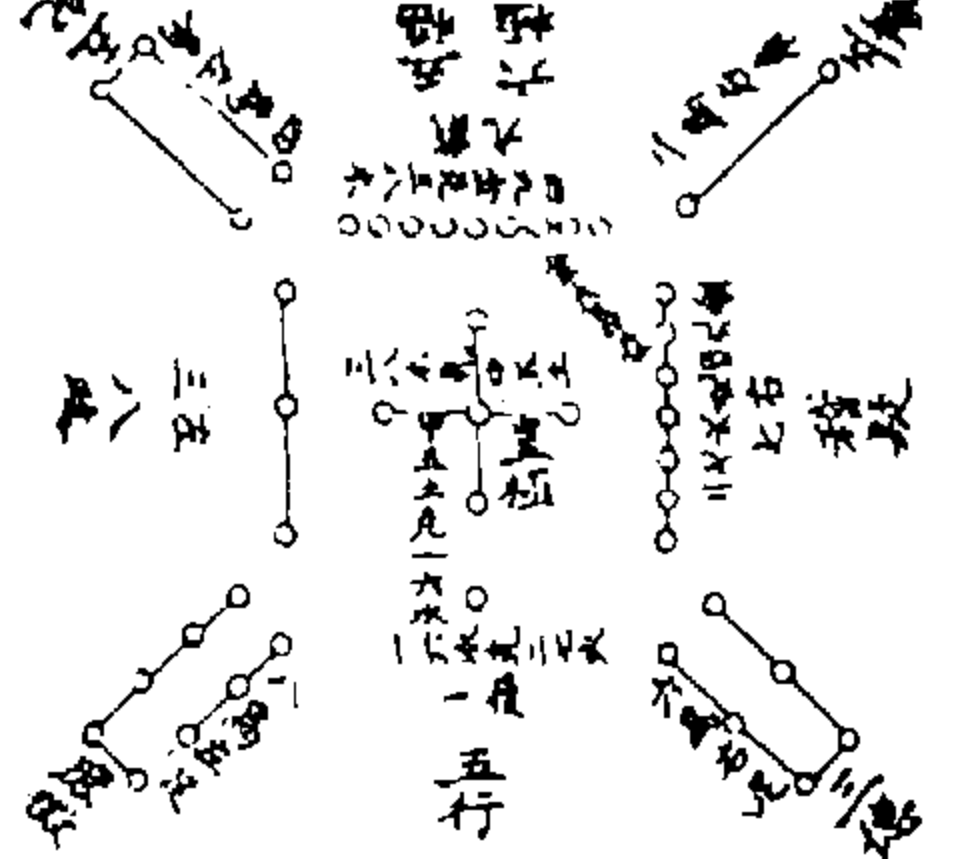

數而各居其方洛書則以五奇數統四耦數而奇數居於四正耦數九在西書之九在南圖之七在南書之七在西蓋西南成物之方金火兩易其位則圖以左旋而相生書以右旋而相克所以著五行之用也大禹因之以第九疇則以五行爲性命之本而以中五建皇極之主其取類又不規規於書之位數云○圖書自三衢劉牧始兩易其名而術數家又以後天八卦附之洛書全失之矣  
伏羲因圖畫卦蓋只是見得天地之間莫非一陽一陰之迭運而已

圖 236 洛書

圖 235 古洛書

(汪烜《易經如話》)



图 238 古洛书



图 237 古河图



图 239 订疑河图  
(董养性《易学启蒙订疑》)

(图 233,234)河中龙马负图。河中,地名也(今山西蒲州、解州是也)。马八尺以上曰龙(古八尺只当今五尺)……(俗子每不知龙马为何物,故详其说于此)。

(汪绂《易经如话》)

(图 237,238)照按:仍以《洛书》为作范之具,甚非。《河图》、《洛书》出必同时。盖此二图,相须而互显其理,无《洛书》之分,无以显《河图》之合;无《河图》之合,亦无以显《洛书》之分,固二图不可缺一。若使伏羲只见《河图》,恐徇齐天纵,亦必无以测《河图》之蕴而创为卦画。然而孔子固曰“河出图,洛出书,圣人则之”,是则《河图》、《洛书》,当伏羲时已并行而不悖矣。特《河图》圆体,而《洛书》用当;《河图》先,而《洛书》后耳。

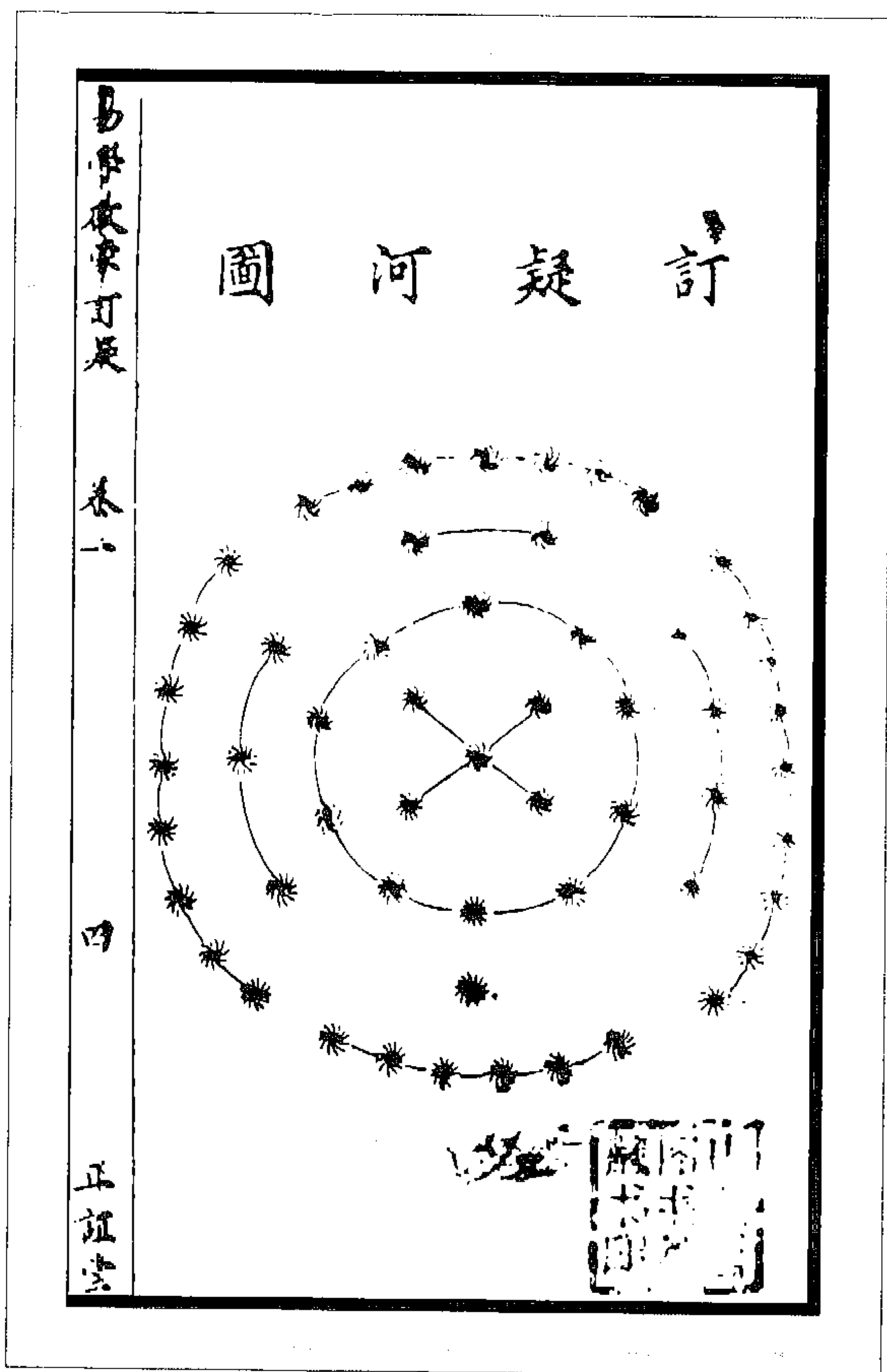
(胡煦《周易函书约存》)

编者按：胡煦之说不知根据何在，附郑樵《河图》论于后。郑樵《通志》卷七十二《图谱略》论《河图》：

河出图，天地有自然之理。天地出此二物，以示圣人，使百代宪章，必本于此，而不可偏废者也。图，经也；书，纬也。一经一纬，相错而成文。图，植物也；书，动物也。一动一植，相须而成变化。见书不见图，见其人不闻其语。图，至约也；书，至博也。即图而求易，即书而求难。古之学者，为学有要，置图于左，置书于右，索象于图，索理于书。故人亦易为学，学亦易为功，举而措之，如执左契。后之学者，离图即书，尚辞务说，故人亦难为学，学亦难为功。虽平日胸中有千章百卷，及之行事之间，则茫茫不知所向。秦人虽弃儒学，亦未尝弃图、书，诚以为国之具，不可一日无也。萧何知取天下易，守天下难，当众人争取之时，何故人咸阳，先取秦图、书，以为守计……



图 240 河图

(清刻本《奇门遁甲》，1994年江西人民出版社点校重印)



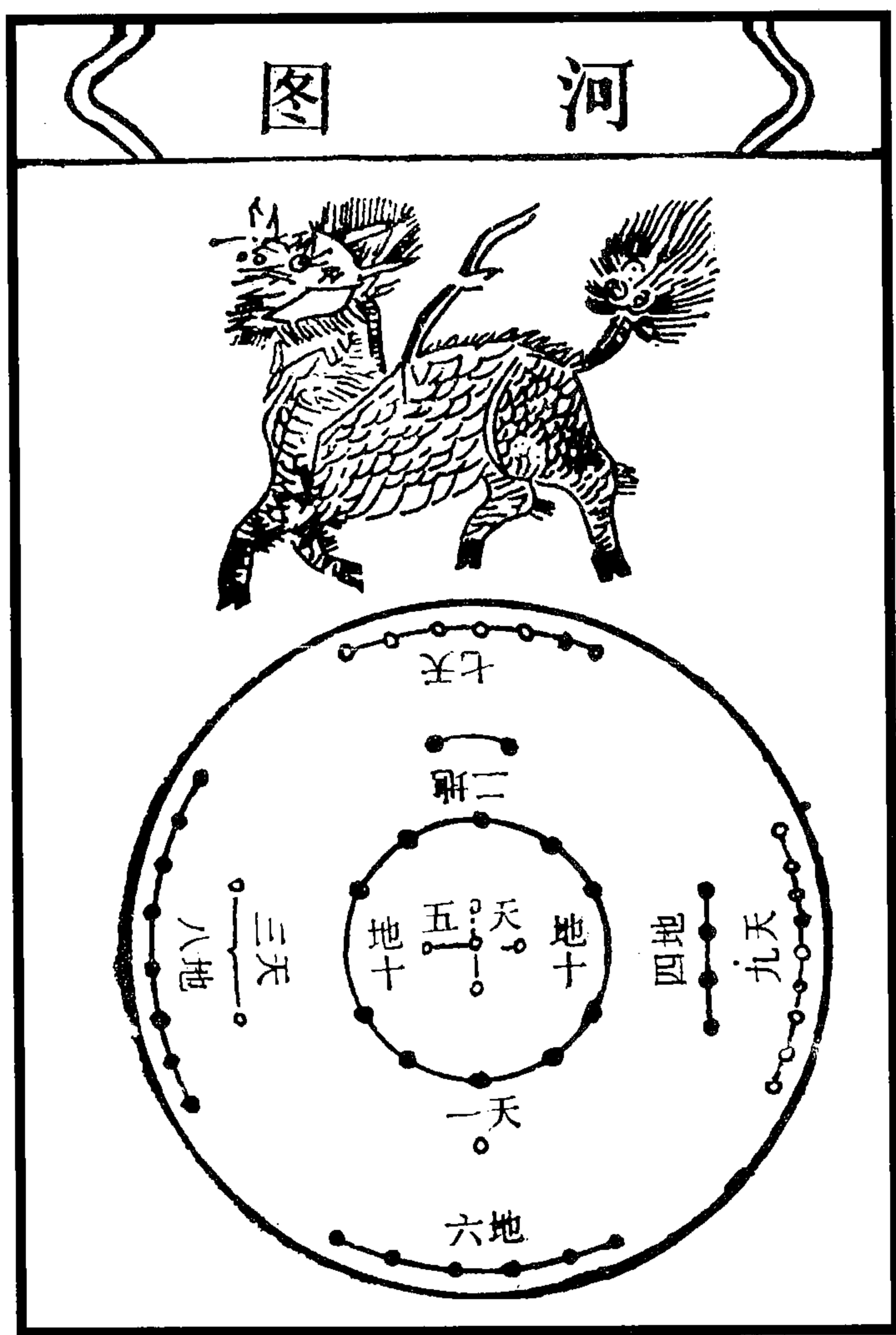

图 241 洛书

(清刻本《奇门遁甲》, 1994 年江西人民出版社点校重印)

## 九、元明时期朱熹《河图》、《洛书》的流传

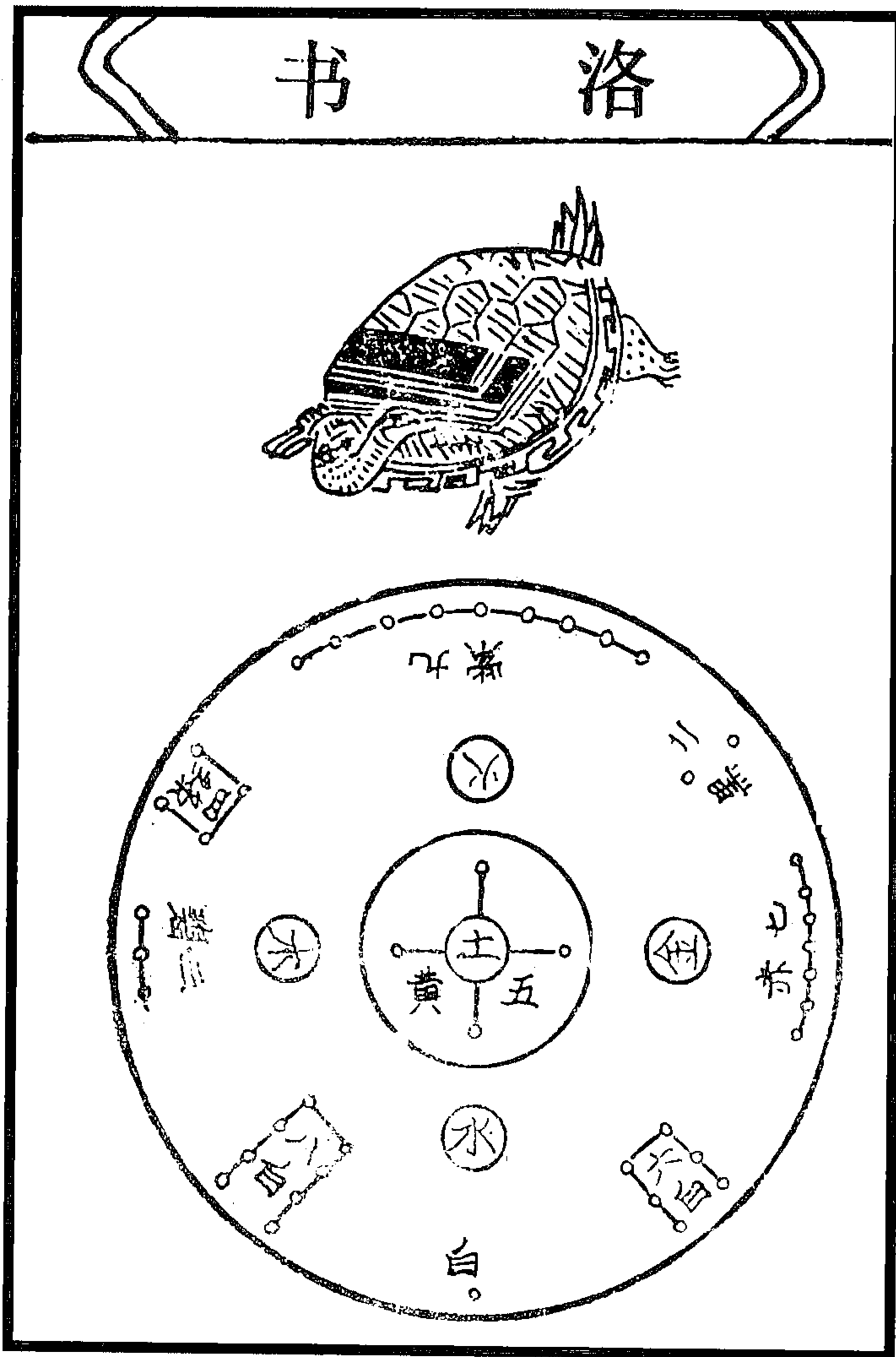

图 243 洛书

图 242 河图

(胡一桂《周易启蒙翼传》)

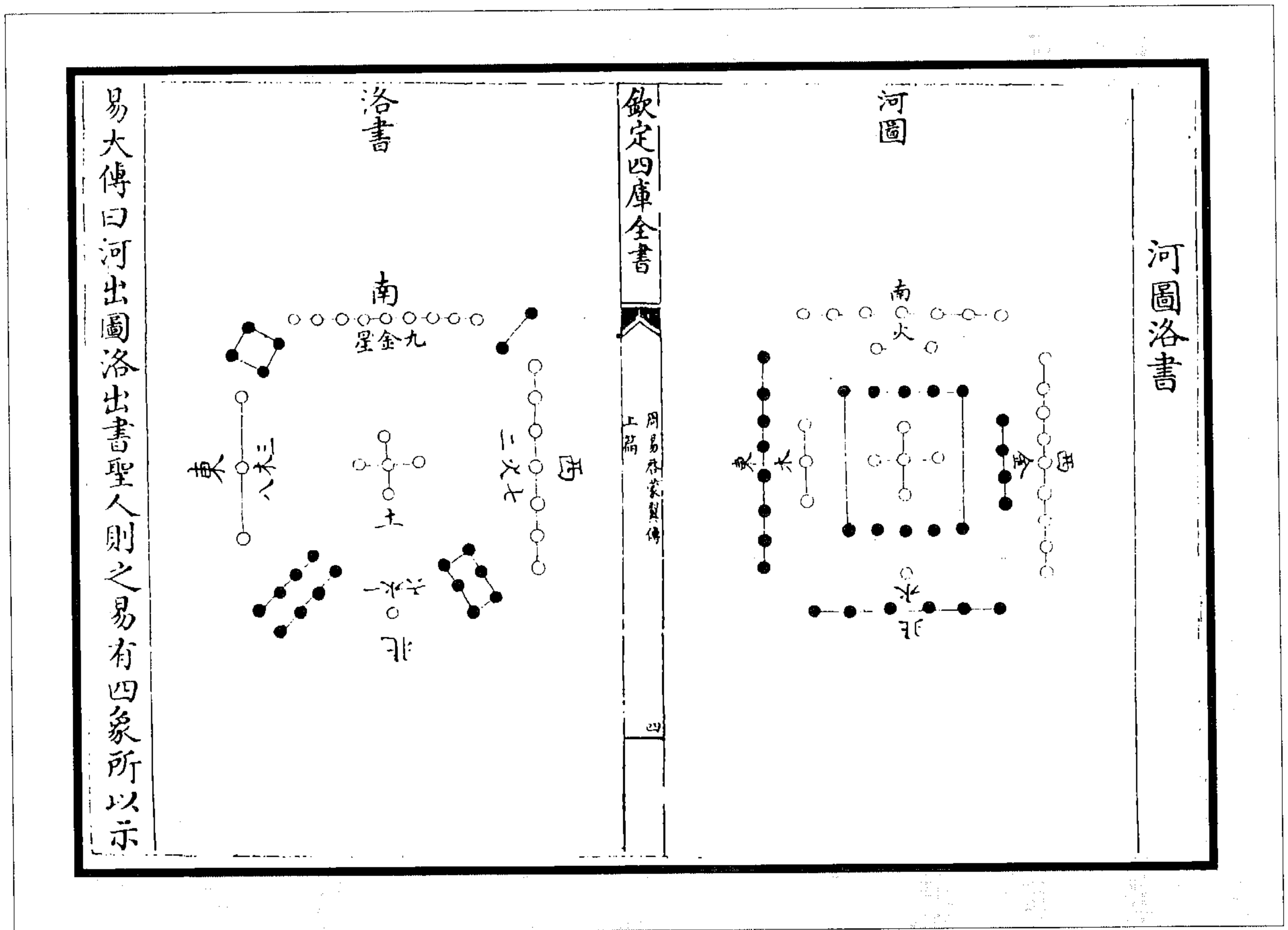

图 245 大禹治水神龟负文图

图 244 伏羲作卦图

(陆森《玉灵聚义总录》)

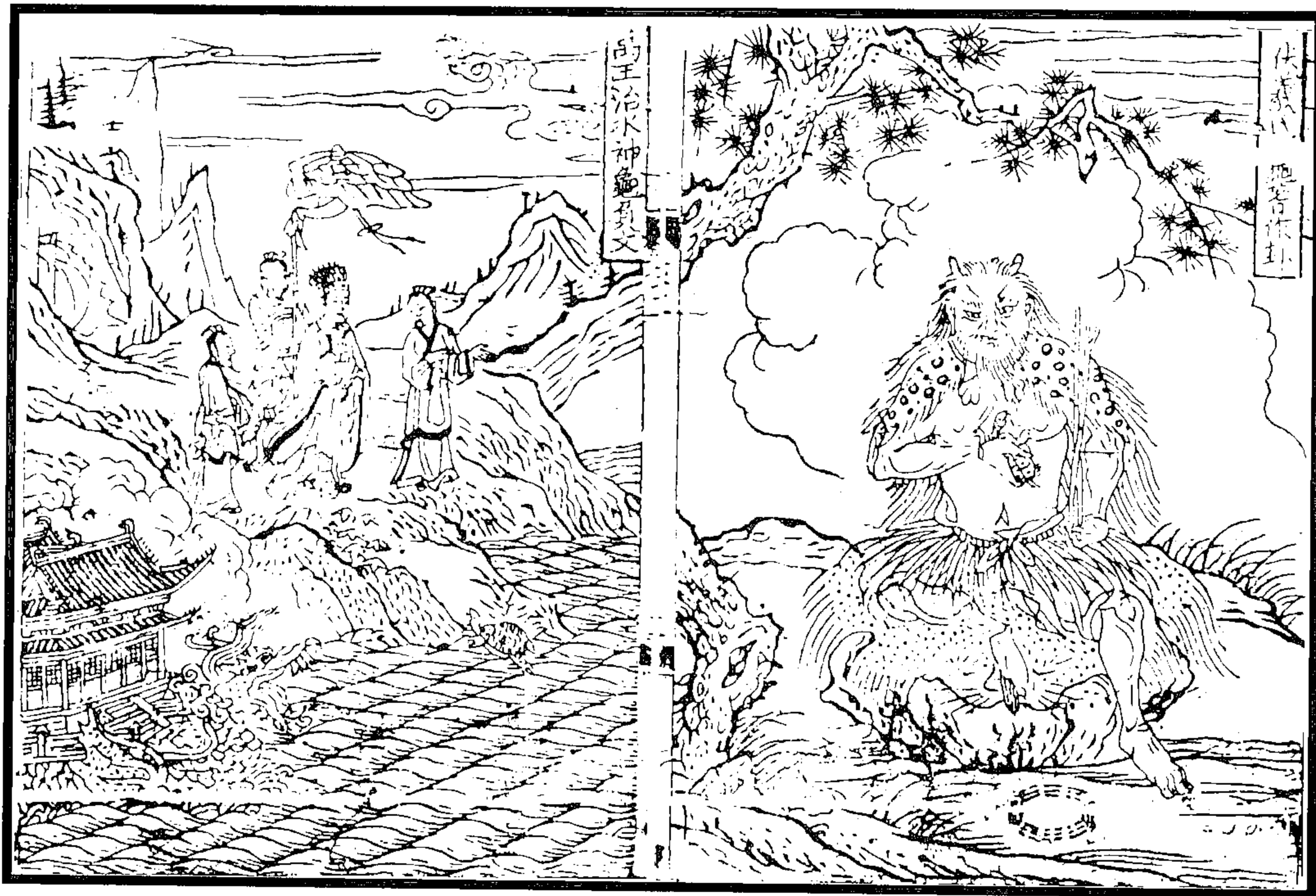

图 246 洛书本文图

(陆森《玉灵聚义总录》)

上位天数也，天数中于五分为五位，五五二十有五，积一、三、五、七、九亦得二十五焉。五位纵横见三、纵横见五，三位纵横见九、纵横见十五。《序言》“中贯三、五、九，外包之十五”者此也。下位地数也，地数中于六亦分为五位，五六凡三十，积二、四、六、八、十亦得三十焉。《序言》“十分而为六，形地之象”者此也。

(张理《易象图说内篇》)

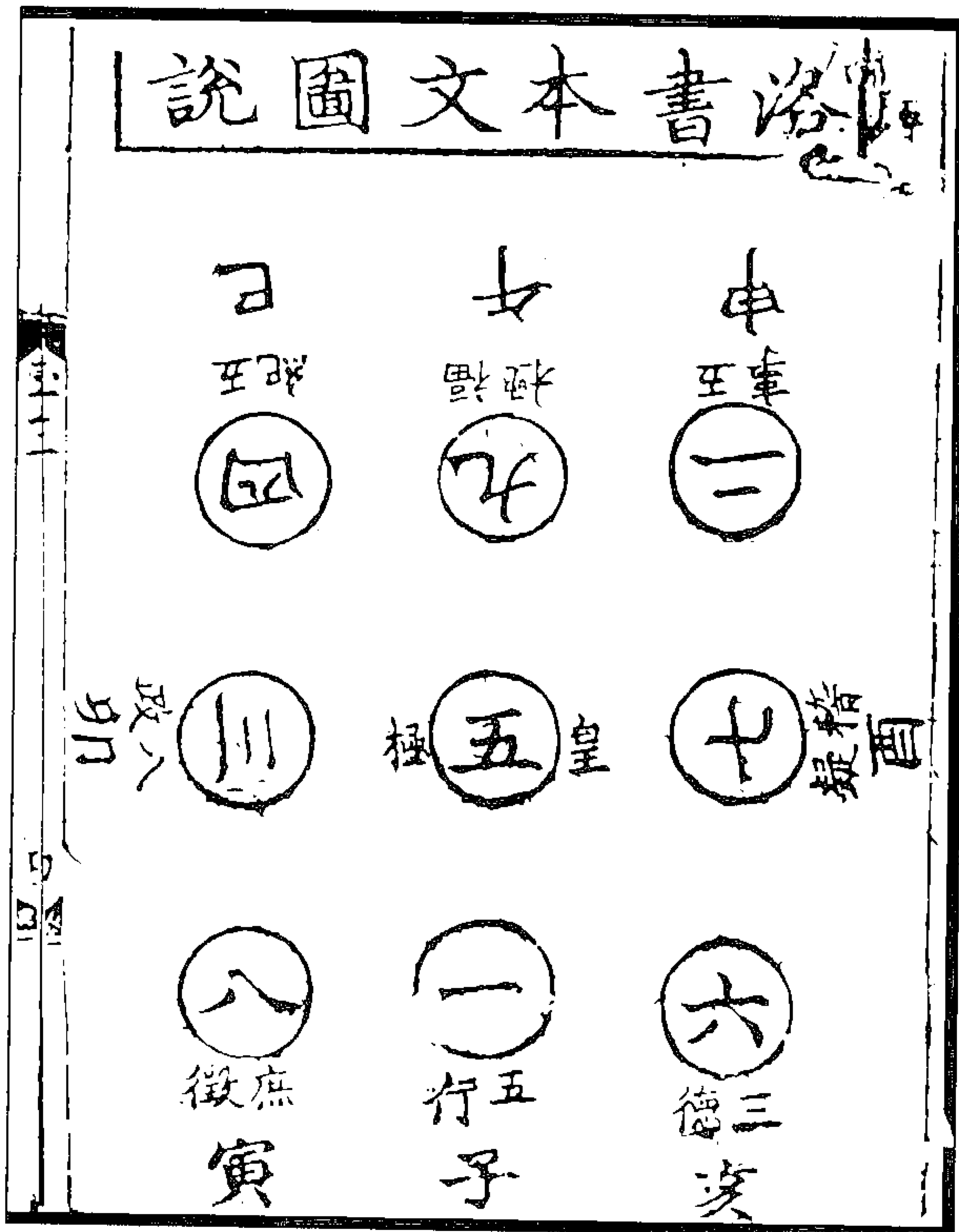

图 247 龙图天地未合之数图

上位象也，合一、三、五为“参天”，偶二、四为“两地”，积之凡十五，五行之生数也，即前象上五位。上五去四得一，下五去三得二，右五去二得三，左五去一得四，惟中×(五)不动。《序言》“天一居上为道之宗”者此也。

下位形也，九、八、七、六，金、木、火、水之盛数，中见地十，土之成数也，即前象下五位。以中央六分开，置一在上六而成七，置二在左六而成八，置三在右六而成九，惟下六不配而自为六。《序言》“六分而成四象，地六不配”者此也。

(张理《易象图说内篇》)

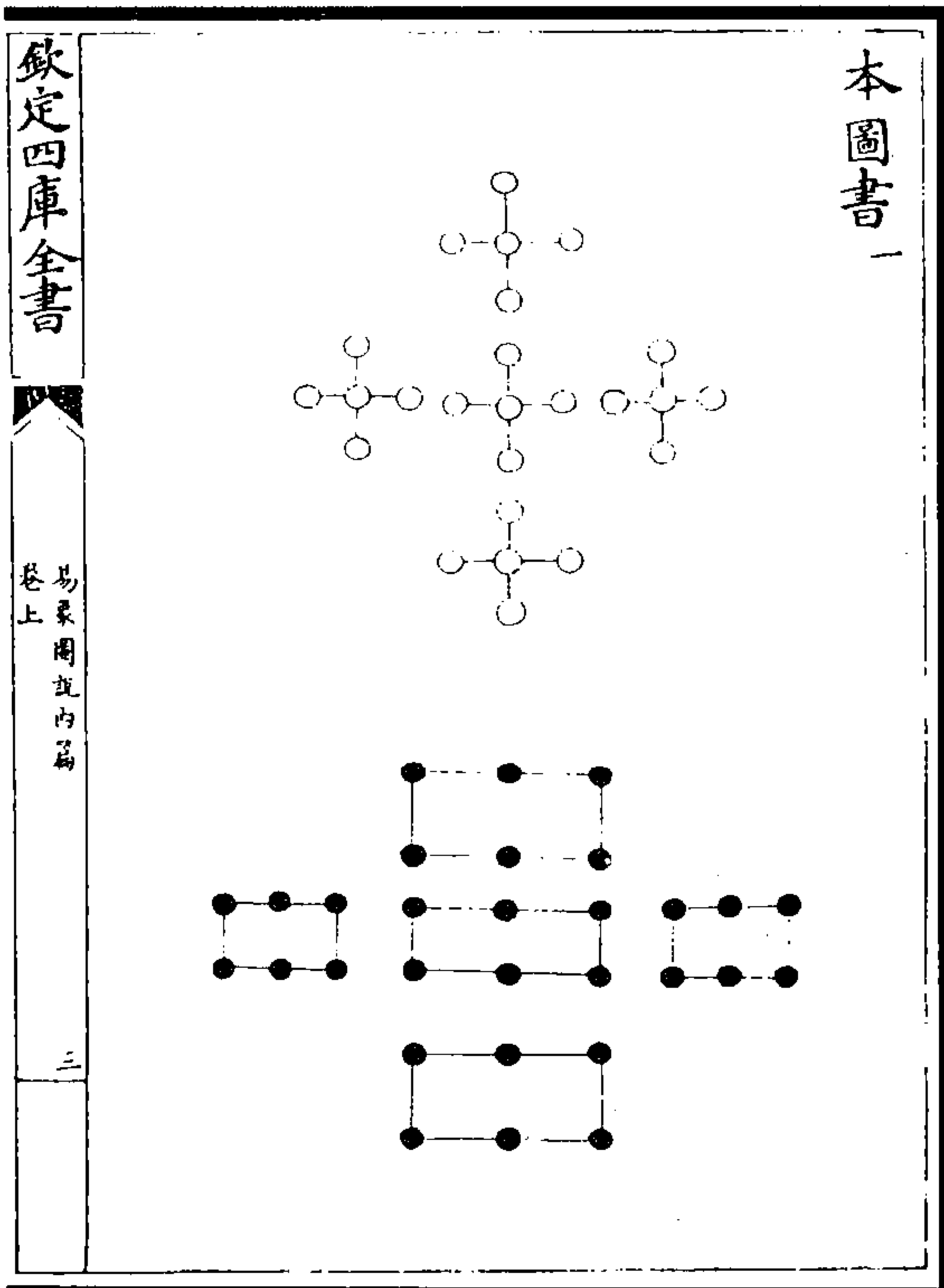

图 248 龙图天地已合之位图

欽定四庫全書

易象圖說內篇 卷上

八

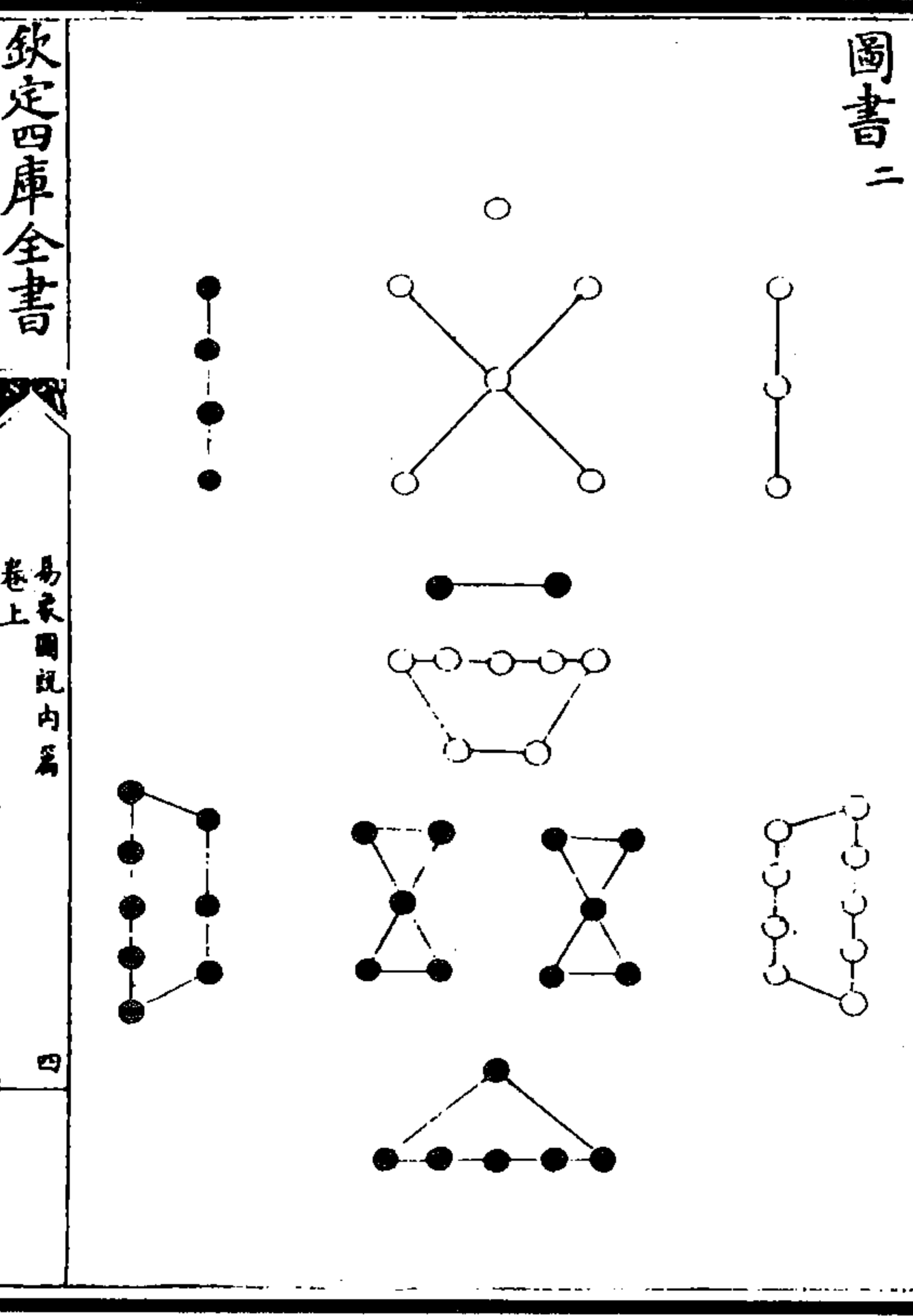
圖書三



图 249 龙图天地生成数图

此即前图，一、二、三、四天象也，动而右旋；六、七、八、九地之形也，静而正位。是故，一转居北而与六合，二转居南而与七合，三转居东而与八合，四转居西而与九合，五、十居中而为天地运行之枢纽。大传言“错综其数”者，盖指此而言。错者，交而互之，一左一右，三四往来是也；综者，综而挈之，一低一昂，一二上下是也。分作两层看之，则天动地静，上下之义昭然矣。

(张理《易象图说内篇》)

欽定四庫全書

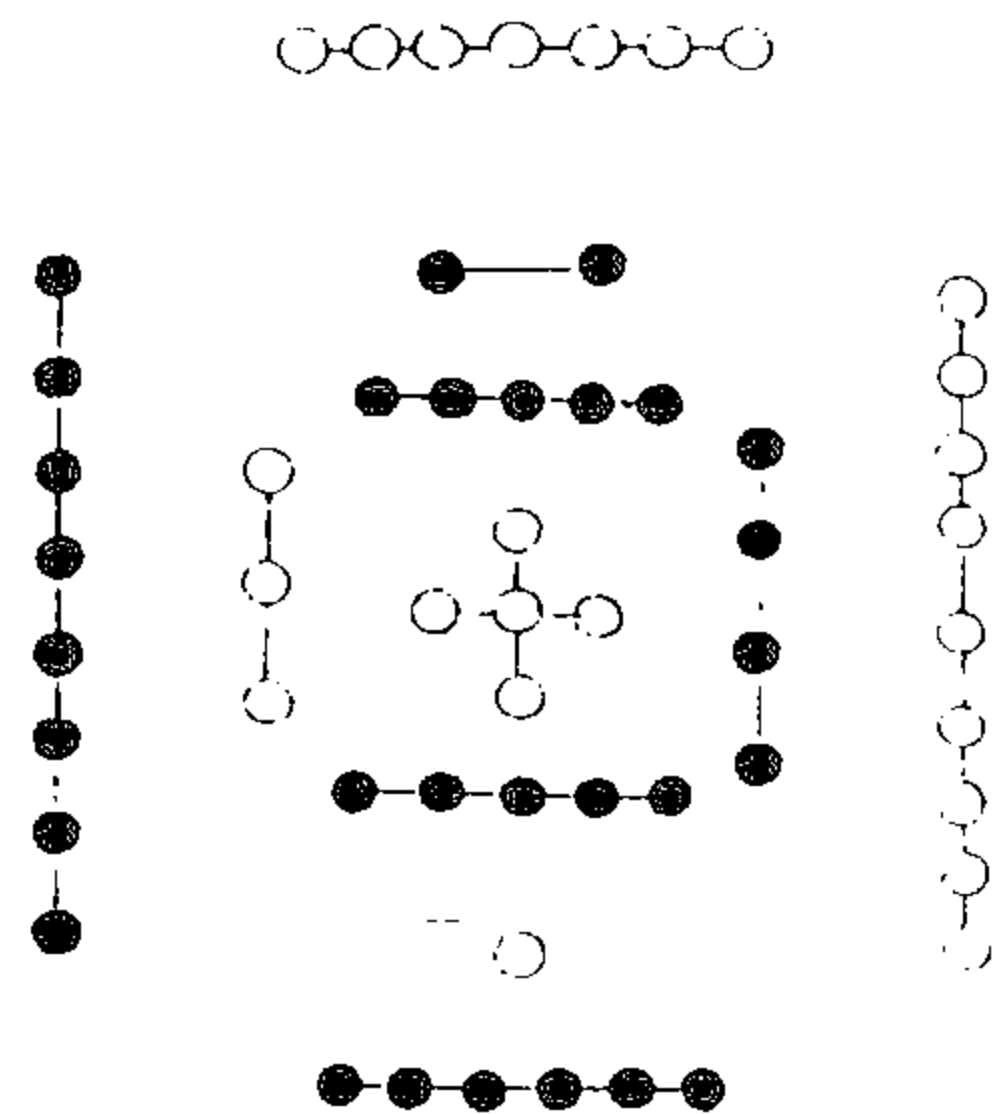
易象圖說內篇 卷上

九

圖書四



图 250 洛书天地交午数图

扬子云：“一与六共宗，二与七为朋，三与八为友，四与九同道，五与五相守。”正指此图而言。朱子谓“析六、七、八、九之合，以为乾、坤、坎、离而居四正之位；依一、二、三、四之次，以为艮、兑、震、巽而补四隅之空”者，与此数合。稽之生成之象，察其分合进退、交重动静，灼然信其为交午之象，而所谓“大衍之数五十，其用四十有九”，著策分挂；揲归四象七、八、九、六，皆仿于此矣。

(张理《易象图说内篇》)

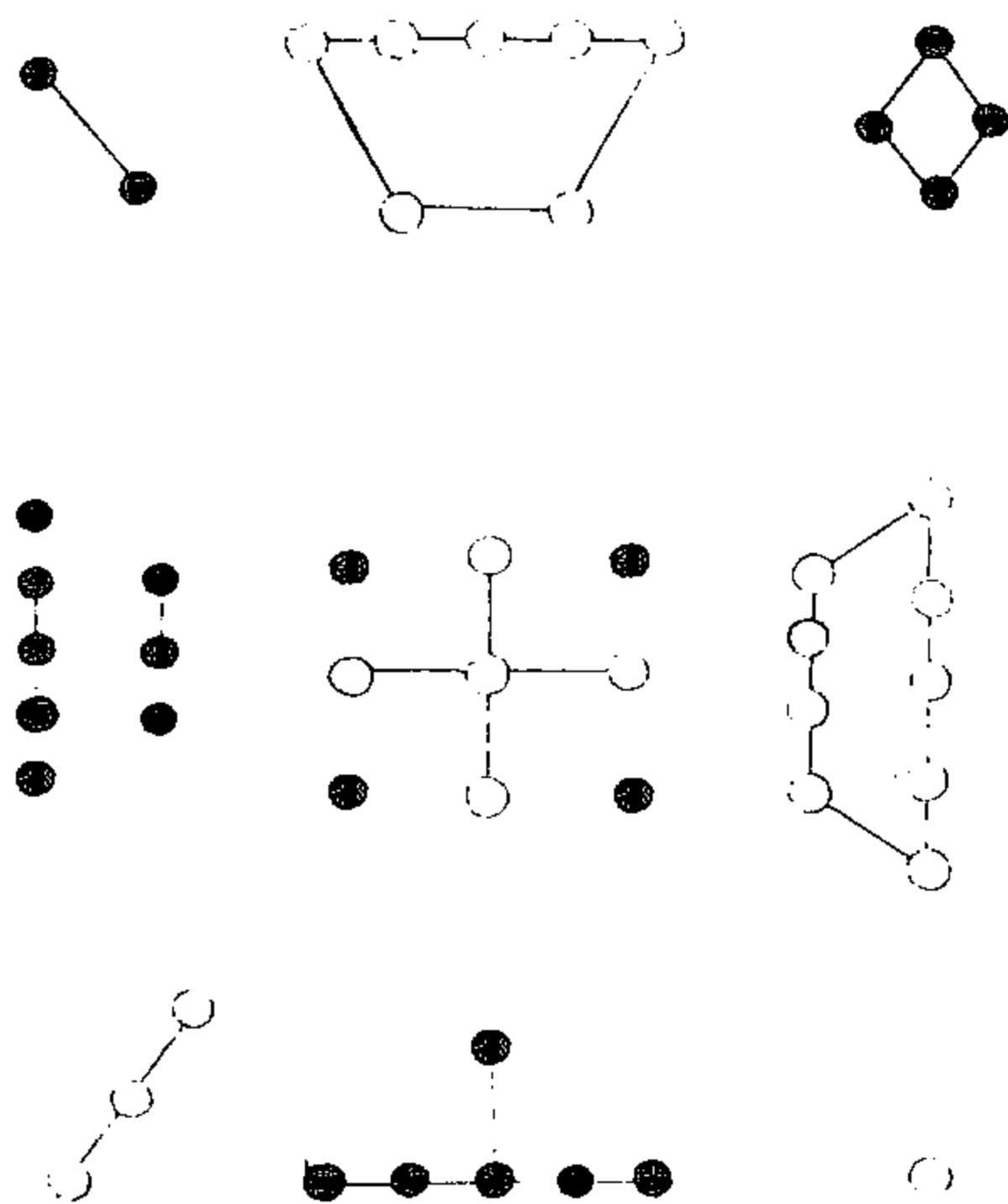

图 251 洛书纵横十五数图

《洪范》：“初一日五行，次二曰敬用五事，次三曰农用八政，次四曰协用五纪，次五曰建用皇极，次六曰义用三德，次七曰明用稽疑，次八曰念用庶征，次九曰向用五福、威用六极。”汉儒以此六十五字为《洛书》本文，而希夷所传，则以此为《龙图》三变，以生成图为《洛书》本文。盖疑传写之误，而启图九书十之辨。今以二象两易其名，则《龙图》、龟书不烦拟议而自明矣。

(张理《易象图说内篇》)

附：《宋文鉴》所载陈抟《易龙图序》(据张理《易象图说内篇》)

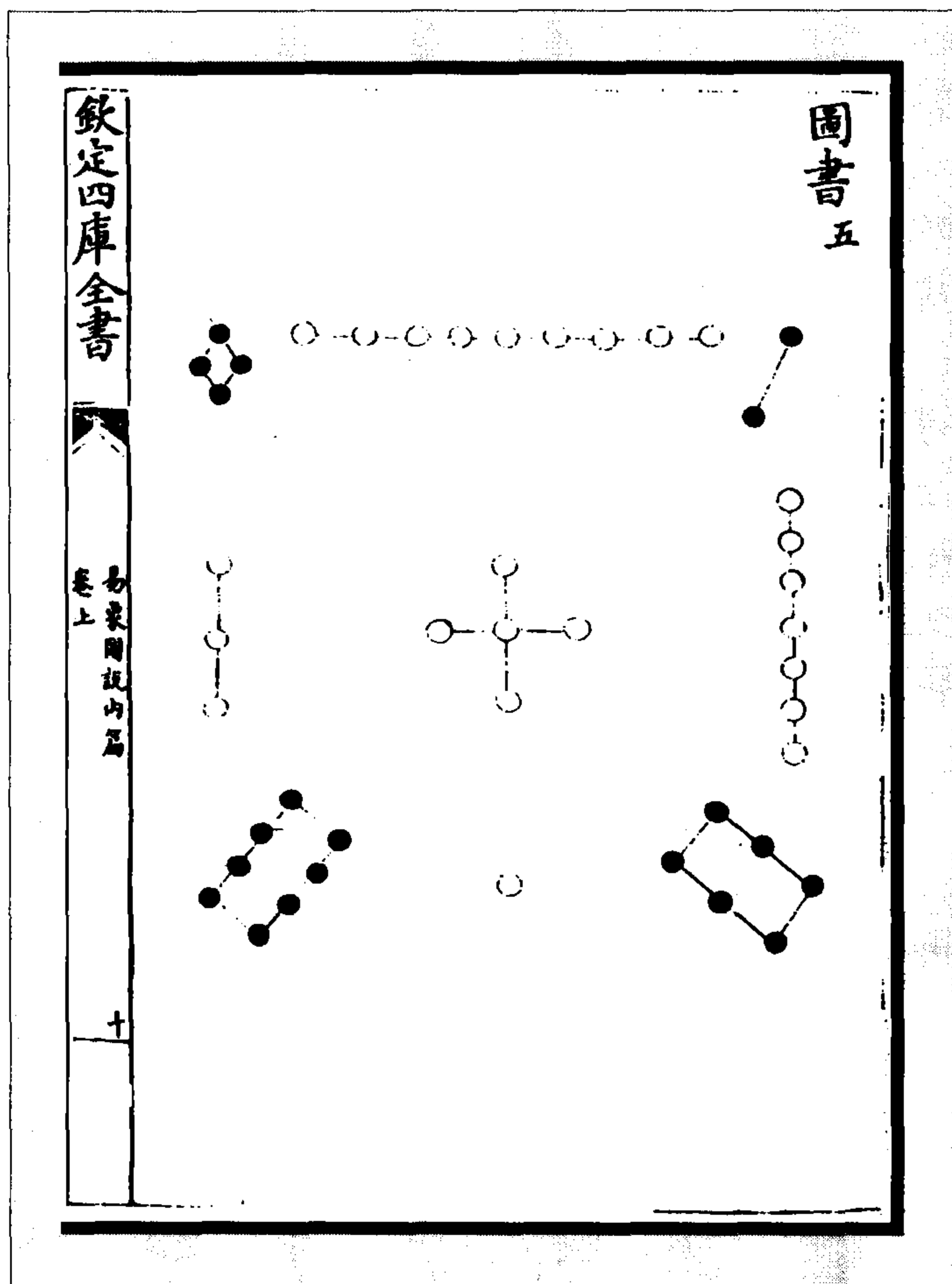
且夫龙马始负图，出于羲皇之代，在太古之先也。今存已合之位尚疑之，况更陈其未合之数耶？然则何以知之？答曰，于夫子三陈九卦之义探其旨，所以知之也。况夫天之垂象的如贯珠，少有差则不成次序矣。故自一至于盈万，皆累然如系之于缕也。且若《龙图》便合，则圣人不得见其象，所以天意先未合而形其象，圣人观象而明其用。是《龙图》者，天散而示之，伏羲合而用之，仲尼默而形之。始《龙图》之未合也，惟五十五数。上二十五，天数也，中贯三、五、九，外包之十五，尽天三、天五、天九并十五之位，后形一六无位，又显二十四之为用也，兹所谓天垂象矣。下三十，地数也，亦分五位，皆明五之用也。十分而为六，形地之象焉；六分而成四象，地六不配。在上则一不配，形二十四；在下则六不用，亦形二十四。后既合也，天一居上为道之宗，地六居下为器之本，三千地二、地四为之用(本注：参，一、三、五天数，合九，乾元用九也；两，二、四地数，合六，坤元用六也。)三若在阳，则避孤阴，在阴则避寡阳(本注：成八卦者，三位也。上则一、三、五为三位，二、四无中正，不能成卦，为孤阴；下则六、八、十为三位，七、九无中正，不能成卦，为寡阳。三皆不处，若避之也)。大矣哉！《龙图》之变，歧分万途，今略述其梗概焉。

编者按：宋李淑的《邯郸书目》列陈抟撰《易龙图》一卷(今已不见)。郑樵《通志·图谱略》记有《龙图》、《陈希夷易图》，《通志·艺文略》列“《龙图》一卷”，无作者名。朱熹曾说：



“《龙图》是假书，无所用。”（见《朱子语类》卷六十七）明末清初的黄宗羲也说：“《龙图序》见于《宋文鉴》，以十为《河图》。朱子辨刘牧九为《河图》之非，不取此为证者，以其为假书也。序之为说，固不能无疑。谓河出未合之图，伏羲合而用之，是伏羲画卦又画图矣。”（见《易学象数论》卷一）清胡渭也说：“刘静修云，《龙图》之说未必出于刘牧之前。吕伯恭从而误信之，犹张敬夫为戴师愈所欺也。希夷未闻有书。今观其序之荒谬，则有不可胜言者，未合之数以为探三陈九卦之旨而得之夫三陈九卦于河出图之义，有何干涉？此拟不伦，殊为可笑。又云：若《龙图》本合，则圣人不得其象，故天必先散而示之。夫以圣人之智，天即合而示之，圣人岂不能见其所分？且使天合而圣人果不能见其所分，当其散也；圣人又岂能合而用之邪？狂瞽之谈，不足深辨。而宋景濂谓，《序》非图南不能作，甚矣！儒者之易愚，非独一吕伯恭也。余姚黄先生云‘河出未合之图，圣人合而用之，是伏羲画卦又画图也’，一言破的，此书之伪妄，灼然可观矣。”（《易图明辨》卷四）



图 252 九宫之图

右×十中交九宫之叙，即《洛书》之数也。一、三、七、九天数也，天数奇，奇之象圆参于三。其数左旋，始于一，居于正北。一三如三，故三次于正东；三三如九，故九次于正南；三九二十七，故七次于正西；三七二十一，而复于一。二、四、八、六地数也，地数偶，偶之象方两于二。其数右转起于西南。二二如四，故四次于东南；二四如八，故八次于东北；二八十六，故六次于西北；二六十二，而归于一。此阴阳左右运行自然之妙，而二七、四九易位，与《河图》不同者也。

右图一、三、五、七、九，而两仪、四象、八卦在其中矣。阳倡而阴和，阳实而阴虚，仪虽两而实三，象虽四而实五，卦虽八而实九，于以见天地间非阳不生、非阴不成，造化自然之本原也。

（张理《易象图说外篇》）

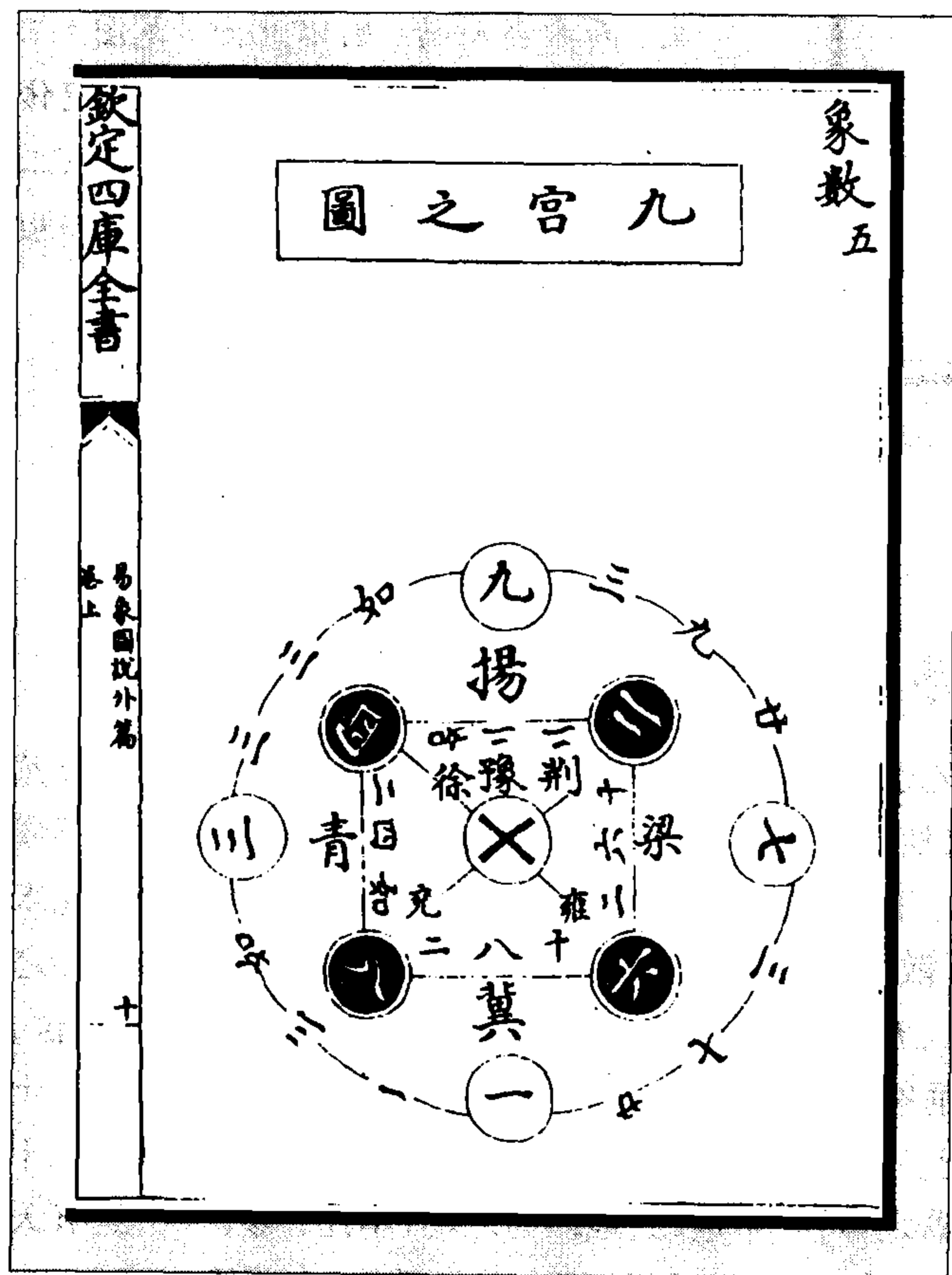
（图 253）稽之《河图》，则二七居南而乾、兑得其位（乾居七，兑居二），乾、兑生于天之阳，朱子所谓太阳……稽之《河图》，则四九居西，而巽、坎得其位（巽居四，坎居九），乾交坎而坎交乾，巽易

兑而兑易巽也。离、震生于天之阴，朱子所谓少阴……稽之《河图》，则一六居北，而坤、艮得其位（艮居一，坤居六），坤、艮生于地之柔。朱子所谓太阴……稽之《河图》，则三八居东，而离、震得其位（震居三，离居八），坤交离而离交坤，震易艮而艮易震也。是知先天之象本之图。乾七兑二位乎刚，离八震三位乎柔，天之四象交乎地也；坤六艮一位乎阴，坎九巽四位乎阳，地之四象交乎天也。后天之象本之图。乾、兑生于天之阳，乾一兑九而成十（乾居一，兑居九）；离、艮生于天之阴（震反为艮），离七艮三而成十（离居七，艮居三）；坤、震生于地之柔（艮反为震），坤二震八而成十（坤居二，震居八）；坎、巽生于地之刚，坎六巽四而成十（坎居六，巽居四）。今图后天巽二而坤四者，邵子所谓长女代母者也。先后二天象数吻合，则图画卦厥有旨哉！

（张理《易象图说外篇》）



图 253 河洛十五生成之象图



图 255 洛书

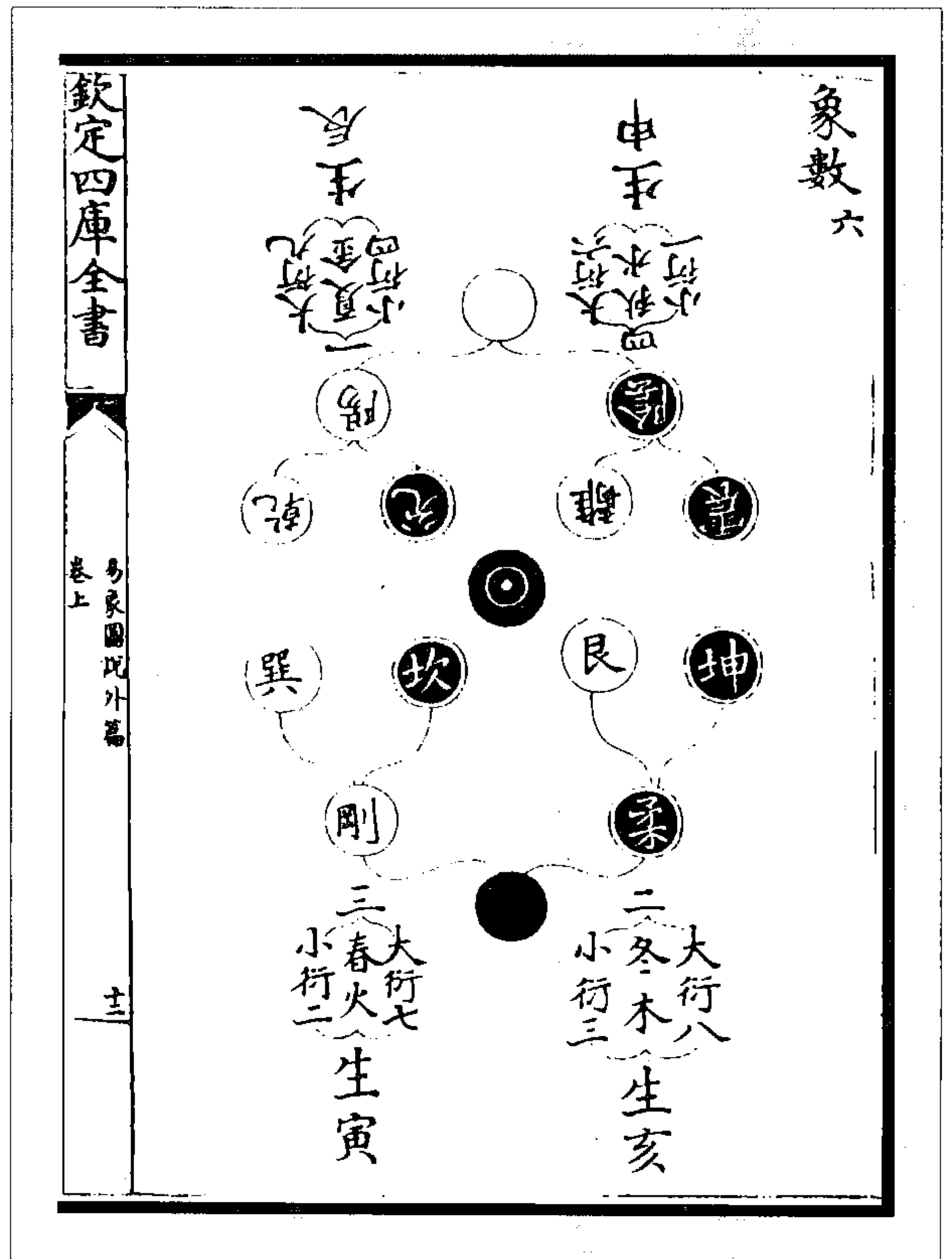

图 254 河图

《河图》：

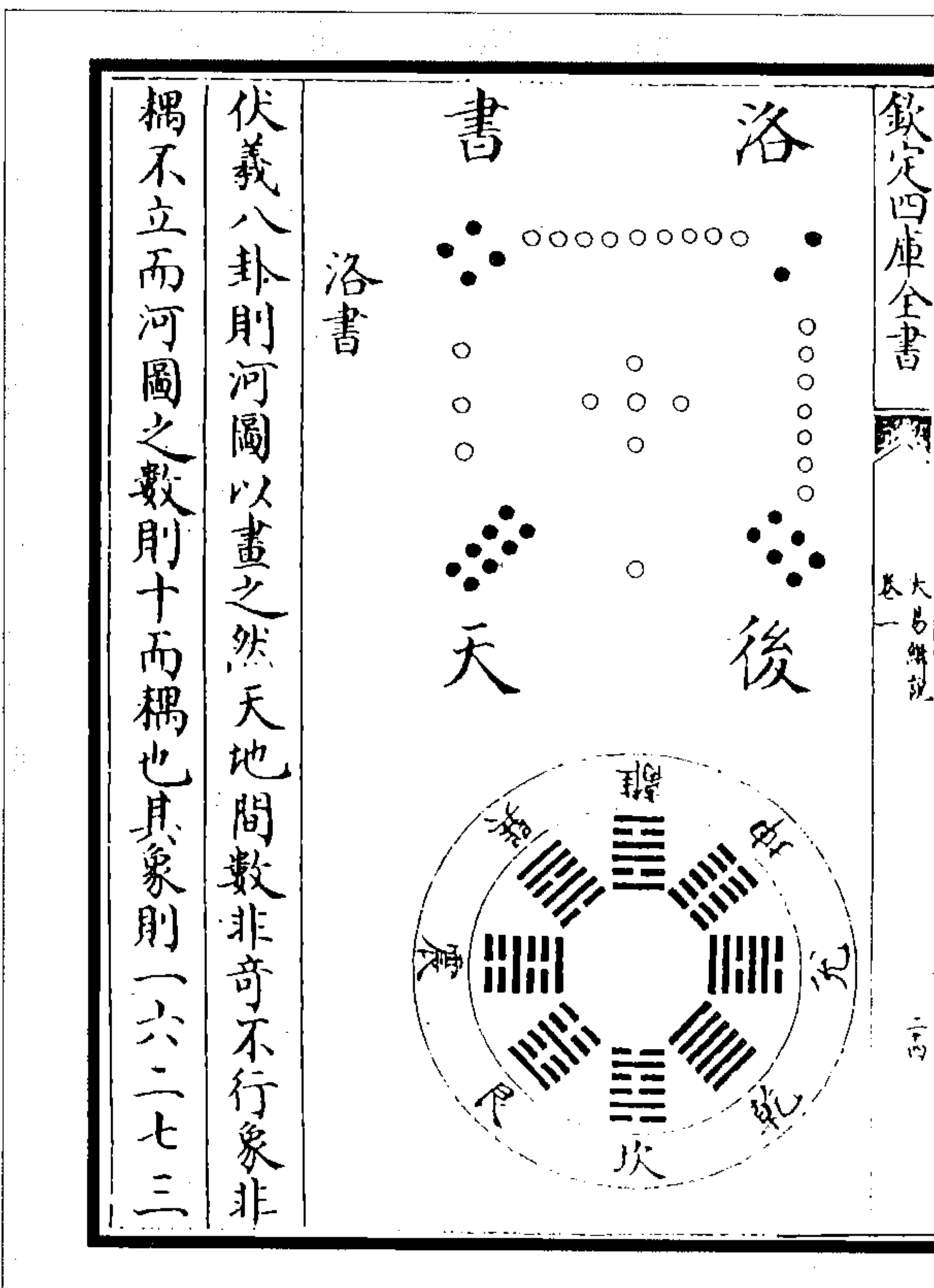
《易大传》曰：“天一、地二，天三、地四，天五、地六，天七、地八，天九、地十”，“天数五，地数五，五位相得而各有合”。此言《河图》数与象也。

《洛书》：

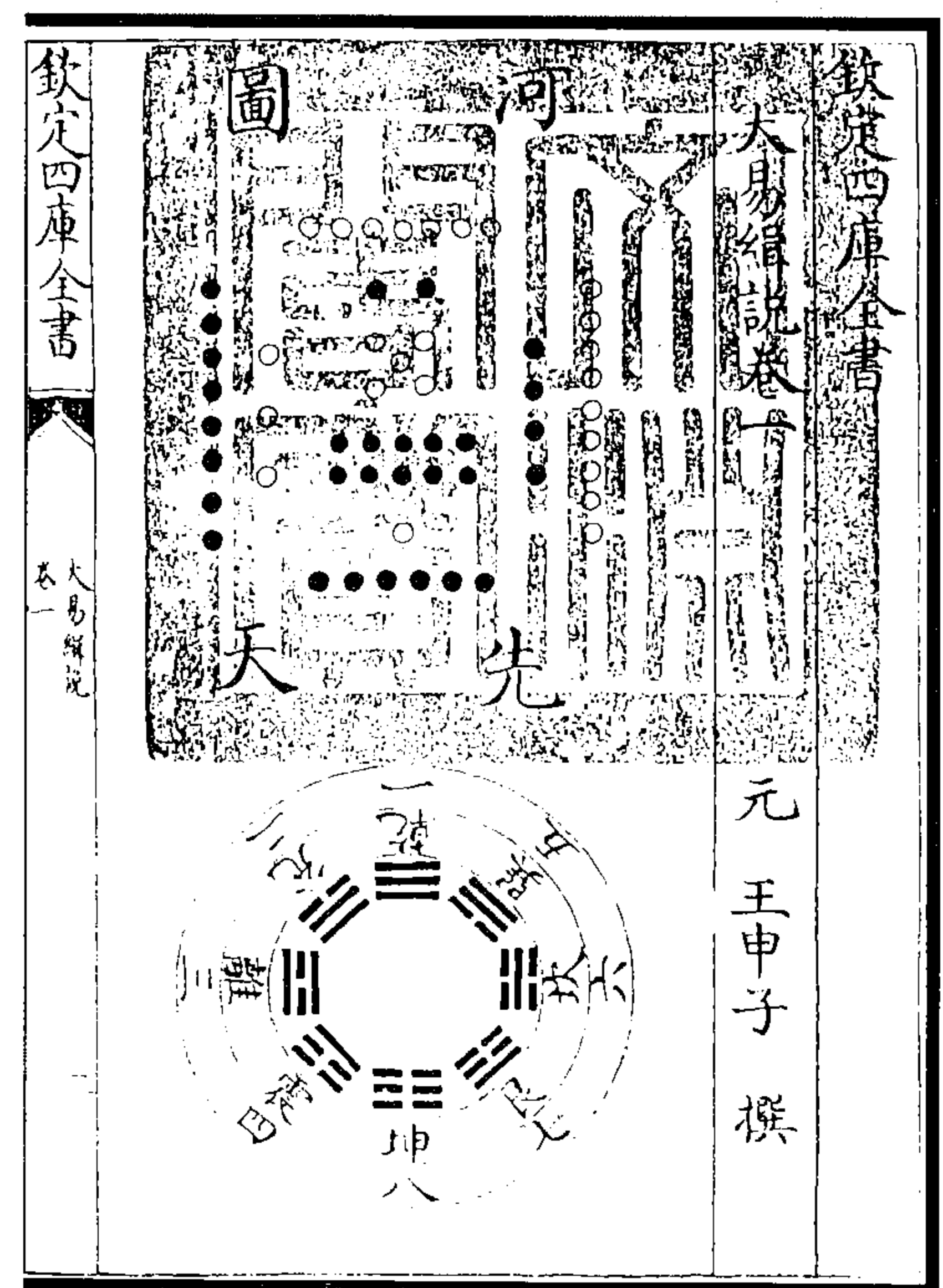
伏羲八卦，则《河图》以画之。然天地间，数非奇不行，象非偶不立，而《河图》之数，则十而偶也，其象则一六、二七、三八、四九、五十，合而皆奇，故先天卦止见易之体，而用有未周。禹治水时，神龟负文复出于洛，其数有九，九则奇也，其象纵横皆十，十则偶也。文王于是取之，以错综《河图》，重位八卦，然后，阴阳奇偶亭当不偏，而易之体用始备，是为后天易，故曰：“河出图，洛出书，圣人则之。”

《先天画卦》：

伏羲氏仰观天文，俯察地理，近取诸身，远取诸物者，理也，象也；天不秘道，龙马负图而出于河，一奇一偶者，数也，象也。理与气寓于其中，伏羲之心默与之契，遂因之以画八卦。

《先天或问》：

正缘汉魏诸儒止言图、书象数，而不言伏羲如何则之以画易、大禹如何法之以叙畴，遂使刘牧

诸人得而易之，而为九图十书之说，以惑后学。晦庵虽曾改正，然亦不过案旧说、案《礼经》而订之。至其所自为说，则亦曰，安知图之不为书，书之不为图？又曰，《洛书》固可以为易，而《河图》亦可以为范。使图、书皆可为易，皆可为范，则不必改正可也。

自古讲明《河图》、《洛书》之象数，未有如晦庵之详者，但先生未免泥汉儒相为表里之说，故一一合图与书而并言之，不思其说之非然也。

大传旨意，谓伏羲仰观俯察，远求近取，得其法象文理于心，及见《河图》与心默契，于是则其象数以画八卦，以通神明之德，以类万物之情。故曰，河出图，圣人则之。非谓观象于天，观法于地，近取诸身，远取诸物，而遂以之画八卦也。况果如程、朱之说，则古今所谓《河图》、《洛书》，特天地间一赘物耳；“河出图，洛出书，圣人则之”之言亦妄矣。

（王申子《大易辑说》）



图 256 后天位卦图

（王申子《大易辑说》）

天一、地二，天三、地四，天五、地六，天七、地八，天九、地十，中五见皇极。观物之理，变化感应，脉络贯通，皇极之数，本末源流，以天地阴阳刚柔之气交合，而后生物，必进退而后运。其初本于天中为五阳，地中为六阴。盖《河图》之数载于《周易》，分阴分阳，以为天数二十有五，地数三十，合得五十有五。而去阳中之五，为大衍之数五十；去阴中之六，为大衍之用四十有九。故前《河图》之阴阳点数计五十有五，以其阴阳未分，根干支末混淆之时，所谓先天，故位数自一而起。

(保巴《易源奥义》)

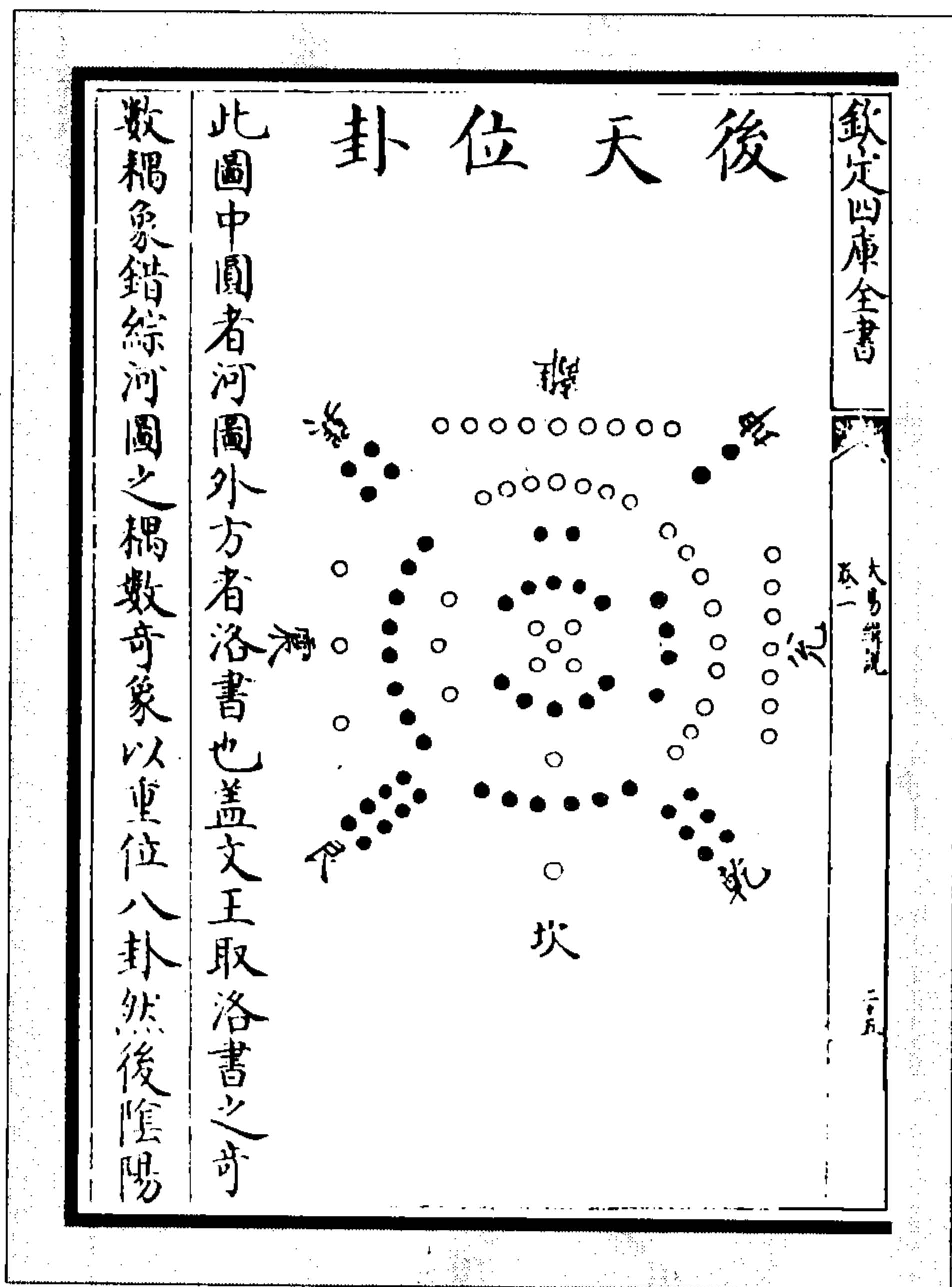

图 257 河图

《河图》之数，自伏羲龙马负图而出，天一地六合为水，居北方；地二天七合为火，居南方；天三地八合为木，居东方；地四天九合为金，居西方；天五地十合为土，居中央。此天地之数五十有五也。

大衍之数亦自《河图》中出，四方水、火、金、木之数，合四十五数而不可易也。中既有十数乘五而为土，虚五不用也，又虚太极一点而不敢用，则用四十九数，为揲著法也。

(陈应润《周易爻变易蕴》)

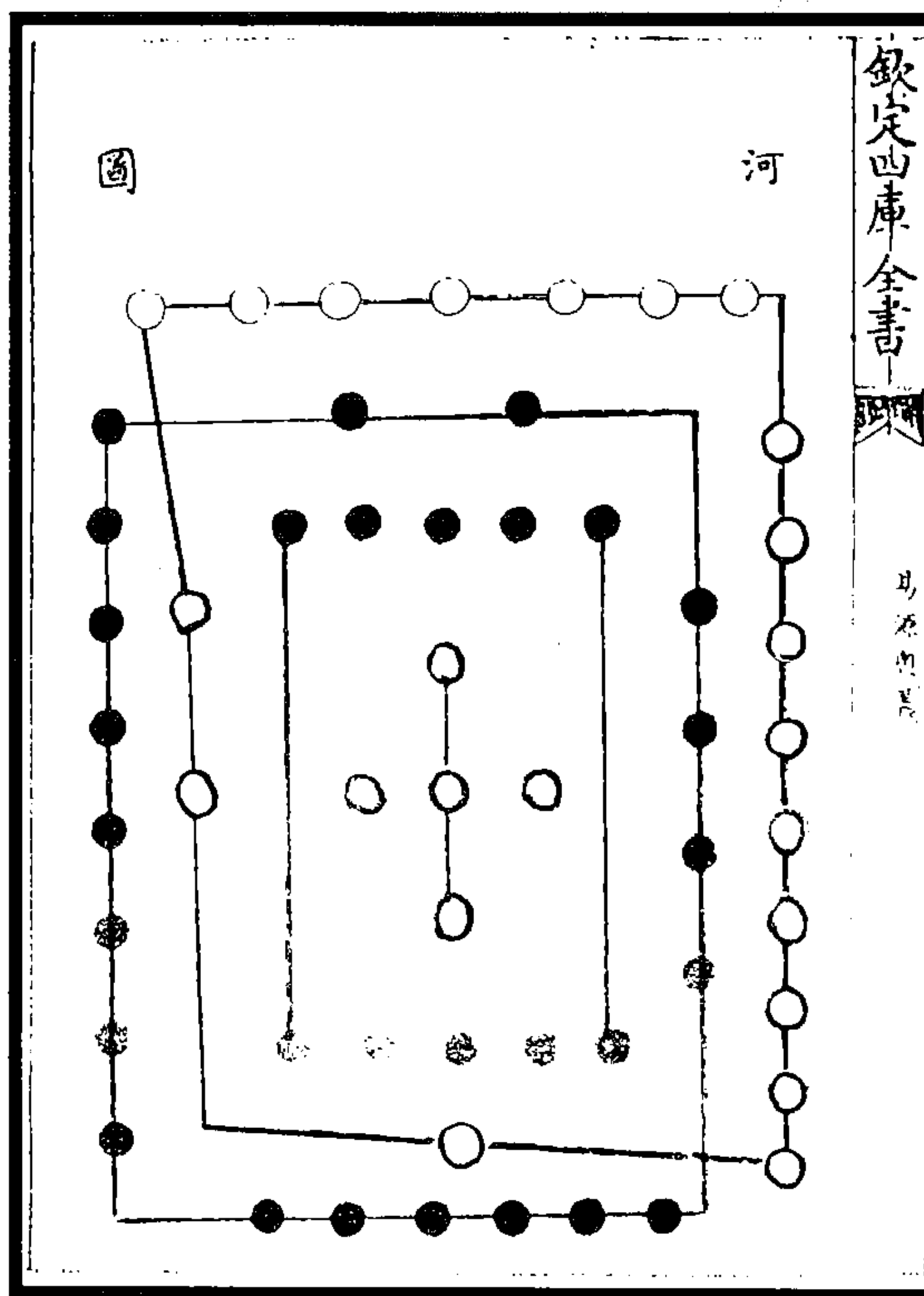

图 258 河图



(图 259)《洛书》之数，禹治水，洛出神龟，戴九履一，左三右七，二四为肩，六八为足，象龟之形。天乃锡禹洪范九畴，一五行，二五事，三八政，四五纪，五皇极，六三德，七稽疑，八庶征，九福极。

参伍错综，自《洛书》中出，戴九履一，左三右七，中含五数，皆十五数；二四连上之九，六八连下之一，皆十五数；以至左从四三八、右从二七六，十五数；又左肩四、右足六，右肩二、左足八，中含五数，皆十五也。

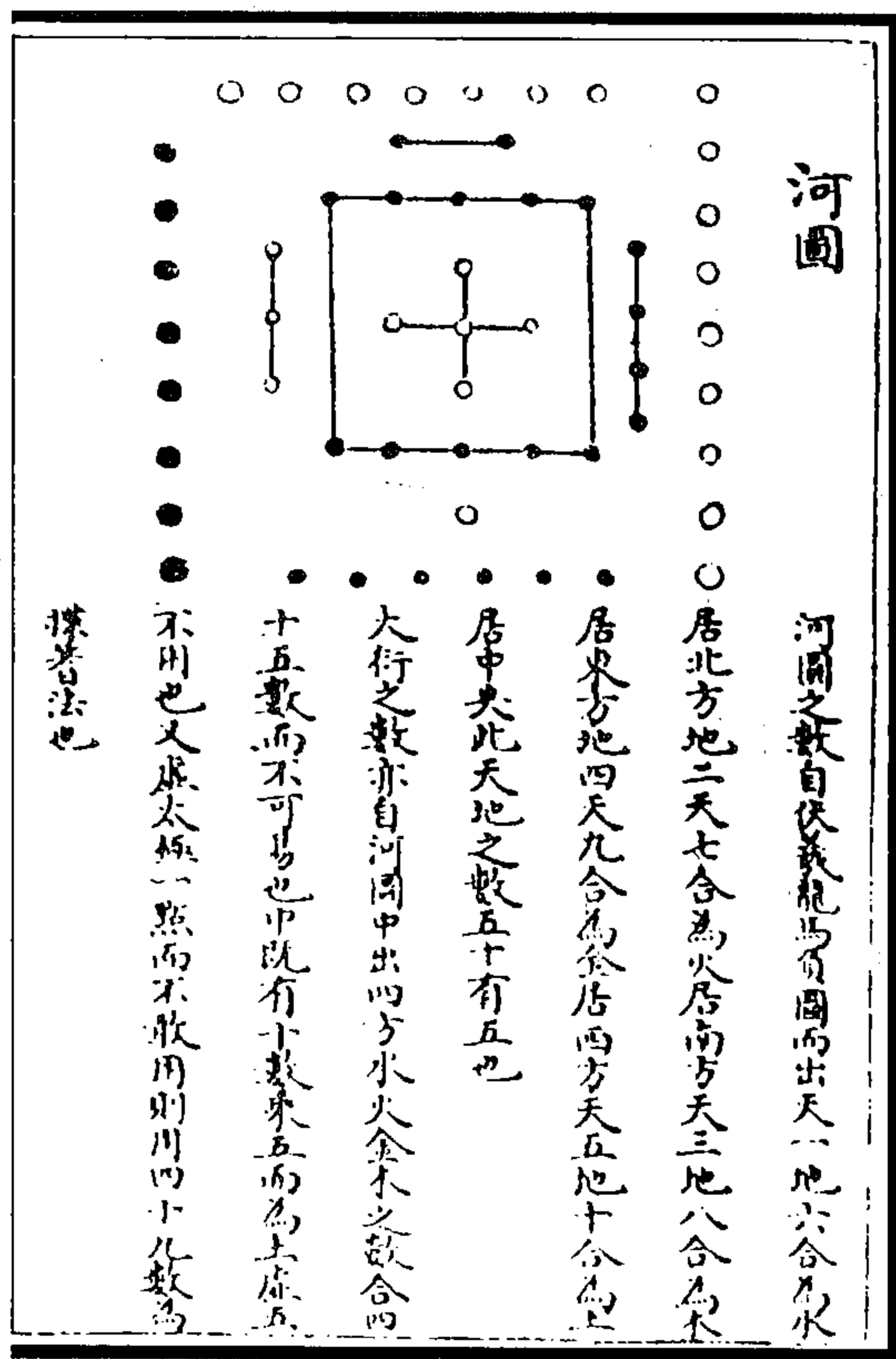
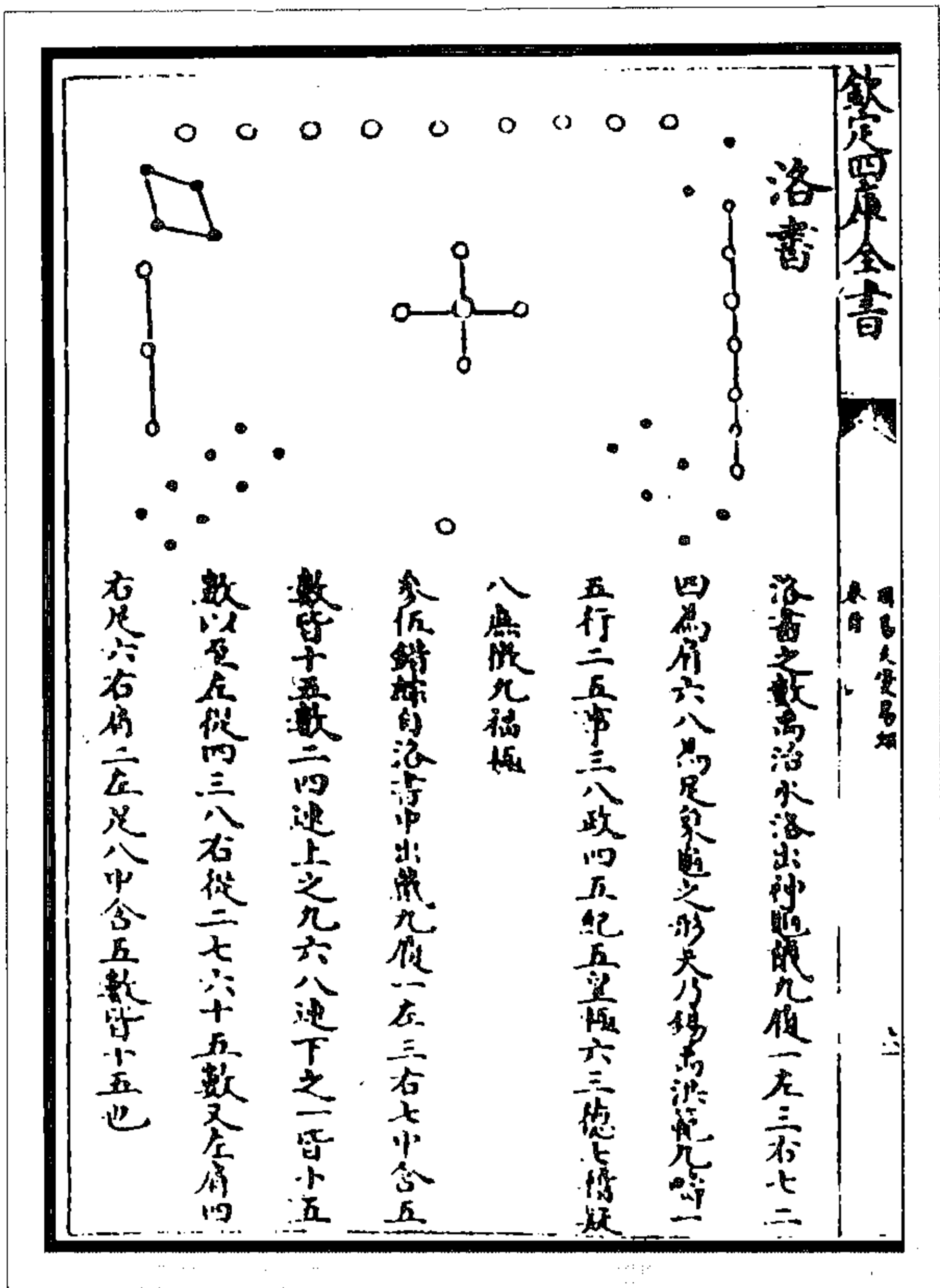
(陈应润《周易爻变易蕴》)

图 259 洛书



图 260 河图

愚尝考之，吾圣人所谓“河出图，洛出书，圣人则之”者，言圣人“则之”而已，未尝指言“则”为何事也。自汉孔安国、刘歆皆谓伏羲则《河图》以画八卦，后世遂信其说，相承而不悟。贤如朱子亦未免曲说求之，而卒不可通。夫伏羲所自画卦与夫则《河图》之用，愚已论之于前矣。（编者注：前曰：“圣人之则《河图》，盖谓揲著，非谓画卦也。”）且《系辞》既明有天一至地十之数，大衍五十之说，而朱子易图说亦以天一地二章继圣人则之之后，则圣人则《河图》以揲著者，至甚明白而无可疑也。故天一地二章之《本义》曰：“此言天地之数阳奇阴偶，即所谓《河图》者也。其位一六居下，二七居上，三八居左，四九居右，五十居中。就此章而言，则中五为衍母，次十为衍子，次一、二、三、四为四象之位，六、七、八、九为四象之数也。若夫《洛书》，则蔡元定之论详矣，故不复赘。”

（钱义方《周易图说》）

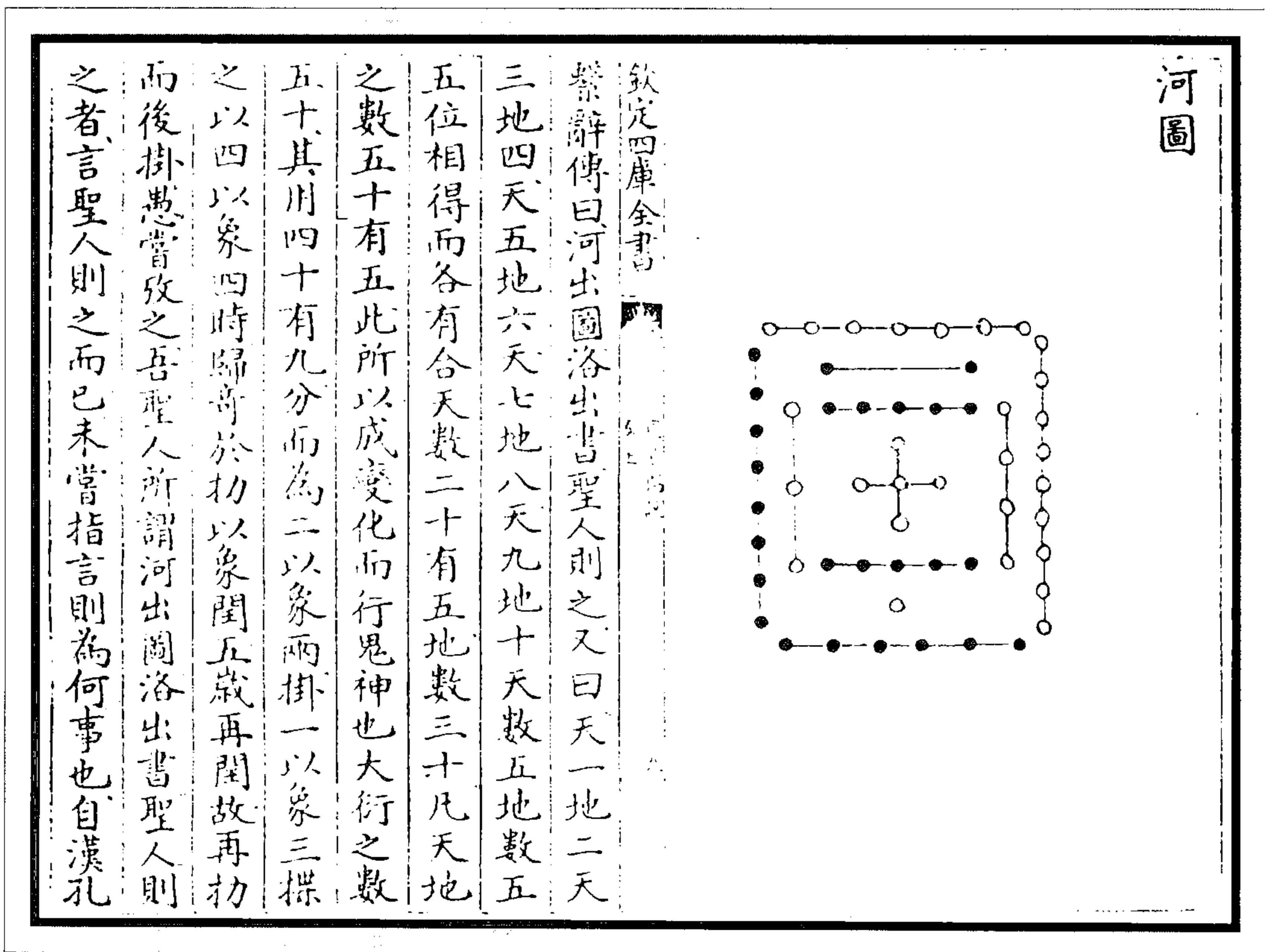

图 261 伏羲则图作易图

易有太极：虚五与十即为太极。

是生两仪：地二、四、六、八为偶，属阴；天一、三、七、九为奇，属阳。

两仪生四象：四得五而为九，老阳；三得五而为八，少阴；二得五而为七，少阳；一得五而为六，老阴。

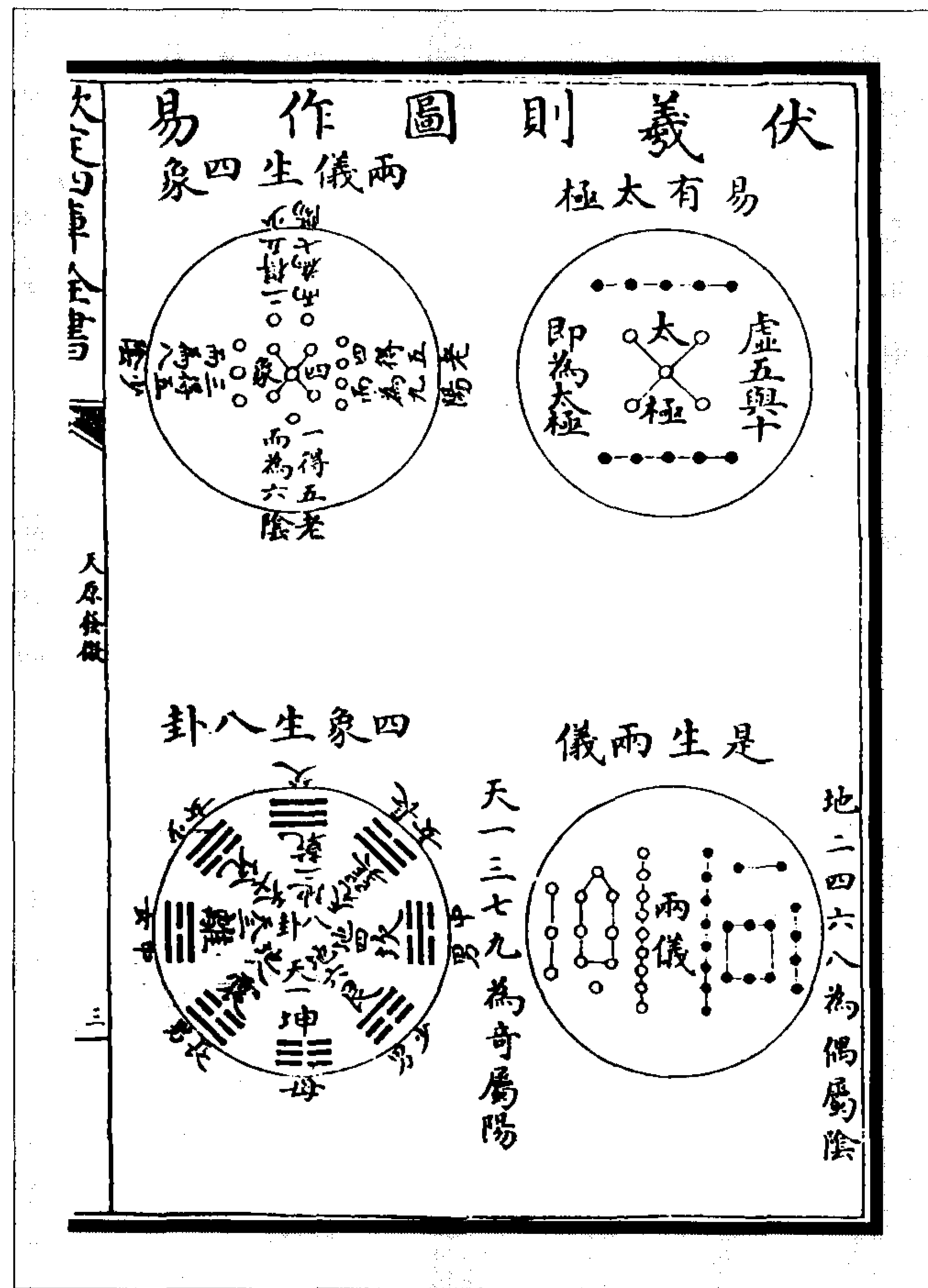
四象生八卦：地二，乾，父；天七，兑，少女；天三，离，中女；地八，震，长男；天九，巽，长女；地四，坎，中男；地六，艮，少男；天一，坤，母。

（鲍宁《天原发微各类图》）



伏羲氏王天下，龙马负图出河，其数一六居下，二七居上，三八居左，四九居右，五十居中。伏羲则之以画八卦。

大禹治水，神龟出洛，负文列于背，有数至九。其数以五居中，戴九履一，左三右七，二四为肩，六八为足。禹因第之以成九畴。

(鲍宁《天原发微各类图》)



图 262 河图之图



图 263 洛书之图  
(鲍宁《天原发微各类图》)

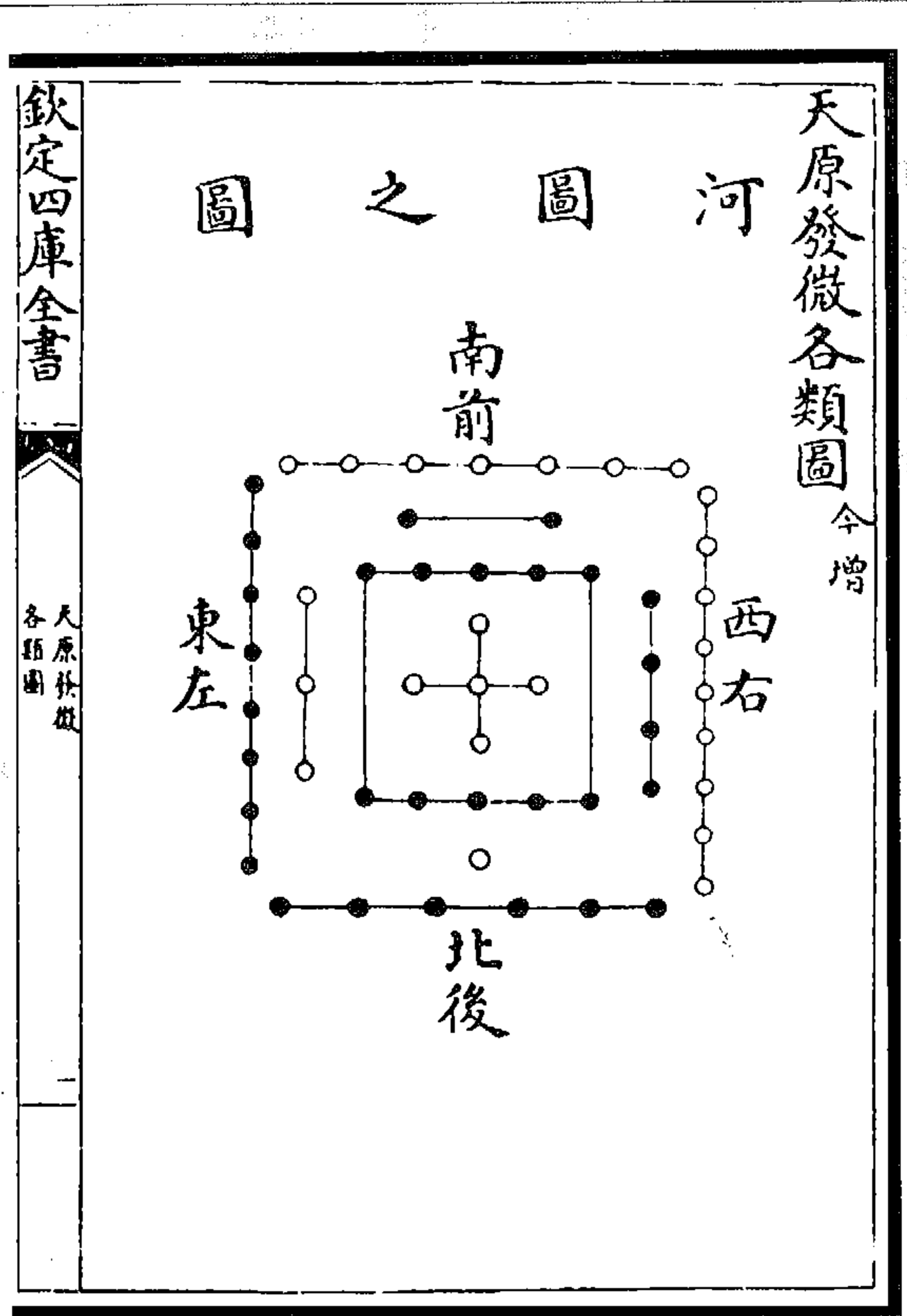

图 264 河图洛书合一图

一數至十數環列為圖，《河圖》、《洛書》之總括也。平衡取之，而八宮交午相對，則書也；交午取之，而五位內外相合，則圖也。圖、書所出異地，所現異時，所託異物，五位與九宮其象異，五十五與四十五其數異，然而一圓一方，一贏一縮，一左旋而相生，一右轉而相克，相與為用而不可相無者，則以其原同出於此故也。

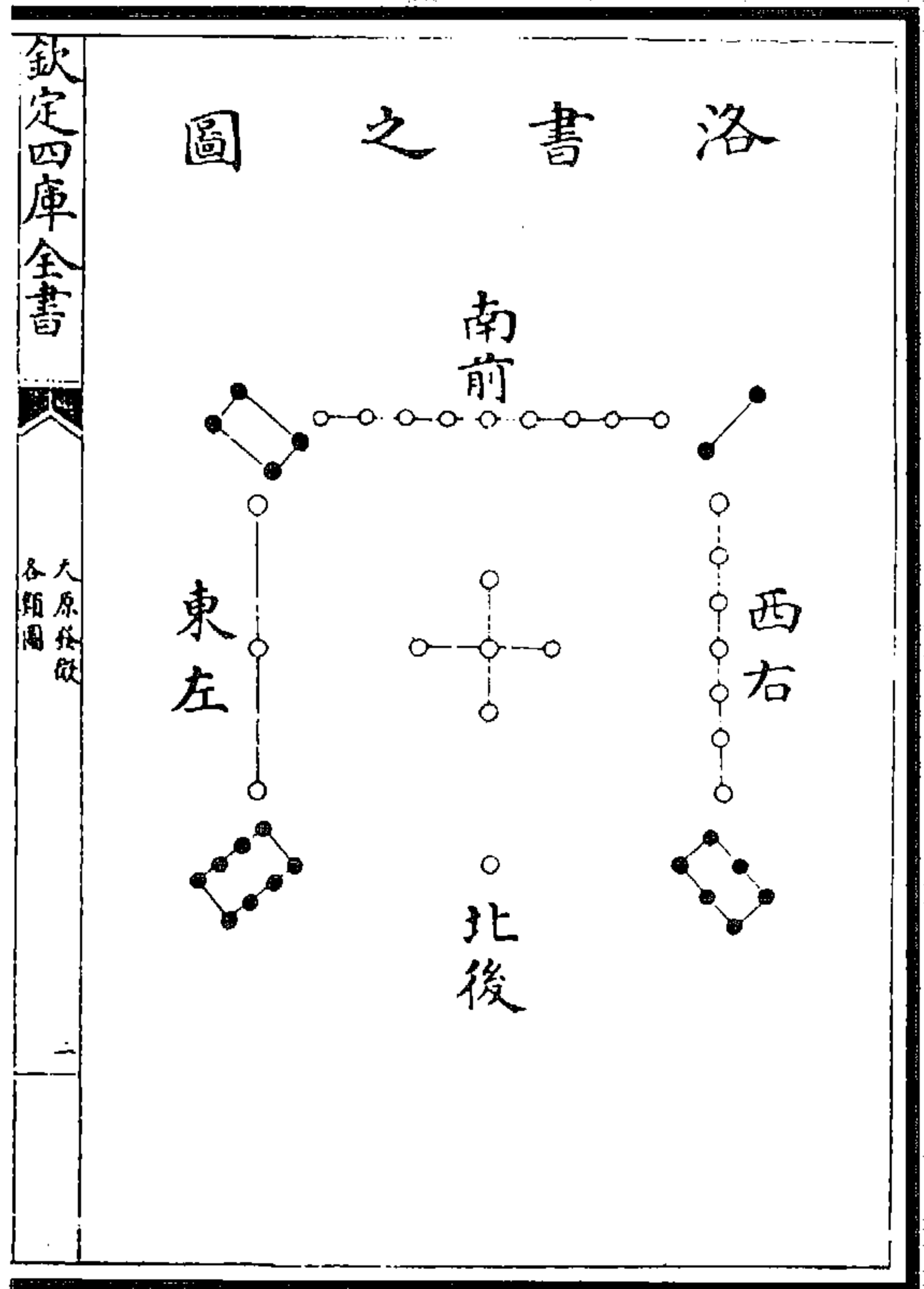
（朱升《周易旁注前圖》）

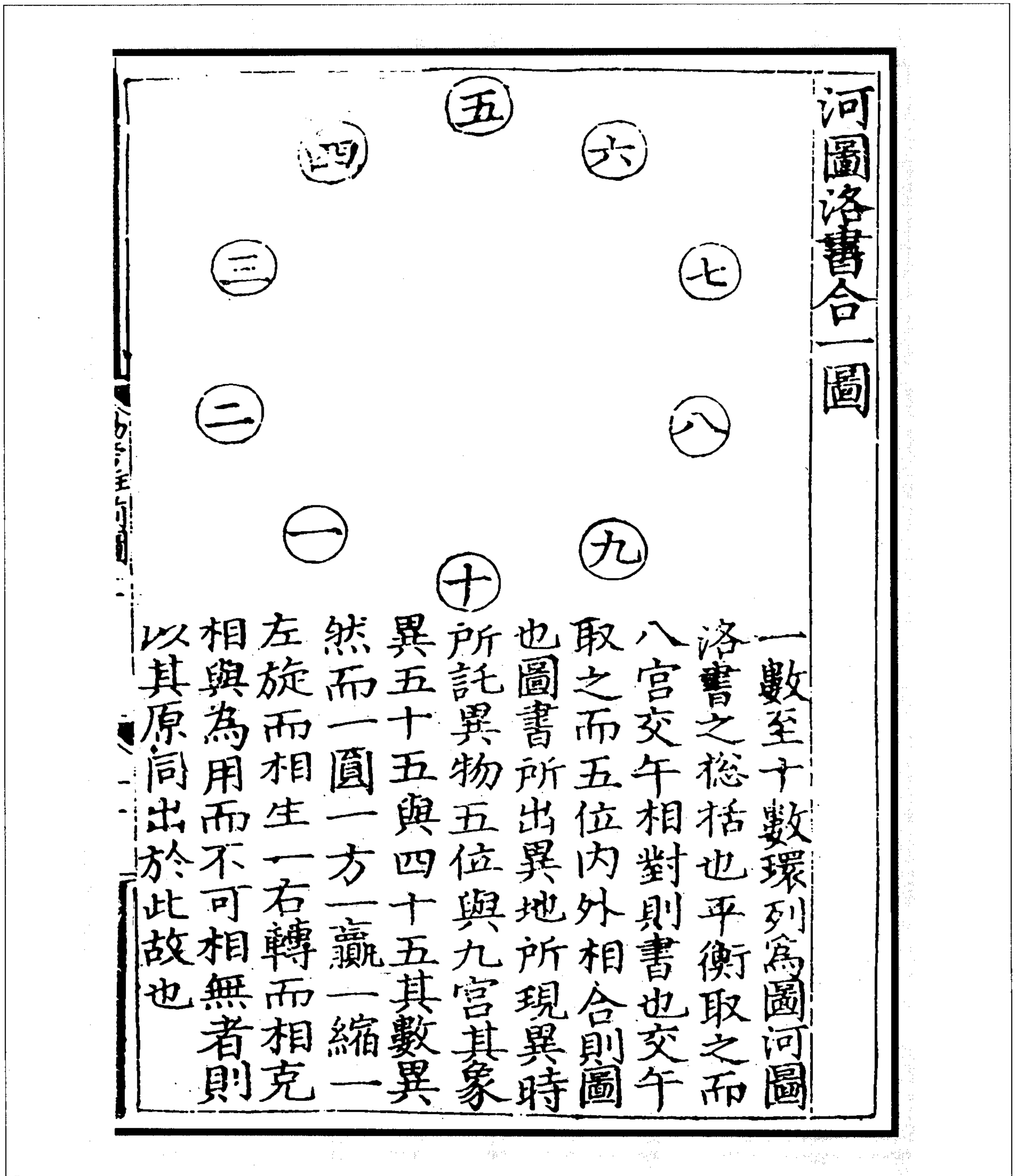

图 265 交午取用图

图 266 五位内外相合为河图图

(朱升《周易旁注前图》)

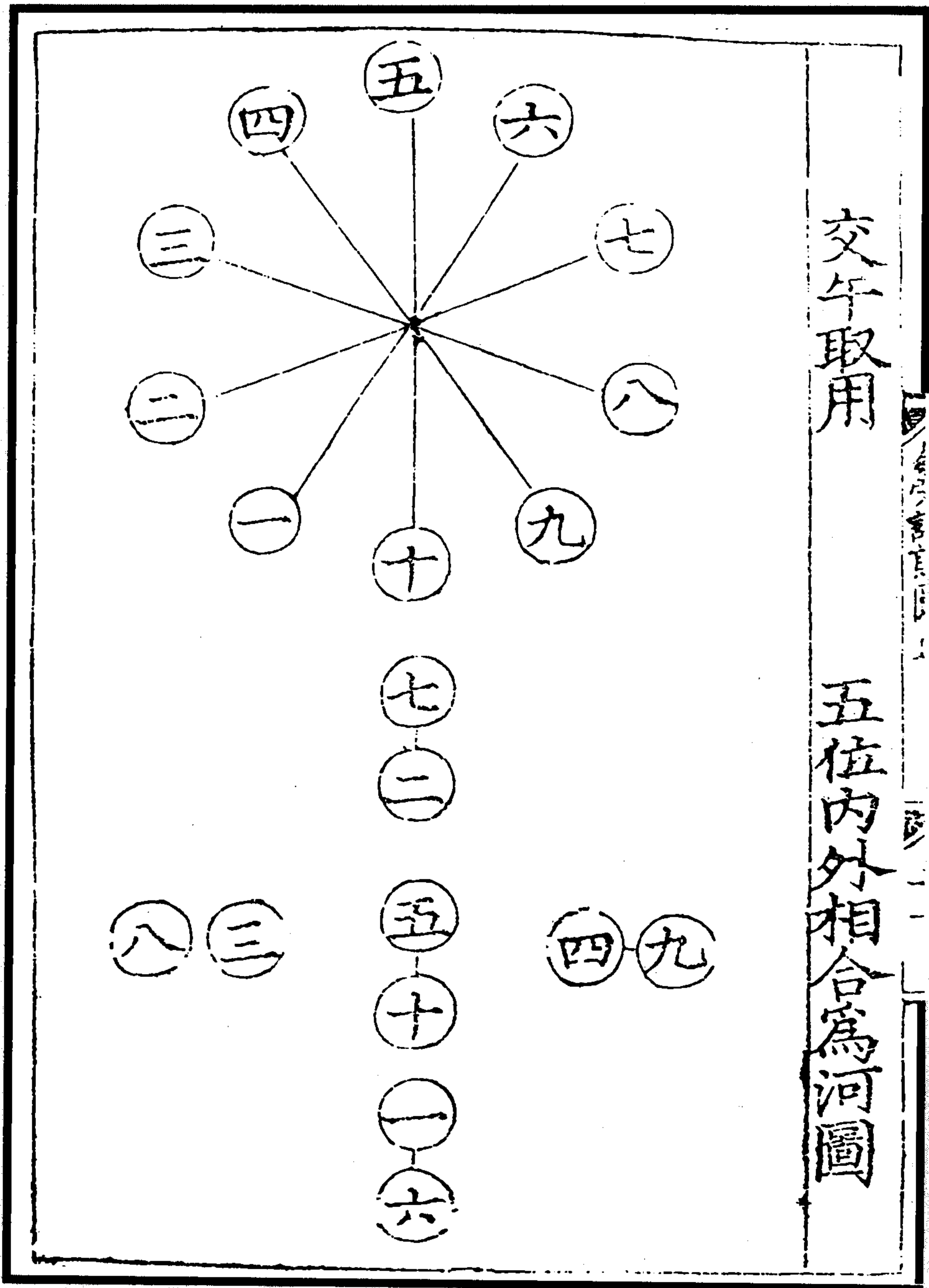

图 267 平衡取用图

图 268 八宫交午相对为洛书图

(朱升《周易旁注前图》)

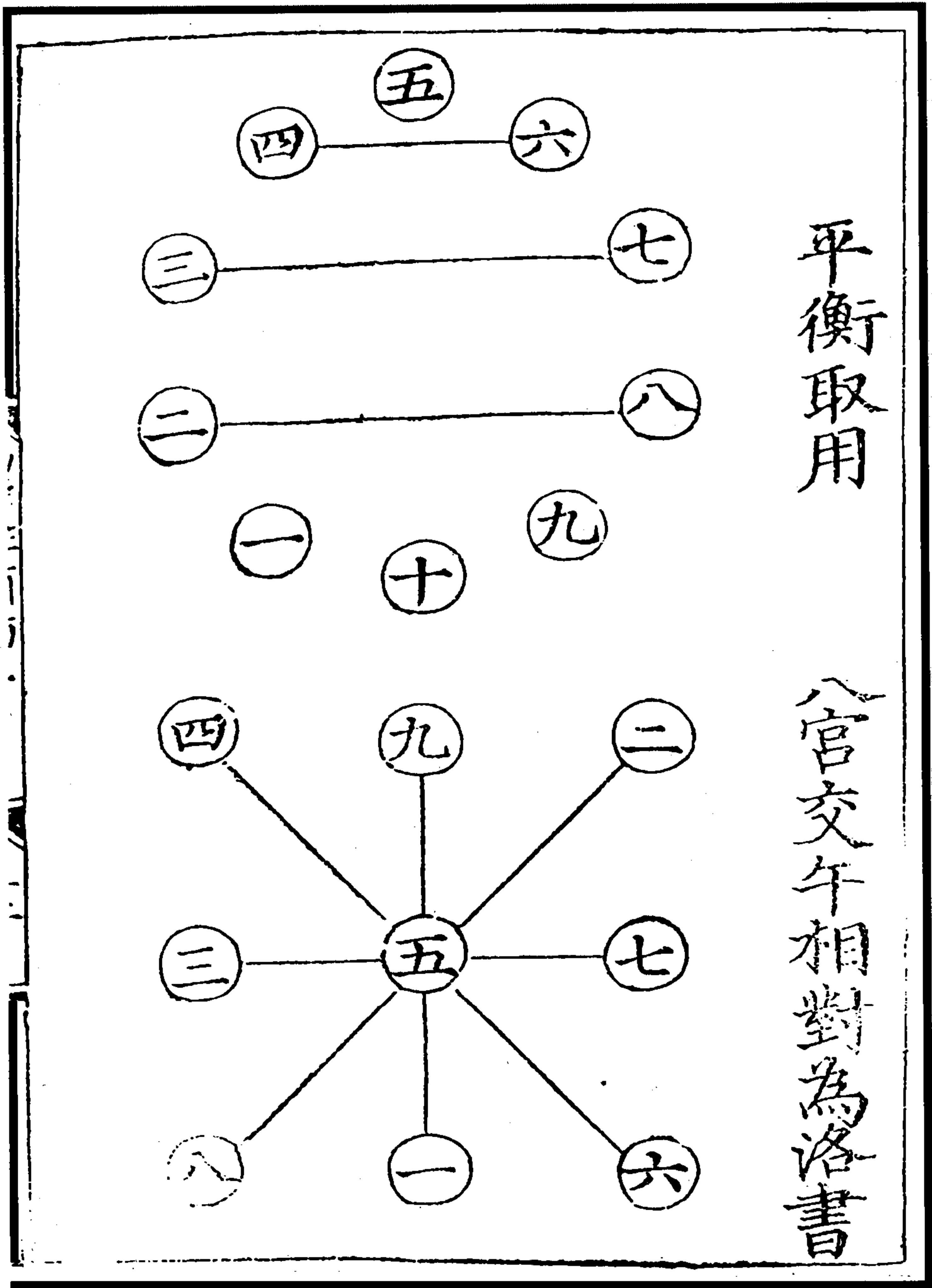

图 270 后天八卦合河图数图



图 269 伏羲则河图以作易图

(《性理大全书》)

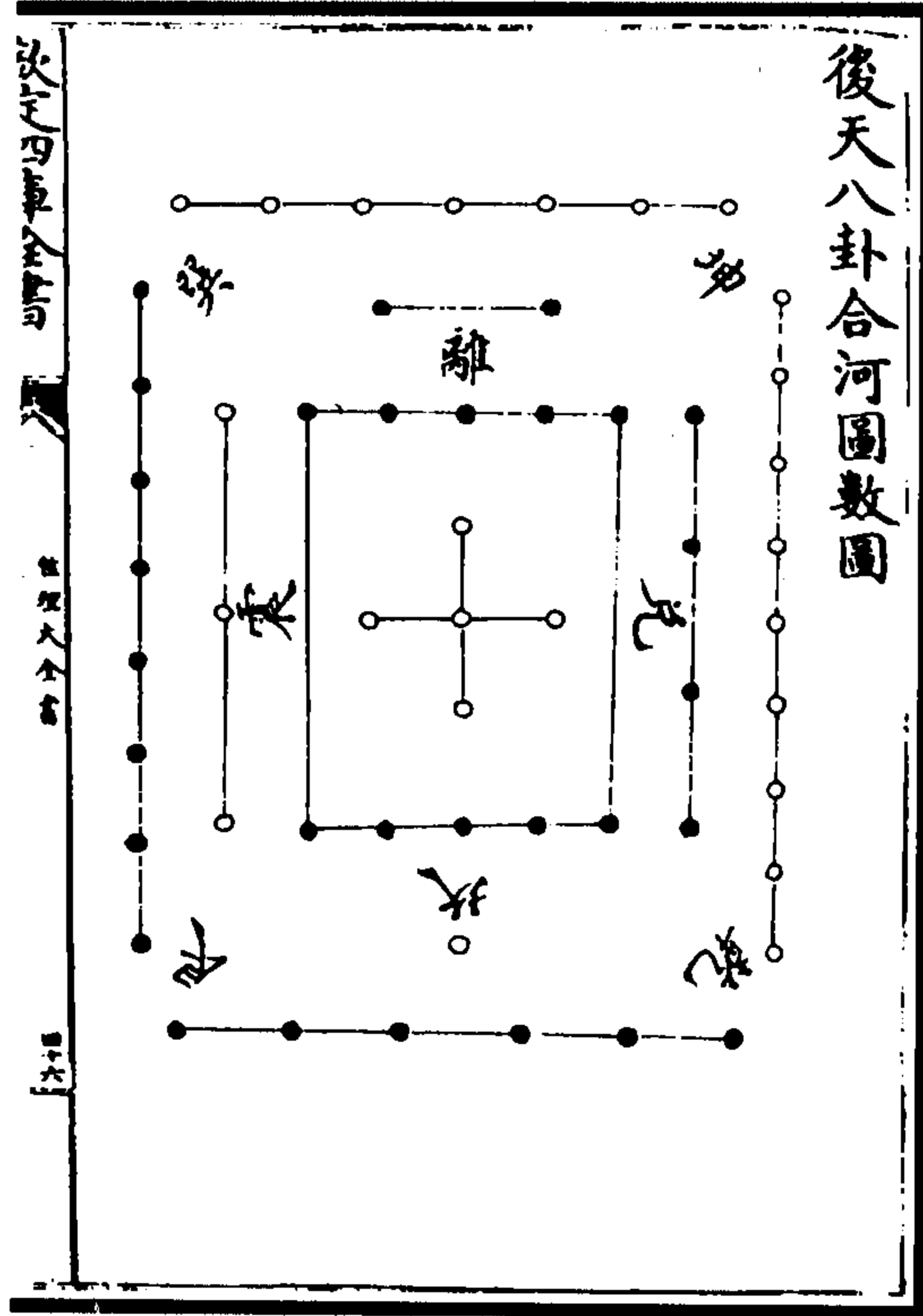

图 272 先天八卦合洛书数图



图 271 大禹则洛书作范图

(《性理大全书》)

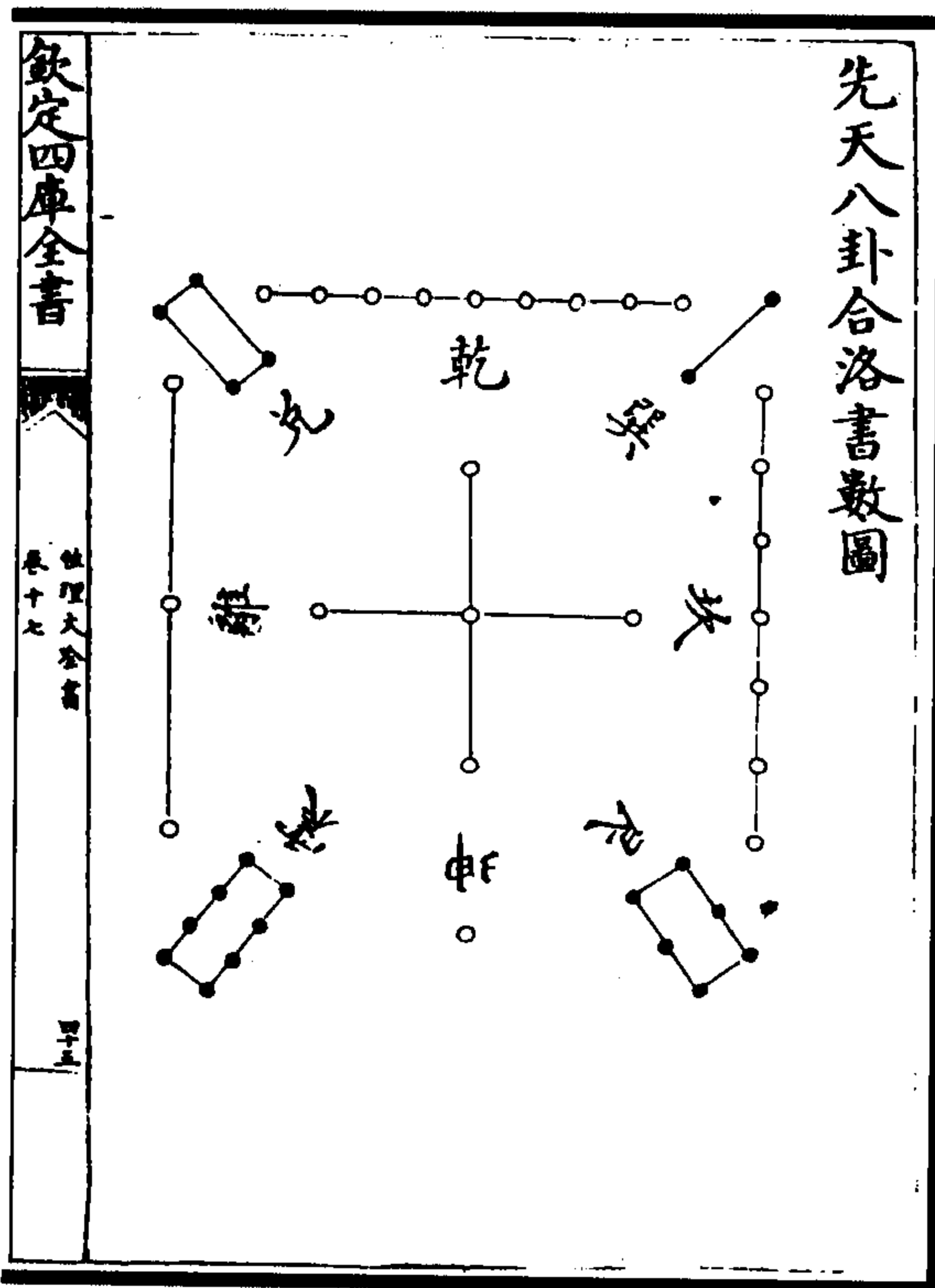
(图 273)《河图》上下左右皆九层，中具十五，外包十五，纵横皆为十五。中央四方分为五位，皆以生数统成数，而同处其方，彻上下。三奇即为乾，三偶即为坤，二在五与七之间，即为离，一在六与十之间，即为坎。自五而一而六，两奇一偶，反复之即为巽、兑。自十而二而七，两偶一奇，反复之即为震、艮，贯左右皆然。即图即卦，伏羲原不曾费手为画。

《河图》中五圈，便是五行本体；中一圈便是土体，万物皆生于土，生此。

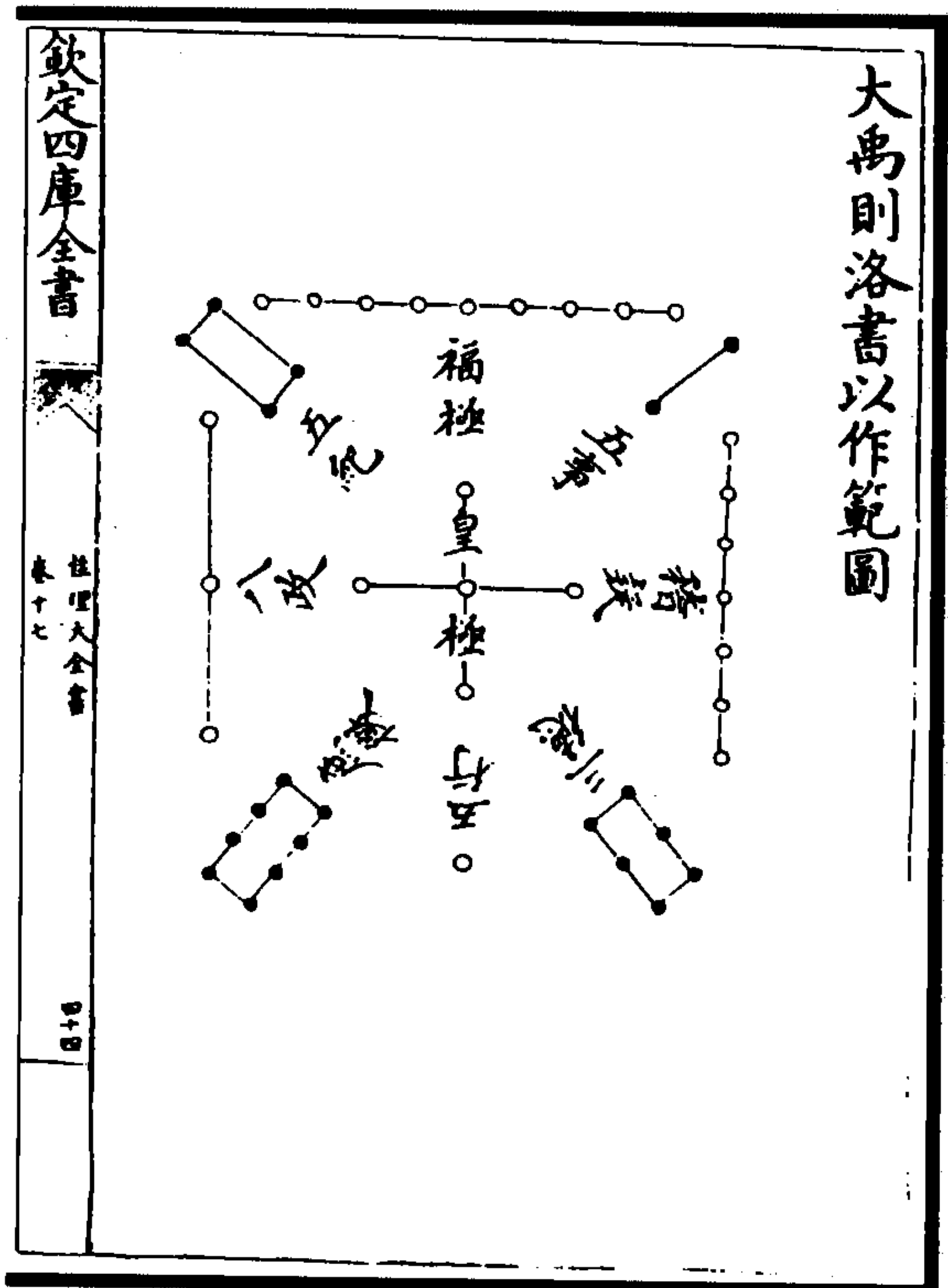
《河图》为龙马所负之图，图圈内凡五样，古今无异议。特黑白之文为旋毛，则古今未言之，惟郑氏《通志》始有之，至宋庐陵朱公升、临川吴公澄皆谓其然。近日灵宝许公亦云然，即今马可以例见。特今马惟有旋毛，无此阴阳顺逆生成象数耳。又曰凡天阳数必在左，顺而往；凡地阴数必在右，逆而来。至于阳在阴中，亦左顺而往；阴在阳中，亦右逆而来，皆定体也。(杨止庵)

造化不出五行，一六水即坎，二七火即离，三八木即震、巽，四九金即兑、乾，五十土即艮、坤。此图、书之所同，似不必析某为某卦，补某为某卦，一一穿凿，以强合之。(章本清)

(胡居仁《易像钞》)

(图 274)《洛书》上下左右皆五层，皆以奇数统偶数，而各居其所。玉斋胡氏曰：“一得五成六而合九，四得五成九而合六，二得五成七而合八，三得五成八而合七。”又如二四成六而九居中，一八成九而六在旁，二六成八而七处内，三四成七而八在下。书之九、六、七、八，无适而不遇其合也。

《河图》、《洛书》皆木数居东，伏羲画卦皆自下而上，即木之自根而干，干而枝也。其画三木之生数，其卦八木之成数，重卦则亦两其三，八其八耳。(胡廷芳)



图 273 马图



图 274 龟书



三才圖會

時令一卷

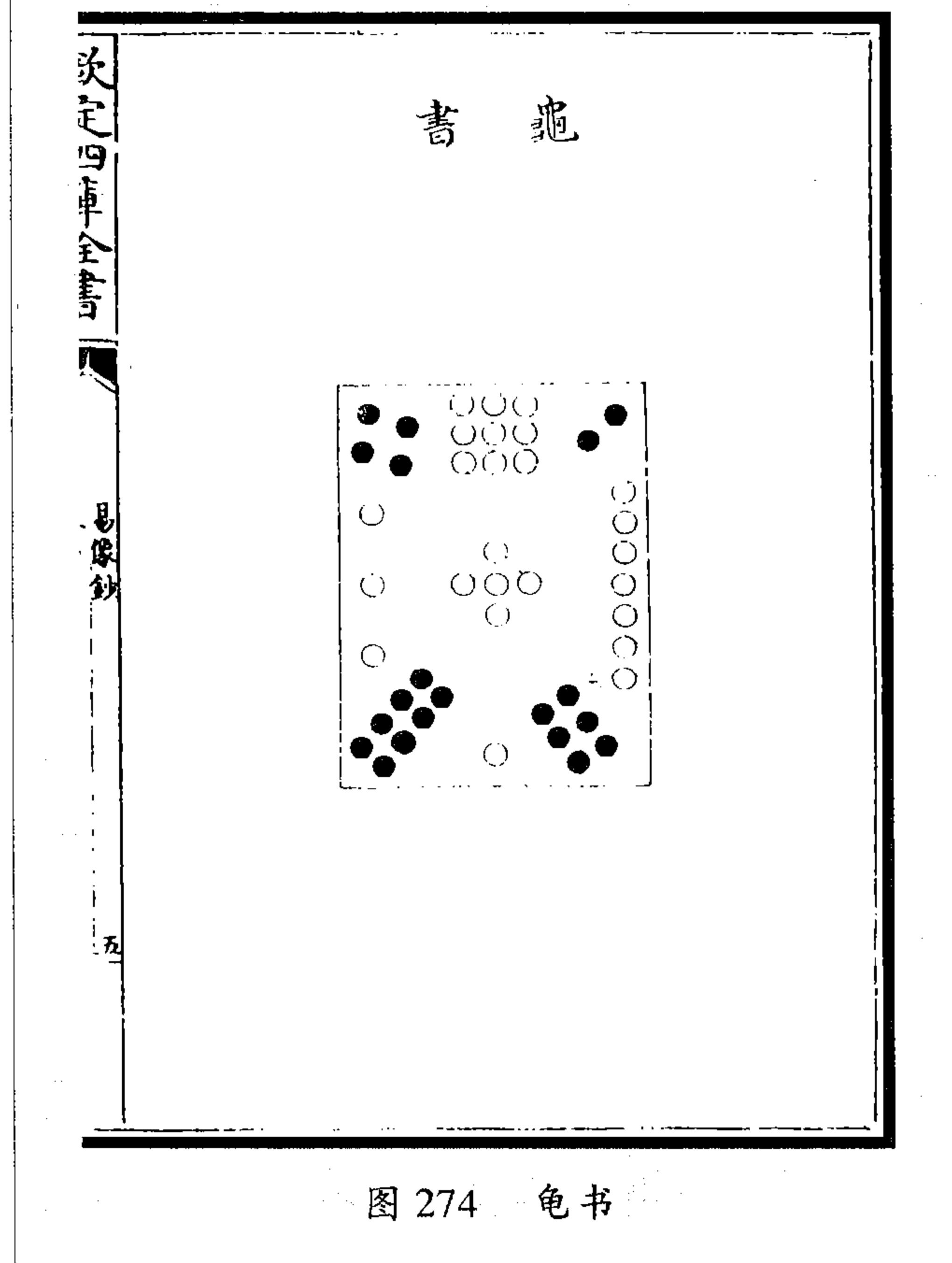
五一

### 太乙所居九宮圖



图 275 太乙所居九宫图 (王圻《三才图会》)

(图 274)“河出图,洛出书,圣人则之”。图、书固是卦画之原,然《易传》明言“仰以观于天文,俯以察于地理,观鸟兽之文与地之宜,近取诸身,远取诸物,于是始作八卦,以通神明之德,以类万物之情”。则俯仰远近,无之非则,无之非画。程子谓见兔亦可起卦,政如此。

图与书俱出伏羲之世。“天乃锡禹洪范九畴”,或至禹时,又因《洛书》之传,而衍其义为九章大法耳。非至禹时而《洛书》始出也。

瞿九思曰:“《河图》、《洛书》是合作一个看底,不是分作两图看底。书中一九、二八、三七、四六,总是图中一个地十分开来。”

(胡居仁《易像钞》)

三才圖會

時令一卷

五一

### 洛書生十二地支圖



图 277 洛书生十二地支图

三才圖會

時令一卷

五一

### 河圖生十天干圖



图 276 河图生十天干图

(王圻《三才图会》)

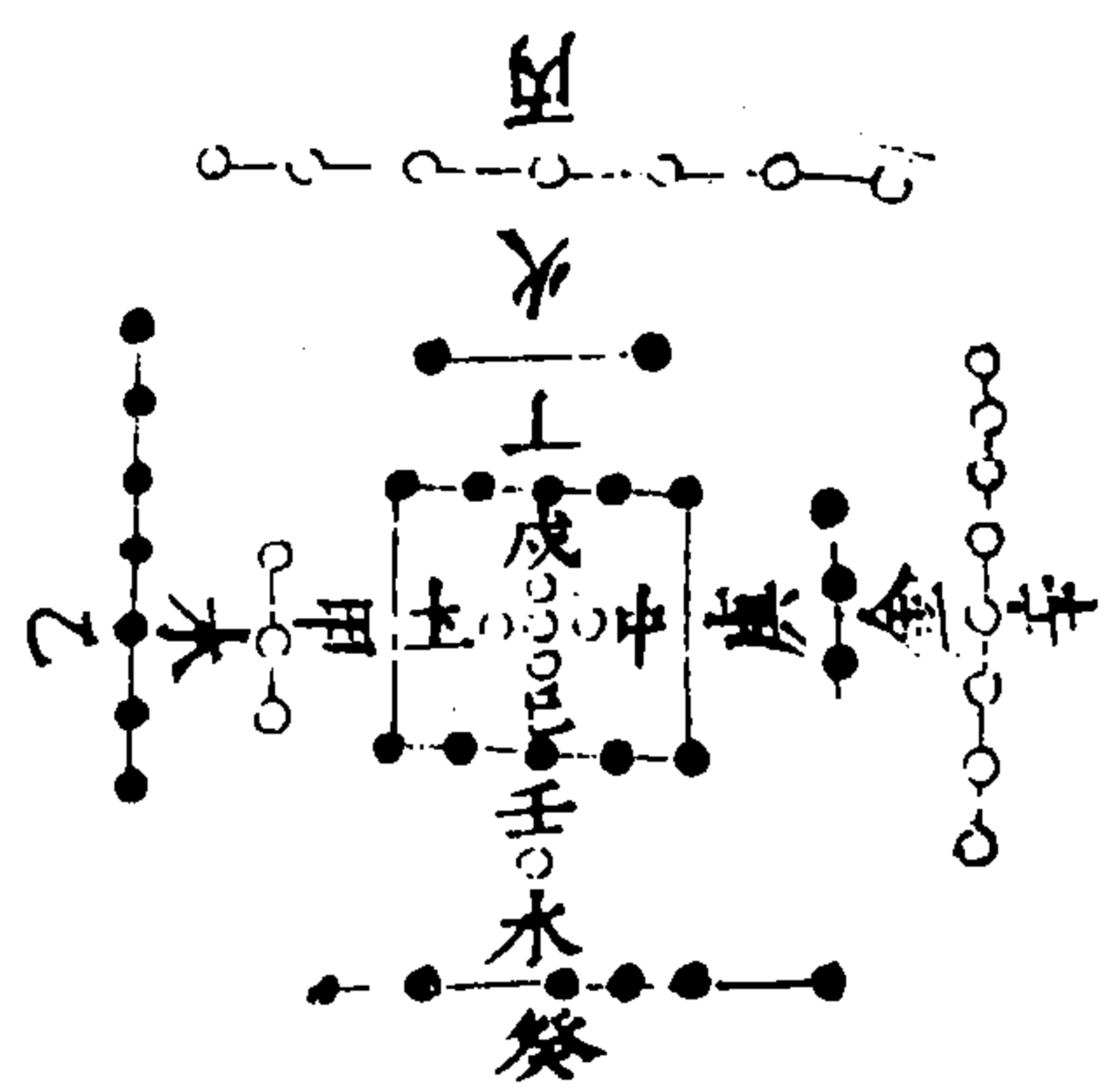

图 278 河图

孔安国云“《河图》者，伏羲氏王天下，龙马出河，遂则其文以画八卦”，刘歆云“伏羲氏继天而王，受《河图》而画之，八卦是也”，关子明云“《河图》之文，七前六后，八左九右”。

“天一、地二，天三、地四，天五、地六，天七、地八，天九、地十。天数五，地数五，五位相得而各有合。天数二十五，地数三十，凡天地之数五十有五。此所以成变化而行鬼神也。”此一节，夫子所以发明《河图》之数也。天地之间，一气而已，分而为二，则为阴阳，而五行造化，万物始终，无不管于是焉。故《河图》之位，一与六共宗而居(乎)北，二与七为朋(而)居(乎)南，三与八同道(而)居(乎)东，四与九为友(而)居(乎)西，五与十相守(而)居(乎)中。盖其所以为数者，不过一阴一阳，一奇一偶，以两其五行而已。所谓天者，阳之轻清而位乎上者也；所谓地者，阴之重浊而位乎下者也。阳数奇，故一、三、五、七、九皆属(乎)天，所谓天数五也；阴数偶，故二、四、六、八、十皆属(乎)地，所谓地数五也。

相得谓，一与二，三与四，五与六，七与八，九与十，各以奇偶为类而自相得。有合谓，一与六，二与七，三与八，四与九，五与十，皆两相合。二十有五者，五奇之积也；三十者，五偶之积也。变化谓，一变生水而六化成之，二化生火而七变成之，三变生木而八化成之，四化生金而九变成之，五变生土而十化成之。鬼神谓，凡奇偶生成之屈伸往来者。

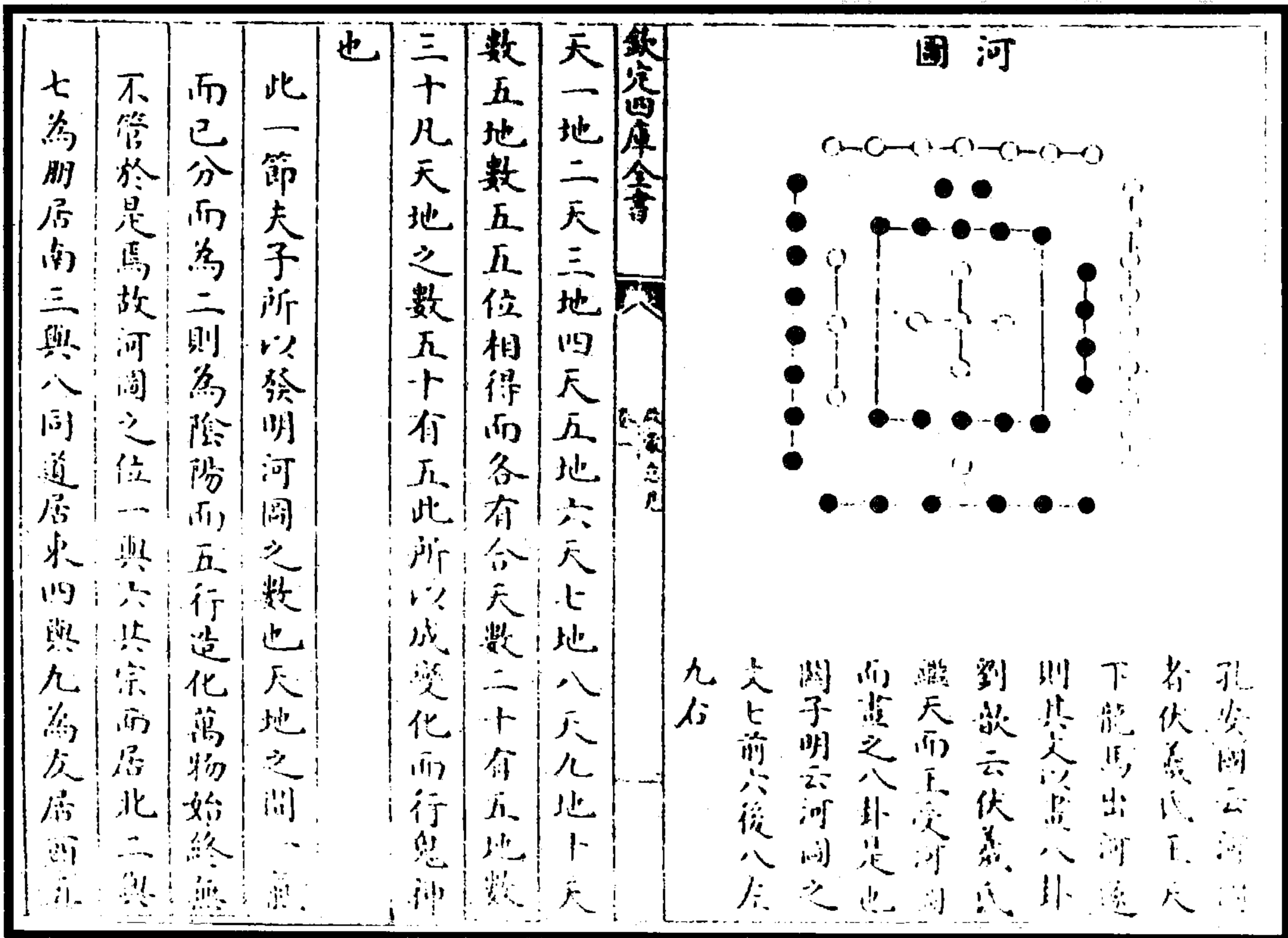
(韩邦奇《启蒙意见》)



图 280 五行四季图·春  
(韩邦奇《启蒙意见》)



图 279 洛书

(图 279)孔安国云,《洛书》者,禹治水时,神龟负文而列于背,有数至九,禹遂因而第之以成九类。刘歆云,禹治洪水,锡《洛书》,法而陈之,九畴是也。

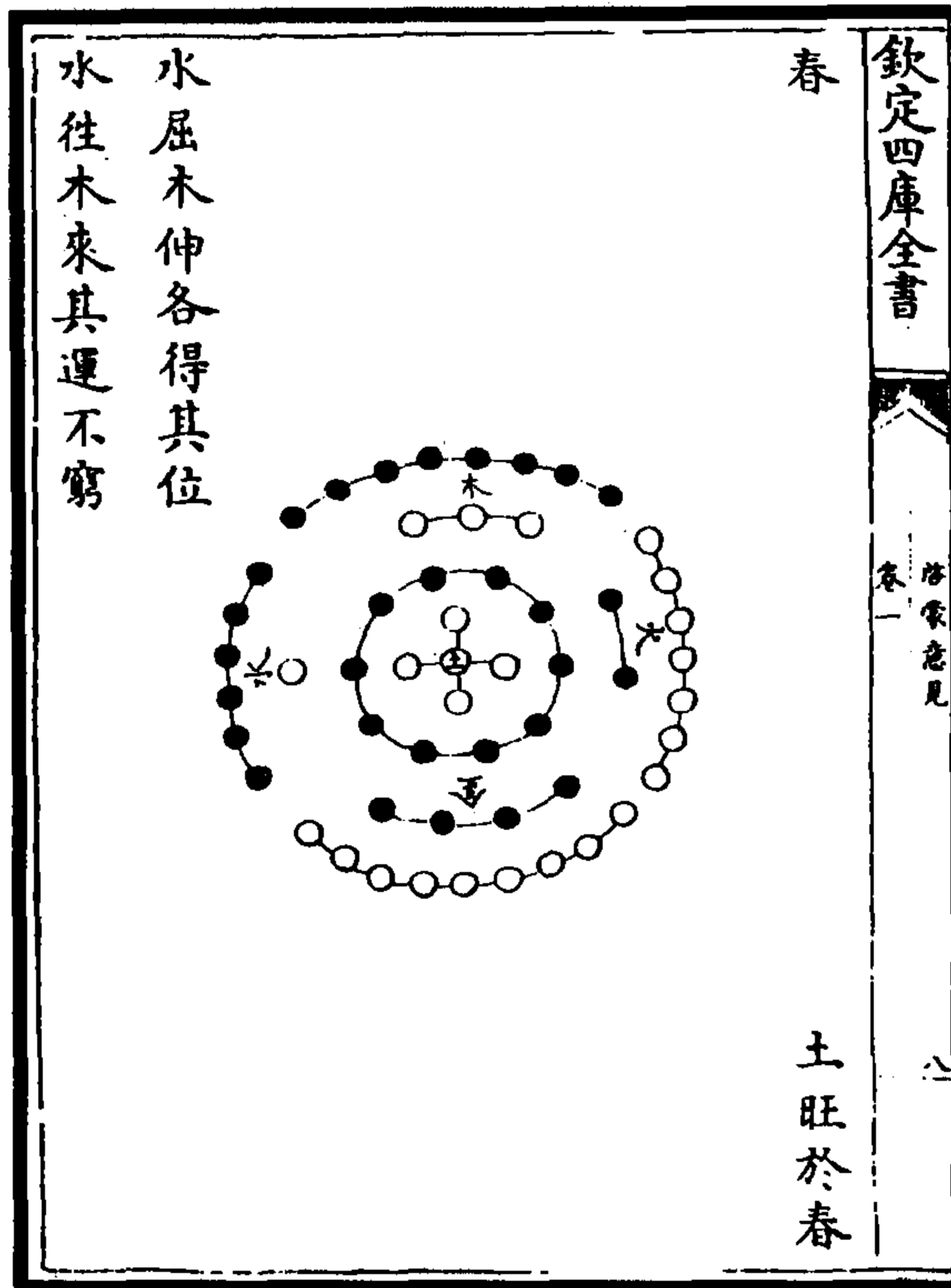
关子明云,九前一后,左三右七,四前左二前右,八后左六后右。

“初一日五行,次二曰敬用五事,次三曰农用八政,次四曰协用五纪,次五曰建用皇极,次六曰义用三德,次七曰明用稽疑,次八曰念用庶征,次九曰向用五福、威用六极。”此九畴之纲也。在天惟五行,在人惟五事,以五事参五行,天人合矣。八政者,人之所以因乎天。五纪者,天之所以示乎人。皇极者,君之所以建极也。三德者,治之所以应变也。稽疑者,以人而听于天也。庶征者,推天而征之人也。福极者,人感而天应也。五事曰敬,所以诚身也。八政曰农,所以厚生也。五纪曰协,所以合天也。皇极曰建,所以立极也。三德曰义,所以治民也。稽疑曰明,所以辨惑也。庶征者念,所以省验也。五福曰向,所以劝也。六极曰威,所以惩也。五行不言用,无适而非用也。皇极不言数,非可以数名也。本之以五行,敬之以五事,厚之以八政,协之以五纪,皇极之所以建也。义之以三德,明之以稽疑,验之以庶征,劝惩之以福极,皇极之所以行也。人君治天下之法,是孰有加于此哉?

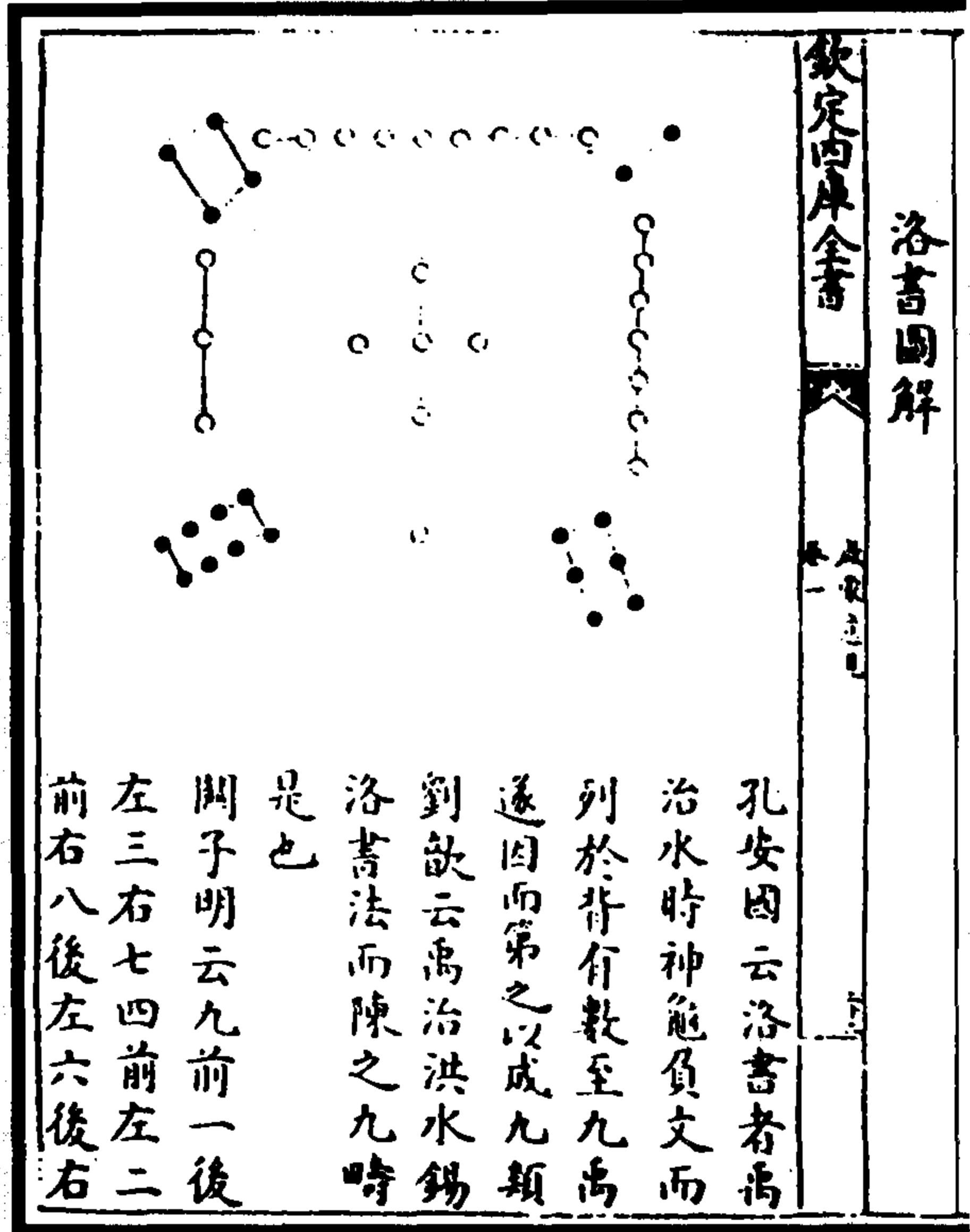
(韩邦奇《启蒙意见》)



图 282 五行四季图·秋



图 281 五行四季图·夏

(韩邦奇《启蒙意见》)

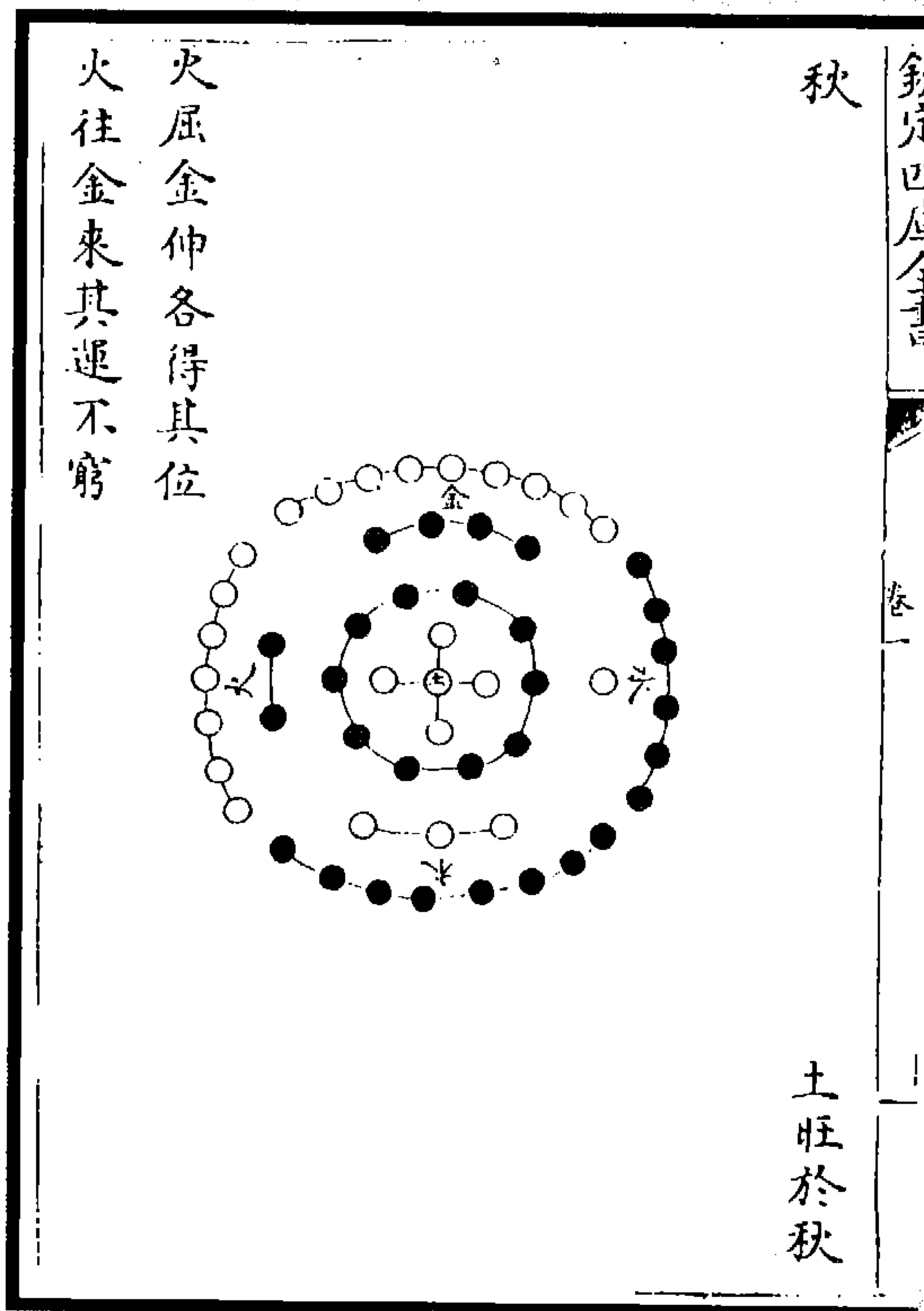

图 284 五生数统五成数图

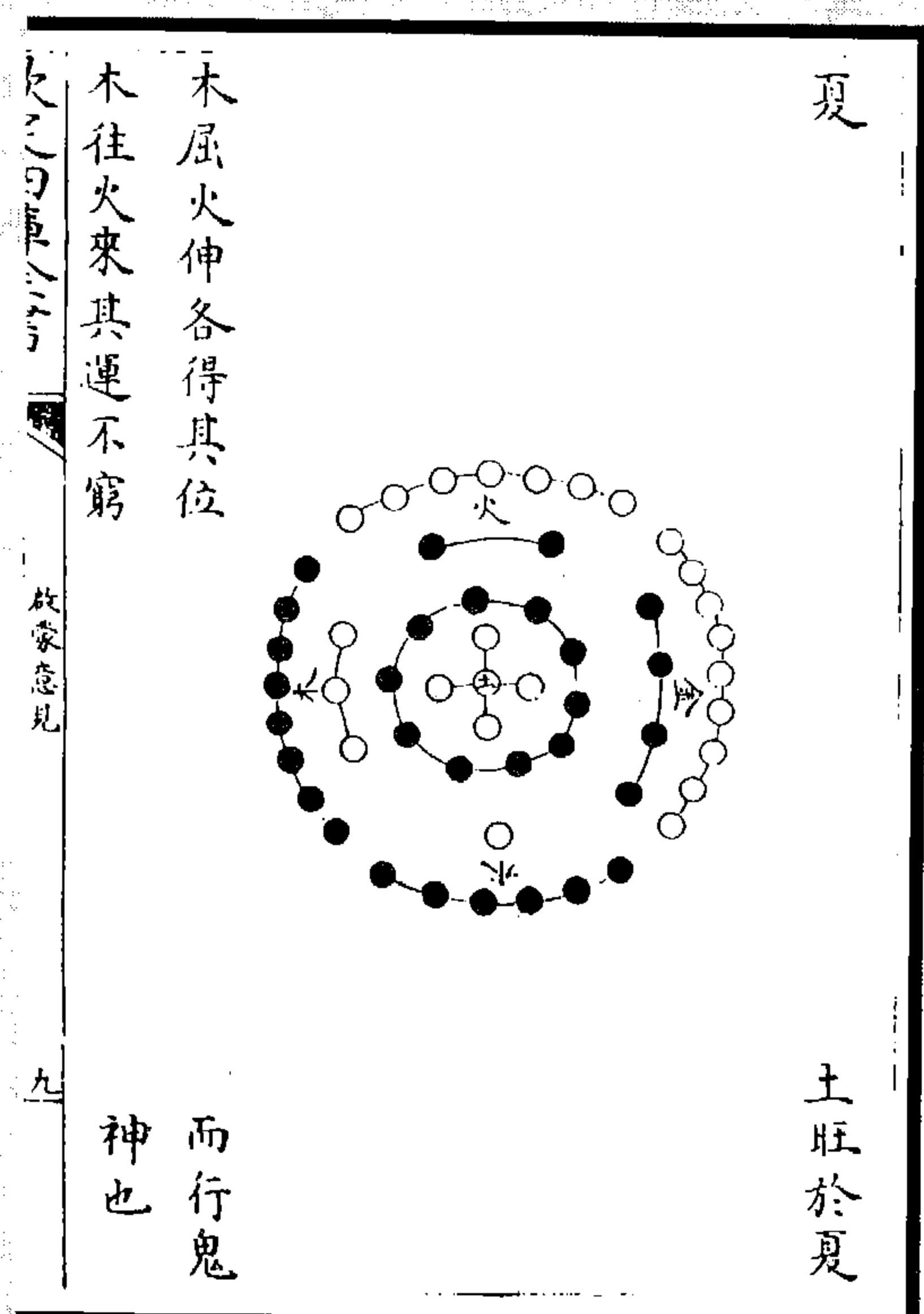

图 283 五行四季图·冬

(图 283)夫屈伸者进退知时之几也，往来者循环迭至之运也。时乎春也，木进则水退；时乎夏也，火进则木退；时乎秋也，金进则火退；时乎冬也，水进则金退，而土则寄旺于四时之间。此言五行之时进时退，各司其事，不容所先，不容所后也。水往而木来，木往而火来，火往而金来，金往而水来，水又往而木又来，土则运行于四时之季。此言五行进退之一往一来，无有穷已，莫知其始，莫知其终也。所谓以气而语其行之序者。

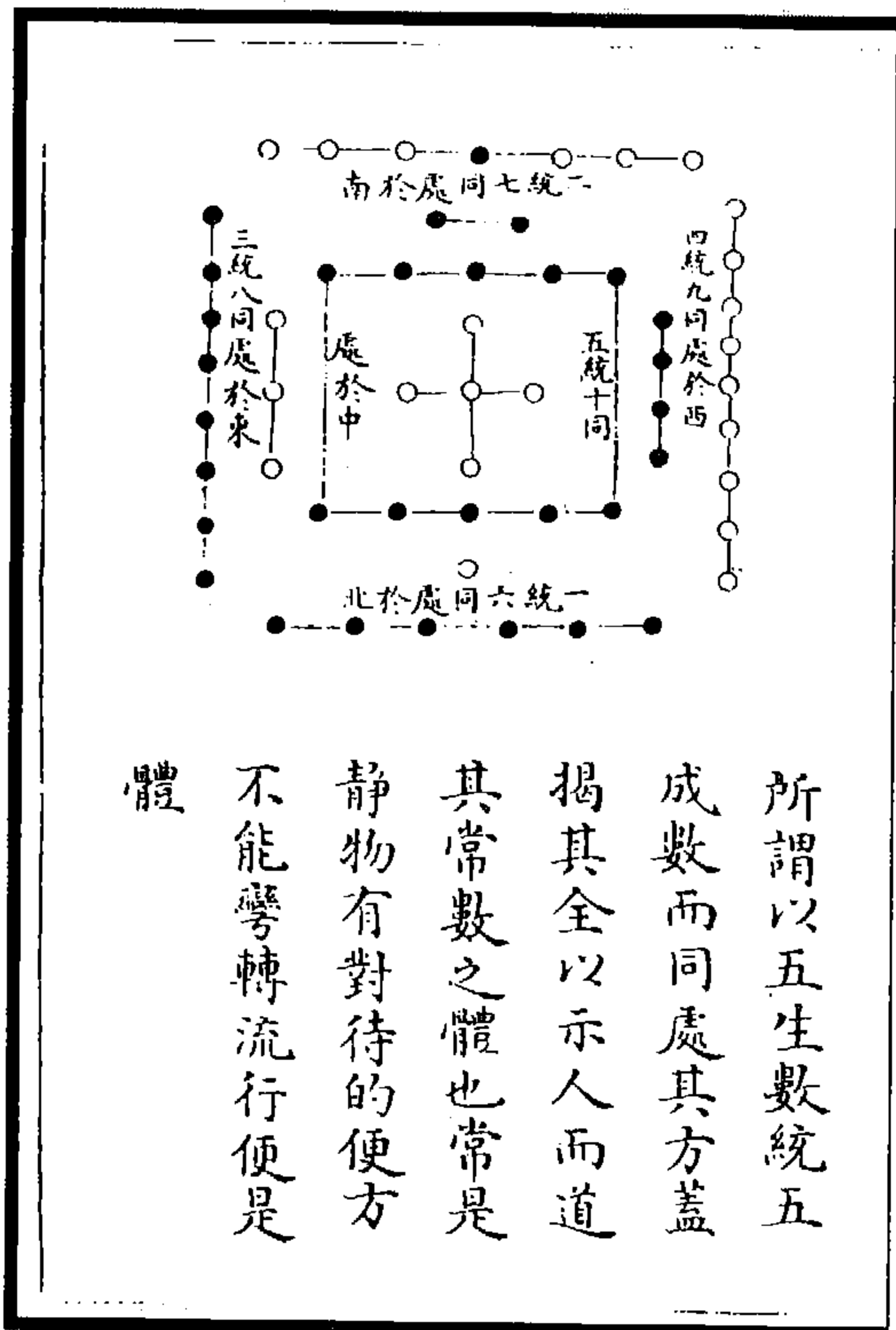
(韩邦奇《启蒙意见》)

(图 284)所谓以五生数统五成数，而同处其方，盖揭其全以示人而道其常，数之体也。常是静，物有对待的便方，不能弯转流行便是体。

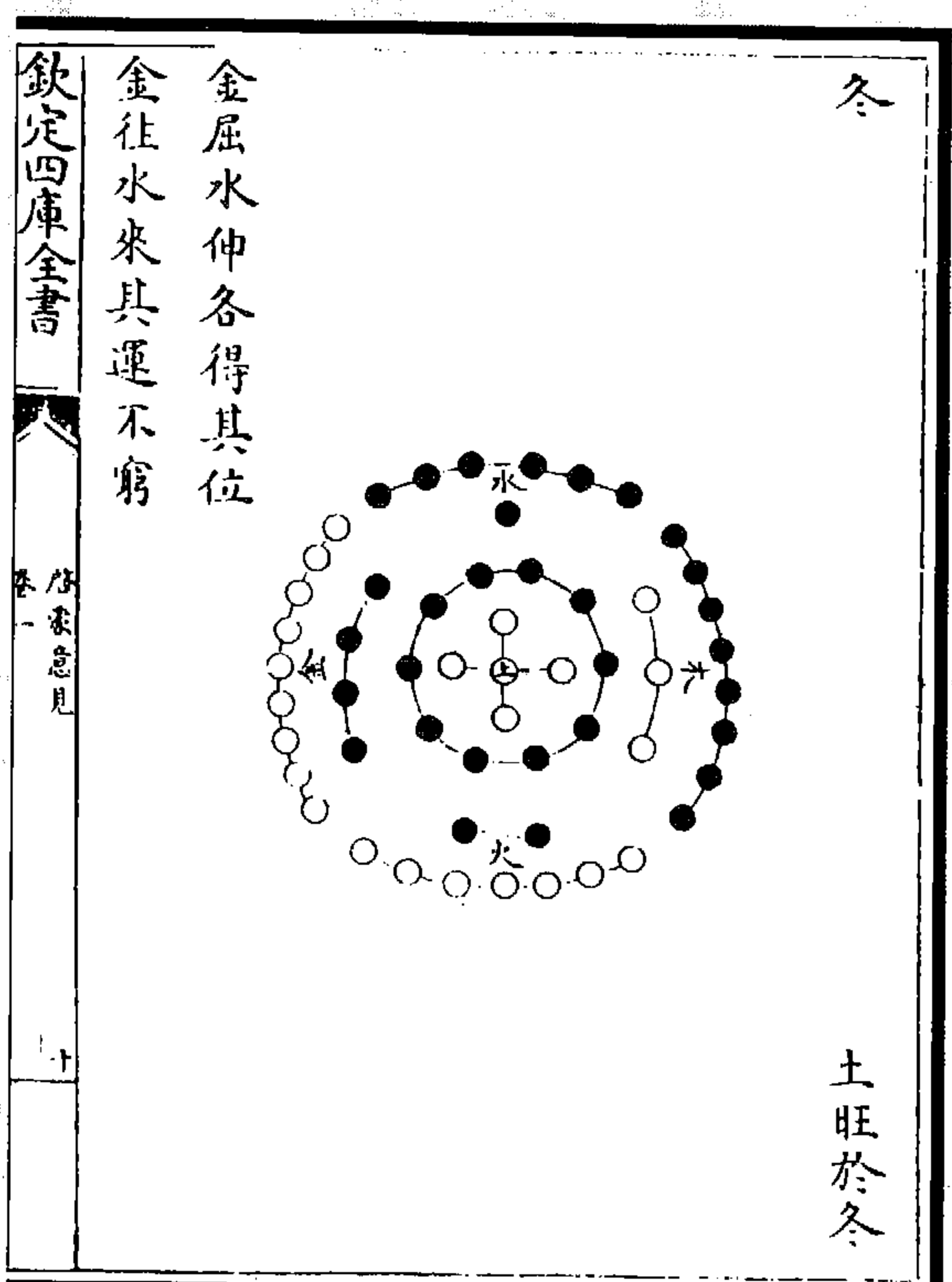
(韩邦奇《启蒙意见》)



图 286 墨书朱书生数成数图 (韩邦奇《启蒙意见》)

图 285 河图数偶图

(图 285)蔡氏曰，《河图》数偶，偶者静，静以动为用。故《河图》之行合皆奇，一合六，二合七，三合八，四合九，五合十，皆奇。是故易之吉凶生乎动，盖静者必动而后生也。

(韩邦奇《启蒙意见》)

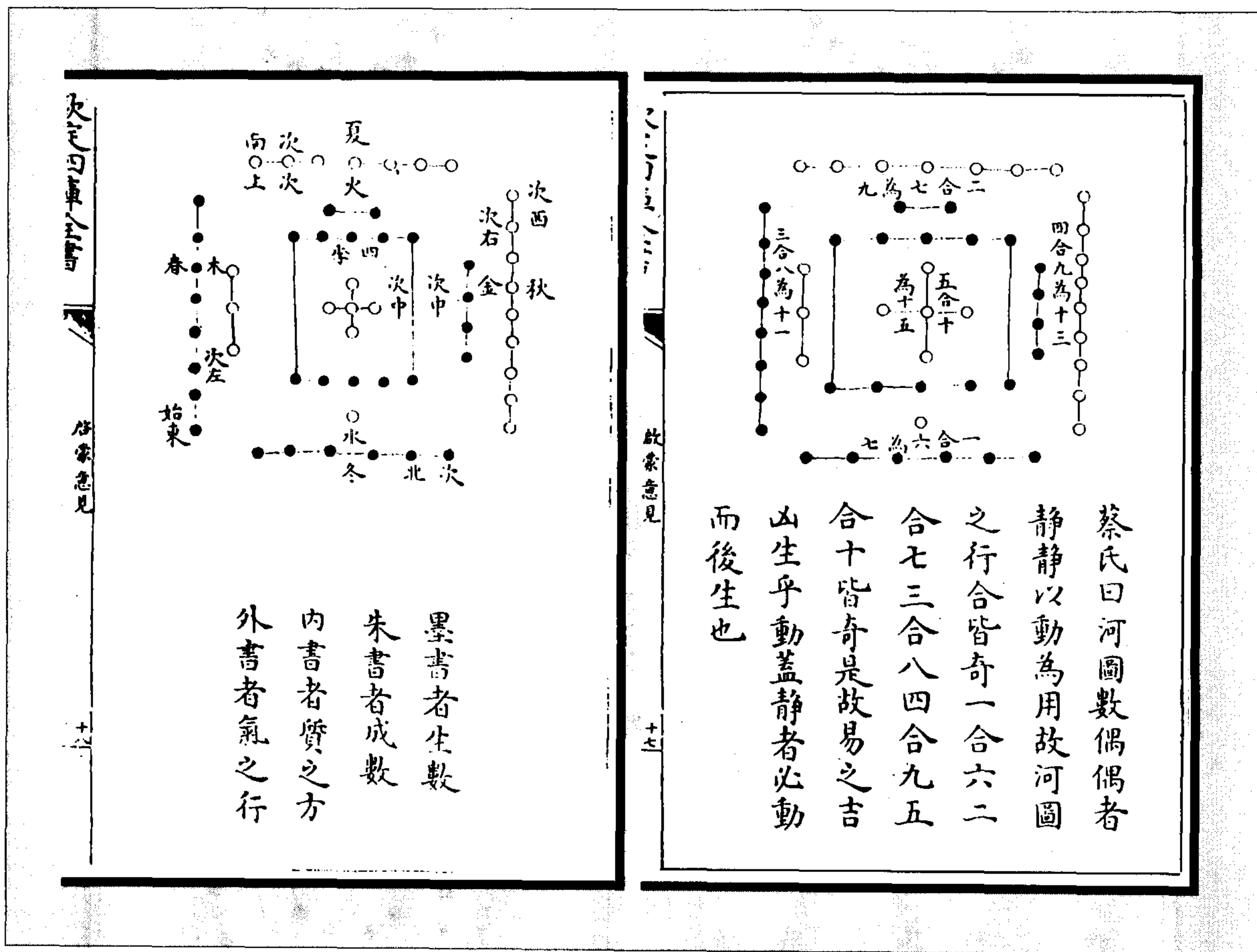
成數陰居下左者陰得  
始也成數陰陰先之

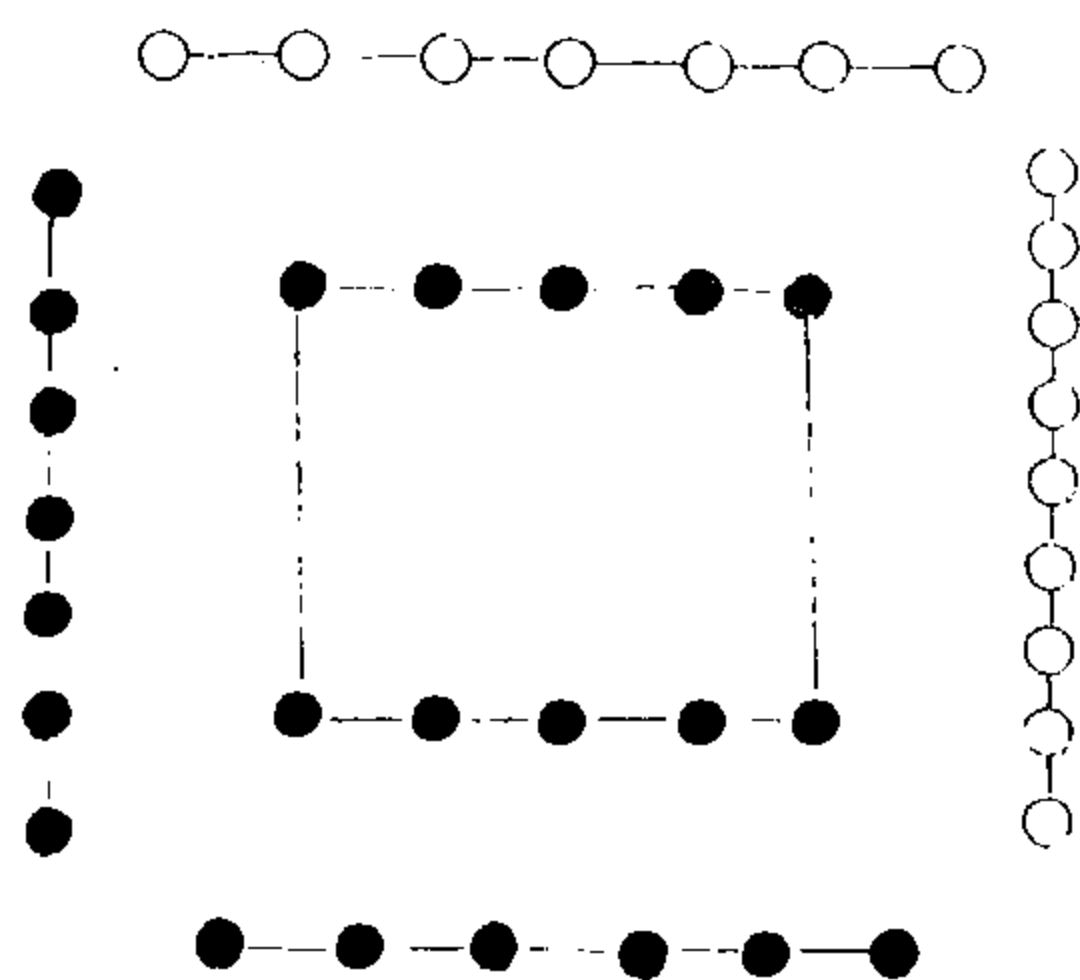

啟蒙意見

十五

图 288 成数阴居下图

生數陽居下左者陽得  
始也生數陽陽先之

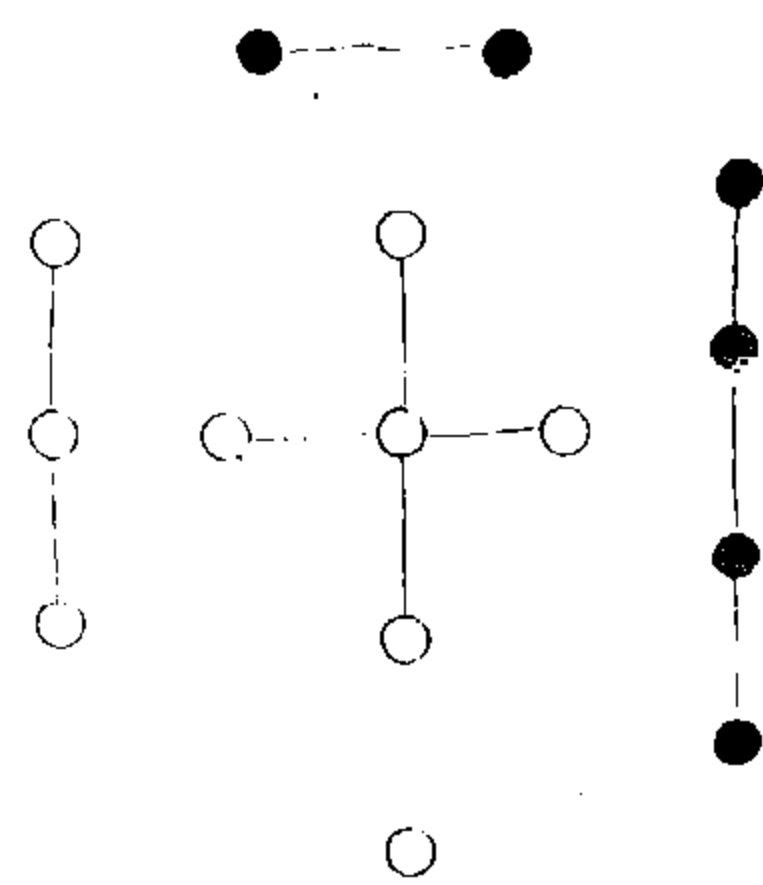

啟蒙意見

卷一

图 287 生数阳居下图

(韩邦奇《启蒙意见》)

十散之八方  
此圖之可以為書

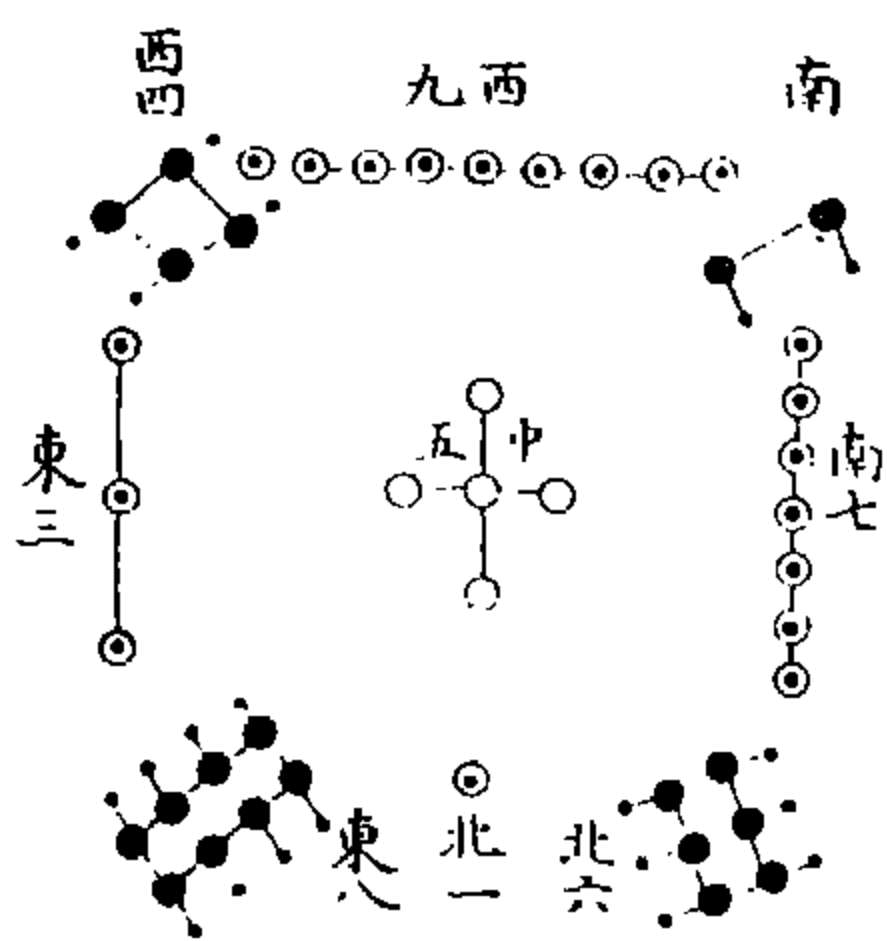

啟蒙意見

十五

图 290 此图可以为书图

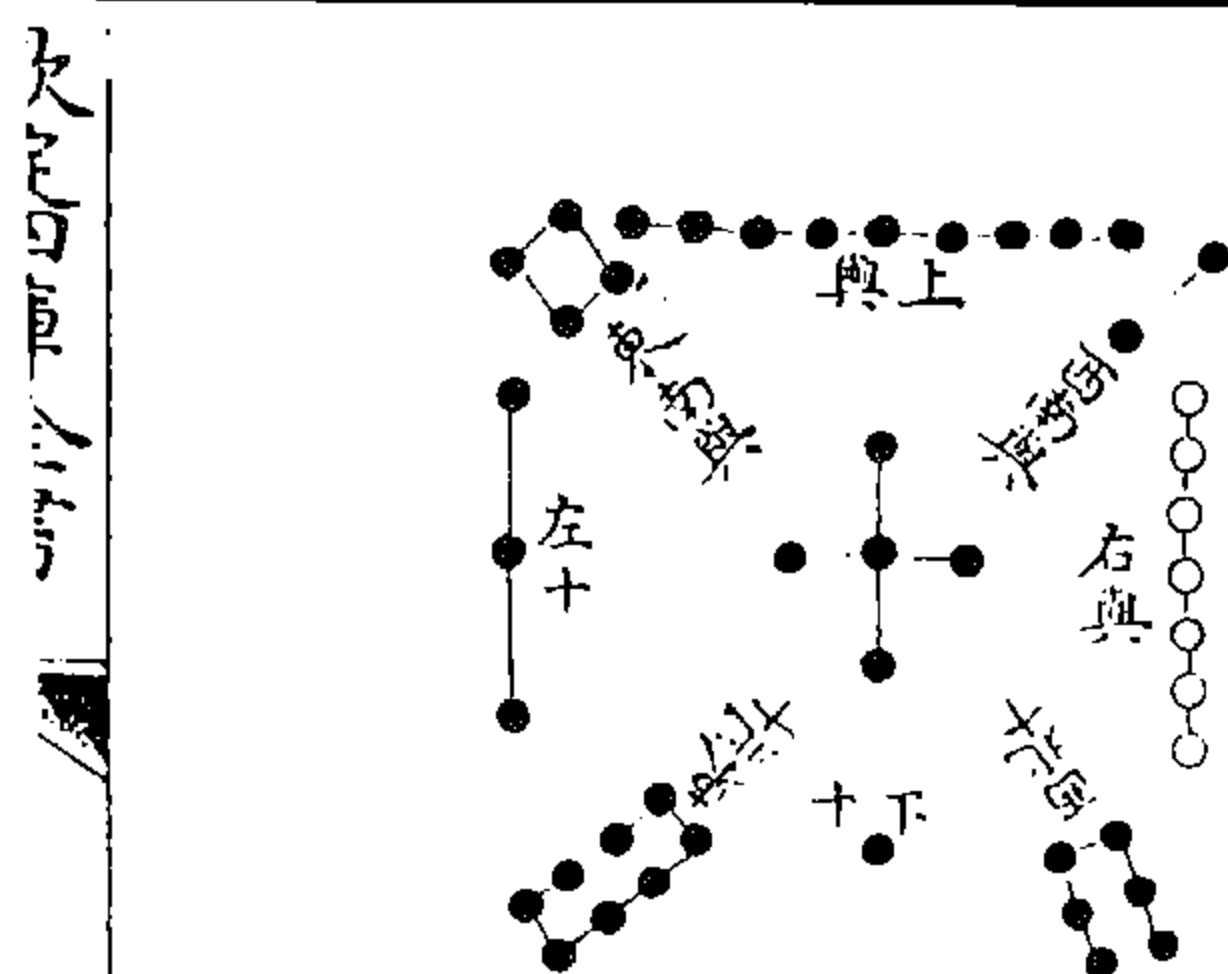

啟蒙意見

十五

蔡氏曰洛書數奇奇者動動以靜為用故洛書之數合皆偶一合九二合八三合七四合六是故範之吉凶見乎靜蓋動者必靜而後成也

图 289 洛书数奇图

(韩邦奇《启蒙意见》)



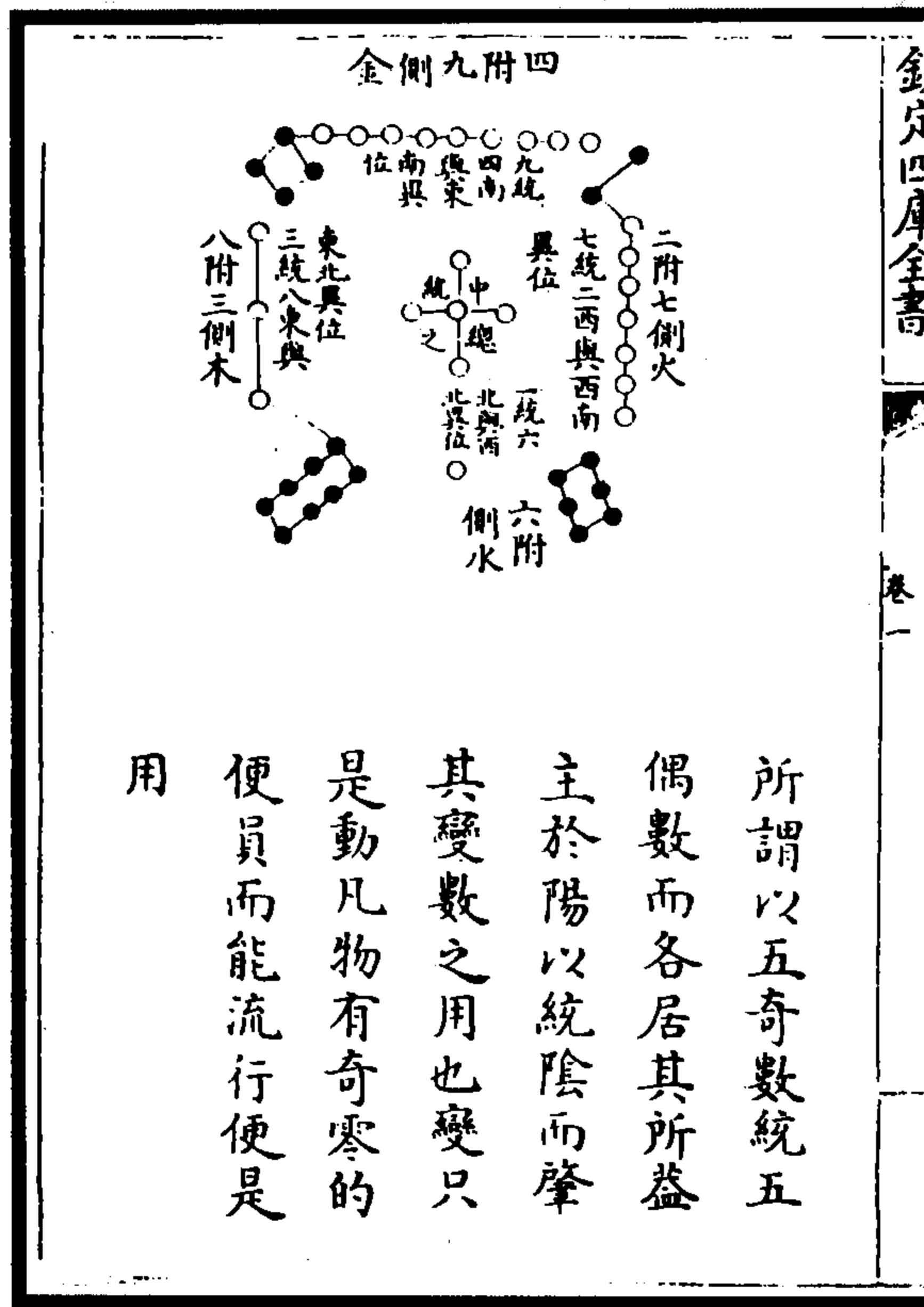

所謂以五奇數統五  
偶數而各居其所蓋  
主於陽以統陰而肇  
其變數之用也變只  
是動凡物有奇零的  
便員而能流行便是  
用

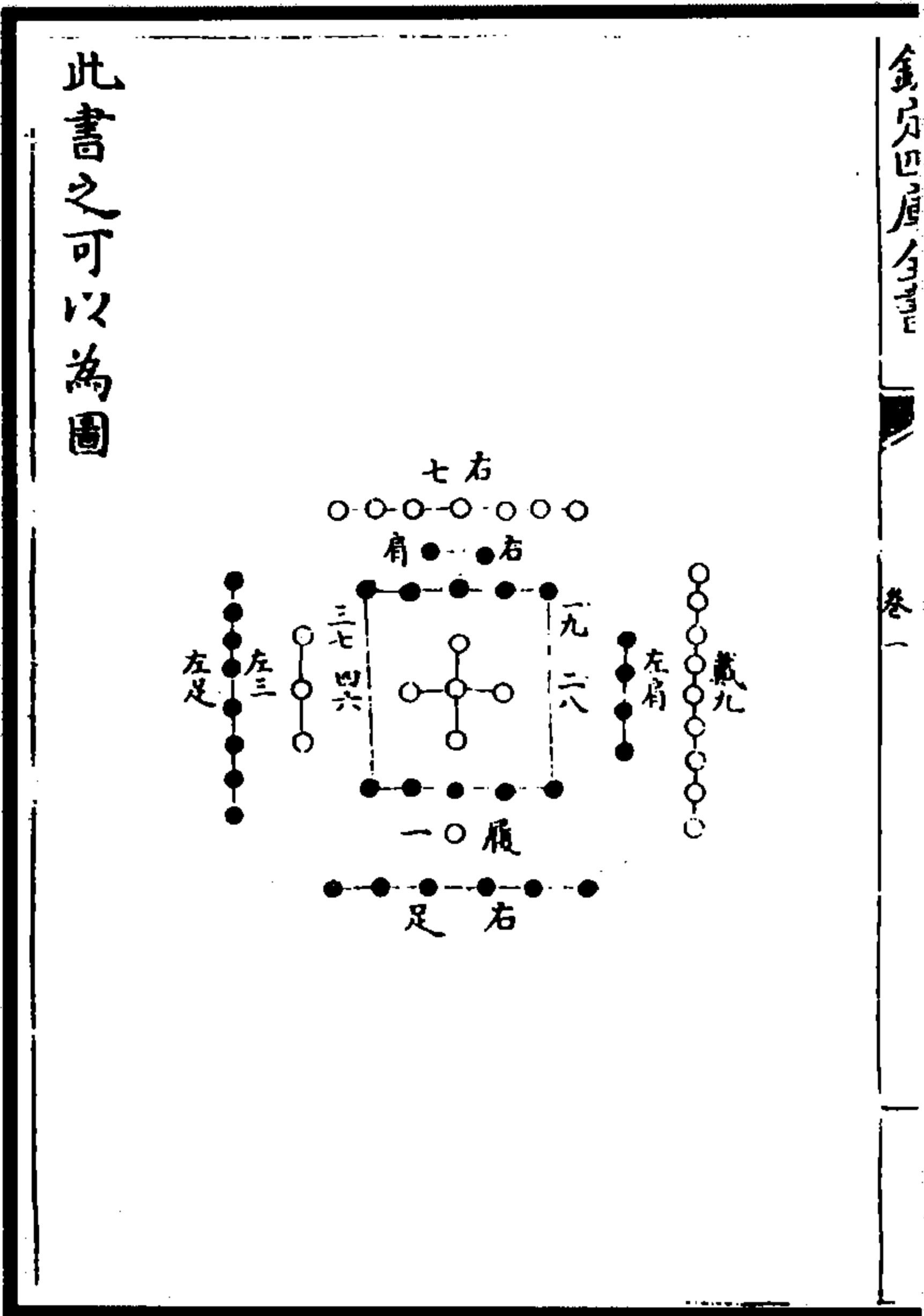

此書之可以為圖

图 292 五奇统五偶数图

图 291 此书之可以为图图

(图 291) 以天一为履，地二为右肩，天三为左三，地四为左肩，天五为中，地六为右足，天七为右七，地八为左足，天九为戴，而地十则散见于一九、二八、三七、四六之对待，此图之可以为书也。以履一为天一，右足为地六，右肩为地二，右七为天七，左三为天三，左足为地八，左肩为地四，戴九为天九，八方对待之数为地十，此书之可以为图也。《河图》数偶而主静，静为体，其用则动，故《河图》之行数合皆奇，而易之吉凶生乎动，此图为经，而书为纬也。《洛书》数奇而主动，动为体，其用则静，故《洛书》之位合皆偶，而范之吉凶见乎静，此书为经，而图为纬也。天一可以系五行，地二可以系五事，天三可以系八政，地四可以系五纪，天五可以系皇极，地六可以系三德，天七可以系稽疑，地八可以系庶征，天九可以系福极，此《河图》表为八卦而里寓九章也。中为太极，四奇为阳，四偶为阴，一九为老阳，而生乾、兑，二八为少阴，而生离、震，三七为少阳，而生巽、坎，四六为太阴，而生艮、坤，此《洛书》表为九章而里寓八卦也。《河图》数九而用十，九章有六极是也；《洛书》数十而用九，八卦止于坤是也。(易有变爻，故动；范无变数，故静。)

(韩邦奇《启蒙意见》)

(图 292) 所谓以五奇数统五偶数，而各居其所。盖主于阳以统阴，而肇其变，数之用也。变只是动。凡物有奇零的便是员，而能流行，便是用。

(韩邦奇《启蒙意见》)



图 294 洛书虚中图



图 293 河图虚中图

(韩邦奇《启蒙意见》)

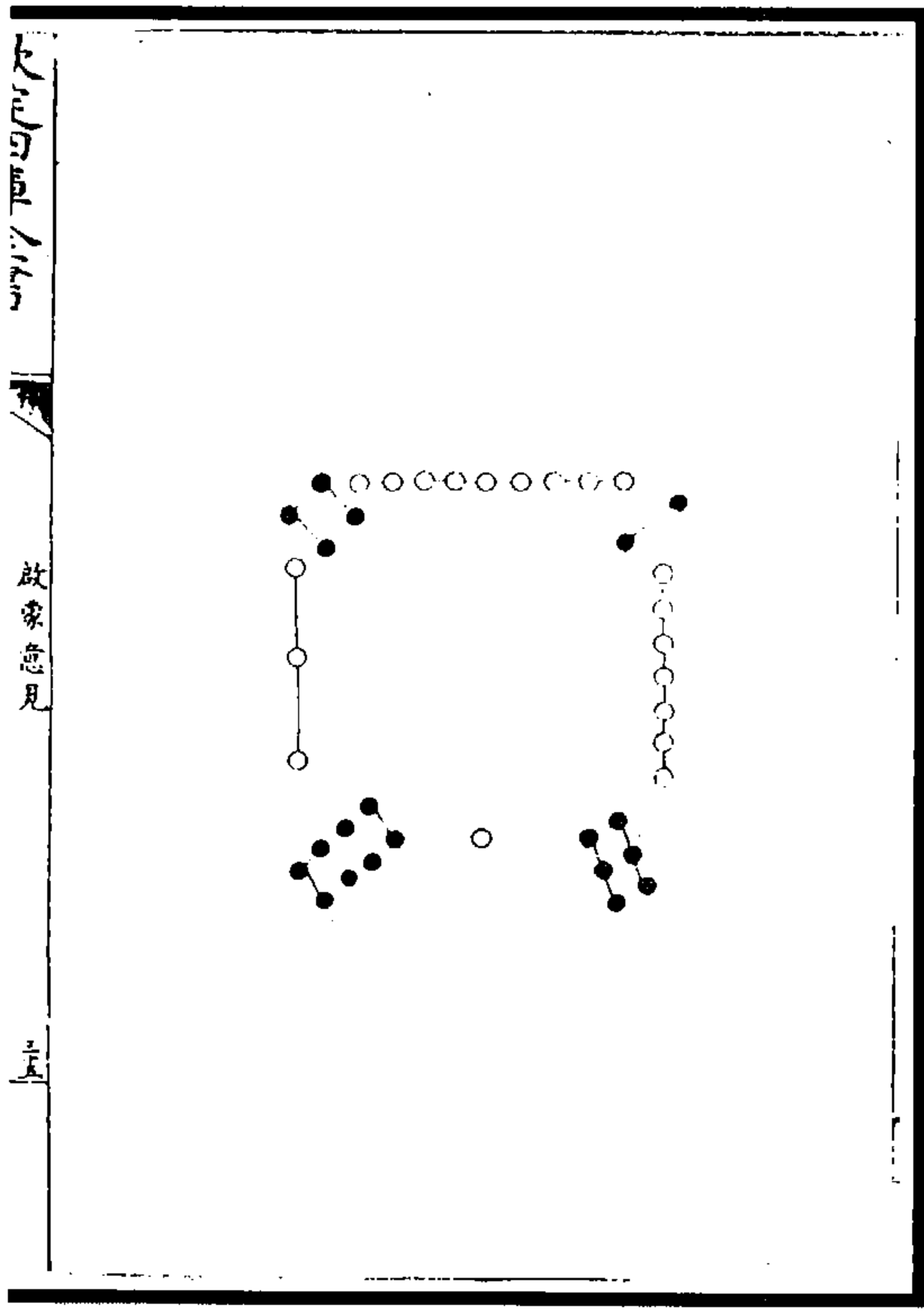

洛書以運行之序言之  
自右而旋水克火火克  
金金克木木克土土復  
克水以對待言之東南  
四九金生西北一六水  
東北三八木生西南二  
七火是相生者寓於相  
克之中矣

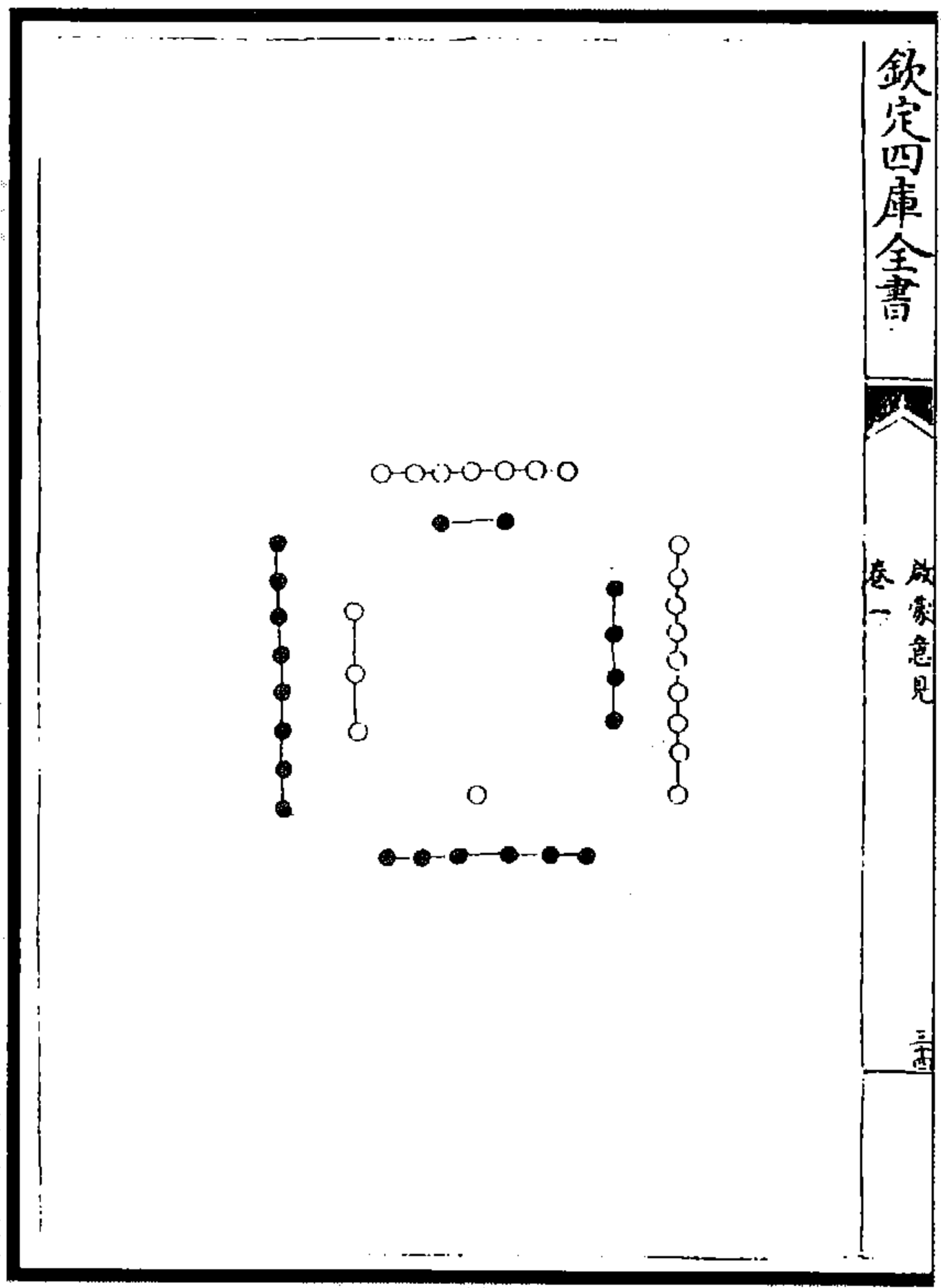
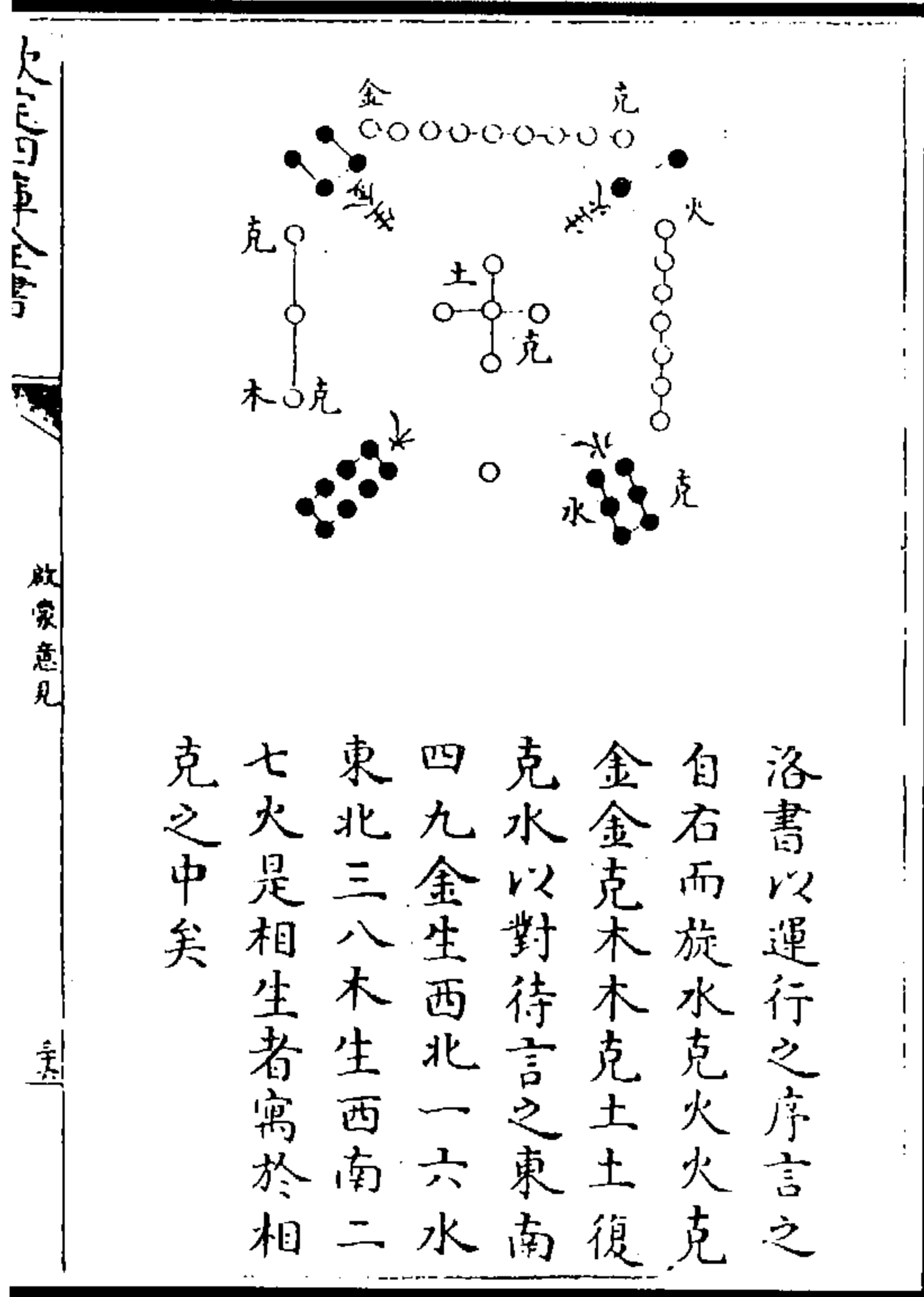
图 296 洛书运行图

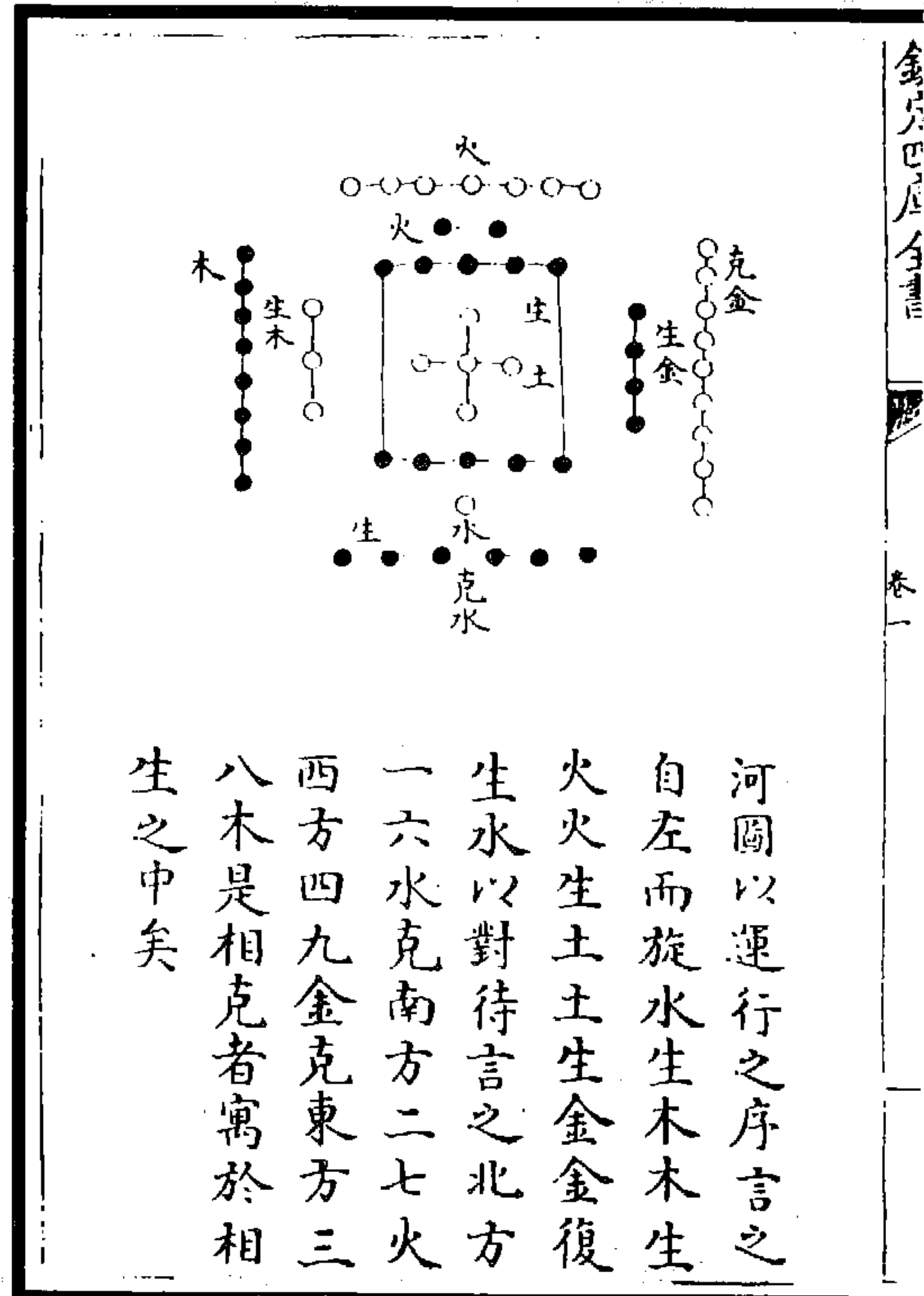

河圖以運行之序言之  
自左而旋水生木木生  
火火生土土生金金復  
生水以對待言之北方  
一六水克南方二七火  
西方四九金克東方三  
八木是相克者寓於相  
生之中矣

图 295 河图运行图



图 297 河图洛书十与十五常相连图(二幅)



图 298 九疇本洛书数图 (韩邦奇《洪范图解》)

(图 295)《河图》以运行之序言之,自左而旋,水生木,木生火,火生土,土生金,金复生水。以对待言之,北方一六水克南方二七火,西方四九金克东方三八木。是相克者寓于相生之中矣。

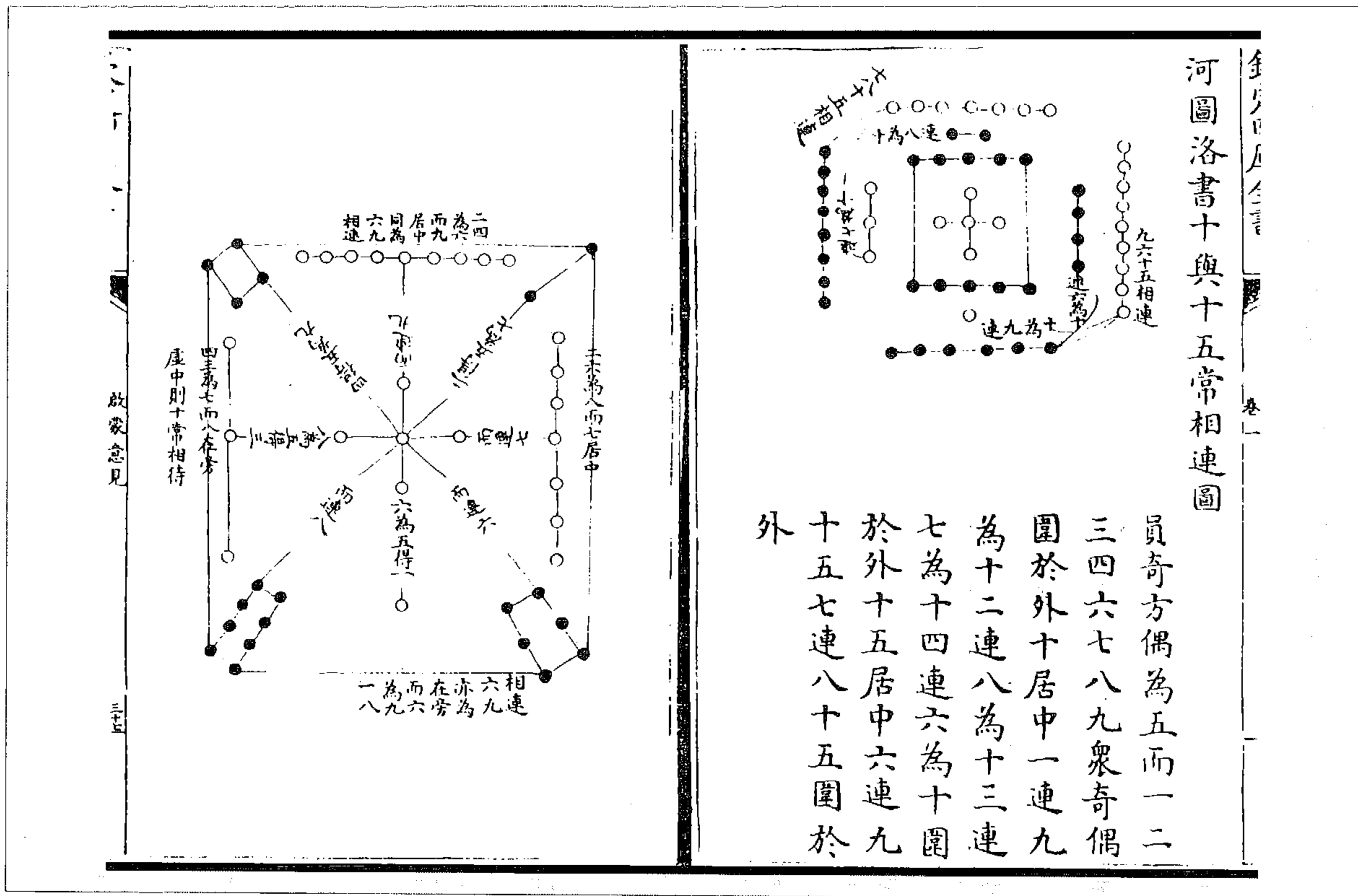
(韩邦奇《启蒙意见》)

(图 296)《洛书》以运行之序言之,自右而旋,水克火,火克金,金克木,木克土,土复克水。以对待言之,东南四九金生西北一六水,东北三八木生西南二七火。是相生者寓于相克之中矣。

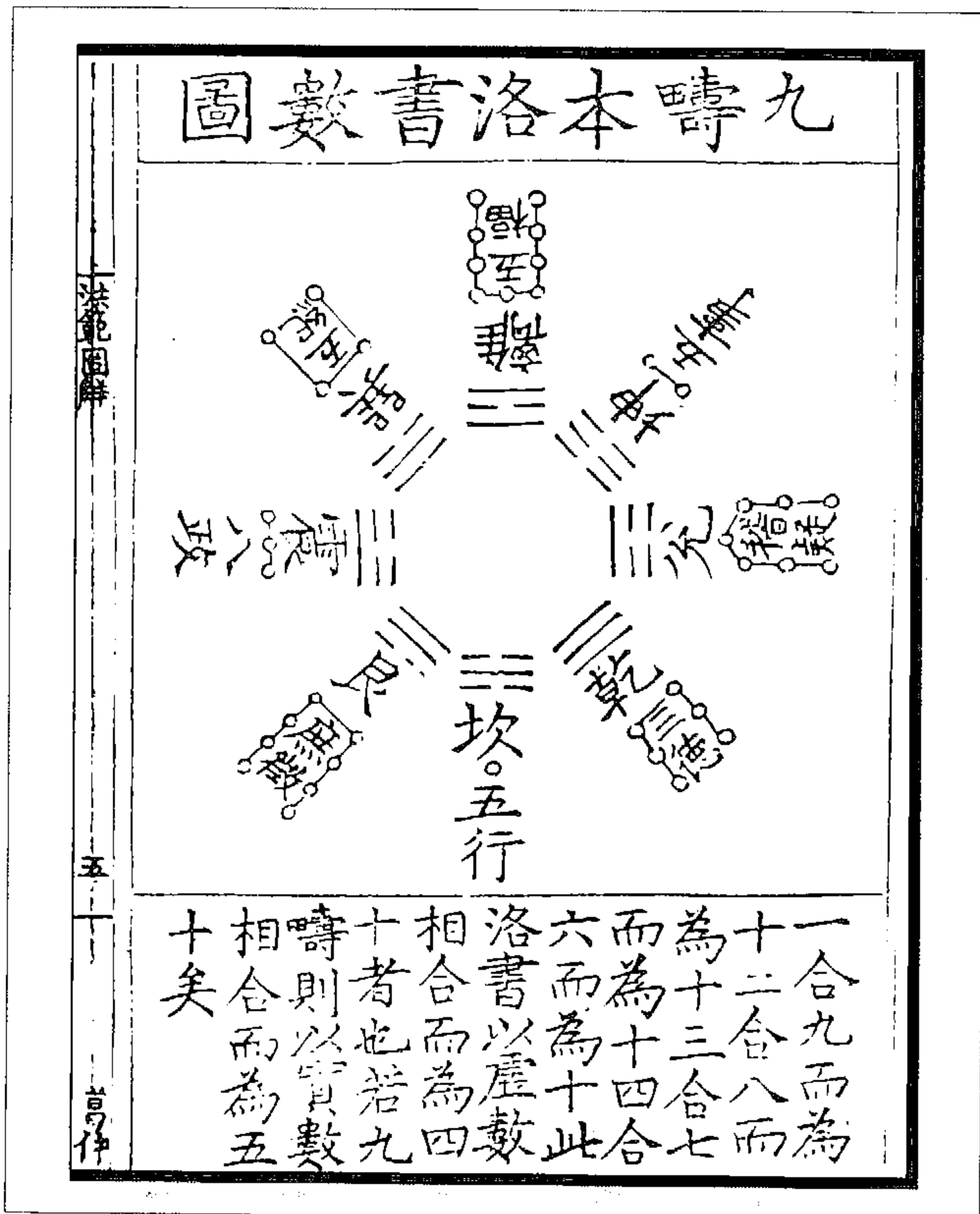
(韩邦奇《启蒙意见》)

(图 297)员奇方偶为五,而一、二、三、四、五、六、七、八、九众奇偶,围于外。十居中,一连九为十,二连八为十,三连七为十,四连六为十,围于外。十五居中,六连九十五,七连八十五,围于外。

(韩邦奇《启蒙意见》)



图 300 大禹則洛書作範圖

图 299 伏羲則河圖作易圖

(黃芹《易圖識漏》)

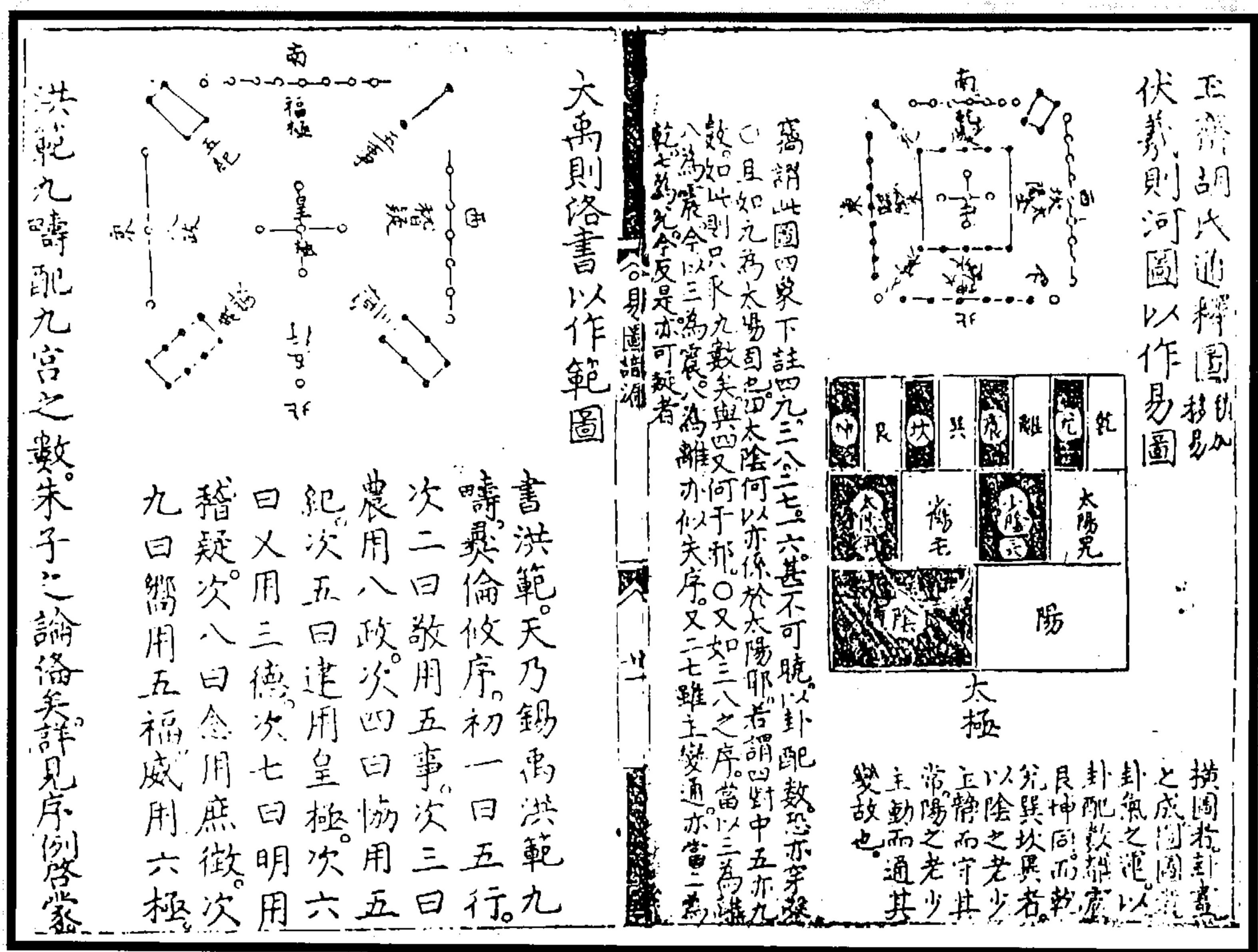

图 302 后天八卦合河图数图

图 301 先天八卦合洛书数图

(黃芹《易圖識漏》)

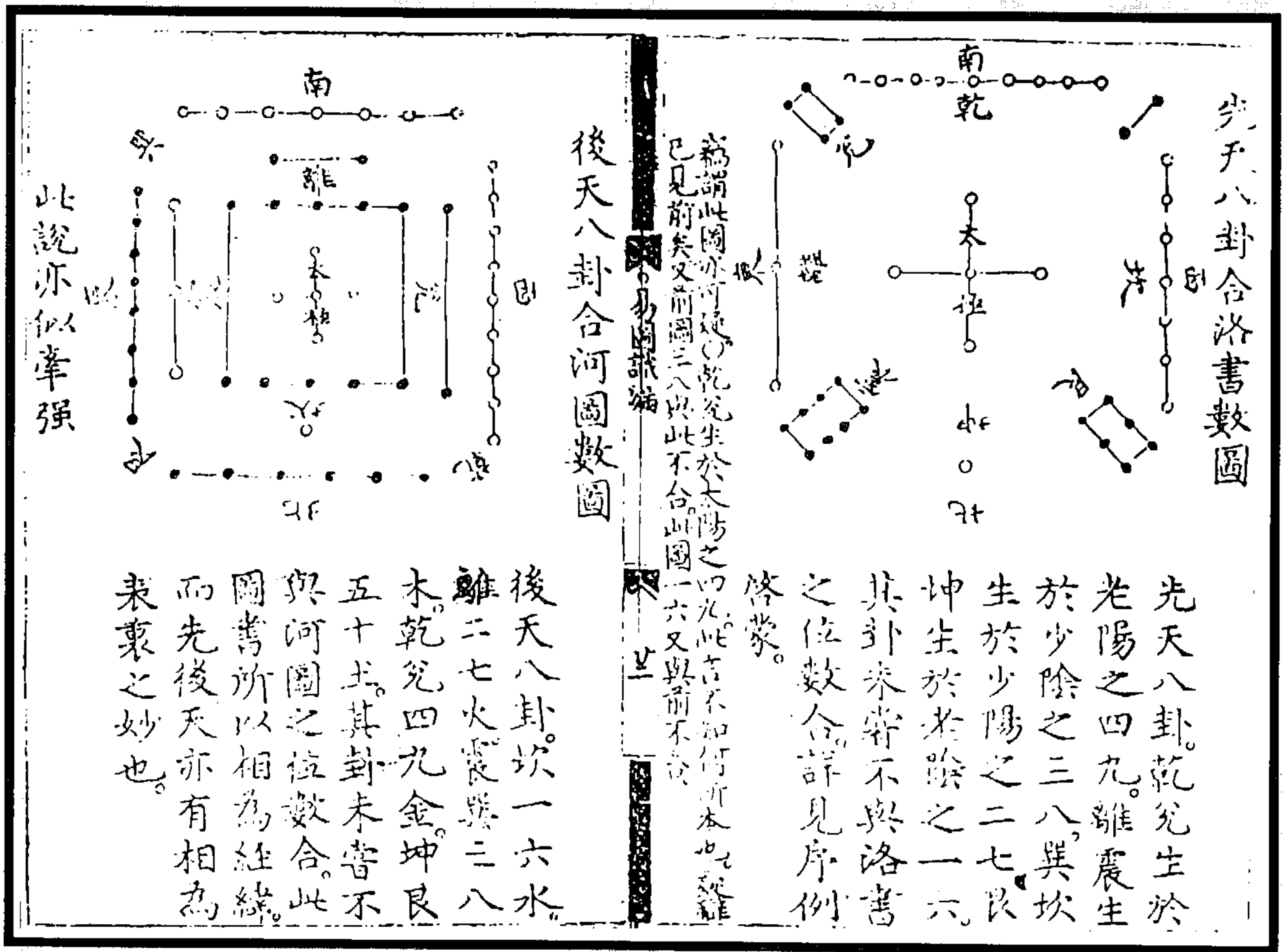

图 304 圣人则图生仪生象图



图 303 立卦而作易之图

(卢翰《易经中说》)

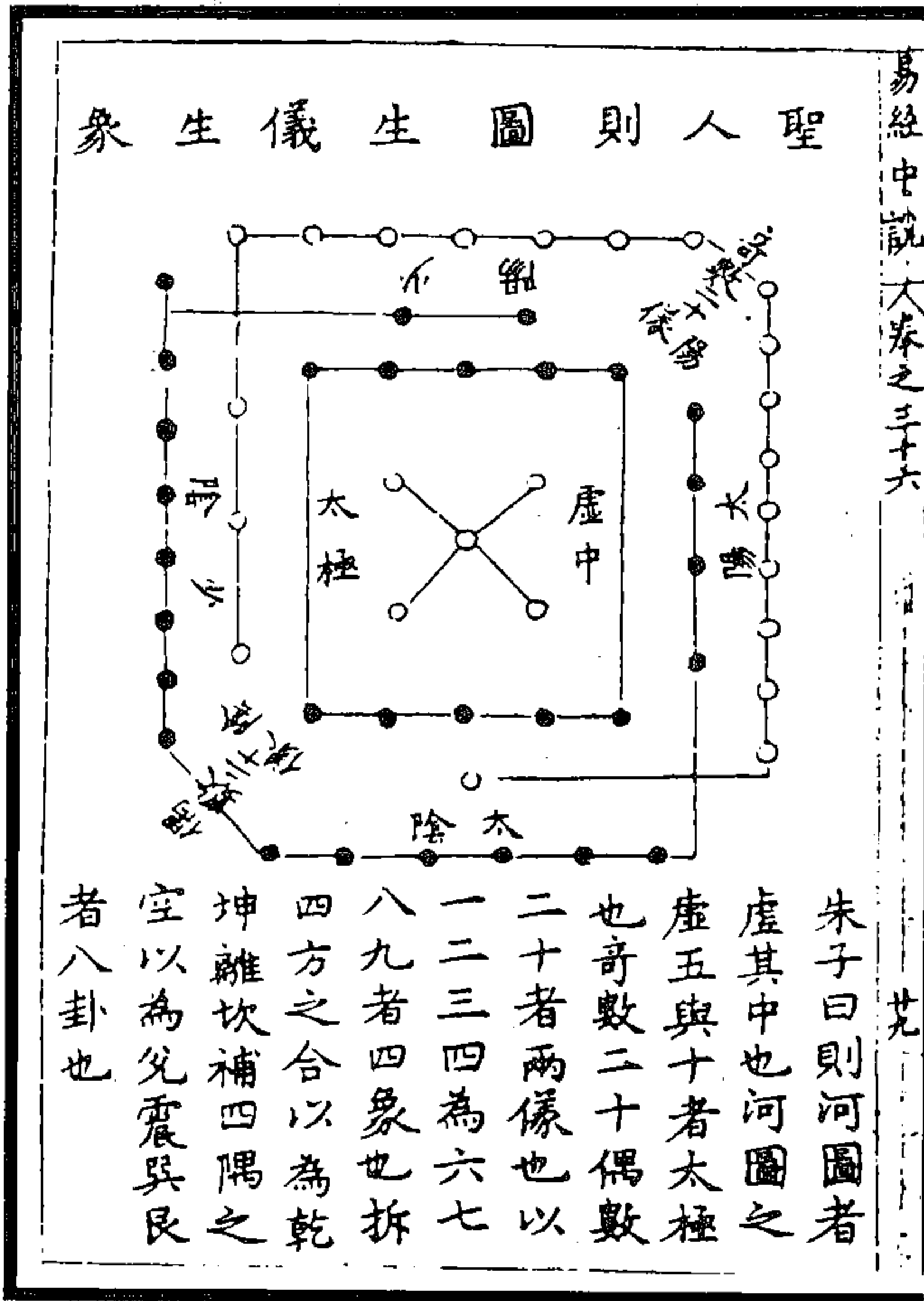

图 306 洛书

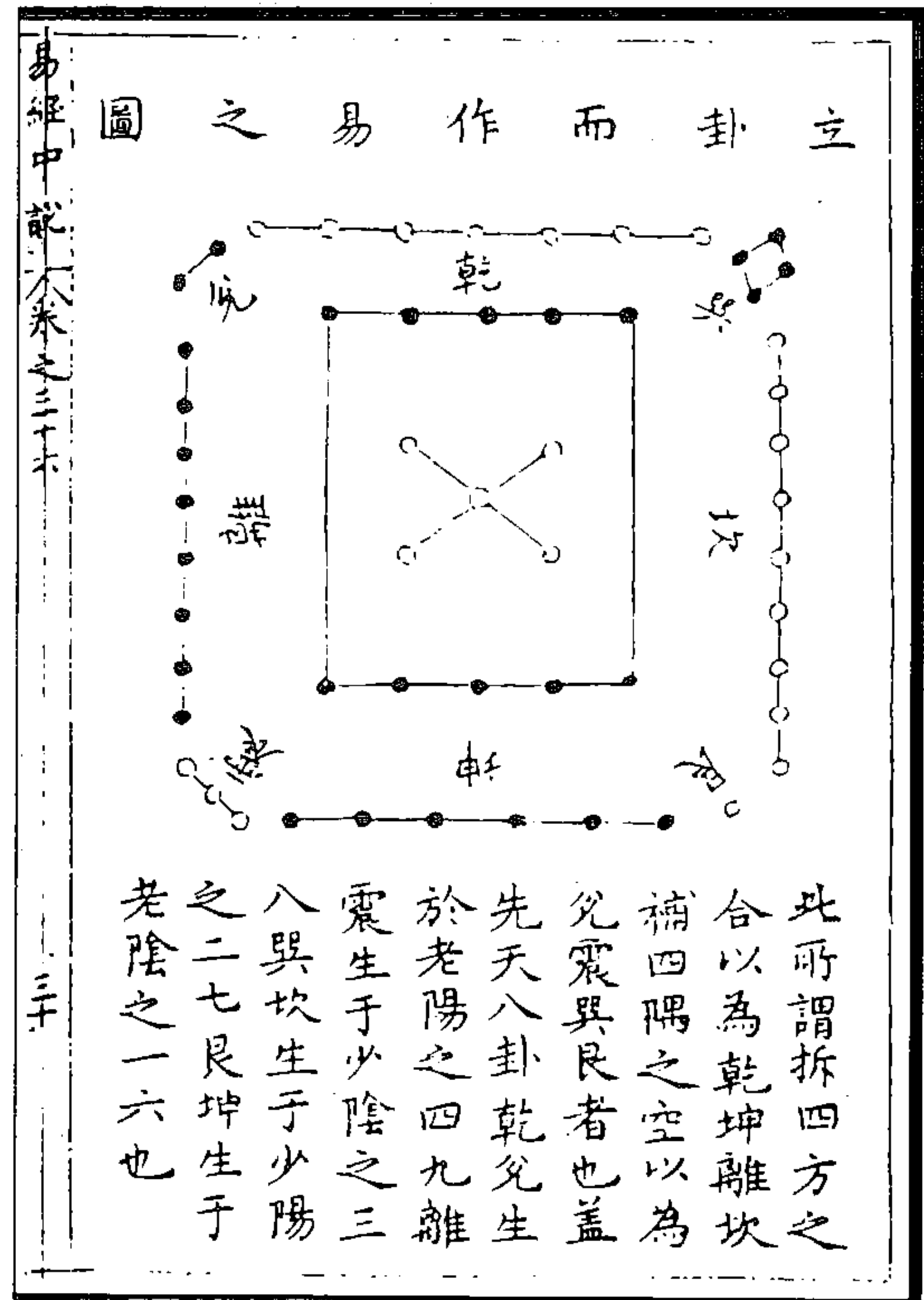

图 305 河图

(图 305)元气滋化,而温暖生一泡也,滋生温暖焜焉。于是一六、二七殊而水火生。水火者,同源异用者也。火性蒸上,蒸上者,鬯以达,鬯极必降;降下者,寒以坚,于是三八、九四列而木金成。木根于水,华于火,金液于火凝于水,水从火,火从水也。金木者,水火之交也。一六合为水,首尾去一则中存五,二七合为火,首尾去二亦中存五。金木亦然。水、火、金、木皆五也,五土也,生生之始终也。然一泡之中,五者顿具,岂相待有哉!元气滋焜,水之火也;暖蒸湿随,火之水也。水之火,其气即木,是以木成而火即丽。火之水,其精即金,是以金凝而水复胎。金木一水火也,火也,水也,一也,顿具者也。分为两仪,列为四象,荡为八卦,离为三百八十四爻,皆此矣。或曰,五即称土,中奚曰虚?曰,岂惟中五?即其在水、火、木、金者,宁复有哉!天一阳也,得五以成水;地二阴也,得五以成火。夫阴不可为阳,火不可为水,各一其性故也。今为阳为阴,为水为火,五其有定性乎?无定性则生此五、成此五在中。此五在水、火、木、金,此五知五行之相生,而不知其所以生者五耳。故五岂块然有邪?虚而已矣。昔人有言,抟空为块,见块而不见空,土在天地后也;粉快为空,见空而不见块,土在天地先也。亦善言五行也。虽然犹二也,块与空一也,何事抟且粉哉!故阴阳一息也,天地一泡也。图,泡之影,卦图之影也,而泡亦影也。是以君子贵洞虚焉,则未发是已。

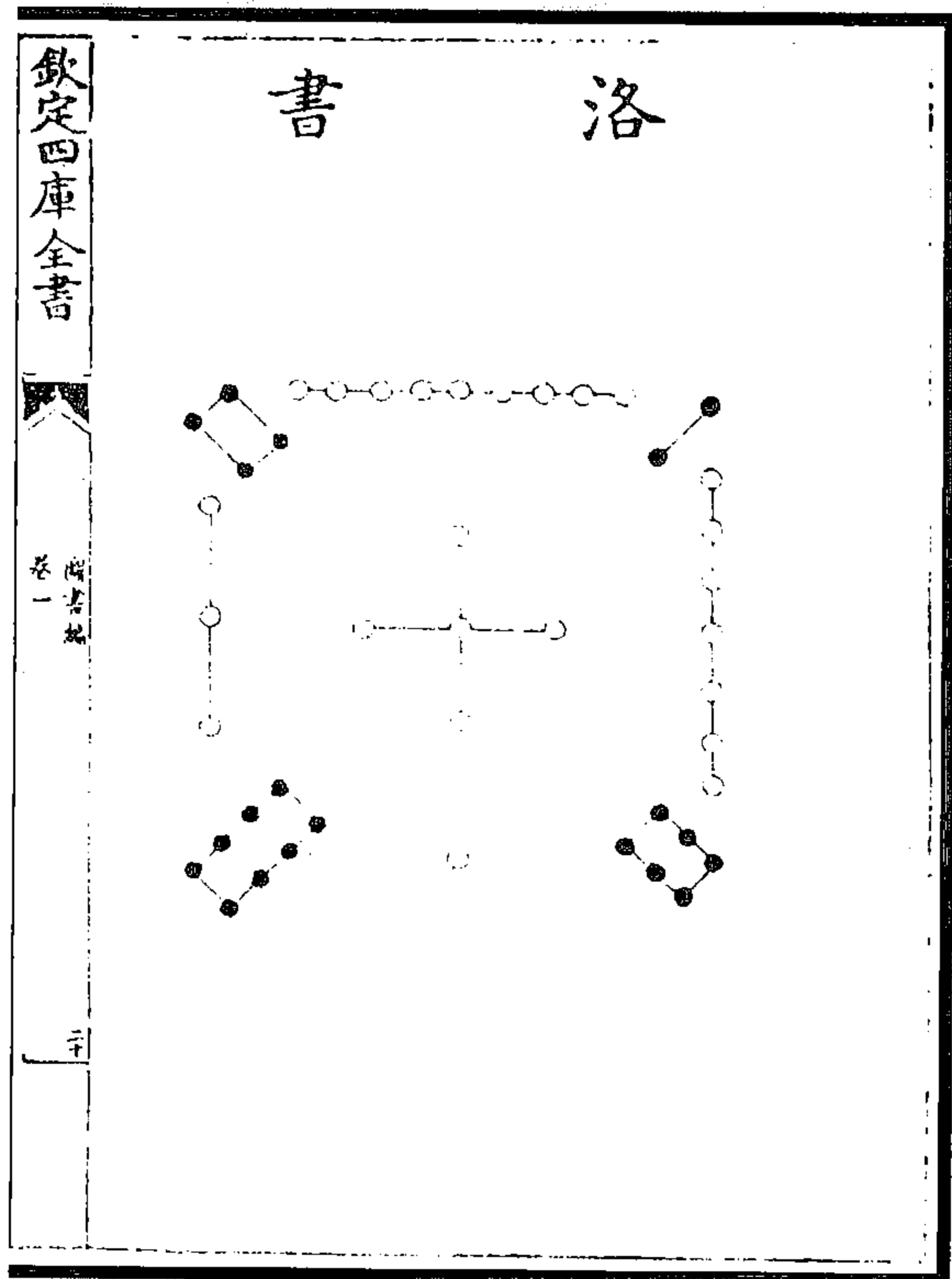
《河图》生数居内,成数居外,以一为始,阳生阴成,阴生阳成,内外相生,故五行各居其方。一六同宗居北,二七为朋居南,三八同道居东,四九为友居西,五十相守居中。然合而观之,一六水生三八木,三八木生二七火,二七火生五十土,五十土生四九金,四九金生一六水,生生不穷,左旋一周天也。此与前《古河图》象异义同,而方则失其象,并失其义矣。

造物之秘有开,必先圣人之精,因象以示。《河图》传于世也,其来有自矣。谓龙马负图出于河中,夫固造物开先之意也,圣人则之以画图也,其立象垂训之意亦深矣哉。前图即所谓《古河图》,龙马身中旋文,其象有如此也。后图即所谓圣人则之,而世所传之《河图》是也。可见则之者,则马身所负之旋文,而形诸图,故名之为《河图》耳。后儒遂谓则《河图》以画卦,于易何所据邪?伏羲始作八卦,孔子谓其仰观俯察,近求远取,通神明,类物情,未尝谓其取则《河图》也。况马身旋文,其于阴阳之老少,奇偶之位,一皆天地自然之文,而伏羲则之为图,其于八卦之义,自有相吻合者在矣。今自图之数言之,一、二、三、四、五,生数也;六、七、八、九、十,成数也。一乃数之始,十乃数之终,而五则天地之中数,阴阳之总会也。故数至五而极矣。一乘五则六,故一六同位于北,其行为水;二乘五则七,故二七同位于南,其行为火;三乘五则八,故三八同位于东,其行为木;四乘五则九,故四九同位于西,其行为金;五乘五则十,故五十同位于中,其行为土。奇偶并居,阴阳类配,五位相得而各有合也。于此而观其相生之序,则水生木,木生火,火生土,土生金,金又生水。其生生之义亦无穷也。或者乃曰,《河图》之虚五与十者,太极也。奇数二十、偶数二十者,两仪也。以一、二、三、四为六、七、八、九者,四象也。折四方之合,以存乾、坤、离、坎,补四隅之空以为兑、震、巽、艮者,八卦也。果如其言,其分析亦甚矣。恐圣人不如此之强合也。借曰伏羲则图以画卦,要亦于天地之造化,浑融透彻,随其纵横错综,莫非造化自然之运也。岂必一一模仿为之哉!

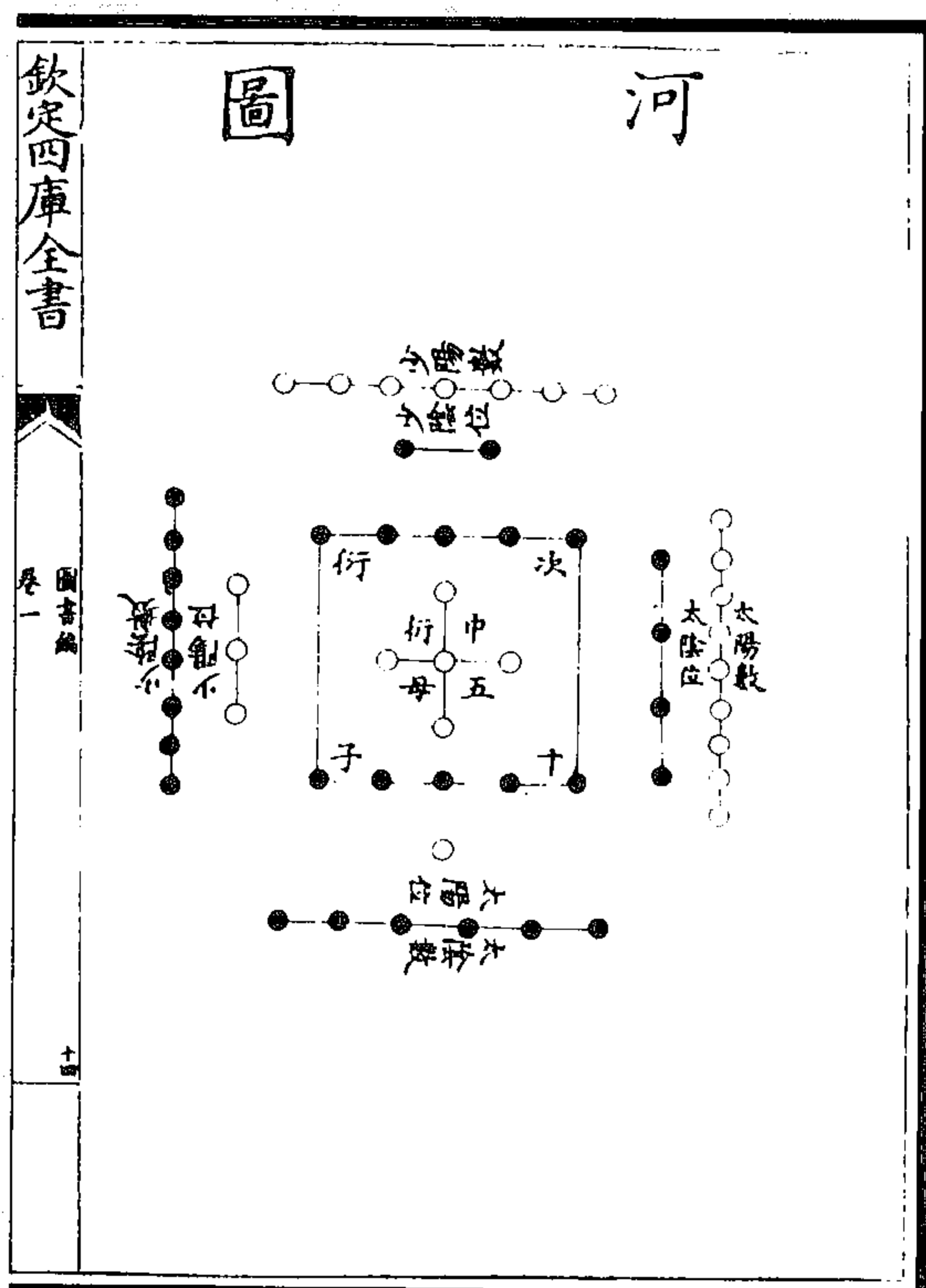
(章潢《图书编》)

(图 306)《洛书》阳居四正,阴居四隅,以五为主,而始于一。虽中间无十,而一九、三七、二八、四六,纵横皆十数焉。但五行逆则相克,其数本之合而观之,一六水克二七火,二七火克四九金,四九金克三八木,三八木克中五土,中五土克一六水,右转一周天也。此与前《古洛书》象异而义同,然数皆圈圆,失其书之旨矣。

天生神物,圣人则之,固不独著为然,而则之以画象示人,亦不独《河图》为然也。洛之书其即河之图,莫非造物之秘,莫非圣人之精乎?前图谓之《古洛书》者,龟出于洛,其身之坼文,皆直如字



之画也。后图亦谓圣人则之者，取则龟身之坼文而书之，即所谓戴九履一，左三右七，二四为肩，六八为足，而五居中，以五奇数统四偶数，而各居其所是也。书取其直，图取其圆，图、书之名异，而图、书之画象亦有不可混焉者矣。后儒乃谓大禹则《洛书》以叙畴，今即九畴之传于世者观之，其位数，虽于《洛书》未尝挪移，然考之圣经亦无可据也。箕子《洪范》云“天乃锡禹洪范九畴”，亦安见其确然为洛龟哉？其所同者，同此九数，同此五行耳。吾人之所当究心者，亦宜究竟五行在图何为而相生、在书何为而相克也。九数之在天下，所以无穷尽者，何为而足以范围乎天下之事物也？《洛书》之数，本不待《洪范》而自明，必欲以《洛书》、《洪范》之位数字一一强合之，何耶？惟其必欲一一强合，故或曰《洛书》虚其中，亦太极也；奇偶各居二十，亦两仪也；一、二、三、四合九、八、七、六，纵横十五而互为七、八、九、六，亦四象也；以四方之正为乾、坤、离、坎，四隅之偏为兑、震、巽、艮，则亦八卦也。或又以《先天图》为取则《河图》，《后天图》为取则《洛书》，以九数为图，以十数为书，何怪其说愈远而愈失其真也。殊不知盈天地间，莫非阴阳之象数，莫非易也，何必一一牵扯而后谓之同哉！即如一身血脉，本自贯通，何必以耳合目，以手合足，而后谓其作用之同？以右耳合左耳，以左手合右手，而后谓其方位之同也？吁！真知此者，斯可以语易。

(章潢《图书编》)

(图 307)前谓则图画卦之非，复取此图何也？造化不出五行外也，惟五行之象数，一定不乱，则图、书卦爻生克变化，触处皆通，岂特此图为然哉！

一阴一阳之谓道。五行者，阴阳之变化，八卦所由分也。一、三、五、七、九为阳，二、四、六、八、十为阴，《河图》之数也。乾、坎、艮、震属乎阳，巽、离、坤、兑属乎阴，易卦之象也，象数若不同矣。惟以五行言之，其殆不期同而自无不同者乎。盖在数则一六水，二七火，三八木，四九金，五十为土

矣。在易卦，水不属之坎，火不属之离，木不属之震、巽，金不属之兑、乾，土不属之艮、坤乎？象数五行，其配属既确然不移，虽谓圣人则《河图》以画卦，揆之于理，亦无不可者。是故天一生水地六成之，而则之以画坎；地二生火天七成之，而则之以画离；天三生木地八成之，而则之以画震、巽；地四生金天九成之，而则之以画兑、乾；天五生土地十成之，而则之以画艮、坤。自数而言，曰五曰十，自象而言，曰艮曰坤。象与数虽异，而土则同。知土则水、火、木、金无疑矣。可见数此五行也，象此五行也。虽谓圣人则《洛书》以画卦，亦可也。数之方位不同，而卦亦因之。岂圣人自用其智，见而为之哉！若象数五行不明其一定之理，其于图也，乃欲析一以补西北之隅为艮，而六之在北者为坤；析二以补东南之隅为兑，而七之在南者为乾；析三以补东北之隅为震，而八之在东者为离；析四以补西南之隅为巽，而九之在西者为坎。此固不免割裂之病。其在书也，则以六为老阴，而一乃老阴之匹，故六为艮，一



图 307 河图八卦图

为坤也；八为少阴，而三乃少阴之匹，故八为震，三为离也；九为老阳，而四乃老阳之匹，故九为乾，四为兑也；七为少阳，而二乃少阳之匹，故七为坎，二为巽也。纷纷杳杳，各逞其依仿假借之见，以至诡诞失真，而莫知所适从矣。自今观之，图、书如故也。八卦随其位数而布列之，五行生克之理，昭然于图、书卦画间也。吁！世儒好烦难，忽易简，岂特图、书焉已哉！

(章潢《图书编》)

(图 308) 一、三、七、九阳也，天之象也；二、四、六、八阴也，地之象也。即奇偶位次，而天地之交见矣。

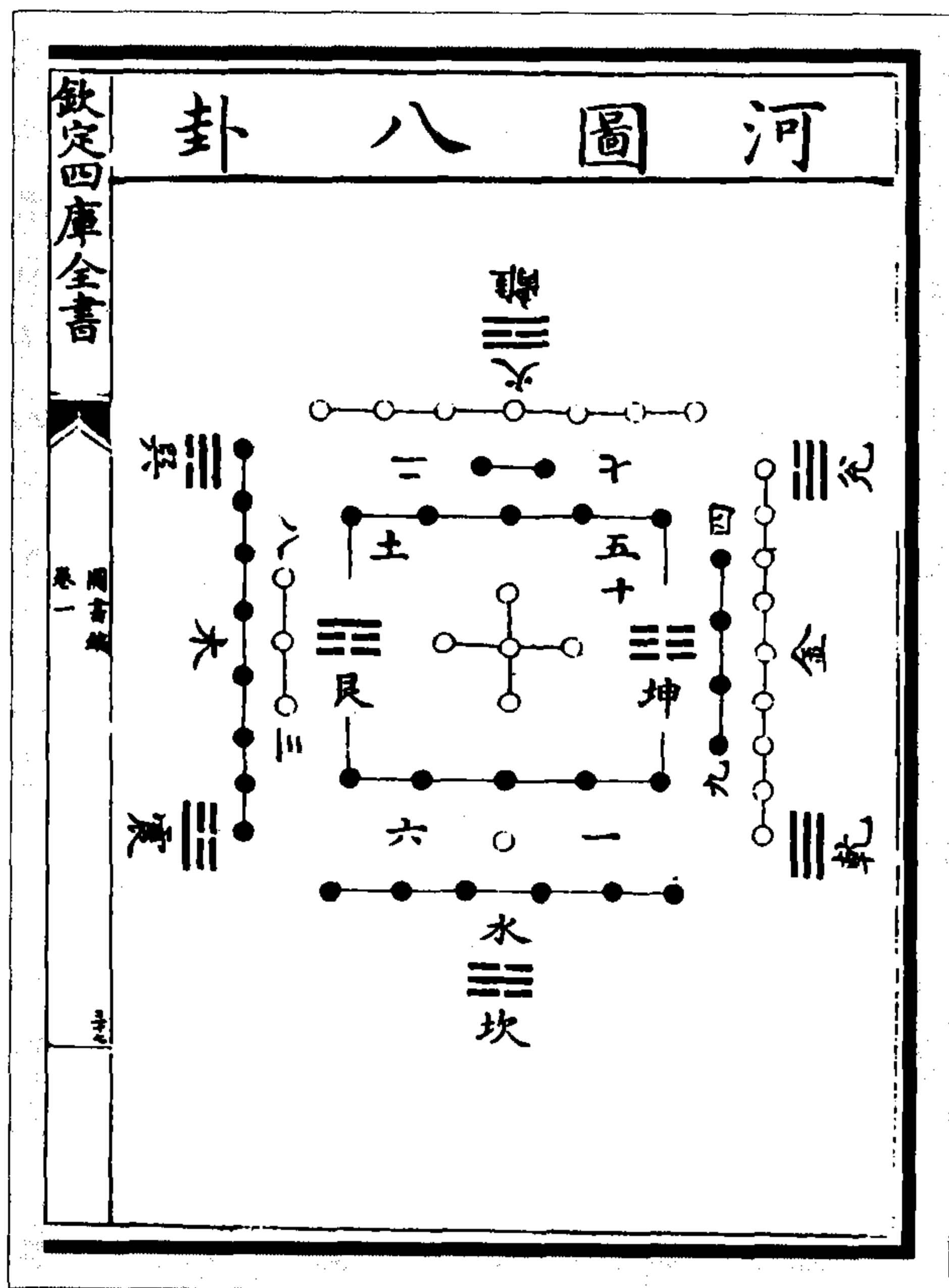
(章潢《图书编》)



图 308 河图天地交图



(图 309) 一、三、七、九阳也，日之象也；二、四、六、八阴也，月之象也。即奇偶位次，而日月之交见矣。

(章潢《图书编》)

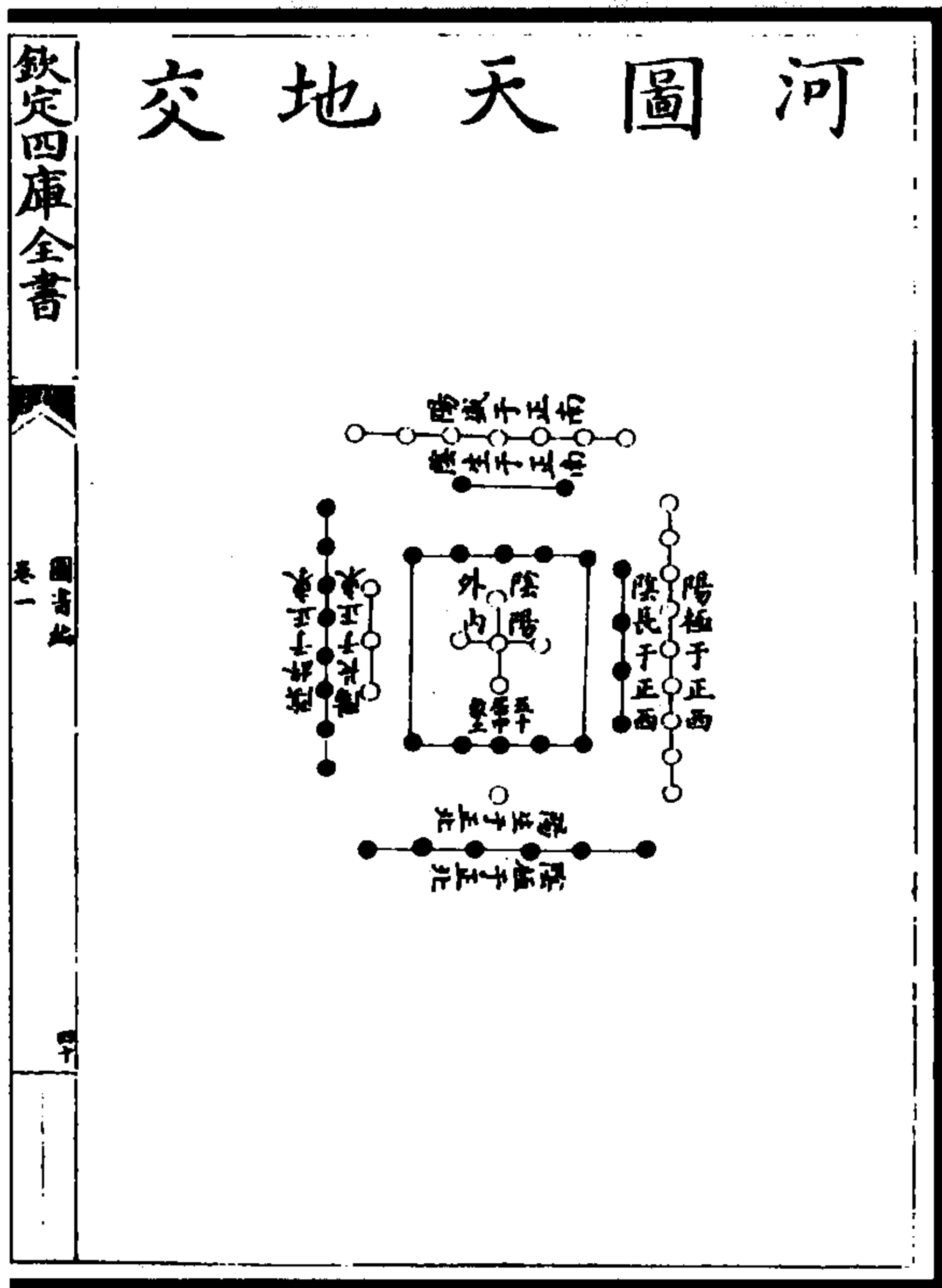
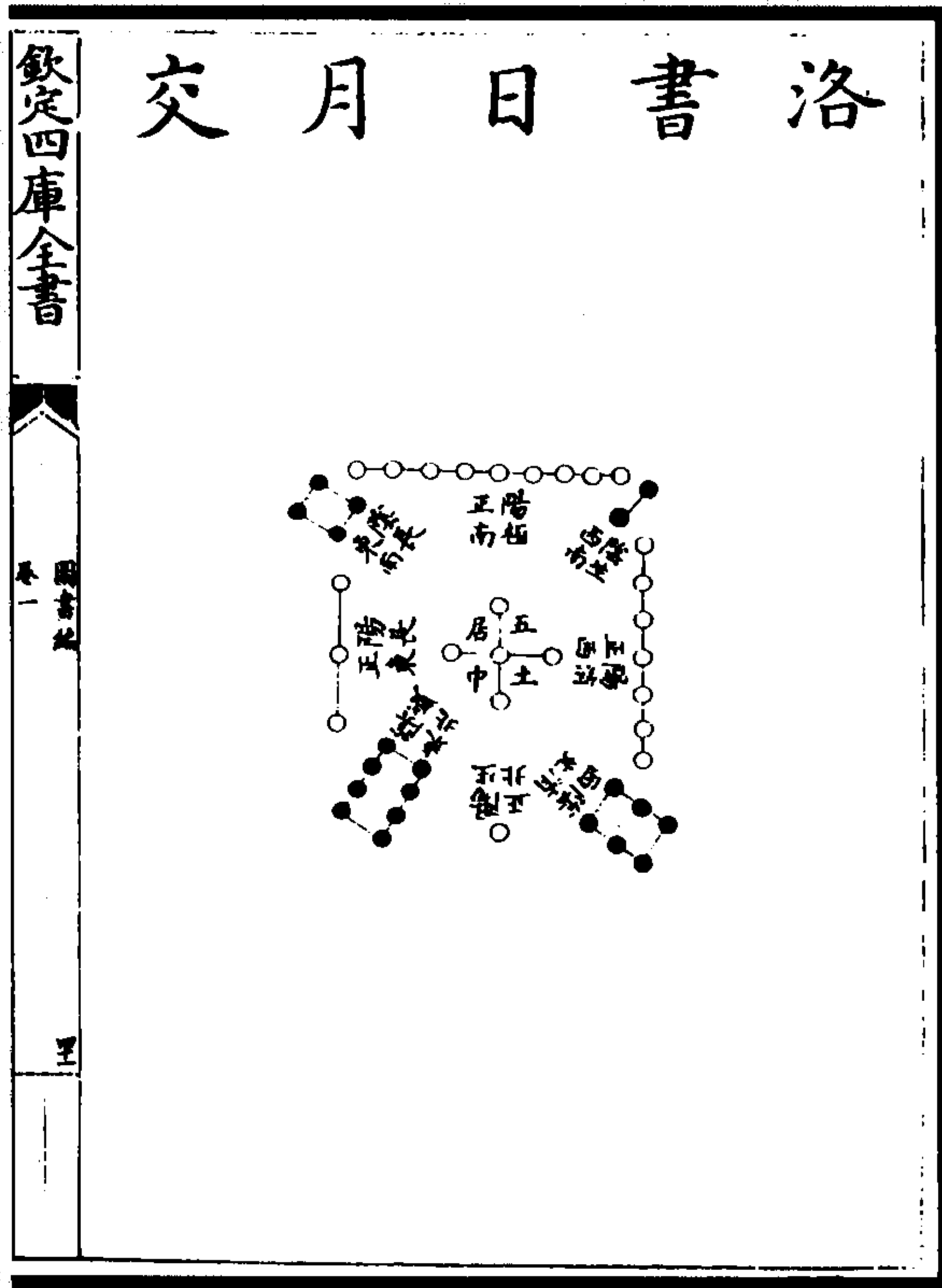
图 309 洛书日月交图

附：章潢《图书编·河图天地交洛书日月交总论》

上古文字未备，止画图象以相示。观《古太极图》，一元浑含，阴阳旋转，凡天地日月之盈虚消息，即图可默会也。《河图》、《洛书》，其义果止于顺逆不同，生克各成，其化工已哉？盖相生者顺畅化机，而即其画象，可以见天地之交；相克者逆還元化，而即其画象，可以见日月之交矣。何也？天地之交，以气相升降也，易曰小往大来，内阳外阴，天地交而万物通是也。《河图》之数十，体数也，全数五十有五，日月以天地为体，故体数为有余。观天之运行，每昼夜一周天，而过一度，证诸赤道之度有余可知也。日月之交，以形相摩荡也，易曰“日往则月来，月往则日来，日月相推而明生”，是也。《洛书》之数九，用数也，全数四十有五，天地以日月为用，故用数为不足。观日行，每昼夜一周天，而阳数二十五，与图无异。月行每昼夜不及十三度有奇，每一月二十九日有奇，故必积闰以成岁，而月数止二十，证诸日之黄道，月之九道，其度不及赤道，亦可知也。况观《河图》画象，阳生于正北，长于正东，盛于正南，极于正西；阴生于正南，长于正西，极于正北，终于正东，运行四正，周而复始。且阳生于下，自下而上；阴生于上，自上而下。一六、二七皆阳上阴下，三八、四九皆阴左阳右，五十土象居中，亦阳内阴外。即奇偶以观，天地其升降盈虚，不待一毫安排更变，谓《河图》为天地交也，非欤？观《洛书》画象，阳生于于正北，长于正东，极于正南，消于正西；阴生于西南，长于东南，盛于东北，终于西北，错行代明，周而复始。且阳生于东而消于西，阴生于西而望于东，一六相推成七日，月上升之象也；九四相推为十三，而又成乎三，三八相推为十一，而又成乎一，日月下沈之象也；一五相推成六，而复還元矣。即奇偶以观，日月其出没消息，亦不待一毫矫强布置，谓《洛书》为日月交也，非欤？亦非天地日月之交，各其一义也，盖天地交，而日月往来以生明；日月交，而天地化生以成岁。所以阴阳变化，自然相生相克，而神妙万物有如此。但天地交则泰矣。易



图 311 洛书奇多偶少图

图 310 河图奇与偶合图

即严艰贞于九三，日月交则既济矣；易即谨衣袂于六四，君子因图、书而致慎于交也。深矣哉！若夫统观《河图》，除中五、十，则外数三十，径一围三故圆，谓图为天之象可也。统观《洛书》，除中五数，则外数四十，径一围四故方，谓书为地之象亦可也。图之数五十有五，其数奇而盈也，非日之象乎？书之数四十有五，其数偶而乏也，非月之象乎？……潜神图、书者，可无反身之功哉？盖天地日月之交，即吾人性命之理，姤复之机也。果能以此洗心，退藏于密，天地交而一阳含于六阴之中，日月交而一贞完其纯阳之体，则天地合德，日月合明，而生克之神妙，不在图、书而在于我矣。否则，图、书固不当互相牵扯，而图自图书自书，亦方圆奇偶之象数耳，穷理尽性致命之学何与哉！

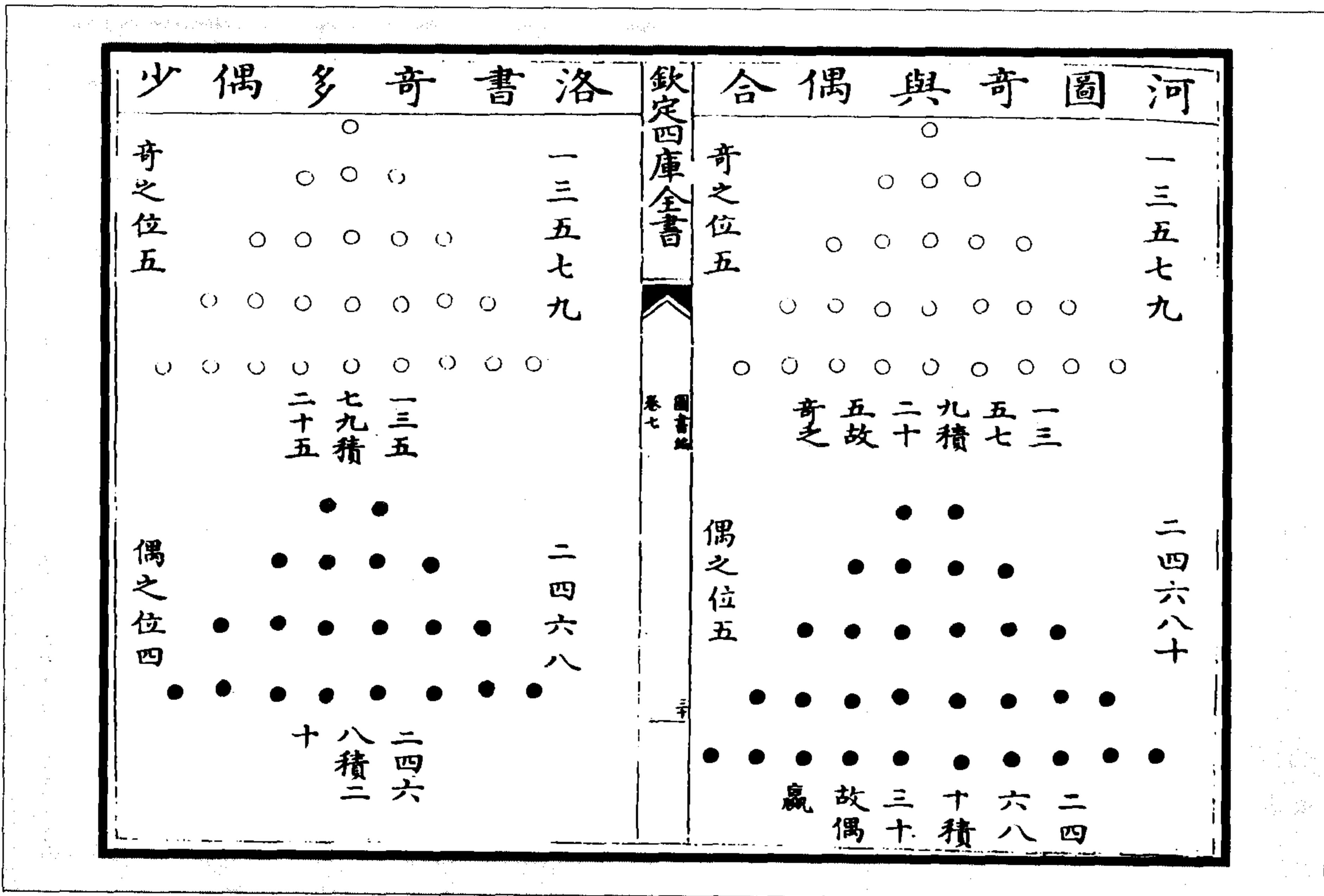

图 313 洛书参伍参两图

图 312 河图参两参伍图

(章潢《图书编》)

(图 312,313)河洛二图，奇偶位数不同者，何哉？盖一、三、五、七、九，积二十五，故奇乏；二、四、六、八、十，积三十，故偶赢。而奇之位五，偶之位五，此《河图》所以奇与偶位合也。《洛书》一、三、五、七、九，积二十五，则奇数多矣；二、四、六、八，积二十，则偶则少焉。且奇之位五，偶之位四，奇多乎偶者如此。然皆位与数之一定不可易也。真悟其生克之理，则图、书不同者迹，未始不同者理。彼又欲于《河图》减其五数，于《洛书》增其五数，以合夫大衍之数者，不亦谬之甚哉！然以前皆图、书定位、定数，以后分而言之，正以见分阴分阳之所以然，而循环无端。又不可徒泥其一定之位也。噫！分乎其所不得不分，合乎其所不得不合，造化自然之妙，不可得而图也。神而明之，不存其人哉？

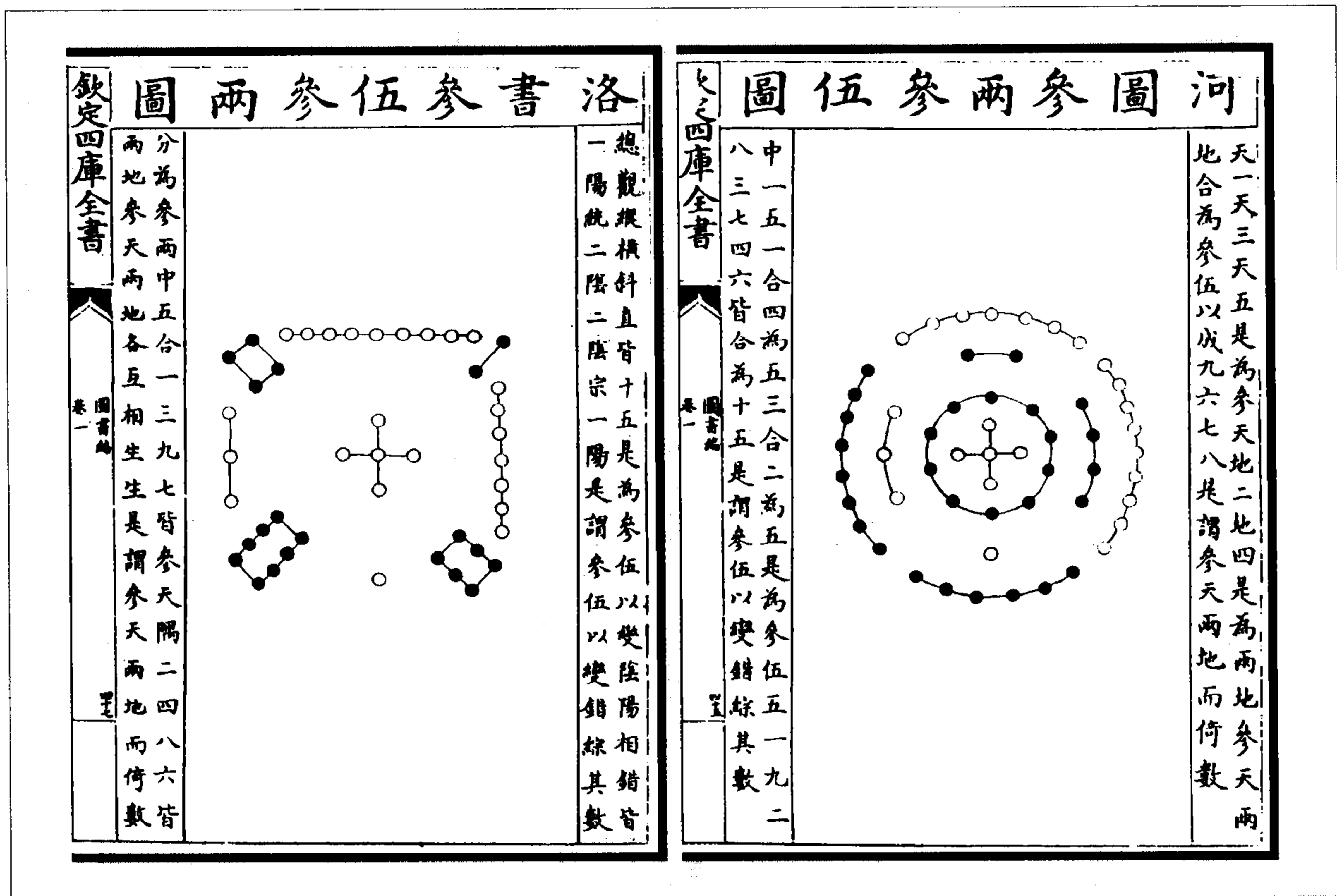
(章潢《图书编》)



图 315 大禹則洛書以作范圖

图 314 伏羲則河圖以作易圖

(章潢《圖書編》)

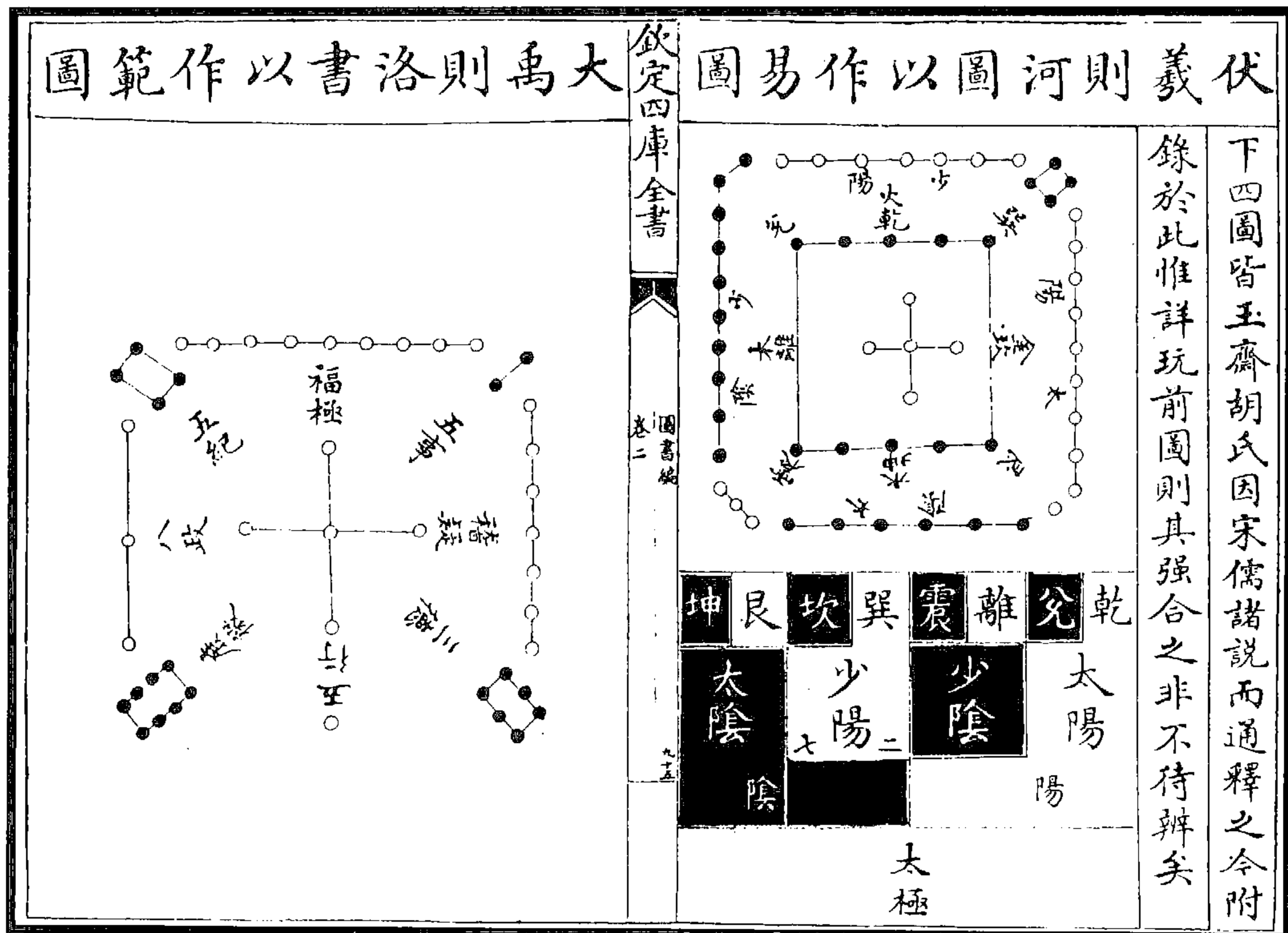

图 317 先天八卦合洛書數圖



图 316 後天八卦合河圖數圖

(章潢《圖書編》)

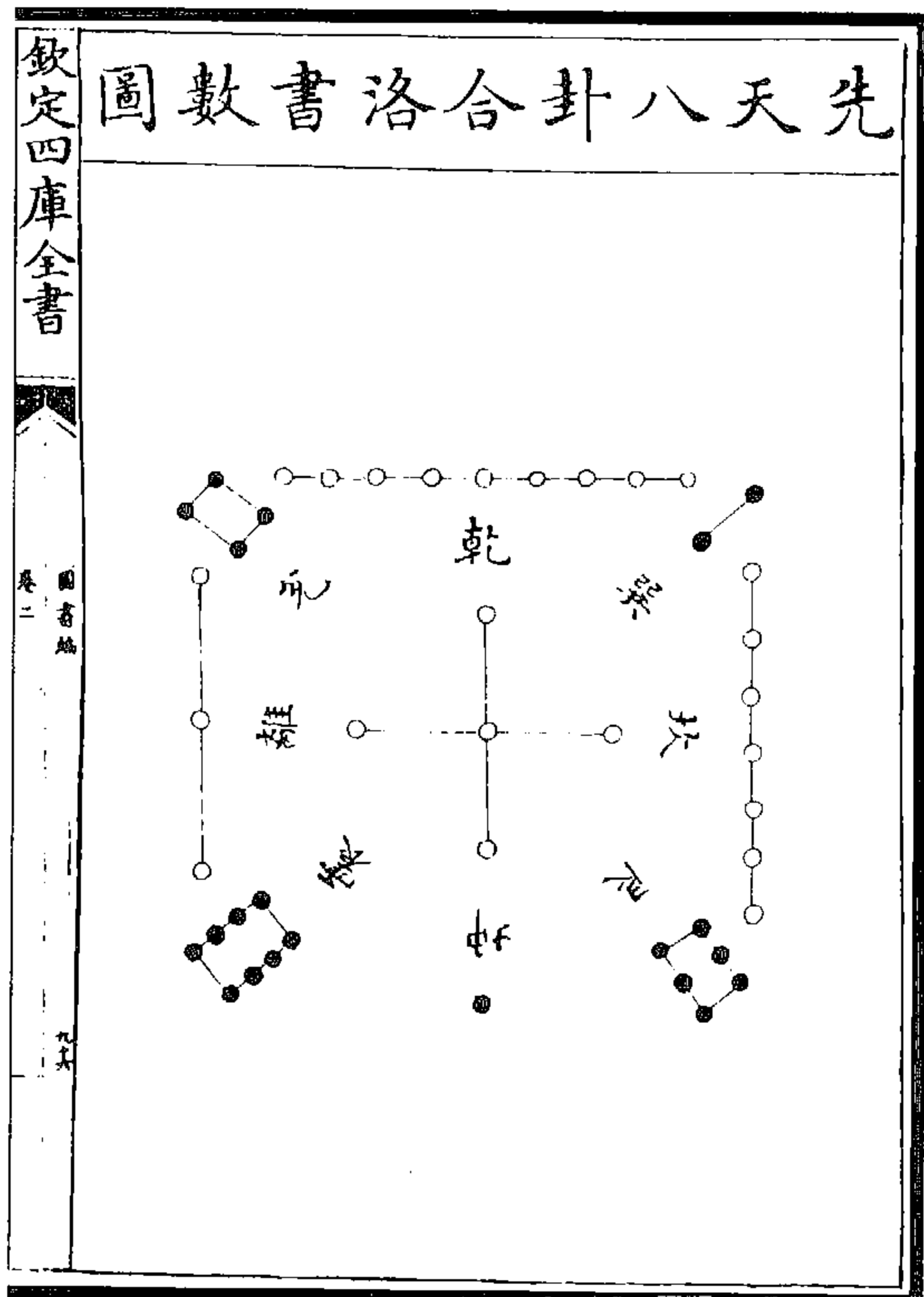
河圖五行相生圖

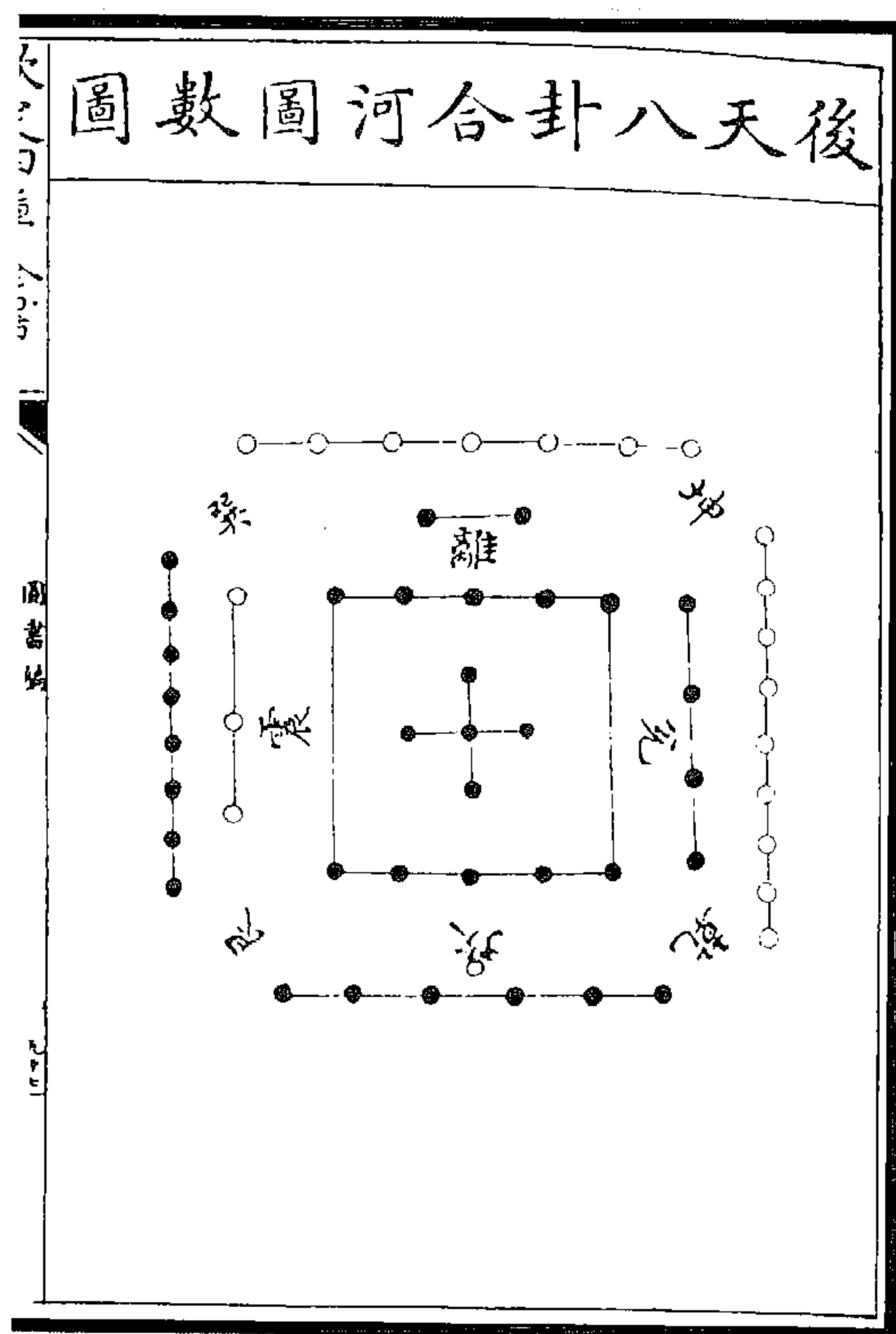
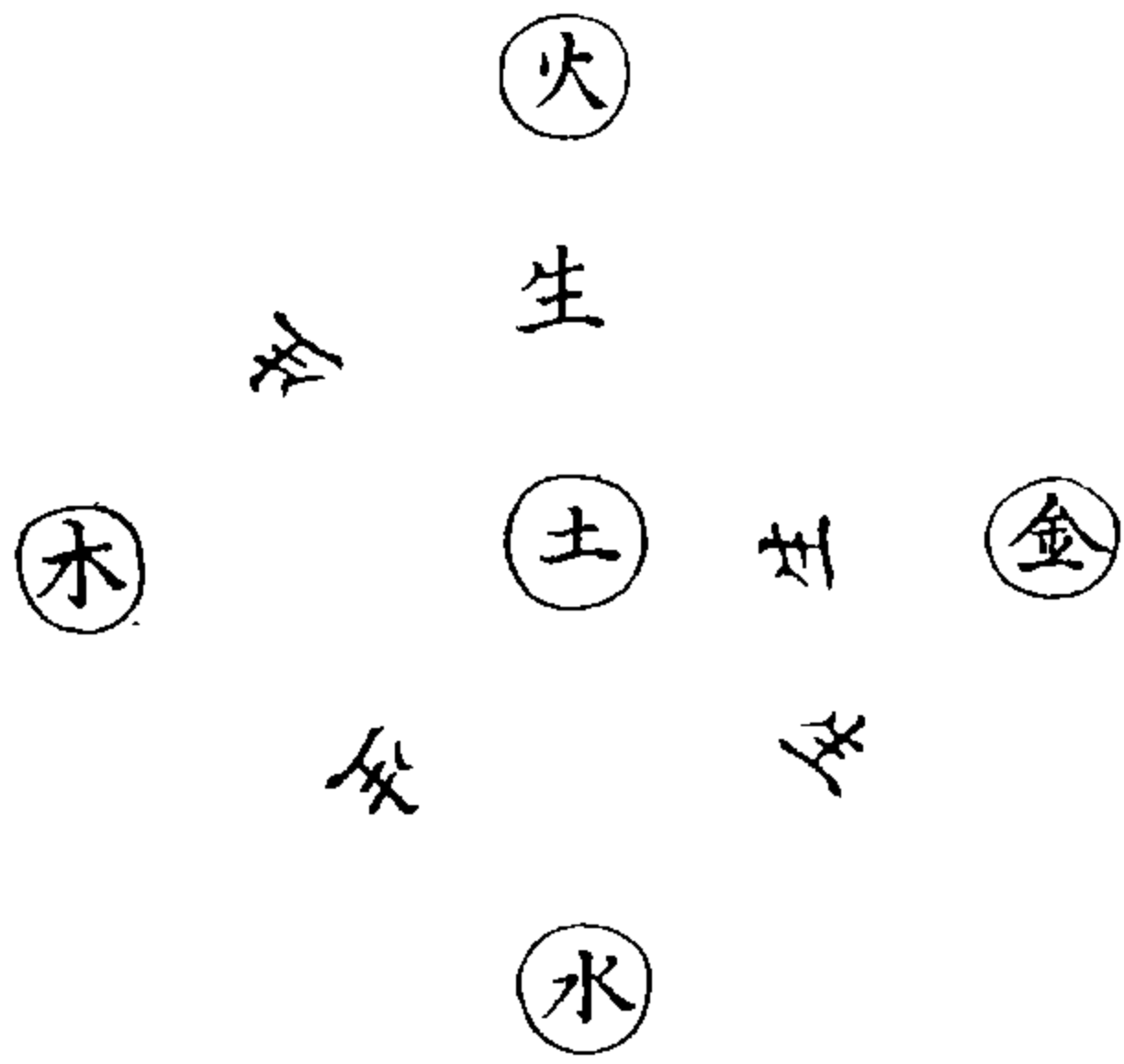

欽定四庫全書

圖書編

卷二十二

九十一

河圖八卦五行位數圖



欽定四庫全書

圖書編

卷二十二

九十一

图 319 河图五行相生图

图 318 河图八卦五行位数图

(章潢《图书编》)

洛書之數圖

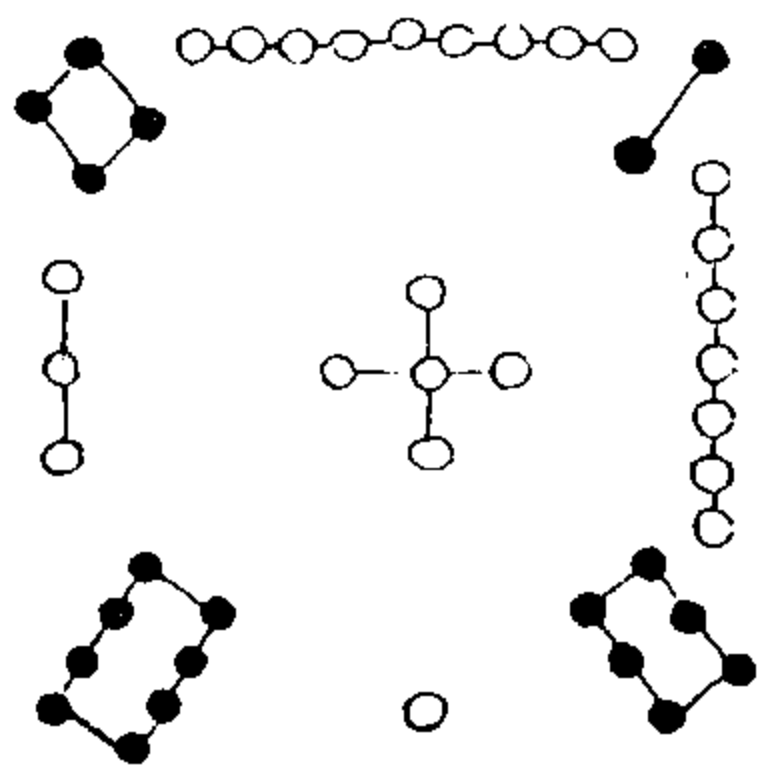

欽定四庫全書

圖書編

卷七

七

河圖之數圖



图 321 洛书之数图

图 320 河图之数图

(章潢《图书编》)



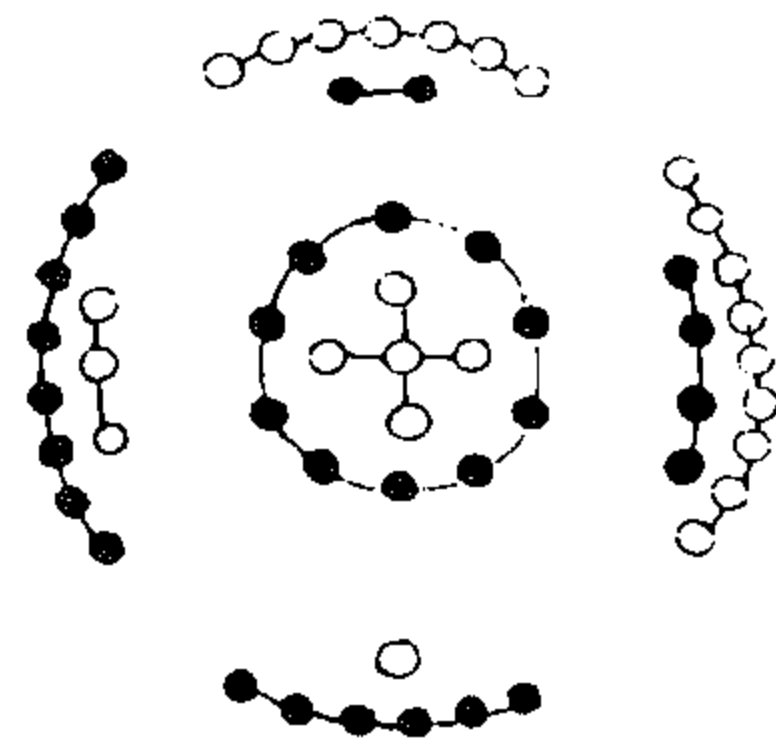

图 322 河图数起一六图 (章潢《图书编》)



图 324 河图洛书十五生成之象图

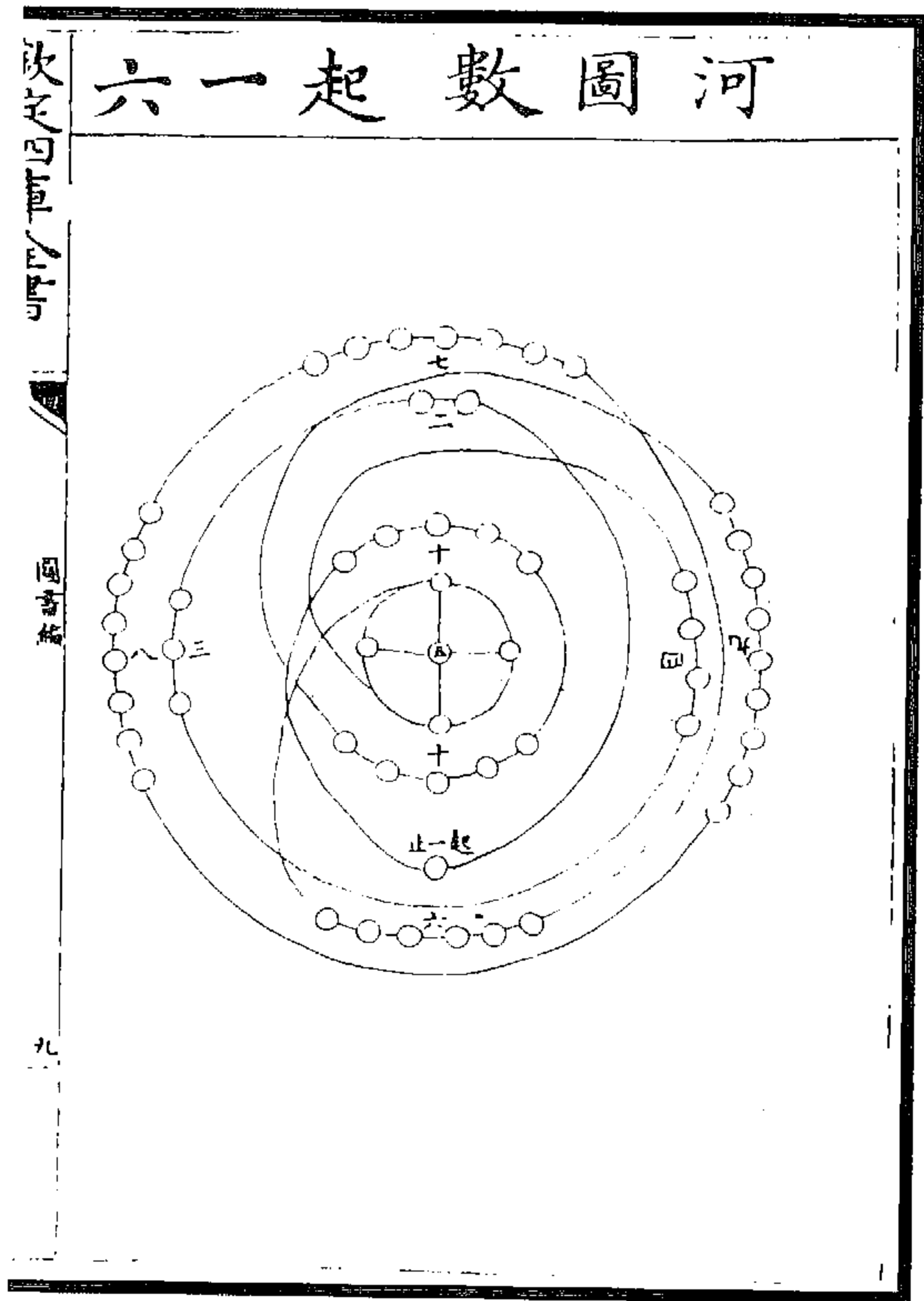

图 323 洛书九一相生数图

(章潢《图书编》)

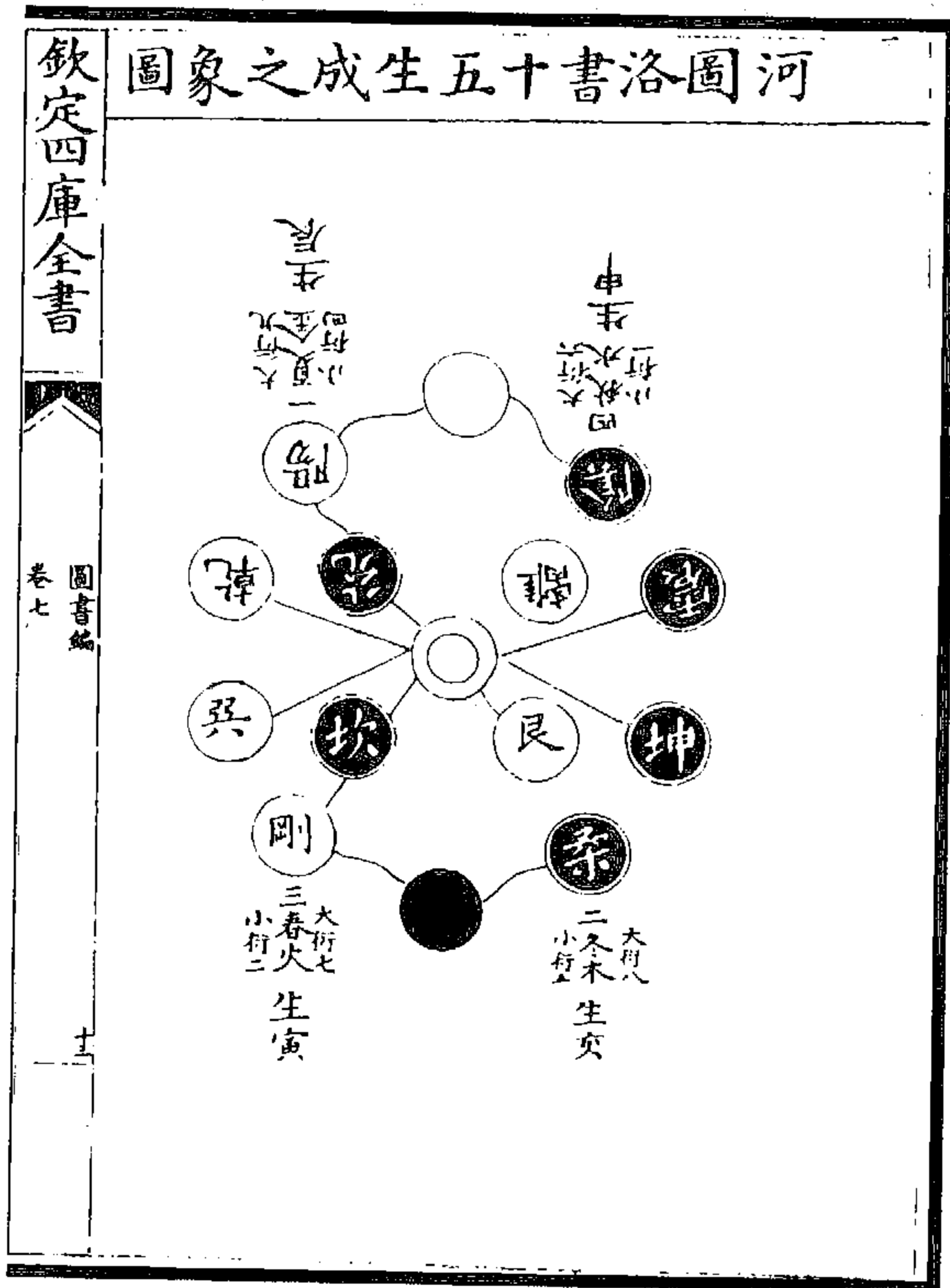

图 325 河图具数之图  
(章潢《图书编》)

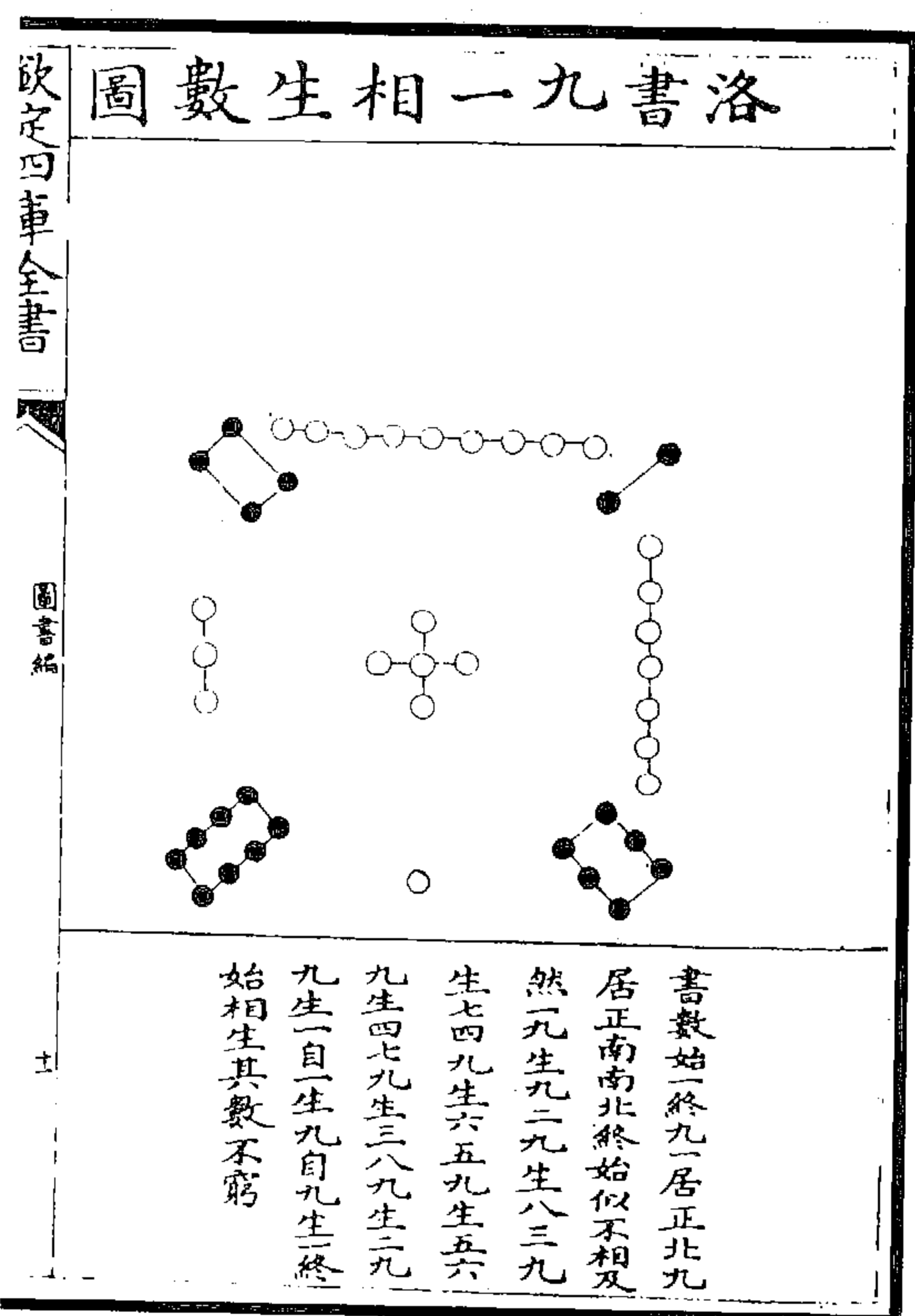

图 327 河图数图

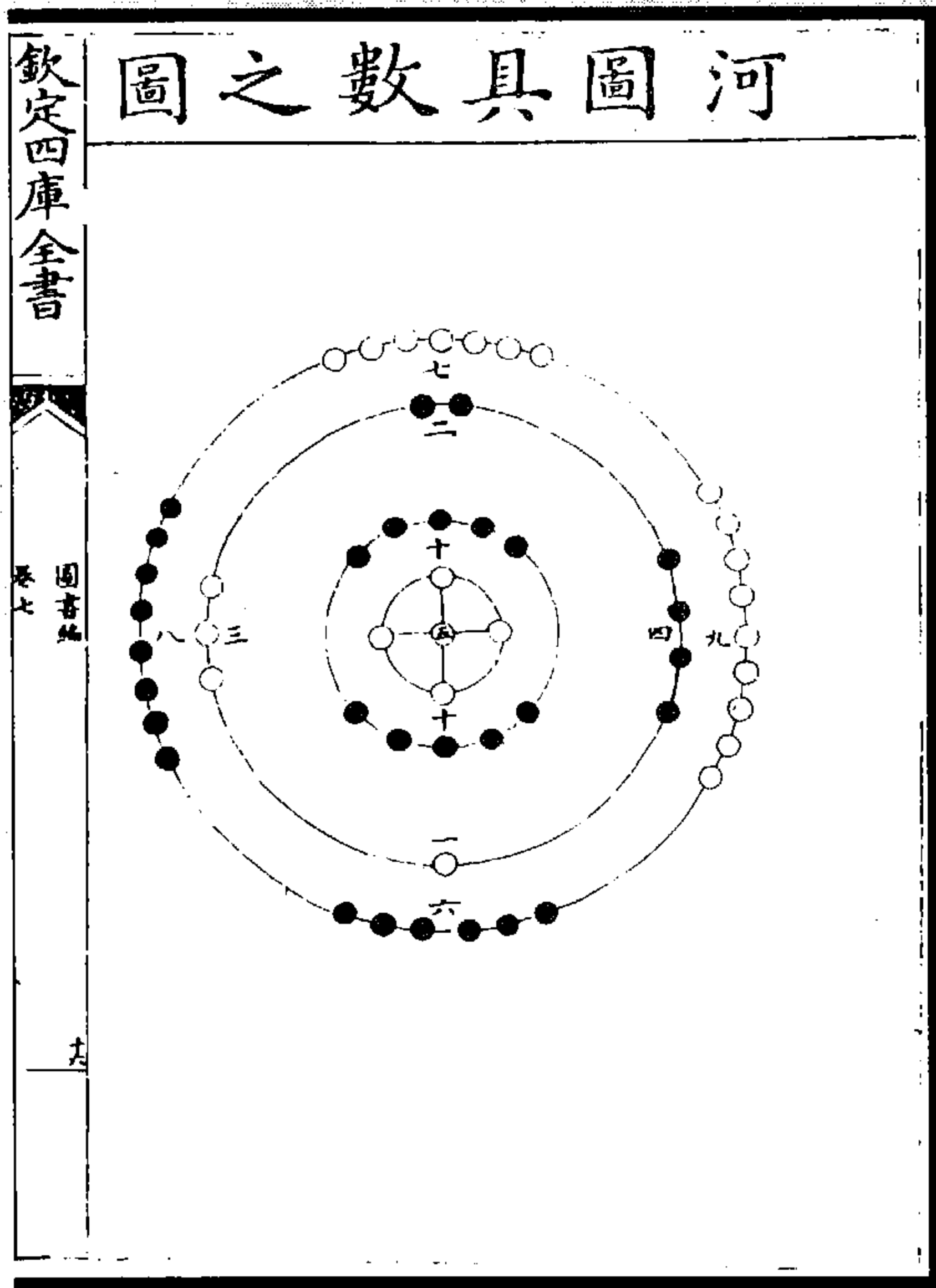

图 326 河图数起止图

(章潢《图书编》)

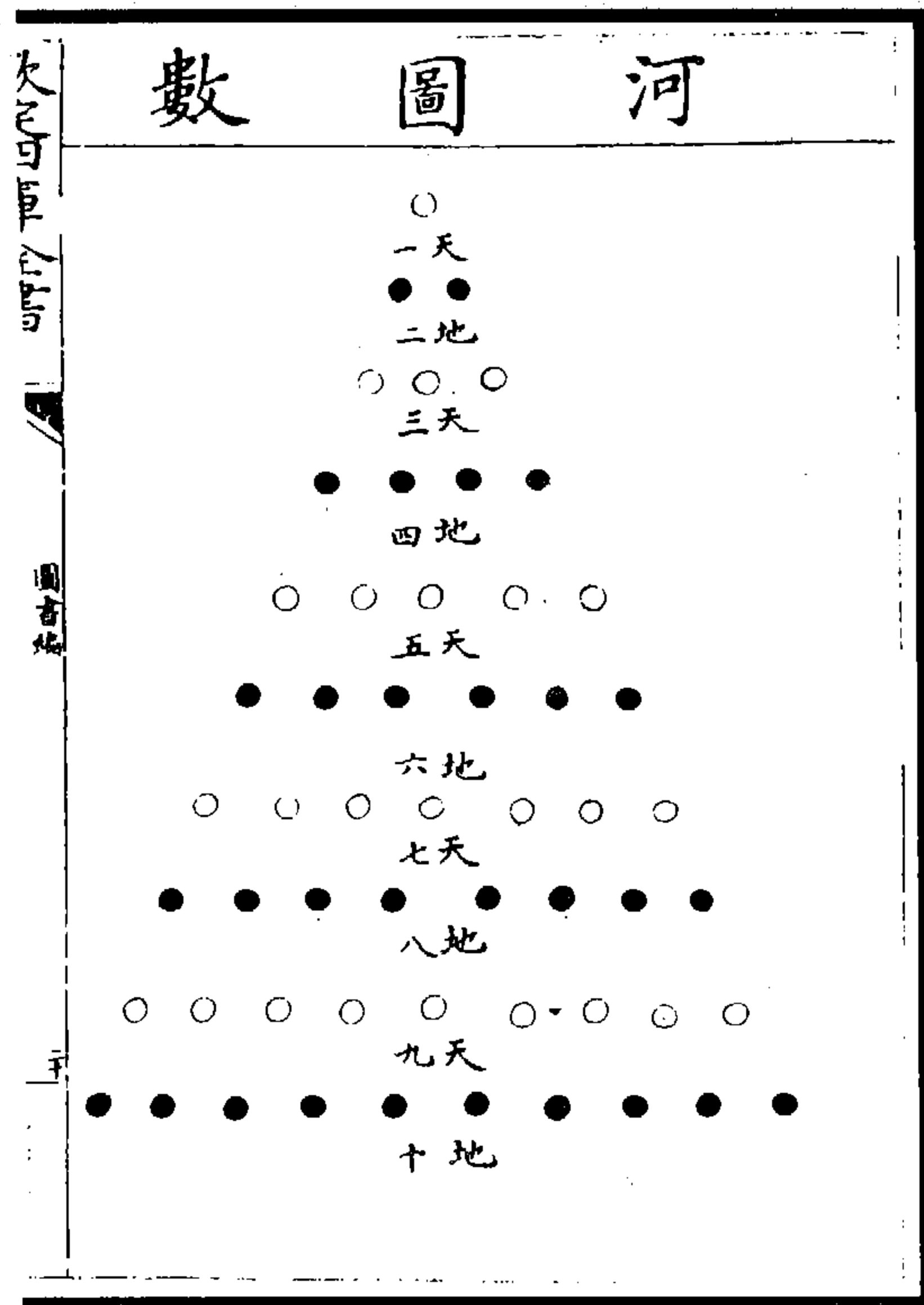
欽定四庫全書

圖書編 卷七

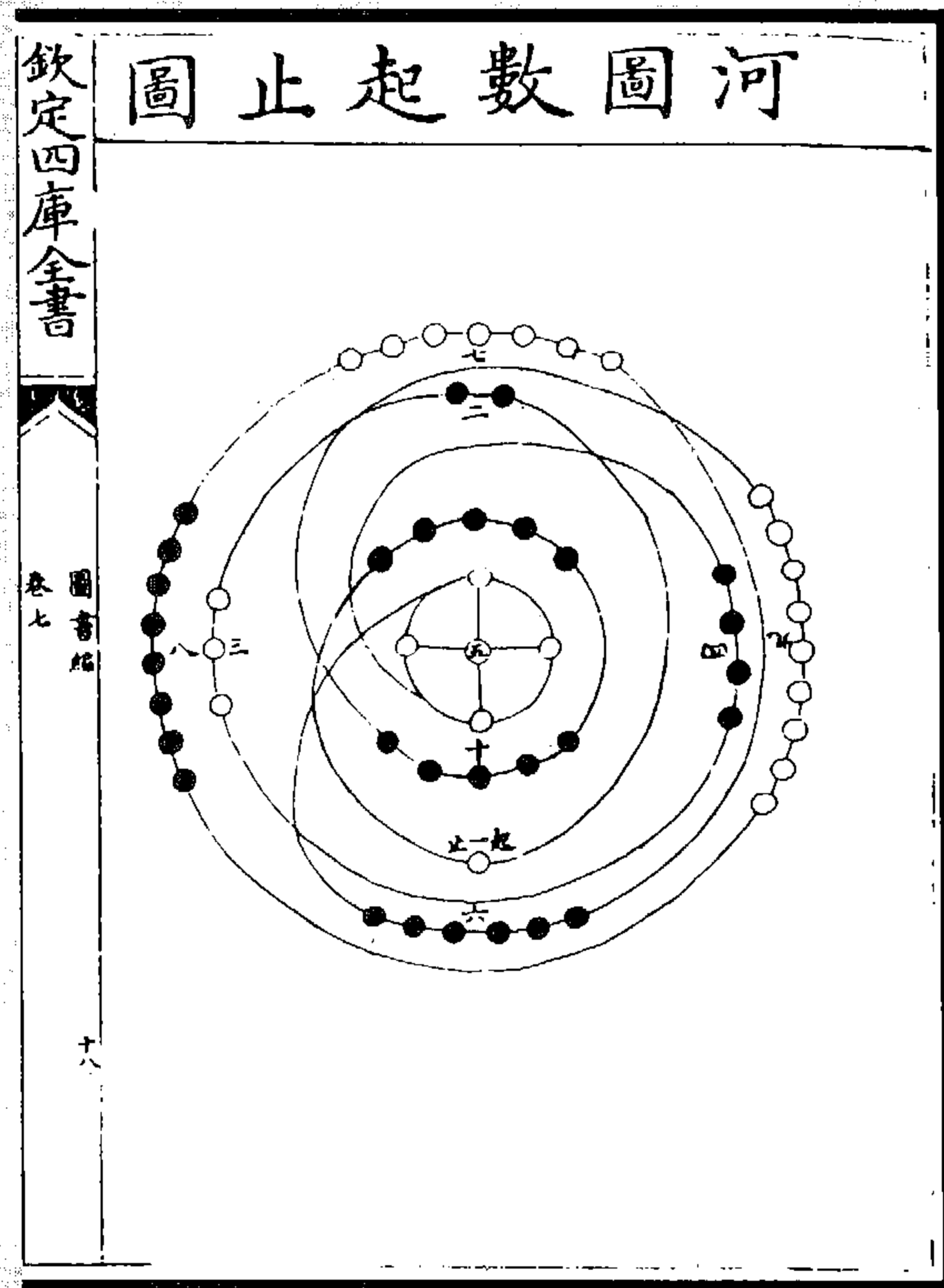
四十一

春

土旺於春

水屈木伸各得其位  
水往木來其運不窮

所以成變化  
而行鬼神也

夏

土旺於夏

木屈火伸各得其位  
木往火來其運不窮

秋

土旺於秋

欽定四庫全書

圖書編 卷七

四十二

秋

土旺於秋

火屈金伸各得其位  
火往金來其運不窮

冬

土旺於冬

金屈水伸各得其位  
金往水來其運不窮

春

土旺於春

图 328 四季图(四幅)  
(章潢《图书编》)

洛书五行十二支方位图

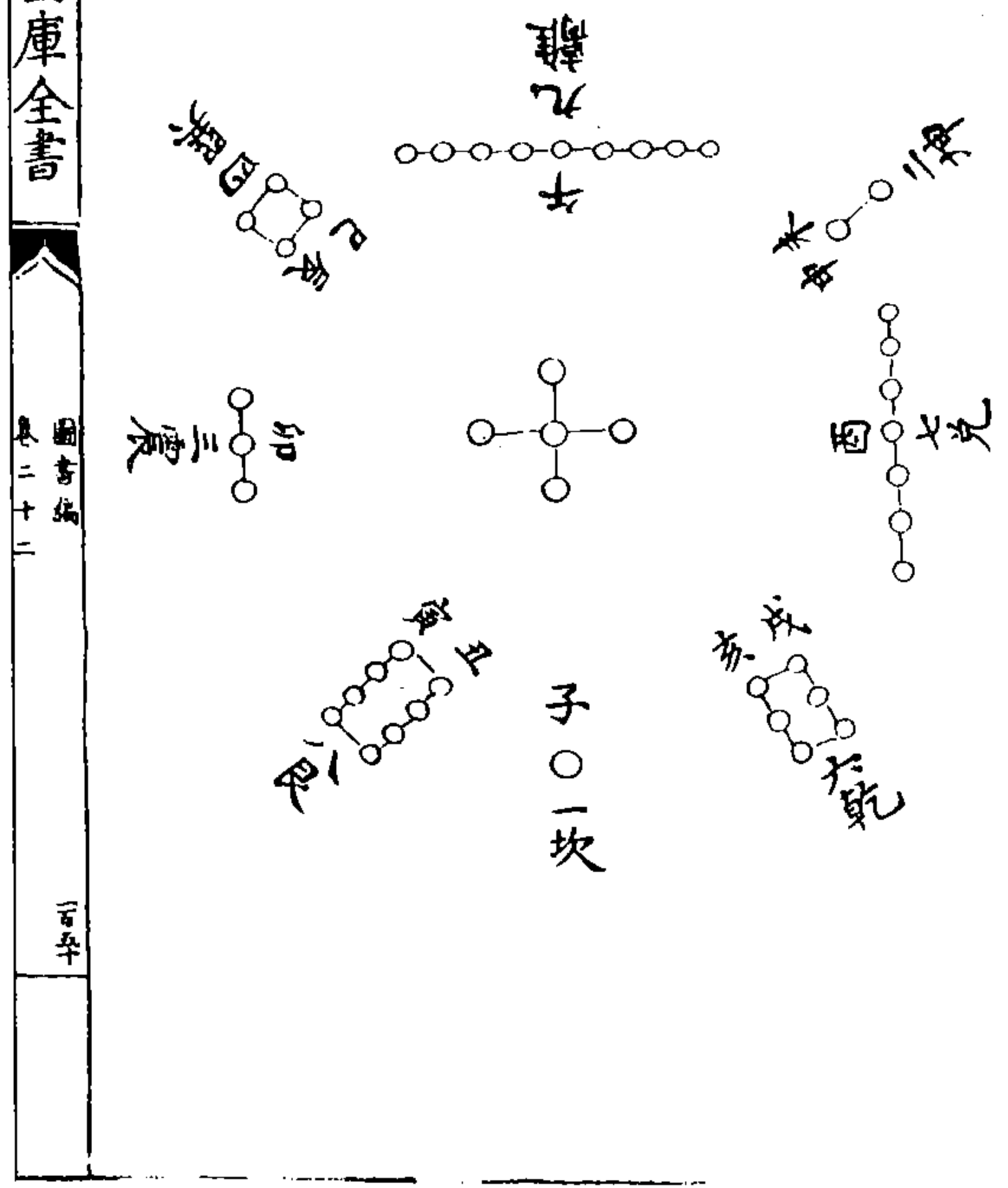

河图支干位数图



图 330 洛书五行十二支方位图

图 329 河图支干位数图

(章潢《图书编》)

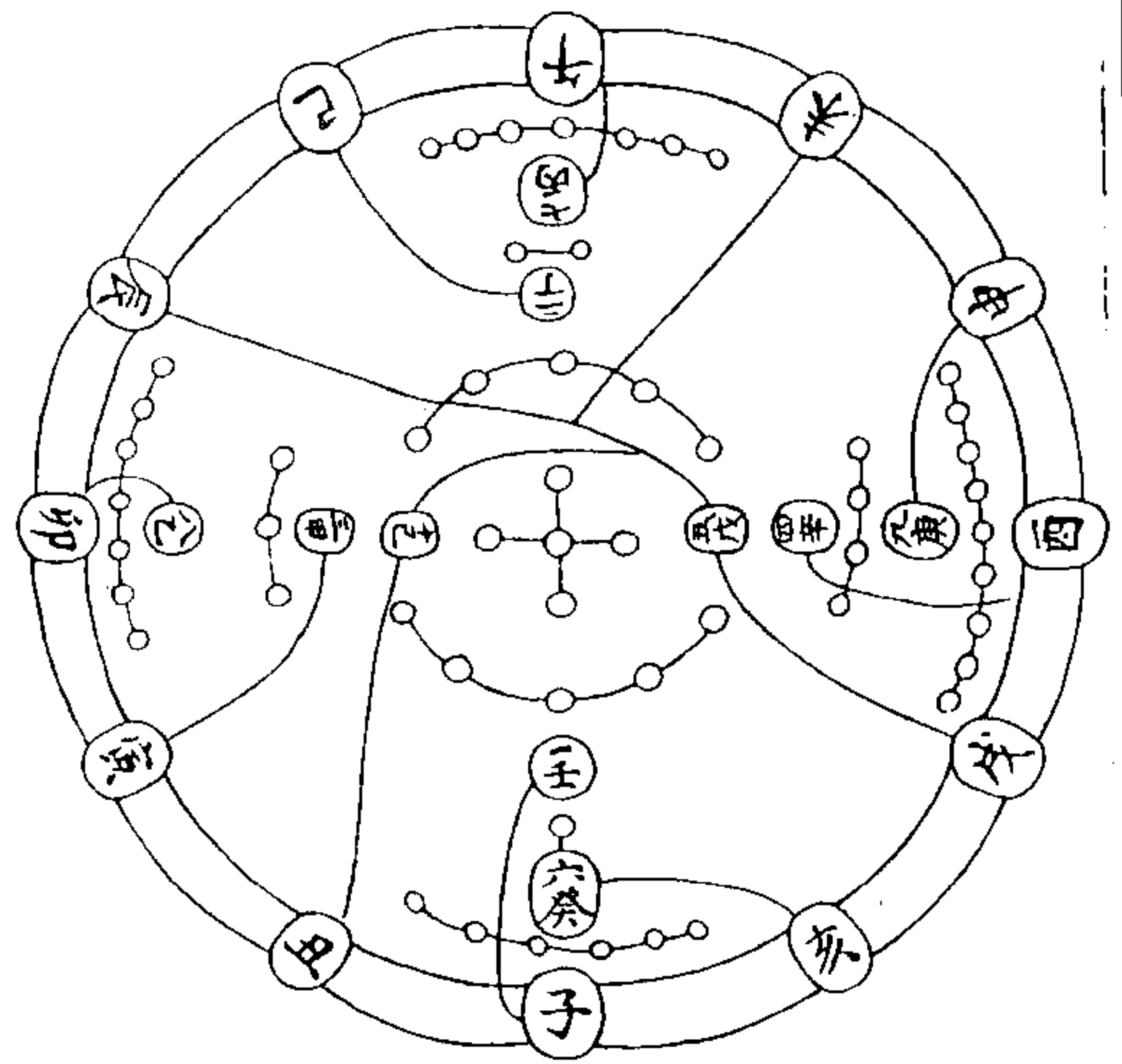

图 332 河图



图 331 龙马负图图

(程大位《新编直指算法统宗》)

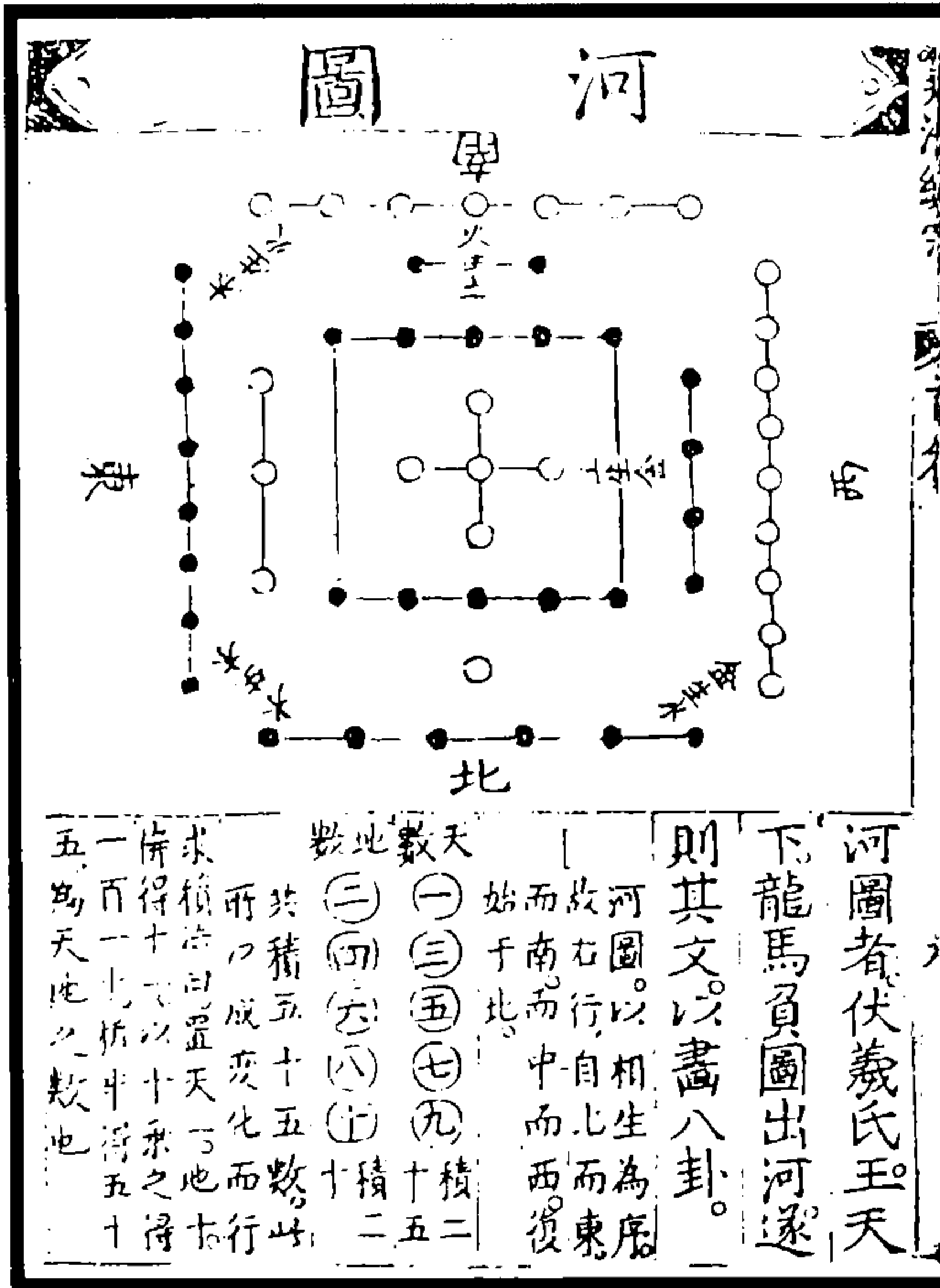

图 333 河图序数图



图 334 洛书序数图

车若水曰,《河图》一得五而为六,故生一而成六;二得五而为七,故生二而成七;三得五而为八,故生三而成八;四得五而为九,故生四而成九;五得五而成十,故生五而成十。生数左旋,成数右转。一生三,三生九,九生二十七为七,七又生二十一,则复归于一矣;二生四,四生八,八生十六为六,六又生十二,则复归于二矣。

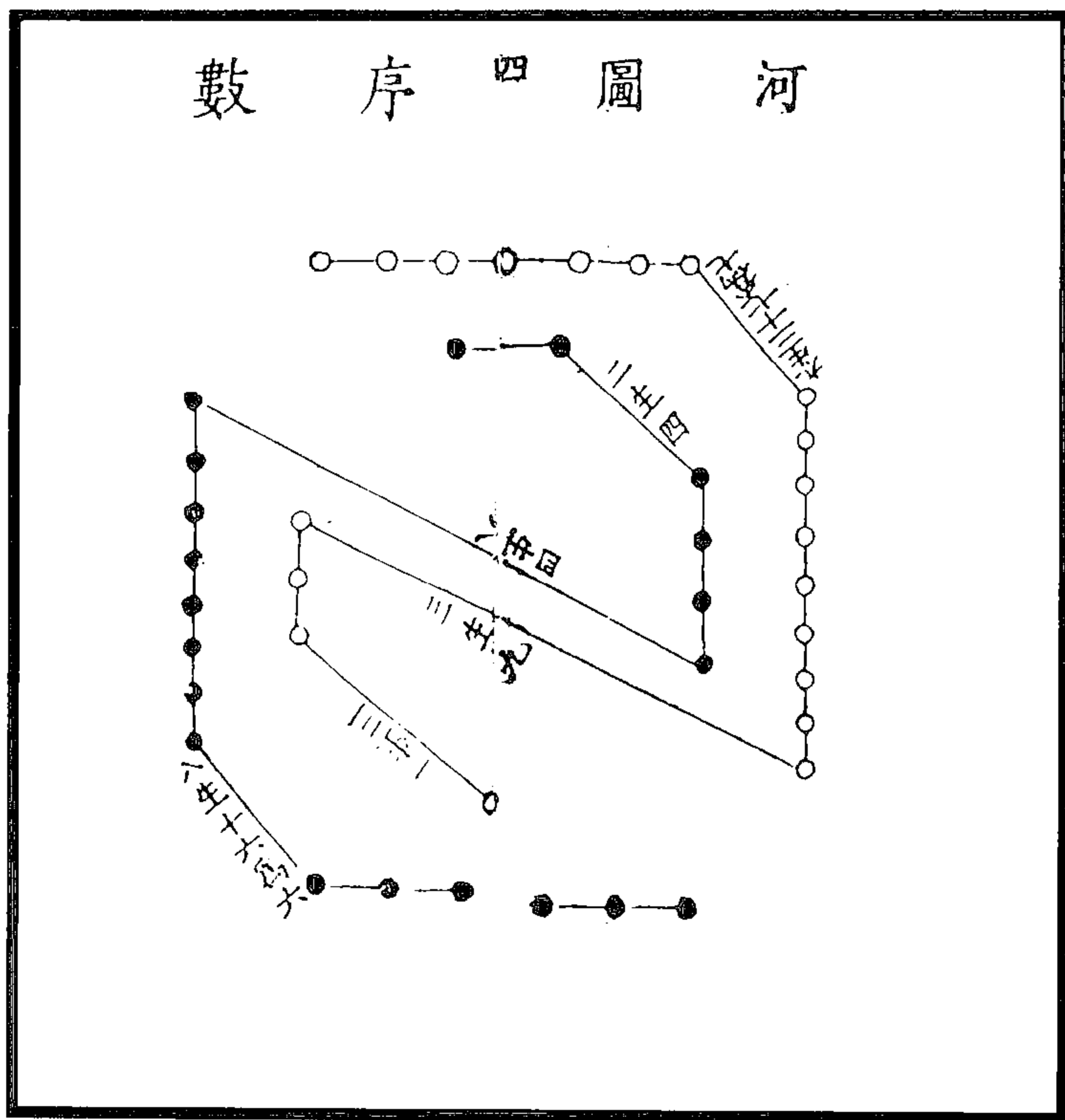
(叶良佩《周易义丛》)

《洛书》一合六而为七,故七继之;右旋七合二而为九,故九继之;九和四而成十三,故三继之;三合八而成十一,故一继之:皆自然之文也。《洛书》阳皆左旋,阴皆右转,阳不可以从二,而阴可以从三。故二生六,六生十八为八,八生二十四为四,四复生十二为二。阴本右旋,从阳而又左转也。外之数即中之数,故皆虚中。虚中者,太极也。数至十而盈,盈则往矣,故不为数,惟论其来者耳。

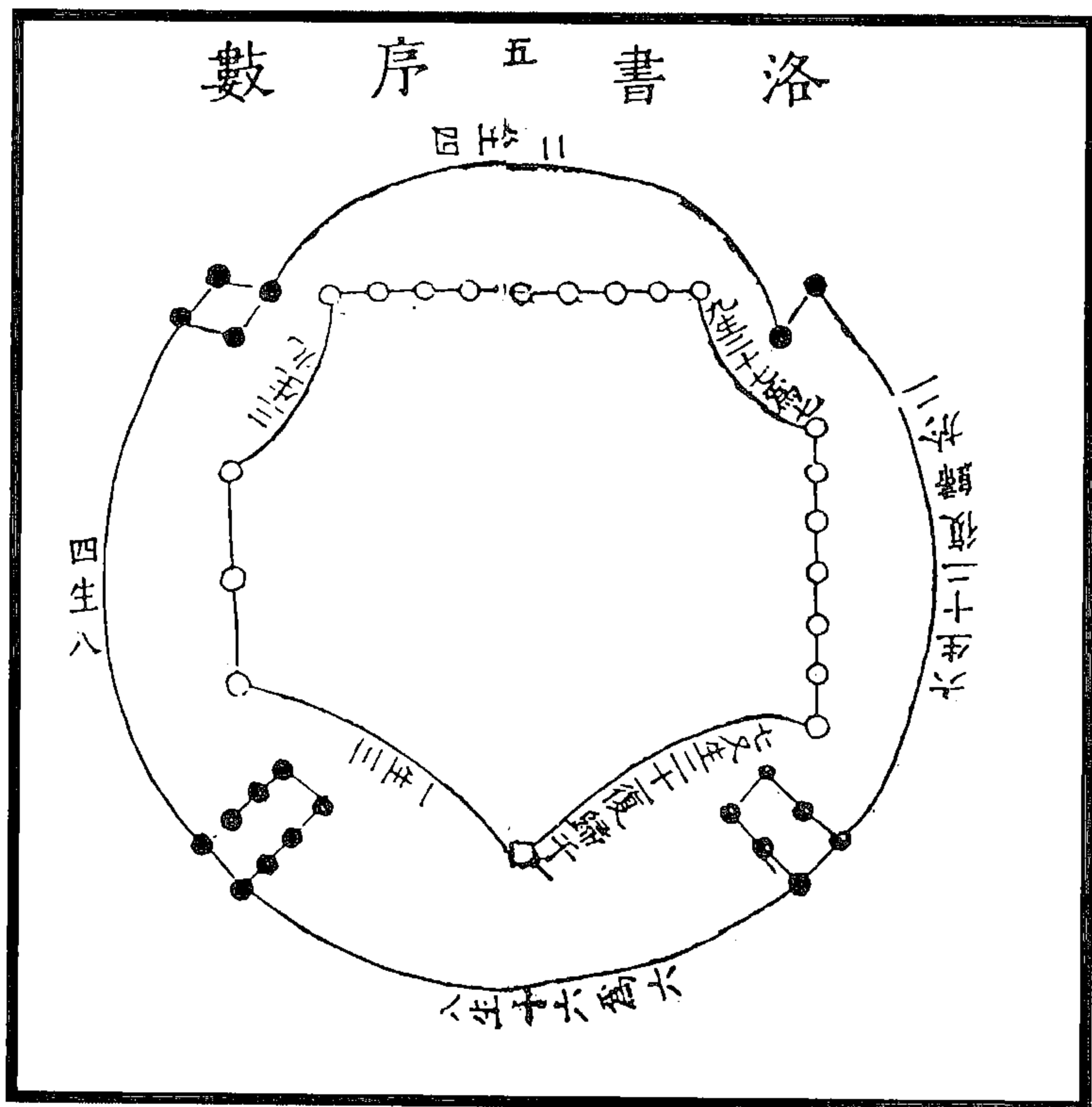
(叶良佩《周易义丛》)

(图 335) 易曰“参天两地而倚数”，又曰“极其数遂定天下之象”。一、二、三、四、五者，倚数也；一、二、四、八者，立卦也；阳九阴六者，倚也；阳潜其一为太极，而布其一于阴者，变也；阴阳互交者，错也；五合三而为八者，综也；倚数有偏倚之义焉，而立卦则两两相当矣。数不倚不足以为数，数以倚而行也。卦不对不足以为卦，卦以偶而立也。卦以偶而立，故阳常对阴，阴常对阳，阴阳两矣。阳不能以独立，故五与三合，而皆两也。凡此皆用生数，而成数未有与也。一而二，二而四，四而八，其止于八者，生数止于是也。故曰“易有太极，是生两仪，两仪生四象，四象生八卦”，止于是耳。至于八卦生六十四卦，又以八卦为贞，而以生卦为悔，所谓加一倍法者是已。

(叶良佩《周易义丛》)

(图 336) 易曰：“天地定位，山泽通气，雷风相薄，水火不相射，八卦相错。数往者顺，知来者逆。”邵子曰，乾南、坤北、离东、坎西、震东北、兑东南、巽西南、艮西北，自震至乾为顺，自巽至坤为逆，后六十四卦方位仿此。先天方位则《河图》者，天包乎地，体常有余，故兼三七生成之数，得九为天而在南，地体不足得天一半，故独以成数六为地而在北，南尊北卑，故曰“天地定位”。火以生数居东而为震，水以生数居西而为坎，水火乃天地交合而生也，故曰“水火不相射”。木以生数居东北而为雷，以成数居西南而为风，故曰“雷风相薄”。金以生数居东南而为泽，以成数居西北而为山，故曰“山泽通气”。虚五、十而不用者，以为太极、两仪、四象也。

(叶良佩《周易义丛》)



图 335 先天则河图生数图



图 336 先天则河图方位图

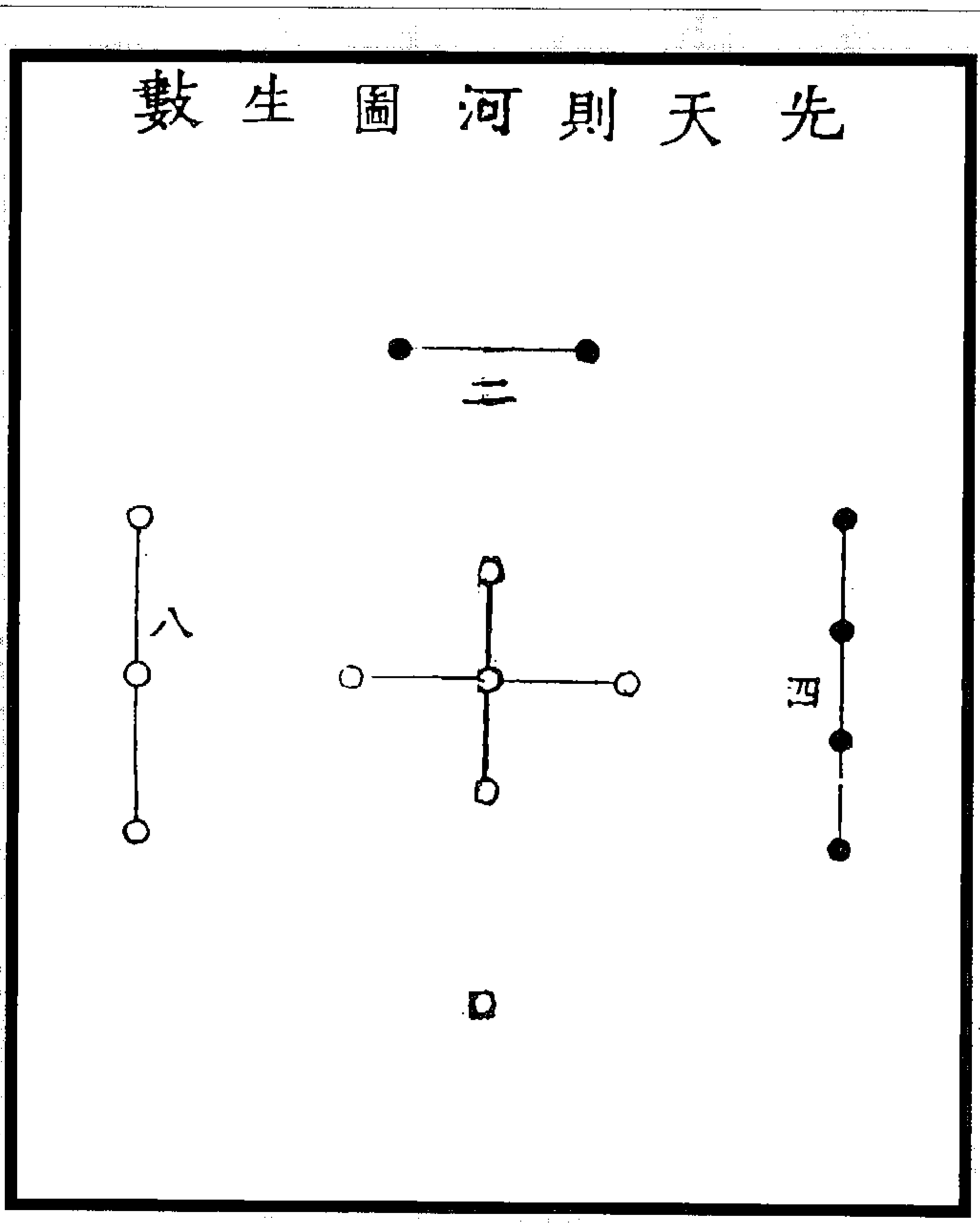

### 先天合洛书图

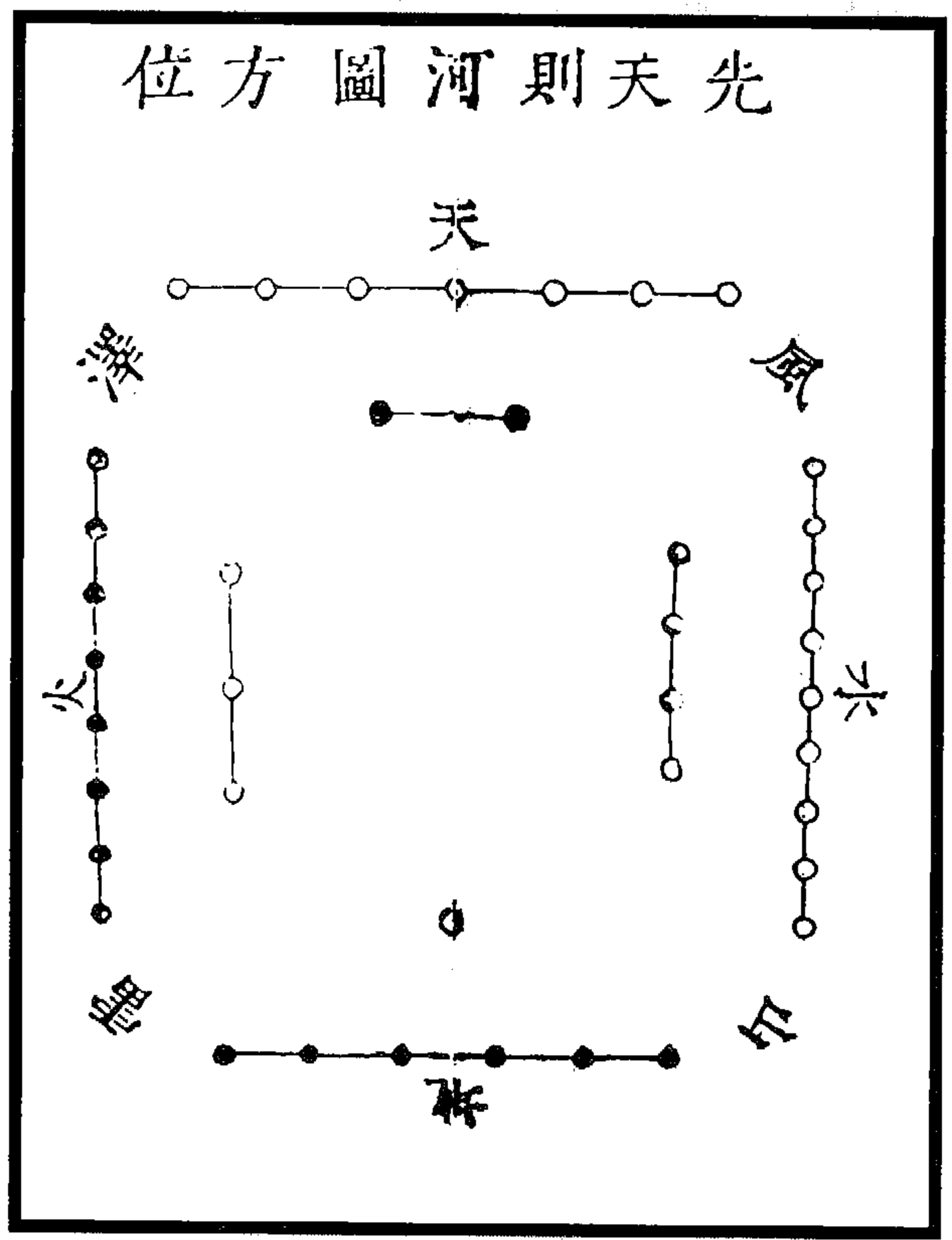
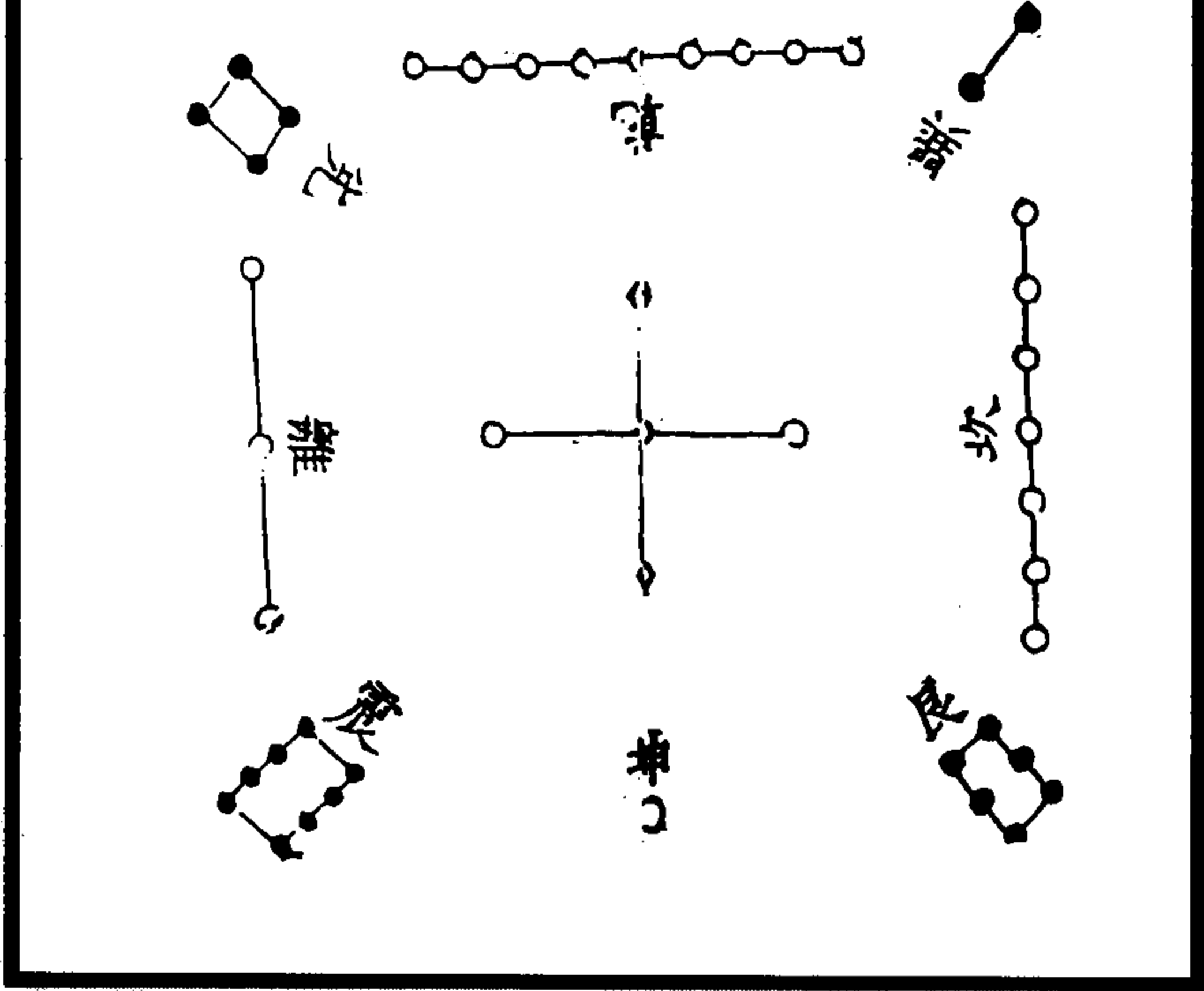

(图 337) 莆田郑氏曰：“阳道主变，其数以进为极；阴道主化，其数以退为极。故乾为父而得九，震长男而得八，坎中男而得七，艮少男而得六；阴以退为极，故坤为母而得一，巽为长女而得二，离为中女而得三，兑为少女而得四。”《洛书》载九履一，左三右七，二四为肩，六八为足，纵横皆十五。先天乾一、坤八，兑二、艮七，离三、坎六，震四、巽五，纵横皆九。十虚一则为九畴，九虚一则为八卦，理固然也。

(叶良佩《周易义丛》)

图 337 先天合洛书图



图 338 大象本河图

(黄道周《易象正》)



图 339 畴象合图  
(黄道周《易象正》)

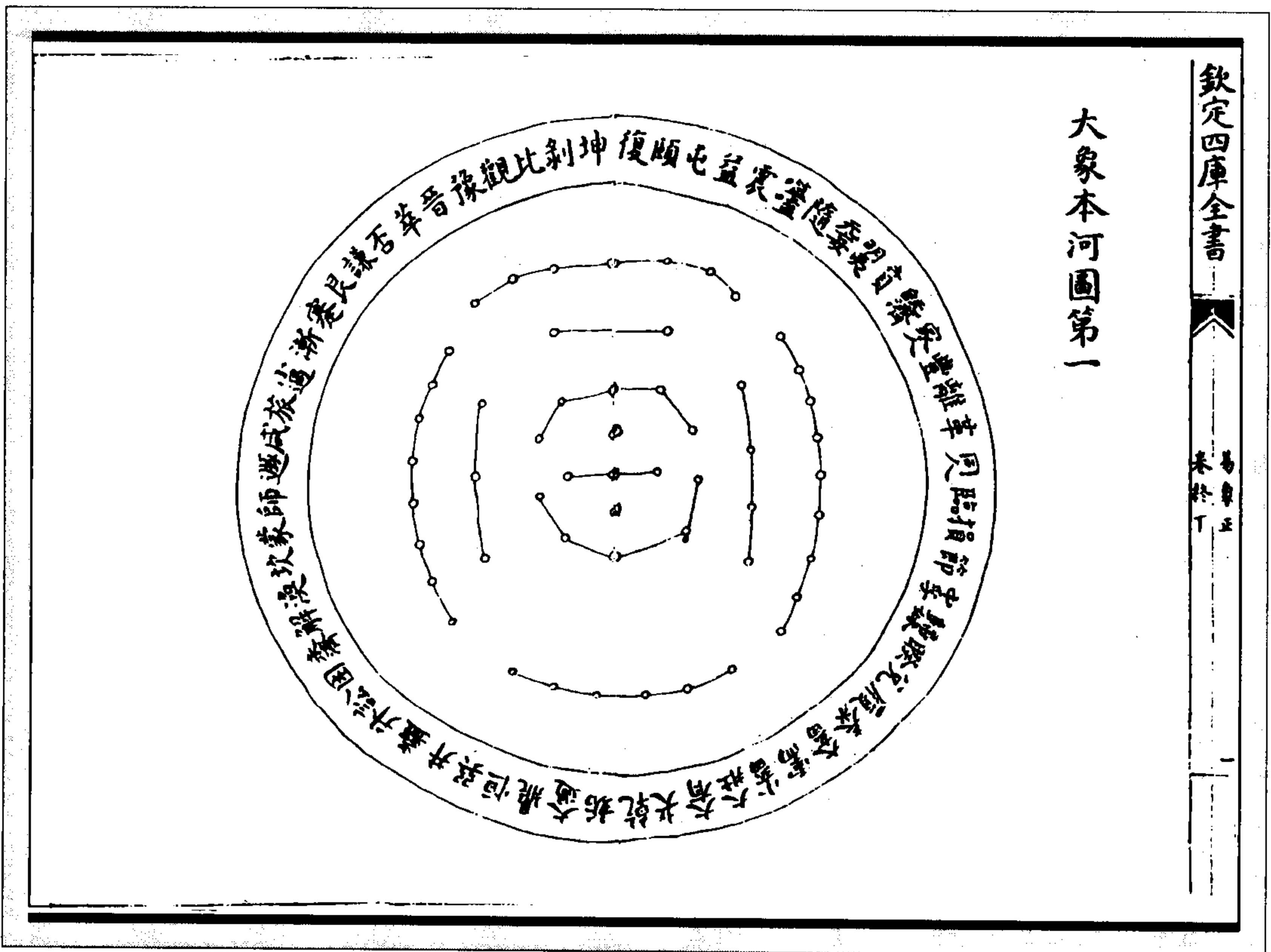

图 340 易则图三图

(图 340)“河出图,洛出书,圣人则之”,此言图、书之教易也。易曰,河出图,洛出书,圣人则之。此圣人之谦言也。河之为图,非有义论,洛之名书,不形笺说。圣人灵会,目感情生,识而著之,遂成连段。征文起义,范器围形,综云错为,穷钩极致,利用既尽,来物悉彰。当此之时,圣人亦自以为至而神之也。圣人神之,不敢以神自予,而予龟、马。曰吾师乎?是则非龟、马之所宜受者矣。今以龟、马之道,著于毛、甲者,为是阴阳奇偶,则日月晦明、星辰参伍,先告之矣。为是数之繇起,则当庖羲之前,未有文字已知,结绳结累,绳连是为数纪,岂必龟、马发之河洛乎?且未有龟、马,先当有人,即使无人,圣人揽镜自照,欲求《河图》,安往不得《河图》者?其上首目具奇偶,下臀足具奇偶,其左右腕肱曲伸具奇偶,其中脐乳具奇偶,此即《河图》也。欲求《洛书》,安往不得《洛书》者?其上首奇,其下窠奇,其中腹奇,其左右肩节络偶,其左右足节络偶,此即《洛书》也。欲明其数安往不得数者?于首取一,于耳目取二,于鼻准户取三,支四,官五,发鬓眉须六,窍取七,左右角颊辅上下颚取八,齿四搯取九,手足指取十,天五地五尽之矣。圣人不自奇其器而则之,乃则龟、马者,何也?犹幸圣人陈爻设范,周尽无憾,脱有遗义,无所取之。顾见虎鹿或遇隼雉,皆有班华,并形位列,初拟卒议,一会群通,神物又生,秘文复出。是则飞走蠃蠕,无往非图、书也。仲尼感麟乃作《春秋》,穷义极材,媿灵范、易。仲尼叹曰“河不出图,吾已矣夫”。夫龟、马呈而易、范作,麒麟至而《春秋》兴,龟、马即羲、禹之麒麟,麒麟即仲尼之龟、马,然则仲尼之时,《河图》出矣,又何叹乎?仲尼之叹,仲尼之自谦,不敢匹麟于龟、马,然而《春秋》必以归麟,故曰“麟经”也。麟能感仲尼作《春秋》,非能教仲尼笔削之事,犹夫龟、马能感羲、禹作易、范,非能教羲、禹爻畴之文。数会适逢,则兴大业,钮商不生,龟、马无害,《春秋》不修,则麒麟为空死也。嗟乎!幸而生圣人之世,旋毛坼甲,抗贵仪象。苟不其然,虽以《玄》、《芭》,邃符倚物切变,有如仲舒精义,刘向研思,而并困徽丛,无解蒙楛。虽以明占察响,知来贡幽,有如郭璞“洞玄”、京房“测气”,而骈比无首,不济离焚。夫苟往者,河马能言?洛龟肯告?有董、刘之一字?吐京、郭之片

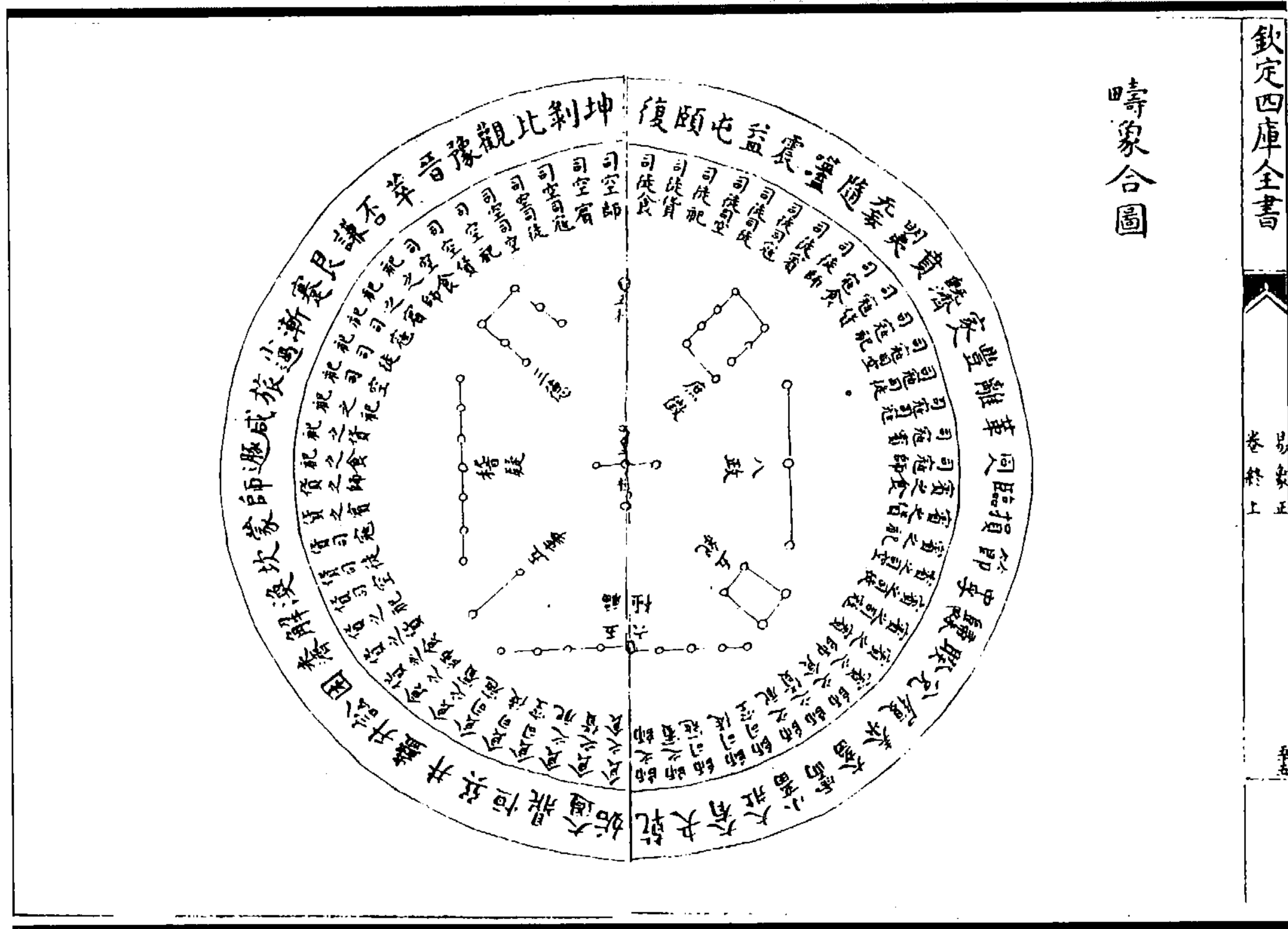

图 342 洛书合生生八卦图

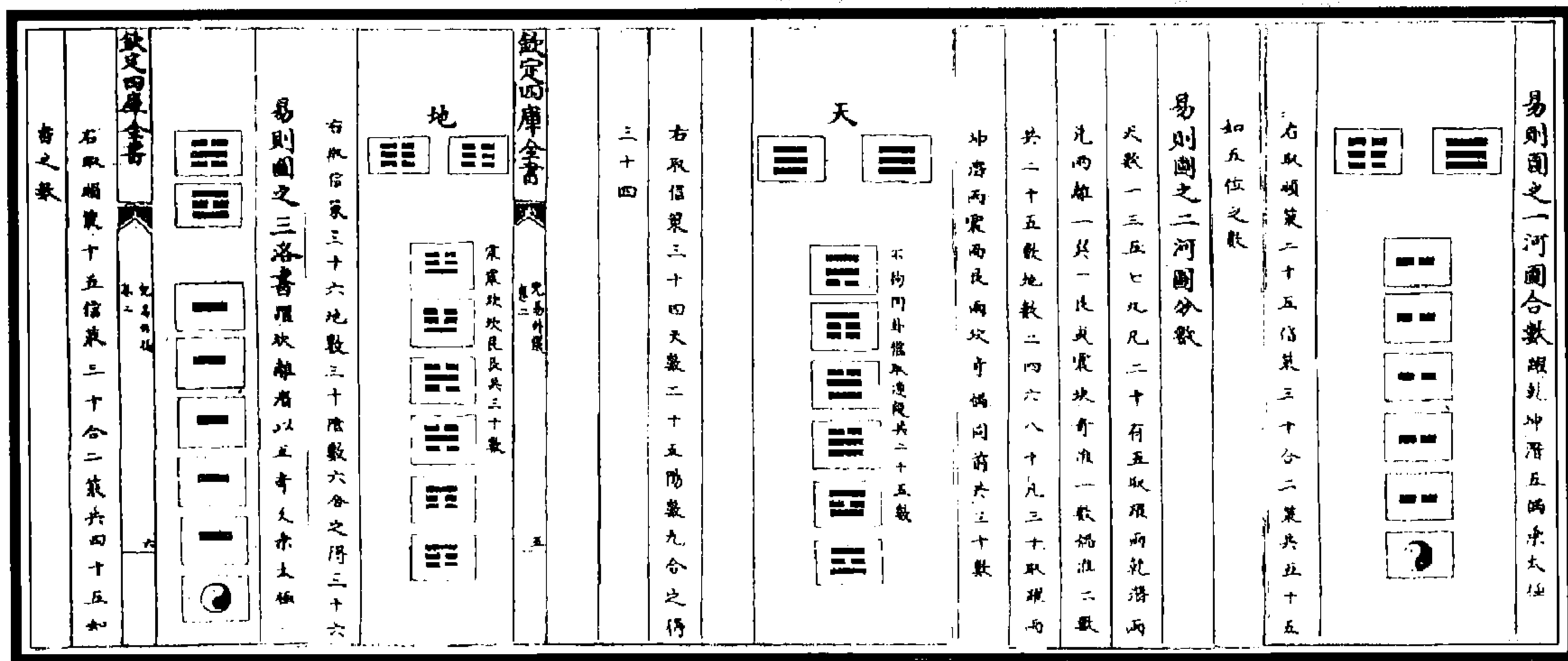

图 341 河图合太极生两仪四象八卦图

(李奇玉《雪园易义》)

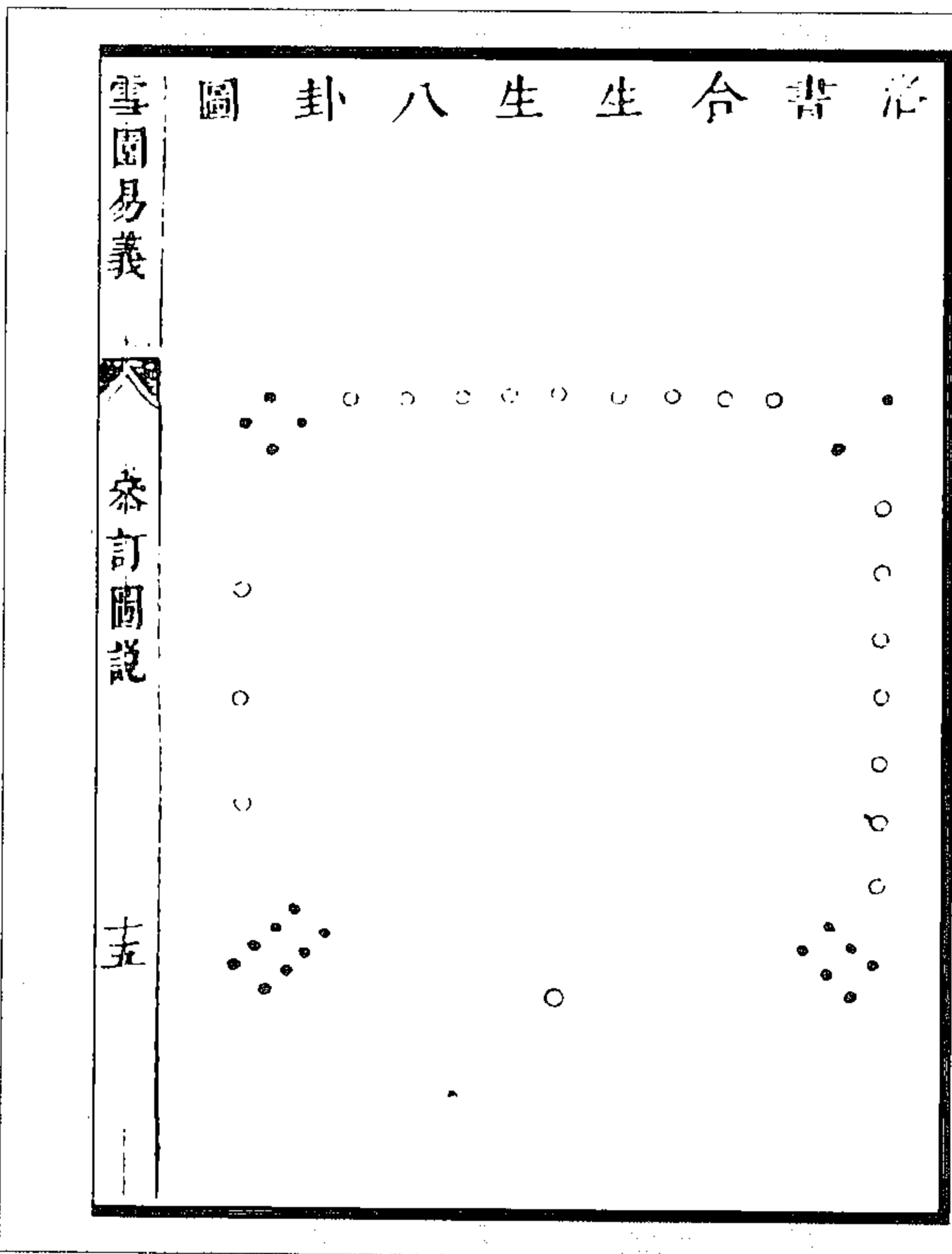
辞?彼数圣人,必且作乐享之,配诸上帝。下床纷若,自名童蒙,岂徒比神龟笑,则之,师之,则已乎?

(倪元璐《儿易外仪·易则》)

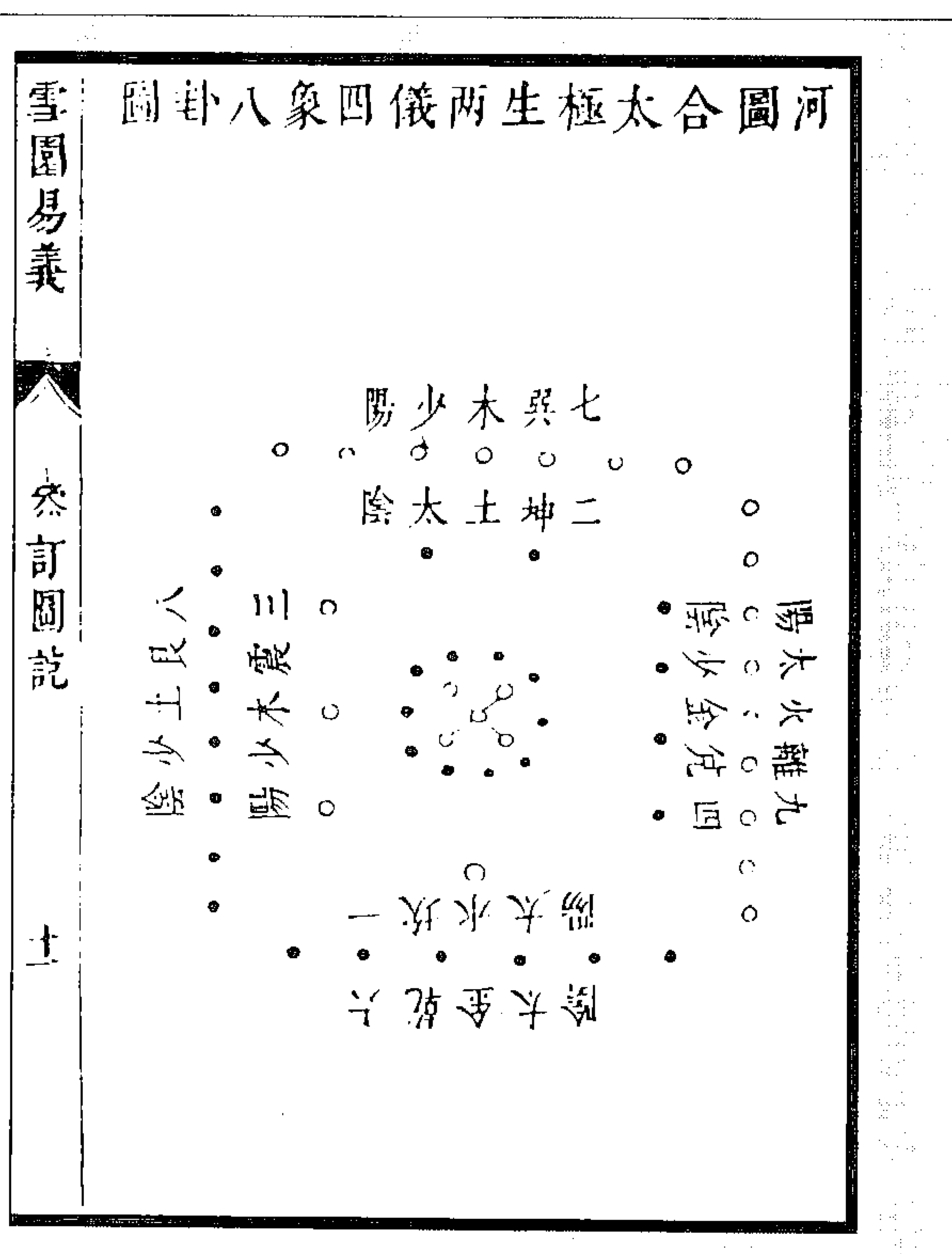
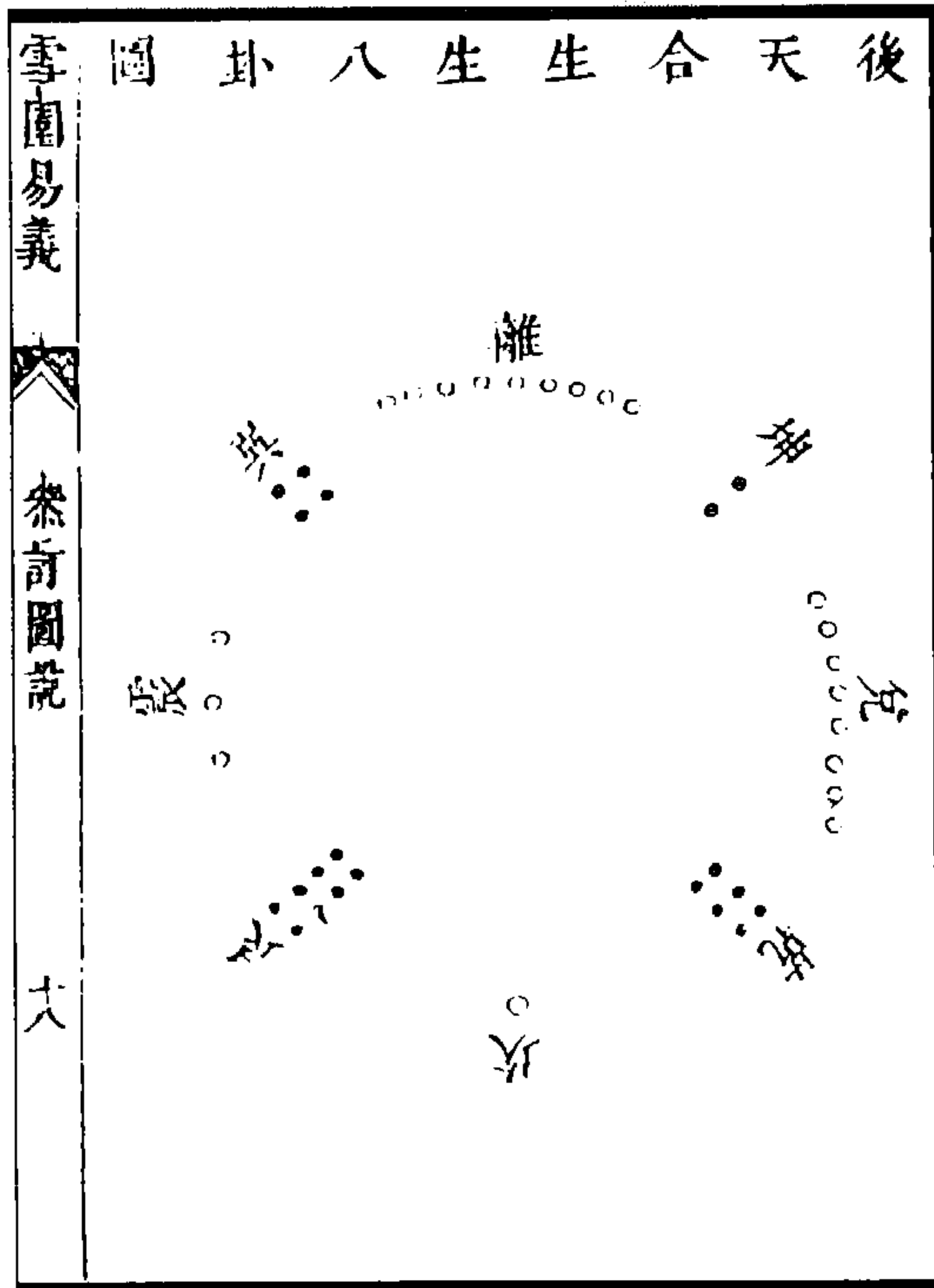

雪園易義

參訂圖說

十八

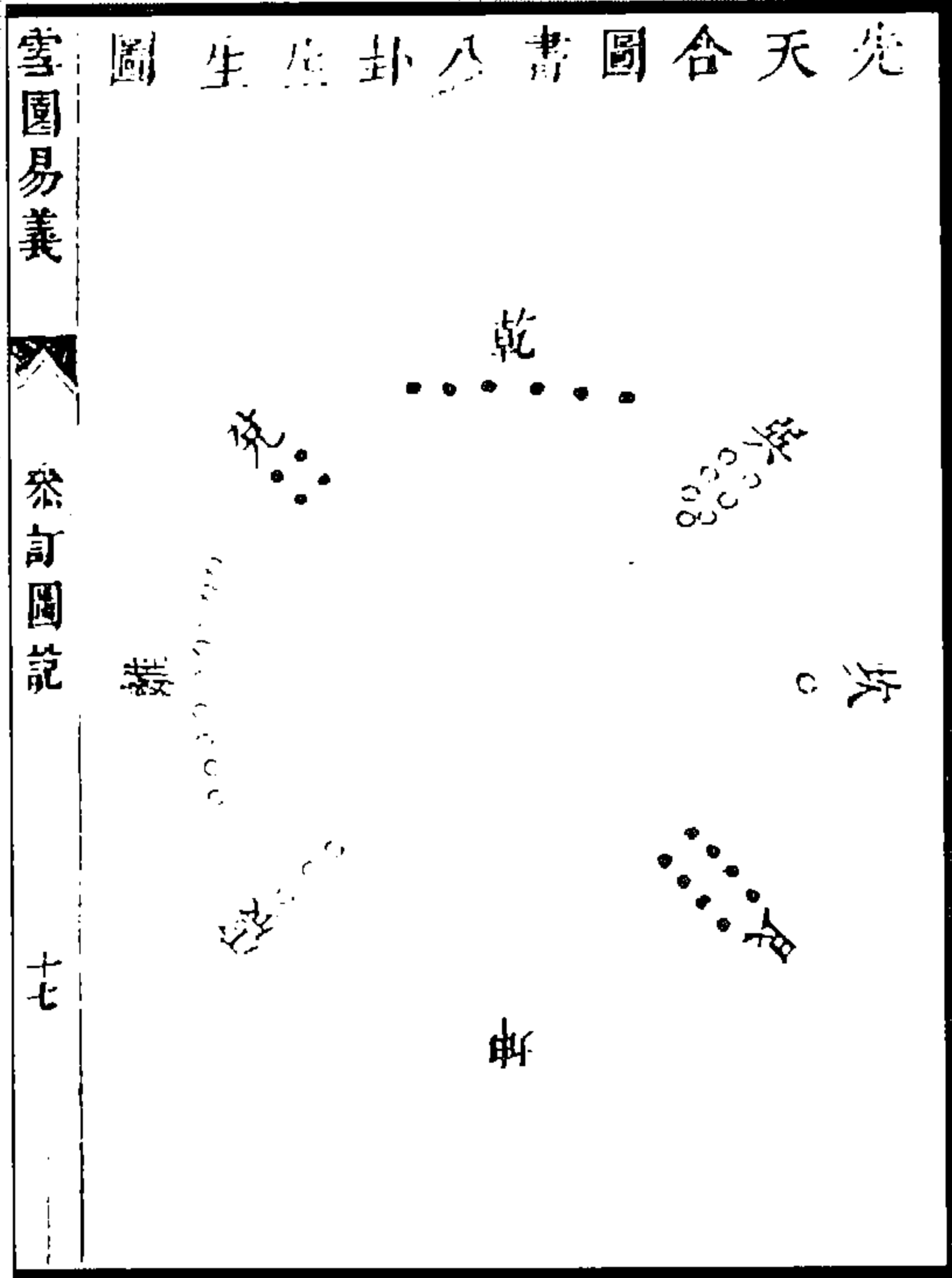

雪園易義

參訂圖說

十七

图 344 后天合生生八卦图

图 343 先天合图书八卦生生图

(李奇玉《雪园易义》)

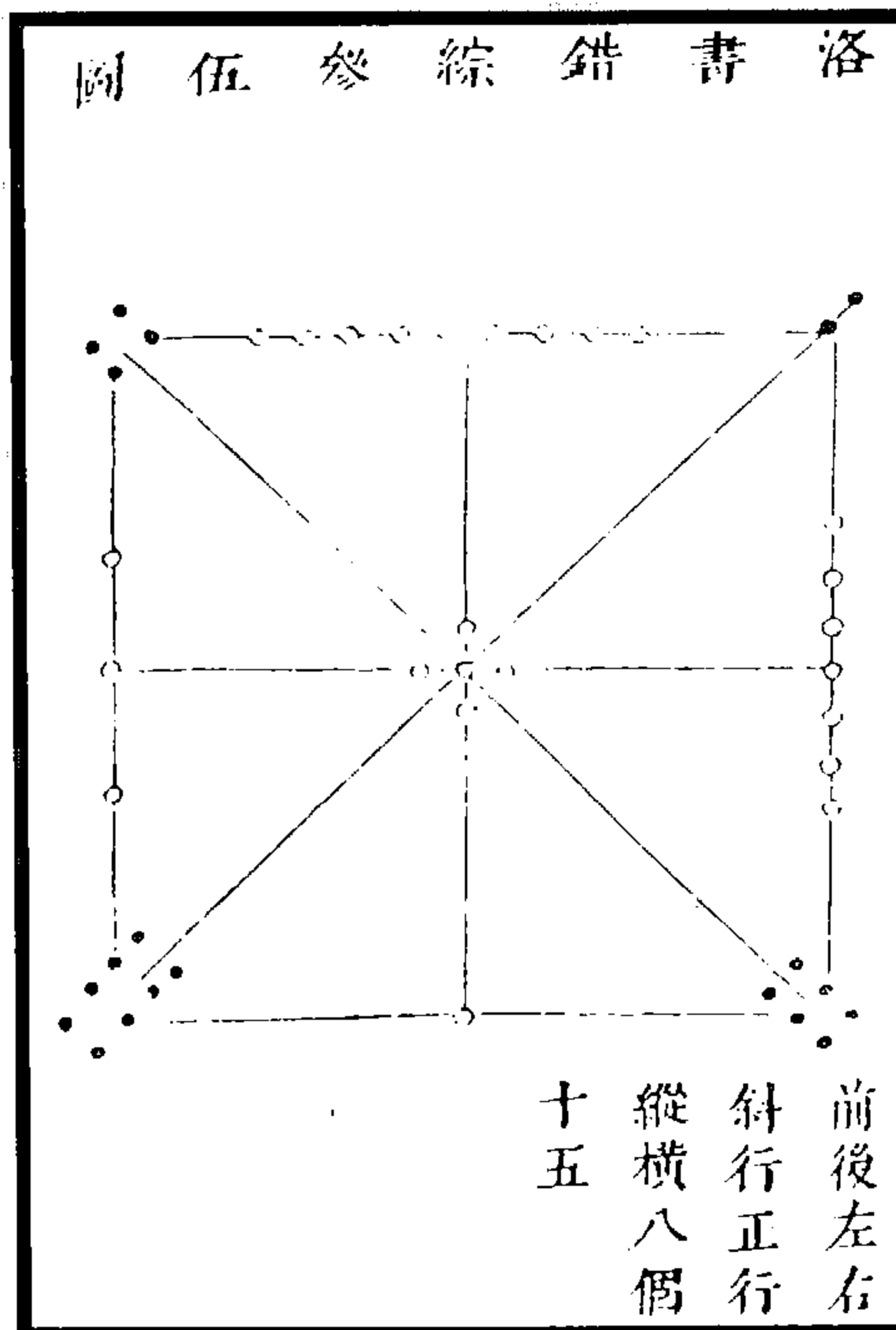

洛书错综参伍图

雪園易義

參訂圖說

十五

前後左右  
斜行正行  
縱橫八個  
十五

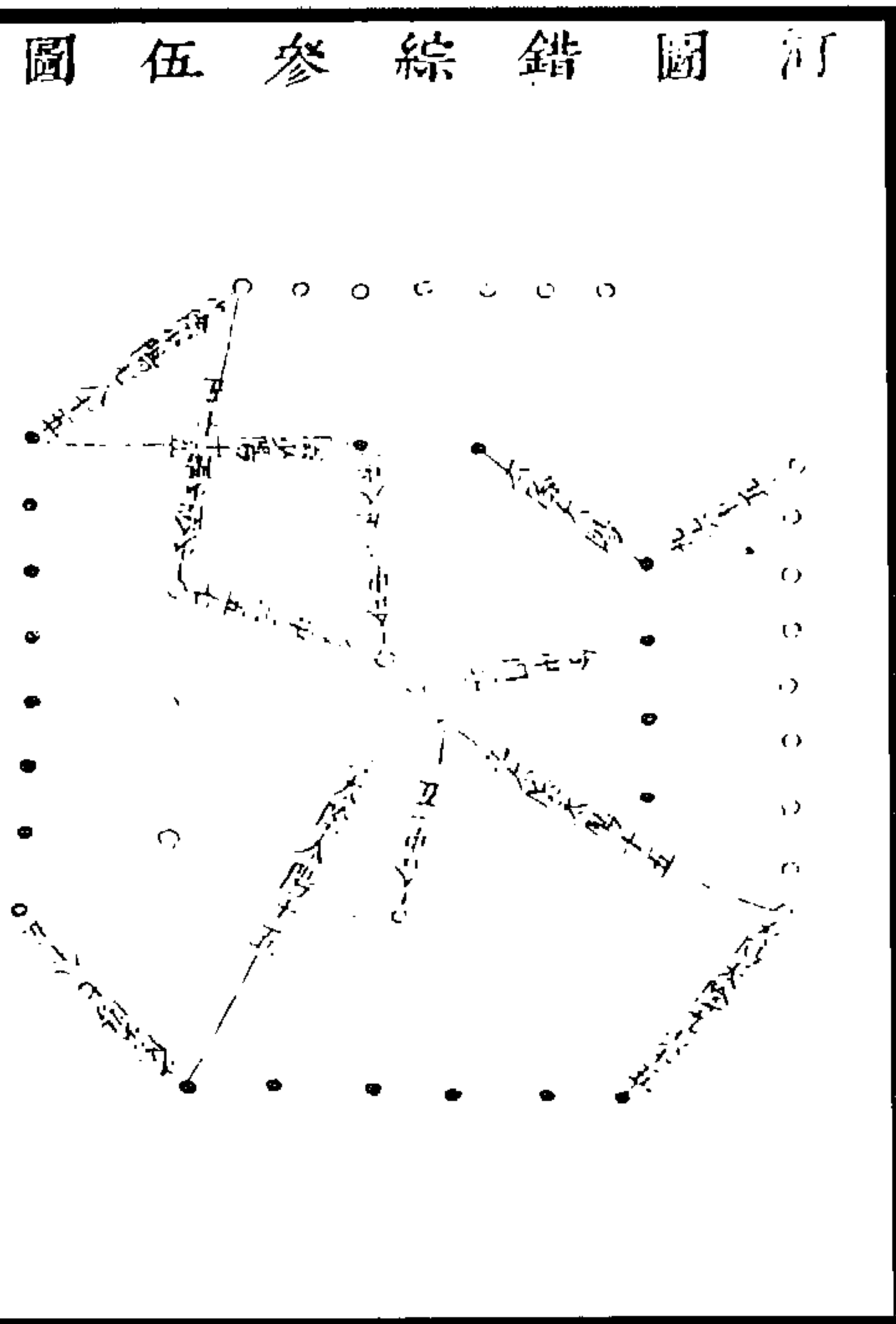

河图错综参伍图

图 346 洛书错综参伍图

图 345 河图错综参伍图

(李奇玉《雪园易义》)



图 348 河图合八卦流行图

图 347 河图合八卦对待图

(李奇玉《雪园易义》)

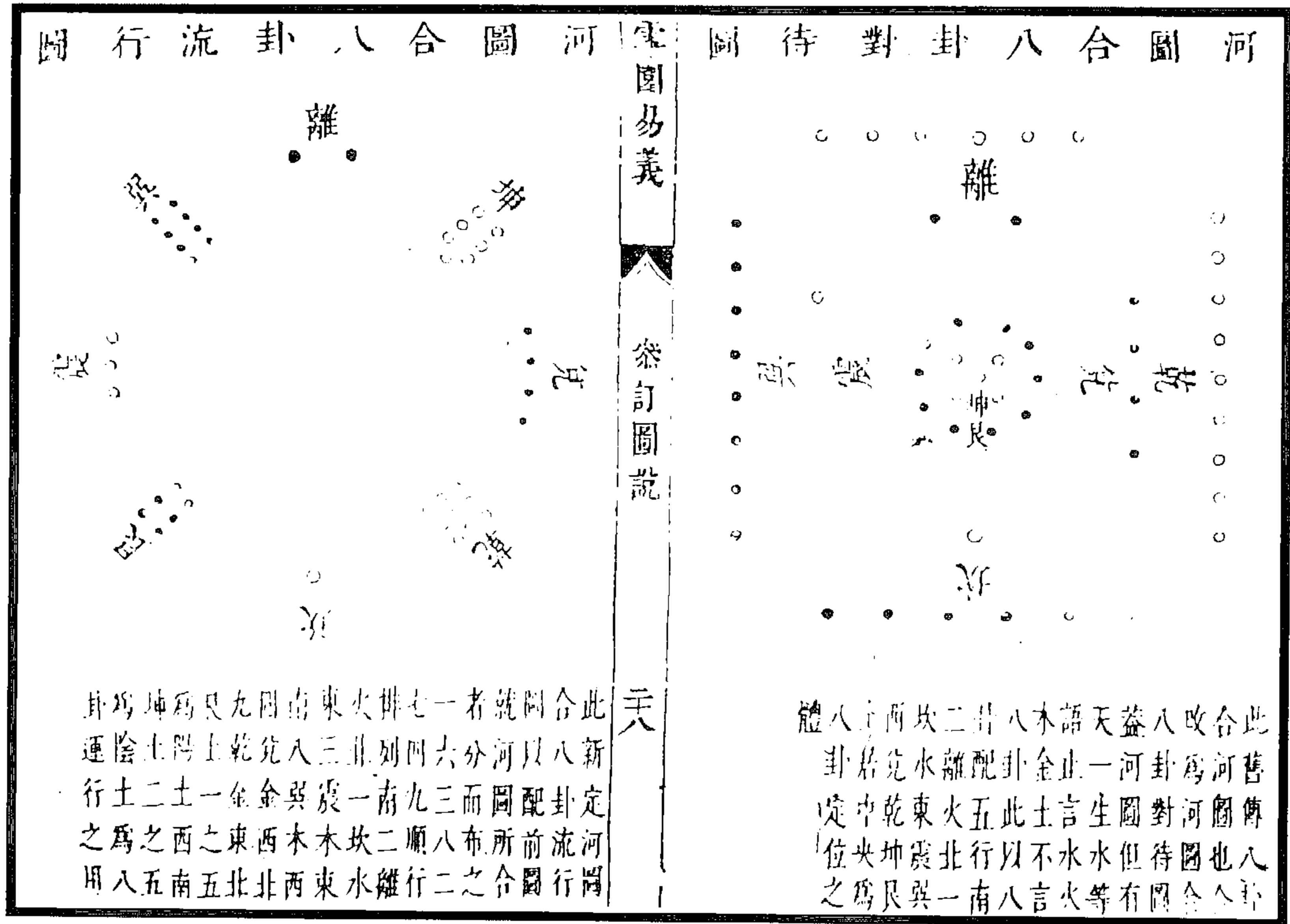

图 350 洛书进退变化图

图 349 河图进退变化图

(李奇玉《雪园易义》)

洛書發微圖一

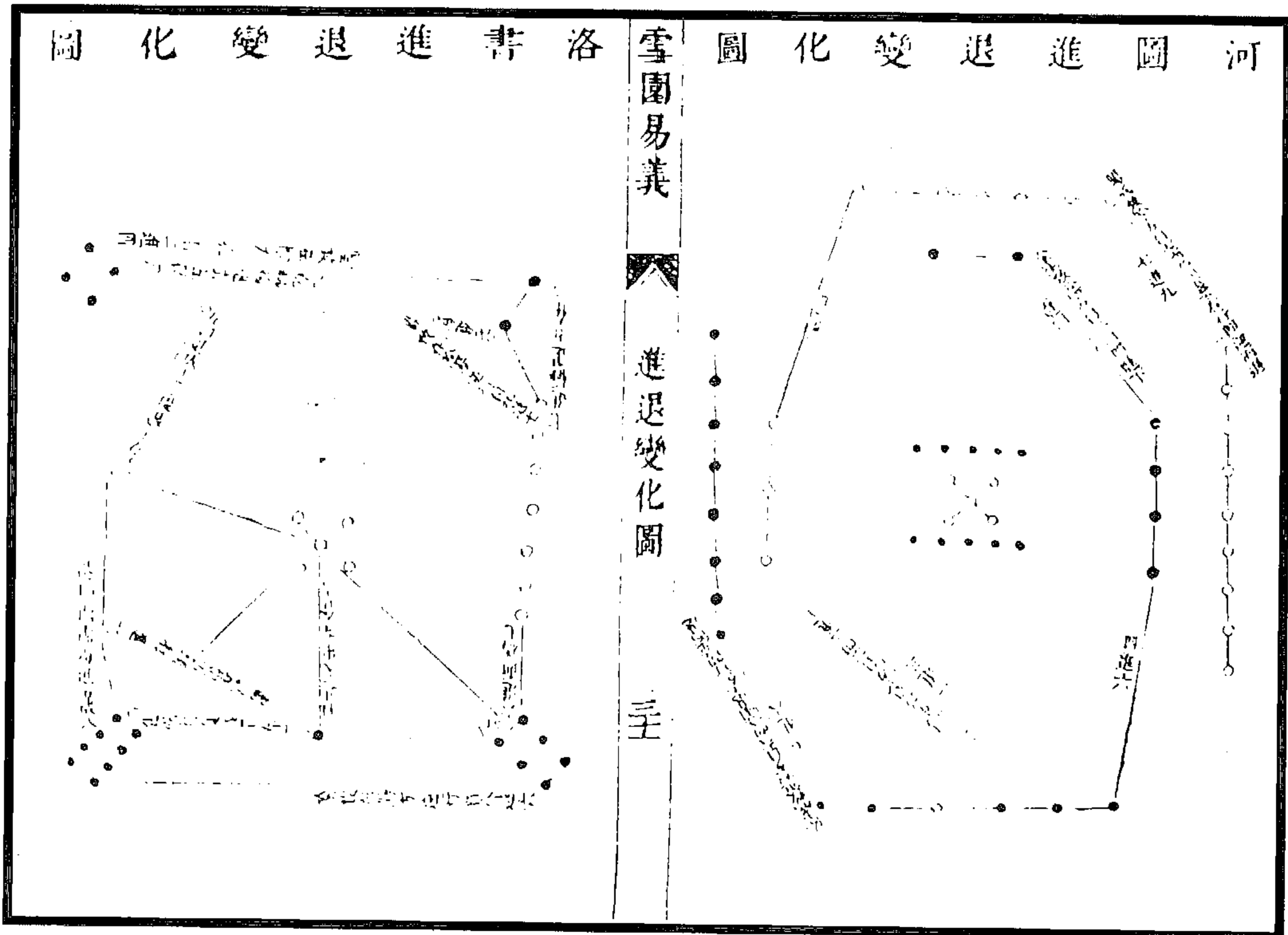
洛書用九圖

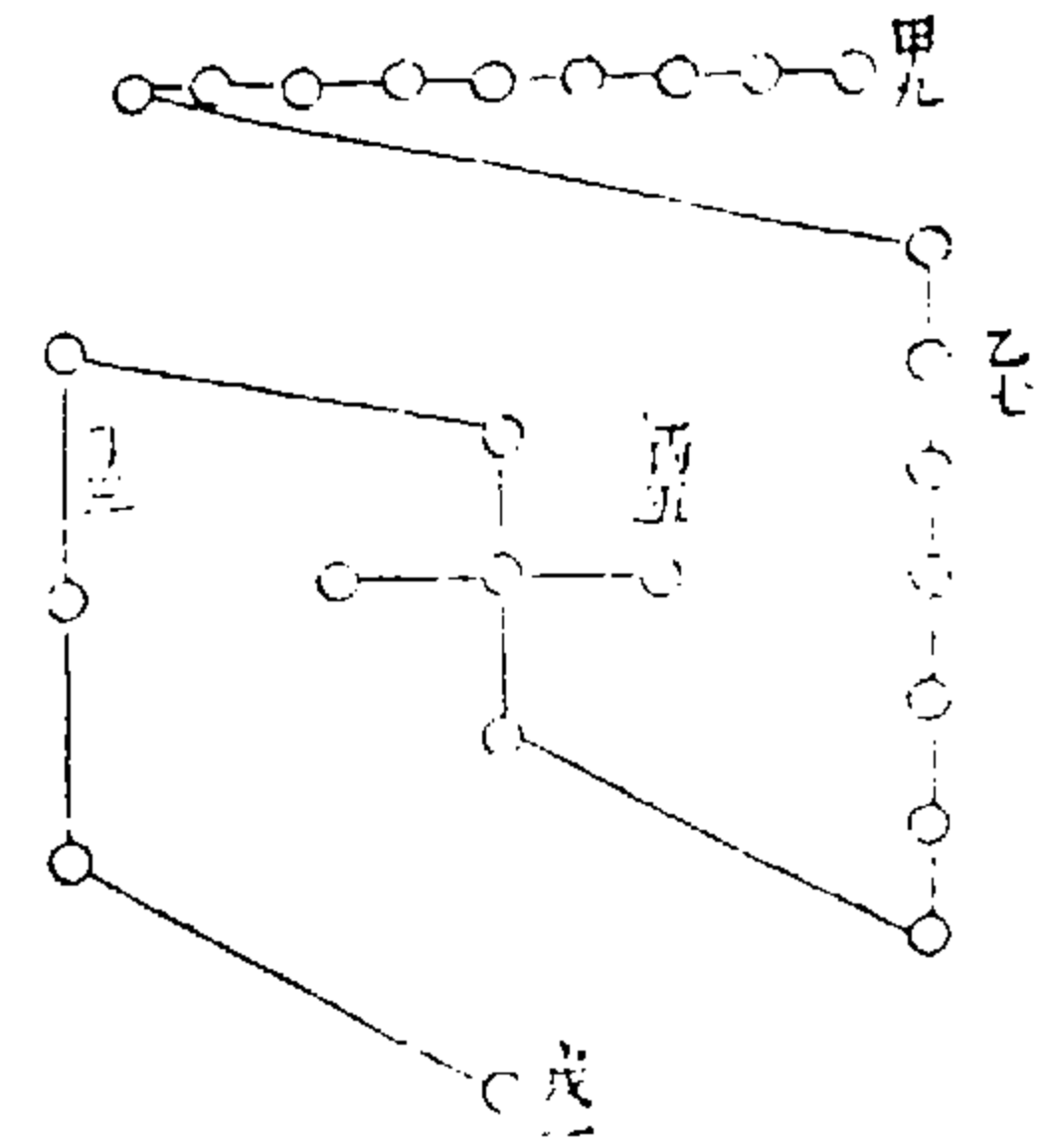

陽用九  
起南方  
起文明  
起文之

右甲乙丙丁記九六次  
序之數非配天幹也

易發 卷一

三

洛書發微圖二

洛書用六圖

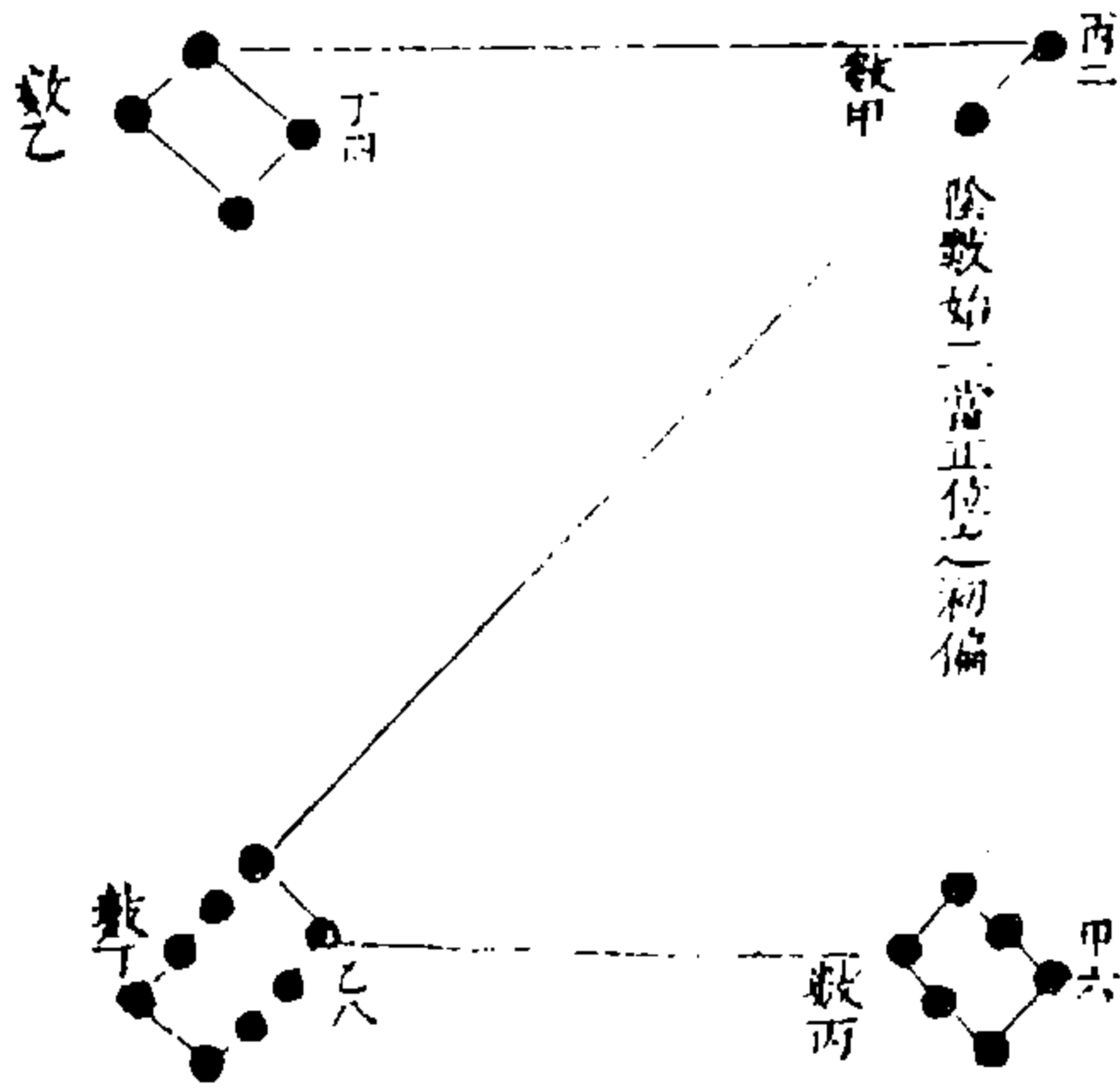

陰用六  
居西方  
幽暗之  
地而數  
始於二

陰數始二當正位之初偏

易發 卷一

三

图 352 洛书用六图

图 351 洛书用九图

(董说《易发》)

河圖順運圖

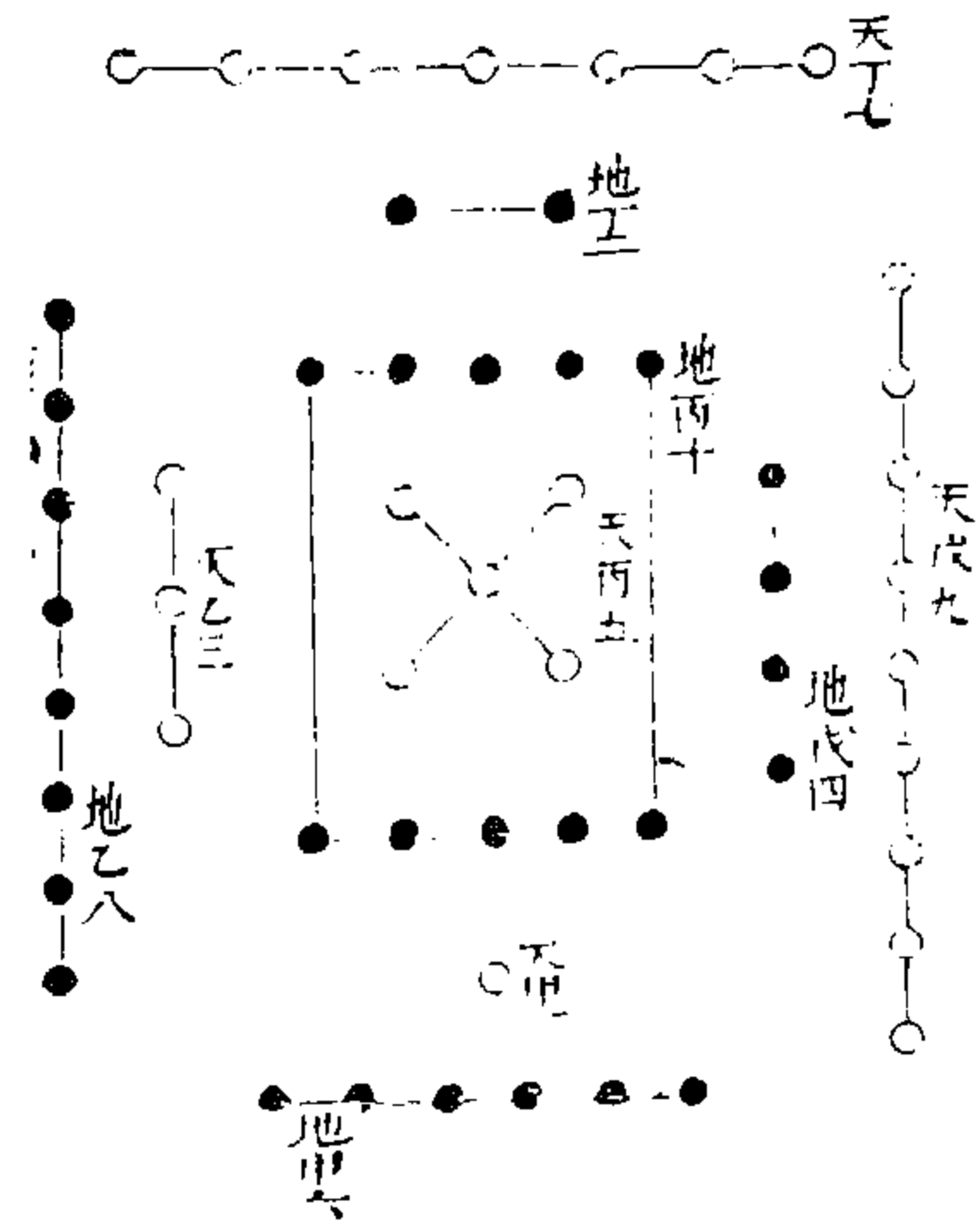

天起一單  
九從東入  
中宮從中  
宮出南  
地起六單  
四從東入  
中宮從中  
官出南

洛書逆運圖

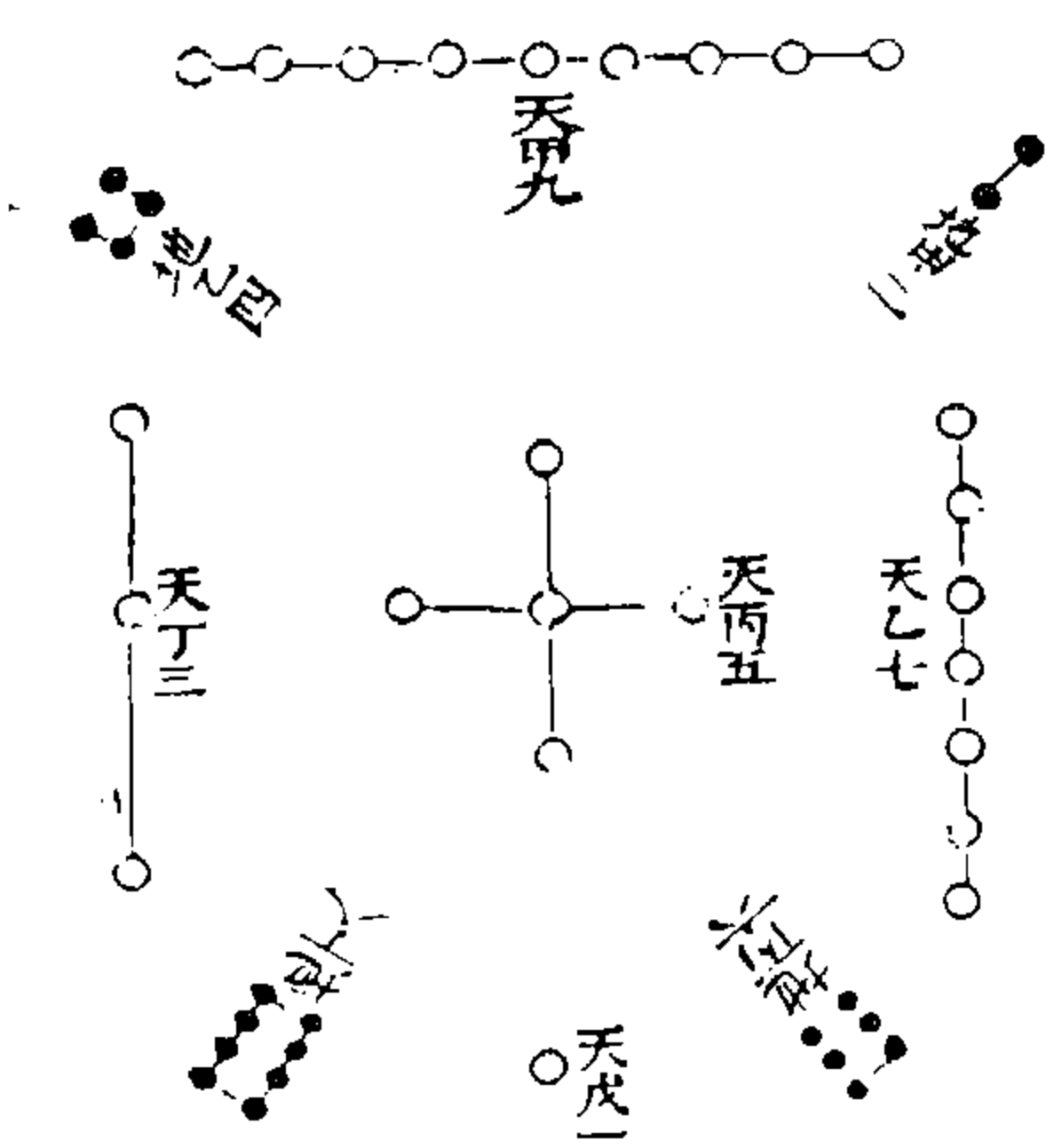

天起用九  
畢于一逆  
行從西北  
入中而出  
于東  
地起不用  
之二單于  
之順行從  
八順入中  
東南入中  
而西北

易發 卷一

三

图 354 洛书逆运图

图 353 河图顺运图

(董说《易发》)





图 356 洛书有五无十释图

图 355 河图一六释图

(董说《易发》)

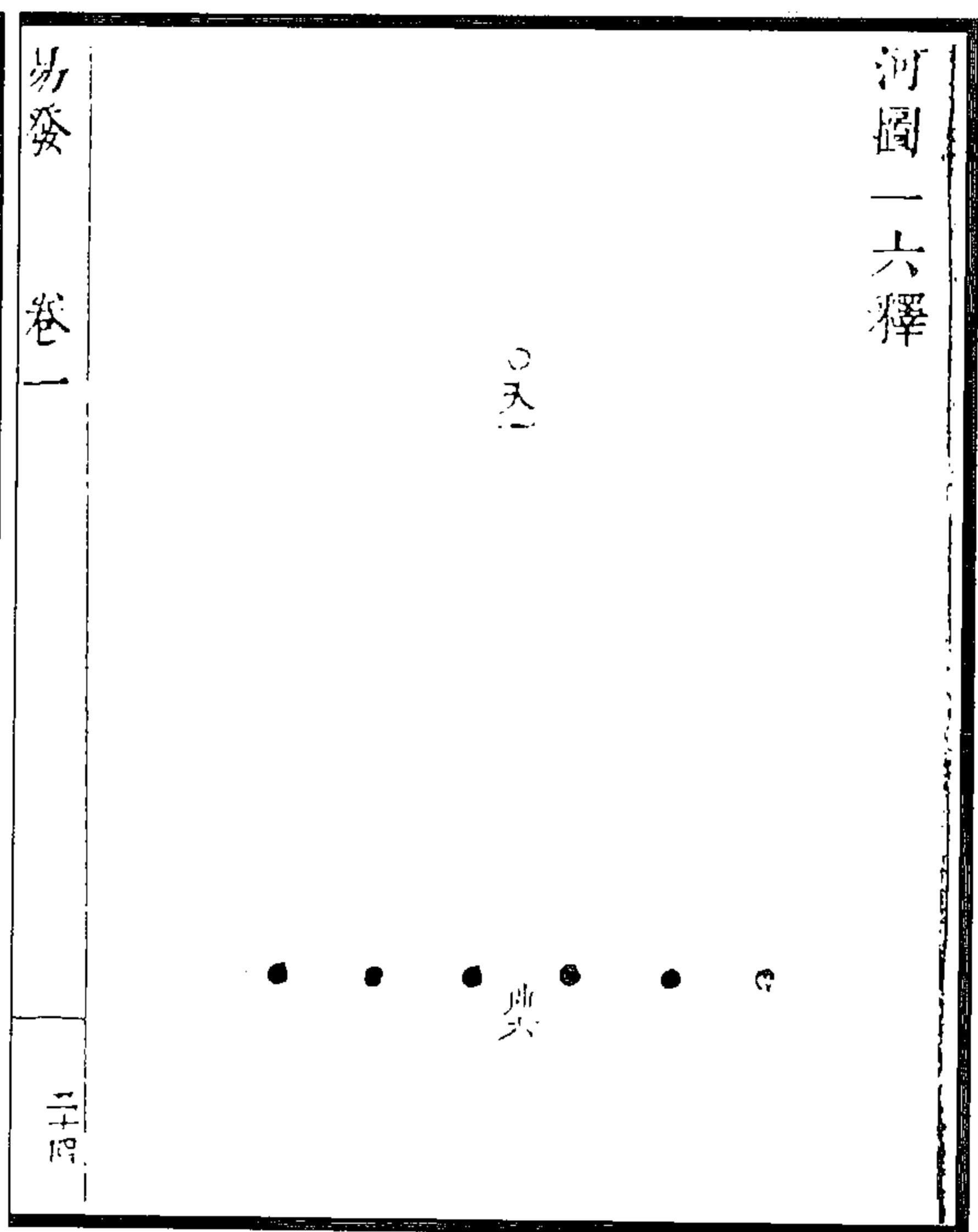
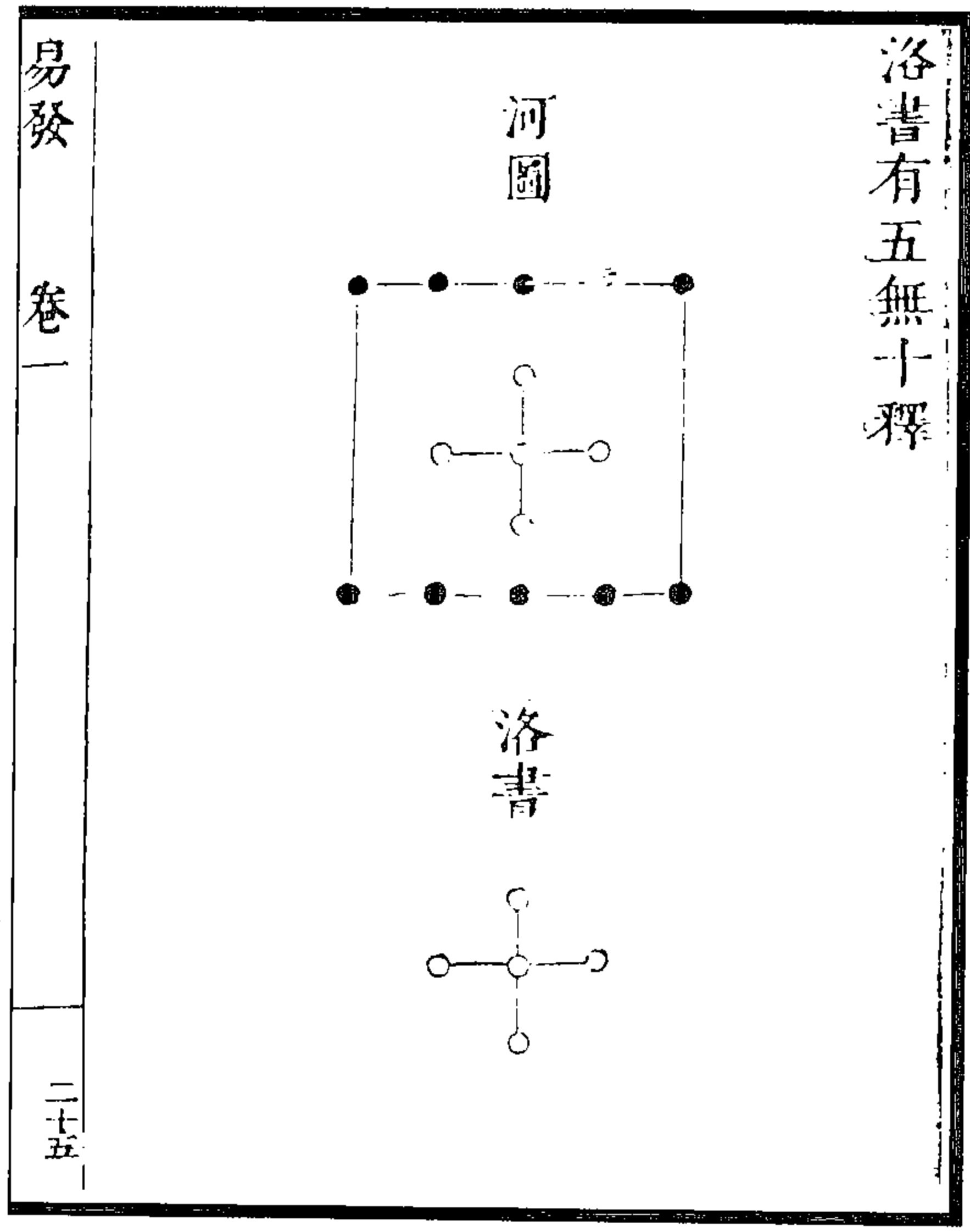

图 358 八卦离明用九图

图 357 八卦生灭图

(董说《易发》)

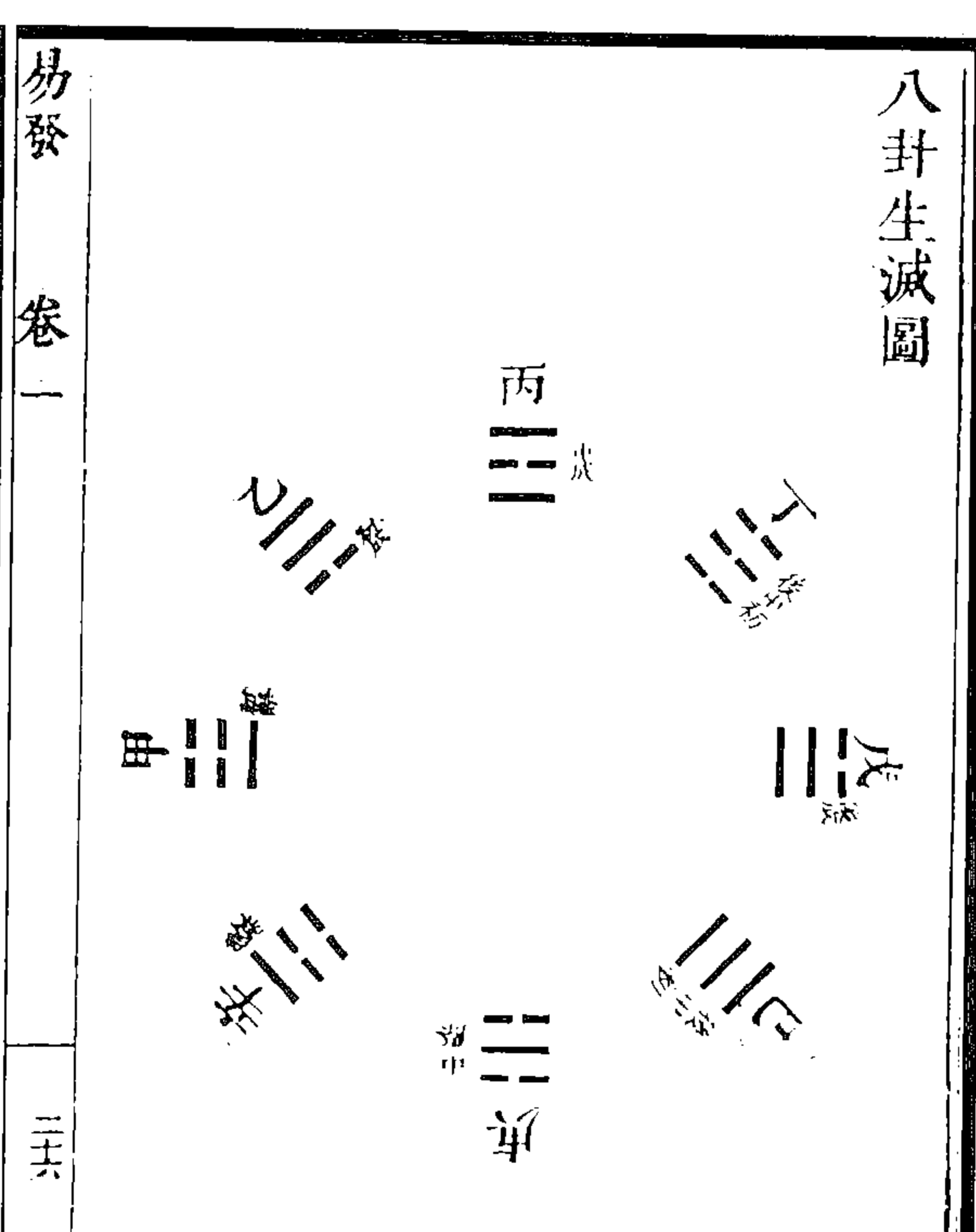
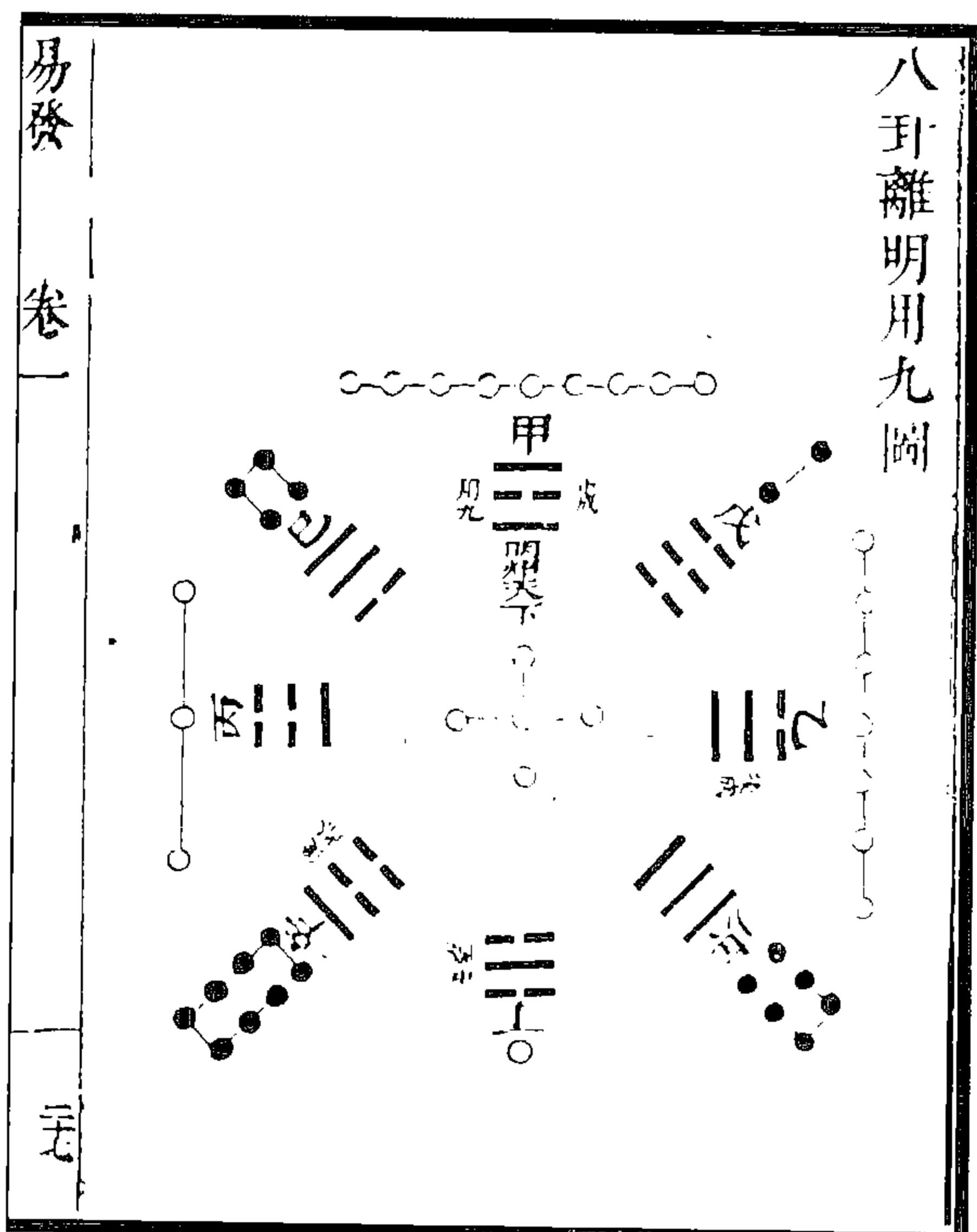

图 360 八卦游魂为变图



图 359 八卦用六诚明图

(董说《易发》)

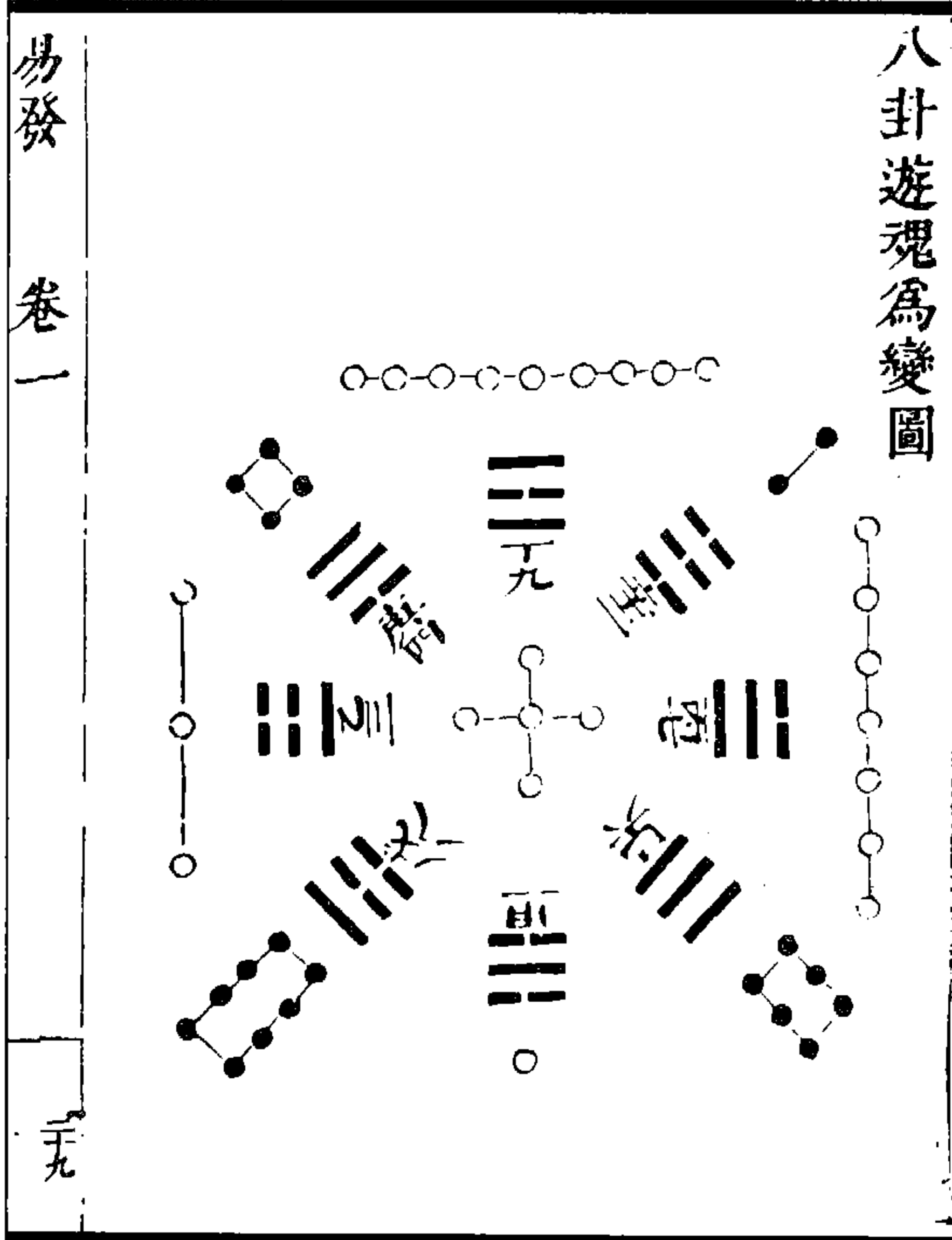

图 362 河图具洛书用数图

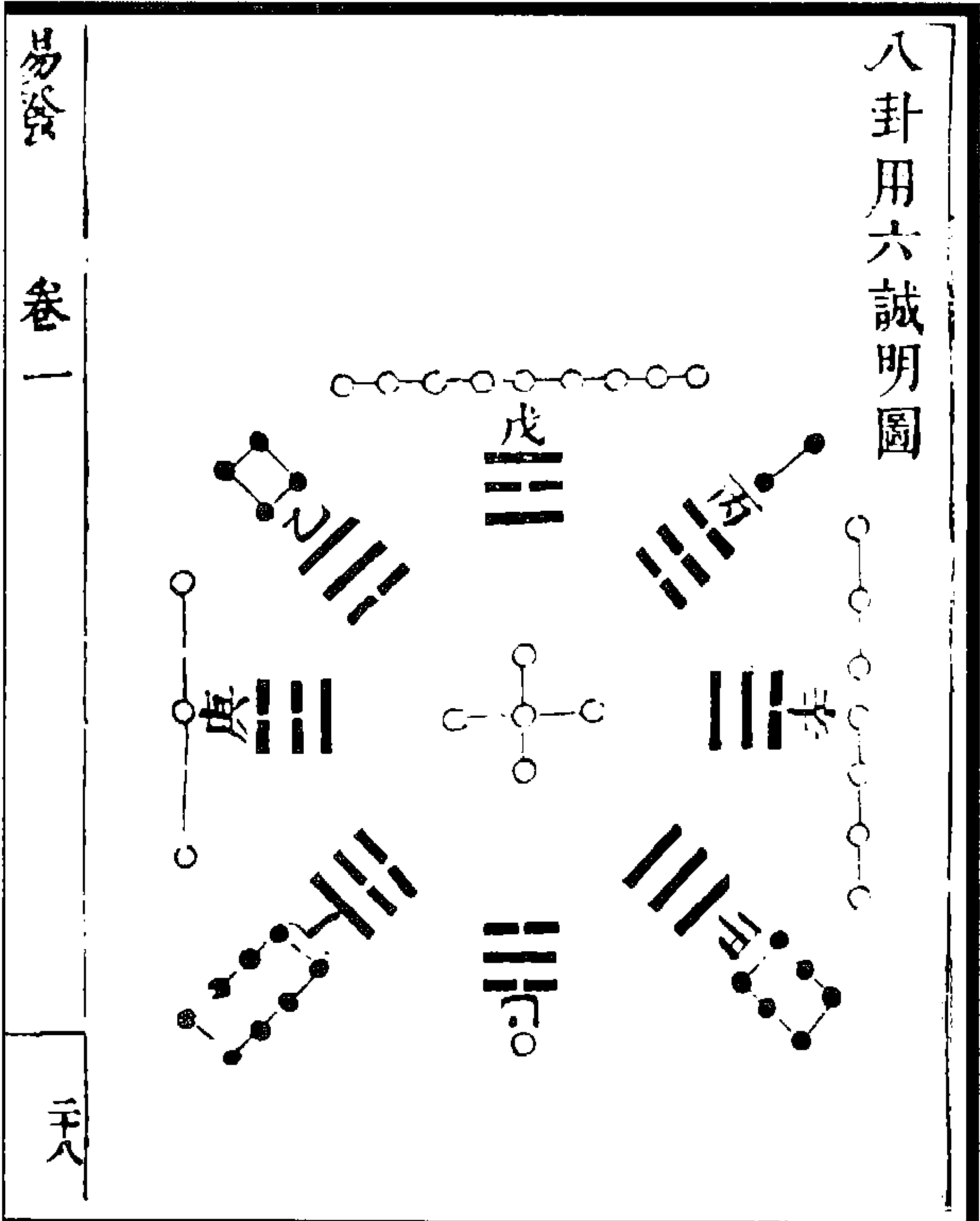

图 361 洛书具河图体数图

(董说《易发》)

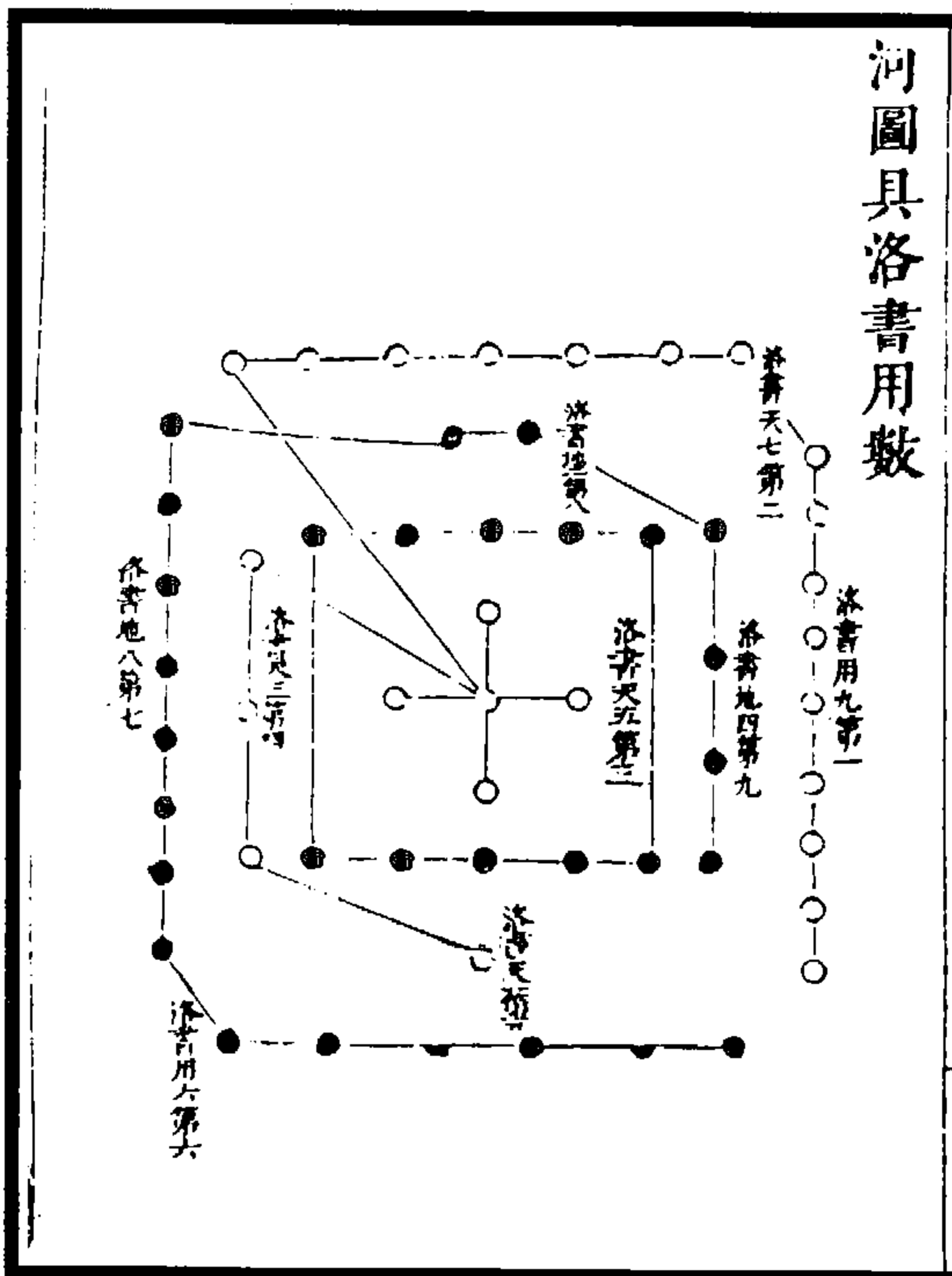
## 十、清初学者《河图》、《洛书》论

### 1. 黄宗羲《易学象数论·序》：

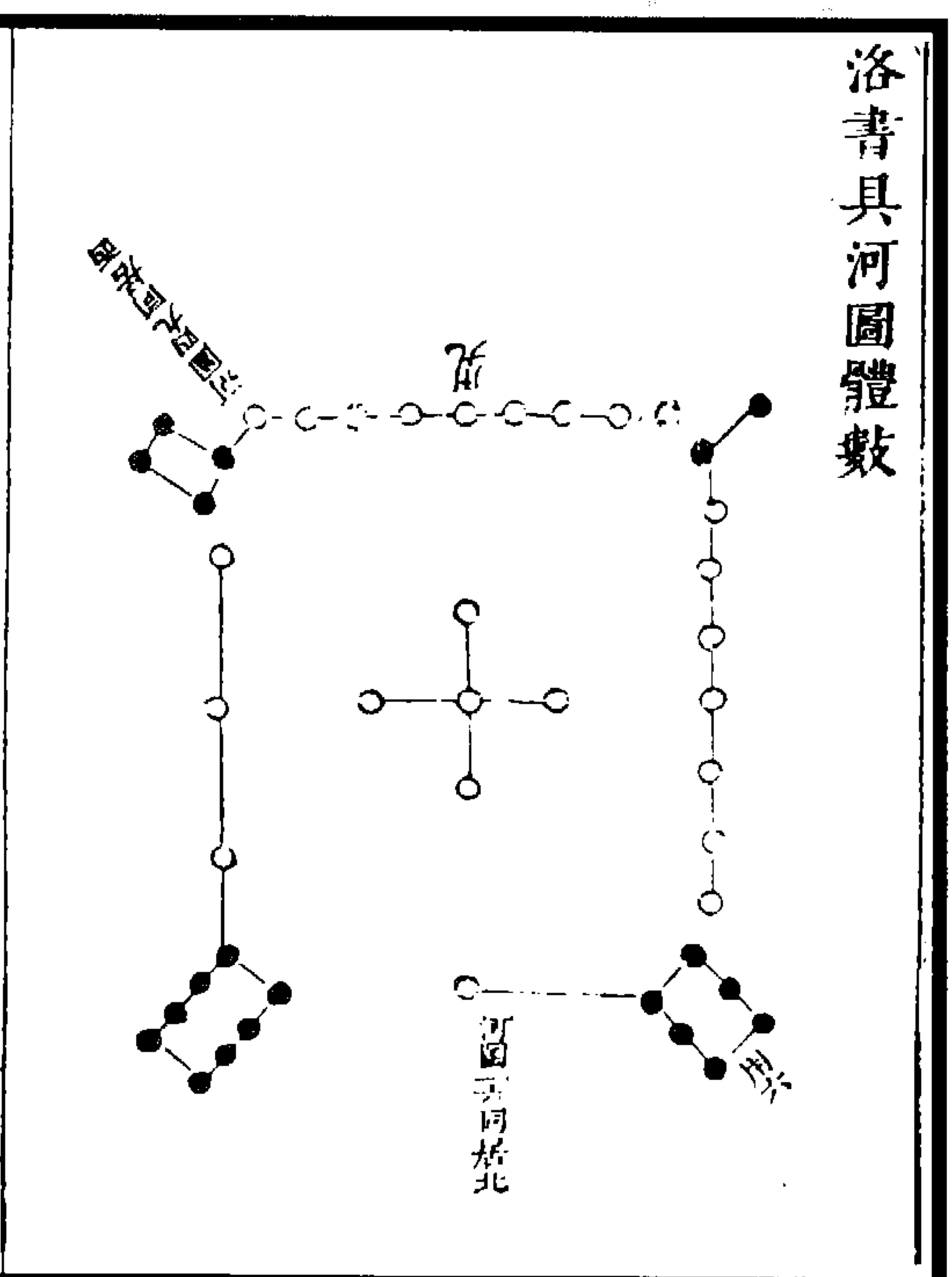
夫易者，范围天地之书也，广大无所不备，故九流百家之学，俱可窜入焉。自九流百家借之以行其说，而于易之本义反晦矣。

《汉·儒林传》孔子六传至留川田何，易道大兴。吾不知田何之说何如也，降而焦、京，世应、飞伏、动爻、互体、五行、纳甲之变，无不具者。吾读李鼎祚《易解》，一时诸儒之说，芜秽康庄，使观象玩占之理，尽入于淫瞽方技之流，可不悲夫！

有魏王辅嗣出而注易，得意忘象，得象忘言，日时岁月，五气相推，悉皆摈落，多所不关，庶几潦水尽而寒潭清矣。顾论者谓其以老庄解易，试读其注，简当而无浮义，何曾笼落玄旨？故能远历于唐，发为正义。其廓清之功，不可泯也！然而，魏伯阳之《参同契》、陈希夷之图、书，远有端绪，世之好奇者，卑王注之淡薄，未尝不以别传私之。逮伊川作《易传》，收其昆仑旁薄者，散之于六十四卦中，理到语精，易道于是而大定矣。其时，康节上接种放、穆修、李之才之传，而创为《河图》先天之说，是以不过一家之学耳。晦庵作《本义》，加之于开卷，读易者从之，后世颁之学官。初犹兼《易传》并立，行久而止行《本义》，于是经生学士，信以为羲、文、周、孔其道不同。所谓象数者，又语焉而不详。将夫子之韦编三绝者，须求之卖酱箍桶之徒。而易学之榛芜，盖仍如京、焦之时矣。

自科举之学一定，世不敢复议，稍有出入其说者，即以“穿凿”诬之。夫所谓穿凿者，必其与圣经不合者也；摘发传注之讹，复还经文之旧，不可谓之穿凿也。《河图》、《洛书》，欧阳子言其怪妄之尤甚者，且与汉儒异趣，不特不见于经，亦是不见于传。先天之方位明与“出震”、“齐巽”之文相背，而晦翁反致疑于经文之卦位，生十六、生三十二，卦不成卦，爻不成爻，一切非经文所有，顾可谓之“不穿凿”乎？晦翁曰，谈易者，譬之烛笼，添得一条骨子，则障了一路光明；若能尽去其障，使之统体光明，岂不更好！斯言是也，奈何添入康节之学，使之统体皆障乎？世儒过视象数，以为绝学，故为所欺，余一一疏通之，知其于易，本了无干涉，而后反求之程传，或亦廓清之一端也。

## 2. 黄宗羲《易学象数论》:

### 图、书一

欧阳子言《河图》、《洛书》，怪妄之尤甚者。自朱子列之《本义》，家传户诵。今有见欧阳子之言者，且以欧阳子为怪妄矣。然欧阳子言其怪妄，亦未尝言其怪妄之由，后之人徒见图、书之说载在圣经，虽明知其穿凿附会，终不敢犯古今之不韪而黜其非。中间一二大儒亦尝致疑于此：张南轩以《河图》为兴易之祥；魏鹤山则信蒋山之说，以《先天图》为《河图》，五行生成数为《洛书》，而戴九履一者，则太乙九宫之数；宋潜溪则信刘歆以八卦为《河图》、班固《洪范》本文为《洛书》，皆碍经文而为之辨说也。是故，欧阳子既黜图、书，不得不并《系辞》而疑其伪。不伪《系辞》，则“河出图，洛出书”之文驾乎其上，其说终莫之能伸也。然则欲明图、书之义，亦惟求之经文而已。六经之言图、书凡四：《书·顾命》曰“河图在东序”，《论语》曰“河不出图”，《礼运》曰“河出马图”，易曰“河出图，洛出书，圣人则之”。由是而求之图、书之说，从可知矣。圣人之作易也，一则曰“仰以观于天文，俯以察于地理”，再则曰“仰则观象于天，俯则观法于地”，于是始作八卦。此章之意，正与相类。“天垂象，见吉凶，圣人象之”者，仰观于天也；“河出图，洛出书，圣人则之”者，俯察于地也。谓之图者，山川险易，南北高深，如后世之图经是也；谓之书者，风土刚柔，户口隘塞，如夏之禹贡、周之职方是也。谓之河洛者，河洛为天下之中，凡四方所上图、书，皆以河洛系其名也。《顾命》西序之大训，犹今之祖训；东序之河图，犹今之黄册，故与宝玉杂陈。不然，其所陈者，为龙马之蜕与？抑伏羲画卦之稿本与？无是理也。

孔子之时，世莫宗周，列国各自有其人民土地，而河洛之图、书不至，无以知其盈虚消息之数，故叹河不出图。其与凤鸟言之者，凤不至为天时，图不出为人事，言天时人事两无所据也。若图、书为画卦叙畴之原，则卦画畴叙之后，河复出图，将焉用之？而孔子叹之者，岂再欲为画卦之事耶？观于《论语》，而图、书之为地理益明矣。《礼运》出于汉儒，此可无论。扬子曰“众言淆乱，则折诸圣经”，文既如其明显，则后儒之纷纭，徒为辞费而已矣。某之为此言者，发端于永嘉薛士隆，士隆曰：“《河图》之数四十有五，乾元用九之数也；《洛书》之数五十有五，大衍五十之数也。究其终始之数，九实尸之，故地有九州，天有九野。”传称河洛皆九曲，岂取数于是乎？士隆既不安后儒之说，超然远览，而又胶滞于数，始信众言之难破也。

### 图、书二

按：汉儒孔安国、刘歆，皆以八卦为《河图》，《洪范》本文为《洛书》。郑玄依纬书，则云《河图》有九篇，《洛书》有六篇。自唐以前，皆祖其说，无有异同。其一六居下之图，扬雄曰，三八为木，为东方；四九为金，为西方；二七为火，为南方；一六为水，为北方。又曰，一与六共宗，二与七共明，三与八成友，四与九同道，五与五相守。《乾坤凿度》曰，天本一而立，一为数原，地配生六，成天地之数，合而成水性。天三地八木，天七地二火，天五地十土，天九地四金。虞翻《易注》曰，一六合水，二七合火，三八合木，四九合金，五十合土。《黄帝内经》

曰,太过者其数成,不及者其数生,土常以生也。王冰注,生数,水数一,火数二,木数三,金数四,土数五;成数,水数六,火数七,木数八,金数九,土数五(十)。历考诸家,皆以为天地之数,初未尝以此为《河图》也。其戴九履一之图,《乾凿度》曰“太乙行九宫,四正四维皆合于十五”。张衡曰,律历、卦候、九宫、风角,数有征效。魏伯阳曰,土王四季,罗络始终。青赤白黑各居一方,皆禀中宫戊己之功。又曰,太乙乃君移居中州。《内经》有青于三,东方;青于九,南方;青于七,西方;青于一,北方,青于四维。历考诸家,皆以为九宫之数,初未尝以此为《洛书》也。

图、书之所指,既如彼二数之称名又如此,两者判然不相及。至宋而方士牵强扭合,儒者又从缘饰,以为授受之秘,而汉唐以来之议论,一切抹煞矣。当日欧阳子之所谓怪妄者,犹是汉儒之说,第以龙马神龟为不经耳。若二数乃日者之常谈,且不足怪妄之矣。奈之何?旋毛坼文之附会,纷纷如寤语也。且图、书亦自有辨,天地之数固命之为图,九宫之数亦是一图也,岂可为书?汉儒图则言画,书则言文,犹致严于名实,此则不暇自掩其失矣。

### 图、书三

刘牧谓《河图》之数九、《洛书》之数十,李觏、张行成、朱震皆因之。而朱子以为反置,一证之邵子曰:“圆者星也,历纪之数其肇于此乎?方者土也,画州井地之法其仿于此乎?盖圆者《河图》之数,方者《洛书》之文。”然鹤山辨之曰:“邵子但言方圆之象,不指九十之数。若以象观之,则九又圆于十矣。”且星少阳,土少柔,偶者为方为阴,奇者为圆为阳,十偶而九奇,邵子之言,反若有助于牧也。再证之关子明曰:“《河图》之文,七前六后,八左九右;《洛书》之文,九前一后,三左七右,四前左,二前右,八后左,六后右。”然关子明伪书也,不可为证。刘因为之解曰,伪关氏之书者,非伪后人之托夫关氏也。盖伪其自作者,托之于圣人也,则又不然。关氏书亡,阮逸伪作,安见非后人之托夫关氏乎?三证之《大戴礼》,《明堂篇》有二九四、七五三、六一八。郑氏注云,法龟文也。然郑玄注《小戴礼》,未尝注《大戴礼》,在《艺文志》可考。今之所传,亦后人假托为之也。其疏略不出于郑氏,明矣。况郑氏明言《河图》九篇,《洛书》六篇,岂又以九宫为《洛书》,自背其说哉!凡此数证,皆不足以绌牧。在宋以前,二数未尝有图、书之名,安得谓此九彼十?至于刘、邵,则同出希夷,授受甚明;若彼此异同,所传者亦复何事?故以十为图、九为书者,特始于朱子。后之诸儒相率而不敢违耳。就二数通之于易,则十者有天一至地十之系可据,九者并无明文,此朱子争十为《河图》之意,长于长民也。虽然自一至十之数,易之所有也;自一至十之方位,易之所无也。一、三、五、七、九之合于天,二、四、六、八、十之合于地,易之所有也;一六合,二七合,三八合,四九合,五十合,易之所无也。天地之数,易之所有也;水、火、木、金、土之生成,易之所无也。试尽去后人之添入,依经为说,则此数仍与易无与,而况名之为《河图》乎?

### 图、书四

世之言五行者,莫不本于生成之数,皆以为造化之自然,无容复议也。某则以九流之失,由此数失之于始。夫太虚氤氲相感,止有一气,无所谓天气也,无所谓地气也。自其清

通而不可见，则谓之天；自其凝滞而有形象，则谓之地。故曰资始资生，又曰天施地生，言天唱而不和，地和而不唱。今所谓生者，唱也；所谓成者，和也。一、三、五，天之生数；六、八、十，地之成数；二、四，地之生数；七、九，天之成数。是天唱而复和，地和而复唱。真若太虚之中两气并行，天气、地气，其为物贰矣。是故一气之流行，无时无息，当其和也，为春，是木之行；和之至而温，为夏，是火之行；温之杀而凉，为秋，是金之行；凉之至而寒，为冬，是水之行。寒之杀则又和，木、火、金、水之化生万物，其凝之之性即土。盖木、火、金、水、土，目虽五，而气则一，皆天也；其成形而为万物，皆地也。若以水、木、土天之所生，火、金地之所生，则春冬属天，夏秋属地，五行各有分属，一气循环，忽截而为天，忽截而为地，恐无此法象矣。原其一水、二火、三木、四金、五土，不过以质之轻重为数之多寡，第之先后，故土重于金，金重于木，木重于火，火重于水，然方其为气，岂有轻重之可言，未闻凉重于温，寒轻于和也。则知天一至地十之数，于五行无与矣。是故言五行天生地成可也，言地生天成不可也。言奇数属天，偶数属地，可也；言某行属奇数、某行属偶数不可也。此千古不解之惑，儒者不免，况于术数家乎？

### 图、书五

天一至地十之数，儒者必欲言圣人则之以画卦。崔憬曰：“三天者，谓从三始顺数，而至五、七、九，不取于一；两地者，谓从二起逆数，而十、八、六，不取于四。艮为少阳，其数三；坎为中阳，其数五；震为长阳，其数七；乾为老阳，其数九；兑为少阴，其数二；离为中阴，其数十；巽为长阴，其数八；坤为老阴，其数六。”刘长民曰：“水六、金九、火七、木八，而生八卦。六居坎而生乾，谓三为坎、三为乾也；九居兑而生坤，谓三为兑、六为坤也；七居离而生巽，谓三为离、四为巽也；八居震而生艮，谓三为震、五为艮也。”朱子曰：“《河图》之虚五与十者，太极也。奇数二十、偶数二十者，两仪也。以一、二、三、四为六、七、八、九者，四象也。析四方之合，以为乾、坤、离、坎，补四隅之空，以为兑、震、巽、艮者，八卦也。”同此一数，而三家所指不同如此。配卦之论始于崔憬，憬但言其数，不言其位。乾、坤、震、巽数有可据，其附会者坎、离、艮、兑耳。长民兼位数而言，六为水而坎属之，七为火而离属之，八为木而震属之，九为金而兑属之。以四卦之五行，迁就其位数，未为不可。至于乾、坤、艮、巽，则不可通矣。朱子主先天之说，以乾南坤北者，伏羲之卦位也；离南坎北者，文王之卦位也。《河图》出于宓戏，其时尚无离南坎北之位，硬以乾南坤北配之，则更无一合者矣。天下之物，一人以为然，千万人以为然，其为物也不远矣；一人可指之为此，又一人可指之为彼，其为物也无定名矣。故以天地之数配八卦者，皆非定名也。

### 图、书六

《龙图序》见于《宋文鉴》，以十为《河图》。朱子辨刘牧九为《河图》之非，不取此为证者，以其为假书也。故刘静修曰：“《龙图》之说，未必出于刘牧之前，吕伯恭从而误信之，犹张敬夫为戴氏师愈所欺也。希夷未闻有书传，至邵子而后有书。”宋景濂以为不然，曰：“《龙图序》非图南不能作也。”张理注以第一图为未合之位，第二图为已合之位，盖不知序言“后既合也”为第三图。又以“天一居上为道之宗”一语，误解“在南为上”，于是第二图上



位置一于南，置二于北，置四于东，置三于西，以之合于下位，则二六居下，一七居上，四八居左，三九居右，不可通矣。乃言当如太乙遁甲阴阳二局，以一、二、三、四为天盘，在上随时运转；六、七、八、九为地盘，布定不易。以一在南，动而右转。初交一居东南，二居西北，三居西南，四居东北。再交一东北，二西南，三东南，四西北，然后为生成之位。三交一西北，二东南，三东北，四西南。四交一西南，二东北，三西北，四东南。再转则一复于南，如此则《龙图》已合者，且有六图，不胜支离。盖不知天一居上之上，谓上位也。某故正之，以复希夷之旧。然序之为说，固不能无疑，谓河出未合之图，伏戏合而用之，是伏戏画卦又画图矣。《系辞》天数二十有五，积一、三、五、七、九而得之；地数三十，积二、四、六、八、十而得之。今上位分为一、二、三、四五十，下位分为六、七、八、九，则天数杂地数之中，地数杂天数之中，上得六位，下得四位，无乃天数六、地数四乎？既以其数托之于易，又与易背，宜乎朱子以为假也。

### 龙图序

且夫龙马始负图，出于羲皇之代，在太古之先也。今存已合之位，或疑之，况更陈其未合之数耶？然则何以知之？答曰，于仲尼三陈九卦之义探其旨，所以知之地。九卦谓履、谦、复、恒、损、益、困、井、巽之九卦也。

已合之位即今之所谓《河图》是也。自未合至已合，其图有三，亦犹九卦之三陈也。于九卦之义无取。



图 363 龙图上下位四图

况夫天之垂象，的如贯珠，少有差，则不成次序矣。故自一至于盈万，皆累累然，如系之于缕也。且若《龙图》本合，则圣人不得见其象，所以天意先未合而形其象，圣人观象而明其用。是《龙图》者，天散而示之，伏羲合而用之，仲尼默而形之。

未合之位为河之所出，已合之位为伏羲所成。

始《龙图》之未合也，惟五十五数，上二十五，天数也。

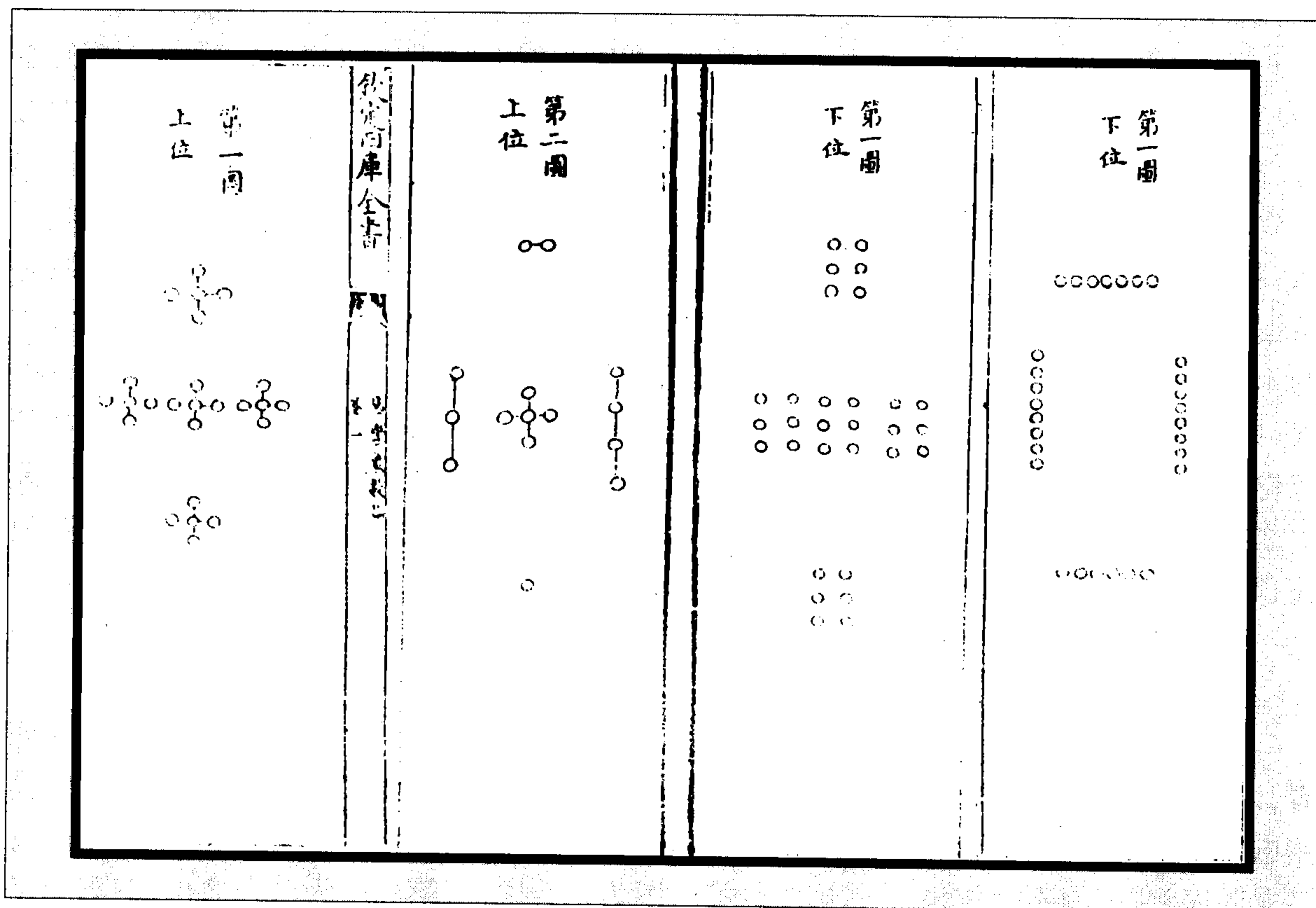
中贯三、五、九，外包之十五，尽天三、天五、天九并十五之用，后形一六无位。上位去一，下位去六。又显二十四之为用也。兹所谓“天垂象”矣。

中贯三、五、九者，以第一图而论。中五之从三，是中贯三也。中五之居中，是中贯五也。上五中五下五之从，是中贯九也。去其所从之九，又去无位之一，而分之四方、中央，则凡五行之生数，皆天数之所成，为第二图也。

下三十地数也，亦分五位。五位言四方中央也。皆明五之用也。上位形五，下位形六。十分而为六，五位，六五三十数也。形神之象焉。坤用六也。

六分而成四象，成七、九、八、六之四象。地六不配。谓中央六也。一分在南边，六成少阳七；二分在东边，六成少阴八；三分在西边，六成老阳九。惟在北边，六便成老阴数，更无外数添也。

以三十分作五位，每位得六，为第一图。取中央之六，分其一配南为七，分其二配东为八，分其三配西为九，中央更无余分，故下六不配。凡五行之成数，皆地数所分，为第二图也。

在上则一不用，形二十四；在下则六不用，亦形二十四。上位中心去其一，下位中四，下位中心去其六，亦见二十四。以一岁三百六旬，周于二十四气也，故阴阳进退皆用二十四。

天数二十五，去其从九，犹存十六，于生数十五之中，则一不用。生数虽十五，而天数固二十五也，一不用则二十四。地数中央之六，分配四方，六即不用，数仍三十也。然依原位四方各六，则中六不用，形为二十四。

后既合也，天一居上，为道之宗，地六居下，为气之本。一六上下覆载之中，运四十九之数，为造化之用也。

此第三图，合上下位而为一也。天一居上，以在上位，故谓之上，地六居下，以在下位，故谓之下，非言一南而六北也。

天三千地二，地四为之用。此更明九六之用。谓天三统地二、地四成九，为乾元之用也。九干五行，成数四十，是谓大衍之数五十，其用四十有九也。

五行成数六、七、八、九、十，积之得四十，以九加之合大衍用数。

三若在阳，则避孤阴；在阴，则避寡阳。成八卦者，三位也，谓一、三、五之三位。二与四只两位，两位则不成卦体，是无中正，不为用也。在阳则为孤阴，四二是也；在阴则为寡阳，七九是也。三皆不处之，若避之也。

一、三、五，则三在阳；六、八、十，则三在阴。

大矣哉！《龙图》之变，歧分万途，今略述其梗概焉。

### 3. 黄宗炎《图学辨惑原序》：

易有图学，非古也，注、疏犹是。魏、晋、唐所定之书，绝无言及于此者。有宋图学三派，出自陈图南。以为养生馭气之术，托诸大易，假借其乾、坤、水、火之名，自申其说，如《参同

契》、《悟真篇》之类。与易之为道，截然无所关合，儒者得之，始则推墨附儒，卒之因假即真，奉螟蛉为高曾，甘自屈其祖祢。据朱子发《经筵进表》，宋易之陈氏，亦犹汉之易学授受，俱鼻祖于田子装。田氏之学，传自圣门，历历可数。图学从来出自图南，则道家者流，集之大易，遂使天下靡然称为易老，儒者极其崇奉，并讳其所谓“老”，专以易归之。亦可畏也！上古何尝有图？但文字未备，画为奇偶，示文字之造端尔。陈氏不识古文古字，误以为图也。文、周、孔子文字大备，始得畅其所言，著之竹木而义理昭然可睹，皆所以阐发古文古字之幽隐，破除其艰涩，以就夫坦夷。读十翼正所以明显彖爻辞象，明显彖爻辞象正所以追溯卦画之古文古字也。创为三图而欲掩包牺已露之面目，使天下后世重求之于晦冥蒙昧之途，何殊知饕餮而以茹毛饮血为至味、毁庐舍而以上巢下穴为适安也？秦焚《诗》、《书》、《易》独以卜筮得免，若有图亦宜不禁，胡为偏遁而孤行方外？秦汉之时，虽有黄老之学，亦只在民间，岂有与世间隔、不通于学士大夫之理乎？皆据其偏辞，无能强申者也。非惑与？可不辨与？作《图学辨惑》。

#### 4. 黄宗炎《图学辨惑·河图洛书辨》：

序曰，《河图》、《洛书》之说，因汉世习为讖纬，遂谓龙马、神龟贡献符瑞。其事略与两汉之言祲祥者相似。后儒因缘敷会，日增月益，至陈图南凿凿定为一六、二七、三八、四九、

五十之数，上下左右中之位为《河图》，又定为九宫奇正偶隅之状为《洛书》，云是羲卦、禹范之根原。两相比较，俱似影响，未见有实理存乎其间。惟欧阳永叔斥为怪妄，不足深信，是诚仲尼之徒也！吾夫子传易，称蓍龟为神物，赞其莫大，俱就易言之也。不过言上古圣人与民同患，制卜筮之法，使可趋吉避凶，以前民用尔。至吾夫子，教人惟务民义，居蔡不智，怪神不语，学易求无大过，占在恒其德，何尝专尚夫败甲枯茎，若左氏之浮夸也！为此说者，引大传之天一、地二，天三、地四，天五、地六，天七、地八，天九、地十以为证，又引五位相得而各有合，为一与六合，二与七合，三与八合，四与九合，五与十合。然何以知其下上左右中之位置？又何以知其为图也？苟随声附合，不绎夫至理大道，似乎洋洋大观，倘按节求之，据



图 364 河图洛书共处图

实而思之，其格格难通者多矣。作《河图洛书辨》。

辨曰，大传曰“天一、地二，天三、地四，天五、地六，天七、地八，天九、地十”，不过言奇偶之数，未尝有上下左右中之位置也。曰“天数五地数五”，不过言一、三、五、七、九为奇，二、四、六、八、十为偶，未尝有一六、二七、三八、四九、五十之配合也。曰“五位相得而各有合”，不过言奇与奇相得，合之而成二十有五，偶与偶相得，合之而成三十，未尝有生数、成数及五行之所属也。以此为《河图》，绝无证据，况又因之而为龙马旋毛之说乎？假或然矣，龙马之旋毛如此，羲画之八卦如彼，何曾略可似是？于天、地、雷、风、水、火、山、泽毫无关涉，于近身远物迥乎难通。使不问《河图》，竟列八卦，稍有知识之士，历历如指掌。苟必欲奇偶出诸旋毛、阴阳分乎黑白，生吞活剥，附会而成，虽极聪明才辩之士，其不可通者，终难强解。又复杂以《洛书》，谓是神龟献禹之文，禹得之而陈《洪范》；《洪范》篇中序列九事，造为九宫以奉之。夫洪者，大也；范者，法也，犹言治天下之大经大法也。盖治天下之大法有此九条，安取乎戴九履一、左三右七、二四为肩、六八为足也？禹之治水，迹遍九州，疏濬决排既毕，辨其壤赋，令九州之土地可耕可艺，皆得画为井田，以锡天下之人民也。箕子曰“天不锡洪范九畴”，谓鲧治水弗成，天下之田畴汨没，无能施其治术云尔；曰“帝锡禹洪范九畴”，是地平天成，蒸民乃粒，方能展布其治天下之大法云尔。名之曰“畴”者，即尽力乎沟洫之谓也。名之曰九畴者，即井田九百之意也。《河图》、《洛书》并举而言者，以河洛为天地之中，东西南北，风土不齐，人物异宜，禹之则壤定赋，俱因中土而递推之，故云成赋中邦也。《顾命》“天球、河图在东序”，吾未审此图也者，尚是伏羲之故物与？或为周家再见之符瑞与？或为天闲之羈勒与？或为已蜕之皮毛与？《论语》“凤鸟不至，河不出图”，夫子仅云天无祲祥，凤鸟不至矣。王室东迁，天下之版籍不隶于职方，河不出图矣。《河图》、《洛书》乃地理方册，载山川之险夷，壤赋之高下，与五等六等班爵授禄之制度，若《禹贡》、《王制》之类。特因儒者好为神奇，愈作怪妄，愈失真实矣。细绎图绪，俱两相比附：天一生水，水润下，必得土而后有所归，著土数五，以一加五则成六，故一六居下；地二生火，火炎上，必得土而后有所托宿，以土数之五加二则成也（七），故二七居上；天三生木，木属东方，必植根于土，以土数之五加三则成八，故三八居左；地四生金，金属西方，必生产于土，以土数之五加四成九，故四九居右；天五生土，土位中央，无所不该，必博厚无疆，乃能为五行之主宰，以五益五则成十，故五十居中。此老氏守中之义，即所谓黄庭也，金丹也，与易仅假借之而已，非有卦画理数实可指证者。阴阳医卜之家，甲与己合而化土，乙与庚合而化金，丙与辛合而化水，丁与壬合而化木，戊与癸合而化火，皆此意也。即土王四季之说，即人身以脾胃为主之说，即心为土藏之说。然执其道而求之，往往有验与不验，盖亦小道可观者也。若夫《洛书》，则显然九宫为地理相宅之用，即一白、二黑、三碧、四绿、五黄、六白、七赤、八白、九紫也。以奇当正位，偶当四隅，奇为主，偶为用，阴从阳也。履一者，一乃子位，阳生于子，自下而上也；戴九者，阳莫盛于午，九乃阳主盈数，至上而极也；左三者，东为生方，三生万物也；右七者，西为金，为秋，万物成实也；二四为肩、六八为足者，人之耳目视听属阳，手足持行属阴，二四校六八稍轻，所以为肩而在上，六八校二四尤重，所以为足而在下也。大约耳目左多聪明，手足右多便利，所以二与六居右隅，四与八居左隅也；其中五则空而不著，此老氏虚中之义，即所谓玄牝也，众妙之门也，与范有何仿佛？但取九之一字

而发挥之。后世畴策之文，多有上中下三者，或卜得十矣，几利几害，岂亦有先兆而定之与？日者以九宫变动，最忌五黄之位，指为飞土，指为龟甲，空亡神煞所住之处，则从此而转辗失真者，与图、书虽同为中五，而义则不同。图象圆，圆者流行，其外动，动必内有至静者，存其五，取黄中正位，居其所而不迁者也。书形方，方者一定，其外静，静必内有运动者，存其五，取皇极思兼貌言视听者也。图、书也者，守中与虚中也，老子之中非虚不能守，非守不能虚，是以图、书可以经纬表里，是以图、书可以互易也。然则何以谓之龙马、何以谓之神龟乎？易者乾，乾六爻皆龙，又乾象为马，故云龙马负图。九畴稽疑，龟从蓍从、卿士从、庶民从，斯谓之大同，故云神龟负书。其立论则荒诞而不可执，其取义则恍惚而无当大道。儒者纷纷聚讼，强赘易、范，真捏目生花，辨别青红者也。要皆陈氏借端汉儒，阐发增益，藏其吐纳烧炼之微意，实非画卦锡畴之正义。士君子果能观象玩辞，观变玩占，则图、书之星罗棋布者，真可屏诸稗谐之林，于易、范奚取焉！

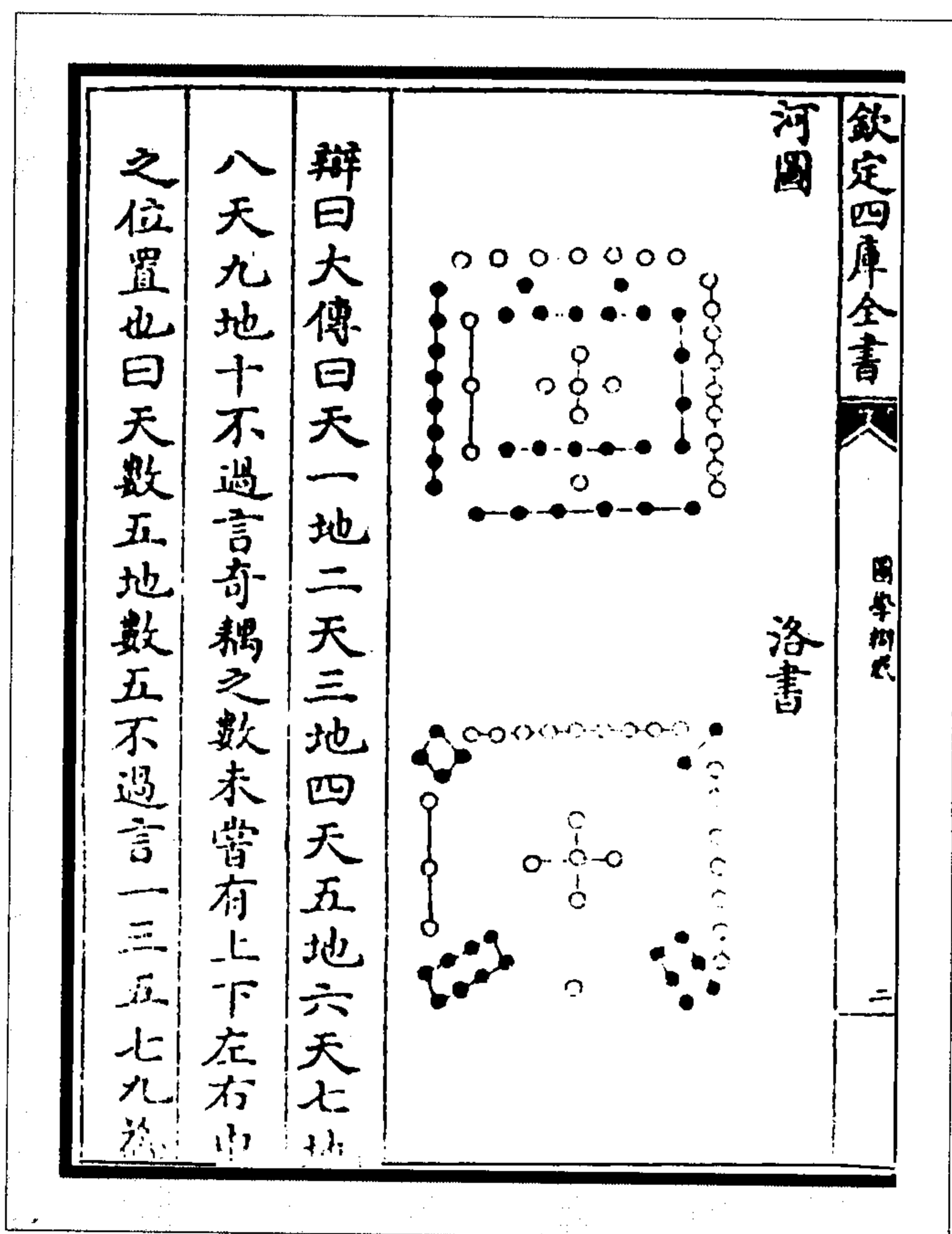
### 5. 王夫之《周易稗疏·系辞传》：

“天一、地二”至“所以成变化而行鬼神也”：五十有五，《河图》之画也，天地谓阴阳也，成变化言乾、坤六子所由成也。……天之一、三、五、七、九，地之二、四、六、八、十，从其用而言也，合则中实而奇，分则中虚而偶，奇者大而见少，偶者小而见多。地之三十，以分见多，其实则少，于天三之一也。相得，一六、二七、三八、四九、五十，相与以得位。各有合者，越其位而合，三为一卦也，一、五、七合而为乾，二、十、六合而为坤，三、十、八合而为坎，四、五、九合而为离，一、三、二合而为兑，二、四、一合而为艮，九、六、八合而为震，八、七、九合而为巽，因其合之象而定其位，通其气，相薄，而不相射，以成变化，而天地所以吉凶生死乎万物者行焉。此圣人所以因《河图》而画八卦。

### 6. 王夫之《周易外传》：

其揲四之数，六揲而二十四，七揲而二十八，八揲而三十二，九揲而三十六，六、七、八、九，《河图》之成数，水、火、木、金之化也。

故太极之于《河图》，未有象也，于易未有数也，于筮未有策也，于卦未有占也。象皆其象，数皆其数，策皆其策，占皆其占。有于易以有易，莫得而先后之。

是故畴成象以起数者也，易因数以得象者也。畴，人事也，而本乎天之自然；易，天道也，而行乎人之不容已。畴因《洛书》，起九宫而用阳；易因《河图》，以十位合八卦而用阴。畴以仿，易以谋。仿务知往，谋务知来。畴征而无兆，易兆而无征。畴之始五行，以中五始也；次五事，以戴九先也；次八政、五纪，而后皇极，履一在下也。五行，天也，天所垂也。人法天，天垂象，人乃仰法之，故畴先上而后下。

若易之本于《河图》也，水一火二，水下火上，则先一而后二，先少而后多矣。先少而后多，故卦首初，次二，次三，次四，次五，以终于上。十八变之策，由少而多，六爻之位，由下而上。下不先立，则上浮寄而无所承。易因数以得象，分以听合，积以渐上，所由异于畴也。



畴演《洛书》，而七十二之位，不能摩荡于风、雷、水、火之变，是冬无燠日而夏无阴雨也，尧、汤不异治而政教不合施也。建一极以准福极，则无知命之变迁，而亦无敦土之繁备也。

抑邵子之图易，谓自伏羲来者，亦有异焉。

## 7. 毛奇龄《河图洛书原舛编》：

《河图》、《洛书》其并见于经者，惟《易大传》曰“河出图，洛出书”，而《尚书·顾命篇》曰“天球、河图，在东序”（天球、河图与赤刀、大训相对，则大训、河图并典籍之类。自后儒不信图、书，致俞琰谓图、书即球石之类，非是）。《论语》曰：“河不出图”，则单言《河图》。然其名则自古皆有之，大抵图为规画，书为简册，无非皆典籍之类。第未尝实指为是何规画、是何简册。而其所以出之者，则又未知谁将之、谁取之也。

自《竹书纪年》谓“龙图出河”（黄帝五十年，天雾三日三夜，《龙图》出河），则系图以龙，《帝王世纪》曰“河出《龙图》，洛出龟书”，则又系书以龟，然亦未知龙与图何涉、龟与书何与？至郑康成谓《河图》、《洛书》皆龟龙衔负而出，则然后知龟龙者，即将图、书之物也。故从来记载家皆有云龙负图龟衔书者。乃《戴记·礼运篇》曰“河出马图”，而当时孔安国则又云伏羲氏王天下，龙马出河，禹治水时，神龟负文，则又称“龙”为“龙马”。（或曰龙马，《周礼·夏官》，马八尺以上为龙。非龙首马身者。此因后儒有以龙马为怪，故云。然张南士尝曰，俗不以河出图为怪，而以龙马为怪，非马肿背乎？）此与扬雄《核灵赋》“河序龙马，洛贡龟书”正同，故《尚书中候》亦曰，龙马衔甲，甲似龟背。（此言龙马身衔甲，似龟也。又云赤文绿色，袤广九尺。）其称为“龙马”亦正相合。而特其云“龙马似龟”，则又龟龙两物略无分别。然且诸如所言，究不知所衔所负者其为图与书，所载何等？惟《淮南子》曰“河出丹书，洛出绿图”（此又书、图互异），以为黄帝梦两龙以白图授帝，帝乃斋于河洛之间，受兰采朱文，谓之绿图。则丹文绿质，俨然书册。（《易会》曰，古文有画无点注。凡点注皆后起之文。则图为规画，必不当以点注为图，故蔡西山父子改为旋毛、甲坼竖画，以文饰之。实则图、书真伪，全不在此。）而郑康成注大传引《春秋纬》曰：“河以通乾出天苞，洛以流坤吐地符。河《龙图》发，洛龟书感，《河图》有九篇，《洛书》有六篇。”（此即《易大传》“河出图，洛出书”注。）则直指之为简册之物。此汉代近古，似乎可案者。特其在当时，图、书所用，未尝分属，即《易大传》并指圣则亦第并法之为画卦之用。不知孔安国又何所据，谓龙马出河，伏羲则其文以画八卦；神龟负文，禹遂因而第之以成九类？（大传图、书，伏羲并法以画卦，则不出自禹时可知。乃言禹治水时神龟负文，误矣。若《洪范》非《洛书》，其说见后。）而刘歆又承其说，谓“伏羲氏继天而王，受《河图》而画之，八卦是也（言因以画卦，非谓图即卦也。下书同），禹治洪水，赐《洛书》，法而陈之，九畴是也”。而于是知《河图》、《洛书》，又截然两分，《河图》属卦，《洛书》属畴。乃王充著论，直谓《河图》从河水中出，八卦是也（此言图即卦，与班氏言范即《书》同）。而班固有云，《尚书·洪范》自初一至次九六十五字，即《洛书》之文（止此六十五字是本文，其他文俱非是。虽说亦未确然，与郑氏书篇义合）。则既以图、书为卦、畴分属，而又以图文即卦，书文即畴，无俟取法。虽其说皆未确然，在汉诸



儒彼我相传，其参差不过如此。

即图、书中文，在《中候》纬书，又以为龟甲之上，有列宿斗正之文、帝王录纪兴亡之数。此皆讖纬之学，杂以方术，不足信者。故自汉代说易家，由施、孟、梁丘、京、焦、费、赵以至马、郑、虞、荀、何晏、陆绩、干宝、王肃以及孔颖达、陆德明、李鼎祚诸家，各有论著，而其为图、书，则皆云无有。即《易纬》妄推其说，亦不过指之为文字之类，如《河图·要元篇》可验也（杨慎《谈苑醍醐》载《河图·要元篇》云：“勾令之坛，其间有陵，兵病不起，洪波不登。”又曰：“乃有地脉，土良水清。勾曲之山，金坛之陵，可以度世，上升曲成。”《河图》讖纬，其名目有《河图括地象》、《河图稽命曜》、《河图挺辅佐》、《河图帝通纪》、《河图录运法》、《河图真钩》、《河图著命》、《河图矩起》、《河图天灵》、《河图秘征》、《河图玉版》、《河图八文》；《洛书》讖纬，其名目有《洛书录运法》、《洛书稽命曜》等，今皆不传）。

乃赵宋之世，当太平兴国之年，忽有华山道士陈抟者（抟字图南，号希夷，亳州人。隐居华山为道士），骤出《河图》、《洛书》并《先天图》、《古易》以示世，称为三宝（一《古易》，一《先后天卦图》，一《河图》、《洛书》。吴草庐曰，陈抟从方技家得此三宝）。并不言授自何人，得自何处，传自何家，出自何书之中，嬗之何方术技士之手。当时见之者，亦未之信。惟游其门者，有种放、李溉（一作季溉）二人，深契其说，而放受《先天四图》（一《伏羲八卦次序》，一《伏羲八卦方位》，一《伏羲六十四卦次序》，一《伏羲六十四卦方位》。《程朱传义》首卷载之，称为邵雍得之李之才，之才得之穆修，修得之华山抟者是也。一曰《先天图》，魏伯阳作）。溉受图、书（此出《宋史》，然朱震《经筵表》又云种放传李溉），各得一宝，溉传许坚（溉自受图、书后著《六十四卦相生相推图》，《卦气图》，惟坚无著作。而晁以道谓皇朝天禧中，毗陵从事范谔昌，其书酷类郭京《举正》，自言其学出于溢浦李处约、庐山许坚），坚传范谔昌（谔昌所著《大易源流图》、《易证坠简》，亦云受之种放所作），谔昌传刘牧（牧字长民。仁宗时言易者皆宗之。庆历中献其书于朝，诏优奖之。所著有《钩隐图》、《易解》。其书存于《道藏》中）。至牧而其说始行于时，于是庆历前后士子说易者，始言图、书，顾其言与今不同。当时陈抟所授但有两图，而世不亲授，不得指名。一则图以五十五点为数，其数后一六，前二七，左三八，右四九，中五十，有四正而无四维，合之得五十五数；一则图以四十五点为数，其数后一、前九、左三、右七为四正，前四左、前二右、后八左、后六右为四维，中有五而无十。合之得四十五数。其孰为《河图》、孰为《洛书》，则受其传者或知之，而他不知也。然牧之言曰（见《易象钩隐图》），《河图》数四十五，陈四象而不言五行，是以四十五数者为《河图》；《洛书》数五十五，演五行而不述四象，是以五十五数者为《洛书》，则今之所云《河图》者，本《洛书》也。今之所谓《洛书》者，本《河图》也。然而稍稍闻邵雍言易，似乎以五十五数者为《河图》，四十五数者为《洛书》，于是又有言牧非者。盖是时抟所授先天古易，种放传之穆修（字伯长），修传之李挺（字之才。时河南穆修性寡合，挺事之甚谨，卒受修易，官主簿）及周敦颐（《太极》、《先天》诸图俱受自修，故朱震《经筵表》云，修有《太极图》授敦颐。又《宋史》，修所同传，尚有苏舜钦合挺、敦颐三人），挺传之邵雍（挺于苏门山遇雍，雍遂受业），敦颐传之程颢、程颐（程颐作《易传》，不言图、书及先天、太极诸说。或曰颐虽受抟学，而实未信），其所受抟学，虽非图、书，而两枝一干，雍每说易，则未必一不及之，而于是参差之端生焉。

夫图、书，非他，神圣之事也。岂有神圣之事，而一人授之，一、二人受之？授者无凭，受之者无据，而或四、或五，或方、或圆，或羲、或禹，或卦、或范，彼此可以争，先后可以易，一室两家，茫无定准。其为不足道，亦可见矣。

乃当时攻牧者曰，牧反教也。其祖刘氏者曰，传所传如是也。而于是有调停者曰，牧非故反之，以传之者不分，而遂致误也。（吴澄曰：“刘之资识虽凡下，而为人亦质实，非敢故易置图、书之名也。盖其初所传，但得二图，不曾分别何者为图，何者为书，是致混淆而未免差误，非刘之罪也。”）其两家立说，氏邛未定，大抵攻牧无凭，即祖刘亦不足据。如聂麟《图解》，确指纵横十五为《河图》之数（即今《洛书》数也）。此是牧说，而无所凭籍。即借雍攻牧者，徒谓雍曾言之，而雍之所言，不过谓“圆者，《河图》之数，方者，《洛书》之文”，未尝言五十五点者《河图》，四十五点者《洛书》也。（后此魏华父、张文饶、朱子发等，皆有是说。）倘以圆为图，则四正四维，圆莫圆于四十五矣；以方为书，则有四正而无四维，方莫方于五十五矣。

于是同时学徒有阮逸其人者（逸，字天隐，胡瑗门人，尝为府司理。著《易筮》六卷，以善作伪书闻于时），心恶牧说，而无如何，会出王通《元经》于逸家，人诟其伪（《通考》载，晁以道、陈振孙辈，皆谓《元经》系逸伪作），急欲借见他书以湔其陋，而图、书之讼适当其际，遂造为《关朗易传》，以为朗字子明，魏文时人，王通之祖、同州刺史名彦者，曾师事之。尝为彦筮得夬之革，遂决云，百年之间，当有达人出，而修洙泗之教。盖暗指河、汾也。特其为《易传》，则又名《洞极真经》，谓关朗家世所藏，而亲受其说于林崆峒者。元魏太和末，王虬言于魏孝文，孝文召见之，著成《筮论》数十篇。唐赵蕤以为李邕曾著之《书目》。其后，王通《赞易》实本诸此（又回护河、汾语），遂托之唐赵蕤注（《唐诗纪事》载，李白尝师事赵蕤，盖开元间人。《北梦琐言》曰，蕤，梓州盐亭人，作《长短经》十卷，唐史书目无《洞极真经注》名）。其序本图论有云：“《河图》之文，七前六后，八左九右，圣人观之以画八卦。《洛书》之文，九前一后，三左七右，四前左，二前右，左八后，右六后，后圣稽之以为三象。”（其定名与今同，但不以为九畴，而以为三象。则以传所授时原无九畴说耳。）则凿然以十为图，以九为书。谓可以立图、书之据，可以辟刘牧之谬，可以阴护伪《元经》之所未信，而无如同时之人亲见其伪。故朱元晦作《语类》亦曰，《关子明易》，伪书也。（吴澄曰，逸与种、穆同时，亲见图、书，故能伪作。欧阳修亦与阮同时，然不及见，故欧阳与临川王氏，不信有图、书，并疑大传非孔子所作。前此书目不载，惟马氏《通考》、郑氏《通志》载其书目，然亦云伪作。又胡瑗《易传》，晁氏亦谓其门人阮天隐所伪作，非瑗书也。）乃元晦言易，则又取其说以定图、书，而于是图、书之名始一反牧说，且俨载其文于大易之首，岸然与三圣经书彼此分席，而自此言图、书者，虽仍未信，然自明迄今，无敢议焉。

说者以为元晦所据《洛书》，实本《列子》。夫《列子》可据乎？且《列子》一变为七之注，以为太极本一，而生阴阳、五行则为七（阴一阳一，合五行为七），其变为九，则又以七之少阳而进为老阳，阳主进，阴主退，八退为六，七进为九，此仍是易数，非书数也。如以为郑氏明堂之注，谓“法龟文”，故定为《洛书》（《大戴礼·明堂篇》：九室之制用九数，二九四，七五三，六八一。注云：“记用九，法龟文也。”），则康成未尝注《大戴》也。今《易纬》之书，凡《乾坤凿度》，皆冒郑注，而唐代虞世南名引入注中，果郑注乎？况明堂之数，正伪书之数所

自始也(说见后)。

第其说在明代,疑而不议,而当时尚龃龉之,有以《坎离交媾图》为“河图”者(此江东谢枋得说,即魏伯阳诸家抽坎填离之术),有以《先天图》为《河图》、《五行生成图》为《洛书》者(此靖上蒋得之说,五行生成数即天地生成数,说见后),有以《浑仑图》为《河图》、《井地方图》为《洛书》者(此新安罗瑞良,称建安蔡元定得于青城山隐者。其图即世所传《太极图》,而就其中八分之八为八卦,谓之《河图》。其书则井地图也,为方环而九区之,填数于其中,谓之《洛书》),彼此纷纷,竞相迁变。而当时守其说者,又复自疑渗漏,往往补苴而饔饰之,以求其必信,于是日趋于伪,以为旧图非虚勾也,龙鳞马革未必近星文之迹也,当时有实见之马背者,郑樵《通志》谓李溉所授第有黑白圈而无旋文,及蔡元定得图于蜀山隐者(蜀山隐者,青城山隐者,俱不可考。一说陈抟本四川普州人,《祥符旧经》谓抟乃普产,既长,辞父母出家,或居亳,为亳人,或居洛,为洛人,或居华山,为华山,此蜀山,盖暗指抟也。一说程颐兄弟游成都,见治篋箍桶者挟册,就视则易也。因指未济“男之穷”发问,曰“三阳失位”,颐涣然有省,翌日再过之,则遁矣。后闽人袁滋入阁,问易于颐,颐曰易学在蜀,滋入蜀见卖酱翁于眉邛之间,大有所得,元定所遇或此辈也。然总暗昧不可考,从来无名氏皆是寓言,不必有人者。君平、季主皆蜀君子,亦皆言易,何必无名也。若三阳失位之解,则在《火珠林》已有之,此皆从前术士所为书,不始伊川时可知矣。又蔡元定遇隐者授图,世传不一,一是《自然图》,即近世所称《太极图》,而加白黑二点于其中者。一是《浑仑图》,亦即《自然图》,而又八分之八为八卦者。一是《龙马旋毛图》,即此图。然则异人之所授,何多端也),有龙马旋毛圈而成文,每圈有阴阳黑白文交互其中,宛如今所传《太极图》者(即《自然图》),而中有空白即太极也。且每圈有之,所谓物物一太极也。如是五十五而《河图》以成。而近代陋学即又推广而扩充之(近代作《周易全书》者,又杜撰推类),增加顺逆往来于其间。(《陈氏图说一览》曰:“先天对待,四正参天为往顺,四隅两地为来逆。后天流行,左方自坎至离为往,右方自离至坎为来;左方参两虽错,不失为顺,右方参两虽正,不失为逆。”)左顺为☯,右逆为☷。且又分阴阳回互之形,谓马脊白毛为阳,自后往前,顺旋窝中,阳之入而为主也;马脊黑毛为阴,自前来后,逆旋窝中,阴之入而为主也。白旋毛自后左往前,为顺,阳中之阳;黑旋毛自前右来后,为逆,阴中之阴(此见近代杨时乔说。时乔于易最舛陋,当时称为“记丑而传者”,此则并其杜撰无据之说)。其骨脊毛窝,指示凿凿,然谁见之?人有论碧落者,一曰:碧者,石也。娲皇补石是也。一曰,非也!当范铜为之。乾属金,碧者,金之色也。子不闻铜仪乎?二者不能决,以问之师,师曰,宁积气也。而曾莫之知。曰,积气何象乎?师曰,吾未之见也。至若龟背所负甲坼若焦,第因其坼形而著以为象(亦蜀山隐者所授,见郑樵《通志》及吴澄、朱升诸易说),如一 一,二 二,三 三,四 四,五 五,六 六,七 七,八 八,九 九,其文皆委坼若焦理,然其为说既已可笑。而元定之子沈,与其父同游于元晦之门,父既出古文《洛书》,其形如彼,则为之子者,亦宜恪遵父说,无所或二,而沈作《洪范皇极》,即又变其形模,以为《洛书》古图,如一 一,二 二,三 三,四 四,五 五,六 六,七 七,八 八,九 九,皆全袭司马君实《潜虚》画数,而移为龟文。

夫司马《潜虚》,元晦尝訾之。谓其立数用畴,近于算位。(朱子驳《潜虚》,先自居于错,谓《潜虚》直一画为五,下横一画则为六,横二画则为七,此大谬不然。《潜虚》直一画为一,

非五也；横一画为五，非六也。且非下横一画也，必上横一画而下直一画，合之则为六。盖横一画，即总五之数，而下直一画则为六，故七则上横一画下直二画，上横一画为总五之数，而下直二画则为七。今曰横二画为七，则统《潜虚》之数，无横二画者。朱子好驳人书而不精细如此。然九峰《洪范皇极》则纯袭《潜虚》画数者，但总五皆横一画，而惟散五，则《潜虚》以×，《洪范》以卍，稍不同耳。)而今全袭之，则欲明师说，而其所自处者，即又悖父之所为，而为师之所不取，亦何为矣。夫意所不安，始多支饰，及支饰不足而意之所自歉者，反从此而益露焉。

彼言图、书者，亦只以上古亡文，骤出自晚近，而其所以出之者，则又方外异氏，无足取重，即既出之后，又且同室戈矛，早以示人以间隙之端，自贻败漏。况乎龙文龟甲亦微与点注勾画抱臬兀于心，则不得不多为授受之人，以冥合诸龟龙之迹，而不谓愈支愈劣，愈饰愈露。授受之人既不能出一姓氏，而龟龙之迹则又牵强附会，而终究不合。然而自明迄今，耐之者多，争之者亦不少。(宋濂、王祜、郝敬、归有光辈皆有辨说。)而未得实据，仅成虚说，何则？凡欲指人之非者，必先得其人之所以非，而后可从而正之。如仅曰是非，则我所非者，彼以为是，无如何也。仅指其非而不能实指其所以非，则我所非者，彼终以为是，无如何也。

间尝学易淮西，见康成所注大衍之数，起而曰，此非《河图》乎？又思曰，焉有康成所注图，而汉代迄今，不一引之为据者？则又思，大衍所注见于李氏《易解》者(宋晁公武《读书志》曰，唐李鼎祚集《易解》，唐录十七卷，今所传止十卷)，干宝、崔憬言人人殊，何以皆并无《河图》之言？则又思，康成所注大传，其于“河出图”句，既有成注，何以翻引入《春秋纬》文(即前《河图》九篇，《洛书》六篇之说)，而不实指之以大衍之数？于是恍然曰，图哉！图哉！吾今而知图之所来矣。转之所为图，即大衍之所为注也。然而大衍之注之断非《河图》者，则以《河图》之注之别有在也。

大衍之注曰：“天地之数五十有五。天一生水在北，地二生火在南，天三生木在东，地四生金在西，天五生土在中。然而阳无偶阴无配，未相成也，于是地六成水于北，与天一并(一六在北)，天七成火于南，与地二并(二七在南)，地八成木于东，与天三并(三八在东)，天九成金于西，与地四并(四九在西)，地十成土于中，与天五并(五十居中)，而大衍之数成焉。”则此所为注，非即转之所为图乎？康成但有注而无图，而转窃之以为图。康成之注即可图，亦非“河图”，而转窃之以为《河图》，其根其氏其曲其里，明白显著，可谓极快。然而赵宋元明千年长夜而及今，而始得之。其说有二，一则世之言《河图》者，亦皆知大衍之数，然第以为《河图》之阳二十五点，《河图》之阴三十点，与大衍之数一、三、五、七、九，二、四、六、八、十共成五十有五者，其数相合已尔。而其天生地成，地生天成，或北或南，为水为火，能方能圆，有单有复，按之可为形，指之可为象，则《河图》有之，大衍不得而有之也。而孰知大衍之数，其为形、为象？原自如此，而人初不知，其长夜一。一则魏晋以后，俗尚王学(谓王弼也)，而郑学稍废，其所遗注第散见于《易》、《诗》、《书》、《三礼》、《春秋》疏义及释文，《汉书》、《文选》诸所引注，而迄无成书，故唐李鼎祚略采其注于《易解》中，而其在其他书，则惟王氏应麟复为汇辑，而补于其后。此在刘、邵言易时，皆未之见。(宋庆历壬申，相府策贤良六题，一题为李鼎祚《易解》，而当时并未尝见，贤良多下者。及甲申，临邛



计用章官汉东，馆于淮安太守平阳公家，始出其故学士所藏李氏《易》本，则不惟郑注无有，即李解亦罕见。)今转得其说，而不言所自，或亦转得之他人，而并其所自，而亦不之知，皆未可定，则冥冥矣。其长夜二。乃幸而得白，显有从来。但当名之为《大衍图》，非然；则名《天地生成图》，非然；则名《五行生成图》，而断断不得名之为“河图”。浸假《河图》即此图，则此图固康成所注者也，其于大传“河出图”下，何难直注之曰所谓《河图》即揲著所称大衍之数天一、地二，天三、地四，天五、地六，天七、地八，天九、地十者；而乃又曰河《龙图》发，其书九篇。则岂非衍数、《河图》截然两分，数不得为图，衍不得为画乎？昔有拾枯鱼泽中，而以为神也。丹雘而飨之，曰鲍君神。然不禁遗鱼者之还见之也，趣使烹食，而人争为神不已，遗鱼者曰：“此固吾所遗之物也，而神也乎？”(其事见《风俗通》)邻有购鼎者，误得一鬮，而争之，或称三牺，或称九牢，终岁不决，乃就范者而咨之。范者曰：“此非吾所制五熟釜乎？”购者尚争曰：“五熟岂无鼎？”曰：“五熟固有鼎，而吾所制非是也。”而于是争者始息(见吴氏《东冈丛记》)。此无他，则以遗鱼者与范釜者，皆其物之所自来，他可争，此不可争也。

《洛书》亦然。今之《洛书》则易纬家所谓“太乙下九宫”法也。《易纬》皆不传，而惟《乾坤凿度》一书尚存人间，其在《乾凿度》下篇有以一阴一阳合为十五之说(六八为阴，七九为阳。七八十五，九六亦十五)，遂创为太乙下九宫法，取阴阳卦数(即十五数)，以行九宫(八卦四正四维合中央为九宫，而数皆十五)。其法曰：“太乙者，北辰之神名也，居其所曰太乙(此用《论语》，知非古圣之书，皆汉世道家所作)，尝行于八卦日辰之间，曰天乙，故星纒曰太乙。天乙主气之神，其下行八卦，每四乃还(北南东西为四)于中央。中央者，北辰之所居也(以中无卦位，故以此为太乙寓居之处)。天数以阳出以阴入，阳起于子，阴起于午，是以太乙下九宫，从坎宫始，坎中男，始之言无偏也(坎北)。自此而从于坤宫(卦位因五行生成之数，则乾、坎、艮、震、巽、离、坤、兑起于西北，而迄于正西。今《九宫图》以乾、坎、艮、震四卦起于西北，而迄于正东。至巽、离、坤、兑，则又另从正西起，而迄于东南。故正南非离而为坤，为坤南)，坤母也。又自此而从震宫(震东)，震长男也。又自此而从巽宫(巽西)，巽长女，所行半矣(所谓每四乃还者也)，遂息于中央之宫(中宫于卦数无配，故属之太乙)。既又自此而从乾宫(乾西北)，乾父也。又自此而从兑宫(兑东南)，兑少女也。又自此而从艮宫(艮东北)，艮少男也。又自此而从离宫(离西南)，离中女也。行则周矣，乃上游息于太乙天乙之庭，而升于紫宫(太乙不常居卦位之中，故五则暂息于中央，至是则不息而上升矣)。”行从坎始，去从离终，出从中男，入从中女(皆坎离水火之学，道家之书也)。而其法，则合于阴阳十五之数，而数以兴焉。

夫其合于阴阳十五之数者，何也？则以坎之在北也，坎数一(坎正北卦，当大衍一数)，则“履一”也；坤之在南也，坤数九(卦位坤在西南，当大衍次西九数)，则“戴九”也；震位东，数三(震正东卦，当大衍三数)，则为“左三”；巽位西，数七(卦位巽东南，当大衍次东七数)，则为“右七”；离二西南，兑四东南(卦位，离正南，当大衍二数，兑正西，当大衍四数)，则二为“右肩”，四为“左肩”；乾六西北，艮八东北(乾西北卦，当大衍次北六数；艮东北卦，当大衍次东八数)，则六为“右足”，八为“左足”；中央无卦，偶为太乙之所息，则其数五为太乙之数。而太乙四周不复再息于中央，而上升紫宫，则太乙之数亦止于五数，而无十数

焉。(其无十之说陋劣如此,而宋儒必多方推测其所以无十之故,冤哉!)惟无十,则中宫得合八卦,而可定为九(每卦止占一数,故四正四维合之为八,若中宫有五又有十,则占二数矣,八数合二数,岂九宫法乎?故去十存九);惟无十,则四正四维纵横延袤,皆可减三分之十,而定为十五(若加十,则凡纵横正维皆二十五,非十五矣,此图之范卦以为数者)。

所谓创太乙下九宫之法,以合之阴阳十五之数,其说凿凿,乃当时儒生间取其数为形家之用(后世阴阳家推广作形家相宅法,三、六、八为白,二黑,三绿,四碧,五黄,七赤,九紫,皆本诸此),如张衡入奏,曾以律历、卦候、九宫、风角并称有验,而未尝曰此《洛书》之文(《后汉书·张衡传》,其疏中又有河洛、六艺篇名,并不指九宫为“洛书”)。即《大戴·明堂篇》亦以二九四、七五三、六一八为明堂九室之制,而未尝曰此《洛书》之数。(二九四,上衡也;七五三,中衡也;六一八;下衡也。此又在一纵一衡之外者。但明堂之制,每方三室,合十二室,而中不在数内。今以九宫程之,则中为一宫,而左右个又俱合为一,牵强难通,故其文亦自知不合。又曰明堂九室十二堂,夫曰九则遗四个,曰十二则遗中堂,俱贸贸矣。又《大戴记》并非郑注,而阮逸辈又伪注曰“法龟文”。若郑有此注,则《洛书》何言六篇乎?)而乃方外冒之,儒者遵之,学人又从而推之演之,曰《洛书》、《洛书》,假曰《九宫》即《洛书》,则纬书俱在,其于《九宫篇》后又曰“孔子曰,《洛书》摘六辟日以建纪”(辟者,君也,主也,谓摘主十二月之卦以立岁纪,止言六者,阳该阴也),何也?夫康成之注衍数,而别释《河图》与《易纬》之创宫法,而另引《洛书》,二者正相符矣。

是无论九宫、行卦,其为法在有卦之后,必不可以坎离水火;漫加之羲皇未经画卦之前,而即以是图断之,假曰转之所授,能亲得自羲、文,则吾不敢知。若犹是汉魏有之,则汉魏间人从无曰世尚有图、书者,且从无曰此出自图、出自书者,而以为此图此书,不亦冤乎?夫儒者穷经,以经为主,《易大传》曰“河出图,洛出书,圣人则之”,则《洛书》出自羲时,不出自禹时,孔刘之徒(孔安国、刘歆)所云禹治洪水,天赐《洛书》者,为无理。《尚书·洪范》曰“天乃锡禹洪范九畴”,则天所锡者,名“洪范九畴”,不名“洛书”。阮蔡之徒(谓阮逸、蔡沈)以《洪范》当《洛书》,而推《洪范皇极》为《洛书》之数者,为无学。(阮逸伪《易传》尚曰“《洛书》之文,后圣稽之为三象”,并未尝推《洛书》为九畴,但以其作伪故及之。若蔡沈之误,起于注《尚书·洪范篇》,而后遂胶固作《洪范皇极》以实其说,陋矣。盖以《九宫》为《洛书》者,转为之;以《洛书》为《洪范》者,则实沈为之也。明初王祜作《洪范非洛书辨》,其而有六,总皆就《九宫图》与《洪范》不合处言之,亦不从夫子“洛出书,圣人则之”、《尚书》“天乃锡禹洪范九畴”二语一审查之耳。)

若夫大衍之数,原出《易传》,则惟大衍一图可附之《周易》之末,曰《大衍图》。之于九宫、明堂,皆出纬书,虽经汉儒采及之,而不可为训。此当与扬雄《太玄》、郭璞《洞林》、卫元嵩《元包》、司马君实《潜虚》以及六位(浑天六位,即纳甲法)、八神(子夏八神筮法)、卦气(李溉作卦气)、卦生(李之才作六卦生六十四卦图)、循环、变通(张理作内循环、外变通诸图)、火珠(出自京氏,名《火珠林》)、玉阙(后世六壬课诀)诸书同类而比观之,勿篡入圣经可也。



《大衍图》(一名《天地生成图》，一名《五行生成图》，即今《河图》也。)



图 365 大衍图

郑氏曰：“天地之数五十有五，天一生水在北，地二生火在南，天三生木在东，地四生金在西，天五生土在中”，“地六成水于北与天一并，天七成火于南与地二并，地八成木于东与天三并，天九成金于西与地四并，地十成土于中与天五并”。此天地五行生成之位也。

《大衍配八卦图》(坎、离、震、兑为四正，居生数；乾、巽、艮、坤为四维，居成数。此从大传卦位，分列与大衍位数相合者。)

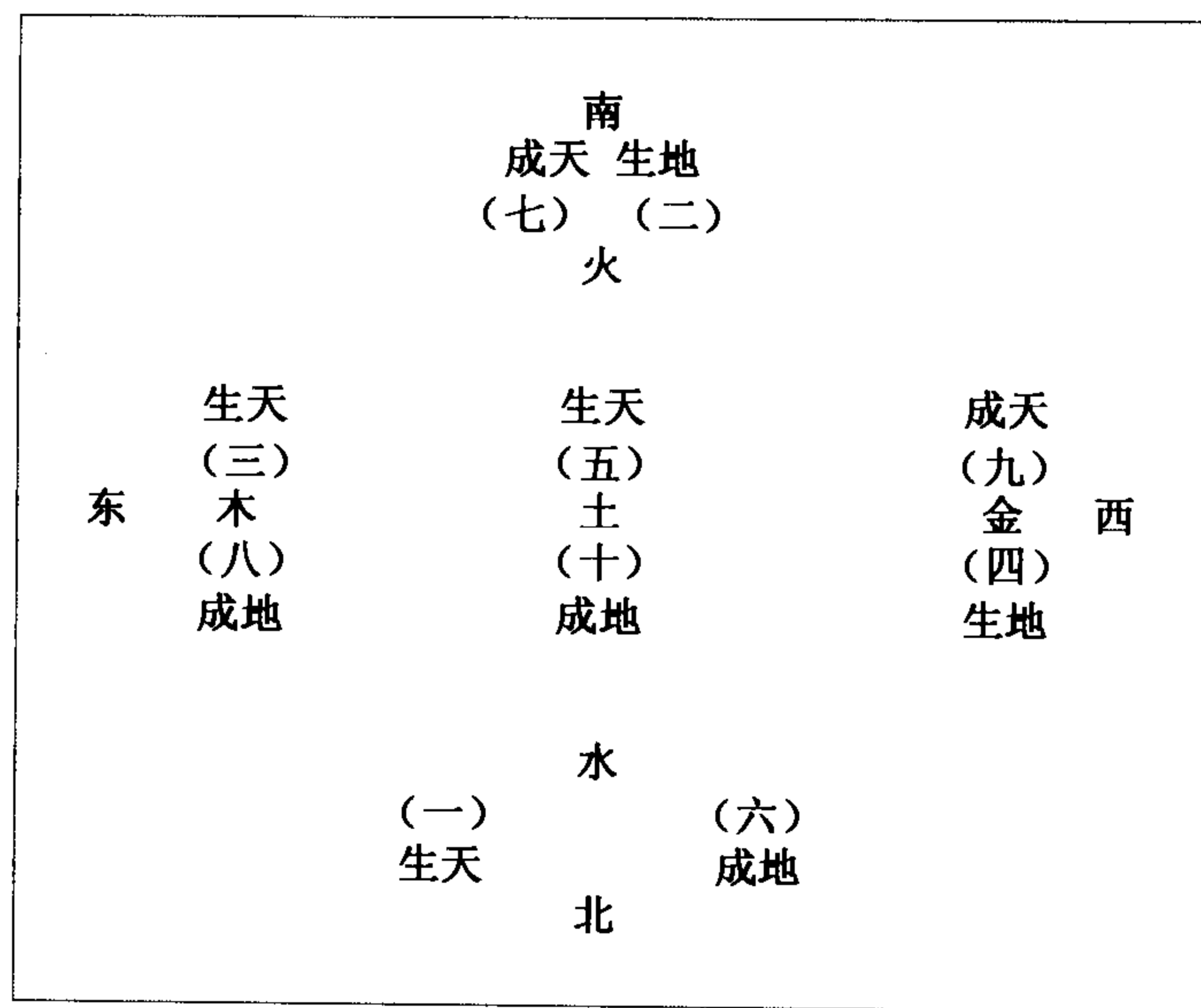

图 366 大衍配八卦图

大衍有四正四维，至配八卦则以生数为正，成数为维，始知衍、宫二图皆可方圆。邵子谓圆者为图，方者为书，真臆见也。此从大传所定卦位为数，坎正北卦，天一在北，则坎数

一；离正南卦，地二在南，则离数二；震正东卦，天三在东，则震数三；兑正西卦，地四在西，则兑数四，此四正也。于是以成数为四维，乾西北卦，地六成北，则乾数六；巽东南卦，天七成南，则巽数七；艮东北卦，地八成东，则艮数八；坤西南卦，天九成西，则坤数九。至五十居中，皆无卦位，故无配数。其分四正四维而无中位，则太乙下九宫法亦仿诸此。

《改正黑白点位图》(大衍有数目，无黑白点。今以黑白点代数目，诡为“马图”如是也，然亦宜奇偶并列，阴阳平分，若如今图所列。一六、二七皆用复位，则有正无维，有生无成，有合数无分数，有四卦配无八卦配，其于大衍本义俱失尽矣。况《说文》云：“并者，併也。”郑注之并，正是併字，岂宜复列乎?)

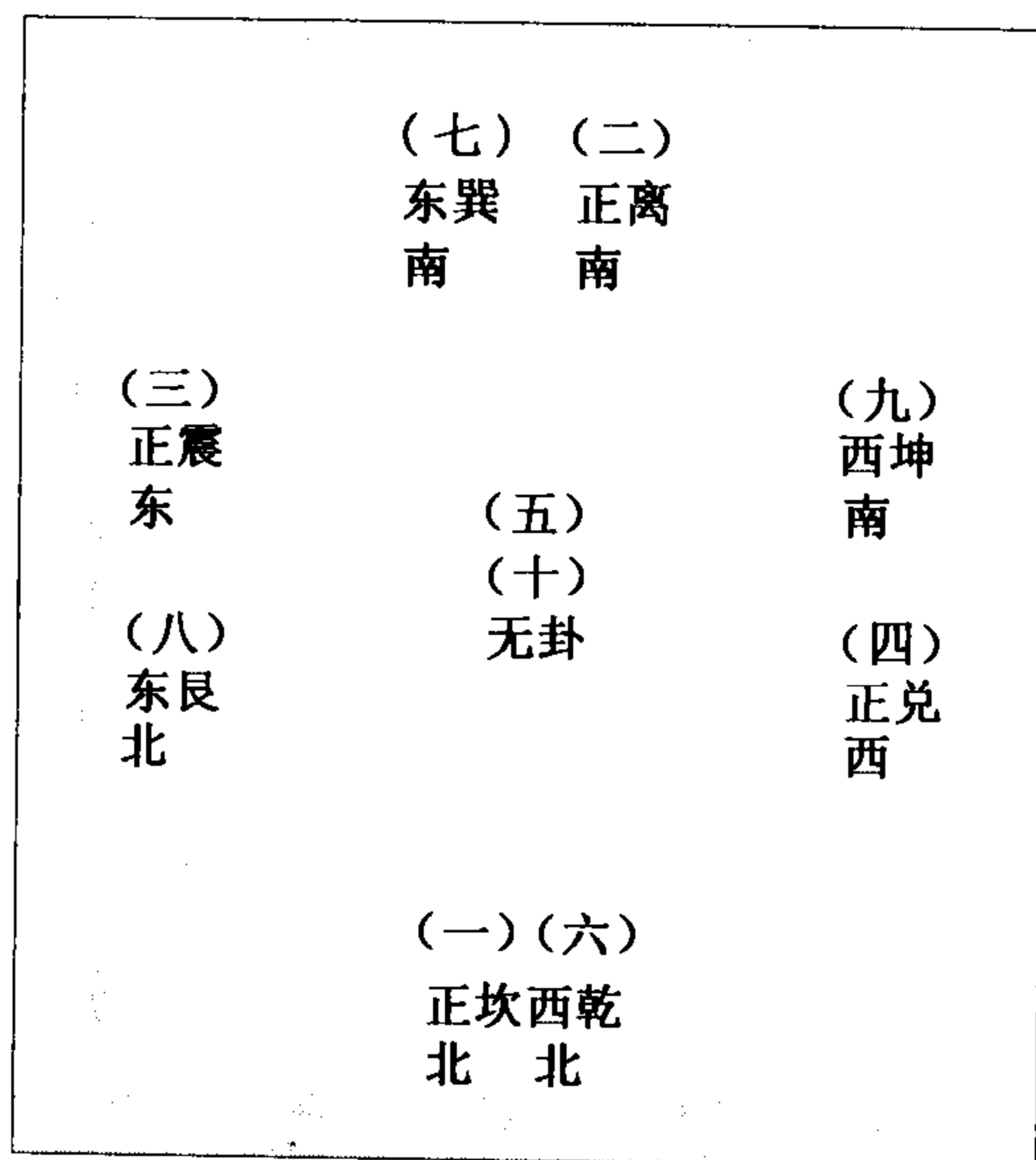

图 367 改正黑白点位图

衍数以五为主，凡生数合五即为成数。如北生数一合五为六，故成数六；南生数二合五为七，故成数七；东生数三合五为八，故成数八；西生数四合五为九，故成数九；中生数五合五为十，故成数十。所谓天数五，地数五，五位相得而各有合者如此。

《太乙下九宫图》(此从八卦配大衍之数，复以卦数纵横相峙，各合为十五之数以立法。其法出《易纬乾凿度》下篇，盖汉后道家所作。)

《易纬》太一下九宫法，概以阴阳合十五数为义，故以八卦配大衍之数，东西联合，纵横相峙，各合十五，而以卦数定行宫先后，其方位四离四合，惟乾、坎、艮、震四卦与卦位合，巽、离、坤、兑与卦位不合。然而行法皆从左转，如乾西北，坎正北，艮东北，震正东，此其次第顺行左转，与衍数卦位皆相符合，乃不从东南转西，而复从西北之右次正西、次西南、次正南、次东南以为巽、离、坤、兑之序，此与陈抟《先天图》巽五、坎六另起左转一例。故巽本东南而今在西，巽数七，则为“右七”；离本正南而今在西南，离数二，则为“二肩”；

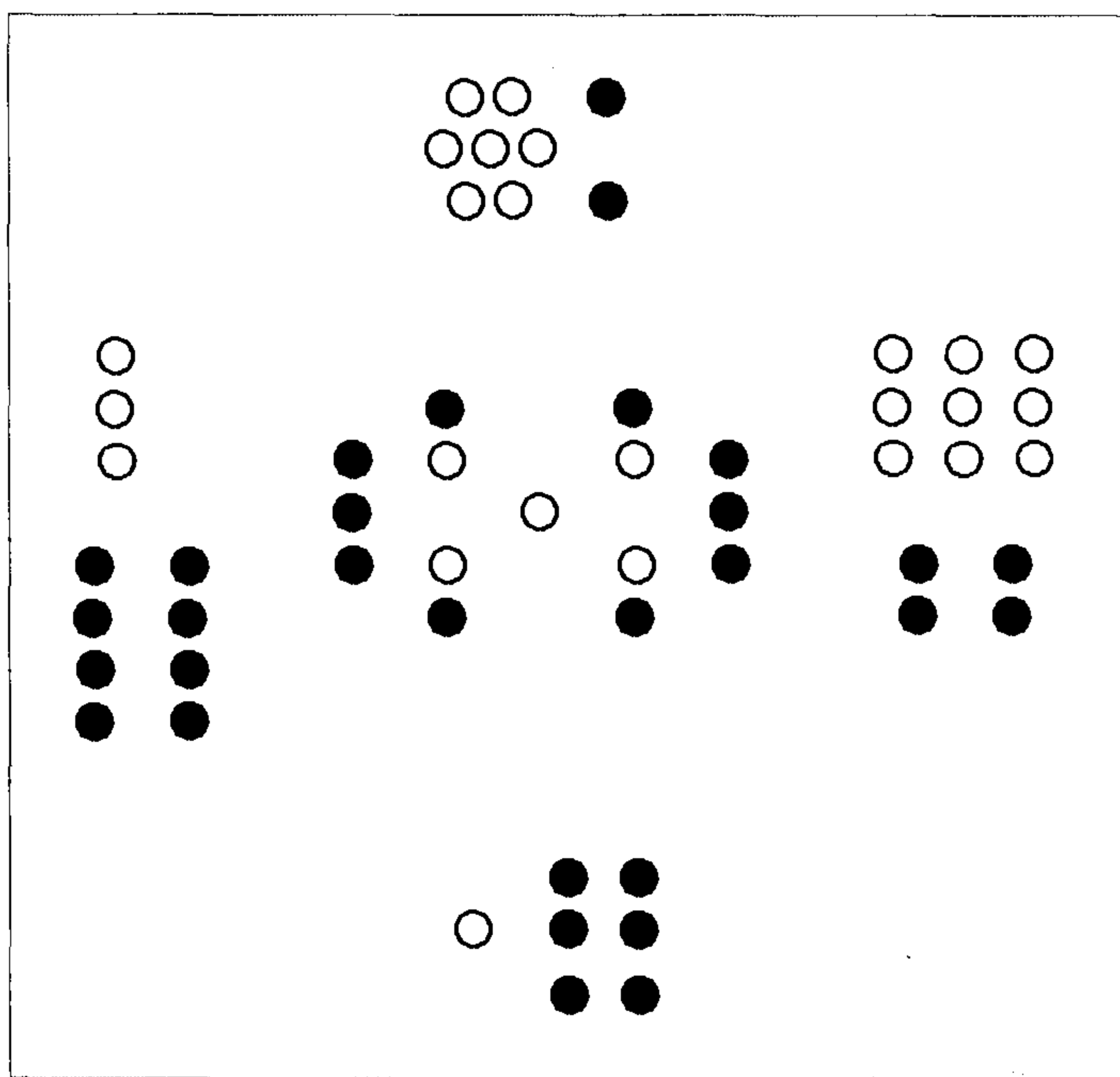

图 368 太乙下九宫图

坤本西南而今在正南，坤数九，则为“戴九”；兑本正西而今在东南，兑数四，则为“四肩”。今图所云“戴九履一，左三右七，二四为肩，六八为足”者，皆从太乙所行卦数定之。蔡氏作《洪范皇极》不知所始，妄以大传卦位横加之九宫之上。其卦位不合宫位，其卦数又不合宫数，颠倒错乱，天下有巽四、离九、坤二、兑七之卦数否？且有戴二履一，左三右四，九七为肩，六八为足之宫数否？试观九宫创始之图，其宫位宫数、卦位卦数无不相合如此，此可悟矣。若近代演九宫法，则亦不知所始，但附会蔡氏《皇极》一书，亦以四正之卦为坎、震、离、兑，四维之卦为艮、巽、坤、乾，此乃是大衍所配卦位，非九宫也。九宫四正为坎、震、坤、巽，四维为艮、兑、离、乾，而特其坎一乾六之卦数，则从大衍配八卦来，盖亦先行卦后范数，所谓一阴一阳合十五数者。蔡氏与今九宫家俱贸贸耳。

《九宫配卦数图》(此即今《洛书》也。)

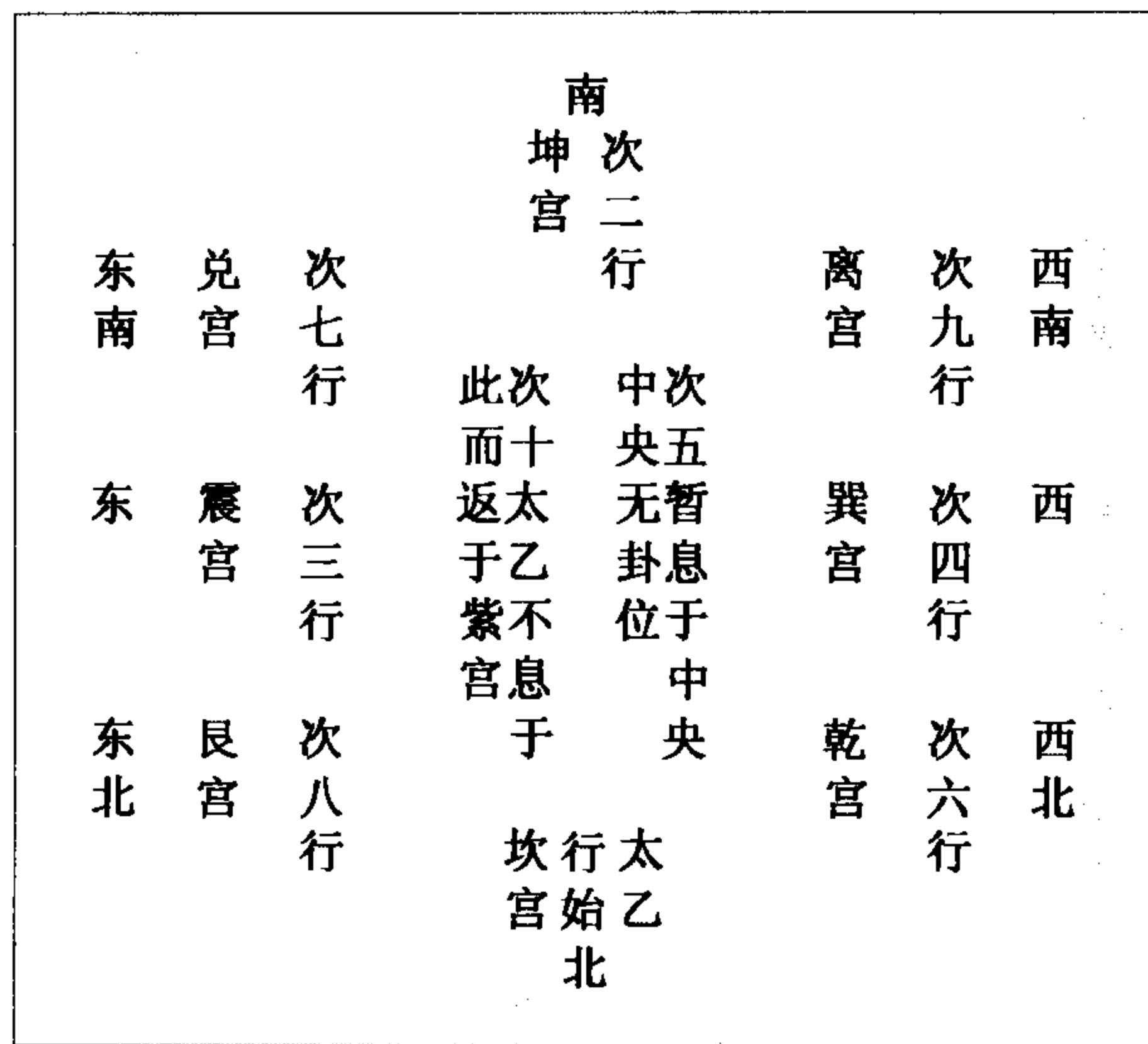

图 369 九宫配卦数图

九宫之戴九，以太乙行坤，坤数九，故戴九也。蔡氏照大传卦位，仍以离当之，则离数二，当戴二矣。若曰离数九，则从来无此卦数，所谓展转不合者。他仿此。

《阴阳合十五数图》（《易纬》曰：“一阴一阳合而为十五之谓道，故太乙取其数以行九宫，四正四维皆合于十五。”）

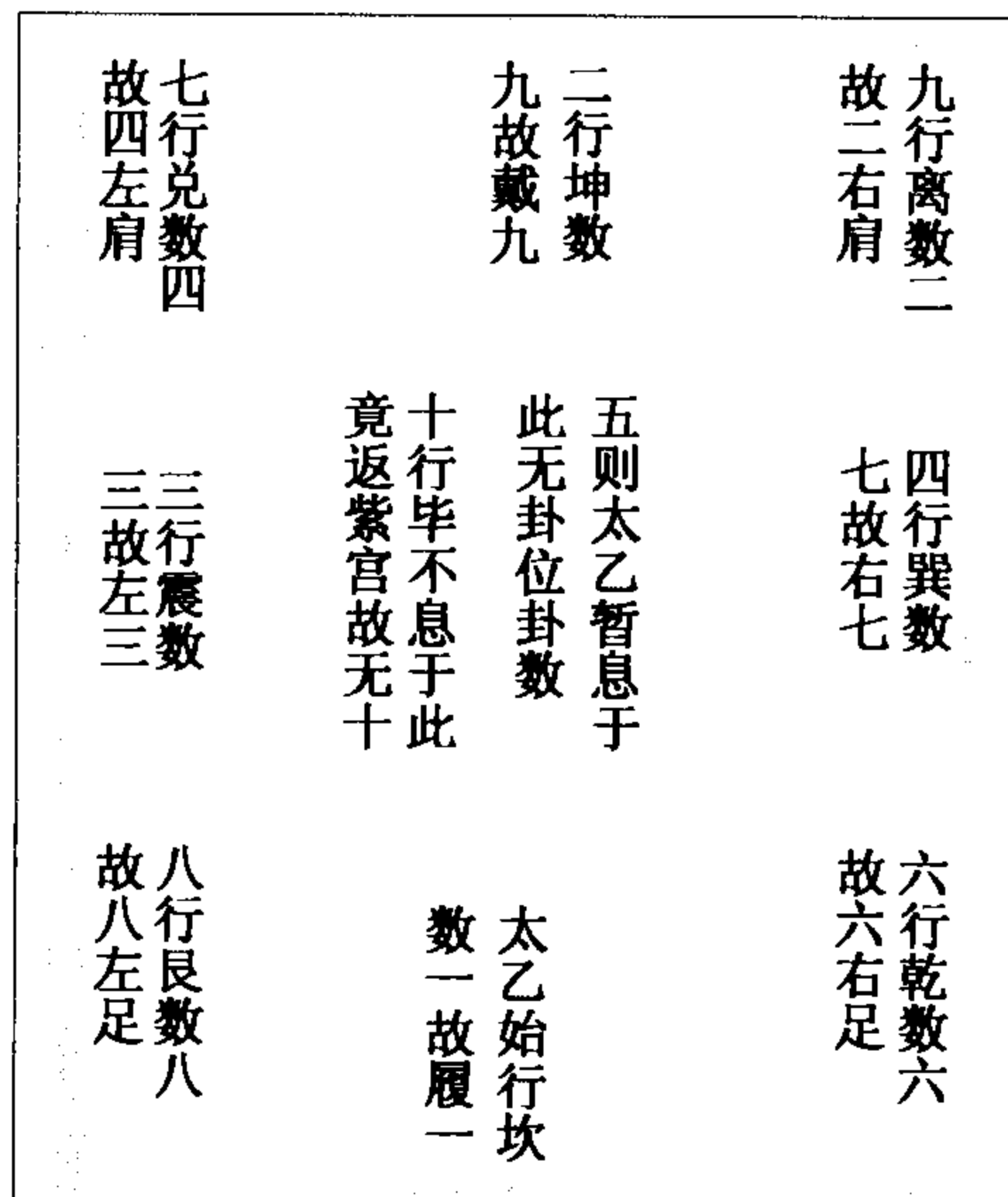

图 370 阴阳合十五数图

据纬书九宫初起之意，原以一阴一阳合十五道，为数学之始，盖以阴数六八，阳数七九，合六九为十五，合七八，亦为十五，而因以太乙下九宫之法，使纵横交互皆为十五。而以四正推之，则南北十五、东西十五；以四维推之，则西北东南十五、东北西南十五，合之得六十之数，此人所知也。若以三横推，则上横十五，中横十五，下横十五；以三纵推，则左纵十五，中纵十五，右纵十五，合之得九十之数，共合九十、六十，仍是一百五十，为十五数。则虽蔡氏《皇极》详言算学，皆所不晓，而至今始发之，则《洪范皇极》仍非了义，何苦为此？

《明堂九室图》（《大戴礼·明堂篇》云“九室之制，二九四，七五三，六一八”，数本九宫法，今《相宅经》有一白、二黑、三碧、四绿、五黄、六白、七赤、八白、九紫诸说，益谬误矣。）

四 宫兑	九 宫坤	二 宫离
三 宫震	五 位无	七 宫巽
八 宫艮	一 宫坎	六 宫乾

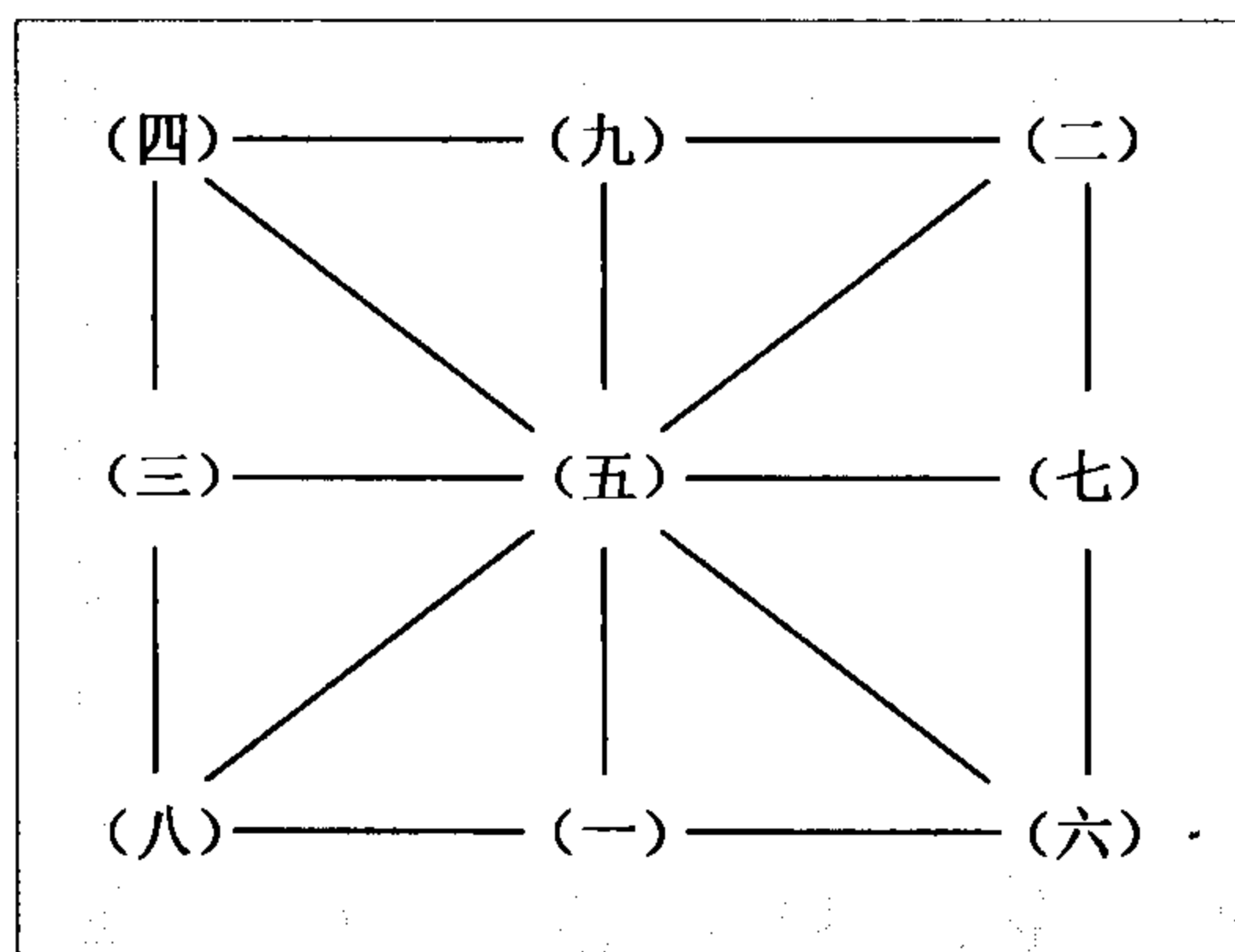
图 371 明堂九室图

## 8. 毛奇龄《仲氏易》:

唐以前有说无图，有标旨而无绘象。至赵宋儒生窃其说而扩大之，于是创六宫之图，增先变之象，分宫交卦，绘圆画方，不过逞狡佞伎俩，另创作参互诸法，以为巧妙，而不知圣人演易之旨，全不在此。

郑康成注大衍之数，其于“五位相得而各有合”最为明晰。如云，天一生水于北，地二生火于南，天三生木于东，地四生金于西，天五生土于中，此五生数也；然而阳无偶阴无配，未得相成也。于是，地六成水于北与天一并，天七成火于南与地二并，地八成木于东与天三并，天九成金于西与地四并，地十成土于中与天五并，而后五位以成。盖天地之数有五，即五行之数，一水天数合地六为一匹；二火地数合天七为二偶；三木天数合地八为三匹；四金地数合天九为四偶；五土天数合地十为五匹，故二五阴阳各有合焉。此本注天地五十五数，而用之为大衍之数之说，乃准其数目，核其次第，析其方位，详其分并，俨然一、二、三、四，金、木、水、火，中边奇偶，四正四维，灼灼在目。虽汉、晋、唐儒凡说易者，从无绘图之事，而俨然有一图存于目中因之。华山道士陈抟者，窃之为图，且隐其所来，不曰大衍之数图，而曰“河图”，以为阴与大衍之数合，使人可信，乃以图注衍数者，反曰衍数合图，并取《乾凿度》太乙下九宫法见之《后汉书·张衡传》中者，窃名之曰“洛书”，而于是经学乃大晦焉。

夫大衍之数，虽亦易学所固有，即太乙下九宫法亦术数之最有据者，然总非图、书。盖太乙九宫，显然为汉儒所遵，然并无名《洛书》者，故张衡疏中盛称律历、卦候、九宫、风角，而疏末又另举河洛、六艺篇名，并不混及，可验也。如此注为康成所撰，凡汉、晋、唐儒皆宗之，然并不曰此《河图》之数。况康成于下文“河出图，洛出书”注，又别云“《春秋纬》云，河以通乾出天苞，洛以流坤吐地符，河龙图发，洛龟书感。《河图》有九篇，《洛书》有六篇”。此数语并见之《汉书》及列史志中，是大衍之数，本康成所注。而康成自云此非《河图》，《河图》有九篇，则他人不得换一语矣。况自抟授图后，其徒刘氏与邵氏各相牴牾，刘以五十五数为《洛书》，四十五数为《河图》，而邵氏反之。其时学者无所适从，而胡瑗门人阮逸者，乃伪造《关朗易传》，袒邵辟刘。于是，南宋儒者，多是邵说，然终涉疑义，乃又假为蜀山隐者所授，作龙马旋毛文，袭司马君实《潜虚》画数，作龟甲文，改易星点，思饒饰其隙，而不知纰漏益甚。盖《河图》久亡，自《尚书》周康王时有天球、河图在东序语，而其后遂不可考，故汉世纬书，妄倚《河图》立说者，凡百十家，列史志中多载之，皆无所稽验。而孔安国曰，《河图》即八卦，此亦厌世之纷纷，故直捷指之，而不知其说之又有碍也。若大衍之数原配八卦，故其后卦数悉从此起，如坎为一数，则以《说卦》云，坎北方卦，而天一生水于北，正与相合；离为二数，以《说卦》云，离南方卦，而地二生火于南，正与相合；推之乾、坤、震、兑皆然。故数有一定，坎一、离二、震三、兑四、乾六、巽七、艮八、坤九，此本之夫子之书，万不可易而作伪。《洛书》者，窃太乙下九宫法，而不得其说，误以坎北、离南方位当之，而不知九宫方位，又自有不同。九宫明云，太乙行八卦，从坎北始。坎数一，故“履一”也，乃自北而南，则下于坤宫。以坤数九，故“戴九”，九非南离数也。又自南而东下于震宫，震三，故“左

三”，乃自东而西，则又下于巽宫。惟巽七，故“右七”焉，不然七岂西数哉！于是其法曰，每四乃还，遂还而憩于中央。中央者，太乙宫也，以中央无卦也。乃又自此从西北始而下于乾宫，乾数六，则六为右足；又从西北而东南下于兑宫，兑数四，则四为左肩，此与巽为互易者也；又从东南而东北下艮宫焉，艮八，则左足八；又从东北而西南下离宫焉，离二，则右肩二，此又与坤为互易者也；乃于是不返中央，而竟上游于紫庭。有五数无十数焉，所谓九宫缺十者如此，是其窃九宫为《洛书》者，予已详辨之，兹不再赘。而即其位数较之，太乙行八卦，以卦定数，不以方定卦，故方位乾、坎、艮、震一如《说卦》，而巽、离、坤、兑则又从乾逆推，不从震顺转，半离半合。而宋儒只从传受，并不识原文，只晓离南坎北方位，而不知太乙之行八卦，南坤、西巽、东南兑而西南离，四位不同，故坤九、离二、巽七、兑四，位与数殊，而宋儒仍以本位当异数。致北宋到今，六七百年间，以坤数为二，离数为九，巽数为四，兑数为七，颠倒悖谬，而茫然不之知也，故《河图》之谬，诸不待辨。即其所绘图，又有舛者。夫康成之演此数，以配卦言也。其云六与一并，七与二并者，非叠复而混为一也。并者，併也，言相肩併也，犹阴阳并合，而仍然分也。几见阴画阳画合并列之而混然叠复作一画者？《说卦》有四正四维，而大衍之数因之，则坎、离、震、兑四正也，乾、巽、艮、坤四维也。其曰并者，以一维联一正，而乾、坎西北，艮、震北东，巽、离东南，坤、兑南西，相联并列。今传所授图，一与六复，二与七复，三与八复，四与九复，有正无维，有生无成，有合数无分数，有四卦而无八卦，其为无理，莫大于是。而陈氏误传，刘、邵误受，以致四十五数有正有维，五十五数无正无维，其中或图或书，或圆或方，起水火之争，成戈矛之势。虽以邵氏之能，犹然有图圆书方之说，鞣固胸中，而不知所受之差之又如是也。且《说卦》，夫子书也。以夫子明云，乾者，西北之卦；巽者，东南之卦，故乾数之六、巽数之七，于是乎取。而今一并之南北，则所云乾为西北、巽为东南者，谓何？且安知坎不为六、离不为七？而一六、二七分属于此，此皆周章之甚者，而误袭其说，而误之又误，何与？详见予《河图洛书原舛编》。

据《竹书纪年》“马图出河”，《帝王世纪》“河出龙图，洛出龟书”，而班固《前汉志》曰“《河图》有九篇”，“《洛书》有六篇”，与郑氏《易注》同。相传龙马出河，负图九册；神龟出洛，负书六册。盖中古用竹板漆字，上古未知何物，若后儒俞琰以《尚书》有“天球”、“河图”共列东序，谓即球、石之类，非也！“河图”与“大训”对，即书册也。但孔安国、刘歆、班固、王充诸儒，俱以《洛书》为禹治河时所出，则夫子引以为作易，所则反无理矣。考禹治河所得，名为“洪范九畴”，不名“洛书”，观《书》云“天乃锡禹洪范九畴”，并不及《洛书》，可验也。若云天所锡者《洛书》，禹因而衍之，始名“洪范九畴”，则《书》又云“天不畀齔洪范九畴”，是以禹所更定之名，而天反预窃之也，可乎？

## 9. 毛奇龄《易小帖》：

陈氏《河图》，原窃郑康成大衍之数注，故五十五数与夫子所言之数合。若《洛书》，则窃《乾凿度》太乙下九宫法。其所云四十五数，则自有易以来，并无此数；不惟夫子传中无此，即汉儒田何以后，下至唐儒孔、陆诸徒，言易千家，亦何曾曰天壤间有四十五数之易？而宋后丹灶之家，乱及九筮，六经从此扫地矣。



《汉·艺文志》列《尚书》目引易曰：“河出图，洛出书，圣人则之。”故书之所起远矣。则汉时皆以图、书为书册，非点注图画，如今陈抟所传也。但只以《洪范》当《洛书》，则惑于孔安国、刘歆诸说，为非是耳。若《隋·志》谓河洛纪易代之征，先王恐其惑人，秘而不传。又云，孔子别立纬文及讖，以遗来世。其图出于前汉，有《河图》九篇，《洛书》六篇。又云，自黄帝至周文王，所受本文，又别有三十八篇。虽其言不经，然其以图、书为书册之名，则在宋儒以前，大抵相同。

### 10. 胡渭《易图明辨题辞》：

古者有书必有图，图以佐书之所不能尽也。凡天文地理，鸟兽草木，宫室车旗，服饰器用，世系位著之类，非图则无以示隐蹟之形，明古今之制。故《诗》、《书》、《礼》、《乐》、《春秋》皆不可以无图，唯易无所用图，六十四卦、二体六爻之画，即其图矣。白黑之点，九十之数，方圆之体，复姤之变，何为哉！其卦之次序方位，则乾、坤三索，出震齐巽二章尽之矣。图可也，安得有先天、后天之别？《河图》之象，自古无传，从何拟议？《洛书》之文，见于《洪范》，奚关卦爻？五行、九宫初不为易而设，《参同契》、先天、太极，特借易以明丹道，而后人或指为《河图》，或指为《洛书》，妄矣！妄之中又有妄焉，则刘牧所宗之“龙图”、蔡元定所宗之关子明易是也。此皆伪书，九、十之是非，又何足校乎！故凡为易图以附益经之所无者，皆可废也。就邵子四图论之，则横图义不可通，而圆图别有至理，何则？以其为丹道之所寓也。俞琰曰：“《先天图》，虽易道之绪余，亦君子养生之切务。”又曰：“丹家之说，虽出于易，不过依仿而托之者，初非易之本义，因作《易外别传》以明之。”故吾谓：先天之图与圣人之易，离之则双美，合之则两伤。伊川不列于经首，固所以尊圣人，亦所以全陈、邵也。观吾书者，如以为西山之戎首，紫阳之罪人，则五百年来，有先我而当之者矣，吾其可末减也夫。

### 11. 胡渭《易图明辨·河图洛书》：

《河图》、《洛书》，乃仰观俯察中之一事，后世专以图、书为作易之由，非也！《河图》之象不传，故《周易》古经及注疏，未有列图、书于其前者；有之，自朱子《本义》始。《易学启蒙》属蔡季通起稿，则又首“本图书”，次“原卦画”，遂觉易之作，全由图、书，而舍图、书无以见易矣。学者溺于所闻，不务观象玩辞，而唯汲汲于图、书，岂非易道之一厄乎！

使“五位相得而各有合”，果为伏羲所则《河图》之象，夫子何难一言以明之，曰：此《河图》也，而顾度辞隐语，使天下后世之人，百端推测邪？至其后章，虽言《河图》，而与《洛书》并举，且与神物、变化、垂象比类而陈，文势语脉遥遥隔绝，又安见此《河图》者，即前五有五之数邪？

《原舛》云“数不得为图，衍不得为画”二句，真千古格言。

宋世之所传，其非古之《河图》、《洛书》也，明矣。昔张平子言纬候虚妄，犹画工恶图犬马，而好作鬼魅。彼谓龙衔一片之甲，龟负一卷之书者，固不足信，而宋以后，图、书之说，

亦复与画鬼魅无异。盖东序之《河图》，天锡之《洛书》，世无其器，任意写之，无所不可。故或云九图而十书，或云十图而九书，或剡方而使之圆，或引圆而使之方，或作阴阳相含之象，或为白黑相间之形，或言蜀隐者秘授，或称武夷君之真传。而其所载之以出者，则曰马之旋毛如星点，龟之甲坼如字画；或又云马毛似连钱之文，龟甲有玳瑁之点。至近世，丰坊谓，龙駟之革，烬于武库，其象传于石经；朱谋玮谓，《河图》世藏秘府，宋徽宗始出示，中外传写，而诞漫斯极矣。夫画工之写鬼神，虽天容道貌，吾犹不敢信以为真，而况夔魑罔象，变相迭出者乎！……何怪乎欧阳永叔、司马君实、姚小彭、项平甫、袁机仲、林德久、赵汝楳、王子充、归熙甫、郝仲輿诸人之欲屏绝图、书也哉！

仲尼曰“河不出图，吾已矣夫”，盖圣人受命，必有符瑞。若图不再出，无劳叹息，此言良是。然历代所受《河图》，岂必皆为画卦之象，而则之以作易？蒙有猜焉，未敢尽从也。

若夫天地之数，夫子未尝指为《河图》。故自汉魏以迄于隋唐，言《河图》者，或以为九宫，或以为九篇，未有指五十五数为《河图》者。……陈抟生于五季，去古弥远，何从得其本真，而绘图以授人乎？汉景帝云，食肉不食马肝，未为不知味。今言易而不言《河图》，亦未为不知道也。

羲皇受《河图》，而始作八卦，文王演之，其书名易，不名“河图”；大禹第《洛书》为九畴，箕子演之，其书名《洪范》，不名“洛书”，其义一也。盖《河图》、《洛书》乃易、《洪范》所由作，非即易、《洪范》也。以彖爻无《河图》之文，而疑八卦非感《河图》而作，以《洪范》无《洛书》之文，而疑九畴非法《洛书》而陈，然则夫子所谓圣人则之者，果何所则而何所作邪？

### 《易图明辨·五行九宫》

自康成取以注易，而七、八、九、六为易之四象，水北、火南、木东、金西、土中，一生一成，各为配偶。虽未写以为图，而图已具，此与扬子《太玄图》，皆伪《关易》“河图”之粉本也。

自春秋以迄两汉，言五行者……虽皆言生成之数，却非为易而设，至郑康成始援以注易，而四象之义乃定。要之，未有以此数为《河图》、《洛书》者。何则？刘歆以《河图》为八卦，《洛书》为九章，郑康成以九篇为《河图》，六篇为《洛书》，刘瑜以《乾凿度》九宫之数为《河图》，蜀隐者以希夷之先天太极为《河图》。彼既自有其图、书，必不于其外更标一图、书，可知也。自伪《龙图》出，而始以五十有五为羲皇重定之数矣；自伪关易出，而直以五行生成为龙马所负之图矣。刘牧、蔡元定从而扬其波，抑又甚焉。自此以后，刘、蔡迭为兴废，或以此为《河图》，或以此为《洛书》，谬种流传，变怪百出。

后世以九宫为《河图》，实造端于明堂月令之说。

### 《易图明辨·启蒙图书》

然朱子《河图》、《洛书》之象数，实由季通而定。初刘牧以四十五为《河图》，五十五为《洛书》，实《龙图》本象，而季通以为牧之所易置，至此乃复其旧，且引关、邵以相证。今按，

《关易》明系伪书，不可以为据，而邵子圆星方土之论，其意别有所在，未尝以五十五为《河图》也。

宋仁宗朝，刘牧著《易数钩隐》，以九宫为《河图》、五合为《洛书》，其学盛行于世。同时有阮逸者，阴与排之，乃撰《关子明易传》，而两易其名。季通不察，以为真古书也，遂引为图十九书之证。季通无论已，独怪朱子素斥《龙图》为假书，又据《后山谈丛》，深信《关易》为阮逸所造，而于此却曲从季通之说，何也？

易有八卦而无五行，以《洪范》五行附会于《翼传》，自汉儒始。

郑玄注《小戴礼》，未尝注《大戴礼》，在《艺文志》可考。今之所传，亦后人假托为之也，甚疏略，不出于郑氏，明矣。况郑氏言“《河图》九篇”，“《洛书》六篇”，岂又以九宫为《洛书》，自背其说哉！今按《后汉书·郑玄传》，康成无《大戴礼》注。而《周书·卢辩传》云：“辩字景宣，以《大戴礼》未有训诂，乃注之。”《儒林传》云：“魏永熙三年，敕中书舍人卢景宣解《大戴礼·夏小正》篇。”然则“九室，法龟文”，乃景宣语，非康成语也。今之所传，盖出景宣，亦非假托。以《洛书》为龟文，有数至于九，实始于晚出孔安国《书传》，而景宣袭之，扬雄、张衡但言龟书，无九数之说。

西山两易图、书，援孔、刘、关、邵以证己之说，其实，唯孔安国以《洛书》为九数，而关朗之图、书与所反，悉同刘，不言其数，邵亦但以九为书，而未尝以十为图也。《本义》虽列此二图，终不能厌服天下之心，故吕伯恭与朱子友善，而信刘牧《龙图》之学；魏华父私淑朱子，亦以戴九履一者为《河图》。他如朱元昇、葛同叟、李简、胡一中，皆生于朱子之后，而不从《启蒙》者。宋末元初，朱学盛行，始有从《启蒙》者，而郝经、刘因、雷思齐，犹以为非。迨明之中叶，士子舍程传而专宗《本义》，天下于是惟知有卷首之图、书，而不复问其所从来矣。

自《本义》之图、书盛行，学者卷舌而不敢议，震川先生独能昌言以正之，引绳批根，不遗余力，真三百年来有数文字！

敬可与余厚，向在京师，出以示余，其言《河图》、《洛书》，以刘牧得希夷之传，而西山两易，殊可疑。余深以为然，僭作《题辞》，要不出此意。既而思之，《河图》、《洛书》，自秦汉以来，未有能言其状者，至五季而始出，何可遽信？学者不能痛绝图、书之谬种，而徒辨刘、蔡之是非，无为也！

## 12. 阎若璩《古文尚书疏证》：

凤鸟、《河图》，皆为帝王盛世之应，故《礼》以天之膏露、地之醴泉、山之器车与马图并言，书与兑之戈、和之弓、垂之竹矢一时而并陈。原不必定伏羲时出，只缘《集注》如是，加以世多欧公之徒，不信祥异，一似夫子思此不再见之物也者。不知《河图》，黄帝时亦出，尧、舜、禹时叠出，成王、周公时又出，载诸史志。即下至晚宋，朱子表章四书，有龙驹生于九峰山下，龙首马身，状若负《河图》者，父老来致贺于元晦，以为与麟至同符。谁谓天人相与之际，不有冥通者邪！

### 13. 胡煦《周易函书约存》:

#### 总义

《周易》，传道之书也。道理显于文字，文字肇于图、书。图也者，数之聚，象之设，而理之寓也。《河图》、《洛书》，天以图示也；先天八卦，圣人以图教也。无数不行，无象不定，无理不灵，行之，定之，灵之，是无辞之《周易》，而有言之伏羲也。顾文字浩繁而图象简约，文字显易而图象隐深，藏万于一，纳须弥于芥子，穷幽测奥，实费且难。舍其隐，务其显，守其易，置其难，是逐浩渺于洪流，而未探泉源之不匮矣，宁能彻《周易》之大原而一以贯之哉？

道原于天，开于圣，创之者伏羲，继之者文、周、孔子，始之者《河图》、《洛书》也。盖图、书为天地自然之易，则图画卦之理具其中，而天人妙契之精微，历圣相传之心法，遂无不悉具其中矣。圣人之道，尽在易象、《春秋》。易象其大体也，《春秋》其大用也。易象所阐，乃天合之旨；《春秋》所著，乃天人感应之机。故言圣道者，未有不体用流通而无间，天人合一而不分，而可谓一以贯之者也。自夫以《周易》为占卜之书，学者宗之，各各向卦爻中，究心人事，遂使图自图，卦自卦，四圣之易，不复相通。于是乎先天四图不能比合图、书，而则图之意渺然，拆图之说纷然矣；于是乎文王之卦，不能比合先天四图，而来往之旨不明，卦变之说纷然矣；于是乎周公之爻，不能原本文王之卦与伏羲之图，而初、上，九、六，八字命爻之义，往来上下，观象论爻之法，亦复茫然无据矣。不知文王无卦，周公奚所本有爻？则爻之必本于卦审矣。先天无图，文王奚所凭而有卦？则卦之胥出于图，审矣。河无图，洛无书，伏羲奚所凭而画卦？则先天之必则乎图、书，审矣。夫自图、书以及先天，自先天以及卦爻，全是一个道理，则是天之与人，非有歧旨，而开天之图、书，与穷理尽性之《周易》，非有二道矣。故欲明《周易》者，断自图、书始。

#### 河洛

孔子曰：“河出图，洛出书，圣人则之。”古今画卦，止伏羲一人，则此圣人，断指伏羲无疑矣。伏羲即为画卦之圣人，则是《河图》、《洛书》同出于伏羲时，又无疑矣。河洛二图，既同出于伏羲，则神龟非出于大禹，亦非作范之具，又无疑矣。今将《河图》、《洛书》，比而较之，看其中有何道理，可以则而画卦；又看伏羲所画之卦，如何取则于图、书；当不似拆补之说，徒向莫可如何处理会也。

### 14. 江永《河洛精蕴》:

#### 《河图》、《洛书》原始

汉孔安国云：“《河图》者，伏羲氏王天下，龙马出河，遂则其文以画八卦；《洛书》者，禹治水时，神龟负文而列于背，有数至九，禹遂因而第之以成九类。”按：此孔氏《论语注》及《尚书·洪范》传也。《尚书》孔传，晋魏间人伪撰，然法《洛书》陈九畴，刘歆已言之。而《大戴礼·明堂篇》有二九四、七五三、六一八之文，郑康成注云：“法龟文也”，则亦以《洛书》

为龟文也。箕子为武王陈《洪范》九畴，谓治天下之大法，有此九类耳，未必有取于《洛书》。《洛书》九数，有一定之方位。《洪范》五行居一，皇极居五，似有合矣，然三八政何以居东？七稽疑何以居西？九五福、六极何以居南？二五事、六三德何以居西南、西北？四五纪、八庶征何以居东南、东北？九畴之次第，虽可臆推，《洛书》之方位，则难强解。其云“天乃锡禹洪范九畴”者，犹云天启其衷云耳，非真以龟文为九畴，由天赐之也。明儒王祿已详辨之。今推《河图》、《洛书》，皆以作易为主。明堂之图见外篇，作范之说，今不用。

朱子《答袁枢》曰：“《河图》、《洛书》为不足信，自欧阳公以来，已有此说。然终奈《顾命》、《系辞》、《论语》皆有是言，而诸儒所传二图之数，虽有交互，而无乖戾。顺数逆数，纵横曲直，皆有明法，不可得而破除也。至于《河图》与易之天一至地十者合，而载天地五十有五之数，则固易之所自出也。《系辞》虽不言伏羲受《河图》以作易，然所谓仰观俯察、远求近取，安知《河图》非其中一事耶？大抵圣人制作所由，虽非一端，然其法象之规模，必有最亲切处。如洪荒之世，天地之间，阴阳之气，虽各有象，然初未尝有数也。至于《河图》之出，然后五十有五之数，奇偶生成，粲然可见。此其所以深发圣人之独智，又非泛然气象之所可得而拟也。是以仰观俯察，远求近取，至此而后，两仪、四象、八卦之阴阳奇偶，可得而言。虽《系辞》所论圣人作易之由者非一，而不害其得此而后决也。”按：此书发明圣人则图作易之由，意足而语圆。世之不信图、书者，愚而自用，妄肆诋讥。又有轻忽图、书者，谓图、书不出，圣人亦能作易；既有易矣，何用深究图、书？又有不知卦画与图、书最亲切，而云图、书止以七、九、六、八之数，别阴阳之老少，余可意会，无容穿凿，则所得于图、书者，犹为肤浅！

唯《御纂周易折中·启蒙附论》云：“图、书为天地之文章，立卦生蓍为圣神之制作，万理于是乎根本，万法于是乎权舆。断非人力私智之所能参，而世之纷纷撰拟，屑屑疑辨，皆可以熄。”此数语涵盖万有，包络群言，后之学者，正当于万理根本、万法权舆之中，更为探赜索隐，微显阐幽，以明天地之文章，写之而不尽，圣神之制作，推之而无涯。

邵子曰：“圆者，星也，历纪之数，其肇于此乎？方者，土也，画州井地之法，其仿于此乎？盖圆者，《河图》之数；方者，《洛书》之文。故羲、文因之而造易，禹、箕叙之而作范。”按：此一条，未足以见图、书之妙也。图不必圆，亦可为方；书不必方，亦可为圆。历纪之数，其一隅耳；画州井地之法，其粗迹耳。盖邵子之学，专意六十四卦圆图，而图、书犹其所略也。

按：刘歆云：“《河图》、《洛书》相为经纬，八卦、九章相为表里。”此言似有见。以《河图》言之，火南水北，木东金西，合四方之正位，似为经，而《洛书》为纬；以《洛书》言之，奇数居四正，偶数居四隅，似为经，而《河图》为纬。以八卦言之，天、地、水、火、雷、风、山、泽，各居其方，似为表，而数为里；以《洛书》言之，生数、成数，阴阳配偶，各得其位，似为表，而卦为里。然其所以相为经纬表里者，恐歆亦未能明言。图、书、卦画所以交关者，其突奥未发也。况以九章为九畴，八卦、九畴，有何交涉乎？

元魏太和时，关朗子明，述其六代祖渊，有《洞极真经》。其叙本论云：“《河图》之文，七前六后，八左九右。是故全七之三以为离，奇以为巽；全八之三以为震，奇以为艮；全六之三以为坎，奇以为乾；全九之三以为兑，奇以为坤。正者全其位，隅者尽其画，四象生八卦，



其是之谓乎？”按：昔人不知有先天八卦，故唯以后天八卦言之，其比附《河图》，牵强补凑，非自然之理也。

### 通论《河图》、《洛书》

《启蒙·本图书》曰：“天一、地二，天三、地四，天五、地六，天七、地八，天九、地十。天数五，地数五，五位相得而各有合。天数二十有五，地数三十，凡天地之数五十有五，此所以成变化而行鬼神也。此一节，夫子所以发明《河图》之数也。天地之间，一气而已，分而为二，则为阴阳，而五行造化，万物始终，无不管于是焉。故《河图》之位，一与六共宗，而居乎北；二与七为朋，而居乎南；三与八同道，而居乎东；四与九为友，而居乎西；五与十相守，而居乎中。盖其所以为数者，不过一阴一阳，以两其五行而已。所谓天者，阳之轻清，而位乎上者也；所谓地者，阴之重浊，而位乎下者也。阳数奇，故一、三、五、七、九，皆属乎天，所谓天数五也；阴数偶，故二、四、六、八、十，皆属乎地，所谓地数五也。天数地数，各以类而相求，所谓五位之相得者然也。天以一生水，而地以六成之；地以二生火，而天以七成之；天以三生木，而地以八成之；地以四生金，而天以九成之；天以五生土，而地以十成之。此又其所谓各有合焉者也。积五奇为二十五，积五偶为三十，合是二者，而为五十有五，此《河图》之全数，皆夫子之意，而诸儒之说也。至于《洛书》，则虽夫子之所未言，然其象其说，已具于前，有以通之，则刘歆所谓经纬表里者可见矣。”

《折中》曰：“中间述大传处，是夫子之意；天一生水之类，则是诸儒之说。盖诸儒旧说，皆以五行说图、书，故朱子《启蒙》、《本义》因而仍之。他日又曰《河图》、《洛书》于八卦、九章不相著，未知如何也？然则朱子之意，盖疑图、书之精蕴，不尽于诸儒之所云者尔。”

谨按：浑然之中，未始有数也。物生而后有象，象而后有滋，滋而后有数。数必始于一，一不能独立，必有二以为之配。有一二则成三，一加三，二倍二，则成四，以后渐加渐倍，至于无穷。五为小成，十为大成，盖一四之合五也，二三之合亦五也，是数至四，而五在其中矣。合两五则成十，而数全矣。奇数为阳从天，偶数为阴从地，阴阳自相随而相得也。五数小成，一得五成六，二得五成七，三得五成八，四得五成九，五复得五成十，生数成数自相配而各有合也。自天一地二以至五位相得，《河图》之未合者也。至于各有合，则《河图》之位定矣。水北火南，木东金西，土中，天地自然之位也，而五十有五之数适符焉。夫子虽不言五行，而五行之理自在其中矣。

《本义》云：“相得，谓一与二，三与四，五与六，七与八，九与十，各以奇偶为类，而自相得；有合，谓一与六，二与七，三与八，四与九，五与十，皆两相合。”《启蒙》亦同。横渠张子曰：“一二相间，是相得也。各有合，以对相合，如一六、二七、三八、四九也。”此朱子说所本，然不止此也。《前汉·律历志》云：“天之中数五，五为声；地之中数六，六为律。”唐一行《历本议》云：“天数始于一，地数始于二，合二始以定刚柔。天数中于五，地数中于六，合二中以定律历。天数终于九，地数终于十，合二终以纪闰余。天有五音，所以司日；地有六律，所以司辰也。”则一与二，五与六，九与十有相得之理。三与四，七与八，可知也。而近儒龚氏焕疑之，欲以孔疏之说，释五位相得，谓一、二、三、四之相得，未见其用，考之亦不详矣。龚氏所以致疑者，因五位之位字，谓今《河图》之位也。不知经文五位，承上天数五地数



五，位字中兼相得与有合而言。如张子说“是相得者，相间之位，有合者，相对之位也”。相间之位，犹言天一、地二为一位，天三、地四为一位，天五、地六为一位，天七、地八为一位，天九、地十为一位。此数之方生，阴阳相比，奇偶相随，而未合之位，及其见之于图，乃是有合之位。经文语意，本有宾主轻重也。龚氏之意，谓相得者，言四方相次，如一、三、七、九，二、四、六、八是也。有合者，言四方相交，如一六、二七、三八、四九是也。此说误矣，图之偶数，固是二、四、六、八相次；若奇数三七之间，必由五而后得七，岂偶数相连，奇数独可间断乎？

天地之气，固是播五行于四时，此章则以十数分五位，如但言四方，不及中央，是四位，非五位矣。如云三七之间，自有五土之气，则长夏之土，在夏秋之间，后天之坤，在西南之位，不得以五数强附于东南，使之相次矣。大抵图有十数，犹天干有十位。天干固分五行，以配五方，论其次序，则甲、乙为始，戊、己为中，壬、癸为终。相得如甲与乙、丙与丁、戊与己、庚与辛、壬与癸，犹兄弟之相随。有合如甲与己合、乙与庚合、丙与辛合、丁与壬合、戊与癸合，犹夫妻之相偶。惟图数中有此理，故天干应之，人事亦似之。夫子一言，而天干人事之理，皆在其中矣。五六为天地之中，别有图说，见外篇。

凡天地之数五十有五，此所以成变化而行鬼神。《启蒙》略之。《本义》谓一变生水，二化成之，二化生火，七变成之，云云者，恐非定说。盖变化之道多途，非可执以奇数为变，偶数为化也。孔疏云：“言此阴阳奇偶之数，成就其变化，而宣行鬼神之用。”此解较浑成无病，且此句亦所以起下揲蓍之变化，故章末云：“知变化之道者，其知神之所为乎？”与此句正相应也。神即鬼神，皆谓其神妙不测耳，鬼神可不拘屈伸往来之义。

朱子所以疑图、书与八卦、九章不相著者，因欲以图之方位，配卦之方位；又未先论横图，遽及圆图。是以见其不相著耳，后余论中详之。

《启蒙》曰：“图、书之位与数，所以不同者何也？《河图》以五生数统五成数，而同处其方，盖揭其全以示人而道其常，数之体也；《洛书》以五奇数统四隅数，而各居其所，盖主于阳以统阴而肇其变，数之用也。”

《折中》曰：“朱子此条，已尽图、书之大义。盖以生数统成数，而同处其方者，自五以前，为方生之数；自五以后，为既成之数。阴生则阳成，阳生则阴成，阴阳二气相为终始，而未尝相离也。以奇数统偶数，而各居其所者，四正之位，奇数居之；四维之位，偶数居之；阴统于阳，地统于天，天地同流，而定分不易也。揭其全以示人而道其常者，数至十而始全，缺一则不全矣，故曰数之体。主于阳以统阴而肇其变者，始于一，终于九，所以起因乘归除之法，故曰数之用。”

谨按：《河图》为体，《洛书》为用，此确论也。然用不离乎体，用数之成，由体数之立析。图之九四、三八横列者，居书之左；图之二七、六一纵列者，居书之右，则八方之位成，而八卦之位亦定。自然之理，非人所能安排，此义古今诸儒皆未发也。变十为九应三角幂数，及因乘归除之法，详见外篇。

《启蒙》此下论《河图》、《洛书》，皆以五为中，此理易明，故不录。且以方圆参两，推三、二之合为五，似多曲折，疑非得数之原。圆者径一围三，亦非密律确数。凡朱子以此释参天两地，释揲蓍策数者，皆不可为定说也。三二之合固为五，四一之合亦为五。三二之合，木

生火也；四一之合，金生水也。木火同根，金水同源，是以图之东南，三二合五，而八七亦合十五；图之西北，四一合五，而九六亦合十五；然则中五者，东南与西北之合也。书之中五，则纵横斜角交于五，皆得十五，以此论中五之理，似更有精义。

扬子《太玄》，四方之数如《河图》，中央易为五五，是不用十，而以五五代十也。如圆径十者，半径五，合之为五五。然十数不可缺，故宜揭其全以示人而道其常。

《启蒙》又论中之五点，图、书各象其所当之方位，此无深义，今不录。若图、书三同二异，乃是火金易位；易之而顺生者成逆克，亦是势之不得不然。《启蒙》谓阳不可易，而阴可易，成数虽阳，固亦生之阴，似费解说，今亦不录。惟书之右旋，有首尾相衔一义，又有暗用七数一义，则先儒皆未言。首尾相衔者，一六合七，而七继之；七二合九，而九继之；九四合十三，而三继之；三八合十一，而一继之。此八位所以能连环而归除也。暗用七数者，西方固七，二合中五为七，二减九亦为七，四三合为七，一减八亦为七，一合六又为七，是以善用七七。而勾股、声律、纳甲，皆以七为用也。

《启蒙》曰：“《河图》之一、二、三、四，各居其五象本方之外，而六、七、八、九、十者，又各因五而得数，以附于其生数之外。《洛书》之一、三、七、九，亦各居其五象本方之外，而二、四、六、八者，又各因其类以附于奇数之侧。盖中者为主，而外者为客，正者为君，而侧者为臣，亦各有条而不紊也。曰，其多寡之不同何也？曰，《河图》主全，故极于十，而奇偶之位均，论其积实，然后见其偶赢而奇乏也。《洛书》主变，故极于九，而其位与实皆奇赢而偶乏也。必皆虚其中也，然后阴阳之数均于二十而无偏耳。曰，其序之不同何也？曰，《河图》以生出之次言之，则始下，次上、次左、次右，以复于中，而又始于下也。以运行之次言之，则始东、次南、次中、次西、次北，左旋一周，而又始于东也。其生数之在内者，则阳居下左，而阴居下右也。其成数之在外者，则阴居下左，而阳居上右也。《洛书》之次，其阳数，则首北、次东、次中、次西、次南。其阴数则首西南、次东南、次西北、次东北也。”

今按：《洛书》阳数自西而南，阴数自东南而西北，以至东北，皆无意义，恐非自然之理。后人推之，有胜于先儒者。赵氏汝楫曰：“阳以三左行，阴以二右行，三其一为三，三其三为九，三其九为二十七，三其二十七为八十一，至于亿兆皆然。二其二为四，二其四为八，二其八为十六，二其十六为三十二，至于亿兆亦皆然。”按此即参天两地而倚数之理，见于《洛书》。有言天圆围三，地方围四者，非也！再考之，阴数亦以三左行，三其二为六，三其六为十八，三其十八为五十四，三其五十四为一百六十二是也。阳数则不能以二右行，阴随阳，而阳不能随阴也。

“合而言之，则首北、次西南、次东、次东南、次中、次西北、次西、次东北，而究于南也。”今按：此顺九宫之序，一、二、三、四、五、六、七、八、九是也。凡言九宫之运行，皆依此序。又有逆而行者，十二律隔八相生是也。以九位复其六、五、四，得十二位，以布十二辰，九为子，二为丑，布至四为亥，则六阳辰得奇数，六阴辰得偶数，九为黄钟，八为林钟，隔八相生，以终于仲吕。周而复始，而隔八之数，由《河图》之五、二、九、六、三、十，七、四、一、八、五，皆是五声相生之数。此成变化行鬼神之神妙，从未有窥其突奥者，详见外篇。

“其运行，则水克火，火克金，金克木，木克土，右旋一周，而土复克水也，是亦各有其说矣。曰，其七、八、九、六之数，不同何也？曰，此《河图》六、七、八、九，既附于生数之外矣，

此阴阳老少进退饶乏之正也。其九者，生数一、三、五之积也，故自北而东而西，以成于四之外。其六者，生数二四之积也。故自南而西，自西而北，以成于一之外。七则九之自西而南者也，八则六之自北而东者也，此又阴阳老少，互藏其宅之变也。”按：此条可疑。方位必循序，何能自东而遽至西？七又何能自西而南？数有十位，何故止于东之八，不及中之十也？合生成内外而观之，阳数始于北，一、三、五、七、九，左旋而终于西；阴数始于南，二、四、六、八、十，亦左旋，而终于中。此《河图》位与数自然之序，初无九为一、三、五之积，六为二四之积之说也。则所谓阴阳老少互藏其宅之变，恐非定说也，抑更有说焉。前言运行之次，始东、次南、次中、次西、次北者，五行相生之序也，而《河图》之数，一、三、五、七、九，乃是北而东，东而中，中而南，南而西。其序不同者，由五而后七，五声相生之序，与五行异也。五行五声，楔同源而异流，一水、二火、三木、四金、五土以为羽、徵、角、商、宫；反之，则为宫、商、角、徵、羽。犹曰土、金、木、火、水，此其源之同也。及其相生，则土生金，自中而西，宫生徵，徵生商，自中而南，南而西，此其流之异也。何故二序不同？五行从气，气为后天，故必《河图》变出后天，坤土始在火金之间。五声从数，数为先天，故五土在三木之后，七火之前，而在木火之间也。然而《河图》犹有合变之数，五、十宫声不变，二七火变为四九金，四九金变为三八木，一六水变为二七火，三八木变为一六水，则左旋为宫、商、角、徵、羽，右旋为羽、徵、角、商、宫。置宫声于中位，则为徵、羽、宫、商、角，合旋宫之法度。此皆具《河图》之中，千古未经发覆，亦俟外篇详之。

“《洛书》之纵横十五，而七、八、九、六迭为消长，虚五分十，而一含九，二含八，三含七，四含六，则参伍错综，无适而不遇其合焉，此变化无穷之所以为妙也。”按：此下言圣人则图、书画卦，前论之已详。其谓《洛书》四方之正以为乾、坤、离、坎，四隅之偏以为兑、震、巽、艮，最为的确。乃托问者之辞，不甚留意，惜未经发明也。

### 图、书八卦余论

易谓图、书皆圣人所则，不知图、书果并世而出，八卦成而以图、书印证之乎？抑图、书之出不同时，圣人之心，自与造化冥符乎？西山蔡氏之说，虽谓时有古今先后之不同，而其理则不容于有二，故伏羲但据《河图》以作易，则不必豫见《洛书》，而已逆与之合。愚谓先天卦诚与《洛书》合矣，若则《河图》以作易。乾、坤、离、坎居四正，兑、震、艮、巽居四隅，则图与书参差齟齬。九在西，而不能使之南；七在南，而不能强之使西。安见其能相合？他日朱子尝曰：“《河图》、《洛书》于八卦九章不相著，未知如何？”则固自疑卦与数不相比附，虽强为组合，终不安于心也。以今观之，大抵先儒之说有两失：其一，以《河图》之方位即为八卦之方位，不知伏羲画卦，先横而后圆，非即以圆为图；其二，以《河图》之一、二、三、四，即为四象之位，不知《河图》之四象，由中宫五十而生，隐于四方之中，非即以见出之点为四象之位也。《本义》作图，原是先画八卦横图，后画八卦圆图，《启蒙》本图、书篇不言八卦由横规圆，遽欲于《河图》八位配八卦，此其所以失也。四象隐藏一义，颇为深奥难知。然观八卦之下二画，乾、兑共一太阳，离、震共一少阴，巽、坎共一少阳，艮、坤共一太阴，《本义》以白黑图之，此象之显著者；由画以推数，岂非九四共一太阳一、三八共一少阴二、二七共一少阳三、六一共一太阴四，四象岂不藏于四方乎？又推八卦之点所由来，岂非以四象减十

而得九、八、七、六，减五而得四、三、二、一乎？惜先儒未尝以数推卦、以卦推数，确然见其有不可易之理耳。

由今之说，观数即可知卦，观卦即可以知数。如问，三数是何卦？三为生数，必是阴卦，以三减五为二，二是少阴，其下必为奇上加偶；既为阴卦，必是上加一奇，以中画之偶为主，故知是离。如问，七数是何卦？七为成数，必是阳卦，以七减十为三，三是少阳，其下必为偶上加奇；既为阳卦，必是上加一偶，以中画之奇为主，故知是坎，此因数而知卦也。如问，艮是何数？艮为阳卦，必是成数，艮之下二画，偶上加偶为太阴，太阴之数四，以四减十为六，故知是六。如问，兑是何数？兑为阴卦，必是生数，兑之下二画，奇上加奇为太阳，太阳之数一，以一减五为四，故知是四，此因卦而知数也。他皆仿此推之，可知卦与数，有确然不易之理，非可彼此游移。

今有《六经奥论》一书，未知何人所著，或云是夹漈郑樵渔仲之书。有一条云：“伏羲画八卦，以阳道主变，其数以进为极。阴道主化，其数以退为极。阳以进为极，故乾为父而得九，震长男而得八，坎中男而得七，艮少男而得六，凡成数皆阳主之。阴以退为极，故坤为母而得一，巽长女而得二，离中女而得三，兑少女而得四，凡生数皆阴主之。”此说甚精，何以先儒皆未尝见耶？朱子论四象生八卦，固尝云在《洛书》，则乾、坤、离、坎分居四正，兑、震、巽、艮分居四隅，是谓乾九、坤一、离三、坎七、兑四、震八、巽二、艮六矣。然但以八卦配八方，言之甚略，四隅卦又不以二八、四六相对为次，似卦与数初无一定配合之理，故云在《河图》，则乾、坤、离、坎分居四实，兑、震、巽、艮分居四虚。图与书何故参差齟齬如此？以今观之，书之九四，即图之九四；书之三八，即图之三八；书则从左连之，图则以横列之耳。书之二七，即图之二七；书之一六，即图之一六；书则从右连之，图则以纵列之耳。由《奥论》之说，阴阳生成，变化进退，有一定之理。父母、三男、三女，有一定之数，而卦画之奇偶，有一定之配合。由今之说，两仪、四象、八卦，先则《河图》以成横图，乃从中判，规而圆之，自与《洛书》不约而符。此作易之第一义，惜先儒未经发明耳。

《奥论》又谓邵子学易于李挺之，最后李始说出乾一、兑二、离三、震四、巽五、坎六、艮七、坤八十六字。今考之，此语诚然。盖自汉以后言易者，止知有“帝出乎震”一章之卦位，不知有所谓先天。自陈希夷始言先天，其后传至李挺之，而邵子从学焉。朱子言康节学易于李，冬不炉，夏不扇，请于师曰“愿先生微引其端，毋竟其说”，盖义理精微待自探索，不欲遽说竟也。从前未知八卦次序，其师后始说明，乃因横图推出圆图，因八卦圆图，推出六十四卦圆图与方图，乃知“天地定位”一章，是说先天八卦，乃知数往之所以为顺，知来之所以为逆，乃知易之所以为逆数。又于坤、复之间而有无极之前之说，又因乾、坤、复、姤而有月窟天根之说，又有先天之学为心法，图皆从中起之说，又有天地万物之理尽在图中之说。岂非由其师十六字发之欤？以今观之，此十六字第记八卦次第耳，而非其数也。八卦之数，乃是乾九、兑四、离三、震八、巽二、坎七、艮六、坤一。此由《河图》、《洛书》来，意自希夷以来，此秘未启，故邵子于《河图》、《洛书》言之甚略，仅有“圆者星也，方者土也”一条，于图、书精蕴，究未有发明也。

近儒有不信加一倍法之说，谓太阳太阴各一，少阳少阴各三，乾为太阳，坤为太阴，震、坎、艮为少阳，巽、离、兑为少阴，太阳、少阳为阳仪，太阴、少阴为阴仪。此说大误，造化

之理，不可执一说而论，太极、两仪、四象、八卦，一每生二是一理，乾、坤生三男三女，又是一理。主其一每生二者以画卦，而乾、坤生六子之理，自在其中。若必阴阳以类而从，则伏羲画卦，何不以震、坎、艮从乾而居左，以为阳仪，巽、离、兑从坤而居右，以为阴仪耶？何故使兑、离以阴而居阳，艮、坎以阳而居阴，阴阳若是其错杂耶？后天八卦正是阴阳以类从，然又自有其变化，坎、离而外，卦画未尝相对也。近儒此说，将使无识者，谓其明白而近理；好奇者，喜其翻案而生新。则先天八卦方位，将有疑而议之者，不可以不辨。

近儒论《河图》曰，太阴位乎北，其数六；太阳位乎南，其数九；少阳少阴位乎东西，其数七、八。而一、二、三、四，则二太二少之所自生也，此《河图》四方之位也。按：阴阳太少，若如此分居四方，岂不分明？而图之位却不如此。六固在北矣，九在西，何能强之使南？则太阳之位失矣。二少东西，欲为省文，而辞不别白，似以东为少阳，西为少阴，然则七宜位东，何以在南？八宜位西，何以在东？则二少之位皆失矣。此显然差谬者，何故不自觉耶？

先儒谓《河图》虚其中五、十，以象太极。其说未安。近儒始合五、十论之，曰，一、二、三、四，即六、七、八、九。所以然者，五、十居中，而其用周于外也。二老，一六也，四九也。九者十减一，五增四；六者十减四，五增一也。各以其余相资，而五无缩，十无盈，适得六九之数，而老阳老阴之分定矣。二少之数亦然，左得十之八，以其二与上，上得二，合中五而为七矣。上得十之七，以其三与左，左得三，合中五而为八矣。此说似有发明，惜其未完善也。五、十居中，而用周于外，则宜十与五皆有减，减而余者，算家谓之较。一、二、三、四与中五相并者，算家谓之和也。九者十减一，则四者亦是五减一；六者十减四，则一者亦是五减四。左得十之八而余二，则三是得五之三而余亦二；上得十之七而余三，则二是得五之二而余亦三；其减余者即存其本方，乃谓相资而与邻方，无是理也。上自有二，何待左之与？左自有三，何待上之与？由是推之，下自有一，岂资之于右？右自有四，岂资之于下哉？总之，四方见出者，四象之用数，隐藏者四象之体数，用数易见，体数难知。此说不明，虽极意解说此图，终不得图之了义矣。

近儒说横图云：伏羲画一奇以象阳，又画一偶以象阴，奇偶既立，于是三之而为乾、为坤，错之而为六子。不信第二层两画分老少之说。夫乾为三奇，坤为三偶，画卦亦必以渐而加，岂骤然为乾、为坤，不由两画来耶？两画之分四象甚分明，阳上加一阳，是阳中之阳，故为老阳；阳上加一阴，是阳中之阴，故为少阴；阴上加一阳，是为阴中之阳，故为少阳；阴上加一阴，是阴中之阴，故为老阴。象之分明如此，而近儒乃云，两画尚未成卦，何由知其为少为老？似为可怪，由其意中先有所蔽也。彼谓二老之数九六，二少之数七八，若止两画，无所谓六、七、八、九。不知六、七、八、九者，揲蓍所得之数，非四象之所由名。其一、二、三、四，则九、八、七、六之根也。朱子云：“易中七、八、九、六之数，向来只从揲蓍处说起，虽亦吻合，然终觉曲折太多，疑非所以得数之原。因看四象次第，偶得其说，极为径捷。”盖因一、二、三、四，便见九、八、七、六。老阳位一，便含九；少阴位二，便含八；少阳位三，便含七；老阴位四，便含六。惟此一义，先儒未曾发。朱子此说屡言之，何故忽弃不用，独执九、八、七、六为四象之定数耶？其后说谓两画者四，两奇两偶，半乾半坤也；一奇一偶，一偶一奇，半离半坎，半震半巽也。其不言兑、艮，何也？意有所嫌也。其而谓老一而已，少则有长、



中、少之别，阴阳各三也。是二老者，乾、坤专之，更不容有二，故缺之。夫八卦岂可缺其二乎？观兑之下二画阳，分明与乾同根；艮之下二画阴，分明与坤同根；但乾为老阳中之阳，兑为老阳中之阴，坤为老阴中之阴，艮为老阴中之阳耳。然其说亦云兑老阳中之少阴，艮老阴中之少阳。其意则与以此少阴少阳，与四象之少阴少阳并列，则又有支离牵合之病，此由老一而阴阳各三之说蔽之也。既有两蔽，故说乾、坤，则有三画骤成，不由渐加之病，说兑、艮，则有难于安顿、支离牵合之病。曷不以一分为二，二分为四，四分为八观之？明白直捷，有何疑义乎！

近儒之驳邵子曰：若如加一倍法，是初画之一奇一偶，不过乾、坤之初爻耳，谓之一画开天可乎？此说甚误。邵子未尝言先画乾、坤，何云初画之一奇一偶，只是乾、坤之初爻乎？观《本义》之图，下一层之黑白，以三画卦言之，乃乾、兑、离、震初画之阳，巽、坎、艮、坤初画之阴也。以六画卦言之，乃乾至复三十二卦之初九，姤至坤三十二卦之初六也。岂乾、坤初爻之谓哉！以两仪为乾、坤初爻，四象为乾、坤二爻者，程回之说也。并累三阳以为乾，连叠三阴以为坤者，林栗之说也。朱子正恐人言先画乾、坤，后画六子，不见造化自然生出之妙，故对程、林之说，皆力辨之，所以明邵子之说也。今乃以是议邵子耶？画一奇一偶，遂三之而为乾为坤，正似林氏之说，岂可复用之耶？此因意有所主，识有所蔽，不能透二画分太少一关，故立言不能无病耳。

世俗之言则图作易者，画一圈以象太极，其左列一、三、五、七、九之天数，右列二、四、六、八、十之地数，以此为两仪。如此则何以生四象、生八卦哉！《启蒙》云：“《河图》之虚五与十者，太极也；奇数二十，偶数二十者，两仪也。”以今考之，两仪非以四十之数各半分也。两仪者，太阳与少阴为阳仪，少阳与太阴为阴仪，其数各有赢乏。太阳奇九而偶四，少阴奇三而偶八，合之二十四，奇十二，偶十二也。少阳奇七而偶二，太阴奇一而偶六，合之十六，奇八偶八也。惟合二太，则奇十偶十，合二少亦奇十偶十耳。安可以各半分两仪哉？然数虽有赢乏，卦画则两仪奇偶适均，此其所以妙也。

西方，物成之方，阳之坚也，阳中之阳为太阳。东方，物生之方，阳之稚也，阳中之阴为少阴。南方，物长之方，阴之始也，阴中之阳为少阳。北方，物藏之方，阴之极也，阴中之阴为太阴。四象确当如此分布。若谓图之一、二、三、四，即太阳、少阴、少阳、太阴。则西方非极阴之地，何以四之太阴居之？北方岂盛阳之地，何以一之太阳居之？且谓图以中者为主，外者为客，则九居西，六居北，正得太阳、太阴之地，何以不为主而为客哉？故四象不可以位与数分为两地也。

横图以西北之二太持首尾，以东南之二少包中间。圆者摊开而为横，及其判横而复合为圆，则《河图》变为《洛书》。书未出而卦已成，卦即成而书已先兆矣。此圣人因心制作之所以妙也。

卦之横列也，《河图》中已得其半，但以其纵列者，亦变为横耳。此理甚显，何以至今未启？

图之与卦，所以难密合者，四象有横列纵列一义耳，有减十减五、隐藏四方一义耳。若将横图合为圆图，此甚易事，虽稍有识者，亦知将后四卦翻转倒接，必无以坤接乾，以巽接震者。或者犹烦推说，谓阴阳之运行失序，则亦不必为此虑也。



朱子《答袁枢》曰：“四象之名，所包甚广，大抵须以两画相重，四位成列者为正。”此定说也。但其言阴阳太少分位与数者，欠稳当耳。若邵子云四象者，阴阳刚柔。此合天地言之，自是邵子所见，如此将何以生八卦乎？邵子谓太阳为日，太阴为月，少阳为星，少阴为辰，太柔为水，太刚为火，少柔为土，少刚为石，此八象与八卦之八象异，故邵子自是一家之学。

自上而下，是太极生两仪，两仪生四象，四象生八卦。自下而上，却是八卦见四象，四象见两仪，两仪见太极。先儒欲惩方有仪即说卦之病，于卦成之后，不复论其初画定仪、次画定象，于是乾、兑共一太阳，离、震共一少阴，巽、坎共一少阳，艮、坤共一太阴。此理未尝发明，因不能由卦以推数，而知九四即是乾、兑，三八即是离、震，二七即是巽、坎，六一即是太阴也。

后人于横图有异论者，明宗室朱厚烷谓横图，乾当居左，坤当居右，不宜以坤居左、乾居右。夫阳仪列左，阴仪列右者，圆图也。若横图自右而左，乃顺中国文字之便耳。外国文字，从后至前，从左至右，中国则反之，各有其国俗也。伏羲画卦，岂必从外国之俗乎？圆图之左右有定位矣。横图左之右之，同是此八卦，即移乾于左，于易亦无所加，置坤于左，于易亦无所损，不必以此议先儒也。近世金华叶泰九升作横图，移阴仪之四卦反之，为坤、艮、坎、巽，谓如此作圆图，则八卦皆右旋，故曰易逆数。此语大谬。夫四象之位，老阳居一，少阴居二，少阳居三，老阴居四，此定位也。今移老阴居三，少阳居四，则四象倒乱矣。六十四卦如邵子图，乃见一每生二，自然之次序。今皆以坤五、艮六、坎七、巽八者易之，则六十四卦又皆淆乱，与加一倍法不相应矣。且谓邵子隐秘其法，于阴仪加法，亦先阳后阴。朱子之学本于二程，故为邵子瞒过。此语尤可怪，然则邵子乃是藏头露尾之人？秘真法而传伪法，不但瞒过朱子，且惑误天下后世，有是理乎？近世地理之学，推金华叶氏为最，其论横图有此差谬，大有害于易，不得不辩。《说卦传》“雷以动之，风以散之”一章，夫子正恐人不知横图之卦位，故从中间说至首尾以明之，意不在说气化也，岂意后人犹有此差谬耶？

邵子之师最后始说出乾一、兑二、离三、震四、巽五、坎六、艮七、坤八，传与邵子。此是陈希夷以来之真传，然此乃八卦次序之虚数耳，与图、书之数无涉。数有十而卦只八，乃是虚其五以居中，非空其后九、十两位也。卦之实数，乃是乾九、兑四、离三、震八、巽二、坎七、艮六、坤一。顺而数之，则为坤一、巽二、离三、兑四、艮六、坎七、震八、乾九。应乎父母男女之次第者也。梁山来知德著《易图》，乃认虚数为实数，谓乾与坤，兑与艮，离与坎，震与巽，皆合九，以此为妙。夫《洛书》相对，合十则妙，纳甲合十一则妙，若合九，有何妙义？且实数不可易，而虚数可易，如叶九升改坤五、艮六、坎七、巽八，亦可以合九为妙乎？数有虚实，先儒似皆未知。是以邵子说图、书甚疏略，朱子《本图书》、《原卦画》二篇，亦未有精确之说也。卦有实数，则与图、书一贯，是此书第一要义，览者详之。

## 15. 惠栋《周易述》：

### 《系辞上传》

“河出图，洛出书，圣人则之。”注：天不爱其道，故河出图；地不爱其宝，故洛出书。圣

人则之，体信以达顺，遂致太平也。

### 《说卦传》

“帝出乎震……成言乎艮。”注：帝，上帝也。上帝、五帝在太微之中，迭生子孙，更王天下，故四时之序，五德相次，圣人法之，以立明堂，为治天下之大法也。神农曰天府，黄帝曰合宫，唐曰五府，虞曰总章，夏曰世室，殷曰重屋，周曰明堂。明堂者，有五室四堂，二九四，七五三，六一八，四正四维皆合于十五。室以祭天，堂以布政。王者承天统物，各于其方以听事，谓之明堂月令。虞、夏、商、周四代之行，今所传《月令》是也。

疏：此陈明堂之法，六子成而生物之功备……《大戴礼·盛德》云：“明堂者，古有之也。”卢辩注云，案《淮南子》言神农之世祀于明堂。明堂有盖，四方盖始于此。……二九四，七五三，六一八者，《大戴礼·盛德》文；坤二、离九、巽四，故云二九四；兑七、中央五、震三，故云七五三；乾六、坎一、艮八，故云六一八。凡九，谓之九宫。一、二、三、四得五为六、七、八、九，故《乾凿度》曰：“太一取其数以行九宫，四正四维皆合于十五。”郑彼注云，太一主气之神，四正四维以八卦神所居，故亦名之曰宫。太一下行犹天子出巡狩省方岳之事，每卒则复。太一下行八卦之宫，每四乃还于中央。中央者，北辰之所居，故因谓之九宫。始坎、次坤、次震、次巽、次中央、次乾、次兑、次艮、次离，行则周矣，乃反于紫宫。出从中男，入从中女，亦因阴阳男女之偶为终始云。坎、离、震、兑为四正，乾、坤、艮、巽为四维，一九、六四、二八、七三乘五，皆为十五，故云皆合于十五。

## 16. 惠栋《易汉学·辨河图洛书》：

宋姚小彭氏曰，今所传戴九履一之图，乃《易·乾凿度》九宫之法。自有易以来，诸易师未有以此为《河图》者。至本朝刘牧以此为《河图》，而又以生数就成数，依五方图之，以为《洛书》。又世所传关子明《洞极经》亦言《河图》、《洛书》，如刘氏说而两易之，以五方者为图、九宫者为书。案：唐李鼎祚《易解》尽备前世诸儒之说，独无所谓关氏者，至本朝阮逸始伪作《洞极经》，见后山陈氏《谈丛》之书，则关氏亦不足为证矣。

栋案：九宫之法，一、二、三、四、五、六、七、八、九，一北、九南、三东、七西、四东南、六西北、二西南、八东北、五居中，方位与《说卦》同，《乾凿度》所谓四正四维皆合于十五是也。以五乘十即大衍之数，故刘牧谓之《河图》，阮逸撰《洞极经》以此为《洛书》，而取扬子云一六相守、二七为朋之说，以为《河图》。郑康成注大衍之数云：“天一生水于北，地二生火于南，天三生木于东，地四生金于西，天五生土于中。阳无偶，阴无妃，未得相成。地六成水于北，与天一并；天七成火于南，与地二并；地八成木于东，与天三并；天九成金于西，与地四并；地十成土于中，与天五并。”虞仲翔注亦云：“一六合水，二七合火，三八合木，四九合金，五十合土。”其说皆与《河图》合，然康成、仲翔未尝指此为《河图》，则造此图，以为伏羲时所出者，妄也！桓君山曰“《河图》、《洛书》俱有兆，然而不可知”，乃知汉以来，并无图、书之象。夫子曰“河不出图”，东序《河图》，后人安得见之？虽先儒皆信其说，吾不敢附和也。

## 附录：《四库全书总目提要》(选)

## 1. 《易数钩隐图》(宋·刘牧撰)提要：

汉儒言易多主象数，至宋而象数中复歧出图、书一派。牧在邵子之前，其首倡者也。牧之学出于种放，放出于陈抟，其源流与邵子之出于穆、李者同，而以九为《河图》、十为《洛书》，则与邵异。其学盛行于仁宗时，黄黎献作《略例》、《隐诀》、吴秘作《通神》、程大昌作《易原》，皆发明牧说。而叶昌龄则作《图义》以驳之，宋咸则作《王刘易辨》以攻之，李觏复有《删定易图论》。至蔡元定则以为与孔安国、刘歆所传不合，而以十为《河图》、九为《洛书》，朱子从之，著《易学启蒙》。自是以后，若胡一桂、董楷、吴澄之书，皆宗朱、蔡，牧之图几于不传。此本为通志堂所刊，何焯以为自《道藏》录出。今考《道藏》目录，实在洞真部灵图类云字号中，是即图、书之学出于道家之一证，录而存之，亦足广异闻也。南宋时，刘敏士尝刻于浙右漕司，前有欧阳修序。吴澄曰，修不信《河图》而有此序，殆后人所伪为，而牧之后人误信之者。俞琰亦曰，序文浅俚非修作。其言有见，故今据而削之。

## 2. 《易学》(宋·王湜撰)提要：

其论先天之图，谓希夷而前，莫知其所自来。其时据邵子未远，而其言如是，可以知传自伏羲，遭秦焚书流于方外之说，出于后儒之附会。其末为《皇极经世》节要，自序有云，康节遗书，或得于家之草稿，或得于外之传闻。间有讹谬，于是决择是非以成此书，示读《皇极》者以门户。亦可知《皇极经世》一书不尽出于邵子。其言可谓皎然不欺，有先儒淳实之遗矣。

## 3. 《汉上易传》(宋·朱震撰)提要：

其说以象数为宗，推本源流，包括异同，以救庄、老虚无之失。……惟所叙图、书授受，所谓陈以《先天图》传种放，更三传而至邵雍，放以《河图》、《洛书》传李溉，更三传而至刘牧，穆修以《太极图》传周敦颐，再传至程颢、程颐。厥后雍得之以著《皇极经世》，牧得之以著《易数钩隐图》，敦颐得之以著《太极图说》、《通书》，颐得之以述《易传》，其说颇为后人所疑。又宋世皆以九数为《洛书》、十数为《河图》，独刘牧以十数为《洛书》、九数为《河图》，震此书亦用牧说，与诸儒互异。然古有《河图》、《洛书》不云十数九数，大衍有十数见于《系辞》，太乙九宫见于《乾凿度》，不云“河图”、“洛书”。黑白、奇偶、八卦五行，自后来推演之学，楚失齐得，正宜不足深诘也。

## 4. 《易通变》(宋·张行成撰)提要：

以数言易，本自汉儒，孟喜之易言六日七分而已。至京房之易言飞伏、纳甲而已。费直之易言乘、承、比、应而已。至魏伯阳作《参同契》，借易以明丹诀，始言甲壬、乙癸之方位，而《易纬·是类谋》亦谓：“冬至日在坎，春分日在震，夏至日在离，秋分日在兑。”《易·通卦验》又谓：“乾西北主立冬，坎北方主冬至，艮东北主立春，震东方主春分，巽东南主立夏，离南方主夏至，坤西南主立秋，兑西方主秋分。”盖易之支流有此衍说。至宋而陈抟作图，由穆修以递授于邵子，始借儒者之力，大行于世。故南宋之后，以数言易者，皆以陈、邵为宗，又以陈本道家，遂讳言陈而惟称邵。行成于蜀中估籍吏人家，得邵子所传十四图，因著此书……然其说亦自成理，袁枢、薛季宣以下，虽往往攻之，迄不能禁其不传也。

### 5. 《洪范皇极内篇》(宋·蔡沈撰)提要:

考《洛书》之名,见于易,不见于《书》。《洪范》之文以明理,非以明数,其事绝不相谋,后人以《乾凿度》太乙行九宫法,指为《洛书》。(案《史记·日者列传》所载占日七家,太乙家居其一,《汉书》载太乙诸术,亦列于五行家,明为方技之说,事不出于经义矣。)卢辩注《大戴礼记·明堂篇》,始附合于龟文。(案卢辩北齐人,其说最为晚出。朱子引此注,以证龟书,指为郑康成撰。朱子博极群书,岂不知康成未注《大戴礼记》?特欲申龟文之说,别无古证,是不得不移之郑康成耳。)至宋,而图、书之说大兴,遂以为《洪范》确属《洛书》,《洛书》确属龟文,龟文确为戴九履一等九数,而圣人叙彝伦之书变为术家谈奇偶之书矣。

### 6. 《易图通变》(宋·雷思齐撰)提要:

自序谓《河图》之数,以八卦成列,相荡相错,参天两地、参伍以变,其数实为四十,而以其十五会通于中。所述《河图》、《洛书》、《参天两地倚数之图》、《错综会变》等图及《河图遗论》,大旨以天一为坎,地二为坤,天三为震,地四为巽,天七为兑,地六为乾,天九为离,地八为艮,而五十则为虚数。其说虽与先儒不同,而按以“出震”、“齐巽”之义,亦颇相吻合。林至《易裨传·序》所谓易道变化不穷,得其一端,皆足以为说者也。

### 7. 《大易象数钩深图》(元·张理撰)提要:

元张理撰。理字仲纯,清江人,延佑中官福建儒学提举。是书上卷《太极图》,即周子之图,其《八卦方位图》,则本乎《说卦》。又有《乾知大始》、《坤作成物》、《参天两地》及《大衍五十五数》诸图;又有《仰观》、《俯察》、《刚柔相摩》、《八卦相荡》诸图,而皆溯原于河洛。中卷《天地数》、《万物数》二图,仍即大衍策数。又有元会运数、《乾坤大父母》、《复垢小父母》、《八卦变六十四卦》图,又有反对变与不变诸卦图。其六十四卦之图,分见于中、下二卷。而“参伍错综”、《序卦》、《杂卦》亦皆为之图。盖纯主于陈抟先天之学,朱子所谓易外别传者也。其书初少传本,《通志堂经解》刻本与刘牧之书,均从《道藏》录出。诸家著录卷帙亦复不同,朱陆樛《授经图》载理之书,有《周易图》三卷、《易象数钩深图》六卷、《易象图说》六卷。焦竑《经籍志书目》与《授经图》同,而《钩深图》则作三卷。朱彝尊《经义考》止载《易象图说》六卷,而不载此书之名,盖由未见其本,但据书目传钞,故辗转歧误。白云霁《道藏目录》以《易数钩隐图》与理此书,并属之刘牧,亦由但据标题缮录,未及核作者之异同。今以徐氏刻本,定著三卷,并详考舛异之故,以祛来者之疑焉。

### 8. 《大易緝说》(元·王申子撰)提要:

此书反复设问,取十数为《河图》,分纬之以画先天;九数为《洛书》,错综之以位后天。同时吴澄、李琳诸人,咸称其殚思之精。程子有云,说卦所说卦位,亦不能使人晓然。朱子云,文王八卦,不可晓处极多,盖皆阙所疑也。至“河出图、洛出书”,其文见于《易传》,而相传五位九宫。则朱震序其授受源流,谓陈抟以《先天图》传种放,放传穆修,修传李之才,之才传邵雍;放以《河图》、《洛书》传李溉,溉传许坚,坚传范谔昌,谔昌传刘牧。据此,则刘牧之《河图》、《洛书》与邵之《先天图》,同本诸希夷。然范谔昌以五位九宫之图为伏羲所造,刘牧以九为图、十为书,及乎蔡元定则反易之。朱子引《大戴礼记·明堂》郑注云“法龟文”,证元定之说为确。王应麟据《北史》证《大戴礼记》实宇文周时卢辩注,非康成。今考康成注易,于五位相得而各有合,显陈一六等数相配之方,其注《乾凿度》言八卦九宫亦甚详,而不以为图、书。惟《关朗易传》与元定符合,然《关朗易传》朱子尝斥为伪书,项安世亦云阮逸所作。逸皇佑间人,则

又在之才、谔昌后矣。盖千有余年，莫知所谓图、书，即五位九宫之数，迨陈希夷出，始指以实之，宜后人辩论纷纷也。是书旁通互贯，足以自达其所见，一家之说，固亦有未可废者耳。（编者按：此《四库全书·大易缉说》本文前之提要。）

### 9. 《周易图说》(元·钱义方撰)提要:

其说谓：《河图》为作易之本；大传云“河出图，洛出书，圣人则之”，乃圣人即理推数，二者可以相通，故并言之，非谓作易兼取《洛书》。又引朱子之说，谓圆图有造作，且欲掣出方图在圆图之外。又谓朱子《易本义》于先天后天卦位必归其说于邵子，似歉然有所未足。是以不揆其陋，而有所述云云。其说较他家为近理。然犹据陈抟以来相传之图、书言之。其实《河图》、《洛书》虽见经传，而今之五十五点、四十五点两图，其为古之图、书与否，则经传绝无显证。援《左传》有《三坟》，而谓即毛渐之书；援《周礼》有《连山》、《归藏》，而谓即刘炫之书，考古者其疑之矣。且《系辞》言《洛书》，不言即九畴；《洪范》言九畴，不言即《洛书》。卢辨注《大戴礼记》，始云明堂九室法龟文，其说起于后周。阮逸伪作《关朗易传》，因而述之。于是《洛书》之文始传为四十五点，而九畴亦遂并于易。义方知九畴之非易，而不知《洛书》本非九畴，其辨犹为未审。

### 10. 《周易爻变义蕴》(元·陈应润撰)提要:

其书大旨，谓义理玄妙之谈，堕于老庄；先天诸图，杂以《参同契》炉火之说，皆非易之本旨。故其论八卦，惟据《说卦传》“帝出乎震”一节，为八卦之正位；而以“天地定位”一节，邵氏指为先天方位者，定为八卦相错之用。谓文王演易，必不颠倒伏羲之言，致相矛盾。其论太极、两仪、四象，以天地为两仪，以四方为四象，谓未分八卦，不应先有揲蓍之法，分阴阳、太少。周子无极、太极、二气、五行之说，自是一家议论，不可释易。盖自宋以后，毅然破陈抟之学者，自应润始。……在宋元人易解之中，亦翹然独秀者矣。

### 11. 《易外别传》(元·俞琰撰)提要:

考《先天图》，传自陈抟，南宋以来，无不推为伏羲之秘文，卦爻之本义。袁枢、林栗虽据理以攻之，然不能抉其假借之根。口众我寡，无以相胜也。迨元延佑间，天台陈应润始指为《参同契》炉火之说，其言确有根据，然宗河洛者深讳之，巧辨万端，缪辑弥甚。惟琰作此书，绝无文饰。其《后序》有曰：名之曰《易外别传》。盖谓丹家之说虽出于易，不过依仿而托之者，非易之本义也。可谓是非皎然，不肯自诬其心者矣。

### 12. 《周易玩辞困学记》(明·张次仲撰)提要:

其所论辨，如谓八卦因重之法，自十六、三十二以至六十四，卦变某卦自某卦来，皆夫子所不言。《河图》、《洛书》之外，别无他图，后人依托夫子之言而支离蔓衍。……然其尽废诸图，则实有剗削榛芜之力，且大旨切于人事，于学者较为有裨。

### 13. 《遁甲演义》(明·程道生撰)提要:

言《遁甲》者，皆祖《洛书》，然《河图》以图名，当有奇偶之象，《洛书》以书名，当有文字之形。故班固以为六十五字，刘向以为三十八字，刘歆以为二十字。是皆先汉以来，《洛书》无图之明证。若如宋以后所传四十五点之状，与《河图》不殊，当名“洛图”，不名《洛书》矣。考《大戴礼》载明堂古制，有二九四、七五三、六一八之文，此九宫之法所自昉，而《易纬·乾凿度》载太乙行九宫尤详，《遁甲》之法，实从此起，



方技家不知求其源,故妄托也。

#### 14. 《周易稗疏》(清·王夫之撰)提要:

是编乃其读易之时随笔札记,故每条但举经文数字标目,不全载经文,又遇有疑义,乃为考辨,故不逐卦、逐爻,一一尽为之说。大旨不信陈抟之学,亦不信京房之术,于先天诸图、纬书杂说,皆排之甚力。而亦不空谈玄妙,附合老庄之旨。故言必征实,义必切理,于近时说易之家,为最有根据。……《河图》、《洛书》之辨,皆具有条理,卷帙虽少,固不失为征实之学焉。

#### 15. 《河图洛书原舛编》(清·毛奇龄撰)提要:

《河图》、《洛书》,辨者既非一家,驳者亦非一说。奇龄谓:今之《河图》,即大衍之数,当名“大衍图”,而非古所谓《河图》;今之《洛书》,则“太乙行九宫”之法,亦非《洪范》九畴。既著其说于前,更列其图于后。其排击异学,殊有功于经义。顾其所列之图,又复自生名例,转起葛藤。左右佩剑,相笑无休,是仍以斗解斗,转益其斗而已矣。

#### 16. 《易学象数论》(清·黄宗羲撰)提要:

盖易至京房、焦延寿而流为方术,至陈抟而歧入道家,学者失其初旨,弥推衍而缪葛弥增。宗羲病其末派之支离,先纠其本原之依托。……其持论皆有依据。盖宗羲究心象数,故一一能洞晓其始末,因而尽得其瑕疵。非但据理空谈,不中窾要者比也。惟本宋薛季宣之说,以《河图》为即后世《图经》,《洛书》为即后世《地志》,《顾命》之“河图”即今之黄册,则未免主持太过,至于矫枉过直,转使传陈抟之学者得据经典而反唇,是其一失。然其宏纲巨目,辩论精详,与胡渭《易图明辨》均可谓有功易道者矣。

#### 17. 《周易象辞》(清·黄宗炎撰)提要:

其诋斥宋儒,词气亦伤太激。然其论四圣相传,不应文王、周公、孔子之外,别有伏羲之易为不传之秘;《周易》未经秦火,不应独禁其图,转为道家藏匿二千年,至陈抟而始出,则笃论也。《图书辨惑》谓陈抟之图、书乃道家养生之术,与元陈应润之说合;谓周子《太极图说》,图杂以仙真;说冒以易道,亦与朱彝尊、毛奇龄所考略同。

#### 18. 《易图明辨》(清·胡渭撰)提要:

是书专为辨定图、书而作。初陈抟推阐易理,衍为诸图,其图本准易而生,故以卦爻反复研求,无不符合。传者务神其说,遂归其图于伏羲,谓易反由图而作;又因《系辞》“河图”、“洛书”之文,取大衍算数作五十五点之图,以当《河图》;取《乾凿度》太乙行九宫法,造四十五点之图,以当《洛书》;其阴阳奇偶亦一一与《易》相应。传者益神其说,又真以为龙马神龟之所负,谓伏羲由此而有先天之图。实则唐以前书,绝无一字之符验,而突出于北宋之初。夫测中星而造仪器,以验中星无不合,然不可谓中星生于仪器也;候交食而作算经,以验交食无不合,然不可谓交食生于算经也。由邵子以及朱子,亦但取其数之巧合,而未暇究其太古以来从谁授受,故《易学启蒙》及《易本义》前九图皆沿其说,同时袁枢、薛季宣皆有异论。然考《宋史·儒林传》,《易学启蒙》朱子本属蔡元定创稿,非所自撰。《晦庵大全集》中载《答刘君房书》曰:“《启蒙》本欲学者且就大传所言卦画、蓍数推寻,不须过为浮说。而自今观之,如《河图》、《洛书》,亦不免尚有剩语。”至于《本义》卷首九图,王懋竑《白田杂著》以《文集》、《语类》钩稽参考,多相矛盾,信其为门人所依附,其说尤明,则朱子当日亦未尝坚主其说也。元陈应润作《爻变易蕴》,始指先天诸图为道家假借易理以为修炼之术,吴澄、归有光诸人亦相继排击,各有论述。



国朝毛奇龄作《图书原舛编》、黄宗羲作《易学象数论》、黄宗炎作《图书辨惑》，争之尤力。然皆各据所见抵其罅隙，尚未能穷溯本末，一一抉所自来。谓此书卷一辨《河图》、《洛书》，卷二辨五行九宫，卷三辨《周易参同(契)》、先天、太极，卷四辨《龙图》、《易数钩隐图》，卷五辨《启蒙》图、书，卷六、卷七辨先天古易，卷八辨后天之学，卷九辨卦变，卷十辨象数流弊。皆引据旧文，互相参证，以箝依托者之口，使学者知图、书之说，虽言之有故，执之有理，乃修炼、术数二家旁分易学之支流，而非作易之根柢。视所作《禹贡锥指》，尤为有功于经学矣。

### 19. 《田间易学》(清·钱澄之撰)提要：

其学初从京房、邵康节入，故言数颇详，盖黄道周之余绪也。后乃兼求义理，参取王弼《注》、孔颖达《疏》、程子《传》、朱子《本义》，而大旨以朱子为宗。其说不废图，而以陈抟《先天图》及河洛二图皆因易而生，非易果因此而作；图中奇偶之数乃揲蓍之法，非画卦之本。持论平允，与元钱义方之论合，而义尤明畅。

### 20. 《易翼述信》(清·王又朴撰)提要：

其于《河图》、《洛书》及先天、后天皆不列图，而叙其说于《杂论》之末，特为有识。

### 21. 《周易玩辞集解》(清·查慎行撰)提要：

慎行受业黄宗羲，故能不惑于图、书之学。卷首《河图说》二篇，一谓《河图》之数圣人非因之以作易，乃因之以用蓍，自汉唐以下未有列于经之前者；一谓《河图》出于谶纬，而附以朱子亦用《河图》生蓍之证。……其言皆明白笃实，足破外学附会之疑。

## 十一、清代《河图》、《洛书》



图 373 洛书

图 372 河图

(图 372)《河图》以相生为序,故左行,自北而东,而南,而中,而西,而复始于北。

(孙从龙《易意参疑》)

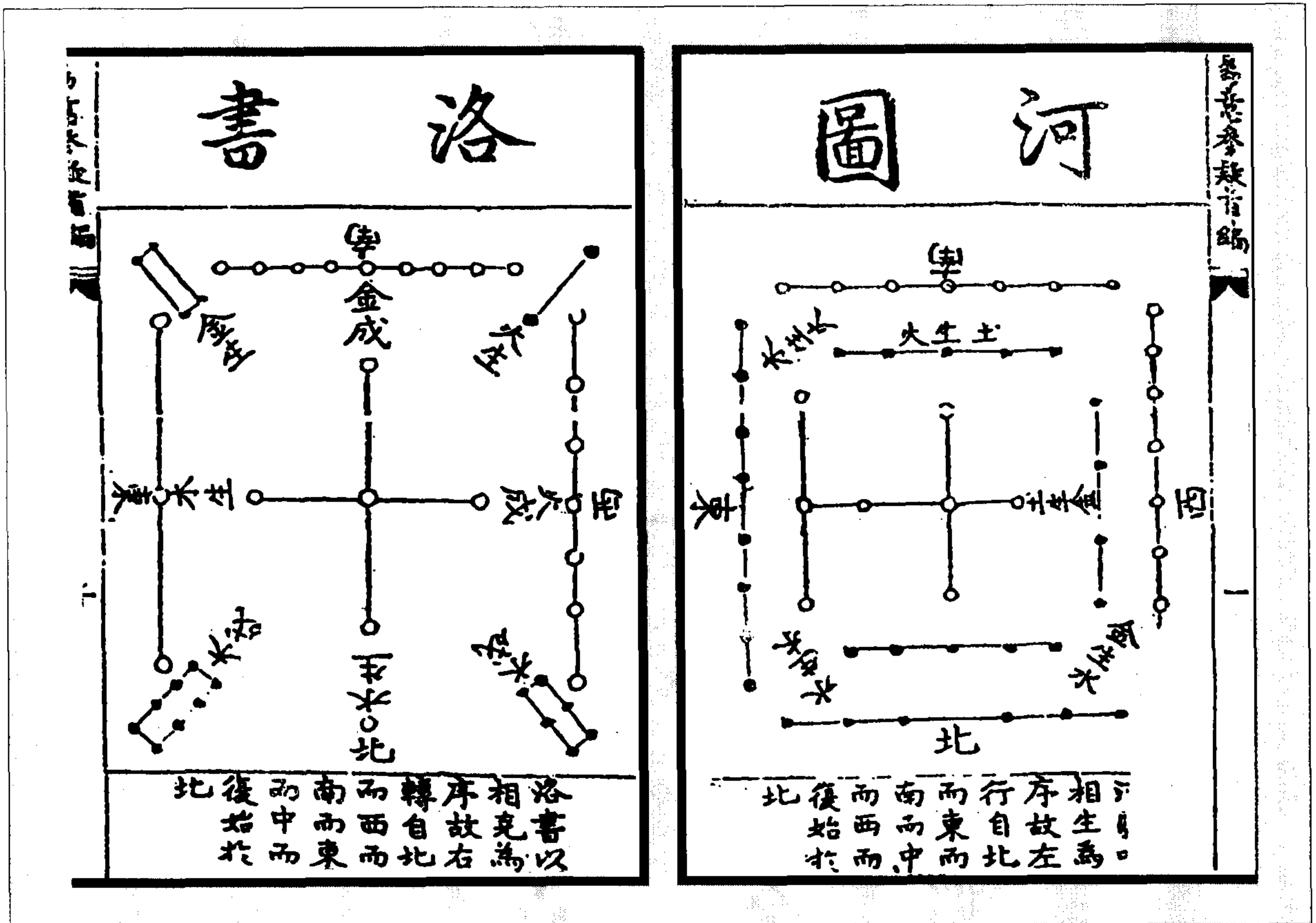
(图 373)《洛书》以相克为序,故右转,自北而西,而南,而东,而中,而复始于此。

(孙从龙《易意参疑》)





(图 379,380)《河图》示人以乘数,故自一至十;《洛书》示人以除数,故自九至一。九者十之初亏也。十除一余九,故上九下一;十除二余八,故二八交织;十除三余七,故左三右七;十除四余六,故四六斜射;十除五余五,故《洛书》有五无十也。……图、书并列,缺一不可也。《河图》法天地之圆,故左旋则生,对待则克;《洛书》法地之方,故对待则生,右旋则克。

《系辞》雷动风散一节,每两卦互相错综,与梓人曲尺相似者八,即《河图》体式也。《河图》一连九,《洛书》一对九,《先天小圆图》乾坐九、坤坐一,方图之乾君坤藏,即《河图》之一连九也;《河图》二连八,《洛书》二对八,《先天小圆图》巽坐二、震坐八,方图之雷动风散,即《河图》之二连八也;《河图》三连七,《洛书》三对七,《先天小圆图》离坐三、坎坐七,方图之水火不相射,即《河图》之三连七也;《河图》四连六,《洛书》四对六,《先天小圆图》兑坐四、艮坐六,方图之艮止兑说,即《河图》之四连六也。《河图》、《洛书》相为表里,舍《河图》则《先天小圆图》无数,舍《洛书》则《先天大小圆图》无位。

《河图》、《洛书》之说莫详于《启蒙》,然邵氏(嗣尧)之说亦有足相发明者。又考《河图》之数与位,一六居下,二七居上,三八居左,四九居右,五十居中,而朱子偶读《漫记》述《子华子》论《河图》云:“二与四抱九而上跻,六与八蹈一而下沉,五居其中,据三持七。”以为甚巧,非古书也。然此乃错以《洛书》为《河图》,不但伤巧非古而已。

黄氏畿曰:“此原天地全数,为一书之纲领。盖一合六居北,二合七居南,三合八居东,四合九居西,五合十居中,《河图》之文也,《皇极》则散而用之。”

黄氏畿曰:“《河图》之十与《洛书》之九,相为表里,《先天图》实兼之。圆者亦星也,可以作历;方者亦土也,可以州井。”

(王植《皇极经世书解》)



图 382 丁氏大衍图

图 381 胡楊大衍图

(李本固《周易古本全书汇编》)

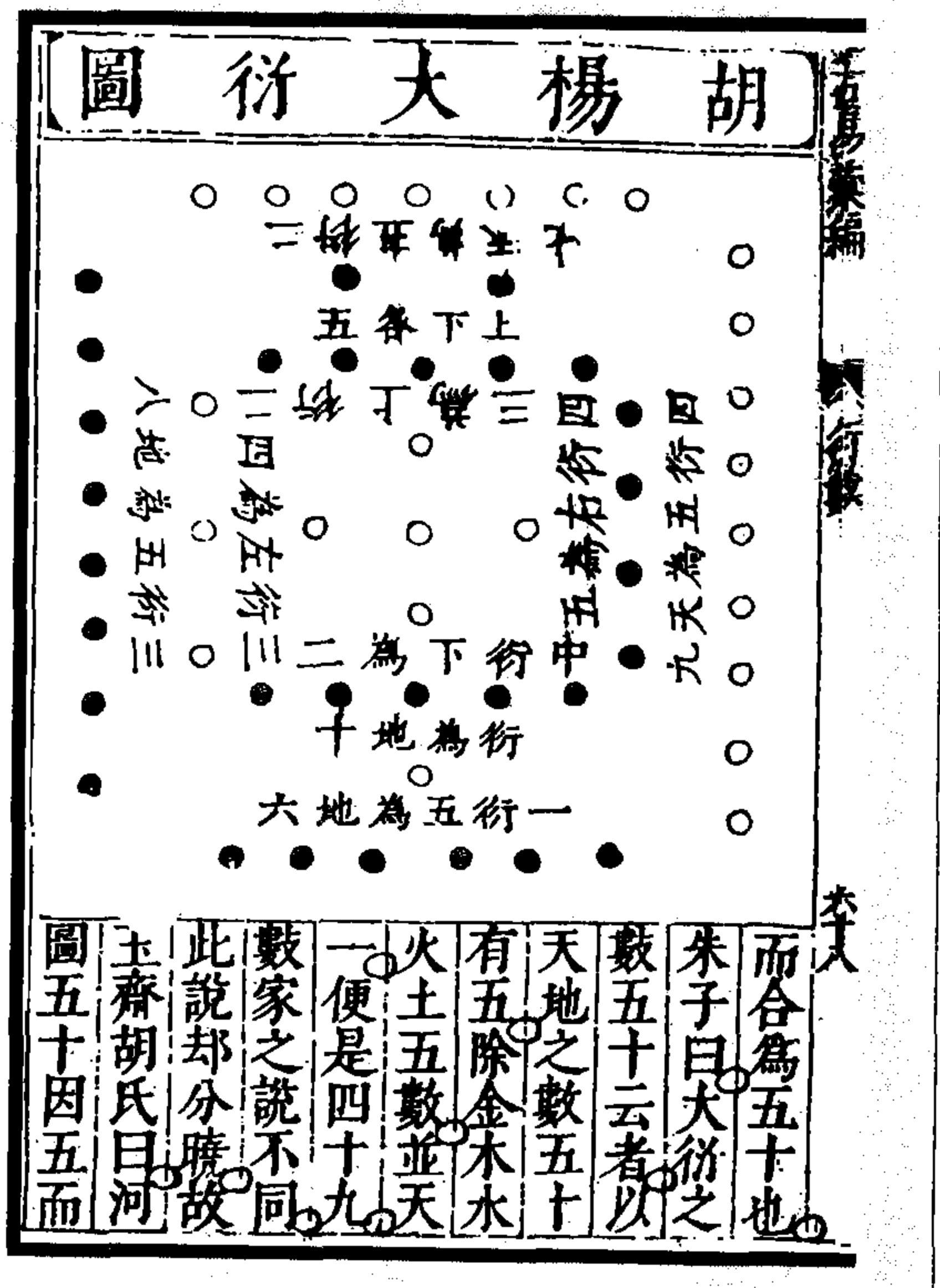
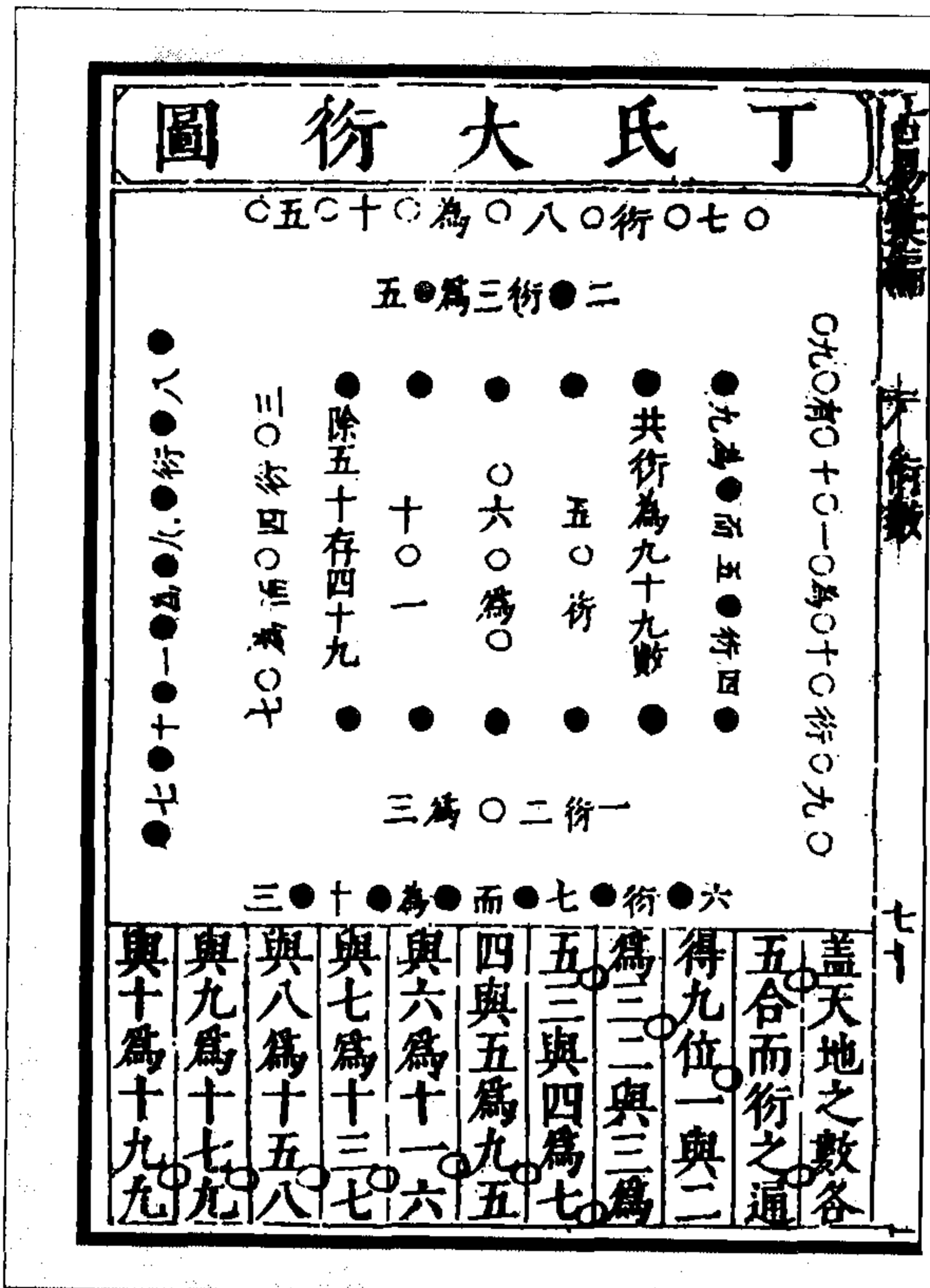

图 383 河图洛书图

易曰：“河出图，洛出书，圣人则之。”《书》曰：“天球、河图在东序。”《洪范》有锡禹九畴之言，孔安国以羲时龙马出河负图，禹时洛龟负书释之。郑康成曰《春秋纬》云，河以通乾出天苞，洛以流坤吐地符。《河图》九篇，《洛书》六篇。刘歆曰，《河图》、《洛书》相为经纬，八卦九章相为表章。朱子曰，读《大戴礼》，其《明堂篇》有二九四、七五三、六一八之语。郑注云，法龟文也。然则汉人固以九数为《洛书》矣。关子明、邵康节皆以十为图、九为书，刘牧《钩隐图》易置之。言自范谔昌、许坚、李溉、种放、得于希夷。邵子自李之才、穆修，得之希夷，刘所传混耳。汉前图、书本具，而中间隐晦，至宋乃显。潜老夫曰：“图、书一理，皆易道也。九畴应书，九宫又何尝非图之中五四运乎？理藏于象，象历为数，易以睹闻，传不睹闻，非待马龟而具，特因马龟而触其征耳。羲时并见，而禹时重见龟文，未可知也。马毛甲坼，郑渔仲裁之，蔡元定言之。阳中阴，阴中阳，一毛之中，顺逆往来；甲坼之文，单合互藏，自然之理，一语足矣。止庵连纸图之，不必也。天眼观之，两间何者非马、龟，非河、洛乎？天一生水，水附土为五行之始终，下袞即藏上律也。河源远，故为图之体；洛源近，故为书之用。龙寓于马，以天行托于地行也。龟者人用，北方之灵智也。即此指之，不跃然耶！《系辞》举五十有五，人以为《河图》也，岂知除十为《洛书》，何尝不具《洛书》之用乎？乘除圆方，不出一、二、三、四、五、六、七、八、九、十而已矣。”朱子曰，一、二、三、四、五、六、七、八、九、十如兄弟，谓其有序也。一生一成，从内至外，如夫妇，谓其有别也。一与六，二与七，三与八，四与九，五与十，是五位相得也。一合九为十，三合七为十，而并中五，曰天数二十有五，五为数主，实系生数，为阳，故属之天；二合八为十，四合六为十，五合五为十，曰三十，成数也，是各有合也。相得以五言，有合以十言，天之一、三、七、九统于中之一五，地之二、四、六、八统于中之二五，故天地之数皆曰数五也。特以其生数奇，奇属天，故曰天五尔。古五作×，四交藏旋之象。

邵子曰，图圆而书方。以图始四布而未立隅也，书则八方矣。

胡玉斋曰，图以五生数统五成数，而同处其方，生成相合，交泰之义也，中为主，则外为客矣；书以五奇统四偶，而各居其所，阳正阴偏，尊卑之位也。正为君，则侧为臣矣。

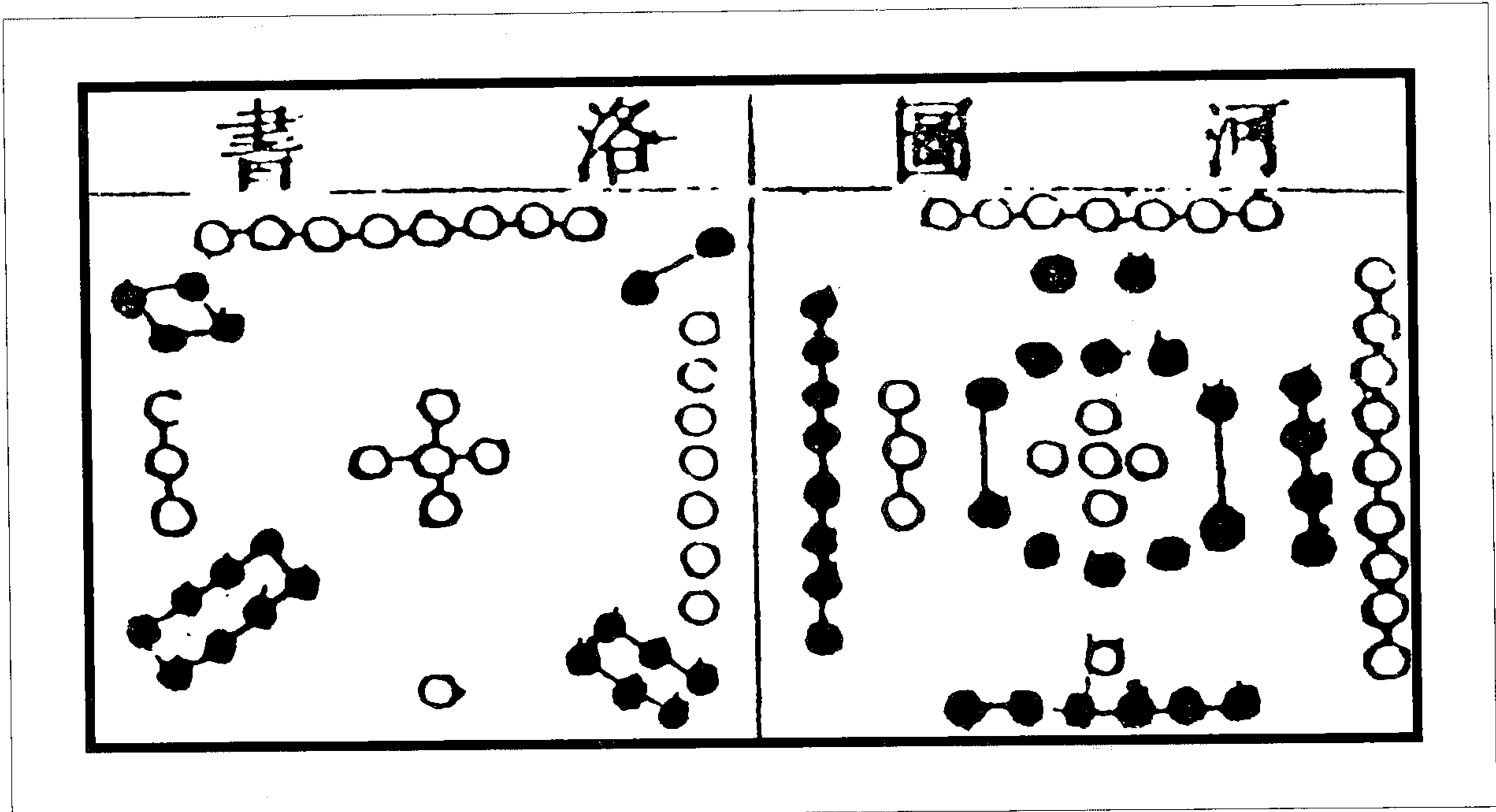

蔡虚斋曰，图数偶，偶者静，静以动为用，故行合皆奇；书数奇，奇者动，动以静为用，故对合皆偶。图体藏用，书用藏体，图左旋生而对克，书右旋克而对生。黄疏曰，图、书俱以五为中数，而内外正隅之数，俱从五推之。图有十，书无十，细察数无非十也。《河图》中宫十五，外郭四十，而七八与九六，亦十五也。且《河图》一三奇也，位于东北，二四偶也，位于西南，此内象也；七九奇也，位于西南，六八偶也，位于东北，此外象也。内则阳下阴上，外则阳上阴下，已有刚柔相推、顺逆相错之变。非特《洛书》之飞伏奇也，图则奇偶对，书则奇偶乘，图明其正，书明变也。然用变而体不变，故八卦各有不变之世爻。一、二、三、四，五之所包，六、七、八、九，五之所衍，然皆太一之气，周流九宫而不休，此京房之指也。故图、书之数，始于一，中于五，极于九；九者，气变之究也。

解曰，羸十缩九，生克则异，而中五则同。图偶用奇，书奇用偶，图之一与六，二与七，三与八，四与九，五与十，合之皆奇，体方用圆也；书之一与九，二与八，三与七，四与六，合之皆偶，体圆用方也。潜老夫曰：“旧说图法天，故五行顺序，书法地，故五行逆施。实则天因地偶以立体，而地以天奇而致用，图又法地，书又法天也。”

解曰，阳左旋，阴右旋，图书同；五位于中，一位下，三位左，图书同；七则图上而书右，九则图右而书上；二、四、六、八，图则同居于正，书则各安其隅。同居正者，以阴从阳也；列于隅者，别阴于阳也。七上九右者，以少从少，故三连七，以老从老，故一连九也。九上七右者，少安其少，让老居尊也。图顺行以次相生，至南离则火克金不能生也。故位坤火金之间，顾母以生其子，使火不克金，而转生金，是裁造化之太过也。书逆行以次相克，至东震则木受水生，不克水也。故位艮水木之间，奉君以制其臣，使木得克土，而转克水，是补造化之不及也。

图西北之一四、东南之二三，生数五也。一得五而成六于北，二得五而成七于南，三得五而成八于东，四得五而成九于西，五得五而成十于中，成数亦五也。阳数积二十有五，五其五也；阴数积三十，六其五也。全数五十有五，十一其五，乃十二虚其一五也；虚中五为极，则十其五也。西北之太数二十，东南少数二十，八其五也。以十推之，阴阳相得之数十，相合之数亦十也。一九、四六为二太，其数十也；三七、二八为二少，其数亦十也。内之甲、丙、戊、庚、壬，外之乙、丁、己、辛、癸，五行之数极于十也。中宫二五合十，内为阴阳之位，一、四、二、三合十，外为阴阳之数，六、七、八、九合三十，无之非十，故数以五为母，以十为子。

圆之全数，十也。自以至十，则五六当数之中，故生数有五，五为生数之终；成数有五，六为成数之始。生成之数，始终于五六矣。奇数有五，五中于五，奇而为奇主也；偶数有五，六中于五，偶而为偶主也。奇偶之数，枢纽于五六矣。五乘五得数二十五，五乘六得数三十，天地之数也。天干法五，倍之为十；地支法六，倍之为十二；干支之道用五六也。又以五六各分之，自一至五，前数也。前有五，中之者三，前属阳，故三亦阳，三而三之则数行矣；自六至十，后数也，后有五，中之者八，后属阴，故八亦阴，八而八之则卦立矣。除十则五、六、七、八、九之中，以七为中，犹之一、二、三、四、五之中，以三为中也。

沈全昌曰，一为数始，图之五十有五，总此一也。其始出于北，天开于子，四时始于冬至也，再一则为南之二，合二以生东之三，合三以生西之四，合四以生中之五，合五、合六、合七、合八、合九，则为北外之六、南外之七、东外之八、西外之九、中外之十。智按：北方之一，乃小一也。邵子曰一非数也。合全图全书，谓之大一，即名太极。不落中旁，不离中旁。而先儒以中之五十指之，正以莫非太极之中，历然中统旁之表也。

五之前，一、二、三、四，五之后，六、七、八、九，皆成四象，何以前为位而后为数也？盖以五居中象太极，太极动而生阳，静而生阴，两仪具矣。于阳仪上初加一奇为太阳，次加一偶为少阴，次于阴

仪上加一奇为少阳，又加一偶为太阴，四象之位以所得先后言也。七九阳也，阳主进，自七进九，九为老阳，七则少矣；六八阴也，阴主退，自八退六，六为老阴，八其少矣。七、八、九、六之数，以所得之多寡言也。且一位太阳，所连者九；二位少阴，所连者八；三位少阳，所连者七；四位太阴，所连者六；数与位岂有一毫相悖哉！九者阳之数终，亦图之用数，居于外，如天之无不包也；十者阴之数终，亦图之衍数，居于内，如地之无不载也。九为九矣，一八、二七、三六、四五，合之皆九所包也；十为十矣，一九、二八、三七、四六，合之皆十所载也。四时以九为季，五行以十为纪，历以十、九成章之始。有出于九与十者哉？

用老而不用少，何也？阳主进，进至九，无可进也，则必变；阴主退，退至六，无可退也，则必化。七则有九可进，八则有六可退，不能变化，故不用也。一九俱老阳，四六俱老阴，不用一四，何也？一四生数也，生则体未充，故不用；六九成数也，成则形以完，故可用也。且一得五而成六，故阴以六为成之始；四得五而成九，故阳以九为成之终；体在用中矣。以中五推之，阳数含一三，合五成九，故生数之阳尽于九；阴数含二四，合而成六，故生数之阴尽于六；用在体中矣。智曰，本以太极为体，图、书为用，究以图、书立体，而以太极为用，止有善用，即用此图、书卦画伦常时位之体用也。

中宫之五，环中以应外者也。其下一点生水，是谓天一；上一点生火，是谓地二；左一点生木，是谓天三；右一点生金，是谓地四；中一点生土，是谓天五。既生矣，外各以五成之。升庵引雪花六出、太阴玄精、龟文六棱以证一六之水。智曰，二七何证乎？盖圆必围六也。全昌曰，五行之生，一行具五，而气始备。如一六合而成水，六之第一点，水之水也；第二点，火之水也；三点木之水，四点金之水，五点土之水；至第六点而一之水始成。以推火、木、金、土，皆备五行而成。智曰，一物一太极也。五常五志皆各五，其五见未及此，乃执总，恶别耳。

阳主生，阴主成，然生数亦有阴，成数亦有阳也。生数阳多阴少属气，故象天；成数阴多阳少属形，故象地。象天故生之，始终俱阳，而阴不先阳以生也；象地故成之，始终俱阴，而阳不先阴以成也。

圆图阳始于北之子卦为复，故图之一居北，长于东之卯卦为泰，故三居东，盛于南之巳卦为乾，故七居南，尽于西之酉卦为剥，故九居西；阴始于南之午卦为姤，故二居南，长于西之酉卦为否，故四居西，盛于北之亥卦为坤，故六居北，尽于东之辰卦为夬，故八居东。犹不悟圆图之妙乎？

九，太阳之数也，居西，四为太阴之位，亦居西，九自西退至南，则七也，而少阴之二亦在南，是以太阳居太阴之位，七以少阳居少阴之位也。六，太阴之数也，居北，一为太阳之位亦居北，自北进至东则八也，而少阳之三亦在东，是六以太阴居太阳之位，八以少阴居少阳之位也。太与太、少与少相连者，方以类聚；太不与少、少不与太合者，物以群分也。

人知流行之相生以土而济，不知对待之相克亦得土而不相害也。如水克火，中有五则顾火而克水，水不害火，火亦不害水。金克木中有五，则顾土而制金，金不害木，木亦不害土，火克金，木克土，亦复如是。

五行之生克皆有其故，如水生木，以木常克土，是克其克我者，而以恩报之也。水克火，以火常克金，是克其生我者，而以仇报之也。生克之理，惟视己之衰旺，旺则我生者生矣，而生我者亦老，我克者克矣，而克我者亦囚，如木旺则火生、土死、水老、金囚是也。

倪易曰，乾体据金，坤体据土。以金位四，是第二金，非第一金也。以土位五，是第二土，非第一土也。木从水生，因以生火，以木位三，是第二木，非第一木也。第一木必依水居，犹第一金，必乘乾作，第一土，必依坤行也。如儿堕地，五官俱完，如花初开，五瓣齐出。五位君臣，一时并立，比之于印，无有首尾起止也。故曰五行之中，各具五五。

《洛书解》曰，《洛书》统于中五，以五下一点为水，一进五为六，故六统于一，六附一而水之用行。五右一点为火，七退五为二，故二统于七，二附七而火之用行。五上一点为金，九于五而四，故四统于九，四附九而金之用行。五左一点为木，三进五为八，故八统于三，八附三而木之用行。中一点为五，五合为十，故四方之十俱统于五，无不统斯无不附，故为水之君、木之臣、火之子、金之母，而土之用无不行矣。又曰，前数主进，故一三云进；后数主退，故七九云退，阴阳之义也。五为中枢，八方之数，一四、二三，固合为五矣。以所列者综而析之，三其五也，如二四为六中有九焉，二六为八而中有七，四八为十二而中有三，六八为十四而中有一。俱三析之，孰非五乎？以所附者，合而分之，两其五也，如九非五也，而与一对，合其一以分之，则五矣。八与七、六非五，而八对二，七对三，六对四，各以其对者合而分之，又五矣。以所连者，减而配之，一其五也，如六非五，而连一减一以配之，则五矣。七与八、九非五，而七连二、八连三、九连四，各以所连减而配之，又无不五矣。

全论数曰，以中五加六为十一，加七为十二，加八为十三，加九为十四，加十为十五，合之得六十五，除一以归体，余则卦数也。

总图之全数而各倍之，则一一为一，二二为四，三三为九，四四为十六，五五为二十五，六六为三十六，七七为四十九，八八为六十四，九九为八十一，十十为百，合之得三百八十五，除一以归体，余则爻数也。

刘云庄曰，易画生于太极，其理至精；易画原于图、书，其数至变；形之于理，必有所依而后立，故不杂乎数而不离乎数。太极为理之原，图、书为数之祖。理数本非二也，合观可矣。

图数五十有五，除中五为五，实则五其十一也。以生数之极，成数之始，五六合之十一也。班固曰，十一而天地之道毕。从五六中间，自四究于一之前，自七推于十之后，四七合之十一也，三八合之十一也，二九合之十一也，一与十合之十一也。即此而一为数之始，十为数之极，皆不过十一也。曰一十，曰十一，曰五十，曰十五，互用而迭见也。一六、二七、三八、四九、五十，皆隔五而成也。《洛书》乃五其九，除中五则八方为四十；《河图》除中之五与十，则四方为四十。正曰，凡五行之数，去十则用九，存十则用十一。用十一，何也？土德之终，十十为百，后加一十，得两《河图》，为万物终。九十之御二十，八十之御三十，七十之御四十，六十之御五十，皆得两《河图》。为五百五十，数以五十五退之，为五德之序。金九十加一九，为九十九，以五经之为四百九十五；木八十八，经五为四百四十；火七十七，经五为三百八十五；水六十六，经五为三百三十（共一千六百五十）。凡五行之成数，二千二百，其生数八百二十五，凡三千二十五，为五十五自乘之数也。智按：八百二十五，乃以一、二、三、四五各乘《河图》数也；二千二百，以六、七、八、九十乘《河图》之数也。

极河洛之合数，曰五十五，五其十一也；四十五，五其九也；九与十一相乘，得九十九而会矣。于是九其图而十一其书，则四百九十五，而图、书之数会矣。是五百而虚五也。图、书自乘为二千四百七十五，乘五六为三十，以乘四百九十五，则一万四千八百五十也。十二乘四百九十五，为五千九百四十，倍为一万八百八十，则多具策一通期耳。大衍中之，十八其大衍，而二十其书，则九百而会矣。十一共大衍，而十其图，则五百五十而会矣。衍用四十九，乘四百九十五，则二万四千二百五十五而会矣。除扚四十八，三分为十六，又三分四百九十五，为百六十五，以十六乘百六十五，为二千六百四十，于是三之，为七千九百二十，而十六其四百九十五，亦七千九百二十也。通期三分为百二十，乘百六十五，为万九千八百，于是三之为五万九千四百，是三百六十与图、书之合数会矣。具爻三分为百二十八，乘百六十五，为二万一千一百二十，于是三之，合数六万三千三百六十，是三百八十四爻与图、书之合数会也。

密衍

全书析衍诸图烦矣，而无体有极之故，易位生成之故，图、书体用之分合、合分，终未剔醒也。此岂天地必如此剖合次第乎？理寓象数，衍而历之，易瞭然耳。故因邵子小衍，以虚舟子法衍之，曰密衍。智识。



图 384 密衍河图洛书十一图

虚舟子曰，天下之数始于一，终于十，而五为中，言五而兼六者，五为生数之终，而六为成数之始也。言五与十者，合两生成之终数也。故五、十者数之统也。五与十为数十五，以一五合二五也，参伍也。故河洛为十五者十二，原其始则五行之生数，十五已足，用九用六，用十五也。即以此作十圆图，而五在中，已尽其妙。大衍以十乘五、以五乘十，而是矣。《河图》五十五，虚其中宫之五者，亦适合也。

潜老夫曰，一切卦象森罗，皆四旁之四十所为，而中之十五，若不用焉，乃所以用也。智曰，邵

子言小衍者，示五而万备矣。愚者言前衍者，举一而五具矣。一亦不举而五亦具矣，万亦具矣。知之则全图皆太极也。知全图之皆太极，又当知中之十五为极，十五以中五为极，中五以中一为极。一又有其所以然者，则两间之星星灿灿，皆有太极之中正焉，历历常明矣。

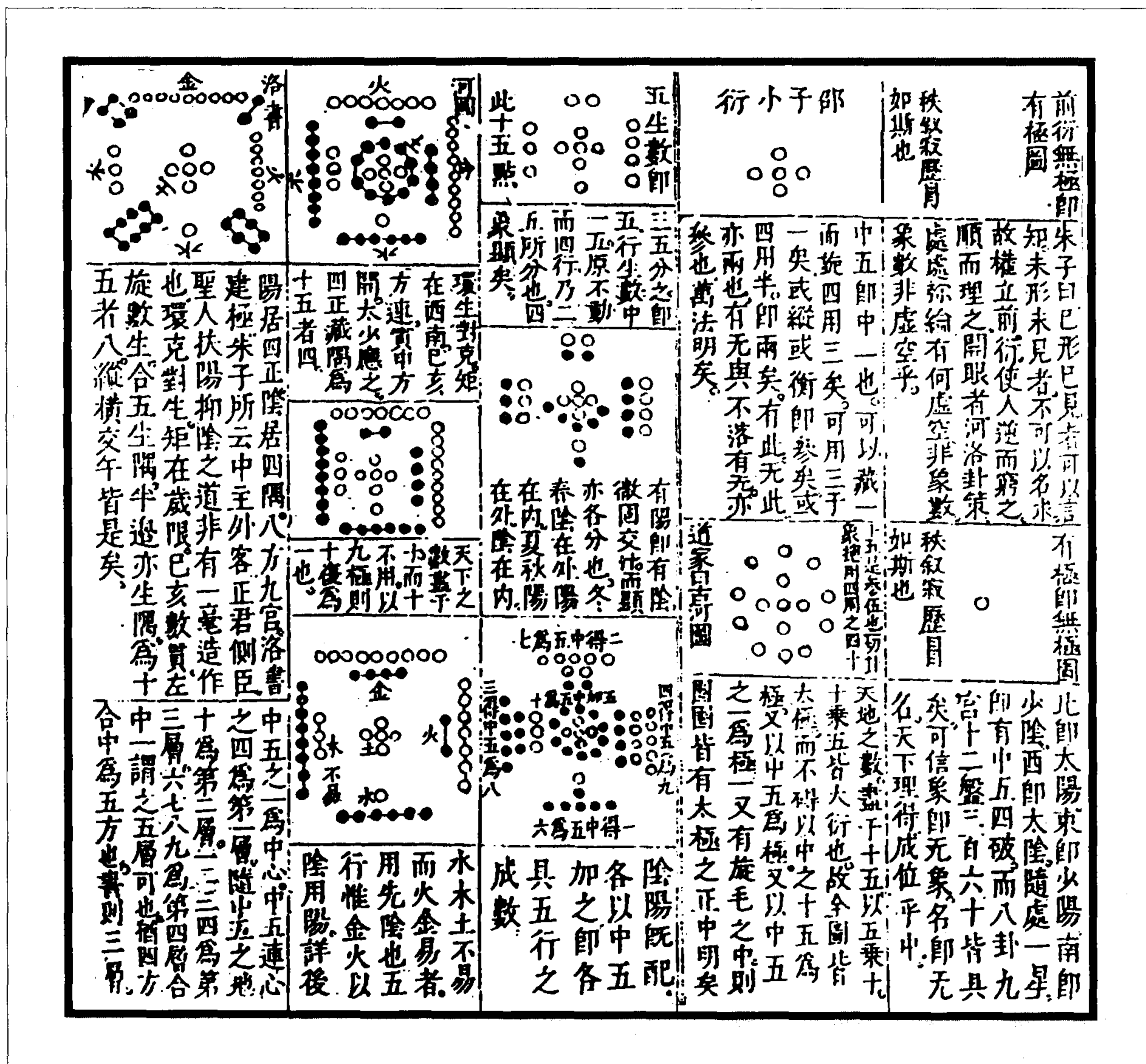
《集象》曰，《洛书》用九不用十，以阳数自一极于九也。不用十而十寓于一，何也？算器逢五寄上位，变而为一，逢十寄前位，变而为一。《玉海》曰，一固一也，十亦一也，万亿亦一也。全曰，满指屈则五矣，伸小指为六，伸至食指为九，则一尚在也，即十也，即一也。但生数则为一而在中，成数则为十而在外。

虚舟子曰，五行各得中五而成，人皆知之。土自加五而复倍除之，人不知也。盖图既已成，当除十而不用矣。奇正于四，虽无五而五存，正位居体，故建极焉。建极以克制为生，以扶阳为经。苟非金、火易位，何能左旋相克耶？一水、三木、五土皆阳，二火四金为阴，《启蒙》所谓阳不易位而阴易位也。成数虽阳，盖亦生之阴也，于是以阳居四正位，以阴居四隅位，而成《洛书》矣。阴易位而隅置者，圣人扶阳抑阴，即所以用阴，此千古不易之道也。自朱子、刘长民、胡双湖亦言金火易位矣。而《河图》变《洛书》之演，使人豁然，则自虚舟子始，今从而广之。

《洛书》之数亦环相生。中五合北一为六，故左旋西北得六；北一合六为七，故西方得七；西七合西南二得九，九合东南四为十三，初十算三，故正东为三；三合东北八为十一，除十算一，故正北得一。潜老夫曰，偶何以生之耶？盖十年而得之，以五合北一例之。五合西七为十二，除十得西南二；以五合南九为十四，除十得东南四；以五合东三为八，故东北得八。又合八、一、六、七为二十二，除二十得西南二；合六、七、二、九为二十四，除二十得东南四；合二、九、四、三为十八，除十得东北八；合四、三、八、一为十六，除十得西北六，又有妙义焉。一、二、三与七、八、九合也，而四、五、六穿亥、巳，以中三乘两头，象限周期，天巧哉！

潜老夫曰，天下之道，必相制乃可用。制杀之道先起金方，金火不易位，则永不相制矣。所以但易金、火者，正阳以用阴也。五行惟金火之性独烈，水火不变而金火通变。盖金入于火，不别于火，火能炼金，乃别其金。妙哉，火用煖光，金主声气，人用之最先者也。人身则心肺操呼吸之地，《内经》所谓膏肓之上，中有父母者也。五味则先制辛苦，言声则齿舌相通，论音律则林钟徵与南吕羽为事物，音相通焉。西南之间，坤土本位，而离、兑二阴用事之地，故变动从此始。刘牧曰，一、三、五不易，七、九位易者，北东阳始生之方，西南阳极盛之方，阳主进，进极而变也。董天台曰，成随生数，如子者父之阴，臣者君之阴。

智曰，凡生则始水，而用则首金。如人以精始，而下地即有声，此一理也。火有相火，金有燥金，火为土寄位所爵，故以相火足之；金为燥金，分火体也。此一理也。南方西方，阴而用阳，暑即藏寒，为万物之用地，地成坤土居间，故易位在此。以一岁言之，为四时之中间。此一理也。

又曰，闻之先辈云，金生水，五金岂能生水乎？盖因土中有石，石即金体，金之生于土中也，本一石也。五金，八石之精也，石则生水矣。此邵子所以表水、火、土石，而四大之金即地也。古人又云金即天星。《史记·天官书》曰，星者，金之散气。是以星应金，金生水也，又有说焉。金为气母，在天为星，在地为石，天垂象，地赋形，故石上云而星降雨，天地气交，星者气之精，石者气之形，精气合而水生焉。《天文志》以星摇动而为风雨之候，石津湿而为雨水之应，此非金生水为气化之义欤？五行以气为主，是天地之生数，水为首，而五行之成序，金为首也。金以石为体，而以火为用者也。金能生水，而又能出火，阳燧取火，阴燧取水，皆以釜燧之剂，得明水明火之用，岂非有至理乎？火之体，全无而用有也；金之体，半自天半自地也。火由木而见形，依土而附质，遇水而作声，无体寄体者也。金得火气，燥坚土中，又得火制，足以制物，故曰火以用无而传神，金以凝有而用精。乾



刚居西北六，以南位用离之九，金火易位，其旨微哉！

既已二七与四九易位，而一坎为五行，以六奉三德之乾，居天门为阴阳之始，三震以八让艮，于人门为成卦之限，故震以坎三用八政，而艮以八庶征用五，若所以辅五行，受五福，应五事，符五纪，而征其极也。五行之一，八政之三，河洛不易，而三德之六，明三才之章于六爻也。所易之数，四妙连三，七妙连六，九妙冲一，二妙冲八，八为易之明用，故立寅方，而暗用其九，征之图而生数四，成数四，是八也，征之书；而五前之一、二、三、四，与五后之六、七、八、九，亦八也，征之横图，而乾一坤八合九，六子皆然，是八数藏九也。方围必九，是八方藏九也。《象正》曰，四正皆乾，四隅皆坤。智以为八方皆交错也，藏于全图，而建于中五者，是为真乾，征之参两，不用五，盖无非五矣。

龙江林尔虚作《先衍》曰，先能生天生地生日生月生人，人惟得其先也，故能衍天衍地衍日衍月，而天地日月，各足于人之先，而人莫之知也。始以天上地下，日东月西，而人中。继分纵衍横，加隅为九，故有心天心日之衍。潜老夫曰，先在后中，惟知善用而已。

(方以智《周易时论合编》)

先儒谓虚其中五与十，太极象也。四周奇数二十，偶数二十，两仪象也；中五四布，即四象本位也。北为太阳生位，东为少阳行位，南为太阴生位，西为少阴行位，正对者也。化用则东、南用少，西、北用太。细分之则一、二、三、四，四象用位也；六、七、八、九，四象用数也。以用位言，老阳一，少阴二，少阳三，老阴四；以用数言，老阴六，少阳七，少阴八，老阳九。在图则一六共宗，而太阳又居北一，连西九矣。二七为朋，而少阴又居南二，连三八矣。三八同道，而少阳又居东三，连南七矣。四九为友，而太阴又居西四，连北六矣。所谓二老二少互藏其宅也，用位与本位亦互藏也。冬春合岁限，夏秋合岁中，与东南合气辟、西北合气翕，亦互藏也。卦分如上诸列，各有所取，今所折中，再图于后。蠢曰，大氏浑而四分，不过以一、二、三、四为四象，而或以合十之余配之，或以相得之数配之，亦何不可通，皆自然也。《启蒙》曰析四方之合，以乾、坤、坎、离居四实，兑、震、巽、艮补四虚，则先天八卦是已。幼清以为羲观两间，无非奇偶，故因《河图》作八卦，不必拘拘以图配卦。此撮其概约之通论也。既知通论，何碍质核？

(方以智《周易时论合编》)



图 385 四象卦数图



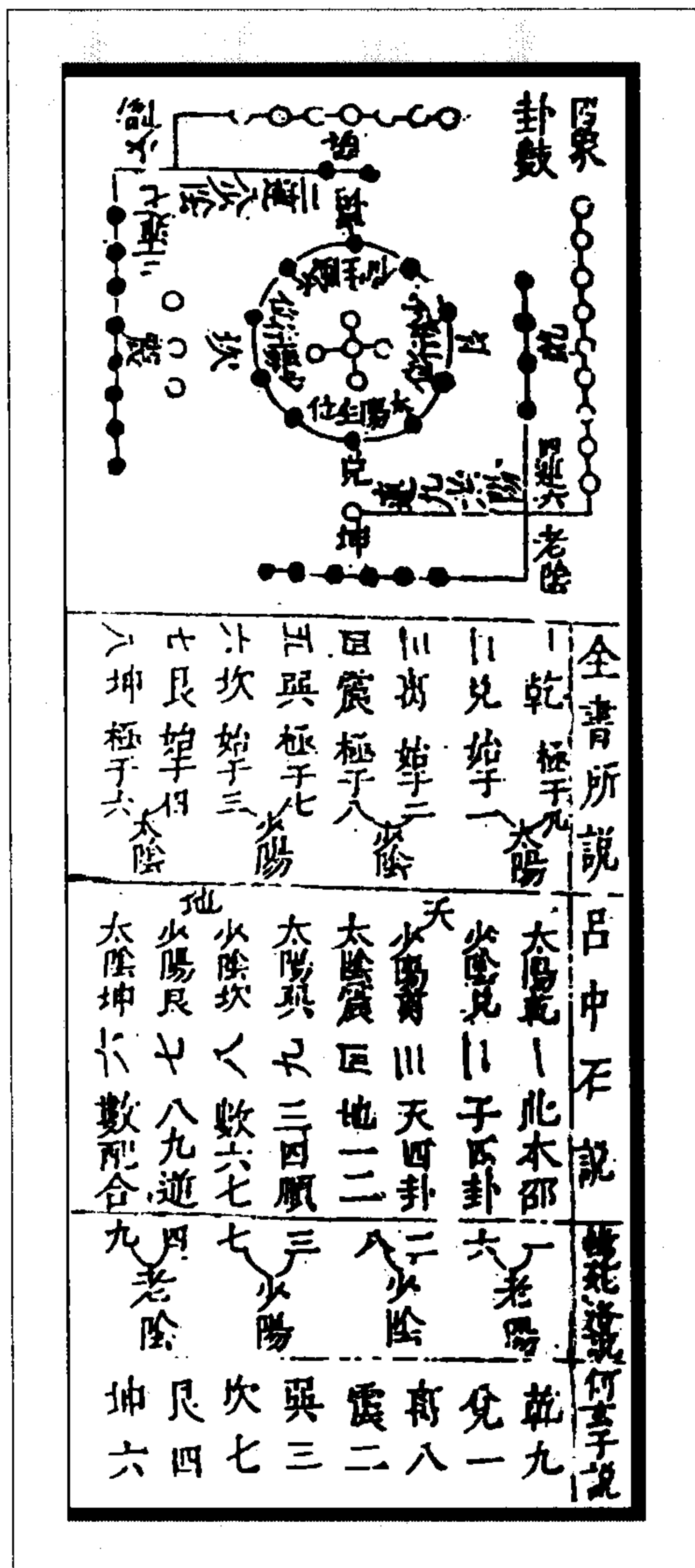

图 386 四象浑分图

倍四为八，以合震而居东北。帝出乎震，故八付于艮，三取于巽，始得乾参，中分坤半，藏五用三，木表生气，发水土而生火，居正东方。范布政焉，四阳卦之德也。巽已乾亥，对司阴阳，加乾之一为四，而实得坤三分之二也。对震为兑，本同乾九，而除四之半，以坎之七自居，以所除之二加离，而自东南巽至正西兑，是阴用之首尾也。离适居南，合坎之七，成乾之九，图惟北东有一八连九，三六连九，而南之二七则自九也，西则明九，而四则与中五各九矣。故南为正九之位，《洪范》于此藏十焉。坤若得离之二，而实自藏六之四，倍予分土对冲之艮，藏五之三，而合三四以助克制，归乾之兑。此四阴卦之德也。智按：以数言之，参以两为体。九，参法也；八卦，两法也；六爻，则参两之始交也。以损益言之，九而三分，倍实为全六，六而三分，四实为八者也。以序言之，四象尊太阳，而乾、兑为二老六子之始终，宜乾一兑九矣。以德言之，用九无首，乾刚妙于用柔，故藏九于六，先天以九予兑，后天以九予离，离明兑说，皆二柔也。汉人泥乾用九，而以兑为一耳。震、艮同八，男之始终，卦反对也。坎、兑同七，共西北之水泽也。二老同六，明九六皆藏于六也。巽、艮同四，先后共上下之偏维也。巽、震同三，二长共东及南之木也。坤、离同二，乾、坎同一，四正互飞伏，示纯中之阳一，用纯中之阴二也。五则无非五也，再观先天八卦，水火四正，金木四隅，可谓吻合。若依旧说，太乱无谓。

潜老夫曰，一用于二，必分阴阳。中五四旋，必分太少。四正为象之王，四偏从之。阳仪乾、离顺数得一二，而阴仪坤、坎回数得六七。图布四方，则乾、坤、坎、离四正卦，当南北之极；巽、震二长在东，艮、兑二少在西，则四隅卦当日月出入之腰轮焉。表以四时，春夏秋正用，而冬为不用之用，故乾、坤主于北，而坎、离济于南。坎水济于七火，而先天位西对三，故以七予后天之兑；离用二火以热天一之水，而先天位东，故以八连后天之震；中明本于中刚，故后天乾以一予坎，而坤以六奉乾。乾藏用于六，而以九予用二之离，离既居九而以二奉坤养矣。坤连四之艮，则以予巽，巽以三让震，震以八予艮，而震春兑秋，遂主二分之用，故外包焉。用巽对乾，用艮对坤，此内运所以合乾、坤，补四维也。盖震与兑夹离，先天乾命之以继离之明，故曰外包。巽与艮夹坎，先天坤命之以习坎之体，故曰内运。凡此皆足以穷朱子所谓阴阳互根之理，自不必执一誉一也。

李一庵曰，后天惟乾一用中五为六，而处于先天一九之间，故位西北。坎七用乾之一，藏坤之六，故位正北。终始在艮，而启寅方，故

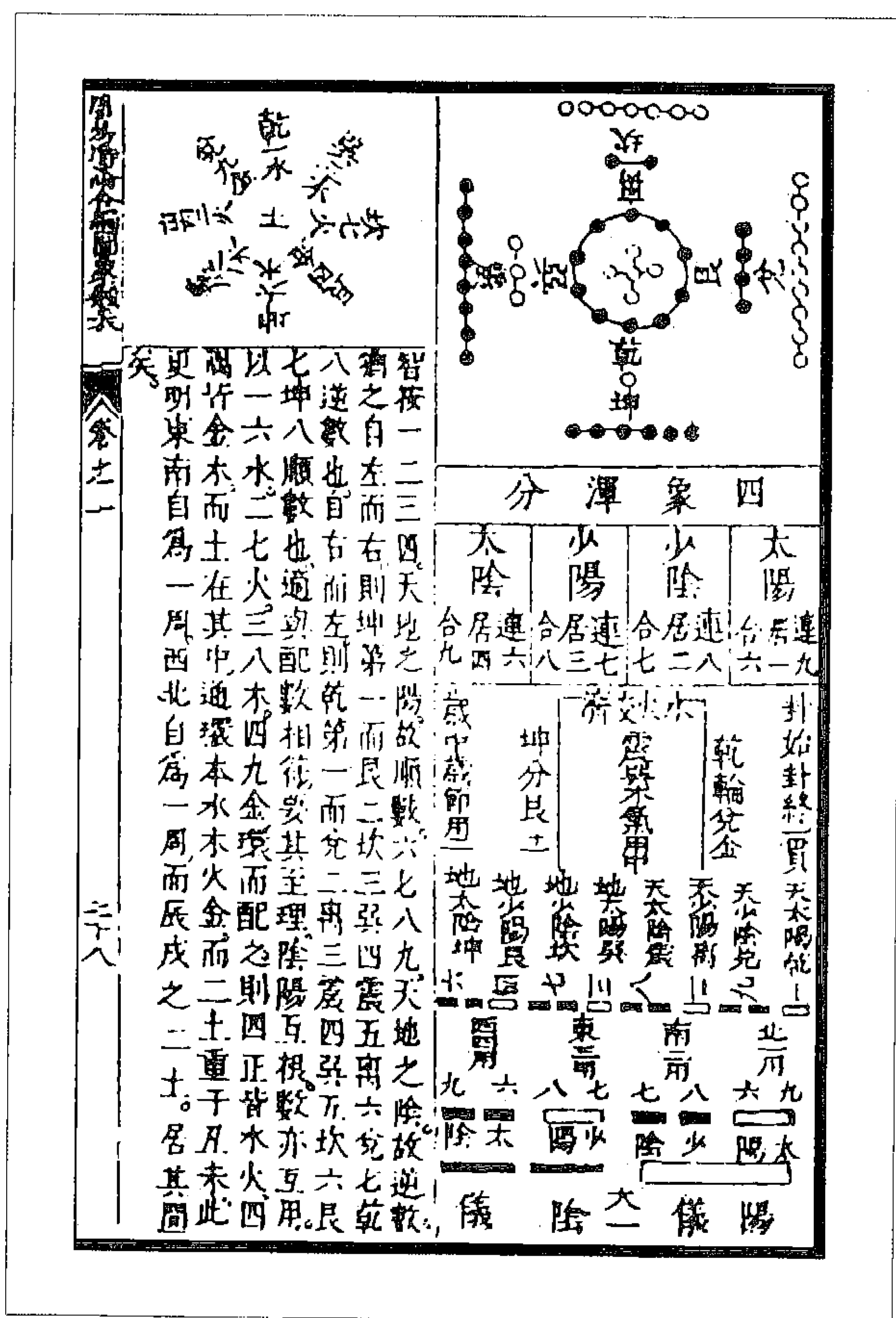
(方以智《周易时论合编》)

潜老夫曰，图生右旋规之，矩在未、申；书克左旋规之，矩在丑、寅。规生于矩，折中四直，所以挈也。图内一四合五，二三合五，外一九为十，四六为十，六九为十五，俱西北合；二八为十，三七为十，七八为十五，俱东南合。二太二少亦因之，可知春夏为阳用，秋冬为阴用，而夏季与岁限，有交禽焉。矩曲之用，天地自然之征乎？又曰，用生数中，围之东三南二，而合成数，外围之西九北六也，三六而二九，合为十八。又曰，四季之土，丑、未为职；河汉之维，穿乎坤、艮。

(方以智《周易时论合编》)



图 387 图书左右旋图

潜老夫曰，书数飞宫，亦循环也。禹步者，秘传八十一变，其本此乎？三合相用，亦本此也，人不知耳。又曰，《洛书》一九相贯，直极相交，数亦居其首尾，数一至五则三为中，数五至九则七居中，故三七为平用之轮。四六者，阴阳之正介也；二八者，入用之方体也。

(方以智《周易时论合编》)

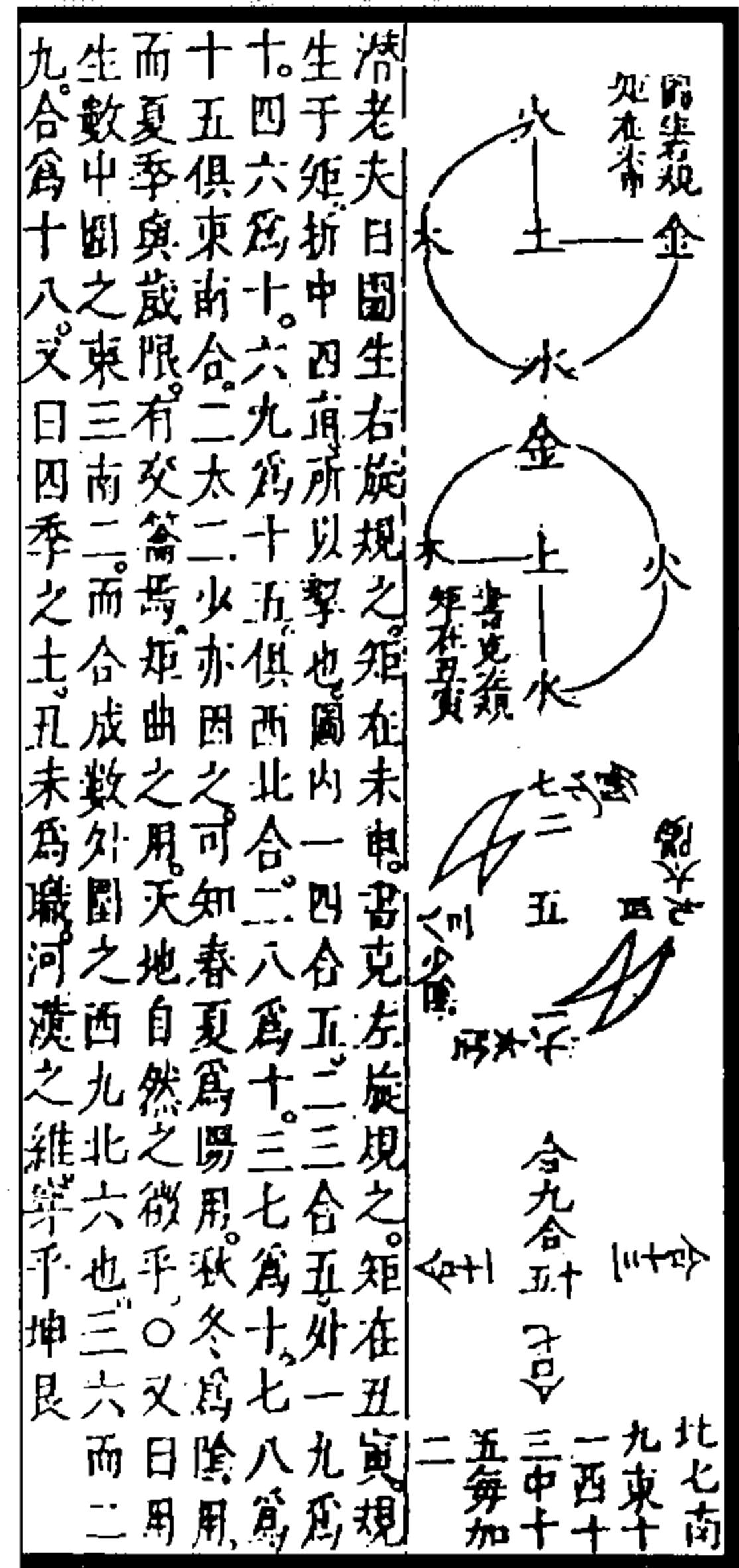

图 388 书数飞宫图

潜老夫曰：方分则九，交道十六，此方分八十一而交道则百也。开方开立，半圭、三角，皆本于此，乘除之幂，积之各有取用。正曰衷五之文八十一，游五之文七十二，环五为文五百七十六，以五衷之，有正矩反矩，隅夹反夹，正股反股，间勾反勾。圭黍固各类也。《周礼》玉兆如四正十五，或周环十五，方圭圆璧之文，原兆如方田步弓，通五曲直，远近周髀之法。瓦兆如一五六，六五一，一六五，五六一之类。以此三兆，密御九畴，不用灼而文灿然。故以五行而辨福极，以庶征而证五事，以五纪而省三德，以稽疑而定八政，亦此意也。

图 389 方分图

潜老夫曰，方分则九，交道十六，此方分八十一，而交道则百也。开方开立，半圭、三角，皆本于此，乘除之幂，积之各有取用。正曰衷五之文八十一，游五之文七十二，环五为文五百七十六，以五衷之，有正矩反矩，隅夹反夹，正股反股，间勾反勾。圭黍固各类也。《周礼》玉兆如四正十五，或周环十五，方圭圆璧之文，原兆如方田步弓，通五曲直，远近周髀之法。瓦兆如一五六，六五一，一六五，五六一之类。以此三兆，密御九畴，不用灼而文灿然。故以五行而辨福极，以庶征而证五事，以五纪而省三德，以稽疑而定八政，亦此意也。

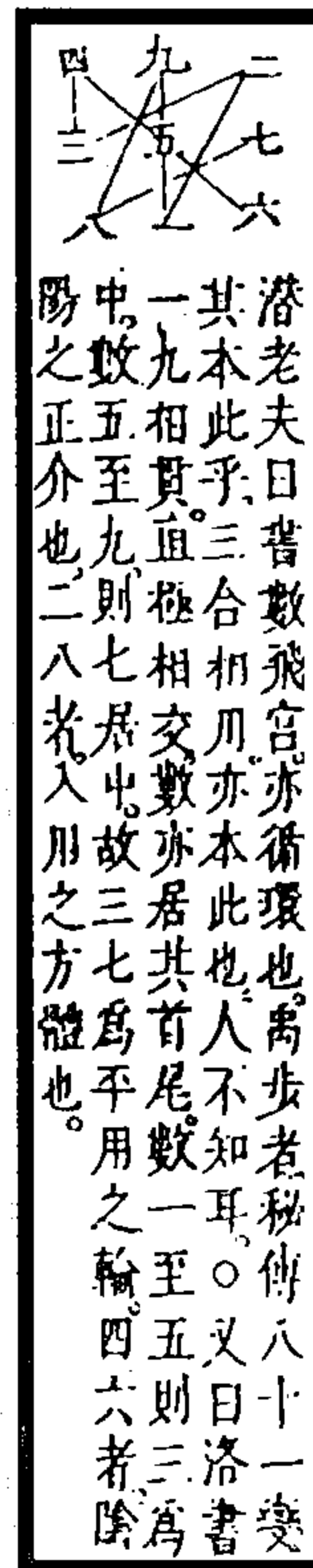
(方以智《周易时论合编》)

荆二梁七 雍六禹之治水治地皆用九为规。如奠九州刊九山濬九川，陂九泽是也。郑渔仲曰：禹贡九州，法洛书而先北冀，次东北兖、东青、东南徐、南阳、西南荆，乃如中豫，而入西梁，次西北雍，岂非法水、木、火、土、金，布四时而相生乎！



图 390 洛书数变八图 (方以智《周易时论合编》)

图 391 洛书九州图

(图 391)禹之治水、治地，皆用九为规。如奠九州、刊九山、濬九川，陂九泽是也。郑渔仲曰，禹贡九州，法《洛书》而先北冀，次东北兖、东青、东南徐、南阳、西南荆，乃如中豫，而入西梁，次西北雍，岂非法水、木、火、土、金，布四时而相生乎！

(方以智《周易时论合编》)

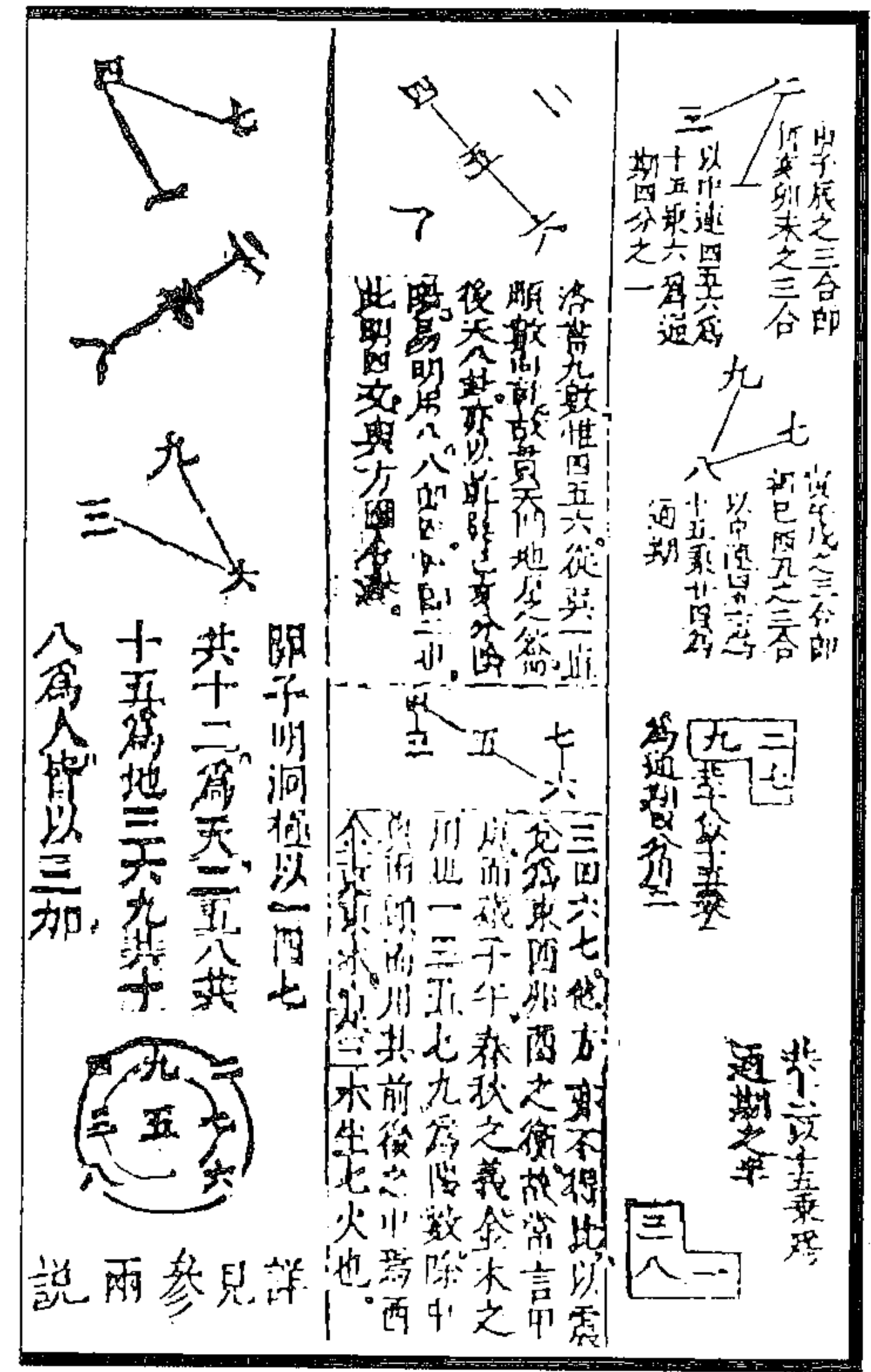
(图 392) 潜老夫曰，刘牧合先后天而十支维之；蜀才谓之遁正用维之图；熊袞以八卦八干八支，用天于地，谓之归藏之盘。要之，本于《河图》。图四布，书八环，二其四也。十二支加八卦，而阳正当一支，阴隅当二支，此三其四也。加隅卦以任维，此四为十六方也。五其四为方图之三层，用《河图》外郭四十之半，洛之参两，外郭四十，亦用半也，六其四为二十四。向以八干夹四正，而四季藏戊己，则旁罗之经也。环为八者三，则三合五行，三卦五行也。环为六者四，则四经五行也。二十四各具阴阳顺逆，为四十八局，而总不出于十二折半之六，围之方四，相冲相害，相合相破，惟此因二之几而已。故曰顺五兆，排六甲，布八门，推五运，定六气。要以明地纪、立人极，而成化始也。

(方以智《周易时论合编》)

(图 393) 《握奇经》曰，八阵四为正四为奇，余奇为握奇。取象于天、地、风、云、龙、虎、蛇、鸟，即八卦之象也。星家、形家、历家皆祖之。震不与巽对而与兑对，何也？阳以穿于地下者为专气，阴以透于地下者为专气也。或曰男尊长，女贵少。潜老夫曰，奇门贵阳之奇，而逆据西北天门之乾始，故三白位北方寒凝之地。阳之所生也，东方茁甲而碧矣，东南绿而茂发矣，正南紫则华盛矣。西南之坤，役养正盛，而即为死门，以当黑色，此先几也。老子曰，万物并作，吾以观其复；邵子观牡丹开，叹其败，即此故也。兑正西收，故用乾之赤而熟成之，成则为果藏仁而复化为白矣。开、休、生当北方三白，震初出即具伤，几既出，必杜之而后用。南方正用，故为景门，一盛即具死。几至西归而始惊，惊则觉，觉则还同不觉而开矣。中无所名，是为奇统奇偶。术家不知其理，故二遁逆布之说，皆讹，今为正之。盖取其乙、丙、丁，而与戊、己、庚、辛、壬、癸六仪，环顺为九也，而甲则遁于六仪中矣。今以丁、丙、乙逆，则丁丙乙、戊己云云，岂相续乎？

智曰，《洛书》遁十，而九畴遁一。其用九，而初一不言用也。藏十并藏一，所以用九，即所以神于用十数中间之八数也，即所以神于用四周之八数也。遁甲者，遁一也。

(方以智《周易时论合编》)



图 392 干支维正河图图



图 393 阴符遁甲洛书图 (附：皇极老人图)



图 395 天门据始图



图 394 唐尧朔易图

(方以智《周易时论合编》)

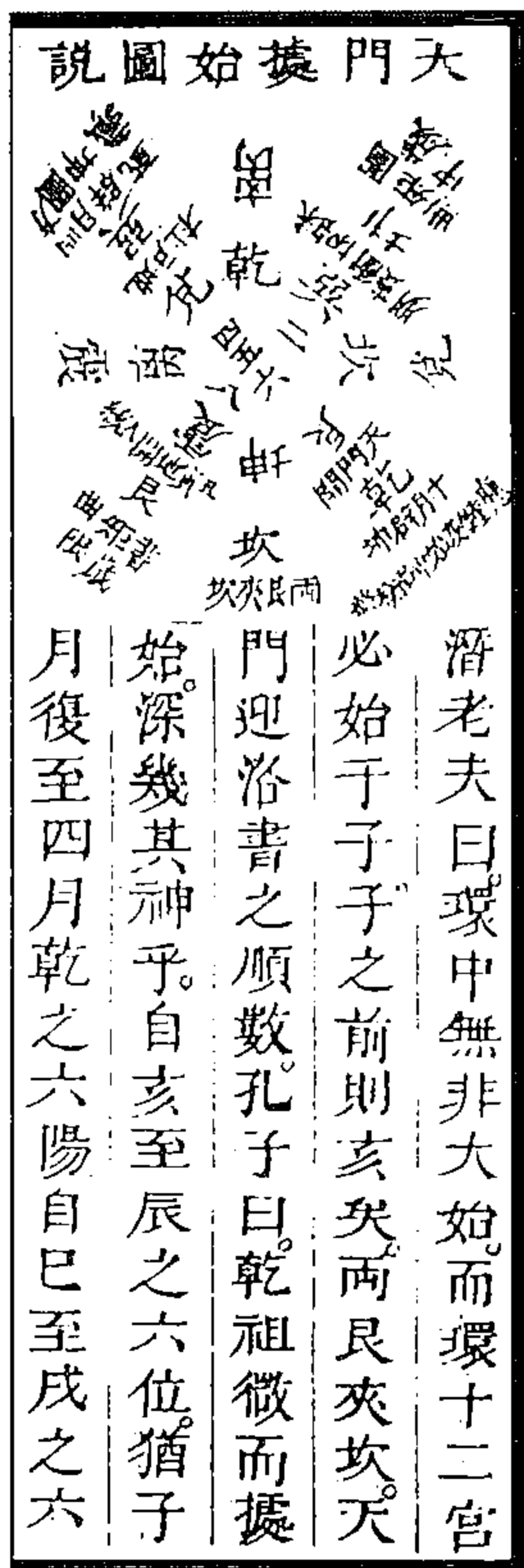

图 396 河洛数合变十二图

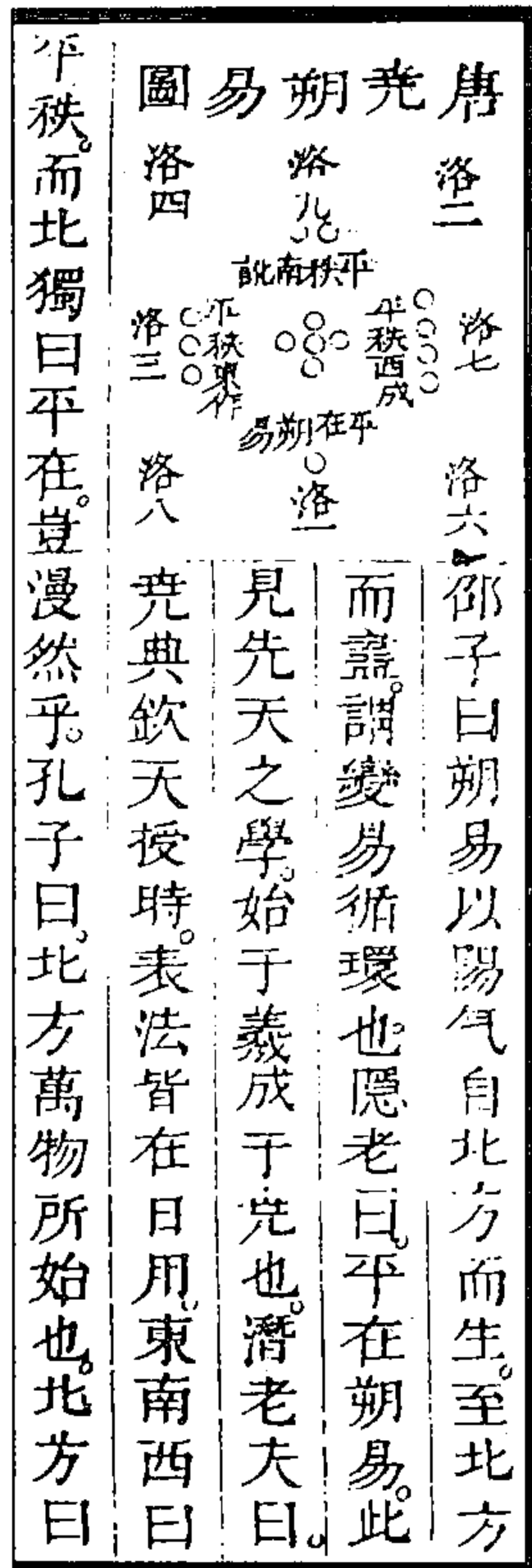
(方以智《周易时论合编》)





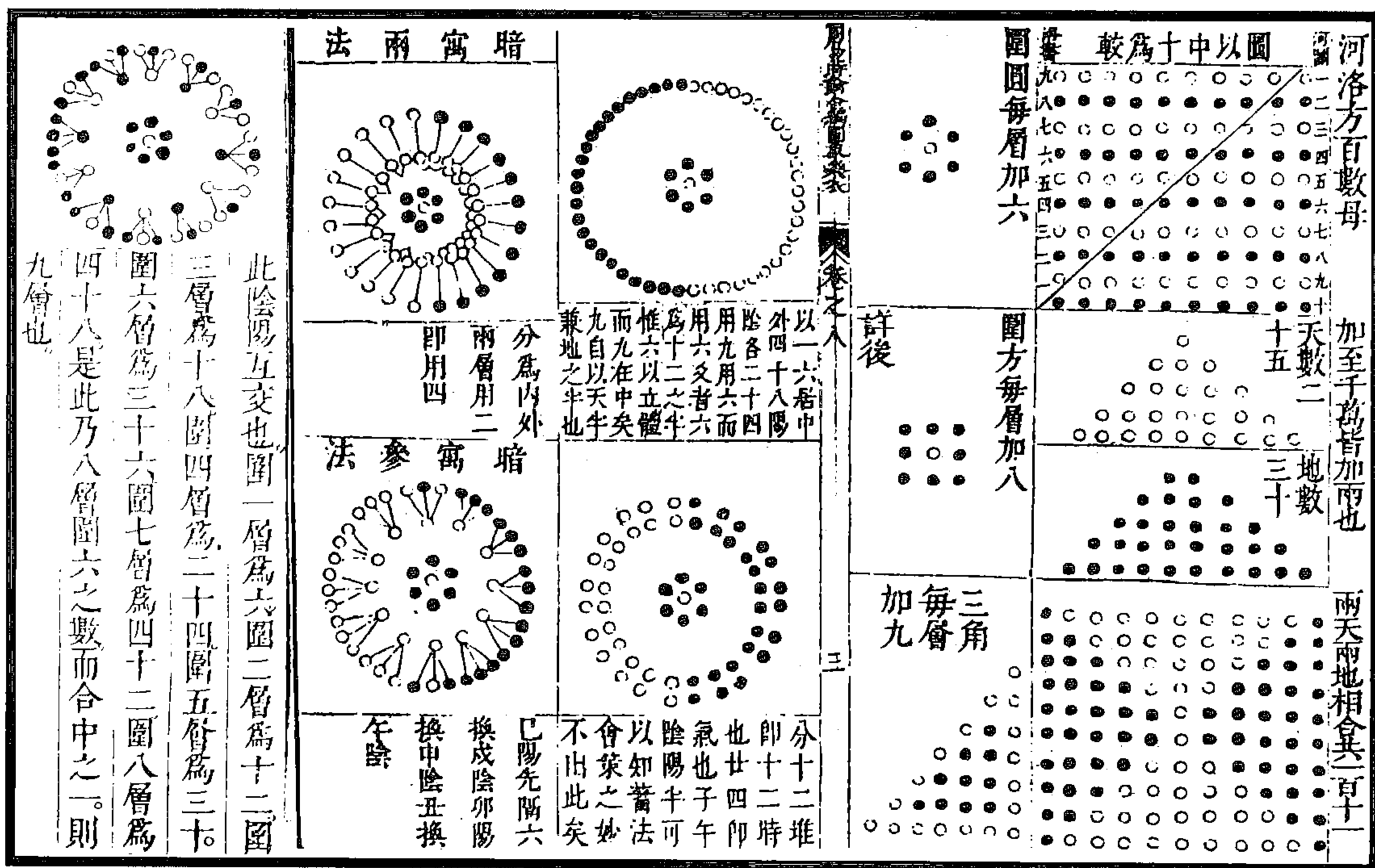



图 399 河图位数图

龙马毛旋如星圈，故曰图。图者，圆象也。其大象亦圆而象天，具白、黑、碧、绿、黄、赤、紫之七色。但有奇偶方位而已，阴阳之名未立也，卦象未设也。天、地、日、月、风、雷、山、泽，根是矣。甲乙十干，纳是矣。

(乔中和《说易》)

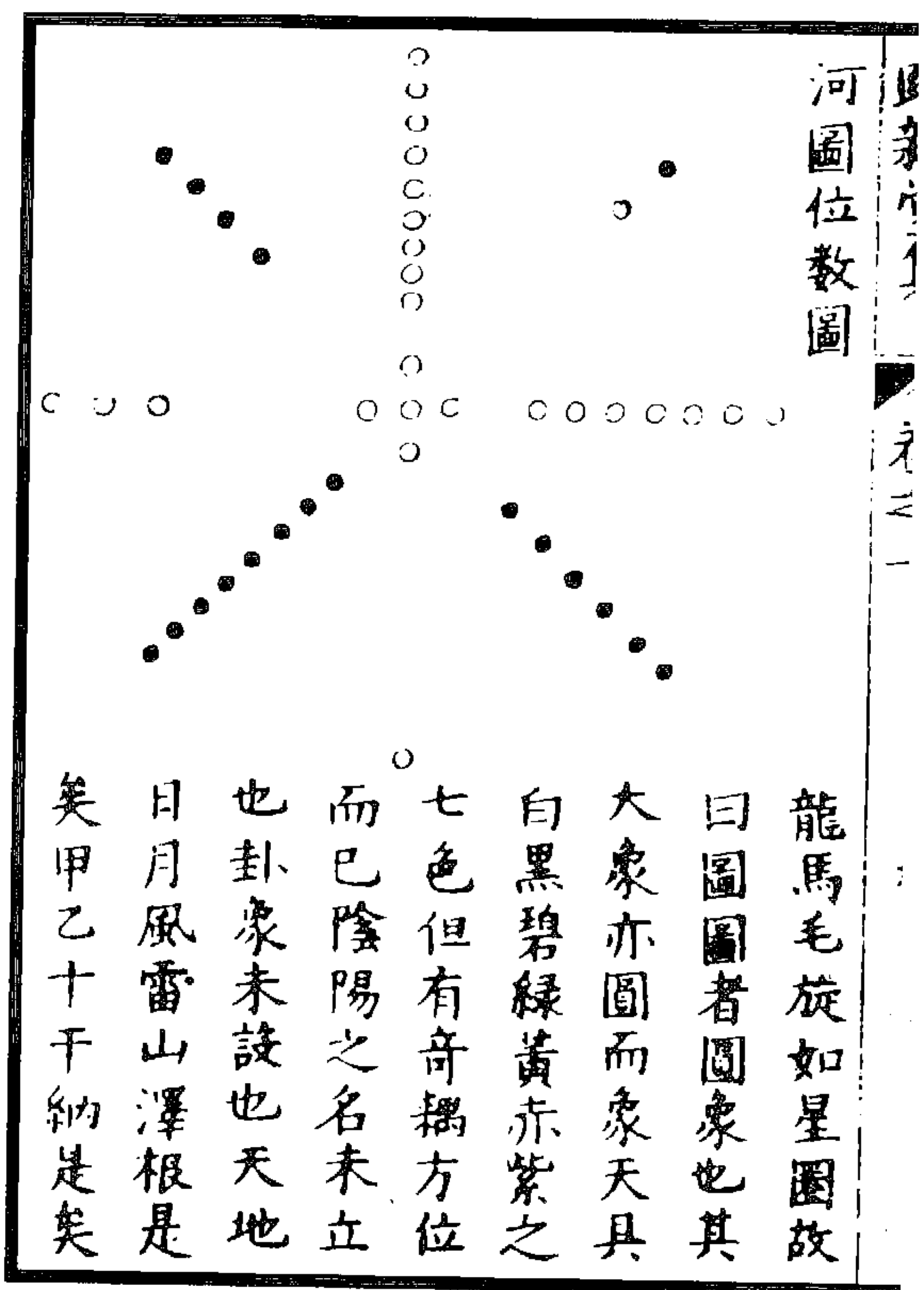

图 400 洛书位数图

神龟甲坼如字画纵横，故曰书。书者，方象也。其大象亦方而象地，具雨、霖、蒙、駮、克之五兆。坎为水，天一生水地六成之，五合一而成六，故六当五加一上。离为火，地二生火天七成之，五合二而成七，故七当五加二上。震、巽为木，天三生木地八成之，五合三而成八，故八当五加三上。兑、乾为金，地四生金天九成之，五合四而成九，故九当五加四上。中央为土，天五生土地十成之，五合五而成十，故中当五贯十中。东西为横，南北为纵。横者直也，阳之义；纵者从也，阴之义。水火与天阳也，而丑未之土阴；木金与地阴也，而辰戌之土阳，土所以成万物也。五行列于斯，十干藏于斯，十二支布于斯焉。

(乔中和《说易》)

天有九重，地惟一撮，日生于东，月生于西，雷山附地，风泽附天，中抱五黄，七色分别，八象之中五行亦设。一至九，九至一，首尾转曲相肖，五则虚中，戊寄坎宫，己寄离宫。

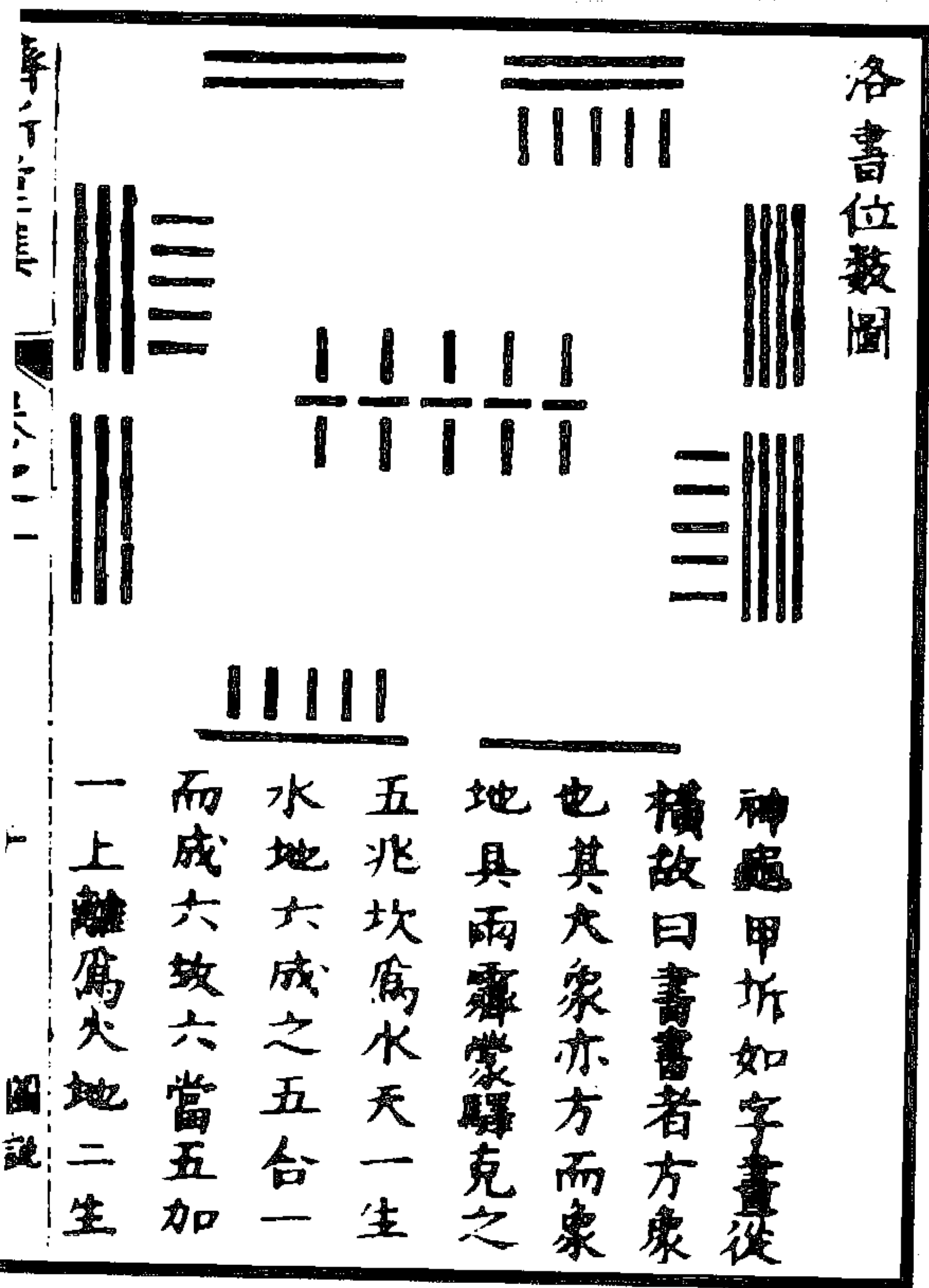
(乔中和《说易》)



图 401 河图循环反复图

首荷风雷，足踏天地，手擎日月，跨挟山泽，颠倒交错，制化生克，五行顺布，八象仍列。一至九，九至一，首尾转曲相肖，五十合土，寄于四隅。

(乔中和《说易》)

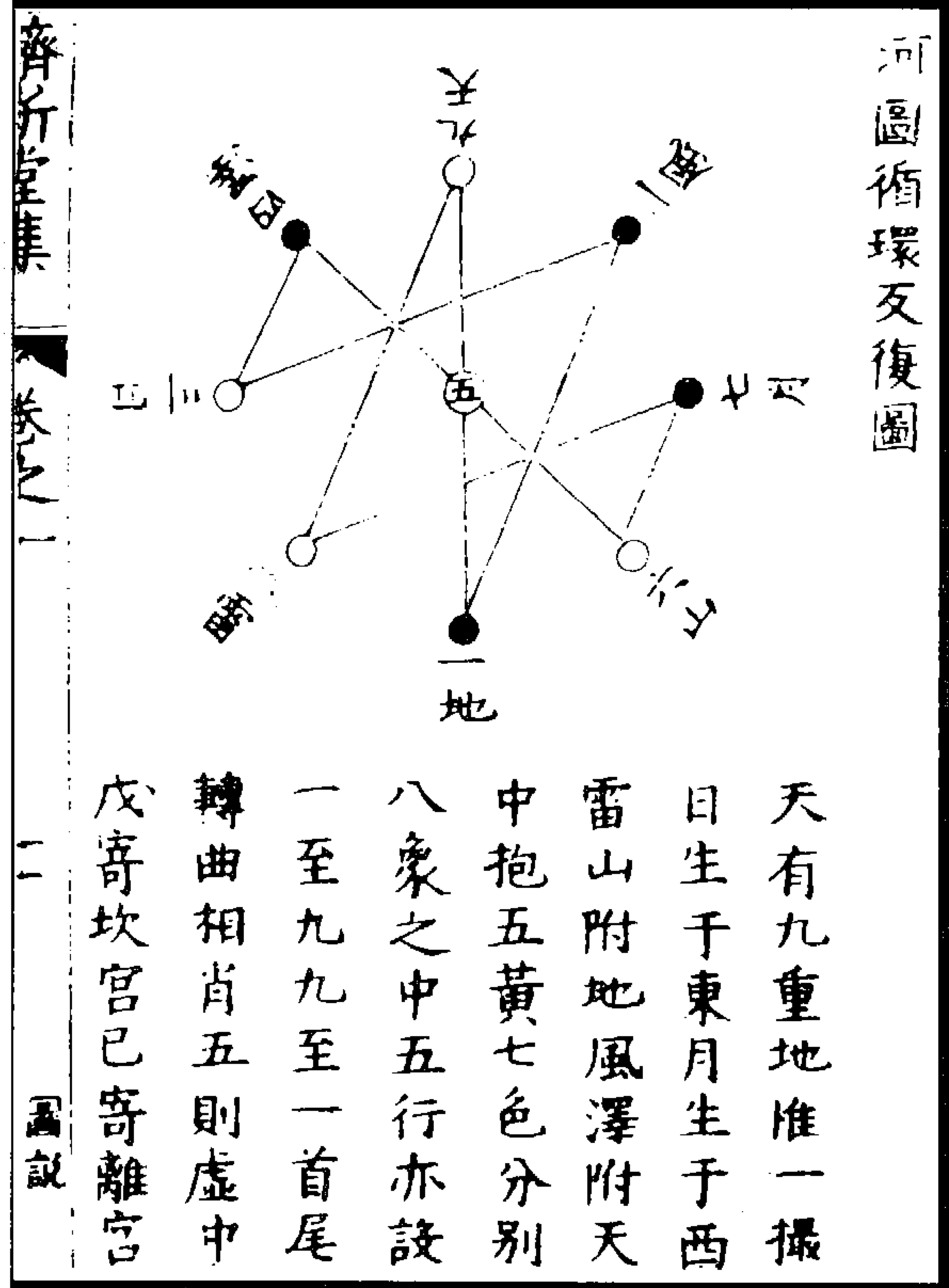

图 402 洛书循环反复图



图 403 河图九宫七色图

三白在下君須記，四仲之年月逢巳。四季維寅與亥宮，四孟申兮七月是。四九三十有六宮，歲星三轉九宮四。挨次順數一二三，九來一兮一往二。

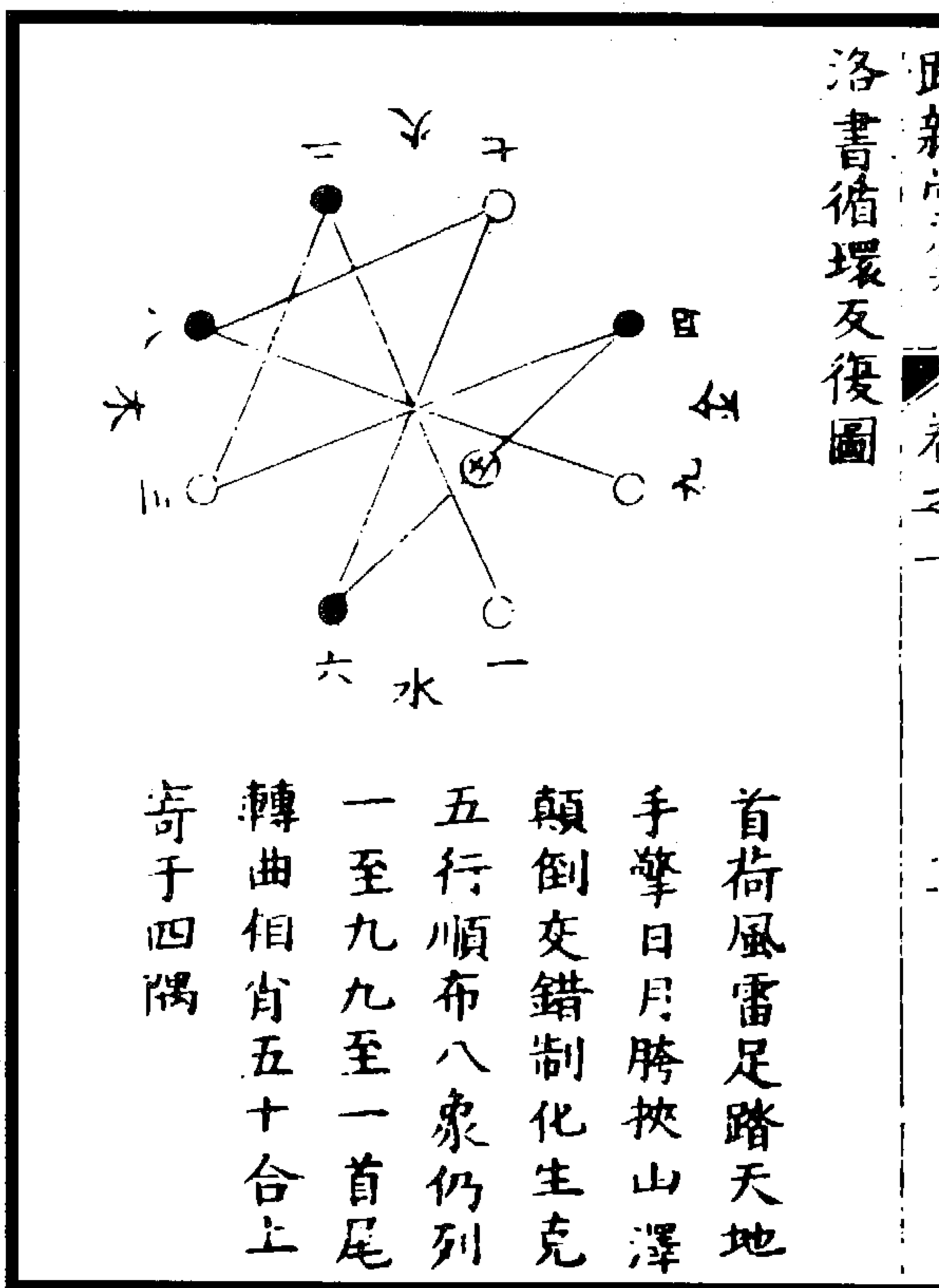
(乔中和《说易》)

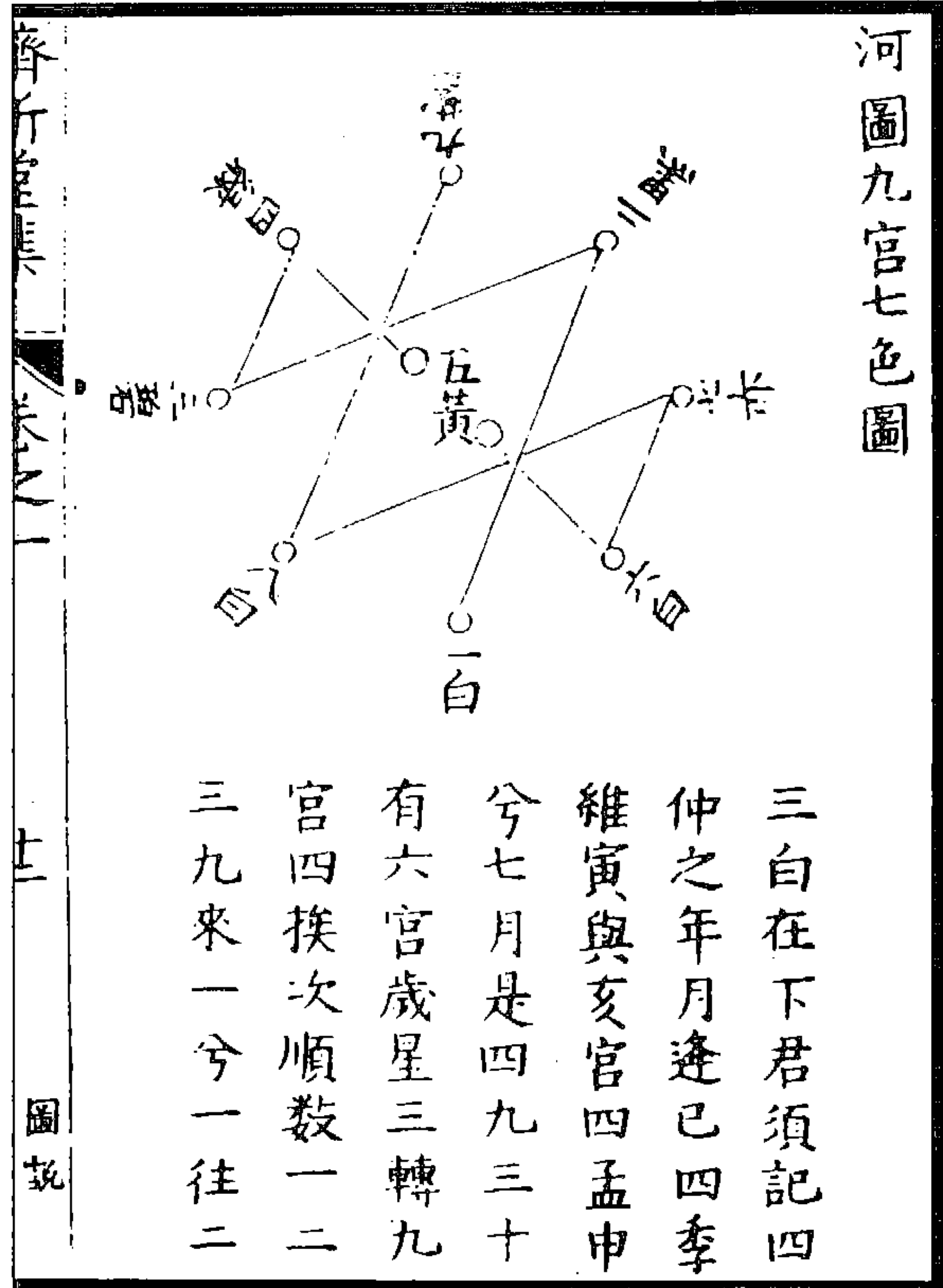

图 404 洛书五兆九畴图

自孔子贊易，而龜卜之失傳久矣。蔡九峰以著為之作九九八十一數，是耶？非耶？恐與龜之五兆未合也。古策雖湮，其理自在，讀易之餘，別為說注。

(乔中和《说易》)

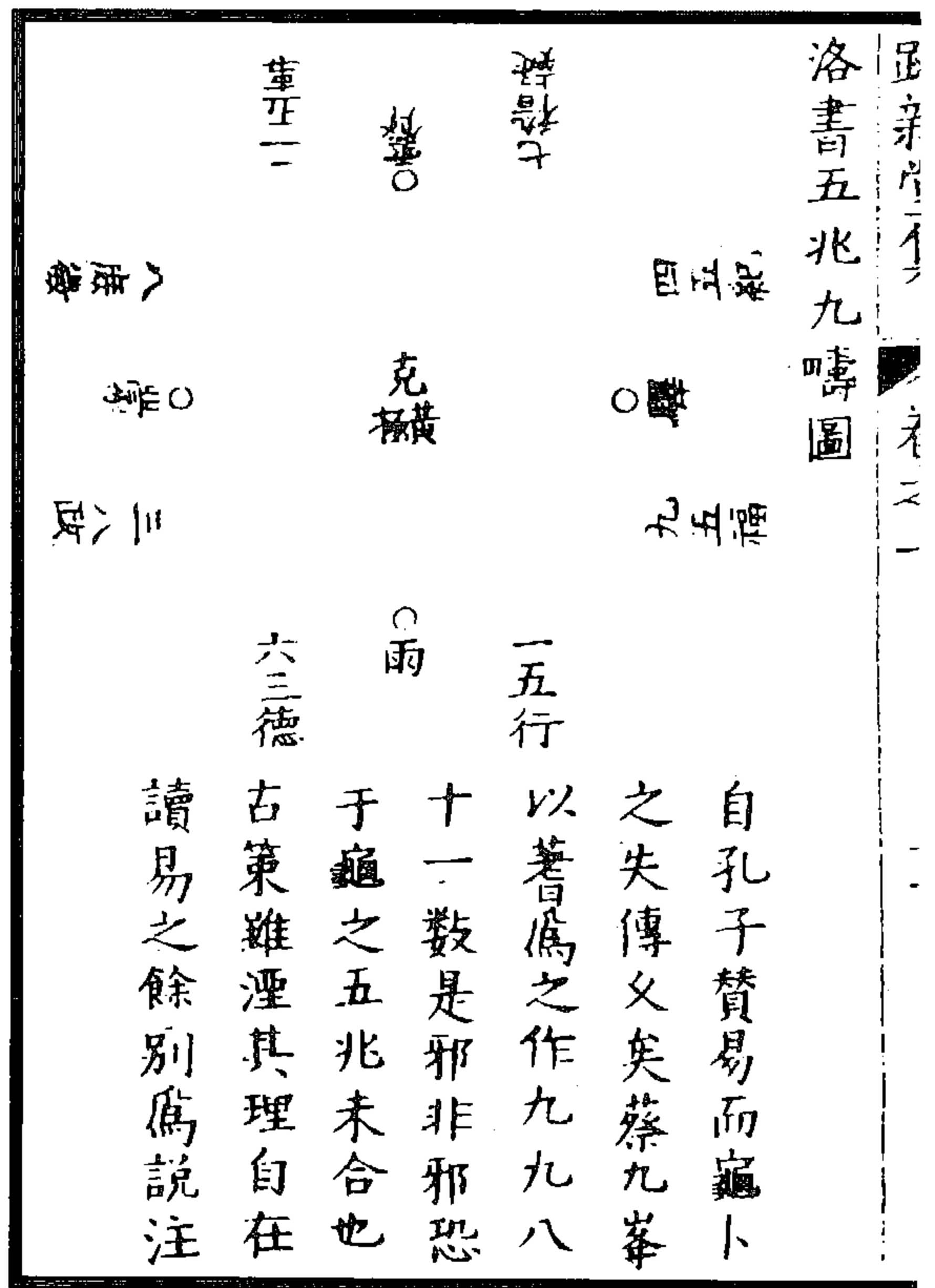
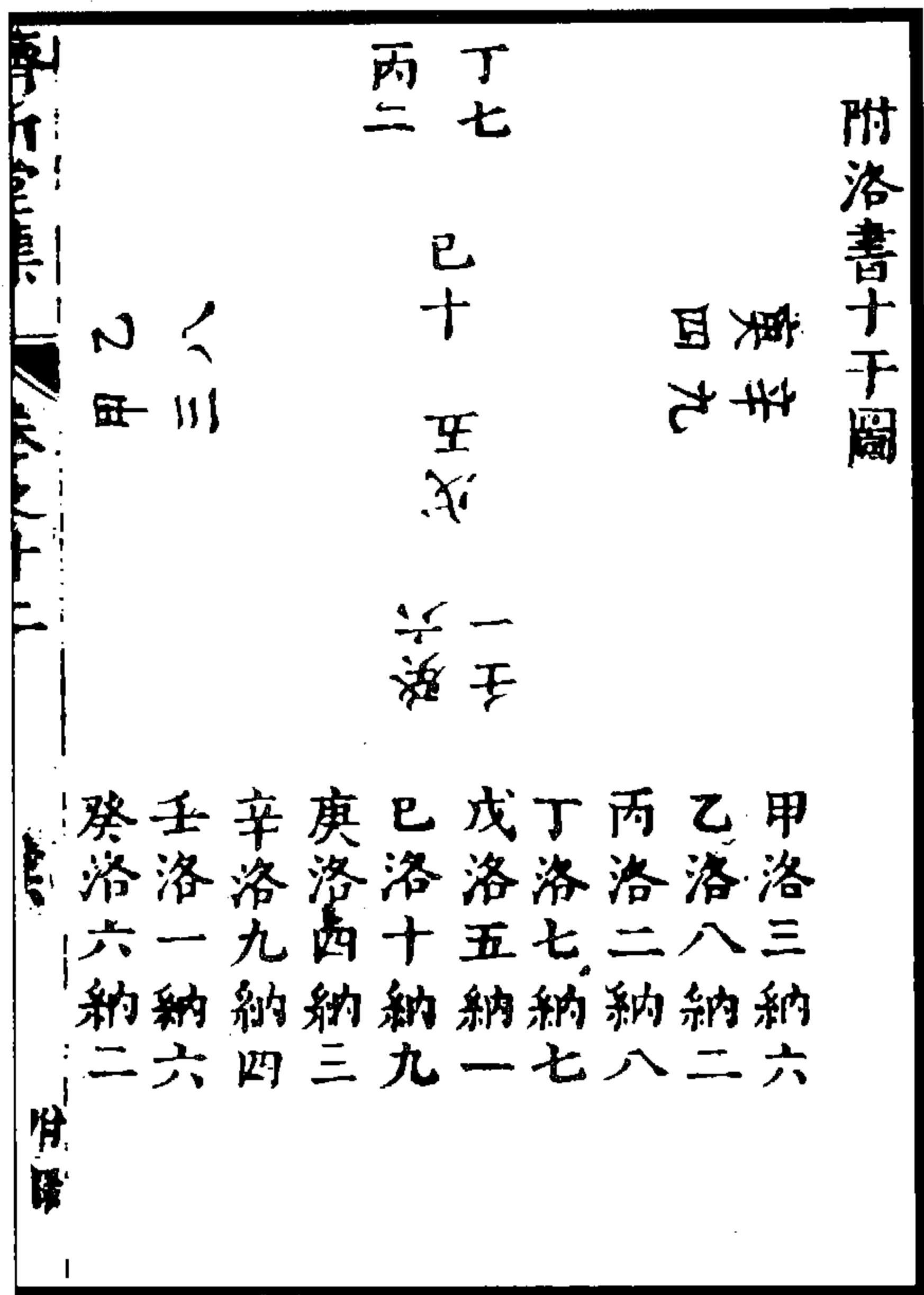

甲洛三纳六，乙洛八纳二，丙洛二纳八，丁洛七纳七，戊洛五纳一，己洛十纳九，庚洛四纳三，辛洛九纳四，壬洛一纳六，癸洛六纳二。

(乔中和《说易》)

图 405 洛书十干图



图 406 河图天地交图  
 (胡世安《大易则通》)



图 407 洛书日月交图

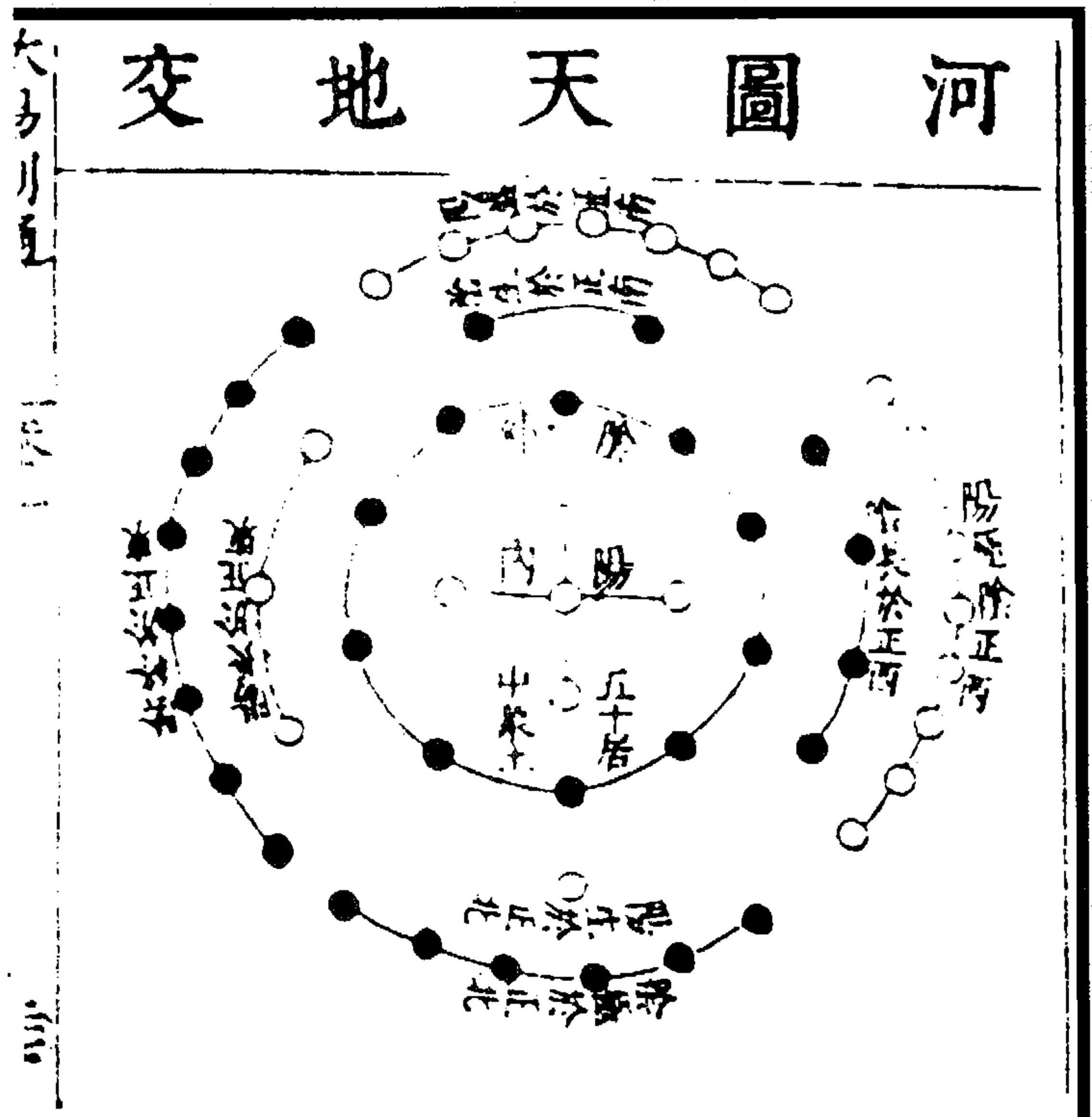

图 408 河图参两参伍图

一、三、七、九阳也，日之象也；二、四、六、八阴也，月之象也。即奇偶位次而日月之交见矣。

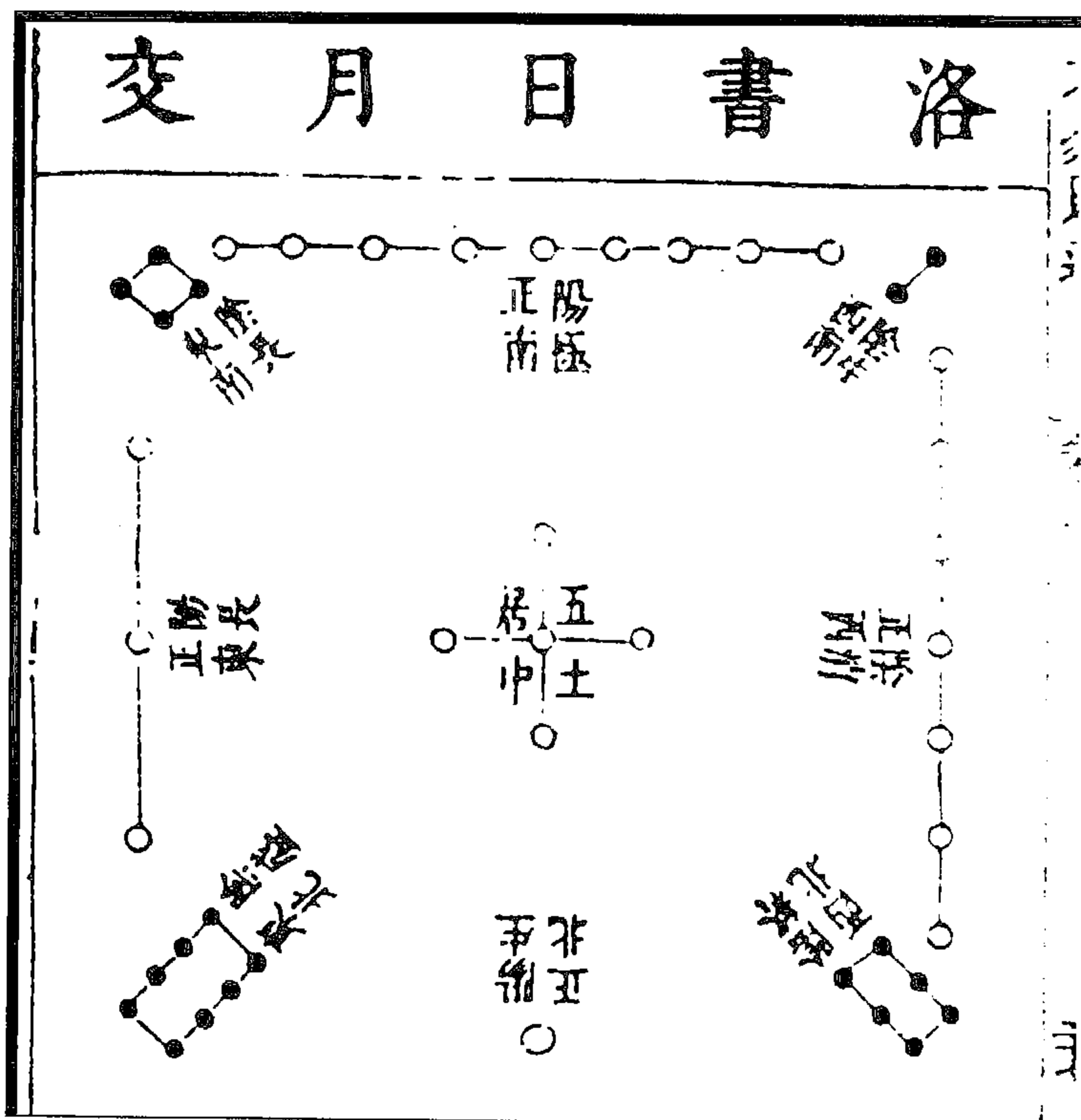
(胡世安《大易则通》)

《河图》圆象天，天包地。合观阴阳，一六、三八、二七、四九，运于四方，五与十居于中，所谓以圆涵方也。天道下降，阳生于下，自下而上，始北次东，故一与三生数居之；自内而外历南终西，故七与九成数居之；东北属阳，阳在阳方为主生于内，在阴方为客成于外也。地道上升，阴生于上，自上而下始南次西，故二与四生数居之；自内而外历北终东，故六与八成数居之；西南属阴，阴在阴方为主生于内，在阳方为客成于外也。天五生土，合成数十居中宫。《河图》相生，故天交地，必依与地也。

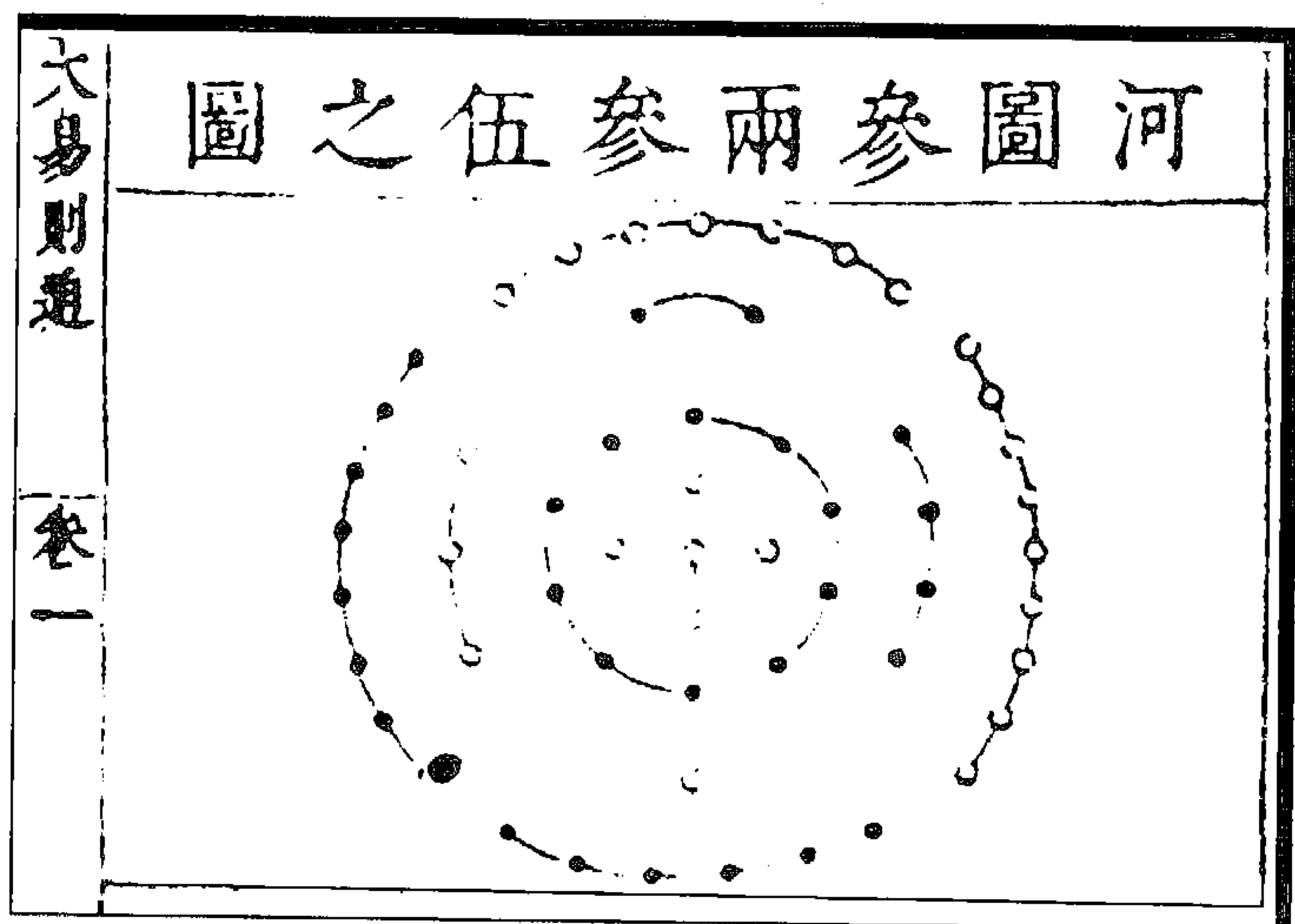
(胡世安《大易则通》)

《洛书》方象地，地承天。合观奇偶，二、四、六、八列于四隅，一、三、七、九运于四方，五居于中，所谓以方涵圆也。天道左旋，阳生于正北，自北而东，故一与三生数居之；极于正南，自南而西，故九与七成数居之。东北阳，阳进，故在阳，一进为三；西南阴，阴退，故在阴，九退为七也。地道右转，阴生于西南，自西而东，故二与四生数居之；极于东北，自东而西，故八与六成数居之。上属阳，阳进，故在阳，二进为四；下属阴，阴退，故在阴，八退为六也。天五生土，合四隅成数十，故居中宫。《洛书》相克，故阳统阴，以阳为主也。

(胡世安《大易则通》)

后天八卦，坎一六水，离二七火，震三八木，乾、兑四九金，坤、艮五十土，其卦未尝不与《河图》之位合。此图、书所以相为经纬，而先后天亦有相为表里之妙也。

(胡世安《大易则通》)

先天八卦，乾、兑生于老阳之四九，离、震生于少阴之三八，巽、坎生于少阳之二七，艮、坤生于老阴之一六，其卦未尝不与《洛书》之位合。

(胡世安《大易则通》)



图 409 洛书参伍参两图



图 410 后天八卦合河图数图

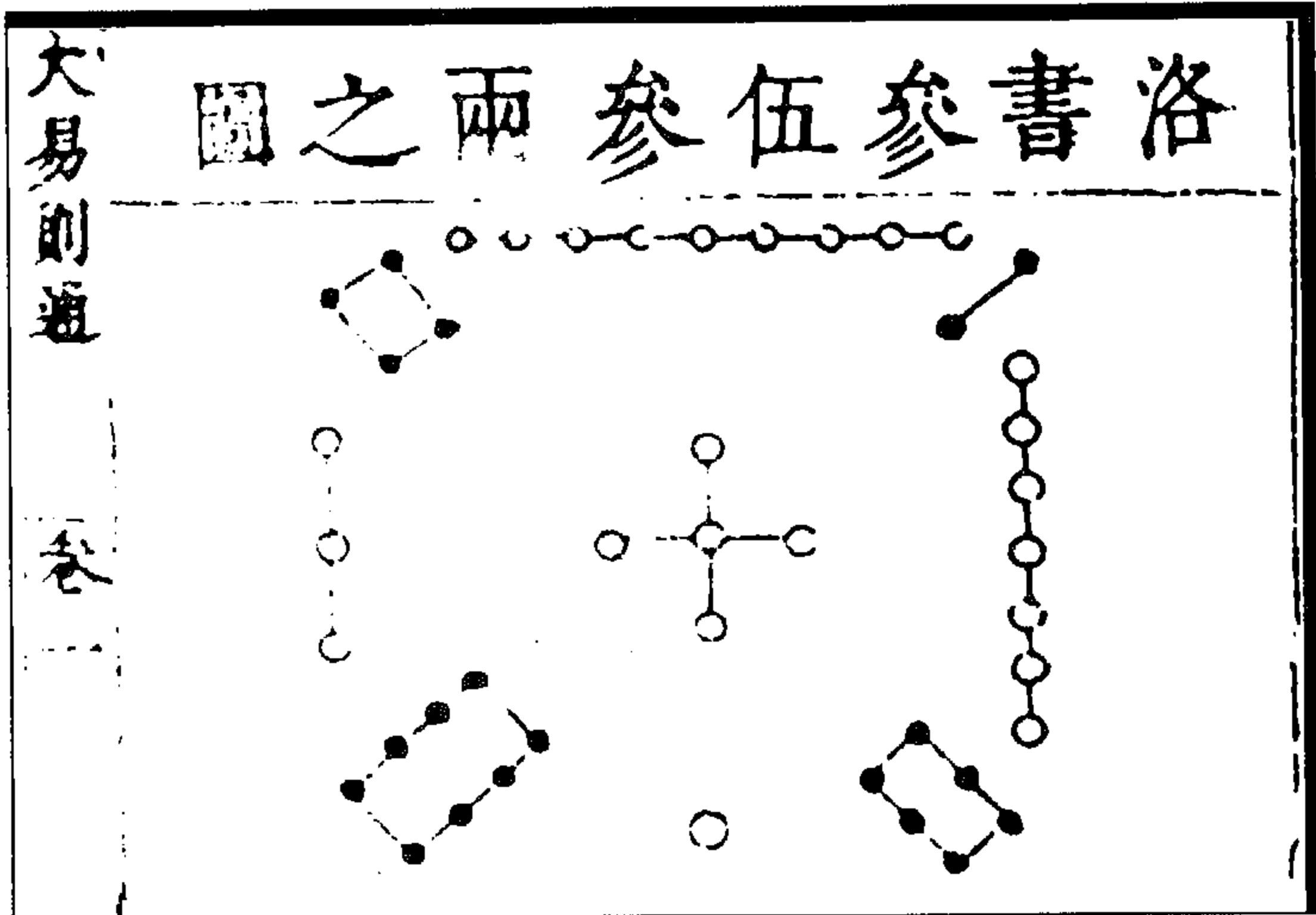

图 411 先天八卦合洛书数图



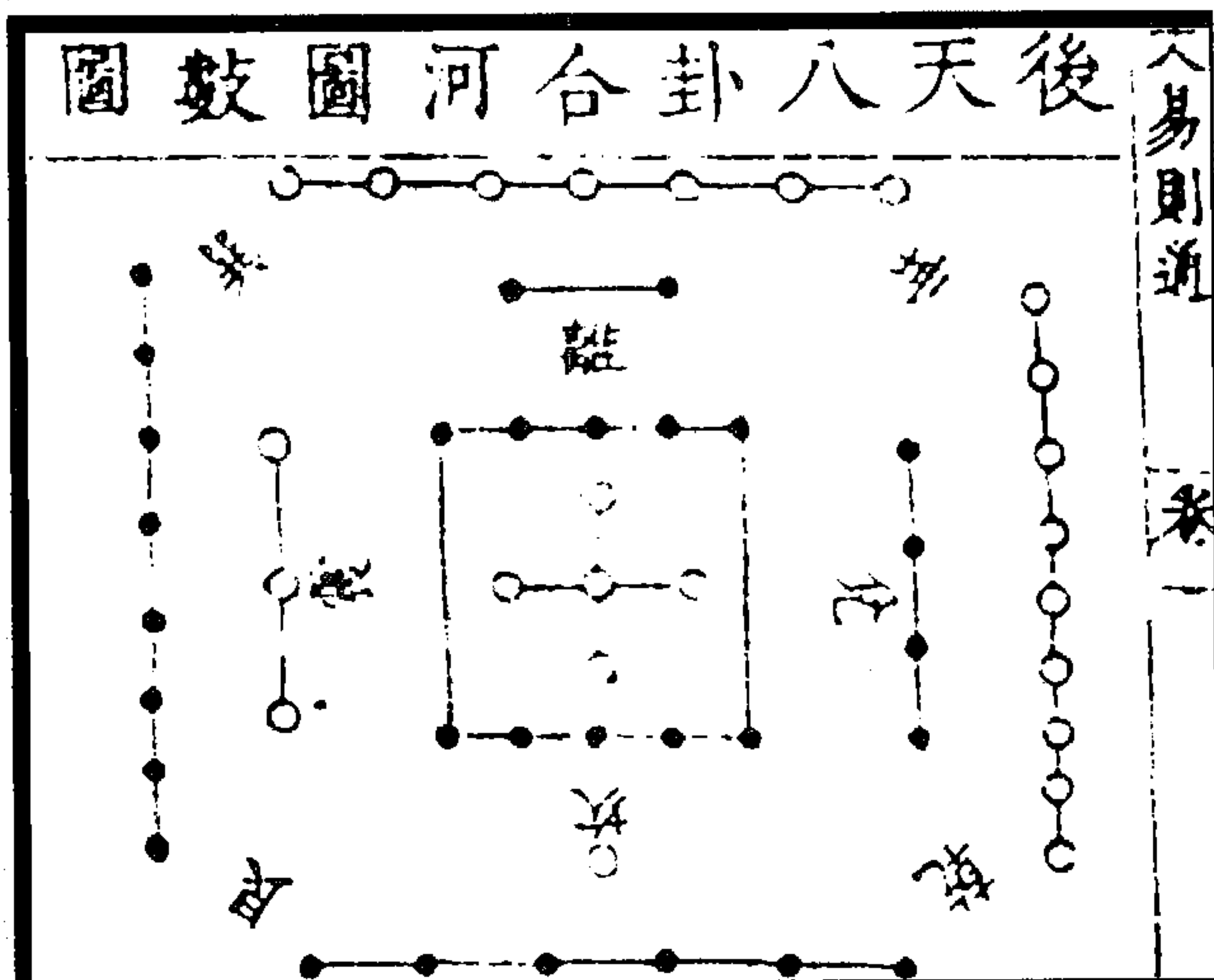

图 412 河图配八卦五行图

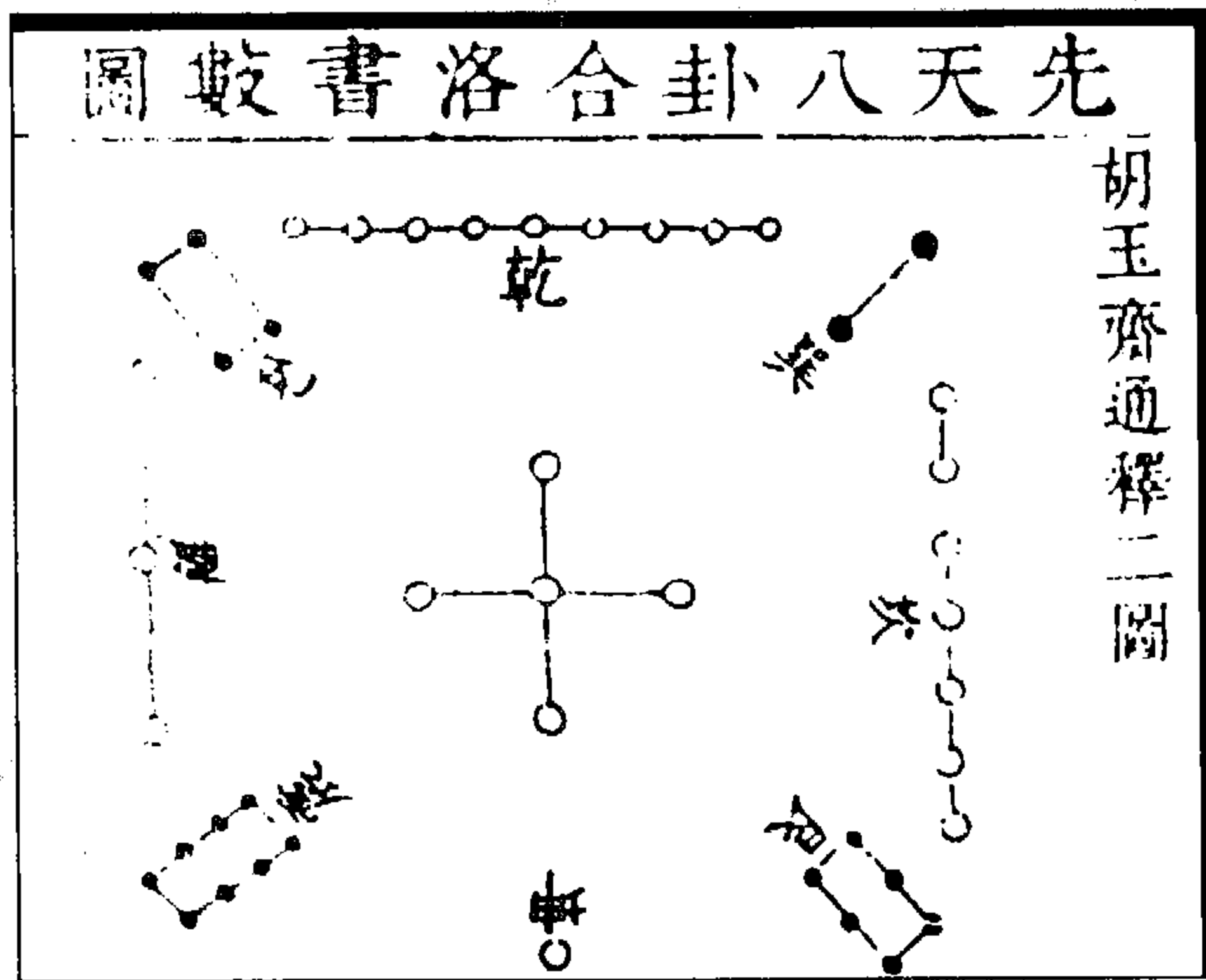
五配四成九，故四九为金，亦曰庚辛金。

五配一成六，故一六为水，亦象壬癸水。

五配三成八，故三八成木，亦象甲乙木。

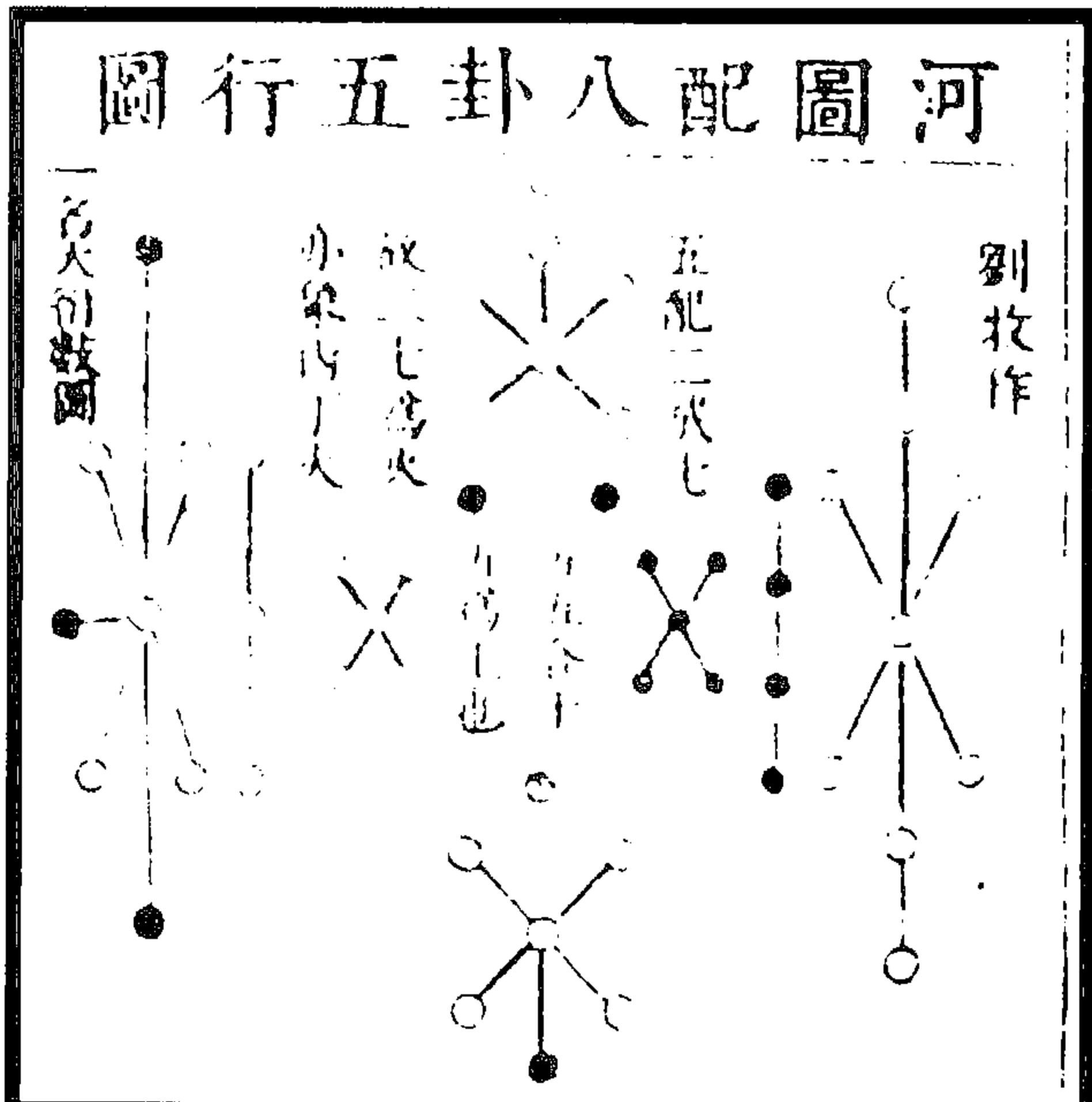
(胡世安《大易则通》)



图 413 河洛卦位层布图

(胡世安《大易则通》)

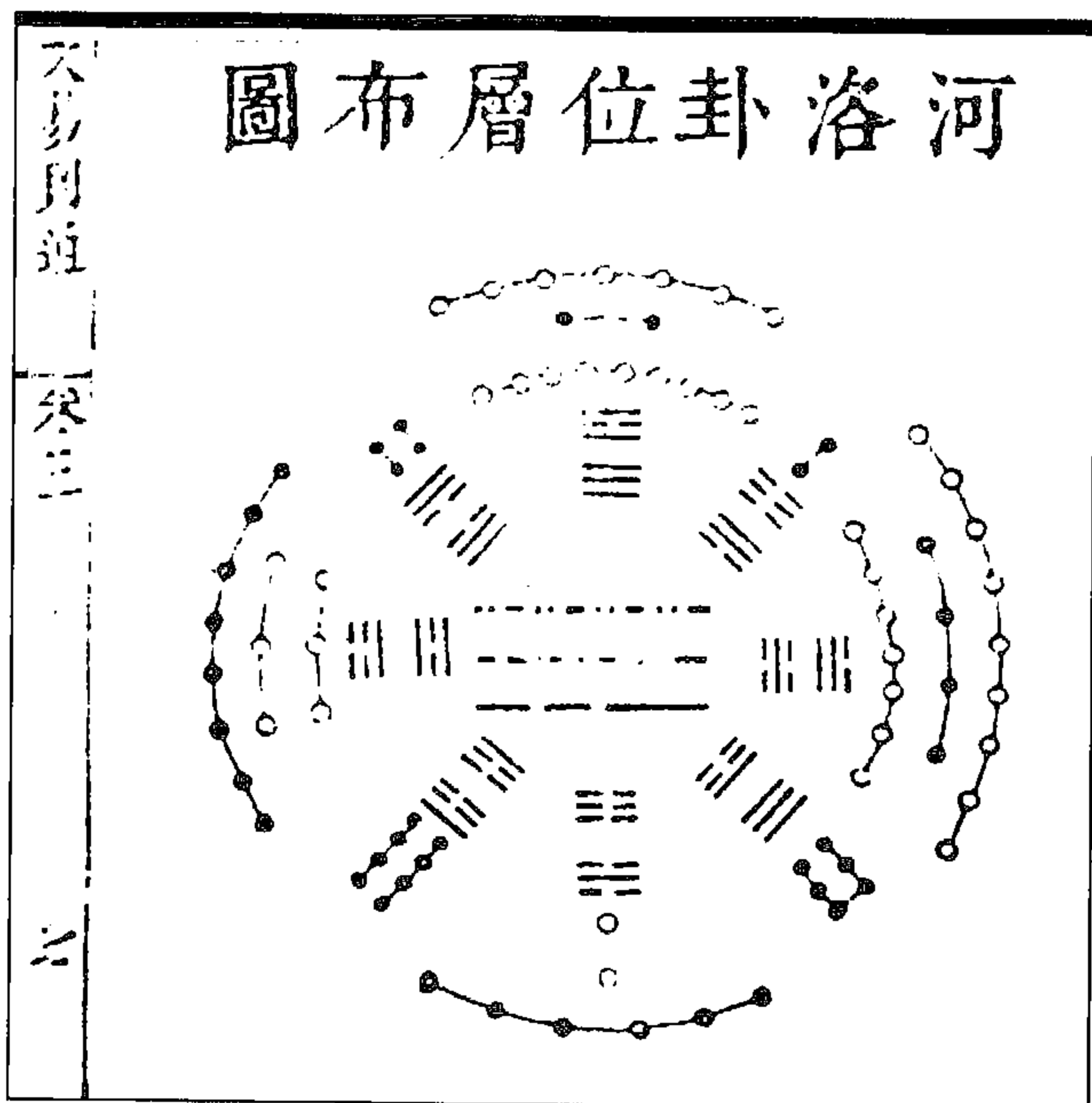

图 415 图书内外相加两奇成偶之图  
(来集之《易图亲见》)

图 414 河图中数衍八卦图

(图 414) 一曰，乾一至坤八，方位与羲图合，参伍错综，亦与文图合。盖八卦相错，以一卦为主，错综合来，皆十五，三五十五，五三十五，是为参伍以变，错综其数，皆不出《河图》之中数也。

一曰，乾左右皆互离，共九画；坤左右皆互坎，共十二画。阳全用，阴半用，与用九用六之义合。二全数又兼九六。

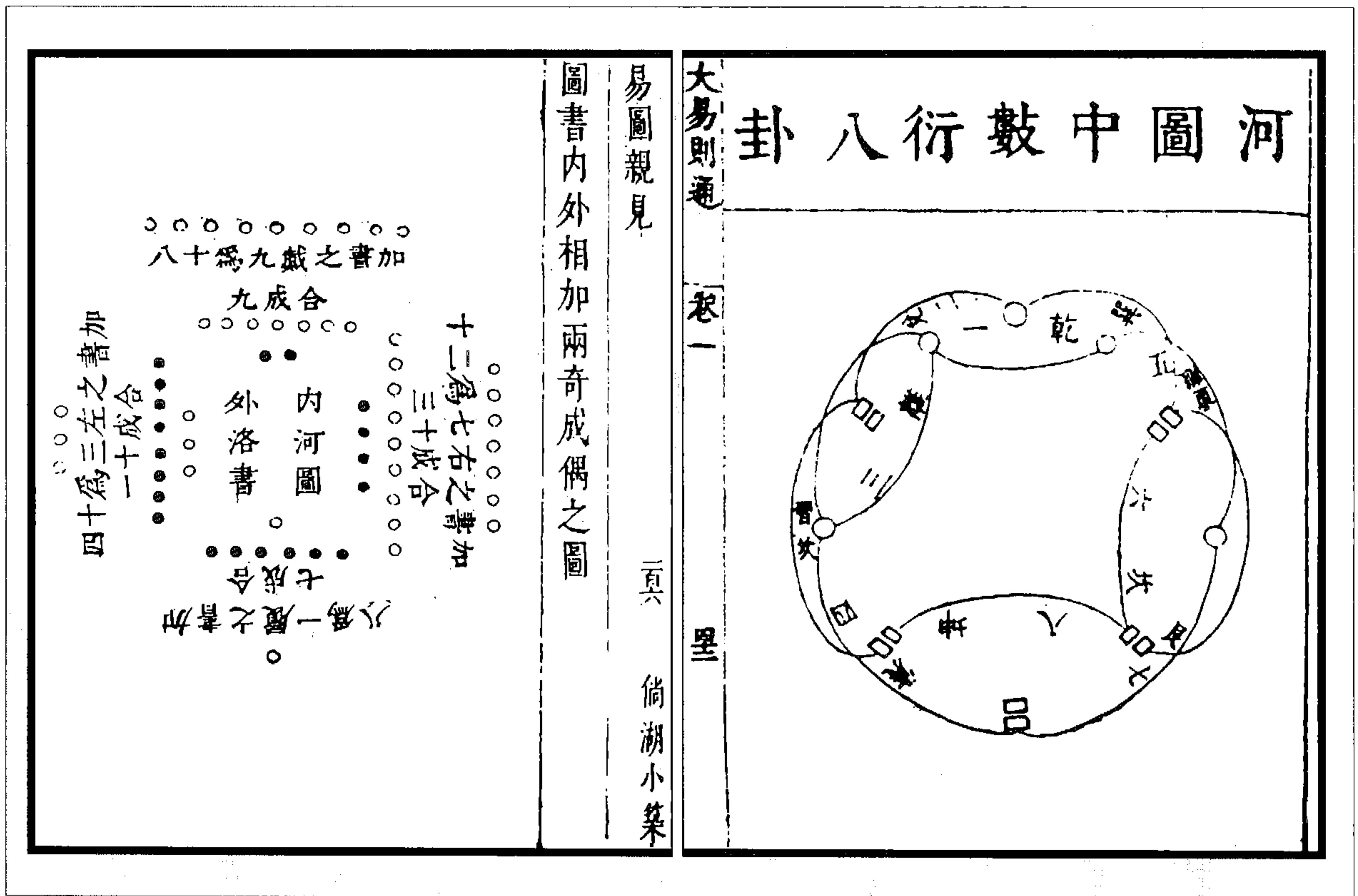
一曰，乾道左旋，出离而入离，与大明终始，首出不可为首之义合；坤道右转，濬坎而归坎，与行地无疆，永贞大终之义合。余向谓用九即离，用六即坎，此亦足证。

一曰，乾藏精于西北，一以生水，自西而南，而东，祖天地之左海也；坤含章于西南，二以生火，自东而北，而西，齐天地之七政也。

一曰，乾、坤之外坎、离皆二，明两习坎之象，坎在天上为月，而丽于离，离在地中有火井，而伏于坎。其于人也，目离而坎扬光，肾坎而离司命，故西离全乎水之精，而西坎全乎火之气也。

(胡世安《大易则通》)



图 416 河图中宫图



图 417 河图分衍图

(汤秀琦《读易近解》)

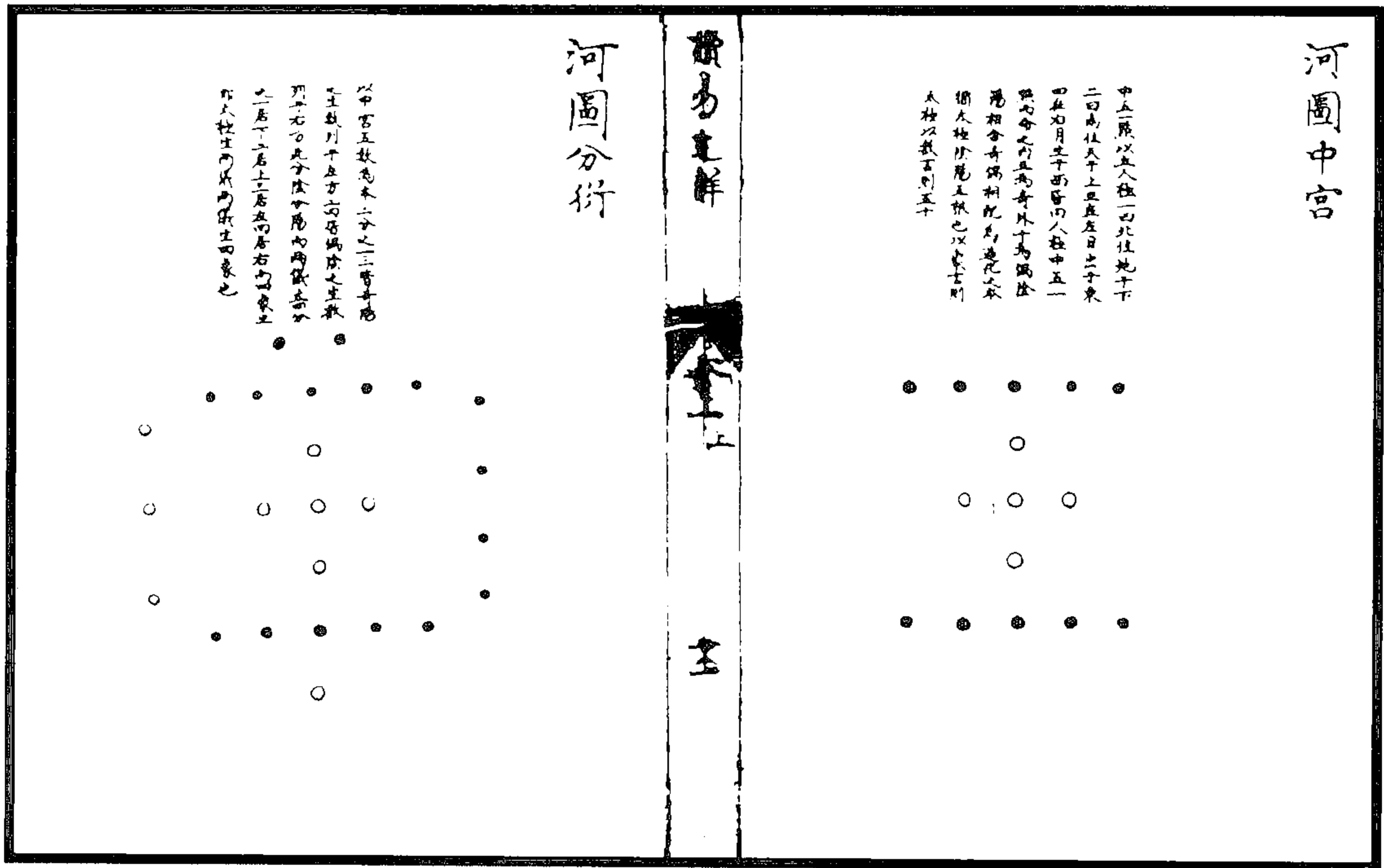

图 418 河图大衍图

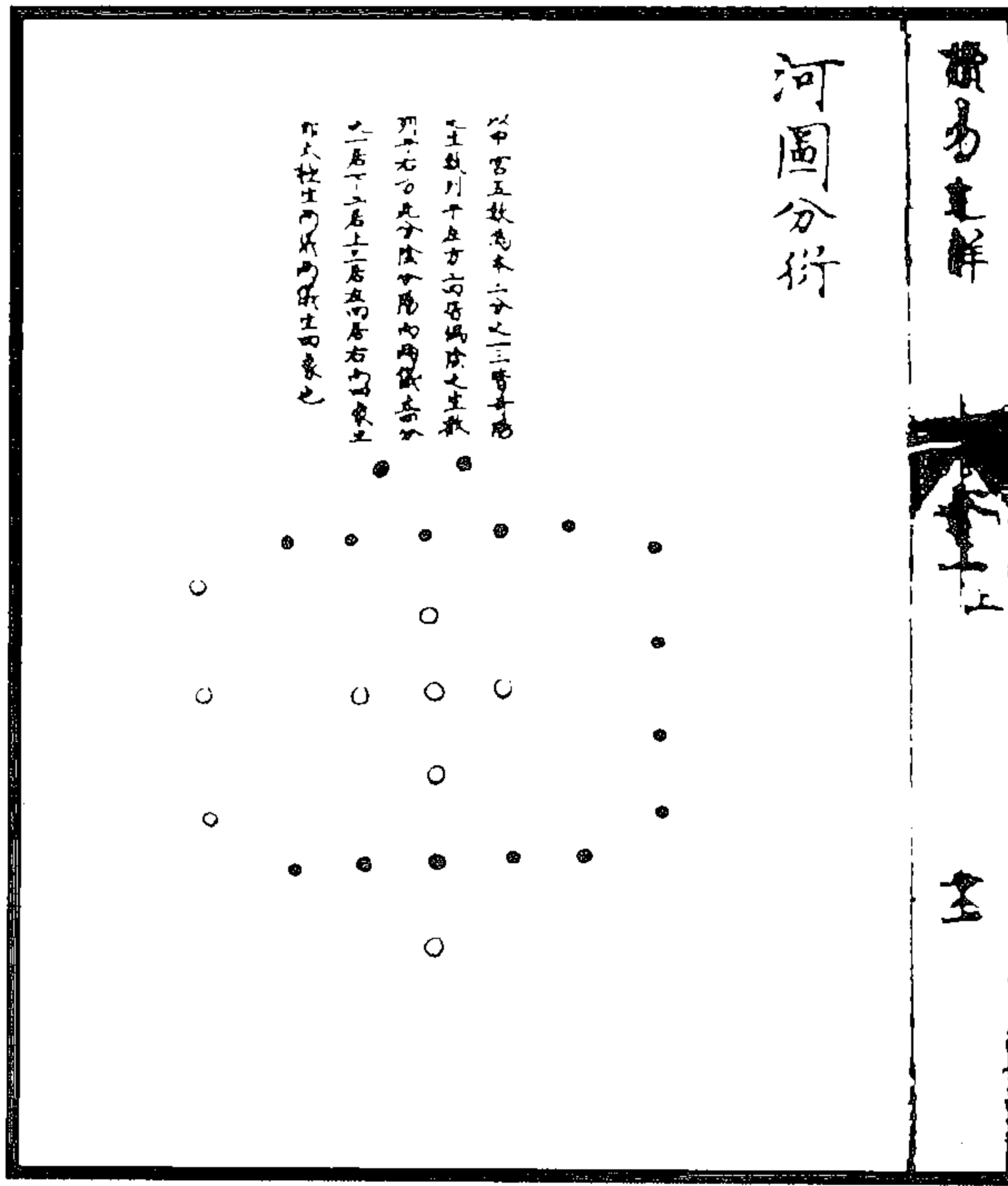

图 419 洛书

(汤秀琦《读易近解》)

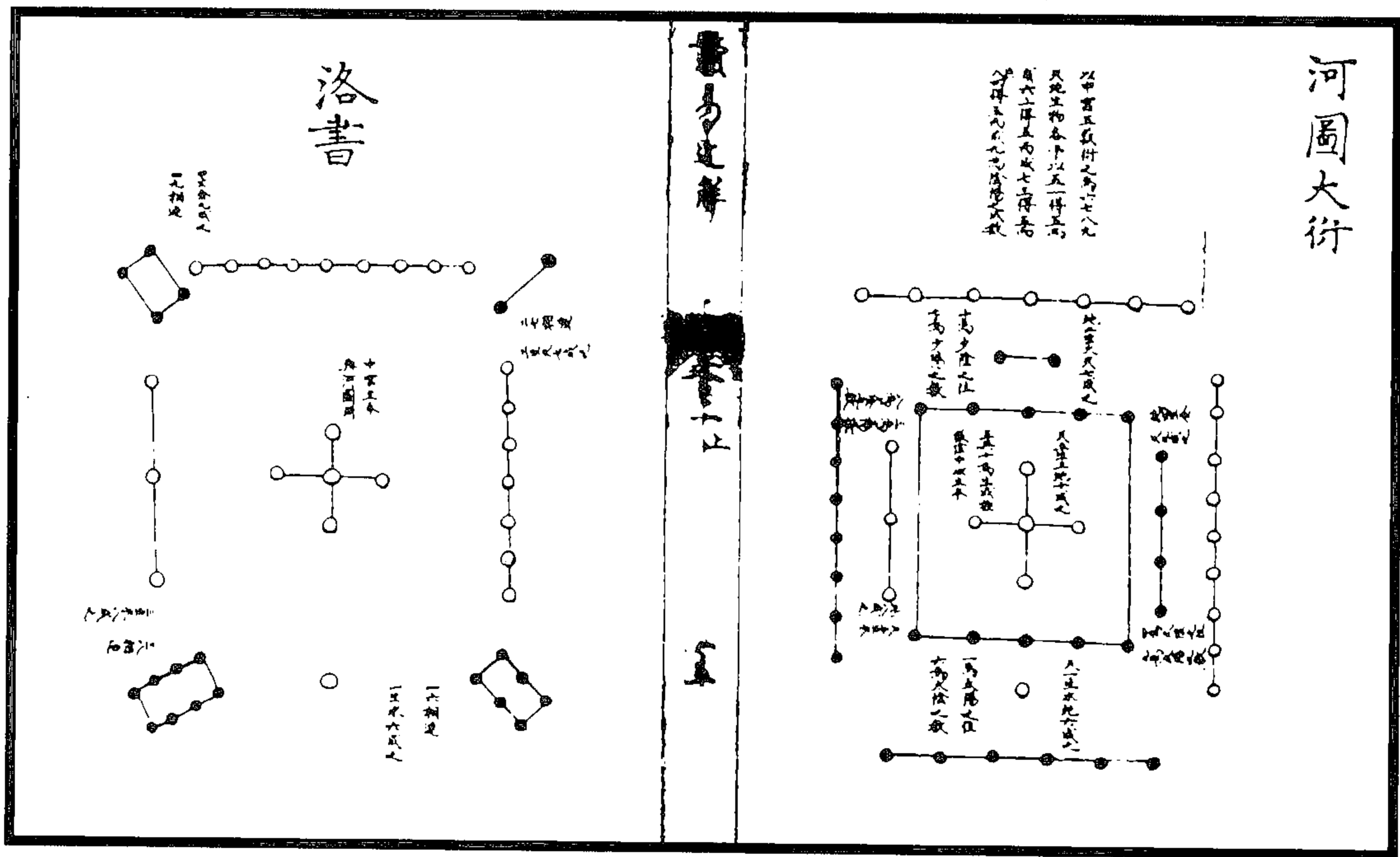

图 421 文王八卦方位配河图

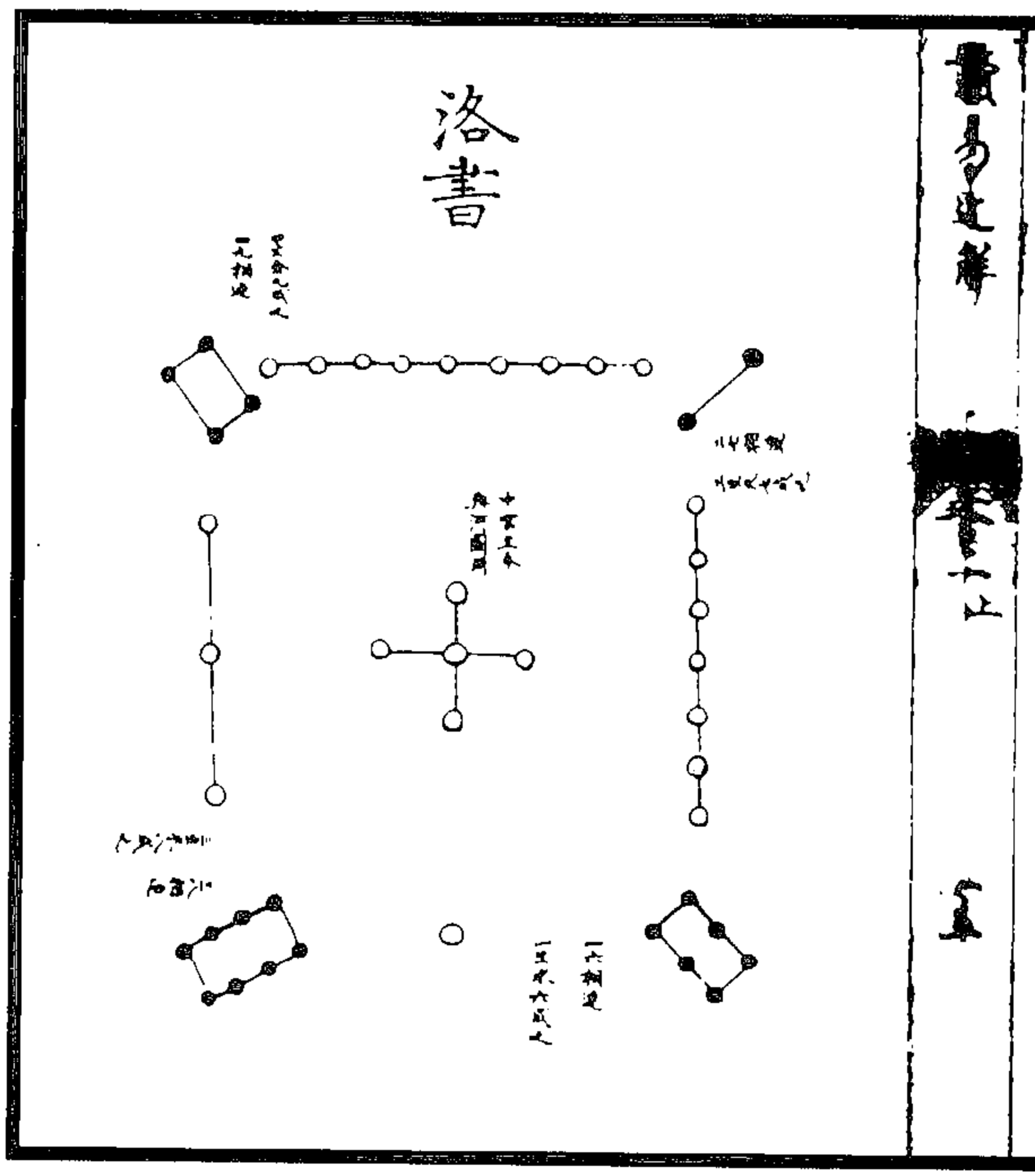
图 420 伏羲八卦方位配河图

(汤秀琦《读易近解》)

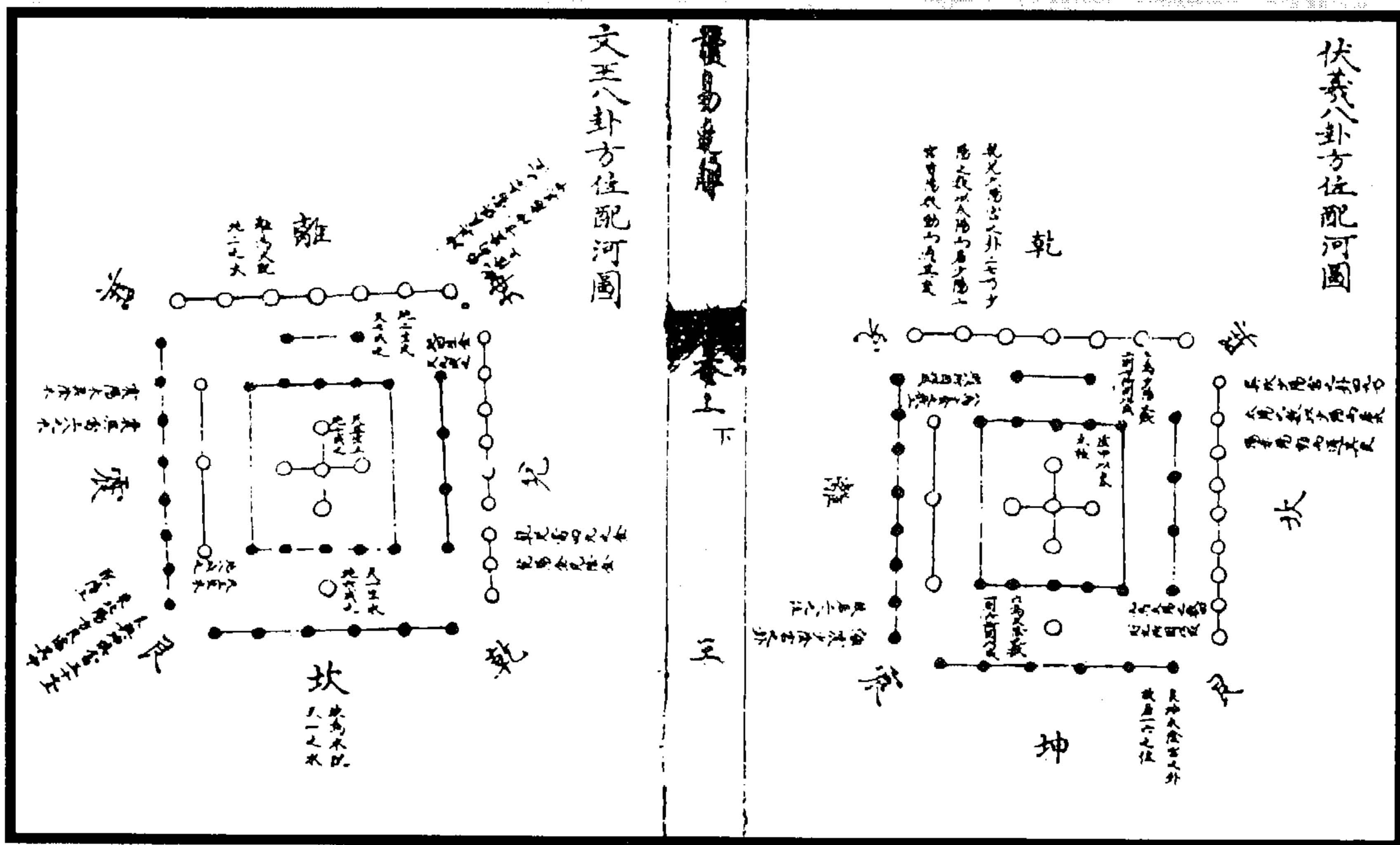

图 422 揲著倚数本河图

(汤秀琦《读易近解》)



图 423 天地极数图

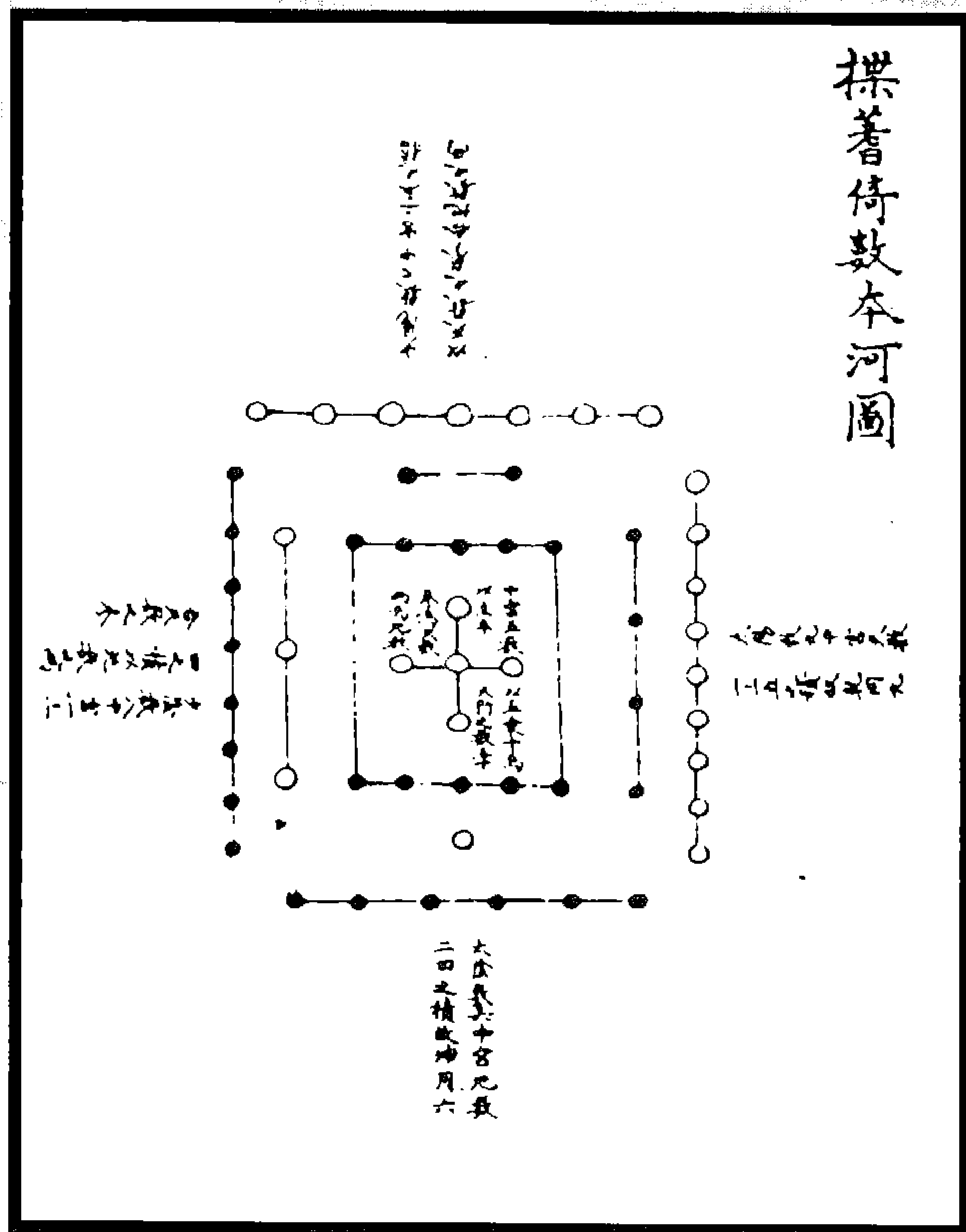

图 424 参两倚数图 盈乏应卦图

(赵振芳《易原》)

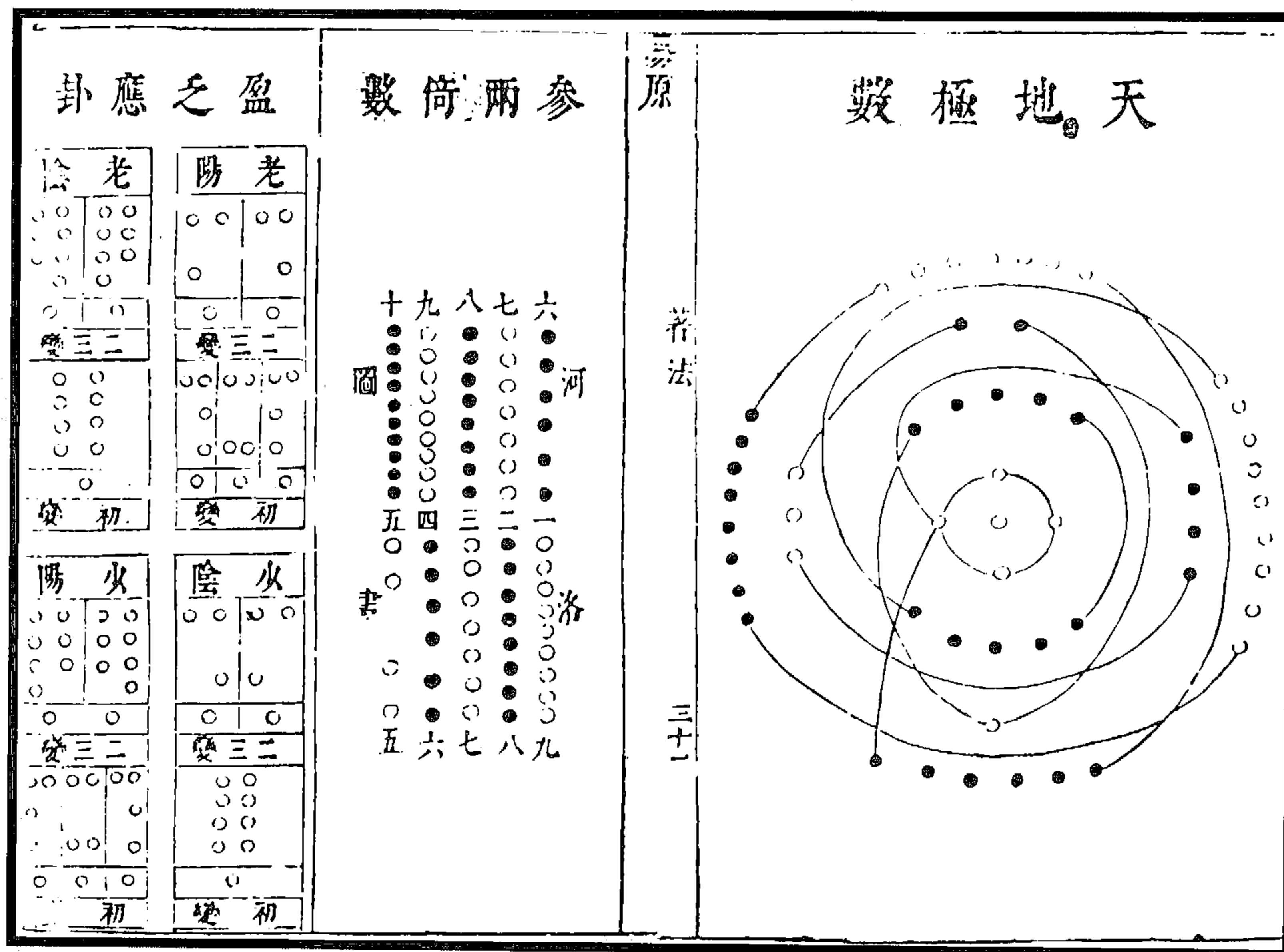

图 425 占筮与著策、图、书三图

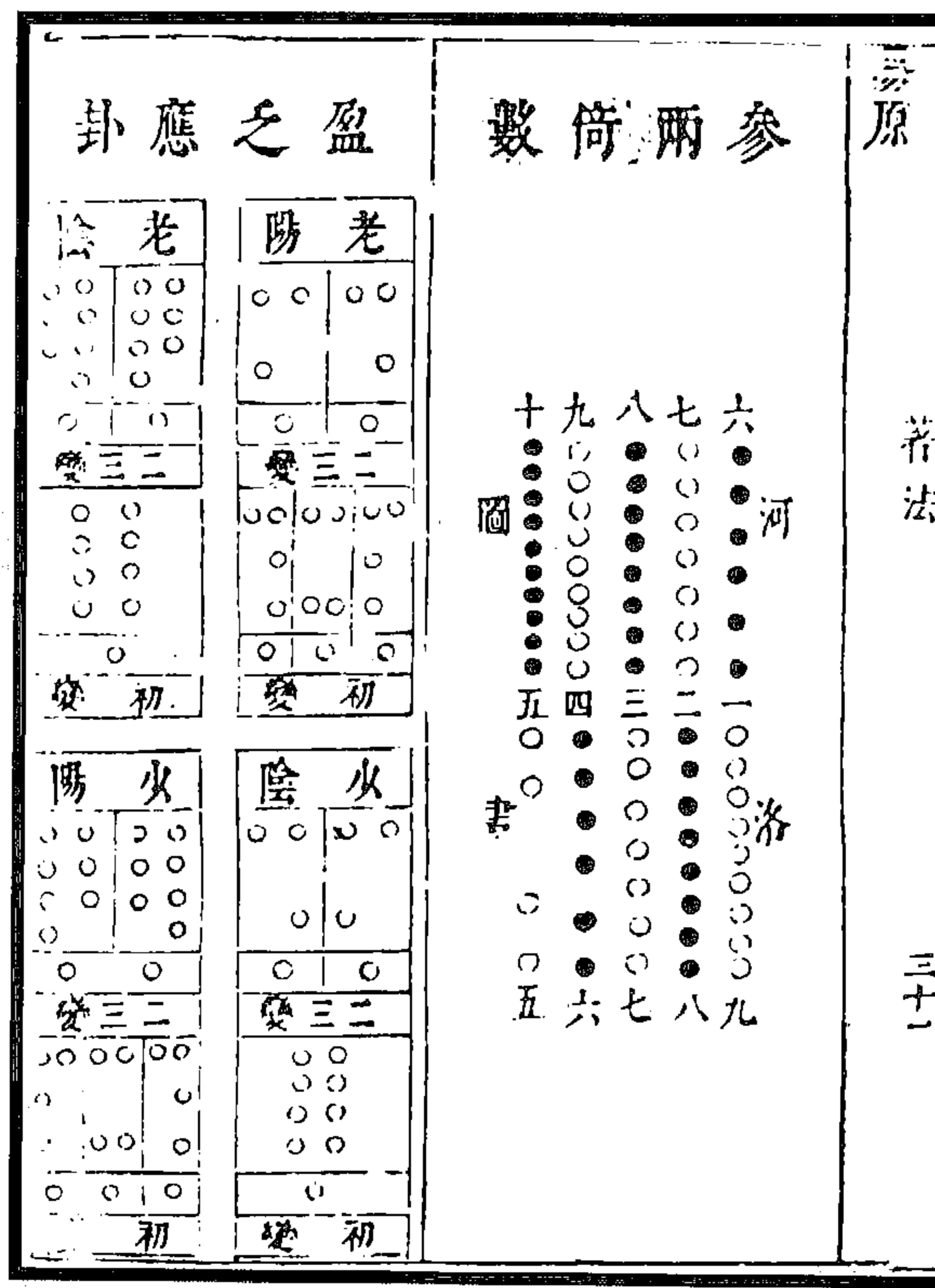
(赵振芳《易原》)



图 426 积算闰余图

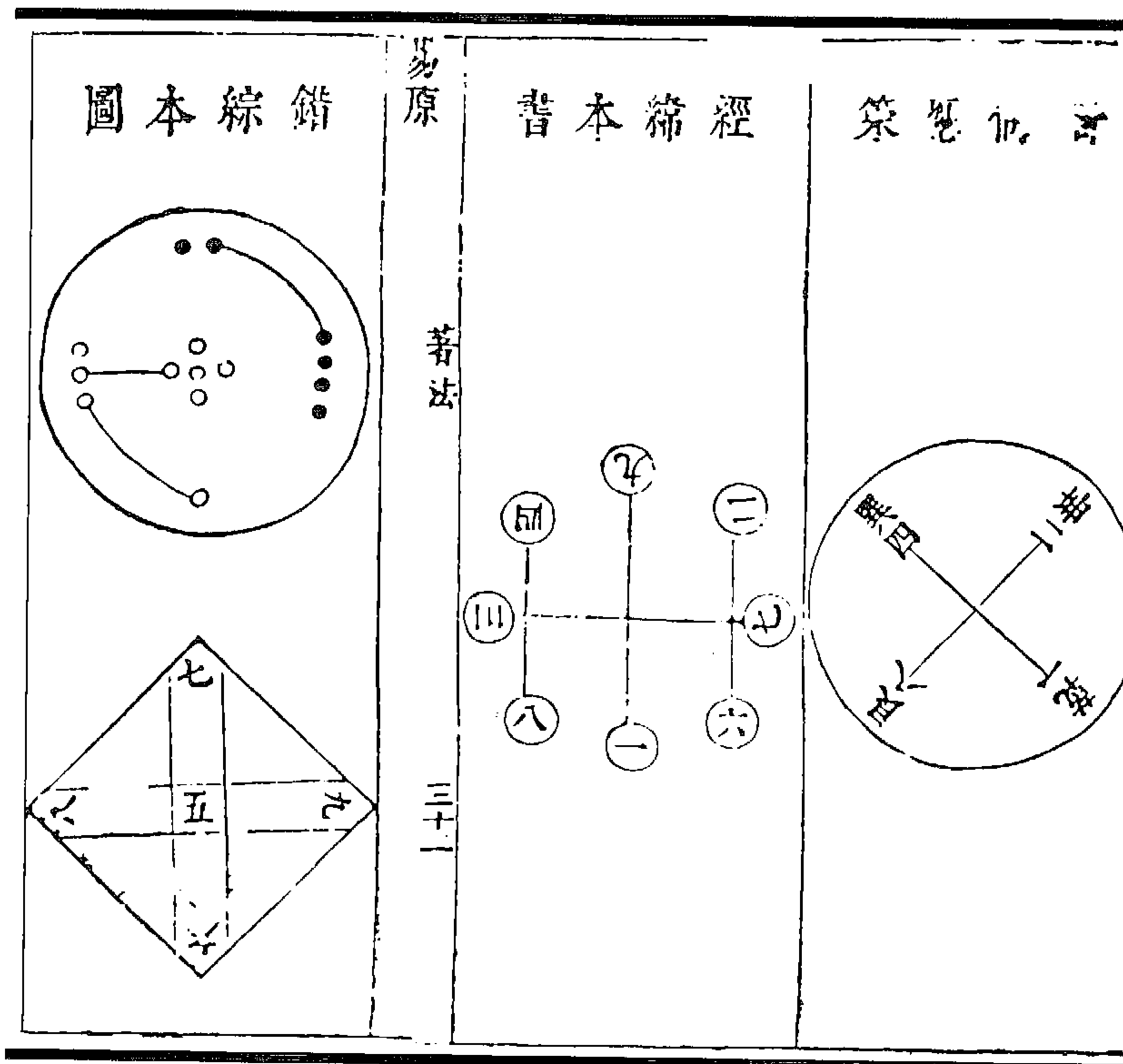

图 427 河洛天地日月交圖 阴阳布施圖

(赵振芳《易原》)

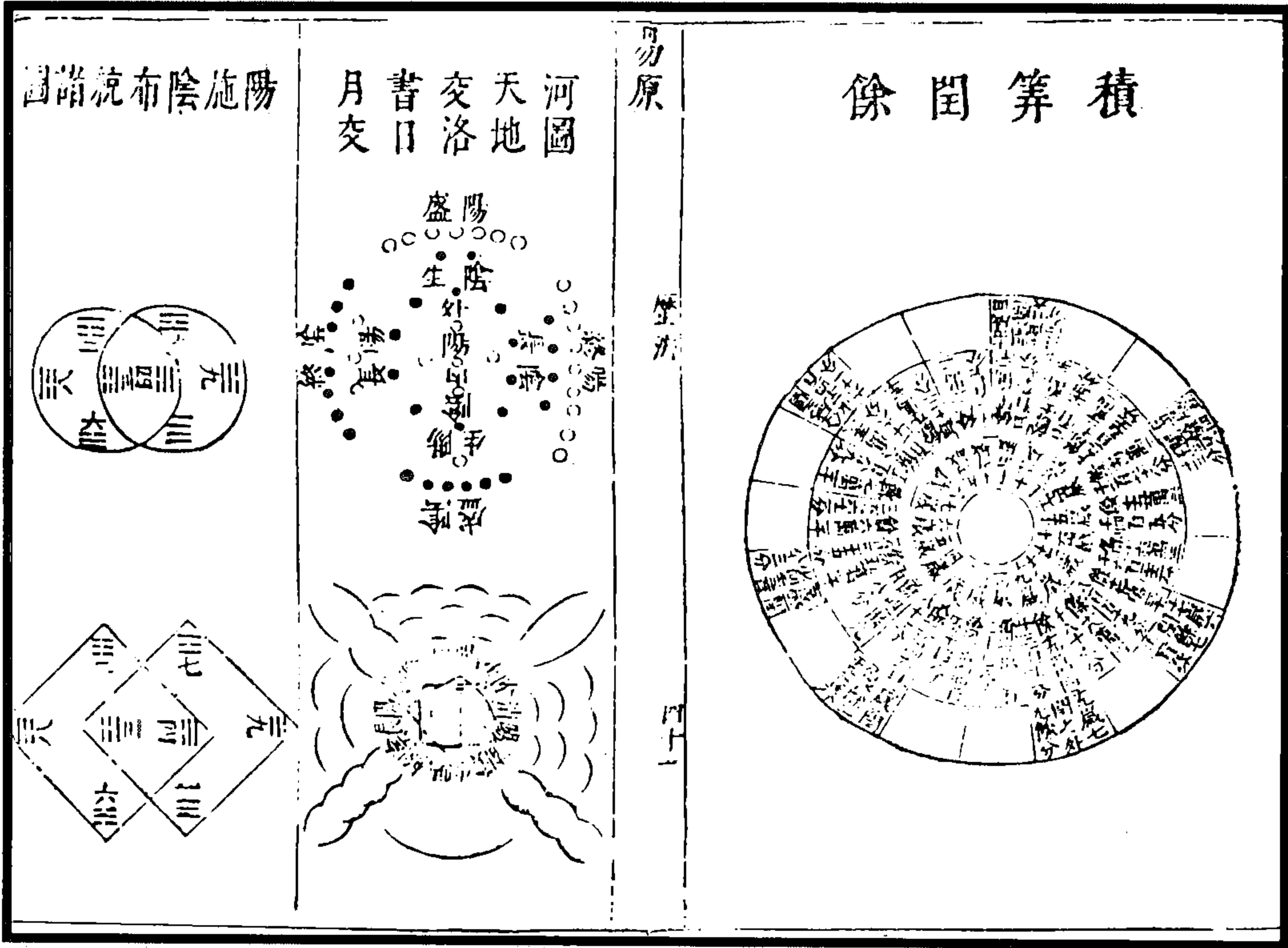

图 428 理義象數一以貫之圖

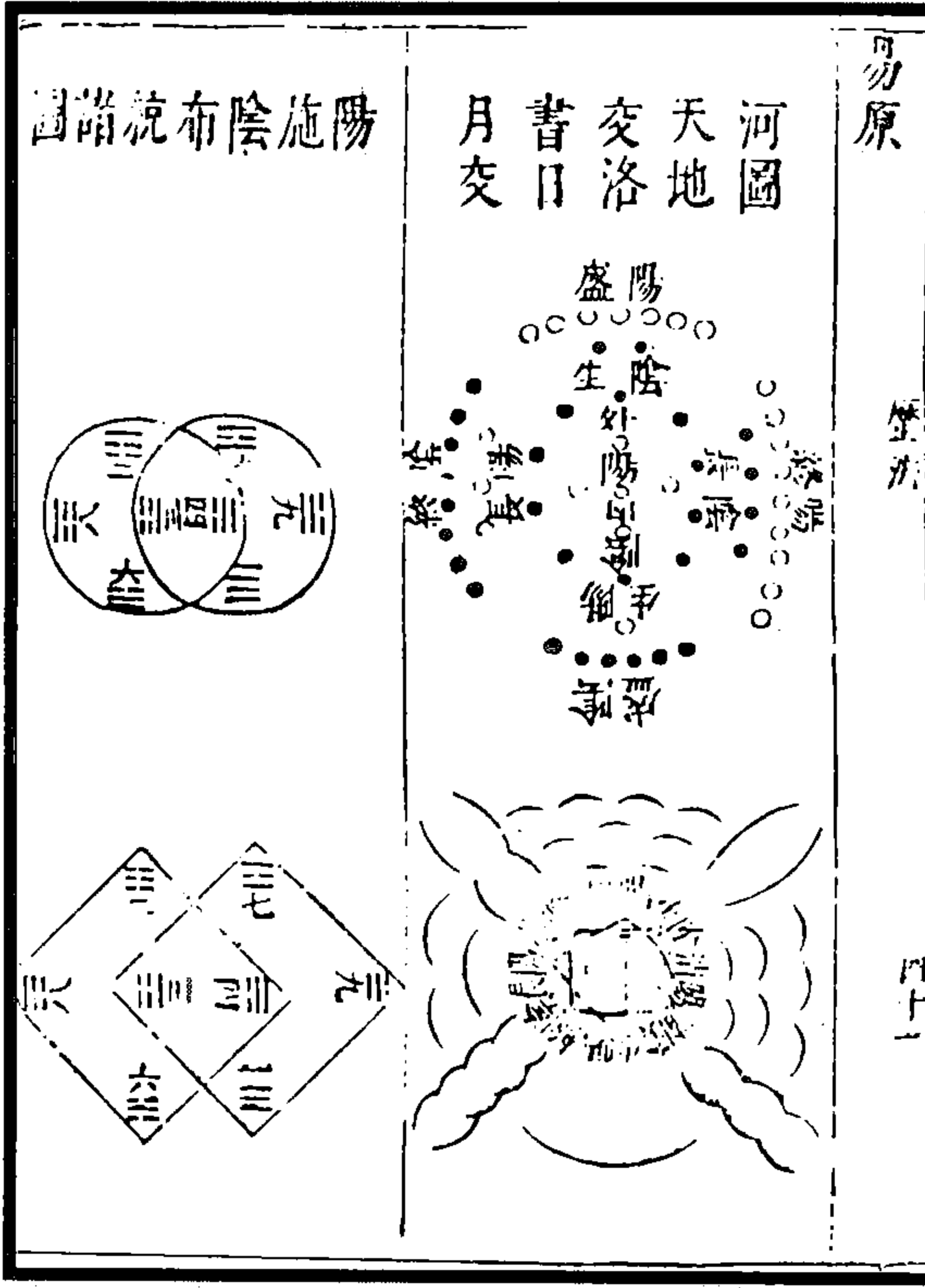
(赵振芳《易原》)



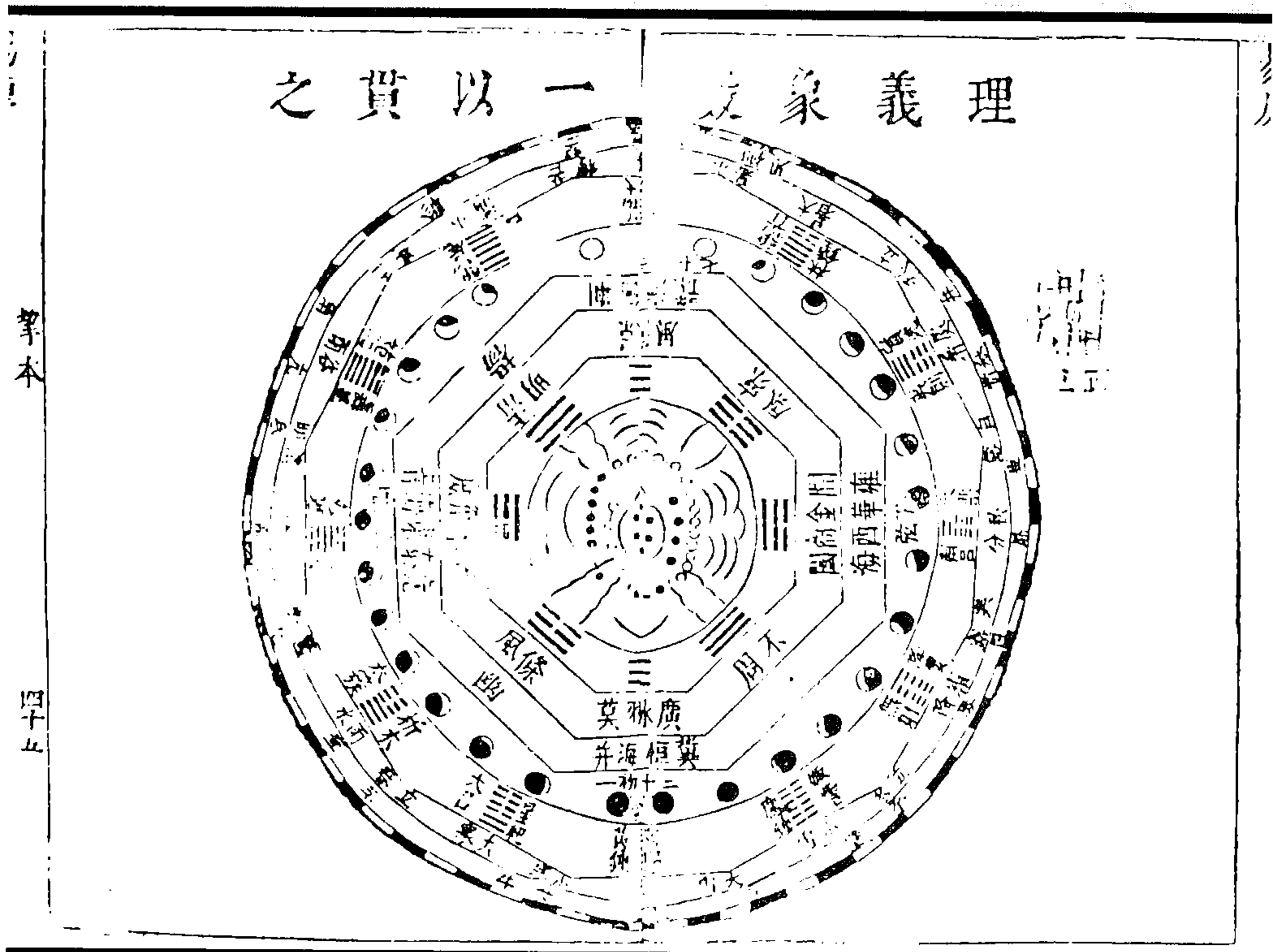
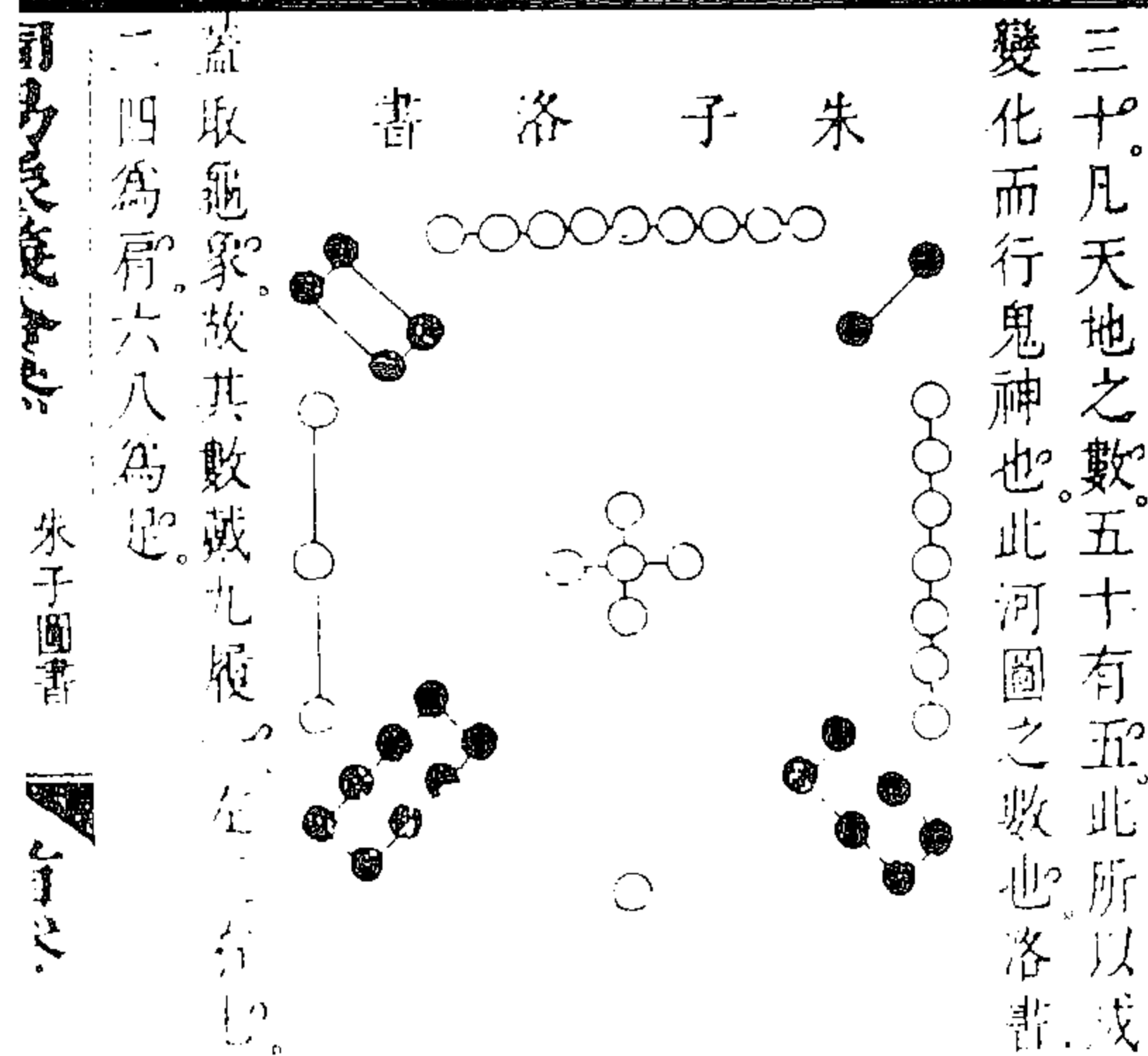

朱子圖書

卷之八

八

三十。凡天地之數。五十有五。此所以成變化而行鬼神也。此河圖之數也。洛書

之者。獨不思九數之積。合計四十有五。十數之積。合計五十有五。代義則河圖作易。此時未有洛書。夫子作傳。解易。辭曰。凡天地之數。五十有五。此所以成變化而行鬼神也。此十為河神。一言可決。故本義申明之。

图 430 朱子洛书

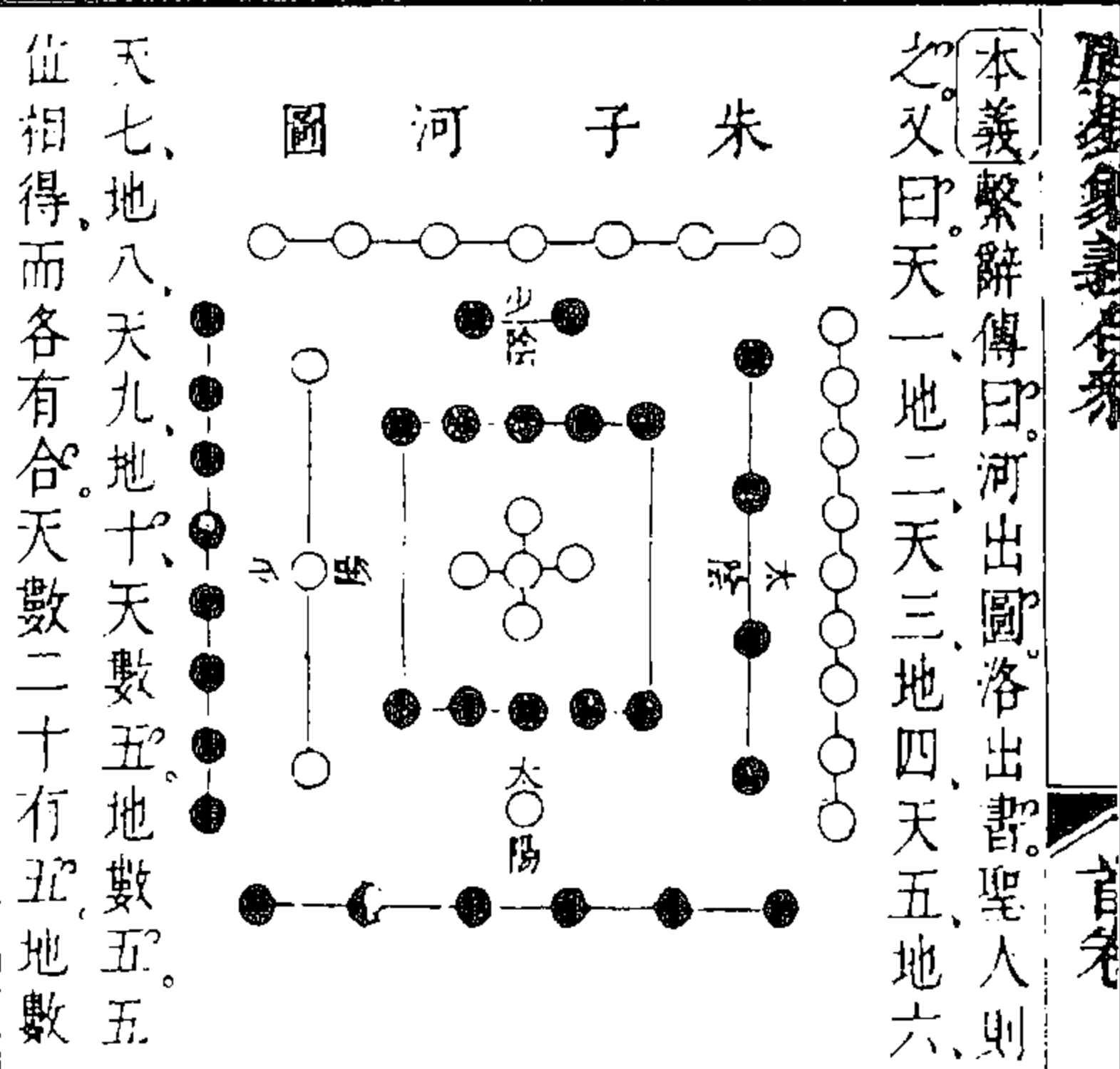

本義繫辭傳曰。河出圖。洛出書。聖人則之。又曰。天一。地二。天三。地四。天五。地六。按自一至十為河圖。自一至九為洛書。漢孔安國。劉歆。魏關朗子明。宋康節先生邵堯夫。皆謂如此。至劉牧以九數為河圖。十數為洛書。兩易其名。托言出自希夷。諸家因之。朱子考正其非。詳辨啓蒙。悉從其舊。近尚有疑

图 429 朱子河图

(吴德信《周易象义合参》)



图 432 今洛书位数图



图 431 今河图位数图

(张德纯《孔门易绪》)

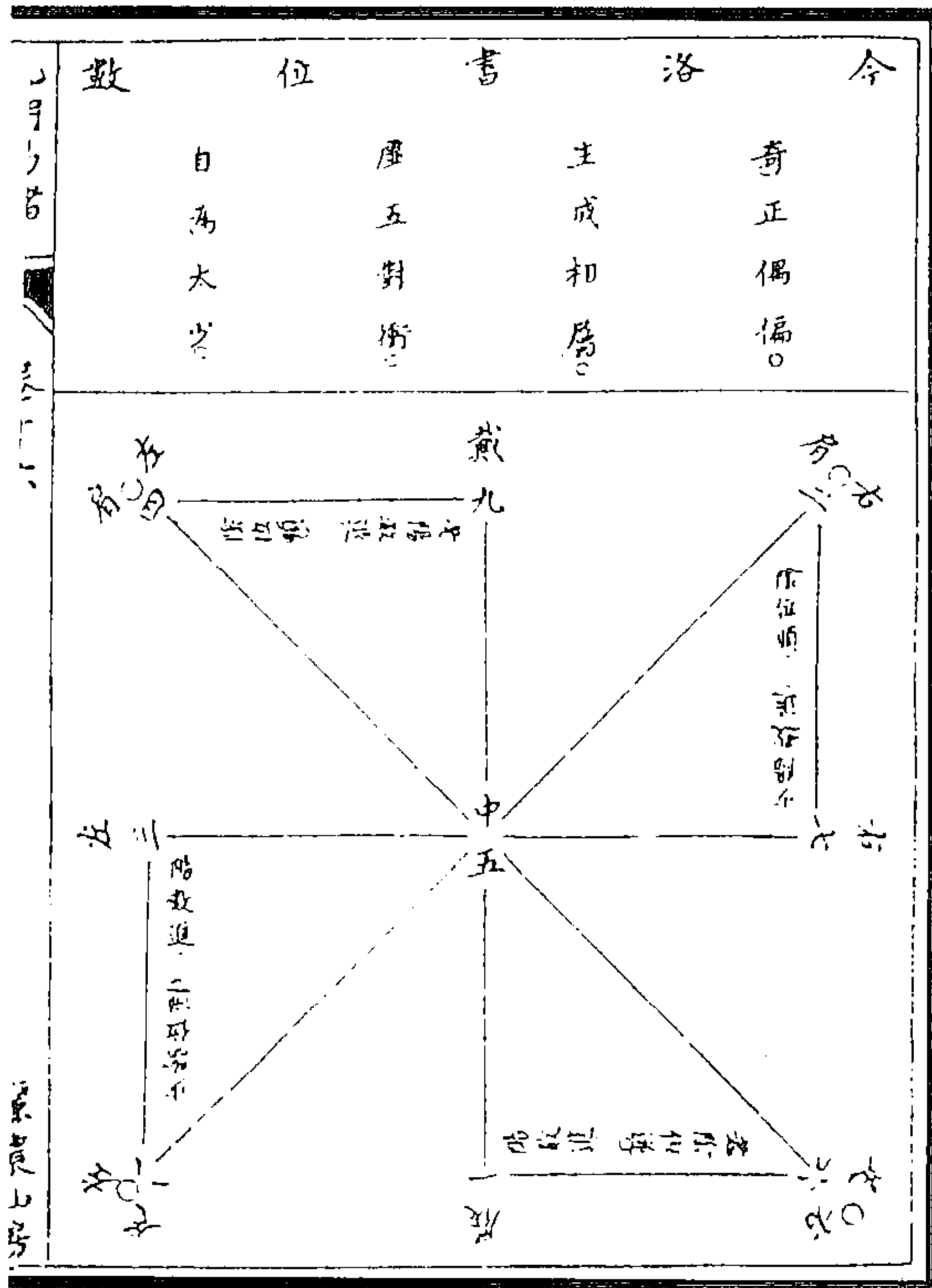
歷代易學名家

首卷

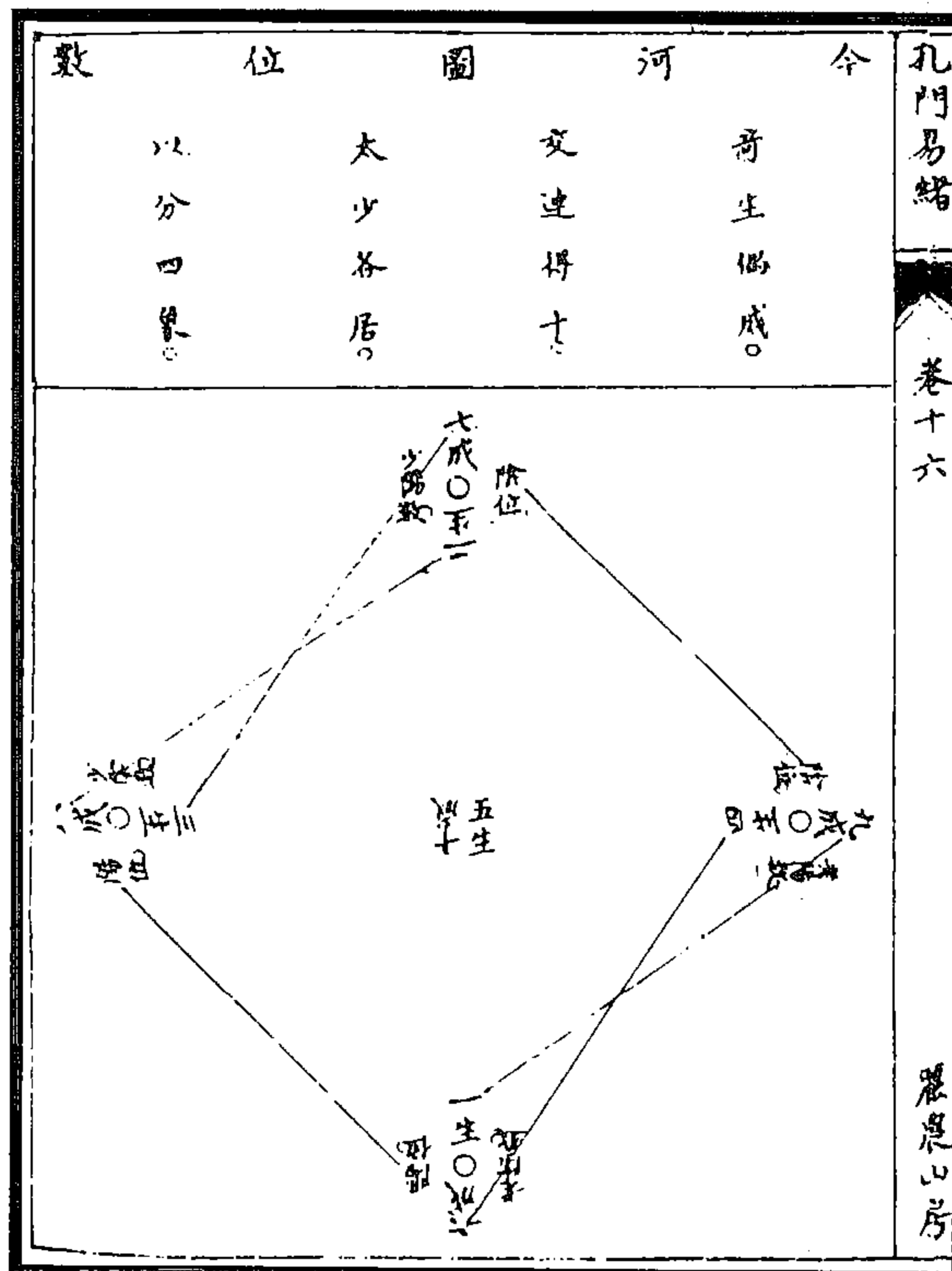
卷九三

孔門易緒

卷十六

歷代易學名家



图 434 天地生成数四图



图 433 天生圣则图

(张德纯《孔门易绪》)

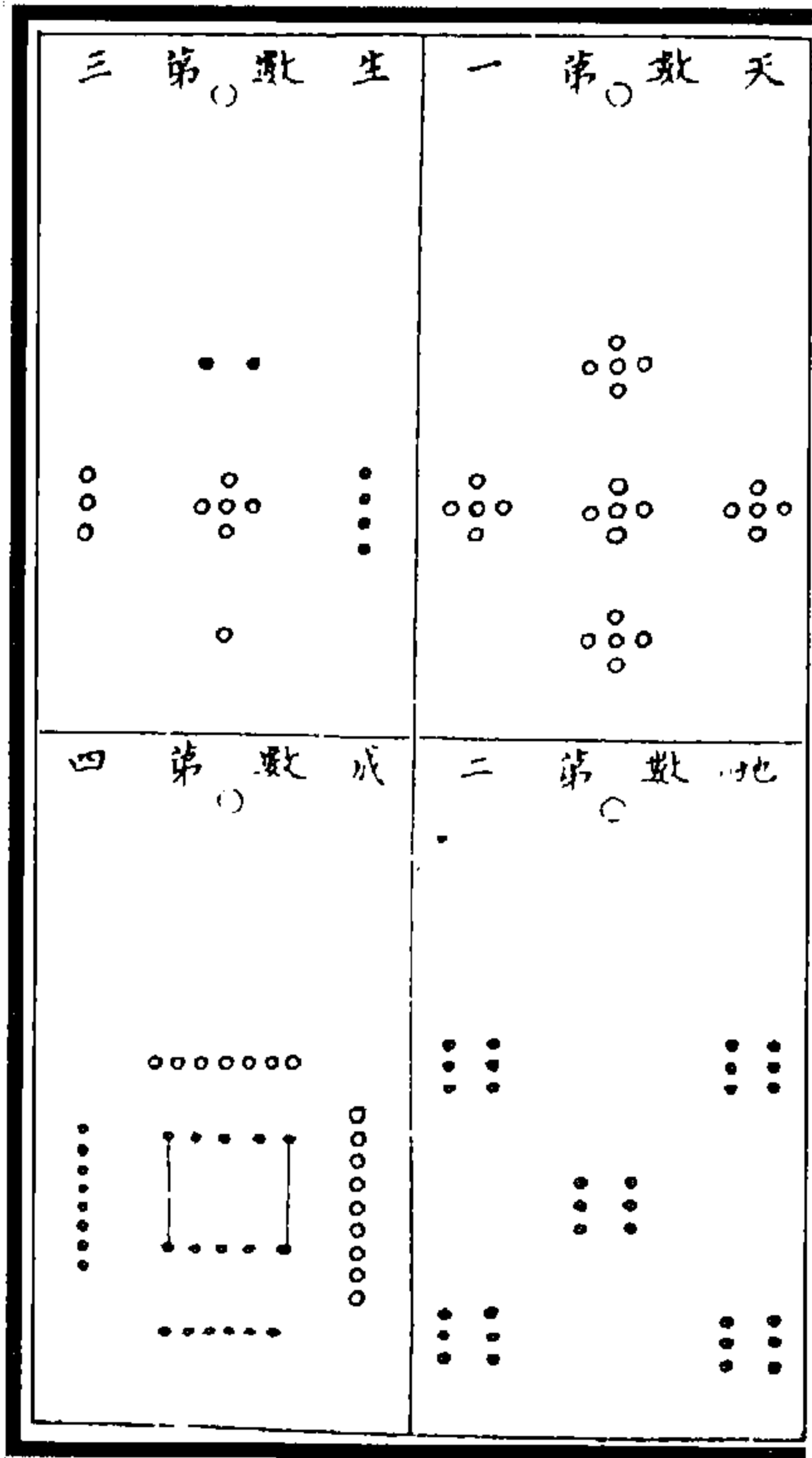

图 435 龙图数得先天图

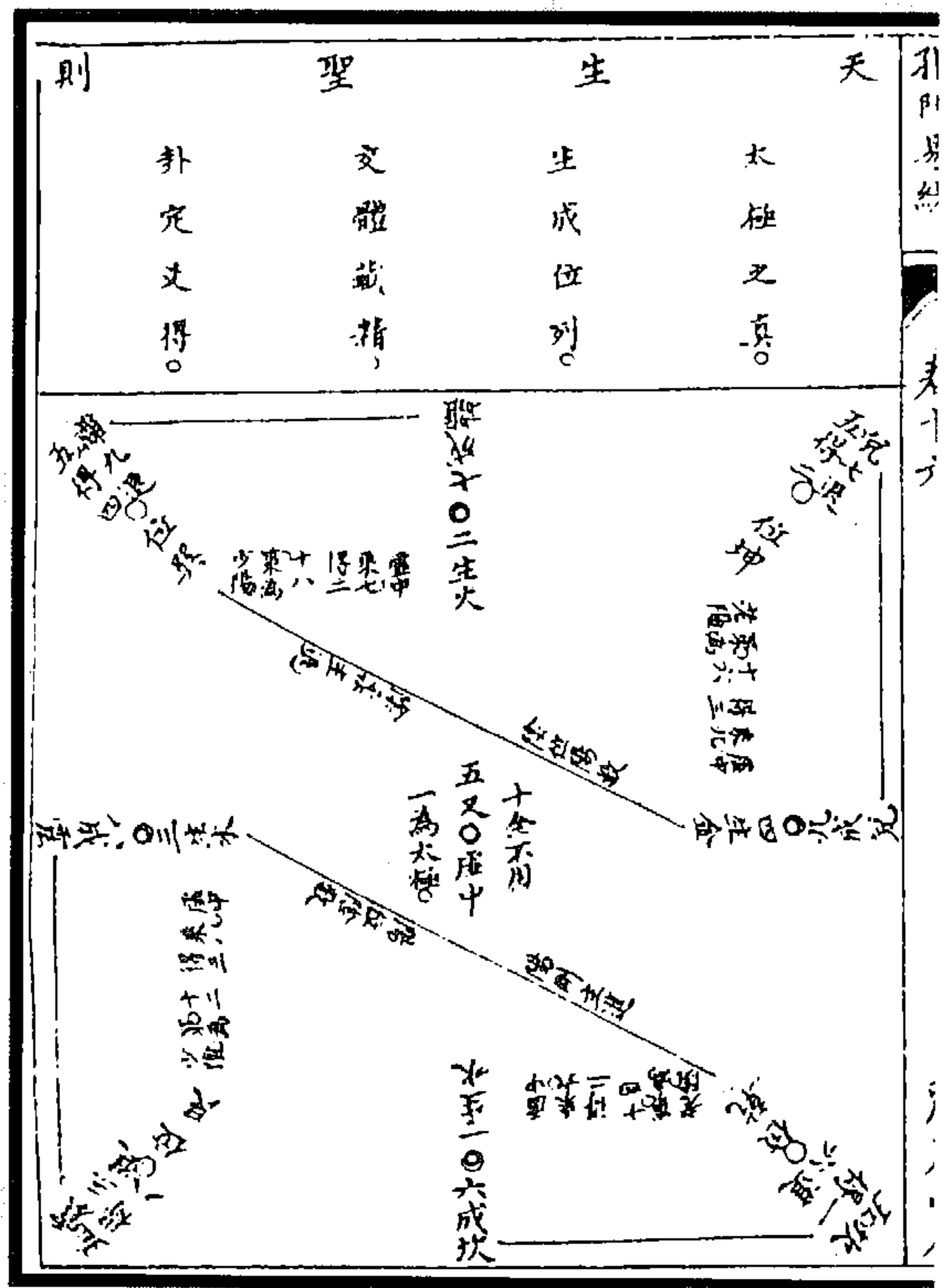
(张德纯《孔门易绪》)



图 437 洛書

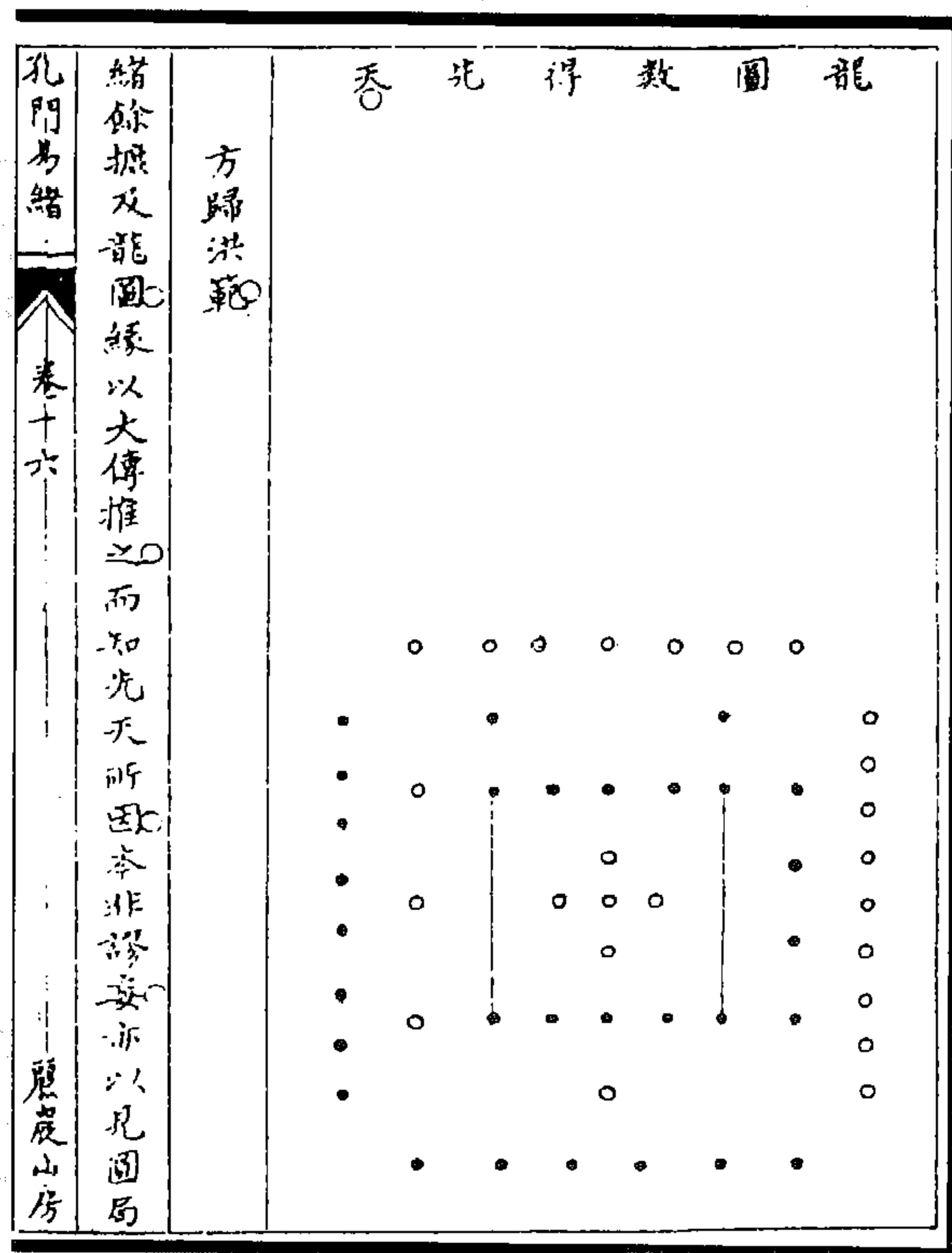

图 436 河圖

(罗登标《学易闡微》)

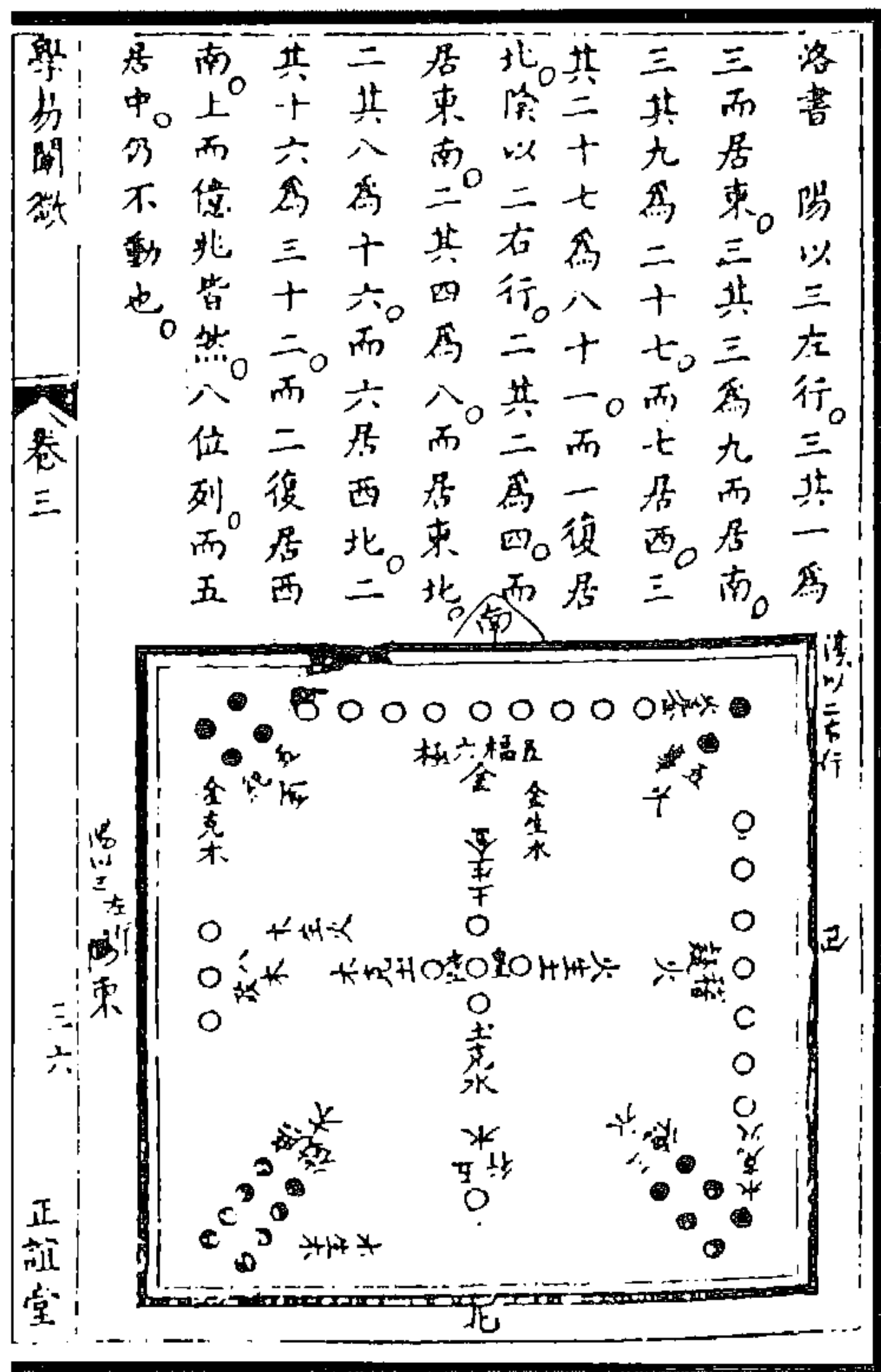

图 438 河圖洛書未分未變圖

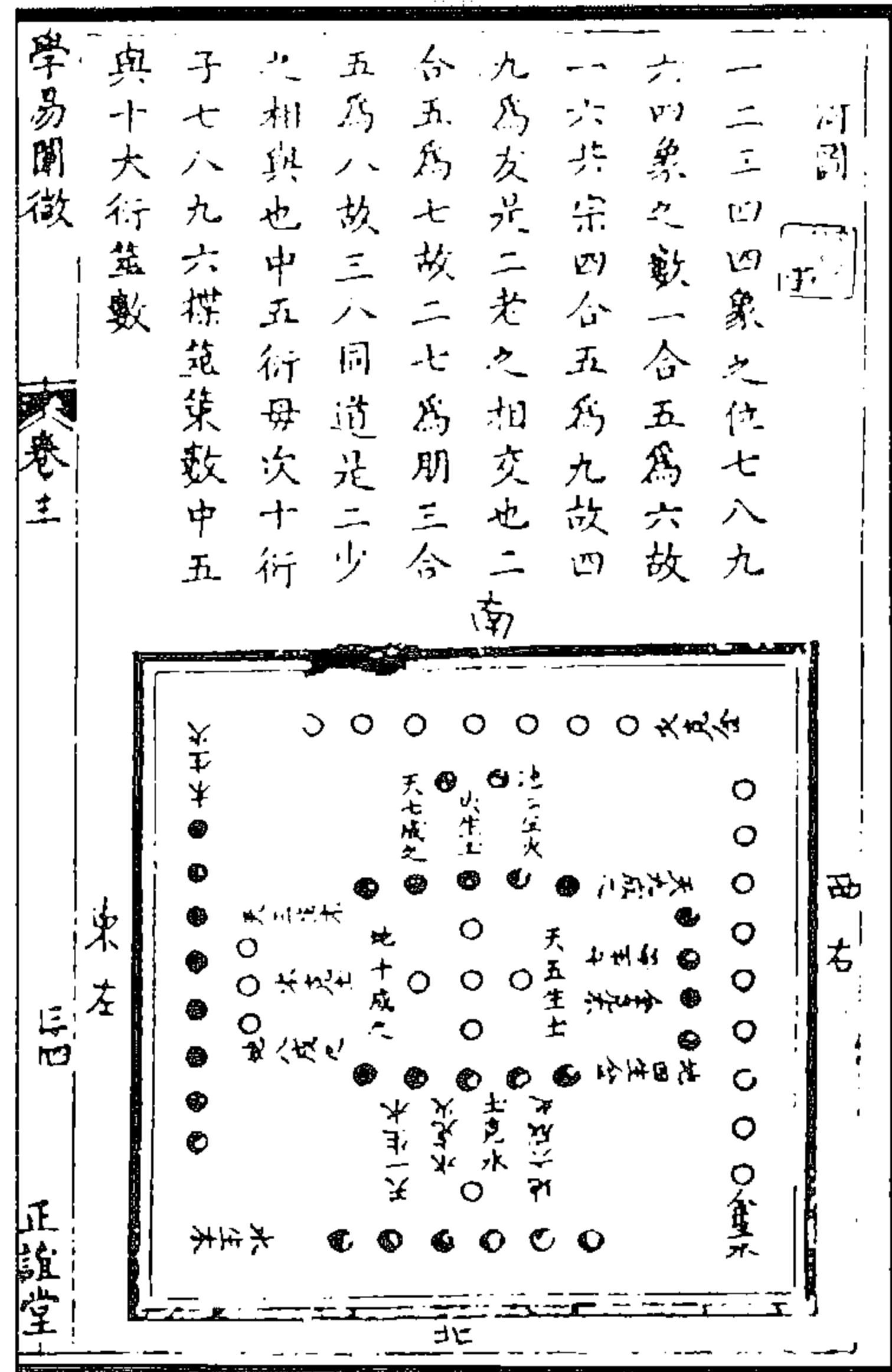
(罗登标《学易闡微》)

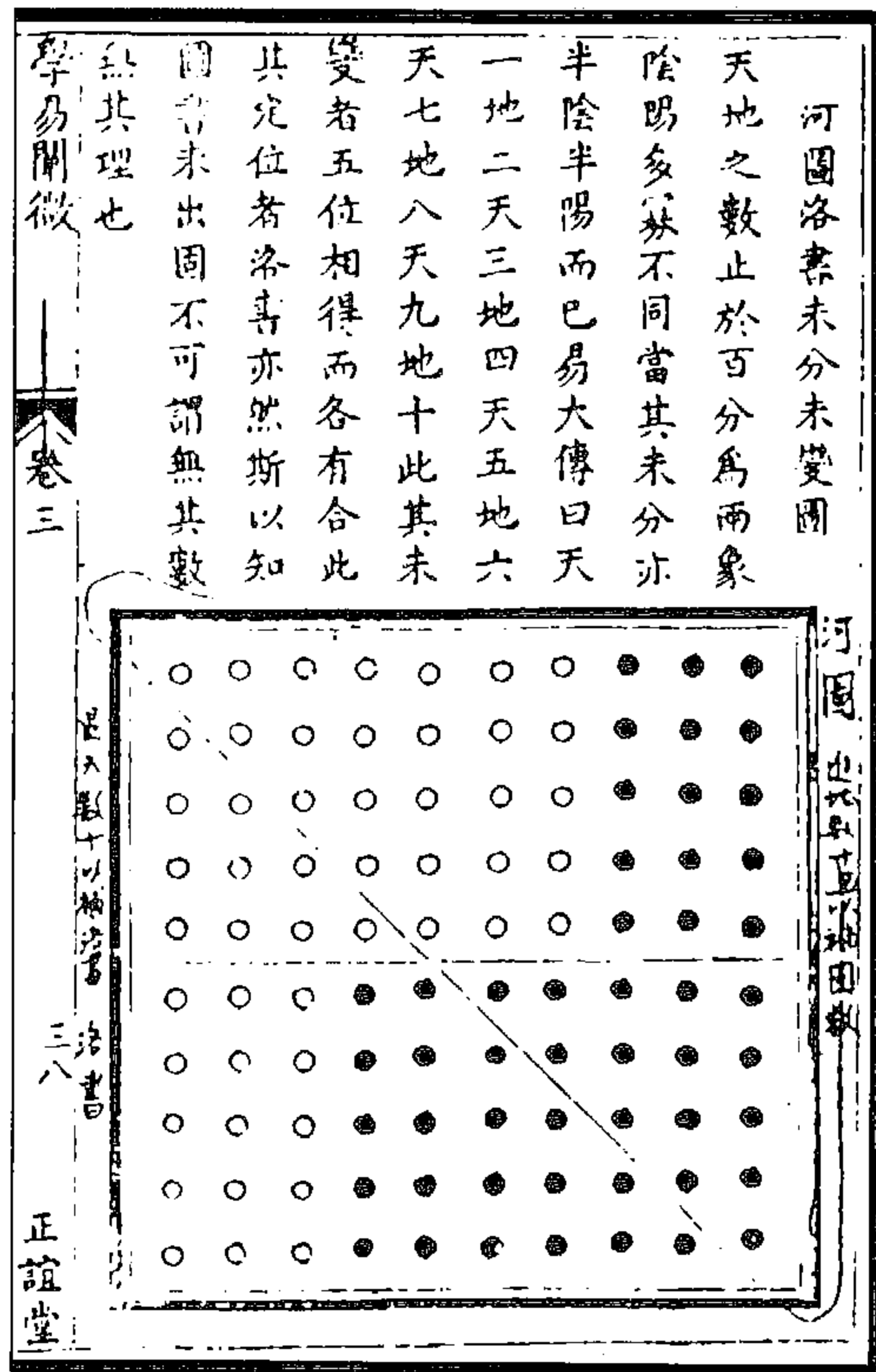

图 440 洛书偶方图

图 439 河图奇圆图

(罗登标《学易阐微》)

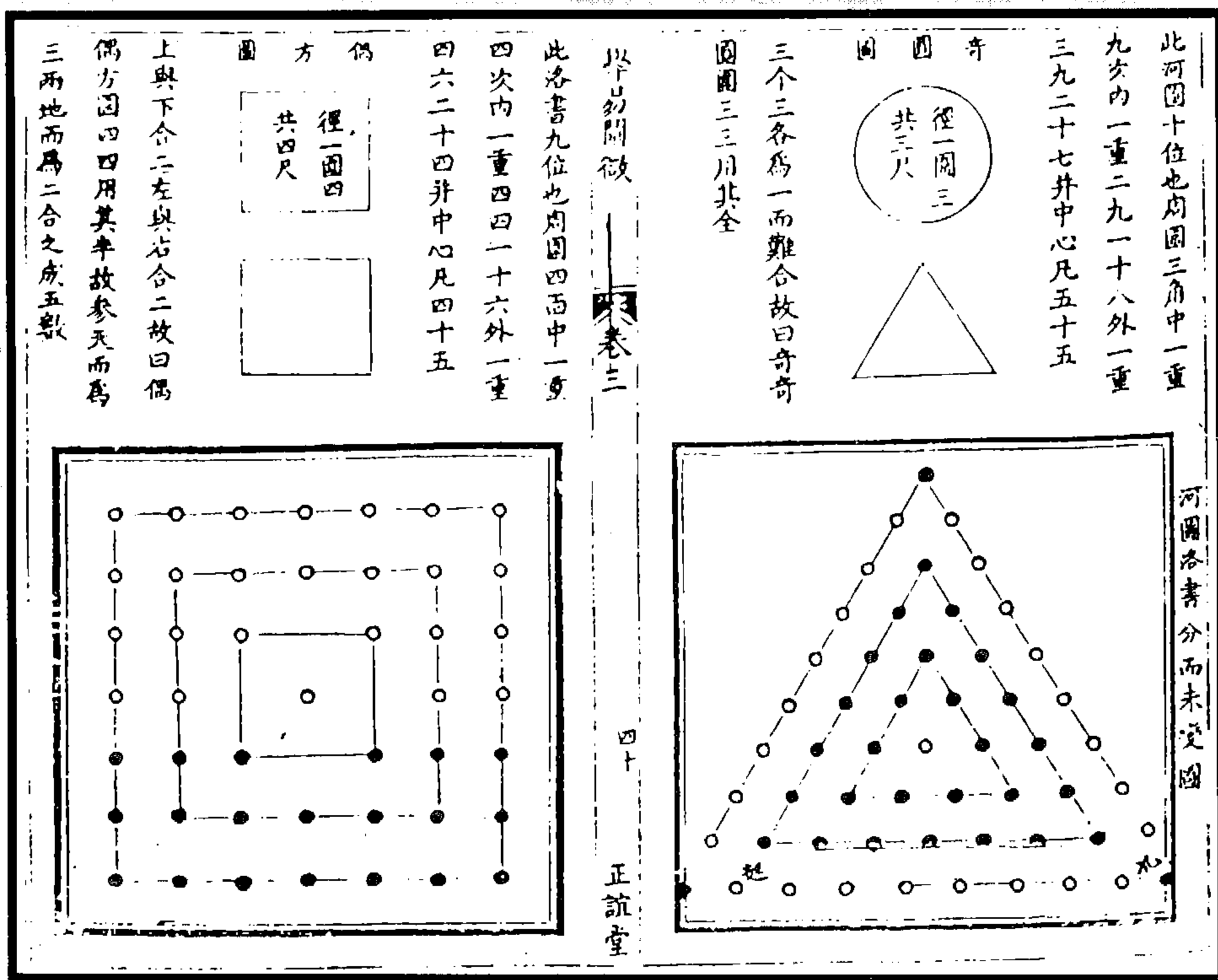

图 441 先后天卦配河图二图

(罗登标《学易阐微》)



图 442 先后天卦配洛书数二图 (罗登标《学易阐微》)

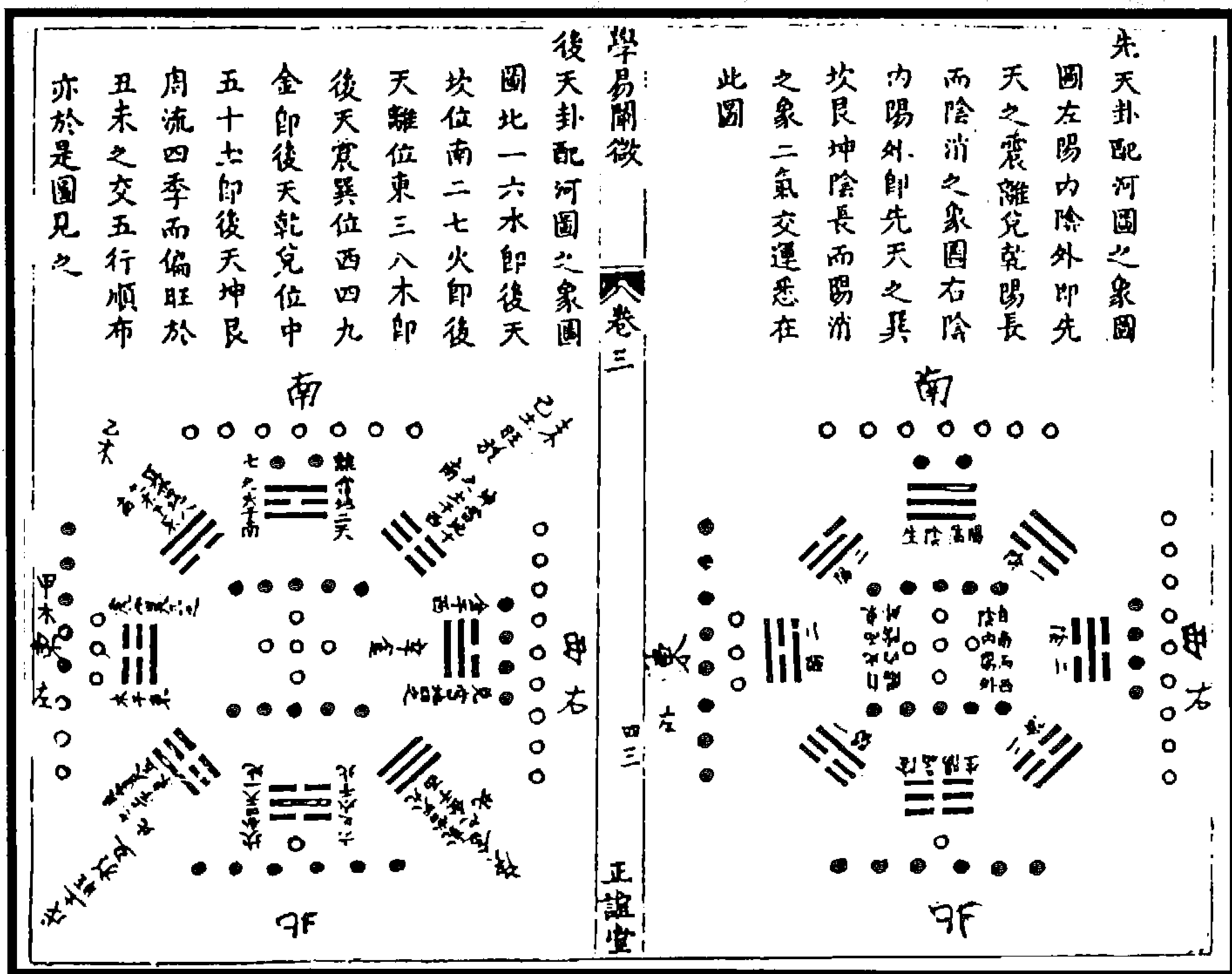

图 443 揚子玄圖

(图 443) 刘、郑五行配合之说，与天地之数相符，然未尝名之曰图也。至《太玄》始有《玄图篇》，而其所谓一六共宗，二七为朋，三八成友，四九同道，五五相守者，盖即其图也。图虽不见于今，既名为图，则图固具是矣。而奇偶各配与刘、郑同，唯五不配十为小异耳。范谔昌以是为伏羲重定生成之位，而刘牧目之曰《洛书》，关子明以是为龙马所授伏羲之数，而蔡元定宗之为《河图》，其粉本皆用《太玄》而加以地十。然玄虽拟易，实老子之学，本名《玄图》，非《河图》也，安得附会大传指为圣人之所则哉！奇白偶黑之点，非子云意中所有，今欲示共宗同道之形，姑借《龙图》之法以立象尔。

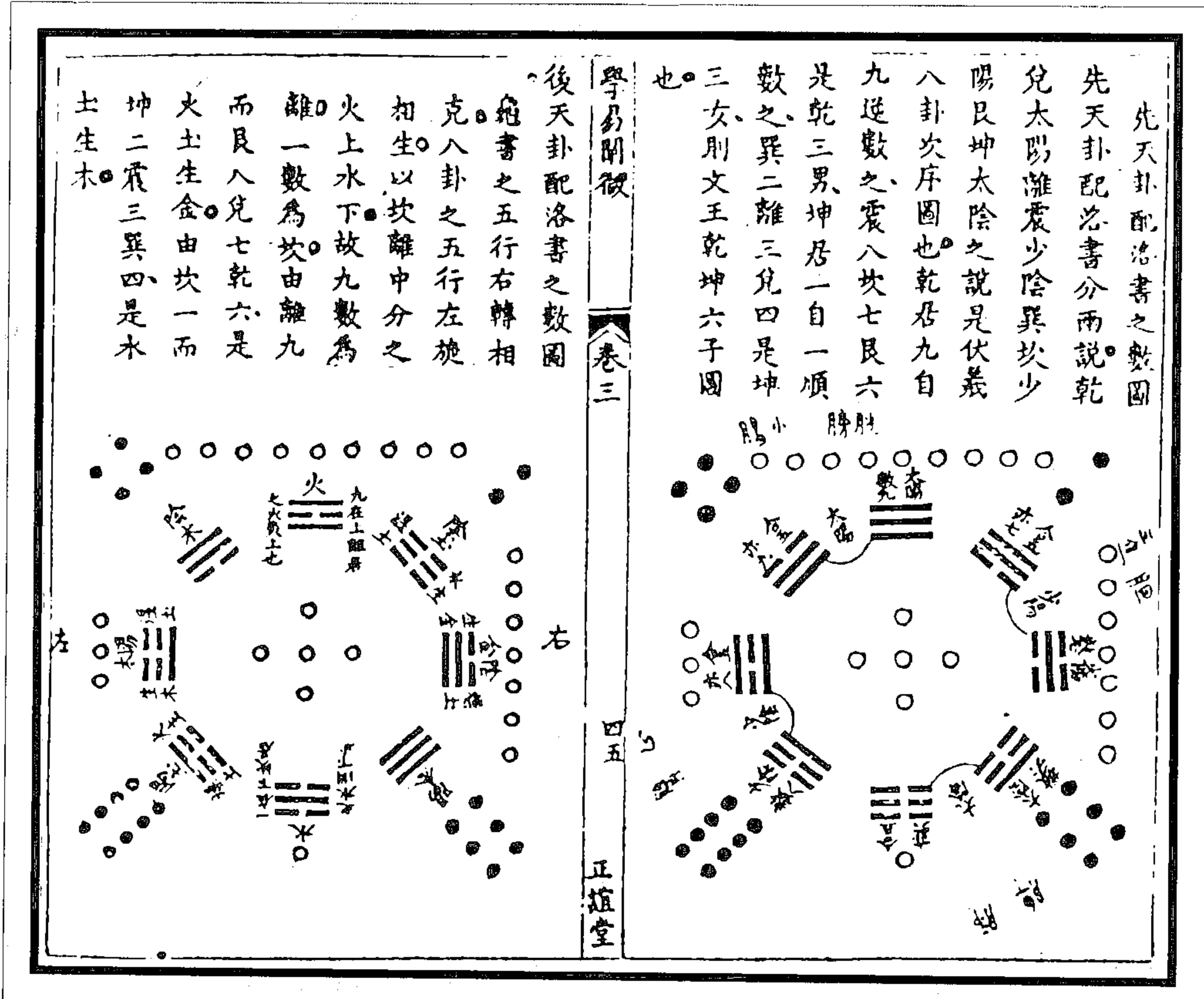
(胡渭《易图明辨》)

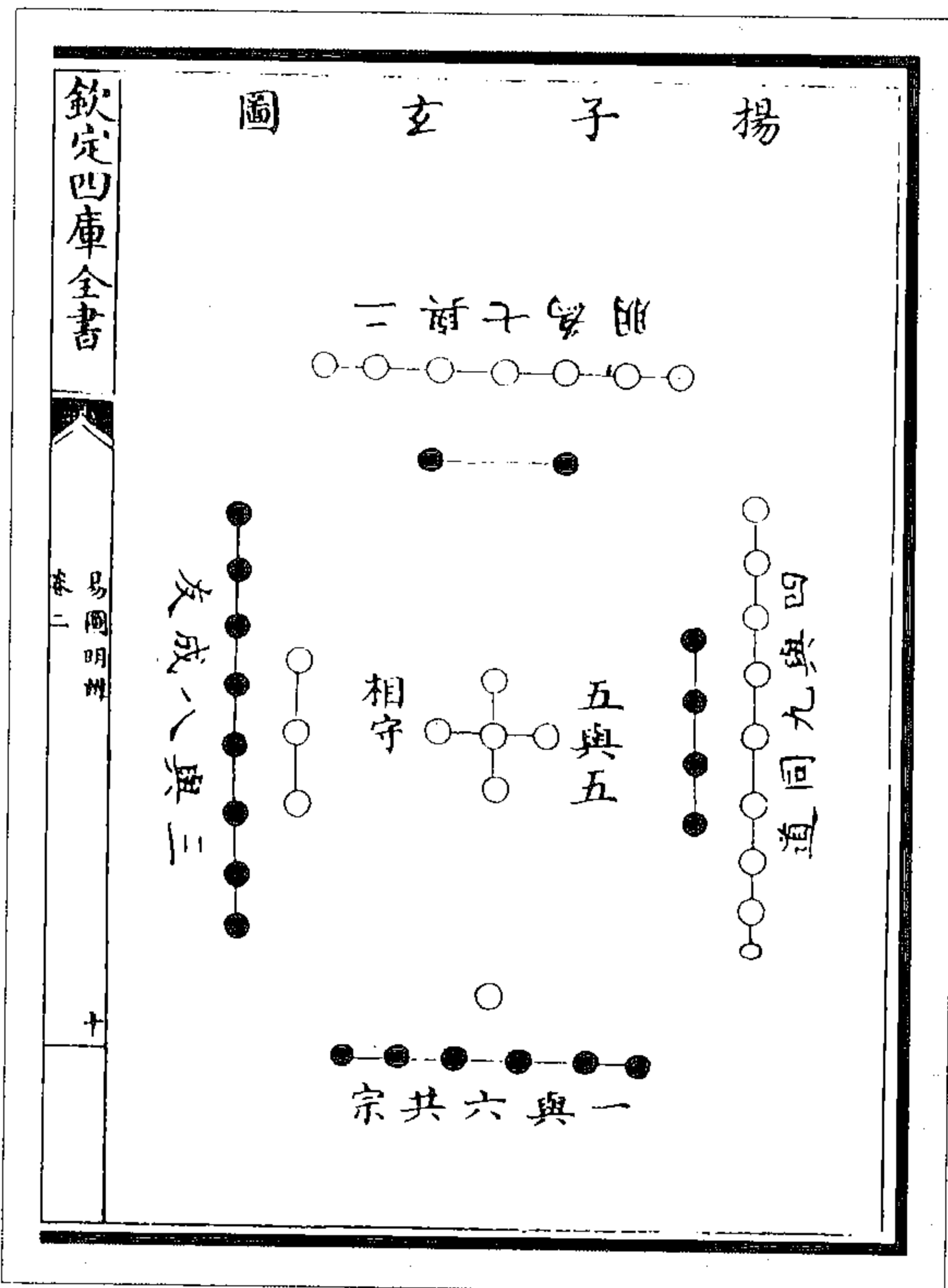

图 445 太一下行九宫图



图 444 明堂九室图

(胡渭《易图明辨》)

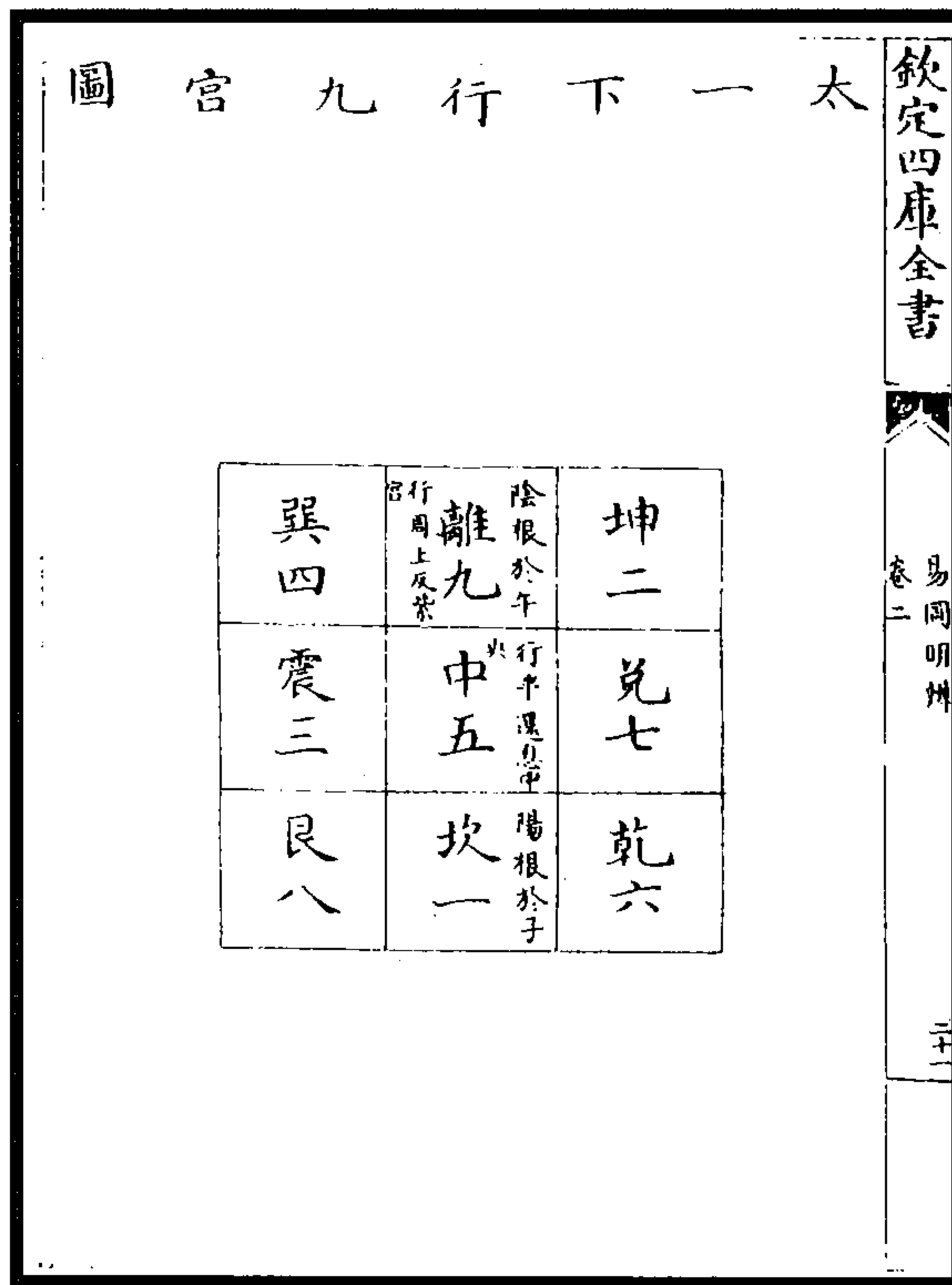

图 447 龙图天地已合之位图

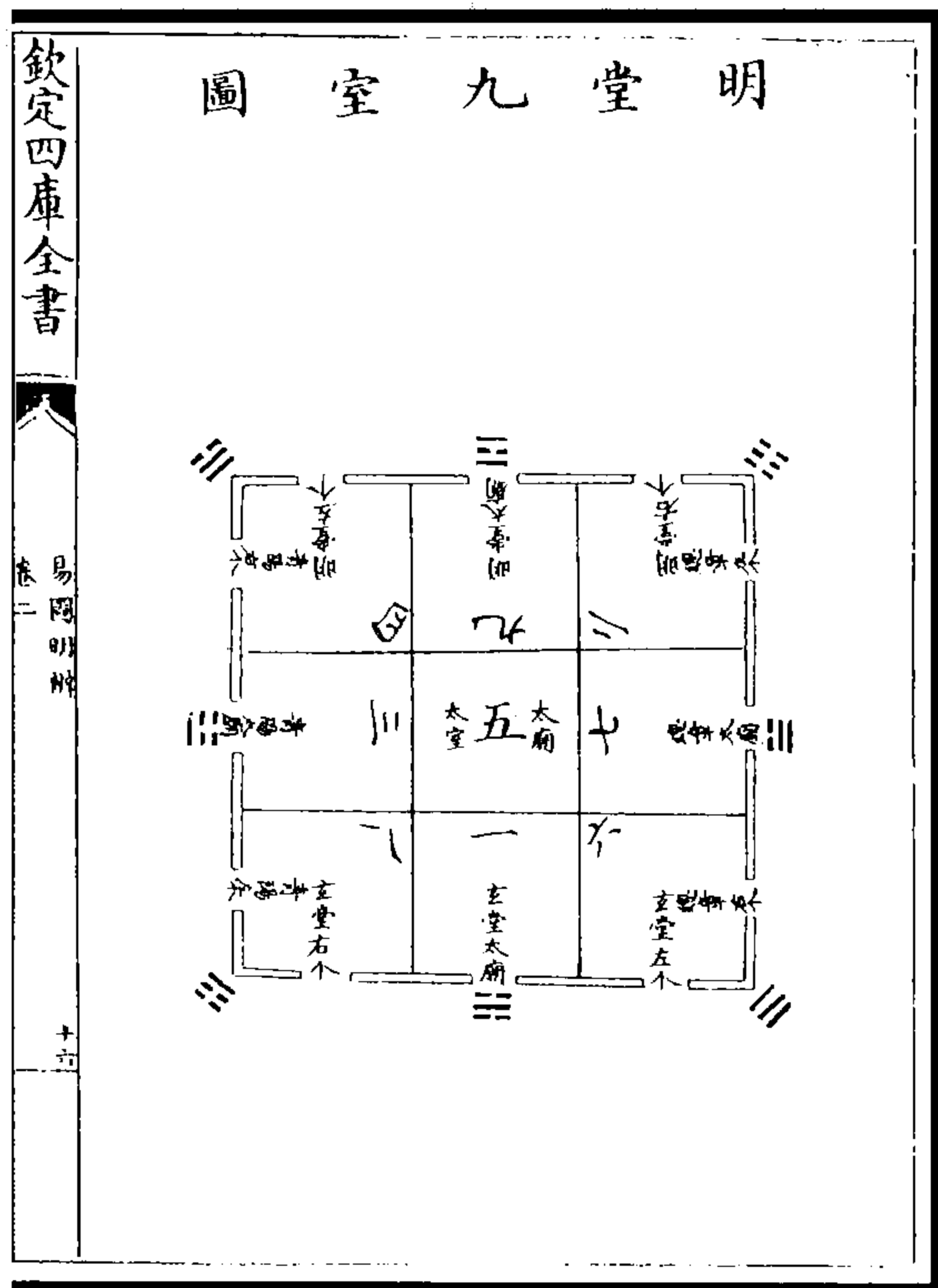

图 446 龙图天地未合之数图

(胡渭《易图明辨》)

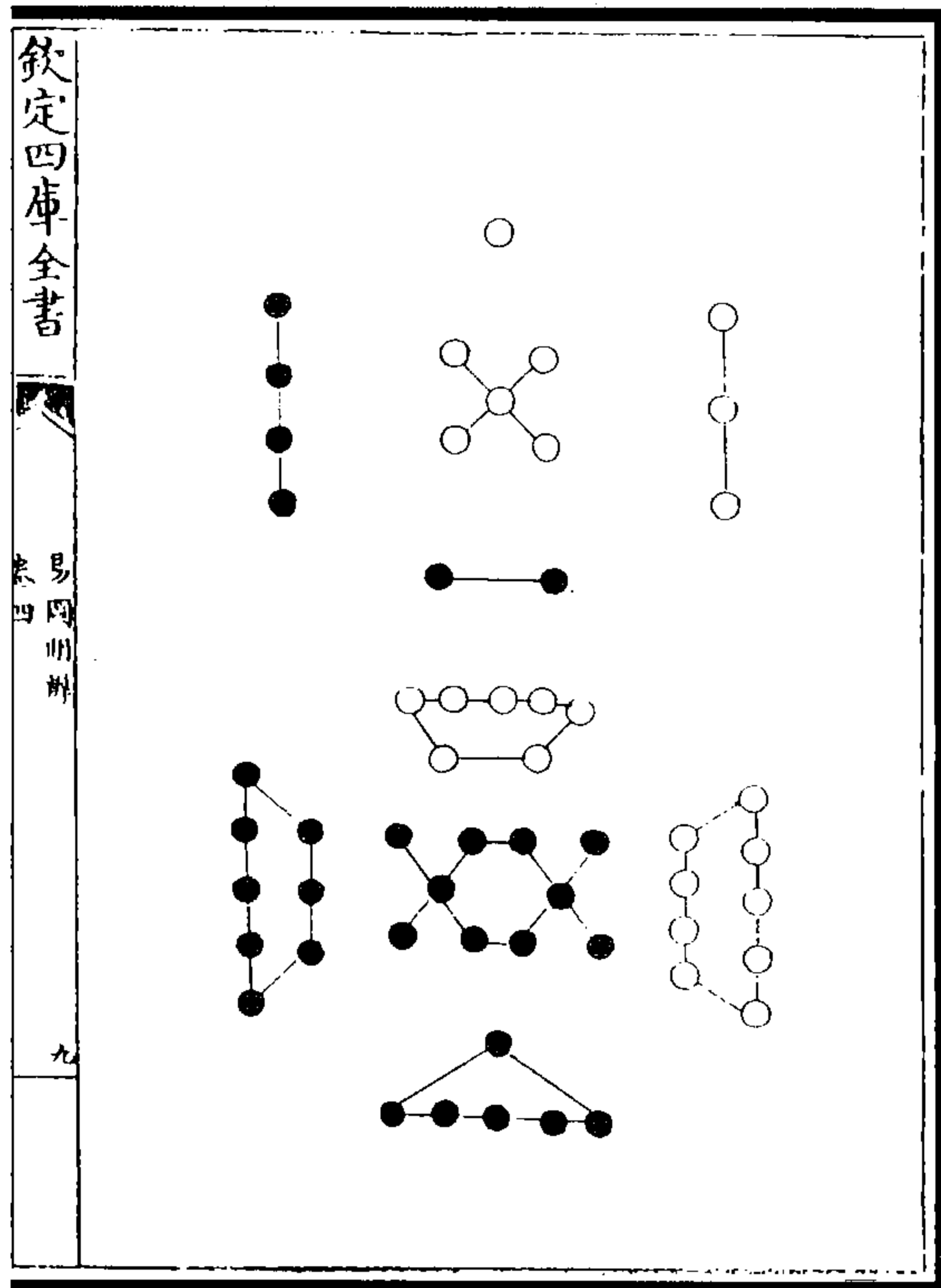

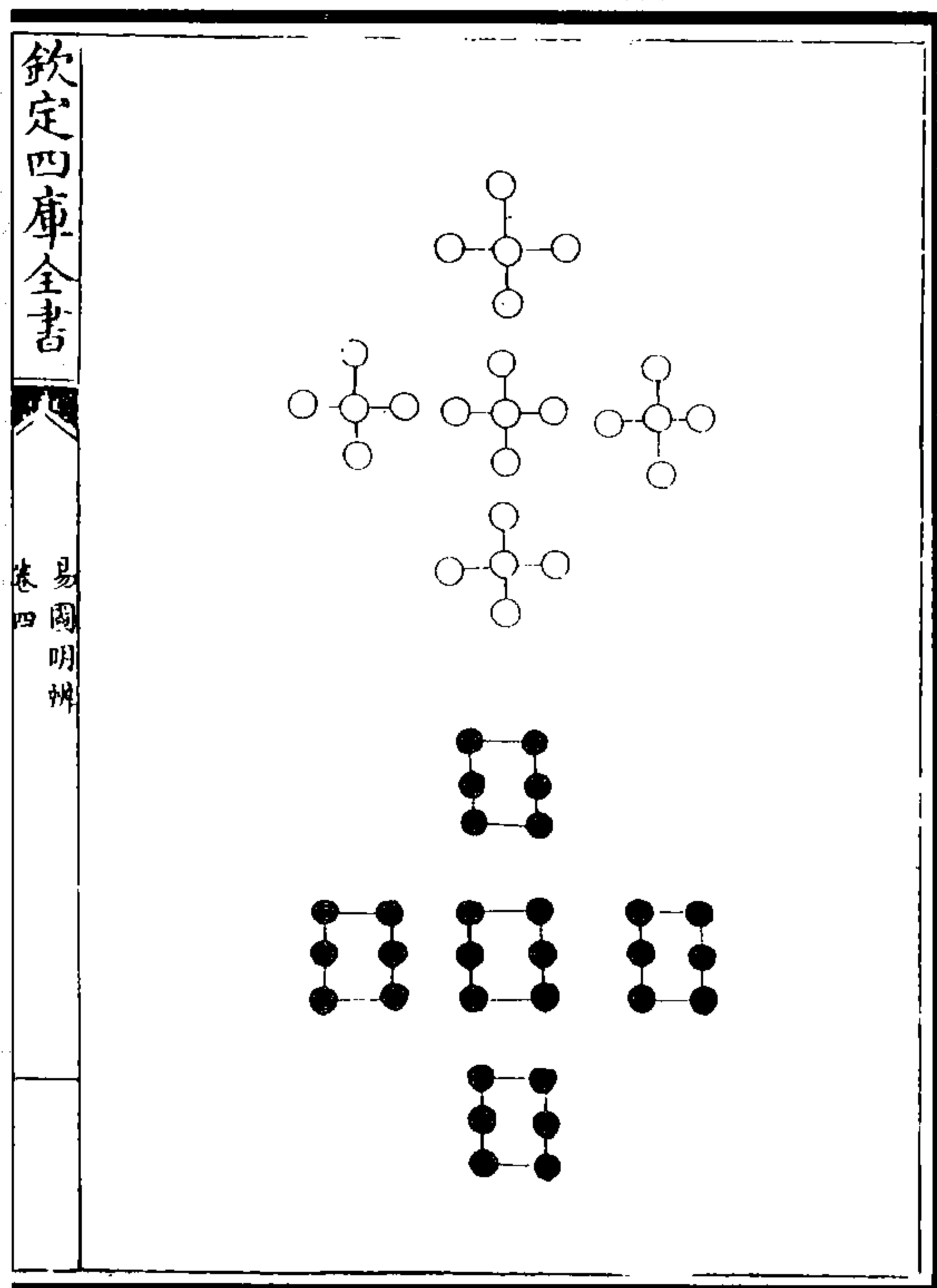

图 449 河图两仪图



图 448 太皞氏授龙马负图

(胡渭《易图明辨》)

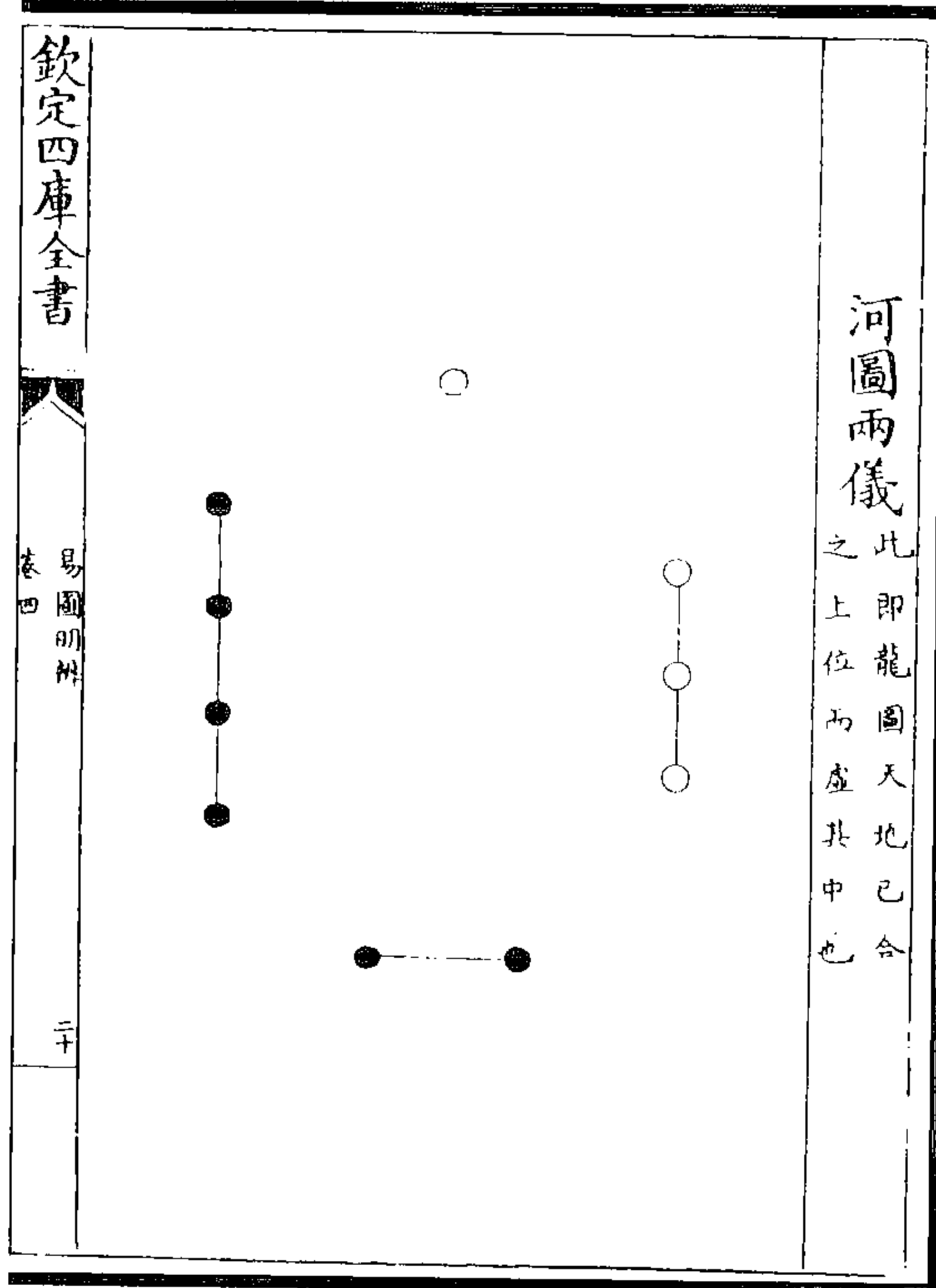

图 451 河图八卦图

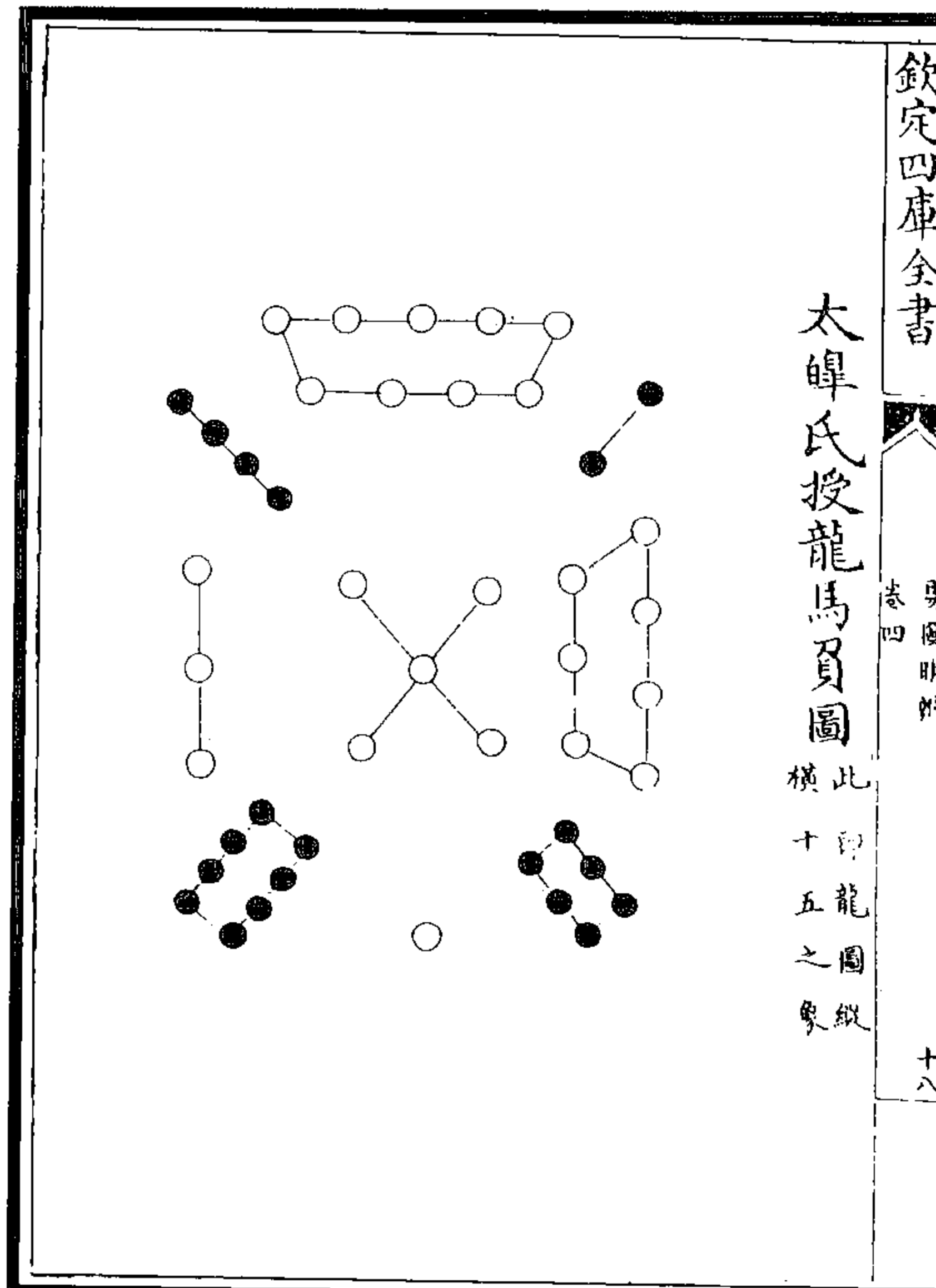

图 450 河图四象图

(胡渭《易图明辨》)

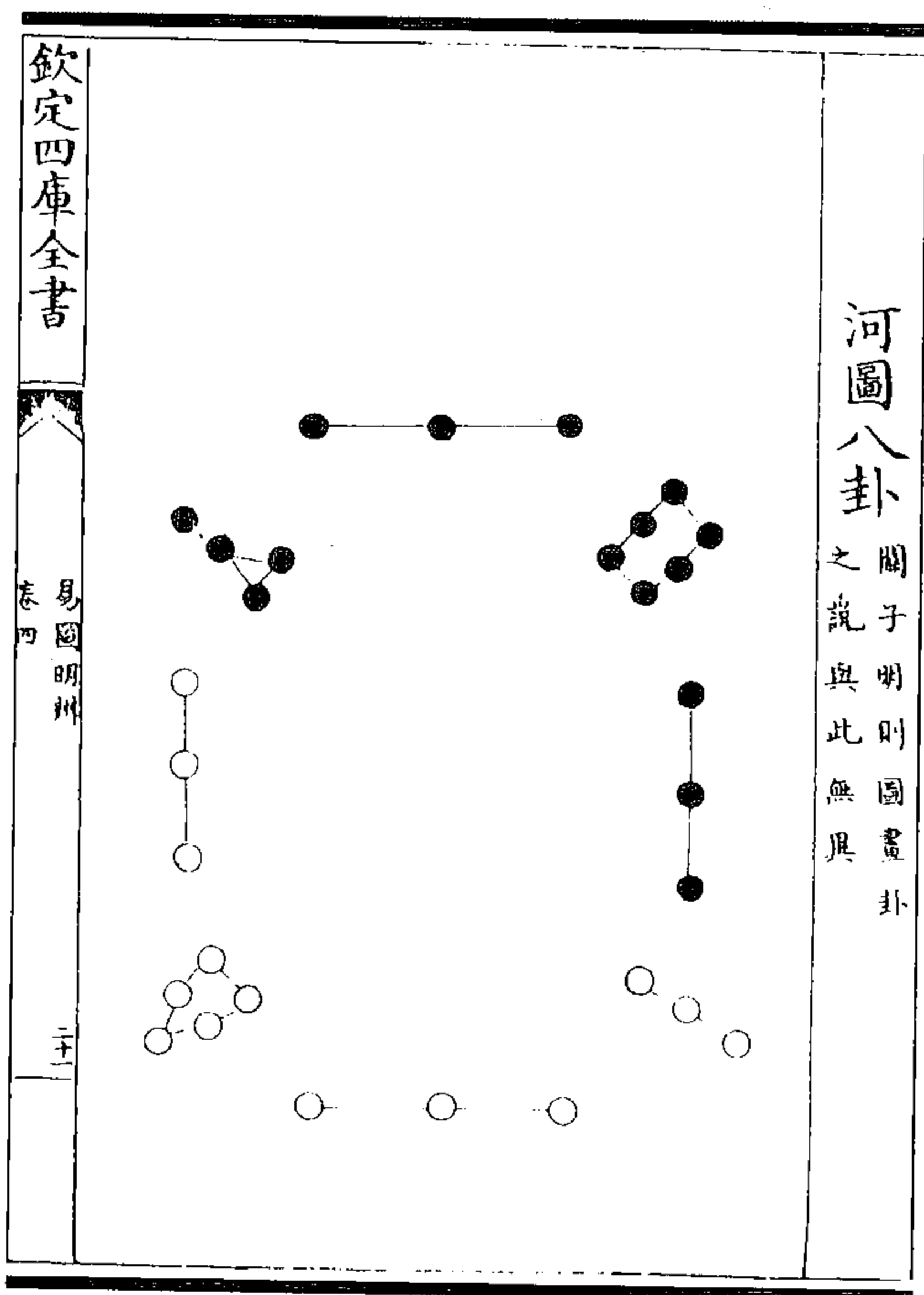

图 453 河图三五图

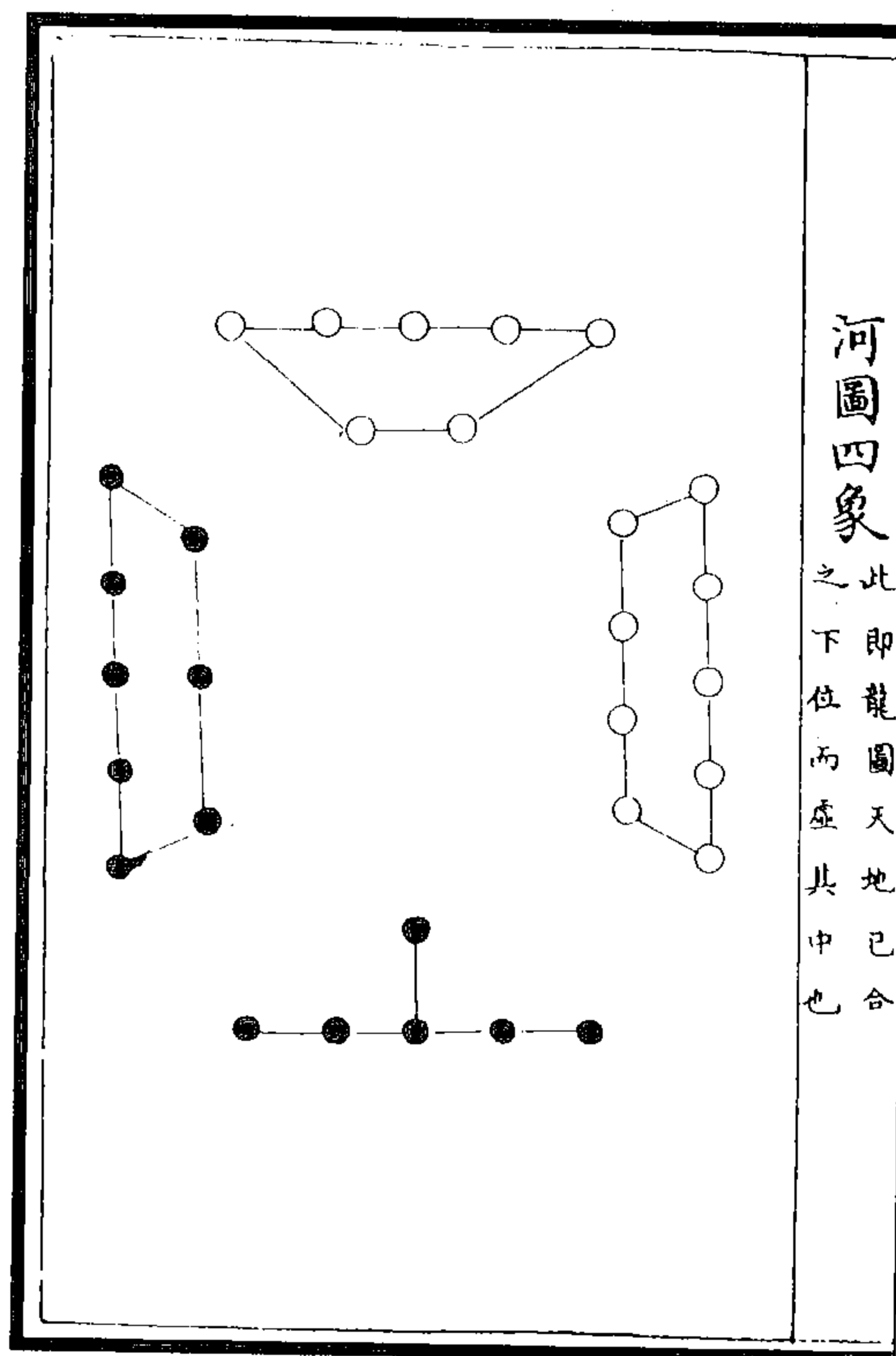
图 452 洛书四象图

(仇兆鳌《参同契集注》附, 西北大学出版社《周易参同契》, 1993)

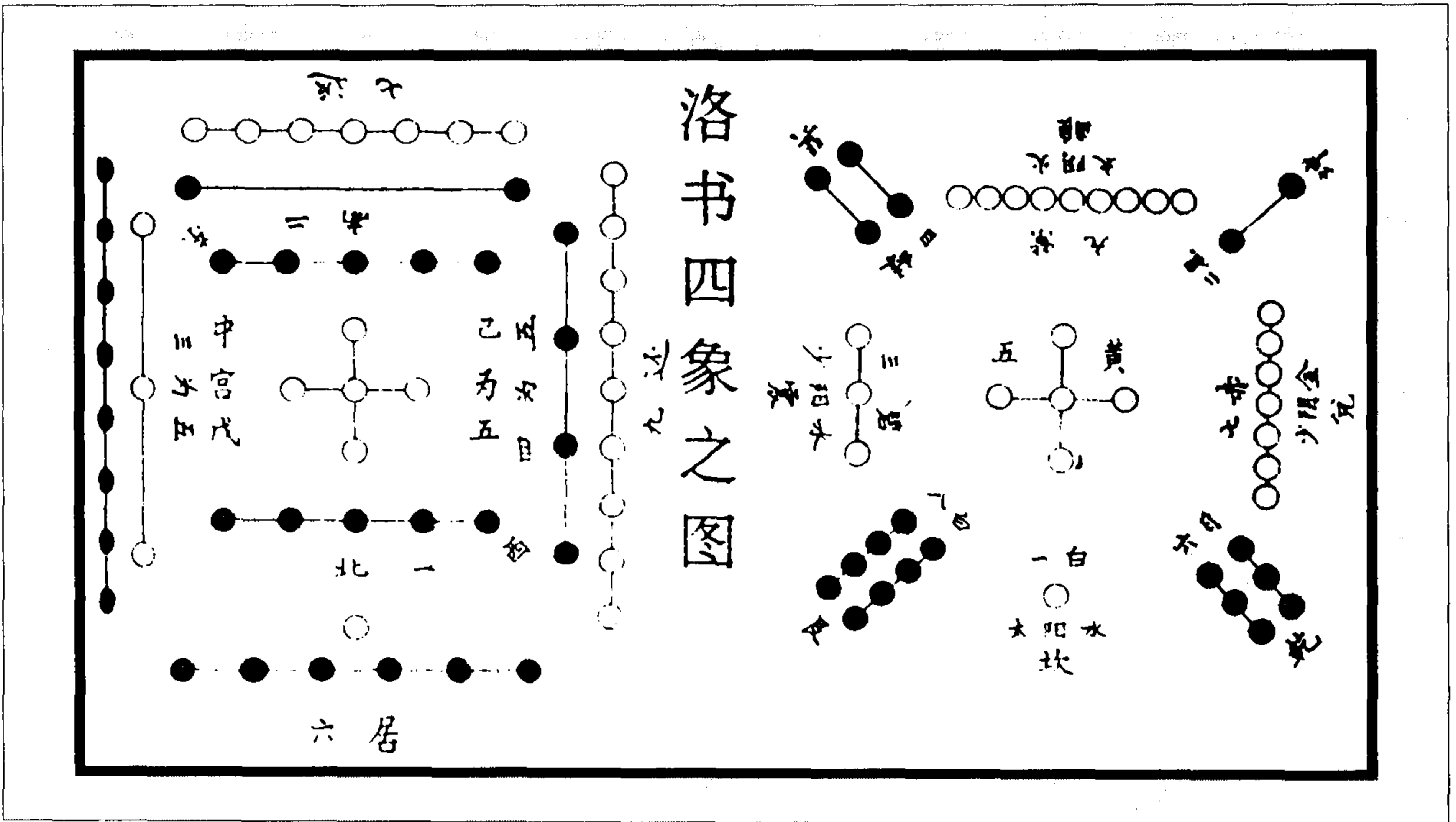
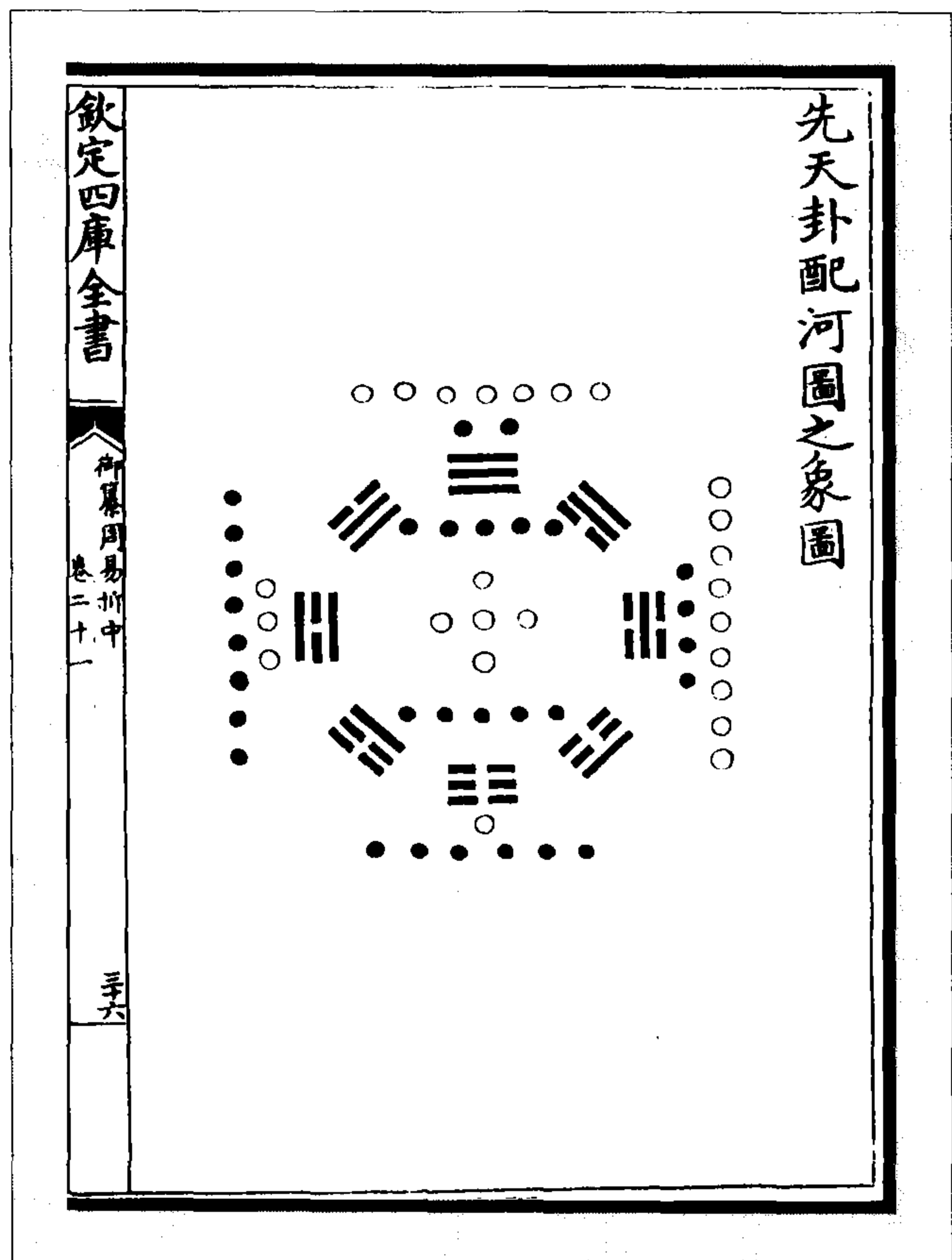

图之左方, 阳内阴外, 即先天之震、离、兑、乾, 阳长而阴消也。其右方, 阴内阳外, 即先天之巽、坎、艮、坤, 阴长而阳消也。盖所以象二气之交运也。

(李光地《周易折中》)

图 454 先天卦配河图之象图



图 456 先天卦配洛书数图

(图 456) 直列《洛书》九数，而虚其中五以配八卦。阳上阴下，故九数为乾，一数为坤，因自九而倒数之，震八、坎七、艮六，乾生三阳也。又自一而顺数之，巽二、离三、兑四，坤生三阴也。以八数与八卦相配，而先天之位合矣。

(李光地《周易折中》)

据先儒说图、书出有先后，又或谓并出于伏羲之世，然皆不必深辨。先圣后圣，其揆一也，况天地之理，虽更万年，岂不合契哉！《洛书》晚出，其理不妨已具于《河图》之中。是故以易象推配，亦无往而不合也。

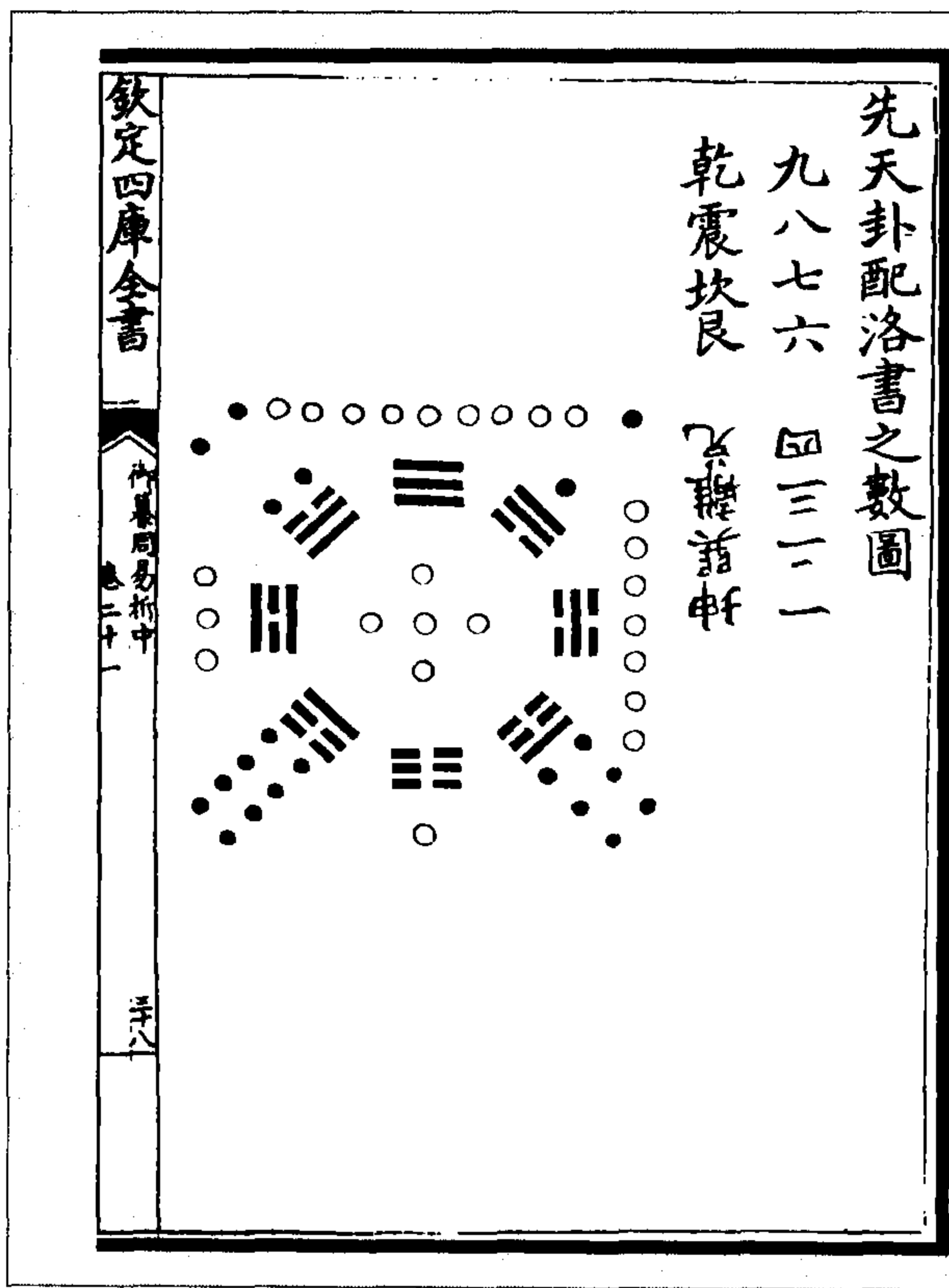
(李光地《周易折中》)



图 455 后天卦配河图之象图

(李光地《周易折中》)



图 457 后天卦配洛书数图

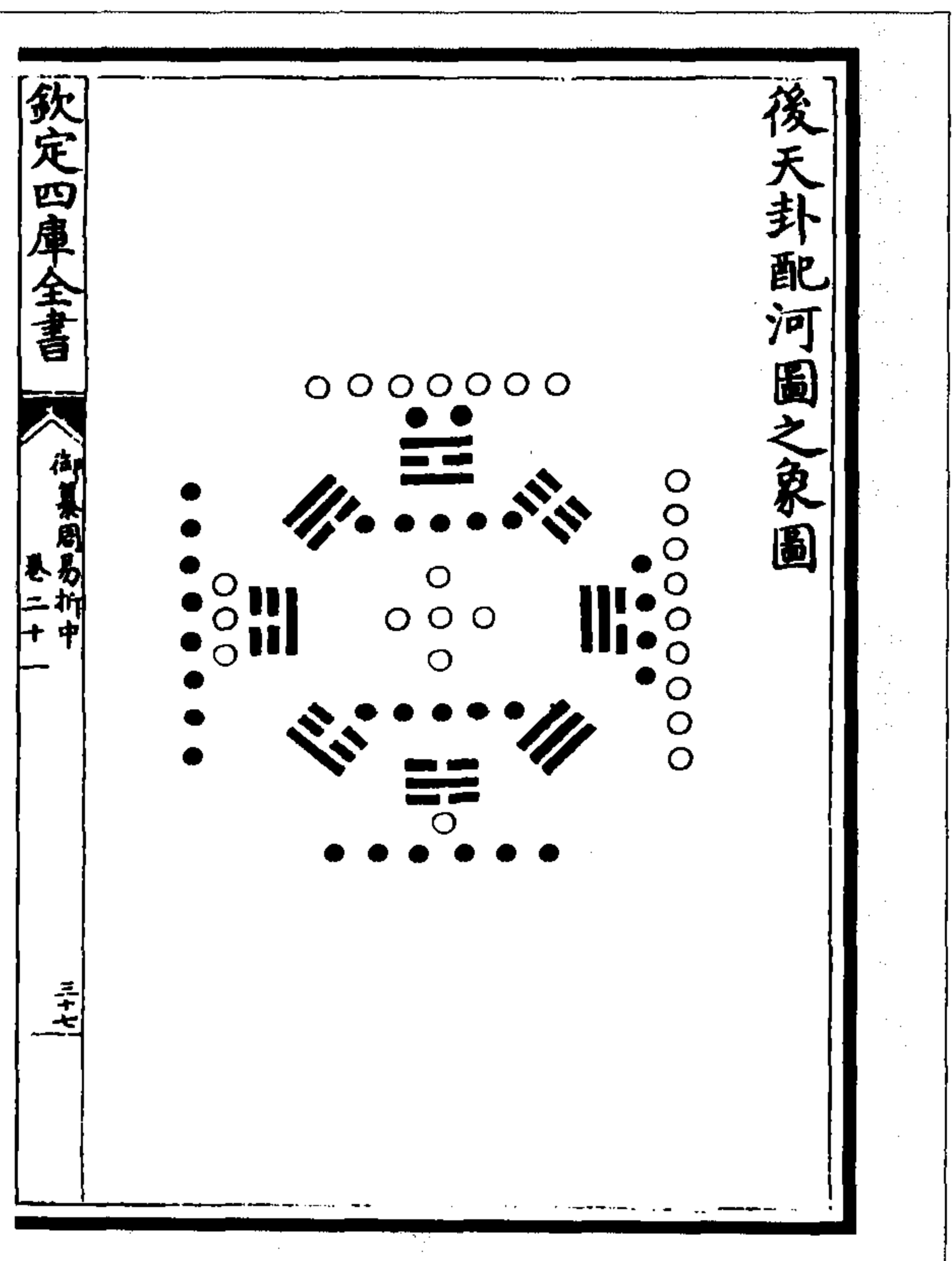

图 458 图形合洛书为象法之原图  
 (李光地《周易折中》)

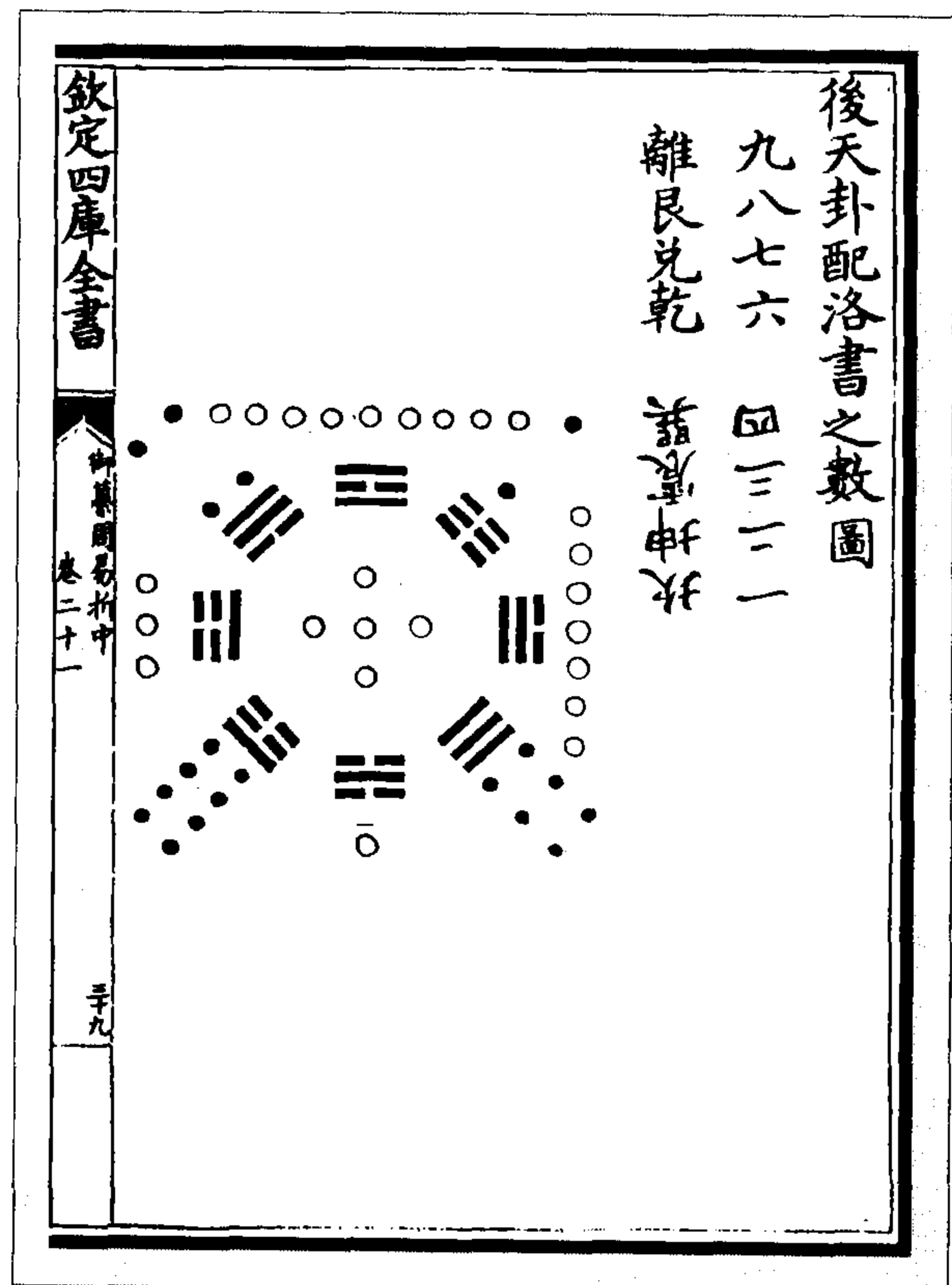

图 460 洛书

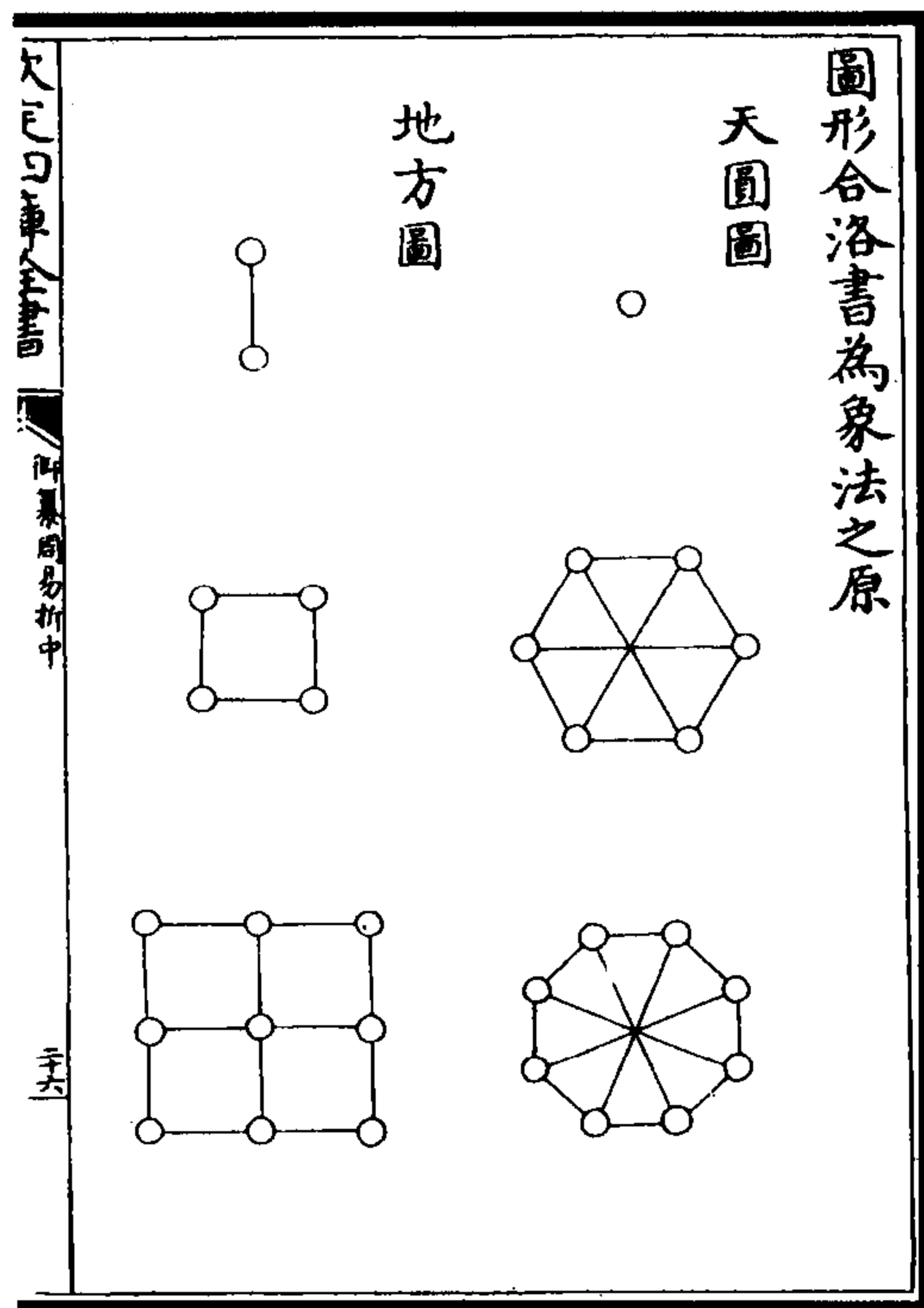

图 459 河图

(陈梦雷《周易浅述》)①

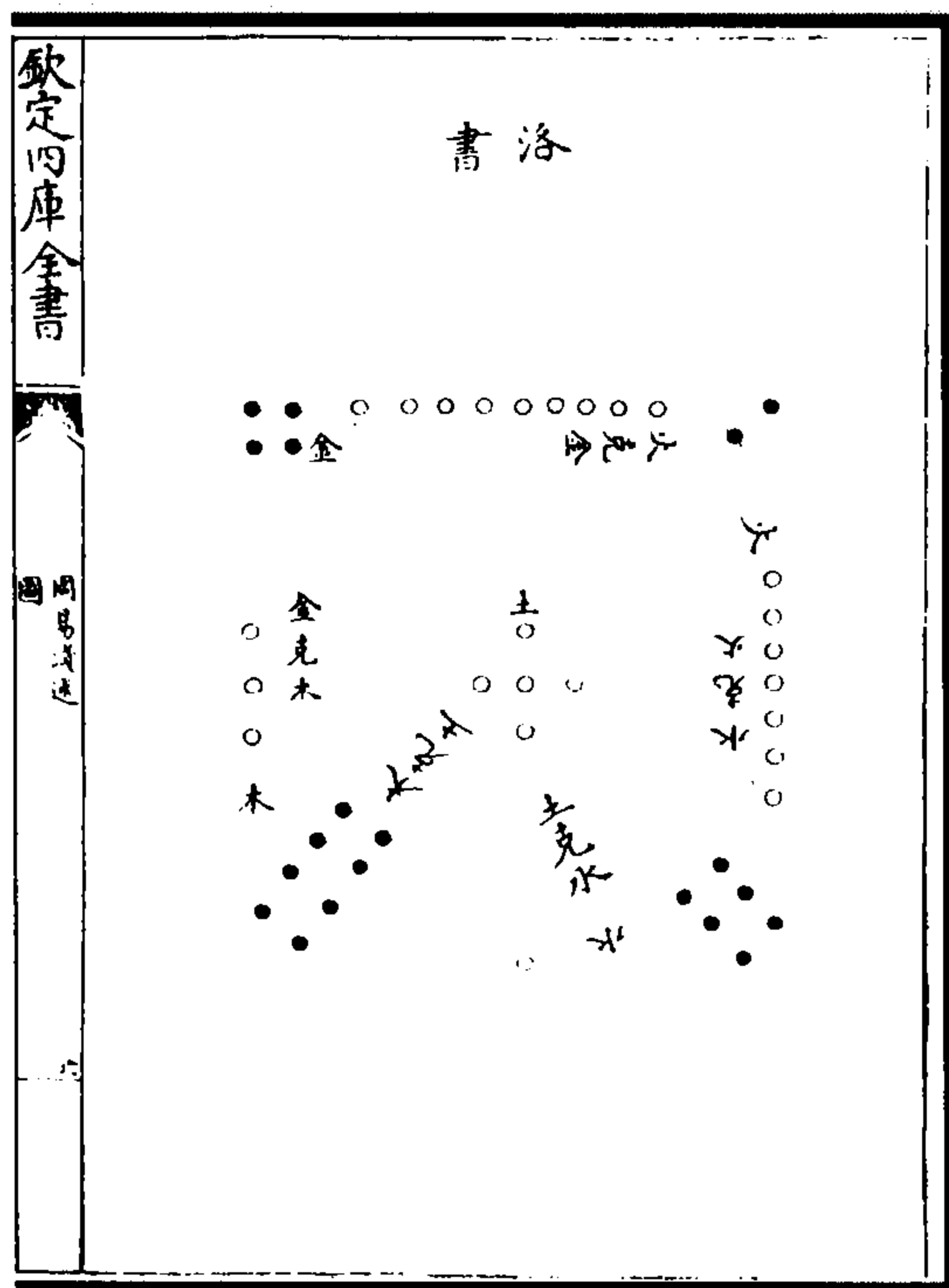
① 本集所收陈梦雷《周易浅述》中图,皆为杨道声所作。——编者

河洛未分未变三角图

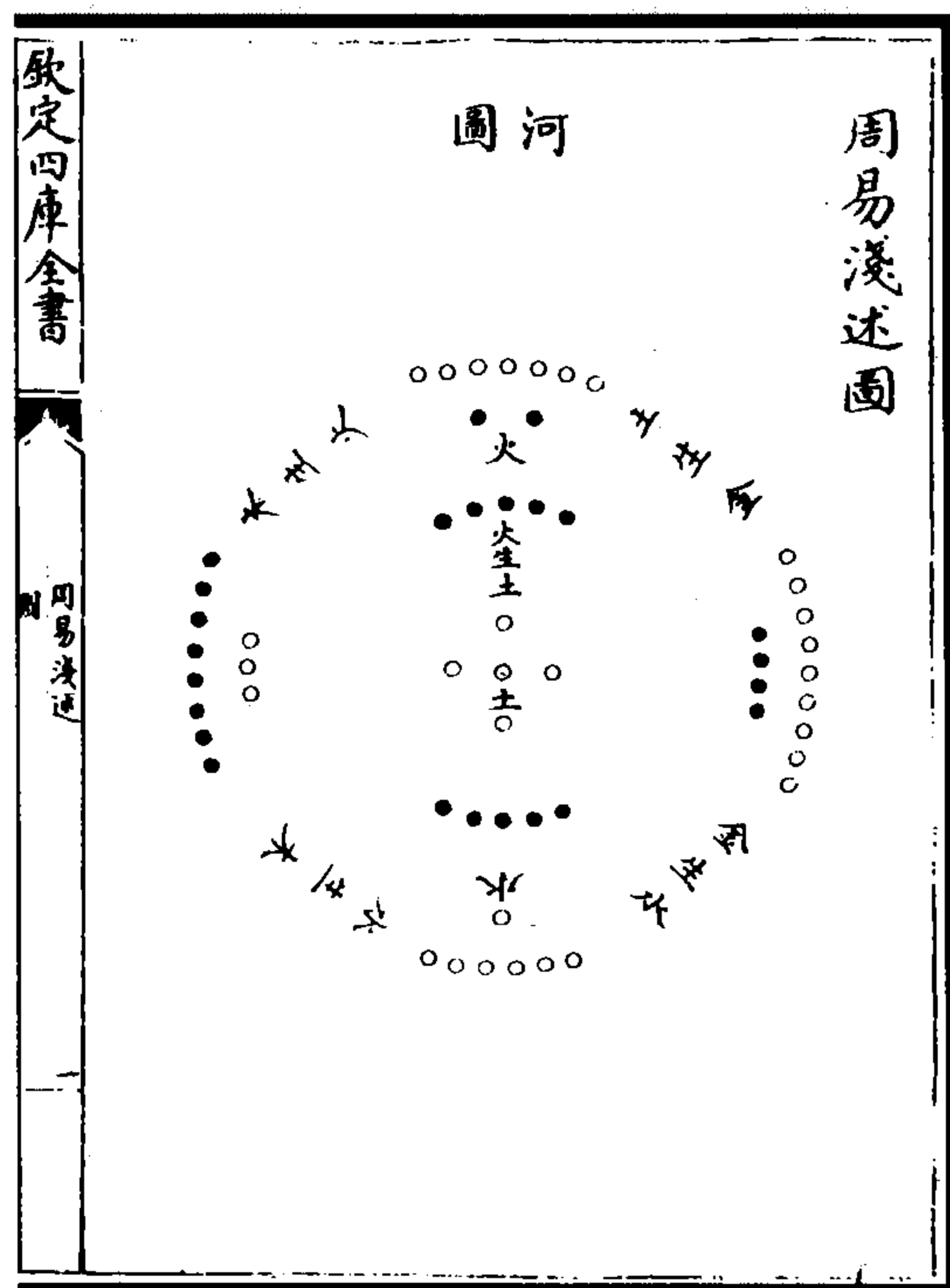
可各青直

外篇

三角圖圖說

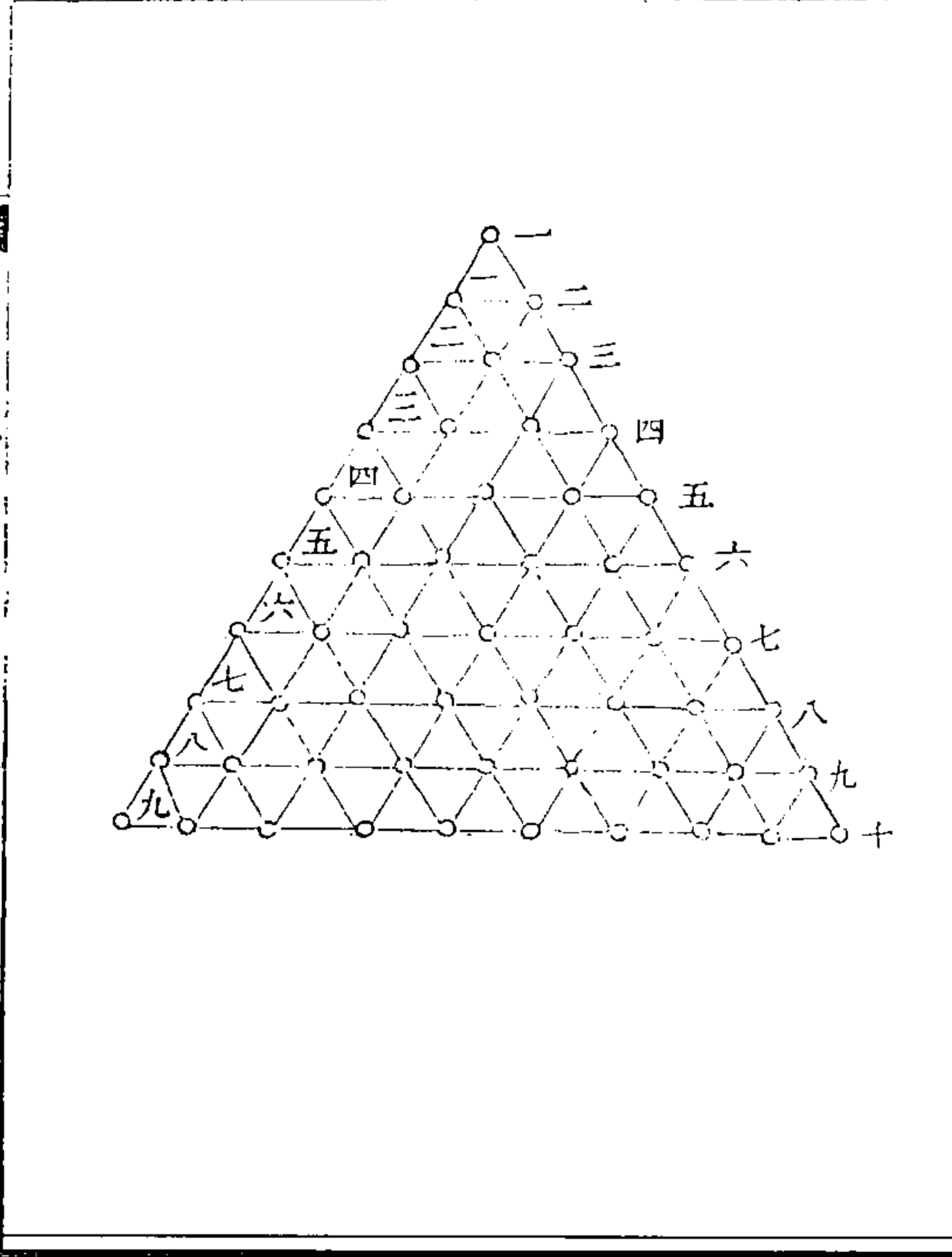

河洛未分未变方图



图 462 河洛未分未变三角图

图 461 河洛未分未变方图

(江永《河洛精蕴》)

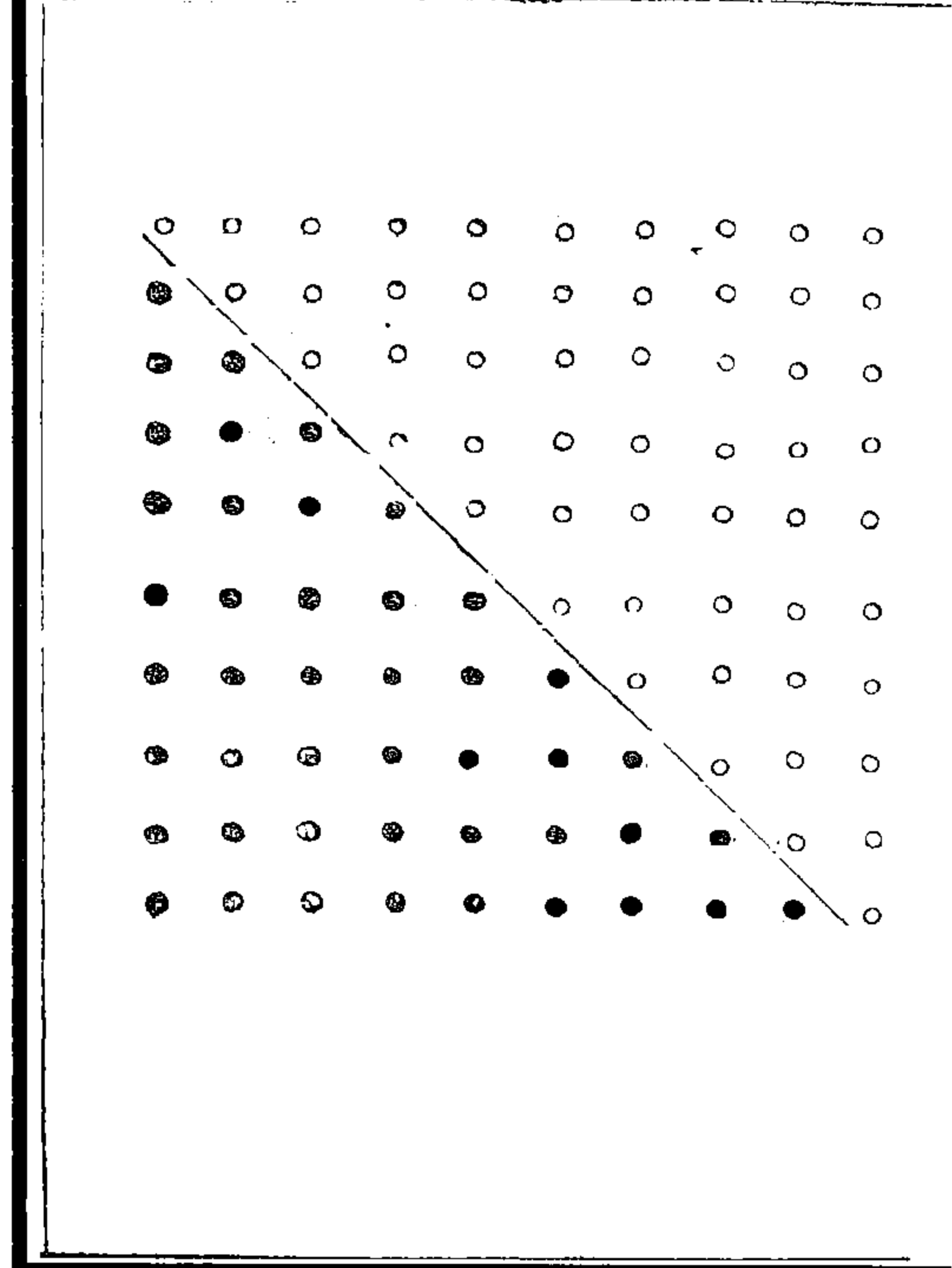
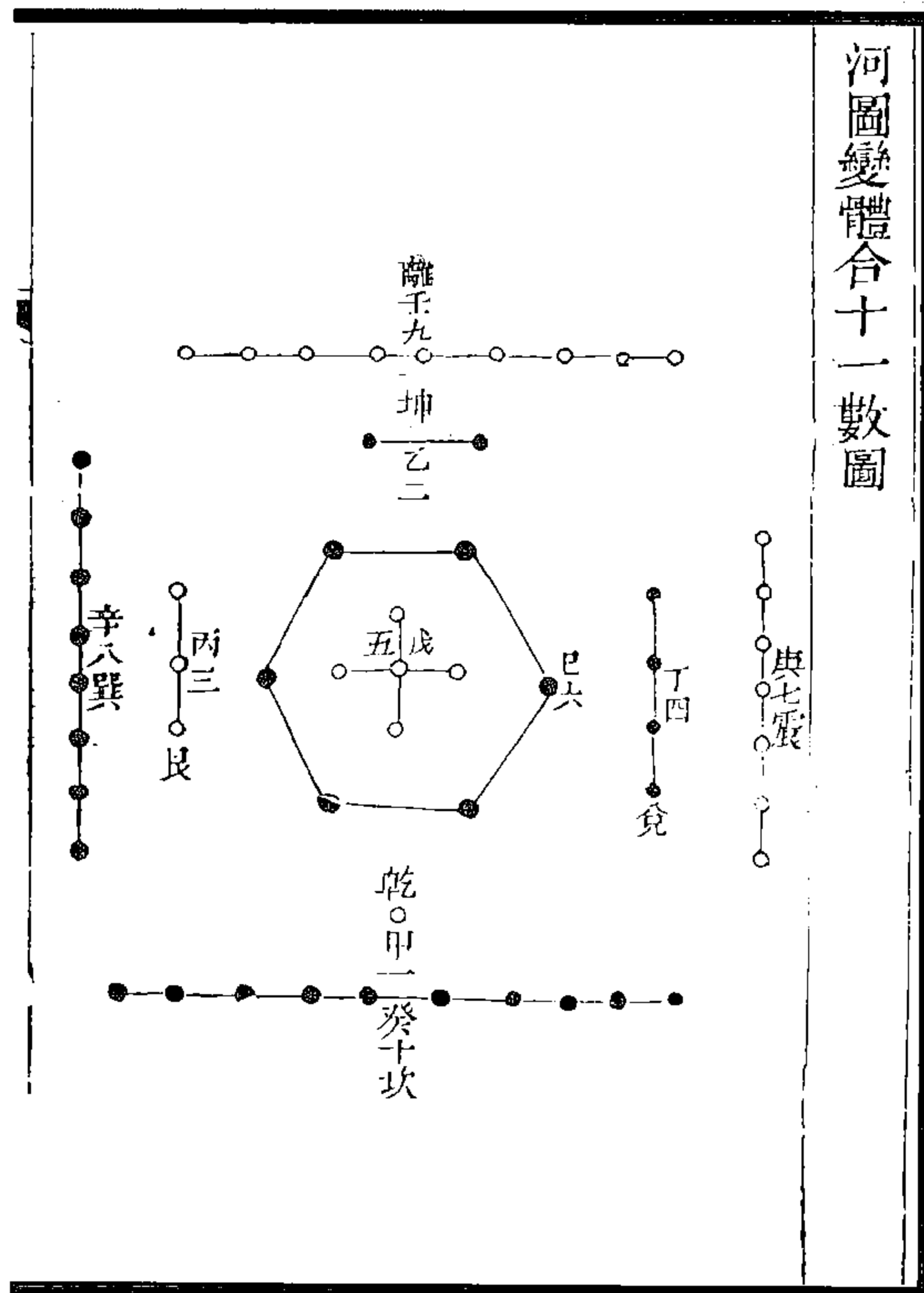

河圖變體合十一數圖

图 464 河图变体合十一数图

(江永《河洛精蕴》)

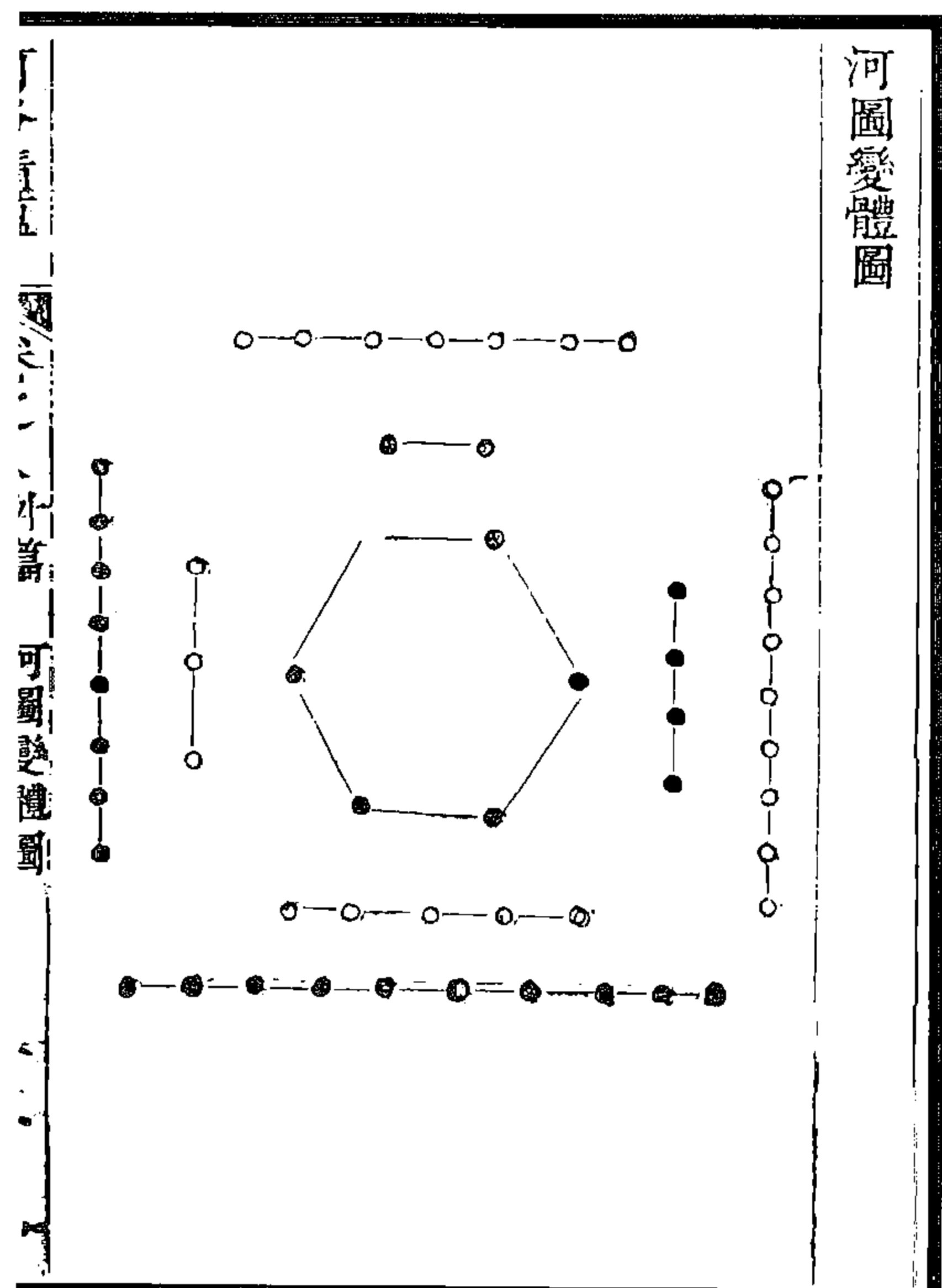

河圖變體圖

图 463 河图变体图



图 466 圣人则洛书列卦图



图 465 圣人则河图画卦图

易曰：“河出图，洛出书，圣人则之。”今幸有河洛二图传于世，朱子《易本义》取之以冠篇端，又作《启蒙》以发明之，可谓万世之幸矣。

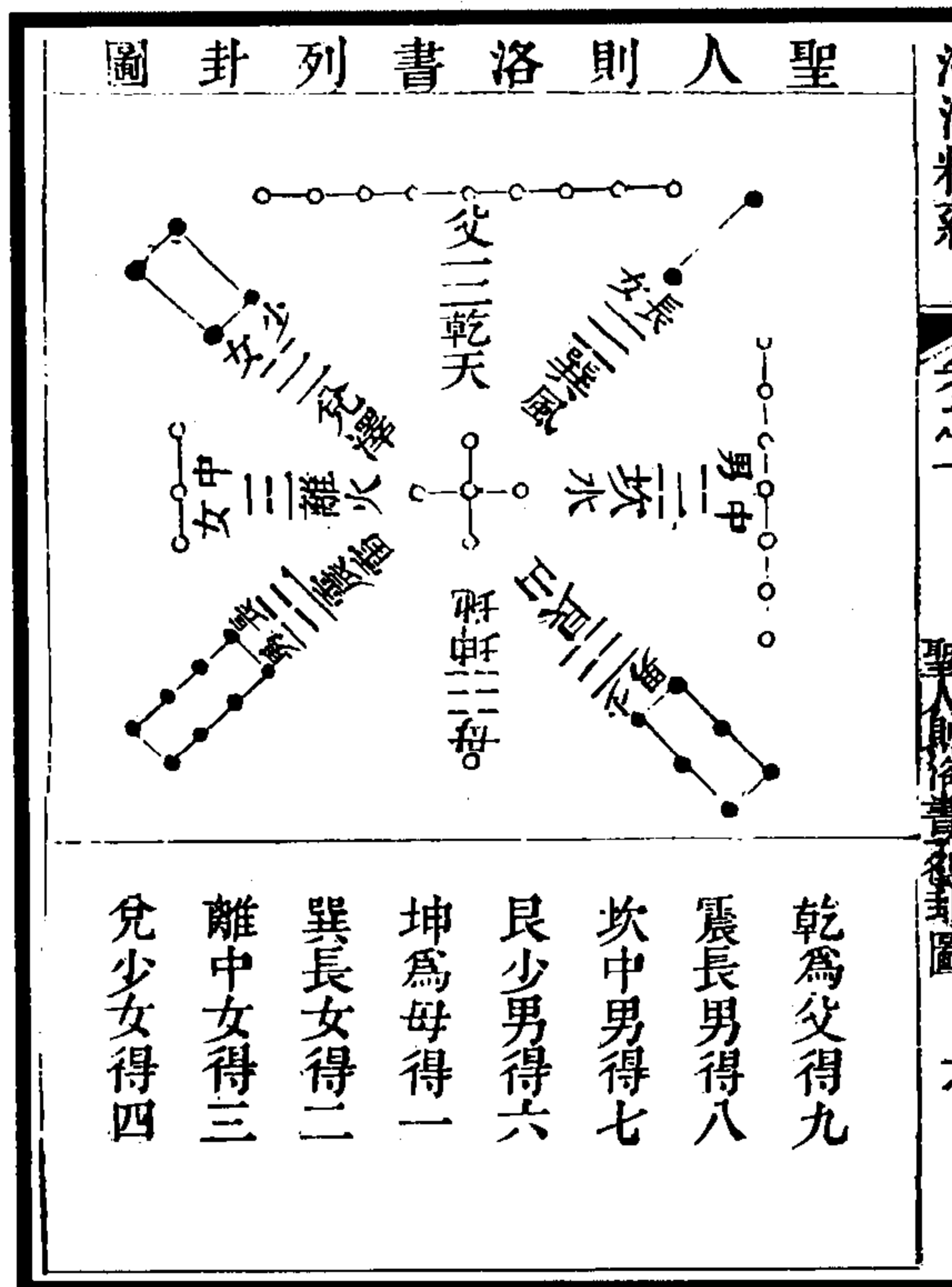
相传《河图》出于伏羲之世，则圣人之作易也，必于《河图》为最先易卦之作。所谓易有太极，是生两仪，两仪生四象，四象生八卦者也。夫图以点而卦以画，图数有十，而卦止八，二者甚不相侔，何以言则？既曰则之，则必有确然不易之理数，与之妙合无间，然后可谓则图作易。今以卦之方位，视图之方位，若方底而圆盖，圆凿而方柄，齟齬不能相入。若曰则之以意，不在形迹，则虚遁之辞也；若但以虚位比拟，可彼可此，牵强组合，可东可西，则亦不见圣人之神智矣。扬子云作《太玄》拟易，朱子讥其零星凑合，曾谓圣人则图作易，亦同于比拟组合者耶？《启蒙》之论则《河图》也，曰：“析四方之合以为乾、坤、离、坎，补四隅之空以为兑、震、艮、巽。”又曰：“乾、坤、离、坎居四实，兑、震、艮、巽居四虚。”后学思之，甚可疑焉。夫谓析四方之合以为乾、坤、离、坎，而居四实也，未知其用内一层之生数，抑用外一层之成数乎？如用生数，则一似可以坤，而二何以为乾？三似可为离，而四何以为坎？如用成数，则六似可为坤，而七何以为乾？八何以为离？九何以为兑？其谓补四隅之空，以为兑、震、艮、巽，而居四虚也，未知其用成数补抑用生数补乎？如用成数，则六似可居西北当艮，而七何以为兑？八似可居东北当震，而九何以为巽？如用生数，则二似可居西南当巽，而一何以为震？三何以为兑？四何以为艮？皆非确然之理数。正是虚位比拟，可彼可此，牵强组合，可东可西，恐非圣人会心于图象以作易，不如其肤浅也。且八方当八卦，而中间五十，竟置诸无用之地，则亦不见造化妙矣。

愚谓《河图》之数，水北火南，木东金西，先天涵后天之位。而其所以成先天八卦者，乃是析图之九、四、三、八，以当乾、兑、离、震之阳仪；分图之二、七、六、一，以当巽、坎、艮、坤之阴

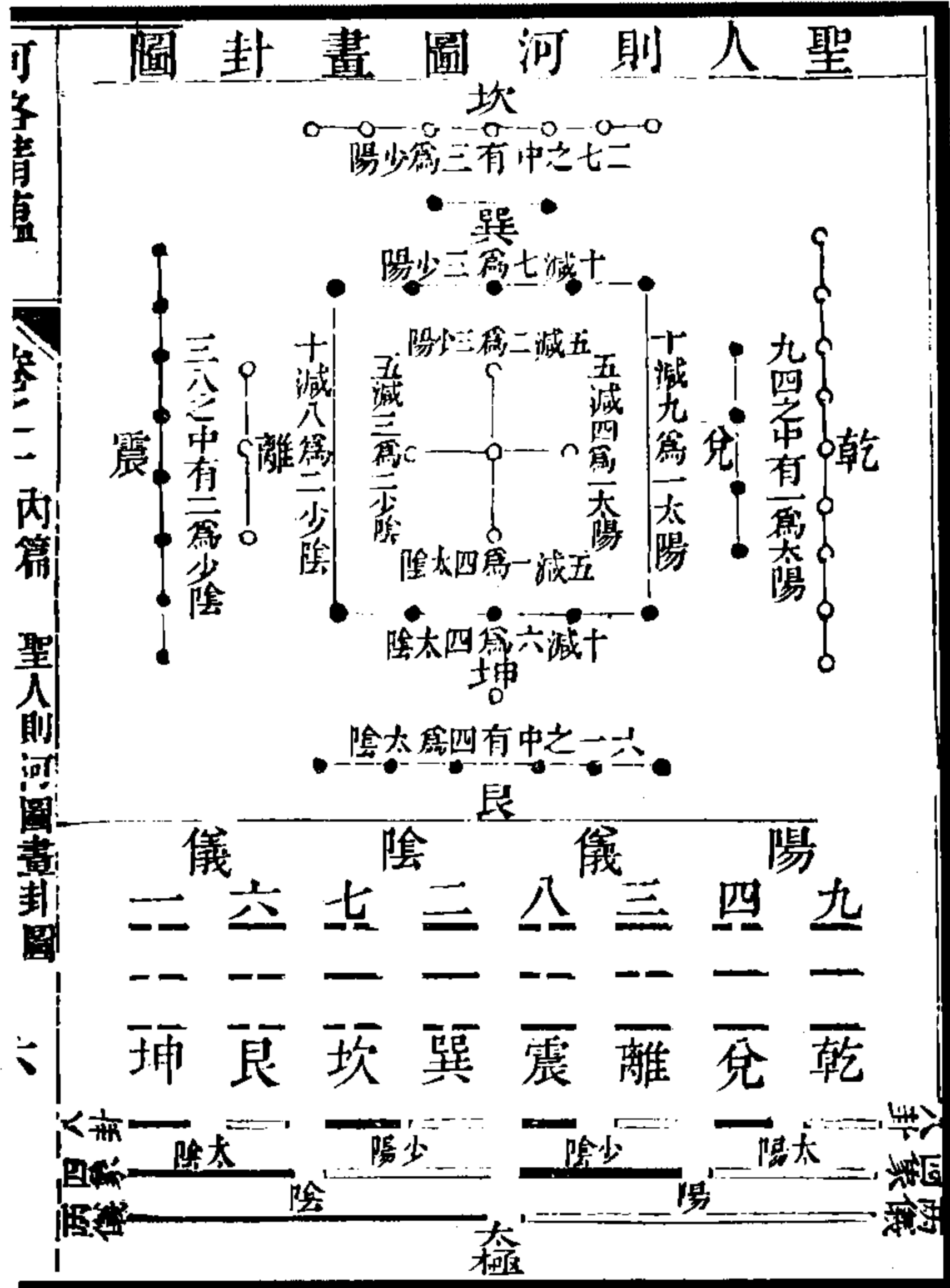

仪。序列既定，然后中判，规而圆之，乾、兑、离、震居左，则九、四、三、八亦居左；巽、坎、艮、坤居右，则二、七、六、一亦居右，适与《洛书》八方相符焉。此图、书、卦画，所以有相为经纬、相为表里之妙。

若欲于图之八数，求卦之方位，必有虚位比拟，牵强组合之病矣。且先儒于两仪四象，亦有未的确处。《本义》云：“两仪者，始为一画，以分阴阳；四象者，次为二画，以分太少。”此言卦画则确矣。《启蒙》配合图、书，则谓两仪者奇偶；夫阴阳之道，变化无方，岂止论奇偶哉！如聚一、三、五、七、九居左，二、四、六、八、十居右，以是为两仪，将何以自然而成四象、分八卦乎？以图、书观之，阴阳之类有三：一以奇偶分阴阳，天数五，地数五是也；一以生数成数分阴阳，一、二、三、四，其卦为坤、巽、离、兑，六、七、八、九，其卦为艮、坎、震、乾是也；一以纵横分阴阳，九、四、三、八，横列者为阳，其卦为乾、兑、离、震，二、七、六、一，纵列者为阴，其卦为巽、坎、艮、坤是也。圣人则图、书画十卦，却是以纵横分阴阳为主。其为横图，则横列者在前，纵列者在后。为圆图，则横列者居左，纵列者居右，是谓两仪，即乾、兑、离、震之下一画为阳，巽、坎、艮、坤之下一画为阴是也。方其生八卦，则一仪分为四；方其生四象，则一仪分为二；方其生两仪，则止有二画，则乾、兑、离、震之下一画，岂不可连为一阳，巽、坎、艮、坤之下一画，岂不可连为一阴乎？不但八卦如此，六十四卦亦然。左边三十二卦之下一画，可连为一阳；右边三十二卦之下一画，可连为一阴也。然则以奇偶分两仪，当就卦画言之，虽成卦在后，而成卦之理在先，数亦在先。若图、书数之奇偶，则与卦画奇偶大不同，乾、坤、离、坎居四正，当奇，兑、震、艮、巽居四隅，当偶，此又别是一理。四正卦不可反复，四隅卦可反复也。而坤、离以阴而居阳，震、艮以阳而居阴，若两仪之卦，兑、离阴也，而居阳；坎、艮阳也，而居阴，何其纷错如此？盖先儒未分析阴阳之类有不同，又未有言横列为阳、纵列为阴者，是以两仪无的确之论，而图、书卦画不能相通，遂由此始也。

至于四象，朱子谓其位，则太阳一、少阴二、少阳三、太阴四，其数则太阳九、少阴八、少阳七、太阴六，分位与数为二。愚谓，九、八、七、六者，由揲著得之，其实以一、二、三、四为根，其象则以两画相重，分奇偶者为正。先儒以九、八、七、六为数之实，而一、二、三、四第为次序之位。愚则谓九、八、七、六固为数之实，一、二、三、四亦是数之实。盖一、二、三、四，由中宫之五、十而生，隐藏于四方八数之中。隐藏者其体，见出者其用，非即以图之一、二、三、四为四象之位也。太阳居一，藏于西方之九四，九减十为一，四减五为一，九为太阳，而四亦为太阳；少阴居二，藏于东方之三八，八减十为二，三减五为二，八为少阴，而三亦为少阴；少阳居三，藏于南方之二七，七减十为三，二减五为三，七为少阳，而二亦为少阳；太阴居四，藏于北方之一六，六减十为四，一减五为四，六为太阴，而一亦为太阴。

伏羲画卦，变图之圆点以为横画。先画一奇以象阳，则西东九四、三八之横数在其中矣；次画一偶以象阴，则南北二七、六一之纵数在其中矣。奇上加奇以象太阳，则九四在其中矣；奇上加偶以象少阴，则三八在其中矣；偶上加奇以象少阳，则二七在其中矣；偶上加偶以象太阴，则六一在其中矣。又于太阳之上加一奇，纯阳也，九为成数之最多，当之，命之曰乾；太阳之上加一偶，以偶为主，阴卦也，四为生数之最多，当之，命之曰兑；少阴之上加一奇，以中画之偶为主，阴卦也，三为生数之次多，当之，命之曰离；少阴之上加一偶，以下画之阳为主，阳卦也，八为成数之次多，当之，命之曰震。是为阳仪之四卦，以其下画皆阳也。少阳之上加一奇，以下画之偶为主，阴卦也，二为生数之次少，当之，命之曰巽；少阳之上加一偶，以中画之阳为主，阳卦也，七为成数之次少，当之，命之曰坎；太阴之上加一奇，以奇为主，阳卦也，六为成数之最少，当之，命之曰艮；太阴之上加一偶，纯阴也，一为生数之最少，当之，命之曰坤。是为阴仪之四卦，以其下画皆阴也。

八卦横列，一乾、二兑、三离、四震、五巽、六坎、七艮、八坤。其数之实，则为九乾、四兑、三离、八震、二巽、七坎、六艮、一坤。乾、坤首尾，以九对一；其次兑、艮，以四六对；其次离、坎，以三七对；其次震、巽，以八二对。圣人则《河图》画卦本如此。在卦画，则一分为二，二分为四，四分为八者，出于自然；在图数，则九四相合为太阳，三八相合为少阴，二七相合为少阳，六一相合为太阴，亦出于自然。是以天启其心，变点为画，自有若合符节之妙。及横图既成，中判为二，规而圆之，以象天地之奠定，气化之运行，则阳仪居左，为乾、兑、离、震；阴仪居右，为巽、坎、艮、坤。以八类象之，天地对于上下，水火对于西东，雷风对于东北西南，山泽对于西北东南，以成天地之体象。若以数观之，乾父坤母当九一，震长男、巽长女当八二，坎中男、离中女当七三，艮少男、兑少女当六四。卦与数自相配，而《洛书》八方之位，正与先天八卦相符。故今分为两图，一为则《河图》以画卦，一为则《洛书》以列卦，而画卦之序，即附于《河图》之下；列卦之位，即见于《洛书》之中。昔也，离之；今也，合之。昔也图不能与书通，卦不能与数合，今则有绳贯丝联、操券符契之妙。是为河洛之精义。先儒欲发明之，而未昭晰者，不可不为之补苴而张皇也。

(江永《河洛精蕴》)



图 468 后天卦配洛书之数图

图 467 线河图

(江永《河洛精蕴》)

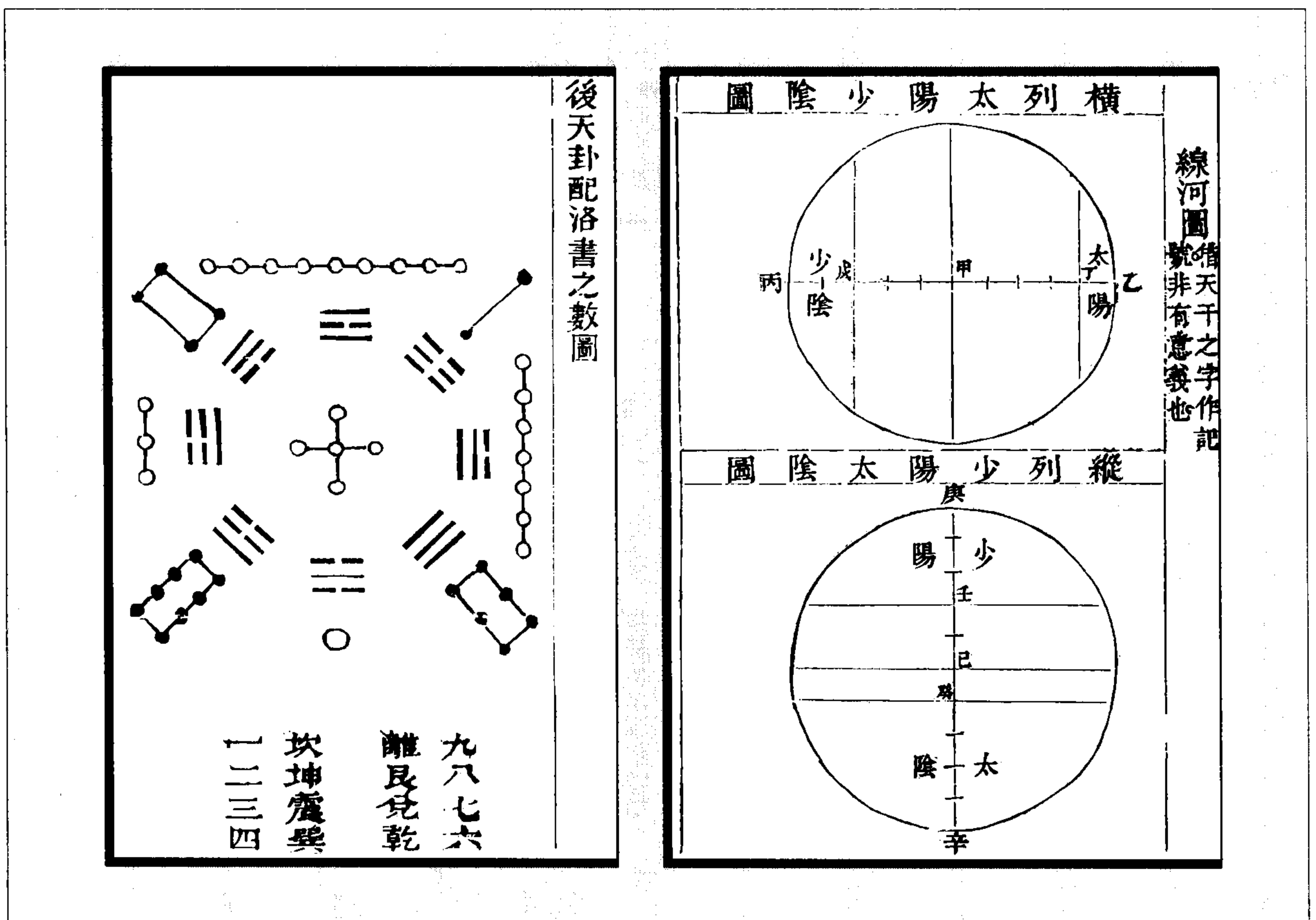

图 470 字母配河图之图



图 469 法洛书著策用三百六十整度之理图

(江永《河洛精蘊》)

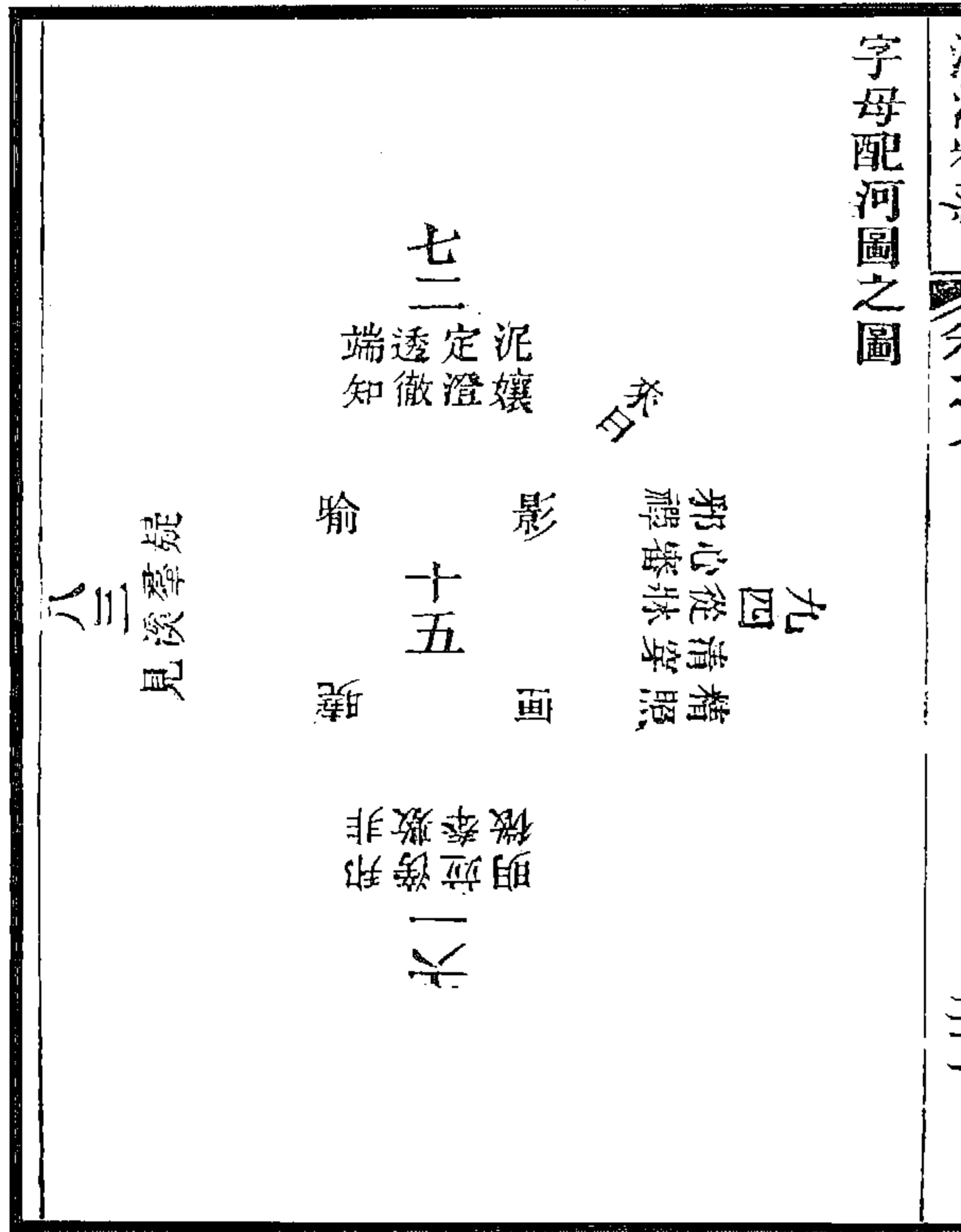

图 472 法洛书制明堂图

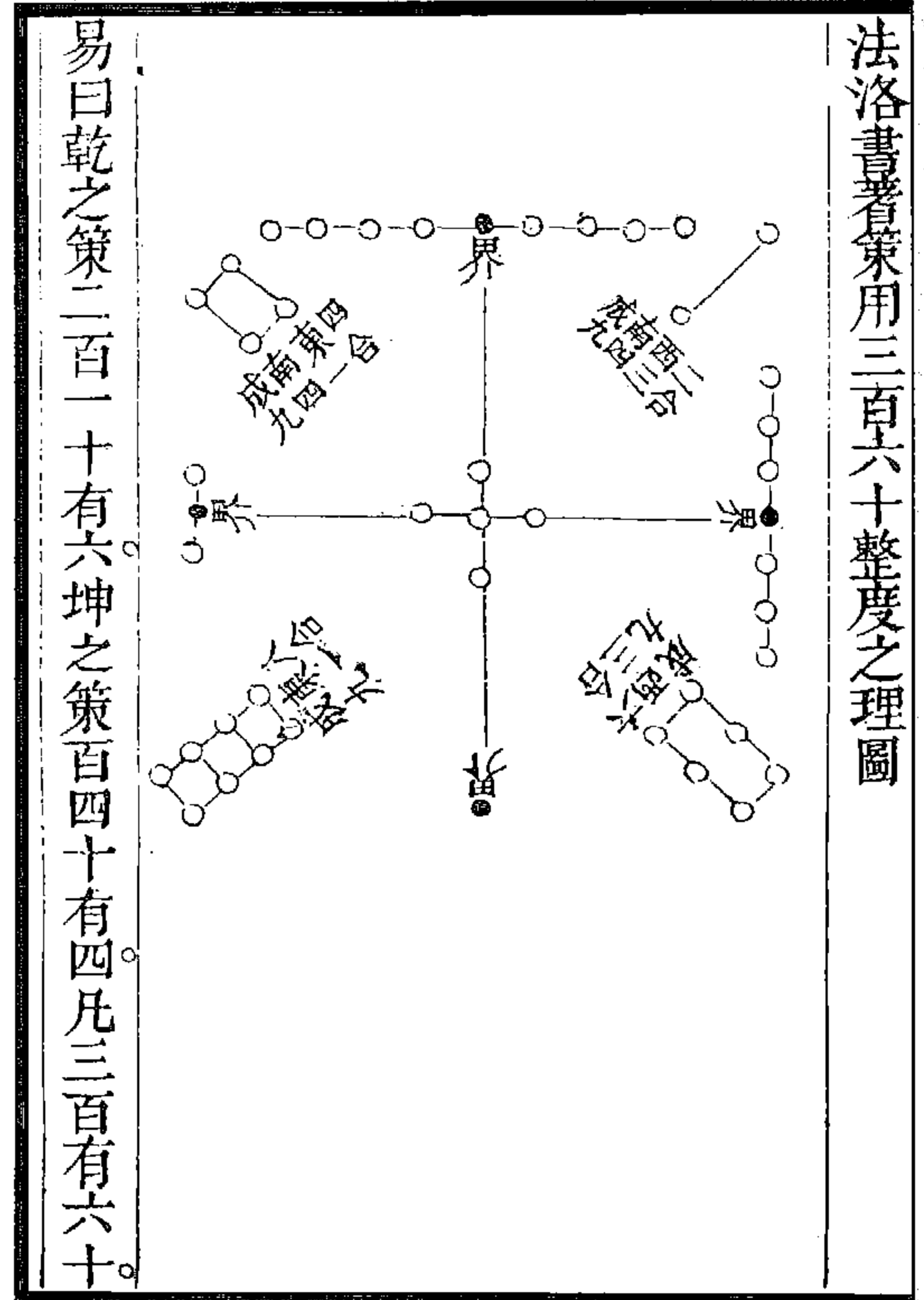
河洛精蘊卷之八  
河圖為物理根源圖

河圖數	一六	二七	三八	四九	五十
方位	北	南	東	西	中
五星	辰星	熒惑	歲星	太白	鎮星
五行	水	火	木	金	土
五行	潤下	炎上	曲直	從革	稼穡
五行	作鹹入腎	作苦心入	作酸入肝	作辛入肺	作甘入脾
五時	冬	夏	春	秋	長夏
	中央土				

图 471 河图为物理根源图(部分)

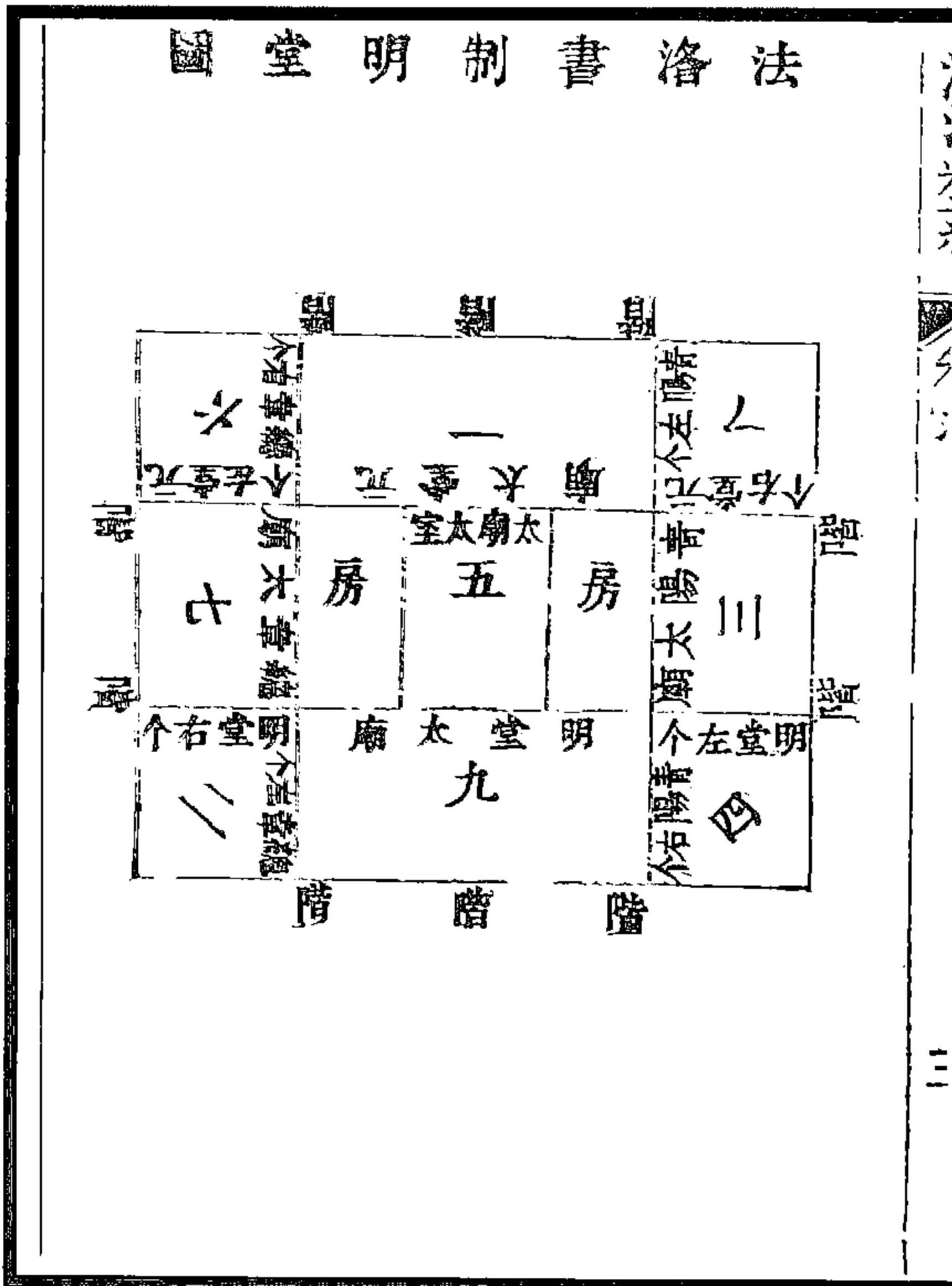
(江永《河洛精蘊》)

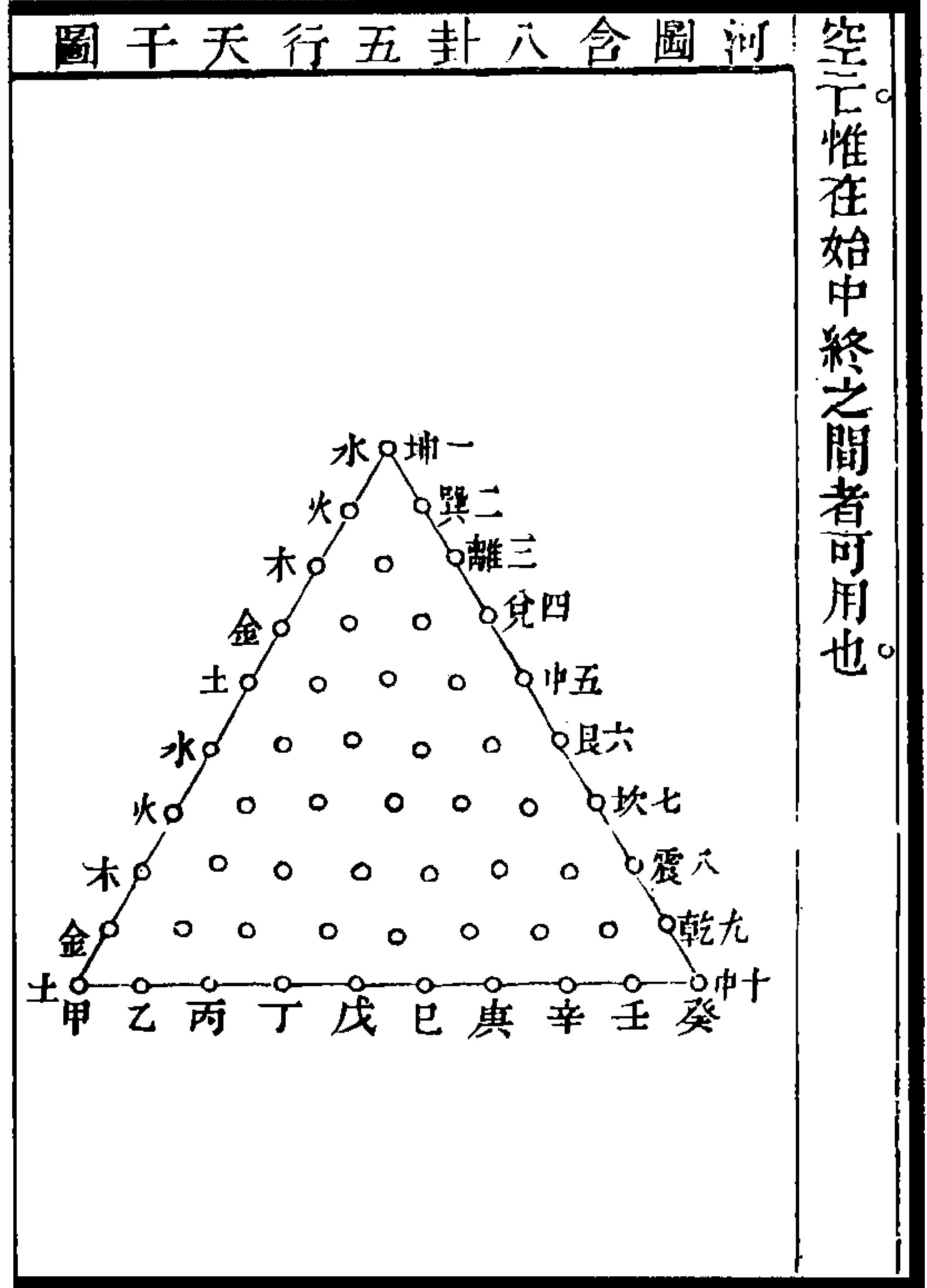
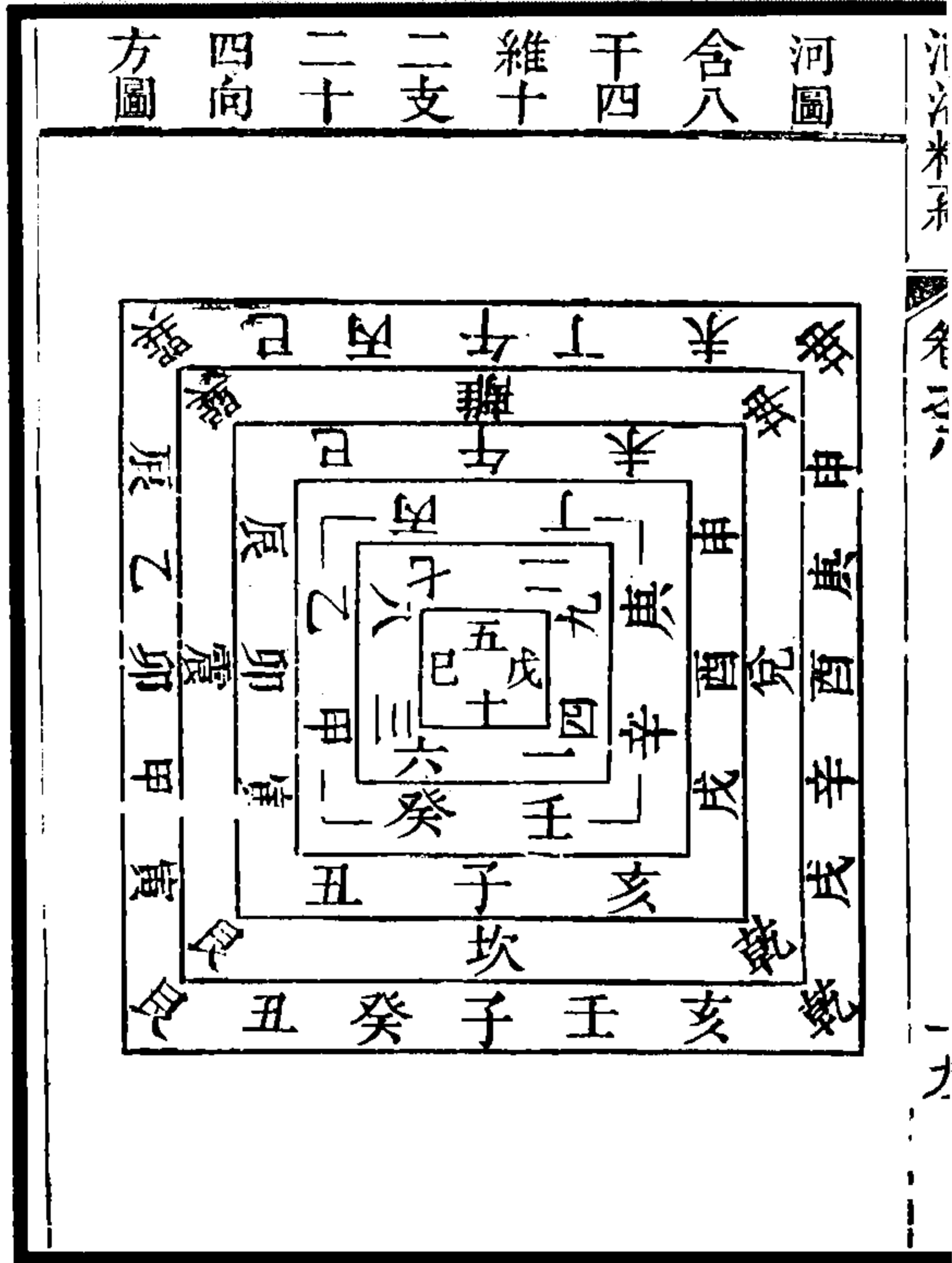

空工惟在始中終之間者可用也。

图 474 河图含八千四維十二支二十四向方图

图 473 河图含八卦五行天干图

(江永《河洛精蘊》)

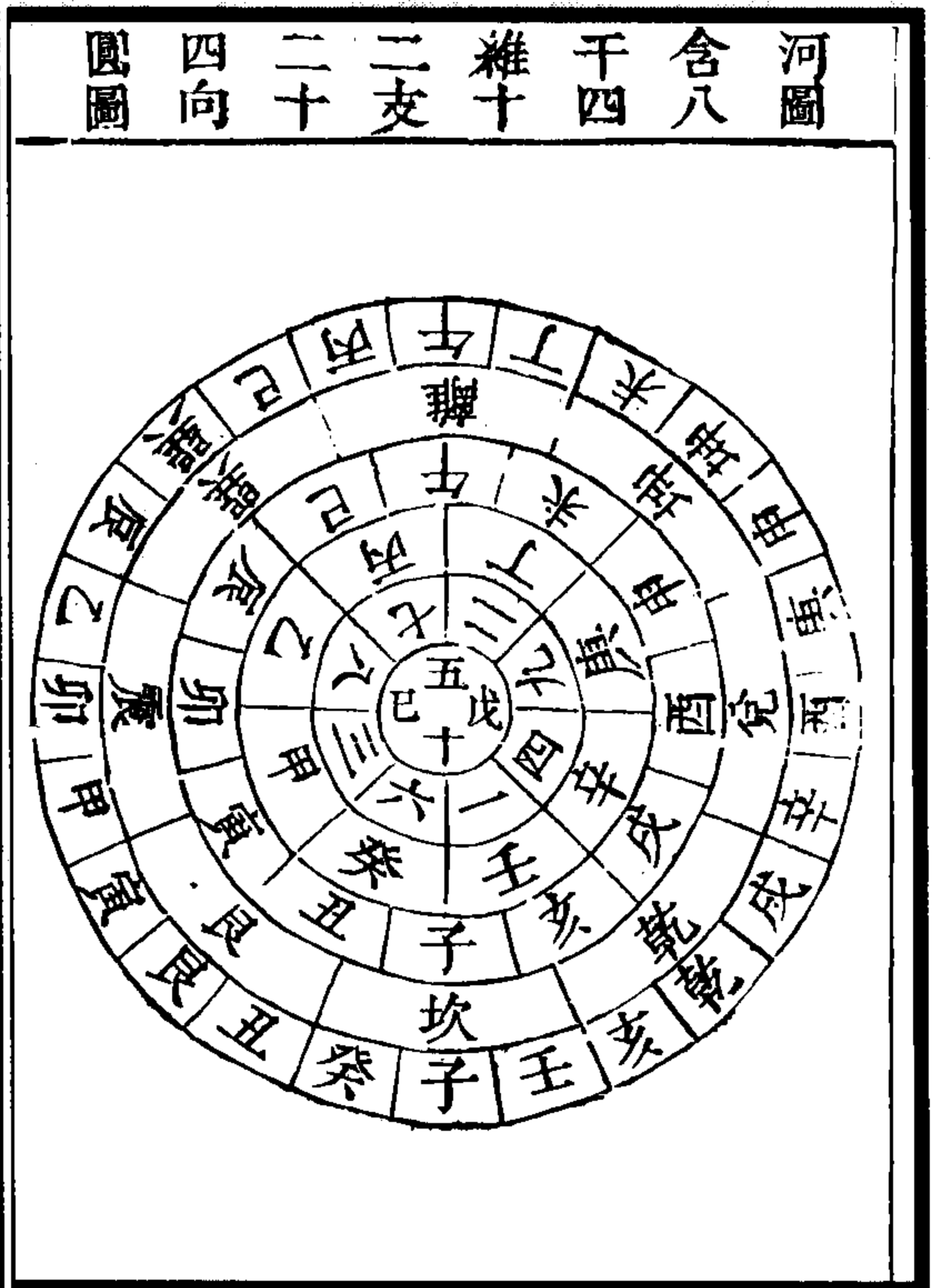
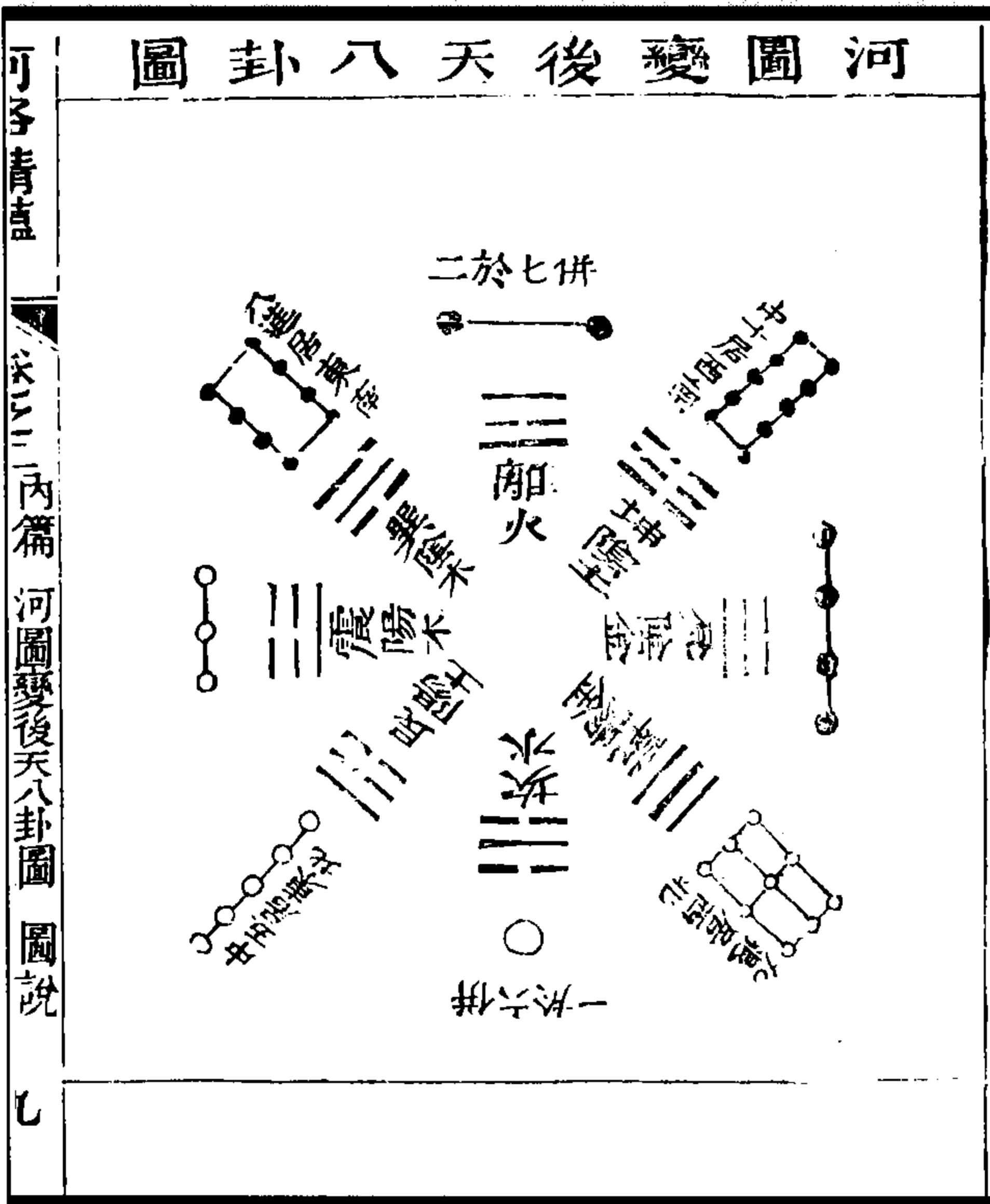

可子青直  
卷二內篇 河圖變後天八卦圖 圖說 乙

图 476 河图变后天八卦图

图 475 河图含八千四維十二支二十四向圓圖

(江永《河洛精蘊》)



图 478 洛书

河圖之象不獨生成合也而

書約存

三

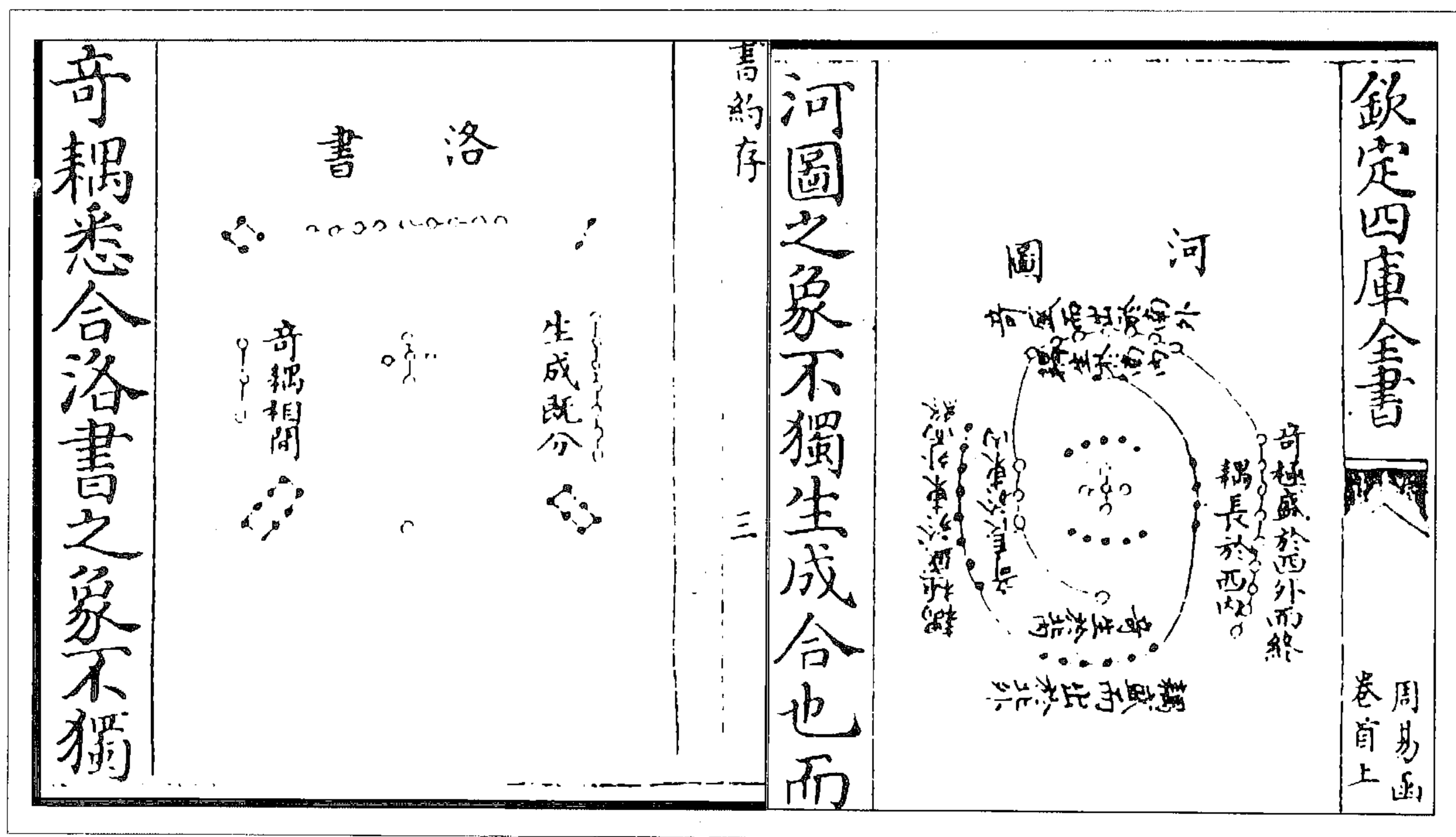

欽定四庫全書

周易函  
卷首上

图 477 河图

《河图》之象，不独生成合也，而奇偶悉合。《洛书》之象，不独生成分也，而奇偶亦分。藉令当日，或只出一《洛书》，或只出一《河图》，伏羲即徇齐天纵，恐必无以窥天地之奥，明分合之机，察体用之微，而用以为画卦之资也。何也？无《洛书》之分，则无以显《河图》之合；无《河图》之合，则无以显《洛书》之分。伏羲于此二图，看出一合一分之妙，则一体一用，一先天一后天，判如矣。圣人之道，体用一如，显微无间，皆此二图各具之妙，相形而互见者也。故四圣继天开道，率本此而莫之外也。

世有疑图、书为怪妄者，总因分合之旨未明，对待与流行之说既误，而图、书之正义未定故也。

《河图》既为先天，先天所配，即属未发之中，则看图之法，但当玩其浑沦周匝，万理静含，合而未分，全无倚著，与未发相似，然后可耳。岂宜动著丝毫，如拆补之说耶？今观《河图》，不过自一至十之数耳，然数一也，而奇偶殊矣。奇偶易察也，而多寡辨矣。多寡易详也，而奇偶所列，各各相因，内外相钳，各各不同矣。又且生成之数，各有合而不分，生成之象，各有居而无缺矣。此则《河图》自具之妙，即象而存，而其蕴无穷者也。然非从合处留神，乌得而审诸？

既知《河图》为先天，便须向先天二字留神详察。盖此时之天地，尚且未有朕兆，故以先天名之。比之于人，则未发之中是也。若天地有可指名，便属万物化醇之汇，则称为后天而已。未发，则喜、怒、哀、乐之理，虽全具而无缺，必无一焉可以指名。故孔子以为寂然不动，周子命为太极，而子思亦止目之为中。中也者，指其所在之地而证之云尔。故十数之必全，四方之象备，亦如未发而即言喜、怒、哀、乐者然也。所以象浑沦之中，包含无尽也。此时欲于喜、怒、哀、乐四者，择一象而名之，便属已发之后矣。故其言合而全备则可，其言分而各居，如对待拆补之说，则不可也。此生成之相附而各不相离，奇偶之务连而各不相间，无非浑合无间，流通活泼之机，岂有定体定象，俾人拆而补之乎？《河图》而如可拆也，将未发之中，亦可拆而为喜怒，拆而为哀乐乎？甚矣，其陋也。

《河图》既为先天，则看图之法，有二道焉。

其一须知成数，各各附于生数。故伏羲之画图也，两仪附于太极而遂居其外，盖两仪由太极而成，太极则所以生两仪者也，故孔子曰“太极生两仪”。四象附于两仪而遂居其外，盖四象由两仪而

成，两仪则所以生四象者也，故孔子曰“两仪生四象”……今观揲著所成，虽有六十四卦之异，而命爻之法，无过太阴、太阳、少阴、少阳四种，则是六十四卦，均未有离此四象者也，其单拆、交重，则所以拟议四象者耳。盖六十四卦，莫非八卦之所重，故孔子遂无八生十六之说。试看伏羲所画，生者在内，成者在外，是即内为生数，外为成数，而体用殊时，内外异等之象也。两仪不离太极，四象不离两仪，八卦不离四象，是即成数必附于生数，生数即含成数之象也。故后有联拆《先天图》，而内之与外，皆可爻爻分别观之。

其一须知奇偶各各相连，盖一奇生于北内，三奇长于东内，七奇盛而出于南外，九奇尽于西外；二偶生于南内，四偶长于西内，六偶盛而出于北外，八偶尽于东外。凡生而未盛者皆在内，已盛而就终者皆在外，是亦生数在内，成数在外之义也。其中有奇偶相连之妙，有内外微盛之象，有上下定位之秘，有根阴根阳之旨，有循环不息之机。故伏羲所画，悉则其图而为之。今新订循环太极一图，实兼二图之蕴，而用以显则图之妙者也。不知其为先天，不知其妙在合，安得不认为有体有象，而倡为拆补之说乎？

《洛书》中，阳数居正，而阴数居隅，以万物生于阳而成于阴也。其生成相间而各居，则内外之体别矣。其奇偶亦相间而各居，则阴阳之体又别矣。凡皆于分处示之象也，然非有浑沦相合之《河图》立乎其先，亦何由而知为既分者乎？

伏羲既则图、书画出先天四图，便当领会图中之旨，不宜设想掺入卦爻道理；便当领会先天之妙，不宜设想挽越后天丝毫。

内合者，《河图》之妙；外分者，《洛书》之机。孔子所谓“圣人则之”，而必兼言图、书者此也。因此图，内则《河图》之合，外则《洛书》之分。

《河图》先天，《洛书》后天，伏羲则而画之，既有先天之图，亦应有后天之图。

(胡煦《周易函书约存》)



图 480 洛书日月交图

图 479 河图天地交图

(胡煦《周易函书约存》)



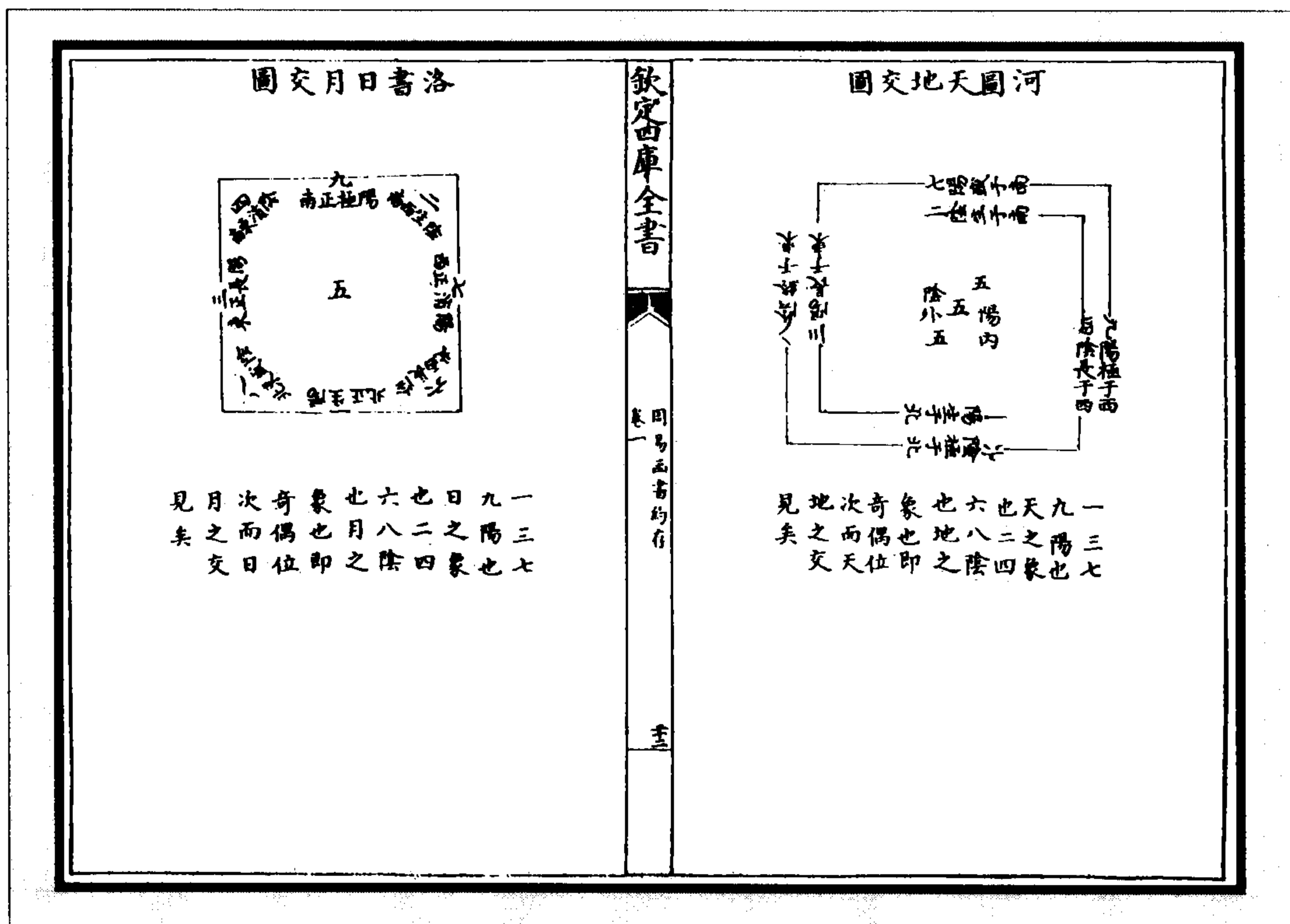

此图传为洞庭老人授。起自北坎一，至西南坤二，东震三，东南巽四，中五，西北乾六，西兑七，东北艮八，南离九，符《洛书》之义，其始终经营匪夷所思亦异矣。

《皇极老人图》即《洛书》符也。纵横皆十九行，应一至九之数序，磅礴取之以图声。

(胡煦《周易函书约存》)



图 484 皇极老人图

此图得自瞿太素，乃兵家约之以为出入之道者也。其次第一根诸《洛书》之九数，从一而入，由二历三、四以至五、六、七、八而出之于九。其中巷道委婉曲折，周旋不爽。苟一紊其次，则在处堵截窒塞，无从而出矣。

(章潢《图书编》)

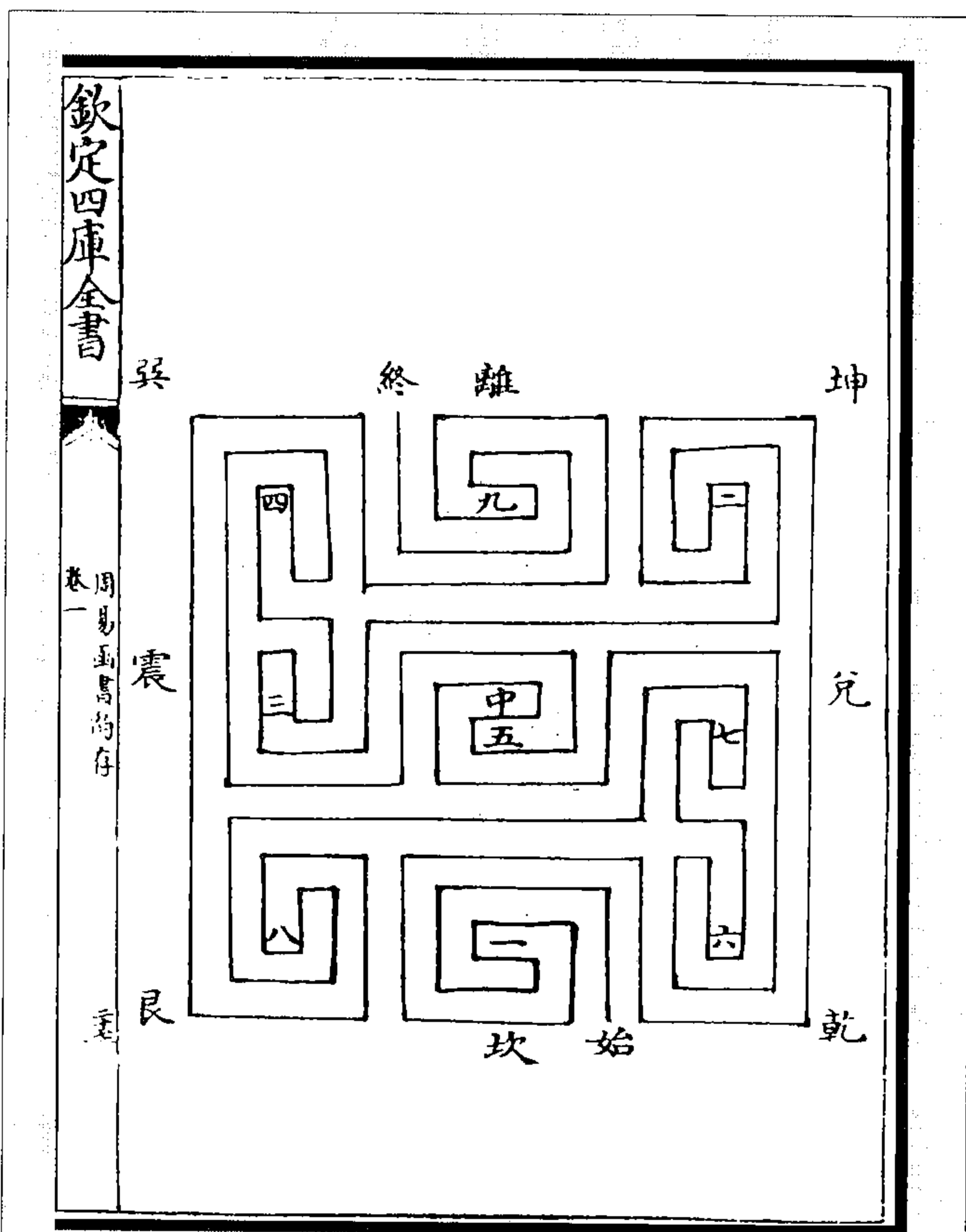

图 485 九畴阵图



图 487 九宫之图



图 486 河图洛书合数图

(胡煦《周易函书约存》)

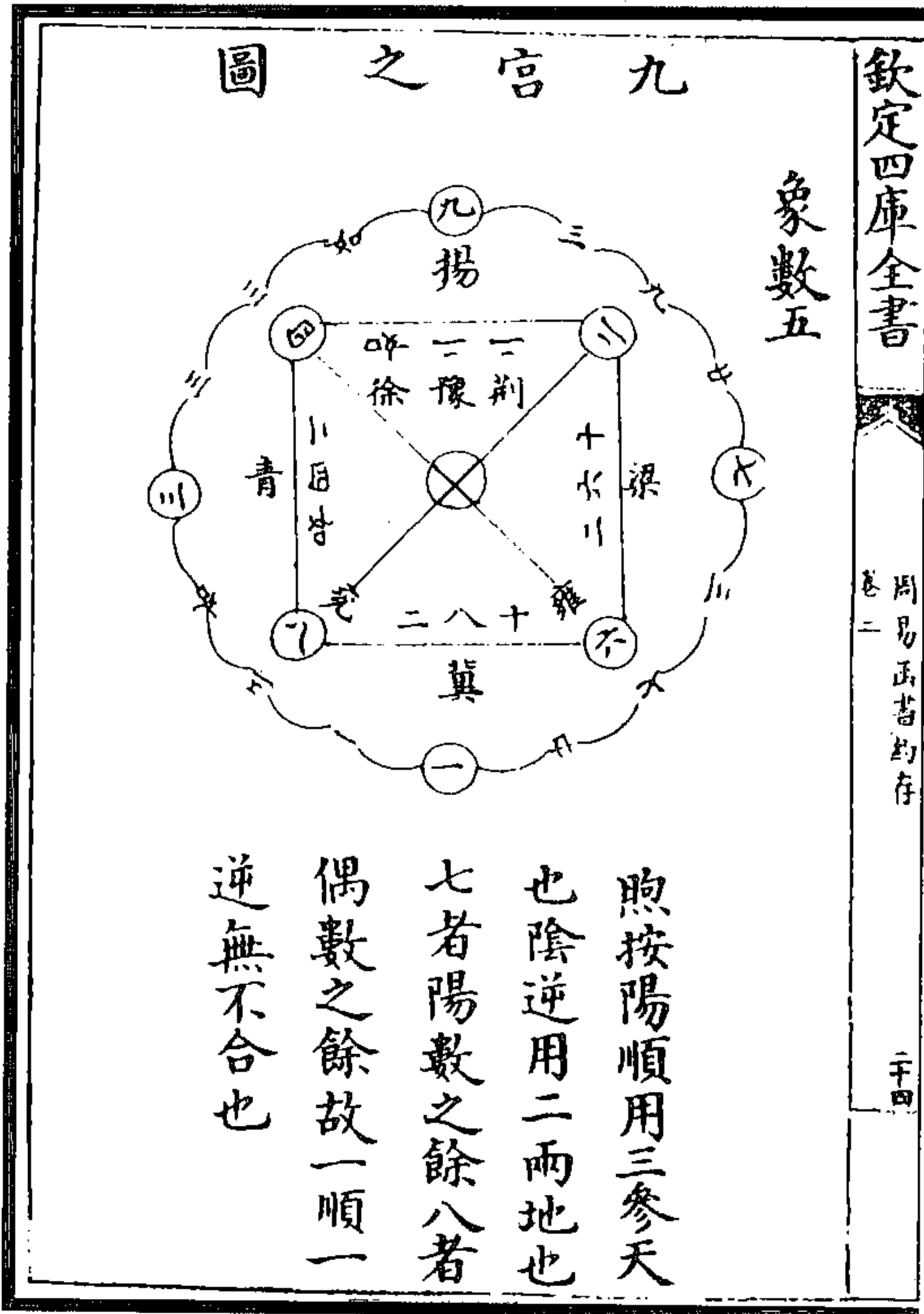

图 489 洛书合龟文图

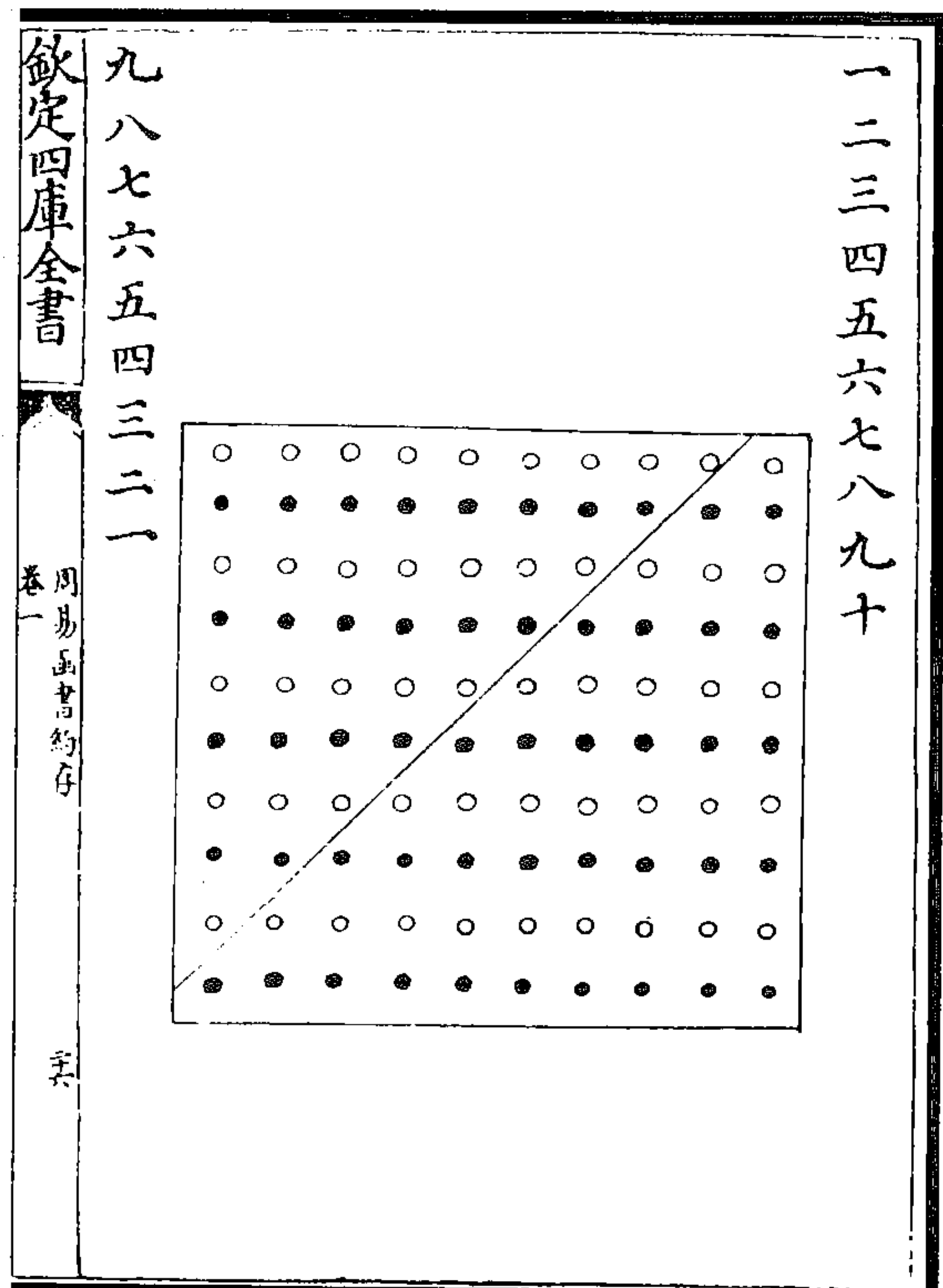
(周世金《易解拾遗》)

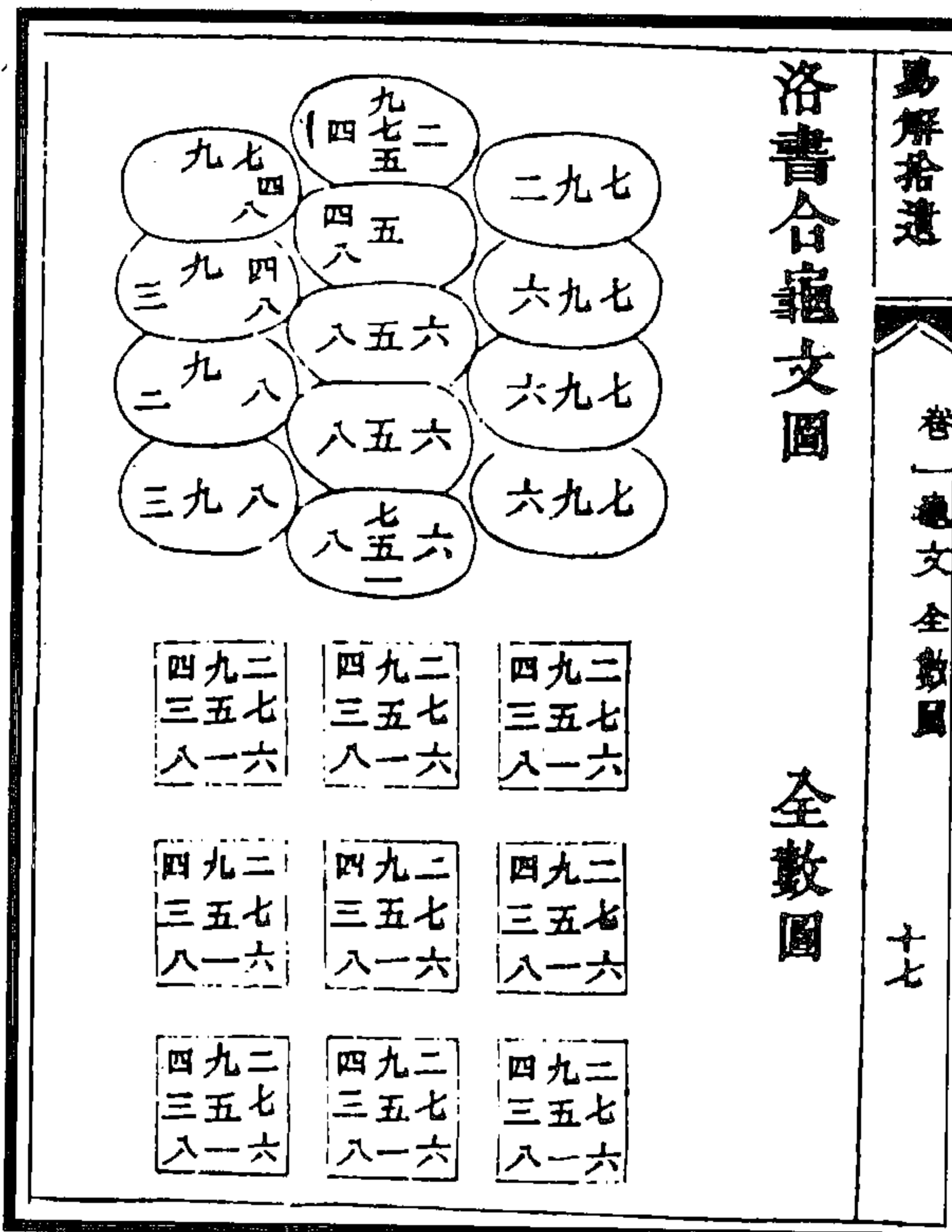

图 488 河图十五生成之象图

(胡煦《周易函书约存》)

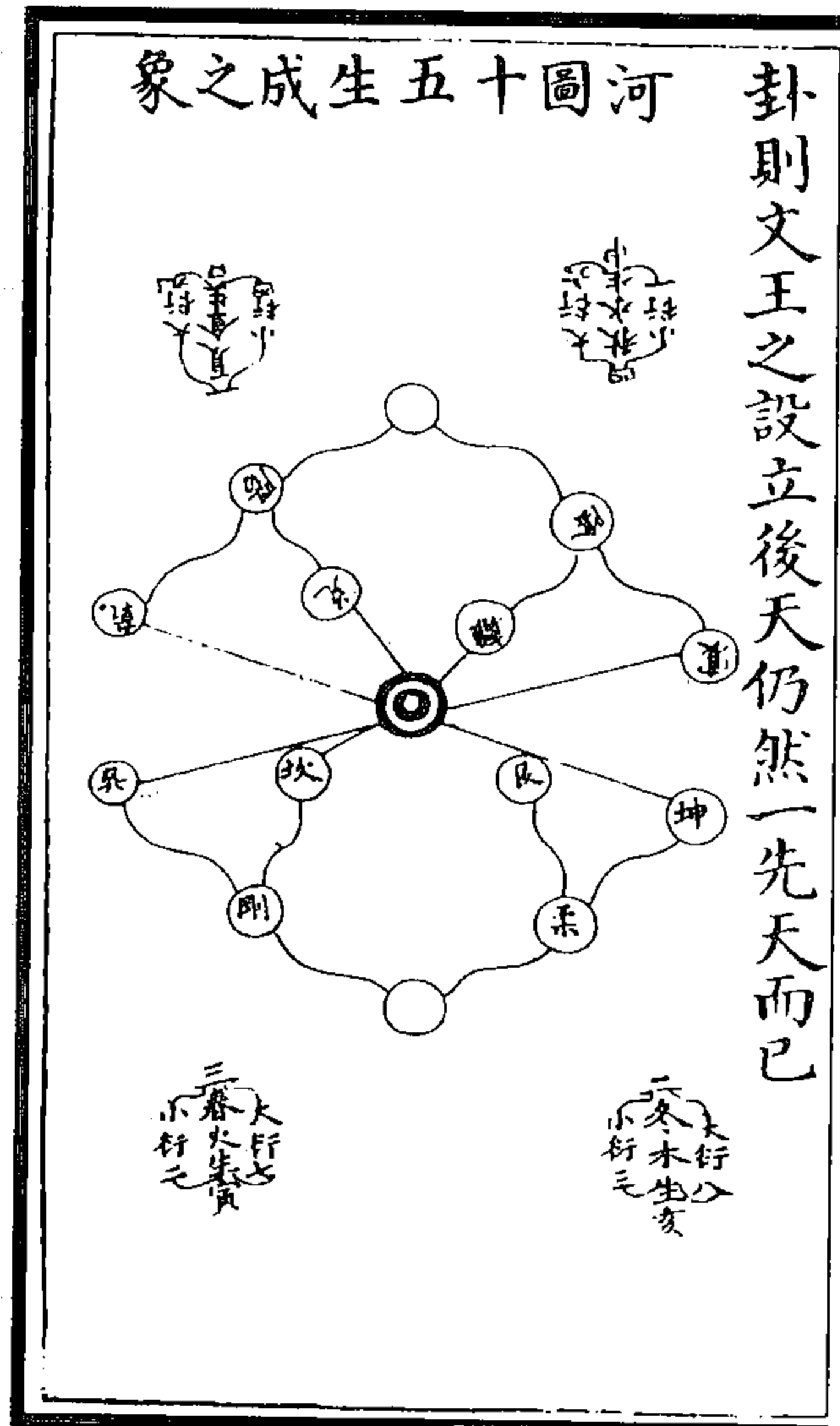

图 491 虚七、三各九图

图 490 虚九、一各九图

(周世金《易解拾遺》)

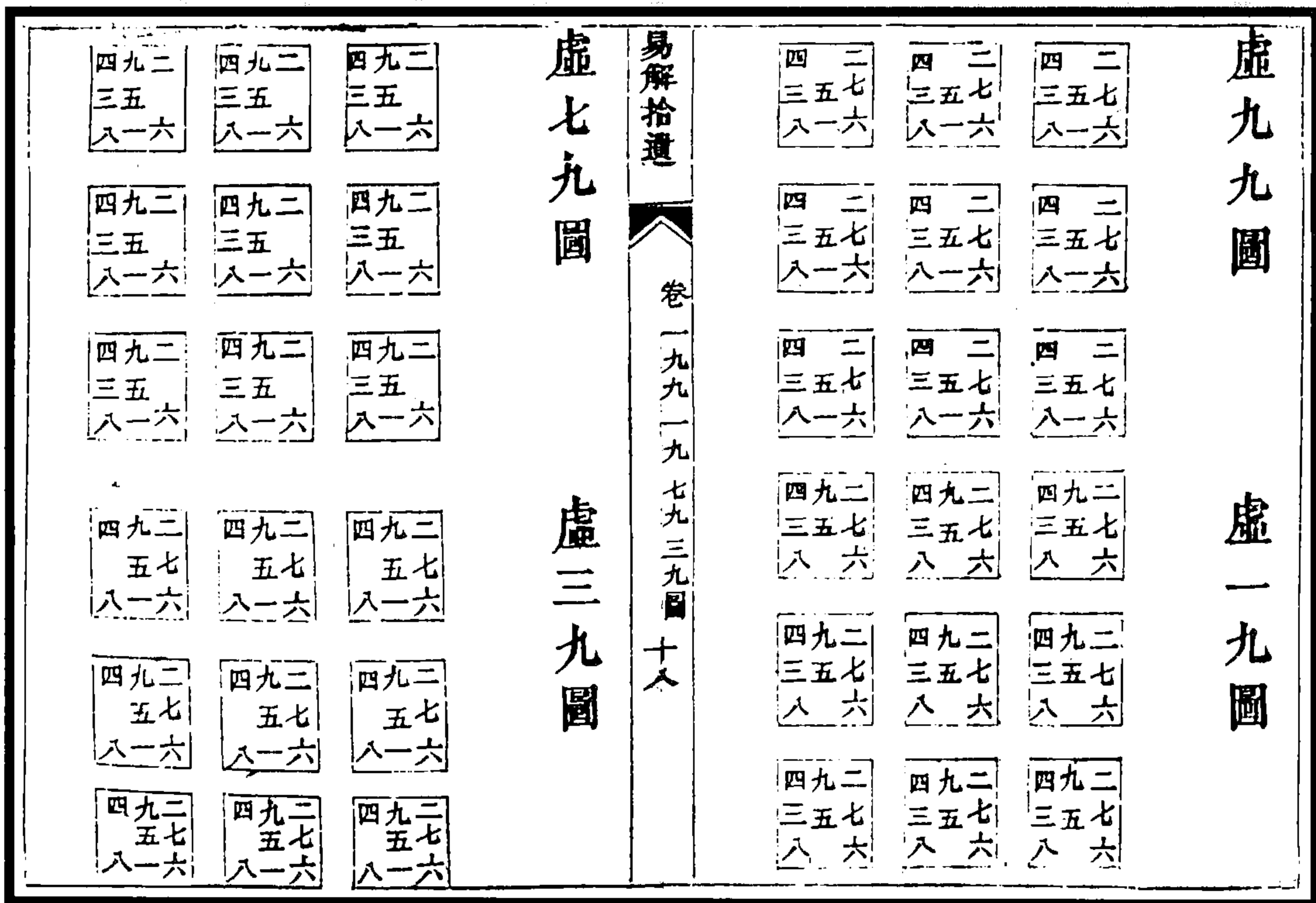

图 493 虚四、六各九图

图 492 虚二、八各九图

(周世金《易解拾遺》)

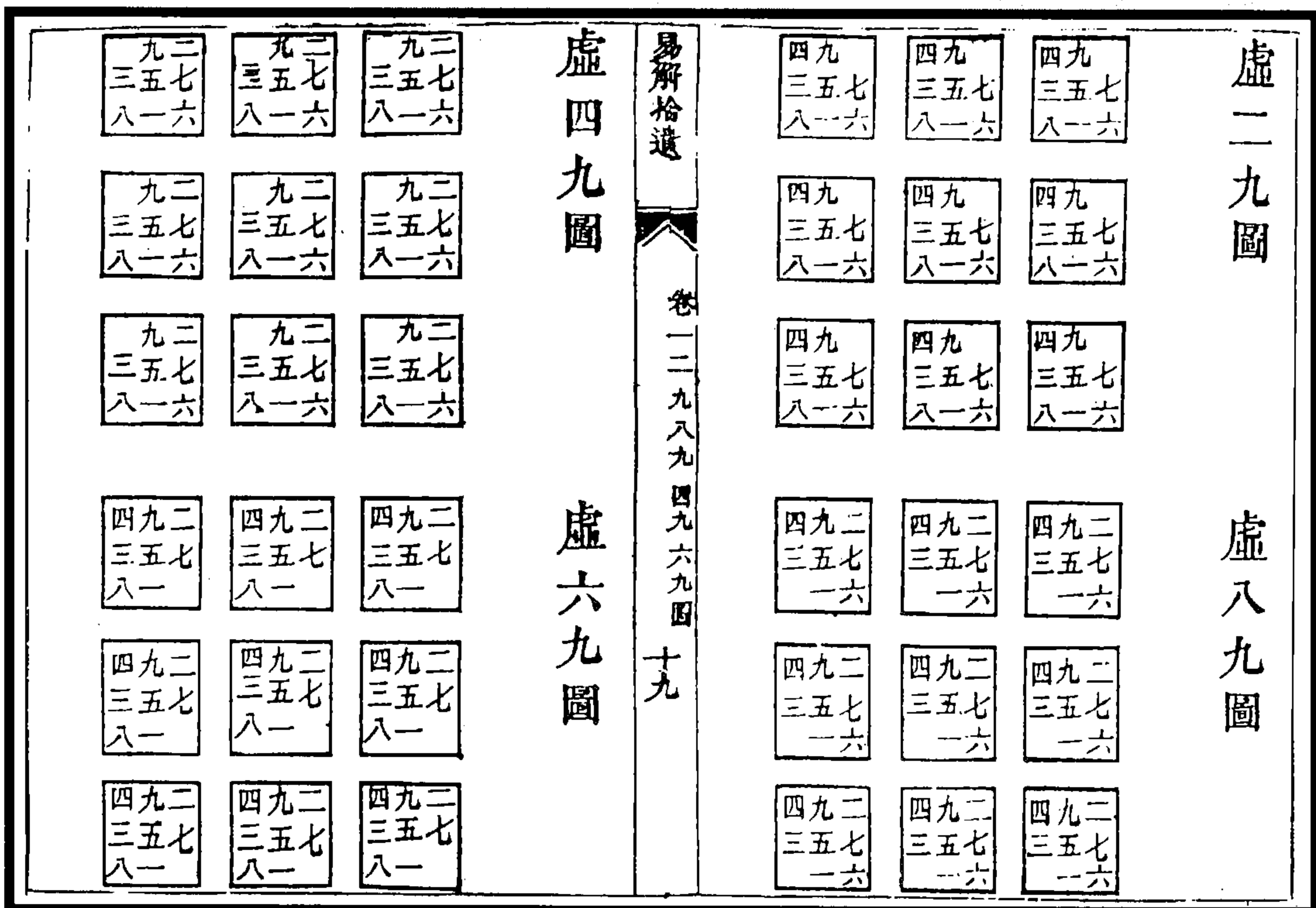

图 495 乾策、坤策图

图 494 虚五、虚中各九图

(周世金《易解拾遗》)

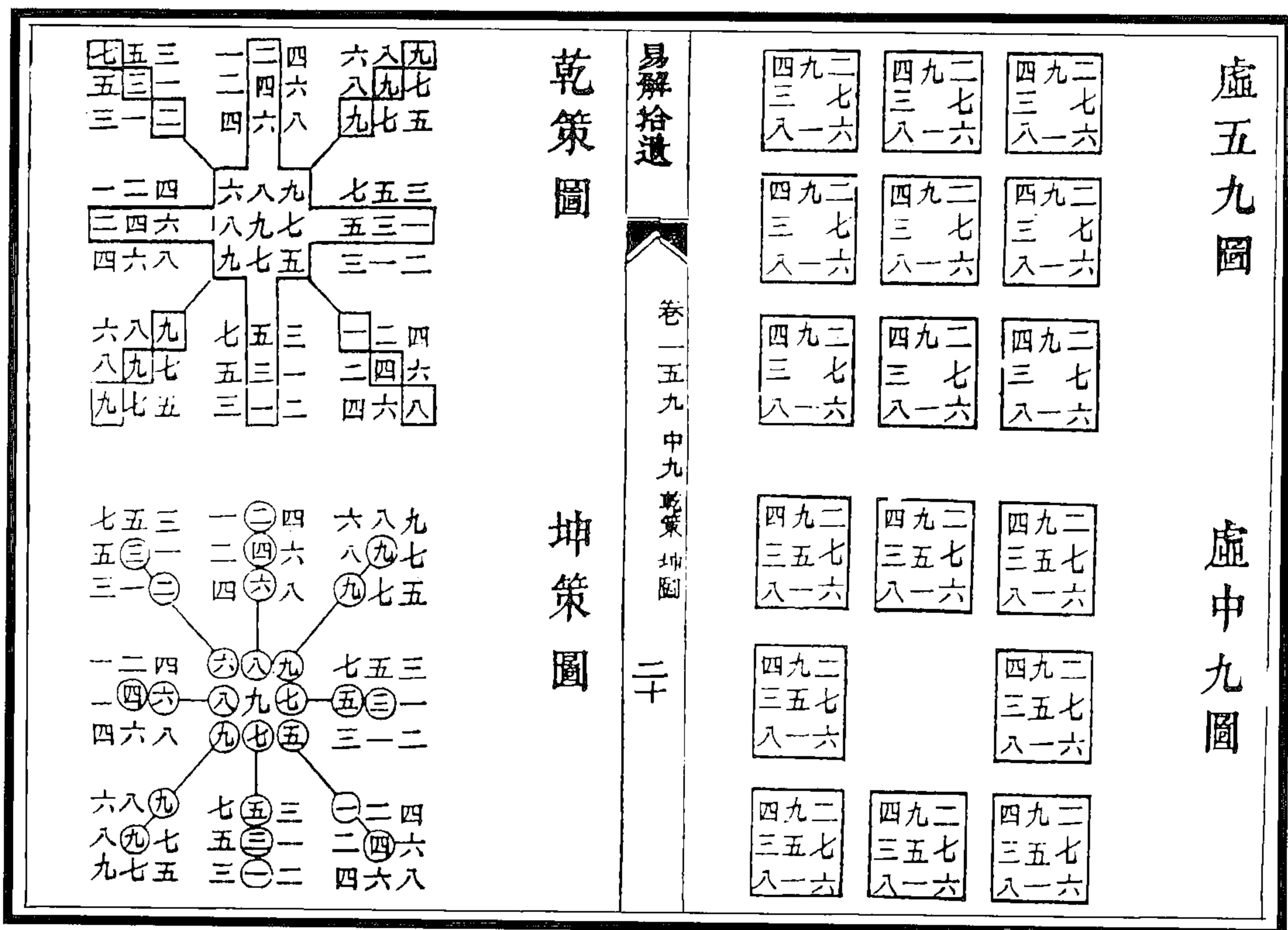

图 497 步天图、岁差图

图 496 四九、四六图

(周世金《易解拾遗》)

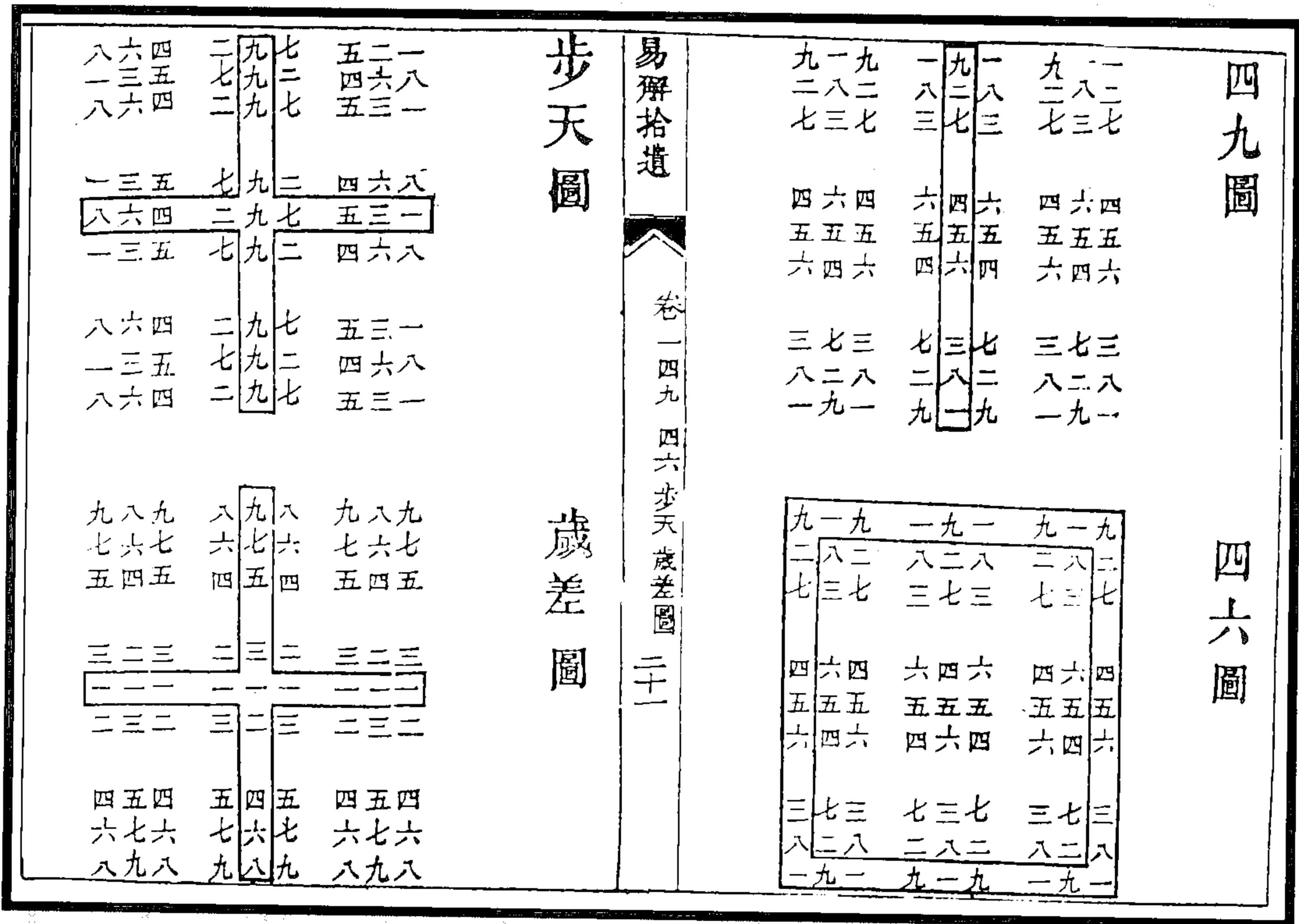

图 499 洛书积偶之数图

图 498 洛书积奇之数图

(周世金《易解拾遗》)

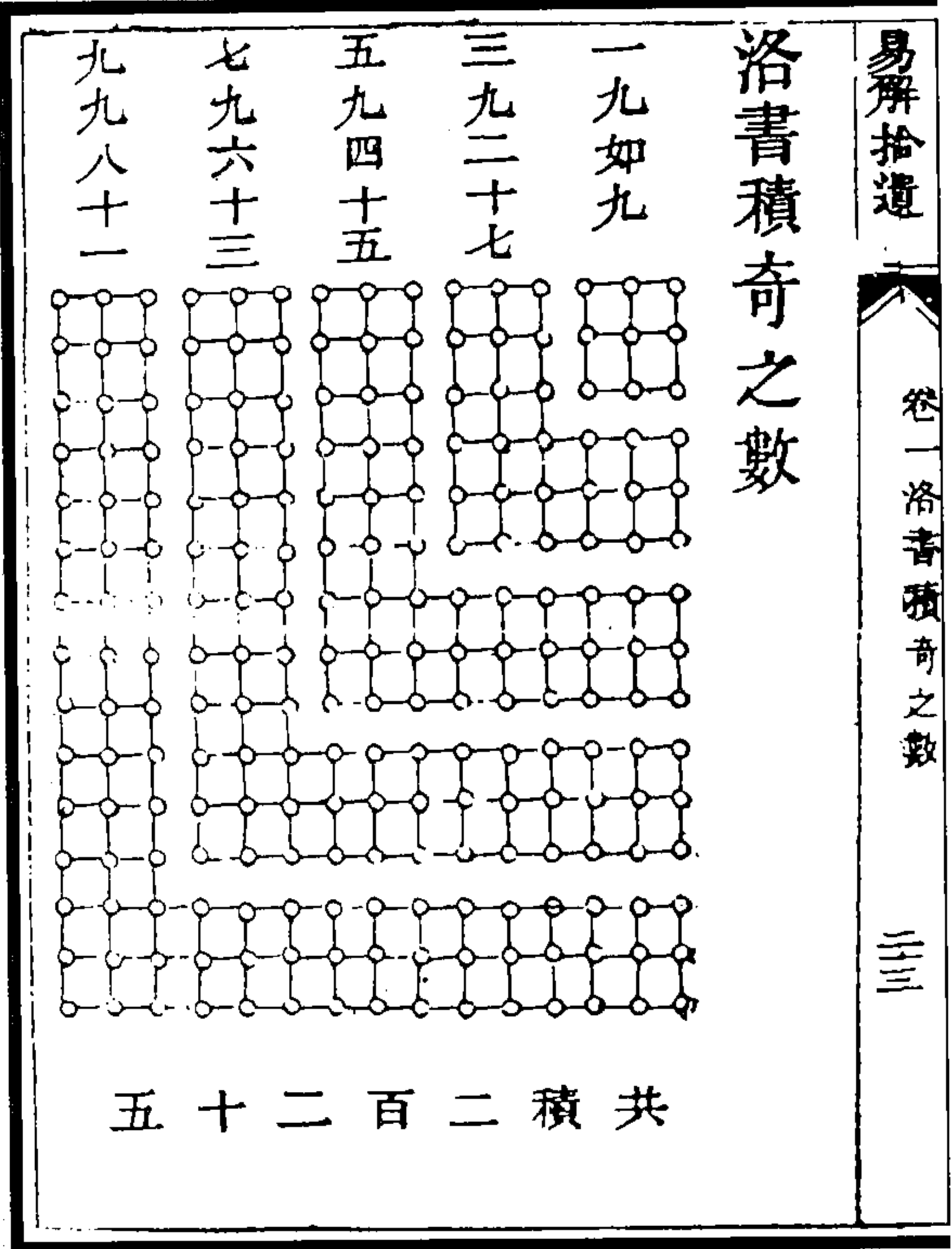
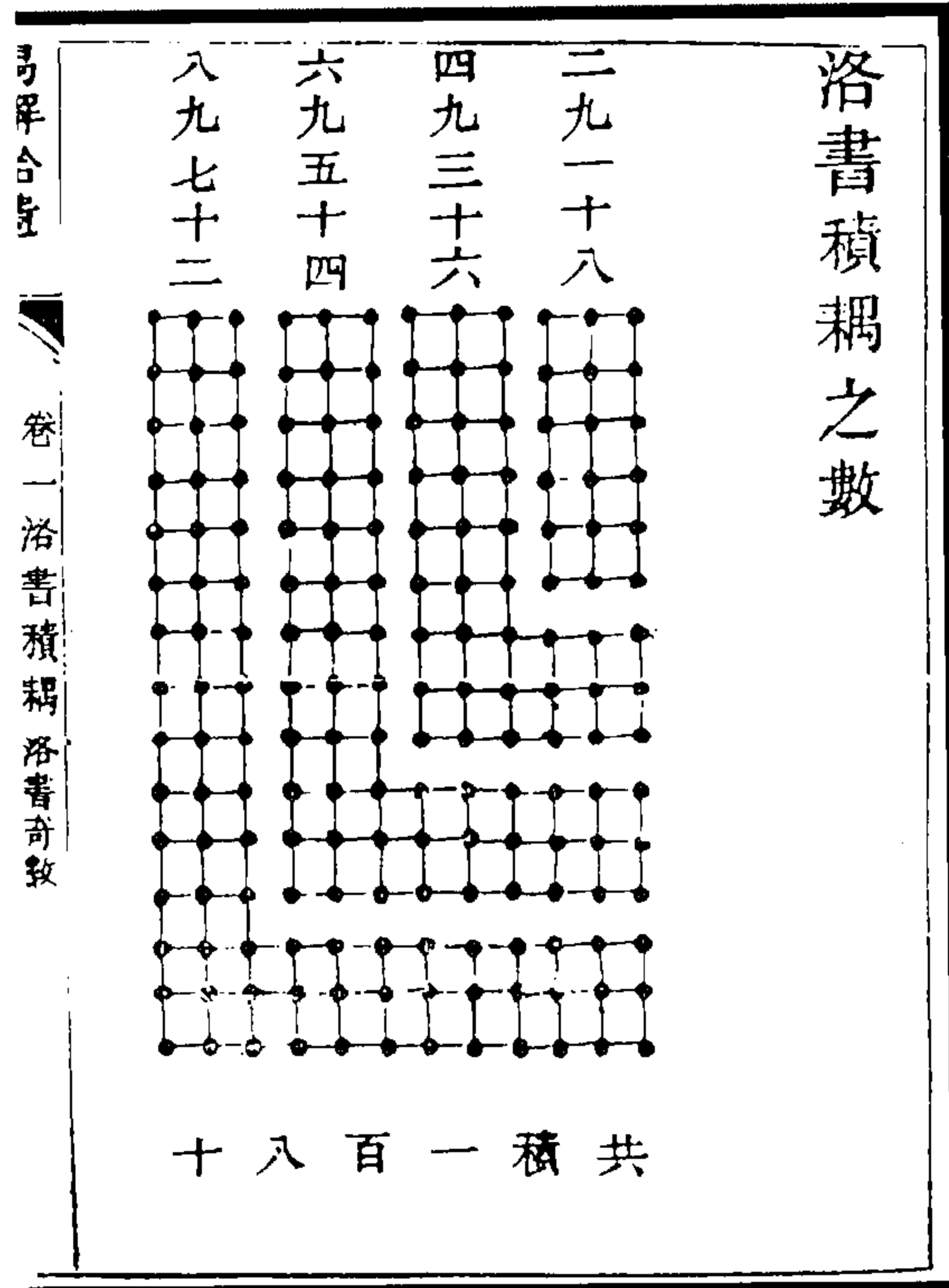

图 501 洛书偶数得余图

图 500 洛书奇数得余图

(周世金《易解拾遗》)



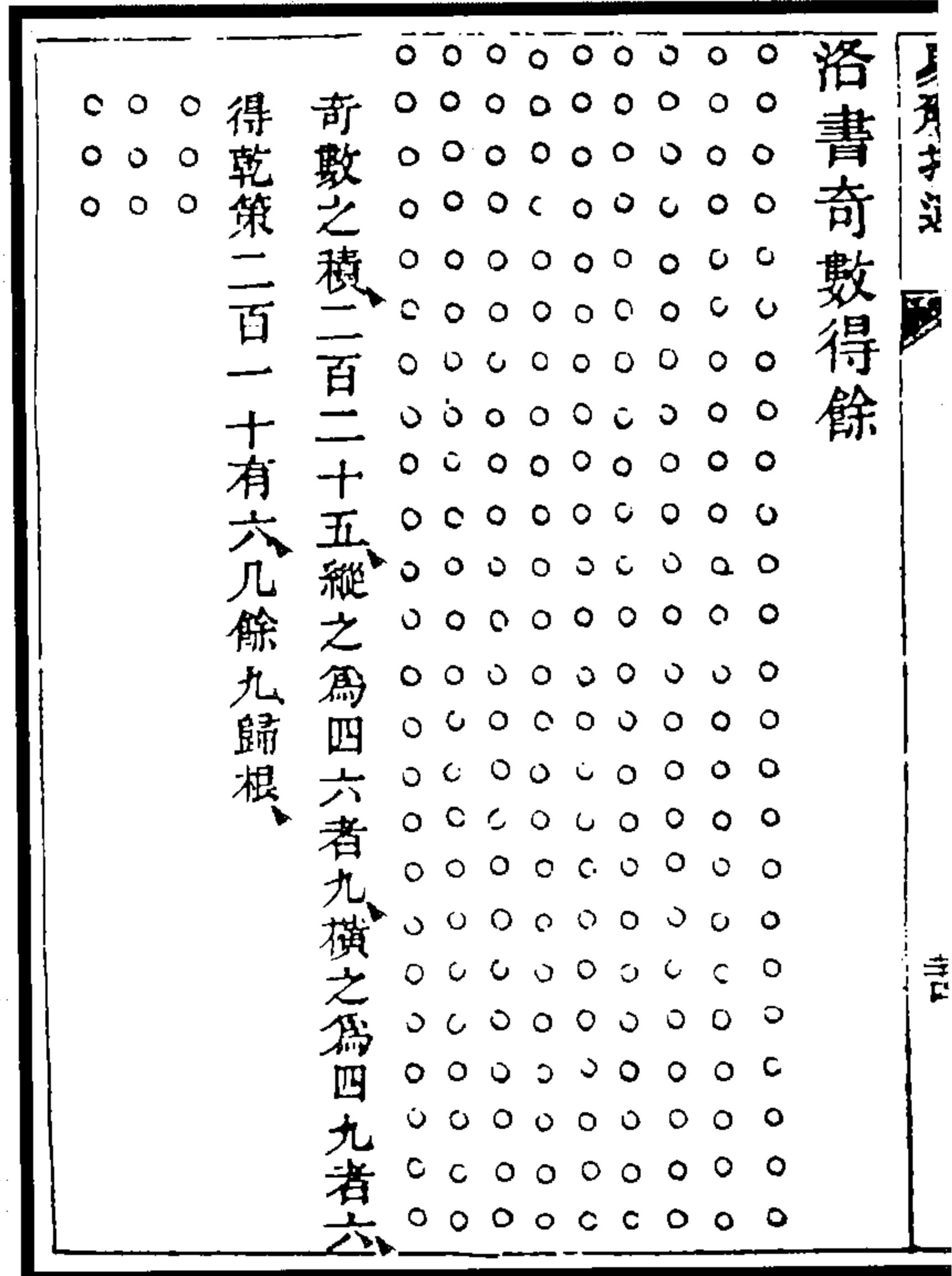
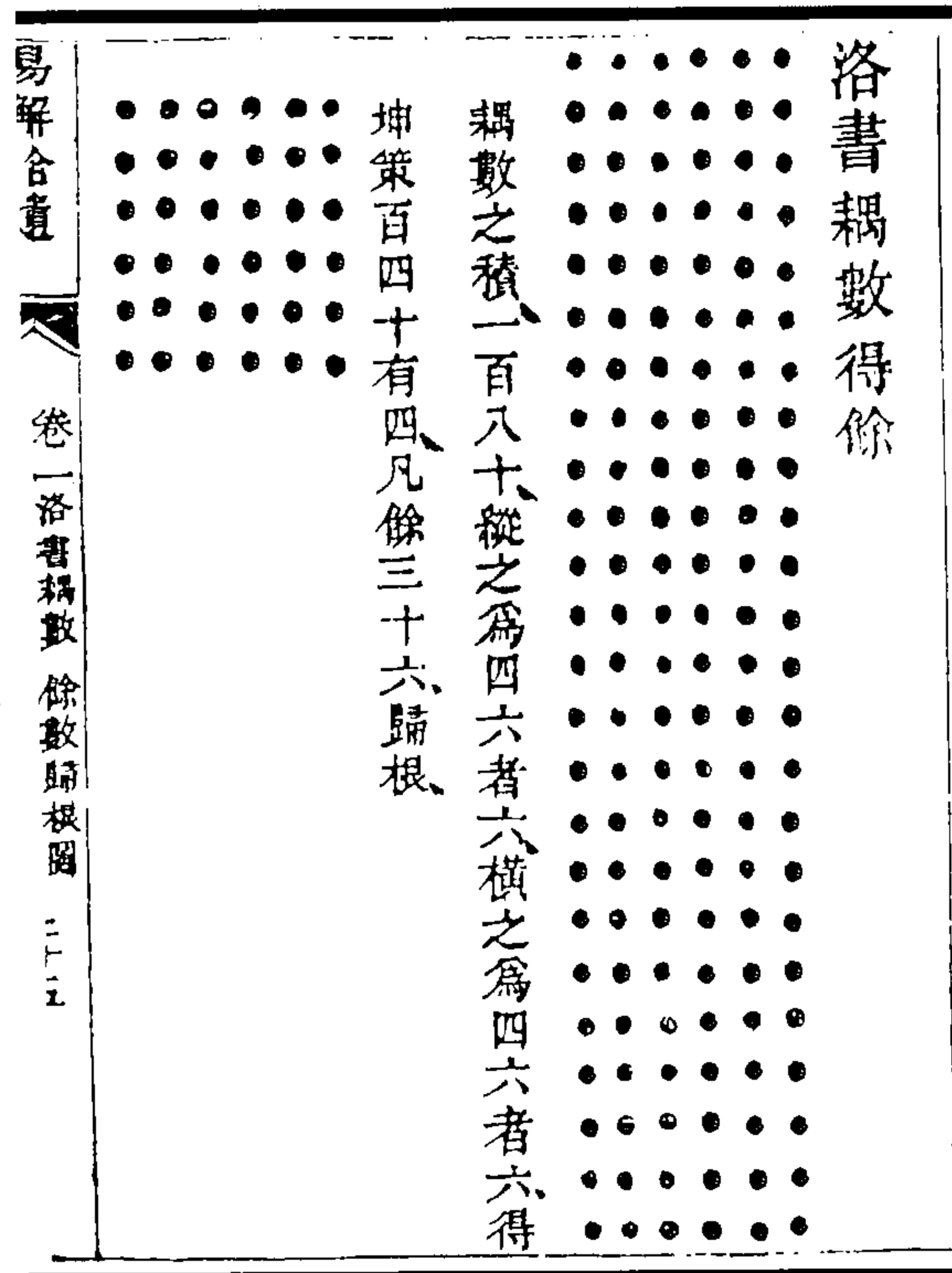

图 502 洛书余数归根图  
(周世金《易解拾遗》)



图 503 河图

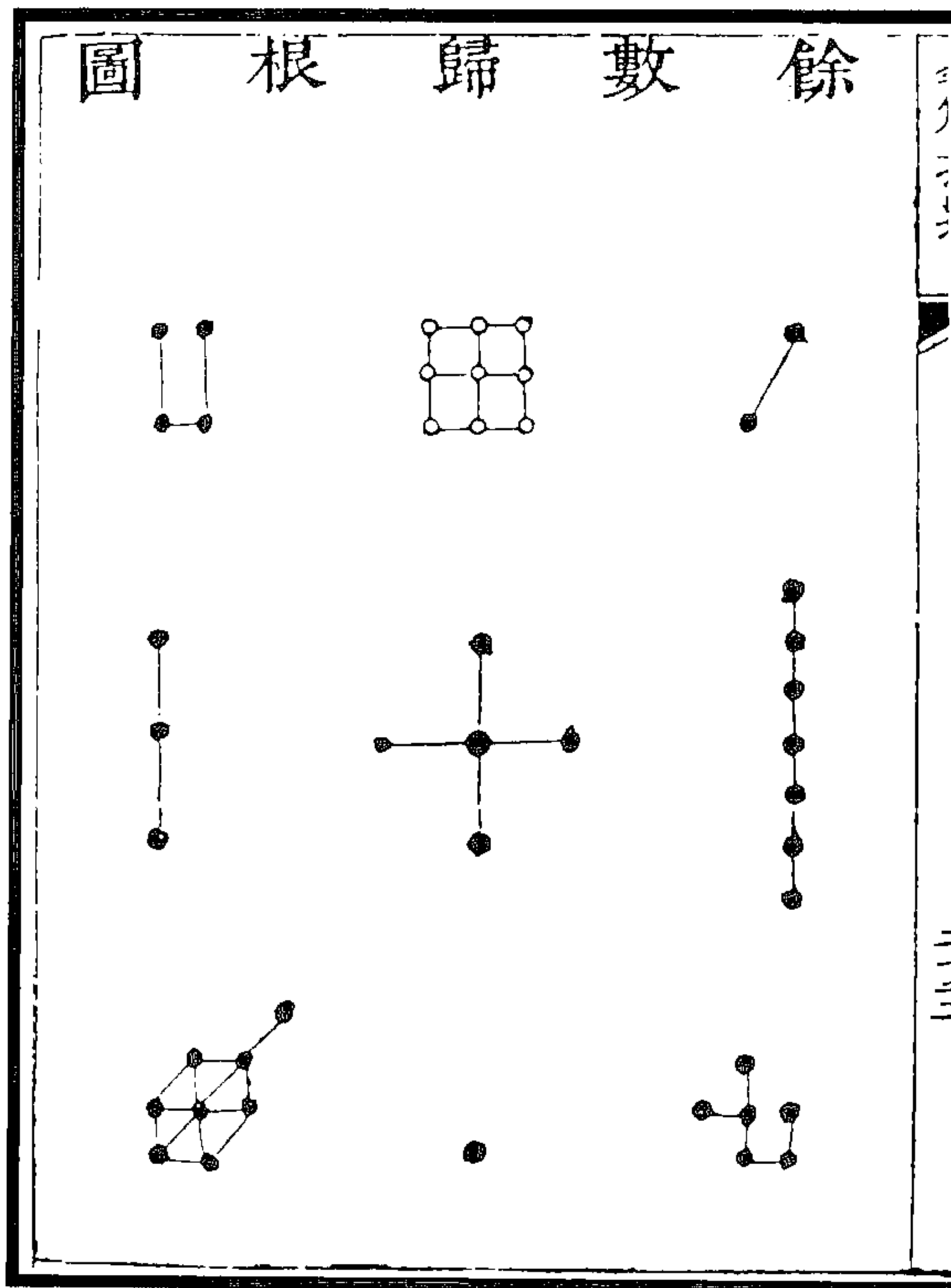

图 504 洛书

(赵世迥《易经告蒙》)

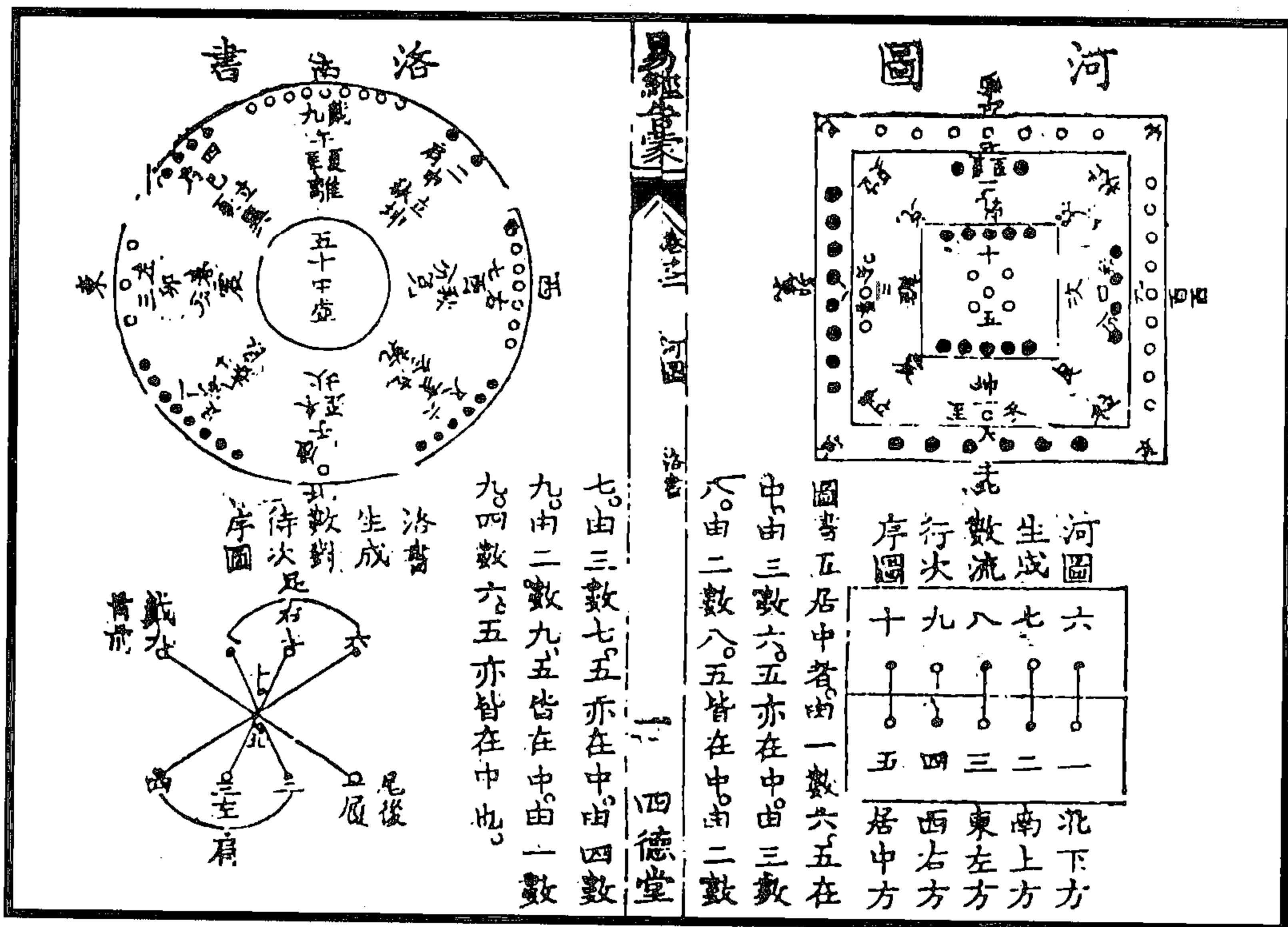

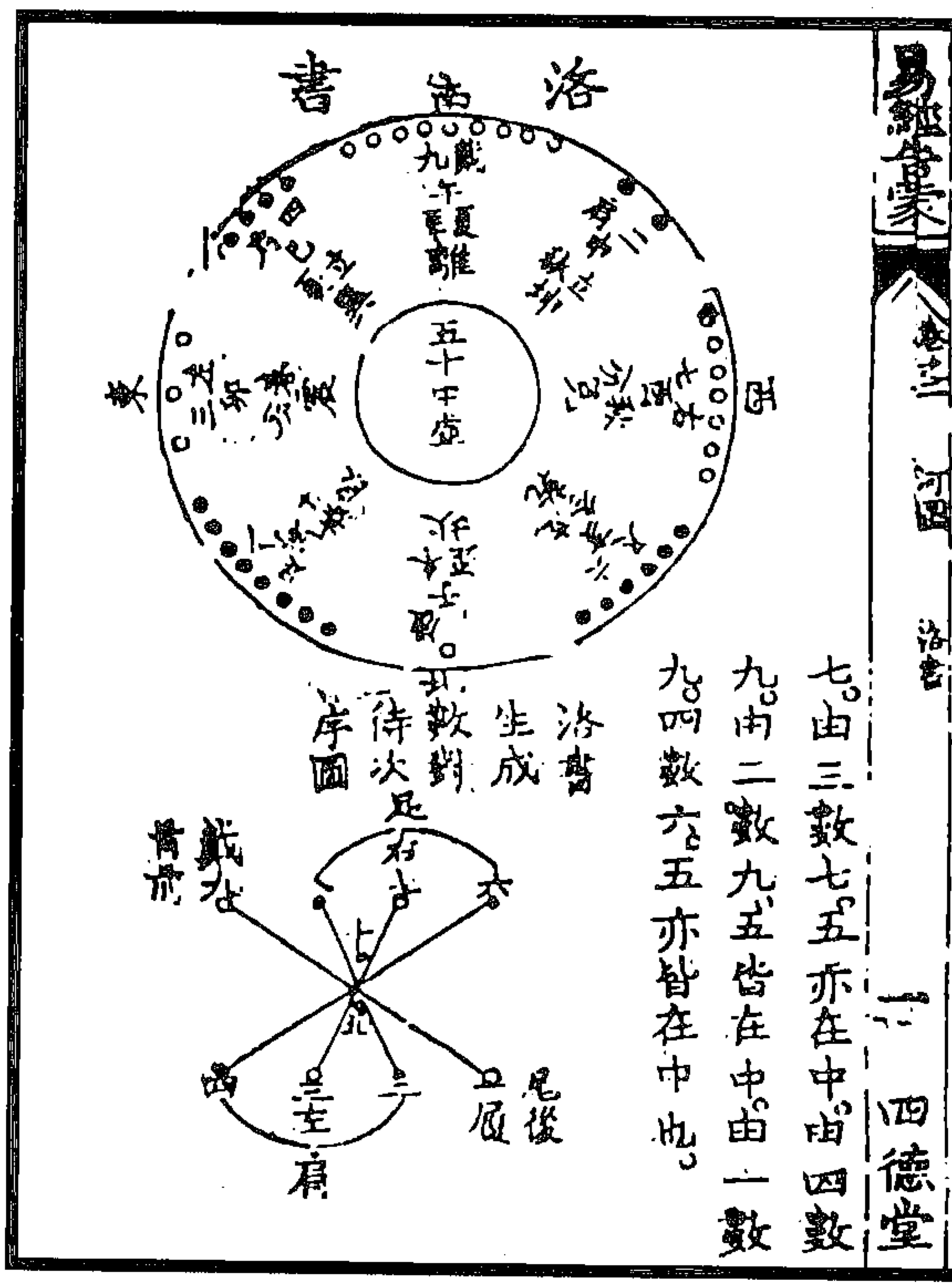

圖二第次序卦八成畫生漸

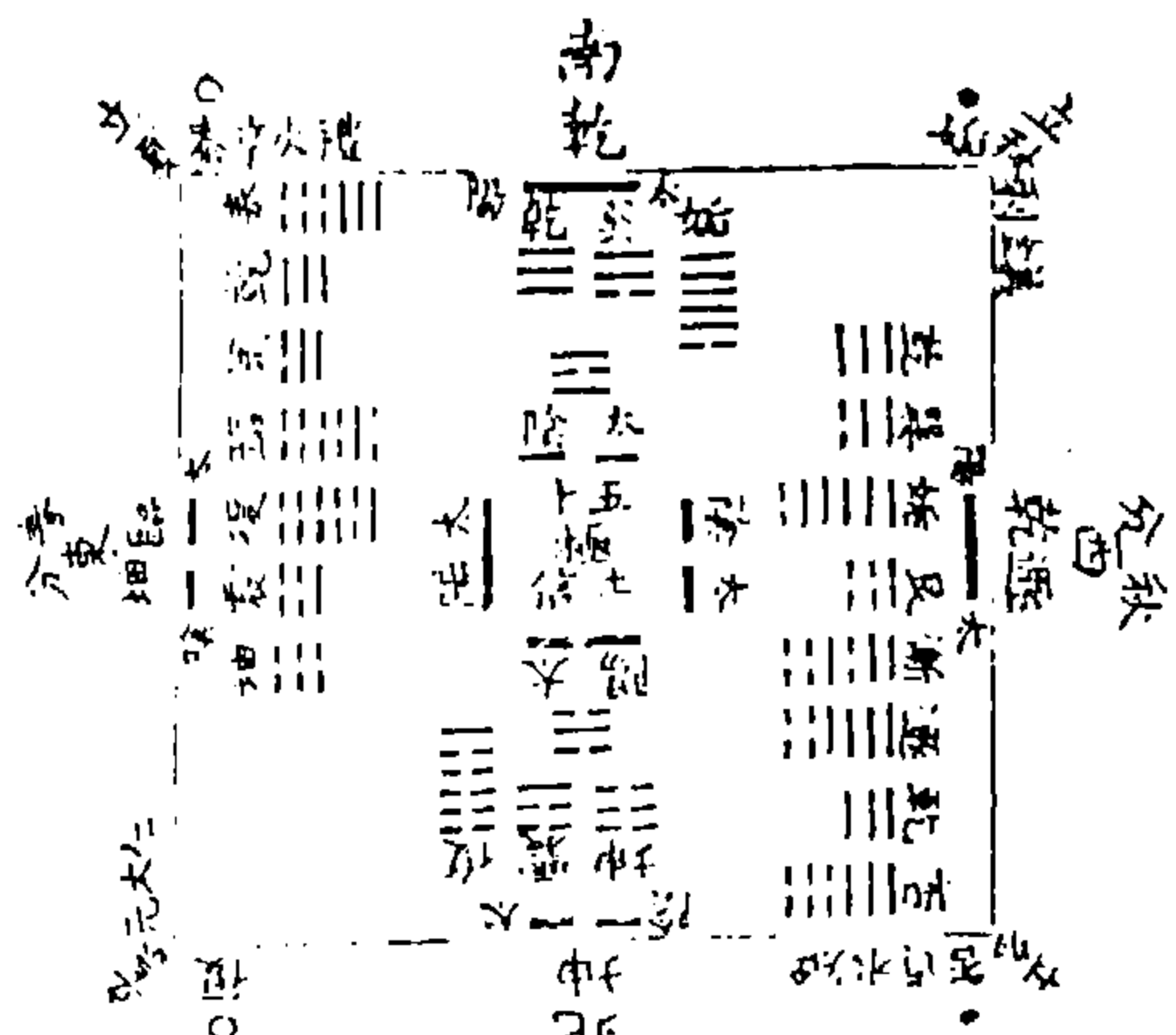

左方七卦陽方陽卦  
陽數。右方八卦陰方  
陰卦。陰數。上下對待  
卦數亦對待。而四方  
乾坤。臨避。姤復。否泰。  
自然對待。立體。氣運  
流行。次序。无息。其雄  
火。坎水。互變。交易。爲  
天地之大用。萬物之  
太始。卦皆成于自然  
天。不少。參以人巧。

圖四序次卦成畫設數因義伏

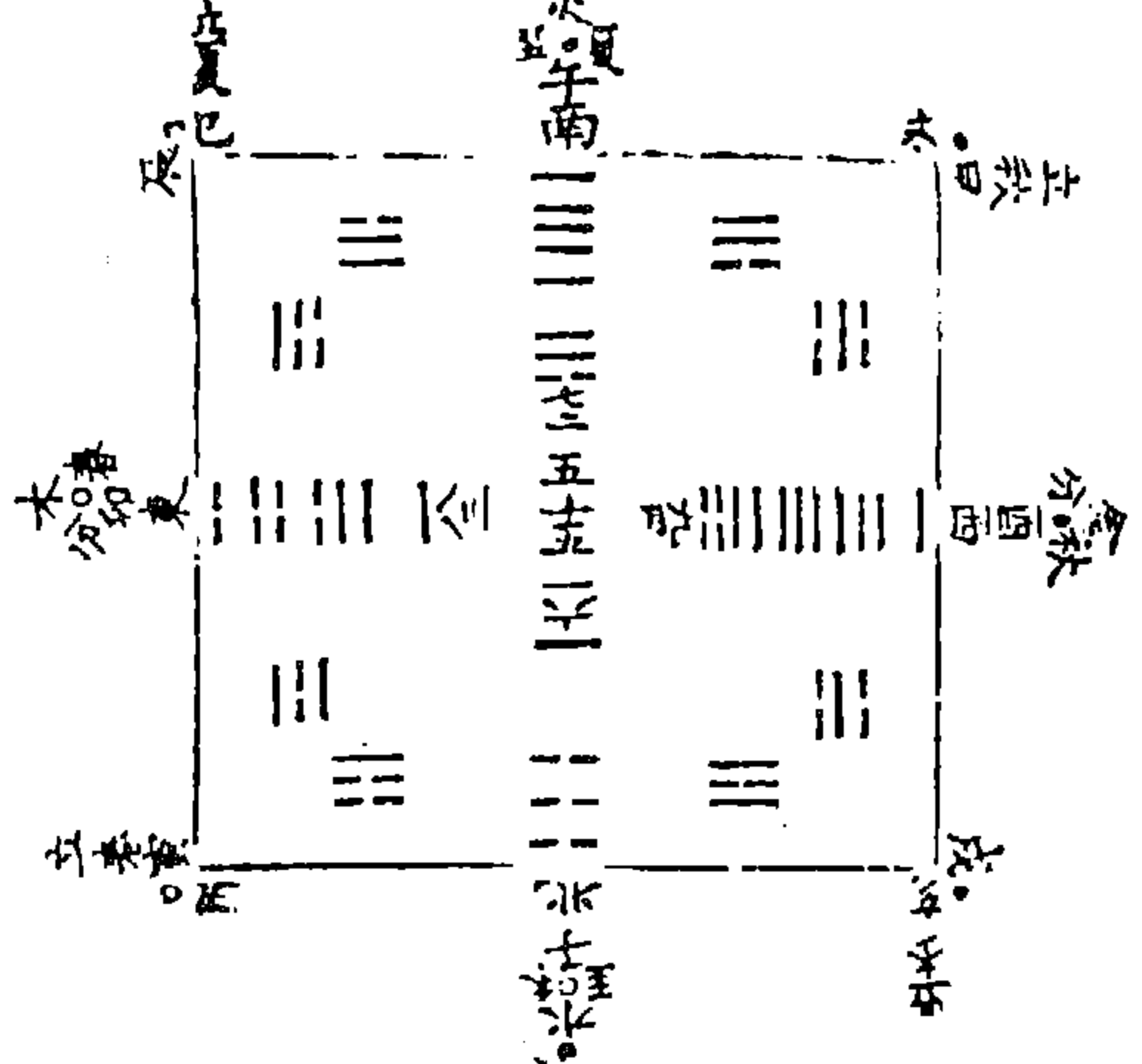

諸數皆太陽  
太陰。兩數生  
成。伏羲畫就  
卦。見如乾上。  
坤下。復左。姤  
右。互變對待。  
諸卦森然。此  
即太極渾含  
精。包括兩  
開萬變也。

圖序次卦八成畫義伏

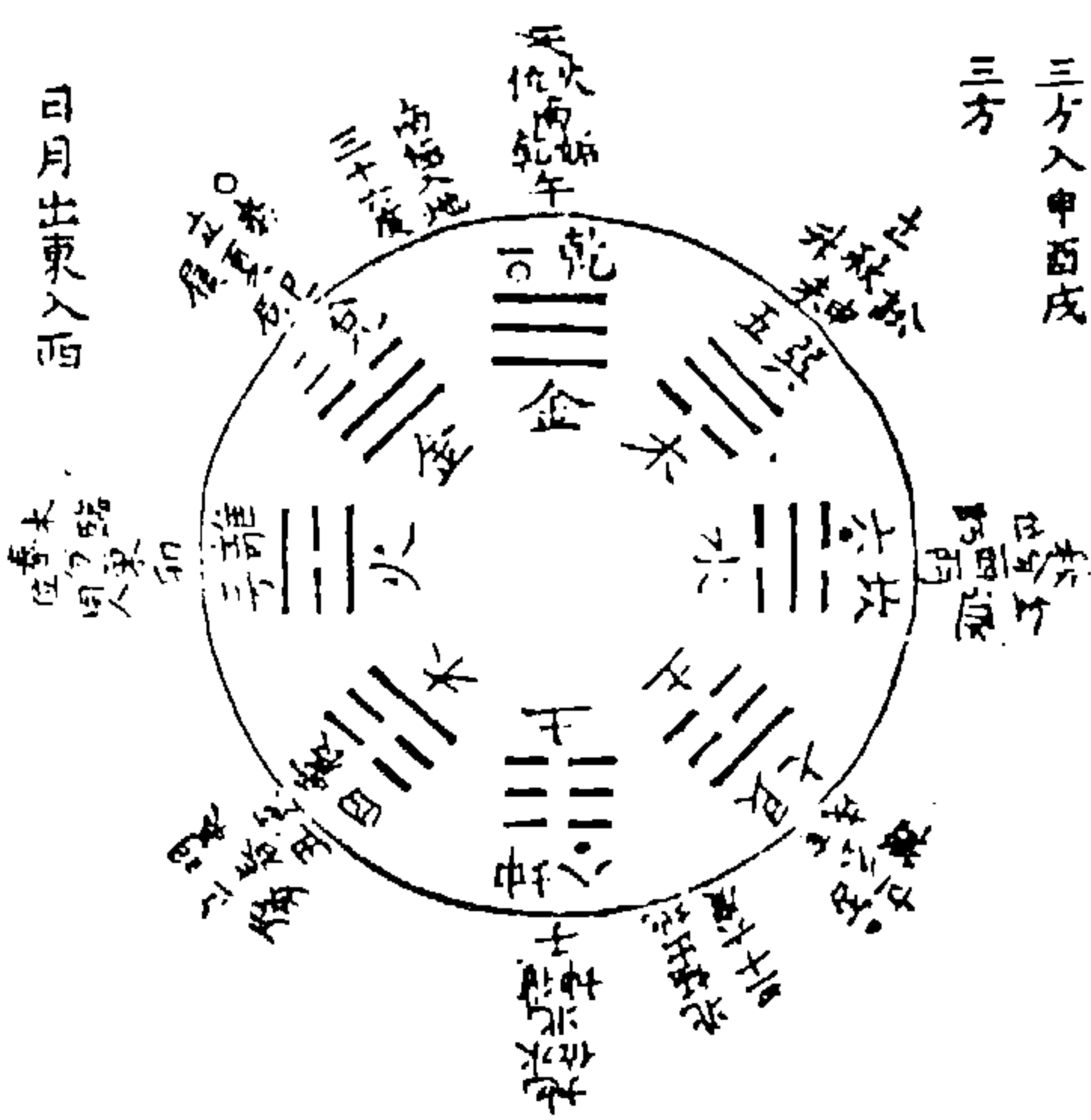

乾三畫。坤六畫。對相合  
成九數。八卦相對。皆九  
畫。可見卦成于八。數成  
于九。始于一。終于七。左  
陽方四卦。皆始于一。畫。  
右陰方四卦。皆始于一。畫。  
畫。可見氣則陰陽相耦  
互資。數則一二錯綜生  
變也。故二氣生五氣。又  
土生金。金生水。水生木。  
木生火。火生土。土又爲  
土。克水。水克火。火克金。  
金克木。互變成用也。

圖三第次序卦八成畫生漸

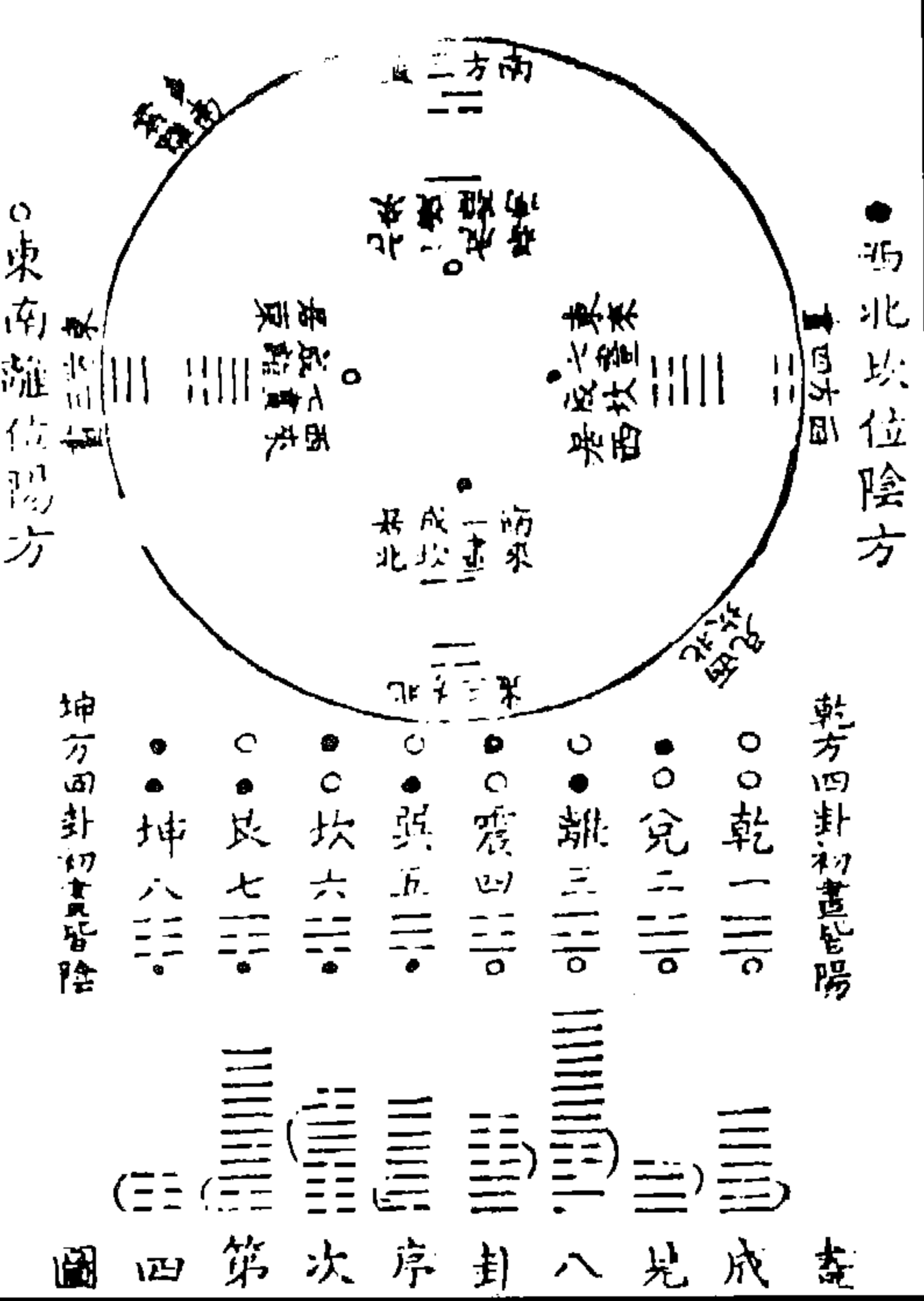

西北坎位陰方  
乾方四卦初畫皆陽  
○乾一三○  
○兌二三○  
○離三三○  
○震四三○  
○巽五三○  
○坎六三○  
○艮七三○  
○坤八三○  
坤方四卦初畫皆陰  
○坤八三○  
○艮七三○  
○坎六三○  
○巽五三○  
○震四三○  
○離三三○  
○兌二三○  
○乾一三○  
圖四第次序卦八成畫

图 511 伏羲画八卦四图

(赵世迥《易经告蒙》)



图 513 后天八卦合洛书图

图 512 先天八卦合河图图

(任启运《周易洗心》)

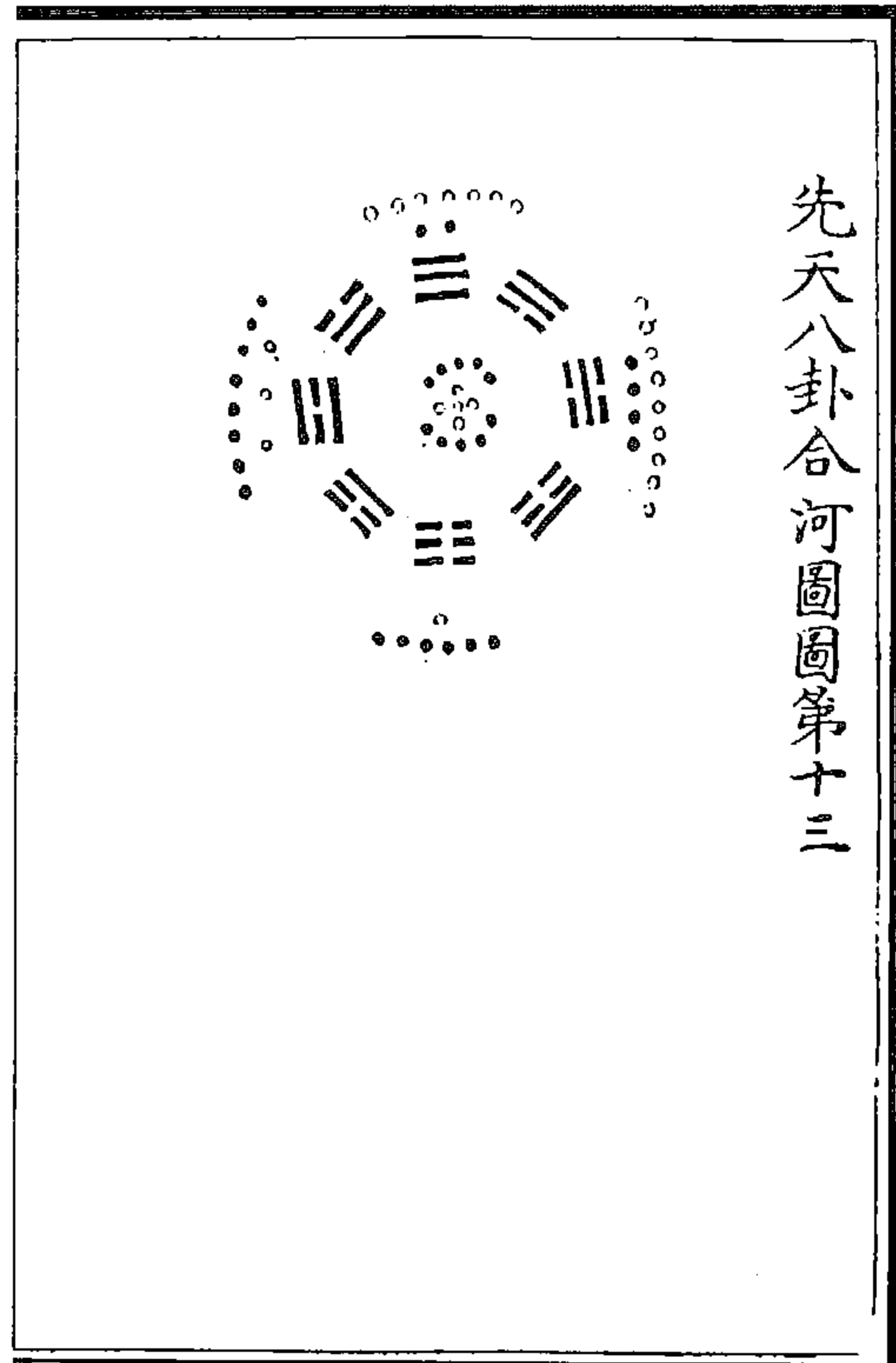
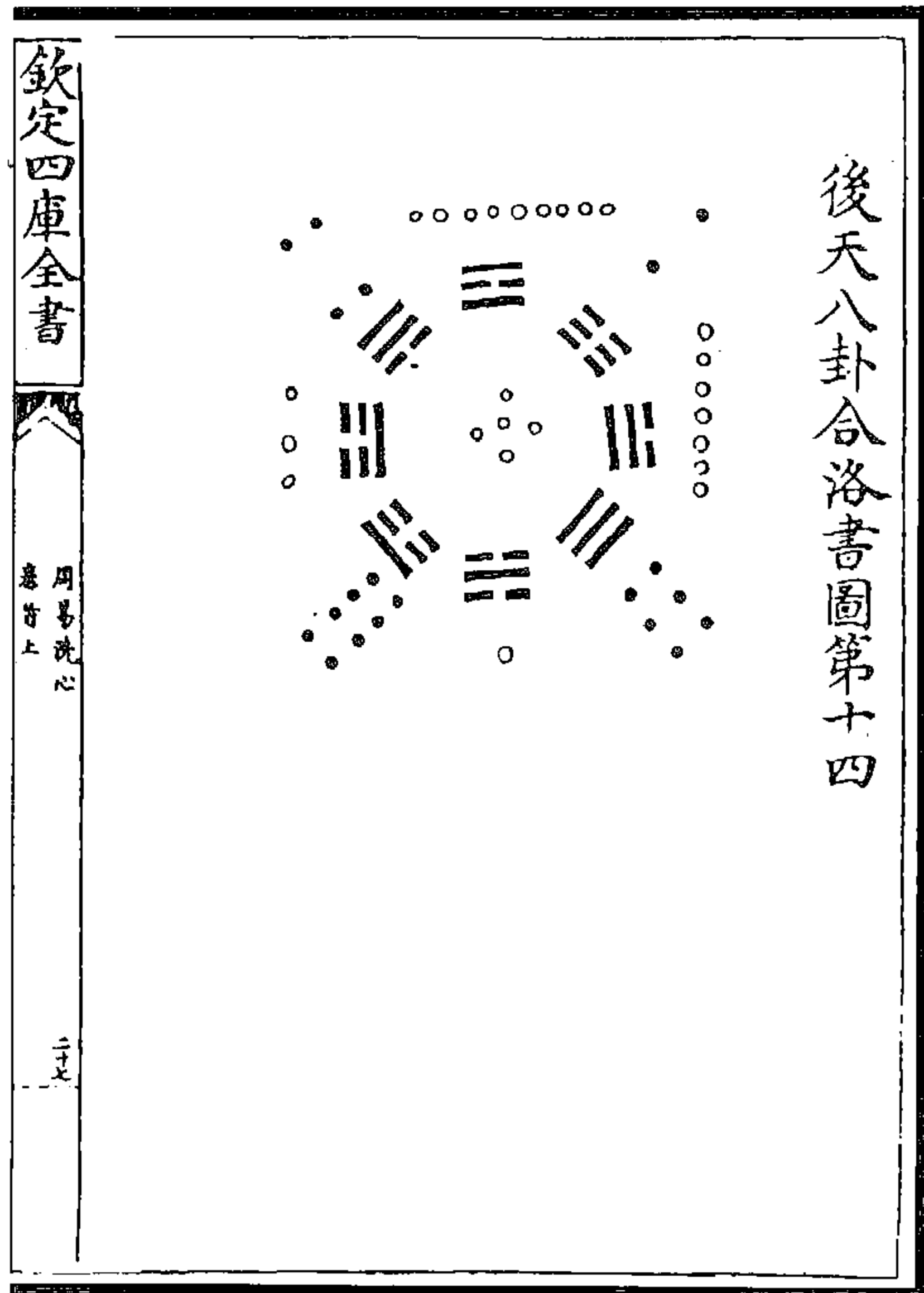

图 514 陈抟所传河图与陈抟所传洛书图

(李燾《周易传注》)

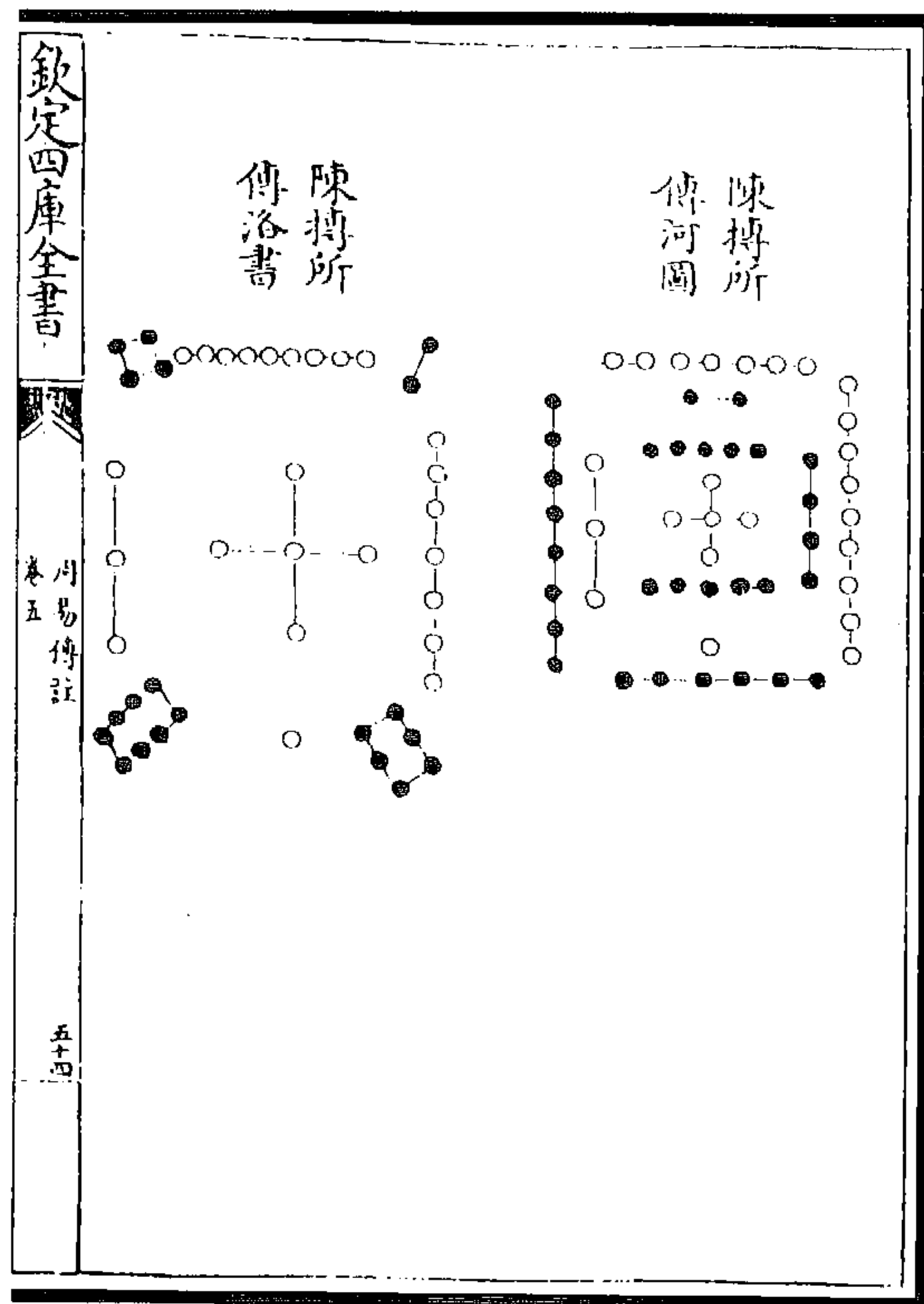

图 516 洛书原图

图 515 河图原图

(连斗山《周易辨画》)

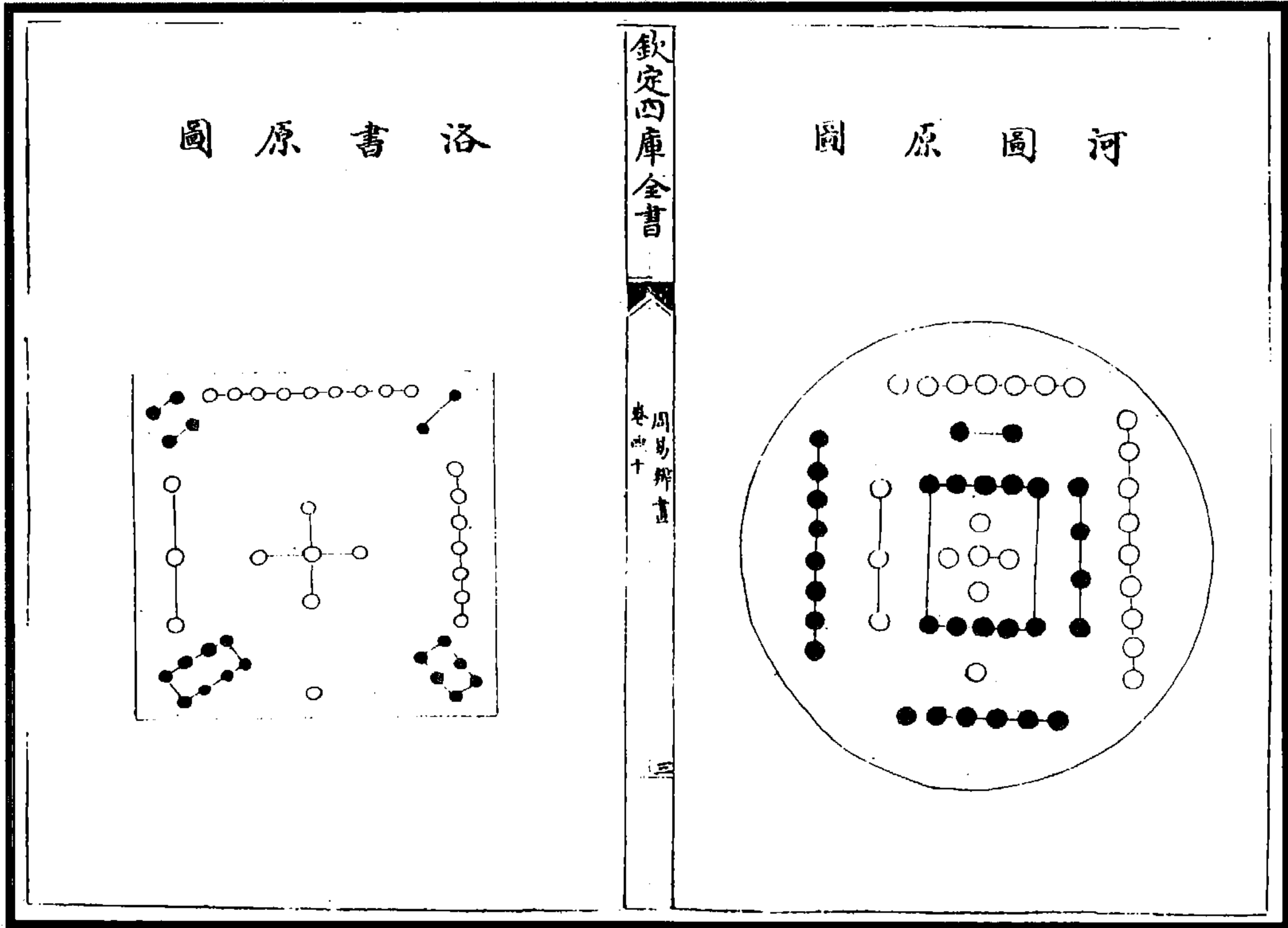

图 518 朱子先天卦配洛书之数图



图 517 朱子先天卦配河图之象图

(连斗山《周易辨画》)

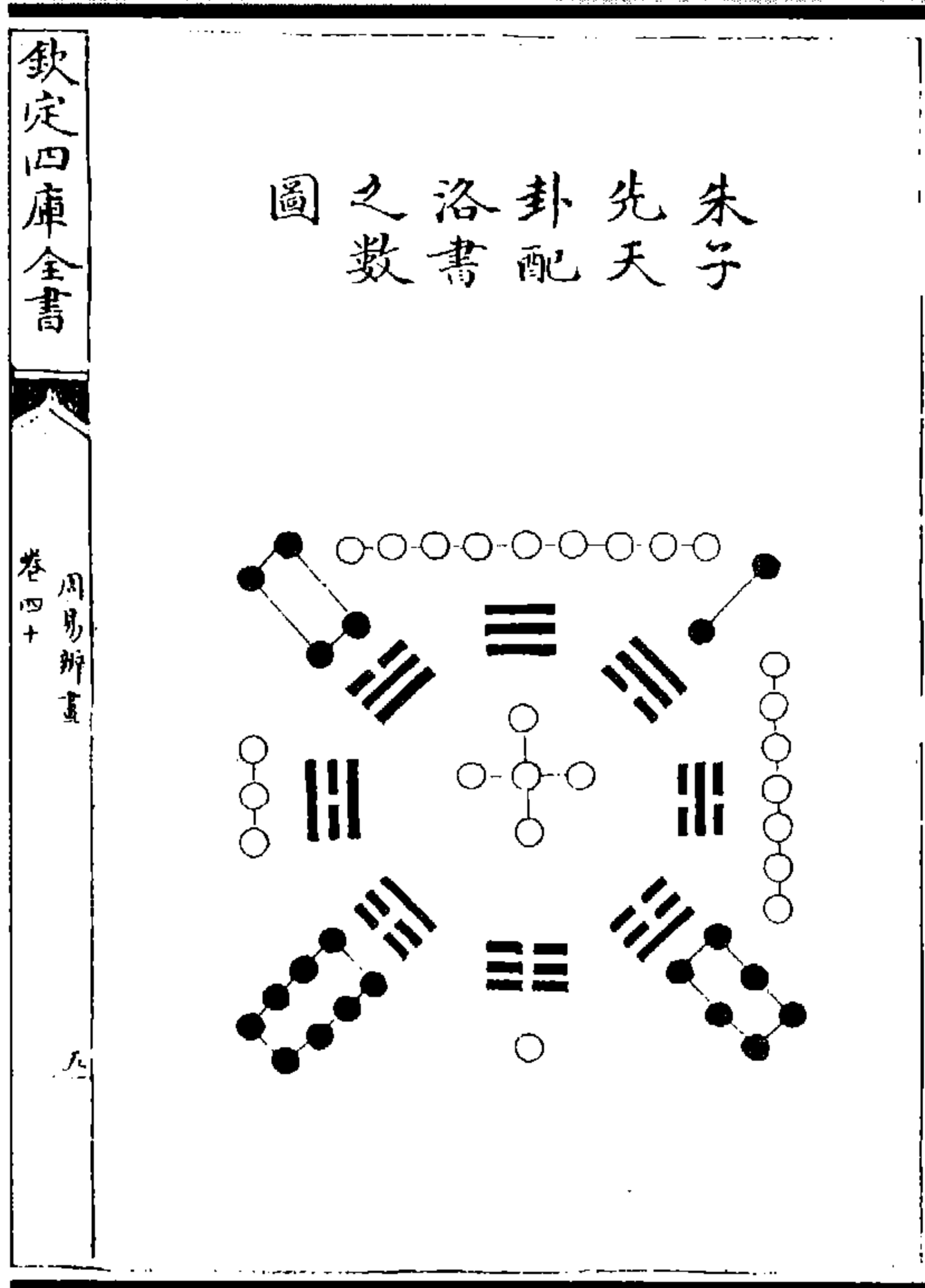

欽定四庫全書

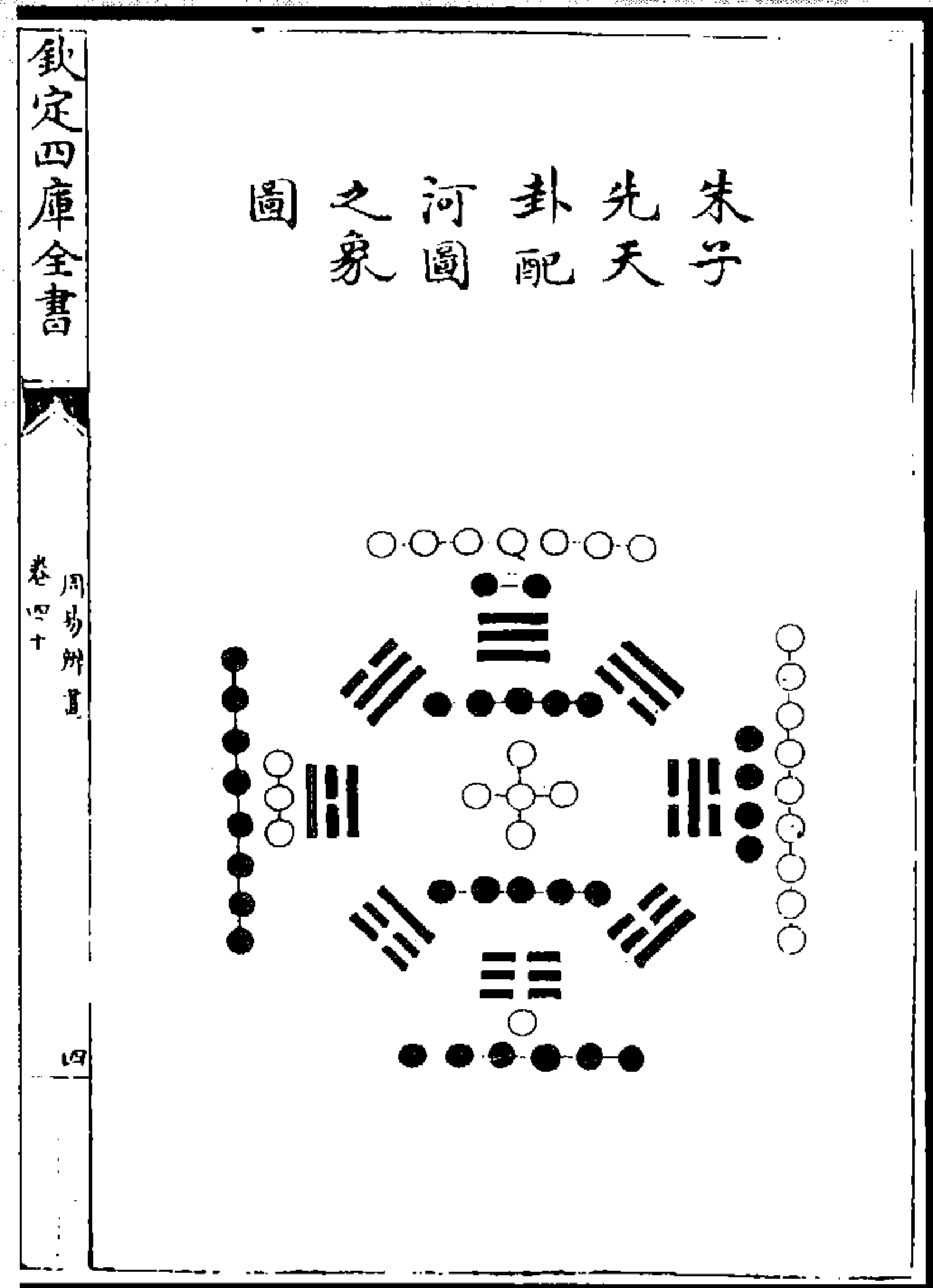
朱子後天卦配洛書之數圖

周易辨畫 卷四十一



图 520 朱子后天卦配洛书之数图

欽定四庫全書

朱子後天卦配河圖之象圖

周易辨畫 卷四十一

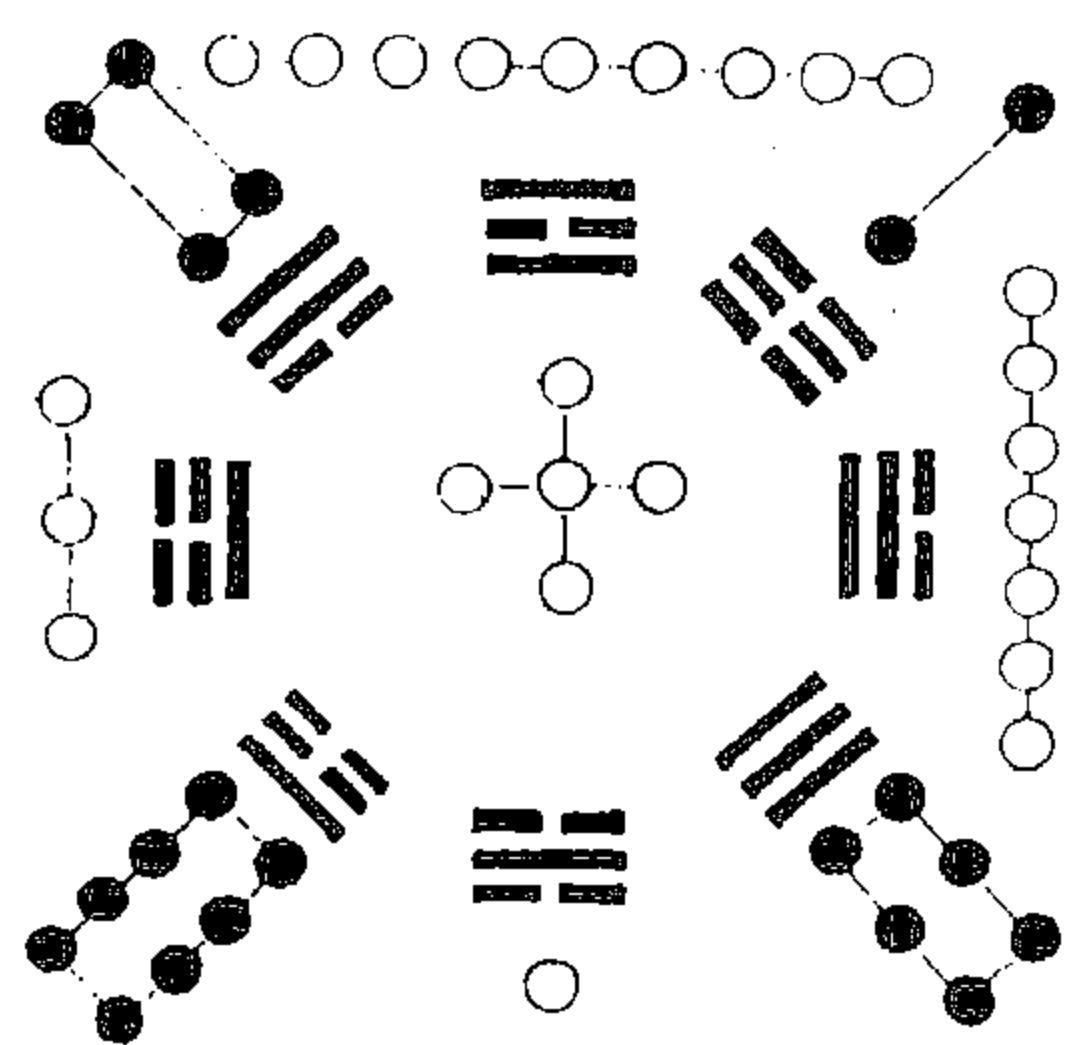

图 519 朱子后天卦配河图之象图

(连斗山《周易辨画》)

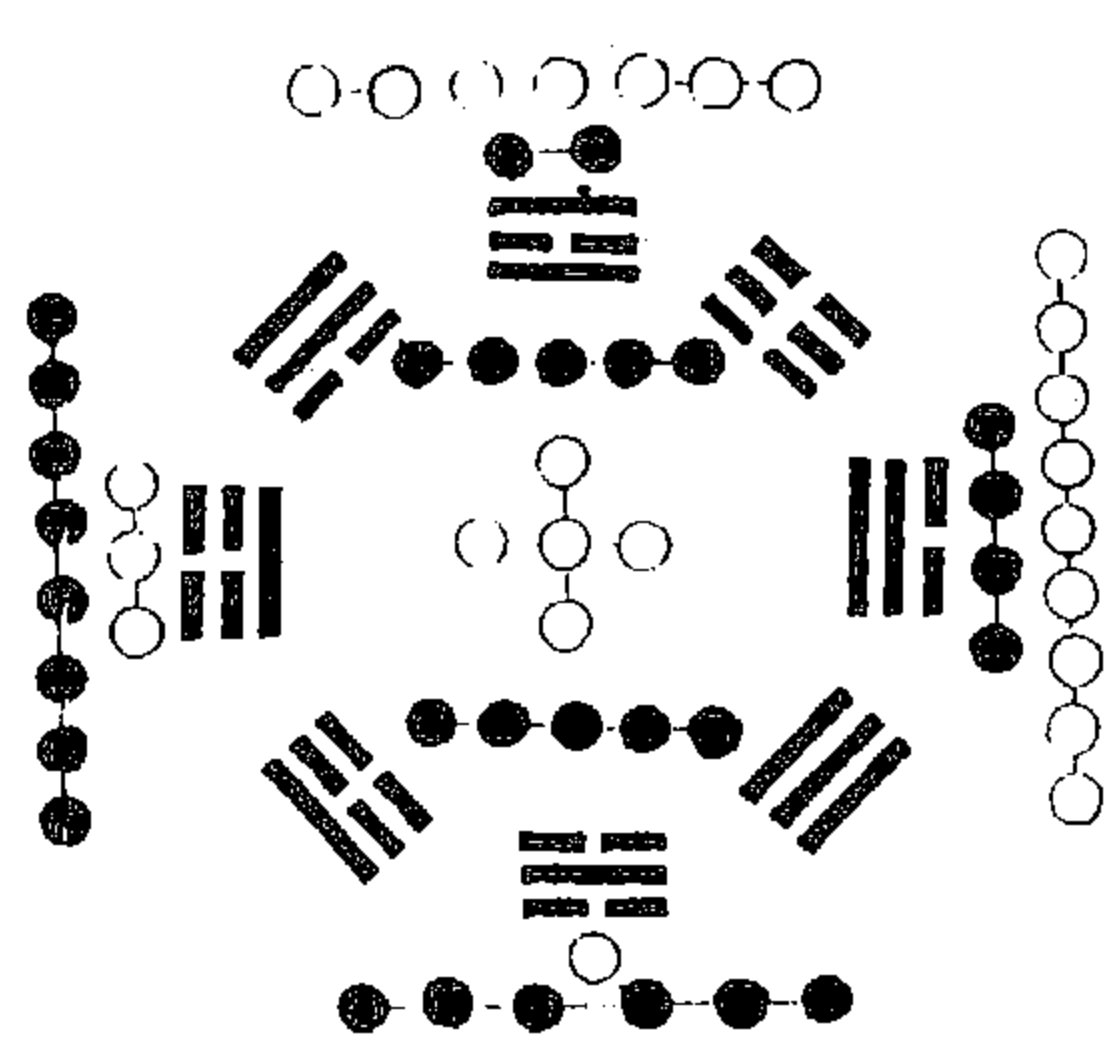

图 522 伏羲则河图以作易图

(杨方达《易学图说会通》)

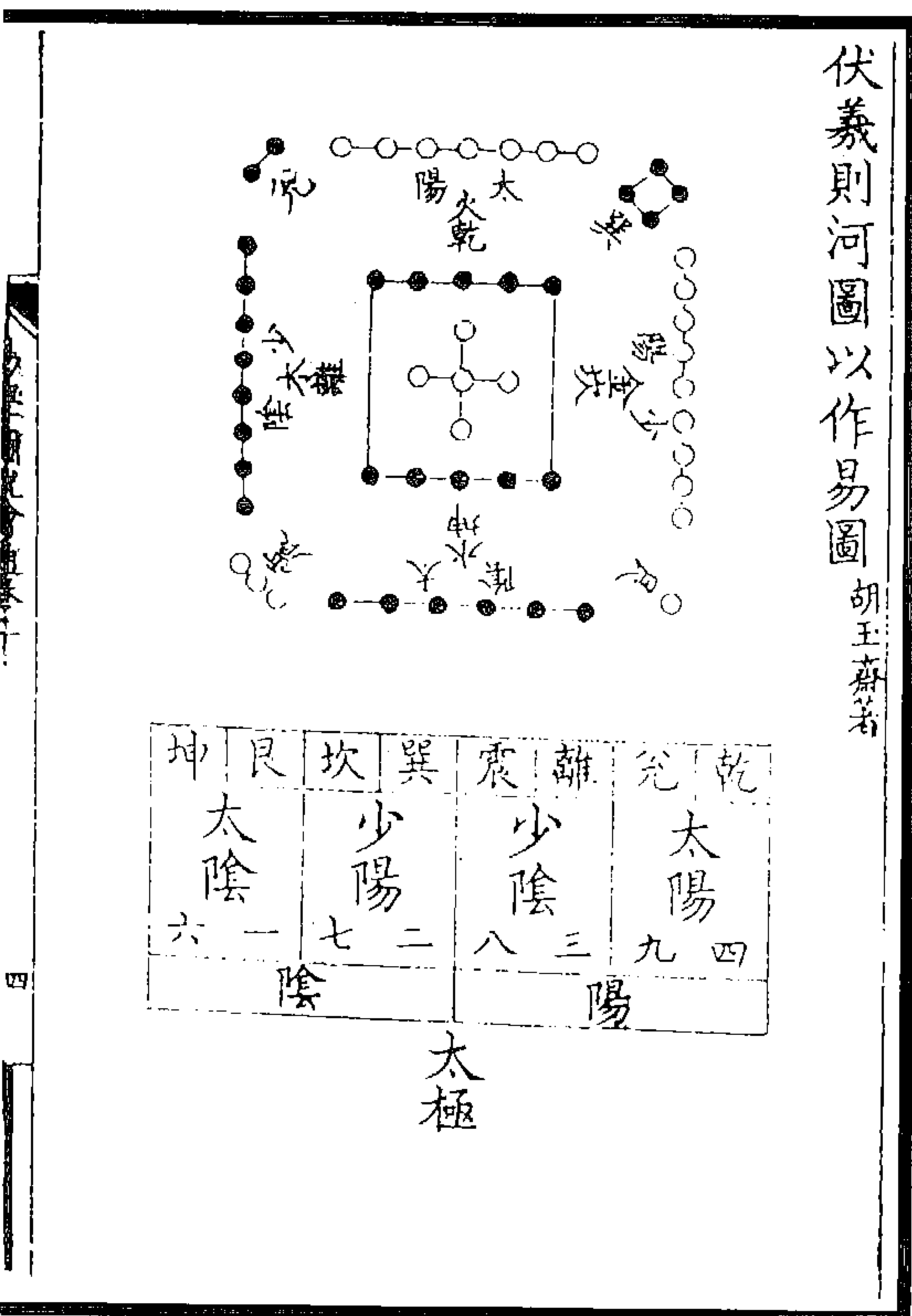

图 521 希夷龙图

(徐体乾《周易不我解》)



图 524 河图联十图

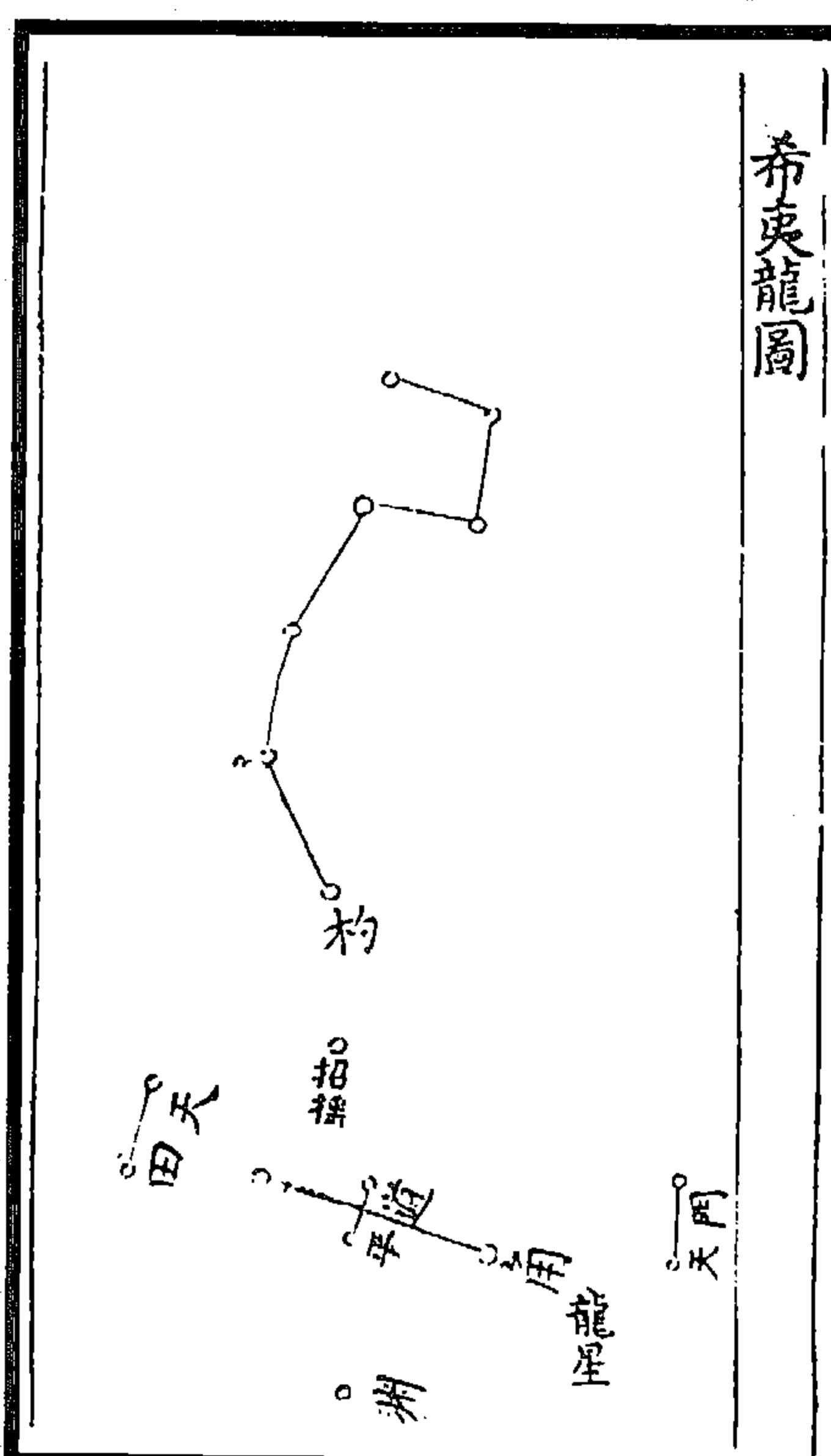

洪範初一日五行次二曰  
 敬用五事次三曰農用八  
 政次四曰協用五紀次五  
 曰建用皇極次六曰又用  
 三德次七曰明用稽疑次  
 八曰念用庶徵次九曰嚮  
 用五福威用六極

图 523 大禹則洛書以作範圍圖

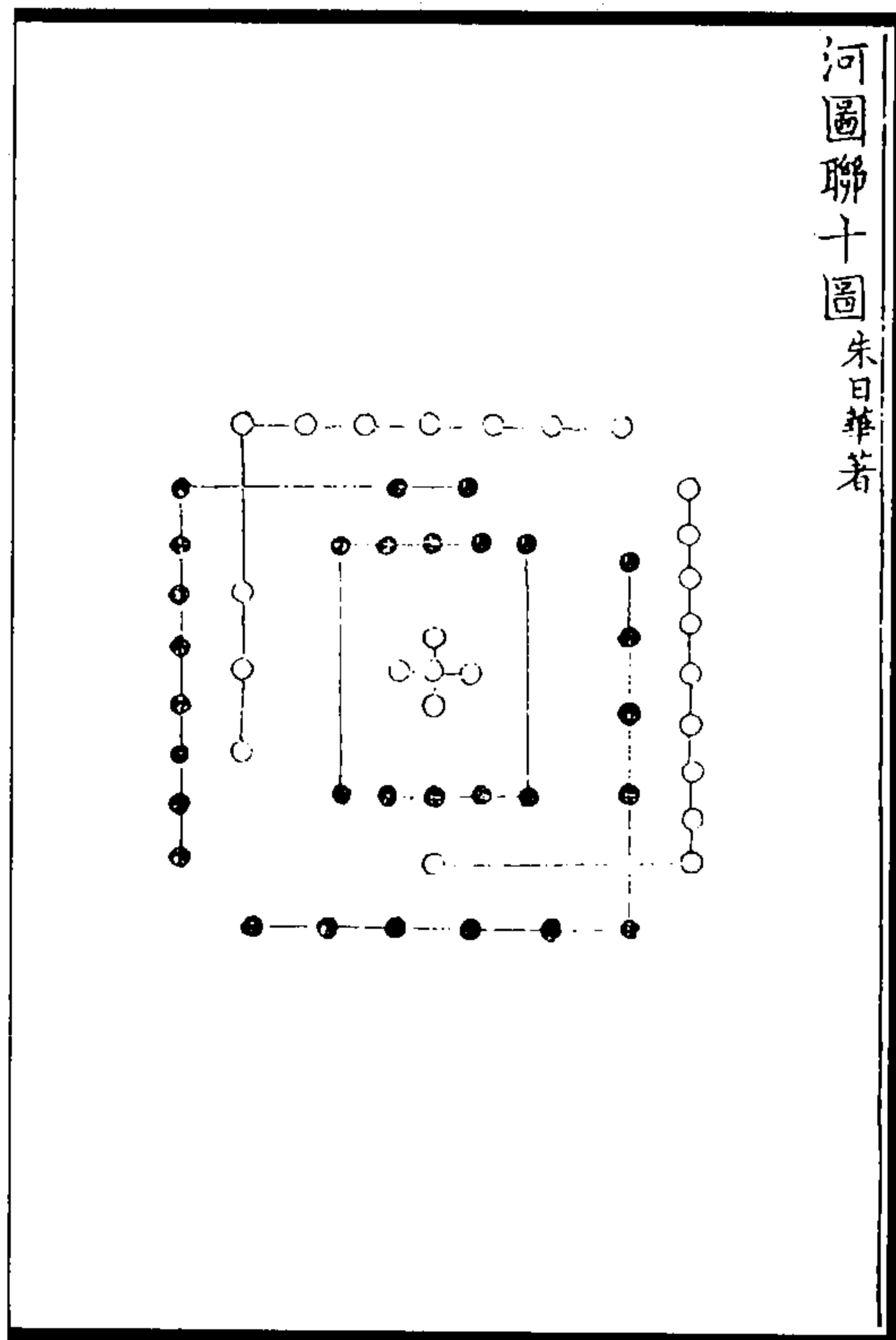
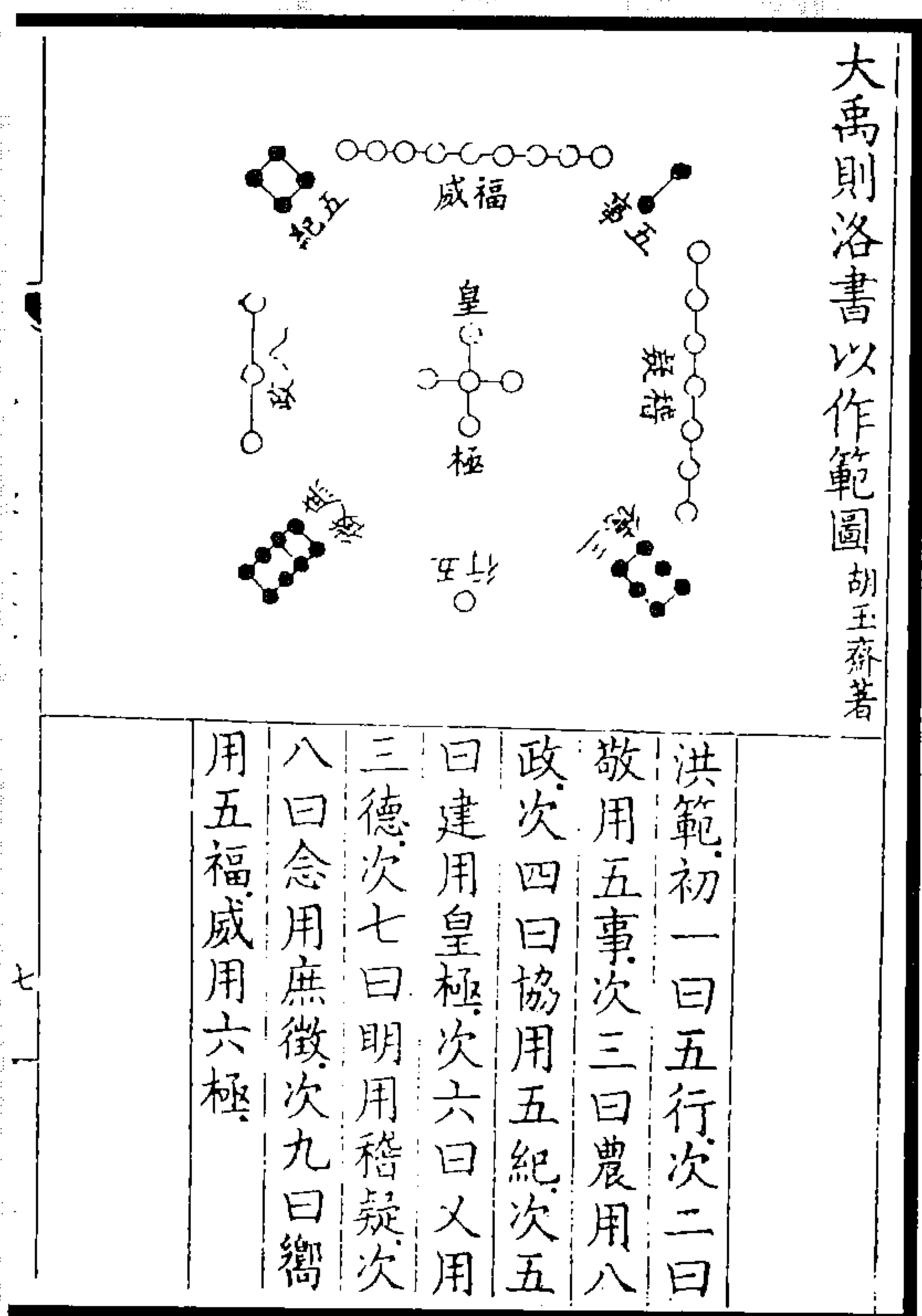
(杨方达《易学图说会通》)



图 526 洛书序数图



車若水曰天數以  
 三。地數以兩河圖  
 生數左旋成數右  
 轉。一。生三。三。生九  
 九。生二十七。為七  
 七。又。生二十一。則  
 復歸於一矣。二。生  
 四。四。生八。八。生十  
 六。為六。六。又。生十  
 二。則復歸於二矣  
 洛書亦然。但陽皆

图 525 河图序数图

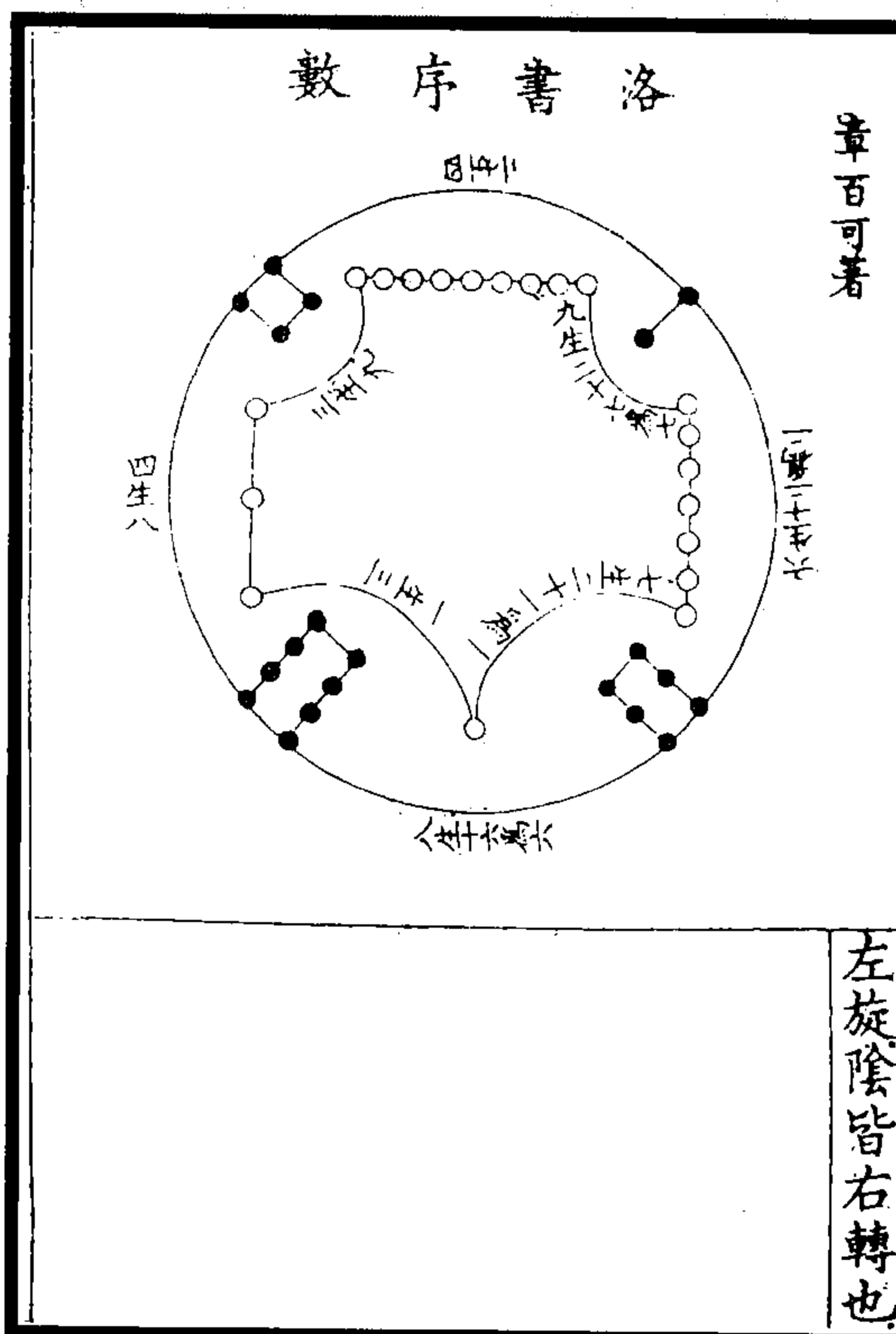
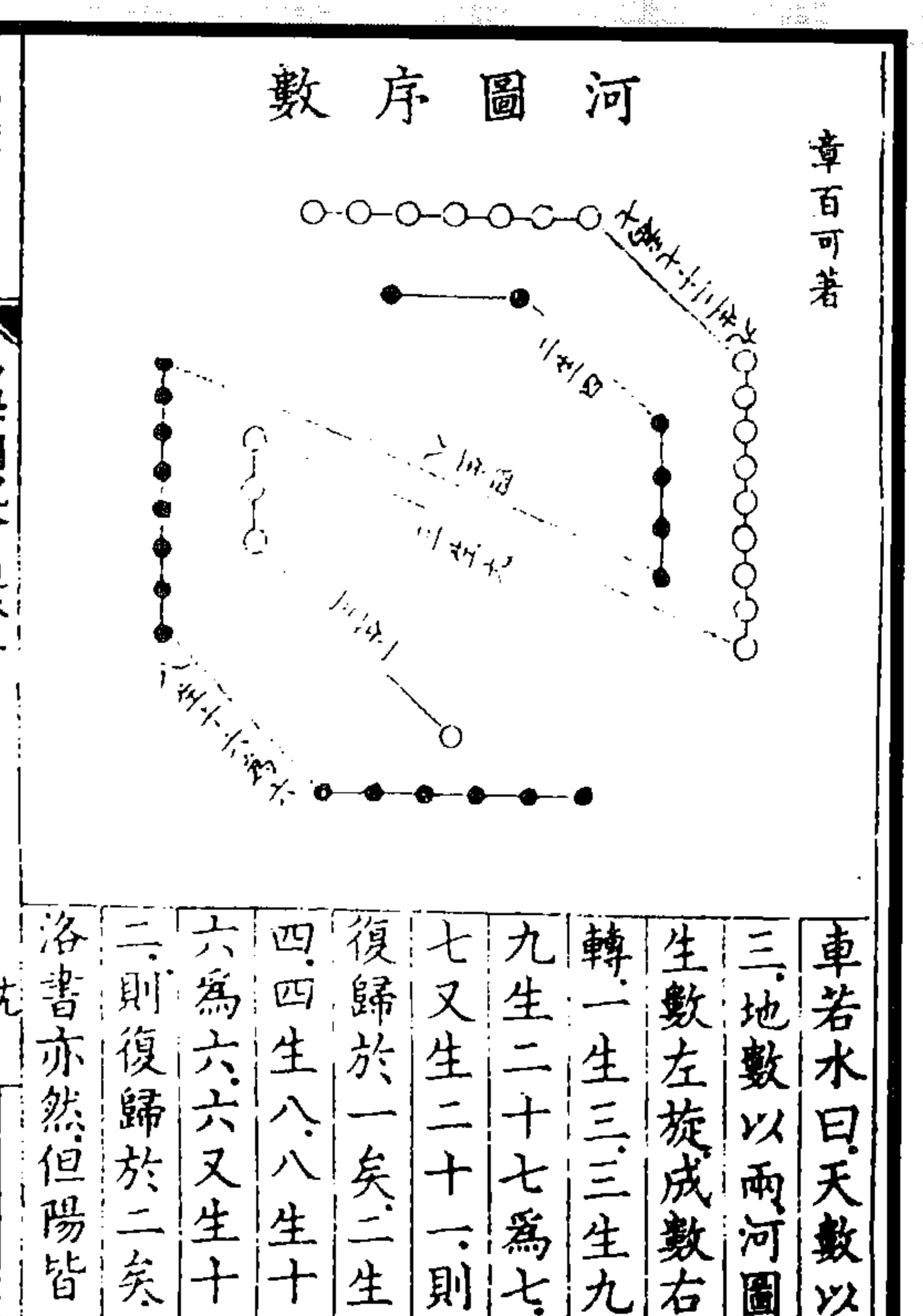
(杨方达《易学图说会通》)

易學啟蒙補

卷下

歸藏遺義

无

幹枝生於卦

新圖



图 528 干支生于卦图

(梁锡珩《易学启蒙补》)

洛書序義

周書洪範曰天乃錫禹洪範九疇彝倫攸敘

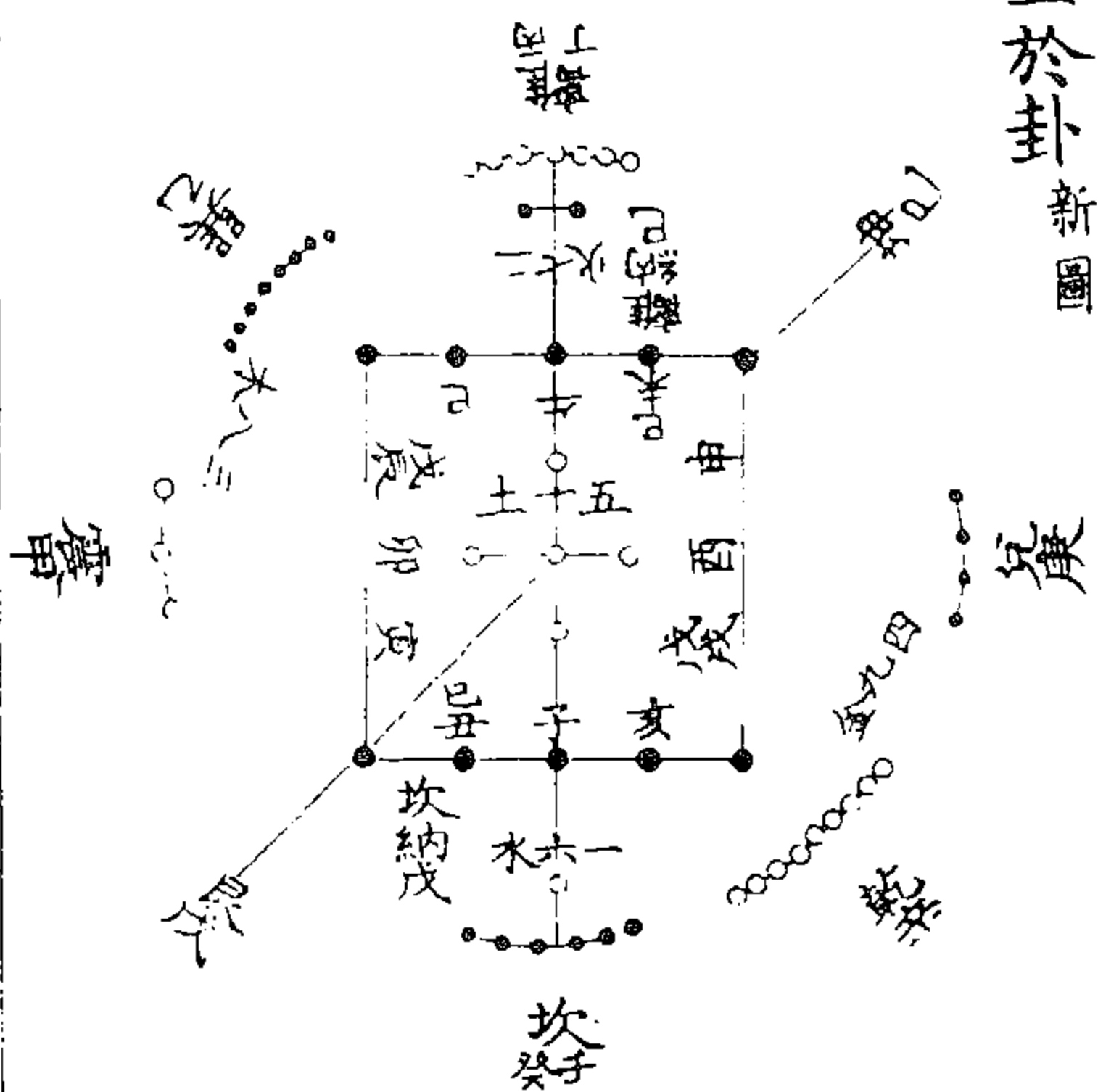
易學啟蒙補

卷下

洛書序義

二



图 527 洛书序义图

貫一書洛

天生洛書起於一合一貫之道  
翁洪範舊圖加新解·舊圖無圖

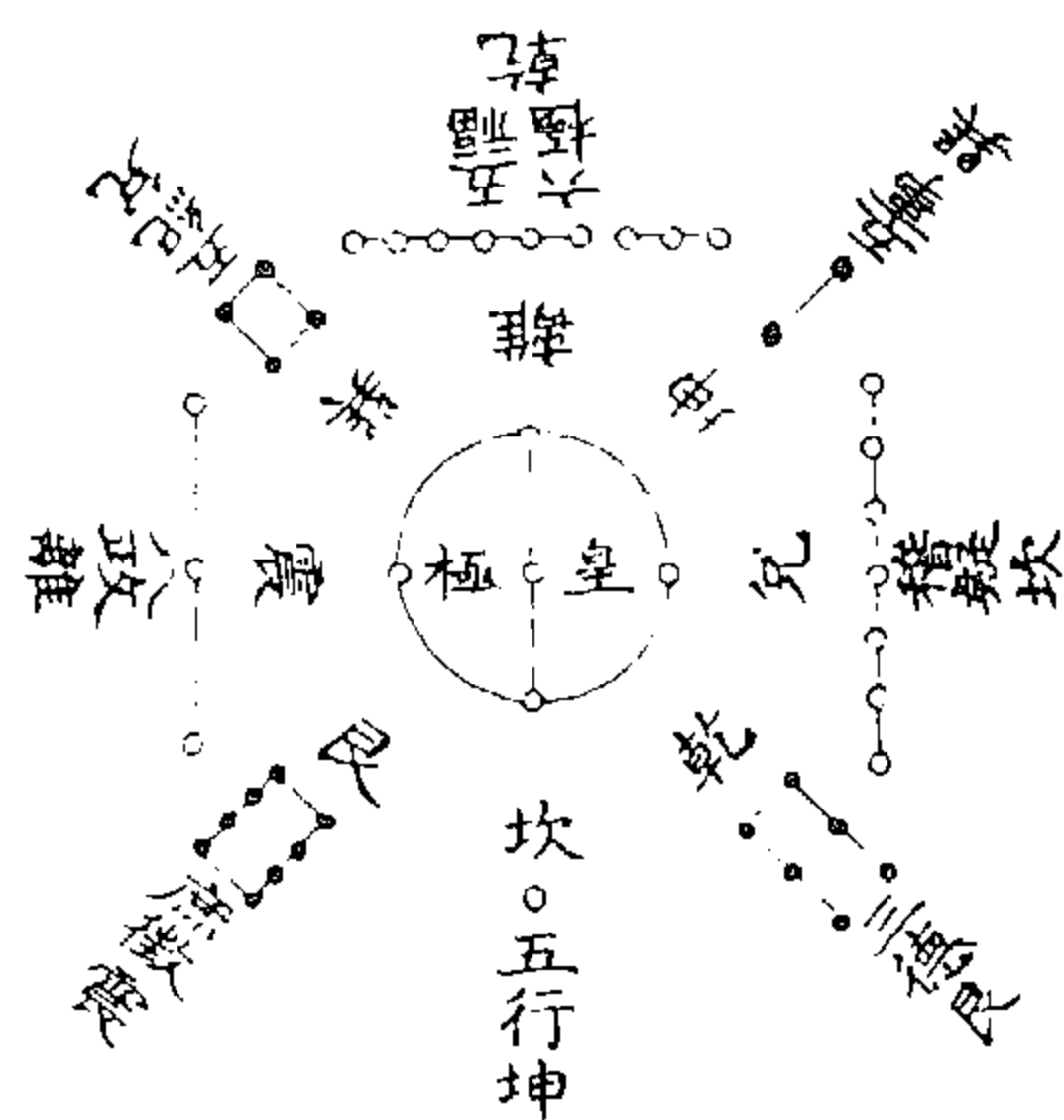
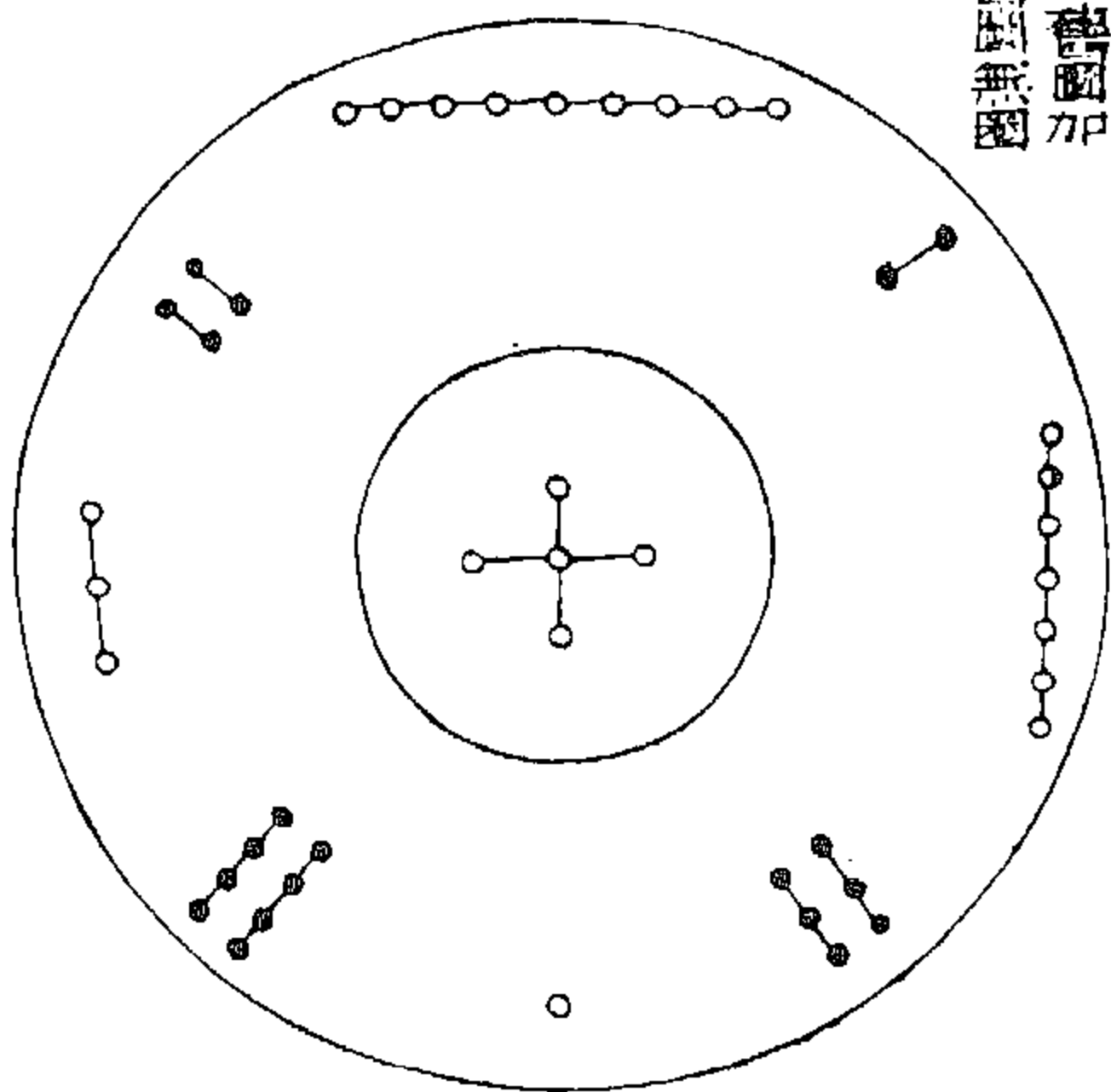

始數為一

图 530 天生洛书起于一合一贯之道图

(冯道立《周易三极图贯》)

貫一圖河

天生河圖起於一合一貫之道

遵伏羲舊圖加新解·舊圖無圖

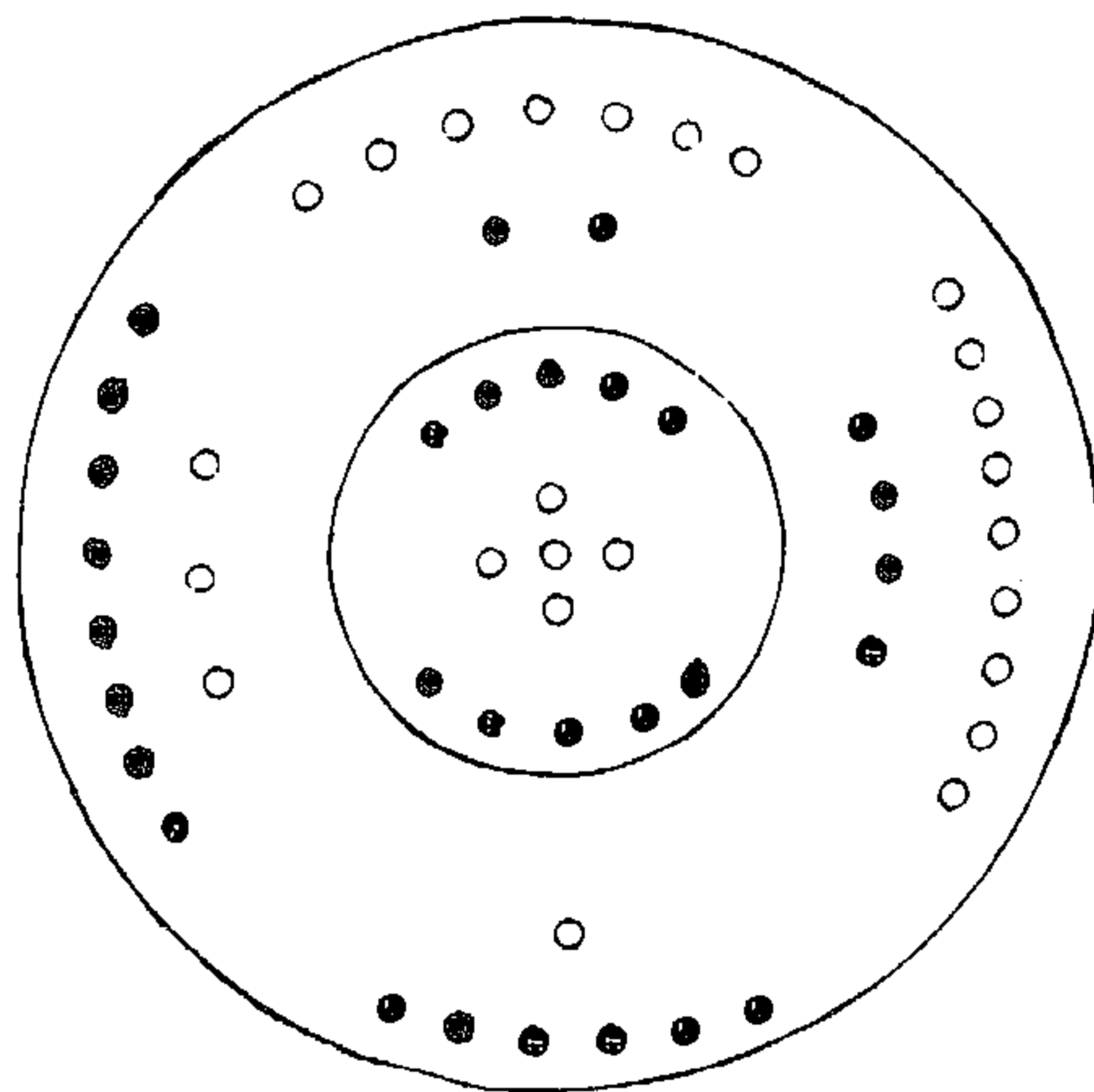

始數為一

图 529 天生河图起于一合一贯之道图



图 532 河图中心即北极图



图 531 天地之數成河圖從一起圖

(冯道立《周易三极图贯》)

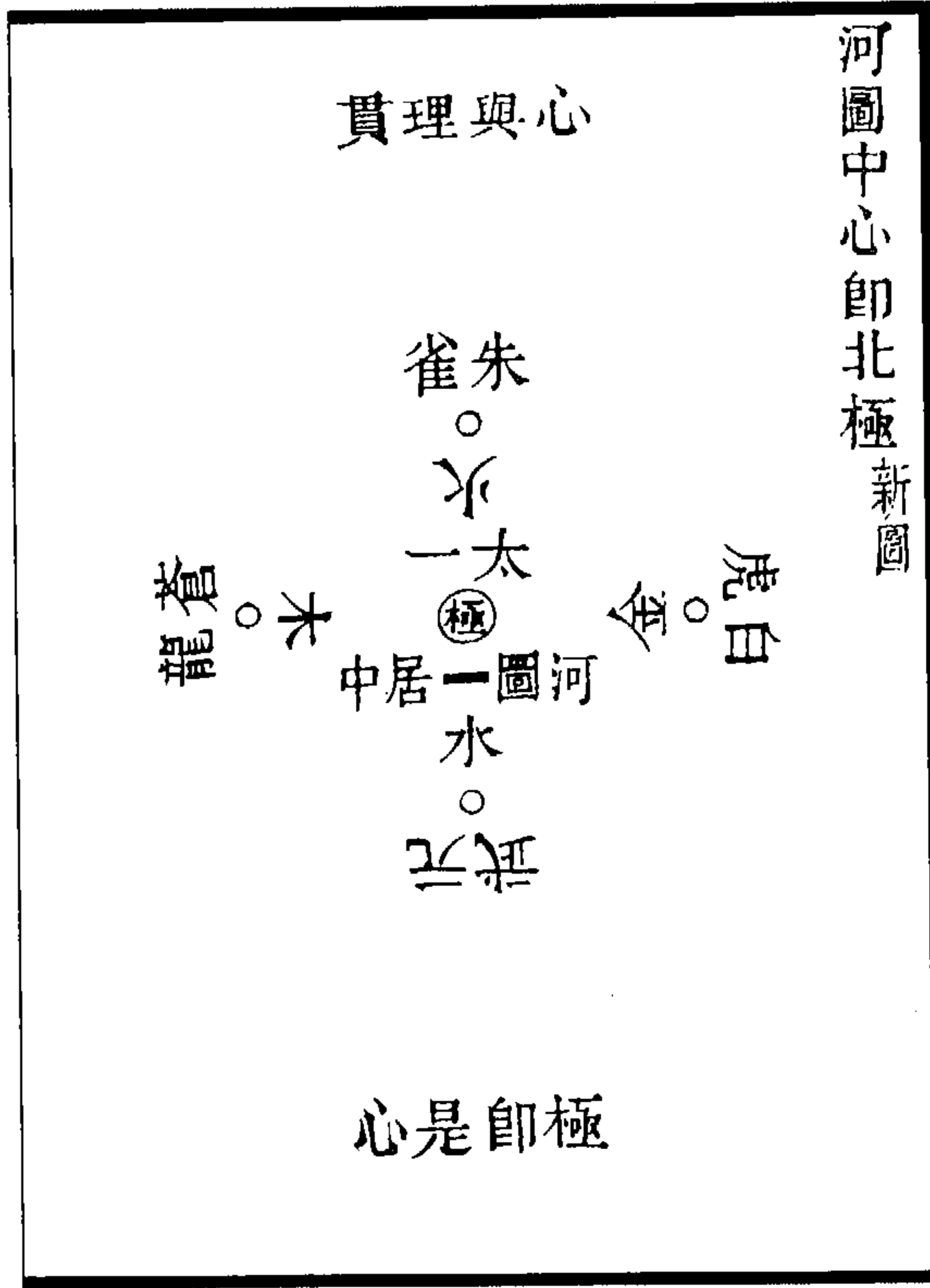

图 534 洛书相对成十图

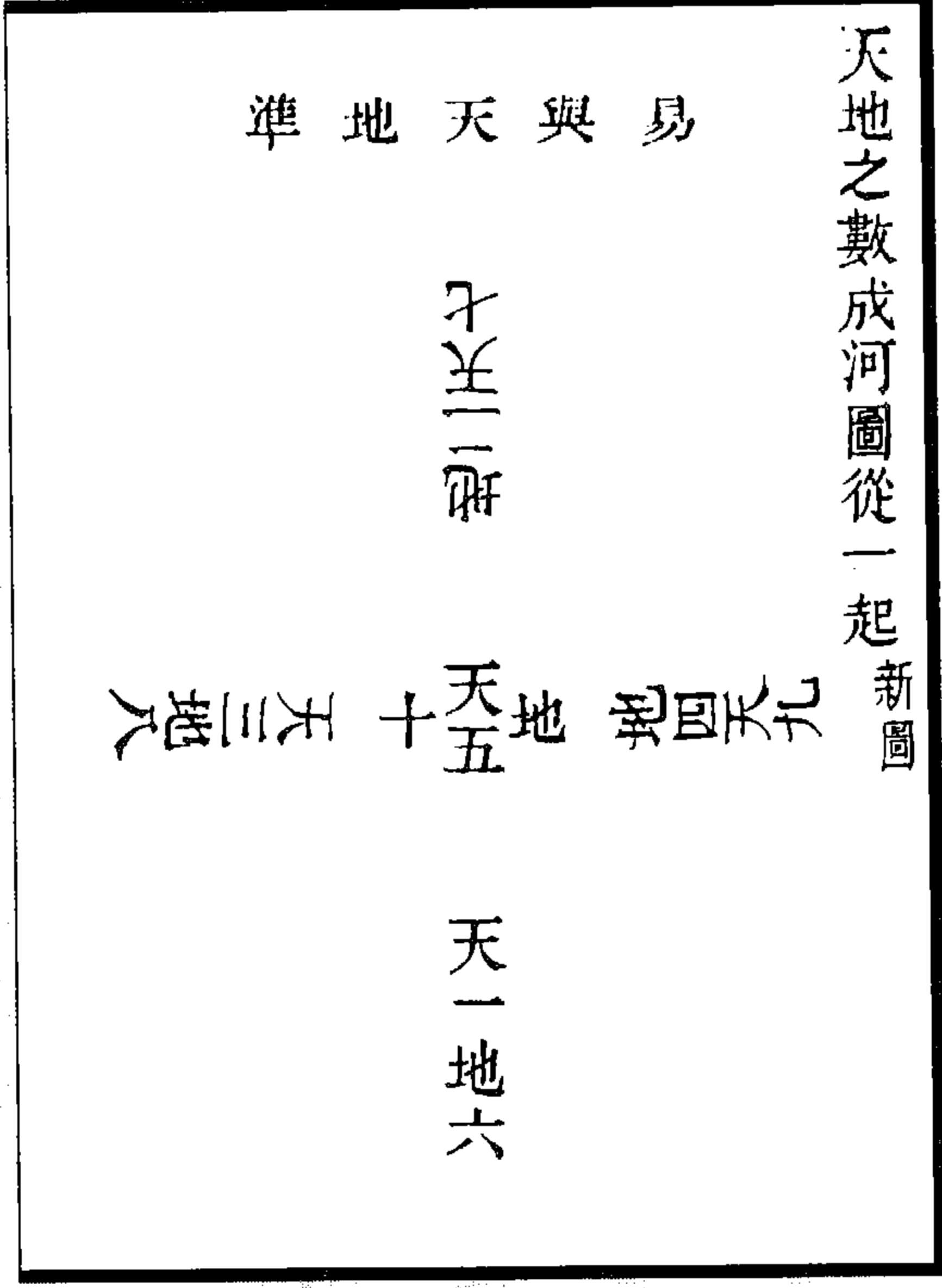

图 533 河圖四方成十圖

(冯道立《周易三极图贯》)

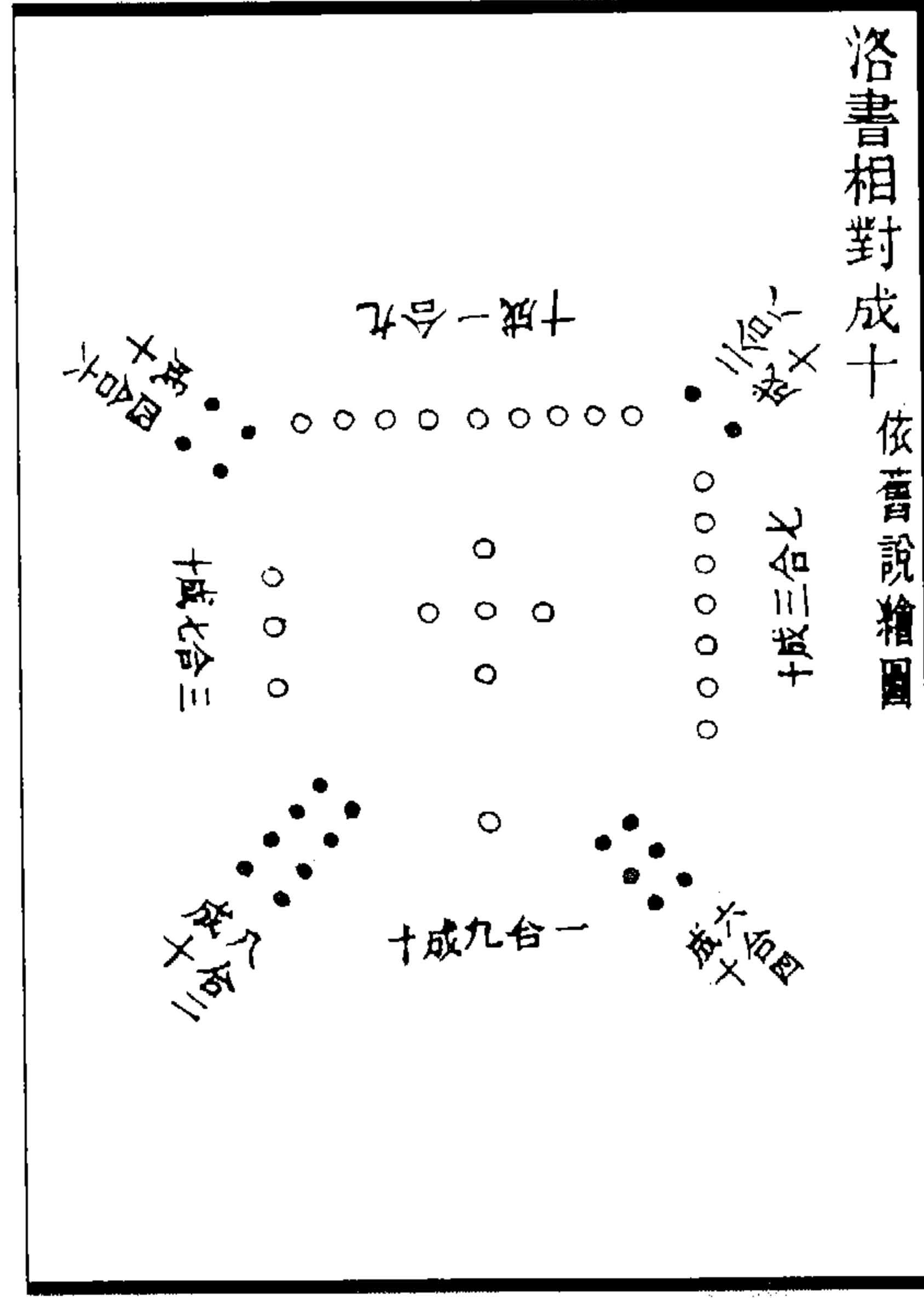

图 536 河图成大衍符用中之理图

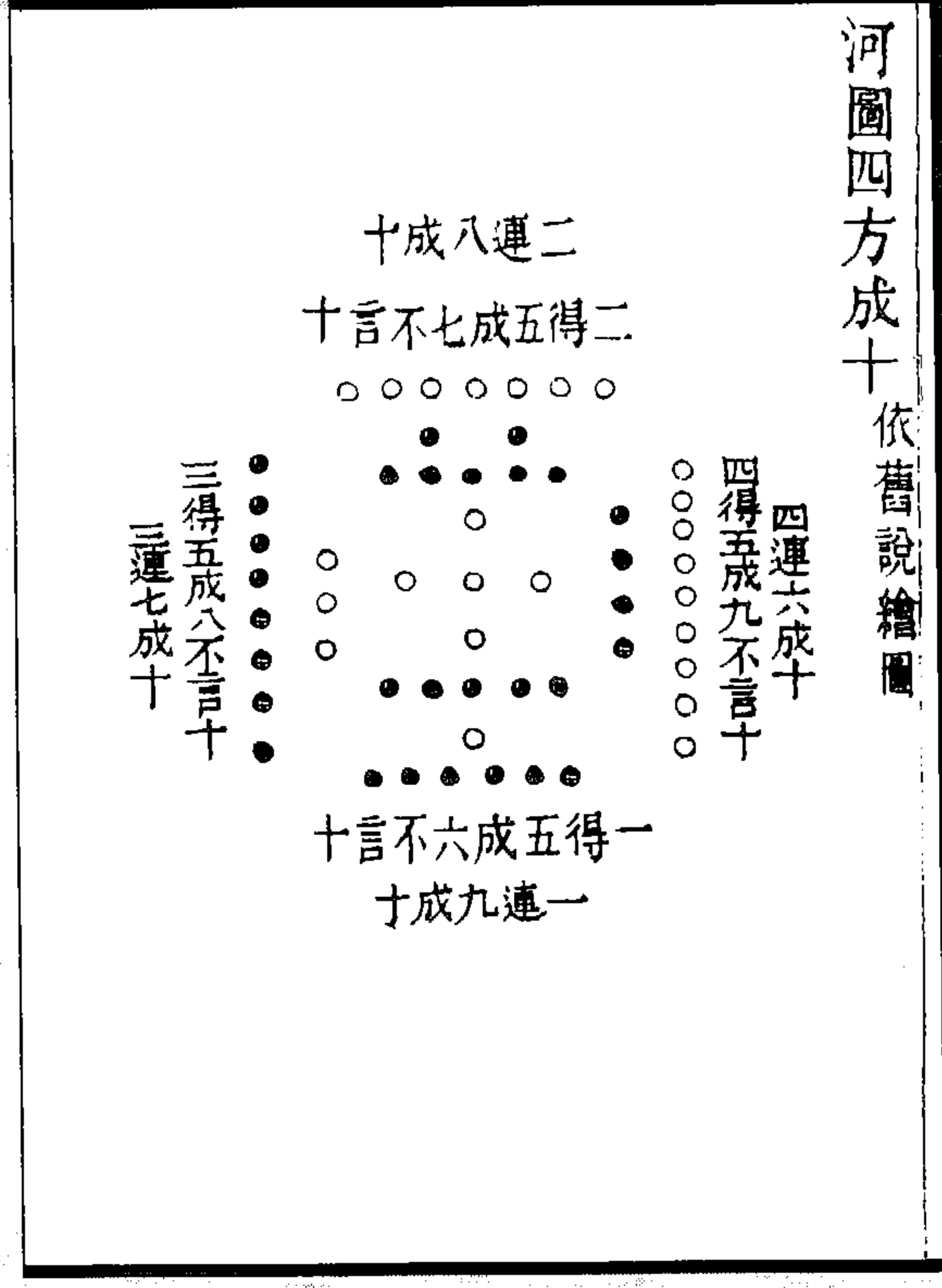

图 535 河图成五行图

(冯道立《周易三极图贯》)

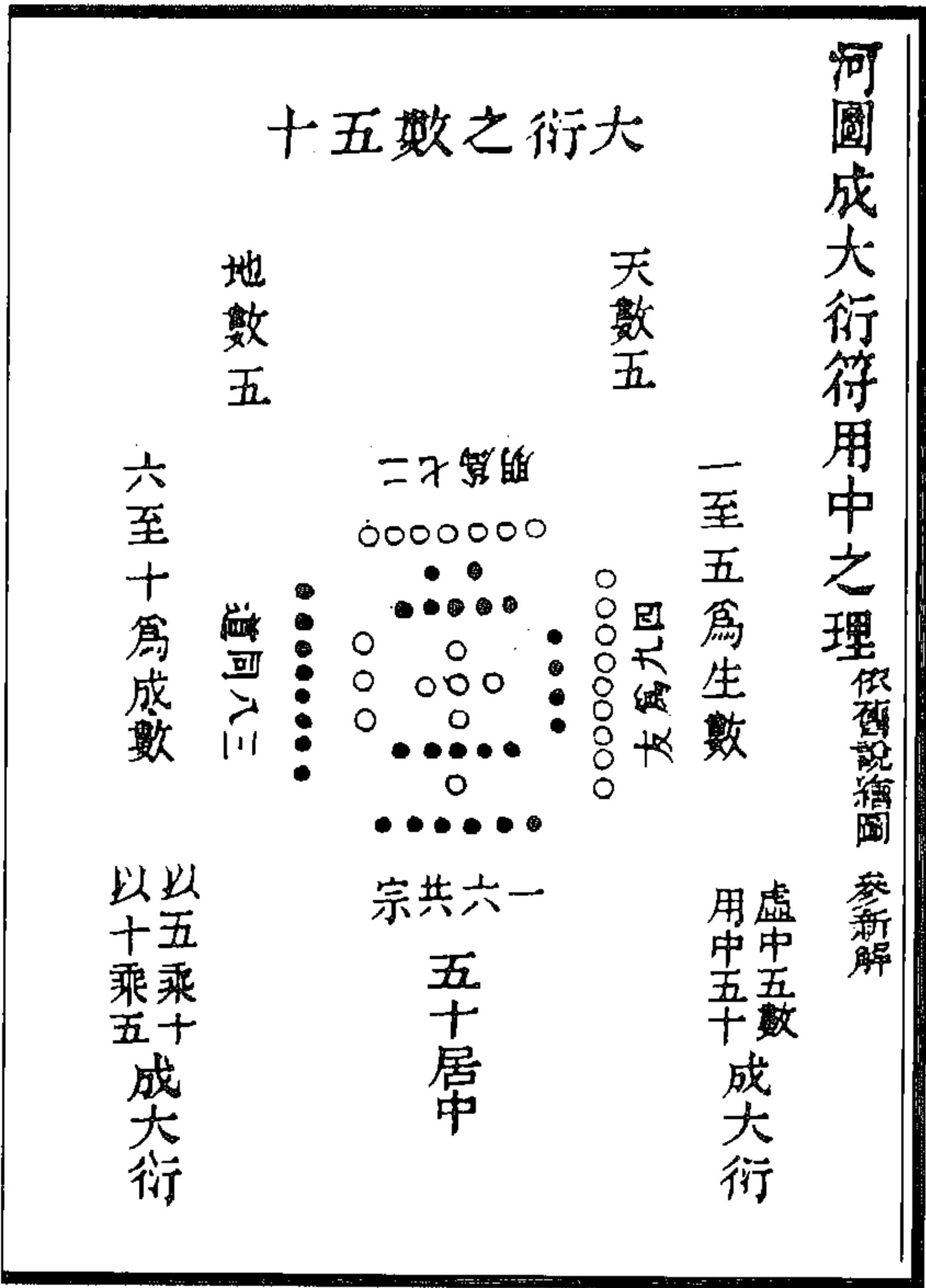

图 538 地支配洛书图

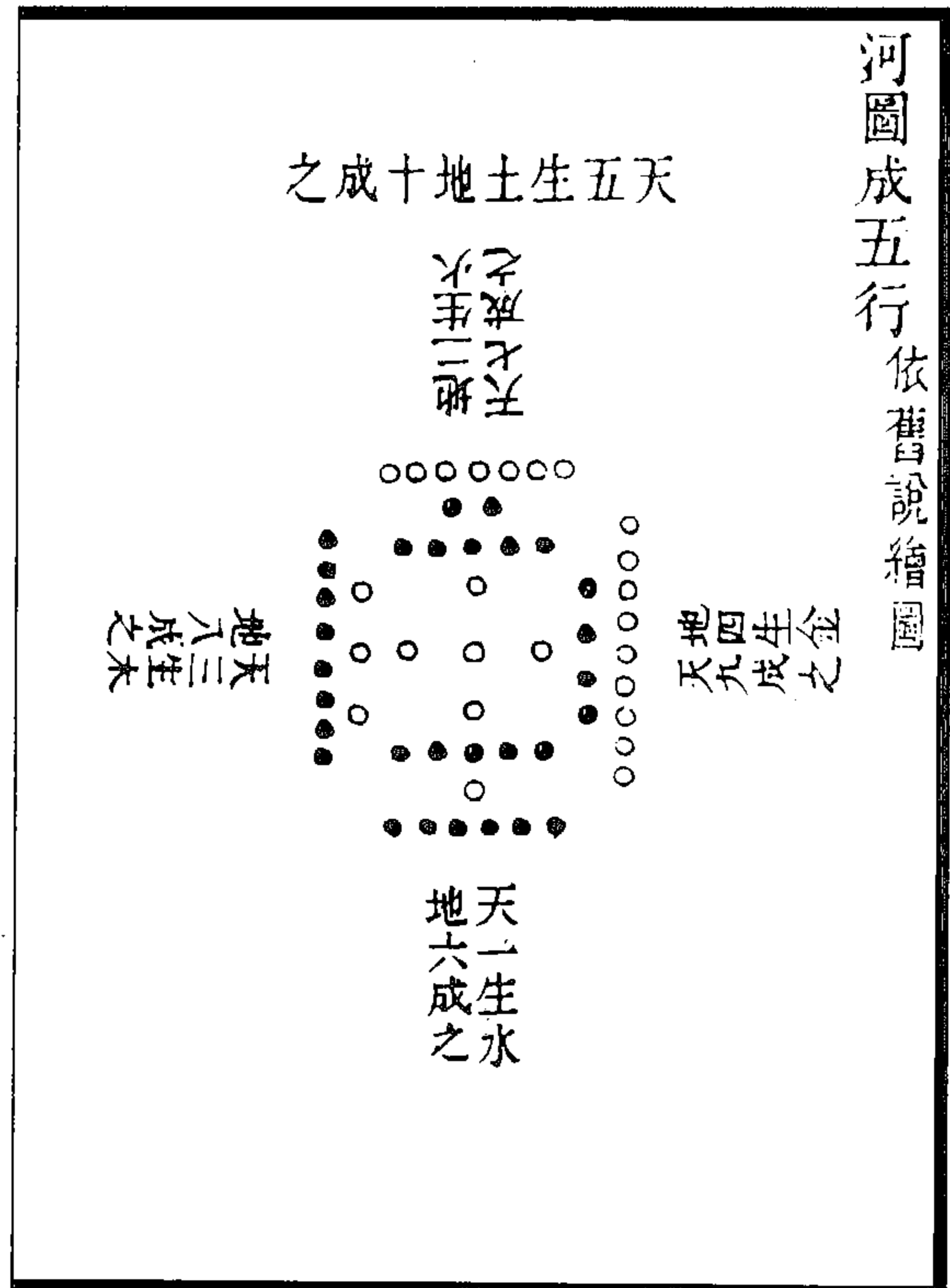

图 537 天干配河图图

(冯道立《周易三极图贯》)

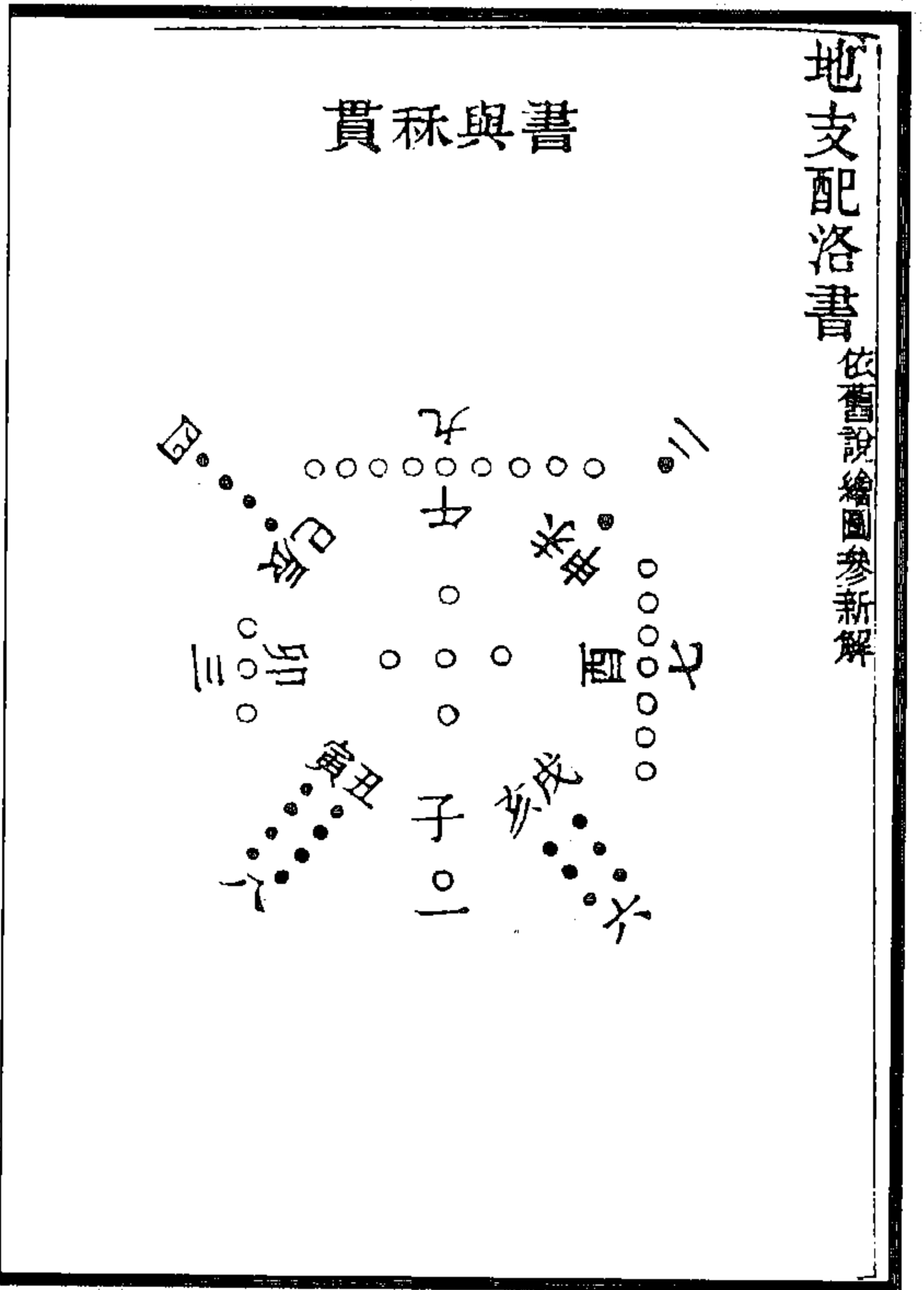

图 540 河图五位相得有合与纳甲贯图

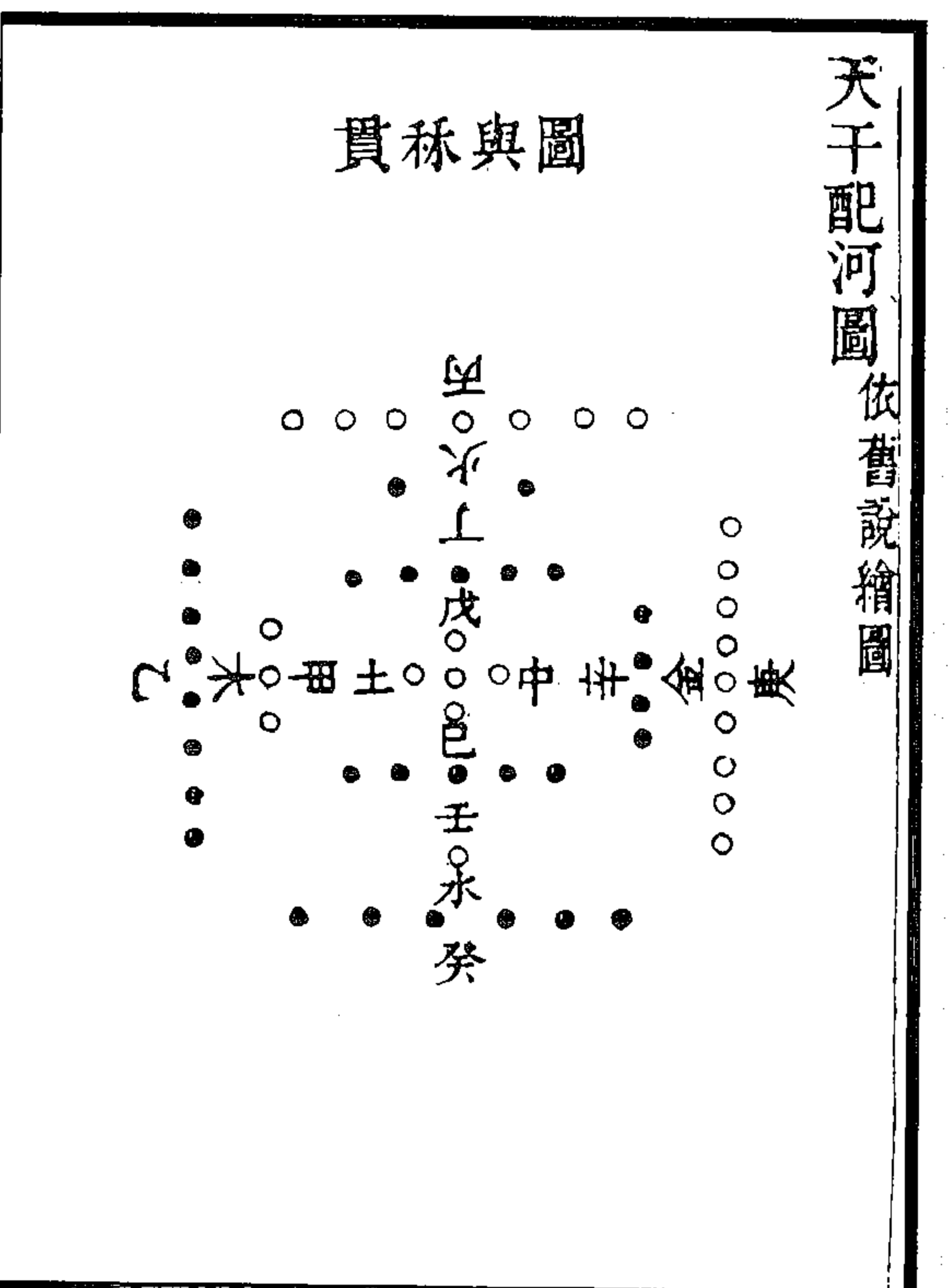

图 539 千支经星得河图中数图

(冯道立《周易三极图贯》)

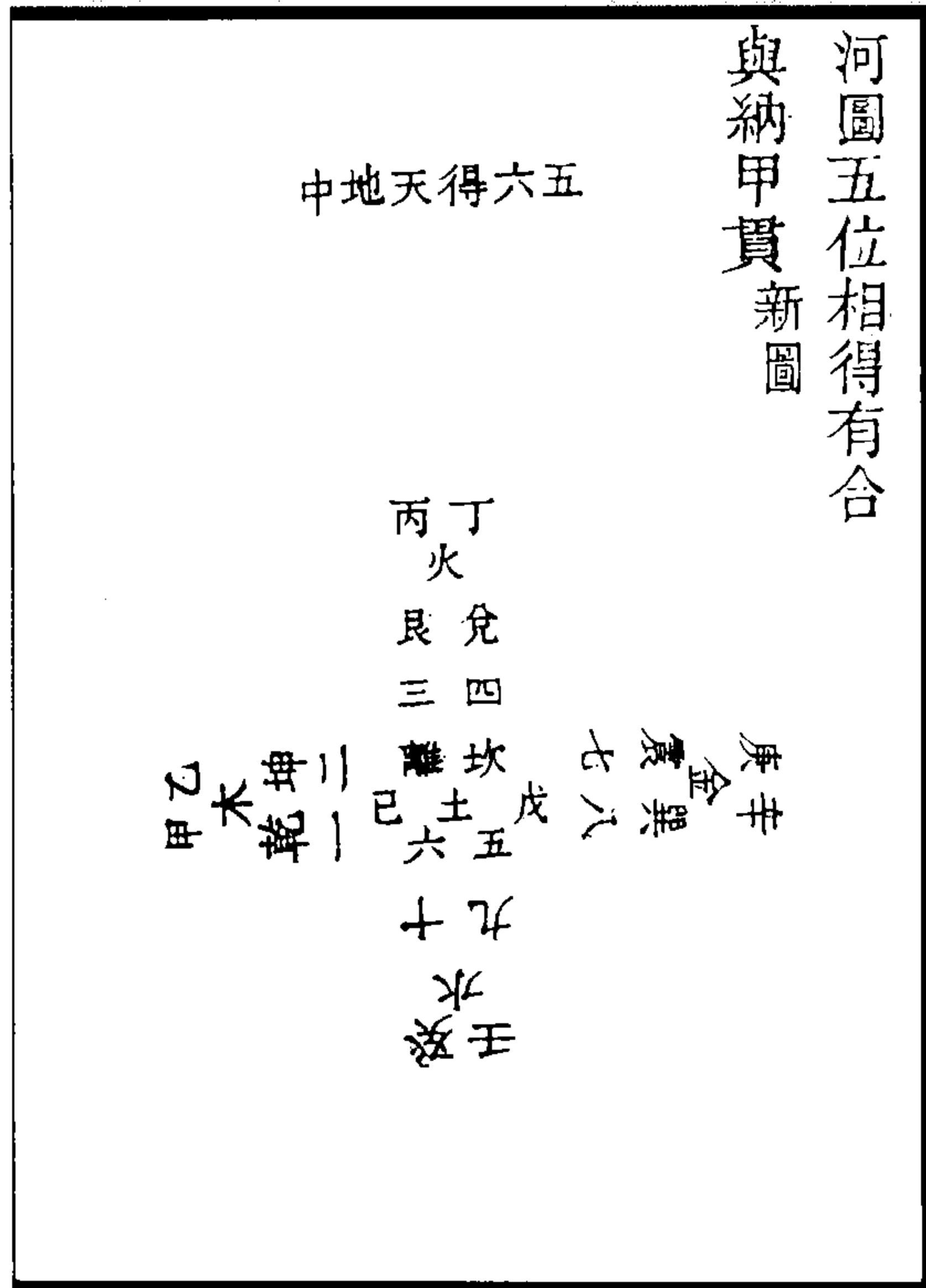

图 542 河图五行与纳甲四象贯图

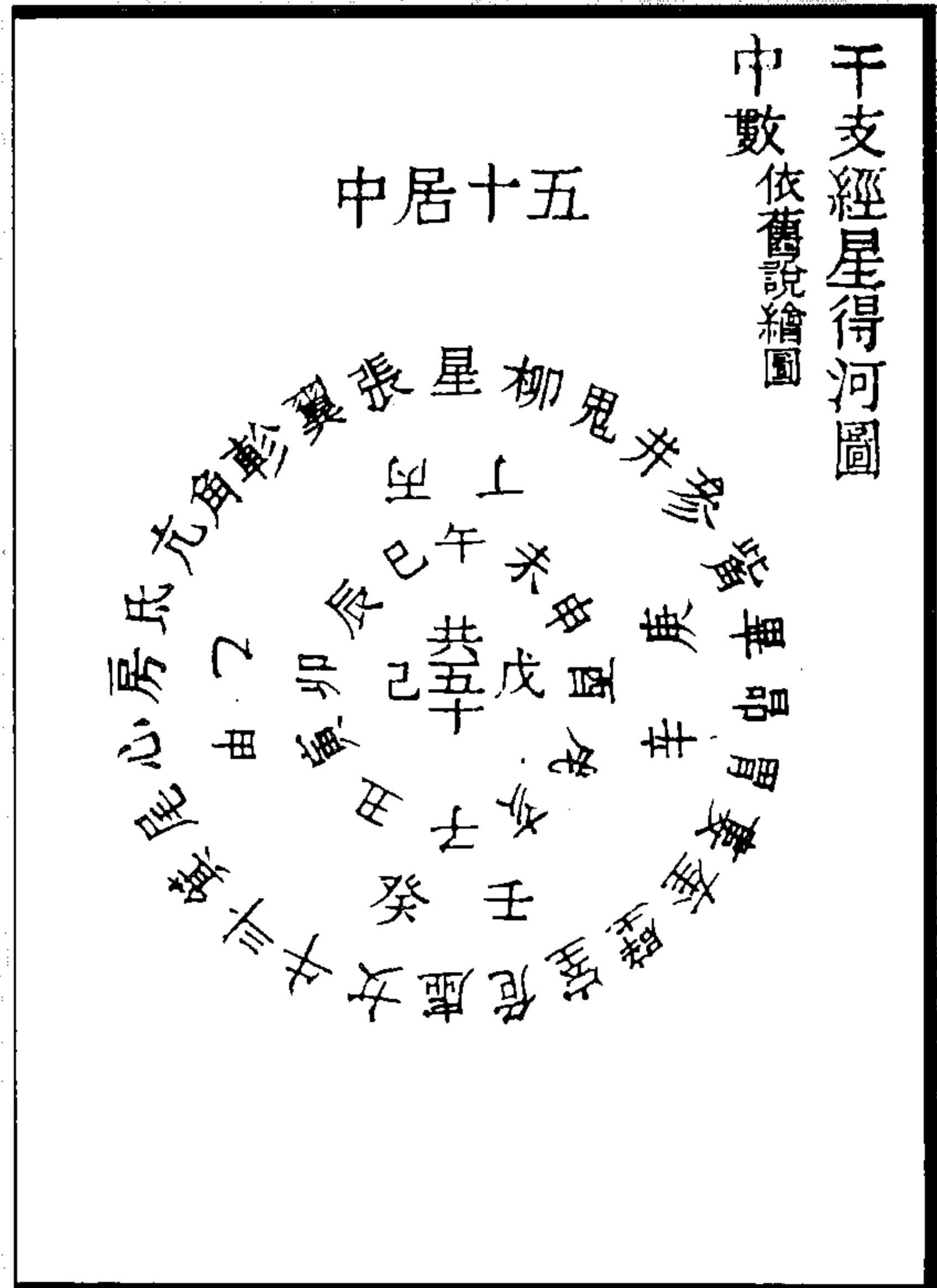

图 541 河图数与纳甲贯图

(冯道立《周易三极图贯》)

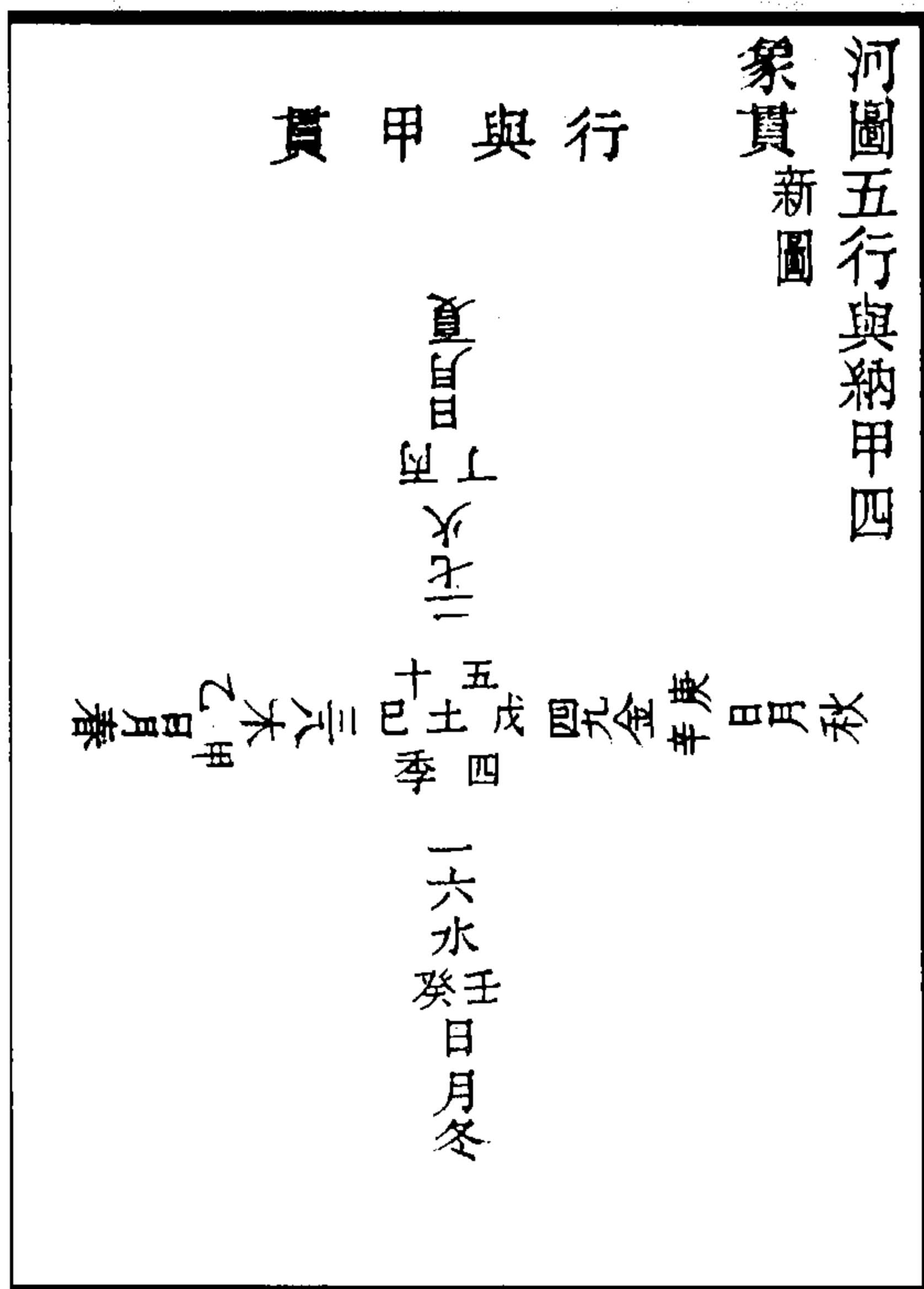

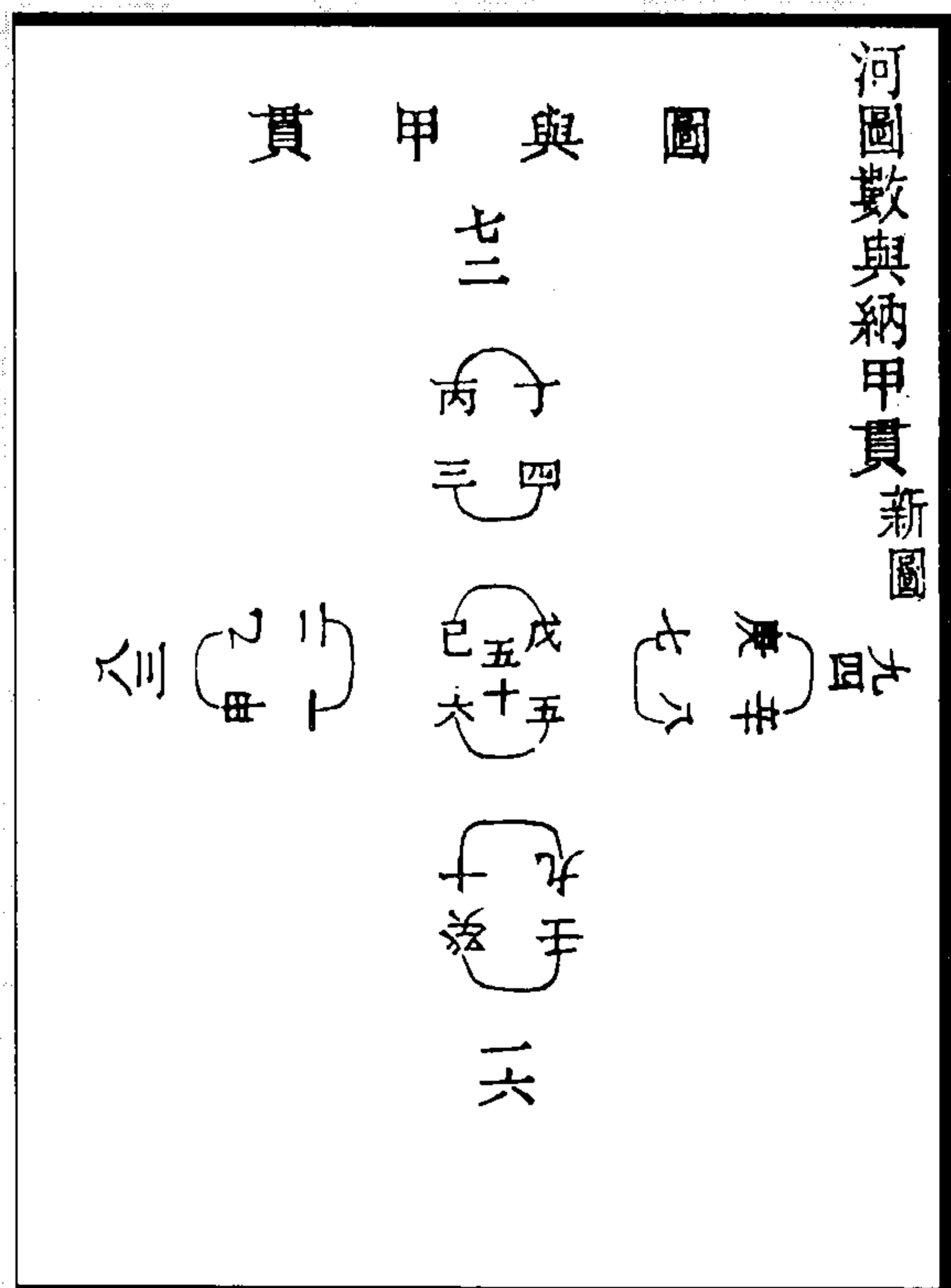

图 544 九宫配九畴起于五行图

图 543 洛书太一下九宫即一贯时中之理图

(冯道立《周易三极图贯》)

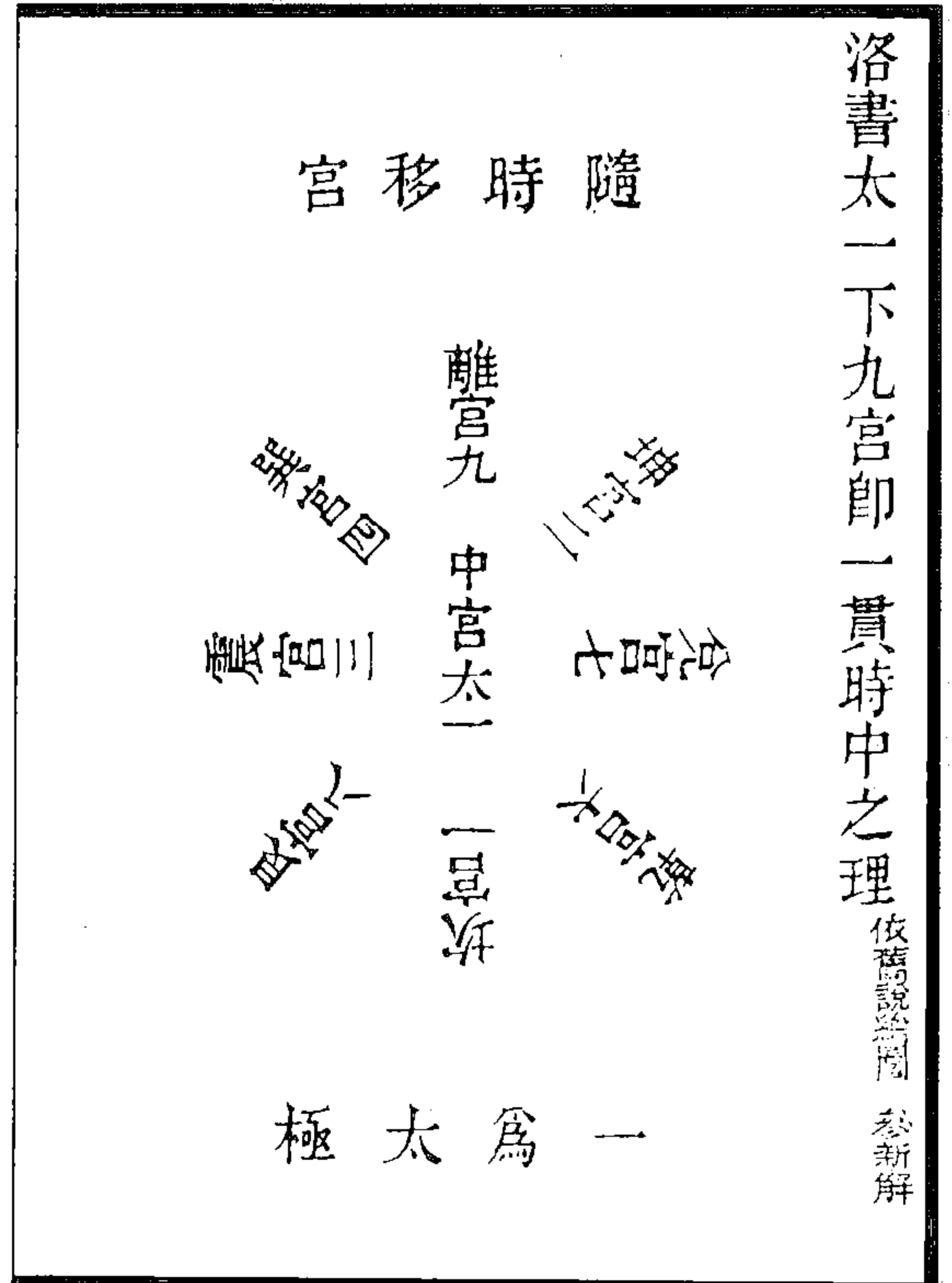
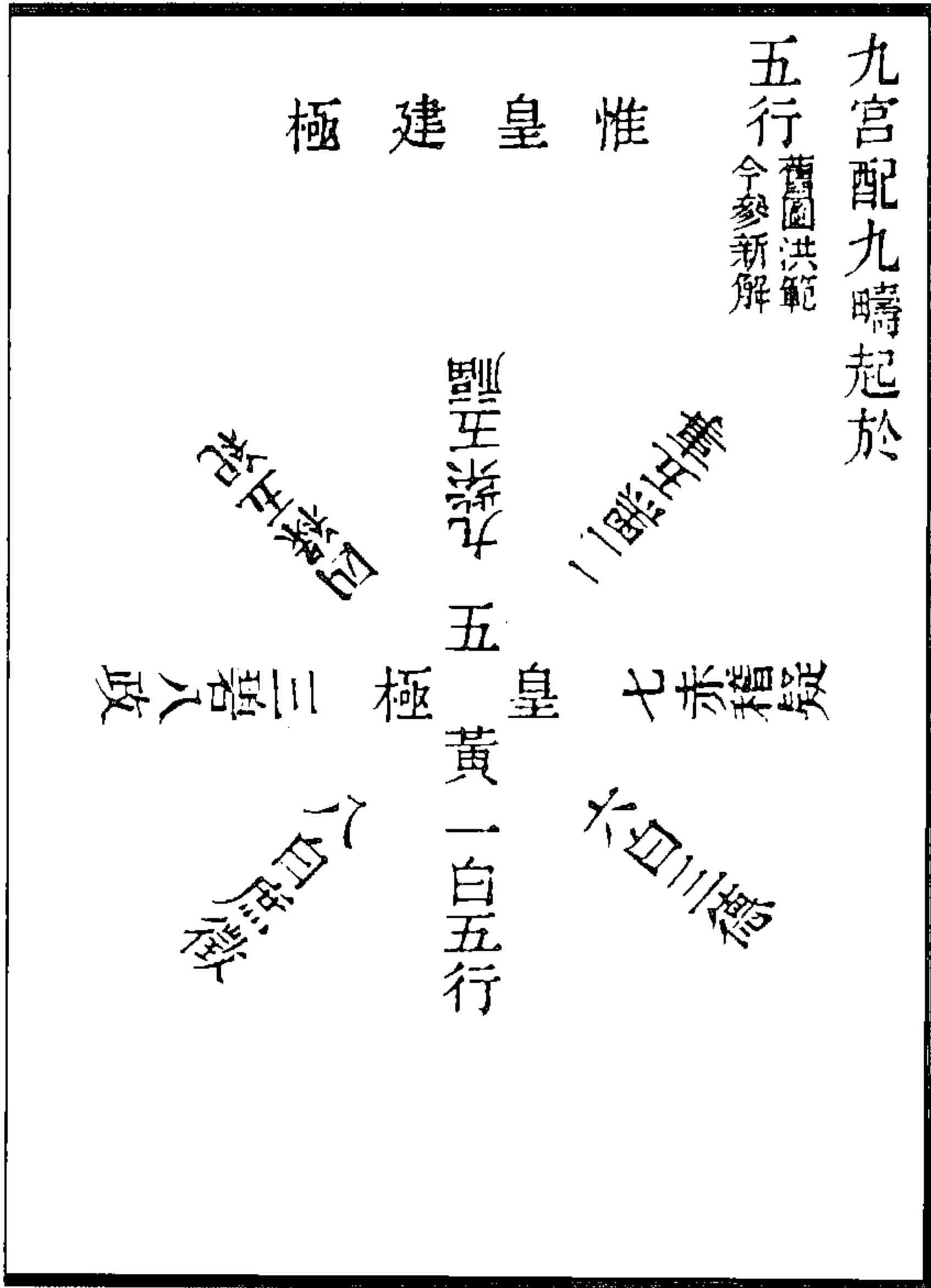

图 545 洛书成五行与河图贯图

(冯道立《周易三极图贯》)



图 547 洛书生八卦与太极四象纳甲贯图 图 546 河图四象以中宫五十相減生八卦图  
(冯道立《周易三极图贯》)

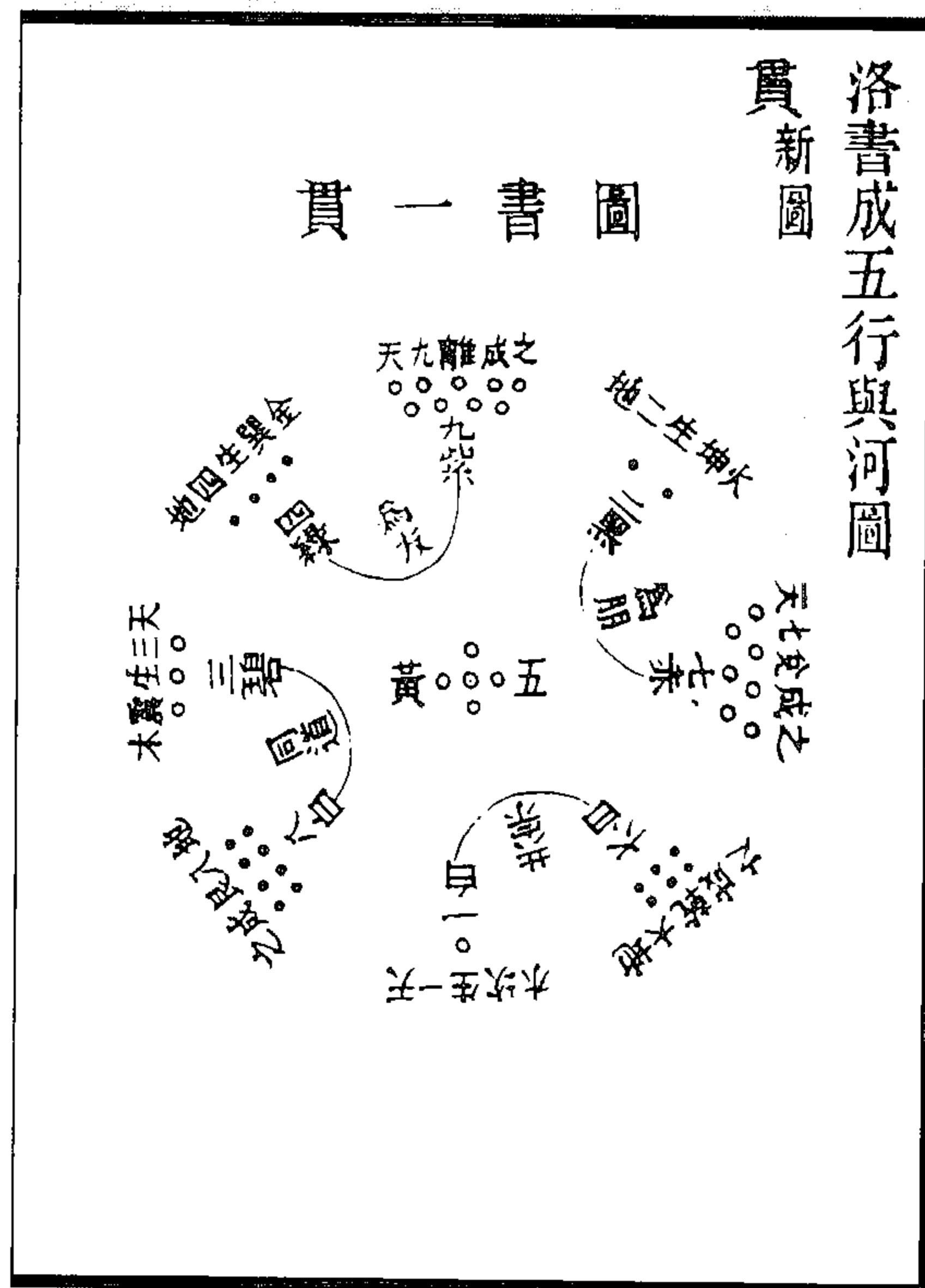

图 549 太极单圆两仪合河图纳甲生卦为一贯图 图 548 河图四象以中宫五数相加生八卦图  
(冯道立《周易三极图贯》)

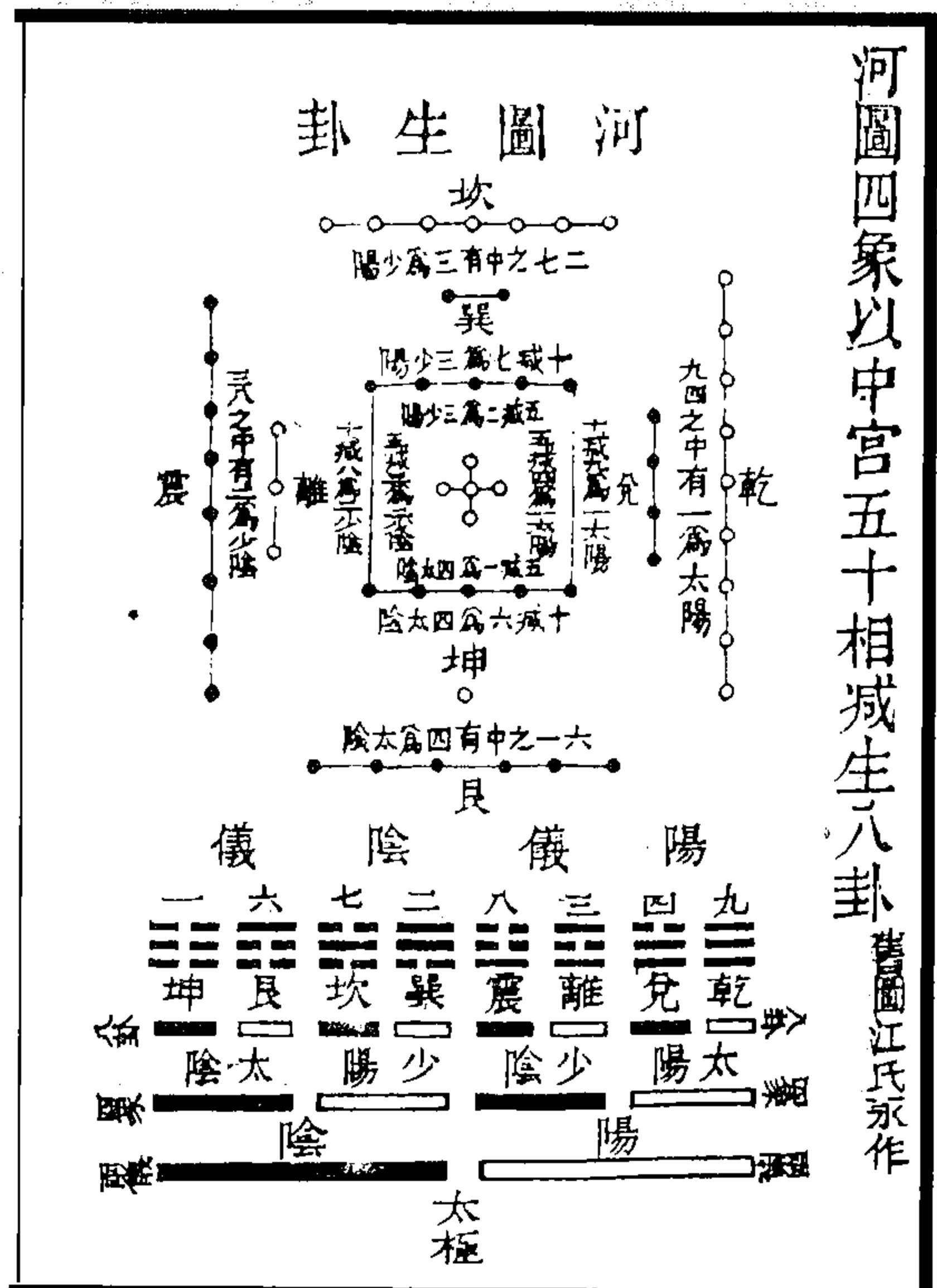
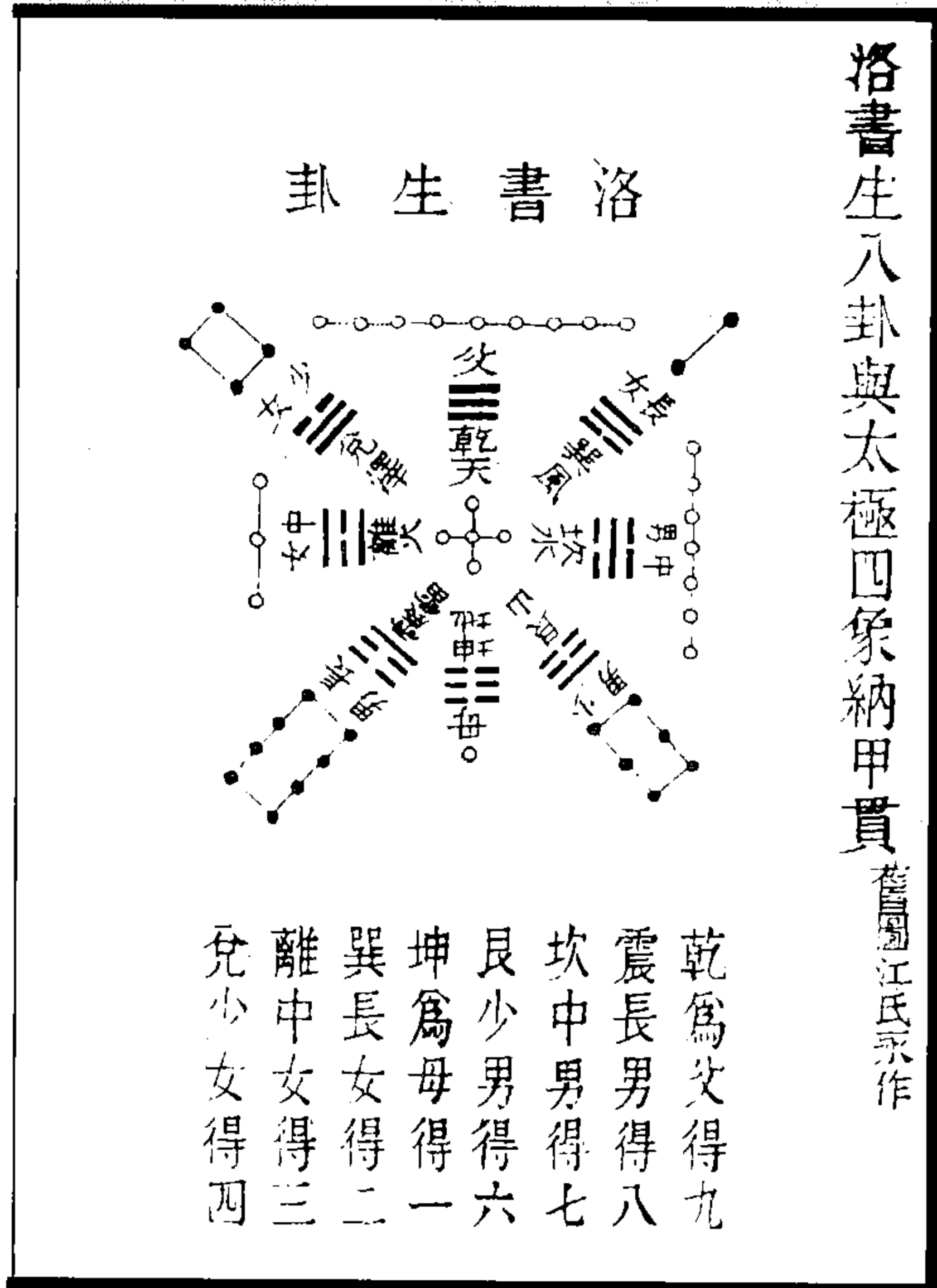

图 551 后天八卦与洛书贯图

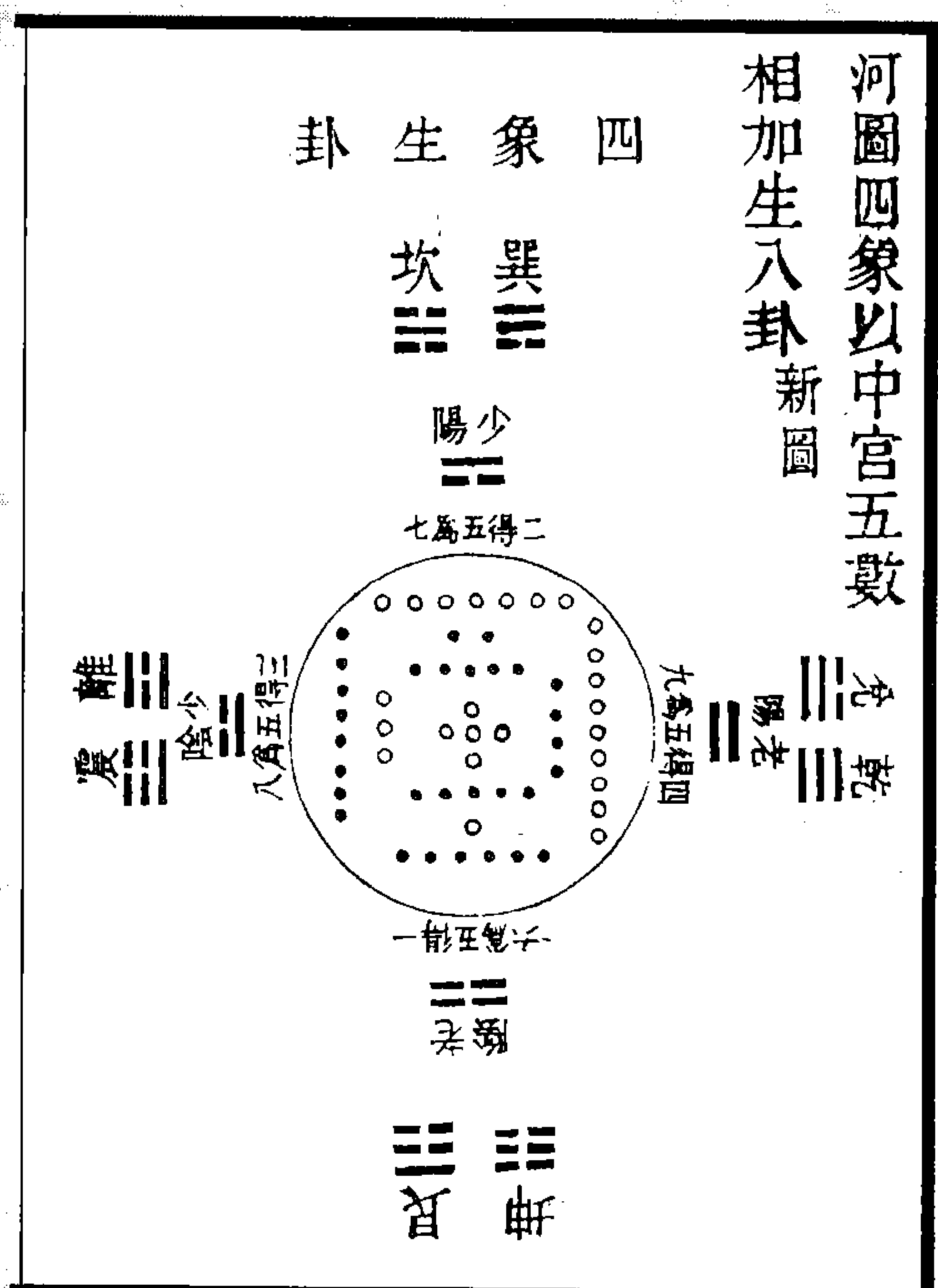
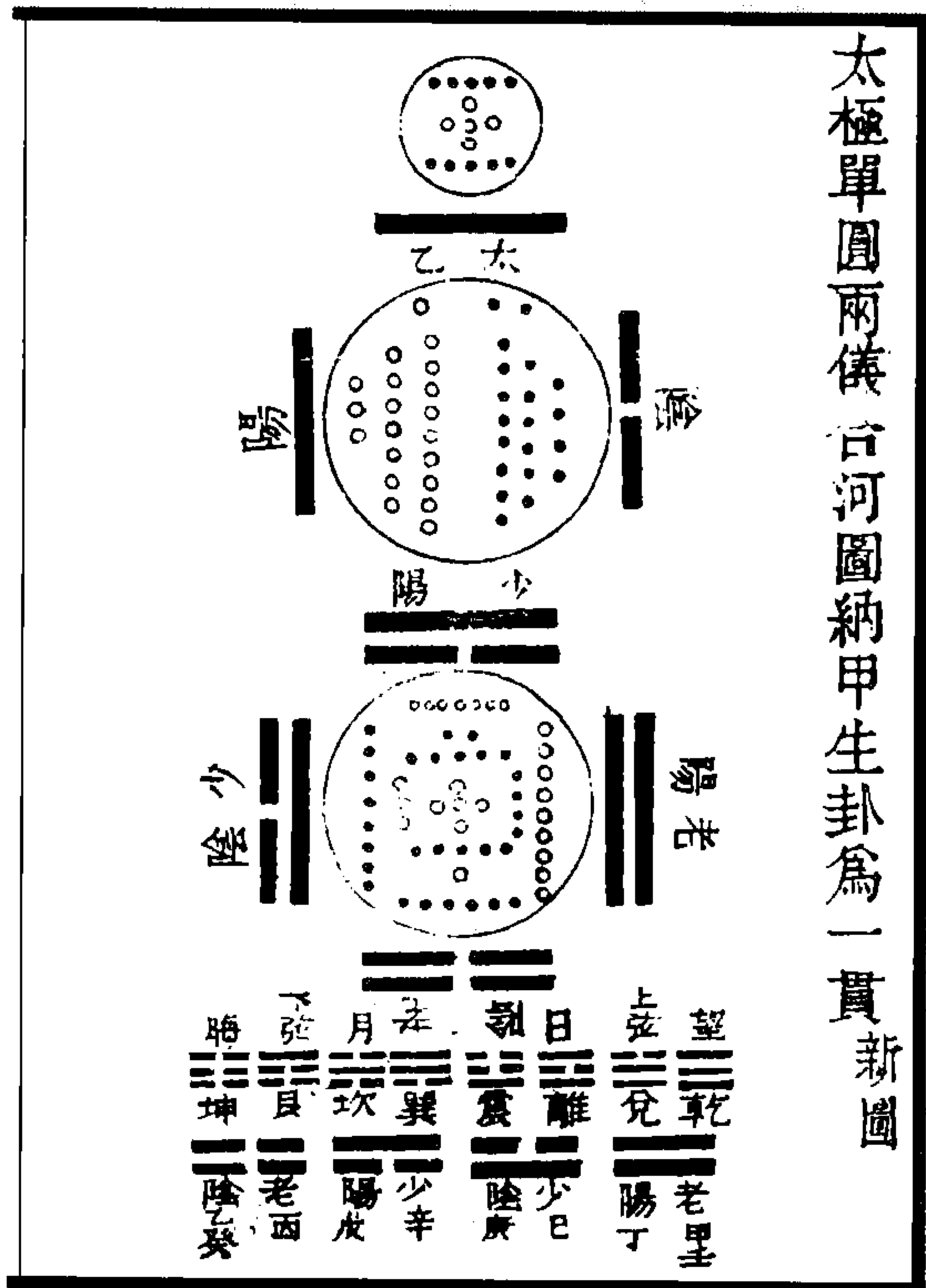

图 550 后天八卦与河图贯图

(冯道立《周易三极图贯》)

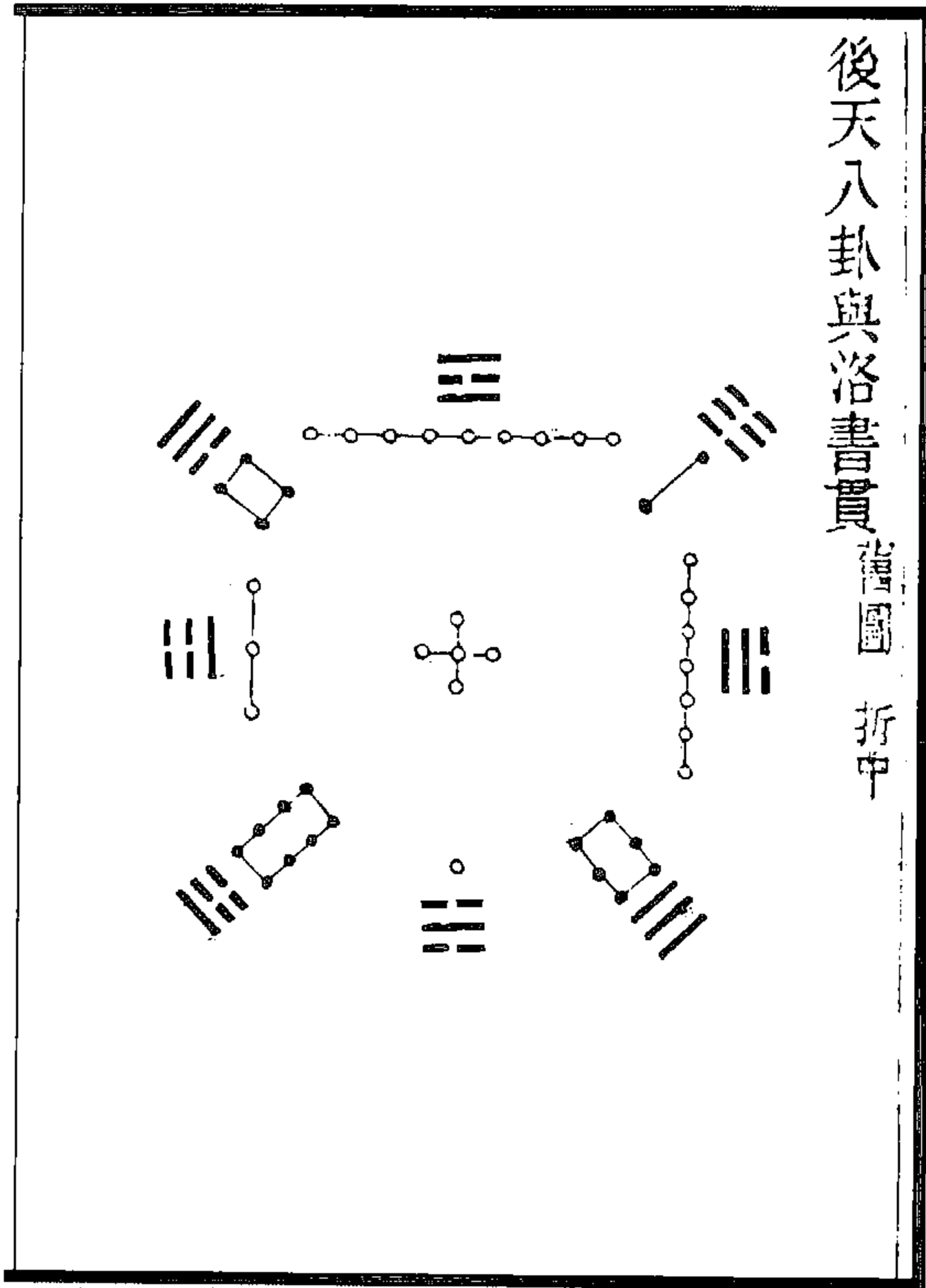

图 552 易龙图应二十四气与时中贯图

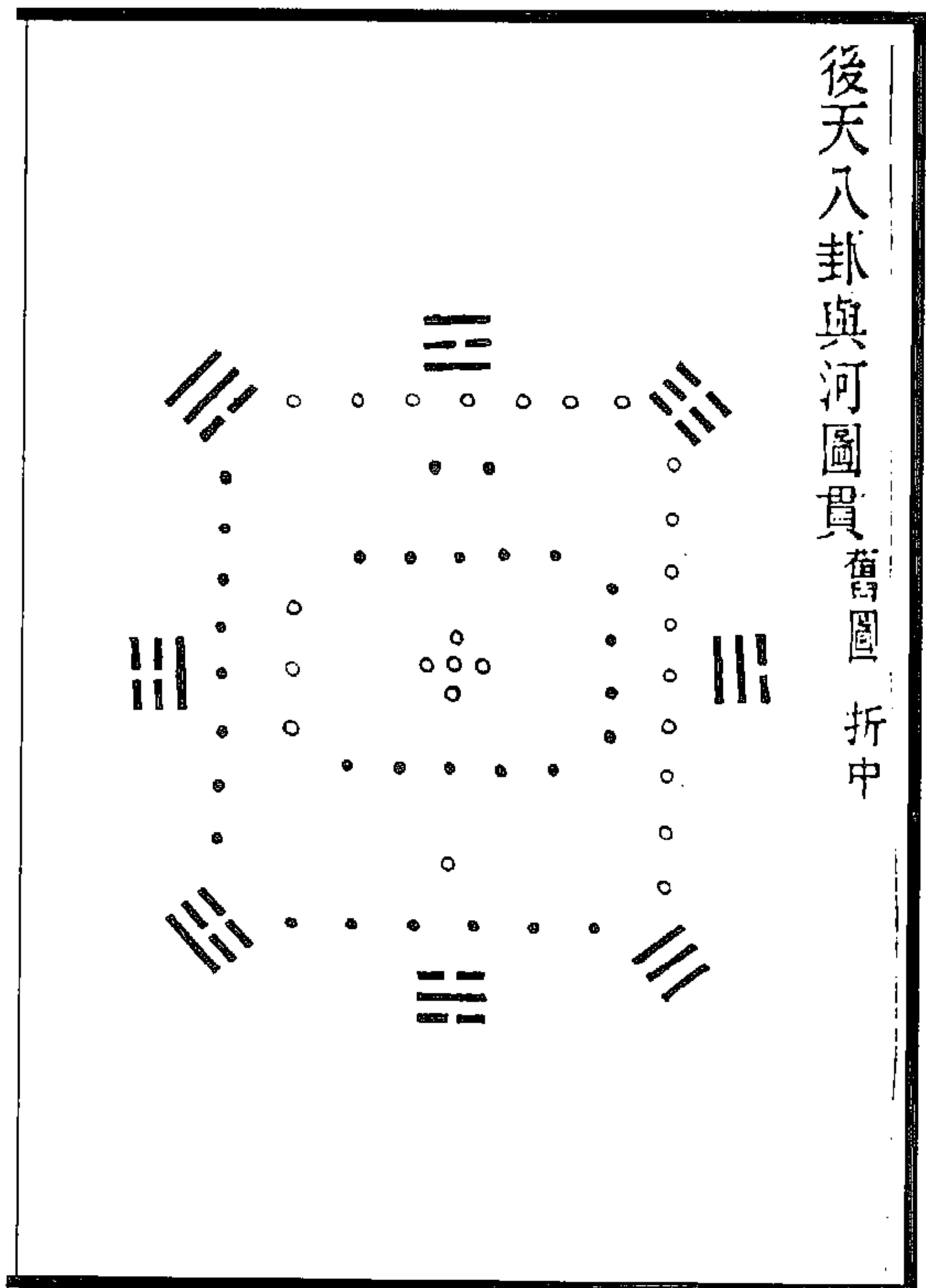
(冯道立《周易三极图贯》)

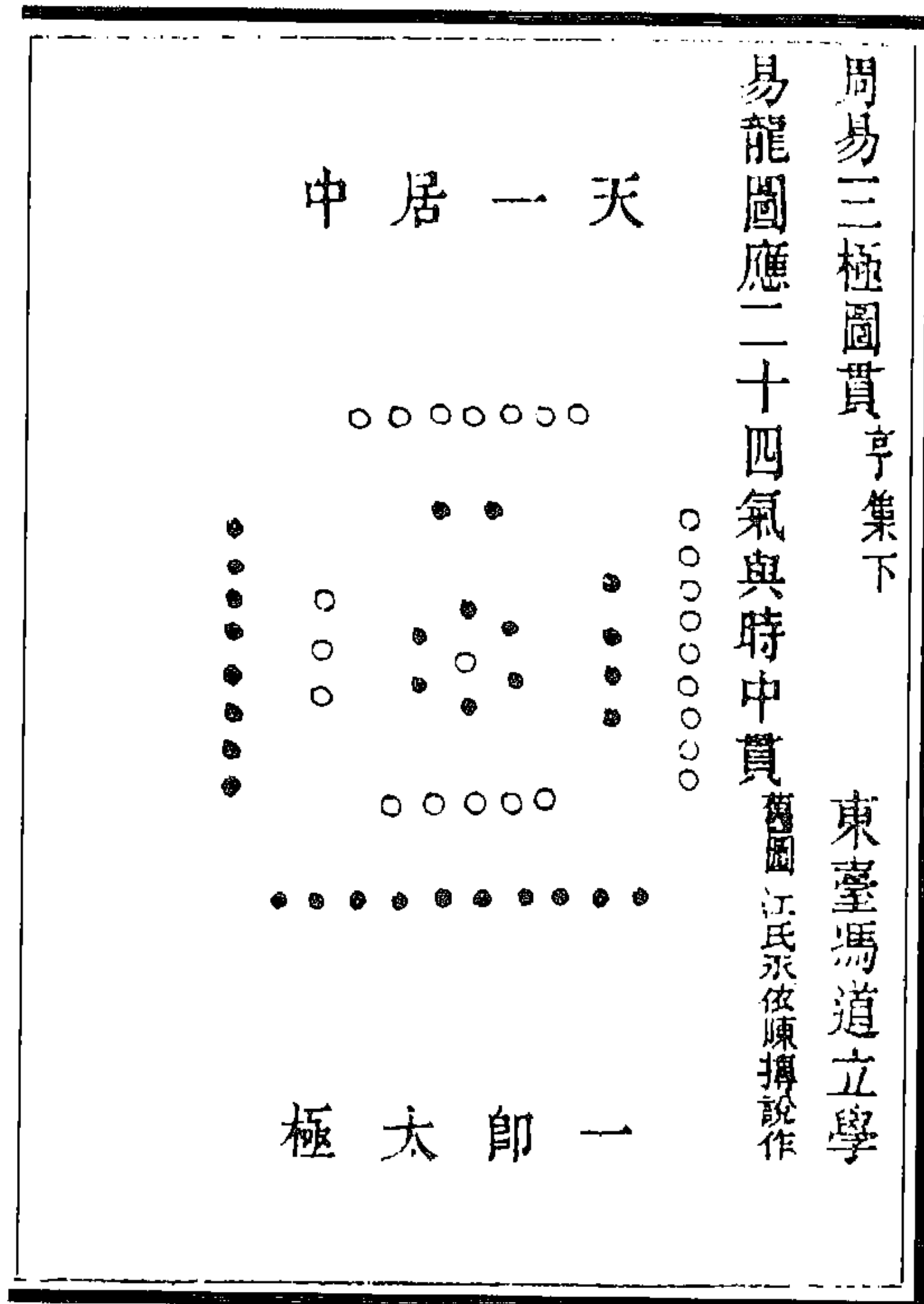

图 554 字母配河圖應三十六宮圖

图 553 五聲配河圖從中起應萬事本於黃鐘圖

(馮道立《周易三極圖貫》)

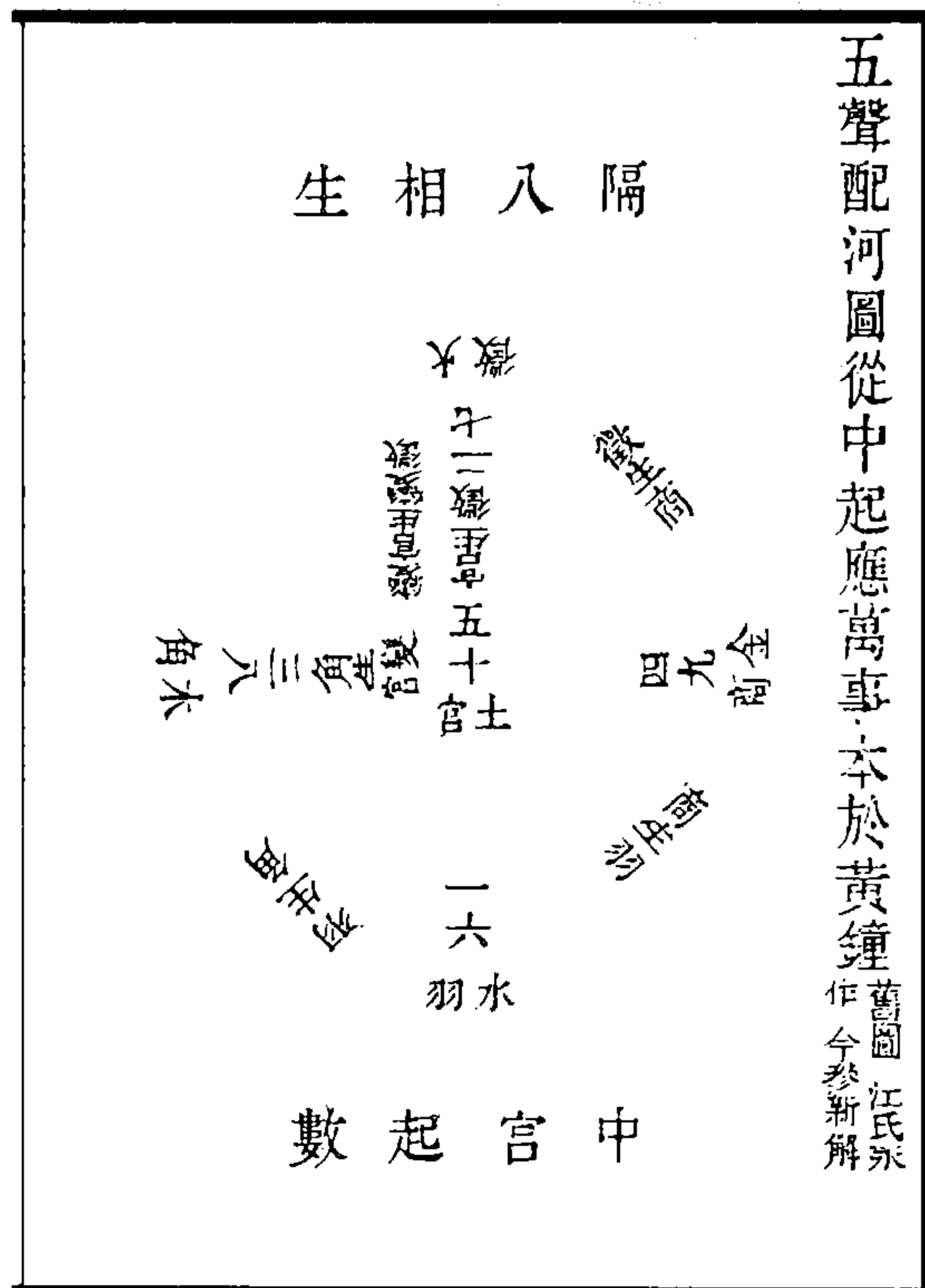
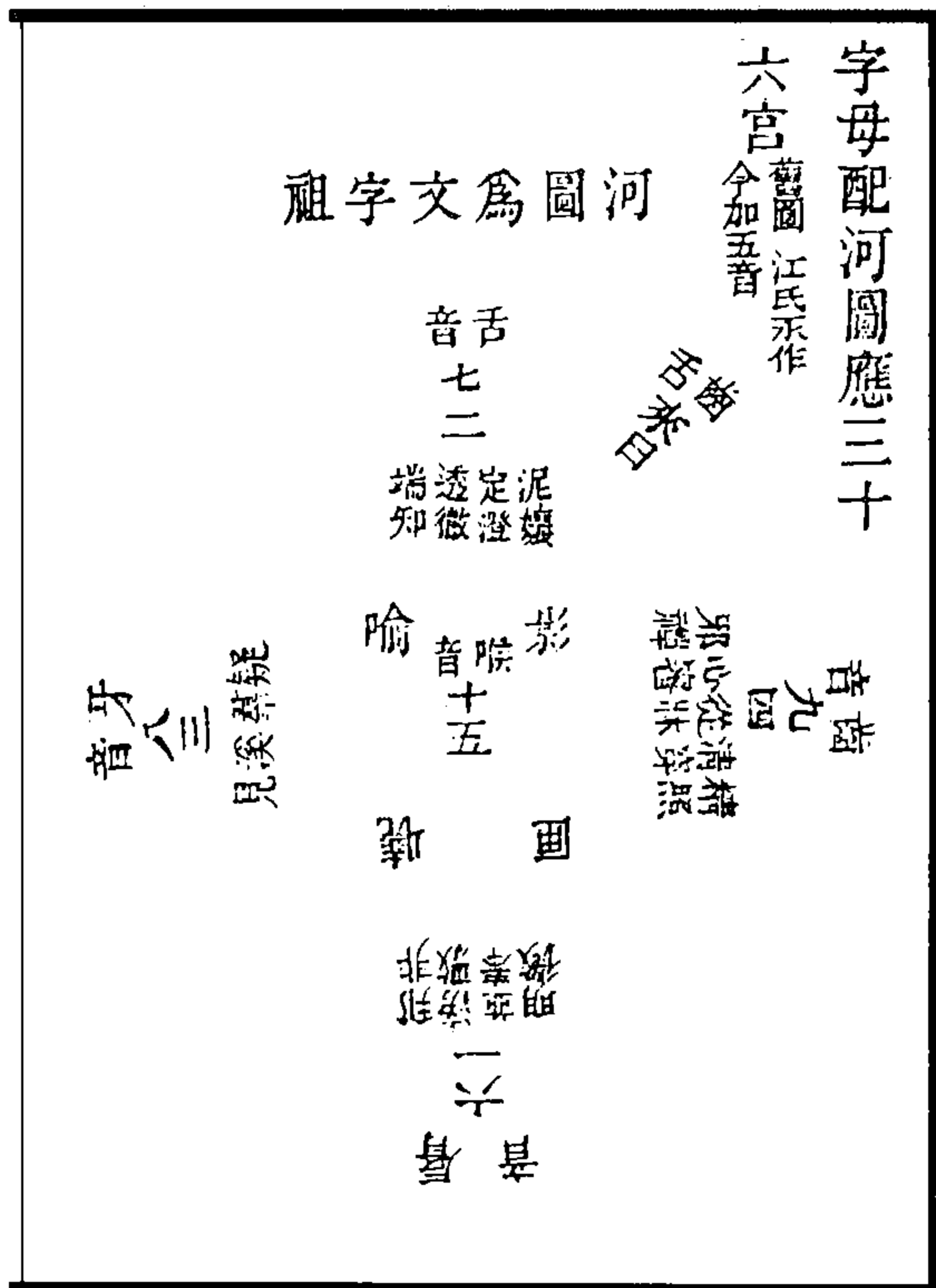

图 556 河洛卦數圖

图 555 河洛象數圖

(张恩爵《删定来氏易注象数图说》)



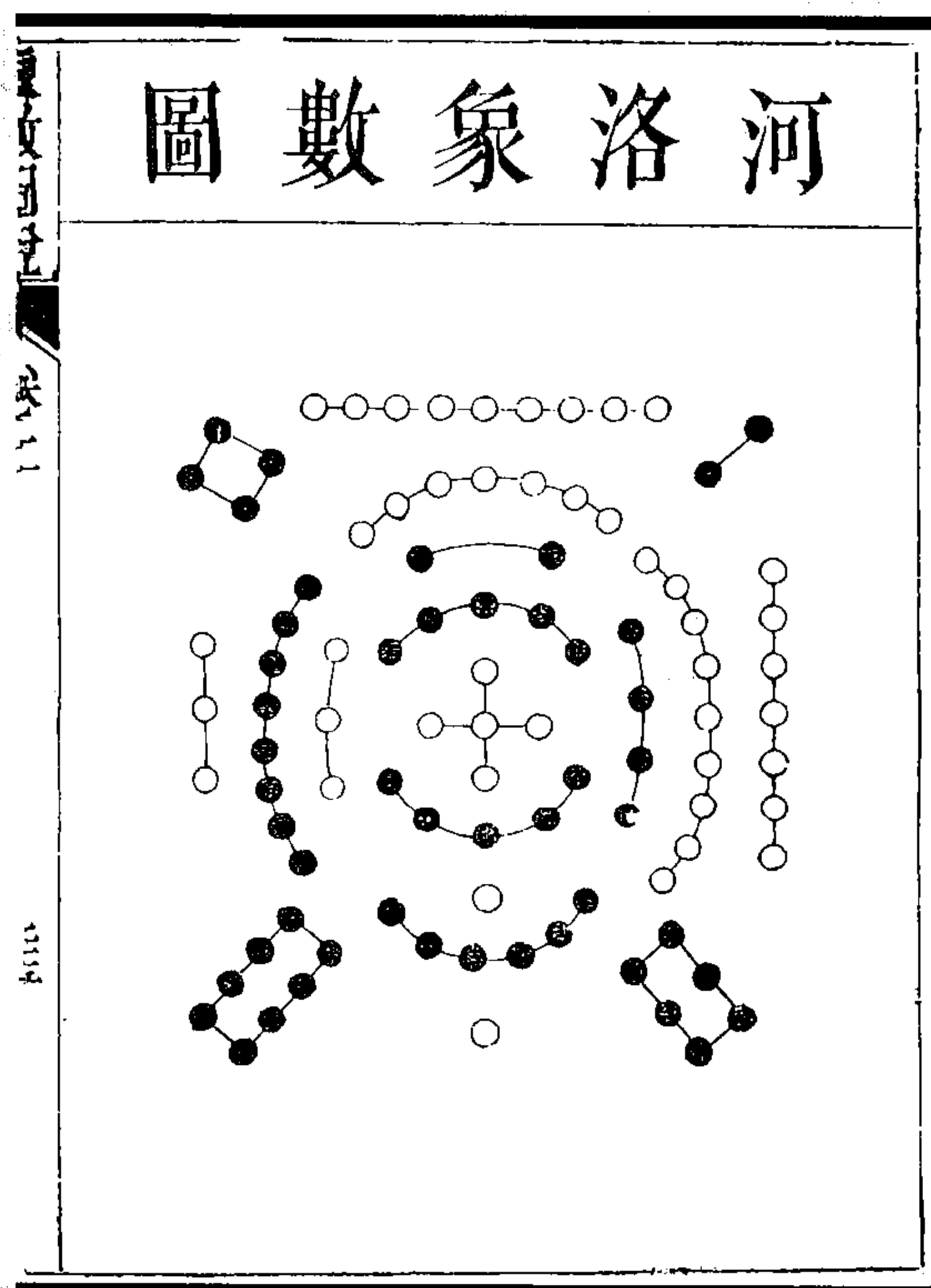
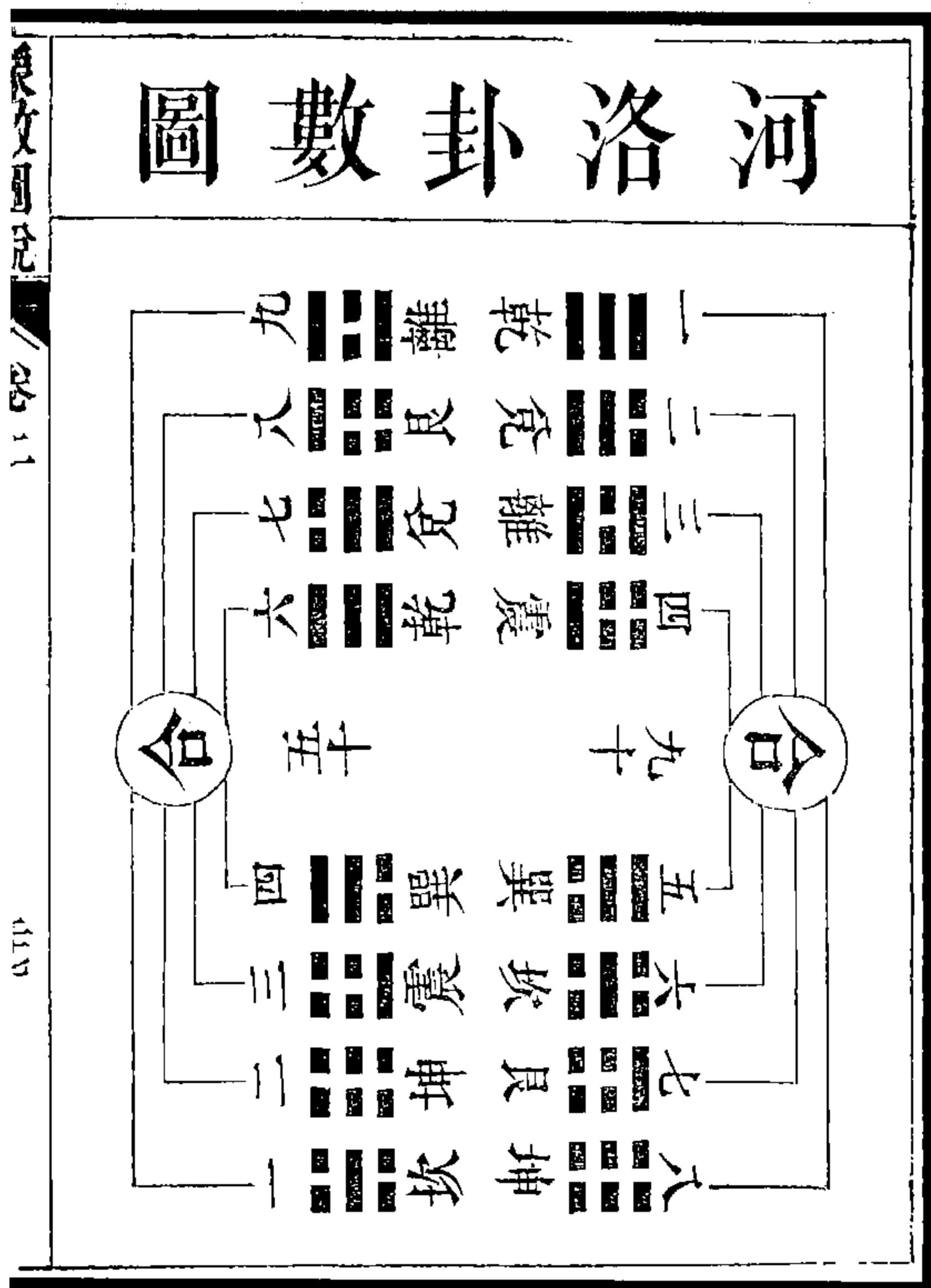

图 560 河洛捷式图  
(冯经《周易略解》)



图 561 河图  
(刘沅《周易恒解》)

周易恒解 卷首 太極之理氣渾然耳太極動靜而分陰陽陰陽流行消

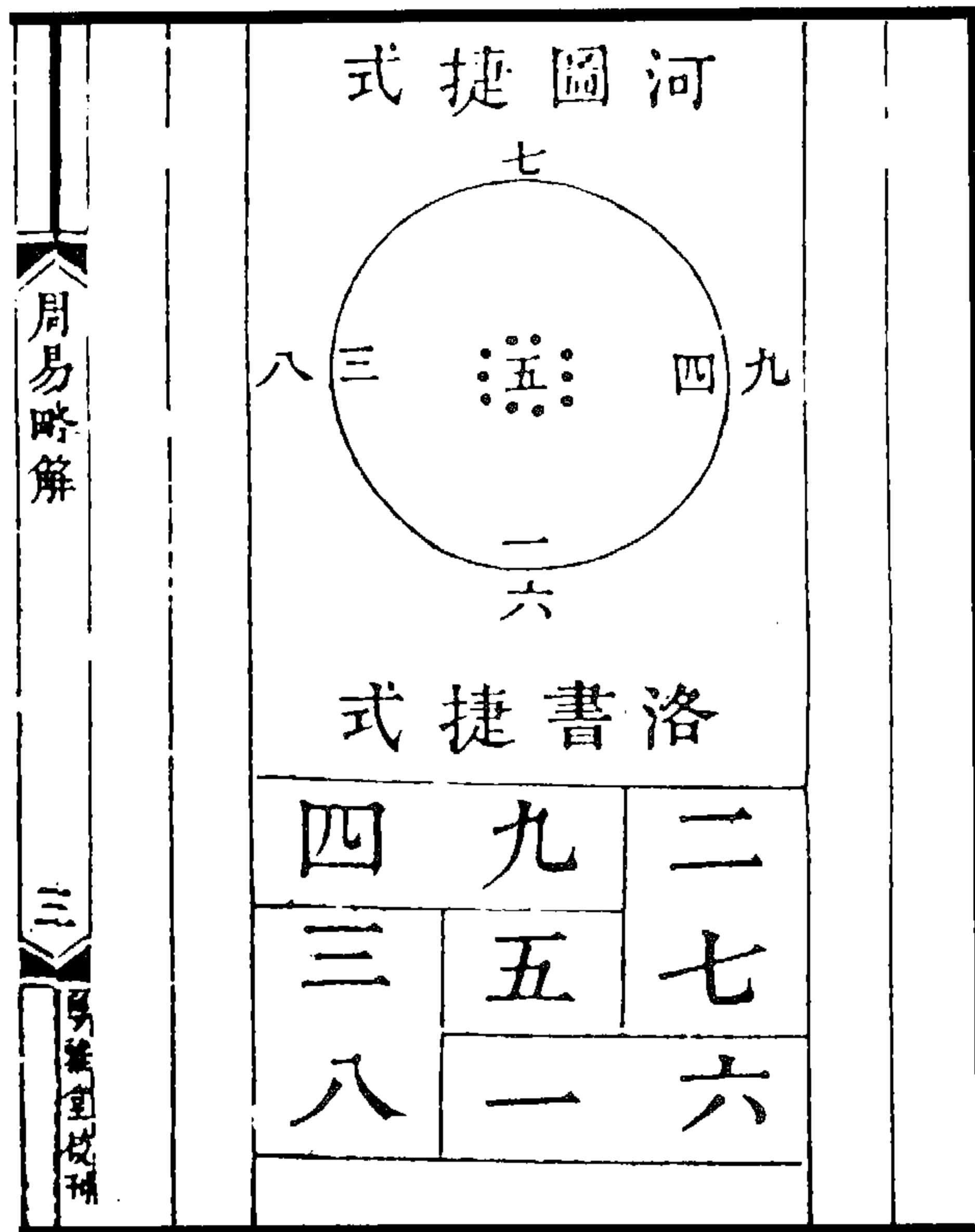

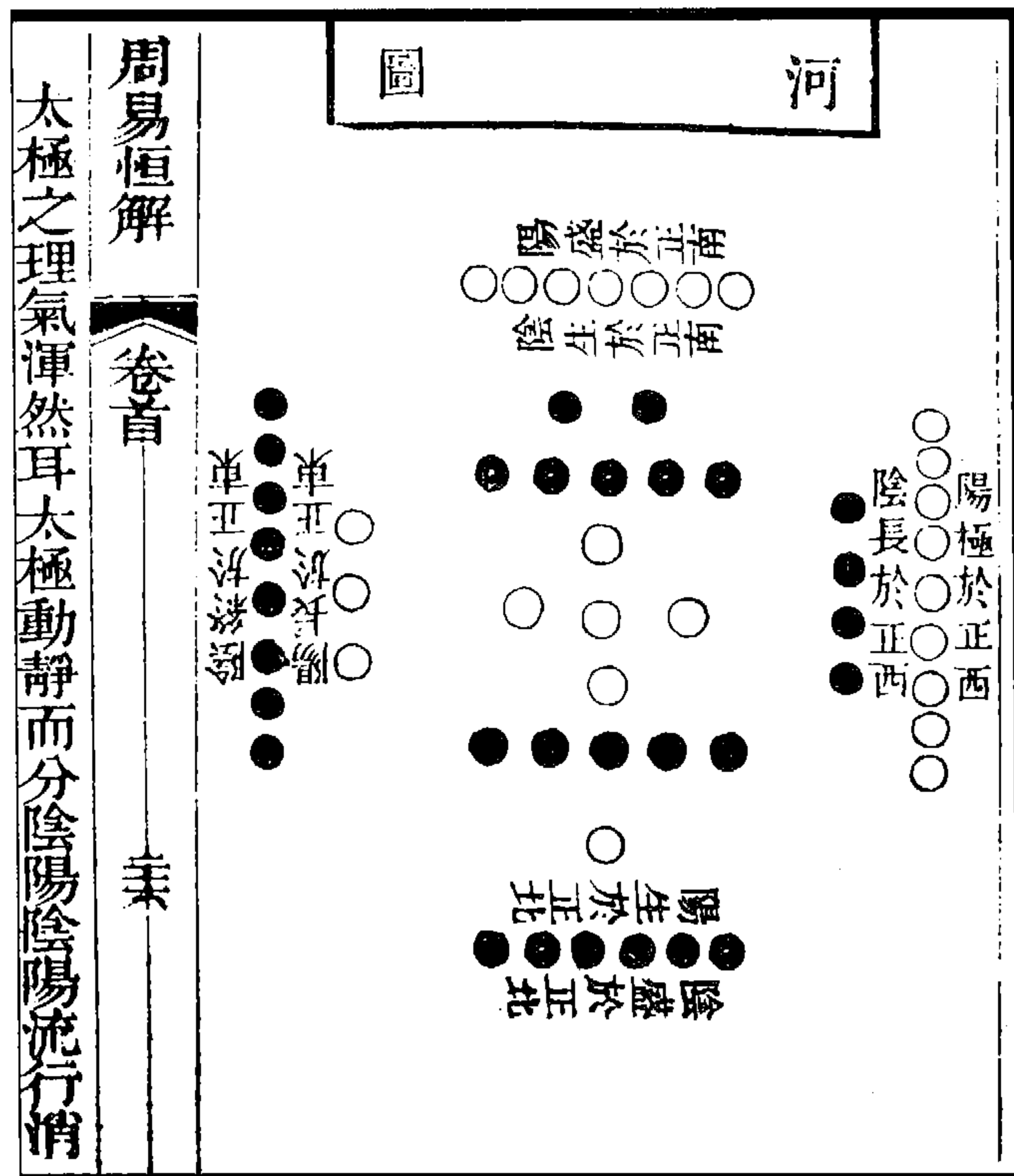

图 562 洛书 (刘沅《周易恒解》)



图 564 拟洛书图

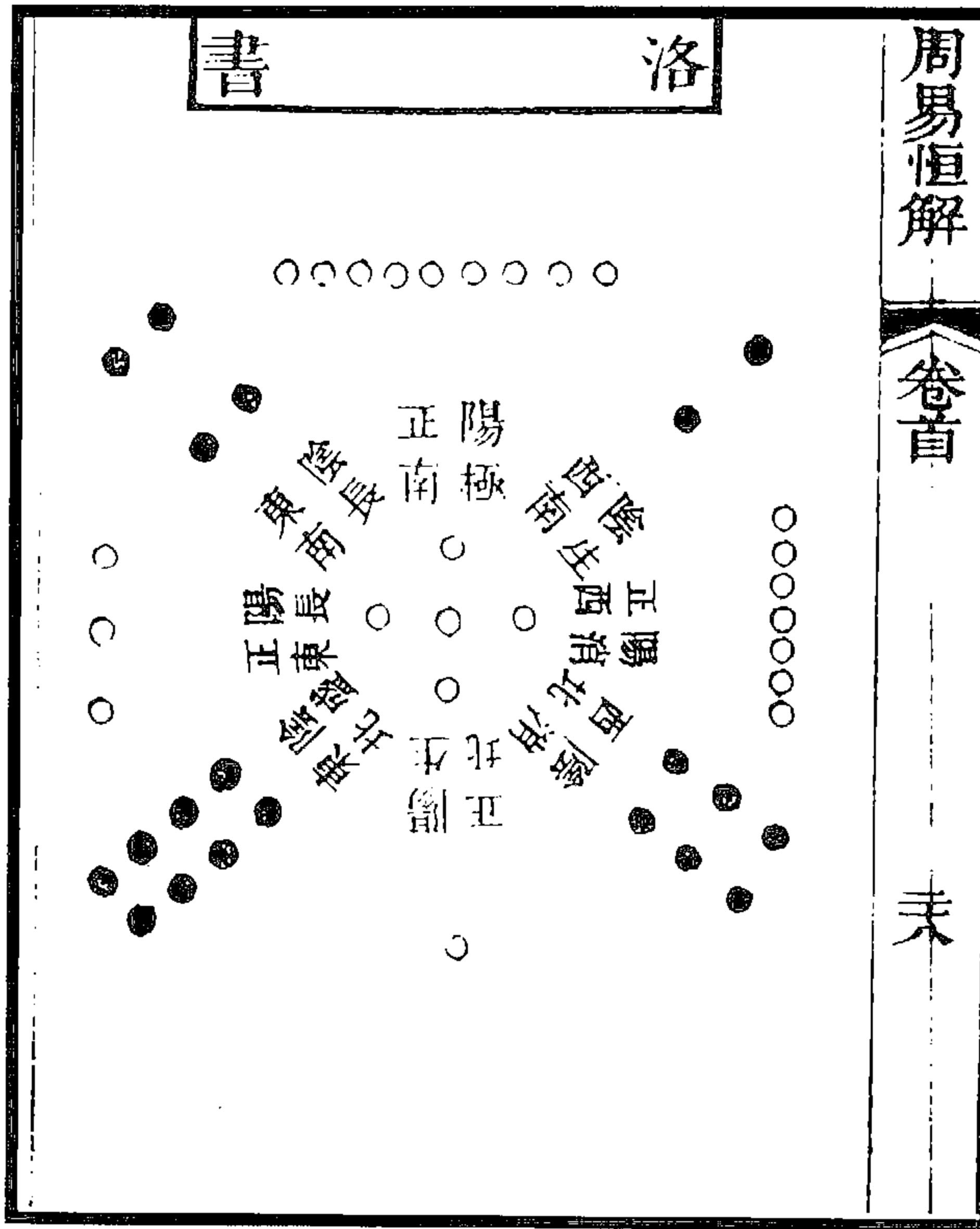

图 563 玄图即河图图

(王翬《学易五种》)

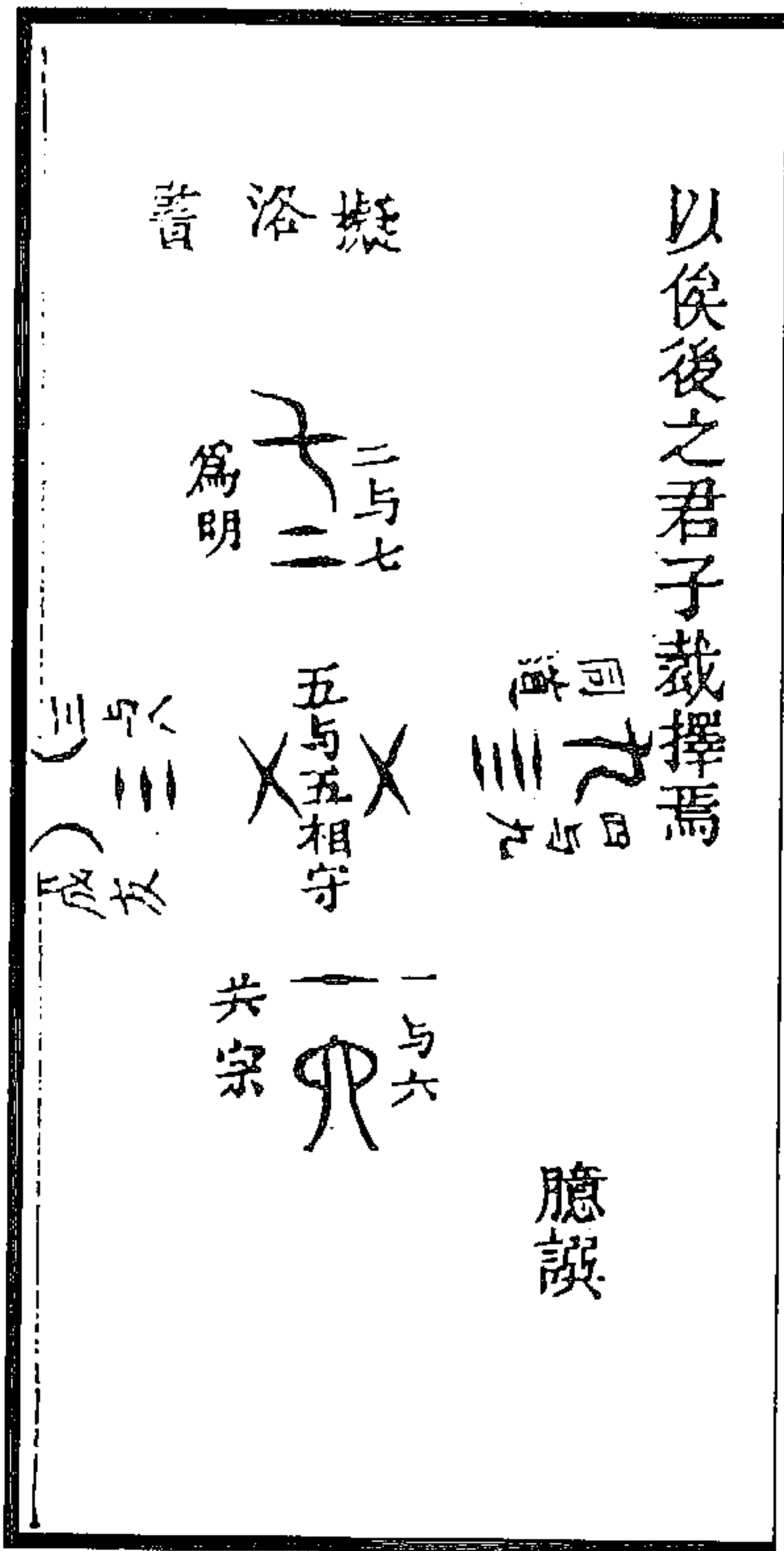

图 565 图形合洛书为象法之原九图  
 (张楚钟《易图管见》<sup>①</sup>)

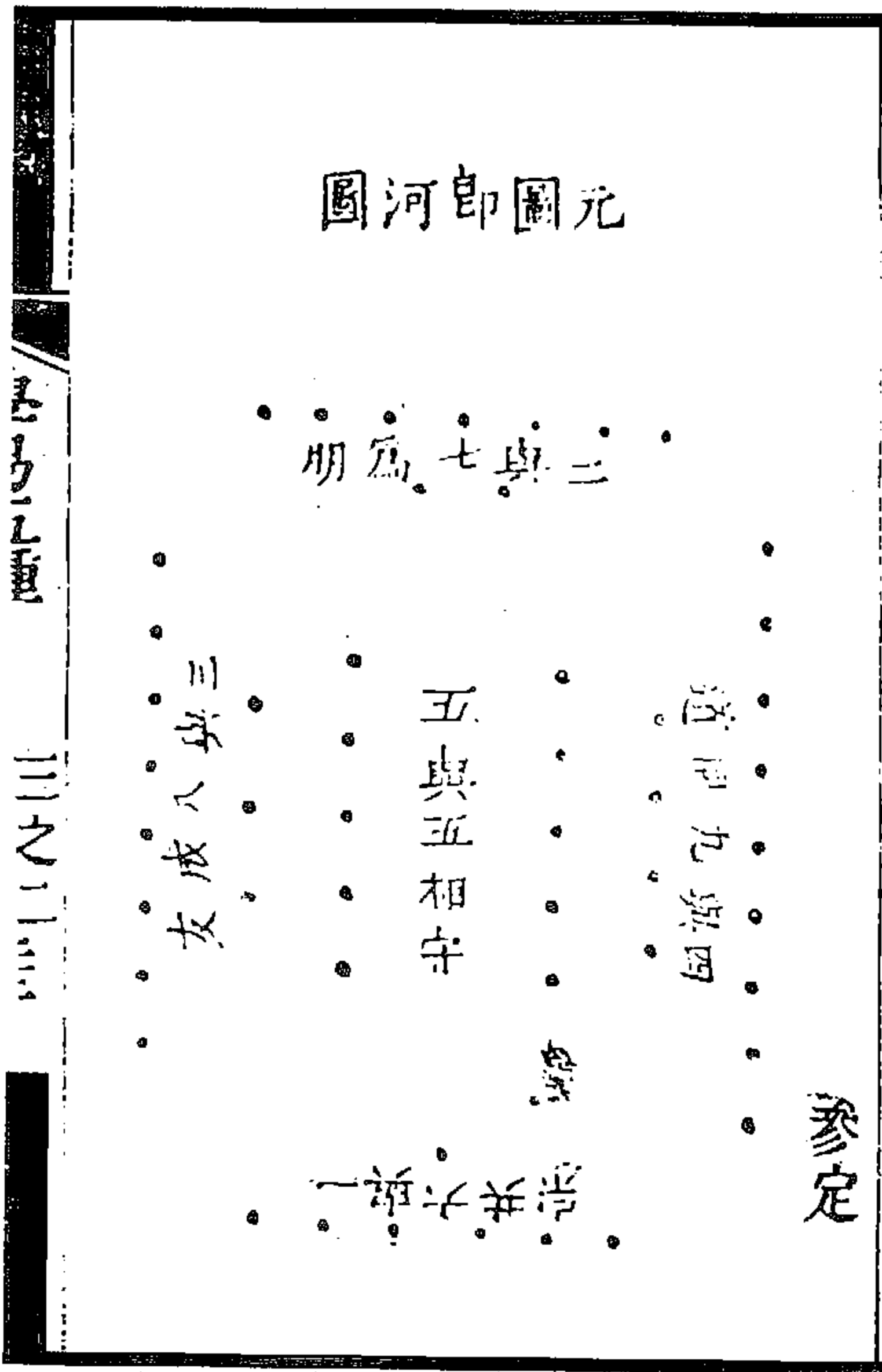

图 566 河洛数相和相较图  
 (张楚钟《易图管见》)

<sup>①</sup> 本书张楚钟图采自孙国中编点《河图洛书解析》，学苑出版社，1990。

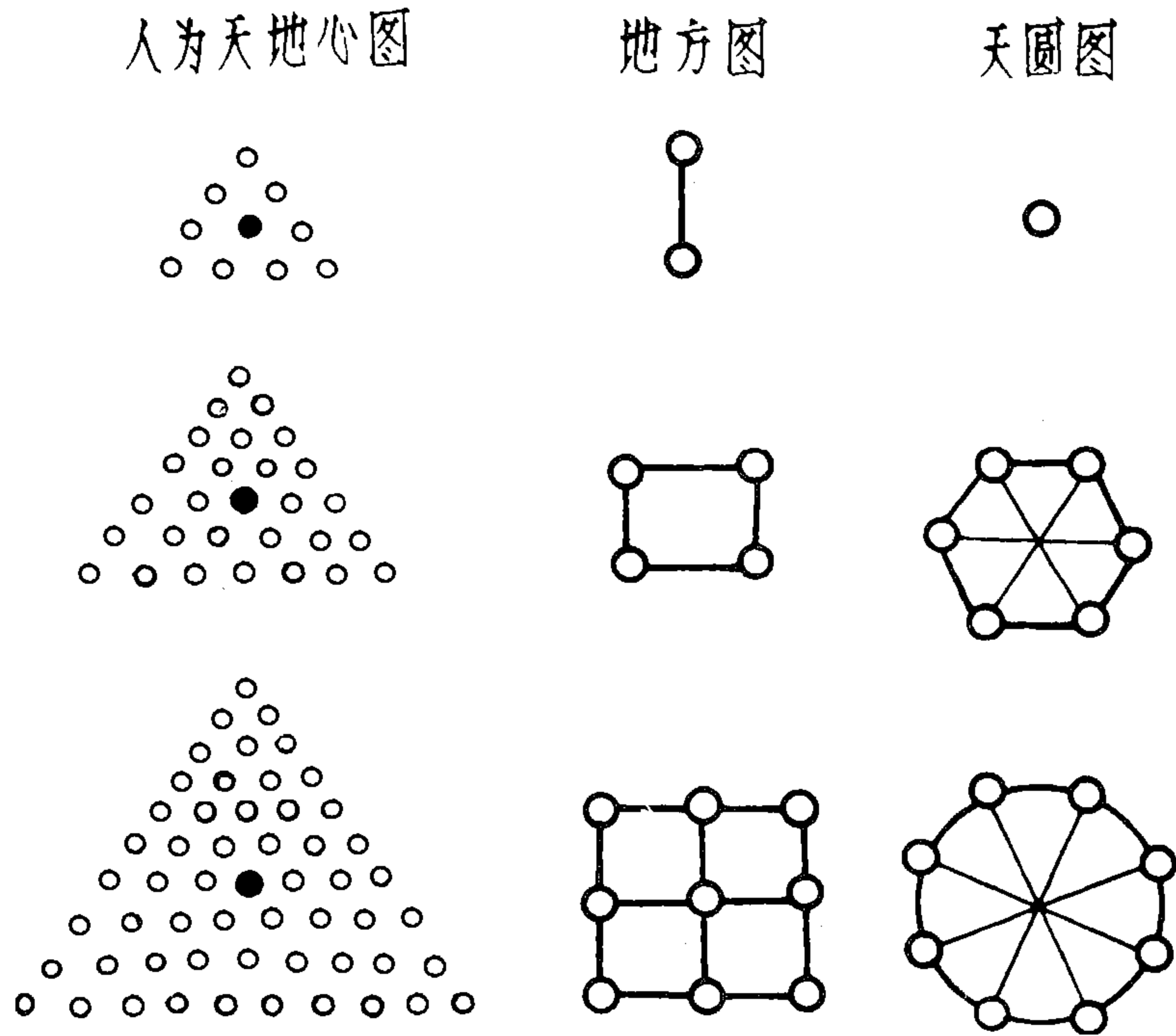

图 567 洛书四正四隅数连图  
(张楚钟《易图管见》)

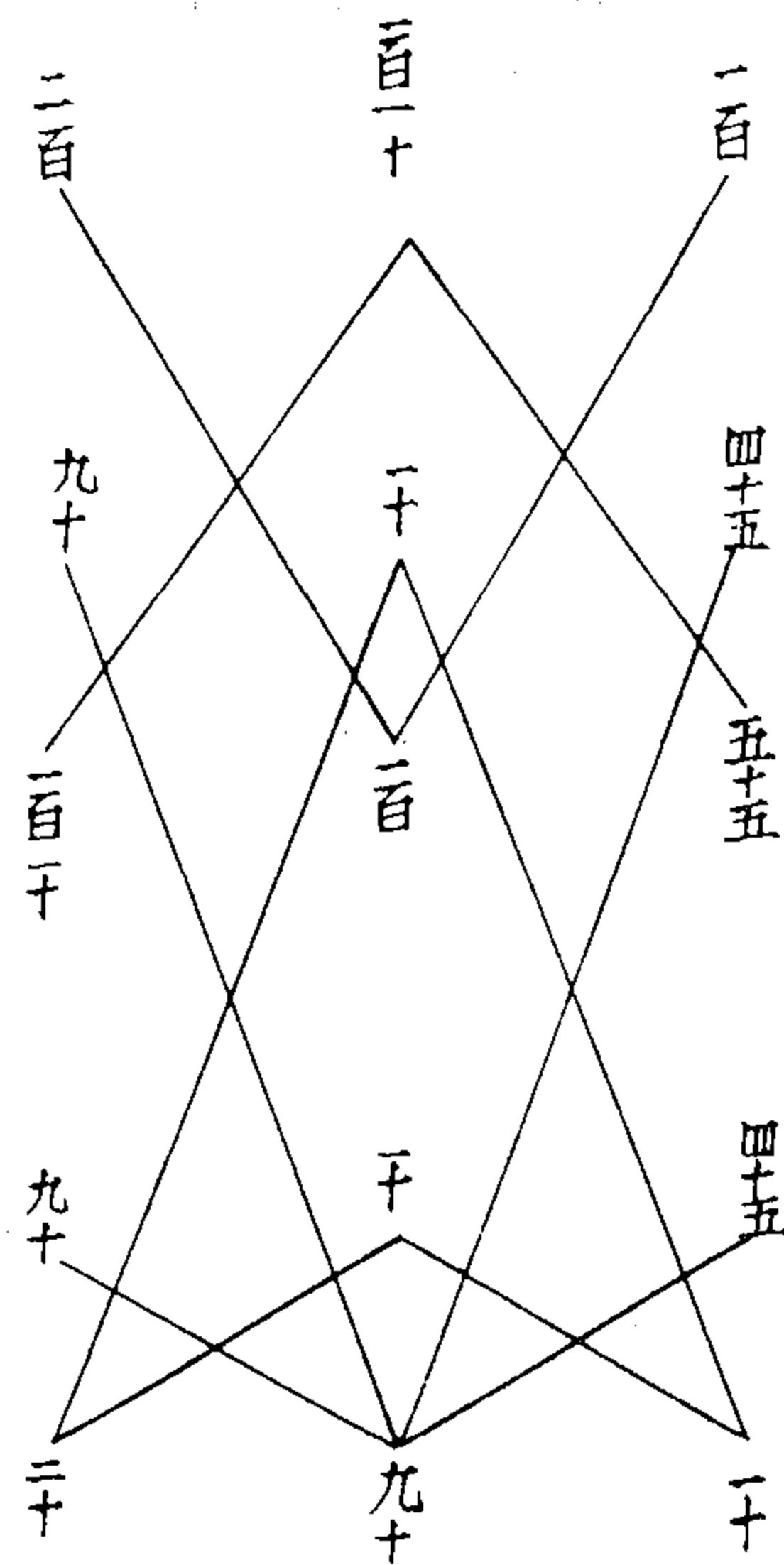

图 569 洛书数符合寒温热带图

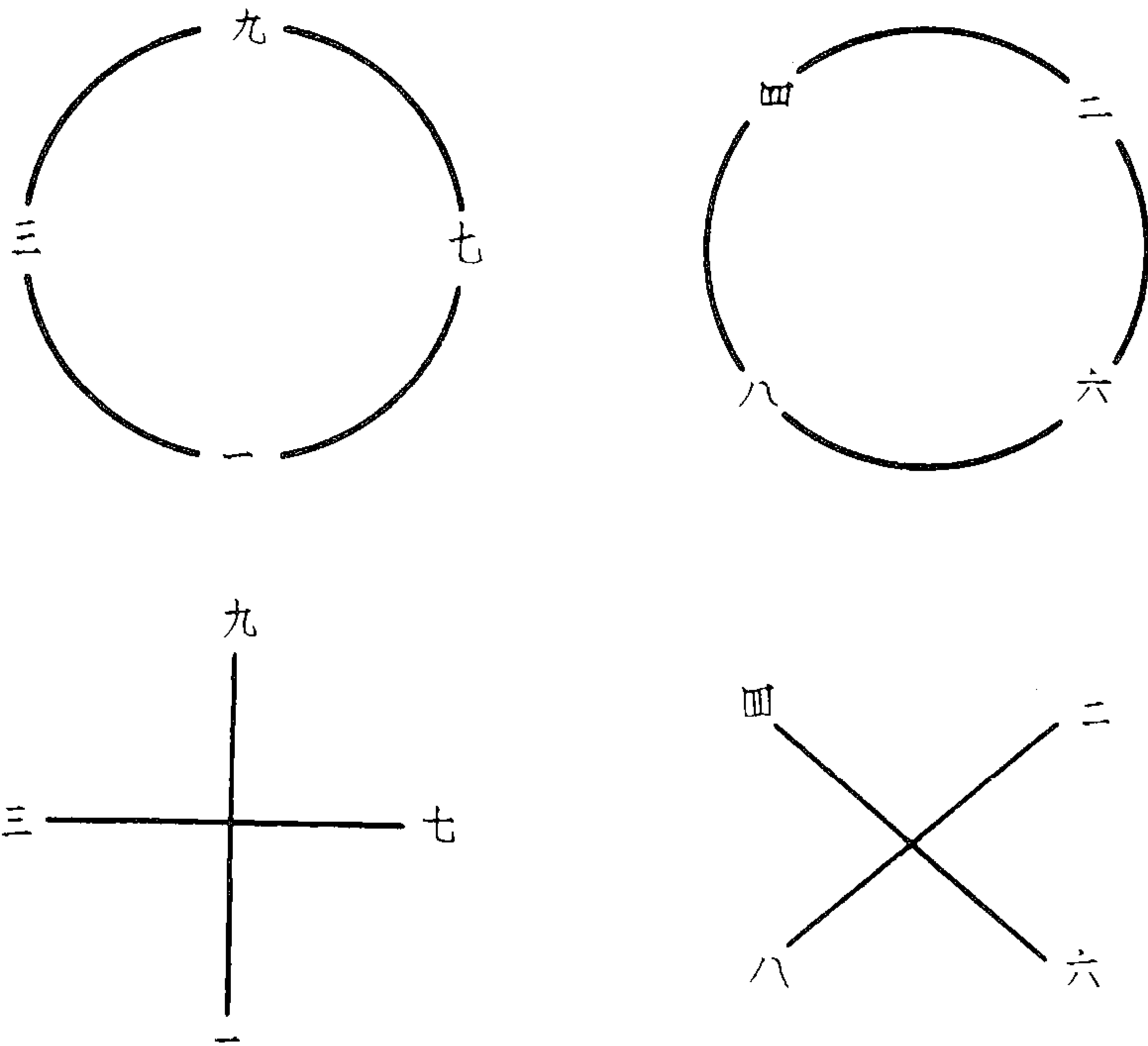

图 568 洛书中五统四方四隅图  
(张楚钟《易图管见》)

(图 569)九、一犹寒带也，二、四、六、八犹温带也，三、五、七犹热带也。

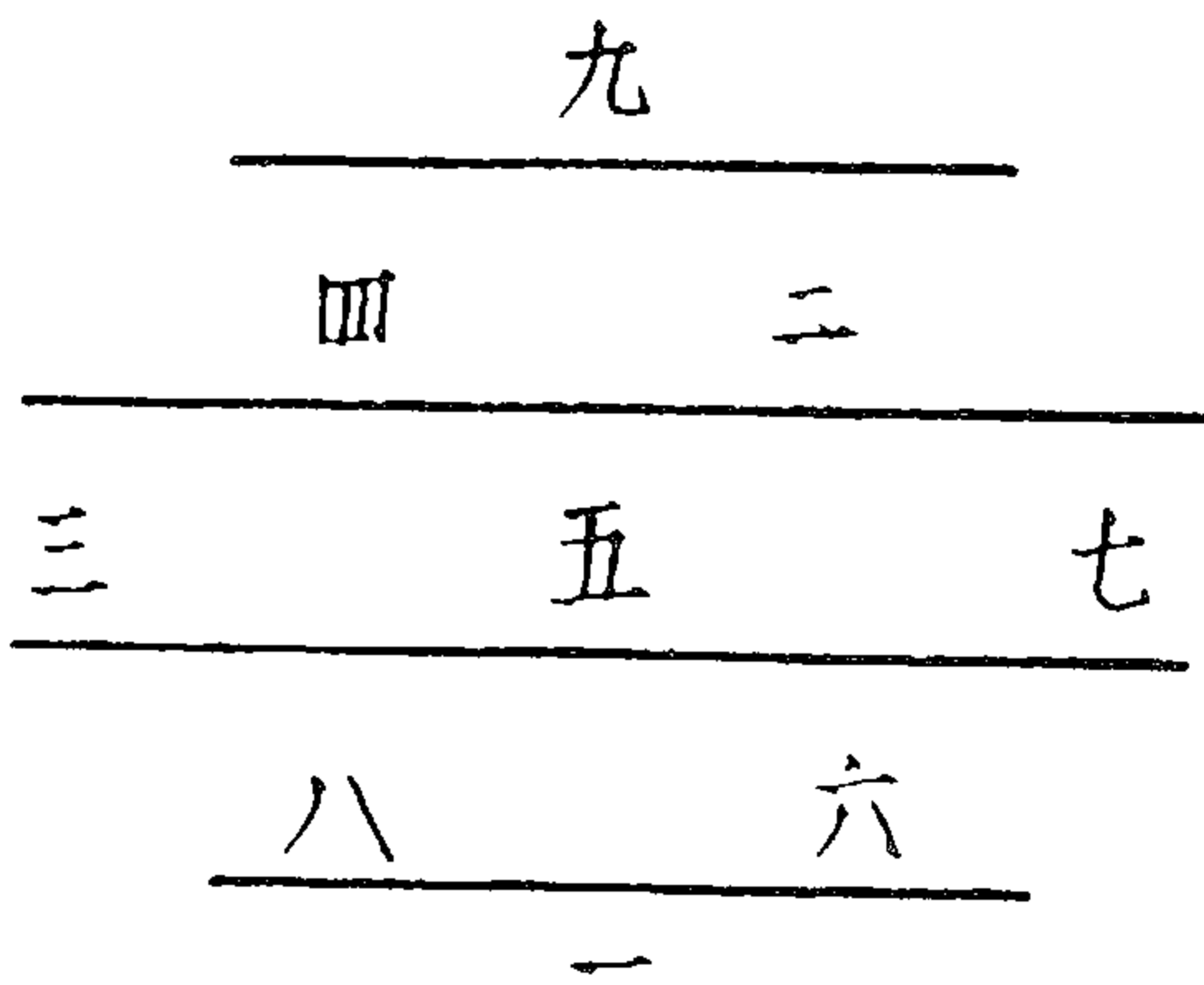
(张楚钟《易图管见》)

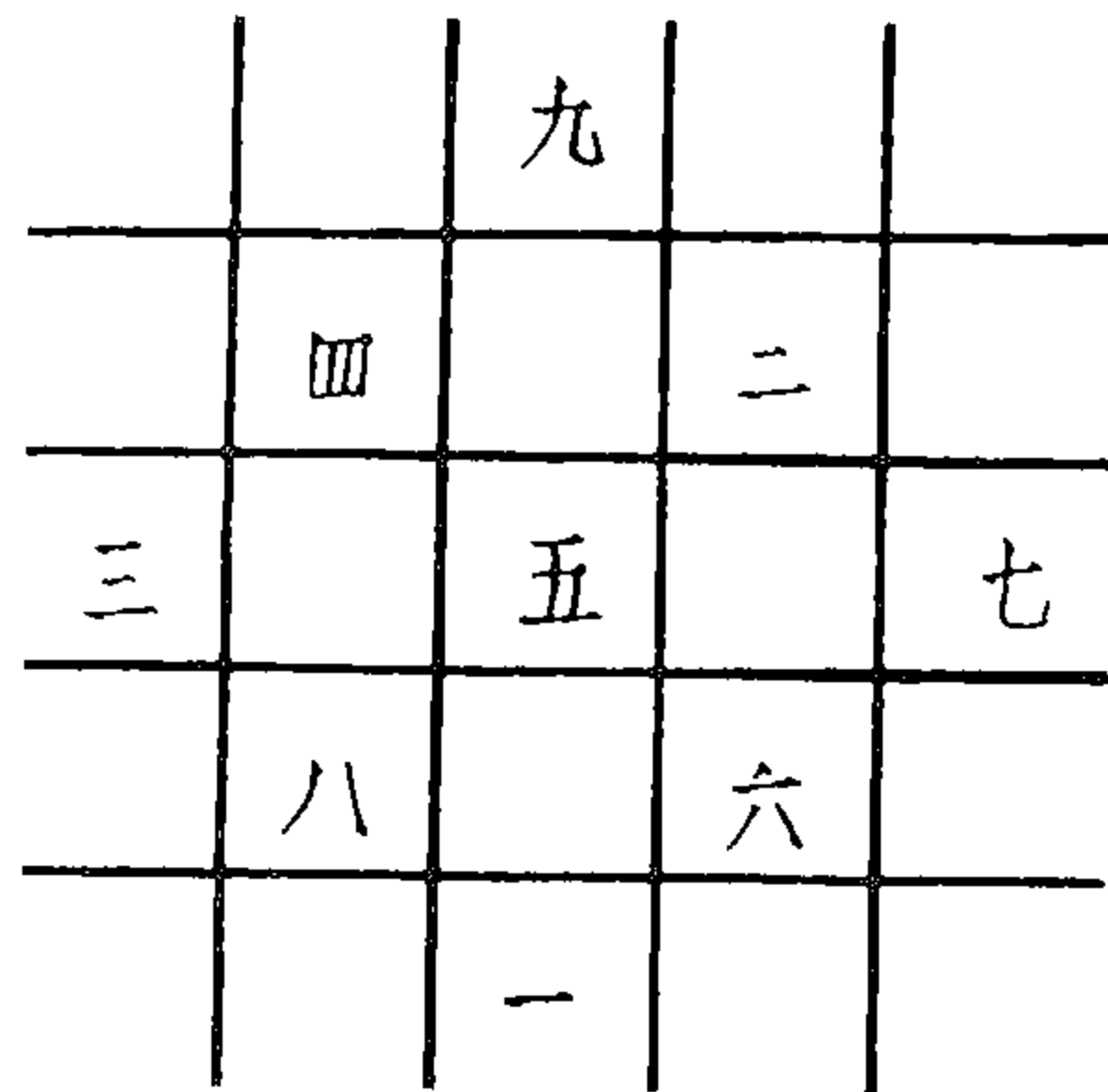

图 570 洛书方隅数等图  
(张楚钟《易图管见》)



图 571 洛书上下左右数等图  
(张楚钟《易图管见》)

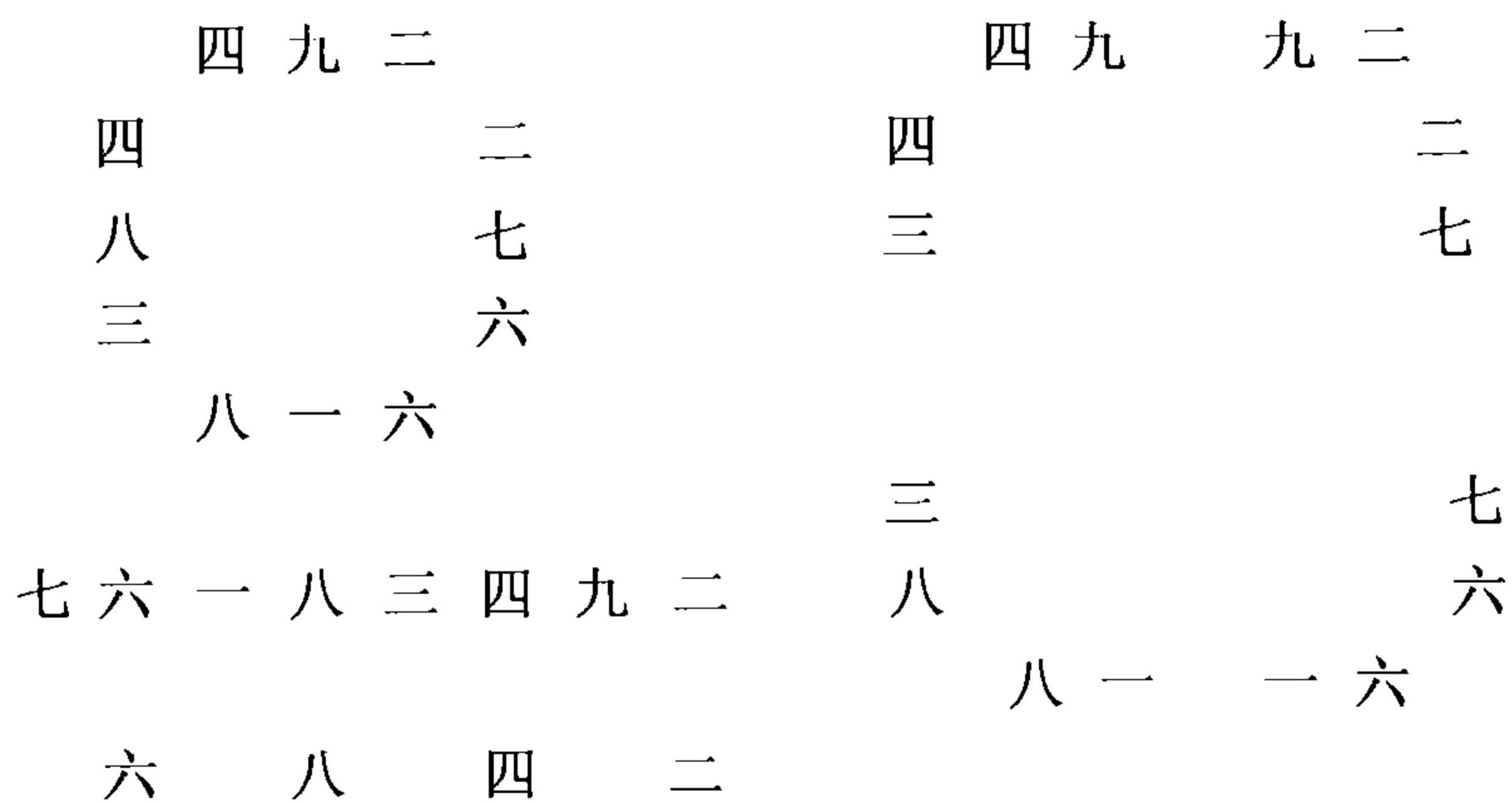

图 572 算家四率合四象图  
(张楚钟《易图管见》)

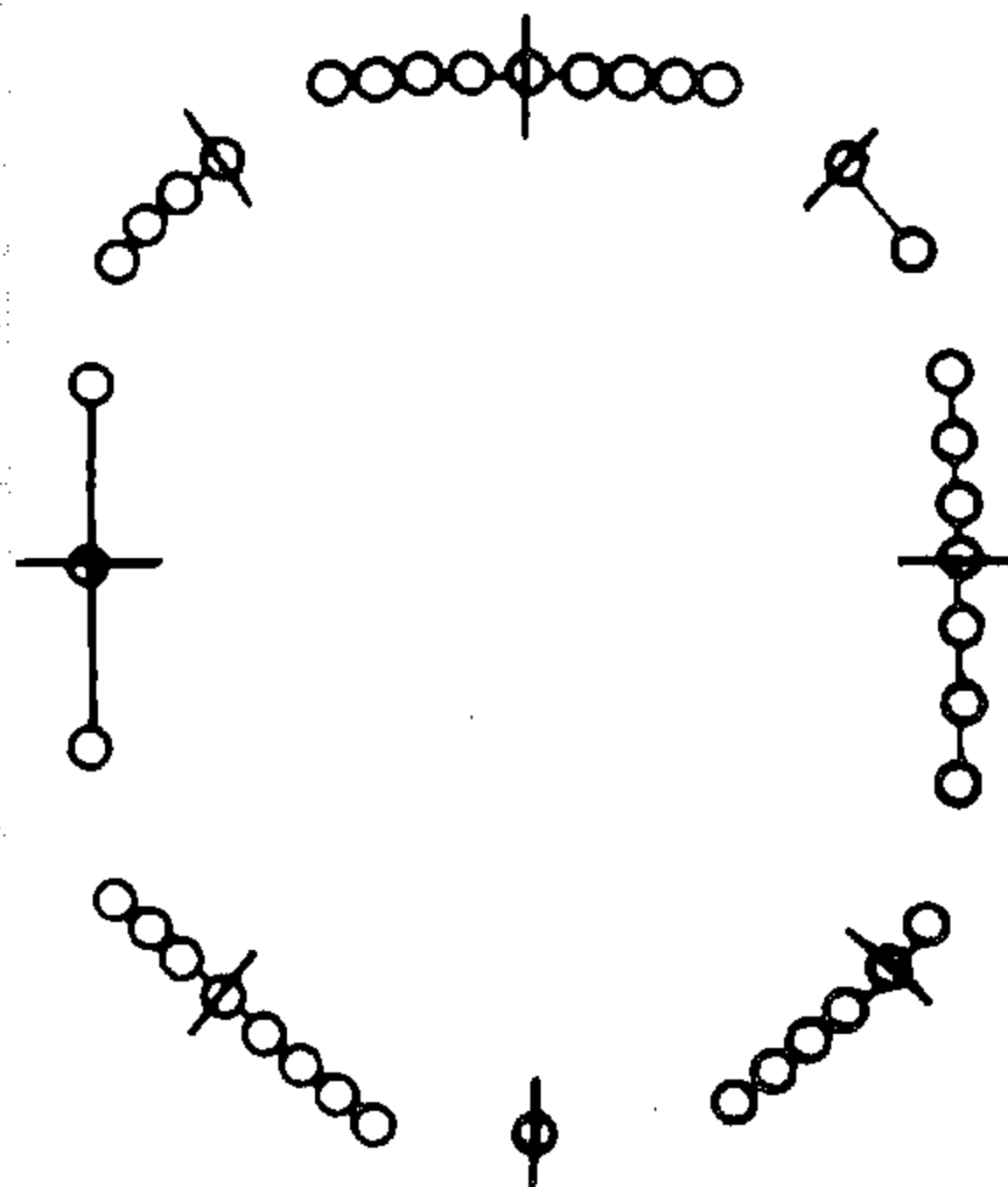

图 573 太一所行图 (沈善登《需时眇言》)

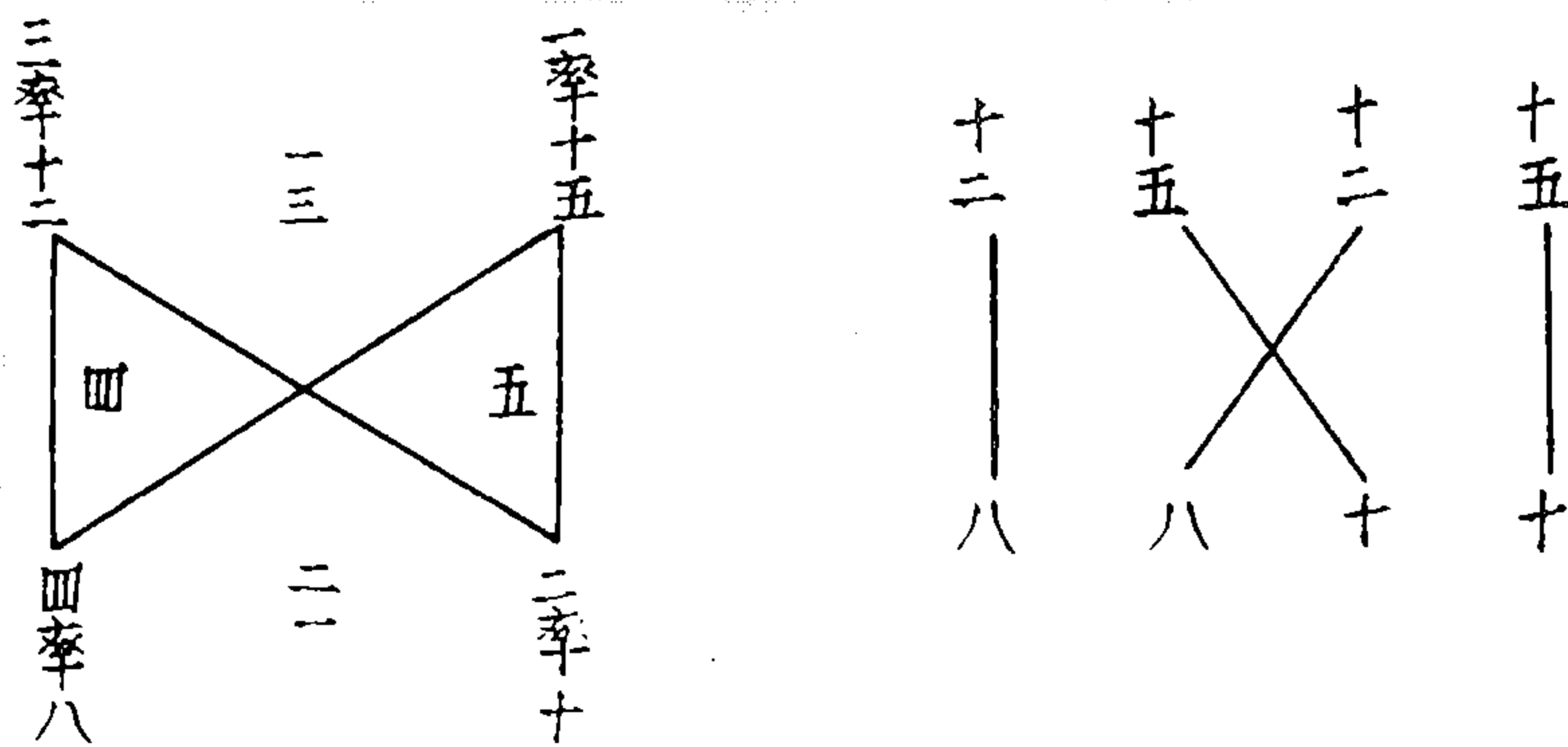

图 574 河图五位方周爻象直日二图 (沈善登《需时眇言》)



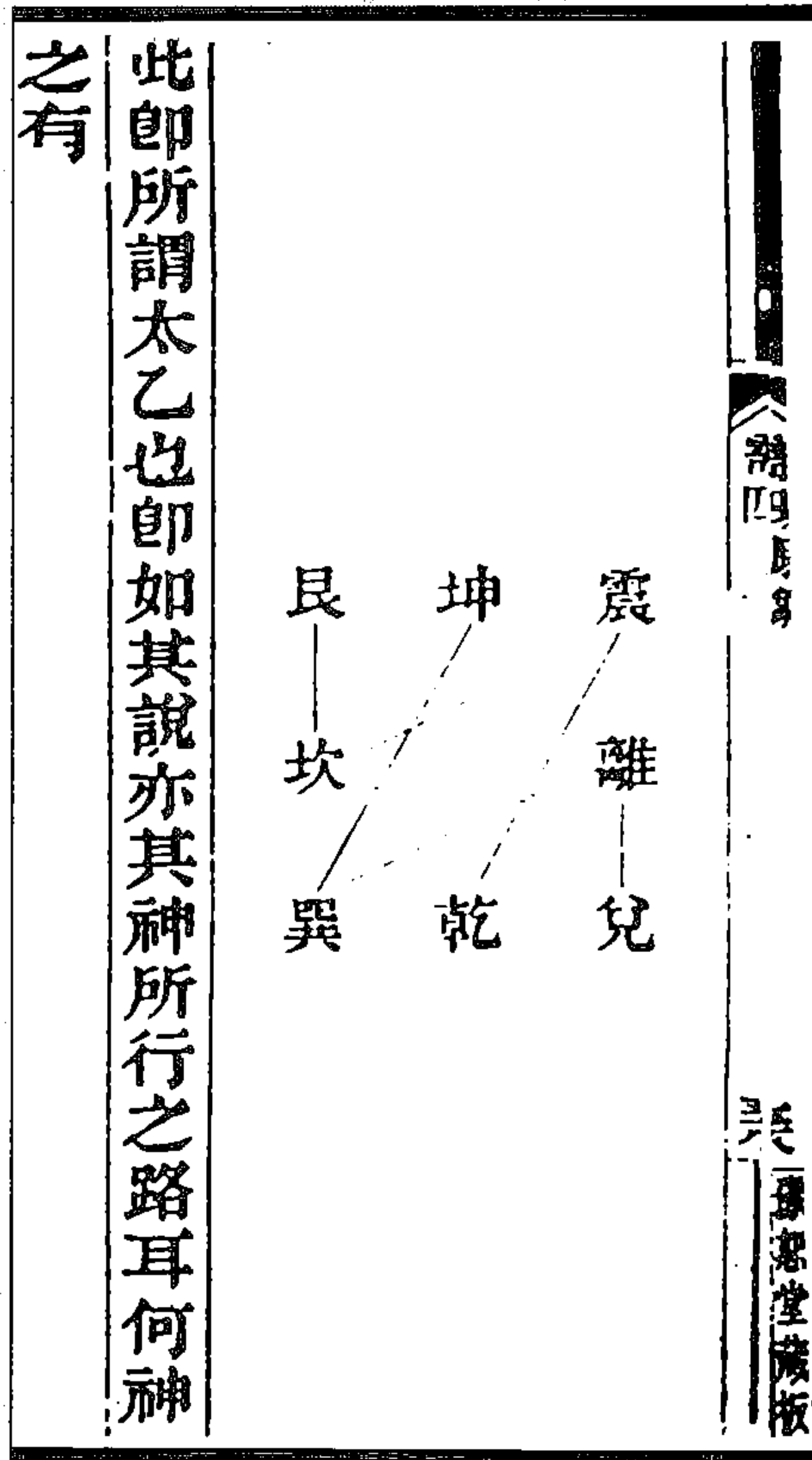

洛书阴阳之气已交分三停即三才之道六一八天数也所谓天氣下

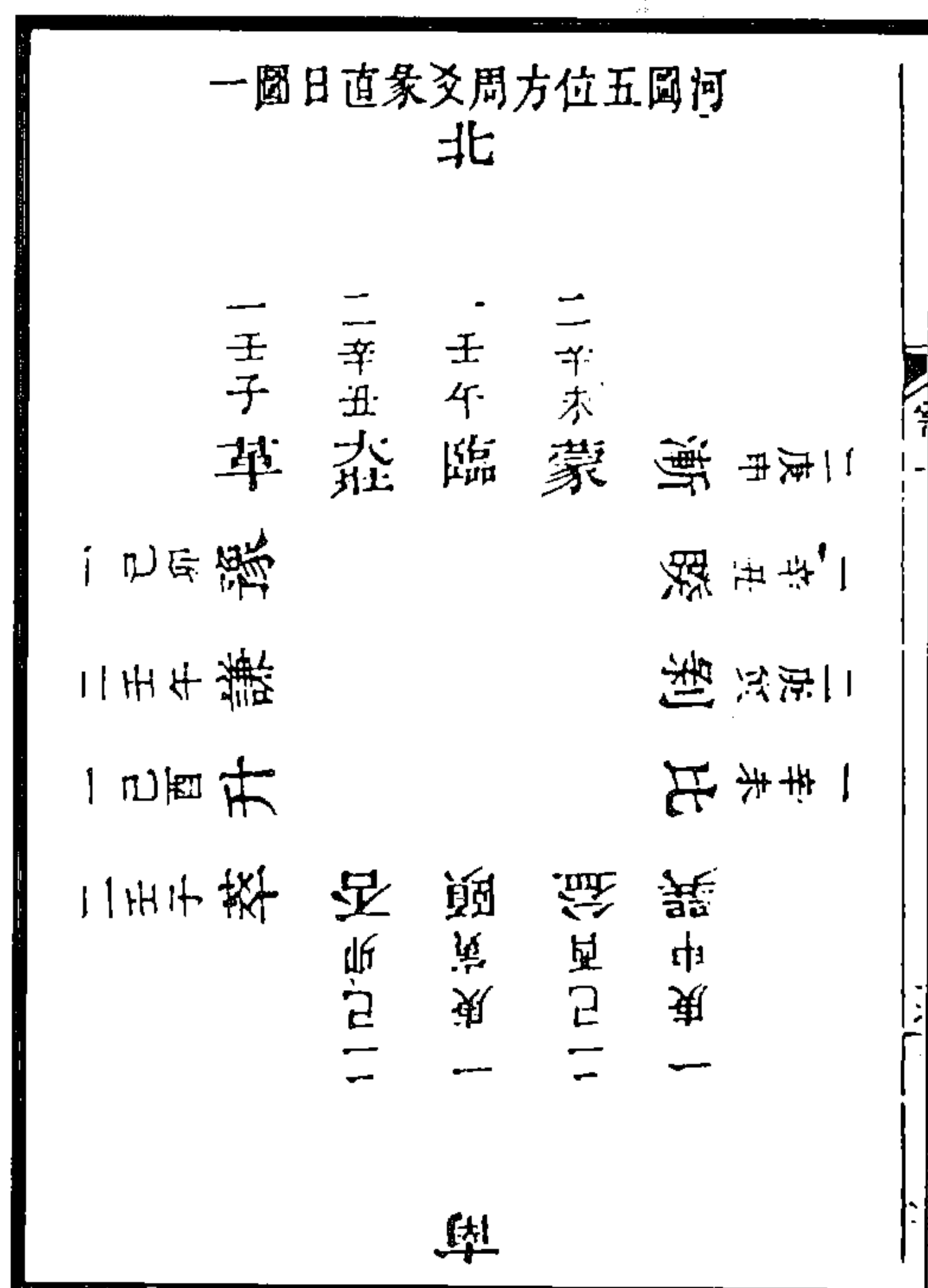
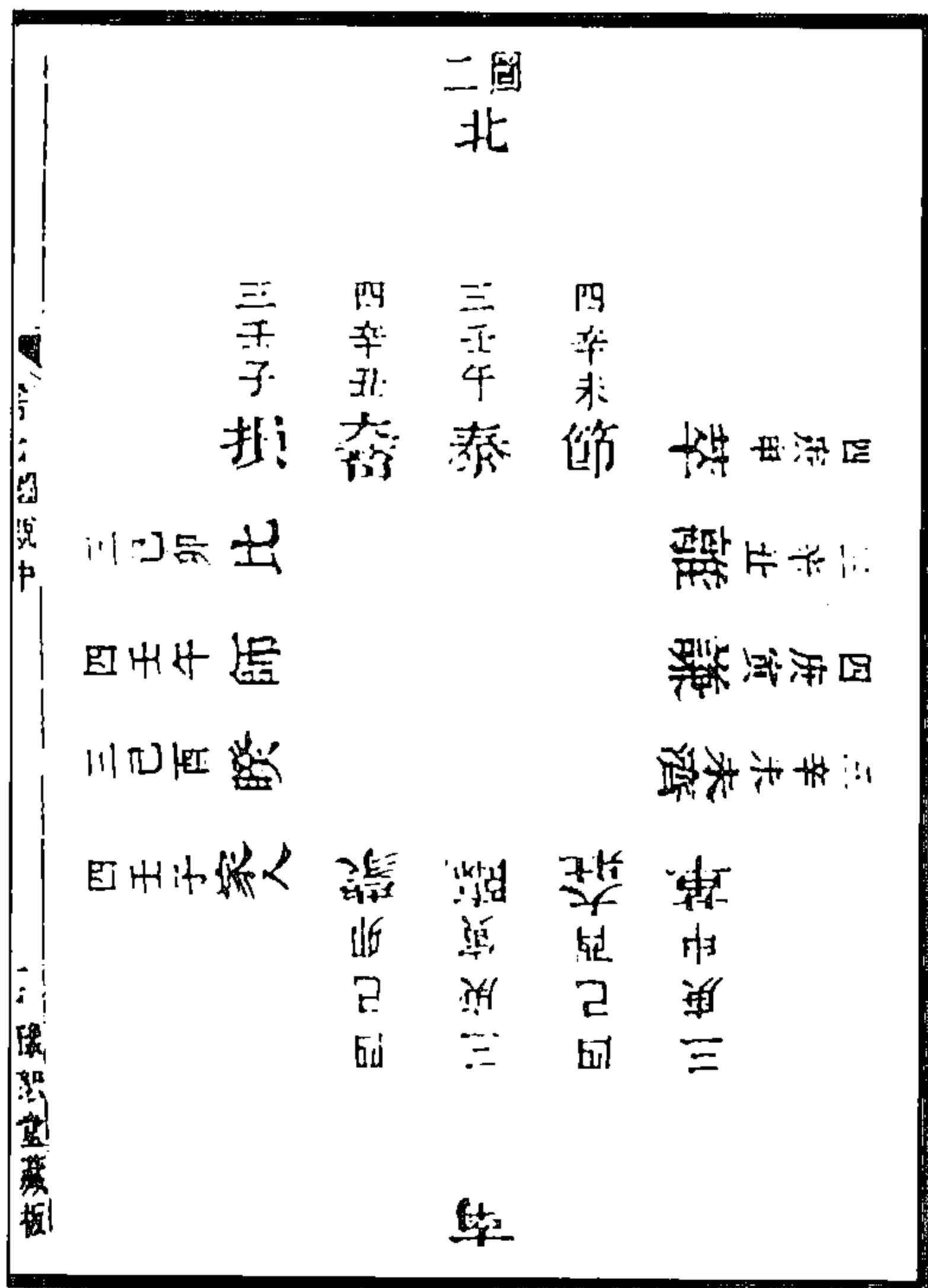
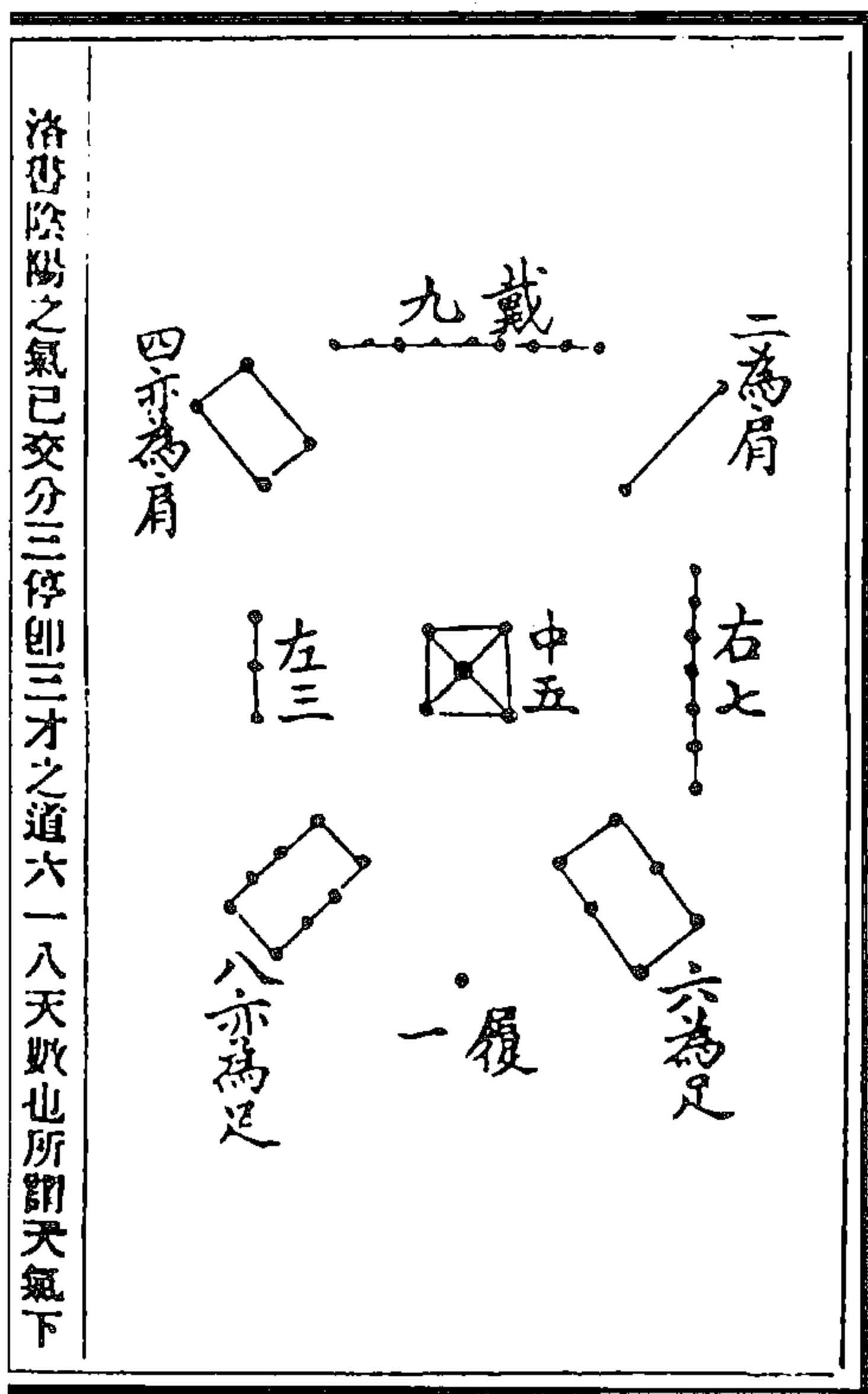
图 577 洛书阴阳气交图

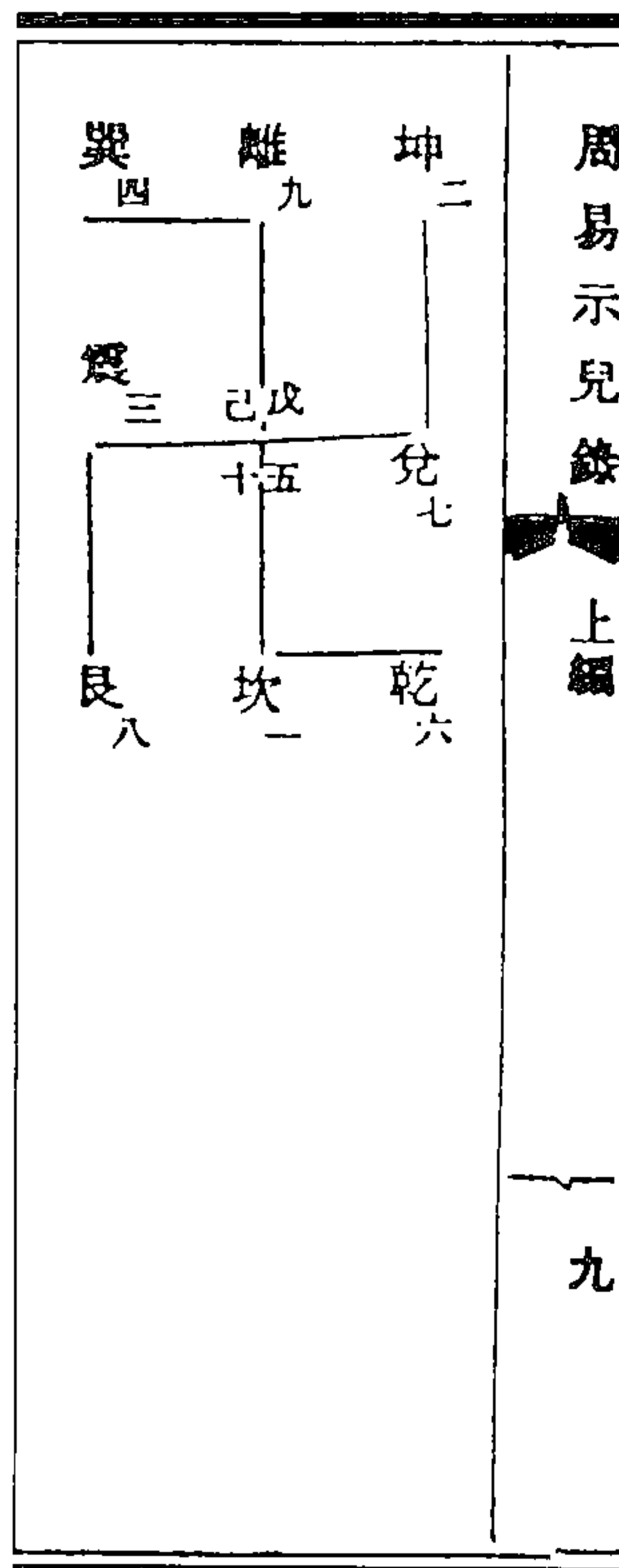

周易示儿录 上编

九

图 576 洛书大用图

(沈绍勋《周易示儿录》)



图 579 八卦九宫无别图

(沈绍勋《周易示儿录》)



图 578 一六共宗图

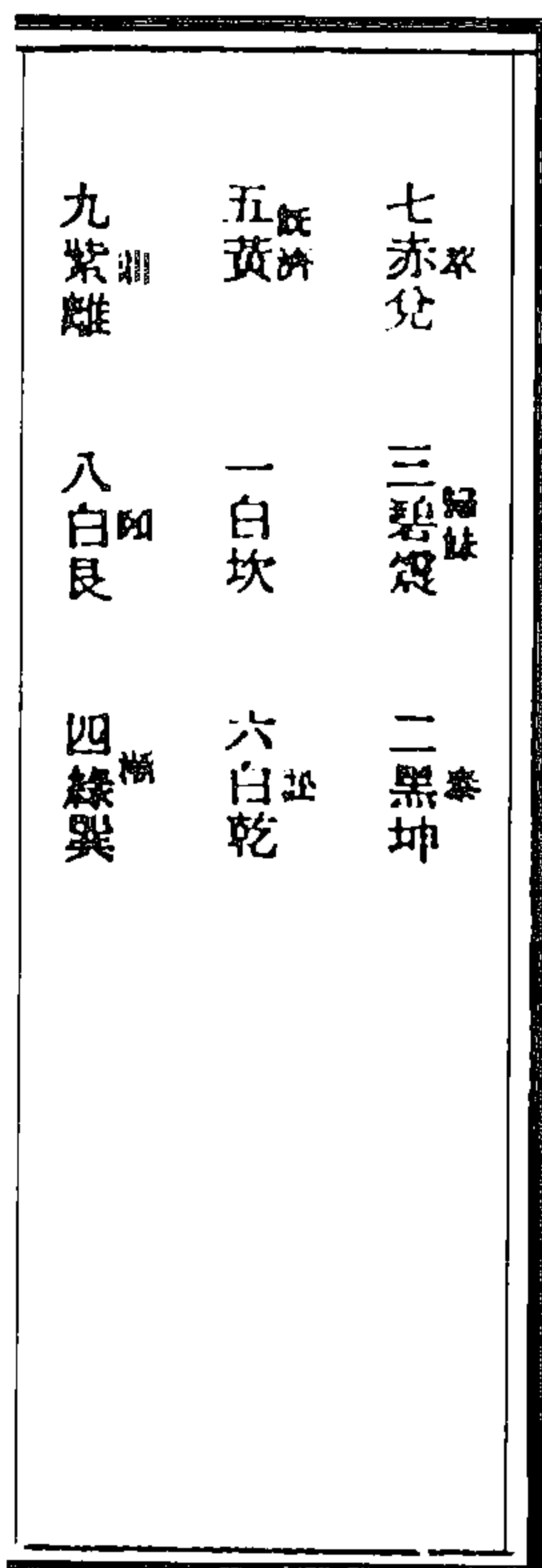
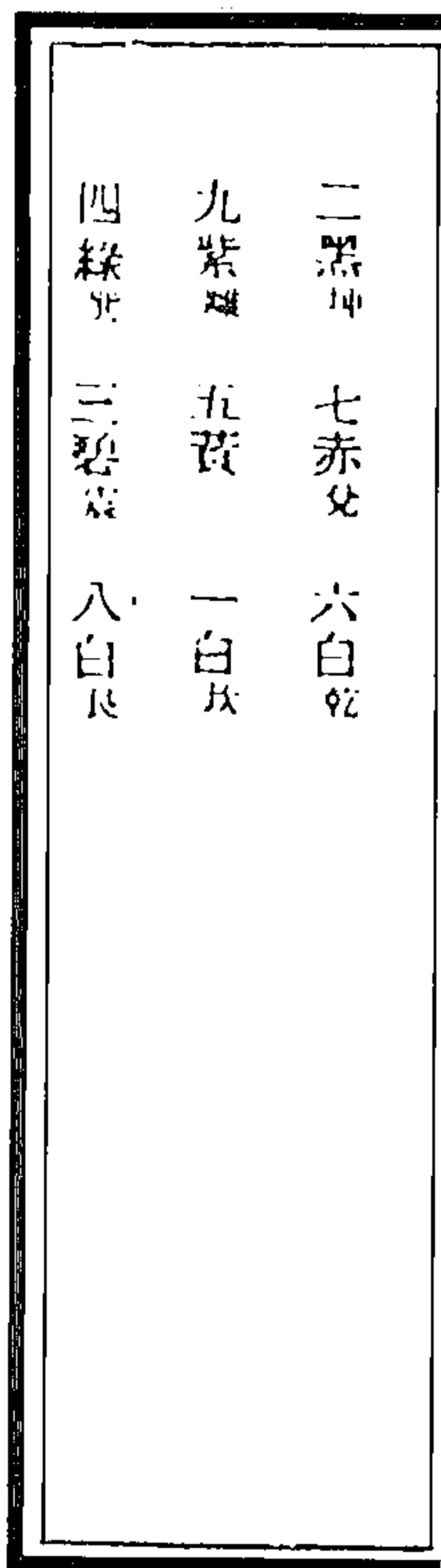

易例舉要

倚 舊稱河圖  
 關朗改為  
 洛書實即  
 古太乙行  
 九宮圖也  
 今據說卦  
 稱之為倚  
 數圖

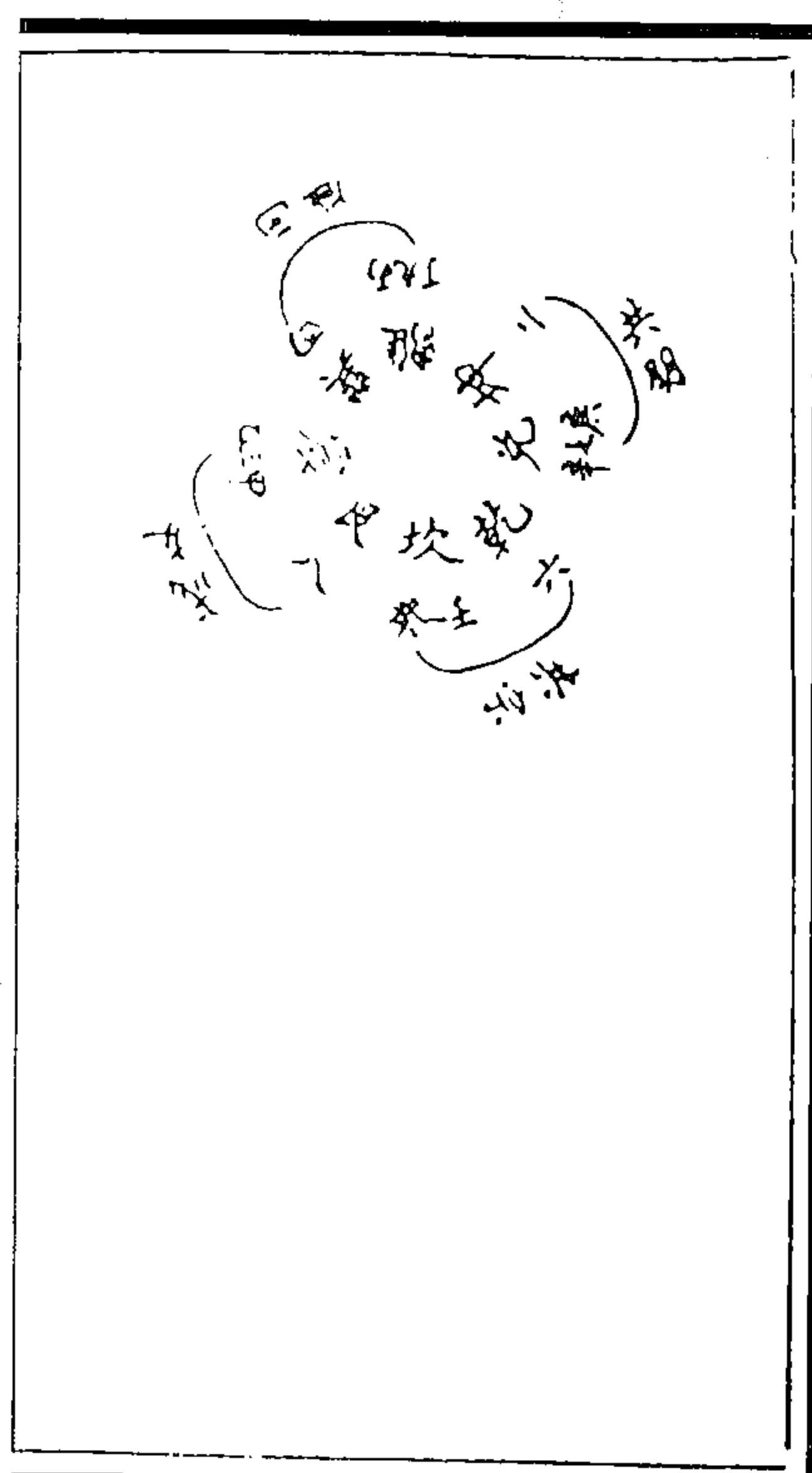
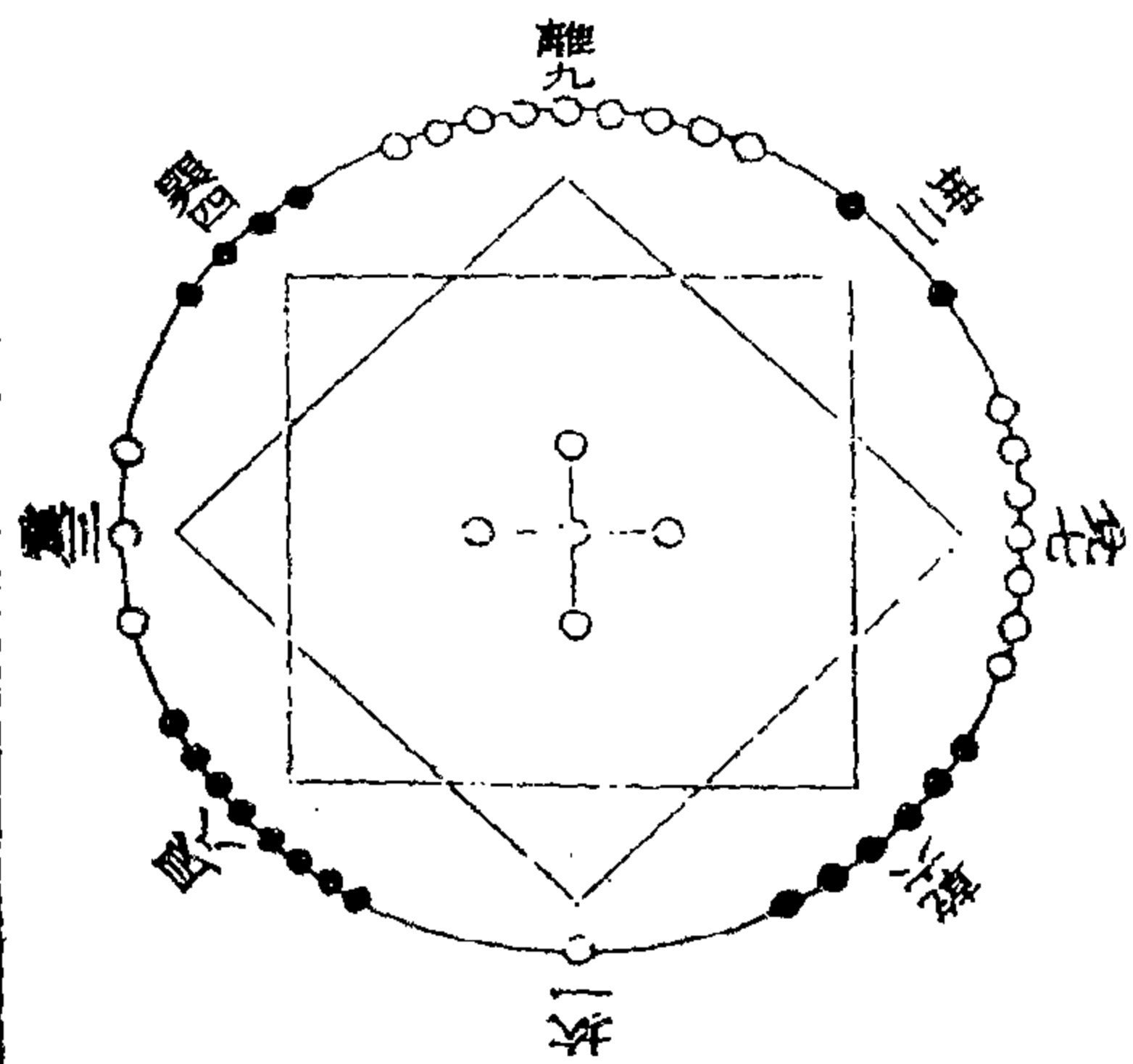

抱獨軒

图 581 倚数图

天地生成教图

舊稱洛書  
 關朗今據  
 河圖定為  
 劉牧生蓋  
 天之數圖  
 之易繫而  
 準之圖也  
 作圖又復  
 據萬氏年  
 外方內圖

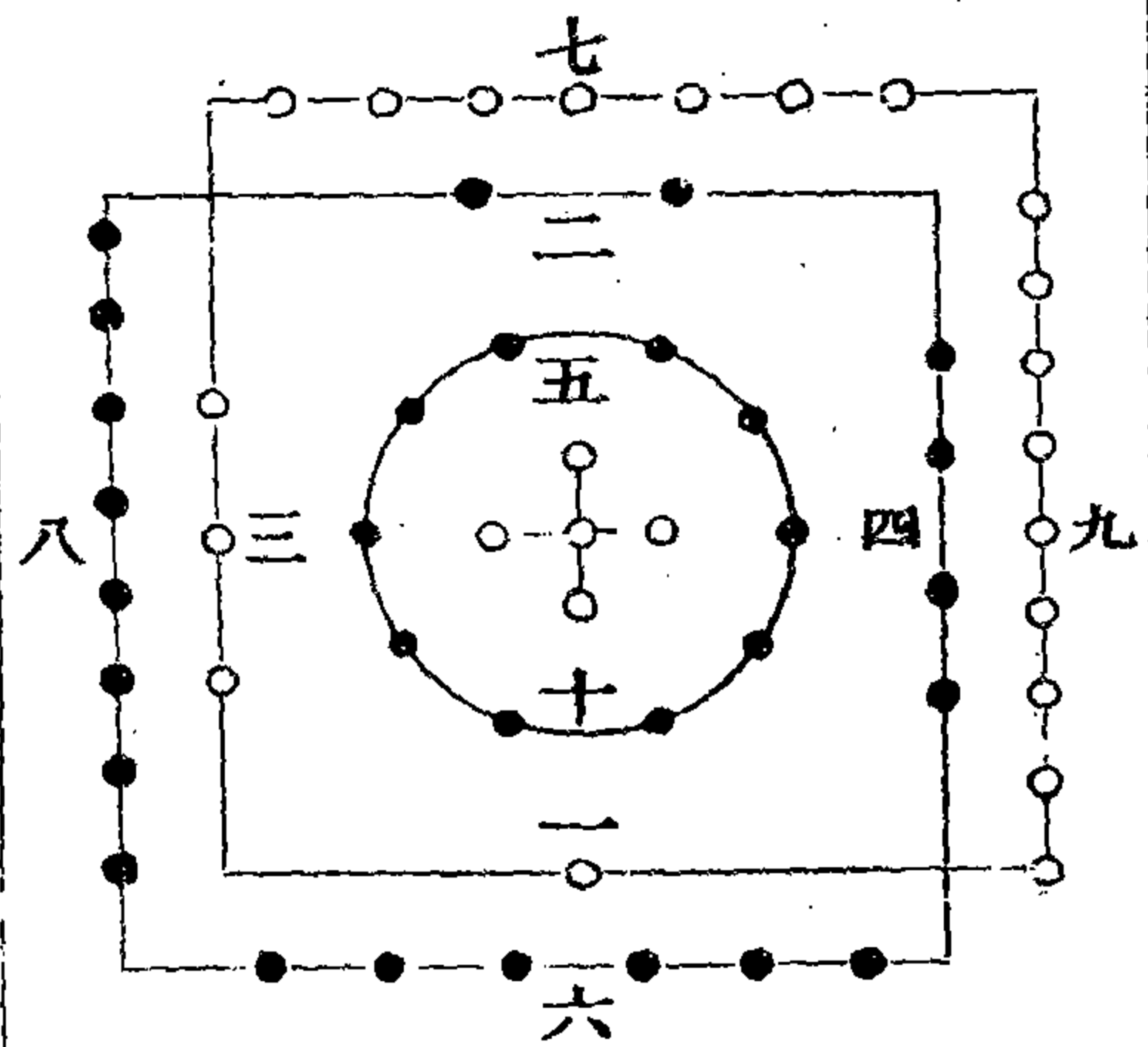

易例舉要

抱獨軒

图 580 天地生成教图

(马其昶《重订周易费氏学》)



# 周易

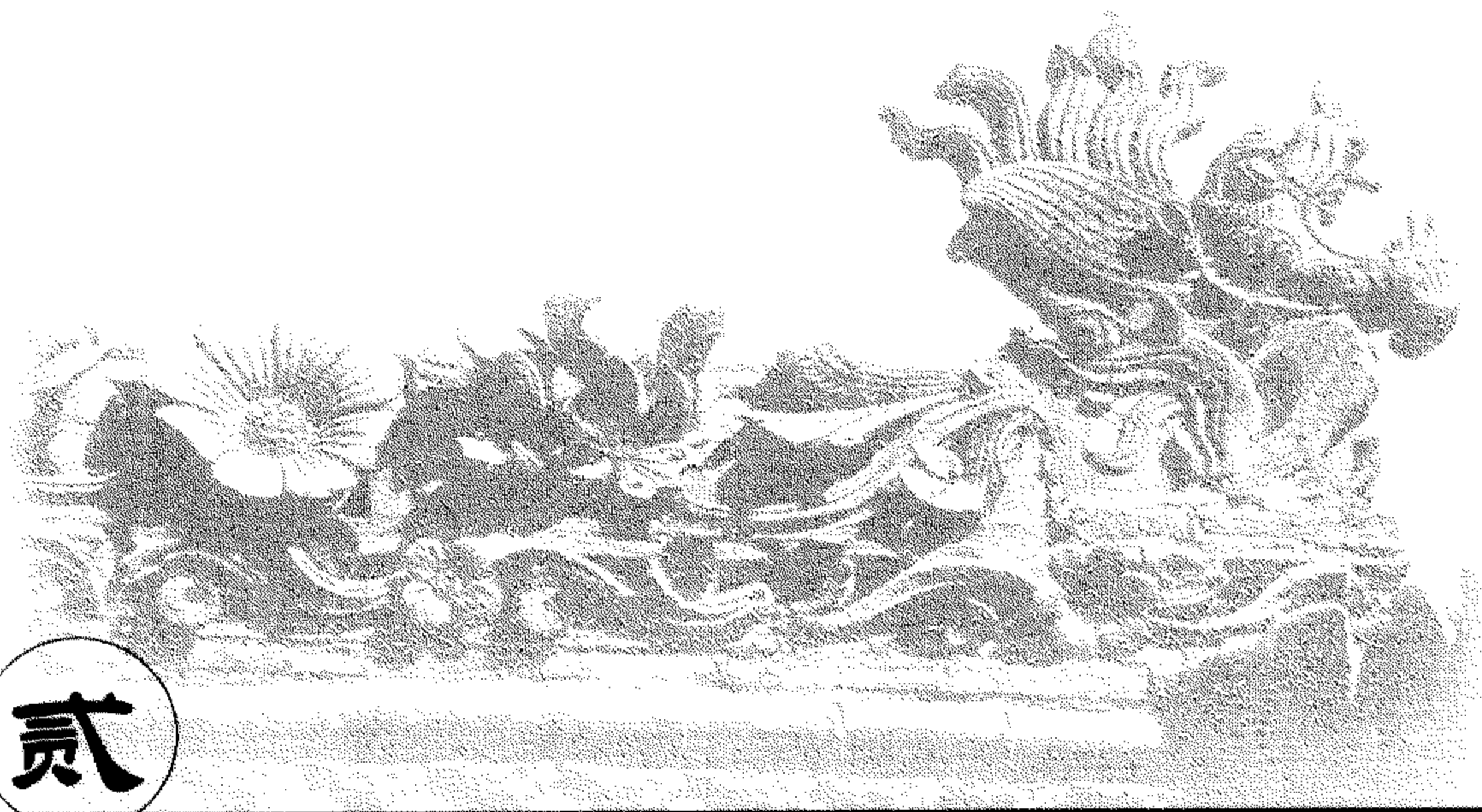

貳

《先天图》编

易漢學  
師承表



# 一、宋代《先天图》

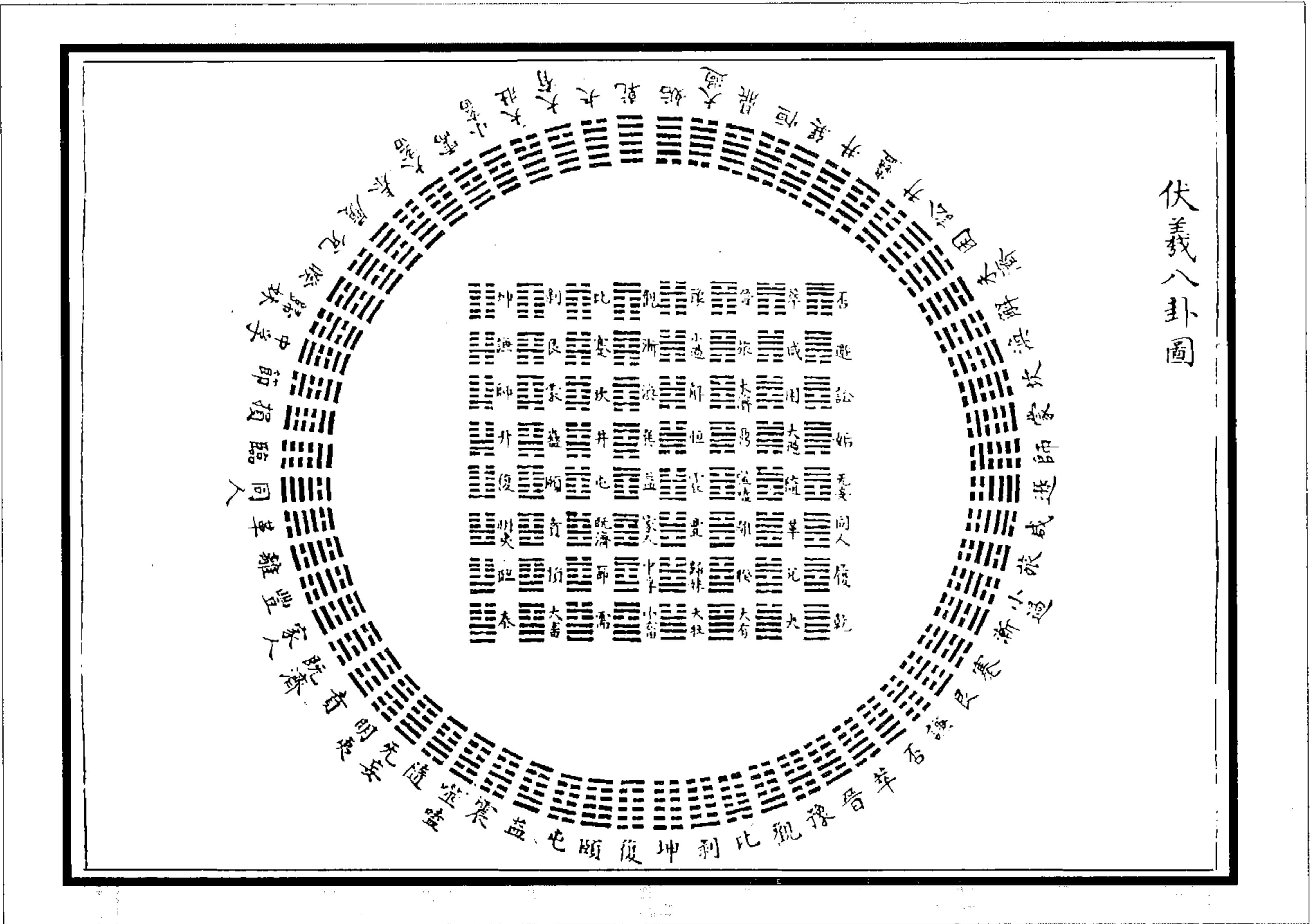

伏羲八卦图

图1 伏羲八卦图

右《伏羲八卦图》，王豫传于邵康节，而郑夬（四库本作“郑史”，误——编者）得之。……夬曰：“乾之初交于坤之初得震，故为长男。坤之初交于乾之初得巽，故为长女。乾之二交于坤之二得坎，故为中男。坤之二交于乾之二得离，故为中女。乾之上交于坤之上得艮，故为少男。坤之上交于乾之上得兑，故为少女。乾、坤，大父母也，故能生八卦；复、姤，小父母也，故能生六十四卦。复之初九交于姤之初六得一阳，姤之初六交于复之初九得一阴；复之二交于姤之二得二阳，姤之二交于复之二得二阴；复之三交于姤之三得四阳，姤之三交于复之三得四阴；复之四交于姤之四得八阳，姤之四交于复之四得八阴；复之五交于姤之五得十六阳，姤之五交于复之五得十六阴；复之上交于姤之上得三十二阳，姤之上交于复之上得三十二阴。阴阳男女皆顺行，所以生六十四卦也。”

（朱震《汉上易传卦图》）

欽定四庫全書

漢上易傳卦圖

文王八卦圖

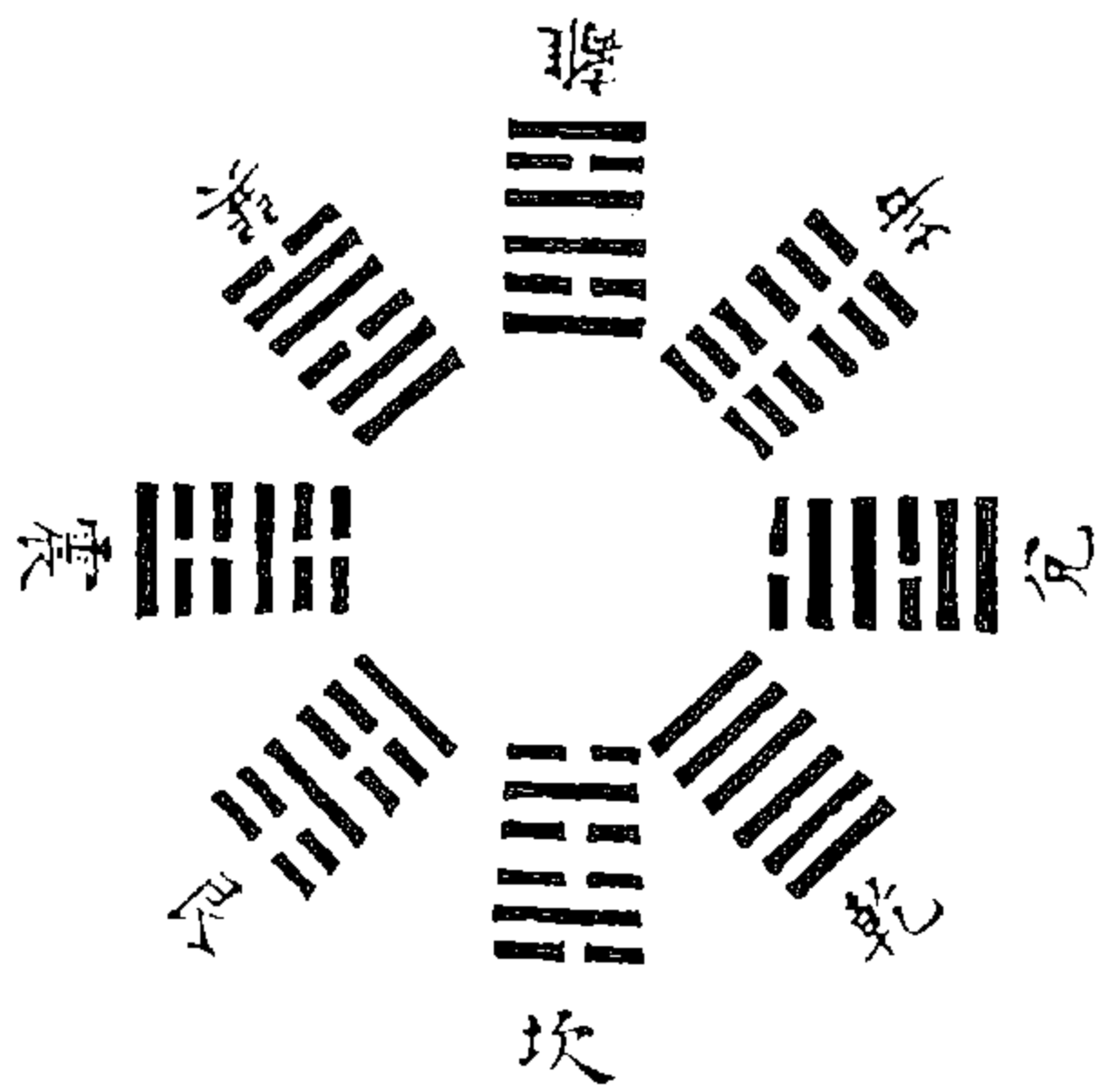

(图2)右《文王八卦》。《说卦》：“帝出乎震，齐乎巽，相见乎离，致役乎坤，说言乎兑，战乎乾，劳乎坎，成言乎艮。”又曰：“震，东方也”，“巽，东南也”，“离也者，明也，万物皆相见，南方之卦也”，“坤也者，地也”，“兑，正秋也”，“乾，西北之卦也”……“艮，东北之卦也”。又曰“动万物者，莫疾乎雷；挠万物者，莫疾乎风；燥万物者，莫燥乎火；说万物者，莫说乎泽；润万物者，莫润乎水；终万物、始万物者，莫盛乎艮”，此说《周易》也。故管辂曰，圣人何以处乾位于西北，坤位于西南。邵康节曰，置乾于西北，退坤于西南，乾统三男而长子用事，坤统三女而长女代母。坎、离得位而兑、震为偶，以应地之方也。王者之法，尽于此矣。

(朱震《汉上易传卦图》)

图2 文王八卦图



图3 李溉卦气图

右《李溉卦气图》。其说源于《易纬》，在《是类谋》曰：“冬至日在坎，春分日在震，夏至日在离，秋分日在兑。”四正之卦，卦有六爻，爻主一气。余六十卦，卦主六日七分八十分日之七，岁十二月，三百六十五日四分日之一，六十而一周。（孔颖达《易疏》解“七日来复”云，《易稽览图》卦气起中孚，故离、坎、震、兑各主一方。其余六十卦，卦有六爻，别主一日，凡主三百六十日。余有五日四分日之一，每日分为八十分，五日分为四百分，[四分]日之一又分为二十分，是四百二十分。六十卦分之，六七四十二，卦别各得七分。每卦得六日七分也。司马温公曰，冬至卦气起于中孚，次复，次屯，次谦，次睽，凡一卦御六日二十四十分日之二十一，五卦合三十日二十四十分日之二百五，此冬至距大寒之数也。故入冬至，凡涉七日而复之，气应也。）在《易通卦验》曰，冬至四十五日，以次周天，三百六十五日，复当故卦。乾西北也，主立冬；坎北方也，主冬至；艮东北也，主立春；震东方也，主春分；巽东南也，主立夏；离南方也，主夏至；坤西南也，主立秋；兑西方也，主秋分。郑康成曰，春三月候卦气者，泰也，大壮也，夬也，皆九三上六（坎九五上六泰，震初九六二大壮，震六三夬）。夏三月候卦气者，乾也，姤也，遁也，皆九三上六（震九四九五乾，震上六离，初九姤，离六三九三遁）。秋三月候卦气者，否也，观也，剥也，皆六三上九（离九四六五否，离上九兑，初九观，兑九二六三剥）。冬三月候卦气者，坤也，复也，临也，皆六三上六（兑九四九五坤，兑上六坎，初六复，坎九二六三临）。又曰，冬至坎始用事而主六气，初六爻也。小寒于坎，直九二；大寒于坎，直六三；立春于坎，直六四；雨水于坎，直九五；惊蛰于坎，直上六。春分于震，直初九；清明于震，直六二；谷雨于震，直六三；立夏于震，直九四；小满于震，直六五；芒种于震，直上六。夏至于离，直初九；小暑于离，直六二；大暑于离，直九三；立秋于离，直九四；处暑于离，直六五；白露于离，直上九。秋分于



图4 乾坤交错成六十四卦图

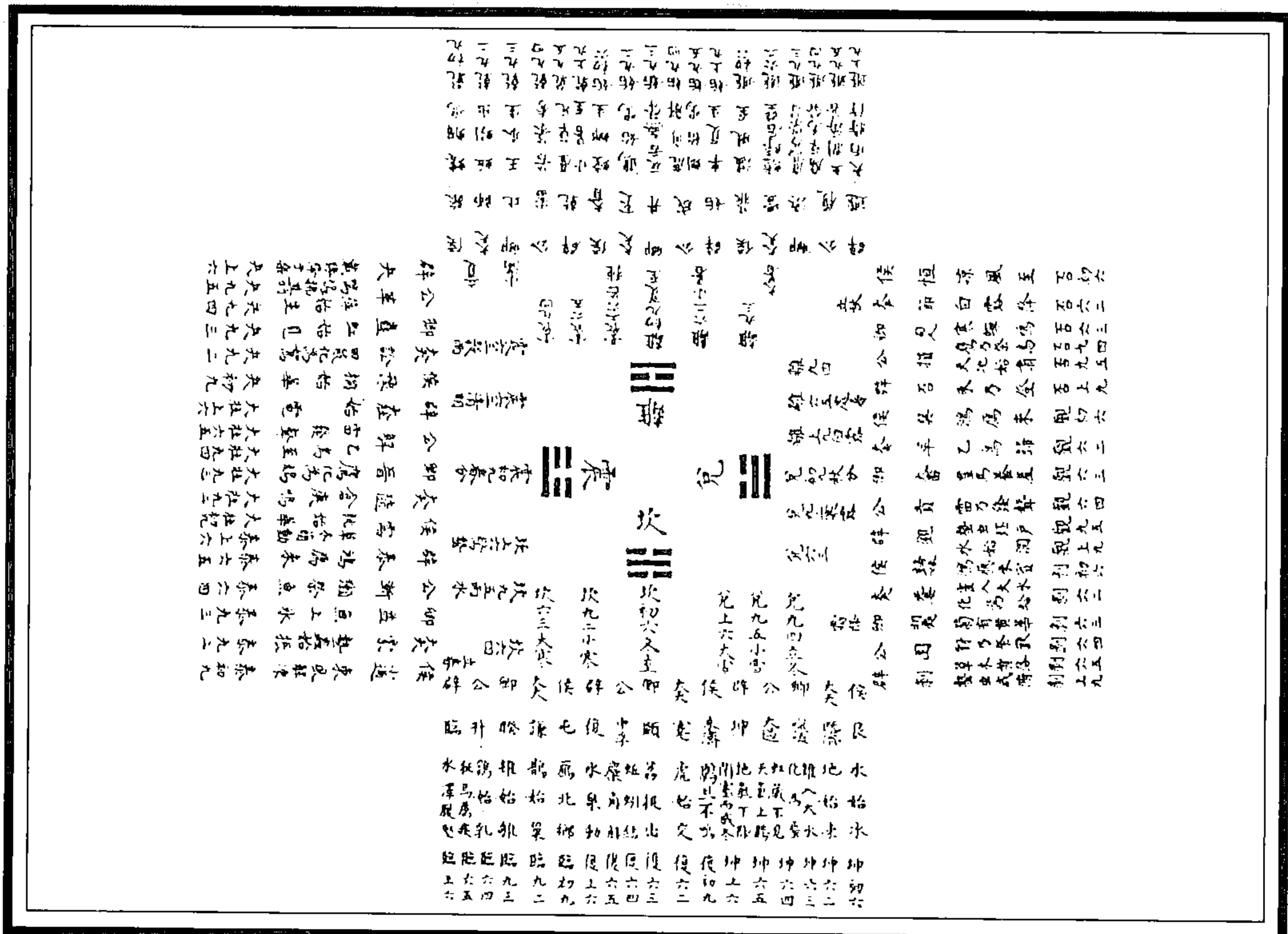

兑，直初九；寒露于兑，直九二；霜降于兑，直六三；立冬于兑，直九四；小雪于兑，直九五；大雪于兑，直上六。先儒旧有此图，故康成论乾、坤成屯、蒙、否、泰六卦之贞曰，余不见为图者，备列之。所谓“备列之”者，谓此备列四正六十卦也。李鼎祚论剥画隔坤复来成震七日来复之义，曰，先儒已论，虽各指于日月（先儒褚氏、庄氏云，五月一阴生，至十一月一阳生，凡七月，而云七日，不云月者，欲见阳长须速，故变月言日），后学寻讨，犹未测其端倪，略陈梗概，以俟来哲。王昭素难孔颖达六日七分，谓坤卦之尽，复卦阳来，则十月节终，一阳便来，不待冬至之日。据其节终，尚去冬至一十五日。二家之学，盖未见此图，是以其论纷纷然。鼎祚阙疑，请俟来哲，昭素已臆断之矣。鼎祚于此，其优乎！

（朱震《汉上易传卦图》）

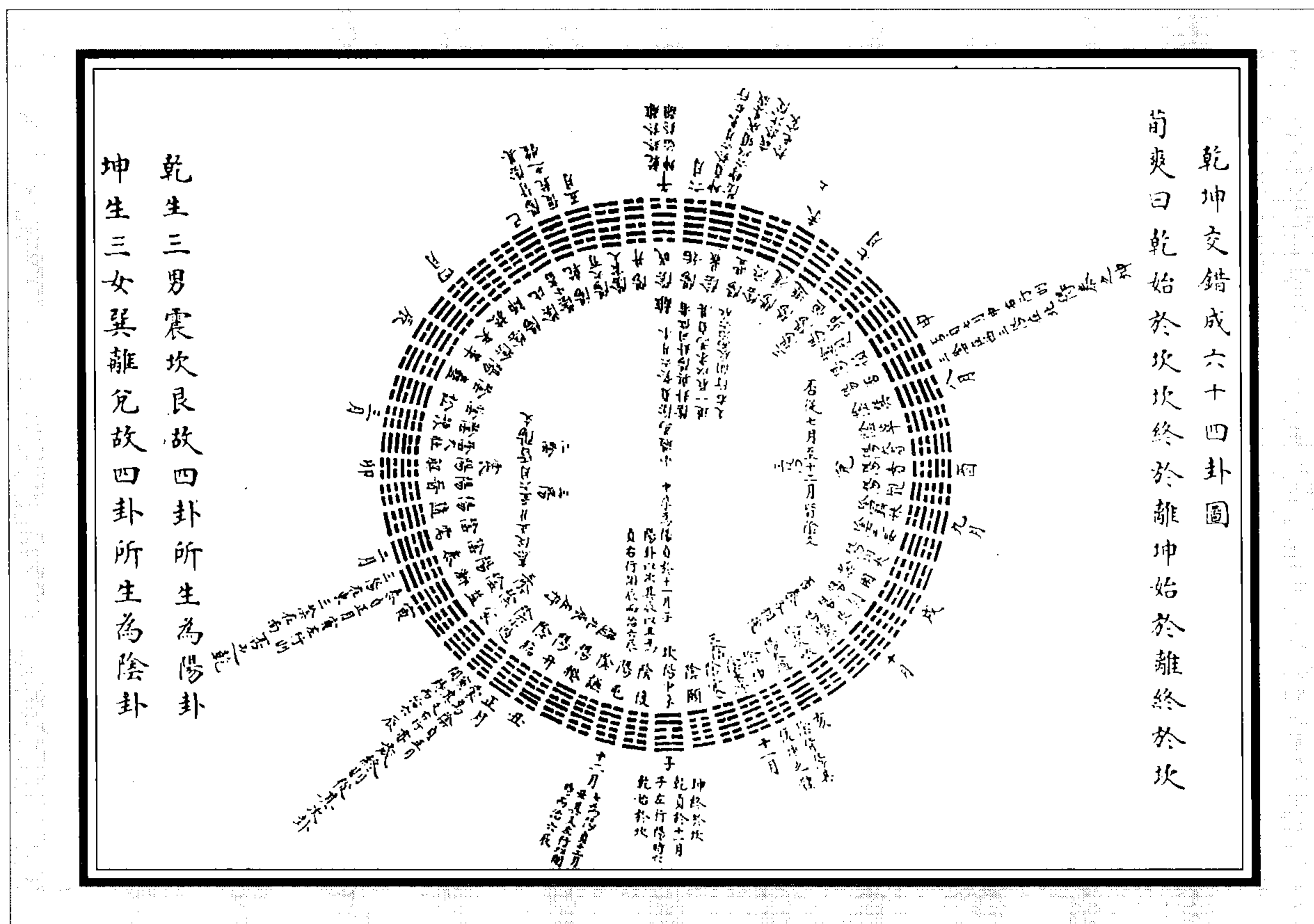
（图4）右图，乾阳也，坤阴也，并如而交错行。乾贞于十一月子，左行阳时六；坤贞于六月未，右行阴时六，以顺成其岁，岁终次从于屯、蒙。屯为阳，贞十二月丑，其爻左行，以间时而治六辰；蒙为阴，贞正月寅，其爻右行，亦间时而治六辰。岁终则从其次卦阳卦，以次其辰，以丑为贞，左行间辰而治六辰。否、泰之卦独各贞其辰，其共北辰左行相随也。中孚为阳，贞于十一月子；小过为阴，贞于六月未，法于乾、坤。三十二岁期而周六十四卦三百八十四爻一千五百二十，复贞此乾、坤交错成六十四卦，陈纯臣所谓六十四卦推荡诀是也。其说见于《乾凿度》，而郑康成及先儒发明之。京房论推荡曰，以阴荡阳，以阳荡阴，阴阳二气荡而成象。又曰，荡阴入阳，荡阳入阴，阴阳交互，内外适变，八卦回巡，至极则反。此正解《系辞》八卦相荡之意。如六十卦图本于乾、坤，并如阴阳交错而行。故传图者亦谓之推荡。易，天下之至变者也，六位递迁，四时运动，五行相推，不可执一者也。

（朱震《汉上易传卦图》）



图6 爻数图

图5 天之运行图

(图5)右图。始于乾,终于坤。乾纳甲,坤复生震,震纳庚。

(朱震《汉上易传卦图》)

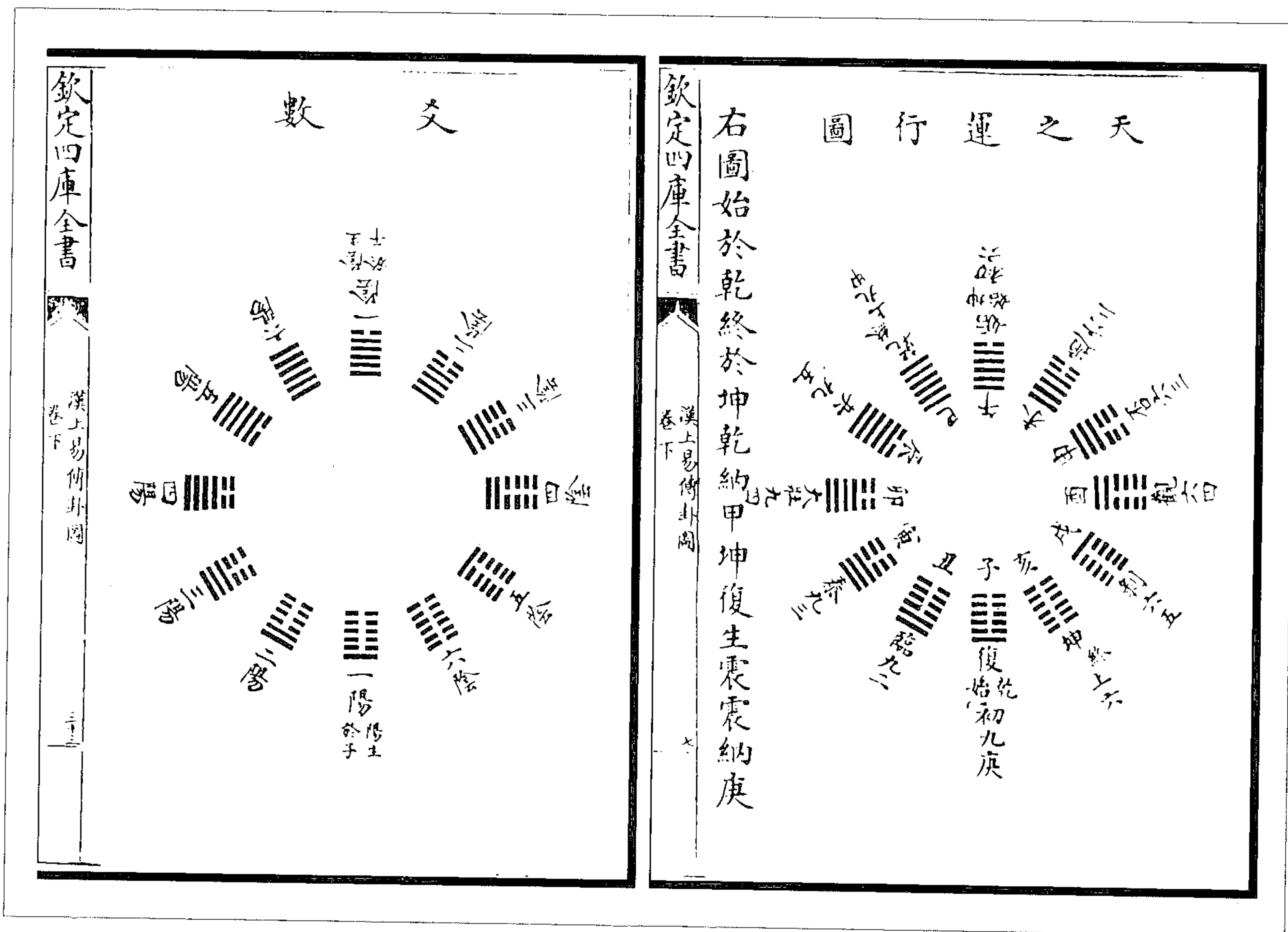
(图6)右图。爻数自初数之,至上为六。或以一爻为一岁、一年。同人“三岁不兴”,坎“三岁不得凶”,丰“三岁不睹”,既济“三年克之”,未济“三年有赏于大国”。或以一爻为一月,临“至于八月有凶”。或以一爻为一日,复“七日来复”。或以一爻为一人,需“不速之客三人来”,损“三人行则损一人,一人行则得其友”。或以一爻为一物……晋“昼日三接”,师“王三锡命”,比“王用三驱”,睽“载鬼一车”,解“田获三狐”,损“二簋可用亨”,萃“一握为笑”,革“言三就”,旅“一矢亡”,巽“田获三品”。

(朱震《汉上易传卦图》)



图7 天道以节气相交图

右图,孔颖达曰,四月纯阳用事,阴在其中,故靡草死;十月纯阴用事,阳在其中,故芥菜生。以此为刚柔交错四时之变。石徂徠谓政道失于下,阴阳之气差忒于上,则天文乖错。臣曰,二者皆是也。故采虞、陆二家之学以兼明之。

(朱震《汉上易传卦图》)

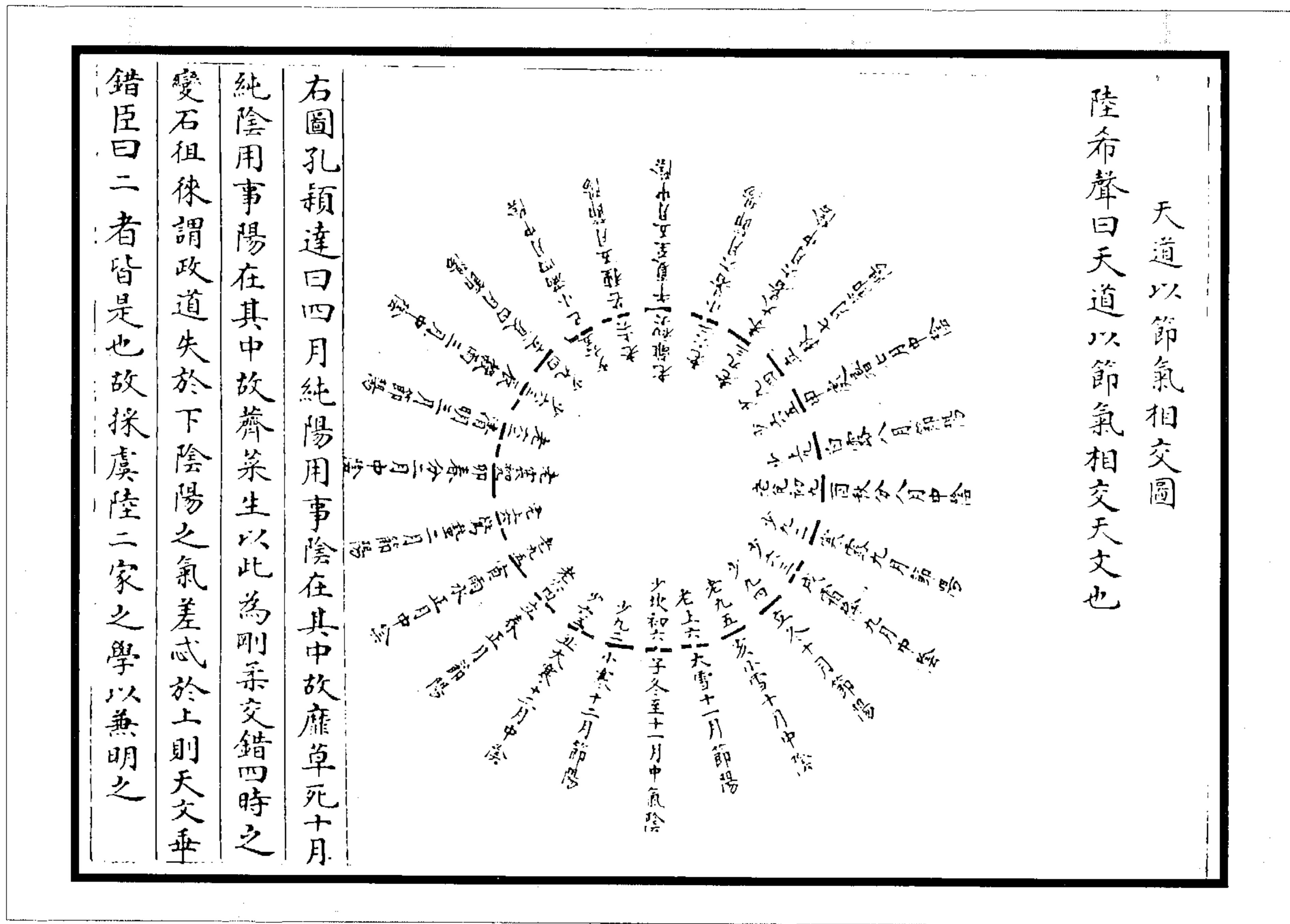

图8 斗建乾坤终始图 (朱震《汉上易传卦图》)



图9 日行十二位图

(图9)右图,楚丘曰,明夷,日也。日之数十,故有十时,以当十位。自王以下,其二为公,其三为卿。日上其中,食日为二,旦日为三。杜预曰,日中当王,食时当公,平旦为卿,鸡鸣为士,夜半为阜,人定为與,黄昏为隶,日入为僚,晡时为仆,日昃为台。隅中日出阙不在第,尊王公也。夫日右行经天,成十二位。子者乾之始也,而终于巳;午者坤之始也,而终于亥。故曰,大明终始,六位时成。

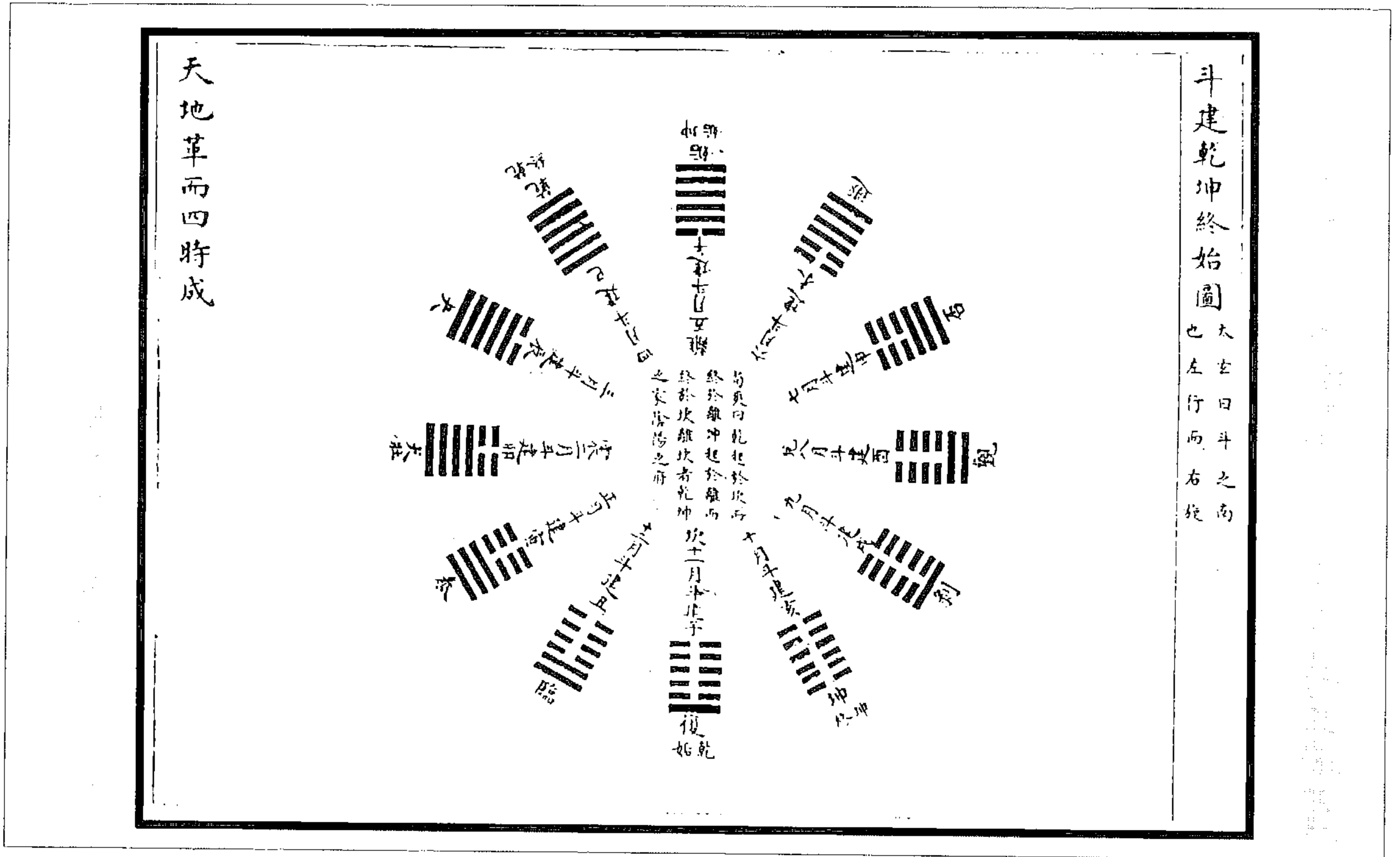
卜楚丘所推十日,盖如一月五卦,辟卦当五,以初为诸侯,二为大夫,三为卿,四为公也。又卦有六位,一元士,二大夫,三诸侯,四卿,五天子,六宗庙。易之用于卜筮,其术多矣。

(朱震《汉上易传卦图》)

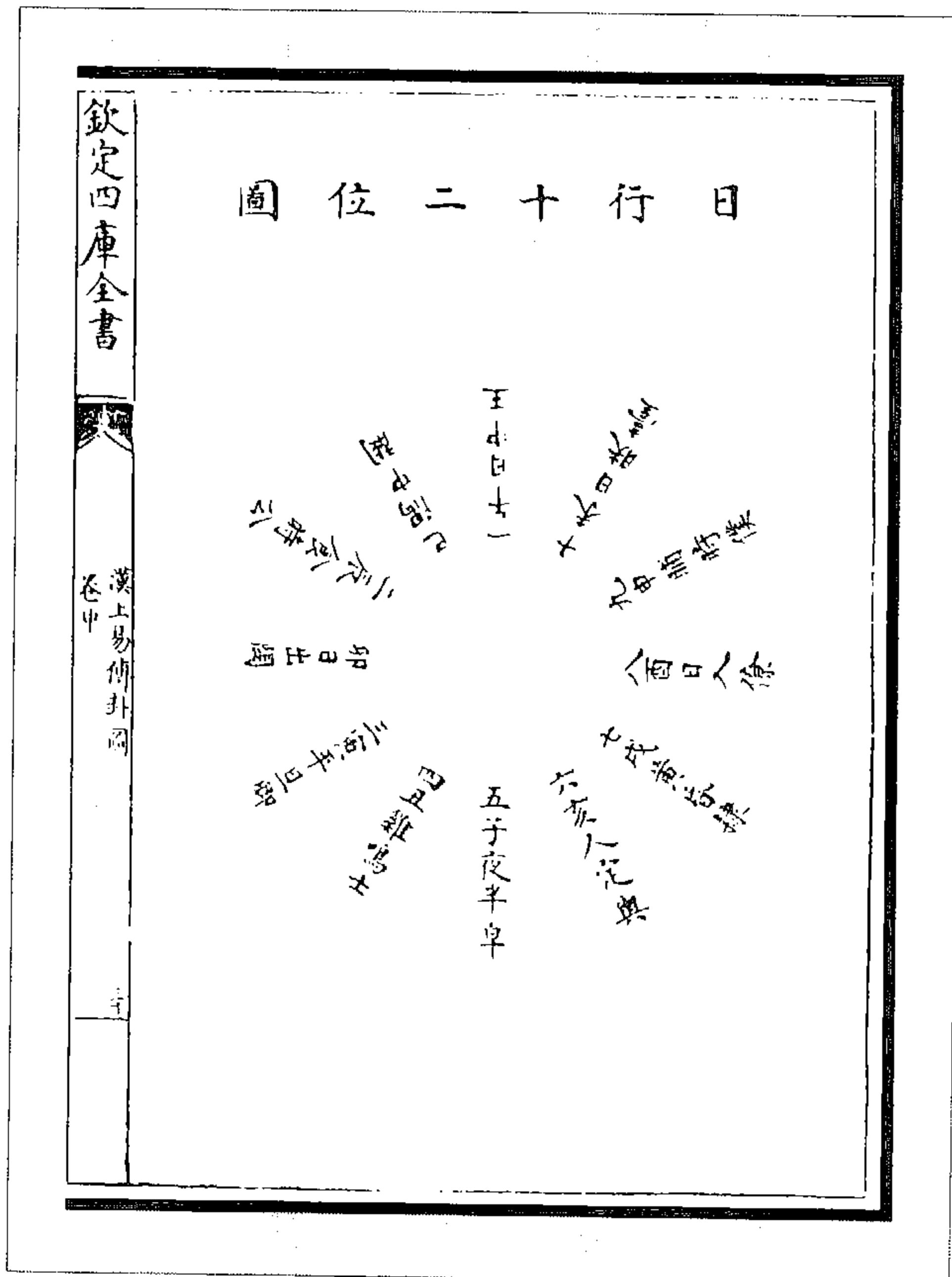
(图 10) 右图，月三日成震，震纳庚，十五日成乾，乾纳甲；三十日成坤，灭藏于癸，而复出震。

(朱震《汉上易传卦图》)

(图 11) 右图纳甲。《系辞》曰，悬象著明，莫大于日月。虞曰，谓日月悬天成八卦象。三日暮，震象，月出庚；八日兑象，月见丁；十五日乾象，月盈甲壬；十六日旦，巽象，月退辛；二十三日艮象，月消丙；三十日坤象，月灭乙。晦夕朔旦，则坎象，水流戊；日中则离，离象火，就已土位。象见于中，日月相推而明生焉。坤象曰，西南得朋，东北丧朋。虞曰，阳丧灭坤，坤终复生。此指说易道阴阳之大要也。又曰，消乙入坤，灭藏于癸。

(朱震《汉上易传卦图》)



图 10 月之盈虚图



图 11 納甲圖

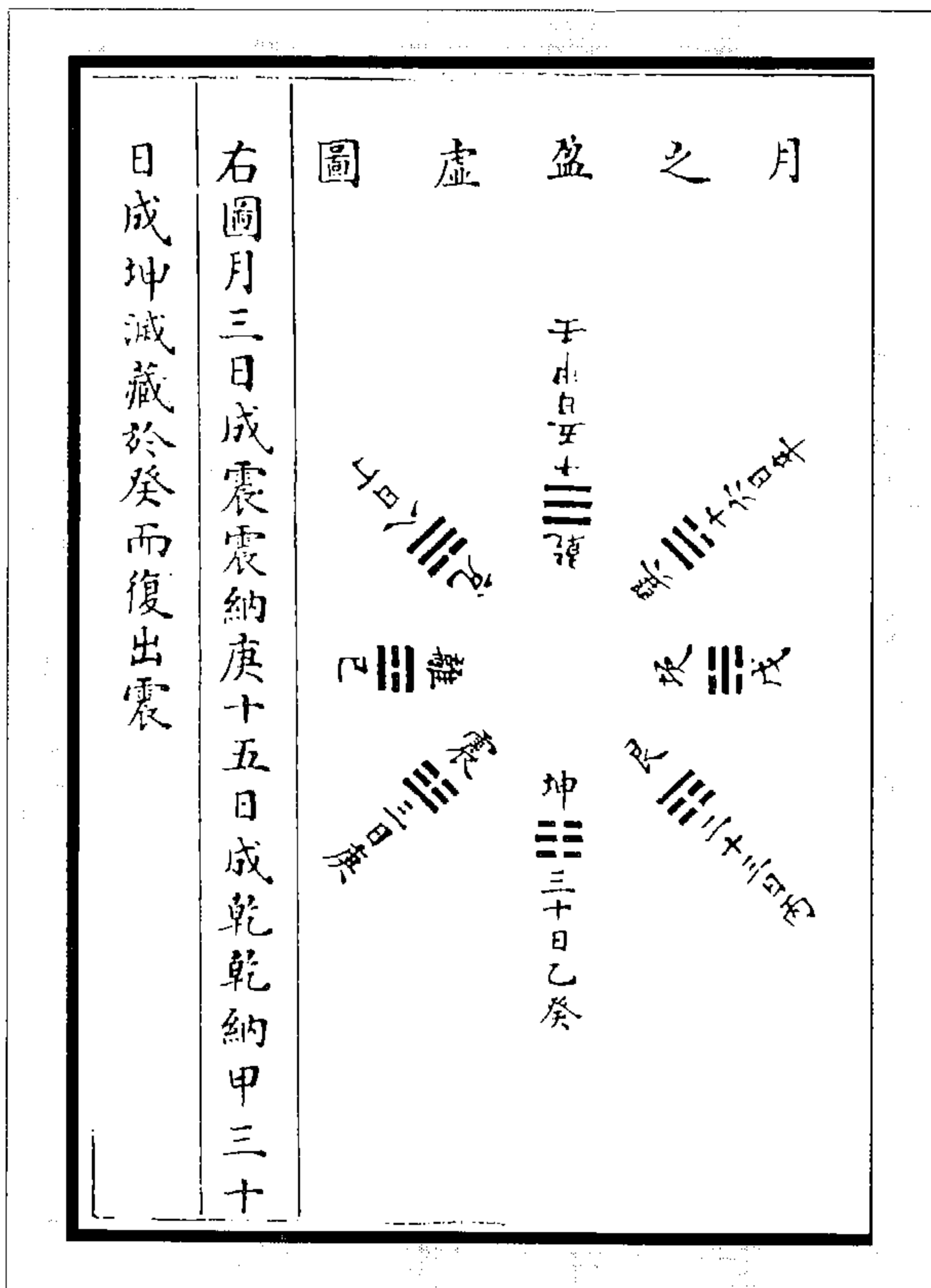

伏羲先天图

图 12 伏羲先天图

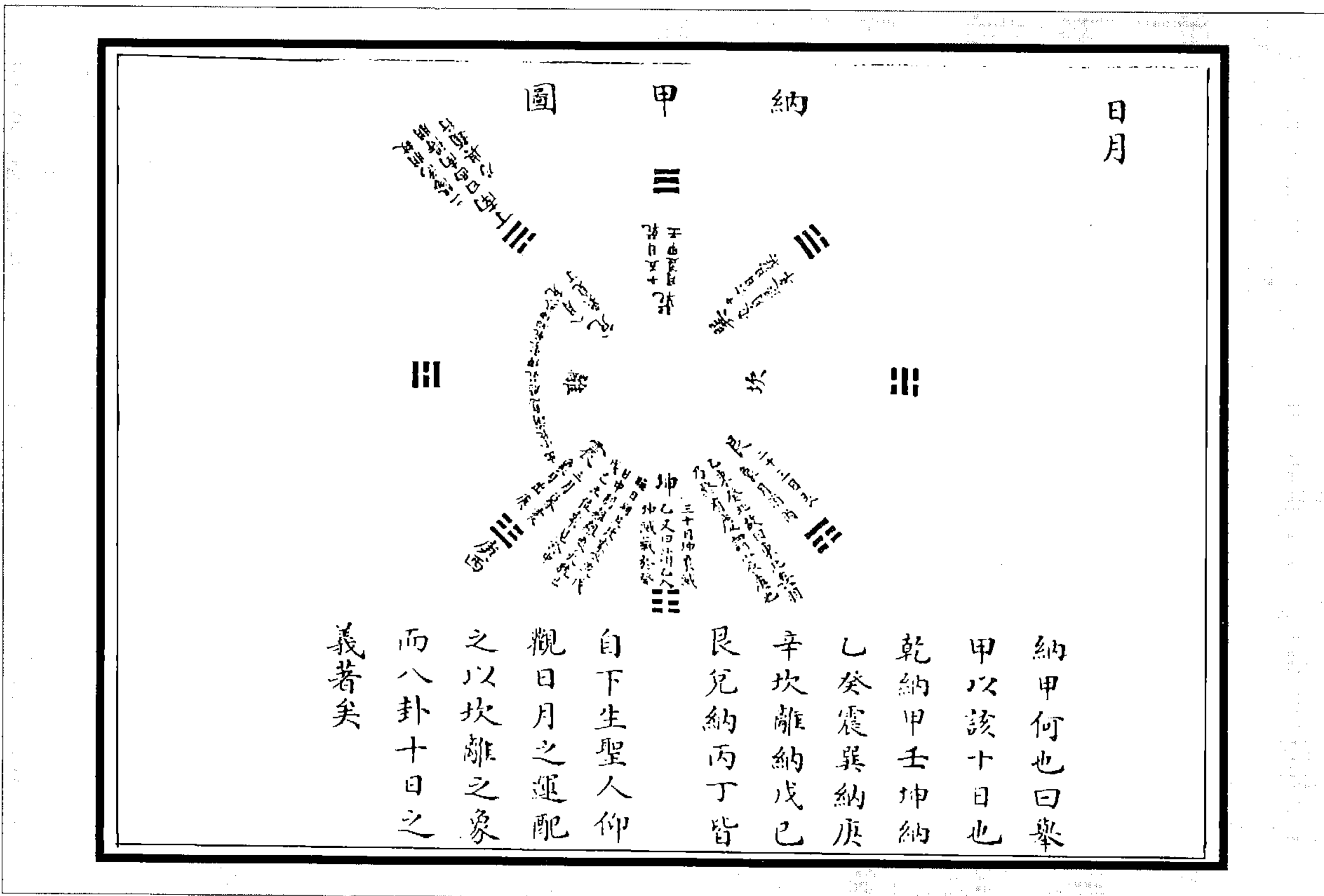
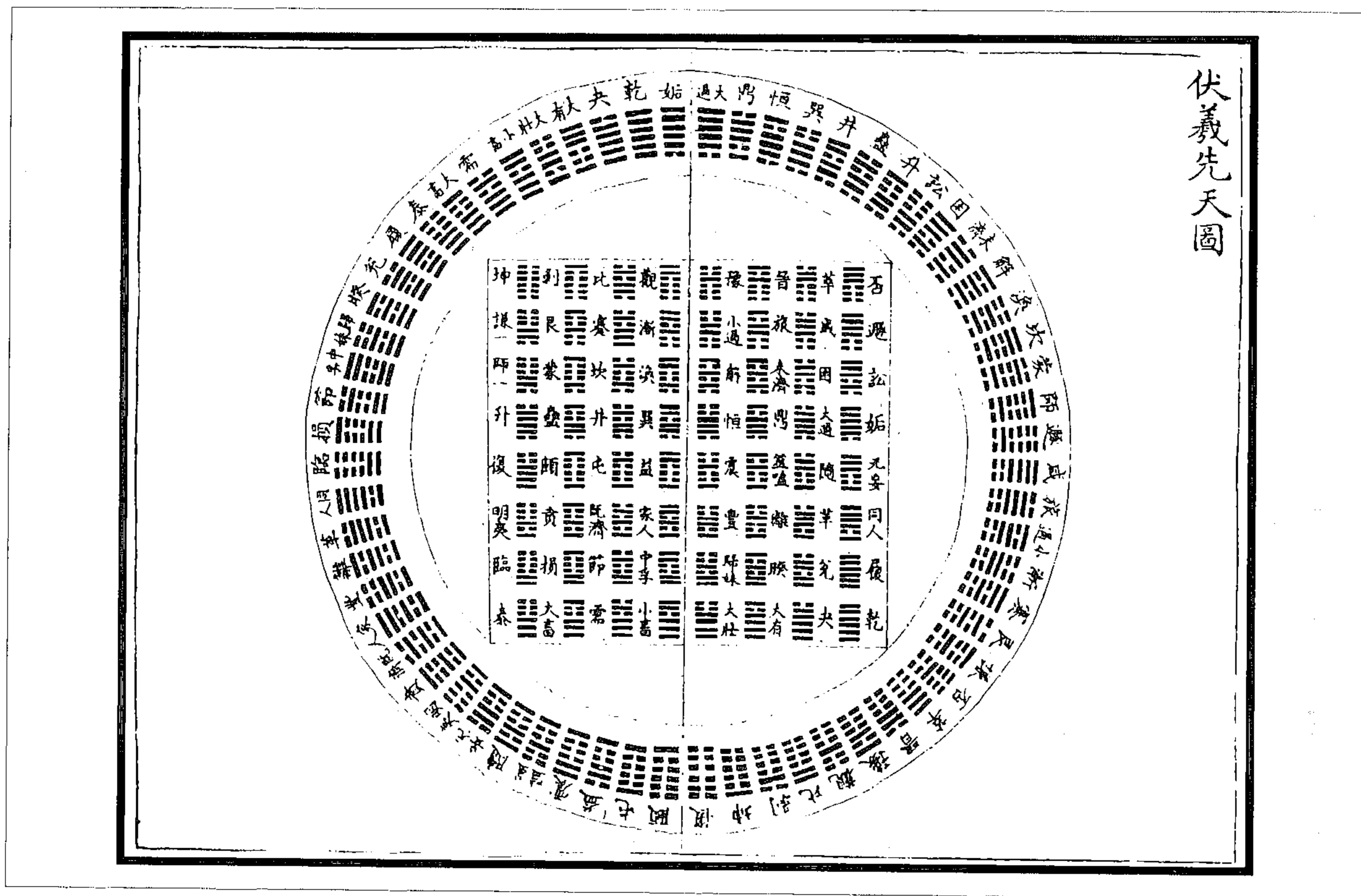
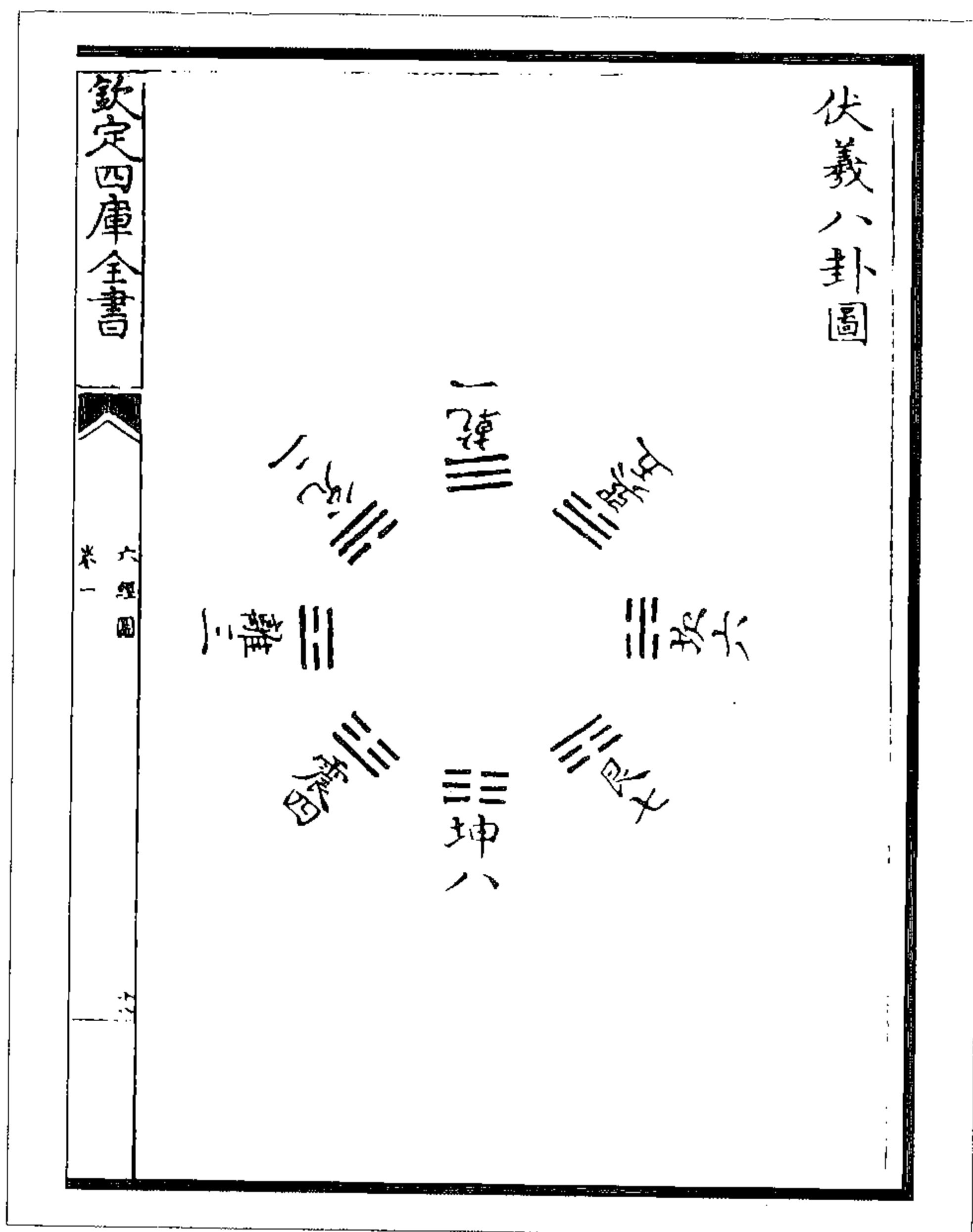

伏羲八卦图

钦定四库全书

六经图

卷一

(图 12) 右《伏羲八卦图》。王豫传于邵康节,而郑夬得之。《归藏》初经者,伏羲初画八卦,因而重之者也。其经初乾、初夬(坤)、初艮、初兑、初萃(坎)、初离、初厘(震)、初巽,卦皆六画,即此八卦也。八卦既重,爻在其中。

(杨甲《六经图》)

图 13 伏羲八卦图

(杨甲《六经图》)



图 14 文王八卦图  
(杨甲《六经图》)

(图 15) 乾一变姤，二变遁，三变否，至五变为剥而止。物不可以终尽，剥穷上下反，故受之以复。坤一变复，二变临，三变泰，至五变为夬而止。夬必有遇，故受之以姤。

(杨甲《六经图》)

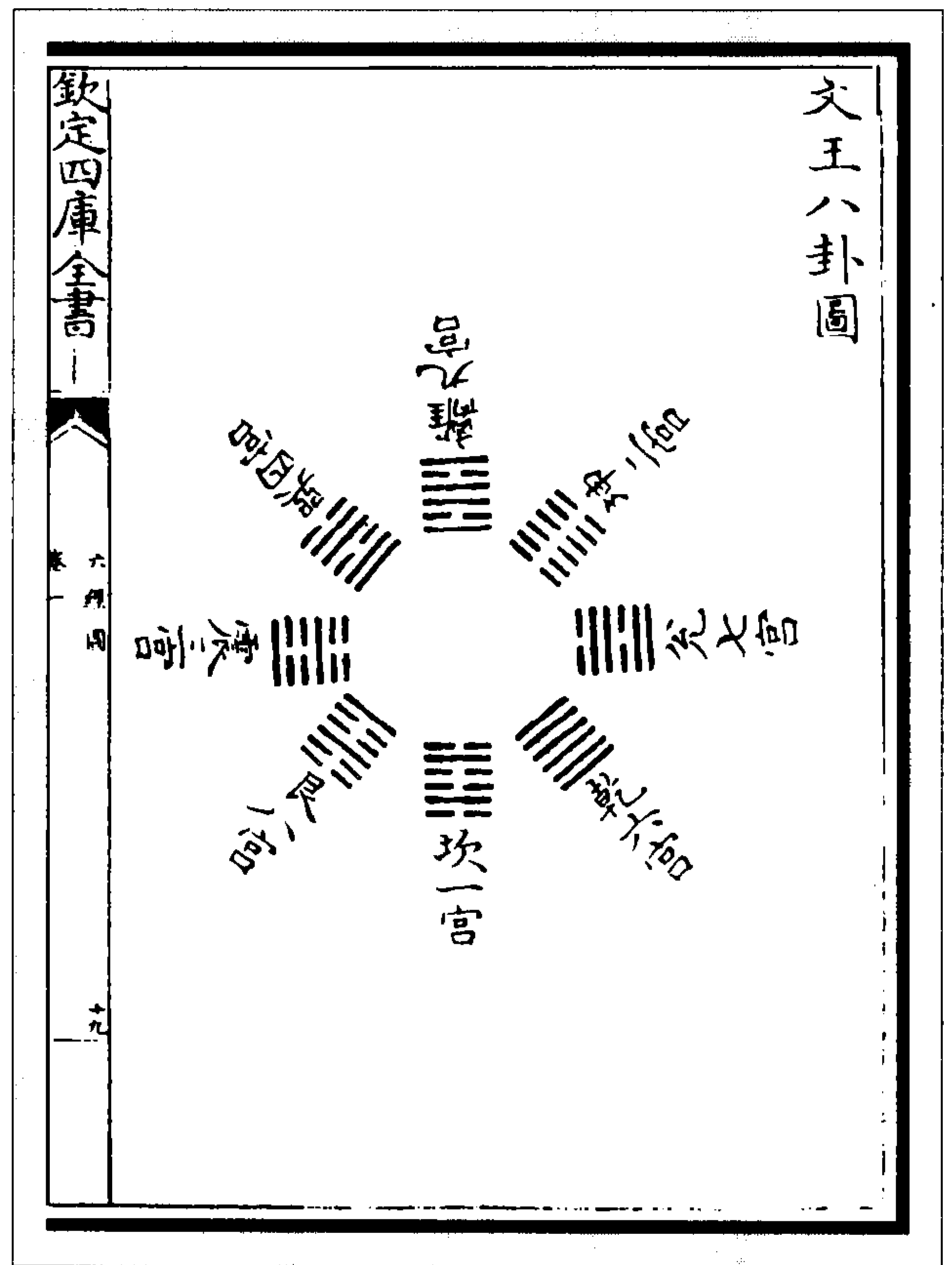

图 15 乾坤大父母图



图 16 復姤小父母圖

一阳来复，变临为二阳，变至泰为四阳，变至大壮为八阳，变至夬为十四阳，终其变于归妹，成十六阳。

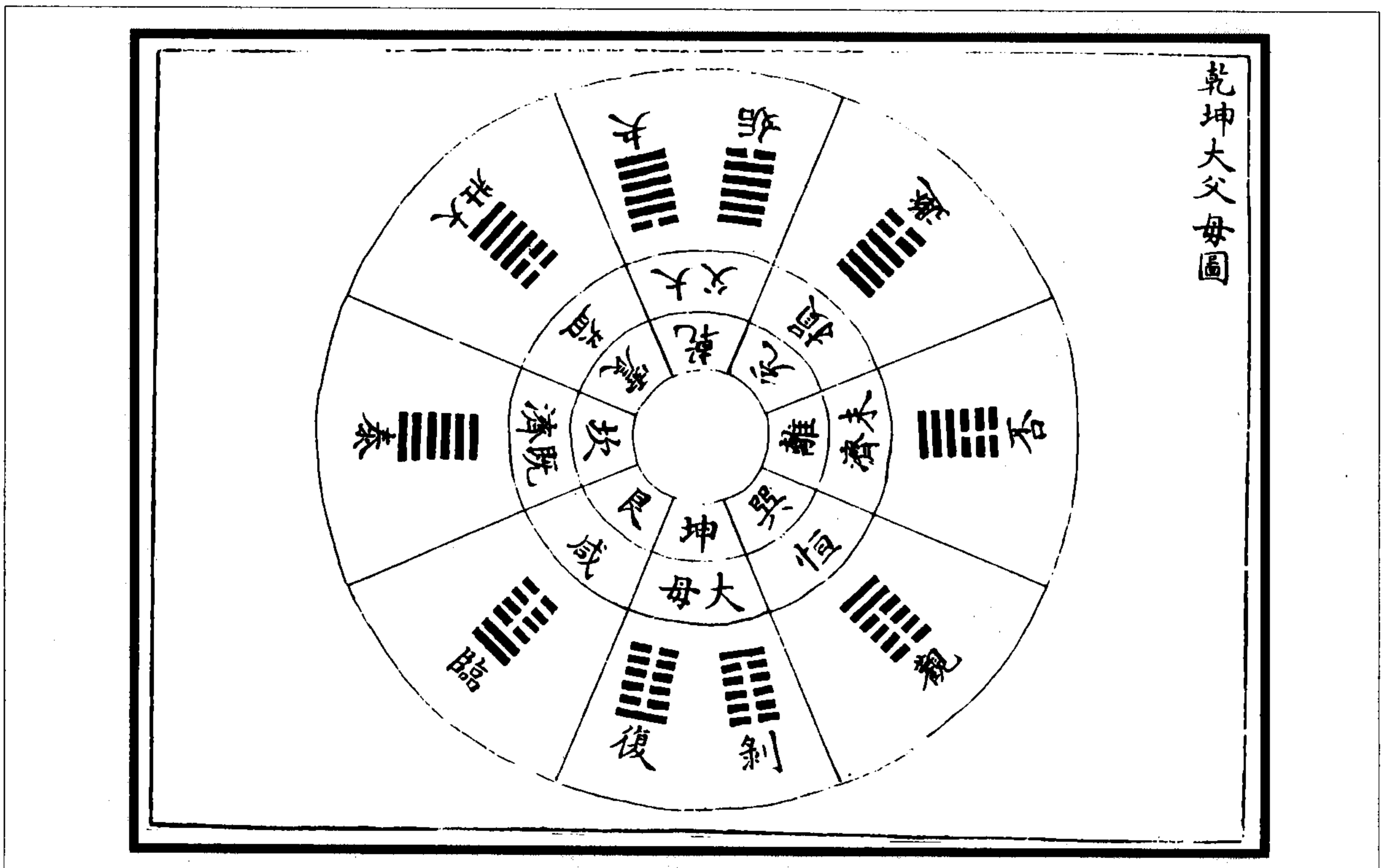
(杨甲《六经图》)

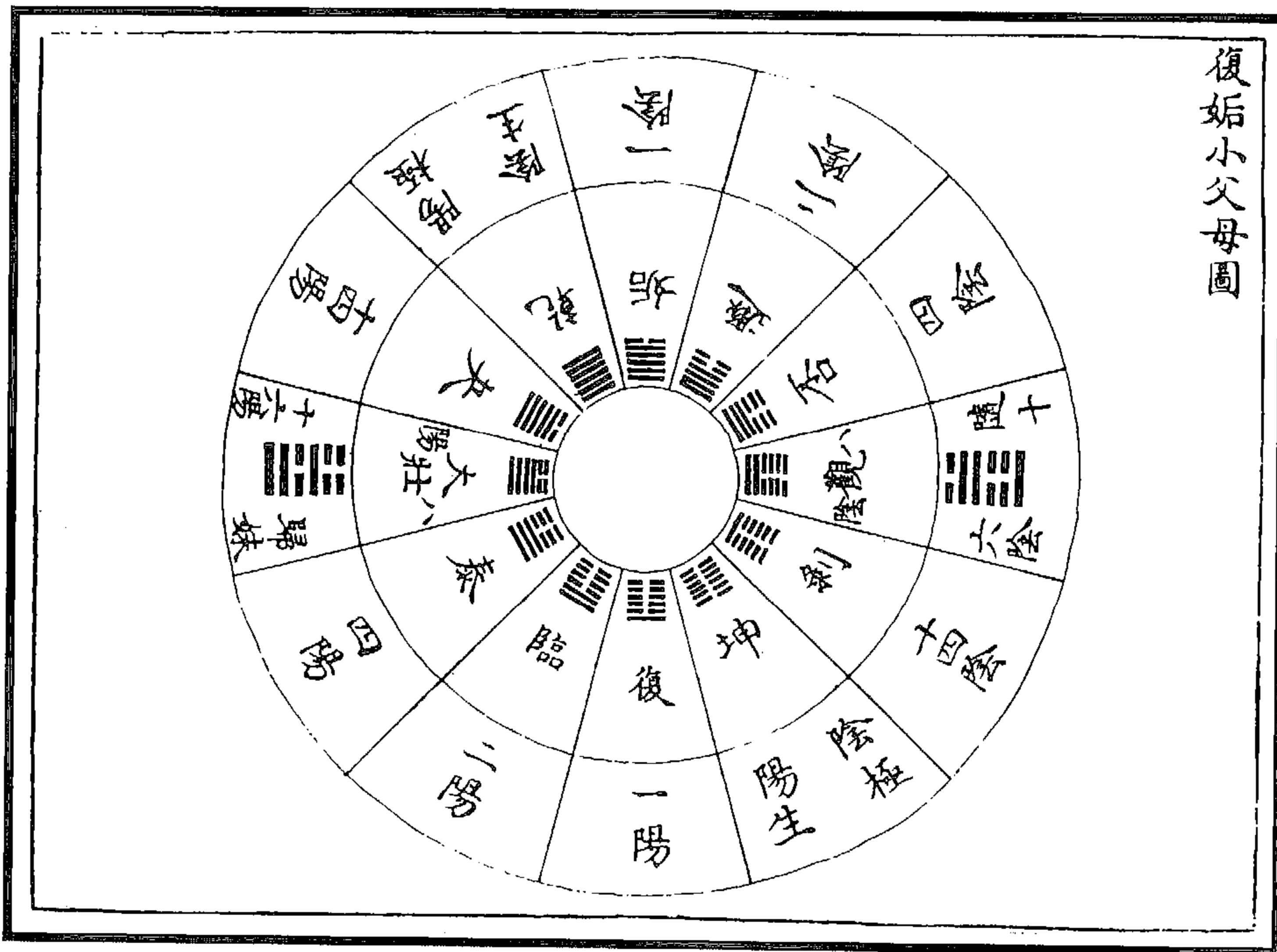

图 17 六十四卦卦氣圖

(杨甲《六经图》)

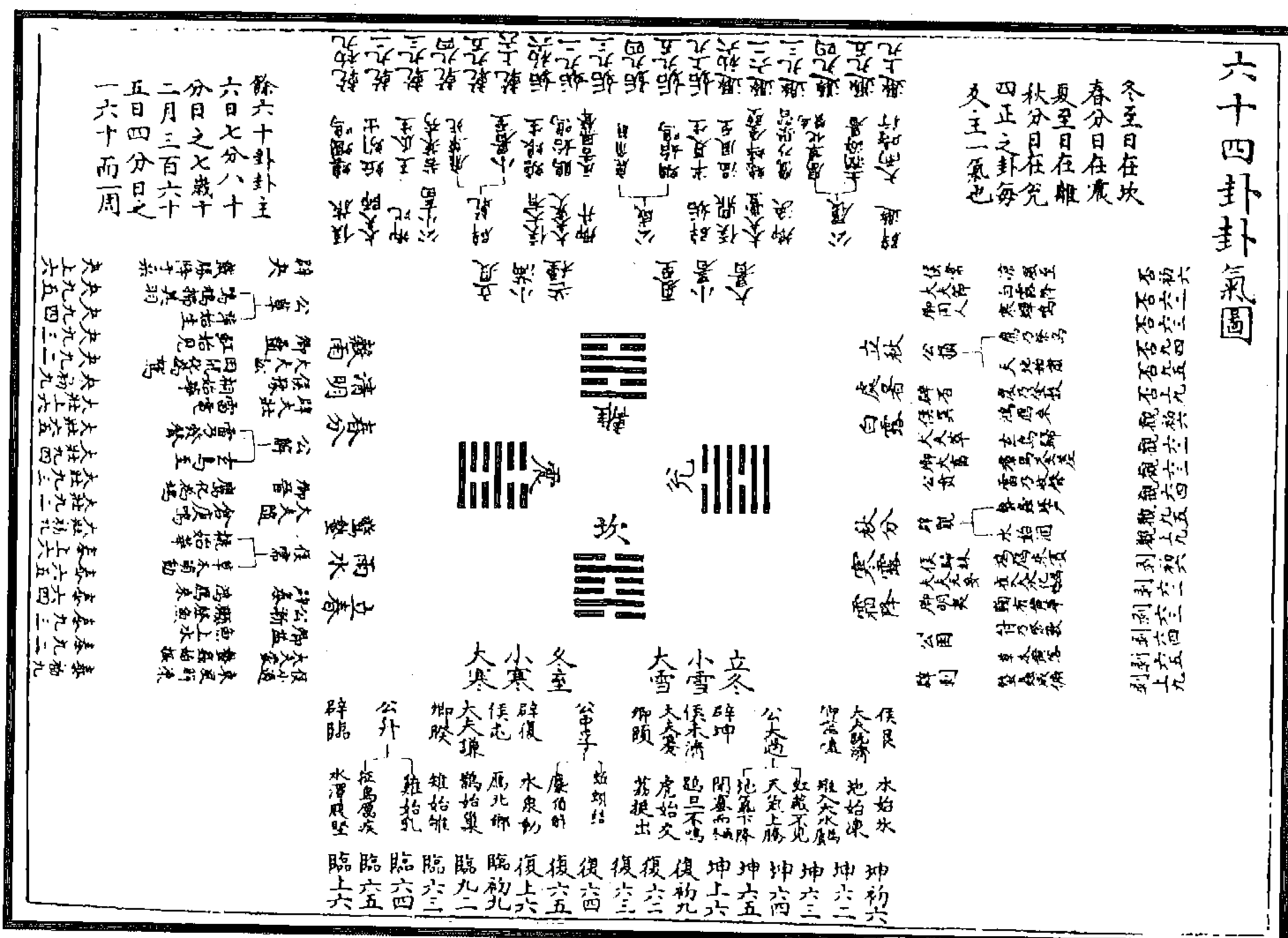

皇極經世全數圖

一 元之元 日之日 乾之乾 一

二 元之會 日之月 乾之兌 十二

三 元之運 日之星 乾之離 三百六十

四 元之世 日之辰 乾之震 四千三百二十

五 元之歲 日之石 乾之巽 一十二萬九千六百

六 元之月 日之土 乾之坎 一百五十五萬五千二百

七 元之日 日之火 乾之艮 四千六百六十五萬六千

欽定四庫全書

六經圖

卷一

八 元之星 日之水 乾之坤 五萬五千九百八十七萬二千

九 會之元 月之日 兌之乾 一十二

十 會之會 月之月 兌之兌 一百四十四

十一 會之運 月之星 兌之離 四千三百二十

十二 會之世 月之辰 兌之震 五萬一千八百四十

十三 會之歲 月之石 兌之巽 一百五十五萬五千二百

十四 會之月 月之土 兌之坎 一千八百六十六萬二千四百

十五 會之日 月之火 兌之艮 五萬五千九百八十七萬二千

一 會之辰 月之水 兌之坤 六十七萬一千八百四十六萬四千

二 運之元 星之日 離之乾 三百六十

三 運之會 星之月 離之兌 四千三百二十

四 運之運 星之星 離之離 一十二萬九千六百

五 運之世 星之辰 離之震 一百五十五萬五千二百

六 運之歲 星之石 離之巽 四千六百六十五萬六千

七 運之月 星之土 離之坎 五萬五千九百八十七萬二千

八 運之日 星之火 離之艮 一千六百六十七萬九千六百一十六萬

欽定四庫全書

六經圖

卷一

九 運之辰 星之水 離之坤 二千一十五萬五千三百九十二萬

十 世之元 辰之日 震之乾 四千三百二十

十一 世之會 辰之月 震之兌 五萬一千八百四十

十二 世之運 辰之星 震之離 一千五百五十五萬五千二百

十三 世之世 辰之辰 震之震 一千八百六十六萬二千四百

十四 世之歲 辰之石 震之巽 五萬九千九百八十七萬二千

十五 世之月 辰之土 震之坎 六十七萬一千八百四十六萬四千

十六 世之日 辰之火 震之艮 二千一十五萬五千三百九十二萬

世之辰	辰之水	震之坤	二萬四千一百八十六萬四千七百四萬
歲之元	石之日	巽之乾	一十二萬九千六百
歲之會	石之月	巽之兌	一百五十五萬五千二百
歲之運	石之星	巽之離	四千六百六十五萬六千
歲之世	石之辰	巽之震	五萬五千九百八十七萬二千
歲之歲	石之石	巽之巽	一百六十七萬九千六百一十六萬
歲之月	石之土	巽之坎	二千一十五萬五千三百九十二萬
歲之日	石之火	巽之艮	六萬四百六十六萬一千七百六十萬
欽定四庫全書			
歲之辰	石之水	巽之坤	七十二萬五千五百九十四萬一千一百二十萬
月之元	土之日	坎之乾	一百五十五萬五千二百
月之會	土之月	坎之兌	一千八百六十六萬二千四百
月之運	土之星	坎之離	五萬五千九百八十八萬七千二百
月之世	土之辰	坎之震	六十七萬一千八百四十六萬四千
月之歲	土之石	坎之巽	二千一十五萬五千三百九十二萬
月之月	土之土	坎之坎	二萬四千一百八十六萬四千七百四萬
月之日	土之火	坎之艮	七十二萬五千五百九十四萬一千一百二十萬

月之辰	土之水	坎之坤	八百七十萬七千一百二十九萬三千七百四萬
日之元	火之日	艮之乾	四千六百六十五萬六千
日之會	火之月	艮之兌	五萬五千九百八十七萬二千
日之運	火之星	艮之離	一千六百六十七萬九千六百一十六萬
日之世	火之辰	艮之震	二千一十五萬五千三百九十二萬
日之歲	火之石	艮之巽	六萬四百六十六萬一千七百六十萬
日之月	火之土	艮之坎	七十二萬五千五百九十四萬一千一百二十萬
日之日	火之火	艮之艮	二百一十七萬六千七百六十二萬三千五百
欽定四庫全書			
日之辰	火之水	艮之坤	二千六百一十一萬一千三百八十八萬二千
辰之元	水之日	坤之乾	五萬五千九百八十七萬二千
辰之會	水之月	坤之兌	六十七萬一千八百四十六萬四千
辰之運	水之星	坤之離	二千一十五萬五千三百九十二萬
辰之世	水之辰	坤之震	二萬四千一百八十六萬四千七百四萬
辰之歲	水之石	坤之巽	七十二萬五千五百九十四萬一千一百二十萬
辰之月	水之土	坤之坎	八百七十萬七千一百二十九萬三千七百四萬
辰之日	水之火	坤之艮	二千六百一十一萬一千三百八十八萬二千



图 18 皇极经世全数图  
(杨甲《六经图》)





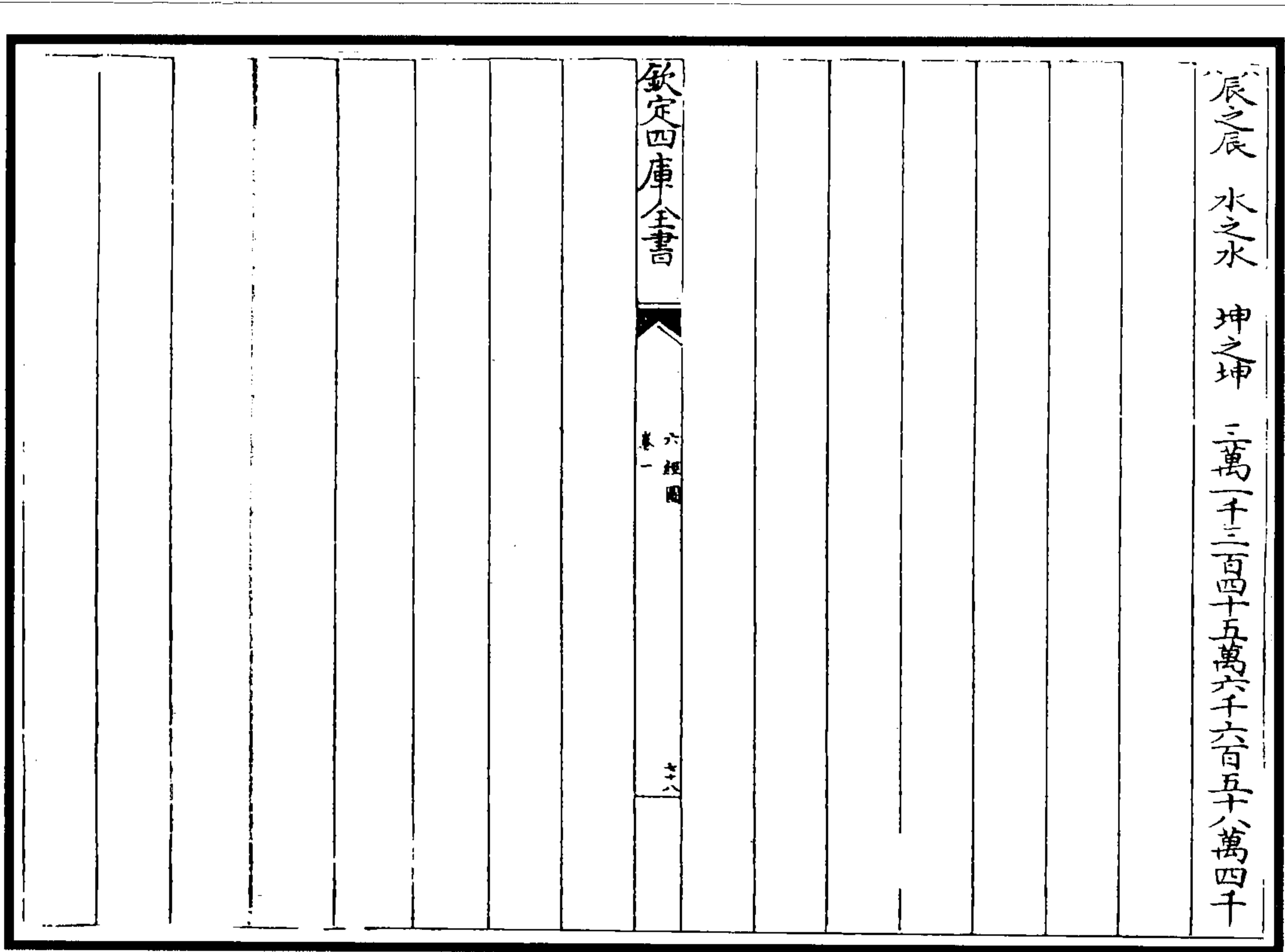
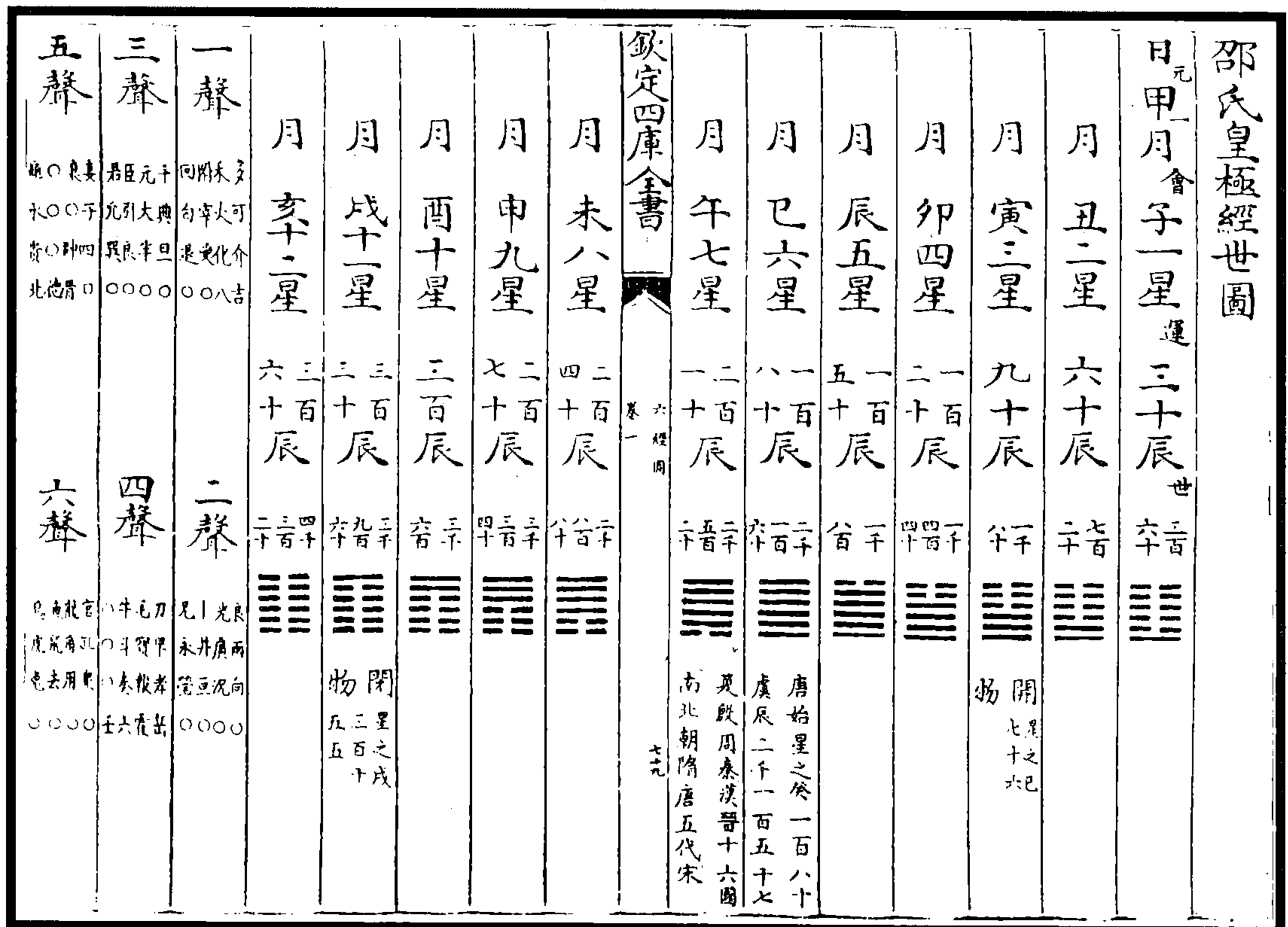

图 22 伏羲六十四卦次序图



图 23 伏羲八卦方位图

(图 21) 右《系辞传》曰：“易有太极，是生两仪，两仪生四象，四象生八卦。”邵子曰，一分为二，二分为四，四分为八也。《说卦传》曰：“易逆数也。”邵子曰，乾一，兑二，离三，震四，巽五，坎六，艮七，坤八。自乾至坤皆得未生之卦，若逆推四时之比也。后六十四卦次序仿此。

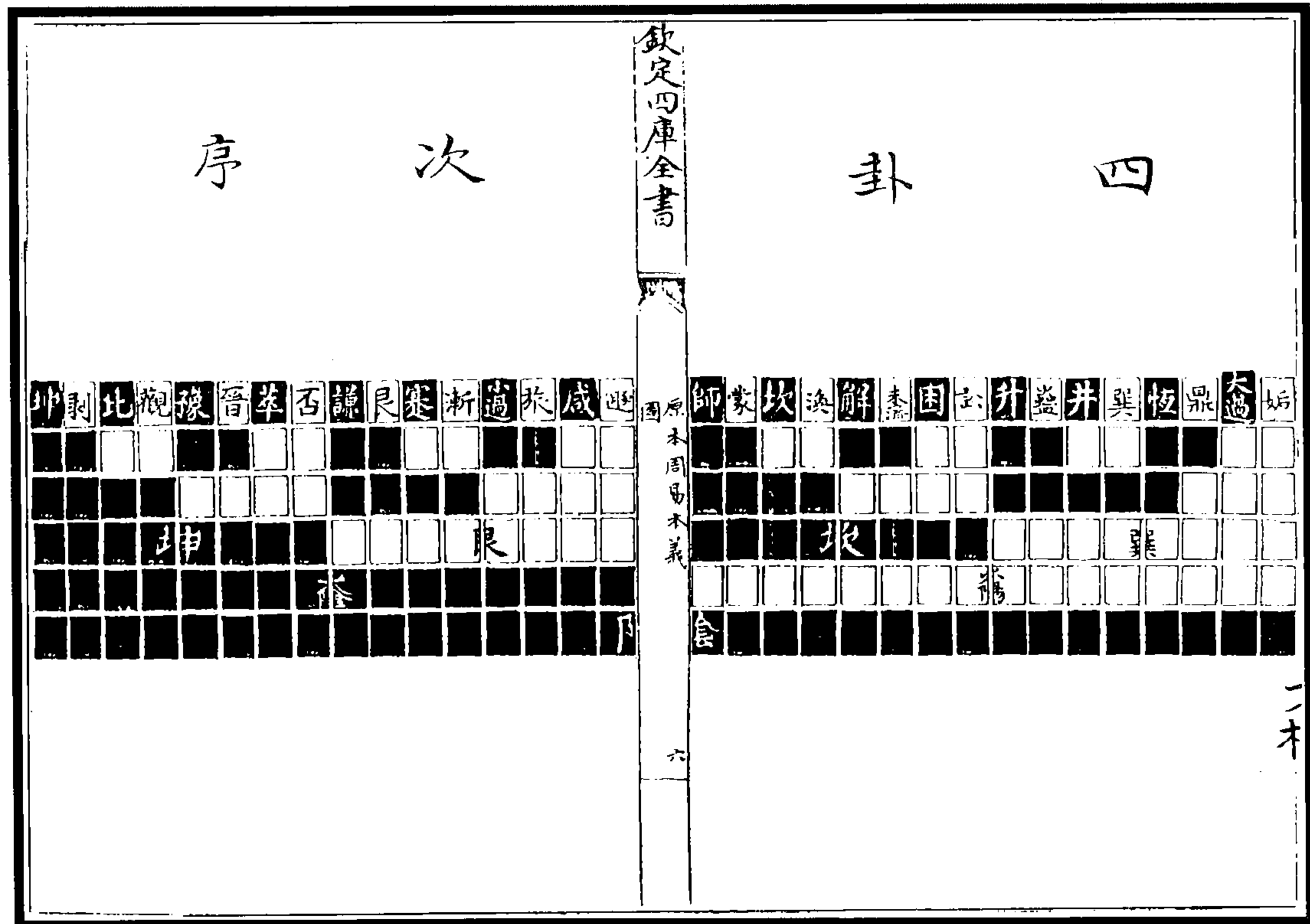
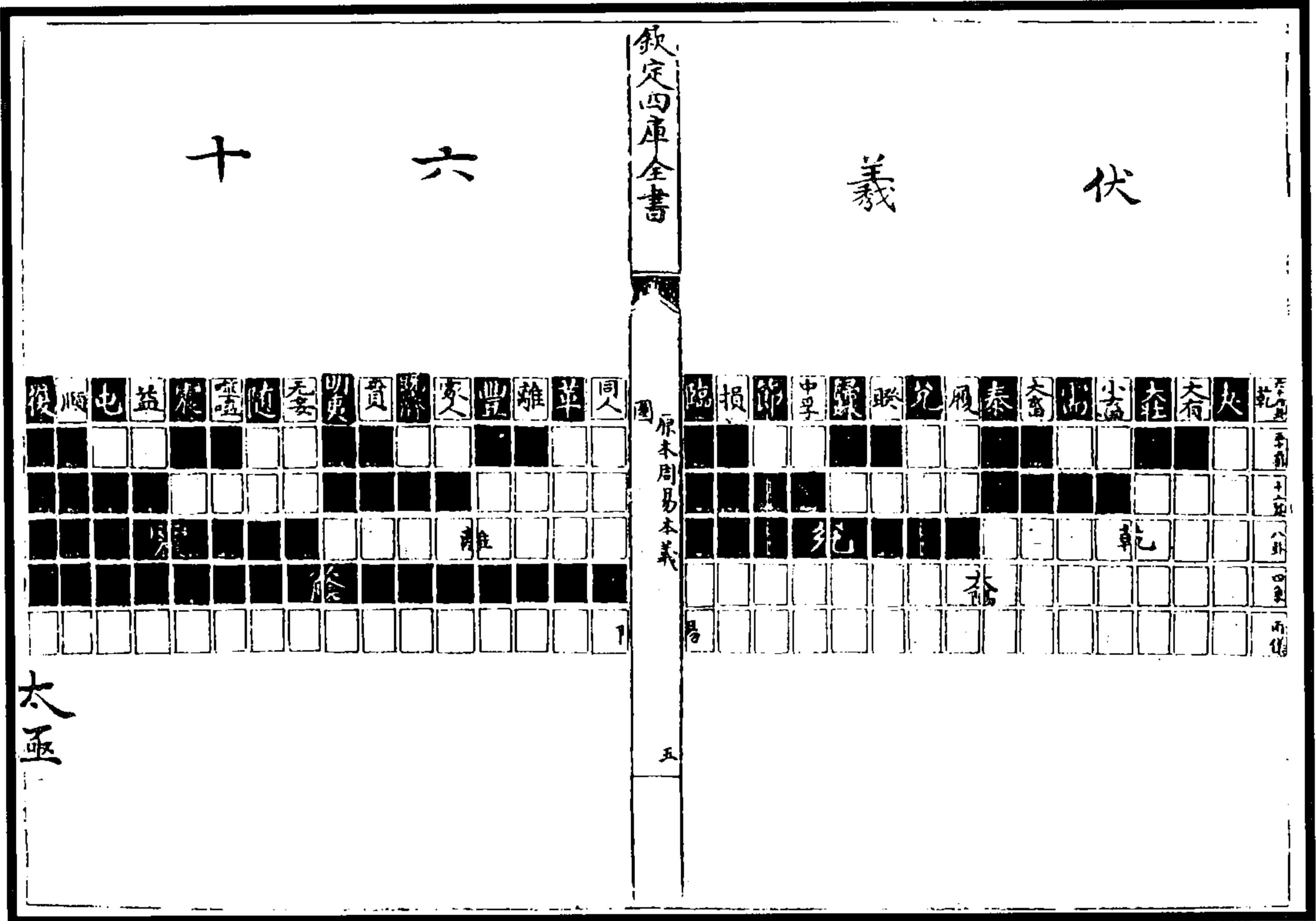
(朱熹《原本周易本义》)

(图 22) 右前《八卦次序图》，即《系辞传》所谓八卦成列者，此图即所谓因而重之者也。故下三画即前图之八卦，上三画则各以其序重之，而下卦因亦各衍而为八也。若逐爻渐生，则邵子所谓八分为十六，十六分为三十二，三十二分为六十四者，尤见法象自然之妙也。

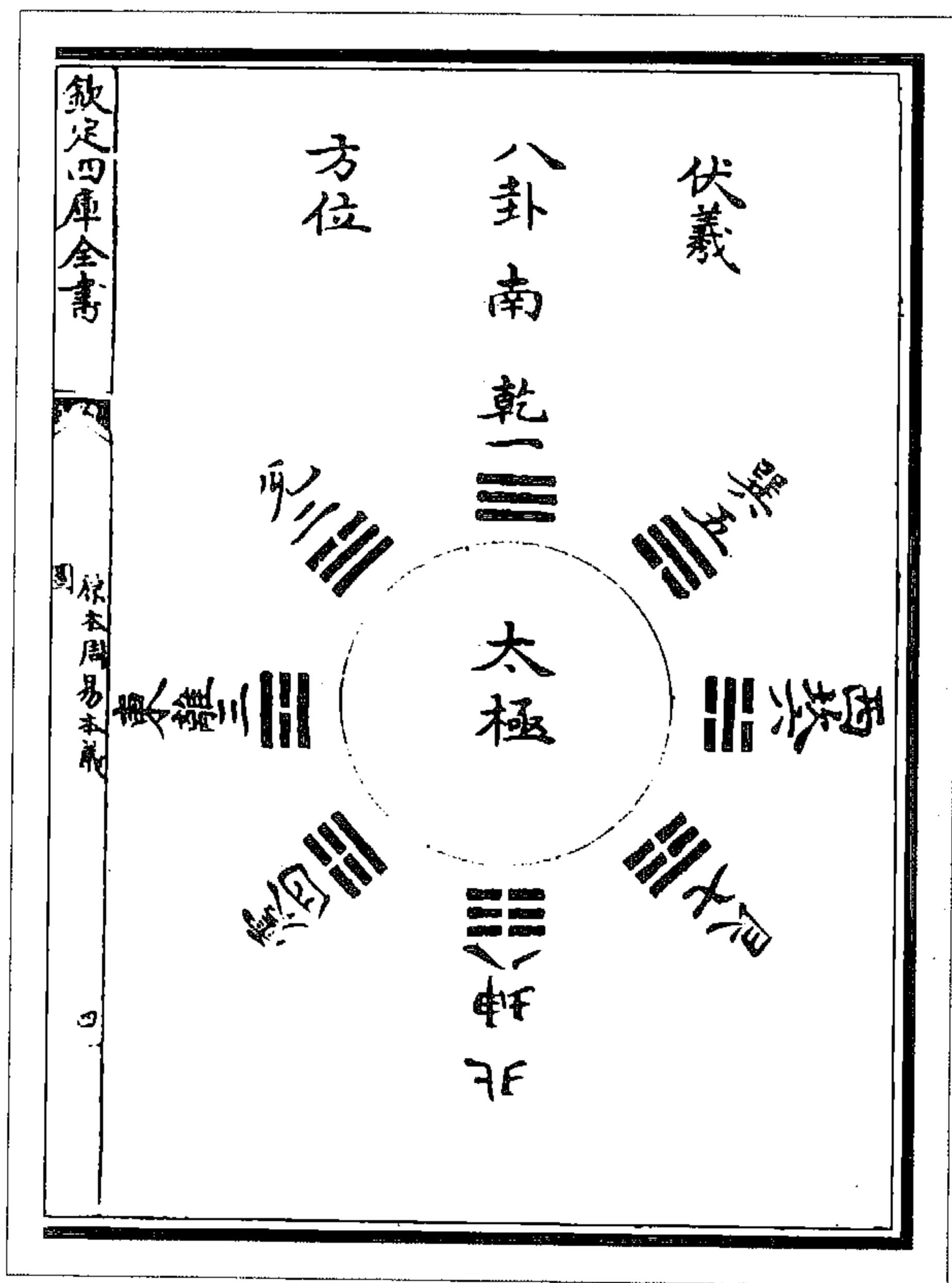
(朱熹《原本周易本义》)

(图 23) 右《说卦传》曰：“天地定位，山泽通气，雷风相薄，水火不相射，八卦相错。数往者顺，知来者逆。”邵子曰，乾南坤北，离东坎西，震东北，兑东南，巽西南，艮西北。自震至乾为顺，自巽至坤为逆。后六十四卦方位仿此。

(朱熹《原本周易本义》)



图 24 伏羲六十四卦方位图

### 伏羲八卦次序图

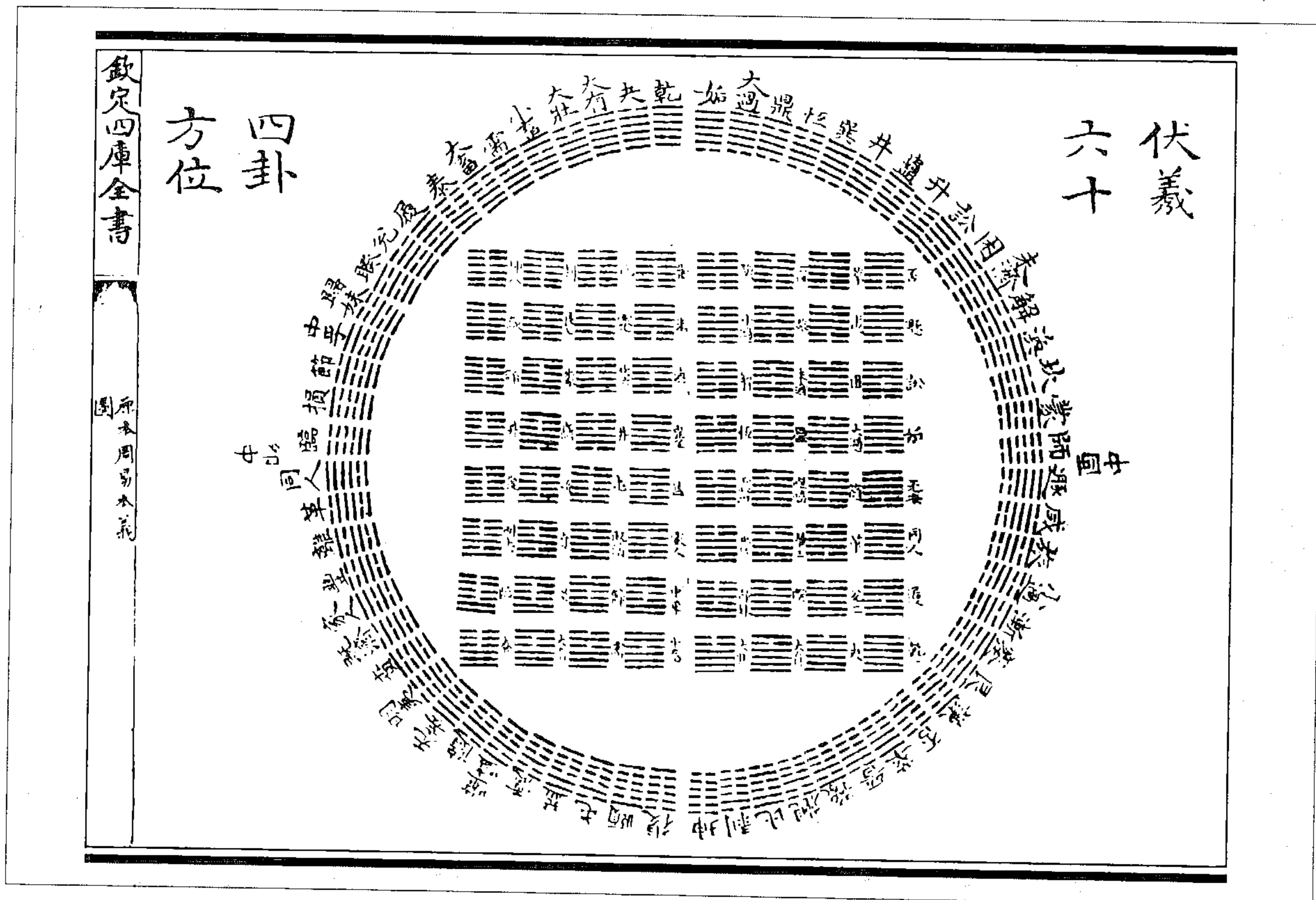

图 25 伏羲八卦次序图

(朱熹《周易本义》)

(图 24) 右伏羲四图, 其说皆出邵氏, 盖邵氏得之李之才挺之, 挺之得之穆修伯长, 伯长得之华山希夷先生陈抟图南者, 所谓先天之学也。此图圆布者, 乾尽午中, 坤尽子中, 离尽卯中, 坎尽酉中。阳生于子中, 极于午中; 阴生于午中, 极于子中; 其阳在南, 其阴在北。方布者, 乾始于西北, 坤尽于东南, 其阳在北, 其阴在南。此二者阴阳对待之数, 圆于外者为阳, 方于中者为阴; 圆者动而为天, 方者静而为地者也。

(朱熹《原本周易本义》)

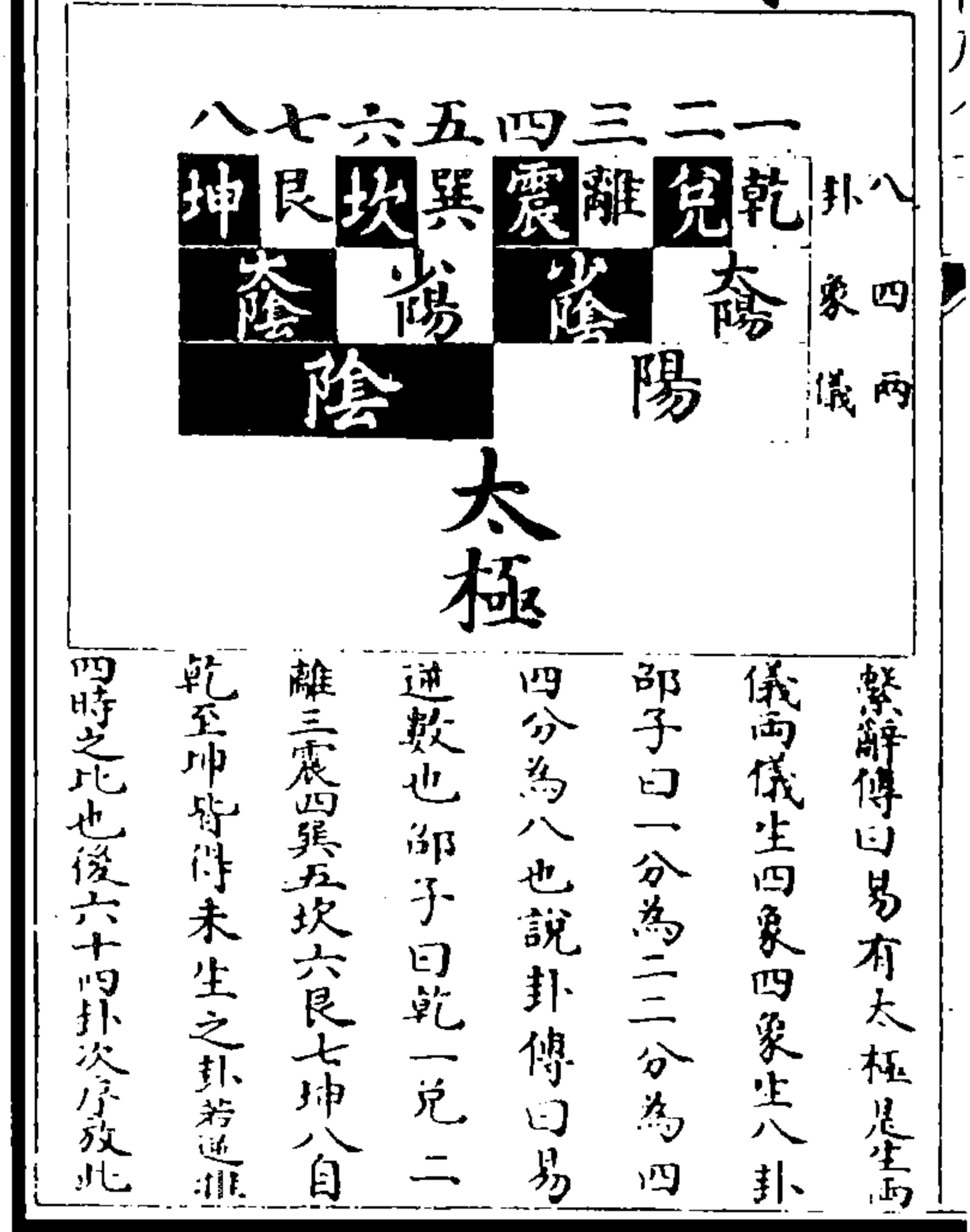
### 伏羲六十四卦次序图



图 26 伏羲六十四卦次序图

(朱熹《周易本义》)



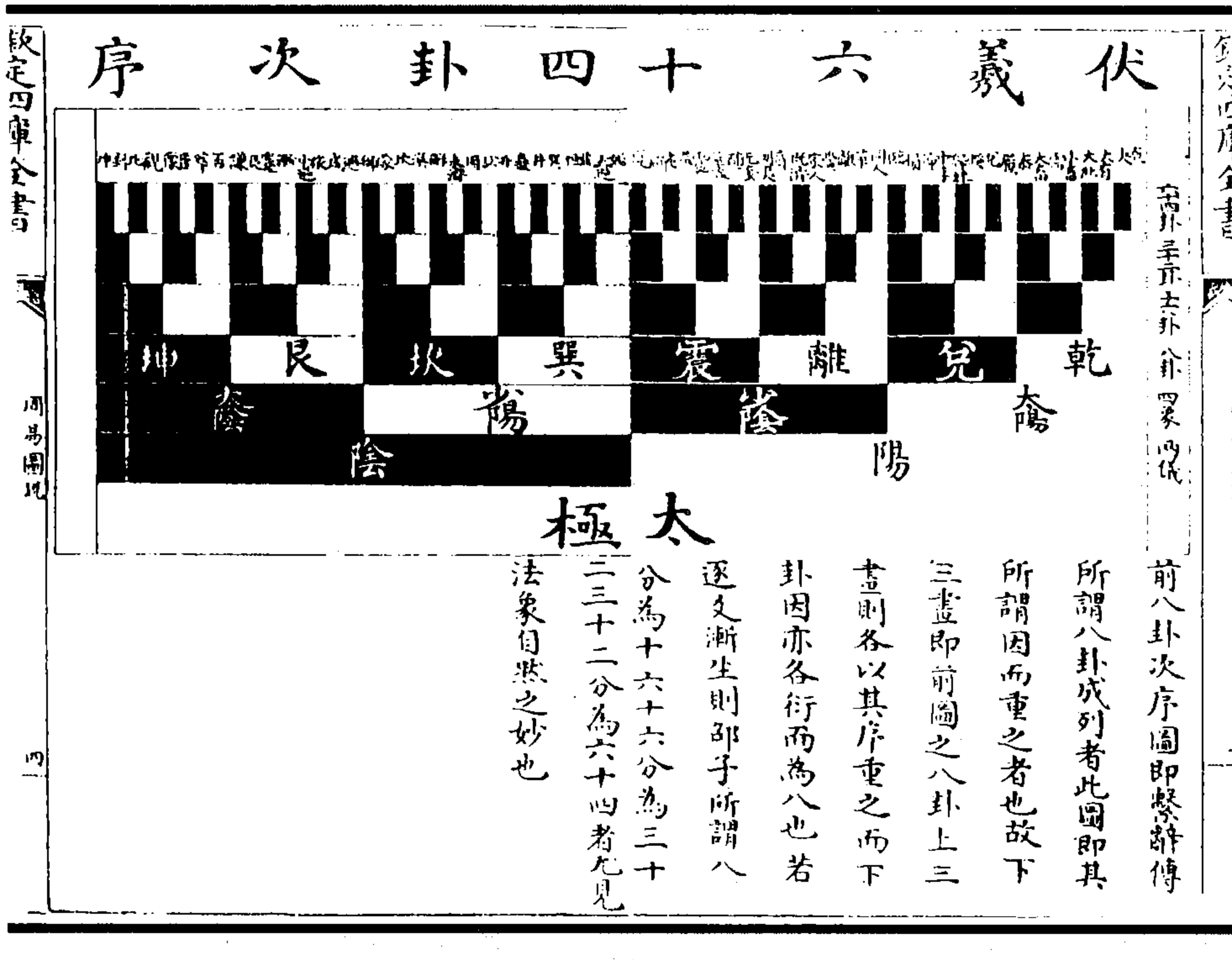

图 27 伏羲八卦方位图

(朱熹《周易本义》)



图 28 伏羲六十四卦方位图

(朱熹《周易本义》)

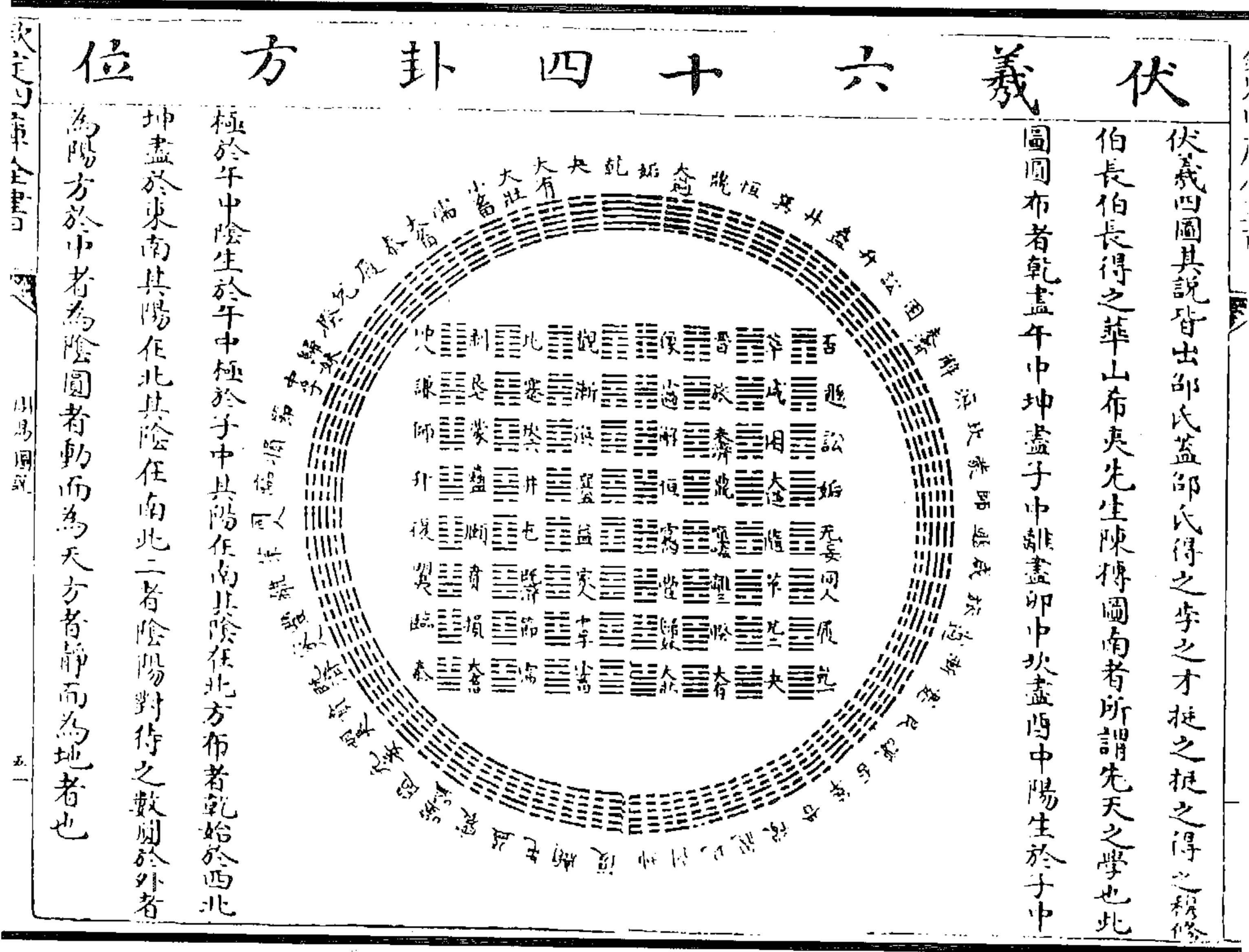

图 30 文王八卦方位图

图 29 文王八卦次序图

(朱熹《周易本义》)

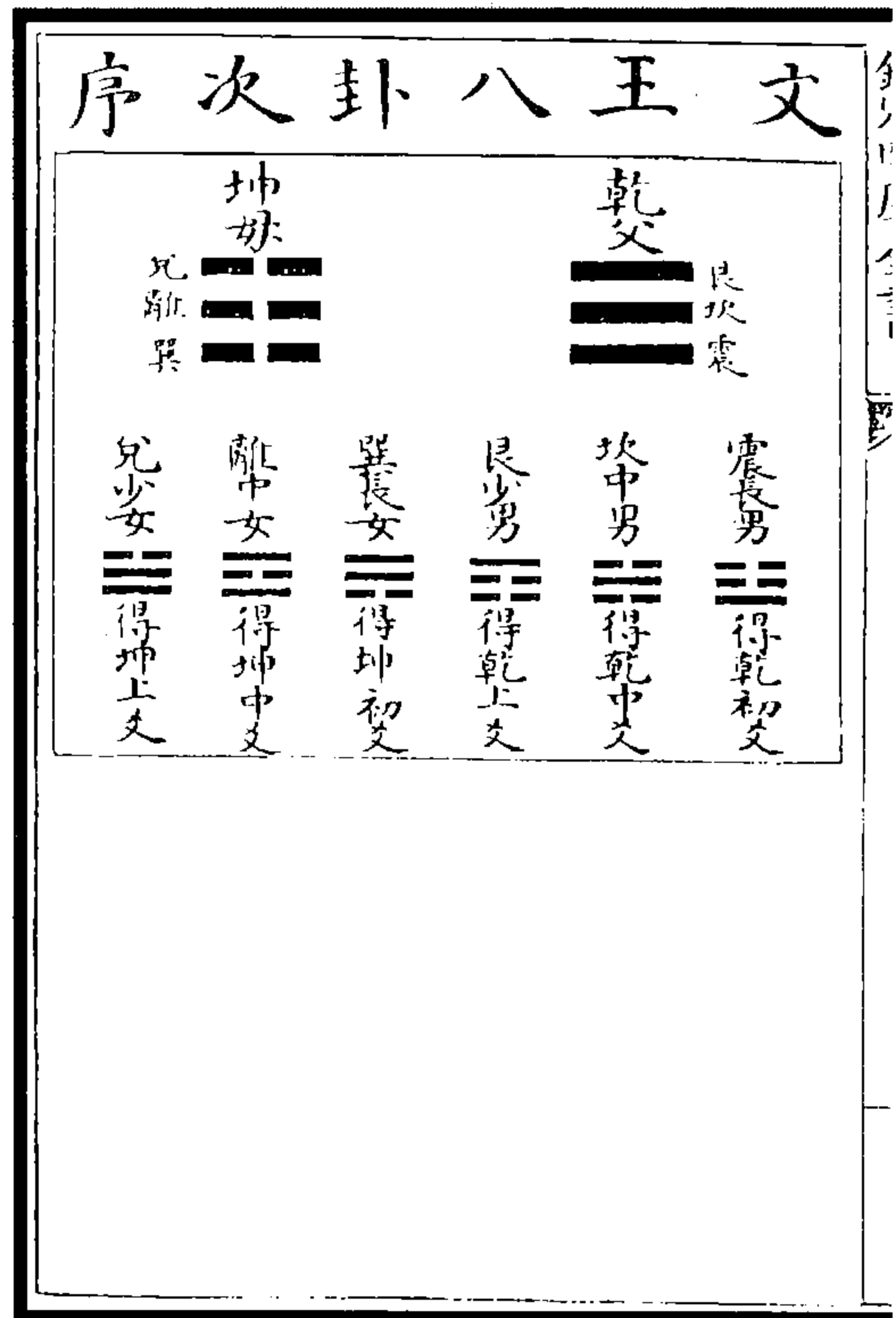
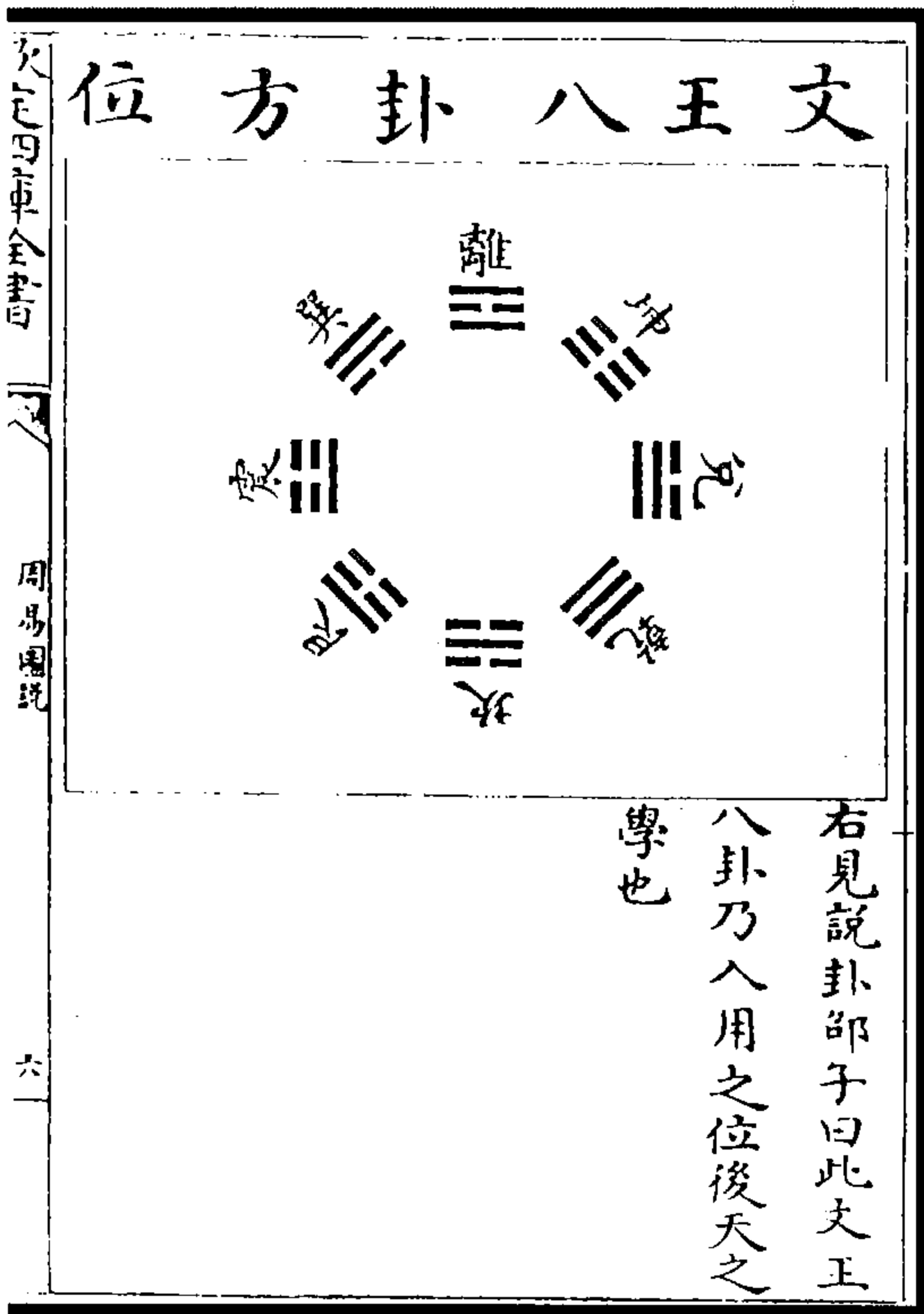

图 31 伏羲八卦次序图

(董楷《周易传义附录》)



图 32 伏羲六十四卦次序图  
(董楷《周易传义附录》)

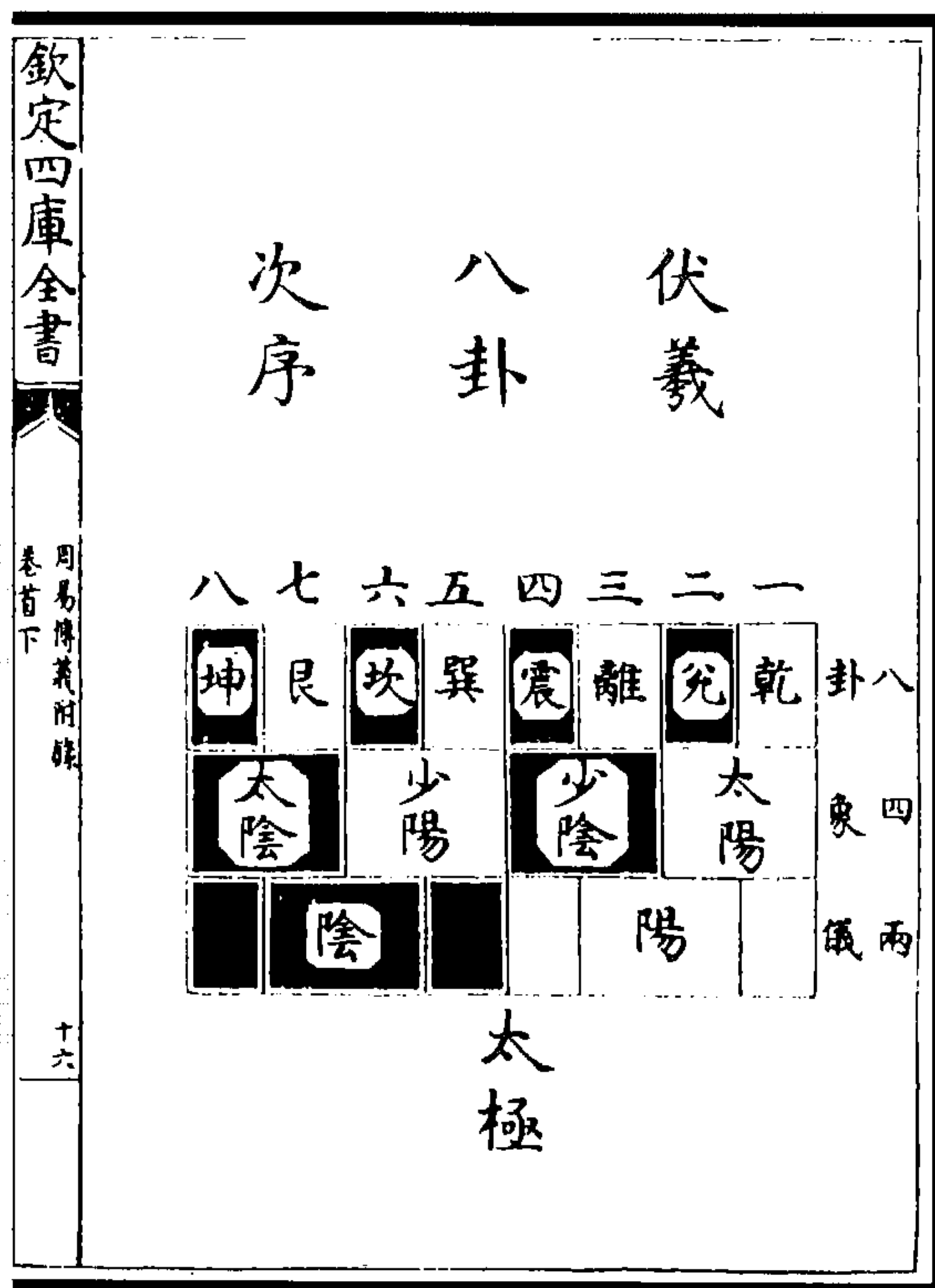

图 33 伏羲六十四卦方位图  
(董楷《周易传义附录》)

<p>陰儀</p> 	<p>陽儀</p> 
<p>是生兩儀</p> <p>太極之判始生一奇一耦而為一畫者二，是為兩儀。其數則陽一而陰二。在河圖洛書則奇耦是也。周子所謂太極動而生陽，動極而靜，靜而生陰，靜極復動。一動一靜，互為其根，分陰分陽，兩儀立焉。邵子所謂一分為二者，皆謂此也。</p> <p><b>集說</b> 朱子答袁樞曰：如所論兩儀有坤字，便未穩。當蓋儀匹也。如俗語所謂一雙一對云耳。自此再變至第三畫，八卦已成。方有乾坤之名。當其為一畫之時，方有一奇一耦，只可謂之</p>	 <p>易有太極</p> <p>太極者象數未形而其理已具之稱。形器已具而其理無昧之目。在河圖洛書皆虛中之象也。周子曰：無極而太極。邵子曰：道為太極。又曰：心為太極。此之謂也。</p> <p><b>集說</b> 太極之在易書者，雖無形，然乾即太極也。偏言之則可以與坤對，亦可與六子並列。專言之則地一天也。六子亦一天也。故程子曰：夫天專言之則道也。以形體言謂之天，以主宰言謂之帝，以妙用言謂之神。以性情言謂之乾，其言可謂至矣。雖然，畫卦之初亦未有乾之名。始於一畫者，即是也。摹作圓形者，始自周子。朱子蓋借之以發易理之宗。學者不可誤。</p>

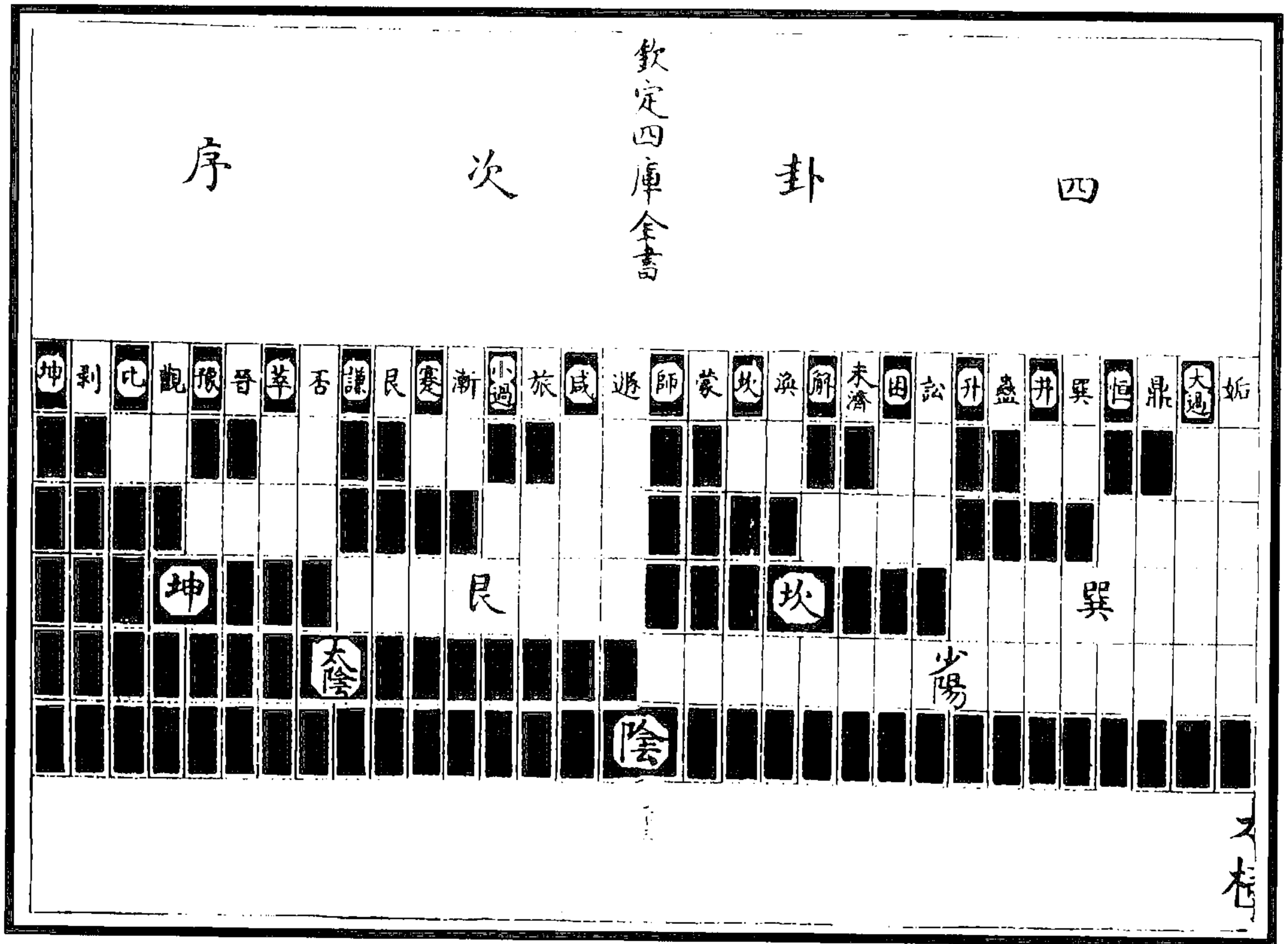
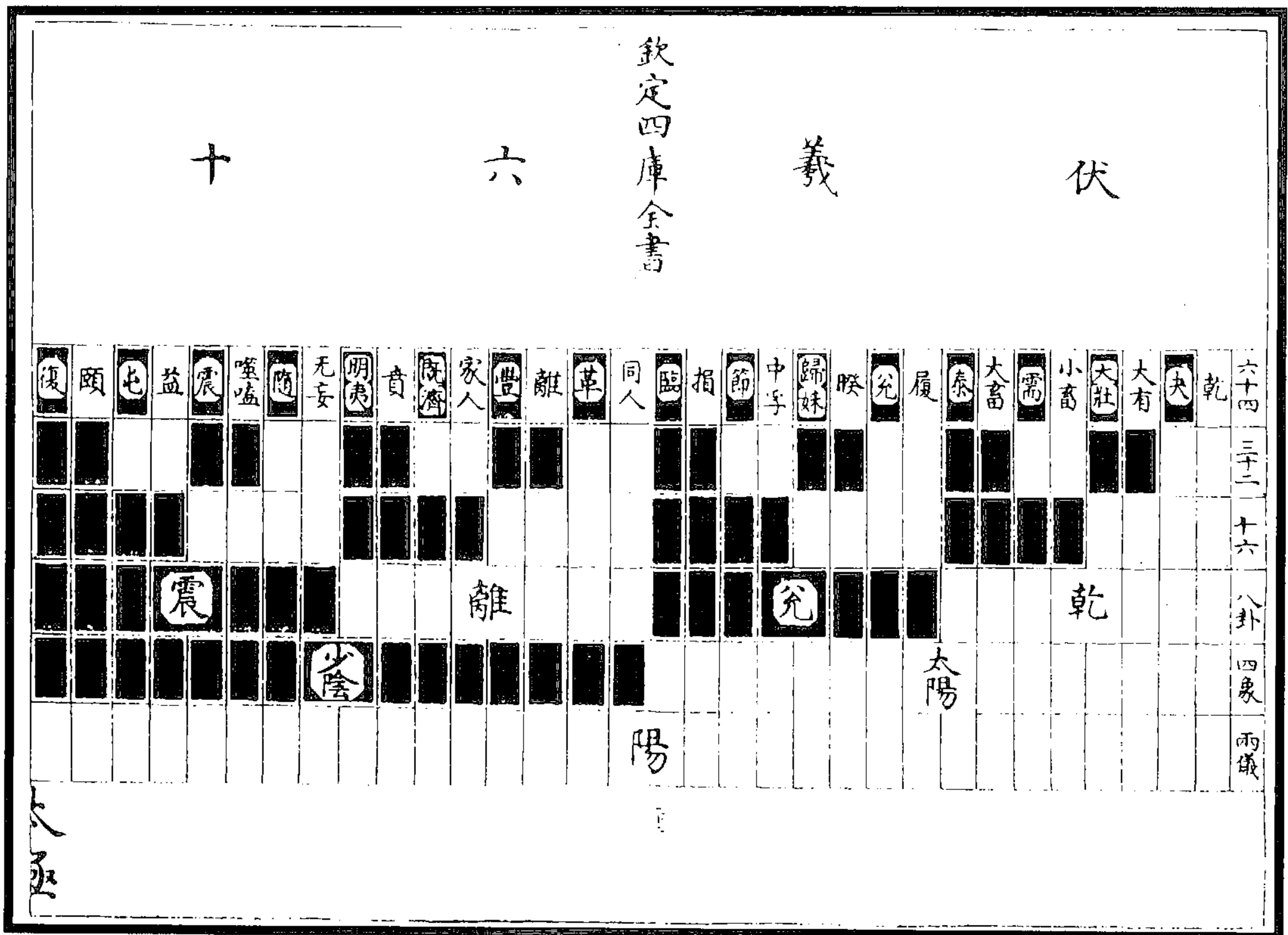

所謂二分爲四者皆謂此也  
 朱子答程迥曰所謂兩儀爲乾  
 而初爻四象爲乾坤初二相錯  
 而成則恐立言有未瑩者蓋方其爲  
 兩儀則未有四象也方其爲四象則  
 未有八卦也安得先有乾坤之名初  
 二之辨哉兩儀只可謂之陰陽四象  
 方有太少之別其序以太陽少陰少  
 陽太陰爲次此序既定遷升而併之  
 適得乾一兌二離三震四巽五坎六  
 艮七坤八之序也又答袁樞曰四  
 象之名所包甚廣大抵須以兩畫相  
 重四位成列者爲正而一二三四者  
 其位之次也七八九六者其數之實  
 也其以陰陽剛柔分之者合天地而  
 言也其以陰陽太少分之者專以天  
 道而言也若專以地道言之則謂柔  
 又自有太少矣推而廣之總屬借絲  
 凡是一物無不各有四者之象但  
 此數者而已矣語類云易中七八  
 九六之數向來其說皆推超雖

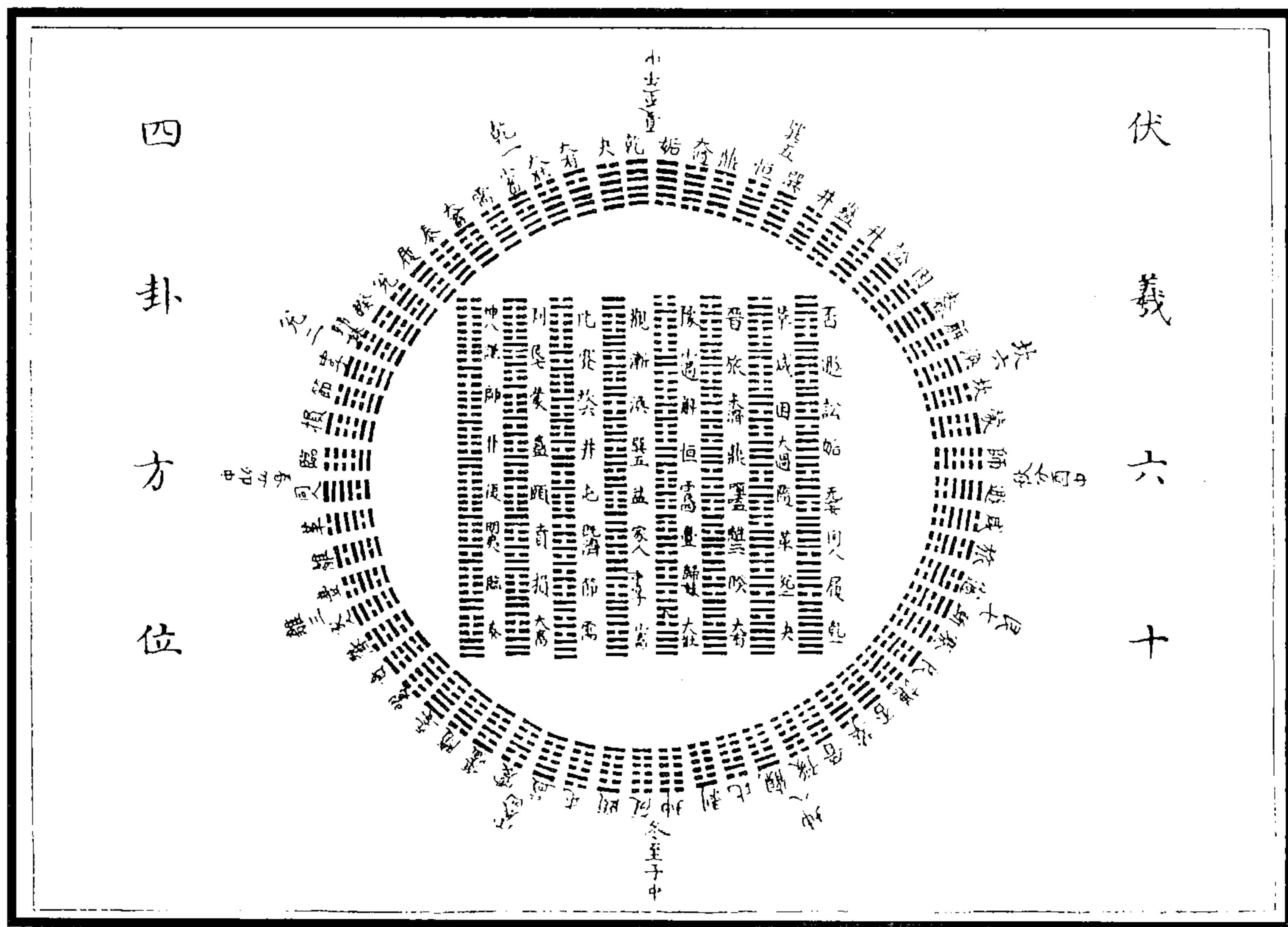
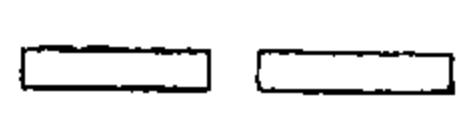
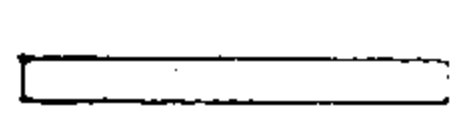
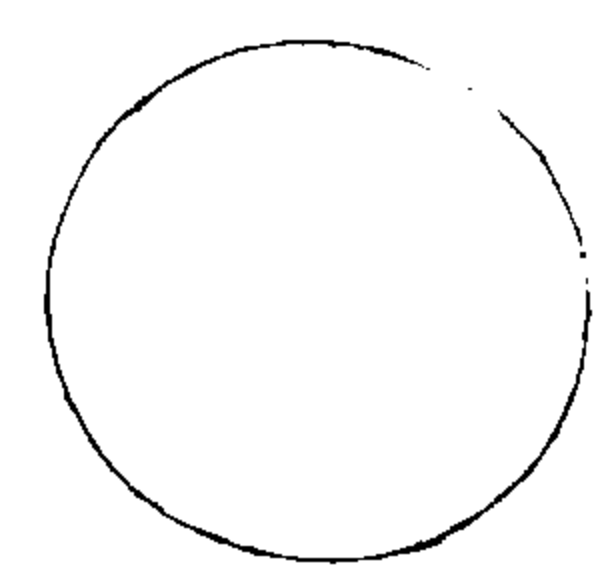
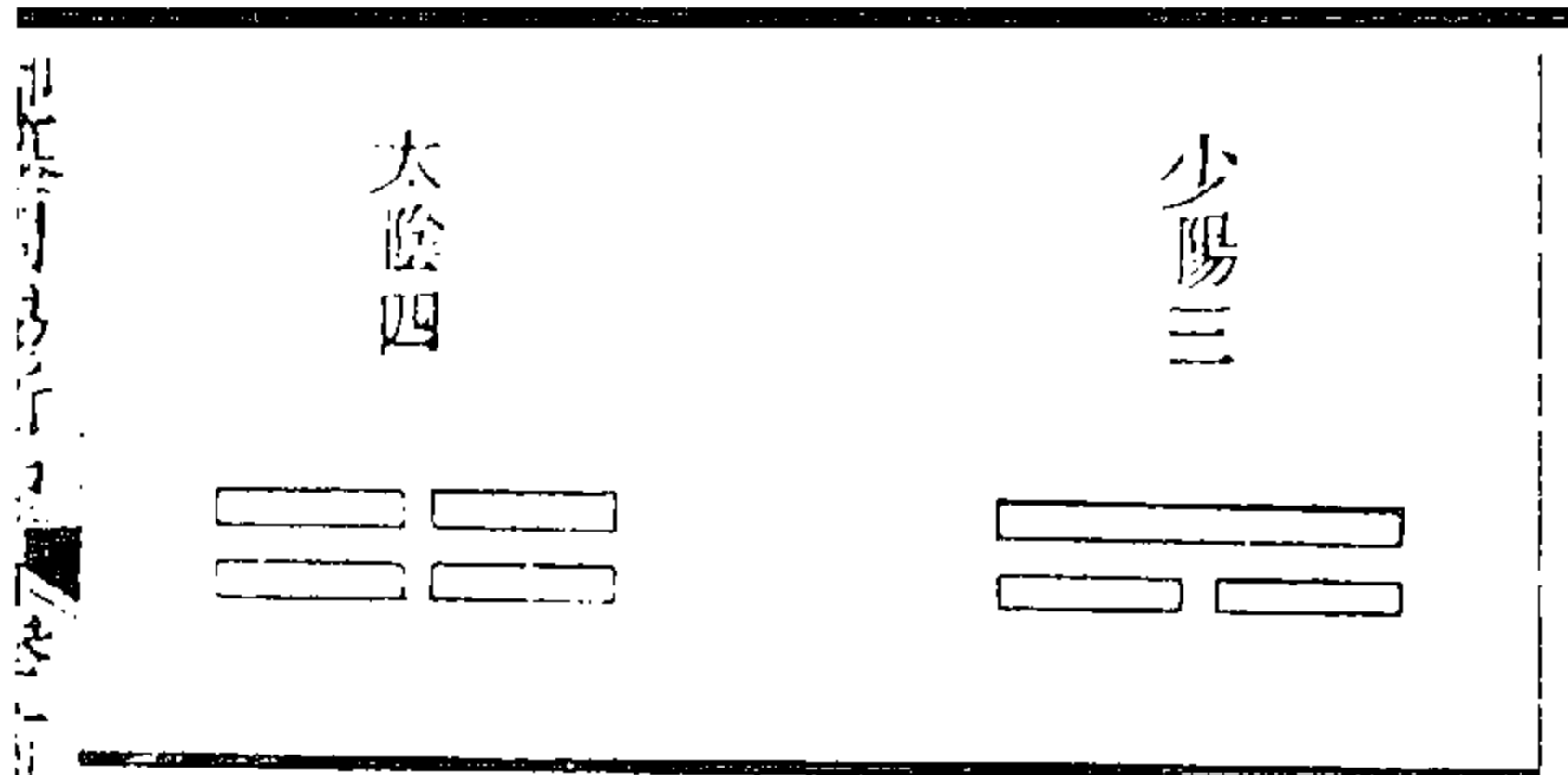
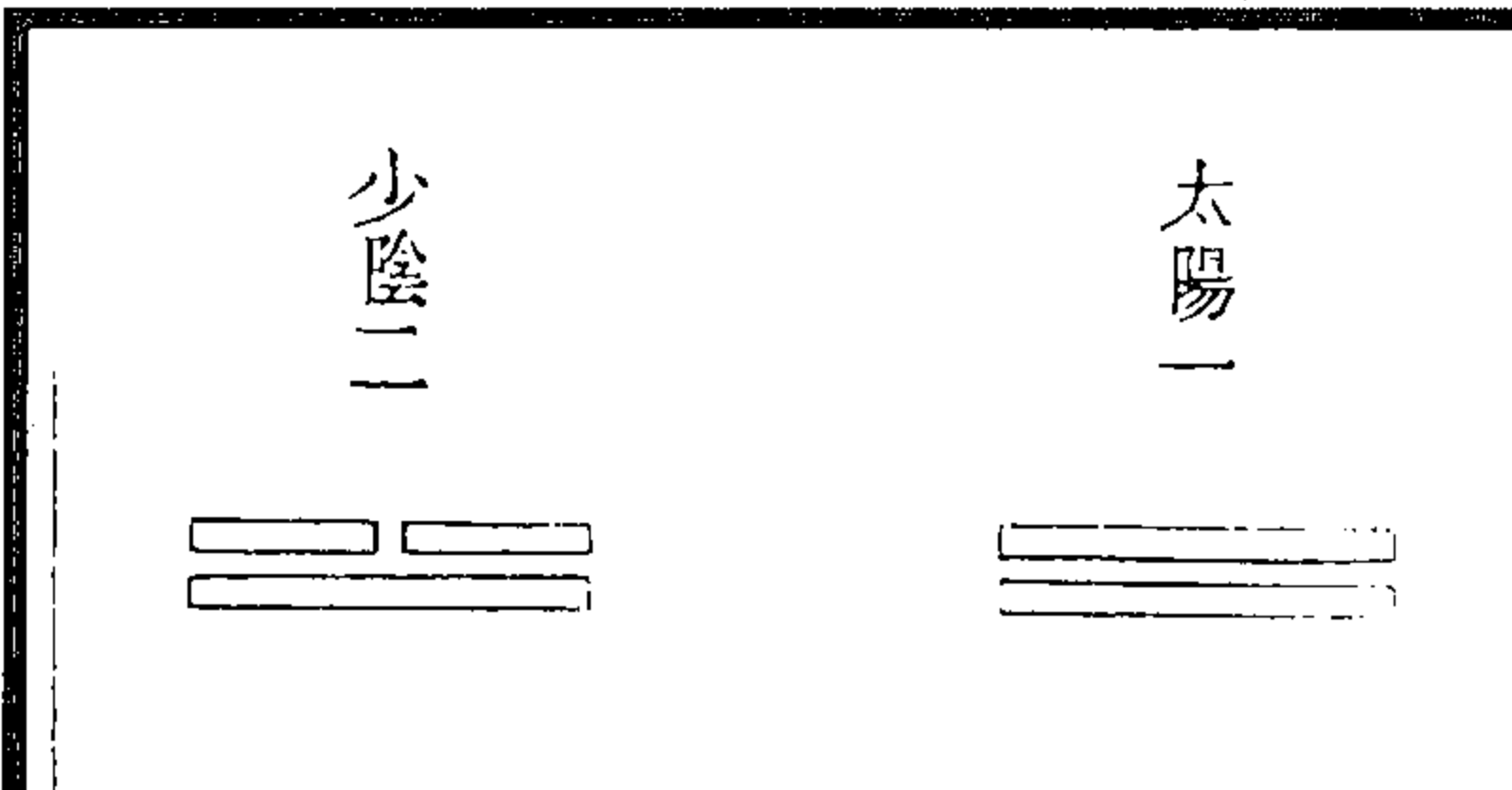

兩儀生四象  
 兩儀之上各生一奇一耦而爲三畫  
 者四是謂四象其位則太陽一少陰  
 二少陽三太陰四其數則太陽九少  
 陰八少陽七太陰六以河圖言之則  
 六者一而得於五者也七者二而得  
 於五者也八者三而得於五者也九  
 者四而得於五者也以洛書言之則  
 九者十分一之餘也八者十分二之  
 餘也七者十分三之餘也六者十分  
 四之餘也周子所謂水火木金邵子

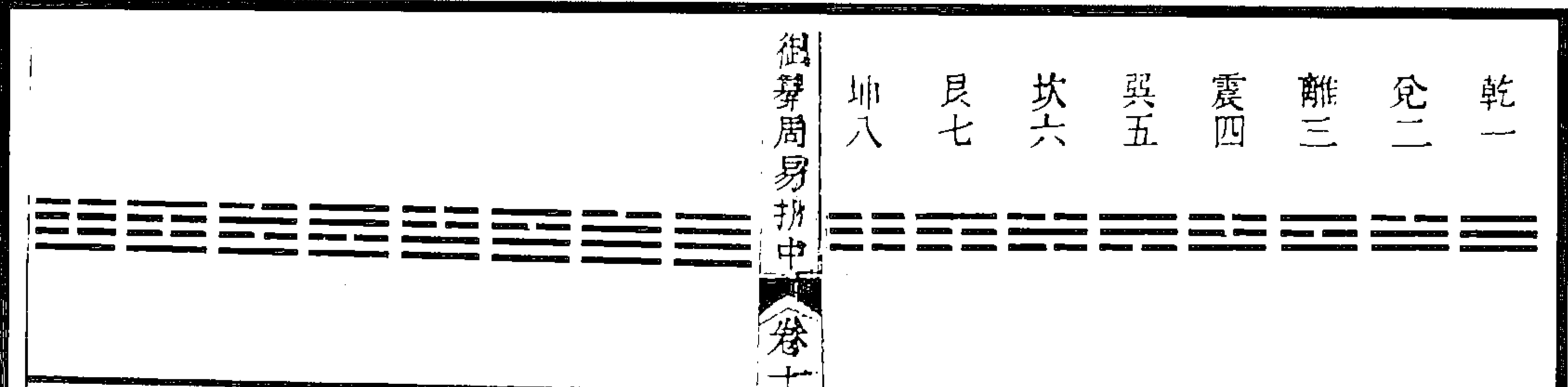

四象生八卦  
 四象之上各生一奇一耦而爲三畫  
 者八於是三才略具而有八卦之名  
 矣其位則乾一兌二離三震四巽五  
 坎六艮七坤八在河圖則乾坤離坎  
 分居四實兌震巽艮分居四虛在洛  
 書則乾坤離坎分居四方兌震巽艮  
 分居四隅周禮所謂三易經卦皆八  
 大傳所謂八卦成列邵子所謂四分  
 爲八者皆指此而言也

御覽周易辨中 卷十九 啓蒙

八卦之上各生一奇一耦而爲四畫  
 者十六於經無見邵子所謂八分爲  
 十六者是也又爲兩儀之上各加八  
 卦又爲八卦之上各加兩儀也  
 四畫十六者爲八卦之上各加兩  
 儀又爲四象之上各加四象也於經  
 雖無見然及六十四卦成之後以  
 其自二至五或四或五或自初至四  
 或自三至上或自四而初或自四  
 五而初或自二而初或自初而初  
 顯倒互之皆得乾坤既未濟判復姤  
 夬漸歸妹大過頤解蹇睽家人諸卦  
 適合十六之數孔子於雜卦發其端  
 矣漢儒互卦之說蓋本諸此也邵子  
 詩云四象相交成十六事即以此四  
 畫者爲四象相交者爾學者誤以上  
 文天地否泰十六  
 卦當之失其指矣

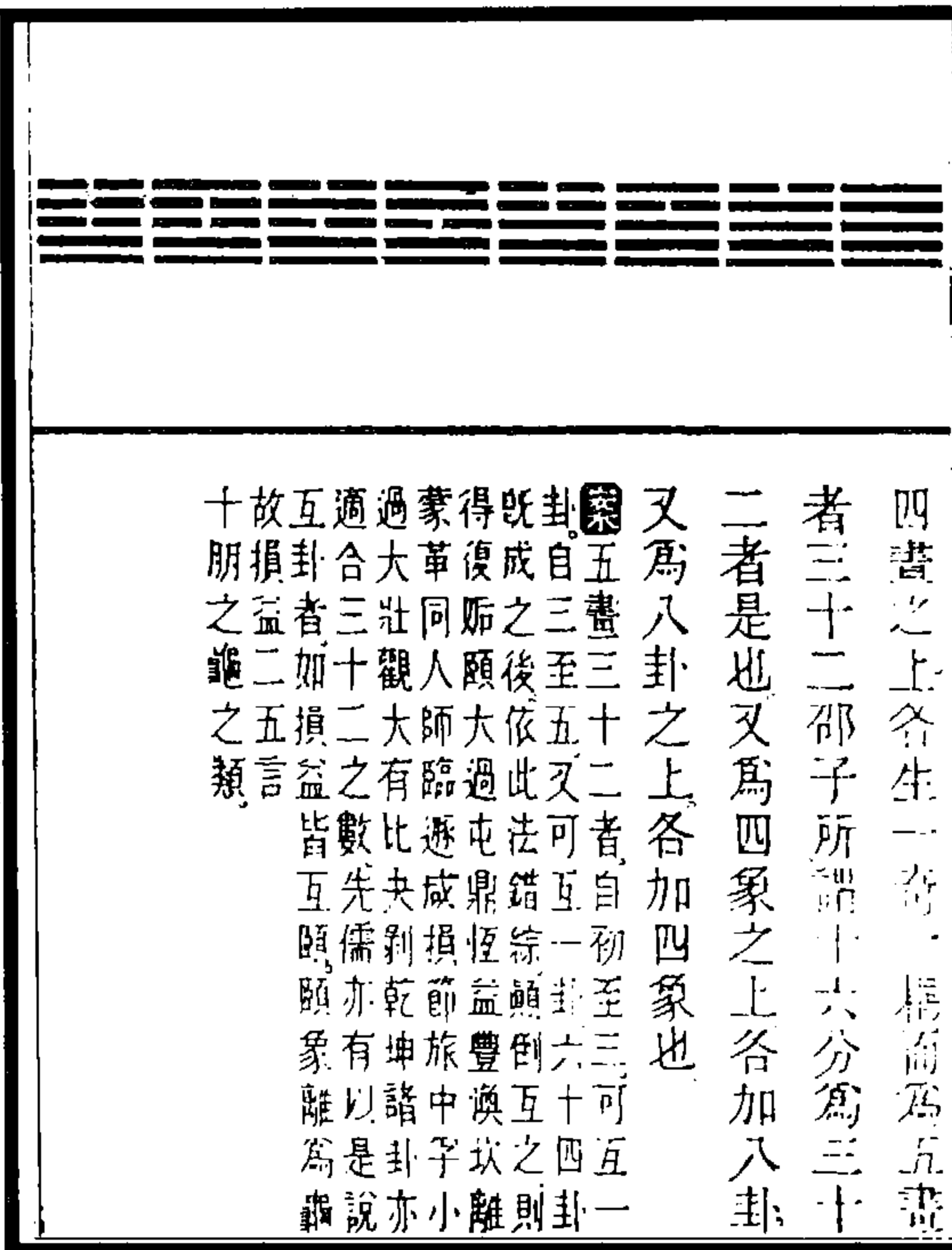
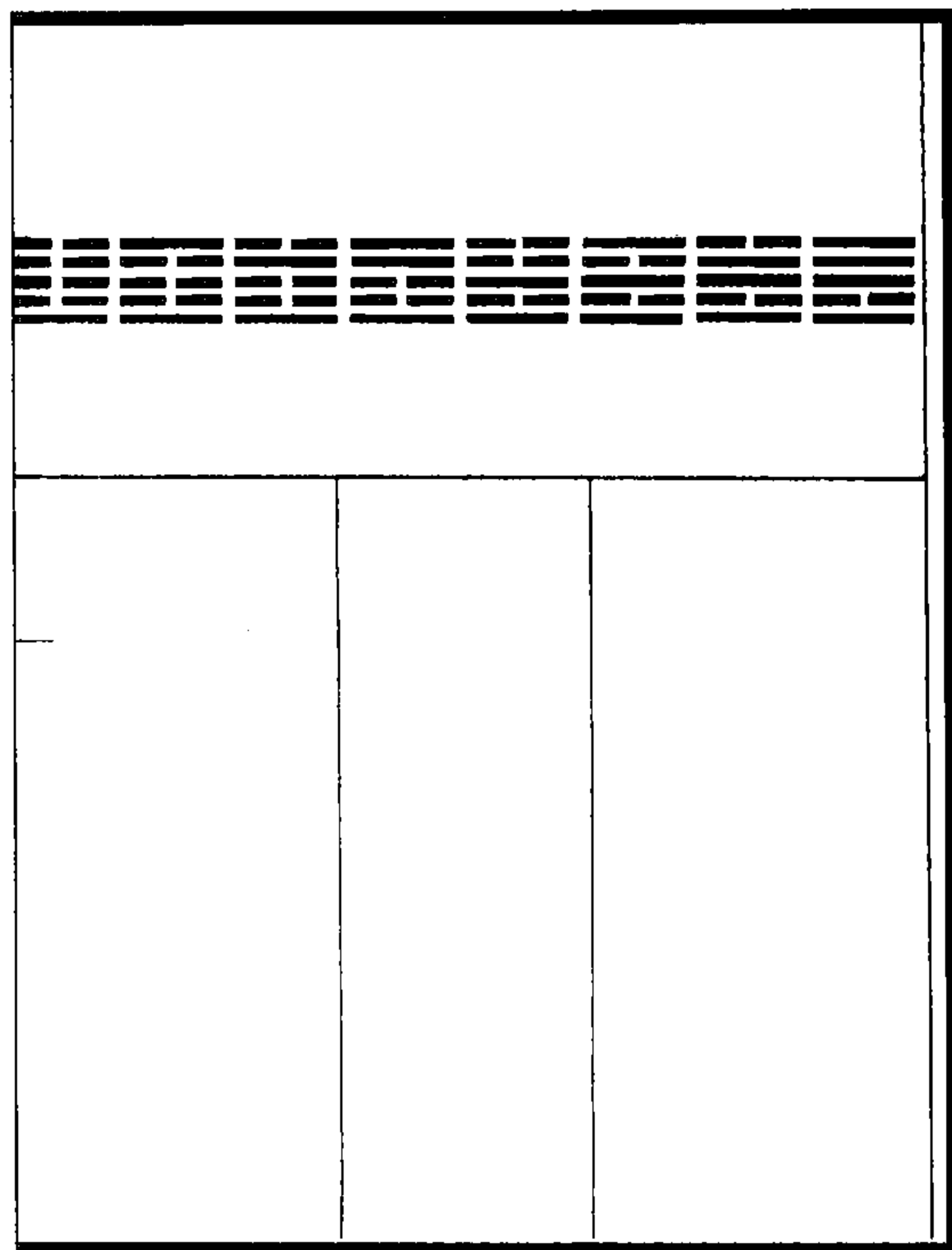

四畫之上各生一奇一耦而為五畫者三十二邵子所謂十六分為三十二者是也又為四象之上各加八卦又為八卦之上各加四象也

案五畫三十二者自初至三可互一卦自三至五又可互一卦六十四卦既成之後依此法錯綜顛倒互之則得復姤頤大過屯鼎恆益豐渙坎離蒙革同人師臨遯咸損節旅中孚小過大壯觀大有比夬剝乾坤諸卦亦適合三十二之數先儒亦有以是說互卦者如損益皆互頤象離為巽故損益二五言十朋之龜之類

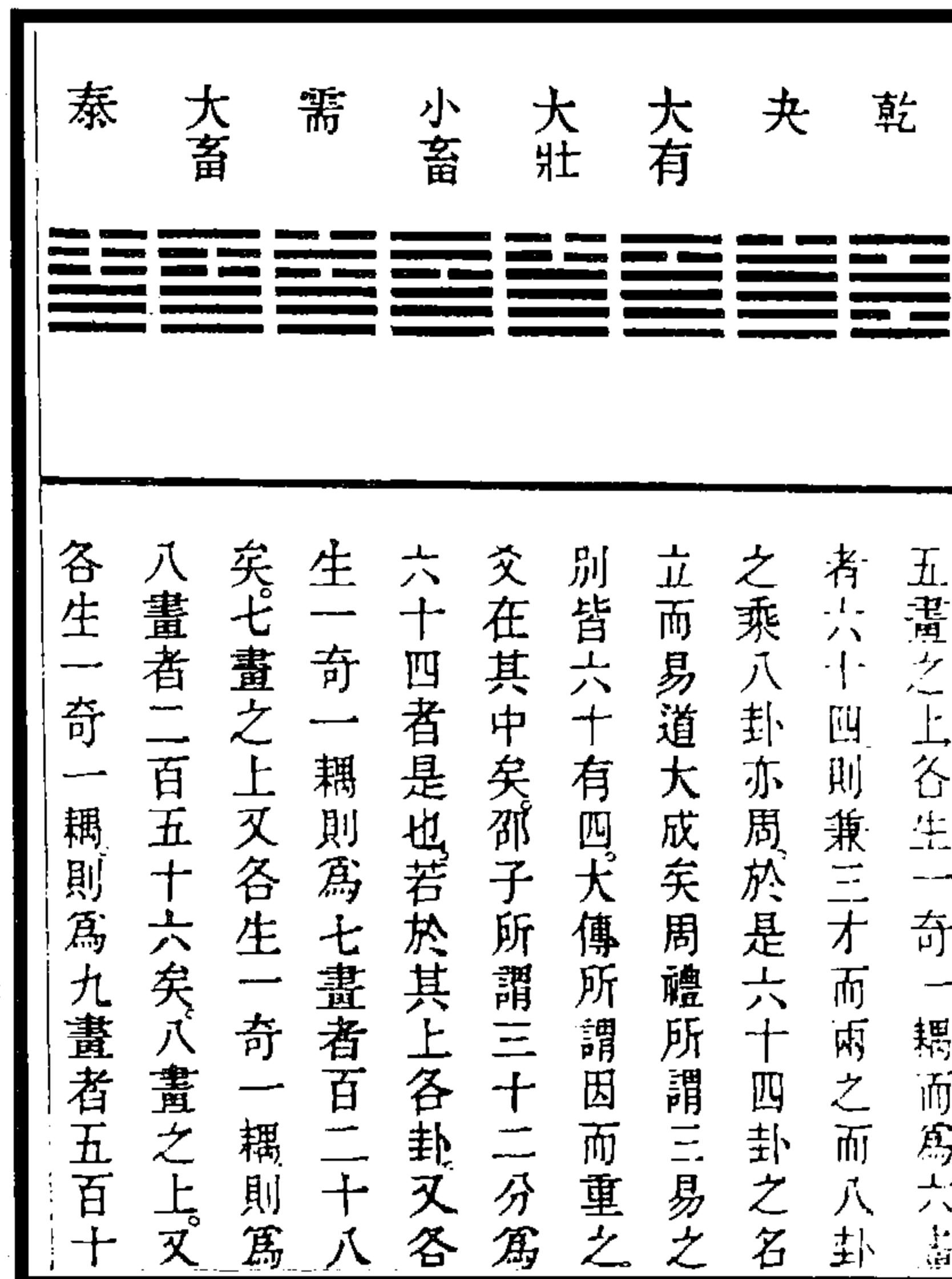
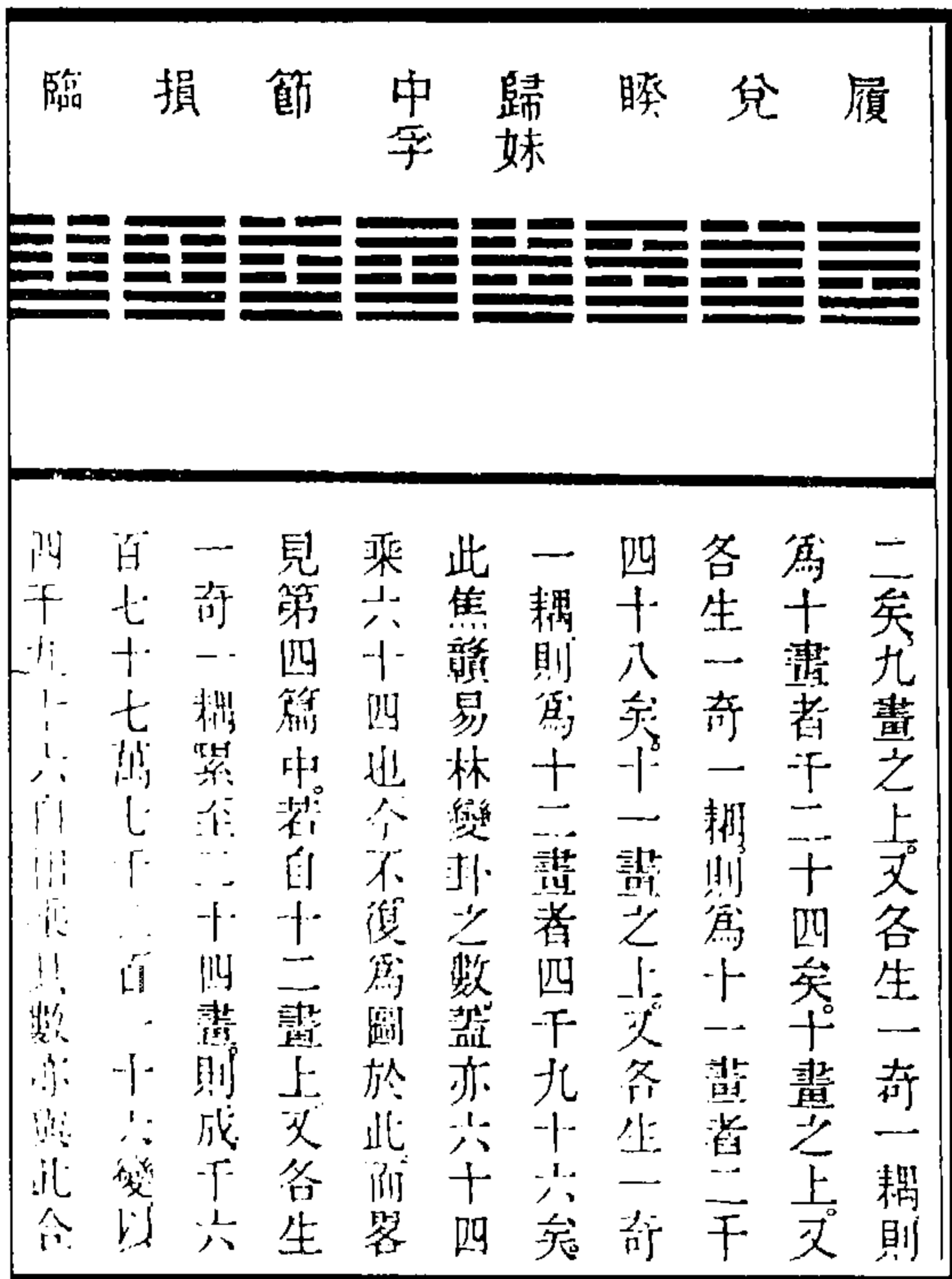

五畫之上各生一奇一耦而為六畫者六十四則兼三才而兩之而八卦之乘八卦亦周於是六十四卦之名立而易道大成矣周禮所謂三易之別皆六十有四大傳所謂因而重之爻在其中矣邵子所謂三十二分為六十四者是也若於其上各卦又各生一奇一耦則為七畫者百二十八矣七畫之上又各生一奇一耦則為八畫者二百五十六矣八畫之上又各生一奇一耦則為九畫者五百十

二矣九畫之上又各生一奇一耦則為十畫者千二十四矣十畫之上又各生一奇一耦則為十一畫者二千四十八矣十一畫之上又各生一奇一耦則為十二畫者四千九十六矣此焦贛易林變卦之數蓋亦六十四乘六十四也今不復為圖於此而畧見第四篇中若自十二畫上又各生一奇一耦累至二十四畫則成千六百七十七萬七千二百一十六變以四千九百三十六自乘其數亦與此合

图 34 太极生六十四卦图(有节略)

古者包羲氏之王天下也，仰则观象于天，俯则观法于地，观鸟兽之文，与地之宜，近取诸身，远取诸物，于是始作八卦，以通神明之德，以类万物之情。

易有太极，是生两仪，两仪生四象，四象生八卦。

大传又言包羲画卦所取如此，则易非独以《河图》而作也。盖盈天地之间，莫非太极阴阳之妙，圣人于此仰观俯察，远求近取，故有以超然而默契于其心矣。故自两仪之未分也，浑然太极，而两仪、四象、六十四卦之理，已粲然于其中。自太极而分两仪，则太极固太极也，两仪固两仪也；自两仪而分四象，则两仪又为太极，而四象又为两仪矣。自是而推之，由四而八，由八而十六，由十六而三十二，由三十二而六十四，以至于百千万亿之无穷。虽其见于摹画者，若有先后而出于人为，然其已定之形，已成之势，则固已具于浑然之中，而不容毫发思虑作为其间也。程子所谓加一倍法者，可谓一言以蔽之，而邵子所谓画前有易者，又可见其真不妄矣。世儒于此或不之察，往往以为圣人作易，盖极其心思探索之巧而得之，甚者至谓凡卦之画，必由著而后得，其误益以甚矣。

易有太极。

太极者，象数未形，而其理已具之称；形器已具，而其理无朕之目，在《河图》、《洛书》皆虚中之象也。周子曰无极而太极，邵子曰道为太极，又曰心为太极，此之谓也。

是生两仪。

太极之判，始生一奇一偶，而为一画者二，是为两仪。其数则阳一而阴二，在《河图》、《洛书》则奇偶是也。周子所谓太极动而生阳，动极而静，静而生阴，静极复动，一动一静互为其根，分阴分阳两仪立焉，邵子所谓一分为二者，皆谓此也。

两仪生四象。

两仪之上各生一奇一偶，而为二画者四，是谓四象。其位则太阳一，少阴二，少阳三，太阴四；其数则太阳九，少阴八，少阳七，太阴六。以《河图》言之，则六者一而得于五者也，七者二而得于五者也，八者三而得于五者也，九者四而得于五者也；以《洛书》言之，则九者十分一之余也，八者十分二之余也，七者十分三之余也，六者十分四之余也。周子所谓水、火、木、金，邵子所谓二分为四者，皆谓此也。

四象生八卦。

四象之上各生一奇一偶，而为三画者八，于是三才略具，而有八卦之名矣。其位则乾一、兑二、离三、震四、巽五、坎六、艮七、坤八。在《河图》，则乾、坤、离、坎分居四实，兑、震、巽、艮分居四虚；在《洛书》，则乾、坤、离、坎分居四方，兑、震、巽、艮分居四隅。《周礼》所谓三易经卦皆八，大传所谓八卦成列，邵子所谓四分为八者，皆指此而言也。

八卦之上各生一奇一偶，而为四画者十六，于经无见，邵子所谓八分为十六者是也。又为两仪之上各加八卦，又为八卦之上各加两仪也。



四画之上各生一奇一偶，而为五画者三十二，邵子所谓十六分为三十二者是也。又为四象之上各加八卦，又为八卦之上各加四象也。

五画之上各生一奇一偶，而为六画者六十四，则兼三才而两之，而八卦之乘八卦亦周。于是六十四卦之名立，而易道大成矣。《周礼》所谓三易之别皆六十有四，大传所谓因而重之，爻在其中矣，邵子所谓三十二分为六十四者是也。若于其上各卦，又各生一奇一偶，则为七画者，百二十八矣；七画之上又各生一奇一偶，则为八画者二百五十六矣；八画之上又各生一奇一偶，则为九画者五百十二矣；九画之上又各生一奇一偶，则为十画者千二十四矣；十画之上又各生一奇一偶，则为十一画者二千四十八矣；十一画之上又各生一奇一偶，则为十二画者四千九十六矣。此焦贛《易林》变卦之数，盖亦六十四乘六十四也。今不复为图于此，而略见第四篇中。若自十二画上又各生一奇一偶，累至二十四画，则成千六百七十七万七千二百一十六变；以四千九十六自相乘，其数亦与此合。引而伸之，盖莫知其所终极也。虽未见其用处，然亦足以见易道之无穷矣。

(朱熹、蔡元定《易学启蒙》)

(图 35)《系辞》曰“易有太极”，太极包含万象，以为有而未见，以为无而固存。是故大衍五十之虚一，即四十九著之合一也。图名“先天”而一百二十八卦七百六十八爻咸备者，天地之象已具乎浑沦之中，太极之全体也。故命曰《有极图》，以推明先天之义。

乾为一，太极也。上爻当初变，得二类为两仪；五爻当再变，得四类为四象；四爻当三变，得八类为八卦；三爻当四变，得十六类为十六象；二爻当五变，得三十二类为三十二象；初爻当六变，得六十四类乃成六十四卦矣。六十四卦实得八卦，余皆重卦之互变，故曰“易有太极，是生两仪，两仪生四象，四象生八卦”也。自坤为一，以当元气，其变亦然。太极元气者，天地之配也，而以天为主。乾、坤互变，自乾变坤，一变一阴则兑也；二变二阴则离为首；三变四阴则巽为首；四变八阴则兑主之；五变十六阴则离主之；六变三十二阴则巽主之。之前三变上卦主之，之后三变下卦主之，无非兑、离、巽也。自坤变乾，则上下之卦皆以艮、坎、震为主。是故阳多者本乾之体，为乾之用，则三女也；阴多者，本坤之体，为坤之用，则三男也。……

《先天图》自一阴一阳六变，各至于三十二，是为地之一柔一刚，复、姤代乾、坤以为父母，刚柔承阴阳以成变化，而天下之能事毕矣。……

是图自坤一变一阳，六变至乾得一百九十二阳；自乾一变一阴，六变至坤得一百九十二阴；六



图 35 有极图

十四卦合于一者，天之一而二，太极生两仪也。自复至乾为三十二阳，自姤至坤为三十二阴，六十四卦分于二者，地之二而四，两仪生四象也。天门十六卦为天之作，地户十六卦为地之化，人路十六卦为天唱地，鬼方十六卦为地和天，六十四卦析于四者，天地人物之四而八，四象生八卦也。自一以至于无极，其数无穷，而皆不出于此图矣。

(张行成《易通变》)

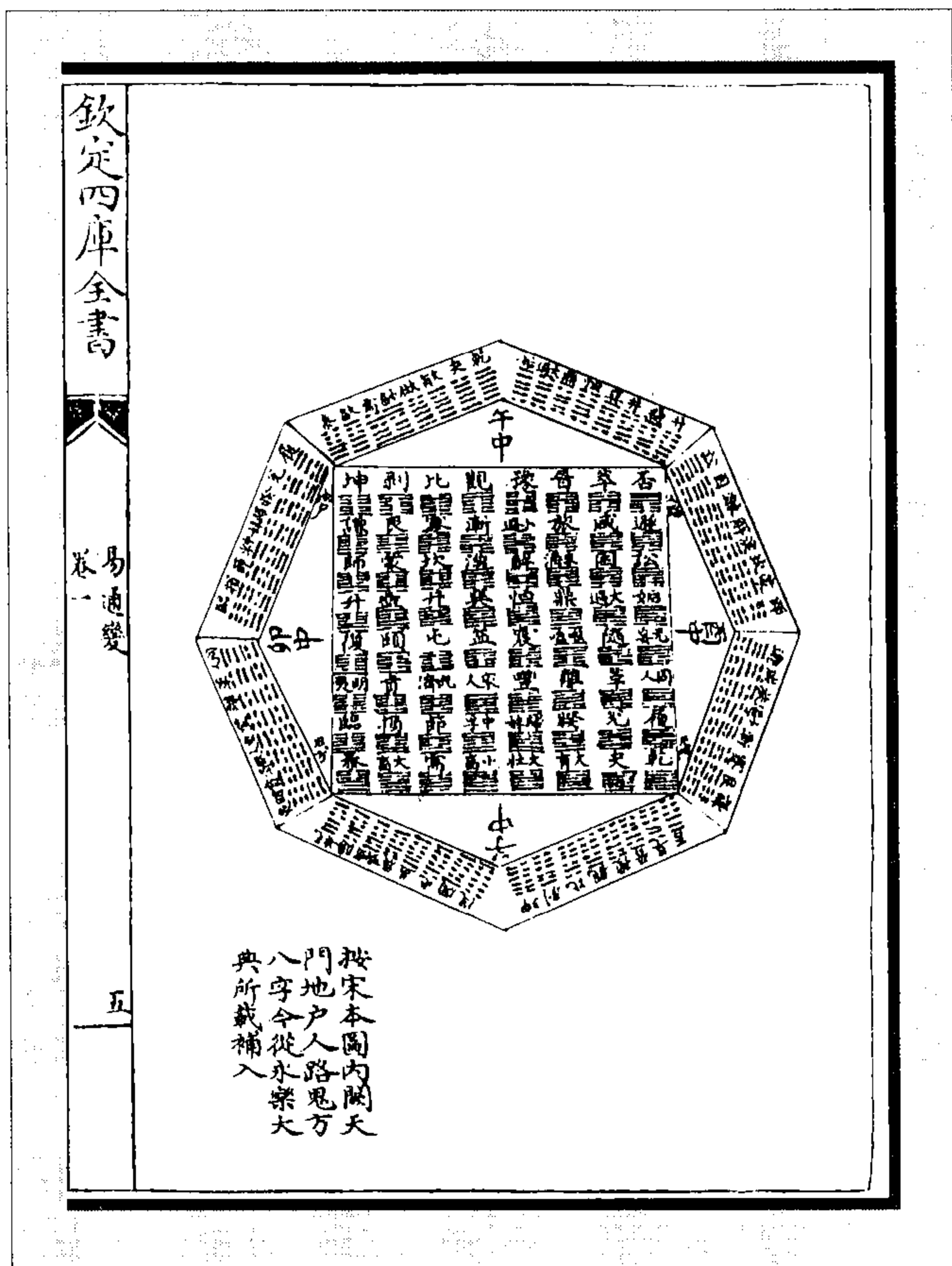

图 37 河图洛书与先天合一图

图 36 分两图

(图 36)《系辞》曰，是生两仪。太极判则两仪分，故揲著分而为二以象两也。此图盖二气离而未合之时，故有数有位，无卦无爻。及乾、坤交而泰，坎、离交而既济，然后物开运行，而天地之用见矣。世所传《龙图》云，是希夷之书，有已合、未合之数。未合者当是分两图，已合者当是《既济图》。世之所传者，妄也。

圆者，天之仪也。外圆中虚，有数而未有天，当为太极之性。方者，地之仪也。外方中密，有数而未有地，当为大物之质。两仪已生，性质已判，故有数，有数则有位矣。四象未交，体用未具，故无爻，无爻则无卦矣。易曰：“观变于阴阳而立卦，发挥于刚柔而生爻。”阴阳者用也，卦者体也，以阴阳立卦者，用以成体也；刚柔者体也，爻者用也，以刚柔生爻者，体以起用也。是故阴阳合德，而刚柔有体，阴阳之用虽藉刚柔以行，刚柔之体本由阴阳而出也。

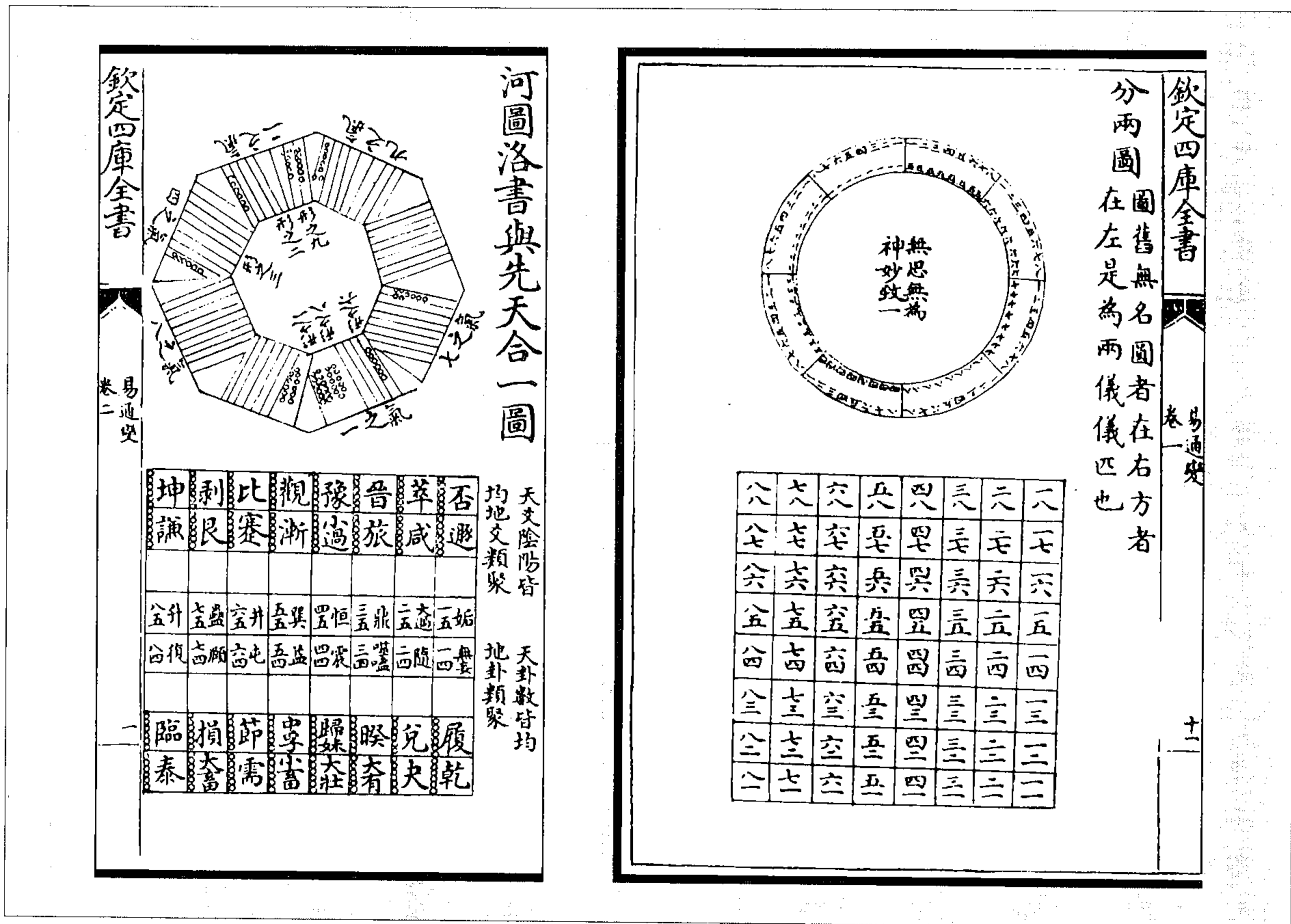
(张行成《易通变》)

(图 37)《河图》之数自一逆行，历七至九，阳气之变斯极，乃反生为一，所以图自剥至姤，下变为复，生三十二阳也。三十二阳者，地之一刚也，既生之后自一顺行，历三至九，斯则由复迄乾，形

变之象也。自二逆行历四至八，阴气之变斯极，乃反生为二。所以图自夬至复上变为姤，生三十二阴也。三十二阴者，地之一柔也。既生之后，自二顺行，历六至八，斯则由姤迄坤，形变之象也。列御寇曰：“易者一也，一变为七，七变为九。九者，气之究也。九复变为一，一者形变之始也。”御寇之言，即是《河图》之义，特举一隅而已。先天由《河图》而出也，信矣。

《系辞》曰“河出图，洛出书，圣人则之”，此言伏羲作易之原。《先天图》者，易之象也；卦位图者，易之数也，皆准图、书而作。《河图》无十，散为九位者，天之气数，气则流布也。《洛书》有十，合为五类者，地之形数，形则凝聚也。一则同，两则异。在天者同，故平均而中和；在地者异，故偏系而有不及。爻象卦数皆以上卦为天，下卦为地。卦数上卦八数均布自一至八，每位三十六。下卦八数类聚，自乾得一八至坤之六十四。爻数上卦每位皆十二阴，十二阳，下卦阴阳各至二十四。凡以气则流布，始若异而终同；形则凝聚，始若同而终异。圣人则之以示人，故其象其数如此也。

(张行成《易通变》)



图 39 元气五变相交图  
(张行成《易通变》)

图 38 太极六变反生图

(图 38)《先天图》右行者，逆生气之序也，故时可逆推；左行者，顺布气之序也，故物必顺成。太极肇判，阴阳皆五变，得冲和之气而后生形之一，故六者，地之中，形之一也。长男孕于阴中，五变而生三十二阳，是为一刚，则复之一也；长女分于阳中，五变而生三十二阴，是为一柔。则姤之一也……六变者，未有一之卦，天生地也；五变者，已有一之卦，地承天也。

(张行成《易通变》)

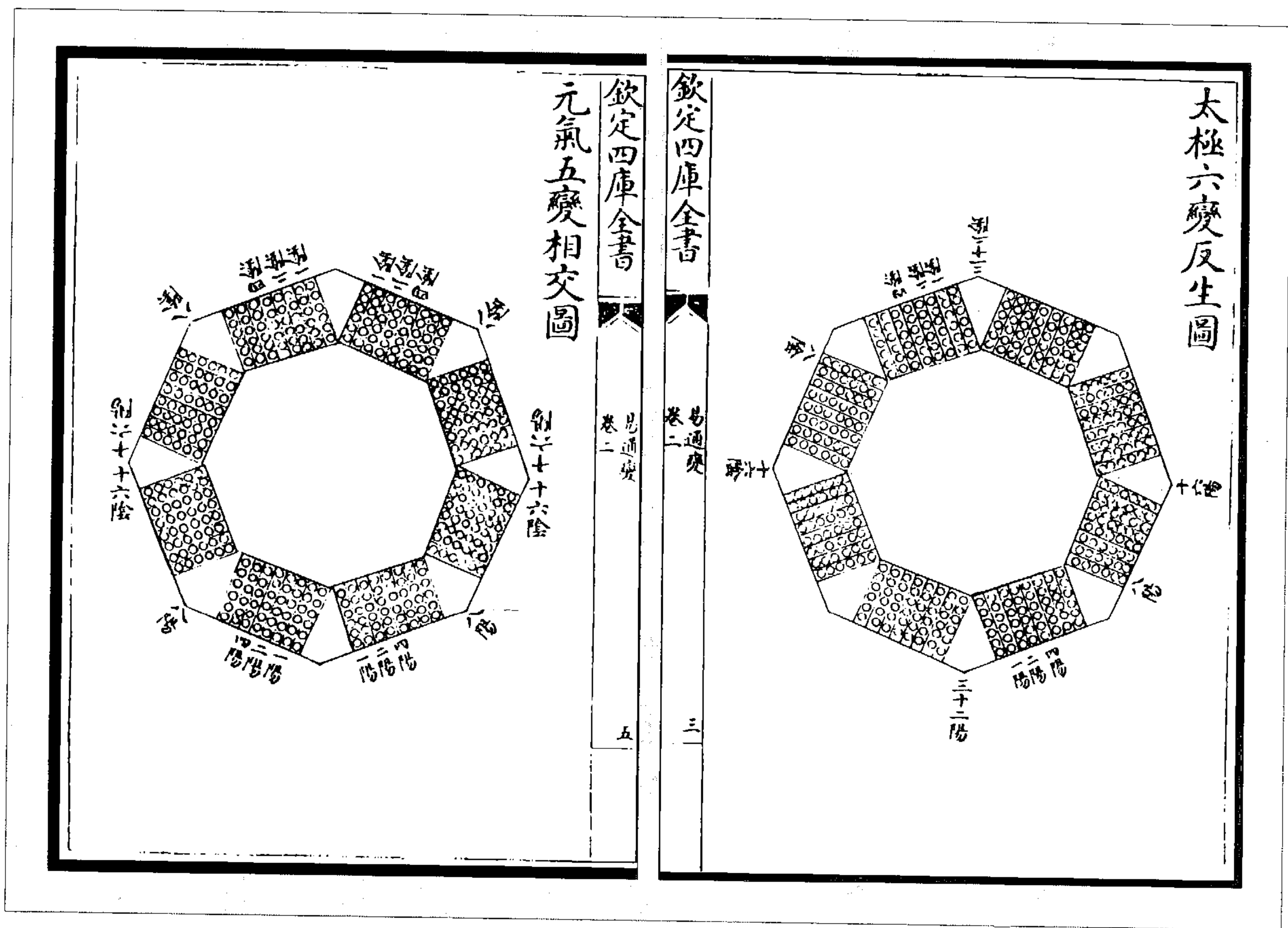
欽定四庫全書

易通變 卷二

十

### 左行五十六卦圖

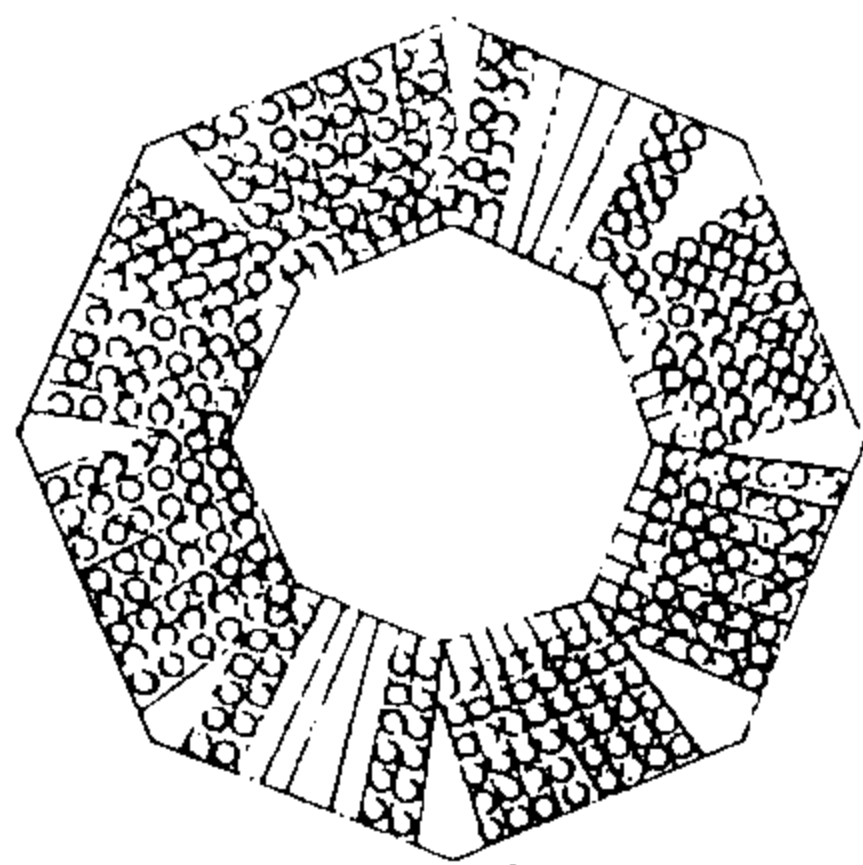

否	遁	姤	姤	姤	姤	姤	姤
否	遁	姤	姤	姤	姤	姤	姤
否	遁	姤	姤	姤	姤	姤	姤
否	遁	姤	姤	姤	姤	姤	姤
否	遁	姤	姤	姤	姤	姤	姤
否	遁	姤	姤	姤	姤	姤	姤
否	遁	姤	姤	姤	姤	姤	姤
否	遁	姤	姤	姤	姤	姤	姤

图 41 左行五十六卦图

(张行成《易通变》)

欽定四庫全書

易通變 卷二

七

### 右行四十八卦圖

陽至立冬而終所以三陽不至

陰至立夏而終所以三陰不至

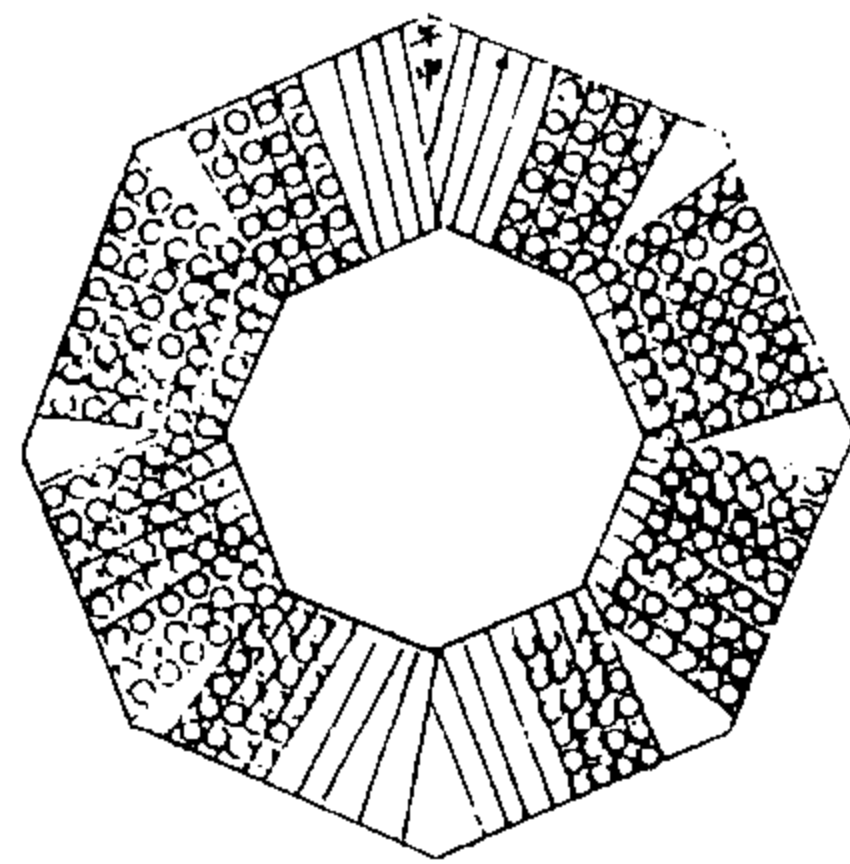

否	遁	姤	姤	姤	姤	姤	姤
否	遁	姤	姤	姤	姤	姤	姤
否	遁	姤	姤	姤	姤	姤	姤
否	遁	姤	姤	姤	姤	姤	姤
否	遁	姤	姤	姤	姤	姤	姤
否	遁	姤	姤	姤	姤	姤	姤
否	遁	姤	姤	姤	姤	姤	姤
否	遁	姤	姤	姤	姤	姤	姤

图 40 右行四十八卦图

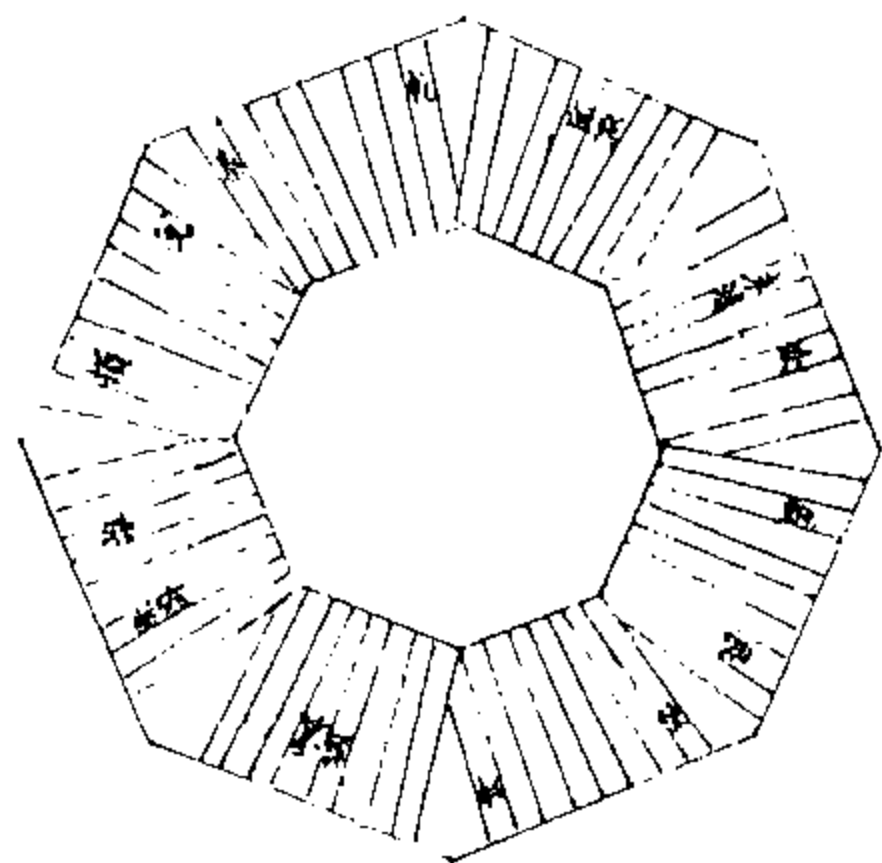

六	七	八	九	十	十一	十二	十三	十四	十五	十六
六	七	八	九	十	十一	十二	十三	十四	十五	十六
六	七	八	九	十	十一	十二	十三	十四	十五	十六
六	七	八	九	十	十一	十二	十三	十四	十五	十六
六	七	八	九	十	十一	十二	十三	十四	十五	十六
六	七	八	九	十	十一	十二	十三	十四	十五	十六
六	七	八	九	十	十一	十二	十三	十四	十五	十六
六	七	八	九	十	十一	十二	十三	十四	十五	十六

图 43 十六卦交不交图

(张行成《易通变》)

欽定四庫全書

易通變 卷二

十三

### 八正卦圖

先生曰離肖乾坎肖坤中孚肖乾頤肖離小過肖坤大過肖坎是以乾坤坎離中孚頤小過皆不可易者也

六	七	八	九	十	十一	十二	十三
六	七	八	九	十	十一	十二	十三
六	七	八	九	十	十一	十二	十三
六	七	八	九	十	十一	十二	十三
六	七	八	九	十	十一	十二	十三
六	七	八	九	十	十一	十二	十三
六	七	八	九	十	十一	十二	十三
六	七	八	九	十	十一	十二	十三

图 42 八正卦图





图 49 八卦子数图二



图 48 八卦子数图一

(张行成《易通变》)

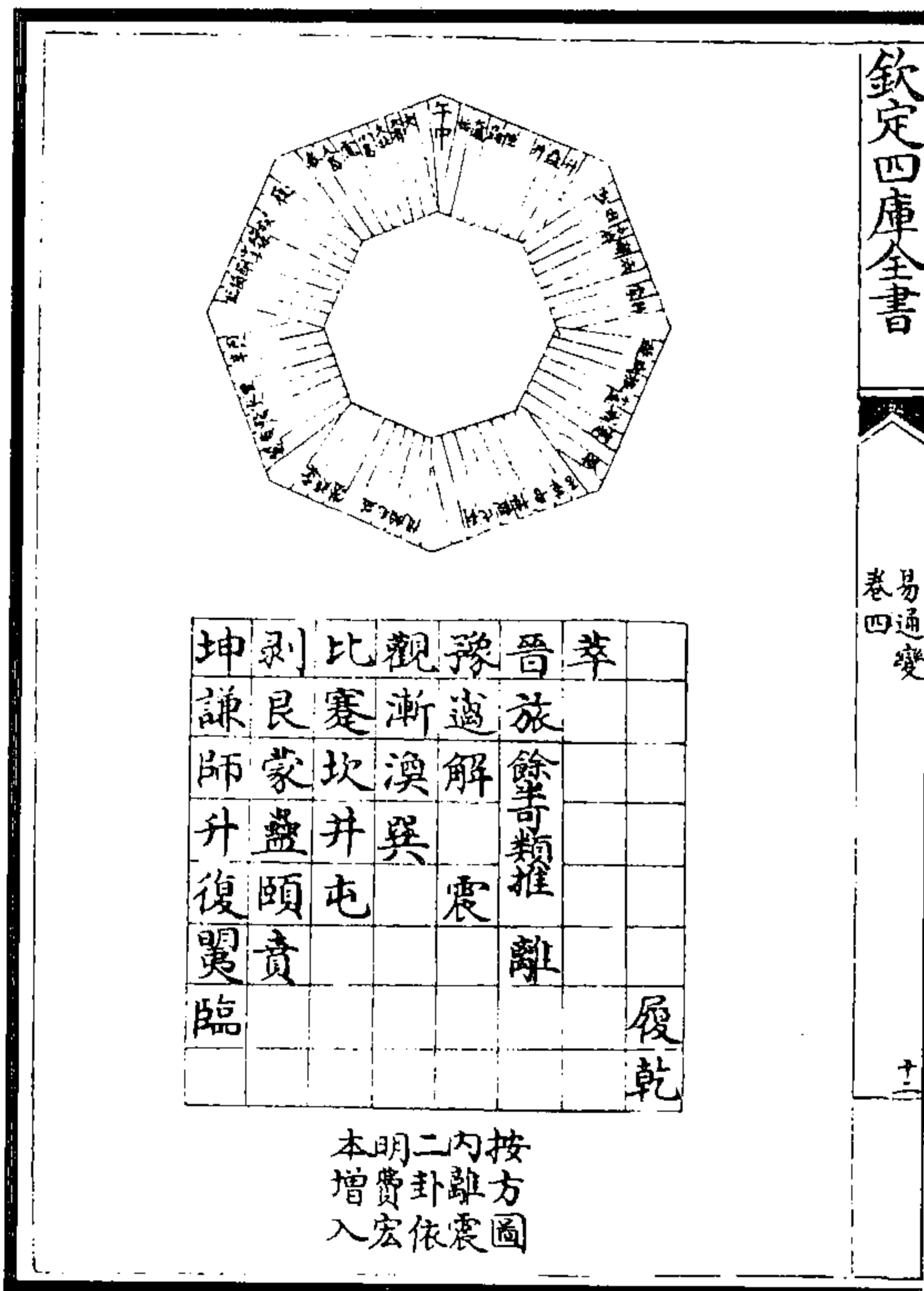

图 51 群数祖先天图

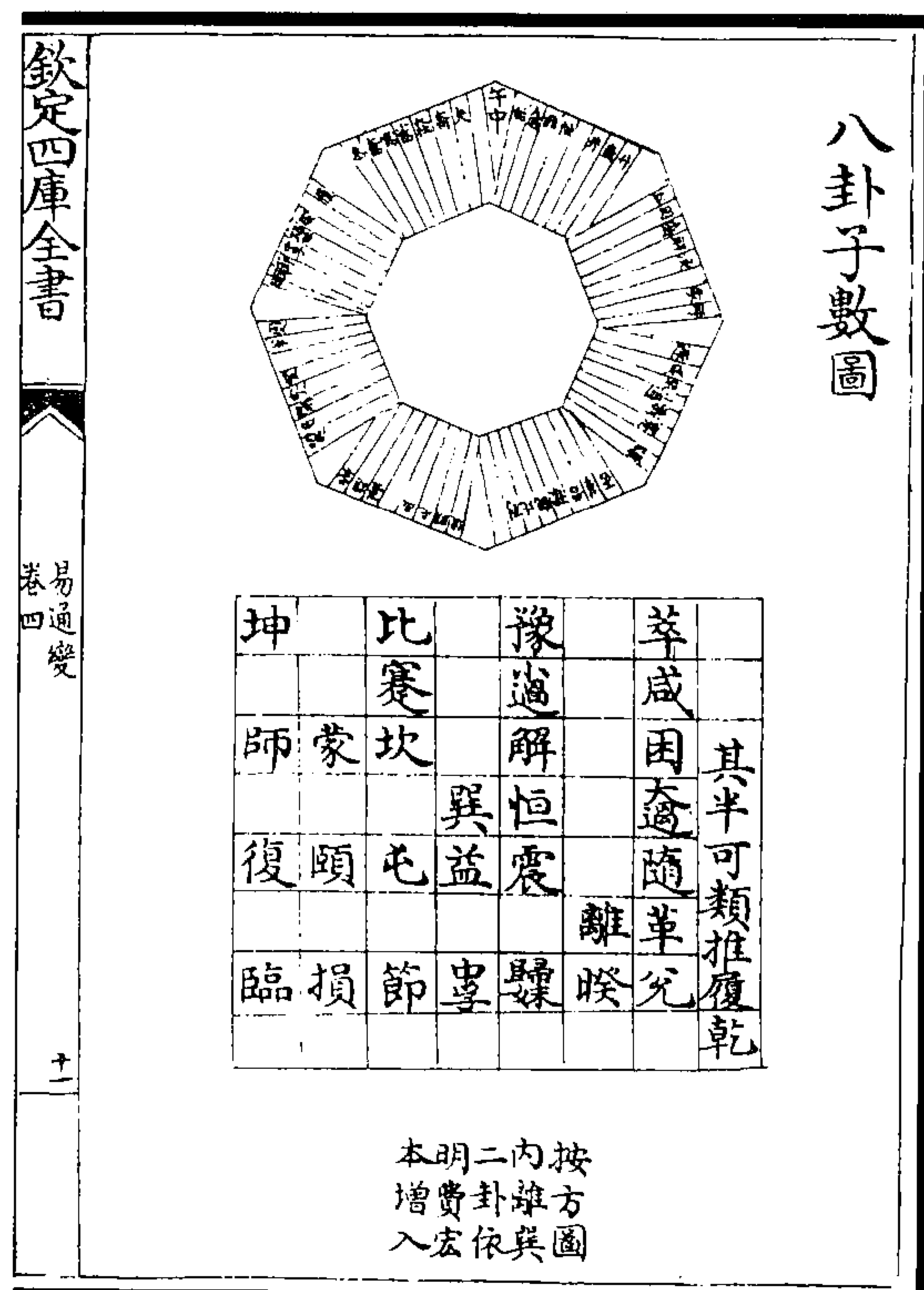

图 50 分长二数图

(张行成《易通变》)

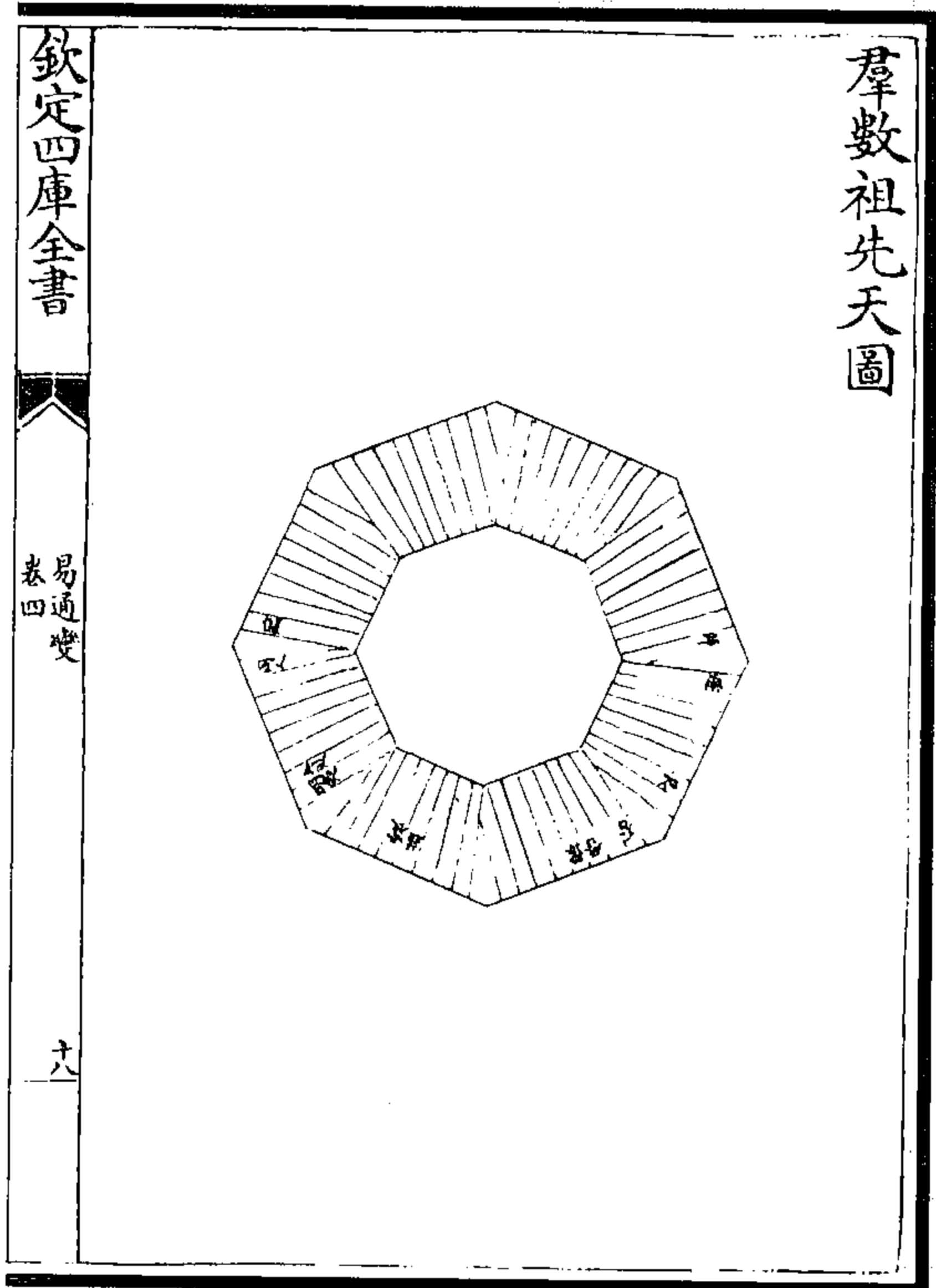

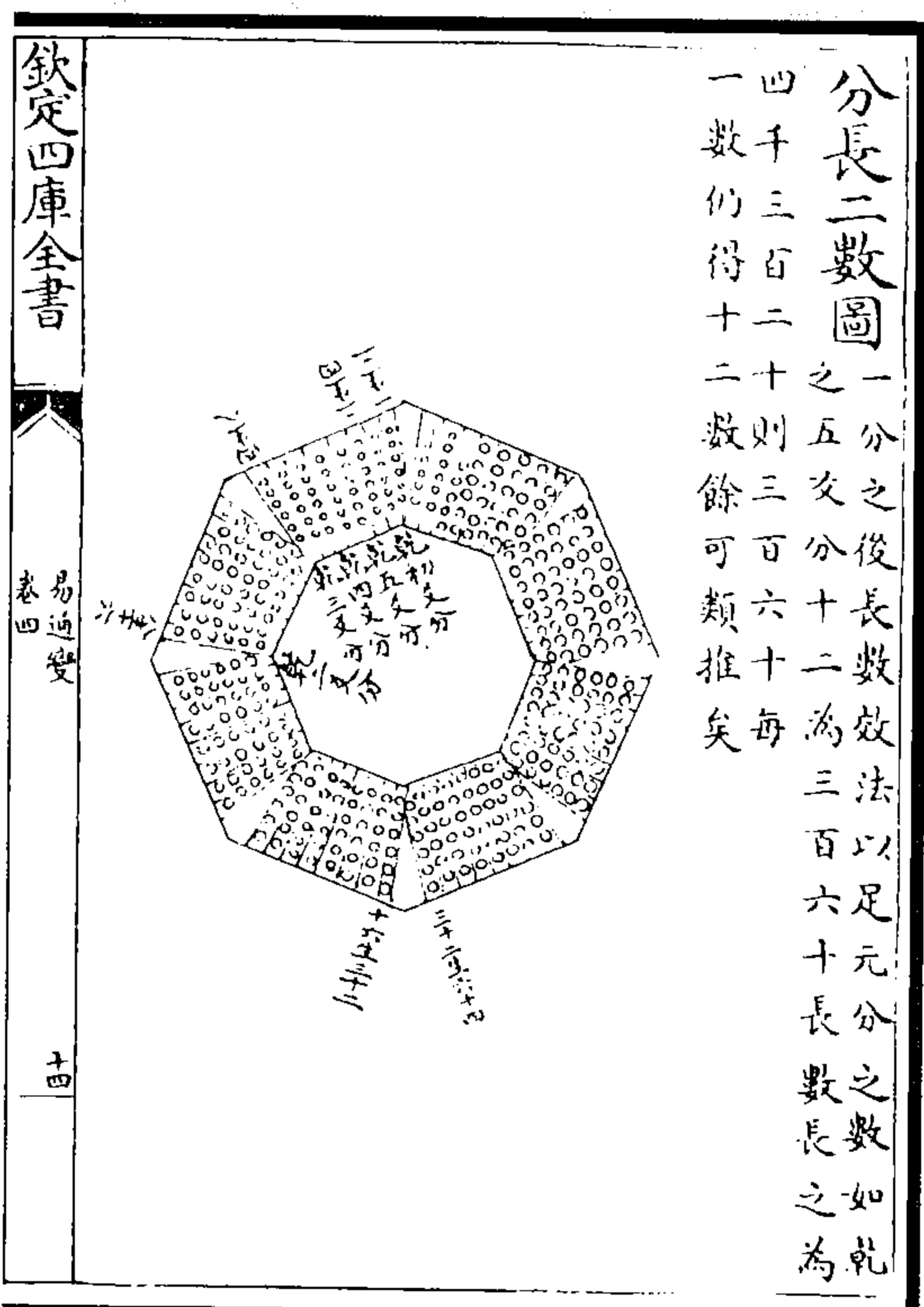

图 52 乾坤消长图

胎育圖

甲一 丙三 戊五 庚七 壬九  
 乾☰ 艮☶ 坎☵ 震☳ 乾☰  
 坤☷ 兌☱ 離☲ 巽☴ 坤☷  
 乙二 丁四 己六 辛八 癸十

图 53 胎育图

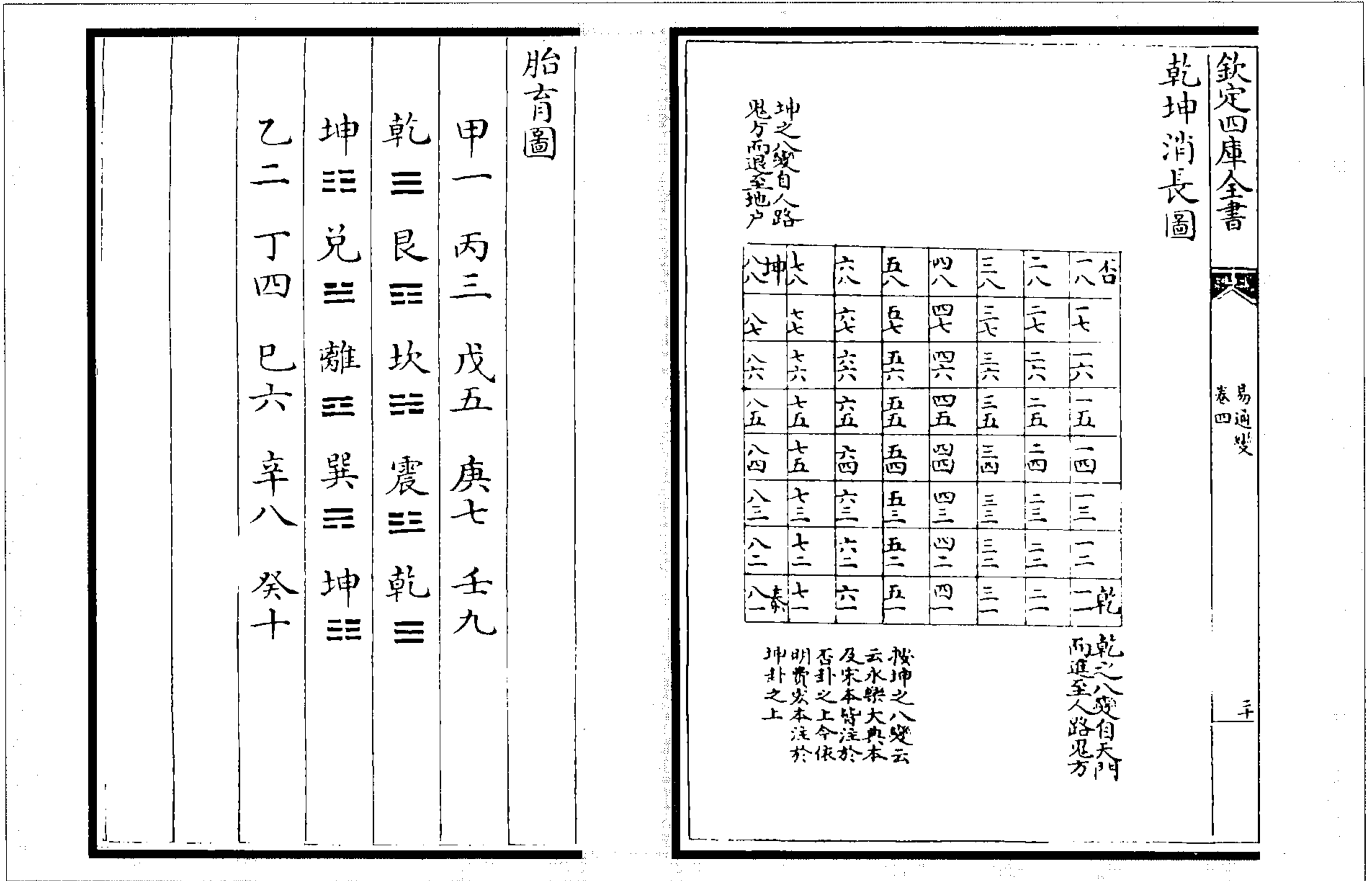
(张行成《易通变》)



图 54 先天纳甲图

(图 54) 乾、坤、坎、离反复如一，故乾纳甲壬者，一、九也；坤纳乙癸者，二、十也；坎纳戊者，五也；离纳己者六也。自地卦言之，震、巽为长，艮、兑为少；若自天卦反对言之，则艮、兑为震、巽，震、巽为艮、兑。故艮纳丙、兑纳丁者三、四也，震纳庚、巽纳辛者七、八也。以天为主也，十干属天故也。

(张行成《易通变》)



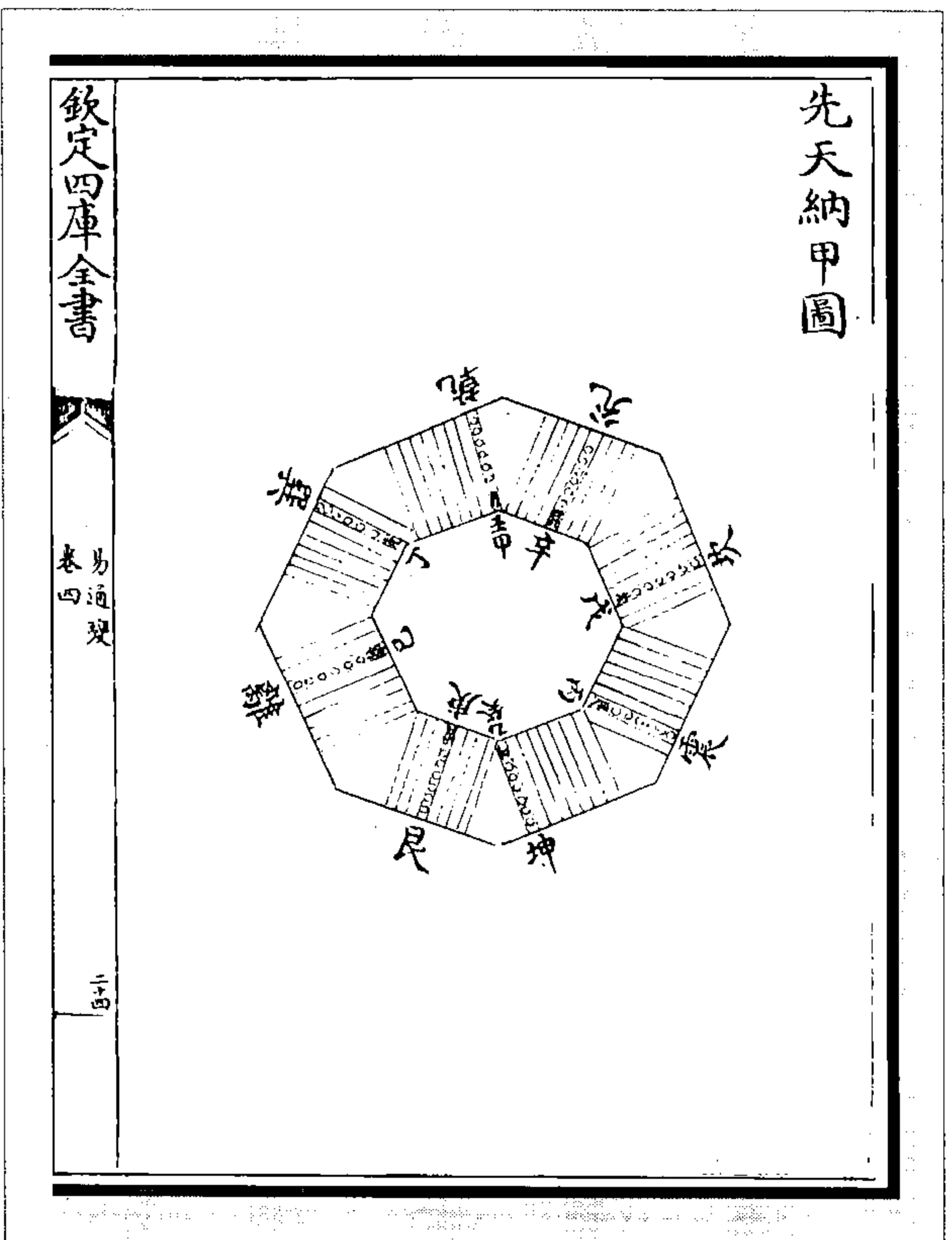

图 56 阴阳刚柔生人体器官图



图 55 四象变十六象图

(张行成《易通变》)

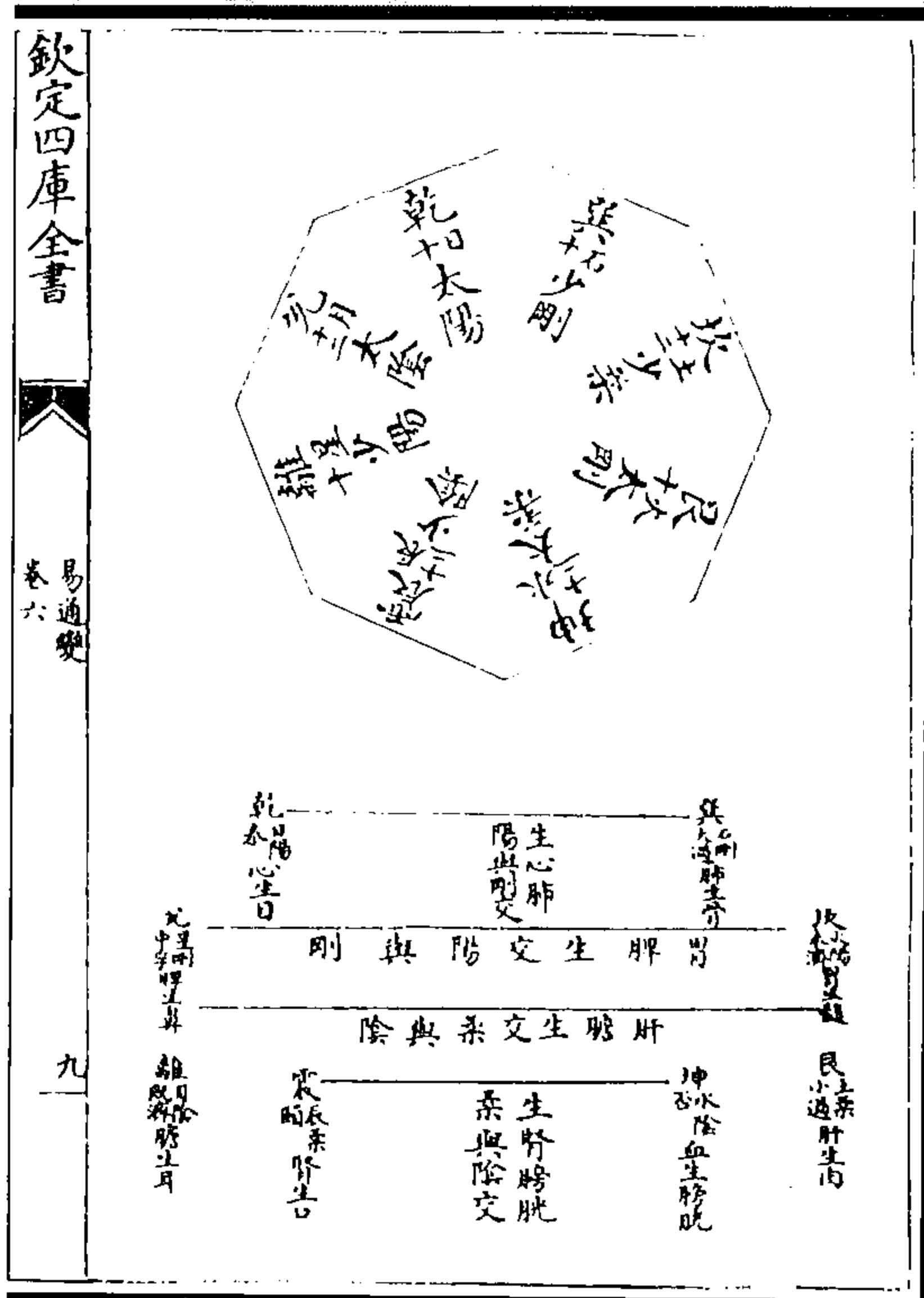

图 57 交泰图

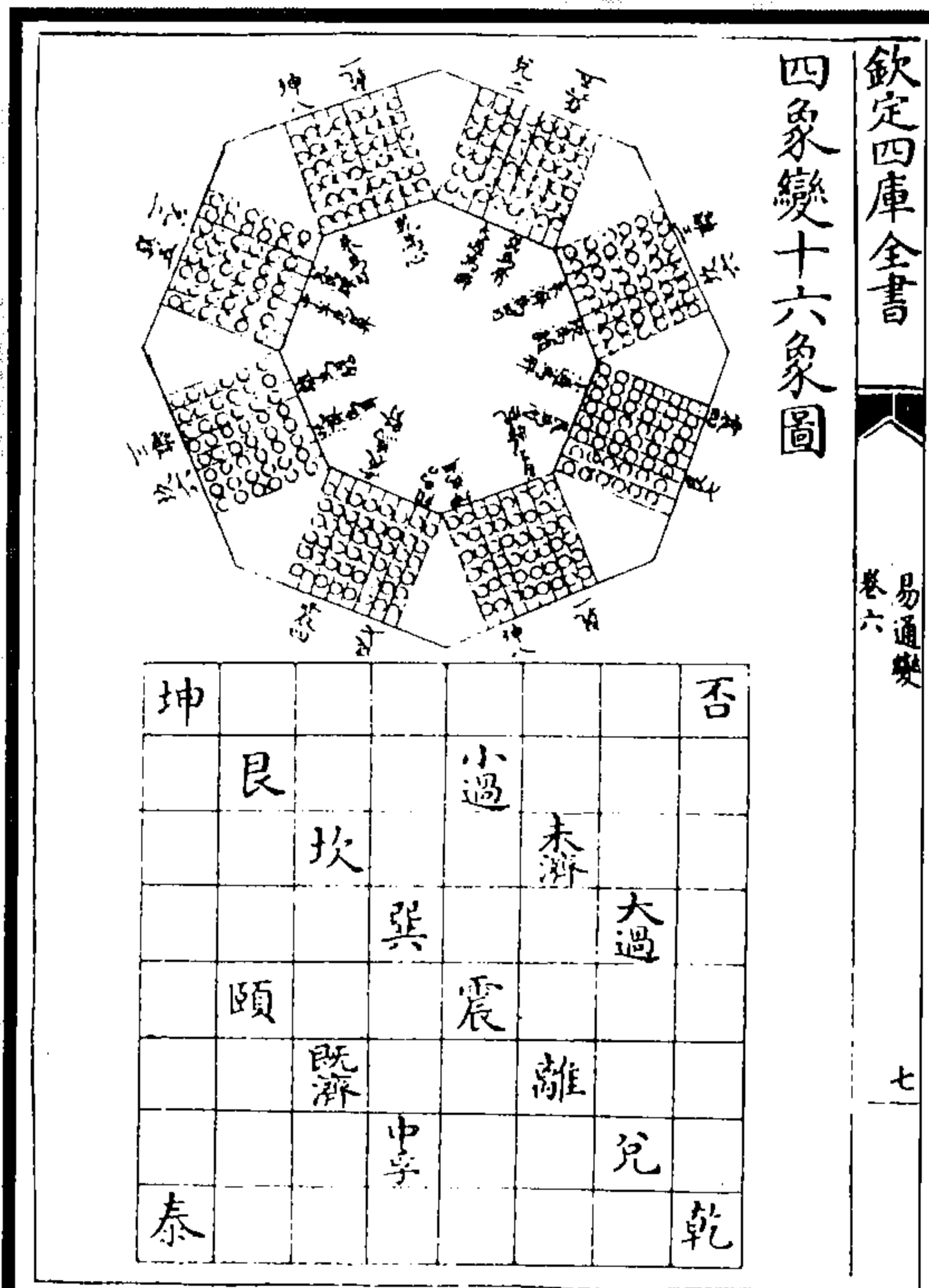
(图 57)此图乾、坤交而物开,运行时也,故以交泰名之。所以一元之体始于冬至,而元会运世之用起于春分也。

此图有四变。冬至则乾上坤下者,否也;夏至则坤上乾下者,泰也;春分则离上坎下者,未济也;秋分则坎上离下者,既济也。然象用六爻,所主在乾、坤,天地之交始于春,故名《交泰图》也。

孔子曰,震起也,艮止也,兑见而巽伏也。此图春分则艮为震,兑为巽;秋分则震为艮,巽为兑。可以验四卦之升降,观阴阳之变化矣。

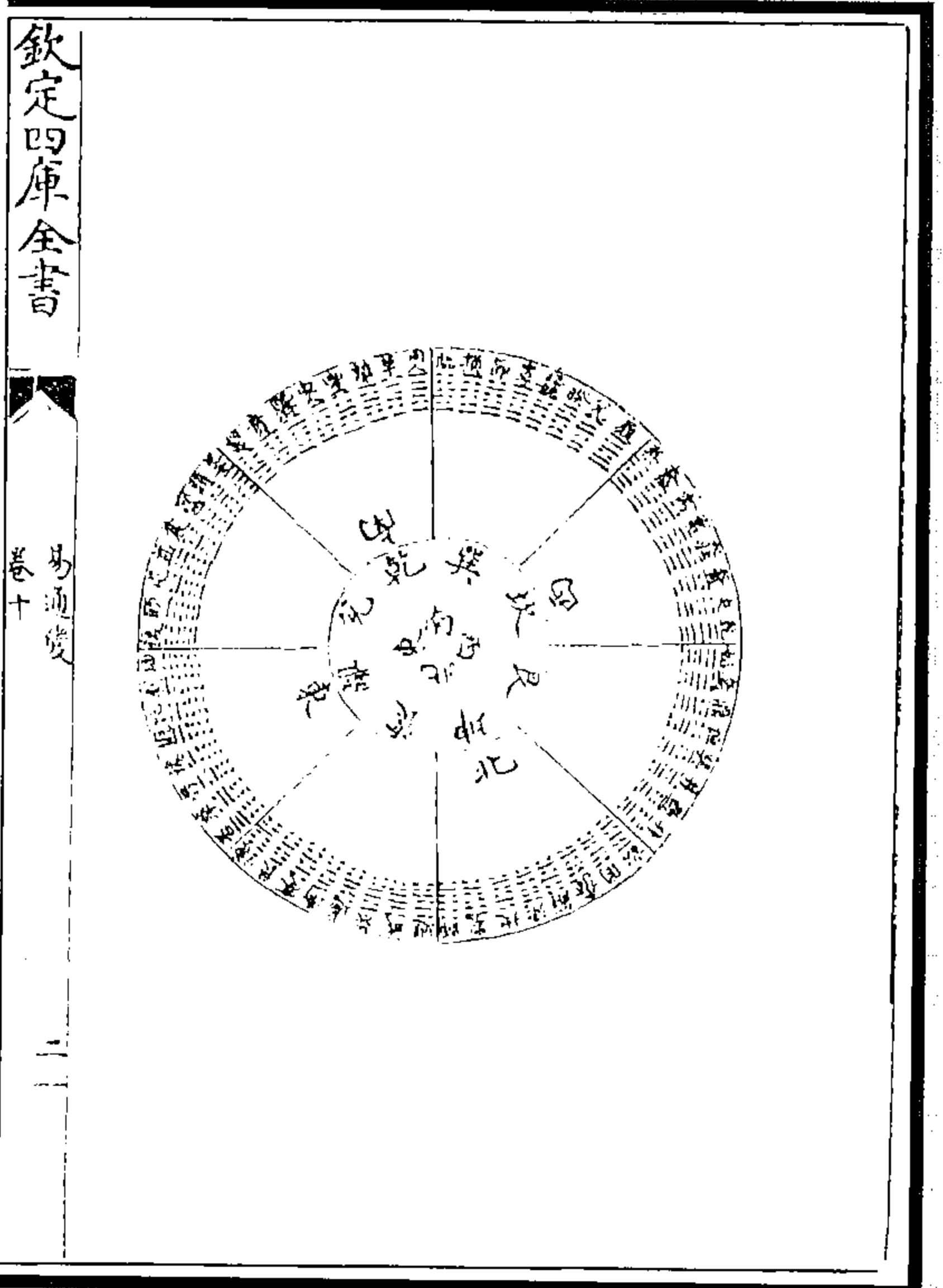
(张行成《易通变》)



图 59 秋分图



图 58 春分图

(张行成《易通变》)

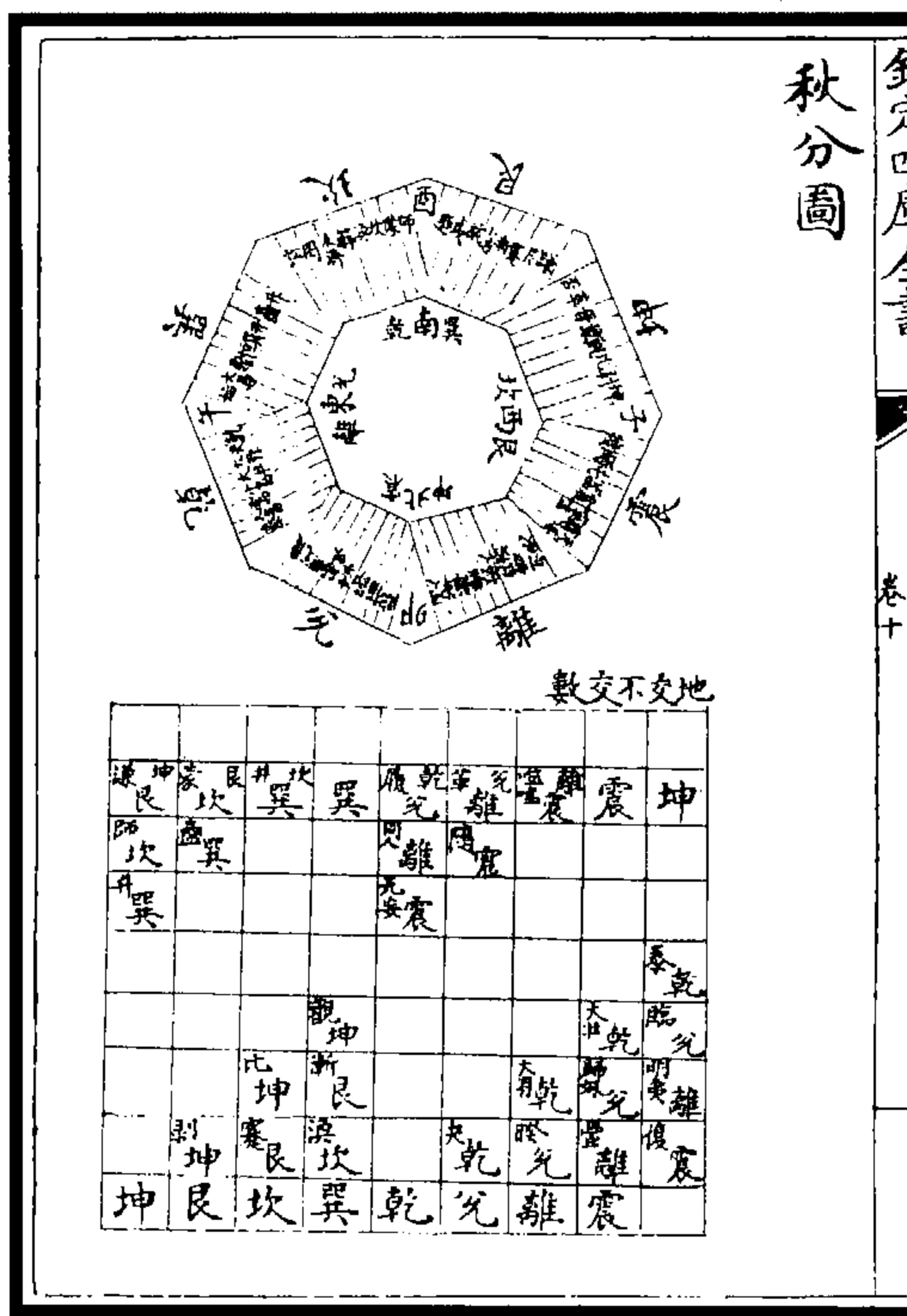

图 61 四象运行图

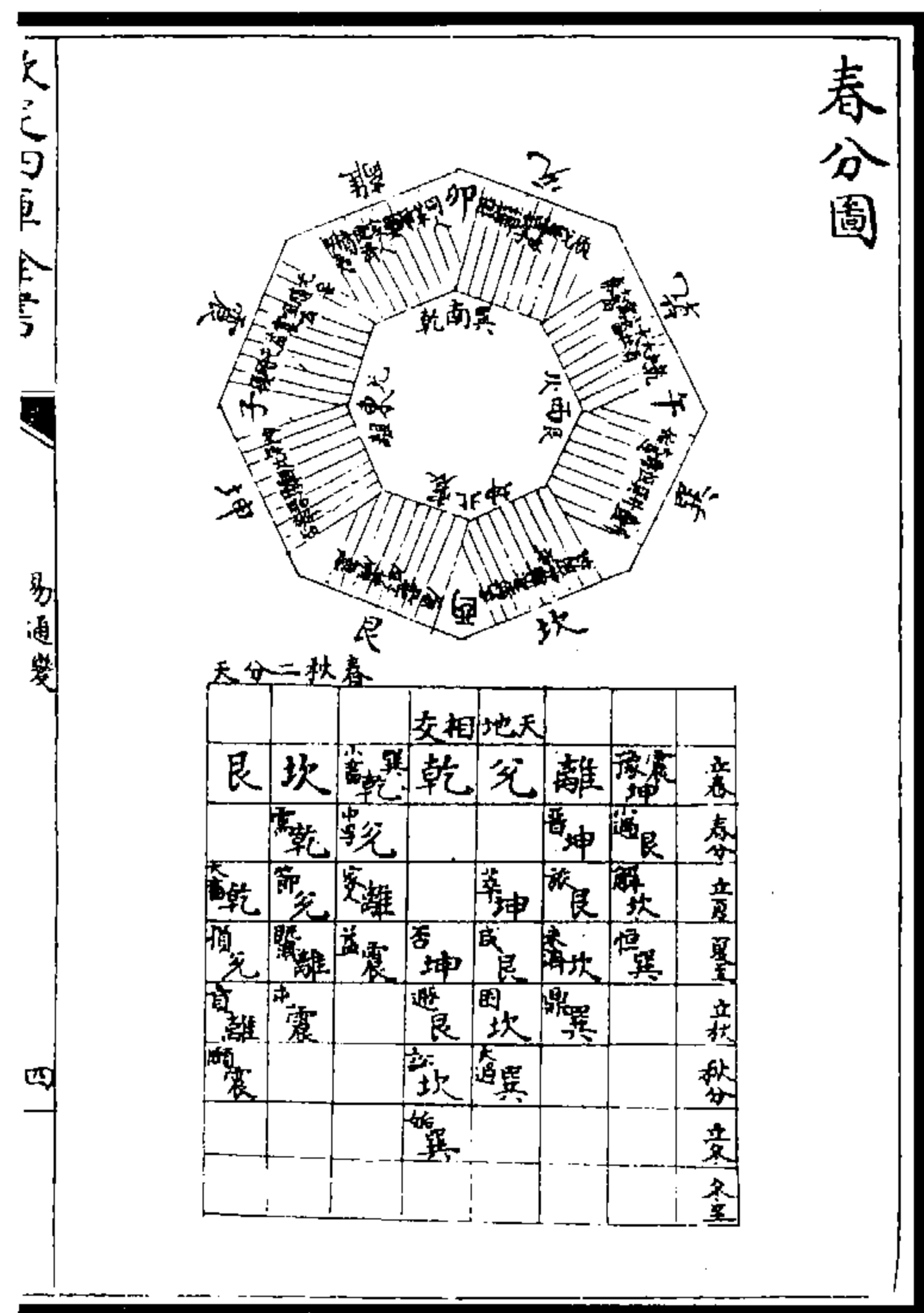

图 60 地上春秋二分图

(张行成《易通变》)

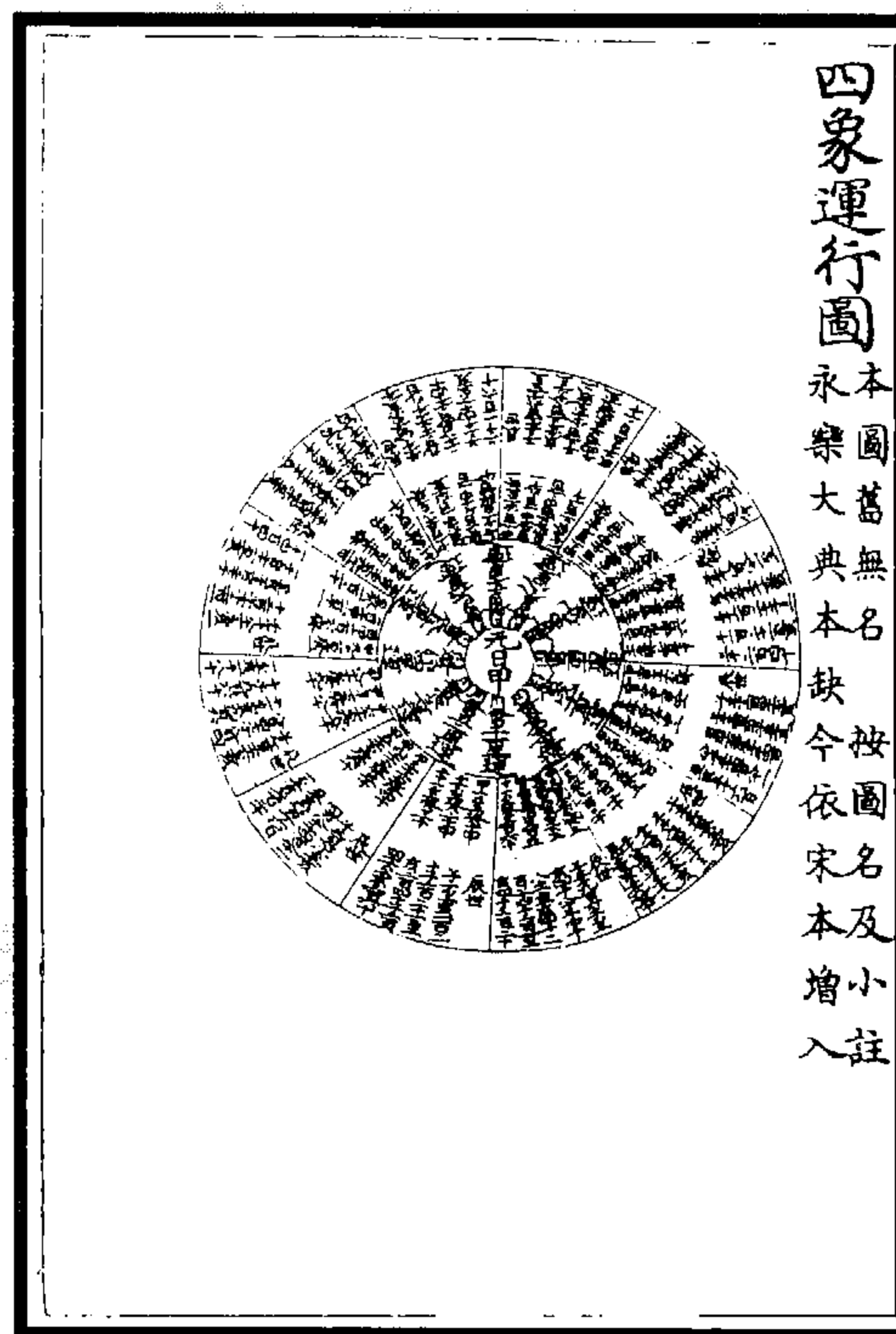
(图 61)日月星辰,天之四象也。四象运行,大则为一元,小则为一岁。

(张行成《易通变》)

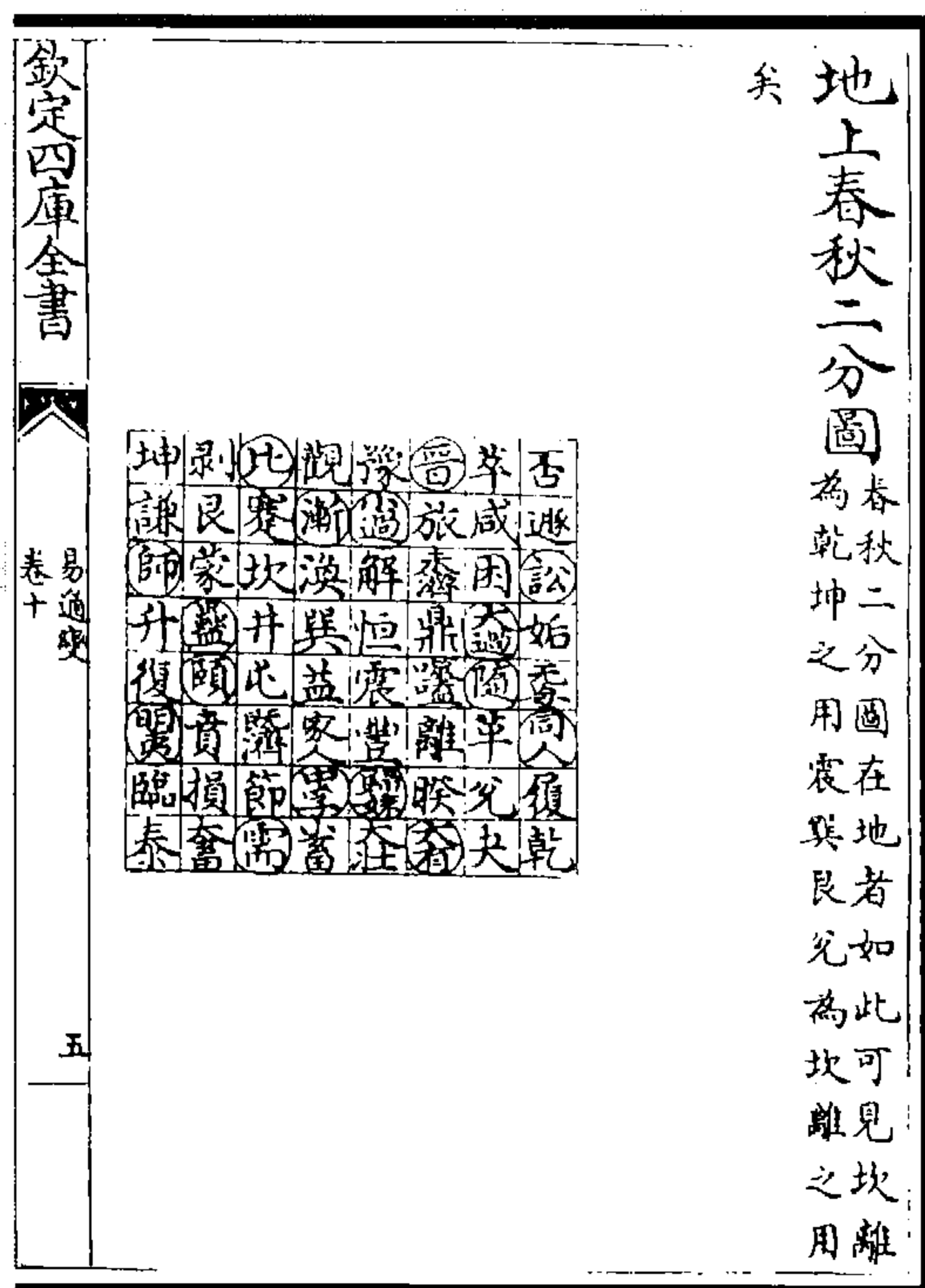
掛一圖 舊名大易一元經世  
秘鈐亦名卦氣圖

世之元月會子

升

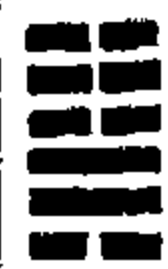

冬至甲巳孟日起  
升卦初六

蒙



蠱



井



坎



甲巳季日起  
坎卦初六

巽



渙



欽定四庫全書

易通變  
卷十

十

解



甲巳仲日起  
解卦六三

恒



未濟



小寒甲巳孟日起  
鼎卦六五

鼎



困



大過



姤



訟



甲巳季日起  
訟卦九五

世之會

隨



兌



乾



萃

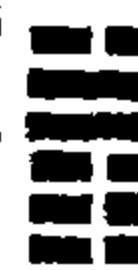

甲巳仲日起  
萃卦初六

噬嗑

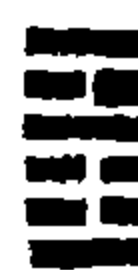

夬



月會丑

否

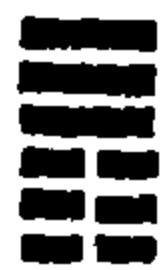

大寒甲巳孟日起  
否卦六三

无妄



欽定四庫全書

易通變  
卷十

十一

睽



咸



革



甲巳季日起  
革卦九三

遯



大有



履



甲巳仲日起  
履卦九五

泰

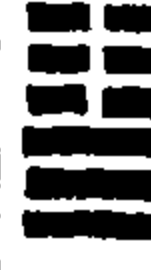

剝





欽定四庫全書															
易通變 卷十 十四															
乾	履	夬	兌	大有	睽	大壯	歸妹	小畜	中孚	需	節	大畜	損	泰	明夷
甲巳季日起 乾卦九五				清明甲巳孟日 起大有卦六五			甲巳仲日起 歸妹卦六三			甲巳季日起 需卦初九				春分甲巳孟日 起泰卦初九	

欽定四庫全書															
易通變 卷十 十五															
坤	謙	臨	師	艮	蒙	蹇	坎	漸	渙	小過	解	旅	未濟	咸	困
		甲巳仲日起 臨卦六五			甲巳季日起 蒙卦六三				巽雨甲巳孟日 起渙卦六三			甲巳仲日起 旅卦初六			



欽定四庫全書																
易通變 卷十 十八																
會之元月會午	賁	損	大畜	節	需	中孚	小畜	大壯	睽	大有	兌	夬	履	乾	困	咸
帝堯生唐星之冬一百八十辰之申 二千一百五十七卦得賁之六五 夏至甲巳孟日 起損卦初九						甲巳季日起 中孚卦初九			甲巳仲日起 睽卦六三			小暑甲巳孟日 起夬卦九五				甲巳季日起 咸卦九五

欽定四庫全書																
易通變 卷十 十九																
會之會	未濟	旅	解	歸妹	渙	漸	坎	蹇	蒙	艮	師	泰	臨	謙	小過	觀
				甲巳仲日起 歸妹卦初九			大暑甲巳孟日 起坎卦六三				甲巳季日起 師卦六三					



欽定四庫全書															
易通變 卷十 干															
會之運															
萃	升	坤	巽	比	鼎	豫	大過	元妄	訟	姤	遯	屯	井	蠱	剝
甲巳季日起 萃卦九五				處暑甲巳五日 起比卦九五			甲巳仲日起 大過卦九三			甲巳季日起 姤卦初六				立秋甲巳五日 起蠱卦初六	

欽定四庫全書															
易通變 卷十 干															
會之世															
明夷	賁	既濟	益	家人	震	豐	恒	復	頤	革	離	否	噬嗑	晉	隨
		甲巳仲日起 既濟卦九五			甲巳季日起 震卦六三				白露甲巳五日 起頤卦六三			甲巳仲日起 否卦初六			

欽定四庫全書														
易通變 卷十 二十三														
同人	大畜	節	需	中孚	小畜	歸妹	睽	大有	夬	履	乾	困	未濟	解
起大畜卦初九日	秋分甲巳孟日				甲巳季日起 小畜卦初九			甲巳仲日起 大有卦九二		寒露甲巳孟日 起履卦九五				甲巳季日起 解卦六五

欽定四庫全書															
易通變 卷十 二十三															
大壯	恒	鼎	大過	訟	姤	隨	旅	噬嗑	小過	震	渙	巽	益	井	屯
			甲巳仲日起 大過卦初六			霜降甲巳孟日 起隨卦六三				甲巳季日起 震卦六三			甲巳仲日起 益卦九五		

欽定四庫全書										易通變 卷十	欽定四庫全書									
月會亥										二十四	運之運 閉物半									
豐	離	无妄	觀	剝	艮	師	咸	遊	豫	蹇	泰	萃	晉	漸	坎					
甲巳季日起 豐卦六五				小雪甲巳益日 起剝卦六五			甲巳仲日起 咸卦九三			甲巳季日起 蹇卦初六			閉物半戊帝時是之戊百于 五辰于二十七百一卦之漸初六	立冬甲巳五日 起漸卦初六						

欽定四庫全書										易通變 卷十	欽定四庫全書									
運之世										二十五	欽定四庫全書									
既濟	損	臨	明夷	同人	坤	謙	蒙	賁	頤	升	比	否	家人	革	蠱	復				
			甲巳仲日起 明夷卦六二			甲巳季日起 謙卦九三				大雪甲巳益日 起升卦九三			甲巳仲日起 家人卦初九							

图 62 挂一图

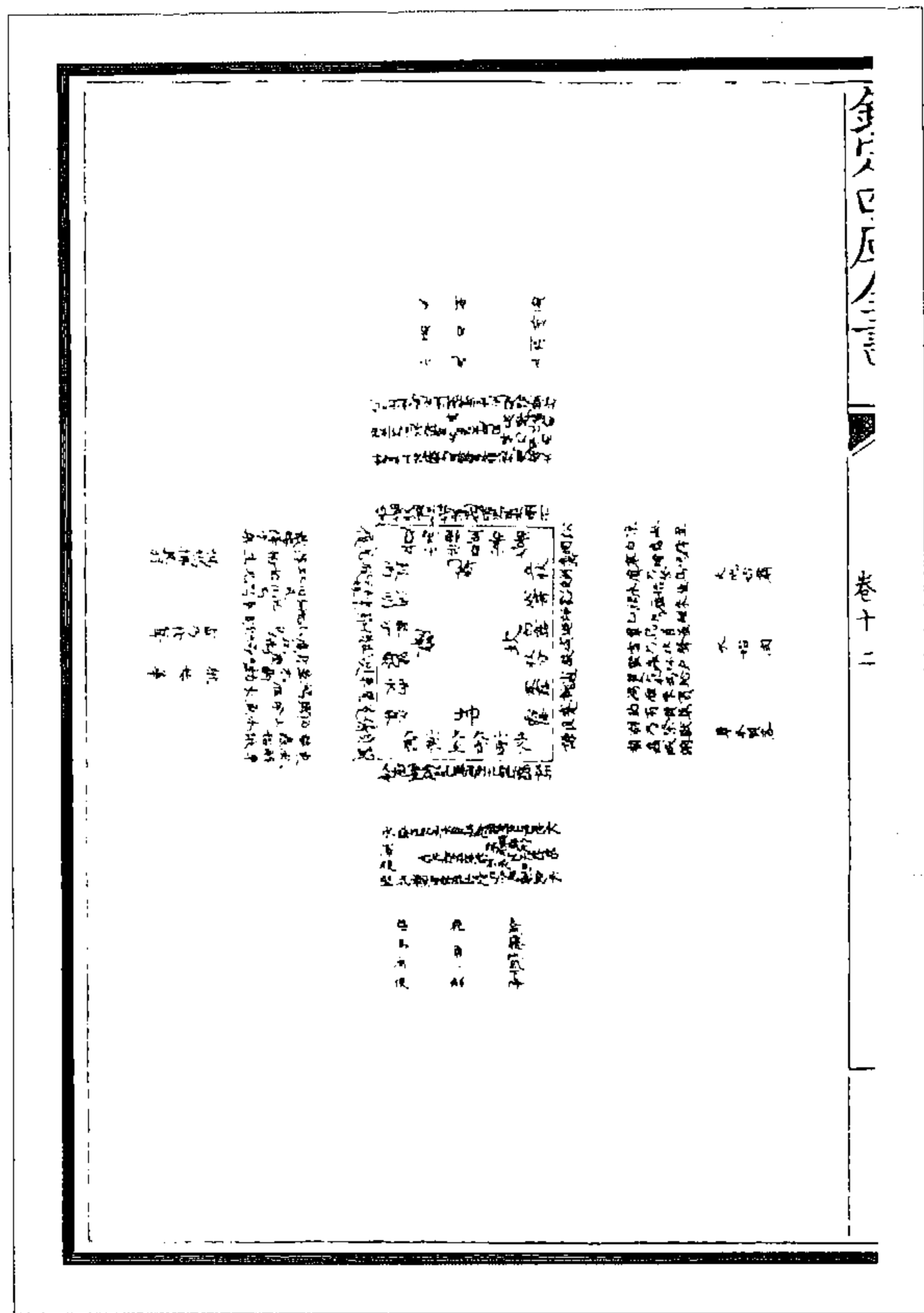

(图 62)《系辞》曰，挂一象三。太极不偏，系于有无。故大衍五十之虚一，与四十九著之合一，皆为易之太极。以理推之，虚一当为太虚之用，合一当为元气之体。分二象两，元气既形，真一不自见，三居两间，代一以致用。挂一之一，即虚一之一，故天地之性，人为贵也。乾、兑、离、震四卦之变，挂一之著一千五百三十六，是为此图二百五十六卦之爻，则太极英灵之气，降而在人者也。其余四揲之著，七、八、九、六之数，为天地之用；再扪之著，一闰再闰之数，为民物之用。天地之用统于四象，民物之用分于八卦，阳一而阴二也。二则有吉有凶，变化之功见矣。故曰：“四象生八卦，八卦定吉凶，吉凶生大业。”

(张行成《易通变》)

(图 63)康节自有《卦气图》。此体后天卦气为之，以相发明尔。

(张行成《易通变》)

图 63 气候图



图 65 卦配地理图



图 64 卦配天度图

(张行成《易通变》)

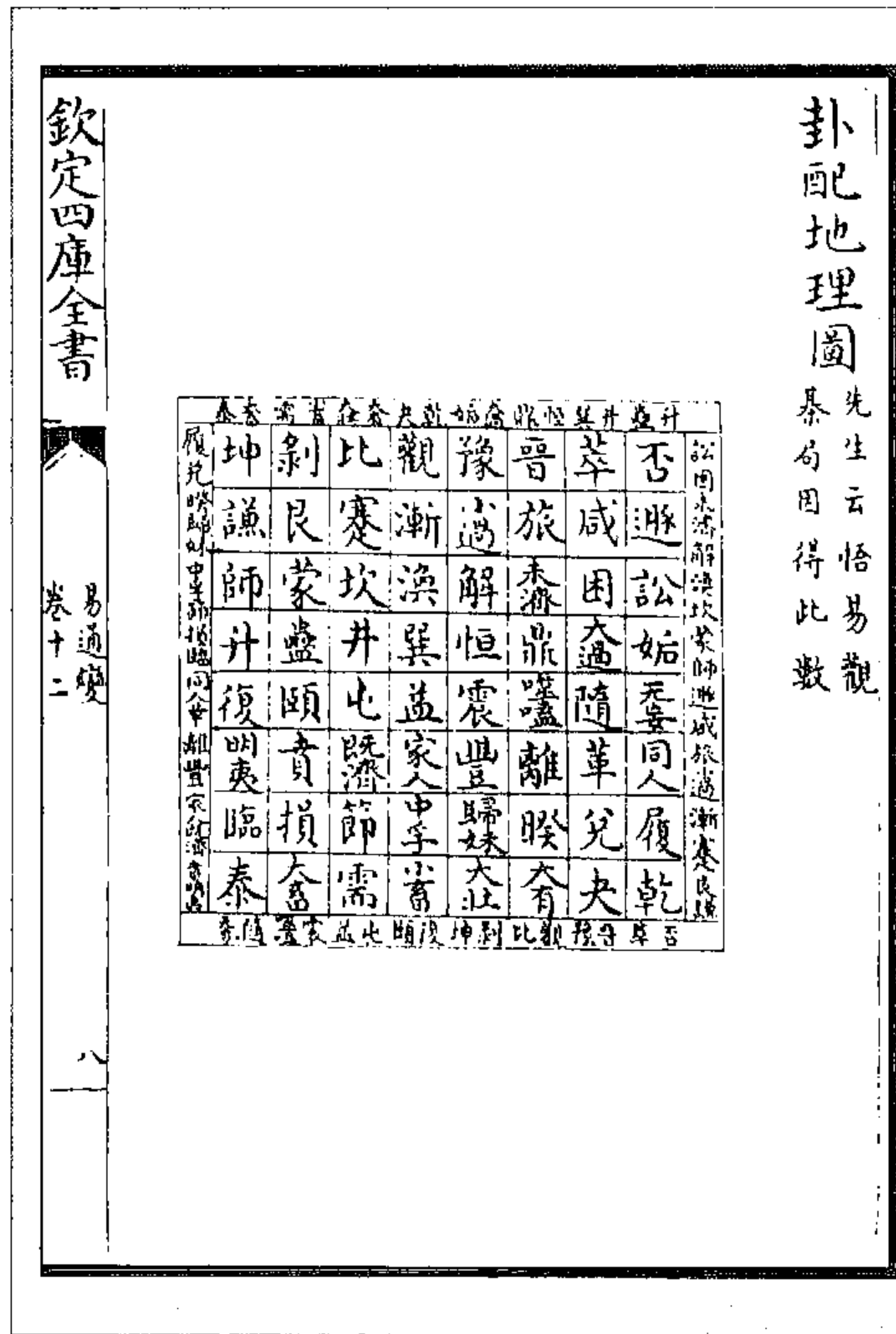

图 67 十二辰用于十六位地常晦一图

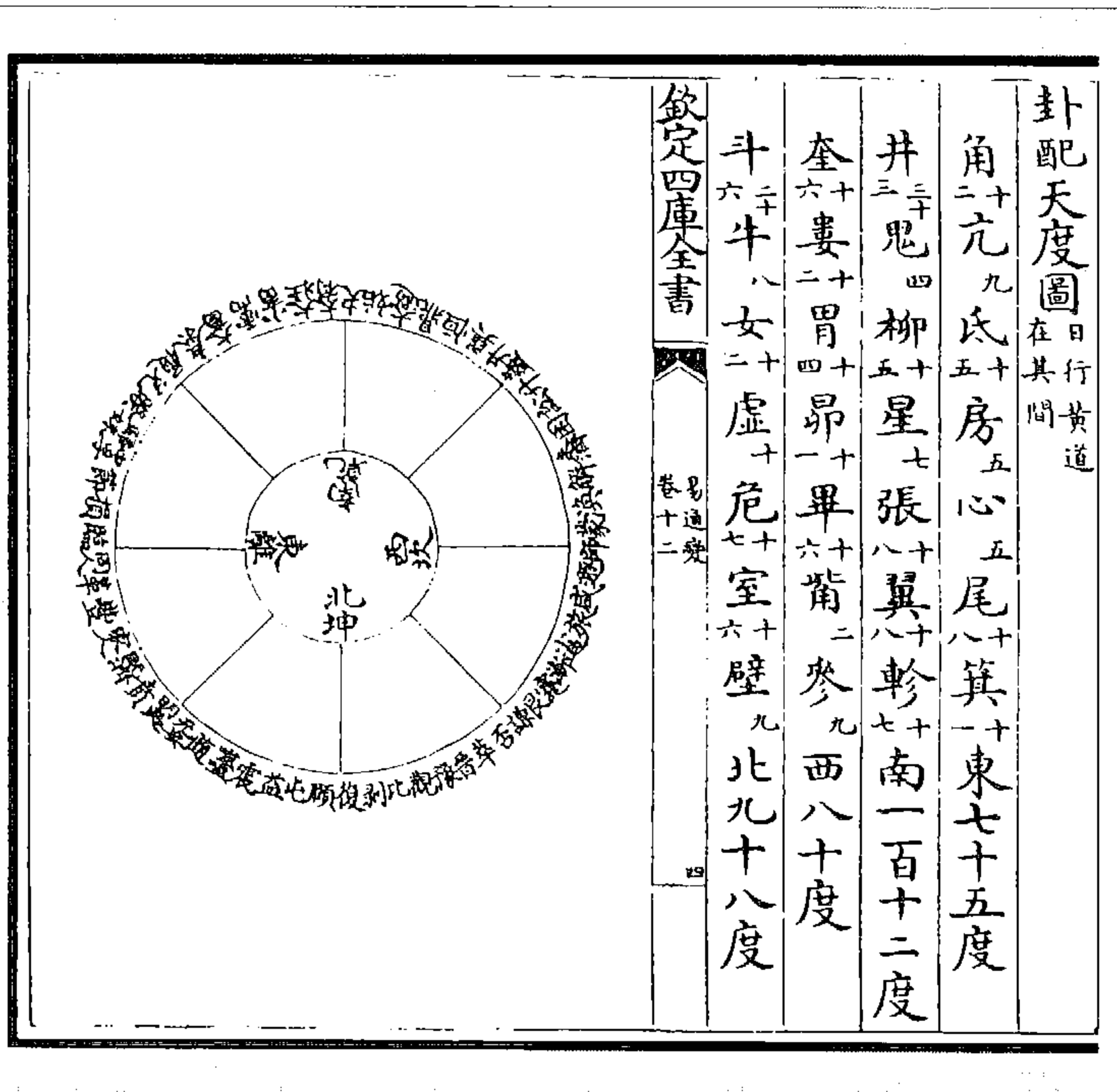
图 66 万象未然之图

(张行成《易通变》)

(图 68) 此图坎、离用四位，交而生物之数也，故以既济名之。乾、坤交而成泰，坎、离交而成既济。乾、坤之交，生物之时也；坎、离之交，生物之数也。

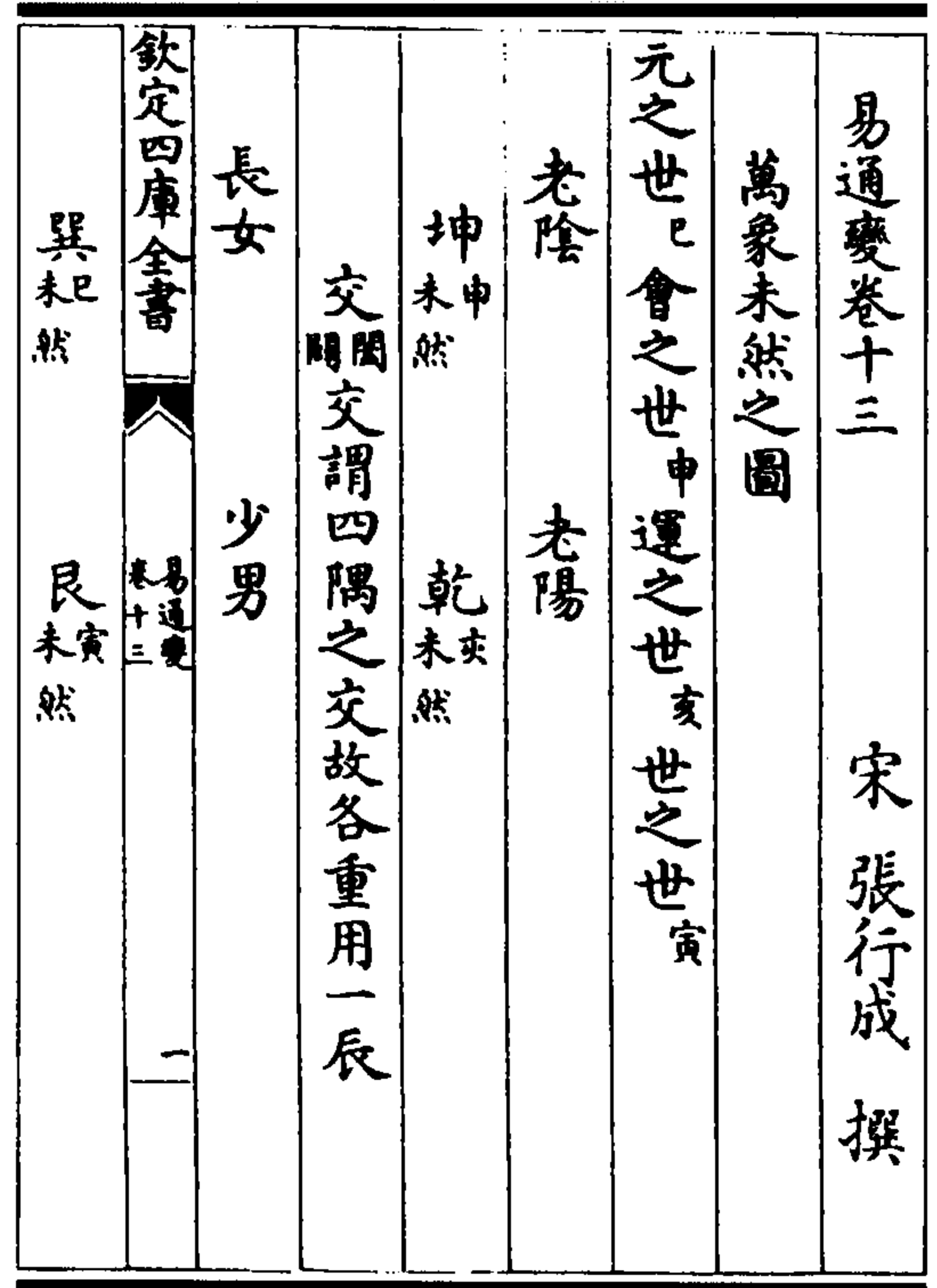
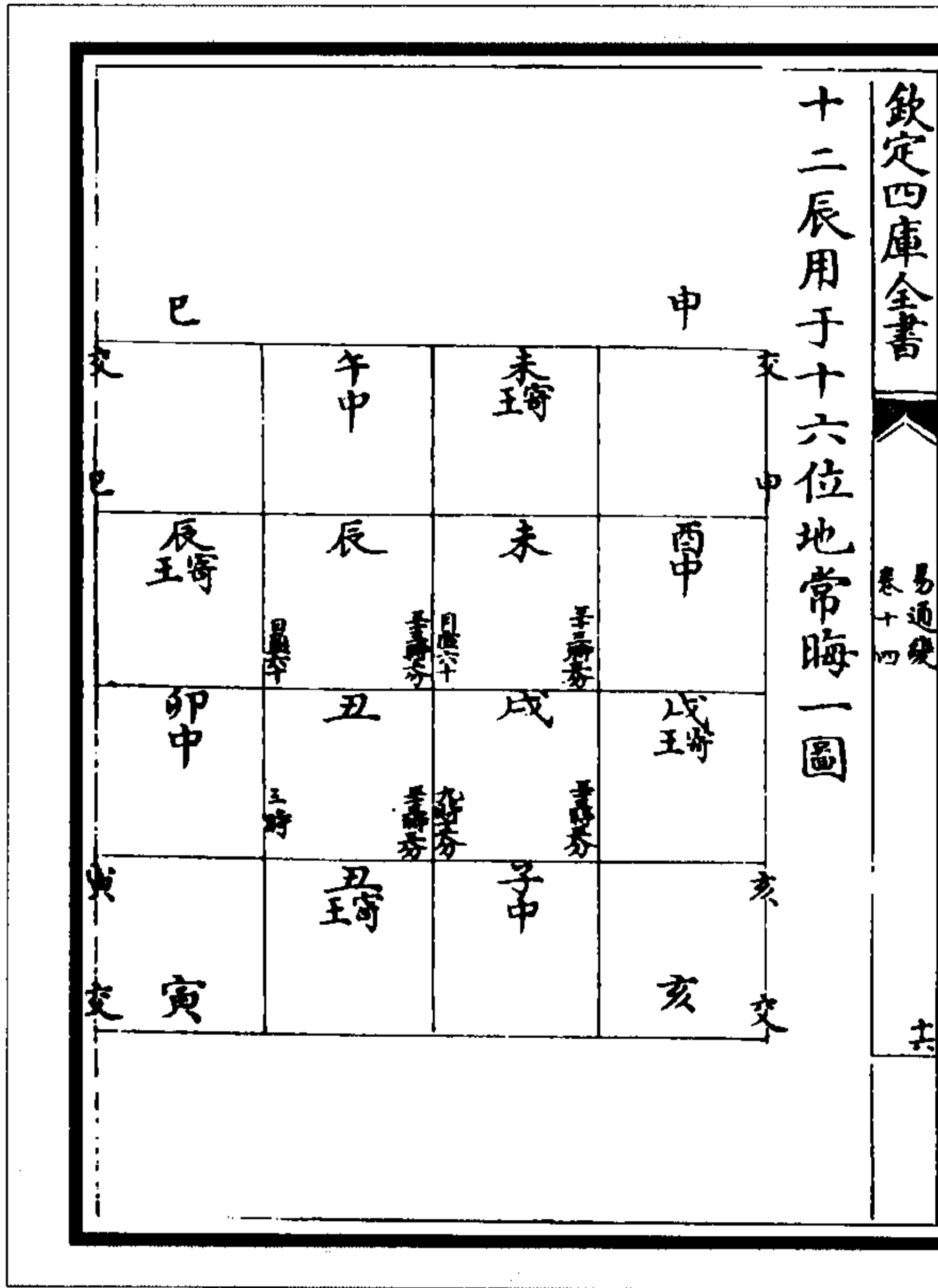
(张行成《易通变》)



图 68 既济图

八卦變化圖則既濟而見於物用矣

陽圖 此圖以天之十六卦唱地之十六卦得動數十六卦天地一卦各變十六卦動數一卦各變三十二卦共成一千二十四卦

否否	遯否	訟否	姤否	否遯	遯遯	訟遯	姤遯
八坤	七剝	六比	五八觀	八七謙	七七艮	六蹇	五七漸
二乾	一乾	二乾	二乾	二乾	二乾	二乾	二乾
否訟	遯訟	訟訟	姤訟	否姤	遯姤	訟姤	姤姤
六六師	七六蒙	六六坎	五六渙	八五升	七五蠱	六五井	五五巽
二乾	二乾	二乾	二乾	二乾	二乾	二乾	二乾
否萃	遯萃	訟萃	姤萃	否咸	遯咸	訟咸	姤咸
八坤	七剝	六比	五八觀	八七謙	七七艮	六蹇	五七漸
二履	三履	三履	三履	三履	三履	三履	三履
否困	遯困	訟困	姤困	否過	遯過	訟過	姤過
六六師	七六蒙	六六坎	五六渙	八五升	七五蠱	六五井	五五巽
二履	三履	三履	三履	三履	三履	三履	三履
否晉	遯晉	訟晉	姤晉	否旅	遯旅	訟旅	姤旅

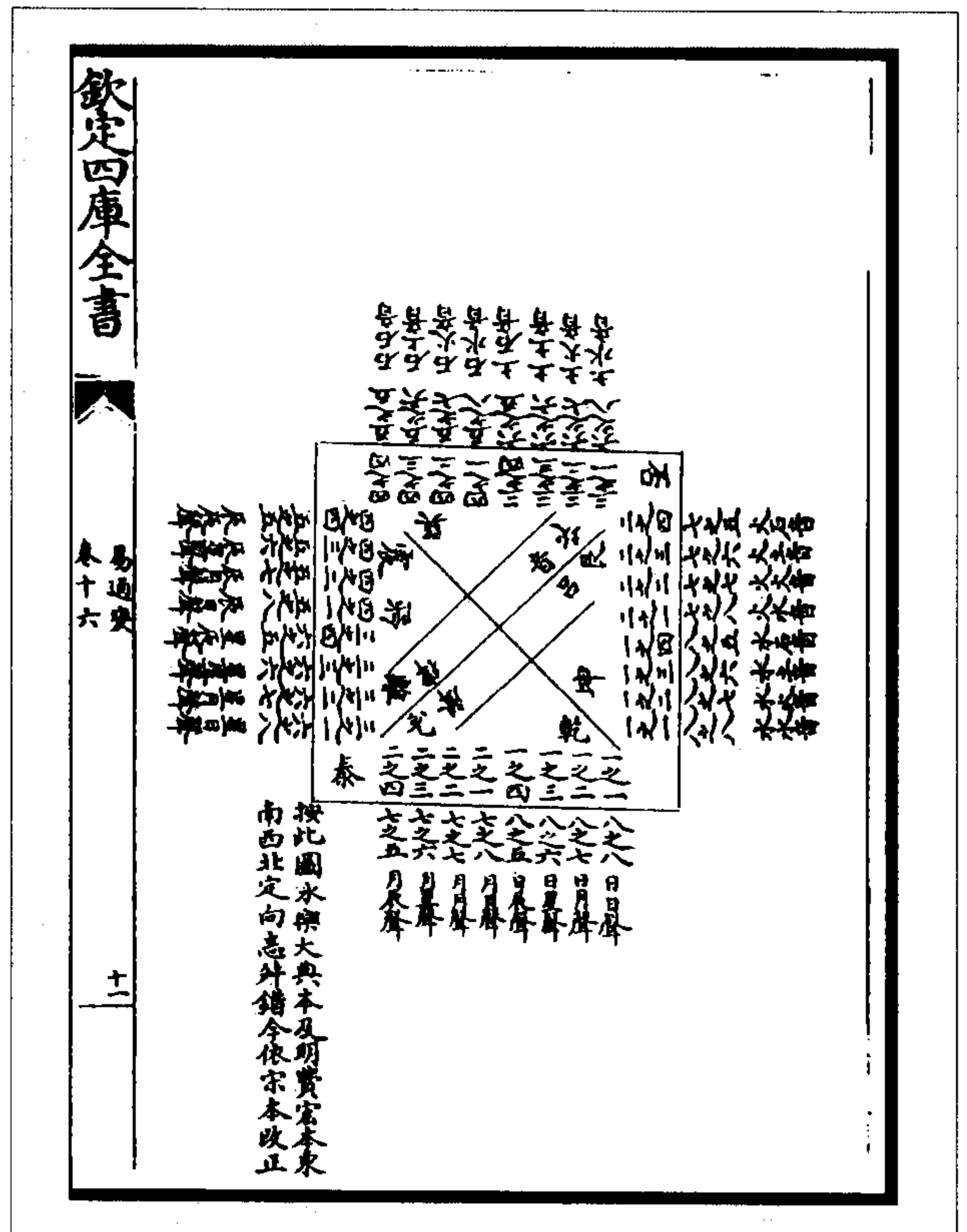
欽定四庫全書

易通變 卷十六

十三

八坤	七剝	六比	五八觀	八七謙	七七艮	六蹇	五七漸
三同人	三同人	三同人	三同人	三同人	三同人	三同人	三同人
否未濟	遯未濟	訟未濟	姤未濟	否鼎	遯鼎	訟鼎	姤鼎
六六師	七六蒙	六六坎	五六渙	八五升	七五蠱	六五井	五五巽
三同人	三同人	三同人	三同人	三同人	三同人	三同人	三同人
否豫	遯豫	訟豫	姤豫	否過	遯過	訟過	姤過
八坤	七剝	六比	五八觀	八七謙	七七艮	六蹇	五七漸
四无妄	四无妄	四无妄	四无妄	四无妄	四无妄	四无妄	四无妄
否解	遯解	訟解	姤解	否恆	遯恆	訟恆	姤恆
六六師	七六蒙	六六坎	五六渙	八五升	七五蠱	六五井	五五巽
四无妄	四无妄	四无妄	四无妄	四无妄	四无妄	四无妄	四无妄
萃否	咸否	困否	大過否	萃遯	咸遯	困遯	大過遯
八坤	七剝	六比	五八觀	八七謙	七七艮	六蹇	五七漸
二夬	二夬	二夬	二夬	二夬	二夬	二夬	二夬
萃訟	咸訟	困訟	大過訟	萃姤	咸姤	困姤	大過姤
六六師	七六蒙	六六坎	五六渙	八五升	七五蠱	六五井	五五巽

欽定四庫全書

易通變 卷十六

十三

二夬 二夬 二夬 二夬 二夬 二夬 二夬 二夬 二夬 二夬	萃萃 咸萃 困萃 大過萃 萃咸 咸咸 困咸 大過咸	公坤 七剥 六比 五六觀 七謙 七艮 六蹇 五七漸	三兌 三兌 三兌 三兌 三兌 三兌 三兌 三兌 三兌 三兌	萃困 咸困 困困 大過困 萃大過 咸大過 困大過 大過大過	公師 七蒙 六比 五六渙 五升 七五蠱 六五井 五五巽	三兌 三兌 三兌 三兌 三兌 三兌 三兌 三兌 三兌 三兌	萃晉 咸晉 困晉 大過晉 萃旅 咸旅 困旅 大過旅	欽定四庫全書	易通變 卷十六	十四
公坤 七剥 六比 五八觀 八七謙 七七艮 六蹇 五七漸	三革 三革 三革 三革 三革 三革 三革 三革 三革 三革	萃未濟 咸未濟 果濟 大過未濟 萃鼎 咸鼎 困鼎 大過鼎	公師 七蒙 六坎 五六渙 八五升 七五蠱 六五井 五五巽	三革 三革 三革 三革 三革 三革 三革 三革 三革 三革	萃豫 咸豫 困豫 大過豫 萃小過 咸過 困過 大過過	公坤 七剥 六比 五六觀 七謙 七艮 六蹇 五七漸	西隨 西隨 二四隨 西隨 二四隨 二四隨 二四隨 二四隨			

萃解 咸解 困解 大過解 萃恆 咸恆 困恆 大過恆	公師 七蒙 六坎 五六渙 五升 七五蠱 六五井 五五巽	西隨 二四隨 二四隨 二四隨 二四隨 二四隨 二四隨 二四隨	晉否 旅否 未濟否 鼎否 晉遯 旅遯 未濟遯 鼎遯	公坤 七剥 六比 五六觀 七謙 七艮 六蹇 五七漸	三大有 三大有 三大有 三大有 三大有 三大有 三大有 三大有	晉訟 旅訟 未濟訟 鼎訟 晉姤 旅姤 未濟姤 鼎姤	公師 七蒙 六坎 五六渙 八五升 七五蠱 六五井 五五巽	欽定四庫全書	易通變 卷十六	十五
三大有 三大有 三大有 三大有 三大有 三大有 三大有 三大有	晉萃 旅萃 未濟萃 鼎萃 晉咸 旅咸 未濟咸 鼎咸	公坤 七剥 六比 五六觀 八七謙 七艮 六蹇 五七漸	三睽 三睽 三睽 三睽 三睽 三睽 三睽 三睽	晉困 旅困 未濟困 鼎困 晉大過 旅大過 未濟大過 鼎大過	公師 七蒙 六坎 五六渙 八五升 七五蠱 六五井 五五巽	三睽 三睽 三睽 三睽 三睽 三睽 三睽 三睽	晉晉 旅晉 未濟晉 鼎晉 晉旅 旅旅 未濟旅 鼎旅			



六師 七蒙 六坎 五六渙 八五升 七五蠱 六五井 五五巽	豫訟 小過訟 解訟 恆訟 豫姤 小過姤 解姤 恆姤	四大壯 四大壯 四大壯 四大壯 四大壯 四大壯 四大壯 四大壯	公坤 七剝 六比 五八觀 八七謙 七七艮 六七蹇 五七漸	豫否 小過否 解否 恆否 豫遯 小過遯 解遯 恆遯	三噬 三噬 三噬 三噬 三噬 三噬 三噬 三噬	六師 七蒙 六坎 五六渙 八五升 七五蠱 六五井 五五巽	晉解 旅解 未濟解 鼎解 晉恆 旅恆 未濟恆 鼎恆	欽定四庫全書 <small>易通變 卷十六 十六</small>	三噬 三噬 三噬 三噬 三噬 三噬 三噬 三噬	公坤 七剝 六比 五八觀 八七謙 七七艮 六蹇 五七漸	晉豫 旅豫 未濟豫 鼎豫 晉過 旅過 未濟過 鼎過	三離 三離 三離 三離 三離 三離 三離 三離	公六師 七蒙 六坎 五六渙 八五升 七五蠱 六五井 五五巽	晉未濟 旅未濟 未濟未濟 鼎未濟 晉鼎 旅鼎 未濟鼎 鼎鼎	三離 三離 三離 三離 三離 三離 三離 三離	八坤 七剝 六比 五八觀 八七謙 七七艮 六蹇 五七漸	三離 三離 三離 三離 三離 三離 三離 三離
------------------------------	---------------------------	---------------------------------	------------------------------	---------------------------	-------------------------	------------------------------	---------------------------	----------------------------------	-------------------------	-----------------------------	---------------------------	-------------------------	-------------------------------	-------------------------------	-------------------------	-----------------------------	-------------------------

四震 四震 四震 四震 四震 四震 四震 四震	公坤 七剝 六比 五八觀 八七謙 七七艮 六蹇 五七漸	豫豫 小過豫 解豫 恆豫 豫小過 小過小過 解小過 恆小過	四三豐 四三豐 四三豐 四三豐 四三豐 四三豐 四三豐 四三豐	六師 七蒙 六坎 五六渙 八五升 七五蠱 六五井 五五巽	豫未濟 過未濟 解未濟 恆未濟 豫鼎 小過鼎 解鼎 恆鼎	四歸妹 四歸妹 四歸妹 四歸妹 四歸妹 四歸妹 四歸妹 四歸妹	欽定四庫全書 <small>易通變 卷十六 十七</small>	四歸妹 四歸妹 四歸妹 四歸妹 四歸妹 四歸妹 四歸妹 四歸妹	六師 七蒙 六坎 五六渙 八五升 七五蠱 六五井 五五巽	豫困 小過困 解困 恆困 豫大過 過大過 解大過 恆大過	四歸妹 四歸妹 四歸妹 四歸妹 四歸妹 四歸妹 四歸妹 四歸妹	豫萃 小過萃 解萃 恆萃 豫咸 小過咸 解咸 恆咸	八坤 七剝 六比 五八觀 八七謙 七七艮 六蹇 五七漸	四歸妹 四歸妹 四歸妹 四歸妹 四歸妹 四歸妹 四歸妹 四歸妹	四大壯 四大壯 四大壯 四大壯 四大壯 四大壯 四大壯 四大壯	豫萃 小過萃 解萃 恆萃 豫咸 小過咸 解咸 恆咸
-------------------------	-----------------------------	-------------------------------	---------------------------------	------------------------------	------------------------------	---------------------------------	----------------------------------	---------------------------------	------------------------------	------------------------------	---------------------------------	---------------------------	-----------------------------	---------------------------------	---------------------------------	---------------------------

图 69 阳图 (张行成《易通变》)

豫解 小過解 解解 恆解 豫恆 小過恆 解恆 恆恆	六師 七六蒙 六六坎 五五渙 八五升 七五蠱 六五井 五五巽	四震 四震 四震 四震 四震 四震 四震 四震	陰圖 <small>此圖以天地之十六卦和天之十六卦得植數十六卦天地一卦各變十六卦植數一卦變</small>	三十二卦共成一千二十四卦	二坤 二坤 二坤 二坤 二坤 二坤 二坤 二坤	八乾 七六夬 六六有 五五壯 八履 七七兌 六六睽 五五歸	泰泰 臨泰 夷泰 復泰 泰臨 臨臨 夷臨 復臨	欽定四庫全書 <small>易通變 卷十六 九</small>	二坤 二坤 二坤 二坤 二坤 二坤 二坤 二坤	六同 七六革 六六離 五五豐 八五姤 七五隨 六五蠱 五五震	泰夷 臨夷 夷夷 復夷 泰復 臨復 夷復 復復	二謙 二謙 二謙 二謙 二謙 二謙 二謙 二謙	八乾 七六夬 六六有 五五壯 八離 七七兌 六六睽 五五歸妹	泰畜 臨大畜 夷大畜 復大畜 泰損 臨損 夷損 復損	二謙 二謙 二謙 二謙 二謙 二謙 二謙 二謙	六同人 七六革 六六離 五五豐 八五姤 七五隨 六五蠱 五五震
---------------------------	--------------------------------	-------------------------	---	--------------	-------------------------	-------------------------------	-------------------------	---------------------------------	-------------------------	--------------------------------	-------------------------	-------------------------	--------------------------------	----------------------------	-------------------------	---------------------------------

泰賁 臨賁 夷賁 復賁 泰頤 臨頤 夷頤 復頤	三師 三師 三師 三師 三師 三師 三師 三師	八乾 七六夬 六六有 五五壯 八履 七七兌 六六睽 五五歸妹	泰需 臨需 夷需 復需 泰節 臨節 夷節 復節	三師 三師 三師 三師 三師 三師 三師 三師	六同人 七六革 六六離 五五豐 八五姤 七五隨 六五蠱 五五震	泰既濟 臨既濟 夷既濟 復既濟 泰屯 臨屯 夷屯 復屯	一四升 一四升 一四升 一四升 一四升 一四升 一四升 一四升	欽定四庫全書 <small>易通變 卷十六 十九</small>	八乾 七六夬 六六有 五五壯 八履 七七兌 六六睽 五五歸妹	泰小畜 臨小畜 夷小畜 復小畜 泰中孚 臨中孚 夷中孚 復中孚	一四升 一四升 一四升 一四升 一四升 一四升 一四升 一四升	八六同 七六革 六六離 五五豐 八五姤 七五隨 六五蠱 五五震	泰家 臨家 夷家 復家 泰益 臨益 夷益 復益	二剝 二剝 二剝 二剝 二剝 二剝 二剝 二剝	八乾 七六夬 六六有 五五壯 八履 七七兌 六六睽 五五歸妹	大畜 損泰 賁泰 頤泰 大畜臨 損臨 賁臨 頤臨
-------------------------	-------------------------	--------------------------------	-------------------------	-------------------------	---------------------------------	-----------------------------	---------------------------------	----------------------------------	--------------------------------	---------------------------------	---------------------------------	---------------------------------	-------------------------	-------------------------	--------------------------------	--------------------------





小畜家	孚家	家家	益家	小畜益	孚益	家益	益益
八乾	七八夬	六大有	五大壮	八七履	七七兑	六七睽	五七归妹
小畜畜	孚小畜	家小畜	益小畜	小畜孚	孚孚	家孚	益孚
四四巽	四四巽	四四巽	四四巽	四四巽	四四巽	四四巽	四四巽
六商人	七六革	六六离	五六丰	五无妄	七五随	六五噬嗑	五五震

图 70 阴图 (张行成《易通变》)

動		靜		靜		極		太		欽定四庫全書		動		動		先天造物圖
極之靜		道之地		始之靜		中		十		易通變		道之天		始之動		
生剛		用之地		生柔		三		十		卷二十二		用之天		生陽		星辰月
坤				巽		四十四		四十四		辰月日		體之天		震兌		
艮				坎		八十八		四十四		易通變		體之天		離		四十八
少剛				少柔		三萬七百		三萬七百		辰月日		體之天		少陽		
十				十二		二十		二十		辰月日		體之天		太陰		四十八
火		體之地		土		三萬五千		三萬五千		辰月日		體之天		太動		
石				火		二百六十四		二百六十四		辰月日		體之天		太靜		四十八
水				土		一百五十二		一百五十二		辰月日		體之天		太動		
四				土		一百三十二		一百三十二		辰月日		體之天		太動		四十八
十八				土		七千		七千		辰月日		體之天		太動		
四十				土		七千		七千		辰月日		體之天		太動		四十八
雷		化之地		露		七千		七千		辰月日		體之天		太動		
風				雷		七千		七千		辰月日		體之天		太動		四十八
雨				風		七千		七千		辰月日		體之天		太動		
八				露		七千		七千		辰月日		體之天		太動		四十八
五十六				雷		七千		七千		辰月日		體之天		太動		
五十六				風		七千		七千		辰月日		體之天		太動		四十八
木		應之植動		草		七千		七千		辰月日		體之天		太動		
走				木		七千		七千		辰月日		體之天		太動		四十八
飛				草		七千		七千		辰月日		體之天		太動		
木				草		七千		七千		辰月日		體之天		太動		四十八

图 71 先天造物图 (张行成《易通变》)





天地二數總六十四位  
皇極經世全變圖

元之辰 乾 九百九十九 坤	元之日 乾 九百九十九 艮	元之月 乾 九百九十九 坎	元之主 乾 九百九十九 巽	元之歲 乾 九百九十九 震	元之世 乾 九百九十九 離	元之運 乾 九百九十九 兌	元之會 乾 九百九十九 乾	元之日 乾 九百九十九 乾
會之辰 乾 九百九十九 坤	會之日 乾 九百九十九 艮	會之月 乾 九百九十九 坎	會之主 乾 九百九十九 巽	會之歲 乾 九百九十九 震	會之世 乾 九百九十九 離	會之運 乾 九百九十九 兌	會之會 乾 九百九十九 乾	會之日 乾 九百九十九 乾
運之辰 離 九百九十九 坤	運之日 離 九百九十九 艮	運之月 離 九百九十九 坎	運之主 離 九百九十九 巽	運之歲 離 九百九十九 震	運之世 離 九百九十九 離	運之運 離 九百九十九 離	運之會 離 九百九十九 離	運之日 離 九百九十九 離
世之辰 震 九百九十九 坤	世之日 震 九百九十九 艮	世之月 震 九百九十九 坎	世之主 震 九百九十九 巽	世之歲 震 九百九十九 震	世之世 震 九百九十九 震	世之運 震 九百九十九 震	世之會 震 九百九十九 震	世之日 震 九百九十九 震
辰之辰 震 九百九十九 坤	辰之日 震 九百九十九 艮	辰之月 震 九百九十九 坎	辰之主 震 九百九十九 巽	辰之歲 震 九百九十九 震	辰之世 震 九百九十九 震	辰之運 震 九百九十九 震	辰之會 震 九百九十九 震	辰之日 震 九百九十九 震
辰之辰 震 九百九十九 坤	辰之日 震 九百九十九 艮	辰之月 震 九百九十九 坎	辰之主 震 九百九十九 巽	辰之歲 震 九百九十九 震	辰之世 震 九百九十九 震	辰之運 震 九百九十九 震	辰之會 震 九百九十九 震	辰之日 震 九百九十九 震
辰之辰 震 九百九十九 坤	辰之日 震 九百九十九 艮	辰之月 震 九百九十九 坎	辰之主 震 九百九十九 巽	辰之歲 震 九百九十九 震	辰之世 震 九百九十九 震	辰之運 震 九百九十九 震	辰之會 震 九百九十九 震	辰之日 震 九百九十九 震
辰之辰 震 九百九十九 坤	辰之日 震 九百九十九 艮	辰之月 震 九百九十九 坎	辰之主 震 九百九十九 巽	辰之歲 震 九百九十九 震	辰之世 震 九百九十九 震	辰之運 震 九百九十九 震	辰之會 震 九百九十九 震	辰之日 震 九百九十九 震
辰之辰 震 九百九十九 坤	辰之日 震 九百九十九 艮	辰之月 震 九百九十九 坎	辰之主 震 九百九十九 巽	辰之歲 震 九百九十九 震	辰之世 震 九百九十九 震	辰之運 震 九百九十九 震	辰之會 震 九百九十九 震	辰之日 震 九百九十九 震
辰之辰 震 九百九十九 坤	辰之日 震 九百九十九 艮	辰之月 震 九百九十九 坎	辰之主 震 九百九十九 巽	辰之歲 震 九百九十九 震	辰之世 震 九百九十九 震	辰之運 震 九百九十九 震	辰之會 震 九百九十九 震	辰之日 震 九百九十九 震

欽定四庫全書

易通變 卷十三

十六

图 76 皇极经世全变图 (张行成《易通变》)











图 80 易纳甲图  
(唐仲友《帝王经世图谱》)

六七八九

卷一

坎離震兌每爻直二氣餘卦一卦直六日七分六十卦而一周天

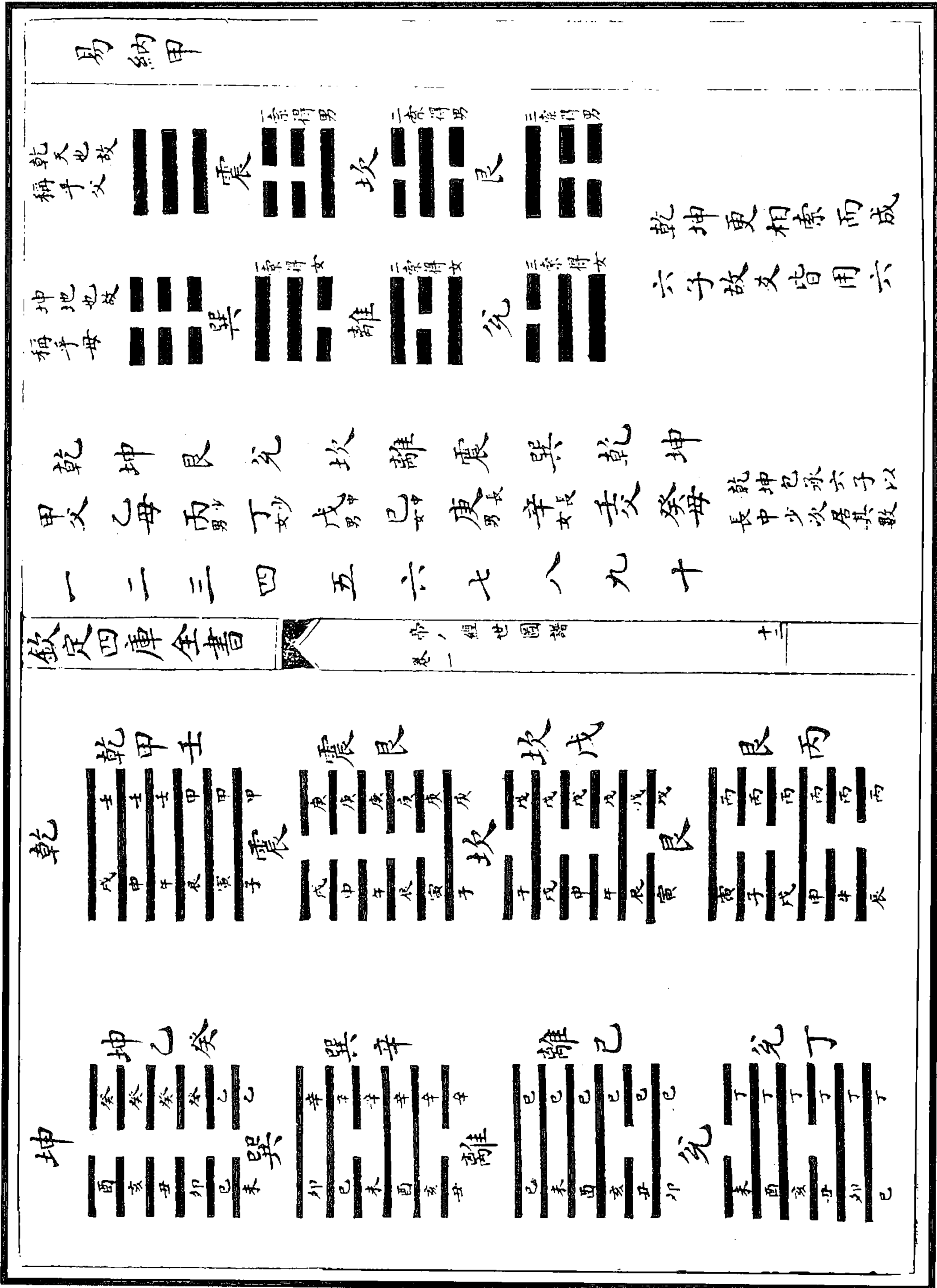
七分者八十分日之七

圖之候卦

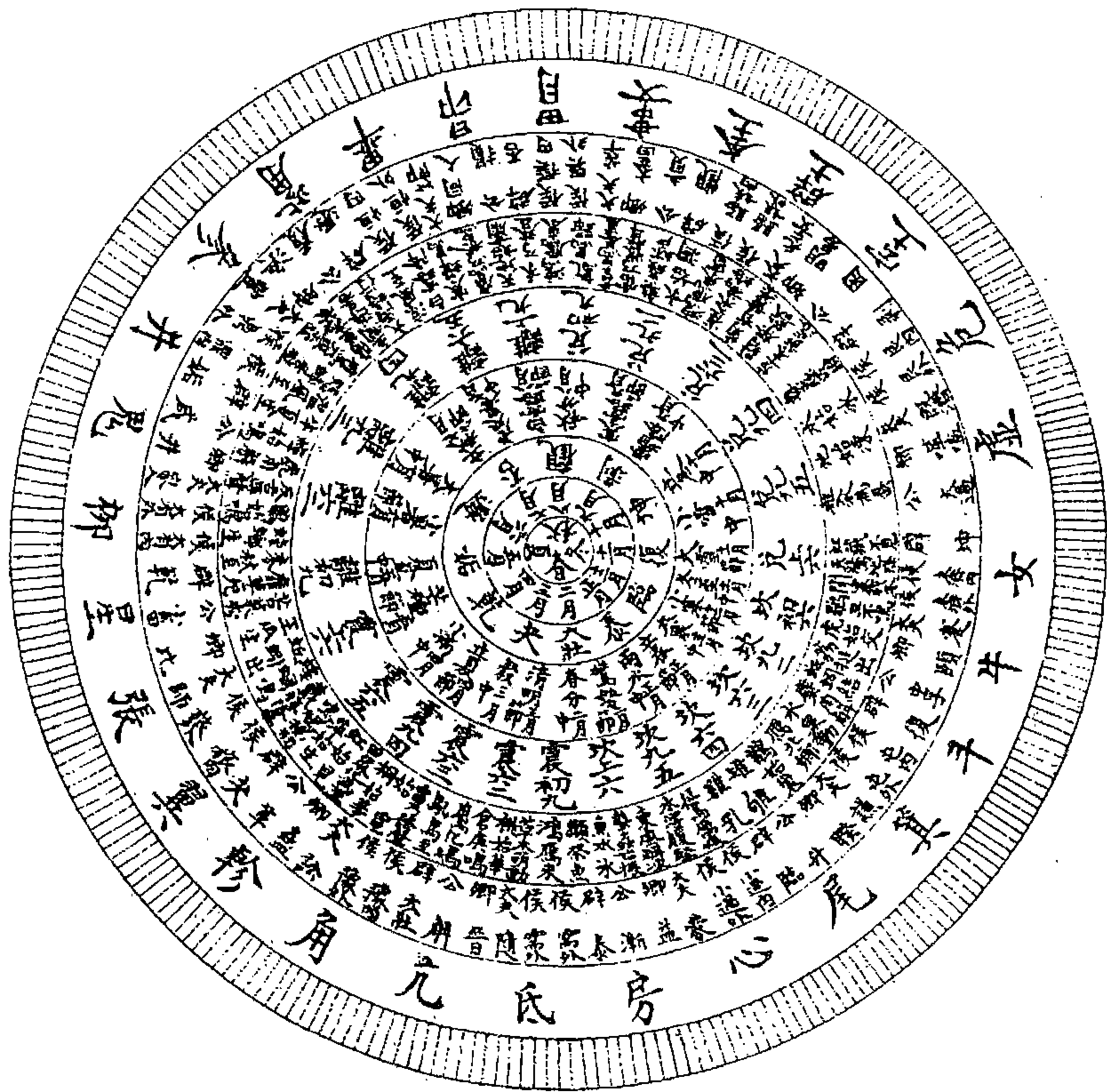

四時十二月卦二十四氣卦七十二候候卦二十八宿三百六十五度四分度之二為圖九重

图 81 卦候图

(唐仲友《帝王经世图谱》)



图 82 乾坤之卦图



图 83 复姤之卦图

(图 82) 右乾六爻之出而为六之卦也：姤一、同人二、履三、小畜四、大有五、夬六，其次甚明。兼又六爻六变无由可以缺一，邵、郑欲信其已说，遂剝去一姤，别而置之，以为一阳五阴者之祖。今取复之一卦，与姤卦序立，而二子所立之则，其为出自六卦者，甚明矣。

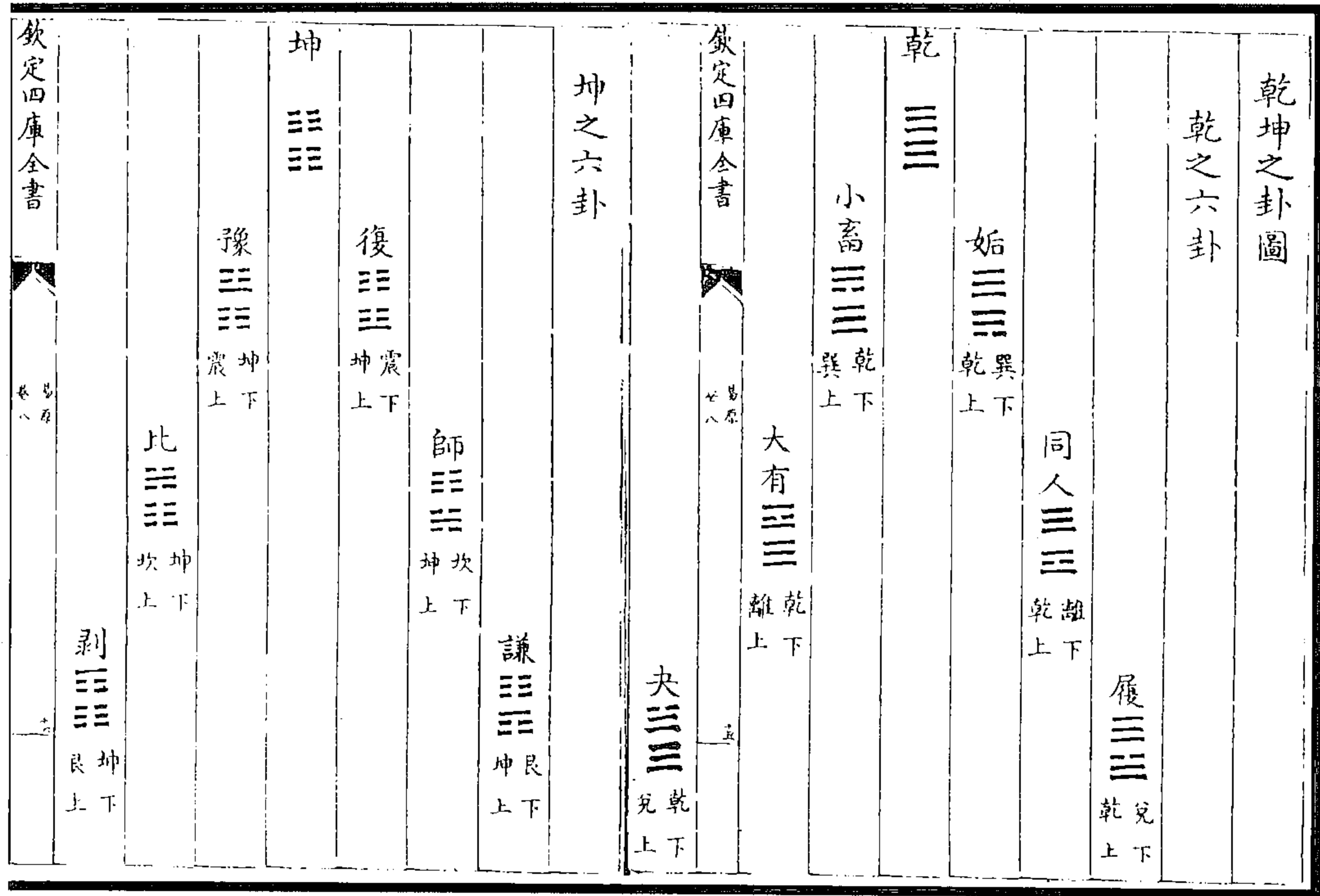
(程大昌《易原》)



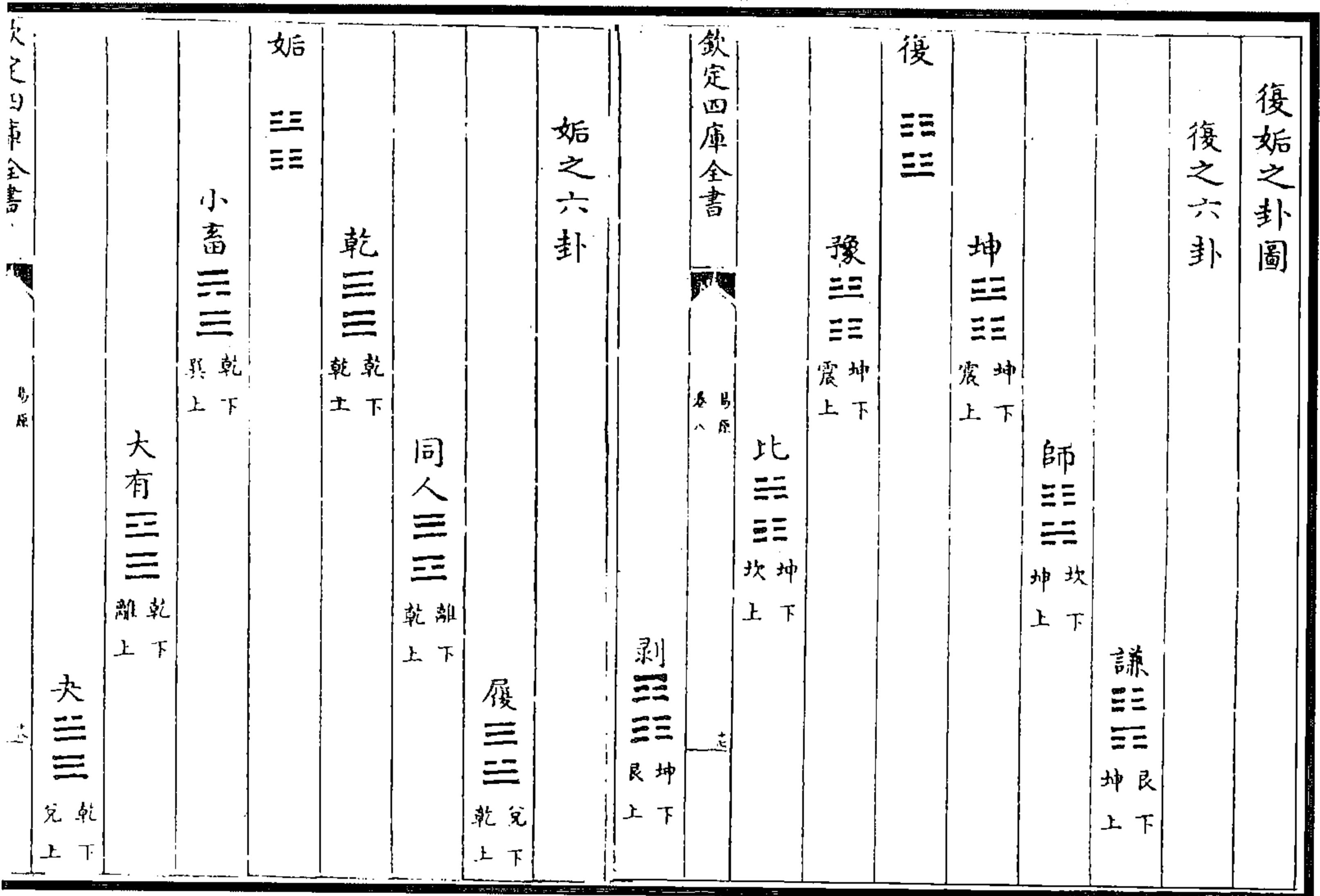

图 84 先天图

(图 82) 右坤六爻之出而为六之卦也，其序则一复、二师、三谦、四豫、五比、六剥是也。余理在乾下。

(程大昌《易原》)

(图 83) 右复、姤之爻当出六变，而邵、郑所取，皆始乎再变以下者。正欲表复、姤以为变始，故不得不移乾、坤而别置之，以合己说也。此图纯立，而二子傅会之因，按图可见矣。

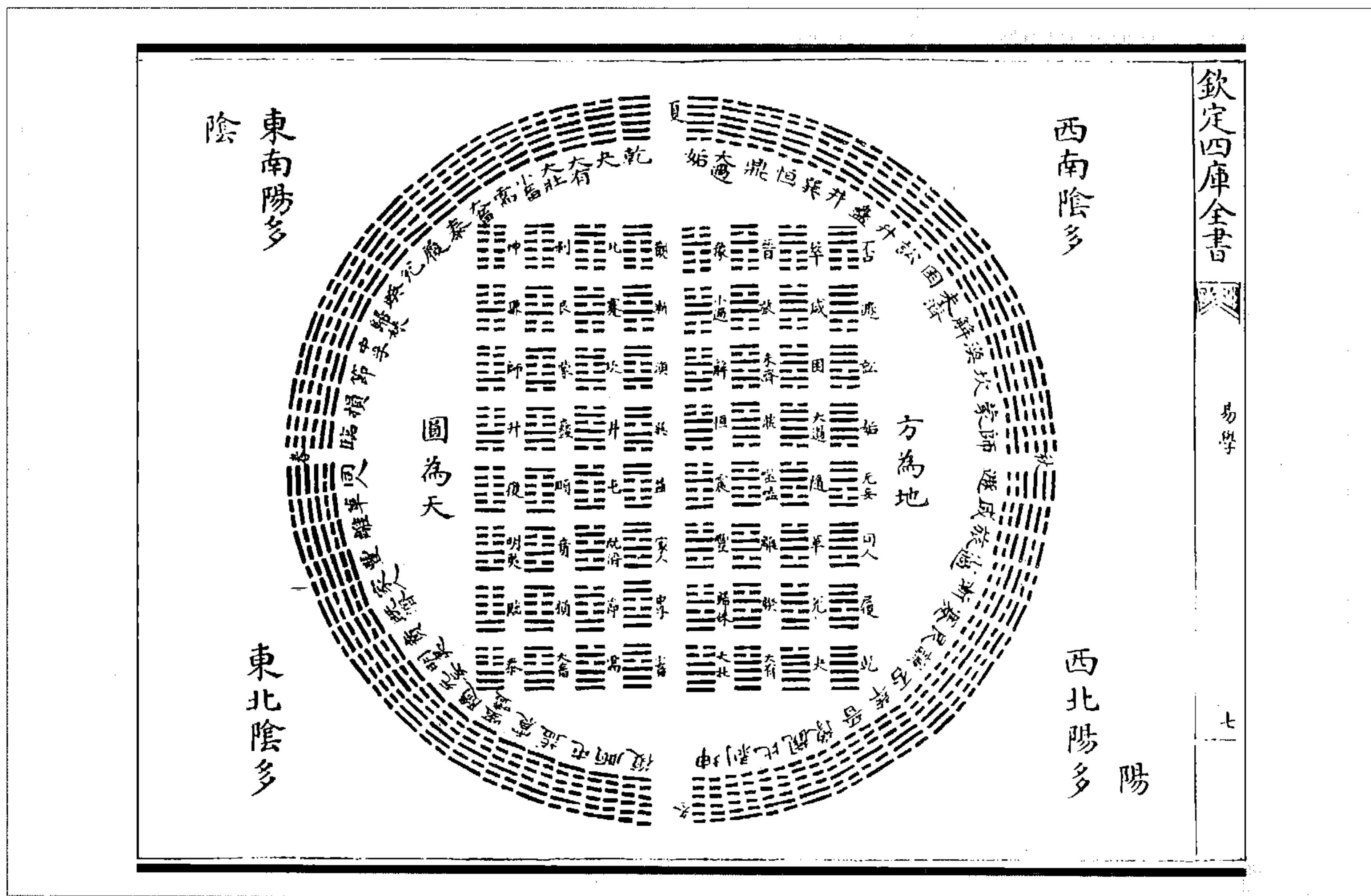
(程大昌《易原》)

(图 84) 此伏羲易，无文字语言，卦名亦后人添之。传自希夷而下，前此则莫知其所自来也。

(王湜《易学》)

(图 85) 太极之初混然而已，判则阳毗于南而为乾，阴毗于北而为坤。乾、坤既分，则乾下交坤而生三男，男皆在于坤之位，以其本体属坤，乾来交之，故变为男也。坤上交乾而生三女，女皆在于乾之位，以其本体属乾，坤来交之，故变为女也。古者南正重



图 85 伏羲八卦图



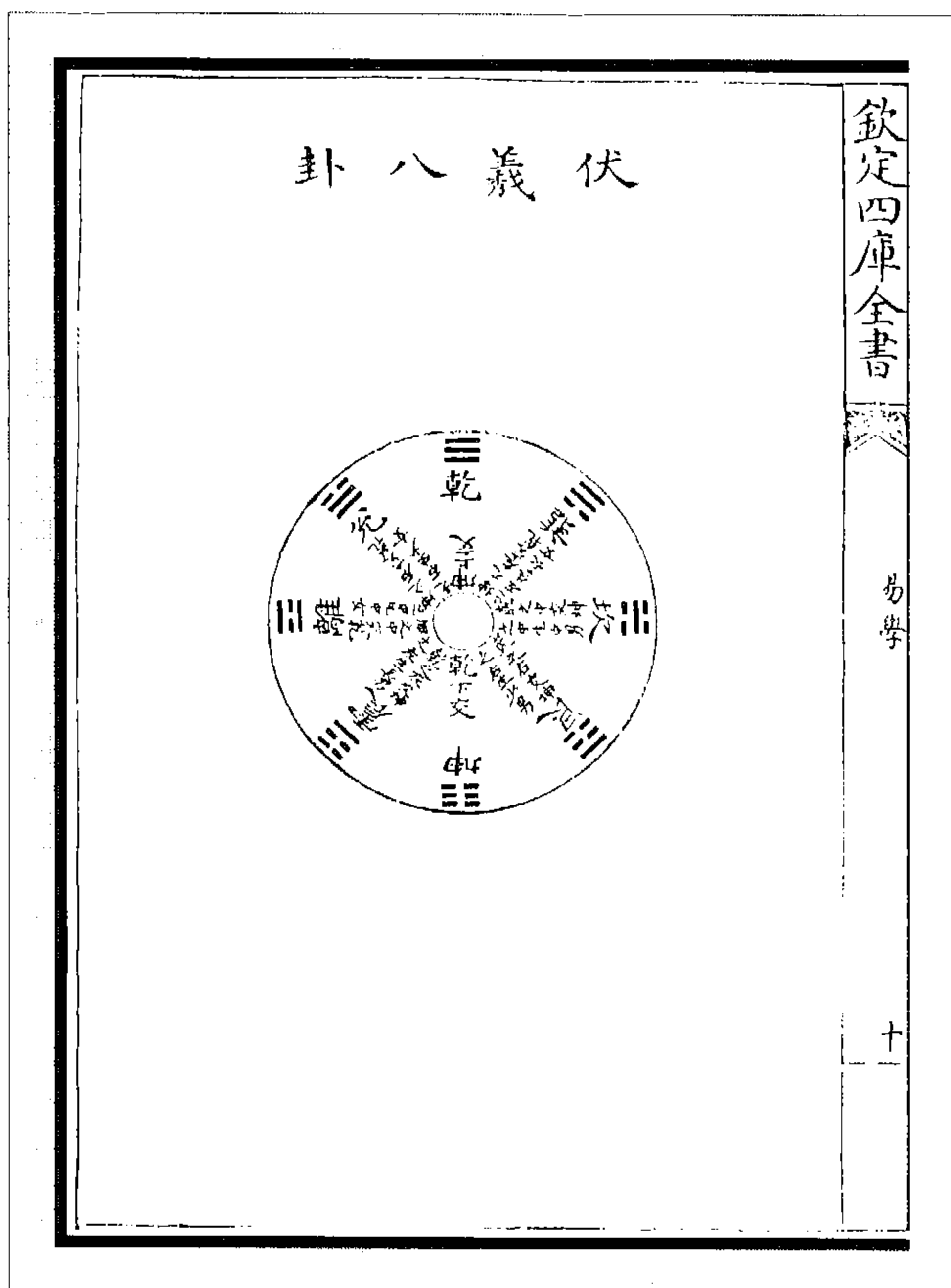

图 86 文王八卦图  
(王湜《易学》)

司天，则乾位于南可知矣；北正黎司地，则坤位于北可知矣。震长男也，故在坤之左，艮少男也，故在坤之右，坎中男也，故在西方之阴中焉；巽长女也，故在乾之左，兑少女也，故在乾之右，离中女也，故在东方之阳中焉。至物理亦然，王者祀天于南郊，答阳也；祭地于北郊，答阴也。太阳生于寅，而术家以男行年，起丙寅，故震位于东北；太阴生于申，而术家以女行年，起壬申，故巽位于西南。日生于东，而离为日，故位于正东；月生于西，而坎为月，故位于正西。艮者山也，而地形高于西北，则艮之象；兑者泽也，而水潦归于东南，则兑之象。伏羲八卦，盖始生之序如此。

(王湜《易学》)

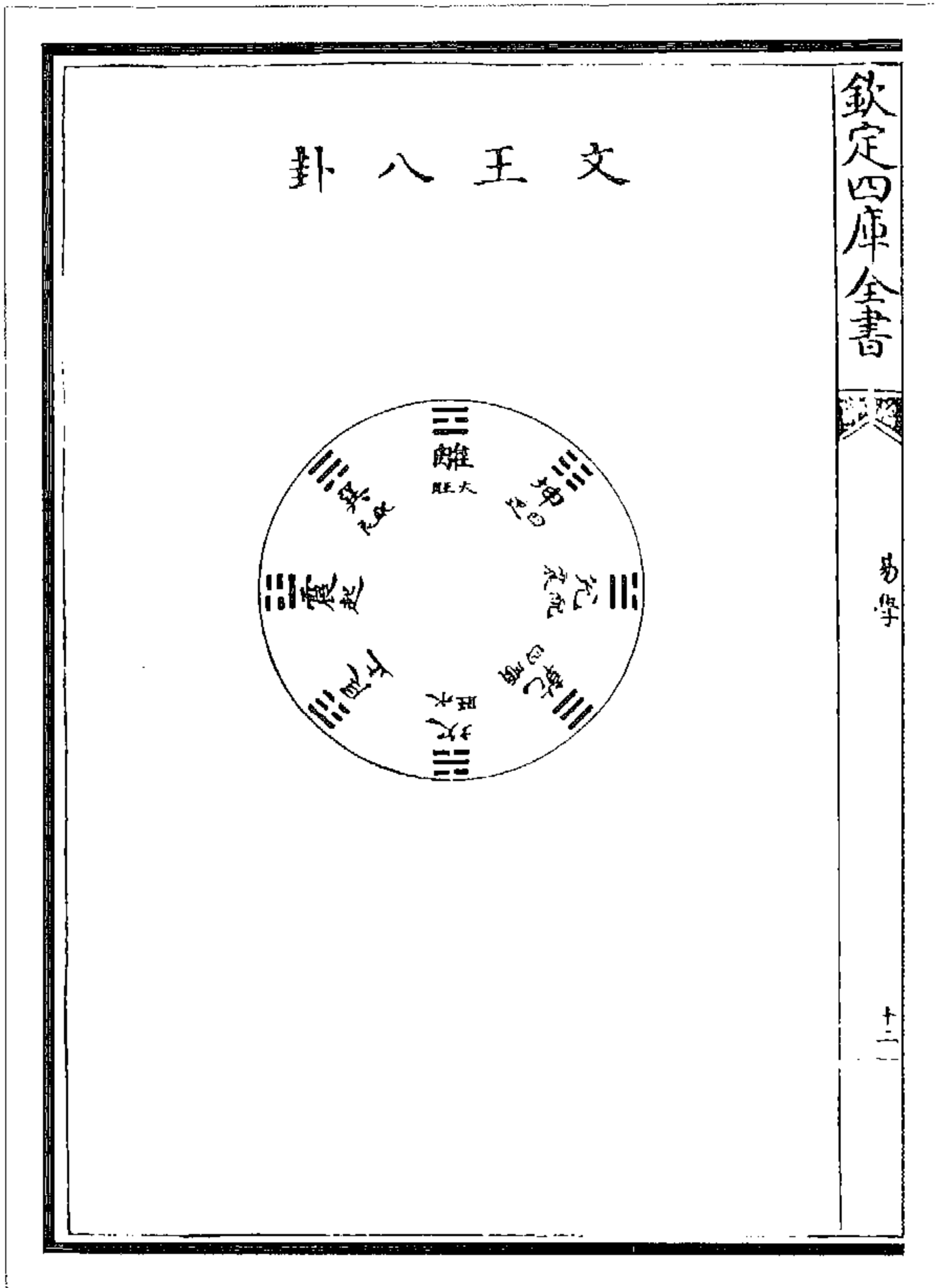

图 88 四象入十六位之图

欽定四庫全書	四百	三百	二百	一百	五十	二十	十	五	二	一
	小畜	需	大畜	頤	屯	蒙	師	比	小過	中孚
	一月	一年	一世	一世	一月	一月	一月	一月	一月	一月
	三萬九千六百	三萬九千六百	三萬九千六百	三萬九千六百	三萬九千六百	三萬九千六百	三萬九千六百	三萬九千六百	三萬九千六百	三萬九千六百
四百	三百	二百	一百	五十	二十	十	五	二	一	
大有	需	大畜	頤	屯	蒙	師	比	小過	中孚	
一月	一年	一世	一世	一月	一月	一月	一月	一月	一月	
三萬九千六百	三萬九千六百	三萬九千六百	三萬九千六百	三萬九千六百	三萬九千六百	三萬九千六百	三萬九千六百	三萬九千六百	三萬九千六百	三萬九千六百

图 87 乾一位八卦当第一变图

(祝泌《观物篇解》)

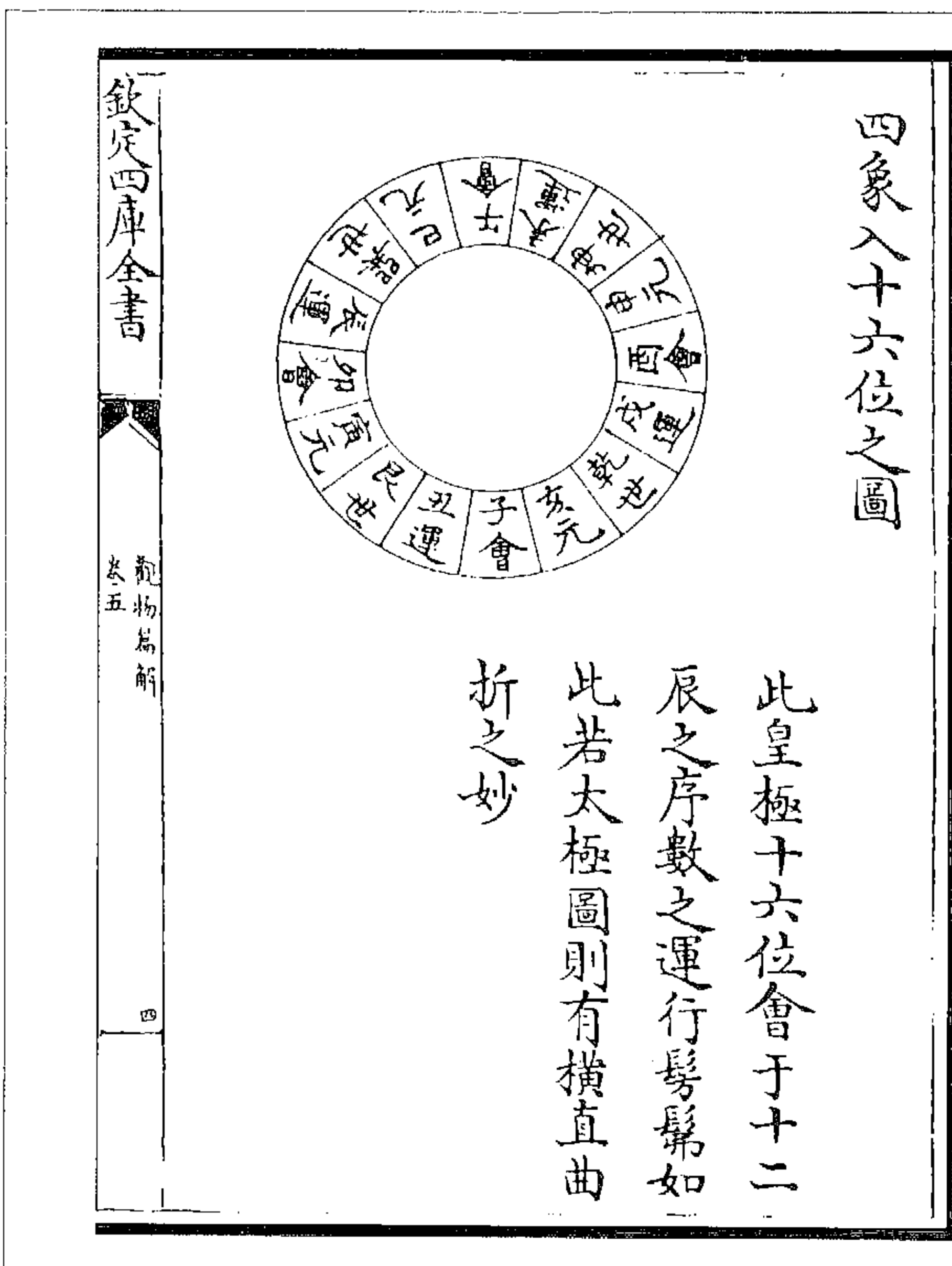

图 90 十二辰交为十六位图



图 89 八卦交为十二辰图

(祝泌《观物篇解》)

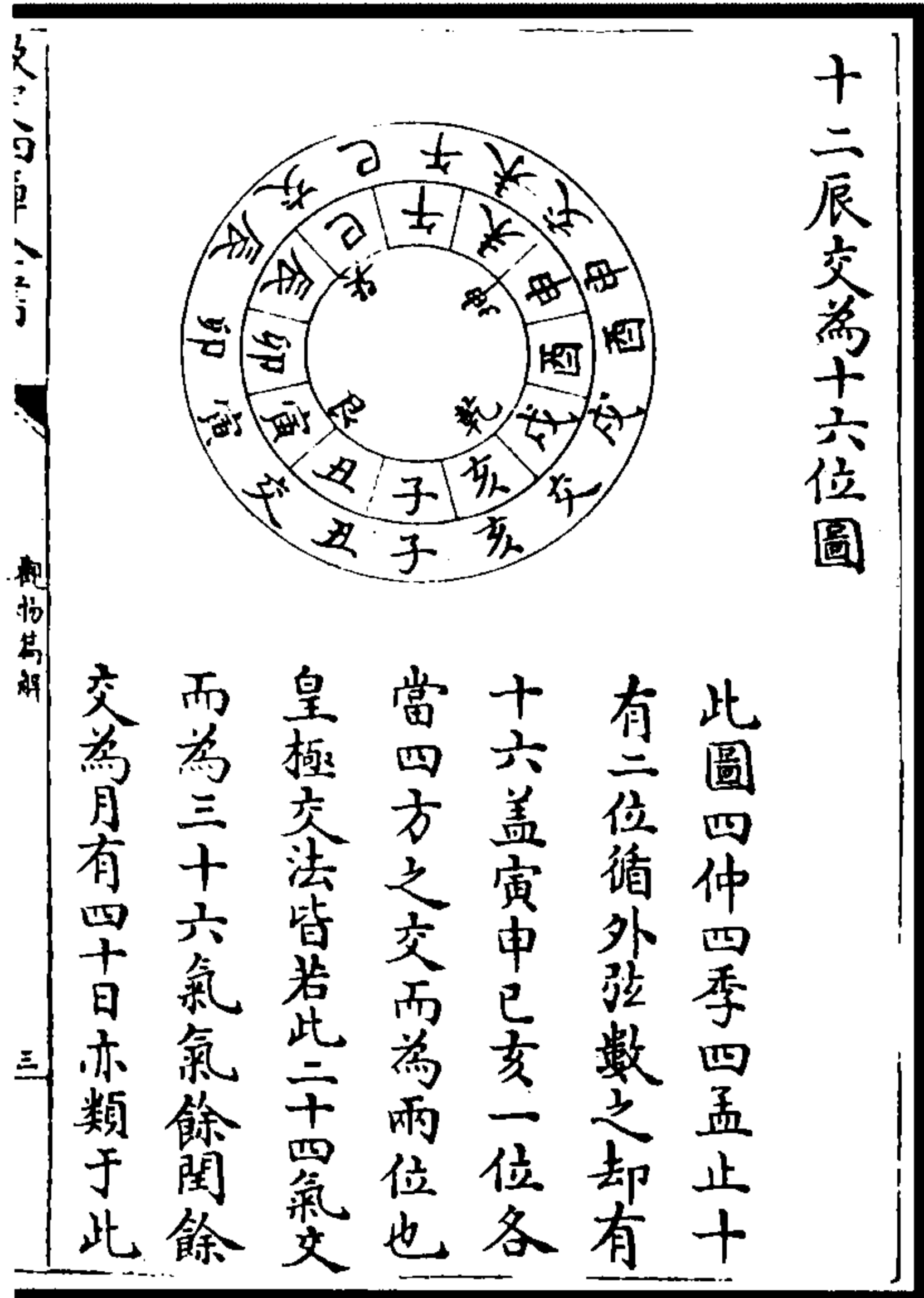

(图 91)此伏羲先天八卦位。邵子曰：“乾、坤纵而六子横，易之体也。”乾、坤两卦上下相对为九，余六子左右相对为九。

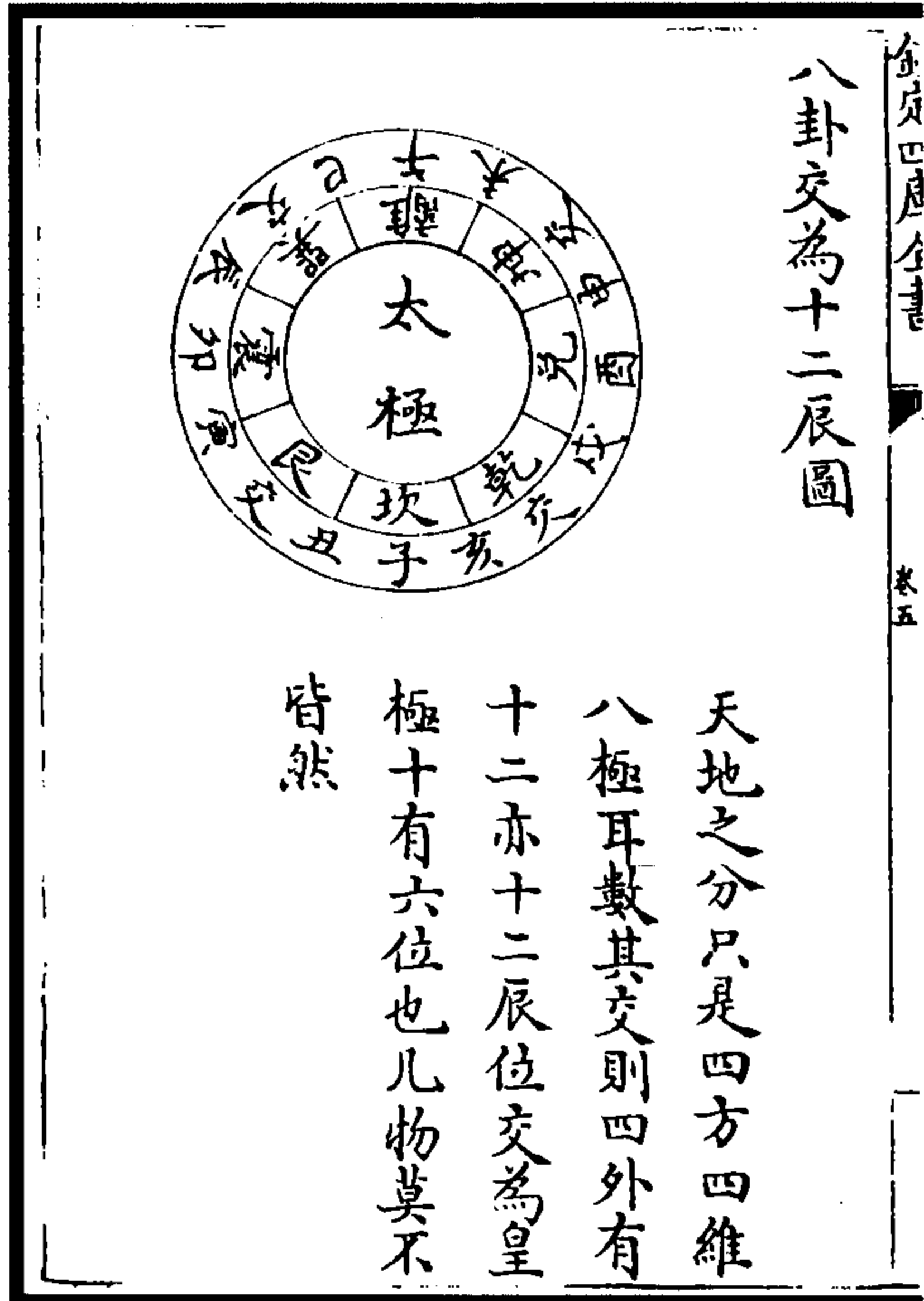
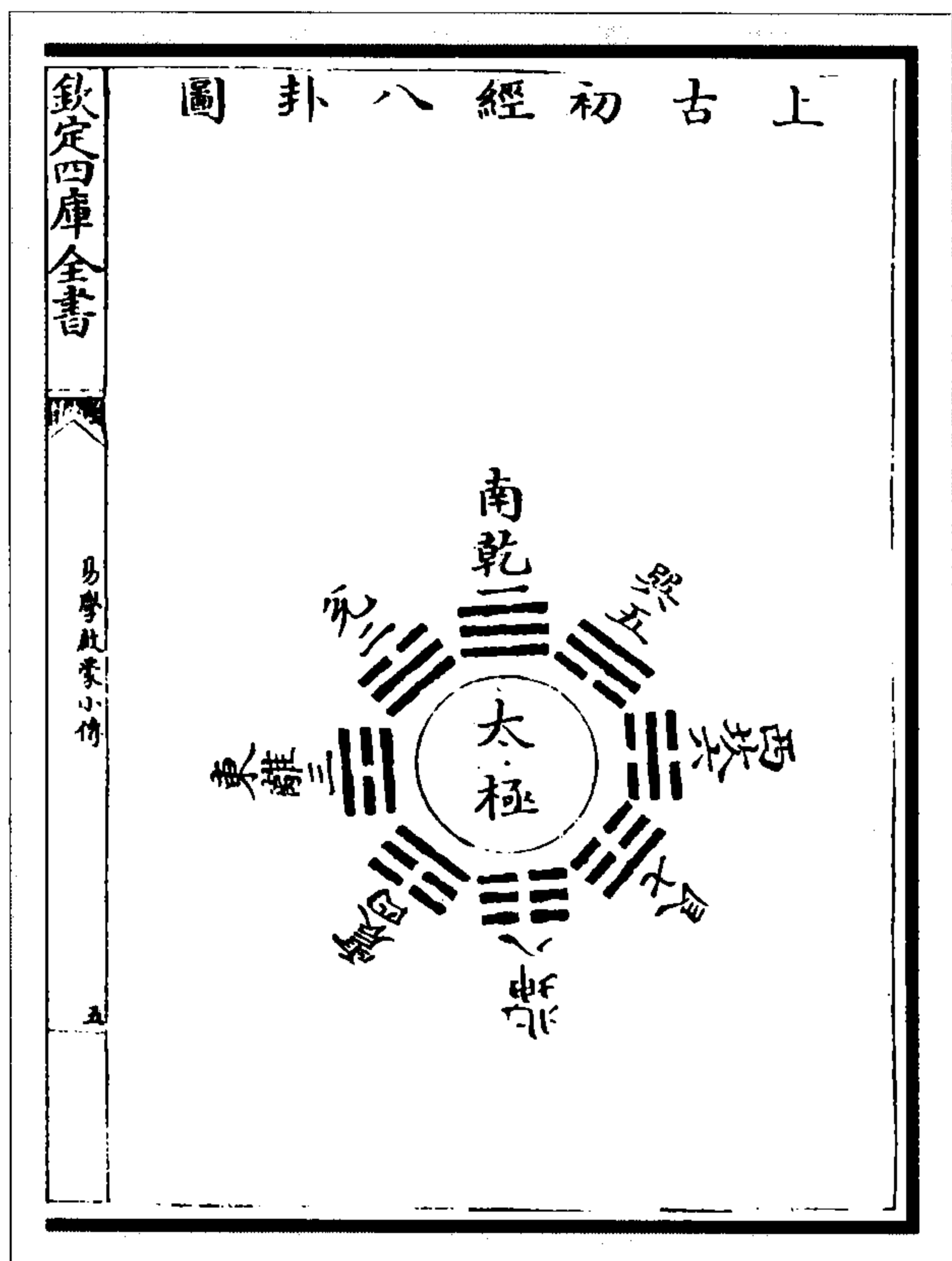
(税与权《易学启蒙小传》)

图 91 上古初经八卦图

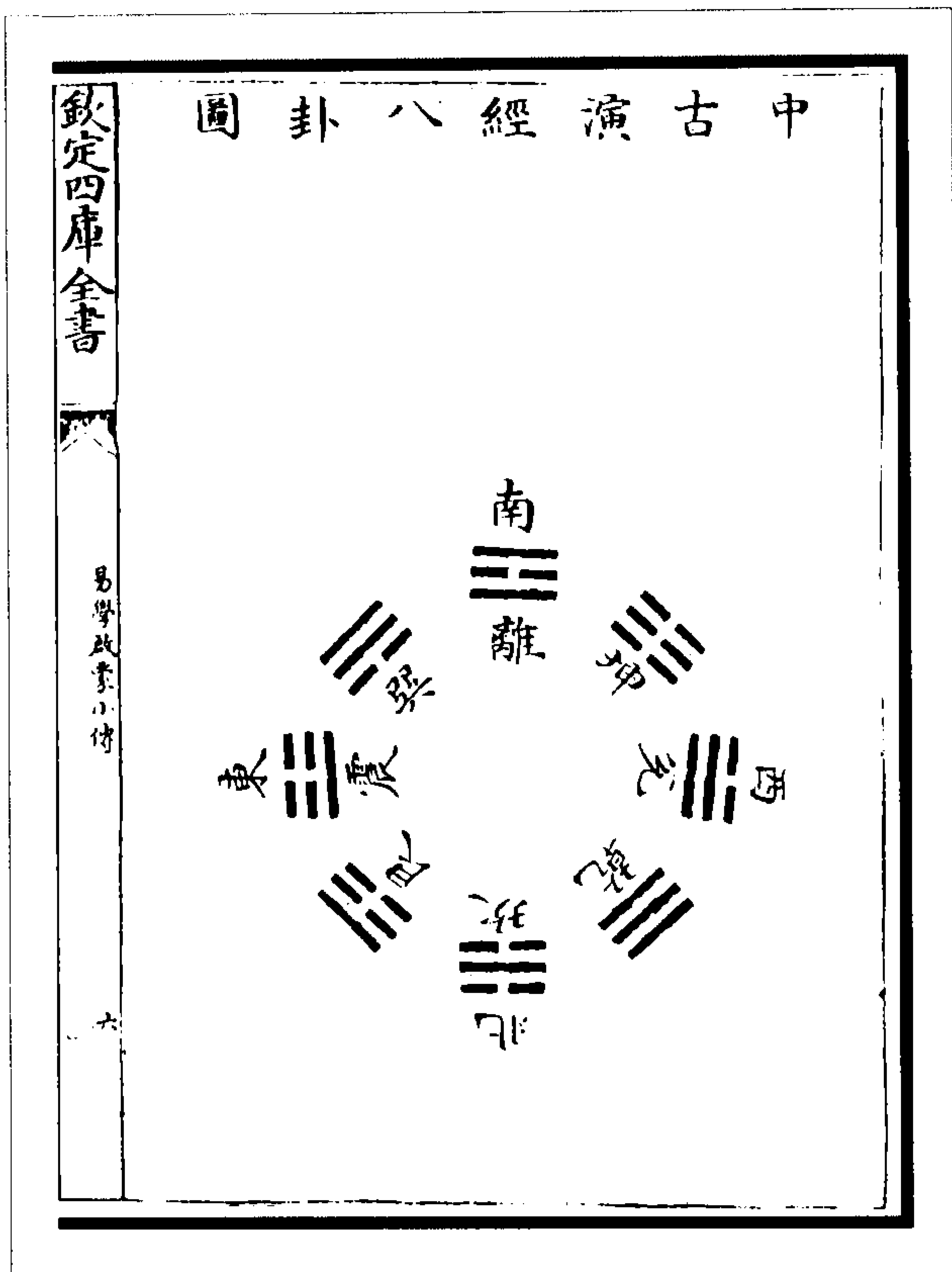

(图 92)此文王后天八卦位。邵子曰：“震、兑横而六卦纵，易之用也。”震、兑两卦左右相对为九，余六卦皆上下对易为九。后天易以震、兑为用，故孔子谓归妹天地之大义也，其实二老经于西北，二少从于东南而已。

(税与权《易学启蒙小传》)

(图 93)伏羲六十四卦，乾、坤定上下之位，坎、离立左右之门，两卦相对合为二九之数。以八经卦各统重卦，八是二十六，而数为六十四也。

(税与权《易学启蒙小传》)

图 92 中古演经八卦图

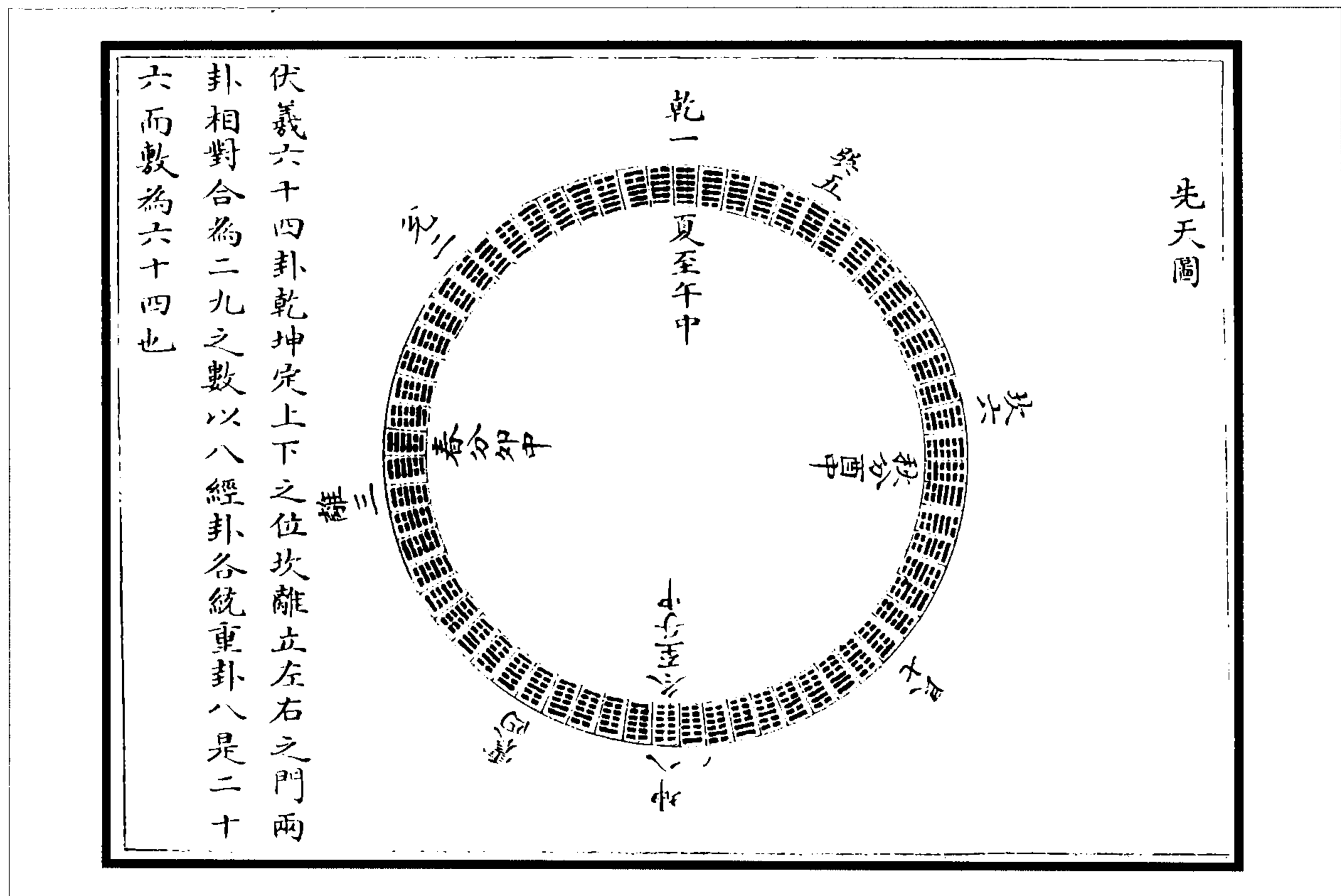

伏羲六十四卦乾坤定上下之位坎離立左右之門兩卦相對合為二九之數以八經卦各統重卦八是二十六而數為六十四也

先天圖

图 93 先天图

(图 94) 按：乾一而含三，坤二而含六，厥初不过阴阳奇偶共九画而已。天地生成之数，虽有十而穷于九，九可变而十不可变也。故《河图》、《洛书》十无位。

(税与权《易学启蒙小传》)

(图 95) 乾一、兑二、离三、震四，顺而左旋；巽五、坎六、艮七、坤八，逆而右旋，此先天卦象也。《说卦》曰：“天地定位，山泽通气，雷风相薄，水火不相射，八卦相错。数往者顺，知来者逆。”邵子曰，乾南、坤北、离东、坎西、震东北、兑东南、巽西南、艮西北，自震至乾为顺，自巽至坤为逆。后天六十四卦方位准此。又曰，乾一、兑二、离三、震四、巽五、坎六、艮七、坤八，自乾至坤，皆得未生之卦，若逆推四时之比也。后六十四卦次序仿此。是谓先天之学。邵子一则言后天六十四卦之方位，二则言后天六十四卦之次序，以见《先天图》像是后人推之，则知伏羲始画八卦之时，已有六十四卦之象在于其中。八卦各守八位，以乾、兑、离、震、巽、坎、艮、坤而分逆顺。乾位第一，兑



图 94 乾坤大父母图



图 95 先天卦象乾南坤北图

欽定四庫全書  
後天卦象離南坎北圖

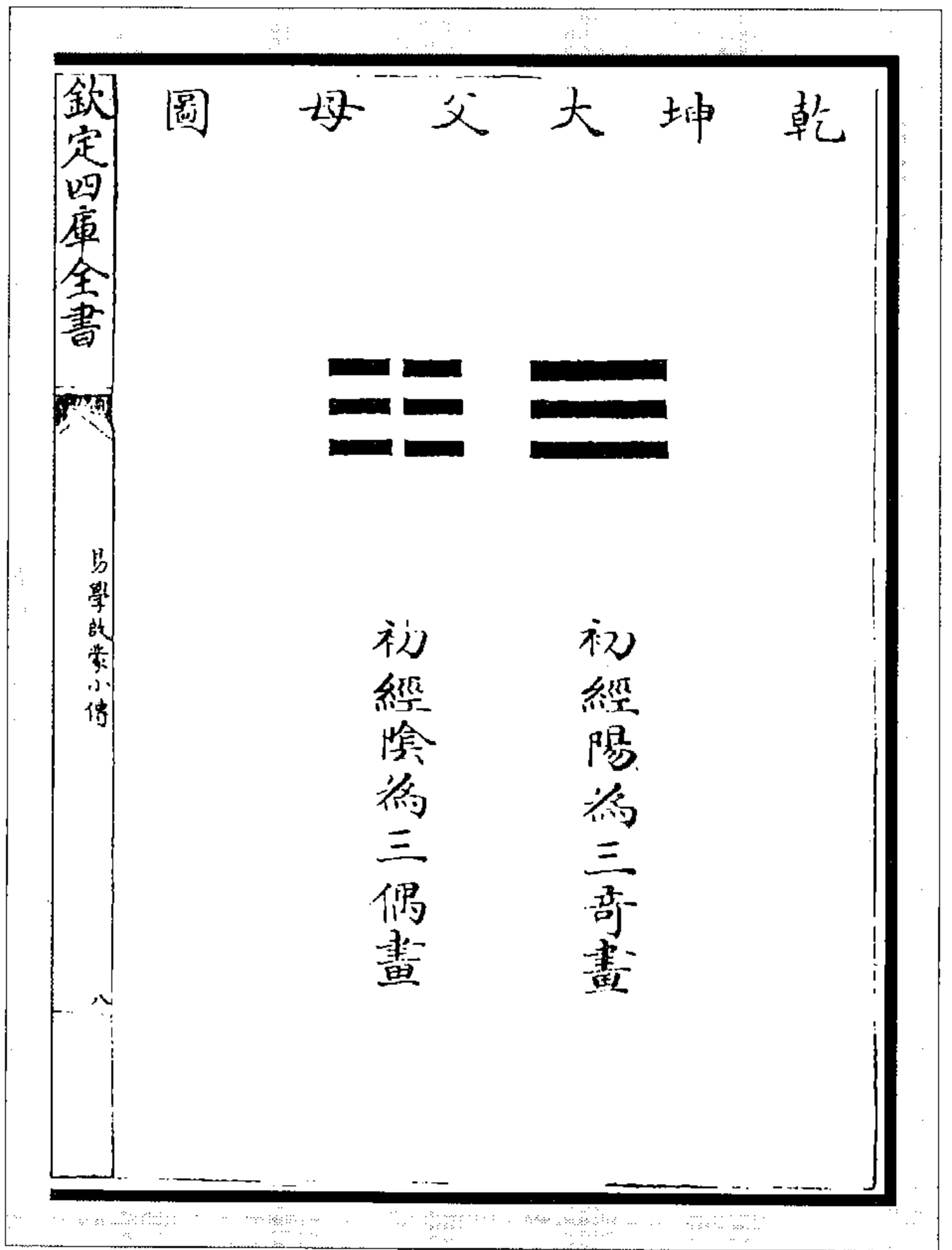
涼山讀周易

九

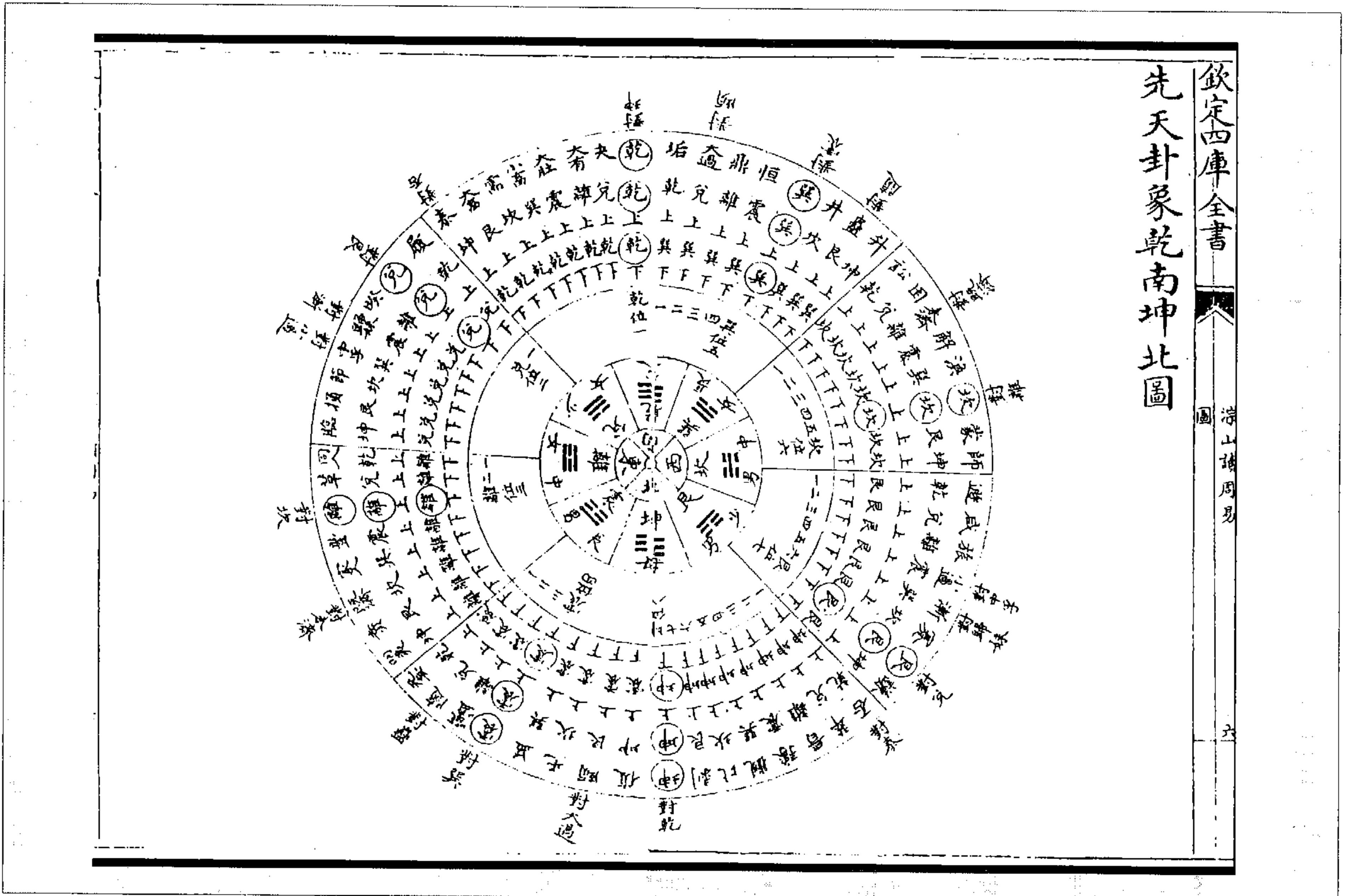

图 96 后天卦象离南坎北图

位第二，离位第三，震位第四，巽位第五，坎位第六，艮位第七，坤位第八，直言其位耳，非谓八卦实数专以一为乾、二为兑、三为离、四为震、五为巽、六为坎、七为艮、八为坤也。余因先儒圆图方图，又因洪氏阴阳位乘图，合而为一，如乾卦乾上乾下，则合于乾一；坤卦坤上坤下，则合于坤八之类，始求易见，非敢求异于先儒也。或问，先天卦象何如？曰，乾近于兑，乾阳金生兑阴金也；坤近于艮，艮阳土生坤阴土也；坎近于巽，坎阳水生巽阴水也；震近于离，震阳木生离阴火也。此一说也。乾为天于上，坤为地于下，离为日生于东，坎为月生于西，兑为泽居于东南多泽之地，艮为山居于西北多山之地，震为雷发于三阳之地，巽为风起于三阴之地。此亦一说也。乾画三连，坤画六断，乾包有坤即是九数，乾一对坤八为九，兑二对艮七为九，震四对巽五为九，离三对坎六为九，以见八卦皆自乾而出。亦一说也。然即《先天图》而观之，乾对坤，坎对离，震对巽，艮对兑，泰对否，渐对归妹，小过对中孚，未济对既济，蛊对随，大过对颐，由此而推，则知后天六十四卦各有变覆，已见于此。乾居于姤、夬之间，必欲左旋以顺数而致泰；坤居于剥、复之间，必欲右转以逆数而倾否，岂非易之大旨乎？

(方实孙《凉山读周易》)

(图 96) 邵康节曰，乾、坤交而为泰，坎、离交而为既济。乾生于子，坤生于午，坎终于寅，离终于申，以应天之时。置乾于西北，退坤于西南，长子用事，而长女代母，坎、离得位而兑、艮为偶，以应地之方也。愚谓后天卦象离南坎北，凡六十四卦，覆变相对，离卦则值于离南，未济卦则值于坎北，有离上坎下之象也。天一生水，一阳生于子，即坎位也。乾卦值于坎北，所以应乾卦初九爻也。有乾奇，则有坤偶，有阳一则有阴二，坤卦位于丑，艮对于西南，所以对坤六二爻也。未济之后，别一乾、坤，岂非后天卦象之大旨乎。或问，中孚卦何如？曰，中孚卦值坎北，气应冬至，扬雄《太玄》所以粗有见于易也。

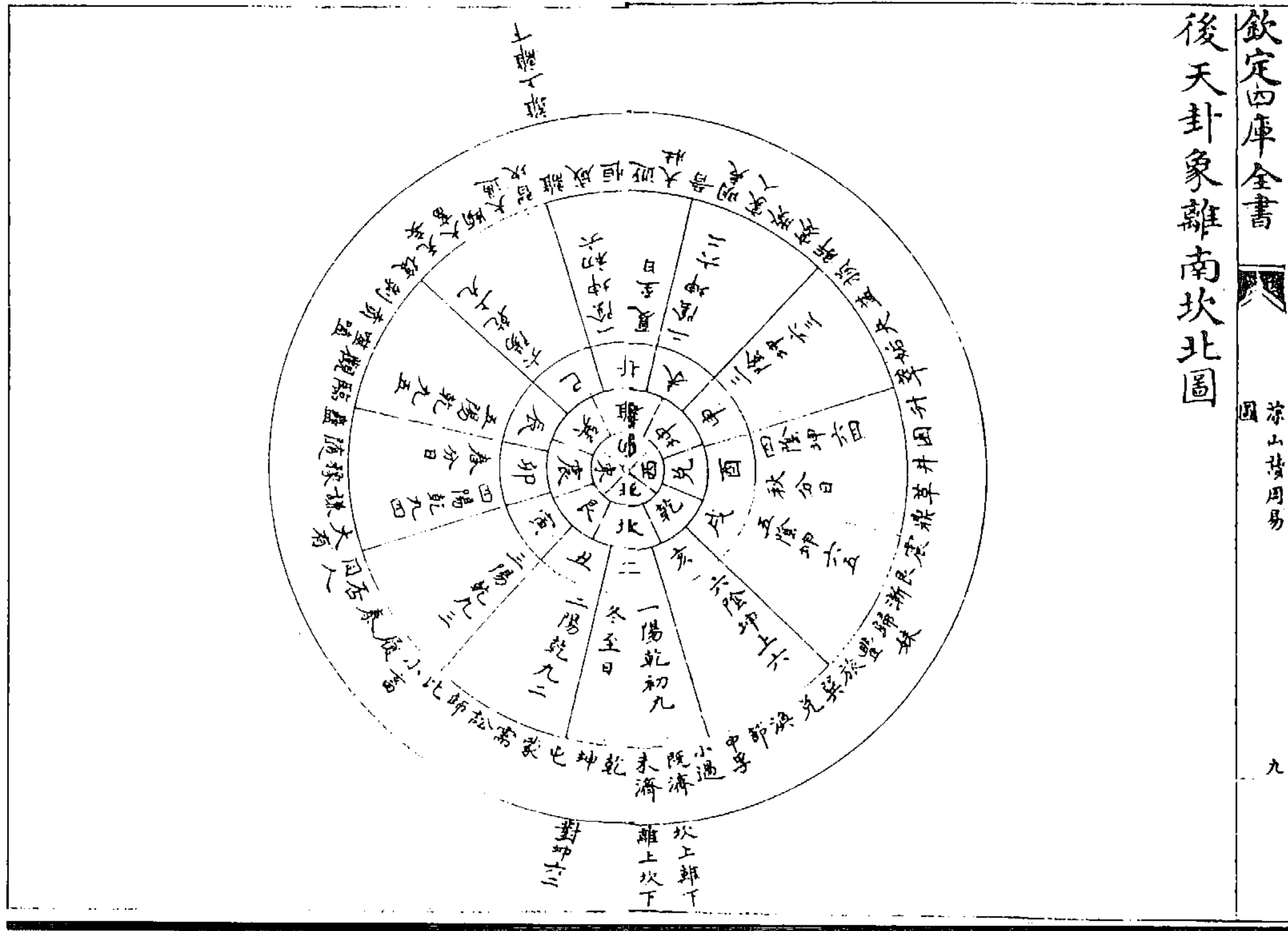
(方实孙《凉山读周易》)



图 97 伏羲始画六十四卦之图

(朱元昇《三易备遗》)

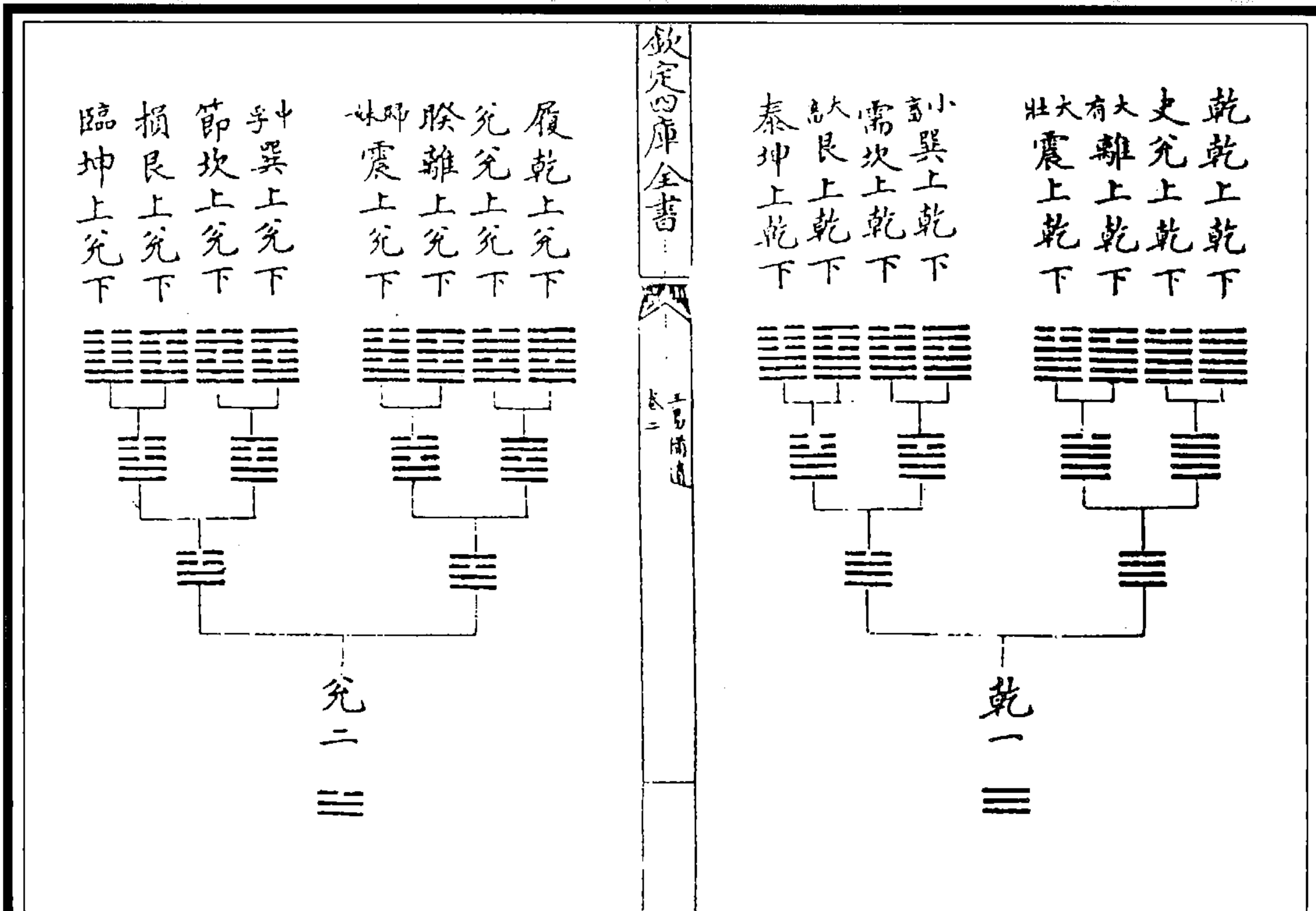
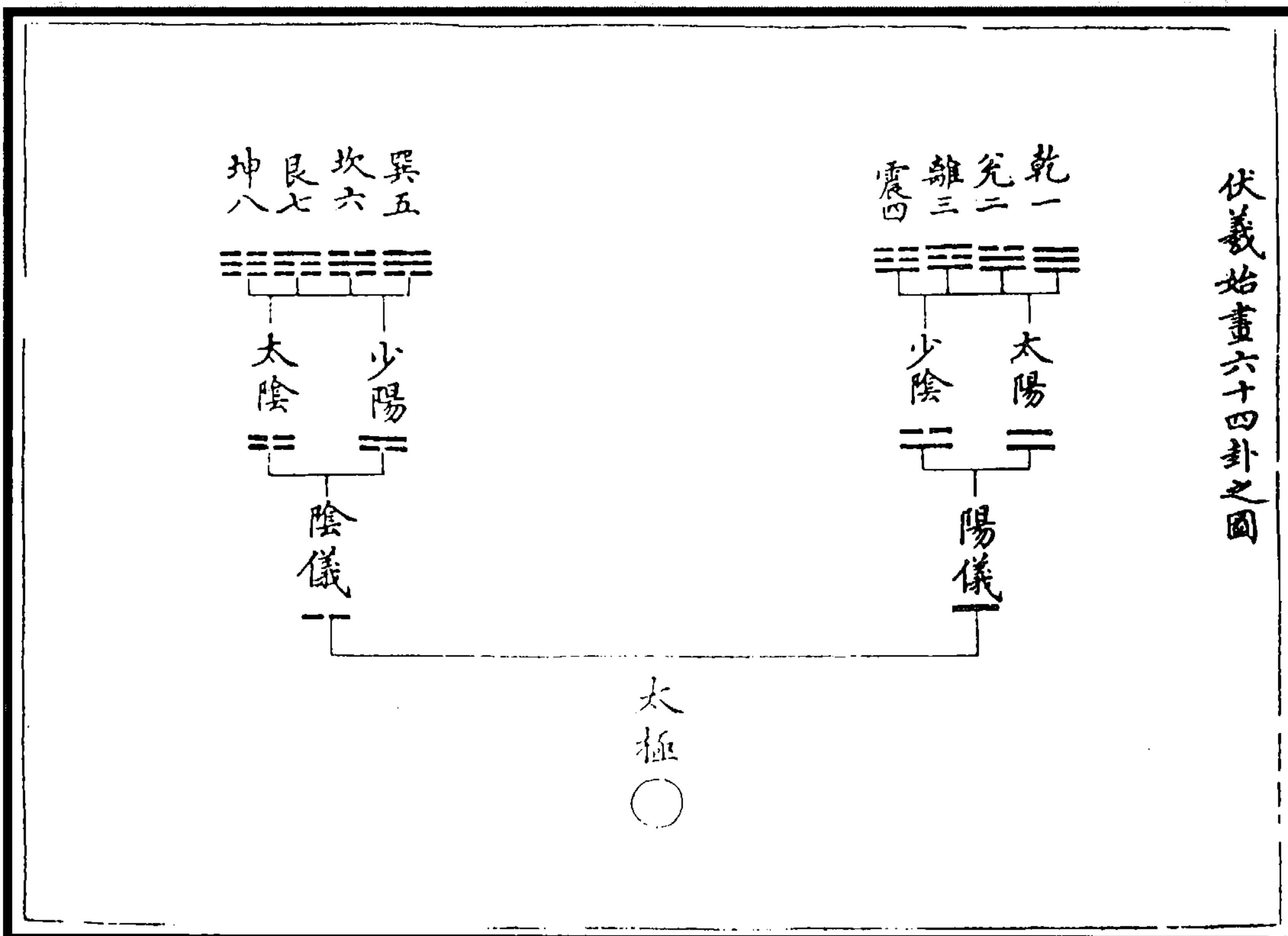

图 98 邵子传授先天图

(图 98)愚谓《先天圆图》就中间拗做两截,非是伏羲出己意见。拗做两截是天出《河图》如此,伏羲则之耳。《河图》九居南,四居东南,三居东,八居东北。伏羲因《河图》如此,置数于南于东也,故以乾配九,以兑配四,以离配三,以震配八,自乾一、兑二、离三、震四恁底转来底,自然是奇。又《河图》一居北,六居西北,七居西,二居西南。伏羲因《河图》如此置数于北于西也,故以巽配二,以坎配七,以艮配六,以坤配一,自巽五、坎六、艮七、坤八,恁的转去的,自然是偶。

(朱元昇《三易备遗》)

(图 99)五行一阴阳也,阴阳一太极也。五行在天地间,独阳不生,独阴不成,未尝无偶然。金水土之卦,分阴分阳以为偶,水火之卦何无偶也。坎为水,阴中含阳;离为火,阳中含阴。阴阳之精互藏其宅故也。乾偏阳,坤偏阴,震、艮一阳,巽、兑一阴,皆居卦体之偏。偏于阳者必偶以阴,偏于阴者必偶以阳,此金木土卦之有偶也。呜呼!八卦八而五行五,本难齐也。造化自然之妙,布金木土卦为六,约水火卦为二,以五入八,以八藏五,故能齐其所难齐欤?

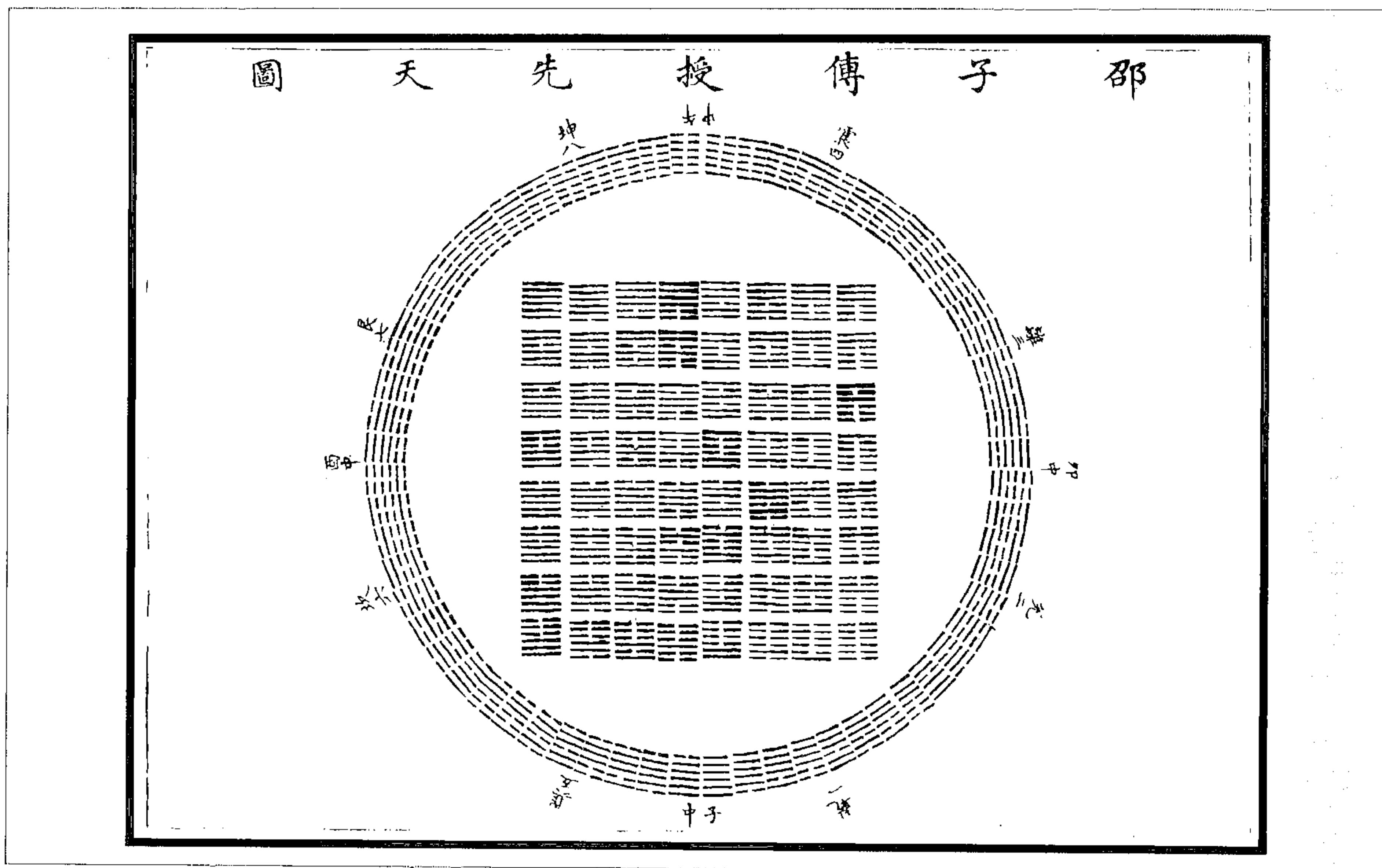
(朱元昇《三易备遗》)



图 99 伏羲八卦属五行例图



欽定四庫全書

兌二

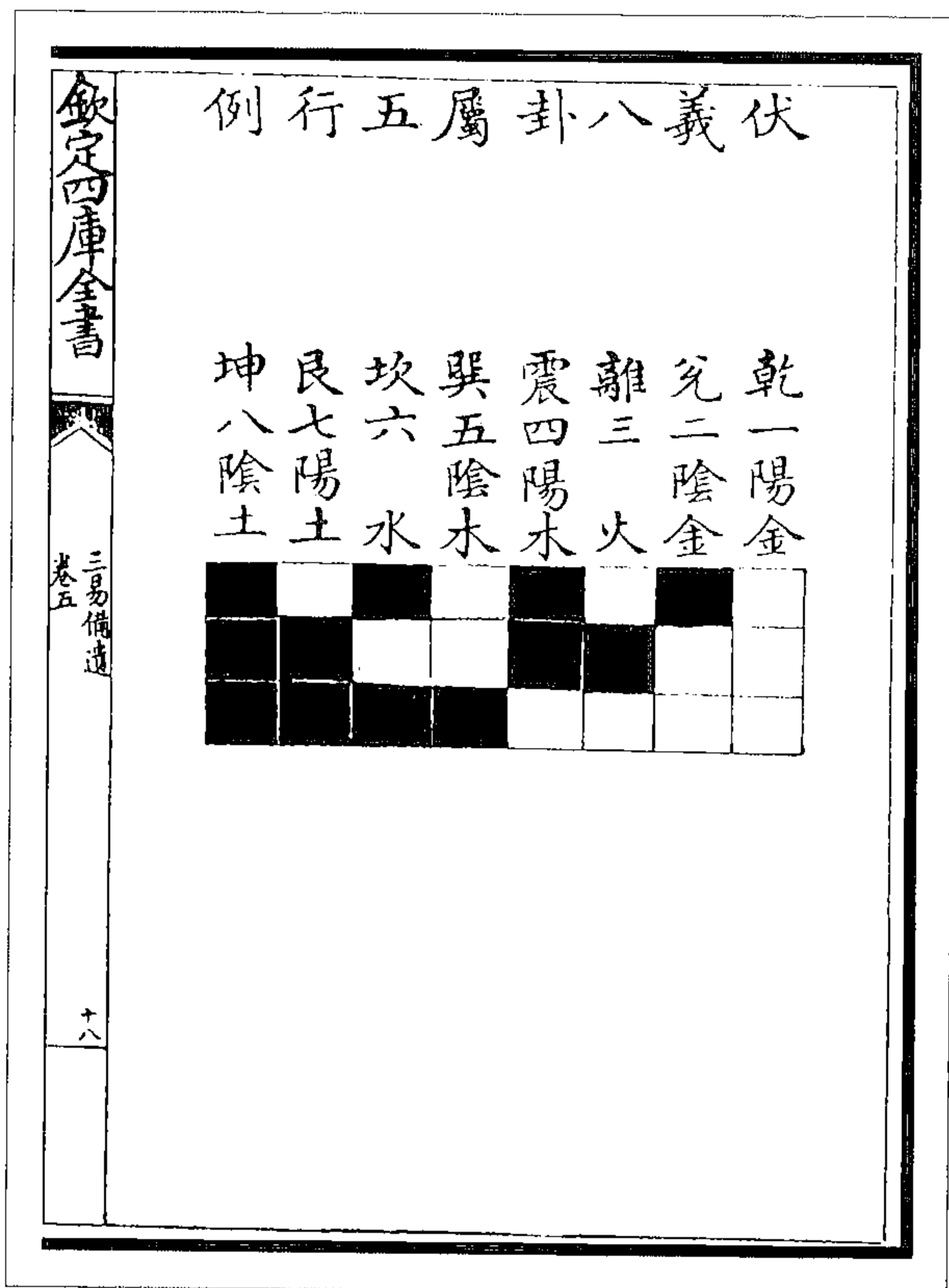
離 革 同人 臨 損 節 中 歸 睽 兌

火 離 陰 兌 陽 乾 陰 坤 陽 艮 水 坎 陰 巽 陽 震 火 離 陰 兌

上 金 上 金 上 土 上 土 上 土 上 土 上 水 上 水 上 木 上 木 上 火 上 金 上

離 離 離 兌 兌 兌 兌 兌 兌 兌 兌 兌 兌 兌 兌 兌 兌 兌 兌 兌

下 下 下 下 下 下 下 下 下 下 下 下 下 下 下 下 下 下 下 下

三易備遺

卷五

十九

乾一

履 泰 大 需 小 大 大 夬 乾

履 泰 大 需 小 大 大 夬 乾

陽 乾 陰 坤 陽 艮 水 坎 陰 巽 陽 震 火 離 陰 兌 陽 乾

上 金 上 土 上 土 上 土 上 水 上 水 上 木 上 木 上 火 上 金 上

兌 乾 乾 乾 乾 乾 乾 乾 乾 乾 乾 乾 乾 乾 乾 乾 乾 乾 乾

下 下 下 下 下 下 下 下 下 下 下 下 下 下 下 下 下 下 下

伏羲六十四卦屬五行例

欽定四庫全書

巽五

蠱 井 巽 恒 鼎 大 姤 復 頤 屯

陽 艮 水 坎 陰 巽 陽 震 火 離 陰 兌 陽 乾 陰 坤 水 艮 陰 坎

土 上 上 水 上 水 上 土 上 土 上 土 上 土 上 土 上 土 上 土 上

巽 巽 巽 巽 巽 巽 巽 震 震 震 震 震 震 震 震 震 震 震 震

下 下 下 下 下 下 下 下 下 下 下 下 下 下 下 下 下 下 下

三易備遺

卷五

二十

離三

益 震 噬 隨 无 明 賁 既 家 豐

益 震 噬 隨 无 明 賁 既 家 豐

陰 巽 陽 震 陽 離 陰 兌 陽 乾 陰 坤 陽 艮 水 坎 陰 巽 陽 震 火 離 陰 兌 陽 乾

上 水 上 木 上 木 上 金 上 金 上 土 上 土 上 土 上 水 上 水 上 木 上 木 上

震 震

下 下

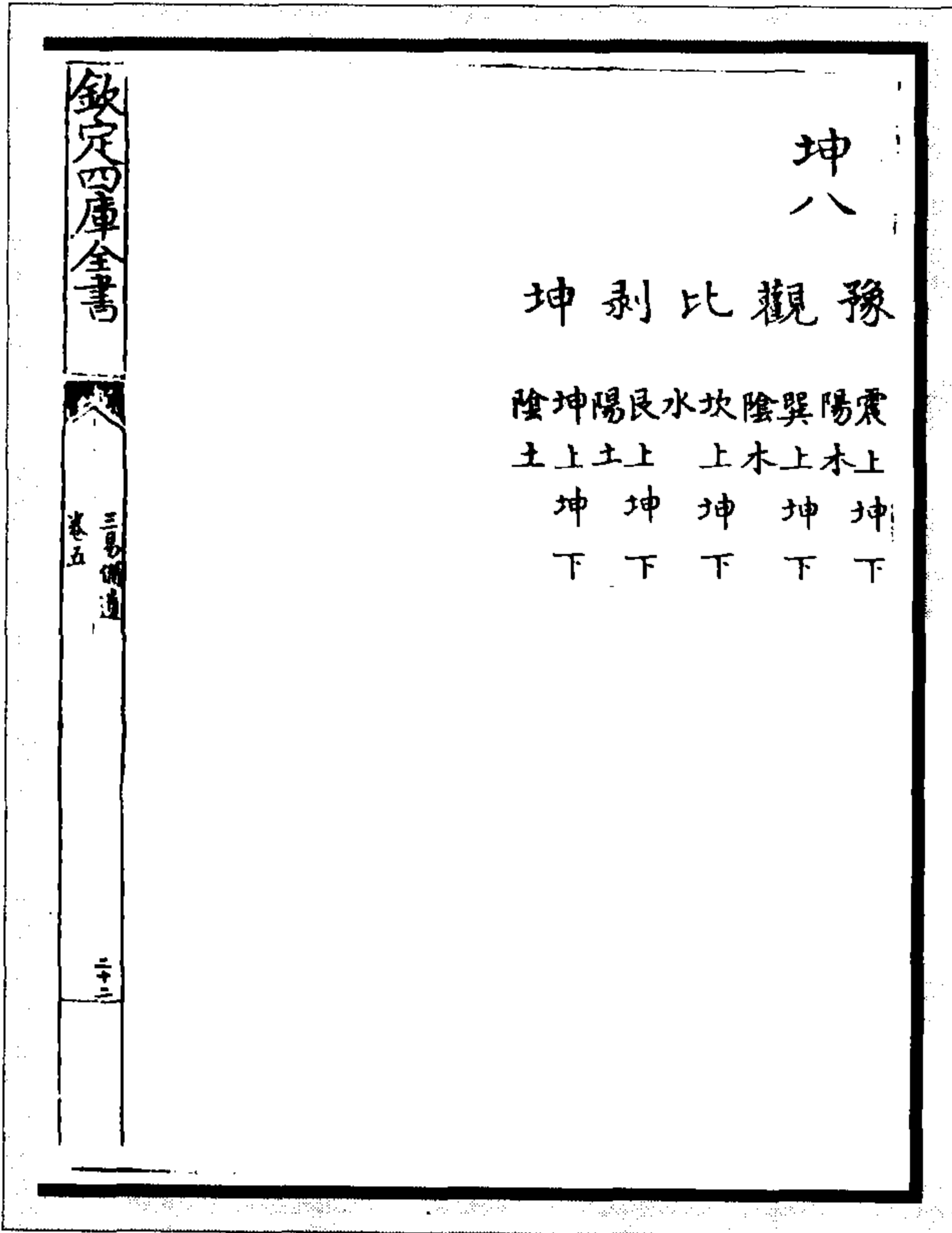
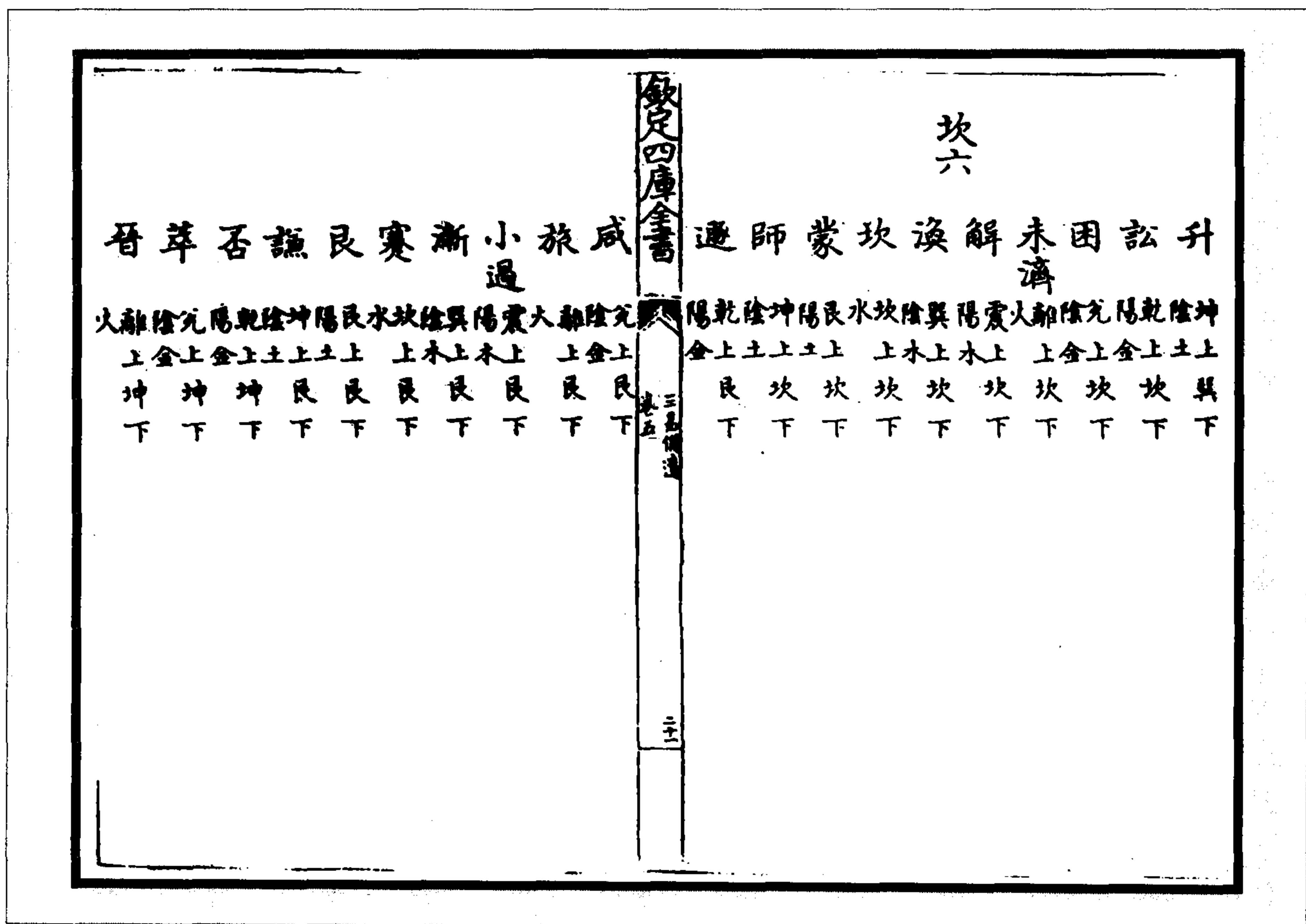

(图 100) 乾、兑属金，离属火，震、巽属木，坎属水，艮、坤属土。先天八宫，宫各八卦。即其卦外象之所属以定其卦之为金、火、木、水、土，是故五行八周于八宫。总八宫而言，属金之卦十有六，属火之卦八，属木之卦十有六，属水之卦八，属土之卦十有六，是之谓六十四卦属五行之例然也。伏羲之演八卦为六十四卦也，不能增水火之卦使之多，不能损金木土之卦使之少，因乎卦象之自然而已。黄帝之造六甲纳音也，不能备每宫用音而使之有，不能泯每宫藏音而使之无，亦曰因乎声音之自然而已。由是象与音协，音与象应，一顺天理之流行，实造化之大巧，易道之至神欤？

(朱元昇《三易备遗》)

图 100 伏羲六十四卦属五行例图



例	卦	四	十	六	義	欽定四庫全書	伏	入	甲	六	帝	黃	
						三							
己酉六	戊申七	丙午九	乙巳四	甲辰五	癸卯六	壬寅七	辛丑八	庚子九	己亥四	戊戌五	丙申七	乙未八	甲午九
共二十七屬土	共三十屬水	共二十八屬木	共二十六屬火	共二十四屬金	共二十四屬金	共三十二屬土	共三十屬水	共二十三屬木	共二十六屬火	共二十四屬金	共二十四屬金	共二十四屬金	共二十四屬金
應師	應蒙	應坎	應解	應田	應訟	應升	應蠱	應巽	應恒	應鼎	應大過	應姤	應姤
坤上坎下	艮上坎下	坎上坎下	震上坎下	兌上坎下	乾上坎下	坤上巽下	艮上巽下	巽上巽下	震上巽下	離上巽下	兌上巽下	乾上巽下	乾上巽下

例	卦	四	十	六	義	欽定四庫全書	伏	入	甲	六	帝	黃	
						三							
癸亥四	壬戌五	辛酉六	庚申七	己未八	戊午九	丁巳四	丙辰五	乙卯六	甲寅七	癸丑八	壬子九	辛亥四	庚戌五
共二十七屬土	共二十屬水	共二十八屬木	共三十一屬火	共二十四屬金	共二十四屬金	共二十二屬土	共三十屬水	共二十八屬木	共二十六屬火	共二十四屬金	共二十四屬金	共二十四屬金	共二十四屬金
應坤	應剝	應比	應豫	應觀	應萃	應謙	應艮	應蹇	應漸	應小過	應旅	應咸	應遯
坤上坤下	艮上坤下	坎上坤下	震上坤下	巽上坤下	乾上坤下	坤上艮下	艮上艮下	坎上艮下	巽上艮下	震上艮下	離上艮下	兌上艮下	乾上艮下

图 101 黃帝六甲入伏羲六十四卦例图

巳亥为阴阳之终，子午为阴阳之始。六甲纳音，遇亥子巳午之间，阴阳终始之际，数必交，音必藏。交则生生之机不息，藏则化化之迹不露。故癸亥甲子数交二十七，音藏土卦，则剥、坤隶之；己巳庚午数交三十，音藏水卦，则需隶之。乙亥丙子数交二十八，音藏木卦，则归妹、中孚隶之……大抵亥子巳午之交而藏也。五行虚其位，六十四卦备其象，皆自然而然，不可容一毫人力增损其间。倘于亥子巳午之外，求其交而藏也，则五行之序，六十四卦之序无其象，虽离娄之明，公输子之巧，终不可得而牵强求合矣。此巳亥子午之中，其见天地之心乎。

(朱元昇《三易备遗》)



图 102 后天复对准先天变对之图

先天乾对坤，后天乾、坤亦对也；先天泰对否，后天否、泰亦对也；先天随对蛊，后天随、蛊亦对也……先后天同一对，余四十八卦之对不同，何也？曰，不同者，未尝不同也。先天屯对鼎，蒙对革；后天屯对蒙，鼎对革。先天需对晋，讼对明夷，后天需对讼，晋对明夷……由此观之，先后天四十八卦之对，将无不同用。述其列于左。

(朱元昇《三易备遗》)

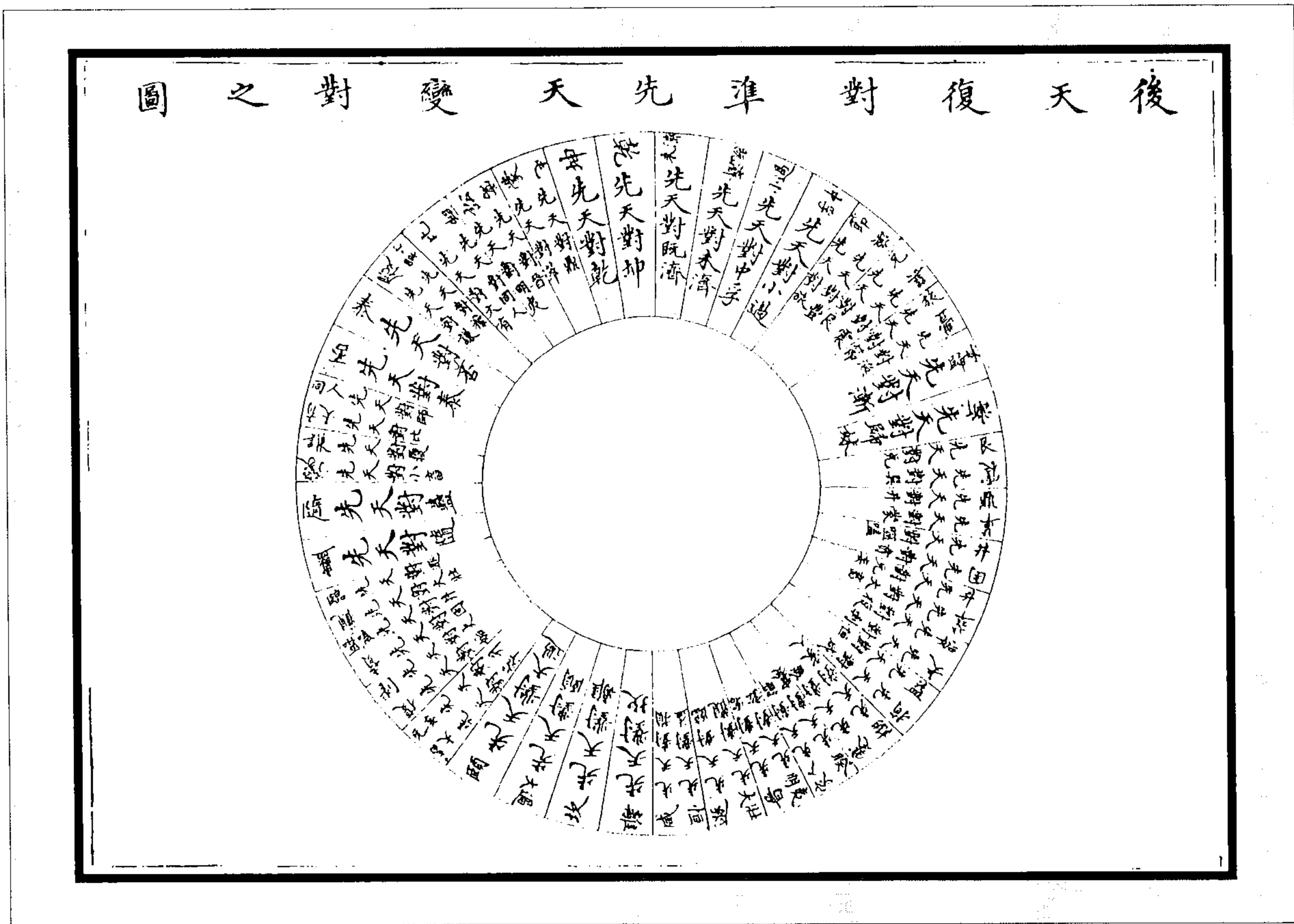

欽定四庫全書

三易圖說

十一

頤  
先天變對



後天變對



升  
先天變對

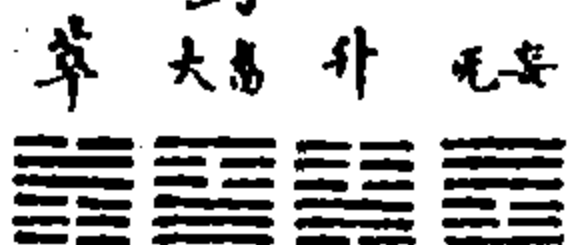

後天反對



剝復  
先天變對

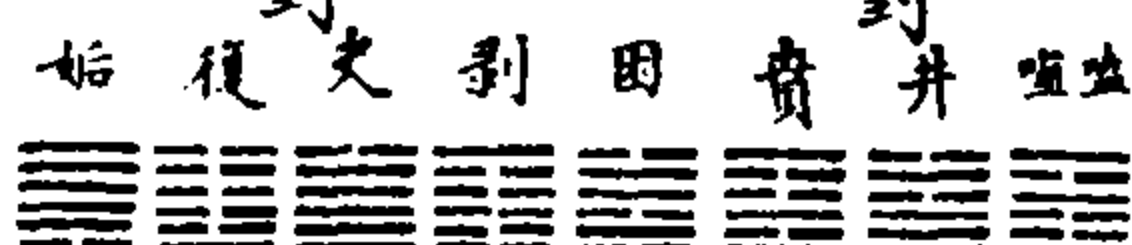

後天反對



井  
先天變對

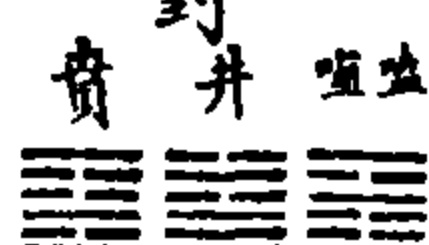

後天反對



欽定四庫全書

三易圖說

十六

震  
先天變對



後天反對



家人  
先天變對



後天反對



咸恒  
先天變對



後天反對



坎  
先天變對



後天變對

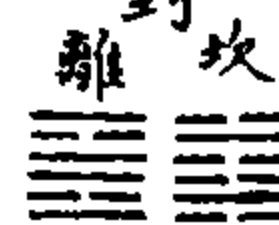





图 103 后天复对准先天变对之横图 (朱元昇《三易备遗》)



图 104 后天六宮交圖

此交图者，所以写文王作易之心也。今夫言易，必观象考数，有以见圣人作易之心，始可与言易矣。由文王至于夫子，五百余年尔。夫子必之杞之宋，得夏时焉，得坤、乾焉，然后系易，有以契三圣人作易之心也。夫子既没，言易者尚矣，能窥先圣人作易之心者不多有，唯邵子康节传《先天图》，得伏羲作易之心；衍《皇极经世》一元之数，得文王作易之心。由夫子而至于今，去圣人逾远，惑于图、书之九、十，胶于传释之异同，圣人作易之心，不愈晦乎！今日此交图者，所以写文王作易之心，然则文王作易之心，可得而言欤？伏羲之易八其八，文王之易六其六，此交图可以见文王作易之心也。……易有四象所以示也。老阳、老阴奠上下之位，少阳、少阴列左右之偶。上经序卦，下经序卦，岂曰偶然？斯焉取尔！此交图可以见文王作易之心也。呜呼！此交图者，其玩易者之筌蹄欤！

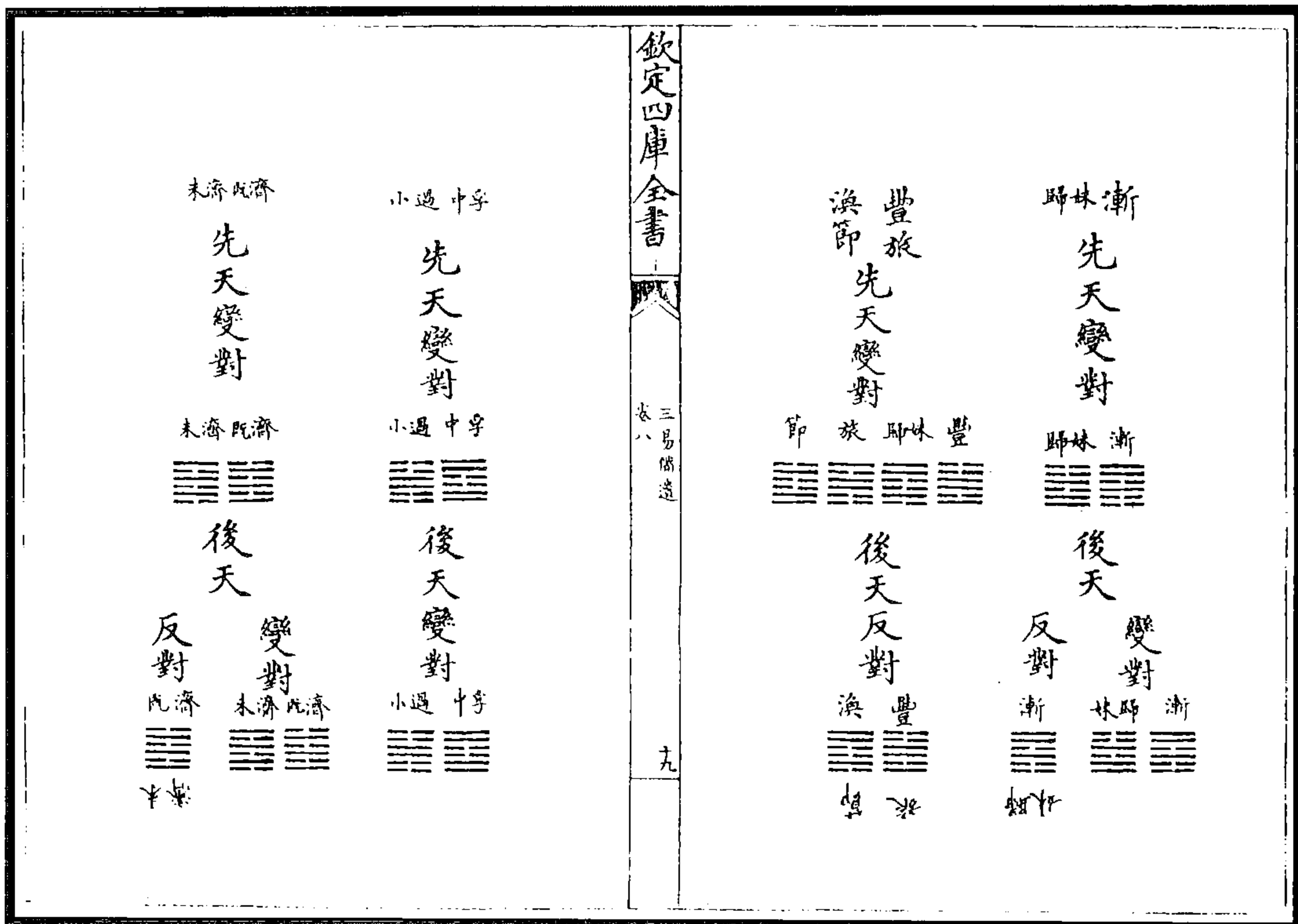
(朱元昇《三易备遗》)

欽定四庫全書		交圖兩位相對衍三百六十數	
乾	對	坤	三百六十
姤	對	剝	復
遯	對	臨	觀
小畜	對	謙	豫
無妄	對	萃	升
泰	否	既濟	未濟
頤	對	大過	三百六十
中孚	對	小過	三百六十
隨	漸	漸	歸妹
咸	恒	損	益
震	巽	兌	震
晉	明	需	訟
離	坎	坎	離
豐	旅	渙	節
家人	睽	蹇	解
益	賁	困	井
革	鼎	屯	蒙
師	比	師	比
大有	對	大有	三百六十

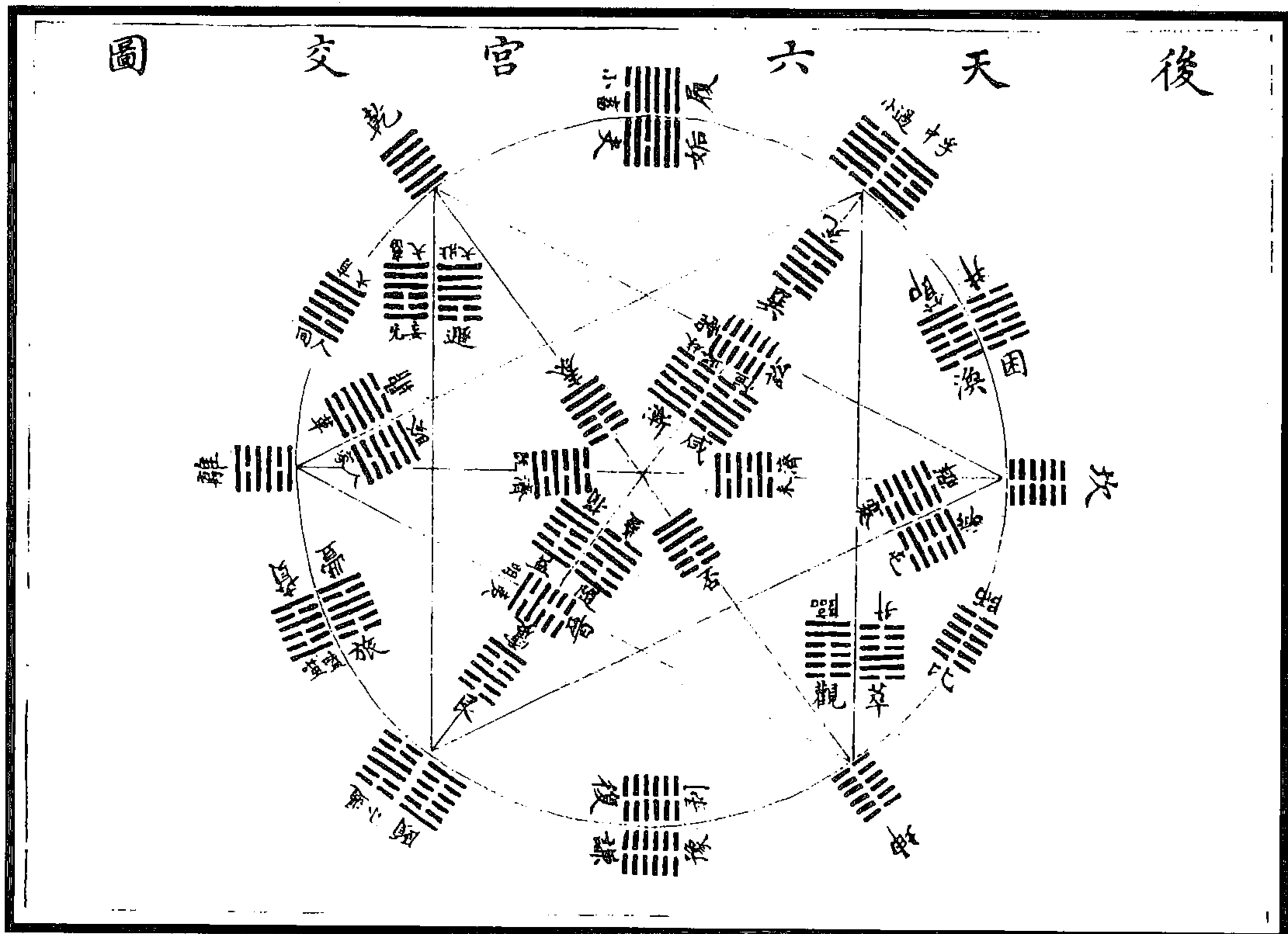
右三十六其三百六十該萬有二千九百六十策

图 105 交图两位相对衍三百六十数图

文公朱子有曰，程先生说易得其理，则象数在其中。固是如此。然溯流以观，却须先见象数的当下落，方说得理不走。不然，事无实证，则虚理易差也。今此交图谓得文王作易之心，夫易作于数千载之前，而欲溯作易之心于数千载之后，于何以见其的当下处？亦唯稽诸象数而已尔。且交图三十六卦，以其位之对者衍之，其数皆三百六十；不特此交图为然。又以《周易》上经序卦、下经序卦衍之，其数亦三百六十。无非合乎自然者，盖三百六十，当期之数，先天为三百六十者三十有二，后天为三百六十者三十有六。三十二其三百六十，是为万有一千五百二十；三十六其三百六十，是为万有二千九百六十；又十倍之，为十二万九千六百，皇极经世一元之数也。一元之数，三百六十其三百六十也。三百六十之数，天地人物咸备焉，是故条其例，庶(下原缺)。

(朱元昇《三易备遗》)

欽定四庫全書										
少陰離	少陽坎	少陰大過	少陽頤	少陰姤	少陽剝	少陰噬嗑	少陽臨	少陰隨	少陽謙	少陰隨
一百九十二策	一百六十八策	一百九十二策	一百六十八策	一百九十二策	一百五十六策	一百八十八策	一百六十八策	一百八十八策	一百五十六策	一百八十八策
					二進 策十	二進 策十		二退 策十	二退 策十	二退 策十
合三百六十策	合三百六十策	合三百六十策	合三百六十策	合三百六十策	合三百六十策	合三百六十策	合三百六十策	合三百六十策	合三百六十策	合三百六十策

图 106 周易上经序卦例图  
(朱元昇《三易备遗》)

欽定四庫全書										
少陰濟	少陽既	少陰過	少陽中孚	少陰渙	少陽翼	少陰漸	少陽豐	少陰震	少陽咸	少陰遯
一百八十八策	一百六十八策	一百九十二策	一百八十八策	一百九十二策	一百八十八策	一百八十八策	一百六十八策	一百六十八策	一百九十二策	一百八十八策
					二退 策十	二退 策十		二退 策十	二退 策十	二退 策十
合三百六十策	合三百六十策	合三百六十策	合三百六十策	合三百六十策	合三百六十策	合三百六十策	合三百六十策	合三百六十策	合三百六十策	合三百六十策

图 107 周易下经序卦例图  
(朱元昇《三易备遗》)

交圖三十六卦分隸上下經例

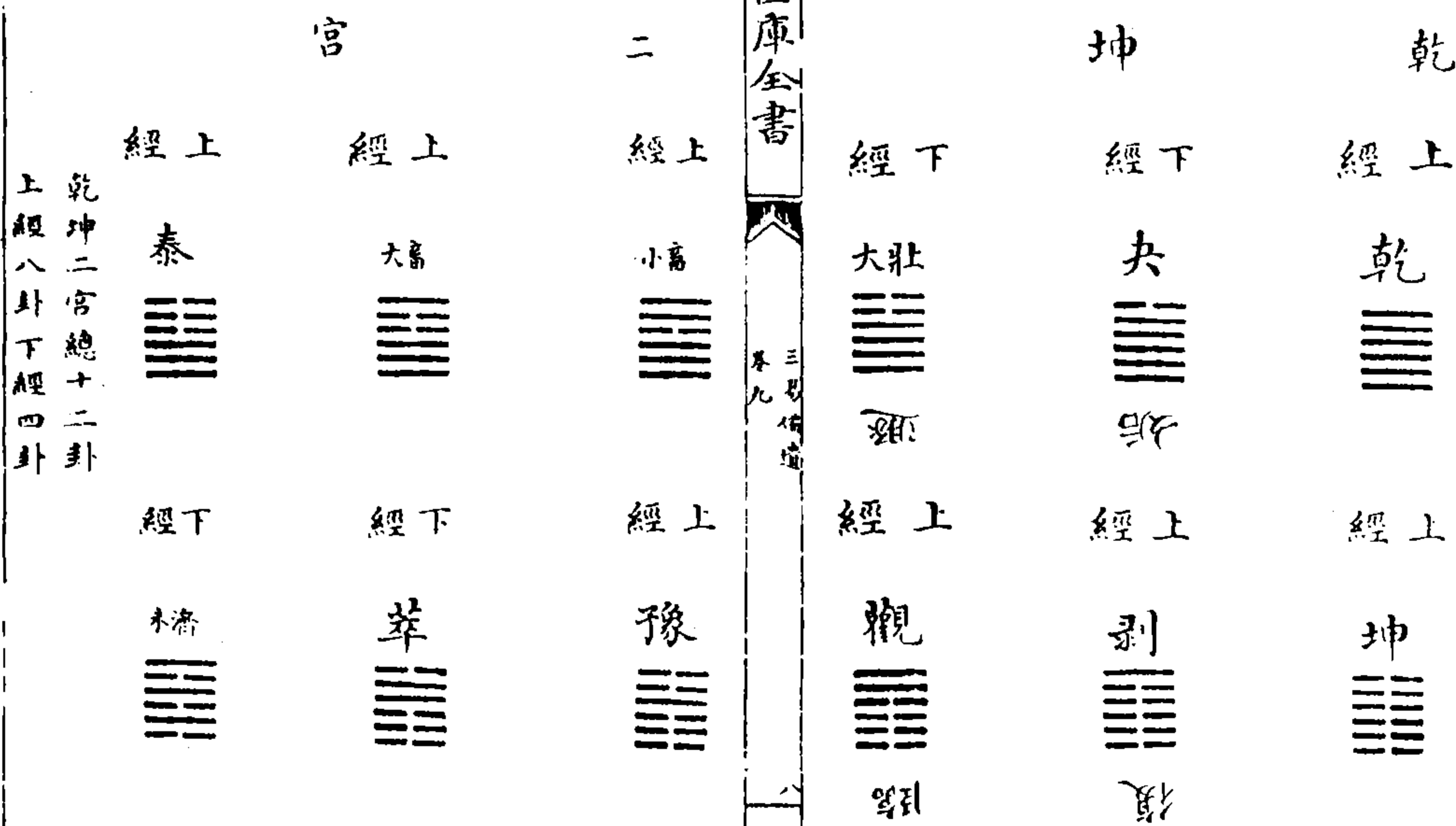

欽定四庫全書

三易備圖 卷九

交圖三十六卦分隸上下經例

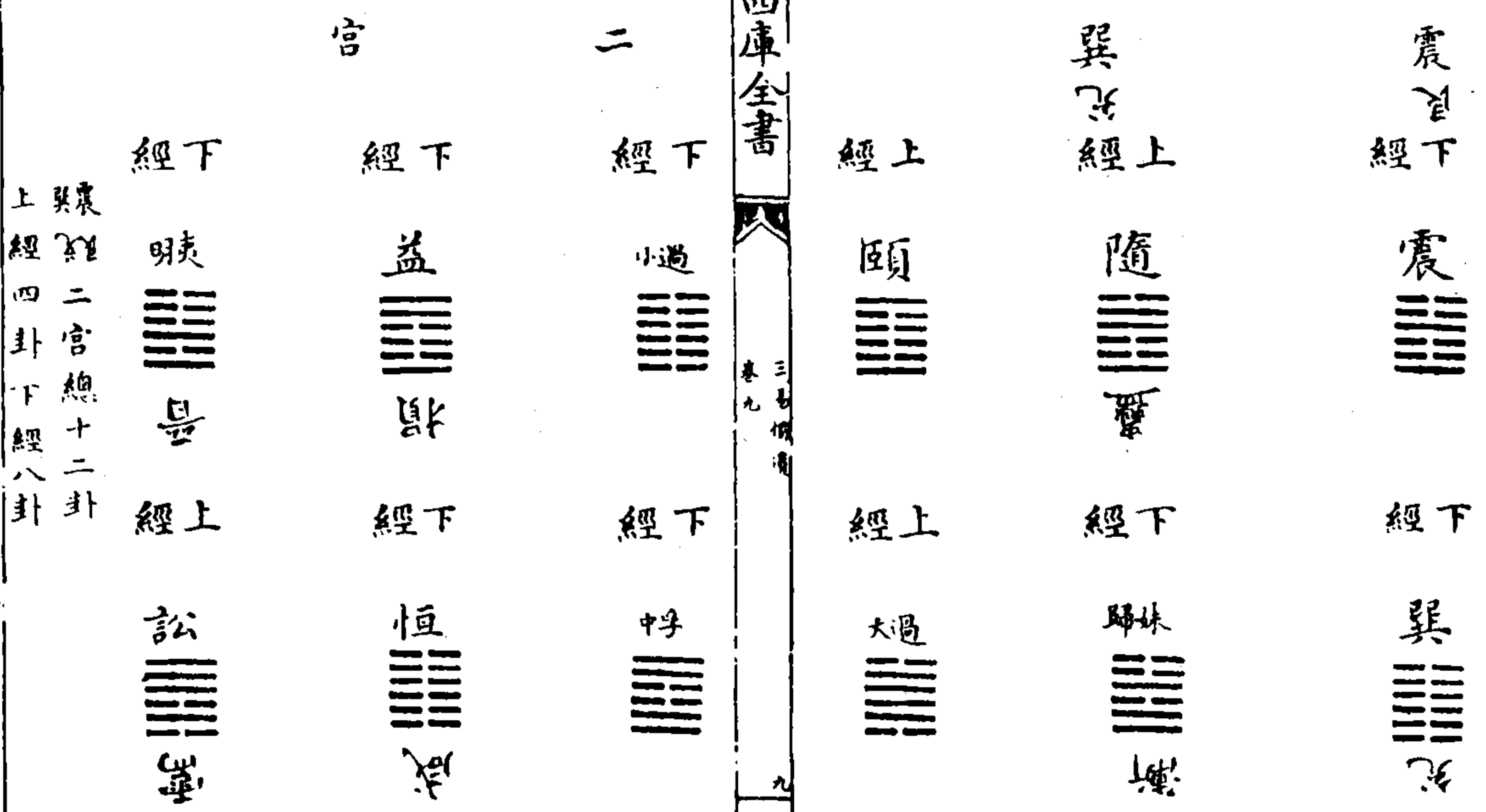

欽定四庫全書

三易備圖 卷九



图 108 交图三十六卦分隶上下经例图



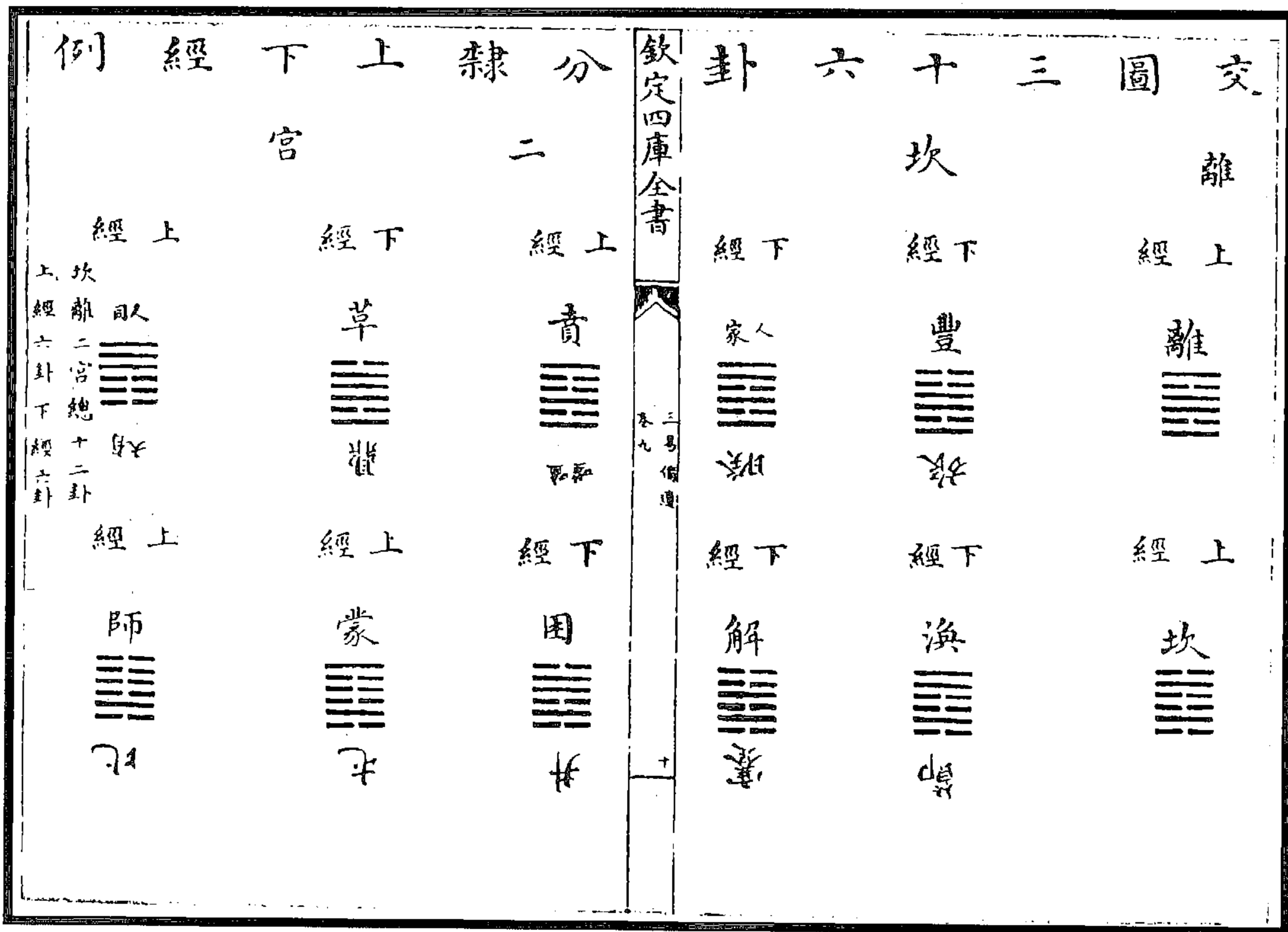
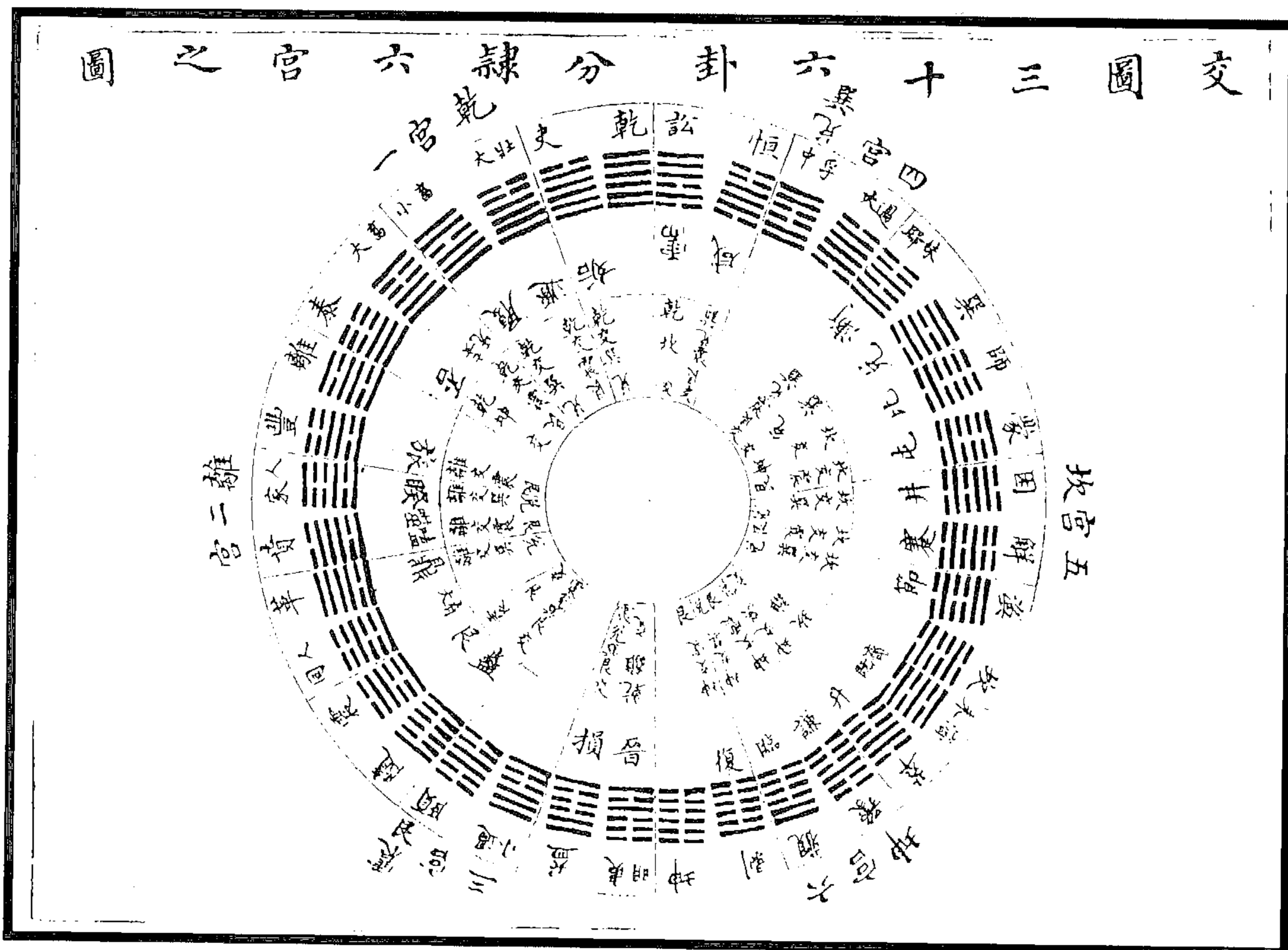

图 109 交图三十六卦分隶六宫之图

(图 108)愚谓后天交图有以见文王作易之心,盖不一言之矣。言无证不信。尝证之数,图与数协;证之象,图与象协;又证之《周易·序卦》,卦与象数协,固非仿佛臆度者之为。今以交图六宫分隶之卦证诸《周易》上下经分隶之卦,益信此交图可以见文王作易之心。何以言之?交图乾、坤宫十二卦,隶上经者八,隶下经者四。震、艮、巽、兑宫十二卦,隶上经者四,隶下经者八。坎、离宫十二卦,隶上经者六,隶下经者六。夫六宫之卦,分隶上下经多寡之间,等齐之际,岂无意欤?《周易》之作也,用乾、坤主上经,用震、艮、巽兑主下经,用坎、离佐上下经。今此交图隶乾、坤宫之卦多于上经,隶震、艮、巽、兑宫之卦多于下经,隶坎、离宫之卦均之上下经,此正文王作易之心然也。愚于此交图也,益有以自信。

(朱元昇《三易备遗》)

(图 109)传曰:“方以类聚,物以群分”,其交图之谓欤?今夫交图者,布三十六卦为六宫,卦之具乾体者隶乾宫,卦之具坤体者隶坤宫,卦之具坎、离体者隶坎、离宫……犹二十八宿森罗在天,各有分野,不相逾越,出于天然之妙,非假人为之巧。吾故曰,此交图者,可以见文王作易之心。虽然否泰以乾、坤交,隶乾宫可也,而既、未济以坎、离交,隶坤宫,何也?晋、明夷、需、讼以乾、坤、坎、离交,隶震、艮、巽、兑宫,又何也?噫,坎、离在上经则佐乾、坤,在下经则佐震、艮、巽、兑,此《周易》之所以作此交图见文王作易之心。

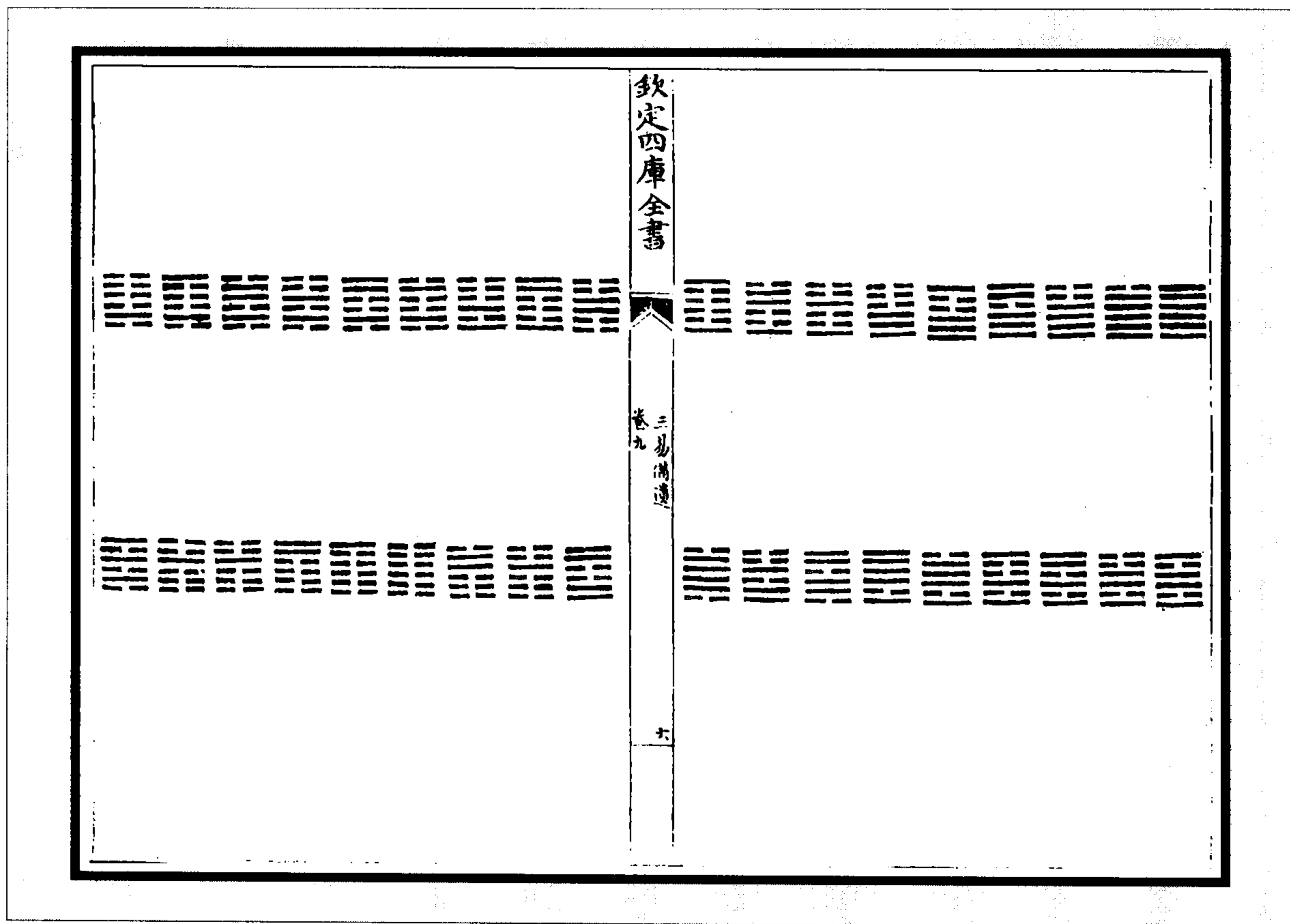
(朱元昇《三易备遗》)

交 圖 三 十 六 卦 策 數 循 環 圖



图 110 交图三十六卦策数循环图



图 111 伏羲六十四卦图

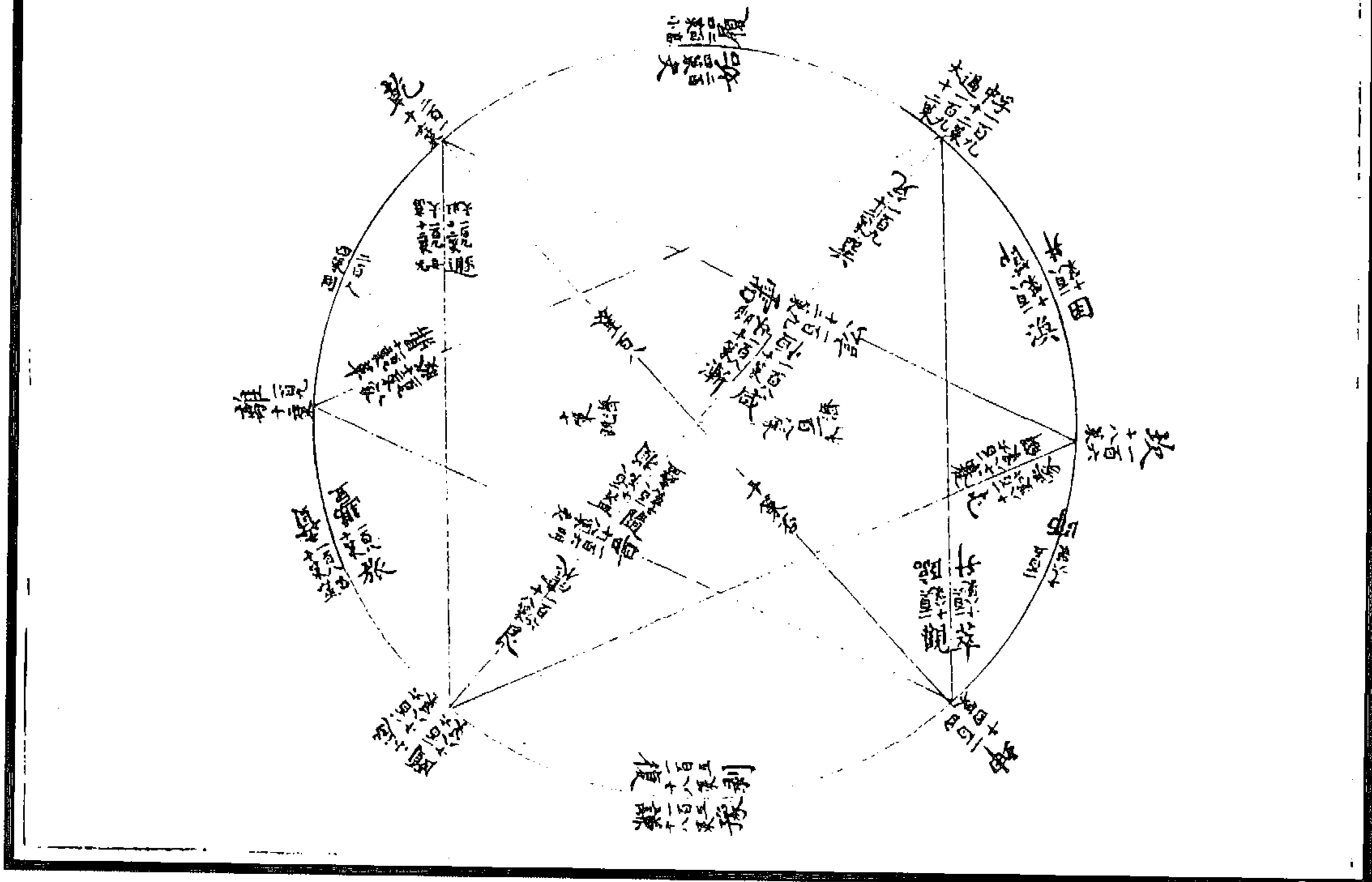

(图 110)或问,交图所设卦位出于天乎,出于人乎?曰,一本诸《河图》而设之者尔。《河图》一居北,九居南,是以乾南而坤北也;《河图》三居东,七居西,是以离东而坎西也……由《河图》言之,则出于天,由羲、文言之,则出于人。人不天不因,天不人不成也。

(朱元昇《三易备遗》)

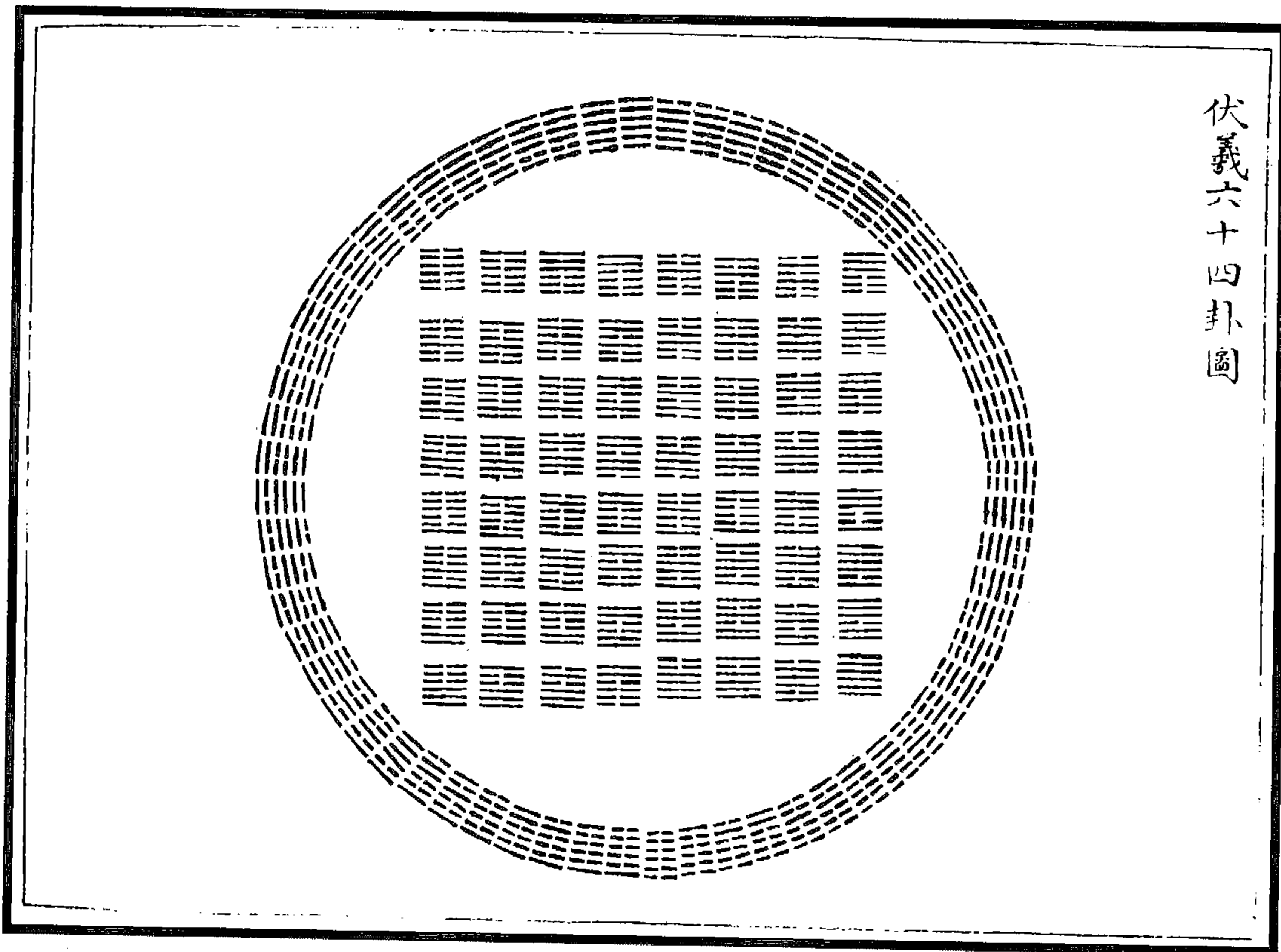
(图 111)“天地定位,山泽通气,雷风相薄,水火不相射,八卦相错。数往者顺,知来者逆,是故易逆数也。”

“雷以动之,风以散之,雨以润之,日以烜之,艮以止之,兑以说之,乾以君之,坤以藏之。”

邵子曰,此一节,明伏羲八卦也。八卦相错者,明其相错而成六十四卦也。数往者顺,若顺天而行,是左旋也,皆已生之卦也,故云数往也。知来者逆,若逆天而行,是右行也,皆未生之卦也,故云知来也。夫易之数,由逆而成矣。此一节直解图意,若逆知四时之谓也。

(胡方平《易学启蒙通释》)



图 112 伏羲六十四卦节气图

尝因邵子冬至子半之说推之,则六十四卦分配节气二至二分四立,总为八节,每节各两卦;外十六气,每气各三卦;合之为六十四卦也。详见《原卦画》篇。

(胡方平《易学启蒙通释》)

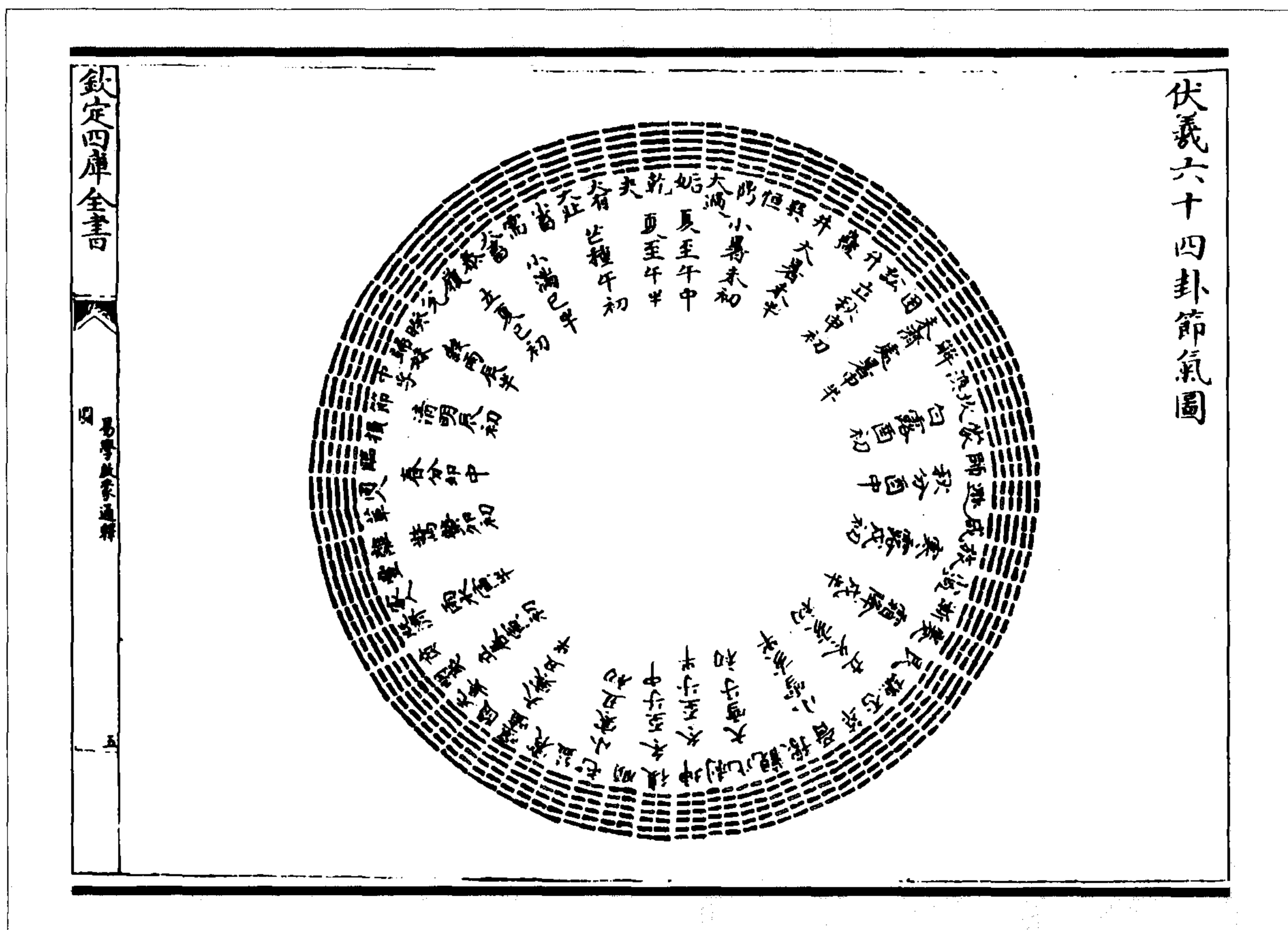

(图 114) 邵子《经世》演易图以太阳为乾，太阴为兑，少阳为离，少阴为震，此四卦自阳仪中来，故为天四象。少刚为巽，少柔为坎，太刚为艮，太柔为坤，此四卦自阴仪中来，故为地四象。详见《原卦画》篇，下同。

朱子释邵子说，以乾、兑、艮、坤生于二太，故为天四象；离、震、巽、坎生于二少，故为地四象。但以太阳为阳，太阴为阴，少阳为刚，少阴为柔，不复就八卦上分阴阳刚柔。与邵子本意不同，自为一说也。

(胡方平《易学启蒙通释》)



图 116 先天圆图配洛书图

图 115 先天圆图配河图图

(熊禾《勿轩易学启蒙图传通义》)

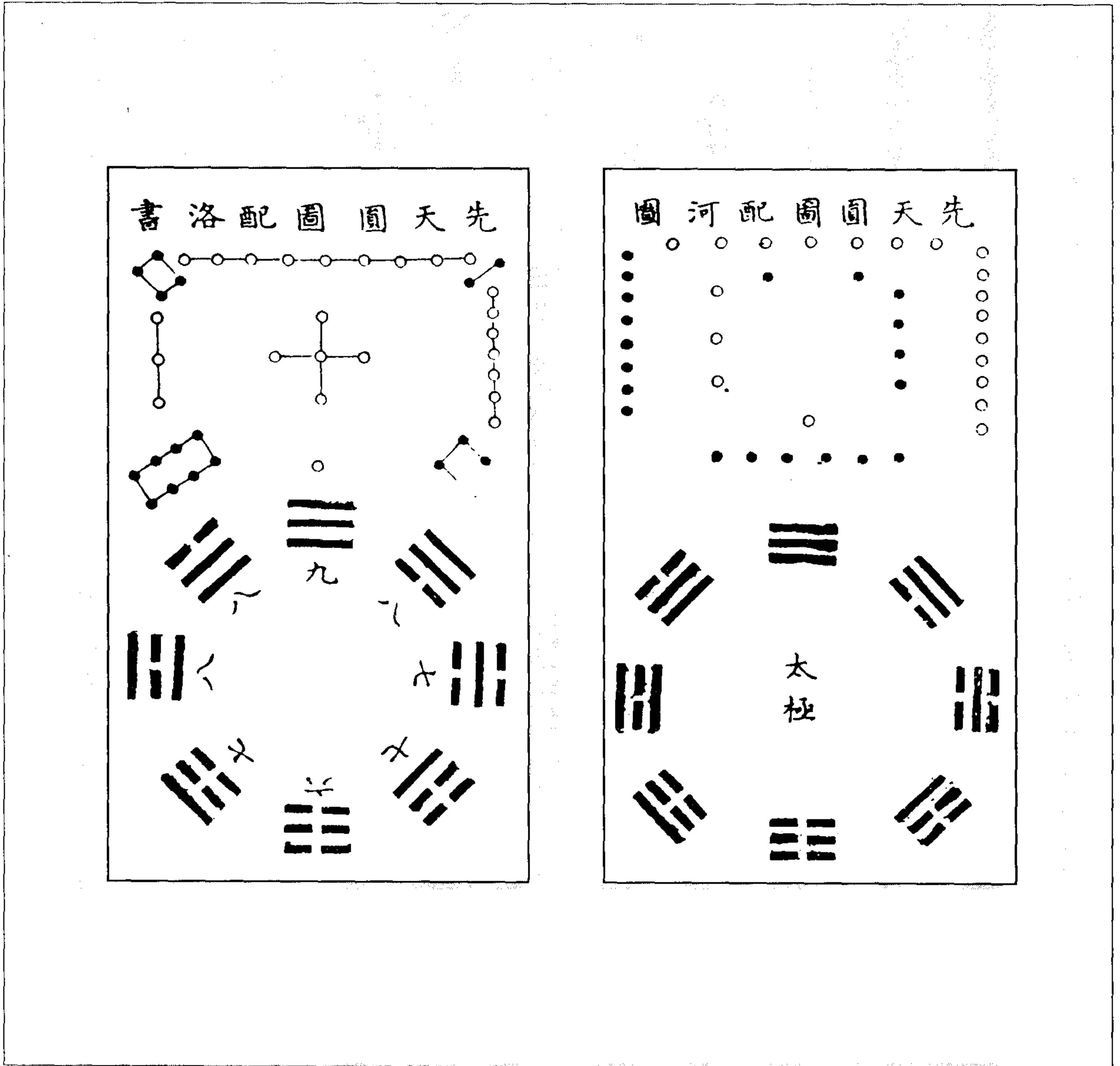

图 117 后天八卦合河图四象图 (熊禾《勿轩易学启蒙图传通义》)



图 118 文王八卦次序合河图四象图 (熊禾《勿轩易学启蒙图传通义》)

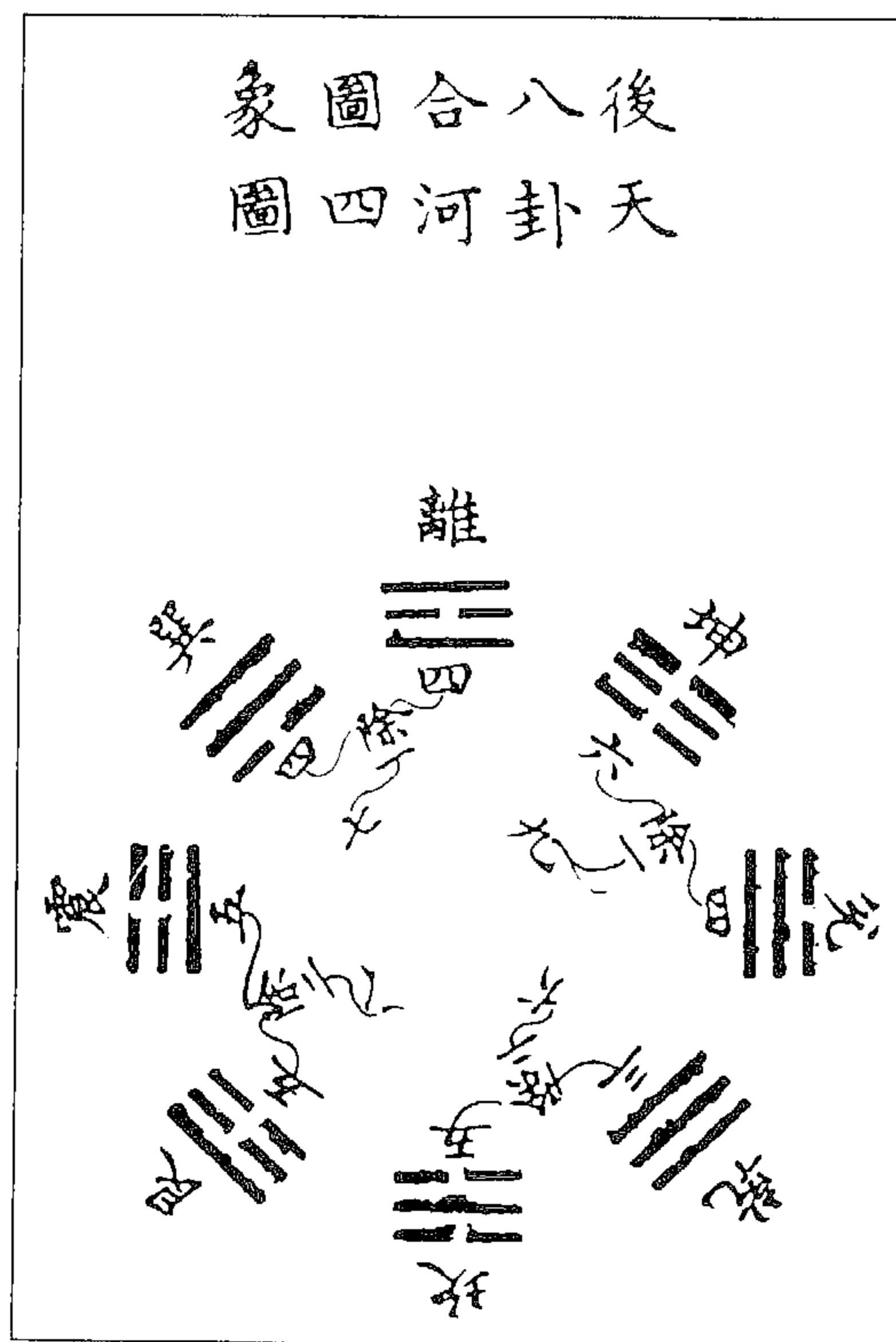

图 119 先天六十四卦方图

朱子尝欲于方圆图内取出方图,今从之。

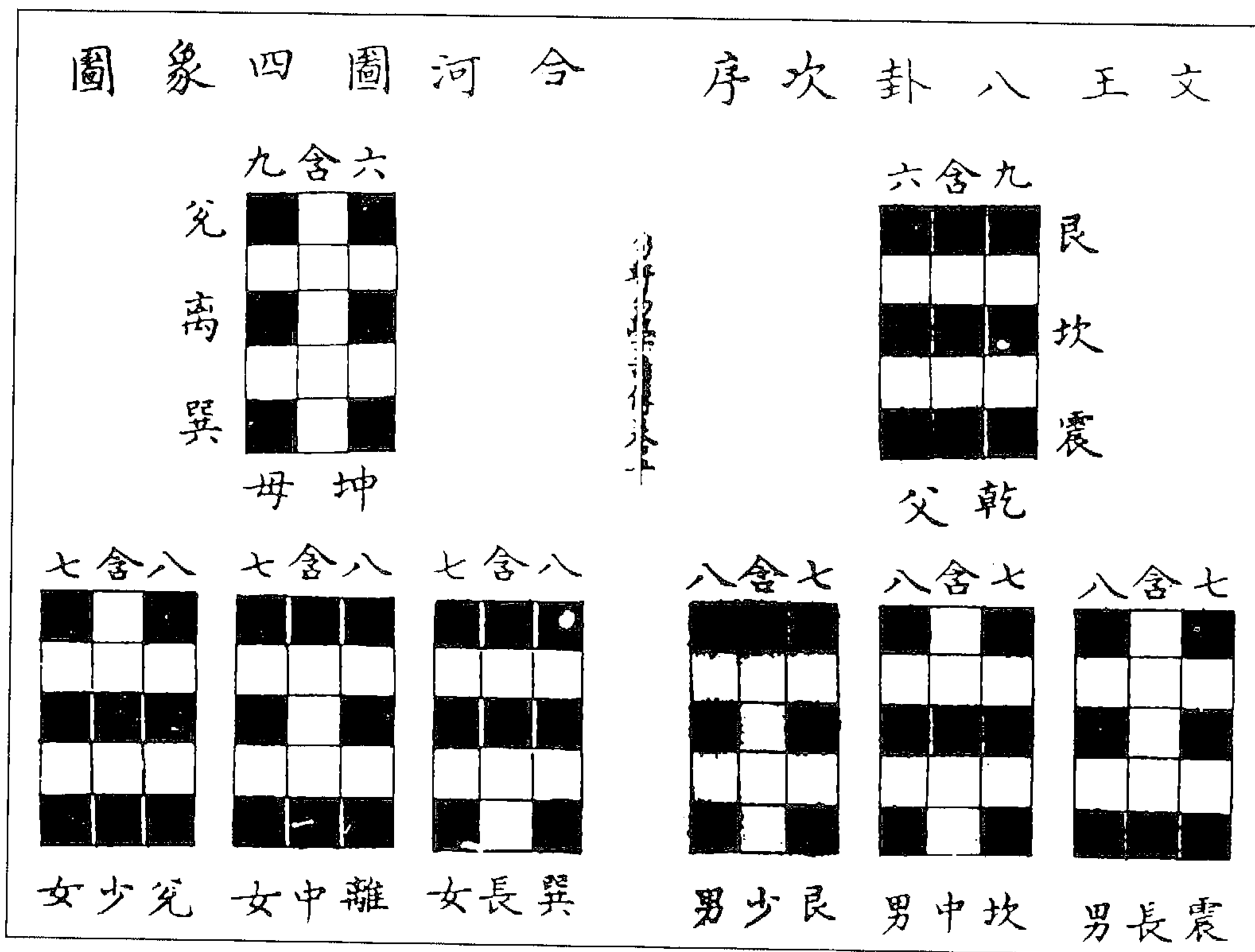
(熊禾《勿轩易学启蒙图传通义》)

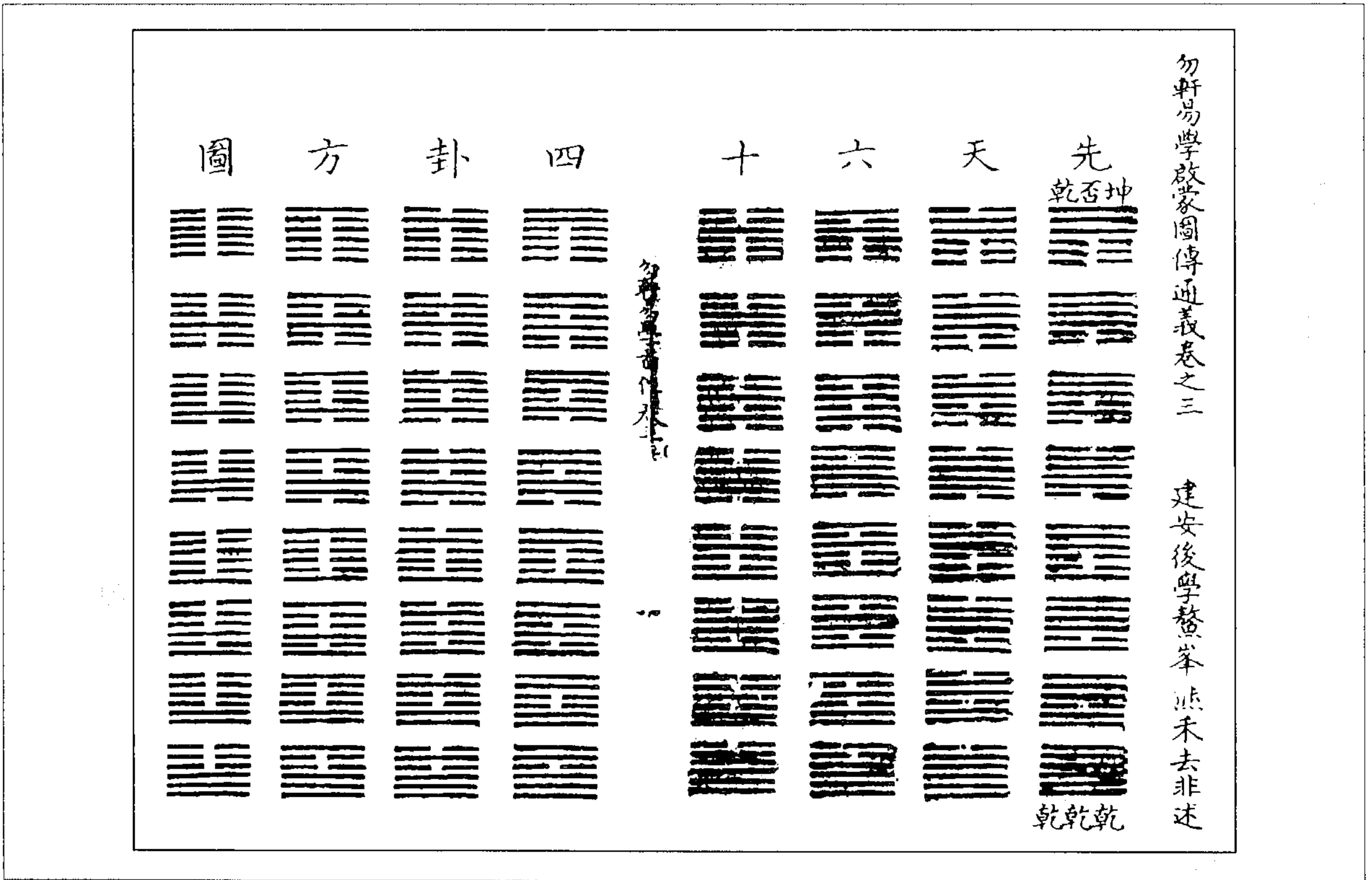

图 120 雷风相薄图

(熊禾《勿轩易学启蒙图传通义》)



图 121 水火不相射图  
(熊禾《勿轩易学启蒙图传通义》)

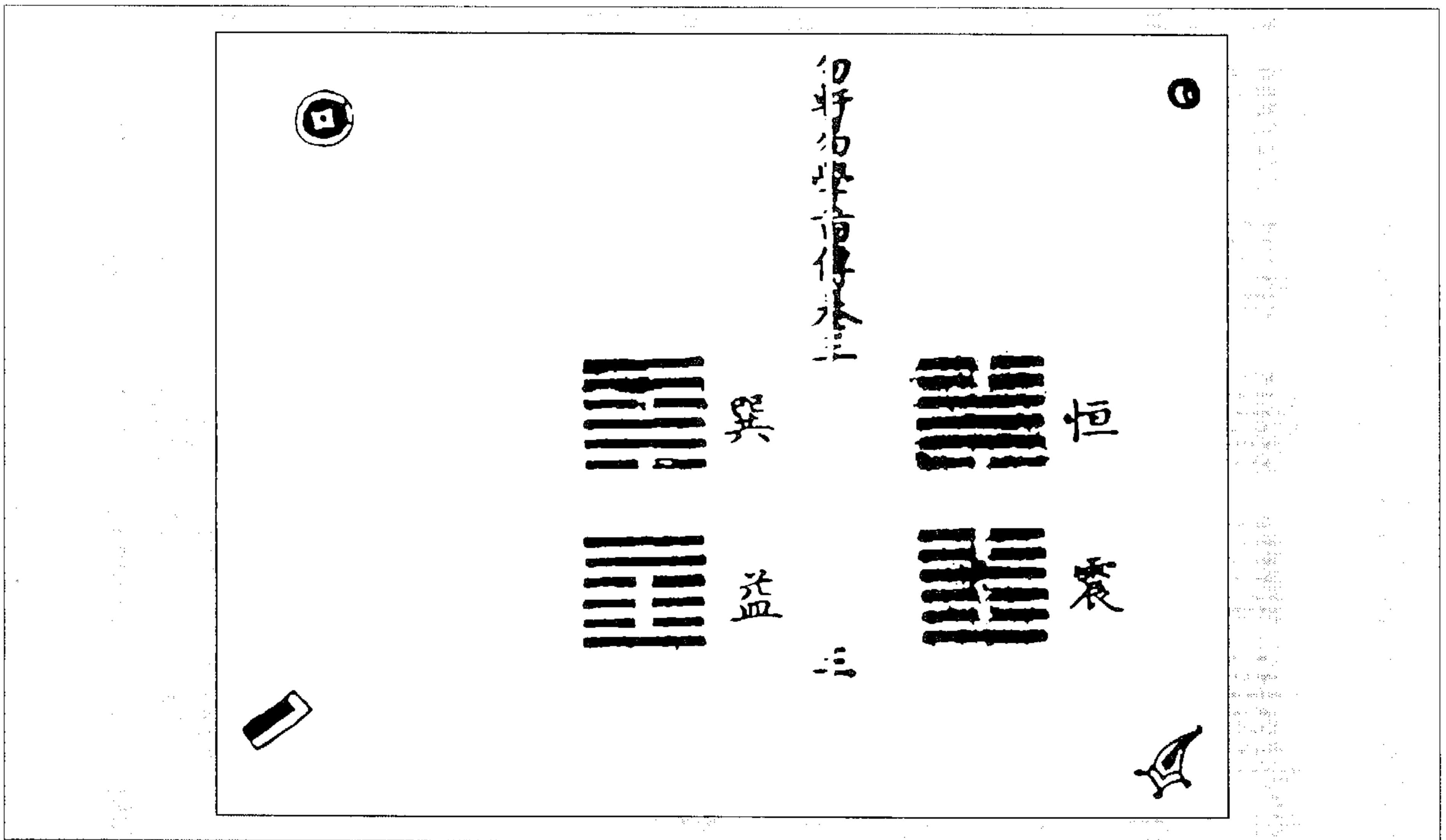

图 122 山泽通气图  
(熊禾《勿轩易学启蒙图传通义》)

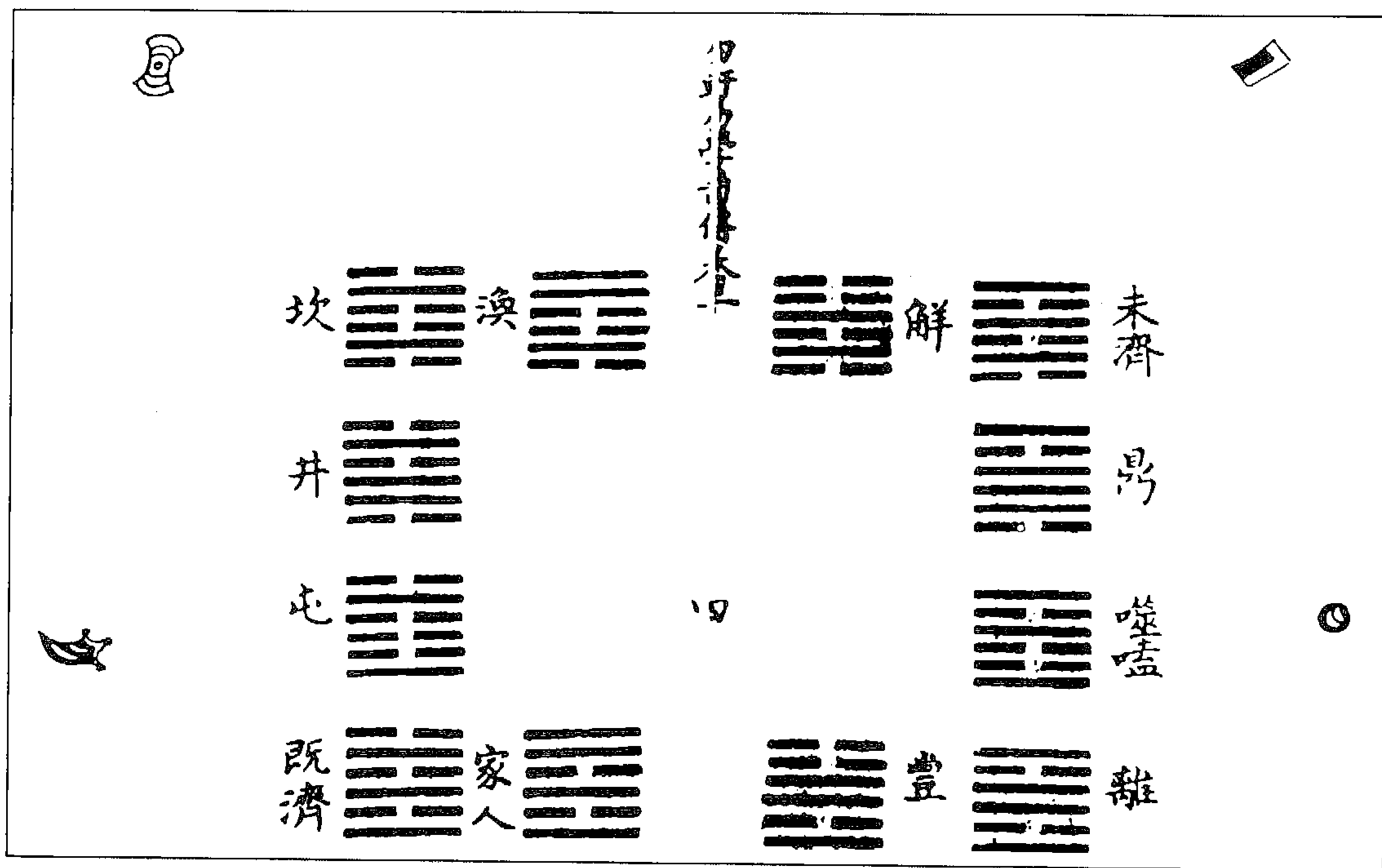

图 123 天地定位图

(熊禾《勿轩易学启蒙图传通义》)

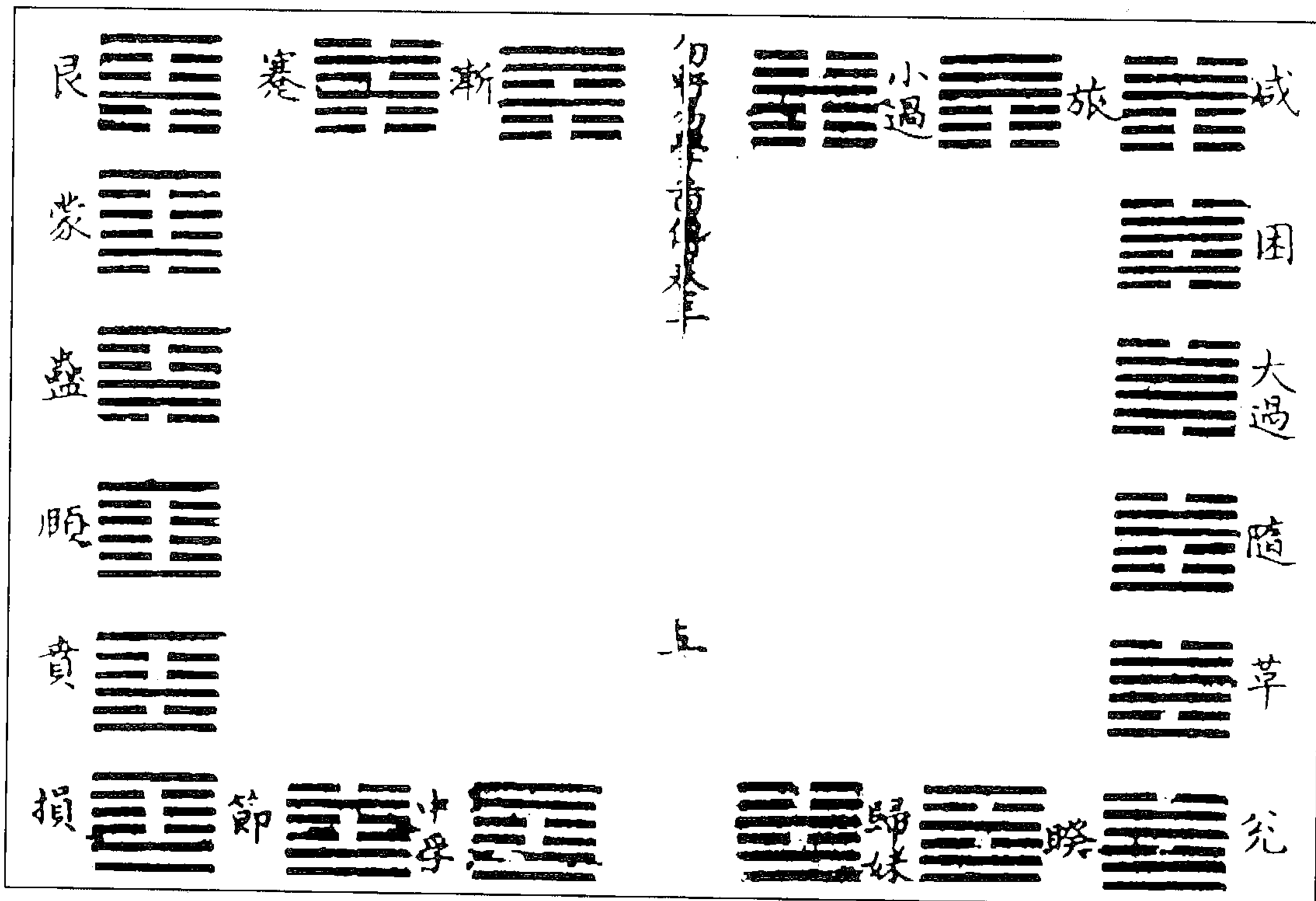

图 124 四象相交成十六事图

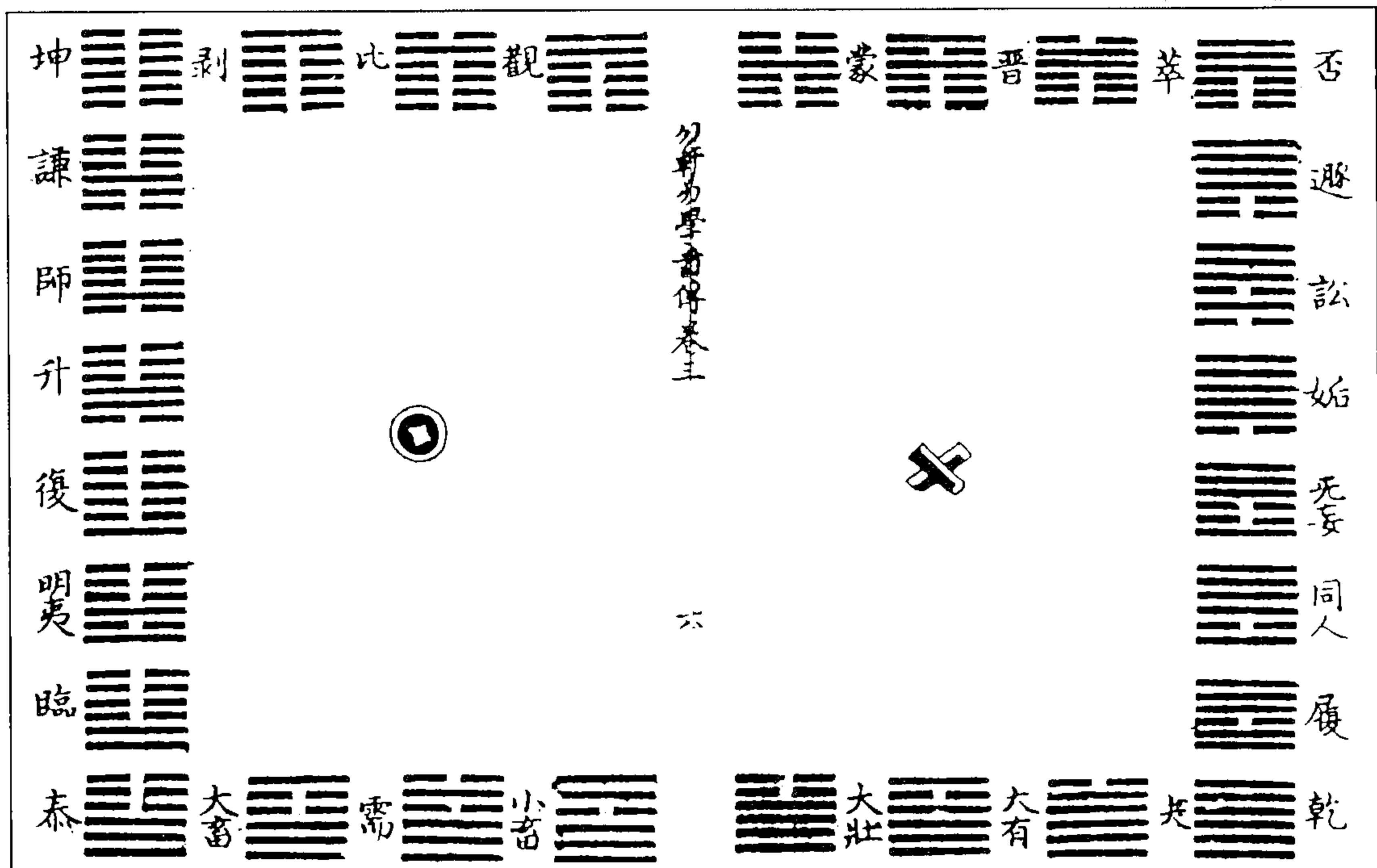
(熊禾《勿轩易学启蒙图传通义》)



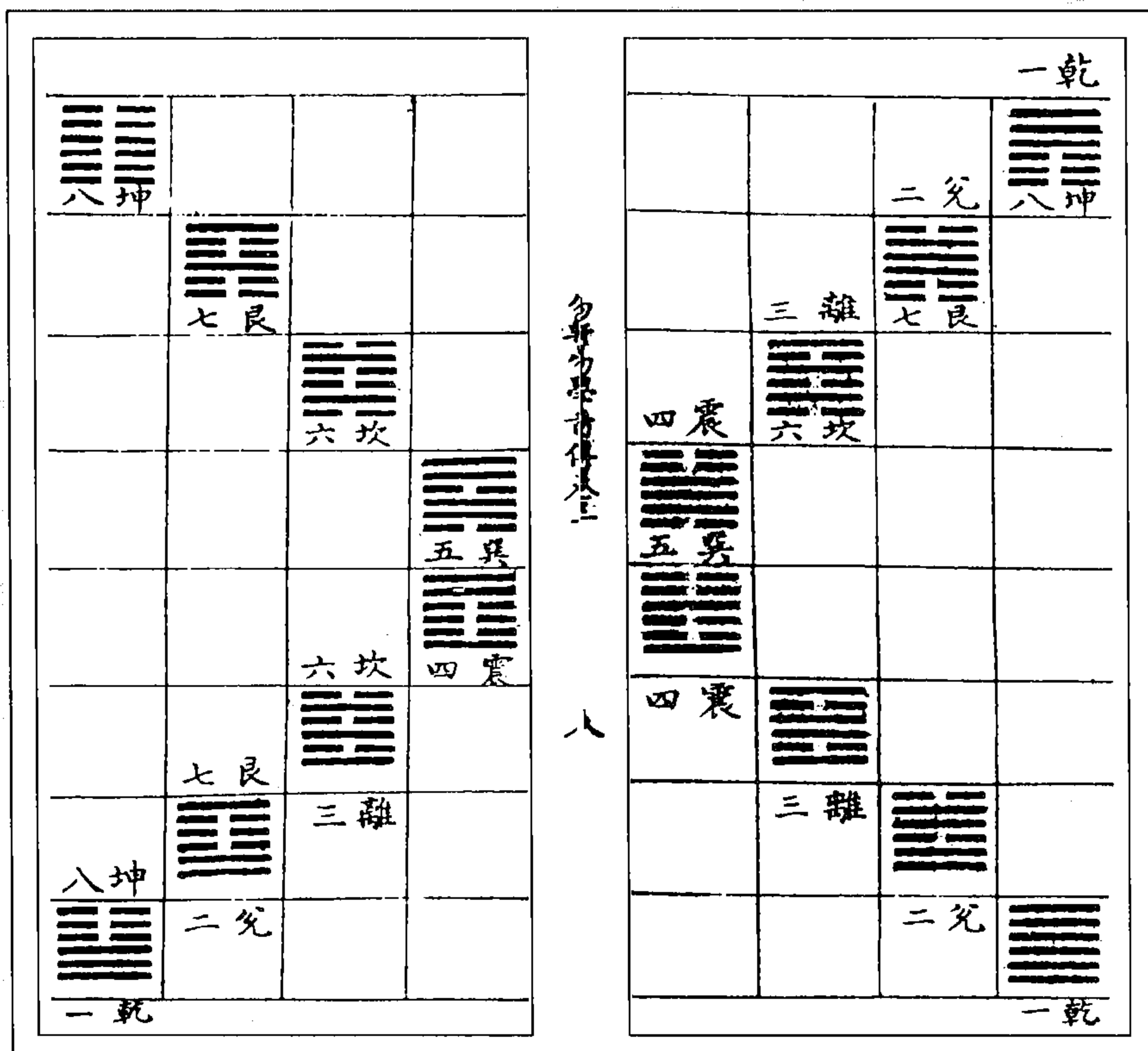

图 125 后天相次先天相对图  
(熊禾《勿轩易学启蒙图传通义》)



图 126 十二月卦气图  
(熊禾《勿轩易学启蒙图传通义》)



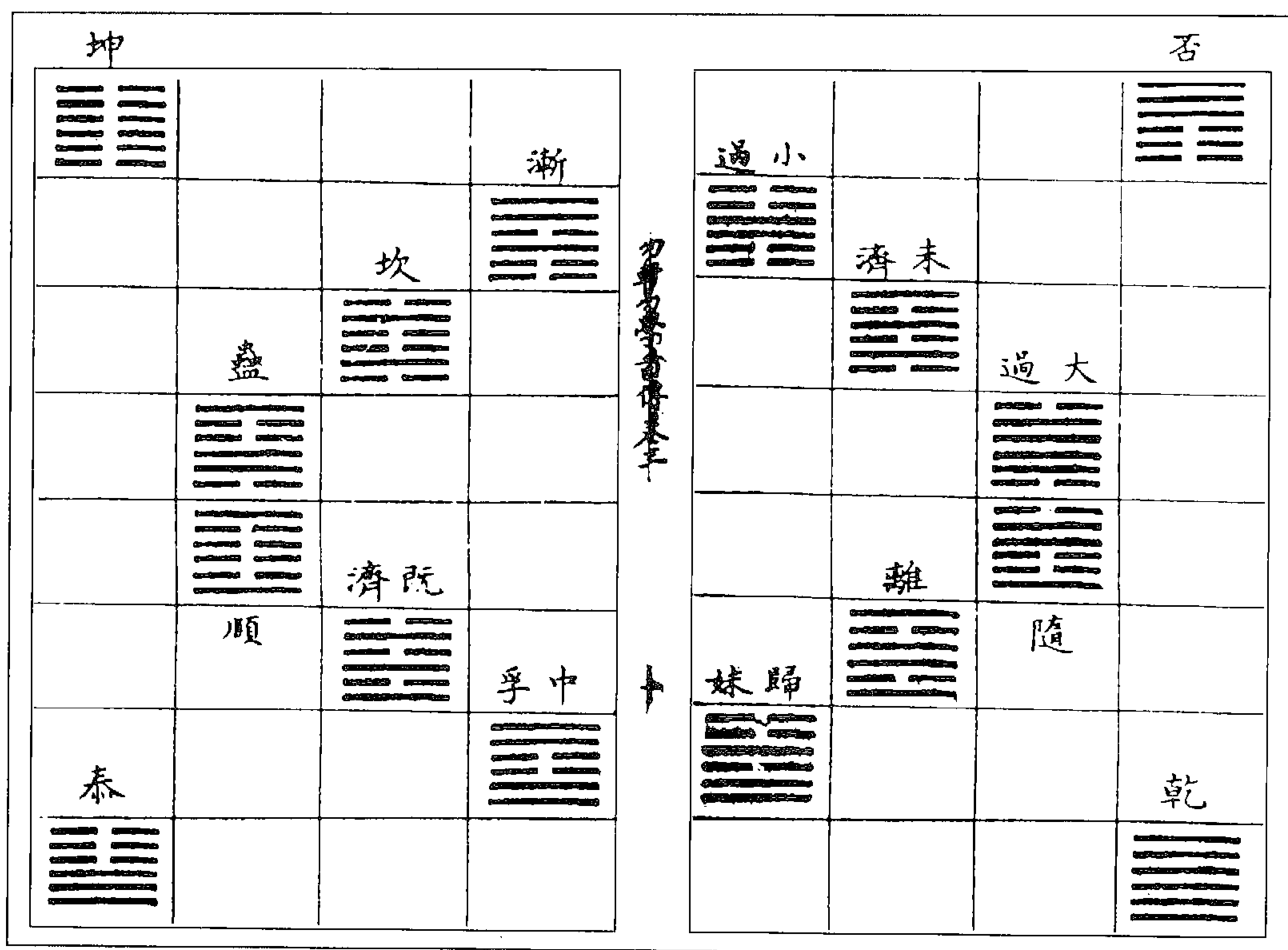

图 131 南宋银杯先天太极图

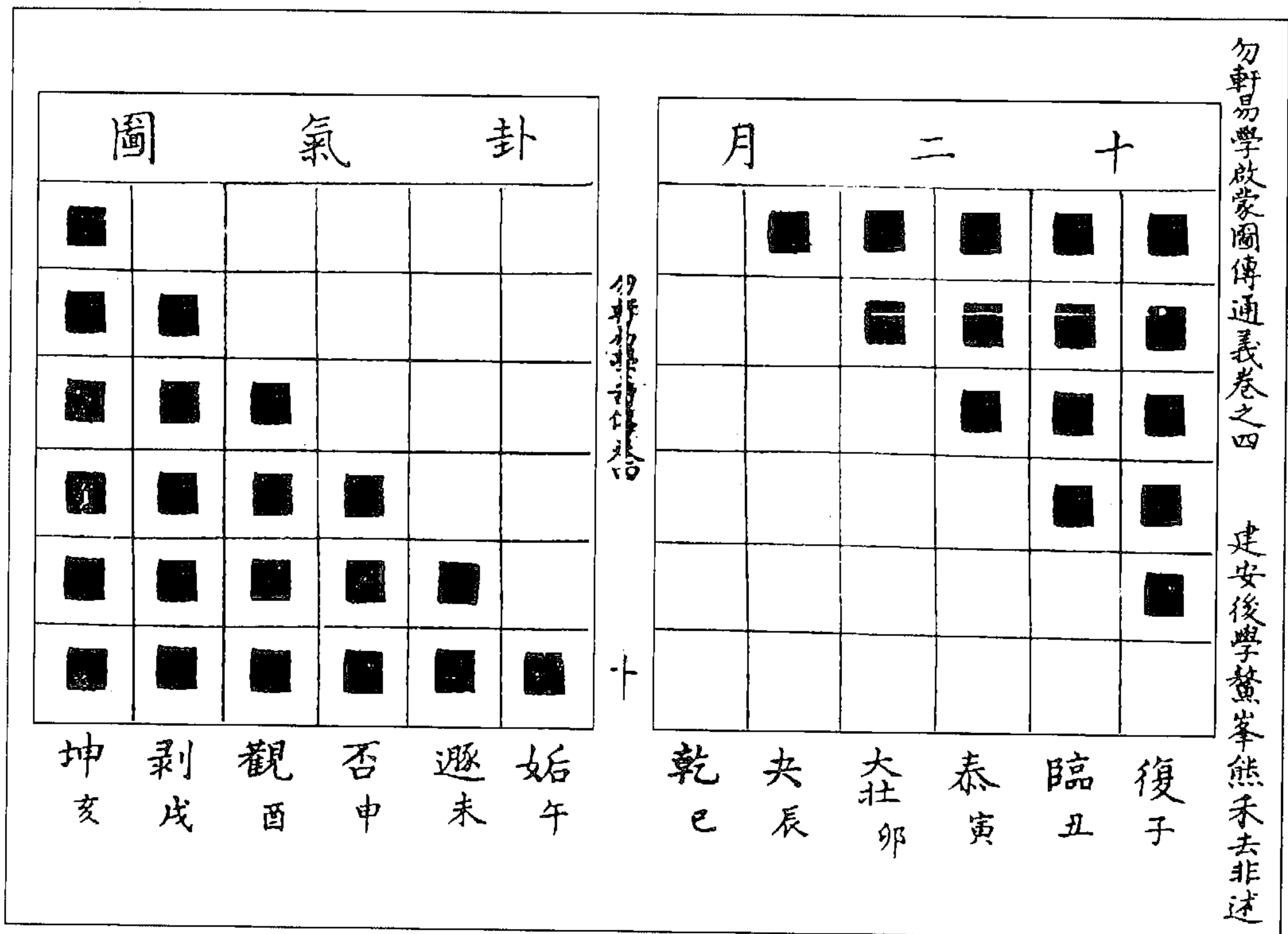
(浙江衢州南宋墓出土。本图采自刘蔚华《易学方面的考古发现》，载《中州学刊》，1987年第1期)

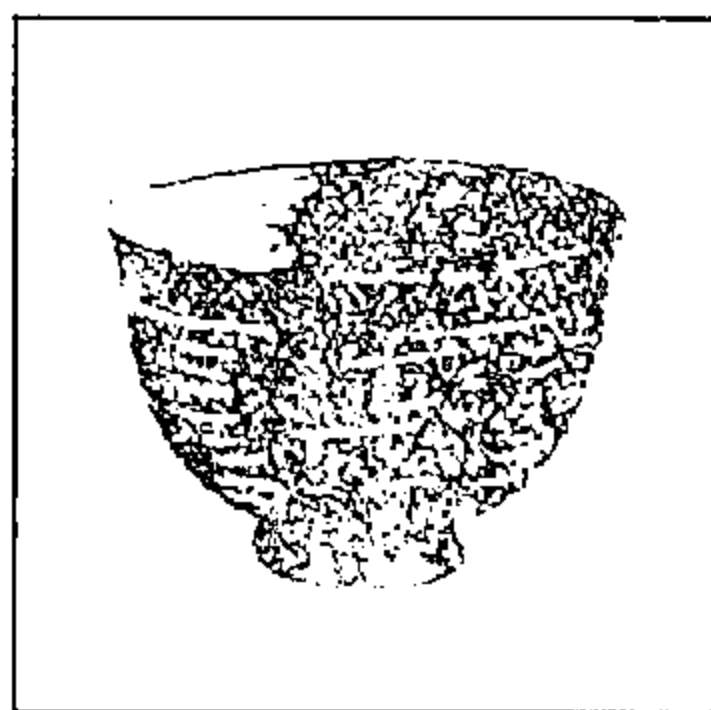
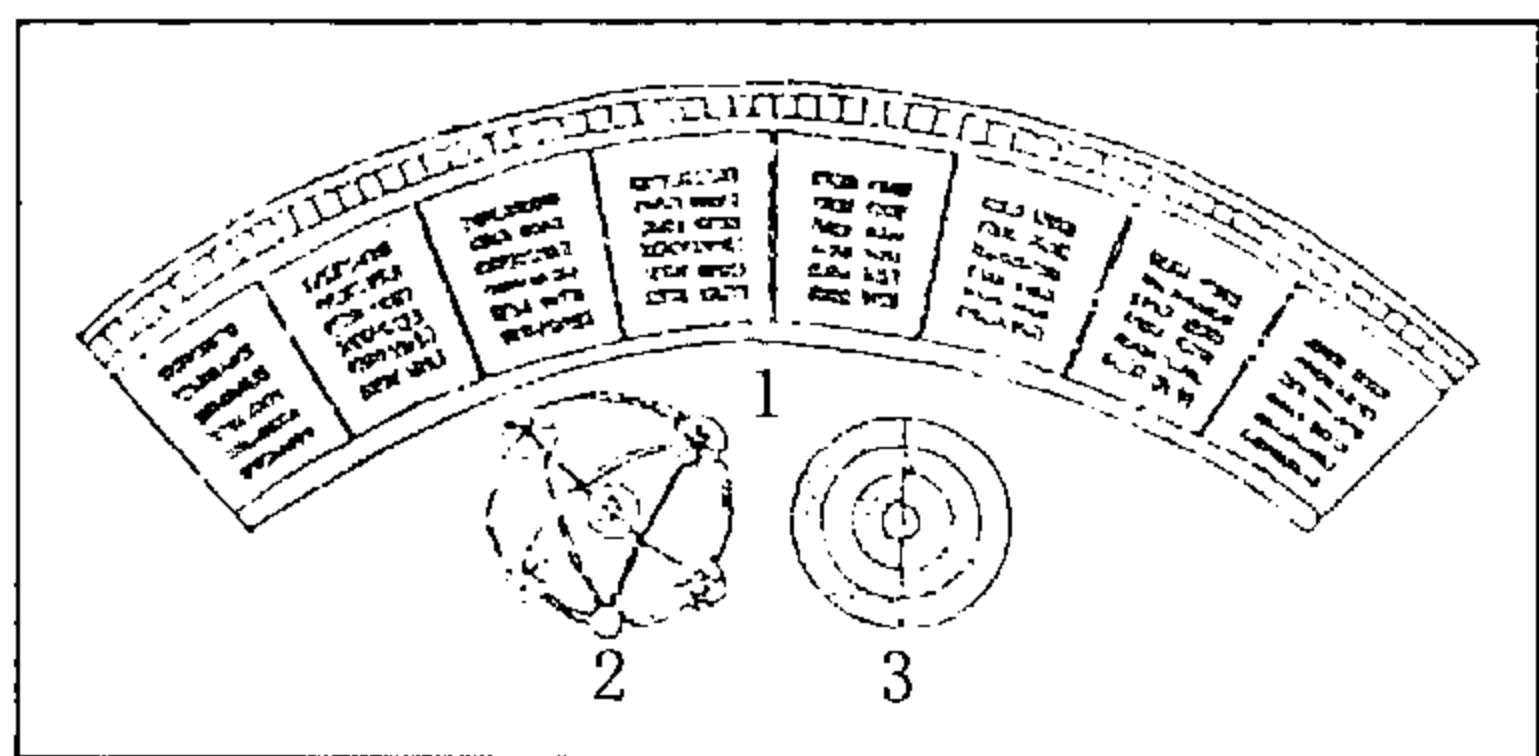

图 130 先天后天图

(熊朋来《熊氏经说》)

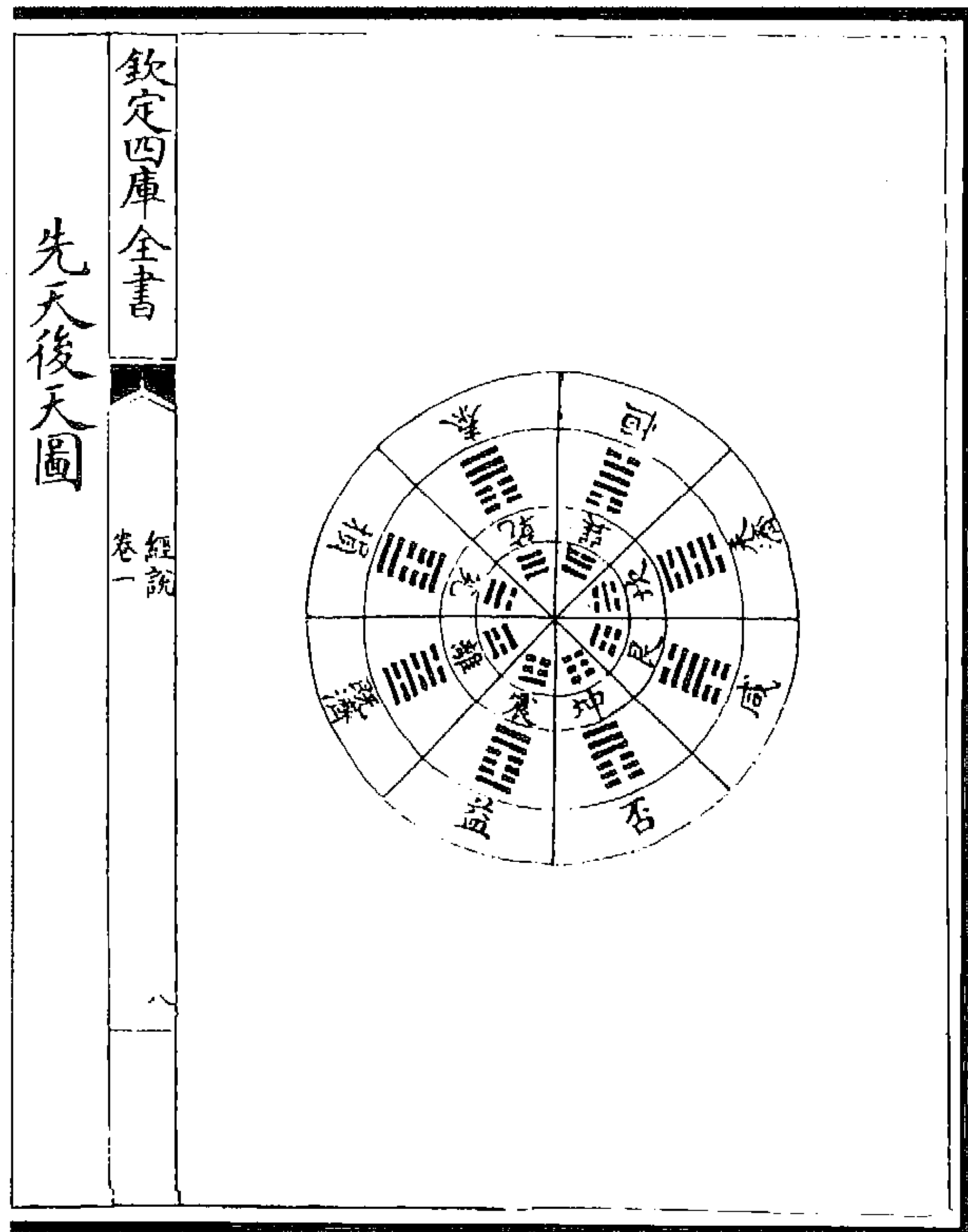

图 132 先天图

(署名：郑樵《六经奥论》)

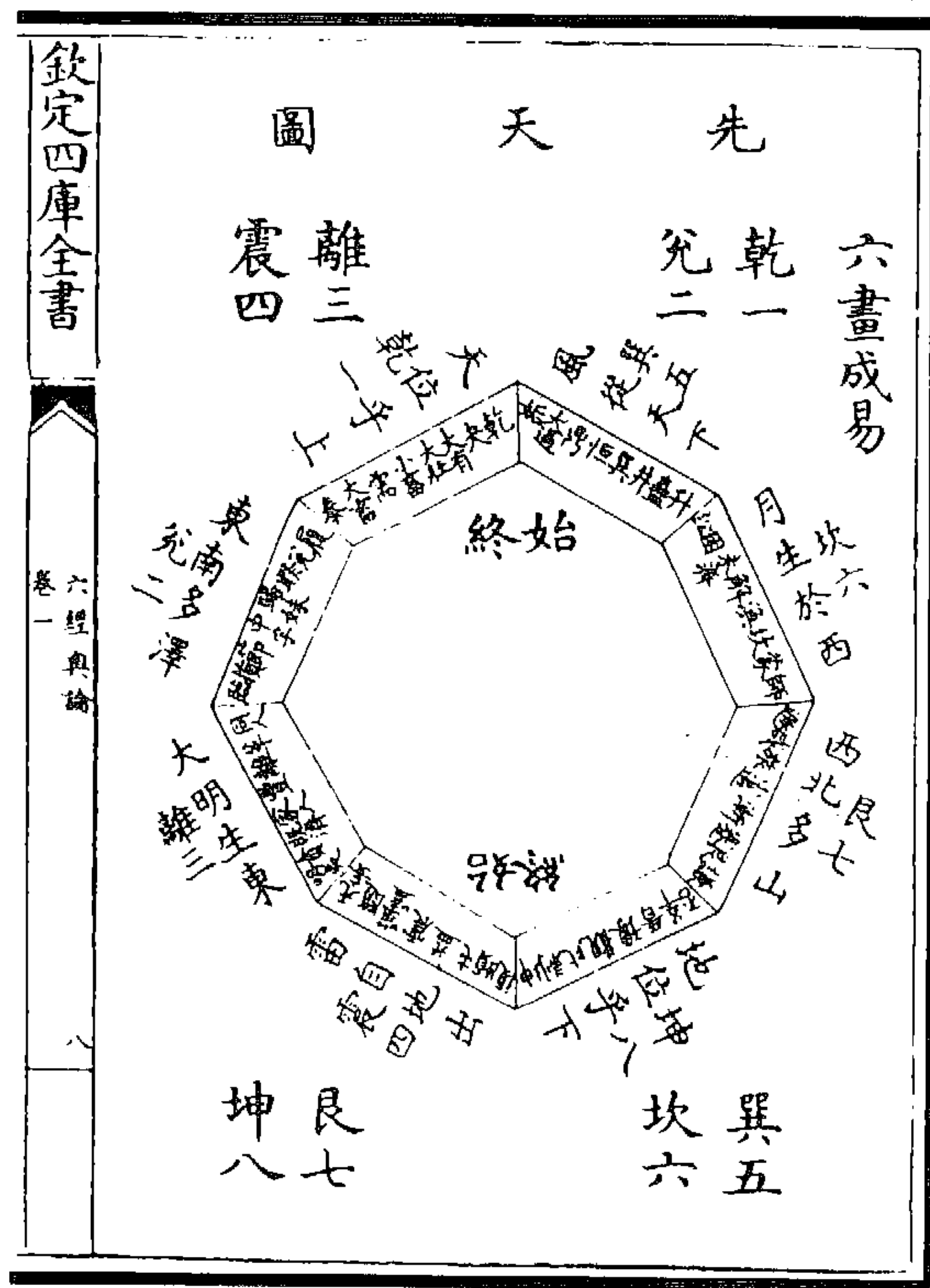

图 134 文王画八卦图

图 133 宓義画八卦图

(署名：郑樵《六经奥论》)

## 二、郑夬卦变说

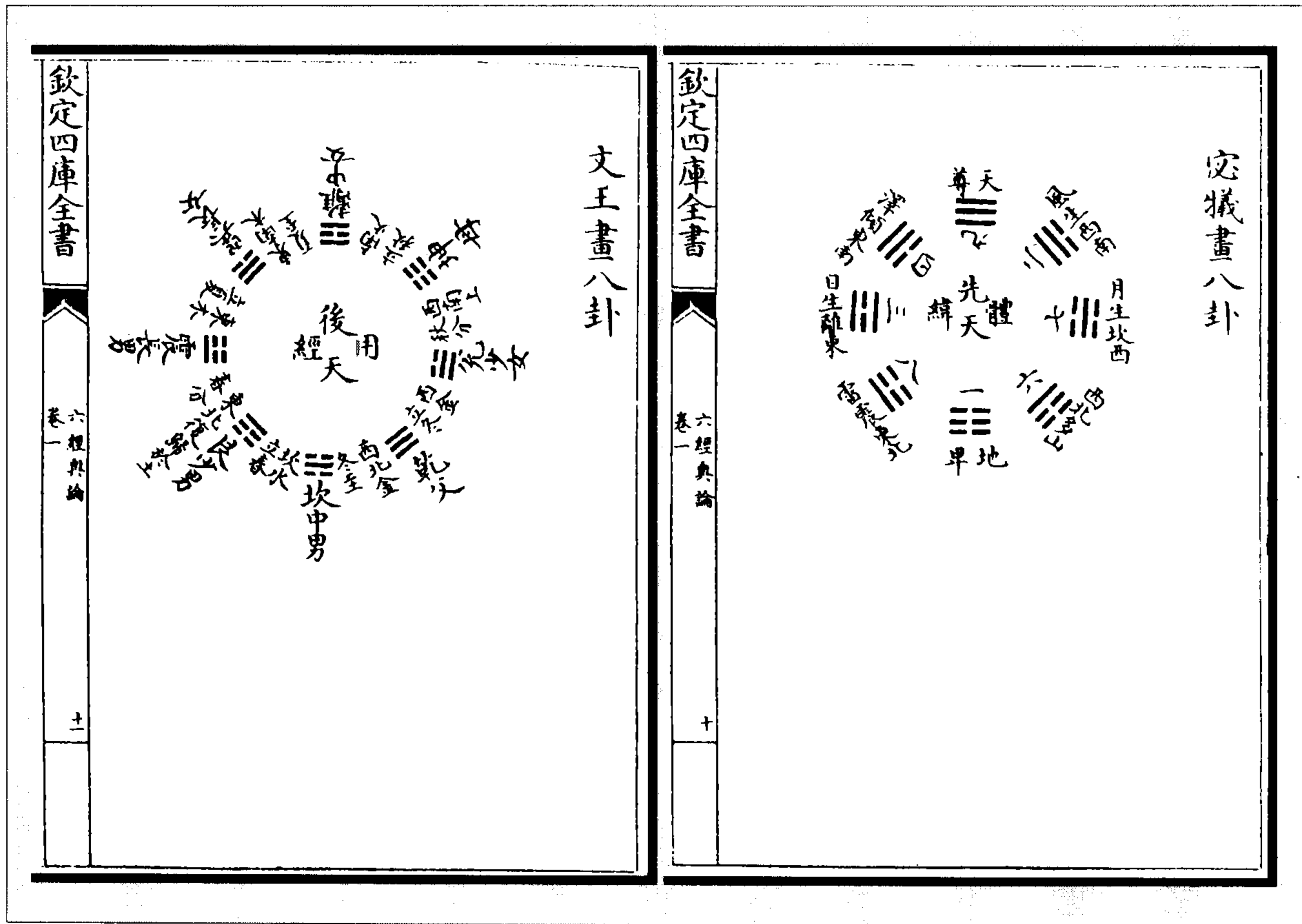
### 1. 沈括《梦溪笔谈》：

乾一变生复，得一阳；坤一变生姤，得一阴。

乾再变生临，得二阳；坤再变生遁，得二阴。

乾三变生泰，得四阳；坤三变生否，得四阴。

乾四变生大壮，得八阳；坤四变生观，得八阴。

乾五变生夬，得十六阳；坤五变生剥，得十六阴。

乾六变生未济，本得三十二阳；坤六变生归妹，本得三十二阴。乾、坤错综，阴阳各三十二，生六十四卦。

### 2. 朱震《汉上易传》：

夬曰，乾之初交于坤之初得震，故为长男；坤之初交于乾之初得巽，故为长女。乾之二交于坤之二得坎，故为中男；坤之二交于乾之二得离，故为中女。乾之上交于坤之上得艮，故为少男；坤之上交于乾之上得兑，故为少女。乾、坤大父母也，故能生八卦；复、姤小父母也，故能生六十四卦。复之初九交于姤之初六得一阳，姤之初六交于复之初九得一阴；复之二交于姤之二得二阳，姤之二交于复之二得二阴；复之三交于姤之三得四阳，姤之三交于复之三得四阴；复之四交于姤之四得八阳，姤之四交于复之四得八阴；复之五交于姤之五得十六阳，姤之五交于复之五得十六阴；复之上交于姤之上得三十二阳，姤之上交于复之上得三十二阴。阴阳男女皆顺行，所以生六十四卦也。

### 3. 程大昌《易原·辨疑》：

#### 一、邵、郑复姤生卦

邵氏雍、郑氏夬立为复、姤生论之论曰：“乾、坤大父母也，故能生八卦；复、姤小父母也，故能生六十四卦。”予虽不见二氏全书，而朱震所传亦已略见梗概矣。然予有疑也，乾、坤之能生六子也，八卦之能生六十四卦也，以其本无而创有，故得命之为生也。若夫复、姤之得成重卦也，乃其合乾、艮、坤、巽四初卦，以成其体焉耳。若谓六十四卦由之以生也，则

是艮、巽反生于复、姤也，深求误则有为而然矣。阴阳消长形乎爻画，则少者常先，多者常后，故二子因之，遂立为少能生多之则，以至于倒易本原而不觉也。况夫一阳之画积而极之必成六阳，六阳乾也；一阴之画益进则必成其六阴，六阴坤也。若谓一阴一阳能生二、生三以极乎六也，则乾、坤亦在所生也。此如谱谍不明，叙次孙曾之世于其父祖之先，则误不待辨矣，而其间议论有似经而实戾者，是故不可不竟也。

## 二、古卦以数同相比与郑、邵异

二子同失在于以爻变言卦变也。既以爻言，则全用奇偶数同以为之类，则又辗转生误矣。易指生乎奇偶，奇偶同则其气类似；若可因之以参求其度矣，而有不可专泥者，不夫位置稍变，则得失祸福遽以相反，故数同而类异也。圣人之初重易也，固尝有取乎此矣。今之卦序，自乾、坤以至未济，凡其对立而联出者，皆以数同之故也。则夫数之同者，实有至理，差择至精，或以取其相因，或以鉴其相反，意似而理又应，则遂举以相从，不然则否。故六十四卦，凡以同数联出者，多则四卦，少则两卦，未尝逾四也。夫岂不知奇偶数同者不啻十卦，而其联出未尝有及五六者？盖以取理为重，而以取数为轻也。若夫二子专于取数焉耳，故予未敢以为合易也。

## 三、邵、郑异同

郑氏循六爻以言变，邵氏则极三而止。凡其六也，三也，说虽各异，而其取必于数之齐同，则二子一律也。郑氏之以六变也，盖取复、姤六爻者，由初及上而六出其变也，是并乾、坤六之卦而创为此意也。然而以数少为阴阳之初，以多数为阴阳之末，则大父母之六其奇偶者，反为小父母一奇一偶之所生，则其论自驳矣。已而浸觉无本，则遂去乾、坤二卦，而专用复、姤以下各五之卦，则其误可以见矣。若夫邵氏之主三而变也，不闻乎阴之若阳也，而皆以一画生两画，两画生三画，是取一生二，二生三者，以为之宗主也。世以其言有本，故亦尊之，然予考其首尾而不喻者多也。夫其立一、二、三以为生次者，为夫愈出而愈多，故本其所出以为之原，而谓少能生多也。今临、遁之类凡二十八卦，而否、泰之类才十有八卦而已，是以二十八而生十八也，是愈出而愈少也。以较初立之则，谓夫二能生三者，全相悖也，此予之不喻者一也。六十四卦八八相入，阙一不可，而邵氏于乾、坤、坎、离乃遂不以入列也，至于既济、未济，乃于二十四对中两出而重著，则予之不喻者二也。乾、坤之三索、重卦之八八，中皆有交变之理为之脉络，故六子之生乎乾、坤也，六十四卦之生乎八初卦也，其中有往有来，迹皆可考也。今徒类聚卦数，而以多少相承，绝无脉络联缀，则其谓某类自某卦而来者，亦不见其何以为来也，此予之不喻者三也。予既得二子之言，而不得其所以言，则遂求理于易，而别有可以发明者矣，而不敢以不量自己也。

## 四、邵、郑本之卦而不用之卦

乾之之卦，则复、同人、履、小畜、大有、夬是也。此六卦者，皆序受乾爻以成其体者也，故其一奇之间乎五偶也。于复则在初，于同人则在二，而履三，小畜四，大有五，夬六，则此之一奇亦皆自下而上，间五偶以成其为六卦也，是其序之可考者也。故二子类聚卦之五偶一奇者也，立复以为变始也，其见盖出乎此也。坤之之卦，则姤、师、谦、豫、比、剥，亦其六爻以序出者也，其一阴下上乎五阳，而机缄相属，亦与乾同也。则二子类聚一偶之卦，而立姤为变始者，所见又皆出此也。故二子论卦变，虽曰半同半不同，而其厘异乾、坤，尊表复、

姤，使之可以冠冒十卦者，盖一意也。二子之创为此论也，必皆乐其十二卦者之一奇一偶，可立乎二阴二阳之上，而领袖乎三阳以下也，故同立此见而无所差殊也。已而觉其十二卦者，推焉而泥，不能通诸一易，则遂减去之卦本则，而取复、姤以冒其上也，故复、姤六爻而邵氏仅收其五者，以其本出于乾、坤之六爻六变，而强去其一故也。故凡二子立则，推其依并乾、坤变卦，则彼来此往输承悉有源派，自此以外辄皆推演不行。故予反本而思，立为乾、坤正变之图以明之也。于是先立乾、坤两卦以该其上，而下复、姤两卦，以加十卦之首，则夬之卦初则，遂以昭然而明也。第不审二子别有思与否？世而有深造其蕴者也，则予亦乐闻予误也。



### 三、《先天图》传承诸说

#### 1. 程颢《邵尧夫先生墓志铭》：

先生少时，自雄其才，慷慨有大志。既学，力慕高远，谓先王之事为可必致。乃其学益老，德益劭，玩心高明，观于天地之运化，阴阳之消长，以达乎万物之变，然后颓然其顺，浩然其归。独先生之学为有传也。先生得之于李挺之，挺之得之于穆伯长。推其源流，远有端绪。今穆、李之言及其行事概可见矣，而先生纯一不杂，汪洋浩大，乃其所自得者多矣。

#### 2. 邵伯温《易学辨惑》（《四库全书》本）：

沈存中《笔谈·象数》一篇内言：“江南人郑夬，曾为一书谈易，其间一说曰：‘乾、坤大父母也，复、姤小父母也。乾一变生复，得一阳；坤一变生姤，得一阴。乾再变生临，得二阳；坤再变生遁，得二阴。乾三变生泰，得四阳；坤三变生否，得四阴。乾四变生大壮，得八阳；坤四变生观，得八阴。乾五变生夬，得十六阳；坤五变生剥，得十六阴。乾六变生归妹，本得三十二阳；坤六变生渐，本得三十二阴。乾、坤错综，阴阳各三十二，生六十四卦。’夬之为书，皆荒唐之论，独有此变卦之说，未知其是非。予后因见兵部员外郎秦玠，论夬所谈，骇然曰：‘何处得此法？玠云尝遇一异人，受此历数，推往古兴衰运历，无不皆验。尝恨不能尽其术，西都邵某亦知大略，已能洞吉凶之变。此人乃形之于书，必有天谴，此非世人所得闻也。’予闻其言怪，兼复甚秘，不欲深诘之。今邵某与夬、玠已皆死，终不知何术也。”

窃惟我先君易学微妙玄深，不肖所不得而知也。其传授次第，前后数贤者，本末在昔，过庭则尝闻其略矣。惧世之士大夫，但见存中所记有所惑也，乃作《辨惑》。

先君受易于青社李之才，字挺之，为人倜傥不群，师事汶阳穆修伯长，性严急，少不如意或至呵叱。挺之左右承顺，如事父兄，略无倦意。登科任孟州司户，挺之坦率不事仪矩，太守范忠献公，以此颇不悦。后忠献建节移镇延安，郡僚多送至境外，挺之但别于近郊。众或让之，挺之曰：“异时送太守止于是，且情文贵称范公，实不我知，而出疆远送非情，岂敢以不情事范公？”未几，忠献责守安陆，过洛三城，故吏无一人往者，独挺之沿檄往省之。忠献始称叹，遂受知焉。又尝为卫州共城令，先君筑室苏门山百源之上，时丁先祖母李夫人丧，布衣蔬食三年，躬爨以养先祖。挺之闻先君好学，苦心志，自造其庐，问先君曰：“子何

所学？”先君曰：“为科举进取之学耳。”挺之曰：“科举之外有义理之学，子知之乎？”先君曰：“未也，愿受教。”挺之曰：“义理之外有物理之学，子知之乎？”先君曰：“未也，愿受教。”“物理之外有性命之学，子知之乎？”先君曰：“未也，愿受教。”于是先君传其学。挺之签书泽州判官厅公事，泽州人刘羲叟晚出其门，受历法，亦为知名士，易学则惟先君得之也。挺之后终殿中丞。熙宁中，其侄君翁尝请文于先君，以表其墓。挺之之师即穆修也，修字伯长，汶阳人，后居蔡州，遂葬于蔡。师事华山处士陈抟图南，而传其学。修少豪放，性褊少合，多游京、洛间。人尝书其诗于禁中壁间，真庙见之，深加叹赏，问侍臣曰：“此为谁诗？”或以穆修对，上曰：“有文如是，公卿何不荐？”丁晋公在侧曰：“此人行不逮文。”由是上不复问。盖伯长与晋公有布衣旧，晋公顷赴夔漕，伯长犹未仕，相遇汉上，晋公意欲伯长先致礼，伯长竟不一揖而去。晋公衔之，由是短于上前。后晋公贬朱崖徙道州，有诗云：“却讶有虞刑政失，四凶何事不量移？”可见其不相善也。伯长，祥符二年梁固榜登进士第，调海州理掾，以忤通判，遂为摺摭，由是削籍隶池州。其集中有《秋浦会遇诗》，自叙甚详。后遇赦，叙颍州文学参军，故当时呼之曰“穆参军”。老，益贫，家有唐本《韩柳集》，乃丐于所亲厚者，得金，募工镂板，印数百帙，携入京师相国寺，设肆鬻之。伯长坐其旁，有儒生数辈，至其肆，辄取阅，伯长夺取，怒视谓曰：“先辈能读一篇，不失句读，当以一部为赠。”自是经年不售。时学者方从事声律，未知为古文，伯长首为之倡，其后尹源子渐洙、师鲁兄弟始从之学古文，又传其《春秋》学。伯长，《国史》有传，其师即陈抟也。抟字图南，亳州真源人。盖唐末进士，负经纶之才，历五季乱离，游行四方，志不遂，入武当山，后隐居华山。自晋汉以后，每闻一朝革命，颦蹙数日，人有问者，瞪目不答。一日，方乘驴游华阴市，闻太祖登极，图南惊喜大笑。人问其故，曰：“天下自此定矣！”盖太祖方潜龙时，图南常见天日之表，知太平之有自矣。遁迹之初有诗云：“十年踪迹走红尘，回首青山入梦频。紫陌纵荣争及睡，朱门虽贵不如贫。愁闻剑戟扶危主，闷见笙歌聒醉人。携取旧书归旧隐，野花啼鸟一般春。”岂浅丈夫哉！周世宗召见，问以黄白，对曰：“陛下为四海之主，当以治政为念。奈何留意于小道耶？”世宗不以为忤，拜谏议大夫，固辞，赐号“白云先生”。太平兴国初，太宗皇帝召至阙，求一静室修息，乃赐馆于建隆观。扃户熟寐月余方起，诏以野服见于延英殿，赐坐延问甚久。上方欲征河东，图南谏止之，会军已兴，诏复令寝于御园，及兵还，经百余日方寤，乞归山。九年复来朝，始陈河东可取，暨王师再举，果降刘继元，北汉平。上谓宰相宋琪等曰：“抟方外之士，在华山四十余载。度其年，盖百余岁矣，语论甚高。”因送之中书，琪等问曰：“先生得玄默修养之道，可以教人乎？”对曰：“抟不知吐纳养性之理、神仙黄白之事，非有方术可传。假令白日冲天，何益于圣世？圣上博通古今，深究治乱，真有道仁明之主，是君臣同德致理之时，勤行修炼无出于此。”琪等称叹。以其语白上，上益重之。太宗问曰：“昔在尧舜之为天下，今可致否？”图南对曰：“尧舜土阶三尺，茅茨不翦，其迹自不可及。然能以清静为治，即今之尧舜也。”上善其对，亦拜谏议大夫，固辞，乞归。上知其不可留，即赐宴便殿，诏宰执禁从作诗以宠，赐号“希夷先生”。后再召，辞曰：“九重仙诏休教丹凤衔来一片野心，已被白云留住将须预知死期。”上表云：“臣大数有终，圣朝难恋，已取某年七月二十二日，化形于莲化峰下张超谷中。”又草疏，遣其徒诣阙上之，莫得而见也。种放明逸表其墓，能述其大略。明逸亦传其象学，明逸授庐江许坚，坚授范谔，由此一枝传于南方

也。世但以为学神仙术、善人伦风鉴而已，非知图南者也。独先君知之为详，数数有诗及之图南。以上传授不可悉考，盖自伏羲以至文王、周公、孔子以来，世世相传，或隐或显，未尝绝也。如扬于云、关子明、王仲淹，皆其所从来者也。其学主于意、言、象、数四者不可阙一，其理具见于圣人之经，不烦文字解说，止有一图以寓其阴阳消长之数与卦之生变。图亦非创意以作，孔子《系辞》述之明矣。呜呼！真穷理尽性之学也。

先君之学，虽有传授，而微妙变通，盖其所自得也。能兼明意、言、象、数之蕴，而知易之体用，成卦立爻之所自。尝有诗曰：“谁信画前元有易，须知删后更无诗。”然其学卒无所传，平时未尝妄以语人，故当时人亦鲜克知之者，唯以自乐而已。

有大名王豫及其甥荥阳张岷，虽尝从学而又皆早死。王豫，字天悦，枢密直学士浚之子，丁父忧居卫之新乡，先君居共城，初未知先君有是学也，以诗招先君曰：“邵子著书十万许，图得圣人心甚苦。何时惠然肯访来，吾当为君具鸡黍。”先君欣然就之，天悦曰：“闻子好学，未知读何书？”先君曰：“平时居家，读五经，泛观诸子百家之书。然无师匠，未有所得也。”天悦曰：“子能相从乎？”先君曰：“固所愿也。”天悦盖魁伟豪杰之士，雄辨该博，先君但唯诺而已。后及于易，先君不复假借，举奥义数条，皆不能答，乃徐为解说，天悦得所未闻，茫然自失，遽反席再拜，执古弟子之礼焉。有时同行道路，虽沽酒，必具衣冠捧觞跪献，为先生寿。先生居百源，迥绝四邻，居数年未尝设榻。天悦不以时造，隆冬深夜，外户不扃，但见灯下默坐，或时讽诵，天悦于是尤加敬服。每有所得，笔而书之，贮一锦囊中，出入起居，须臾造次，必以自随也。一日，有清河役卒不以时放，监护者又苦之，众怒，持畚插将入县，剽劫以起事，吏民大恐，莫知所为。天悦白令，愿自往，令欲多假之从者，天悦曰：“不可，非独无益，且有害也。”乃衣衰经，步出郭外，遇其众，喻以祸福，皆不敢动，舍杖罗拜，以至感泣，遣还役次。州郡监司欲以其事上闻，天悦力止之。后签书河阳节度判官厅公事，有武臣为守，豪横傲慢，以至乾元节谢恩祝圣，一切辄罢。天悦告之曰：“乾元之仪，天下所同，不以臣之大小为异。公被遇两朝，历位将相，尚乖恭事，若元昊贼，如何更可？”责以臣节，守怒，乃求以他官以避之。景佑、庆历中，屡上书言事，召赴资善堂，命近臣询访，语太激切，为所沮抑，送政府问状，又以辞不屈忤时相报，罢以太常寺太祝，知河阳府伊阙县事。会甘陵妖贼王则为变，所在告捕党与甚急，洛之诸邑皆以获捕为功，有以妖书告者，株连蔓延凡二百余人。天悦至邑，按问得情，皆无状，但为浮图事所惑，夜聚众规利而已。天悦叹曰：“乱贝者，王则也。斯民何罪？”乃尽释之。其间豪强数十人，皆先以窜伏山谷，结集旁邑侪辈，皆巨盗。天悦闻之，遣其徒中一人，遗以所衣布袍曰：“为我告若曹，兹事已十年矣，纵长诬误，亦屡经赦宥，可以自新。俾令观此取信。”其人奔往，以天悦之言喻之曰：“我令赐汝活。”具道天悦意，将所得袍遍示之，众皆相贺，欢欣从命。又语旁邑人，亦皆散去。天悦素不能谄事上位，尹雅不悦，摺摭以故纵妖党，闻于朝，执政者以宿怒深中之，坐是夺两官，隶海州，先君送至海上。后得放还，监亳州明道宫，丁母忧以卒。

张岷，字子望。枢密直学士逸之孙，比部员外郎广西转运使道宗之子。与其兄岫子坚同年登科。兄弟皆有文学，子望尤喜穷经，而恬于仕进。少从先君学，尝语人曰：“岷师事先生二十年，未尝见先生说重复语。先生之道，深不可测，亹亹日新如此。”有《洛中游春诗》云：“平生自是爱花人，到处寻芳不遇真。谁谓人间无正色，今朝始见洛阳春。”言学于先君

而方有所得也。先君和之曰：“造物从来不负人，万般红紫见天真。满城车马空撩乱，未必逢春便是春。”恐其自画而勉之使进也。先君行状，子望所撰，今载于《褒德集》。元丰官制行，神宗皇帝以吴丞相充尝荐，喻执政除太常丞，蔡确言资浅，乃以为寺簿，未几感疾，卒于京师，官才宣义郎。子望平时记录先君议论为多，家人但见其素所宝惜，纳之棺中。其后子坚得其遗稿见授，今《观物外篇》是也，盖十才一二。又尝著《易说》藏于家。熙宁初，其父领漕广西时，初置常平使者，兄子坚除两浙，宰相欲见子望，父兄强之，不得已而往，宰相欲留子望，辞以父远官岭外。当时行其难进易退如此。若假之以年，先君之学必有所传，惜哉！子望有二子夭折，平生著述散落。陈恬叔犹能颂其遗诗，情致深远，不愧前人之作也。

秦玠，字伯镇。未详何处人，后居亳社，有吏才，善书翰，亦好学问。尝以屯田员外郎知怀州，长先君一岁，亦称门人。在河南日欲从先君学，先君以其人颇好任术，未之许也。尝有书与先君云“先生键道弥固”，意谓先君靳其学不以告。先君答书，其略曰：“道满天下，何物不有之？岂容人关键耶？”后历兵部郎中判三司理欠凭由司，遂退归于亳。书问常不绝，先君亦寄之以诗。先君既没，洛人李吁瑞伯守官于亳，见之尚无恙，每语及先君之学也。

郑夬，字扬廷。后以字为名，江东人，客游怀卫间，依大姓宗氏。亦尝欲受教于先君，先君曰：“吾学于李挺之也，忘寒暑，忘昼夜，忘寝食，忘进取。挺之有所言，吾必曰，愿略开端，无竟其说，请退而思之。幸得之以为然，方敢自言，或未也，归而再思之，得之而后已。又走四方，就有道而正焉，凡山川风俗人情物理，吾皆究观之，有益于吾学者，必取焉。今足下志在口耳，又多外慕，能去是而诚心一意，然后可以语此学。”夬固不能也。后秦玠在河内尝语夬以王豫传授先君之学，有所记录，夬力求之，天悦恶夬浮薄，不与。不幸天悦感疾且卒，夬闻之，赂其仆，就卧内窃得之，遂自以为己学。著《易传》、《易测》、《明范》、《五经明用》数书，皆破碎妄作，穿凿不根。尝以《卦变图》示秦玠。夬既窃天悦书，遂去宗氏，入京师补国子监生，得解省试策，问八卦次序，夬以所得之说对，主司异之，擢在优等。既登第，游公卿门，以其所著书为投贄焉。后调太原府司录执政，荐馆职者数人，将召试为转运，李遇卿发其赃罪，投窜南方。遇赦得自便，复事游谒。尝过洛来见先君，惭怍引咎，先君曰：“足下向以拙者之言为然，不至此也。”不肖时在童稚，尚能记其状貌，白皙短小，轻狷人也。后卒以穷死。秦谓必有天谴，恐指此而言也。

夬之所著易图，非是其说或有然者。窃书，秦实知之，乃骇然叹曰“夬何处得此法”，又谓“自得之异人”，“西都邵某闻其大略，已能洞吉凶之变”，近乎自欺矣。先君易学渊源传授本末，秦不能知，独以为洞吉凶之变，何其小也！谓得之异人，非世人所闻，尤为怪诞。然亦有谓，盖指陈希夷而言也。自伏羲以来，大中至正之道，昭昭然具在易中，孔子为彖、象、《系辞》，言之尽矣。但世人信之者寡，知之者鲜。若谓非世人所闻，将使谁闻之耶？先君既谢世，秦为此言，存中又不得其详，但记秦所闻耳。此不得不辨也。不肖既为此，述先君易学传授次第及诸人事迹大略，以解世惑，因更记昔所闻见者于后。

顷年，见章相言：初任洛令时，郑人宋孝孙为太守，宋与先生有契，分招先生自洛来游商山。惇由是识先生。时预坐席，宋因话洛阳牡丹之盛，未知名品共有几何？惇率尔而对



曰：“惇妇家在缙山，故多游洛。所谓牡丹，惇皆识之矣。”宋曰：“先生洛阳人也。”先生曰：“洛中识花者有三等，有嗅根茎而识花，识花之上也；见芽叶而识花，识花之次也；见花识花，识之下也。如长官，止可谓见花识花者也。”惇固已异其言。宋又言：“先生易学妙于世，不可不传。”先生留商甚久，惇数听余论，知先生为有道者，遂拜之商洛。罢，屡过洛，欲遂从先生学，惇问先生之学，几日可尽？先生曰：“本无多事，以子厚之才，顷刻可尽也。但子厚心志未定，要须相从林下数月，使尘虑消散，然后可告。”是时惇少年好游，不能留也。今且为恨。如先生易学，举世莫比，始可谓知易。王辅嗣辈以臆说配合人事，惇一日可作百部，竟何益也。因以存中所记秦伯镇言为问，章相云：“先生易学，秦、沈所不知也。”

西河人李周，字道济。平生不婚宦，独居陋巷。先君一日访之，道济方读《易》。先君笑曰：“易果在是乎？只守此以求易，恐终身未见。”道济不知所以。闻先君既没，方深悔之。白述古明之，笃实纯厚之士也。尝云：述古闻先生论《洪范》，古今人未尝到此。但自恨不晓数学，不能传授，实与易道相通也。

邢和叔亦欲从先君学，先君略为开其端倪，和叔援引古今不已。先君曰：“姑置是，此先天学未有许多语。既得此理，则左右逢原矣。和叔且当虚心使胸中荡荡然无一事，然后可以学此。”故有诗云：“若问先天一字无，后天方始有功夫。拔山盖世称才力，到此分毫强得乎？”先君一日有小疾，和叔亲为尝粥药。先君笑曰：“不必如是，吾非黄石痴老子，被子房跪进一双履，便能取得，但悠久至诚足矣。苟无诚心，去道已远，何所学乎？”和叔笑曰：“恕才萌此心，早被先生捉着。”和叔留别诗“圯下每惭知孺子，床前时拜得庞公”之句，先君和曰：“观君自比诸葛亮，顾我殊非黄石公。”其断章云：“出人才业尤须惜，慎勿轻为西晋风”，示劝戒也。

程明道先生同弟伊川先生侍其亲太中公，秋日访先君于天津旧庐，先君以酒与之同游月陂上，欢饮剧谈。翌日，明道谓周纯甫曰：“昨日陪尧夫先生游月陂，自来闻尧夫议论，未尝至此，振古之豪杰也。”纯甫曰：“所言如何？”明道曰：“内圣外王之道也。惜其老矣，无所用于世。”先君尝有诗云：“草软波平风细细，云轻日淡柳低矮。狂吟不记道何句（初云狂言不记道何事，后改作此），剧饮未尝如此杯。景好只知闲信步，朋欢那觉太开怀。必期快作赏心事，却恐赏心难便来。”明道有诗和云：“先生相与赏西街，小子亲携几杖来。行处每容参极论，坐隅还许侍余杯。槛前流水心同乐，林外青山眼重开。时泰心闲难两得，直须乘兴数追陪。”又云：“月陂堤上四徘徊，北有中天百尺台。万物已随秋色改，一樽聊为晚凉开。水心云影闲相照，林下泉声静自来。世事无端何足计，但逢嘉日约重陪。”先君有《安乐窝中好打乖》诗，明道亦和诗云：“圣贤事业本经纶，肯为巢由继旧尘。三币未回伊尹志，万钟难换子舆贫。客求墨妙多携卷，天为诗豪剩借春。时止时行皆有命，先生不是打乖人。”唯明道知先生为深，故先君之葬，不肖请志其墓焉。

时伊川同朱公掞访先君，先君留之饮酒。因以论道，伊川指向前食桌曰：“此桌安在地上，不知天地安在何处？”先君为之极论天地万物之理以及六合之外。伊川叹曰：“平生唯见周茂叔论至此（周茂叔，道州人，名敦颐，二程之师也），然不及先生之有条理也。”伊川又同张子坚来，方春时，先君率同游天门街看花。伊川辞曰：“平生未曾看花。”先君曰：“庸

何伤乎？物物皆有至理，吾侪看花异于常人，自可以观造化之妙。”伊川曰：“如是，则愿从先生游。”先君病且革，乡人聚议后事，于后有欲葬近洛城者，时先君卧正寝，已知之，曰：“只从伊川先茔可也。”伊川曰：“先生至此，他人无以致力，愿先生自主张。”先君曰：“平生学道固至此矣，然亦无主张。”伊川犹相问难不已，先君戏之曰：“正叔可谓生姜树头生，必是生姜树头出也。”伊川曰：“从此与先生诀矣，更有可以见告者乎？”先君声气已微，举张两手以示之，伊川曰：“何谓也？”先君曰：“面前路经常令宽，路径窄则自无着身处，况能使人行也？”亦有诗云：“面前路径无令窄，路径窄时无过客。过客无时路径荒，人间大率多荆棘。”

前此横渠先生自关中被召还馆，过洛见先君。值感疾，横渠诊其脉曰：“先生脉息不亏，自当勿药。”仍问先君曰：“先生信命乎？载试为先生推之。”先生曰：“世俗所谓命者，某所不知。若天命则知之矣。”横渠先生曰：“既曰天命，则无可言者。”又数日，司马温公来问疾，先君曰：“某疾势必不起。且试与观化一巡也，愿君实自爱。”温公曰：“尧夫未应至此。”先君曰：“死生亦常事耳。”故临终有诗云：“生于太平世，长于太平世；老于太平世，死于太平世。客问几何年，六十有七岁。俯仰天地间，浩然无所愧。”遂启手足，实熙宁十年七月五日也。

熙宁初，欧阳文忠公遣其子秉叔弼来洛，省王宣徽夫人之疾。将行，谓叔弼曰：“到洛，唯可见邵先生，为致吾向慕之意。”叔弼既见先君，从容与语出处以及学术大概。后十年先君捐馆，又八年，韩康公尹洛请谥于朝。叔弼时为太常博士，适当议谥。叔弼尝谓晁说之以道云：“秉作邵尧夫谥议，皆往昔亲闻于先生者，当时秉少年，先生一见，欣然延接，遂及平生事，故得其详如此。岂非先生道学绝世微妙玄通，前知来物，预以相告耶？”

先君之葬，吕希纯子进有挽诗云“黔娄有谥合称康”，叔弼谥曰“康节”。时子进同为博士，其验乃在八九年后。呜呼，异哉！

永唯先君与四方乡里名公贤大夫游，平时话言不可胜记，此独举其与道相发明者，以系于后。仍录先君《与伯镇书》、《李挺之墓表》，诗篇中及陈希夷与秦伯镇者，庶几可以考证焉。

### 3. 沈括《梦溪笔谈·易象》：

江南人郑夬，曾为一书谈易，其间一说曰：“乾、坤大父母也，复、姤小父母也。乾一变生复，得一阳；坤一变生姤，得一阴。乾再变生临，得二阳；坤再变生遁，得二阴。乾三变生泰，得四阳；坤三变生否，得四阴。乾四变生大壮，得八阳；坤四变生观，得八阴。乾五变生夬，得十六阳；坤五变生剥，得十六阴。乾六变生未济，本得三十二阳；坤六变生归妹，本得三十二阴。乾、坤错综，阴阳各三十二，生六十四卦。”夬之为书，皆荒唐之论，独有此卦变之说，未知其是非。予后因见兵部员外郎秦玠，论夬所谈，骇然叹曰：“何处得此法？玠曾遇一异人受此数，历推往古兴衰运历，无不皆验。常恨不能尽得其术。西都邵雍亦知大略，已能洞吉凶之变。此人乃形之于书，必有天谴，此非世人得闻也。”予闻其言怪，兼复甚秘，不欲深诘之。今邵某与夬、玠皆已死，终不知何术也。

#### 4. 冯椅《厚斋易学·附录二》:

《中兴书目》:本朝郑扬庭撰《时用书》二十卷,《明用书》九卷,《易传辞》三卷,《传辞后语》一卷。扬庭,江东人,其传云:夬,字扬庭。皇佑中登进士第,复中说书科。后以字为名,而字明用,盖为说易也。林挽序《时用书》云:扬庭补《春秋传》,《测易》,赞《连山》、《归藏》,外撮群经大要、诸子余论,成书一十九卷。《明测》至《明象》十五篇,皆以易为说。《明书》、《明诗》、《明春秋》、《明礼乐》四篇并次例一篇,共二十卷。谓古今圣贤与六经,无非出于易,亦无非可用者。扬庭自序《明用书》云:“先儒已具乎用,从而明之,非己作也。”《明测》、《明数》、《明象》、《明书》、《明诗》、《明春秋》、《明礼乐》七卷与《时用书》同,间有详略。有《明太极》、《明三易》二篇,《时用书》无之。案:刘郑注《周易》首云:郑著辞六卷,总为《传辞》。今所存者第十卷《明数》,第十一卷《明象》,十二卷《明传》。井氏书此下有“道”字。其墓志云:“著《江东易传》十二卷,行于世。”井氏书有之。又有《明数》、《明象》、《明传道》、《明次例》、《明范》五篇,在《易传》之外。窃意扬庭初为《时用书》,后著《易传》,却删《时用书》为《明用书》,以与《易传》并行。后人或以为《传辞》,或循其《时用书》之旧,是以复出如此。姚嗣宗谓刘牧之学授之吴秘,秘授之扬庭。虽不及黄黎献,而要是牧之源流不疑。邵尧夫<sup>①</sup>乃言扬庭窃其学于王豫,沈存中亦谓扬庭之学似尧夫云。

《先天图》,本朝邵雍撰。易《先天图》外圆内方,其说曰:圆者天也,方者地也。雍字尧夫,河南人,谥康节。前知来物。其始学之时,睡不施枕者至三十年。然而数学也,惟毛伯玉论之为详,谓:尧夫之筮,虞翻、管辂、郭璞之学也;尧夫之数,陆绩、赵实、李淳风之流也。独其人品高耳,若其精于数则所深讳也,故避其名而自托于易,述先天之图,推卦变之说,衍《太玄》之象。邵氏既托之易以自神其数,学者每神其数而并信其易。世传《邵氏易全解》殊浅谬,意后人假托耳。抑观子文所叙,尧夫之学,盖自陈希夷,陈授穆、李,此数学也。而尧夫易学大抵专于论象,则托之象以隐其数耳。尧夫得司马君实以尊其学,得程伯淳以志其墓。相与交推其所长而不言其所偏,故世莫得而窥之。然伯淳兄弟亦有抑扬,其志墓也,言其学出于穆、李,而不言陈抟。君实又自祖《太玄》,不传其易学云。

#### 5. 王侁《东都事略·儒学传》:

陈抟读易,以数学授穆修,以象学授种放。放授许坚,坚授范谔昌。

#### 6. 朱熹《文公易说·答虞大中》:

易有太极是生两仪者,一理之判始生一奇一偶,而为一画者二也;两仪生四象者,两仪之上各生一奇一偶,而为二画者四也;四象生八卦者,四象之上各生一奇一偶,而为三

<sup>①</sup> 当为邵伯温。——编者注



画者八也。爻之所以有奇有偶，卦之所以三画而成者，以此而已。皆是自然流出，不假安排。圣人又已分明说破，亦不待更著言语，别立议论而后明也。此乃易学纲领开卷第一义，然古今未见有识之者。至康节先生始传先天之学而得其说，且以此为伏羲之易也。

### 7. 郭雍之说(林至《易裨传》引):

林至《易裨传外篇》引长杨郭雍之说：长杨郭氏序李氏象学先天卦变曰：“陈图南以授穆伯长，伯长以授李挺之，挺之以授邵尧夫、陈安民，安民以授兼山。”

### 8. 《宋史·邵雍传》:

北海李之才摄共城令，闻雍好学，尝造其庐。谓曰：“子亦闻物理性命之学乎？”雍对曰：“幸受教。”乃事之才，受《河图》、《洛书》、宓羲八卦、六十四卦图像。之才之传，远有端绪，而雍探赜索隐，妙悟神契，洞彻蕴奥，汪洋浩博，多其所自得者。及其学益老，德益邵，玩心高明，以观夫天地之运化，阴阳之消长，远而古今之变，微而走飞草木之性情，深造曲畅，庶几所谓不惑，而非依仿象类，亿则屡中者。遂行宓羲先天之旨，著书十余万言行于世，然世之知其道者鲜矣。

### 四、元明《先天图》



(图 135) 内图先天也，中图中天也，外图后天也。先天中天各以数言，而后天卦次则出于文王所序。

(《周易图》)

图 135 先后中天总图



图 137 先天数图

图 136 先天象图

二图伏羲八卦也。盖天地自然，数逆数顺，取其义不穷。初出希夷陈先生，而传于康节邵先生。

(《周易图》)

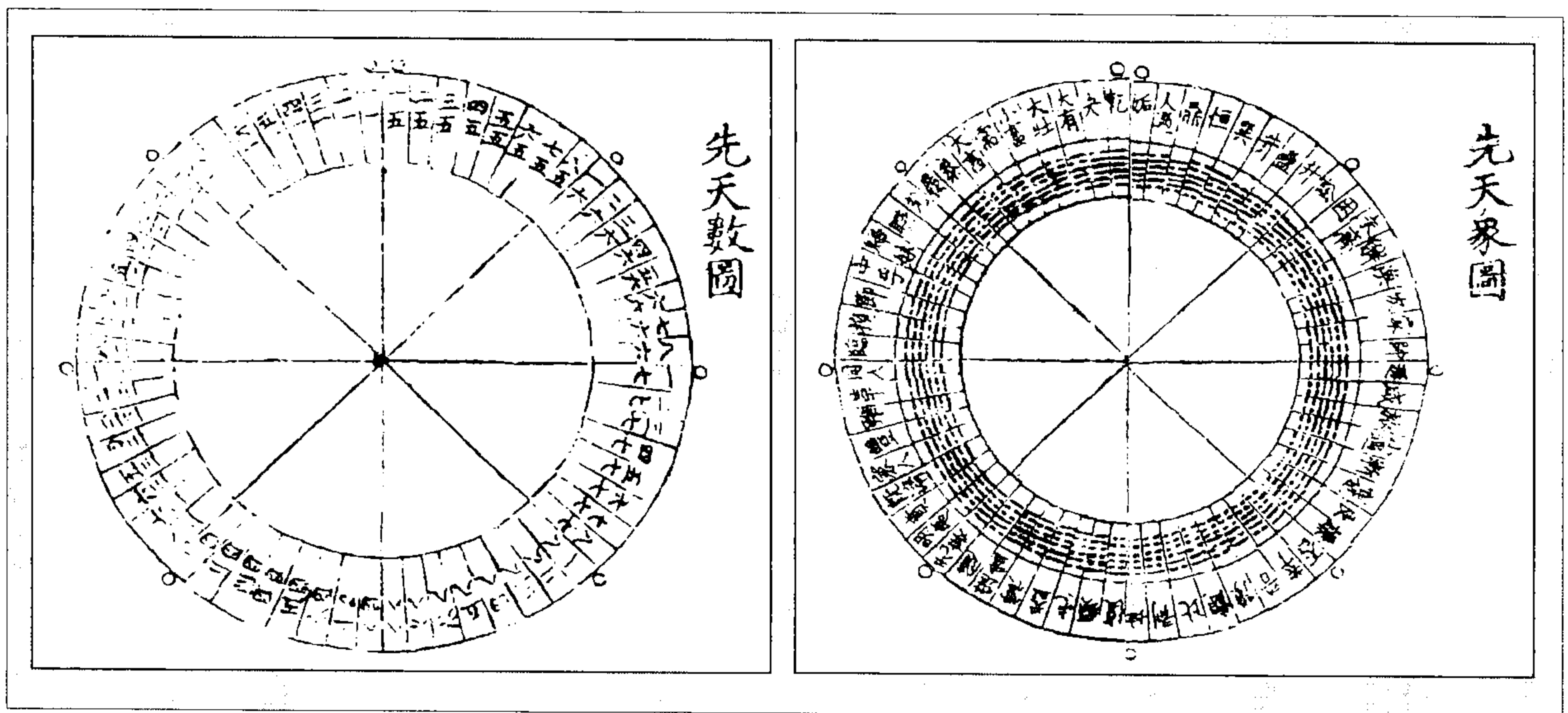

图 138 六十四卦阴阳倍乘之图

此图传自洪紫微迈，云此图一、二、三、四、五、六、七、八，故八位之序皆合《先天图》，一、二、三、四、八、七、六、五为不同。

(《周易图》)

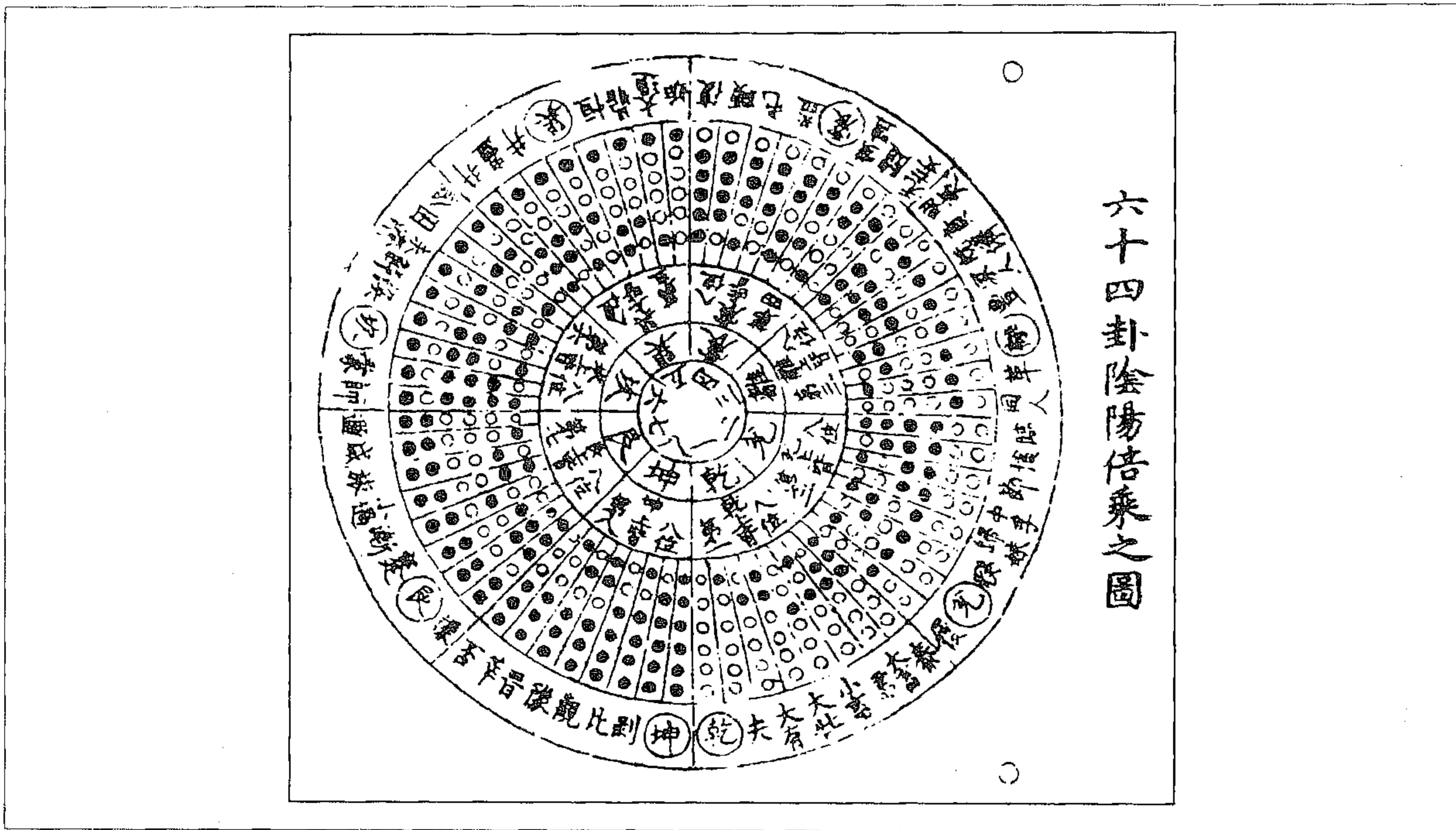

图 139 八卦纳甲图

(《周易图》)

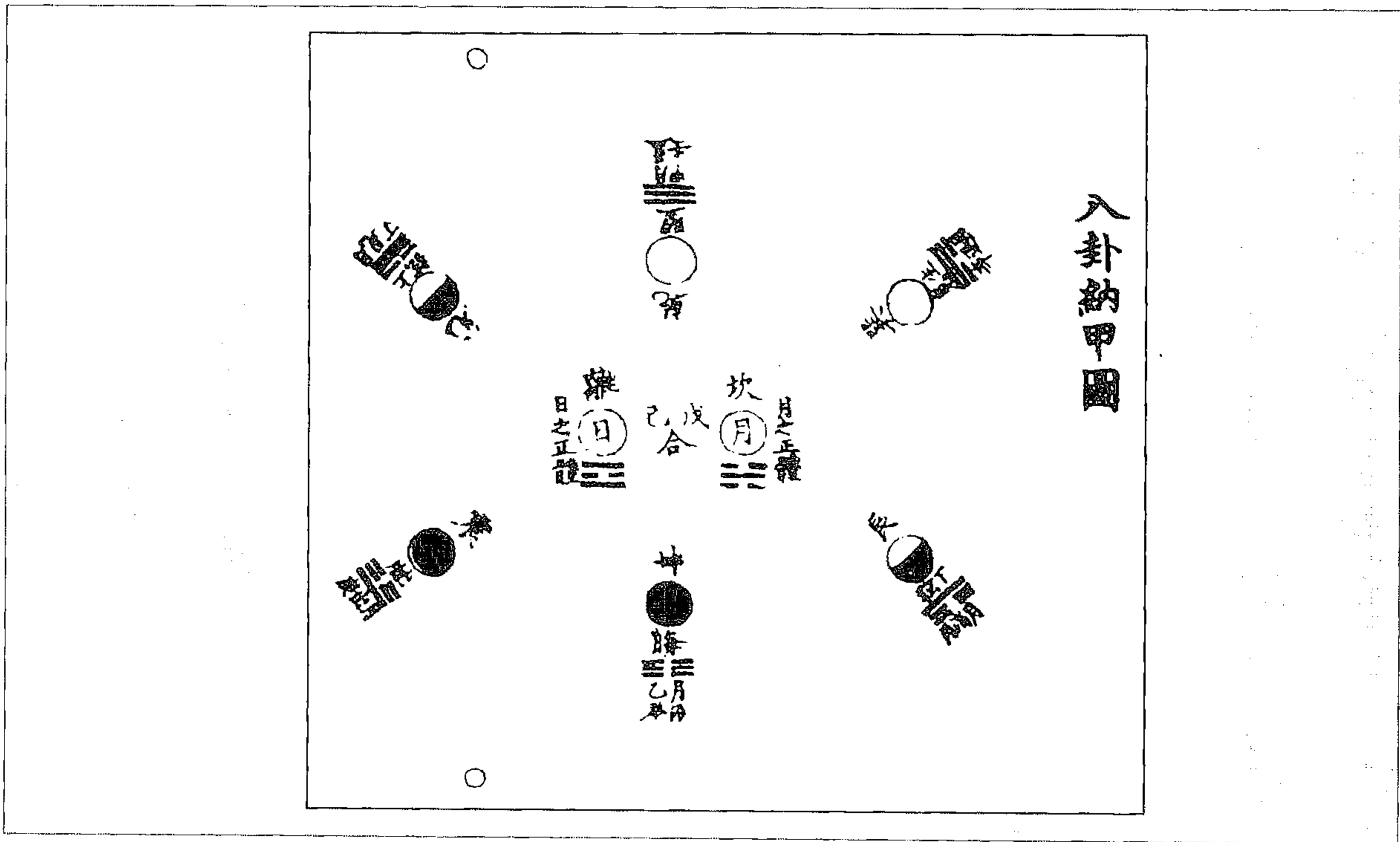

图 140 六十四卦生自两仪图  
(《周易图》)

(图 141) 此图邵康节先生所述也。古今之数皆始于一，而皇极之数实本于伏羲之先天也。乾一、兑二、离三、震四、巽五、坎六、艮七、坤八，是八卦之生数也，阳一而阴二，故阳之生阴；二而六之为十二，阴之生阳；三而十之为三十，是以乾始为一，而兑为十二，离则十二而三十为三百六十，震则十二而为四千三百二十，自巽之坤皆奇偶之生数也。厘之为六十四卦，则以所生之数而相乘之，知其总数也。如兑之震，则为十五万五千五百二十之数也。周旋六十四卦相生之数皆如是也。若以日月星辰、水火土石、暑寒昼夜、飞走草木分隶于八卦得生生之数，则知其所以生得化化之数，则知所以化，在学者冥心于此，思则得之矣。

(《周易图》)

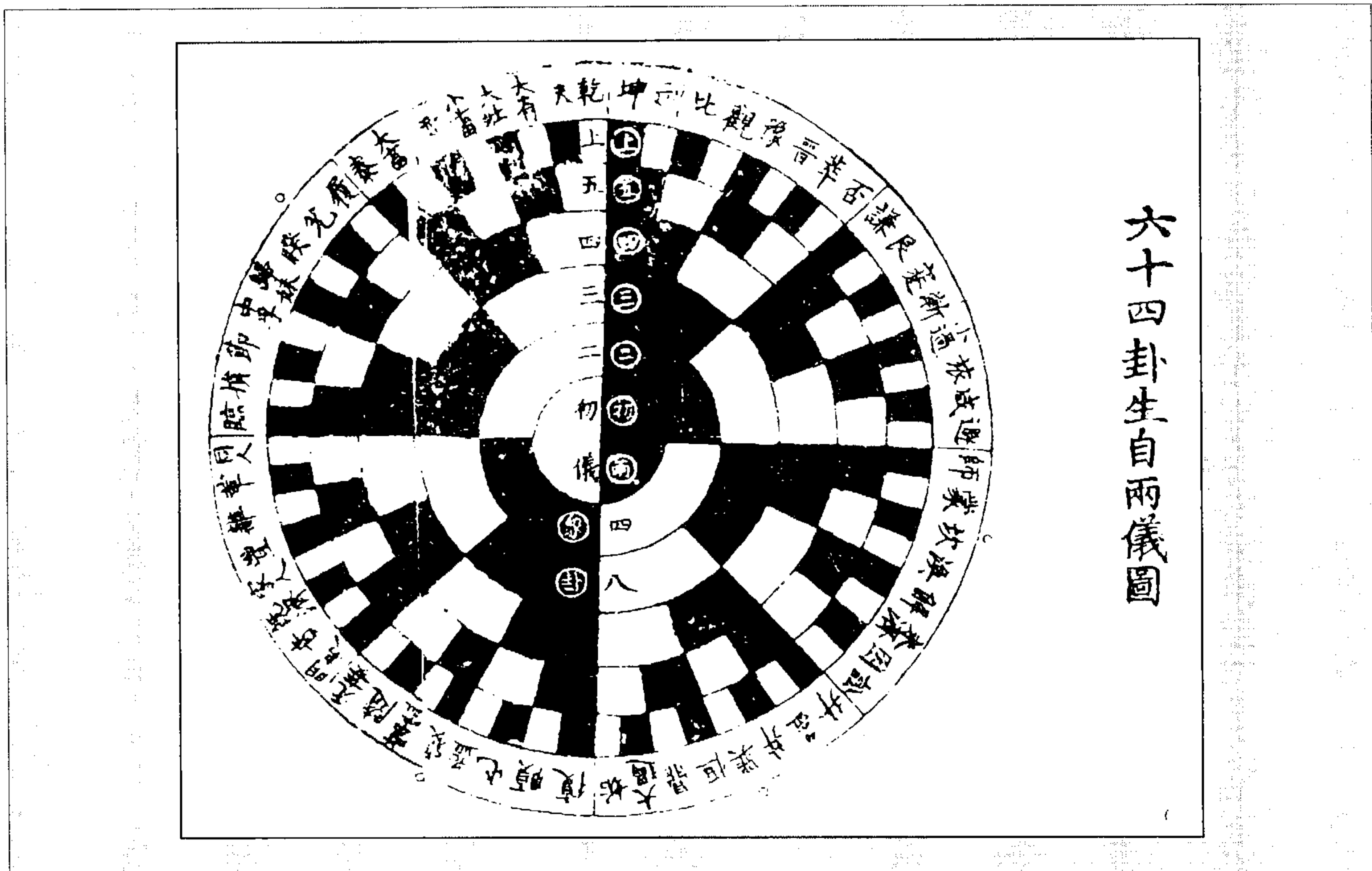

图 141 皇极经世先天数图



图 142 先天天根月窟图(《道藏》本)

### 《先天图》

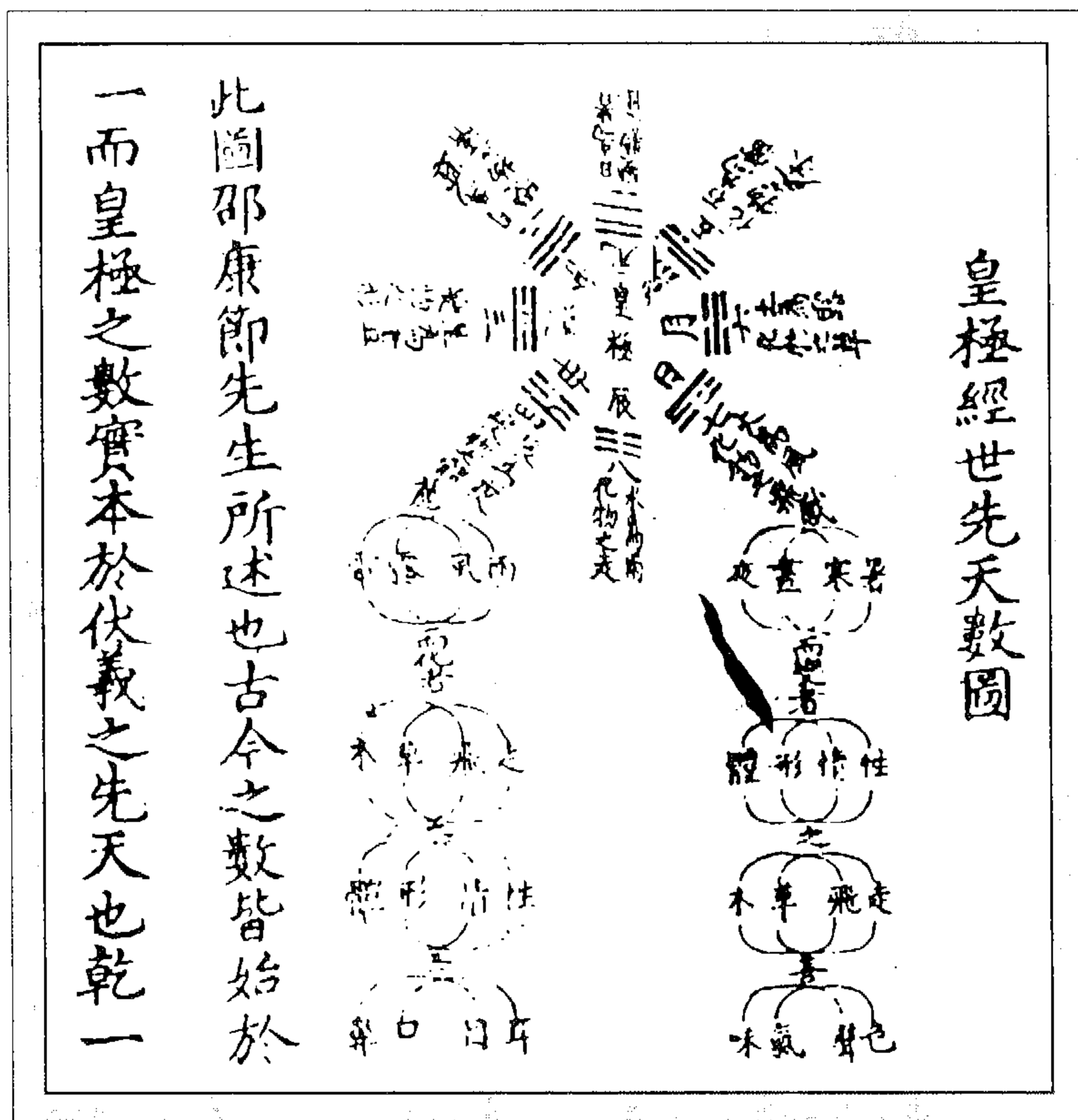
《参同契》云，终坤始复如循连环。邵康节诗云：“自从会得环中意，闲气胸中一点无。”又云：“乾遇巽时观月窟，地逢雷处看天根。天根月窟闲来往，三十六宫都是春。”

愚谓月窟在上，天根在下，往来乎月窟天根之间者，心也。何谓三十六宫？乾一、兑二、离三、震四、巽五、坎六、艮七、坤八是也。“三十六宫都是春”谓和气周流乎一身也。如此三十六宫不在纸上，而在吾身中矣。是道也，邵康节知之，朱紫阳知之，俗儒不知也。

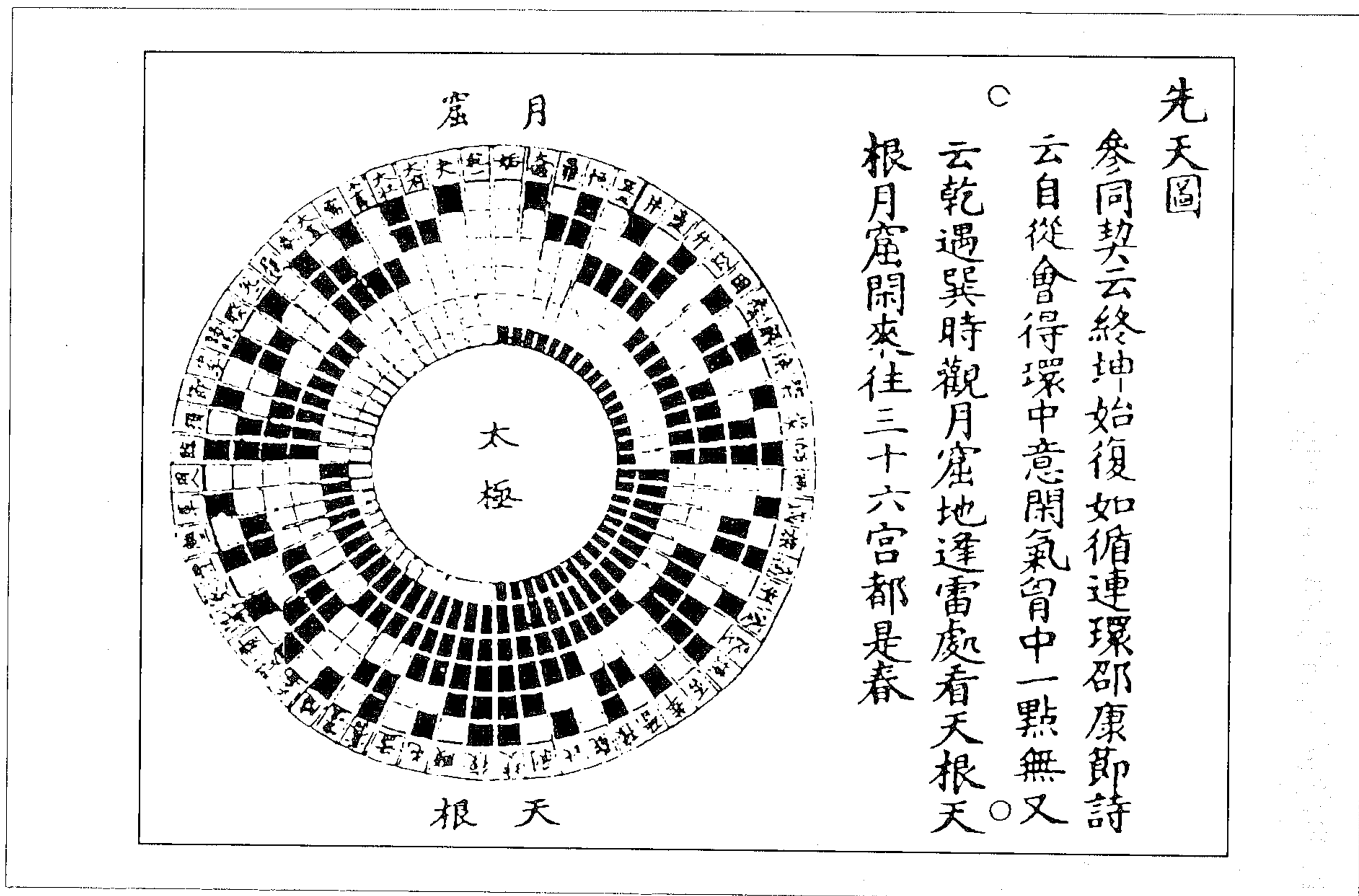
邵康节《皇极经世书》云，《先天图》者，环中也，愚谓人之一身即《先天图》也。心居人身之中，犹太极在《先天图》之中，朱紫阳谓中间空处是也。图自复而始，至坤而终，终始相连如环，故谓之环。环中者，六十四卦环于其外，而太极居其中也。在易为太极，在人为心。人之心为太极，则可以语道矣。

又云：“冬至之后为呼，夏至之后为吸，此天地一岁之呼吸也。”

朱紫阳曰：“天地间只是一气，自今年冬至到明年冬至，只是一个呼吸。呼是阳，吸是阴。”愚谓冬至后自复而乾属阳，故以为呼；夏至后自姤而坤属阴，故以为吸。呼乃气之出，故属冬至之后；吸乃气之入，故属夏至之后。大则为天地一岁之呼吸，小则为人身一息之呼吸。《参同契》云“龙呼于虎，虎吸龙精”，又云“呼吸相含育，佇息为夫妇”。盖以呼吸为龙虎、为夫妇。千经万论譬喻纷纷，不过呼吸两字而已矣。

又云：“一动一静，天地之至妙者欤？一动一静之间，天地人之至妙至妙者欤？”

朱紫阳曰，图之左属阳，右属阴。愚谓图左自复至乾之动也，图右自姤至坤之静也。一动一静之间，乃坤末复初阴阳之交，在一岁为冬至，在一月为晦朔之间，在一日则亥末子初是也。康节曰，子之西，亥之东，其中间也。愚谓吾身之乾、坤内交，静极机发，而与天地之机相应，是诚天地人之

至妙至妙者也。

又云：“寂然不动，以其无阳，坤之象也；感而遂通天下之故，阳动于中，复之义也。”

愚谓寂者静之极也，是为纯阴之坤；感者动之初也，是为阳生之复。寂感之间，即一动一静之间也。

又云：“无极之前阴含阳也，有象之后阳分阴也。”

朱紫阳曰：“邵子就图上说循环之意，自姤至坤是阴含阳，自复至乾是阳分阴。坤、复之间乃无极。”袁机仲曰，朱子谓坤、复之间乃无极，其论察矣。又诗云：“忽然夜半一声雷，万户千门次第开。若识无中含有象，许君亲见伏羲来。”无中含有象，即是坤、复之间，无极而太极也。邵子之学非朱子孰能明之？

又《冬至吟》云：“冬至子之半，天心无改移，一阳初动处，万物未生时。玄酒味方淡，大音声正希。此言如不信，更请问庖羲。”又云：“何者谓之机？天根理极微。今年初尽处，明日起头时。此际易得意，其间难下辞。人能知此意，何事不能知？”又和魏教授诗云：“读书每到天根处，长惧诸公问极玄。”

朱紫阳曰：“子之半是未成子，方离于亥之时”；又曰：“一阳初动处，在贞元之间。”愚谓此处正是造化之真机。程伊川曰：“若非窃造化之机，安能长生？”至哉言乎！

又《恍惚吟》云：“恍惚阴阳初变化，氤氲天地乍回旋。中间些子好光景，安得功夫入言语。”

愚谓康节此诗泄尽天根之极玄，苟非亲造恍惚之境，实诣氤氲之域，安知其为极玄哉！

（俞琰《易外别传》）



图 143 先天天根月窟图(《四库全书》本)

(俞琰《易外别传》)



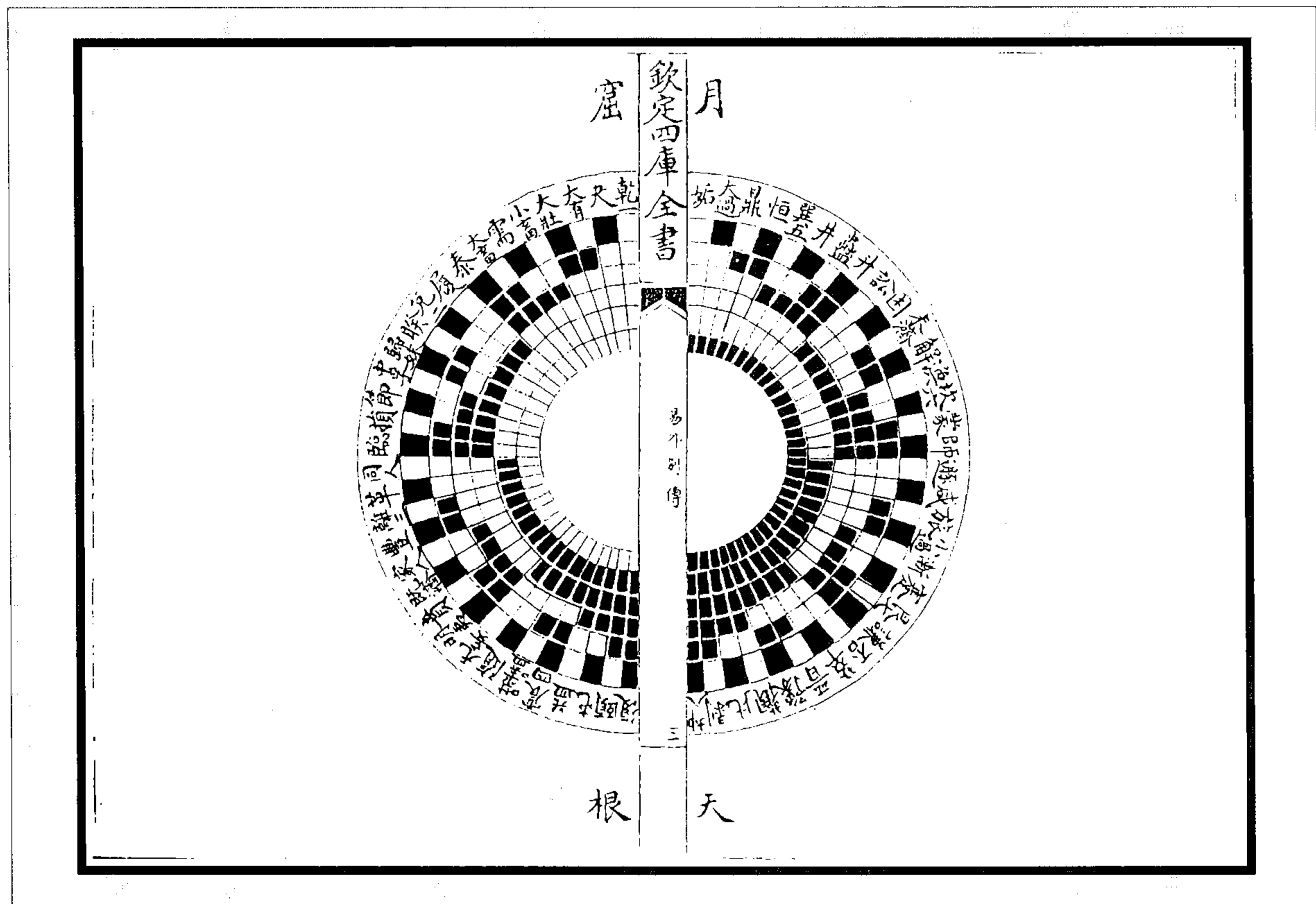

易曰，至哉坤元，万物资生，乃顺承天。

《参同契》云，恒顺地理，承天布宣。

愚谓人之元气藏于腹，犹万物藏于坤；神入地中，犹天气降而至于地；气与神合，犹地道之承天。天地以此而生物，吾身以此而产药……

(俞琰《易外别传》)



图 145 地承天气图

日为太阳，月为太阴，月本无光，月之光乃日之光也。阳明阴暗，阳禀阴受，故太阴受太阳之光以为明。人之心为太阳，气海犹太阴。心定则神凝，神凝则气聚。人能凝神入于气中，则气与神合，与太阴受太阳之光无疑。

(俞琰《易外别传》)



图 146 月受日光图

欽定四庫全書

易外別傳

十三

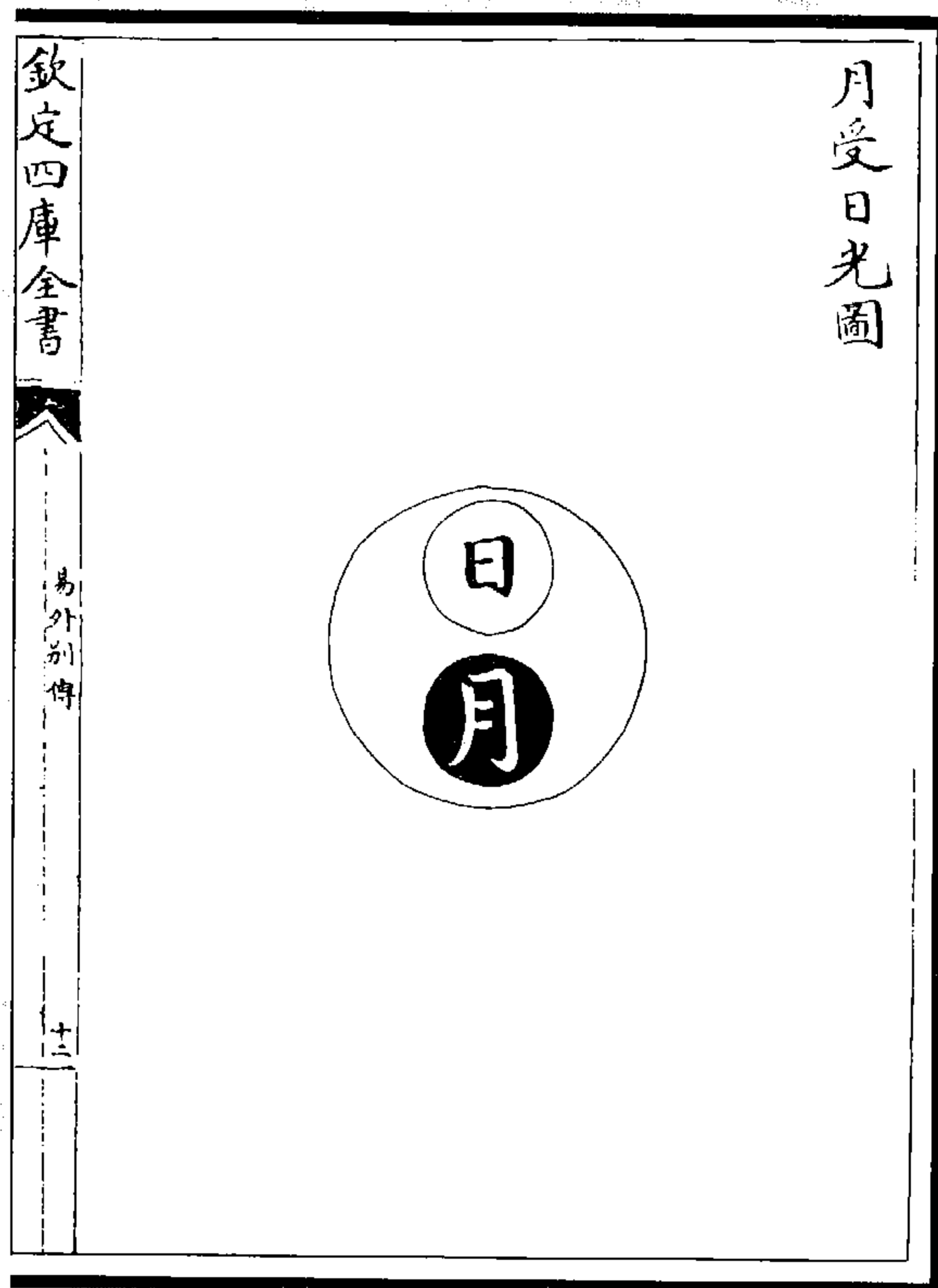
先天卦乾上坤下图

後天卦離南坎北圖



图 147 先天卦乾上坤下图

图 148 后天卦离南坎北图

欽定四庫全書

易外別傳

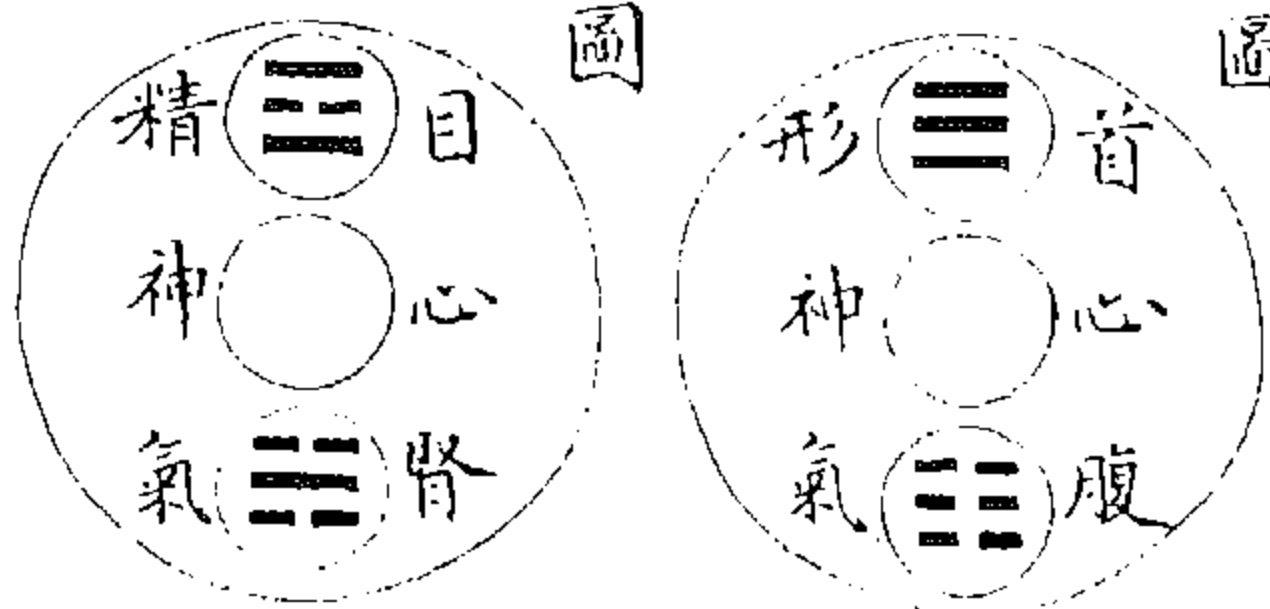
十五

乾坤坎離圖

天地日月圖



图 149 乾坤坎离图

图 150 天地日月图

邵康节曰：“神统于心，气统于肾，形统于首。形气交而神主乎其中，三才之道也。”

愚谓人之一身，首乾腹坤，而心居其中，其位犹三才也。气统于肾，形统于首，一上一下，本不相交，所以使之交者神也。神运乎中，则上下混融，与天地同流，此非三才之道欤？夫神守于肾，则静而藏伏，坤之道也；守于首，则动而运行，乾之道也。藏伏则妙合而凝，运行则周流不息。妙合而凝者，药也；周天不息者，火也。《阴符经》云“机在目”，邵康节曰：“天之神发乎日，人之神发乎目。”愚谓目之所至心亦至焉，故内练之法，以目视鼻，以鼻对脐，降心火入于气海，盖不过片晌功夫而已。

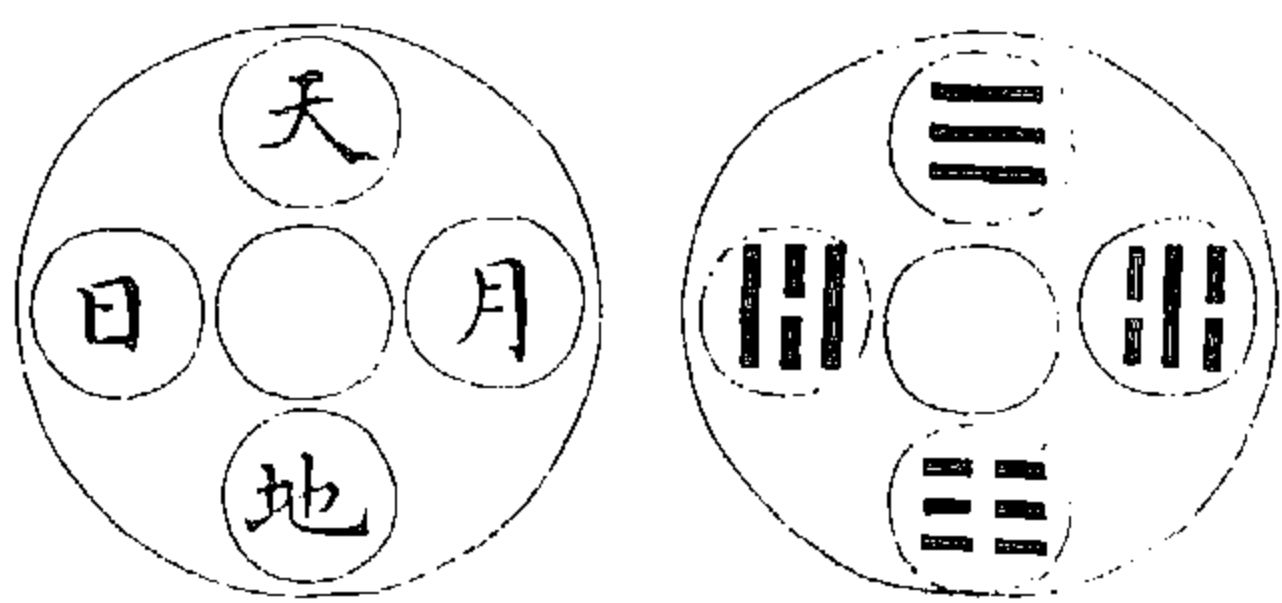
(俞琰《易外别传》)

易曰“乾为天”、“坤为地”、“离为日”、“坎为月”，又曰“乾为首，坤为腹”。《太玄经》云“阳气潜萌于黄宫”，《黄庭经》云“子欲不死修昆仑”，又云“出日入月呼吸存”。

愚谓首居上而圆，诸阳之所会。乾，天之象也。故易以乾为首。昆仑在西北乾位，故《黄庭经》以乾为昆仑。腹居下而中虚，八脉之所归。坤，地之象也。故易以坤为腹。天玄而地黄，故《太玄》以坤为黄宫。日生于东，月生于西，故易以离为日坎为月。呼吸出入升降上下往来无穷，故《黄庭》以呼吸为日月。或以两目为日月，非也！两目仅有日月之形，无日月之用。

(俞琰《易外别传》)



图 151 八七九六图

图 152 木火金水图

六、七、八、九，乃水、火、木、金之成数。木数八属东，火数七属南，木自东而升，则与火为侣于南矣；金数九属西，水数六属北，金自西而降，则与水合处于北矣。

(俞琰《易外别传》)

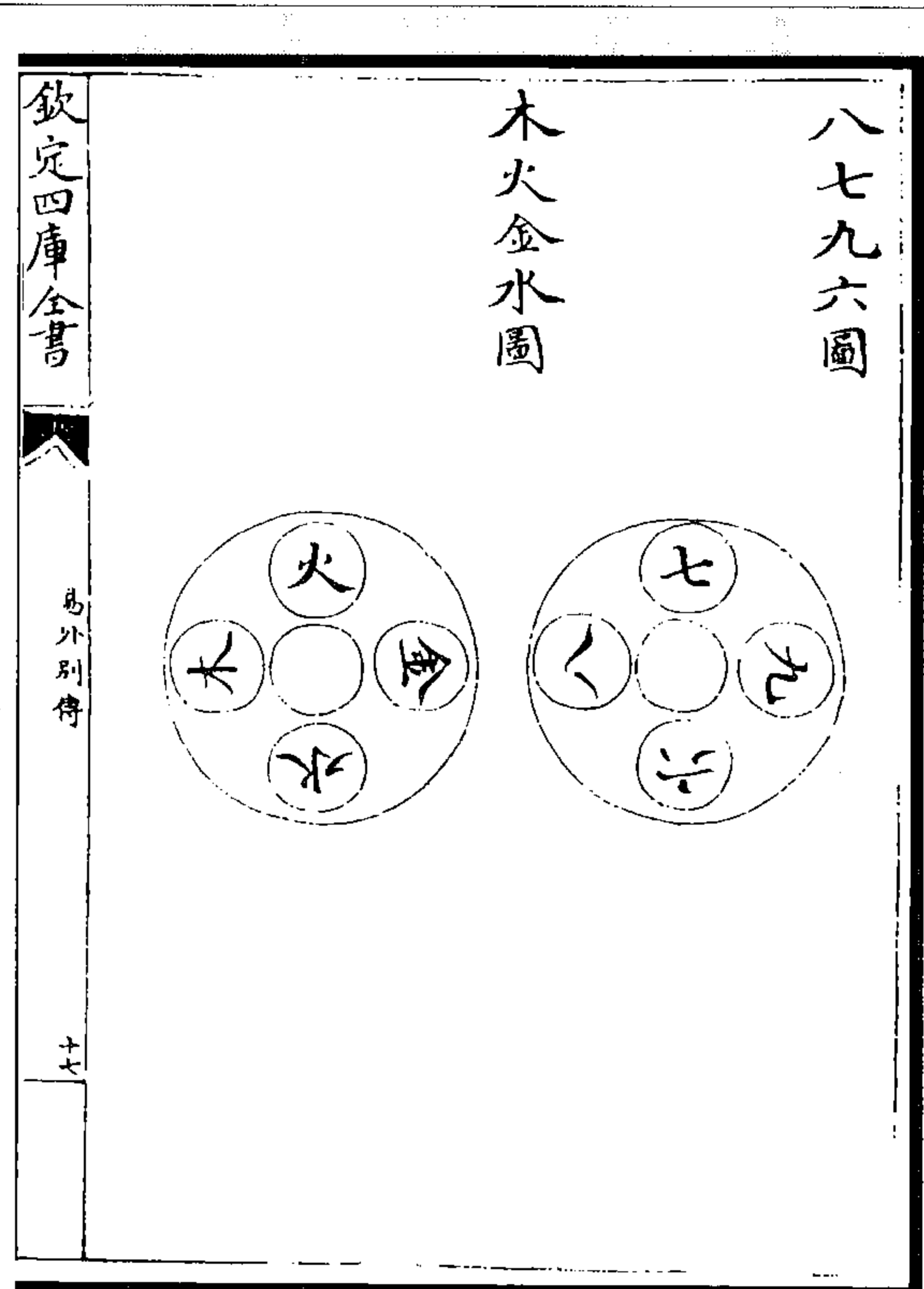

图 153 乾坤交变十二卦循环升降图

乾上坤下，吾身之天地也；泰左否右，吾身天地之升降也……

(俞琰《易外别传》)

欽定四庫全書

易外別傳

三十一

坎離交變十二卦循環升降圖

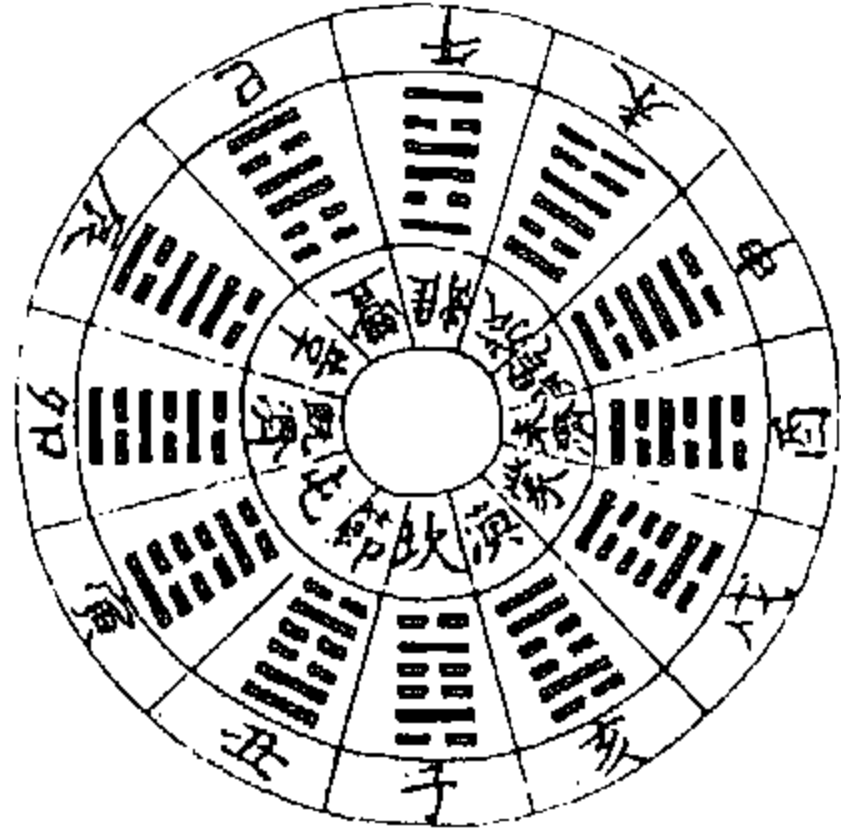

坎北離南，吾身之水火也；既濟東未濟西，吾身水火之升降也……

(俞琰《易外別傳》)

图 154 坎離交變十二卦循環升降圖

欽定四庫全書

易外別傳

三十一

既濟未濟反對一升一降圖

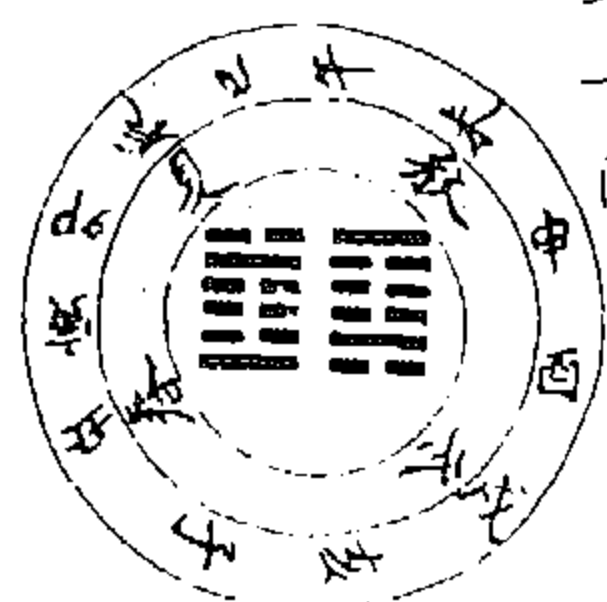

屯蒙二卦反對一升一降圖

《參同契》以乾、坤為鼎，坎、離為藥，因以其餘六十卦為火候……蓋比喻耳……

(俞琰《易外別傳》)

图 155 屯蒙二卦反對一升一降圖

图 156 既濟未濟反對一升一降圖



图 157 《周易参同契》金丹鼎器药物火候万殊一本图  
(俞琰《易外别传》)



图 158 伏羲始作八卦图  
(胡一桂《周易启蒙翼传》)

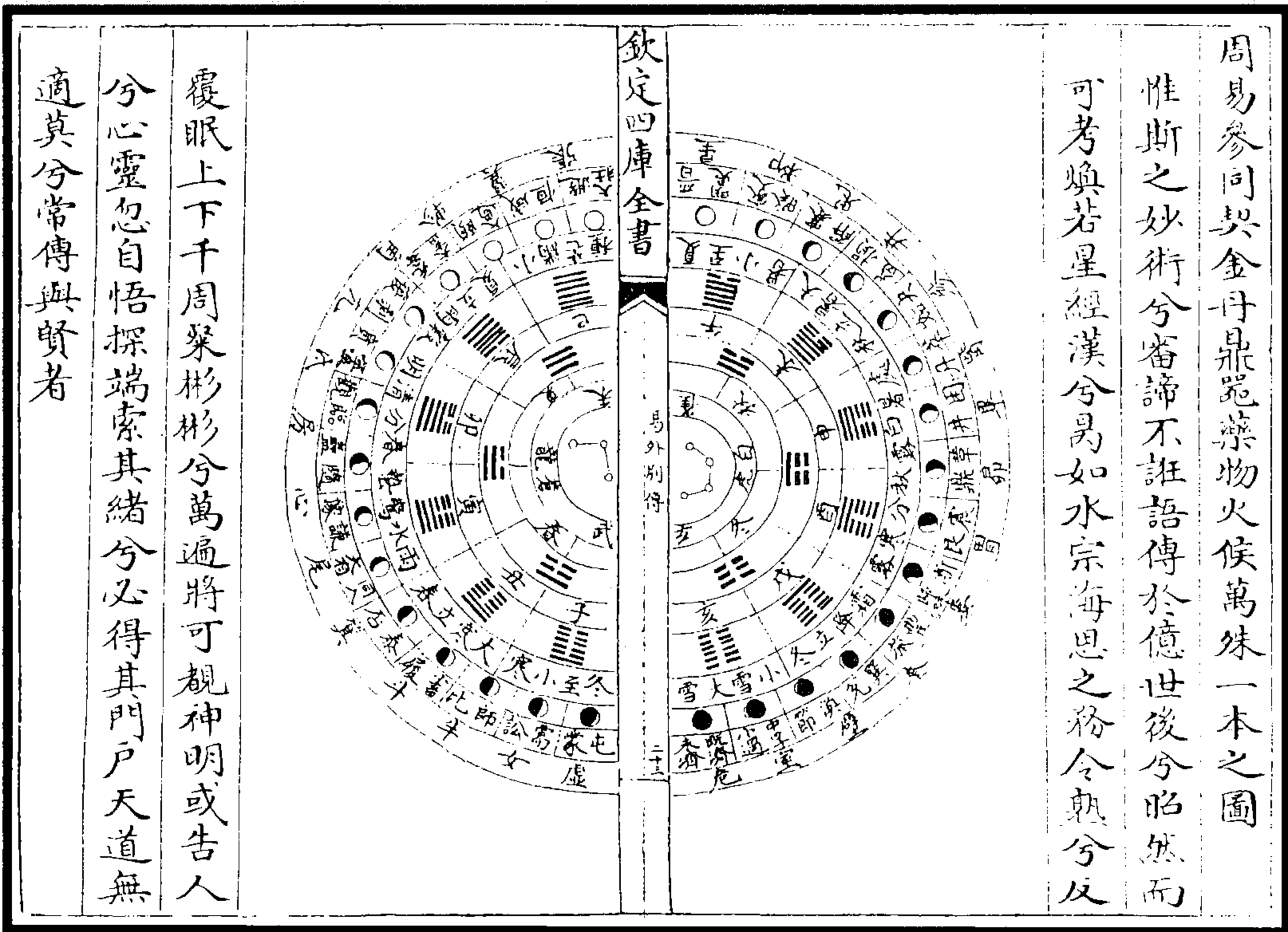

图 159 伏羲重卦图上  
(胡一桂《周易启蒙翼传》)

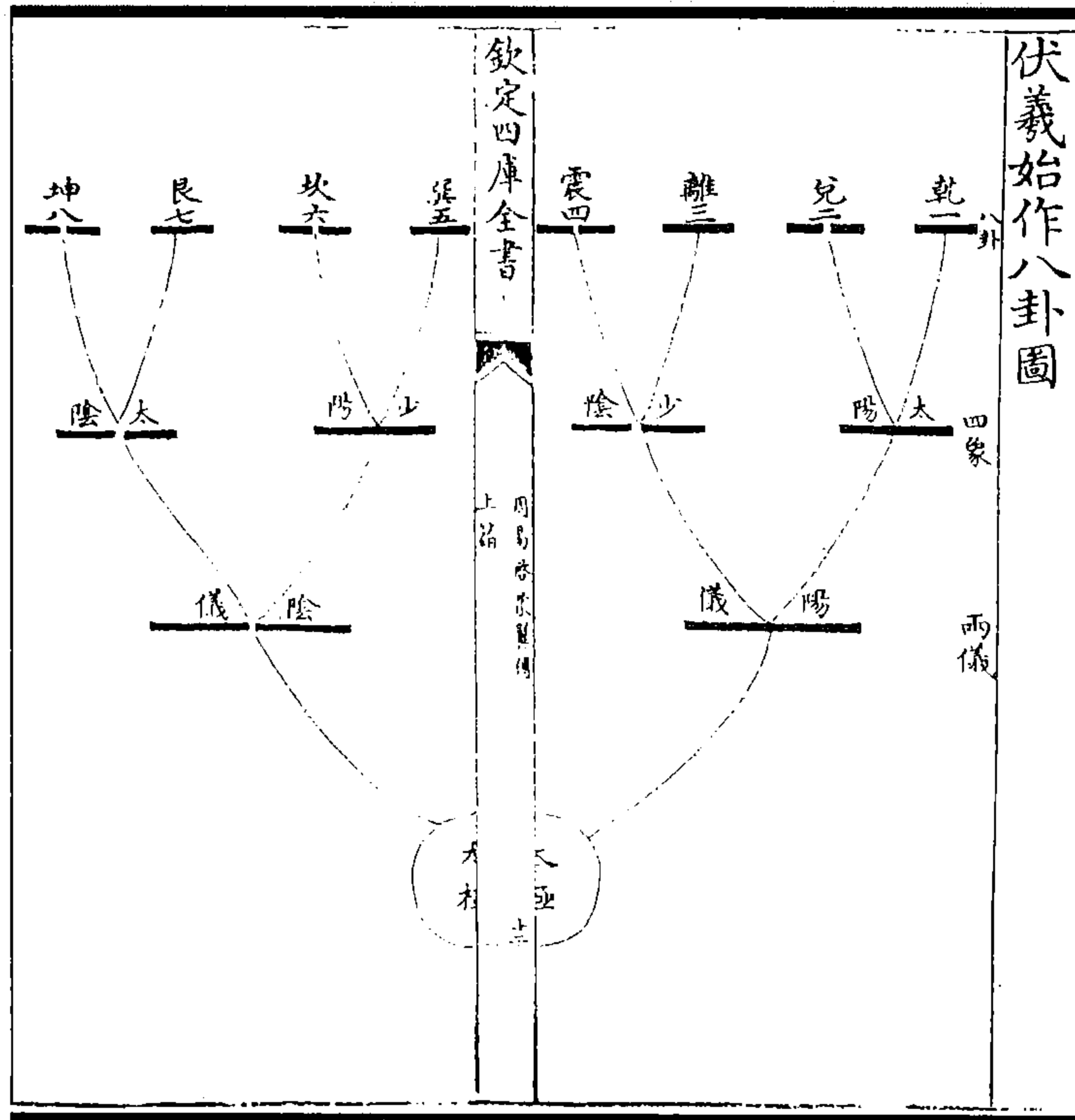

图 160 伏羲重卦图下  
(胡一桂《周易启蒙翼传》)

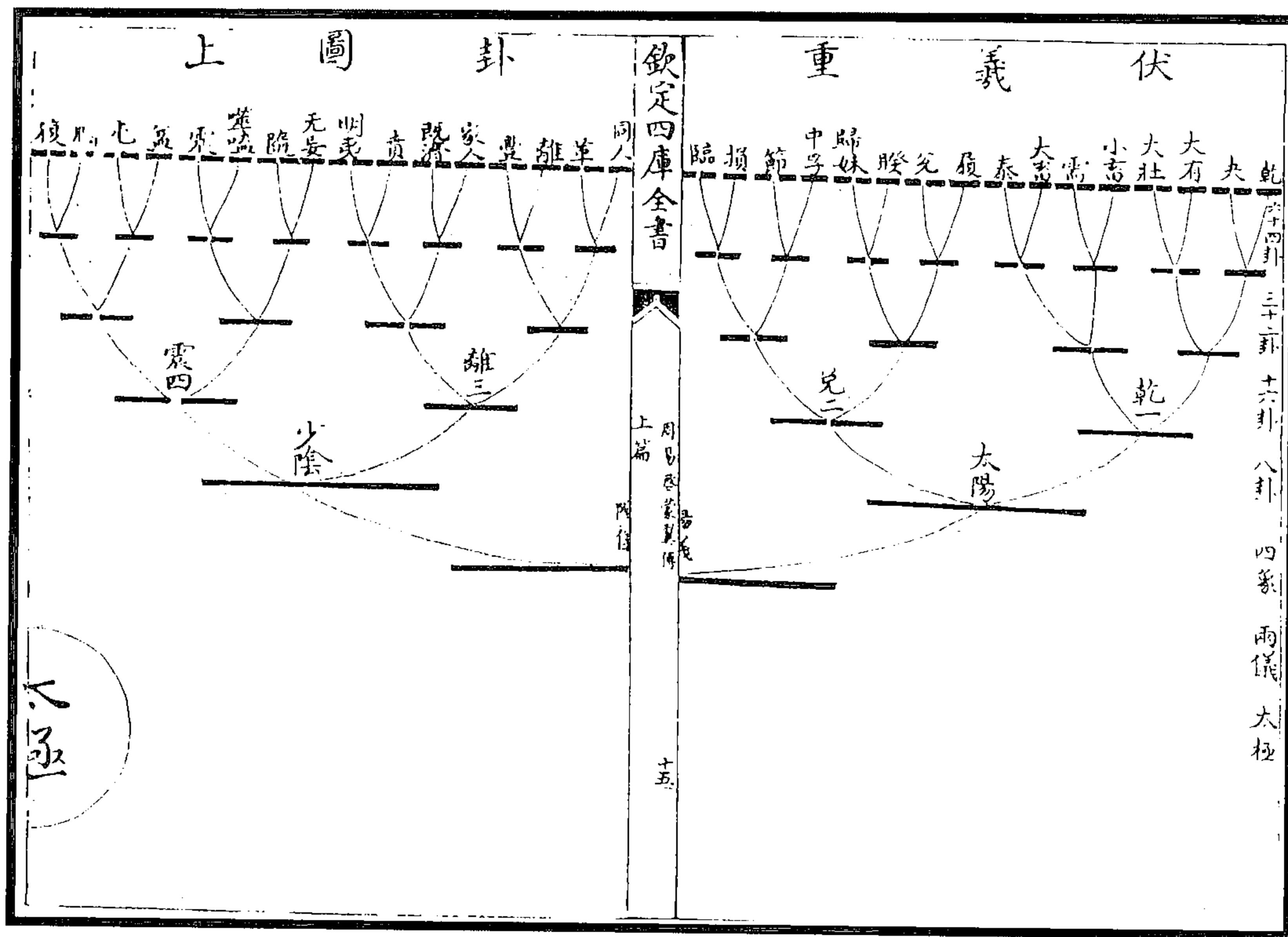

图 161 伏羲八卦方位图  
(胡一桂《周易启蒙翼传》)

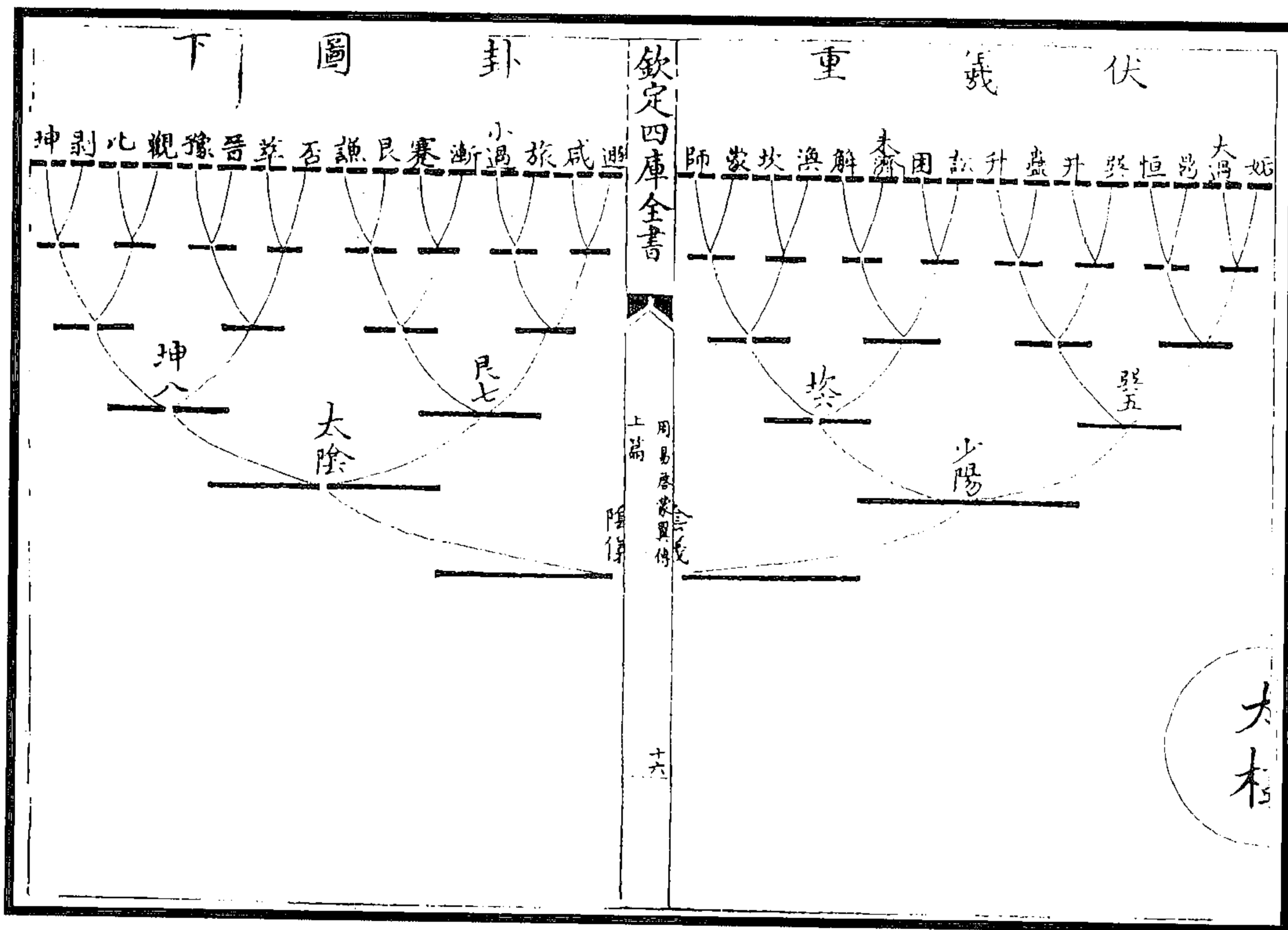

图 162 伏羲六十四卦方位图  
(胡一桂《周易启蒙翼传》)



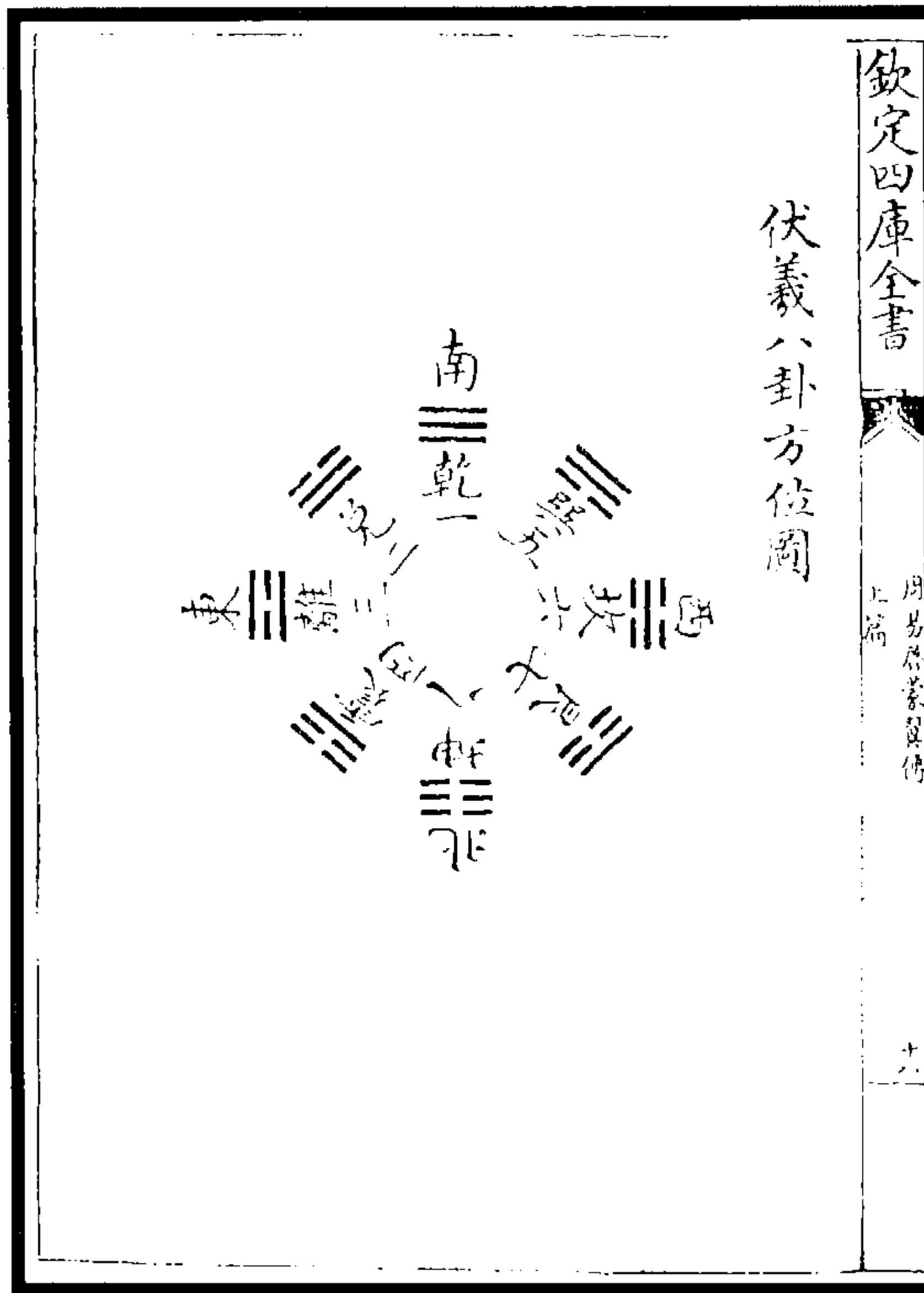

图 163 文王八卦方位图  
(胡一桂《周易启蒙翼传》)

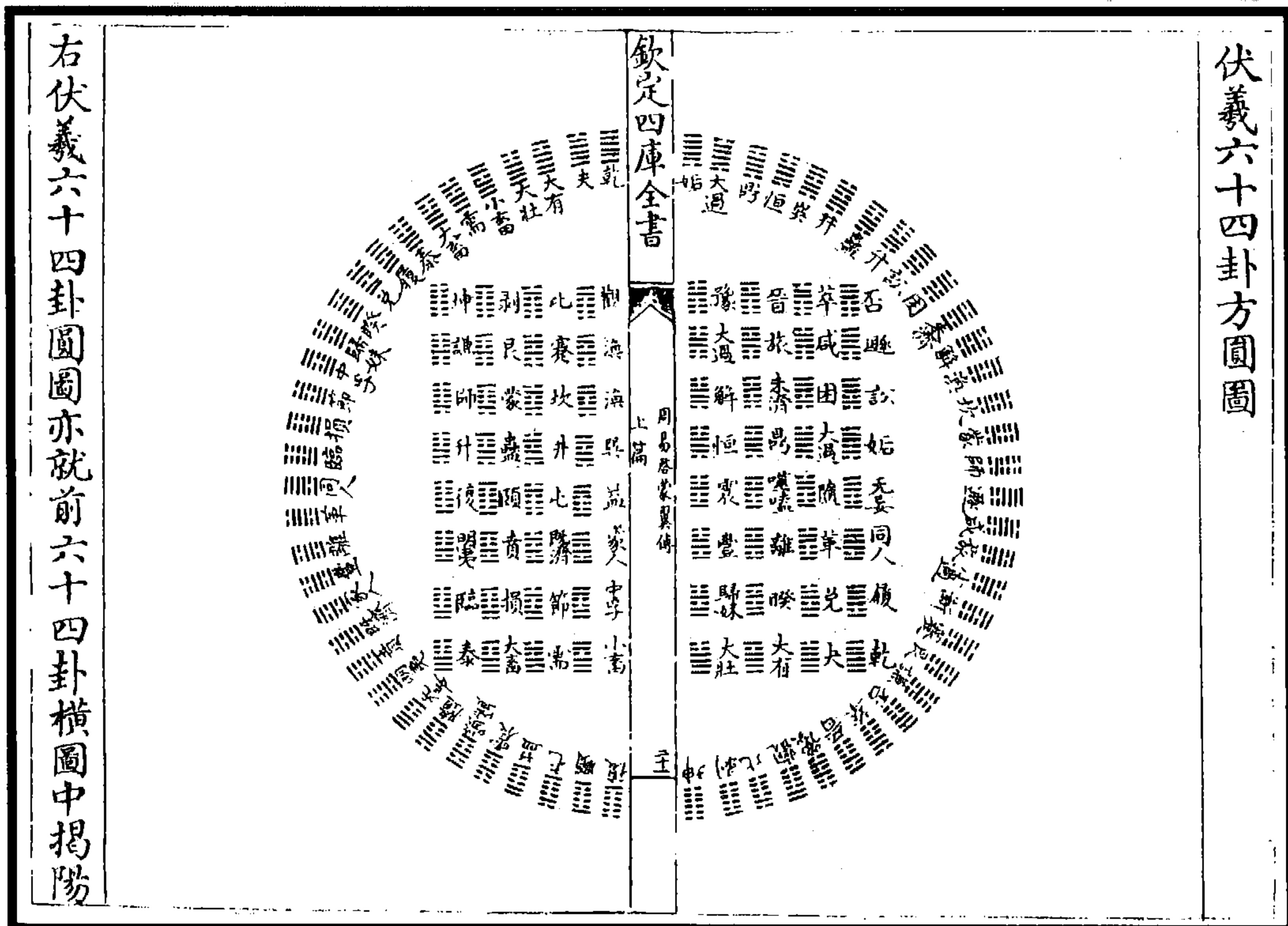

图 164 文王改易先天为后天图

内图文王后天八卦,外图伏羲先天八卦。按图而观,则知文王本伏羲卦位以成后天卦位者,其变易之意,厥有攸在矣。

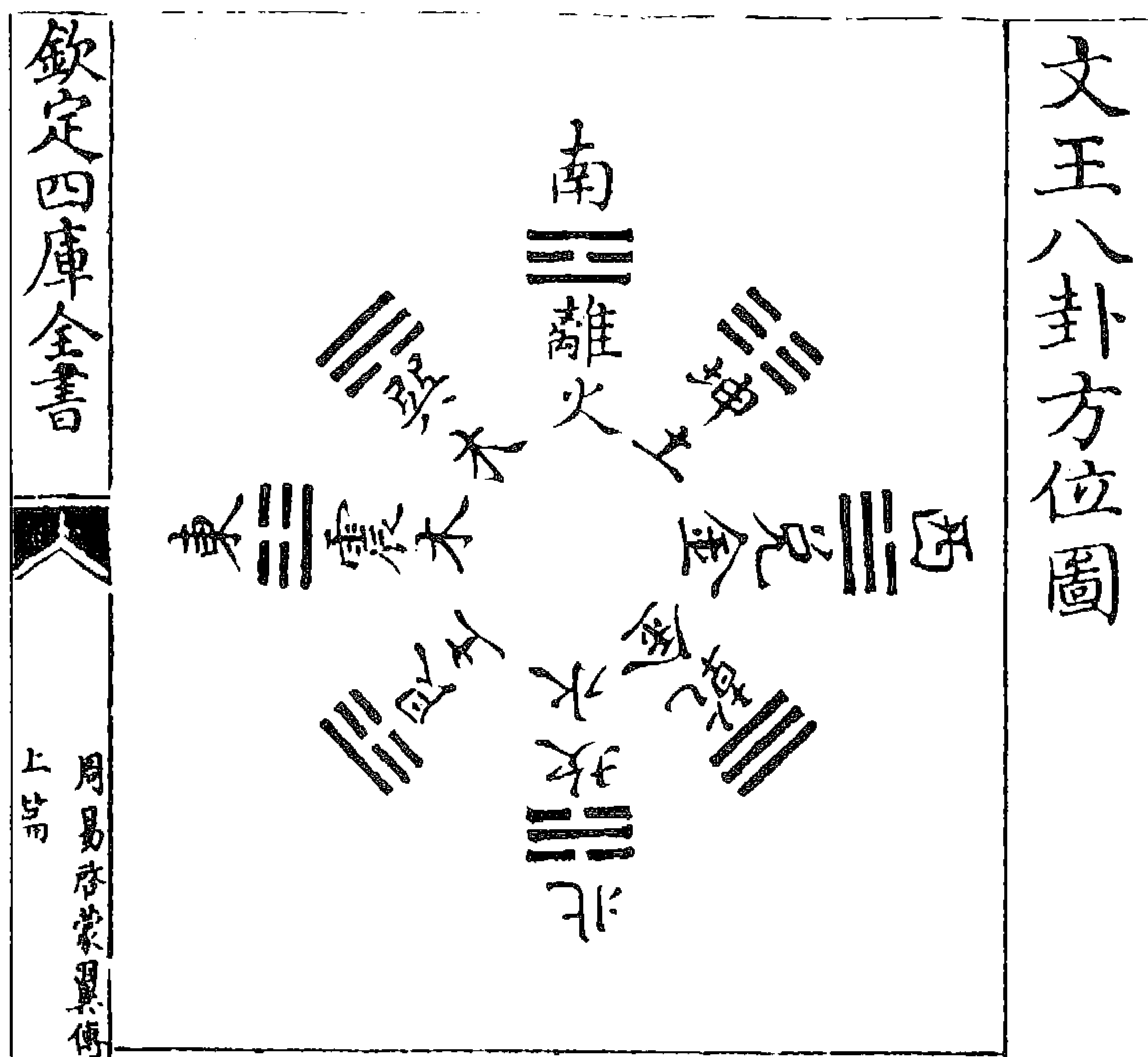
(胡一桂《周易启蒙翼传》)

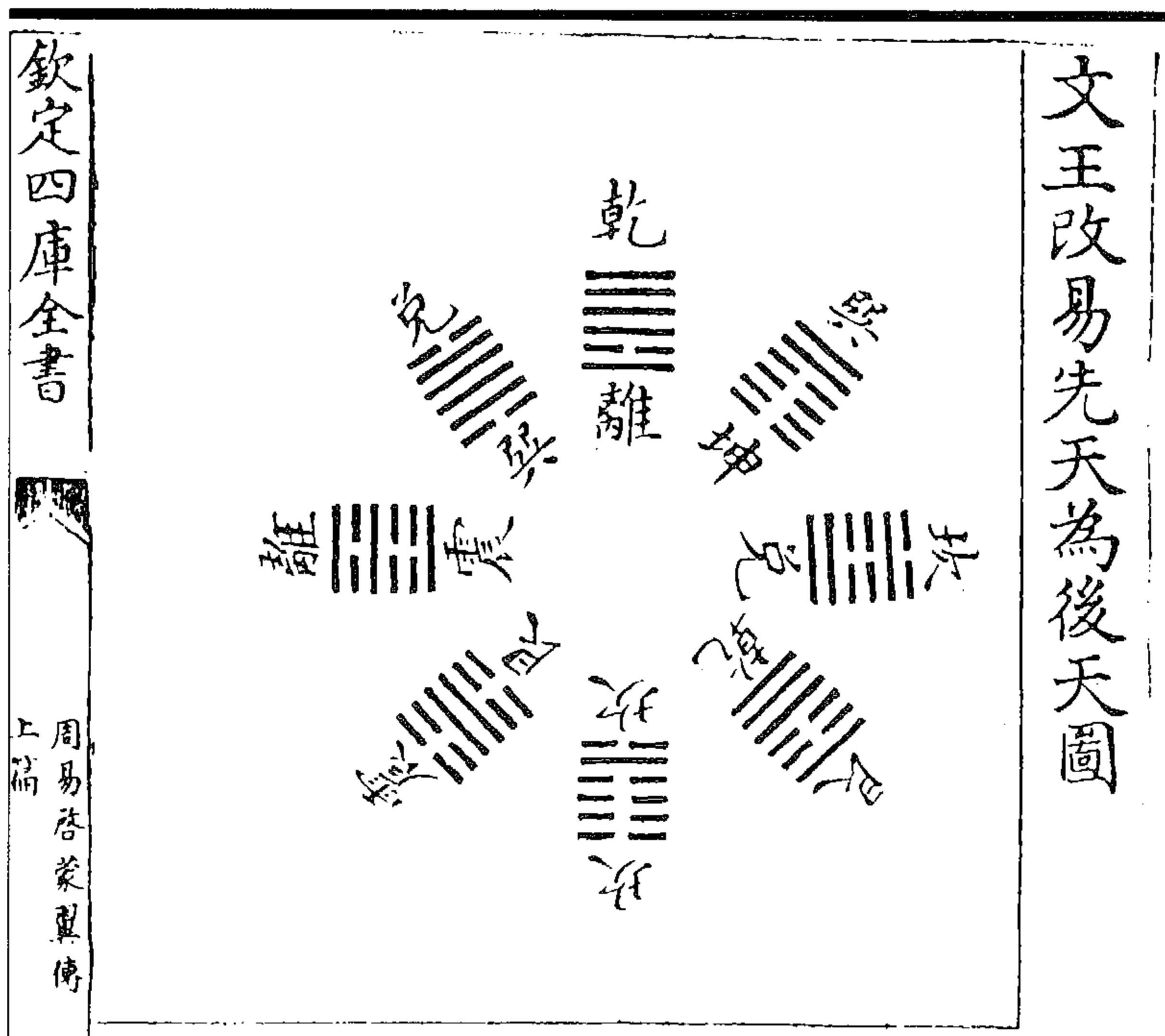

图 165 文王六十四卦反对图 (胡一桂《周易启蒙翼传》)



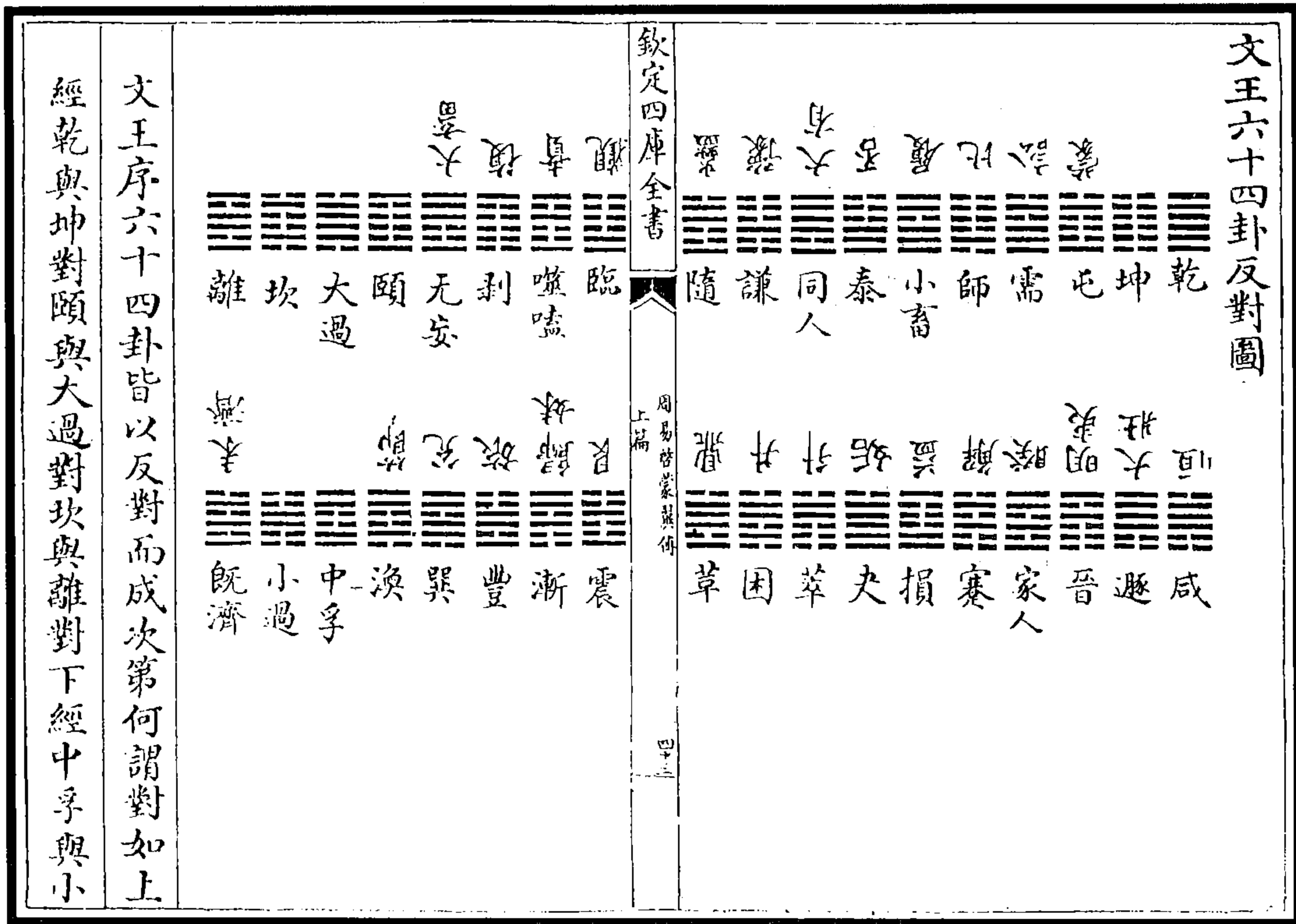
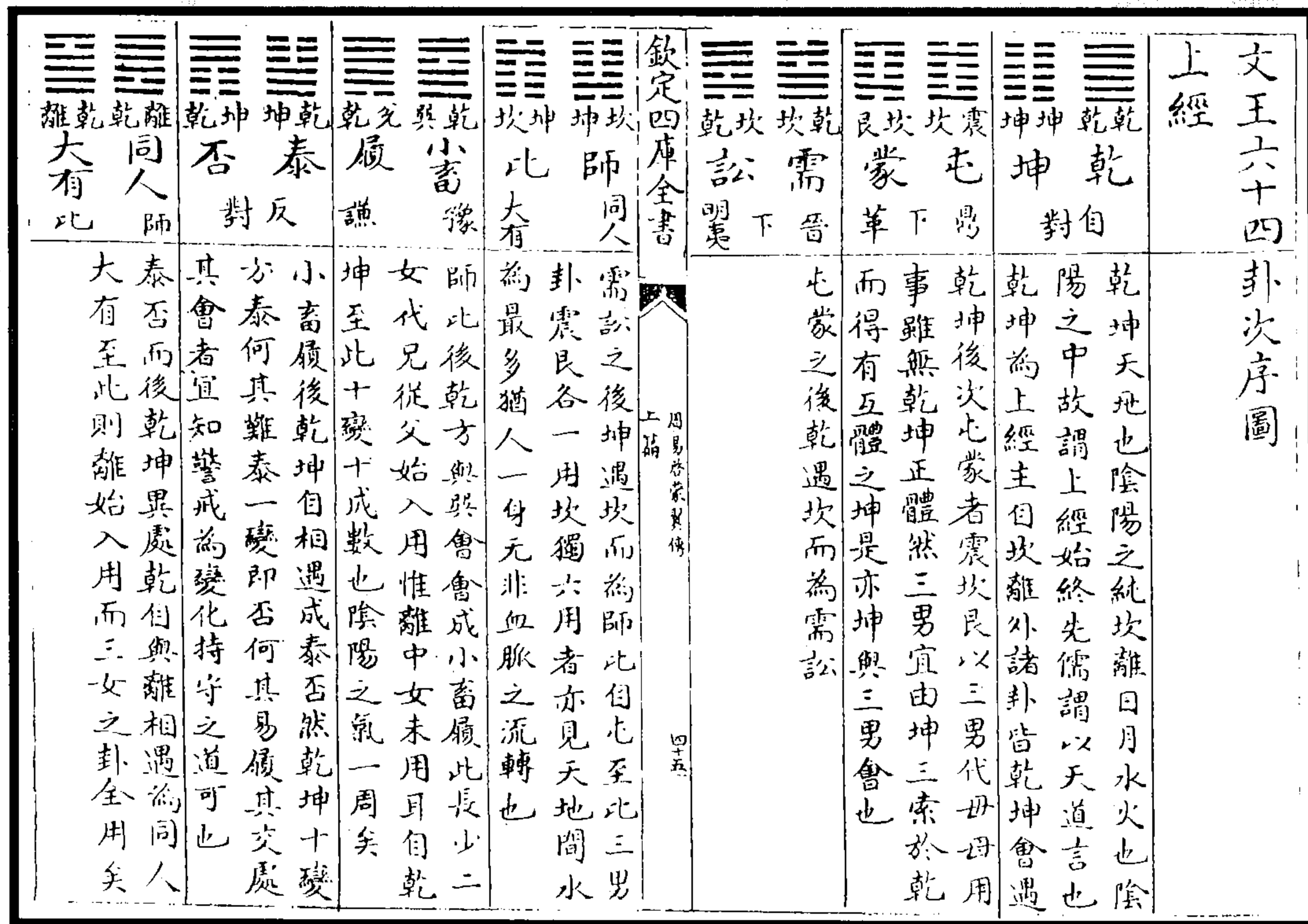

<p>☲☱ 未濟 對自</p> <p>☱☲ 既濟 對自</p> <p>☱☲ 中孚 對自</p> <p>☱☲ 小過 對自</p>	<p>☱☲ 兌兌 兌兌</p> <p>☱☲ 豐 兌兌</p> <p>☱☲ 旅 兌兌</p>	<p>☱☲ 漸 兌兌</p> <p>☱☲ 歸妹 兌兌</p> <p>☱☲ 豐 兌兌</p> <p>☱☲ 旅 兌兌</p>	<p>☱☲ 震震 震震</p> <p>☱☲ 艮艮 艮艮</p> <p>☱☲ 困 兌兌</p> <p>☱☲ 井 兌兌</p> <p>☱☲ 革 兌兌</p> <p>☱☲ 鼎 兌兌</p>	<p>☱☲ 升 兌兌</p> <p>☱☲ 萃 兌兌</p> <p>☱☲ 坤 兌兌</p>	<p>欽定四庫全書</p> <p>周易卷之四</p> <p>上篇</p> <p>震艮而後艮與兌震又自相遇而為漸歸妹亦咸恒下二體合為漸上二體合為歸妹也</p> <p>漸歸妹後震艮遇離成豐旅</p> <p>豐旅而後與兌純卦次之</p> <p>兌兌又自出而遇坎以成既濟</p>	<p>震艮而後兌與遇離而成鼎革自夫至鼎八卦皆與兌之遇乾坤坎離也又自成一局</p> <p>革鼎而後震艮純卦次之</p> <p>困井而後兌與遇離而成困井</p> <p>萃升而後兌與遇坎而成困井</p> <p>夫姤而後兌與遇坤而成萃升亦謂母之臨二女也坤體止於此</p>
---	---	--	---	--	---	---

图 166 文王六十四卦次序图  
(胡一桂《周易启蒙翼传》)



图 167 文王十二月卦气图  
(胡一桂《周易启蒙翼传》)



图 168 纳甲图

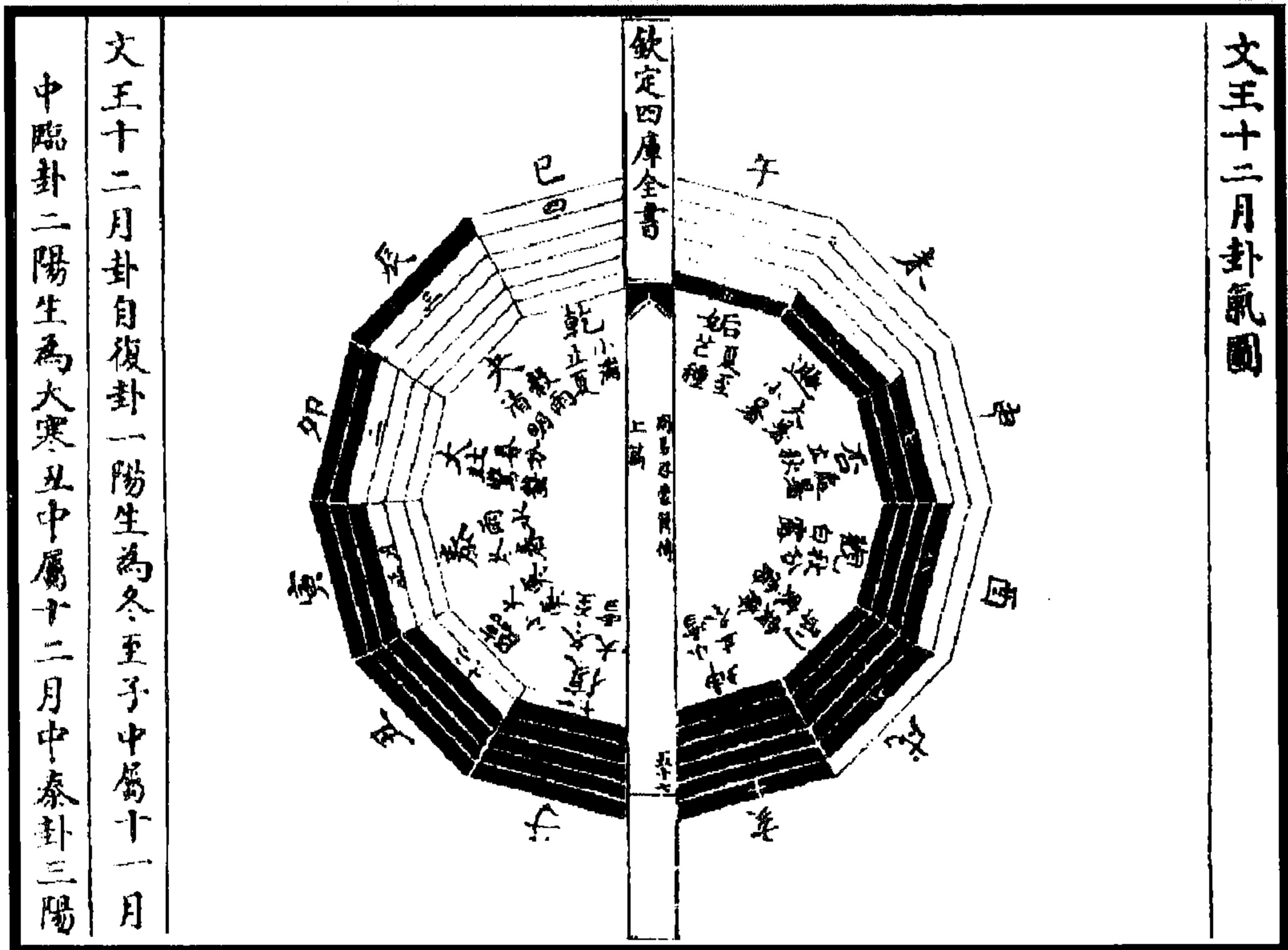

图 169 浑天六位图

(胡一桂《周易启蒙翼传》)

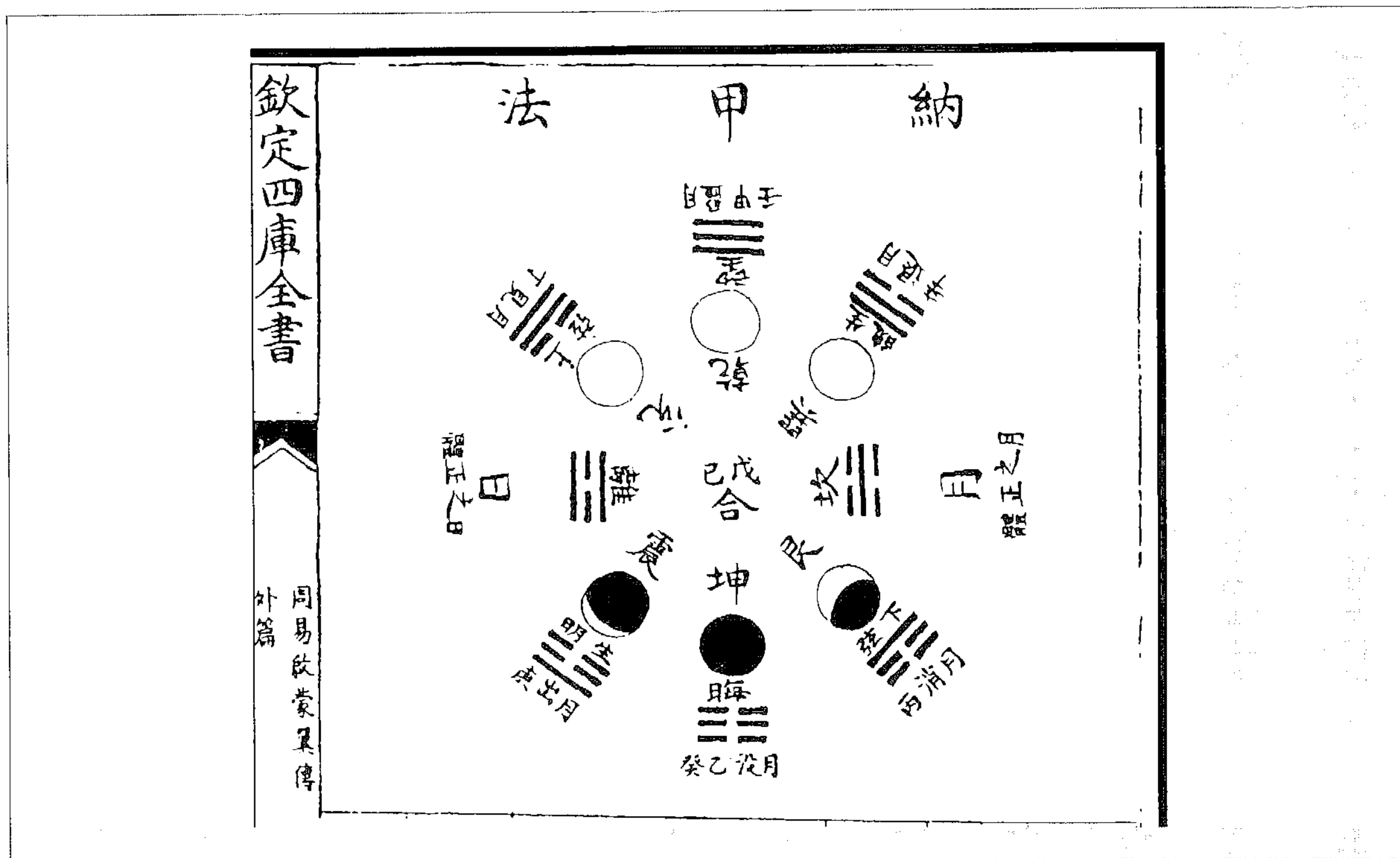
(图 168) 沈存中谓纳甲不知起何时，愚谓纳甲本自以月之晦朔弦望昏旦生消而定，而《京氏易传》以十甲配上八卦，与之吻合。虽不知所起先后，亦可附论于此。

(胡一桂《周易启蒙翼传》)

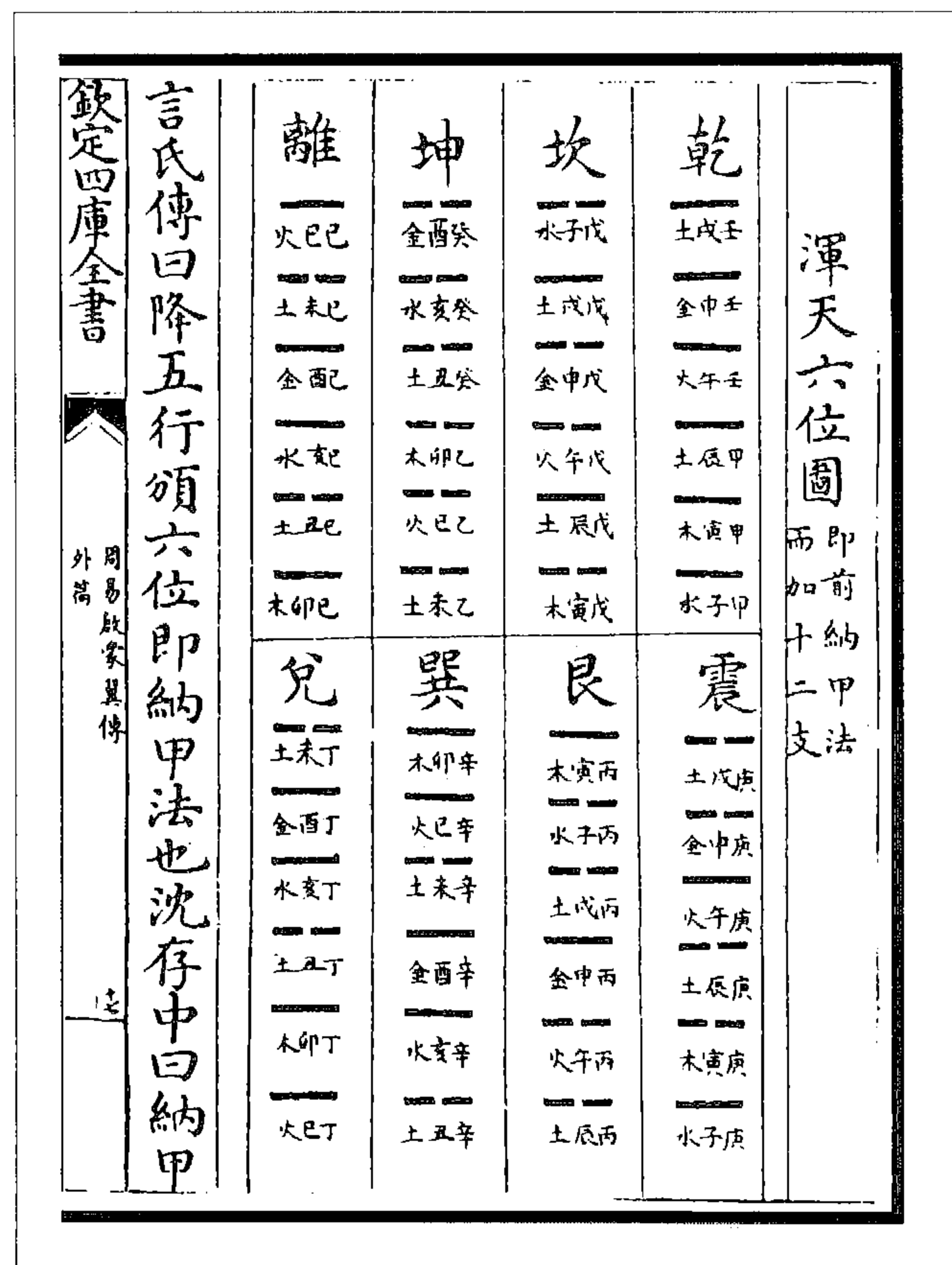

图 170 卦气直日图  
(胡一桂《周易启蒙翼传》)



图 171 伏羲八卦图(无字)  
(吴澄《易纂言》)

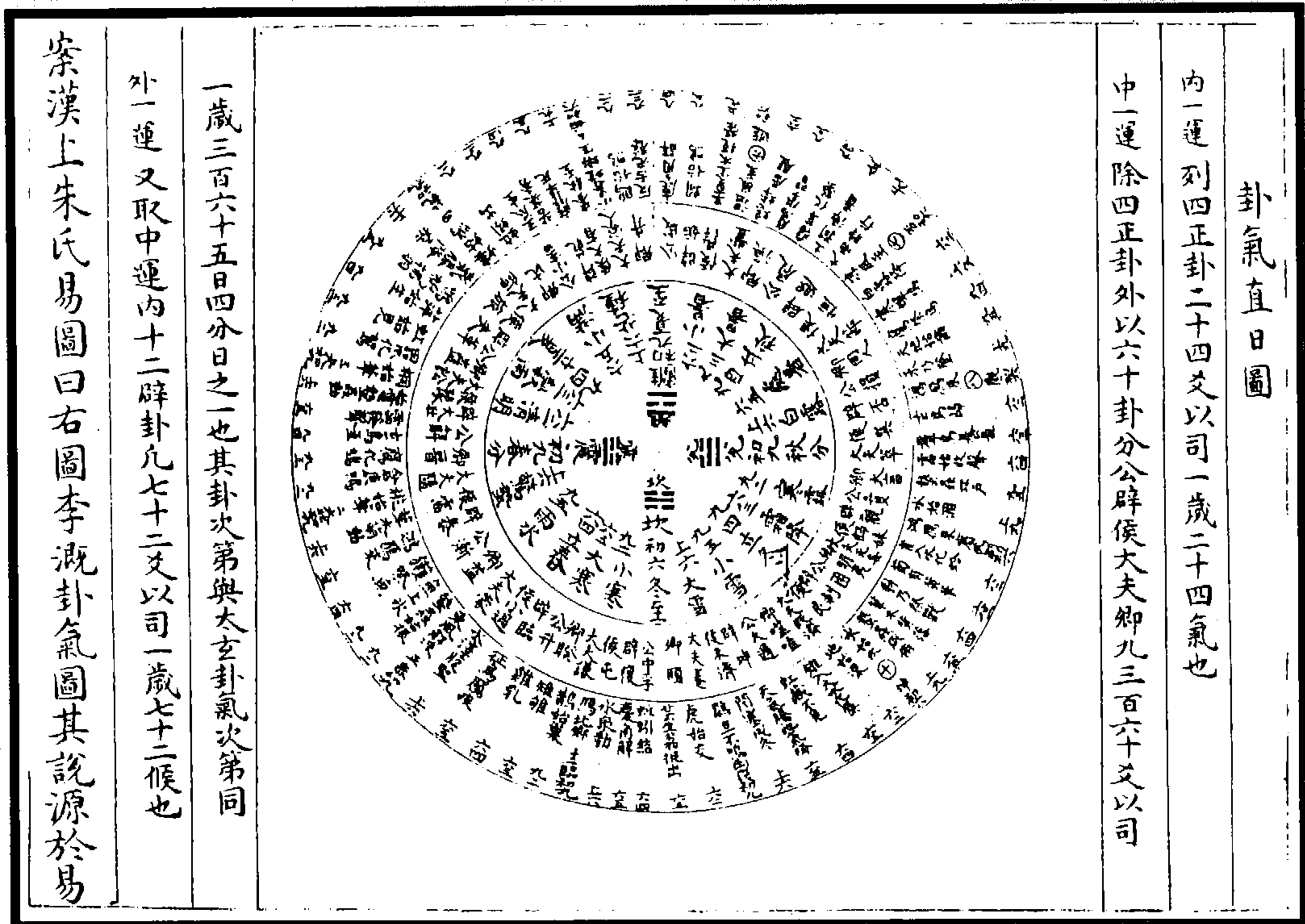

图 172 伏羲六十四卦图(无字)  
(吴澄《易纂言》)

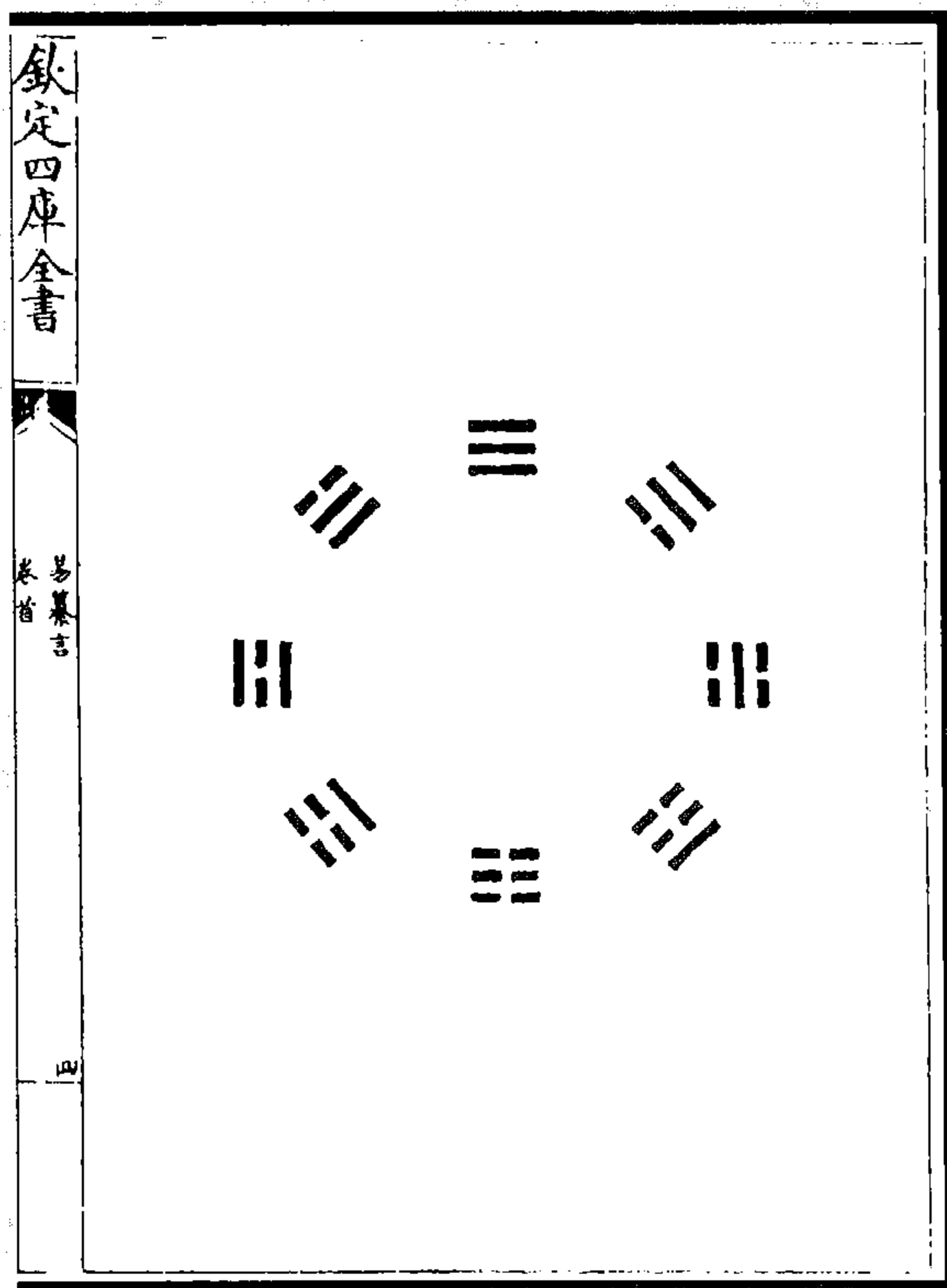

图 173 先天气行图

(图 173)阳左阴右,乾天气也,震雷、巽风皆天之气,故上附于天,离、坎在天为日月象也。象者,气之已著,故上附雷风之气。坤地形也,兑泽、艮山皆地之形,故下附于地。坎、离在地为水火,质也,质者形之未凝,故下附泽山之形。天与雷风之气在上,地与泽山之形在下,坎、离之象之质介乎气形之间,故在中。地形之重浊者山,自左而升以渐融释,为水之质,为月之象,为雷之气,至上则清之极为天,天气之轻清者风;自右而降以渐显见,为日之气,为火之质,为泽之形,至下则重浊之极为地。此圆图之顺行者也。阳气自左降则起中五,而究于九,阴形自右升则起中十,而究于六。此圆图之逆行者也。

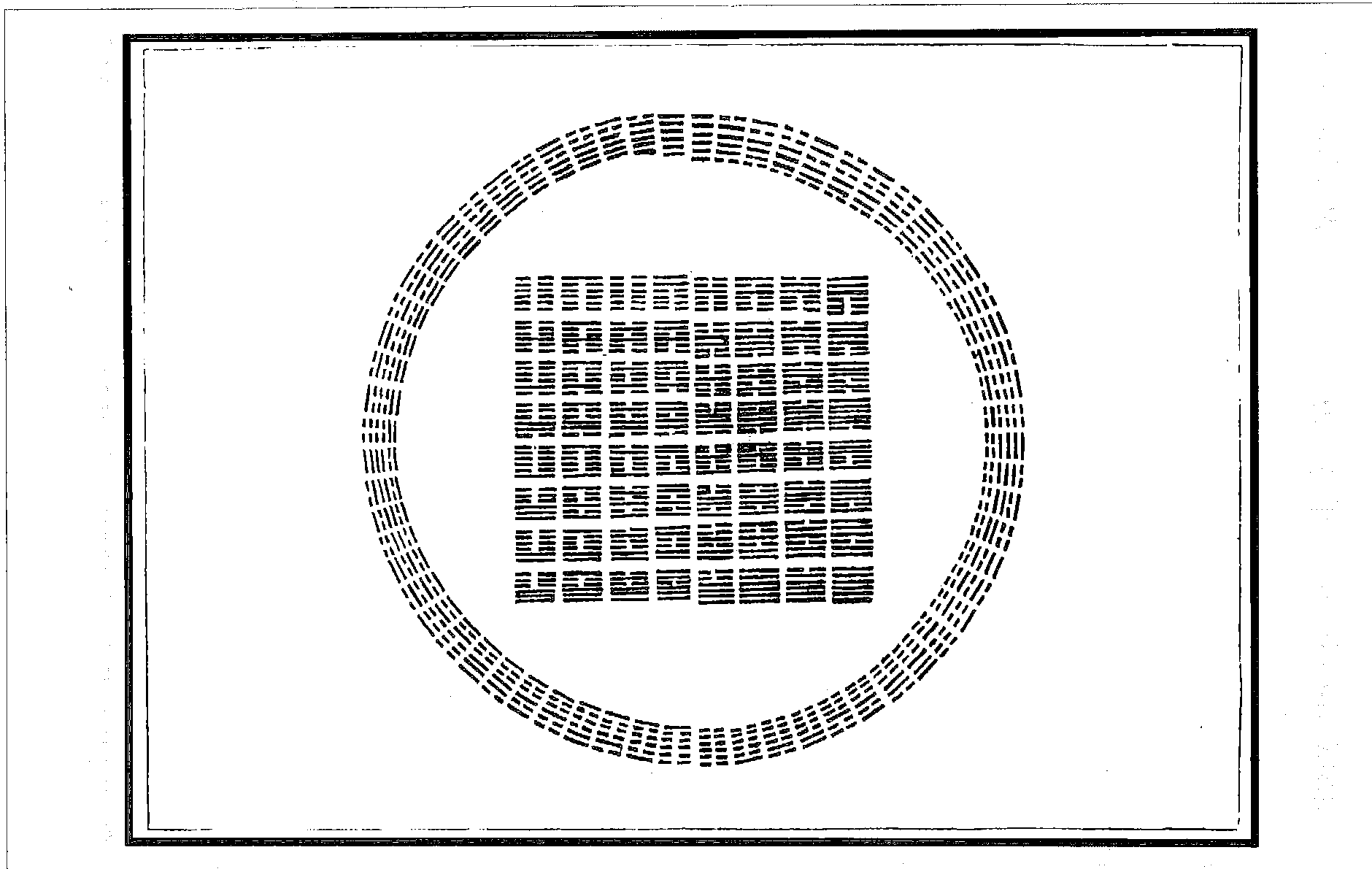
一数析为四分,十数凡四十分,每卦占五分,乾得五之全七之少,震得七之太三之半,坎得三之半一之太,艮得一之少九之全,坤得十之全八之少,兑得八之太二之半,离得二之半四之太,巽得四之少六之全。

(吴澄《易纂言外翼》)

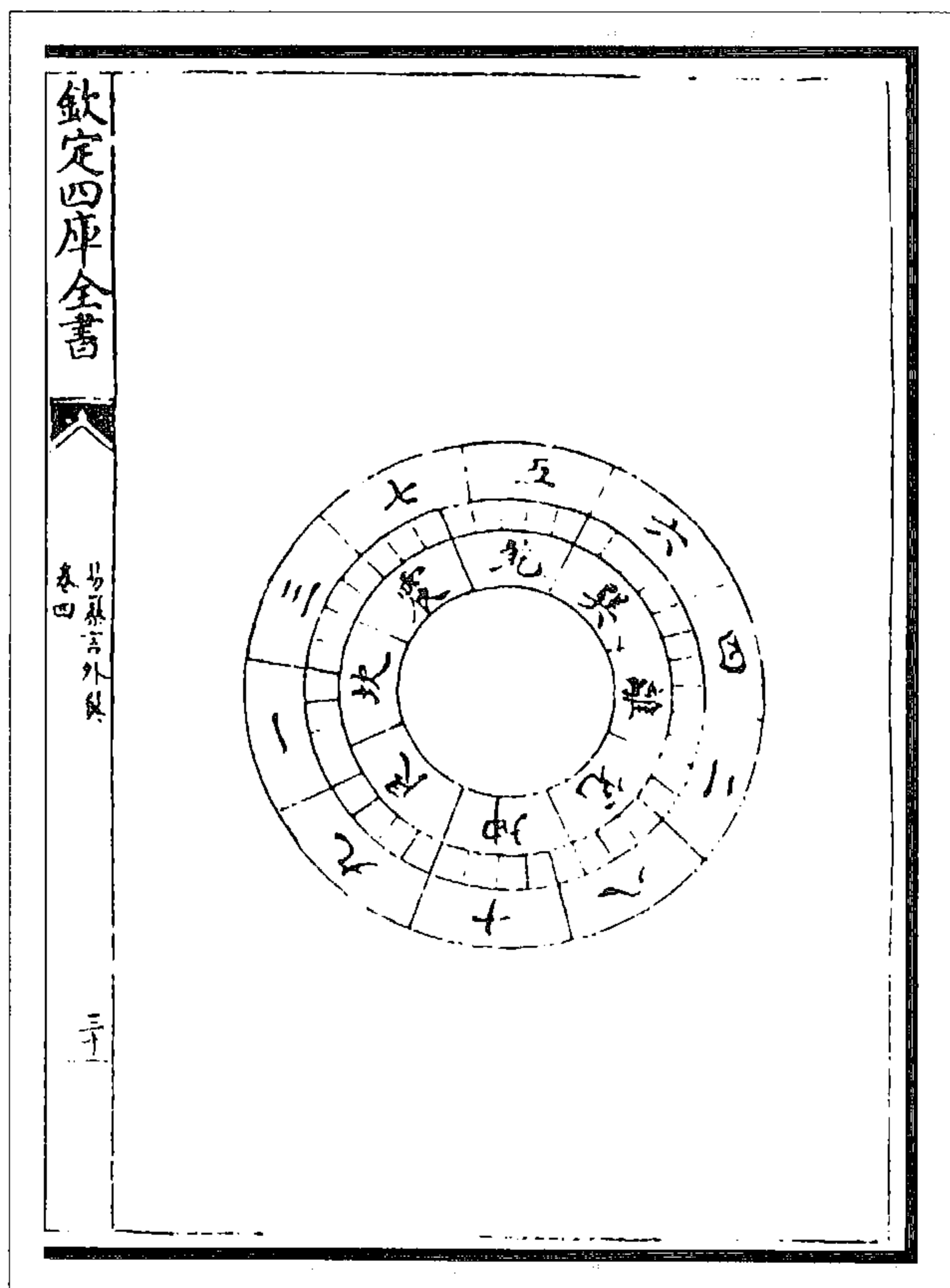



图 174 先天图(河图)



图 175 中天图

(图 174)天一、地二,天三、地四,天五、地六,天七、地八,天九、地十、中五,见皇极观物之理,变化感应,脉络贯通。皇极之数,本末源流,以天地阴阳刚柔之气,必交合而后生物,必进退而后运。其初本于天中为五阳,地中为六阴,盖《河图》之数载于《周易》,分阴分阳以为天数二十有五,地数三十,合得五十有五,而去阳中之五为大衍之数五十,去阴中之六为大衍之用四十有九,故前《河图》之阴阳点数计五十有五。以其阴阳未分,根、干、支、末混淆之时,所谓先天,故位数自一而起。今列位数于后。

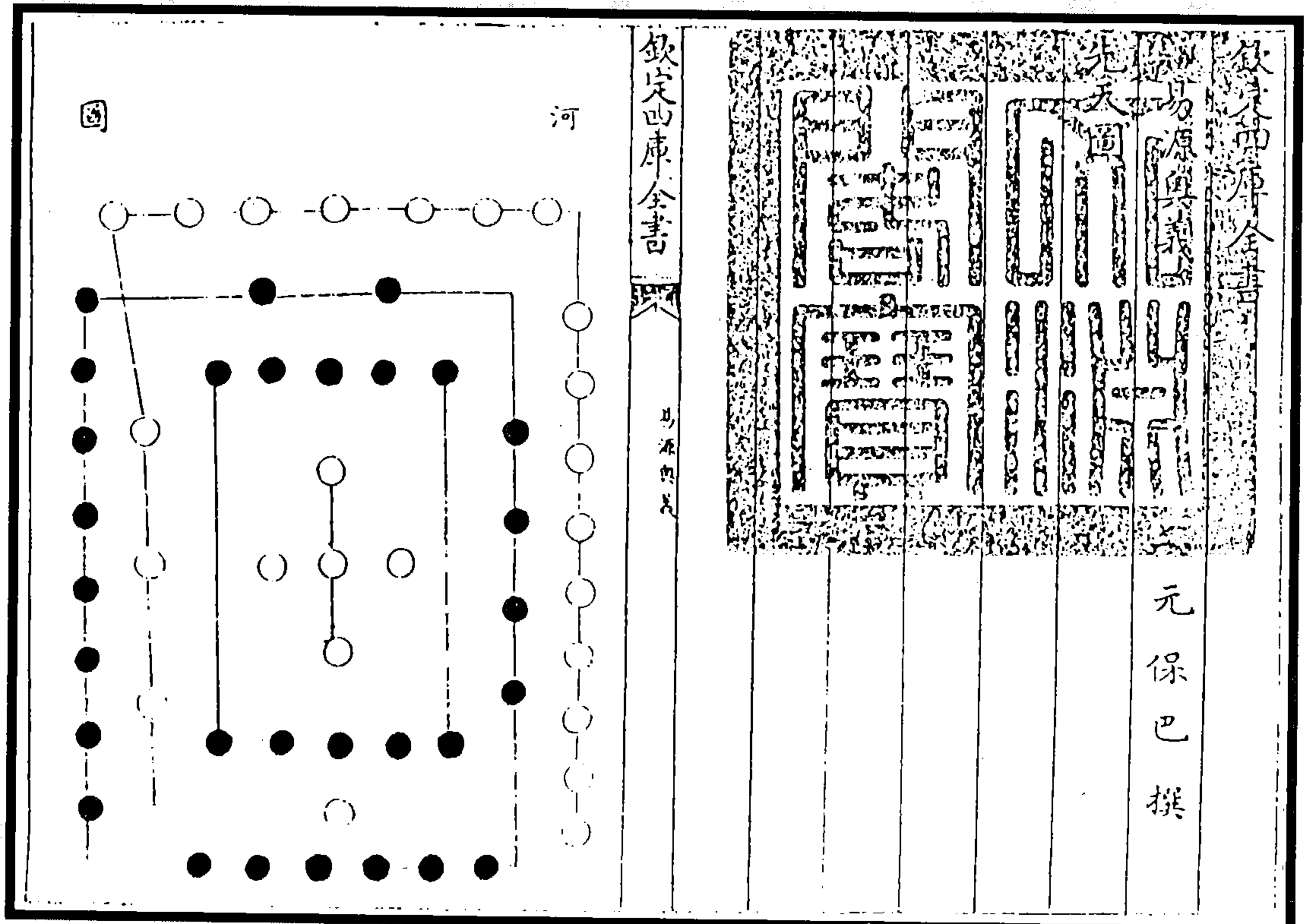
位:

乾一 兑二 离三 震四 巽五 坎六 艮七 坤八

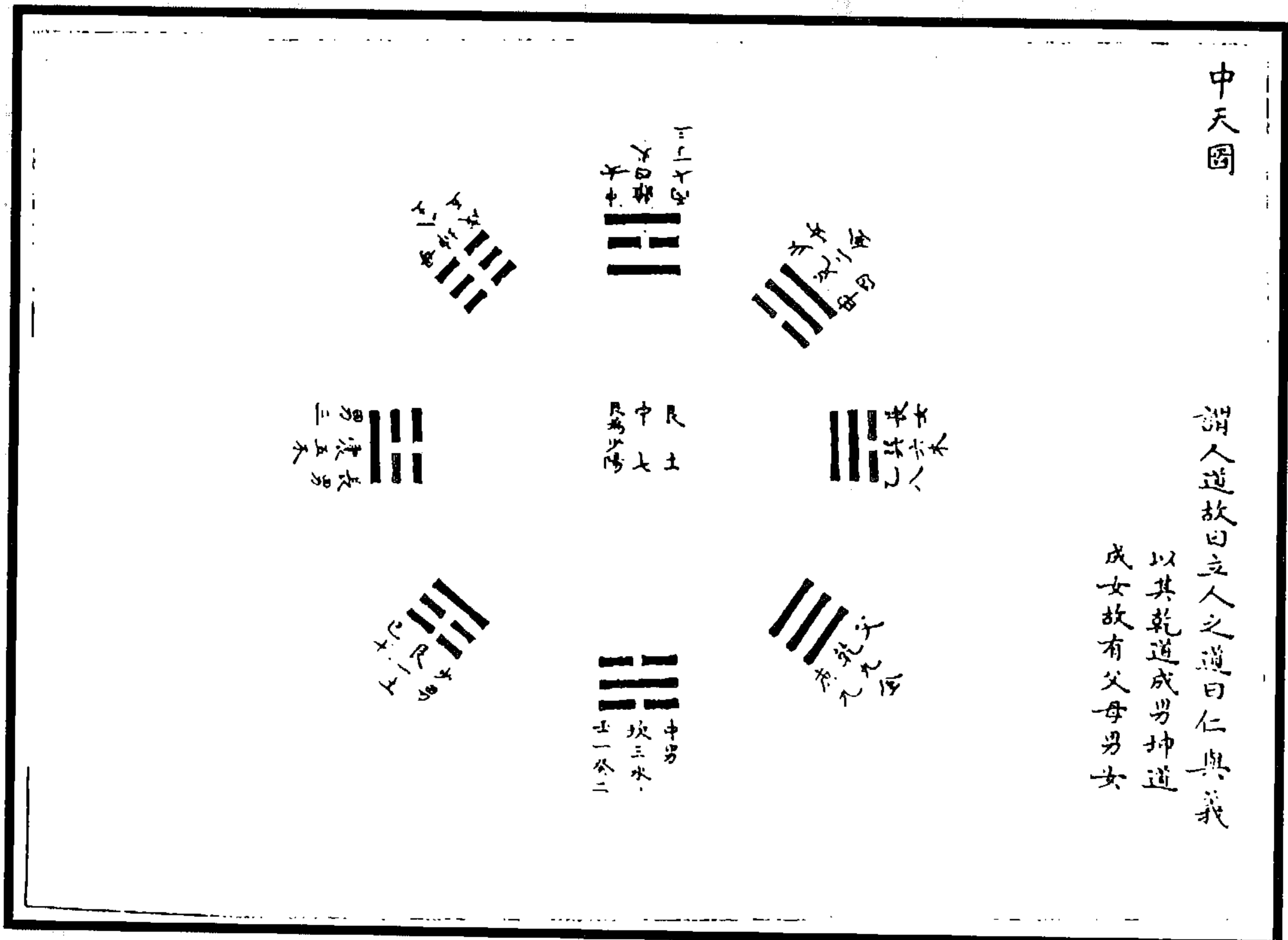
(保巴《易源奥义》)

(图 175)大概谓一阴一阳之谓道,乾称父,坤称母,乾坤生六子,然后人伦序。所以君君、臣臣、父父、子子、夫夫、妇妇人道立,今列中天位数如后。

位:

艮一 兑二 坎三 离四 震五 巽六 艮七 坤八

(保巴《易源奥义》)



图 176 后天图(洛书)

大概谓根、干、支、末之理,于五行内刚中有柔,柔中有刚,即阴中有阳,阳中有阴,地道立矣。今列后天位数如后。

位:

坎一 坤二 震三 巽四 中五 乾六 兑七 艮八 离九

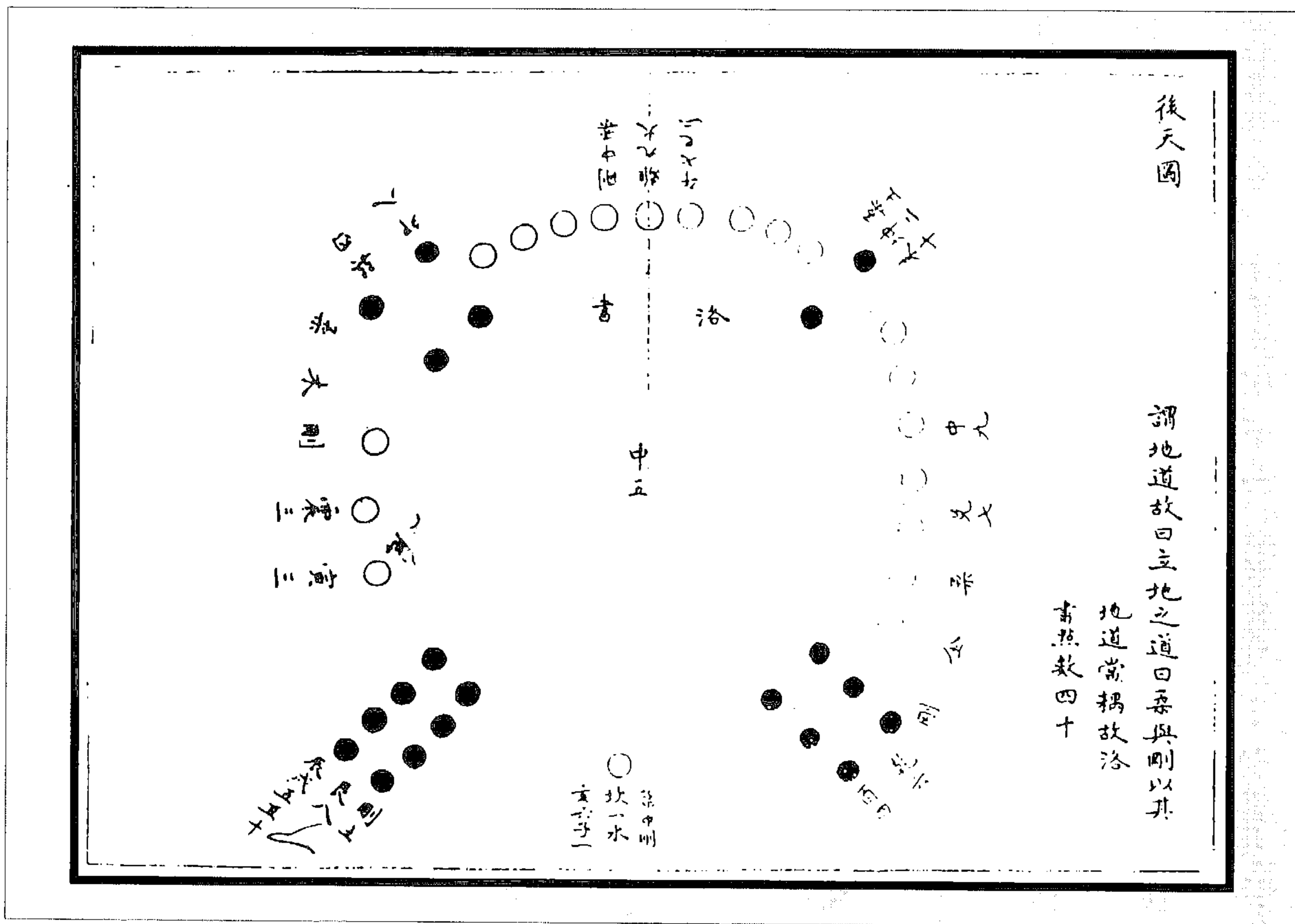
(保巴《易源奥义》)



图 177 太极生八卦曲线图  
(保巴《易源奥义》)



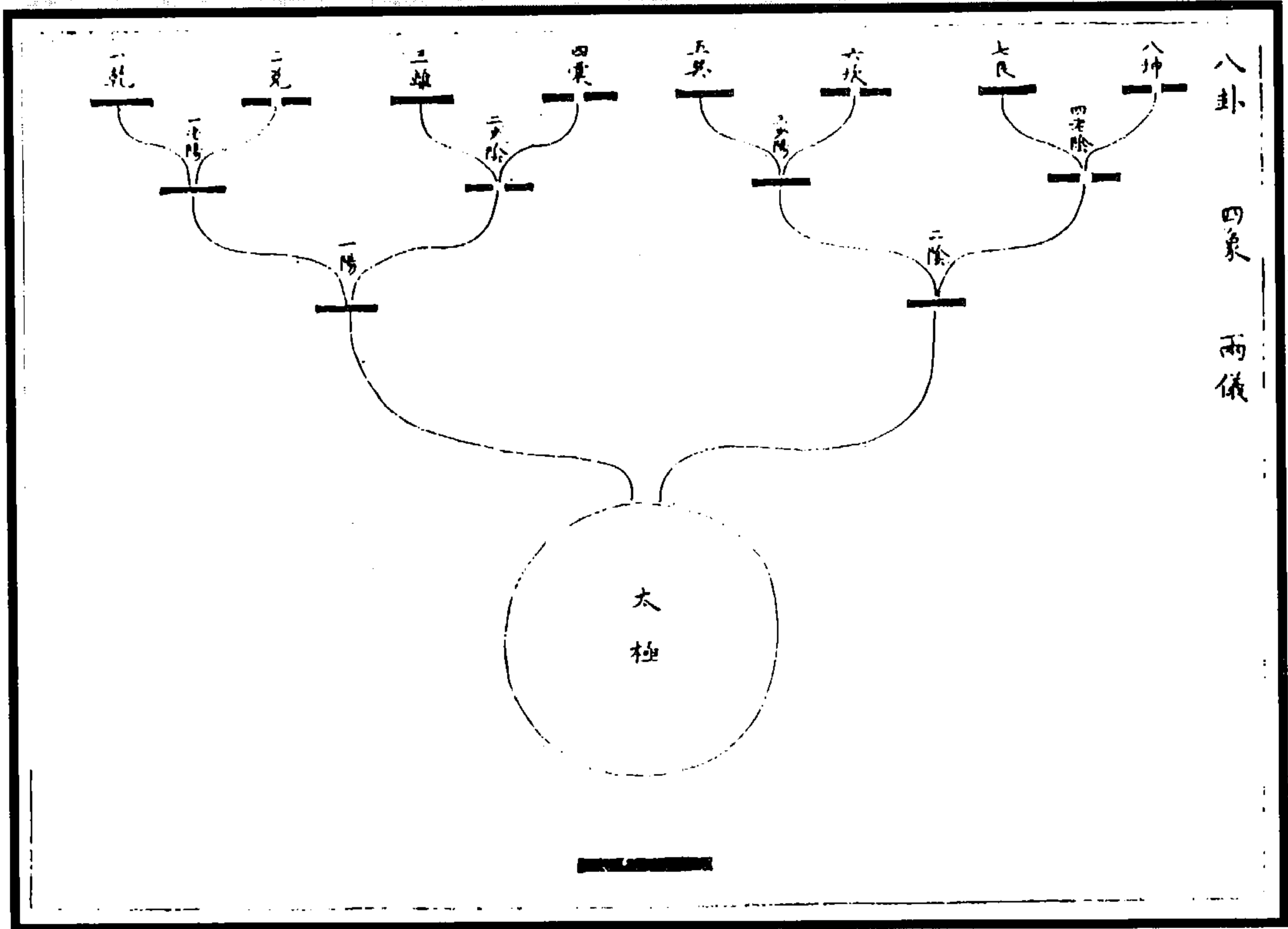
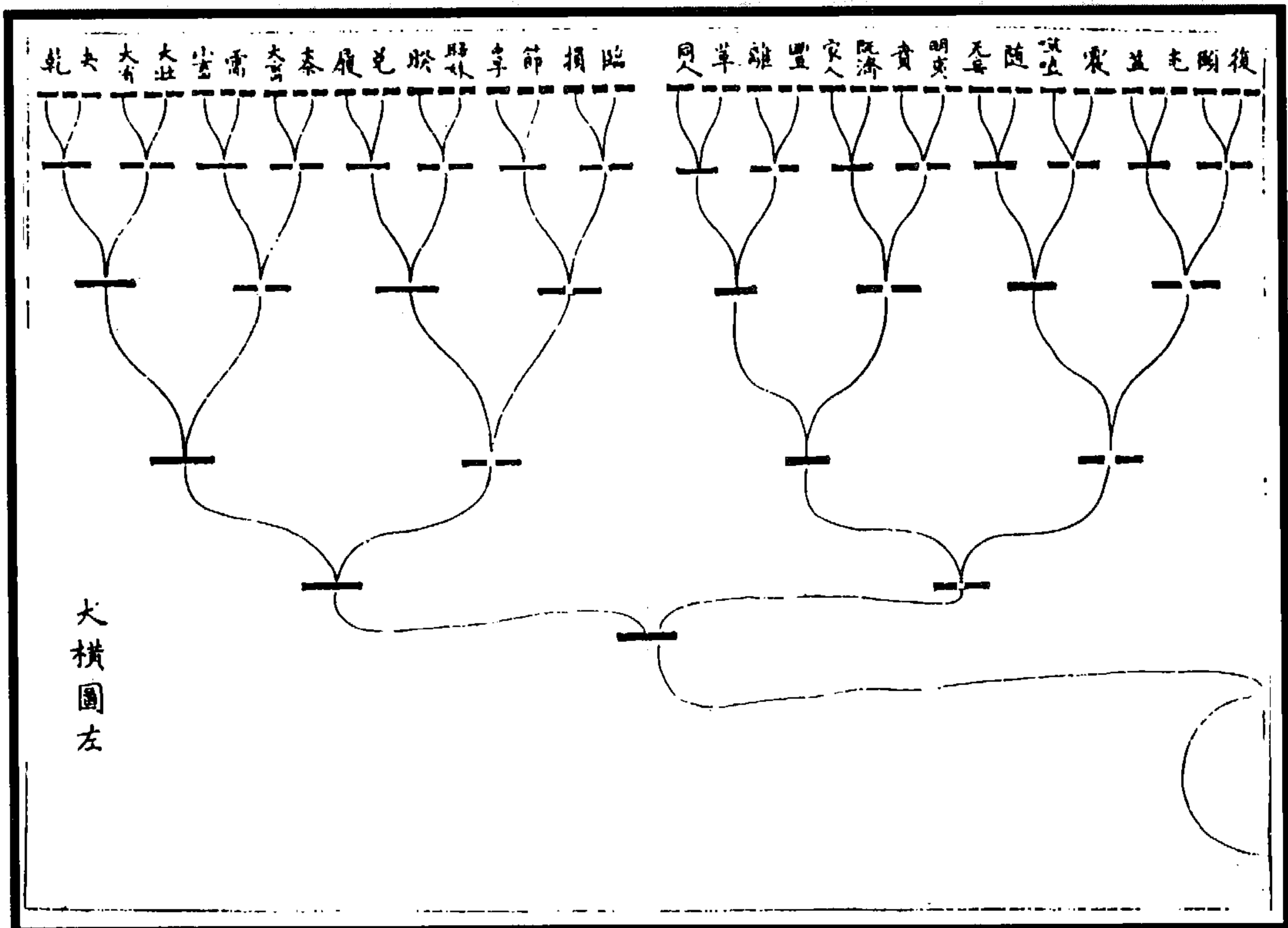

图 178 大横图 (保巴《易源奥义》)

大横图右

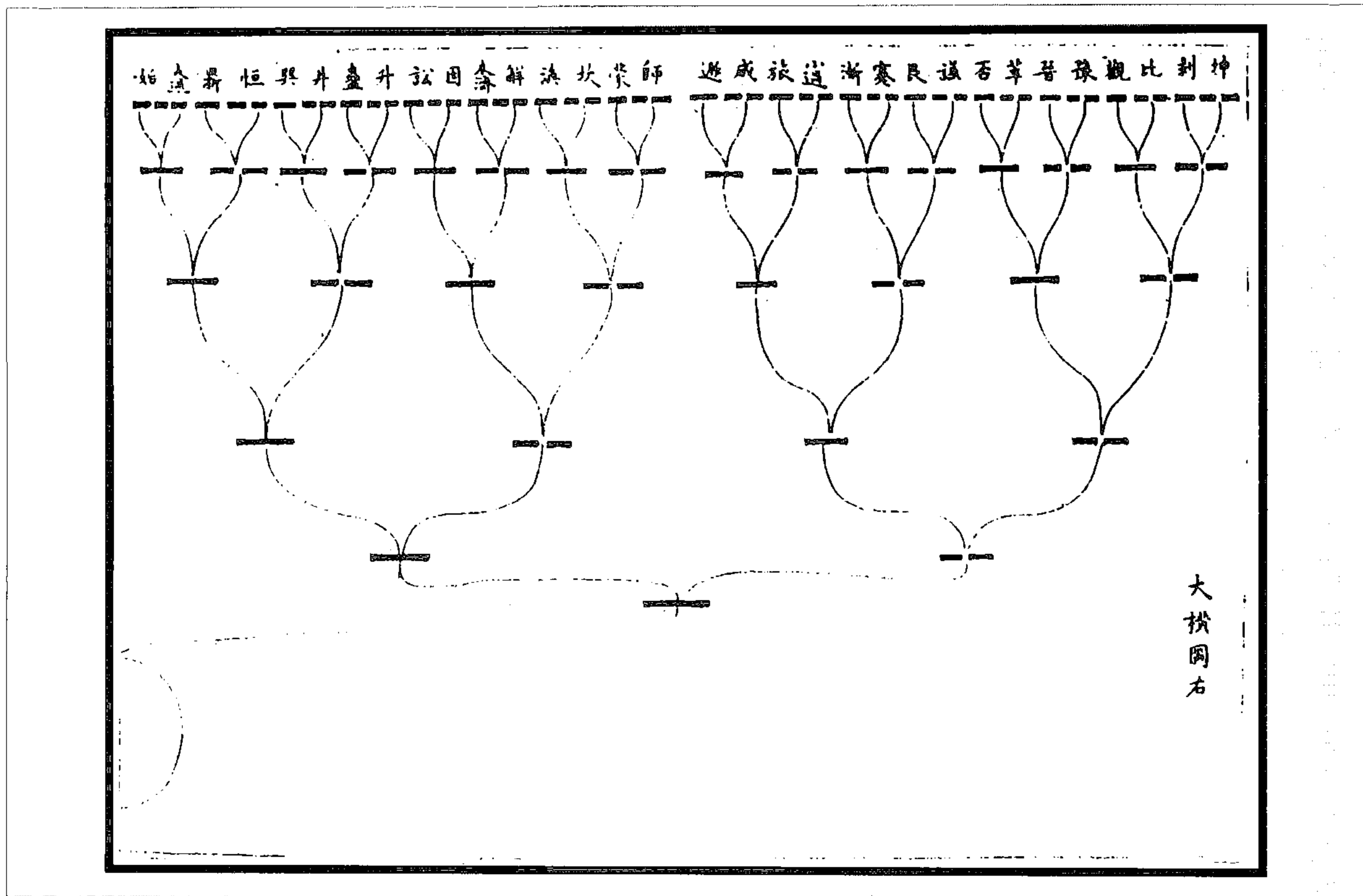
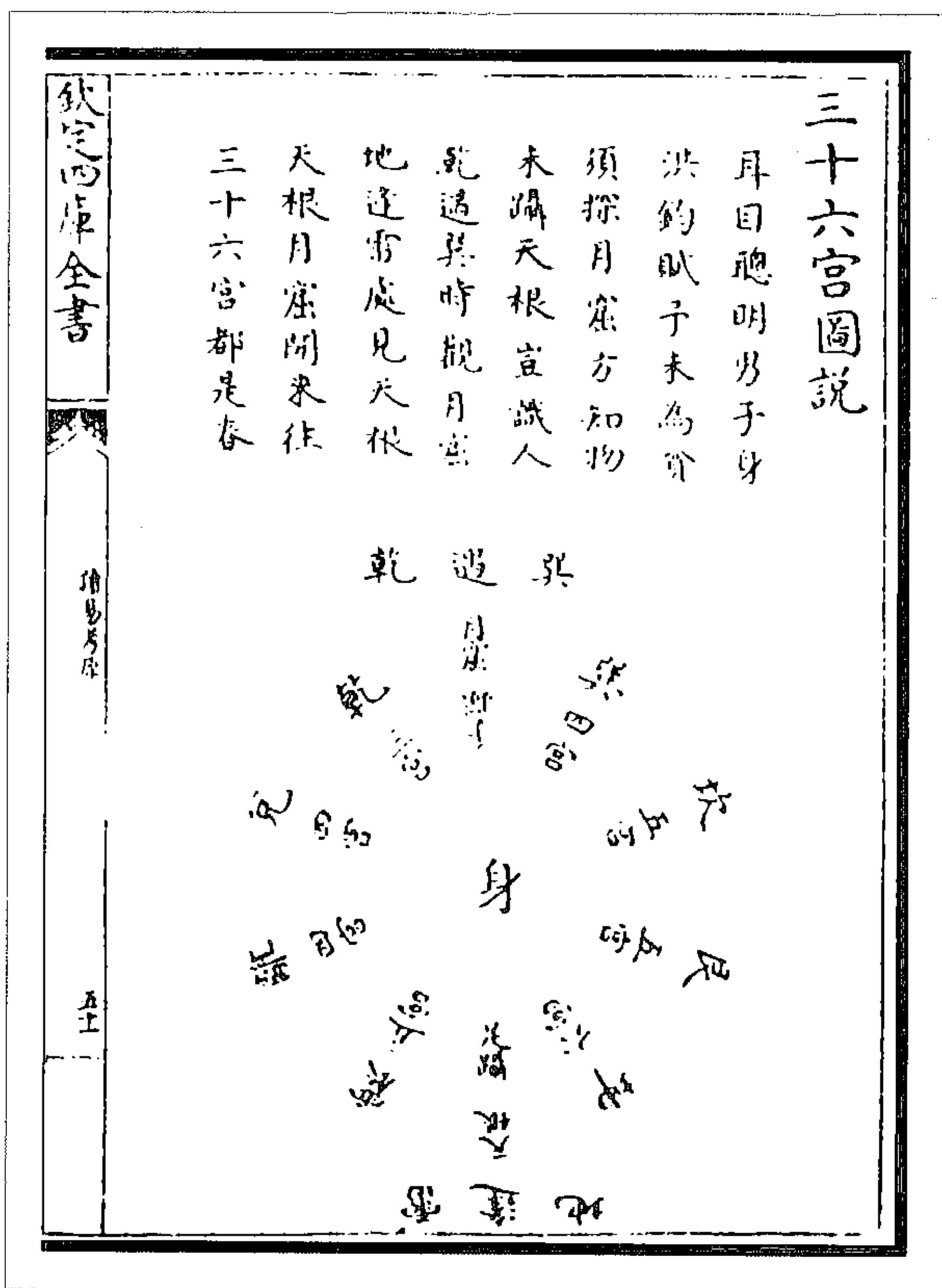

(图 179)

耳目聪明男子身, 洪钧赋予未为贫。须探月窟方知物, 未摄天根岂识人? 乾遇巽时观月窟, 地逢雷处见天根。天根月窟闲来往, 三十六宫都是春。

愚按邵子此诗, 取先天八卦圆图, 指其絨要景象而示人, 以履运处身之道也。邵子平日所以为教, 妙在一动一静之间, 此诗之天根月窟正指此也。所谓天根者, 指坤、震二卦之间为言也。坤、震之间, 阴既极矣, 微阳将生, 将生之微阳, 天所生之根也。所谓月窟者, 指乾、巽二卦之间为言也。乾、巽之间, 阳既极矣, 微阴将生, 将生之微阴, 月所出之窟也。阴阳, 一元气也, 非有二也, 动而阳, 静而阴, 更相禅代, 无有穷已。天之寒暑, 时之昼夜, 人之呼吸, 物之荣

图 179 三十六宫图

枯，其著者也。方其动而阳也，非全无阴，阳渐盛则阴渐微，及其静而阴也，非全无阳，阴渐盛则阳渐微，盛之极者消，则微之极者息矣。知此即知坤、震之间乃乾之静专，既极而动，直之初也，故曰天根。乾、巽之间乃坤之静翕，既极而动，辟之初也，故曰月窟。凡草木之甲坼，必先根而后萌。坤、震之间在图之下方，其象厚地之下天包地外，地下有天，凡根之所著愈深，则萌之所发者愈畅，天根之名所以立也。月之魄受日之光，其无光处，月之本体也。乾、巽之间在图之上方，其象中天之上月望而午，盈极而亏，而月之本体无光者，始微出于此，月窟之名所以立也。气机阖辟流行不已，而人物生焉。气之流行，其阴阳消长，固不齐也，人物囿乎其中，其纯驳美恶岂能齐乎？以吾身而处乎人物之中，必也下极乎静动之间，如足之摄天根；上极乎动静之间，如手之探月窟，真有以见乎气机之消息流行者，而后人物之生所以不齐者，可得而喻矣。见之明体之熟，则其所以抚世酬物者，必有其道矣。所谓三十六宫，指八卦之画为言也。刚画奇一为一宫，柔画一一为二宫，八卦二十四画共三十六宫，阳宫十二，阴宫二十四，三十六宫不皆春也。以耳目聪明之身而探月窟、蹶天根，知物识人而灼见其不能齐也，而以无所系累之闲心来往乎其间，玩对待之象，以施泛应之用，画之对则皆一奇一偶也，卦之对则皆三阳三阴也，如是则泛而应曲，而当三十六宫，阳宫不暑，阴宫不寒，无适而非春也。天根月窟三十六宫，易之象也，知物识人闲来往都是春，则其占也。此吾邵子胸中之全易，而凡学者所当以为己易者也。昔人此诗遇字逢字玩之未审，设以六十四卦图复、姤二卦言之，或又偏泥于归根内丹之说者，是以本旨不彻，愚故详之，以附于《易旁注前图》之后云。

(萧汉中《读易考原》①)



图 180 伏羲太极两仪四象八卦横图

① 实为明朱升《周易旁注前图》之第八图及说。——编者注

伏羲所以画八卦，乃得之仰观俯察，近取远取。盖在天地在人物，莫不有理，莫不有阴阳，莫不有生生不穷之妙。其所以为太极、两仪、四象、八卦者，的确详明晓然易见。包羲模写于书以示人，非假纤毫私智穿凿成之者。周子所谓太极动而生阳，动极而静，静而生阴，静极复动，一动一静互为其根。邵子所谓一分为二，二分为四，四分为八。程子所谓加一倍法者是也。自汉孔安国、刘歆以为伏羲则《河图》画八卦，传袭既久，世以为信，贤如朱子亦谓虚五与十者太极，奇偶数各二十者两仪，以一、二、三、四为六、七、八、九者四象，析四方之合为乾、坤、离、坎，补四隅之空为兑、震、巽、艮者八卦。言两仪四象通矣，而言八卦则析四方之合补四隅之空，所以为乾、坤、离、坎、兑、震、巽、艮者，皆未见灼然之法象，而能使人释无疑者。然朱子《本义》尝谓伏羲仰观俯察见阴阳有奇偶之数，故画一奇以象阳，画一偶以象阴，见一阴一阳有各生一阴一阳之象，故有下而上再倍而三，以成八卦。《原象篇》又谓，惟皇昊羲，仰观俯察，奇偶既陈，两仪斯设，既干乃支，一各生两，阴阳交错，以立四象，两一既分，一复生两，三才在目，八卦指掌。《感兴诗》又谓，皇羲古神圣，妙契一俯仰，不待窥马图，人文已宣朗。《附录》又谓，仰观俯察，远求近取，安知《河图》非其中之一事？得非《启蒙》之书已行，而晚年始悟其失，遂不及改欤？圣人之则《河图》，盖谓揲著，非谓画卦也。

(钱义方《周易图说》)

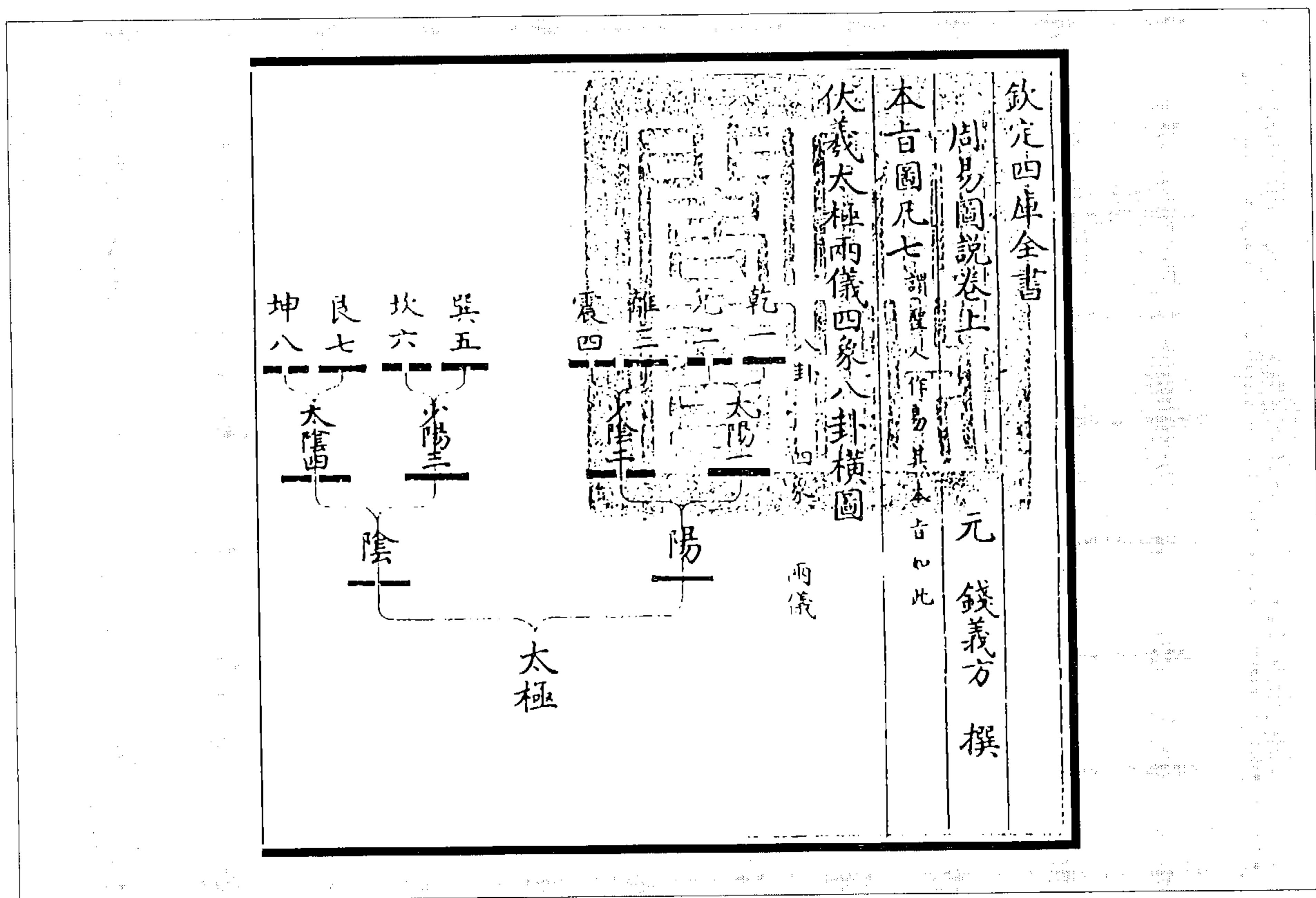
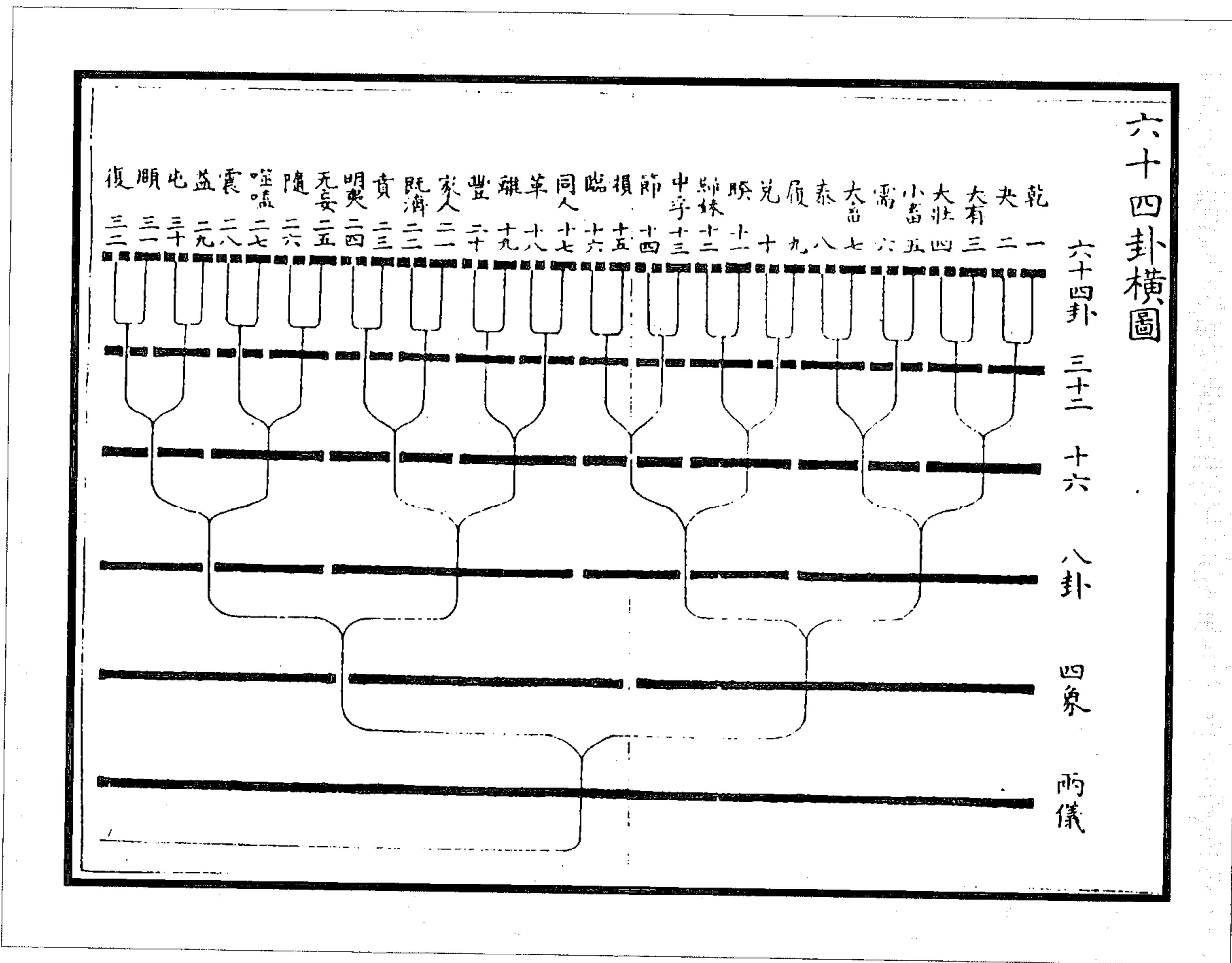



图 181 六十四卦横图

《系辞传》曰：“八卦成列，象在其中矣。因而重之，爻在其中矣。”朱子曰：“下三画即前图之八卦，上三画则各以序重之，而下卦因亦各衍而为八也。若逐爻渐生，则邵子所谓八分为十六，十六分为三十二，三十二分为六十四者也。”又曰：“两仪未分，浑然太极，而两仪、四象、八卦、六十四卦之理已粲然于其中。太极分而两仪，则太极固太极，两仪固两仪也；两仪分而四象，则两仪又为太极，四象又为两仪矣。自是而推，四而八，八而十六，十六而三十二，三十二而六十四，以至于百千万亿之无穷。其已定之形、已成之势，不容毫发思虑作为其间也。”又曰：“第四画者，以八卦为太极，而复生之两仪也；第五画者，八卦之四象也；第六画者，八卦之八卦也。”

(钱义方《周易图说》)



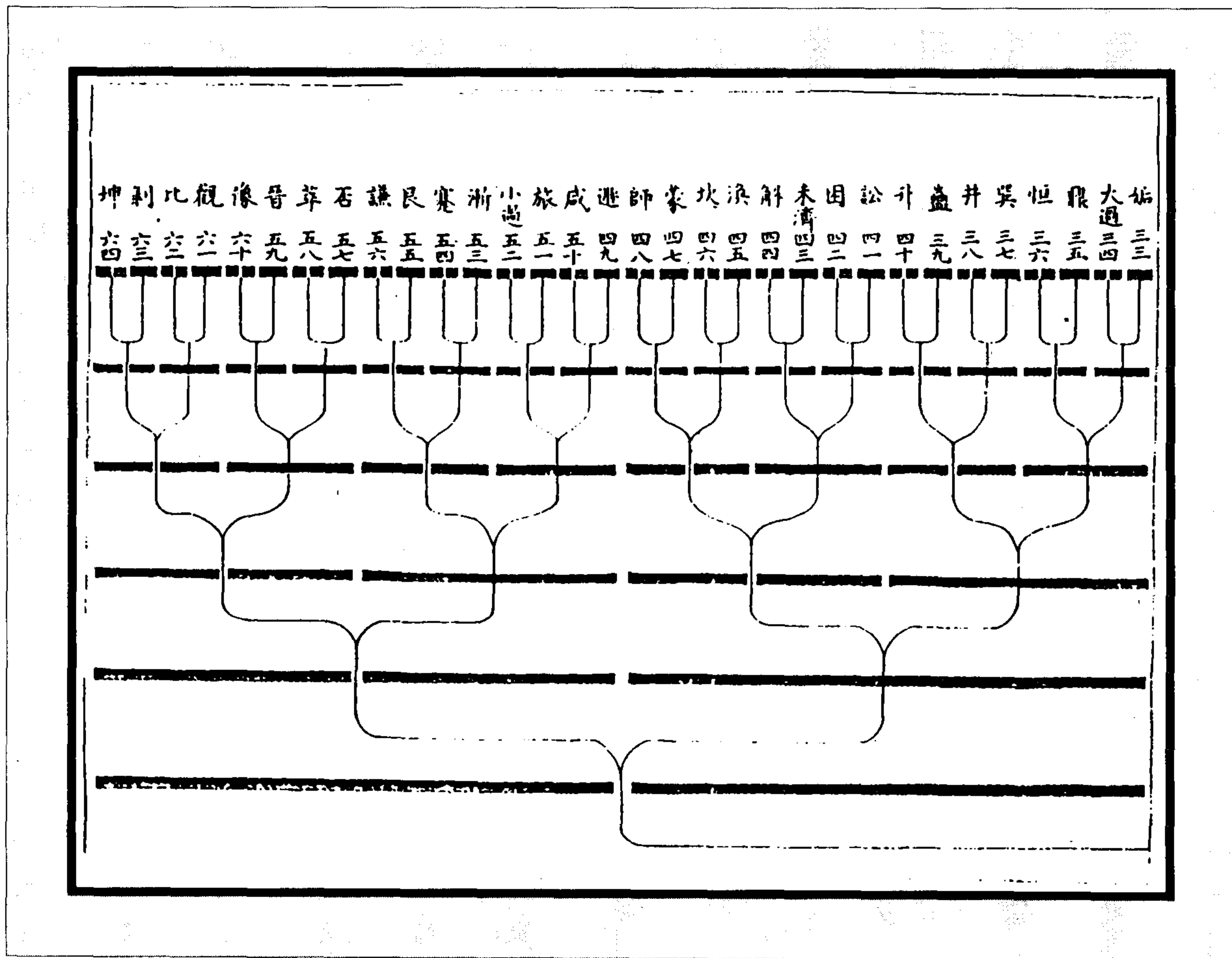

图 182 邵子六十四卦方图

邵子《大易吟》曰：“天地定位，否泰反类；山泽通气，损咸见义；雷风相薄，恒益起意；水火相射，既济未济。四象相交，成十六事，八卦相荡，为六十四。”……愚按邵子此图虽不见于圣人之经传，然实因横图而以乾、兑、离、震、巽、坎、艮、坤自下而上重叠加之，而八卦之上复有八卦者。自仍其旧，于是乾坤、艮兑、坎离、震巽交而为泰否、咸损、既济未济、恒益者，其相对整然如此，亦犹横图中判摺转其半，规为圆图，而卦爻阴阳相对整然也。是图也所谓发前圣之未发者，而非汉魏儒者穿凿附会为图者之所可企及也。今特以其不见于经传附之于此云。

以上一图乃邵子推演之义。

(钱义方《周易图说》)

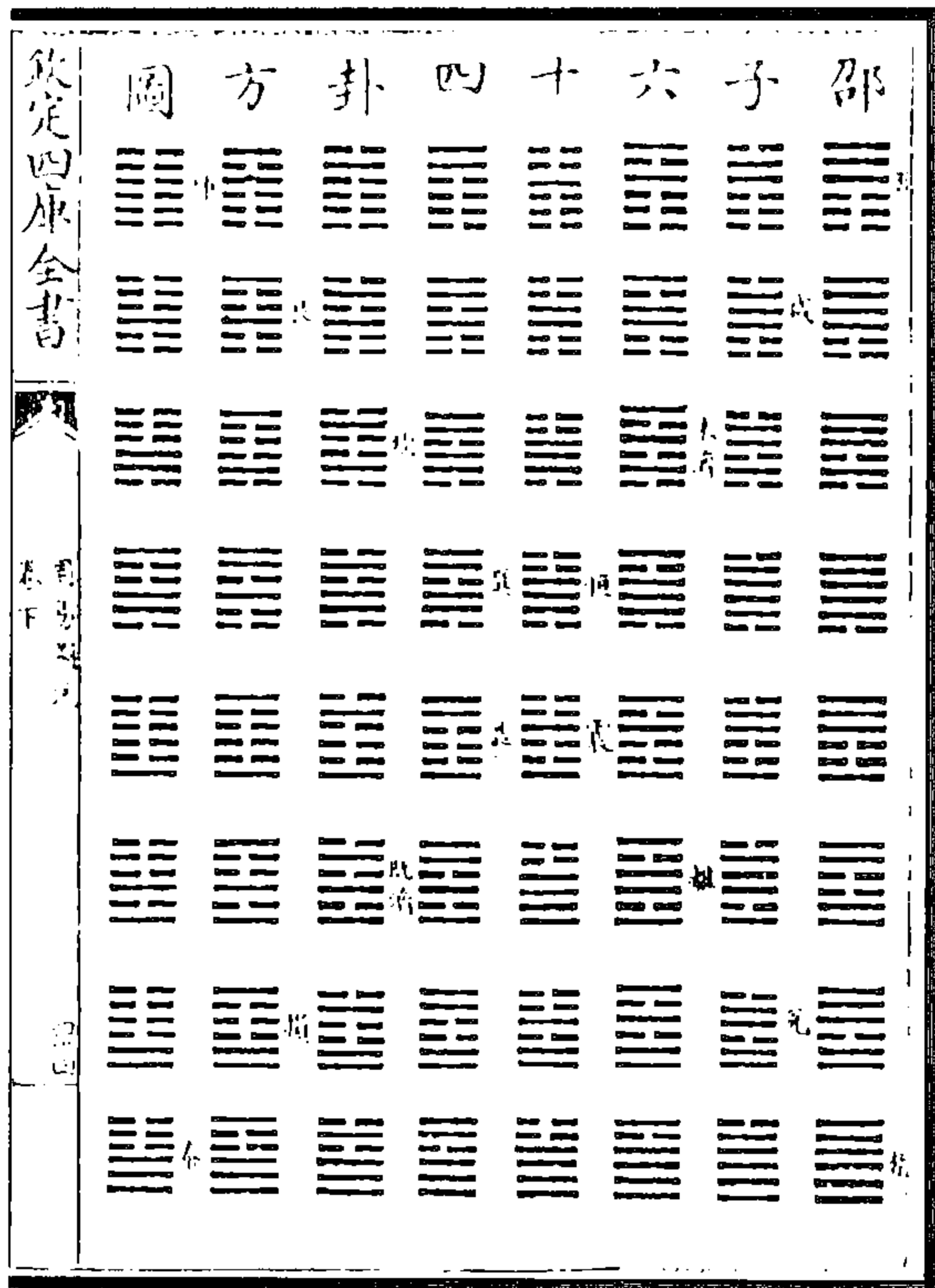

图 183 希夷先天卦图

希夷《先天图说》曰，先天用九，谓乾一与坤八，震四与巽五，兑二与艮七，离三与坎六，纵横皆九，而其九居中也。希夷又自述《龙图序》曰……以子之见，希夷所说其然否，如何？曰，先贤谓希夷之学知天知地者也，后学何所容喙。然以愚见观之，厥初天果散其数为示圣人，则必无前后左右之次，何以谓之图？圣人果自合而用之，则是率己意以画卦，又何以谓之因？且乾一、兑二、离三、震四、巽五、坎六、艮七、坤八，此乃次第生卦之序，盖谓卦成之初，第一为乾，第二为兑云耳。非若后天离、坎配戴九履一而得九一与之数也。今希夷乃以次第生卦之序为先天用数，虽适凑著，然非天地之真数，而可用乎？……愚恐天然之图不如是之汗漫，易简之易不如是之穿凿，故亦未敢以其说为然也。

(王申子《大易辑说》)

(图 184) 此按先天卦位推后天六十四卦位次，以发明阴阳往来进退屈申也。《说卦》曰：“天地定位，山泽通气，雷风相薄，水火不相射”，“数往者顺，知来者逆，是故易逆数也。”而说者乃以为按已往之迹知未来之事，非也！盖按后天六十四卦位次，以覆考先天八卦之位，而有此已生未生之异也。往者已生，谓自一阳之复数至六阳之乾，是回从先天震四、离三、兑二而至乾一，皆数已生之卦，如今日而追数往日也，故曰数往者顺；来者未生，谓自一阴之姤前数至六阴之坤，是方从巽五、坎六、艮七而后至坤八，皆数未生之卦，如今日而逆数来日也，故曰知来者逆。若一阴一阳之上复加一阴一阳，如横图倍而乘之以成六十四卦，则自乾一至坤八，纯数未生之卦，故又曰易逆数也。

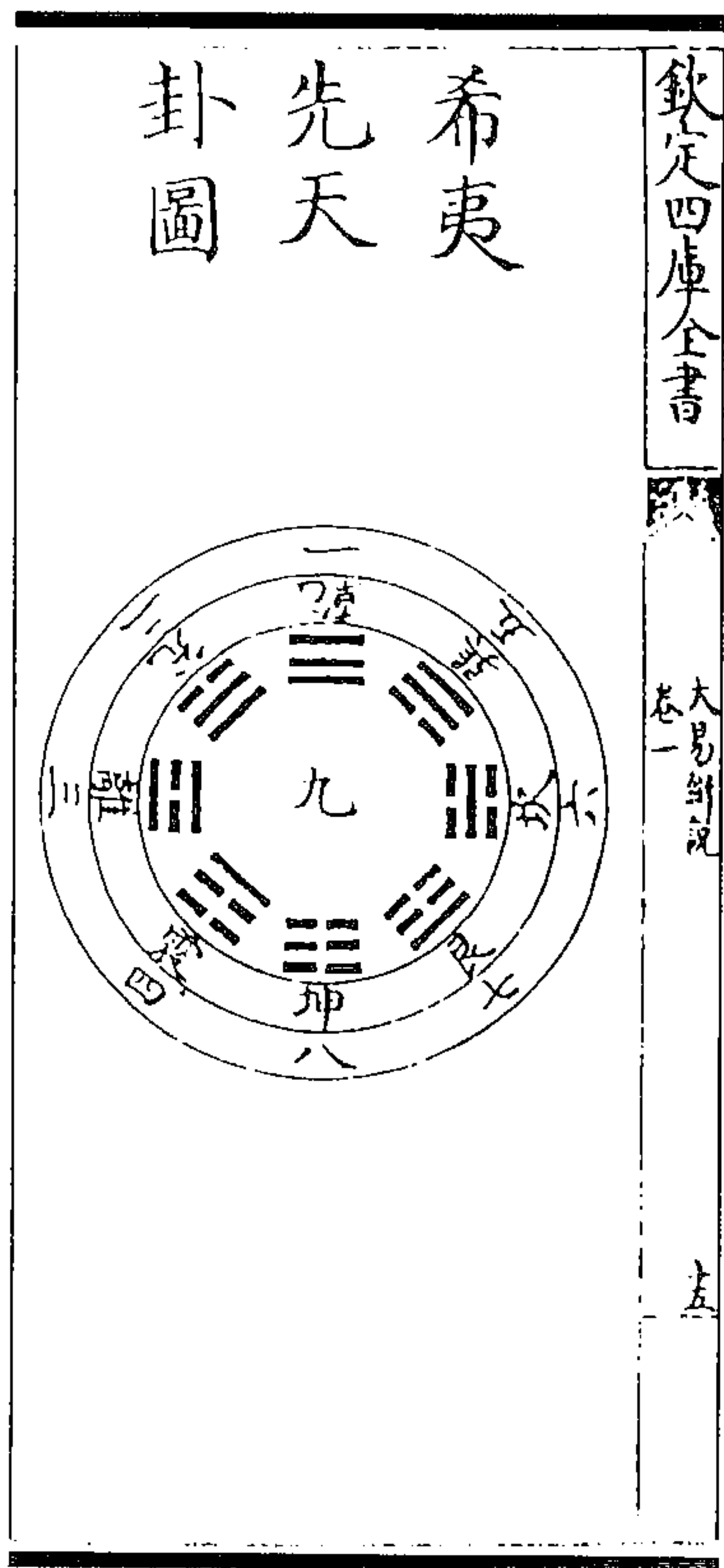
(王申子《大易辑说》)



图 184 往顺来逆图



图 185 太极生八卦图

易有三才之道，《河图》当分作三宫看三才之象也。其中宫天五地十，太极也，谓理气象数所以为万化之根本者，全体已具而未分，浑然居中，而举天地万物生生化化，尽无以出于此，亦无以加于此，故曰太极。盖中宫之五，其一、其三、其五总之则九天也，其二、其四总之则六地也，合九与六已具十五之全数矣。愚故曰天地真元之数止有五，其六、其七、其八、其九、其十，则各因五而得数，以配上五者而已。曰五曰十则数也，五为阳十为阴，阴阳气也；五为奇十为偶，奇偶象也。析而言之，三二之合则天地也，三个五则三才各一天地也。九与六则老阴、老阳，七与八则少阴、少阳也，其十五则《洛书》纵横之数，亦五行生成之数也；以五乘十，以十乘五，则又大衍之数五十也。是曰理、曰气、曰象、曰数，靡不全具，浑然为一于中而未分，岂非两仪未判之太极乎！

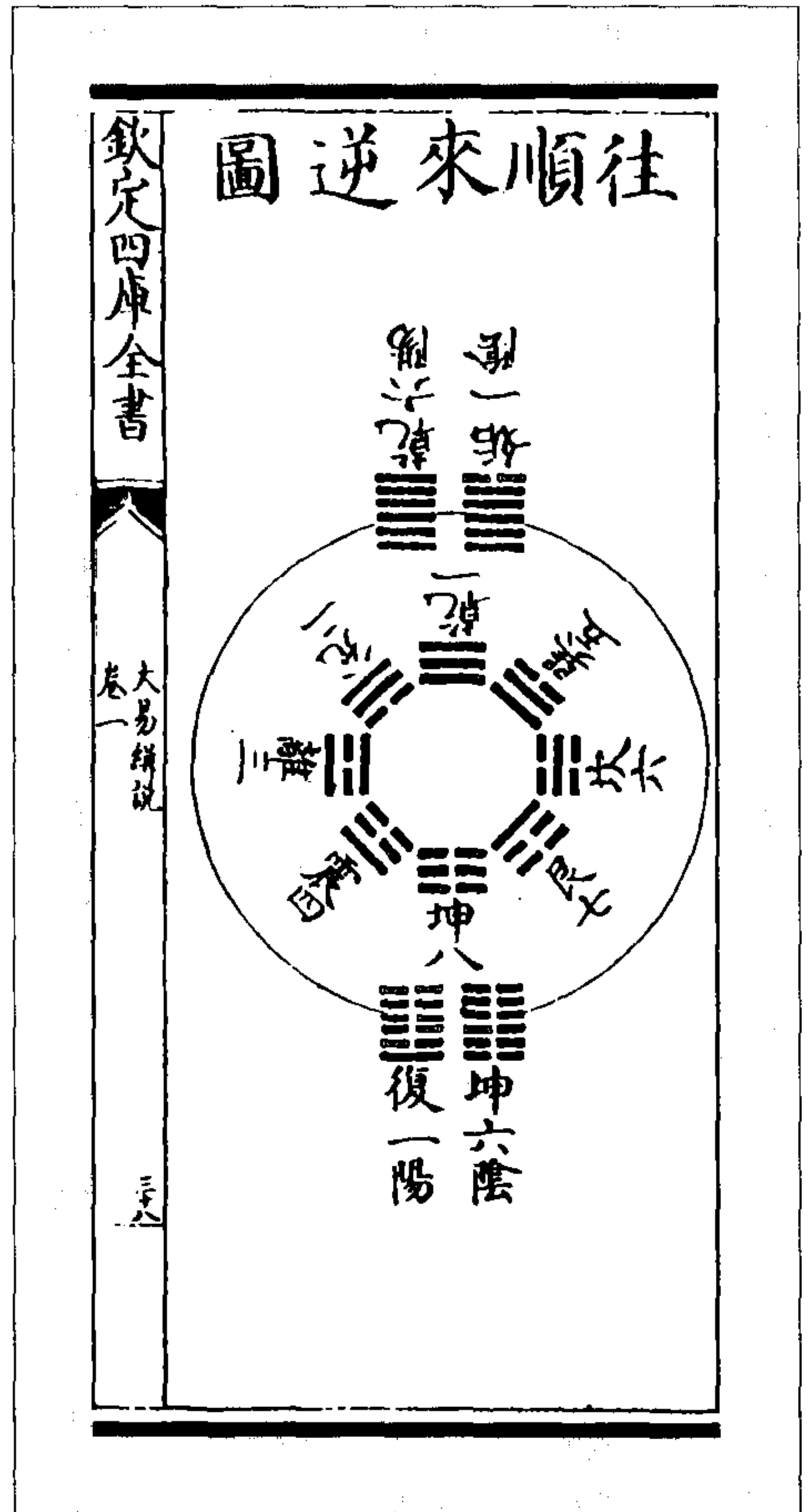
两仪天地也，在易为乾、坤，《河图》之上七也、二也，《河图》之中五也、十也，《河图》之下一也、六也。太极动而生阳，一、五、七之三奇，乃阳之轻清者上而为天；太极静而生阴，二、四、六之三偶，乃阴之重浊者下而为地。岂非太极既判之两仪乎！故先天卦止于三画。

《河图》中宫之五即参天两地，三二之合也即浑然之两仪也，积之已具十五之全数，是天地真元之数止此五者，其六、七、八、九、十，则于五上加一、二、三、四、五而得数，以配上五者而已，故独取五以生四象。《河图》次中宫一、二、三、四也，以五配一成三偶之六，而六之成数在北，是为老阴；以五配二成二偶一奇之七，而七之成数在南，是为少阳；以五配三成二奇一偶之八，而八之成数在东，是为少阴；以五配四成三奇之九，而九之成数在西，是为老阳。此岂非两仪生四象乎！

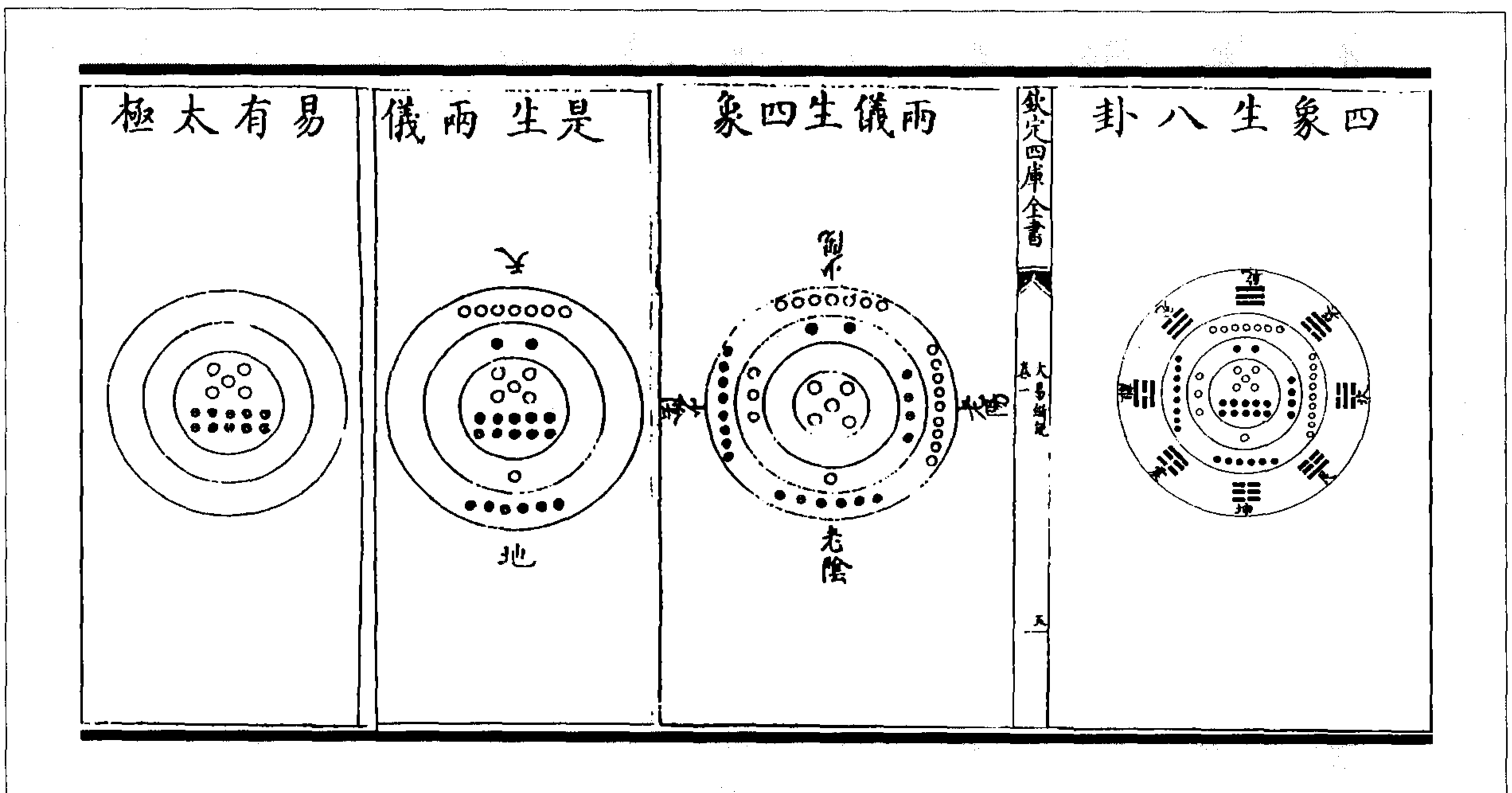
《河图》一、五、七之三阳上而为天，在易则纯阳之乾也；二、四、六之三阴下而为地，在易则纯阴之坤也；乾上坤下，所以辨阴阳之分。乾交于坤之中而为坎，坤交于乾之中而为离，离东坎西所以著阴阳之交，故其画坎、离也。以《河图》中宫五阳之左者交于右，十阴之右者交于左，自其本体交，而后形于外者无不交，故取五之奇十之偶，就左三之奇画离于东。离火也，且藏八之偶于东之内，故火之象内暗而外明。又取十之偶五之奇，就右四之偶画坎于西。坎水也，且藏九之奇于西之内，故水之象内明而外暗。故曰水火阴阳之交，又曰阴阳互藏其宅，是以大传于水火独加一“不”字，而曰“不相射”也。阴阳既交极则必变，故其画兑、震、艮、巽也，阳左阴右不离本体，取《河图》中宫五与十之一奇一偶，就外宫四象已成之奇偶而画之。中宫五之奇，阳也。阳动而左，故取五之奇就正南七之奇、正东八之偶，得二奇一偶，画东南之卦曰兑。又取五之奇就正东八之偶、正北六之偶，得一奇二偶，画东北之卦曰震。阳极于左，则阴转而右。右阴也，故取中宫十之偶就正北六之偶、正西九之奇，得二偶一奇，画西北之卦曰艮。又取十之偶就正西九之奇、正南七之奇，得一偶二奇，画西南之卦曰巽。是乾之极则变而兑，离之极则变而震，坤之极则变而艮，坎之极则变而巽也。愚故曰，乾上坤下所以辨阴阳之分，离东坎西所以著阴阳之交，兑、震、艮、巽所以极阴阳之变，此其所以为易，此岂非四象生八卦乎！

（王申子《大易辑说》）

愚按《河图》以求伏羲画卦之因，复按八卦位次以覆《河图》象数之本，见《河图》中宫天五地十为太极分晓，于是以极居中，极分而两仪，两仪分而四象，四(象)分而八卦，然后见先天卦位的不可移。复从而推之与六十四卦圆图一一凑著，于是作此图，名曰《演极》以发明之。此即太极生两仪，两仪生四象，四象生八卦也；即天地定位，山泽通气，雷风相薄，水火不相射也；即康节所谓一中分造化也；即濂溪所谓太极动而生阳，静而生阴，动极而静，静极复动，一动一静互为其根也；即数往者顺，知来者逆也。太极判，轻清者上而为天，重浊者下而为地，阳左而阴右，阳南而阴北，水火居阴阳之交，因而重之为六十四。乾尽于午中，而姤阴生；坤尽于子中，而复阳生。离日也，尽于卯中；坎月也，尽于酉中。皆自然而然，此先天易也。

(王申子《大易辑说》)



图 186 演极图

愚因余暇又以己意画此图，与前图无一不合，故名曰《演极后图》。盖以天地间阳左阴右，阳上阴下，乃阴阳一定，而自然之体也。于是画一阳于左，画一阴于右，而为两仪，太极居中。又于一阴一阳之外各画一阳于上、一阴于下，而为四象；再于左偏短画阳之左画一阳于上而得乾，画一阴于下而得兑，于左偏短画阴之左画一阳于上而得离，画一阴于下而得震；再于右偏短画阳之右画一阳于上而得巽，画一阴于下而得坎，于右偏短画阴之右画一阳于上而得艮，画一阴于下而得坤。愚以是益信伏羲因《河图》以画八卦，断断乎其不诬矣。此所以知仰观俯察、远物近身、一奇一偶逐节生去之说，决不可以画先天卦也。愚曰先天易，易之体也。

(王申子《大易辑说》)



图 187 演极后图



图 188 倍乘重卦之图

先天圆图阳左阴右，易之体也；后天横图阴左阳右，易之用也。此二图不知希夷以前何所托？至希夷始出，亦已奇矣，然诸儒不究其本旨，不知其为先后天体用之殊。圆图易之体，愚已论之于前矣。横图为易之用者，谓太极既判，阴阳已分，阴交于左，阳交于右，而为两仪；两仪之上各加一阴一阳，而为太阳、少阴、少阳、太阴之四象；四象之上又各加一阴一阳，而为乾一、兑二、离三、震四、巽五、坎六、艮七、坤八之八卦；八卦之上各加两仪，则八而十六矣；八卦之上各加四象，则十六而三十二矣；八卦之上各加八卦，则三十二而六十四矣。此正所谓一奇一偶一画具时，画画皆具，逐节生去，八卦而小成，八卦而重为六十四卦亦周也，故曰重卦。既重后下三画则八卦各居其宫，上三画则乾一、兑二、离三、震四、巽五、坎六、艮七、坤八各以次加于八宫之上，重乾仍居一，重兑

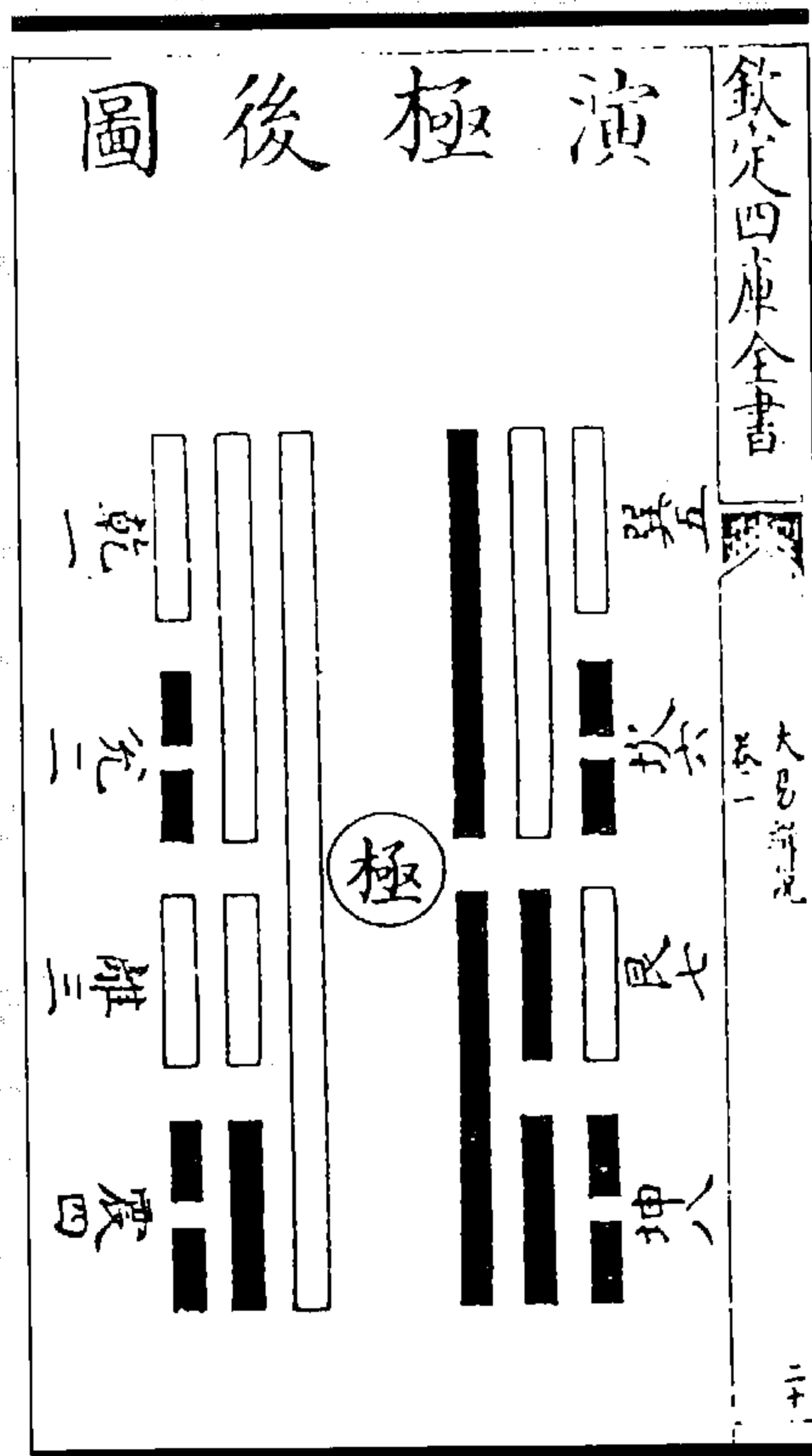
仍居二，重离仍居三，重震仍居四，重巽仍居五，重坎仍居六，重艮仍居七，重坤仍居八，与逐画生去无少差异。其初画之一阴，即三十二卦之初六也；其初画之一阳即三十二卦之初九也。刚柔交错，而三百八十四爻成矣，皆自然而然。此后天易，易之用也。

(王申子《大易辑说》)

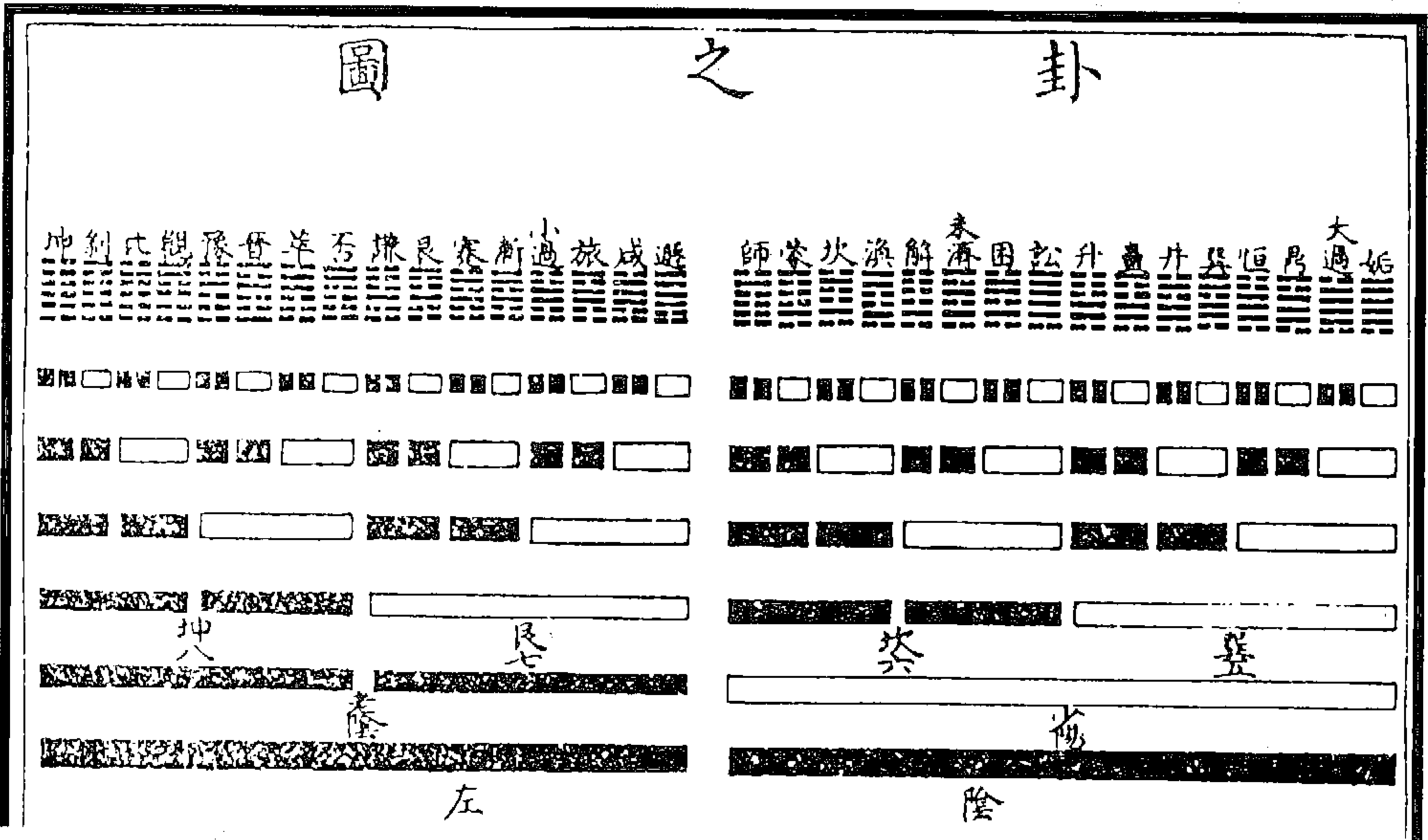
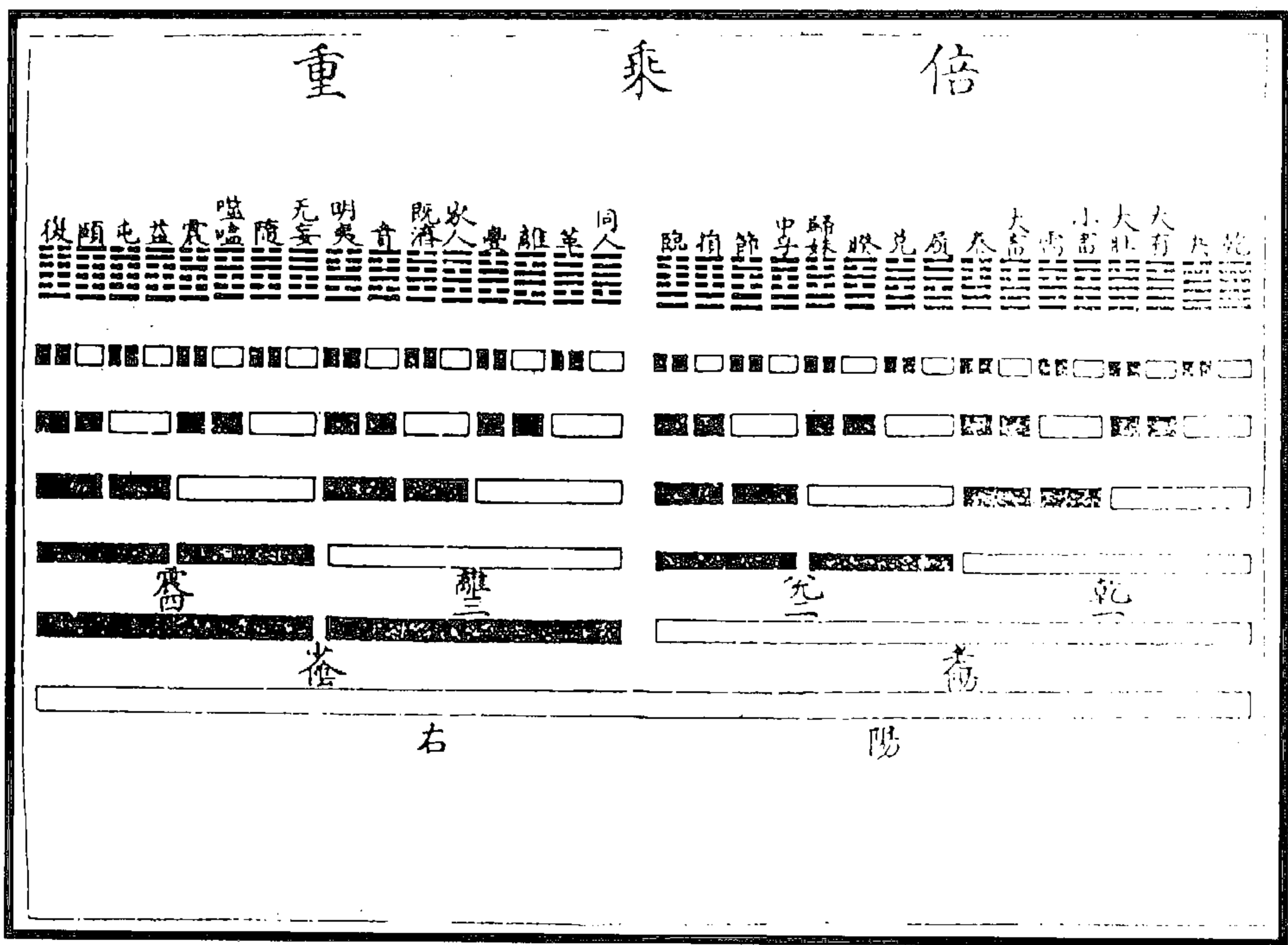

图 189 八卦纳甲图  
(《大易象数钩深图》)



图 190 日月运行一寒一暑卦气图  
(《大易象数钩深图》)



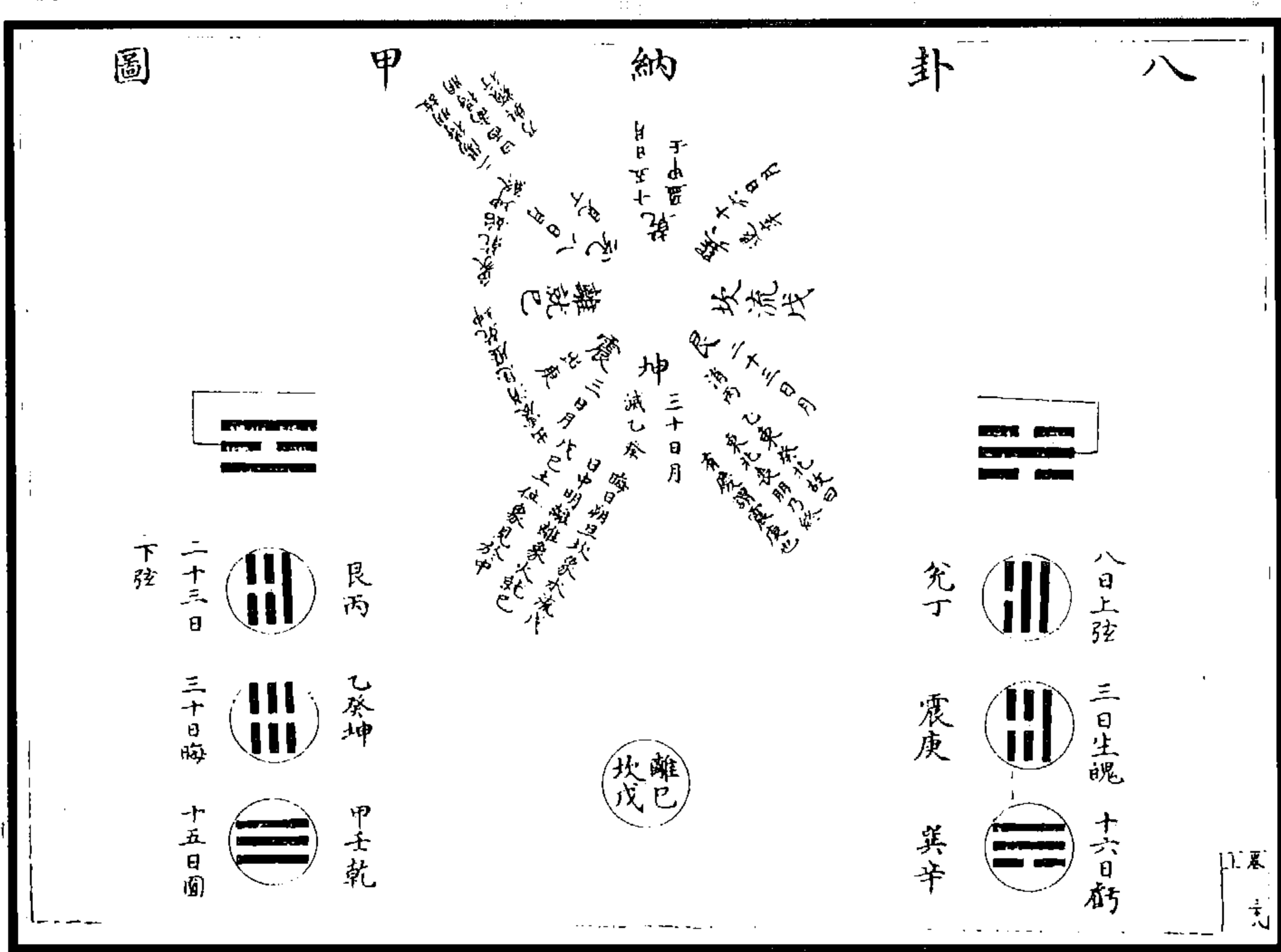

(图 192) 右太极生两仪之象(易本无乾、坤,止有此--)

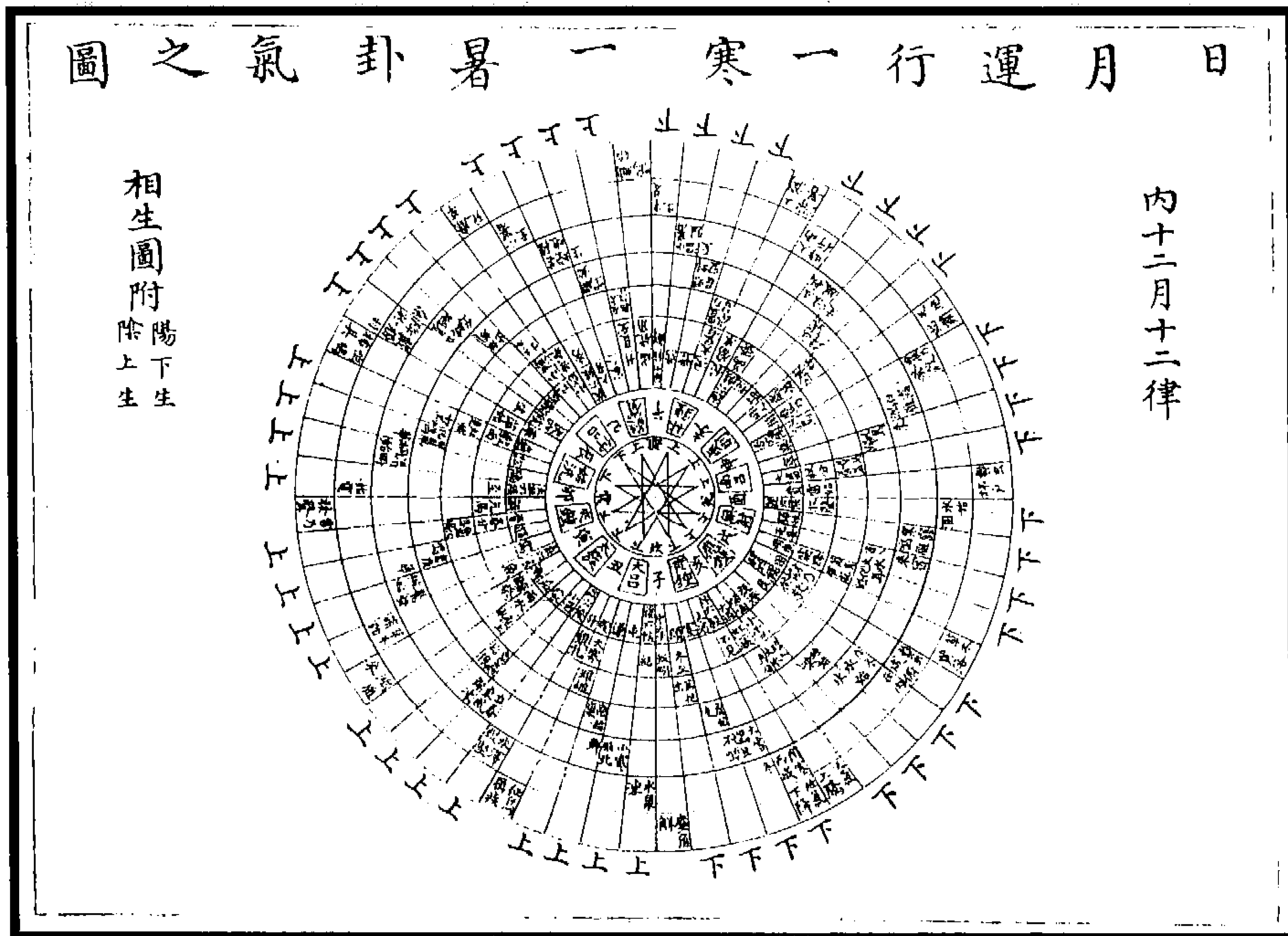
太极判而气之轻清者上浮为天,气之重浊者下凝为地。圣人仰观俯察,受《河图》则而画卦。

(张理《易象图说内篇》)

(图 193) 右两仪生四象之象(易本无八卦,止有此乾、坤)。

右两仪生四象,阴仪上生一奇为少阳;少阳者,阴中之阳,东方阳气生物,于时为春。春,蠢也,物蠢生乃能运动,故中规。在天为风,在地为木,上为岁星,在德为元;元者,善之长也;在体为筋,在脏为肝,通于目,在志为怒;其声呼,其色苍,其味酸,其音角,其畜鸡,其谷麦,其数三(木之生数)。

阳仪下生一阳为太阳;太阳者,阳中之阳,南方阳气养物,于时为夏。夏,假也,物假大乃宣平,故中衡。在天为热,在地为火,上为荧惑星,在德为亨;亨者,嘉之会也;在体为脉,在脏为心,通于舌,在志为喜;其声笑,其色赤,其味苦,其音徵,其畜羊,其谷黍,其数七(火之成数)。

阳仪下生一偶为少阴;少阴者,阳中之阴,西方,阴气敛物,于时为秋。秋,揪也,物揪敛乃能成熟,故中矩。在天为燥,在地为金,上为太白星,在德为利;利者,义之和也;在体为皮毛,在脏为肺,通于鼻,在志为忧;其声哭,其色白,其味辛,其音商,其畜马,其谷稻,其数四(金之生数)。

阴仪上生一偶为太阴;太阴者,阴中之阴,北方,阴气藏物,于时为冬。冬,终也,物终藏乃可称,故中权。在天为寒,在地为水,上为辰星,在德为贞;贞者,事之干也;在体为骨,在脏为肾,通于耳,在志为恐;其声呻,其色黑,其味咸,其音羽,其畜彘,其谷豆,其数六(水之成数)。

(张理《易象图说内篇》)



图 192 天地设位图



图 193 乾坤成列图

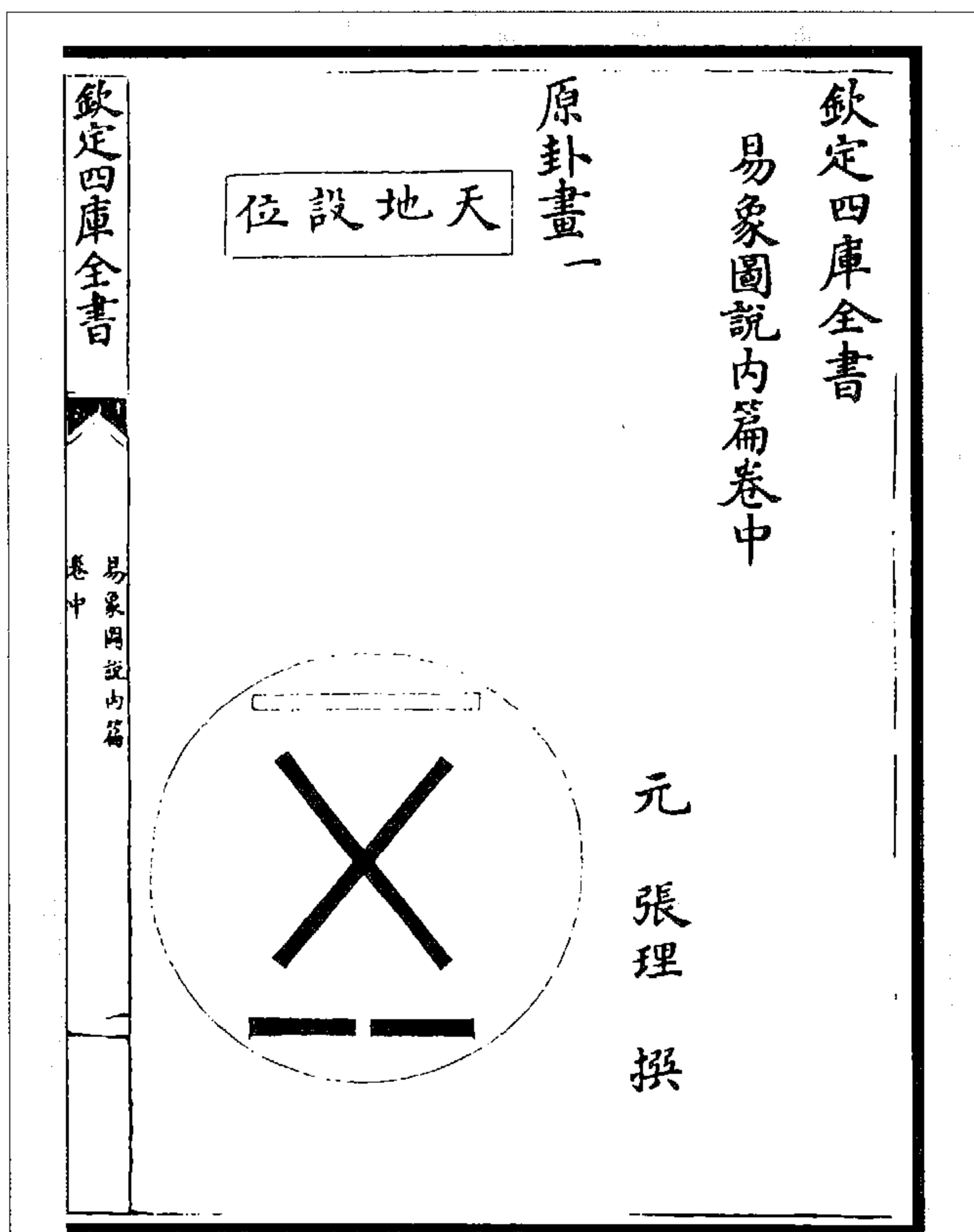

图 194 八卦成列图

右四象生八卦之象(易本无六十四卦,止有此八卦)。

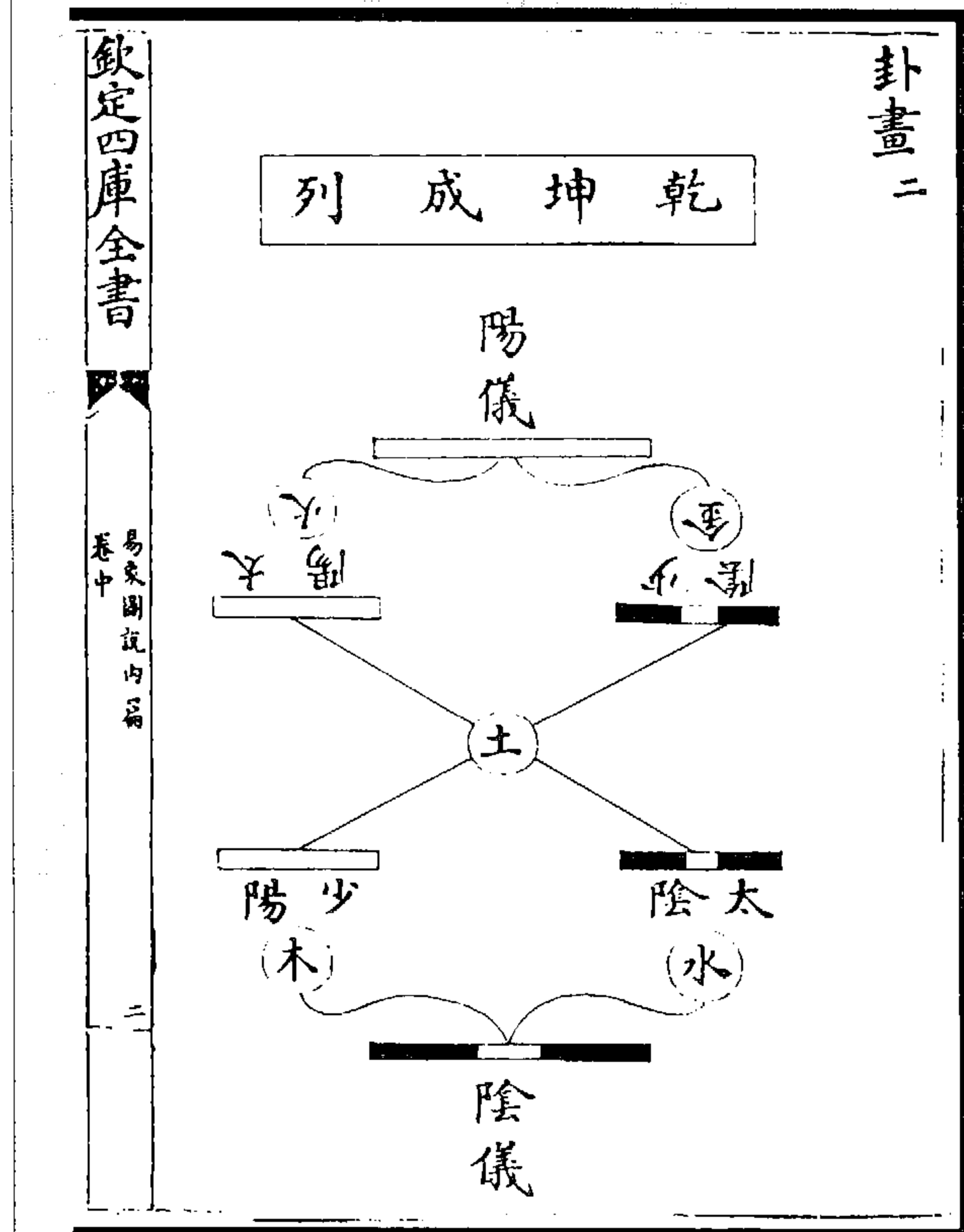
右四象,阳下交于柔,柔上交于阳,而成乾坤(天地定位)、艮兑(山泽通气)。刚上交于阴,阴下交于刚,而成震巽(雷风相薄)、坎离(水火不相射)。天秉阳垂日星(离为日,兑为星)在天者,仰而反观,故乾、兑、离、震天之四象,自上而下生;地秉阴穹山川(艮为山,坎为川)在地者,俯而顺察,故坤、艮、坎、巽地之四象,自下而上生。八卦相错,上者交左,下者交右,则乾南坤北离东坎西,而先天八卦圆图之象著矣。震、艮互观,反震为艮,反艮为震,则乾、坤、艮、巽居隅,坎、离、震、兑居中,而后天八卦方图之象著矣。

(张理《易象图说内篇》)

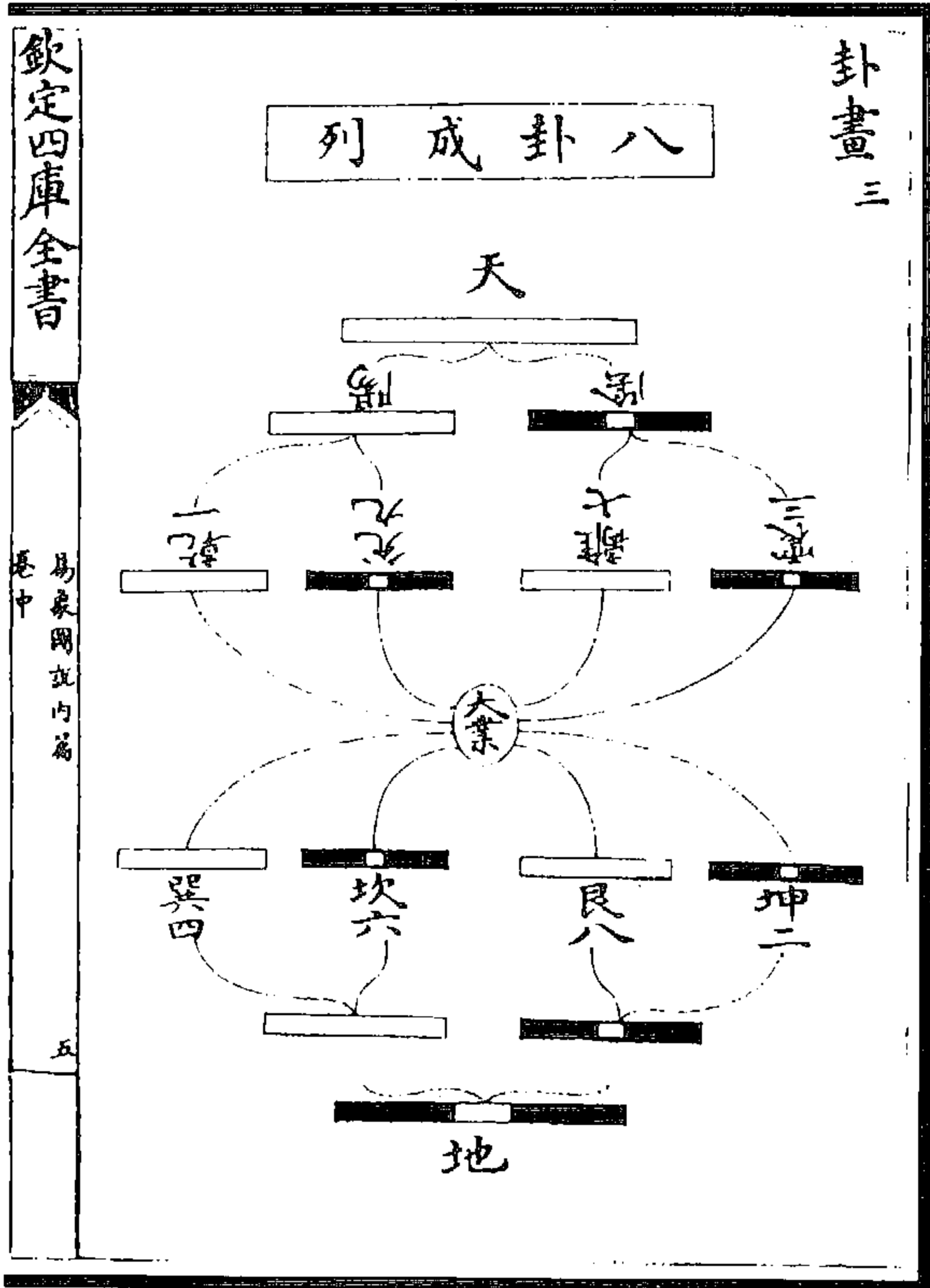

图 195 先天八卦对待之图

右本前四象生八卦图,阳仪上者交于左,阴仪下者交于右,而成此图。

(张理《易象图说内篇》)

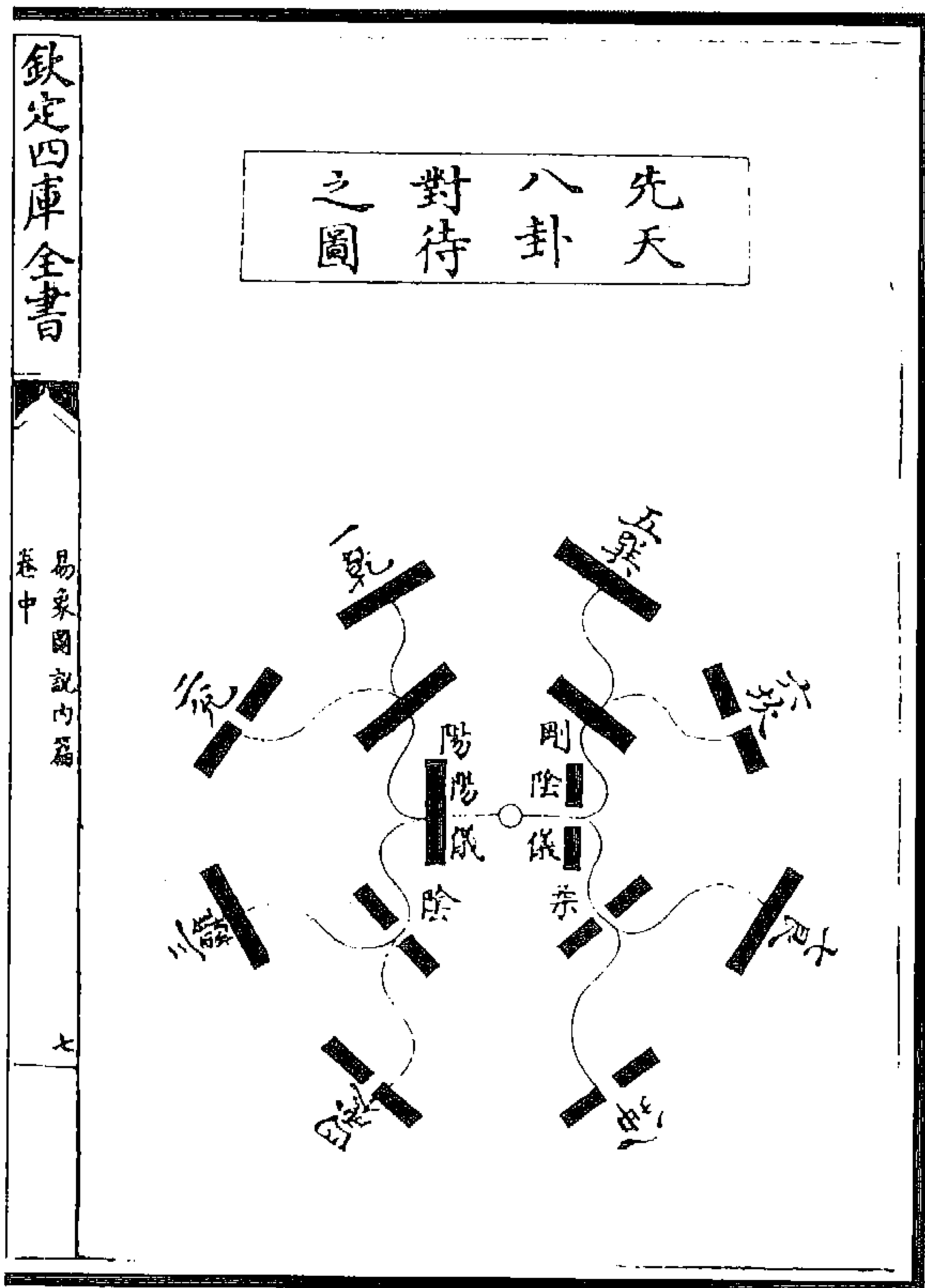

图 196 六十四卦变通图

(张理《易象图说内篇》)

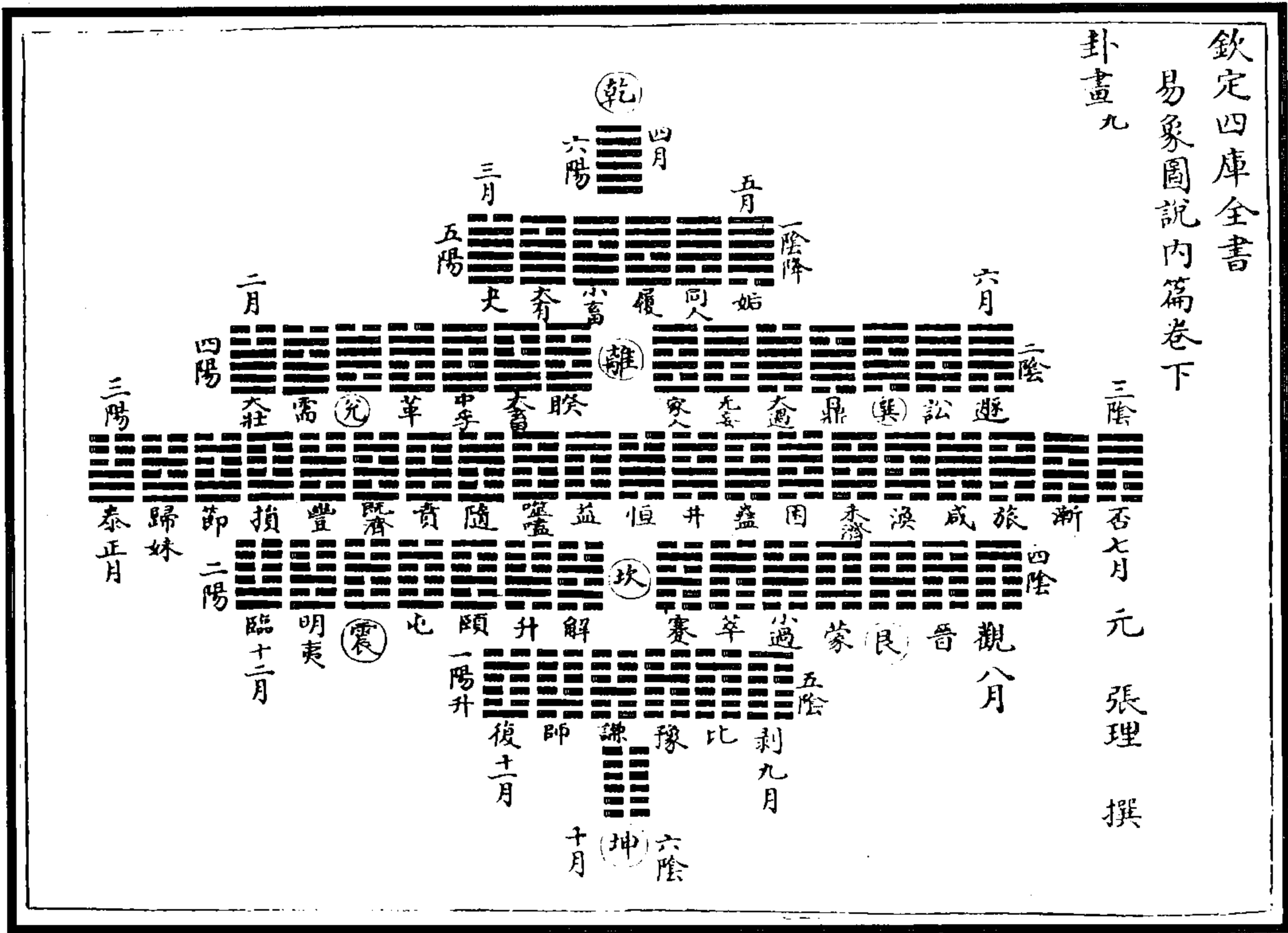
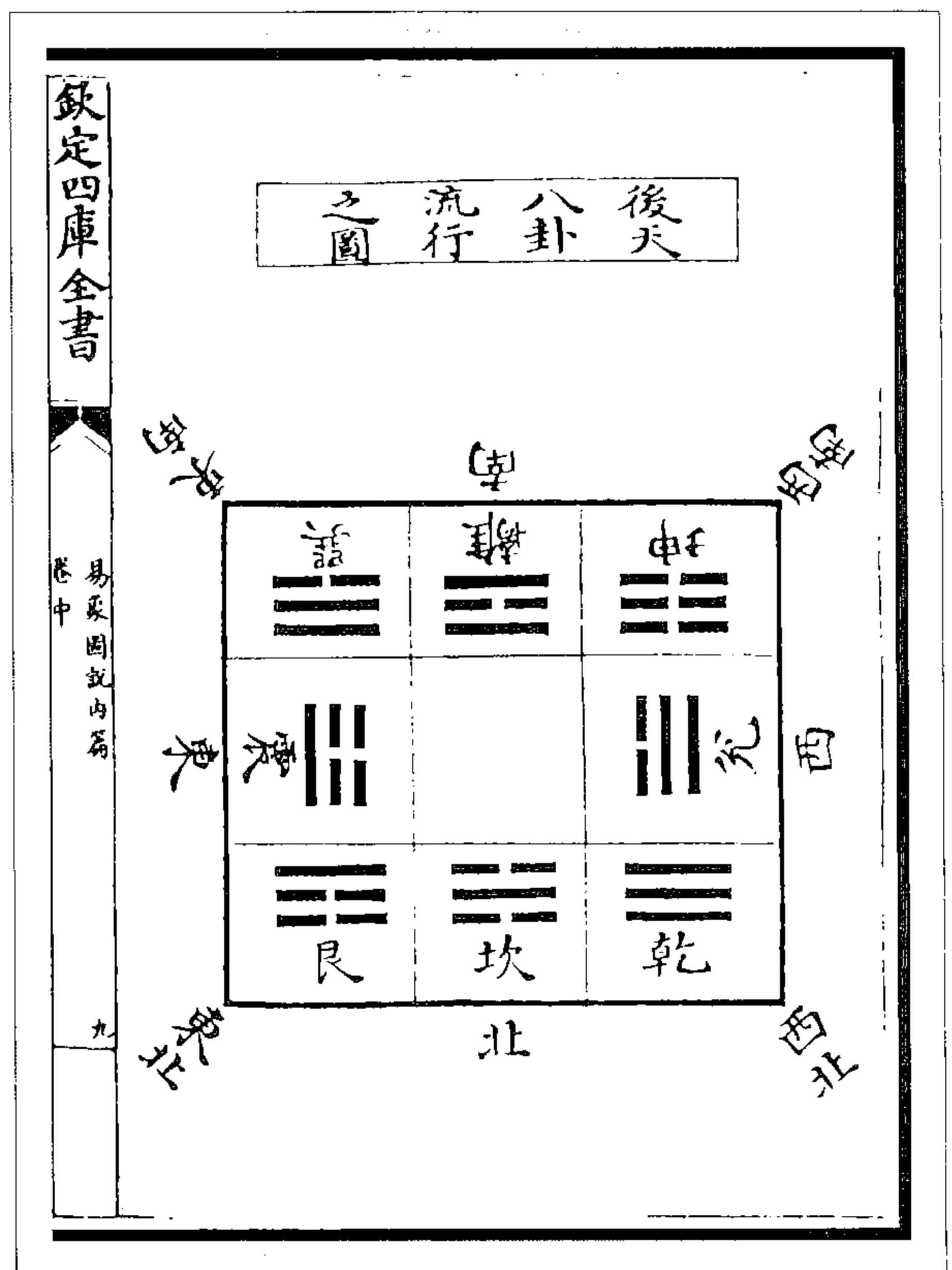

右本前四象生八卦图，中四卦反观之，则为震、兑、坎、离；旁四卦正观之，则为乾、坤、艮、巽。故此象坎、离、震、兑居四方之正，乾、坤、艮、巽居四隅之偏。

(张理《易象图说内篇》)

图 197 后天八卦流行之图



图 198 先后八卦德合之图

(图 198) 右本前四象生八卦图, 而左右四卦易位, 乾、离、坎、坤居中, 头目心腹之象; 震、艮、巽、兑居左右, 手足股肱之象。

(张理《易象图说内篇》)

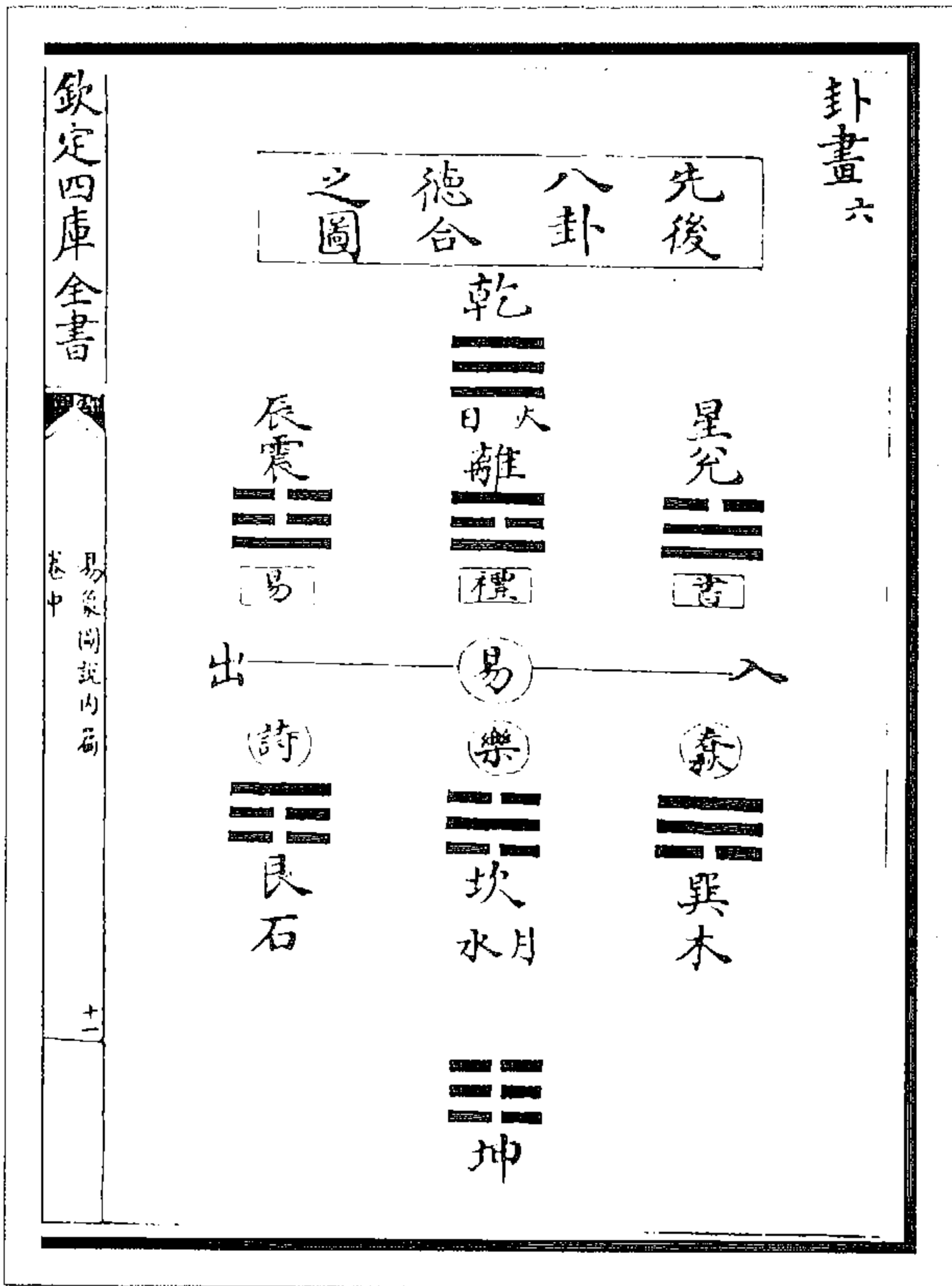

图 199 六十四卦循环之图

右明《先天六十四卦圆图》之象。天地定位，乾南坤北，天尊乎上，地卑乎下；山泽通气，山镇西北，泽注东南；雷风相薄，雷出东北，风盛西南；水火不相射，离降而东（大明日生于东），坎升而西（小明月生于西），此以内象言，主乎静而镇位者也；八卦相错，错者交而互之，一左一右之谓，乾互巽，而巽互乾，坎互兑，而兑互坎，离互艮，而艮互离，坤互震，而震互坤（乾、兑、离、震阳仪之卦本在左方，今互居右方阴仪之上；坤、艮、坎、巽阴仪之卦本在右方，今互居左方阳仪之上。由是刚柔相摩，八卦相荡而变化无穷焉），此以外象言乎动而趋时者也。圆转推荡而成六十四卦，环周于八方，亦如二十八宿分布于十二辰，是故右行而数之，则乾、兑、离、震、坤、艮、坎、巽，八卦由内若外，如环之无端也。数往者顺，往谓已往过后之卦，顺者顺其八卦之叙，如今日而追数前日，自冬至而数回立冬、秋分，则自坤而艮而坎而巽乾，皆顺其叙而数之也。知来者逆，来谓方来在前之卦，逆者逆起八卦之叙，如自今日而逆计来日，自冬至而数向立春、春分，则自坤而震而离而兑乾，皆逆其叙而知之也。然凡易之数皆由逆而推，生爻自下而上，数卦自右而左，故曰易逆数也。

按：此图以《先天图》一仰一覆，下体八卦静而守位，上体八卦动而右转，由是刚柔相摩，八卦相荡，一贞而八悔，八八六十四卦左右相交。震宫八卦，震交于坤，起于复，次震、次噬嗑、次随、无妄、益、屯至颐，而得贞悔反对之象（震下艮上，二象反对）；离宫八卦，离交于艮，起于贲，次明夷、次丰、次离、革、同人、家人至既济，而得阴阳交中之卦（离下坎上，三阳三阴，昼夜平分）；兑宫八卦，兑交于坎，起于节，次损、次临、次归妹、睽、兑、履至中孚，而得贞悔反对之象（兑下巽上，二象反对）；乾宫八卦，乾交于巽，起于小畜，次需、次大畜、次泰、大壮、大有、夬至乾，而得六阳纯体之卦，极焉此图之左方也。巽宫八卦，巽交于乾，起于姤，次巽、次井、次蛊、升、恒、鼎至大过，而得贞悔反对之象（巽下兑上，二象反对）；坎宫八卦，坎交于兑，起于困，次讼、次涣、次坎、蒙、师、解至未济，而得刚柔中分之卦（坎下离上，三刚三柔，昼夜平均）；艮宫八卦，艮交于离，起于旅，次咸、次遁、次渐、蹇、艮、谦至小过，而得贞悔反对之象（艮下震上，二象下对）；坤宫八卦，坤交于震，起于豫，次晋、次革、次否、观、比、剥至坤，而得六阴纯体之卦，周焉此图之右方也。环而观之，则乾坤、泰否、坎离、既未、随蛊、渐归妹、颐大过、中孚小过，凡一十六卦交易反对，三位相间，累累若贯珠，若网在纲，有条不紊，察其自然之妙，非人力之所能为也。是故以一岁之节论之，震始交坤一阳生，冬至之卦变坤为复，是以乾起于复之初九而尽于午中；巽始消乾一阴，生夏至之卦，变乾为姤，是以坤起于姤之初六，尽于子中。乾、坤定上下之位，冬至变坤，阴多多寒，昼极短而夜极长；夏至变乾，阳多多热，昼极长而夜极短。冬、夏二至，阴阳合也，乾、坤交中而为坎、离，坎、离交而为既、未，既、未交南北两间之中，春分变既济而为节，是以坎起于节之九二而尽于酉中；秋分变未济而为旅，是以离起于旅之六二而尽于卯中。三阳三阴，温凉适宜，昼夜平等。春秋二分，阴阳离也，立春变颐而为贲，颐卦二阳外而四阴内，立夏变中孚而为小畜，中孚四阳外而二阴内。此春夏阳在外而阴在内，圣人春夏养阳之时。立秋变大过而为困，大过二阴外而四阳内；立冬变小过而为豫，小过四阴外而二阳内。此秋冬阳在内而阴在外，圣人秋冬养阴之时。是则一岁周天之节备于图。而邵子所谓春夏秋冬昼夜长短由乎此者也。又以一月之度推之，则重坤之时乃晦朔之间，以次而生明，小过之震（反对二震），三日昏时出庚之西也；大过之兑（反对二兑），八日上弦在丁之南也。至十五则乾体就望，而盛满出于东方甲地，以简而生魄。中孚之巽（反对二巽），十八日平明见辛之西也；颐卦之艮（反对二艮），二十三日下弦直丙之南也。此一月太阴之行度备于图，而邵子所谓晦朔弦望行度盈缩由乎此者也。至若艮东北之卦，万物之所成终成始，故冬至之卦尽于艮（山雷颐卦），而立春之节起于艮（山火贲卦），自然之数也。故曰“易与天地准”。

（张理《易象图说内篇》）

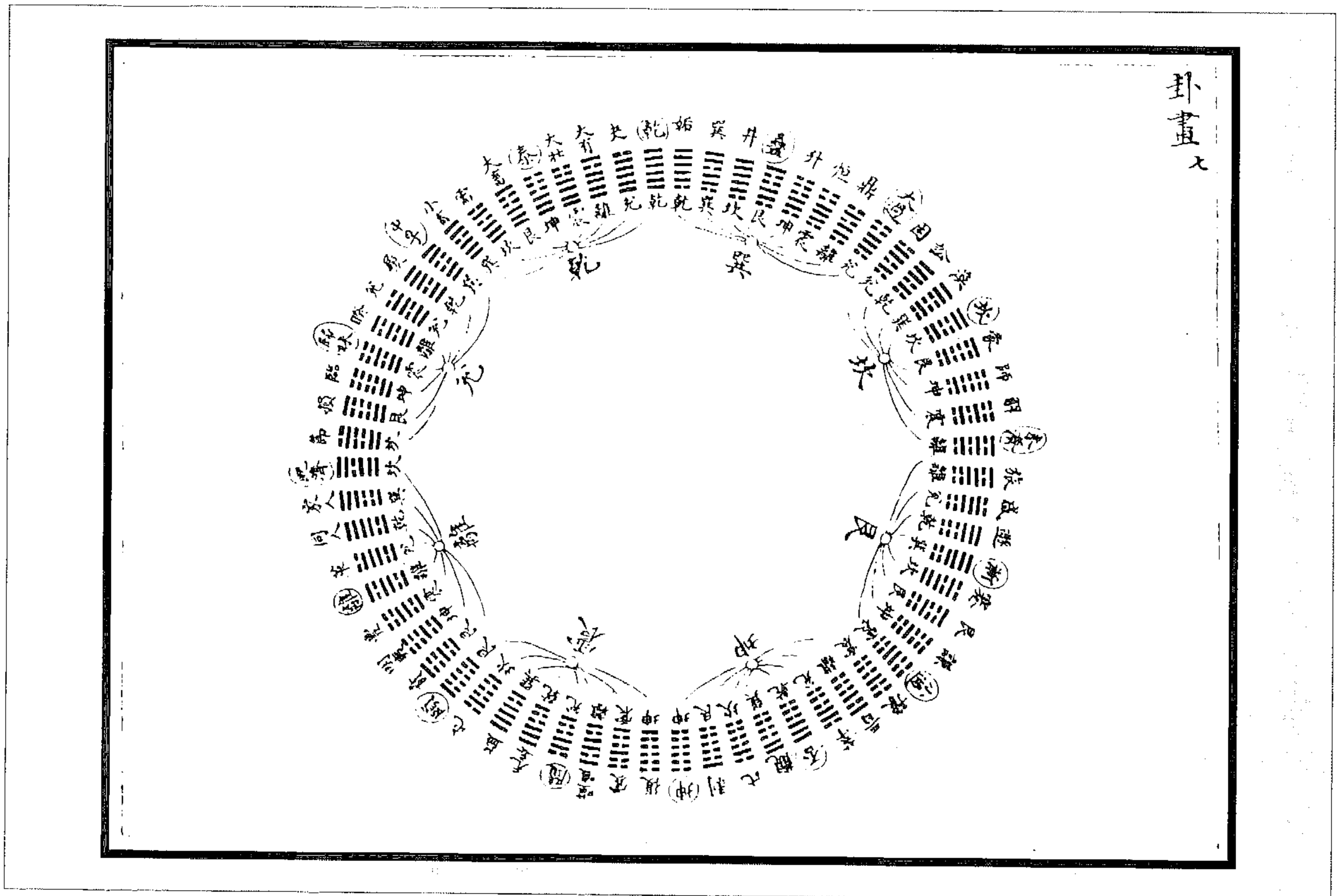

图 200 六十四卦因重之图

右明《先天六十四卦方图》之象。邵子曰图皆从中起。今按：雷以动之，风以散之，正居此图之中央及四维之中；雨以润之，日以烜之，则坎次巽，离次震；艮以止之，兑以说之，则艮次坎，兑次离；乾以君之，坤以藏之，则乾次兑，坤次艮。皆由乎中而达乎外，是故左右上下纵横相因，六十四卦方位所由定矣。

东南阳方而乾居之，乾四月之卦也，故位乎巳；西北阴方而坤居之，坤十月之卦也，故位乎亥。泰正月之卦，而位乎寅；否七月之卦，而位乎申，此寅申巳亥四隅之位也。冬至子中一阳生，而复卦直之，复，十一月之卦也；夏至午中一阴生，而姤卦直之，姤，五月之卦也。春分卯中，而大壮应二月之卦也；秋分酉中，而观应八月之卦也，此子午卯酉四正之位也。辰戌丑未之月卦，偏居而附于四隅，临（十二月卦）与泰伍，故后天丑寅纳艮，而位乎东北；夬（三月卦）与乾亲，故后天辰巳纳巽，而位乎东南；遁（六月卦）与否近，故后天未申纳坤，而位乎西南；剥（九月卦）与坤邻，故后天戌亥纳乾，而位乎西北，以应地之方也。又若以乾上坤下观之，则八卦为经，而五十六卦左右为纬，传所谓“天地设位而易行乎其中”者也。若以否上泰下观之，则八成列，则五十六卦上下相交，传所谓“乾坤成列而易立乎其中”者也。周维二十八卦，上应天之二十八宿，自乾至大畜凡七卦，上应东方苍龙七宿，角起于乾，则辰当亢金龙，而卯当房日兔。自泰至谦凡七卦，应北方玄武七宿，丑当牛金牛，而子当虚日鼠。自坤至萃凡七卦，应西方白虎七宿，戌当娄金狗，而酉当昴日鸡。自否至履凡七卦，应南方朱鸟七宿，未当鬼金羊，而午当星日马。故曰“在天成象，在地成形”，而贵之象曰“观乎天文以察时变，观乎人文以化成天下”者也。

(张理《易象图说内篇》)

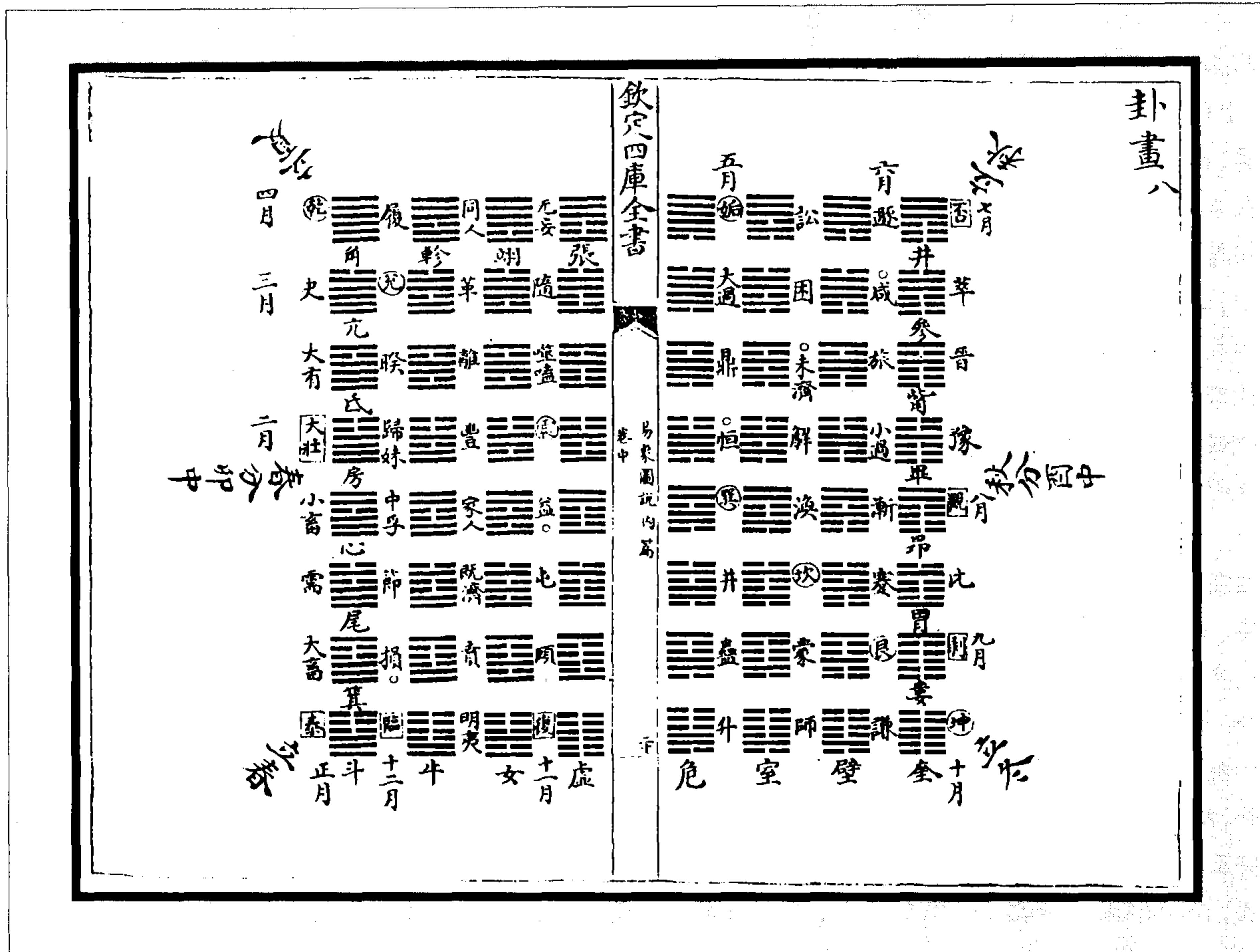

图 201 卦画图  
(张理《易象图说内篇》)

(图 202) 太极判而为天地，天地之中又有阴阳刚柔。孔子所谓“立天之道曰阴与阳，立地之道曰柔与刚”也。阴阳之中又有阴阳，其法一而二，二而四，四而八。其叙乾一、兑二、离三、震四、巽五、坎六、艮七、坤八，首乾尾坤，以阴阳先后为数也。

(李简《学易记》)

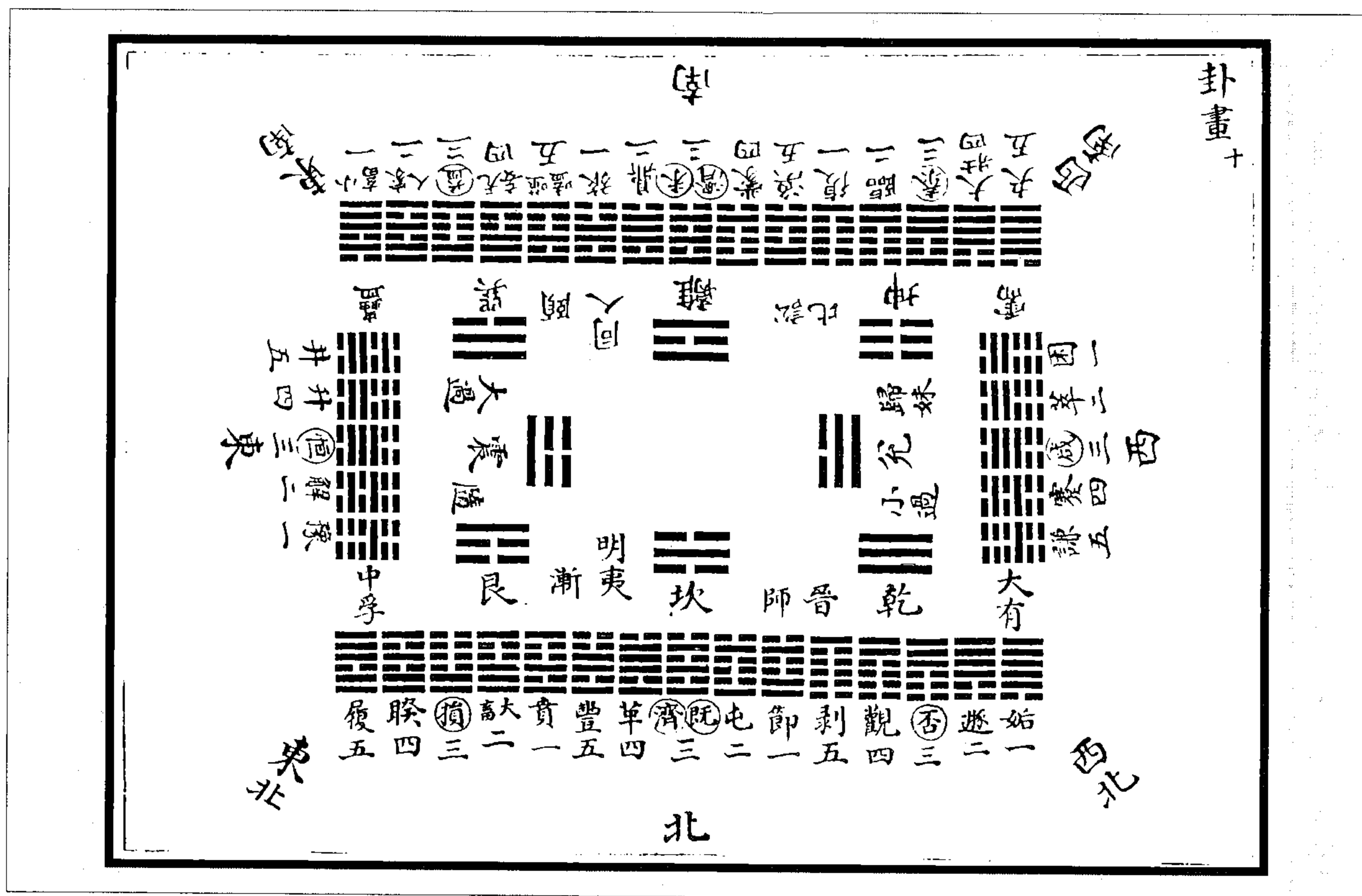

图 202 伏羲八卦次序图



重卦圖 孔子曰因而重之爻在其中矣

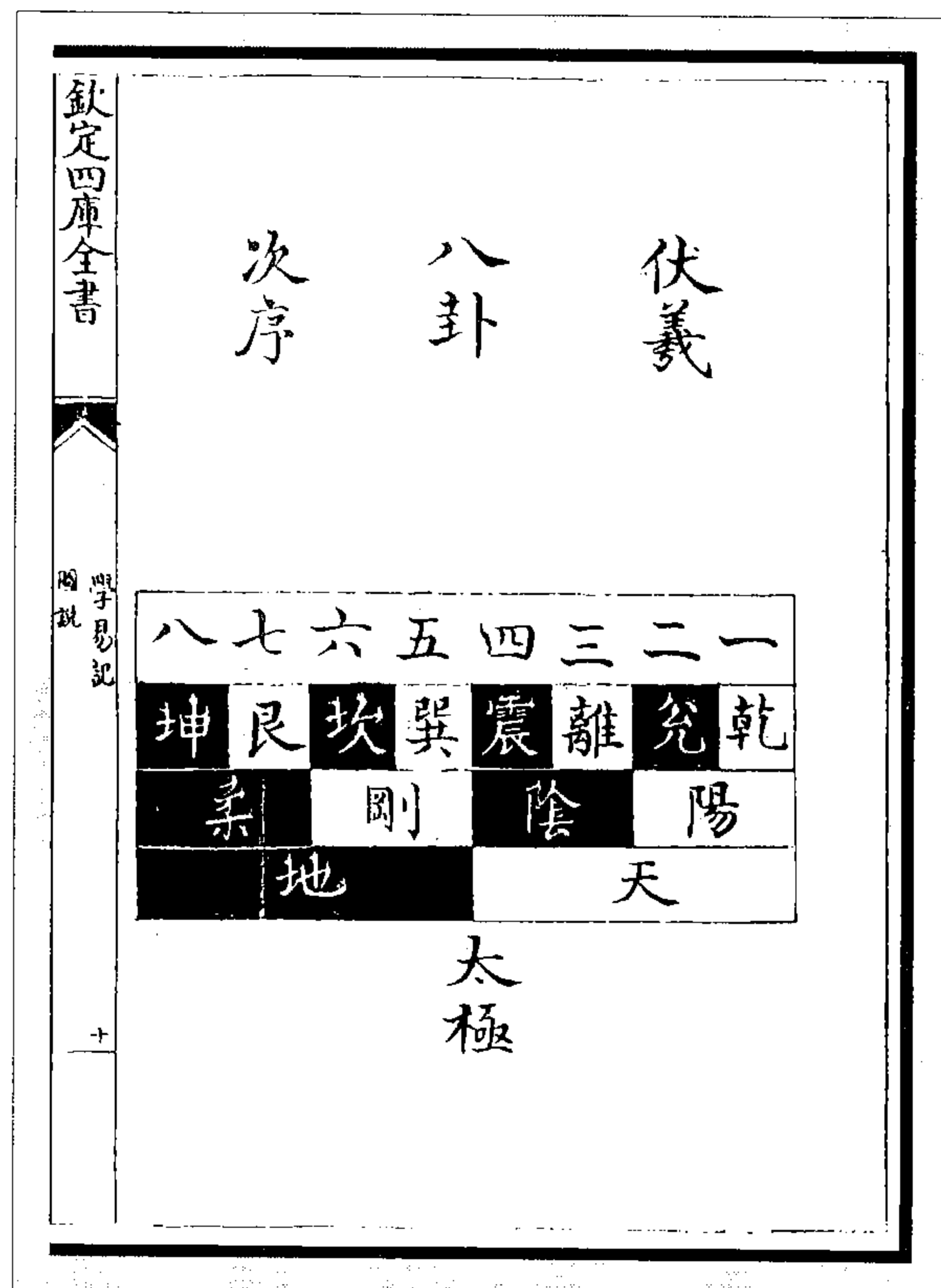
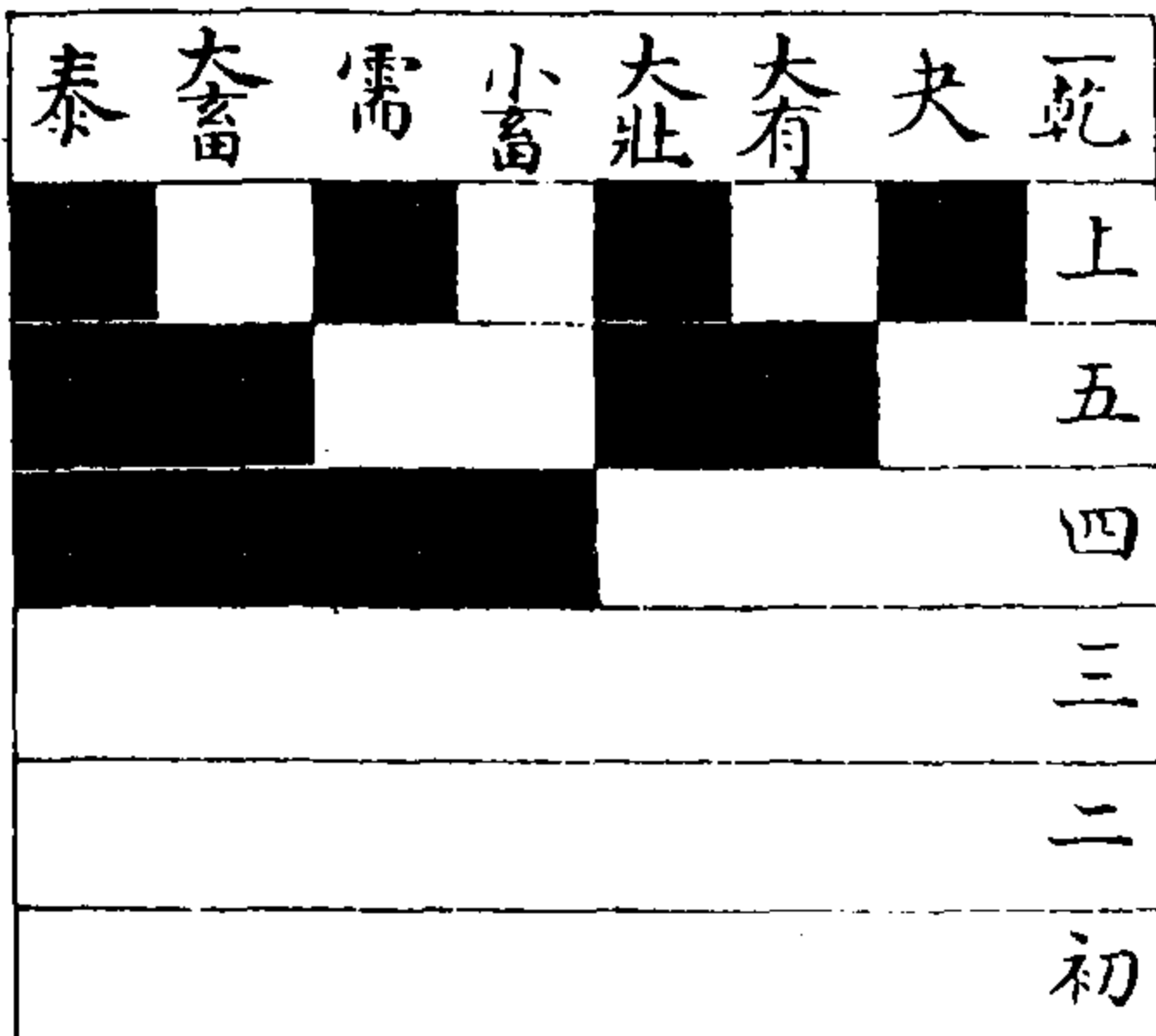

乾宮

欽定四庫全書

學易記

十二

乾一兌二之次第亦皆自然

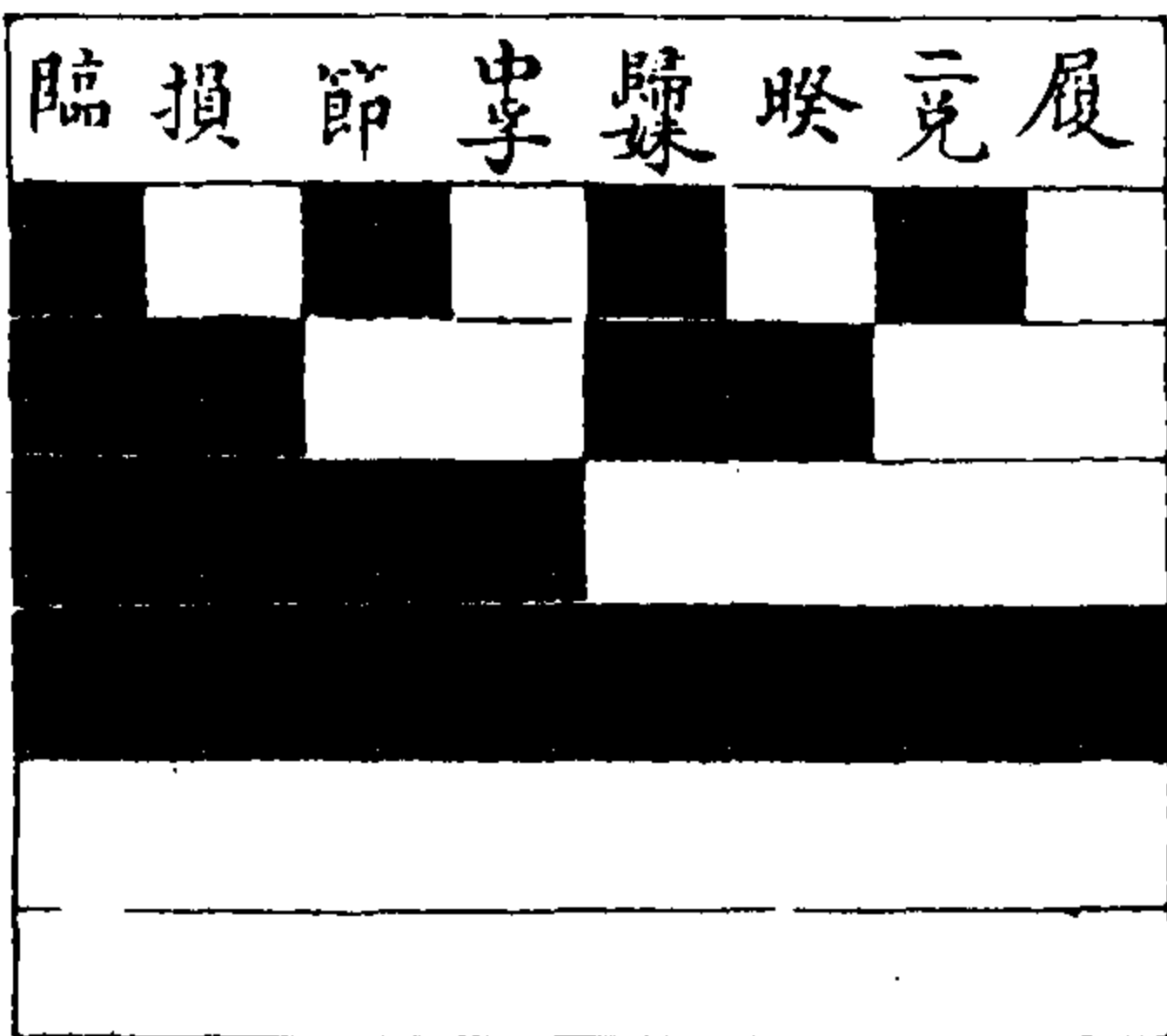

兌宮

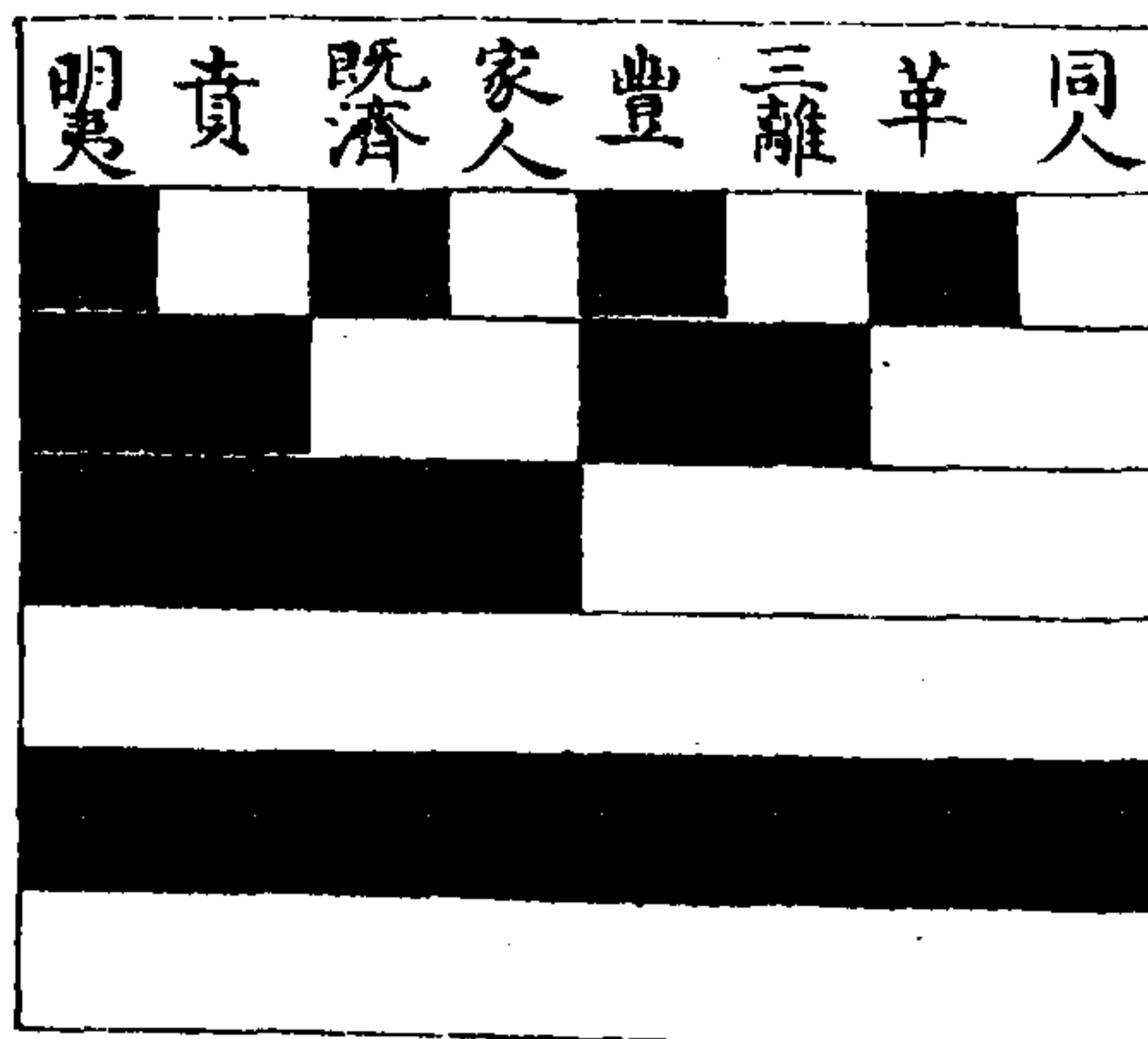

離宮

欽定四庫全書

學易記

十二

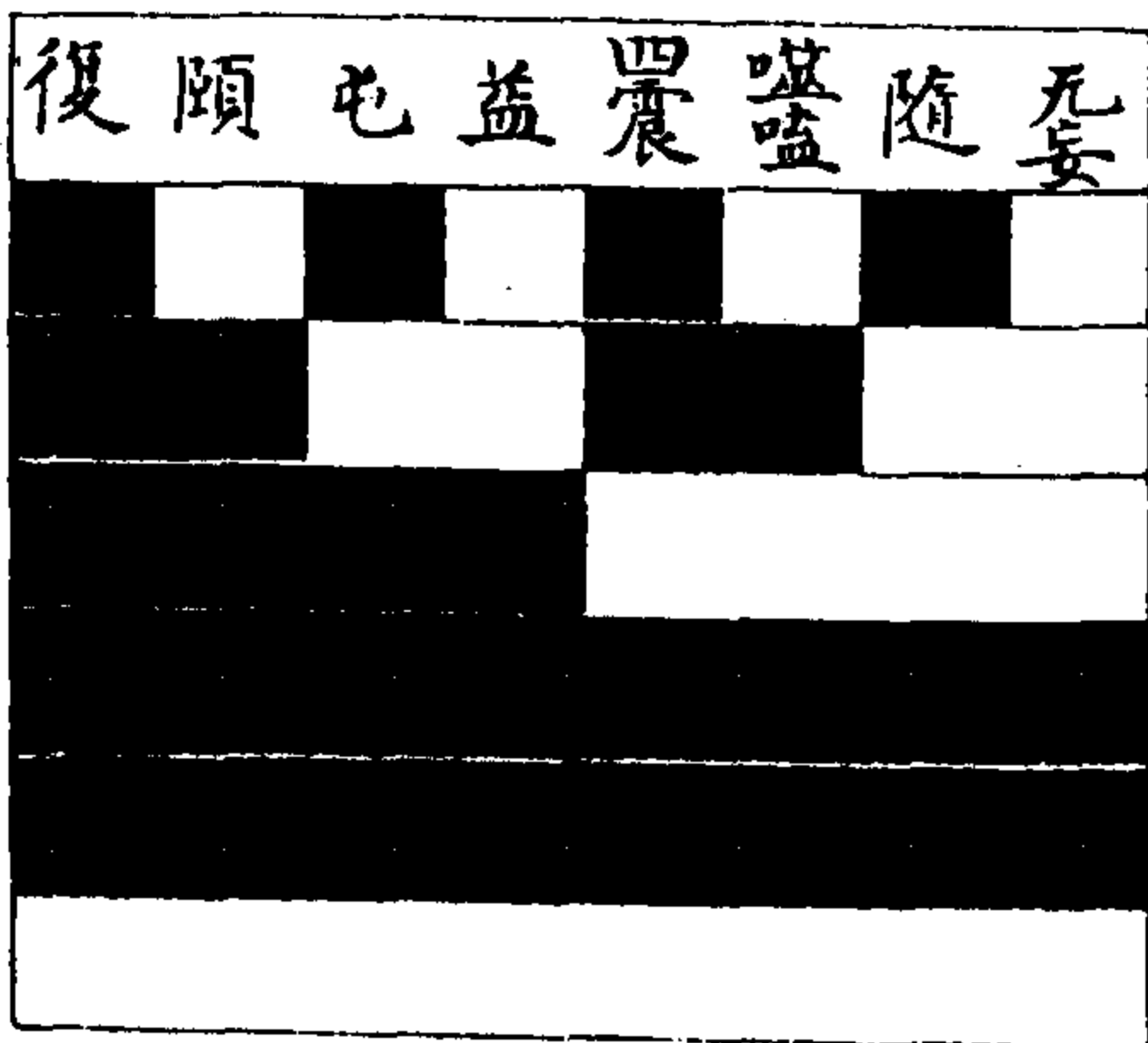

震宮



图 203 重卦图(八宫八幅)  
(李简《学易记》)





图 204 先天行河图万物数图(三幅)  
(李简《学易记》)

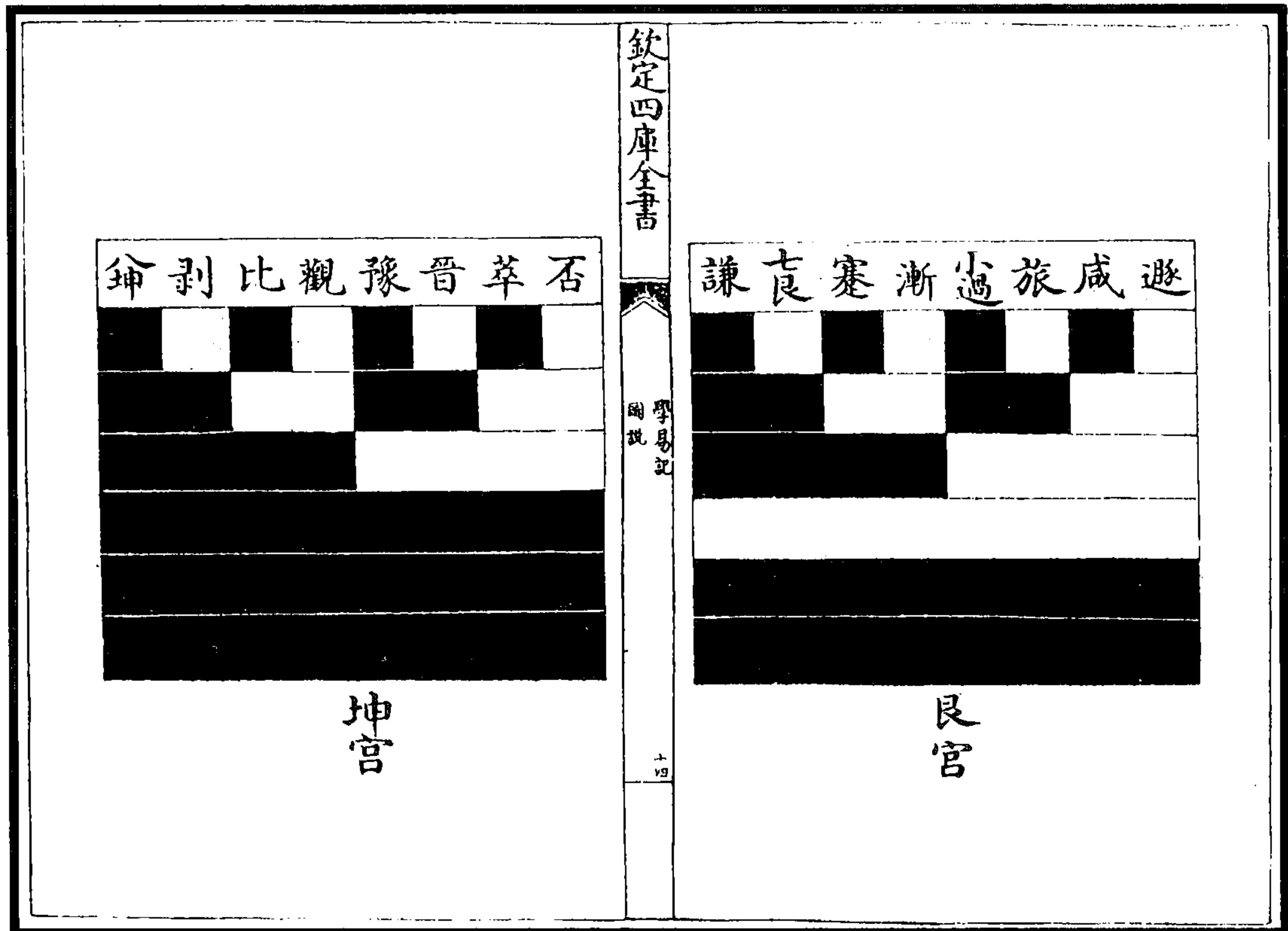
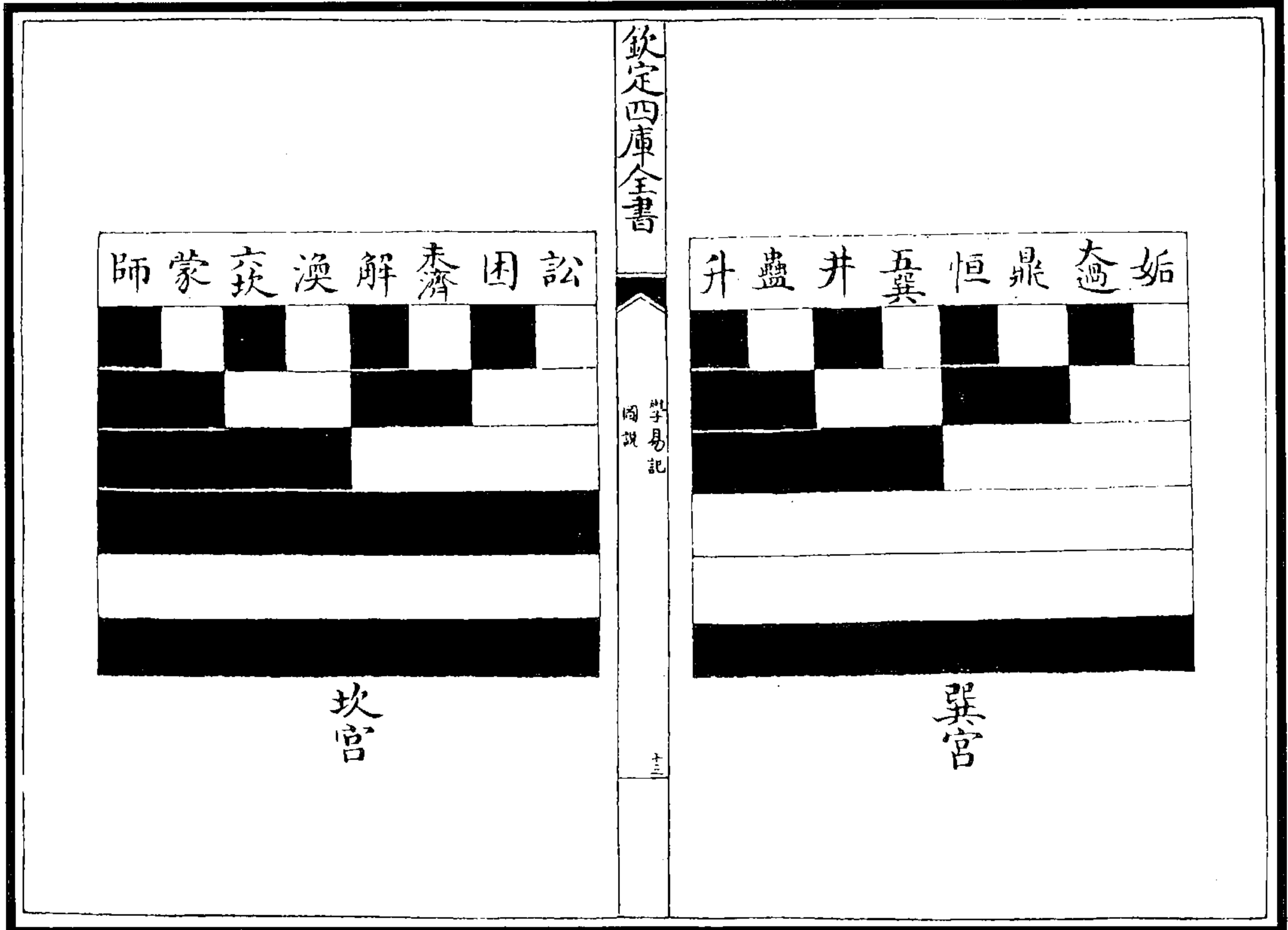

图 205 伏羲八卦方位图  
(鲍宁《天原发微各类图》)

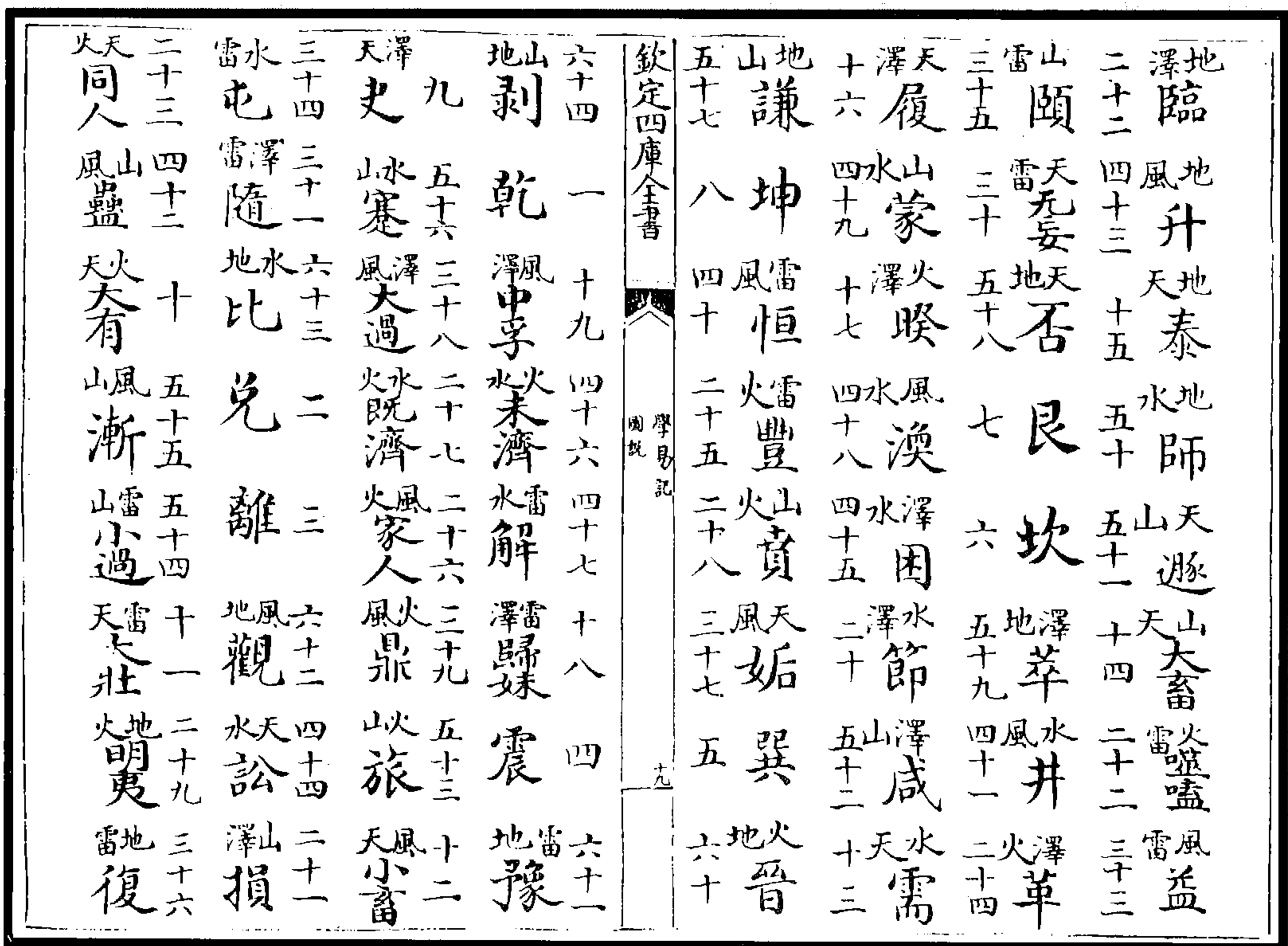

图 207 伏羲六十四卦方图

图 206 伏羲六十四卦圆图

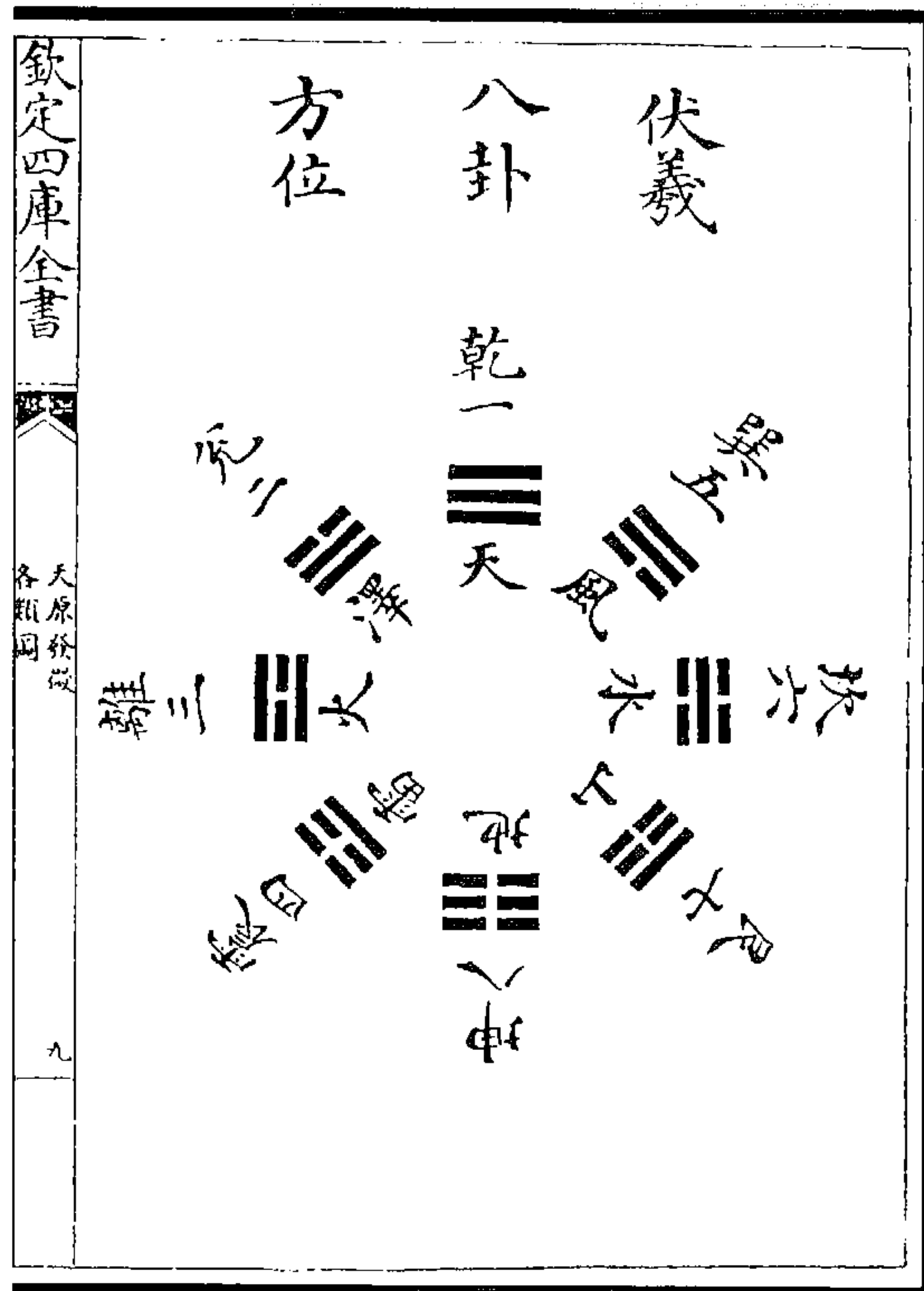
(图 206, 207) 云峰胡氏曰, 朱子尝欲于方圆图内取出方图在外, 庶圆图虚中以象太极, 今从之。

(鲍宁《天原发微各类图》)

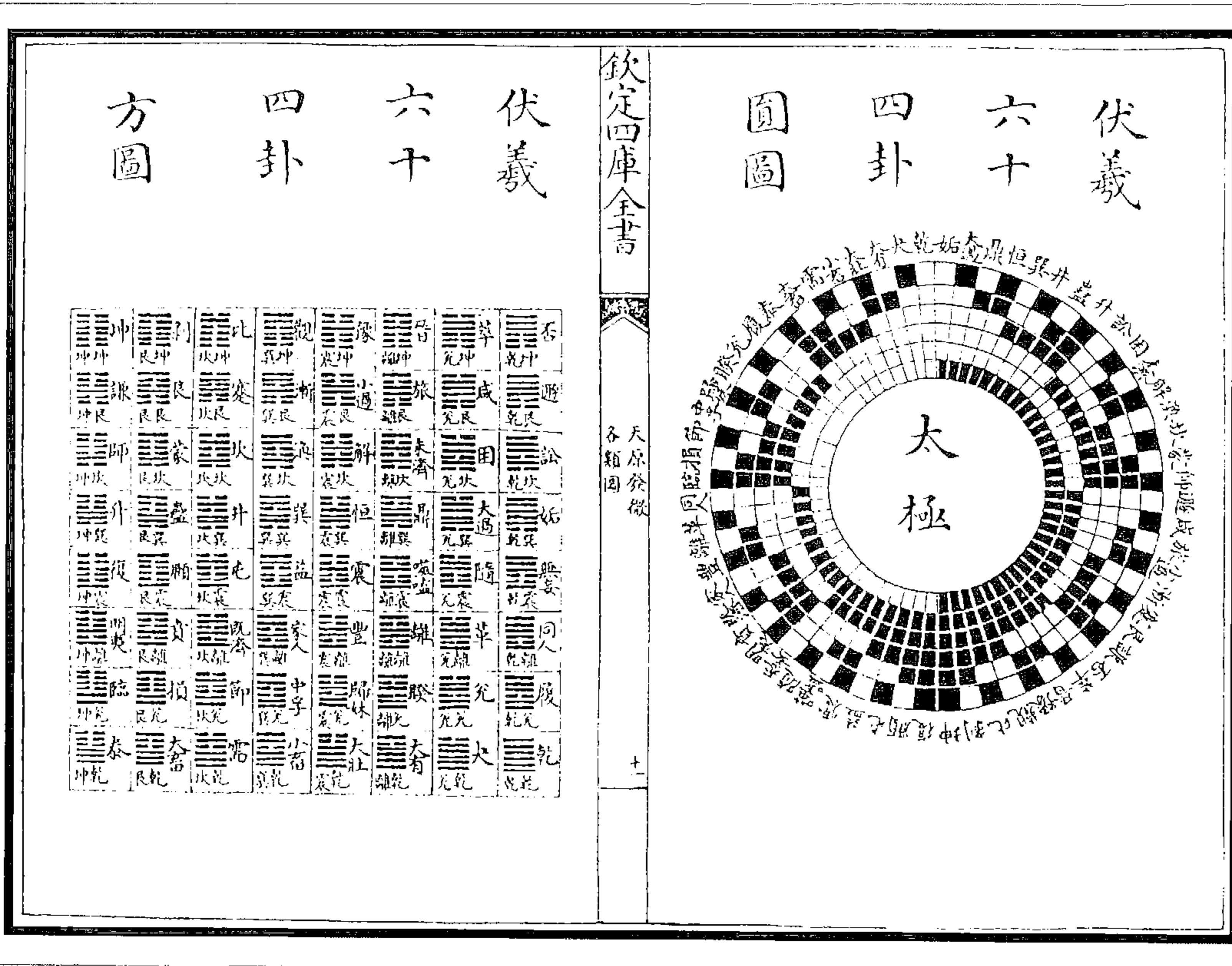

图 208 十二月卦气图

(鲍宁《天原发微各类图》)

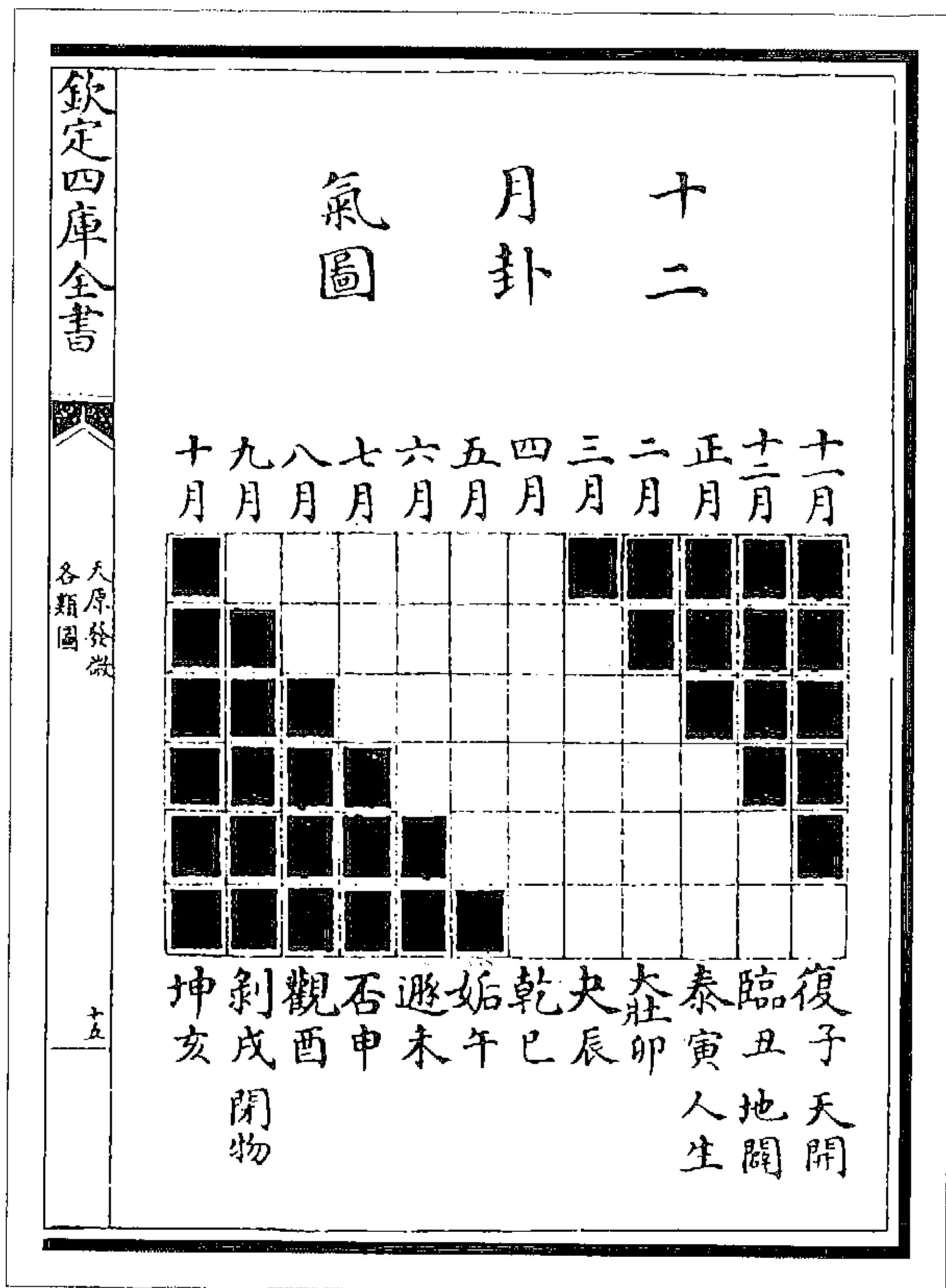

图 210 文王八卦方位图

图 209 文王八卦次序图

(鲍宁《天原发微各类图》)

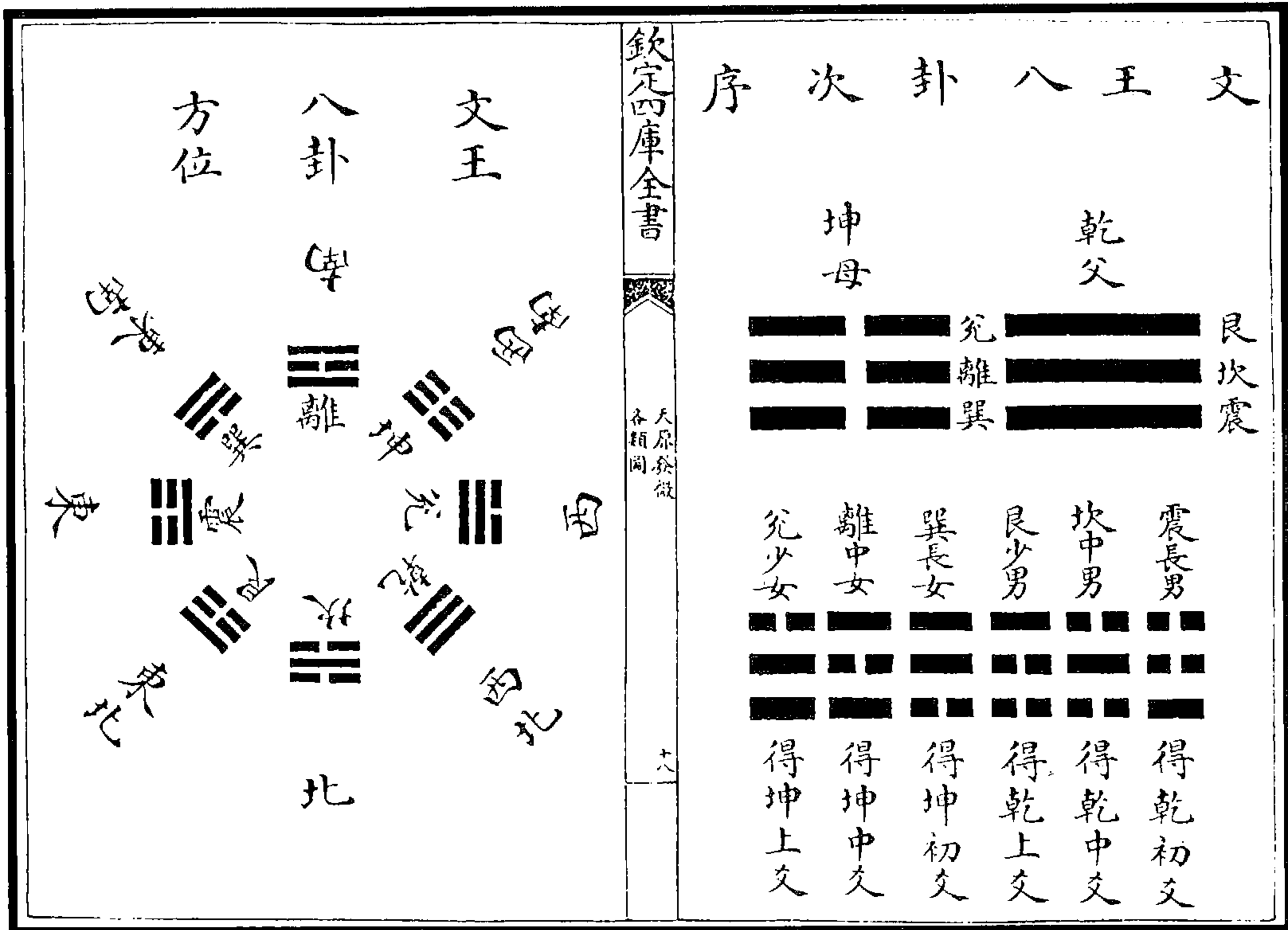

图 211 文王六十四卦次序图

(鲍宁《天原发微各类图》)



图 213 先天后天尊用图

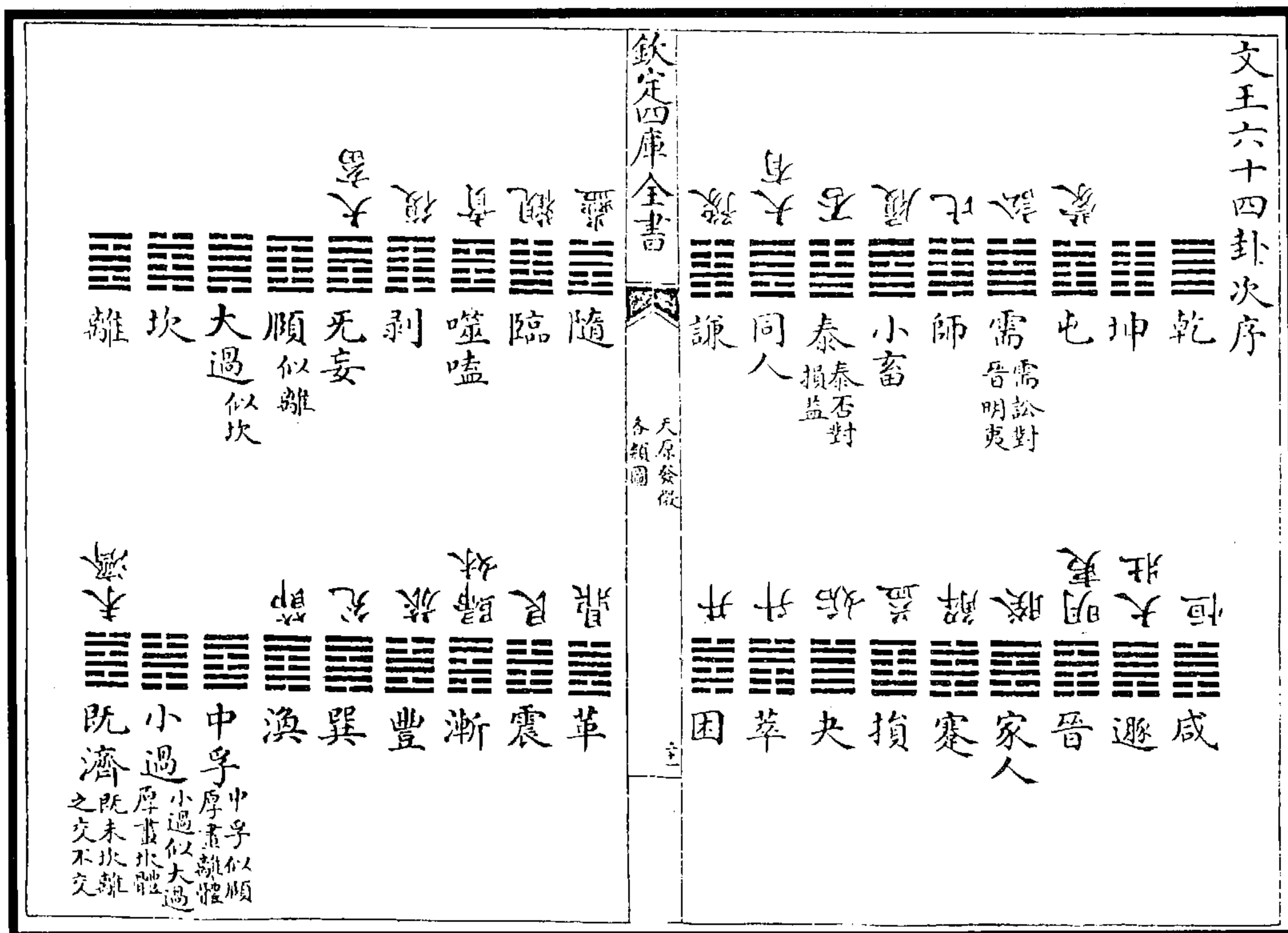

图 212 先天后天合一图

(朱升《周易旁注》)



图 215 三十六宫图

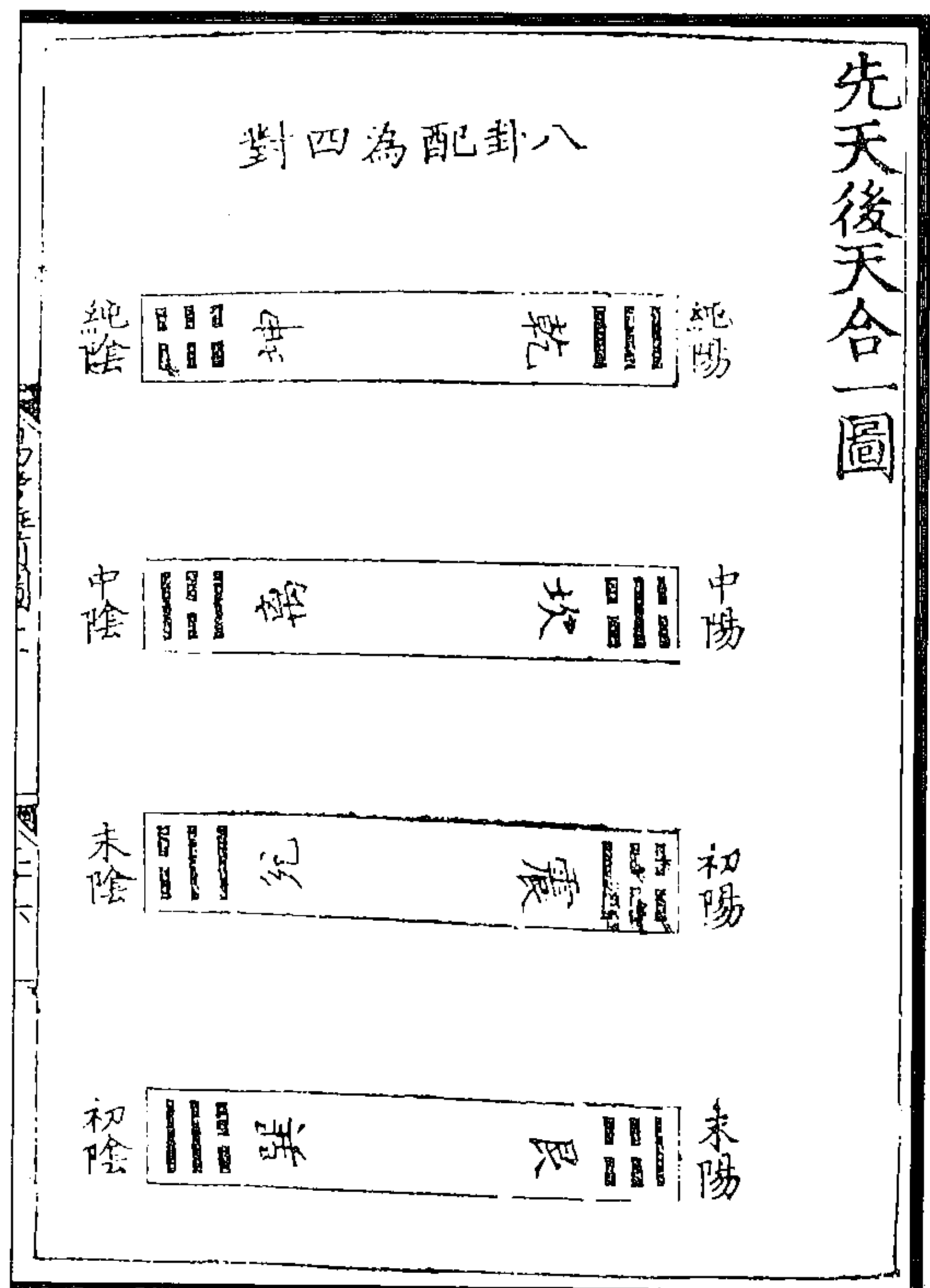

图 214 八卦纳甲图

(朱升《周易旁注》)

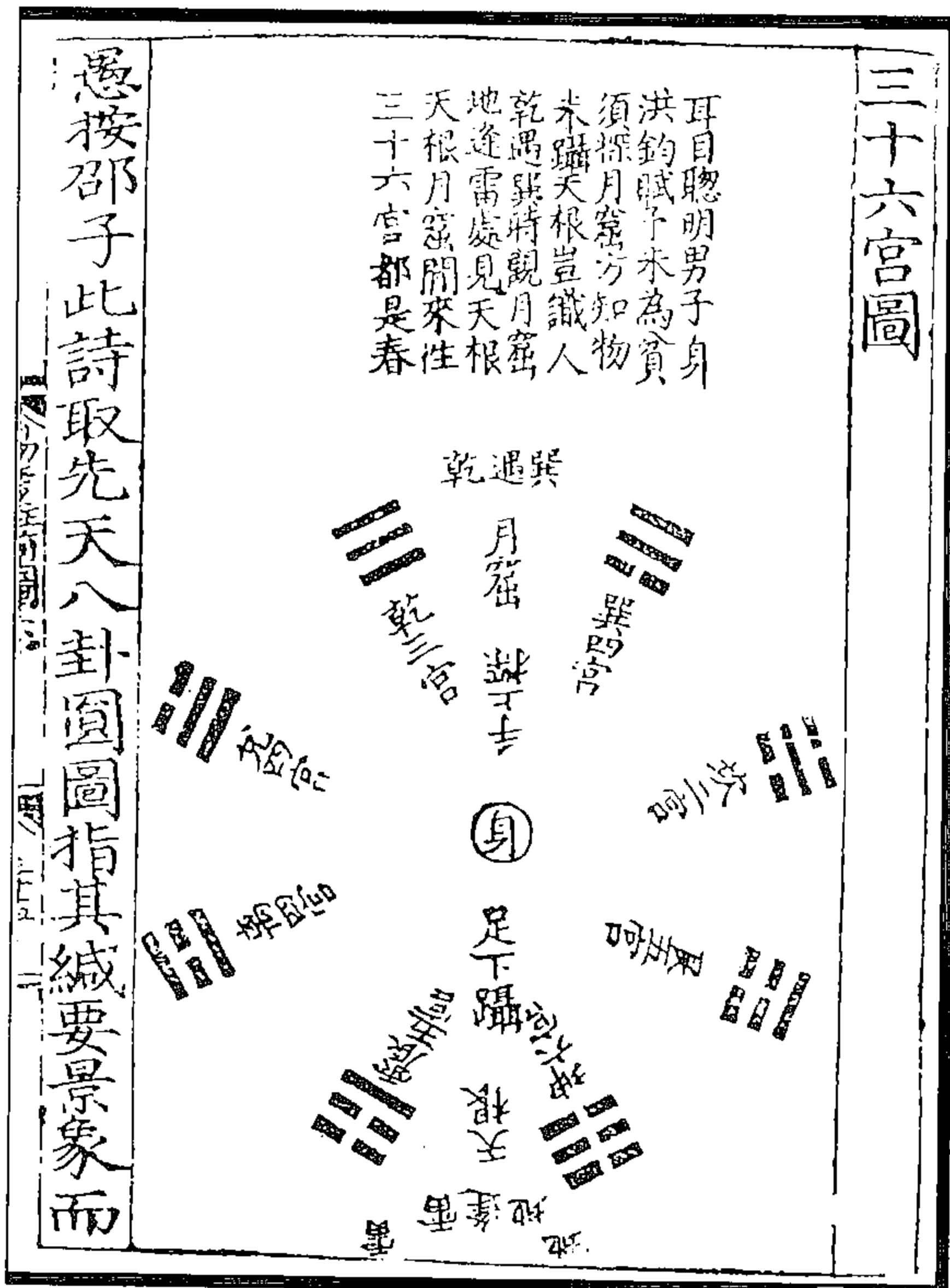

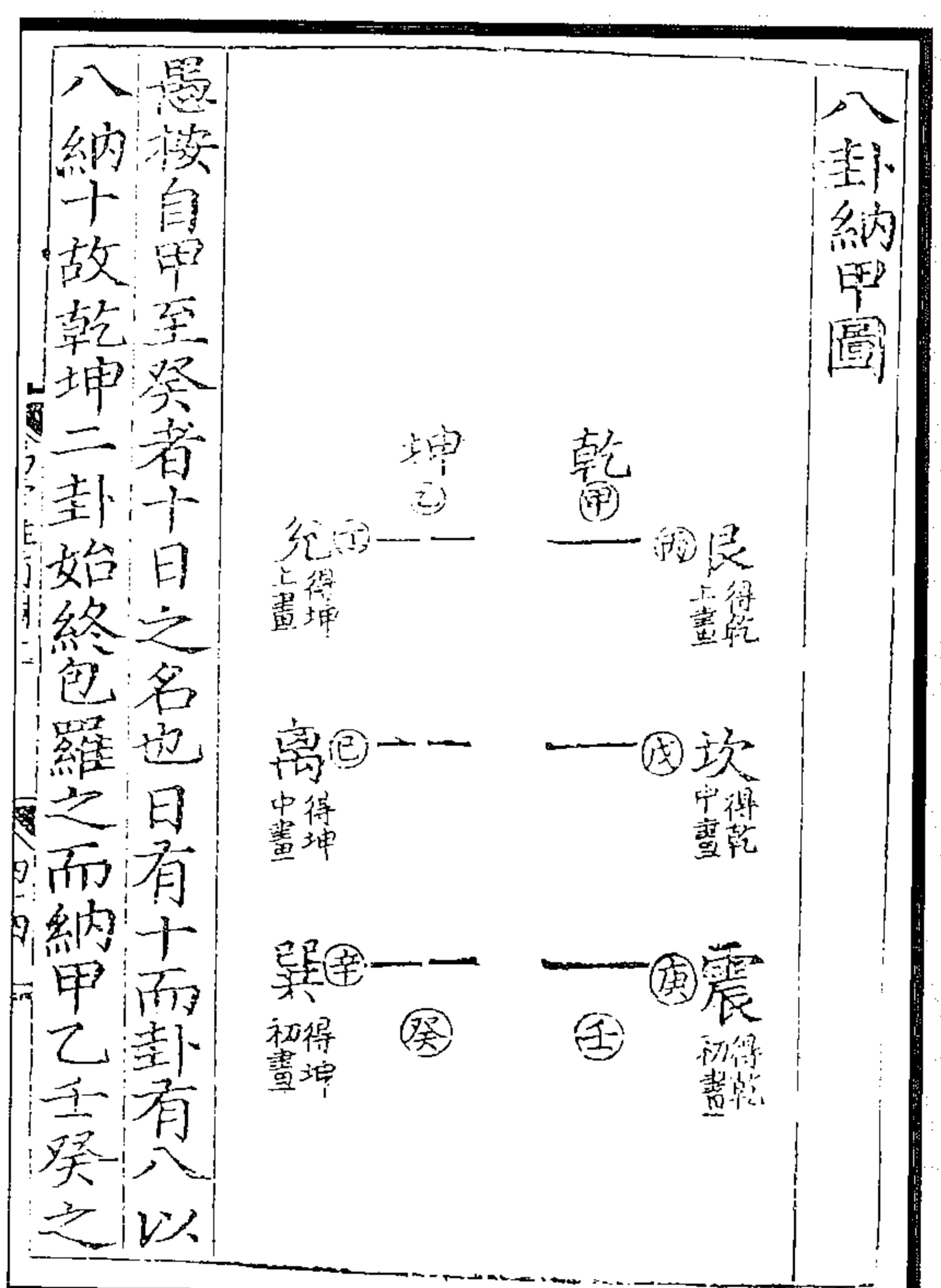

图 216 先天卦气图

(《性理大全书》)

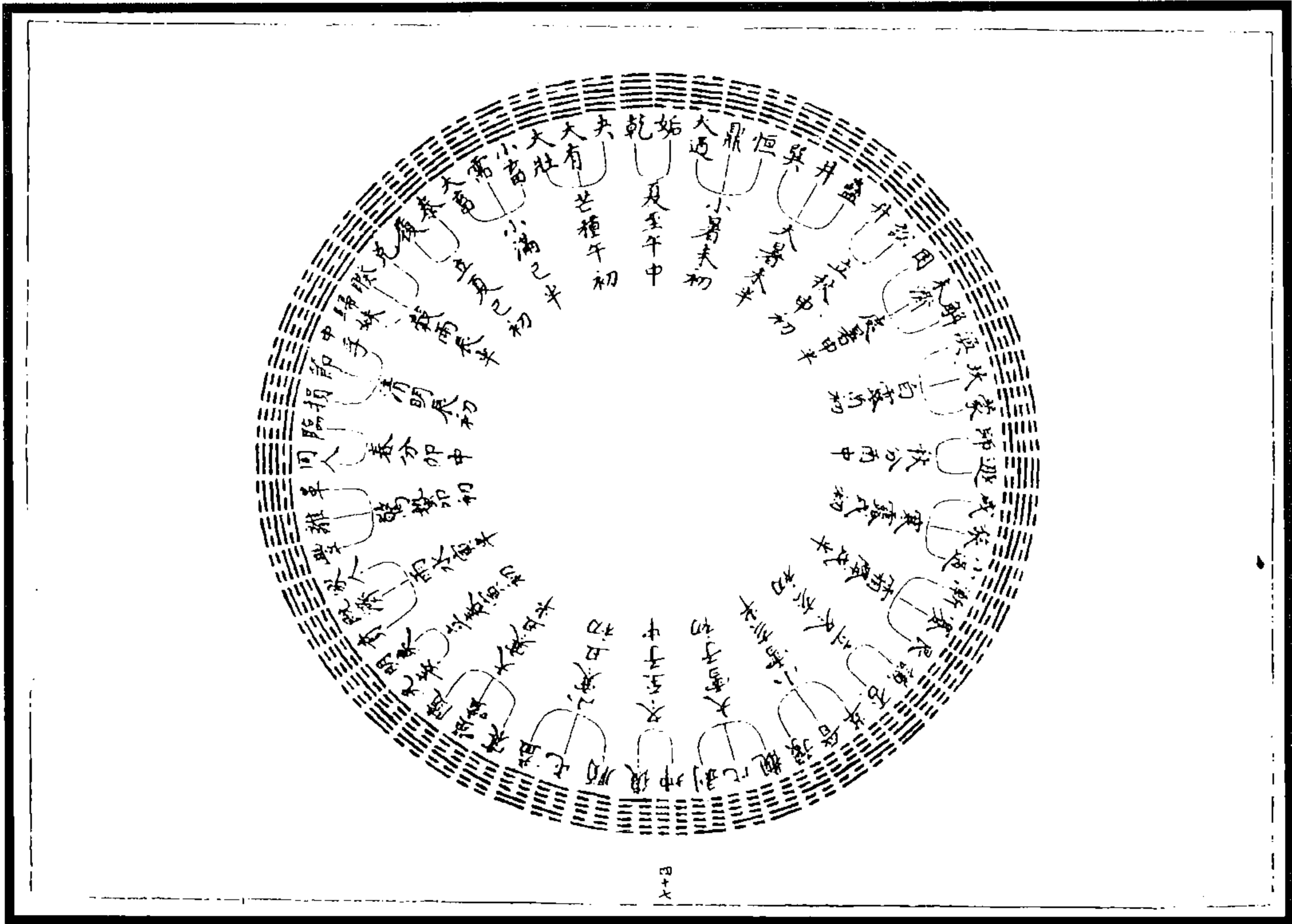

图 218 朱子天地四象图

(《性理大全书》)



图 217 邵子天地四象图

(《性理大全书》)



图 220 一中分造化方图(先天原图)  
(胡居仁《易像钞》)



图 219 十二月卦之图  
(胡居仁《易像钞》)

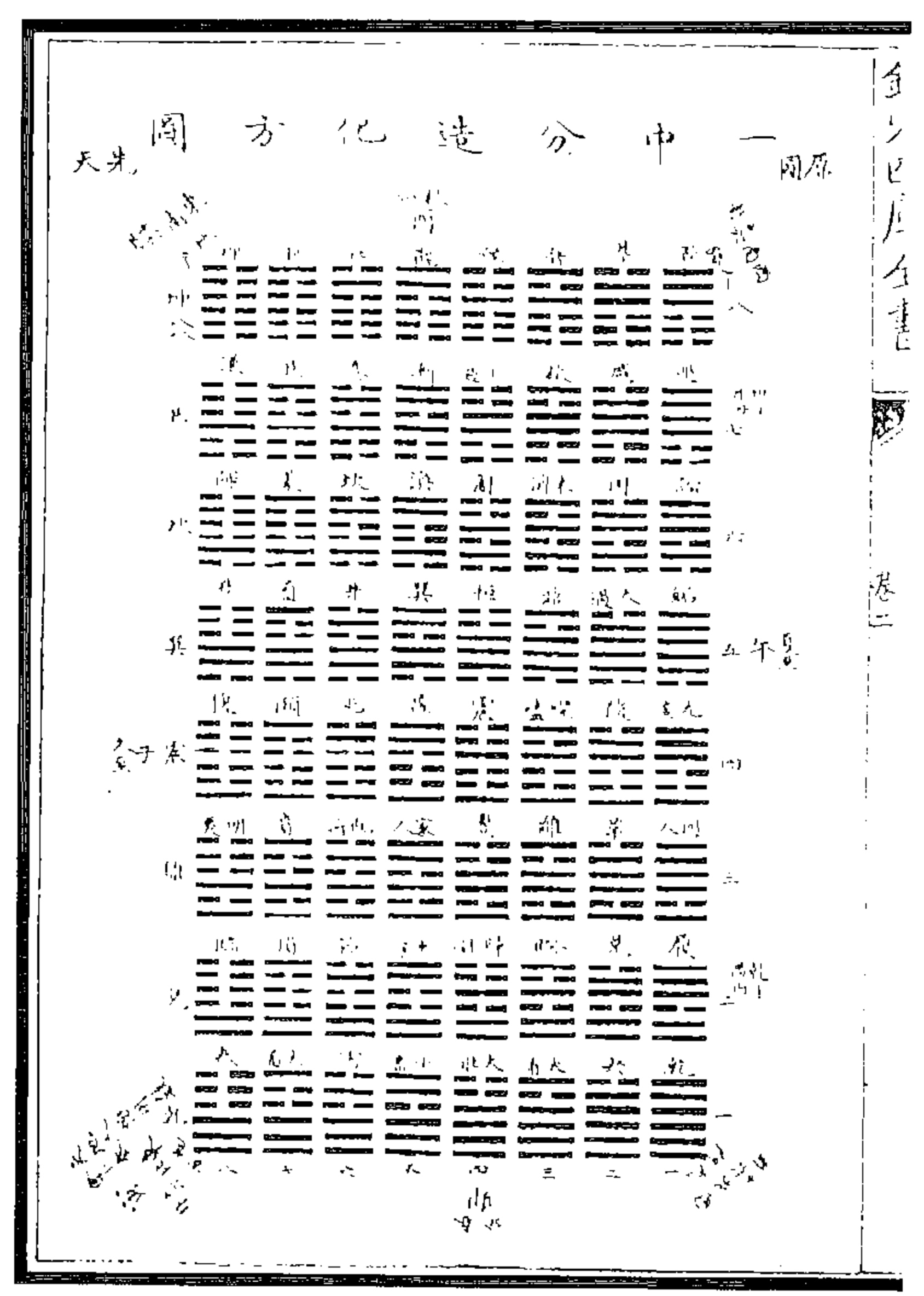

图 222 一中分造化方图(后天补定)  
(胡居仁《易像钞》)

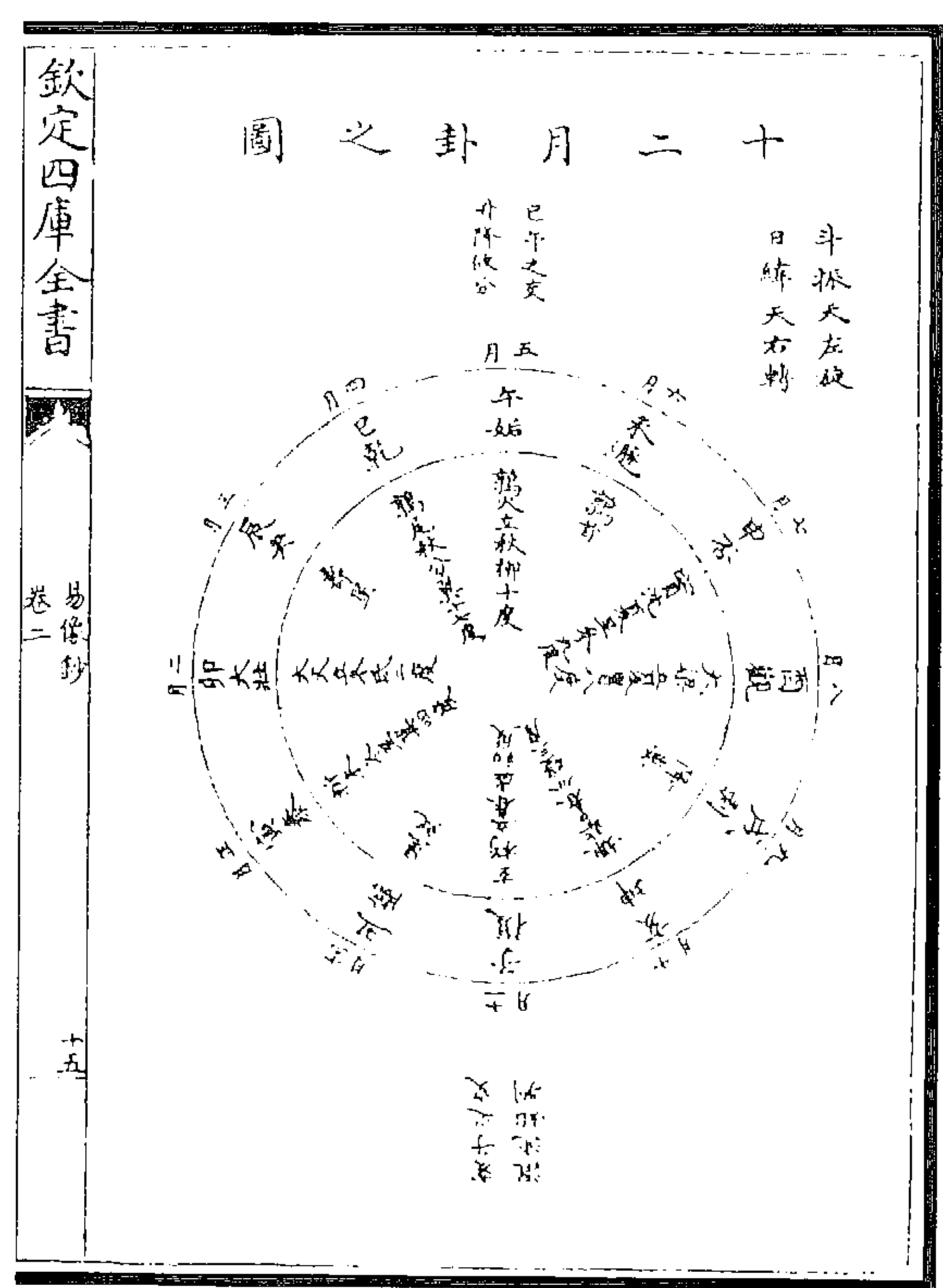

图 221 一中分造化方图(先天重定)  
(胡居仁《易像钞》)

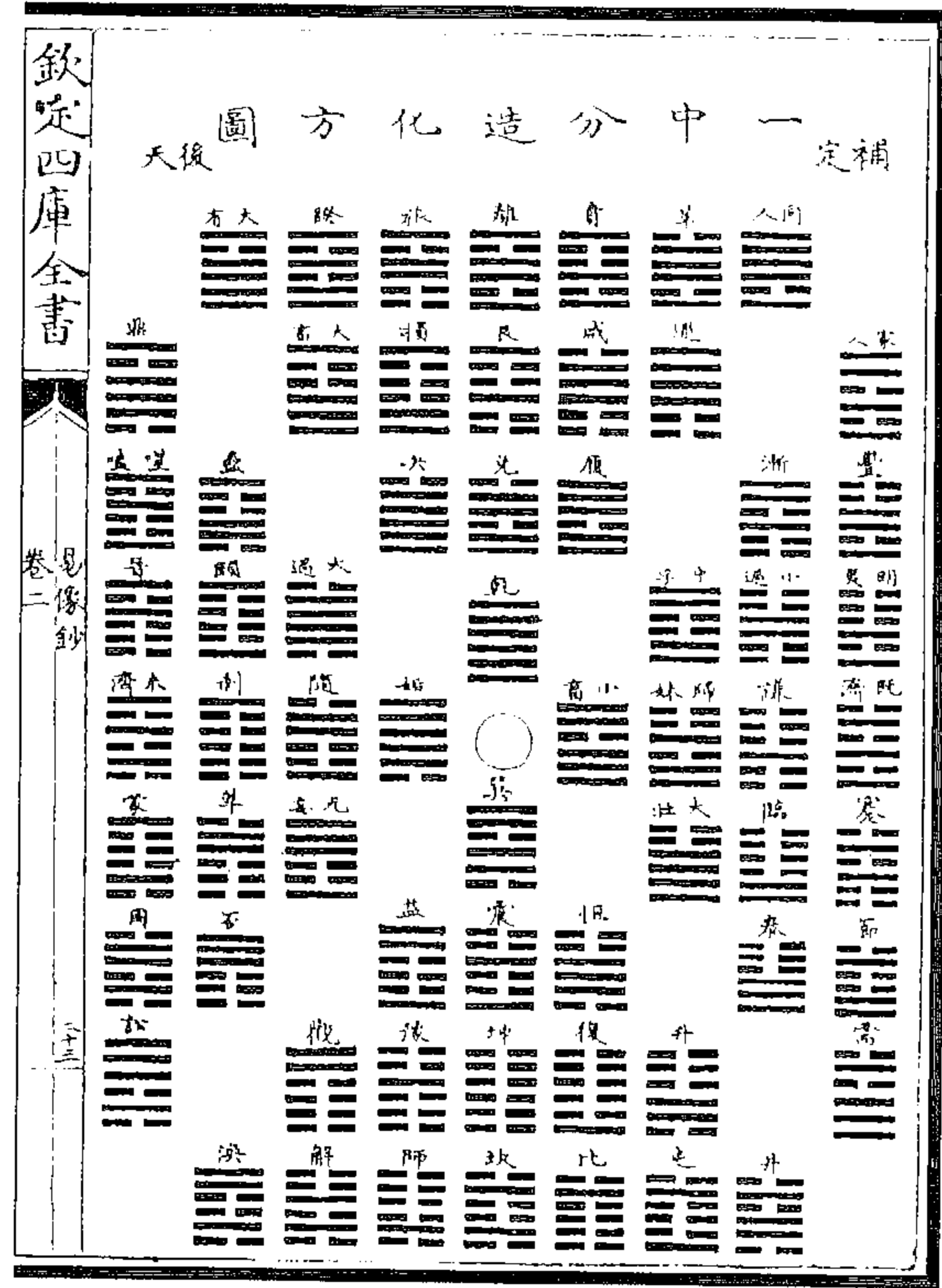

图 223 一中分造化圆图(先天)  
(胡居仁《易像钞》)

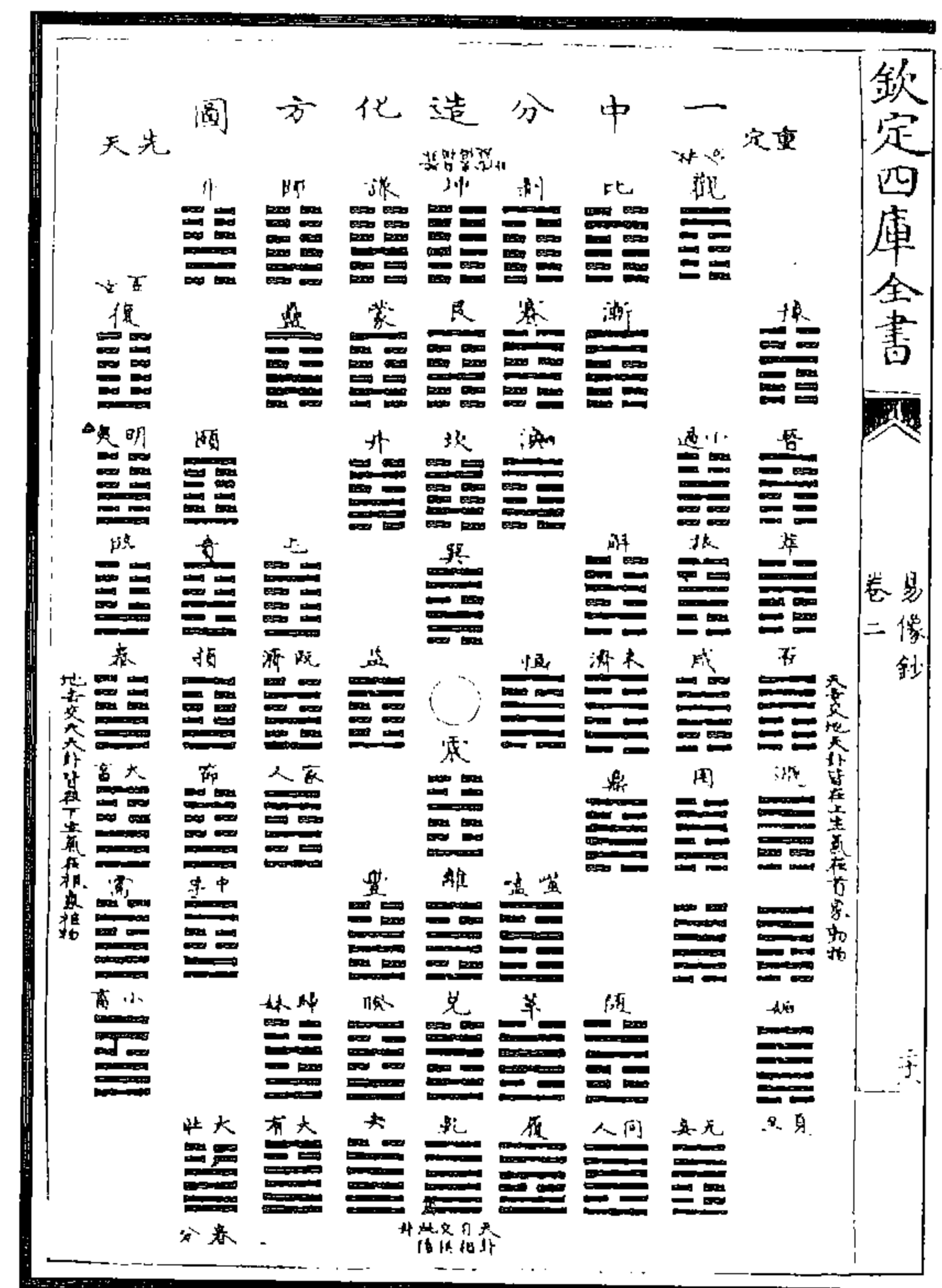

图 225 一中分造化圆图(后天补定) 图 224 一中分造化圆图(先天重定)  
(胡居仁《易像钞》)

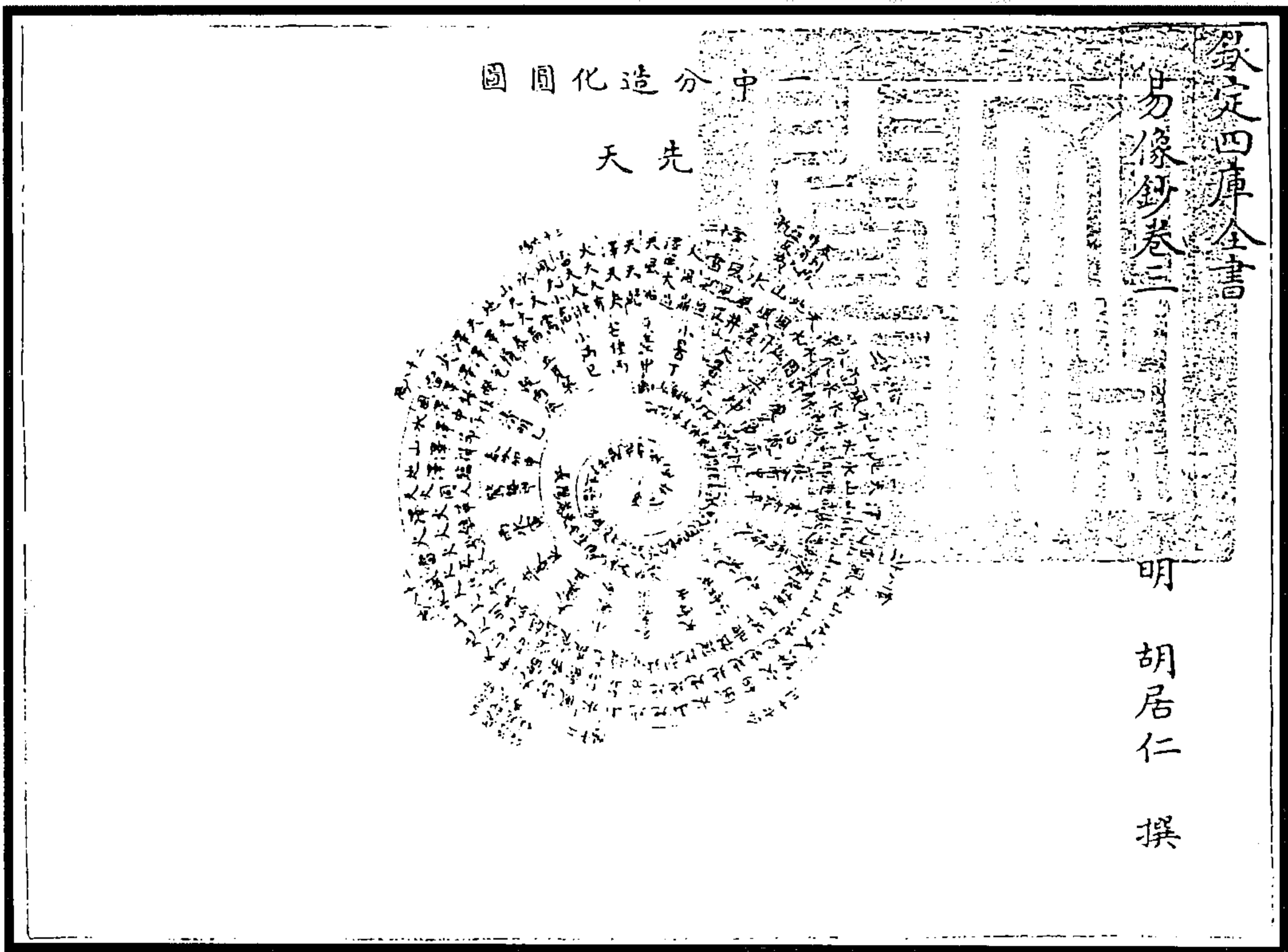

图 227 四象玦卦全图

图 226 四象玦图

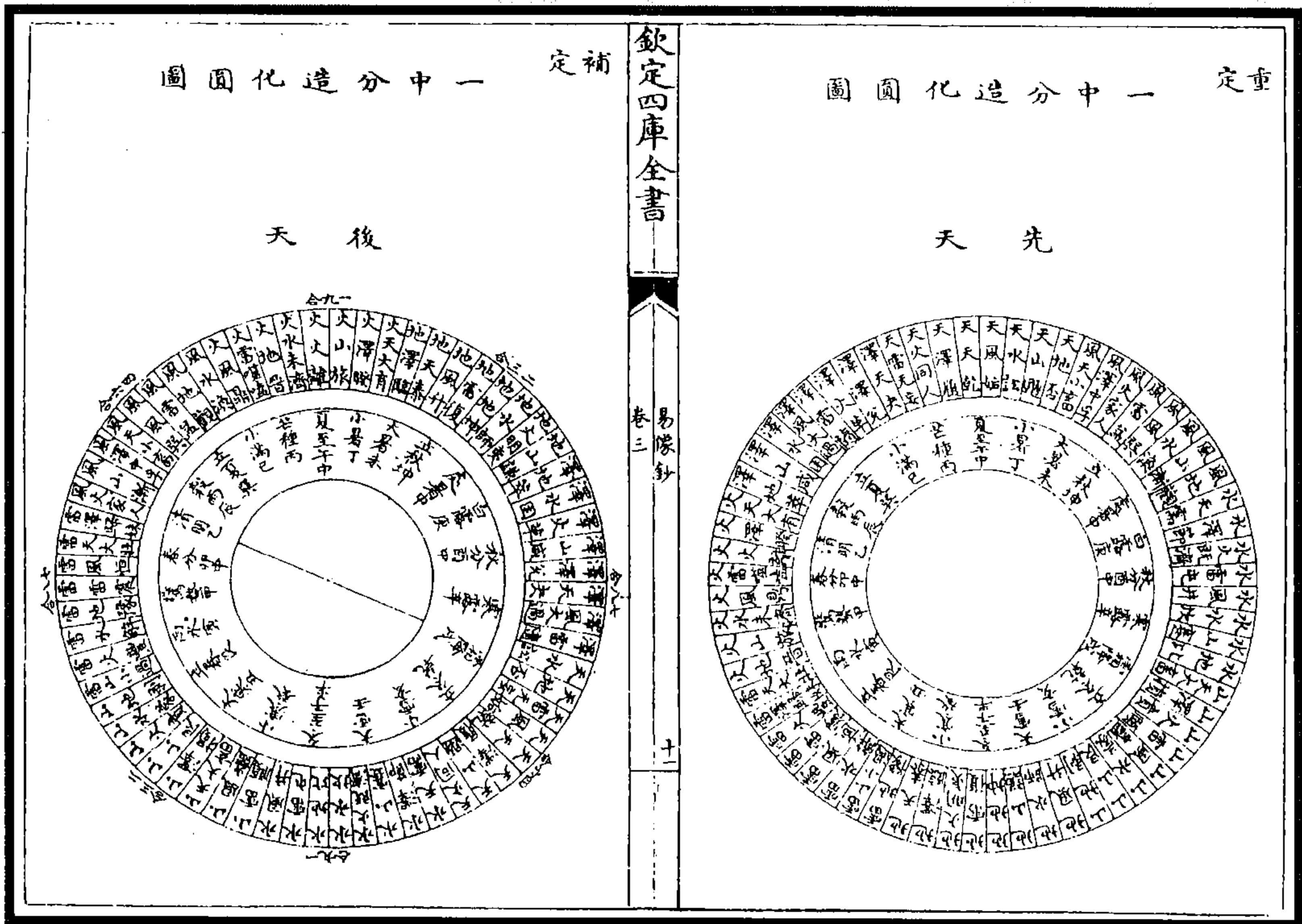
(胡居仁《易像鈔》①)

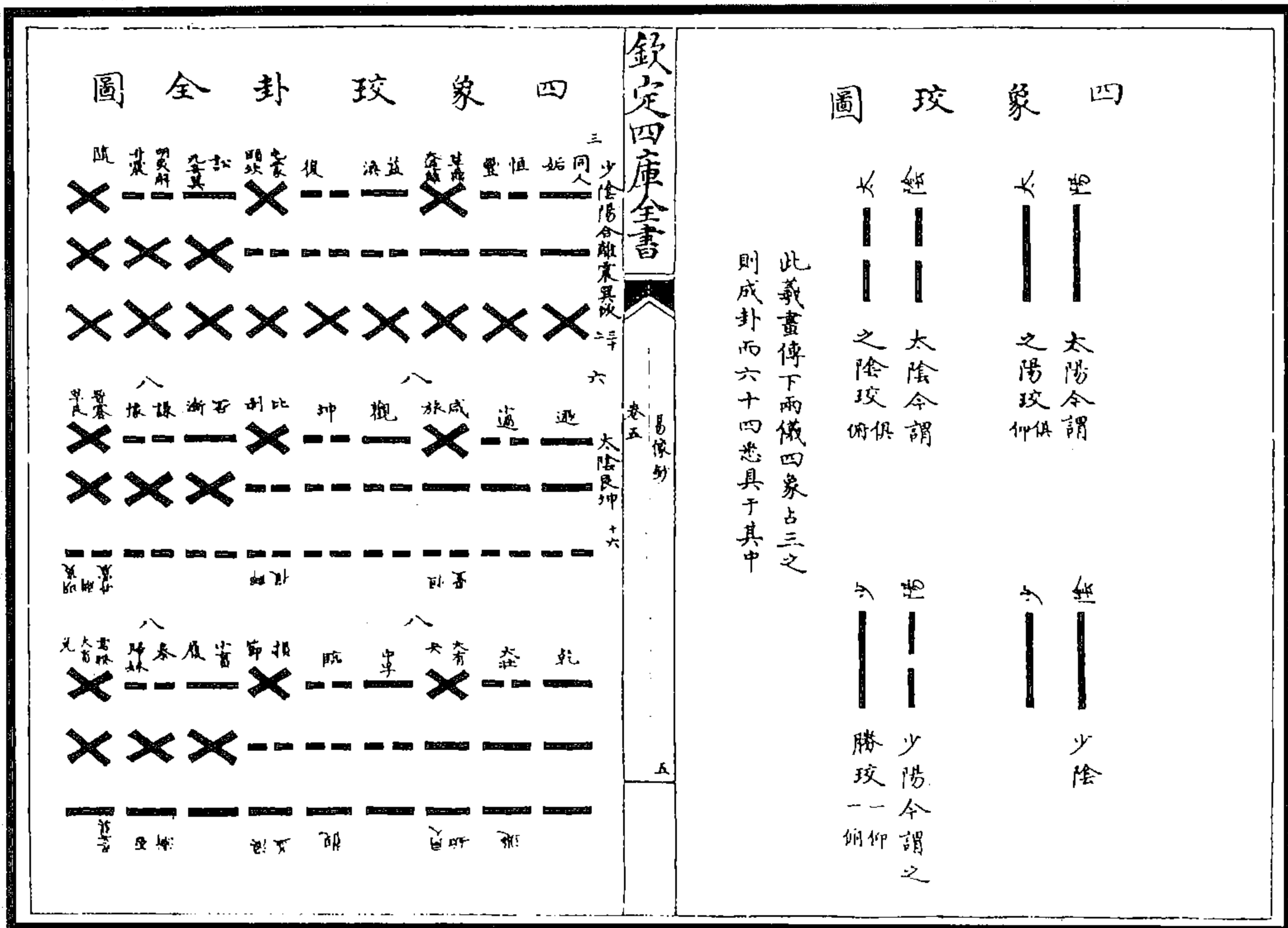

图 228 陰陽變合消長圖

(王圻《三才圖會》)

① 自图 219 至图 227 實錢一本《像抄》之圖。——編者注

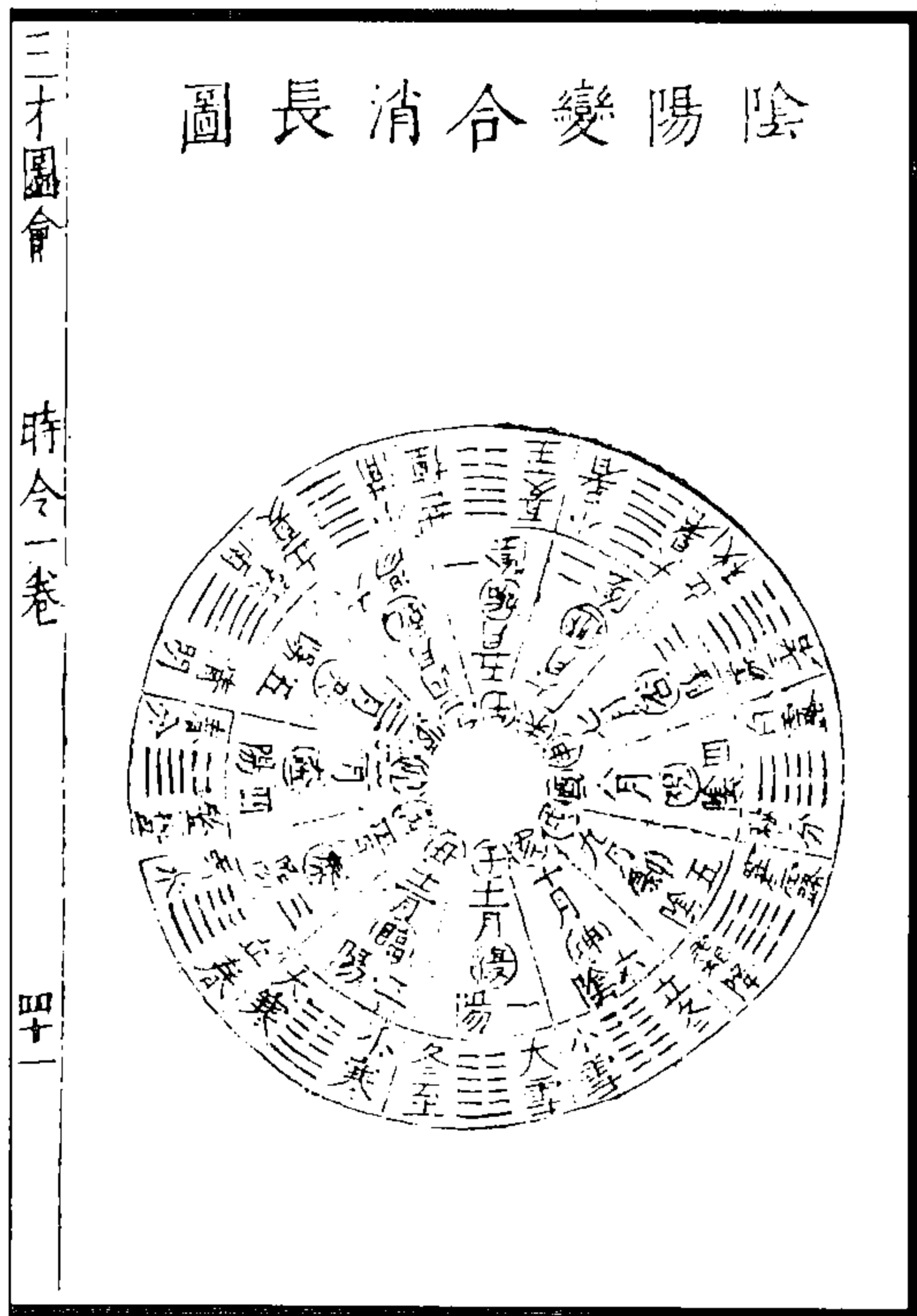
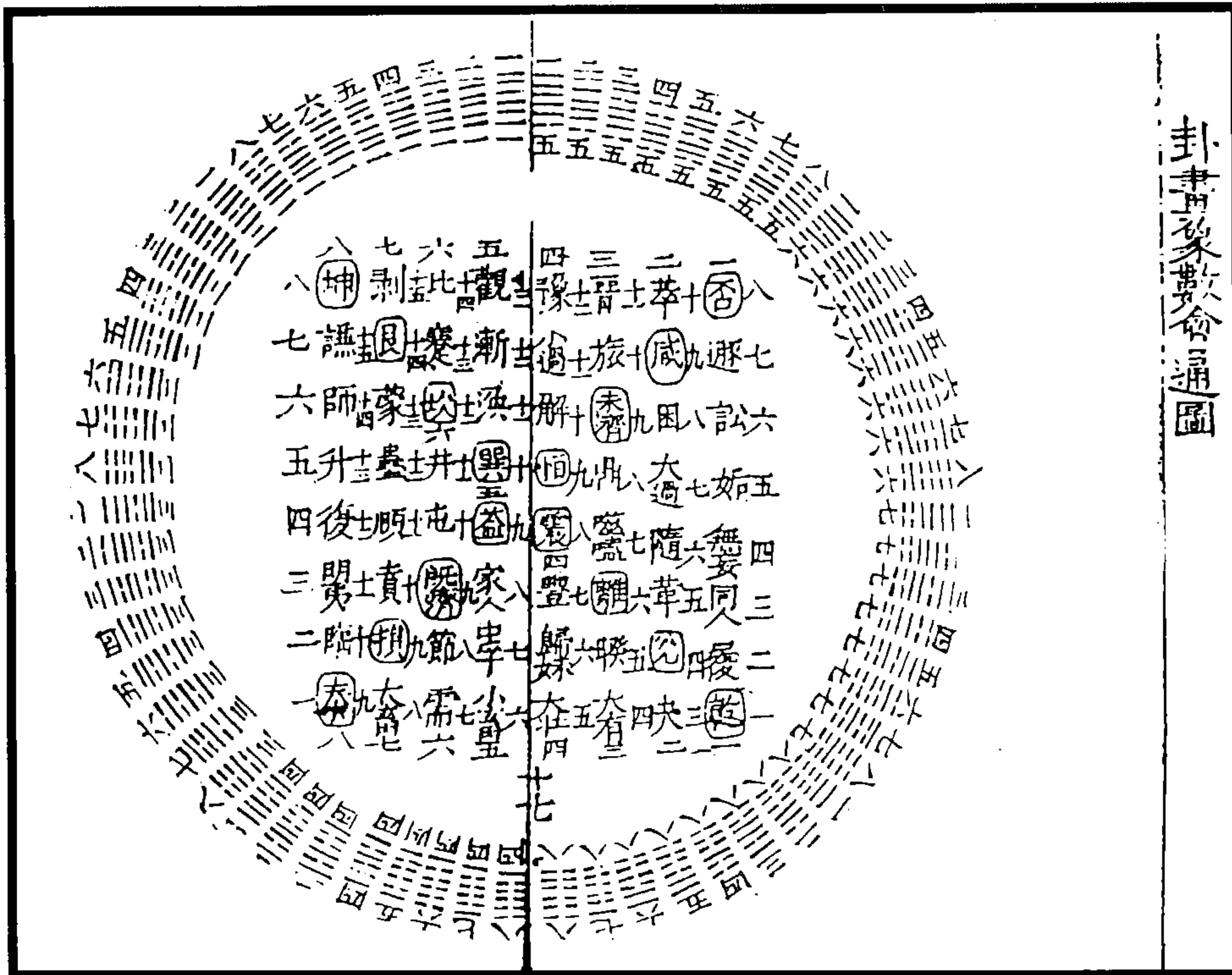

卦画象数会通图

图 229 卦画象数会通图

(汪敬《易学象数举隅》)

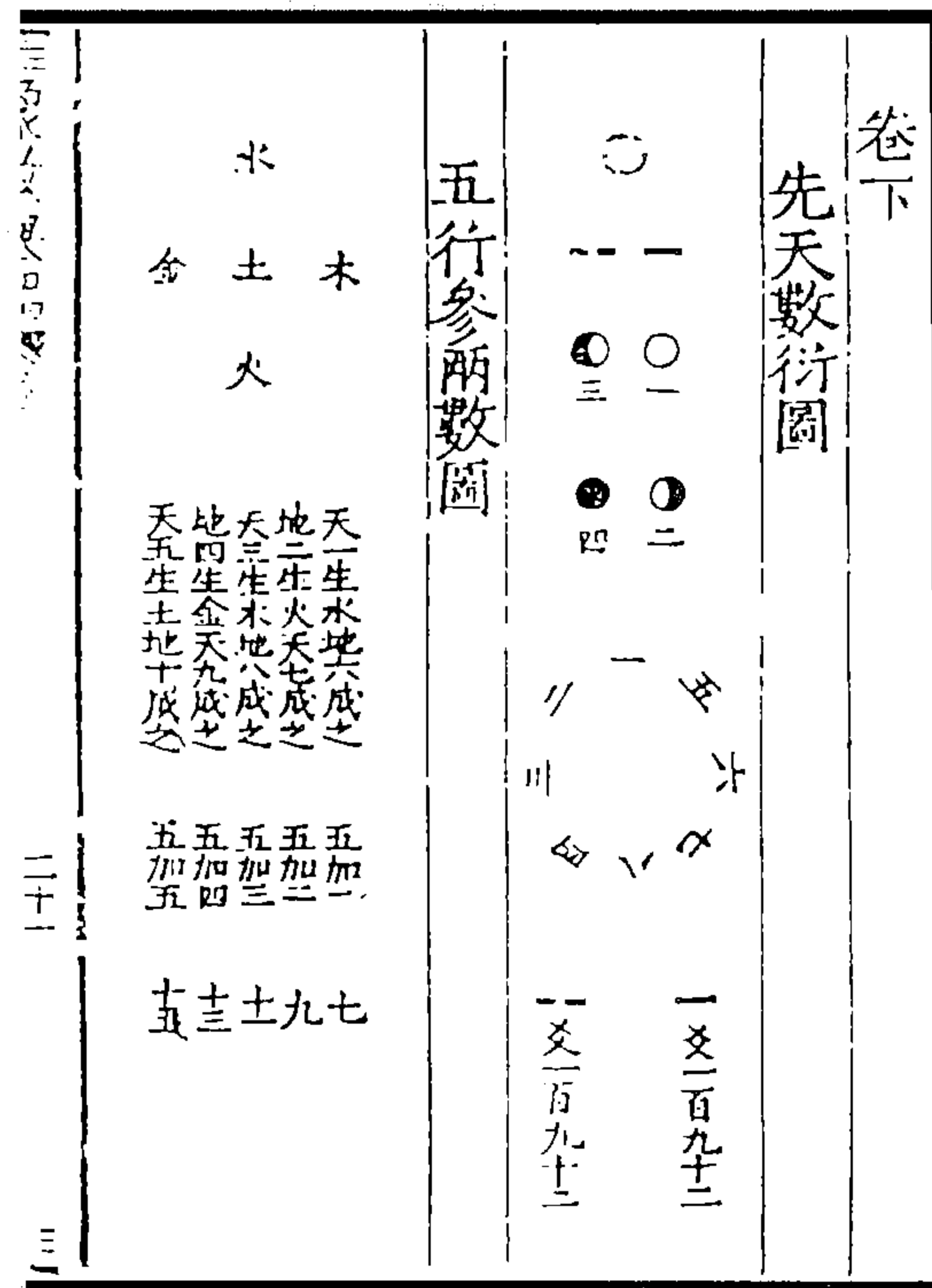

卷下

先天数衍图

五行参两数图

水 土 木  
金 火  
天一生水地六成之  
地二生火天七成之  
天三生木地八成之  
地四生金天九成之  
天五生土地十成之  
五加一  
五加二  
五加三  
五加四  
五加五  
五 七 九 十一 十三 十五 十七 十九 二十一 二十三 二十五 二十七 二十九 三十一 三十三 三十五 三十七 三十九 四十一 四十三 四十五 四十七 四十九 五十一 五十三 五十五 五十七 五十九 六十一 六十三 六十五 六十七 六十九 七十一 七十三 七十五 七十七 七十九 八十一 八十三 八十五 八十七 八十九 九十一 九十三 九十五 九十七 九十九 一百

一 二 三 四 五 六 七 八 九 十 十一 十二 十三 十四 十五 十六 十七 十八 十九 二十 二十一 二十二 二十三 二十四 二十五 二十六 二十七 二十八 二十九 三十 三十一 三十二 三十三 三十四 三十五 三十六 三十七 三十八 三十九 四十 四十一 四十二 四十三 四十四 四十五 四十六 四十七 四十八 四十九 五十 五十一 五十二 五十三 五十四 五十五 五十六 五十七 五十八 五十九 六十 六十一 六十二 六十三 六十四

二十一

三

图 230 先天数衍图

图 231 五行参两数图

(汪敬《易学象数举隅》)





图 234 三十六宫图  
(汪敬《易学象数举隅》)



图 235 先天太极象数会通图  
(汪敬《易学象数举隅》)





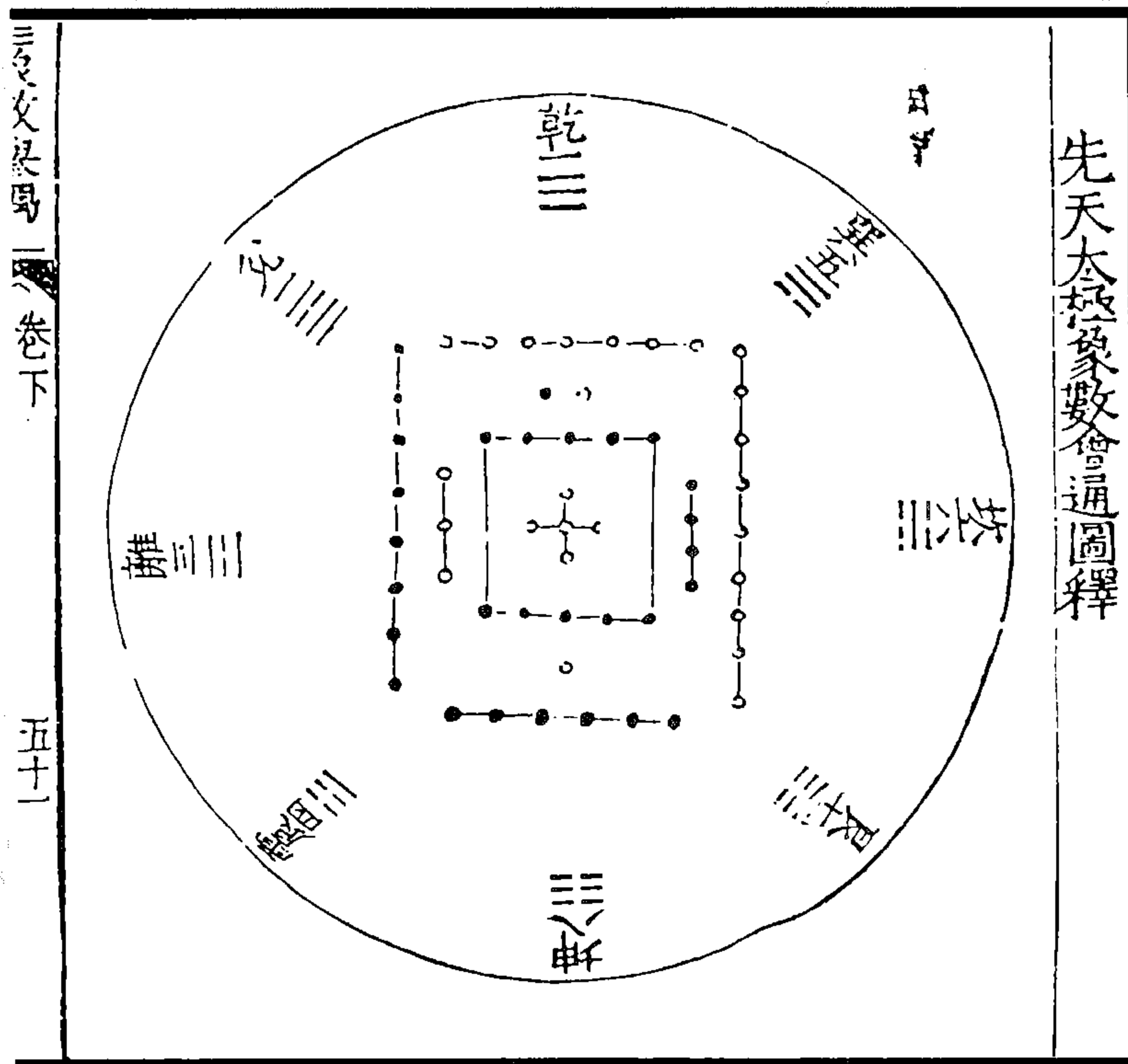
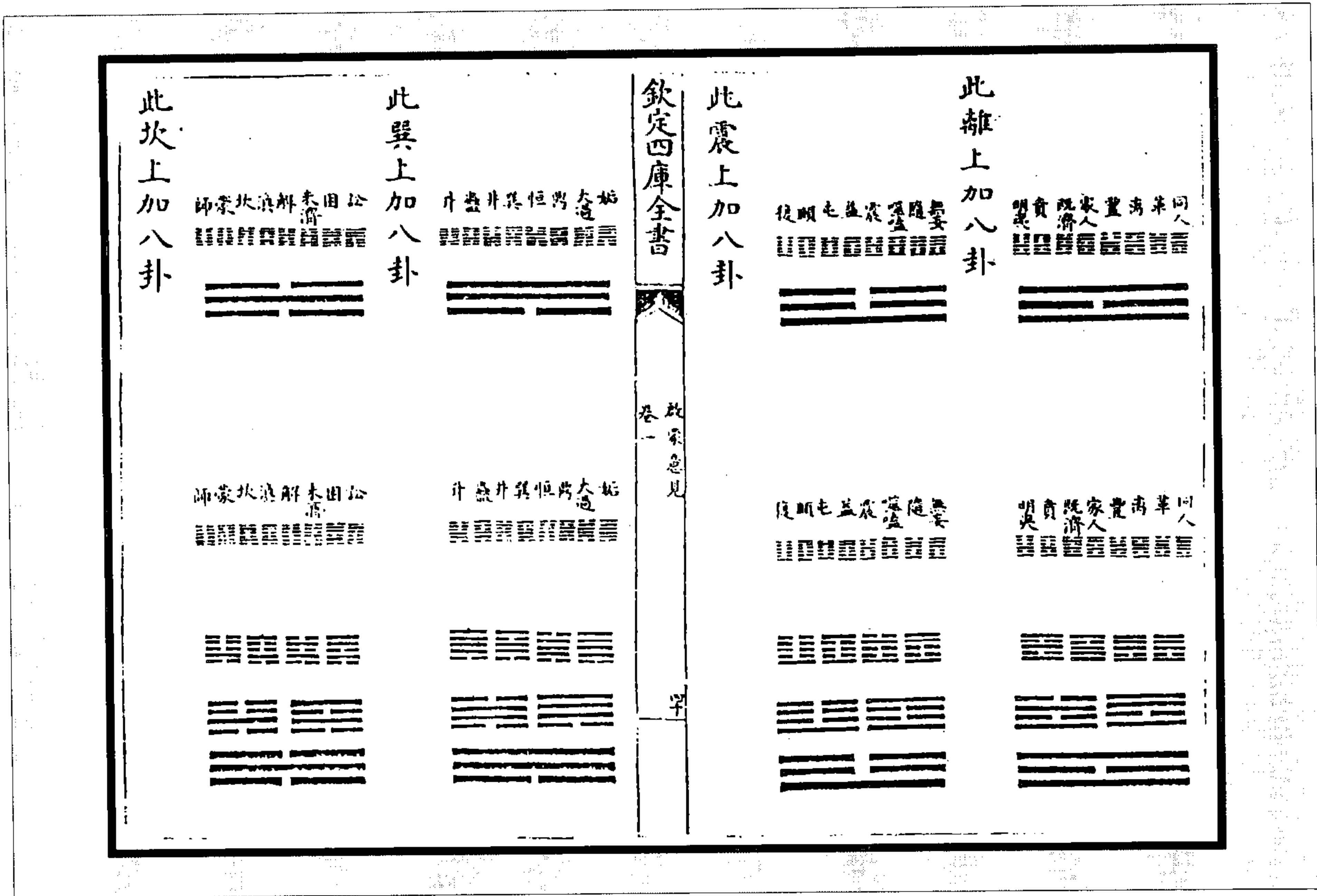

(图 238) 昔者圣人观象以立卦，见天地之间一本万殊，虽昆虫草木之微，自身而肢，自本而枝，莫不皆然，是太极、两仪、四象、八卦未登方册之先，已布于万物之上矣。然呈象之显者，莫过于《河图》之数，即其图而观之，冲漠无朕之际，五十有五之数已具于十、五之中矣。盖以五而言之，下一点含天一而合地六，上一点含地二而合天七，左一点含天三而合地八，右一点含地四而合天九，中一点含天五而合地十。以十而言之，顺序而数，即天一、地二，天三、地四，天五、地六，天七、地八，天九、地十之象也，是所谓太极也。及其五十有五之数形布互错于十、五之外，于是阴阳之象粲然，黑白之分明，一、三、七、九为阳，二、四、六、八为阴，所谓两仪也。盖两仪，太极之所生者也。由是分之，一九为太阳，二八为少阴，三七为少阳，四六为太阴，所谓四象也。盖太阳、少阴，阳仪之所生；少阳、太阴，阴仪之所生者也。由是分之，一为乾，九为兑，二为离，八为震，三为巽，七为坎，四为



图 238 太极六十四卦图  
(韩邦奇《启蒙意见》)

艮，六为坤。盖坤(乾)兑者，太阳之所生，一九乃太阳之数也；离震者，少阴之所生，二八乃少阴之数也；巽坎者，少阳之所生，三七乃少阳之数也；艮坤者，太阴之所生，四六乃太阴之数也。其配合分支莫非自然之妙！夫岂人为私智安排布置以成之哉？今乃以一六为老阴，二七为少阳，三八为少阴，四九为太阳，六、七、八、九是矣，一、二、三、四何为者哉？夫一六、二七、三八、四九乃五行生成之数，非阴阳老少之数也。至于乾兑一九老阳之所生，而系之二七；巽坎二七少阳之所生，而系之一九；乾何取义于九、兑何取义于二、巽何取义于四、坎何取义于九哉？大抵昔者伏羲则图以画卦也，见《河图》之数阴阳具备，有太极之象焉，分其奇偶以为两仪，又分之四象，又分之八卦，自本而末，由干而枝，脉络分明，各有统属，皆自然也。若谓离、震、艮、坤，阴之老少，主静而守其常；乾、兑、巽、坎，阳之老少，主动而通其变，斯乃以卦义而配图，非则图以画卦也。至于规横为圆，不能合其本生之数，易数以就位，斯为后天之图，而岂圣人则图画卦之本然哉！

(韩邦奇《启蒙意见》)

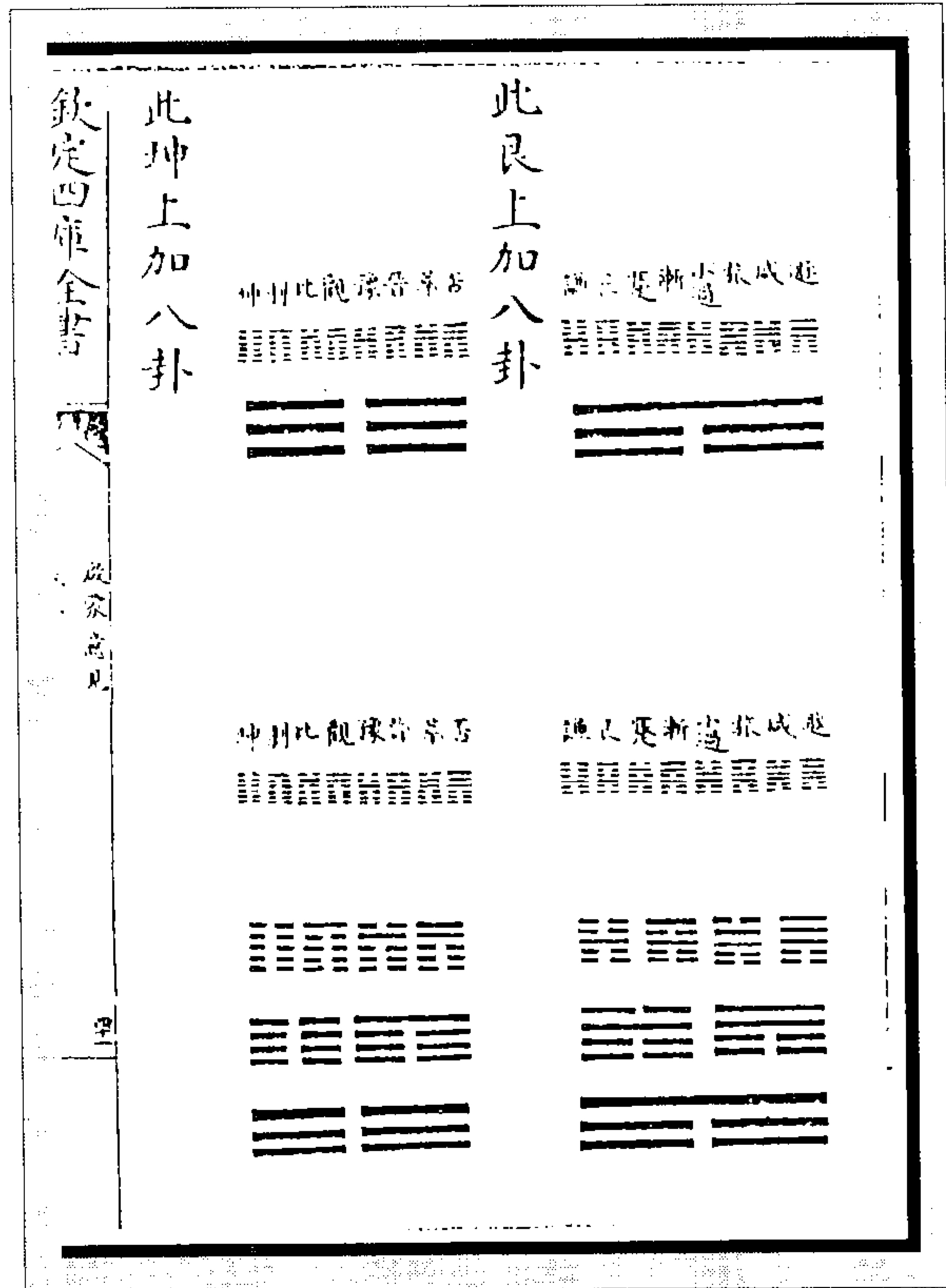

图 239 伏羲六十四卦图

“八卦相错，数往者顺，知来者逆，是故易逆数也。”

数往知来，明《伏羲六十四卦圆图》之运行也。易逆数，明《六十四卦横图》之生序也。何以知之？以其列于八卦相错之后也。自复一阴历临二阳、泰三阳、(大)壮四阳、夬五阳，至乾六阳，皆得其已生之卦，犹自今日追数昨日也；自姤一阴历遁二阴、否三阴、观四阴，剥五阴，至坤六阴，皆得其未生之卦，犹自今日逆数来日也。横图则自乾而夬历剥至坤，生数之自然，皆逆数也。六阳六阴尽，而一岁周，此画所以止于六也。自七而加之，可为二十四之说，亦将何为哉？

(韩邦奇《启蒙意见》)

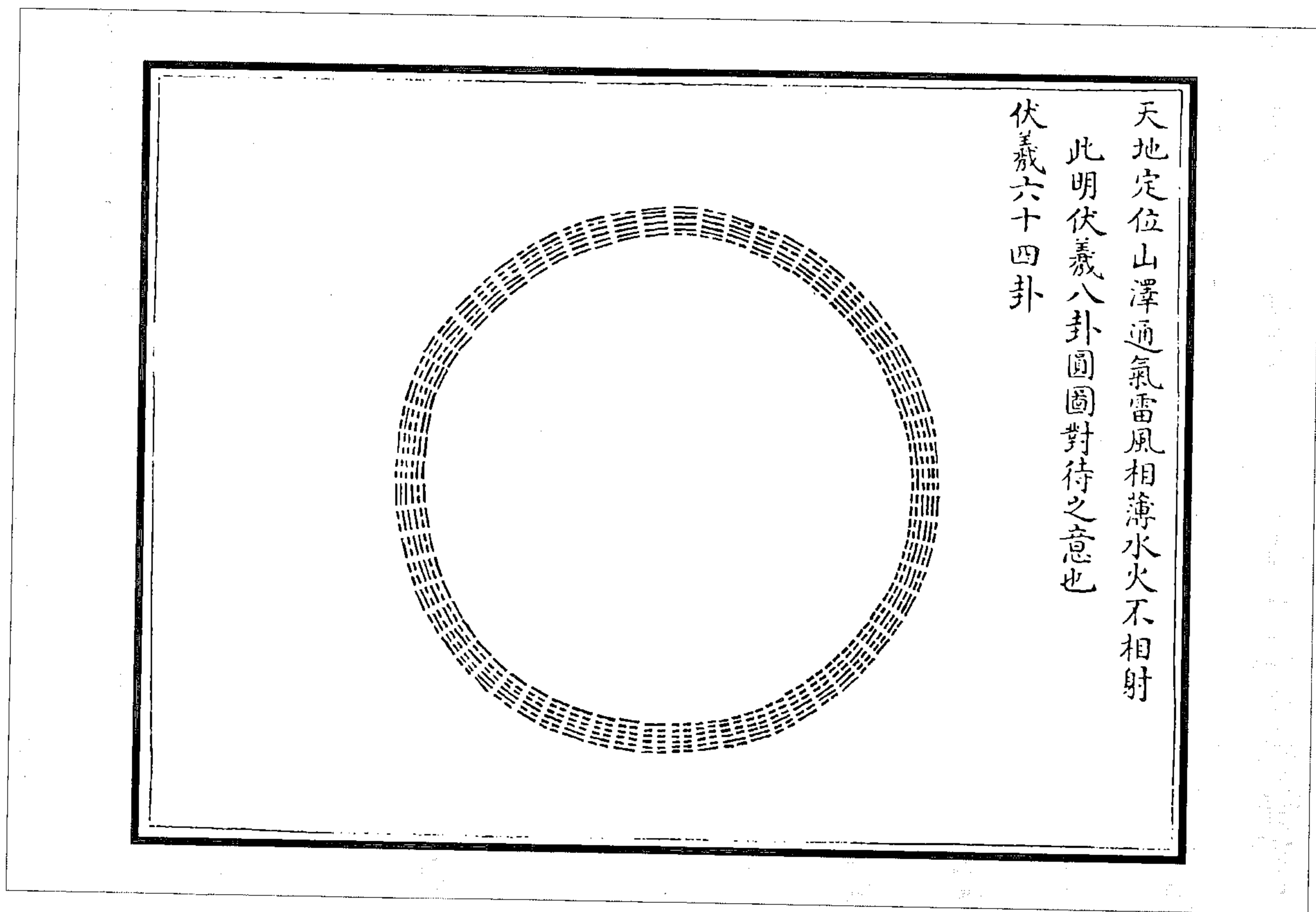

图 241 易卦变化成象之图

图 240 易具日月运行之图

(卢翰《易经中说》)

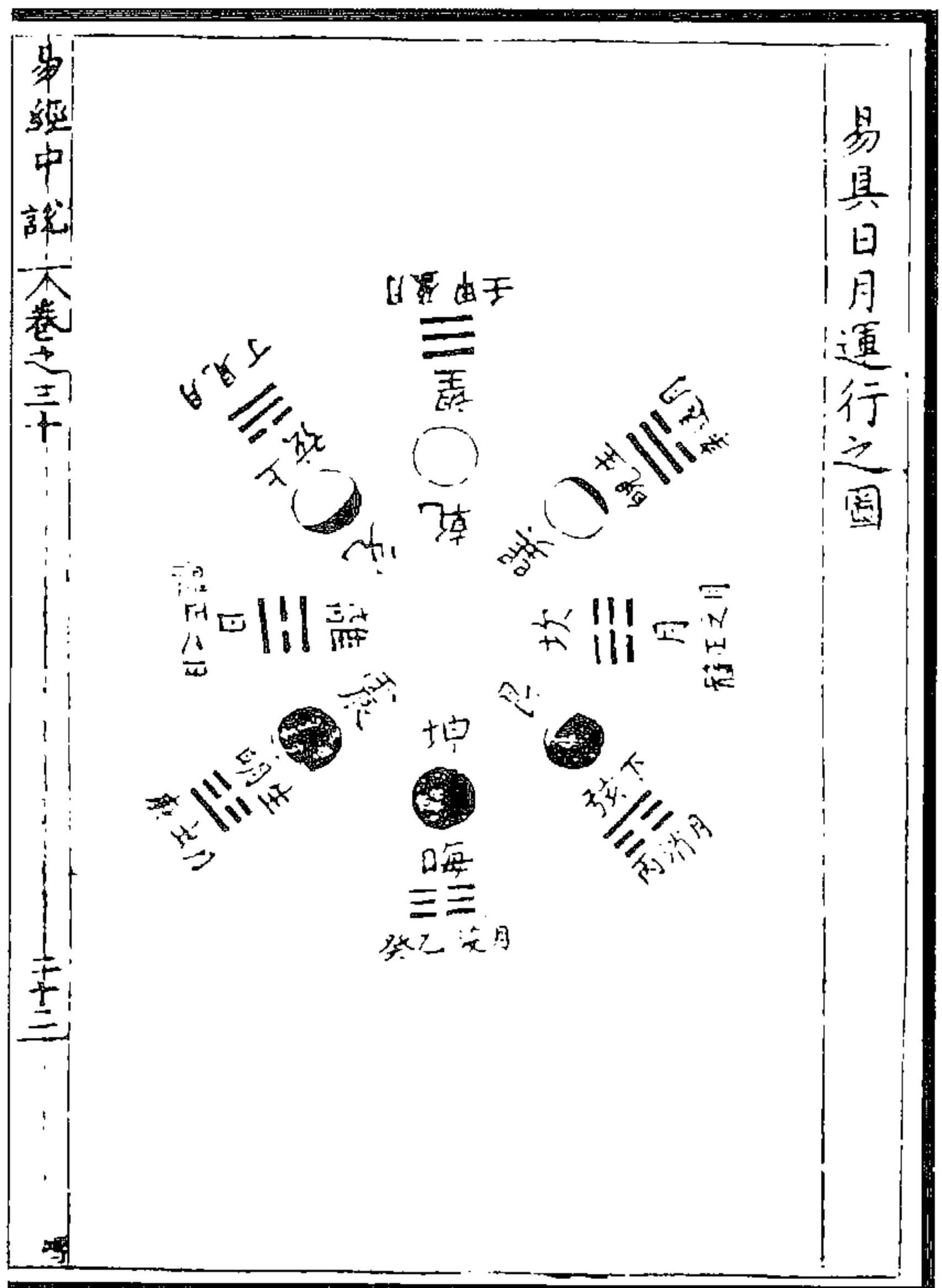
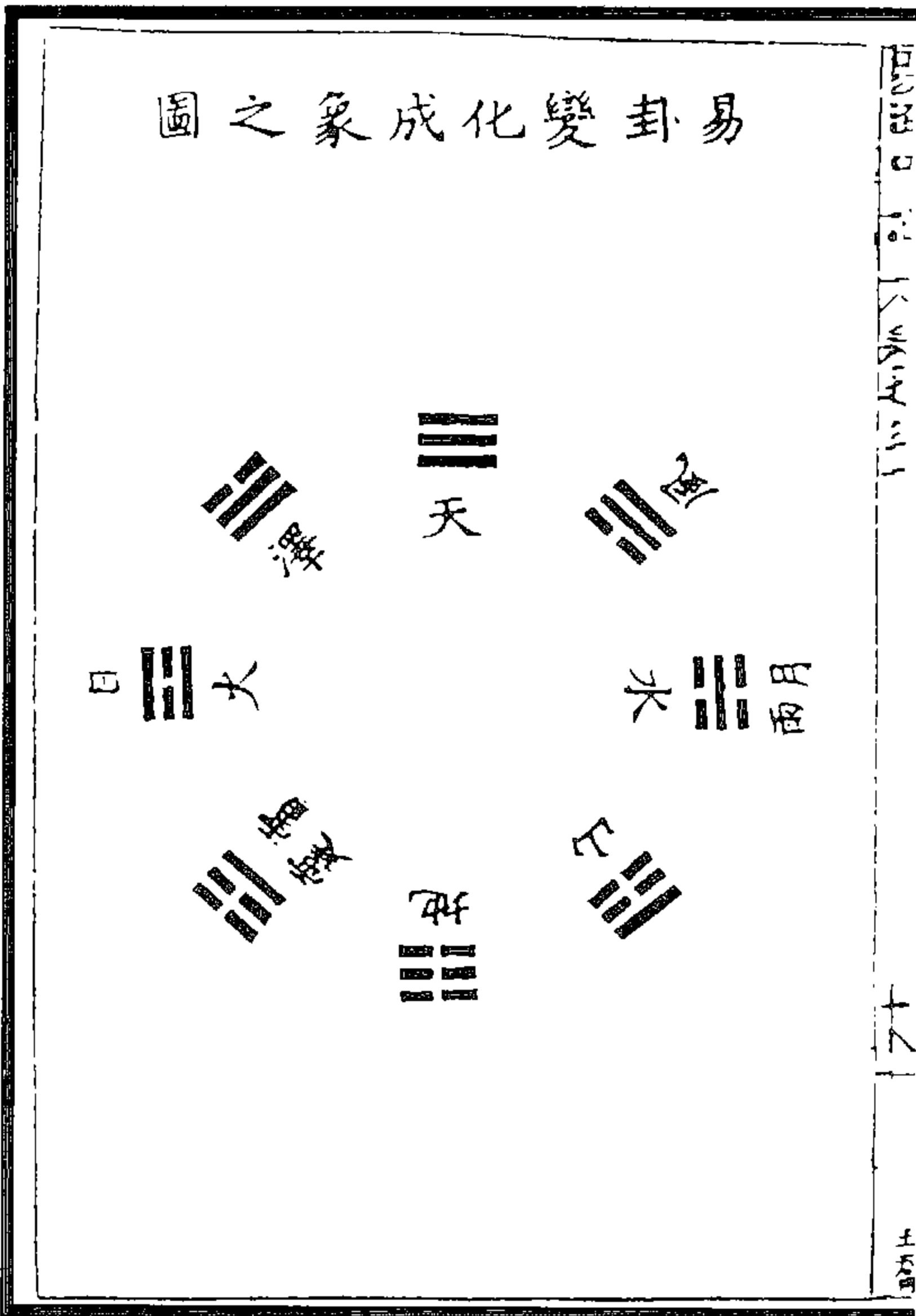

图 242 易卦变化成日月寒暑之象图

(卢翰《易经中说》)



图 244 伏羲八卦方位图

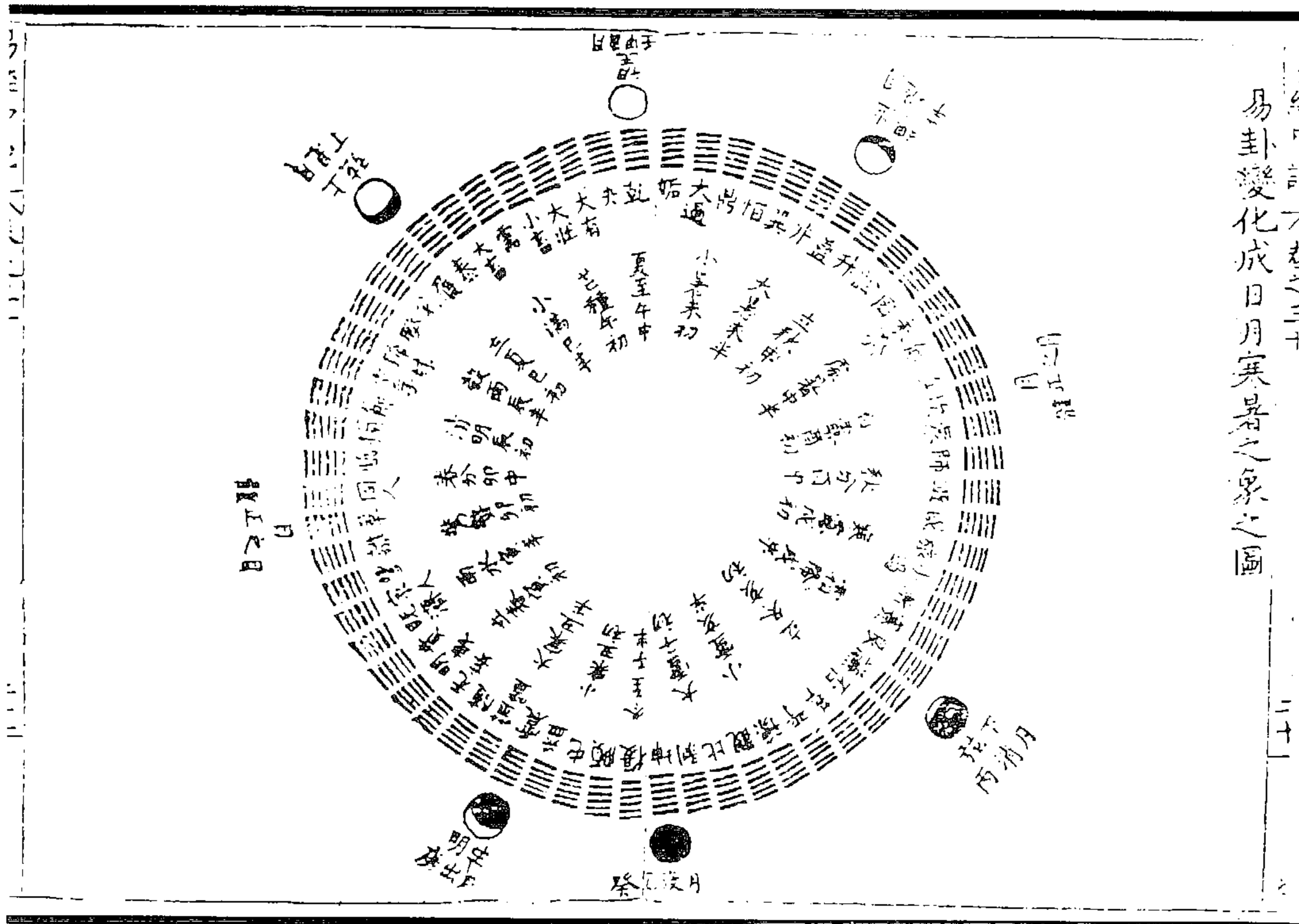

图 243 八卦相错成六十四卦方位图

(卢翰《易经中说》)

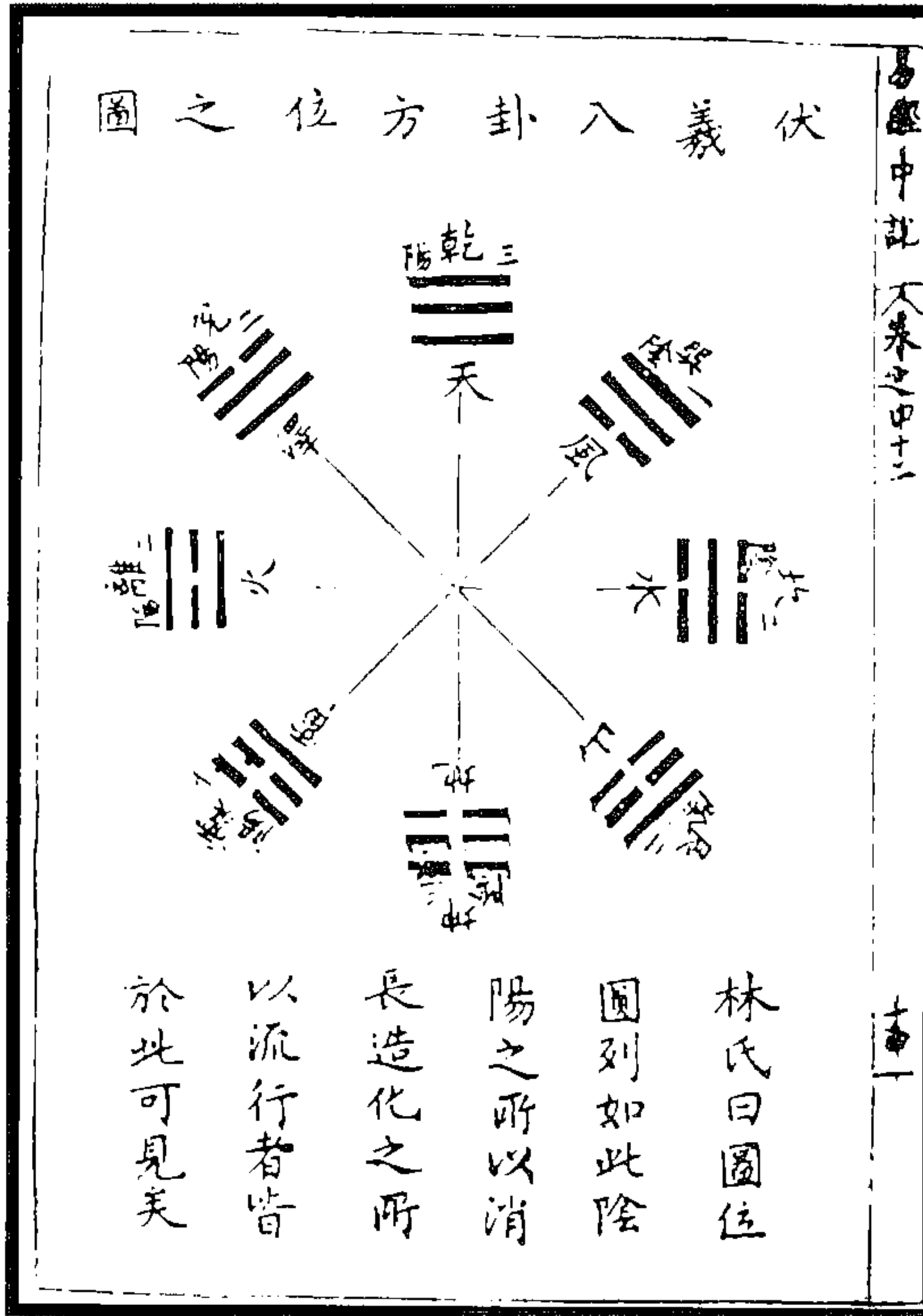

图 246 先天卦气圆横图

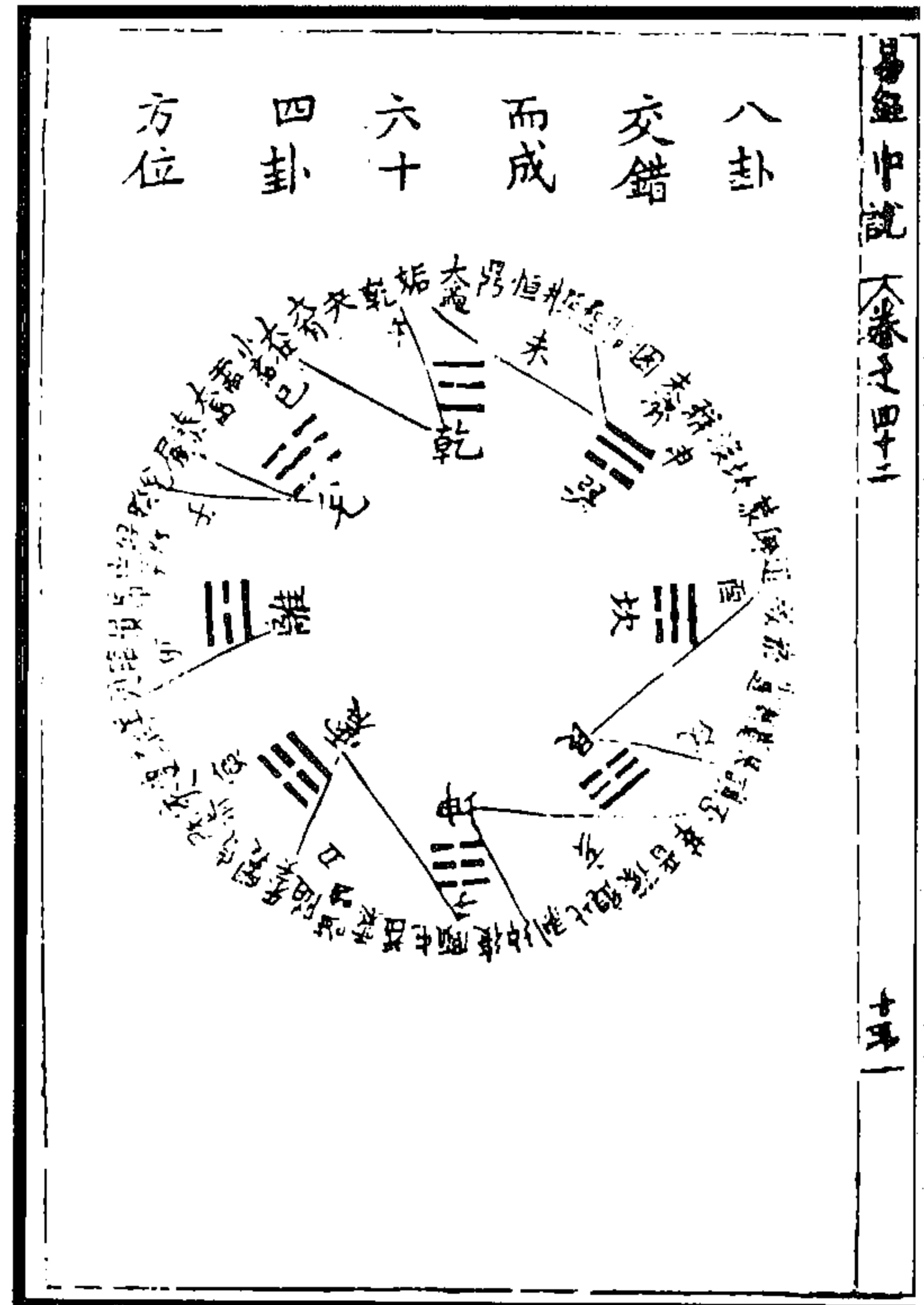

图 245 阴阳消长图

(卢翰《易经中说》)



图 248 文王八卦方位图



图 247 (又)伏羲八卦方位图

(卢翰《易经中说》)



图 250 先天对待图



图 249 后天流行图

(卢翰《易经中说》)

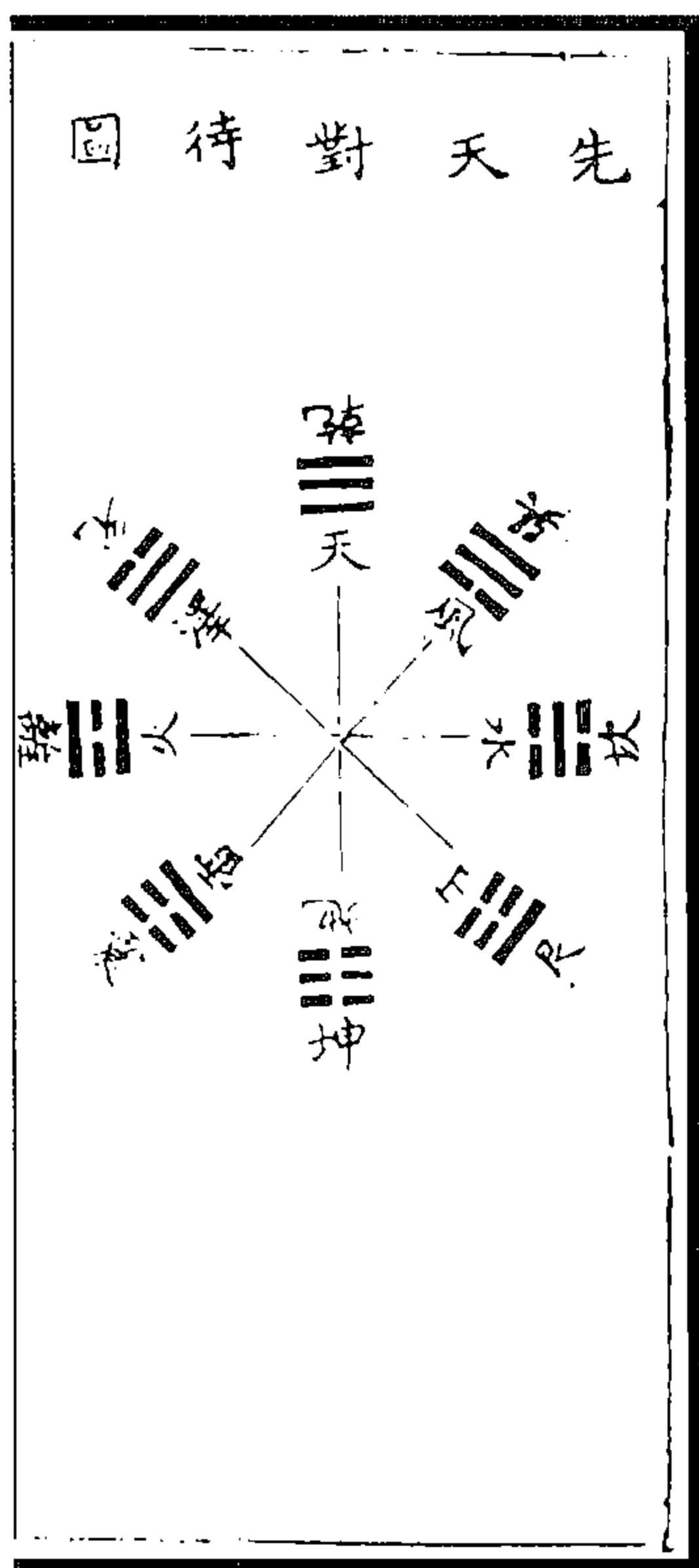

图 251 文王八卦次序图 (卢翰《易经中说》)

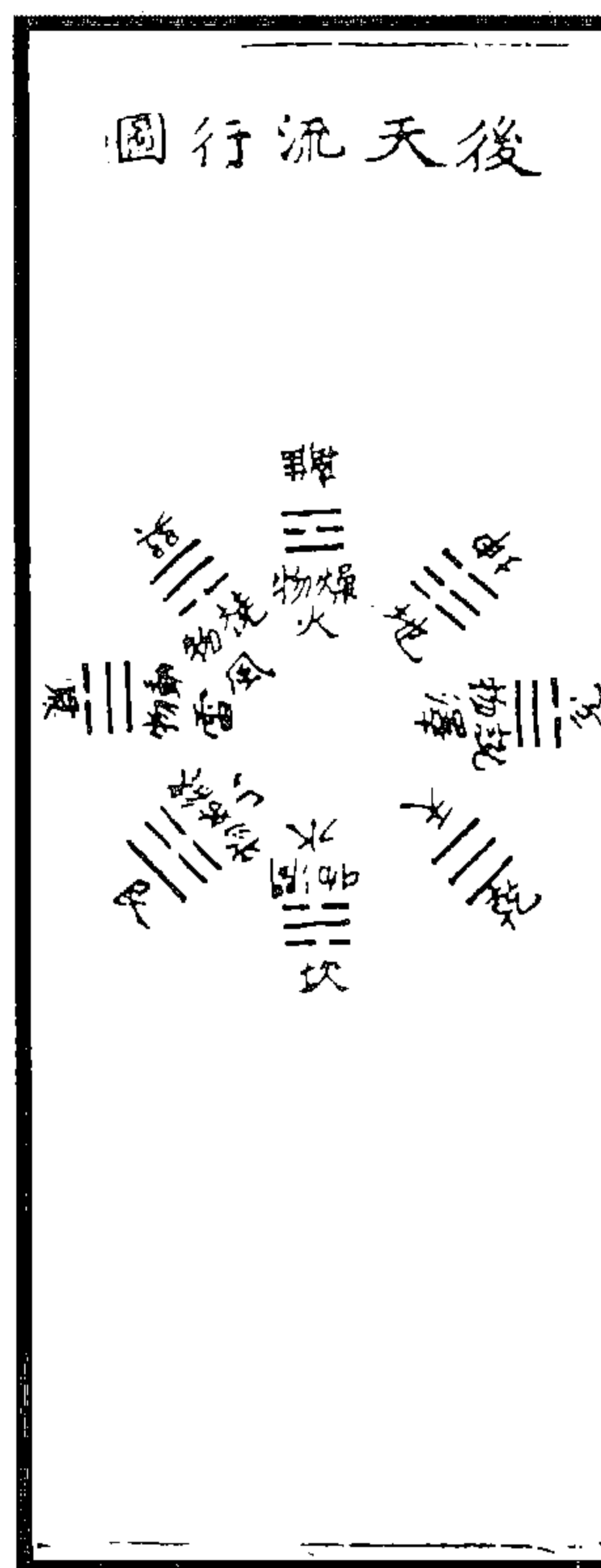

图 253 先天乾尊后天震用图

图 252 先后天则图书画卦皆四对图

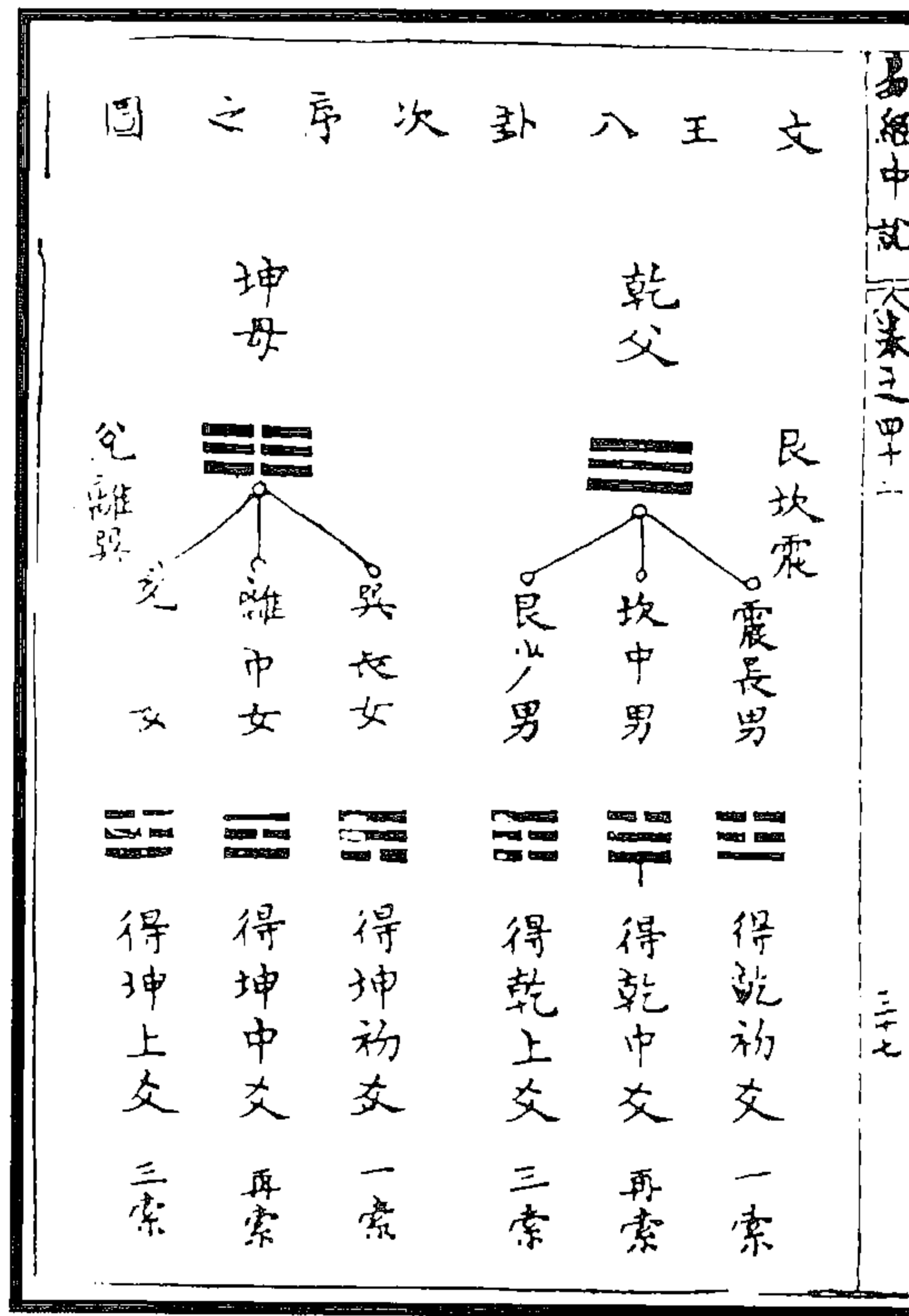
(杨时乔《周易全书》)



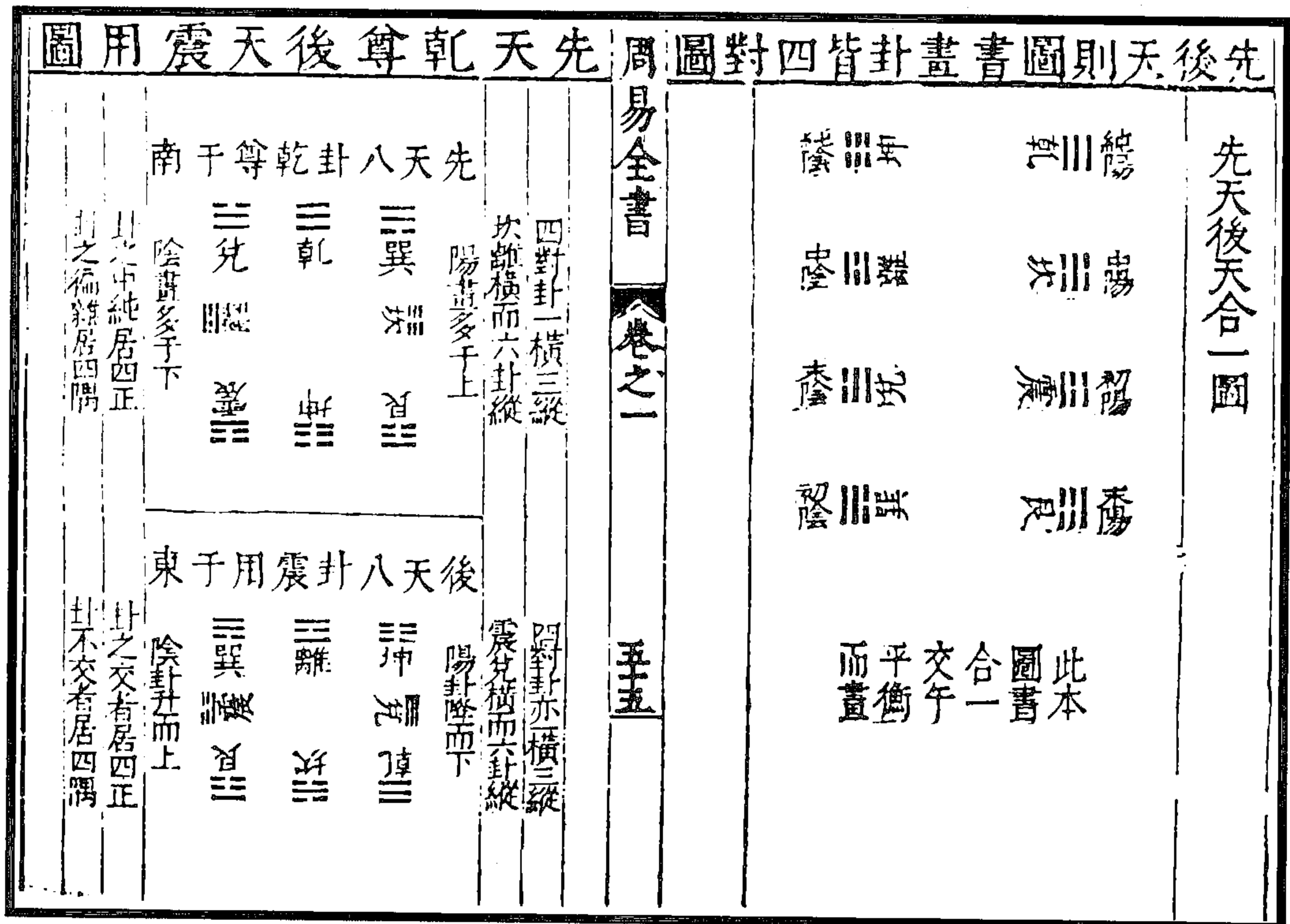

图 255 先天八卦圖

图 254 先天六十四卦圖方象數圖

(杨时乔《周易全书》)

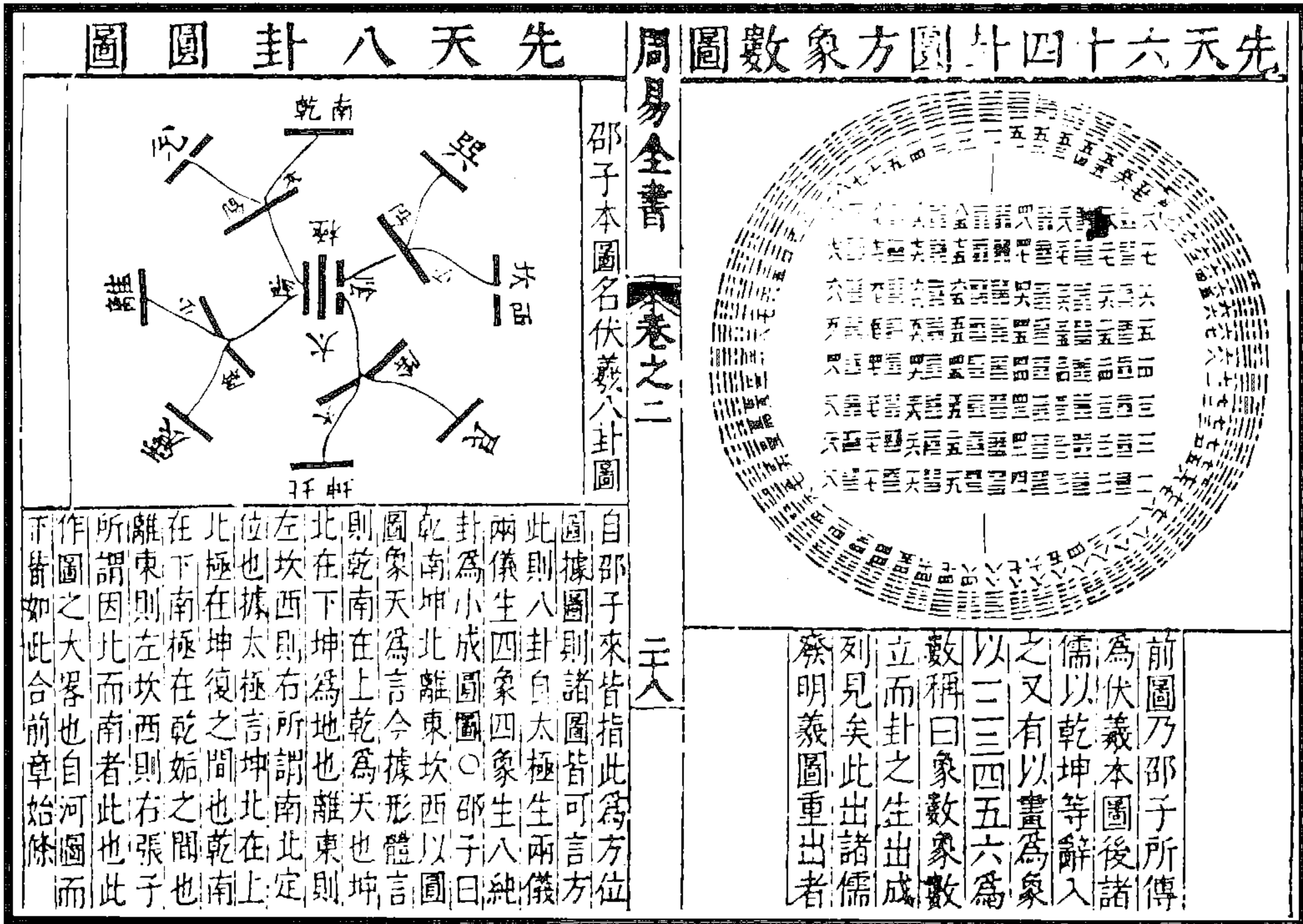

图 256 先天六十四卦生成次序圖

(杨时乔《周易全书》)



图 257 先天刚柔摩荡圆图 (杨时乔《周易全书》)

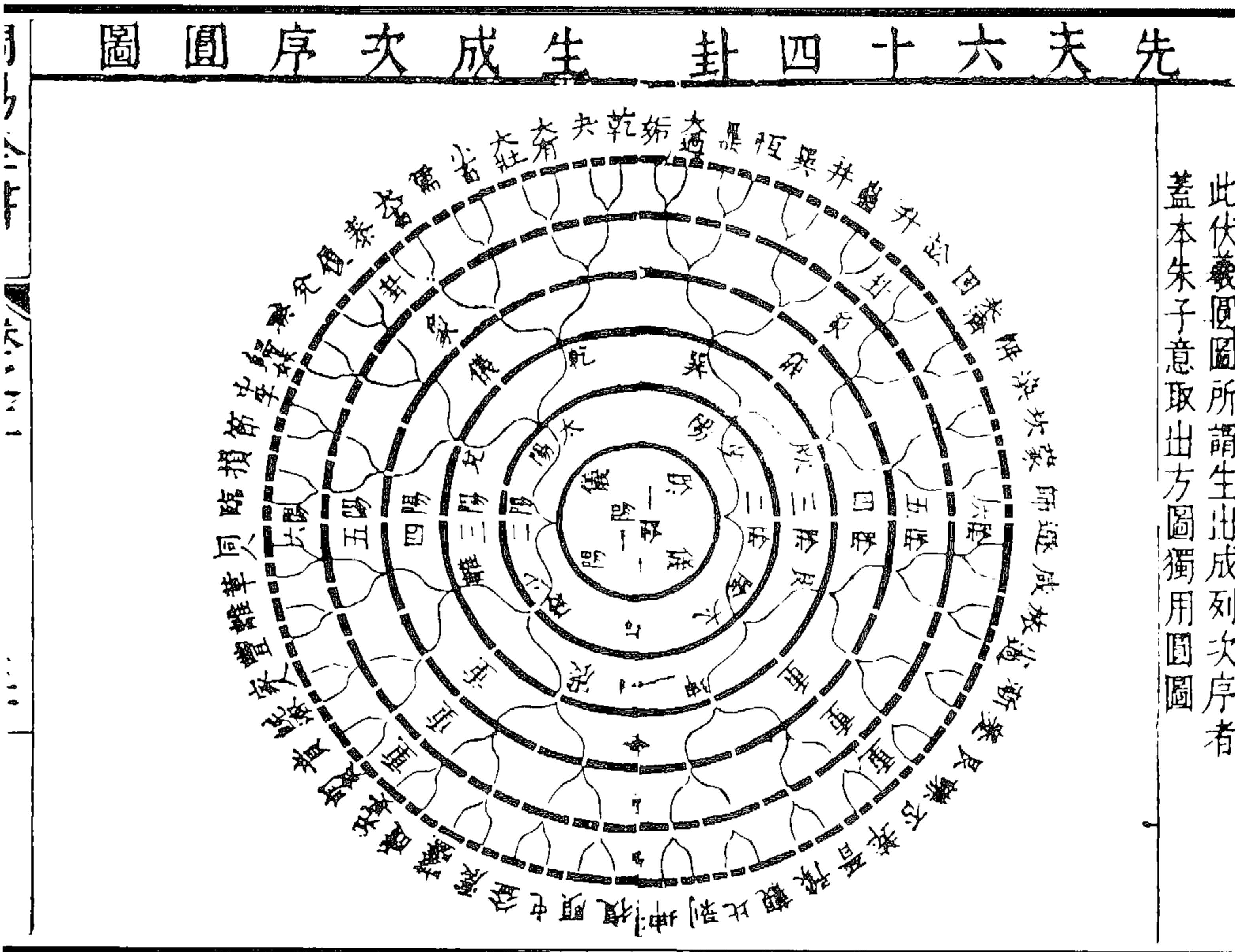

图 258 先天雷霆风雨日月寒暑圆图 (杨时乔《周易全书》)

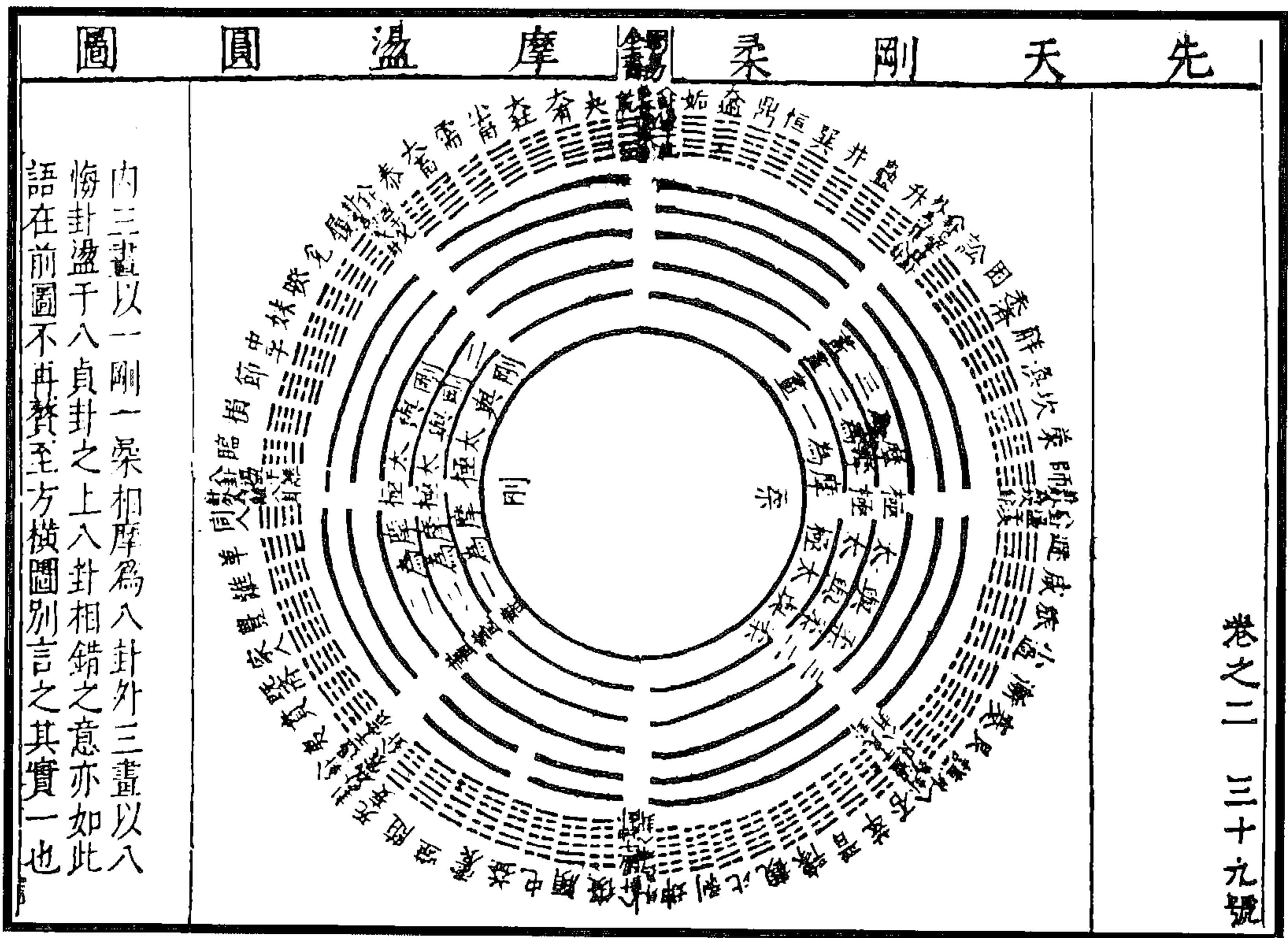

图 259 先天六十四卦男女圖  
(杨时乔《周易全书》)

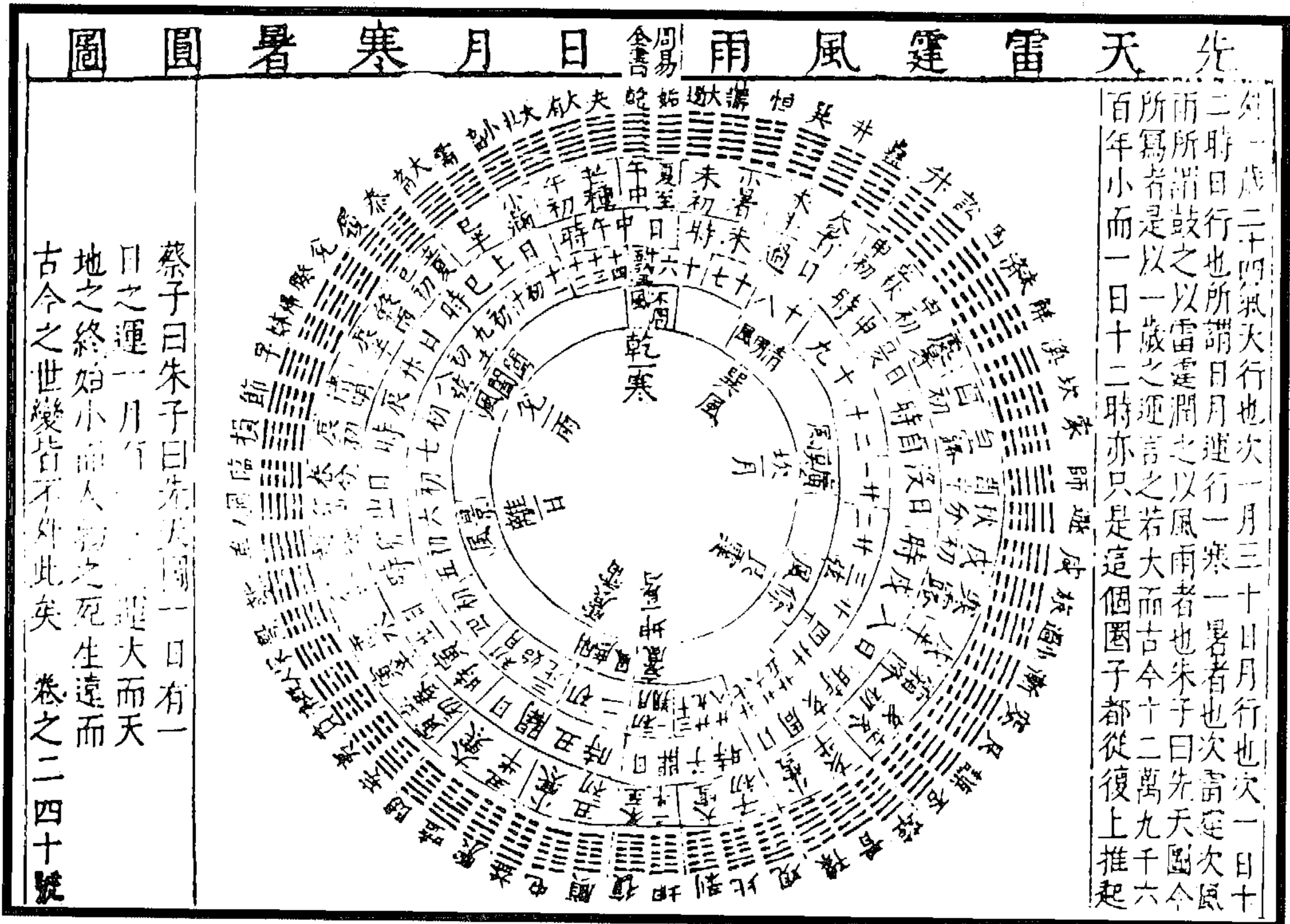

图 261 先天復姤小父母圖

图 260 先天乾坤大父母圖

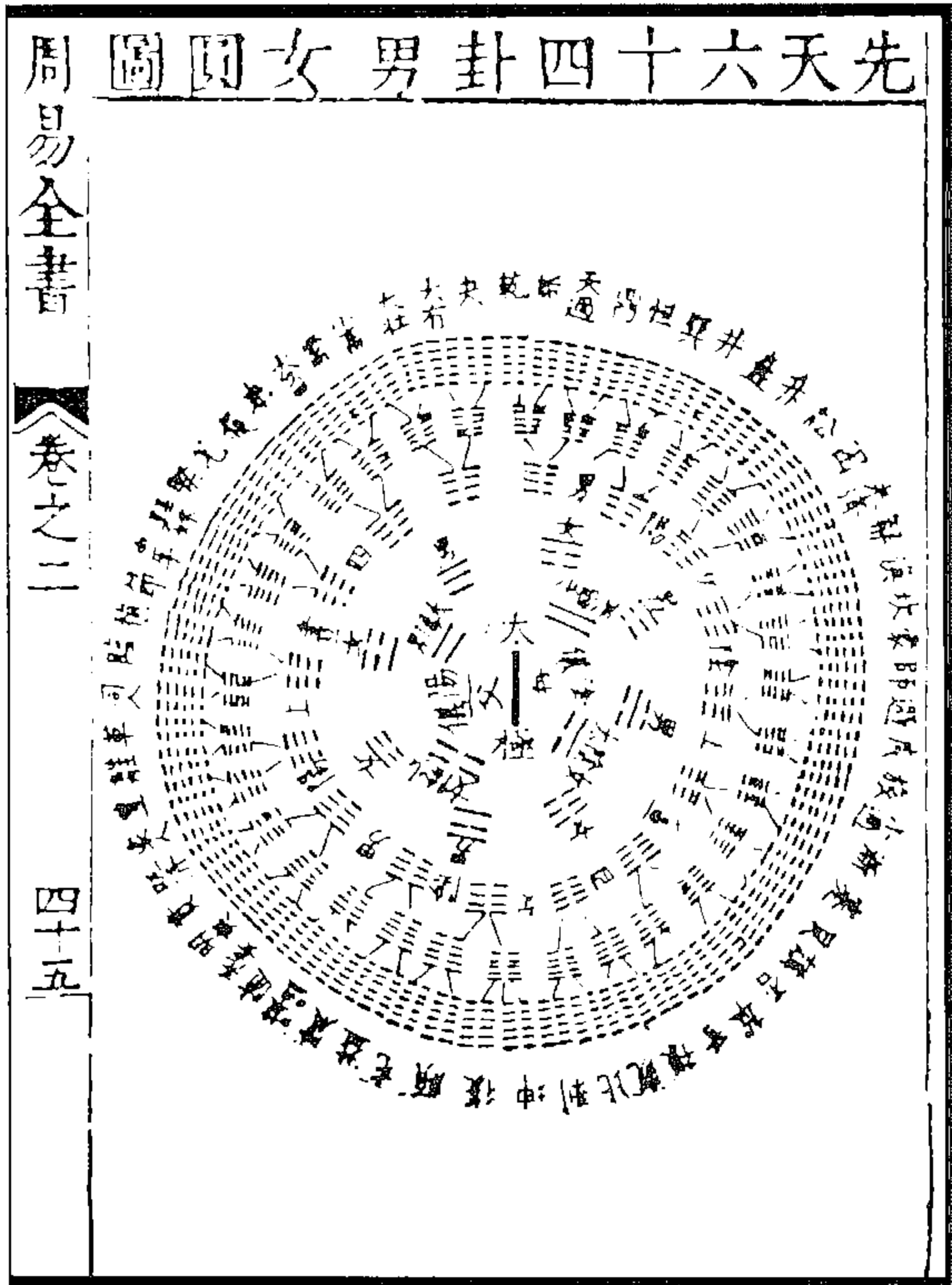
(杨时乔《周易全书》)



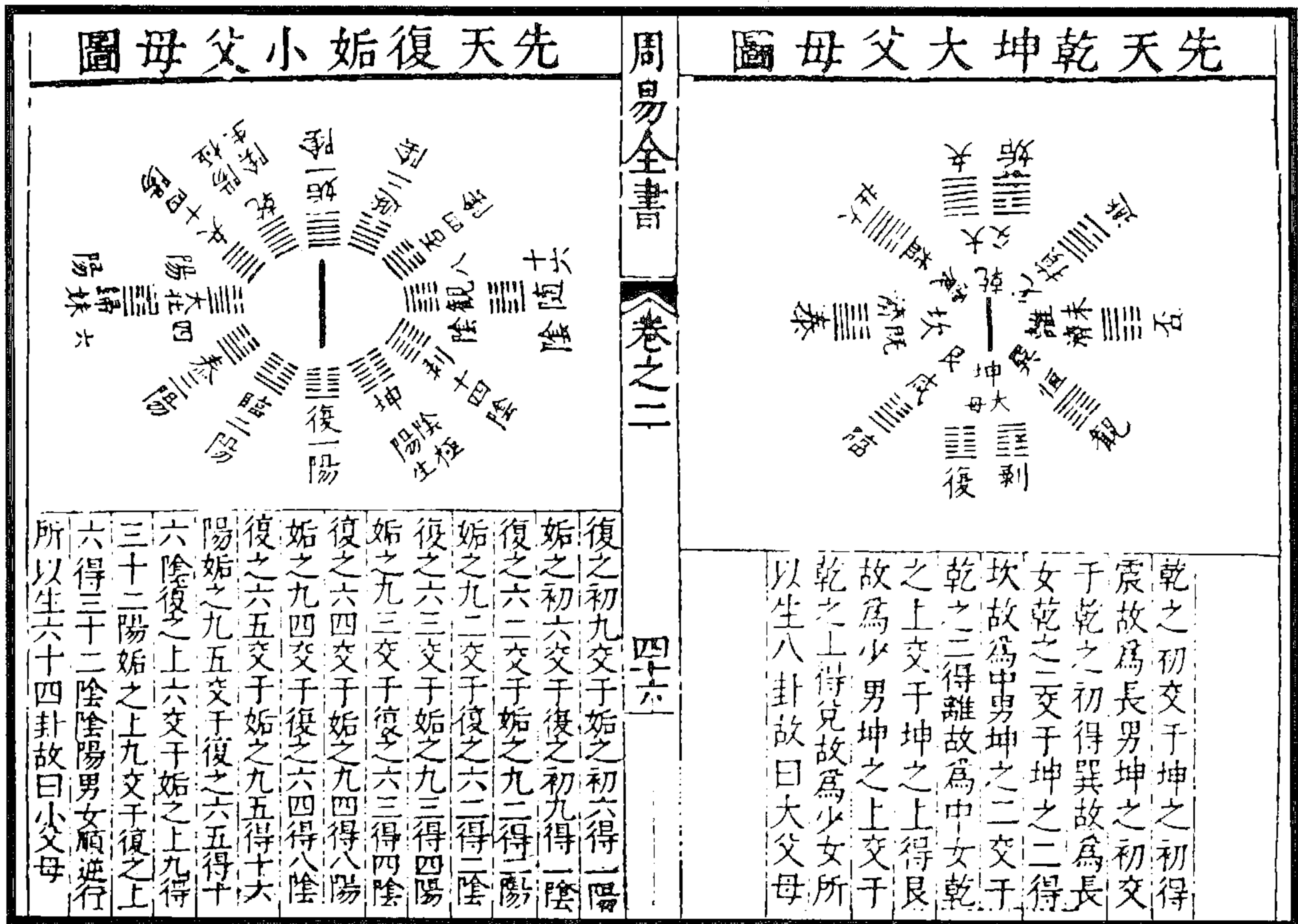

图 265 先天摩荡方图  
(杨时乔《周易全书》)



图 266 先天男女方图  
(杨时乔《周易全书》)



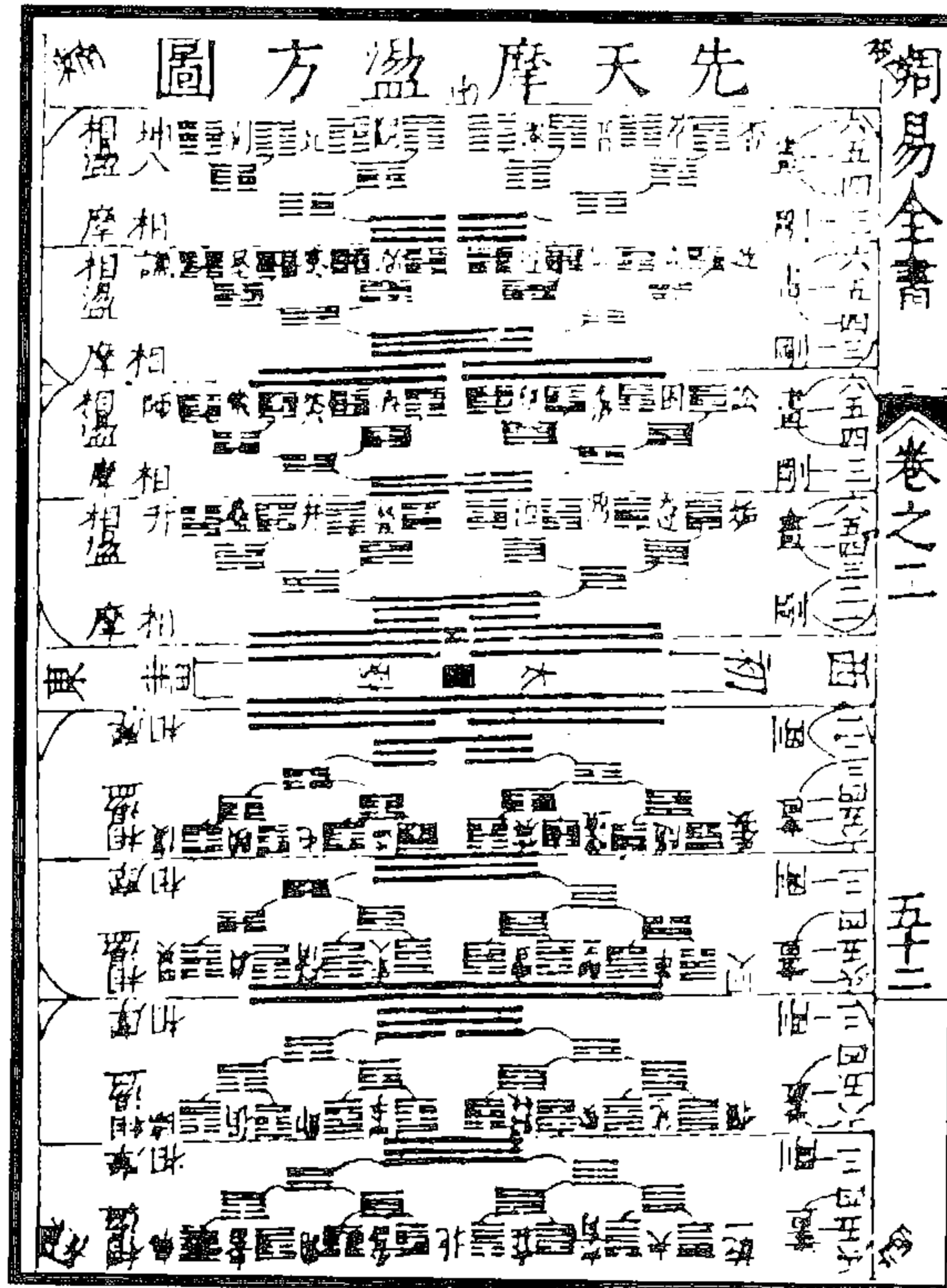



图 268 先天六十四卦雷霆风雨日月寒暑横图  
(杨时乔《周易全书》)





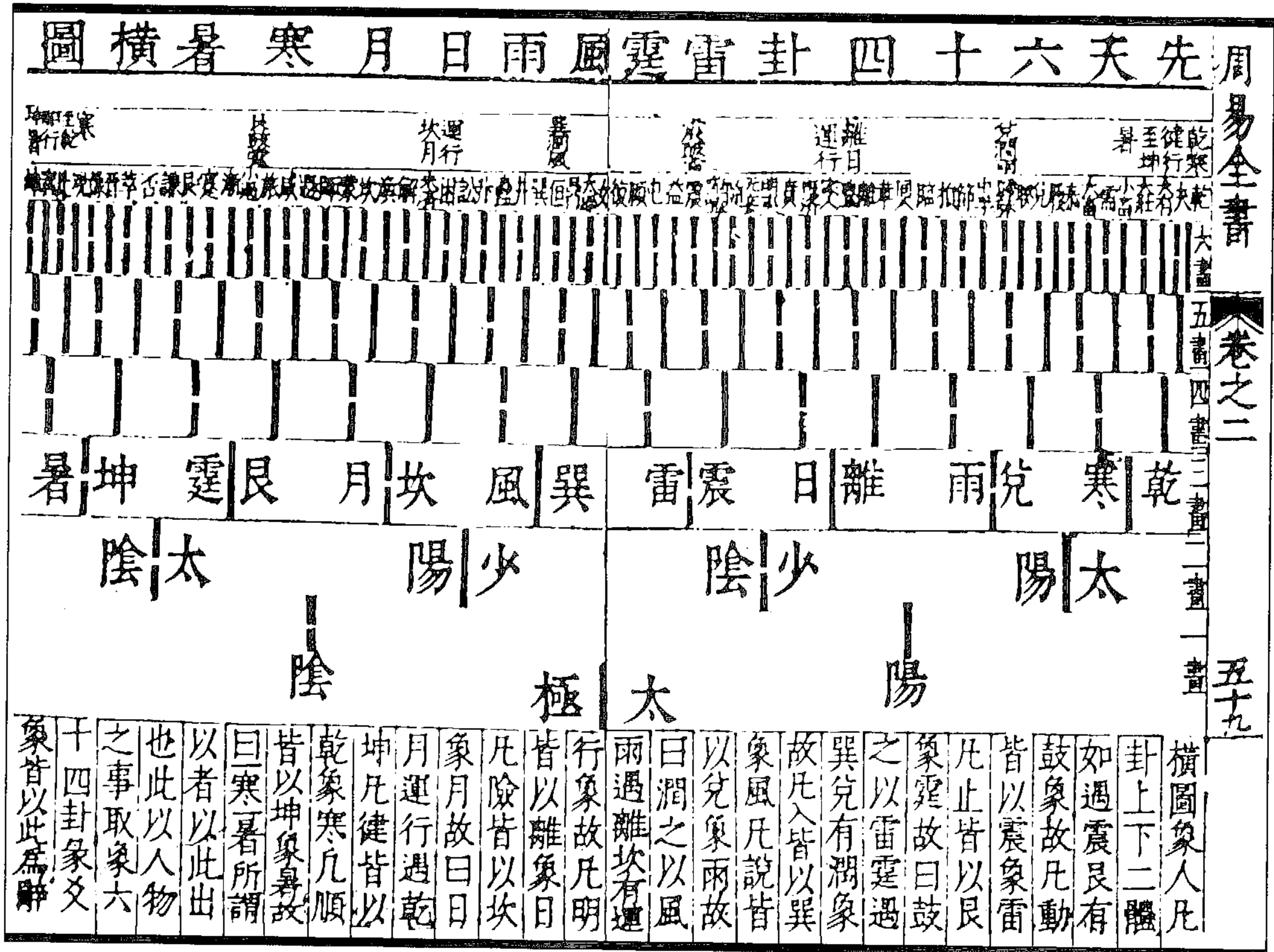

图 271 后天八卦图



图 270 后天八卦本先天方圆图

(杨时乔《周易全书》)



图 273 后天八卦次序图

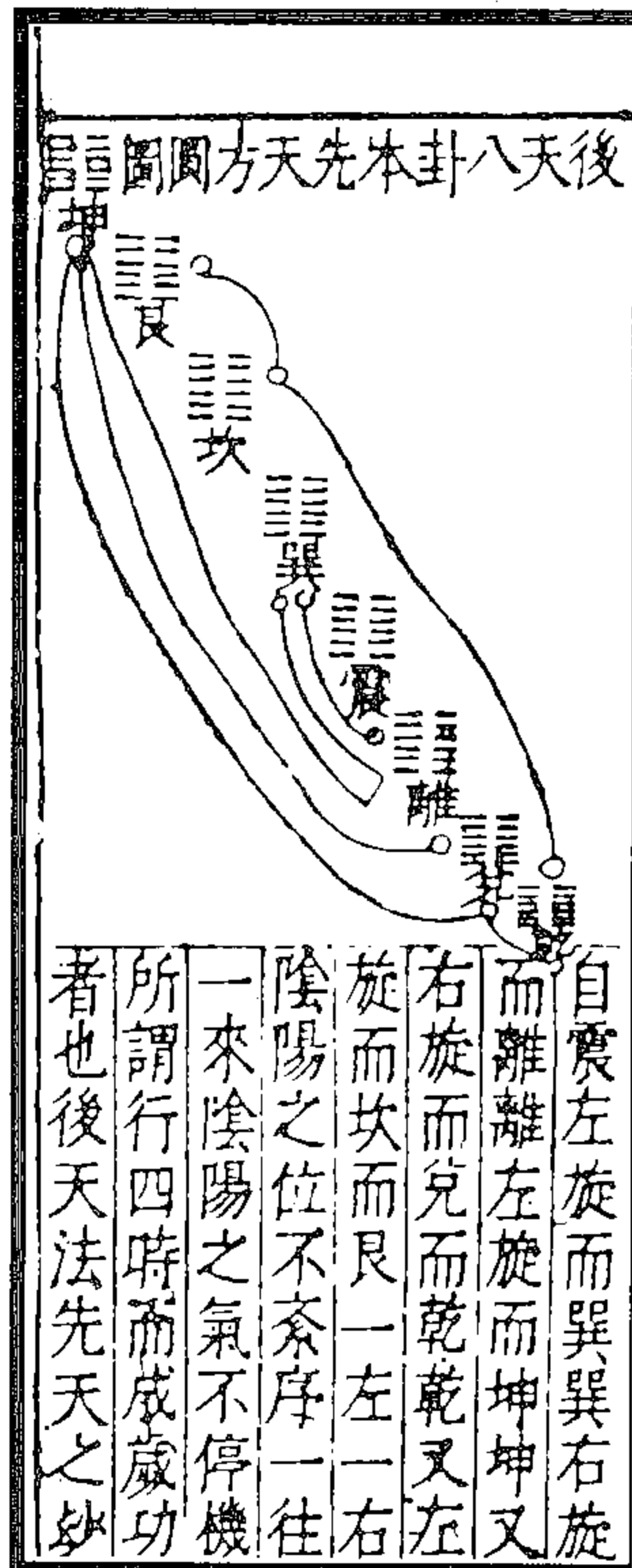

图 272 先后天八卦圓圖

(杨时乔《周易全书》)

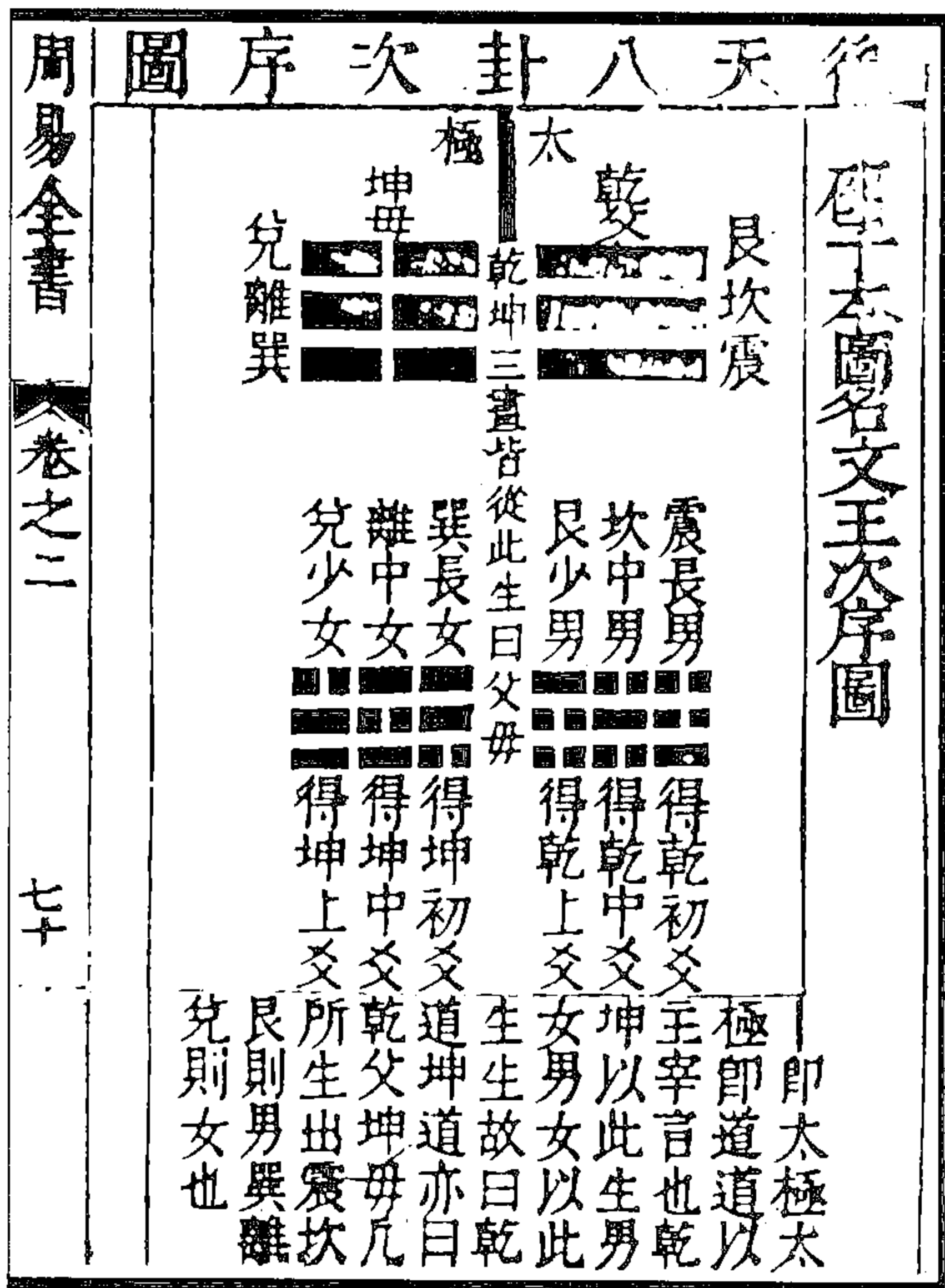

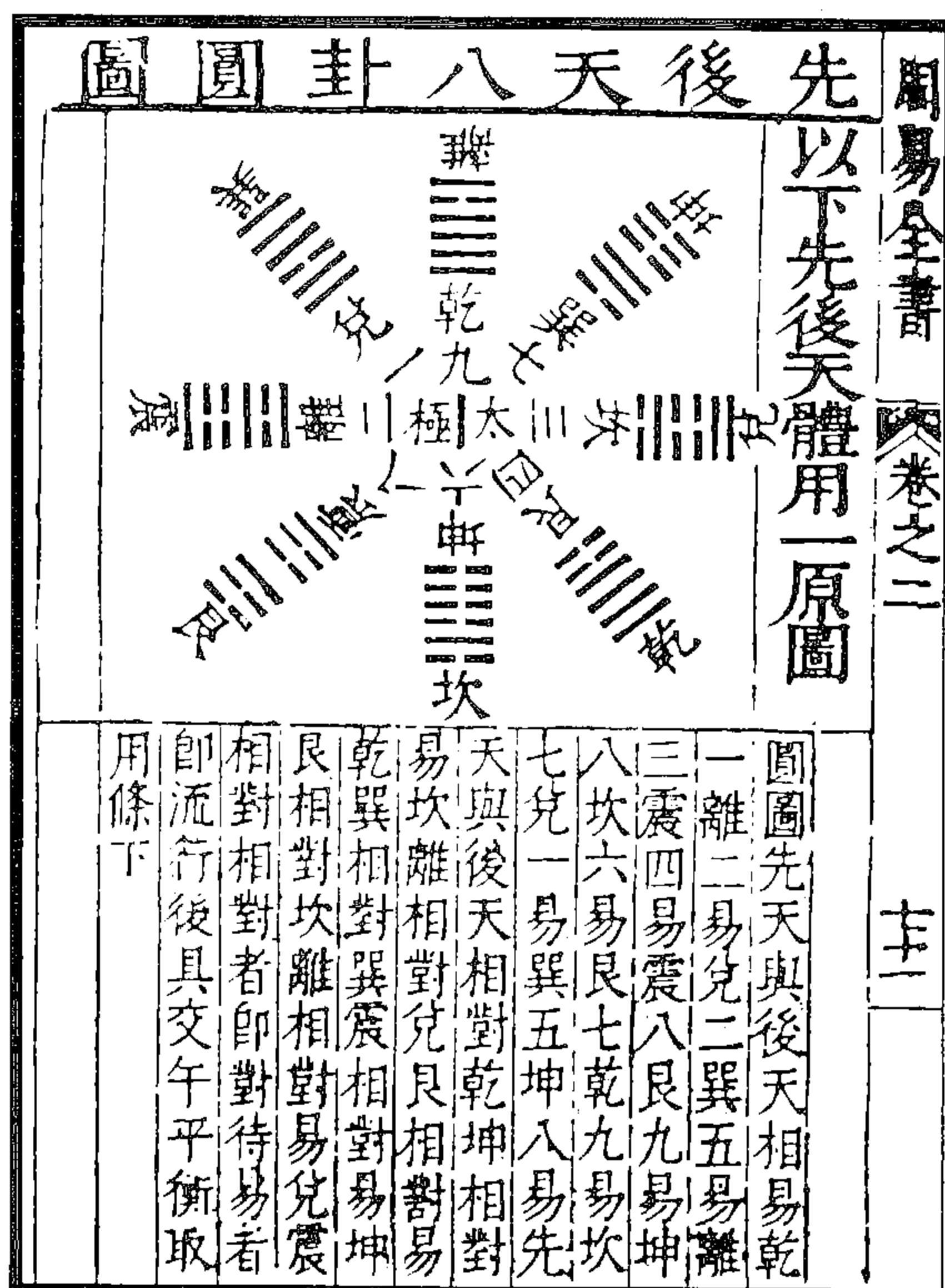

图 278 先后天六十四卦橫圖

(杨时乔《周易全书》)



图 280 十二月日行天圆图

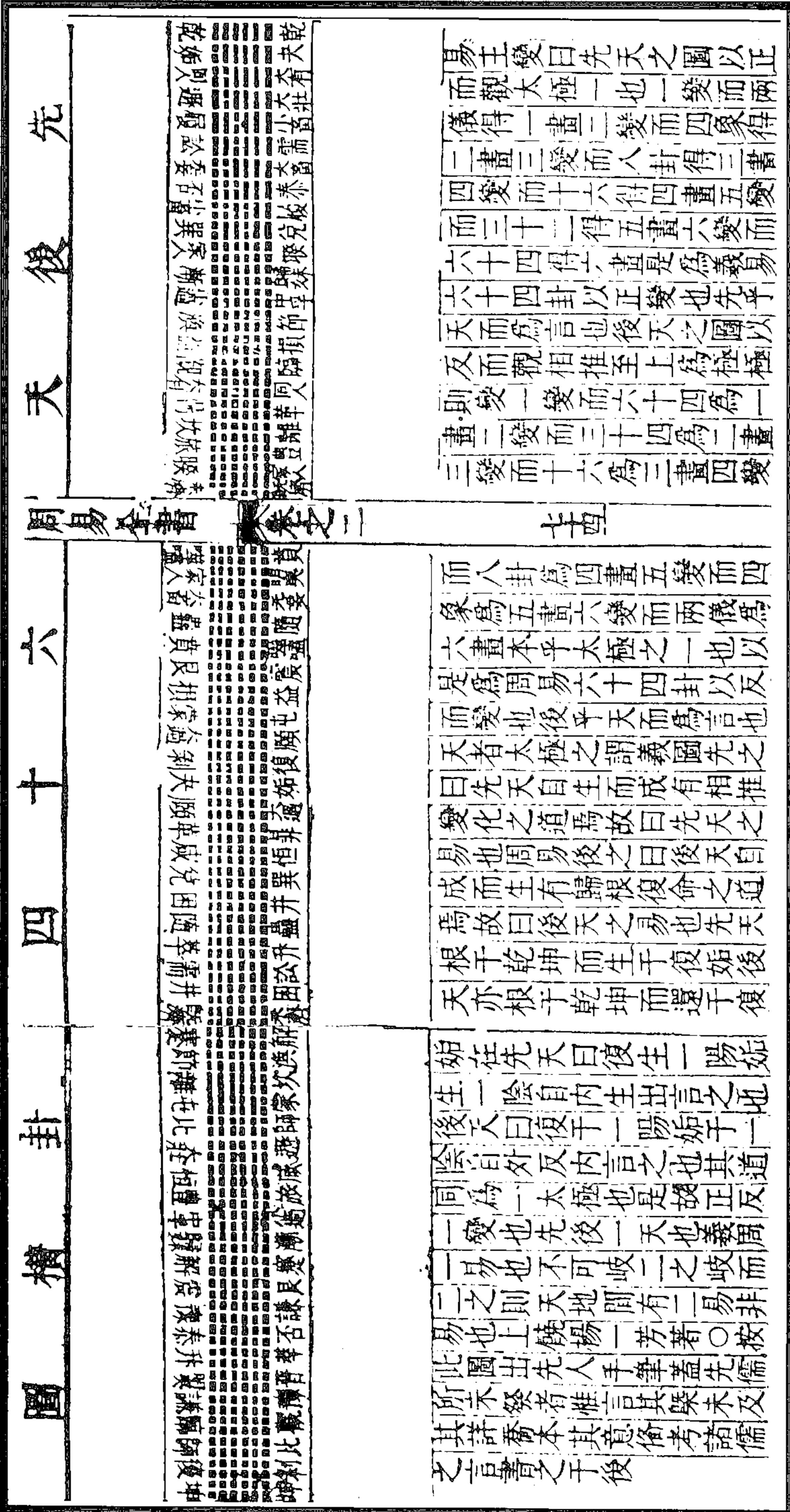

图 279 本天枢即南北二极易有太极之图

(杨时乔《周易全书》)

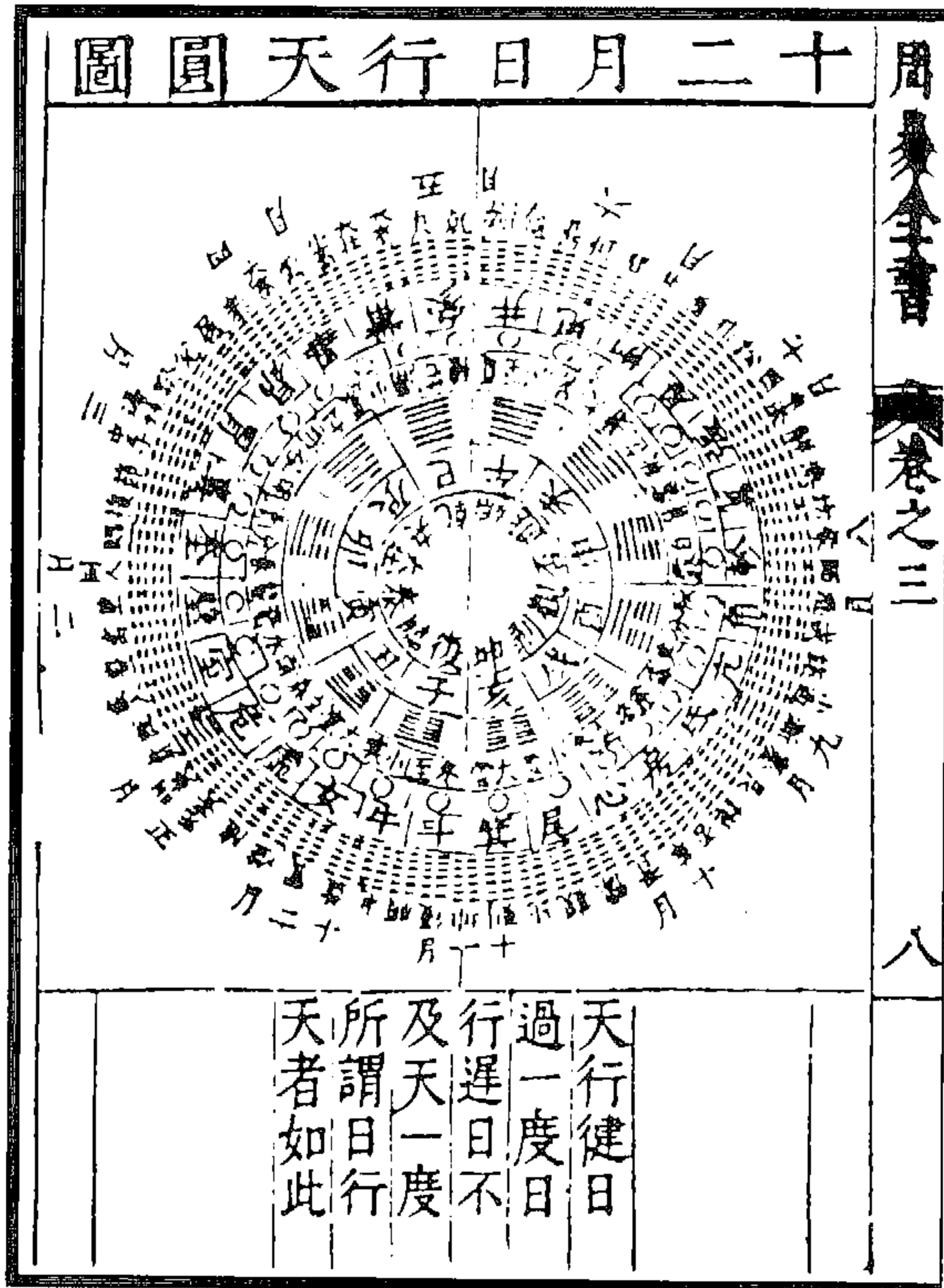

图 282 地与月会方图

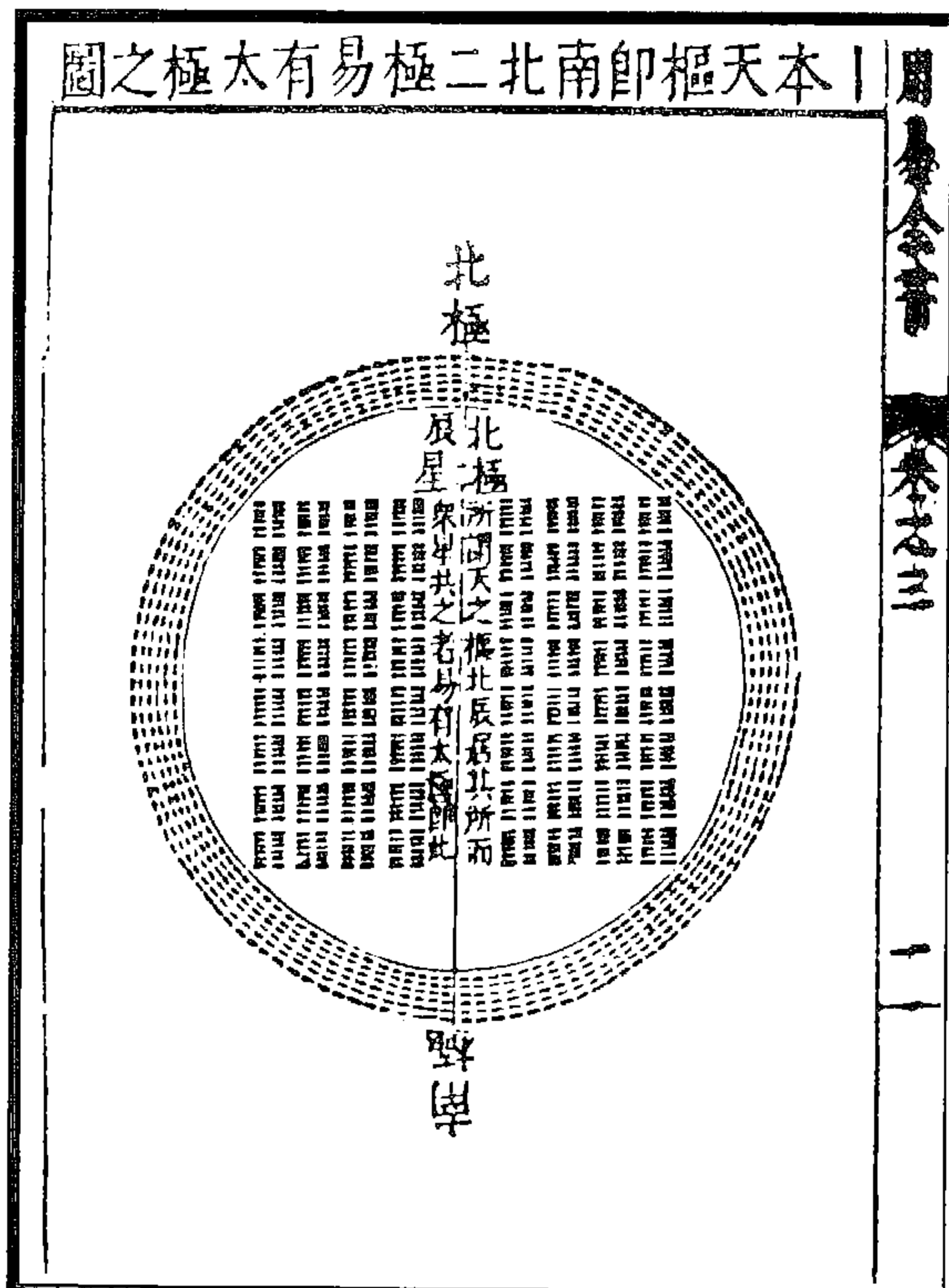
图 281 天与日会圆图

(杨时乔《周易全书》)



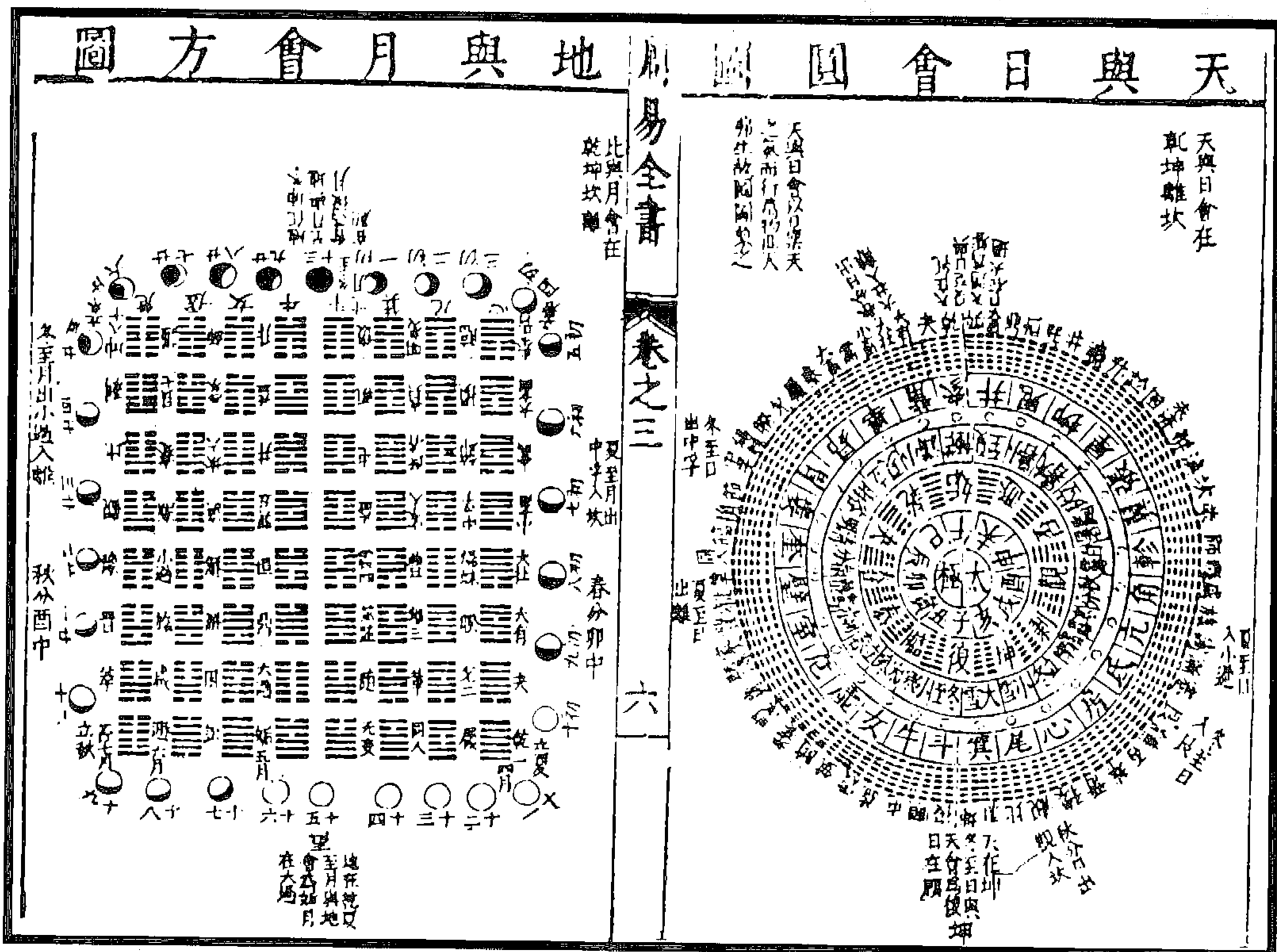

图 284 三十六宫六十四卦方图

图 283 三十六宫八卦方图

(杨时乔《周易全书》)

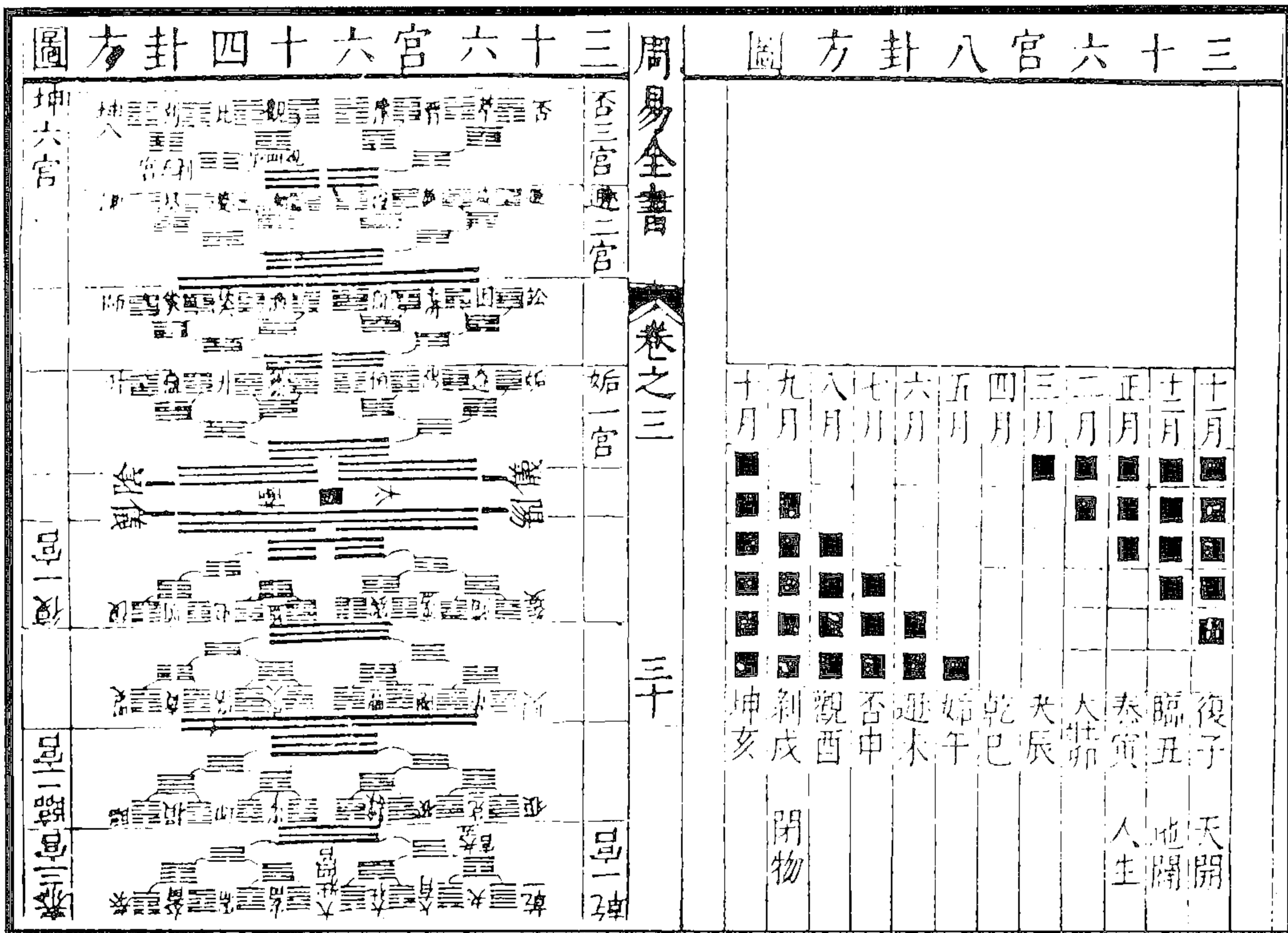

图 286 十二辟卦上圆下方图



图 285 卦象互包图

(杨时乔《周易全书》)

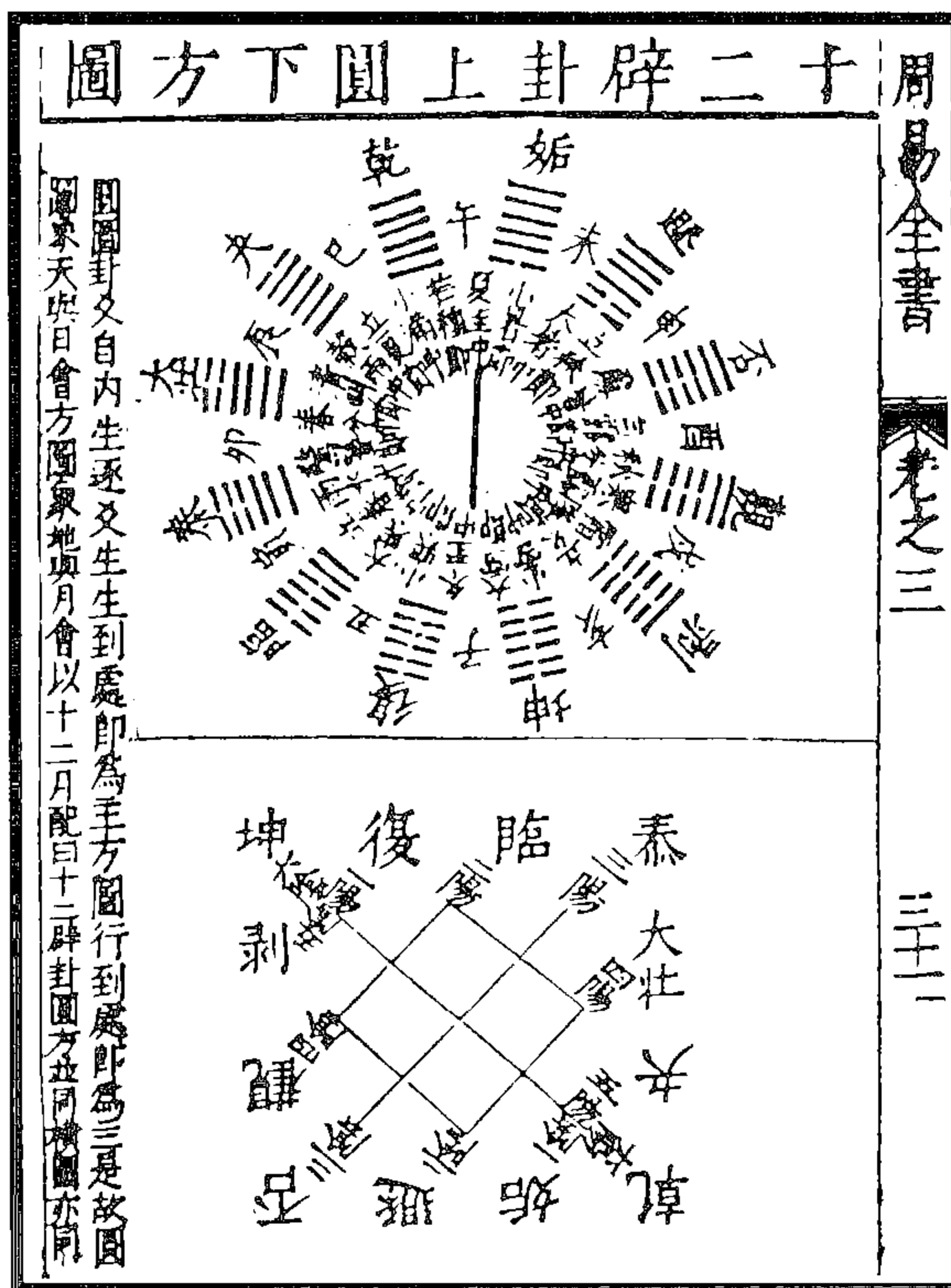

图 287 卦气直日图 (杨时乔《周易全书》)



图 288 卦气图 (杨时乔《周易全书》)



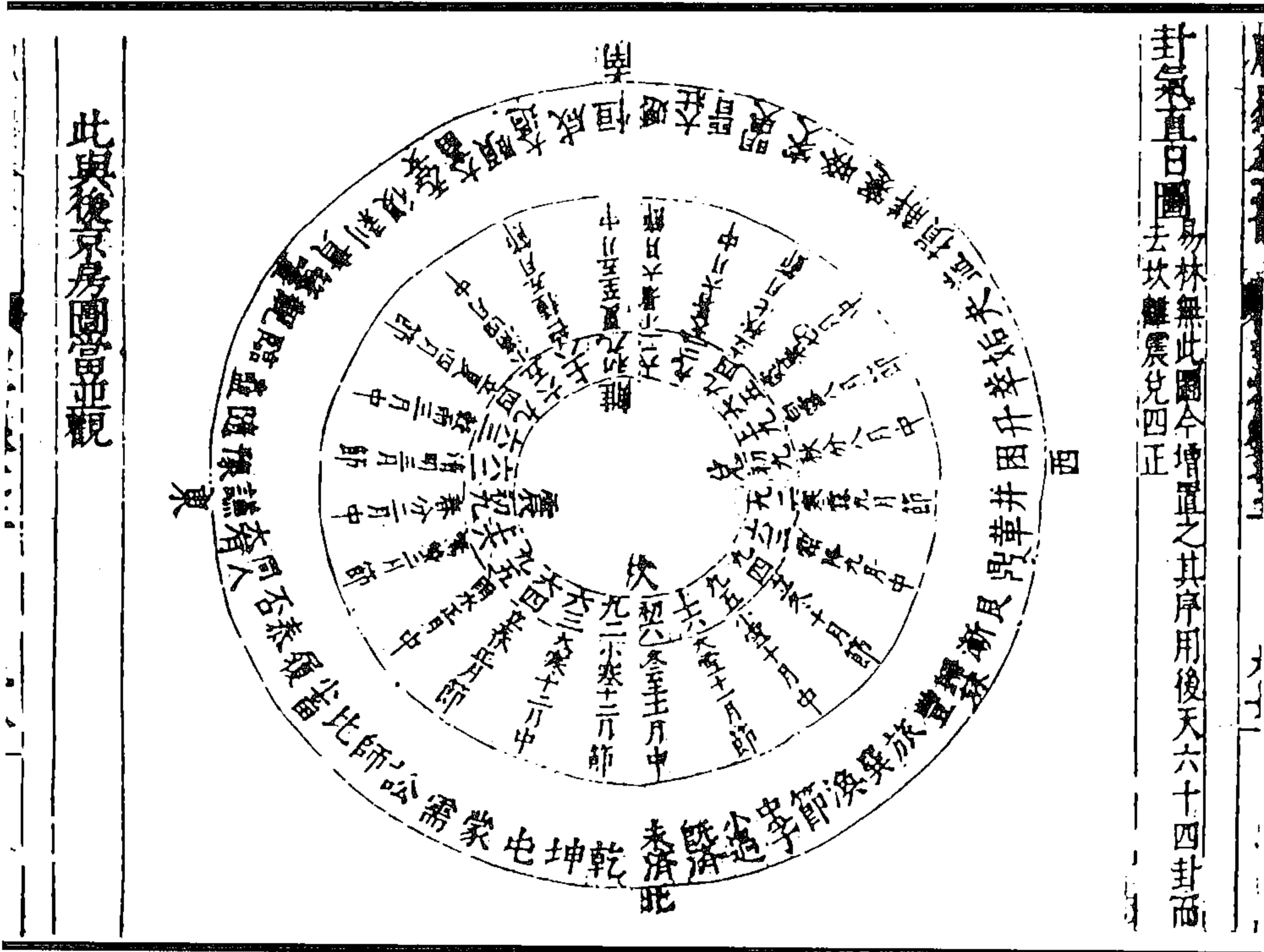

图 290 先天变后天图  
(叶良佩《周易义丛》)

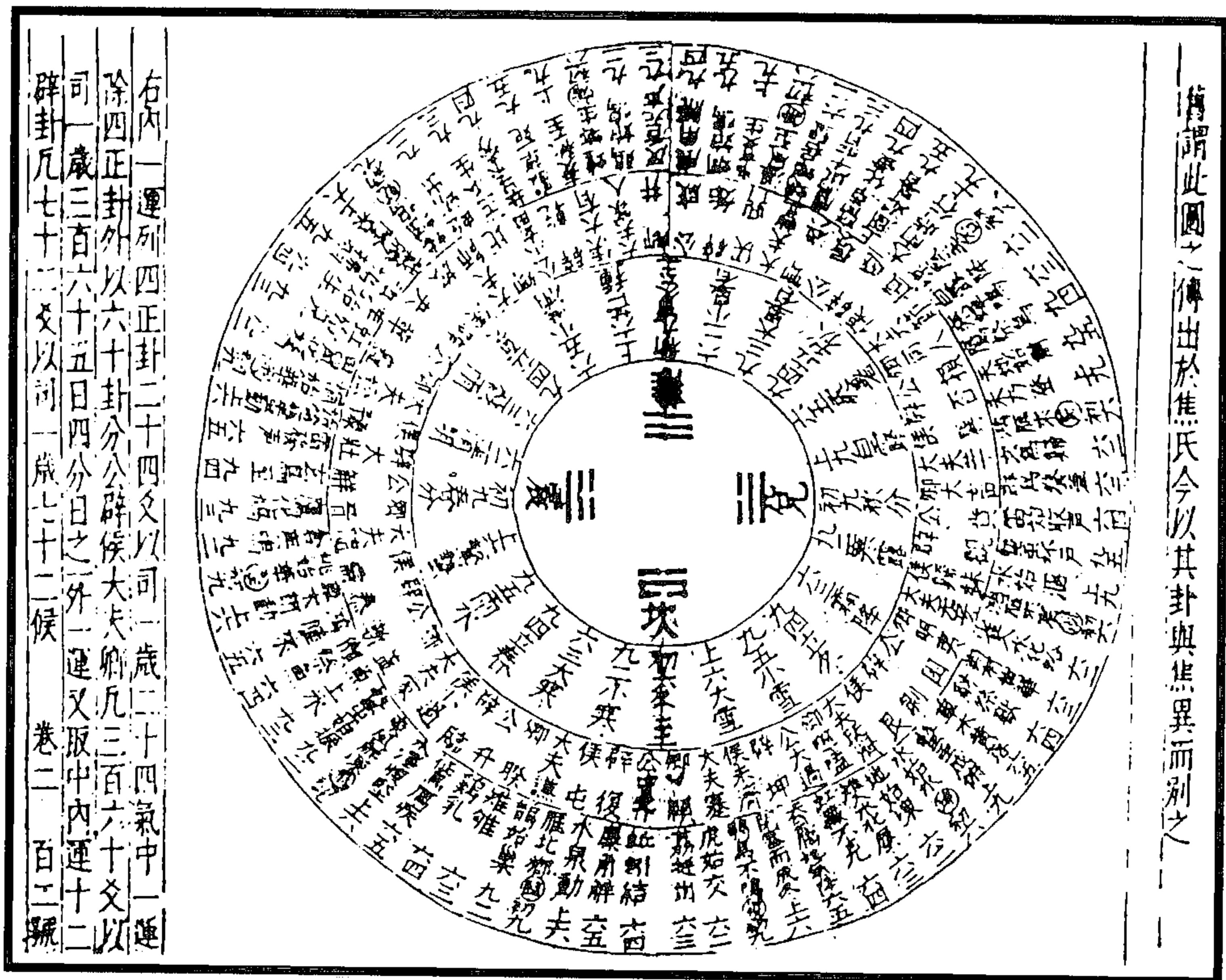

图 289 纳甲图  
(杨时乔《周易全书》)

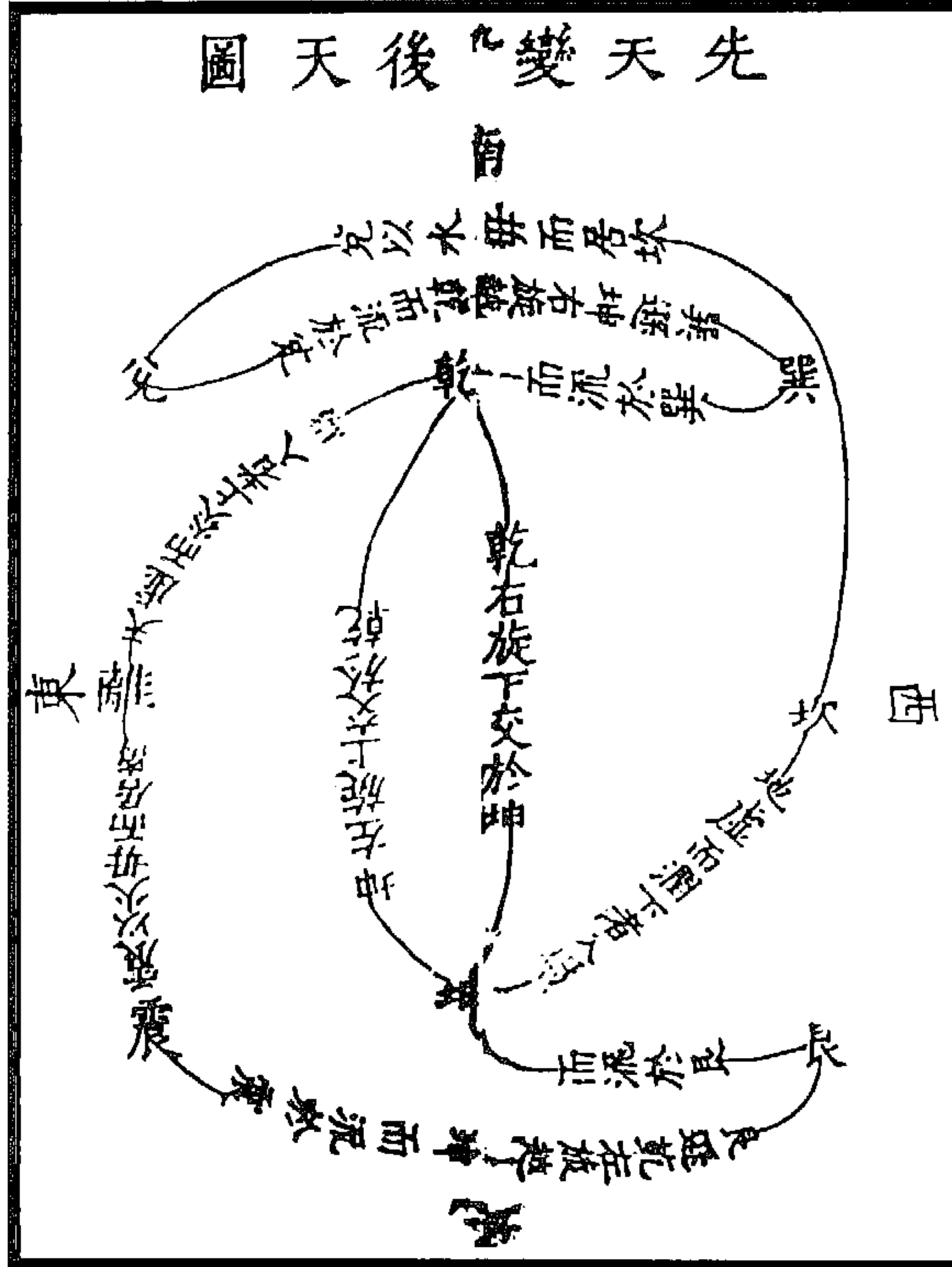

图 291 今拟六十四卦圓圖  
(季本《易学四同别录》)

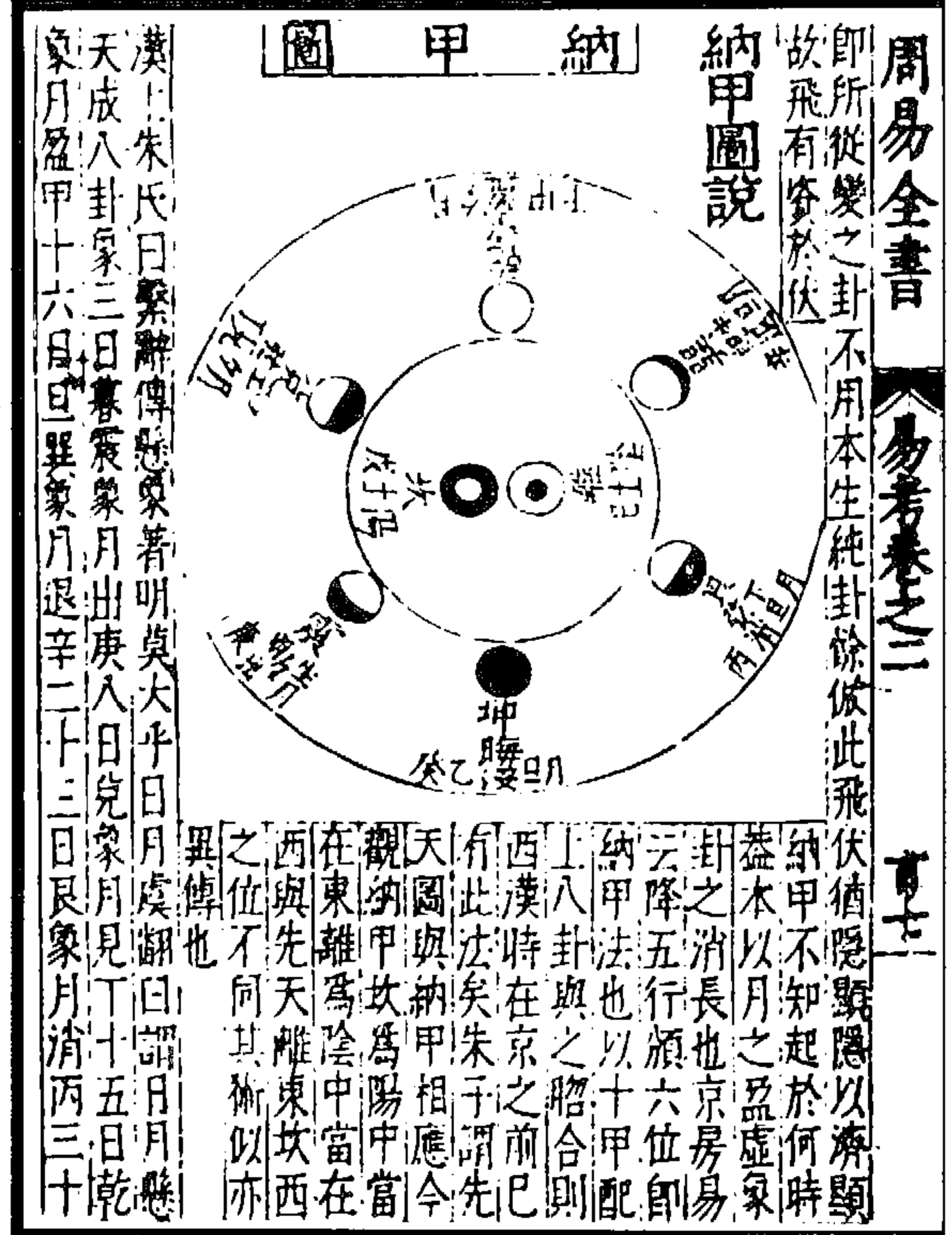

图 292 文王十二月卦气图 (季本《易学四同别录》)

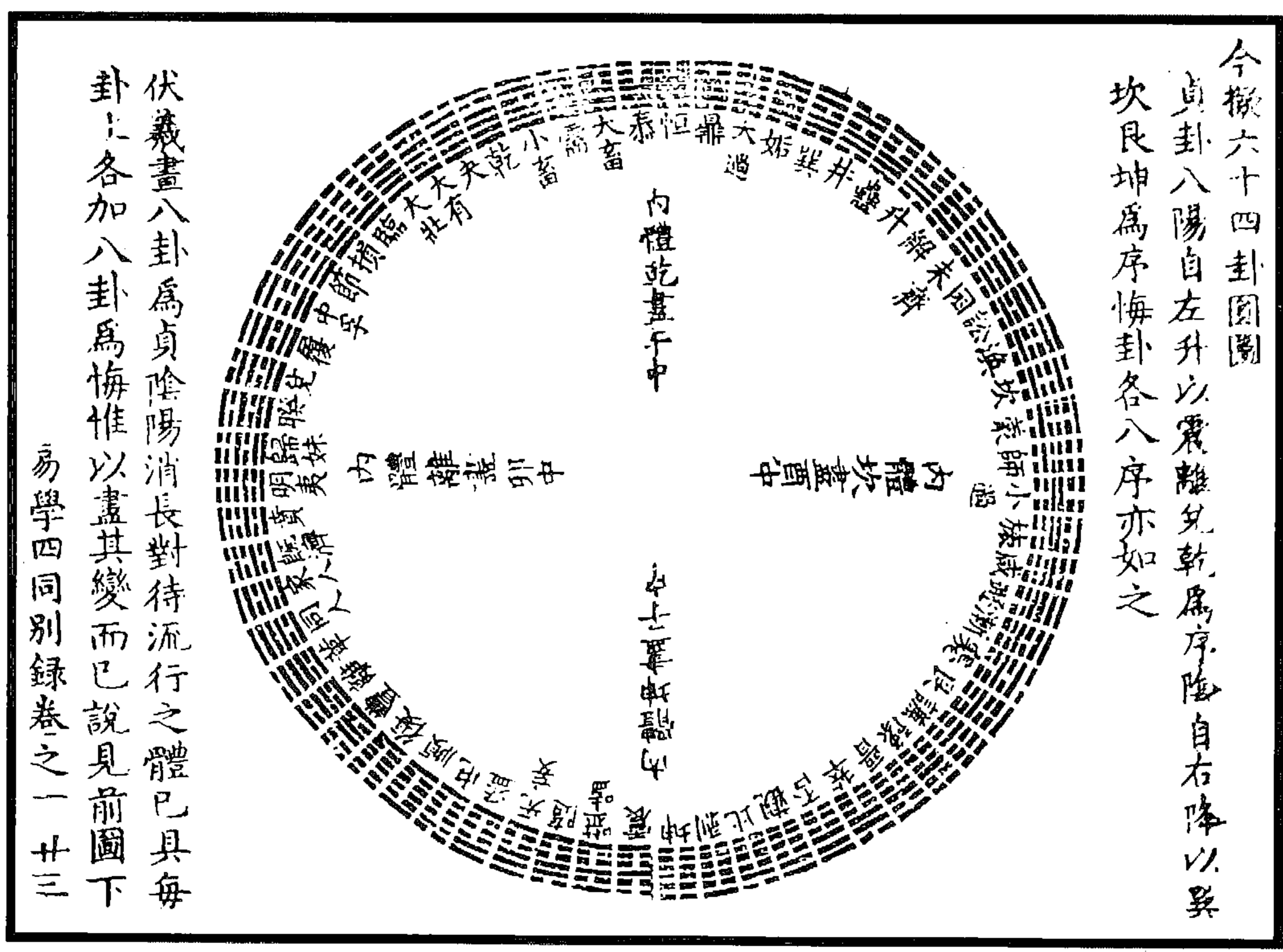

图 293 邵子卦气直日图 (季本《易学四同别录》)

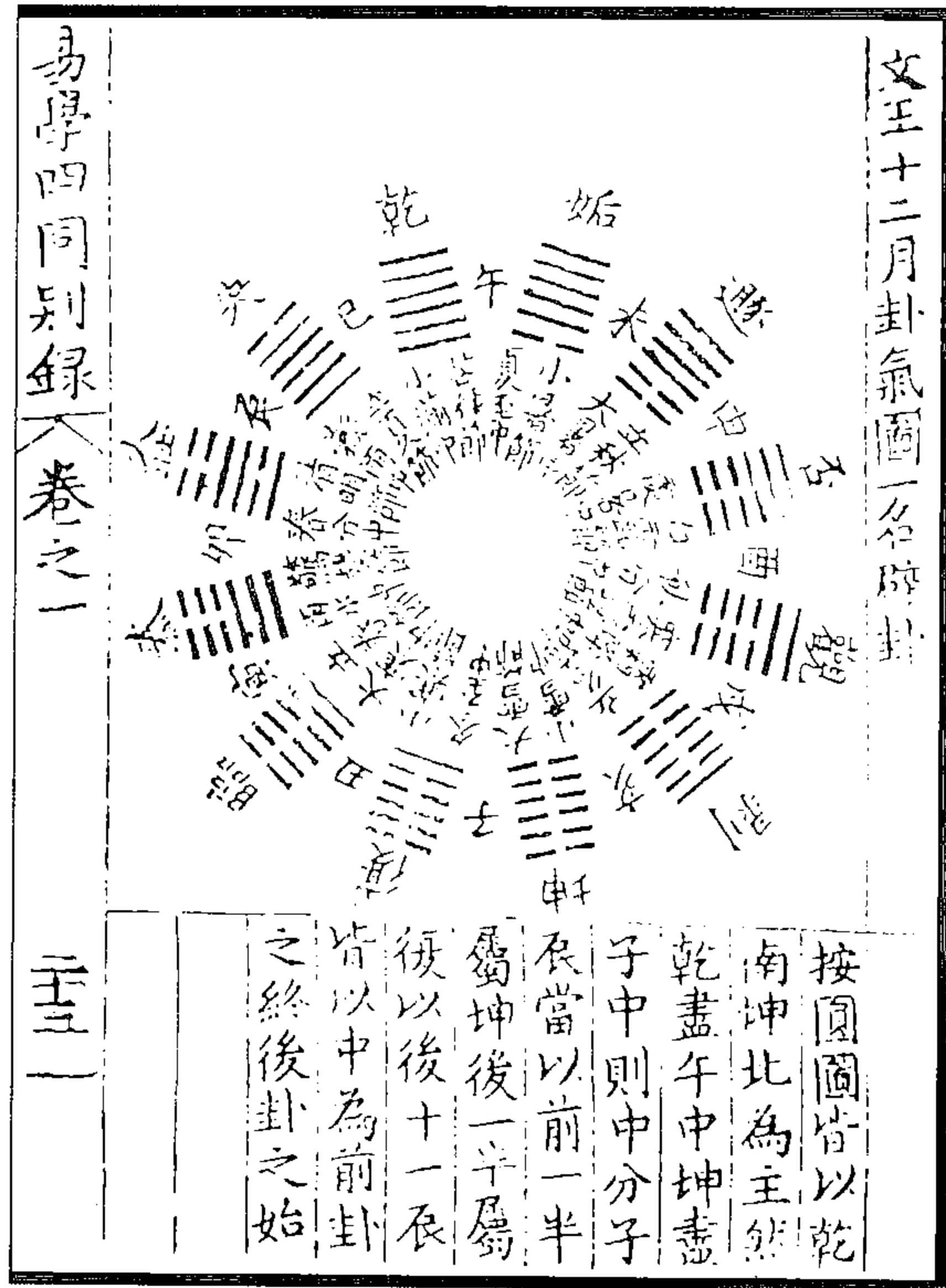

焦延壽卦氣直日圖  
 易林無此圖今增置之其序用後天六十四卦而去  
 坎離震兌四正

此與後京房圖當並觀

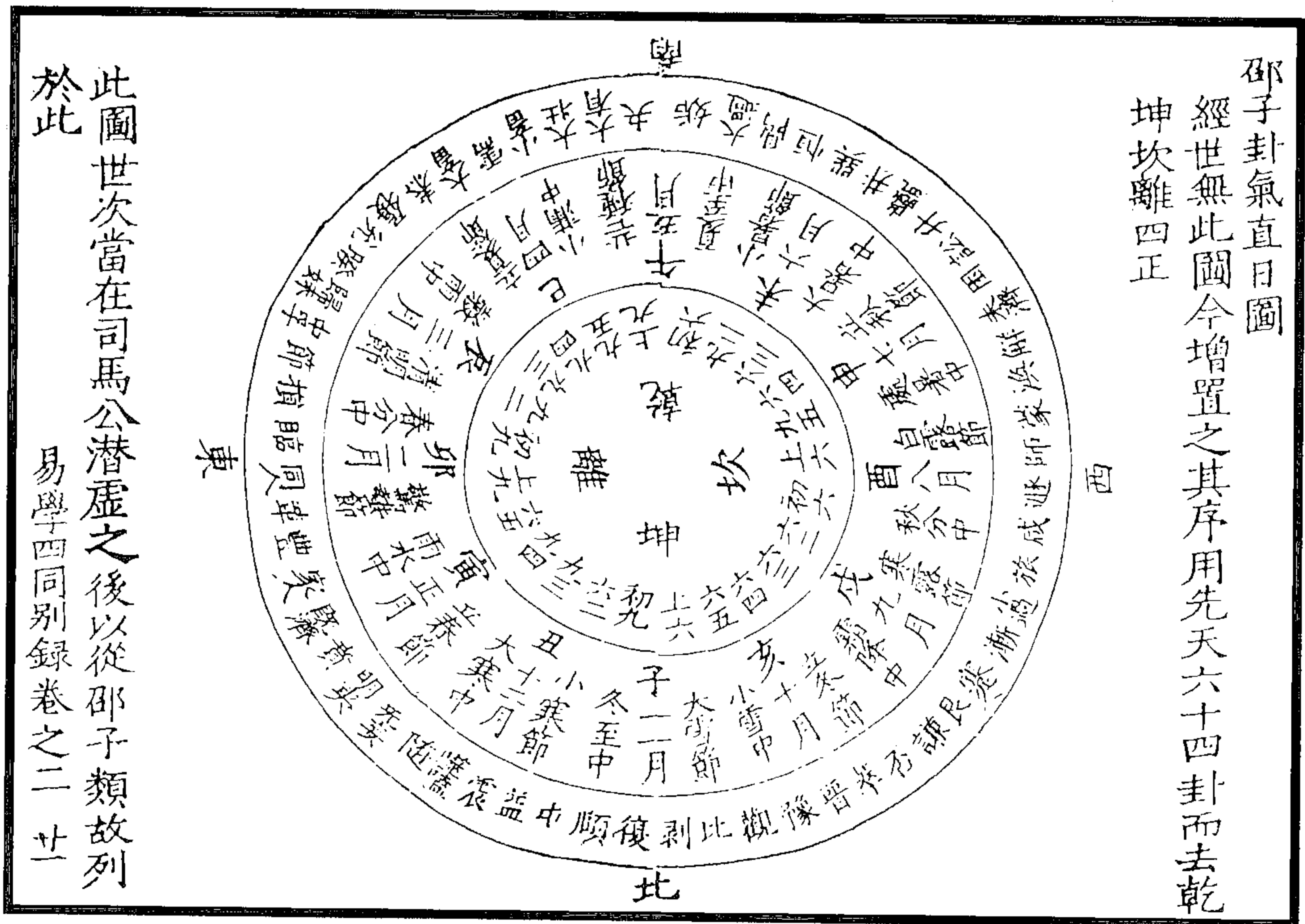
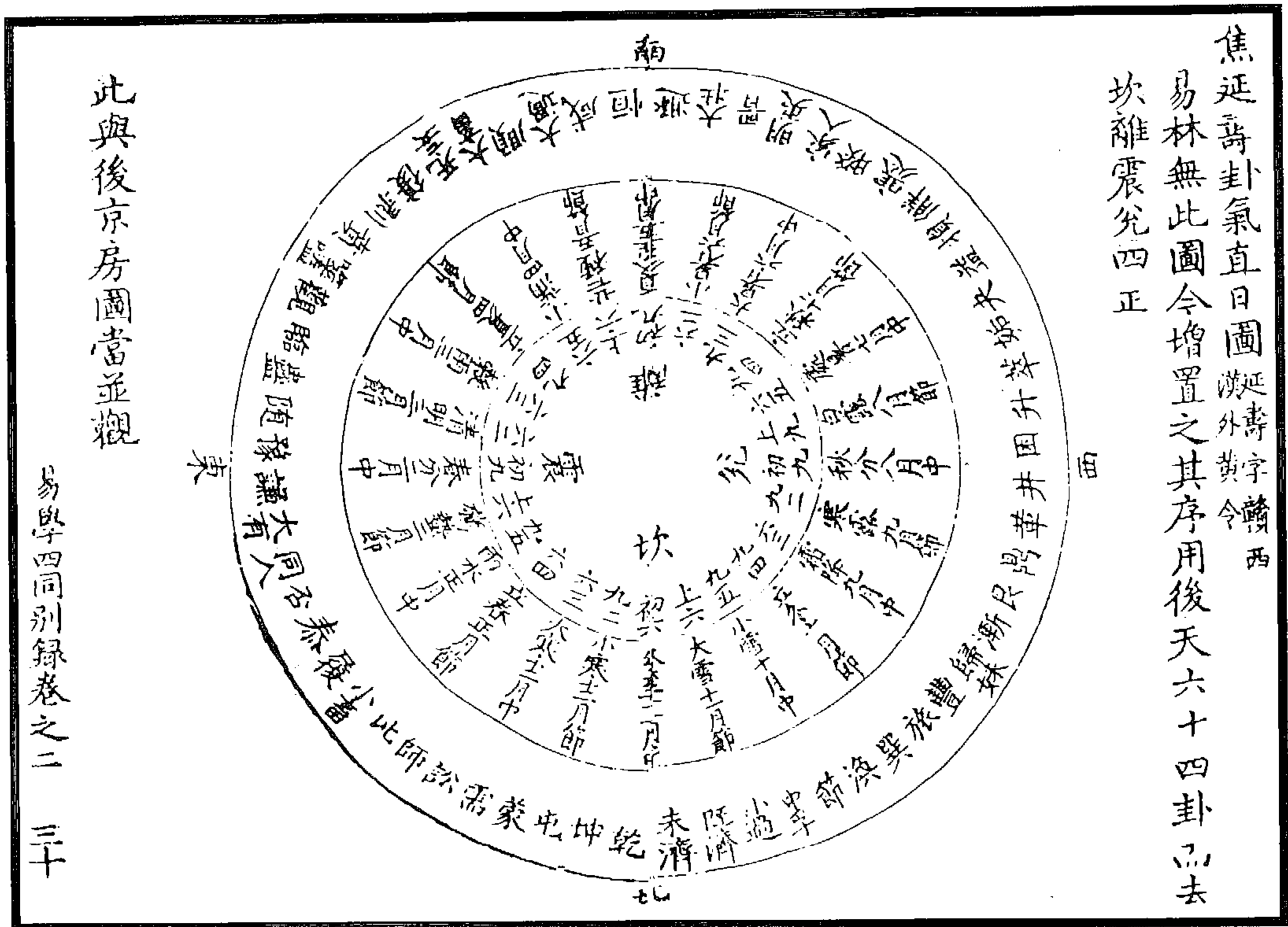
易學四同別錄卷之二 三十

图 294 焦延寿卦气直日图  
 (季本《易学四同别录》)

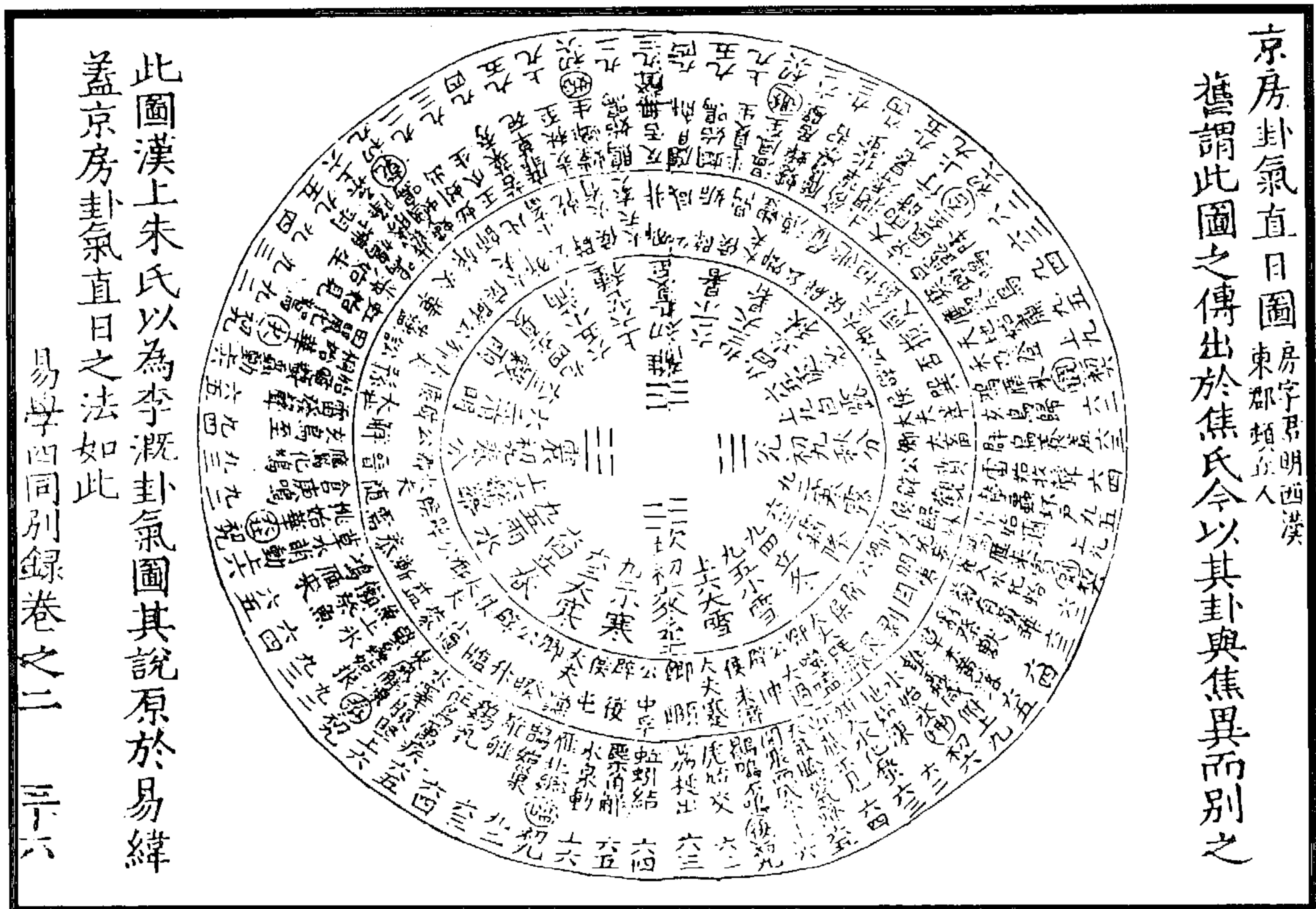

京房卦氣直日圖  
 舊謂此圖之傳出於焦氏今以其卦與焦異而別之

此圖漢上朱氏以為李滌卦氣圖其說原於易緯  
 蓋京房卦氣直日之法如此

易學四同別錄卷之二 三十一

图 295 京房卦气直日图  
 (季本《易学四同别录》)

易學四同別錄卷之二	離	坤	坎	乾	渾天六位圖 即前納甲法而加十二支及其所配之五行
	兌	巽	艮	震	
四十九	巳巳 未巳 酉巳 亥巳 丑巳 卯巳	外癸 巳癸 未癸 酉乙 亥乙 丑乙	子戊 戌戊 申戊 午戊 辰戊 寅戊	壬戌 壬申 壬午 甲辰 甲寅 甲子	
	丁未 丁酉 丁亥 丁丑 丁卯 丁巳	外辛 巳辛 未辛 酉辛 亥辛 丑辛	丙寅 丙子 丙戌 丙申 丙午 丙辰	庚戌 庚申 庚午 庚辰 庚寅 庚子	

图297 渾天六位图

即前納甲法而加十二支及其所配之五行。

(季本《易学四同别录》)



图296 納甲图



图299 邵子皇極經世行易图



图298 卦象玄成图

(季本《易学四同别录》)

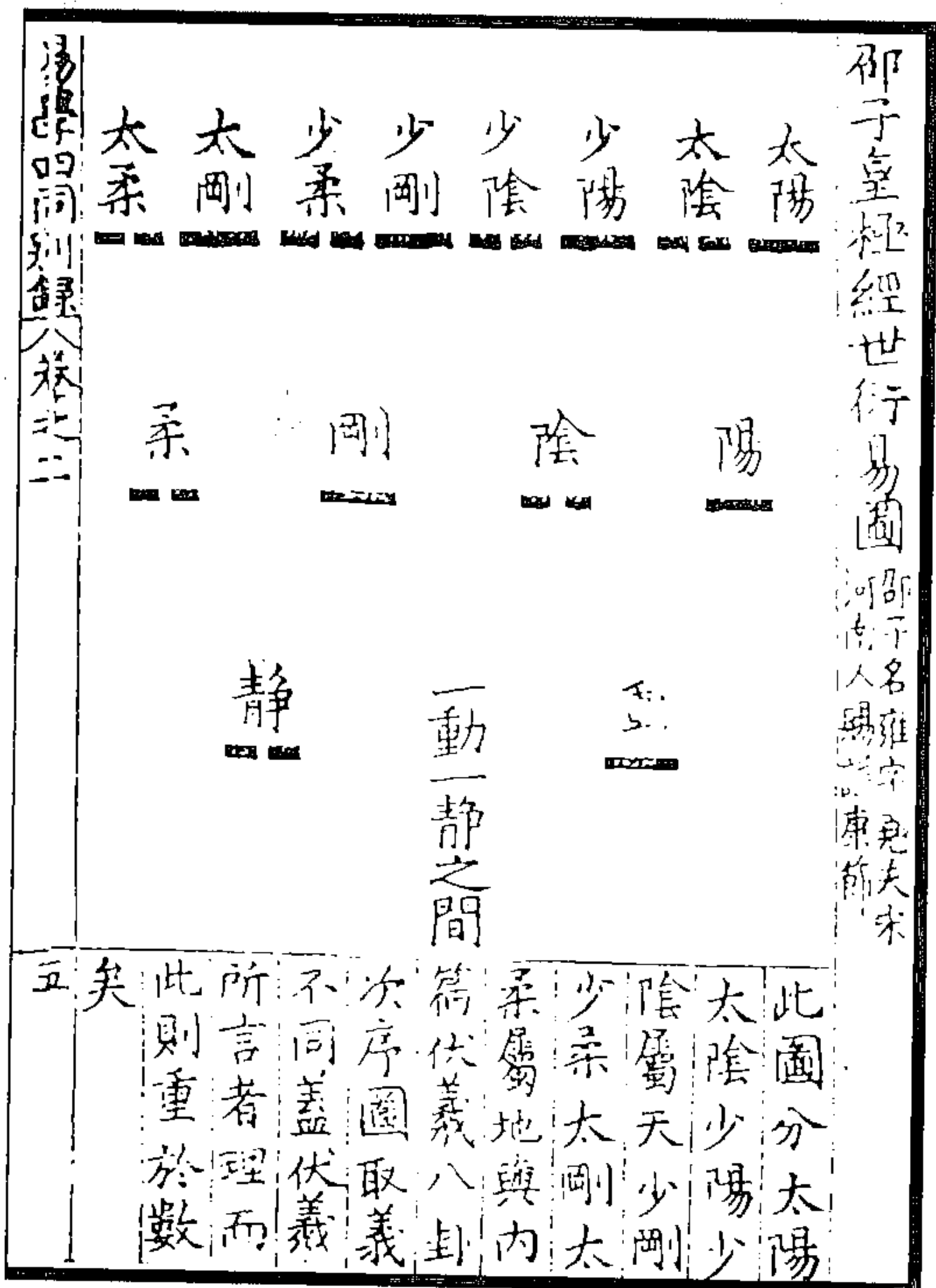

履	月之日	會之元	十二
兌	月之月	會之會	一百四十四
睽	月之星	會之運	四千三百二十
歸妹	月之辰	會之世	五萬一千八百四十
中孚	月之石	會之歲	一百五十五萬五千二百
節	月之土	會之月	一千八百六十六萬二千
損	月之火	會之日	五萬五千九百八十七萬
臨	月之水	會之辰	六十七萬一千八百四十

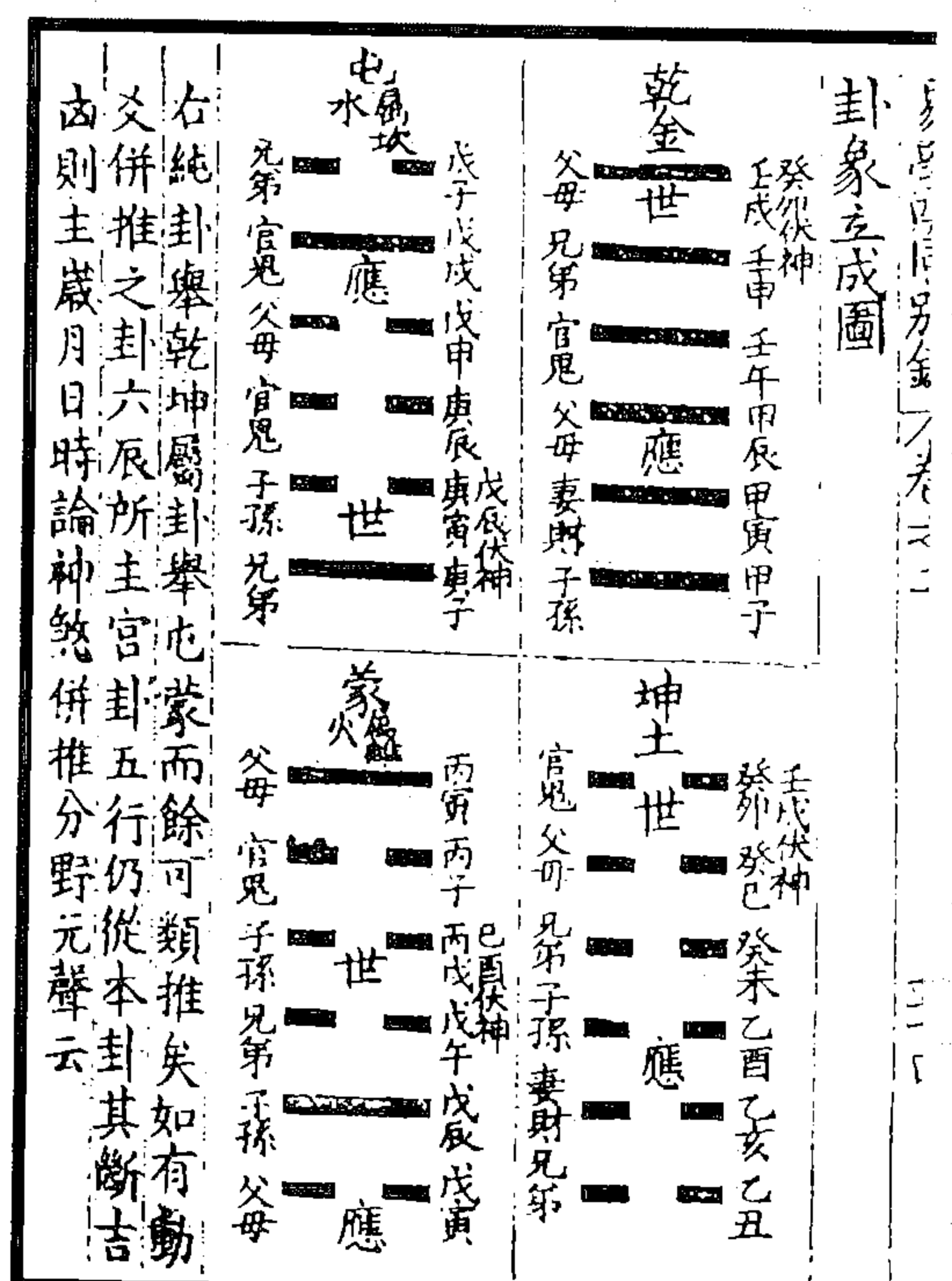
右八卦皆兌二為體而以月配兌以會為主

易學四同別錄卷之二 十

同人	星之日	運之元	三百六十
革	星之月	運之會	四千三百二十
離	星之星	運之運	十二萬九千六百
豐	星之辰	運之世	一百五十五萬五千二百
家人	星之石	運之歲	四千六百六十五萬六千
既濟	星之土	運之月	五萬五千九百八十七萬
賁	星之火	運之日	一百六十七萬九千六百
明夷	星之水	運之辰	九十二萬五千三百

右八卦皆離三為體而以星配離以運為主

无妄	辰之日	世之元	四千三百二十
隨	辰之月	世之會	五萬一千八百四十
噬嗑	辰之星	世之運	一百五十五萬五千二百
震	辰之辰	世之世	一千八百六十六萬二千
益	辰之石	世之歲	五萬五千九百八十七萬
屯	辰之土	世之月	六十七萬一千八百四十
頤	辰之火	世之日	九十二萬五千三百
復	辰之水	世之辰	六十七萬一千八百四十

右八卦皆震四為體而以辰配震以世為主

易學四同別錄卷之二 十一

姤	石之日	歲之元	一十二萬九千六百
大過	石之月	歲之會	一百五十五萬五千二百
鼎	石之星	歲之運	四千六百六十五萬六千
恒	石之辰	歲之世	五萬五千九百八十七萬
巽	石之石	歲之歲	一百六十七萬九千六百
井	石之土	歲之月	九十二萬五千三百
蠱	石之火	歲之日	一百六十七萬九千六百
升	石之水	歲之辰	七十一萬五千五百九十

右八卦皆巽五為體而以石配巽以歲為主



謙	艮	蹇	漸	小過	旅	咸	遯	師	蒙	坎	渙	解	未濟	困	訟
火之水	火之火	火之土	火之石	火之辰	火之星	火之月	火之日	土之水	土之火	土之土	土之石	土之辰	土之星	土之月	土之日
日之辰	日之日	日之月	日之歲	日之世	日之運	日之會	日之元	月之辰	月之日	月之月	月之歲	月之世	月之運	月之會	月之元
二百八十八萬三千三百二十萬	二百二十七萬三千三百六十八萬	四萬一千二百五十五萬九千九百七十九萬	七萬六千六百六十六萬一千七百六十九萬	九千一百一十五萬五千三百九十二萬	一百六十七萬九千九百六十一萬	二千五百九十八萬八千七百七十九萬	四千六百六十五萬六千六百六十九萬	八百七十三萬四千四百一十二萬	四萬一千五百九十九萬九千九百九十九萬	四萬七千四百一十八萬六千六百六十九萬	九千一百一十五萬五千三百九十二萬	六十七萬一千八百四十四萬	五萬五千九百八十七萬二千四百四十四萬	一千八百六十六萬二千四百四十四萬	一百五十五萬五千二百五十五萬

右八卦皆艮七為體而以火配艮以日為主

右八卦皆坎六為體而以土配坎以月為主

易學四同別錄不卷之二

坤	剝	比	觀	豫	晉	萃	否
水之火	水之土	水之石	水之辰	水之星	水之月	水之日	水之辰
辰之辰	辰之日	辰之月	辰之歲	辰之世	辰之運	辰之會	辰之元
三百五十六萬三千八百四十萬	三萬一千三百四十五萬六千六百六十九萬	百八十八萬三千三百六十八萬	二千六百三十二萬一千三百九十二萬	百八十八萬三千三百六十八萬	八萬七千三百四十七萬九千九百九十九萬	四萬一千五百九十九萬九千九百九十九萬	七萬六千六百六十六萬一千七百六十九萬

右八卦皆坤八為體而以水配坤以辰為主

易學四同別錄不卷之二

图 301 经世天地始终之数图  
(季本《易学四同别录》)





图 303 文王八卦方位图

图 302 伏羲八卦方位图

(来知德《周易集注》)

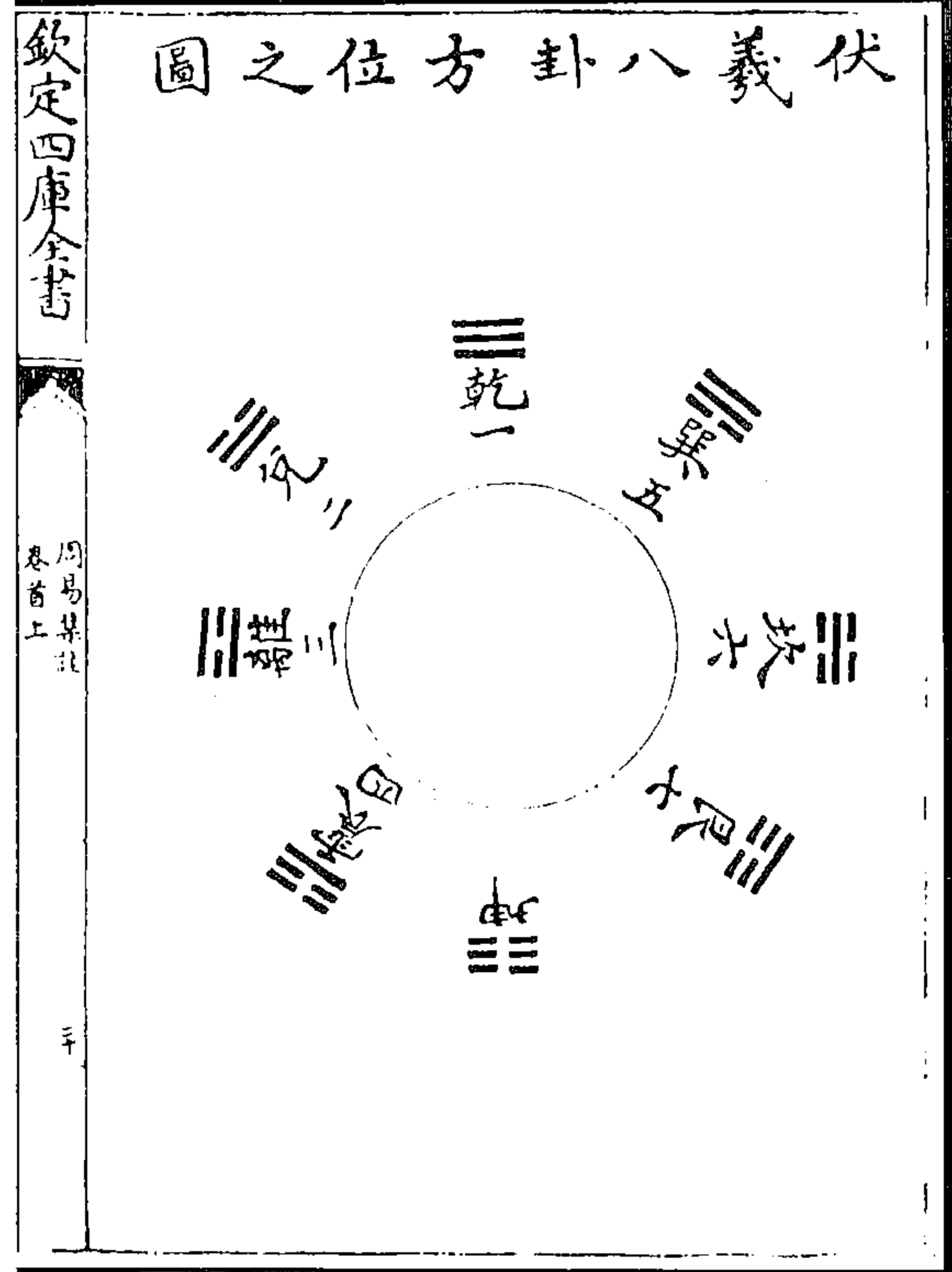
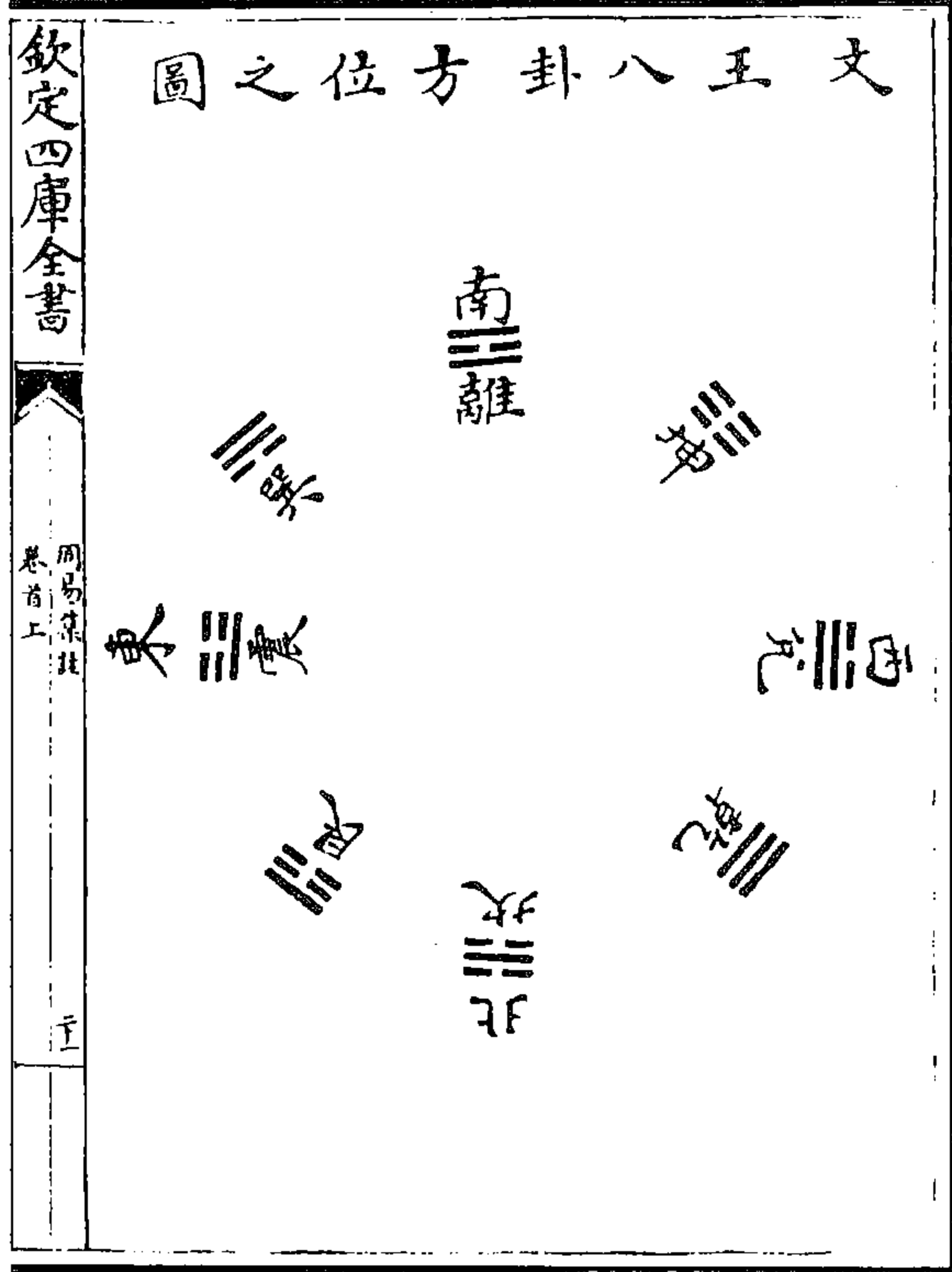

图 304 伏羲六十四卦圆图

(来知德《周易集注》)

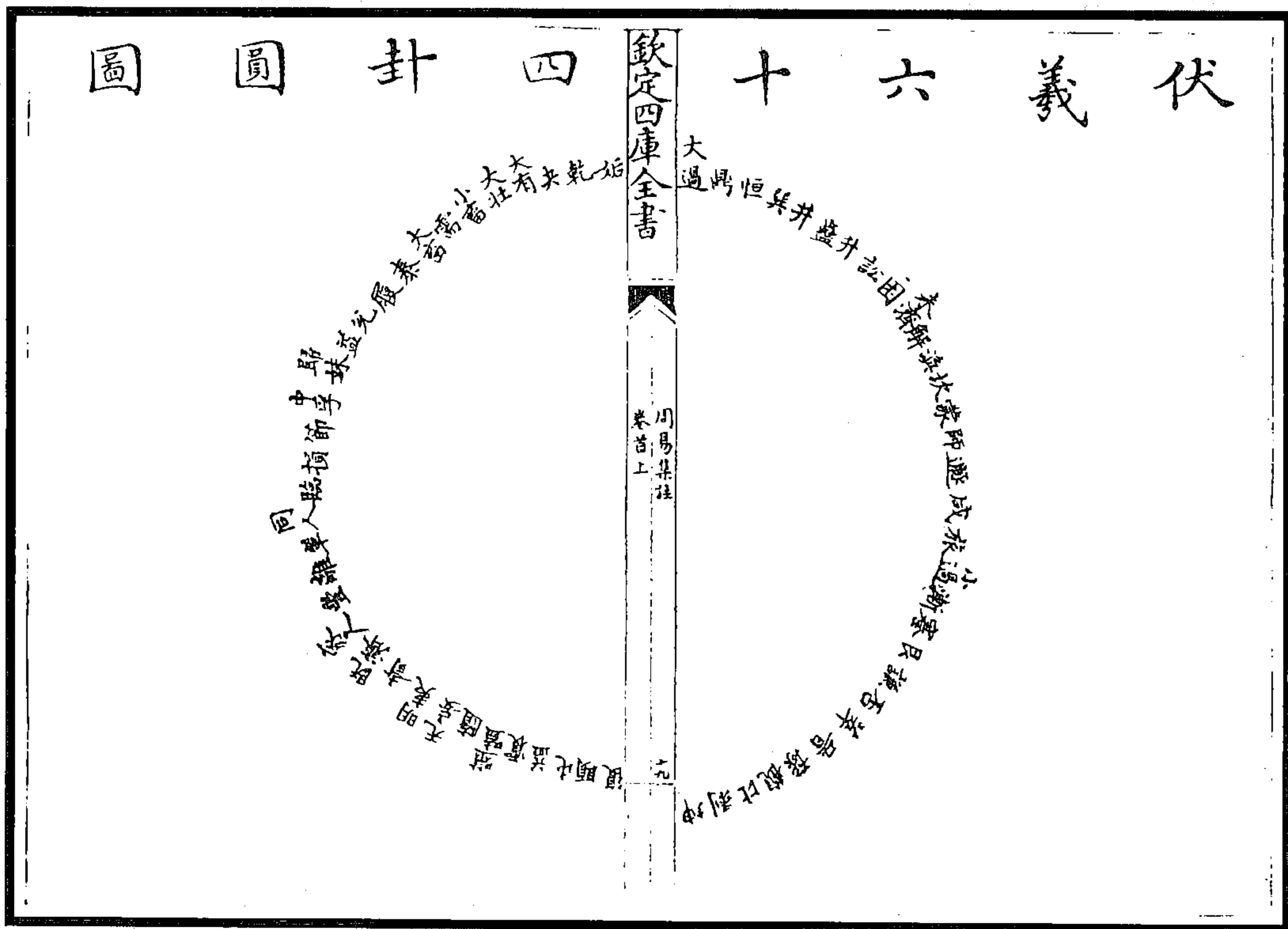

图 305 先天八卦方位图

右伏羲《八卦方位圆图》，不过以前八卦横图揭阳仪中乾、兑、离、震居东南，揭阴仪中巽、坎、艮、坤居西北。此图既成后，乾南坤北，离东坎西，以四正卦居四方之正位，震东北、巽西南、艮西北、兑东南，以四反卦居四隅不正之位。合而言之，天位乎上，地位乎下，日生于东，月生于西，山镇西北，泽注东南，风起西南，雷动东北，自然与天地大造化合。先天八卦对待以立体如此。其位则乾一坤八，兑二艮七，离三坎六，震四巽五，各各相对而合成九数。其画则乾三坤六，兑四艮五，离四坎五，震四巽五，亦各各相对而合成九数。九，老阳之数，乾之象，而无所不包也。造化隐然尊乾之意可见。方八卦之在横图也，则首乾、次兑、次离、次震、次巽、次坎、次艮、终坤，是为生出之序；及八卦之在圆图也，则首震一阳、次离兑二阳、次乾三阳，接巽一阴、次坎艮二阴、终坤三阴，是为运行之序。生者卦画之成，而行者卦气之运也。乾、坤父母也，震、巽长男女也，坎、离中男女也，艮、兑少男女也，乾统三女，坤统三男，本其所由作也。

伏羲始画八卦，因而重之为六十四卦，然在学者要看得伏羲如何画卦起。盖伏羲非独则《河图》以画卦，盈天地间，莫非阴阳之妙。伏羲仰观俯察，见阴阳有奇偶之数，故画一奇以象阳，一偶以象阴，见一阳一阴有各生一阴一阳之象，故自下而上再倍而三，以成八卦；三画已具，八卦已成，则又三倍其画，以成六画，而于八卦之上各加八卦，以成六十四卦。此即画卦之所由起也。看得画卦本原分晓，又要见得卦画里，便自有吉凶，有不待辞而著者，方得伏羲画卦示人之初意。盖上古圣人极是心细，观一物便可画卦，观卦画便自起义，便自知吉凶。后之人既系之以辞，而求之又未得其理，何欤？

易本不可以方所求也，况卦而谓之先天，则于天且先之，冲漠无朕，不可得而窥矣。乃谓其有

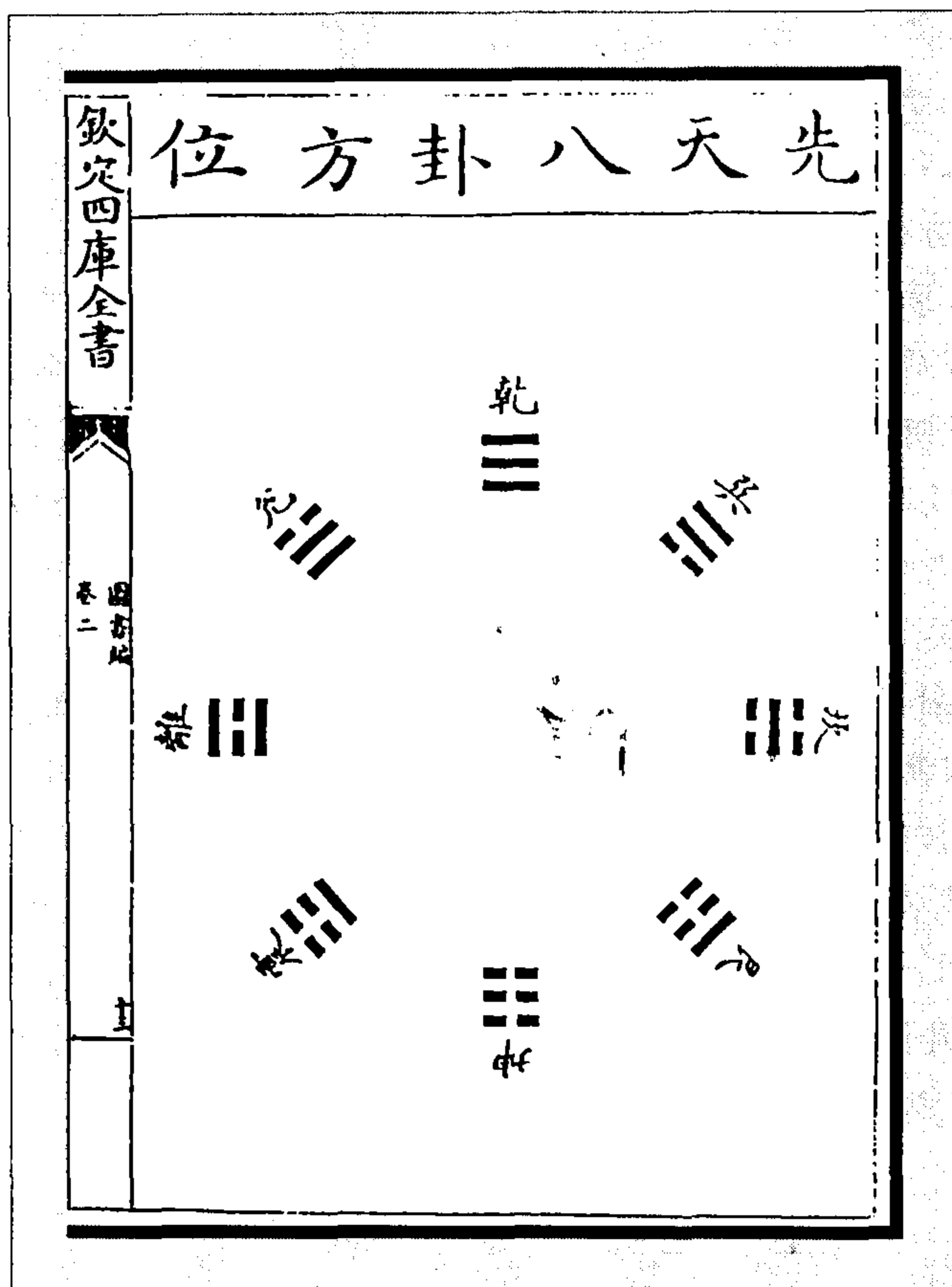
定方有定位,何欤?盖画卦已成则有象矣,有象则可以方位言矣。是图也,果因《说卦》而为之乎?抑亦《说卦》因是图而说之乎?今不可知矣。若云两不相关,何图说吻合之至于斯乎?夫天地定位,乾南坤北也;山泽通气,艮西北兑东南也;雷风相薄,震东北巽西南也;水火不相射,离东坎西也。此伏羲八卦之位,先天之易也。观是象玩是辞焉,乾上坤下,天高地卑之位,法象莫大乎天地;离东坎西,日月往来之位,悬象著明莫大乎日月也。震、艮、巽、兑列于四隅,山镇西北,泽注东南,雷出东北,风盛西南,亦山泽风雷之定位也。且以画象言之,乾、坤阴阳之纯,非天地而何?坎、离阴阳之中,非日月而何?唯四卦阴阳中正,所以居四正之位者此也。山耸而阳见于上,泽润而阴见于上,雷则一阳动于重阴之下,风则一阴鼓于二阳之下,四卦皆阴阳之偏,所以居四隅之位者此也。然卦虽八也,天地山泽雷风水火纷然交错,摩荡变化,而造化之妙生生不息,故邪正、吉凶、悔吝、忧虞、进退、得失之情不可胜穷矣。至于数往知来之义,见于后之逆数图下。或曰,定位、通气、相薄,皆阴阳之交也,何独水火不相射耶?曰,坎、离画象,阴丽乎阳,阳陷于阴,即阴阳互藏之象也;水内明外暗,火内暗外明,即阴阳互藏之义也;每月晦朔之交,日月相会于壬,乃阴阳交合之道也;心火肾水相济于腹中,乃人身阴阳既济之实也;不相射正所以言其互藏交济不相害耳,即后言水火相逮是也。何必于他证哉!李息斋云,真水藏于真火,真火藏于真水,真真不坏,以其能相容也。其亦有见于斯夫。或有谓《先天图》创自邵康节者,不知《说卦》所论八卦方位不同,初无先后之分,而分之自康节始,非谓其创始诸卦图也。有谓始于陈希夷,又谓出于麻氏心悟者,予请质以《说卦》诸条,则诸说可无辨也。但康节以先、后天图分属羲、文,予则不敢直信为然。

(章潢《图书编》)

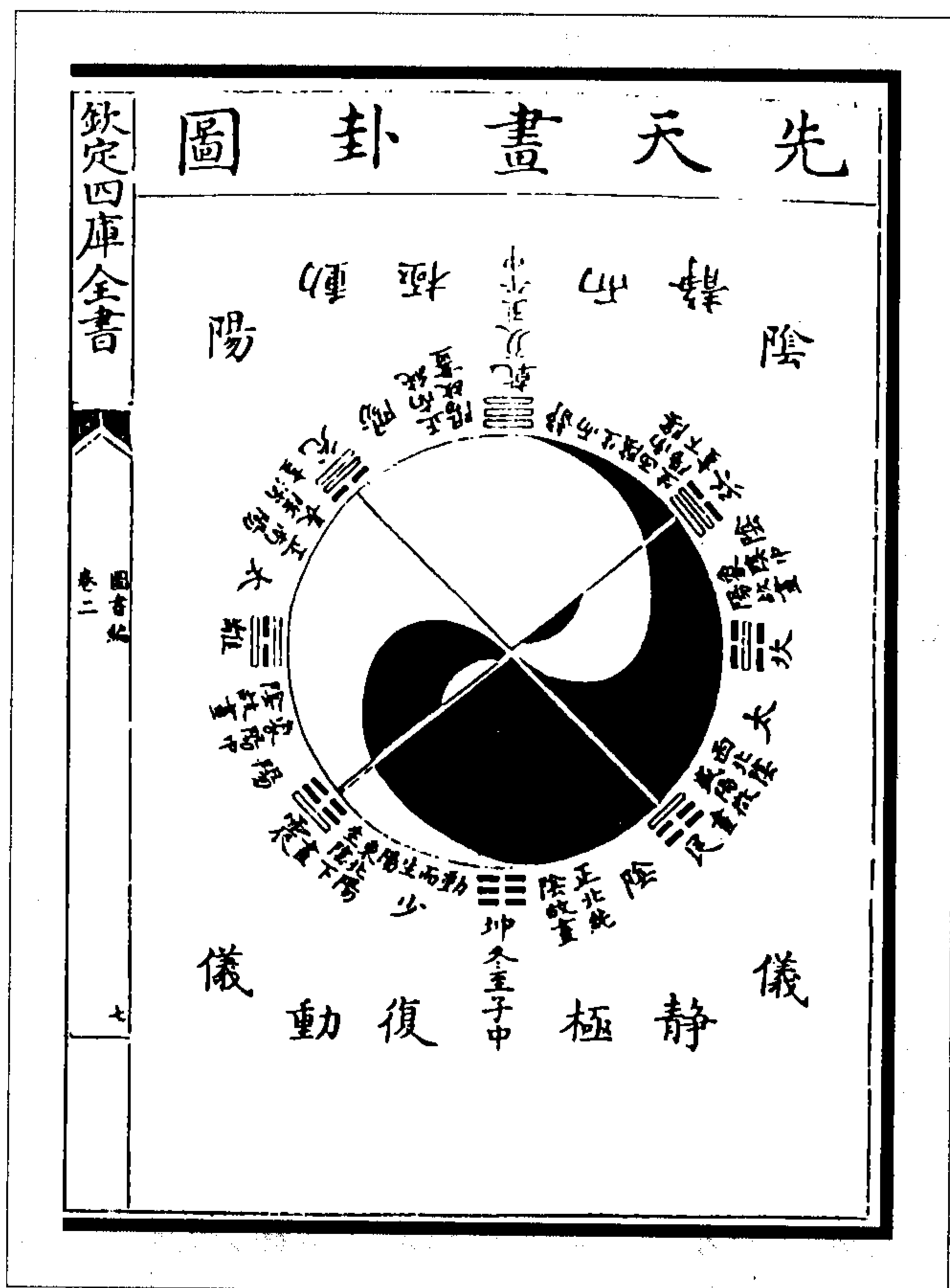

(图 306) 按, 图有太极、两仪、四象、八卦, 合而为一, 分而为二, 阳仪在左, 阴仪在右。二分为四, 右上太阳, 下少阴, (左上少阳) 下太阴。四分于八, 乾南坤北, 离东坎西, 震、巽、兑、艮居于四隅, 皆自然而然, 不假一毫人力者也。

(章潢《图书编》)

图 306 先天画卦图



图 307 先天六十四卦圆图  
(章潢《图书编》)



图 308 先天六十四卦方位图  
(章潢《图书编》)

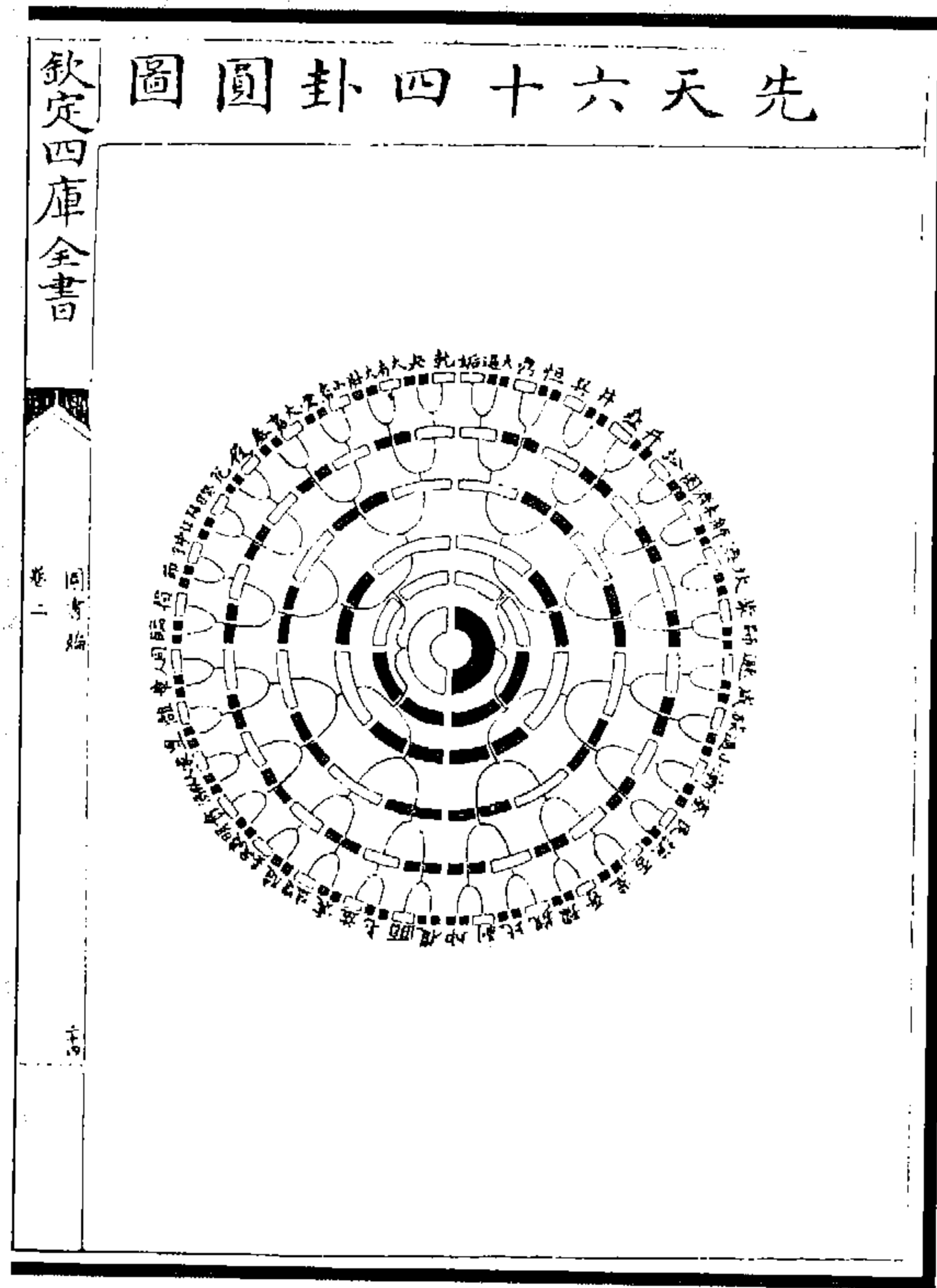

图 310 先天以圆涵方图

图 309 后天八卦方图  
(章潢《图书编》)

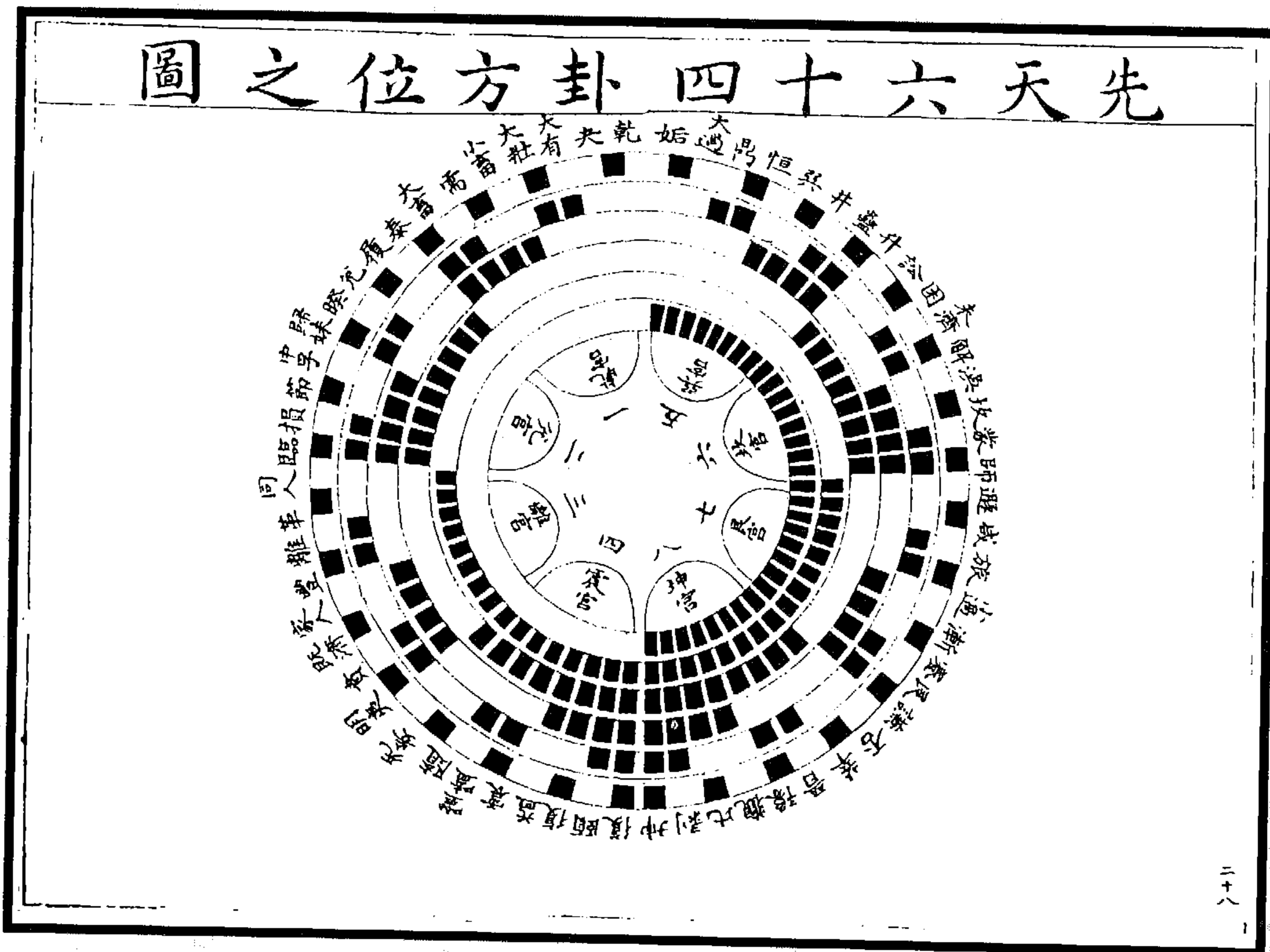
(图 310) 先天，天地位乎上下，日出于东，月生于西，雷起于地中，风行于天上，西北多山，东南多水。此圣人仰观俯察以取象也。有象必有义也，乾、坤以坎为用，离为日，坎为月，故易字从日从月。合日月而言之，惟日月相和，寒暑往来以成岁也。故曰“天地设位，而易行其中”。玩图象而义自见矣。即圆图而方图以寓，所以六十四卦有圆图又有方图，而八卦可圆又亦可方也。天地定位，六子分列左右，交相为用，不愈见造化之神妙哉？

按，此二图总名《先天以圆涵方》，岂圆之外又别有方耶？玩方图，乾、坤定位，六子横列，虽乾、坤、坎、离，较之圆图俱未之变，而震、兑、艮、巽实相易矣。盖六十四卦，乾、坤、坎、离本不变，而各为一宫者也，艮震、兑巽则两卦合为一宫者也，惟艮震以二卦反易为二，故曰“鼓之以雷霆”；惟兑巽亦以二卦反易为二，故曰“润之以风雨”。邵子所谓不易者四，反易者二，以六卦变而成八卦者，此也。由是重之，六十四卦出焉。此伏羲先天，为作易之本欤？但即其图象，已涵有方义，天地造化，自不相悖，而纵横阖辟，何往不然？亦可见上天下地，而雷风、水火、山泽变动充满于其间矣。况方图本自相涵，人身造化本同天地，玩图象者，又可徒诿之为天地之法象、造化之变通云乎哉！

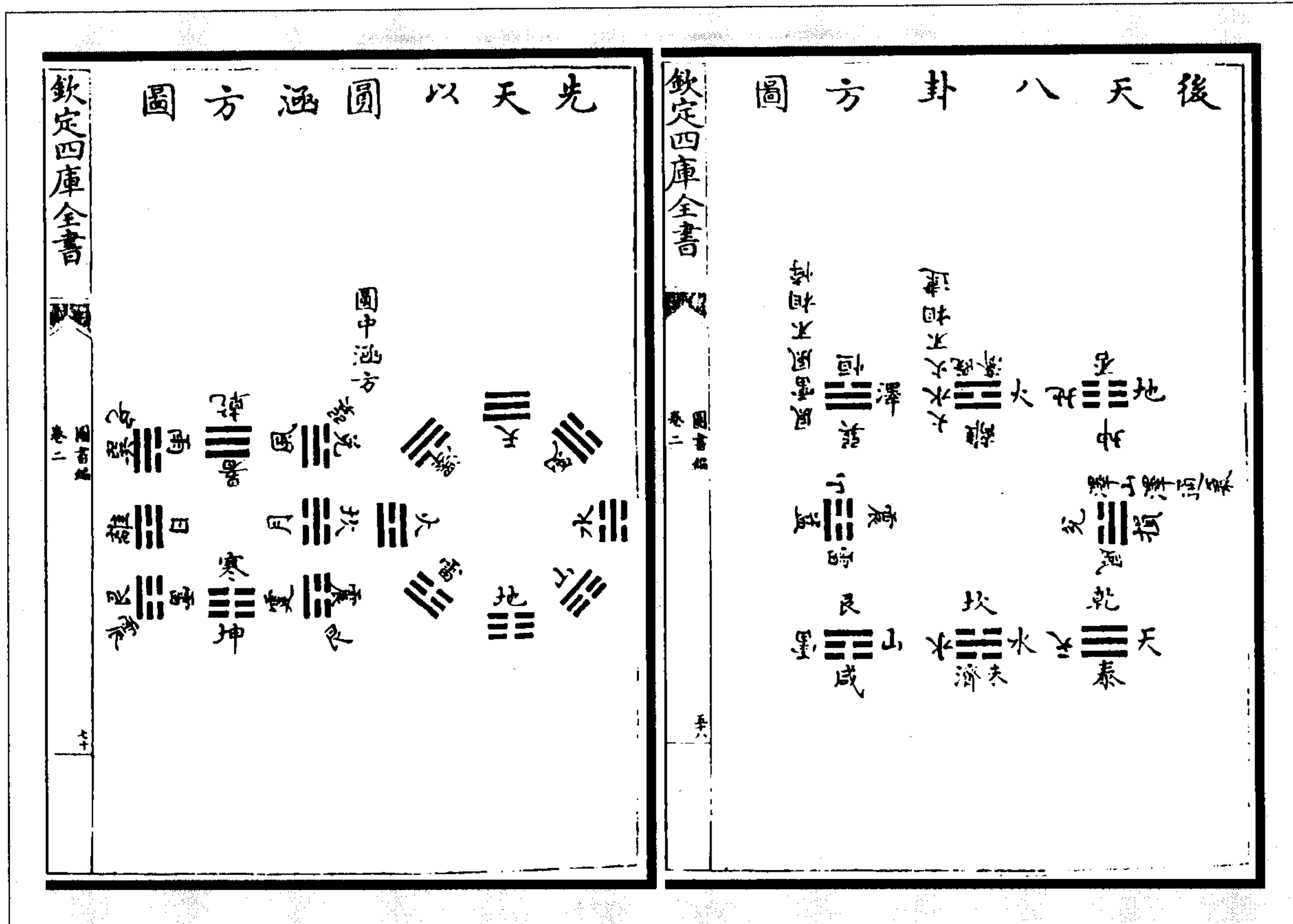
(章潢《图书编》)



图 312 外先天内后天八卦图

图 311 后天以方涵圆图

(章潢《图书编》)

### 附：先天后天总说

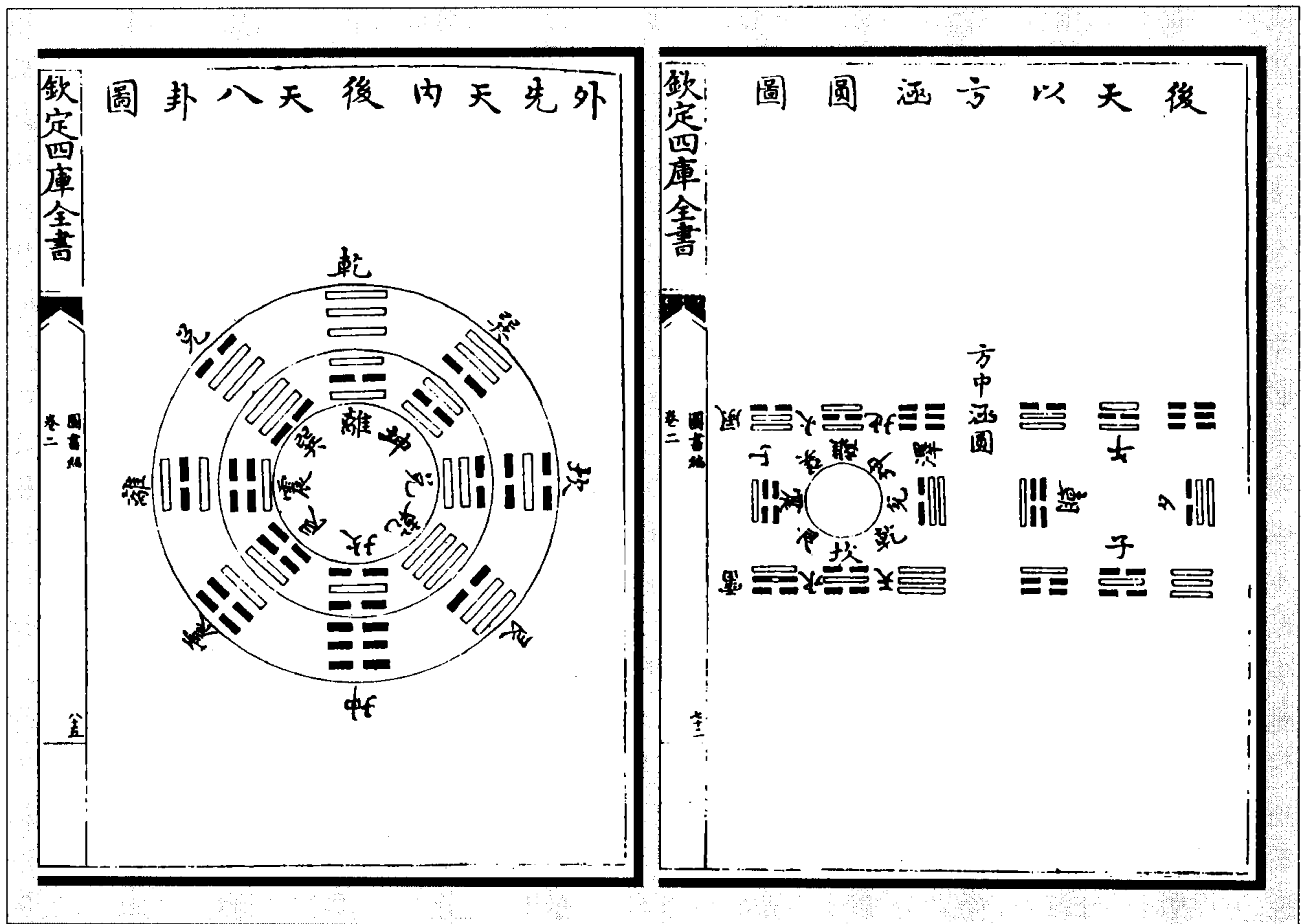
伏羲之画卦也，有图而无书，有占而无文也。至文王而后有书有文尔。大传曰：“易有太极，是生两仪，两仪生四象，四象生八卦。八卦定吉凶。”又曰：“数往者顺，知来者逆，是故易逆数也。”此谓《先天图》也。乾一、兑二、离三、震四、巽五、坎六、艮七、坤八，中断横图，左右回环，是谓圆图；八叠横图，是为方图。法自然之数，人力不可加毫末于此矣。其位乾南，阳也；坤北，阴也。离东，大明生于东也；坎西，月生于西，日入于西也。震东北，盛阴于北，而一阳生也；巽西南，阳盛于南，而一阴生也。西北多山陵，艮居之；东南多川泽，兑居之。此地理自然之形也。自震四一阳之复为冬至，历离三、兑二之交为卯中，则由一阳、二阳、三阳、四阳、五阳至六阳为乾一之乾，而姤生；自巽五一阴之姤为夏至，历坎六、艮七之交为酉中，则由一阴、二阴、三阴、四阴、五阴至六阴为坤八之坤，而复生。此天运循环之序也。

方图乾始于西北，坤尽于东南，则乾一、兑二、离三、震四、巽五、坎六、艮七、坤八，皆生卦之交也。自西南至东北，则否泰、损咸、恒益、既济未济，皆三阳三阴之交也。圆者象天，大而天地古今，元会运世，小而岁月日时，皆不离乎是；方者象地，而凡天地人鬼，事物消长，气数推移，皆出乎是。以伏羲之时未有文字，此六十四卦者，即六十四大字也。字书不过象形、会意、指事、转注，而六十四卦备之。是六十四字者，天地人事时义物理之常变，悉管乎是矣。而又加纵横差互对待相为意义，邵子所谓“图虽无文，吾终日言，未尝离乎是，盖天地万物之理，尽在其中”者是也。至其占辞传夏历商，又有《连山》、《归藏》

之属，而世不传，学者多谓邵氏互体、既济卦诸图，即《连山》法也；后世纳甲、归魂之法，即《归藏》之遗法也。然其辞不复可考，或有吉凶而无教戒。与文王蒙难差里，乐天忧世，以己及物虑天下后世，无以处于吉凶悔吝之途也，于是乎演而为易。其为易也，意若曰，伏羲之图，盖法象自然一定之体，而未尽著其用，伏羲之卦虽加互成文自然之旨，而未各错诸辞，民用弗彰，大道易隐，于是移先天之体为后天人用之位，翻六十四卦变易之象，而系吉凶利否之辞焉。其位，则探《河图》生成之位，为后天日用之位。以先天方图，乾居西北亥位也。室壁天门也，亥者，子之父；子者，亥之子。乾居父位，动为天一以生水，则坎子居北；水生木，则天三之震居东；木生火，则地二之离居南；火生土，坤者，土之体也，则间火金之间，而居西南；土生金，则地四兑金居西；至于金又生水焉。土本居中，分王四方，故《河图》天五地十居中，而四隅空。后天则太极虚中，而四隅实，盖土分王四方也。土既分王，则乾、坤、艮、巽皆土位也。乾者，土之牡，为父居西北；坤者，土之体也，火金本相克，坤在其间则相生，此坤之所以西南也。艮山，土之积；巽木，土之官也，故居二隅焉。水虽生木，然木之生必合水土之气，故艮辅坎水以生木。艮者，木之根也，又其性止也，止而后能动，《说卦》所谓终万物始万物也，故艮居东北。震者木之生，巽者木之气也，木不能以自生，火必有所入，而后木气发而为火焉，故巽居东南。天地之造莫大于生成，木，生物之气也；金，成物之气也。震木也，巽亦木也，震居天三之木，发生万物，巽木居东南以成之，则生意益全而物生皆齐矣。兑金也，乾亦金也，兑居地四之金，肃成万物，乾居西北以收之，则成物无遗而物成反本矣。此后天自然之用也。天地运乎四时，胎育万物之用，尽在其中矣。若夫乾、坤父母居不用之位，而六子代用事，则邵子固言之矣。然乾、坤固天地也，易于乾、坤，譬诸言仁，有专言者焉，有偏言者焉。专言乾、坤则包六子，而该六十四卦；偏言则八卦配八方，而乾、坤六子均为入用之位耳。凡图意所该，有言盖浅，至于卦则两两反对，以见对待消长上下升降之变，其体别《杂卦》言之，而邵子三十六宫之名所从出也。其序则本主于反对，而《序卦》以次序言之，虽非精义，亦其一意也。而凡易图加叠对并之义，亦发例于此矣。其辞则或取之二体，或取之二象，或取之二中，或取之主爻，或取之卦变，或取之成卦之义，丁宁告戒，以前民用，圣人之忧患后世于是为至。或曰，卦体奇偶，奇七而偶八。彖辞者，卦体七八之常也；象辞者，每爻九六之变也。文王之辞，彖而不象，则是揲蓍求卦者，将常得七八而不遇九六乎？或遇九六，而无其占，则文王之为民立占者，盖未备也。曰，是诚未备也，所以周公继之以附爻辞，以尽九六之变，而占辞始备尔。然方六十四卦始有彖辞，筮者而遇九六，则亦兼占变卦之彖而已。且以一卦为例言之，乾之初变则为姤，虽未有勿用之辞，而姤之勿用可占也；乾之二变则为同人，虽无在田之象，而同人于野之意可知也；乾之三变则为履，虽未有乾乾惕厉之戒，而履之履虎不啞可卜也；至于四变而小畜，则不雨之辞，不待跃渊而可喻；五变而大有，则元亨之时，不待飞龙而可想；六变而夬，则物极当决，又不待亢之为言而可知矣。虽然终未尽乎事物之变也，故周公因之，遂著九六之辞焉。凡言九六者，皆谓每爻之变也，然又安知文王之时，不已有象辞，而周公特修补之耶？故河洛第九篇曰，周文增通八八之节，转序三百八十四爻。而扬雄亦有文王附以六爻之说，《参同契》亦谓文王帝之宗，结体演爻辞也。道之晦明，盖关世运，伏羲先天自孔子《说卦》以后，诸儒无传焉，而方外之士传之，如魏伯阳、关子明，可概见矣。至宋文明之世，则希夷先生陈图南始出以示人，三传而至邵子，始大发明于当世，然易道至此亦大备矣，邵子象数，程子义理，朱子兼之而主筮占。邵子观象推数而知法象自然之妙，故曰画前元有易，程子玩辞求意以为理无形也。易假象以显义尔，故曰至微者理也，至著者象也，体用一原，显微无间。朱子深究二家之说，上溯四圣之心，谓易为卜筮而作，卦本象数，而画理因卦爻而著，故曰：“理定既实，事来尚虚，用应始有，体该本无。”呜呼！易道是谓大备，是以朱子赞之曰：“邵传羲画，程演周经，象陈数列，言尽理得。弥亿万年，永著常式。”又曰：“惟斯未启，以俟后人。”盖语占也。今撮其大要著于篇，以俟后学者共考焉。



### 先天后天总论一

乾九五《文言》曰：“先天而天弗违，后天而奉天时。”夫子初未尝以八卦分先后天也，至邵子乃以名卦图。亦未为不可。盖其意谓先天者，如六十四卦，天本未尝作为，而伏羲画之，故谓之先乎天也。及天地间已有六十四卦，文王就六十四卦内更定其卦位，从而序之、系之，故谓之后乎天也。但既分先后天，而又以先天属之伏羲，后天属之文王，不知何所据哉？况其诗云：“若问先天一事无，后天还始着工夫。”所谓一事无者，只顺其自然，如太极生两仪，两仪生四象，四象生八卦，由八而十六，由十六而三十二，由三十二而六十四，只是加一倍法，未尝有工夫以作为之也。所谓着工夫者，进六子退乾、坤，与夫《序卦》、《系[辞](卦)》之类，皆非先天无一事之自然矣。果如此之区别，则文王与伏羲，岂特各一其易而已哉？且一阴一阳之谓道，阴阳不测之谓神，自有阴阳以来，即阴阳不测也，是故有先天之体，即有后天之用，体用本非二也。自二图言之，有指体而言者，“天地定位”一章是也；有指用而言者，“帝出乎震”一章是也。但既云天地定位矣，又曰八卦相错；既云帝出乎震，挠万物者莫疾乎风矣；又云水火相逮，雷风不相悖，山泽通气，然后能变化，既成万物也。然则八卦相错，神妙万物，且不可以先天后天分也，明矣。何必曰进六子退乾、坤为文王所定焉？乾、坎、艮、震、巽、离、坤、兑，乃后天卦位也，今所传之易乃文王之易，何为始乾即继之以坤，又继以屯、蒙、需、讼、师、比，而不依乎《后天图》之次序耶？此皆自《先天图》、《后天图》之辨异言耳，然说愈繁愈支。又有以二图而一一强合之者，如董盘涧谓天地以中相易为坎、离，水火以上下相易为震、兑，泽雷以上下相易为巽、艮，风山以上下交易为乾、坤，六子并以一爻变，惟乾、坤变其交，阴阳之纯故也。其说似精，其实皆取诸对宫也。殊不知八卦只是阴阳奇偶，先天卦位阳爻多者，俱从乾，阴爻多者，俱从坤；后天卦位乾统三子于东北，坤统三女于西南；在《先天图》虽曰立其对待之体，而八卦相错未尝不遇乎流行之机；在《后天图》虽曰达其流行之用，而水火相逮未尝不寓乎对待之妙。此所以周流六虚，变动不居，何必一一强同之也！信乎？一阴一阳之谓道，阴阳不测之谓神。神也，道也，一也。求先天后天之说者，求诸此而已矣。

### 先天后天总论二

道不可以言求也，而立言本诸圣，吾惟求言于圣，则诸凡言说不能淆矣。道不可以象示也，而垂象本诸天，吾惟观象于天，则诸凡图象不能惑矣。况圣人之道，天道也，后人欲希圣、希天，孰能外造化自然之运，以为之教哉？是故太极分阴分阳，生天生地人物，一皆天地阴阳生生不已也。然上天之载，无声无臭；天命之性，不睹不闻。自未发而谓之中，天下之大本也；自发皆中节，谓之和，天下之达道也。性果可以发与未发，分言之哉？性不可见，而可见者，喜怒哀乐相生，其不可睹闻如故也。滞于喜怒哀乐，谓其无未发不可也，因其不可睹闻，而谓其一于中也，可乎哉？先天后天即发与未发之谓也。易曰，先天而天不违，后天而奉天时，一也。后天时耳，取之以名图象，奚不可者？又岂先天一于对待之体而专于圆，后天一于流行之用，而局于方也耶？天地定位，山泽通气，雷风相薄，水火不相射，《先天图》若对待不可易矣。而八卦相错未尝不流行也。《系辞》首章尊卑、贵贱、动静、刚柔、群分、类聚，俱以对待言也。鼓之以雷霆，润之以风雨，日月运行，一寒一暑，亦未尝不流行矣。后天帝出震、齐巽、见离、役坤、说兑、战乾、劳坎、成艮，而神妙万物矣。然乾、坤交而有水火风雷山泽，反易而有震、巽、艮、兑，其对待自在也。上下经六十四卦，莫非后天之用，而反对三十六果一于流行乎哉！且《先天图》一也，顺则右转，由纯阳反之一阳，由纯阴反之一阴，故数往也；逆则左转，由一阳以至纯阳，由一阴以至纯阴，故知来也。其流行不已，而先天即后天也。《后天图》一也，乾统三男于东北，而物由以生，坤统三女于西南，而物由以成，此其对待不易，后天岂外于先天哉？约而言之，六十四卦本之乾、坤，乾元资始阳也，而变化乃利贞，未尝一于乾矣；坤元资生阴也，然永贞以大终，坤亦何尝非乾乎？此造化自然之运，虽天地不能违也，况于人乎！虽然乾曰统天，坤曰乃顺承天，则《周易》首乾次坤，匪特六十四卦，由乾、坤

变化之已也。言道而至于统天，则无声无臭，不睹不闻，发与未发，先天后天举在其中矣。然则因圣人之言以探其无言之秘，因天地之象以求其无象之真，盖会观先天后天图，而融通之造化不在吾掌握中乎？

(章潢《图书编》)



图 313 先后中天总图

内一层即先天圆图，八卦生六十四卦是也；中一层即方图，六十四卦八八皆从下而上者是也；外一层即《周易》所次卦序是也。读易者知有先天、后天，而中天未之知也，岂深于易者乎？

(章潢《图书编》)

(图 314) 易曰：“太极生两仪，两仪生四象，四象生八卦。”是太极者造化之根柢也。未有天地由此生天地，故曰先天；既有天地，由此生人生物，故曰后天。先天圆图也，圆者象天者也；后天方图也，方者象地者也。先天以圆为体，以方为用，图中涵方，天包乎地也；后天以方为体，以圆为用，方中涵圆，地承乎天也。是非先天之外又一后天也。天不离乎地，先天之体即后天之用也（如先天正对天地定位，以立其体，然阳中阴生，阴中阳生，即后天流行之用也），非后天之外又有一先天也。地不离乎天，后天之体即先天之用也（如后天反对震、兑横，以立其体，然震反为艮，兑反为巽，即先天反易之用也），体不离乎用，用不离乎体，体即用，用即体也（先天正对中有反易，后天反易中有正对）。是非太极之外又有先天后天也。天地之体用即太极之体用，后天之生生即先天之生生，先天之生生即太极之生生。后天也，先天也，浑然一太极也（此方图从震、兑横六卦纵言之）。前图，先后天皆圆，此图先天圆后天方，且兼太极言也。

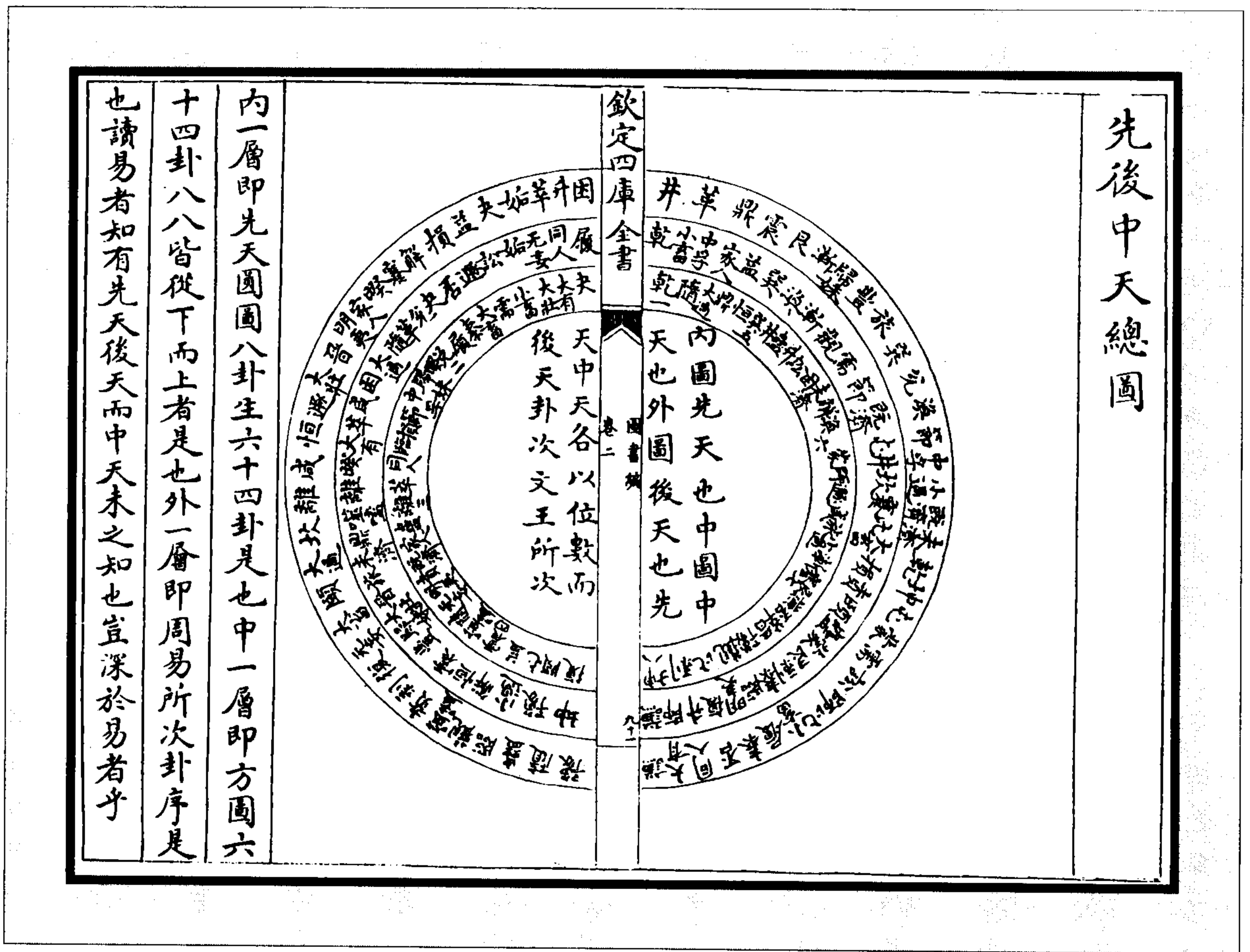

图 314 太极先天后天总图

(章潢《图书编》)

附：

### 三图总论一

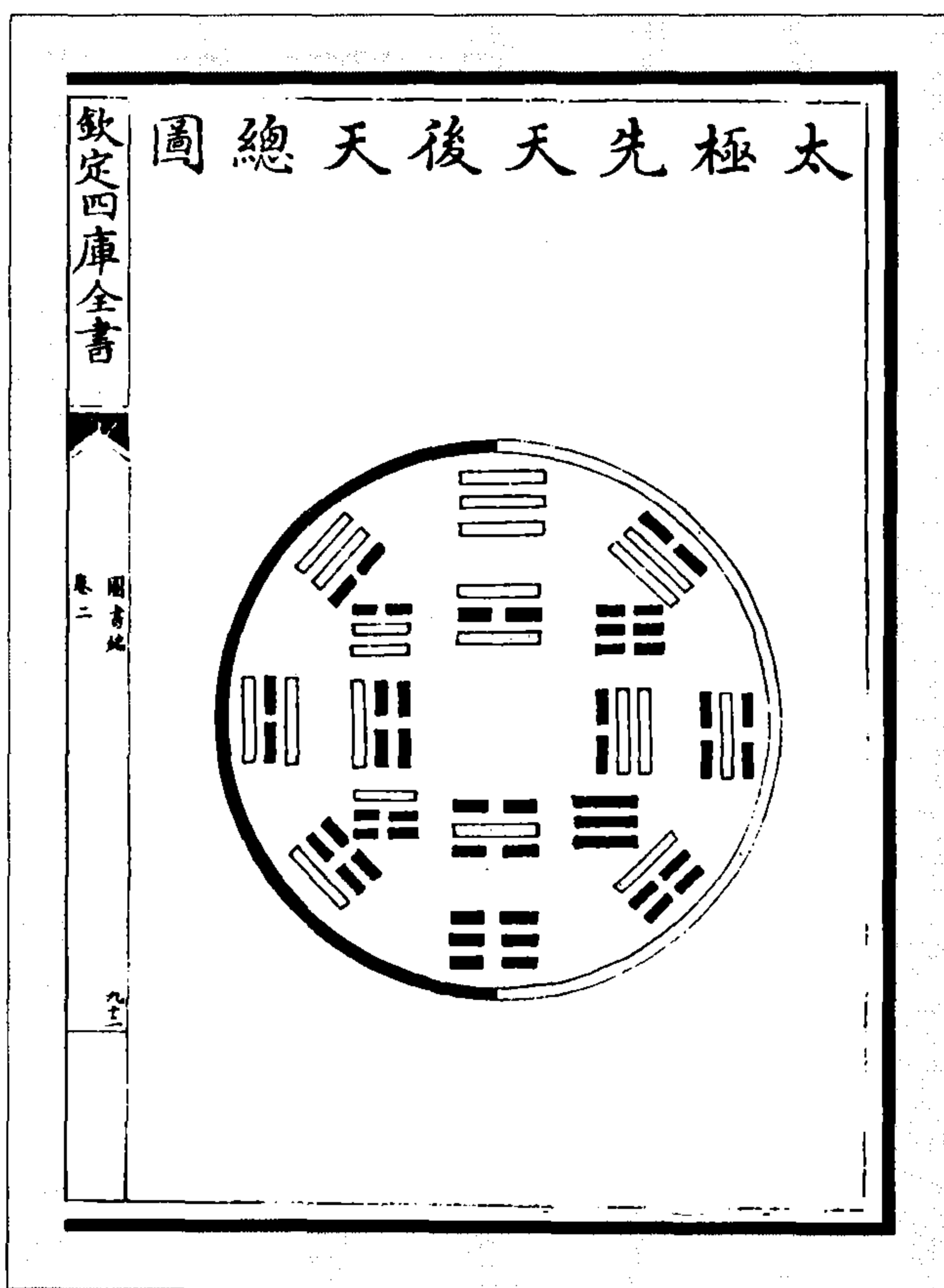
伏羲心法妙在太极一图，以此洗心，退藏于密，以此斋戒，神明其德，谓非有非无，无方无体，先后天由此而出也。先天动而生阳，静而生阴，顺则三阳三阴，自外而内，化育之真机也；逆则三阳三阴，自内而外，圣神之妙用也。一阳初动，坤变为震，艮变为离，此易为逆，天地人之至妙者也。后天帝出乎震，神妙万物。乾统三男而上交三女，万物之所以生也；坤统三女而下交三男，万物之所以成也。六子成功，长少反易，阴阳合体，皆变为乾，三十六宫都是春也。自无而有，自有而无，一顺一逆，曰神明、曰神妙、曰帝、曰乾，无声无臭至矣。

### 三图总论二

太极、先天、后天，图则三，意则一也。自太极观先天，太极为体，先天为用；自先天观后天，先天为体，后天为用。先天体也，而流行之用未尝不存也；后天用也，而对待之体未尝不在也。是先天体圆而用方者也，后天体方而用圆者也，是后天出于先天也，先天本于太极也，一造化自然之妙也。或秘焉不以传，或传焉而未显，体用分、方圆异，由是穿凿附会，而图之意隐矣。

(章潢《图书编》)



图 315 六十四卦循环之图  
(章潢《图书编》)



图 316 六十四卦生自两仪图  
(章潢《图书编》)

是圖也六十四卦始乾終坤其實只是陰陽迭為消  
長循環無端雖爻至三百八十四亦只是陰陽二者  
而已故曰一陰一陽之謂道

六十四卦生自两仪圖

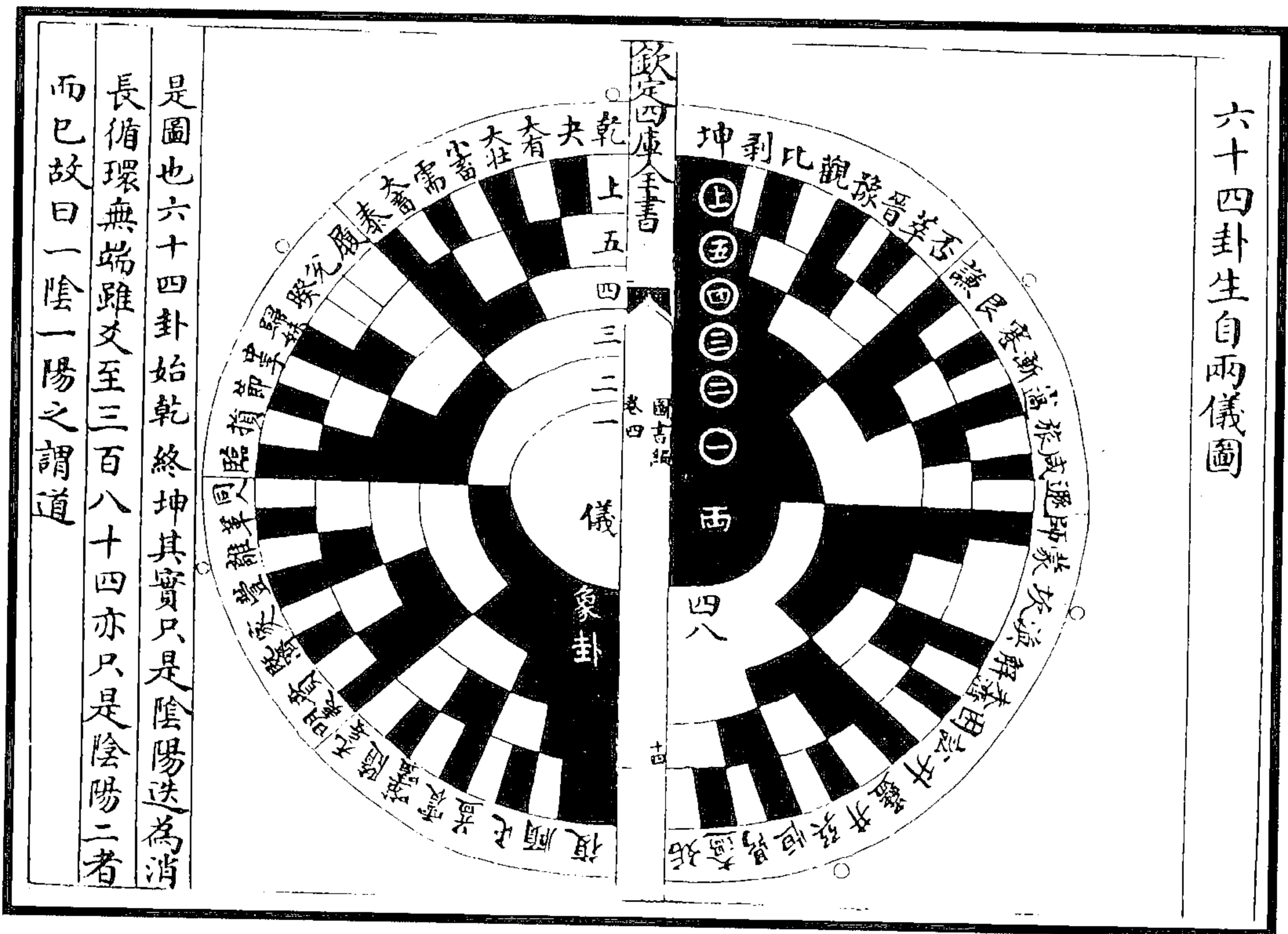
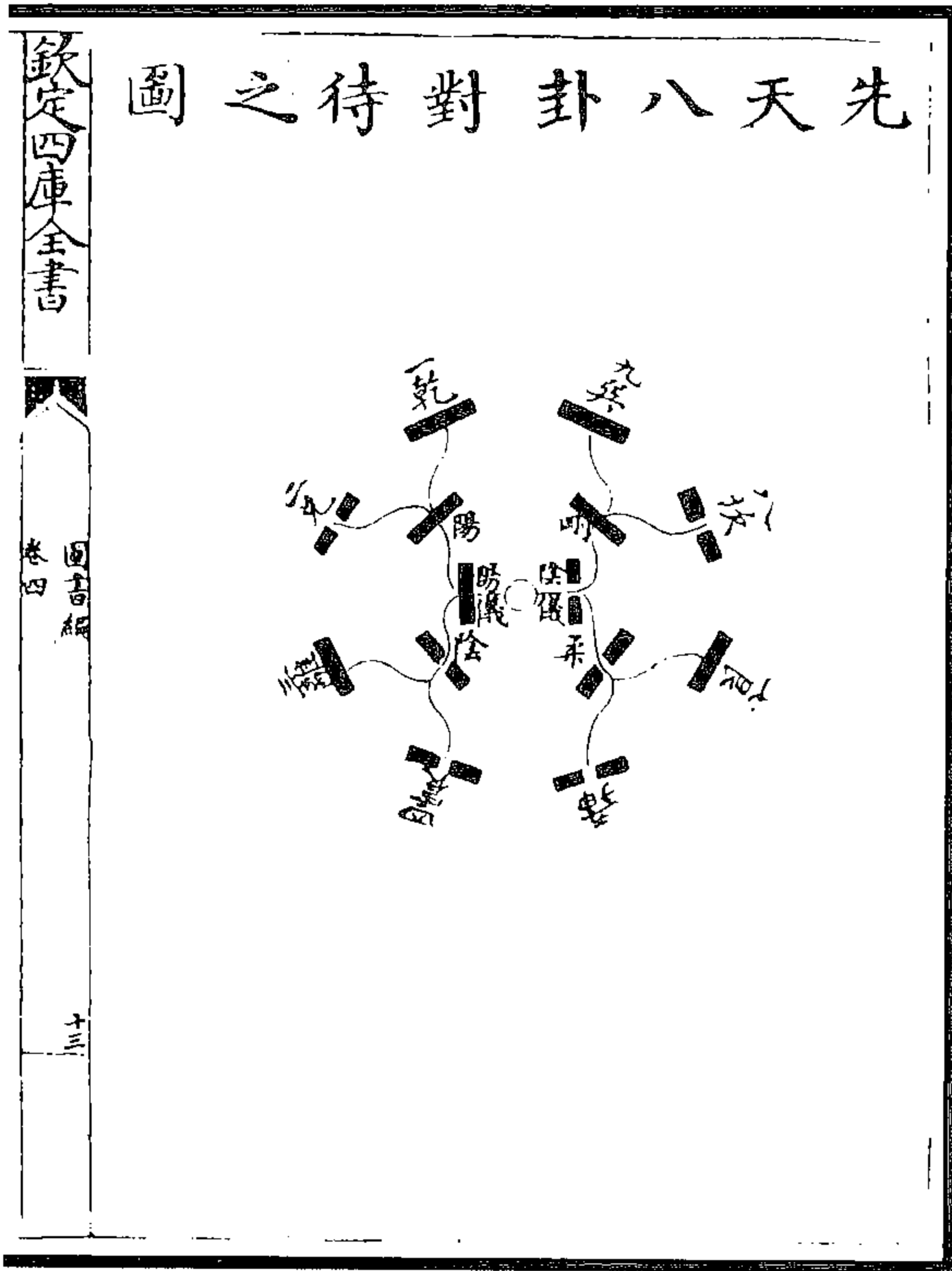

先天八卦对待图

欽定四庫全書

圖書編 卷四

十三

图 317 先天八卦对待图  
(章潢《图书编》)

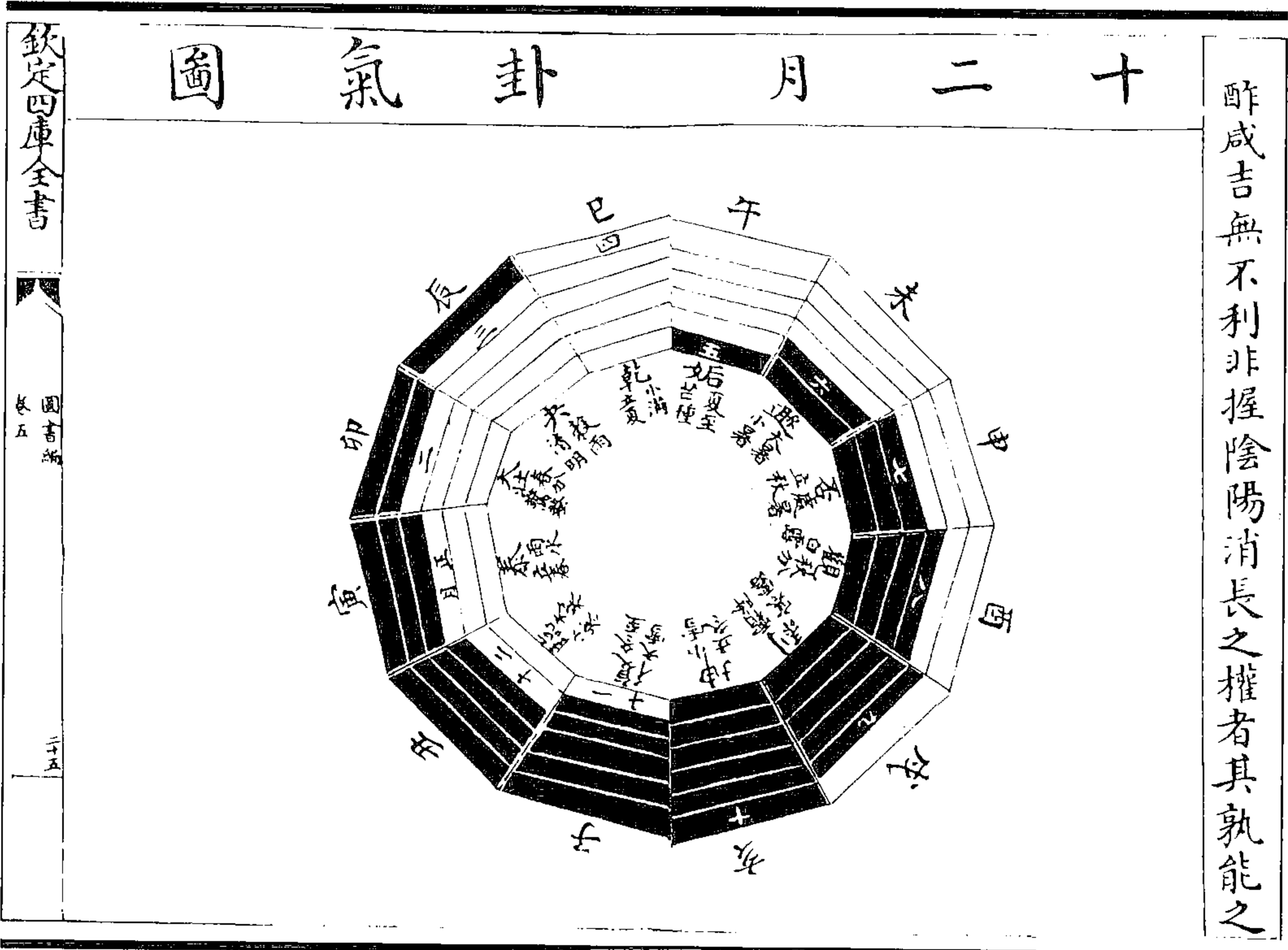

十二月卦气图

酢咸吉無不利非握陰陽消長之權者其孰能之

欽定四庫全書

圖書編 卷五

二十五

图 318 十二月卦气图  
(章潢《图书编》)



图 319 先天乾上坤下图

图 320 后天离南坎北图

(章潢《图书编》)

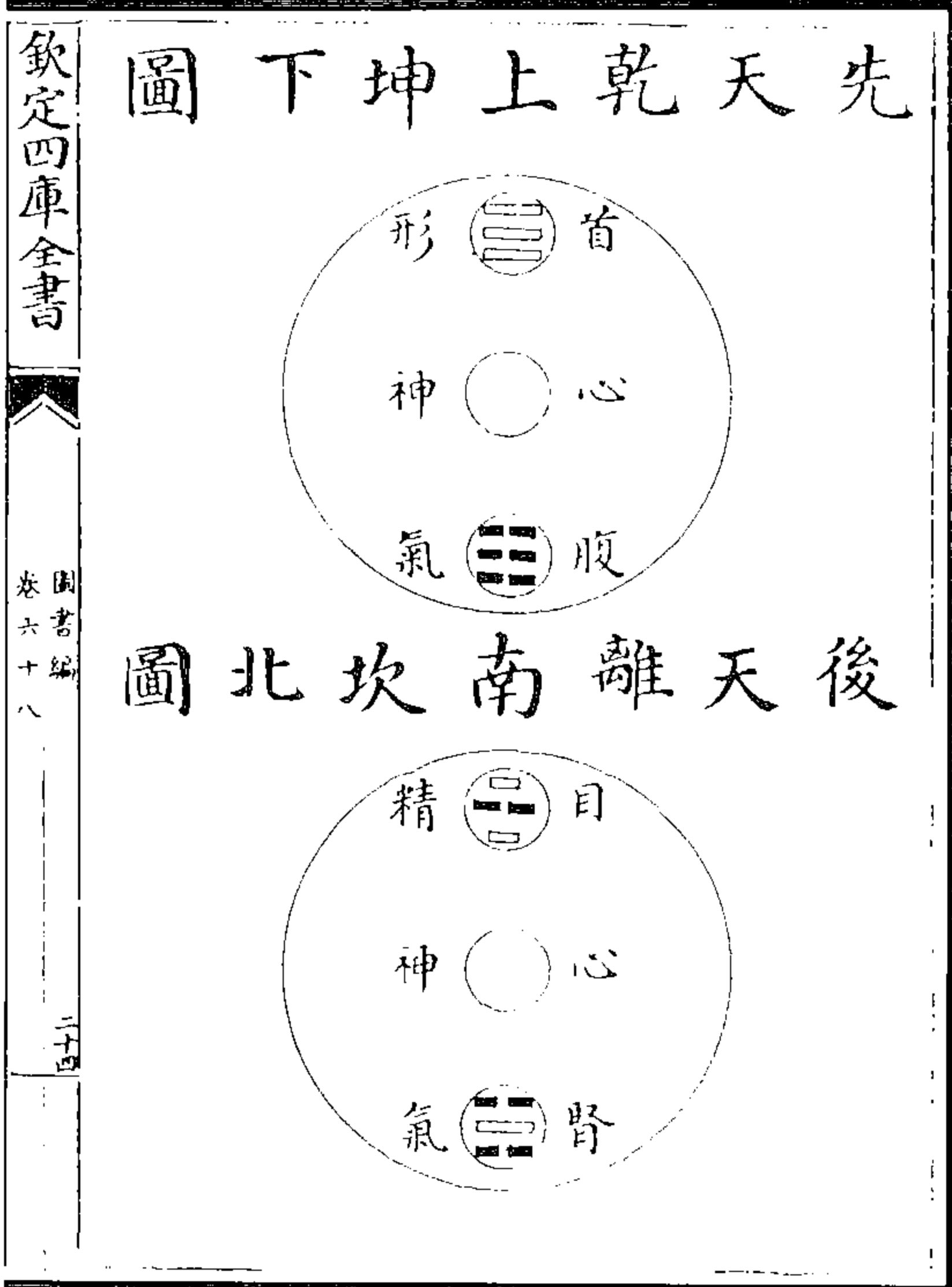

图 322 经世天地四象图

图 321 经世八卦正位图

(章潢《图书编》)

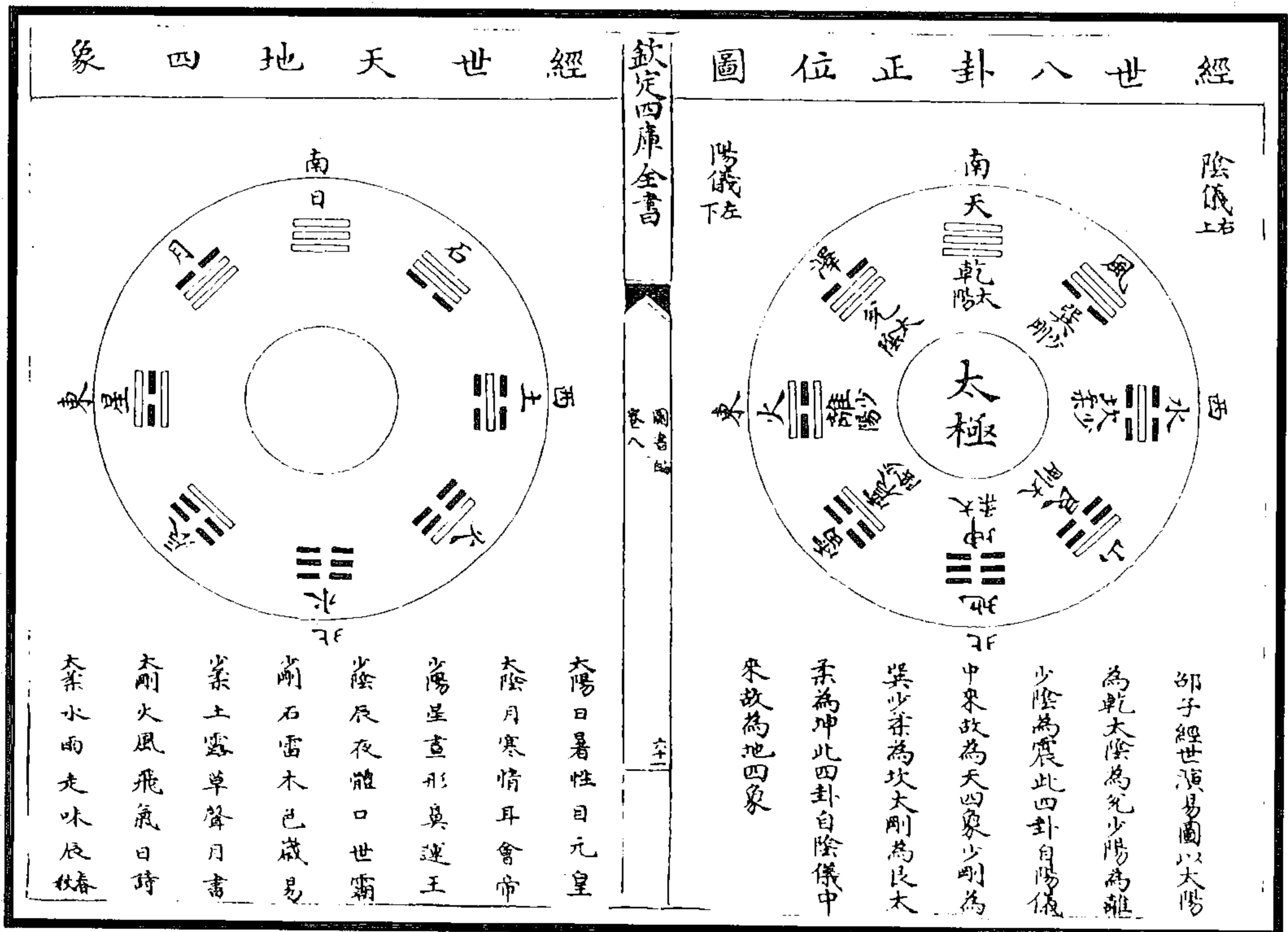

图 324 邵子皇極經世行易圖



图 323 皇極經世先天數圖

(章漢《圖書編》)

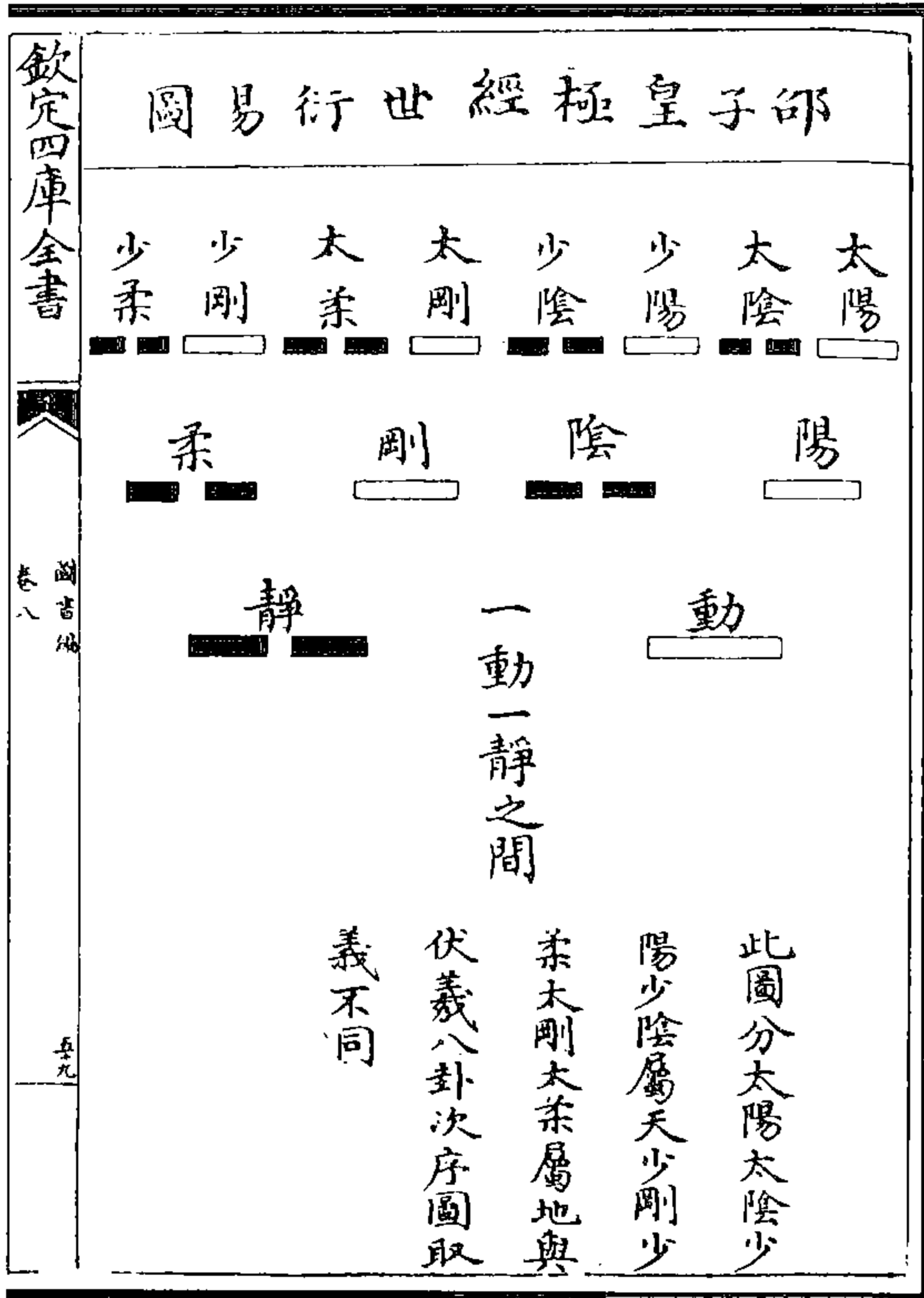

图 325 六卦生六十四卦圖

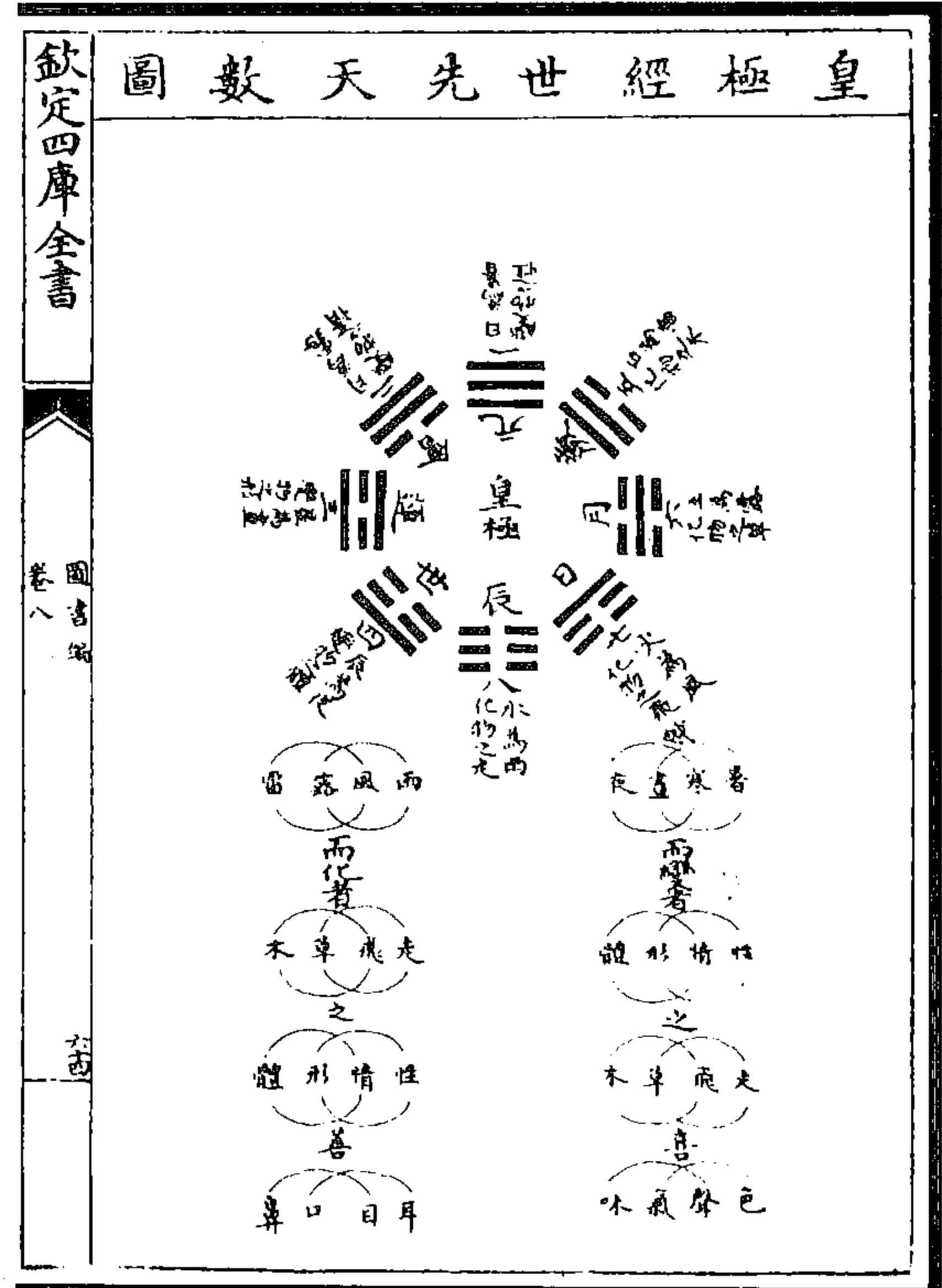
(章漢《圖書編》)



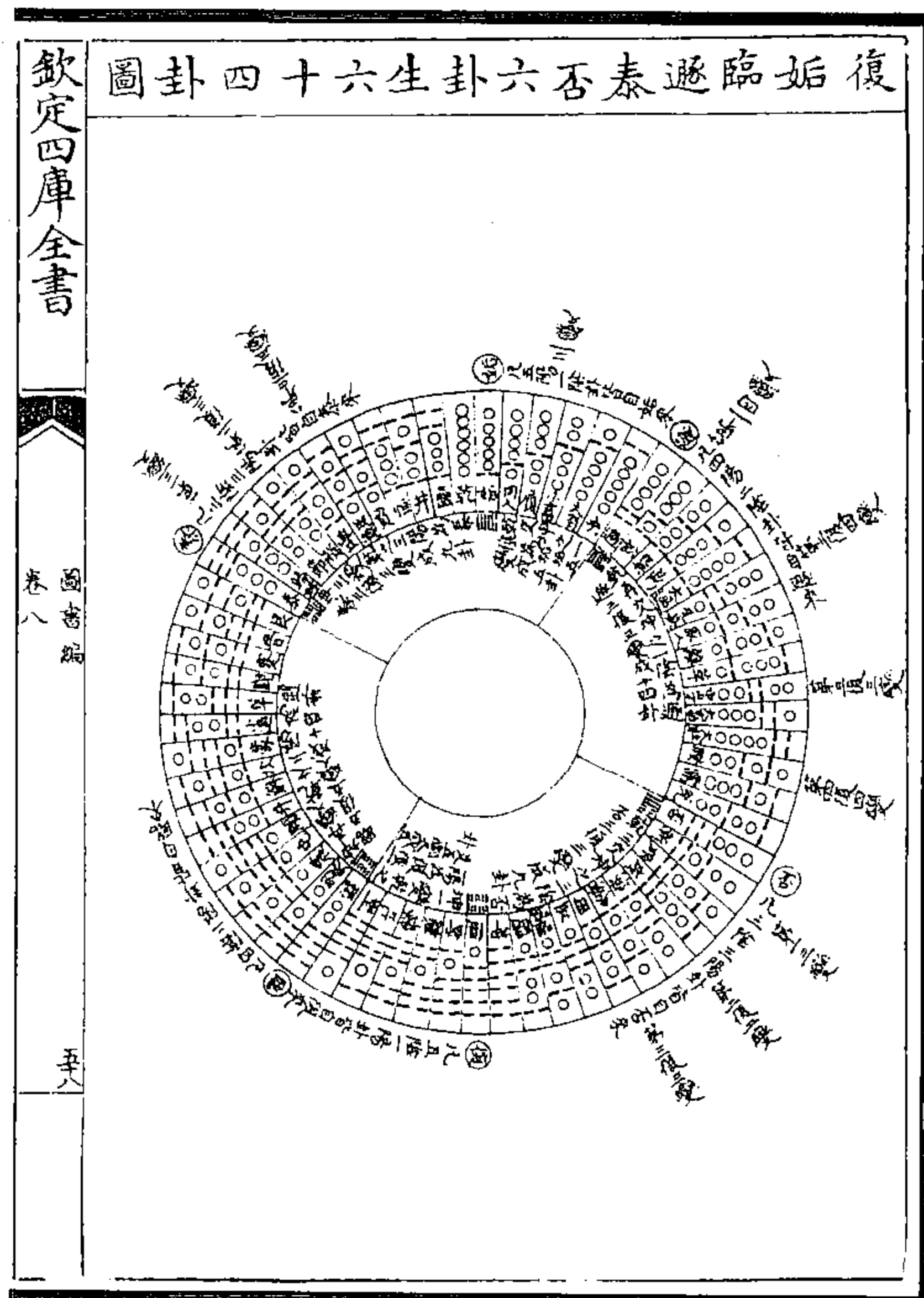

图 326 先天八卦次序图

(图 326)《易大传》曰：“古者庖羲氏之王天下也，仰则观象于天，俯则观法于地，观鸟兽之文与地之宜，近取诸身，远取诸物，于是始作八卦，以通神明之德，以类万物之情。”此伏羲始画八卦也。八卦为小成之卦，乾一、兑二、离三、震四、巽五、坎六、艮七、坤八。伏羲不是逐卦如此画，只是自太极生两仪，为第一画者二；两仪生四象，为第二画者四；四象生八卦，为第三画者八。所谓始画八卦者，此也。

(章潢《图书编》)

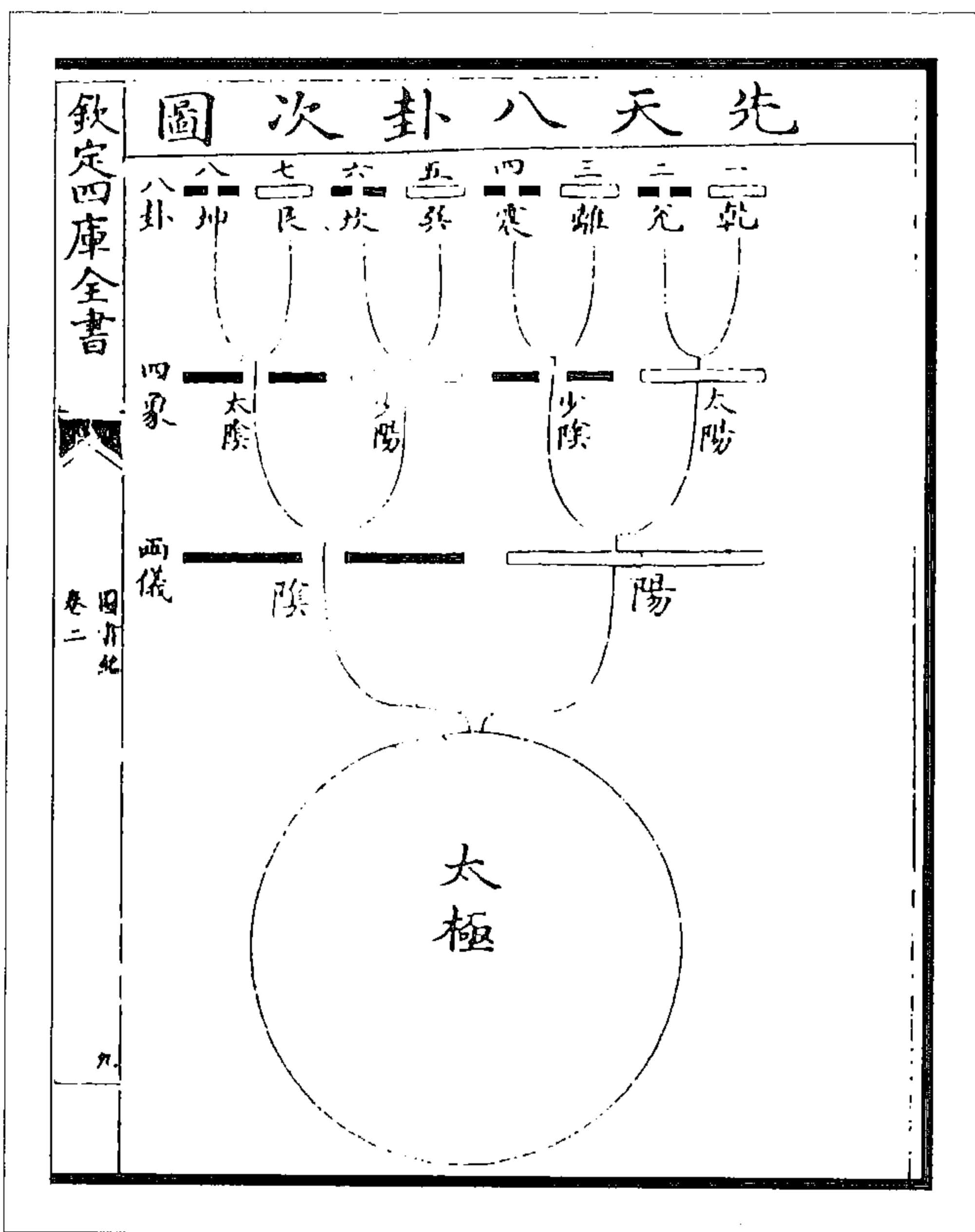

图 327 伏羲六十四卦次序横图

(章潢《图书编》)

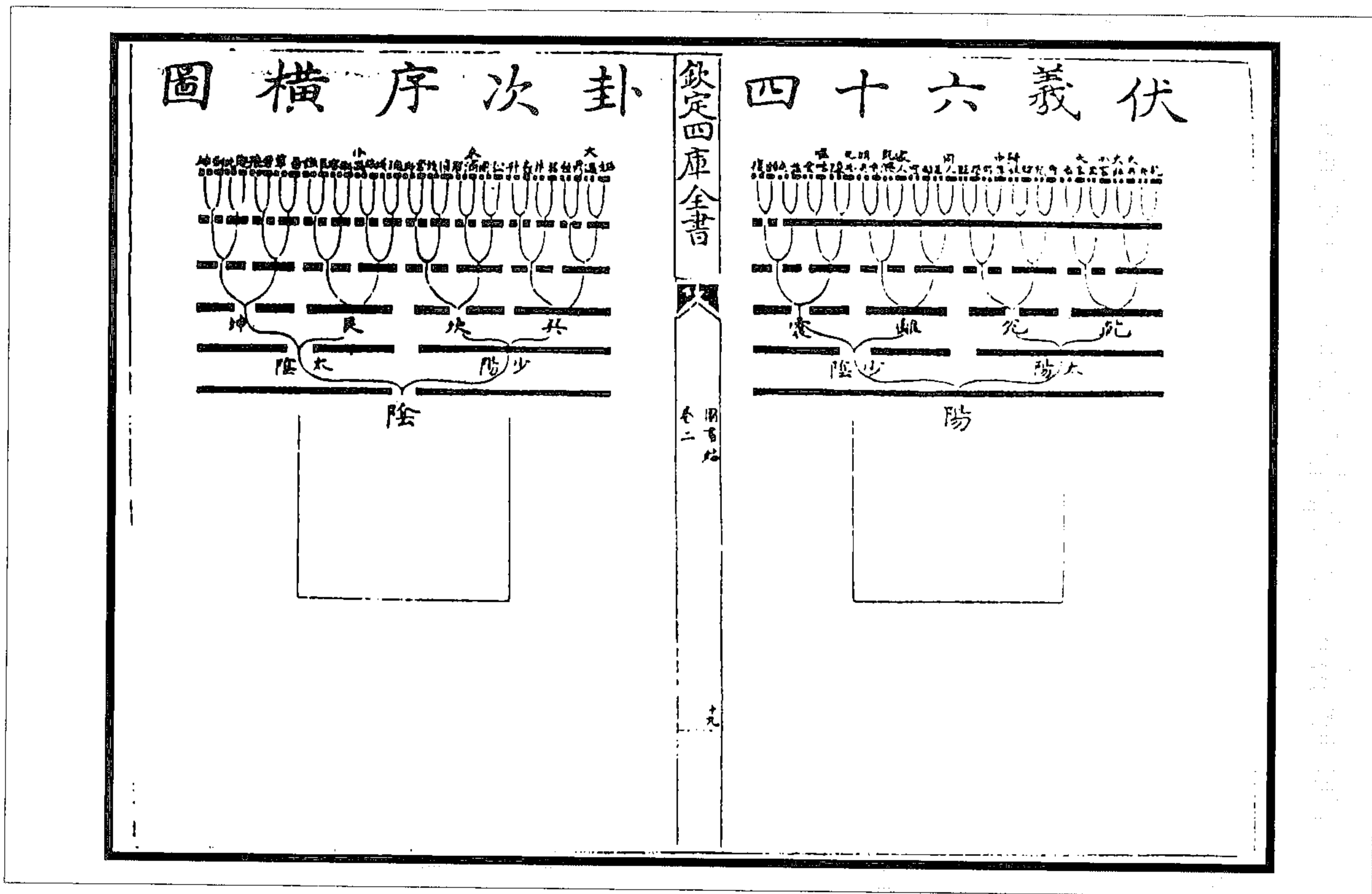

图 329 焦延寿卦气直日图  
(章潢《图书编》)

图 328 先天八卦横图

(图 328) 图自下而上, 由中而外, 太极中分为两仪, 右为阳左为阴; 两仪中分为四象, 右皆阳左皆阴; 四象中分为八卦, 阳皆右阴皆左, 亦如之。横观, 自乾至坤, 皆先阳后阴, 一分为八; 自坤至乾, 皆先阴后阳, 八合为一。由是中分为六十四卦, 阴阳左右先后皆如之。此图皆中起之说, 先天方图所由画也。

天尊地卑, 阴阳固有自然尊卑之象, 然于易上欲见其尊卑处, 何者最为亲切? 曰, 自太极生仪、象、卦, 最可见太极动而生一阳, 然后静而生一阴, 则阳已居先矣。至于阳仪之上生一阳一阴, 先阳固宜也, 阴仪之上当以阴为主矣。其生一阳一阴, 亦以阳居先焉。又至于四而八, 八而十六, 十六而三十二, 三十二而六十四, 其生一阳一阴, 莫不先阳而后阴, 于是首乾终坤, 乾不期尊而自尊, 坤不期卑而自卑。于此见尊阳卑坤, 非圣人之私意, 卦画自然之象, 而造化自然之位也。

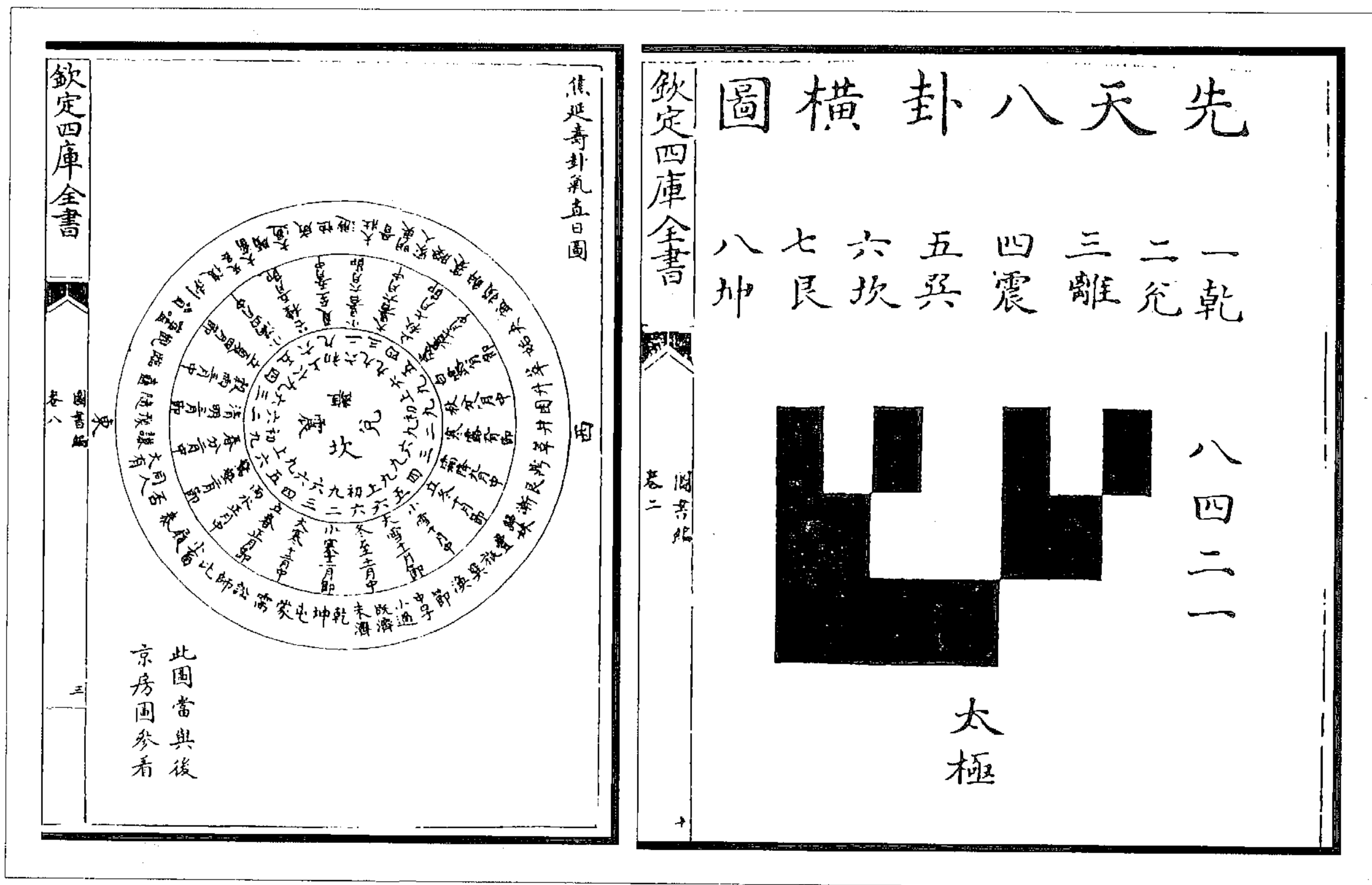
按, 伏羲之画, 因阳阴消长之位而不可易者也, 然画必三者, 以三则具三才之道耳。盖易始于阴阳对待而相交, 刚柔立本, 变动趋时。以左右言, 则以往来为交; 以上下言, 则以消长为交: 皆此一阴一阳之交易也。阳上加阴, 阳之退也; 阳上加阳, 阳之进也; 阴上加阴, 阴之进也; 阴上加阳, 阴之退也。随其所交之爻, 进退皆如是焉, 故曰乾一至坤八之序, 皆如是也。

(章潢《图书编》)

京房卦氣直日圖

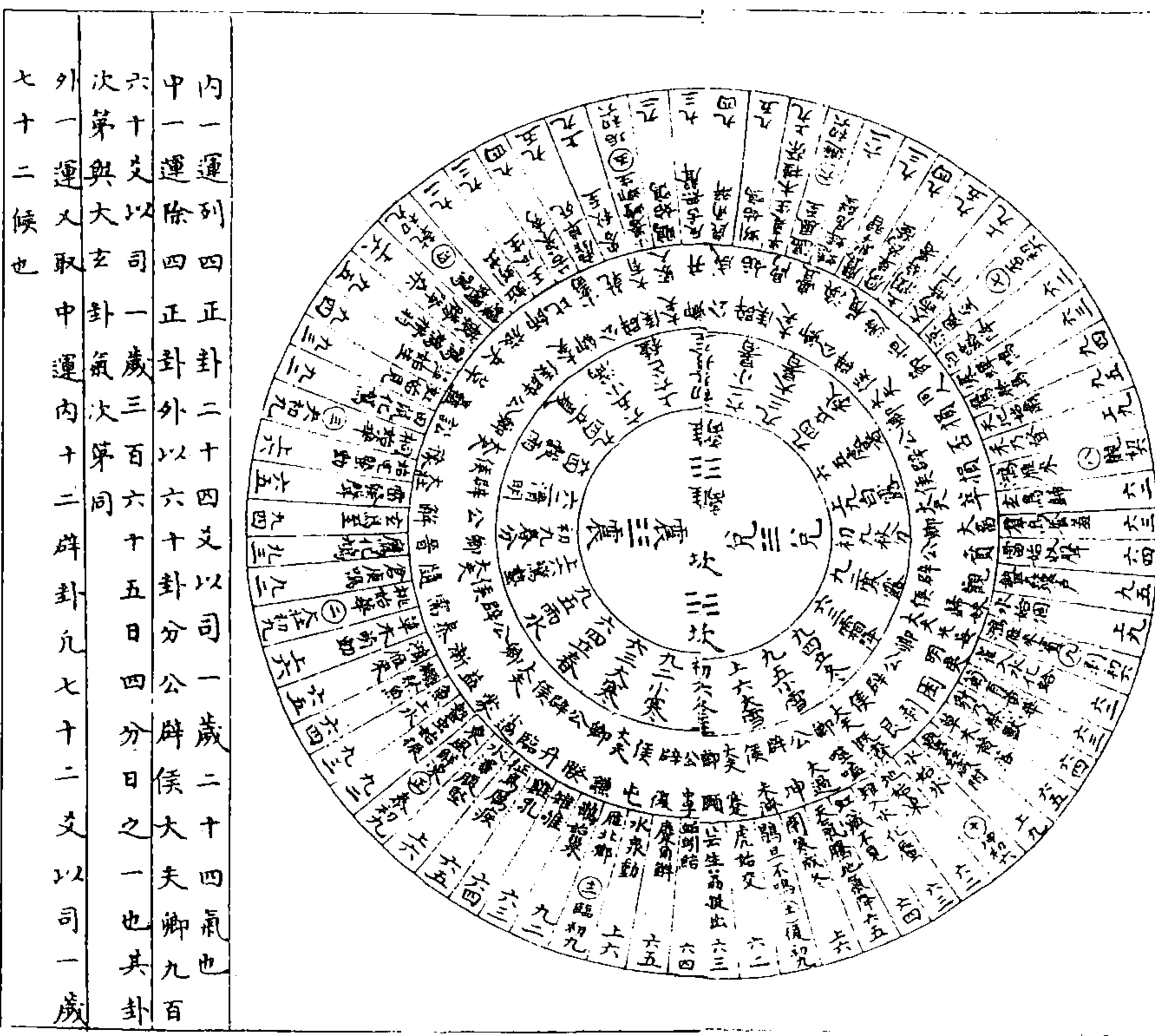

內一運列四正卦二十四爻以司一歲二十四氣也  
 中一運除四正卦外以六十卦分公辟侯大夫卿九百  
 六十爻以司一歲三百六十五日四分日之一也其卦  
 次第與大玄卦氣次第同  
 外一運又取中運內十二辟卦凡七十二爻以司一歲  
 七十二候也

图 330 京房卦气直日图 (章潢《图书编》)

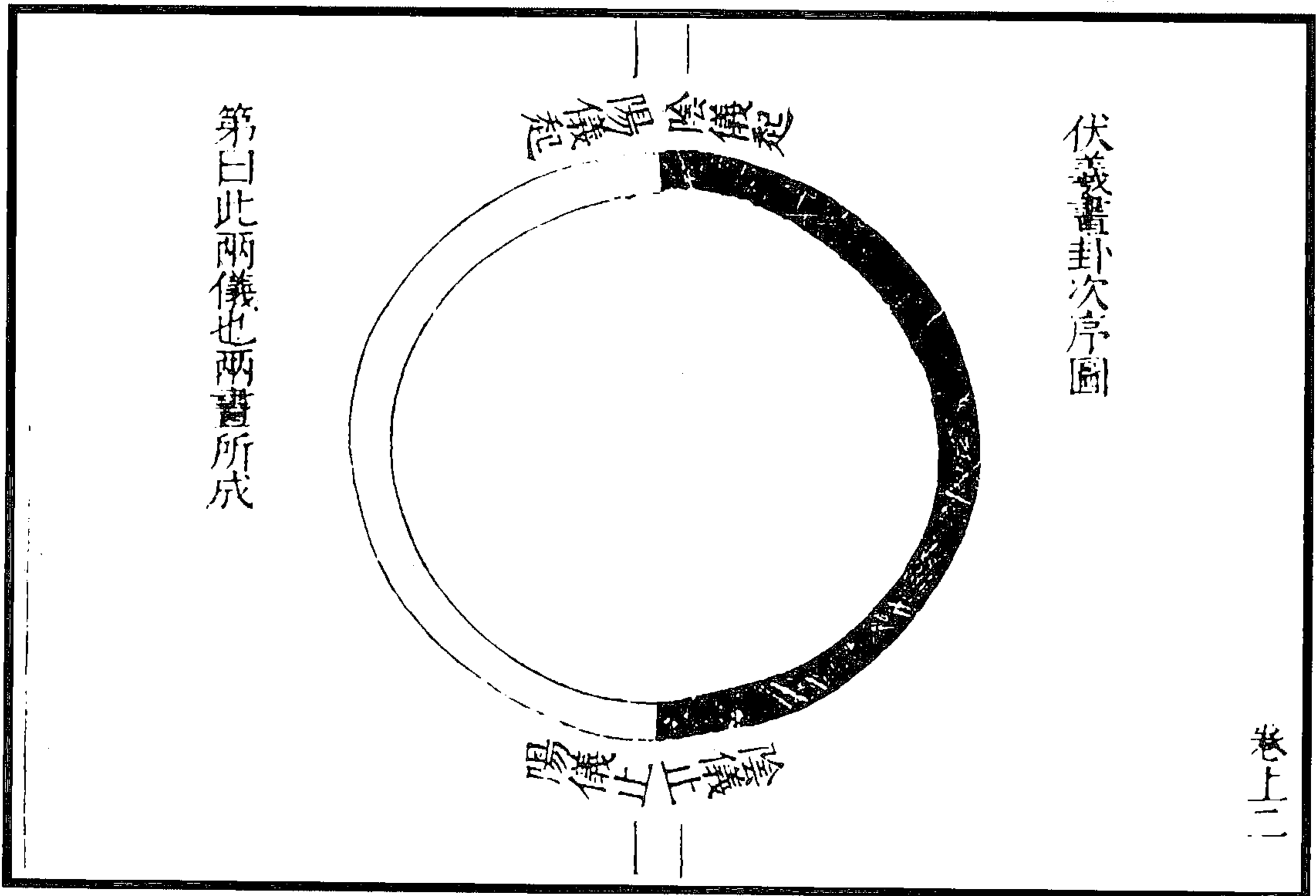

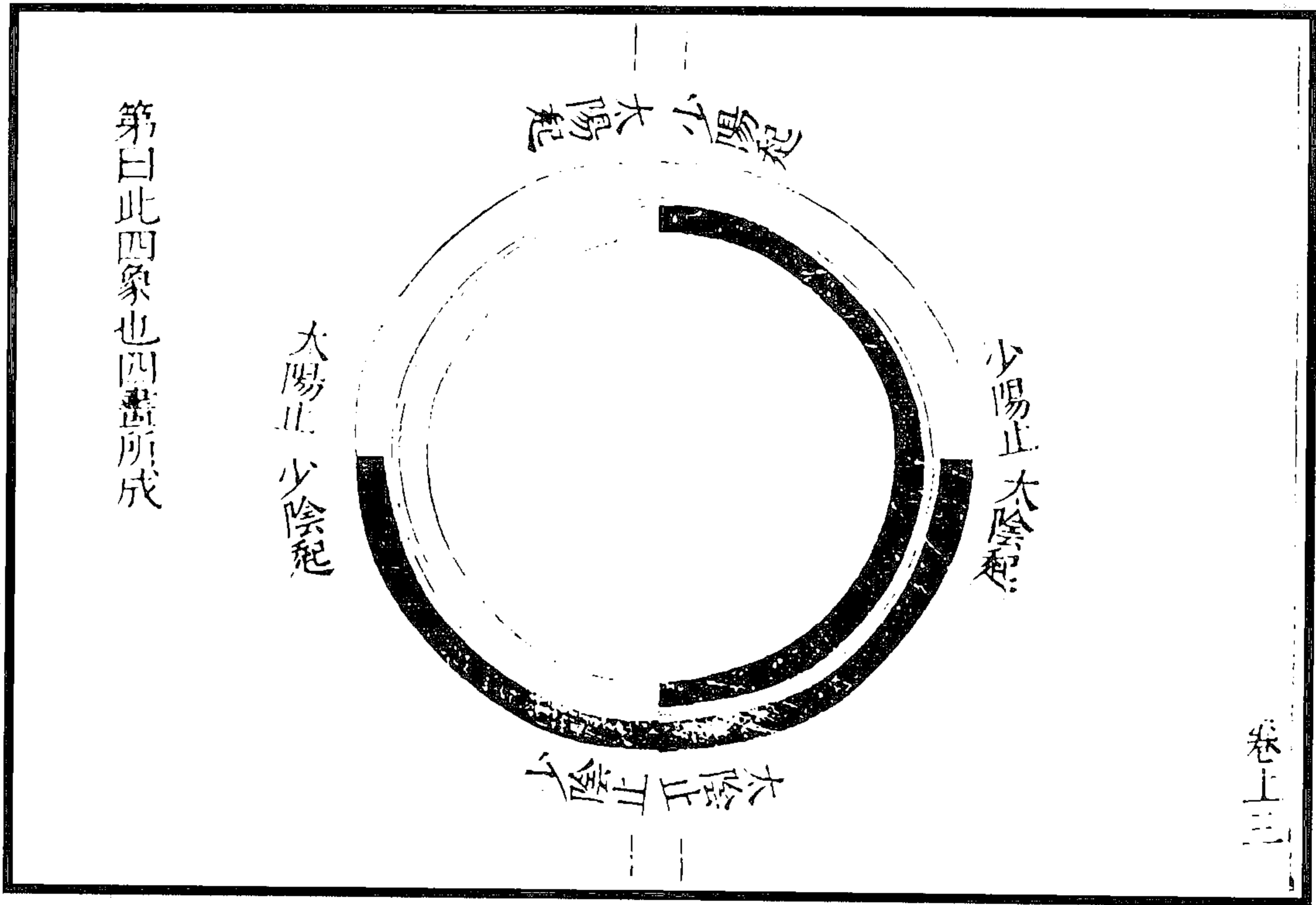

卷上三

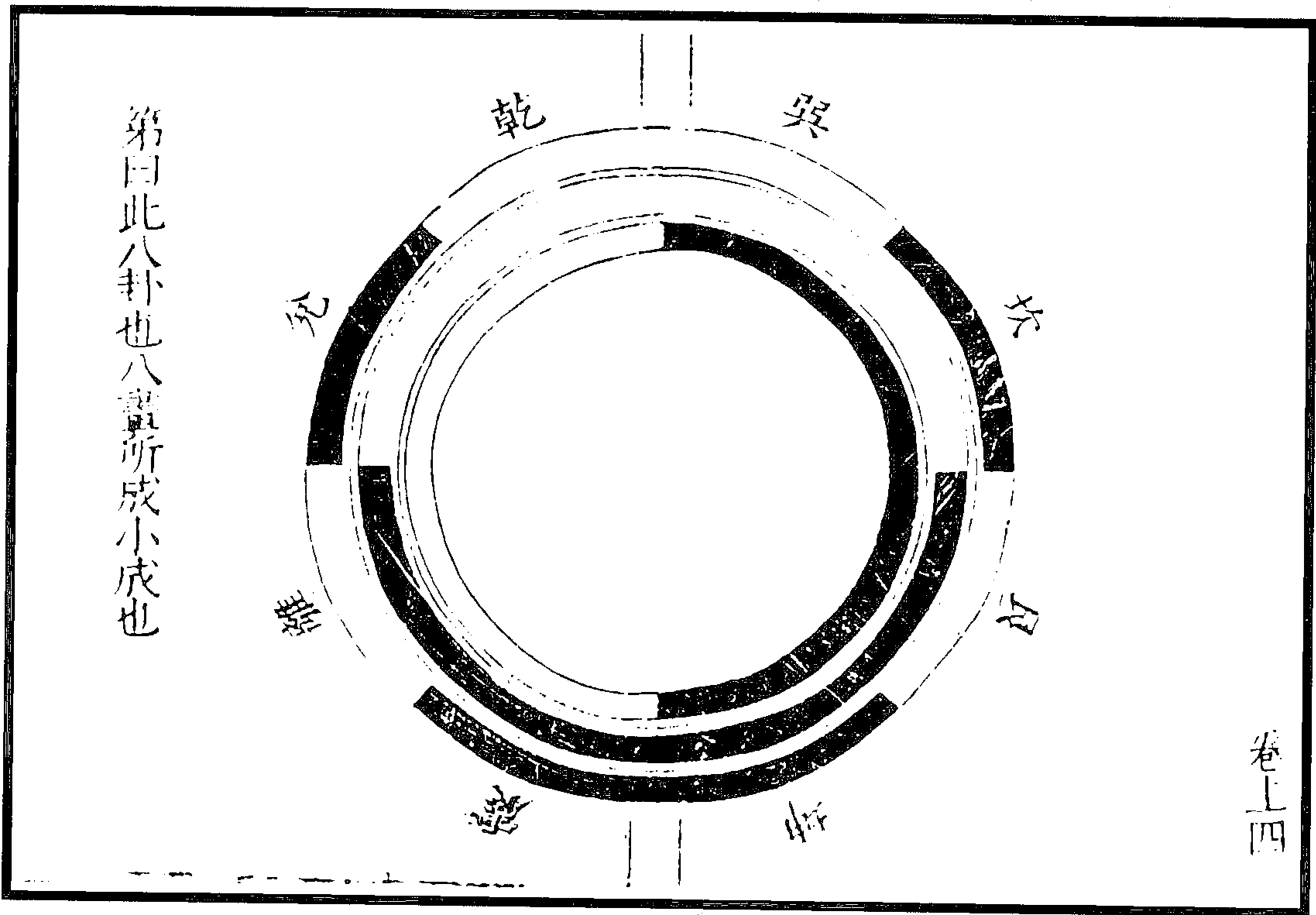

卷上四

第曰此十六卦也十六畫所成除去兩儀爲十六  
小成之卦春秋傳所謂互卦也

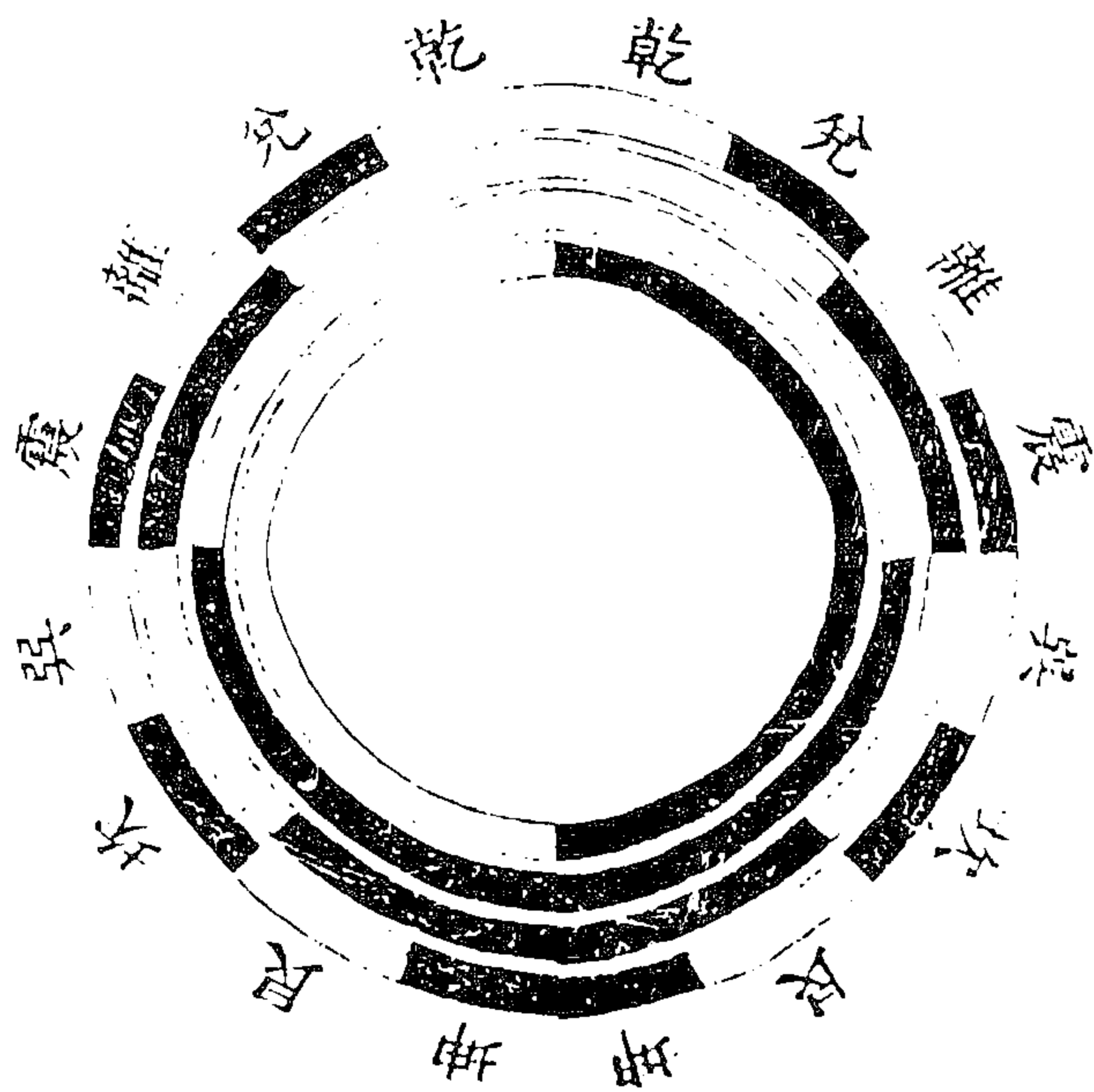

卷上五

第曰此三十二卦也三十二畫所成除去四象爲  
三十二小成之卦亦春秋傳所謂互卦也

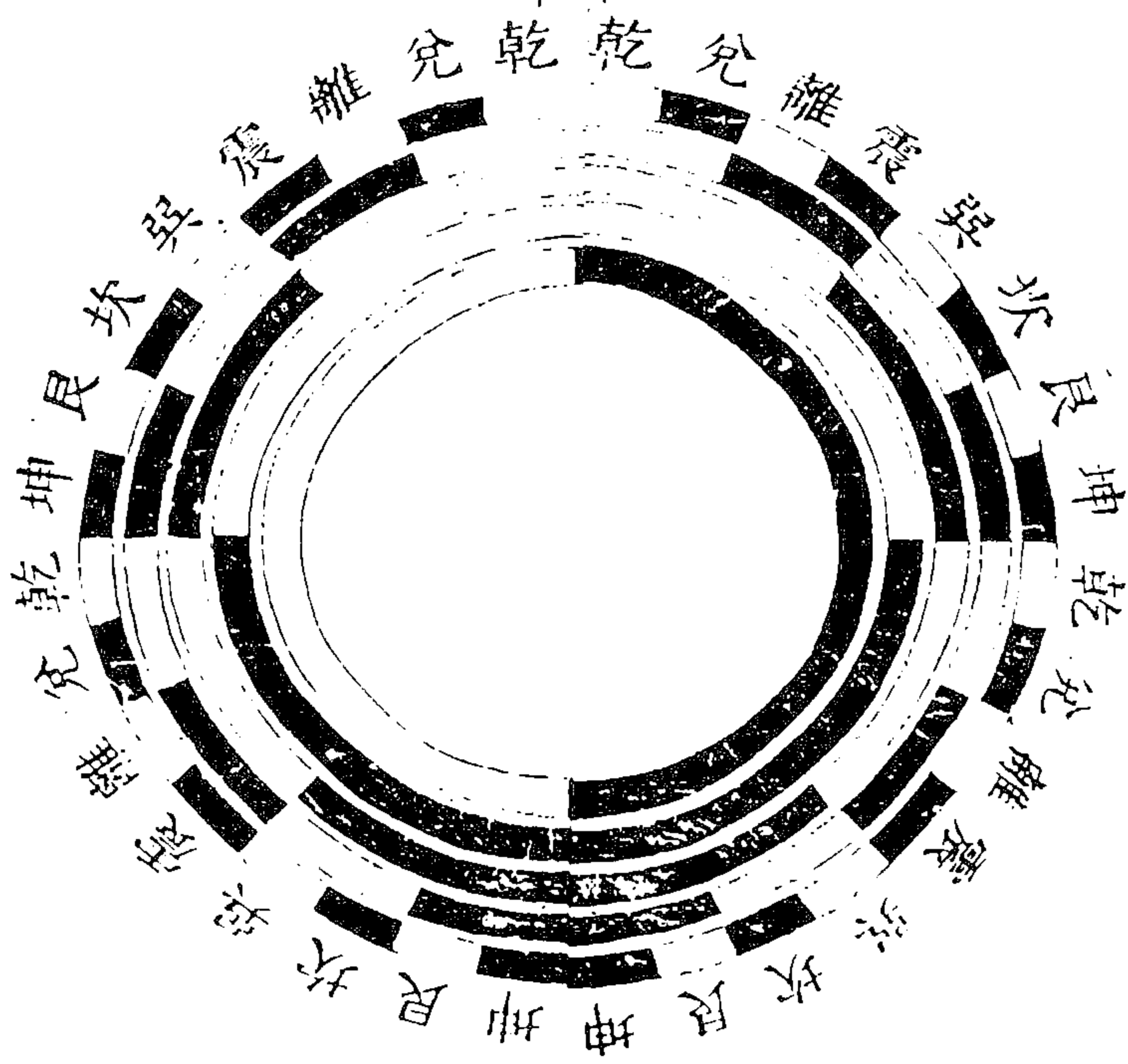

卷上六



图 331 伏羲画卦六图  
(陈第《伏羲图赞》)



图 332 新创文王卦序图  
(陈第《伏羲图赞》)

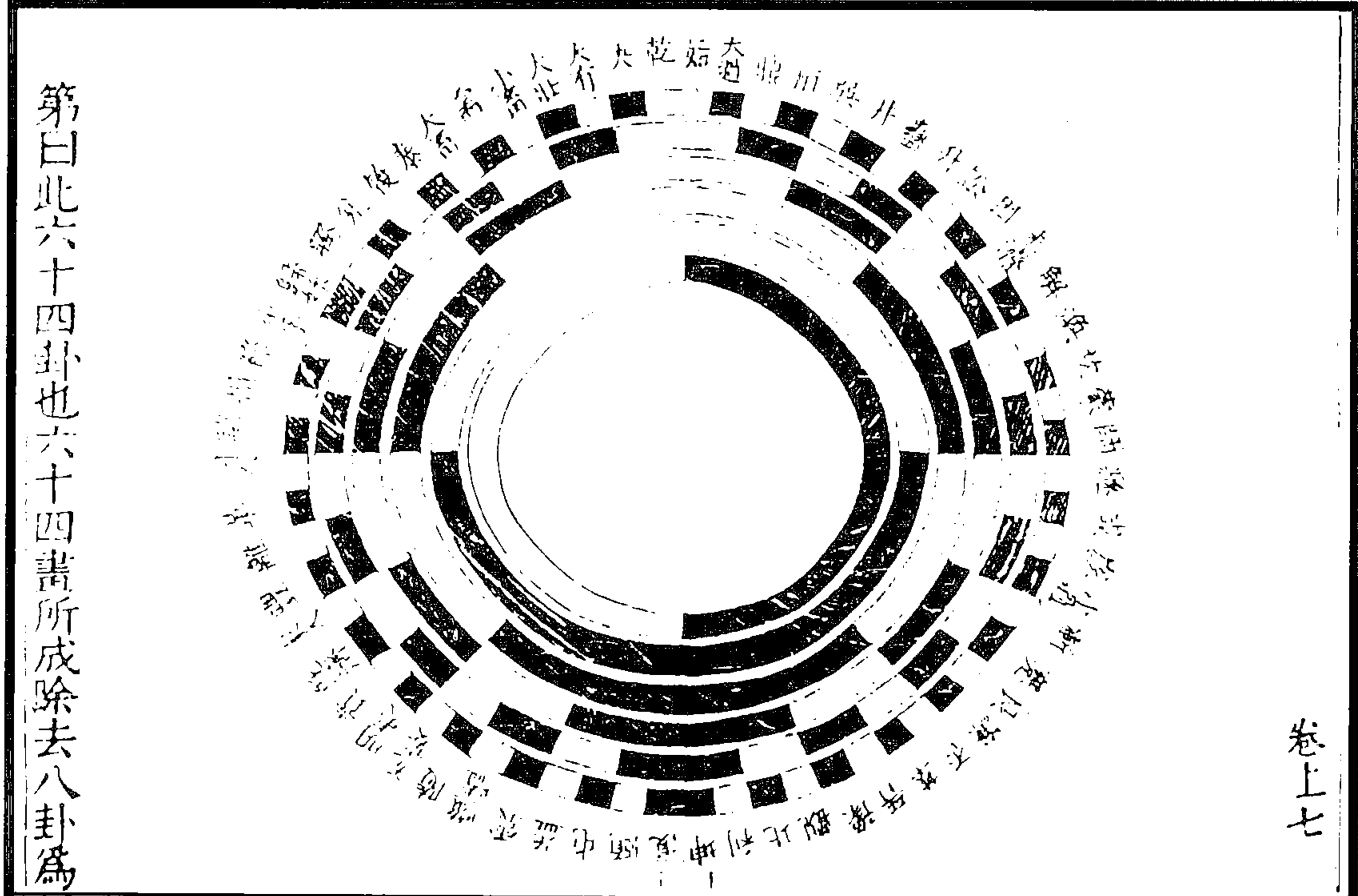

图 334 六十四卦归藏方图

小成方位图

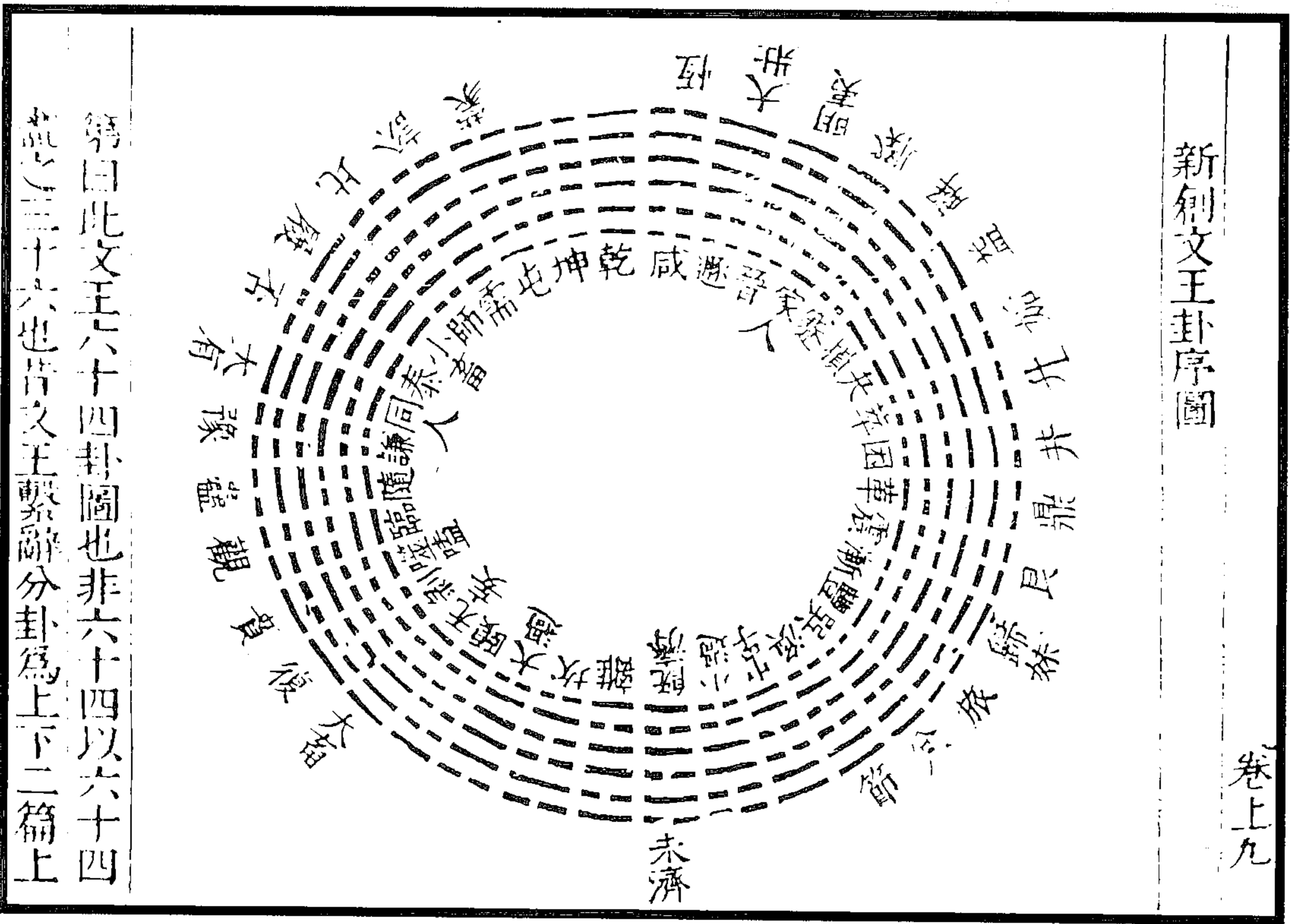

图 333 小成方位圖

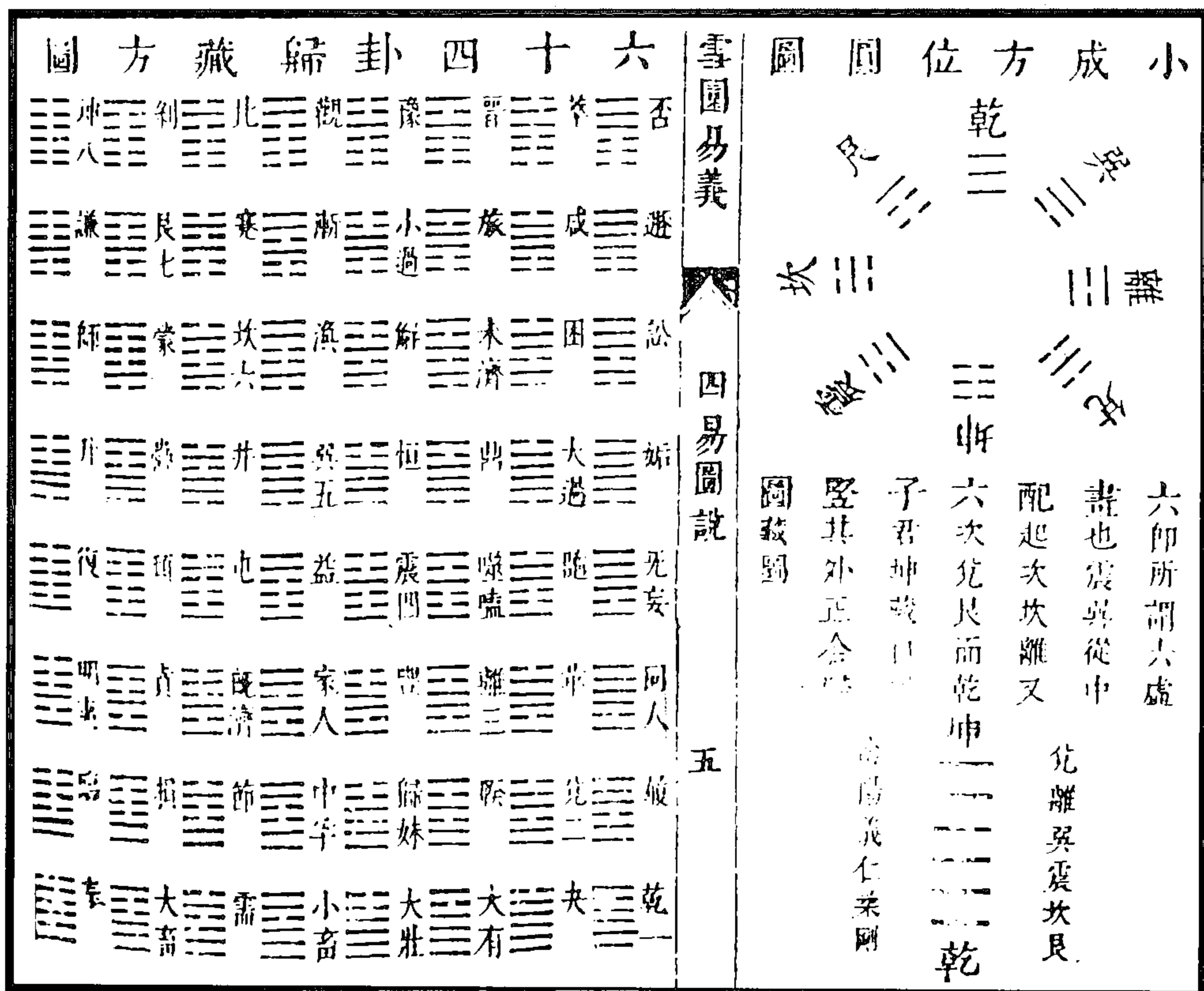
(李奇玉《雪园易义》)

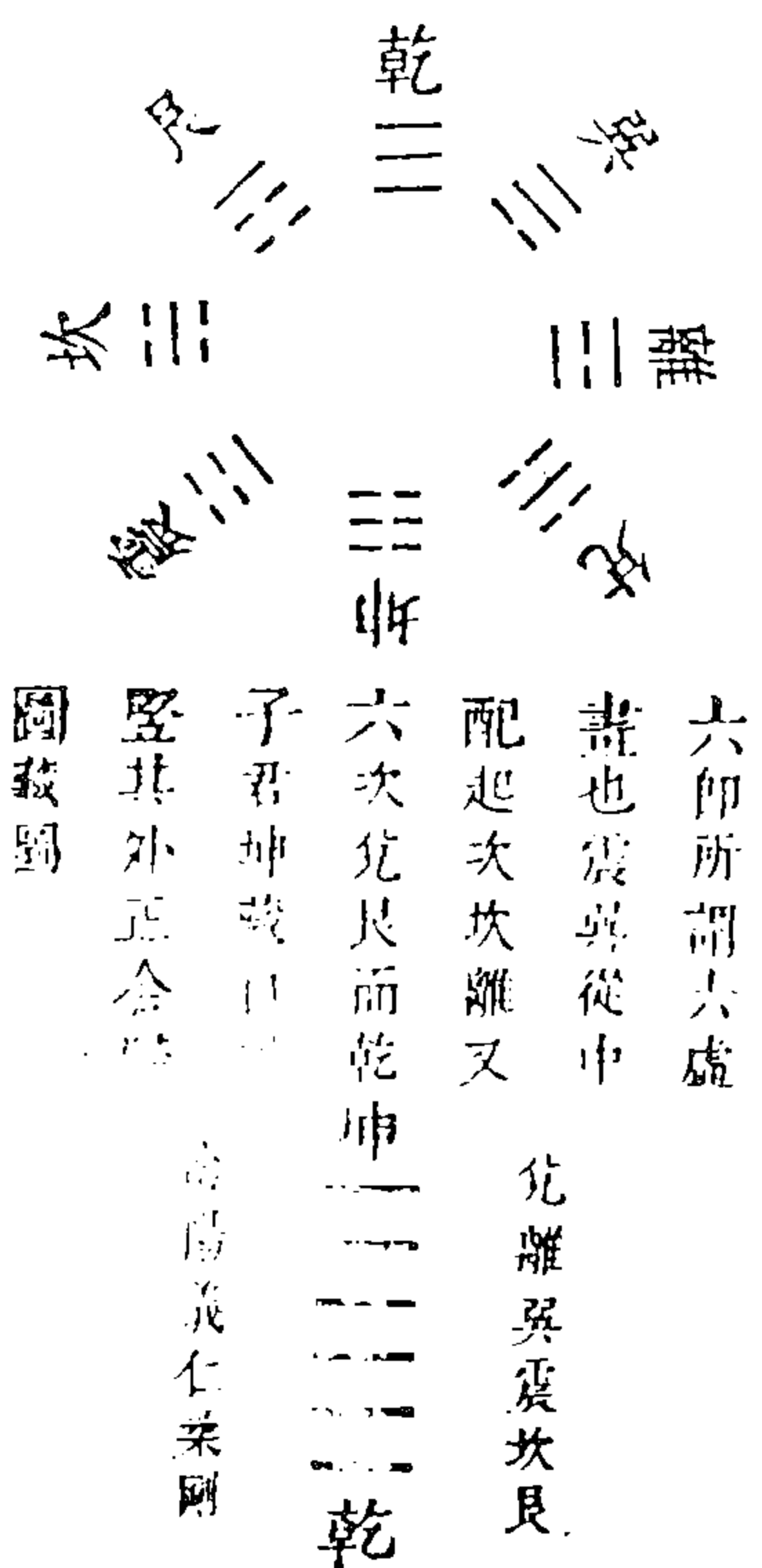

图 336 六十四卦连山圆图

图 335 连山小成图

(李奇玉《雪园易义》)



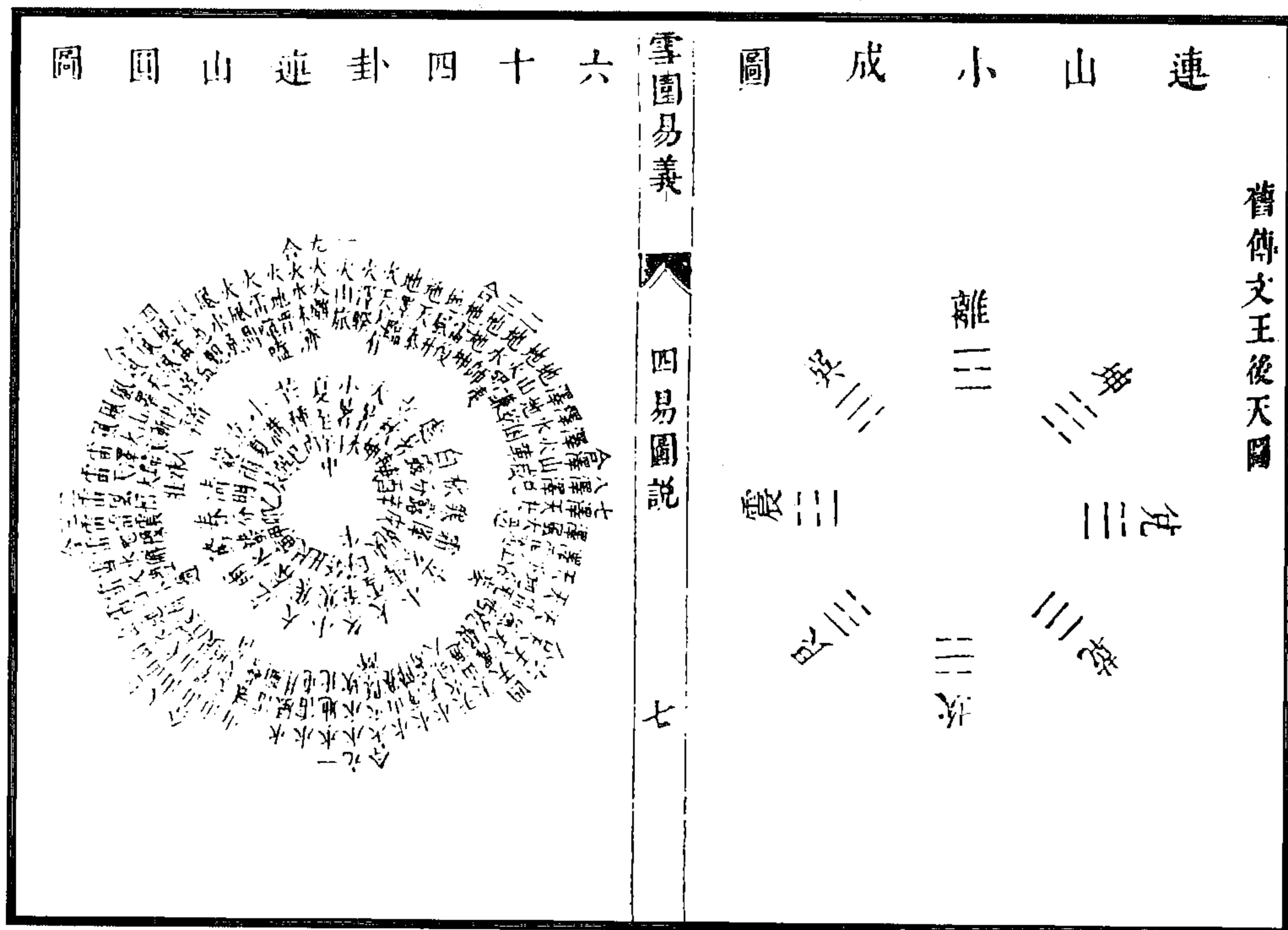

图 337 卦变合先天图  
(李奇玉《雪园易义》)



图 339 八卦纳甲图

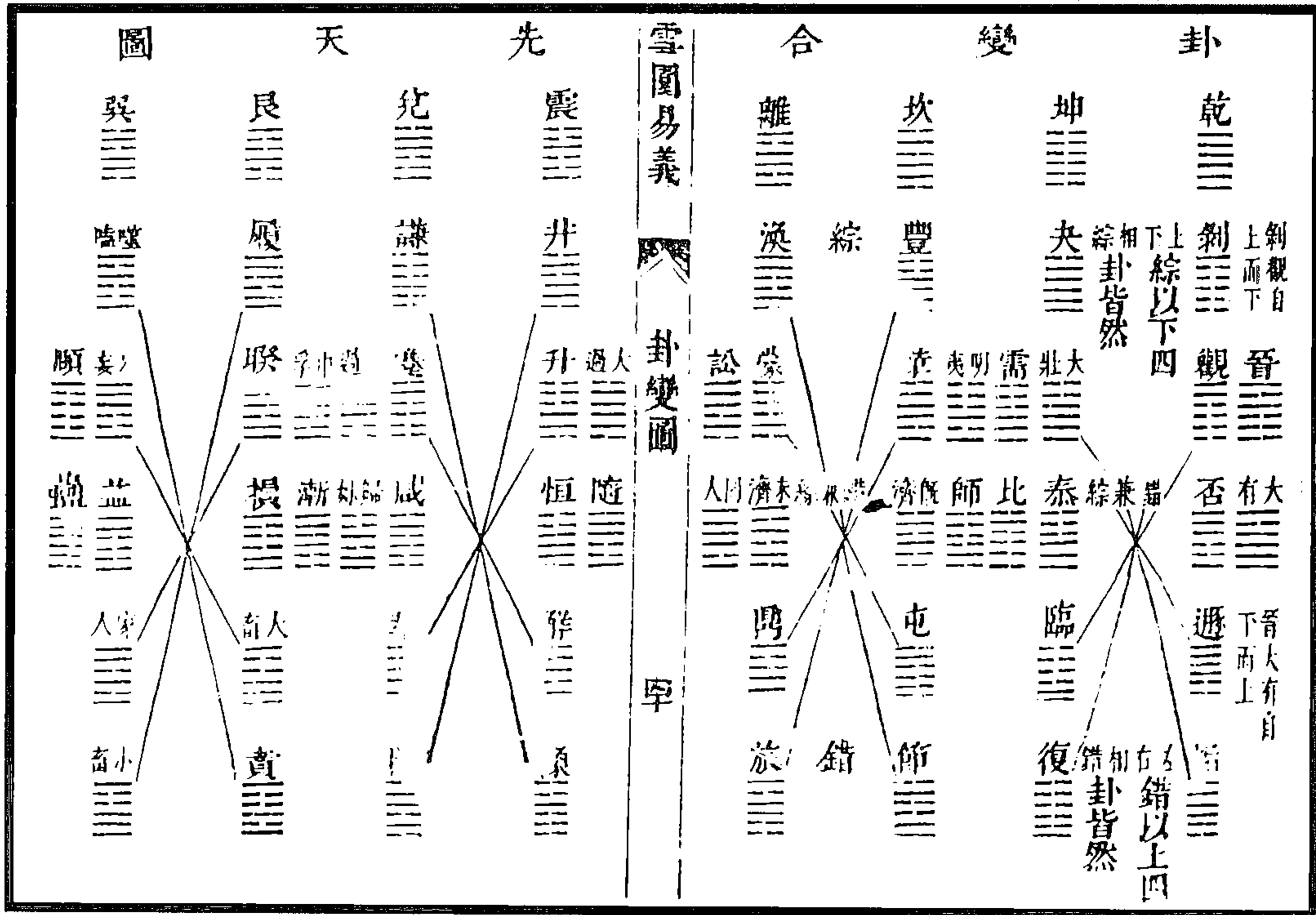

图 338 卦变合后天图

(李奇玉《雪园易义》)

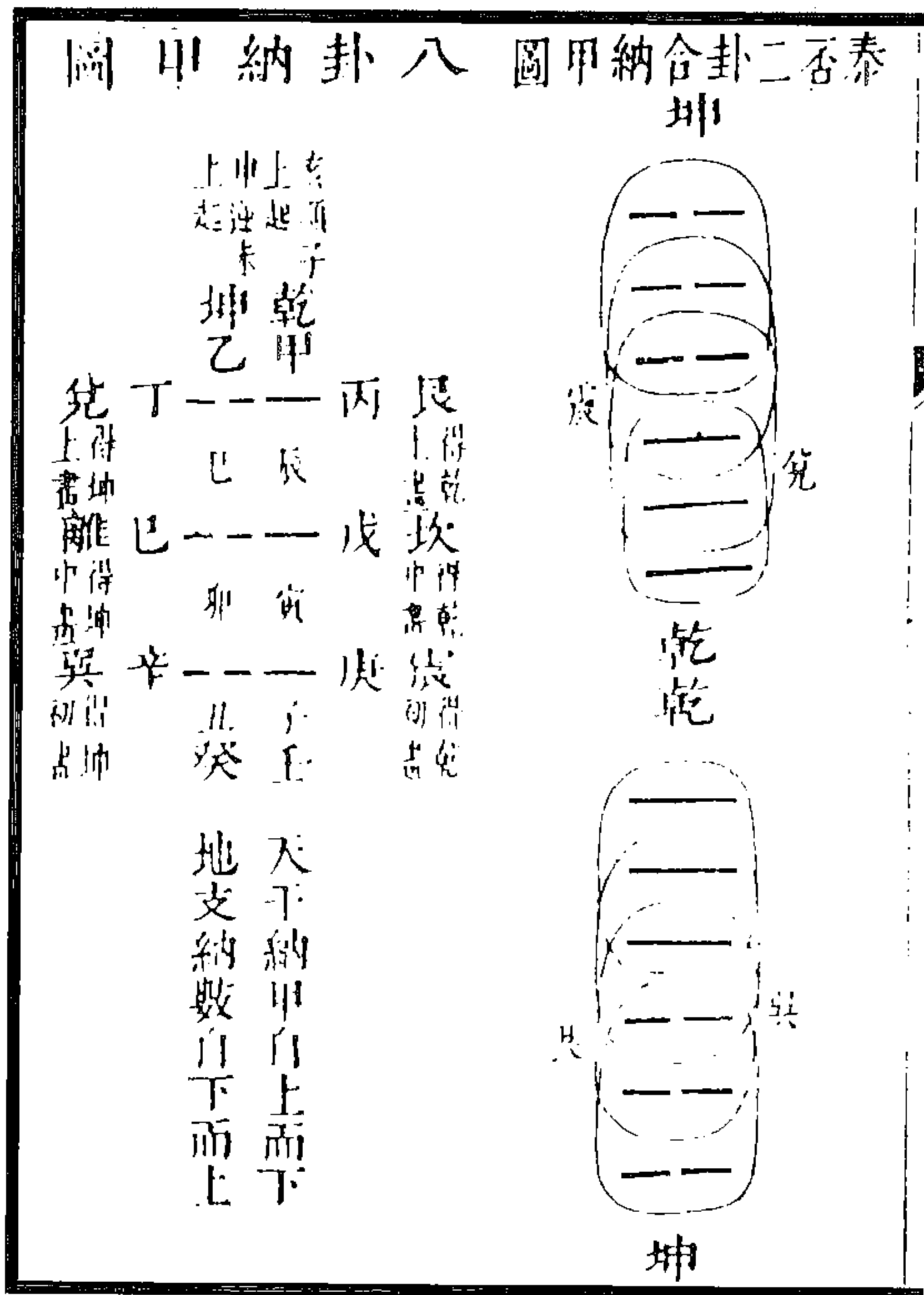

(图 342)《先天图》原本自然，以阴阳分极，六倍成卦，以定六爻，天不能违也。以十八变起之，成初二两爻为变卦始，是虽六变为初二两爻，然究极十八变，亦只成此六爻，故此六十四卦为爻象之统体，托始要归皆尽于是，学者谈之已熟。而十八变次第终始，纤悉皆于此出，学者未能明也。今分卦为三乘，以六十四相起，其初体皆不离是，与《周易》异位而同功也。

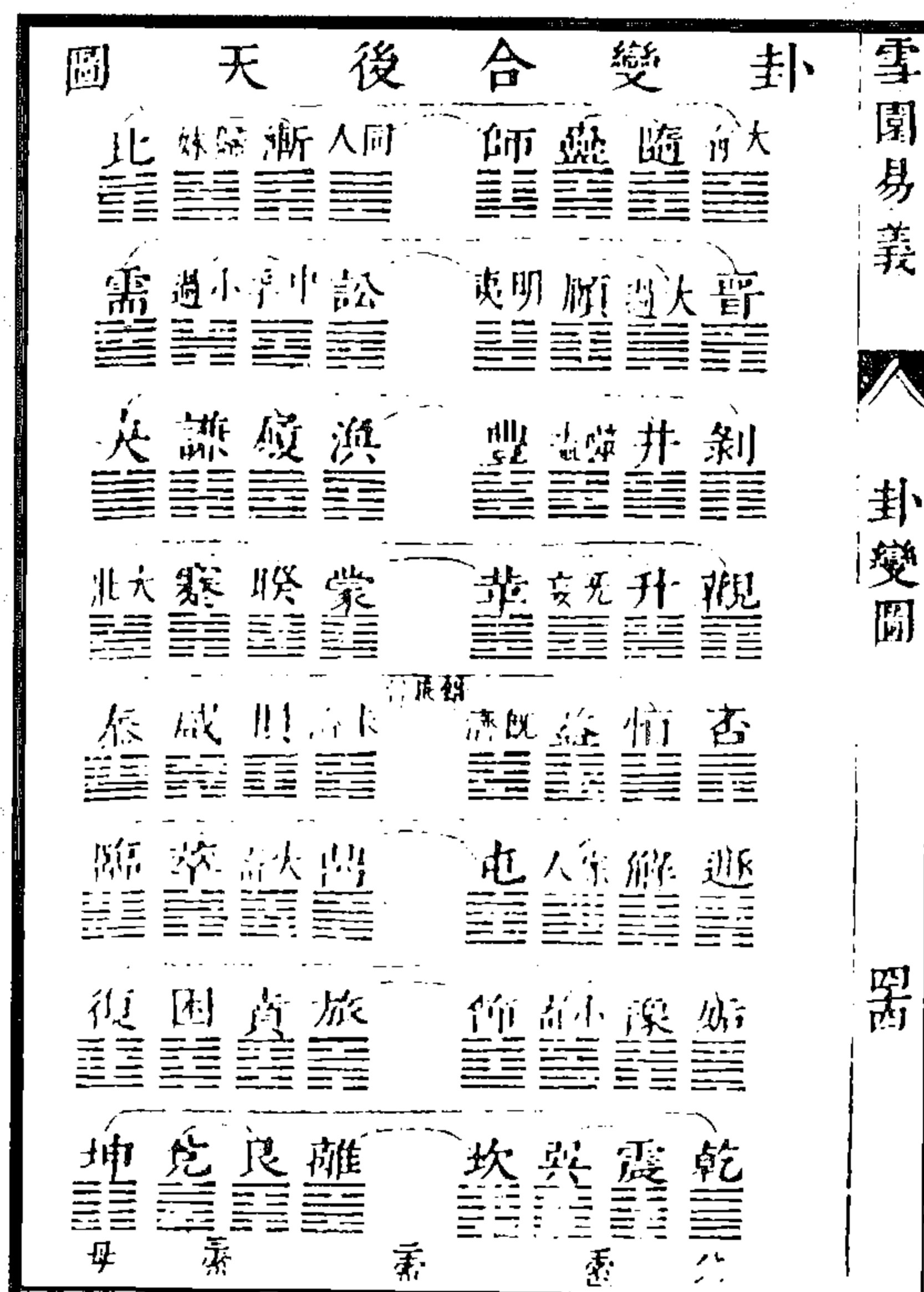
(黄道周《易象正》)



图 343 先天再成图

再成之法，于先天前图复上起坤，姤上起乾，再加六爻为十二变，每卦各得六十四，即四千九十六卦也。复上起坤，三十二周，姤上起乾，亦三十二周，周而复始，是为中乘，六爻之三四。左行自复至乾，皆坤首而乾尾，所以必坤首乾尾者，坤加于复，乾加于乾，而后左旋之端有一画之阳，至于乾中，而阳爻不乱；右行自姤至坤，皆乾首而坤尾，所以必乾首而坤尾者，乾加于姤，坤加于坤，而后右旋之端有一画之阴，至于坤末，阴爻不乱也。

(黄道周《易象正》)

欽定四庫全書

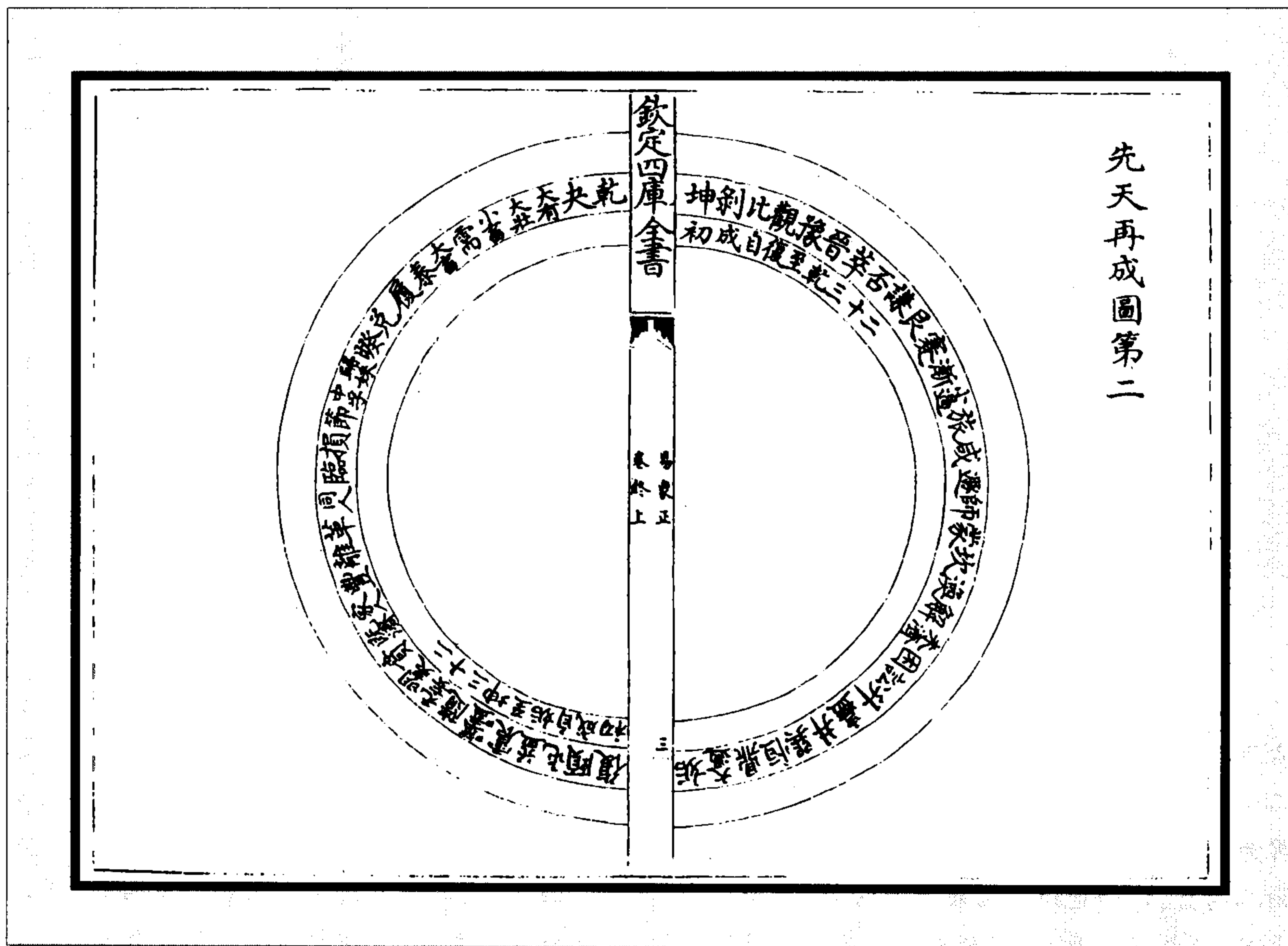
易學五  
卷上

先天三成圖第三



图 344 先天三成图

三成之法，于再乘每卦六十四之上，又各加六十四，则四千九十六之上通加六十四，统得二十六万二千一百四十四，所谓六十岁历也。以十二开之，为七百二十岁历。有此三成，成十八变，而得二十六万二千一百四十四，其三六爻数，阴阳老少，各有次第，纤忽不乱；约而归之，只得六爻，三男为七，三女为八，父为老阳，母为老阴，父母变动，男女不变。推之初乘六十四卦，此六画者，仅成初二两爻，以为地道。次乘六十四卦，此六画者，仅成三四两爻，以为人道。又三乘六十四卦，此六画者，始成五上两爻，以为天道。参三才而两之故六，故曰六爻之动，三极之道也。圣人作易，将以顺性命之理，立阴与阳，立刚与柔，立仁与义，三极既立，而后道德和顺，道德和顺而后理穷性尽；理穷性尽而后，其命可至也。命出于天，为阴阳仁义刚柔之本，已入于卦。则气质杂焉，不谓之命，然而情见于爻，才见于象，才情气质存于爻象，则天命之理，亦因之以见。故干支积数尽一百二十年，取其大约为六十岁。每岁四千三百二十六，十岁通得二十五万九千二百无余，与天相追，约缩三千七百八十。每岁所缩六十有三，凡一月所行，缩五辰二分五厘，与日分相准，以为盈缩，又以四十有九归之爻象。故每岁天行不得爻象者十三而强，每岁爻象不得干支者四十九而弱，合之为空六十有三，卦气纳虚之所从始也。今以岁辰分为十三际九分强，每三百一十二辰而纳虚一度，每年气象空纳天行者十三辰九分而强；以岁辰分为四十九际，每八十九辰而纳虚一度，每岁干支空纳气象者四十九辰而强。人生其间，自甲子冬至，以甲子起辰，视其日辰所在，去甲子几日，因而差之。自甲午以前，谓先甲，甲午以后，谓后甲，庚子以前谓先庚，庚子以后谓后庚，先后纳虚各四十有九辰，与气象纳虚合为六十有三；而四千三百二十干支，均于一期之内，凡行十五岁而历十六卦，三十岁而历三十二卦，四十五岁而历四十八卦，六十岁而周六十四卦。以朔御气，以气御甲，干

支之与爻象，虚实动静，举可知也。虚实既分，动静相杂，文而不当，则吉凶生焉。才情气质值有吉凶，而道德义理不与其内，故不谓之性命，但曰象数而已。象数所值，极于六十年，每一爻象自为往复，下二爻为岁，中二爻为月，上二爻为日辰，凡十八画而成章，学者乐其易简，近于人情，则先明是图，以参于中、后二天，至于古今之污隆，帝王之升降，则非文、孔贞、杂二图不备云。

(黄道周《易象正》)

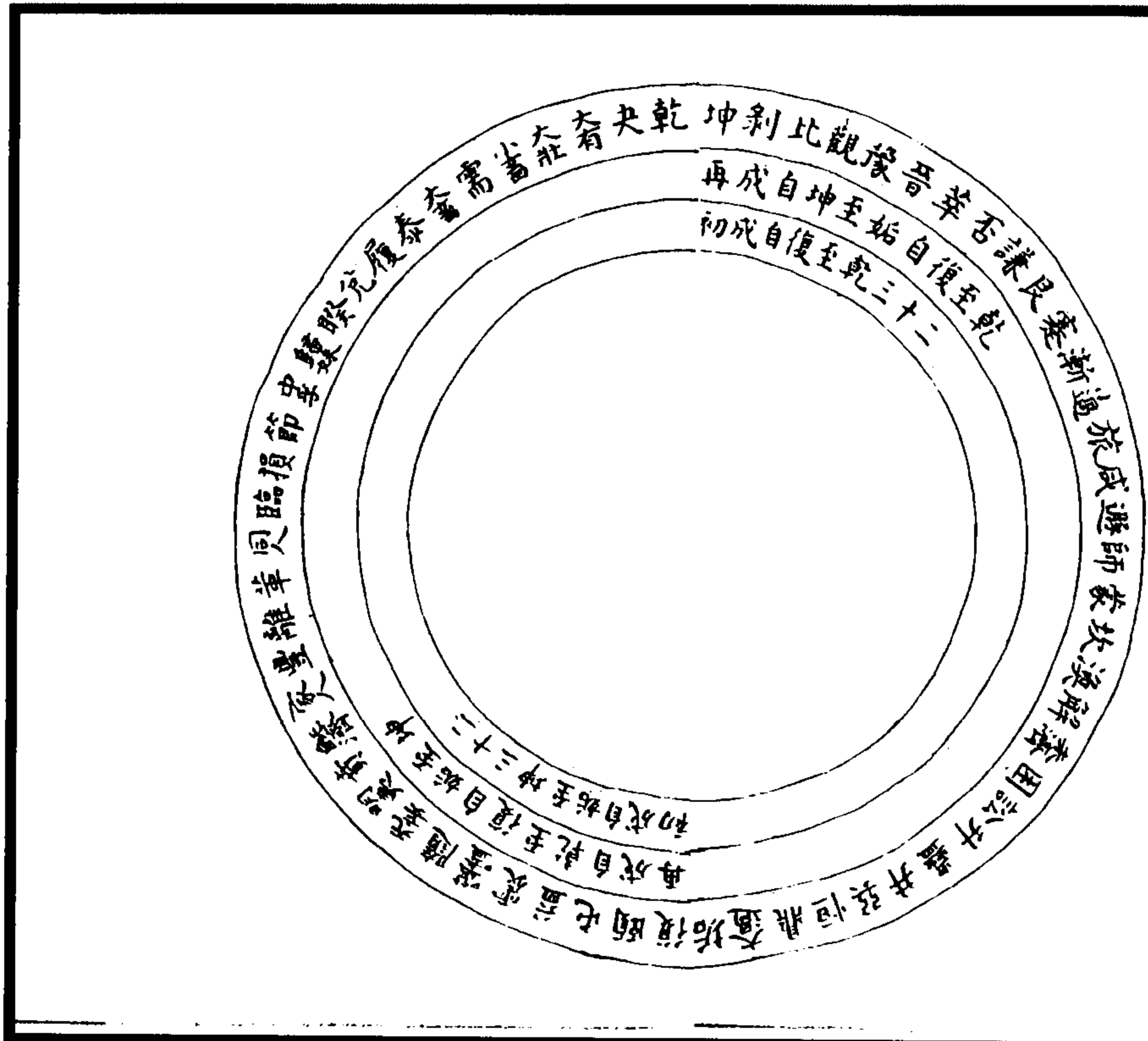

图 345 中天卦次图

资始称天，资生称地。坤三索成男，左数而之天；乾三索得女，右数而之地。彝伦既陈，五行式序，自《先天图》而后，此其最著矣。中天之道，以人次天，乾之始姤，坤之始复。秋分明夷，春分于讼，师、同、泰、否以办四立，以亲先天，其义一也。阴阳之画，彼此对变，一阳在左，一阴在右，八六相离，虎豹之文，于是以出。单复环旋，日月之纬道也。日月纬道与时变迁，而其元始以云汉为首尾。箕、参之端出入云汉，为二至之中；壁、翼二宿北近中垣，为二分之路。今以赤道为准，日缠箕三度，起复初九，上下尾五至斗七，皆为子宫，玄枵之次；日缠牛二度，起噬嗑九三，上下斗九至女十，皆为亥宫，媿訾之次；日缠危六度，起坎九五，上下虚一至室六，皆为戌宫，降娄之次；日缠壁二度，起谦初六，上下室六至奎七，皆为酉宫，大梁之次；日缠娄六度，起旅九三，上下奎八至胃七，皆为申宫，实沈之次；日缠昴七度，上下胃七至毕九，为鹑首之次。又参八起始，以命夏至，而鹑火始交于虎首；井廿七起井二，以命大暑，而鸟拏与鹑首易位。至张四度当离六五，以为处暑，而次于寿

星；翼十七当履初九，以为秋分，而次于大火；角八度当节六三，以为霜降，而次于析木；房一度当晋六五，以为小雪，而次于星纪。觉次舍分殊而命名互异，虽大挠、重黎生于今，斯不能胶柱而调之也。《中天图》以河汉为首尾，箕、参、壁、翼为四方正次，使星宿日缠各以所次命宫，不复以旧名旌夏，故举北方之宿，则曰房、心、尾、箕、斗、牛、女；东方之宿，则曰星、张、翼、轸、角、亢、氐；南方之宿，则曰昴、毕、觜、参、井、鬼、柳；西方之宿，则曰虚、危、室、壁、奎、娄、胃。虽龙虎龟隼各移其方，而舍次星辰不乖其质，固不得以次舍之实位，冒象物之虚名也。今但去古人之命号及西域之殊名，以丑交亥，以寅交戌，以卯易酉，以辰交申，以巳交未，日缠所在即为本宫，天星所中即为系命，宁守爻象之定分，不袭黄赤之虚次，而仰观俯察之故，亦可得而言矣。然则以卦命畴，皆左阳而右阴，故乾、兑、离、震、巽、坎、艮、坤得依为序。今以乾、巽、离、兑、艮、坎、震、坤为次，则巽阴间于乾画，震阳隔于坤宫，诸畴所系，何以为序？曰，象自成爻，畴自为数，各受其所得，不相易也。必如其象，则一一一为乾，二一一为巽，一二一为离，一一二为兑，因而推之，一畴之数可备八卦之序，不待如先天之数，间畴而分象，则亦简易明著，在文字之先者也。

(黄道周《易象正》)

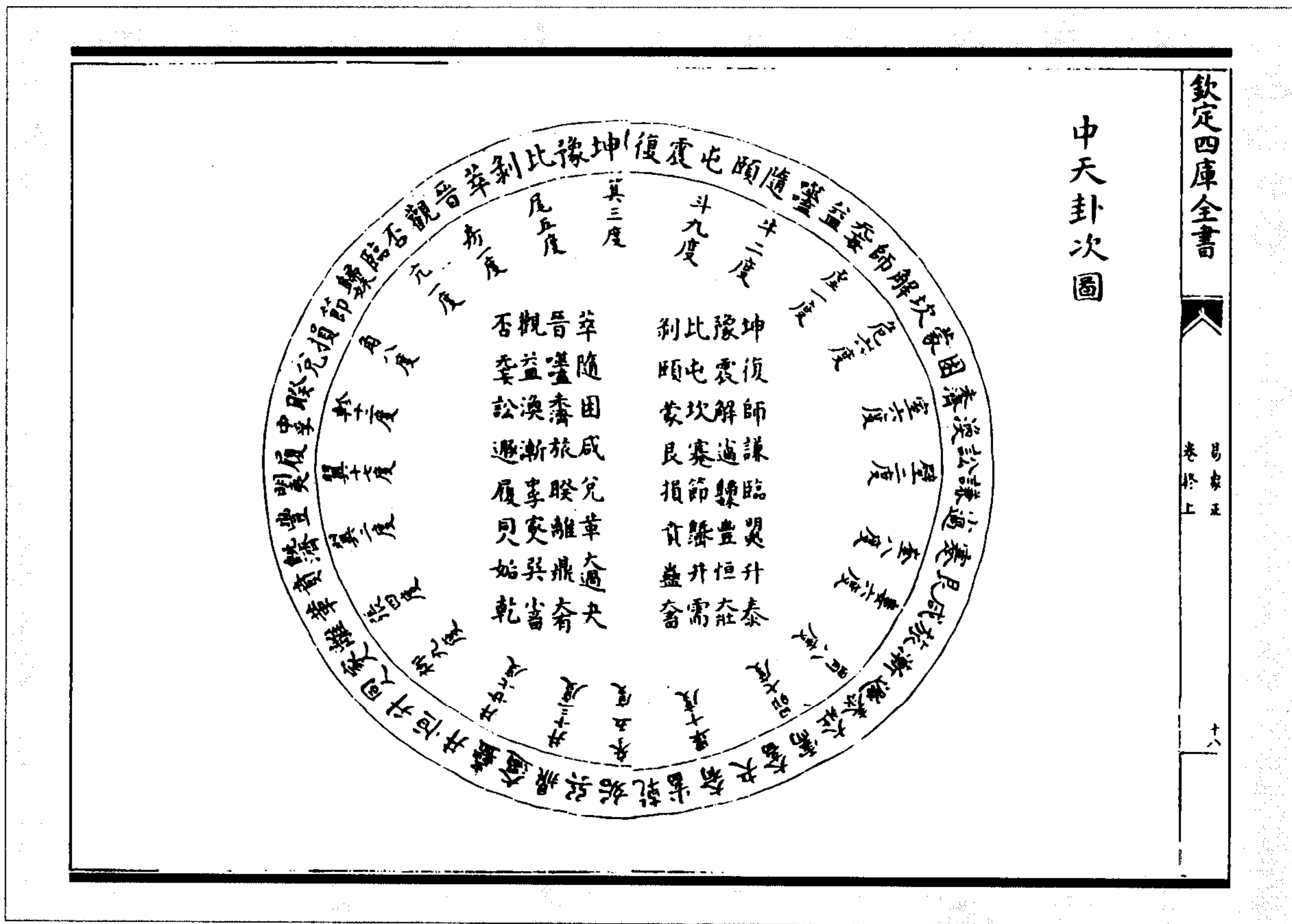

图 346 后天卦次图

此《后天图》，文王之意，仲尼所定，即《说卦》所谓“帝出乎震，齐乎巽，相见乎离，致役乎坤，说言乎兑，战乎乾，劳乎坎，成言乎艮”者也。是图本地而作，与先天、中天相赞，以成万物。其理道之精微，规模之奥渺，又非世儒之所易窥，故圣作虽悬明，述少逮，今举其浅著者。河汉首尾垂于斗、

井，为两济之端，七纬之所出入；坤、艮两土，终始其际，为地道之纲纪。凡易所称西南、东北，皆以坤、艮为义，先甲、先庚皆以震、兑为义。故以震始者，归之于坤；以兑始者，归之于艮。木生火而还生土，坤土遂生兑金，金生水，而水又合土，水土合而生木，震为青帝之府，万物嘉生。兑为文武世室，万物嘉成。故震虽称木，而雷火出焉；兑虽称金，而水泽钟焉。体木以用火，故震能兼离，而离不为独火；体金以用水，故兑能兼坎，而坎不为独水。五行兼备，八卦乃行，故貌出于水，而说于兑，言出于火，而声于震，视出于巽，而明于火，听出于乾，而构于水，思则无所不之也。土行于水火之间，折衷于金木，故以恭从明聪，合发其睿。河汉所直日月五星，所为向背也。天下两界发于西兑，长河界北，江汉界南，合而出于震泽之外。覆而观之，刚右而柔左，逆而向之，柔左而刚右，是地道所以即序也。文、武都于丰镐，居乾而莅巽，以乾为首，以巽为足，坎、兑二水以为左右，坤、艮二土以为肘腹，震、离二火以为股脚。故周人之乐，去商而尚角，用乾之全数，至巳而律极。故黄钟八十有一，小吕止于六十，戌亥之间，日月退舍，天道之所从始也。故《后天图》者，道之至精者也，穷理格物则必自此始也。然则周宅乾巽，而曰南面而听天下，向明而治，何也？曰，向明者，八方之所共治也；首乾者，山川之义也；坎劳战乾，天地亦有不获已也。然则艮成终始，而坤、蹇两象皆不利东北，解虽不言东北，而犹有不利之意焉。何也？曰，各自其本卦而言之，坤、艮相射以为丧朋，蹇、解皆在东北，而蹇有艮，解无艮也，无艮故不言东北。然则道不两行，日不重次，自“帝出”而始者，则震、巽、离、坤、兑、乾、坎、艮为序；自“说言”而始者，则兑、乾、坎、艮、震、巽、离、坤为序。今为图，内自“帝出”终于“成言”，外自“说言”终于“致役”，彼此分驰，令加三乘，则以何为本欤？曰，图皆三成，是两图也。图无异次，自“帝出”而始者，三成皆始于“帝出”；自“说言”而始者，三成皆始于“说言”，犹贞、杂诸图之各自为行也。然则易固如是杂欤？曰，易，三代群圣各异用也。要其本于不貳，不越不戾，则《连山》、《归藏》固有首于坤、艮者矣。《连山》、《归藏》之首坤、艮何也？曰，是地道也，有轩辕氏之遗说焉。辨物居方，制器尚象，刚鹵均布，以辨其质；大赤黑白，以察其色；大舆小石，以诊其脉；径路门阙，以制其节；或当不当，以定其位；或出或入，以审其穴；近不相得，以察其本；柔不利远，以详其末；始之于六龙御其体，终之于尺蠖守其诀。《连山》首艮，《归藏》首坤，后天首震与兑，又何疑焉！然则易言首震，不言首兑，何也？曰，易之数逆也。兑者，江淮河汉所从出；震者，江淮河汉所从归也。大泽所归，神明出焉，然且圣人不贵之。圣人所贵者，恐惧修省，讲德修业，以为六十四事之本而已。然则艮、坤之受四渎，异于兑、震。《连山》、《归藏》不治六十四事，而古圣人亦贵之，何也？曰，书不尽言，古圣人所不尽言者多矣。以周人之贵卜筮也，而六十四事不言卜筮，一曰治历明时，慎辨物居方而已。殷人尚鬼，周贵盟誓，而享祀上帝、建万国、亲诸侯之外，无闻焉。故出齐、见役、说战、劳成，孔圣以是治后天之体；敬农协、建义明、念向威，箕子以是正《洪范》之用；立义不同，其本于斋戒诚敬，以开物成务，则一也。水土平而相协出，得坤者以为坤，得艮者以为艮，兑者以兑，震者以震、乾、巽、坎、离，则函夏宅土之所用同也。文、武、周公三圣人者，不能保丰镐之都；祖甲、太戊、盘庚三贤君者，不能安五迁之宅，则相协卜兆之义，圣人不尽言之，明矣。然则后天之图，何为而作乎？曰，亦以明于五德之义，间于坤、艮，帝王所以终始也。

（黄道周《易象正》）

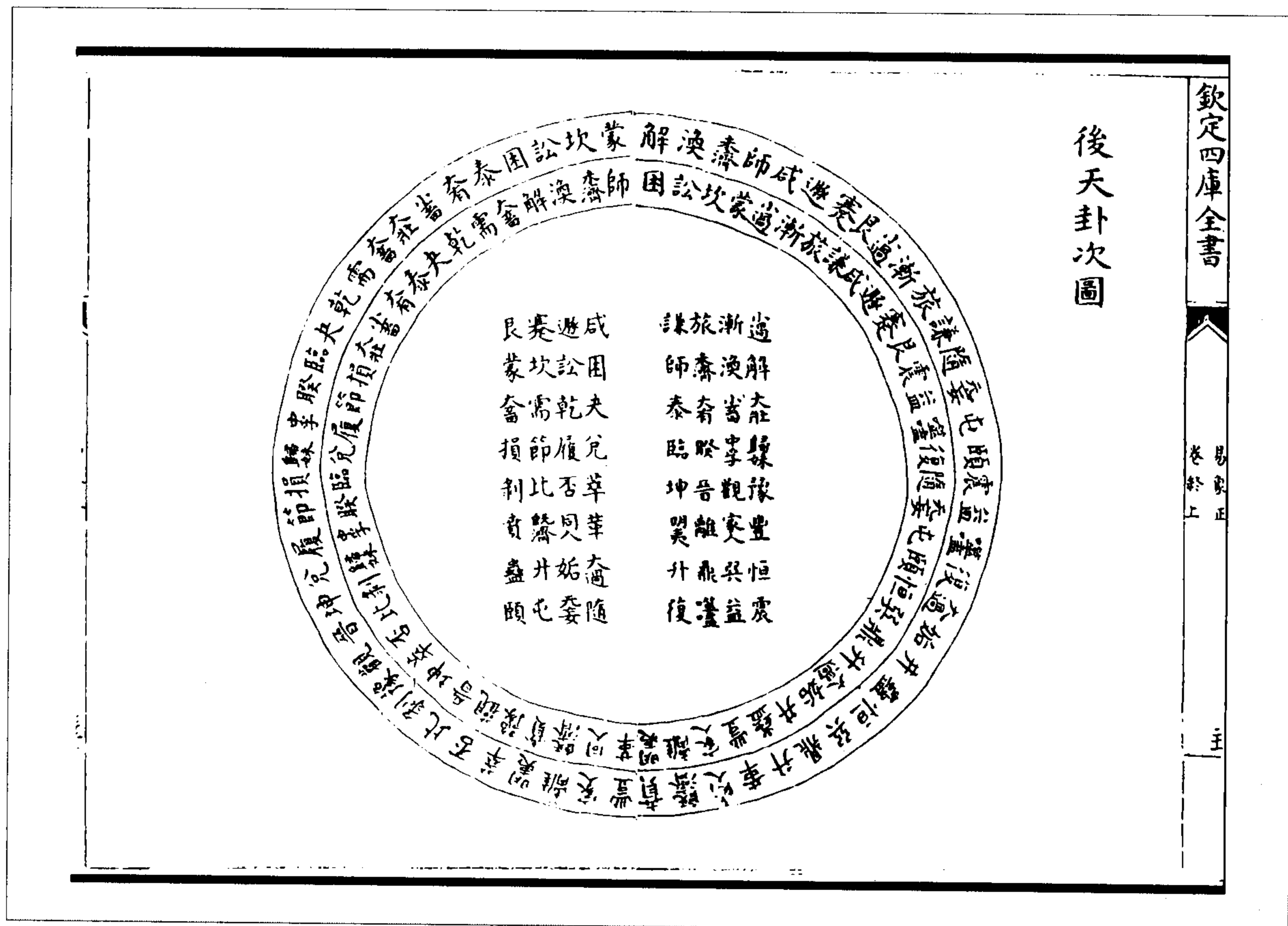

钦定四库全书

易象正 卷上

三十五

先天历年图



图 347 先天历年图

以贞卦岁实测先天之序，为《先天历年图》。先天主六卦之岁，不为历年，而又以历年测之，何也？曰，易象既立，岁行其间，大而千万，小一岁，远而七十二部，近而六十岁，率由是也。贞杂卦行序，各有通期、岁实之别，先天宜用通期，而亦以实测行之，取于夬之中限，华彝始革，夬之终限，天地廓清，盖天地所命不可违也。然则春秋之元，犹在中交欤？曰，杂卦在于中交，谓其杂也，举中以正之先天之图，则于履端也。每卦六十七年百有五，凡三十一限二千八十六年而终于夬之上六，江楚所以破诛，至正所以谢命也。然则是诸图所同也，而杂图举中，终于建永之革命，何也？曰，居乾者正也，居夬者杂也，夬非圣人之德也，而有圣人之时，圣人之正，乾德则是天地之所不违也。然则以岁实积之，尽于乾九，仅得二千一百五十有三，何也？盈虚之历，通期退朔、岁实进气，举朔予气，则皆益六十有四，因而分之，各得三十有二，是大象之所统归也。然则是通期也，又不举通期，而举岁实，何也？曰，岁实之与通期，同用也，三十一卦而终于夬，得二千八十有六，则圣人践乾元之端，三十一卦而终于夬，得二千一百一十有六则弱，主兆无号之候，君子于此则必有取之矣。气闰之积中分三十二年，或见于卜洛之前，或见于奠燕之后，八际四分各藏其用也。幽平之交，正六十年，从坤初际交于乾端，二千一百五十三载，诸图论之详矣。以复当屯，以夬当未济，乾、坤以为贞象，复、夬以为杂卦，则《先天图》兼举之。《先天图》八际，蛊、升之间，周与秦交；升、讼之间，秦与汉交；济、解之间，汉与新交；小过、渐之间，唐与隋交；渐、蹇之间，李与武交；否、萃之间，唐与宋交；坎、蒙之间，汉与魏交；剥、坤之间，次于夬、乾，天地大变。以三十二卦之间，而有此八交者，治乱相乘亦已簌矣。萃、大畜，升、无妄，对化相应，德与位匹，以为天地之胜气存焉，而犹有改命之事，故自苍姬以前，受命隆长，率五六百载，明主哲相，其所维轡，必不在旦夕之内也……然则出彘

败驷，皆在剥、坤两限之内，而复、颐无有焉，何也？曰，复非灾限也，入颐七年，而王子带以戎攻周，天王出居，栖迟十五六年，其在后世，则亦有丧亡之祸矣。复之上六，反而行之，以为初交幽平之间是也。剥、坤，复、颐，一逐一弑，一迁一出，虽圣人知其后世必有此祸，不能使其后世不逢不苦，而能使其后世守之如故，是则圣人之智也。然则剥、坤、复、颐不至改命，而夬、乾、姤、大过革命，又且大创者，何也？曰，坤不革命，而乾革命，刚柔之序，阴阳之等也。姤、过之大创，则犹未至于易姓也。剥、坤之祸重于复、颐，夬、乾之威烈于姤、过。值复而不反者，以迁而衰；值柔之遇刚者，以迁而强。在颐而出居，祸轻而缓，可十四五载；在大过而蒙难，祸重而速，亦六、七、八年。故阴阳之与刚柔，刚柔之与仁义，不可不备之蚤也。备于外者，周于内；备于妇女子者，周于戎狄；一备不周，则灾疹之祸中之矣。故《先天图》者，天下之大备也。以天下之大备，圣人犹恐其不周，而为之贞序、杂序，以别其祸乱，视其灾沴汲汲，然进百世而治之，若恐不及者，是圣人之忧患天下后世，忧患之所不至也。然则忧之如何？曰，为六十四事以治之而已。修德修刑，善教善养，则皆所以治之也。然则乾乾厚载，可以救乾、坤之乱乎？曰，何为其不可也！幽为煽处宠任姻娅，弃嫡立少，顺为淫乐，男女无别，跋河水嬉，以是而亡天下，乾乾厚载，何为不可救乾、坤之乱也。然则习教继明，可以救坎、离之乱；节慎颐养，亦可以救颐；不俱无闷，亦可以救大过，议狱亦可以救中孚，恭俭亦可以救小过乎？曰，百年之治，一日之败，六十事之所图维，非一事之积也，且如八交之事，彼此相为治也。敛德辟难，不可以救否；而辅相裁成，可以保泰。向晦宴息，不可以救随；而振民育德，可以治蛊。居贤善俗，永终知敝，思乱豫防，辨物居方，此四者，则百世之所共救也。救世而不反身，救身而不反德，则圣人亦无如何也。为岁实不追全象，复为通期以明之。

(黄道周《易象正》)

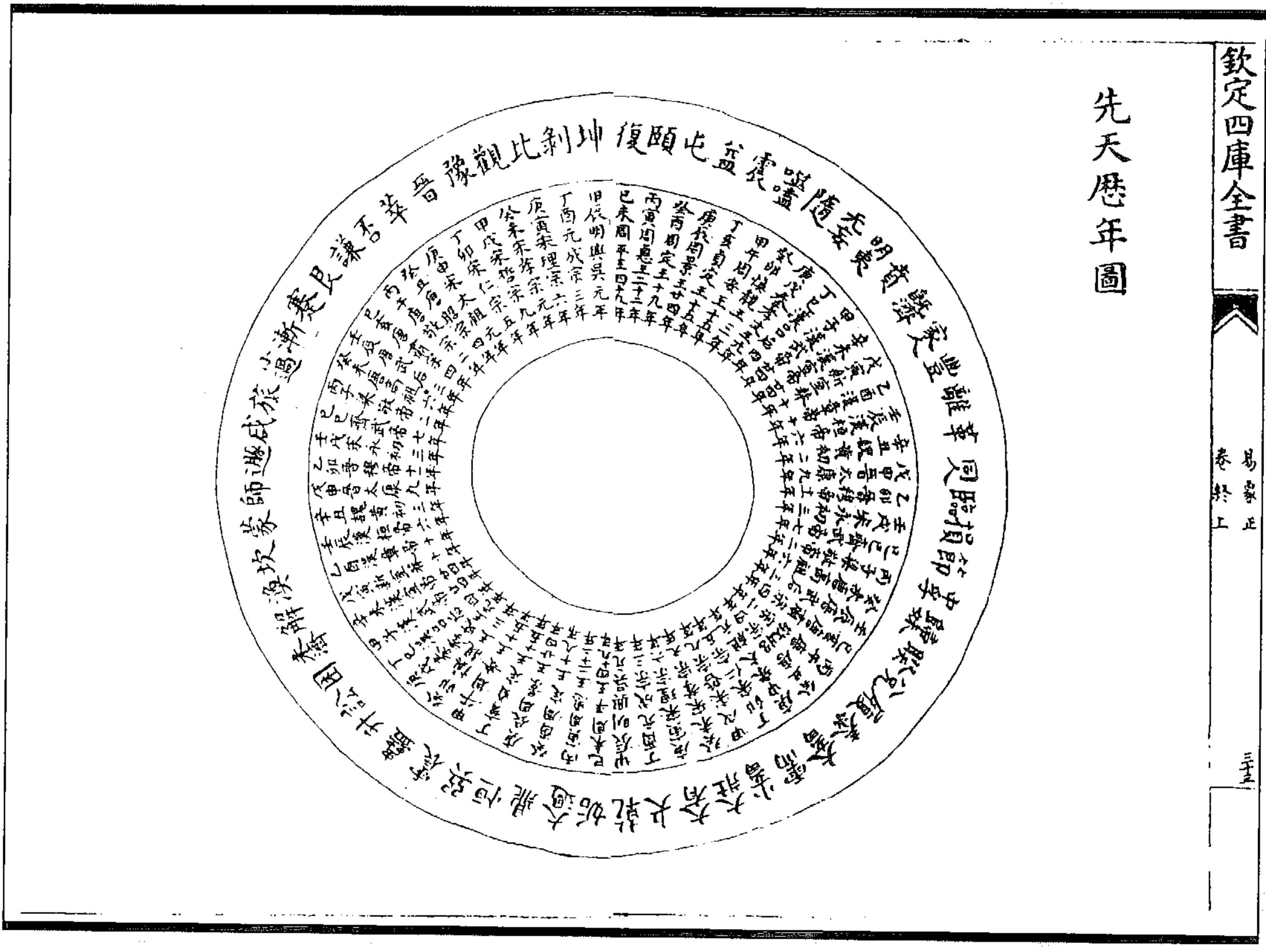

图 348 先天通期历年图

(黄道周《易象正》)



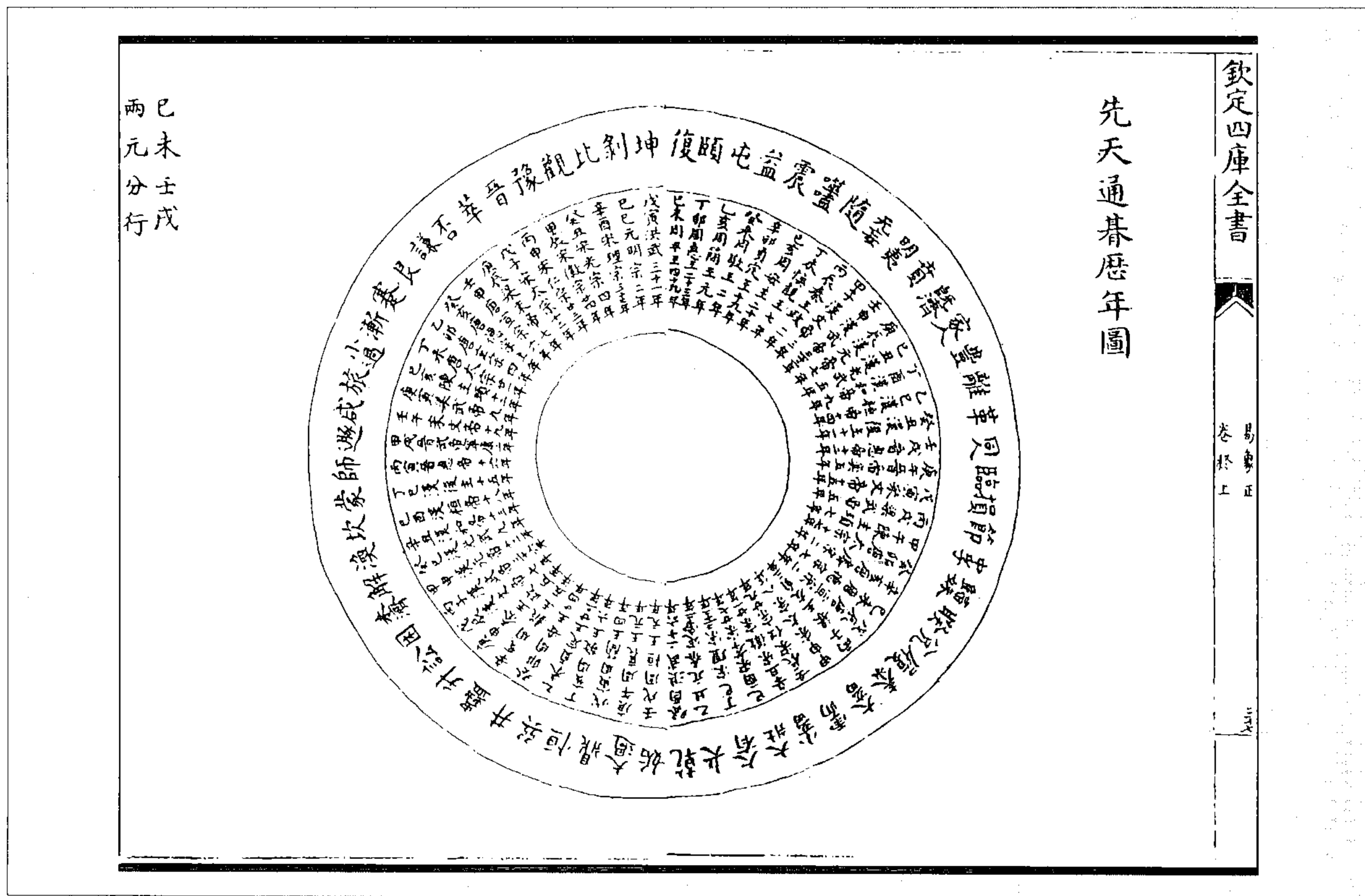

图 352 八际峙望中分互取图

图 351 陈策分六层为六图

(方以智《周易时论合编》)

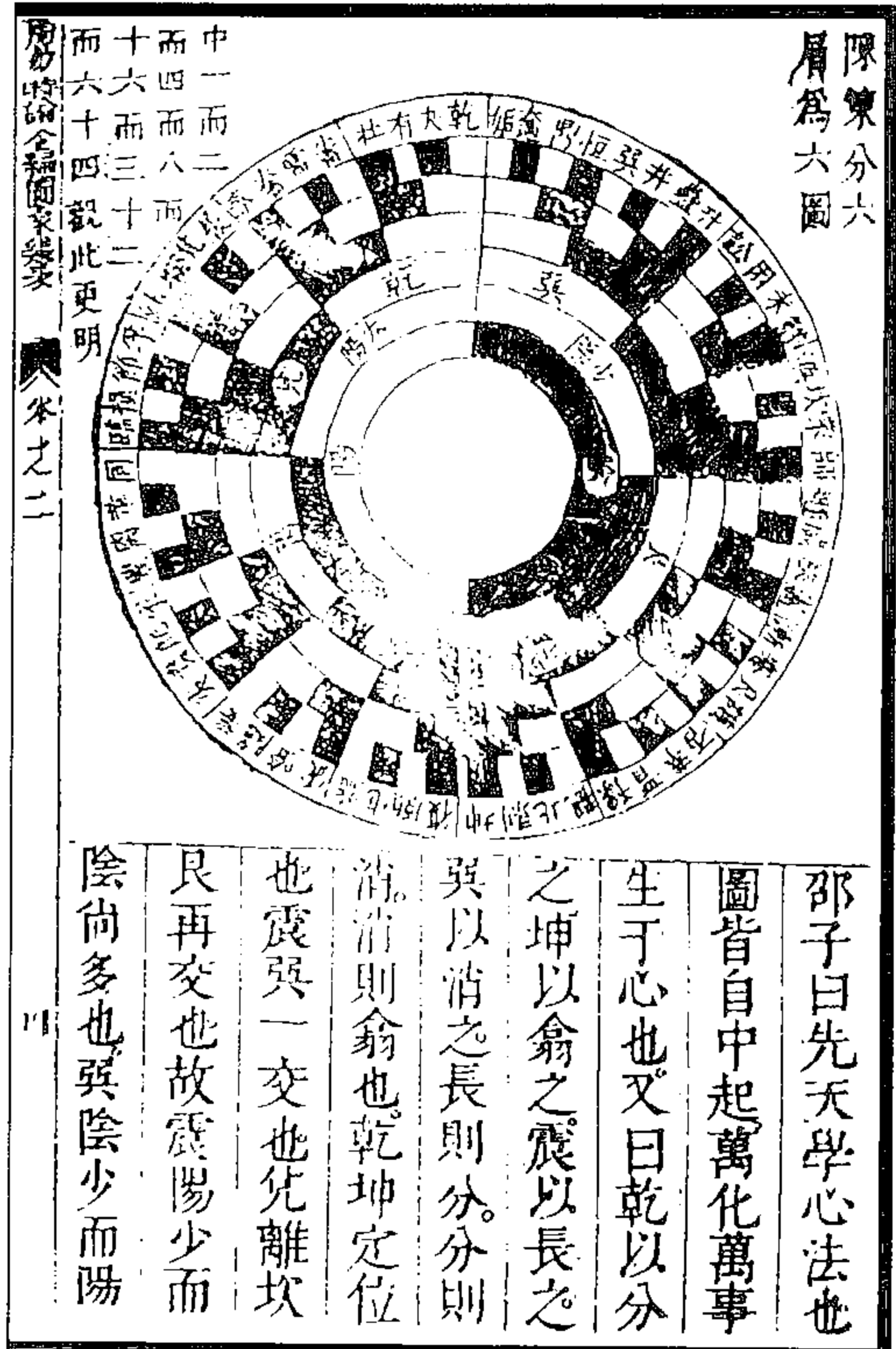
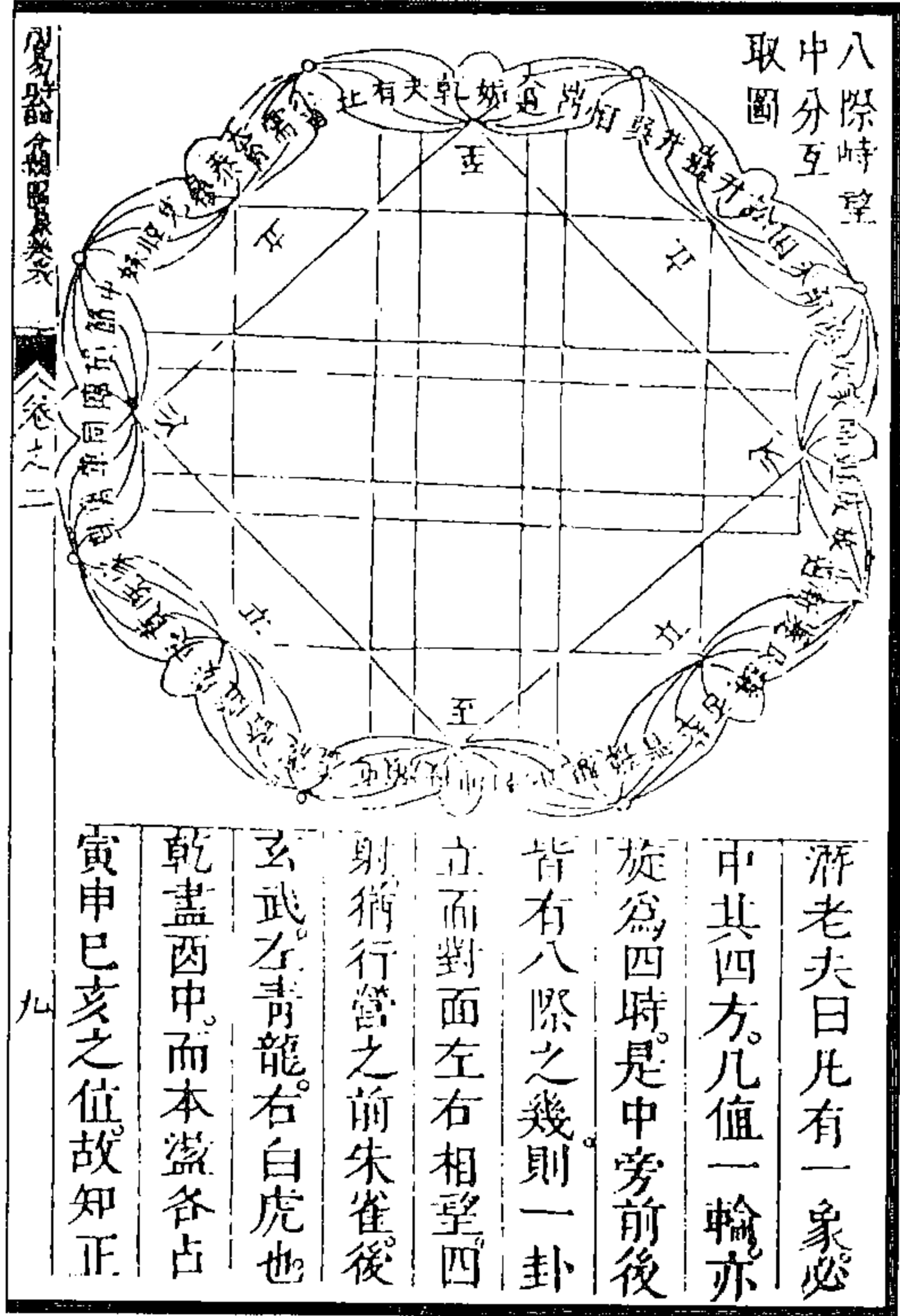

图 354 日月运行图

图 353 邵子本图

(方以智《周易时论合编》)

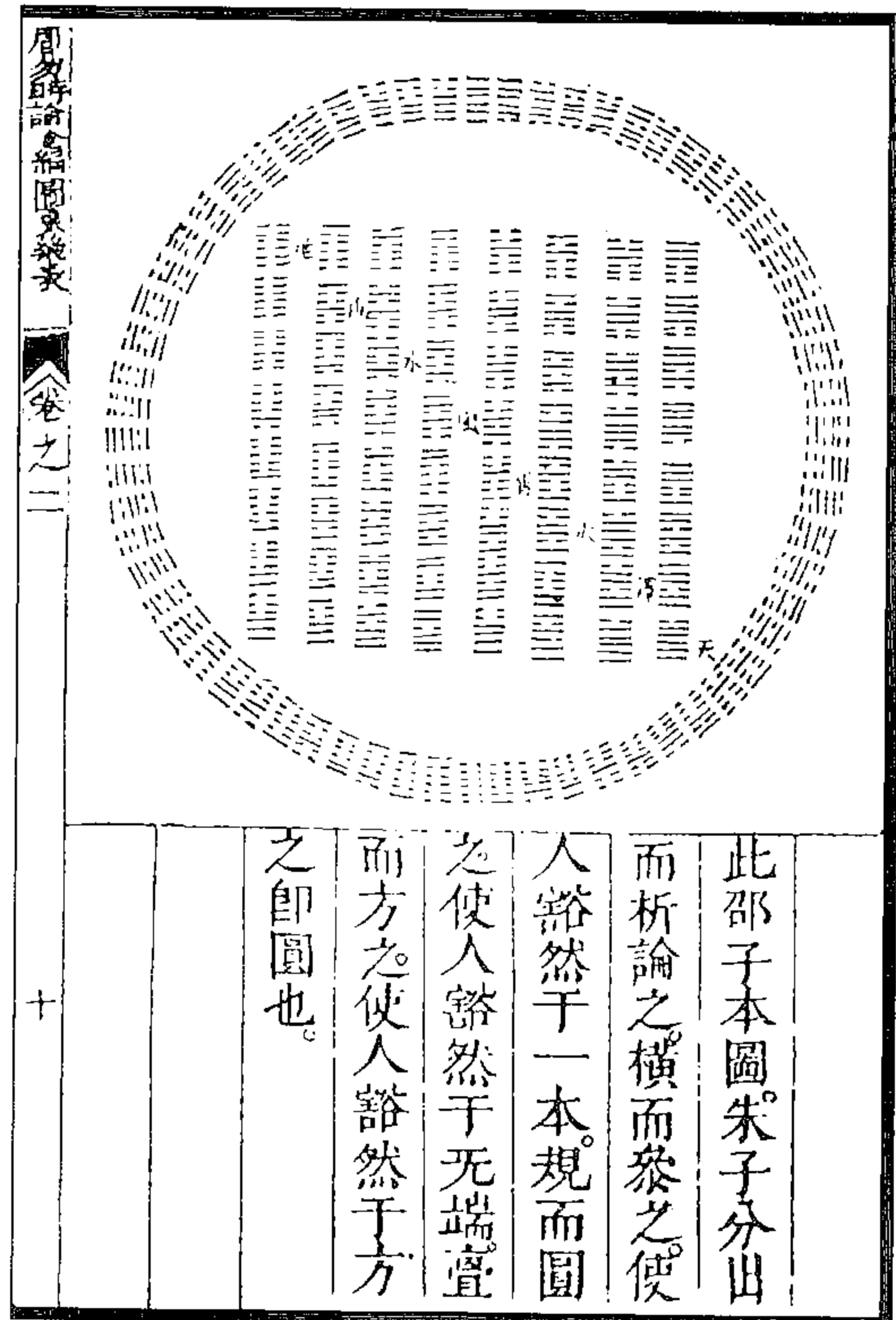
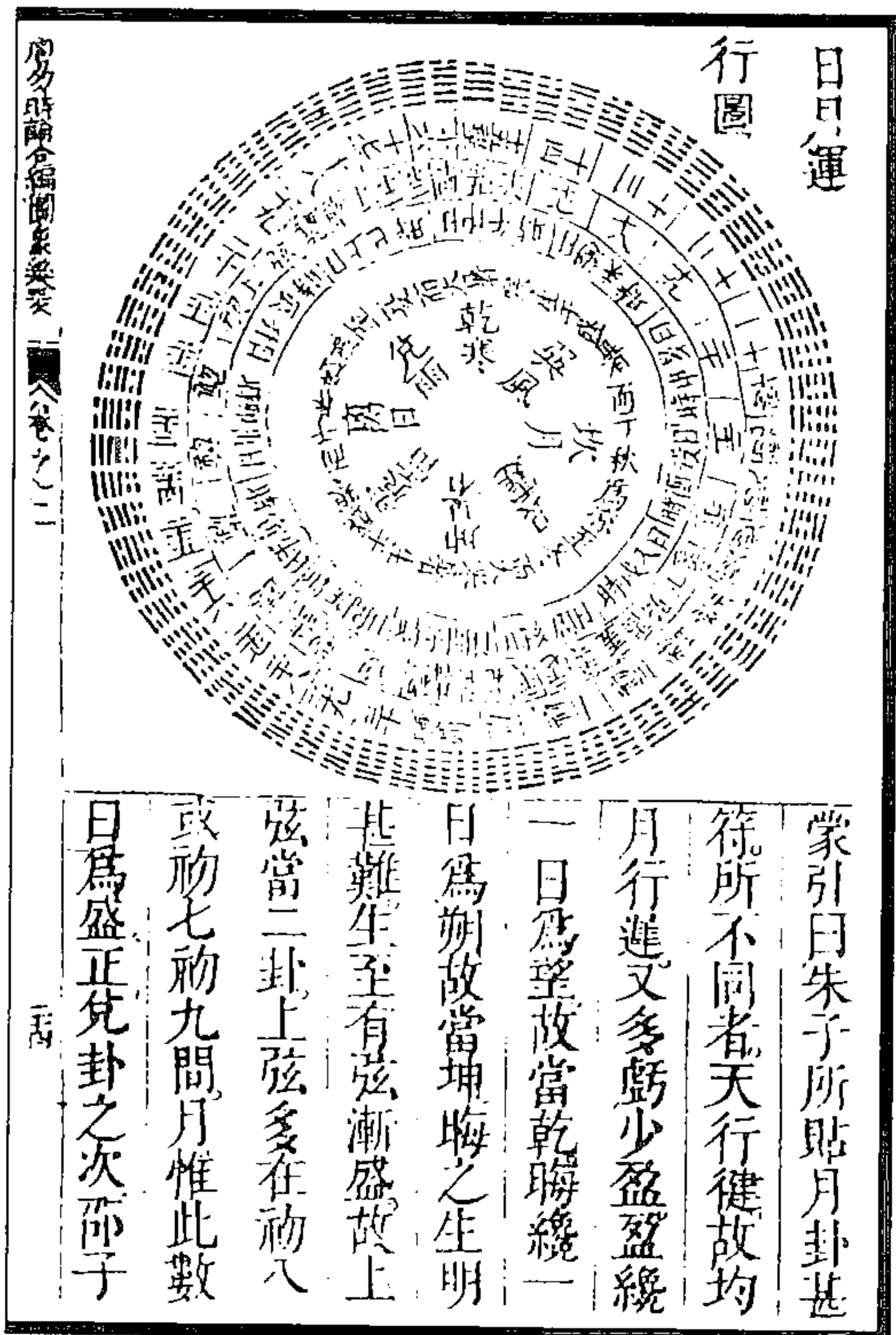

图 356 卦起中孚归奇象闰图



图 355 明生岁成纳甲气朔之图

(方以智《周易时论合编》)

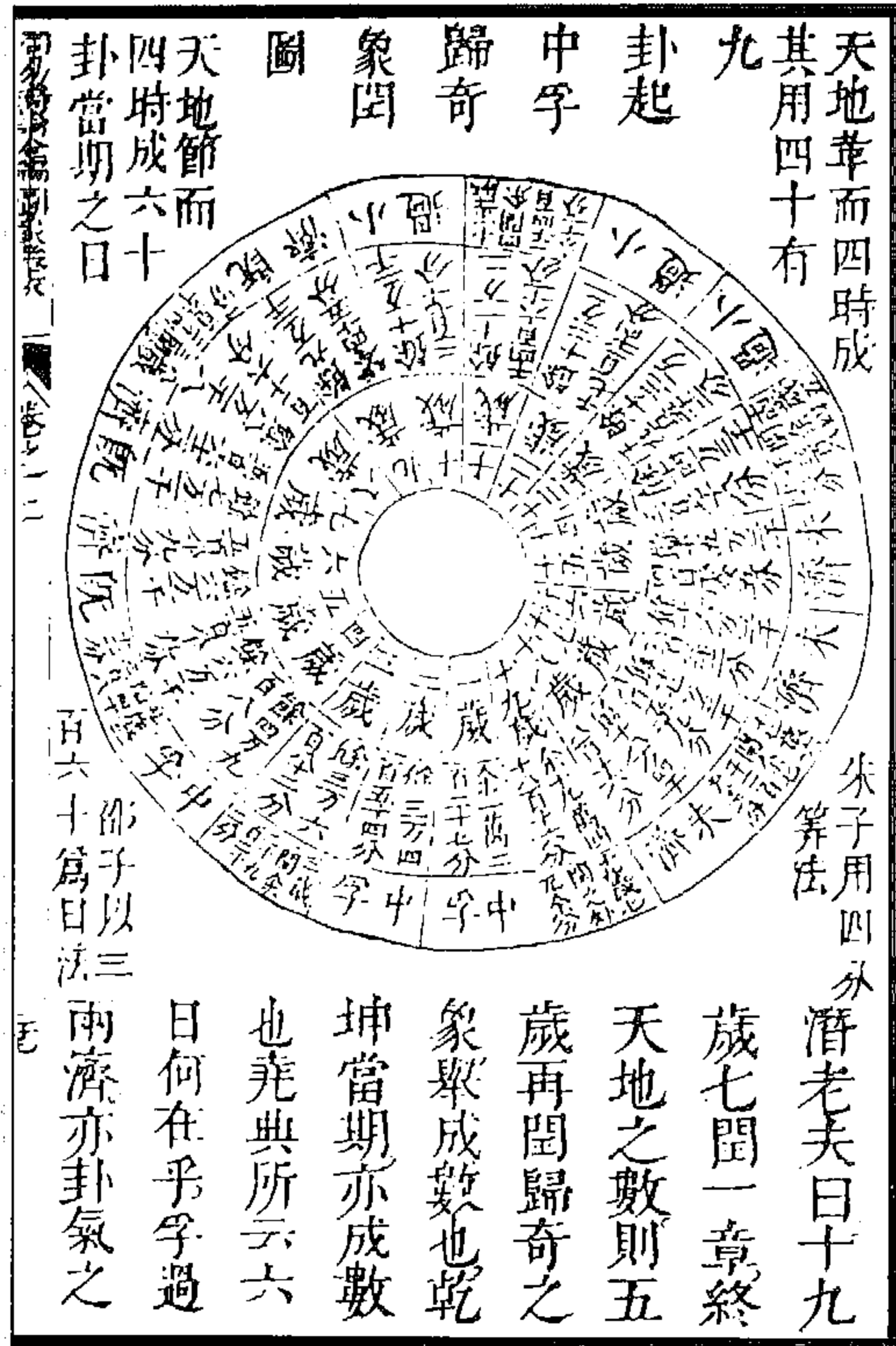

图 358 先天八卦图



图 357 三天图

(方以智《周易时论合编》)

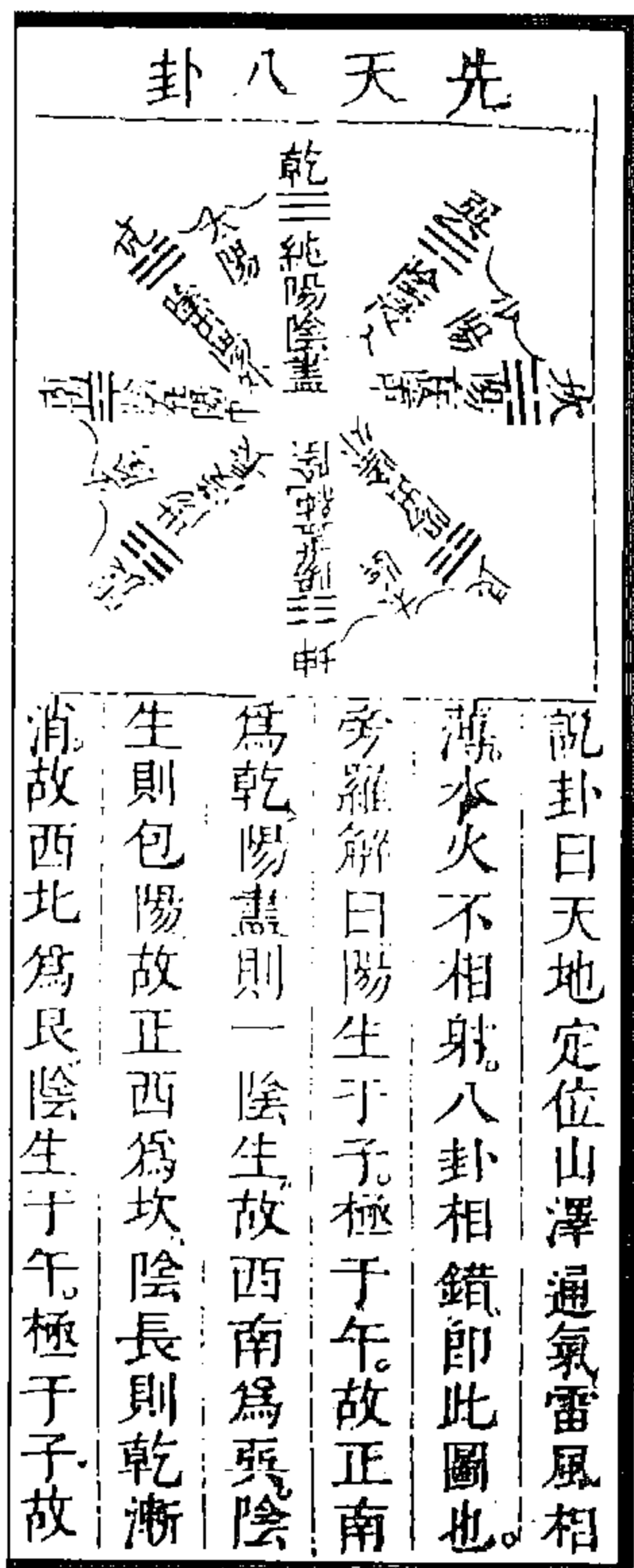



图 360 先天三縱一衡圖

图 361 后天三縱一衡圖

(方以智《周易时论合编》)

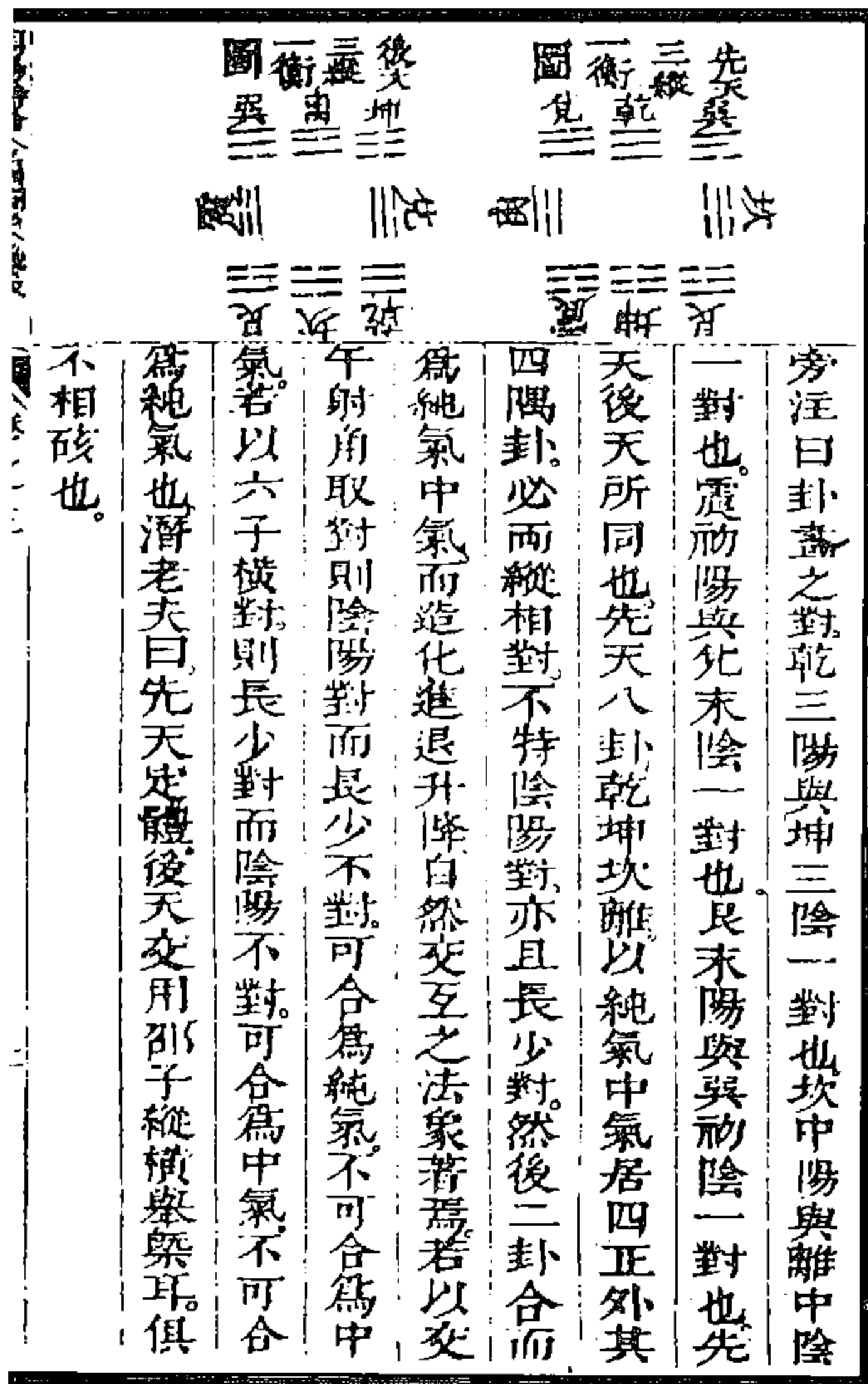

图 359 后天方位圖



图 362 先后天内外十六圖

(方以智《周易时论合编》)

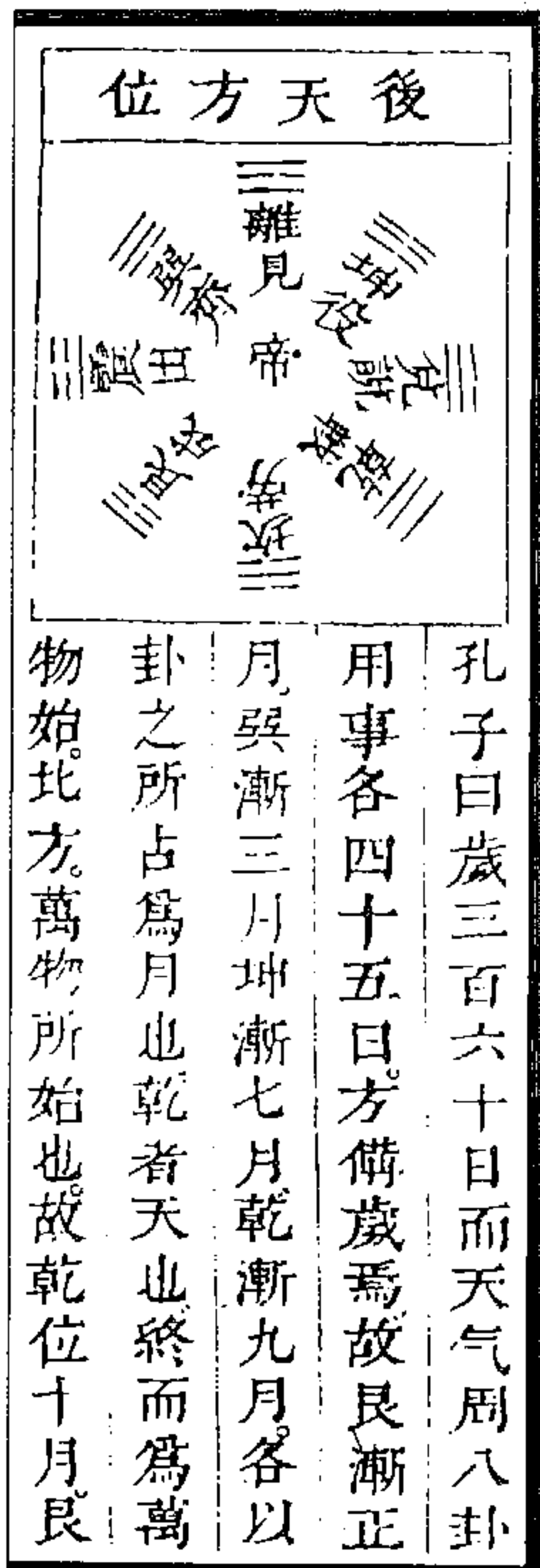



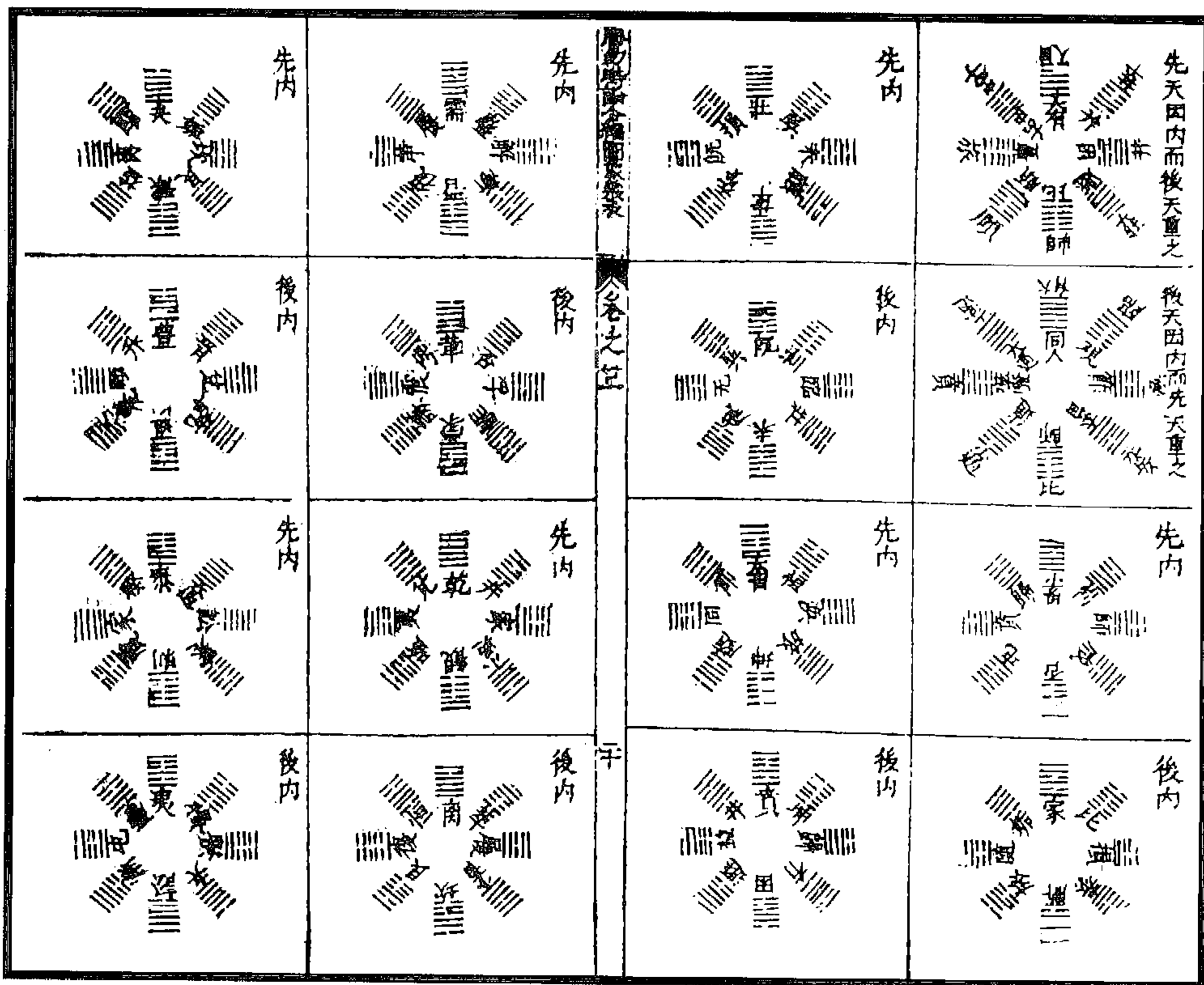

图 367 后天位次图

图 366 先天位次图

(乔中和《说易》)

(图 368) 乾可九、可一、可六，坤可一、可二、可八，离可木、可火，坎可金、可水。戊己可分可合，壬癸甲乙可同可异，乾、坤可离、坎，坎、离可兑、震。数相通而用相掇，不知其然而然。

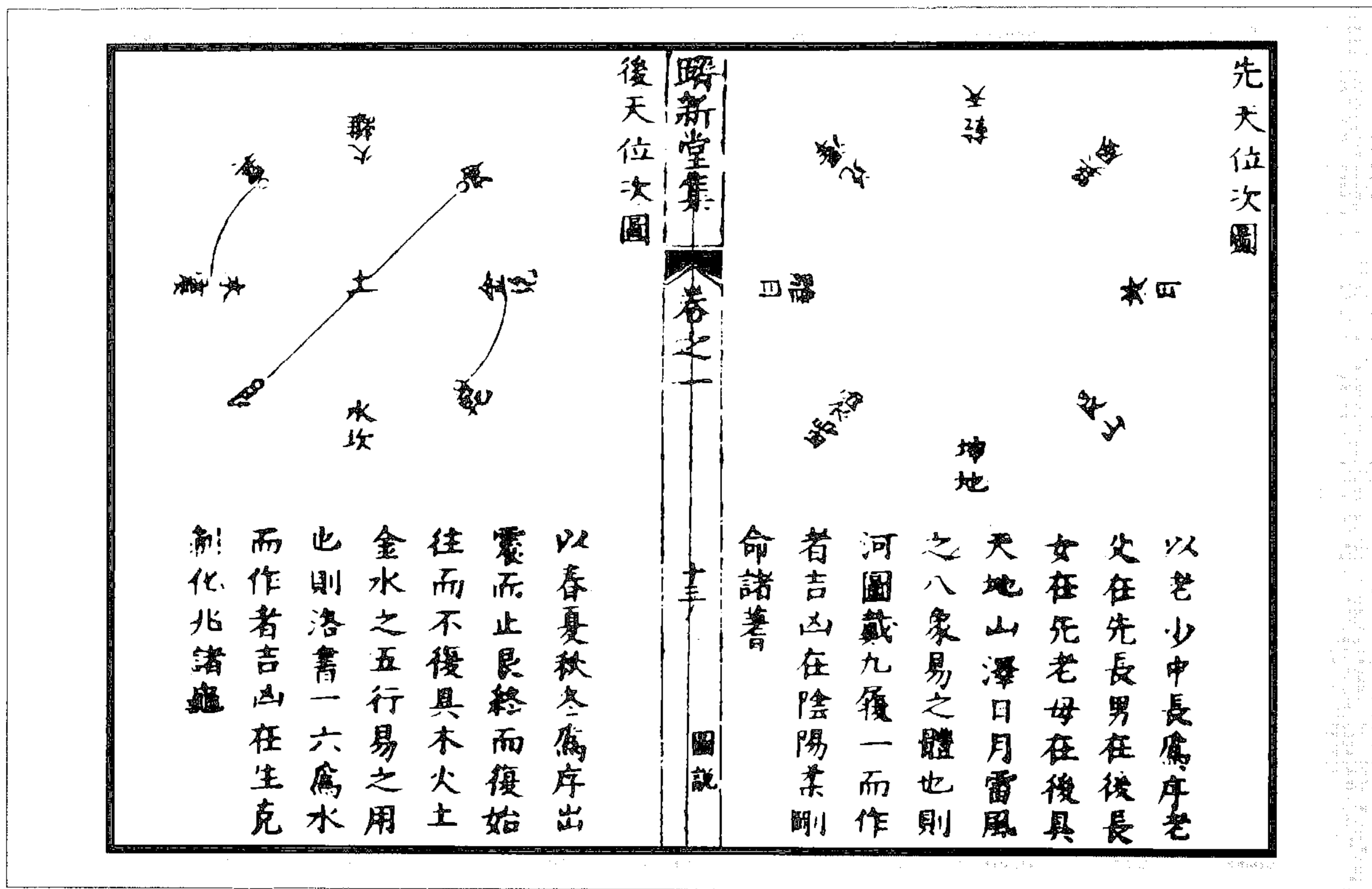
《河图》、《洛书》辨

戴九履一，左三右七，四二为肩，八六为足，纵横十五，此《河图》也。一六居坎为水，二七居离为火，三八居震、巽为木，四九居兑、乾为金，五十居中为土，此《洛书》也。刘牧、希夷只说盖如此。余按，乾南坤北，离东坎西，震、艮、兑、巽居四隅，此先天位即《河图》位，而八卦布焉。坎、水居北，离、火居南，震、巽木居东，兑、乾金居西，艮、坤土居中，此后天位即《洛书》位，而九畴出焉。

(乔中和《说易》)



图 368 河图先天后天洛书变化总图

齊新堂集

卷之一

二

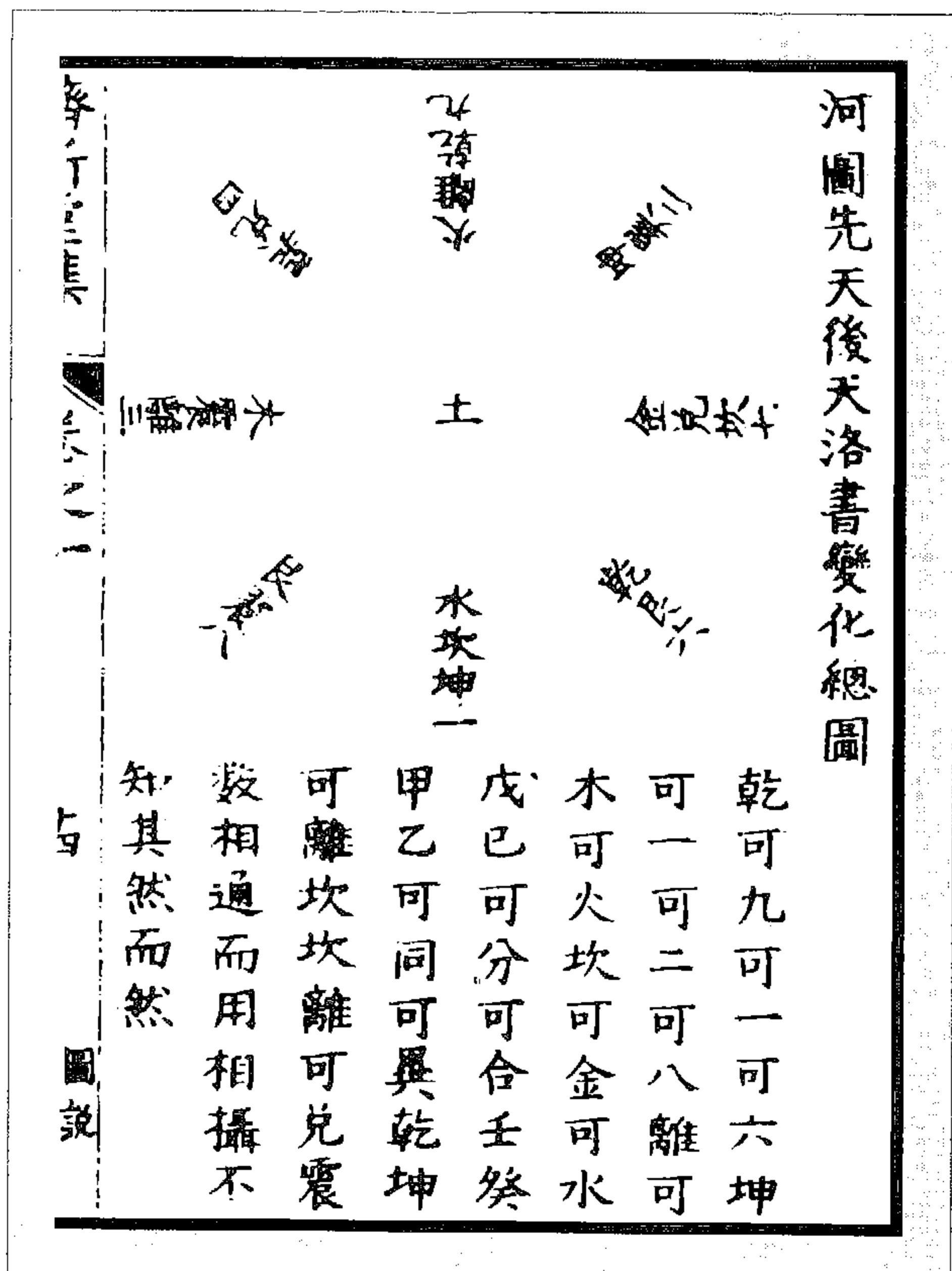
圖說

上先天原位下後天定位

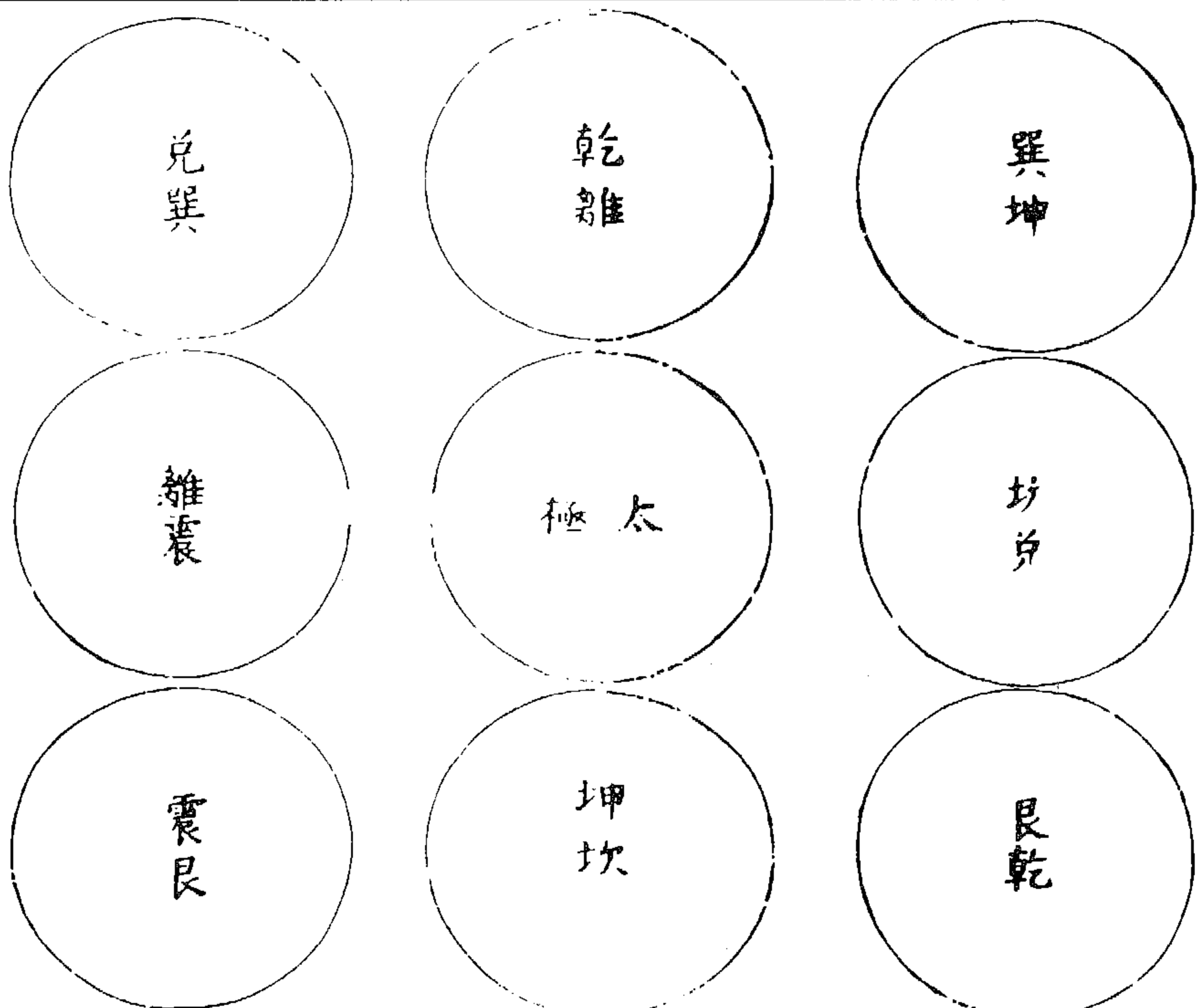

先天後天易位圖

齊新堂集

卷之一

图 369 先天后天易位图

(乔中和《说易》)

齊新堂集

卷之一

圖說

而乾子雖稱可續巽而坤女須壯乃育

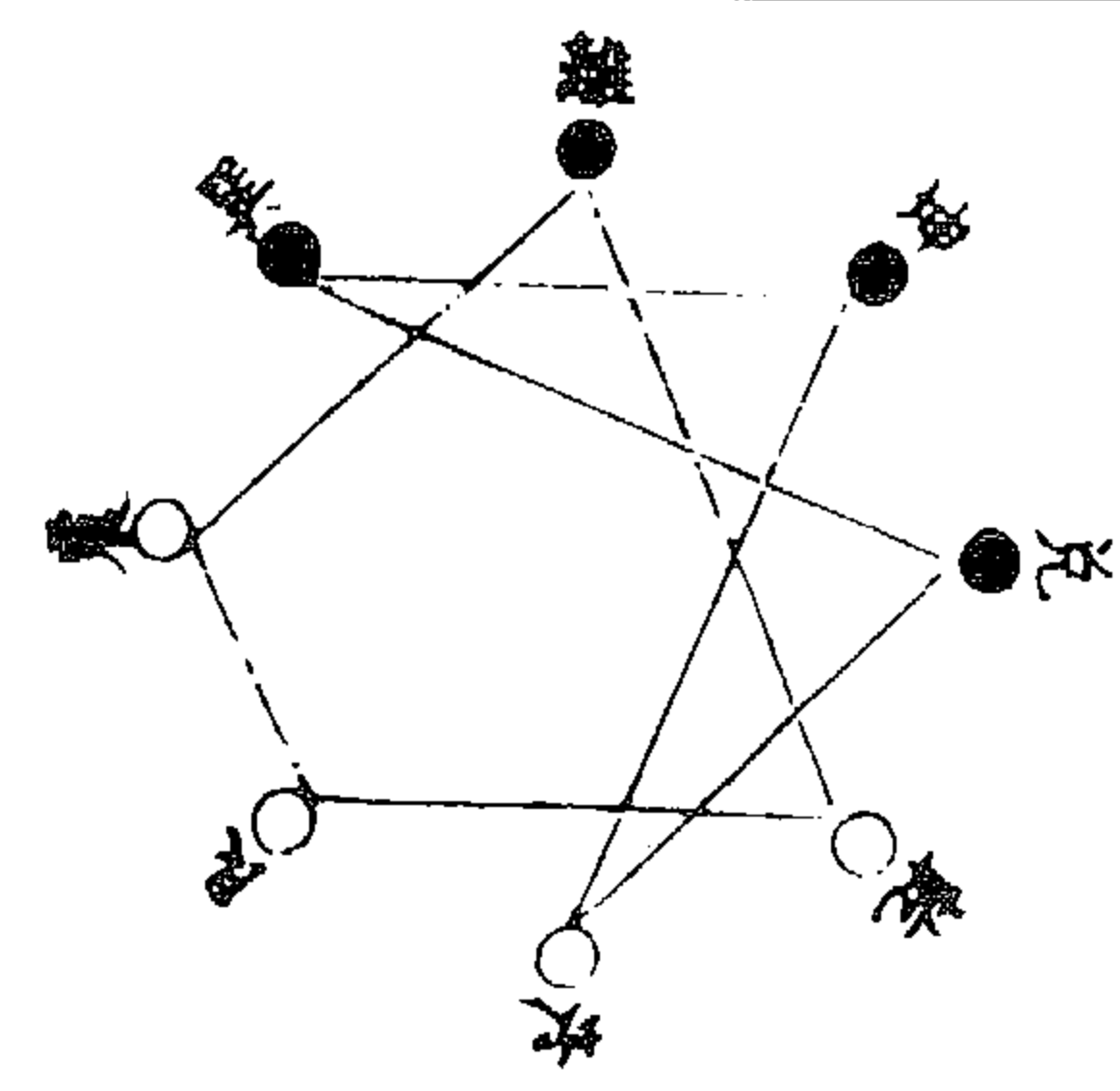

陰類惟陰故與陰聚于西南方坤之巽位巽之兌位兌之坎位坎自西而北下以位坤則陽而陰矣

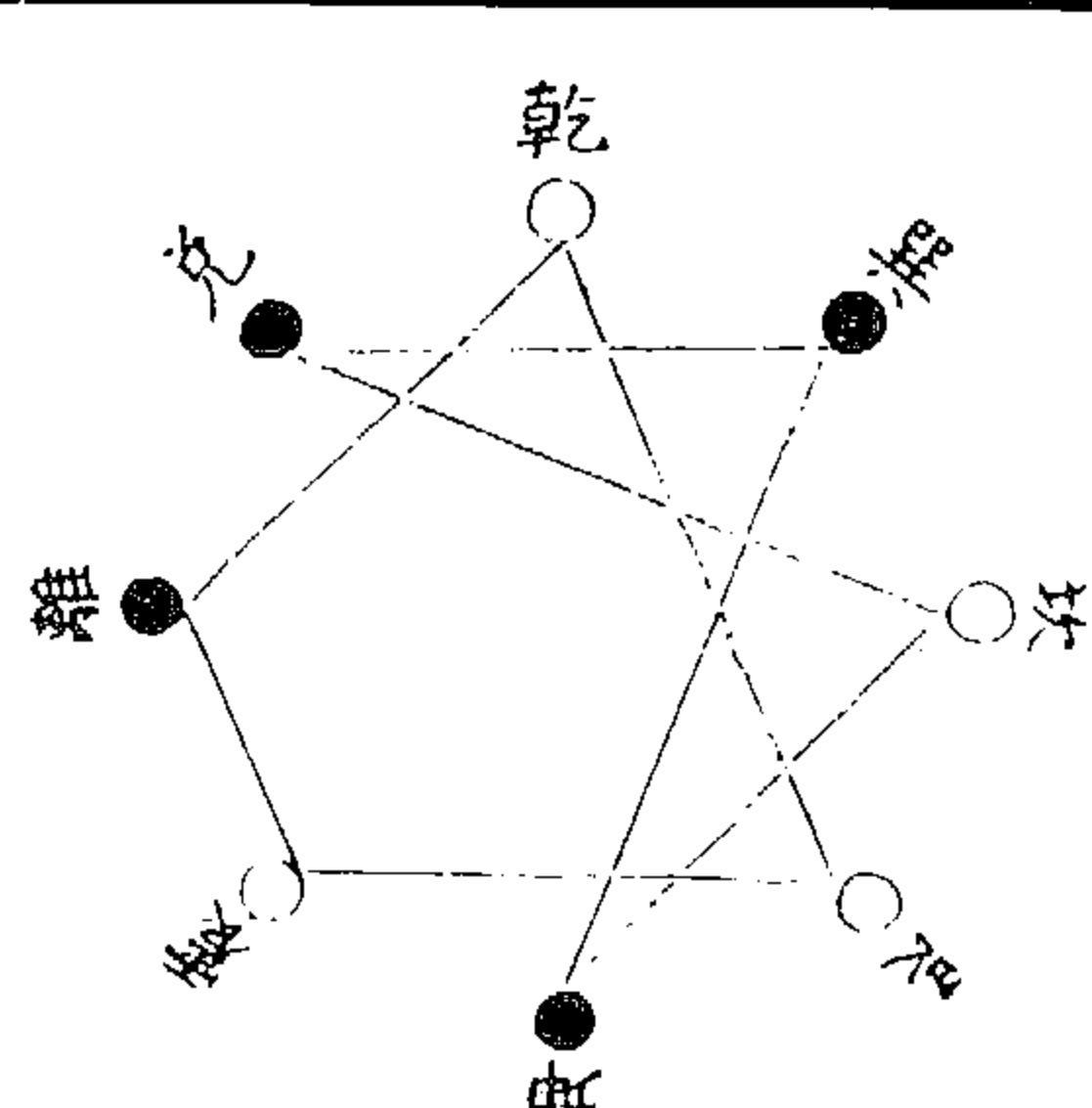

物為陰故與陰為群而分于陽類惟陽故與陽聚于東北方乾而離坤而坎一中所以分造化離而震坎而兌陽大而陰小也震而艮兄及弟也兌而巽妹選姊也艮

先天變後天圖

齊新堂集

卷之一

图 370 先天变后天图

(乔中和《说易》)



图 372 汉律历志纳甲图

图 371 古纳甲图

(乔中和《说易》)

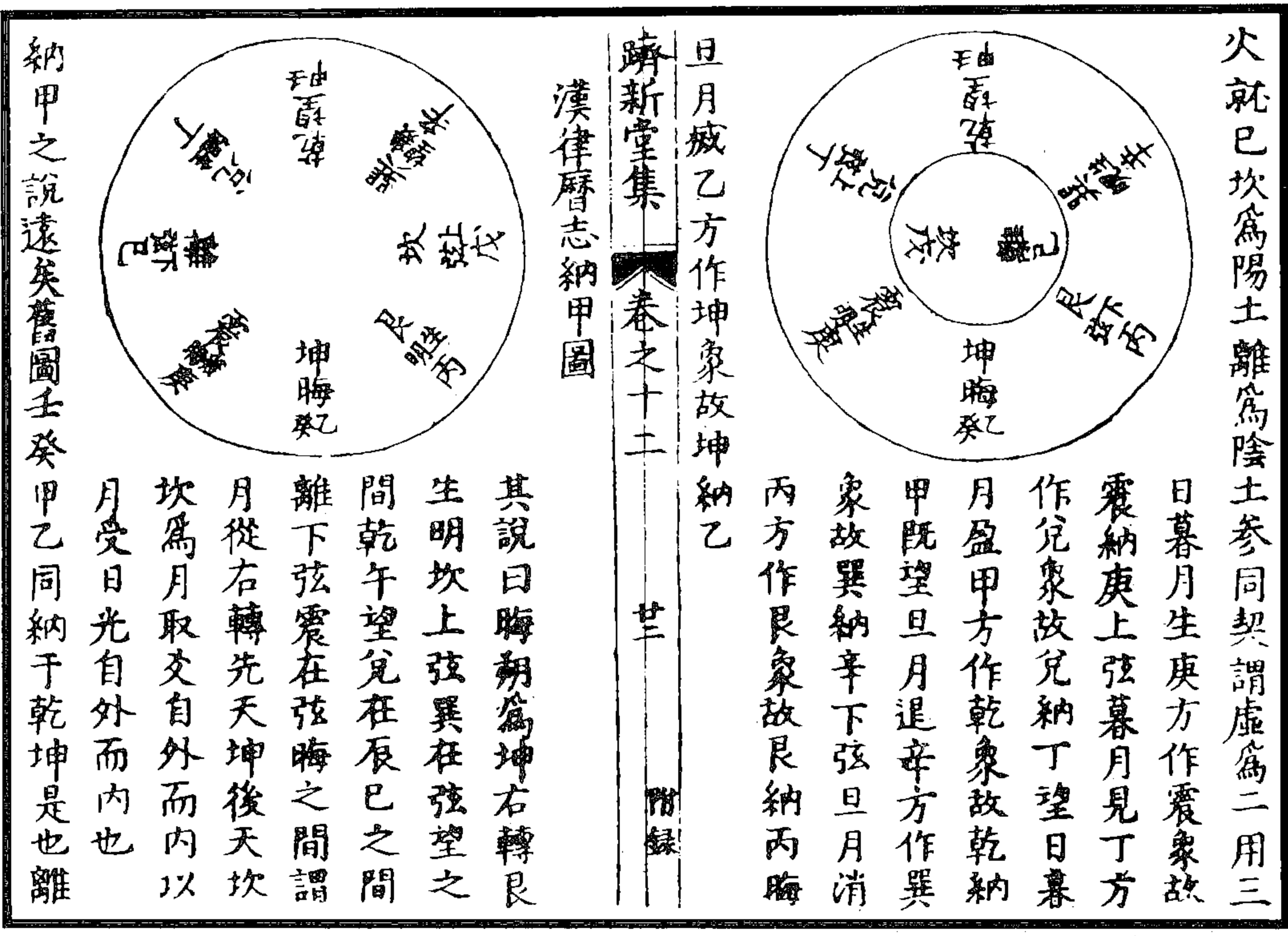

图 374 纳甲合数图

图 373 今纳甲图

(乔中和《说易》)

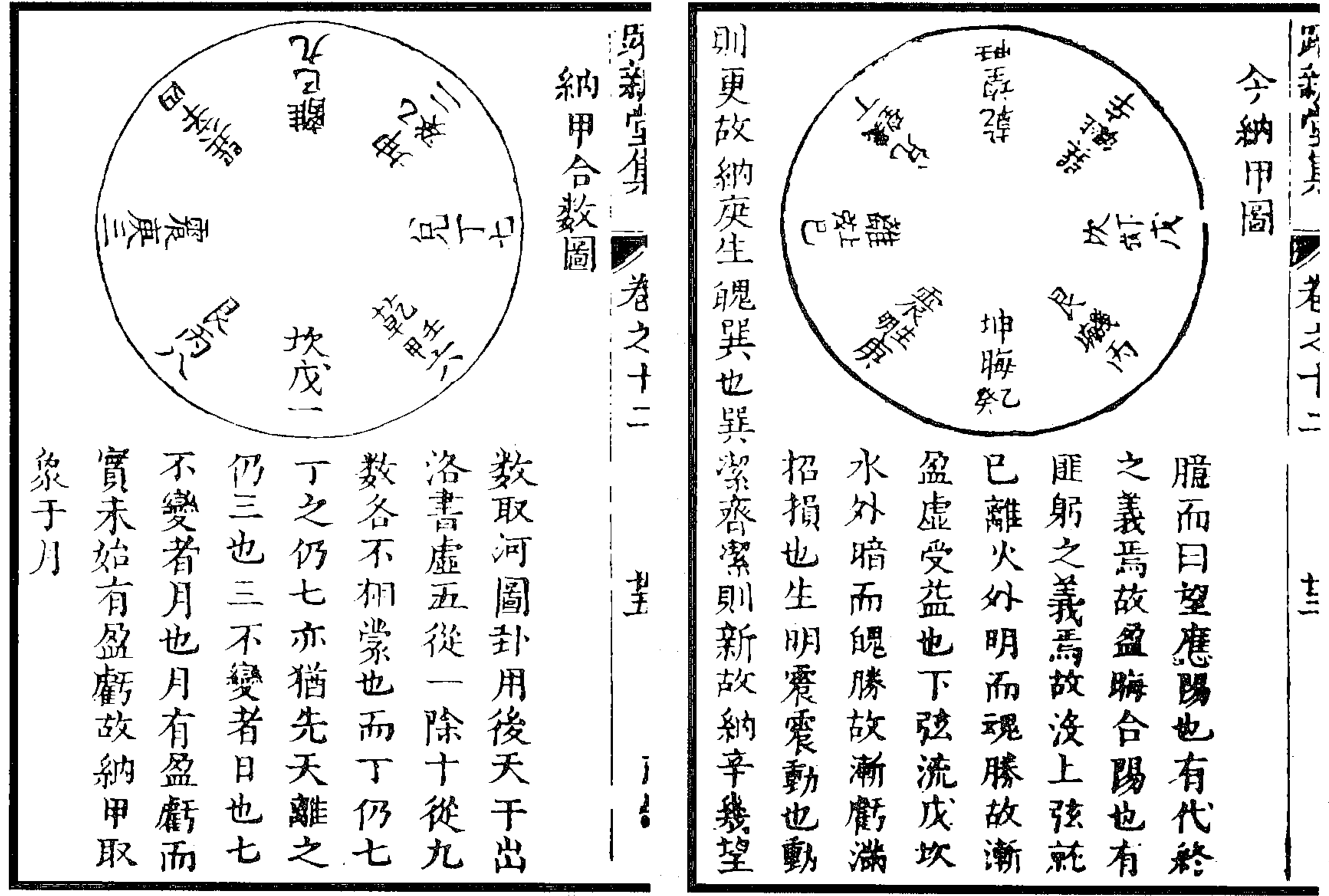

图 375 渾天六位图 (乔中和《说易》)



图 377 八卦应二十四气图

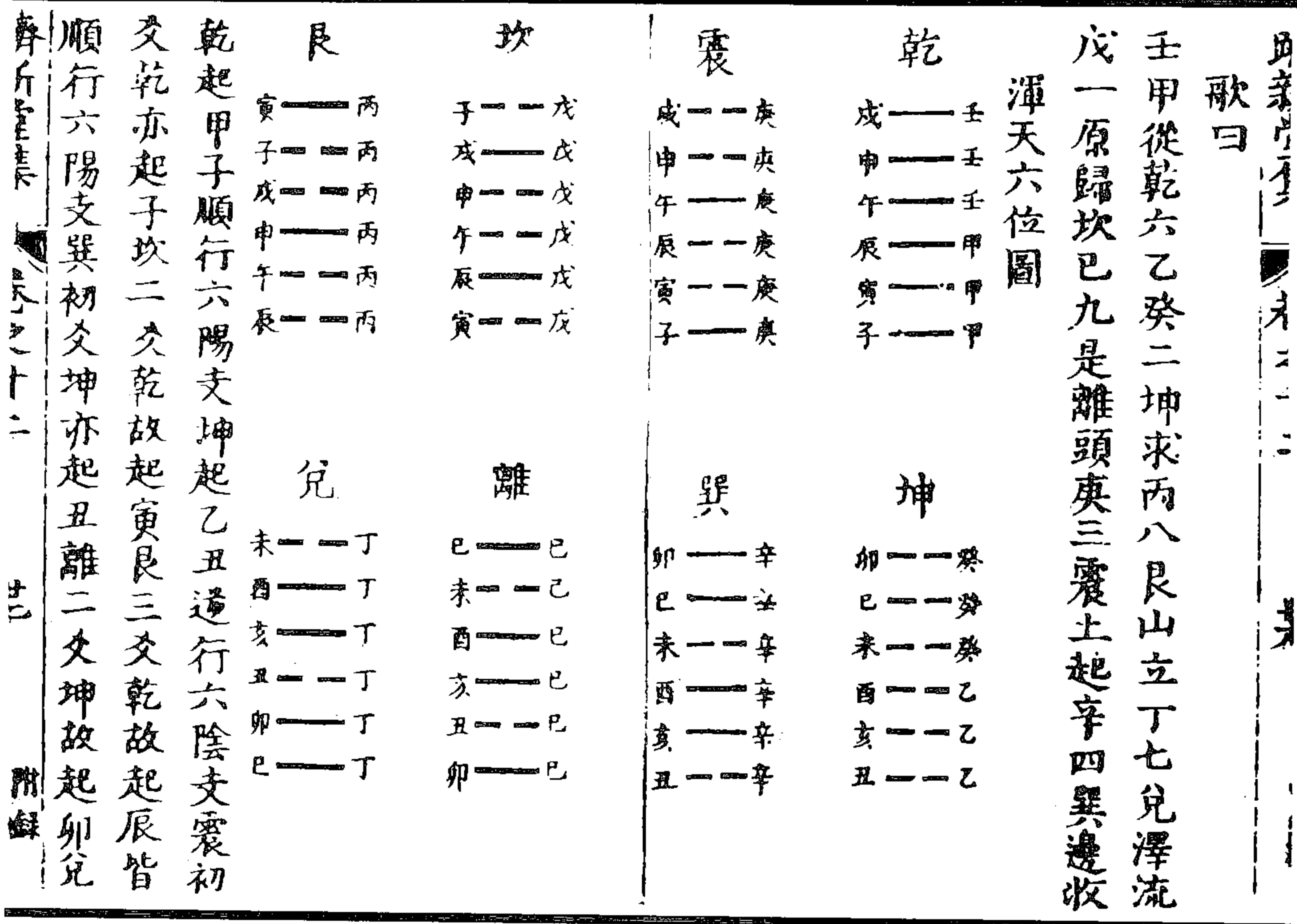

图 376 四卦配十二月图

(乔中和《说易》)



图 379 先后两图同取横图图

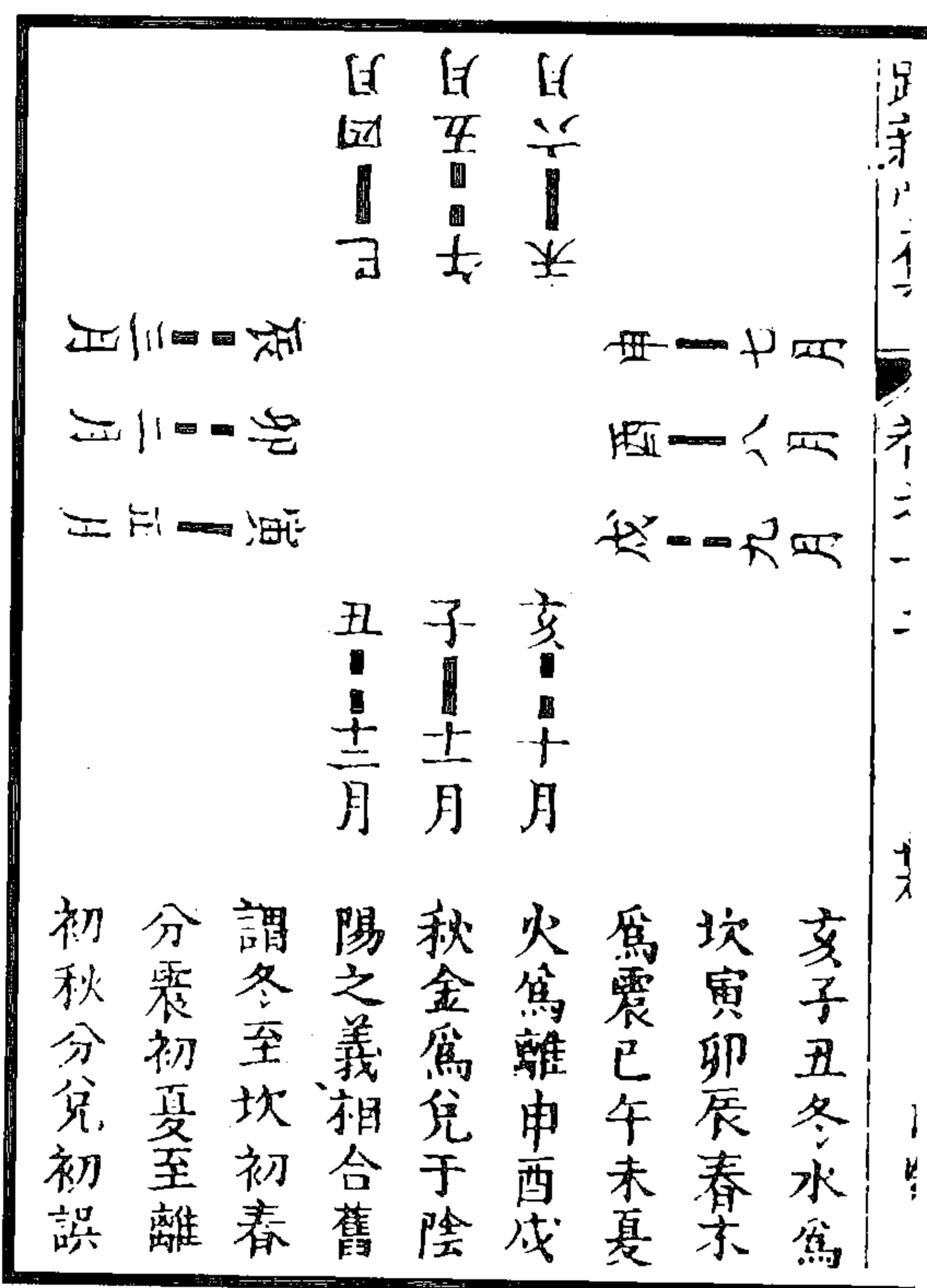

图 378 两图险阻图

(来集之《易图亲见》)

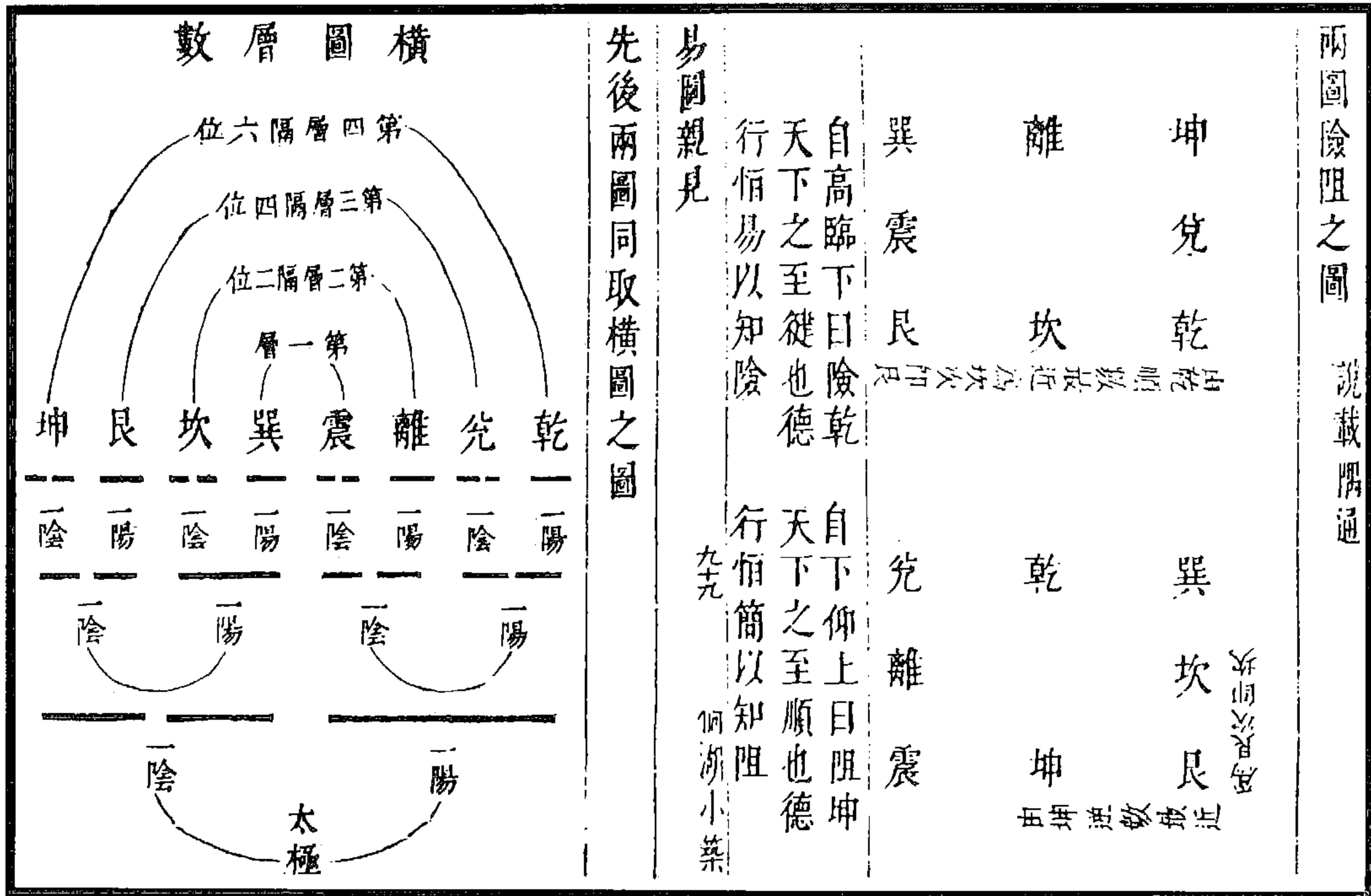

图 380 先天层数取于横图图

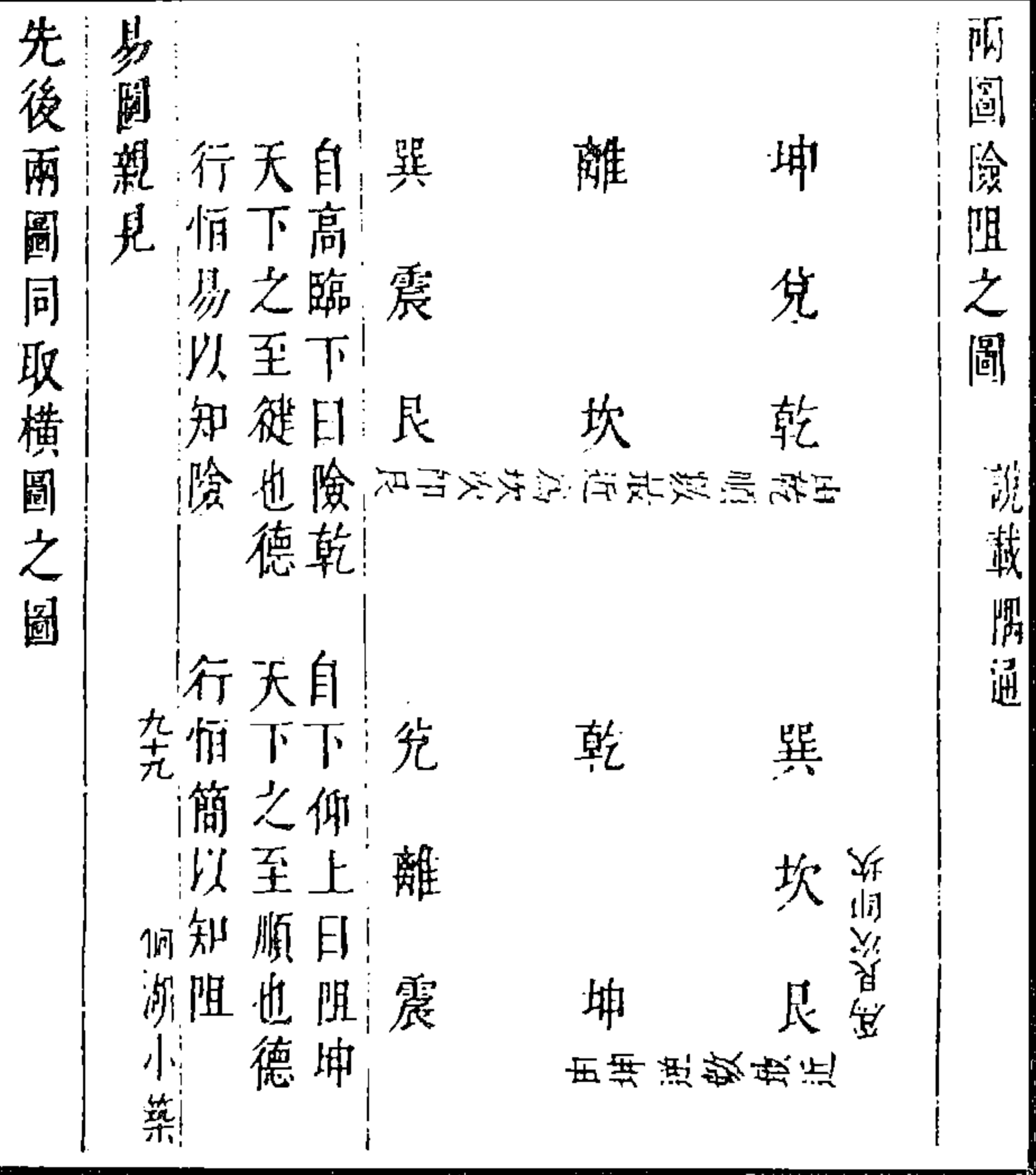
图 381 后天层数取于横图图

(来集之《易图亲见》)

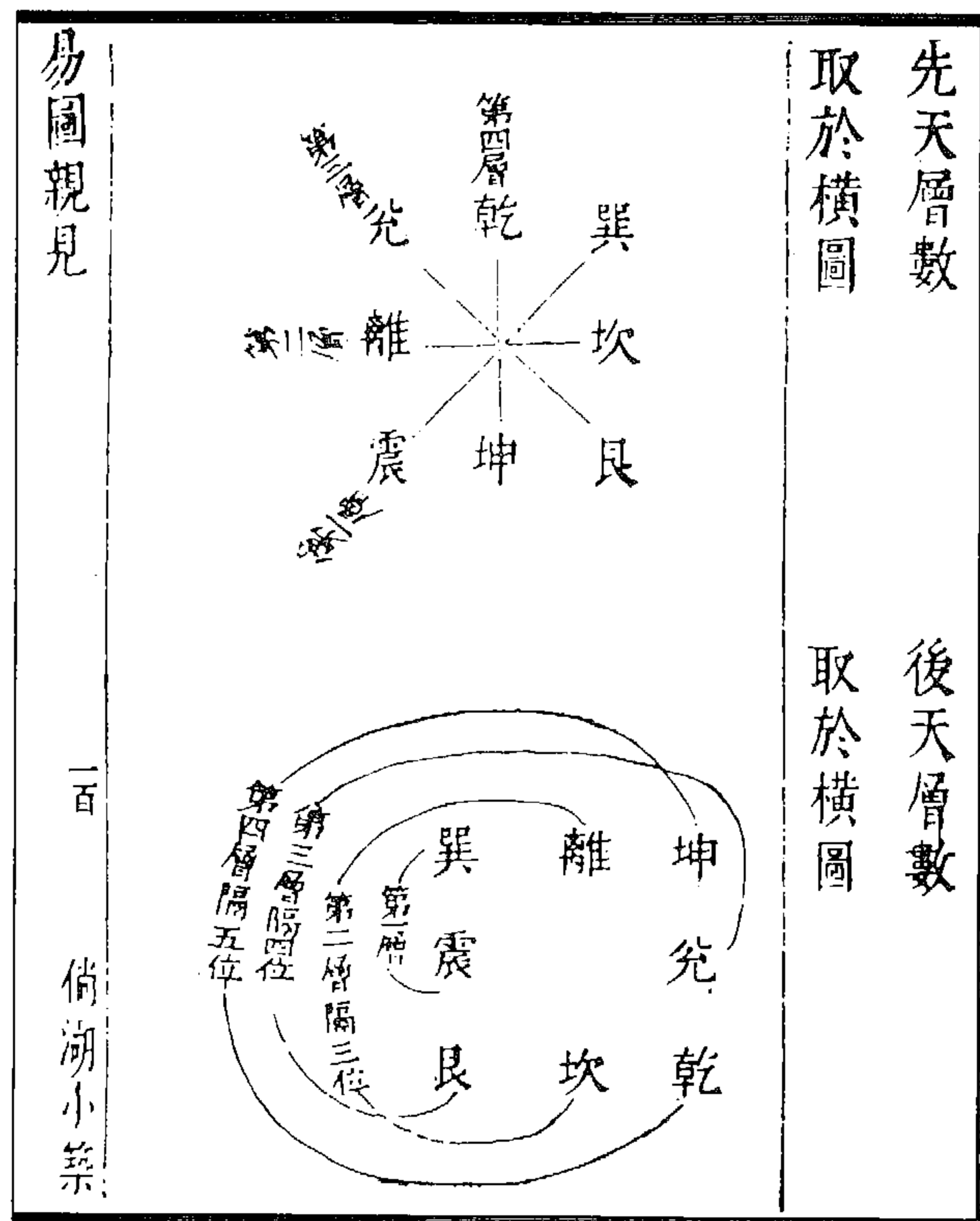

图 382 先后天卦义合一图  
(来集之《易图亲见》)



图 384 先天卦阴阳纵图

图 383 先天卦阴阳横图

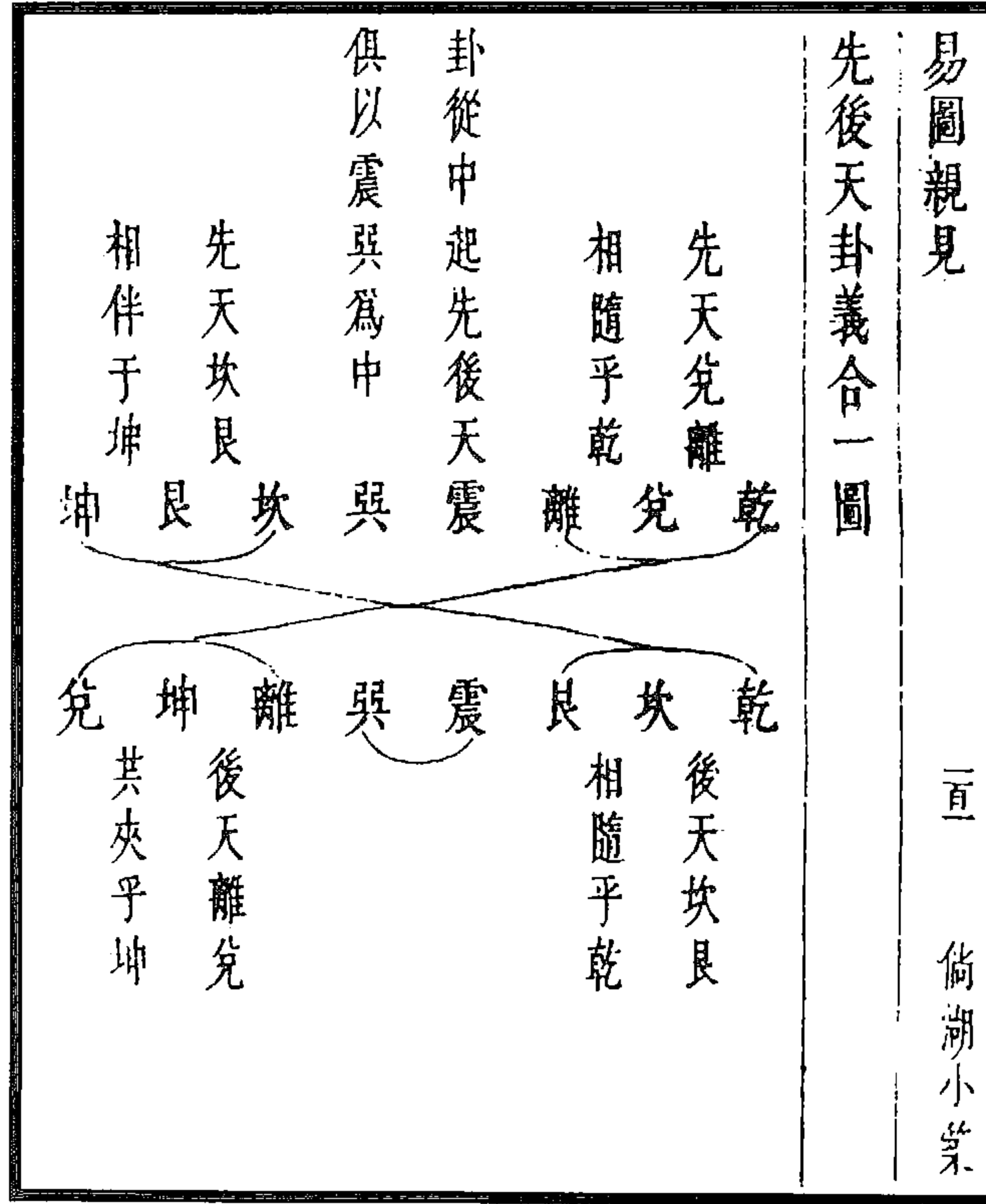
(来集之《易图亲见》)

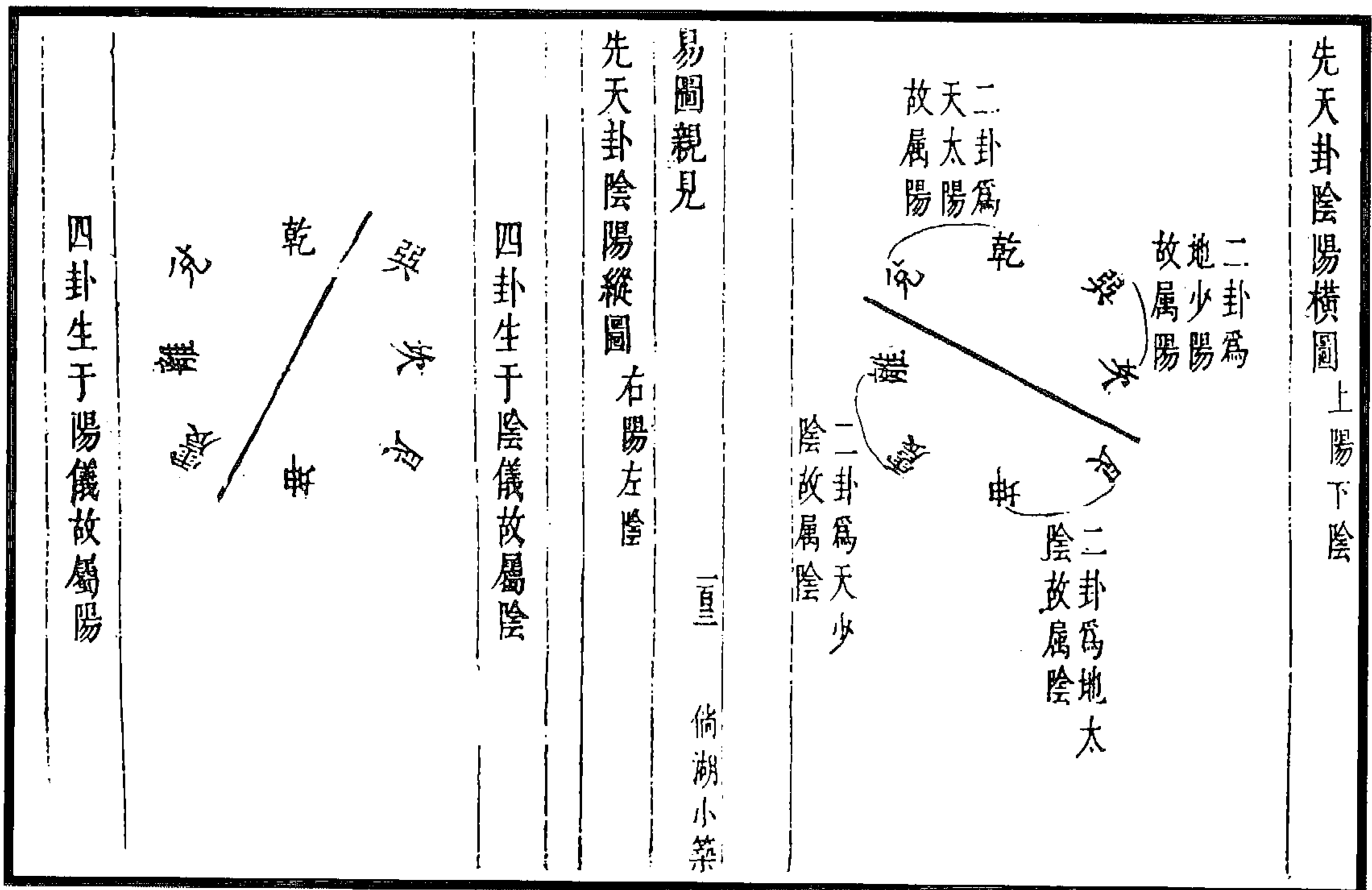

图 386 后天卦阴阳纵图

图 385 后天卦阴阳横图

(来集之《易图亲见》)

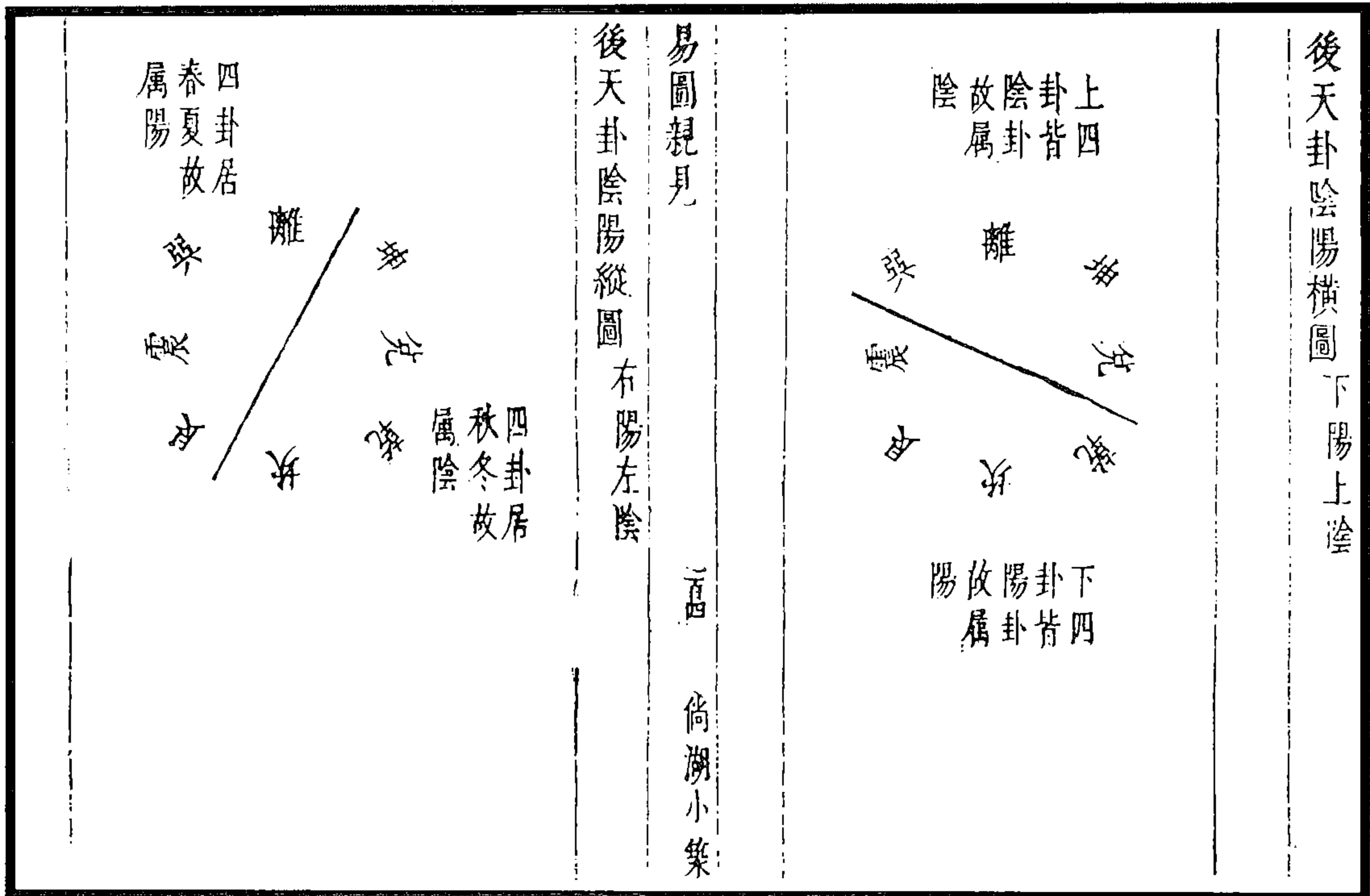

图 387 先后天卦数相加东南皆阴西北皆阳之图

(来集之《易图亲见》)





按，圆图坤、复在子，一阳二阴以至六阳，自左而升；乾、姤在午，一阴二阴以至六阴，自右而降。子午之中分为两片，而左旋。方图，三阳泰在丑寅之间，六阳乾在戌亥之间，三阴否在未申之间，六阴坤在辰巳之间，起自东北折为四方而右旋。盖圆于外者，天也；天气左旋而顺，起于子中。方于内者，地也；地气右转而逆，起于丑寅之间。其卦画配合之巧妙如此。

淳安夏氏述何氏潜斋云，圆图见天地之顺，方图见天地之逆。天地之运，不顺不行，天地之交，不逆不生；顺而行所以生物，逆而生所以自生也。盖谓循其数而数其已往，是因其故迹，故曰顺；凡推测以求其将来，是迎于未形，故曰逆；易卦之画皆推测而迎之于未形者，所以为逆数也。圆图自乾一至震四、自巽五至坤八，皆自南而北，自上而下，为顺；方图自乾一之八卦至坤八之八卦，皆自北而南，自下而上，为逆。画卦亦然。故曰“易逆数也”。

(刁包《易酌》)



图 390 三十六宫图

按，三十六宫之说者，谓阳奇一宫，阴偶二宫，余意不然。伏羲之画卦也，先画一奇以象阳，又画一偶以象阴；及其既成八卦也，每卦三画，重而为六十四卦也。每卦六爻，合之共三百八十四爻。且《系辞传》曰，阳卦奇，阴卦偶。又曰，阳一君而二民，君子之道也；阴二君而一民，小人之道也。若以为阳一阴二，则是阴倍于阳，而阴阳不能均矣。不当曰三百八十四爻，而曰五百七十六爻可也；不当曰一君而二民，二君而一民，而曰一君而四民，二君而二民可也。盖阴之二只抵阳之一，故曰阳爻一百九十二，阴爻一百九十二。且乾与坤对，则乾一坤八而成九；震与巽对，则震四巽五而成九；坎与离对，则坎六离三而成九；艮与兑对，则艮七兑二而成九。凡四九三十六，阴阳各十八，而多寡亦均。三十六宫，或是之谓也。高明者辨之。

(刁包《易酌》)

## 五、明清《先天图》论

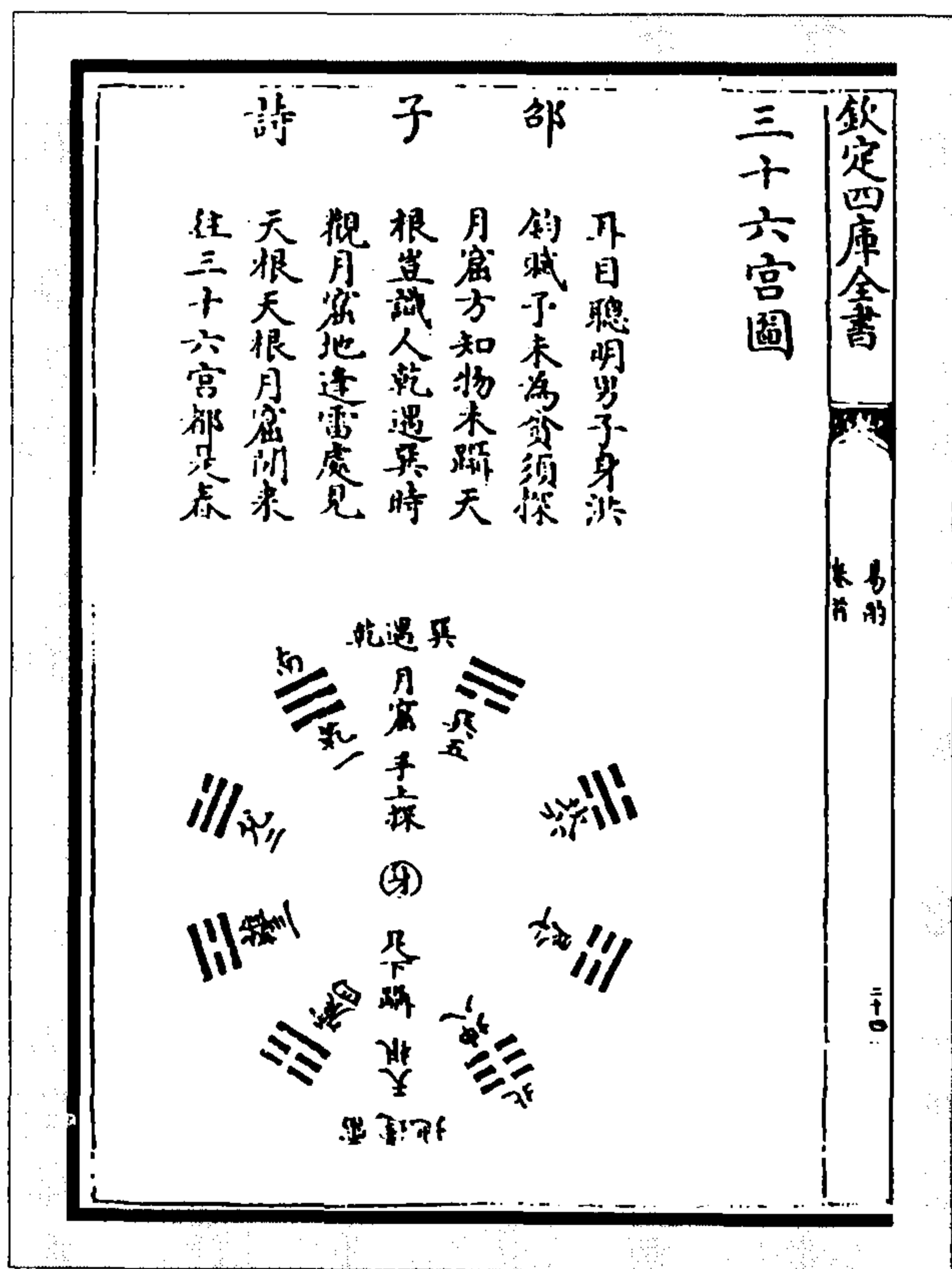
### 1. 王廷相《王氏家藏集·雅述》：

康节《先天图》乃挨排阴阳卦画为之，但知易者皆可能也，何有精造玄诣寓其间！细推六十四卦，皆各自据卦义为说，复相对待为次，与图了无相涉。未有图之先，易道不见其不明而少；图既出之后，易道不见其益明而多。朱子乃的然信之，遂牵强附入系辞，岂非惑耶！

朱子乃曰太极不如先天之大，何耶？据《先天图》论之，有阴阳，有天地，有四时，有象数，皆太极已形之余，而谓之先天，何居？义不符名，率然标取，学者迷而不察，岂不可哀！或曰图乃方士炼气之术，托易而作，与《参同契》类，无乃其然乎！

天者，太极已形也，形则象数具而八卦章矣。先于天者太虚之气尔，无形也，无象与数也，故曰太极。伏羲之画，谓无象数得乎哉？命之先天，何居？或曰仲尼已言之，曰，乾之《文言》，天与人相后先也，愈远矣。

### 2. 归有光《易图论上》：

易图，非伏羲之书也，此邵子之学也。昔者庖羲氏之王天下也，仰则观象于天，俯则观法于地，观鸟兽之文与地之宜，于是始作八卦，以通神明之德，以类万物之情。盖以八卦尽天地万物之理。宇宙之间，洪纤巨细，往来升降，生死消息之故，悉著之于象矣，后之人苟以一说求之，无所不通，故虽阴阳小数、纳甲飞伏、坎离填补、下数只偶之类，人人尽自以为易，而要之皆可以易言也。吾尝论之，以为易不离乎象数，而象数之变至于不可穷，然而有正焉，有变焉。卦之所明白而较著者为正，旁推而衍之者为变。卦之所明白而较著者，此圣者之作也；执其无端以冒乎天下，旁推而衍之，是明者之述也，由其一方，以达于圣人。伏羲之作，止于八卦，因重之如是而已矣。初无一定之法，亦无一定之书，而刚柔之上下，阴阳之变态极矣。夏为《连山》，商为《归藏》，周为《周易》，经、别之卦，其数皆同。虽三代异名，而伏羲之易，即《连山》而在《连山》，即《归藏》而在《归藏》，即《周易》而在《周易》，未尝别有所谓伏羲之易也。后之求之者，即其散见于《周易》之六十四卦者是已；今世所谓图学者，以此为周之易，而非伏羲之易，别出横图于前，又左右分析之，以象天气，谓之圆图。于其中交加八宫以象地类，谓之方图。夫易之于天气地类盖详矣，奚俟夫图而后见也，且谓其必出于伏羲？既规横以为圆，又填圆以为方，前列六十四于横图，后列一百二十八于圆

图，太古无言之教，何如是之纷纷耶？诸经遭秦火之厄，《易》独以卜筮存，汉儒传授甚明，虽于大义无所发越，而保残守缺，惟恐散失，不应此图交叠环布，远出姬孔之前，乃弃而不论，而独流落于方士之家，此岂可据以为信乎？大传曰，神无方，易无体。夫卦散于六十四，可圆可方，一入于圆方之形，必有曲而不该者，故散图以为卦，而卦全；纽卦以为图，而卦局。邵子以布算之法，衍为《皇极经世》之书，有分秒直事之术，其自谓先天之学固以此，要其旨不叛于圣人，然不可以为作易之本。故，推而衍之者，变也，此邵子之学也。

### 3. 黄宗羲《易学象数论》(《先天图》部分):

#### 《先天图》

邵子先天横图次序，以“易有太极，是生两仪，两仪生四象，四象生八卦”为据。黄东发言，生两、生四、生八，易有之矣；生十六，生三十二，易有之否耶？某则据易之生两、生四、生八，而后知横图之非也。“易有太极，是生两仪”，所谓一阴一阳者是也，其一阳也已括一百九十二爻之奇，其一阴也已括一百九十二爻之偶，以三百八十四画为两仪，非以两画为两仪也。若如朱子以第一爻而言，则一阴一阳之所生者，各止三十二爻，而初爻以上之奇偶，又待此三十二爻以生。阴阳者气也，爻者质也，一落于爻已有定位焉，能以此位生彼位哉？两仪生四象，所谓老阳、老阴、少阳、少阴是也。乾为老阳，坤为老阴，震、坎、艮为少阳，巽、离、兑为少阴。三奇者，老阳之象；三偶者，老阴之象；一奇二偶者，少阳之象；一偶二奇者，少阴之象；是三画八卦即四象也，故曰：“八卦成列，象在其中矣”，“八卦以象告”。此质之经文而无疑者也。又曰：“易有四象，所以示也。”又曰：“彖者言乎象者也。”今观《彖传》，必发明二卦之德，则象之为三画八卦，明矣。是故四象之中，以一卦为一象者，乾、坤是也；以三卦为一象者，震、坎、艮与巽、离、兑是也。必如康节均二卦为一象，乾、离、坎、坤于四象之位得矣。兑之为老阳，震之为少阴，巽之为少阳，艮之为老阴，无乃杂而越乎？易言“阳卦多阴，阴卦多阳”，震、艮之为阳卦，巽、兑之为阴卦，可无疑矣。反而置之，明背经文，而学者不以为非，何也？至于八卦次序，乾、坤、震、巽、坎、离、艮、兑，其在《说卦》者亦可据矣，而易为乾一、兑二、离三、震四、巽五、坎六、艮七、坤八，以缘饰图之左阴右阳，学者信经文乎？信传注乎？四象生八卦者，《周礼·太卜》经卦皆八，别皆六十四，占人以八卦占筮之，八故则六十四卦统言之，皆谓之八卦也。盖内卦为贞，外卦为悔，举贞可以该悔，举乾之贞而坤乾、震乾、巽乾、坎乾、离乾、艮乾、兑乾该之矣。以下七卦皆然。证之于易，曰八卦定吉凶，若三画之八卦，吉凶何从定乎？曰包羲氏始作八卦，其下文自益至夬所取之十卦，已在其中，则八卦之该六十四亦明矣。由是言之，太极、两仪、四象、八卦，因全体而见。盖细推八卦(即六十四卦)之中，皆有两仪、四象之理，而两仪、四象初不画于卦之外也。其言生者，即生生谓易之生，非次第而生之谓，康节加一倍之法从此章而得，实非此章之旨，又何待生十六、生三十二而后出经文之外也？其谓之先天者，以此章所生八卦与前章始作八卦，其文相合，以为宓戏之时，止有三画而无六画，故谓之先天。又以己之意生十六、生三十二、生六十四，仿此章而为之，以补羲皇之阙，亦谓之先天。不知此章于六十四卦已自全

具，补之反为重出。易言因而重之，生十六、生三十二、生六十四，是积累而后成者，岂可谓之重乎？既不难明背，何止如东发言非易之所有耶！

## 《先天图》二

邵子先天方位，以“天地定位，山泽通气，雷风相薄，水火不相射，八卦相错”为据，而作乾南坤北、离东坎西、震东北、兑东南、巽西南、艮西北之图。于是为之说曰：数往者顺，若顺天而行，是左旋也，皆已生之卦也（乾一、兑二、离三、震四，生之序也。震初为冬至，离、兑之中为春分，乾末交夏至，故由震至乾皆已生之卦）；知来者逆，若逆天而行，是右行也，皆未生之卦也（巽五、坎六、艮七、坤八，生之序也。巽初为夏至，坎、艮之中为秋分，坤末交冬至，故由巽至坤皆未生之卦）。又仿此而演之为六十四卦方位。夫卦之方位已见“帝出乎震”一章，康节舍其明明可据者，而于未尝言方位者重出之，以为先天，是谓非所据而据焉。天地定位，言天位乎上，地位乎下，未闻南上而北下也。山泽通气，山必资乎泽，泽必出乎山，其气相通，无往不然，奚取其相对乎？雷风相薄，震居东，巽居东南，遇近而合，故言相薄，远之则不能薄矣。东北为寅，时方正月，岂雷发声之时耶？水火不相射，南方炎，北方寒，犹之冬寒夏热也。离东坎西是指春热秋寒，谁其信之！此皆先儒所已言者，某则即以邵子所据者，破邵子之说。“帝出乎震”之下文：“动万物者，莫疾乎雷；挠万物者，莫疾乎风；燥万物者，莫燥乎火；说万物者，莫说乎泽；润万物者，莫润乎水；终万物始万物者，莫盛乎艮。”其次序非即上文离南坎北之位乎！但除乾、坤于外耳，而继之以“故水火相逮，雷风不相悖，山泽通气，然后能变化，既成万物也”。然则前之天地定位四句，正为离南坎北之方位而言也，何所容先天之说杂其中耶！且卦爻之言方位者，西南皆指坤，东北皆指艮，南狩南征必为离，西山西郊必为兑，使有乾南坤北之位在其先，不应卦爻无阑入之者。康节所谓已生未生者，因横图乾一、兑二之序；乾一、兑二之序，一人之私言也，则左旋右行之说，益不足凭耳。凡先天四图，其说非尽出自邵子也。朱震《经筵表》云，陈抟以《先天图》传种放，放传穆修，修传李之才，之才传邵雍。放以《河图》、《洛书》传李溉，溉传许坚，坚传范谔昌，谔昌传刘牧。故朱子云宓戏四图，其说皆出邵氏。然观刘牧《钩深索隐图》，乾与坤数九也，震与巽数九也，坎与离、艮与兑数皆九也，其所谓九数者，天一地八定位，山七泽二通气，雷四风五相薄，水六火三不相射，则知《先天图》之传，不仅邵氏得之也。

## 天根月窟

康节因《先天图》而创为天根月窟，即《参同契》乾坤门户牝牡之论也。故以八卦言者，指坤、震二卦之间为天根，以其为一阳所生之处也；指乾、巽二卦之间为月窟，以其为一阴所生之处也。程前村直方谓天根在卯，离、兑之中是也；月窟在酉，坎、艮之中是也；引《尔雅》“天根，氐也”，《长杨赋》“西压月窟”证之，然与康节“乾遇巽时观月窟，地逢雷处见天根”之诗背矣。以六十四卦言者，朱子曰天根月窟指复、姤二卦。有以十二辟卦言者，十一月为天根，五月为月窟。其三十六宫凡有六说，以八卦言者三：乾一、兑二、离三、震四、巽五、坎六、艮七、坤八之次序积数为三十六；乾一对坤八为九，兑二对艮七为九，离三对坎六为九，震四对巽五为九，四九亦为三十六；乾画三，坤画六，震、坎、艮画各五，巽、离、兑

画各四，积数亦三十六。以六十四卦言者二：朱子曰卦之不易者有八（乾、坤、坎、离、颐、中孚、大过、小过），反易者二十八，合之为三十六。虚谷曰，复起于左得一百八十日，姤起于右得一百八十日，一旬为一宫，三百六十日为三十六宫。以十二辟卦言者一：鲍鲁斋曰，自复至乾六卦阳爻二十一，阴爻十五，合之则三十六；自姤至坤六卦阴爻二十一，阳爻十五，合之亦三十六；阳爻阴爻总七十二，以配合言，故云三十六。按诸说推之，其以阳生为天根，阴生为月窟，无不同也。盖康节之意所谓天根者，性也；所谓月窟者，命也；性命双修，老氏之学，其理为易所无，故其数与易无与也。

## 八卦方位

离南坎北之位，见于经文，而卦爻所指之方亦与之相合，是以可以无疑矣。盖画卦之时，即有此方位，易不始于文王，则方位亦不始于文王，故不当云文王八卦方位也。康节必欲言文王，因先天乾南坤北之位改而为此。朱子则主张康节之说过当，反质疑于经文，曰“曷言齐乎巽，不可晓”；曰“坤在西南不诚，东北方无地”；曰“乾西北亦不可晓，如何阴阳来此相薄”；曰“西方肃杀之气，如何言万物之所说”。凡此数说有何不可晓？巽当春夏之交，万物毕出，故谓之齐。观北地少雨得风，则生气郁然可验也。夏秋之交，土之所位，故坤位之非言地也。若如此致难，则先天方位巽在西南，何不疑东北无风耶？其余七卦莫不皆然。乾主立冬以后冬至以前，故阴阳相薄，观《说卦》乾之为寒、为冰，非西北，何以置之？万物告成于秋，如何不说？朱子注“元亨利贞”之“利”曰：“利者，生物之遂，物各得宜，不相妨害，于时为秋，于人为义，而得其分之和。”非说乎？顾未尝以肃杀为嫌也。然则朱子所以致疑者，由先天之说先入于中，故曰主张太过也。康节曰：“乾、坤交而为泰（言文王改《先天图》之意，先天乾南坤北交而为泰，故乾北坤南），坎、离交而为既济（先天离东坎西交而为既济，故离南坎北），乾生于子（先天乾居午，而其生在子，故下而至北），坤生于午（坤居子，而其生在午，故上而至南），坎终于寅（坎当申，交于离，故终寅），离终于申（离当寅，交于坎，故终申）。”所谓交者，不取对待言之也。即以对待而论，则乾南坤北者，亦必乾北坤南而后泰之形可成也。今坤在西南，乾在西北，离东坎西者，亦必离西坎东而后既济之形可成也。今离在上坎在下，于义何居？藉曰再变而后为今位，是乾南坤北之后，离南坎北之前，中间又有一方位矣。乾位戌，坤位未，坎位子，离位午，于子、午、寅、申皆无当也。康节又曰：“震、兑始交者也（阳本在上，阴本在下，阳下而交于阴，阴上而交于阳，震一阳在下，兑一阴在上，故为始交），故当朝夕之位，坎、离交之极者也（坎阳在中，离阴在中，故为交之极），故当子午之位（四正皆为用位），巽、艮不交而阴阳犹杂也（巽一阴在下，艮一阳在上，适得上下本然，故为不交），故当用中之偏。乾、坤纯阳、纯阴也，故当不用之位（东方阳主用，西方阴为不用）。”夫气化周流不息，无时不用，若以时过为不用，则春秋不用者子午，冬夏不用者卯酉，安在四正之皆为用位也？必以西南、西北为不用之位，则夏秋之交，秋冬之交，气化岂其或息乎？康节又曰“乾、坤纵而六子横，易之本也（先天之位）”，“震兑横而六卦纵，易之用也”。由前之说，则后自坎、离以外皆横也；由后之说，则前自坎、离以外皆纵也。图同而说异，不自知其迁就与？是故离南坎北之位，本无可疑，自康节以为从先天改出，牵前曳后，不胜其支离，朱子求其所以改之之故，而不可得，遂



至不信经文。吁!可怪也。

#### 4. 黄宗炎《图学辨惑》(《先天图》部分):

##### 先天八卦方位六十四卦方圆横图辨

序曰,伏羲以前,初无著之方册,代见物理之事。伏羲欲以文字教天下传后世,创为奇偶之画,使天、地、雷、风、水、火、山、泽八象之在两间者,焕然移于方册之上,正所谓文字也。后圣师其大意,变成斜正纵横之状,而文字日增。是卦画者,文字之根原;文字者,卦画之支流也。八卦者,六书之指事象形;六十四卦者,六书之声意转借也。为陈、邵之说者,视此为图,以为不立语言文字,使人静观以悟其神妙,犹云孔、孟恶谀墓,不为碑版;慎毁誉,不为序志;犹云雅、颂不为乐府,风人不为长律断句也。造为文、周、孔子,只从中半说起,人至三圣,恐无可复加矣。何独于演易、赞易不识向上精微,仅从中半说起,自戾于伏羲作易之大道乎?有周之时,简编未繁,无堆床插架之部帙,吾夫子学易韦绝,穷思极其拟议,必曰昔者圣人之作易也,推原上古,探所由来,渐及中古,考其穷变,一一著明昭然。且昼独近糲糟粕,遗向上根原而不顾,尚得为至圣否?后此二三十年,去古愈远,注经解传汗牛充栋。乃忽遇夫天根月窟,与伏羲揖逊于一堂,印心于密室,就使事事合符。吾尚未敢信其必然,况乎自相衡决,彼此乖舛,惟以大言压人,欲其不疑,岂非后儒之好怪耶!试平心静观,文象、周爻、孔翼,治乱圣狂,经国修身,吉凶悔吝,揭日月于中天,无论智愚贤不肖,俱可持可效,循道而行。外之则治国平天下,致斯世于雍熙;内之则穷神知化,尽性以至于命。陈、邵先天方位,变乱无稽,徒取对待。横图乾一、兑二、离三、震四、巽五、坎六、艮七、坤八,奇偶叠加,有何义理?有何次序?又屈而圆之,矫揉造作,卦义无取,时令不合,又交股而方之,装凑安排,若织锦回文,全昧大道。帝王之修齐治平安在?圣贤之知天知人安在?庸众之趋吉避凶安在?反谓文、周、孔子所不能窥,亦是老者曰孔子吾师之弟子之意尔。古人命名立意,有典有则,可观玩可讽咏,今用横圆方制为名号,亦觉俚俗鄙野,大非修辞(缺)文之旨。五百年来谤张戛聒,令紫色蛙声夺玄黄钟鼓之席,推倒周公、孔子,压于其上,率天下之人而疑三圣人者,非二氏之徒,实儒者之徒也。杨、墨之道不息,孔子之道不著,岂因区区谀陋敢自外于名教乎!作《先天诸图辨》。

##### 《先天八卦方位图》

辨曰,邵尧夫引“天地定位”一章造为《先天八卦方位图》。其说云,天地定位,乾南坤北也;水火不相射,离东坎西也;雷风相薄,震东北巽西南也;山泽通气,艮西北兑东南也。夫圣人所谓定位,即如首章“天尊地卑,乾坤定矣”之义,未可赘以南北也。天地之间,山泽最著,故次及之,言山峻水深,形体隔绝,其气则通,山能灌泽成川,泽能蒸山作云,未可指为西北东南也。雷以宣阳,风以荡阴,两相逼薄,其势尤盛,未可许为东北西南也。水寒火热,水湿火燥,物性违背,非克必争,然相遇必有和合之用,不相射害,未可诬以东西也。八象既出,或联或间,何莫非消息往来之运行,岂必取于对峙乎?故总言八卦相错,谓不止于天地之交、山泽之遇、风雷之合、水火之重也。八卦递加转辗变动,则成二篇之易



矣。明白斩截，毫无藤蔓容我装凑者。其云乾南坤北也，实养生家之大旨，谓人身本具天地，但因水润火炎，阴阳交易，变其本体，故令乾之中画损而成离，坤之中画塞而成坎，是后天使然。今有取坎填离之法，挹坎水一画之奇归离火一画之偶，如炼精化气，炼气化神之类。益其所不足，离得故有也，如凿窍丧魄，五色五声之类；损其所有余，坎去本无也。离复返为乾，坎复返为坤，乃天地之南北也。养生所重，专在水火，比之为天地，既以南北置乾、坤，坎、离不得不就东西。坎，月也，水也，生于西方；离，日也，火也，出自东方。丹家沙火能伏汞木铅水，结成金液，所谓火中木，水中金，混和结聚。此之先、后，即承上文之变易而言，已不若乾、坤之确矣。兑居东南，艮居西北，巽居西南，震居东北，直是无可差排，勉强塞责，竟无义理可寻。缘此四卦，不过为丹鼎备员，非要道也。又水、火、木、金已尽，现伏于四正位，止云兑泽连接于正南之乾天，两金相倚；艮山根种于正北之坤地，两土相附；雷发于地，风起于天云尔。安见其必然，而欲以此夺三圣之大道欤？

附：谓先天方位者，反疑夫子，震东兑西为少长相合于正方，巽东南艮东北为少长相合于偏方，少长之合非其偶。必若伏羲八卦以长合长，少合少为得其偶。岂直以卦画为男女耶？父、母、长、中、少，亦象尔，合与偶亦象尔，如必曰男女也，则震、坎、艮不宜重，巽、离、兑不宜错，乾、坤乌可加诸六子邪？固哉！其为易也。

### 《先天六十四卦横图》

辨曰，夫子明训，八卦既立，因而重之，又曰八卦相荡，又曰八卦相错。自有乾、坤六子，以一卦为主，各以八卦加之，得三画即成六画，得八卦即有六十四卦，何曾有所谓四画、五画之象，十六、三十二之次第也？四画、五画成何法象？难谓阴阳刚柔，不可拟为三才。十六、三十二，何者在先？何者在后？其于天、地、雷、风、水、火、山、泽，贞卦不全其八，悔卦无可指名，视之若枯枝败骸，无理无义，以遂其递生一奇一偶之说，纵其所如，成乾一、兑二、离三、震四、巽五、坎六、艮七、坤八之位置，初无成见于胸中，绝无关辖于象数。有疑之者，则大言以震撼之，辞色俱厉以拒绝之，使天下尽出于波淫邪遁之一途，以反攻其父母。甚矣！儒者之好怪也。苟掩卷而思之，学易者何不以三乘三，以八加八，一举而得六爻，再举而得六十四卦，明白且简易，直截且神速乎？恶用是牵缠羁绊，挽之不来，却之不去者为哉！圣人作易，仰观俯察，近身远物，无不勘破其情状，体悉其至理，若巨若细，尽备于胸臆，然后宣发于文字。岂有漫无成见，随手画去，如小儿之搬棋砌瓦，原非心思所主宰，又非外缘可感触，待其自成何物，然后从而名之？夫子所云拟议以成其变化，岂欺我哉！夫焦氏易学，传数而不传理，响应于一时，声施于后世者，自有变通之妙用。分为四千九十六卦，实统诸六十四，是以卦具六十四卦之占。乾、坤还其为乾、坤，六子还其为六子，列卦还其为列卦也，非层累而上，有七画、八画以至十二画之卦也。《易林》一卦中错综杂出，变动不拘，岂一画止生一奇一偶，历千百而不改，如其顽冥不灵者欤？两间气化，自有盈缩，或阴盛阳衰，或阳多阴少，恶得均分齐一，无轻重、大小、往来、消长之异同乎？若然，则天无气盈朔虚，无昼夜寒燠，人无仁暴，地无险夷矣。若然，则人皆一男一女，鸟皆一雌一雄，兽皆一牝一牡矣。若然，则续鳧断鹤，黔鹄浴乌，五气运行，无偏重之性矣。夫物之不齐，物之情也。造物之参差，理义之所由以立也。听一奇一偶之自为盘旋，于教化乎何

有?于裁成辅相乎何有?于易“不可为典要”乎何有?是一定也,非易也。吾直曰,邵氏之易,欲求为京、焦,而力有弗逮也。

一奇一偶层累叠加,是作易圣人不因天高地厚而定乾、坤,无取雷动风入而成震、巽,坎陷离丽未有水火之象,艮止兑说不见山泽之形。俱信手堆砌,然后相度揣摩,赠以名号。自乾至复三十二卦为无母,自坤至姤三十二卦为无父,山泽未尝通,雷风未尝薄,水火未尝济。父与少女、中女、长男同时而产,母与少男、中男、长女同时而育。无三画为卦之限,无内外贞悔之序。足重半天下,首偏锐一隅,三十二物联挛合体,上下大小殊绝,牵缠桎梏,天、地不能自有其身,雷、风、水、火、山、泽不能自完其性。第一画贯三十二爻,可云广矣,奇遗姤至坤之半,偶遗复至乾之半,则挂漏之极也。第二画贯十六爻,第三画贯八爻,始有八象。吾不知天何私于泽、火、雷,而独与之同气;何恶于风、水、山,而杳不相蒙也。地何亲于山、水、风,何疏于雷、火、泽?亲者胶固而无彼此,疏者隔塞而不相应求也。古今事理,惟简能御繁,一可役万,故卦止八象,爻止六位,变变化化,运用无穷。如必物物皆备,始称大观,则七画以至十一画,乃魑魅现形,无有人道,及成十二画,则头上安头,床上安床,徒觉状貌之臃肿,取义之赘疣。若彼所云日月星辰,水火土石,寒暑昼夜,雷露风雨,性情形体,草木飞走,耳目口鼻,色声气味,元会运世,岁月日辰,皇帝王霸,《易》、《诗》、《书》、《春秋》,似校《说卦》为详密,而其偏僻疏罔特甚。何天无霜、雪、电、雹、虹、霾也?地无城隍、田井、海岳、都鄙也?时无温和、旱潦也?人无脏腑、手足、发肤也?无盗贼、夷狄也?经无礼、乐也?物无虫、鱼也?形体之与耳目口鼻,又何其重出也?即万举万当,于神明化裁,引申触类之谓,何使吾夫子十翼退舍,而却行者其宗陈、邵之流与?

即以生而言,如天之生雷风云雨,地之生草木,人物之生男女牝牡。天轻清属气,雷风云雨气多而质少,然亦雷自成雷,风自成风,云雨自成云雨,不必再扰于天,始成雷风云雨之象也。地重浊属质,草木质多而气少,既已勾萌甲坼,则草具草之形,木具木之形,何必混合于地,始成一草一木之形也。人物处天地之中,气质参半,既分气质而生男女、牝牡,则父母自为父母,男女自为男女,牝牡自为牝牡,未见有父母、子孙牵连一体者。以两仪之上各加一奇一偶,而命为老阳、少阴、少阳、老阴,是父母、男女并归一身,不可判别,岂得谓之生乎?至八卦、十六卦、三十二卦、六十四卦,则合七世高曾祖祢曾玄于首腹四肢之内,形象理数,一切荒唐而不可问矣,易之变化穷通,上下往来,屈伸进退,悉可废业而不讲矣,《系辞》、《说卦》皆迷途矣。以此学易,未见其为善变也。

朱子言据现行《周易》缘文生义,穿凿破碎,有不胜其杜撰者。但杜撰出夫子,其文义昭昭,易简可从,创陈、邵之说,其文义安在?如果有会心,何不直示学者,乾之后何故当为兑?兑之后何故当为离?离之后何故当为震、巽、坎、艮而及坤也?其所以中分旋转,又何故而当然也?必于卦义有功,八象有理,乃可为信,如徒赞高美,格格不吐,岂亦释氏之公案,仅可意会不可言传与?又云玩之久熟,天地变化,阴阳消长,自将了然于心目之间。吾恐为此说者先昏昏,而使人昭昭也。陈氏用于丹灶,尽矫诬之术,乃出自然,学易者趁其自然无不矫诬,反以夫子为穿凿破碎,则吾岂敢!天地自然只有天、地、雷、风、水、火、山、泽,人为造作始有乾、坤、震、巽、坎、离、艮、兑,故夫子每章之首,一则曰“作易者”,再则曰“作易者”;一则曰“夫易”,再则曰“夫易”;一则曰“圣人之作易也”,再则曰“圣人之作易也”,俱

赞易之神化，更不言天地之神化也。盖羲、文已将天地之神化布在方册中，夫子学易从方册中穷理尽性以至于命，而与天地参，不欲从虚空浩渺，自出头地，以补羲、文所不及也。陈、邵竟舍易之为书，自寻神化，自求性命，宜其贵无贱有，抹杀千古之语言文字，去文明而就混沌，以归自然，究竟其自然者安在哉？

### 《先天六十四卦圆方图》

辨曰，邵氏以震历离、兑、乾为顺，以巽历坎、艮、坤为逆。顺为数往，逆为知来，则震、离、兑、乾仅能数往不能知来，巽、坎、艮、坤职在知来无烦数往。夫乾知大始乃统天，于知来乎何有，岂可但局之数往？坤以藏之，承天顺天，成物代终，于数往乎何有，岂可反以为知来？亦不类矣。数往顺天左旋，乾一、兑二、离三、震四为已生之卦；知来逆天右旋，巽五、坎六、艮七、坤八为未生之卦，已属凿空。又云易数由逆而成，若逆知四时之谓，岂震、离、兑、乾无当于易数，而漫列冗员者与？即其文义亦乖舛而不可通，遑问其理乎！圣人知来数往，万理万物无不兼该，非专为四时而设。四时节候有治历之法，千岁日至可坐而定，绝无取于卦气也。今屈横图而圆之，云乾生子中，尽午中；坤生午中，尽子中；离尽卯中，坎尽酉中，皆缘冬至一阳为复，遂充类至义之尽，以六十四卦分配二十四节候。然亦须一候得二卦有奇，乃为恰合，何以倏多倏少，远不相谋？或是卦有强弱乎？或是气有盈缩乎？俱含糊而不言其故。复之“至日闭关”，夫子特举象之一节，若姤为夏至，未见明训，未敢信为必然。临、泰、大壮、夬、乾与遁、否、观、剥、坤之配岁周，不免按图索骥，近于颞愚，矧可牵引六十四卦，如斯之卤莽乎！即使种种巧中，犹为小慧，况矫揉诬罔，一切不符乎！今云冬至复卦一阳生子半，阅颐、屯、益、震、噬嗑、随、无妄、明夷、贲、既济、家人、丰、离、革、同人、临，凡十七卦，始得二阳，为十二月，已是卯半为春分矣。损、节、中孚、归妹、睽、兑、履、泰，凡八卦乃得三阳，为正月，已是巳初为立夏矣。大畜、需、小畜、大壮，凡四卦乃得四阳，为二月，已是巳半为小满矣。大有、夬止二卦，即得五阳，为三月，已是午初为芒种矣。至乾止一卦，即得纯阳，为四月，已是午半为夏至矣。至姤亦止一卦，一阴生午半，阅大过、鼎、恒、巽、井、蛊、升、讼、困、未济、解、涣、坎、蒙、师、遁，凡十七卦，始得二阴，为六月，已是酉半为秋分矣。咸、旅、小过、蹇、渐、艮、谦、否，凡八卦乃得三阴，为七月，已是亥初为立冬矣。萃、晋、豫、观，凡四卦乃得四阴，为八月，已是亥半为小雪矣。比、剥止二卦，即得五阴，为九月，已是子初为大雪矣。至坤止一卦，即得纯阴，为十月，已是子半为冬至矣。将六十四卦破碎割裂，苦死支吾，犹然背畔若此，胡见其自然哉！若卦画名义毫无统属，则精微之正论，反可姑置者也。伏羲之世，二十四气未必尽备，备亦未必如此序次。观《礼传·月令》与《吕氏春秋》，同出周、秦，微有不同，则数千年已往之节候，何能测其同于后世也！

周谟问朱子先天卦气，阴阳始生各历十六卦，而后一月，又历八卦；再得一月，至阴阳将尽处，只历四卦；为一月，又历一卦；遂一并三卦相接，其初如此之疏，其末如此之密，此阴阳盈缩当然之理欤？复、姤为二至，子午之中，固无可疑者。临卦书春分卯中，临本十二月之卦，春分合在泰卦之下；遁卦书秋分酉中，遁本六月之卦，秋分合在否卦之下，是固有不可解者。熹曰：“伏羲易自是伏羲说话，文王易自是文王说话，固不可交互求合。”信斯言也。倘有说《浑沌易》者，听其可，臣令君行，子坐父立矣。时有今古，理无不同，岂得

因羲、文异代，而竟以天道付杳冥哉！何月令节候偏欲交互求合于卦画也？先人为主，奈之何哉！

何谓已生、未生？八卦如此分属，尚有全用乎？既有乾一、兑二、离三、震四、巽五、坎六、艮七、坤八之序，则皆已生矣。就彼而言震、巽居中，有长男代父、长女代母为政之象。震顺天左行，自复、颐至夬、乾行三十二卦，遇复而息。夫两间气化，转毂循环，无有端绪。其来也，非突然而来，即其去，而来已在内；其去也，非决然而去，即其来，而去已下伏，焉得分疆画界，厘然中判？其去其来，若左右不相连贯者？震、巽东西背驰，亦如人之行路，毕竟先有方向，然后可扬帆策马，行滕履屨，焉得东行者，山川原隰，历历可指，而云“已生”？西行者，悉潏漾无凭，而待行者自为开辟，乃云“未生”欤？春夏何其逸？秋冬何其劳也？一、二、三、四、五、六、七、八之数目，有则俱有，焉得震独擅一、二、三、四，数往而顺？巽独擅五、六、七、八，知来而逆？且数自一而二、三、四为顺，今反以四、三、二、一为顺；自八而七为逆，今反以五、六、七、八为逆，亦难错说矣。震，长男，阳也，阳主创，近乎未生，或可云逆，而反云顺。阳而顺，是不能制义者也；巽，长女，阴也，阴主随，近乎已生，本可云顺，而反云逆。阴而逆，是牝鸡司晨者也。阴顺阳逆，一切颠倒矣。细心体贴，种种可疑，作者圣，述者明，作者既鹵莽而自圣，述者亦灭裂而不明。悠悠滔滔，羲、文、周、孔何时得还归于正道也！

### 《先天六十四卦方图》

辨曰，邵氏以作方图，谓天圆地方；置之圆图之中，谓天包地外。其说曰“天地定位”，以西北角置乾、东南角置坤为定位，又非南北，故武矣。曰“否泰反类”，东北角置泰、西南角置否为反类；曰“山泽通气”，兑二斜依乾一、艮七斜依坤八为通气；曰“咸损见义”，斜依否之咸、斜依泰之损为见义；曰“雷风相薄”，以震四斜依离三、巽五斜依坎六，震、巽当中，斜依交会为相薄；曰“恒益起意”，恒自咸而未济斜来、益自损而既济斜来，亦交会于中为起意；曰“水火相射”，以坎六自艮七斜接巽五、离三自兑二斜接震四为相射；曰“既济未济”，既济自损来斜联于益、未济自咸来斜联于恒也。“四象相交成十六事”，大横图既云阴阳老少为四象，此则明明用其六画之卦，何以又称四象乎？云十六事者，乾、坤、否、泰、艮、兑、咸、损、震、巽、恒、益、坎、离、既济、未济，俱取老长中少，阴阳正对，似乎稍有可观。易卦阳爻一百九十二画，阴爻一百九十二画，奇偶停匀，随人牵引，俱可布位整齐。使确守乾父坤母，一、再、三索而搬演之，何尝不绣错丝编烂然，秩然而理，则校胜也。大易全篇，何莫非神化变通，而仅取否泰、咸恒、损益、二济为纲领，将谓此外皆附庸之国乎？皆仪文声色之末务乎？亦见其自隘矣。曰“八卦相荡成六十四”，夫既云相荡，则纵横杂揉左右逢源，非鳞次猬排，胶固不可通方者也。信斯罗列，其义理安居？象数奚在？亦见其小慧而已。

邵氏以圆图配天，方图配地，圆图赅二十四气于卦下，令有分属，方图亦可裂为九州，以冀、兖、青、徐、扬、荆、豫、梁、雍分赅某卦、隶某州，模糊约略而为之辞，亦不必求其切合也，又谁曰不宜乎？况扬雄早有方、州、部、家之说矣。圣人作易，以前民用，反以痴人说梦，欺世惑众，何贵乎与民同患哉！

先天卦画，奇偶相加，乱左阳右阴之常经；方圆图，次第撮凑小巧，紊四时之序，变八

方之位，去君父母子之名分，倒长中少之行列。曲护其说者，甚至谓乾、坤无生六子之理。夫子所云乾父坤母，乾、坤易之门，乾、坤易之蕴，一笔涂抹。《说卦》三传无一可宗，岂非大乱之道！宜其应于人事，为开辟未有之灾祥也与？

## 5. 王夫之《周易稗疏·系辞》：

“两仪生四象。”

生者，非所生者为子，生之者为父之谓，使然，则是有太极无两仪，有两仪无四象，有四象无八卦之日矣。生者，于上发生也，如人面生耳目口鼻，自然骸具，分而言之，谓之生耳。邵子执加一倍之小数，立一二象之象，一纯阳，一纯阴，一阳上阴下，一阴上阳下，谓之四象；更加一画，而其数倍为八卦；遂画四画之象十六，五画之象三十二，无名无义，但以八生十六，十六生三十二，三十二生六十四，教童稚知相乘之法则可，而于天人之理数，毫无所取。使以加一画，即加一倍言之，则又何不可加为七画，以倍之为一百二十八，渐加渐倍，亿万无穷，无所底止，又何不可哉！不知易，但言四象生八卦，定吉凶，生大业，初不可损而为二爻，益而为四爻、五爻。此乃天地法象之自然，事物变通之定理，不可以算博士铢积寸累有放无收之小术，以乱天地之纪也。四象者，通之象二，乾坤也；变之象二，阴阳，六错，震、坎、艮一象也，巽、离、兑一象也。故又曰易有四象。若以二画之象为四象，则易所本无，不得言有矣。要而言之，太极即两仪，两仪即四象，四象即八卦。犹人面即耳目口鼻，特于其上所生而固有者，分言之，则为两、为四、为八耳。邵子之术，繁冗而实浅，固其不足从，以经考之自见。故读易者以不用《先天图说》为正，以其杂用京房、魏伯阳、吕岩、陈抟之说也。

## 6. 王夫之《周易稗疏·说卦》：

“数往者顺，知来者逆，是故易逆数也。”

《本义》以乾、兑、离、震为已生之卦，巽、坎、艮、坤为未生之卦，两端相迎为次序，谓之曰逆，云“此伏羲之易”也。勿论遥指，一无从授，受之伏羲。与庄周之言泰氏，许行之言神农，以压倒文、周、孔子者，同其夸诞。孔子所赞者，《周易》也。《连山》、《归藏》当时尚存，而无所杂引，即使“伏羲之易”果存，亦置而弗论。故《序卦》明以《周易》之序为序，《杂卦》亦以错综相比并论，一皆《周易》之次。何但于此言“先天”，又不明言，而但云顺逆以启后人之疑？康节所传者，陈抟以授穆修，修以授李挺之者也，抟又传自吕岩。乾南左旋，坤北右转，乃阴阳交媾之说。其坤起正北，历艮、坎、巽、乾、兑、离、震左旋之方位，则六壬家正月亥将之次第，盖合黄冠日者之小数，为还丹火候之定局。为君子儒者，用以释先圣之正教，不亦过乎？诚以经文合筮法之实理言之，则数往者顺，相譬之辞，知来者逆，正言《周易》，故曰“易逆数也”。逆如《周礼》复逆之逆，谓自下达上也。自上而下谓之顺，自下而上谓之逆，数已然，于既往则自上而下，如序五帝，则伏羲为一，神农为二，至舜为五；又如累十二棋子，则以居上者为一，至最下者为十二，所谓顺也。欲知将来之吉凶，则善恶有基，得失



有本，必从下而上。故易卦以下一爻为初，筮法先得初，次得二，次三，次四，次五，以终于上，而数乃合十八变之积，以成吉凶之象，所谓逆也。卦画之生因乎数，数由下积，卦既成而后，成乎象，则象自上垂，故但云逆数，不云逆象。如康节之言，则象亦逆矣。且其以兑次乾者，阴自上生，而自巽而坎而艮，又自下生，两端交凑于中，震、巽交媾于内，则又半逆半顺，而非但云逆数矣。康节之说，求之一部全《易》无可，证据不获，已而曲引此段经文，以文其辞。当时二程子说易已不遵用之。蔡神与喜习《葬经》，尚术数，乃从而表章之，朱子与神与父子交，因习闻其说，遂据以解易耳。

## 7. 王夫之《周易外传·未济》：

先天之位，未济居申，申者日之所入也。日绕于大圜之虚，而出入因地以渐移，则申有定位而无定时。无定时，则亦且无定位。是终日可寅，终日可申，终日终而终日始，拘于所见者莫之察尔。

## 8. 王夫之《周易外传·系辞上传》：

抑邵子之图易，谓自伏羲来者，亦有异焉。太极立而渐分，因渐变而成乾坤，则疑夫乾坤之先有太极矣。如实言之，则太极者，乾坤之合撰，健则极健，顺则极顺，无不极而无专极者也。无极，则太极未有位矣。未有位，而孰者为乾坤之所资以生乎？且其为说也，有背驰而无合理。夫乾坤之大用，洵乎其必分，以为清宁之极，知能之量也。然方分而方合，方合而方分，背驰焉则不可得而合矣。其为说也，抑有渐生而无变化。夫人事之渐而后成，势也，非理也。天理之足，无其渐也。理盛，而势亦莫之御也。易参天人而尽其理，变化不测，而固有本矣。奚待于渐以为本末也？如其渐，则泽渐变为火，山渐变为水乎？其曰乾、坤为大父母者，不能不然之说也。其曰复、姤小父母，则其立说之本也。不然，则父母而二之，且不能解二本之邪说，而彼岂其云然？自复而左，左生乎颐，明夷左生乎贲，临左生乎损，泰左生乎大畜。自姤而右，右生乎大过，讼右生乎困，遁右生乎咸，否右生乎萃。而无妄无以生明夷，升无以生讼，则复、姤又不任为小父母。乾右生夬，履右生兑，同人右生革，无妄右生随。坤左生剥，谦左生艮，师左生蒙，升左生蛊。而泰无以生履，否无以生谦，则乾、坤又不任为大父母。如其以泰生临，履生同人，明夷生复，否生遁，谦生师，讼生姤，为往来之交错，则姤、复为云仍之委绪。以无妄生同人，明夷生临，履生乾，升生师，讼生遁，谦生坤，为中外之互绕，则乾、坤为奕叶之苗裔。凡此者，既不能以自通，抑不足以自固。而但曲致其巧心，相为组织，遂有此相因而成乎渐者以为之序，相背而分其疆者以为之位，而其说遂以立。夫乾尽子中，何以为乾？坤尽午中，何以为坤？子中无乾，何以为子？午中无坤，何以为午？抑与其“天开于子，地辟于丑”之说相叛，而率之何以为道？修之何以为教？则亦谈天之艳技而已。夫天，吾不知其何以终也；地，吾不知其何以始也。天地始者，其今日乎？天地终者，其今日乎？观之法象，有乾、坤焉，则其始矣。察之物理，有既济、未济焉，则其终矣。故天可以生六子，而必不能生地。天地可以成六子，而六子必不能成天地。天地且不相待

以交生，而况姤、复乎！乃且谓剥之生坤，夬之生乾，则其说适足以嬉焉尔矣。考邵子之说，创于导引之黄冠，传于雕虫之文士，固宜其爨乱阴阳，拘牵迹象之琐琐也。而以为伏羲之始制，旷万年而何以忽出？此又不待智者而知其不然矣。“乾知大始，坤作成物”，“是故刚柔相摩，八卦相荡”，夫子之学易，学此者也。非仲尼之徒者，惟其言而莫之违，而孰与听之？

### 9. 王夫之《周易外传·系辞下传》：

惟析彖爻以殊物，则抑谓三圣之异宗。多歧既以亡羊，后来弥多标指，故且曰“有文王后天之易，有庖牺先天之易”。天且剖先后以异道，而况于圣人？则羲、文自为门户，周、孔各为朋党，亦奚恤哉！……《文言》四德之目，又岂邵子四块八方、瓜分瓦合之说邪？而又何疑焉！

### 10. 王夫之《周易外传·说卦传》：

天下有截然分析而必相对待之物乎？求之于天地，无有此也；求之于万物，无有此也；反而求之于心，抑未谕其必然也。故以此深疑邵子之言易也。……子曰：“使回多财，吾为尔宰。”假令邵子而为天地宰也，其成也毁，其生也死，又将奚赖哉！……理数既然，则道德之藏从可知矣。诚思几，几斯神。几不可期，神不可测，故曰：“神无方而易无体。”故疑邵子者，非徒疑之于性命也，且疑邵子之于理也。执所见以伸缩乎物，方必矩而员必规，匠石之理而已矣。……惟然，故“后天、先天”之说不可立也。以固然者为先天，则以次而有者其后矣。以所从变化者为先天，则已成者为后矣。两者皆不可据也。以实言之，彻乎今古，通乎死生，贯乎有无，亦恶有所谓先后者哉！无先后者天也，先后者人之识力所据也。在我为先者，在物为后；在今日为后者，在他日为先。不贰则无端委之殊，不息则无作止之分，不测则无渐次之差。故曰：“神无方而易无体。”……夫上下定分也，自上下者顺，自下上者逆，故曰：“易逆数也。”

### 11. 王夫之《周易外传·序卦传》：

《序卦》，非圣人之书也。……然则《周易》何以为序邪？曰，《周易》者，顺太极之浑沦而拟其动静之条理者也。故乾、坤并建而捷立，以为大始，以为成物。资于天者皆其所统，资于地者皆其所行。有时阳成基以致阴，有时阴成基以致阳。……借其不然，无期而复无节，下流且不足于往来；有节而复有期，一定之区，一形之范，将一终而天地之化竭矣。此京房八宫世应之术、邵子八八相乘之数所以执一以贼道，而《周易》之妙则固不然也。……为之次者，就其一往一来之经纬而言之尔。往来之序，不先震、巽而先坎、离，消长之几，不先复、姤而先泰、否。道建于中以受全体，化均于纯以生大用，非有渐也明矣。如以渐而求之，则乾必授震，坤必授巽，乾必授姤，坤必授复。强元化以稚、老、生、死之几，而元化之始终可执，其不肖天地之法象明矣。



## 12. 毛奇龄《仲氏易》:

### 卷一

然则何以知变易、交易为伏羲氏之易？夫世信以为伏羲画卦，如陈氏所授先天之说（邵子《先天图》为陈抟所授，故称陈氏），由两而四、而八、而十六、而三十二、而六十四，为画卦之终始乎？（《先天图》凡六层，第一层一阳一阴，为两仪；第二层二阳二阴，为四象；第三层四阳四阴，为乾、兑、离、震、巽、坎、艮、坤之八卦；第四层八阳八阴，为十六；第五层十六阳十六阴，为三十二；第六层三十二阳三十二阴，为六十四卦。所谓八卦成列，因而重之之义如此。）夫两仪四象者，生卦之序，非画卦之序也。（八卦由太极、两仪、四象所生，原有四层，今去太极，而以两仪为伏羲之第一画，则早有两画，非一画矣，且去太极一层，无理。）因而重之者，以三重三，非谓二可重一，四可重二，八可重四也。（陈氏只以倍法为重法，此正程子称邵子为加一倍法者。不知以三重三，不过以卦重卦耳。若谓八可重四，则八卦亦重卦，非纯卦矣。）故就其成卦而观之，由两而四，由四而八，由八而至六十四，未为不可；而就其画卦而观之，则不然。夫伏羲但画八卦耳，何曾画六十四卦乎？《系辞》曰：“乾、坤成列，易立其中。”则先画乾坤。又曰：“八卦成列，象在其中。”则次画八卦。又曰：“因而重之，爻在其中。”则于是不再画也，第因其所画而复配之为六十四卦，而易象终焉。故《周礼》经卦皆八，扬雄谓宓戏经以八卦；孔安国曰，伏羲之王天下也，始画八卦。皆以画八卦为一截，未尝一及重卦。而重卦之起，旧有归之神农者。（京房引孔子之言曰：“神农重乎八纯。”谓取伏羲八纯卦而重之为六十四卦。《史记》亦云神农始作重卦。）有归之大禹者（《周礼》三易，一曰《连山》即夏易，谓以重艮为《连山》也。晋孙盛曰夏禹修用《连山》，以艮之重卦为夏易首），虽说其不可深信，然亦见八卦与六十四卦纵成自伏羲，亦不必连次而加画之，断可识矣。故先天之图，其误有八：

一、画繁。自一画为阳，二画为阴，三一为乾，三二为坤，而其画已毕，未有画至六十四卦者。今图取巧便，但以黑为阴，白为阳耳，此非羲画法也。若羲画原法，则黑皆两画，是六十四卦在阳有一百九十二画，在阴有三百八十四画。太不惮烦矣，此非自然因重之数也，其误一也；

二、四五无名。四象分四画为太阳、少阴、少阳、太阴，今增至十六画，又增至三十二画，则可名十六象，三十二象乎？抑仍名四象乎？若仍名四象，则八卦又生四象矣，其误二也；

三、三六无住法。惟只有三画，并无四画、五画之加，故三画而止，便可名之为八卦。如连翩加画，则何以三画有名，四画、五画只空画，更无名也？且何以见画之当止于三、当止于六也？其误三也；

四、不因。乾、坤成列，始画八卦，八卦成列始作重卦，故曰因而重之。因者，因成列之卦也。若一连画去，何所因乎？其误四也；

五、父子母女并生。乾父坤母合生六子，此《系辞》明言次第也，今八卦并生，其误五也；

六、子先母，女先男，少先长。六子俱先坤，兑、离先震，巽先坎，兑又先离，离又先巽，于一索再索之叙俱失尽矣。羲画次第必不如是，其误六也；

七、卦位不合。《说卦》卦位千古不蔑，今以递加之画而环图之，乾一右转，巽五左旋，以乾南、坤北、离东、坎西为象，此实本魏氏《参同契》乾坤运轴、坎离匡郭之图，而妄名“先天”，致邵子以雷风相薄、水火不相射为证。夫《说卦》上文既言六画成卦，则此时卦位已定，第言其参互为推卦之时，故曰“八卦相错”。若伏羲画卦，则焉有卦未成，而早相错者，且相薄，相迫也，相对不可言相迫，况坎、离正对，而曰“不相射”，则明是相反之语，而引以取证可乎？其误七也；

八、卦数杜撰无据。卦原无数，但以大衍之数推之，则乾西北卦，正当地六相成之数，故曰乾六；坤西南卦，正当天九相成之数，故曰坤九。今无故而有乾一、兑二、离三、震四之数，此何据乎？其误八也。

具此八误，而以为伏羲画卦次第，如是不可通矣。故伏羲画卦，先画三阳，参天也；参天之谓乾，故始乎乾也。然后以三而两之，两地也；两地而得坤，所谓效法乎坤也。此阳之变阴者也，于是以三坤而变一阳，谓之震，所谓“震一索而得男”也；以三乾而变一阴，谓之巽，所谓“巽一索而得女”也。夫然后二阳二阴再变、三变而于是再索、三索之坎、离、艮、兑以次成焉。此阴阳互易，乾、坤之变为八卦者也。此变易也。至于八之乘八，则因而重之，谓之交易：以乾交乾则为乾，以乾交坤则为否，以坤交坤则为坤，以坤交乾则为泰，而于是以乾、坤二卦，遍交之六子之卦，而随以六子之卦反交之乾、坤，而六十四卦成焉。此因而重之也，此真“兼三才而两之”者也（以两乘三则为六，便可知六爻连画之谬），此交易也。

在唐以前有说无图，有标旨而无绘象，至赵宋儒生窃其说而扩大之，于是创六宫之图（谓乾坤、坎离无反对，而震艮、巽兑有反对，遂合震艮、巽兑为两卦，伏羲卦八，《周易》卦六），增先变之象（以反对为后天变卦，增先天变卦三十二，合作一图），分宫交卦（分六十四卦为六宫，如颐、小过合震艮宫，大过、中孚合巽兑宫类。又将上下经交互列象，如上经夬，下经剥类），绘圆画方（圆图以乾、坤定子午，坎、离定东西，而姤与复对，蒙与革对，方图以乾居西北，坤居东南，而否与泰对，咸与损对），不过逞狡佞伎俩，另创作参互诸法，以为巧妙，不知圣人演易之旨，全不在此。

## 卷二十八

至赵宋专袭陈抟《先天图》，谓老阳、少阳、老阴、少阴为四象，而世共尊之。考阴阳老少仍是揲蓍所用，与画卦不同，惟卦有动静，爻有贞变，老动少静，老变少不变，故立此数。今画图者，先以两仪为一重（一阴一阳），则是两画始，非一画也。若又加一虚中，夹画于两仪之前以为太极，则又别一画，非画卦也。且庖牺未尝有此画也。……而以此解经，真鹵莽之甚者也。故先天之学，创自魏伯阳，而道家传之。予有八误辨，见之卷首，兹不更述。

## 13. 毛奇龄《易小帖》：

### 卷二

宋人以羲易为先天，文王易为后天，始于陈抟。此窃干宝伏羲先天、神农中天、黄帝后

天之说改袭之，然不及中天也。先天、后天见《文言》；若中天，则扬雄《太玄》列九天之名，一曰中天，非中古之谓。后有造为陈氏《中天图》者，已可笑矣。至宋咸淳末，有东嘉朱元昇者，全袭其说，作《三易备遗》，以《连山》为先天，即伏羲易；以《归藏》为中天，即黄帝易；以《周易》为后天，即文王易。此窃干宝中天之名，而又改其说以附于陈氏三天之所未备，仍取蔡季通所定《河图》、《洛书》而反之，以一至九为《河图》，一至十为《洛书》，悉如刘长民《钩隐》所传者。以之纠缠八卦之中，命为易本。乃取陈氏《先天图》，反复回互，以当《连山》，取旧儒纳音说，牵强附会以当《归藏》。然又以《礼器》引夫子曰“吾得夏时”一语，杂及律历支干阴阳分合之数，以充《连山》，欲避文王后天卦位，仍用先天旋转、四象老少诸说，以充《归藏》。则又与“《连山》先天”，“《归藏》纳音”之私说，又无分别。且干宝以大传“天地定位”一章为伏羲易；以“帝出乎震”一章为连山易。而此又窃袭而更改之，以“天地定位”、“帝出乎震”二章，总为连山易；以“雷以动之，风以散之”一章为归藏易。大易何书？夫子之传，何传？乃可任意割剥拗枉揉曲！尔创彼见，我执此臆，有如是者，此侮圣言无忌惮之甚者也。

### 卷五

如陈氏之徒授受图说，其非经悖圣不必言矣。今传本以一画为太极，加一阴画为两仪，阴阳各二之为四象，极其精辟。然再四轴绎，犹似与陈氏相传之说，不甚相远，何则？彼第以虚中夹画为太极，一阴一阳为两仪，不分二层，亦即以阴阳各二之为四象，而有老少之名，与我所为一画而不虚中，阴阳各二之，而不名老少，岂甚远乎！夫庖牺以一画始，即当画至三画，乾也；三画偶之，即坤也。乾、坤成而一索、再索、三索，即可成六子之卦。安见当日一必生二，二必生四，四而后生八也？以此转展未安，不能无疑，乃反覆熟玩《系辞》前后文，窃意夫子太极、两仪、四象之说，当专为揲蓍言也。

## 14. 李燾《周易传注》：

### 卷五

“是故易有太极，是生两仪，两仪生四象，四象生八卦，八卦定吉凶，吉凶生大业。”

如是而大衍可申明矣。易，变也；然必有不变者，而变者以生。崔憬曰，五十有一不用，太极也，不变者也。有太极之一，乃可用四十九策分而为二，有奇有偶也，是有太极乃生两仪。仪，匹也，一阴一阳相匹也。天地，两仪也，故曰“分而为二以象两”。无太极，则五十策两分之，或皆奇，或皆偶，无奇偶两仪也。何以象两？两仪生乃可挂一而四揲之，以得七、八、九、六之四象，是两仪生四象也。七为少阳，象春；八为少阴，象秋；九为老阳，象夏；六为老阴，象冬；故曰“揲之以四，以象四时，归奇于扚以象闰”。若不分两仪，则合四十九策揲之只余一，而阴阳老少之四象，无由见矣。何以象四时？四象生，则九变而成内卦，十有八变而成外卦，是四象生八卦也。八卦则六十四卦具矣。有八卦而吉凶可定，趋吉避凶而大业以生矣。《易图明辨》曰，此段两言四象。朱子以此四象为圣人画卦之次第，以后四象为揲蓍所得阴阳老少之爻。夫均此四象，文相连不远，岂容有二解哉！前后皆言筮占。“太

极”节为复明大衍，无疑也。

按，朱子宗道士陈抟《先天图》，以此节为圣人作卦次第。其《易学启蒙》图，先一圈为太极，而上加一奇一偶两画，为太极生两仪；一奇一偶之上又各加一奇一偶，曰太阳、少阴、少阳、太阴，为两仪生四象；四象各二画，上又各加一奇一偶，而乾一、兑二、离三、震四、巽五、坎六、艮七、坤八出焉，为四象生八卦。以上又各加一奇一偶为四画卦十六，又各加一奇一偶为五画卦三十二，又各加一奇一偶为六画卦，而自乾至复三十二卦，姤至坤三十二卦，共六十四卦出焉。其上更有七画、八画、无穷画卦，有言无图。《本义》载此图，又不作画，但以黑为阴，白为阳，累而上黑白相间六层。乃以震四、离三、兑二、乾一圆转于左，为数往者顺；巽五、坎六、艮七、坤八圆转于右，为知来者逆，为《伏羲先天八卦图》。又以六十四卦横图截为两节，北起复，由东离尽卯中而南至乾尽午中，亦为数往者顺；南接姤，由西坎尽酉中而北至坤，尽子中，亦为知来者逆，为《伏羲六十四卦圆图》。又以横图断为八节，东自复而西至无妄八卦为一层，下东自明夷而西同人八卦为一层。又下东自临而西履八卦为一层，又下东自泰而西乾八卦为一层，乃上西自姤而东至升八卦为一层。又上西自讼而东师八卦为一层，又上西自遁而东谦八卦为一层，又上西自否而东坤八卦为一层。乾始西北，坤尽东南，为《伏羲六十四卦方图》。而圆图又分卦气，自复一阳生冬至十一月半，尽震、离之十六卦，然后得临春分二月半。又尽兑之八卦，然后得泰立夏四月初。又隔四卦得大壮，又隔一卦至夬，皆为芒种五月初，遂接乾、姤为夏至五月半。自此又尽巽、坎之十六卦，然后得遁秋分八月半。又尽艮之八卦，然后得否立冬十月初。又隔四卦得观，又隔一卦得剥，皆为大雪十一月初，遂接坤、复为冬至。以上皆《先天图》本义，载于经首。曰，此非某说，乃康节说，乃希夷说；非希夷说，乃孔子之说。但儒者失其传，而方外之流阴相付受，以为丹灶之术，至希夷、康节始反于易，而说始明。呜呼！朱子曾不思陈抟为真方外之流耶？孔子之说，曾一一细勘否，而遂诬指耶？孔子曰庖牺始作八卦，是易自作卦起，未尝闻始作太极也。且作卦奇偶，画也；太极圆圈，非画矣。非孔子之说一。孔子曰两仪生四象，崔憬以九、六、七、八，老阳、老阴、少阳、少阴为四象，然即揲图中蓍策之事，在画卦因卦后，非未作八卦而先有四象也。何者？老变而少不变，并从已成之卦而推，故《仲氏易》曰，乾为老阳，非老阳而后乾也；坤为老阴，非老阴而后坤也。非孔子之说二。孔子曰成象之谓乾，则先画乾；效法之谓坤，则次画坤。皆三画卦，以象三才。未闻有一画、两画止，而谓之阳仪、阴仪、太阳、少阴、少阳、太阴者。非孔子之说三。孔子曰震一索而得男，则又次画震；巽一索而得女，又次画巽；坎再索而得男，又次画坎；离再索而得女，又次画离；艮三索而得男，又次画艮；兑三索而得女，又次画兑。而八卦毕，是为作卦之序。从未闻其序为乾一、兑二、离三、震四、巽五、坎六、艮七、坤八也。《仲氏易》曰，乾父坤母合生六子，今何以父子母女并生？且六子俱先母生，少女先中女，中女先长女，生世有此事乎？于一索、再索之义尽失矣。非孔子之说四。孔子曰八卦成列，因而重之，是画八卦后，不更作卦，只因一卦而重以八卦，故但曰作八卦，不言作六十四卦也。如乾重乾为乾，乾重坤为泰，乾重震为大壮，乾重巽为小畜，乾重坎为需，乾重离为大有，乾重艮为大畜，乾重兑为夬，以下七卦皆然，而六十四卦毕。今连翻累画，岂因重哉！非孔子之说五。八卦、六十四卦，圣经有名，今忽有四画、五画卦，何以圣人不为之名也？且于三才何取焉？非孔子之说六。爻辞以一画为

初，不称一，明无前于此者矣；以六画为上，不称六，明无后于此者矣。故《说卦》曰：“兼三才而两之，易六画而成卦。”今以为六画后尚有七画、八画、无穷画卦，明背圣言，且果如此，则六十四卦之理未尽也。非孔子之说七。孔子曰震东方，巽东南，离南方。致役乎坤，说言乎兑。乾西北，坎正北，艮东北。此八卦方位，即言伏羲之八卦也。今强坐之曰此文王后天八卦，而撰乾南坤北，离东坎西，兑东南，震东北，巽西南，艮西北，为伏羲先天八卦，以经文天地定位，山泽通气，雷风相薄，水火不相射附会之。然此论八卦相错之象，并无南北方隅一字，而可强以己意诬经乎？《参同契》云，乾坤者，易之门户，众卦之父母。坎离匡郭，运轂正轴。牝牡四卦，以为橐籥。朱子注云，乾坤为炉鼎，位乎上下，坎、离升降于其间，如车轴之转轂以运，轮一上而一下也；牝牡谓配合之四卦，震、艮、巽、兑也；橐籥囊籥，其管也。熊与可曰，先后天图，《参同契》皆具，后天坎、离居先天乾、坤之位，以坎中阳实离中阴虚，则仍为乾坤，故丹家谓之還元。是不惟先天方位为异端之学，即后天图依傍《说卦》方位，而亦借为修炼用，与圣经若风马牛。朱子注《参同契》，恐人讥议，自诡其名曰空同道士邹沂，邹即邾，沂即熹也。著《启蒙》又署名曰云台真逸。是朱子明知其为道士之说，明白附于道士，而乃以乱圣经，指为孔子说耶？其非八也。《说卦》言万物出震、齐巽、见离、养坤、说兑、战乾、归坎、成终成始于艮。虽只有兑正秋一语，而春、夏、秋俱见矣。此圣言无可易者。今先天卦气，何其舛也！或问朱子卦气，阳生阴生，始何疏而终何密。临二阳生，为冬十二月卦，乃在春分二月半；泰三阳正月卦，乃在立夏四月初。推之一概乖反，朱子亦不能答，曰未得其说，容更思之。又曰伏羲易自是伏羲说话，文王易自是文王说话，不可交互求合。呜呼！是何言也？羲、文有二易耶？四时运行，万古不易，焉有伏羲配以此卦，而文王又配以彼卦者？且十二月辟卦为汉儒说，尚非圣言，若兑正秋诸语，则孔子之言羲、文易象者矣。兑正秋也，而今为春辰月矣。乾，秋冬之间也，而今为夏午月矣。艮终乎物而始乎物，冬春之间也，今为秋戌月矣。八卦皆颠，四时皆乱，乃诬曰此孔子之说。其非九也。胡肫明曰，《先天图》以自震至乾为顺数已生之卦，自巽至坤为逆推未生之卦，然则经曰易逆数

也，岂专用巽、坎、艮、坤，而不用乾、兑、离、震乎！丹家讲顺逆，曰顺则成人，逆则成仙，即抽坎填离也。与易何与，而牵之污秽圣言耶？其非十也。至《本义》图，但以黑白分阴阳，更可怪异，岂伏羲画卦时，左执黑笔，右执粉笔耶？抑六十四卦俱无画，黑白之中遂分初、二、三、四、五、上耶？且白画之阳固奇，而黑画之阴亦奇耶？何强作事至是？

### 《陈抟所传伏羲先天八卦图》

此等图悖易、害易，而录之



图 391 陈抟所传伏羲先天八卦图



者，欲人明其说，然后知其妄也。余图辨中已详，不具。

### 15. 胡渭《易图明辨·先天古易上》：

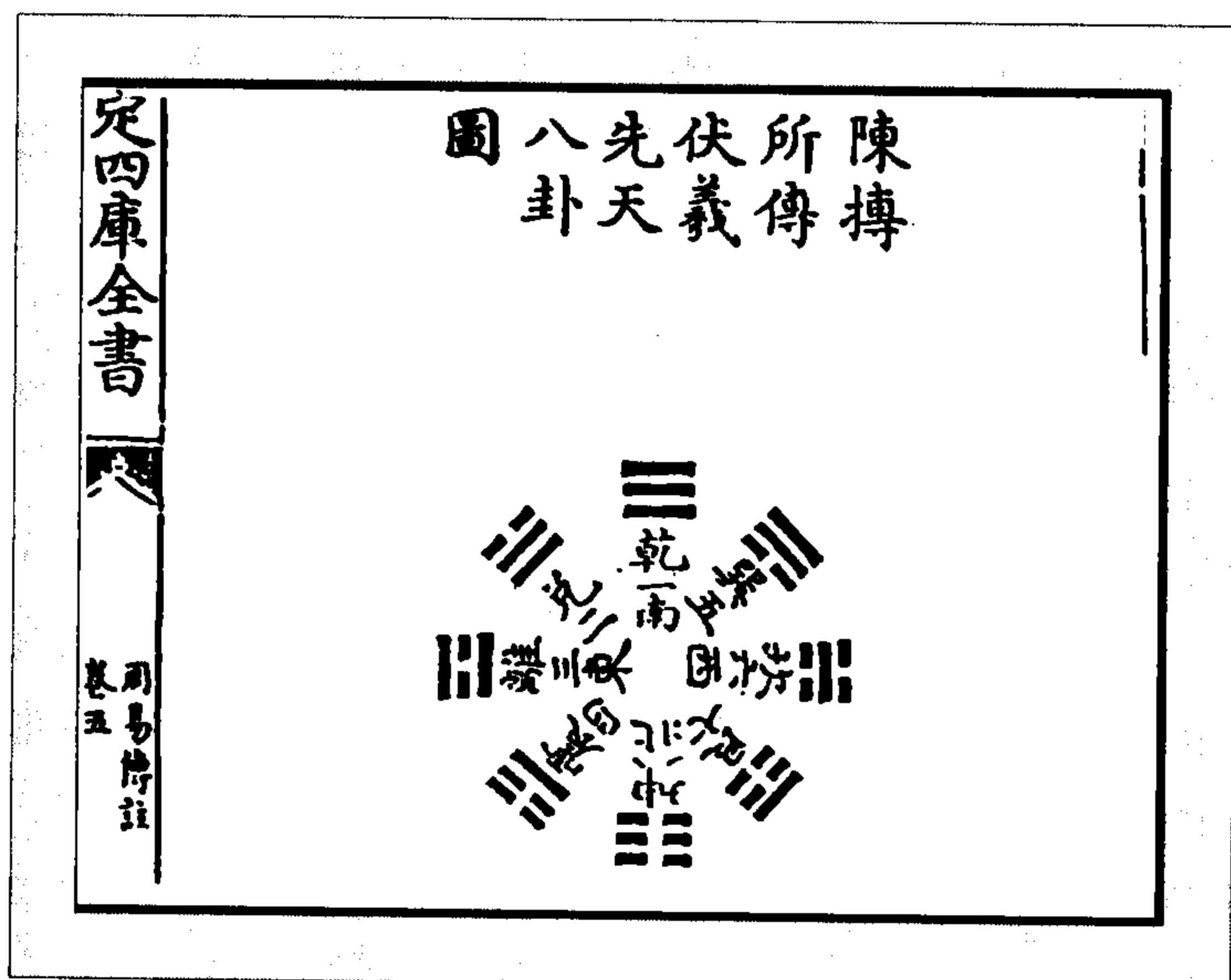
《系辞传》曰：“易有太极，是生两仪。两仪生四象，四象生八卦。”

朱子曰：“一每生二，自然之理也。易者，阴阳之变；太极者，其理也。两仪者，始为一画，以分阴阳。四象者，次为二画，以分太少。八卦者，次为三画，而三才之象始备。此数言者，实圣人作易自然之次第。”

按，此节，夫子本言揲蓍之序，与画卦无涉。

康节著《先天图》，自两至八，易之所有也；自八而为十六、三十二、六十四，以至于百千万亿而无穷，又岂易之所有乎？是亦邵子之数学，而非古圣人之易矣。

迨宋末元初，《启蒙》之说盛行，以至于今。则反谓文王、周公、孔子之易，非伏羲之易，而老、列、希夷、康节之易，乃真伏羲之易矣，晦盲否塞五百余年。非屏绝先天诸图，而专宗程氏易，不可得而明也。

按，横图逐爻渐生之法，唯揲蓍三变而成爻，十八变而成卦。自初而二、而三、而四、而五、而上，六爻次第得之，诚有然者。然两仪主一变言，但分奇偶，而初画则兼三变；三变之余，或老或少，各视其所得之九、六、七、八以为名。则初画便当为四象，不可谓两仪、四象三画皆有；独以中画为四象，尤不可也。然则就揲蓍言之，其义亦有难通者矣。若夫画卦之法，三才一时俱备，岂有先画一奇一偶，其上复为一奇一偶之理？康节以揲蓍之序为画卦之序，又何怪乎世儒谓凡卦之画，必由蓍而后得也哉！

伏羲时，书契未兴，其始作八卦，不知画在何处？然亦必有一物焉，以载此八卦之象，可知也。信如康节所图，则初画最长，中画半之，终画又半之，吾不知伏羲既作此象，将截为八段以示人乎？将连者仍连，而听人之自为识别乎？抑亦殫其智力以为之，初如今人之起稿，继乃更定，划然分列为八乎？揆诸事情，决无是理；鲲鹏之辨，良足解颐。吾不知季通何以极赞其妙，而朱子舍己从之也？林黄中与朱子论易，以一卦之全体为太极，内外为两仪，内外及互体为四象，又颠倒取为八卦。朱子曰，如此则不是生，却是包也。林曰，惟其包之，所以生之。朱子曰，包如母之怀子，子在母中；生如母之产子，子在母外。此特据康节之图以为言耳。若希夷《太极图》，作黑白回互之状，函两仪、四象、八卦，皆子在母中。譬诸岁时，一岁本一气耳；析之而为寒暑，则二气矣；又析之而为春、夏、秋、冬，则四气矣；又析之而为分至启闭，则八节矣。皆一分为二，子在母中者也。至康节变为横图，则两仪、四象、八卦，皆子在母外。初画为仪，中画为象，终画为卦，而太极一画更居其先。是犹一岁之外，别有寒暑；寒暑之外别有四时；四时之外别有八节也。其谬不已甚乎？虽名为先天，而实失希夷之意矣。

康节加一倍法，欲以数生卦，非也！四象，唯揲蓍三变成爻后有之。乾坤、男女即是八卦，不得称四象，专属第二画，尤无理。

按，“天地定位”、“雷以动之”二章，皆以对待之体言；一首乾、坤，明六子所自出；一先六子，而归功于乾、坤。未见其为先天之方位也。“帝出乎震”章，以流行之用言，故顺四时以为序，而各著其方位。“神也者”章，兼流行、对待言之。“动”、“扰”、“燥”、“说”、“润”、

“盛”，流行之用也；水、火、雷、风、山、泽，对待之体也。虽不言乾、坤，而六子之功用，莫非乾、坤之所为；神与变化，正指乾、坤而言，与“雷以动之”章略同。亦无以见上六句为后天之位，而下三句为先天之位也。横图、方图从中起者，为震、巽。人皆谓根柢于此。自余观之，“三索”章先父母而后六子，此两章先六子而后父母，要皆归重于乾、坤，岂有六子居母前之理！此天地之大经，古今之通义，而邵图紊乱如此，尚可信乎？

### 论邵子伏羲八卦方位

#### 伏羲八卦方位



图 392 伏羲八卦方位图

《说卦传》曰：“天地定位，山泽通气，雷风相薄，水火不相射，八卦相错。数往者顺，知来者逆，是故易逆数也。”

按，此章与八方之位无涉。“天地定位”言乾、坤自为匹也，“山泽通气”言艮、兑自为匹也，“雷风相薄”言震、巽自为匹也，“水火不相射”言坎、离自为匹也。至于“八卦相错”，则天或位乎下，地或位乎上，而且与六子之位同列矣。山泽之气，不但二者自相通，而且与天地、雷风、水火之气互通矣。雷风水火亦然。上四句即所谓“八卦成列，象在其中”，下一句即所谓“因而重之，爻在其中”也。意重下句。孔疏云，就卦象明重卦之意，深得经旨。夫子大象，皆以二体、八物发明其义，此节正其注脚。八卦相错，是为六十四卦，而占筮之法生焉。“卦之德方以知，知以藏往”，所谓数往者顺也。“君子居则观其象，而玩其辞”，藏往之学也。“蓍之德圆而神，神以知来”，所谓知来者逆也。“君子动则观其变，而玩其占”，知来

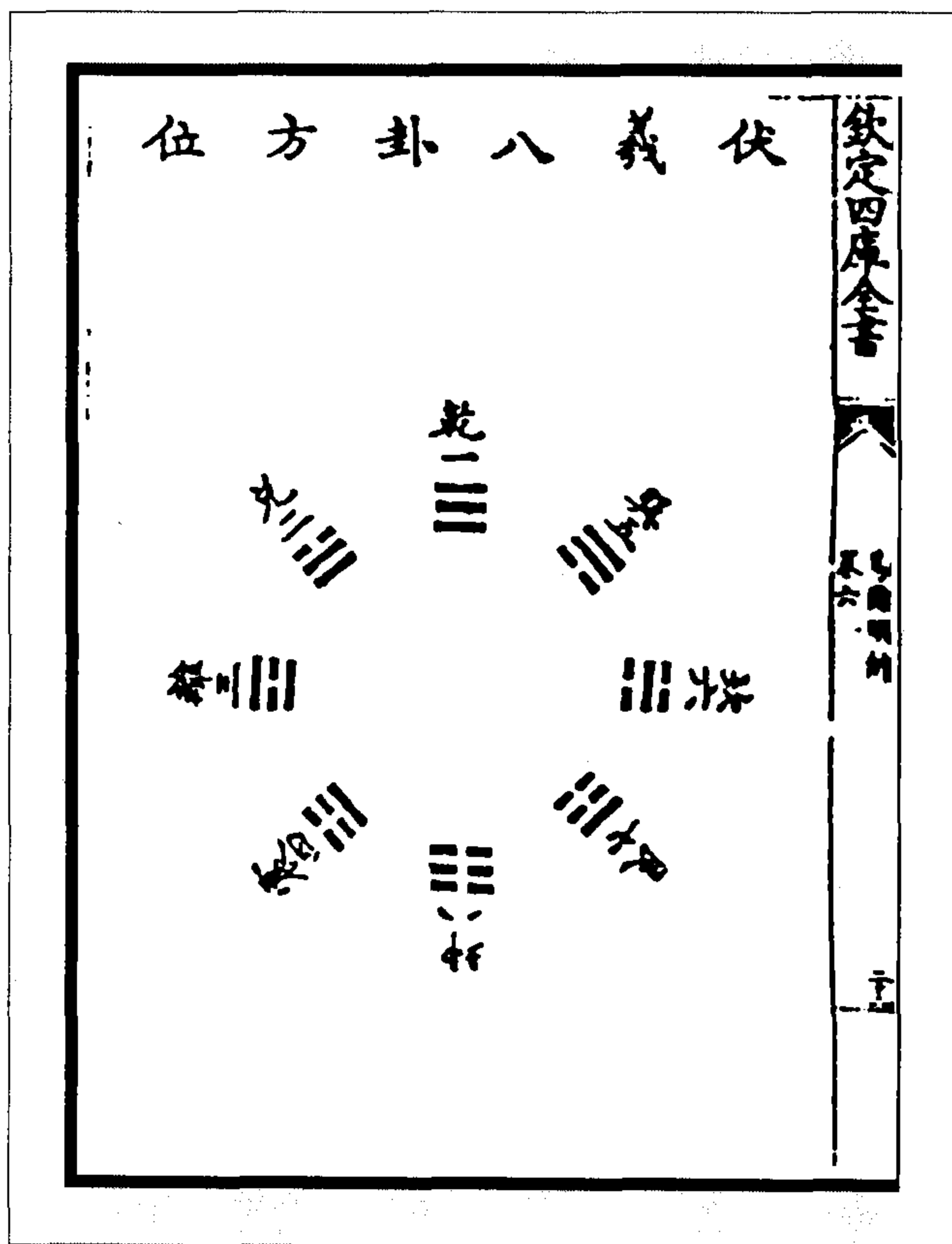

之道也。虽往来并举，却重在知来，知来乃揲蓍求卦之事。《系辞传》云“极数知来之谓占”，又云“无有远近幽深，遂知来物”，又云“占事知来”。有一不以蓍言者乎？于卦何与焉！卦主象，蓍主数，虽象中亦有数，数中亦有象，然其间有宾主之辨。韩康伯曰：“蓍极数以定象，卦备象以尽数。”宾主极其分明。希夷之图，象学也。而康节则专精于数，故往往以蓍数为卦象，与经旨背。至于据横图从中折取，以自震至乾为顺数已生之卦，自巽至坤为逆推未生之卦。然则易逆数也，岂专用巽、坎、艮、坤，而不用乾、兑、离、震乎？就其言解之，已有不可得通者矣。

邵子小横图用加一倍法，以为伏羲八卦之次序，误矣。而又推之于方位，以自震至乾为顺，自巽至坤为逆，且喻之以左旋、右行。夫天之与日月五星也，左则俱左，右则俱右，岂有左右各半之理乎？既失丹家之旨，又非孔子之义，无一而可者也。

今以八卦次序方位图考之，太极即希夷《先天图》之环中也。初画为两仪，即圈之白黑各半，左右回互者；中画为四象，即白中之黑，黑中之白，与半黑半白，而为四也；终画为八卦，即一圈界分为八，而八卦奇偶之画与白黑之质相应者也。从中折取，则乾南坤北，离东坎西，震东北，兑东南，巽西南，艮西北，八卦有方位，而九宫具焉也。圆者引之使长，合者摛之使分，而图遂化为画矣。然两仪、四象、八卦，皆子在母外，既失希夷之本意，而又以白代单，以黑代拆，则乾之三连变为三白，坤之六断变为三黑，六子皆然。表画以色，有奇无偶，大非三代以来相传之卦象。读经侮圣，与刘牧无异，何为其从之也？

### 16. 胡渭《易图明辨·先天古易下》：

论邵子伏羲六十四卦次序  
伏羲六十四卦次序



图 393 伏羲六十四卦次序图

《系辞传》曰：“八卦成列，象在其中矣。因而重之，爻在其中矣。”又曰：“易之为书也，广大悉备，有天道焉，有人道焉，有地道焉，兼三才而两之，故六。六者非他也，三才之道也。”《说卦传》曰：“昔者圣人之作易也，将以顺性命之理，是以立天之道曰阴与阳，立地之道曰柔与刚，立人之道曰仁与义。兼三才而两之，故易六画而成卦，分阴分阳，迭用柔刚，故易六位而成章。”

按，夫子曰重曰兼，明是倍三为六，非逐爻渐生之谓。《本义》犹从旧解，云因而重之，谓各因一卦而以八卦次第加之为六十四；又云三画已具三才，重之故六。至图说则与邵义并存，而以邵为善。及蔡氏草《启蒙》，则专主《观物外篇》，而显背经文，亦有所不顾矣。

大传但云包牺氏始作八卦，其因而重之以为六十四者，不言其人。……首乾、坤，终二济，两两反对，皆有至理。安得于此外更造一图，以为《伏羲六十四卦次序》哉！智者之凿，孟子之所恶也。

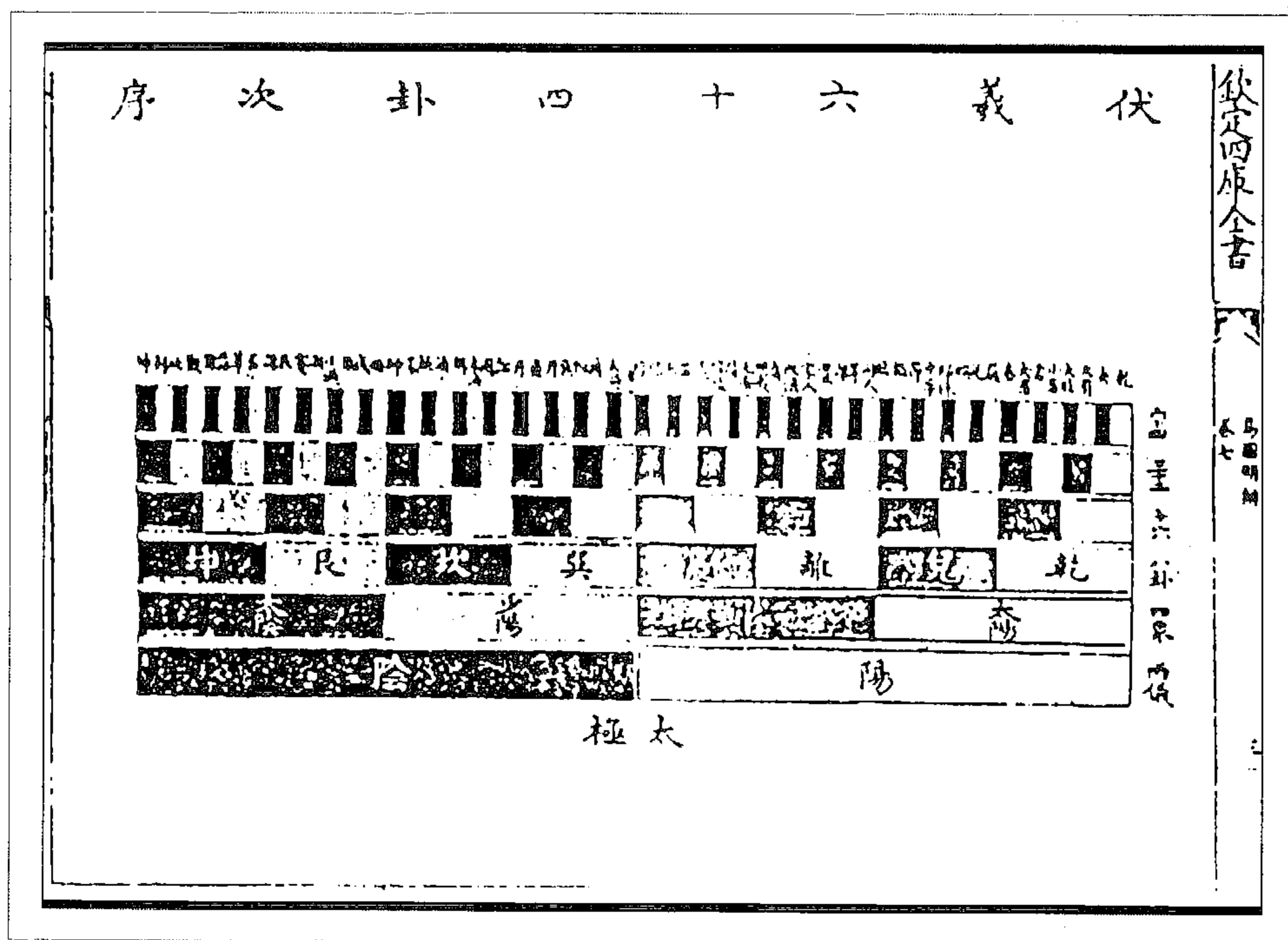
康节先天之学，其病根全在小横图。盖八卦之次序既乖，则其论方位亦误。六十四卦之次序、方位，更不待言矣。而吾窃有怪于《启蒙》之说也，数用加一倍法，可以推之百千万亿而无穷。若易卦则六画而止，其变而之他，亦不过六画；即如焦氏《易林》，每一卦变为六十四，至四千九十六，其本卦仍自为本卦，之卦别自为之卦，曷尝屋上架屋，于六画之上，复自七画递加至十二画乎？而且云，自十二画上，又累至二十四画，引而伸之，未知其所终极，足以见易道之无穷也。夫易道无穷，而卦画则有穷，季通之稿荒谬至此，朱子曾不一是正，何欤？

按，仲氏八误之辨，剖析无遗。总由伏羲六十四卦次序，元无可考，而任意为之，所以来后人之弹射也。冠诸经首，不愈彰邵子之过乎？

### 邵子伏羲六十四卦方位

#### 伏羲六十四卦方位

按，夫子云“八卦成列，象在其中矣。因而重之，爻在其中矣”；又云“八卦相荡”，“八卦相错”。六十四卦皆三画八卦之所生也。姤、复同在六十四卦中，岂能生诸卦乎？康节受学于李挺之。挺之《六十四卦相生图》，凡五阴一阳、五阳一阴之卦，皆自姤、复而来；凡四阴二阳、四阳二阴之卦，皆自临、遁而来；凡三阴三阳、三阳三阴之卦，皆自泰、否而来。此即姤、复小父母之意。盖推乾、坤三索之说，施之于六画卦，故有是图。然姤、复所生止十卦，而康节举临、遁、否、泰之所生，悉归之姤、复，则又与挺之异。就今六十四卦观之，逐爻变迁，义亦可通。伏羲作易之初，实不尔也。其中间拗为两截，左阳右阴，则又极其造作，而非法象自然之妙矣。

按，天根月窟即《参同契》纳甲之说。天，阳也；月，阴也。以八卦言之，月三日生明于庚，纳震一阳之气，庚当乾终巽始，故曰“乾遇巽时观月窟”；震一阳始交于甲，纳乾初九之气，甲当坤终震始，故曰“地逢雷处见天根”也。以六十四卦言之，纯乾遇巽之一阴是为姤，于月为生魄，阳消阴息自此始，故谓之月窟，即乾尽午中而阴生之谓也；纯坤遇震之一阳是为复，于月为合朔，阴消阳息自此始，故谓之天根，即坤尽子中而阳生之谓也。

按，《说卦传》有经卦之方位，而无别卦之方位。盖文王所演六十四卦，其八卦之贞，错

综而叙，不以其卦为类，故无方位之可言。京房六日七分法，卦气起于中孚，亦不过取卦名之义，以为当直冬至，非谓中孚方位在子之半也。自魏伯阳以乾、坤、坎、离牝牡震、艮、巽、兑，先天八卦之方位，端倪始见。而邵子演之曰“乾、坤定上下之位，离、坎列左右之门，天地之所阖辟，日月之所出入”。于是有乾南坤北，离东坎西之图；又推之于六十四卦，为大横图，以定其次序；又规夫横图而圆之，以为六十四卦之方位，更有方图居其中。于是经卦既非乾、坤三索之序，别卦又失文王所演之旧。虽用京、焦分卦直日之遗法，而次序、方位参错不齐。其卦气所自起，不得不黜中孚，而用复、姤；坎、离、震、兑四正卦之主二十四气者，亦改为乾、坤、坎、离，固其所矣。然京房分卦直日，以候灾异，实有其用，而邵子大圆图，则但如《参同契》，以六十卦象一月升降往来之气，非真有分卦直日之事也。故辟卦相去之疏密，前后不同，而二分卯酉之中，乃系之临、遁。盖此图惟明丹道，不主占候，固不必一一求合于卦气也。其极数知来之学，全在加一倍法，与此图无涉。至于方图，则内外叠作四层，意在明十六卦两隅尖射之巧妙，难用分卦直日法。

魏伯阳，丹经王也；希夷、康节乃其嫡派正传，所言皆老氏之易也。康节横图，以白代一，以黑代--，实本希夷。然《天地自然之图》，本谓龙马授伏羲者如是，而伏羲则之以画卦，变白、黑为一、--耳。康节乃谓伏羲所作亦如是，然则伏羲之后，更有何人变白、黑为一、--，如今卦首所列之六画乎？又两仪、四象、八卦，希夷皆子在母中，康节却子在母外。虽取法希夷，而实失先天之本意矣。希夷之图，止有八卦方位，而无其次序；康节既独出臆见，于一奇一偶之上各加一奇一偶，之三画而为乾一、兑二、离三、震四、巽五、坎六、艮七、坤八矣。又欲附会于希夷，乃以“天地定位”一章，当希夷八卦方位，就中推出次序。其左半乾、兑、离、震，适符横图之一、二、三、四，遂以为“数往者顺”；至右半坤、艮、坎、巽，则与横图正相反，乃从中拗转为巽五、坎六、艮七、坤八，以为“知来者逆”。斯不亦矫揉造作，失天地自然之妙乎？且次序与方位元不相谋，未闻乾、坤三索之序，由出震、齐巽之位而定也！何独于先天合之？故圆图抽坎填离，犹是丹家之遗制，而横图则无谓甚矣。乃复引而伸之为六十四卦次序，遂至有四画、五画之卦。夫此四画、五画者，将名曰某卦乎？抑仍谓之两仪、四象乎？如以为两仪、四象，则八卦之后不应复有两仪、四象也。或曰，此康节之数学，知来之道寓焉。然吾观《皇极经世书》，其所推元会运世之数及天地万物之变，恐别有方术，未必用加一倍法也。奇偶之上各加奇偶，只因错解“易有太极”一节，遂以揲蓍生爻之次序，为始作八卦之次序耳。然则大小横图既戾于圣人之经，又绝非希夷之指。先天之赘疣也，安得冠诸经首，以为伏羲不言之教乎？

## 17. 惠栋《易例·卦无先天》：

《荀子·成相》曰：“文、武之道，同伏羲。”

《序卦》曰：“有天地，然后万物生焉。”

干宝注云：“物有先天地而生者矣。今正取始于天地；天地之先，圣人弗之论也。故其所法象，必自天地而还。老子曰：‘有物混成，先天地生，吾不知其名，强字之曰道。’上《系》曰：‘法象莫大乎天地。’庄子曰：‘六合之外，圣人存而不论。’《春秋穀梁传》曰：‘不求知所

不可知者，智也。’而今后世浮华之学，强支离道义之门，求人虚诞之域，以伤政害民，岂非谗说殄行，大舜之所疾者乎？”

干令升此注，若豫知后世有陈抟、种放、穆修、李之才、邵雍诸人造《先天图》，以乱圣经者，而谆谆言之如此。其卫道也深矣。即此一节注，便当从祀文庙。

### 18. 惠栋《易汉学·辨两仪四象》：

半农先生《易说》曰：“‘易有太极，是生两仪。两仪生四象，四象生八卦。’两仪，天地也；四象，四时也。四时，有四正，有四维。震春、离夏、兑秋、坎冬，为四正；巽东南、坤西南、乾西北、艮东北，为四维。此四正四维，以时言之为四时，以象言之为四象，而八卦出于其中，不曰时而曰象者，‘八卦以象告’也。阴阳、太少可谓之仪，不可谓之象，宋儒遂以四象当之，误矣。太少在阴阳之中，有阴阳即有太少，非先有阴阳后有太少也。若云始为一画以分阴阳，次为二画以分太少，是阴阳生太少，有是理乎？谓阴阳分太少可，谓阴阳生太少不可，易言生不言分。父生子，子生孙，可谓之生，不可谓之分。邵子割裂太极，穿凿阴阳，一分为二，二分为四，四分为八，所谓加一倍法，朱子笃信之，吾无取焉。

邵子曰太极生阴阳两仪，一为阳，一为阴。吾不知所谓阳仪者，太阳耶？少阳耶？所谓阴仪者，太阴耶？少阴耶？抑阴阳初生未分太少耶？如其然，则是先有阴阳，后有太少也。由是推之，将使阳仪加一画为阳生太阳，阳仪加一画为阴生少阴，阴仪加一画为阳生少阳，阴仪加一画为阴生太阴，是阴阳生太少矣。然则所谓阴仪、阳仪者，非太、非少是何物耶？曰加曰分乃邵易，非《周易》也。由是太阳二画又加一画为乾，是太阳生乾；又加一画为兑，是太阳生兑；少阴二画又加一画为离，是少阴生离；又加一画为震，是少阴生震；余四卦皆然。是太少生八卦矣。阴阳生太少，太少生八卦，谁能知其说哉！”

栋按，《朱子语类》言，程子说易，只云三画叠成六画，八卦上叠成六十四卦，与邵子说异。盖康节不曾说与程子，程子亦不曾问之，故一向随他所见去。又云，《伊川易传》有未尽处，当时康节传得数甚佳，却轻之不问。又云，邵子所谓易，程子多理会他底不得。愚谓邵子一分为二，二分为四，四分为八之说，汉唐言易者，不闻有此；程子非不能理会邵易，但以之解《周易》，恐其说之未必然也。

## 六、清代《先天图》



图 395 后天纳卦图  
(钱澄之《田间易学》)

图 394 先后天阴阳卦图  
(李光地《周易折中》)



图 397 文王卦序反对圆图

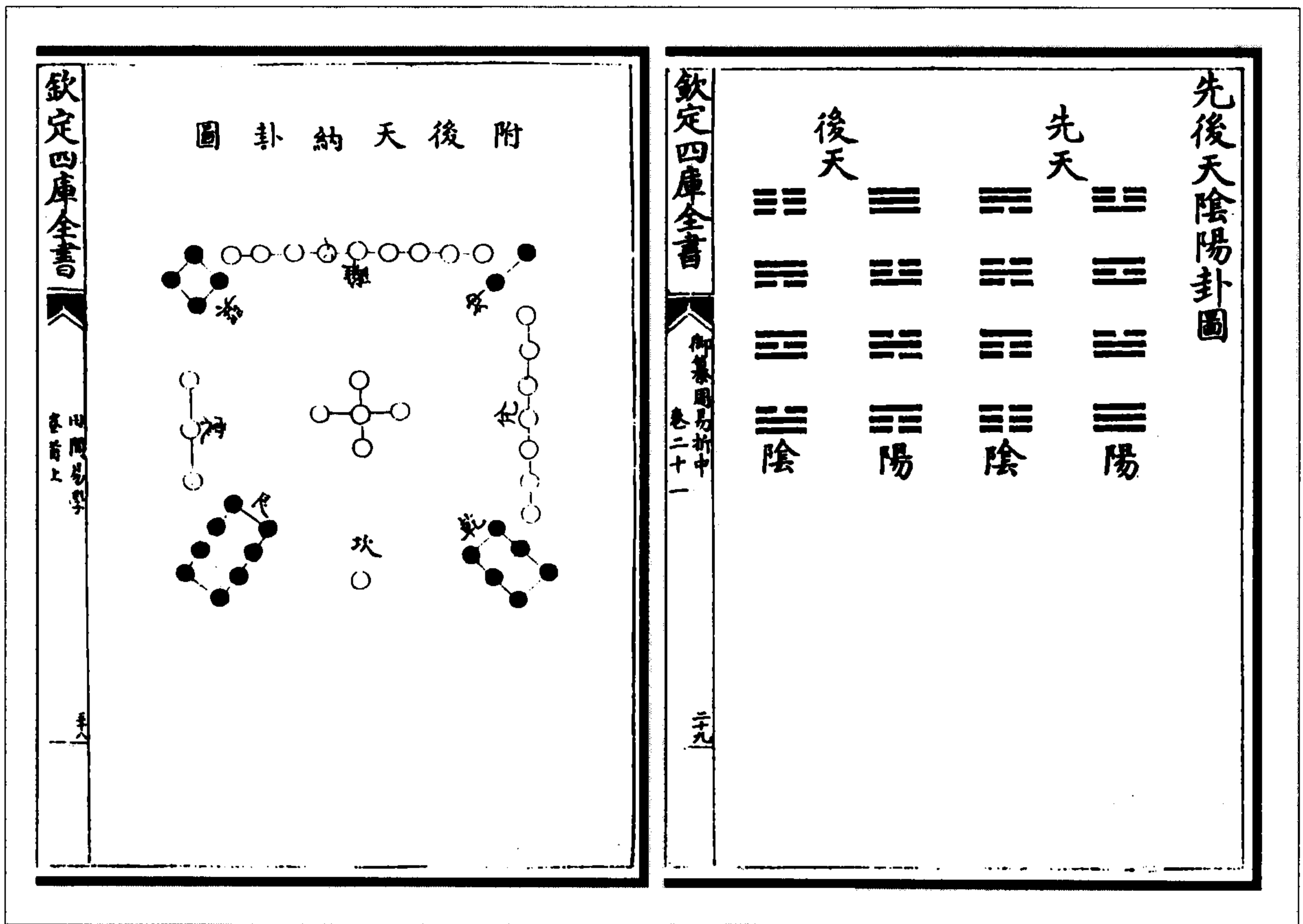

图 396 奇门遁甲用后天图

(钱澄之《田间易学》)

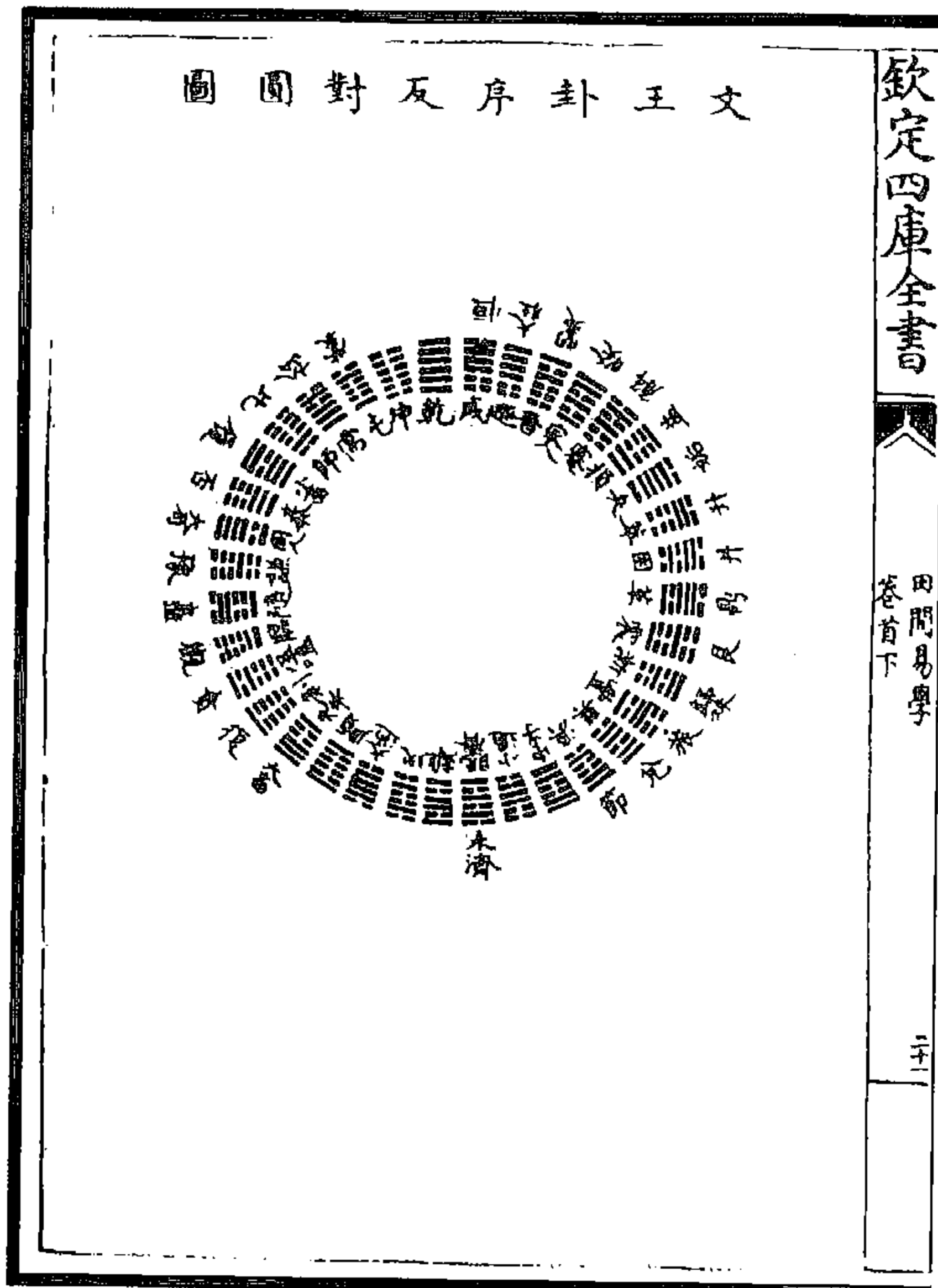

图 399 十二辟卦图

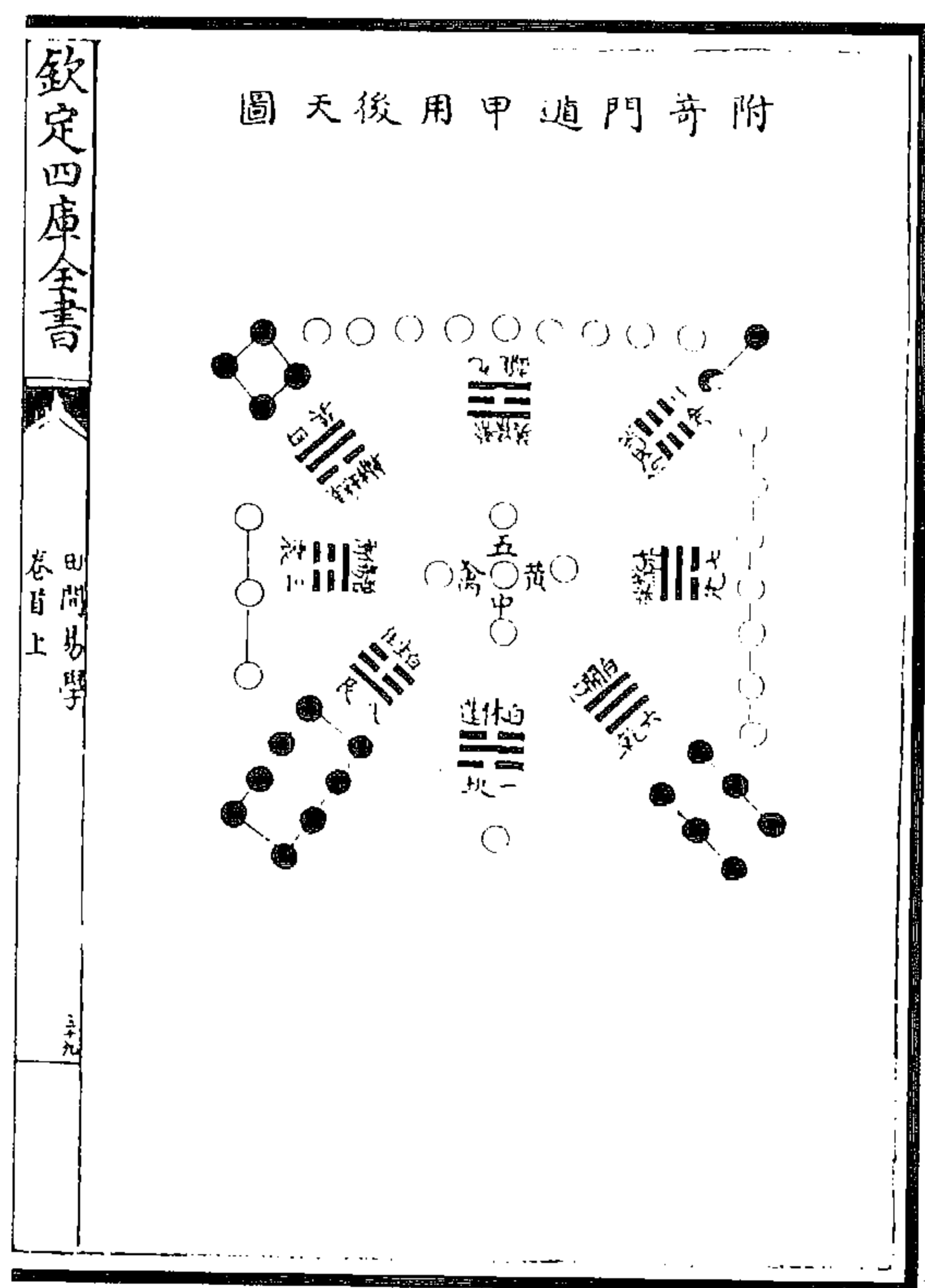

图 398 文王十二卦气图

(钱澄之《田间易学》)

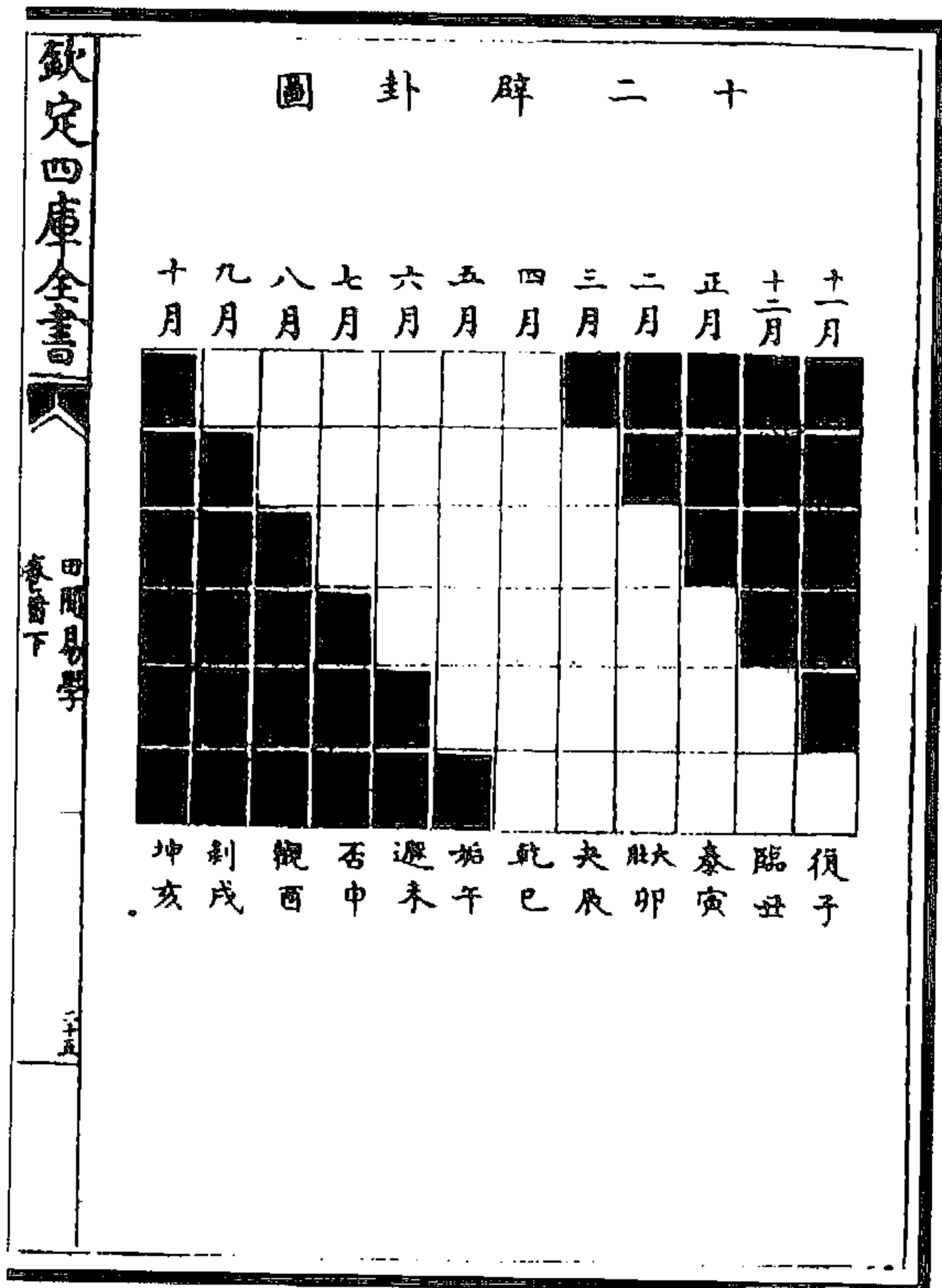

图 401 日月运行图

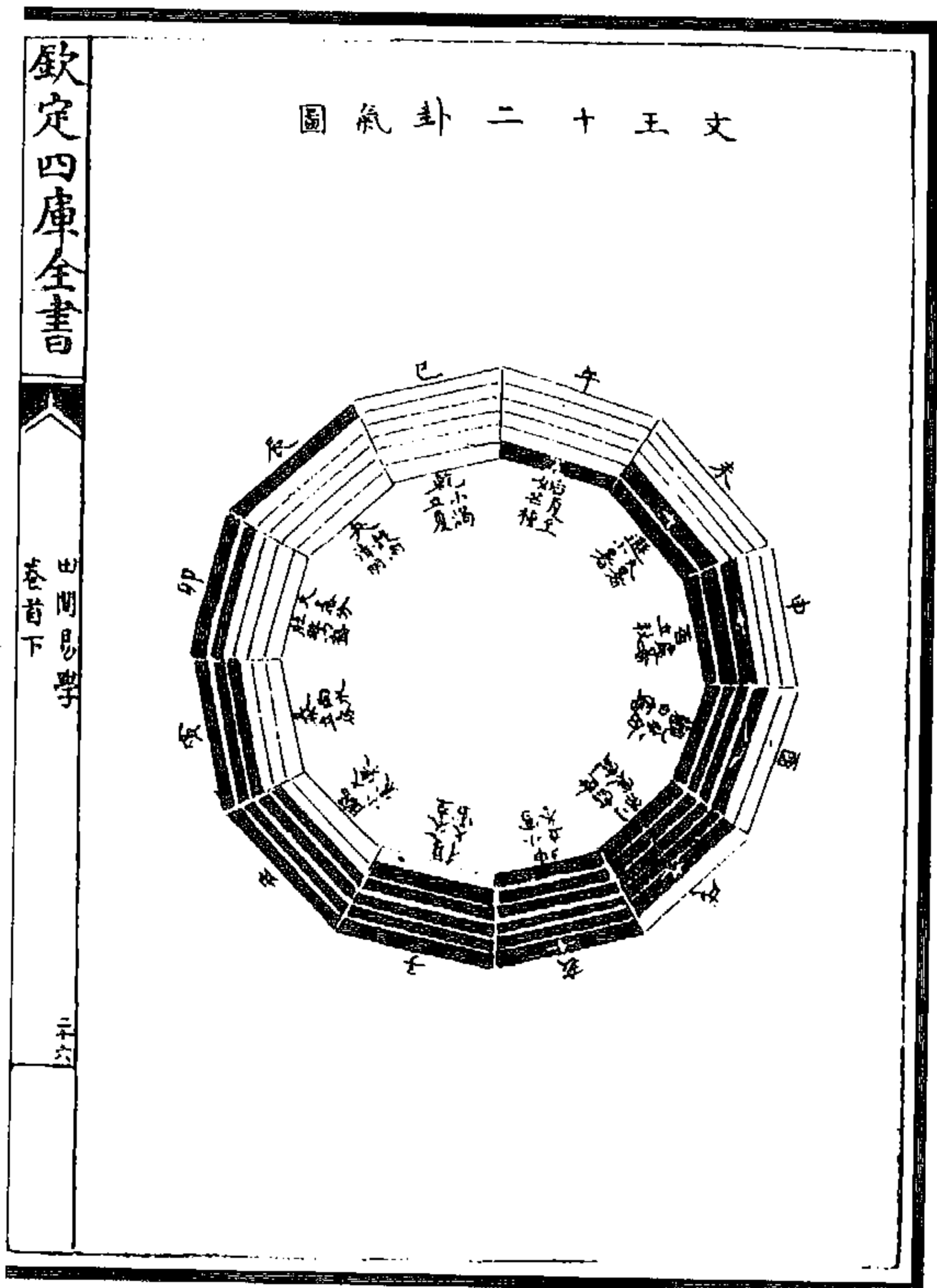

图 400 阴阳二气如环图  
(钱澄之《田间易学》)

(图 401) 按，天无体，二十八宿便是天体，随天而定。日月五星随天左转，而缓急各不同，横渠谓天左旋，处其中者顺之，少迟则反右矣。如以一大轮在外，一小轮在内，大轮转急，小轮转慢，都是左转；只有急有慢，便觉日月似右转耳。

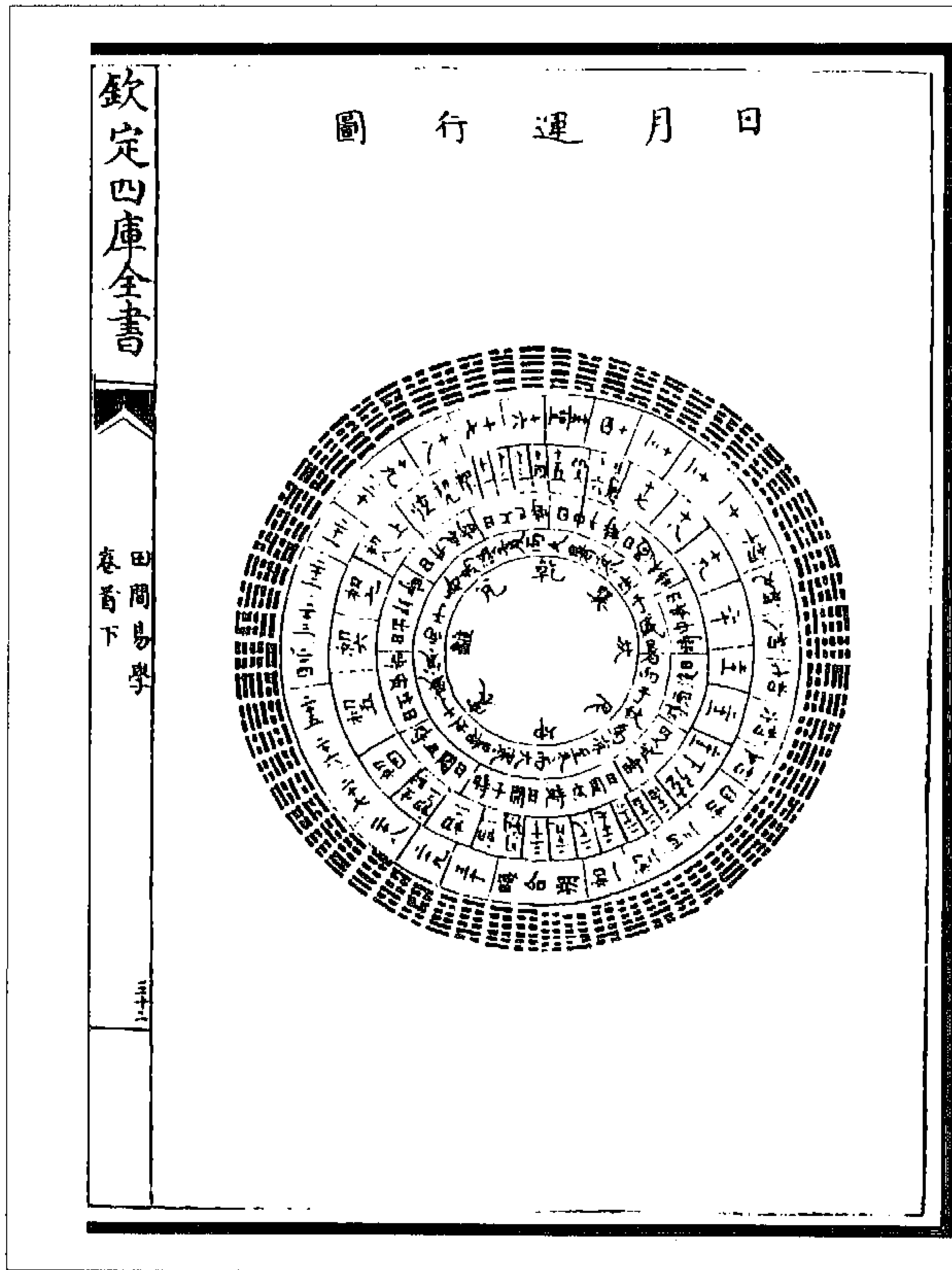
(钱澄之《田间易学》)

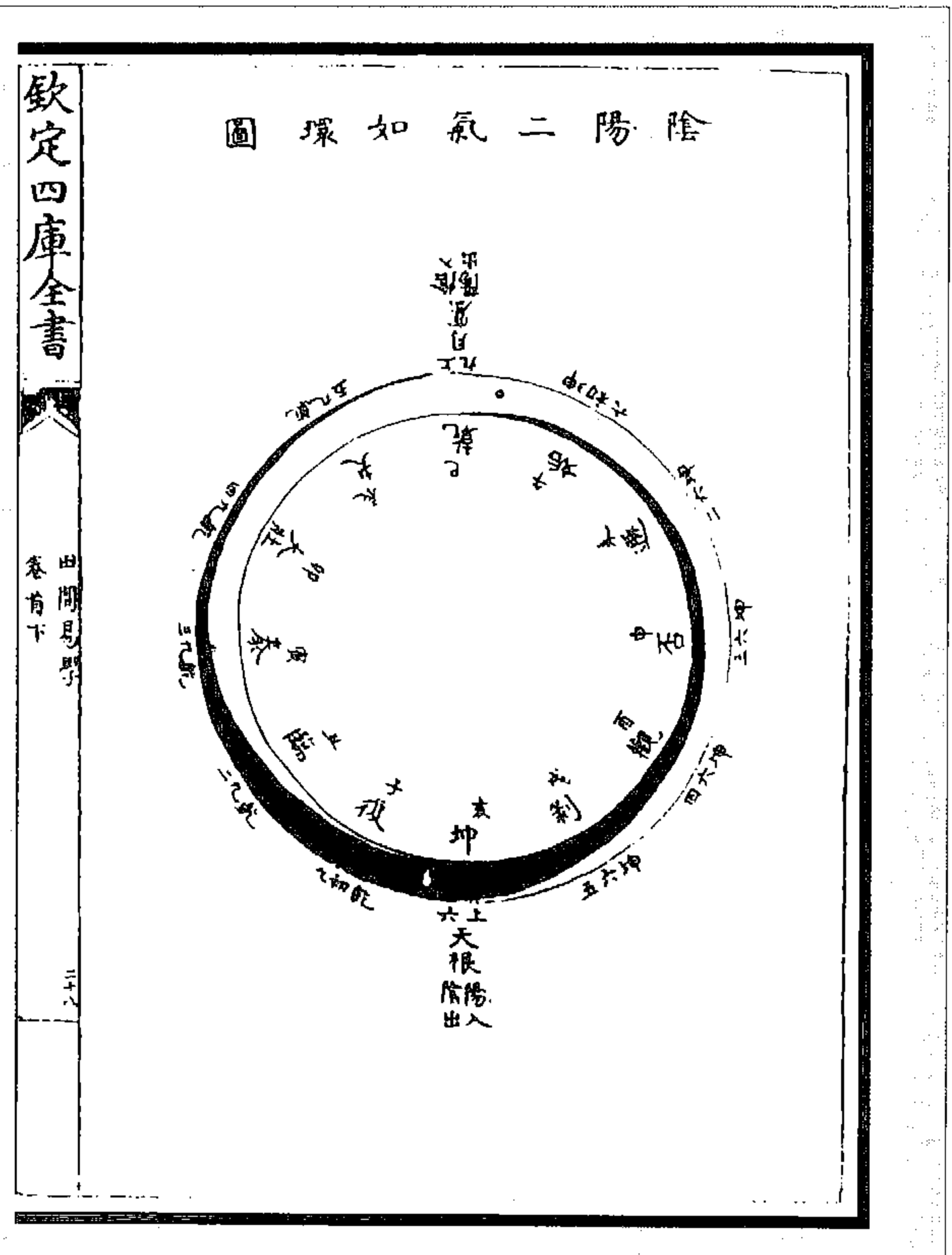

图 402 邵子卦气图  
(钱澄之《田间易学》)



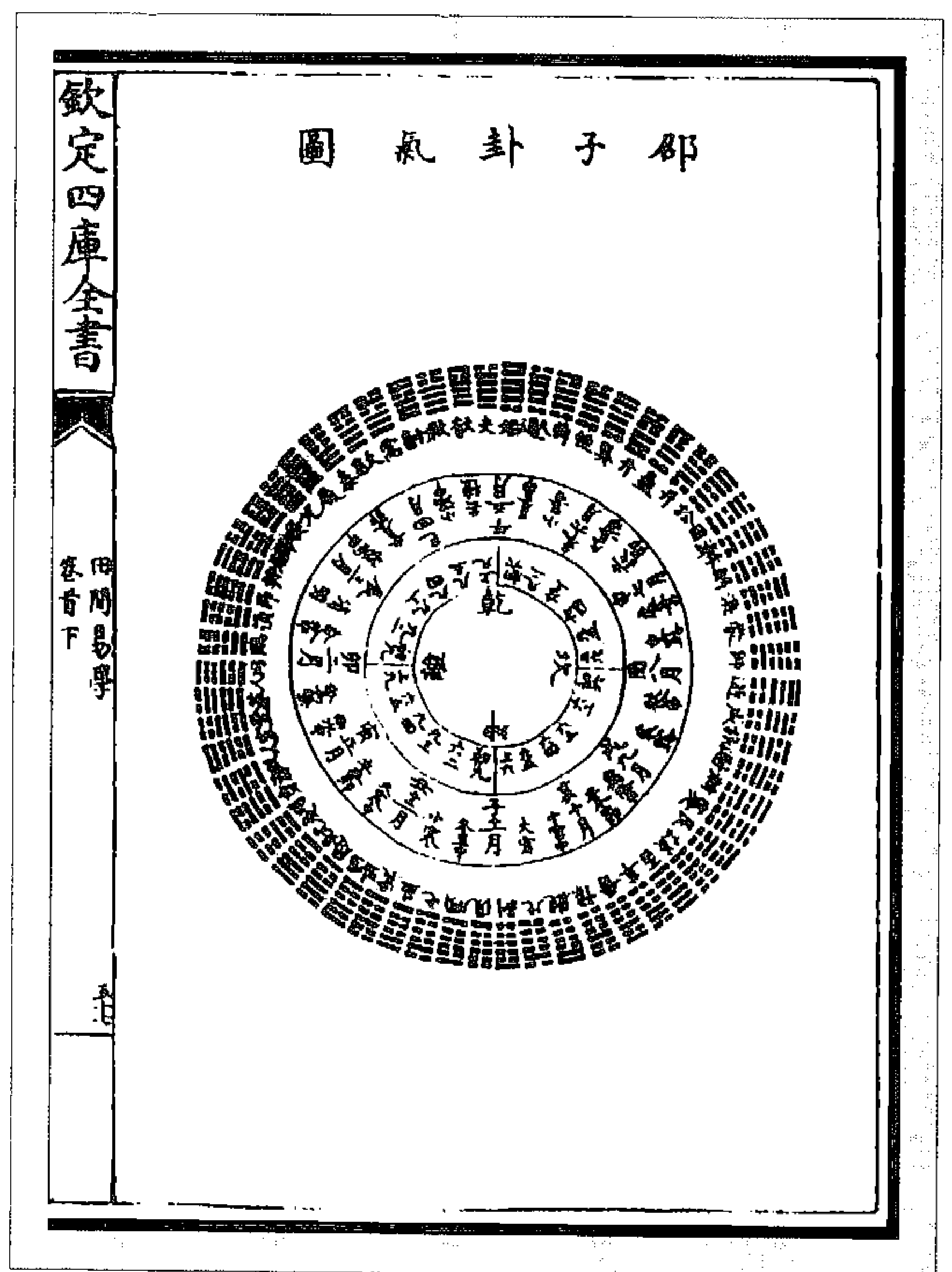

图 404 纳甲图

法	甲	納	附
<b>離</b> 火巳巳 土未巳 金酉巳 水亥巳 土丑巳 木卯巳	<b>坤</b> 金酉癸 水亥癸 土丑癸 木卯乙 火巳乙 土未乙	<b>坎</b> 水子戊 土戌戊 金申戊 火午戊 土辰戊 木寅戊	<b>乾</b> 土戌壬 金申壬 火午壬 土辰甲 木寅甲 木子甲
<b>兌</b> 土未丁 金酉丁 水亥丁 土丑丁 木卯丁 火巳丁	<b>巽</b> 木卯辛 火巳辛 土未辛 金酉辛 水亥辛 土丑辛	<b>艮</b> 木寅丙 水子丙 土戌丙 金申丙 火午丙 土辰丙	<b>震</b> 土戌庚 金申庚 火午庚 土辰庚 木寅庚 木子庚

图 403 纳甲法图

(钱澄之《田间易学》)

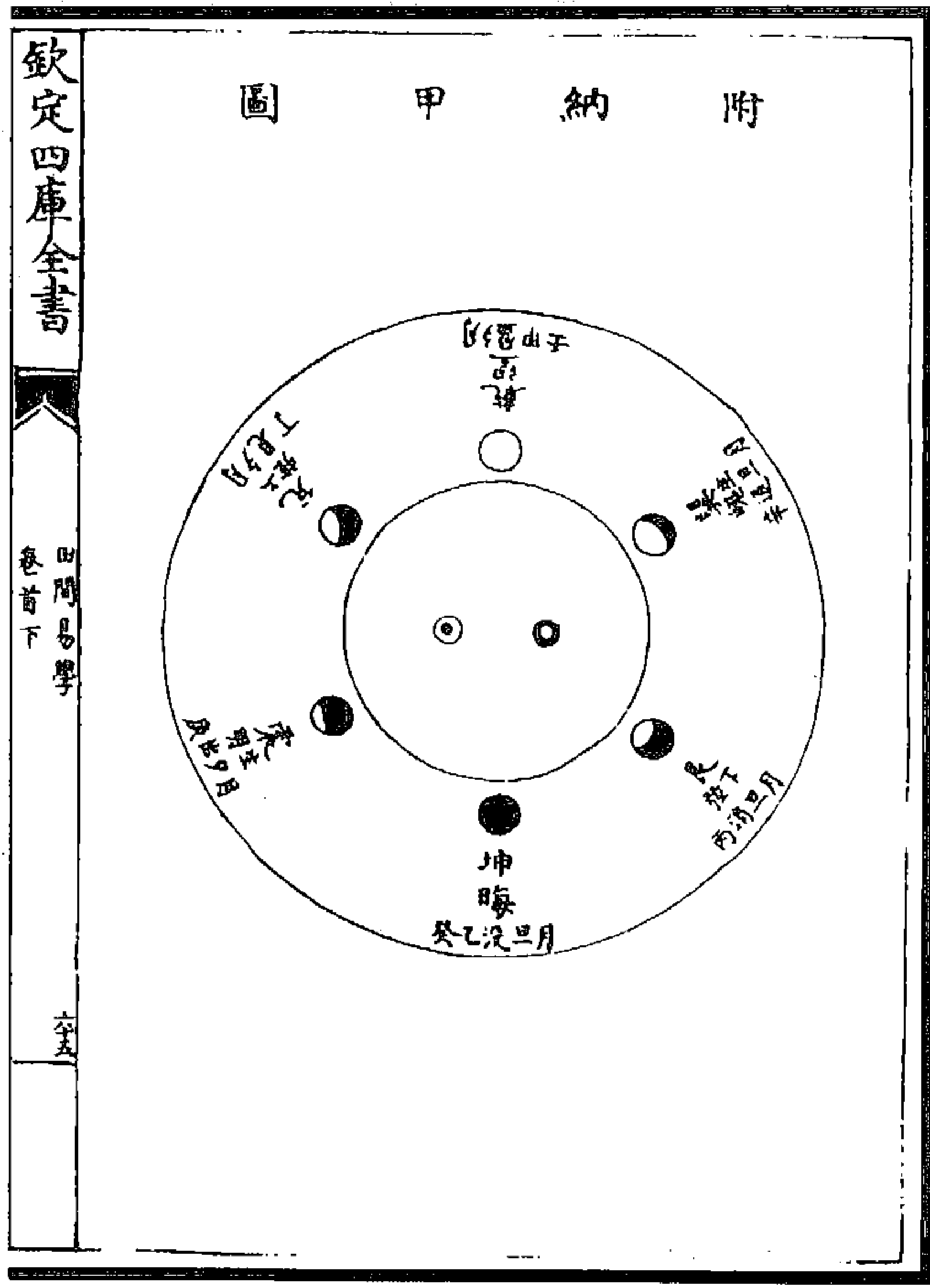

图 405 魏伯阳月体纳甲图

图 406 沈存中纳甲胎育图

(黄宗羲《易学象数论》)

純卦納十二辰圖

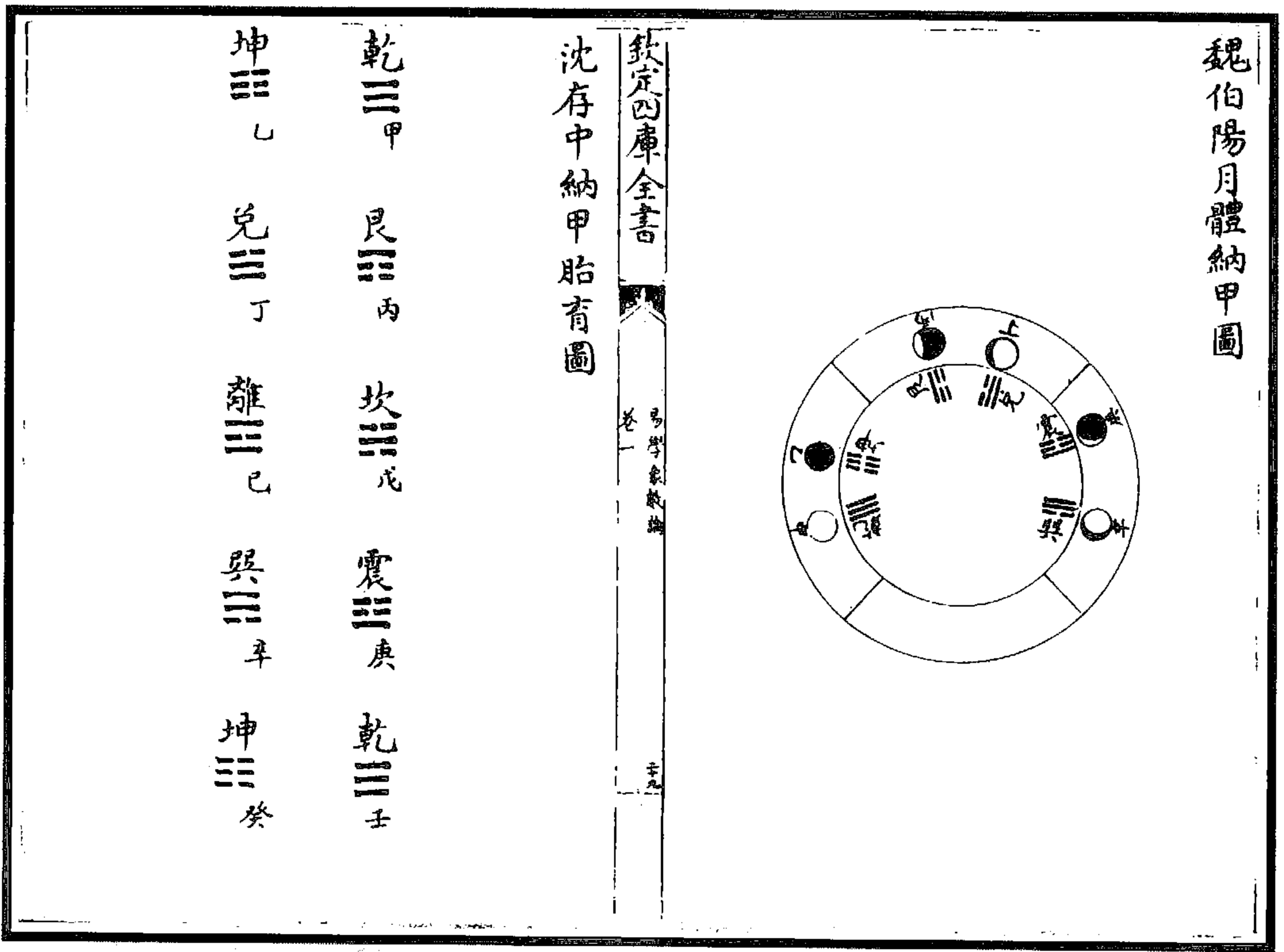

图 407 純卦納十二辰圖

欽定四庫全書 納辰成卦圖

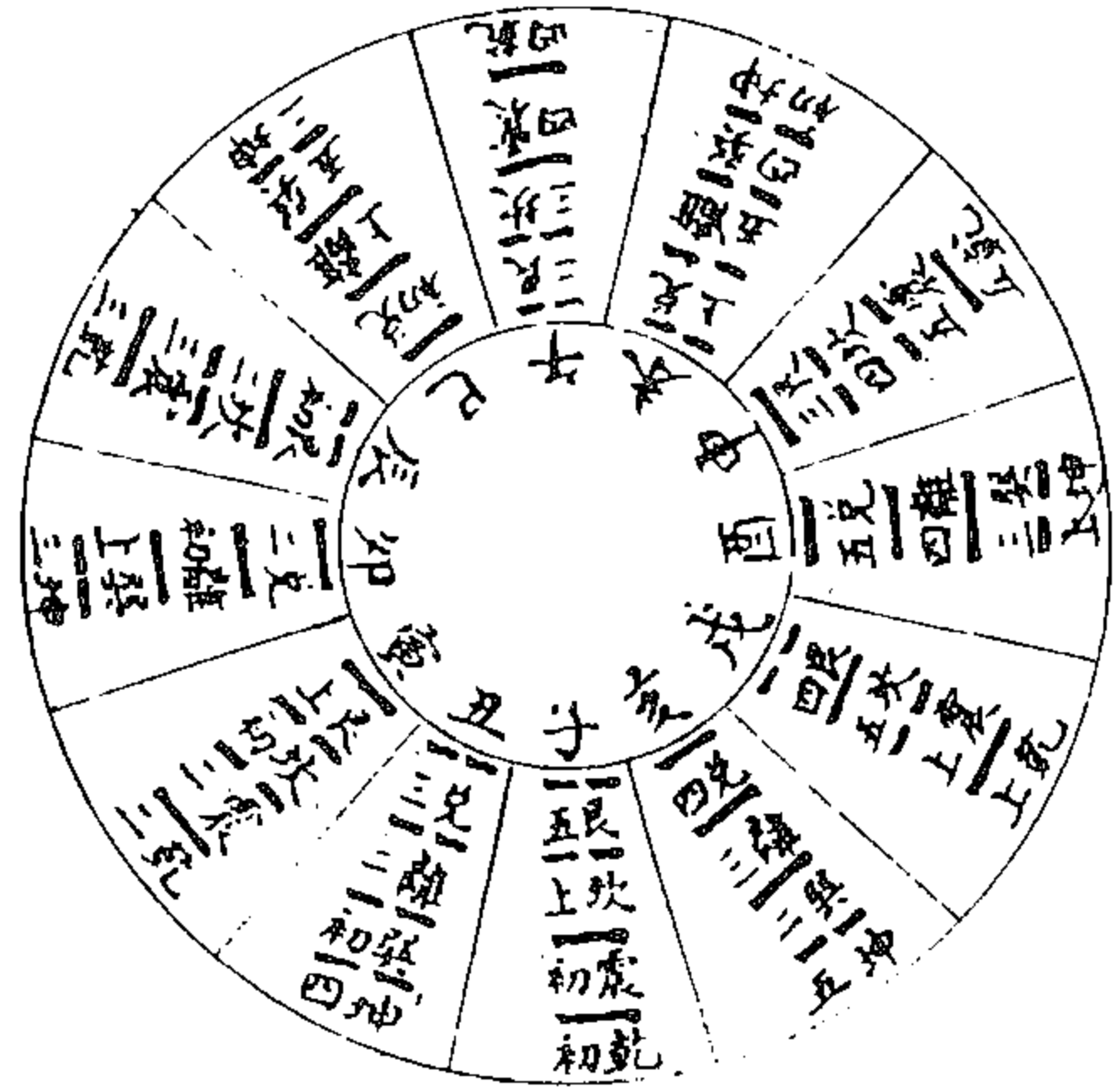

图 408 納辰成卦圖

(黃宗義《易學象數論》)

京氏月建圖

甲子	乾初 蹇三 謙三	甲戌	姤五 遯五 否五 觀五	甲申	晉三 恒二 升二 井二
乙丑	乾二 豫四 小過四	乙亥	姤上 遯上 否上 觀上	乙酉	升三 井三 隨三 節二
丙寅	乾三 小過五 姤五	丙子	遯初 否初 觀初 利初	丙戌	井四 大過四 隨四 節三
丁卯	乾四 小過上 姤上	丁丑	否二 觀二 利二 震初	丁亥	大過五 隨五 節四 屯四
戊辰	乾五 小過初 姤初	戊寅	觀三 利三 泰三 震三	戊子	大過上 隨上 節五 屯五
巳巳	乾上 小過二 姤二	巳卯	剝四 晉四 大有四 震三	巳丑	大過初 隨初 節上 屯上
庚午	姤初 小過三	庚辰	晉五 大有五 震四 豫四	庚寅	大過一 隨一 七初 既初
辛未	姤二 遯二	辛巳	晉上 大有上 震五 豫五	辛卯	大過二 隨二 革二 豐二
壬申	姤三 遯三 否三	壬午	晉初 大有初 解上 豫上	壬辰	革一 豐一 師三 艮二
癸酉	姤四 遯四 否四	癸未	晉二 大有二 解初 恒初	癸巳	豐四 師四 艮三
甲午	姤五 師五 艮四 賁四	甲辰	晉三 大有三 解初 恒初	甲寅	豐初 師初 艮上 陽上
乙未	姤上 師上 艮五 賁五	乙巳	晉四 大有四 解初 恒初	乙卯	豐二 師二 艮上 陽上
丙申	師初 賁初 艮上 賁上	丙午	晉五 大有五 解初 恒初	丙辰	豐三 師三 艮上 陽上
丁酉	師二 賁二 艮二 賁二	丁未	晉上 大有上 解初 恒初	丁巳	豐四 師四 艮上 陽上
戊戌	師三 賁三 艮三 賁三	戊申	晉初 大有初 解初 恒初	戊午	豐五 師五 艮上 陽上

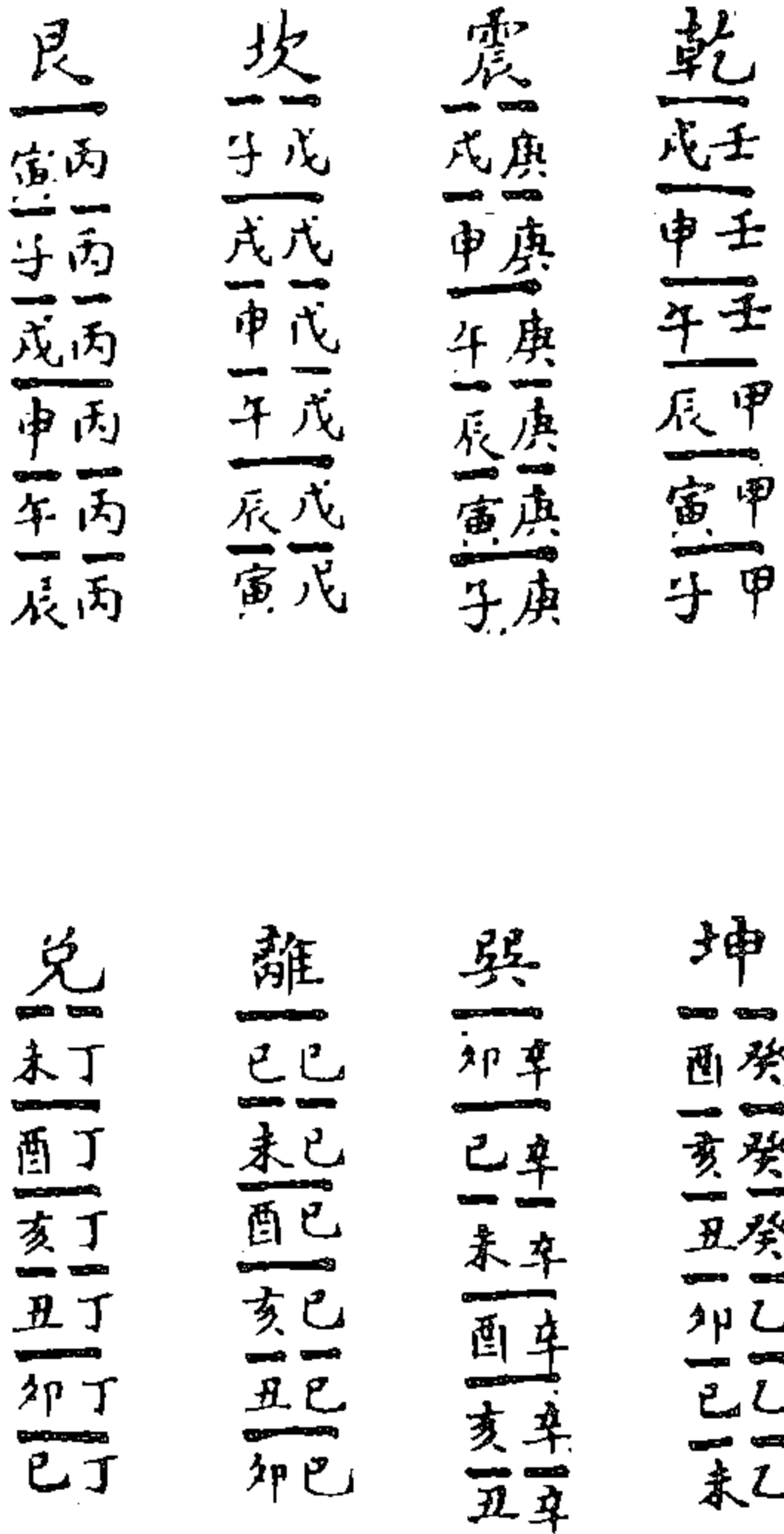
欽定四庫全書 易學象數論 卷一	巳亥	巳亥 臨五 泰五 壯五 夬五 巽四 坤五 復五 臨五	巳酉	巳酉 需三 巽二 无二 噬二 離初 旅初	巳未	巳未 訟五 同五 艮四 困四 萃四 咸四 蹇四
	庚子	庚子 泰上 壯上 夬上 巽四 坤四 復上 臨上	庚戌	庚戌 元二 噬三 蠱三 離三 旅二 巽二	庚申	庚申 訟上 同上 艮五 困五 萃五 咸五 蹇五 離五
	辛丑	辛丑 泰初 壯初 夬初 巽五 坤五 復初 臨初	辛亥	辛亥 巽四 離四 蠱四 離三 旅三 巽三 未三	辛酉	辛酉 訟初 同初 用上 萃上 咸上 蹇上 謙上
	壬寅	壬寅 泰二 壯二 夬二 巽二 坤二 復二 臨二	壬子	壬子 巽五 蠱五 離四 旅四 未四 蒙四	壬戌	壬戌 訟二 同二 萃初 咸初 蹇初 謙初
	癸卯	癸卯 泰三 壯三 夬三 巽三 坤三 復三 臨三	癸丑	癸丑 巽上 離上 蠱上 旅五 未五 蒙五 渙五	癸亥	癸亥 訟三 咸三 蹇三 謙一

图 409 京氏月建图 (黄宗羲《易学象数论》)



图 410 吴草庐互先天图 (黄宗羲《易学象数论》)



图 411 先天卦气图  
(黄宗羲《宋元学案·百源学案》)

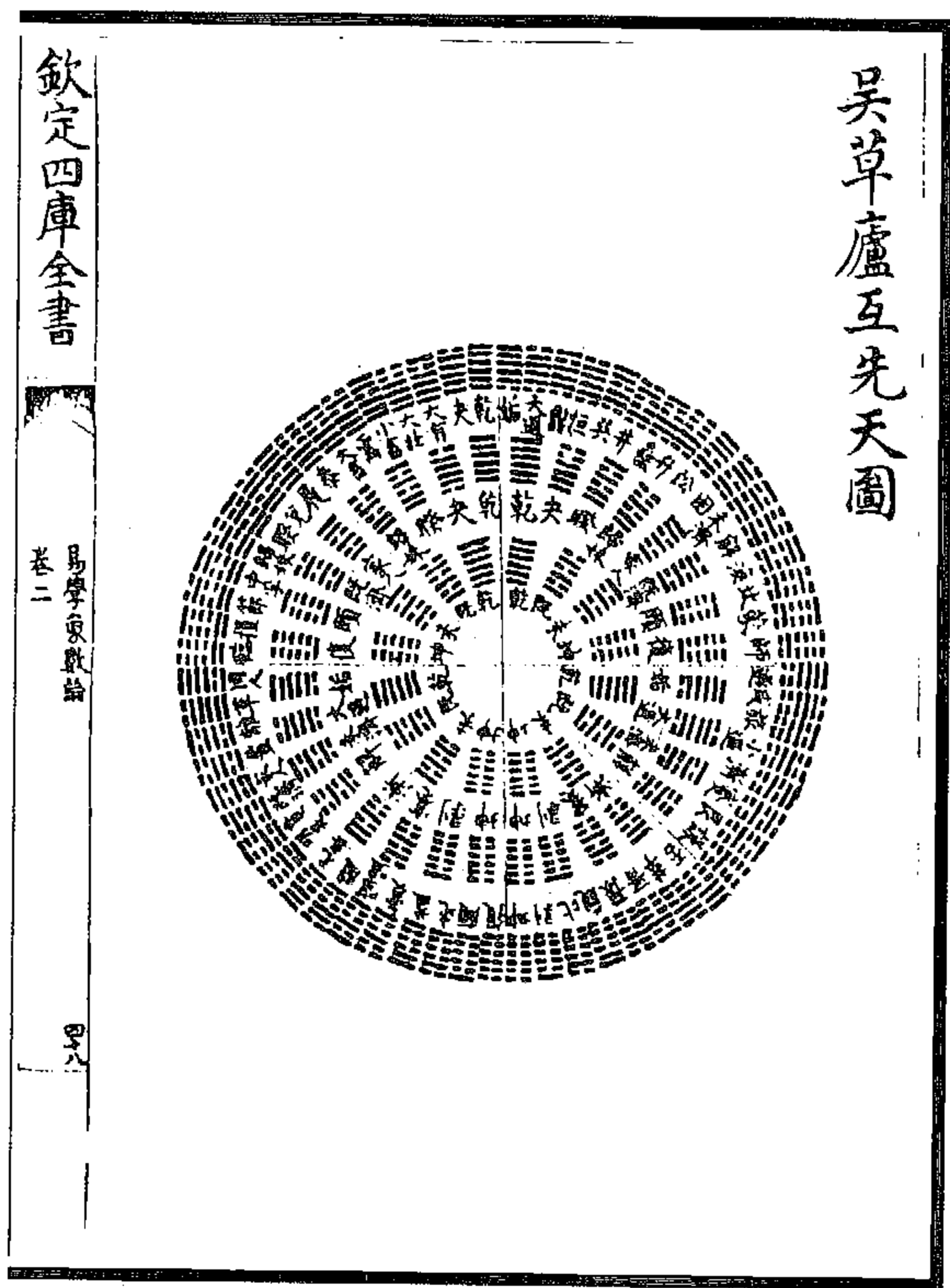

图 412 先天图  
(黄宗炎《图学辨惑》)

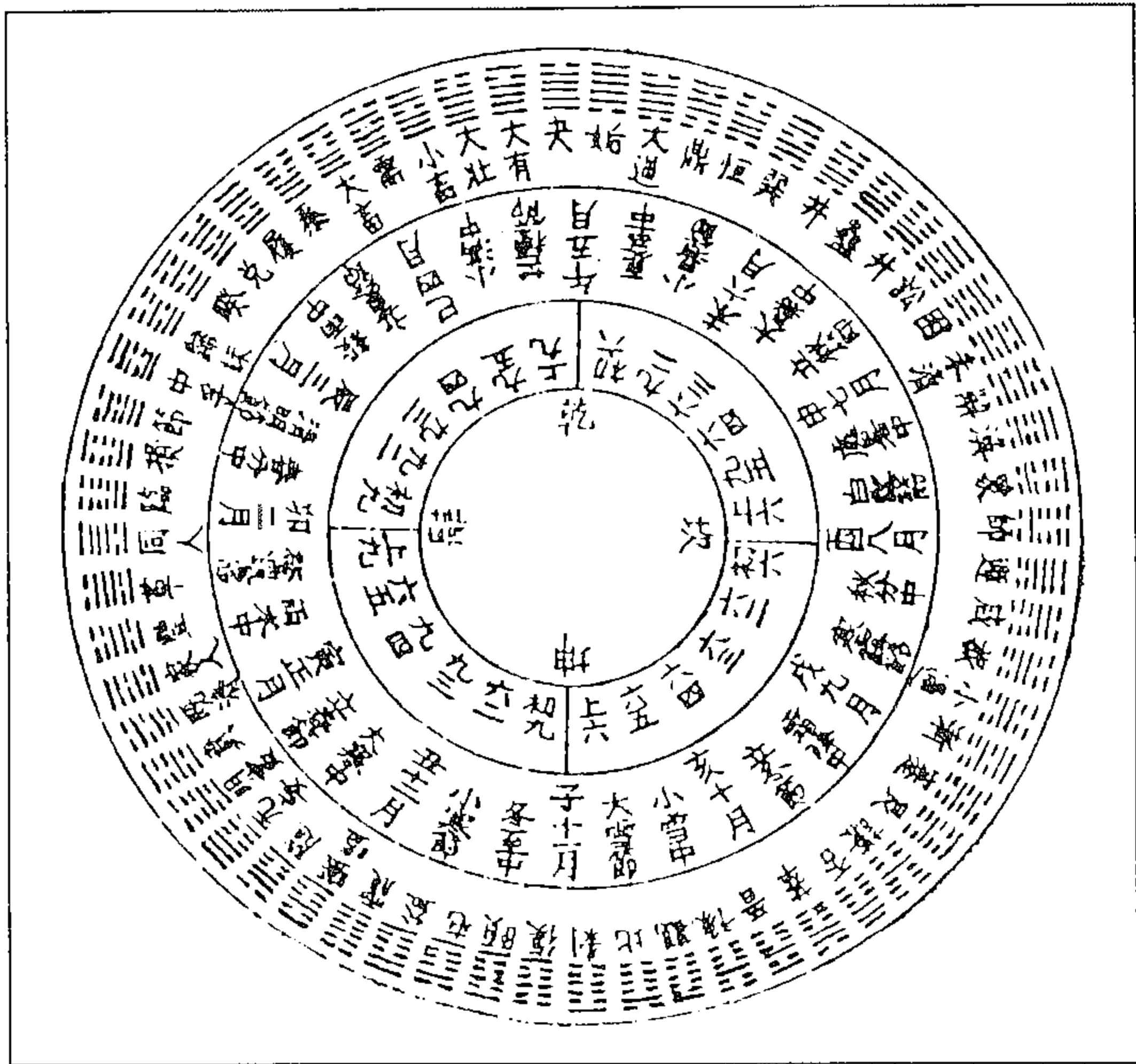

图 414 伏羲八卦方位图

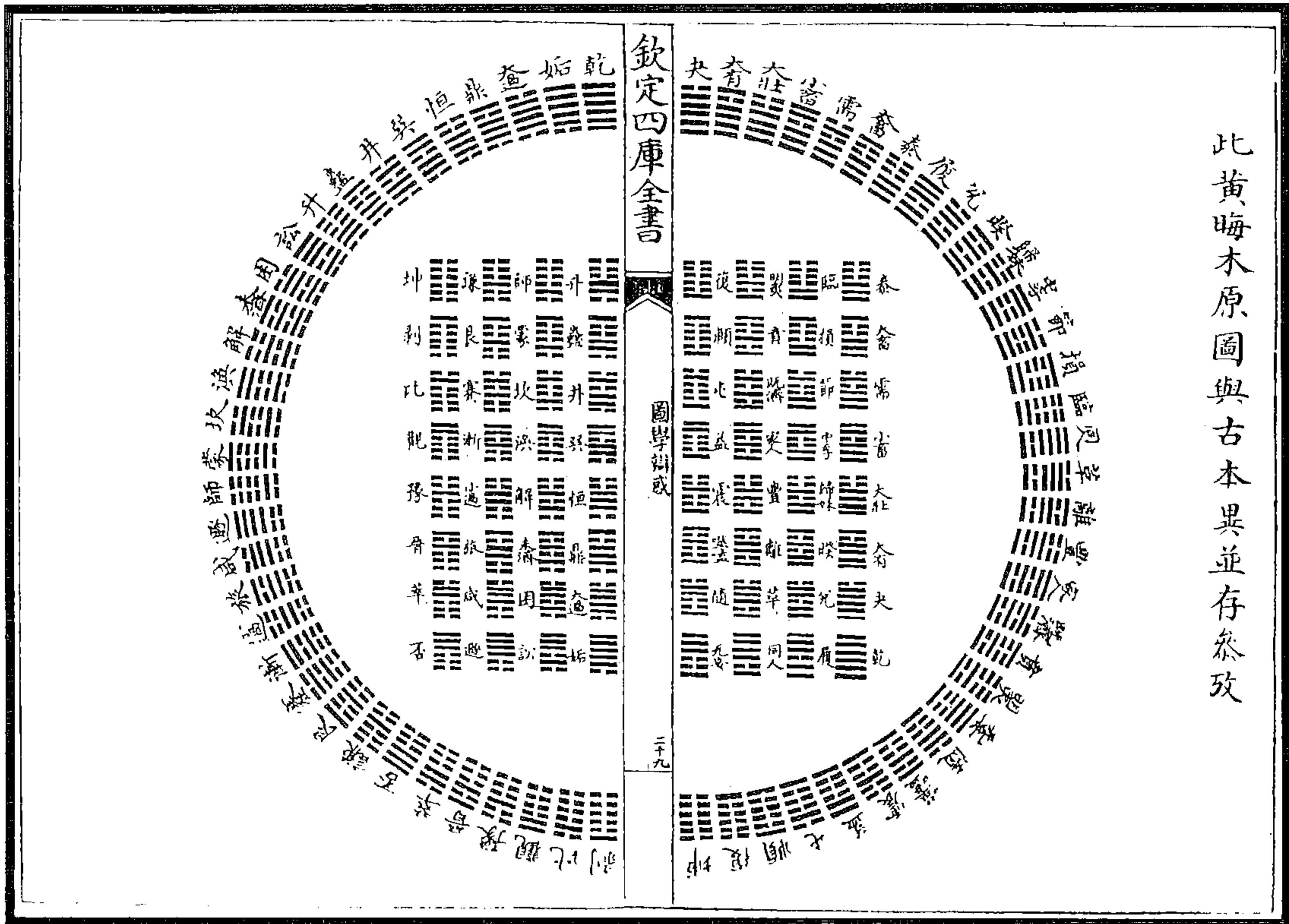

图 413 伏羲卦图

(高雪君《易经来注图解》)

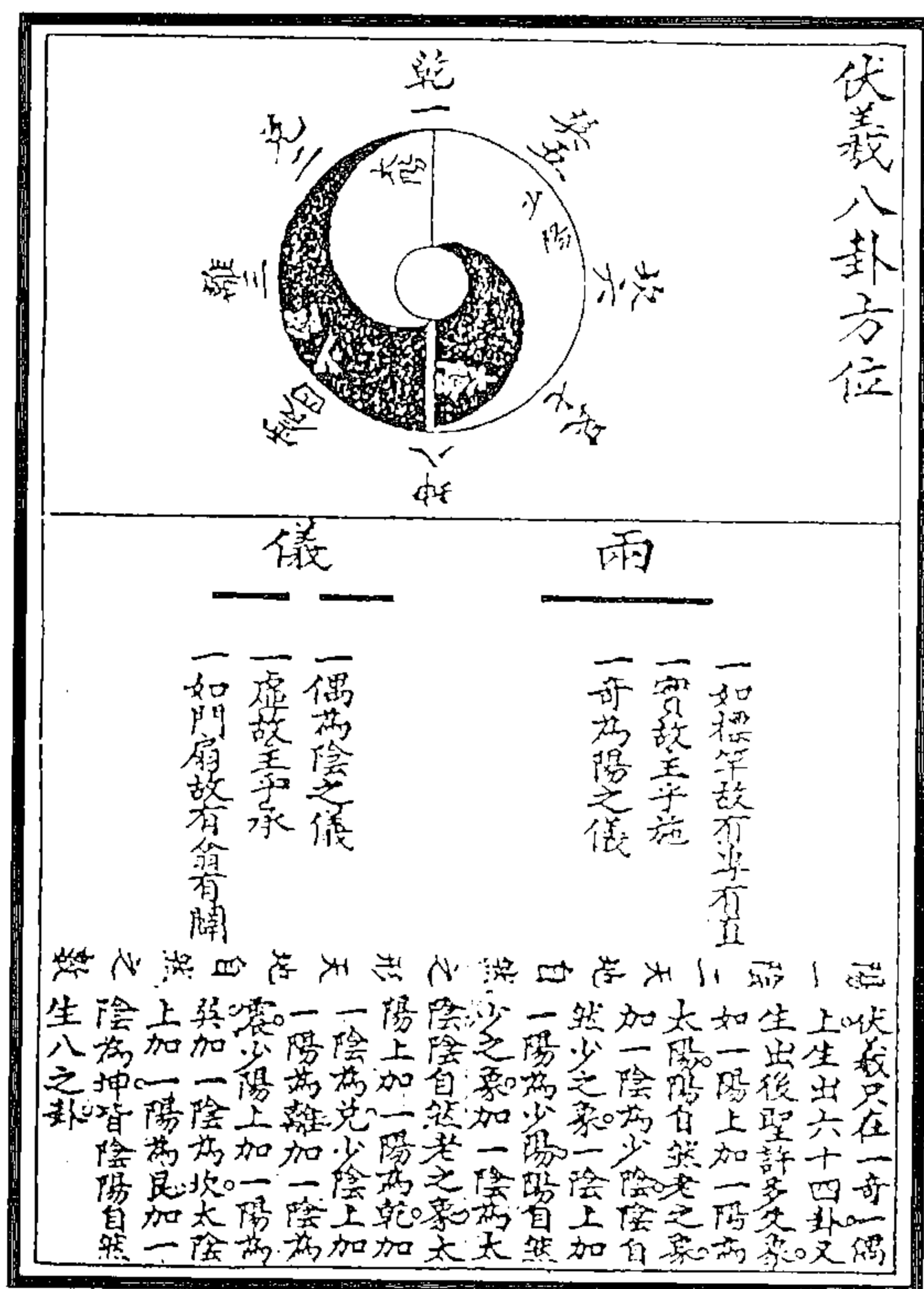

图 415 太極六十四卦圖

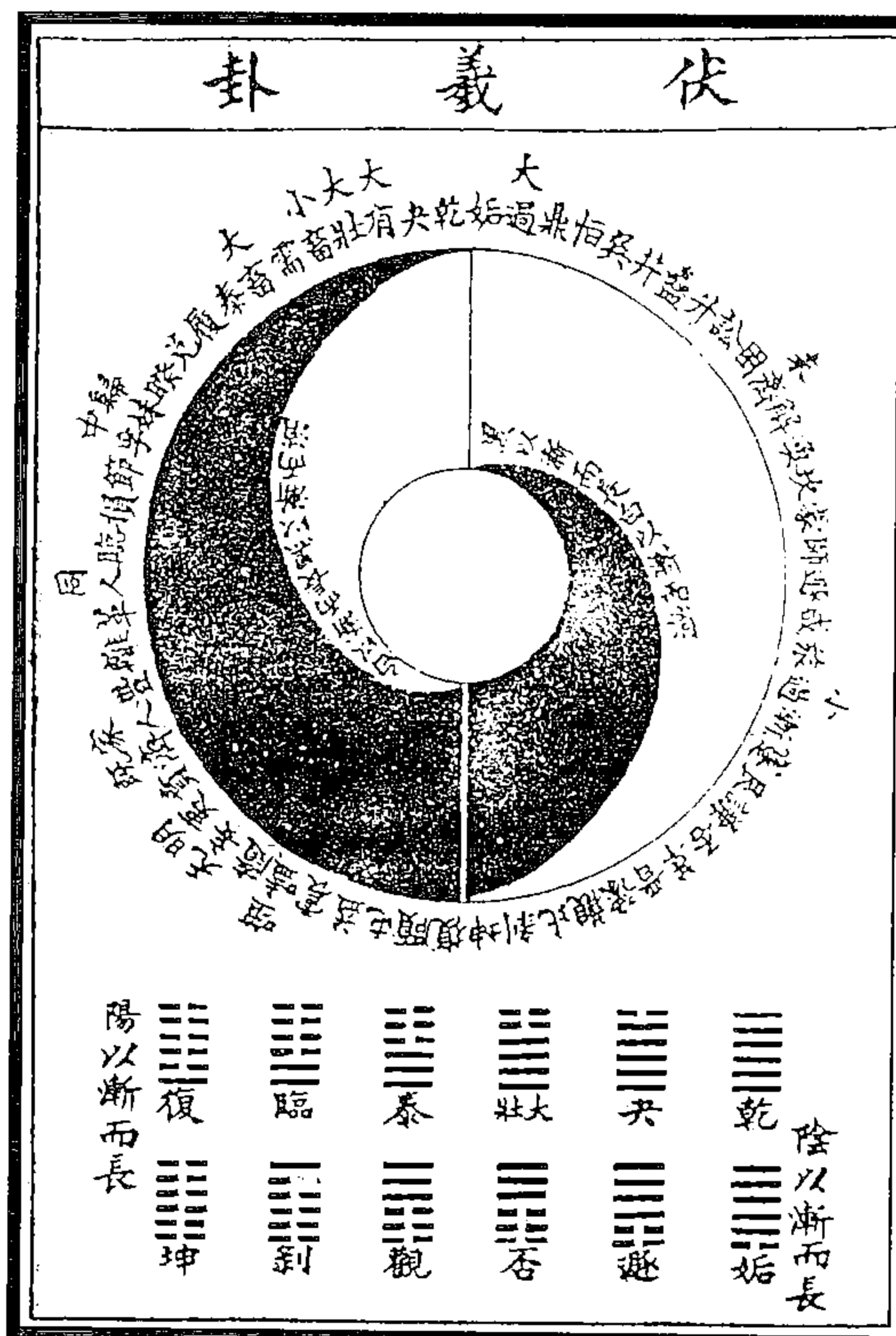
(图 415) 此图即《先天图》圆图次序，六十四卦、三百八十四爻，秩然于一图之中；阳在左而上下皆阳包乎阴，阴在右而上下皆阴包乎阳。虽卦位稍参差不齐，实于卦爻未尝与之以己意。陈剩夫曾以此图上之。

宪宗朝原图下有一心字，以图当中心一点，未免视图与心为二也。今止存其图云。夫卦止六爻，六爻即六位也。此图参差错综，虽曰连其虚位，不免七其数矣，似与旧图不合，然以七日来复之义揆之，亦与易道不相妨也。是故乾纯阳也，坤纯阴也，而阴阳皆由微至著，其机实始于姤、复之间；自一阳以渐至纯阳，自一阴以渐至纯阴，非一朝一夕之故也。试自阳仪观之，复本一阳在下，颐则二阳，而阳尚上，屯之二阳进而在五，益虽三阳五上相连，震则阳进而在四矣。由此渐进为大壮，为夬，为纯阳之乾。而阴仪由姤渐进至坤，亦如之。是造化固不由积累而成，而详玩此图，谓其无渐次，不可也。

(高雪君《易经来注图解》)

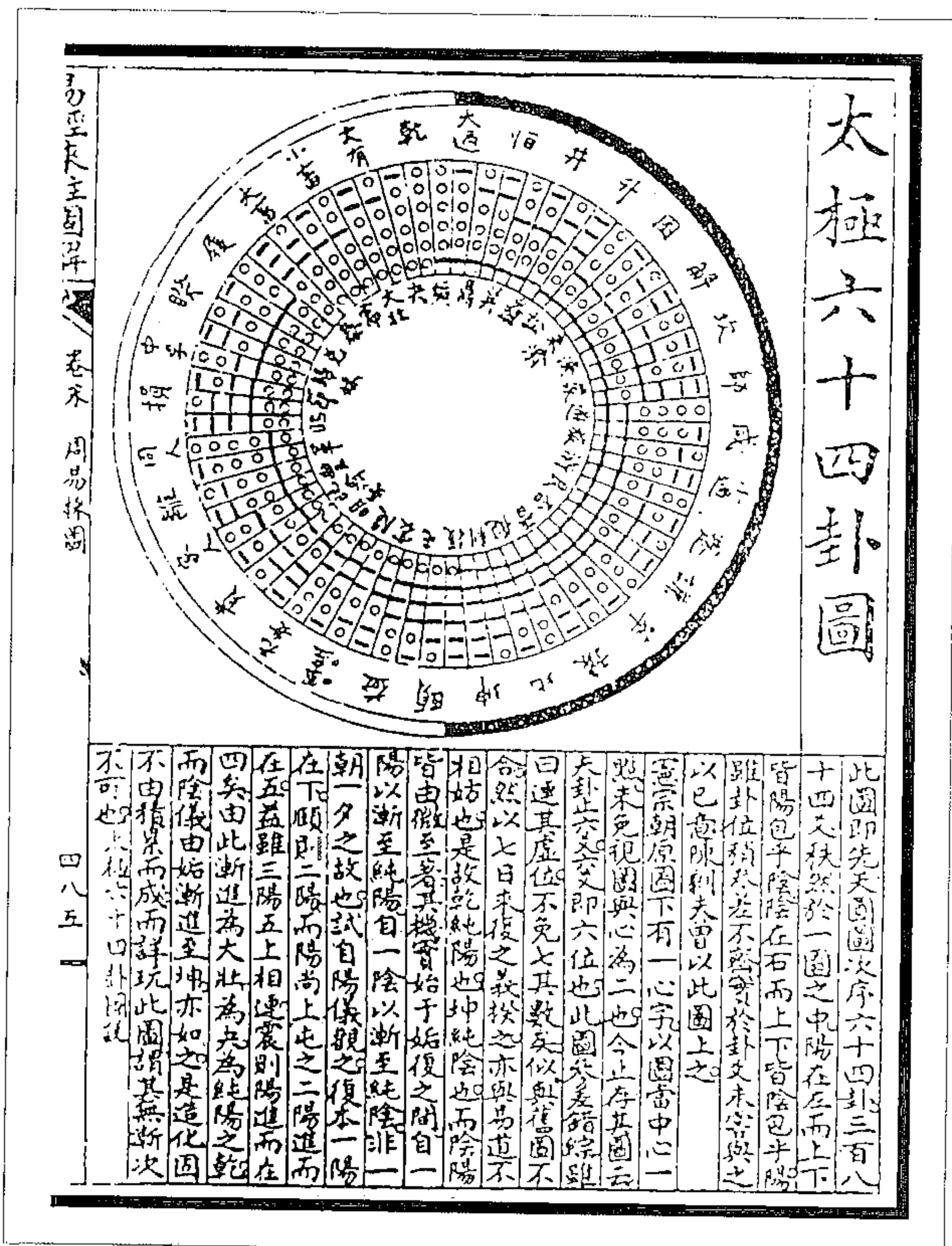

图 416 伏羲六十四卦方圆图  
(高雪君《易经来注图解》)



图 418 地与月会方图

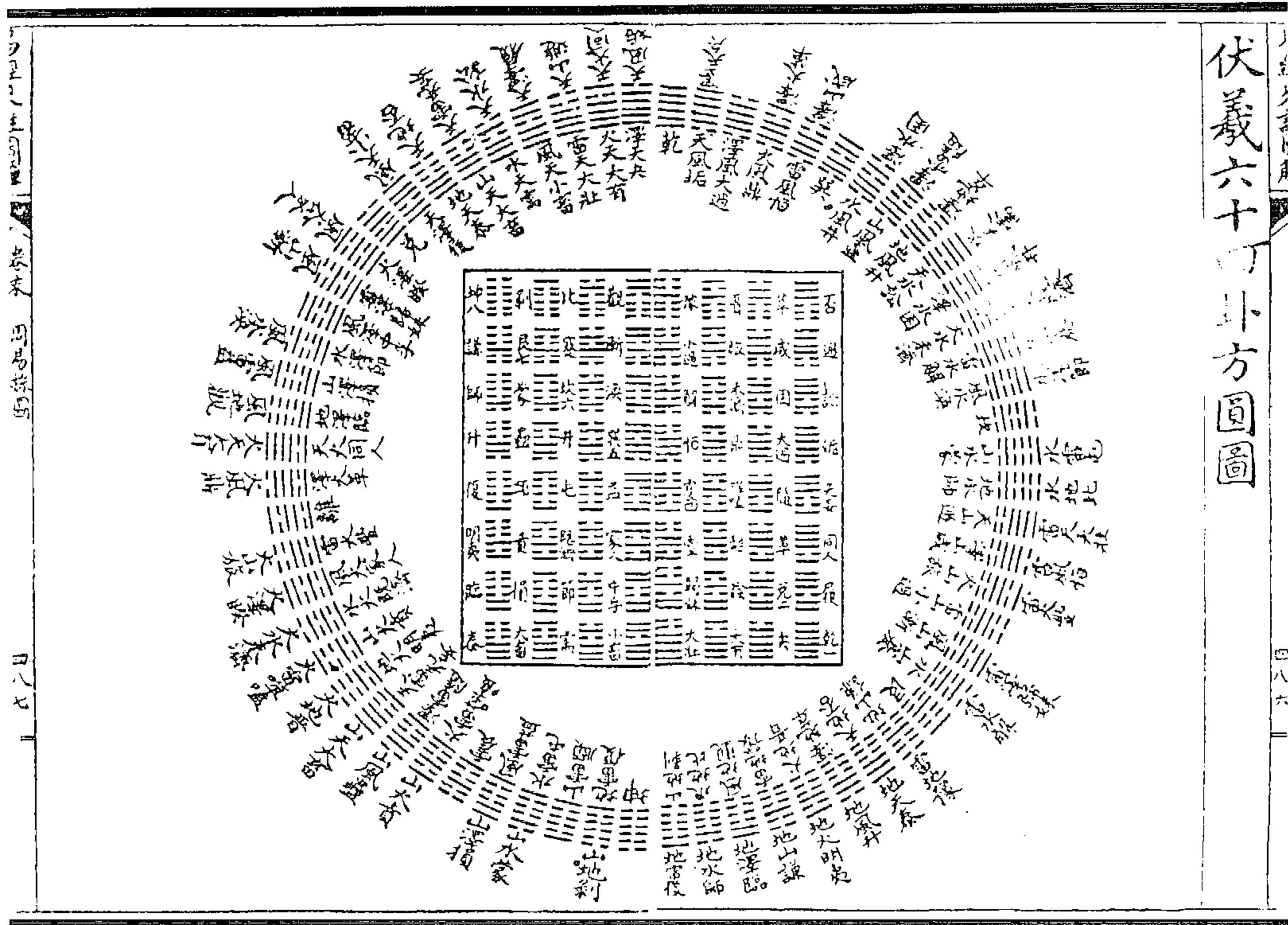

图 417 天与日会圆图

(高雪君《易经来注图解》)

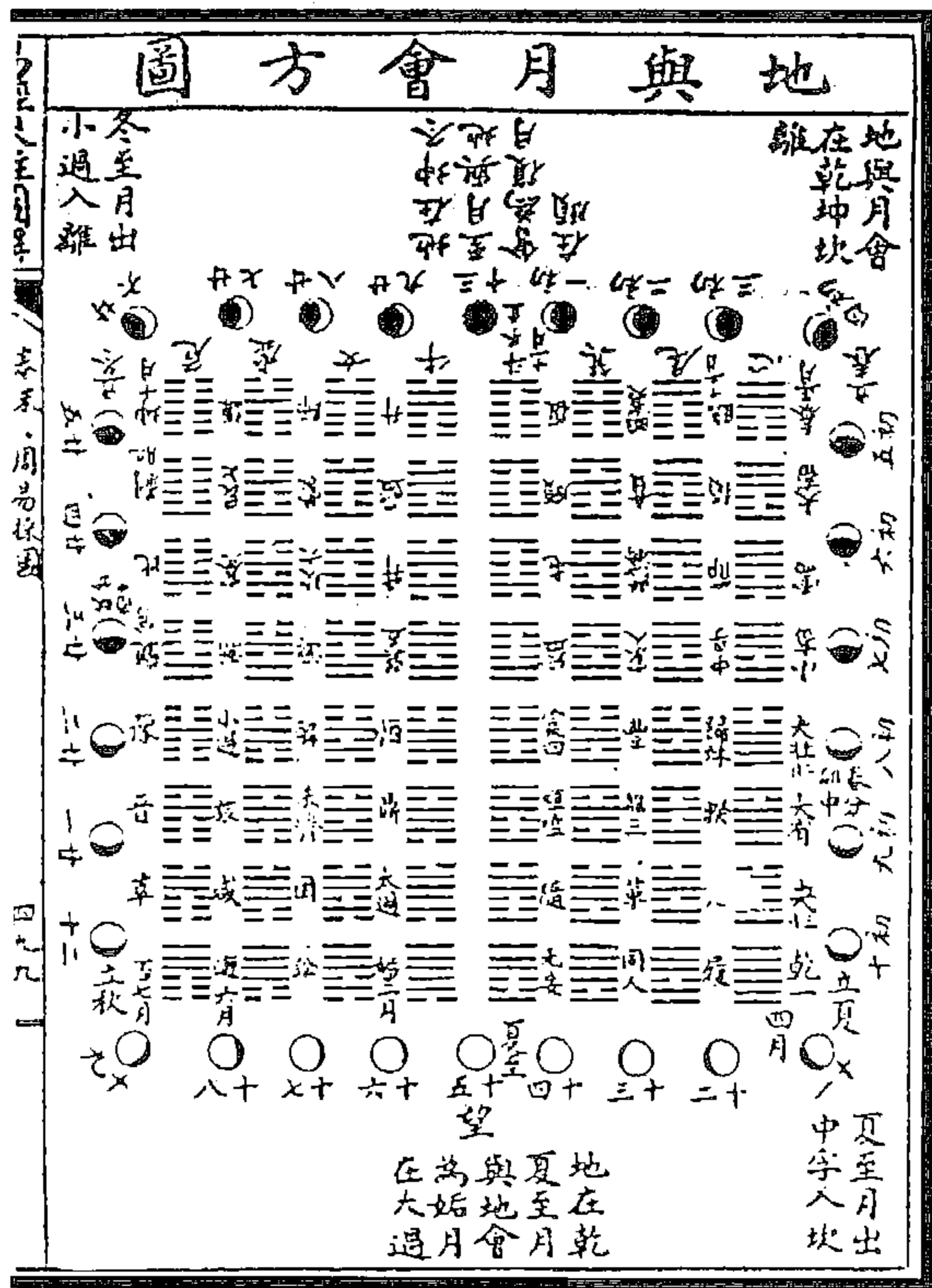

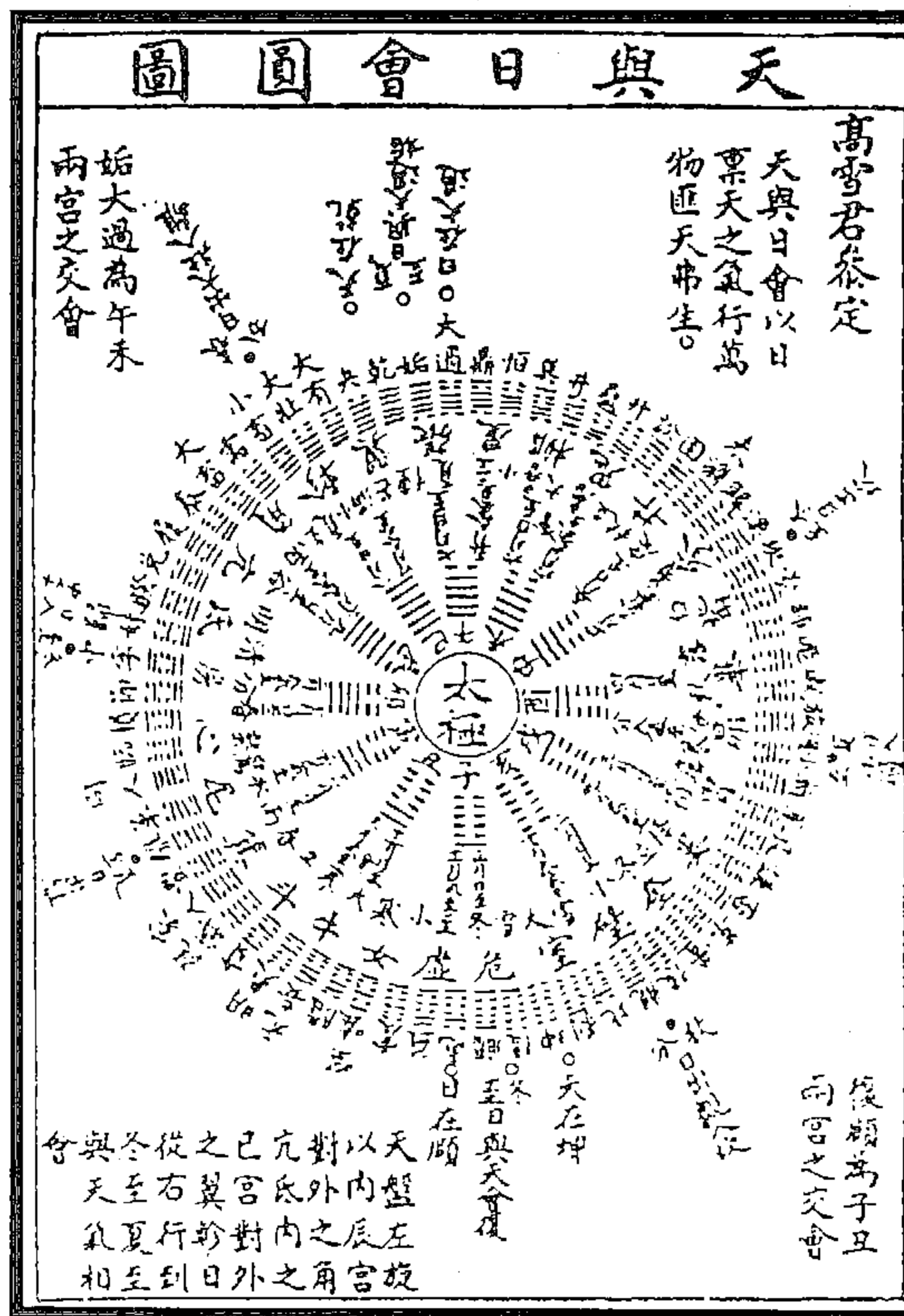

图 420 体用一源卦图(義图)



图 419 先天八卦名顺来逆图

(高雪君《易经来注图解》)

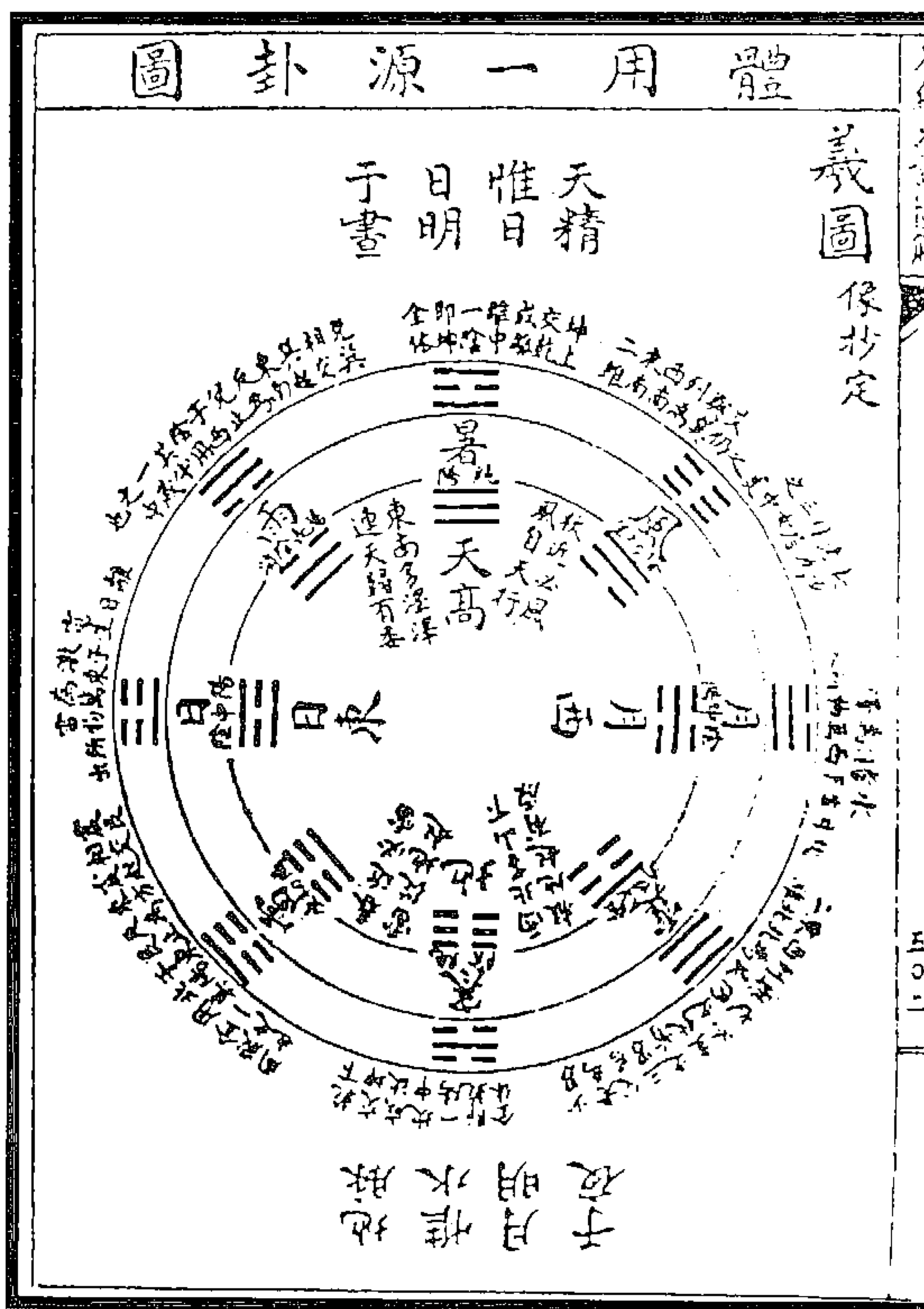

图 422 一中分造化圓图(義图)

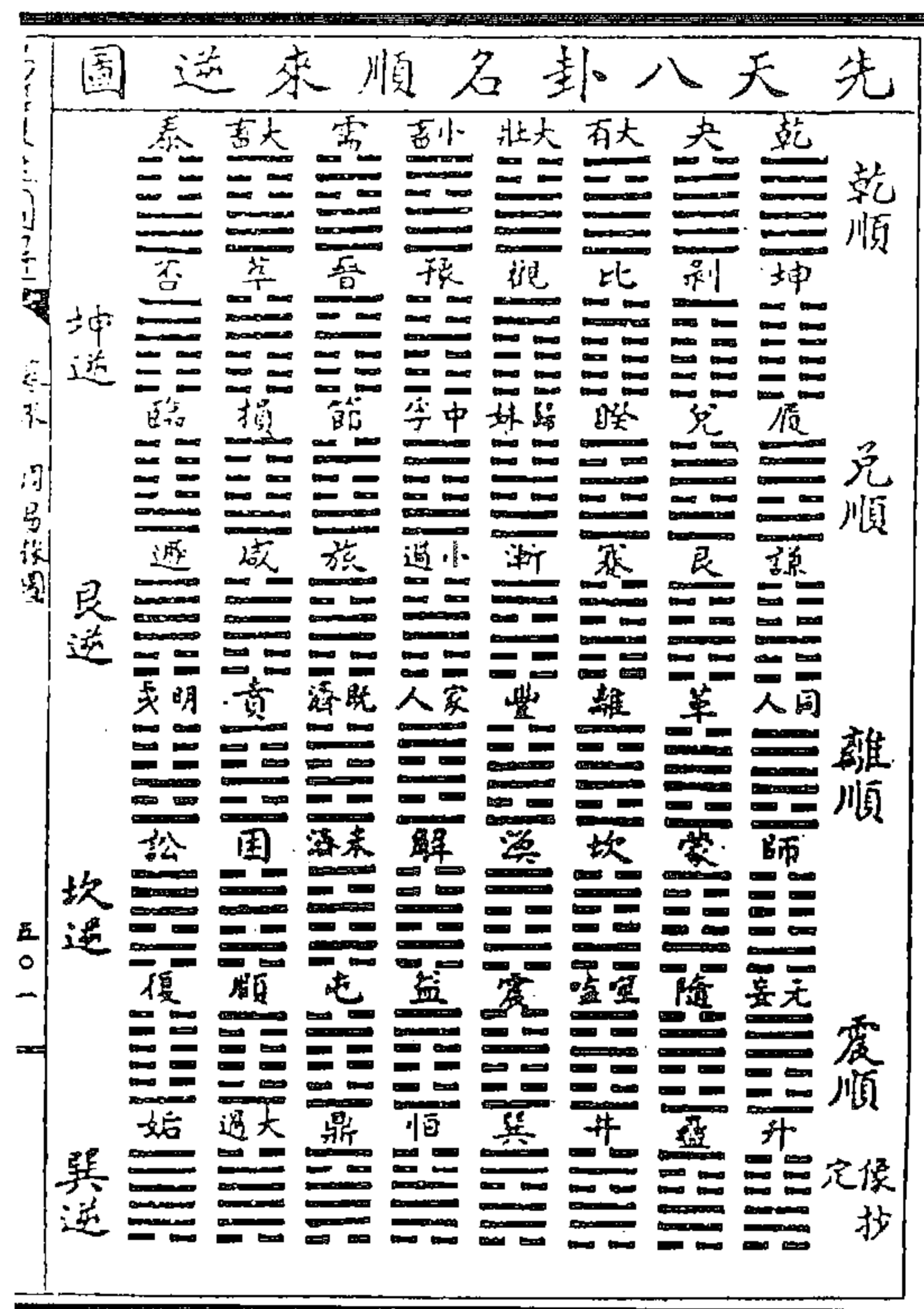

图 421 阳生自下阴消自上全图(義图)

(高雪君《易经来注图解》)

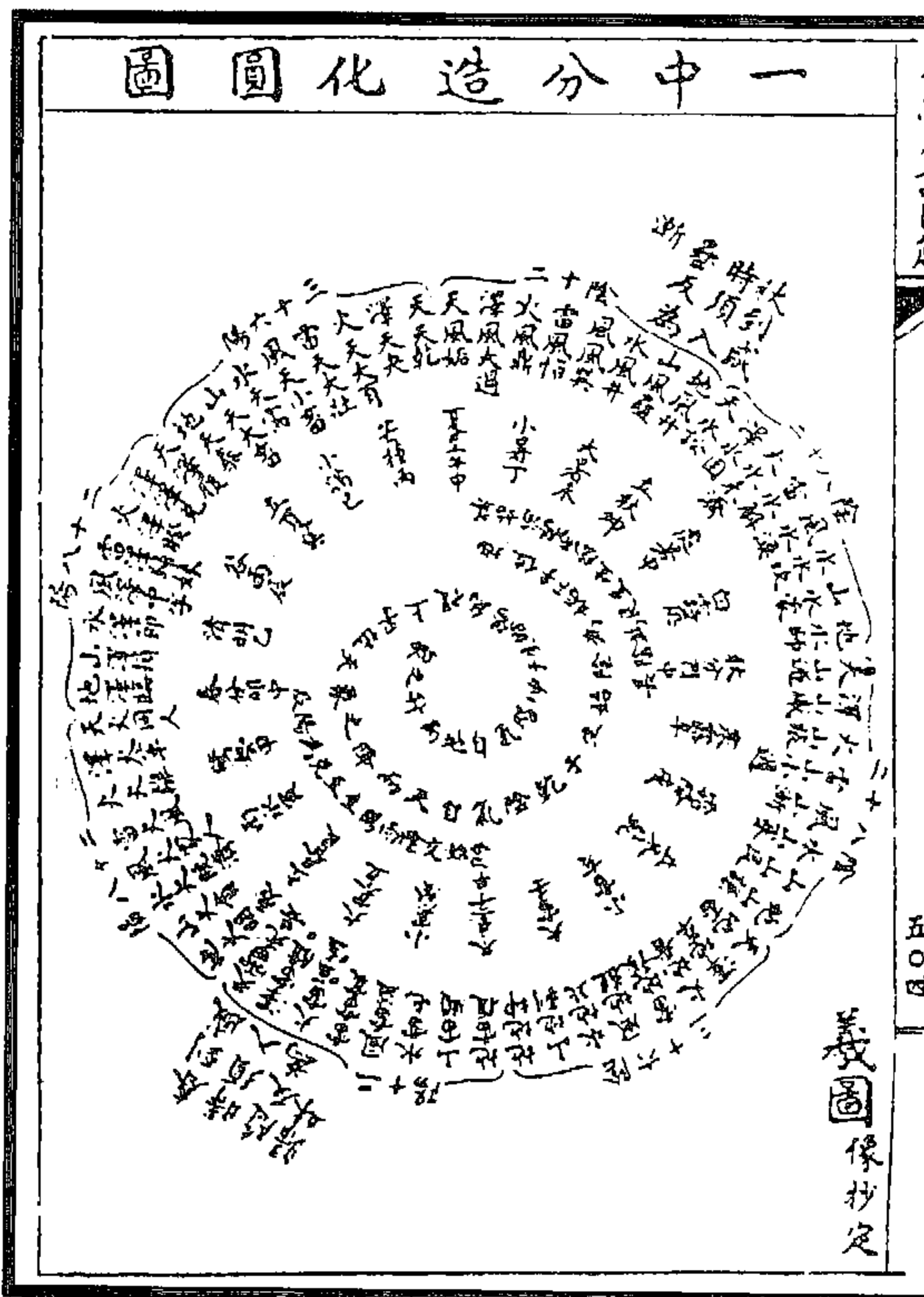

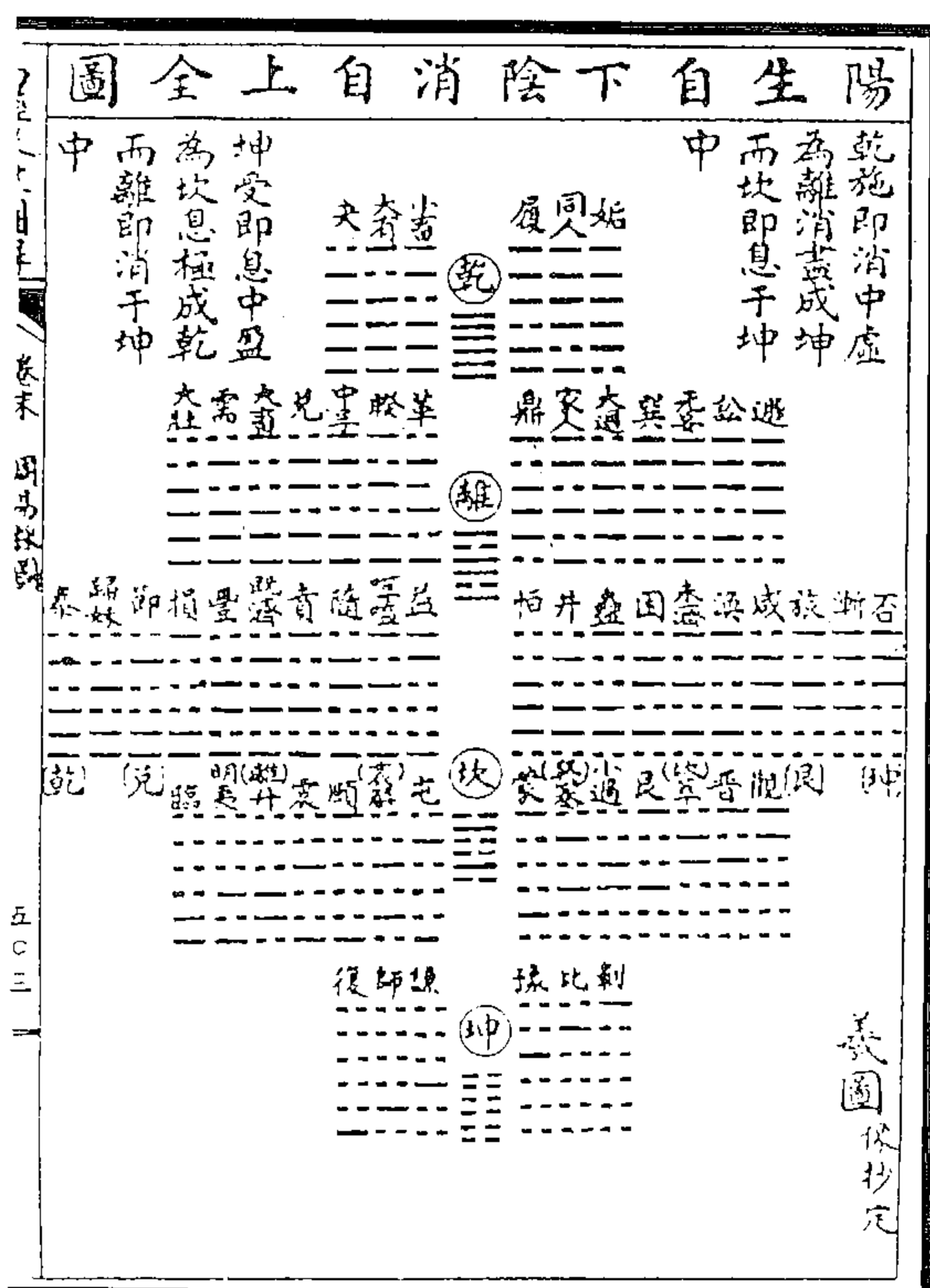

图 424 (又)一中分造化圆图(羲图)



图 423 一中分造化方图

(高雪君《易经来注图解》)

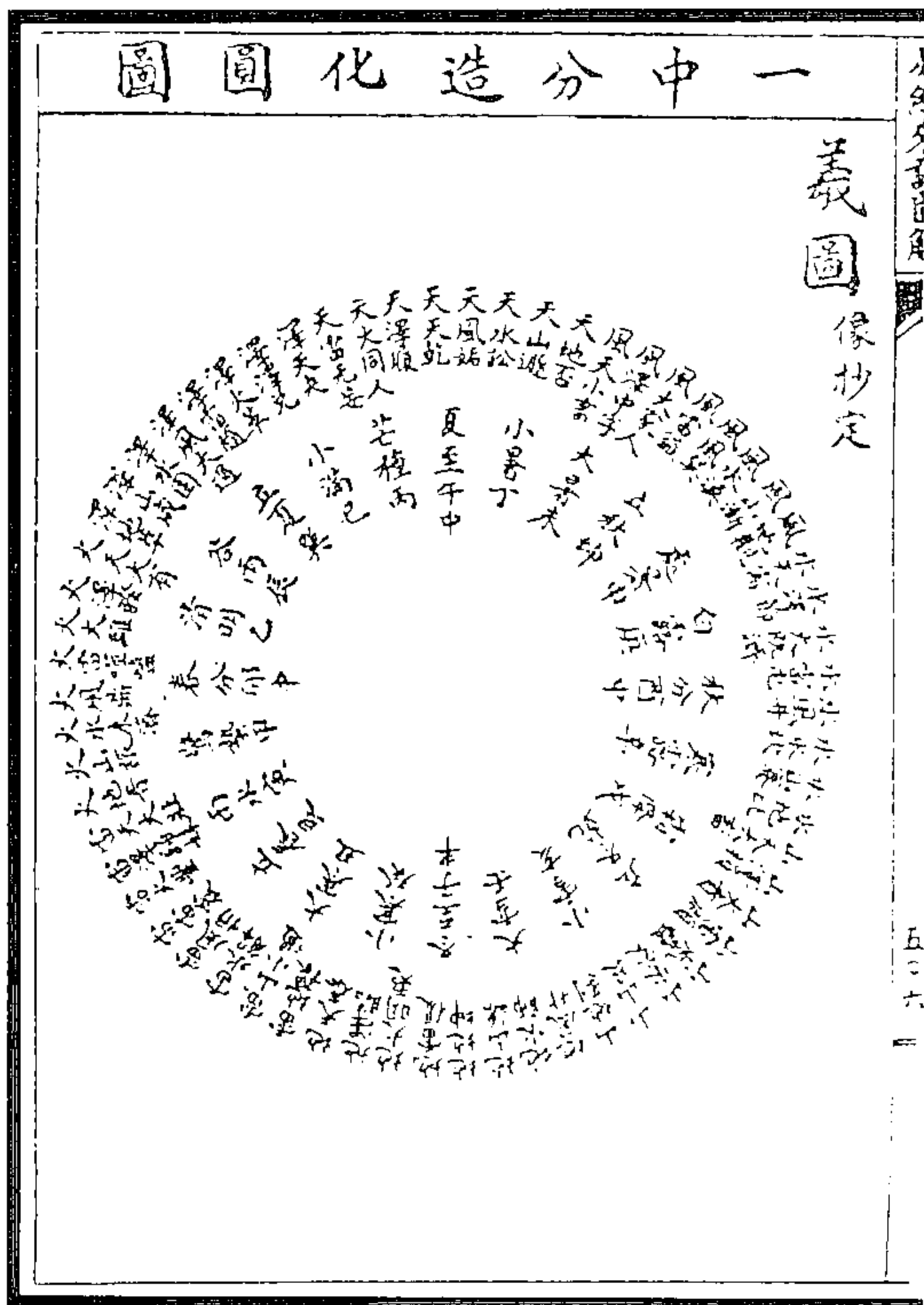

图 426 十二月日行天图

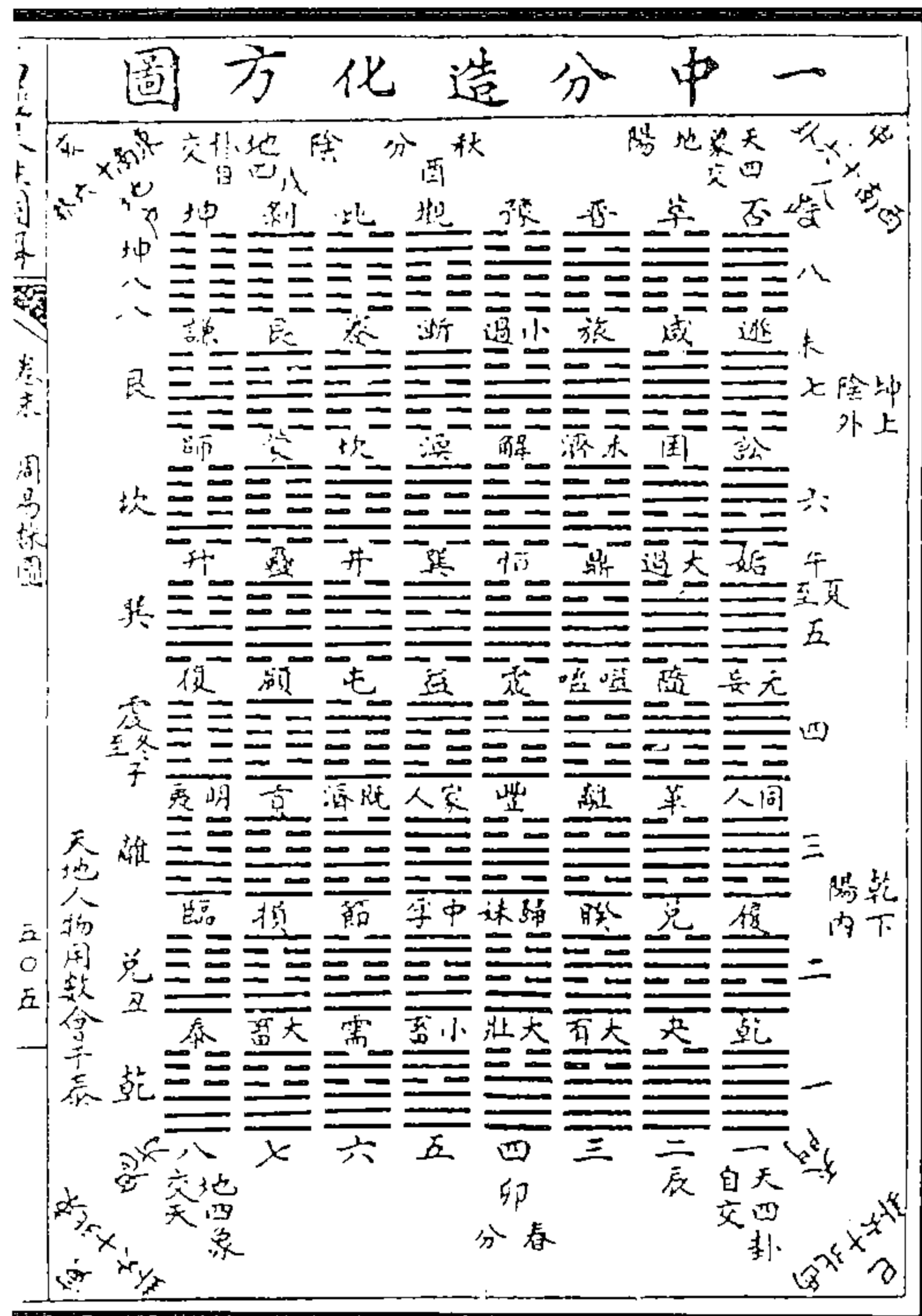

图 425 一阴一阳谓道与仰观俯察图

(高雪君《易经来注图解》)

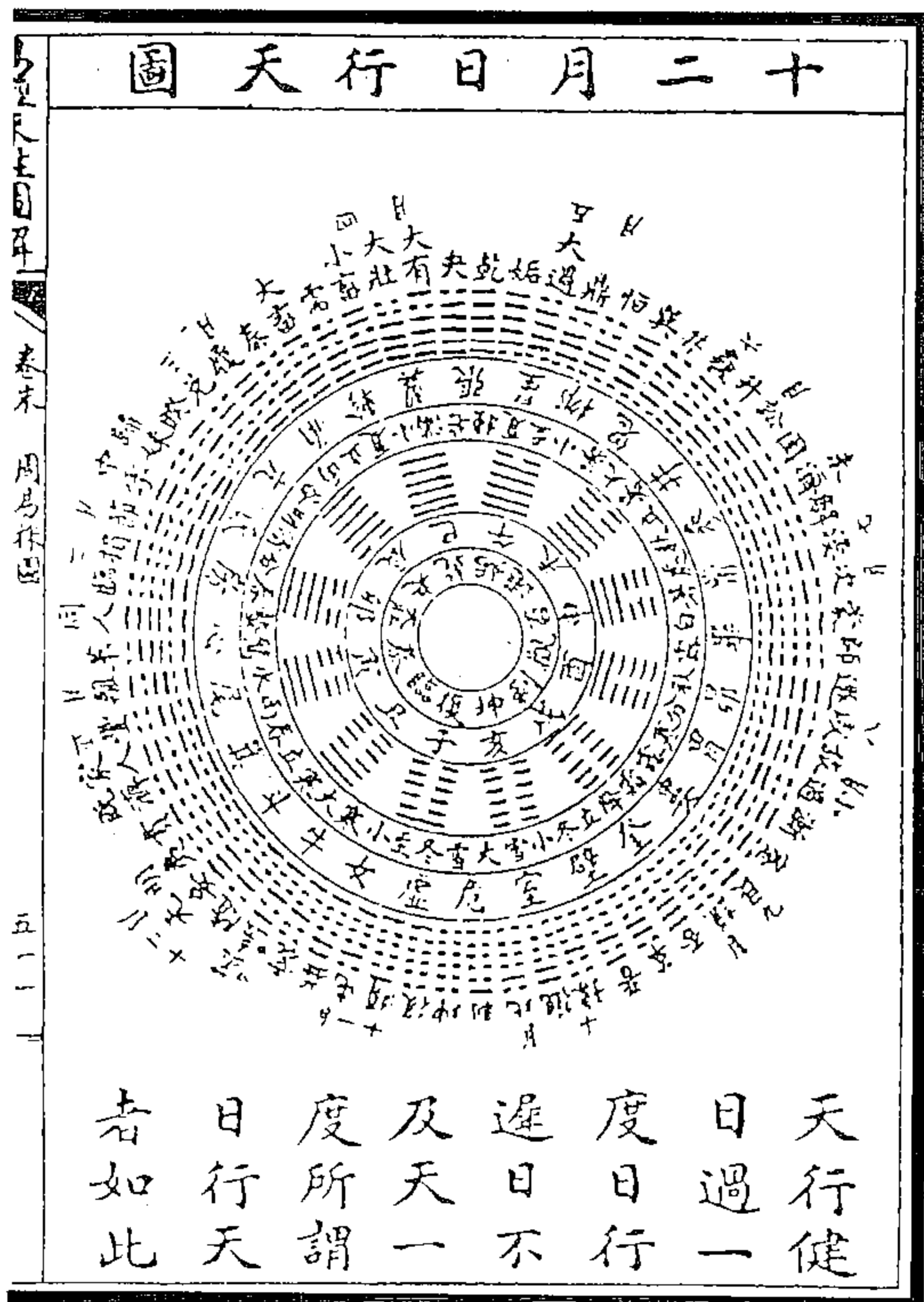

图 428 文序先后一原图

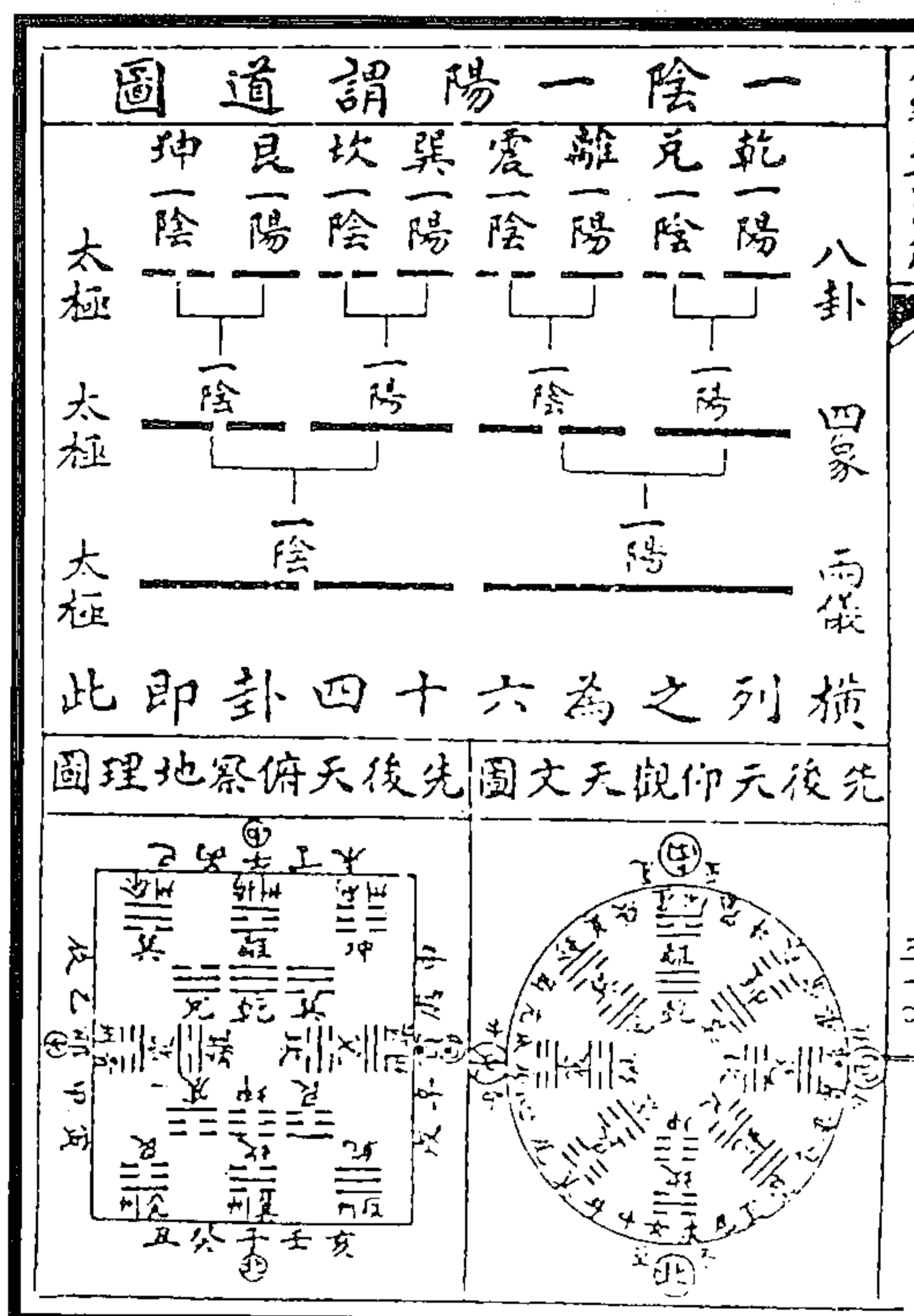

图 427 義文圖

(高雪君《易经来注图解》)

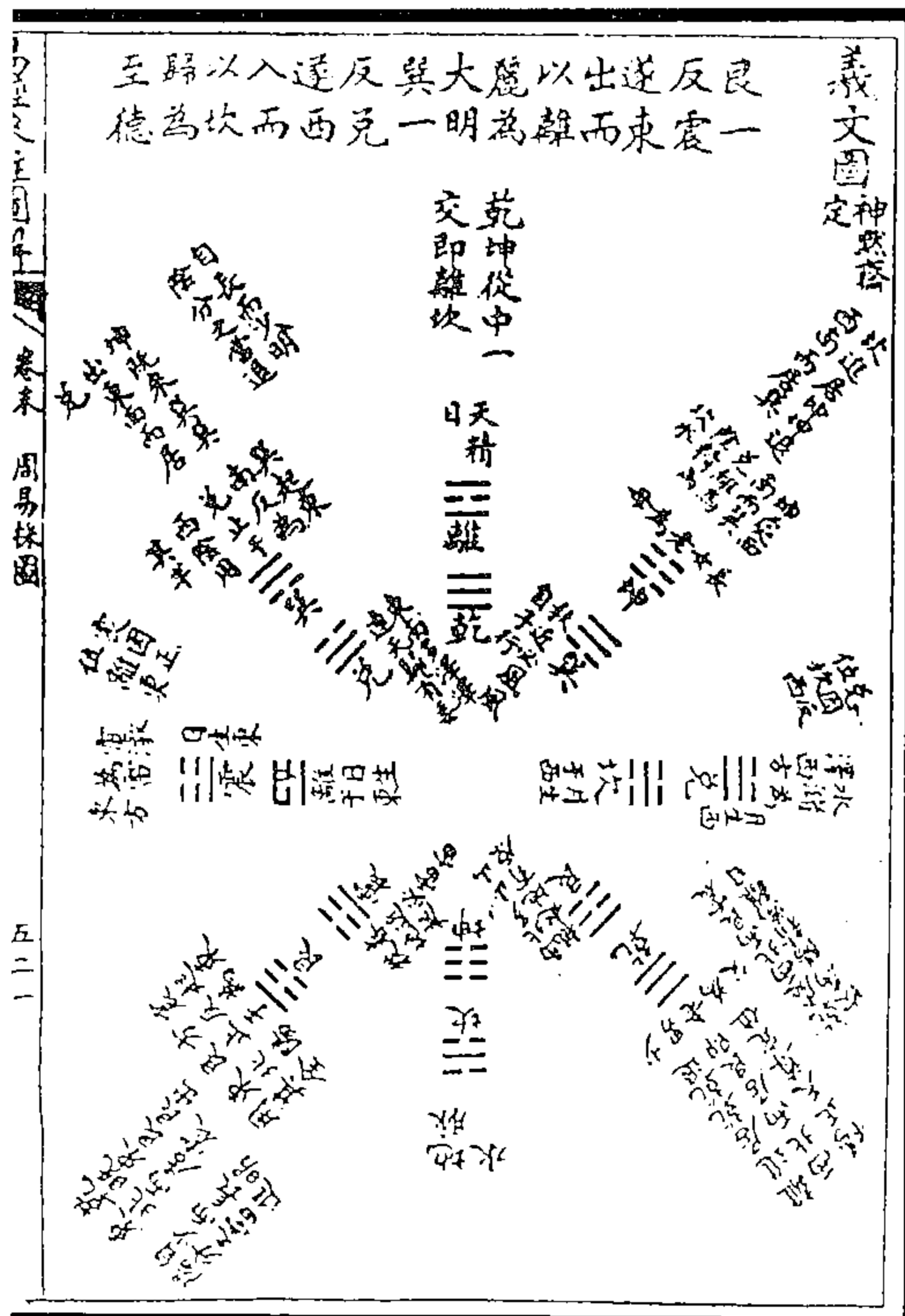

图 429 六十四卦方圖象數圖

(高雪君《易经来注图解》)



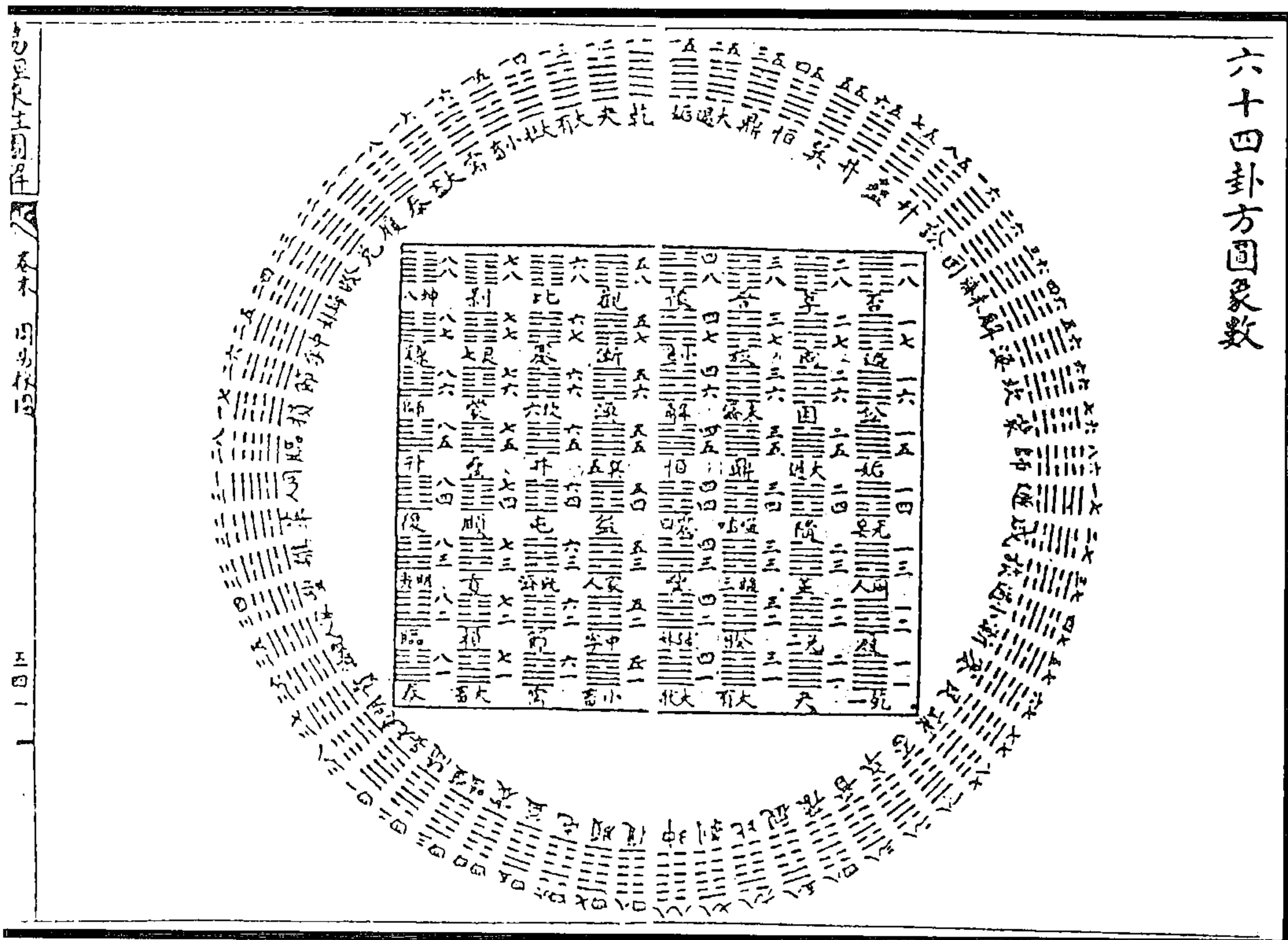

图 432 圓倍乘方因重圖

(高雪君《易经來注圖解》)



图 434 先天八卦次序圖

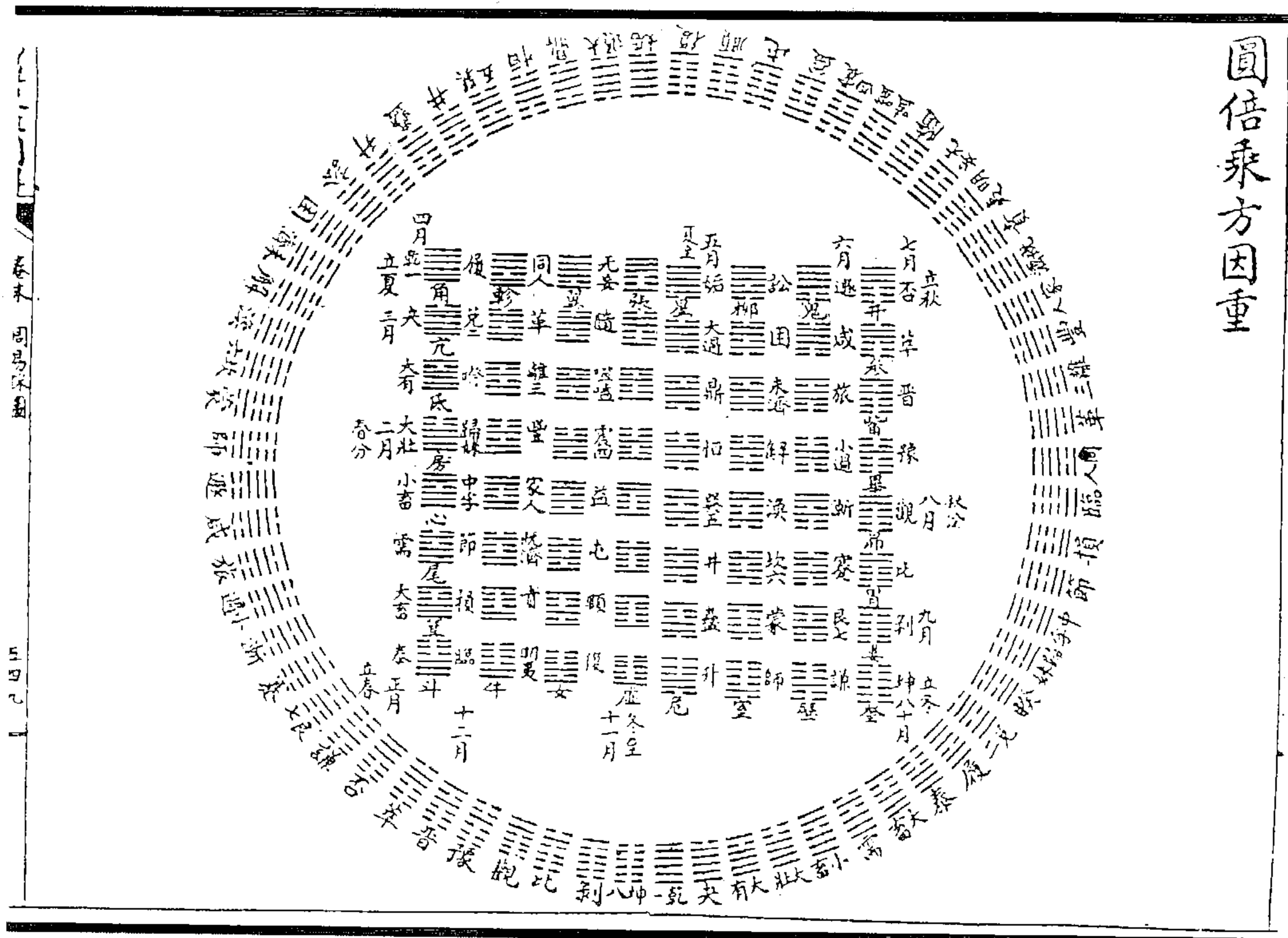

图 433 渾天六位與卦納甲圖

(高雪君《易经來注圖解》)

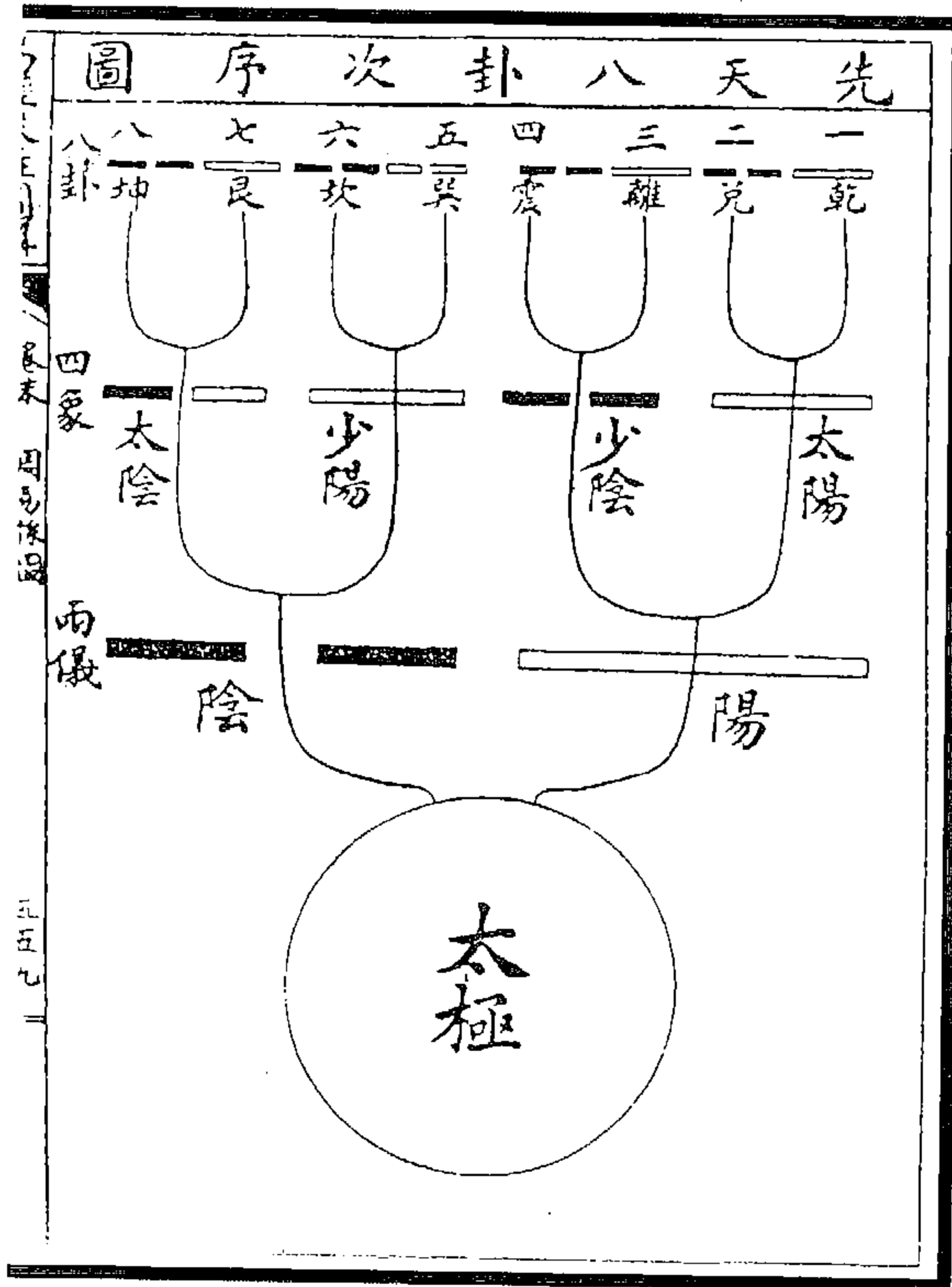

图 436 先天六十四卦圓圖

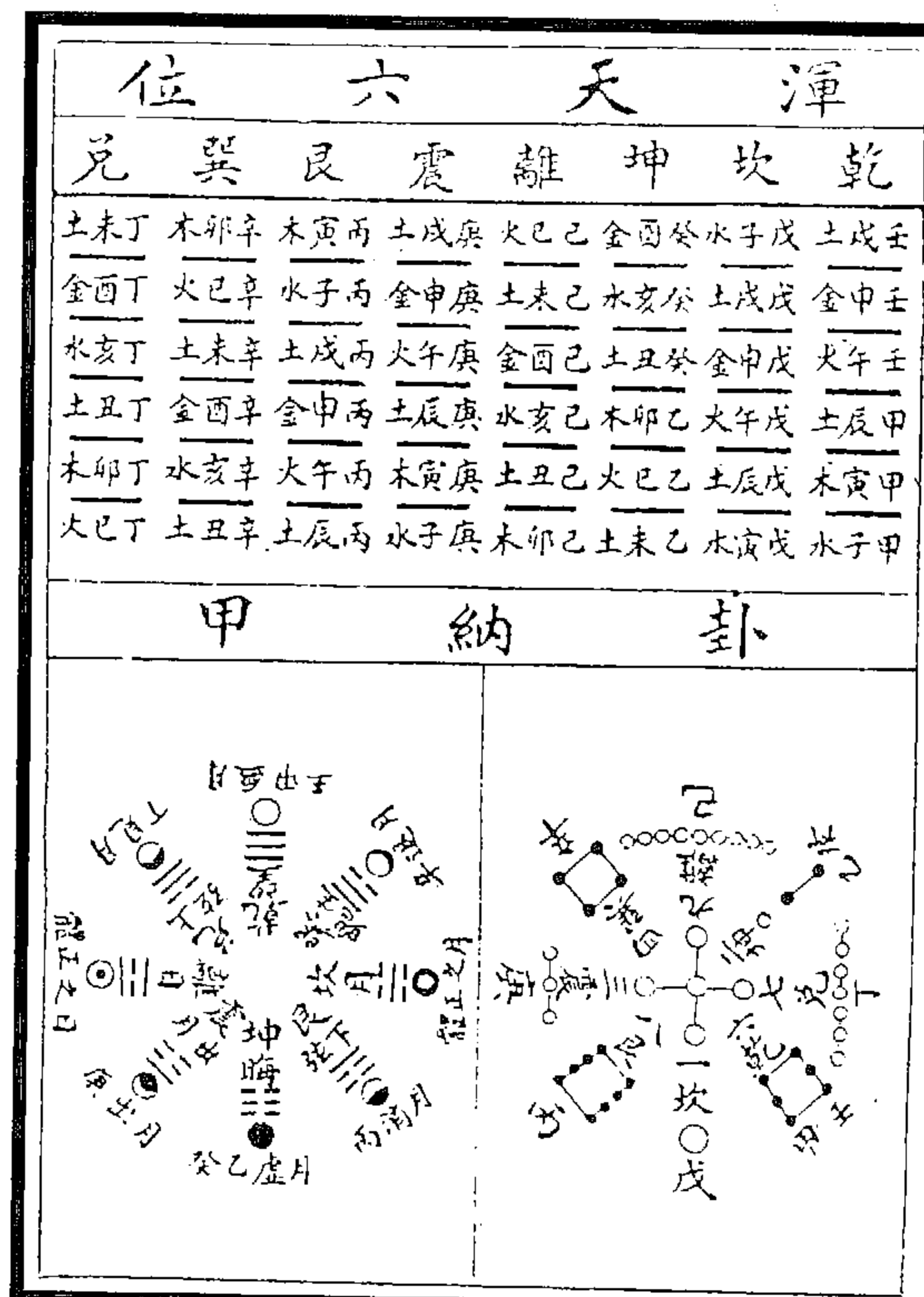
图 435 先天六十四卦方位圖

或问，易有先天，何也？曰，先天不可说也，有说非先天也。然则伏羲何以有图？曰，凡图皆后天也。伏羲之图何以称先天？曰，先天不可图也。不可图而不图，伏羲惧无以示天下，故以其不可图者寓于图，以示之意，使天下即图而求其所以然之故；则是不可图者，庶乎缘图而并传，图之所画，阴阳而已矣。由震历兑至乾为阳，由巽历艮至坤为阴。震之初阳画也，渐长而纯乎乾；巽之初阴画也，渐反而纯乎坤。一动一静，一顺一逆，昭然阴阳之象，是可得而图者也。至乎坤静之极，逆之至，气机敛于无，而造化几乎息矣。一阳之气又来复，而为震，是孰使之然哉？是不可得图，而假图示之意者也。生生之谓易，先天者，生生之本也。阳不胎于阴则强，强则竭；动不根于静则妄，妄则凶。故无者有之原，反者道之柄；乾反乎坤，则至阴之际，实至阳之精焉。造化之根底，天地之大始，而易于是乎不穷矣，故圣人示之。欲人于此观象有默契焉，而先天有可睹也。然则先天之学奈何？曰，其在人也，为未发之中。世之人荡于耳目思虑之发而不知反也，久矣。必也敛耳目之华，而省于志；洗神知之原，而藏于密；研未形之几，而极其深；庶其虑凝气静，渊然存未发之中，浩浩肫肫，天下之大本立矣。此之谓几先之吉。夫强阳非用也，妄动非常也，天地日月四时且不能违，而况于人乎！是以君子战战兢兢，戒慎恐惧，必先之乎大本易焉。呜乎！图所示之意，深矣。

（高雪君《易经来注图解》）

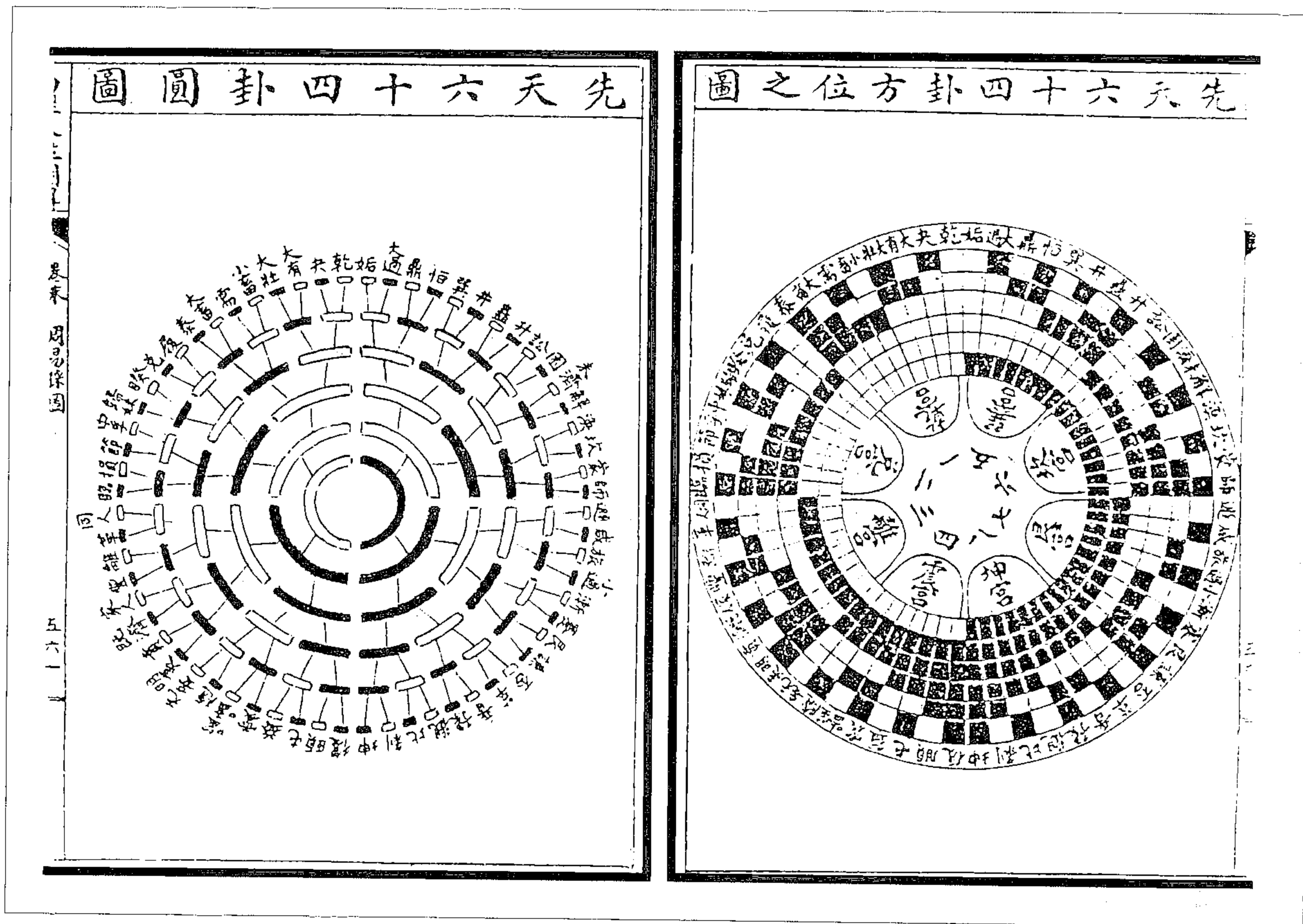

图 437 六十四卦变通图 (高雪君《易经来注图解》)



图 438 伏羲六十四卦次序横图 (高雪君《易经来注图解》)





图 439 八卦加八卦方圓圖 (高雪君《易经來注圖解》)

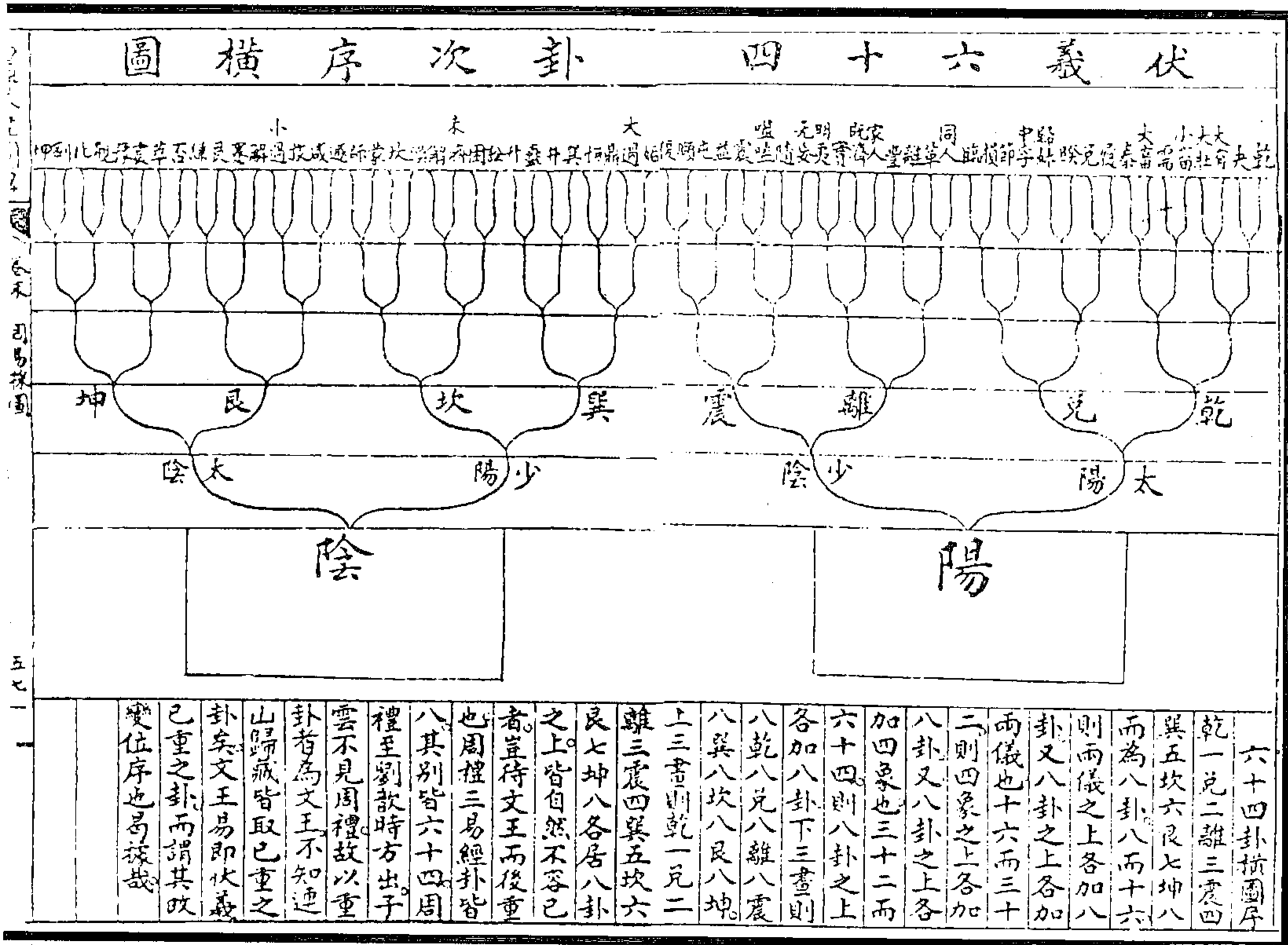

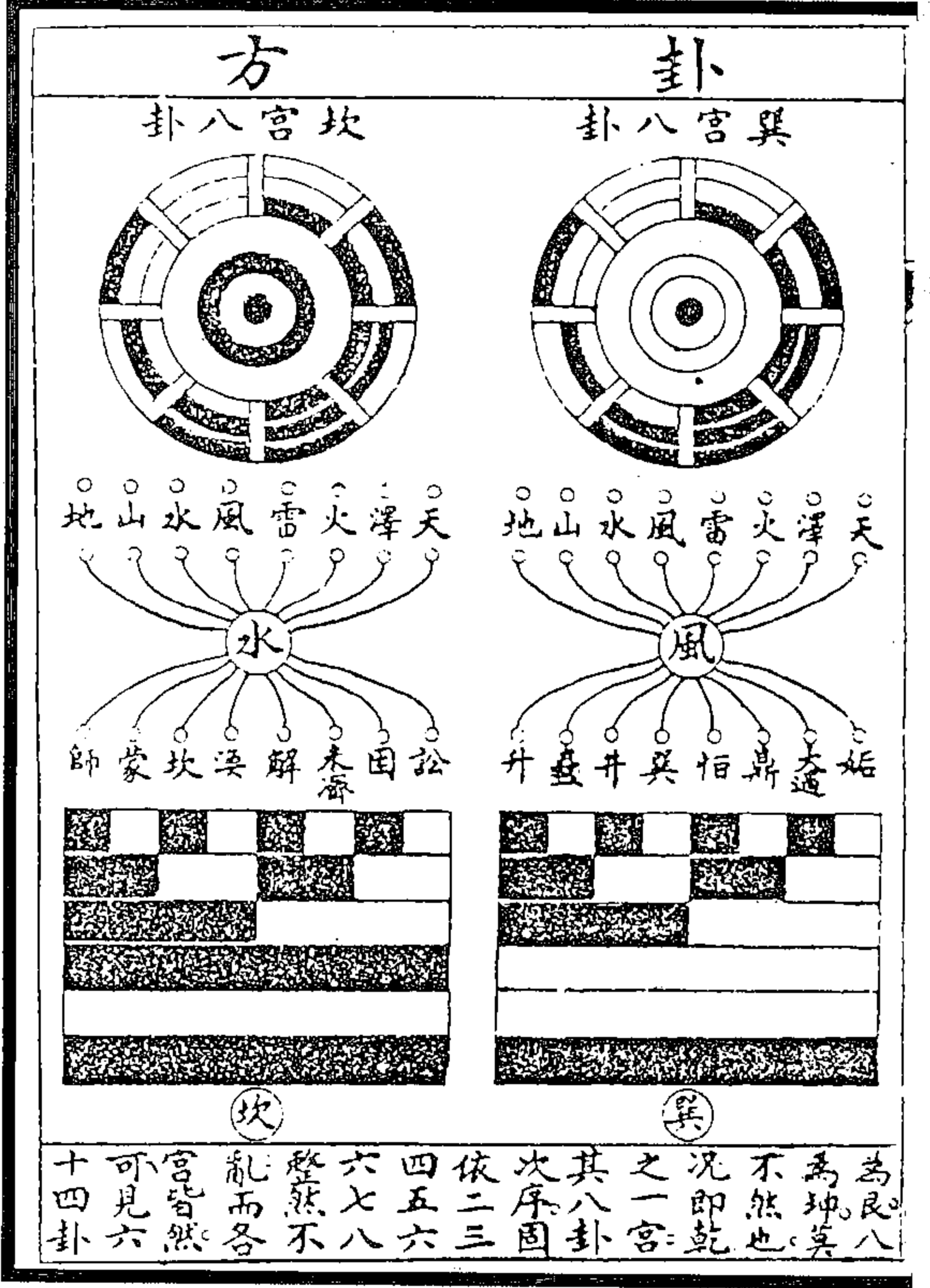
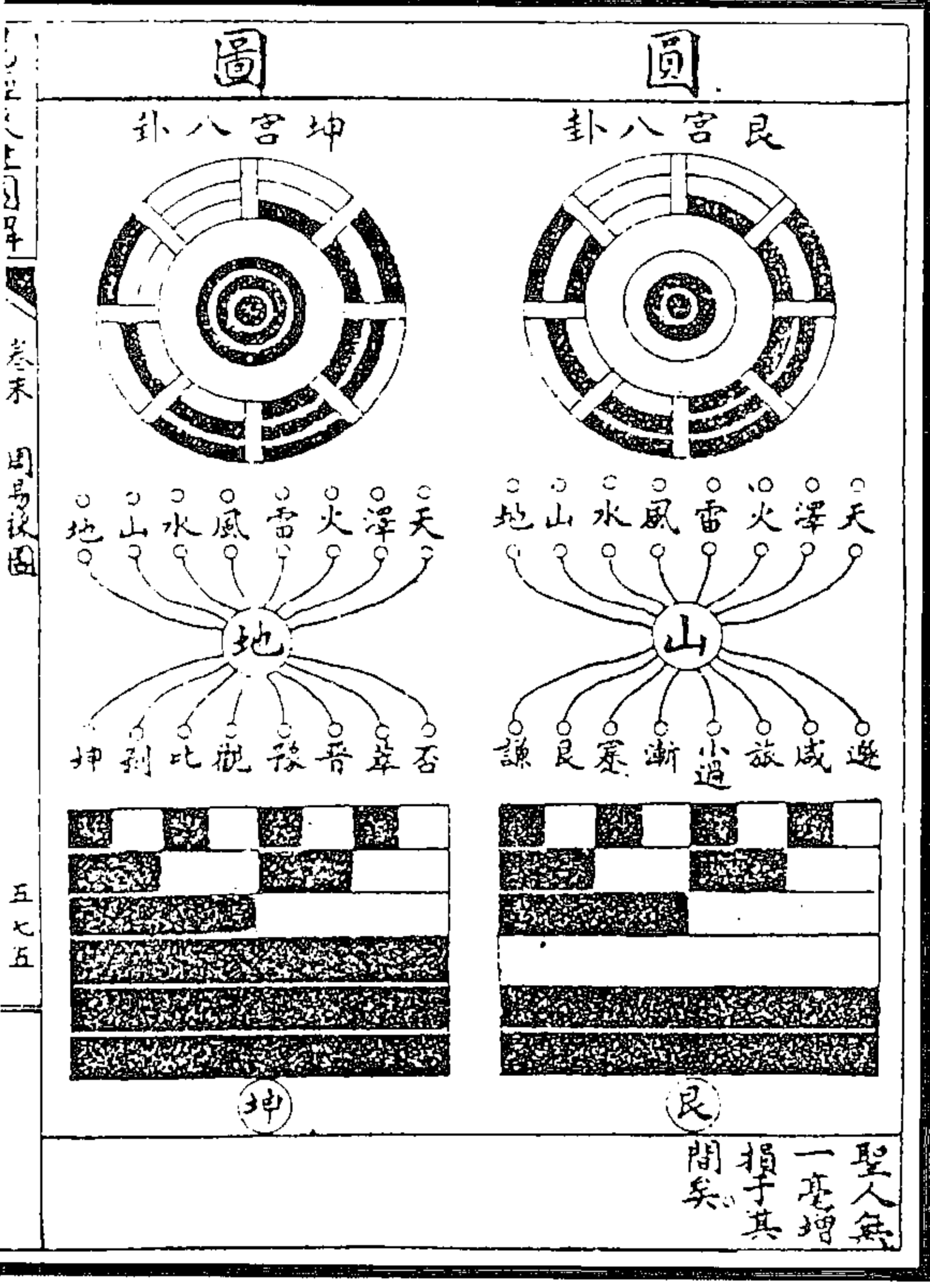
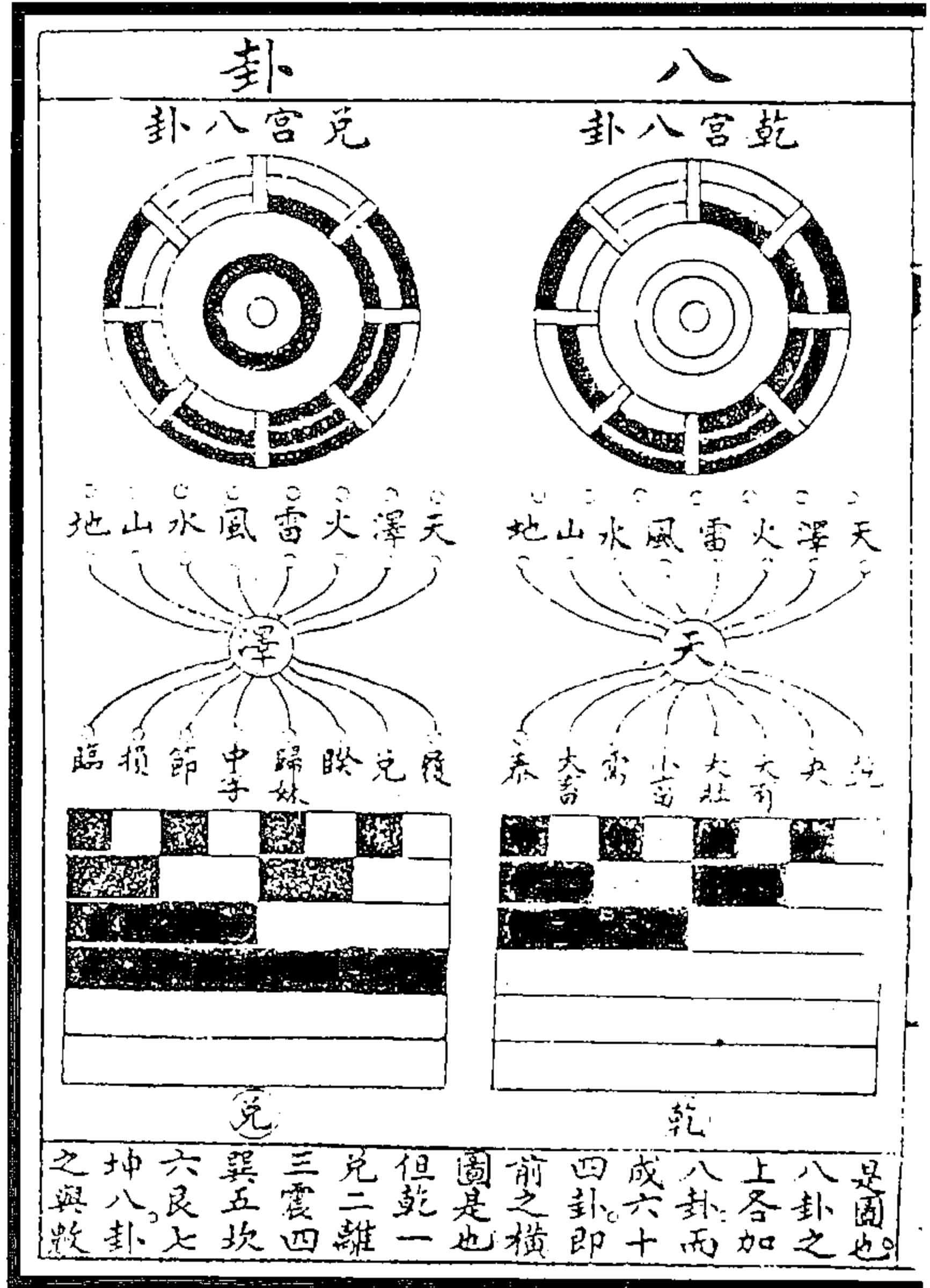
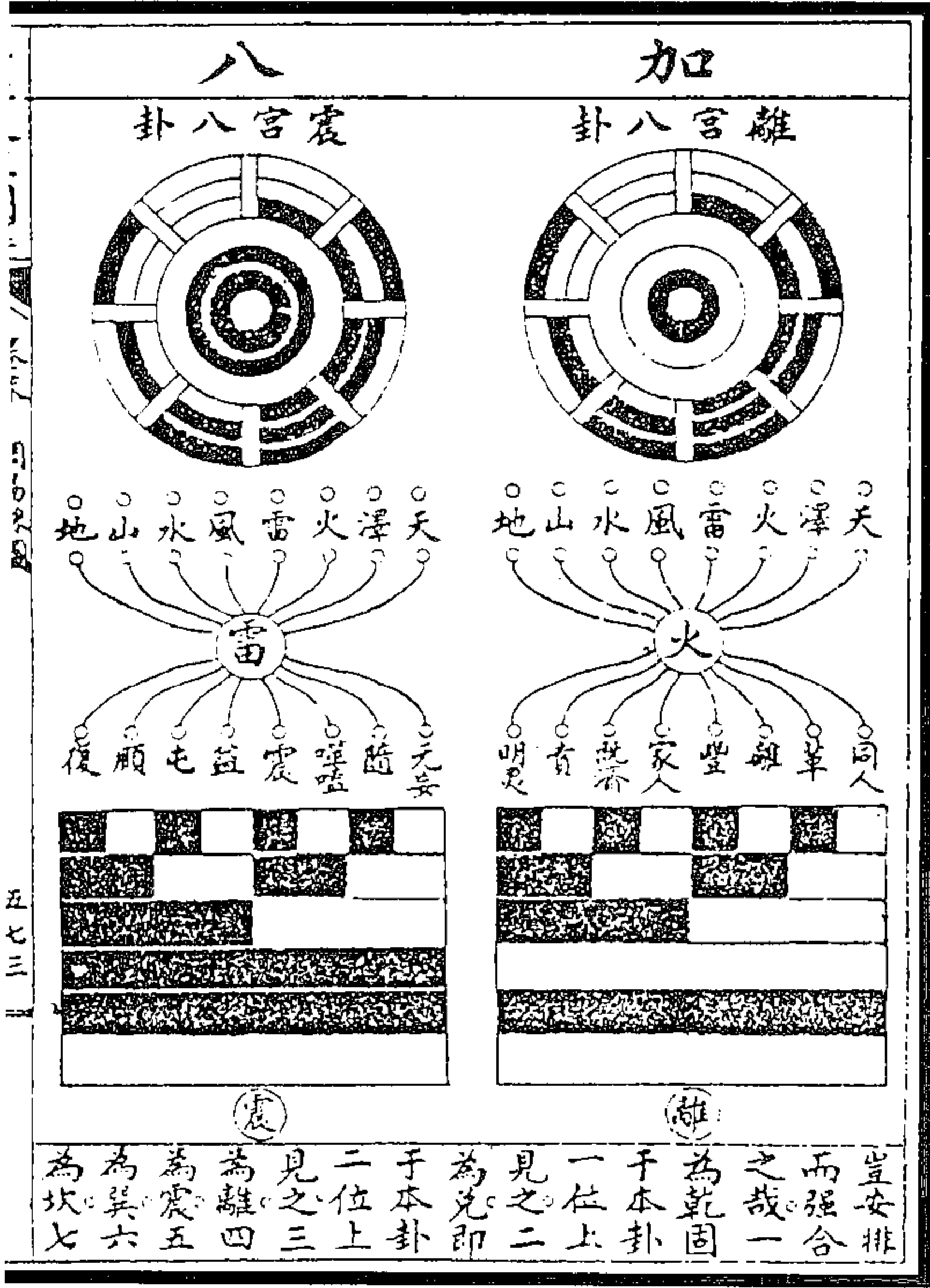

图 440 六十四卦生自两仪图

(高雪君《易经来注图解》)

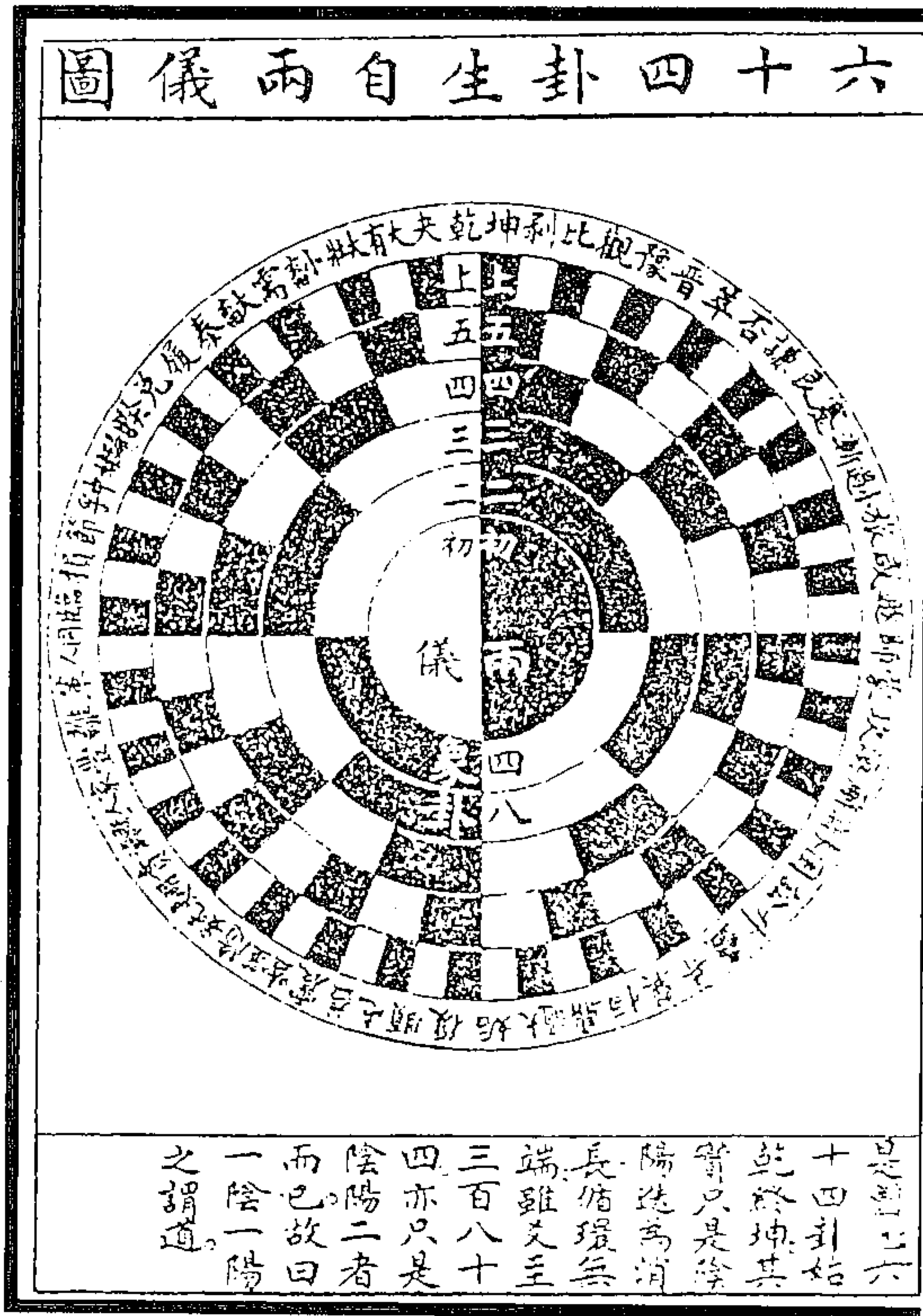

图 442 皇極經世先天数图

(高雪君《易经来注图解》)

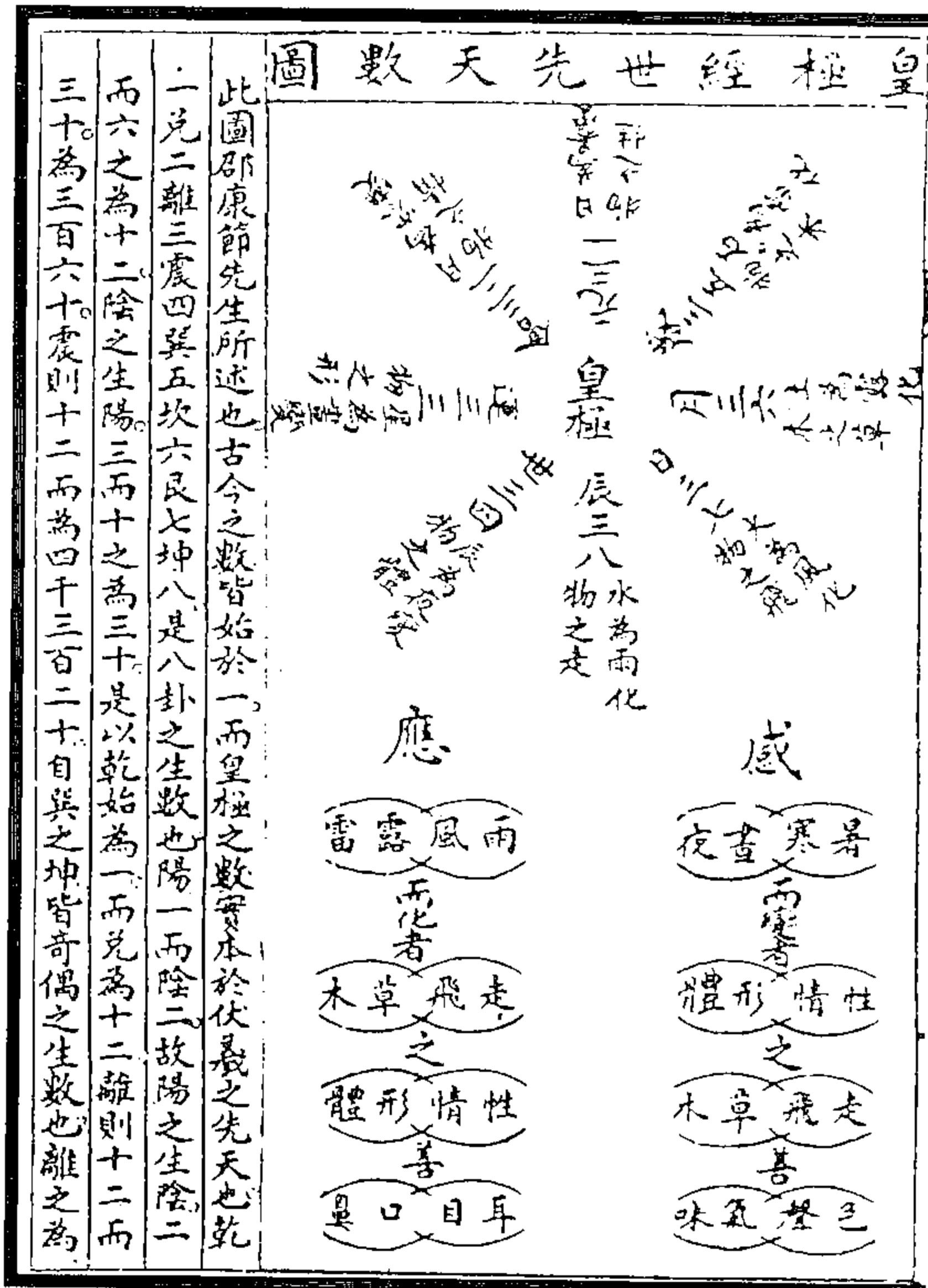

图 441 六十四卦陰陽倍乘图

(高雪君《易经来注图解》)



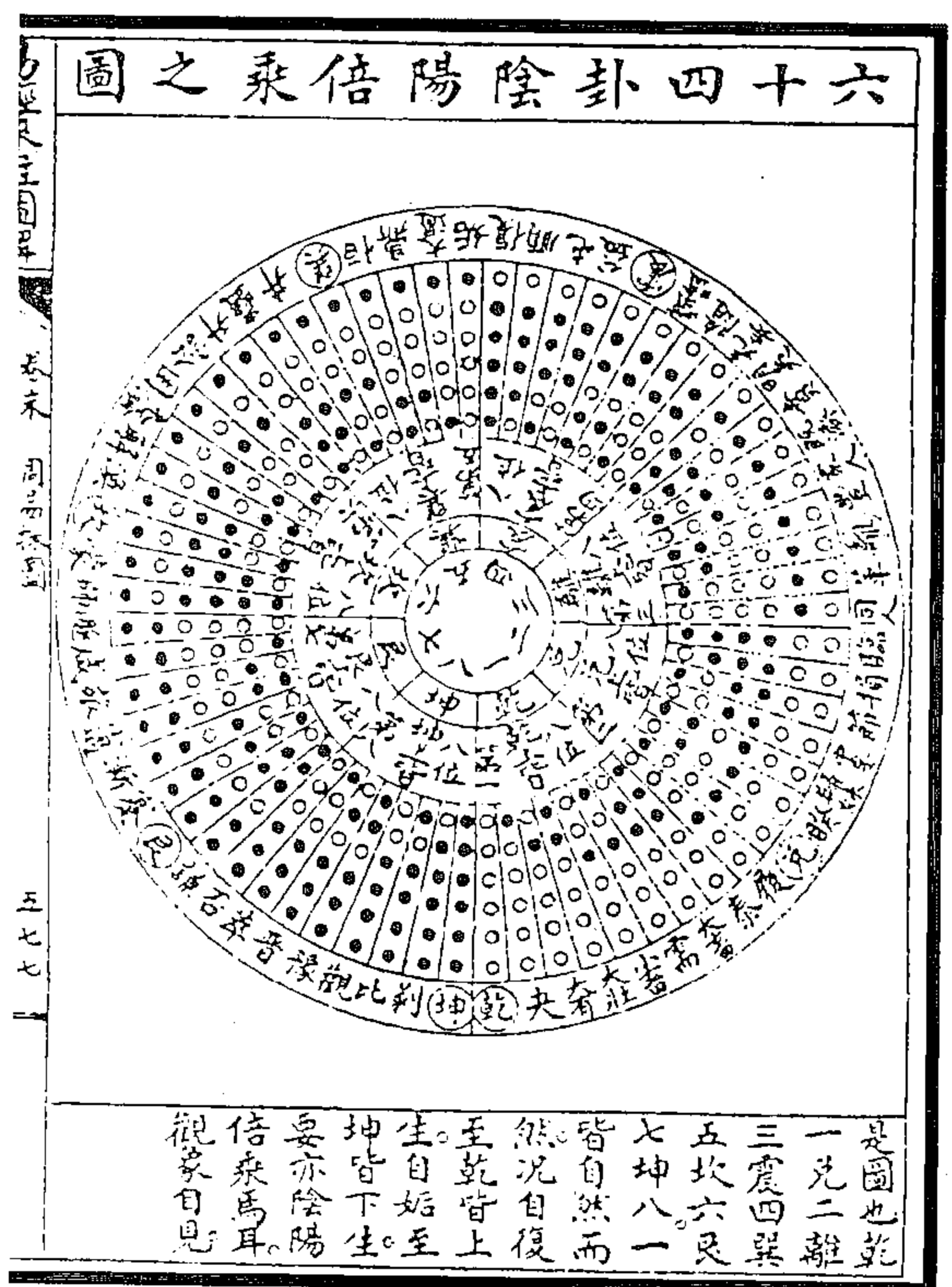

(图 446) 大传曰：“易有太极，是生两仪，两仪生四象，四象生八卦，八卦定吉凶，吉凶生大业。”其法自一而二，自二而四，自四而八。实则太极判而为阴阳，阴阳之中又有阴阳，出于自然，不待智营而立索也。其序首乾而尾坤者，以阴阳先后为数也。

(王植《皇极经世书解》)

图 446 伏羲始画八卦图(即小横图)



图 447 伏羲八卦重为六十四卦图(即横图)(有节略)

八卦重而为六十四卦，一卦之上各有八卦也。实则自八而十六，自十六而三十二，自三十二而六十四，大传曰“因而重之，爻在其中”者是也。此阴阳流行之数，前三十二卦为阳，后三十二卦为阴，古往今来者也。

(王植《皇极经世书解》)

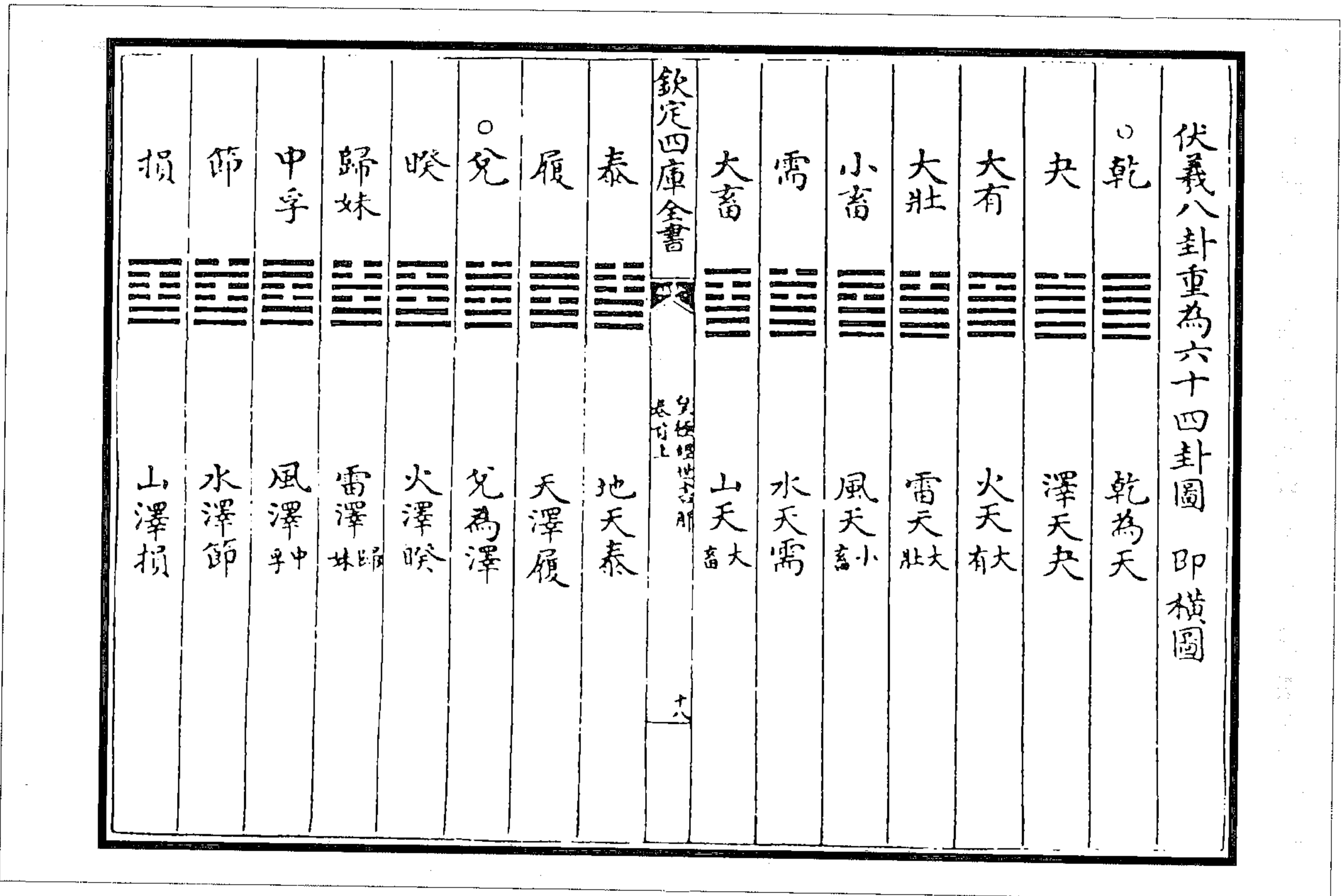

图 448 伏羲六十四卦方位图(即圆图方图)

六十四卦圆布者，乾尽午中，坤尽子中，离尽卯中，坎尽酉中。阳生于子中，极于午中；阴生于午中，极于子中；其阳在南，其阴在北。方布者，乾始于西北，坤尽于东南；其阳在北，其阴在南。此二者阴阳对待之数，圆于外者为阳，方于中者为阴；圆者动而为天，方者静而为地也。

(王植《皇极经世书解》)

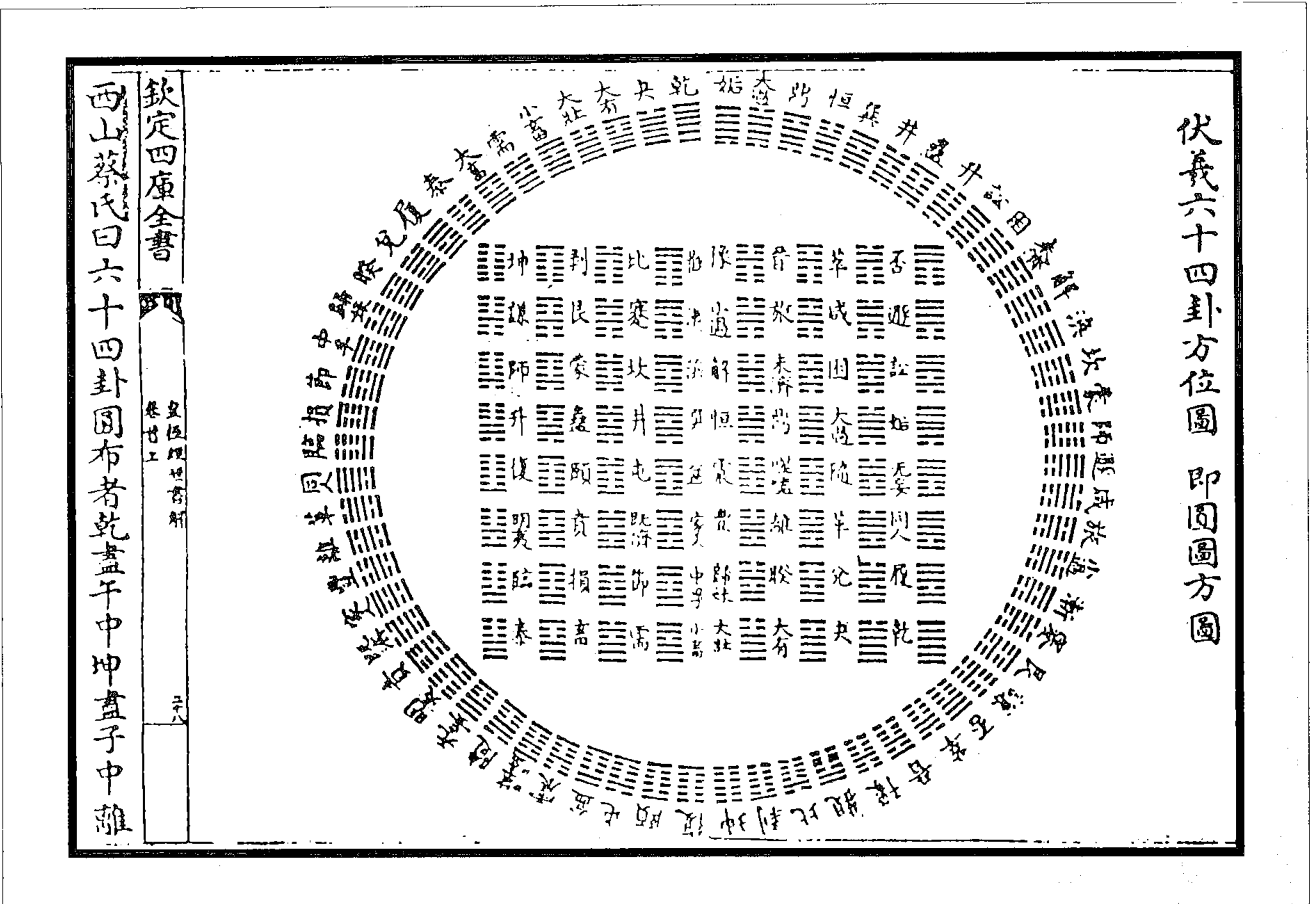

图 449 经世衍易八卦图



图 450 经世天地四象图

一动一静之间者，易所谓太极也；动静者，易所谓两仪也；阴阳刚柔者，易所谓四象也；太阳、太阴、少阳、少阴、少刚、少柔、太刚、太柔者，易所谓八卦也。

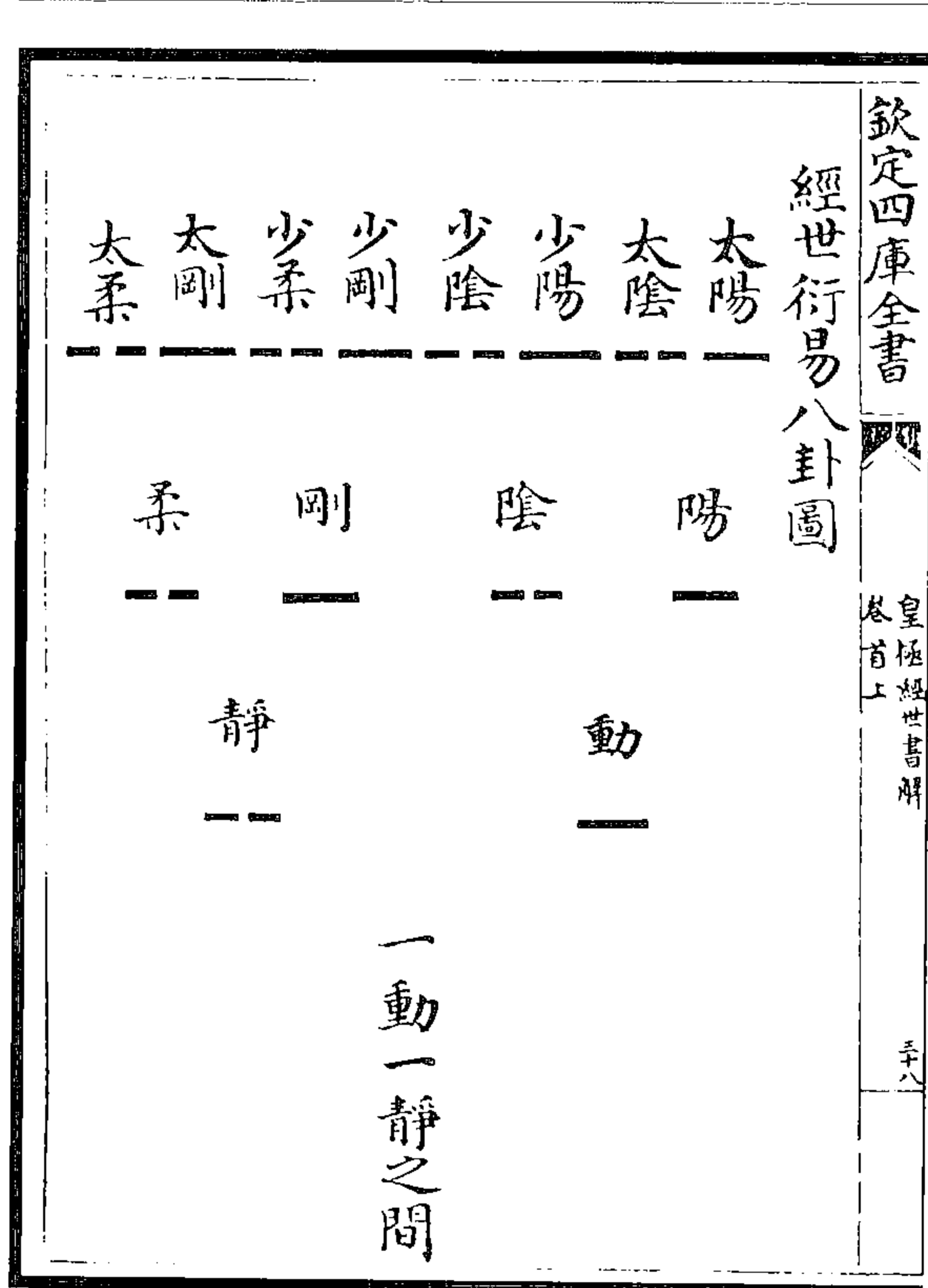
(王植《皇极经世书解》)

动者为天，天有阴阳，阴阳之中又各有阴阳，故有太阳、太阴、少阳、少阴；太阳为日，太阴为月，少阳为星，少阴为辰，是为天之四象。日为暑，月为寒，星为昼，辰为夜四者，天之所以变也；暑变物之性，寒变物之情，昼变物之形，夜变物之体，万物之所以感于天之变也。静者为地，地有刚柔，刚柔之中又有刚柔，故有太刚、太柔，少刚、少柔。太柔为水，太刚为火，少柔为土，少刚为石，是为地之四象。水为雨，火为风，土为露，石为雷四者，地之所以化也；雨化物之走，风化物之飞，露化物之草，雷化物之木，万物之所以应于地之化也。暑变走飞草木之性，寒变走飞草木之情，昼变走飞草木之形，夜变走飞草木之体。雨化性情形体之走，风化性情形体之飞，露化性情形体之草，雷化性情形体之木。天地变化，参伍错综而生万物也。万物之感于天之变，性者善目，情者善耳，形者善鼻，体者善口；万物之应于地之化，飞者善色，走者善声，木者善

气，草者善味。盖其所感应有不同，故其所善亦有异，至于人则得天地之全。暑寒昼夜无不变，风雨露雷无不化，性情形体无不感，飞走草木无不应。目善万物之色，耳善万物之声，鼻善万物之气，口善万物之味。盖天地万物皆阴阳刚柔之分，人则兼备乎阴阳刚柔，故灵于万物，而能与天地参也。人而能与天地参，此天地之变有元会运世，而人事之变亦有皇帝王伯。元会运世有春、夏、秋、冬为生长收藏，皇帝王伯有《易》、《书》、《诗》、《春秋》为道德功力。是故元会运世、春夏秋冬、生长收藏各相因而为十六，皇帝王伯、《易》、《书》、《诗》、《春秋》、道德功力亦各相因而为十六。十六者，四象相因之数也；凡天地之变化，万物之感应，古今之因革、损益，皆不出乎十六；十六而天地之道毕矣。故物之巨细，人之贤愚亦以一、十、百、千四者相因而为十六；千千之物为细物，千千之民为至愚，一一之物为巨物，一一之民为圣人。盖人者，万物之最灵；圣人者，又人伦之至也。自天地观万物，则万物为万物；自太极观天地，则天地亦物也。人而尽太极之道，则能范围天地，曲成万物，而造化在我矣。故其说曰：“一动一静，天地之至妙欤？一动一静之间，天地人之至妙欤？”一动一静之间者，非动非静，而主乎动静。所谓太极也，盖超乎形器，非数之所能及矣。虽然，是亦数也。伊川先生曰“数学至康节方及理”。康节之数，先生未之学，至其本源，则亦不出乎先生之说矣。

(王植《皇极经世书解》)



图 451 经世六十四卦之数图(即先天图)

八卦之数，乾一、兑二、离三、震四、巽五、坎六、艮七、坤八，先天之序也。一一为乾，以至八八为坤，参伍错综无不备也。圆者为天，方者为地；一、二、三、四为阳，五、六、七、八为阴，即《先天图》也。一一起于南，八八终于北；以少为息，以多为消也。

(王植《皇极经世书解》)



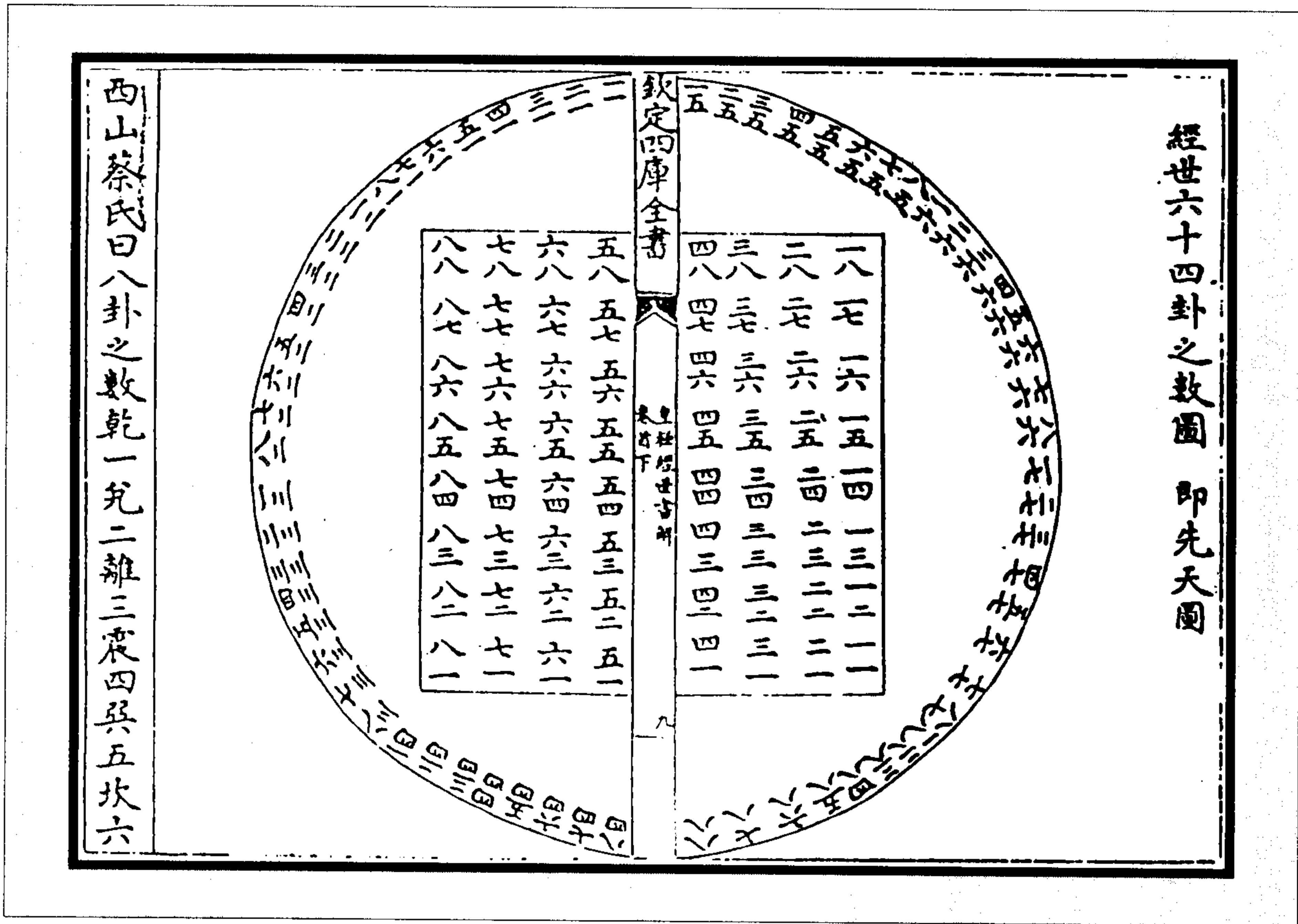

《易大传》曰：“帝出乎震，齐乎巽，相见乎离，致役乎坤，说言乎兑，战乎乾，劳乎坎，成言乎艮。”邵子曰：“此文王八卦，乃入用之位，后天之学也。”隘轩车氏曰：“世传先天之卦画于伏羲，后天之位定于文王，夫文王能知之，非能位之也。未画而先天已具，先天运而后天位矣。伏羲且无与焉，而况文王乎？”乾右旋下交于坤，而流于艮（西北）；坤左旋上交于乾，而流于巽（西南）；艮逊乾则左旋，越坤而流于震（东北）；巽逊坤则右旋，越乾而流于兑（东南）；坤不北矣。地虚而润下者入焉，故坤化为坎（北）；乾不南矣，天虚而炎上者入焉，故乾化为离（南）。然则惟震、兑为未有所归（艮、巽据之），而惟东西为可以归也（坎、离已虚）。于是震木也，以火交而居于离（东）；兑金也，以水母而居于坎（西）。皆造化变动之妙，自然而然，此其大略也。

（胡世安《大易则通》）



图 455 八卦三图

图 454 后天八卦方图

（胡世安《大易则通》）

大易则通

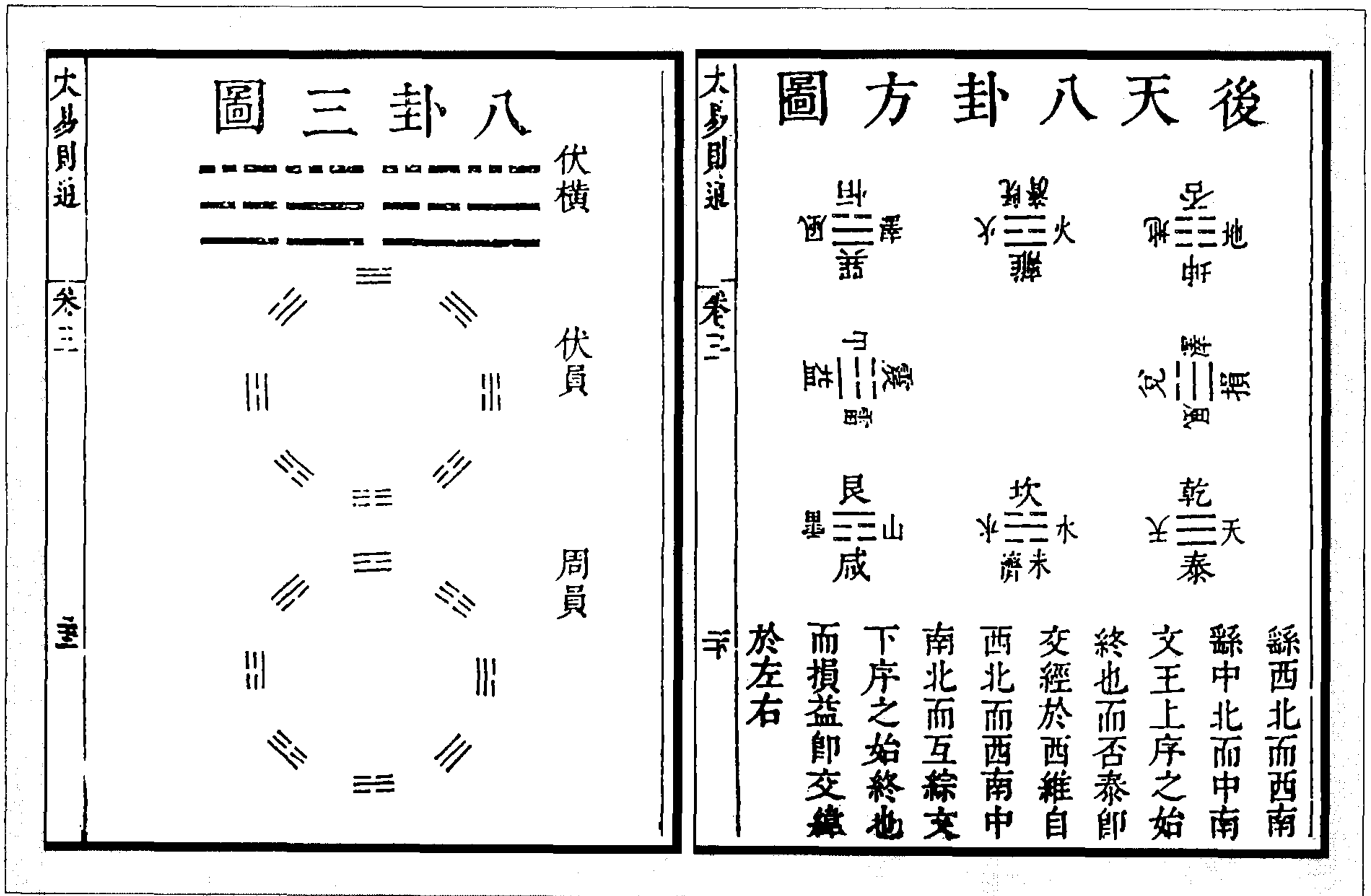
卷三

美

### 伏横文员二图



图 457 伏横文员二图

大易则通

卷三

美

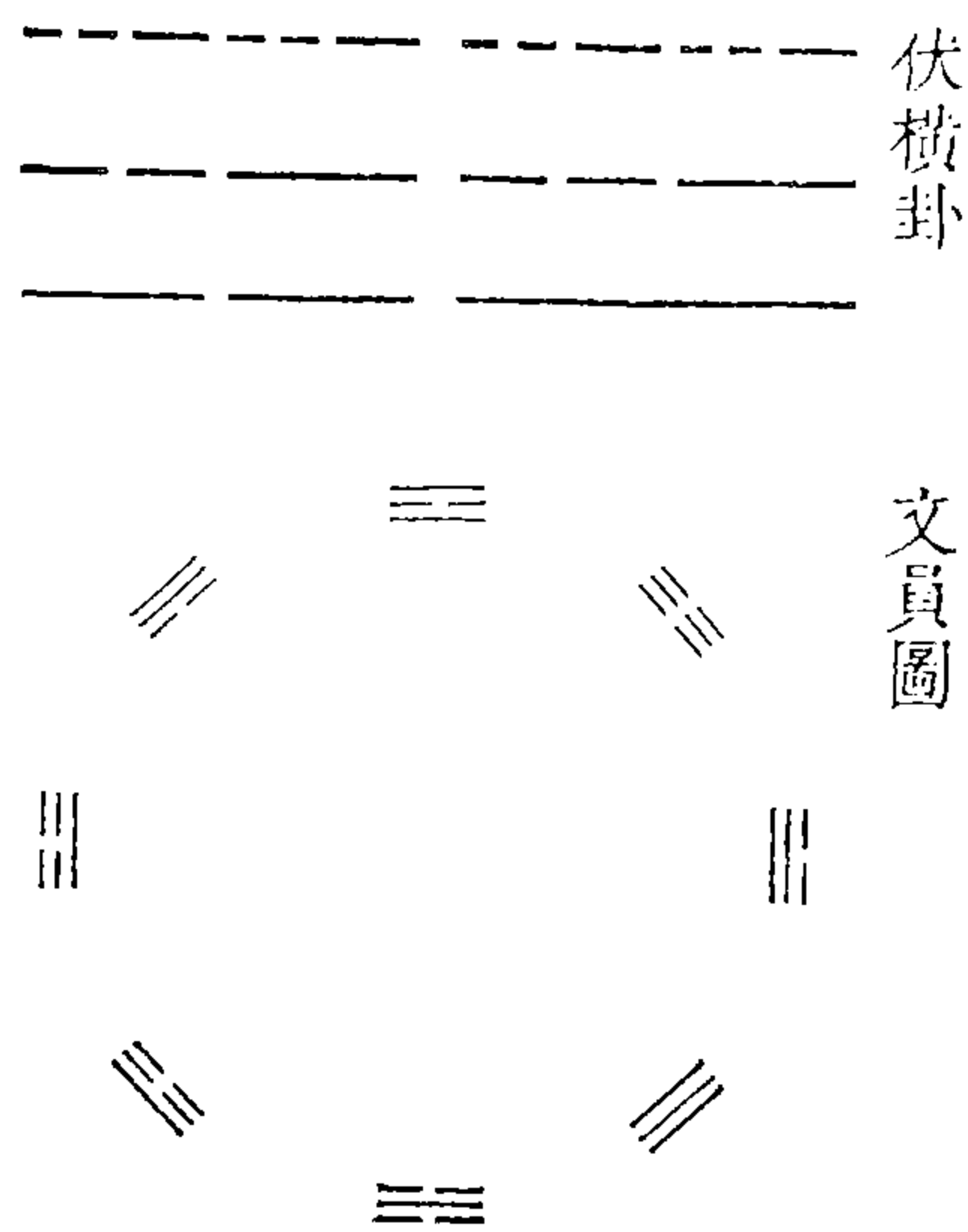
### 伏横员二图



图 456 伏横员二图

(胡世安《大易则通》)

### 义文二卦合综图

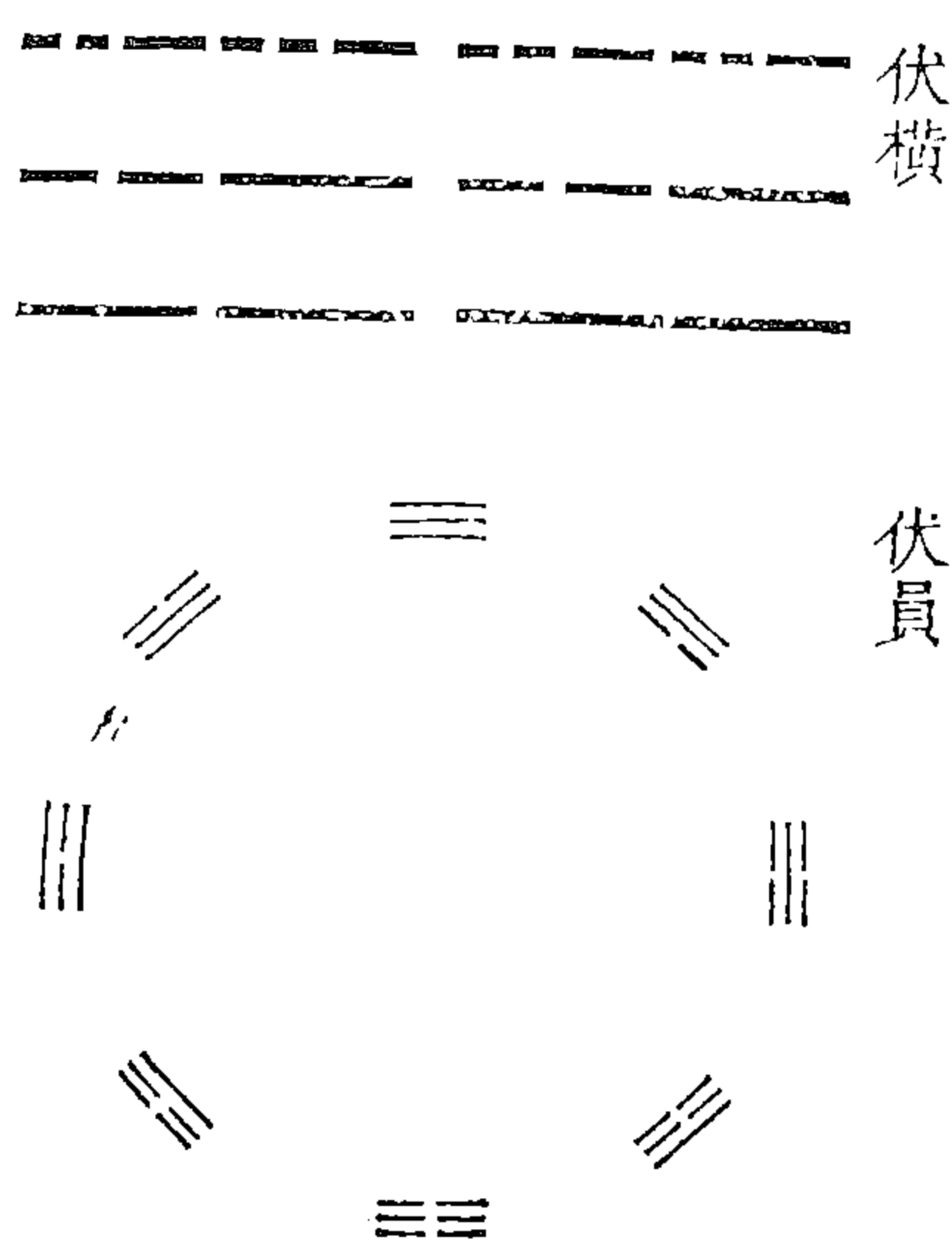

图 460 义文二卦合综图

大易则通

卷三

美

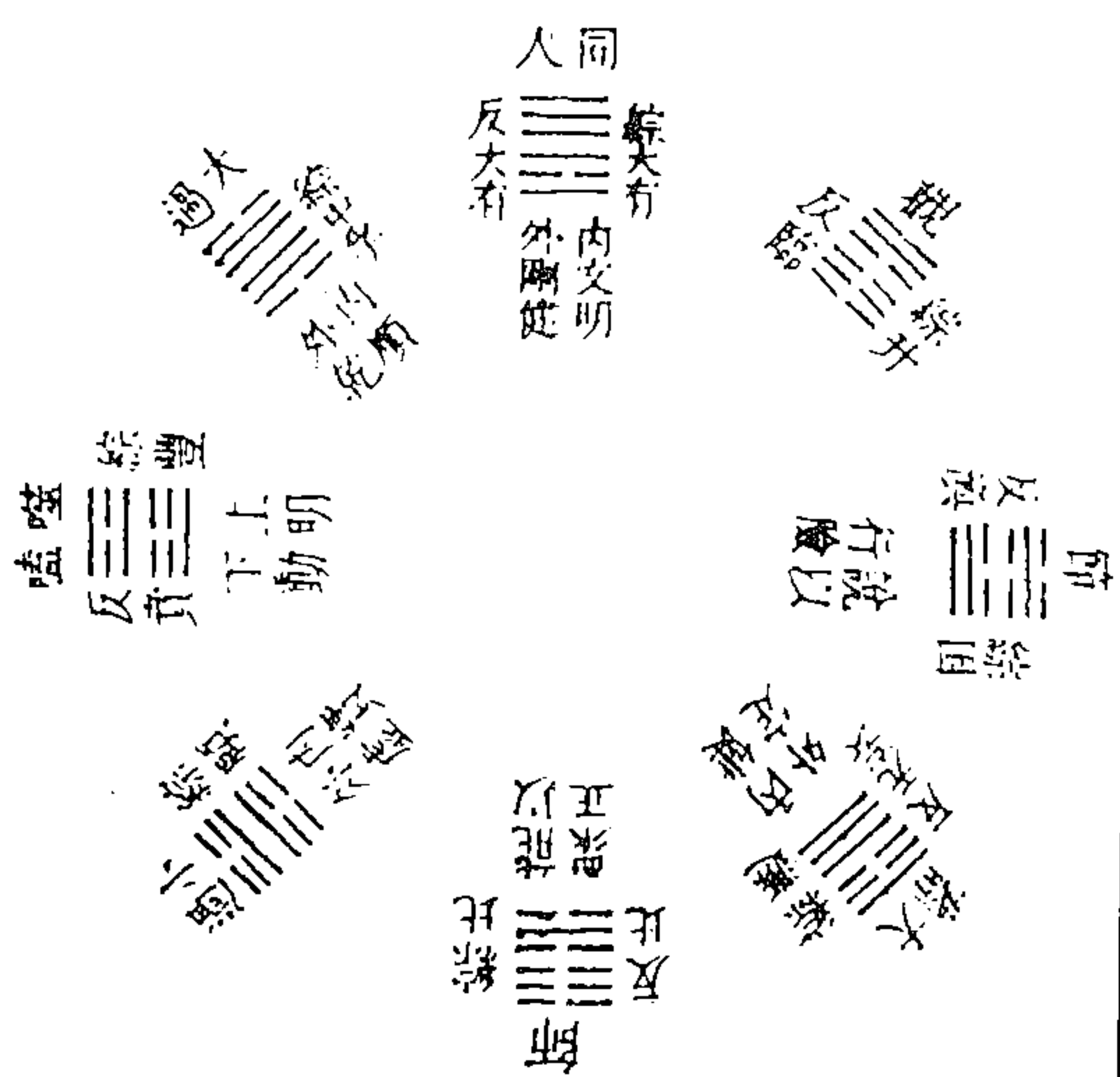
伏员图

文员图



图 458 伏员图

图 459 文员图

(胡世安《大易则通》)

文序先后一原图

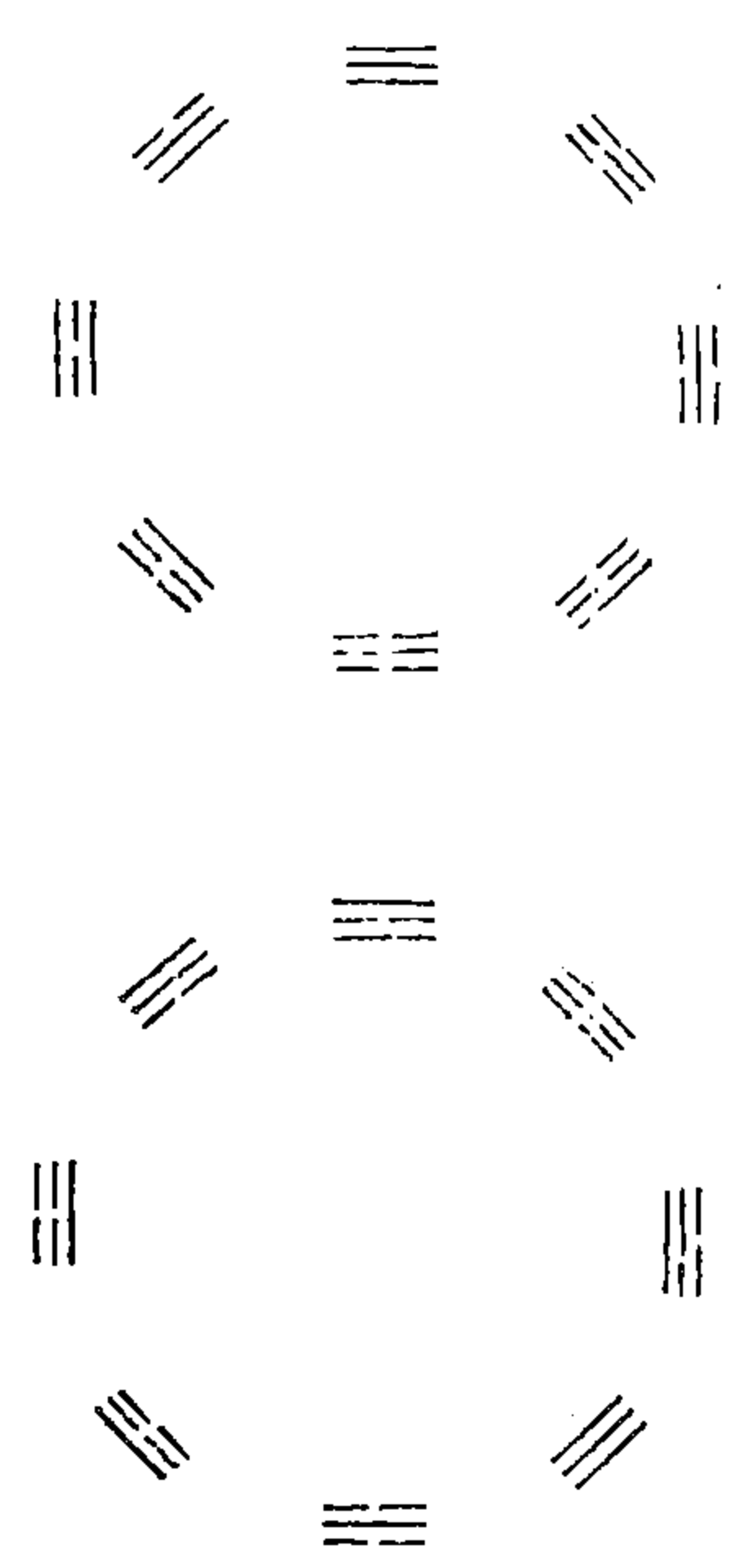

图 461 文序先后一原图

先天八卦配元亨利贞图

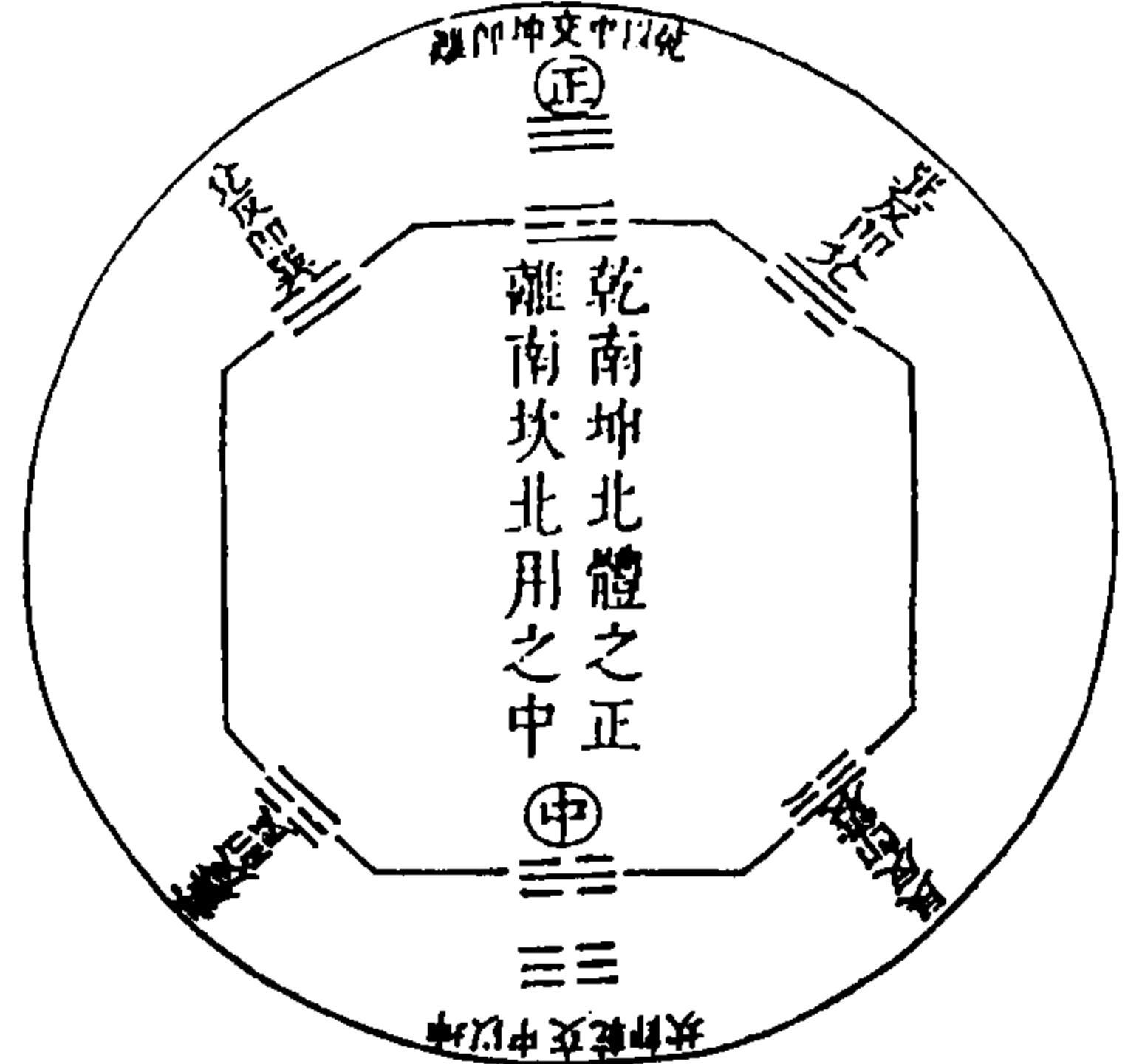
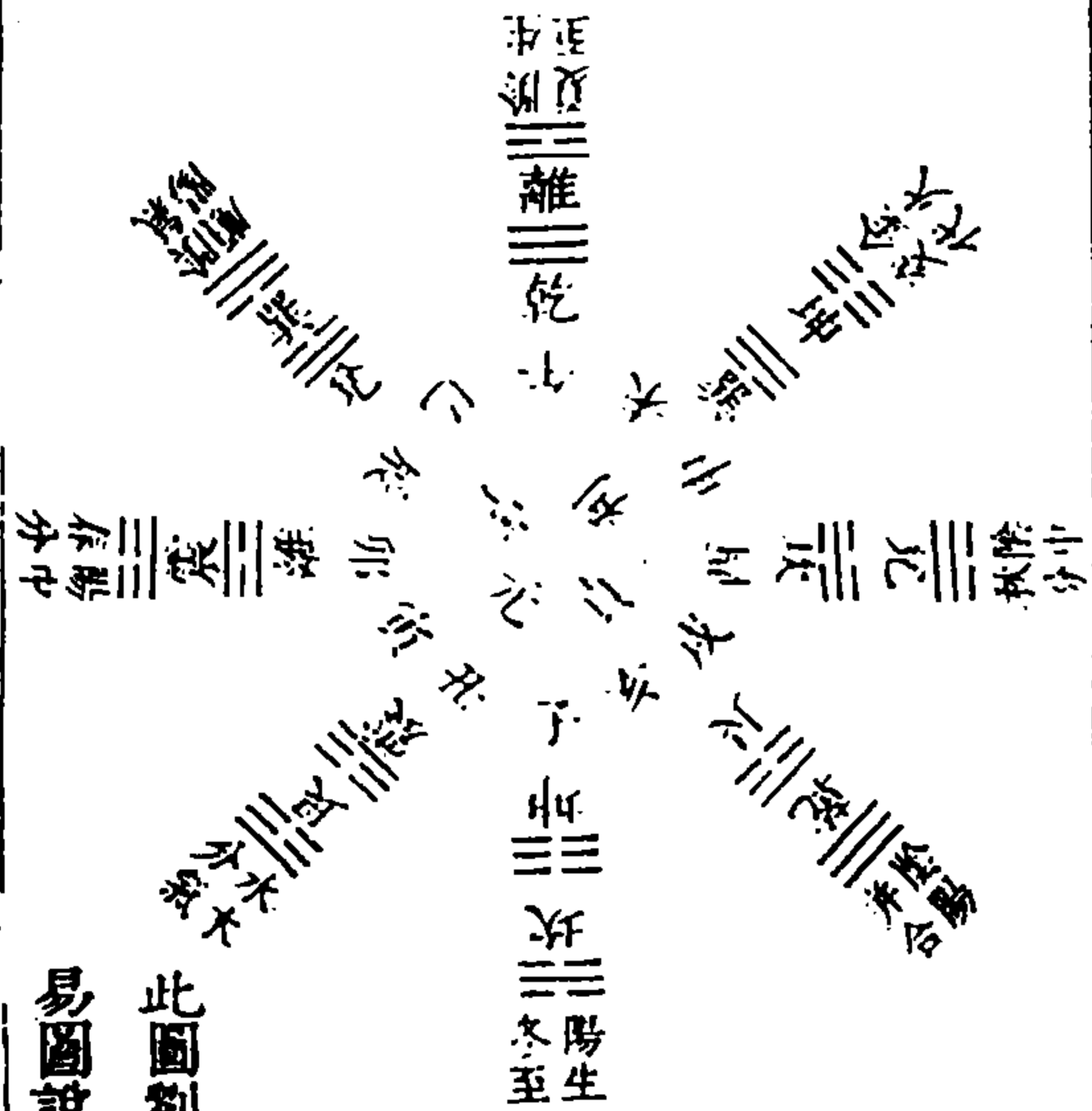

此圖劉長民周  
易圖說增益之

图 462 先后天八卦配元亨利贞图

(胡世安《大易则通》)

月令图



图 463 月令图

又行月令图

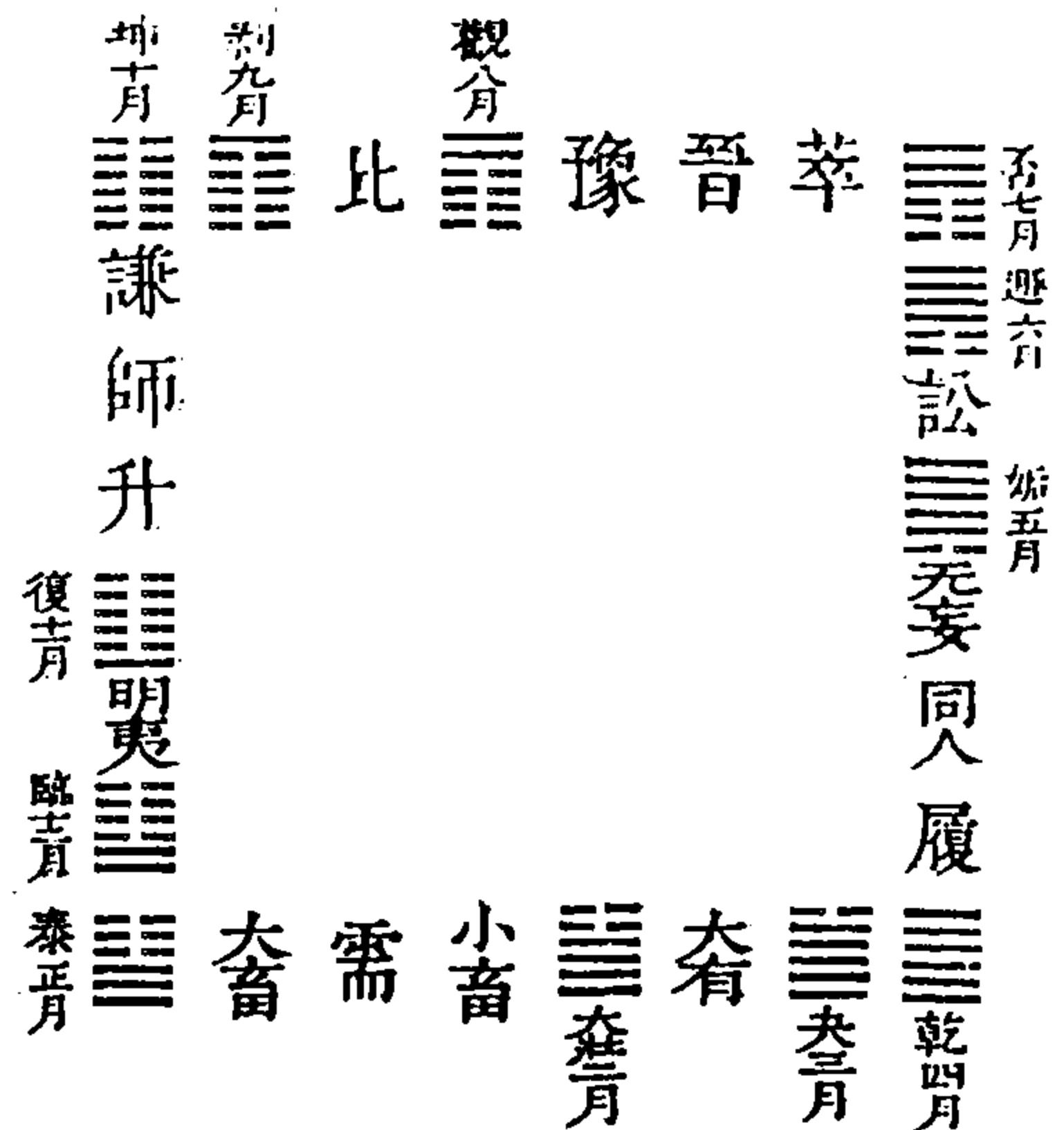

图 464 又行月令图

(胡世安《大易则通》)



图 465 方图错四图  
(胡世安《大易则通》)

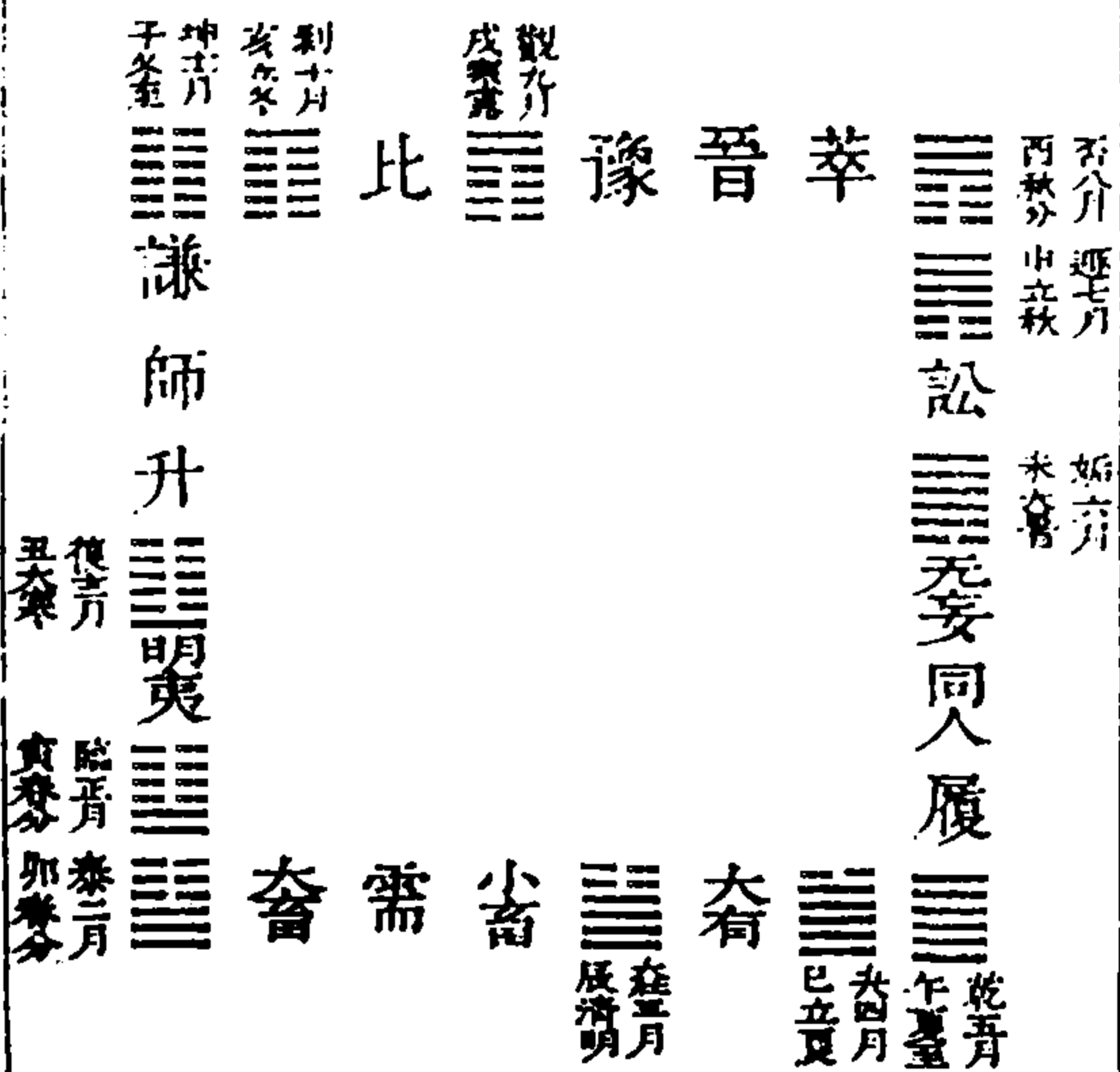



图 466 綜图八图 (胡世安《大易则通》)

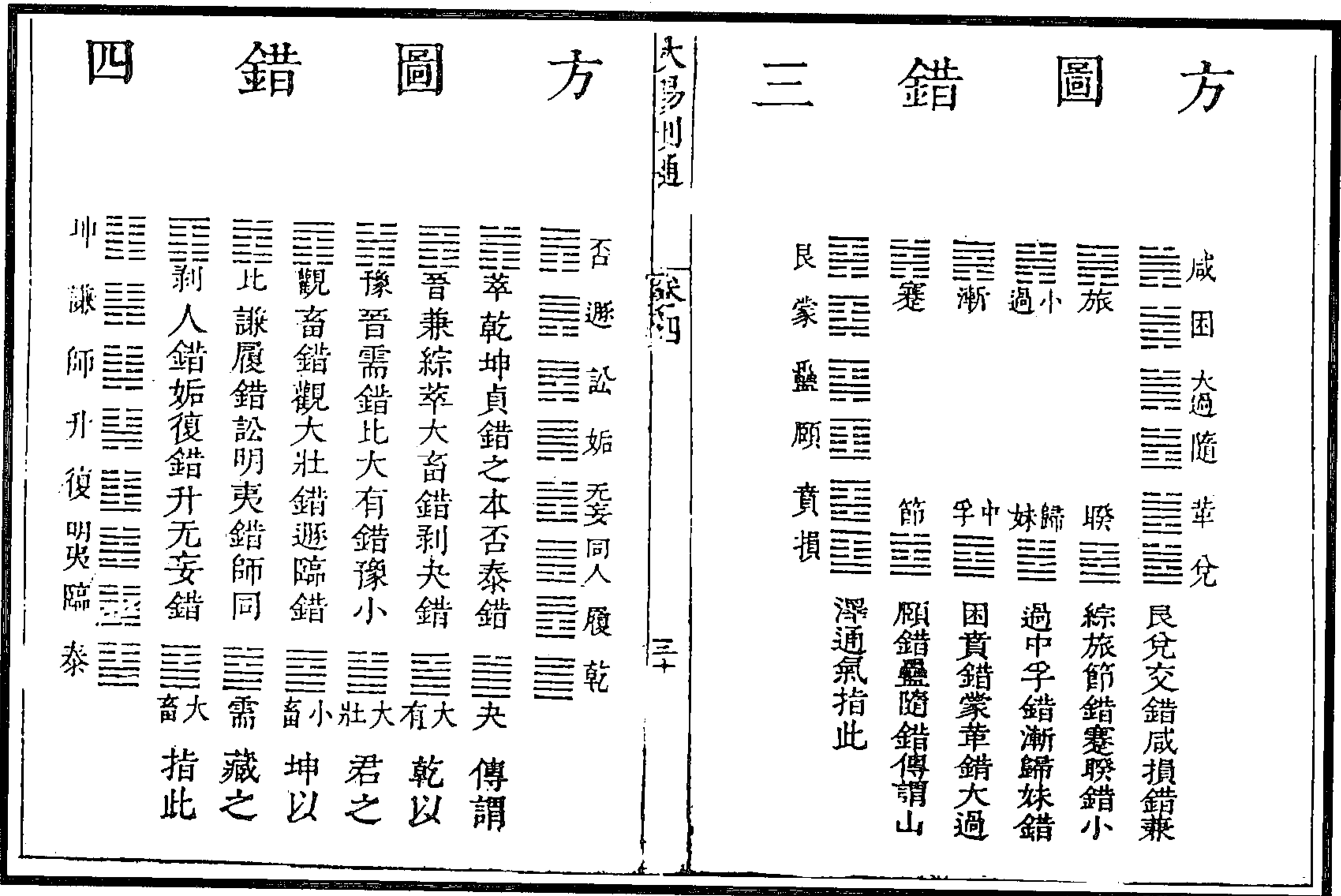
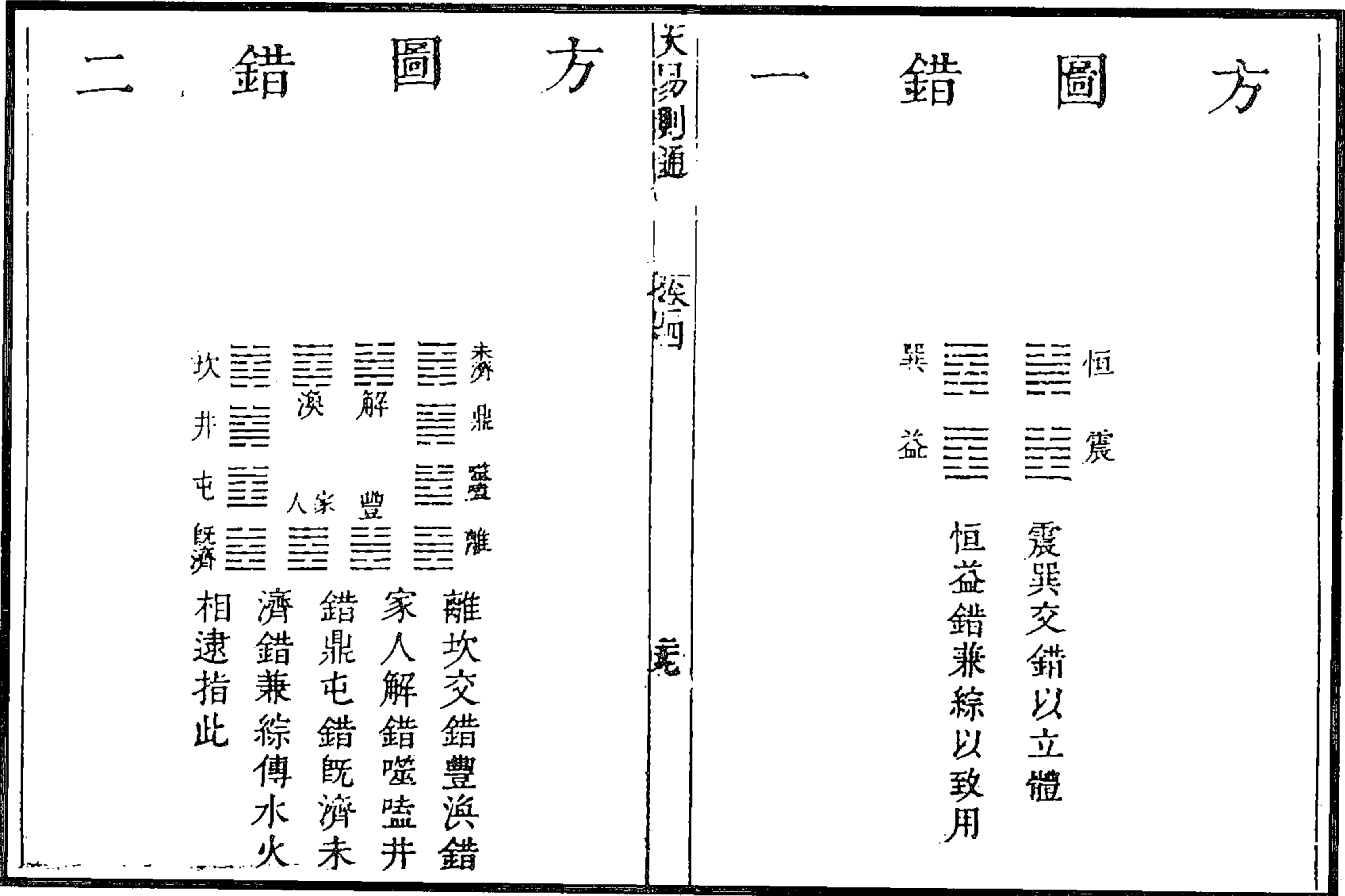

图 468 方图分八图

图 467 方图分二分四图

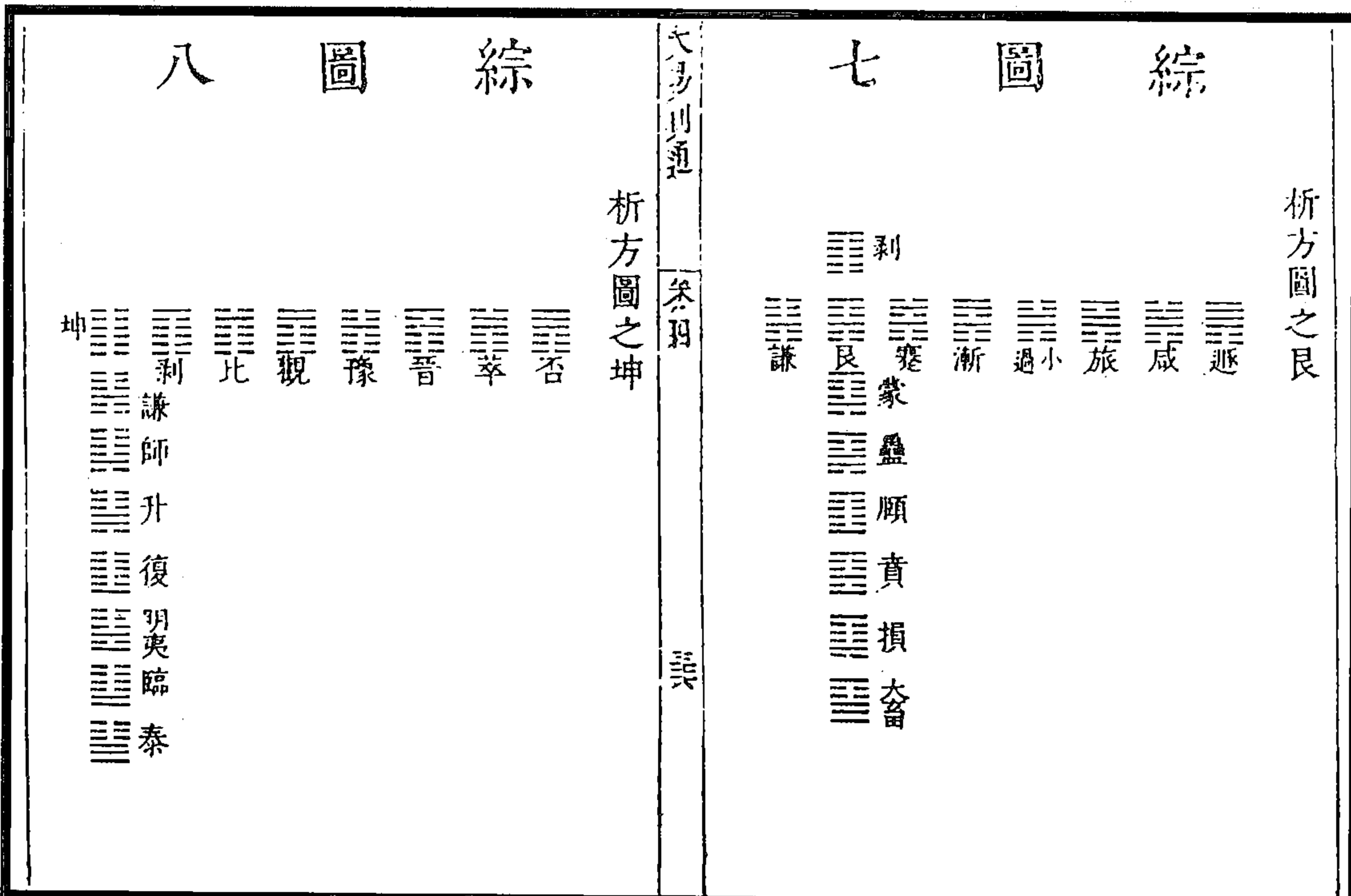
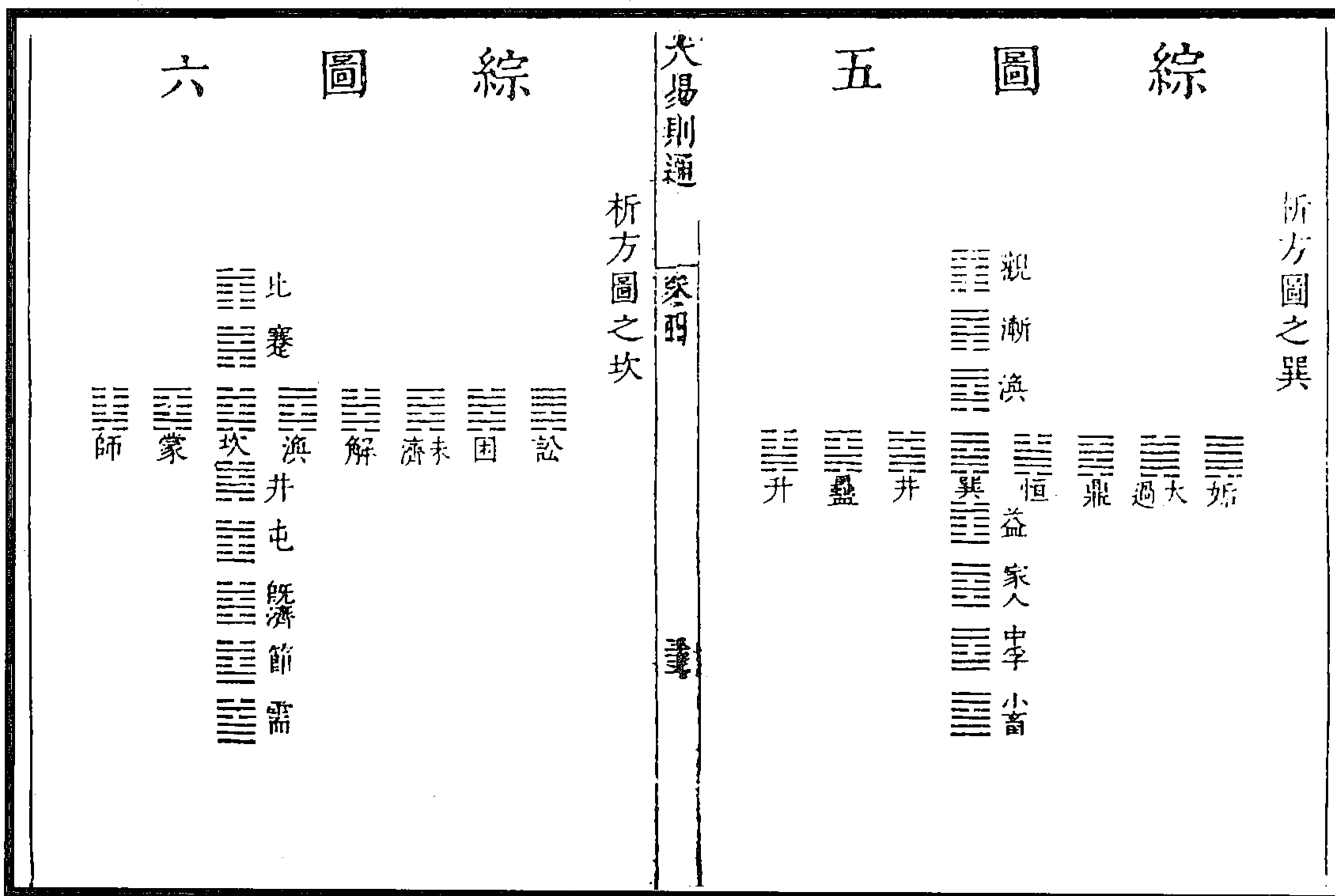
(胡世安《大易则通》)

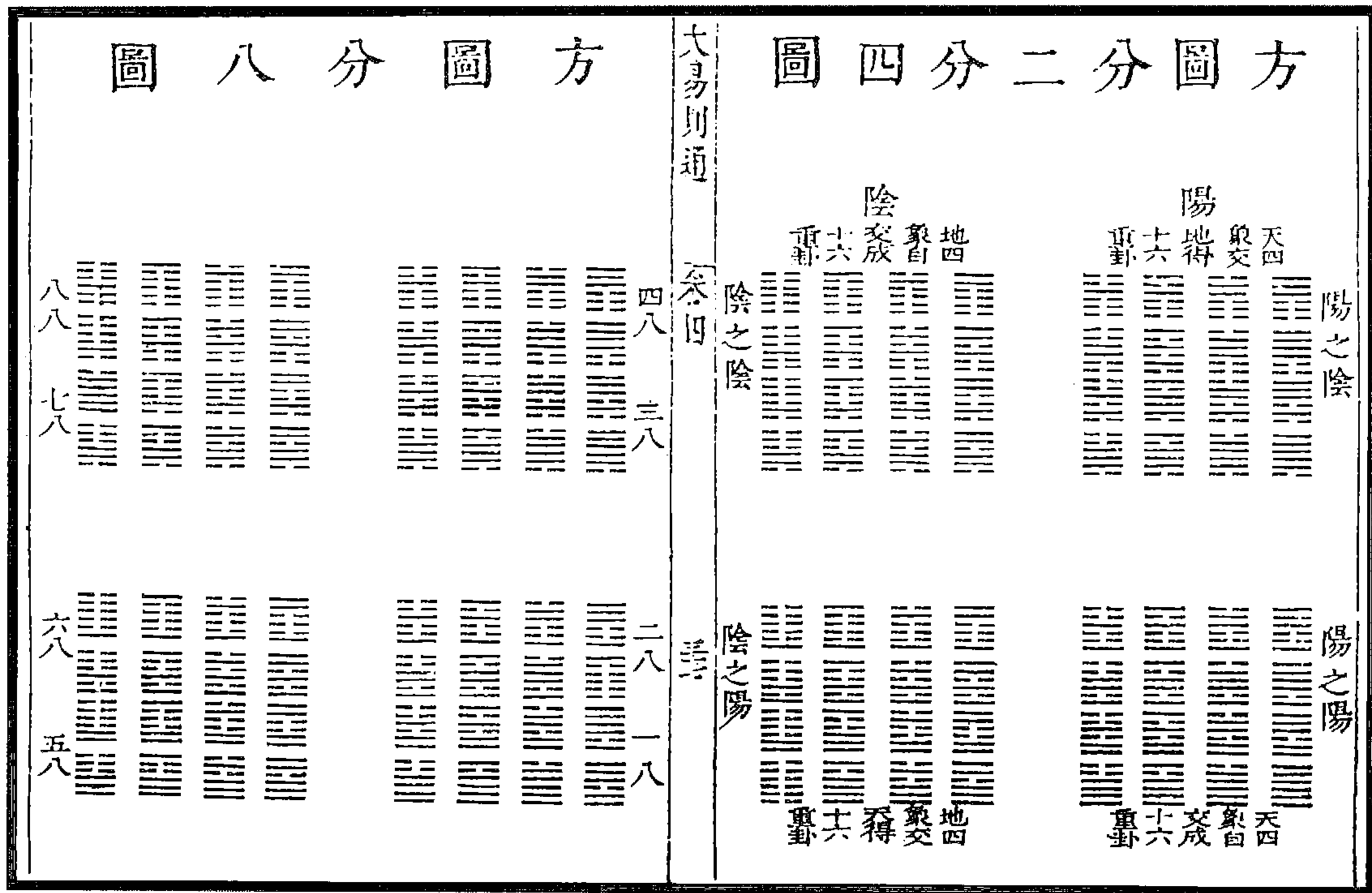
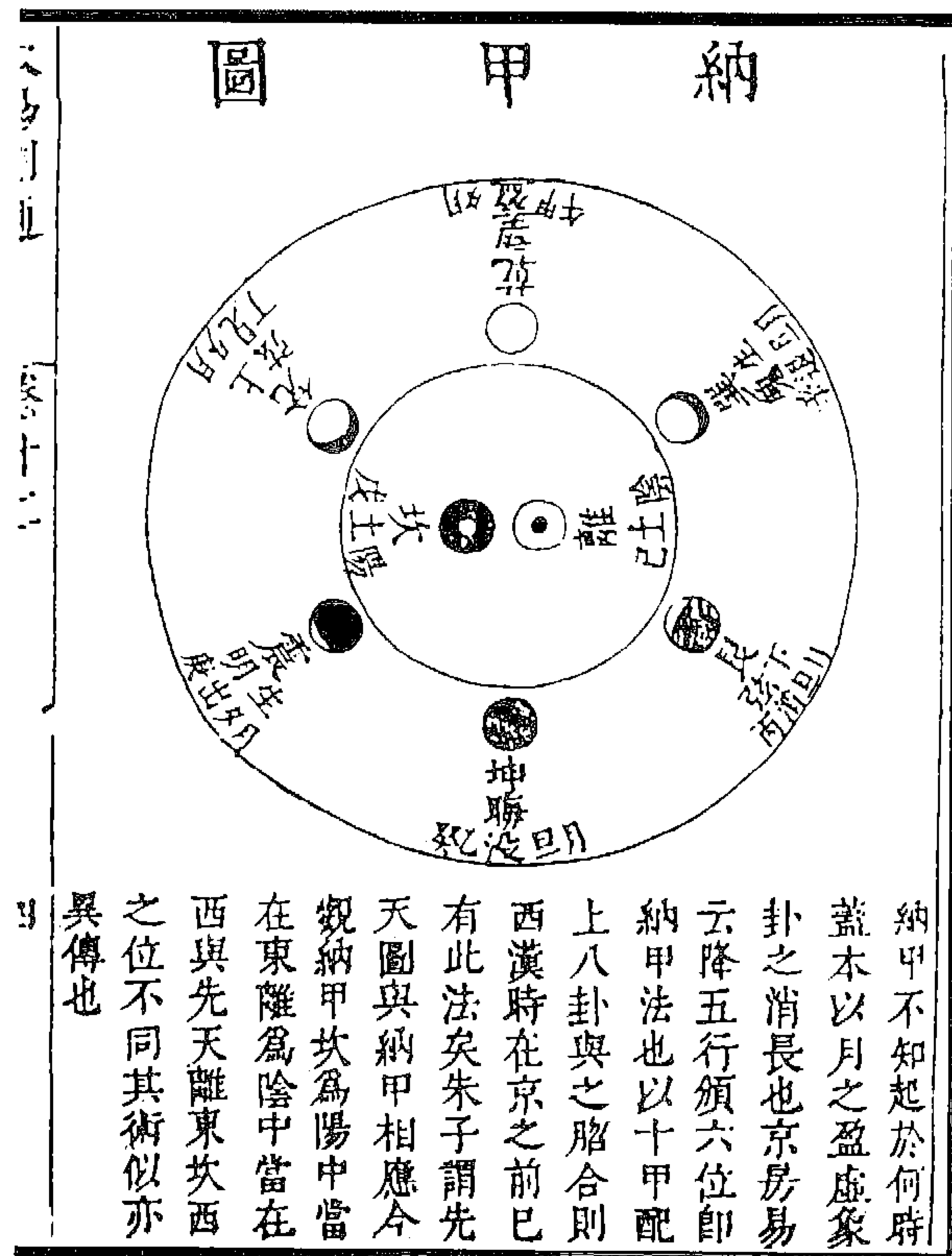

納甲不知起於何時  
蓋本以月之盈虛象  
卦之消長也京易  
云降五行頒六位即  
納甲法也以十甲配  
上八卦與之昭合則  
西漢時在京之前已  
有此法矣朱子謂先  
天圖與納甲相應今  
觀納甲坎為陽中當  
在東離為陰中當在  
西與先天離東坎西  
之位不同其術似亦  
異傳也

图 469 納甲图

(胡世安《大易则通》)





图 470 伏羲六十四卦圆图 (汤秀琦《读易近解》)



图 472 方图分统类图

图 471 方图分层次图

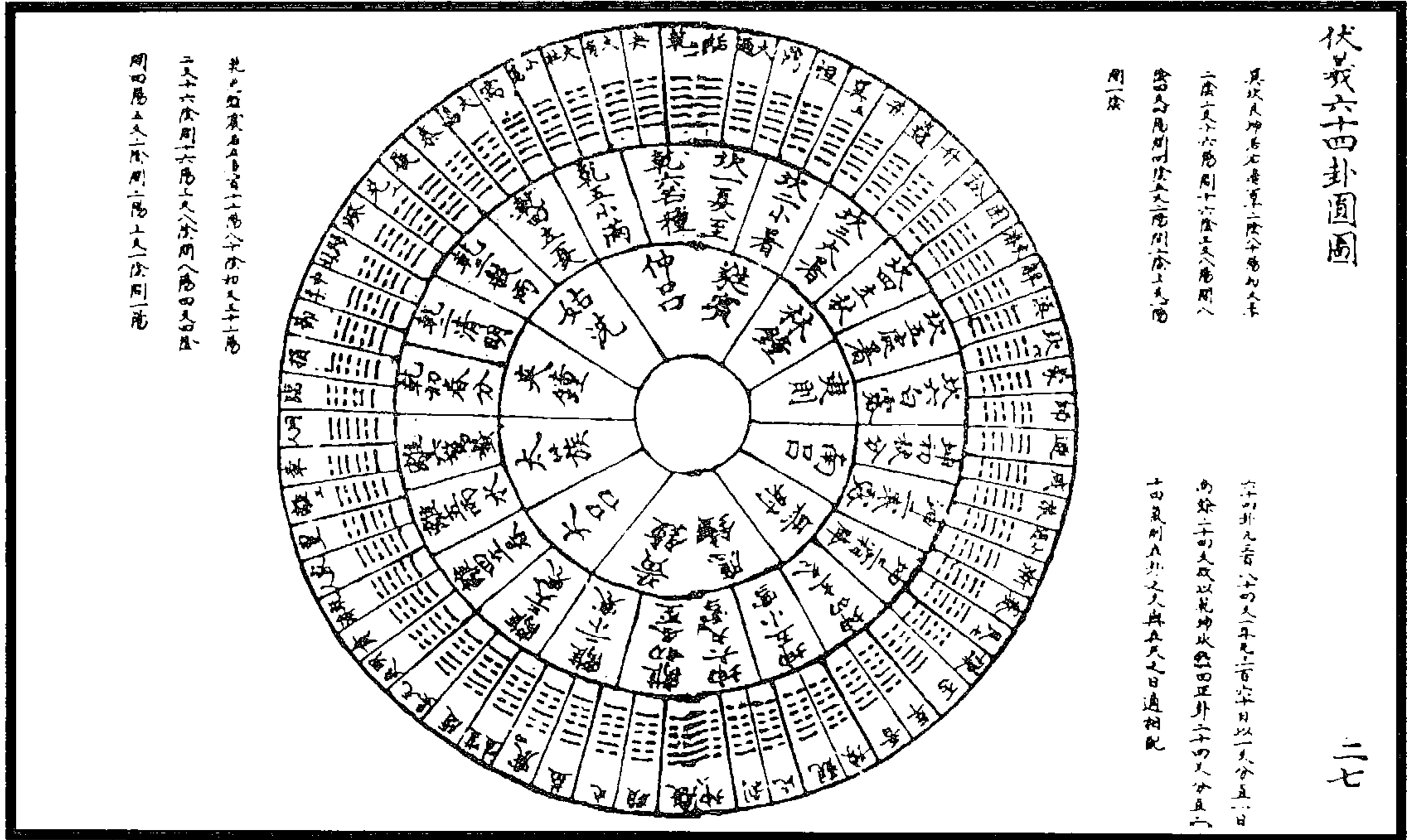
(汤秀琦《读易近解》)

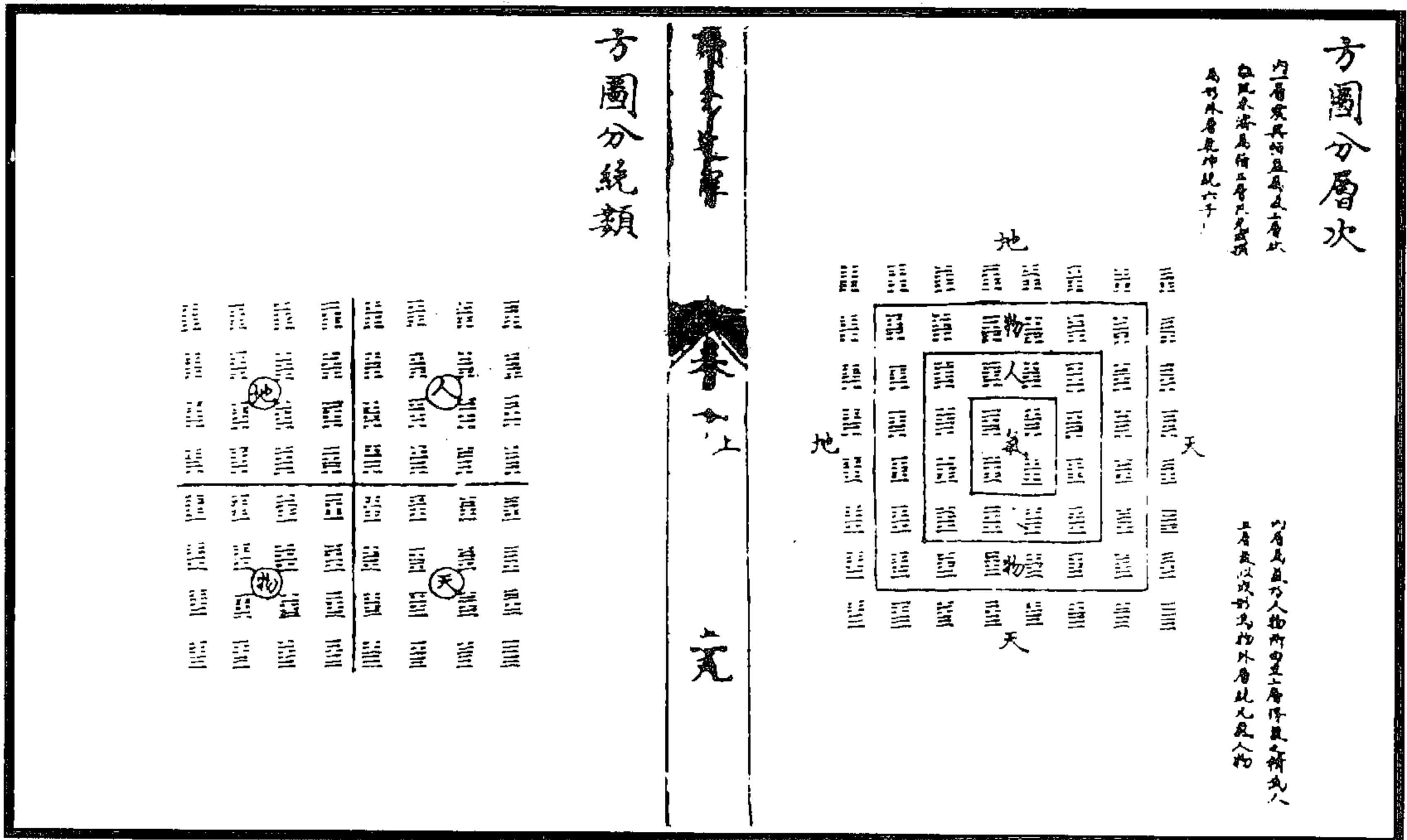

图 473 八卦纳甲方位图  
(汤秀琦《读易近解》)



图 475 大成圆运之位图  
(赵振芳《易原》)

图 474 小成八纯之图  
(赵振芳《易原》)

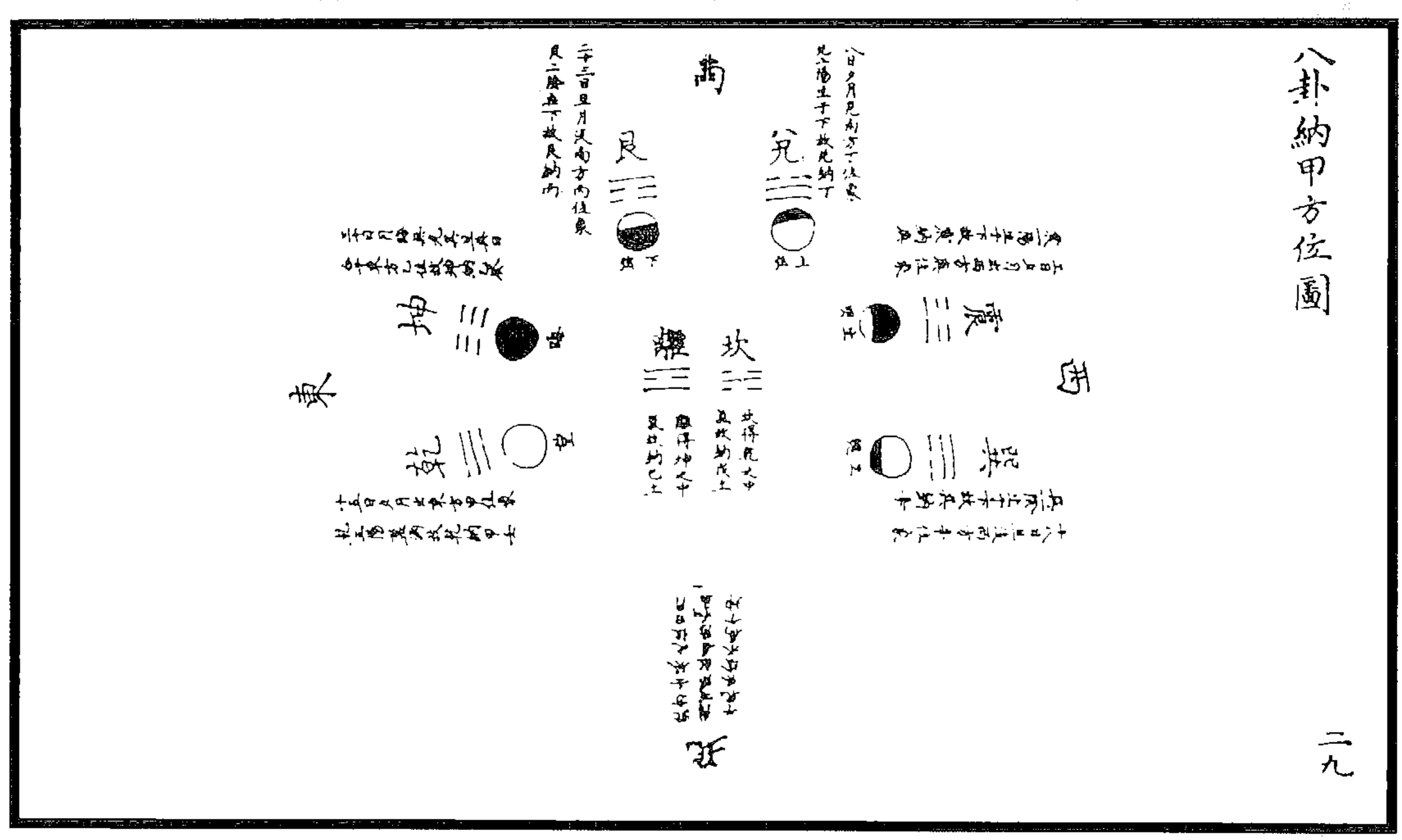

图 477 大成二篇之序图

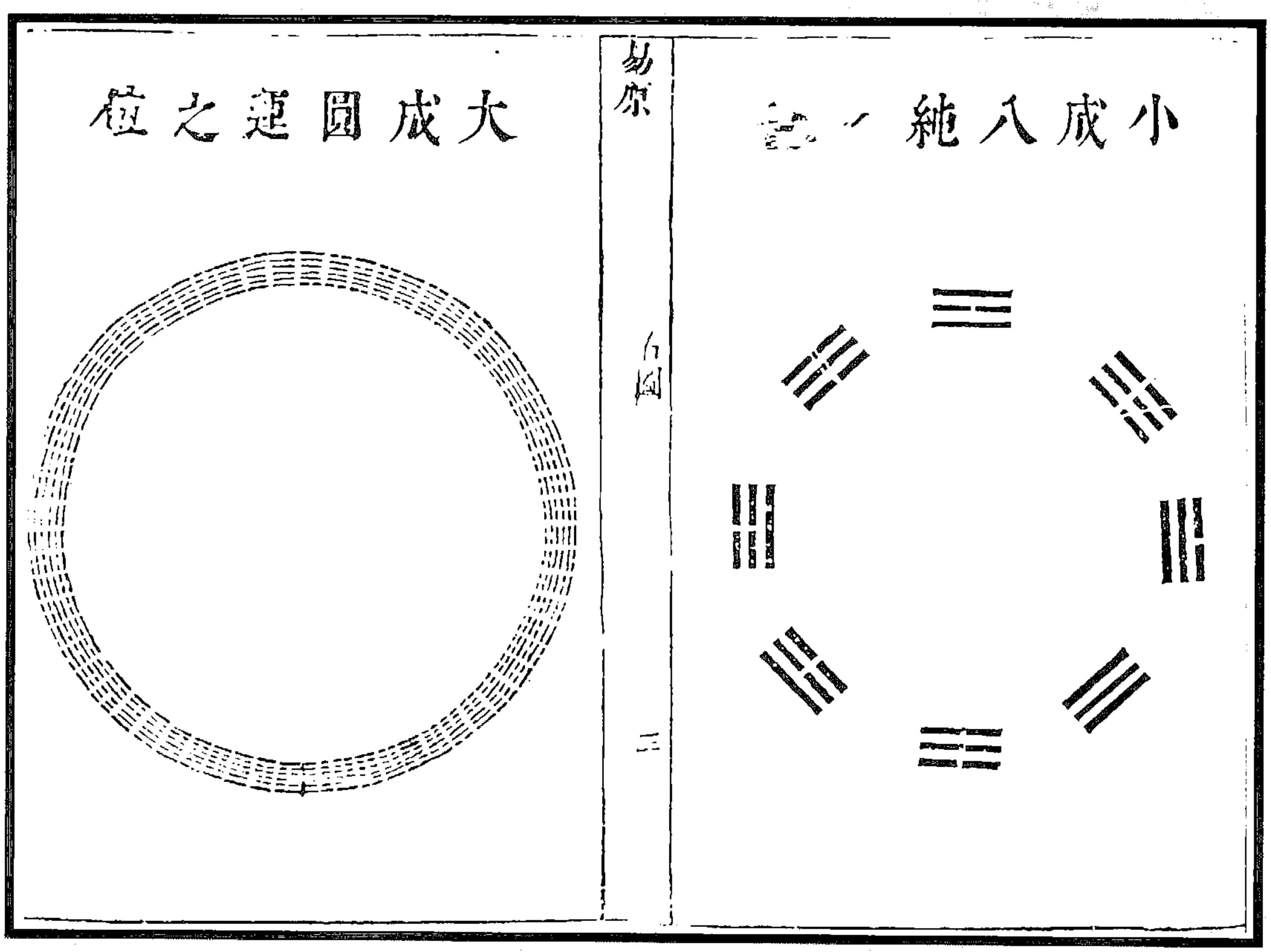
图 476 大成方布之位图

(赵振芳《易原》)

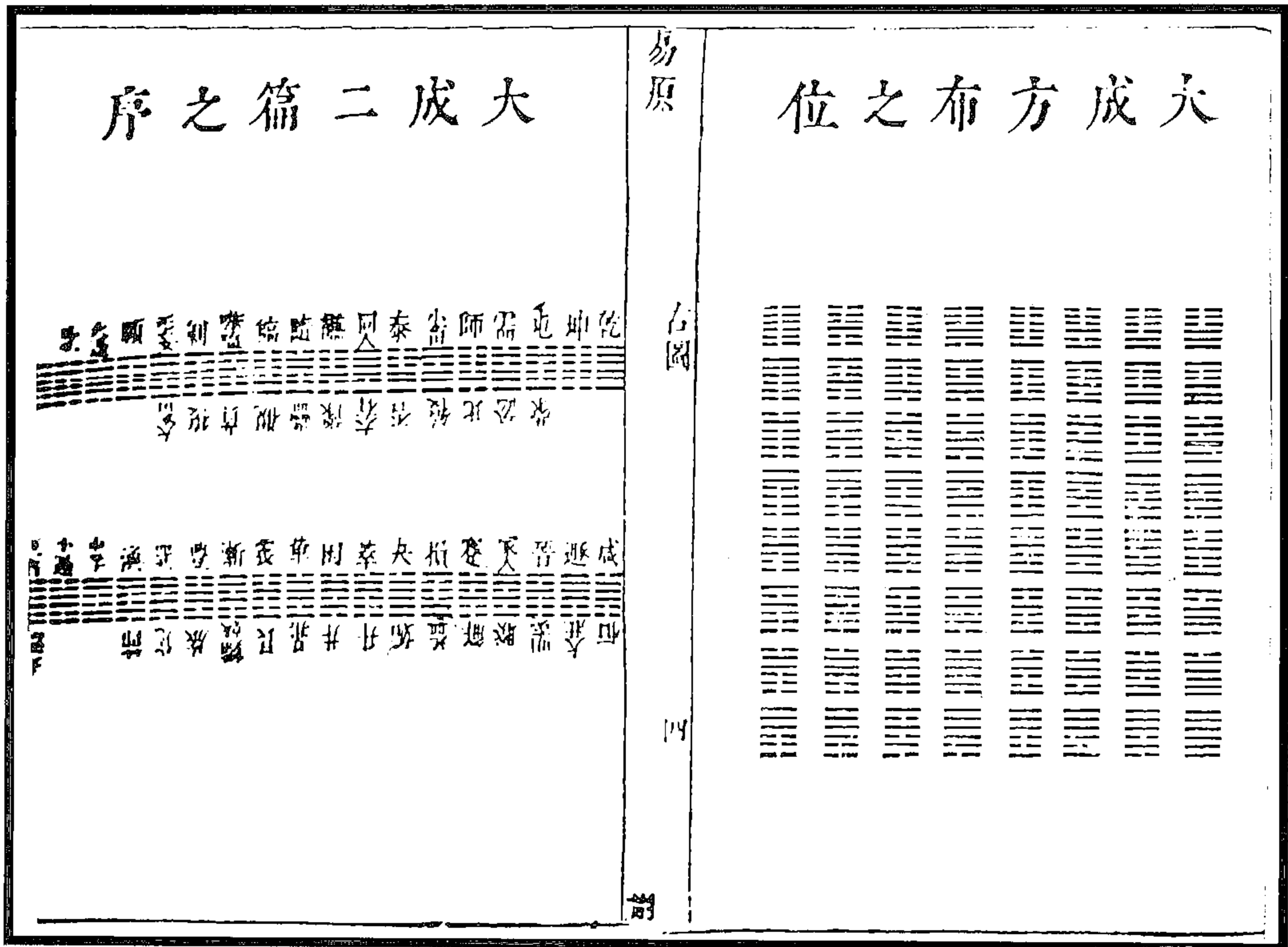

图 479 方图之变图

图 478 圆图之变图

(赵振芳《易原》)

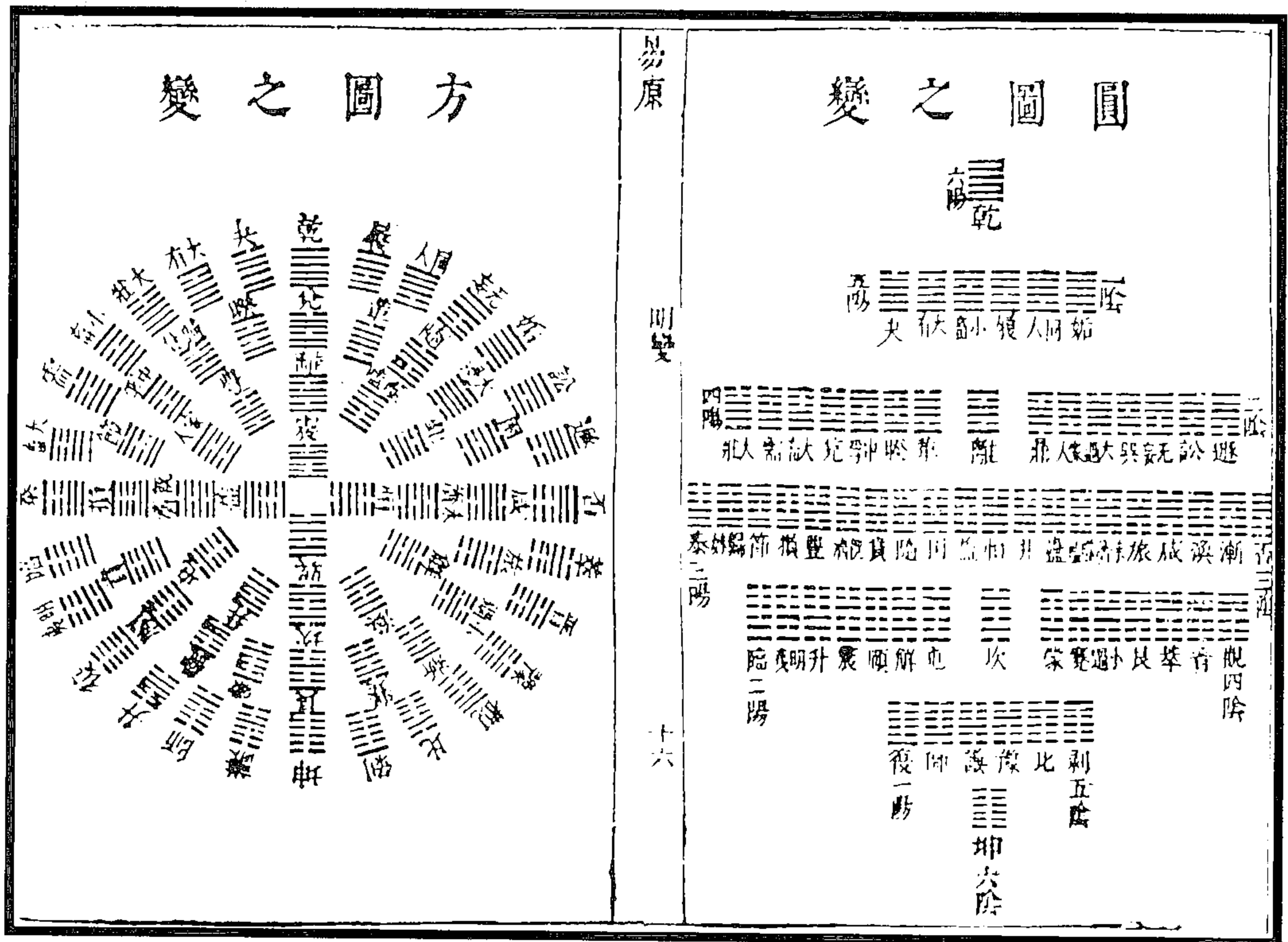

图 481 后天八卦图

图 480 先天八卦图

(孙宗彝《易宗》)

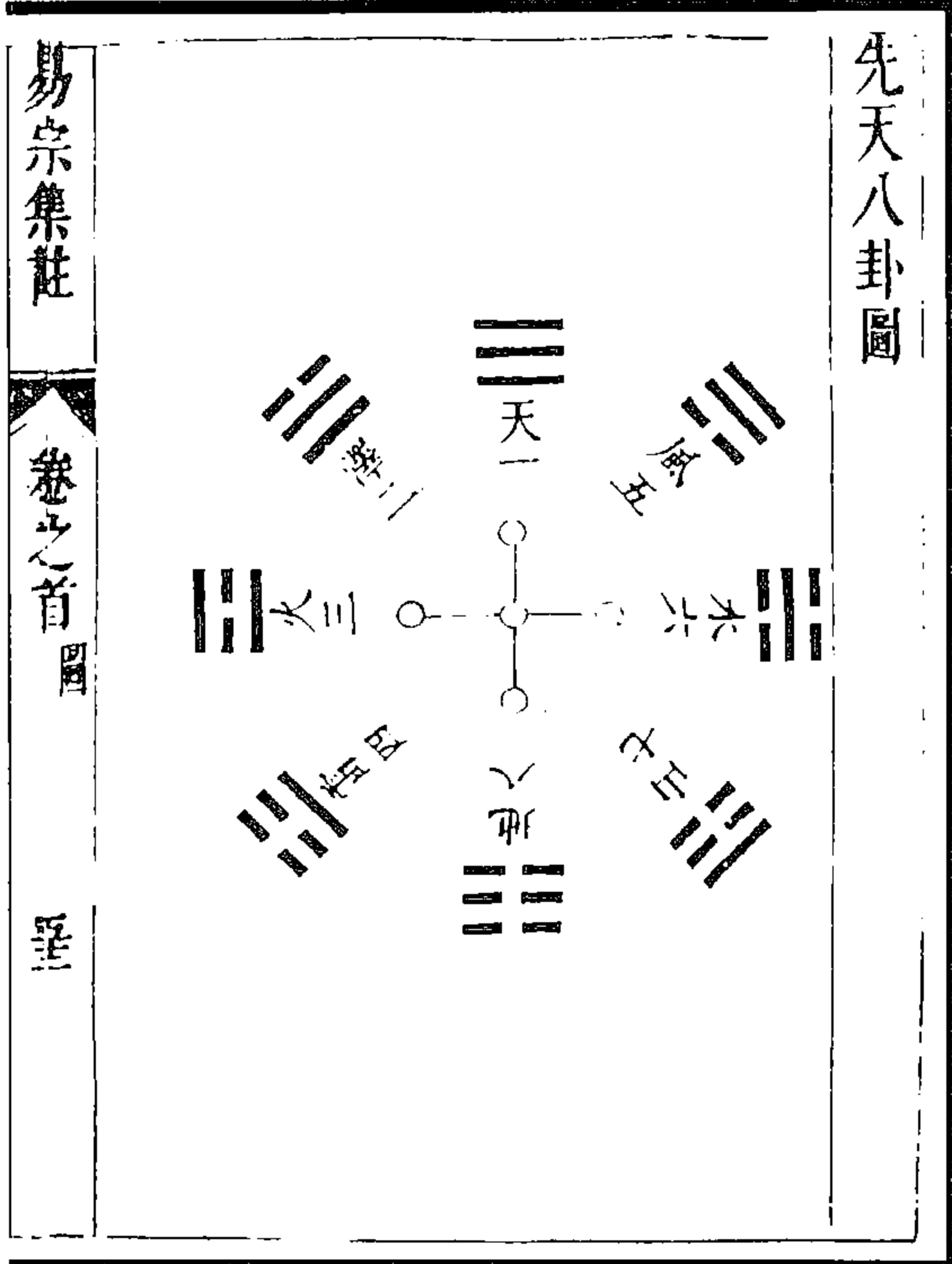
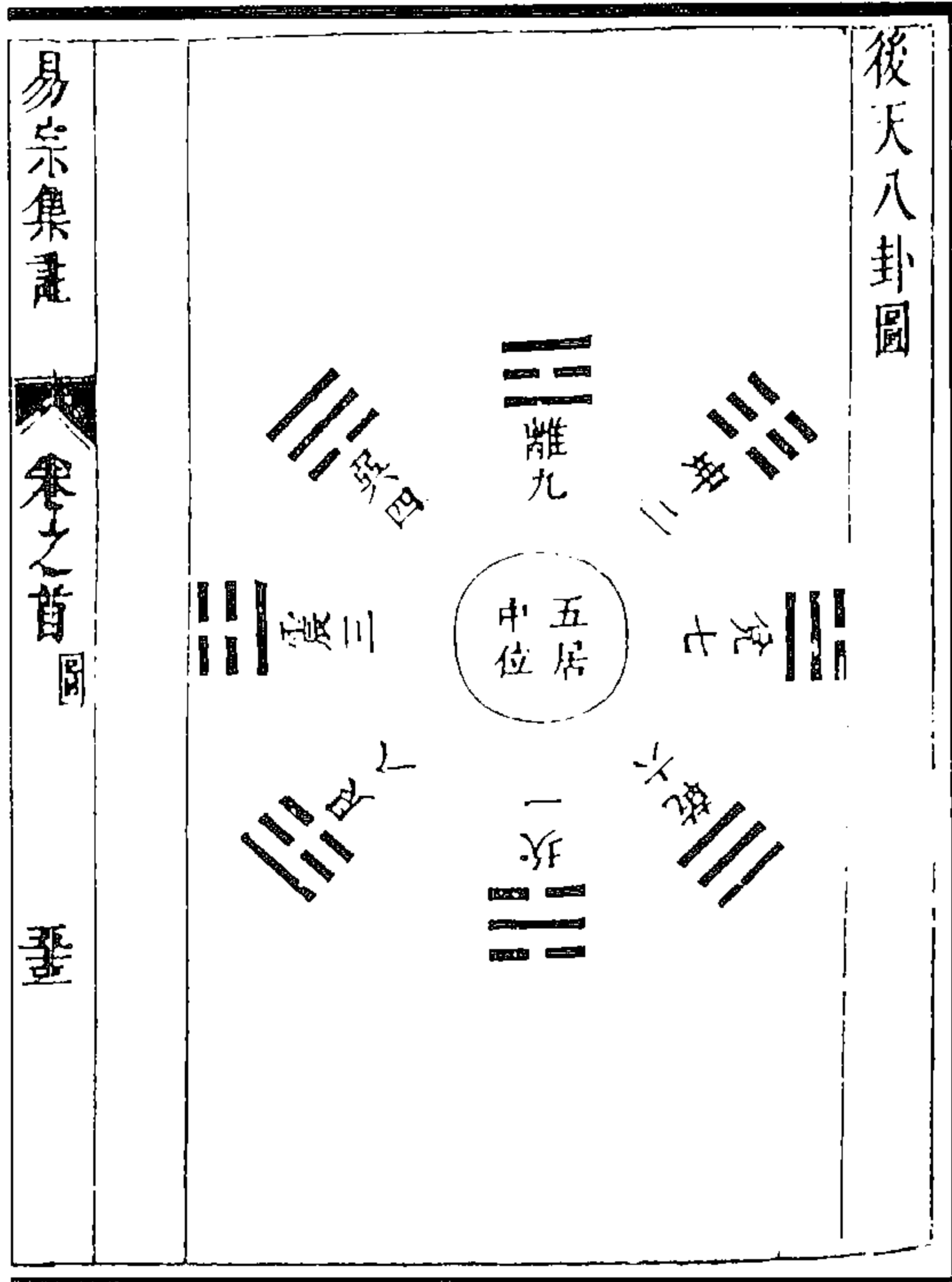

图 482 伏羲先天之易节候图

(孙宗彝《易宗》)



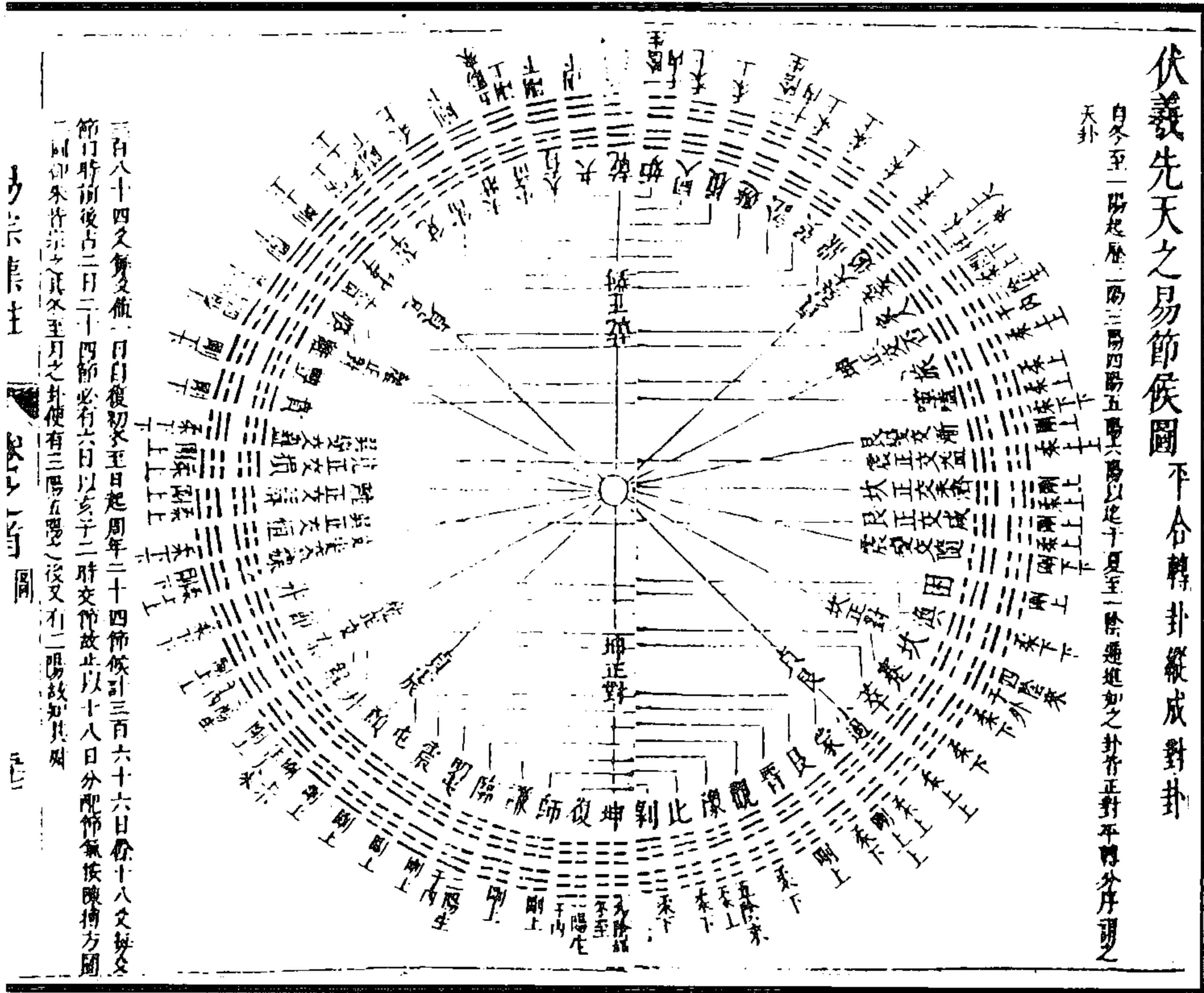
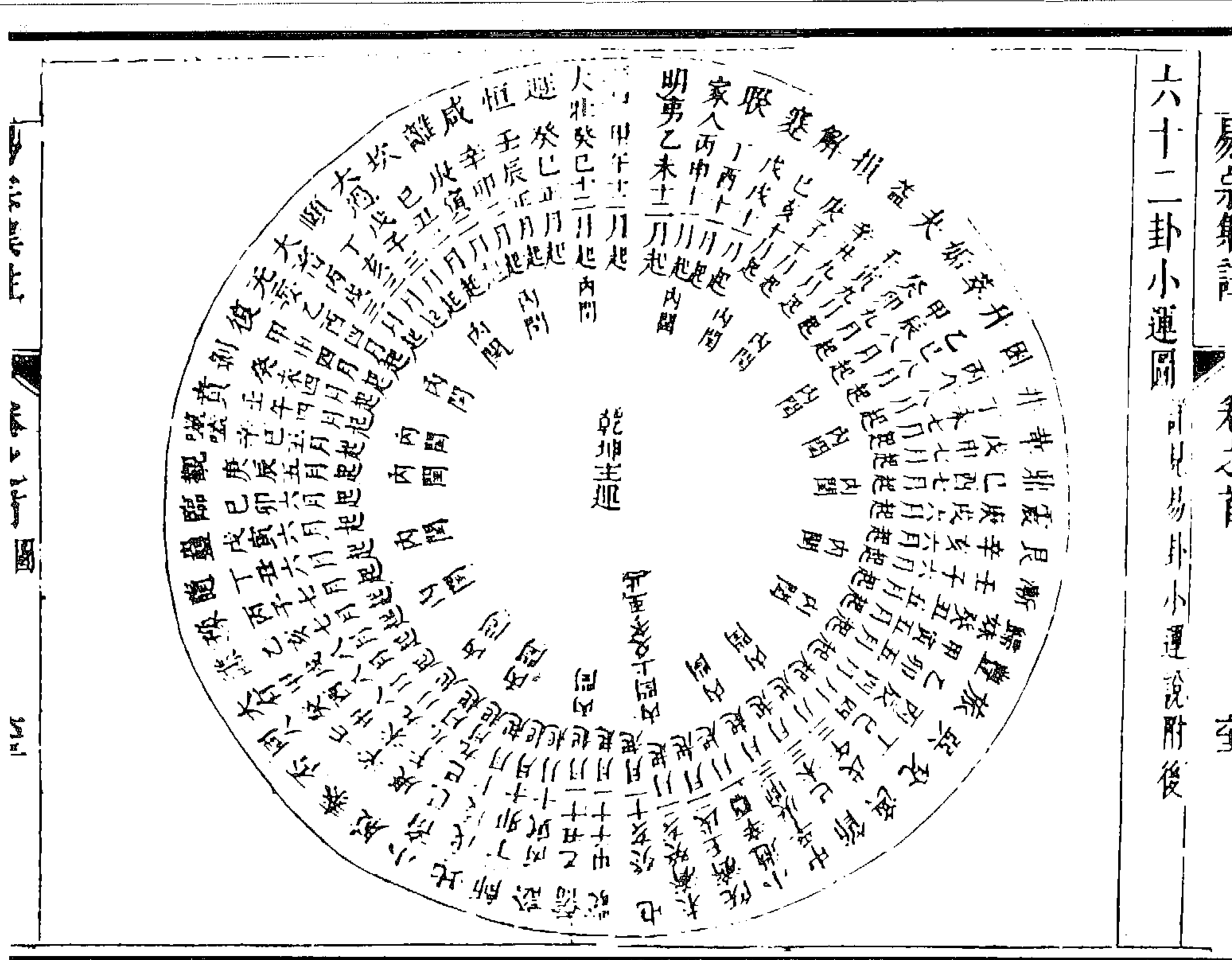

六十二卦小运图

詳見易卦小运说附後

图 485 六十二卦小运图

(孙宗彝《易宗》)

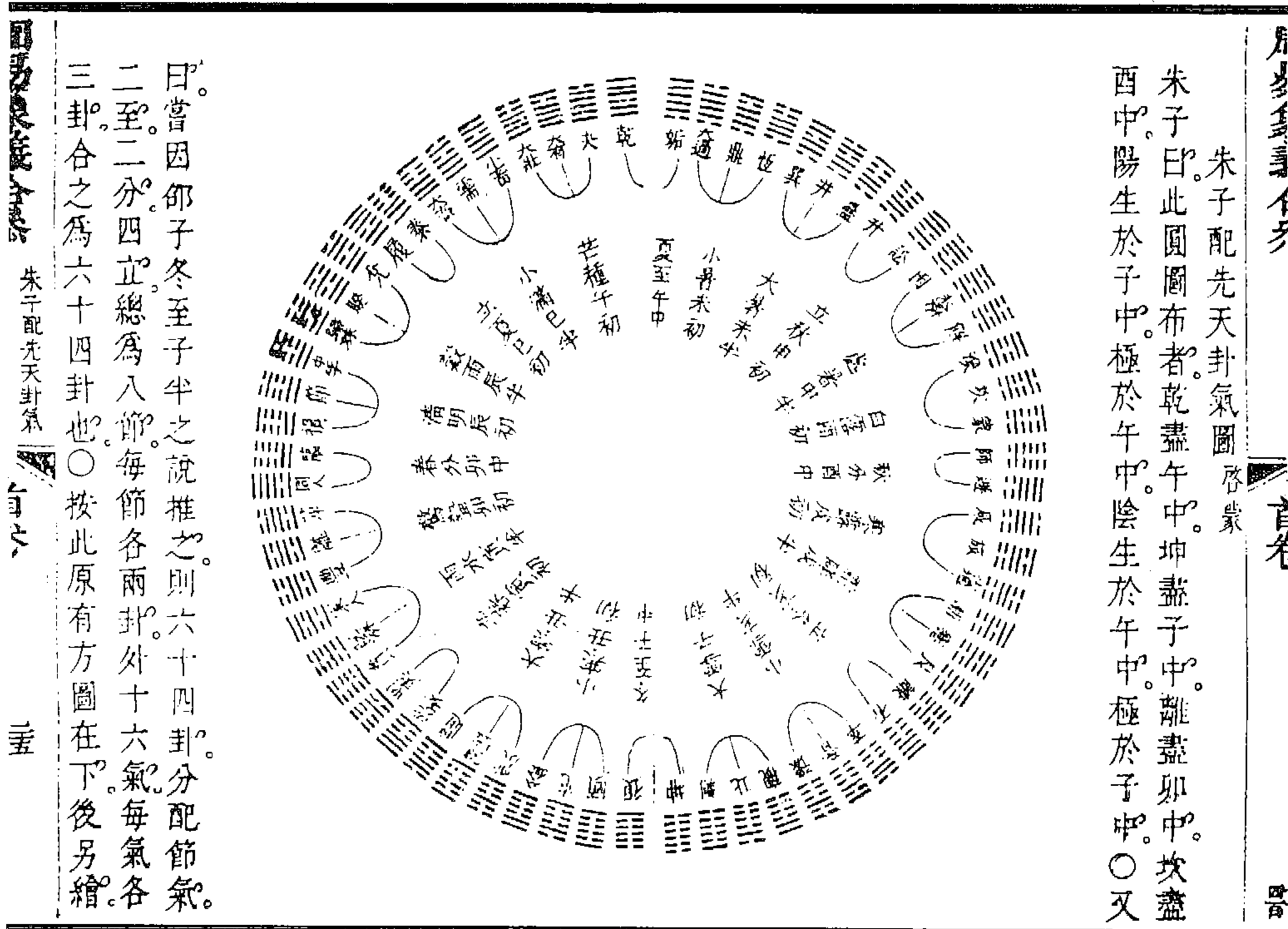

朱子曰。此圓圖布者。乾盡午中。坤盡子中。離盡卯中。坎盡酉中。陽生於子中。極於午中。陰生於午中。極於子中。○又

曰。嘗因邵子冬至子半之說推之。則六十四卦。分配節氣。二至二分。四立。總為八節。每節各兩卦。外十六氣。每氣各三卦。合之為六十四卦也。○按此原有方圖在下。後另繪。

周易象義合參

朱子配先天卦氣

卷六

五

图 486 朱子配先天卦气图

(吴德信《周易象义合参》)



图 488 先天卦乾上坤下图  
图 489 后天卦离南坎北图



图 487 月受日光图

(胡渭《易图明辨》)

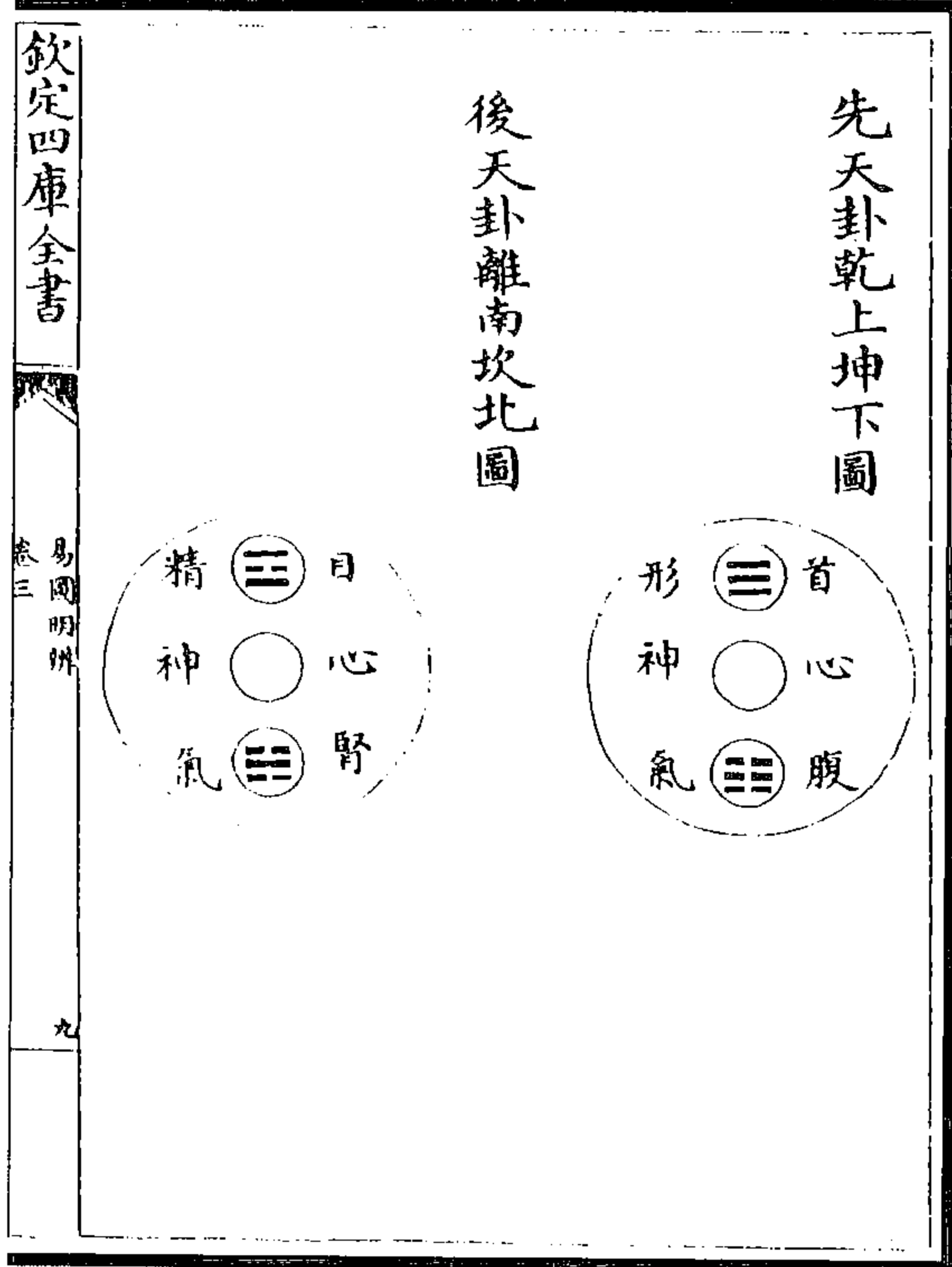

图 491 乾坤交变十二卦循环升降图



图 490 地承天气图

(胡渭《易图明辨》)

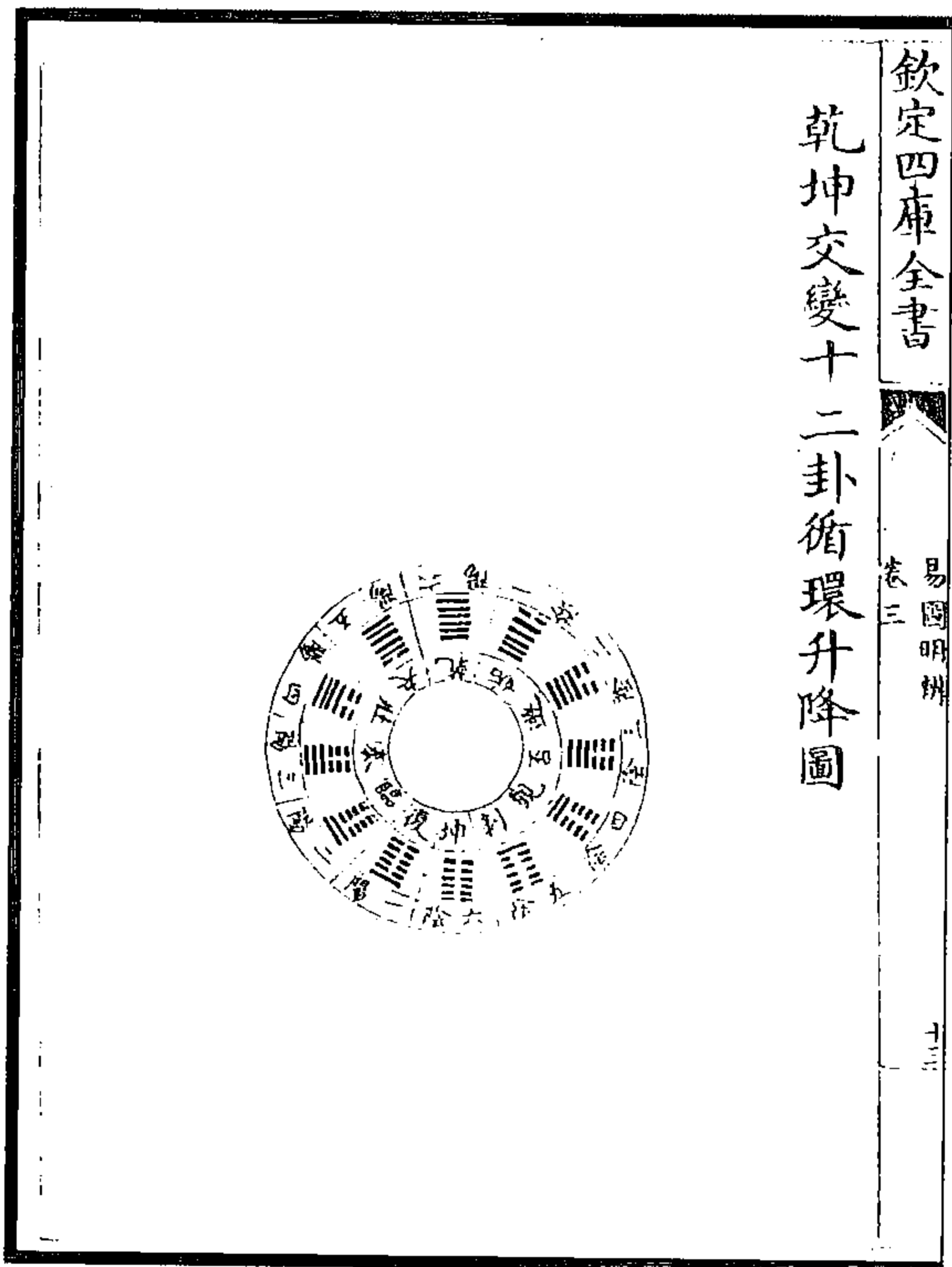

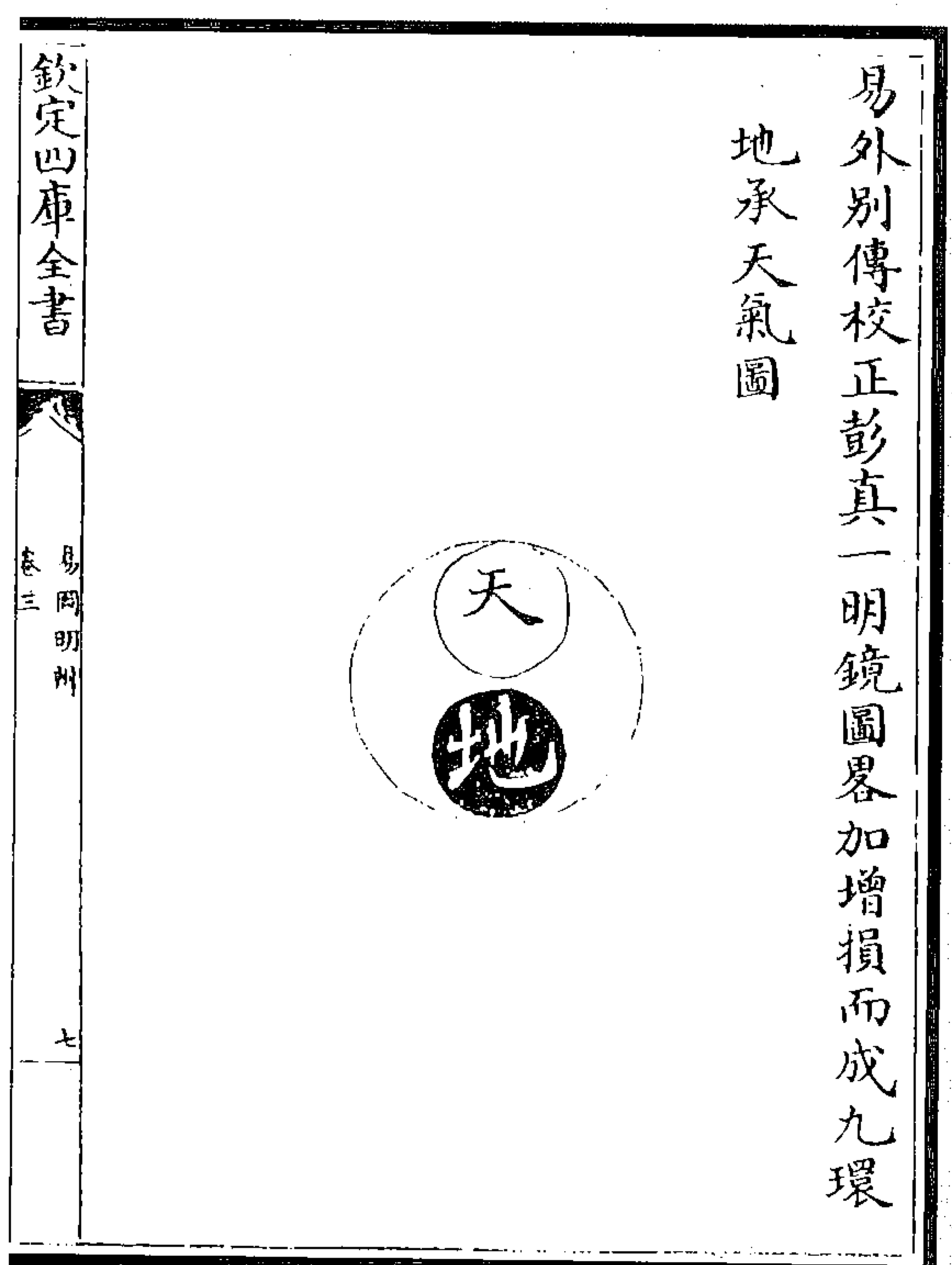

图 494 乾坤坎离图

图 495 天地日月图

图 492 八七九六图

图 493 木火金水图

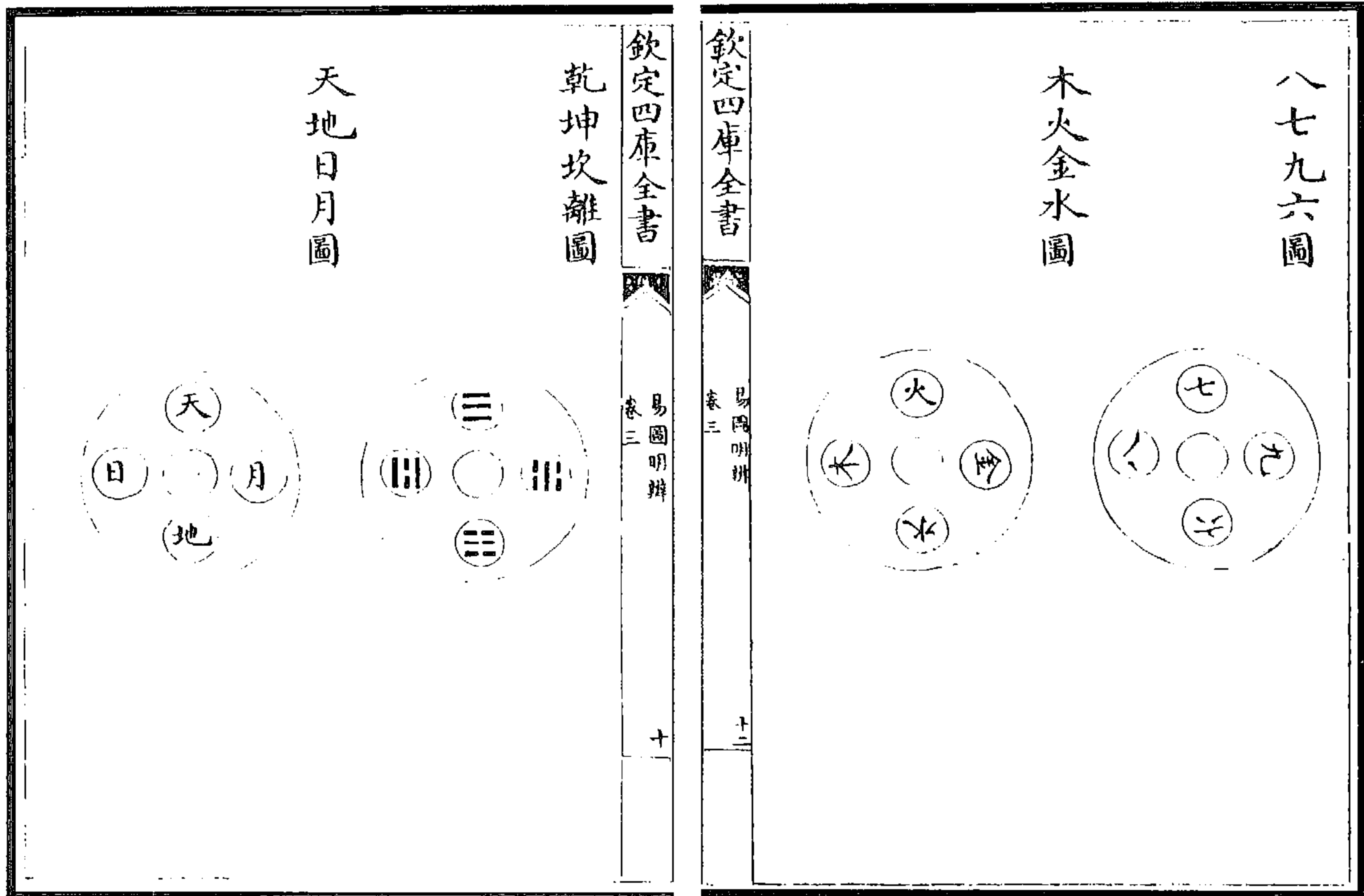
(胡渭《易图明辨》)



图 496 周易參同契金丹鼎器藥物火候萬殊一本之圖

(胡渭《易图明辨》)



图 499 坎離交變十二卦循環升降圖

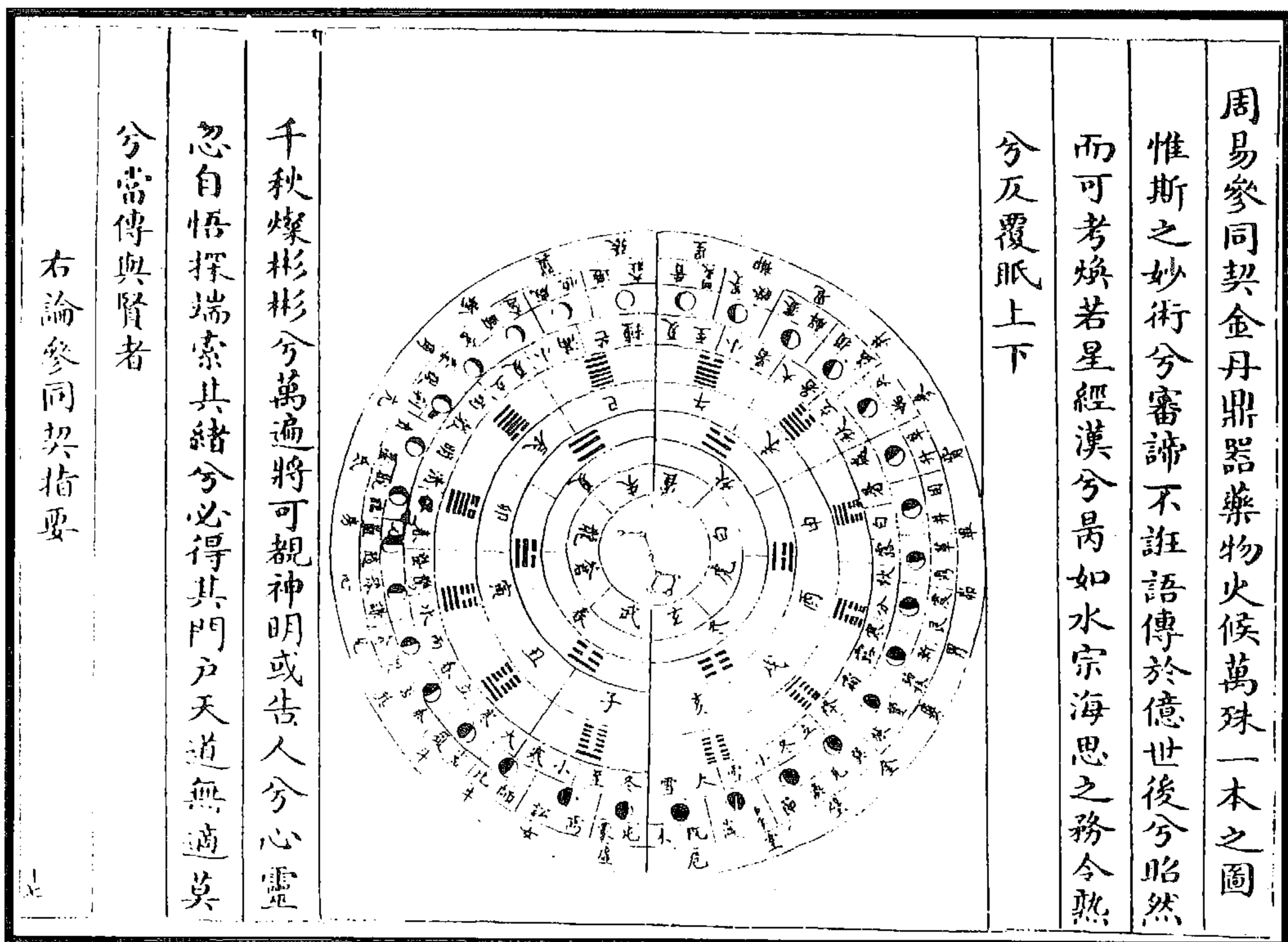

图 497 屯蒙二卦反對一升一降圖

图 498 既濟未濟反對一升一降圖

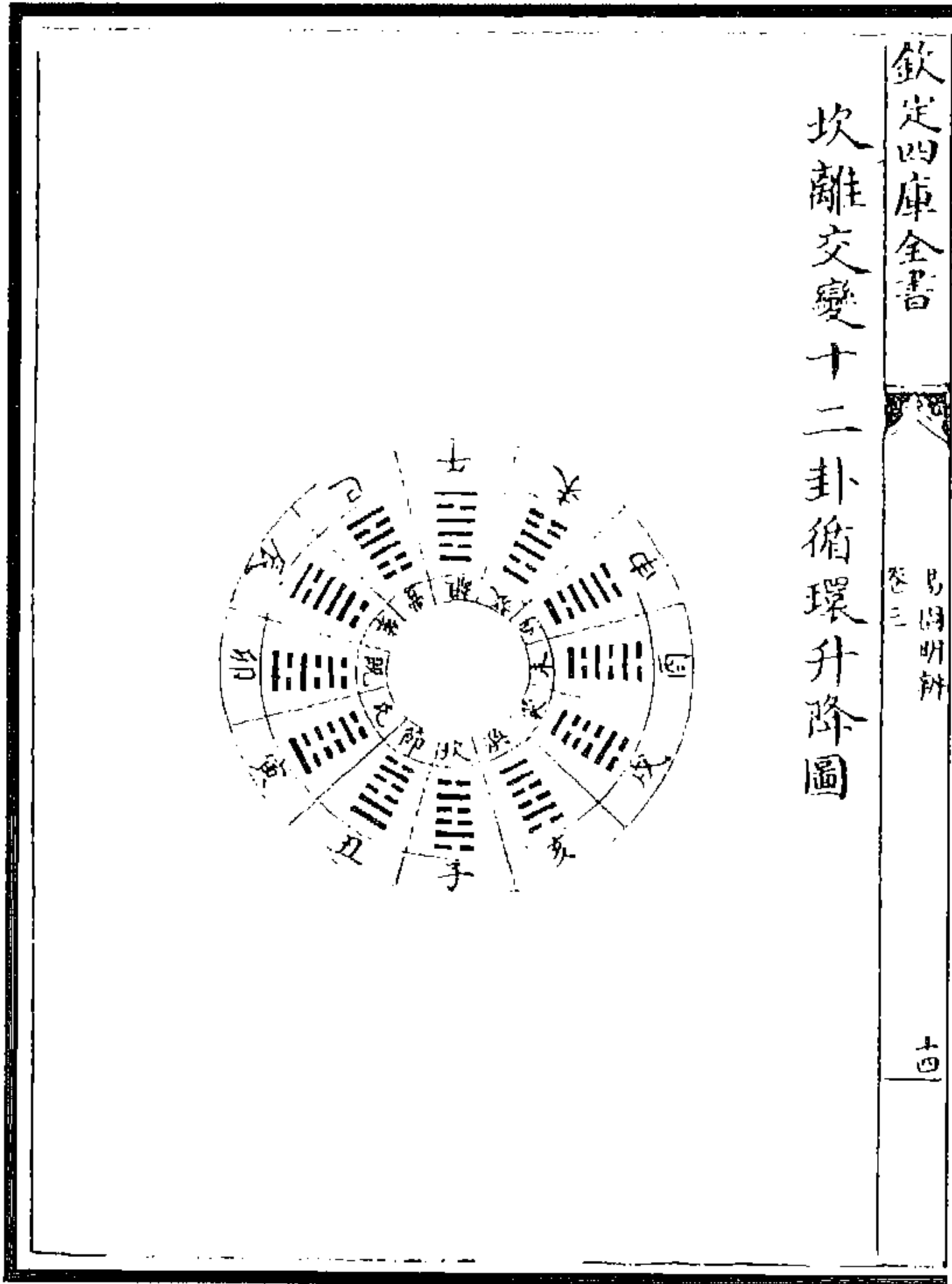
(胡渭《易圖明辨》)

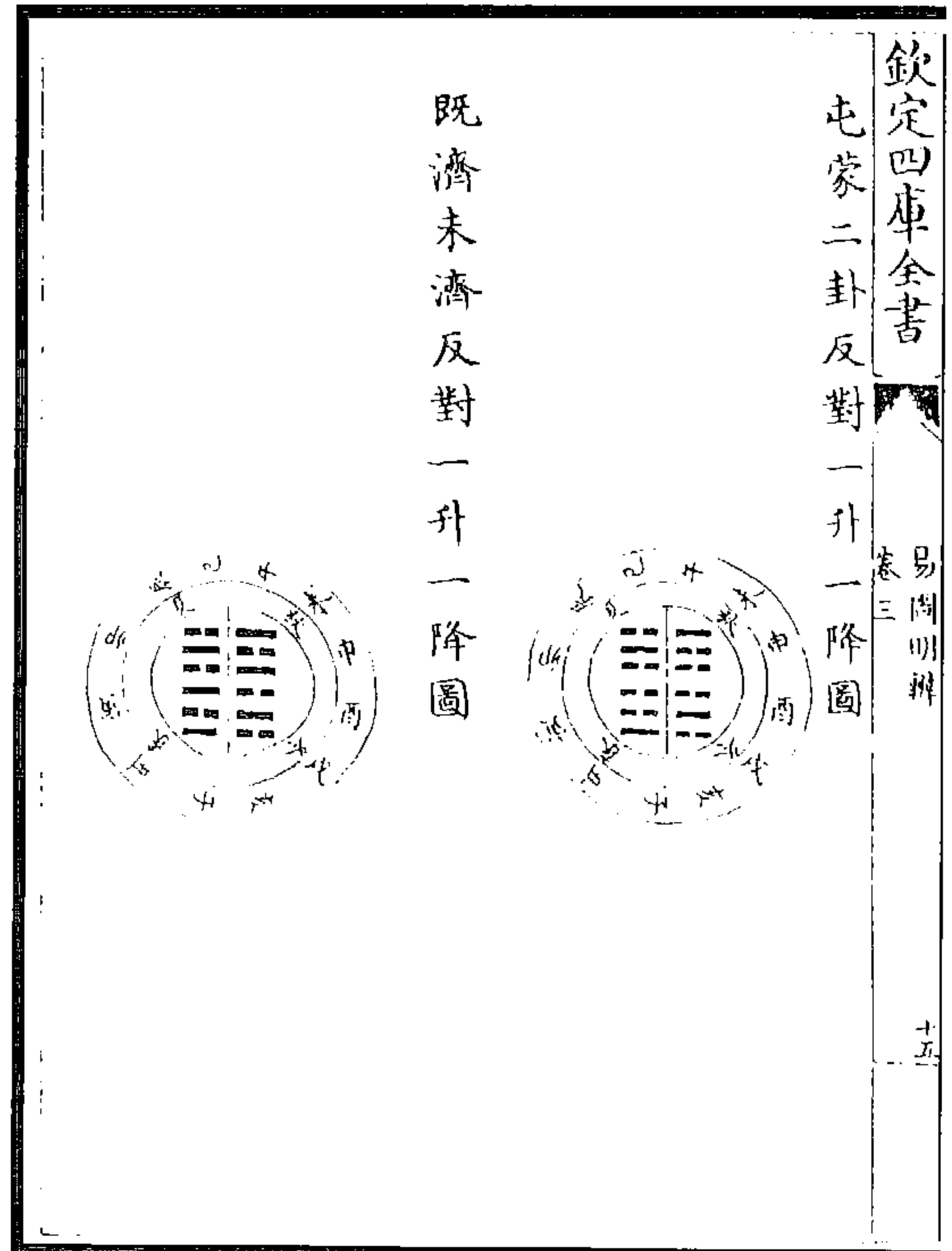

图 501 漢上納甲圖

图 500 參同契納甲圖

(胡渭《易圖明辨》)

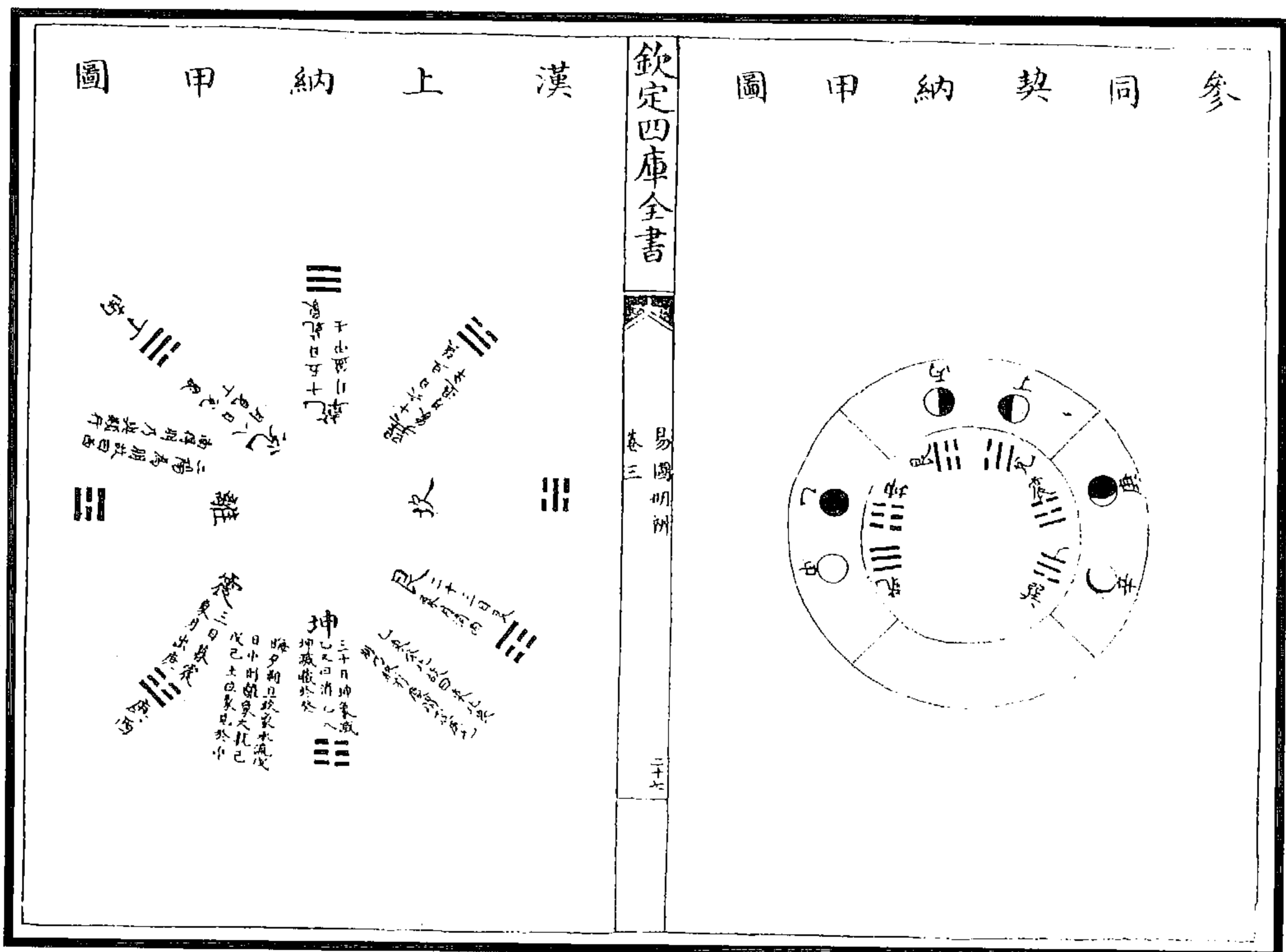

图 503 伏羲方图  
(陆奎勋《陆堂易学》)



图 502 新定月体纳甲图  
(胡渭《易图明辨》)

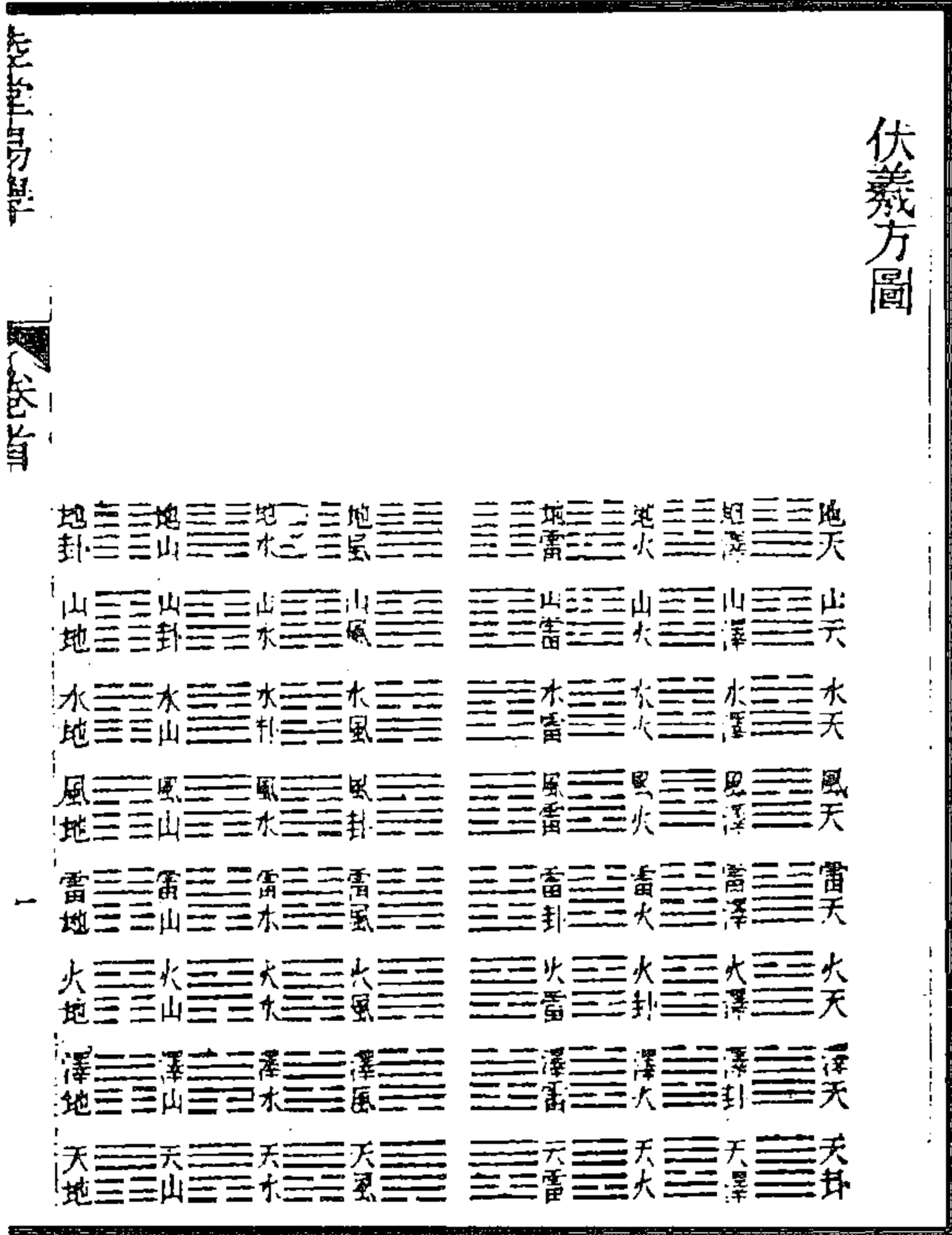

图 504 伏羲六十四卦方位圓圖  
(汪紱《易经如話》)

欽定四庫全書

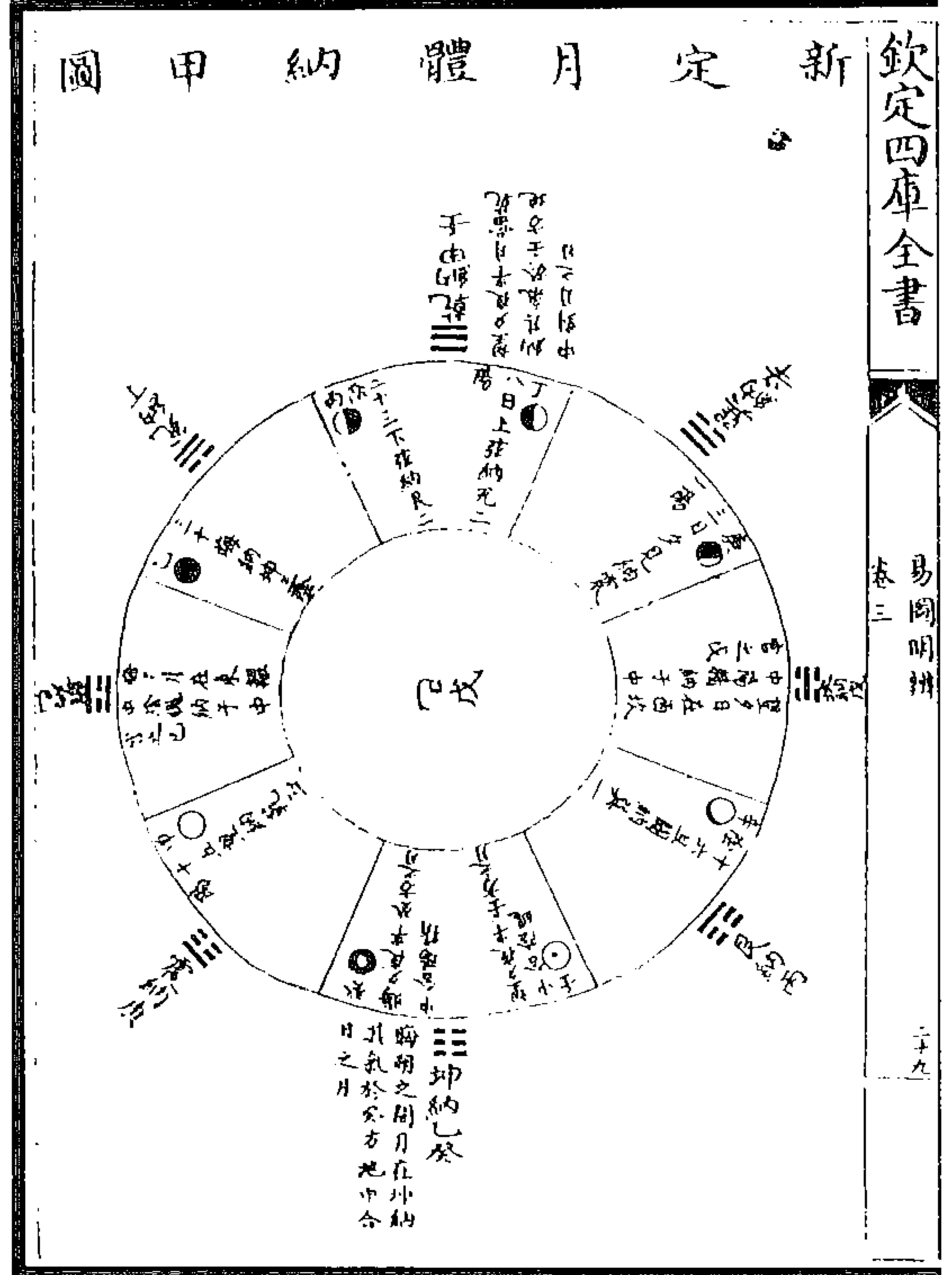
易漢學

卦氣七十二候圖

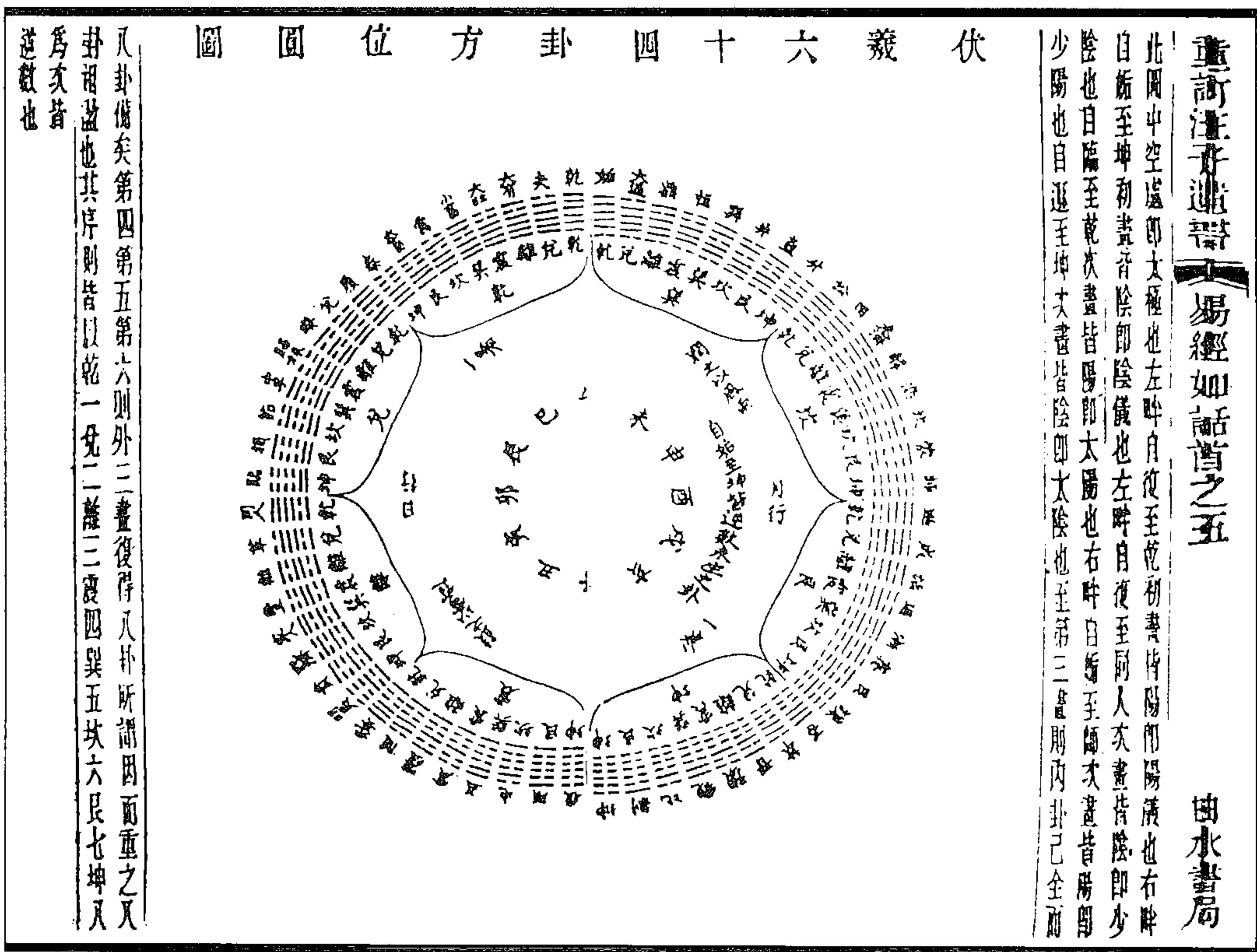

图 505 (惠栋)卦气七十二候图  
(惠栋《易汉学》)

欽定四庫全書

易漢學

六日七分圖

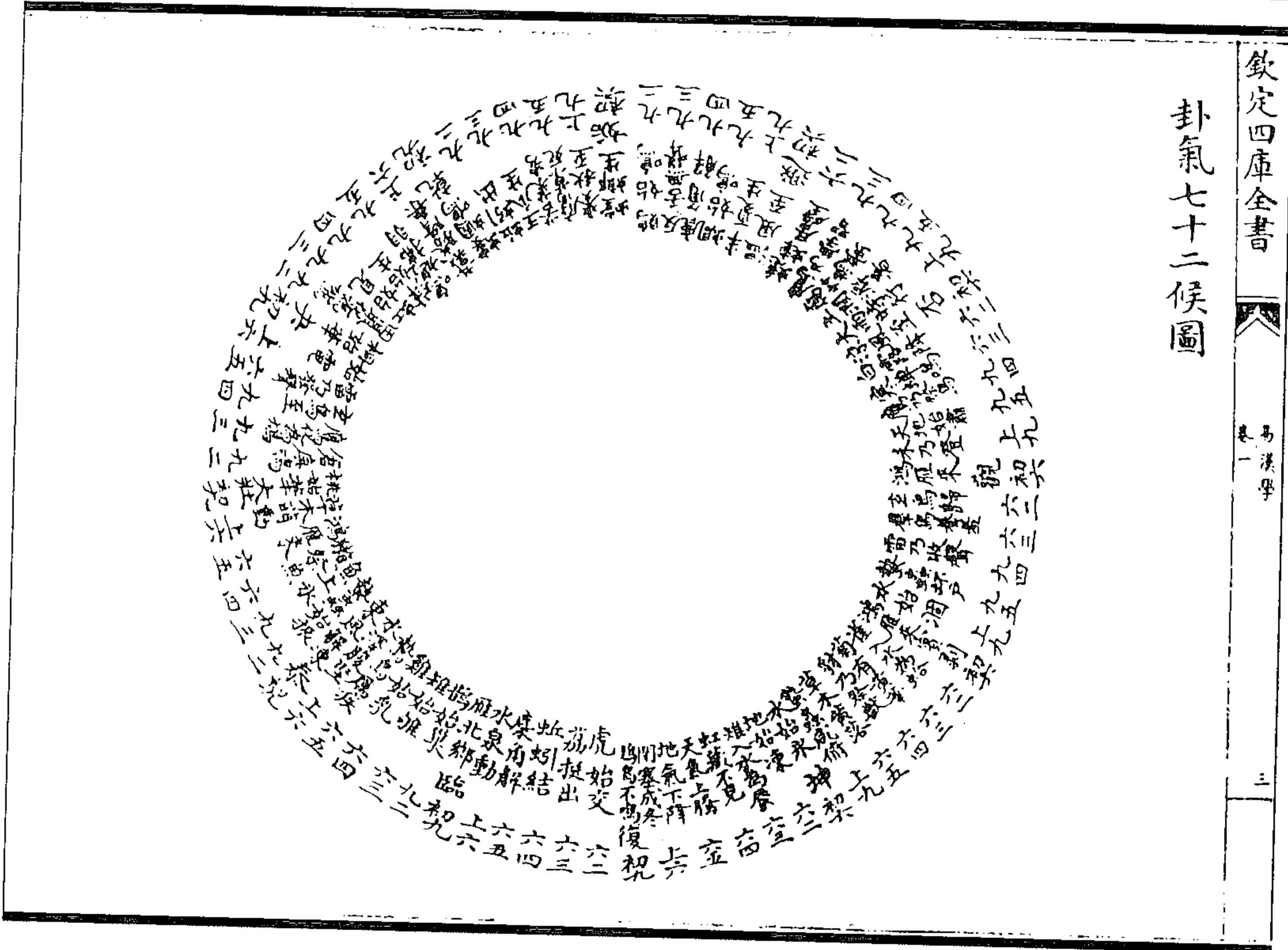

图 506 六日七分图  
(惠栋《易汉学》)



图 508 否泰所贞之辰异于他卦图

图 507 八卦纳甲之图

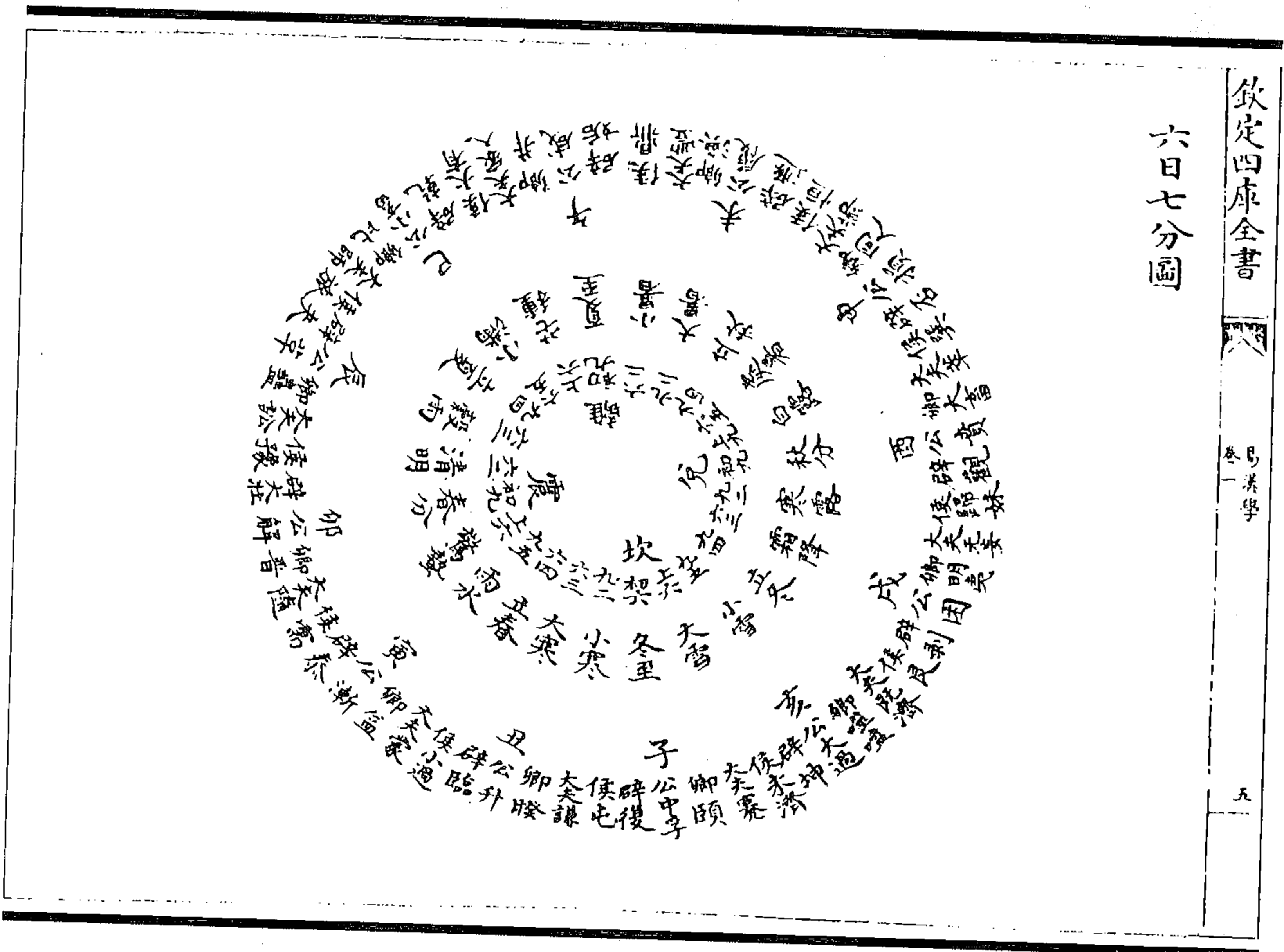
(惠栋《易汉学》)

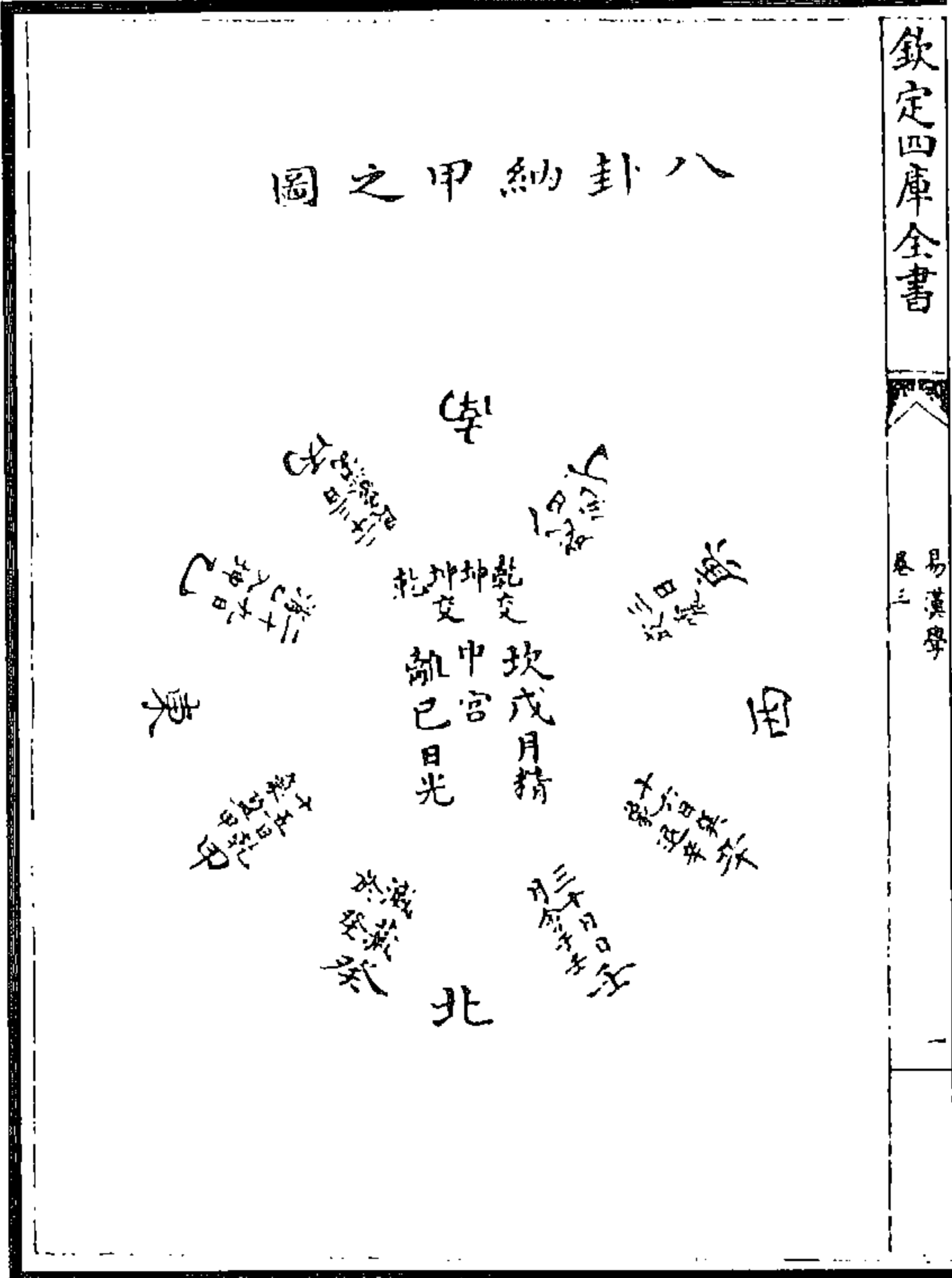

图 510 爻辰所值二十八宿图

图 509 十二月爻辰图

(惠栋《郑氏爻辰图》)

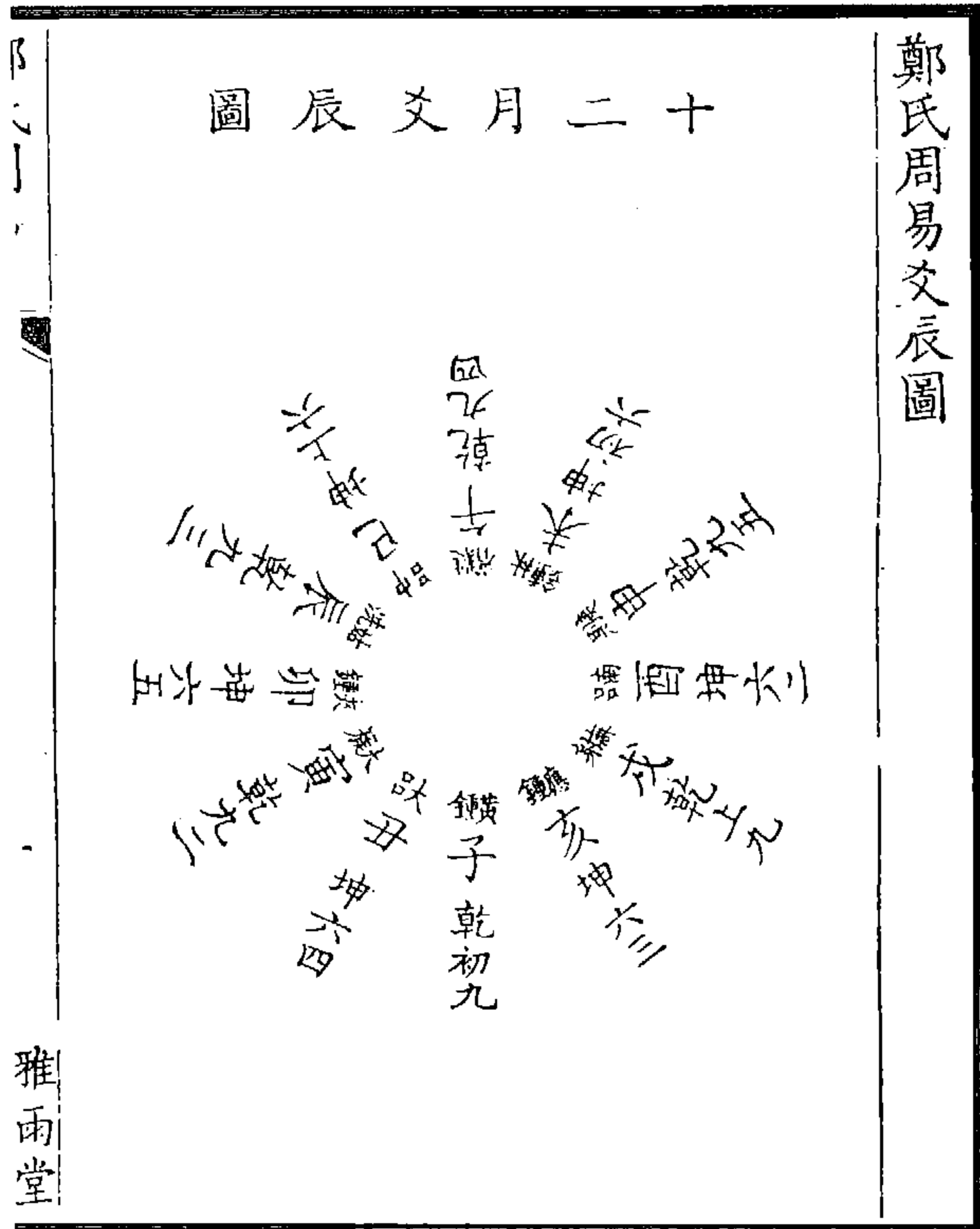
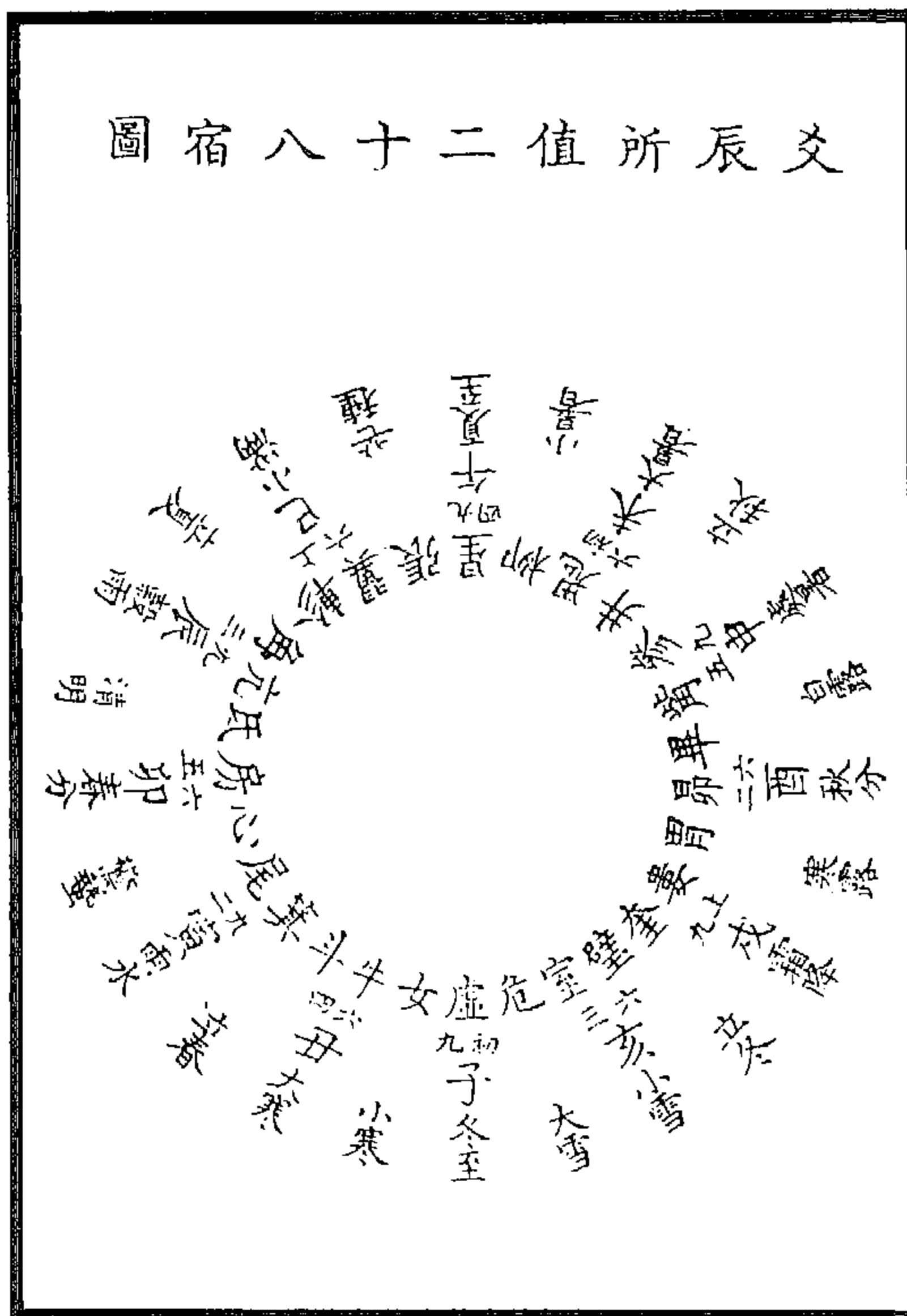

图 511 一月六候图  
(仇兆鳌《参同契集注》附, 西北大学出版社《周易参同契》, 1993)



图 512 六十卦火候图  
(仇兆鳌《参同契集注》附, 西北大学出版社《周易参同契》, 1993)

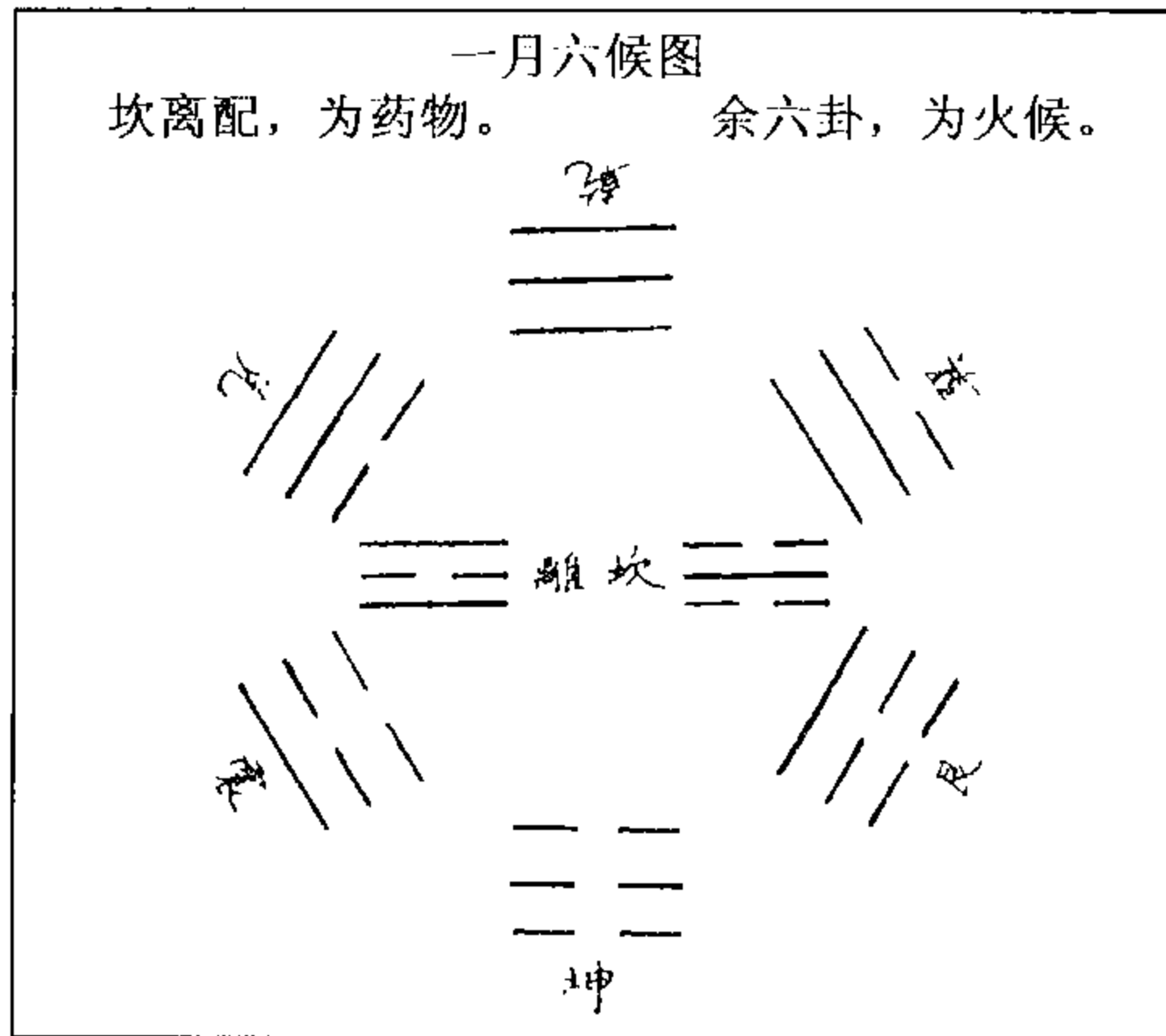

图 513 六候纳甲图  
(仇兆鳌《参同契集注》附, 西北大学出版社《周易参同契》, 1993)

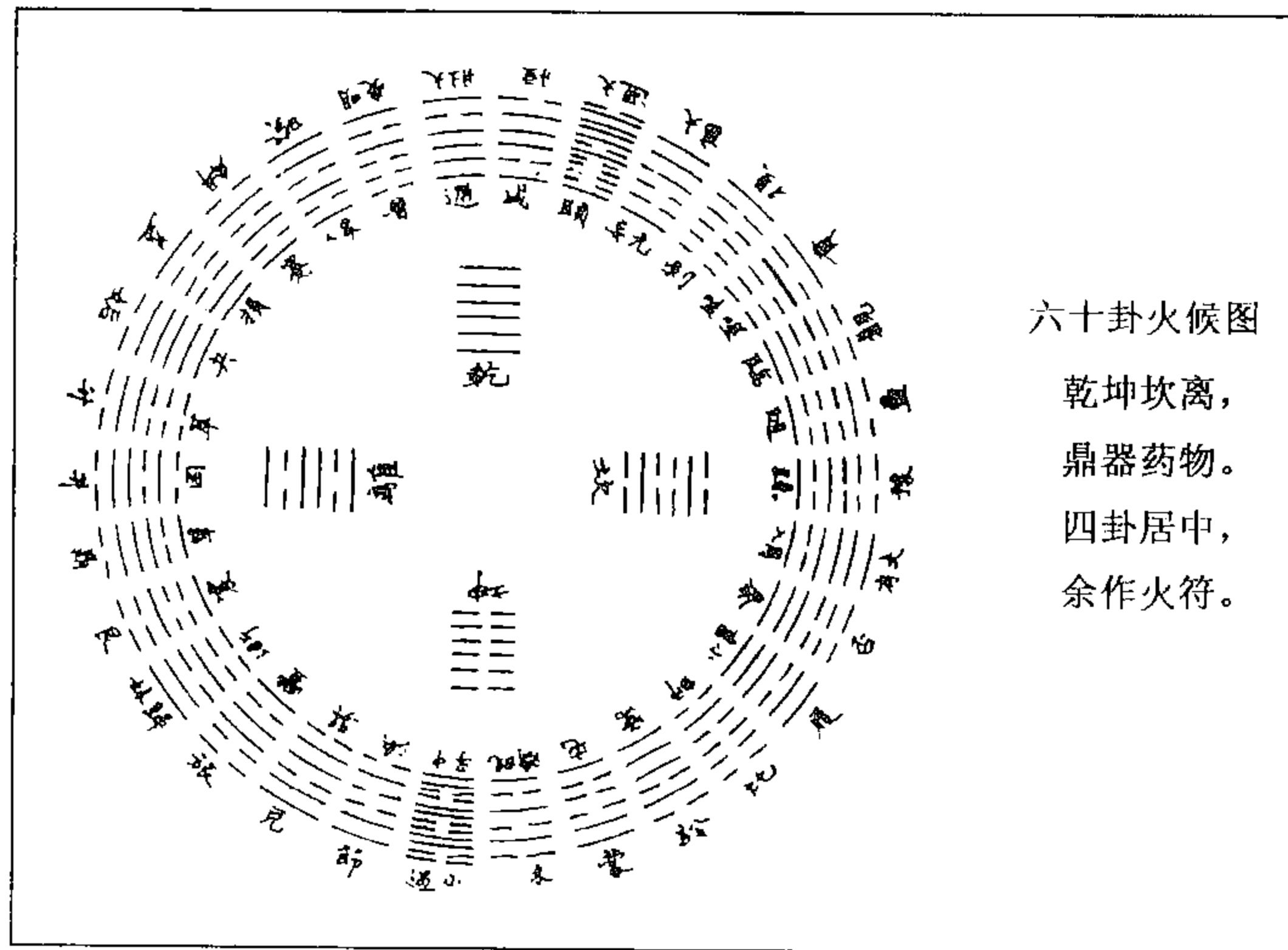

图 514 伏羲八卦图

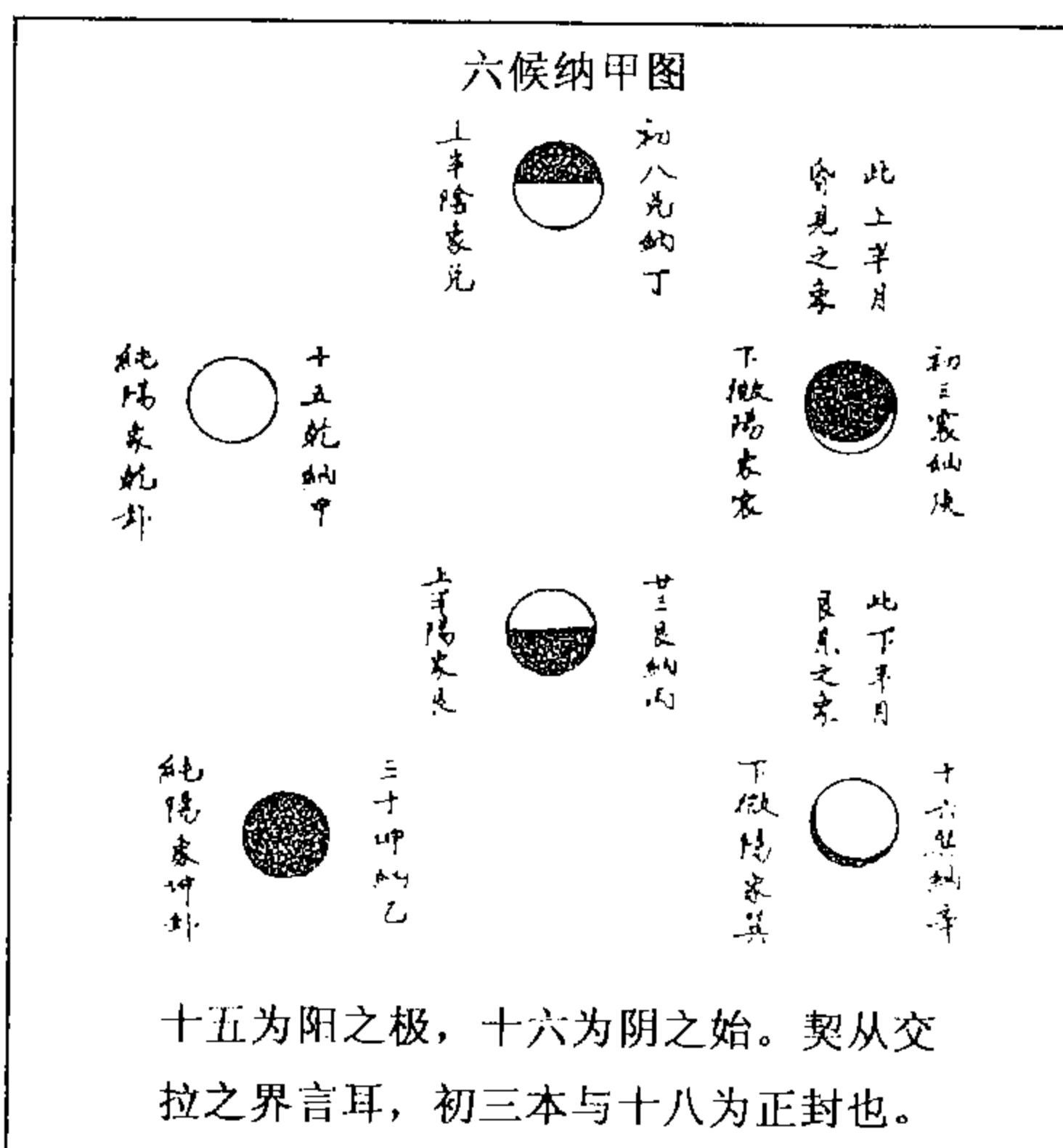

图 515 伏羲六十四卦图

御纂周易折中卷十九

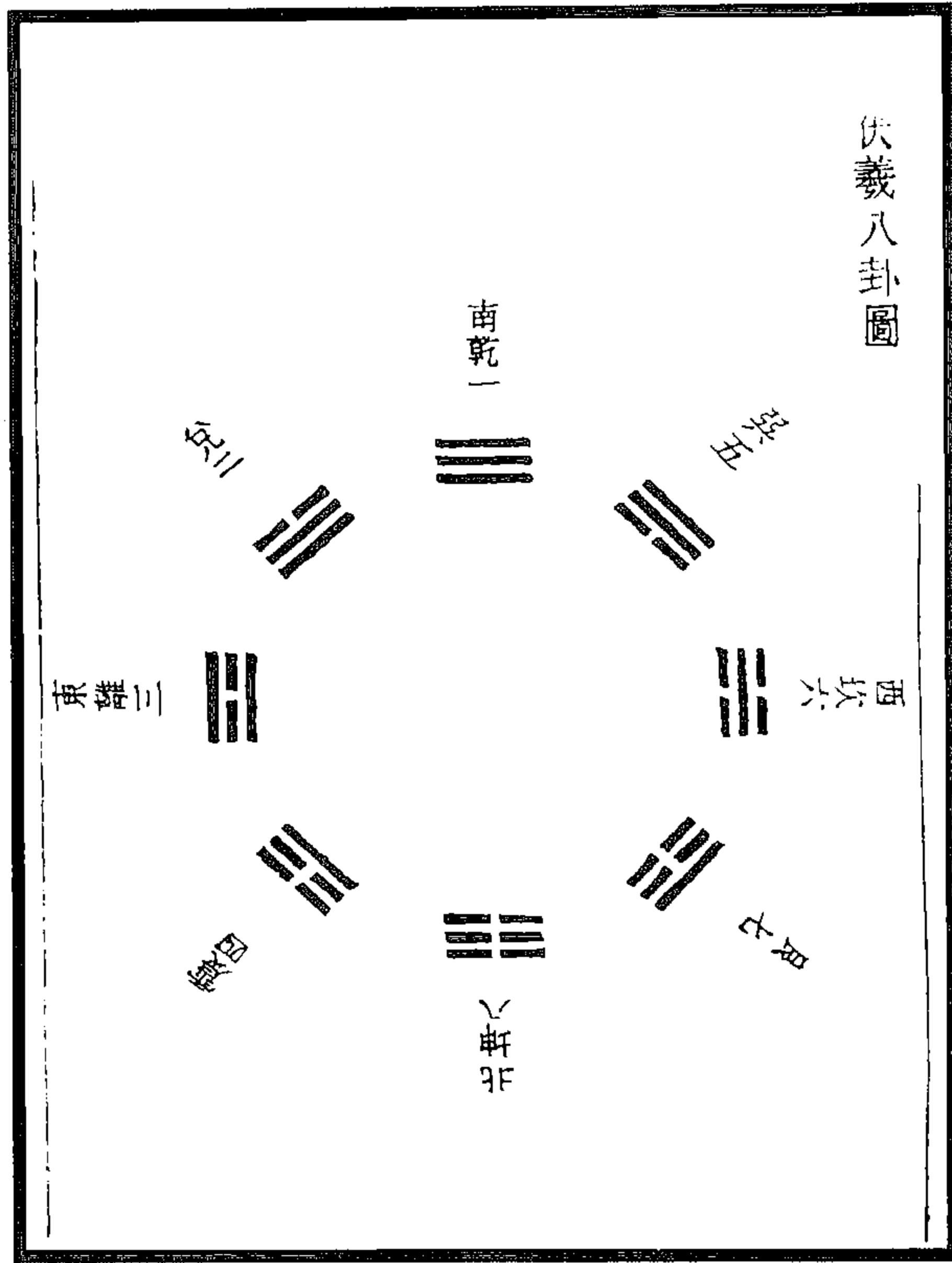
二十五

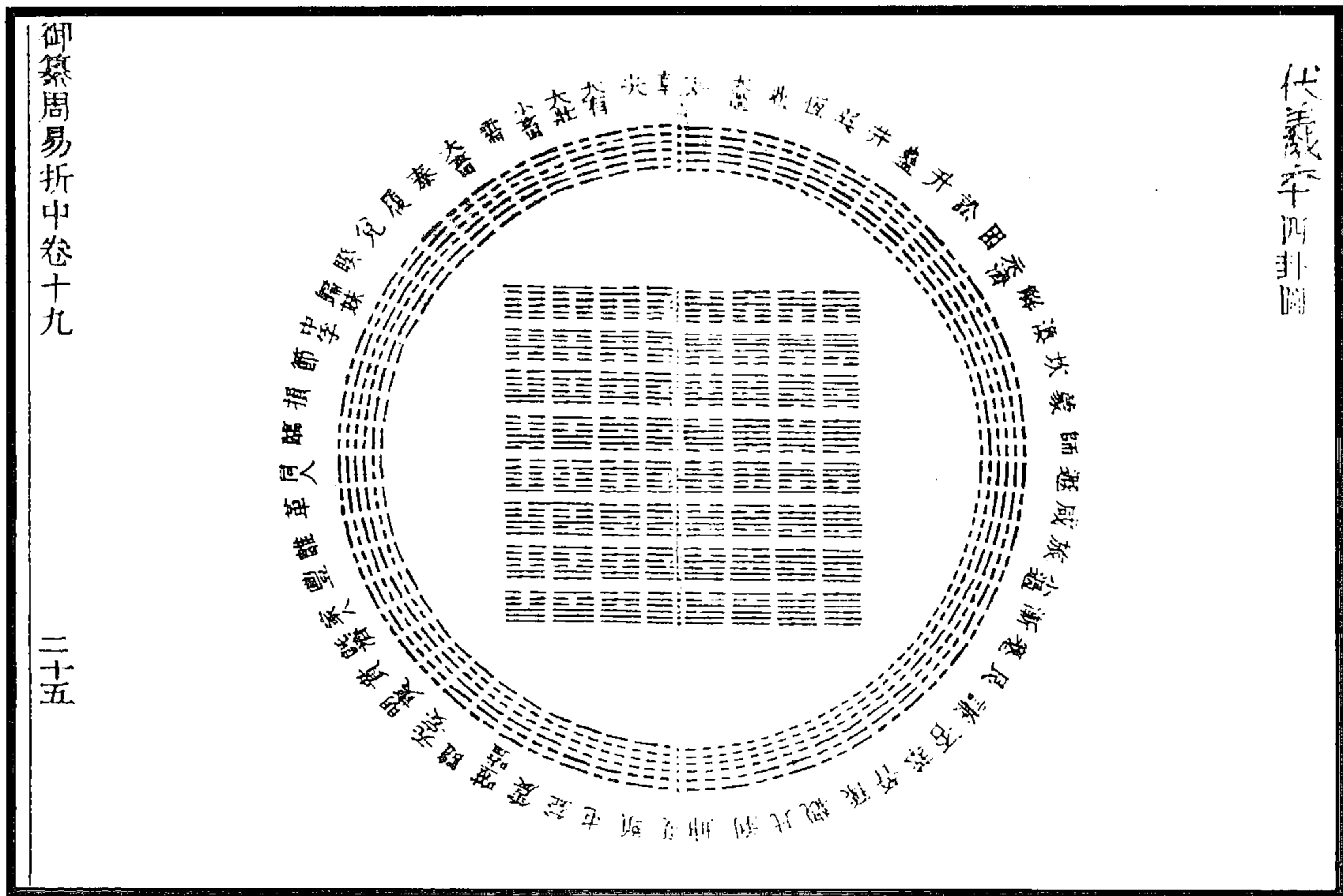

天地定位，山泽通气，雷风相薄，水火不相射，八卦相错。数往者顺，知来者逆，是故易逆数也。

雷以动之，风以散之，雨以润之，日以烜之，艮以止之，兑以说之，乾以君之，坤以藏之。

邵子曰：“此一节，明伏羲八卦也。‘八卦相错’者，明交相错而成六十四也；‘数往者顺’，若顺天而行，是左旋也，皆已生之卦也，故云数往也；‘知来者逆’，若逆天而行，是右行也，皆未生之卦，故云知来也。夫易之数由逆而成矣。此一节，直解图意，若逆知四时之谓也。”以横图观之，有乾一而后有兑二，有兑二而后有离三，有离三而后有震四，有震四而巽五、坎六、艮七、坤八亦以次而生焉。此易之所以成也。而圆图之左方，自震之初为冬至，离、兑之中为春分，以至于乾之末而交夏至焉，皆进而得其已生之卦，犹自今日而追数昨日也，故曰数往者顺；其右方自巽之初为夏至，坎、艮之中为秋分，以至于坤之末而交冬至焉，皆进而得其未生之卦，犹自今日而逆计来日也，故曰知来者逆。然本易之所以成，则其先后始终，如横图及圆图右方之序而已，故曰“易逆数也”。

又曰：“太极既分，两仪立焉。阳(上)[下]交于阴，阴(下)[上]交于阳，而四象生焉。阳交于阴，阴交于阳，而生天之四象；刚交于柔，柔交于刚而生地之四象，于是八卦成矣。八卦相错，然后万物生焉。是故一分为二，二分为四，四分为八，八分为十六，十六分为三十二，三十二分为六十四，故曰分阴分阳，迭用刚柔，易六位而成章也。十分为百，百分为千，千分为万。犹根之有干，干之有枝，枝之有叶愈大则愈少，愈细则愈繁。合之斯为一，衍之斯为万，是故乾以分之，坤以翕之，震以长之，巽以消之。长则分，分则消，消则翕也”，“乾、坤定位也，震、巽一交也，兑、离、坎、艮再交也。故震阳少而阴尚多也，巽阴少而阳尚多也，兑、离阳浸多也，坎、艮阴浸多也”。

又曰：“无极之前，阴含阳也；有象之后，阳分阴也。阴为阳之母，阳为阴之父，故母孕长男而为复，父生长女而为姤。是以阳起于复，阴起于姤也。”

又曰：“震始交阴而阳生，巽始消阳而阴生。兑阳长也，艮阴长也。震、兑在天之阴也，巽、艮在地之阳也。故震、兑上阴而下阳，巽、艮上阳而下阴。天以始生言之，故阴上而阳下，交泰之义也。地以既成言之，故阳上而阴下，尊卑之位也。乾、坤定上下之位，坎、离列左右之门。天地所以阖辟，日月之所出入，是以春夏秋冬，晦朔弦望，昼夜长短，行度盈缩，莫不由乎此矣。”震始交阴而阳生，是说圆图震与坤接，而一阳生也。巽始消阳而阴生，是说圆图巽与乾接，而一阴生也。

又曰：“乾四十八而四分之，一分为阴所克也。坤四十八而四分之，一分为所克之阳也。故乾得三十六而坤得十二也。兑、离以下更思之。”今按：兑、离二十八阳，二十阴；震二十阳，二十八阴；艮、坎二十八阴，二十阳；巽二十阴，二十八阳。

又曰：“乾、坤纵而六子横，易之本也。”

又曰：“阳在阴中，阳逆行；阴在阳中，阴逆行；阳在阳中，阴在阴中，则皆顺行。此真至之理，按图可见之矣”。

又曰：“复至乾，凡百一十有二阳；姤至坤，凡八十阳。姤至坤，凡百一十有二阴；复至乾，凡八十阴。”

又曰：“坎、离者，阴阳之限也。故离当寅，坎当申，而数常逾之者，阴阳之溢也。然用数不过乎寅，爻数不过乎申也。”此更宜思离当卯，坎当酉，但以坤为子半可见矣。

又曰：“先天学，心法也。故图皆自中起，万化万事生于心也。”

又曰：“图虽无文，吾终日言而未尝离乎是。盖天地万物之理，尽在其中矣。”

(李光地《周易折中》)



图 516 文王八卦图

帝出乎震，齐乎巽，相见乎离，致役乎坤，说言乎兑，战乎乾，劳乎坎，成言乎艮。万物出乎震，震东方也。齐乎巽，巽东南也；齐也者，言万物之洁齐也。离也者，明也，万物皆相见，南方之卦也；圣人南面而听天下，向明而治，盖取诸此也。坤也者，地也，万物皆致养焉，故曰致役乎坤。兑，正秋也，万物之所说也，故曰说言乎兑。战乎乾，乾西北之卦也，言阴阳相薄也。坎者，水也，正北方之卦也，劳卦也，事物之所归也，故曰劳乎坎。艮，东北之卦也，万物之所成终而所成始也，故曰成言乎艮。

神也者，妙万物而为言者也。动万物者莫疾乎雷，桡万物者莫疾乎风，燥万物者莫燥乎火，说万物者莫说乎泽，润万物者莫润乎水，终万物始万物者莫盛乎艮。故水火相逮，雷风不相悖，山泽通气，然后能变化既成万物也。

邵子曰，此一节“明文王八卦也”。

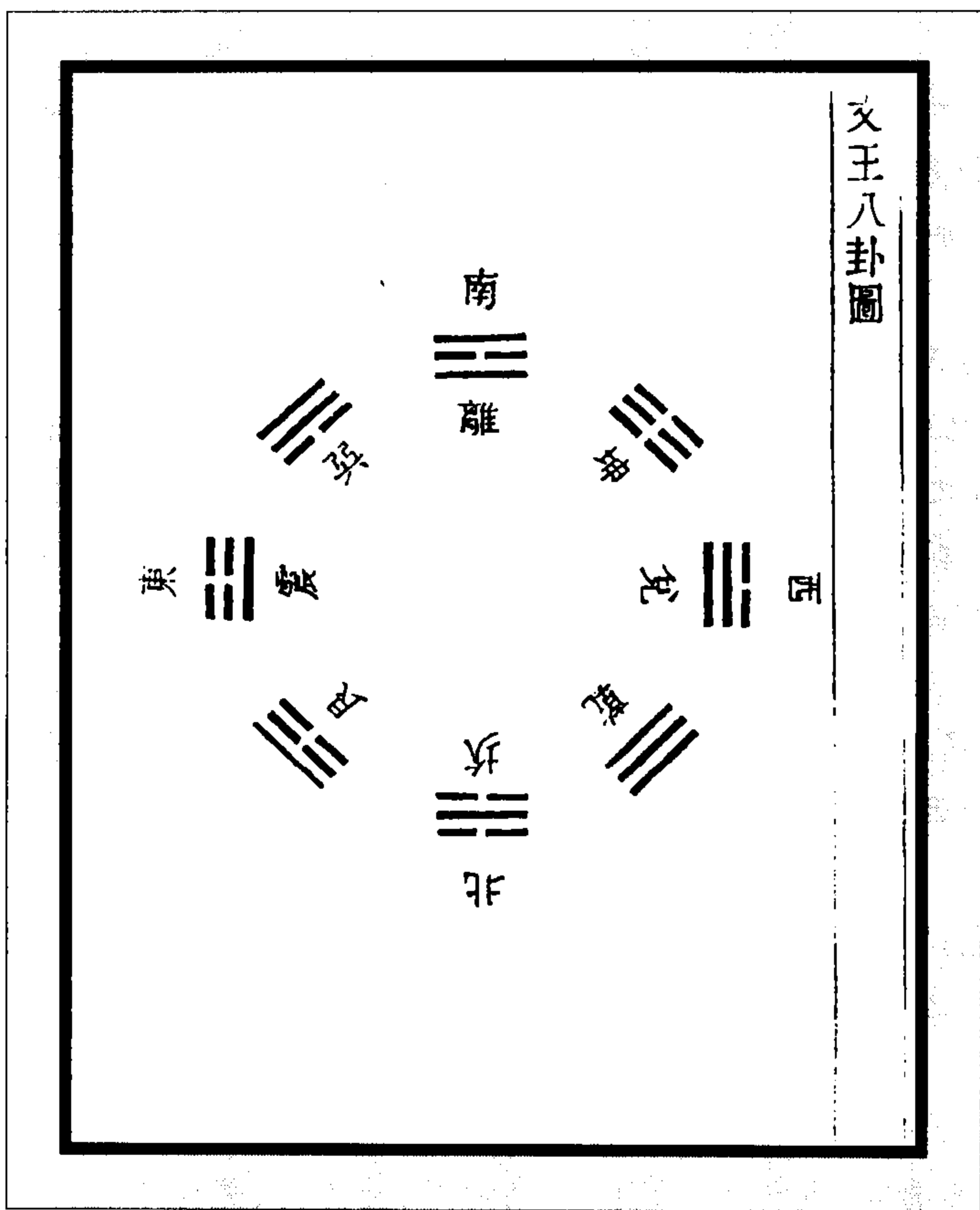
又曰：“至哉！文王之作易也，其得天地之用乎。故乾、坤交而为泰，坎、离交而为既济也。乾生于子，坤生于午，坎终于寅，离终于申，以应天之时也。置乾于西北，退坤于西南，长子用事而长女

代母。坎、离得位而兑、艮为偶，以应地之方也。王者之法，其尽于是矣。”此言文王改易伏羲卦图之意也。盖自乾南坤北而交，则乾北坤南而为泰矣。自离东坎西而交，则离西坎东而为既济矣。乾、坤之交者，自其所已成而反其所由生也。故再变则乾退乎西北，坤退乎西南也。坎、离之变者，东自上而西，西自下而东也。故乾、坤既退，则离得乾位，而坎得坤位也。震用事者，发生于东方；巽代母者，长养于东南也。

又曰：“易者，一阴一阳之谓也。震、兑始交者也，故当朝夕之位；坎、离交之极者也，故当子午之位；巽、艮不交，而阴阳犹杂也，故当用中之偏；乾、坤纯阴阳也，故当不用之位也。”

又曰：“兑、离、巽得阳之多者也，艮、坎、震得阴之多者也，是以为天地用也。乾极阳，坤极阴，是以不用也。”

又曰：“震、兑横而六卦纵，易之用也。”

尝考此图而更为之说曰：震东兑西者，阳主进，故以长为先而位乎左；阴主退，故以少为贵而位乎右也。坎北者，进之中也；离南者，退之中也；男北而女南者，互藏其宅也。四者皆当四方之正位，而为用事之卦。然震、兑始而坎、离终，震、兑轻而坎、离重也。乾西北坤西南者，父母既老而退居不用之地也。然母亲而父尊，故坤犹半用，而乾全不用也。艮东北巽东南者，少男进之后，而长女退之先，故亦皆不用也。然男未就傅，女将有行，故巽稍向用，而艮全未用也。四者皆居四隅不正之位，然居东者未用，而居西者不复用也。故下文历举六子，而不数乾、坤。至其水、火、雷、风、山、泽之相偶，则又用伏羲卦云。

乾，健也；坤，顺也；震，动也；巽，入也；坎，陷也；离，丽也；艮，止也；兑，说也。

程子曰，凡阳在下者，动之象；在中者，陷之象；在上，止之象。阴在下者，人之象；在中者，丽之象；在上，说之象。

乾为马，坤为牛，震为龙，巽为鸡，坎为豕，离为雉，艮为狗，兑为羊。

此远取诸物之象。

乾为首，坤为腹，震为足，巽为股，坎为耳，离为目，艮为手，兑为口。

此近取诸身之象。

乾，天也，故称乎父；坤，地也，故称乎母。震一索而得男，故谓之长男；巽一索而得女，故谓之长女。坎再索而得男，故谓之中男；离再索而得女，故谓之中女。艮三索而得男，故谓之少男；兑三索而得女，故谓之少女。

今按：坤求于乾，得其初九而为震，故曰一索而得男；乾求于坤，得其初六而为巽，故曰一索而得女。坤再求而得乾之九二为坎，故曰再索而得男；乾再求而得坤之六二以为离，故曰再索而得女。坤三求而得乾之九三为艮，故曰三索而得男；乾三求而得坤之六三以为兑，故曰三索而得女。

凡此数节，皆文王观于已成之卦，而推其未明之象以为说。邵子所谓后天之学，入用之位者也。

（李光地《周易折中》）



图 518 后天卦以天地水火为体用图  
(李光地《周易折中》)

图 517 先天卦变后天卦图

(图 517)此图先天凡四变而为后天也。盖火之体阴也，其用则阳，而天用之，故乾中画与坤交而变为离；水之体阳也，其用则阴，而地用之，故坤中画与乾交而变为坎。火在地中，阴气自上压之而奋出，则雷之动也，故离上画与坎交而变为震；水聚地上，阳气自下敷之而滋润，则泽之说也，故坎下画与离交而变为兑。阳感于阴则山出云，是山者，雷与泽之上下相感者也，故震以上下画与兑交而变为艮；阴感于阳而水生风，是风者，泽与雷之上下相感者也，故兑以上下画与震交而变为巽。风本天，气也，因与山交而入其下，则下与地接，故巽以上二爻与艮下二爻交而变为坤；山本地，质也，因与风交而出其上，则上与天接，故艮以下二爻与巽上二爻交而变为乾。或曰，此于经有征乎？曰，在易天与火同人，是天以火为用也；水与地比，是地以水为用也。离为火，亦为电，易曰雷电合而章，又曰雷电皆至，是雷与火一气也。泽有水则为节，泽无水则为困，是泽与水一物也。《周礼》云，日西则多阴，盖西方积山，故多云雷，今之近嶂者皆然也。又云，日东则多风，盖东方积泽，故多风飏，今之滨海者皆然也。庄周云，大块噫气，其名为风。是风与地气相接也。礼登山以祭，升中于天，是山与天气相接也。夫天地水火者，一阴一阳而已，其情则交易而相通，其体则变易而无定，故先天交变以成后天，莫不各得其位而妙其化，各从其类而归其根也，岂偶然哉！

(李光地《周易折中》)

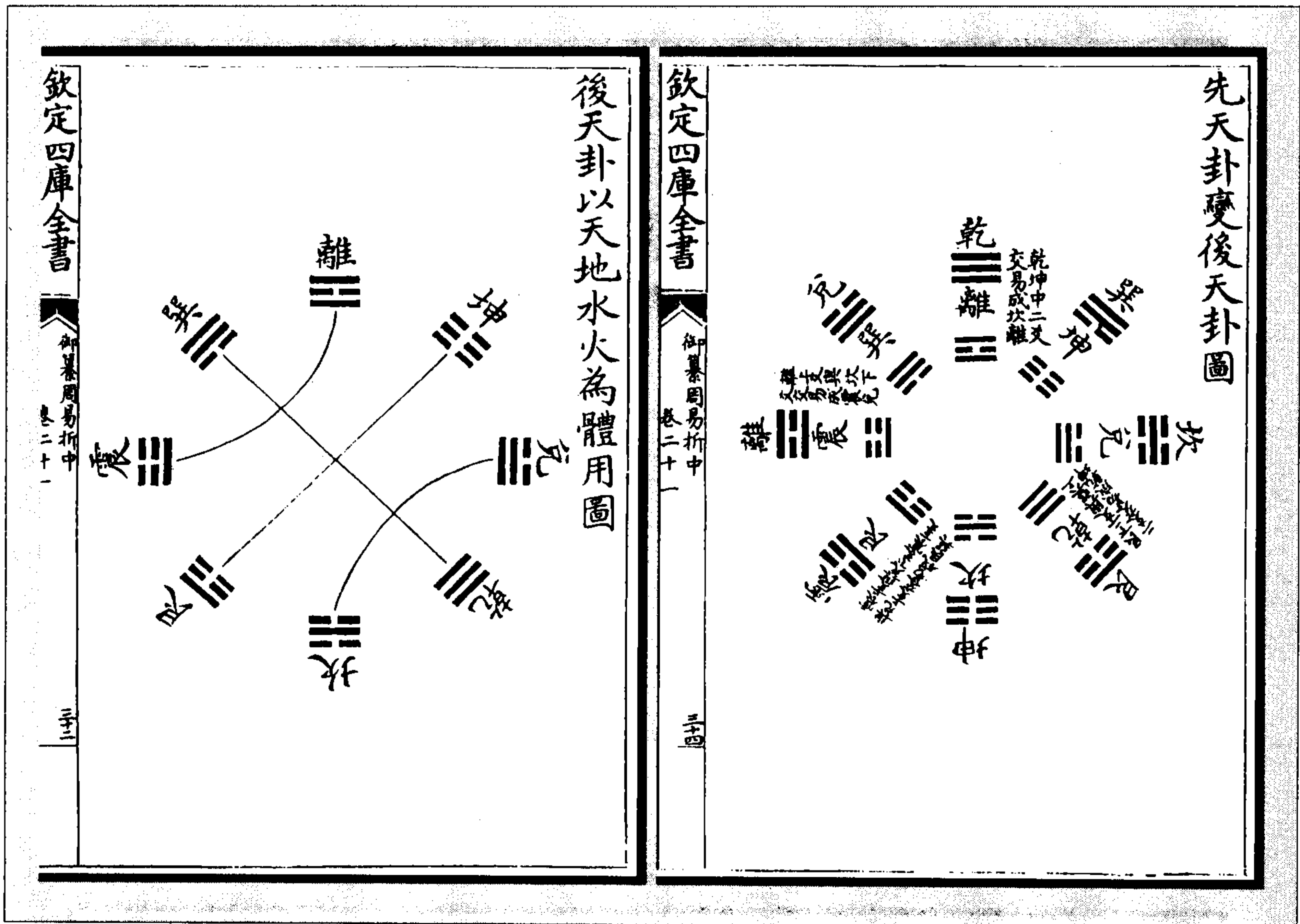

图 519 后天图杂卦之根四图  
(李光地《周易折中》)



图 520 先后天卦生序卦杂卦图

《先天图》者，《序卦》之根也。

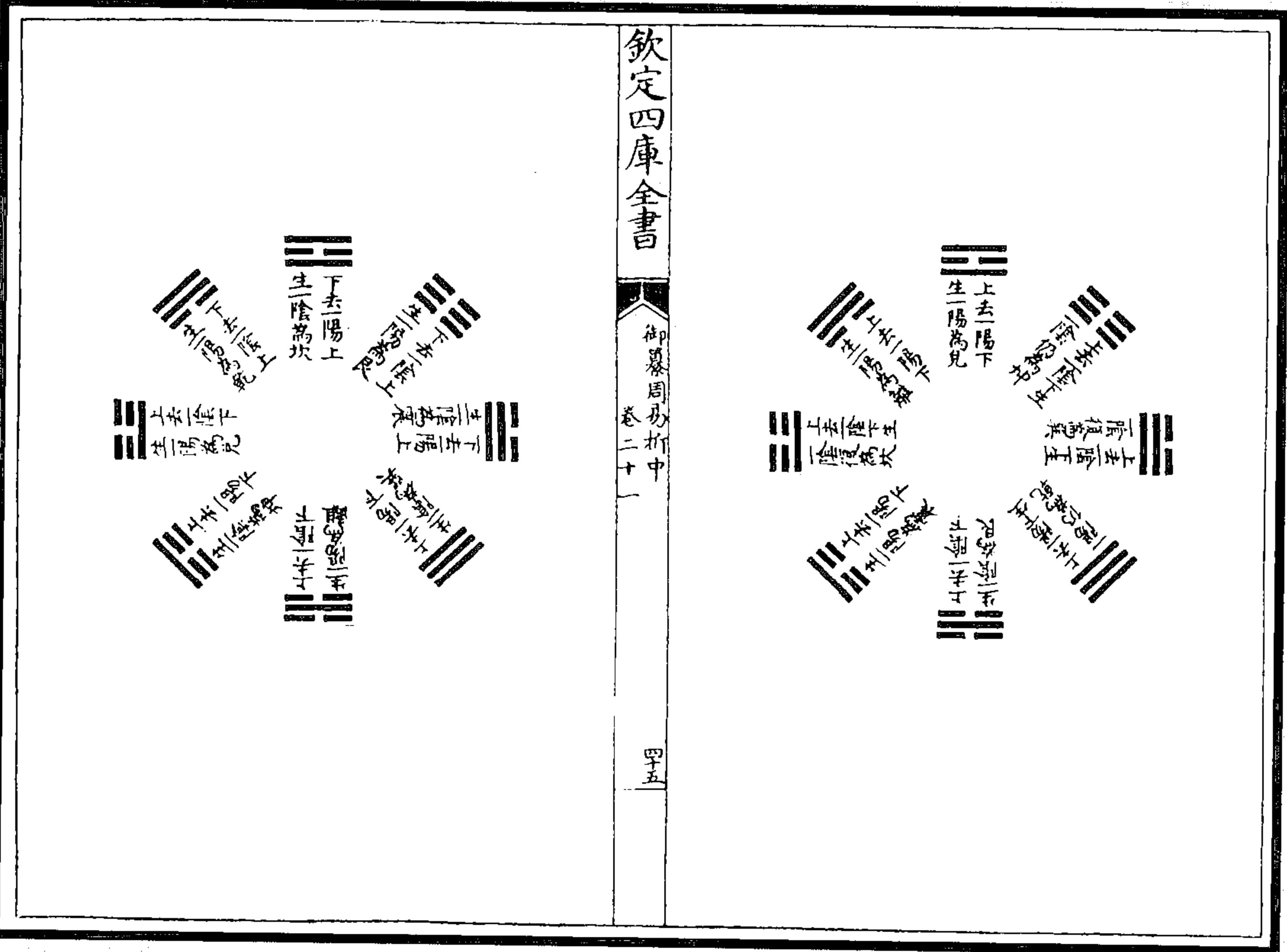
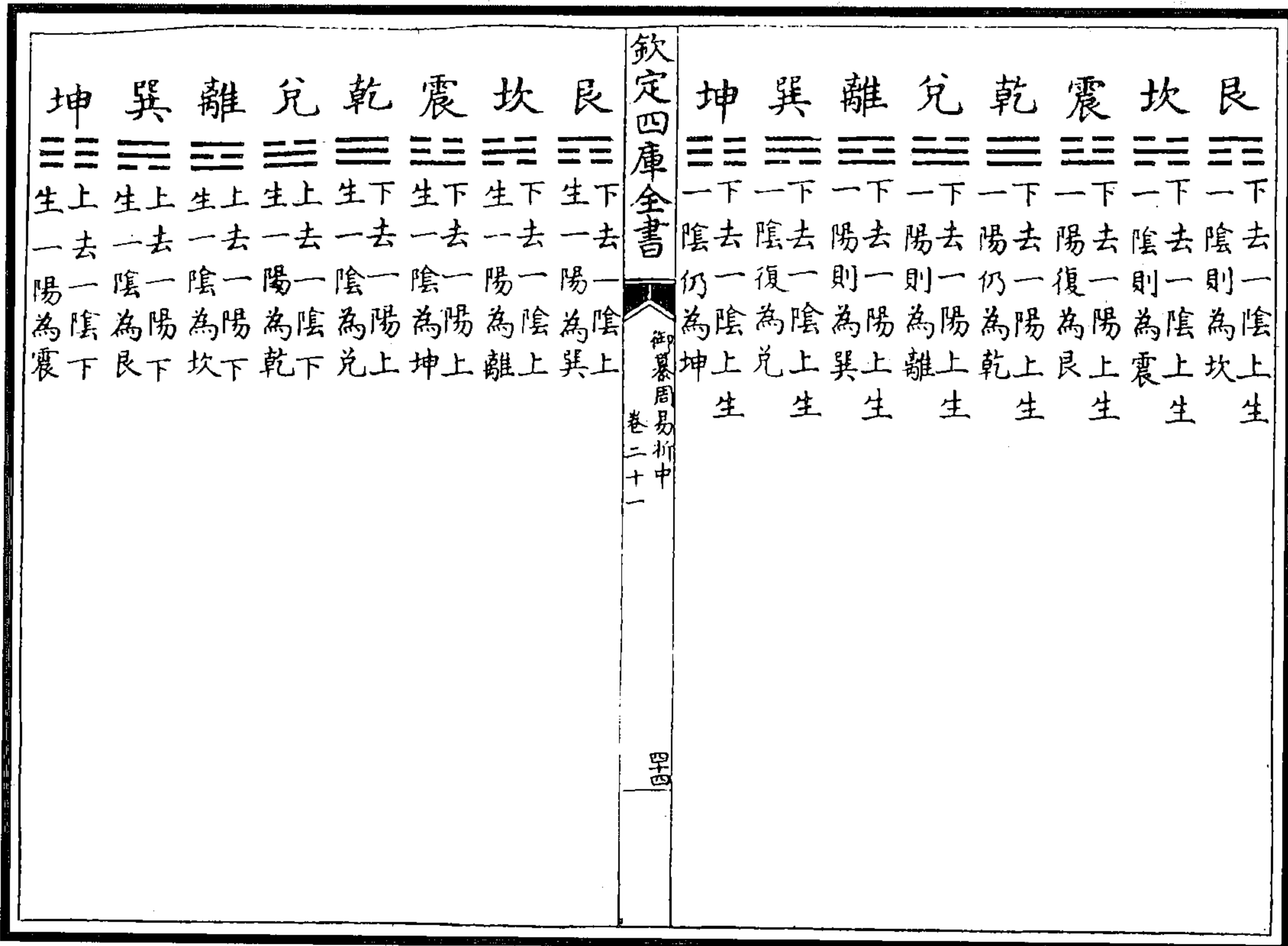
《序卦》之法以两卦相对为义，有相对而翻覆不可变者，乾、坤、坎、离、颐、大过、中孚、小过是也；有相对而翻覆可变者，屯、蒙以后，既、未济以前五十六卦皆是也。就五十六卦之中，则翻覆而二体不易者十二卦，需、讼、师、比、泰、否、同人、大有、晋、明夷、既济、未济也。翻覆而二体皆易者十二卦，随、蛊、咸、恒、损、益、震、艮、渐、归妹、巽、兑也。其翻覆而止于一体易者三十二卦，则自屯、蒙至涣、节皆是也。盖翻覆而不可变者，法八卦之乾、坤、坎、离也；翻覆而可变者，法八卦之震、艮、巽、兑也。就翻覆可变之中，其二体不易者，又皆乾、坤、坎、离相交者也。其一体不易者，亦皆交于乾、坤、坎、离者也。惟震、艮、巽、兑相交之卦，则二体皆易焉。颐、中孚、大过、小过，虽为震、艮、巽、兑相交之卦，而翻覆不可变者，颐、中孚具离之象，大过、小过具坎之象也。故《序卦》以之附于坎、离、既、未济，为其具离、坎之象焉尔。

《先天图》八卦，两两相对，《序卦》之根也。乾与坤对，坎与离对，震与巽对，艮与兑对，相对而不相变，所以定《序卦》之体也。然既相对则必相交，四正之卦相交，则虽翻覆而其体不易；四维之卦相交，则翻覆而其体遂易矣。若四正之卦与四维之卦杂交，则易者半，不易者半，所以极《序卦》之用也。是故天地定位，上经所以始于乾、坤，中于否、泰也，山泽通气，雷风相薄；下经所以始于咸、恒，中于损、益也，水火不相射；上下经所以终于坎、离，既、未济也。

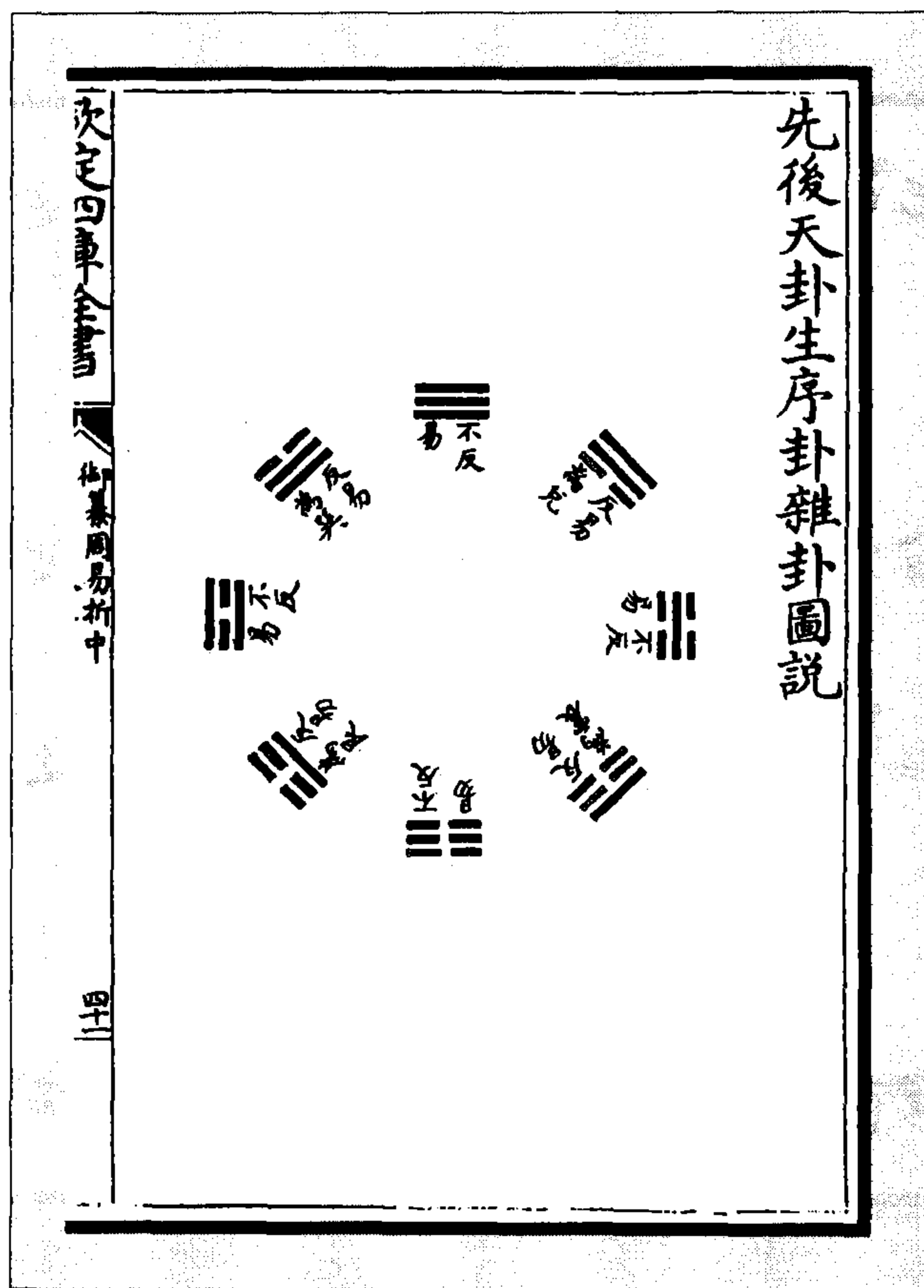
(李光地《周易折中》)

聯拆先天八卦圖 胡滄曉著

拆先天八卦初爻

聯先天八卦初爻

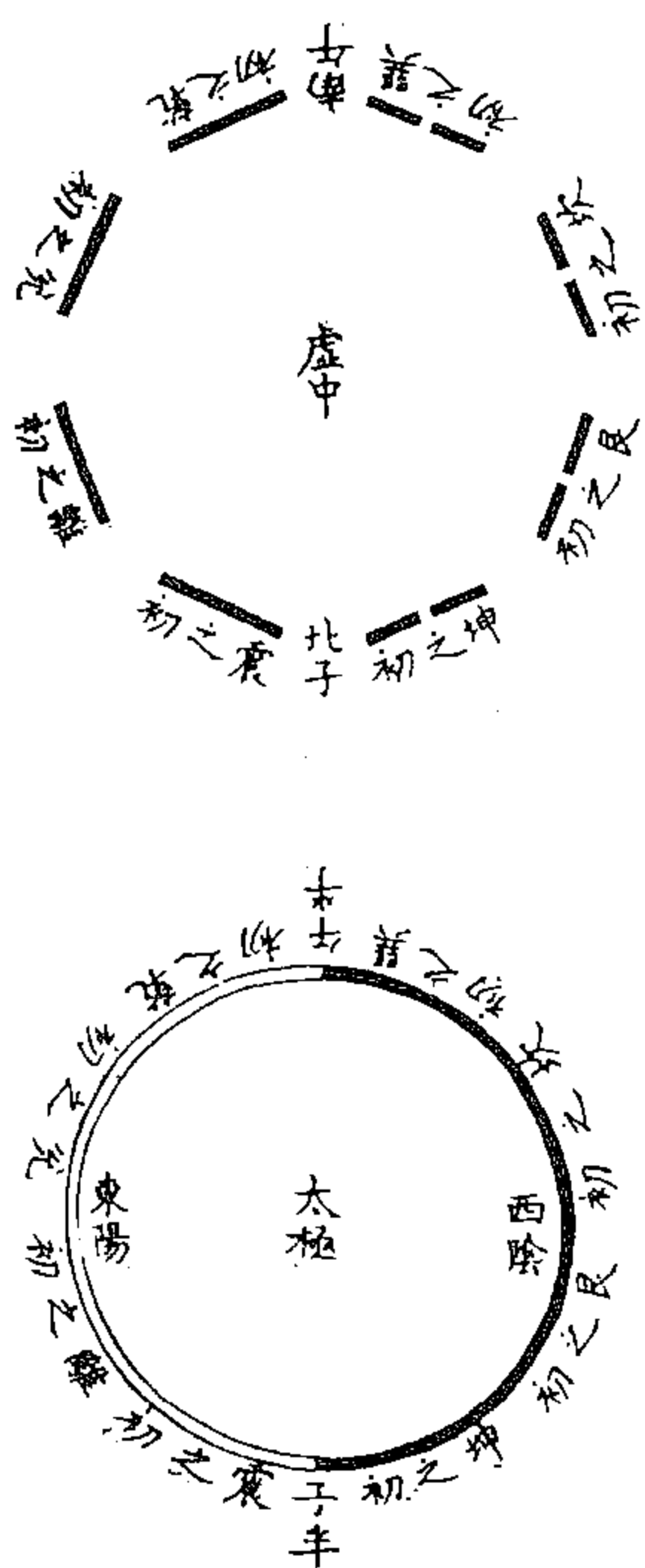

先儒所謂東陽西陰謂此兩儀也不有兩則無一謂太極因兩儀而顯也。

拆先天八卦二爻

聯先天八卦二爻

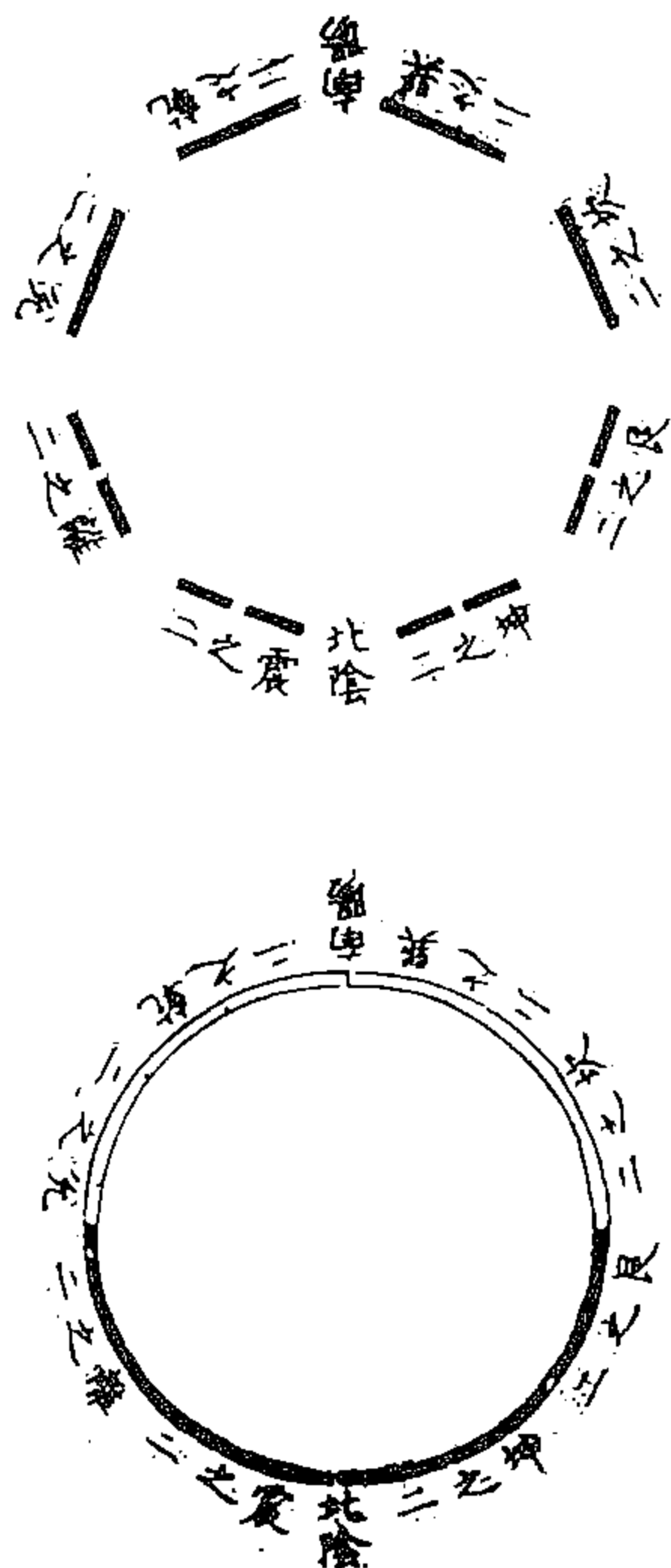

先儒謂為南陽北陰合諸初爻而四象始見。

合二爻於初爻



東陽之上加一陽一陰西陰之上亦加一陽一陰便成四象。

先儒謂為南陽北陰者此也蓋東為陽升之徑西為陰降之路南北則陰陽之定位也。

拆先天八卦三爻

聯先天八卦三爻

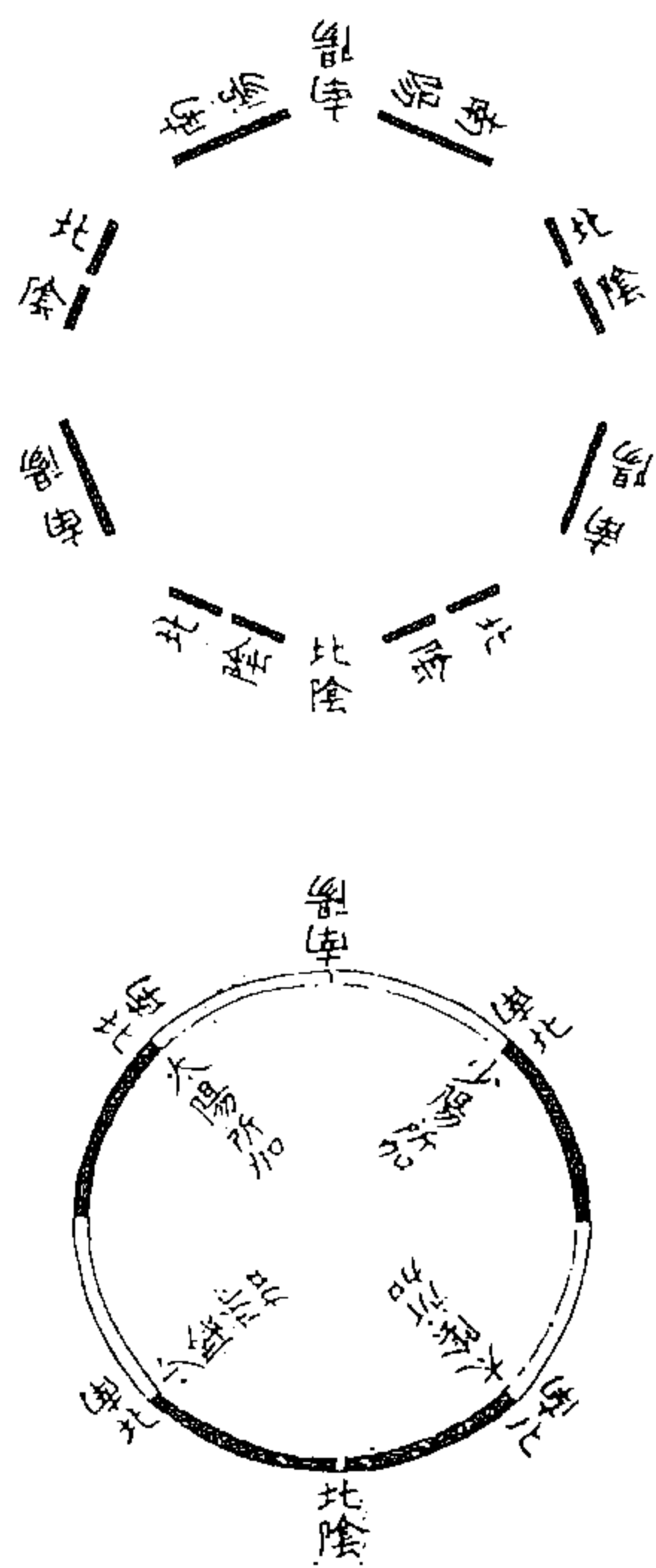

洛書中奇耦相間此則一陰一陽相間。

易學圖說會通卷一

註

易學圖說會通卷一

天





图 521 联拆先天八卦九图  
(杨方达《易学图说会通》)



图 523 说卦合后天八卦图

图 522 说卦合先天八卦图

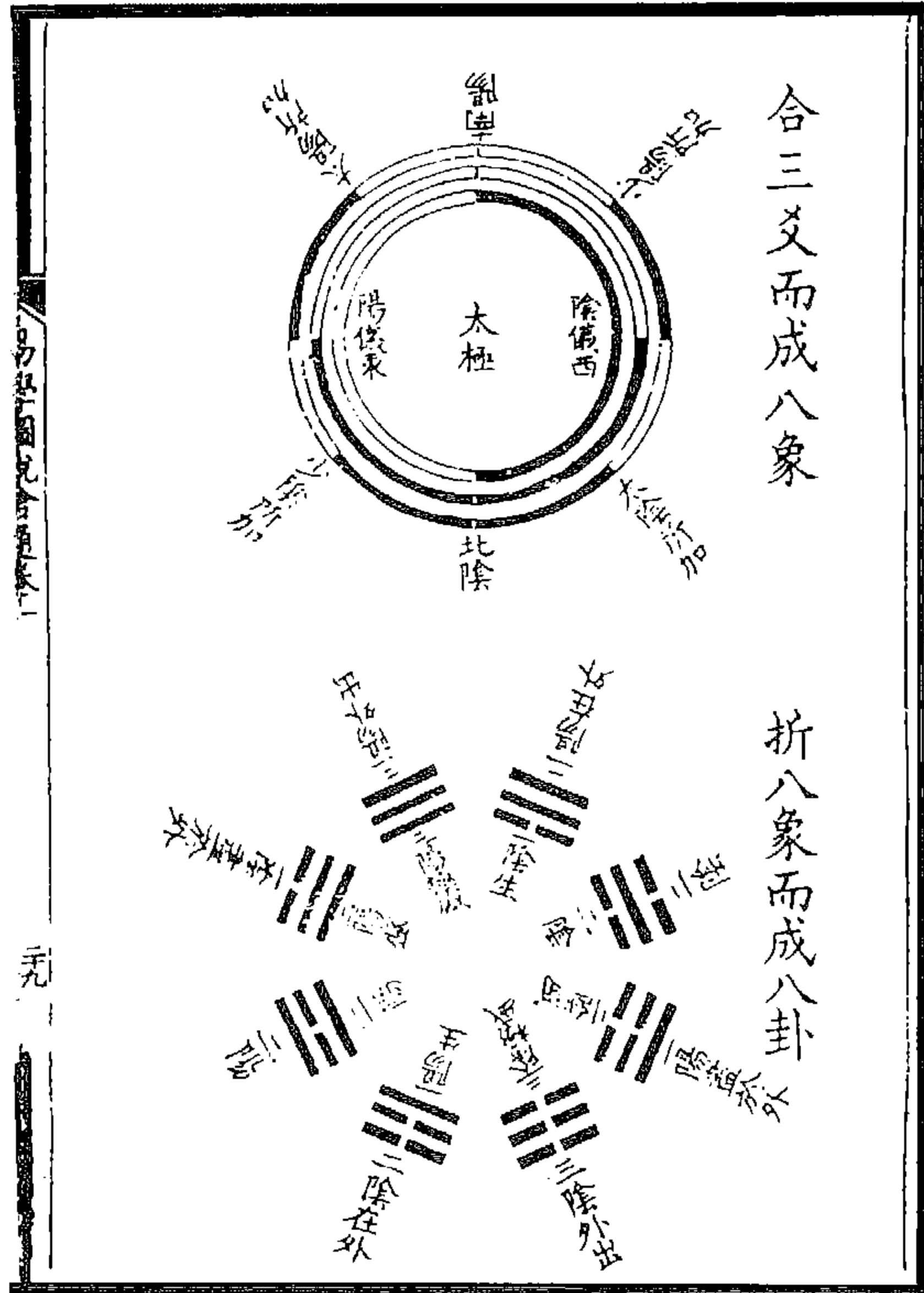
(杨方达《易学图说会通》)

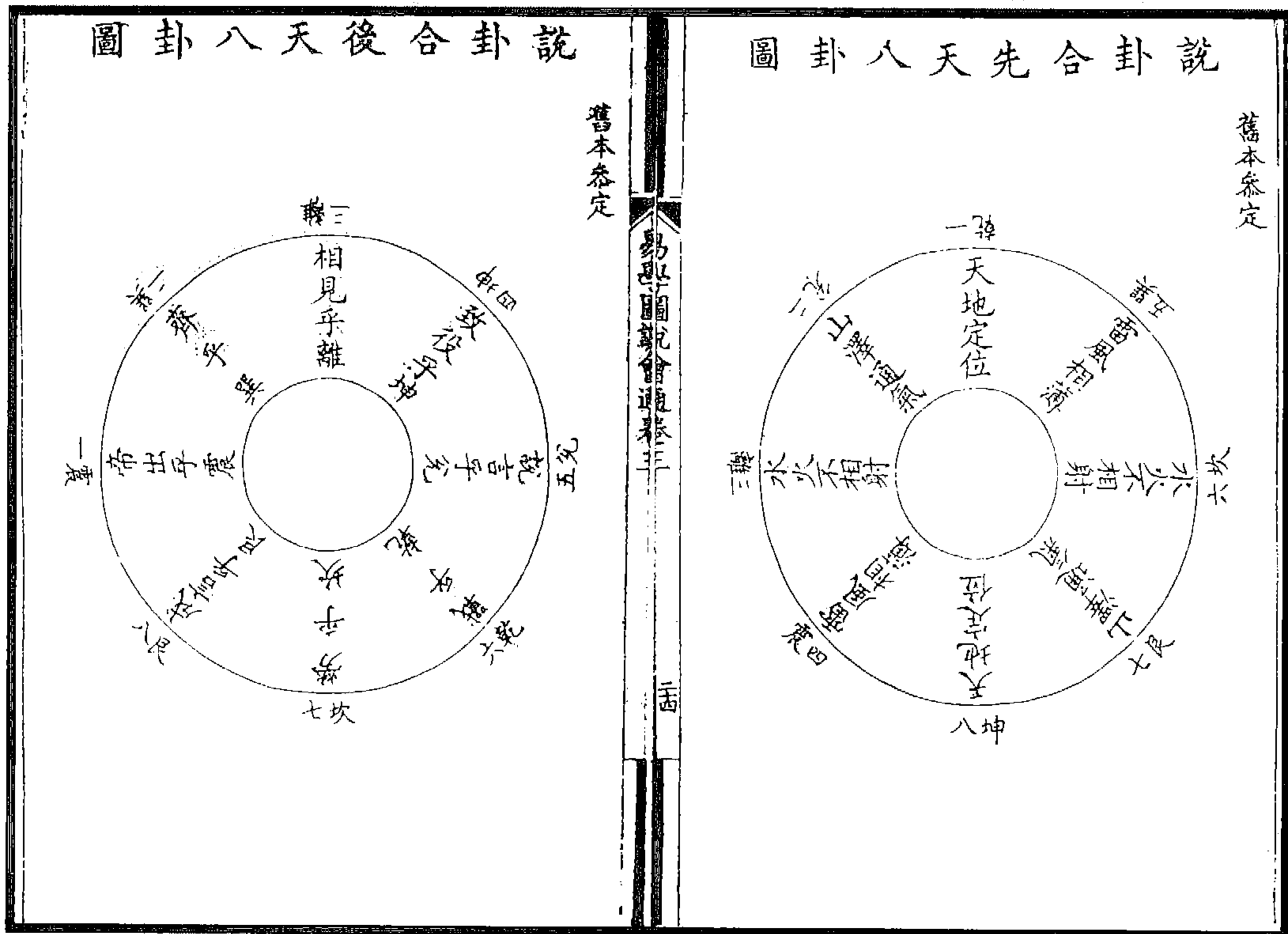

图 524 邵康节经世变化图  
(杨方达《易学图说会通》)

經世一元消長之數圖											
恭數 邵子文集											
元會運世											
日甲月子一星三十辰六十											
月亥十一星六十	月戌十一星三十	月酉十星三百	月申九星七十	月未八星四十	月午七星二十	月巳六星八十	月辰五星五十	月卯四星二十	月寅三星九十	月丑二星六十	日甲月子一星三十
辰百四十二	辰百六十九	辰六百	辰百三十二	辰百二十八	辰百二十五	辰百六十一	辰百八	辰百四十四	辰八十	辰七十	辰六十
年十二萬九千六百	年十一萬八千八百	年十萬八千	年九萬七千二百	年八萬四千	年七萬五千六百	年六萬四千八百	年五萬四千	年四萬三千二百	年三萬四千	年二萬六千	年一萬八千
坤	剝	觀	否	遯	姤	乾	夬	壯	泰	臨	復
<p>唐堯始星之癸百八十辰二千一百五十七</p> <p>夏殷周秦高漢兩晉十六</p> <p>南北朝隋唐五代宋</p> <p>泰開物星之七十六</p> <p>閉物星之戊三</p>											

图 525 经世一元消长之数图  
(杨方达《易学图说会通》)

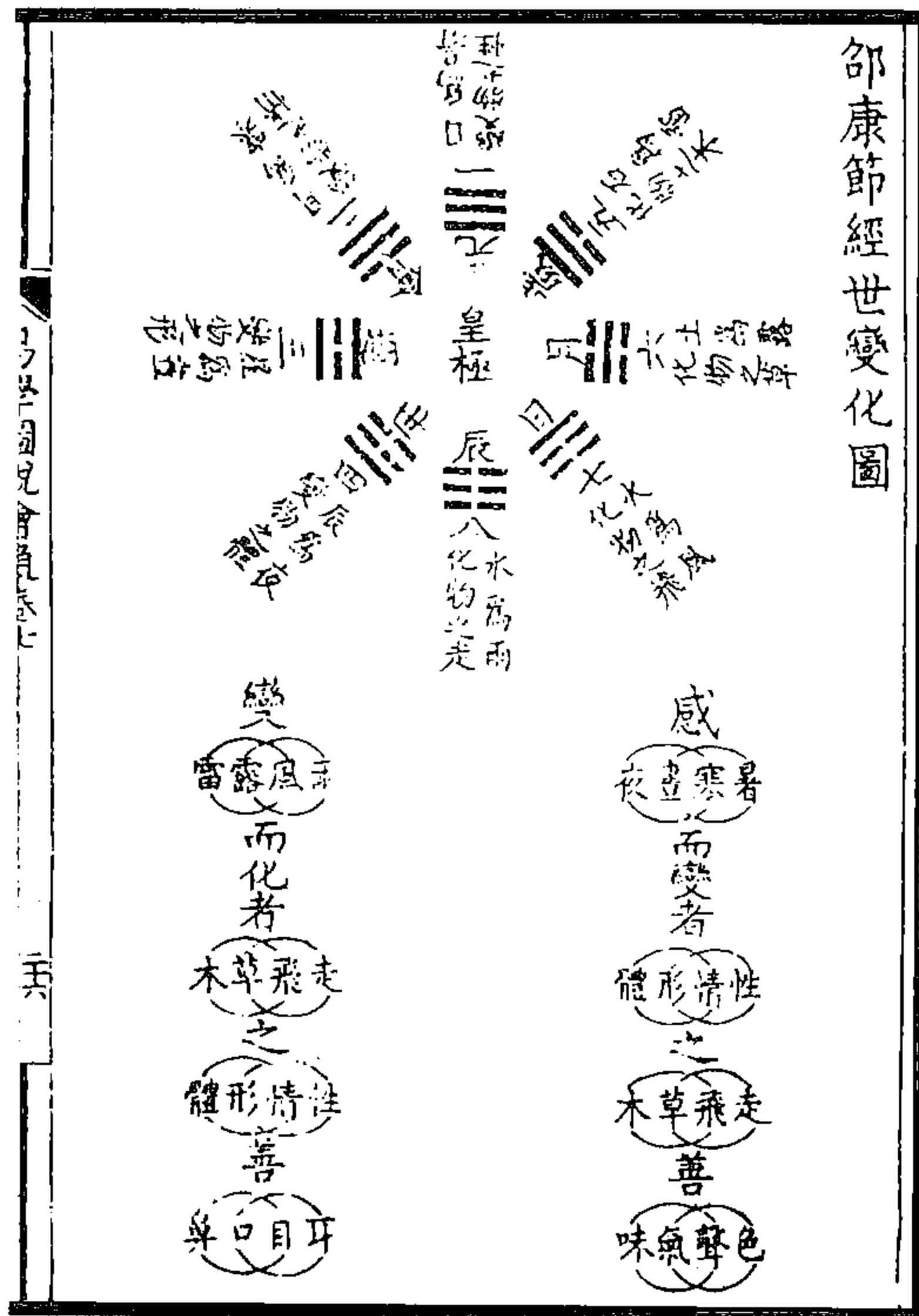

沈存中謂納甲不知起自何時愚謂納甲本自以月之晦朔弦望昏旦生消而定而京氏易傳以十甲配上八卦與之昭合雖不知所起先後亦可附論於此云。

图 526 八卦纳甲图 (杨方达《易学图说会通》)



图 528 后天八卦经纬图

图 527 先天八卦经纬图

(杨方达《易学图说续闻》)

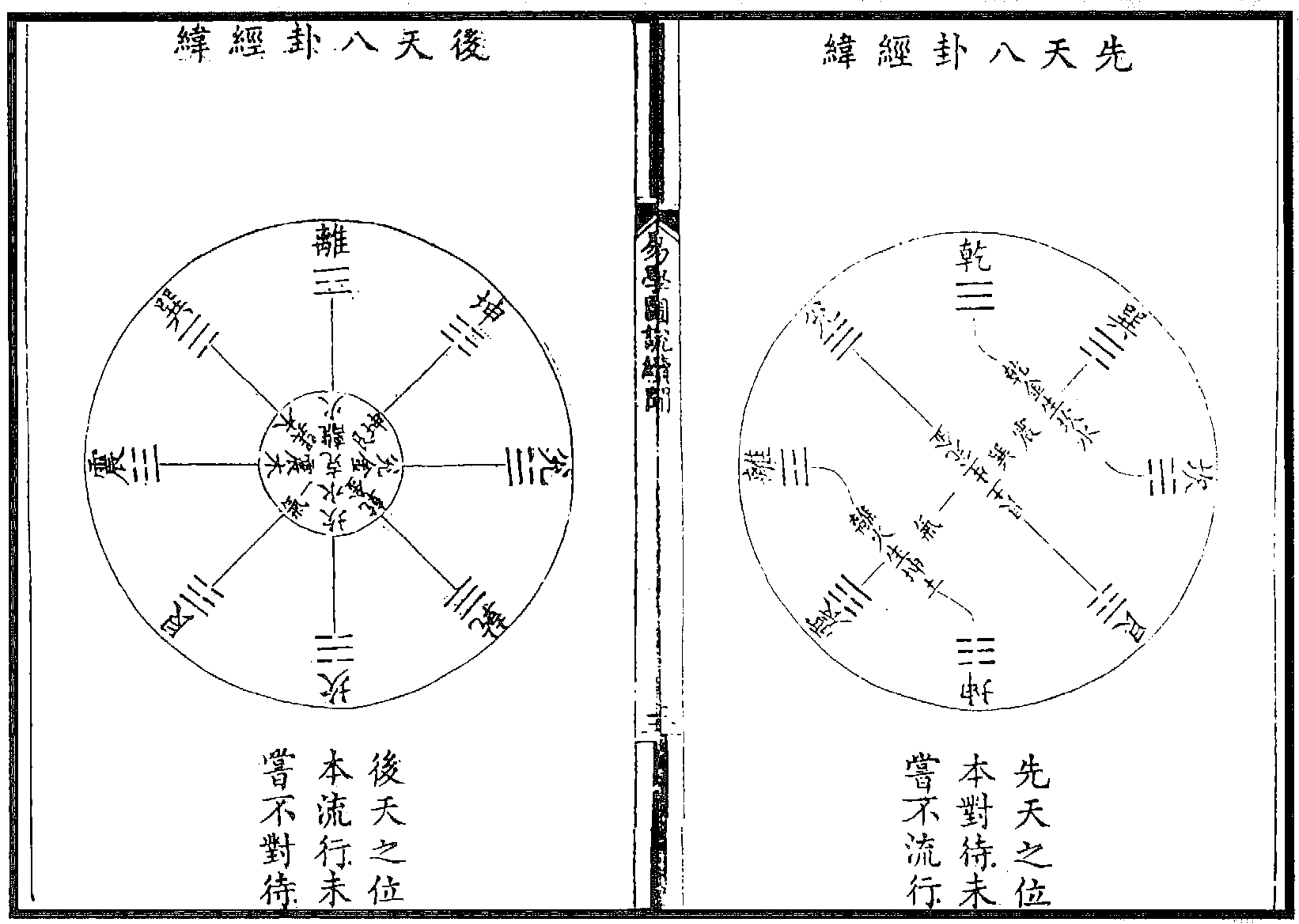

图 529 圆图六十四卦初爻图

(杨方达《易学图说续闻》)

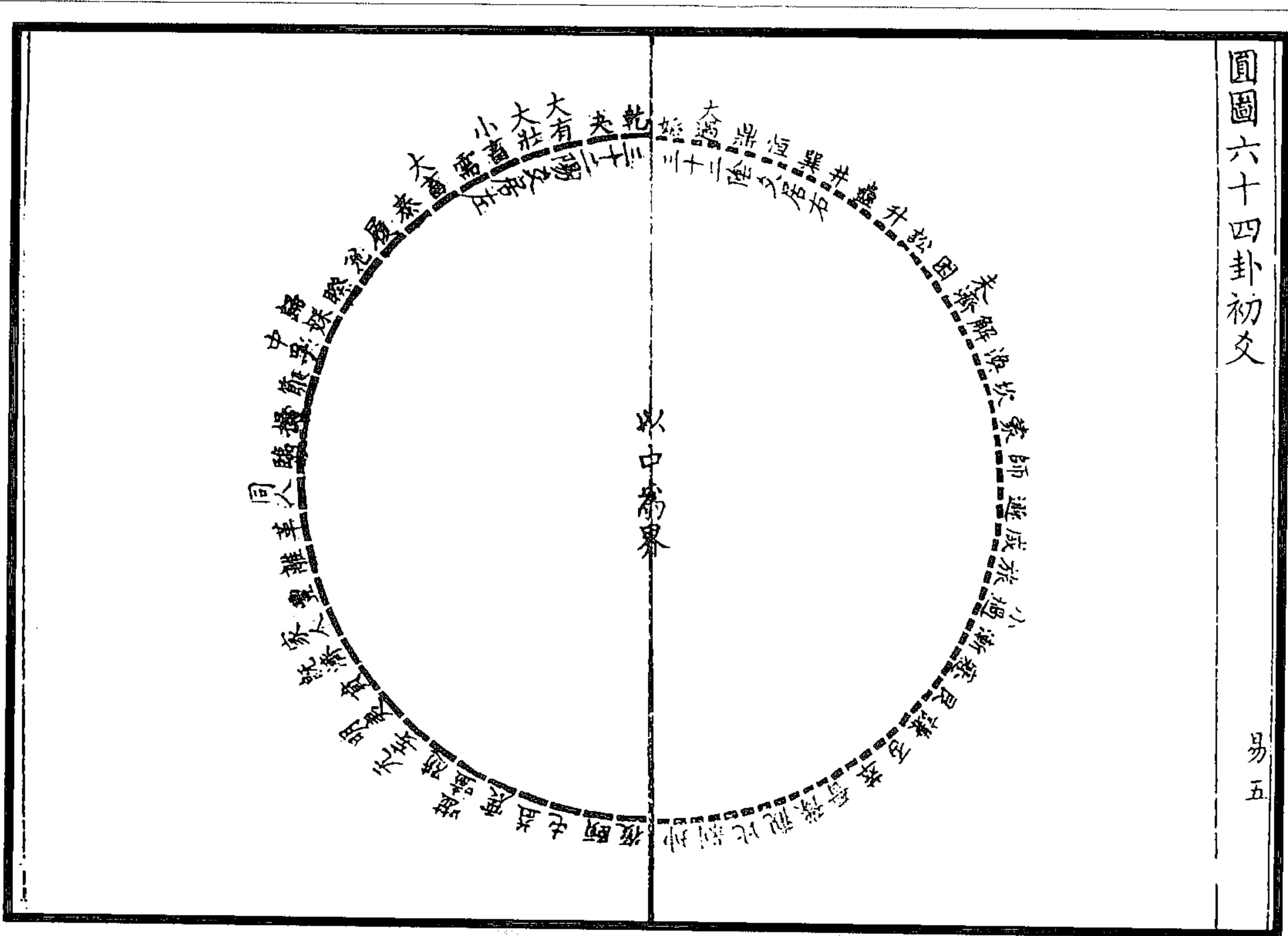

图 530 圆图六十四卦二爻图

(杨方达《易学图说续闻》)

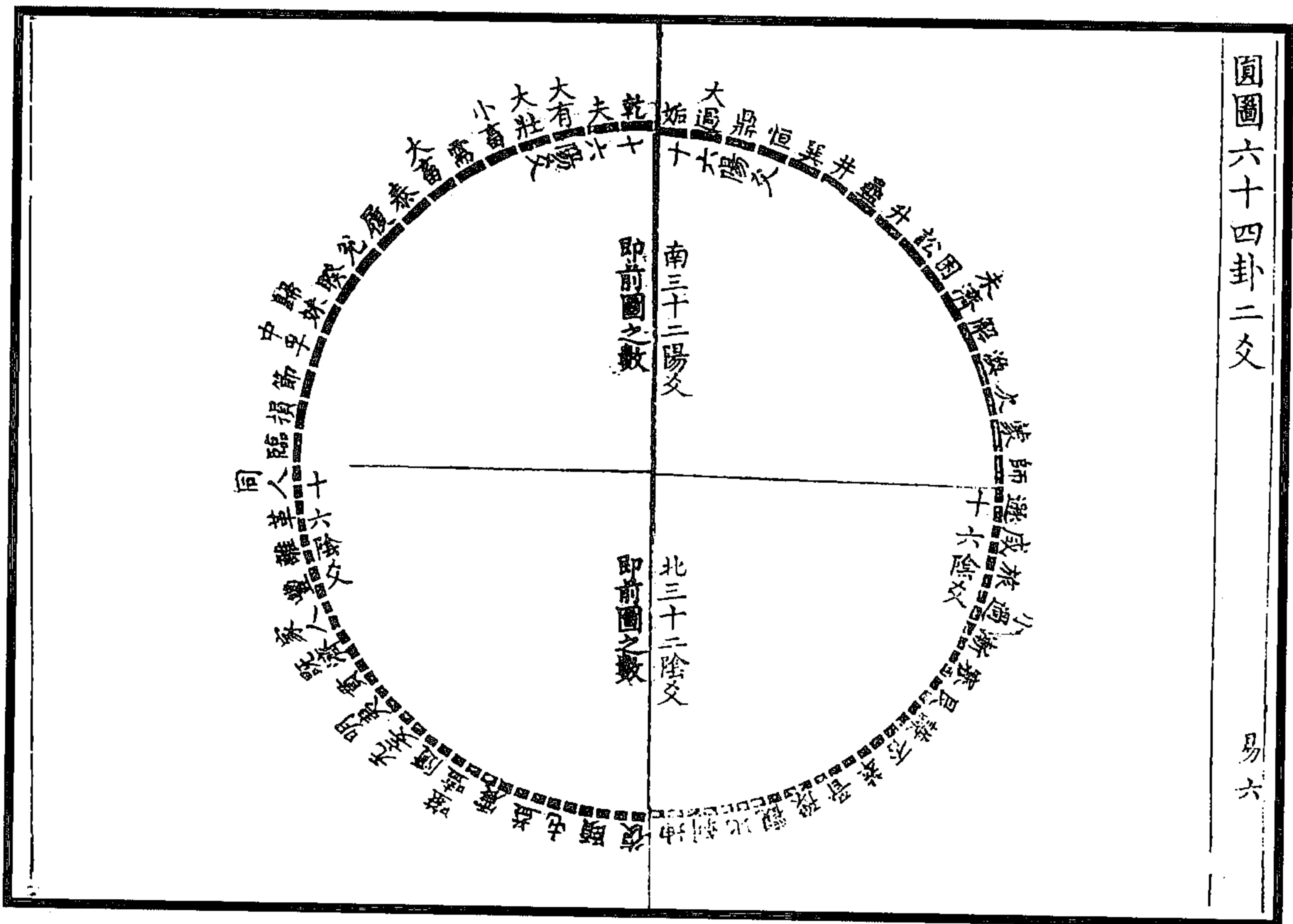
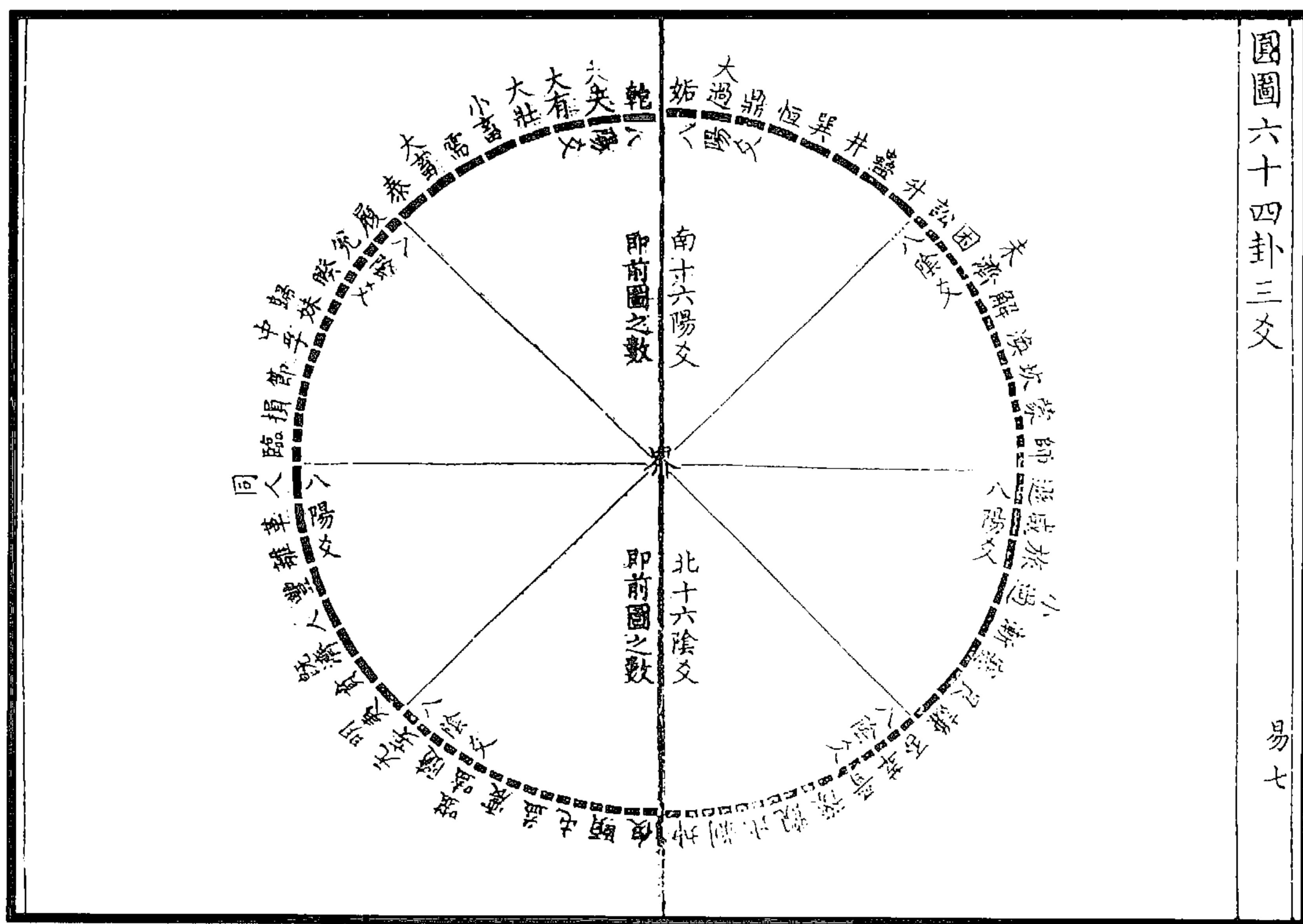

圓圖六十四卦三爻

易七

图 531 圆图六十四卦三爻图

(杨方达《易学图说续闻》)

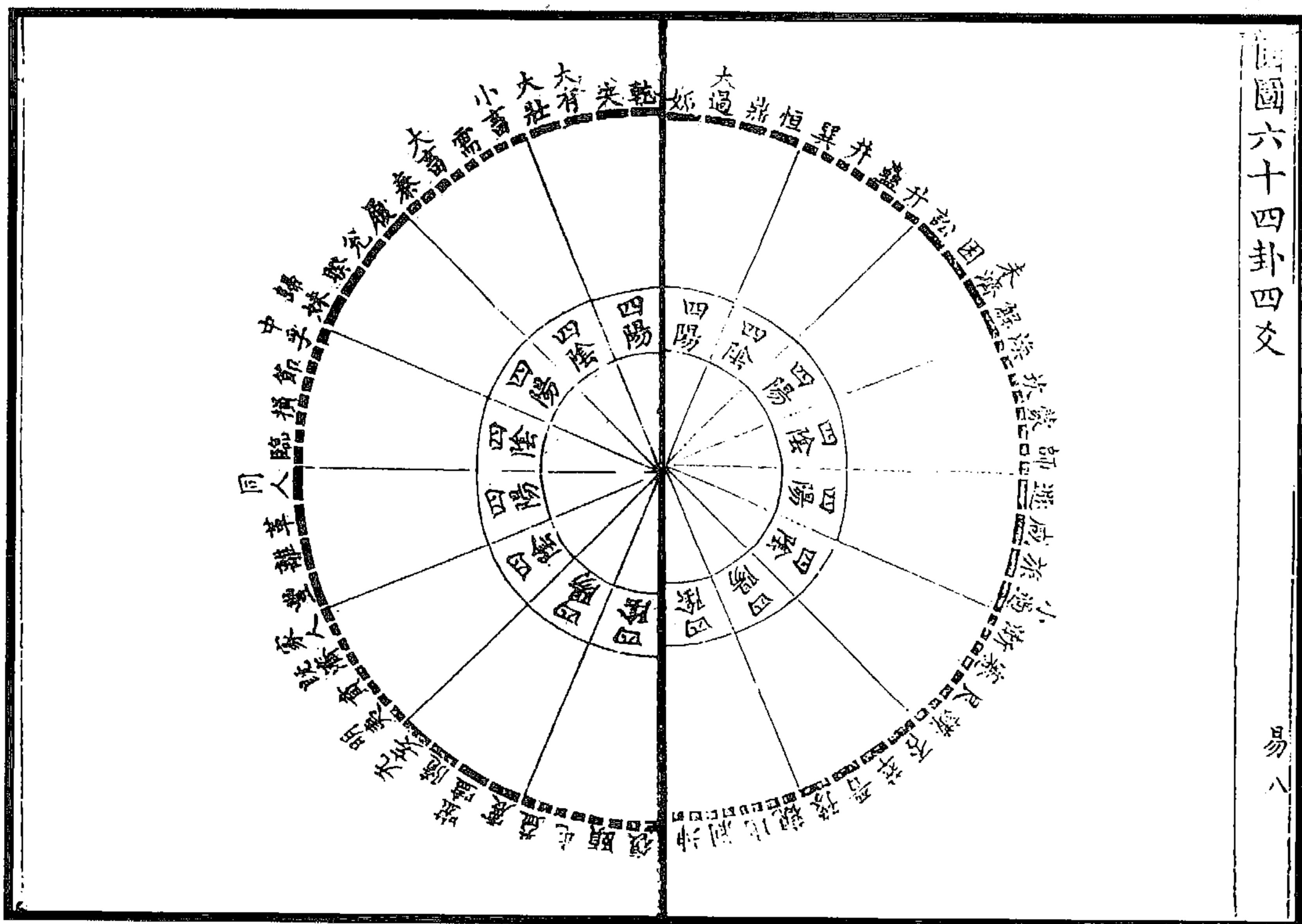

圓圖六十四卦四爻

易八

图 532 圆图六十四卦四爻图

(杨方达《易学图说续闻》)



图 533 圓圖六十四卦五爻圖

(杨方达《易学图说续闻》)

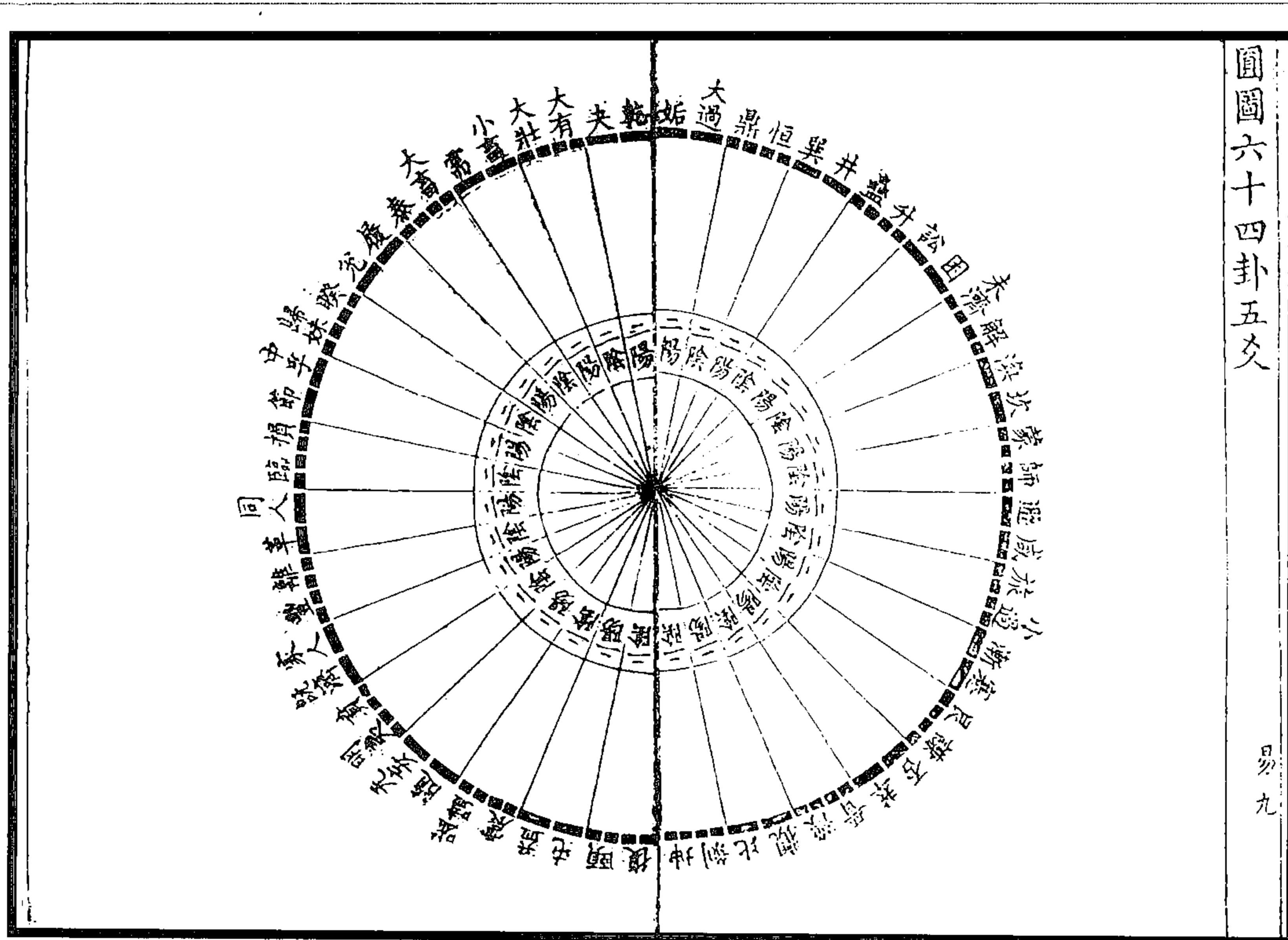

图 534 圓圖六十四卦上爻圖

(杨方达《易学图说续闻》)



图 535 方图四象相交成十六事图  
(杨方达《易学图说续闻》)

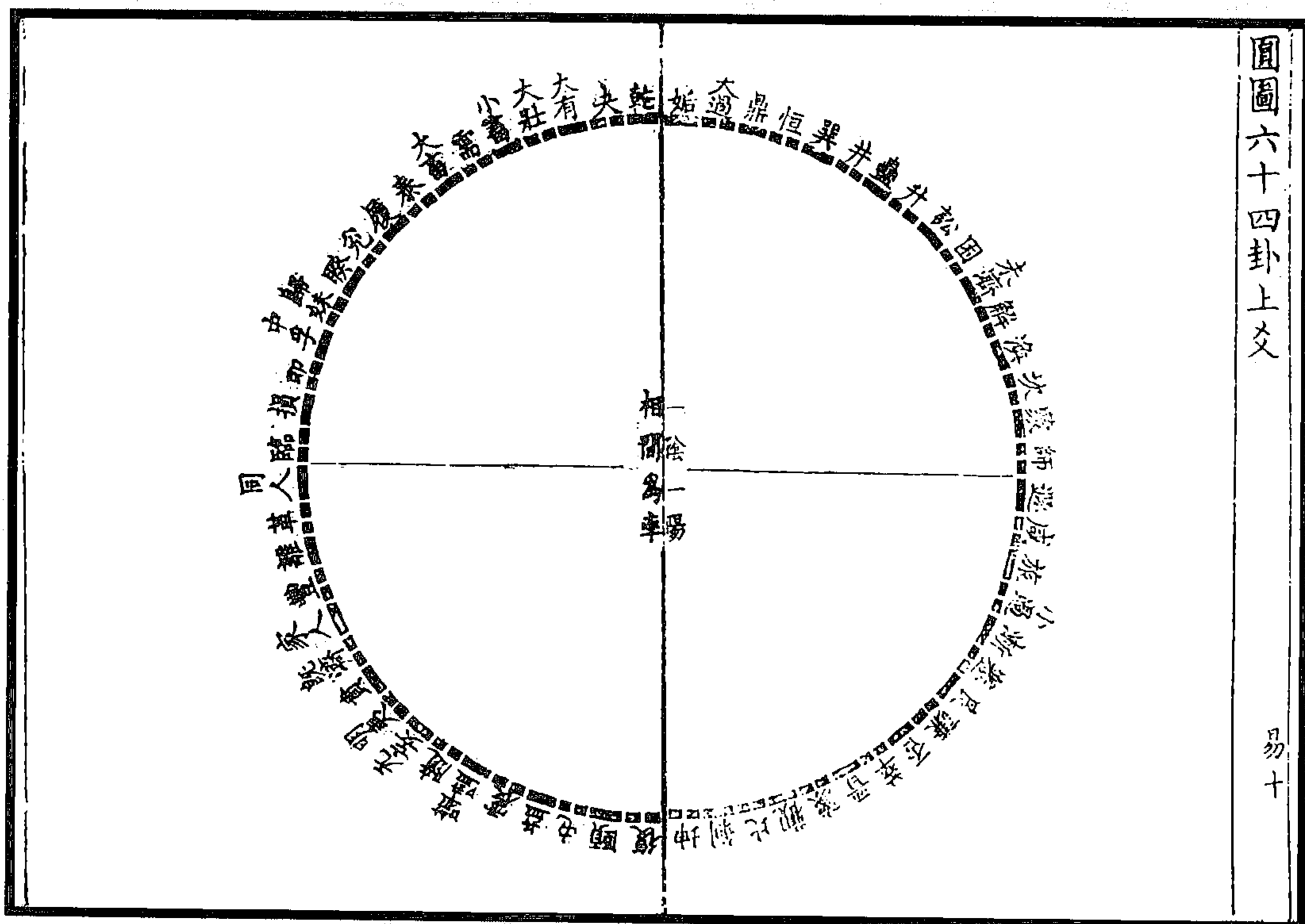

臨 畜 乾 艮 交得 遯 大 畜 兌 坤 交得 萃

乾坤交得否泰，西北角乾斜穿，東南角坤餘六卦，倣此。

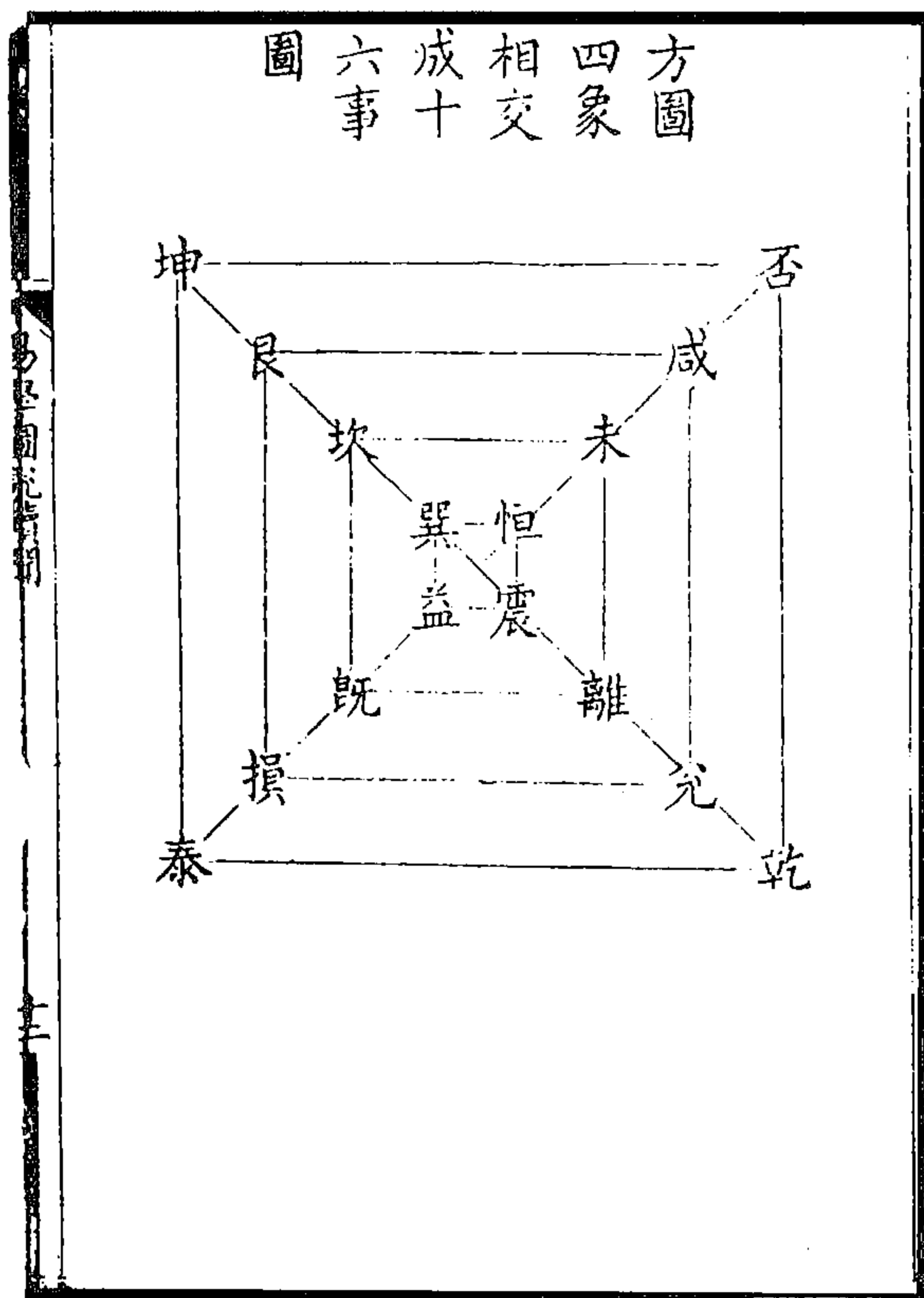
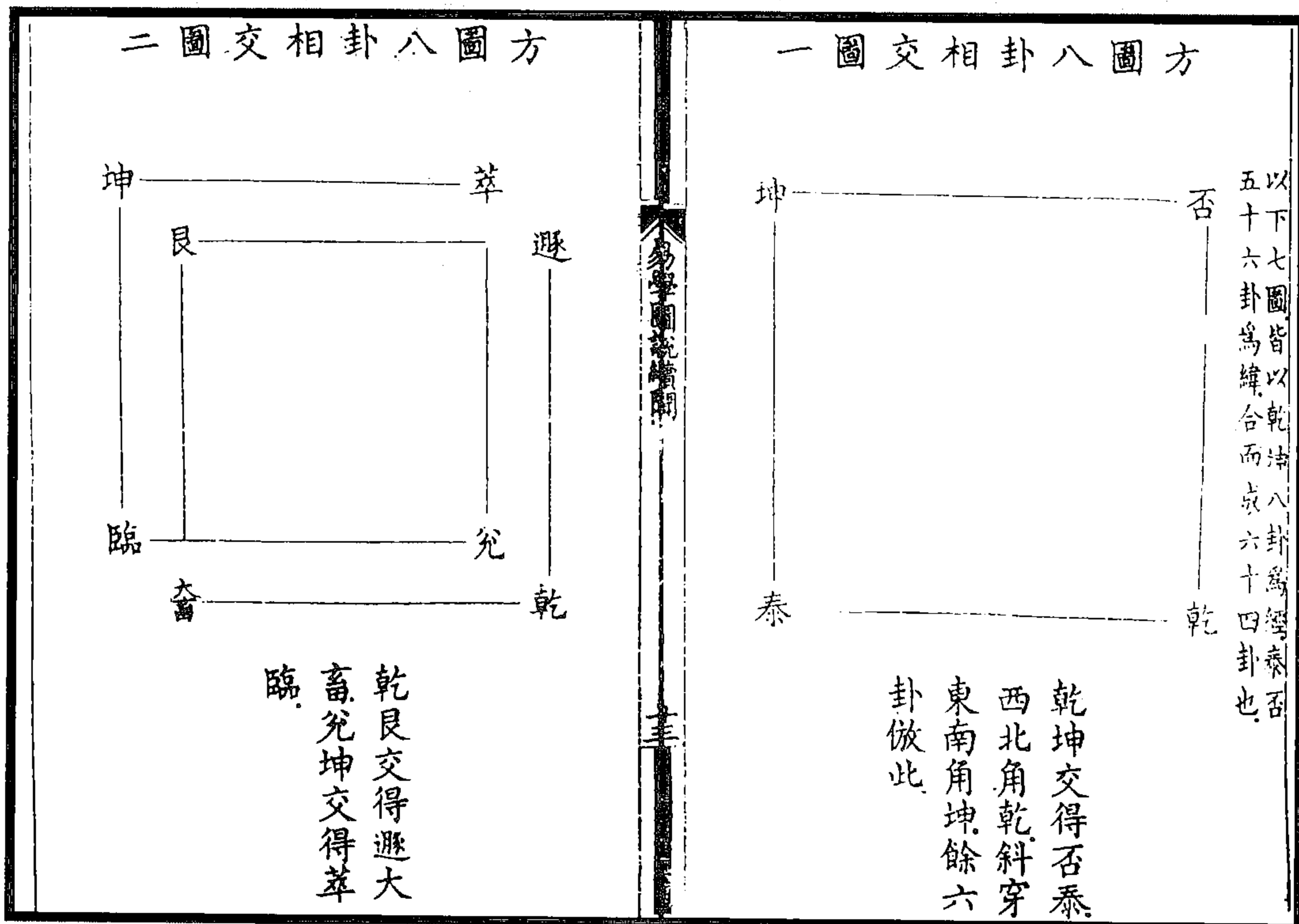

四圖交相卦八圖方

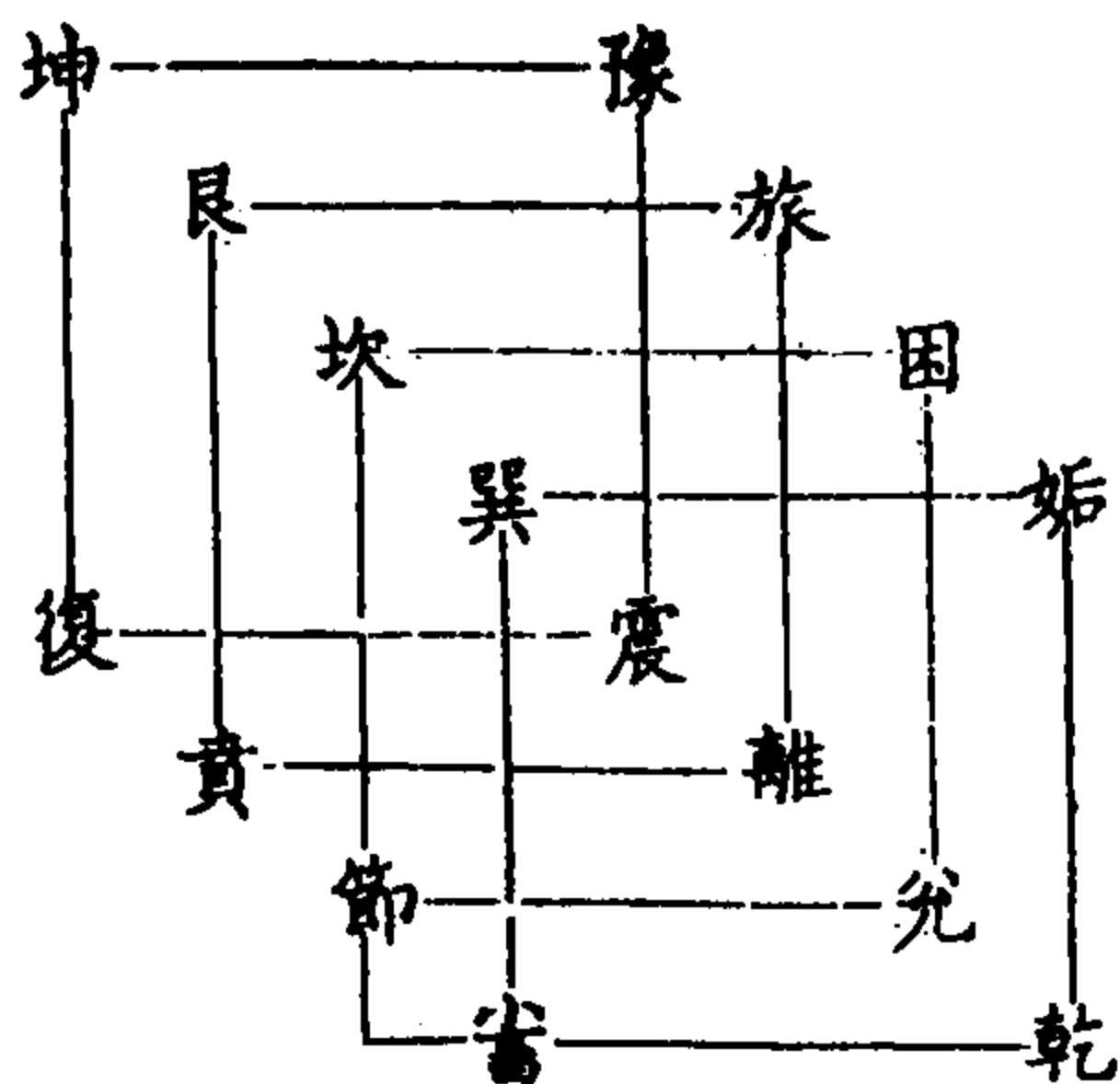

乾巽交得姤小  
 畜兌坎交得困  
 節離艮交得旅  
 賁震坤交得豫  
 復

三圖交相卦八圖方

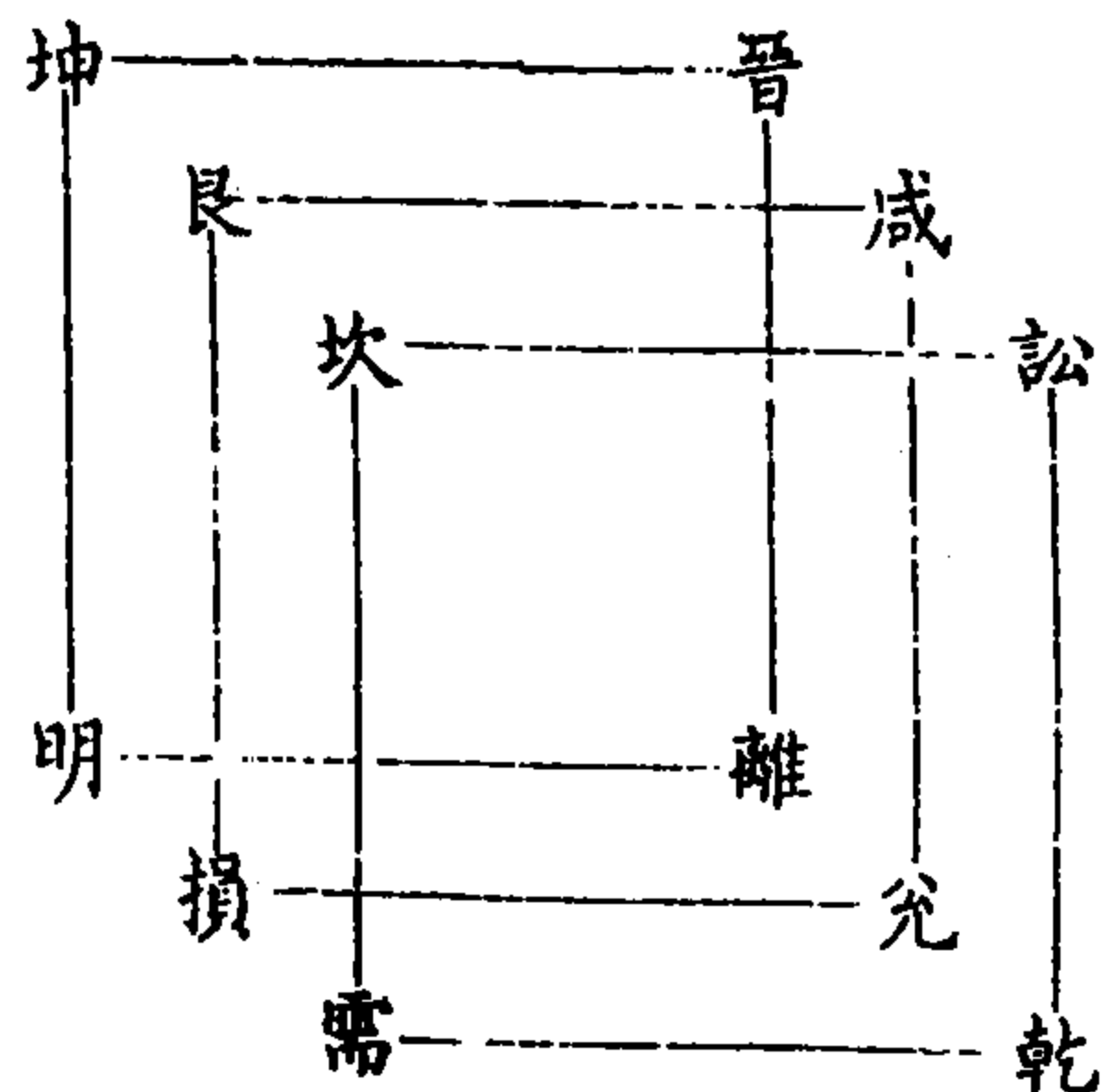

乾坎交得訟需  
 兌艮交得咸損  
 離坤交得晉明  
 夷

六圖交相卦八圖方

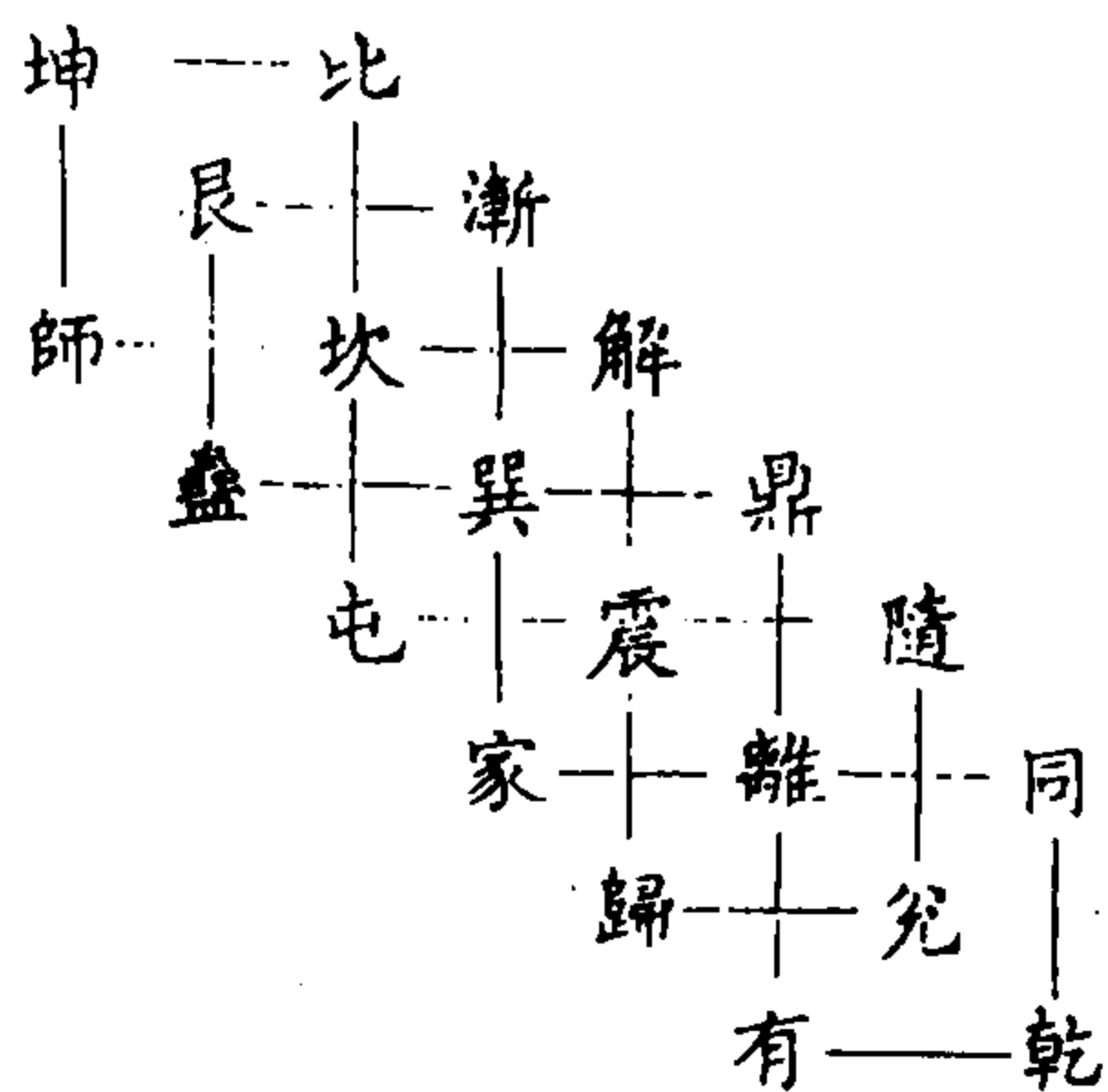

乾離交得同有  
 兌震交得隨歸  
 離巽交得鼎家  
 震坎交得解屯  
 巽艮交得漸蠱  
 坎坤交得比師

五圖交相卦八圖方

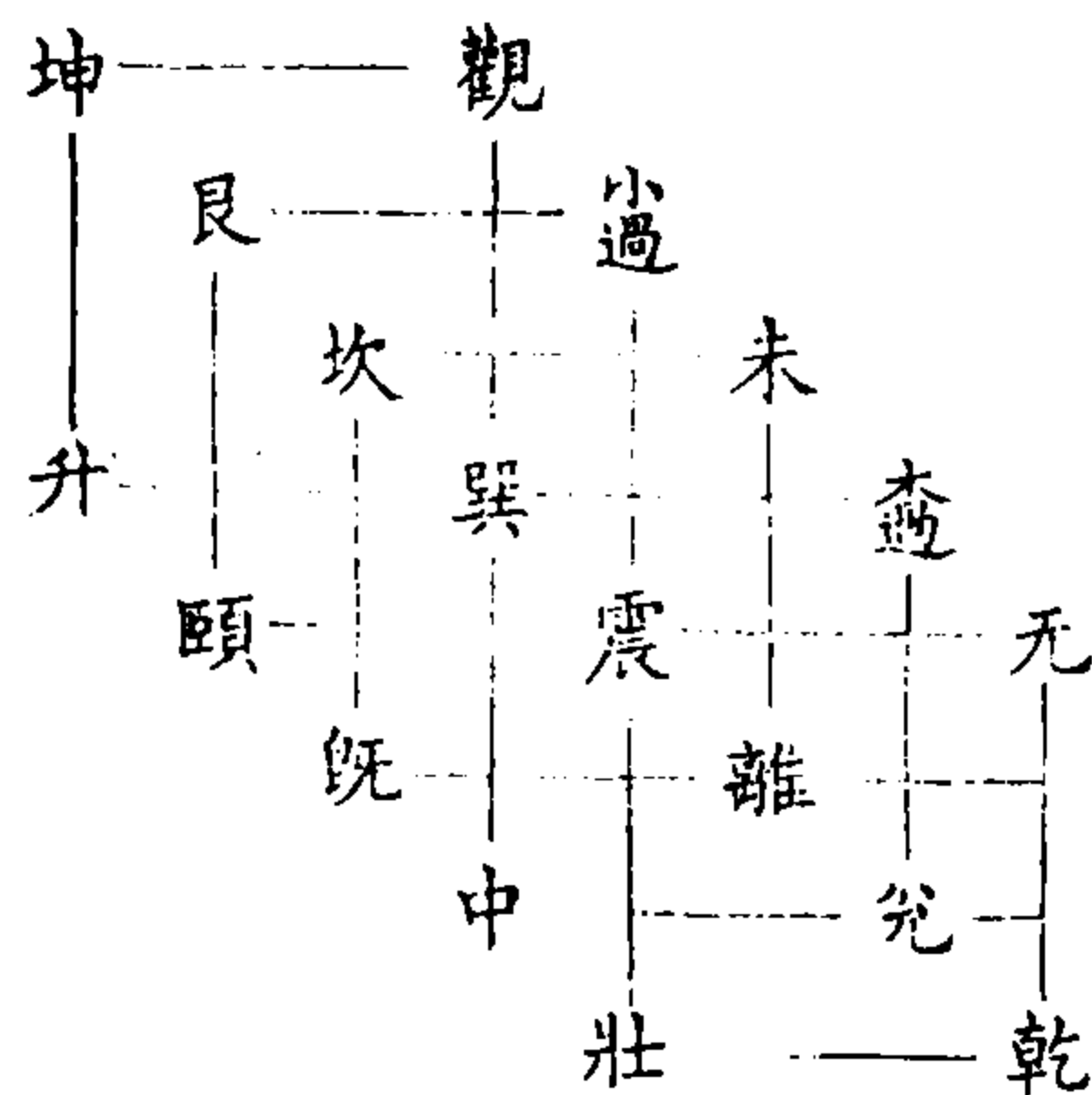

乾震交得无妄  
 大壯兌巽交得  
 大過中孚離坎  
 交得未既濟震  
 艮交得小過頤  
 巽坤交得觀升



图 536 方图八卦相交七图 (杨方达《易学图说续闻》)





图 537 方图分内外四图  
(杨方达《易学图说续闻》)

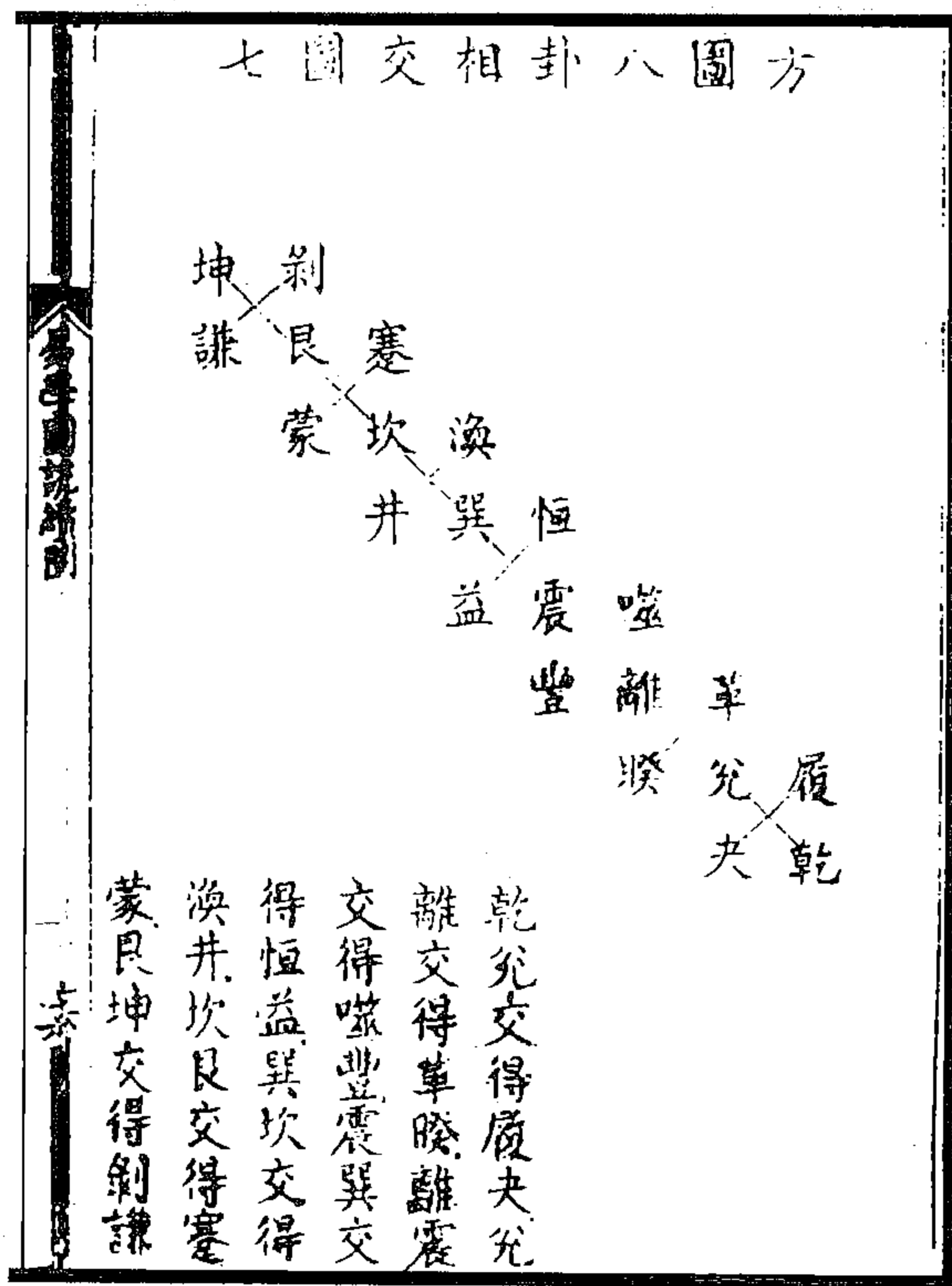
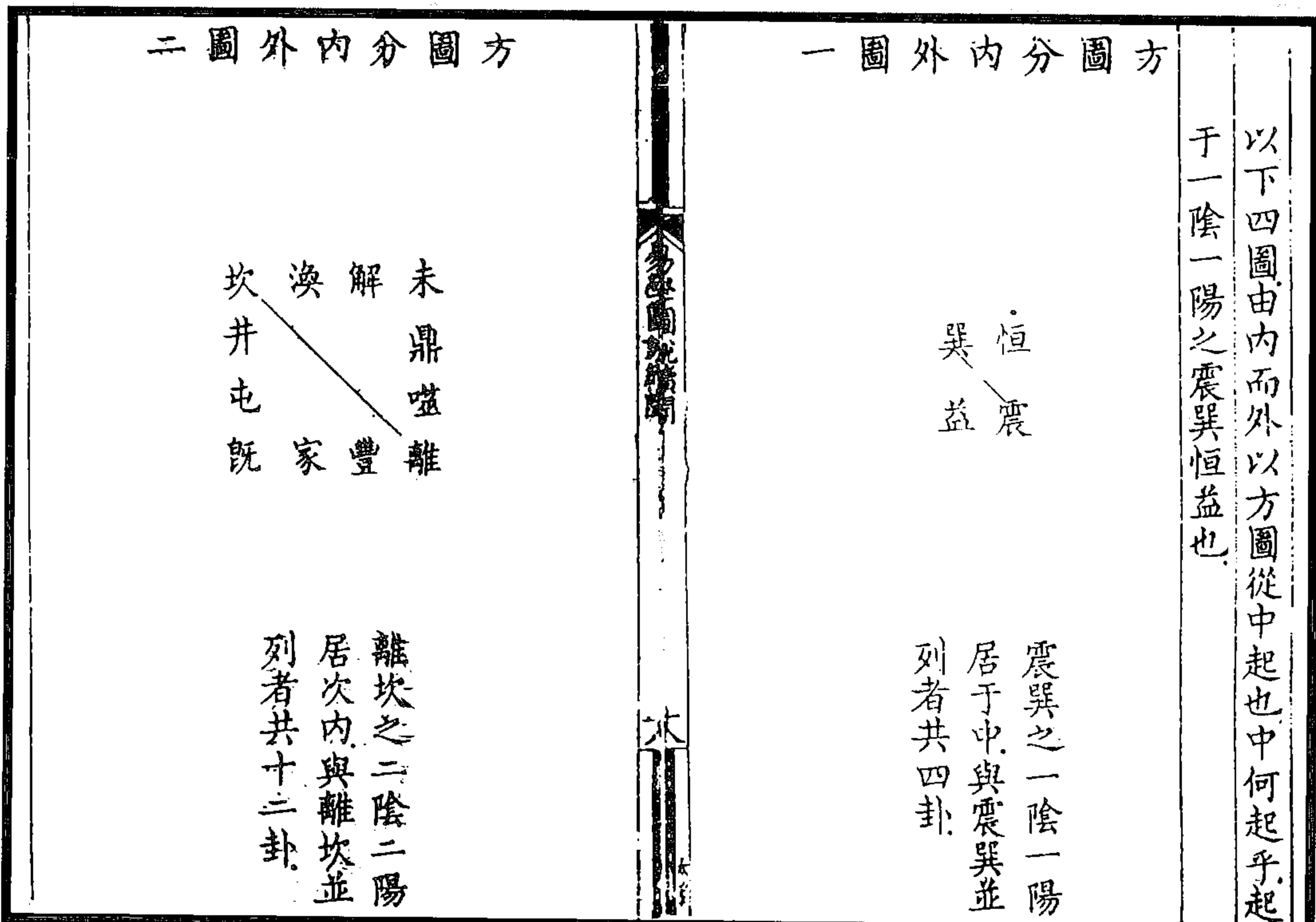



图 538 方图分贞悔四图  
(杨方达《易学图说续闻》)

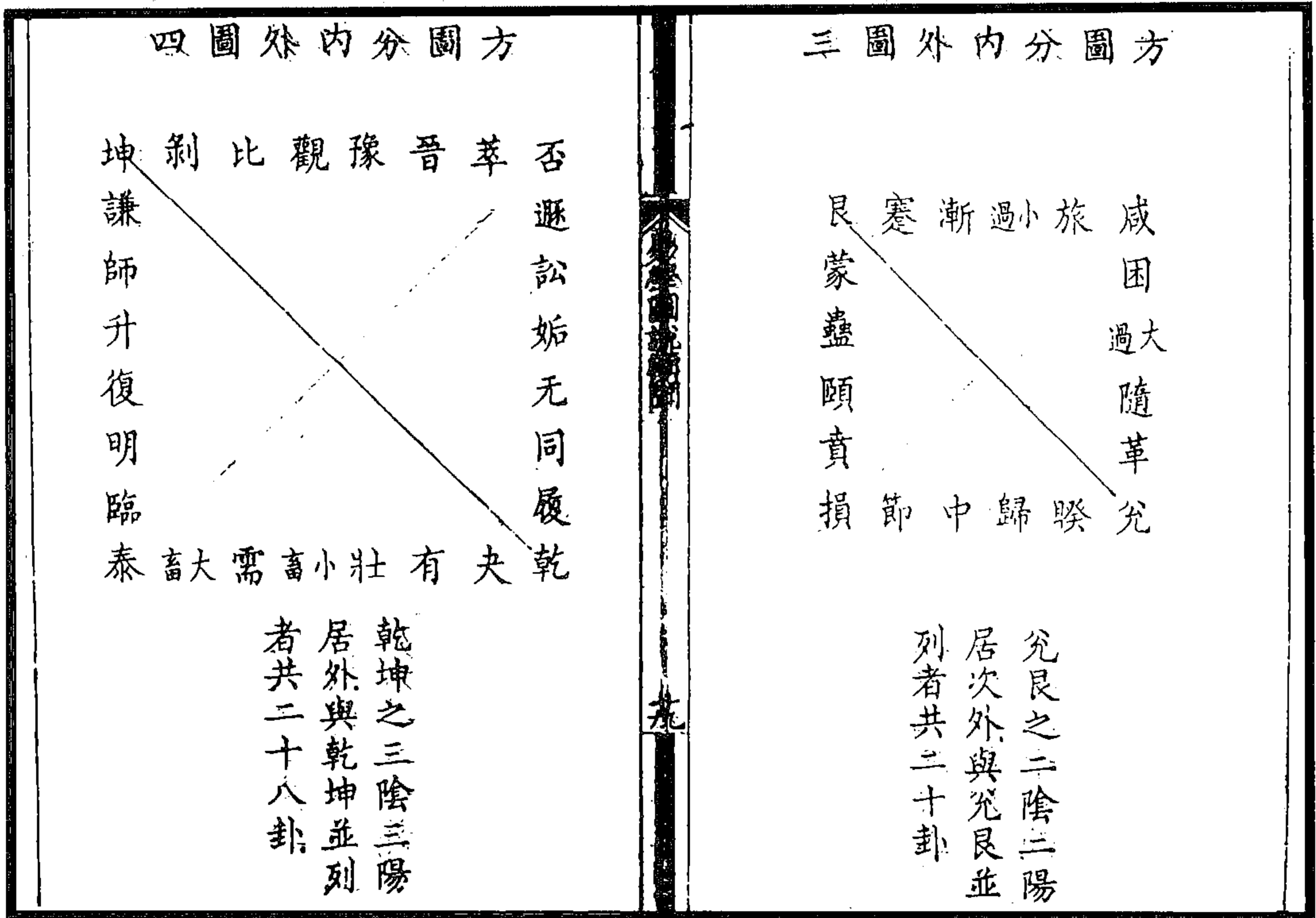
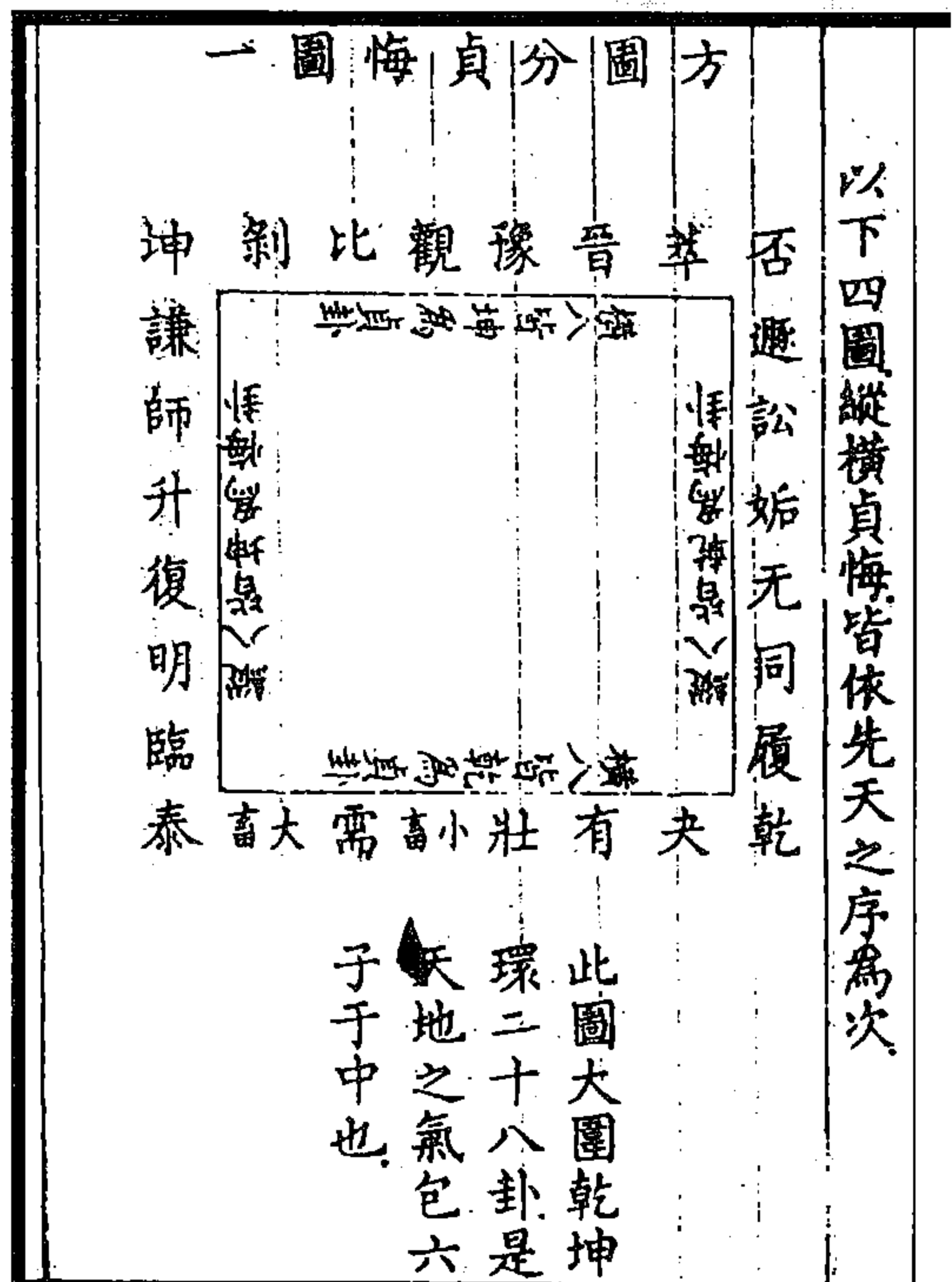
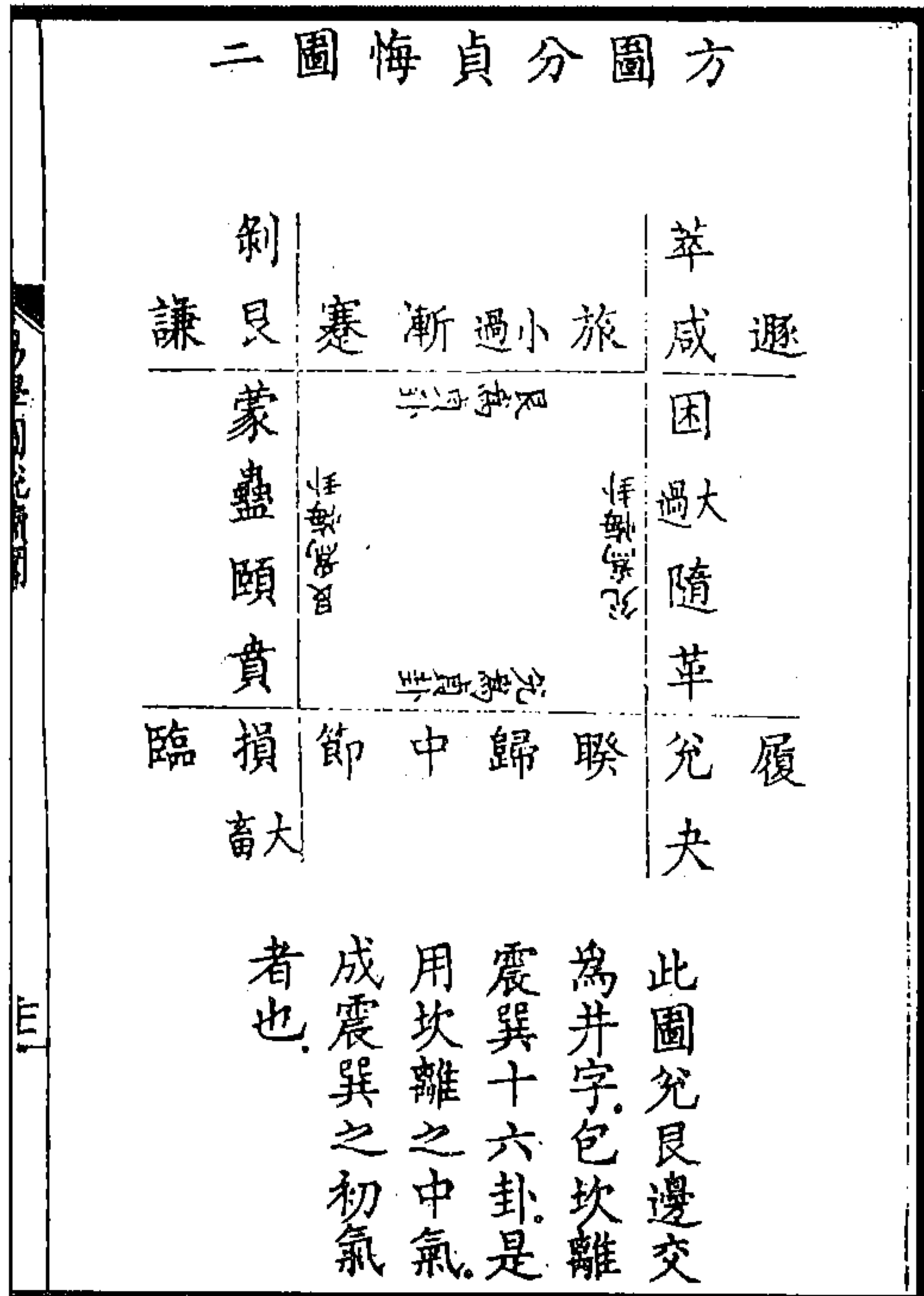

图 540 方图三十二卦配四正阵图

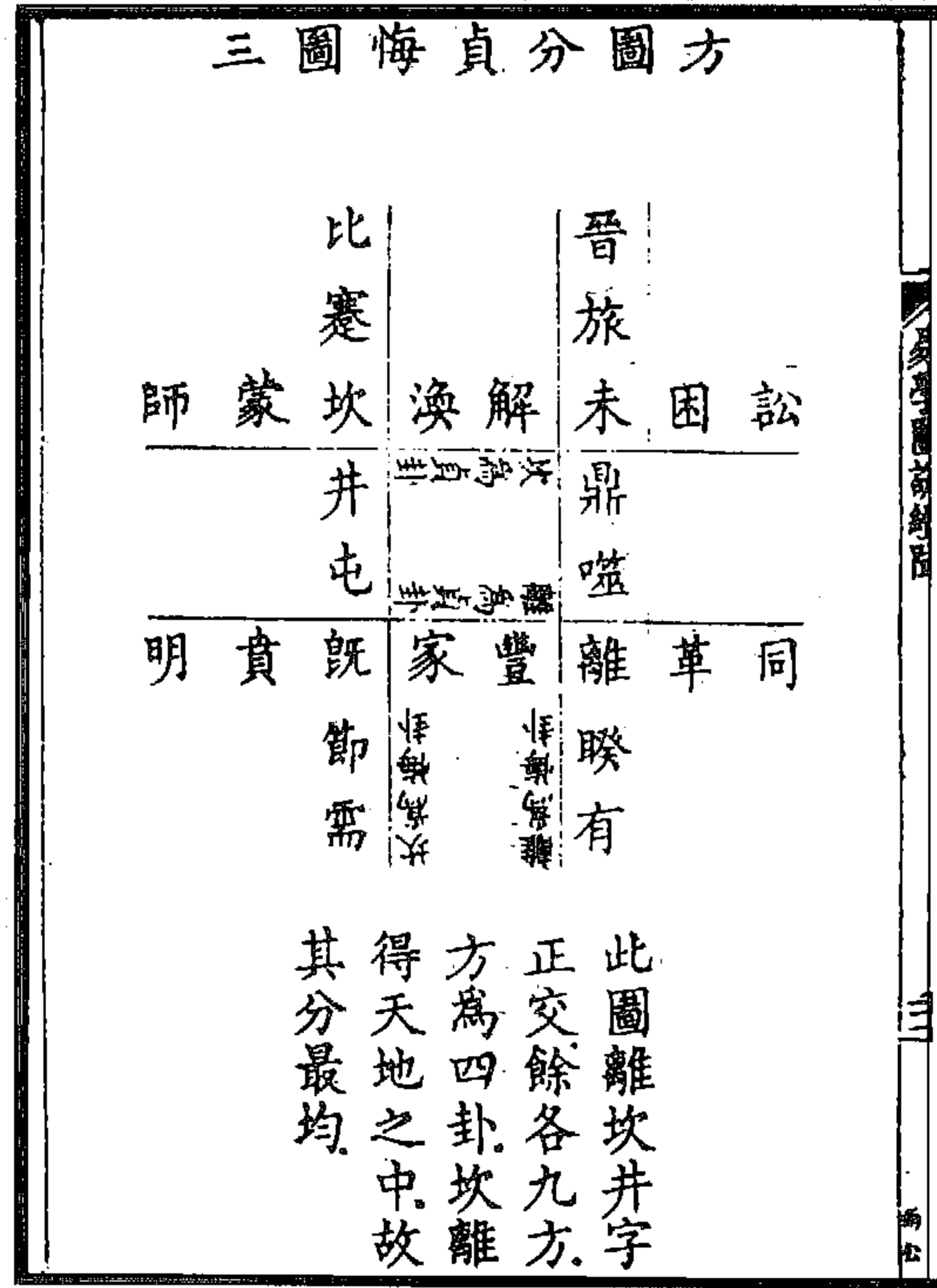
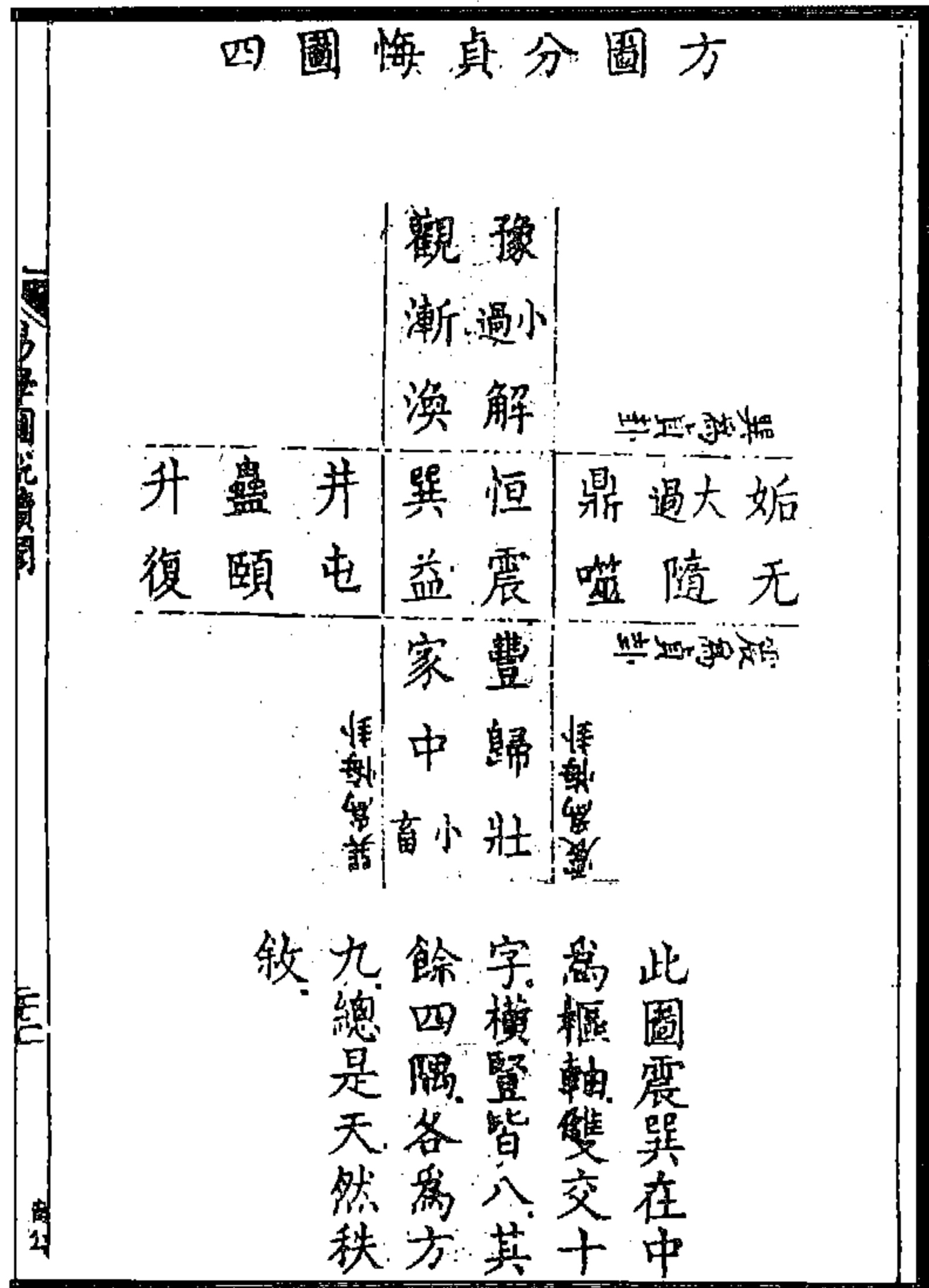

图 539 方图阳贞阴悔论图

(杨方达《易学图说续闻》)

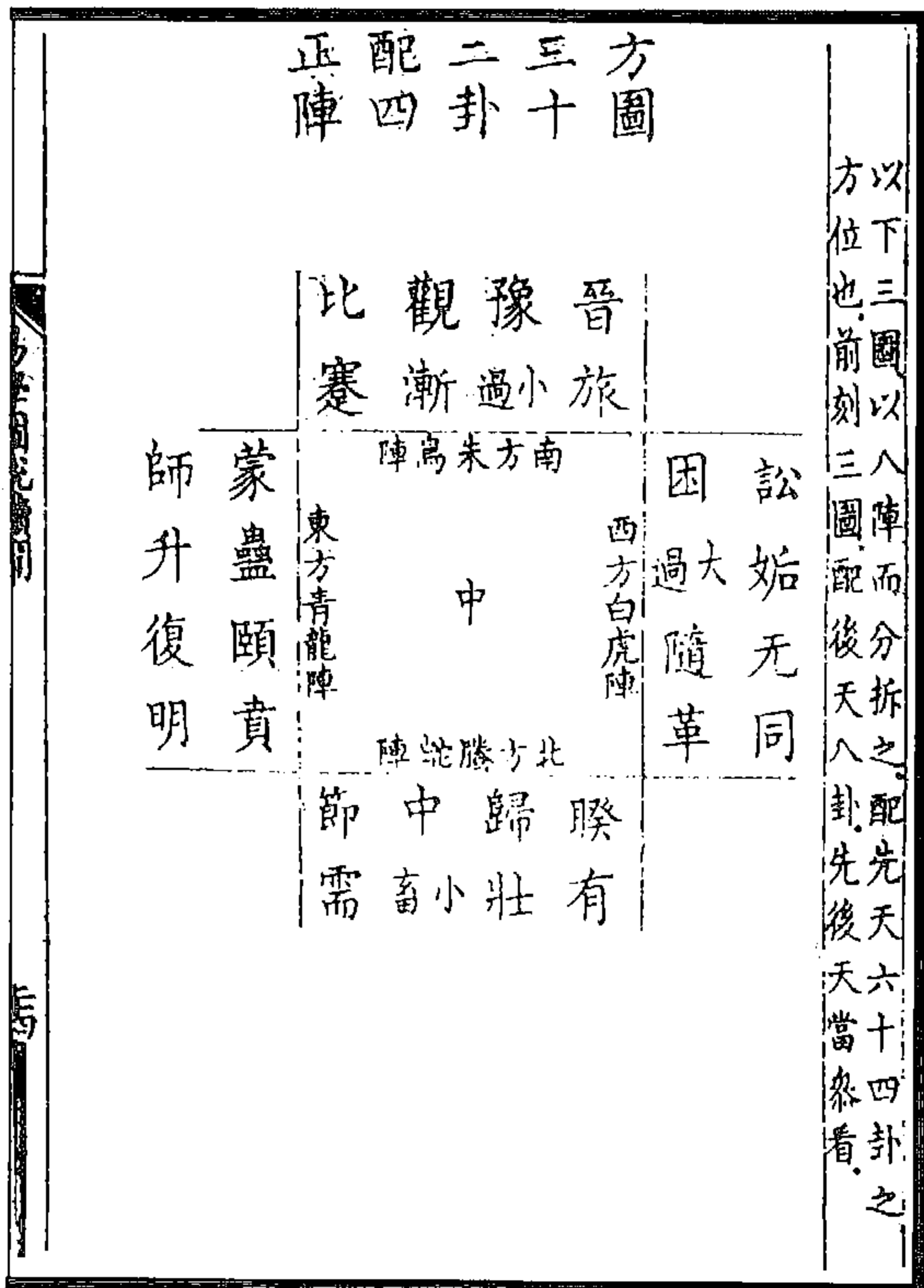

图 542 方图三十六卦配握奇义图

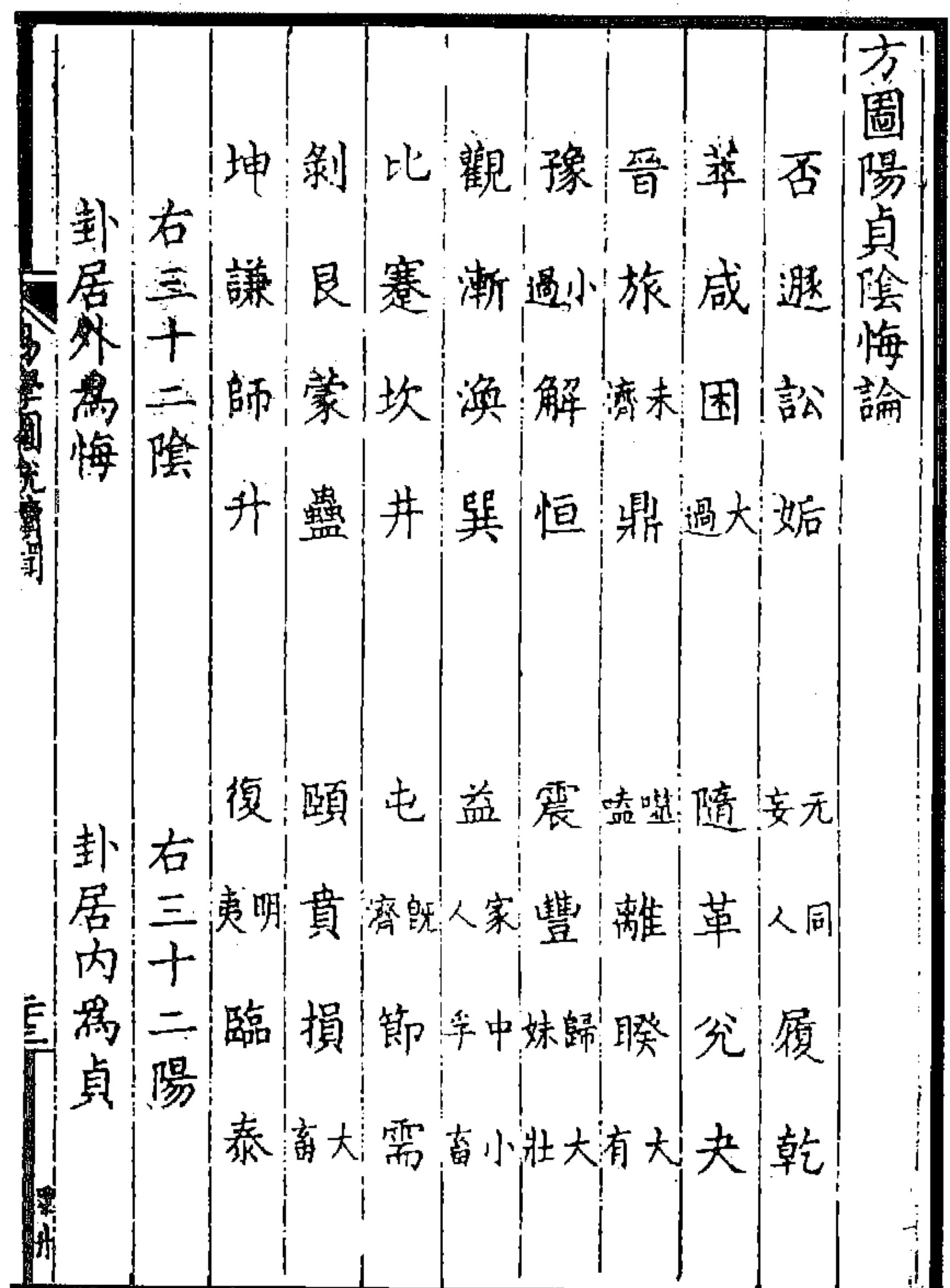

图 541 方图三十二卦配四维阵图

(杨方达《易学图说续闻》)

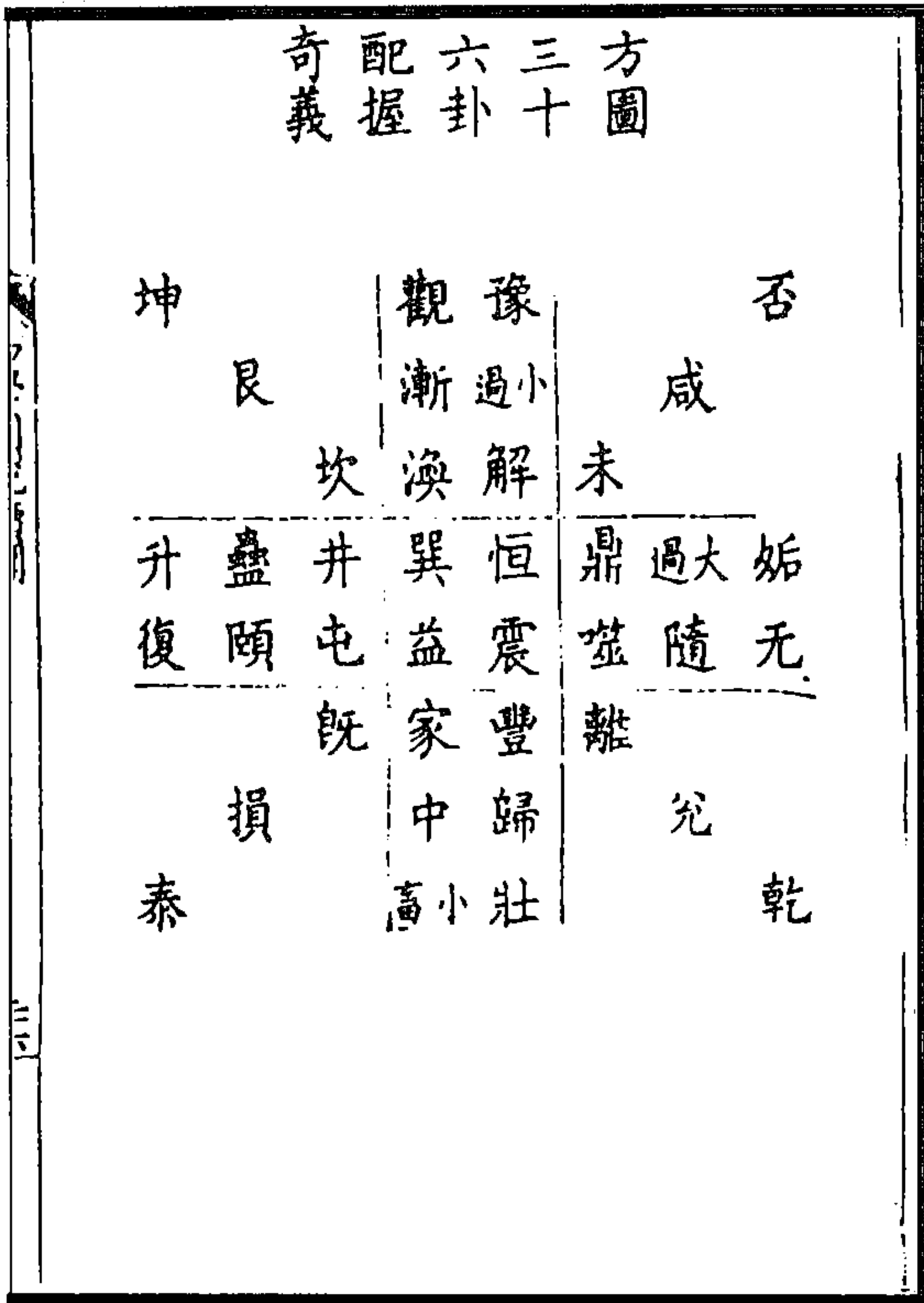

图 543 圓圖右轉生諸卦圖

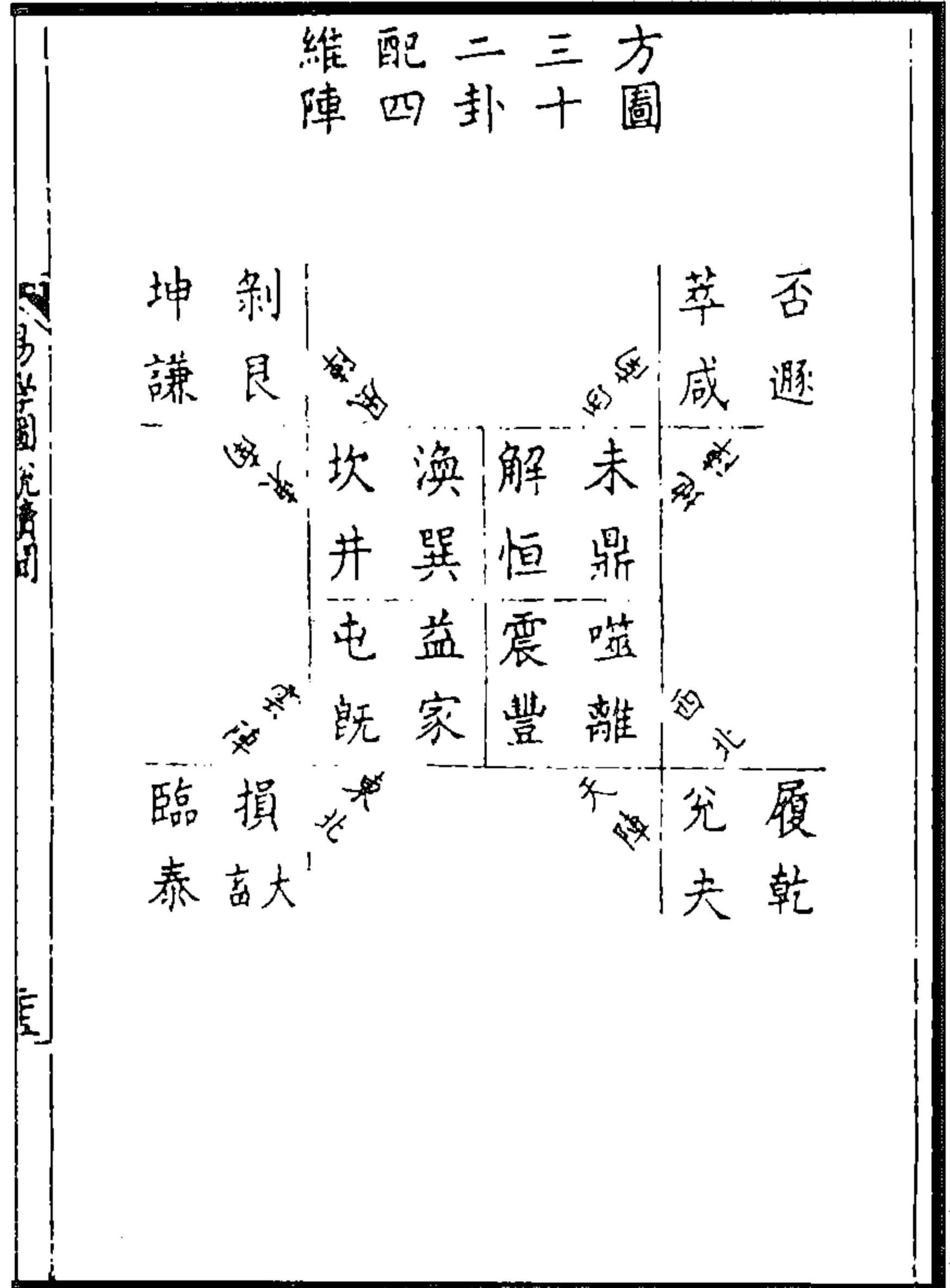
(图 543)天左旋,日月星辰右转,一顺一逆,变化见矣。圆图阴阳之升降,则左旋以法天;六十四卦之相生,则右转以法七政。乾卦生兑、离、震,坤卦生巽、坎、艮,六子之所生,皆乾、坤之所生也,故生卦之本惟乾、坤;云乾坤,而六十四卦之位以正,三百八十四爻之变以章章焉。夬至坤皆生于乾,剥至乾皆生于坤,贞卦以宰之,悔卦以动之。悔卦之变一周,而贞卦一变;贞悔之变一周,而乾、坤一变;六十四卦所以全乾、坤之用也。贞悔六阳为乾,其变也自悔始。上九变则得夬,九五变得大有,五与上变得大壮;九四变则得小畜,四与上变则得需;四与五变得大畜以及乎泰,则悔卦之变一周矣。悔卦之变一周则贞卦,九三变而得履,乃乾退而兑进矣。兑之变一周而离退(进),离之变一周而震进,震之变一周而坤进,然后贞悔之变一周,而消息视之。贞悔六阴为坤,其变也亦自悔始。上六变则得剥,六五变得比,五与上变得观;六四变则得豫,四与上变得晋;四与五变得萃以及否,则悔卦之变一周矣。悔卦之变一周则贞卦,六三变而得谦,乃坤退而艮进矣。艮之变一周而坎退(进),坎之变一周而巽进,巽之变一周而乾进,然后贞悔之变又一周,而消息亦视之。阴阳相易,贞悔相济,六爻感应,若日月之往来而靡间也,若五纬之各得其道而不紊也。此其包括宇宙而无遗也。

(陈梦雷《周易浅述》)

(图 544)孔子之说卦也,则曰八卦成列,因而重之。邵子之说卦也,则曰一分为二,二分为四,四分为八,八分为十六,十六分为三十二,三十二分为六十四。二说盖不类云,及详夫圆图而知邵子固以操孔子之左券也。卦次运行以中为界,乾、姤为首,坤、复为尾,六十四卦若翼之垂,左右分行,起首而止乎尾。故贞卦兑二次乾一,继而离三,继而震四,左行及尾止焉。巽五亦次乾一,继而坎六,继而艮七,继而坤八,右行极尾止焉。悔卦则八卦一周,当贞之一卦,亦起首而止乎尾,左起乾一,次二、三,向左叠行终而复始,乾至复是也;右起乾一,次二、三,向右叠行终而复始,姤至坤是也。孔子所谓因而重之者此卦,邵子所谓递而者即此卦也。邵子则言其相生之渐,孔子言其已成之象。非邵子则孔子之言不明,非孔子则邵子之言不全,后之人执一而失之亦重,可慨夫?

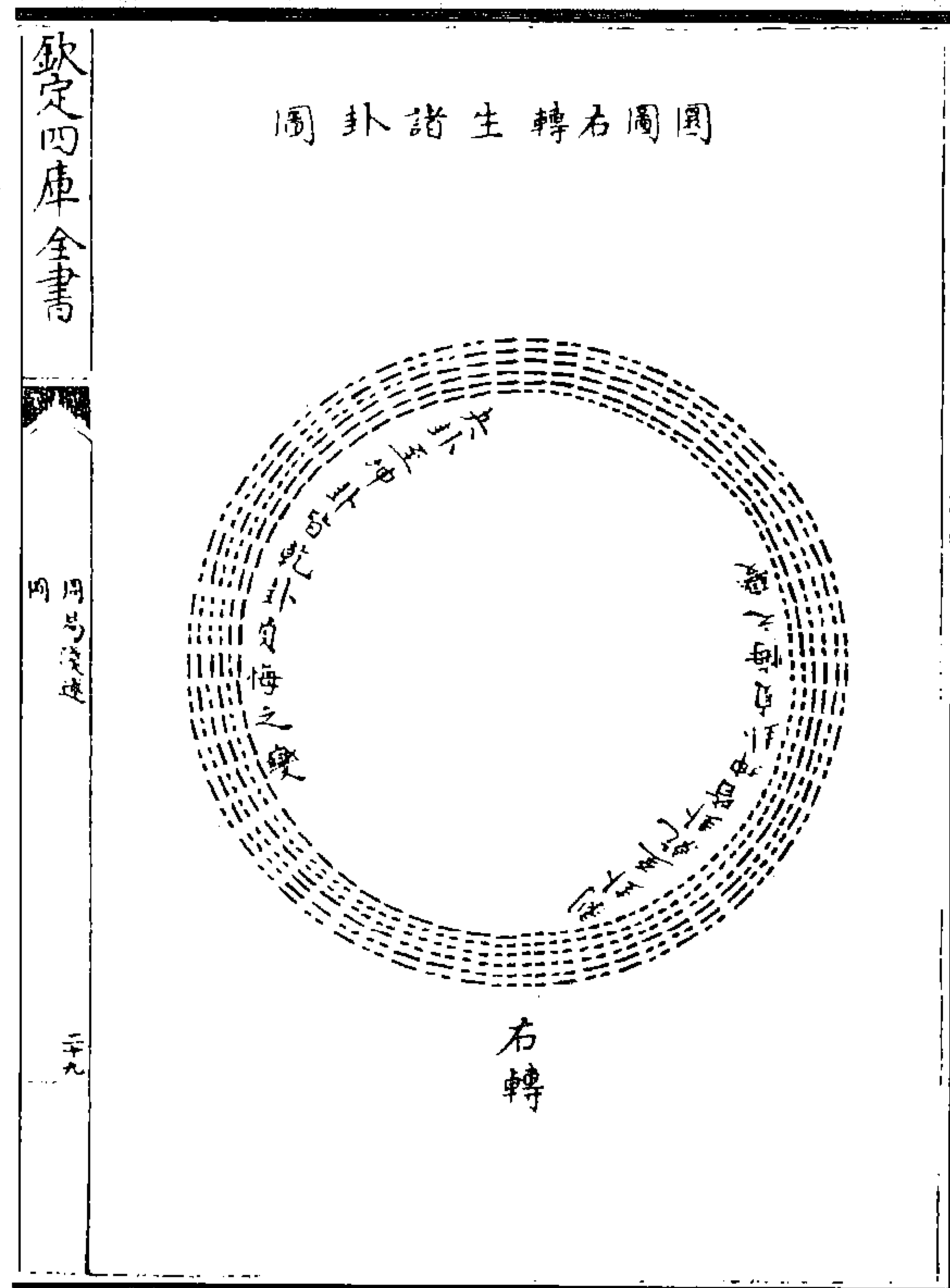
(陈梦雷《周易浅述》)



图 544 圓圖卦坎圖



图 546 圆图阴阳对待图二

图 545 圆图阴阳对待图一

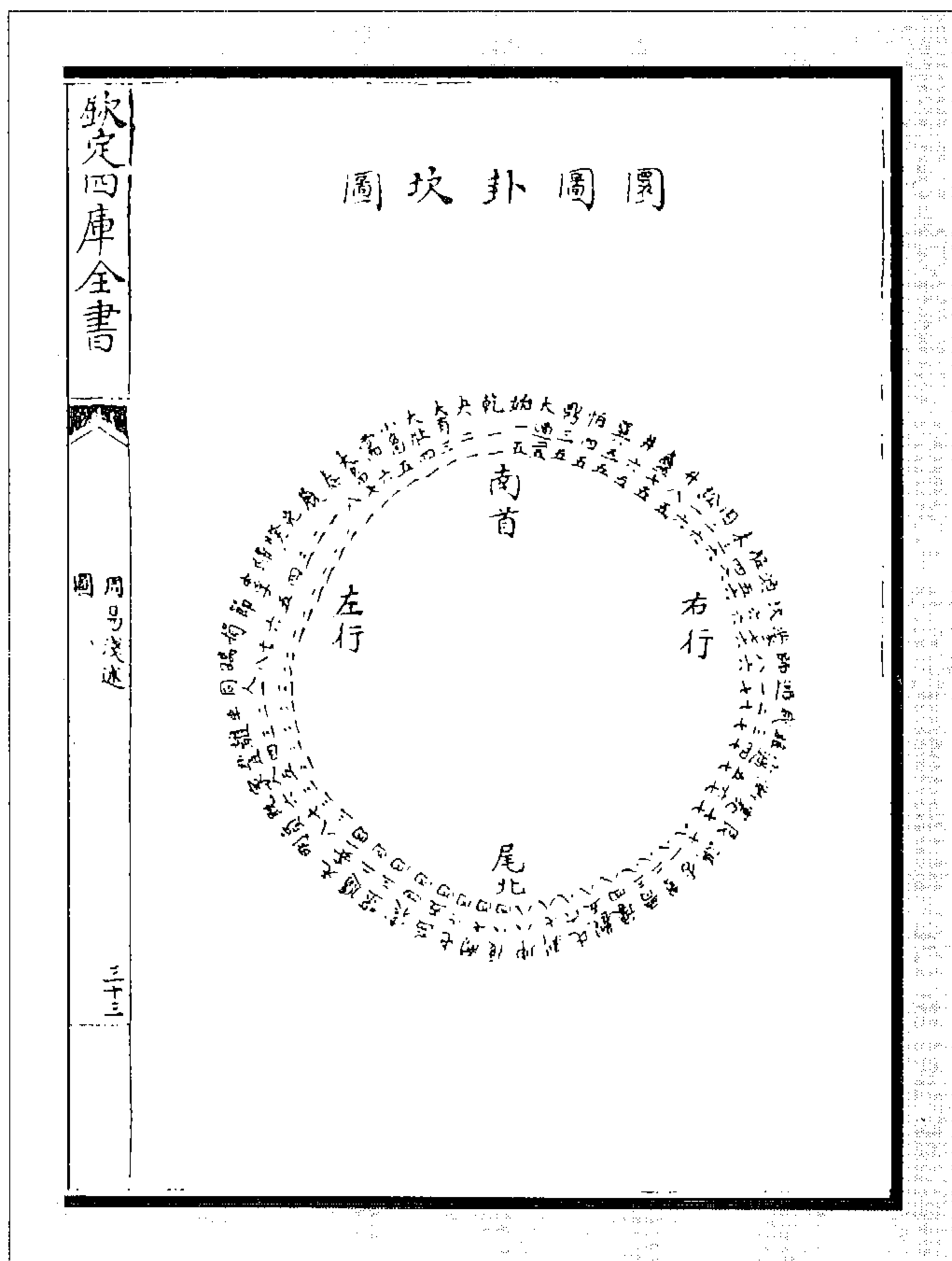
一阴一阳之谓道。阴无阳不成其为阴，阳无阴不成其为阳；阴阳相须，故圆图有对待之象焉。乾生兑、离、震为阳卦，凡乾、兑、离、震之所生皆阳卦也，乾至复三十二卦是以居左；坤生艮、坎、巽为阴卦，凡坤、艮、坎、巽之所生皆阴卦也，坤至姤三十二卦是以居右。阳左阴右，两仪对待也；然阳卦之中亦有阴，阴卦之中亦有阳，又莫不自相对待，如一阳五阴之复、剥、比、豫、师（谦）、师，则对一阴五阳之姤、夬、大有、小畜、履、同人也；二阴四阳之无妄、家人、离、革、睽、中孚、兑、大畜、需、大壮、大过、鼎、讼（巽）、讼、遁，则对二阳四阴之升、解、坎、蒙、小过、蹇、艮、萃、晋、观、颐、屯、震、明夷、临也；若泰、归妹、节、损、丰、既济、贲、随、噬嗑、益之对否、渐、姤（旅）、咸、涣、未济、困、蛊、井、恒，则阴阳半焉者也。乾之与坤，则以纯阳而对纯阳（阴）也。多寡相配，上下相求，东西成列，一阴一阳，而开物成务之事毕矣。

（陈梦雷《周易浅述》）

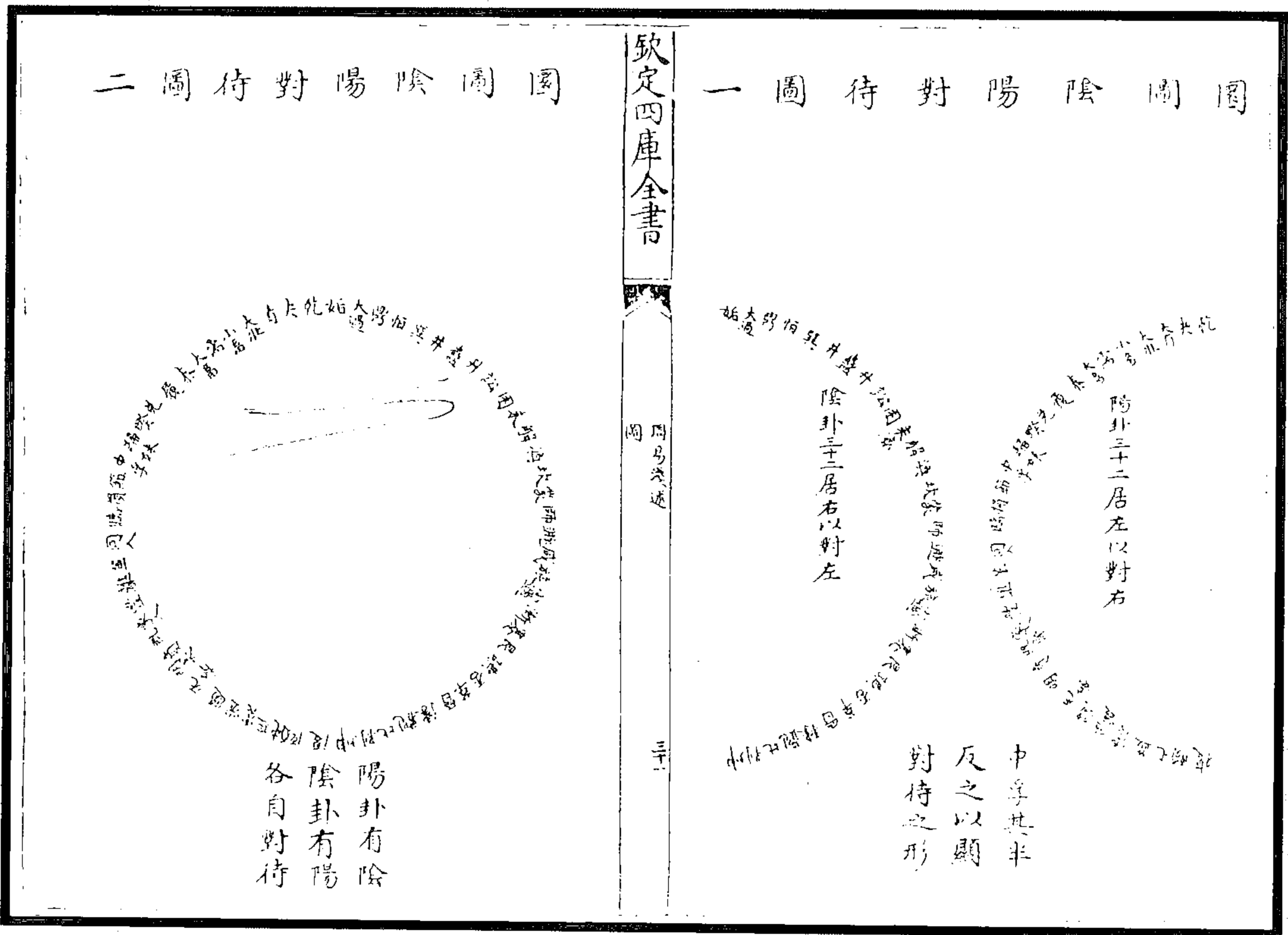

欽定四庫全書

周易淺述

三十五

圖文初圖圓

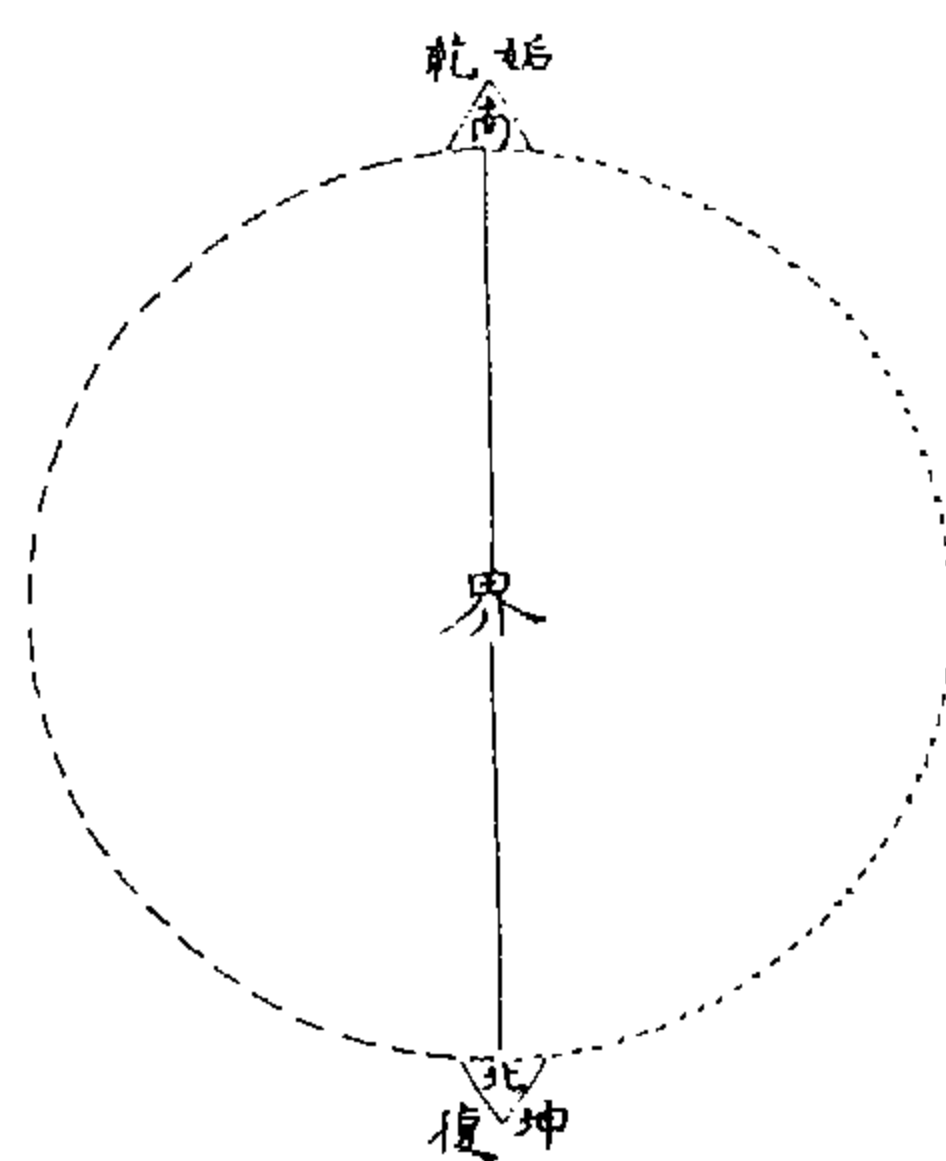

上陰南  
爻一北  
之陽各  
數即一

两仪既判，极天下之至变，莫非两仪之妙也；极天下之至变，莫不有两仪之象也。圆图初爻，三十二阳居左，三十二阴居右，合而则一阴一阳也。乾至复，坤至姤之卦备，而两仪立矣。

(陈梦雷《周易浅述》)

图 547 圆图初爻图

欽定四庫全書

周易淺述

三十六

圖文二圖圓

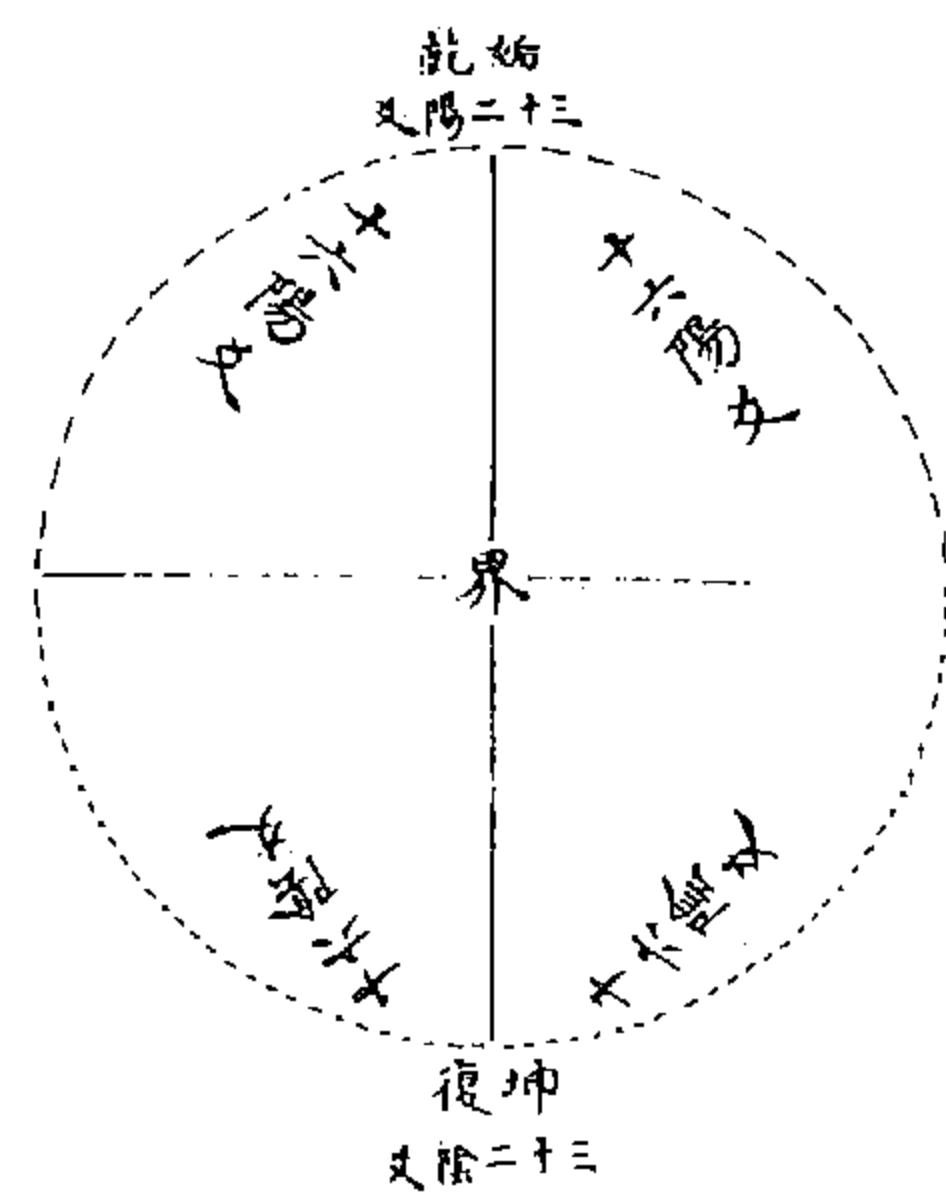

爻十各南  
之二合北  
數即為陰  
初三陽

两仪生四象，则极天下之至变，莫非四象之妙也；极天下之至变，莫不有四象之象也。圆图二爻，乾至临十六阳，而间同人至复十六阴；坤至遁十六阴，而间师至姤十六阳。合之则二阳二阴，四象之象也。又合南三十二，皆阳；北三十二，皆阴，非即两仪哉！

(陈梦雷《周易浅述》)

图 548 圆图二爻图

欽定四庫全書

周易淺述

三七

圖又三圖圓



图 549 圓圖三爻圖

四象生八卦，則天下之至變，莫非八卦之妙也；極天下之至變，莫非有八卦之象也。圓圖三爻，乾至泰八陽，而間履至臨八陰；坤至否八陰，而間謙至遁八陽；姤至升，復至无妄，而間訟至師；明夷至同人，八卦之象也。合之則四陽四陰，八卦而即四象也。

(陈梦雷《周易浅述》)

欽定四庫全書

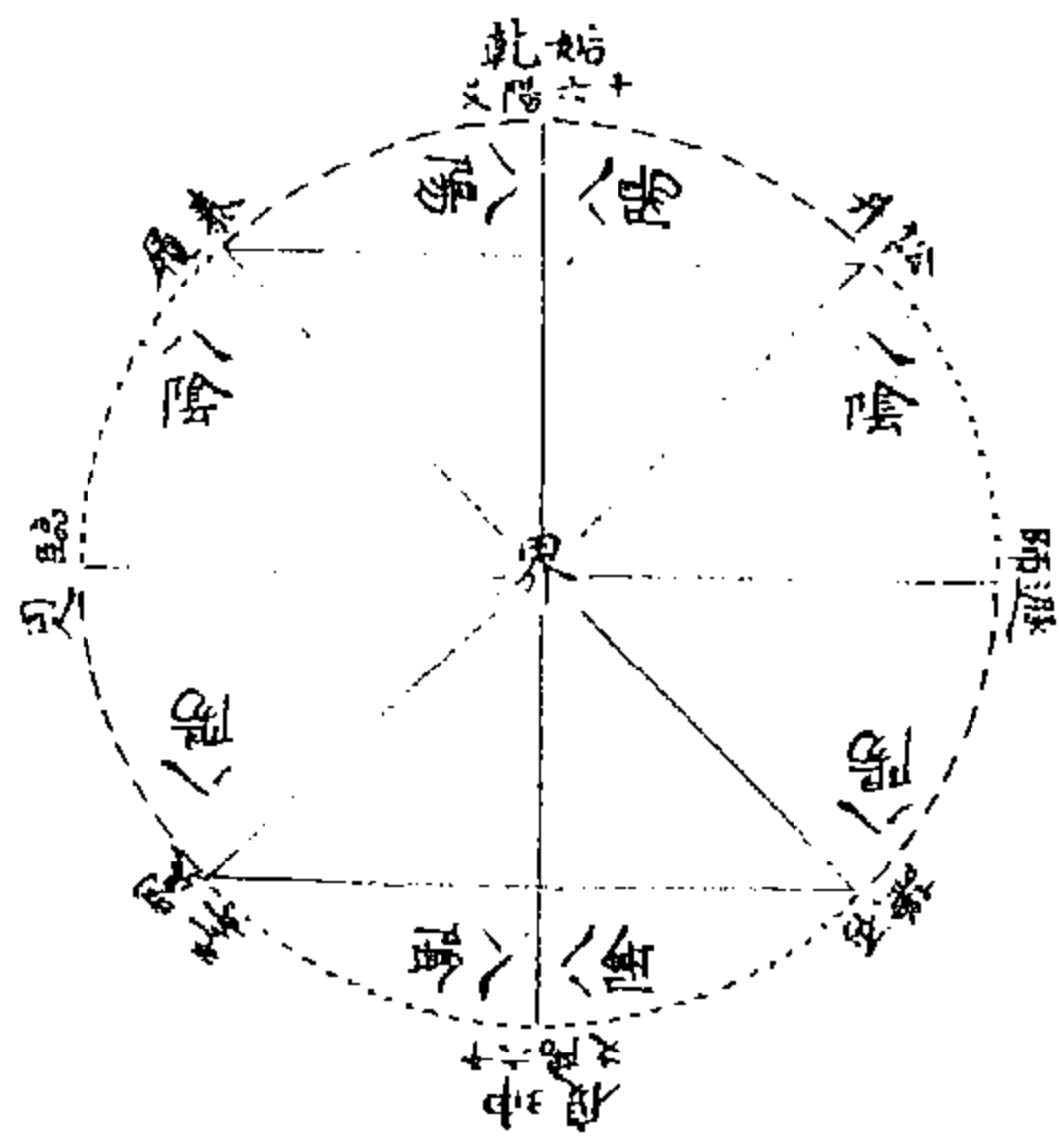
周易淺述

三八

圖又四圖圓

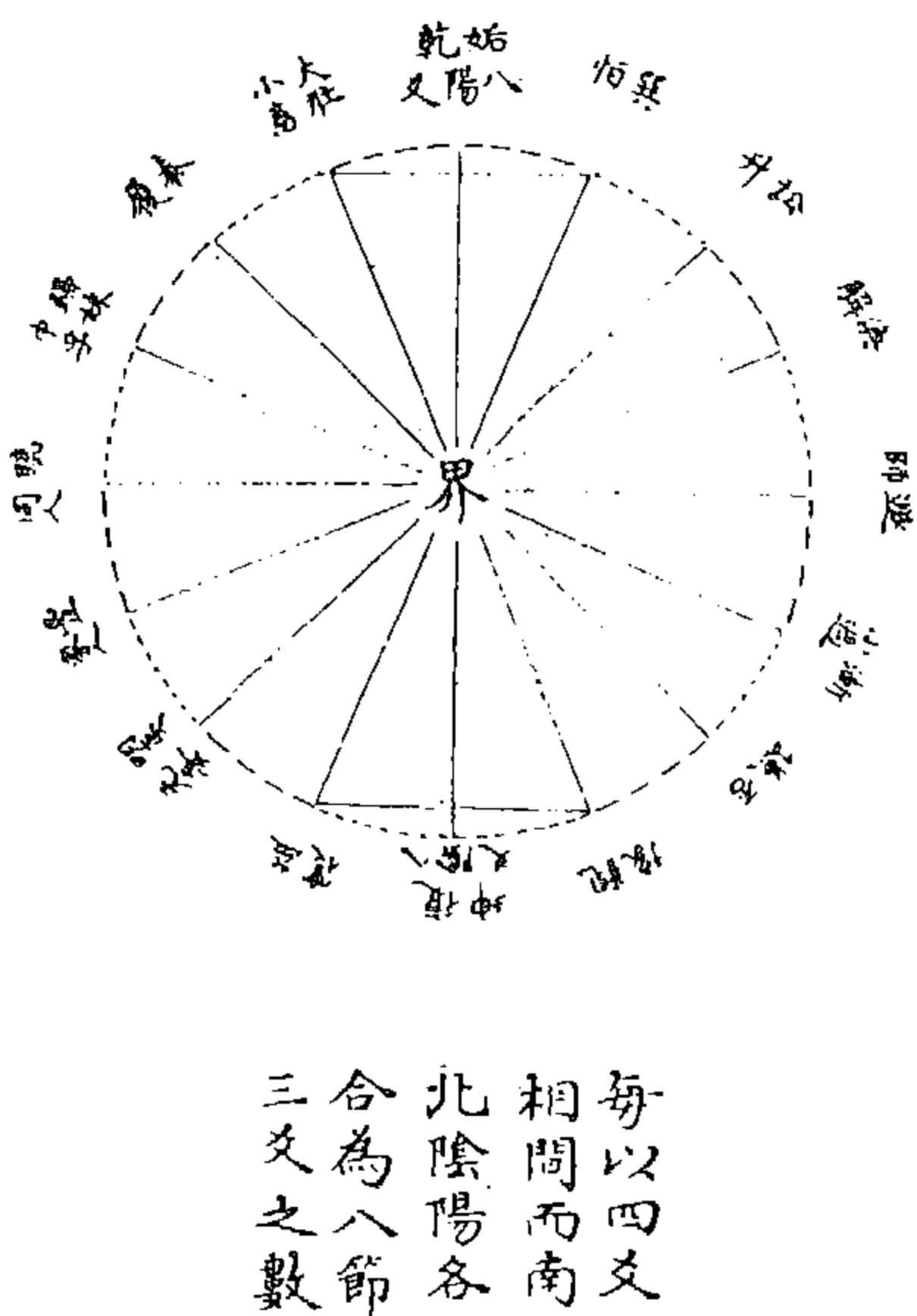

每以四爻相間而南北陰陽各合為八節三爻之數

图 550 圓圖四爻圖

八而倍之，十六所自起也，極天下之至變，莫不有八卦之象，則亦莫不有十六之象也。圓圖四爻，乾至大壯四陽也，而間小畜至泰四陰，履至歸妹，同人至丰，无妄至震，之間中孚至臨，家人至明夷，益至復，法皆同矣。坤至觀四陰也，而間豫至否四陽，謙至漸，師至渙，升至巽，之間小過至遁，解至訟，恒至姤，法皆同矣。合之則八陰八陽，十六之象即八卦之象也，而以四相間，又非四象乎？

(陈梦雷《周易浅述》)

欽定四庫全書

圖文五圖圓

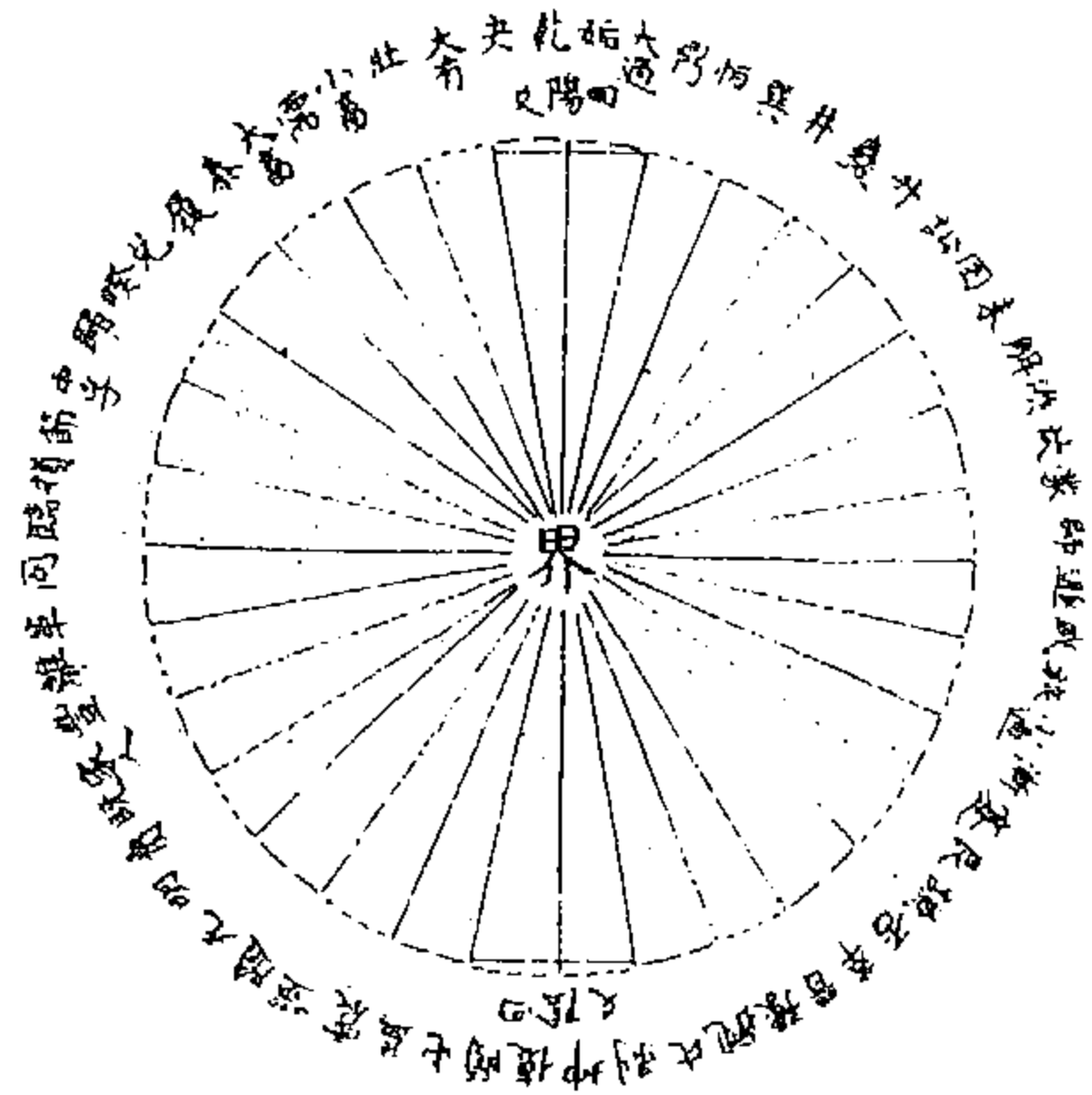

周易淺述

三九

之即合陰而爻每  
數四為陽南相以  
爻四各北間二

十六又倍之，三十二所自起也，则有十六之象，莫不有三十二之象也。圓圖五爻，履、兑二阳，而间二阴之睽、归妹；谦、艮二阴，而间二阳之蹇、渐；余五十六卦之相间，莫不皆然。合之则十六阳十六阴之象，即三十二之象也，而相间以二，即两仪之象也。

(陈梦雷《周易浅述》)

图 551 圓圖五爻圖

欽定四庫全書

圖文上圖圓

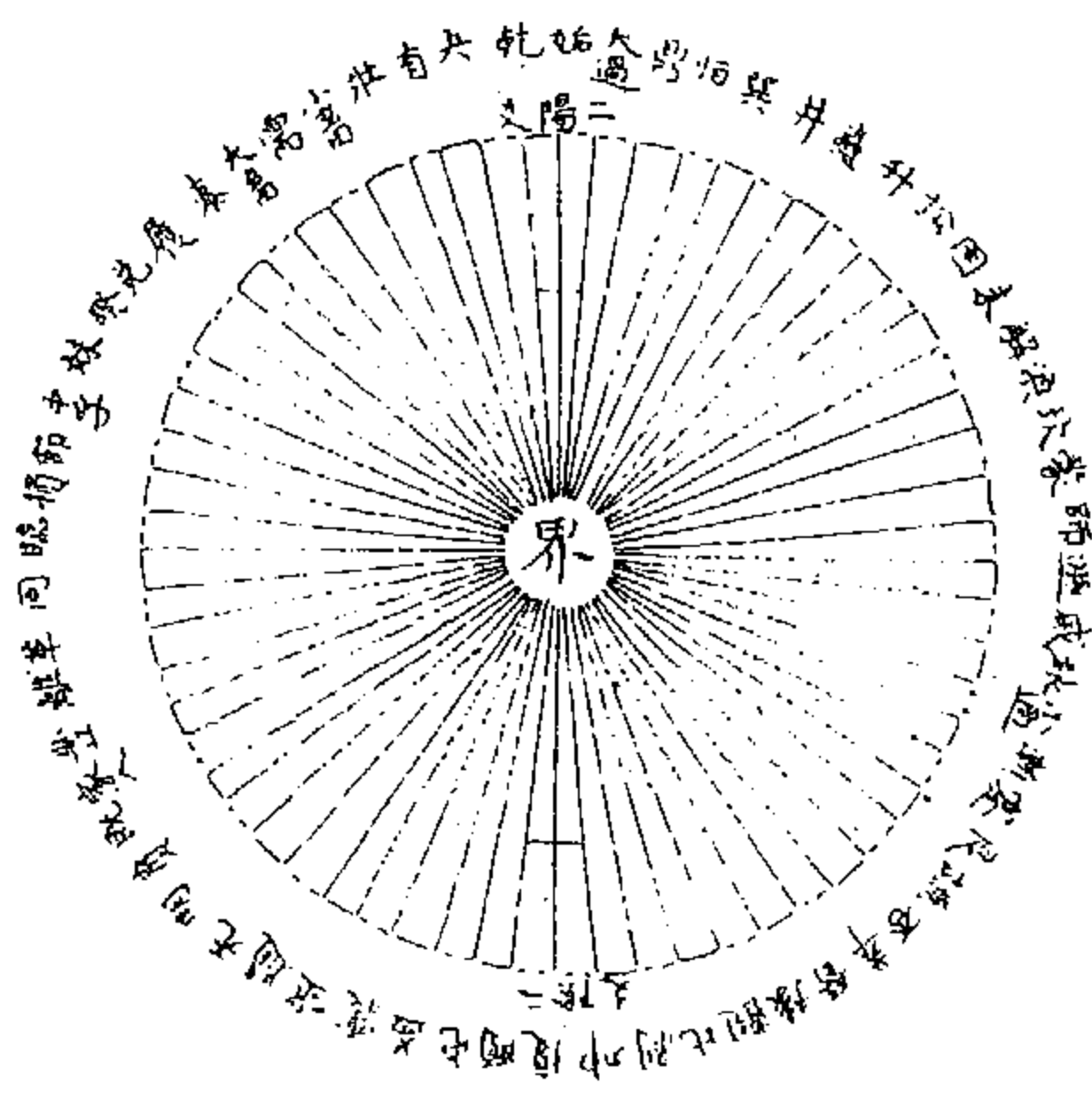

周易淺述

早

爻即合陰而爻每  
之為為陽南相以  
數五二各北間一

卦之有六十四生于三十二也，推而上之生于一，一与二，三十二与六十四卦之始终也。圓图上爻，一阴一阳相间而列，合之则三十二阳，三十二阴。六十四之象即三十二之象也，而阴阳相间以一为率。两仪之象，即太极之象也。

(陈梦雷《周易浅述》)

图 552 圓圖上爻圖



(图 556) 卦有经必有纬，经正则纬正，纬正则经纬之间无弗正。圆图以南北为经，则东西为纬；方图以西北东南为经，则东北西南为纬。乾、坤交得否泰；继而兑、艮交得咸、损，故次否、泰；继而离、坎交得未、既济，故又次咸、损；继而震、巽交得恒、益，故又次未、既济；皆为纬。纬合经而一十六卦，邵子所谓四象相交成十六事也。而各卦之交咸取诸此矣。

(陈梦雷《周易浅述》)



图 556 方图经纬图



图 558 相交图二

图 557 方图八卦相交图一

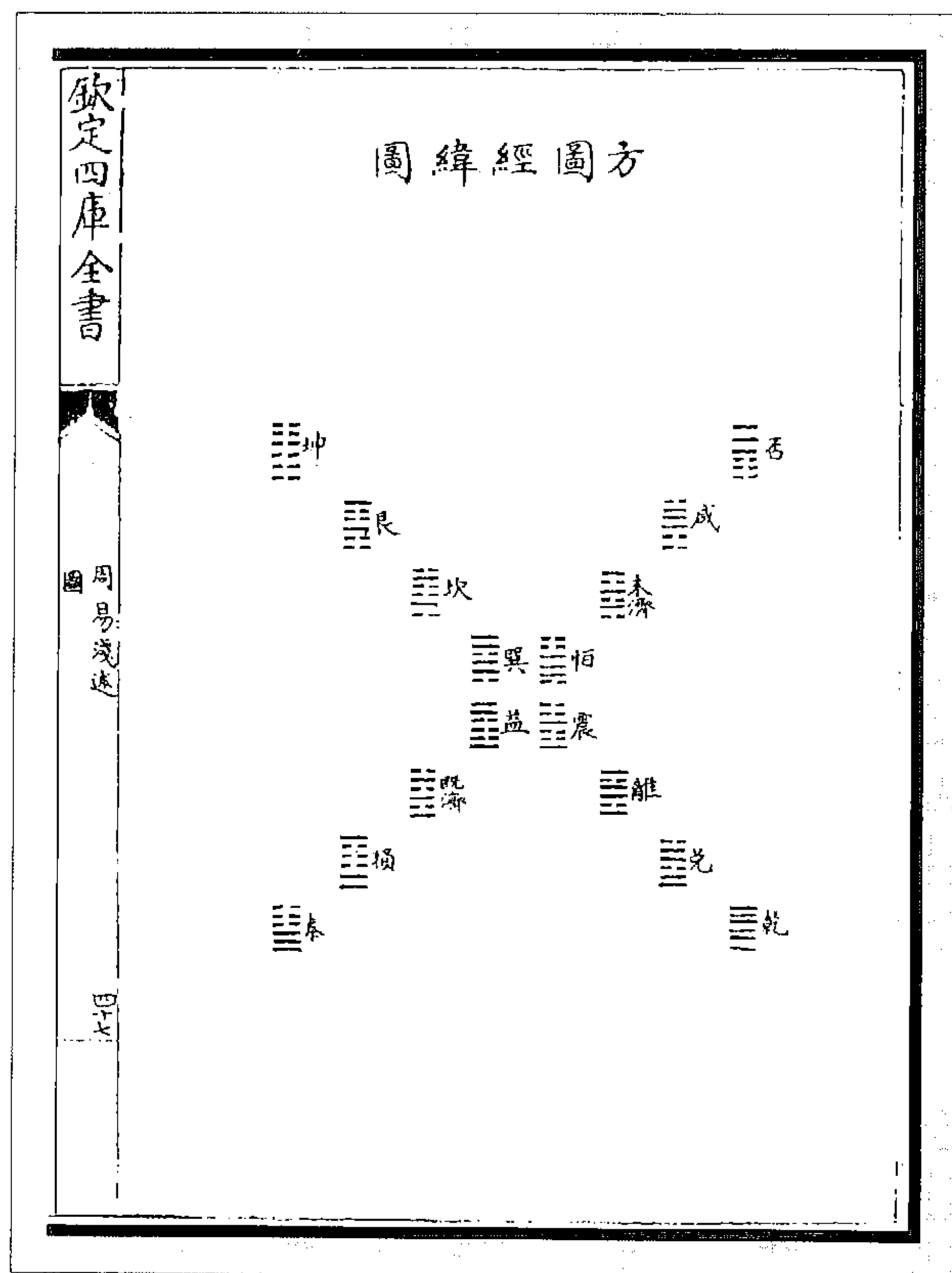
(陈梦雷《周易浅述》)



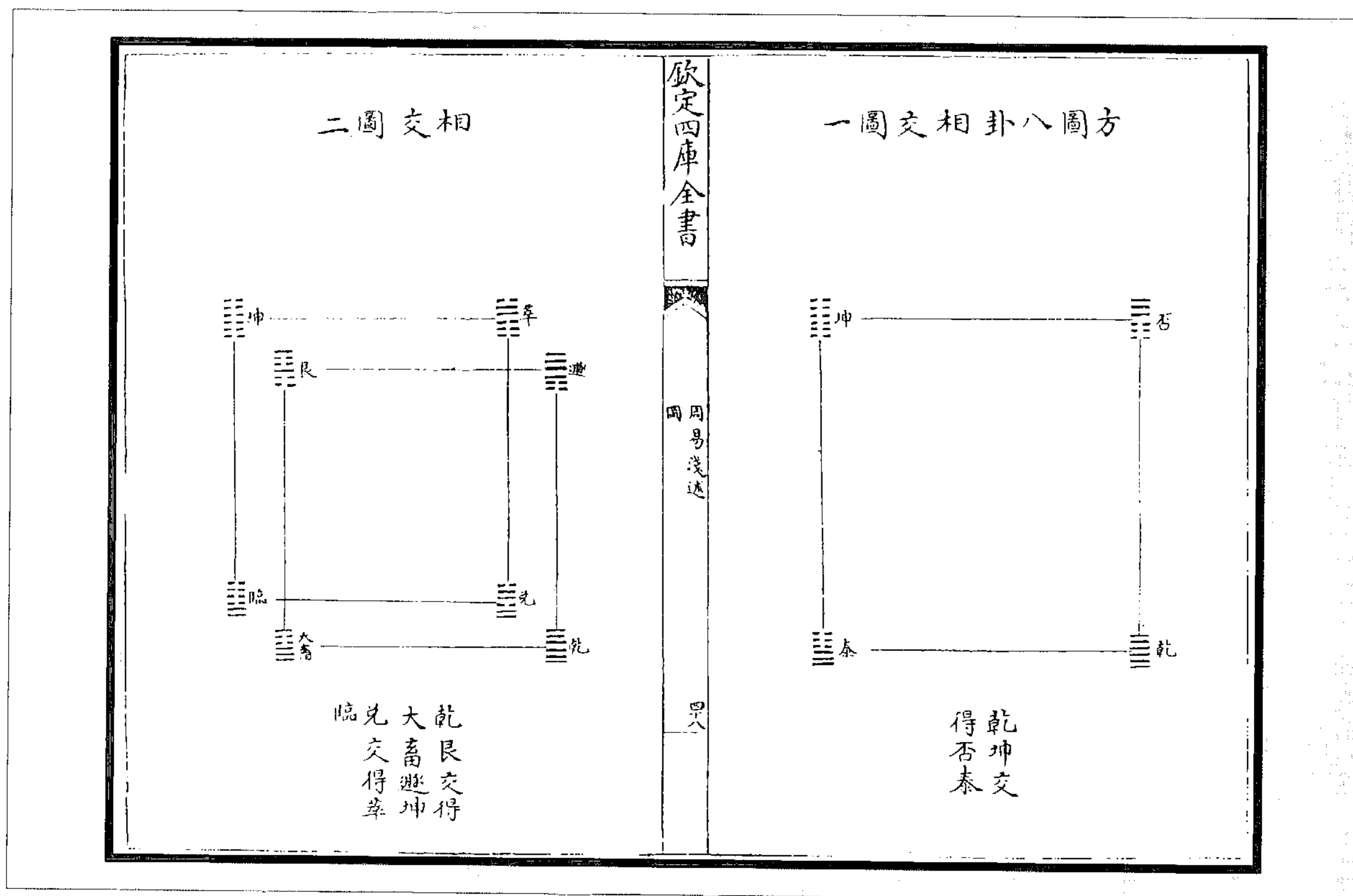

图 563 相交图七  
(陈梦雷《周易浅述》)



图 565 纵横图二

图 564 方图纵横贞悔图

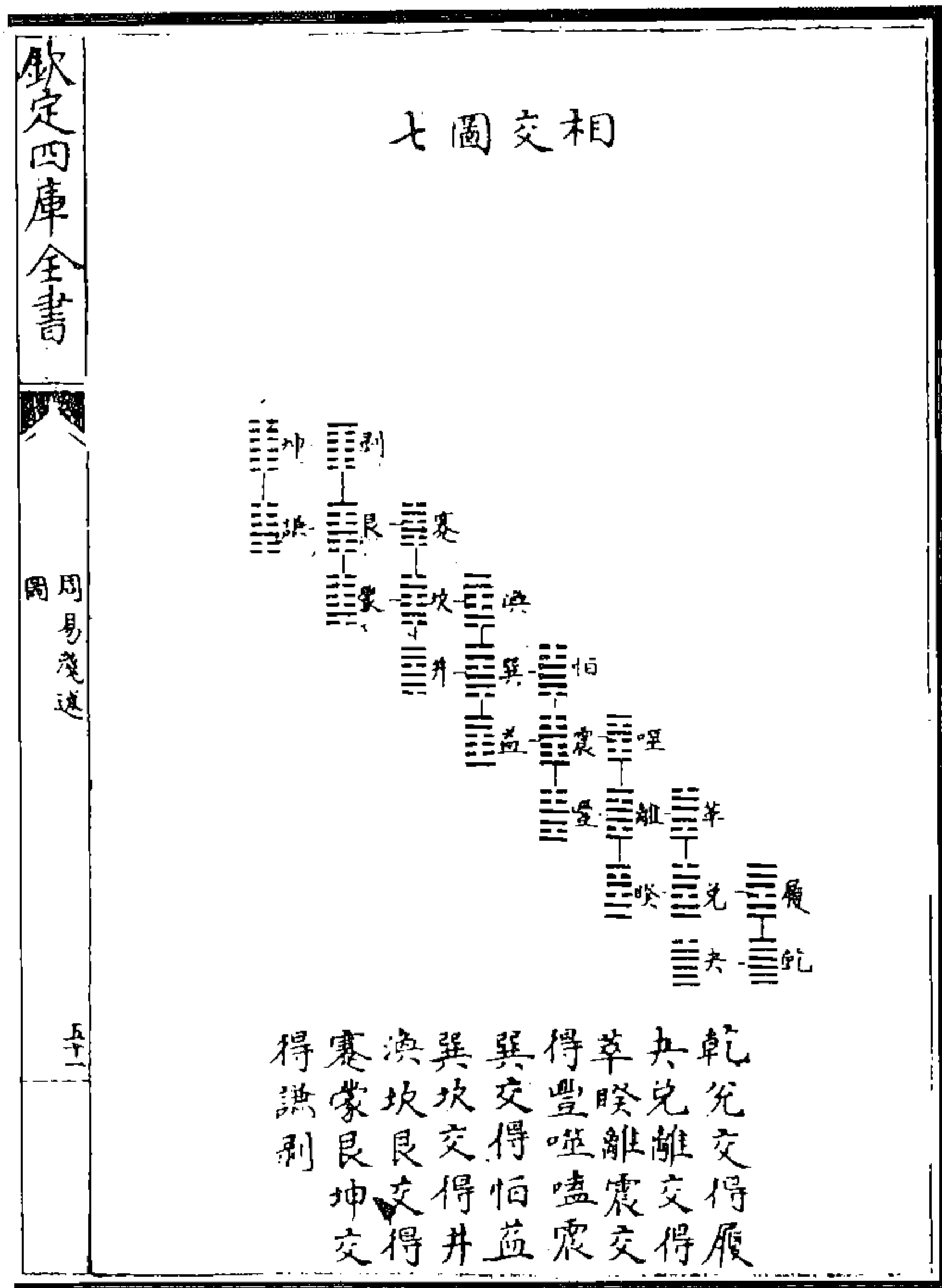
(陈梦雷《周易浅述》)



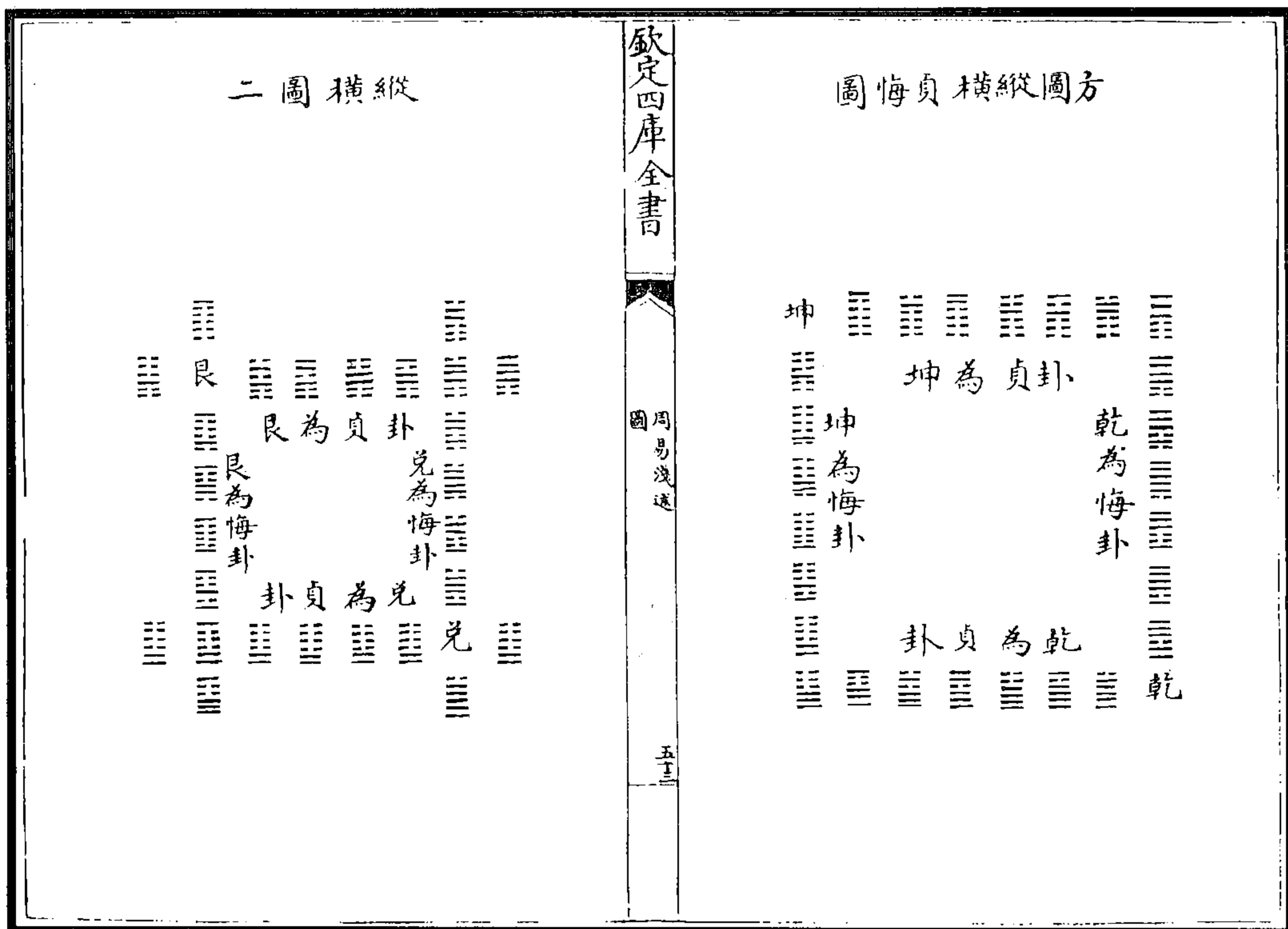

图 567 纵横图四

图 566 纵横图三

(陈梦雷《周易浅述》)

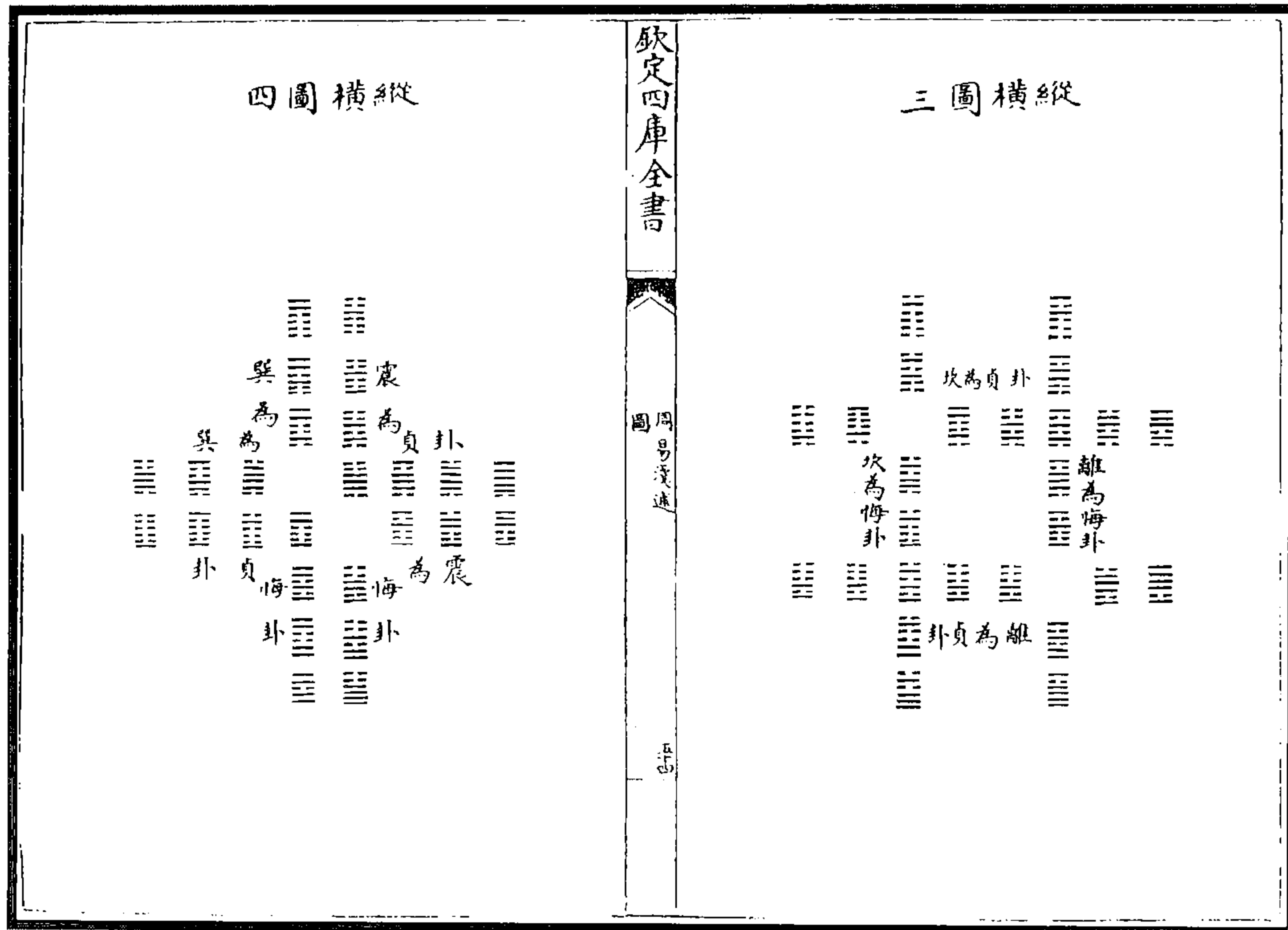

图 568 方图阳贞阴悔图

(陈梦雷《周易浅述》)



图 569 方图分内外图

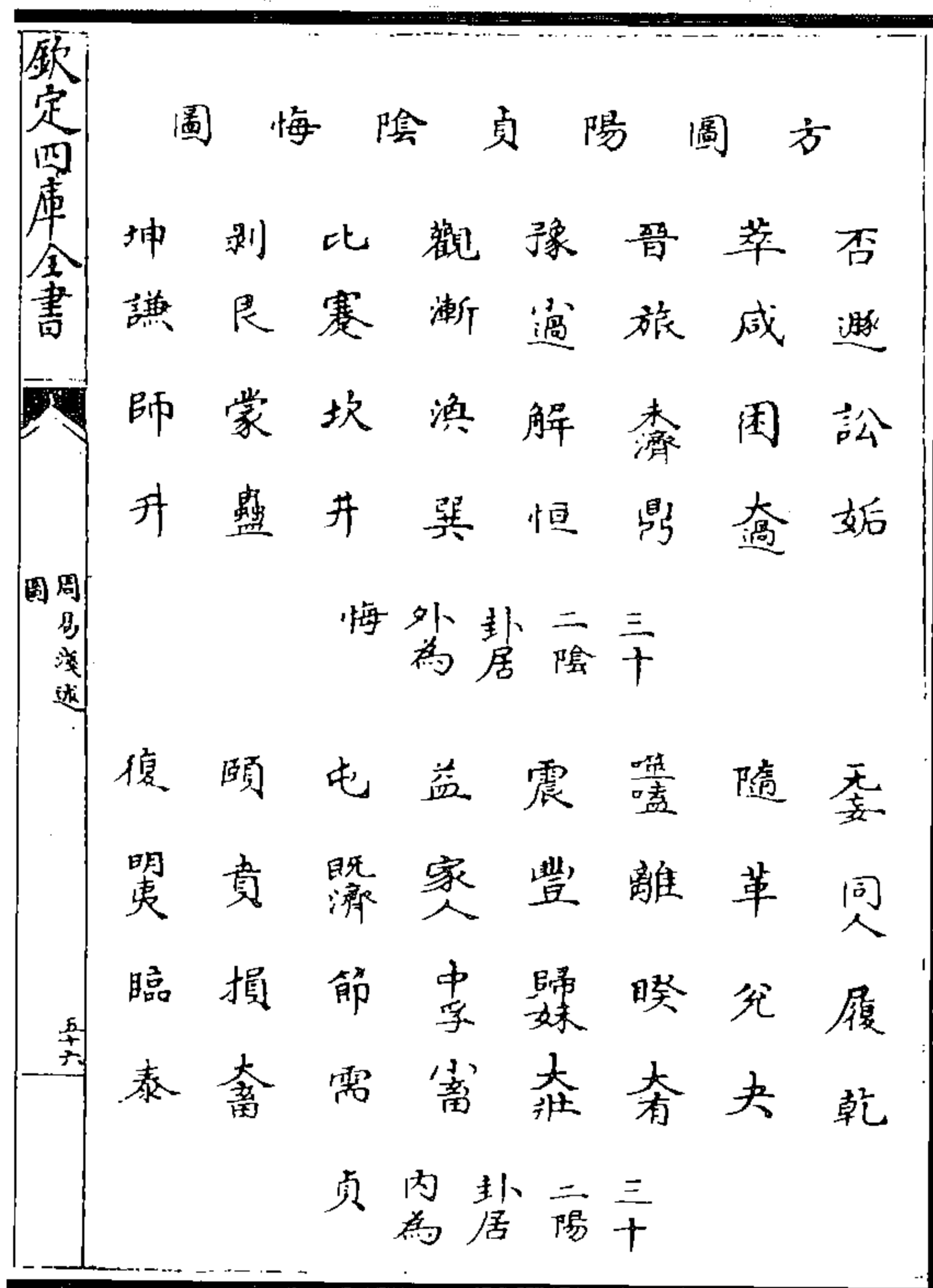

图 570 内外图二

(陈梦雷《周易浅述》)

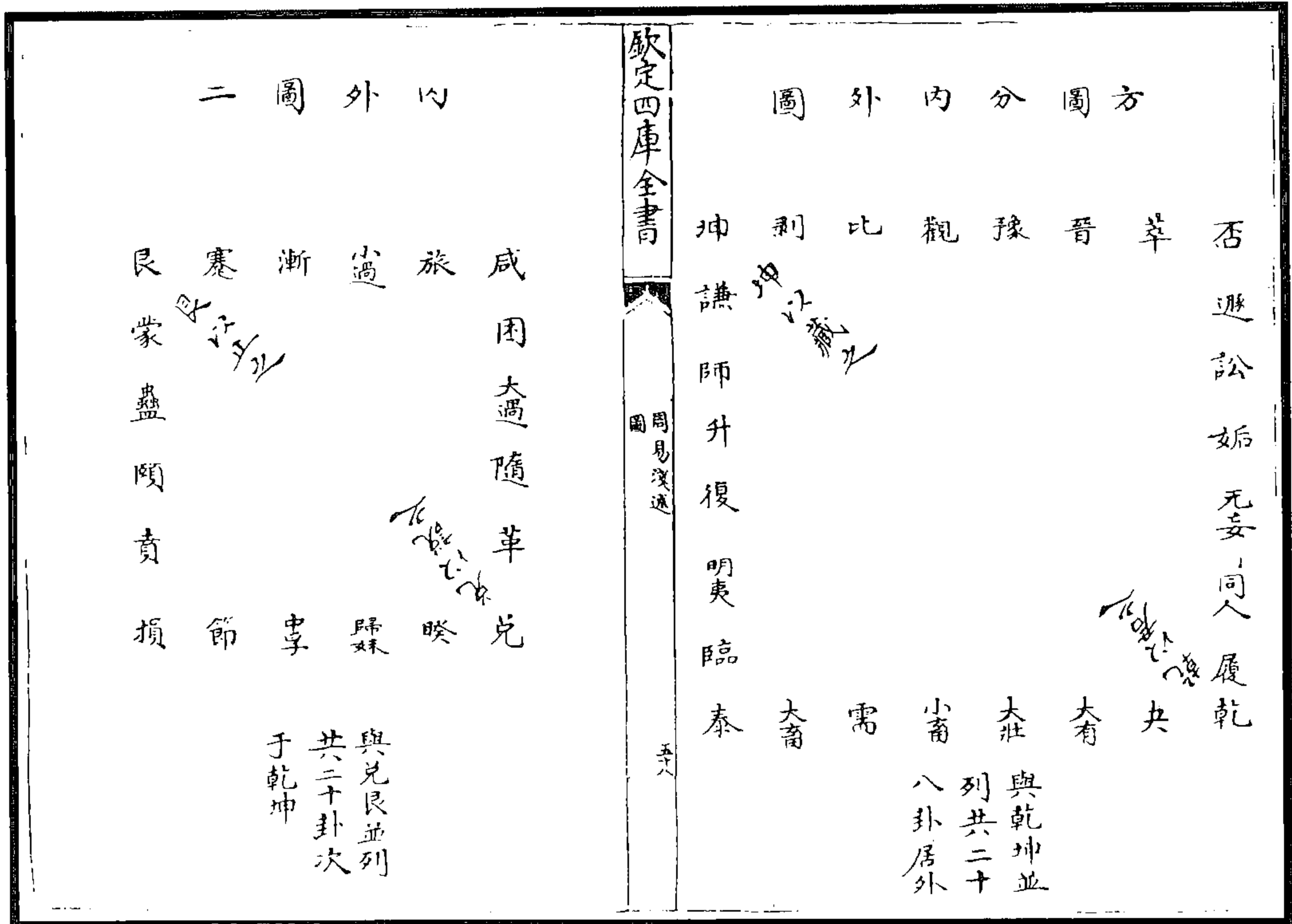

图 571 内外图三图四

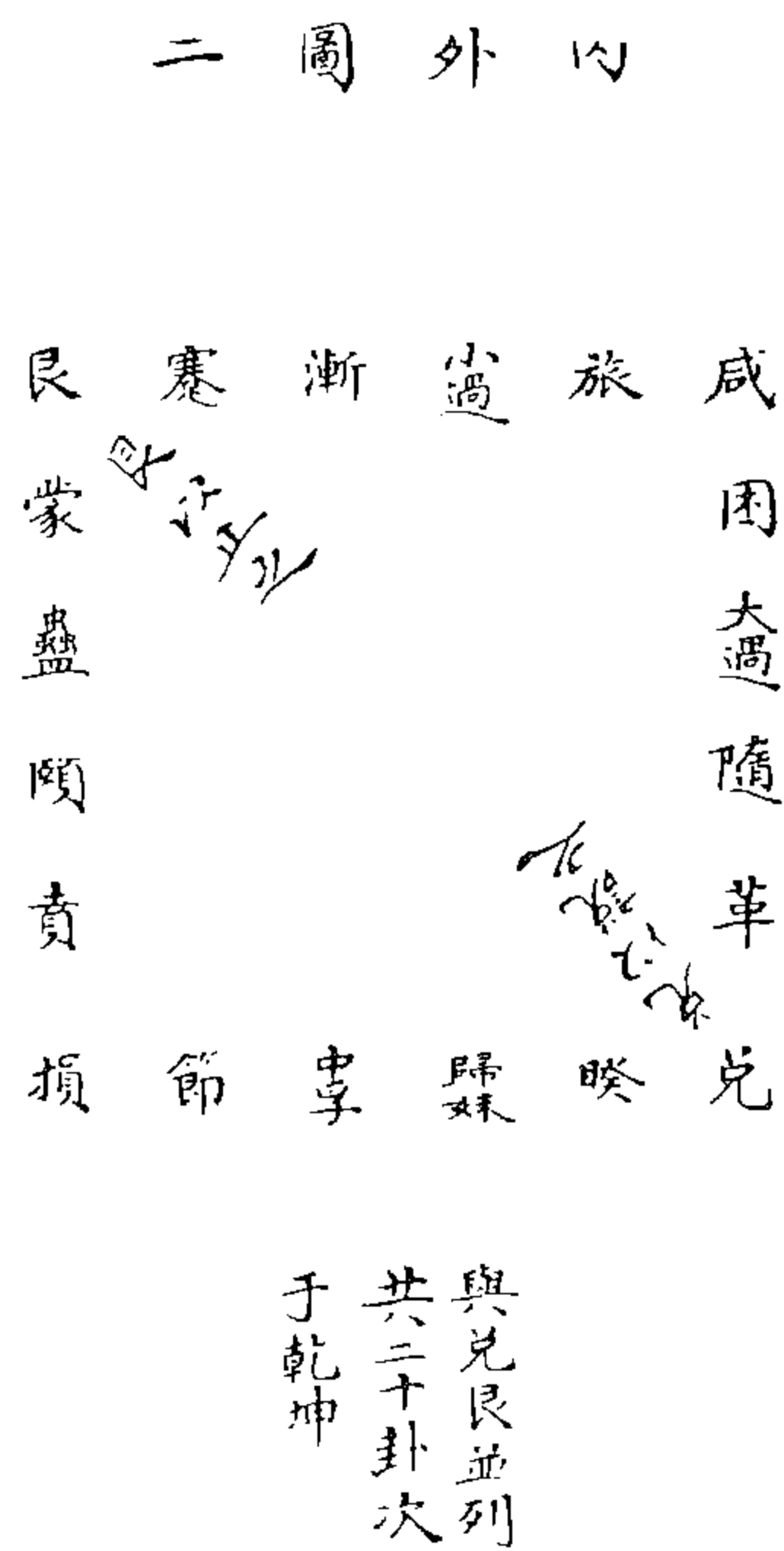
(陈梦雷《周易浅述》)

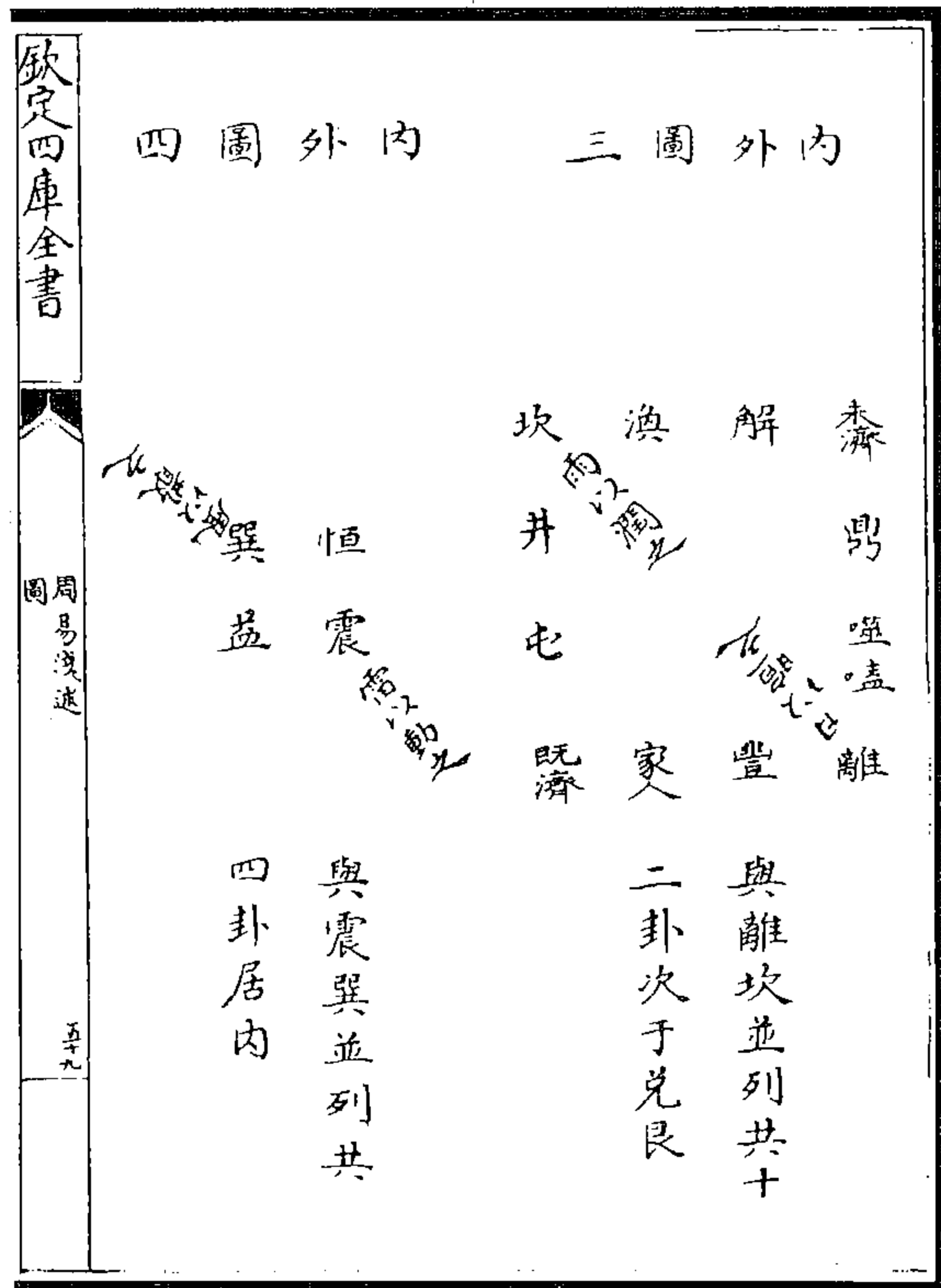

图 573 方图天地相交图二

图 572 方图天地不交图一

(陈梦雷《周易浅述》)

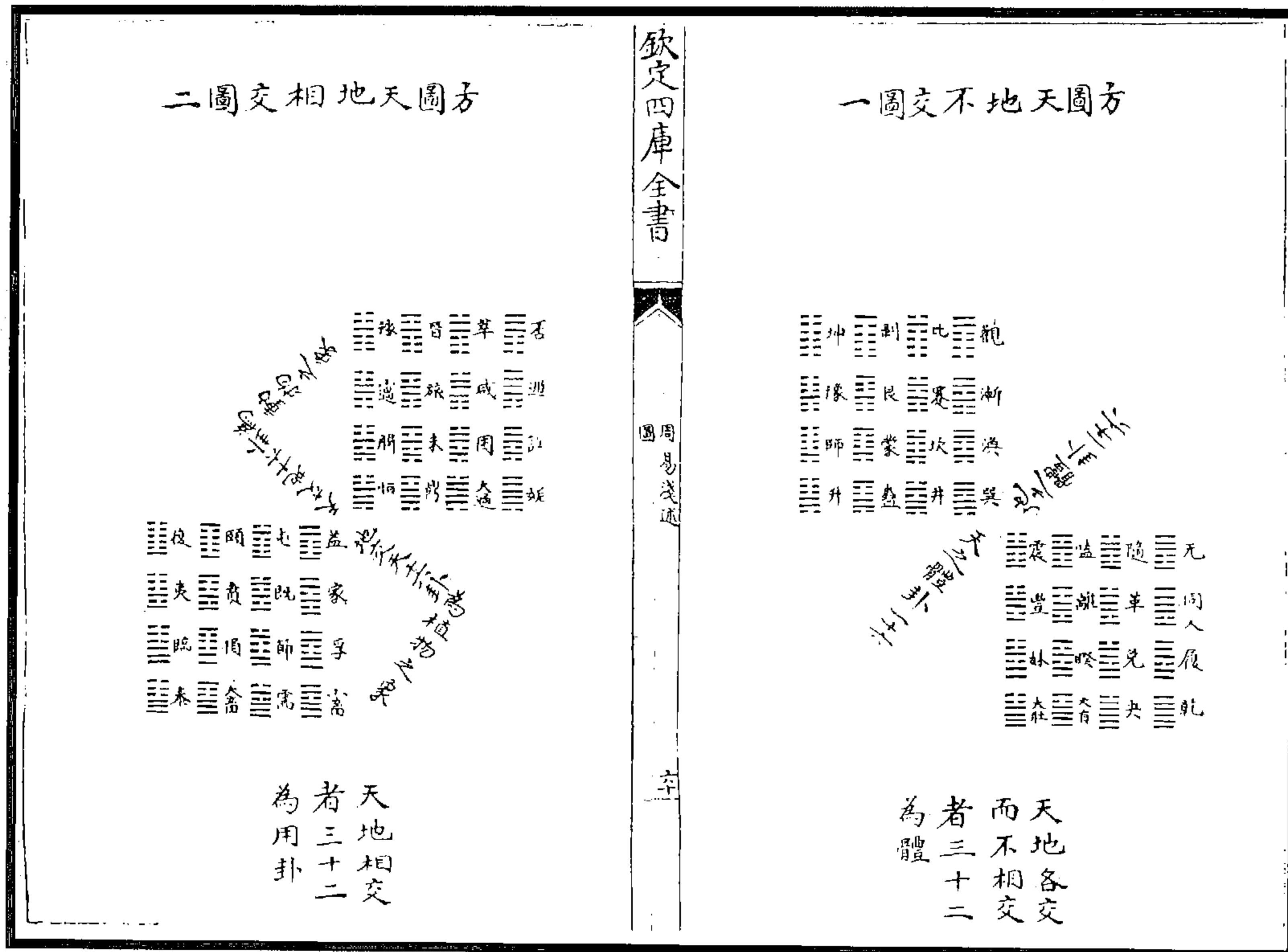

图 574 方卦圓卦合圖

(陈梦雷《周易浅述》)

(图 575)《河图》以十为数,《洛书》以九为数。《河图》列四正而五、十居中,《洛书》列四正四隅而五居中,于八卦似各异,要之本太极而为阴阳奇偶,则一而已矣。阳大阴小,则阳先阴后,故伏羲先画一奇以象阳,画一偶以象阴,而两仪具;两仪各生一阳一阴,而四象形;四象又各生一阳一阴,而八卦列。卦既成,见其具天地人三才之象,非有取于三才,强画之也。卦既列,而乾一、兑二至坤八有自然之序,非有意于先后强分之也。卦备于八,是谓小成。

(陈梦雷《周易浅述》)

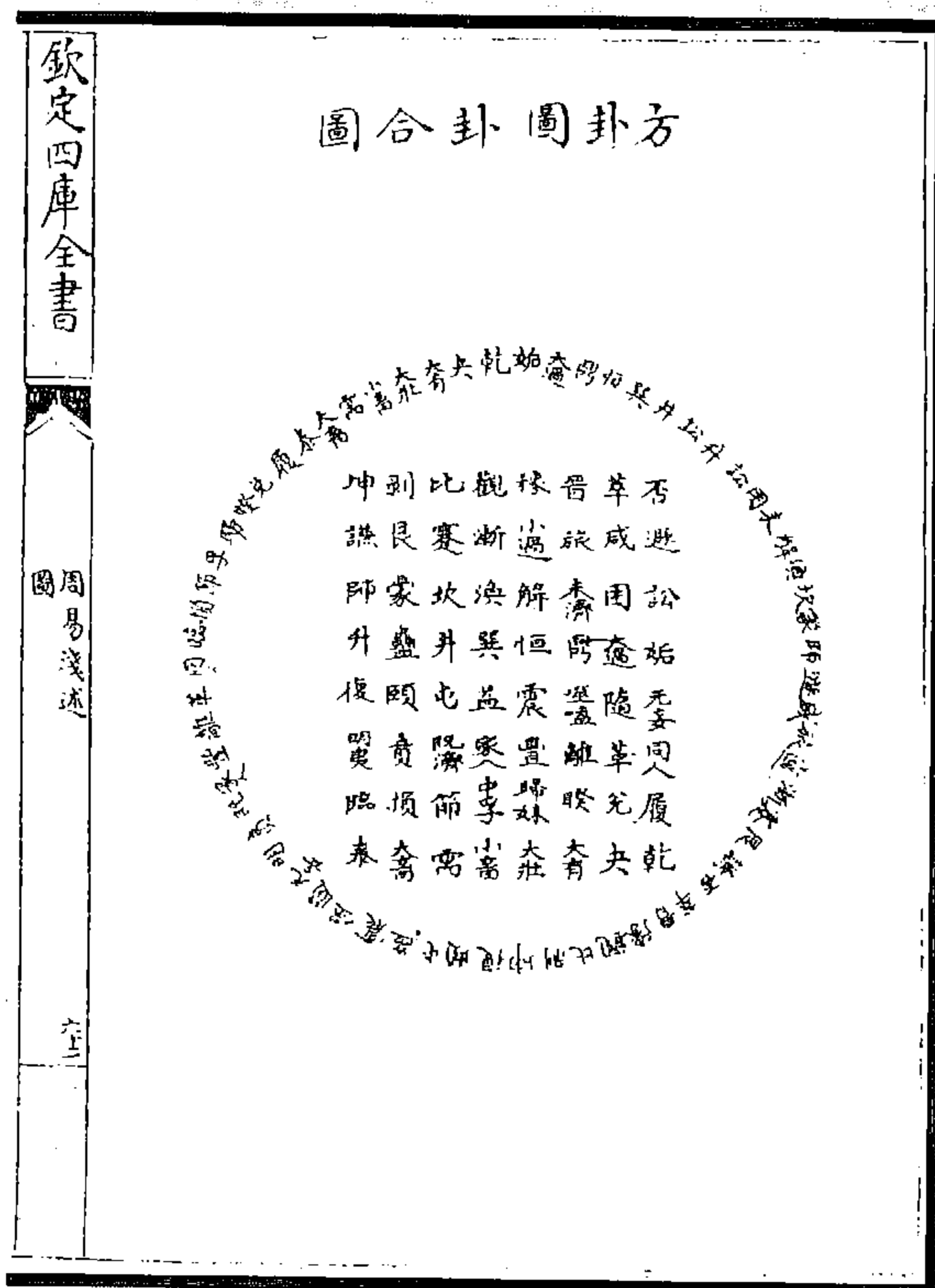

图 575 八卦小成图



欽定四庫全書

震宮四圖

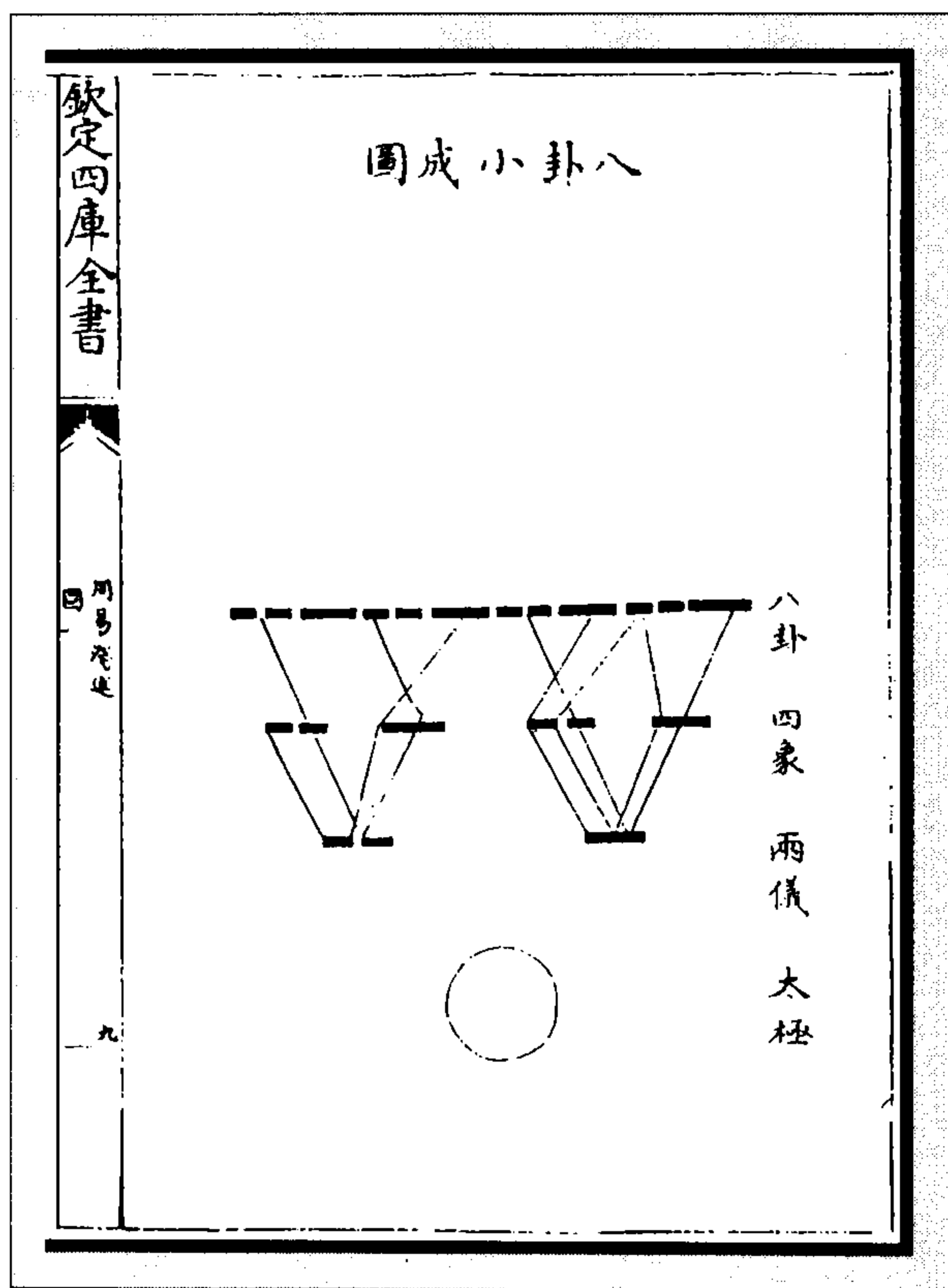
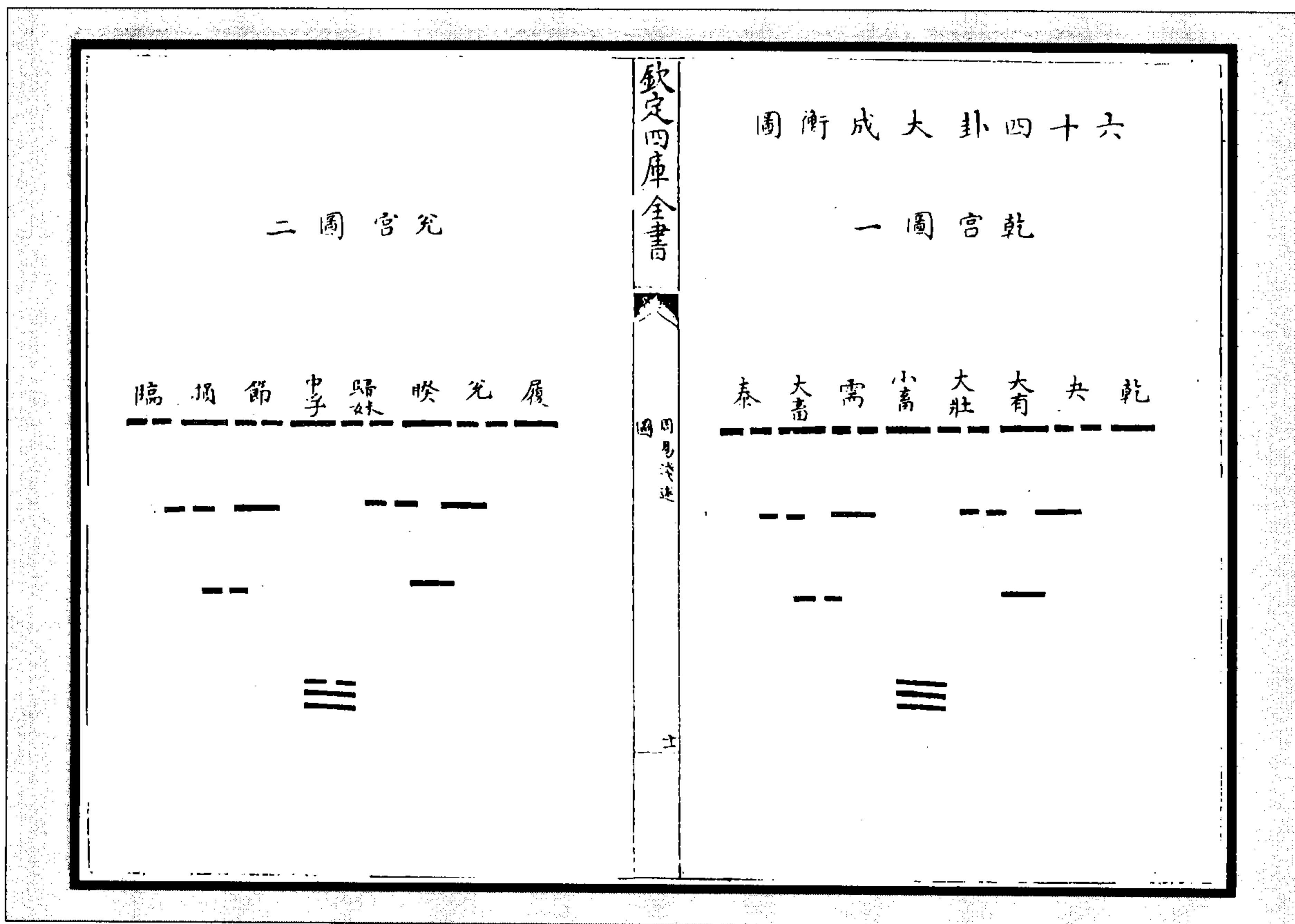
復 頤 屯 益 震 噬 隨 无妄

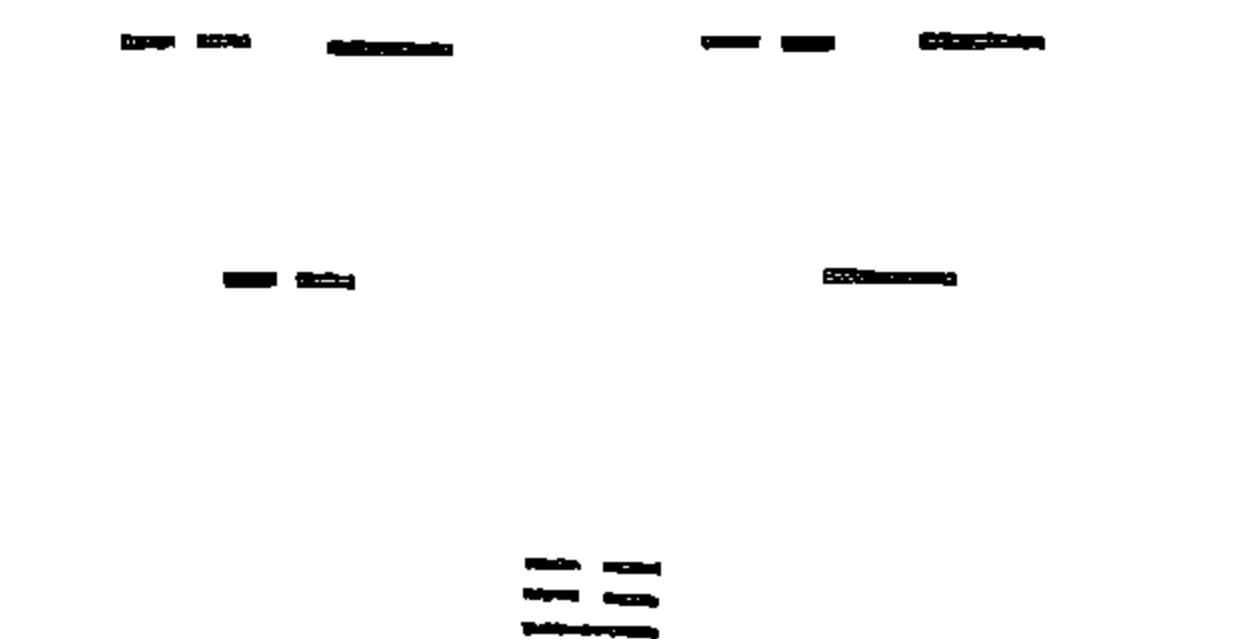

周易淺述

上

離宮三圖

明夷 賁 既濟 家人 豐 離 革 同人

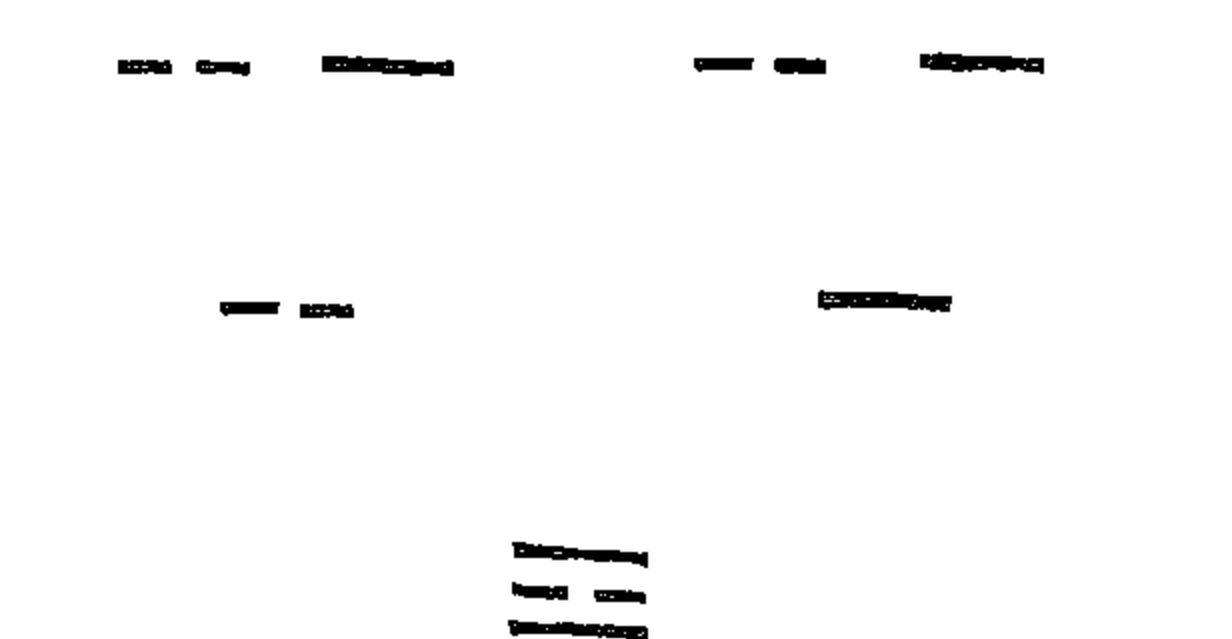

坎宮六圖

師 蒙 坎 渙 解 泰 困 訟

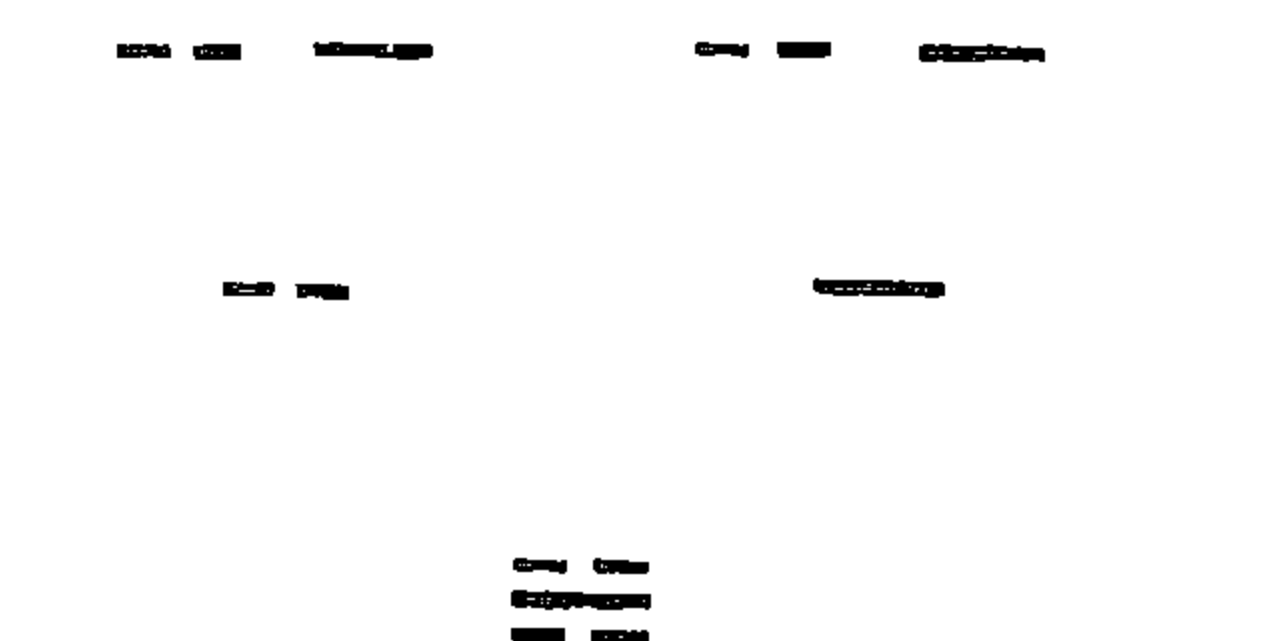

欽定四庫全書

周易淺述

上

巽宮五圖

升 巖 井 巽 恒 鼎 姤 姤

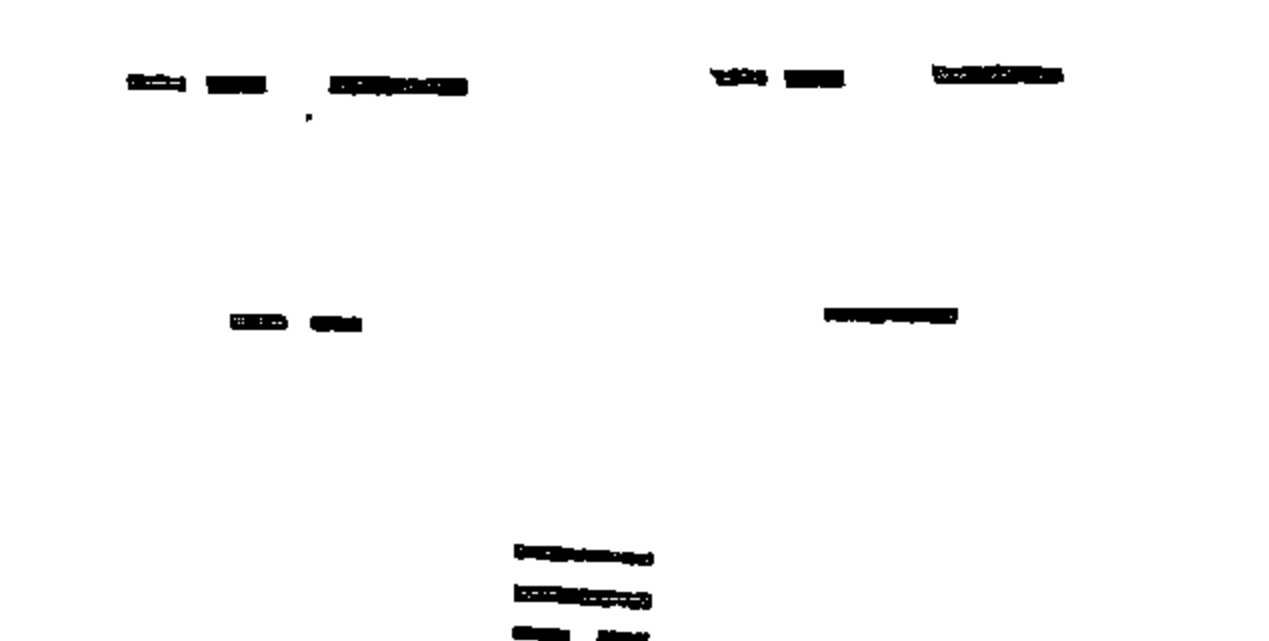



图 576 六十四卦大成衡图

八卦未画之前，则太极生八卦；八卦既画之后，则八卦皆可以为太极，所谓物物各具一太极者此也。由是而两仪得十有六，由是而四象得三十有二，由是而八卦得六十有四。六画之上无可加，六十四卦之外亦无可益，此理数之自然也。六十四卦之中，八卦各居其本位，乾一、兑二、离三、震四、巽五、坎六、艮七、坤八，分阴分阳，万变毕具；阳生于复而极于乾，阴生于姤而极于坤。论卦体之相生，则自乾而复为顺，自姤而坤为逆；论阴阳之升降，则自姤而坤为顺，自乾而复为逆。奇偶顺逆循环，而圆图、方图皆自此出矣。

(陈梦雷《周易浅述》)

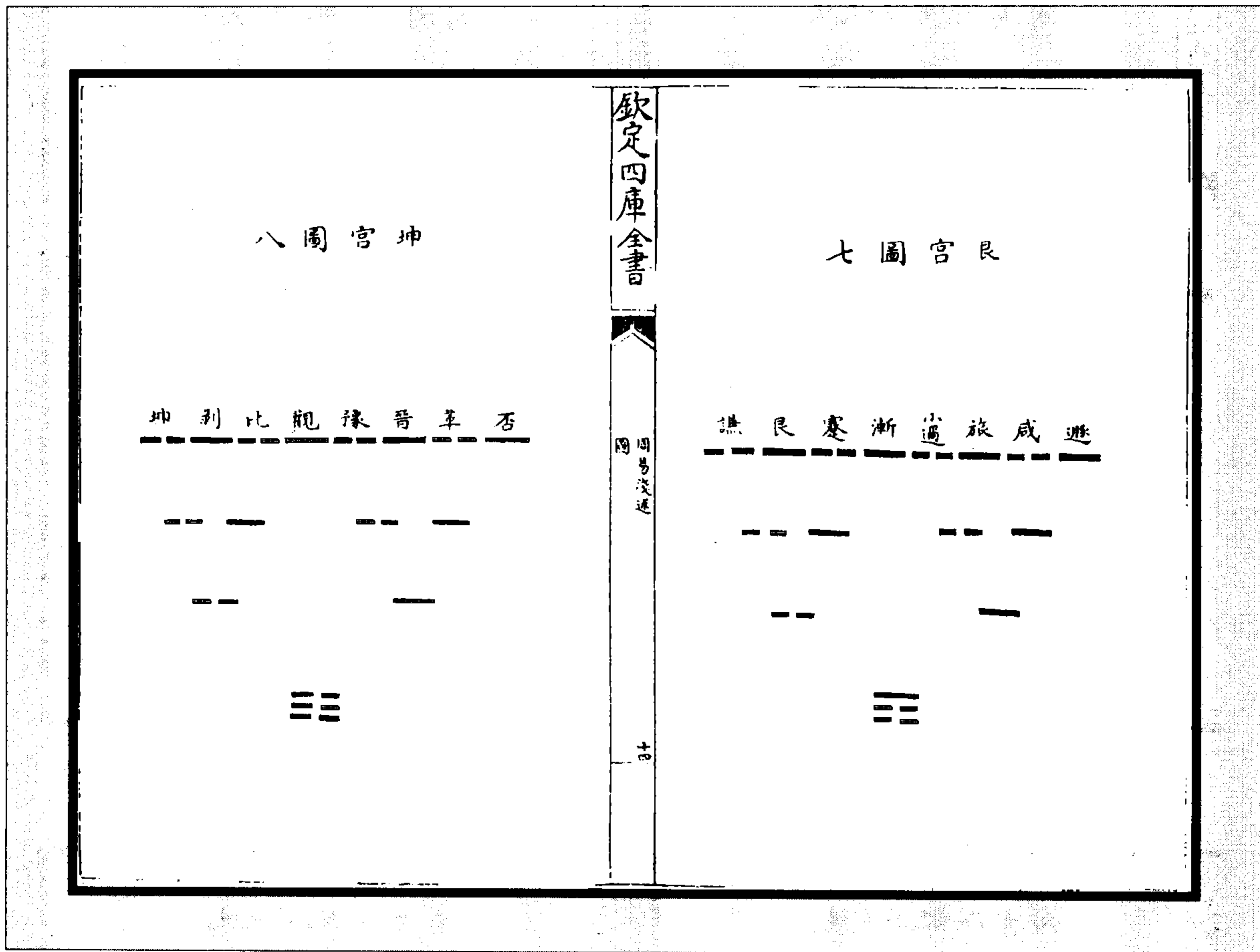

图 578 后天卦配河图图



图 577 先天卦配河图图

(陈梦雷《周易浅述》)

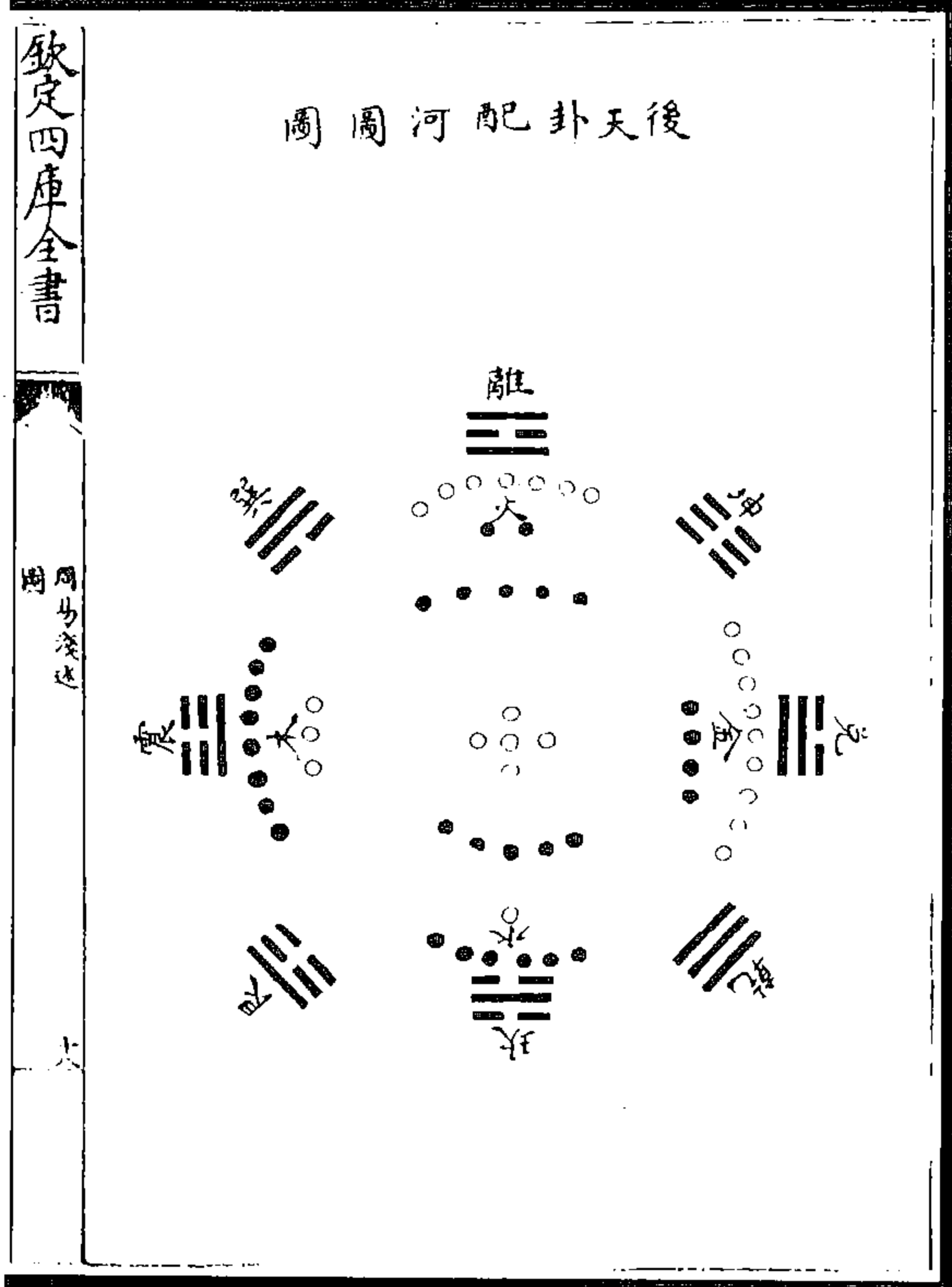

图 580 后天卦配洛书图

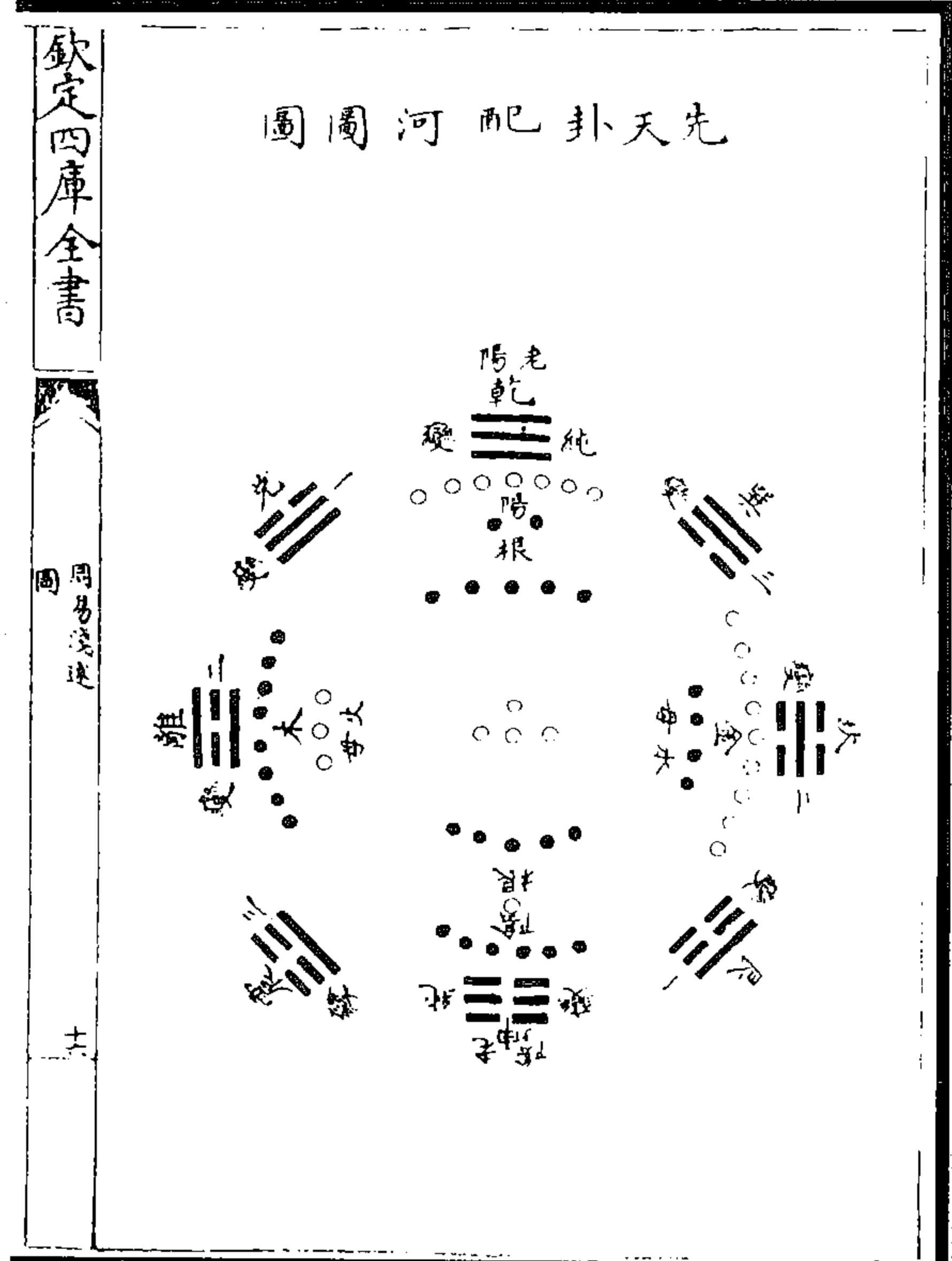

图 579 先天卦配洛书图

(陈梦雷《周易浅述》)

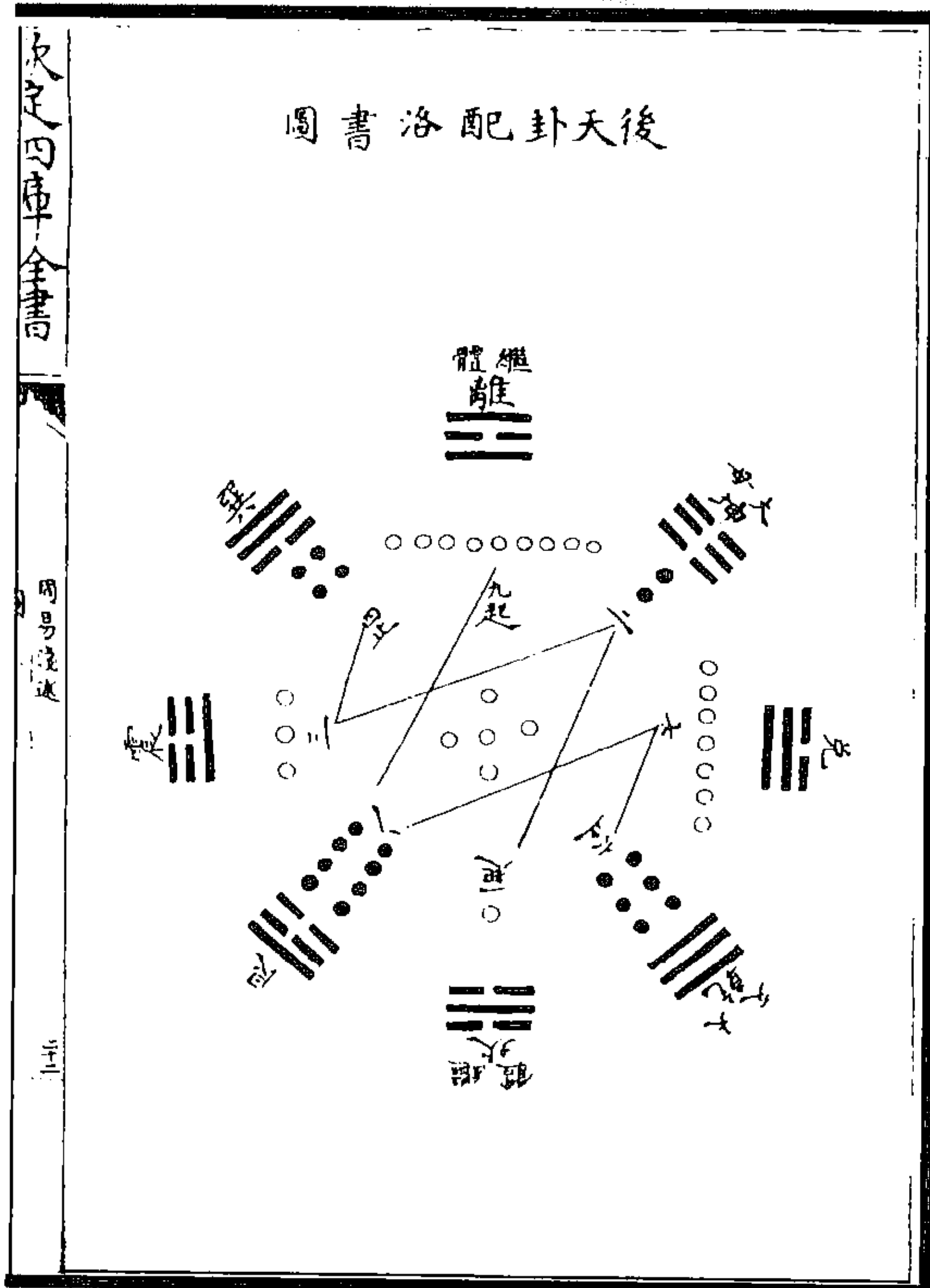

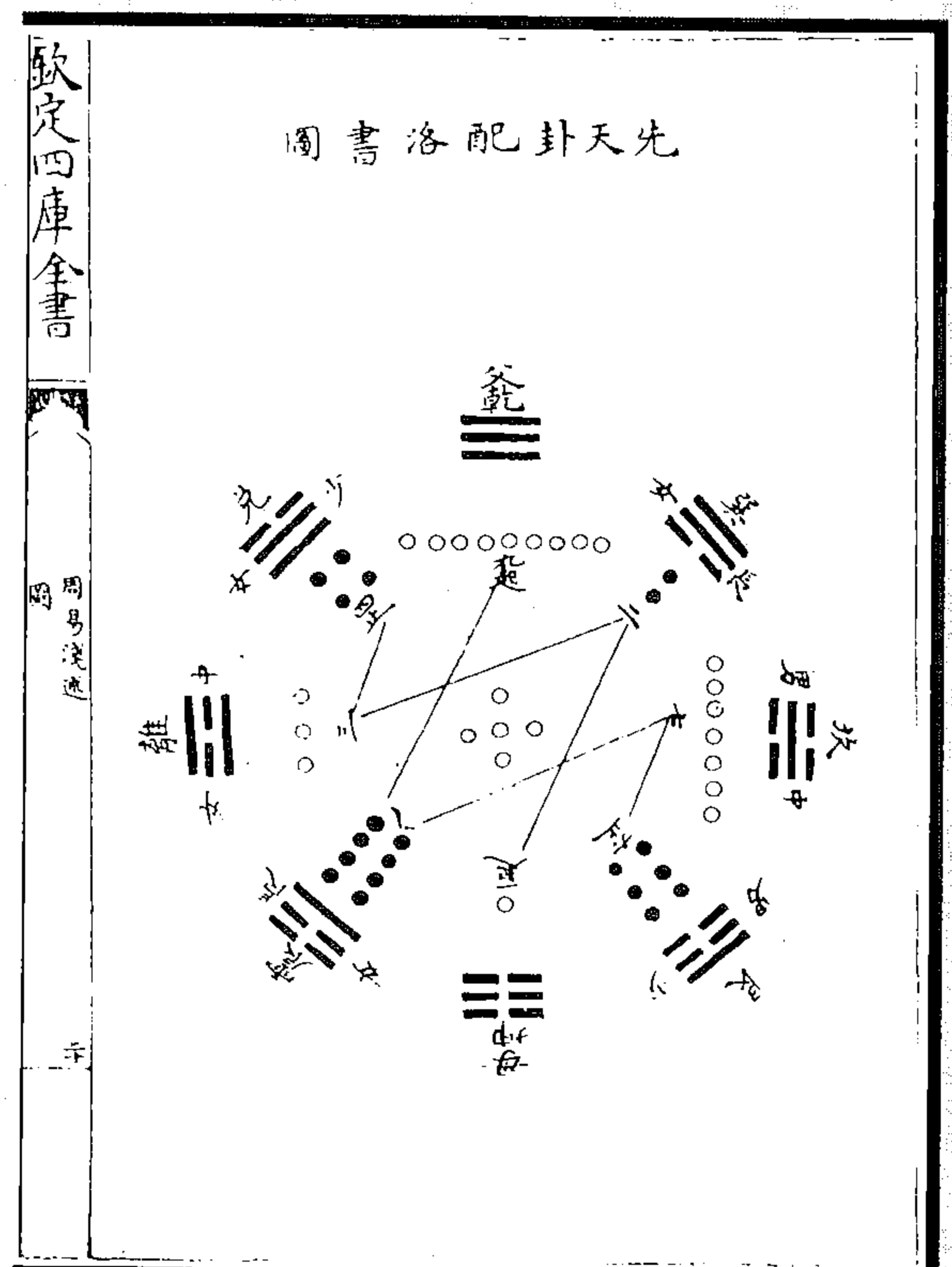
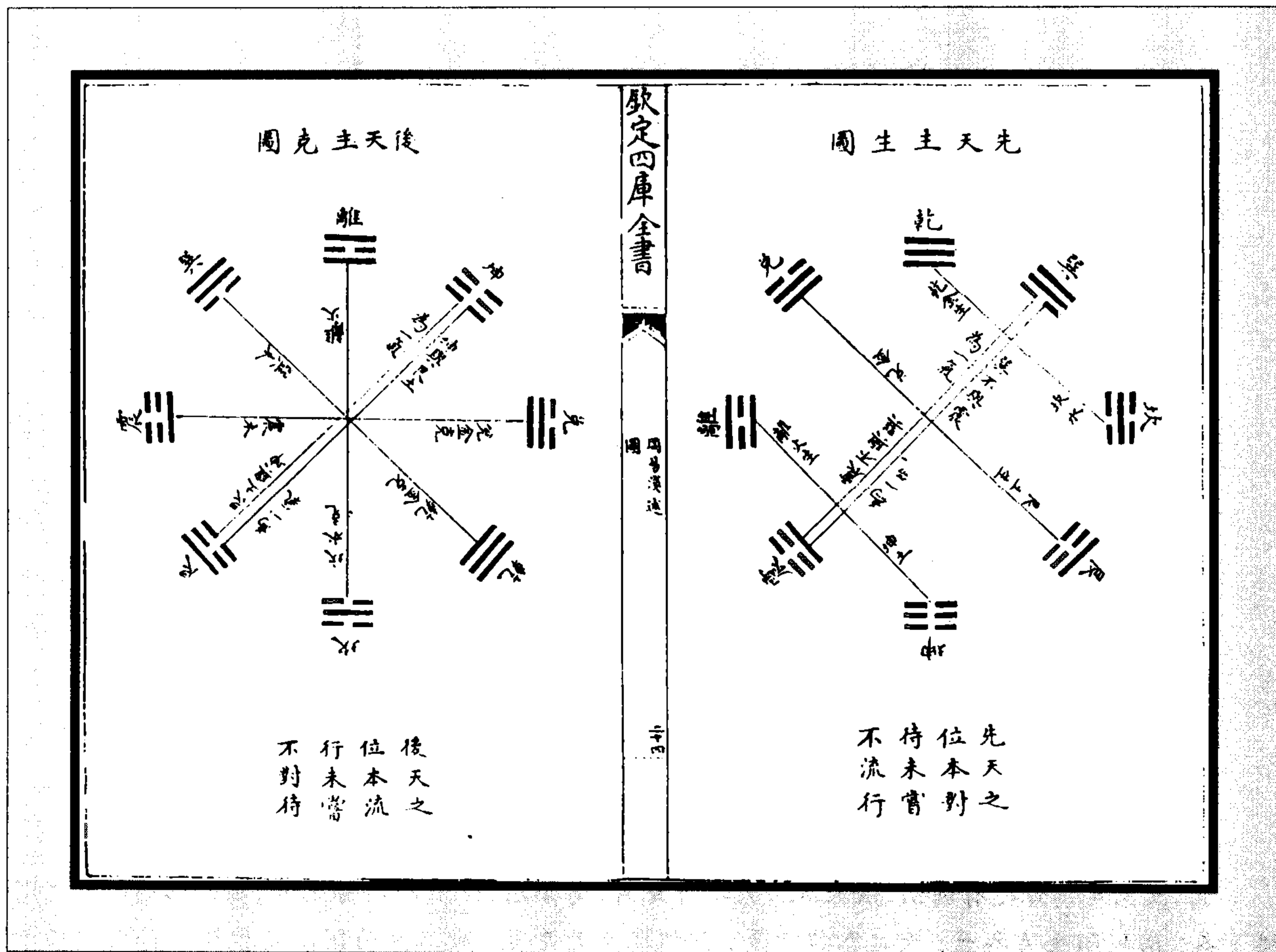

### 先天主生后天主克图说

南北为经，东西为纬，夫人而知之矣。而八卦之经纬更有异焉，先天以震、巽为经，后天以坤、艮为经，而诸卦皆为纬。先天者，天地之生气也；后天者，天地之成气也。夫巽为木为春为发生，一气互于东北西南，而凡纬于其间皆主生，于是乾生坎，艮生兑，离生坤，以成先天之位。坤、艮为土为季气为收藏，一气互于东北西南，而凡纬乎其间者皆主克，于是坎克离，兑克震，乾克巽，以成后天之位。先天主生，故人之饮食、衣服、医药之属咸取法焉；后天主克，故人之祭祀、棺槨之属咸取法焉。有后天而无先天则无本，有先天而无后天则不成。至生之中未尝无克，克之中未尝无生，触类而长之可耳。

(陈梦雷《周易浅述》)



图 583 圆图左旋配节气图

圆，天象也。卦之有圆图，法天也。天之可见者，莫如阴阳；阴阳之可见者，莫如四时。天之阴极于冬，阴极阳生为冬至；天之阳极于夏，阳极阴生为夏至，故二至为阴阳之枢纽。卦之阳极于乾，阳极阴生而为姤；卦之阴极于坤，阴极阳生而为复，故乾、坤、姤、复亦为阴阳之枢纽。知此，可与言圆图矣。岁一而已，二之为冬、夏，四之为春、夏、秋、冬，八之为八节者，阴阳迭运以成其寒暑也。卦各一而已，倍之十六，再倍之三十二，又倍之六十四者，阴阳迭运以成其贞悔也。夫天道流行始乎阳，而阳之初生，又始之始也。阳则生于极阴，坤爻生复为阳始，冬至配焉；尽震宫八卦至明夷，离为贞卦，一阳又生于二爻，立春配焉；尽离宫八卦至于临，兑为贞卦，一阳又生于二爻，春分配焉；尽兑宫八卦至于泰，贞卦三阳，立夏配焉；尽乾宫八卦至于乾，贞悔皆阳，阳极阴生得姤卦，夏至配焉；尽巽宫八卦至于讼，坎为贞卦，一阴又生于三爻，立秋配焉；尽坎宫八卦至于遁，艮为贞卦，一阴又生于二爻，秋分配焉；尽艮宫八卦至于否，贞卦三阴，立冬配焉；尽坤宫八卦至于坤，贞悔皆阴，阴极阳生，又得复卦配冬至。卦气相配，循环无端，盖天道左旋，而卦则之。以阴阳之升降言，则复至乾，姤至坤，皆顺；以卦体之初生言，则复至乾，姤至坤，皆逆；以衡图相配言，则姤至坤为顺，复至乾为逆。运行无穷，而乾南、坤北、离东、坎西之位不西之位不失<sup>①</sup>，先天八卦得此益彰矣。

按，此篇以衡图相配之顺逆，与《说卦传》所称顺逆不同。《说卦传》以豫推未生之卦为逆，数已生之卦为顺。此以合横图之序为顺，逆横图之序为逆也。

(陈梦雷《周易浅述》)

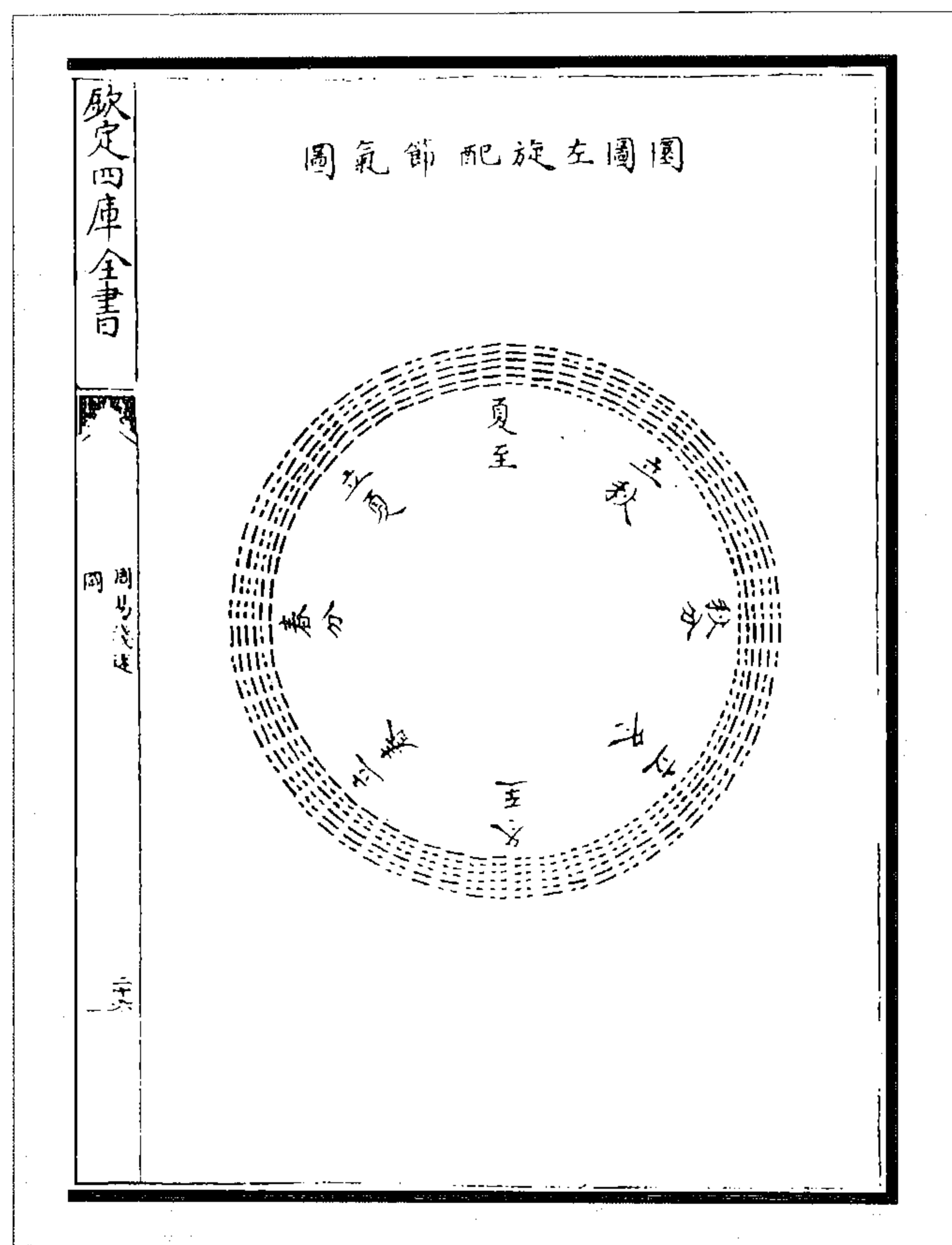
<sup>①</sup> 此句衍“不西之位”四字。——编者注



图 585 文王辟為八卦圖



图 584 新補伏羲初畫先天小圓圖

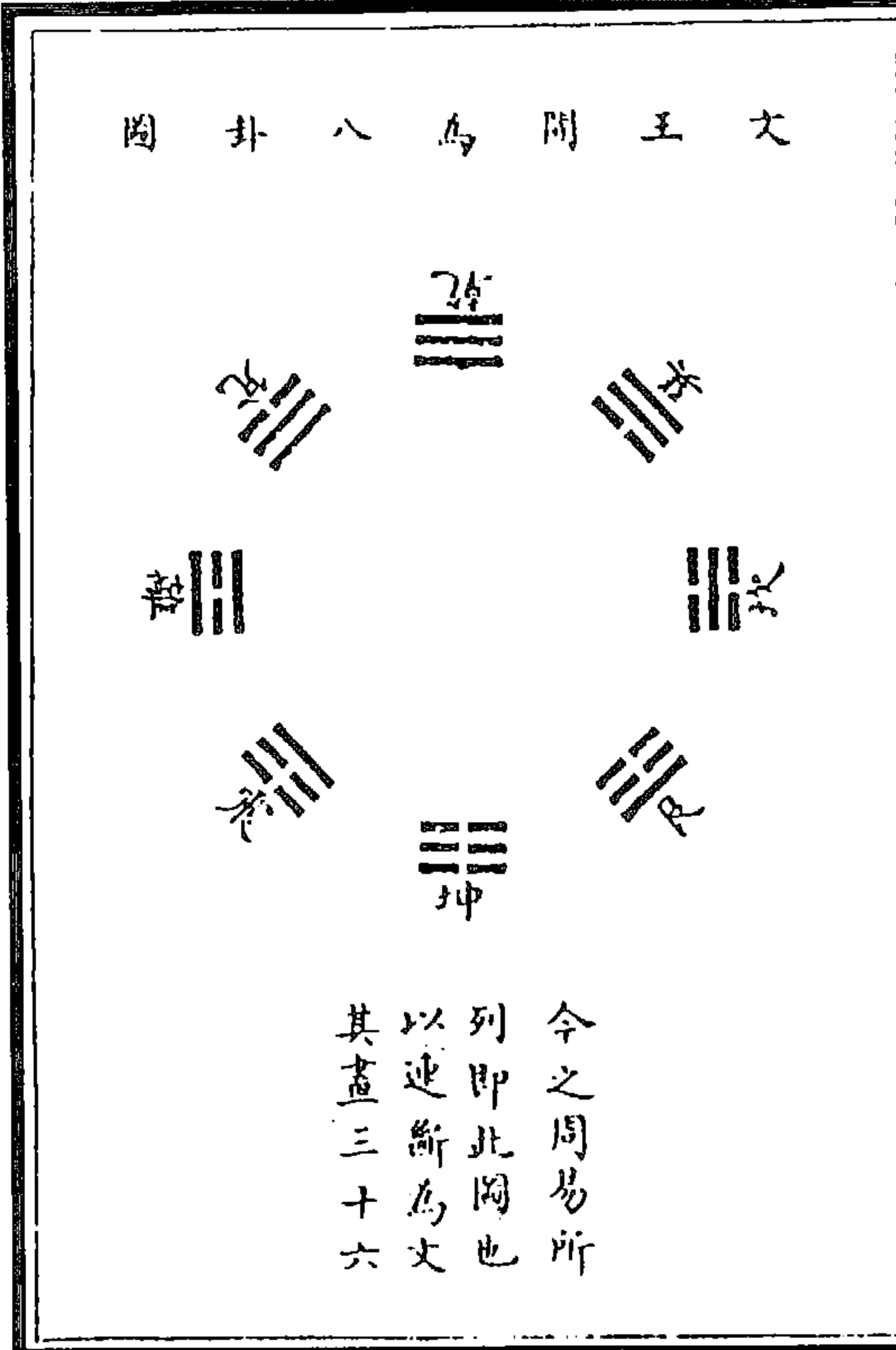

图 587 文王辟為六十四卦圖

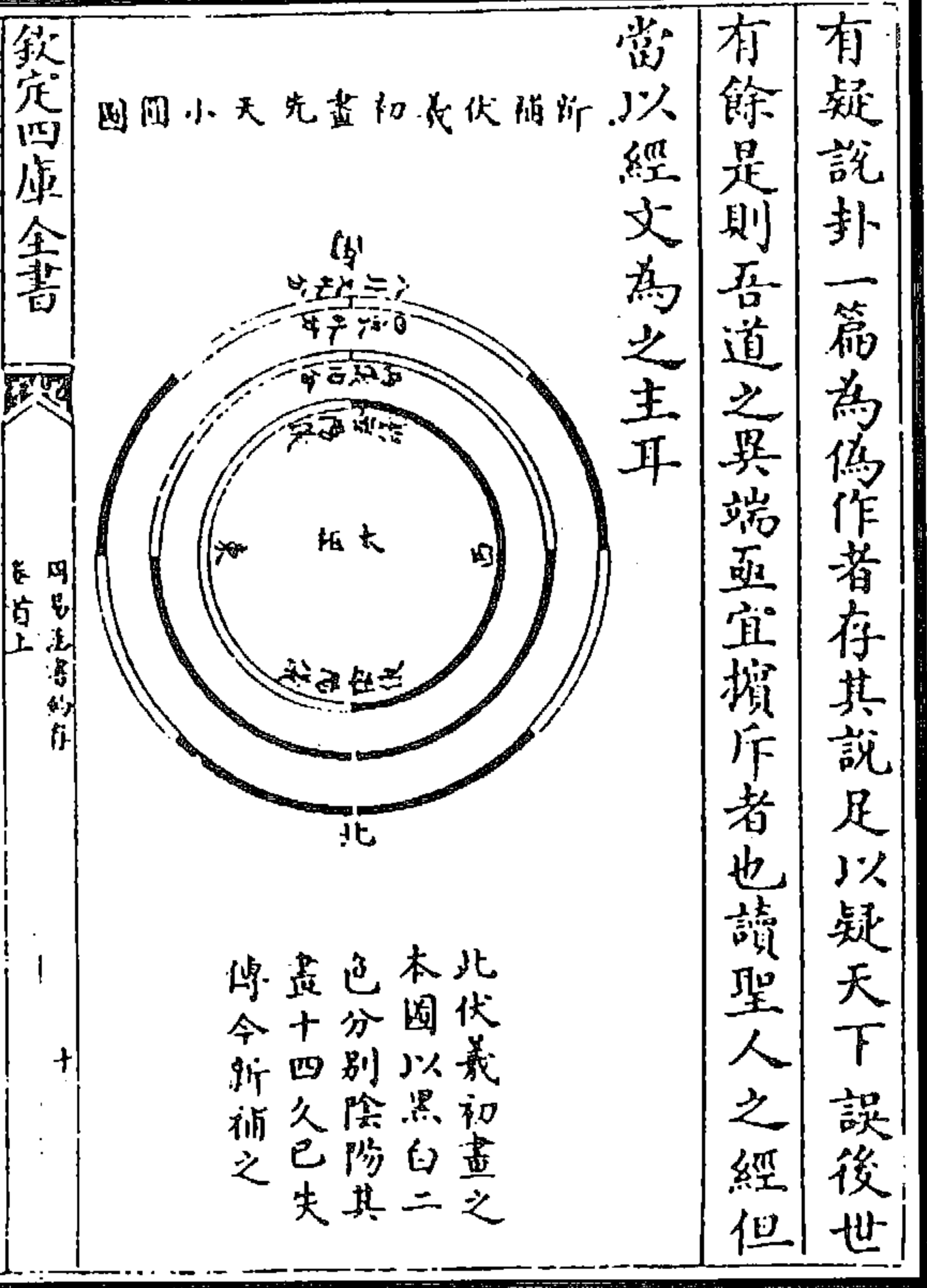

图 586 新補伏羲初畫先天大圓圖

先天四图，以小圆为主，而大圆实生于小圆。其小横大横，则由小圆大圆而拆之，用以明加一倍之法，显终始之序，别多寡之数，著乾、坤包六子之义也。其体用分合，天人一贯之妙，悉归于小圆大圆。至后文王开而作易，乃始有八卦、六十四卦之象。今之《周易》所有图象，则文王开而作易之图，非伏羲本图也。伏羲之图，本为伏羲之易，用以开天明道，启圣传心，初不待开而为卦，当即有无穷之秘妙存焉。故太极、两仪、四象、八卦，皆自从一元未亨之前，推至化醇化生以后，所以两仪止于两画，四象止于四画，所以有东阳、西阴、南阳、北阴之说，孔子所由有彰往察来、微显阐幽之论也。既未开而为卦，则非如今之《周易》所有卦象，以连断为文也。想其时，当只以二色别之而已。若非别以二色，安得有东阳、西阴之辨哉？必如后来之卦，以连断为文，则两仪当为三画，安得仍命为两仪哉？故知两仪相连，别以二色者，伏羲初画之本图，所以定太极、两仪、四象、八卦之体，逮于文王开而为卦。欲以一色分别阴阳，则非一连一断，而阴阳两象无由剖判矣。此羲图、文卦，二易分别关头，不可不辨者也。

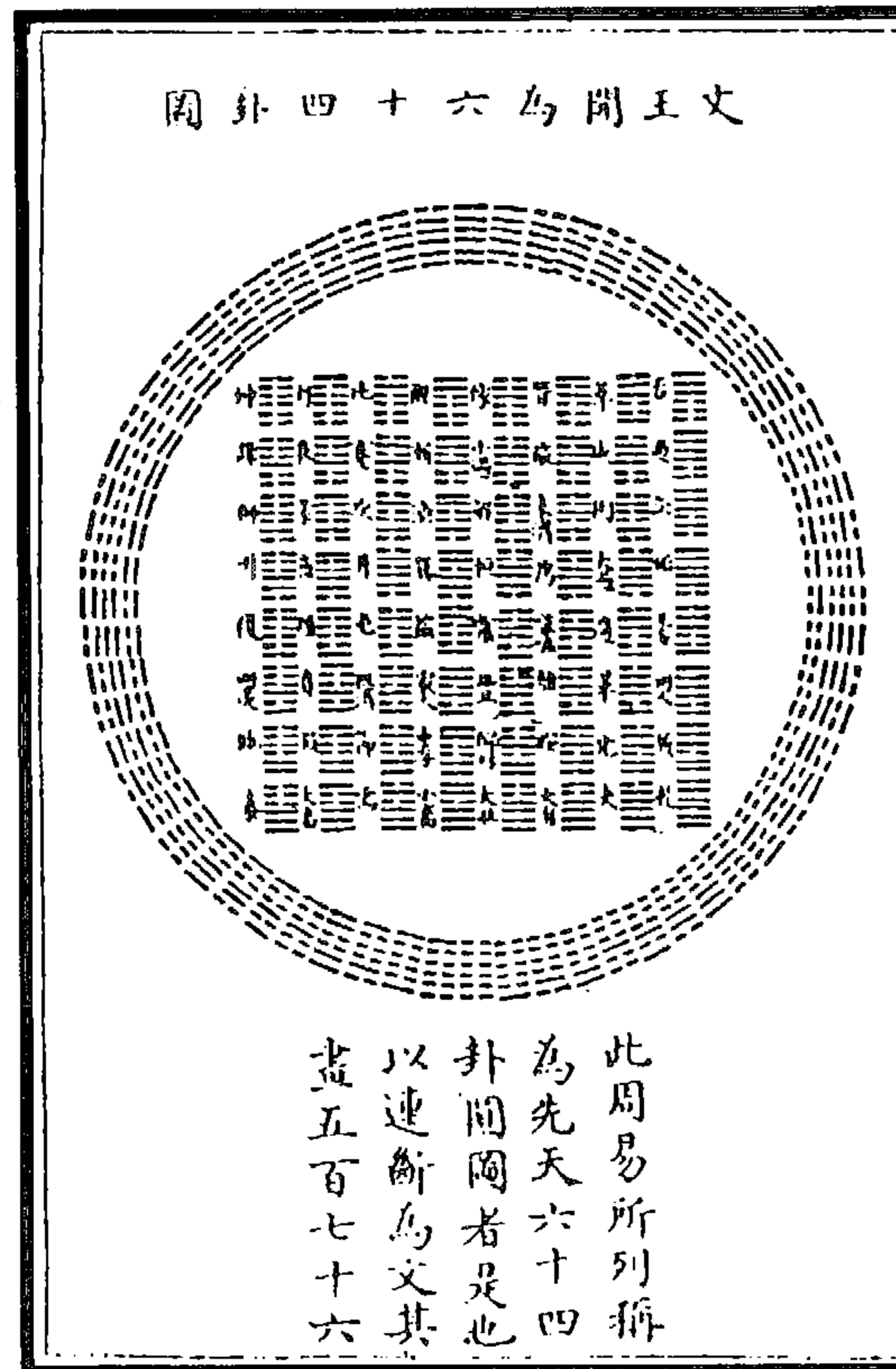
世有疑伏羲四图为伪作者，因目此为邵子先天之学，此甚非也。孔子系传，先、后天图各有明训矣。其始当与《周易》并传，止缘后人乐读文字义理之书，而不能窥图象隐深之秘，因致卦之与图不能相通，始以诞妄而分之，旋复置之，旋复失之，汉魏诸儒尽有未见者矣。何待宋明以下人方疑为伪作哉？然皆不善读经，未能穷理之故耳。

(胡煦《周易函书约存》)

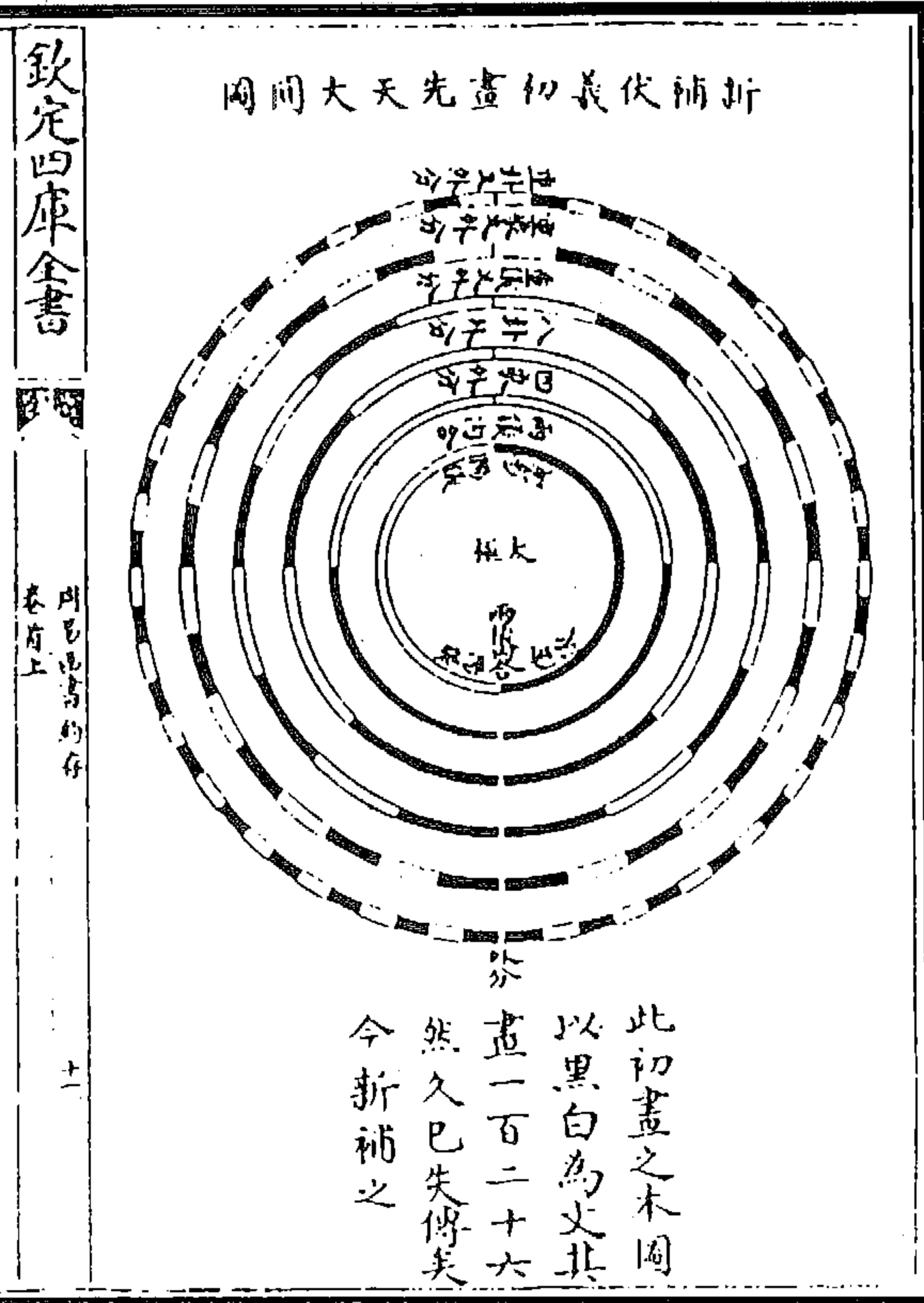
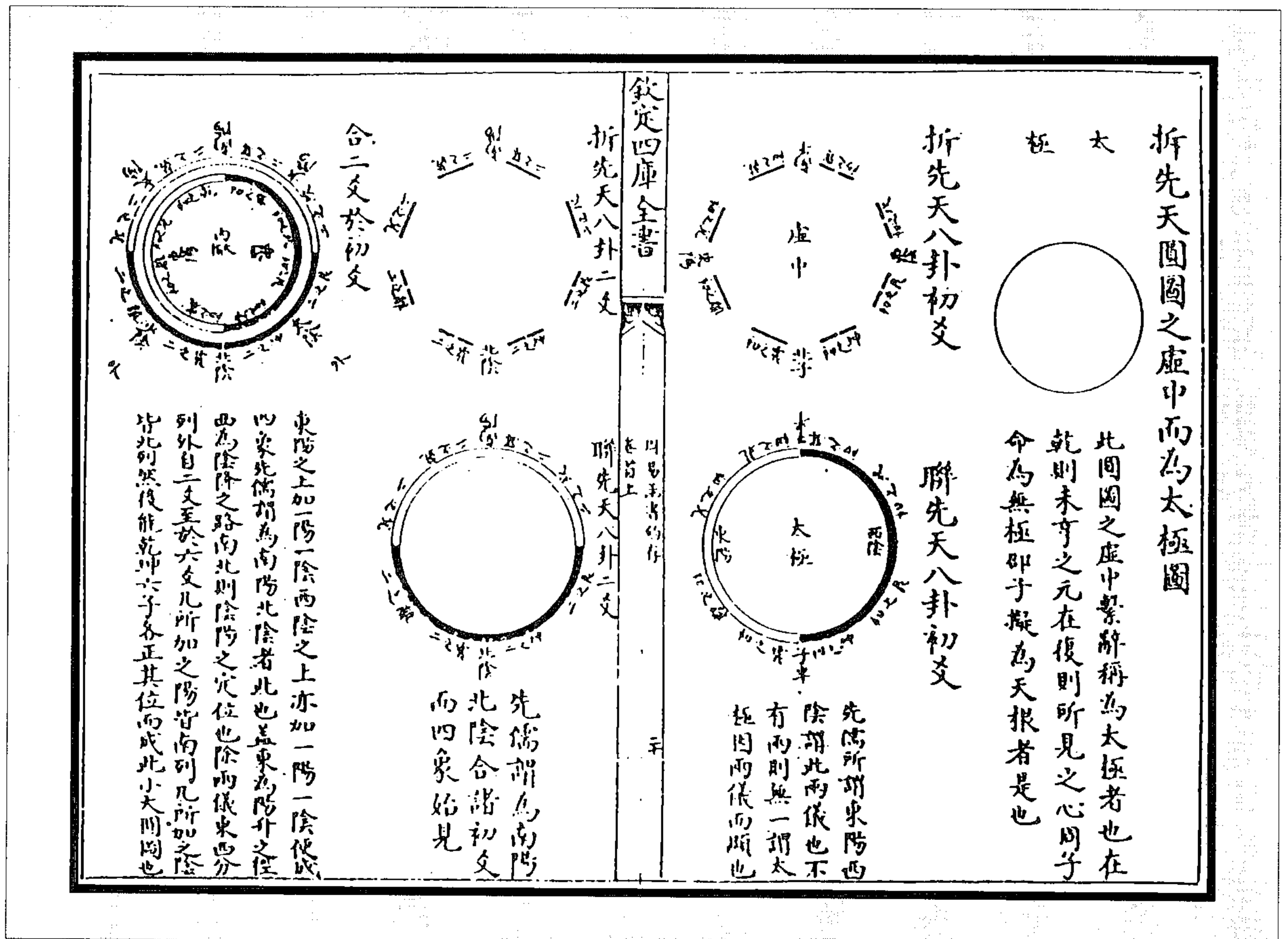



图 588 拆联先天八卦图(十图)  
(胡煦《周易函书约存》)



图 590 先天八卦对待图

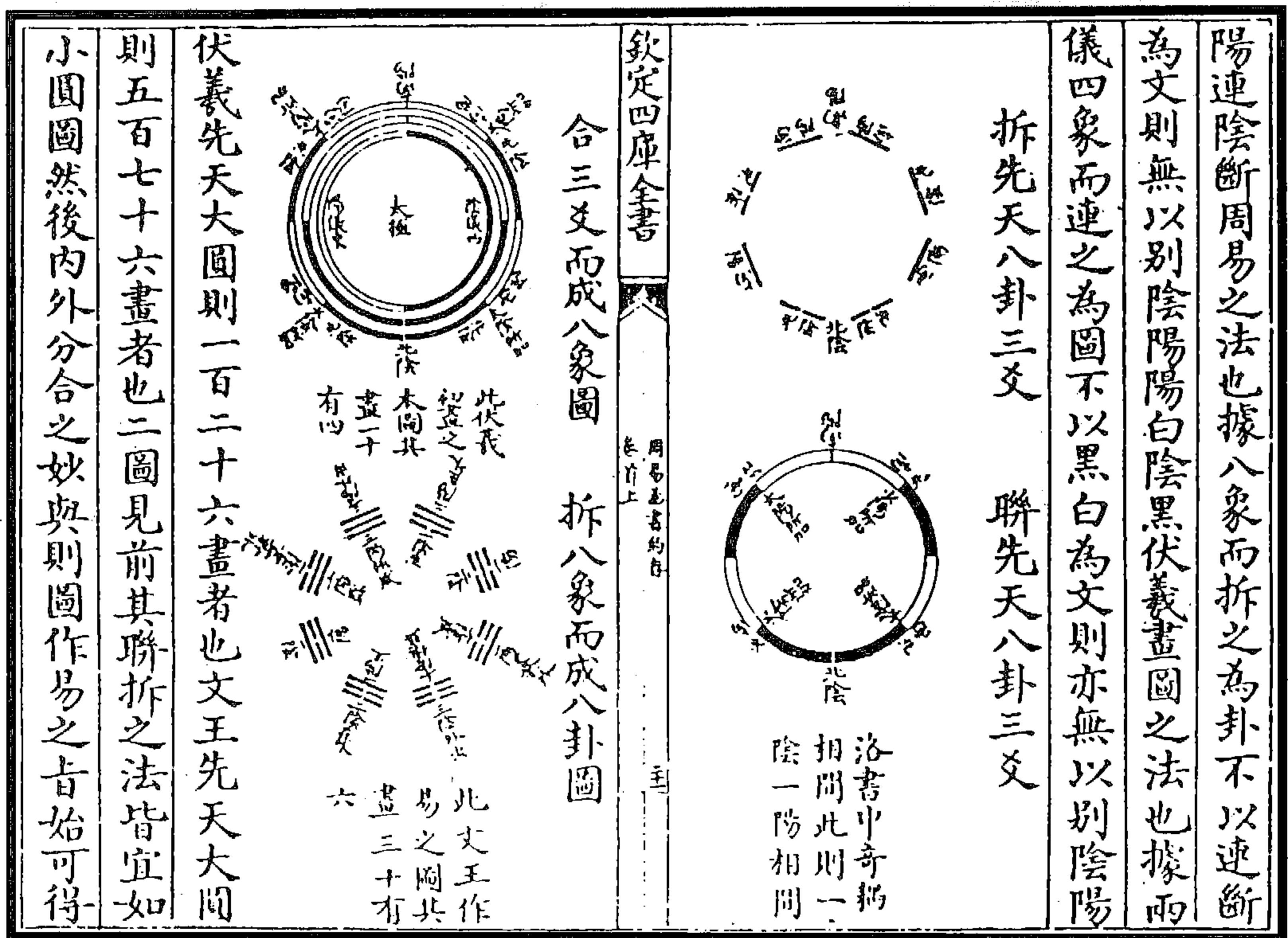

图 589 先天六卦图

(胡煦《周易函书约存》)

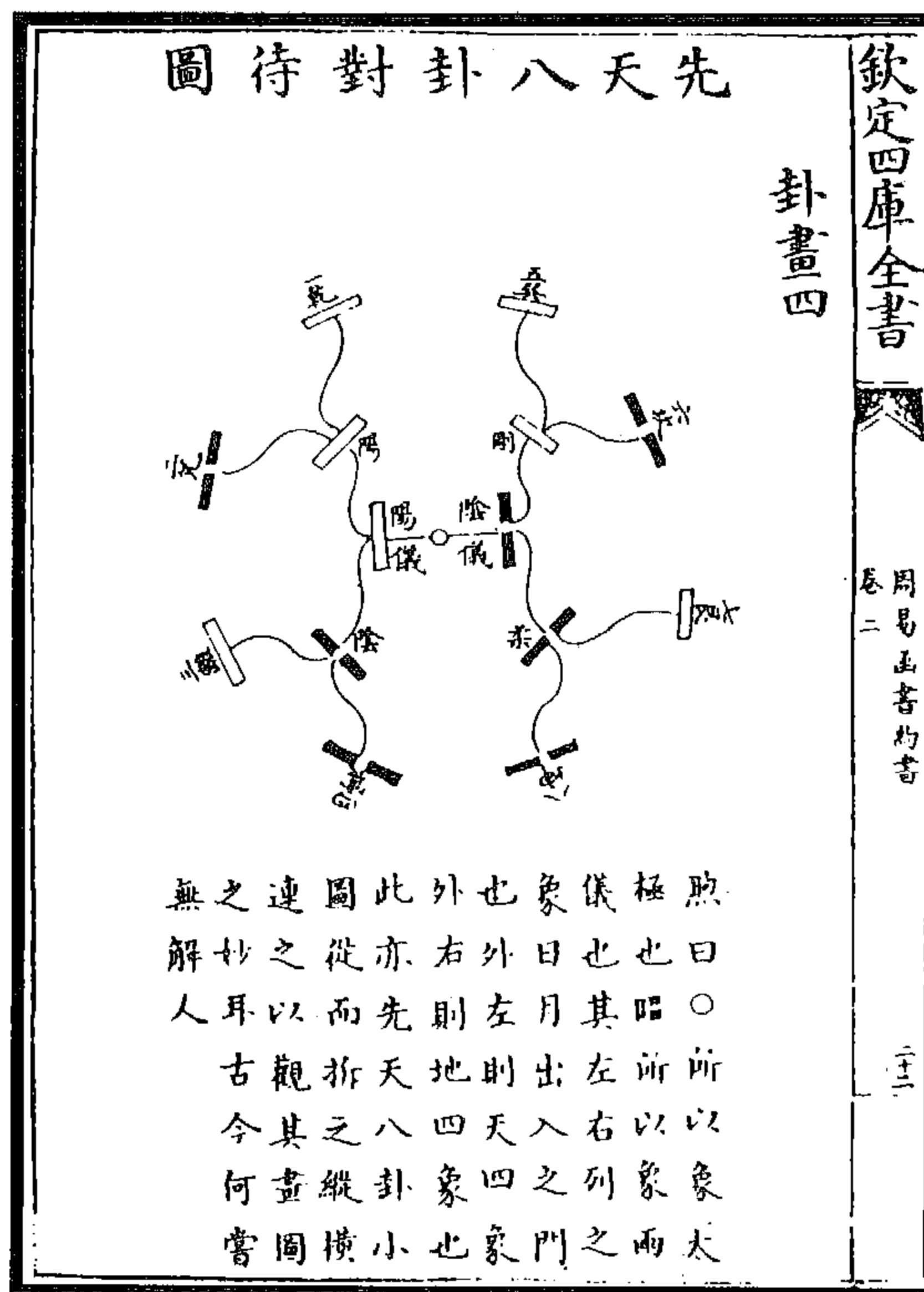

图 593 卦气图



图 591 先天未交之河图图

图 592 先天已交之洛书图

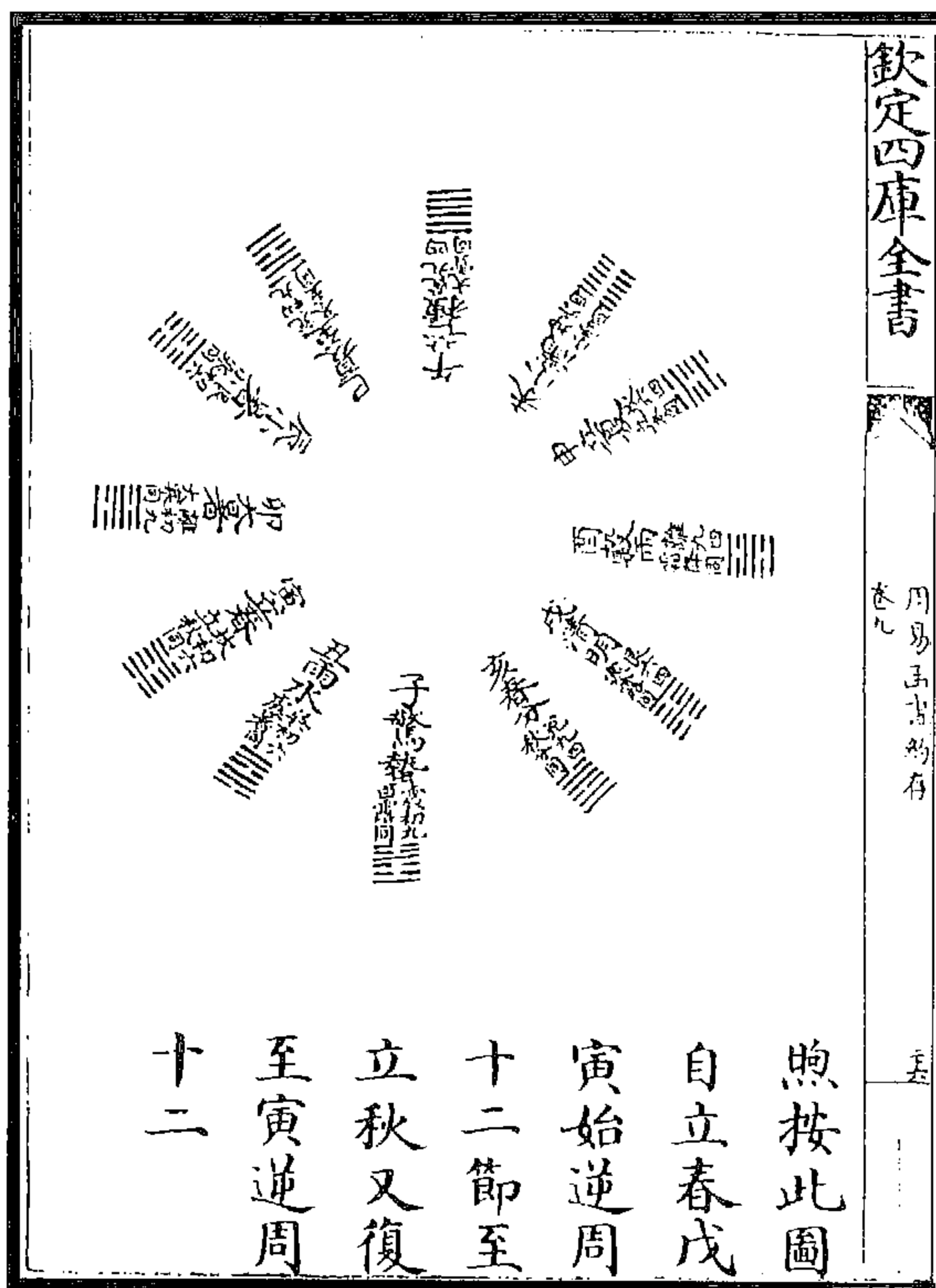
(胡煦《周易函书约存》)

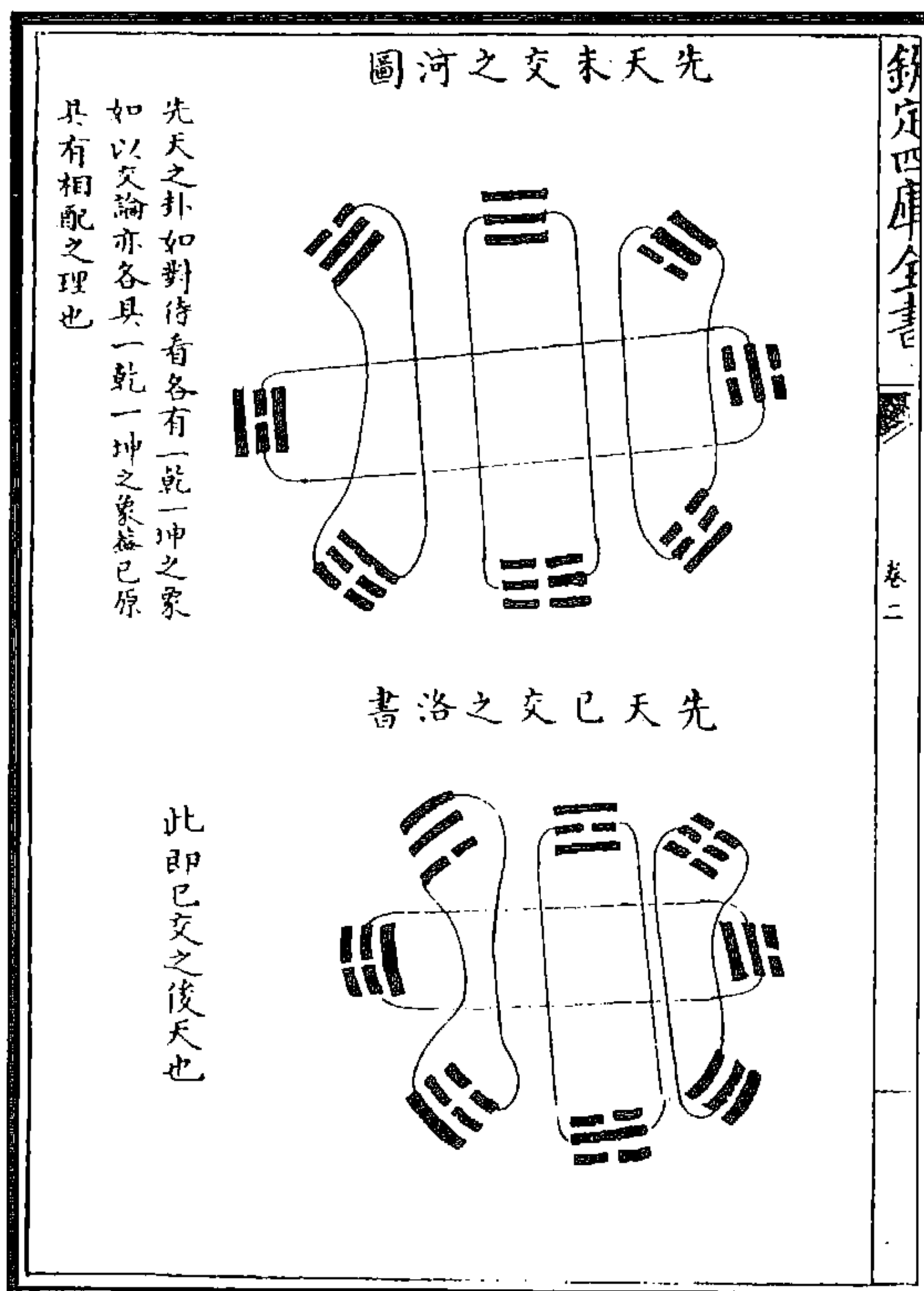

图 595 具爻应二十四气纳虚图



图 594 卦气直日图

(胡煦《周易函书约存》)

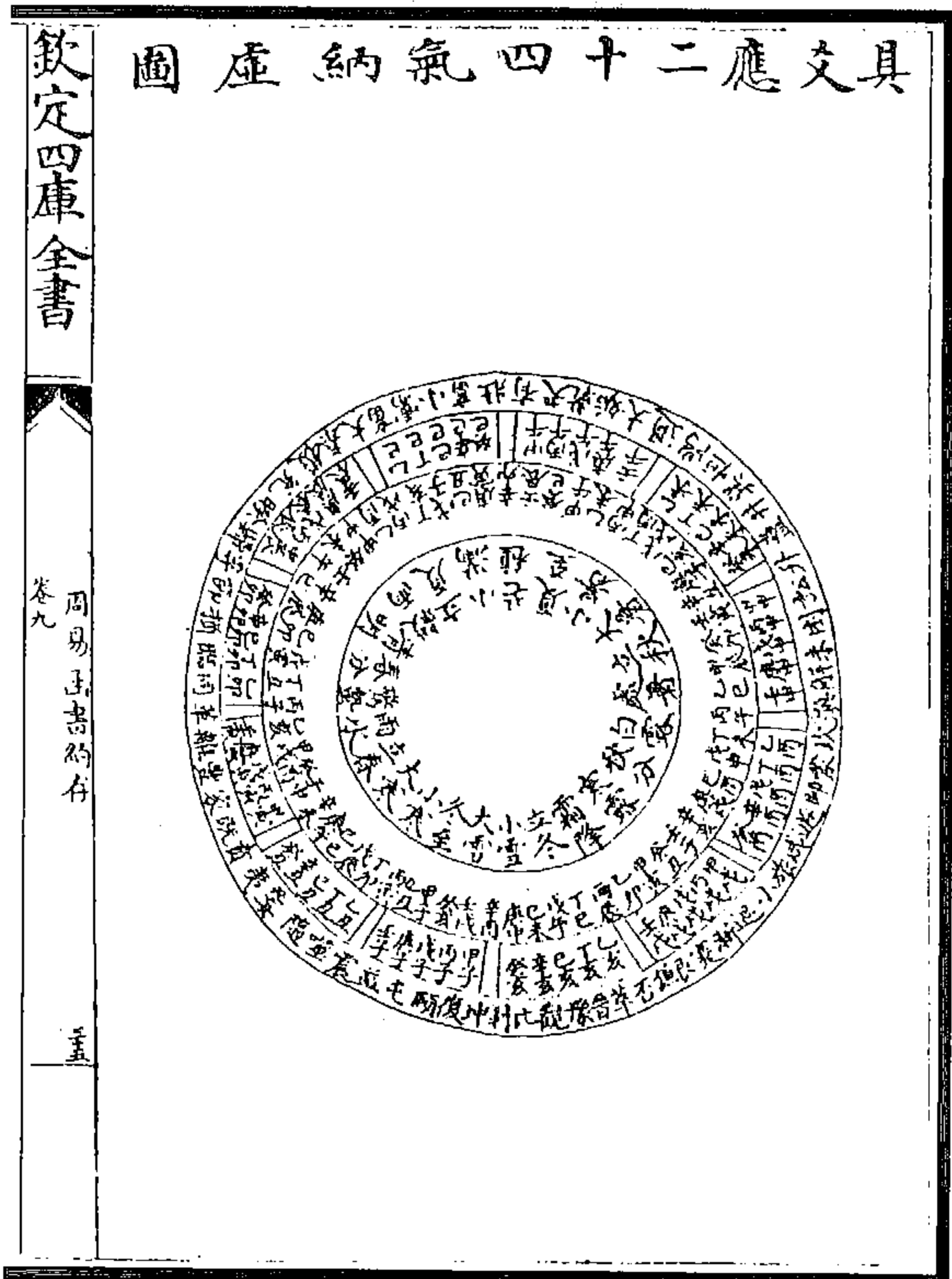

图 596 陈抟所传伏羲六十四卦次序图 (李焘《周易传注》)

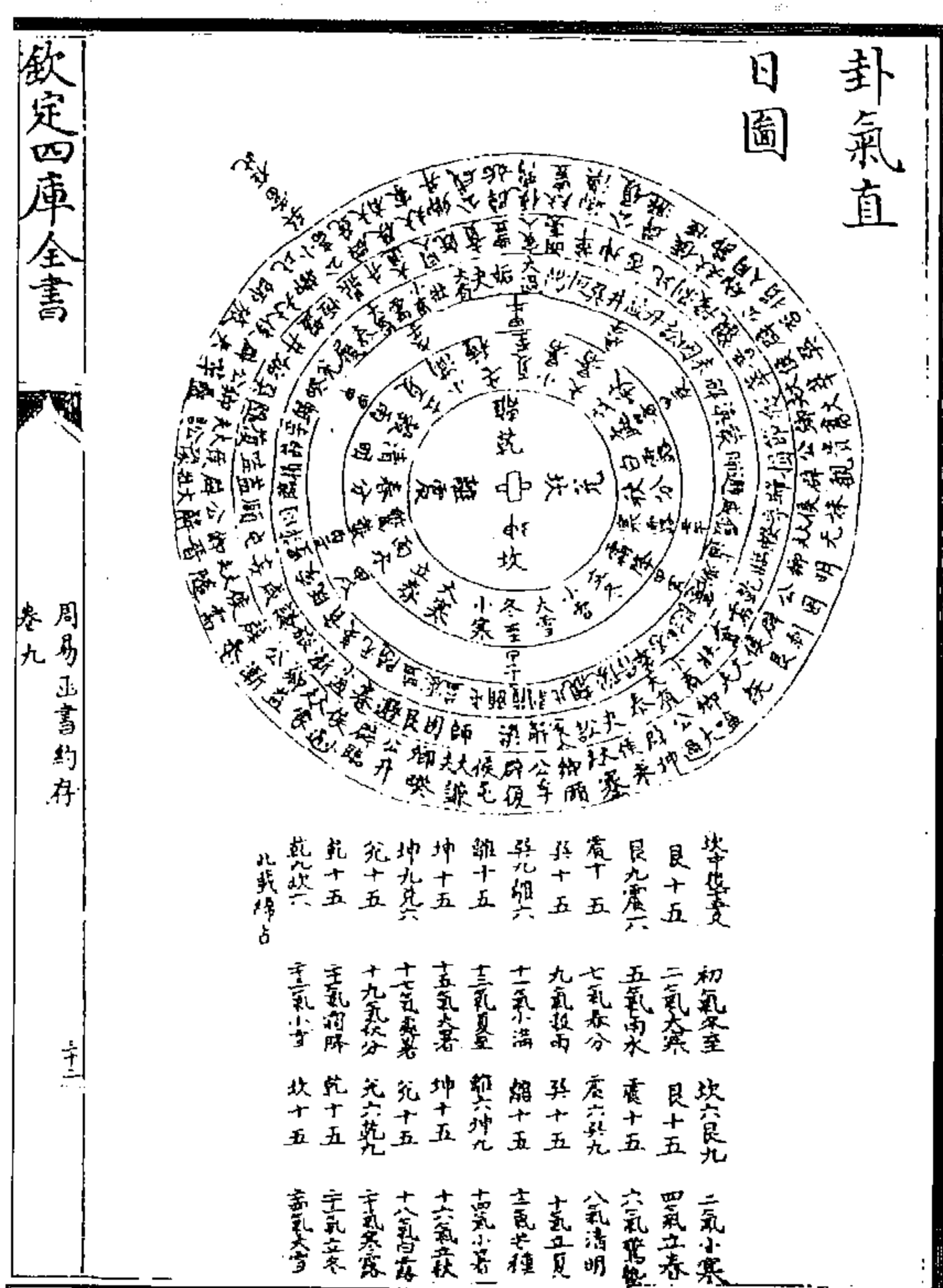

图 597 太极六十四卦颠倒图 (刘斯组《周易拨易堂解》)



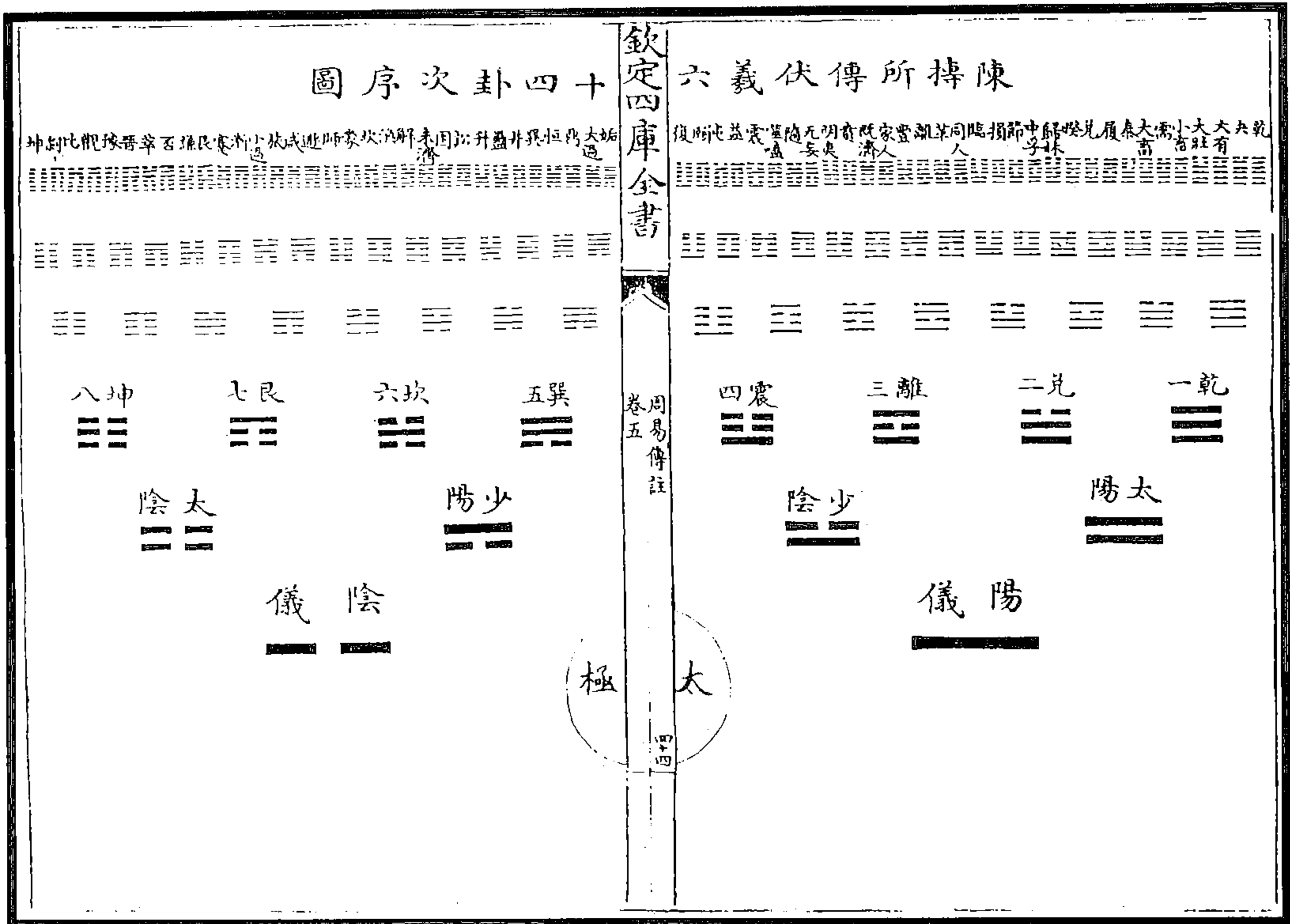

图 599 后天八卦图

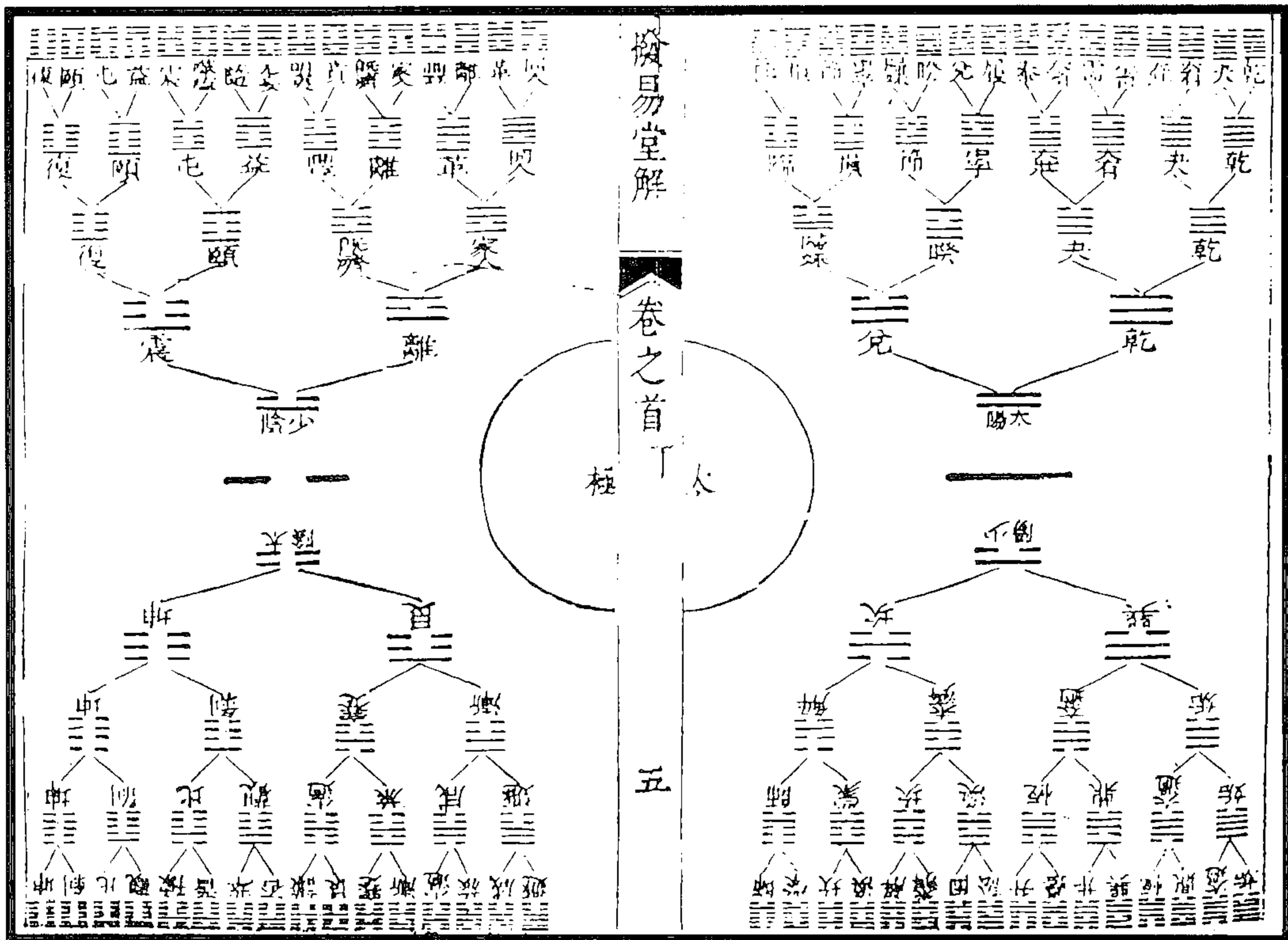
图 598 先天八卦图

(罗登标《学易阐微》)

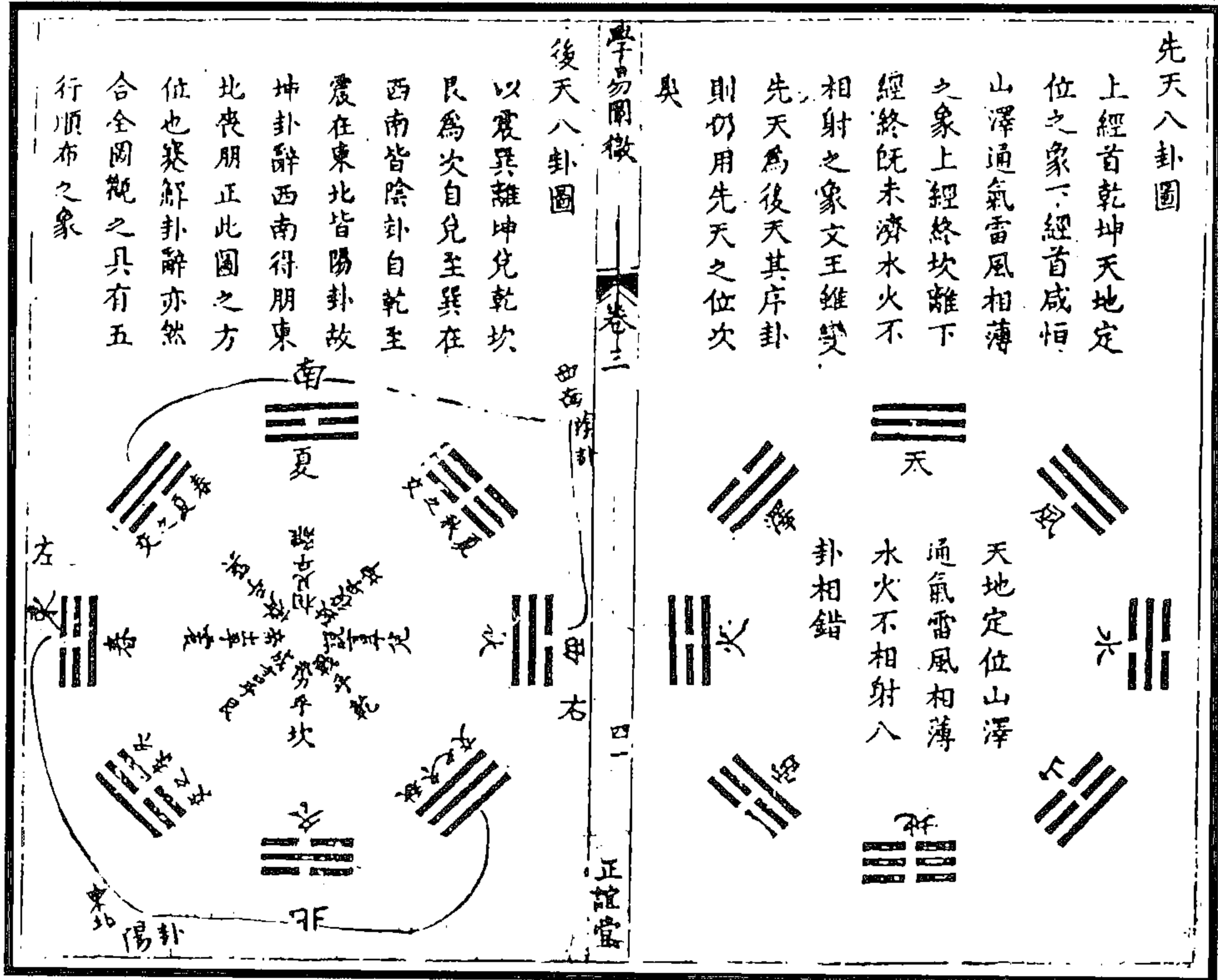

图 601 后天卦以天地水火为体用图

图 600 先天卦变后天卦图

(罗登标《学易阐微》)

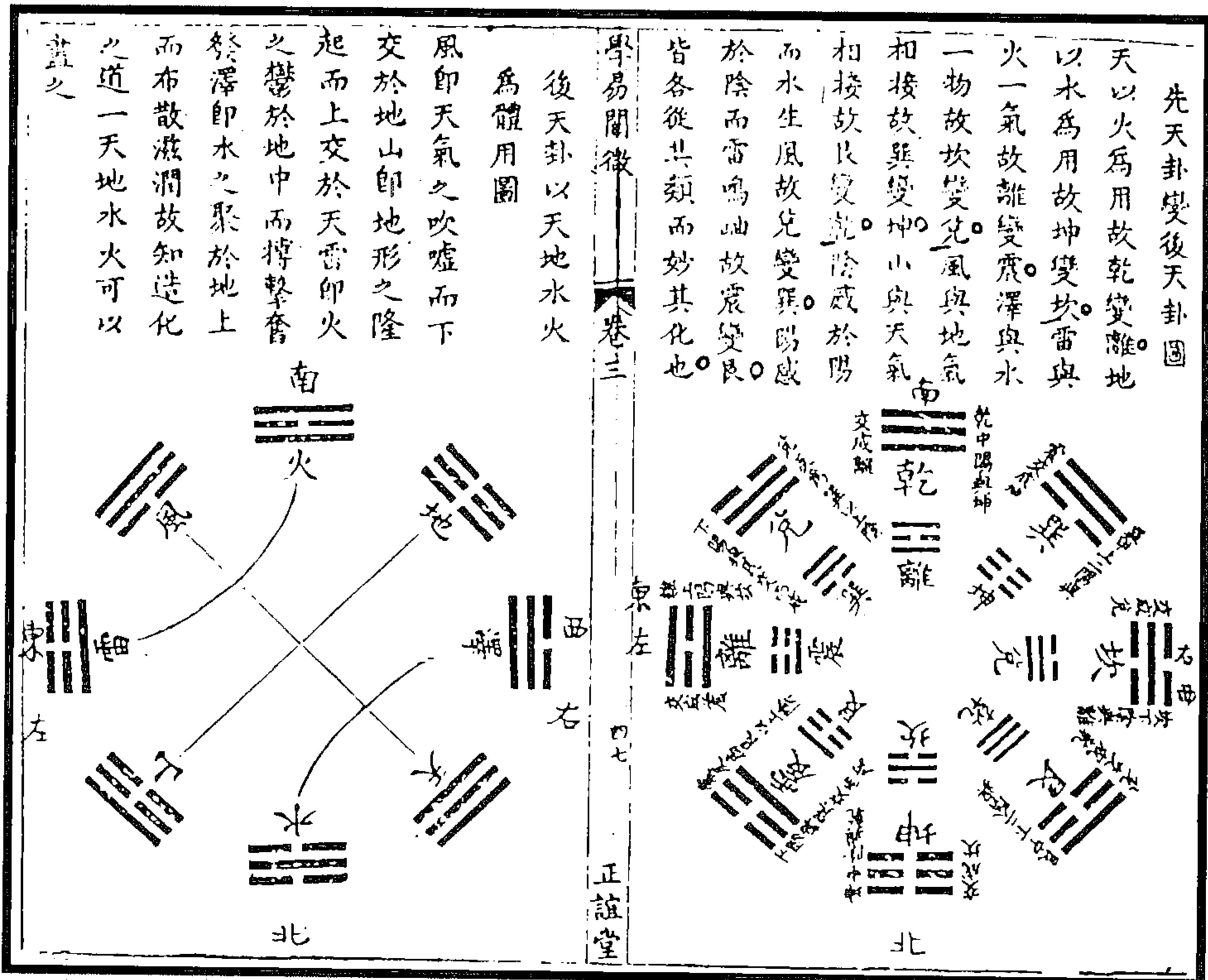

图 603 纳甲图



图 602 后天卦以天地水火为体用图

(江永《河洛精蕴》)

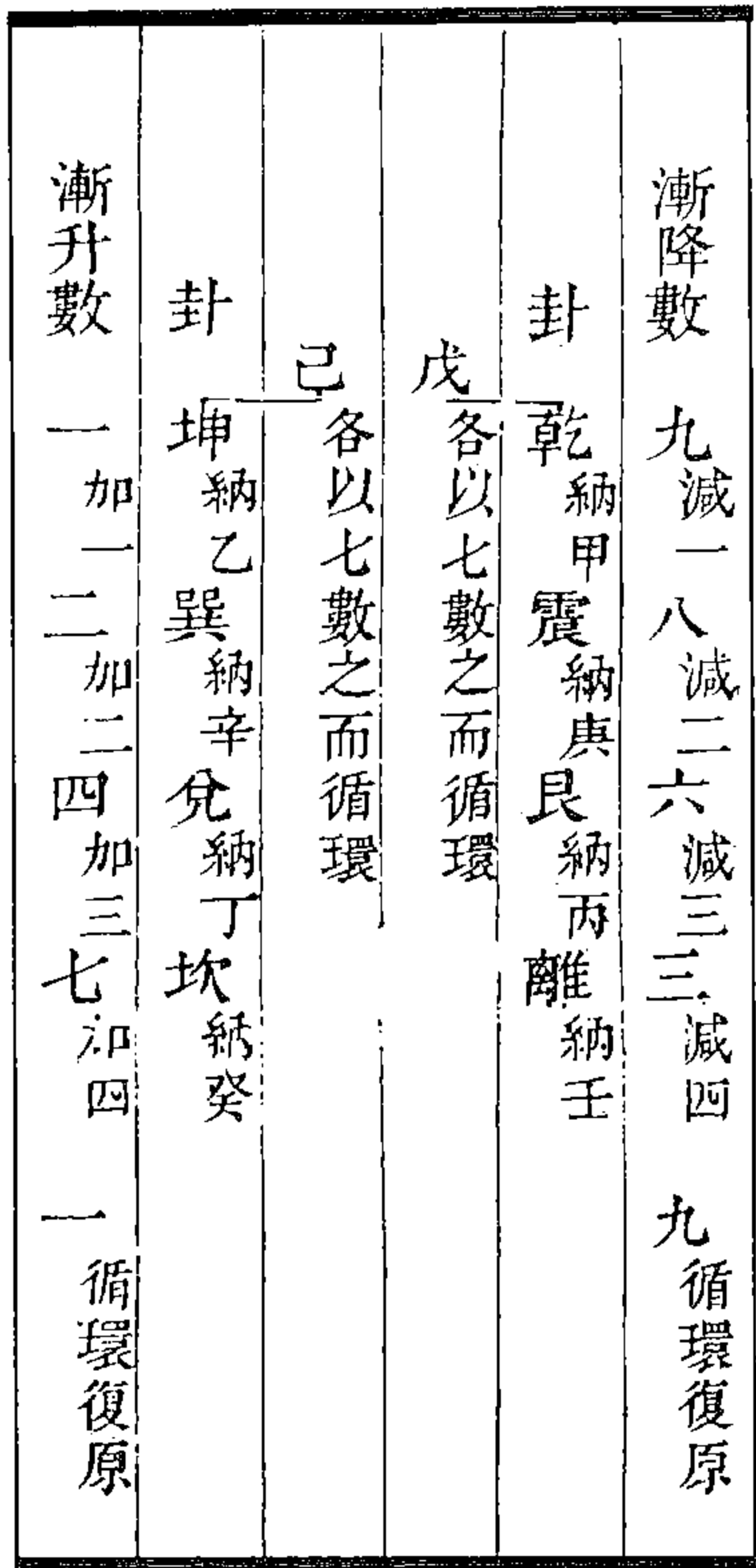

图 605 伏羲太极生两仪图

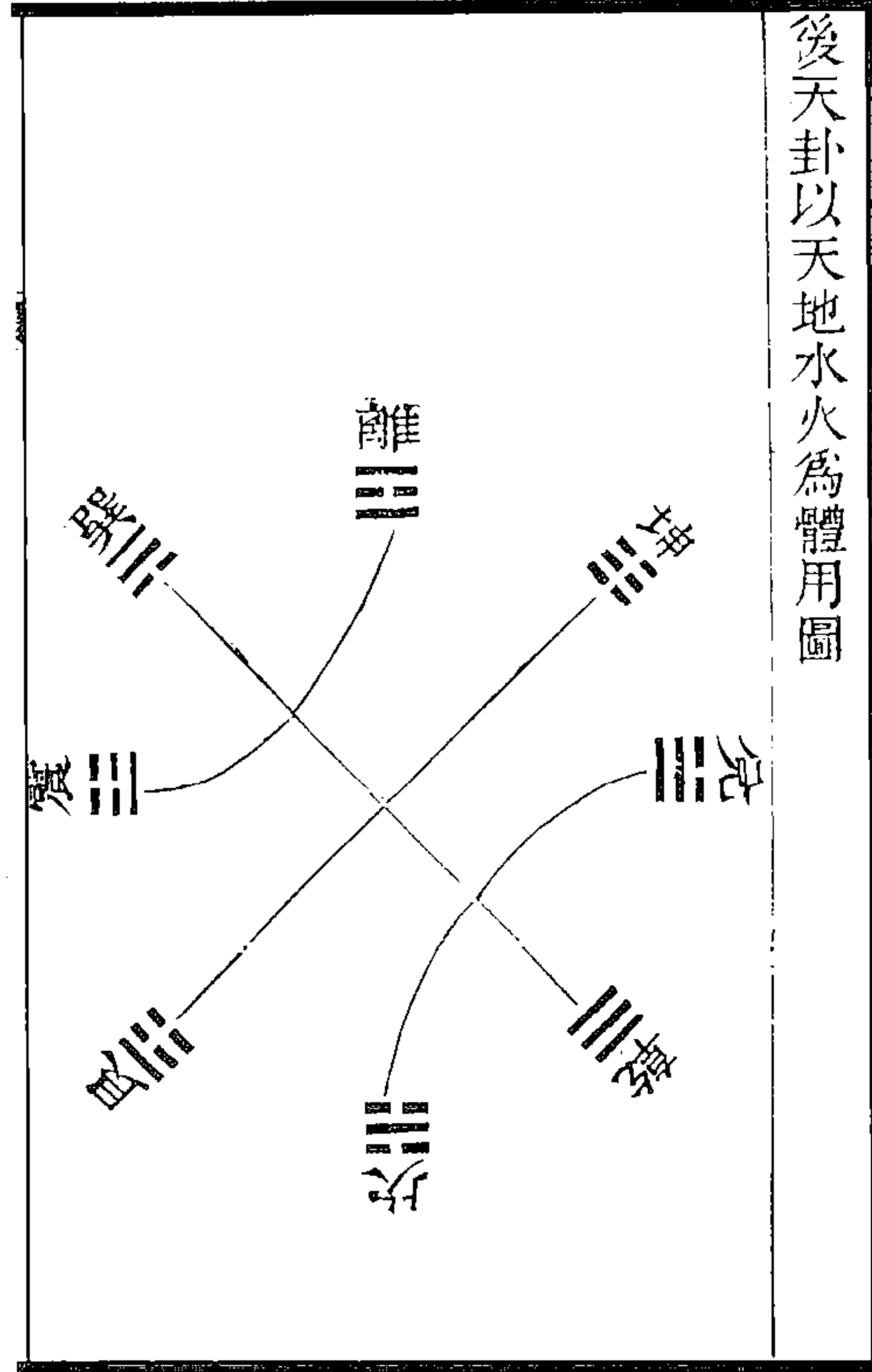

图 604 河图数明纳甲图

(江永《河洛精蕴》)

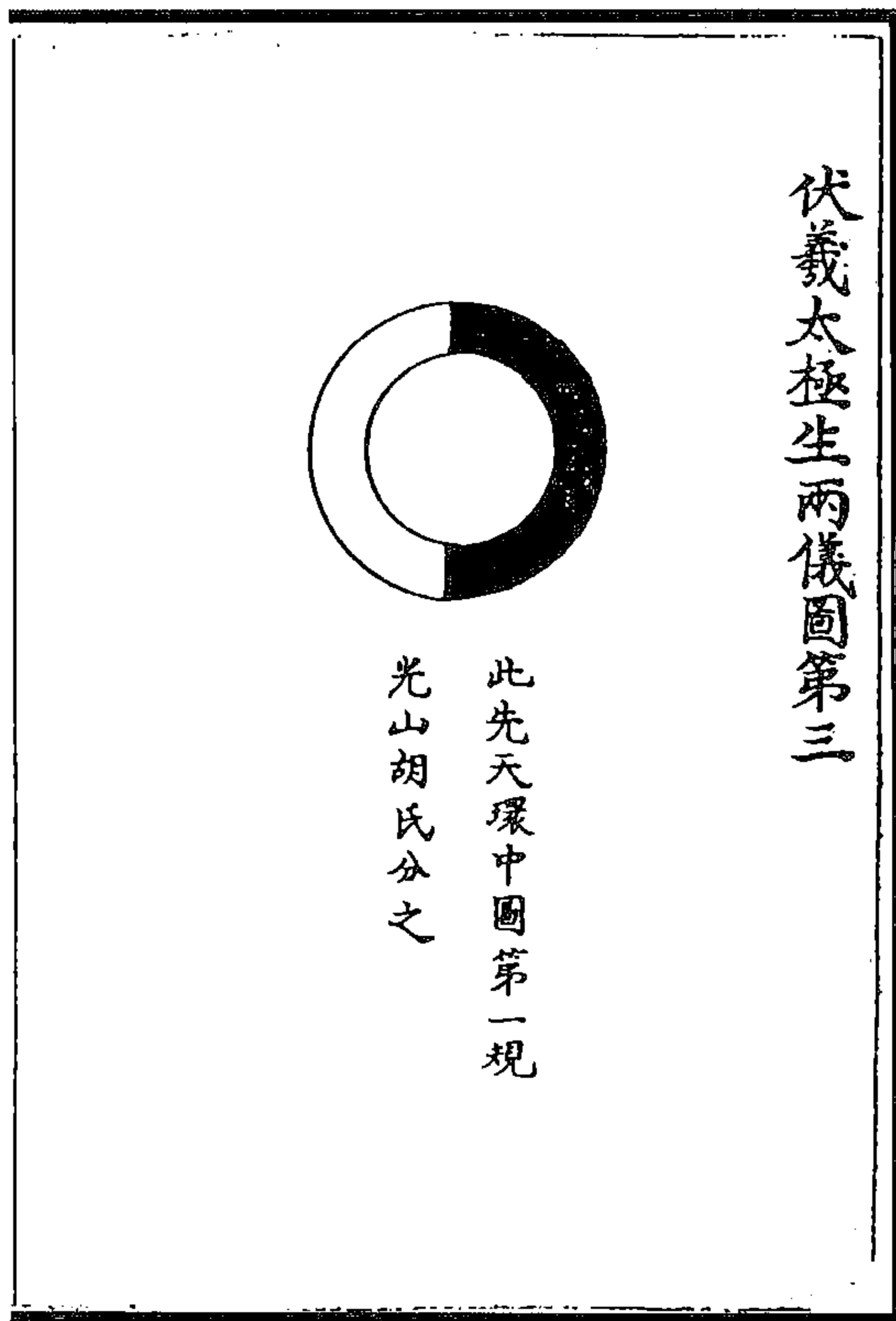

图 606 伏羲两仪生四象图

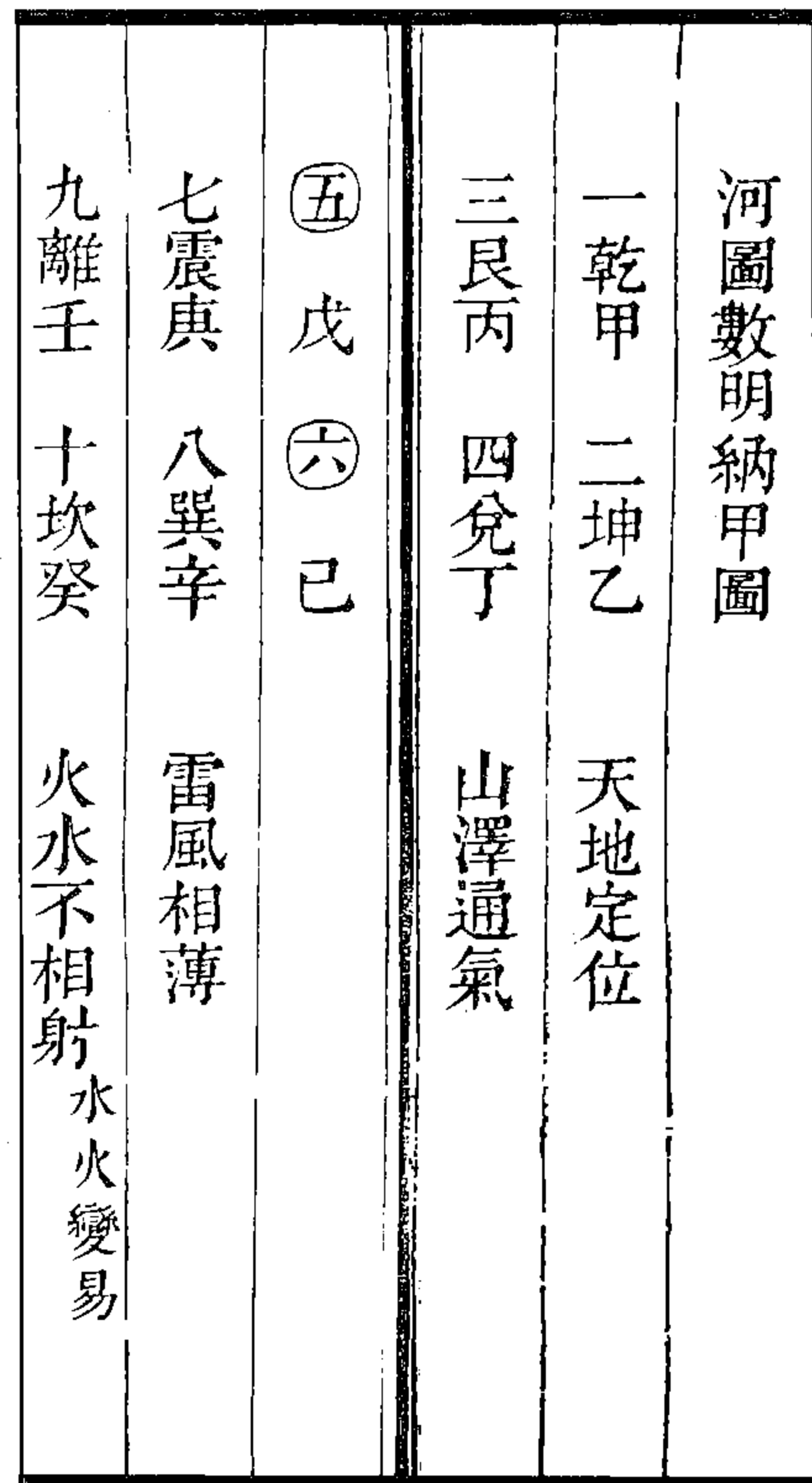
(图 605, 606) 伏羲初画二仪图仿《河图》, 阳自一而三, 阴自二而四为之, 其中所虚即太极也。其左白者阳, 右黑者阴, 则两仪也, 故曰“易有太极, 是生两仪”。梁山来氏、光山胡氏俱有《太极图》, 而今不列者, 太极本无极, 即两仪而见也。

伏羲初画四象图仿《河图》, 七九之阳, 六八之阴, 皆自内而外, 盖即前图, 而一纵之一横也。天下之物左阳右阴, 上阳下阴, 合之而左之上为太阳, 左之下为少阳; 右之下为太阴, 右之上为少阴。易曰“两仪生四象”。

(任启运《周易洗心》)



图 608 三阳三阴消息图

图 607 四象加前后成六合图

启运因四象图而复设此二象图，以明八卦之所自来也。太极浑然不可言二，并不可言一，有一则已两矣。盖有一物则必有一之上焉，一之下焉；又有一之左焉，一之右焉；又必有一之前焉，一之后焉；上与下，左与右，前与后，皆两也。合其中之一而言，则上中下三也；左右与中，前后与中，皆三也。立以观之，纵横以观之，皆三也。……三之中不可见，则两仪而已矣。五之中不可见，则四象而已矣。九之中不可见，则八卦而已矣。故凡举一物，其前之上左乾也，后之上左兑也；前之下左离也，后之下左震也；前之上右巽也，后之上右坎也；前之下右艮也，后之下右坤也，而宰乎其中者不可见，然非有此不可见者以为之宰，则此上下左右前后不为虚位，即吾身之有此上下左右前后者不皆为虚器乎！故曰，中者，天下之大本，而圣人之允执厥中，其道不外于洗心藏密也。

胡氏因循环太极而作此图，盖由环中四象而又斜倚一圈以成六卦也。一阳生为震，二阳为兑，至三阳则纯乾矣。一阴生为巽，二阴为艮，至三阴则纯坤矣。愚按，古无六卦之说，然阴阳由一而二而三，乃消息之大机，分之即十有二月之辟卦；其不见坎、离者，日月即其所以为消息也。

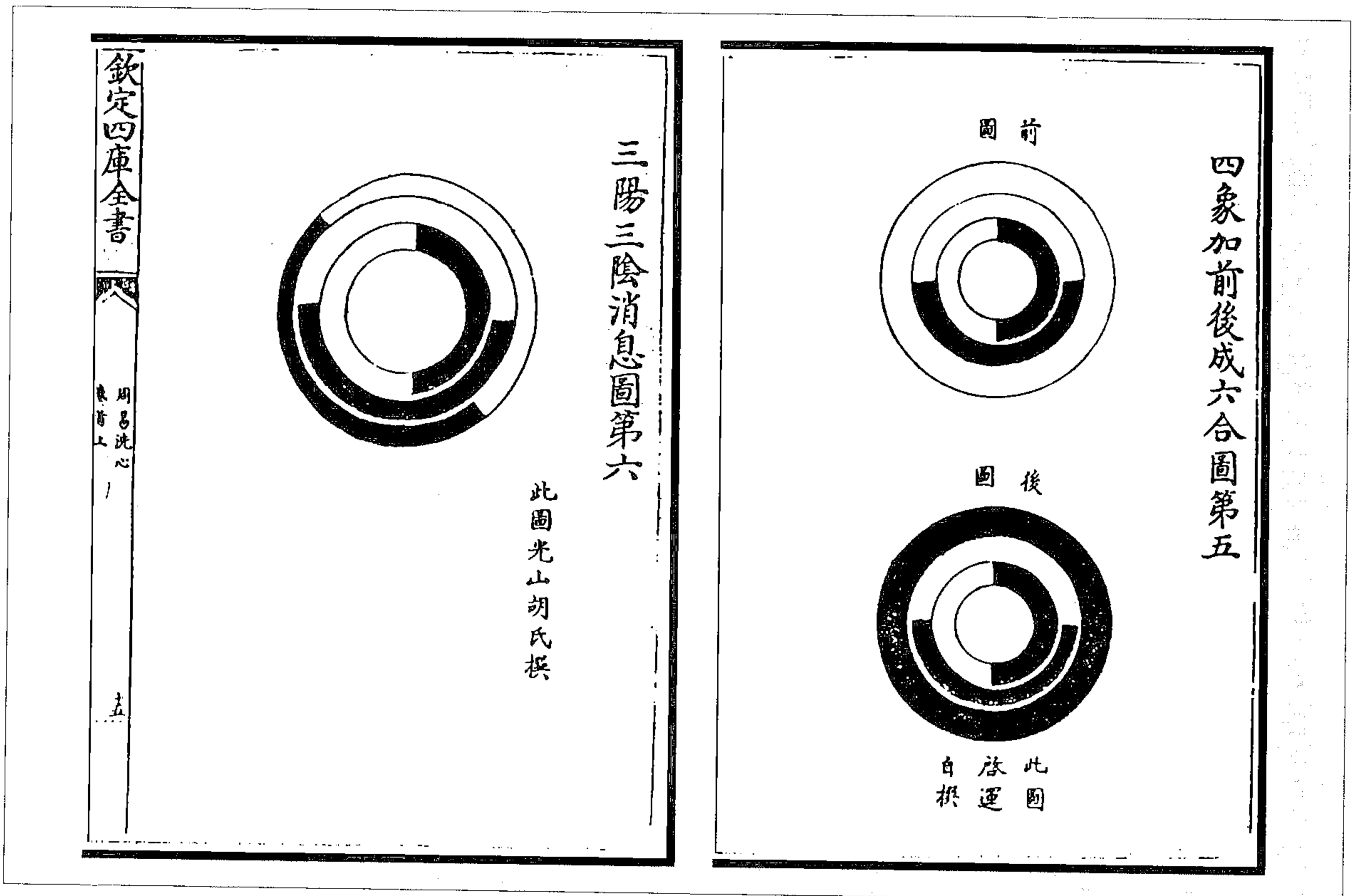
(任启运《周易洗心》)



图 610 伏羲六十四卦消息图

图 609 伏羲四象生八卦图

伏羲初画八卦图，由四象而加四阳四阴以成八卦，鹤山即谓之《先天环中图》也。其左乾一、兑二、离三、震四，其右巽五、坎六、艮七、坤八，皆自上而下。愚尝谓天下之物，左阳右阴，上阳下阴，前阳后阴；伏羲既合左右上下为四象，而前白后黑难加，故析为四阳四阴而周加之；其四阳即前，四阴即后也。易曰“四象生八卦”，又曰“天地定位，山泽通气，雷风相薄，水火不相射”。震四、巽五，汉儒之说皆然，独宋儒会稽胡氏谓先天巽四、震五，三男从父在西，三女从母在东；后天乃震四、巽五，三女从父居上，三男从母居下。本朝萧山毛氏谓必巽四、震五，则兑二、离三、巽四三阴，震五、坎六、艮七三阳，各以类从。愚谓《河图》一、三、七、九自下而上，东北阳之始，宜为震；二、四、六、八

自上而下，西南阴之始，宜为巽。伏羲圆图亦震东北、巽西南，方图亦震四、巽五相次。盖乾、兑、离、震，外两卦阳，中两卦阴；巽、坎、艮、坤，外两卦阴，中两卦阳；阳中有阴，阴中有阳，正万化生生之妙。若必求其类，则乾一已与兑、离不类，坤八更与坎、艮不类，乌睹所谓“阴阳不测之谓神”乎？

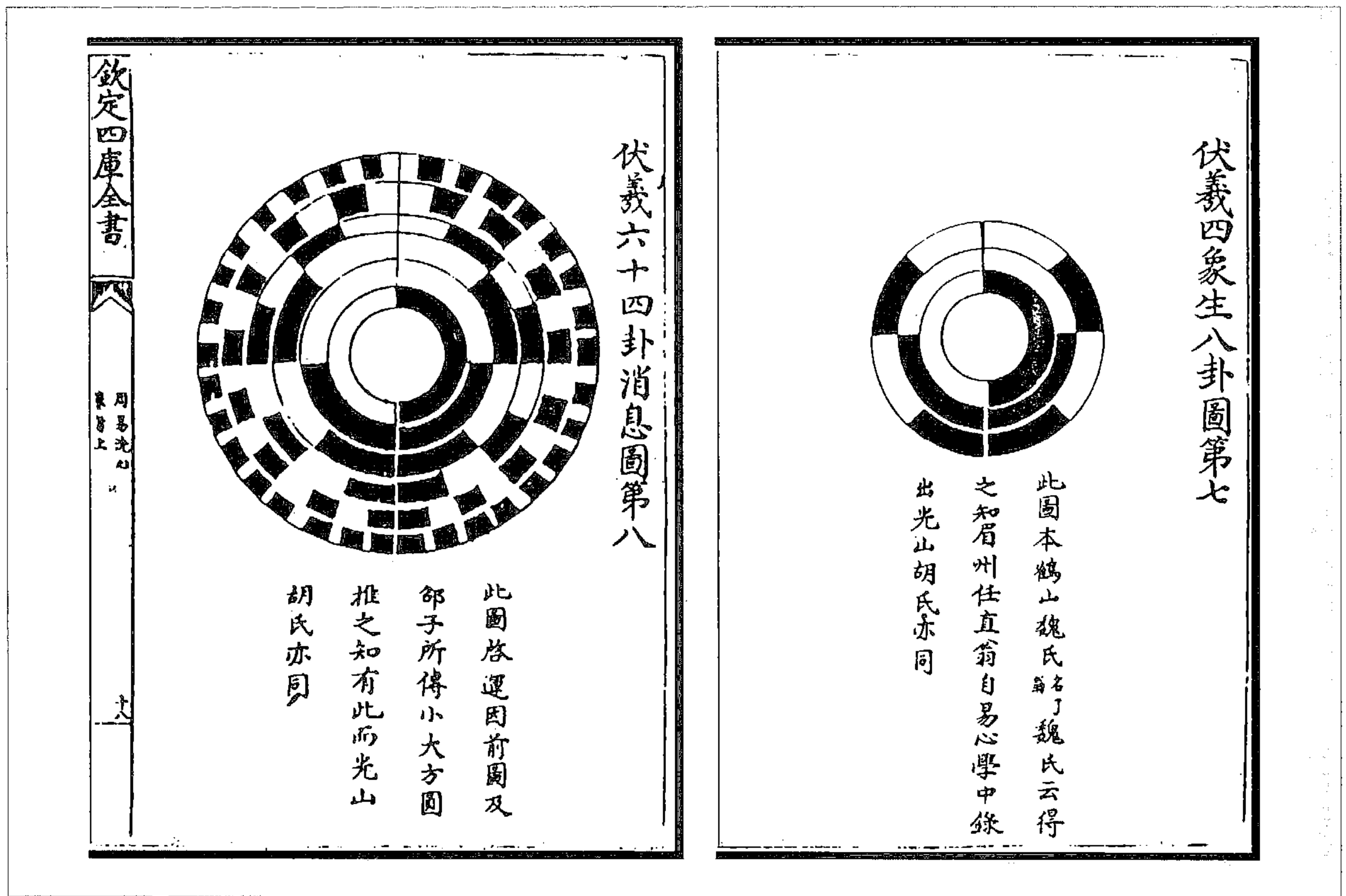
伏羲既成八卦图，又倍之而为六十四卦，未有卦名而统名之曰消息。郑氏所谓十言之教是也。按，郑氏以为神农重卦，孙盛谓夏禹重卦，司马迁、扬雄谓周文王重卦，《系辞传》云八卦成列，因而重之。是重之者固伏羲也。又云其称名衰世之意，是伏羲但有六十四卦之象，未有六十四卦之名。盖卦者，卦也；于阴阳成四象之上，复取一阴一阳卦之，以观其健顺动入诸德，于是有乾、坤八卦之名；于八卦之上复取八卦卦之，以观其阴阳消息之理，统名之曰消息。其六十四卦之名，则自神农之后观象者渐有以目之，或同或异，至文王而定也。若《系辞传》取诸噬嗑云云，则谓制器尚象于此卦有合耳，非谓伏羲时早立此卦名也，如师如讼，伏羲时未有此事，安得先以此名卦乎？

(任启运《周易洗心》)



图 612 伏羲六十四卦消息方图

图 611 伏羲太极两仪四象八卦方图

《河图》体圆，《洛书》体方，伏羲既则图而为八卦，复则书而方之。气行故有顺有逆，位定故其序不变也。朱子《本义》有方图无圆图，盖失其本矣。

此《伏羲六十四卦方图》。其圆图纯乾之次即生姤，纯坤之次即生复，阴阳相生循环而不穷者也。方图始于纯乾，终于纯坤，阳始阴终一成而不变者也。邵子天根月窟之说，于阴极见阳生，于阳极见阴生，取诸圆图也。文王临与无妄皆曰元、亨、利、贞，于阳极见阳始，于阴极见阴终，取诸方图也。

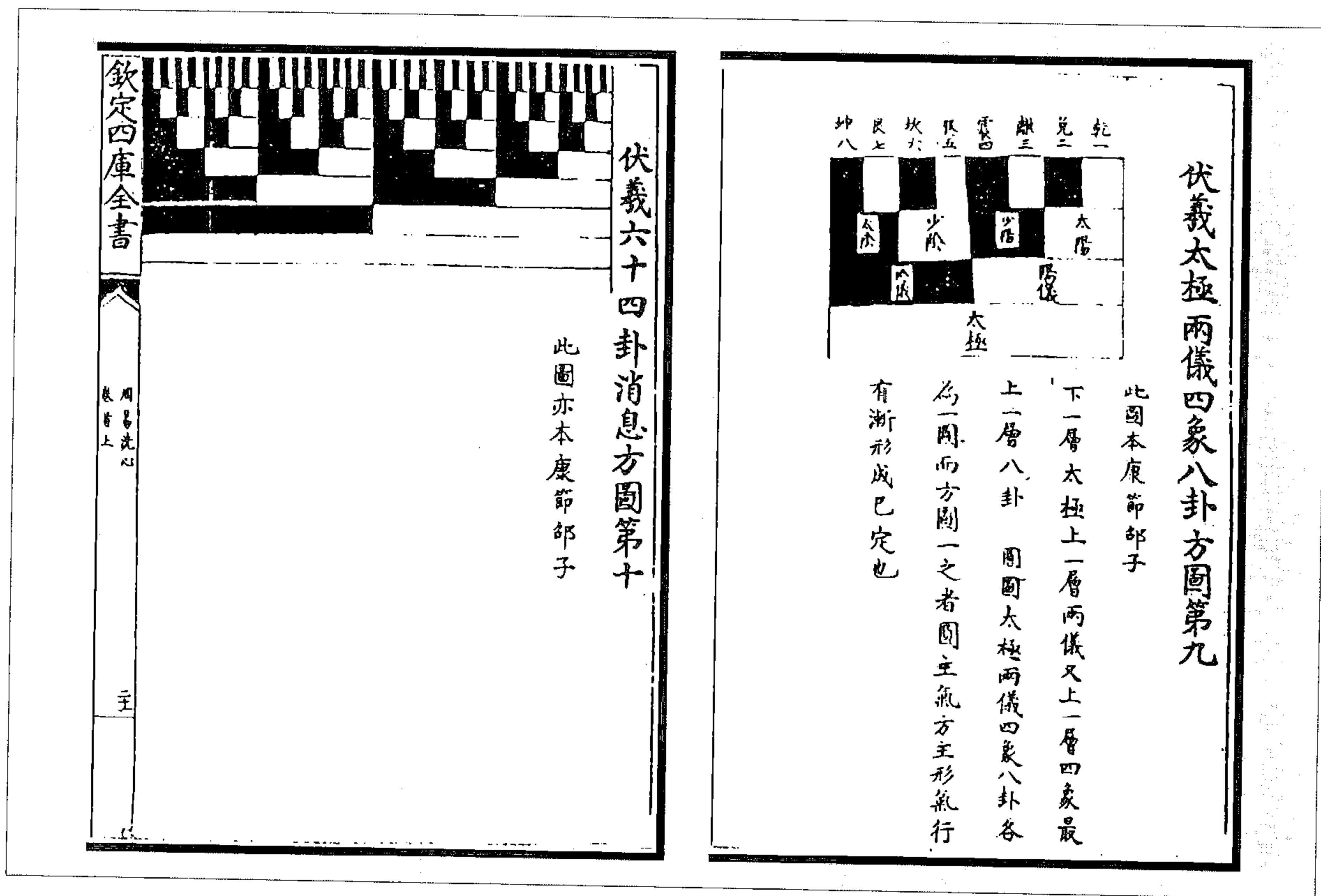
(任启运《周易洗心》)

此图本朱子。朱子以为伏羲作，光山胡氏以为文王作。愚按，《连山图》外层从伏羲方图而左转，内层即后天八卦而右转，则疑开此图者亦神农也。

伏羲圆方二图止以黑白辨阴阳，而名之以乾、坤、震、巽、坎、离、艮、兑，固以无义不包，无象不备。后圣继作，欲参互错综以尽其变，不得不划而开之，于是代白以奇，代黑以偶。黑白象清浊之气，奇偶象分合之形，而且取物之至大而神者目之，象乾以天，象坤以地，坎以水，离以火，震以雷，巽以风，艮以山，兑以泽，此《连山》之所以名也。其内一画即两仪之始分，加中一画即四象之爻立，又加外一画而八卦成列矣。

(任启运《周易洗心》)



图 613 开伏羲圆图为先天八卦图

此图亦本朱子。朱子以为文王作。愚按，《连山》内一层图如此，则此必神农作也，但神农曰艮、震、巽、离、坤、兑、乾、坎，文王曰乾、坎、艮、震、巽、离、坤、兑耳，其方皆同。

《河图》于流行藏对待，《洛书》于对待藏流行。既以《河图》开之为先天八卦，复以《洛书》五行之次第序之。盖水下火上，木生金杀，此万物自然之情；春生夏长，秋敛冬藏，亦万物自然之序。水，阴中有阳，故配坎；火，阳中有阴，故配离；木有曲有直，位居东，故配震；巽金有从有革，位居西，故配乾、兑；金非土不生，木非土不植，故艮、坤配土而居水与木、火与金之间。

(任启运《周易洗心》)



图 614 开伏羲圆图为后天八卦图

八卦分属天地直图第十五

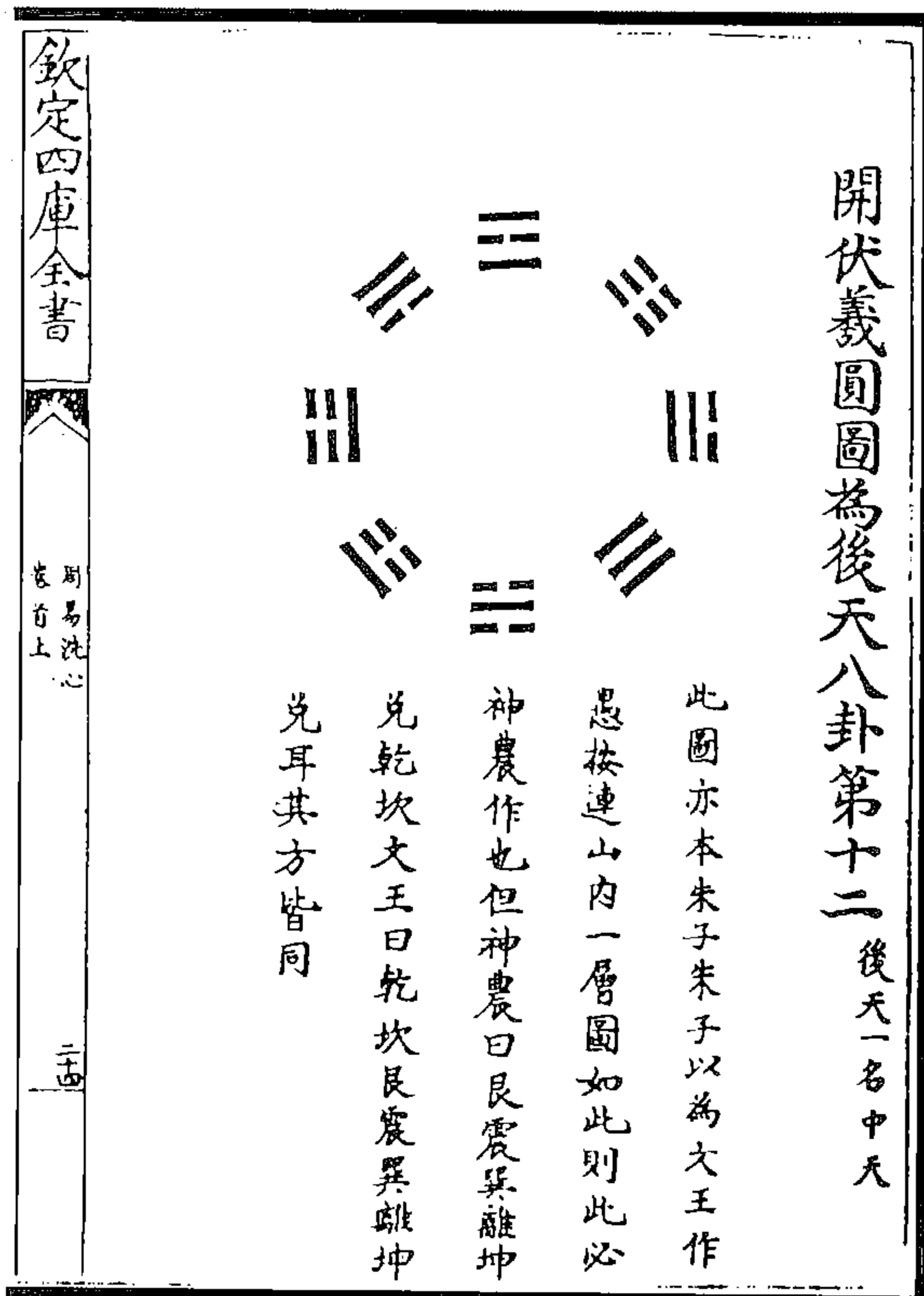
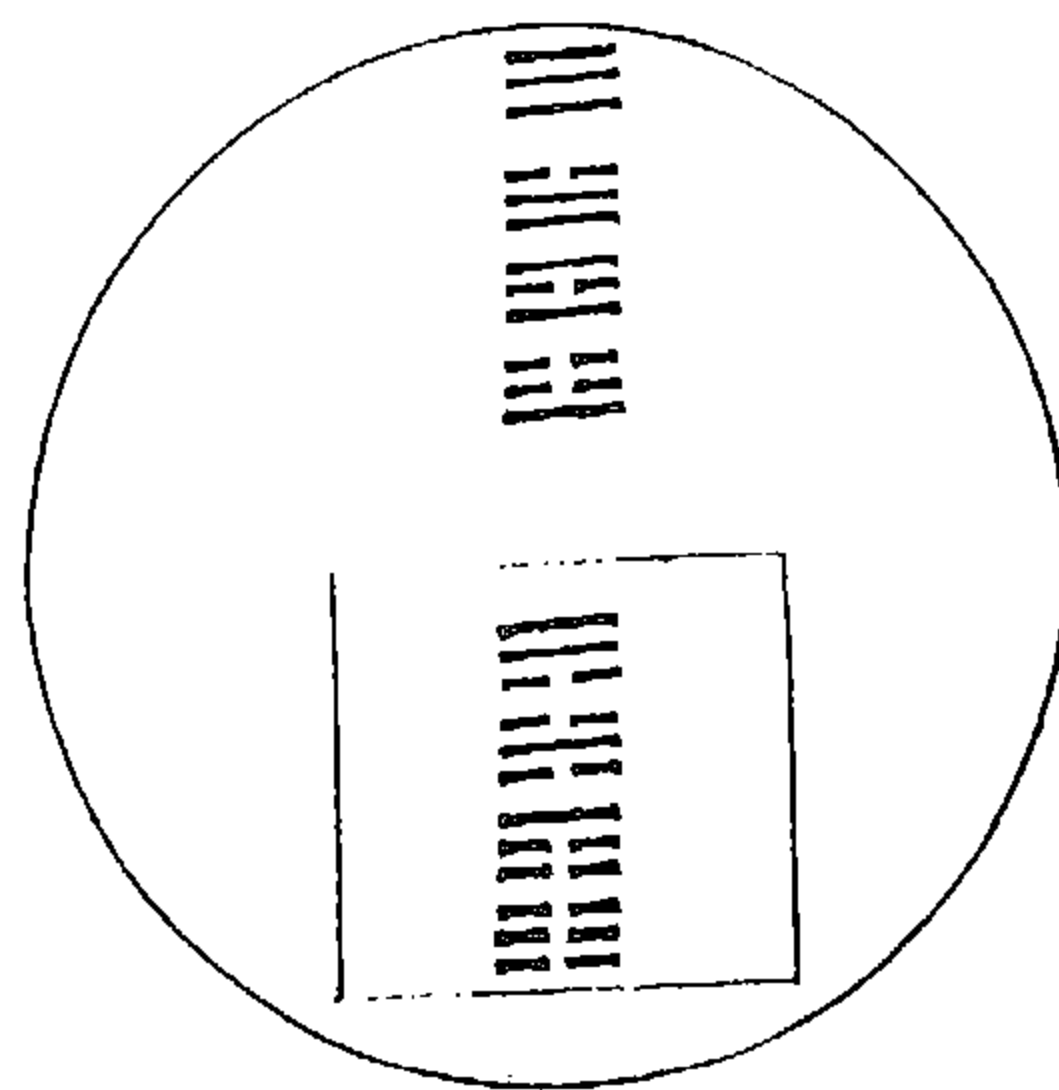

天在上 地在下  
 澤從天降與離日相濟  
 山從地峙與坎水相涵  
 天精惟日 麗天之中  
 地脈為水 行地之上  
 雷出地而行天且與電借至  
 風自天而行地又與雨俱來

图 615 八卦分属天地直图

八卦八配男女横图第十六

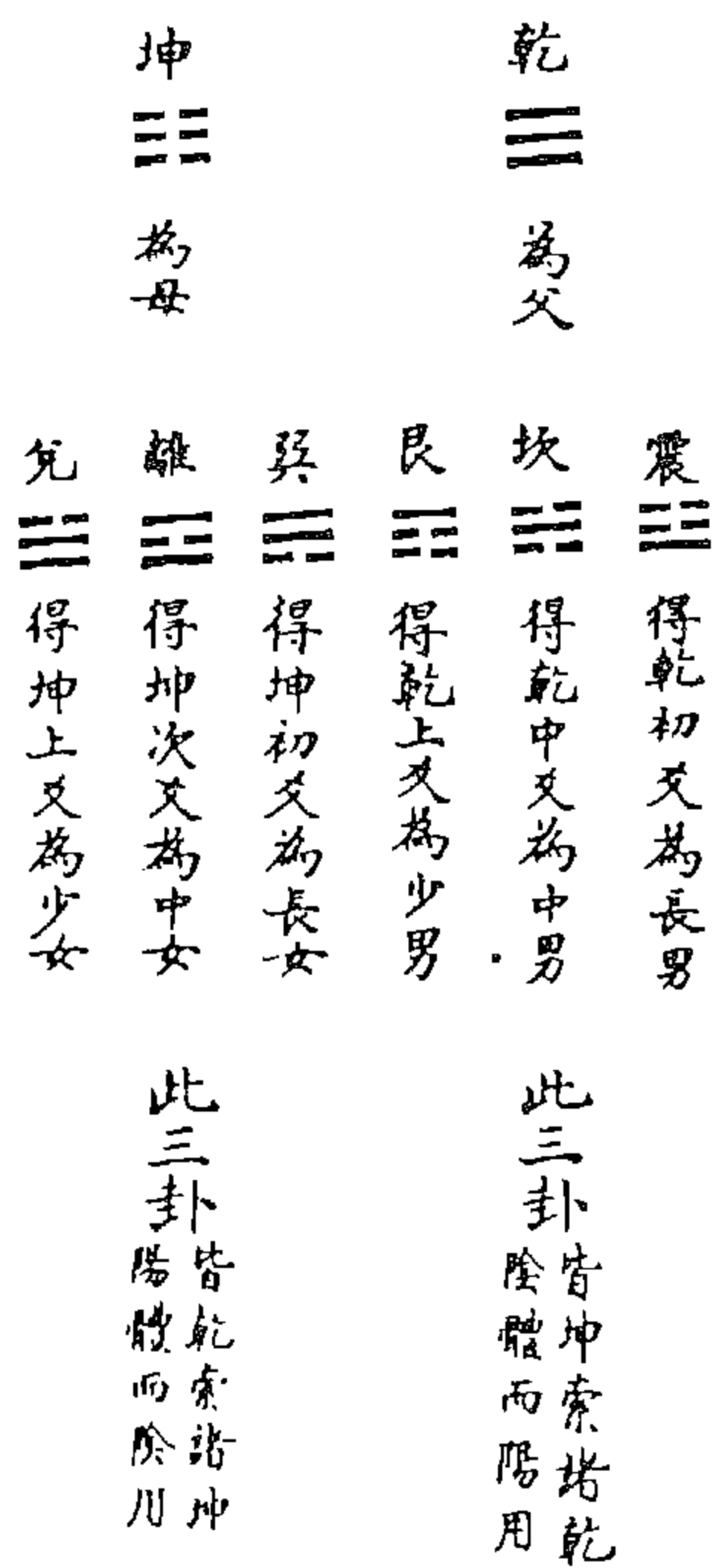

此圖本朱子

震 得乾初爻為長男  
 坎 得乾中爻為中男  
 艮 得乾上爻為少男  
 此三卦皆坤索諸乾  
 陰體而陽用

坤 為母  
 離 得坤初爻為長女  
 巽 得坤次爻為中女  
 兌 得坤上爻為少女  
 此三卦皆乾索諸坤  
 陽體而陰用

图 616 八卦八配男女横图

由先天變後天圖第十七



此啟運合先天後天  
 兩圖以玩其交易之  
 故亦學易之一法也  
 按神農大圖圓內一層以艮震  
 巽離坤兌乾坎右行為次外一  
 層于八卦上各加八卦以坤艮  
 坎巽震離兌乾左行為次亦  
 參兩法也

图 617 由先天变后天图

先天八卦合圖書用九藏十圖第十八

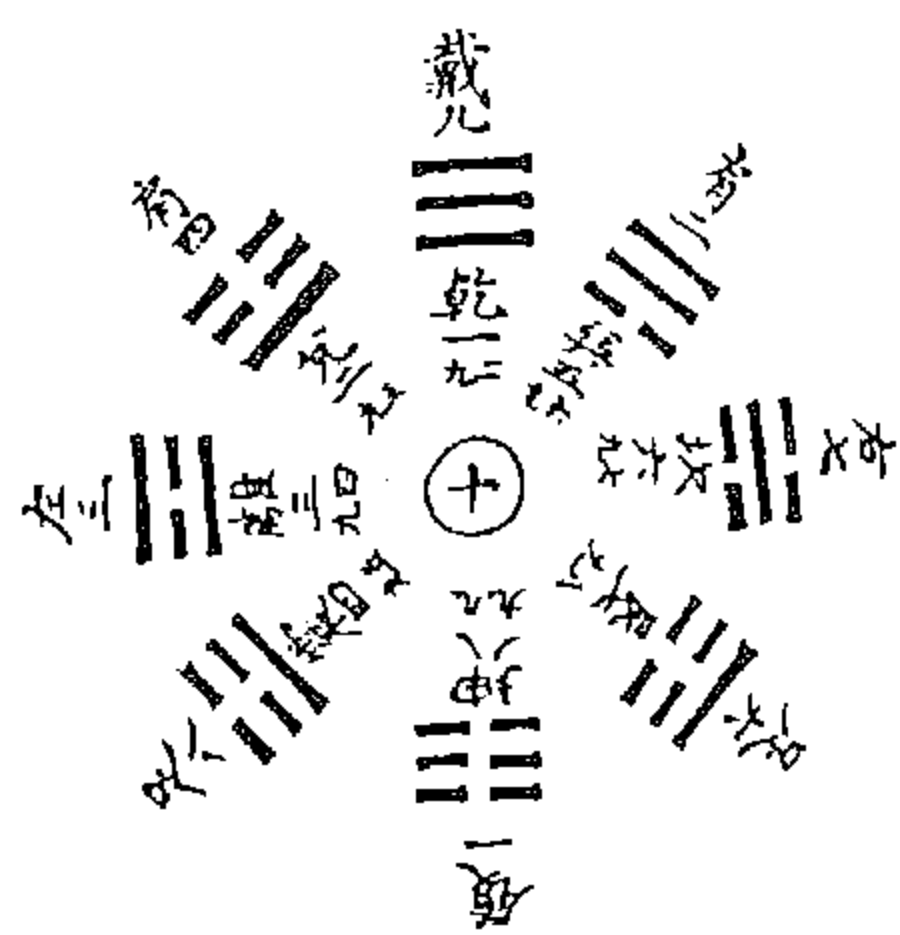

此圖本之會稽胡氏  
 乾一坤八合九戴九履二則十  
 離三坎六合九左三右七則十  
 震四巽五合九二右肩八左足  
 則十兌二艮七合九四左肩六  
 右足則十

图 618 先天八卦合图书用九藏十图

(任启运《周易洗心》)

欽定四庫全書

周易洗心

卷上

周易洗心

三





图 619 先后天卦合河洛图十书九图 (任启运《周易洗心》)



图 620 周易六十四卦外天內地圖 (任启运《周易洗心》)

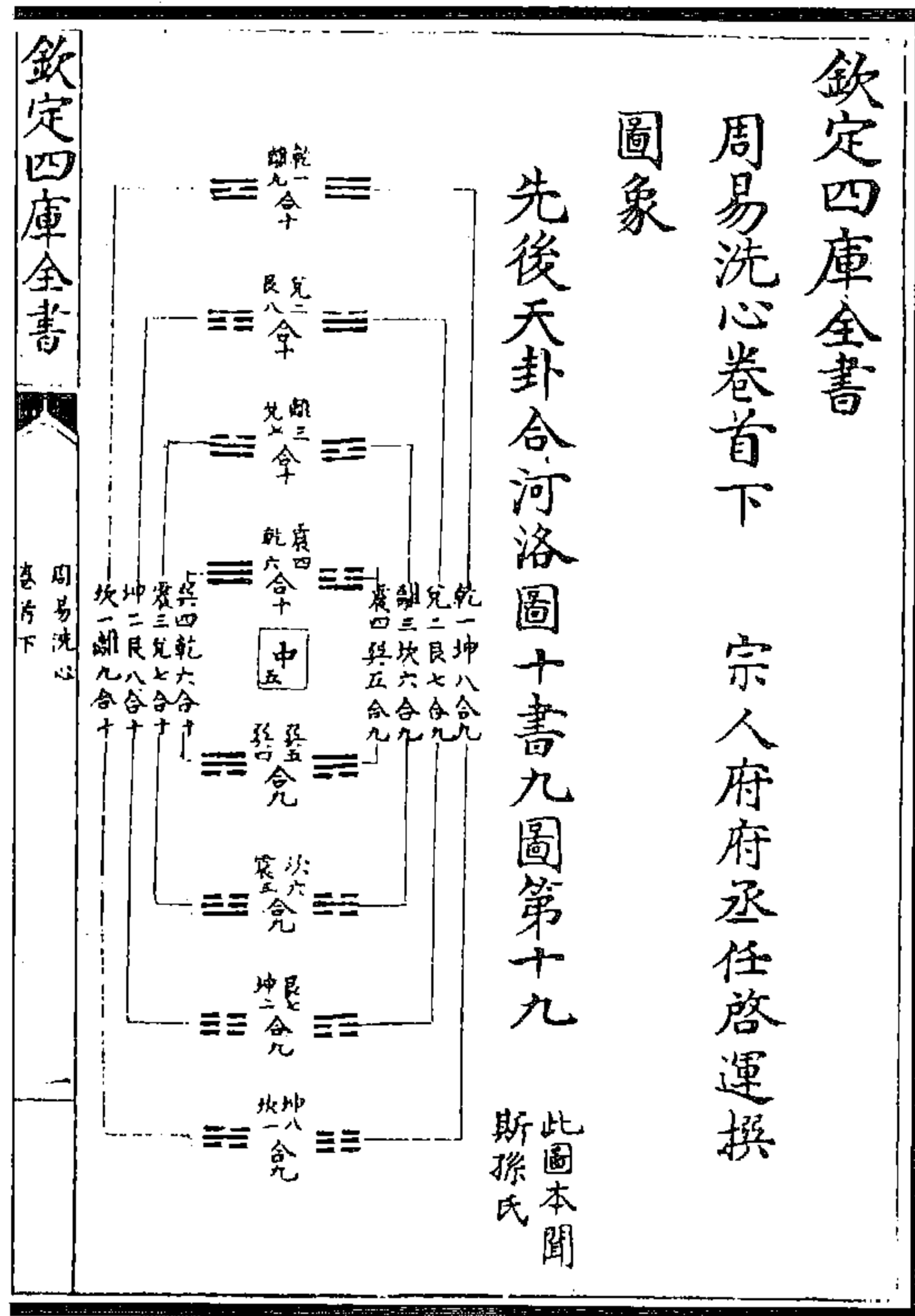

图 621 義文合一圖

(张叙《易贯》)

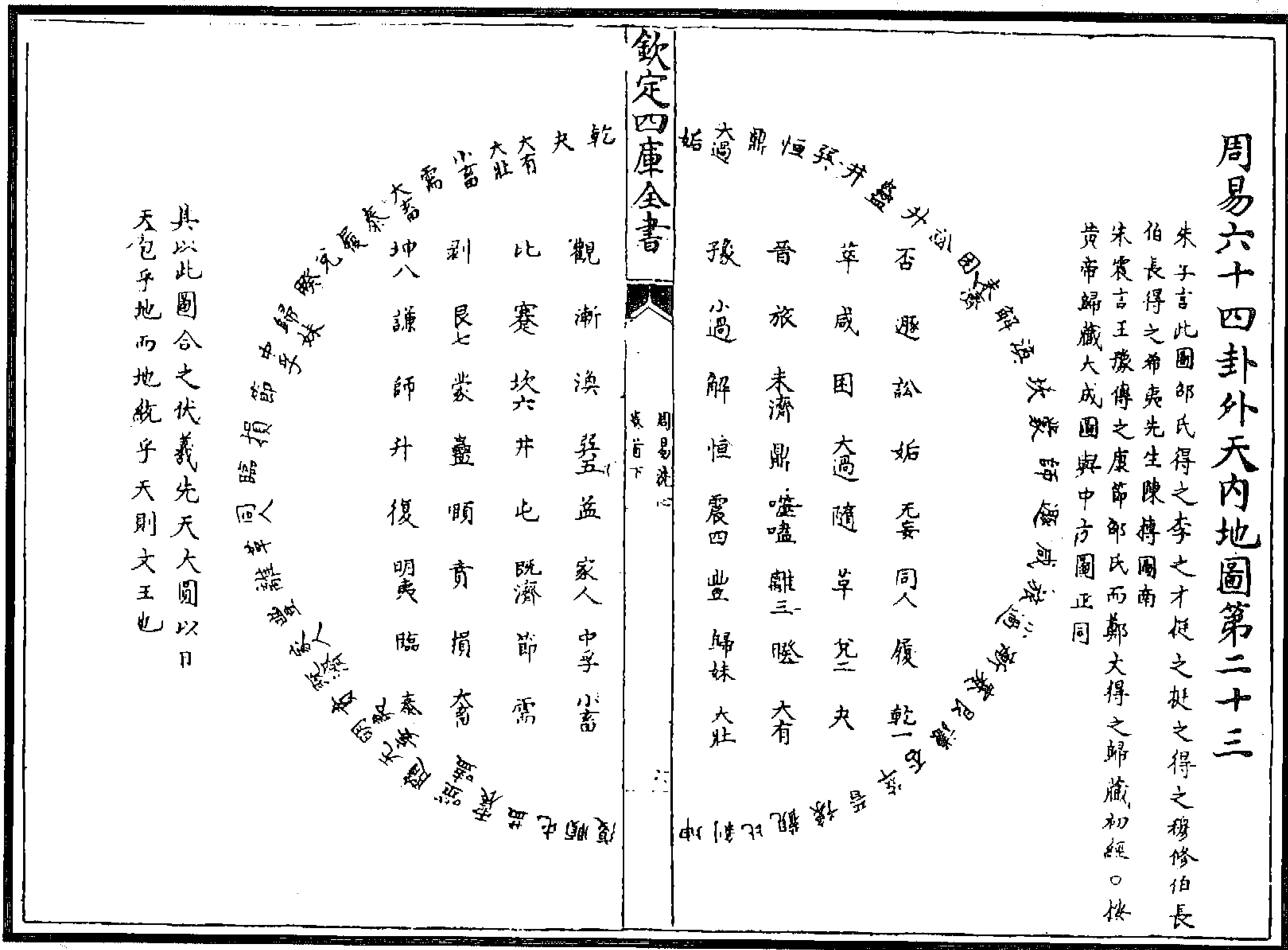

图 623 先天震兌艮巽男女交圖

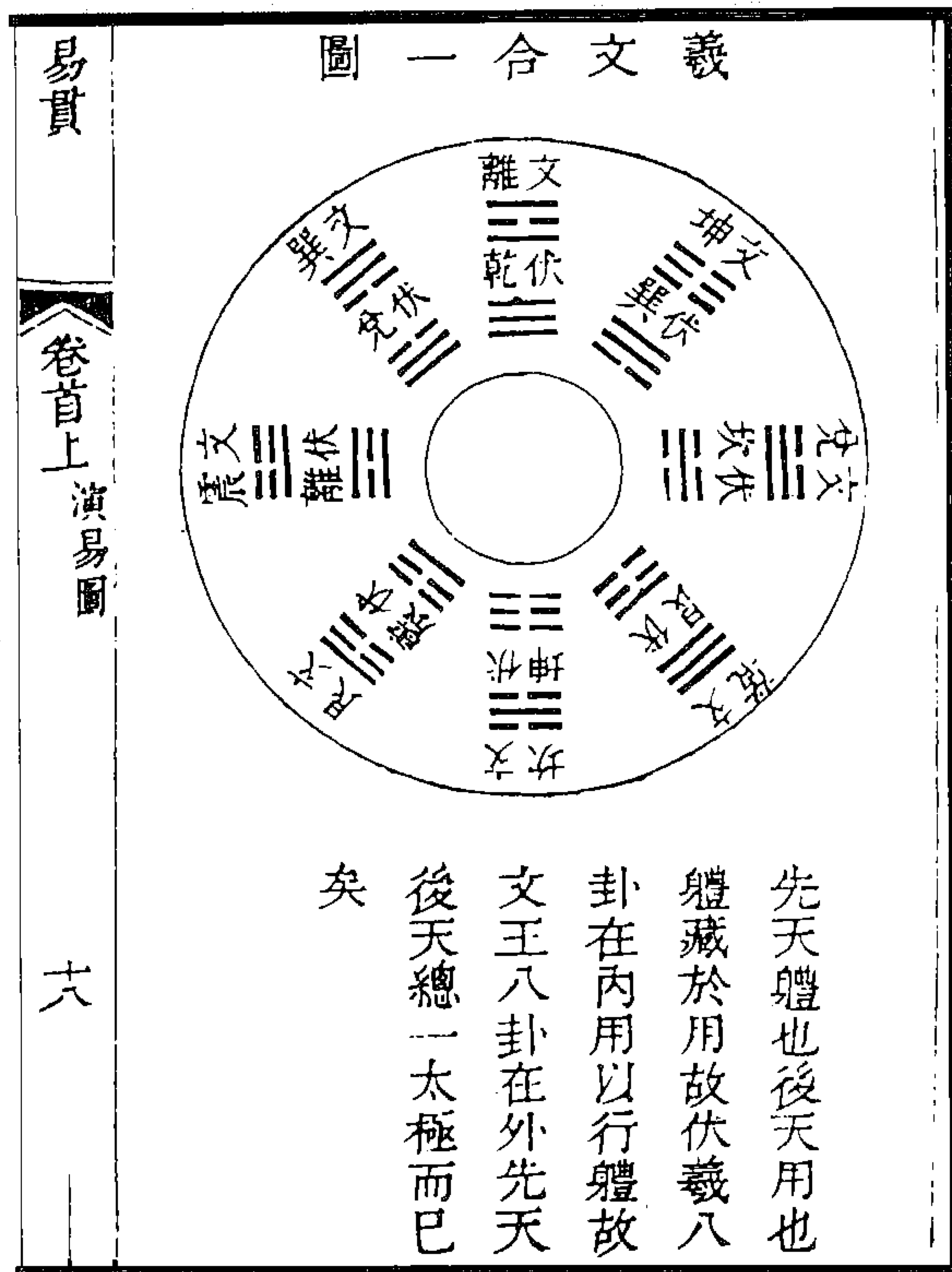
(朱宗洛《周易观玩篇》)



图 622 先天後天卦合圖

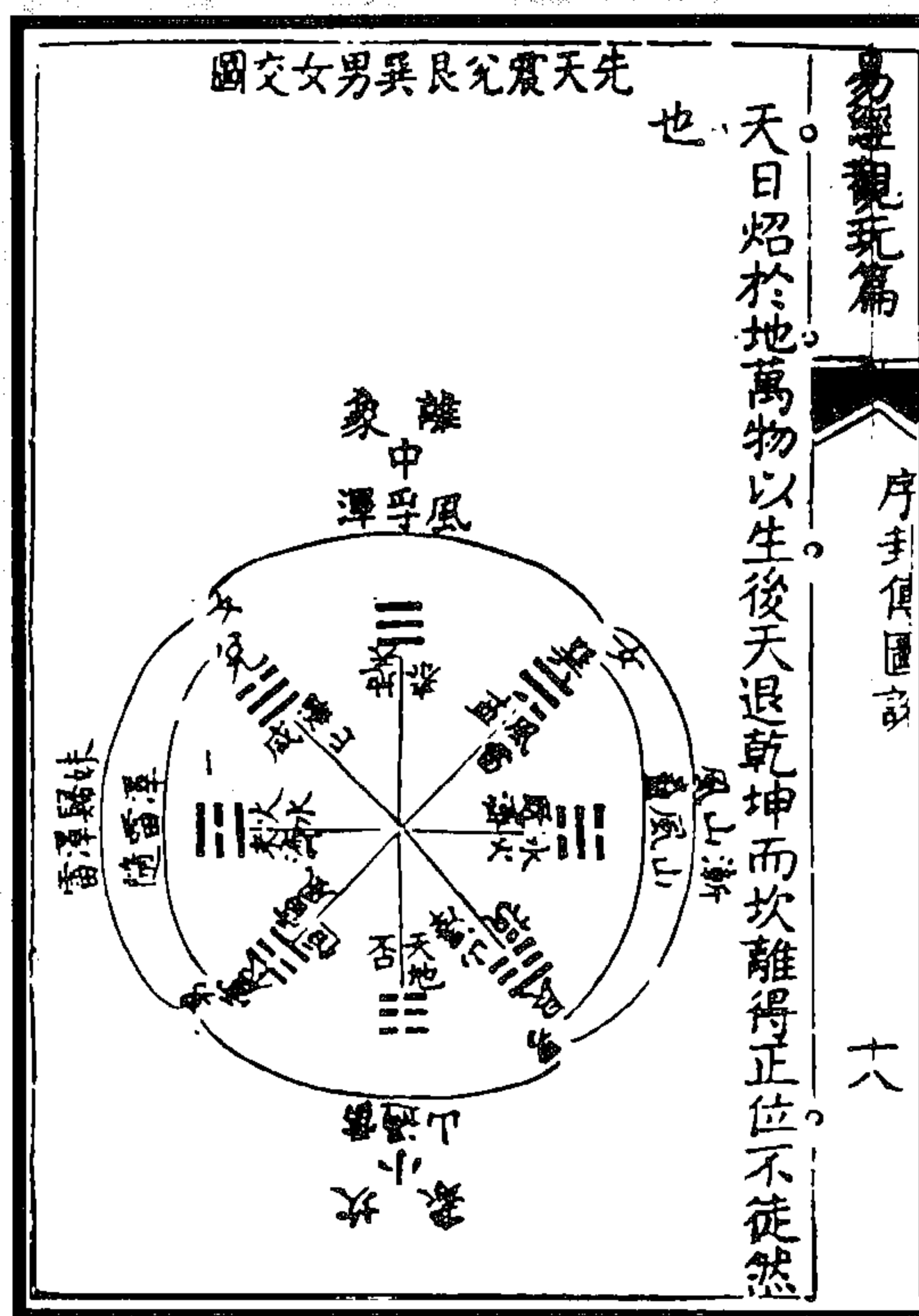

图 625 先后天合图

图 624 先后天卦位合图

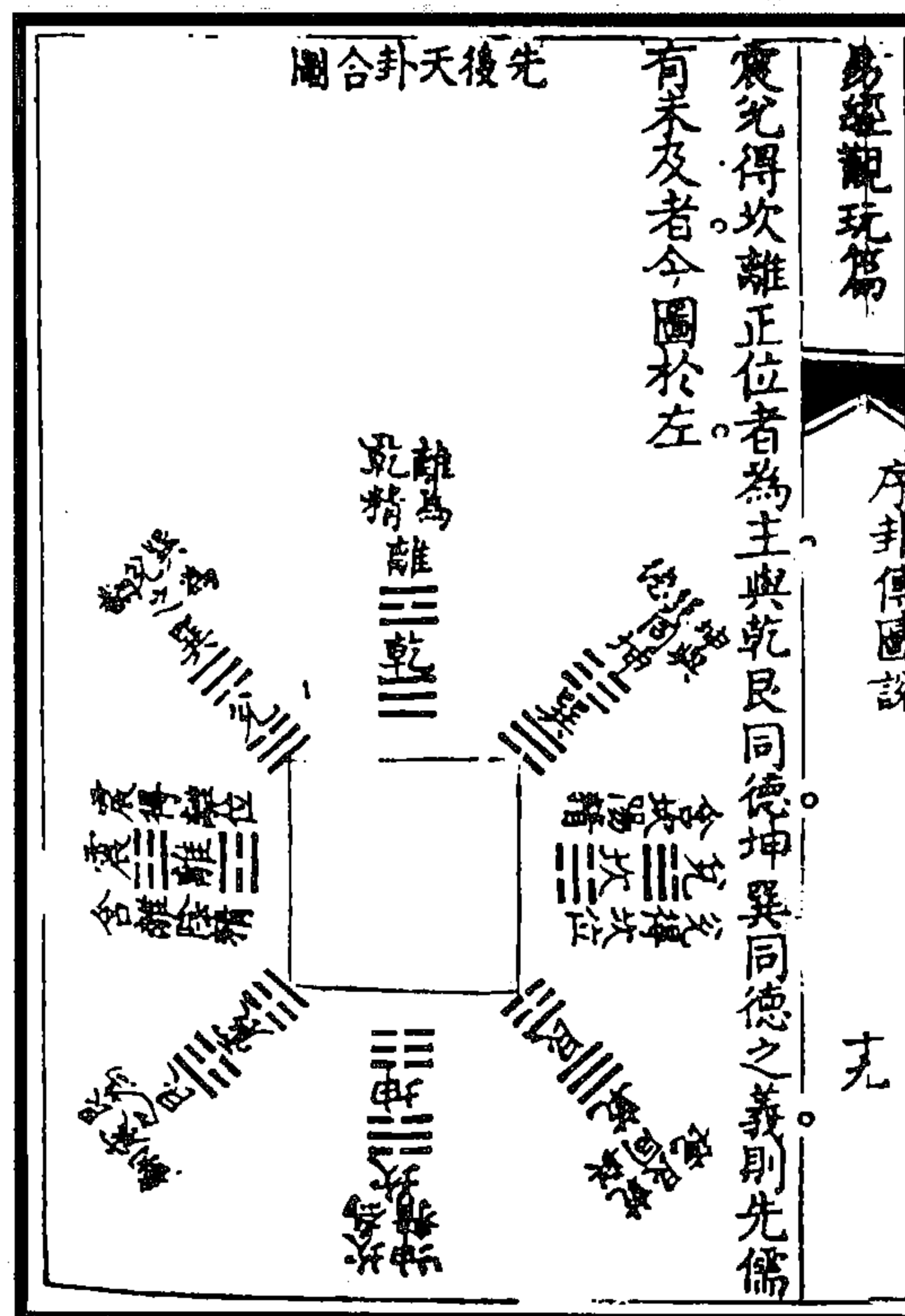
(朱宗洛《周易观玩篇》)

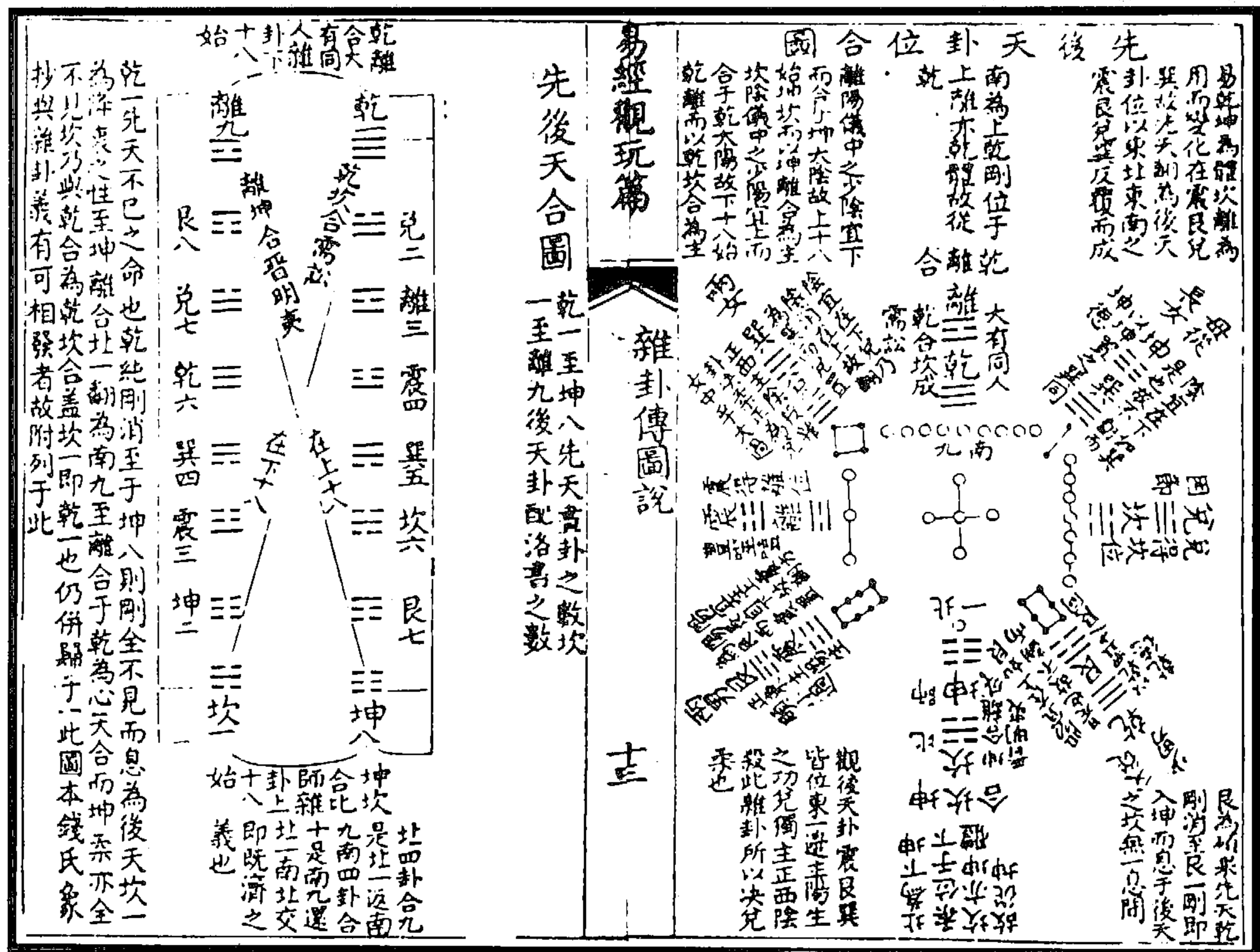

图 626 義圖交對一

图 627 義圖交對二



图 626 羲图文图交对六图  
(周世金《易解拾遗》)

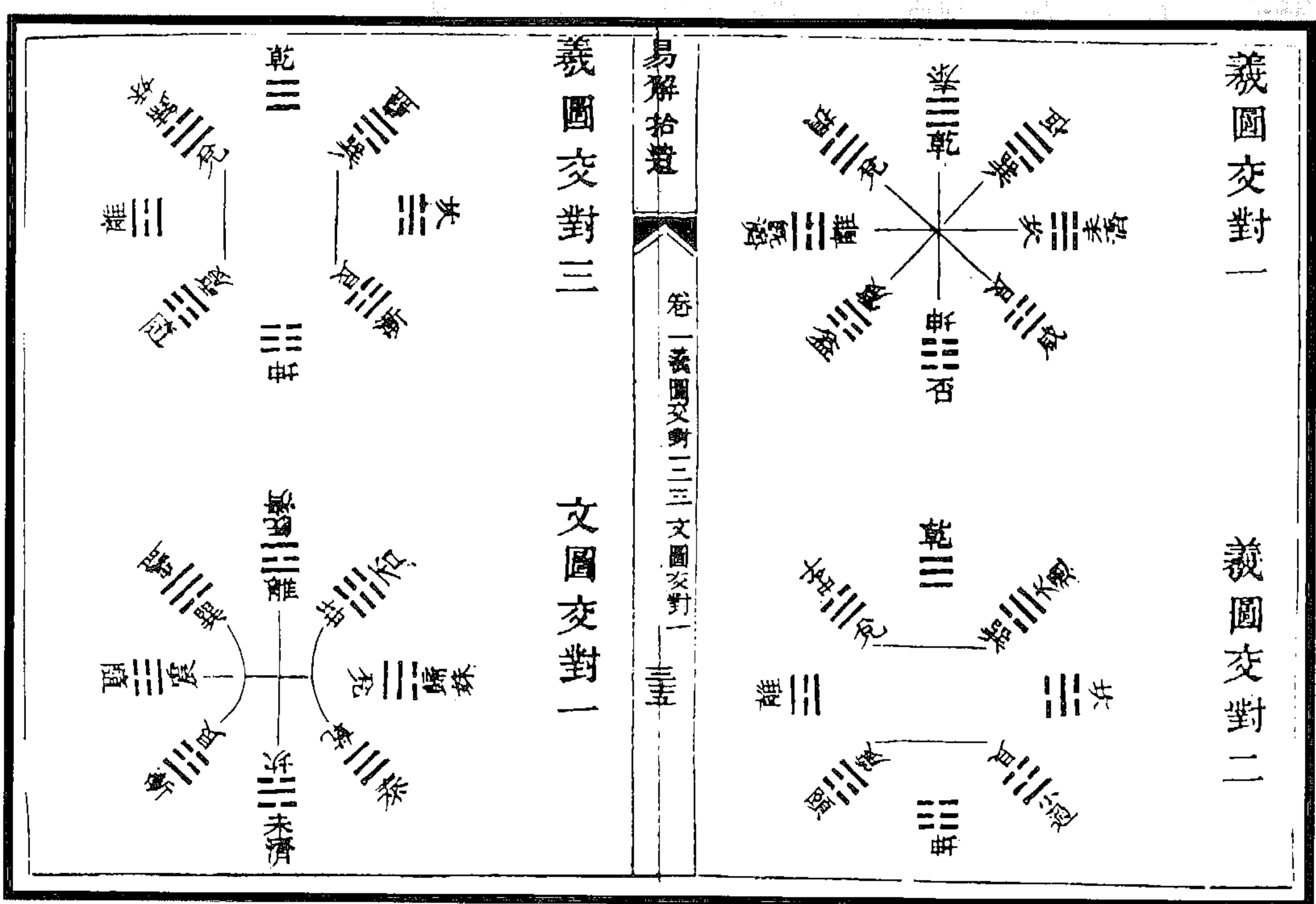

图 627 周易三十六宫卦图  
(周世金《易解拾遗》)



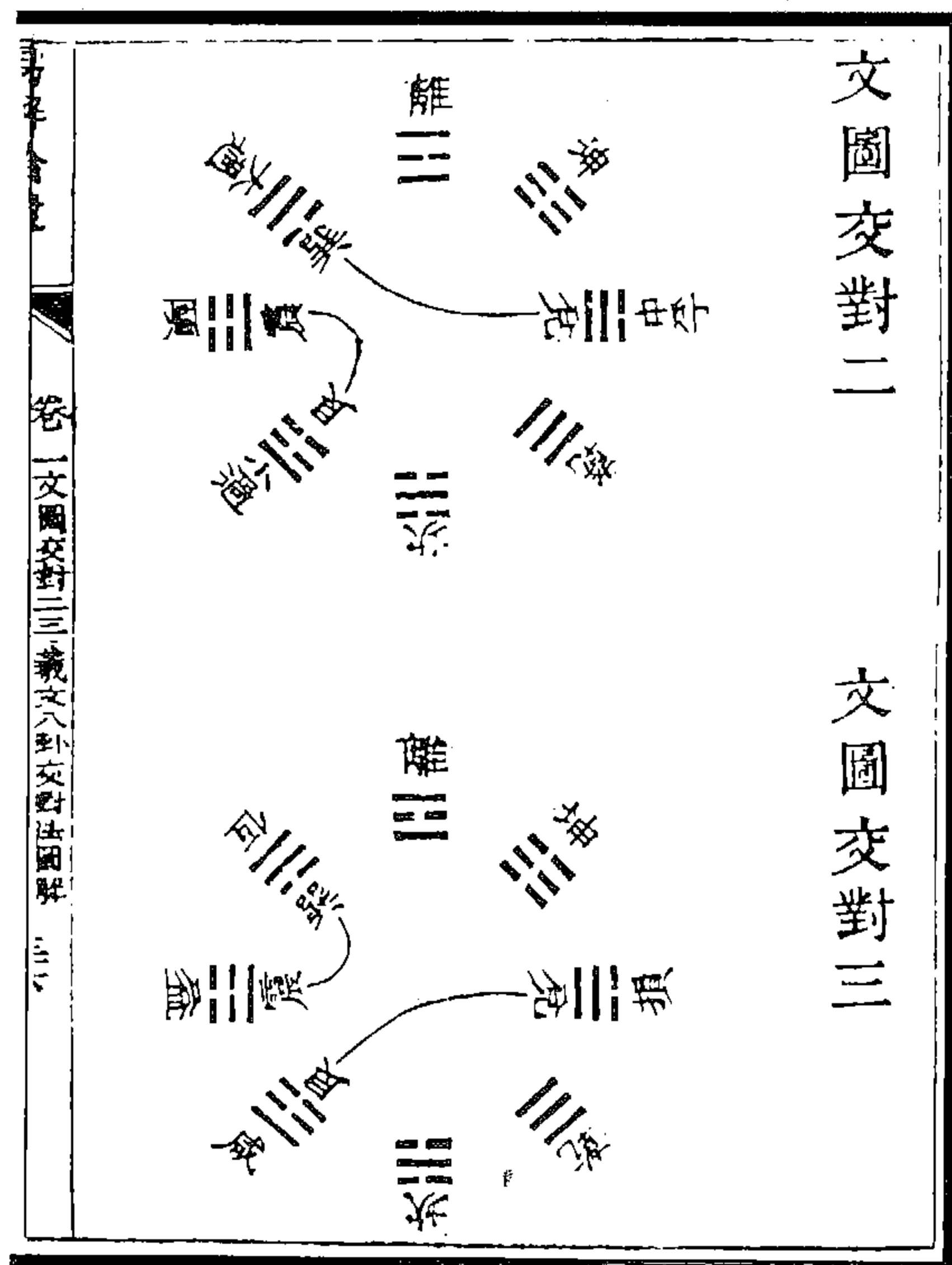

图 630 八卦八运八图

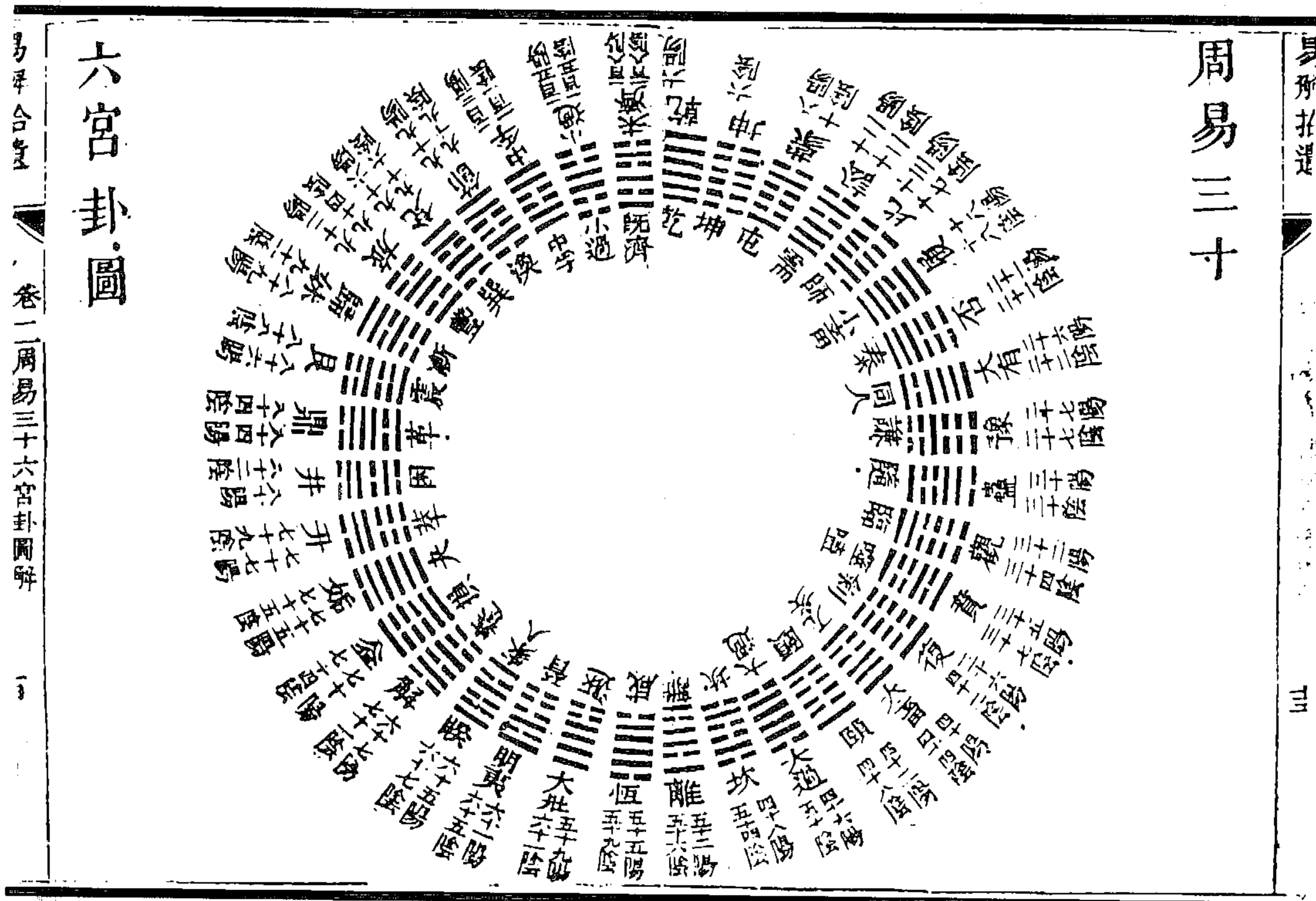
(周世金《易解拾遗》)

文王六十四卦次序图

易学合璧 卷二 文王六十四卦方位

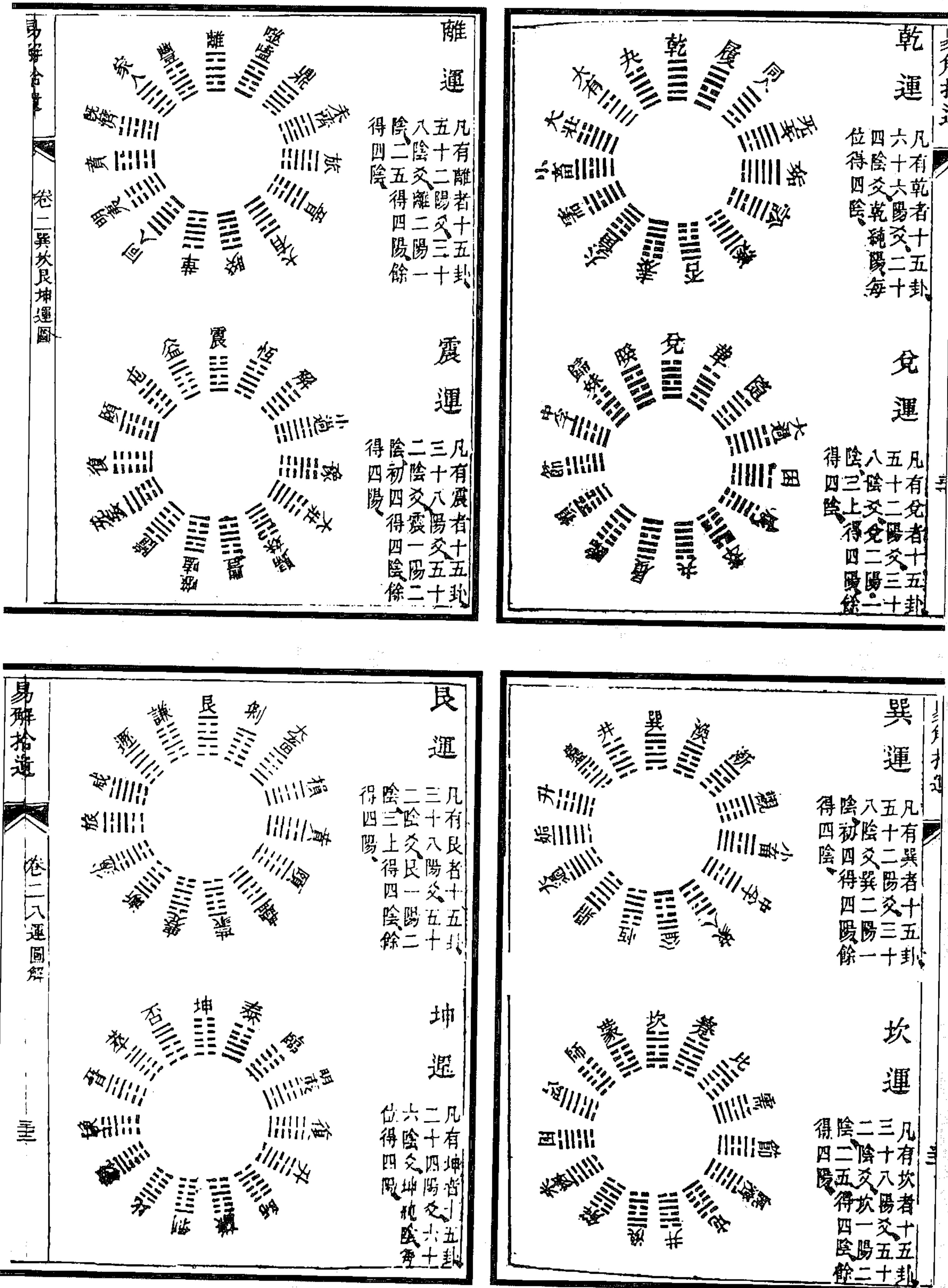

图 631 文王六十四卦次序图  
(周世金《易解拾遗》)

文王六十四卦方位图

易学合璧 卷二 文王六十四卦次序方位图解

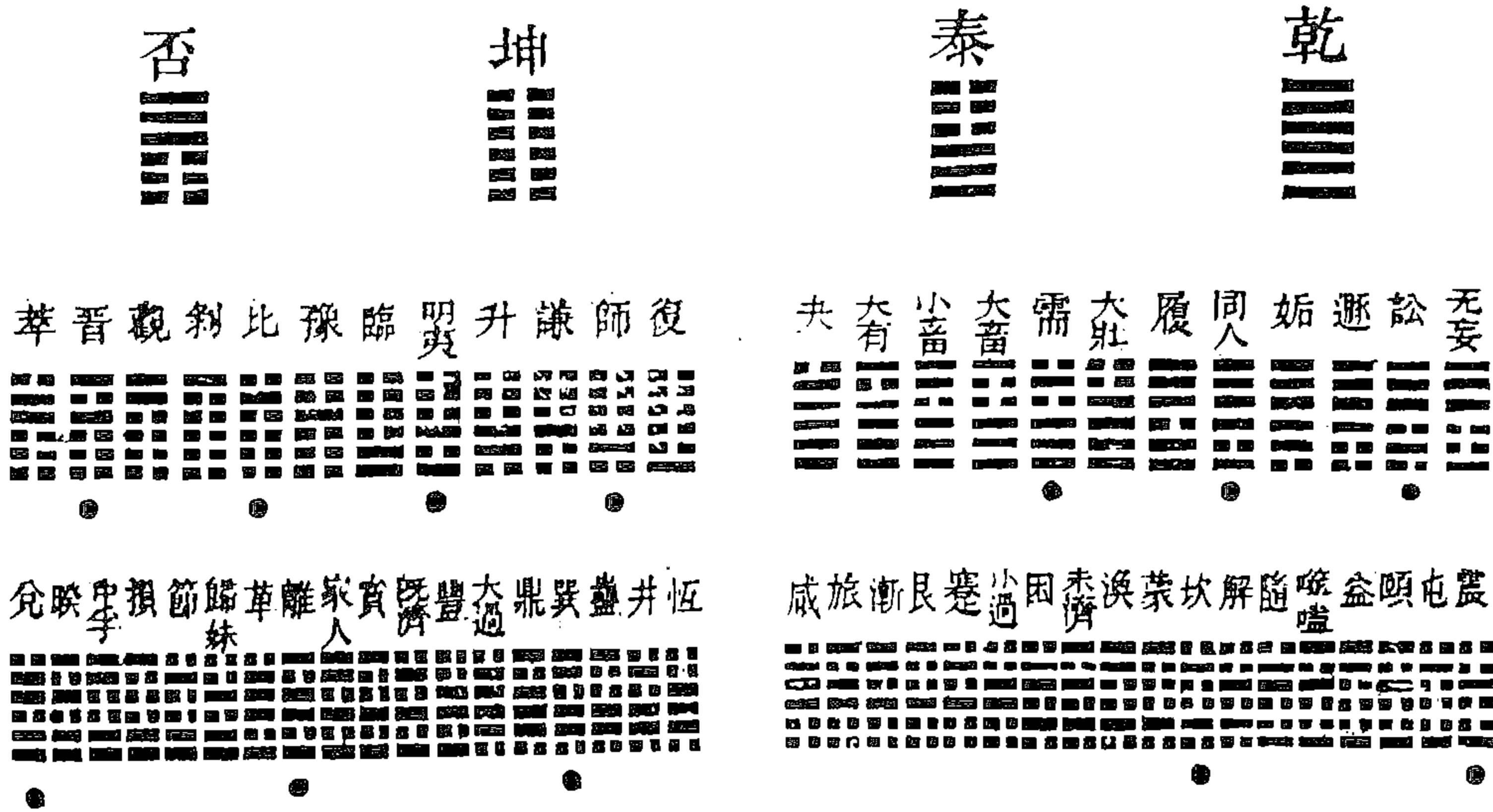

图 632 文王六十四卦方位图  
(周世金《易解拾遗》)





图 633 伏羲六十四卦方圓象天地圖 (趙世迥《易经告蒙》)

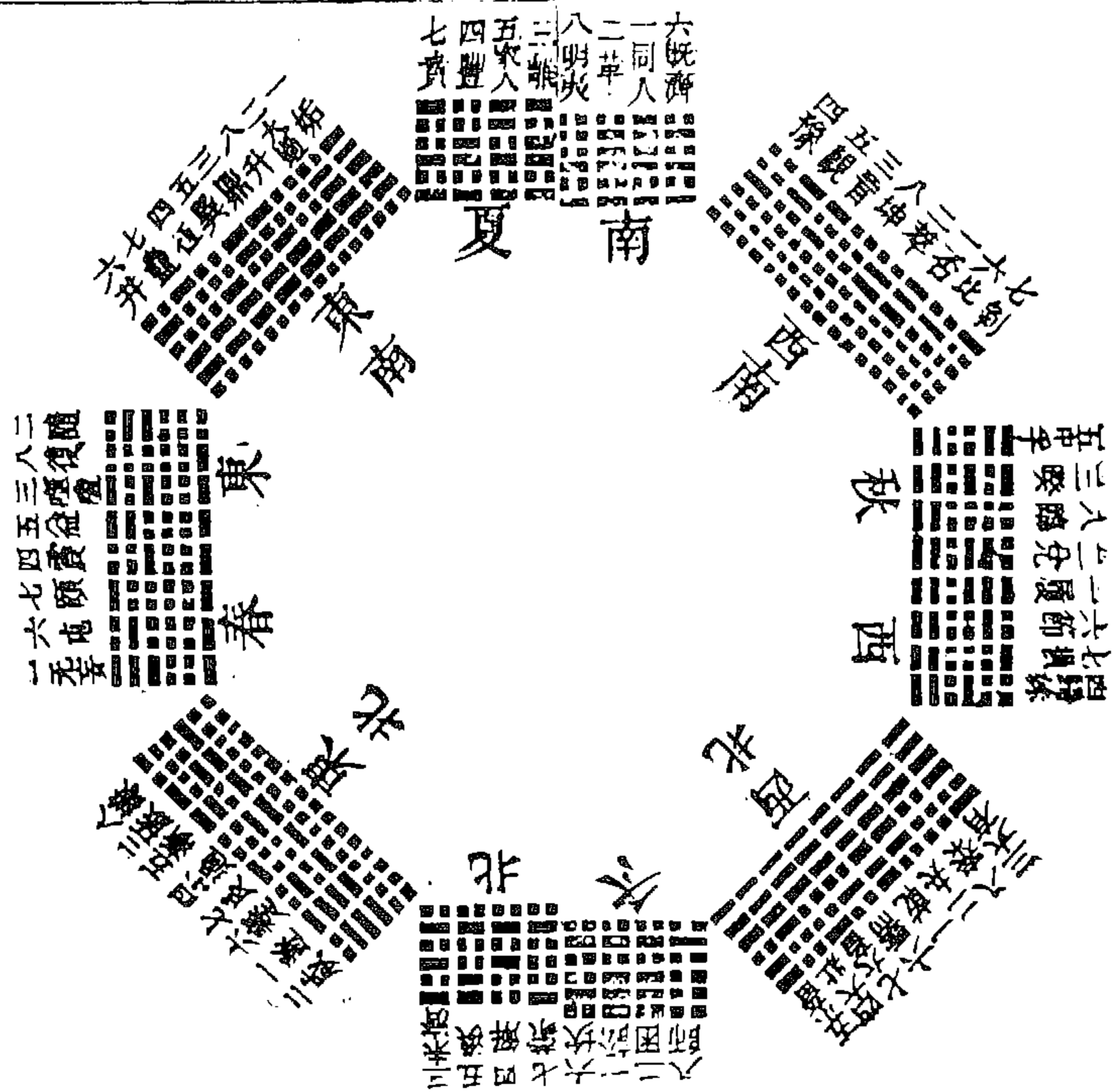

图 634 伏羲六十四卦外圓內方原圖 (連斗山《周易辨畫》)

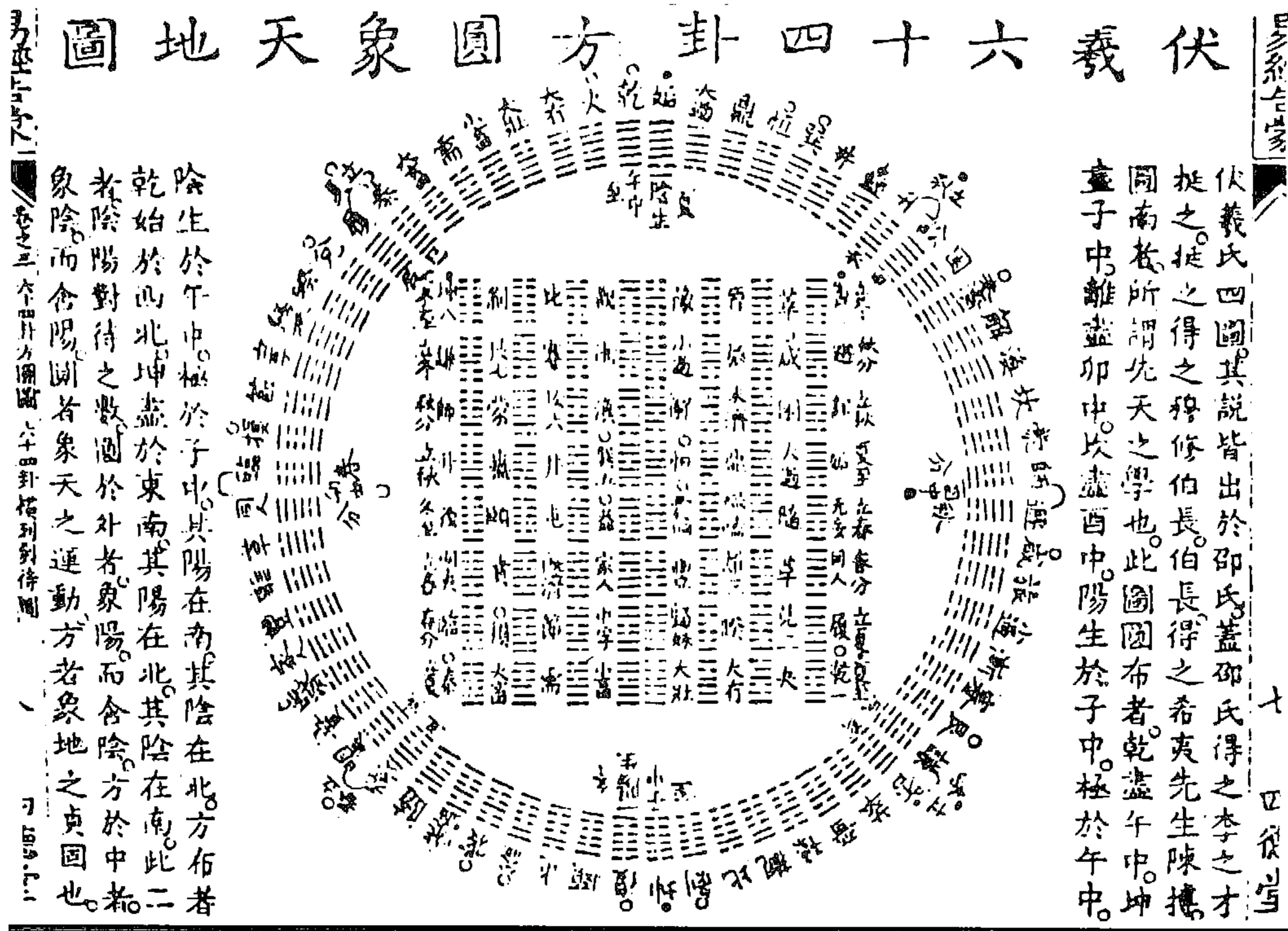

图 635 参订文王六十四卦外圆内方图  
(连斗山《周易辨画》)



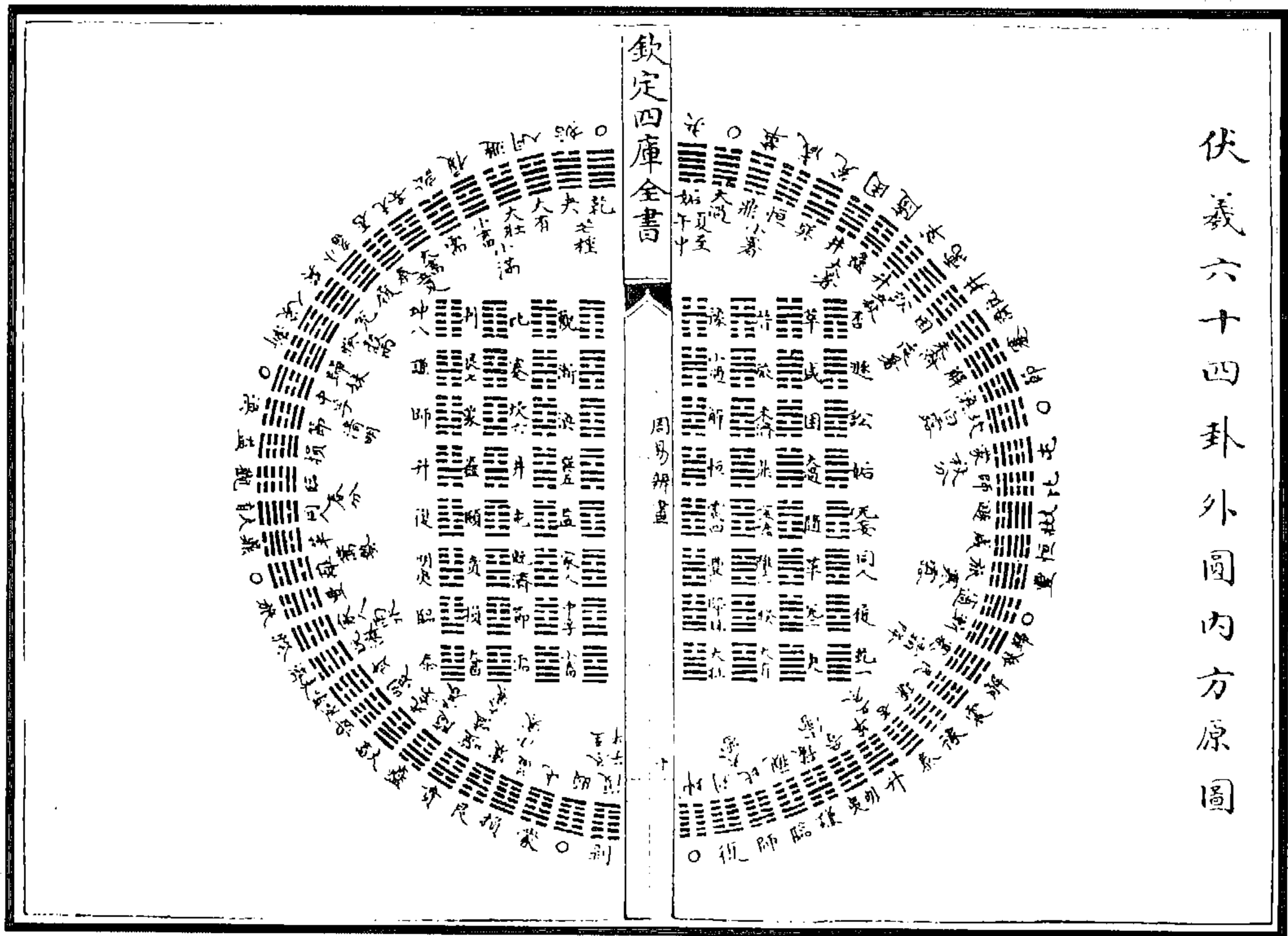

图 636 参订伏羲因重六十四卦图 (连斗山《周易辨画》)

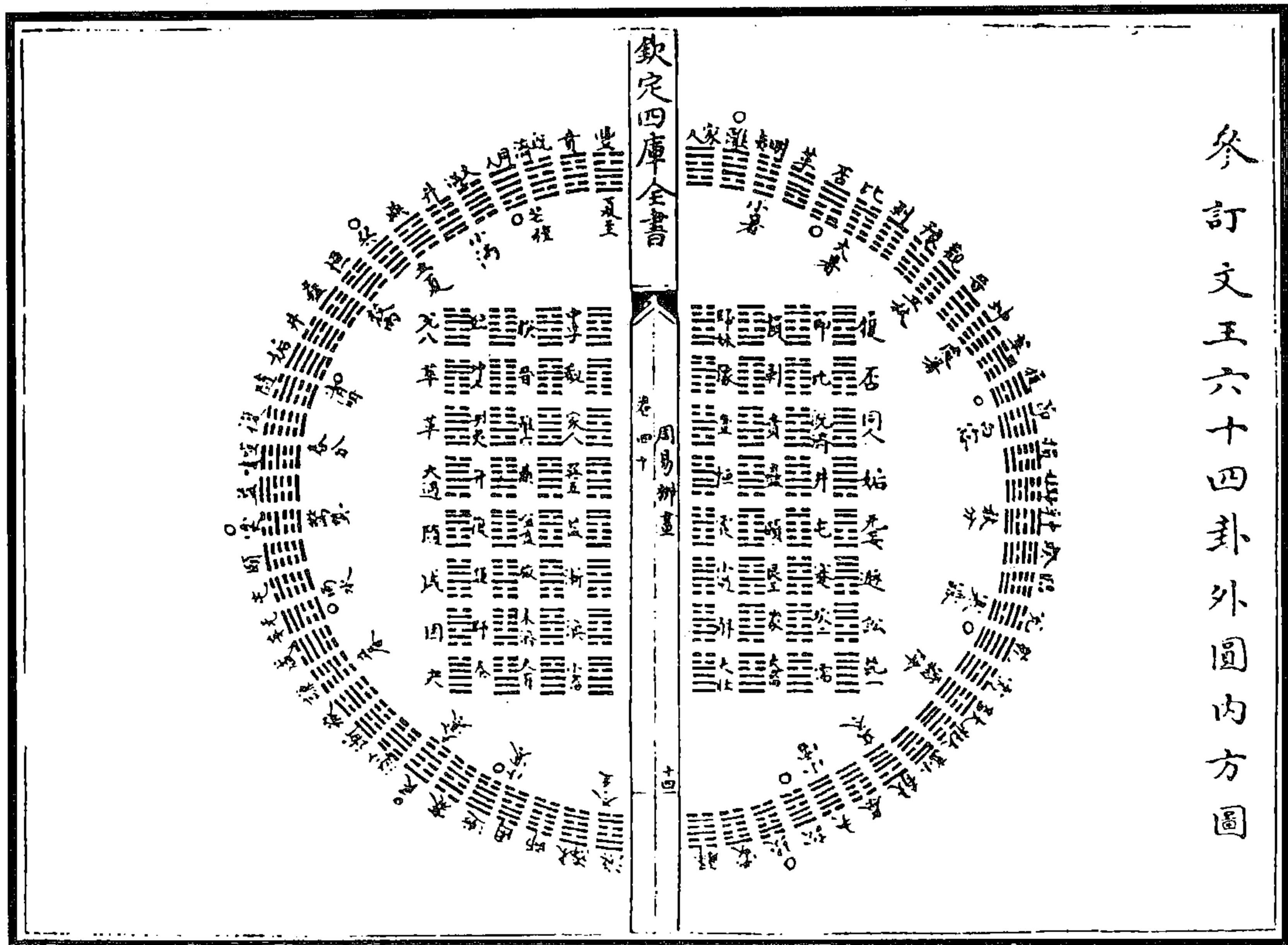
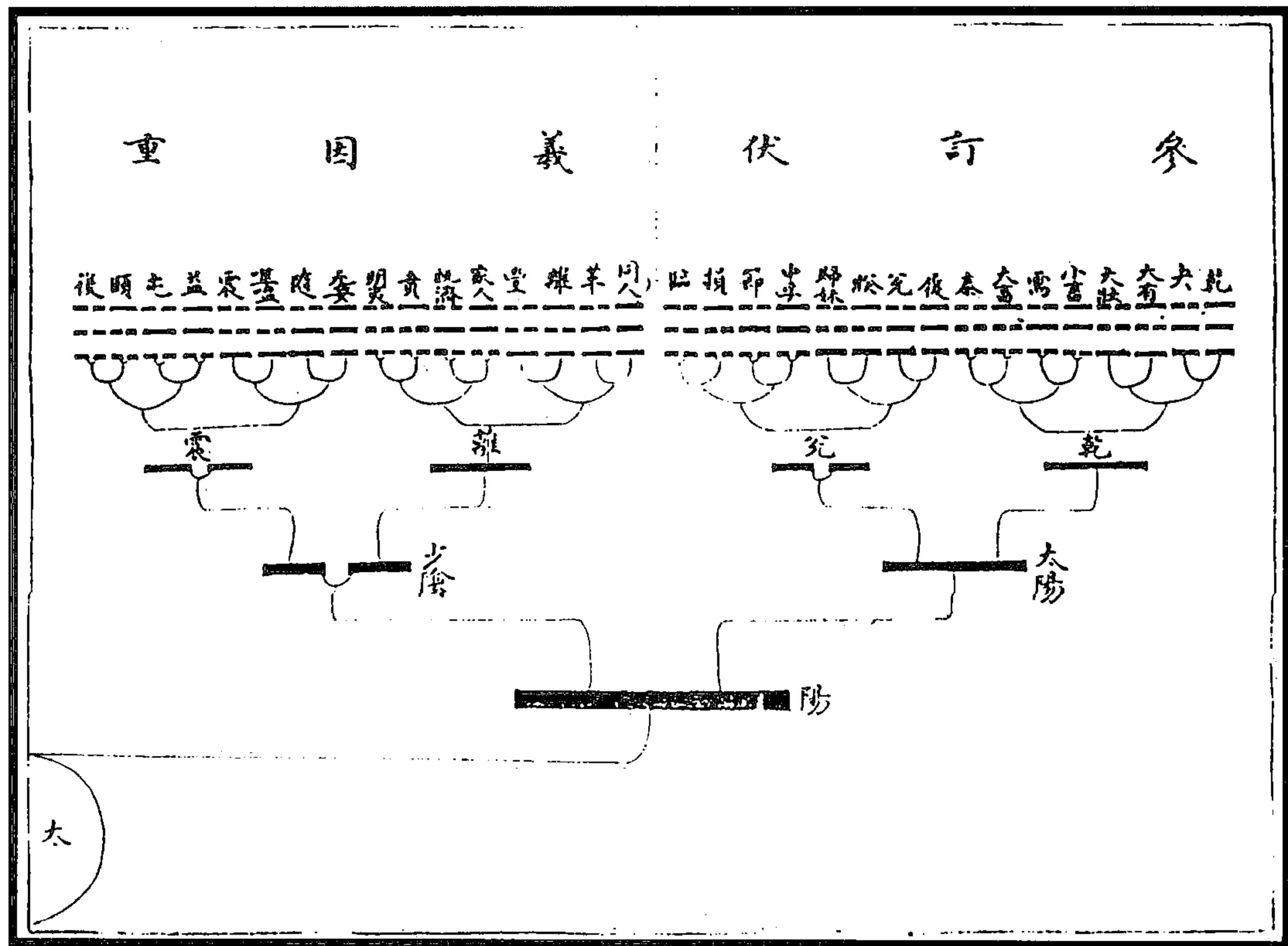

图 638 十二卦气原图

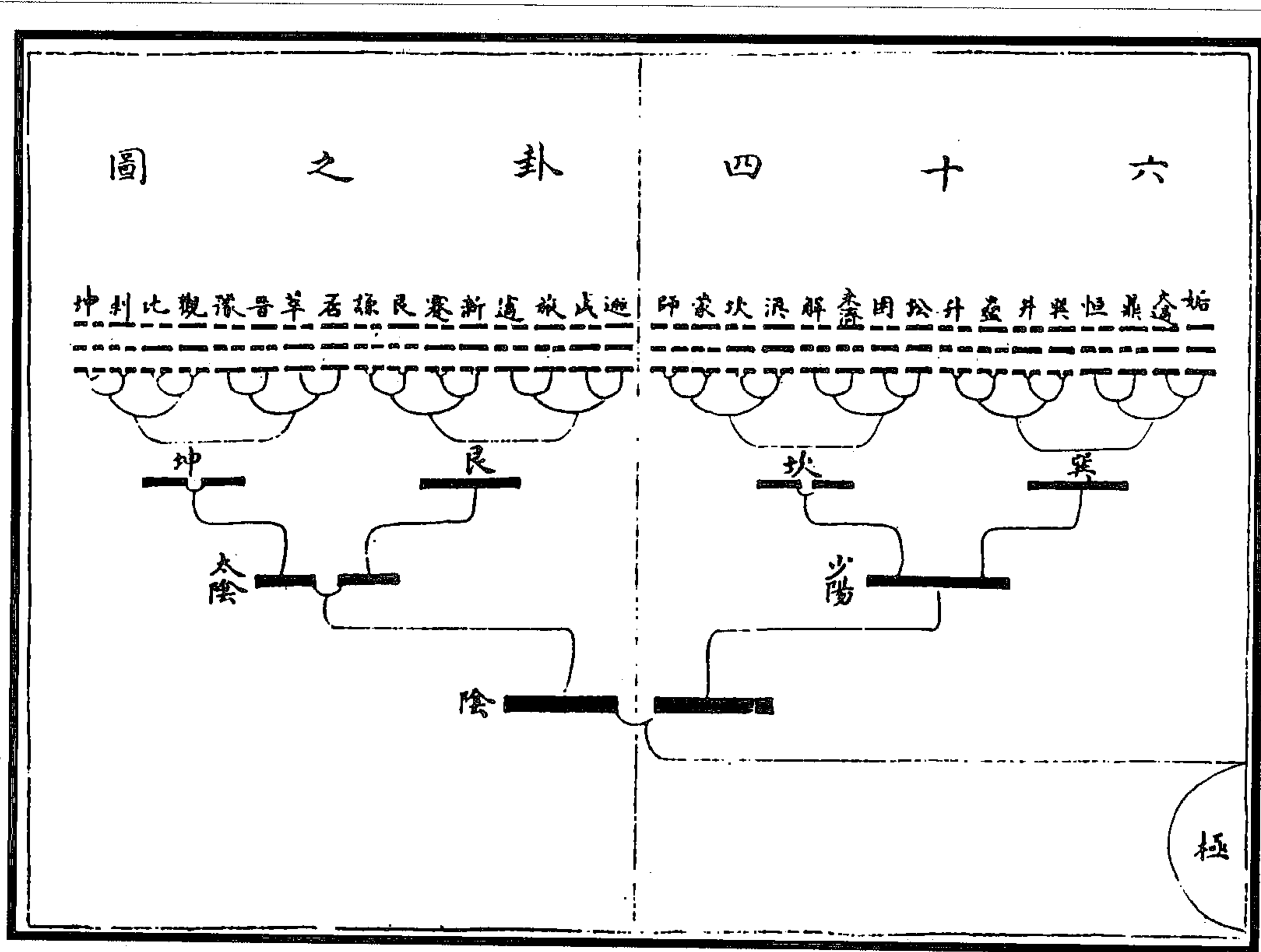

图 637 文王八卦原图

(连斗山《周易辨画》)

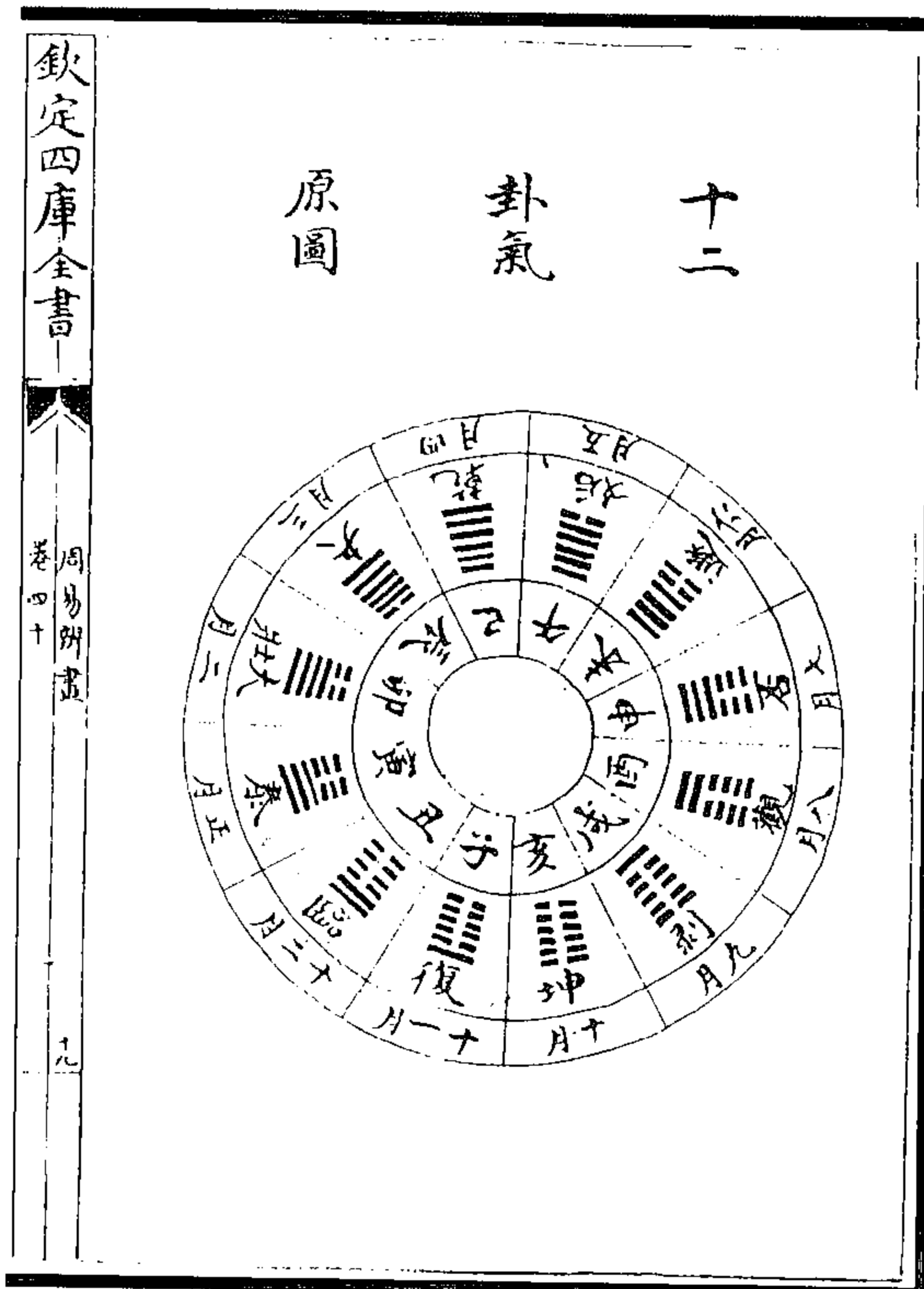
乾、坤、坎、离不易之卦，故上经以乾居首，坎、离居终。乾交坤而为否，坤交乾而为泰，故上经十二卦而成否泰；兑巽、震艮反易之卦，故下经以兑艮、震巽相交居首，坎、离相交居终，艮交兑而为损，巽交震而为益，故下经十二卦而成损、益。否、泰以天道言，损、益以人事言也。

(连斗山《周易辨画》)



图 639 参订上下经交会图



图 640 周易八卦横图

此大传所谓“天地定位，山泽通气，雷风相薄，水火不相射”也。程智曰，释《周易》也。

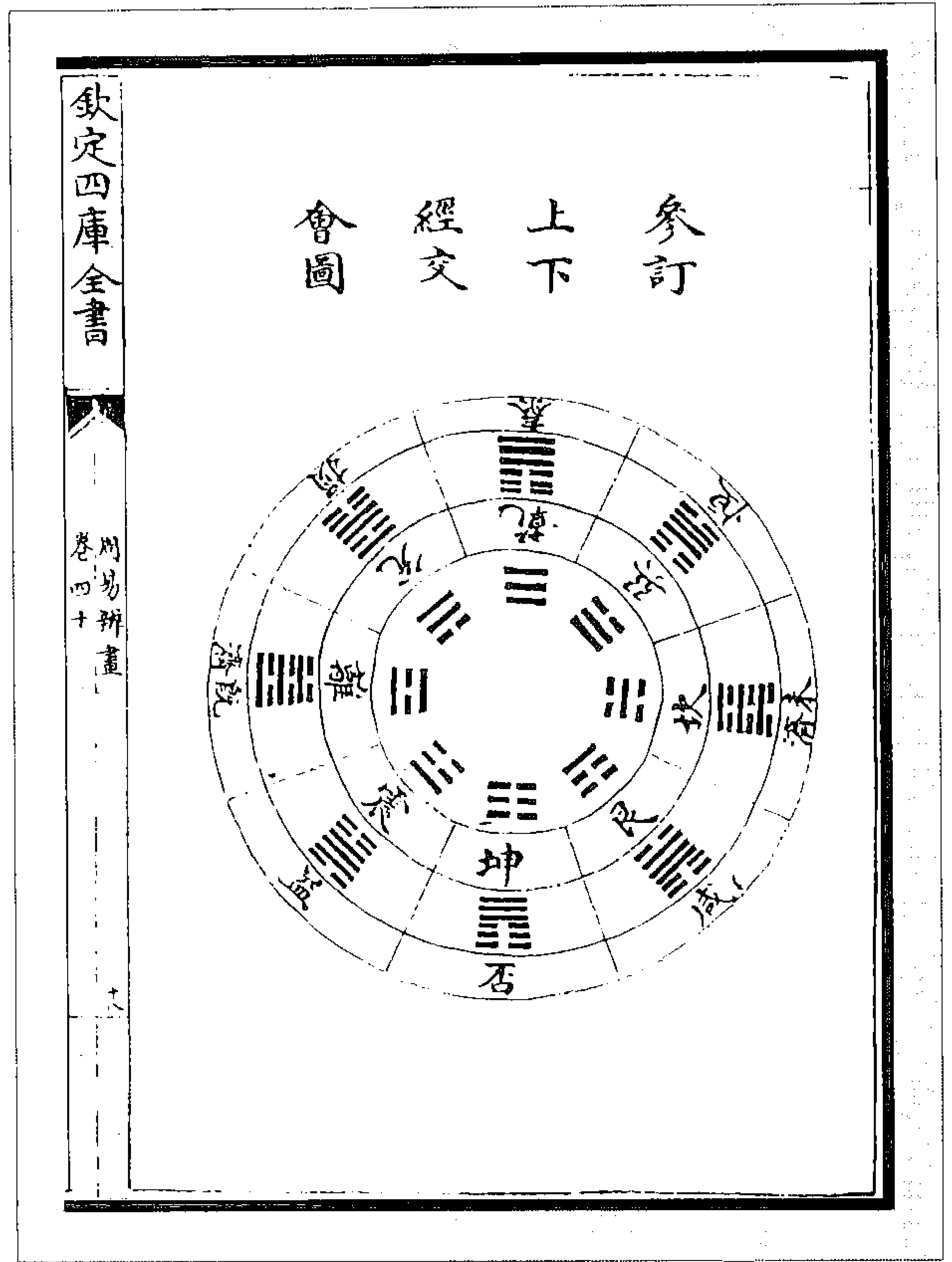
向以一阳旋至三阳，一阴旋至三阴之图，为大传此章方位。今既定彼为《归藏八卦圆图》，而更揭此言文王八卦方位者，为《周易》之横图云。

(赵继序《周易图书质疑》)

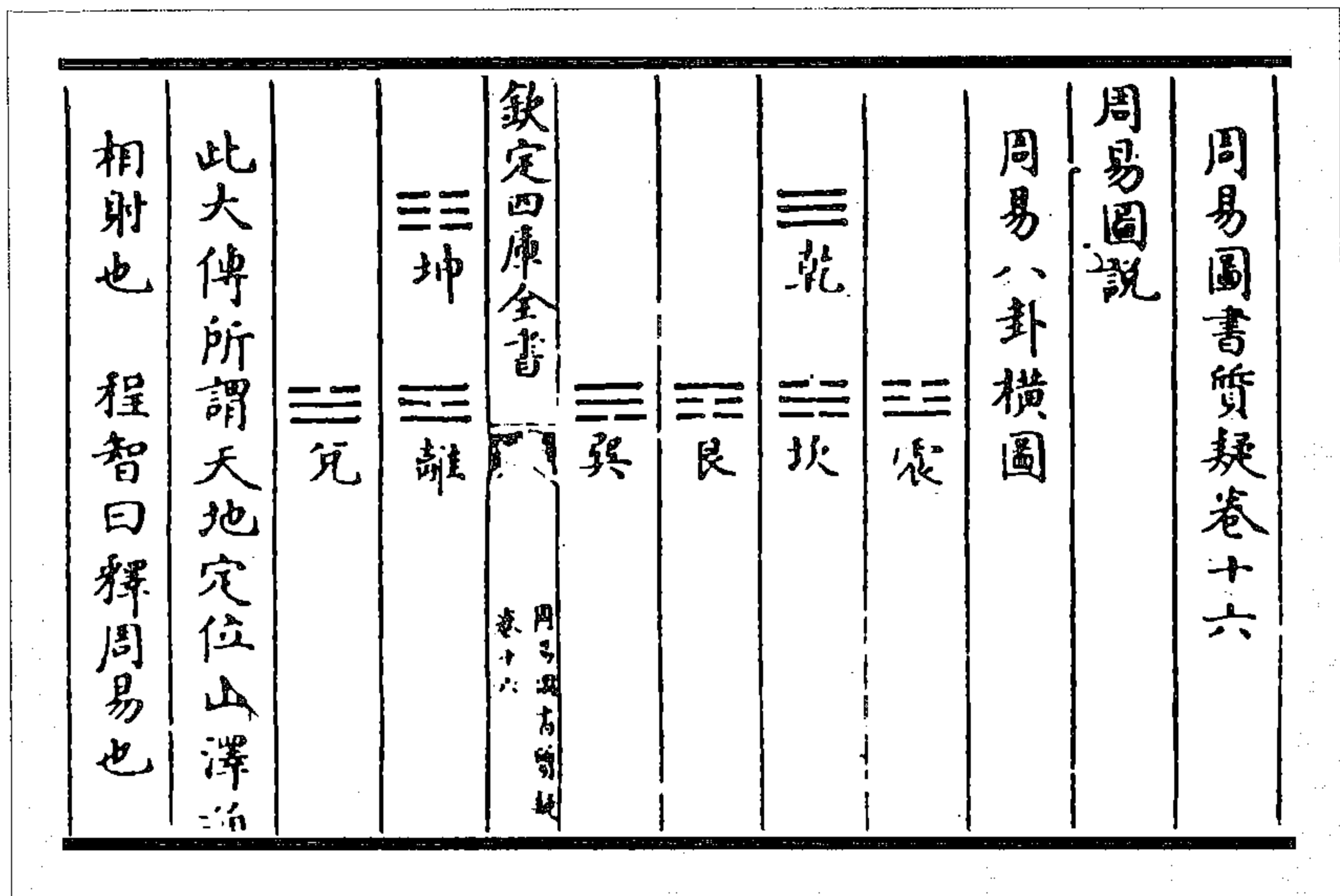

图 641 周易六十四卦方圆图

此本《周易》六十四卦而规而圆之。乾、坤与坎、离对峙于左，咸、恒之重艮兑、震巽，与既济、未济之重坎、离者对峙于右，以为上下经之首尾。由乾、坤数至十二位，而否、泰、否之重乾、坤，与由咸、恒数至十二位，而损、益之重艮兑、震巽者，左右相应，以为上下经之中权。十二者，天地之大数也。先坎、离而有颐、大过，与既济、未济而有中孚、小过者，亦左右相应，以为上下经之后劲。盖四卦亦具坎、离之象者也。由损、益数至十二位，而震、艮列焉，与由泰、否数至十二位之噬嗑、贲相应，噬嗑、贲皆震、艮之交于离，而其中备乎坎者也。由损、益数至十八位，而巽、兑列焉，与由泰、否数至十八位之颐、大过相应，大过则巽、兑之重卦，而颐则巽错震、兑错艮之卦也，且颐、大过固所称厚画之坎、离也。盖阴阳为无形之水火，水火为有形之阴阳，盈天地间莫非阴阳，即莫非水火也。山泽之通气者，通水火之气；雷风之相薄者，薄水火之用；即天地定位者，亦不能外水火以为位。

(赵继序《周易图书质疑》)

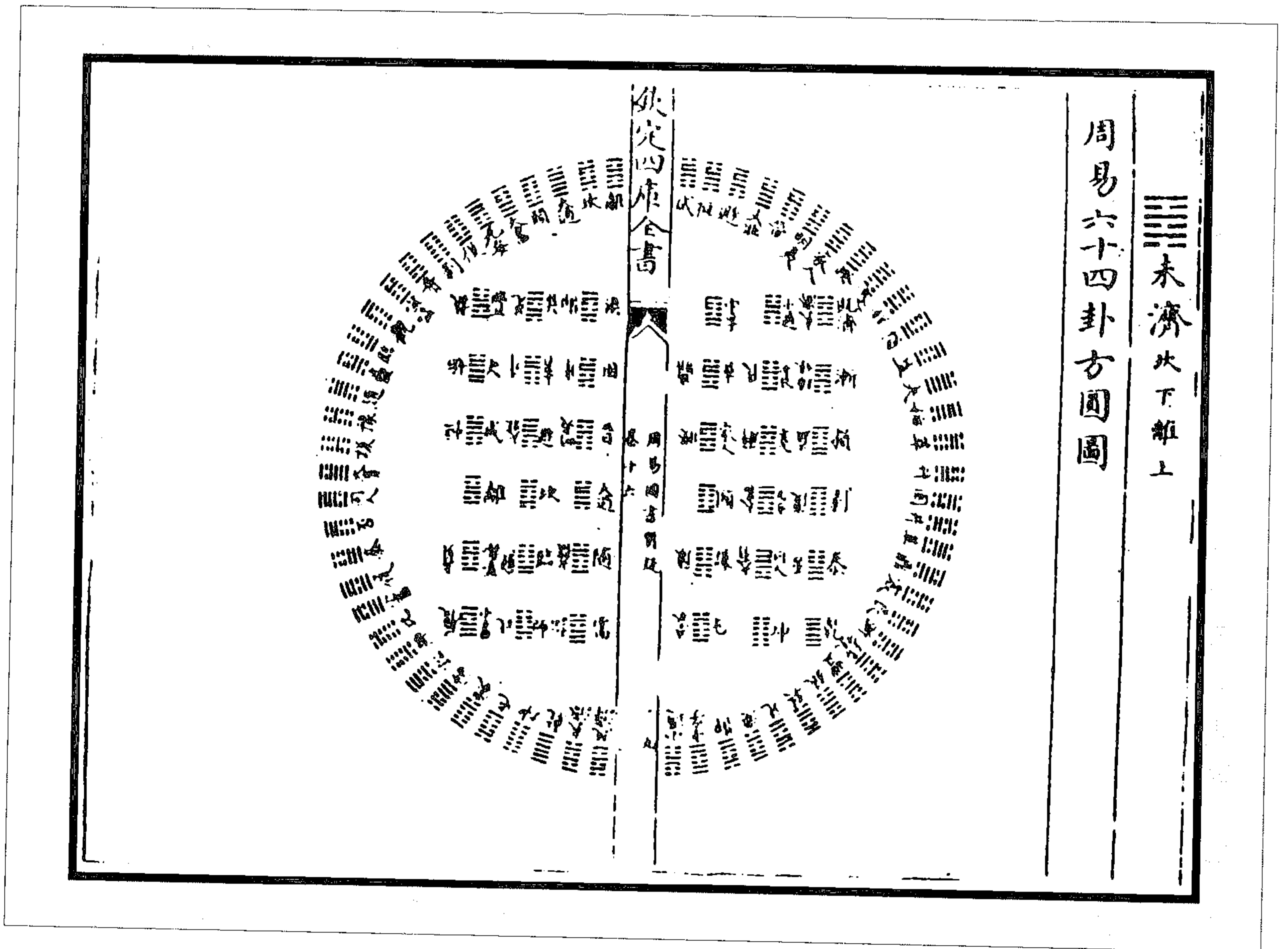

图 642 先天卦分阴阳图  
(梁锡珣《易学启蒙补》)



图 643 數往者順图

图 644 知來者逆图

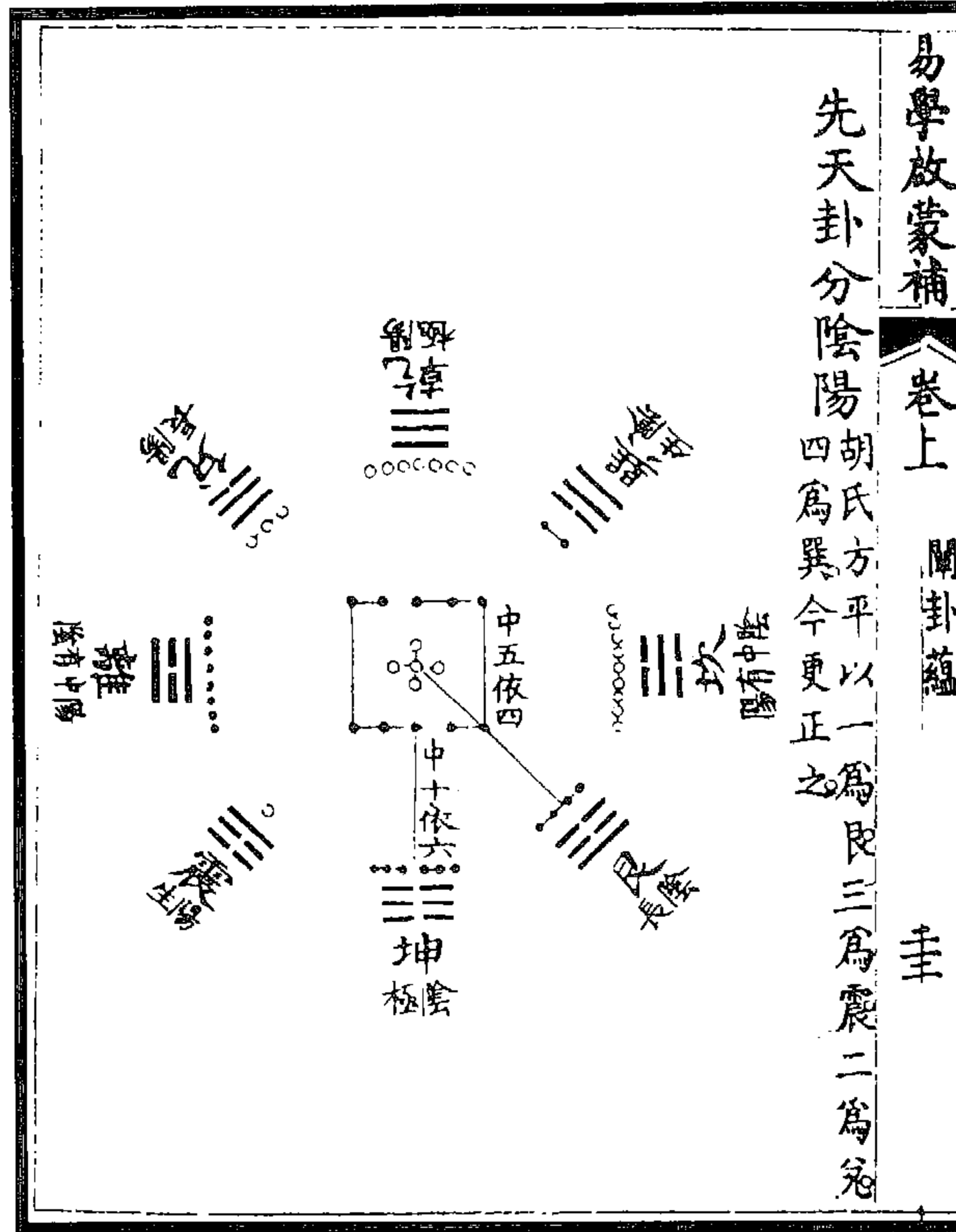
(梁锡珣《易学启蒙补》)

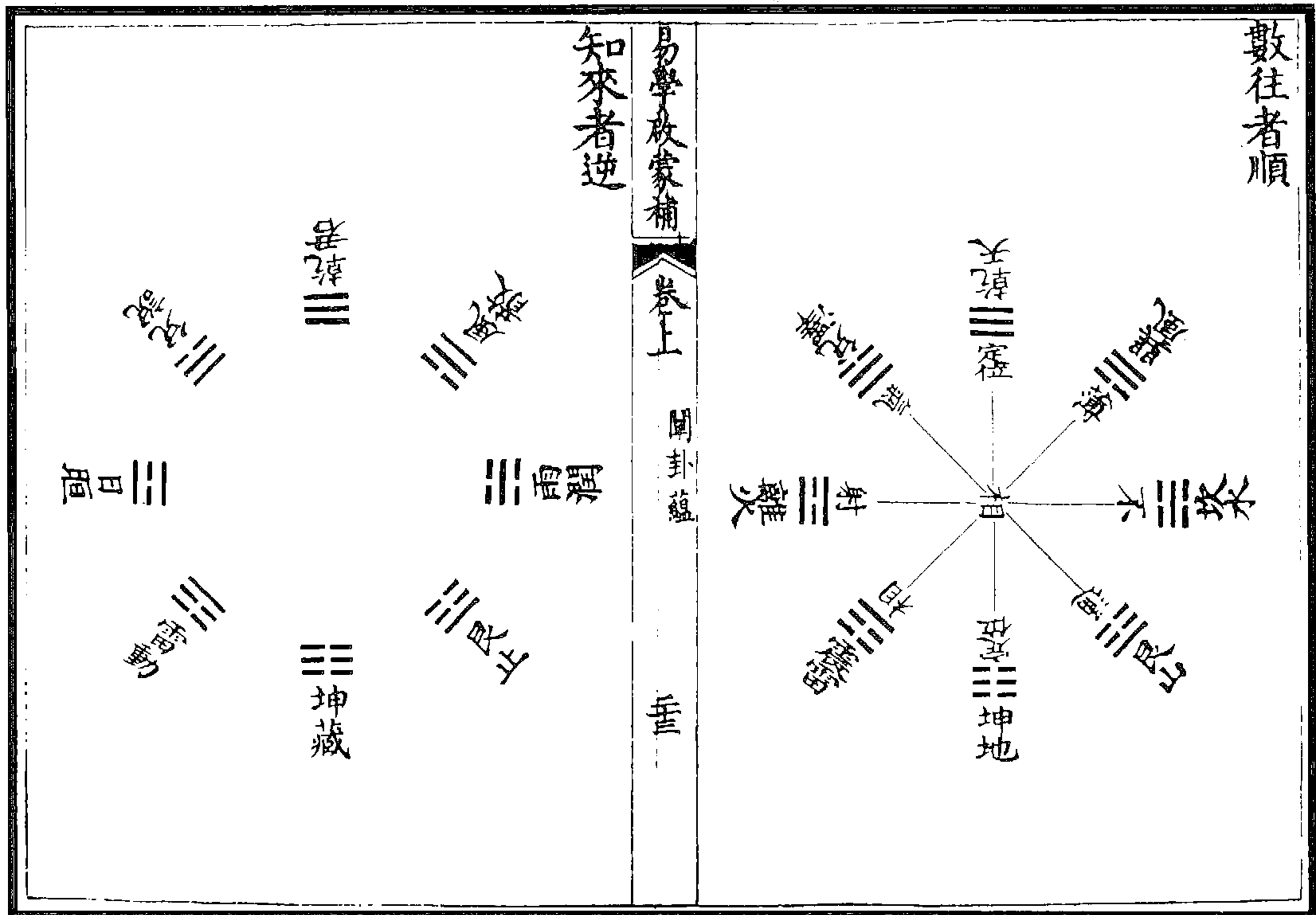

图 646 先天变后天体用一气图

图 645 八卦相错图

(梁锡珩《易学启蒙补》)

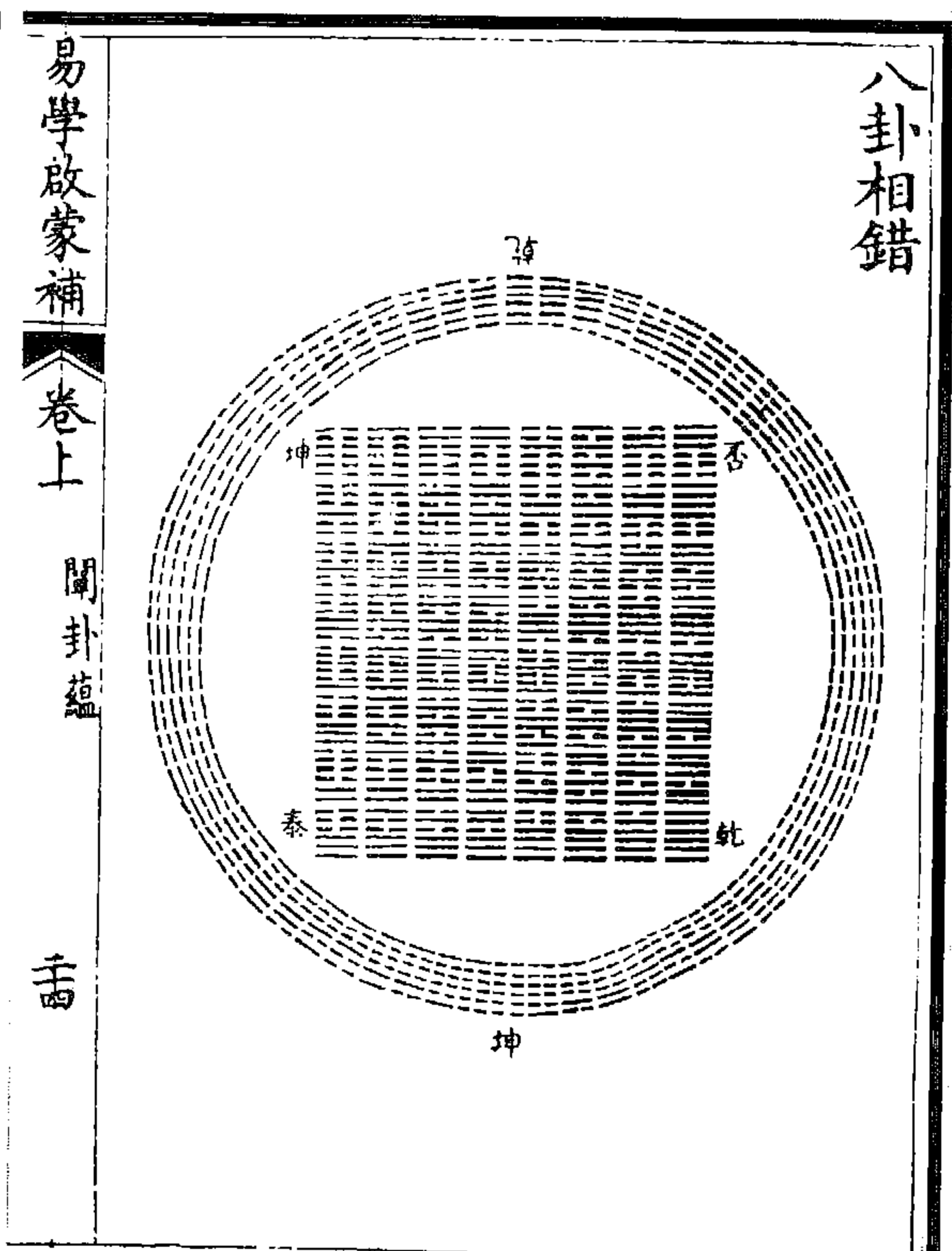
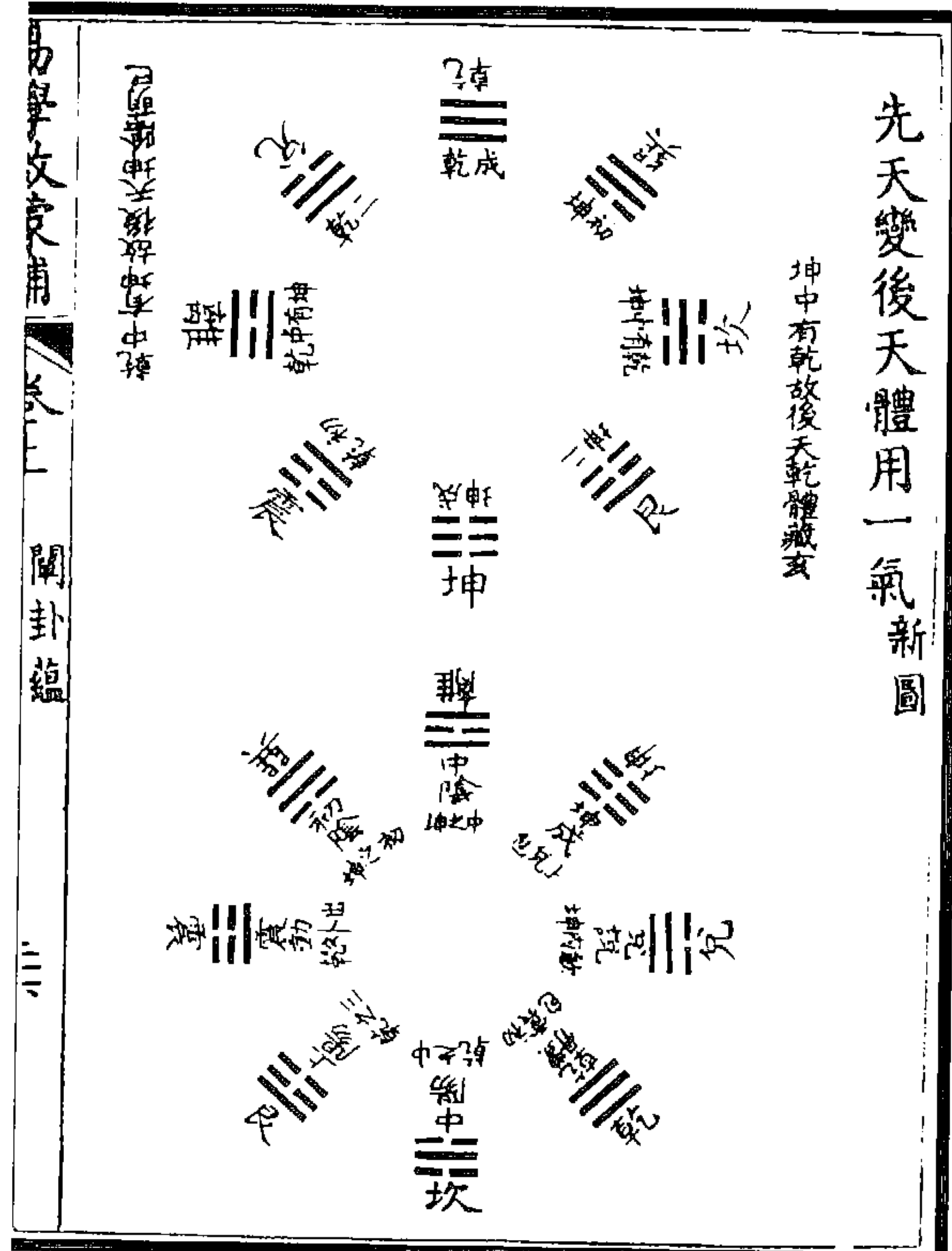

图 648 序卦合先天图

图 647 后天卦属五行图

(梁锡珩《易学启蒙补》)



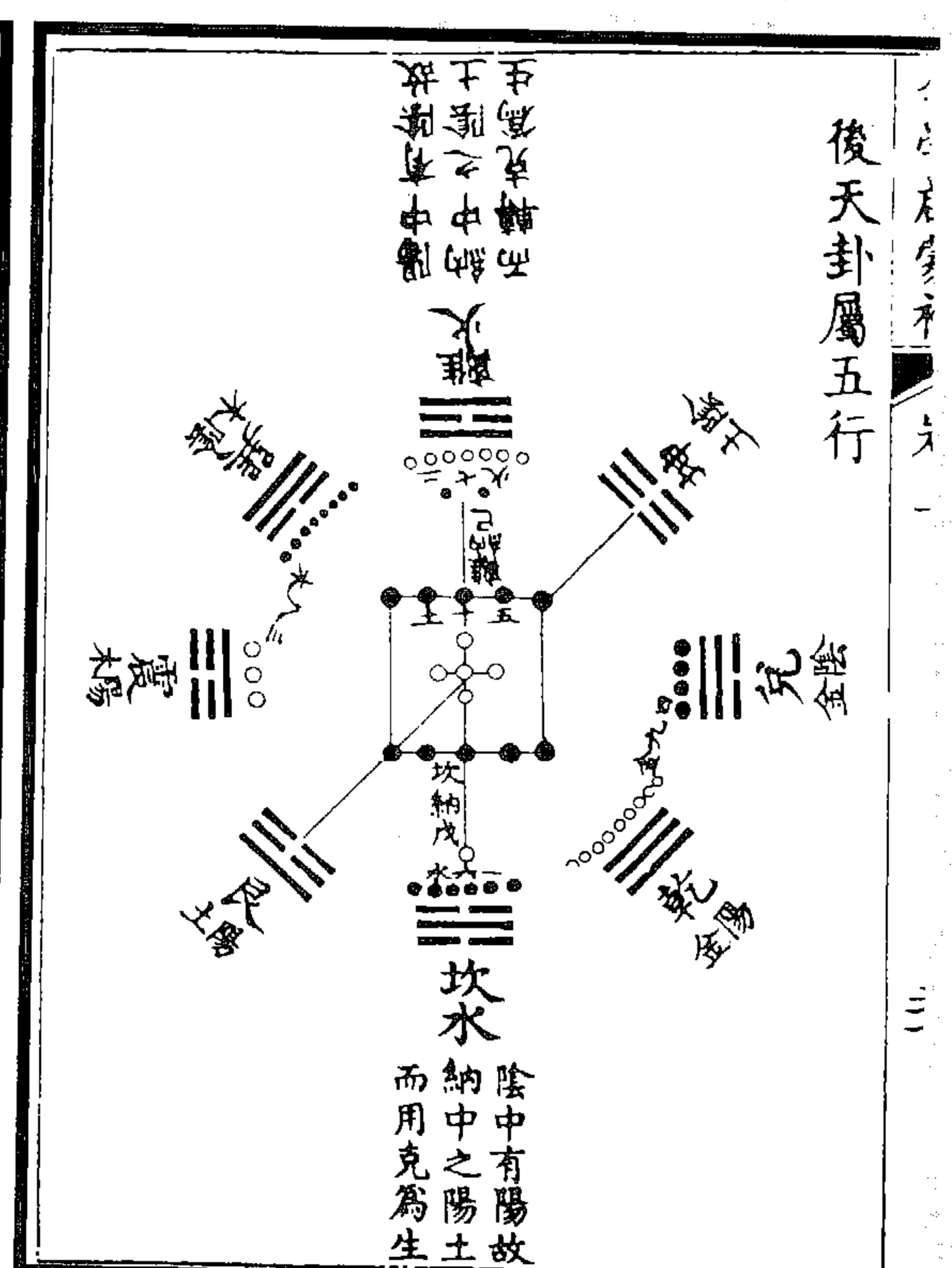
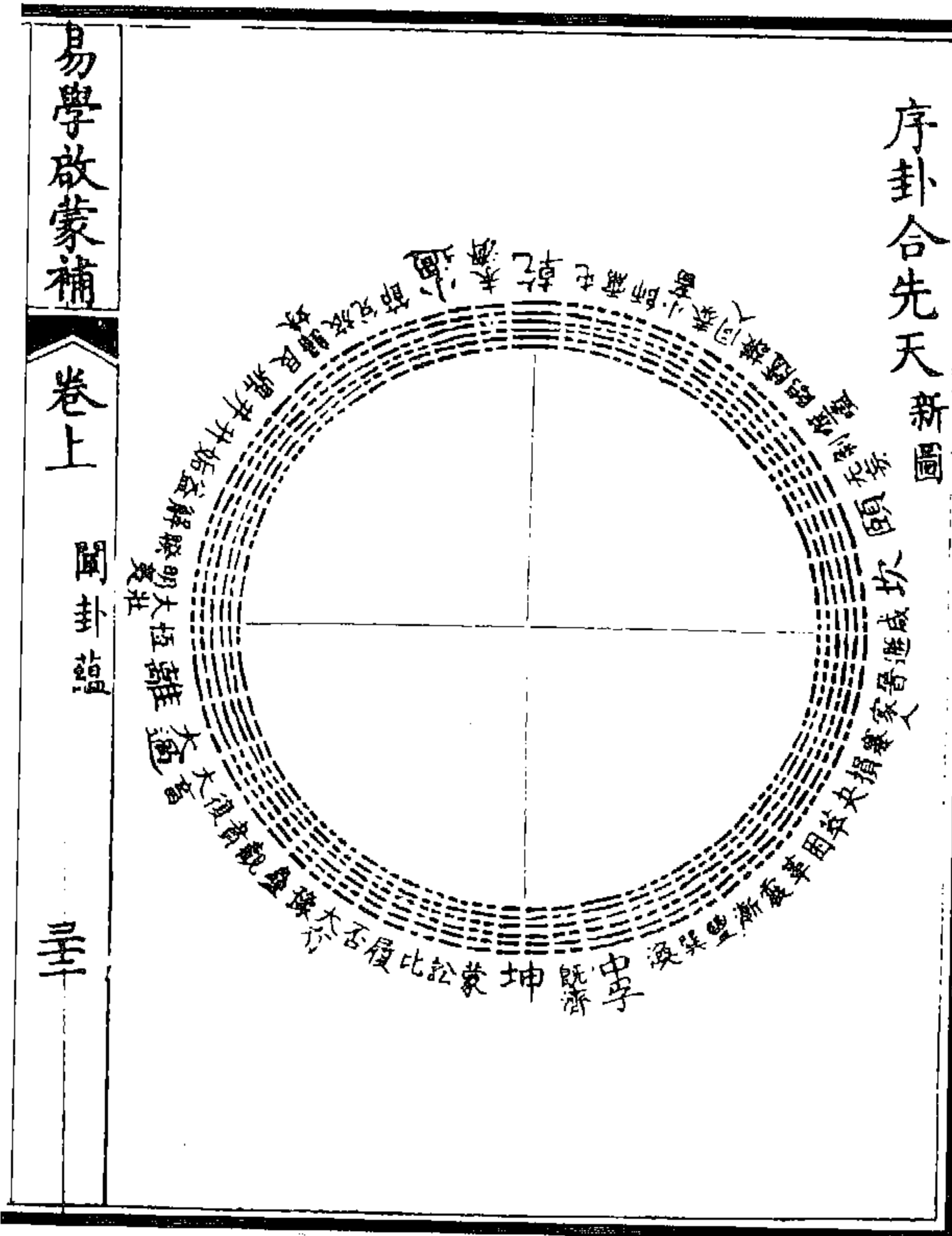

图 650 先天八卦立体图

图 649 圆方八卦本宫图

(梁锡珩《易学启蒙补》)



图 651 圆图具分宫图

(梁锡珩《易学启蒙补》)



图 652 方图具分宫图 (梁锡珣《易学启蒙补》)

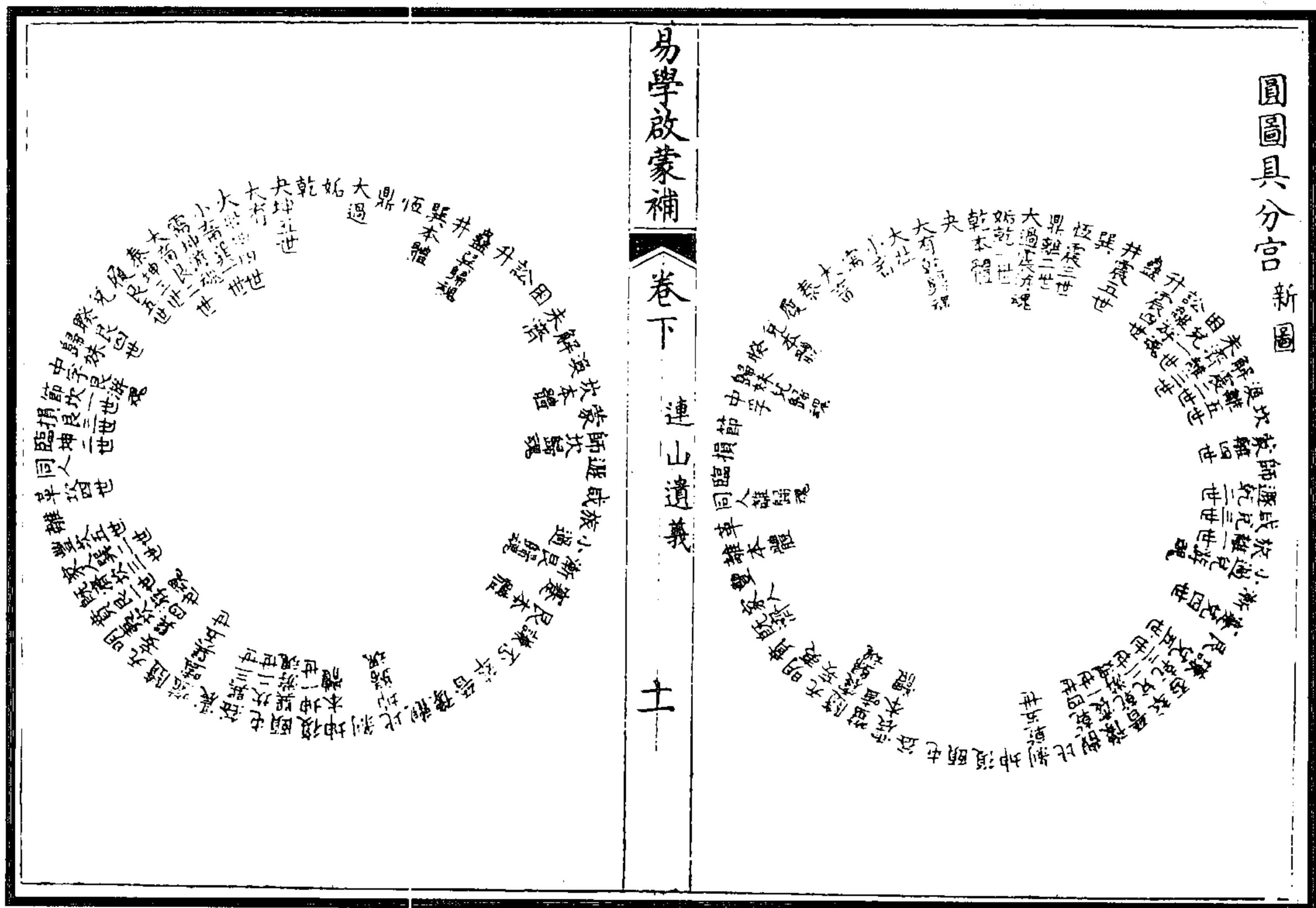

图 654 方图分宫图

图 653 圓图分宫图

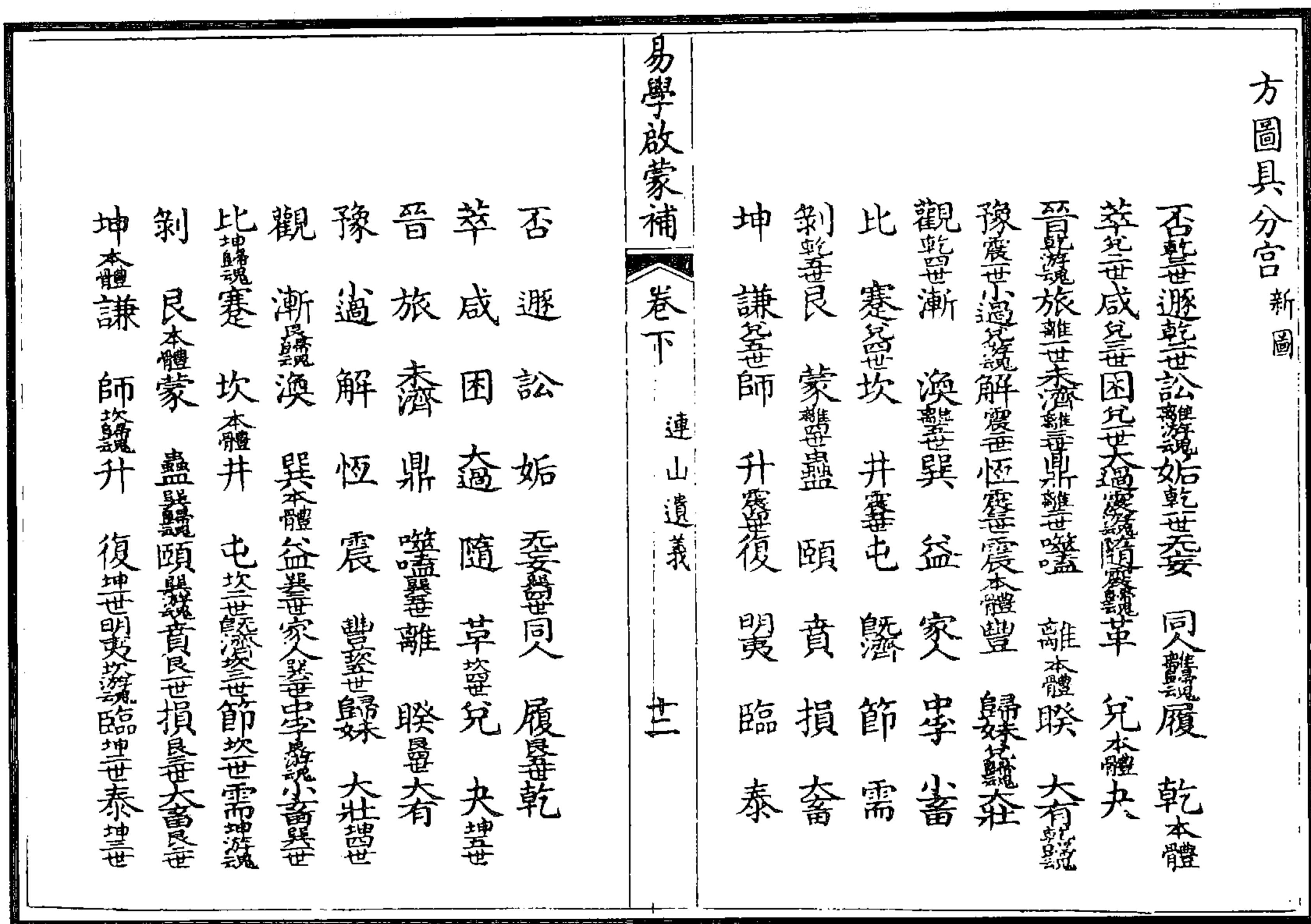

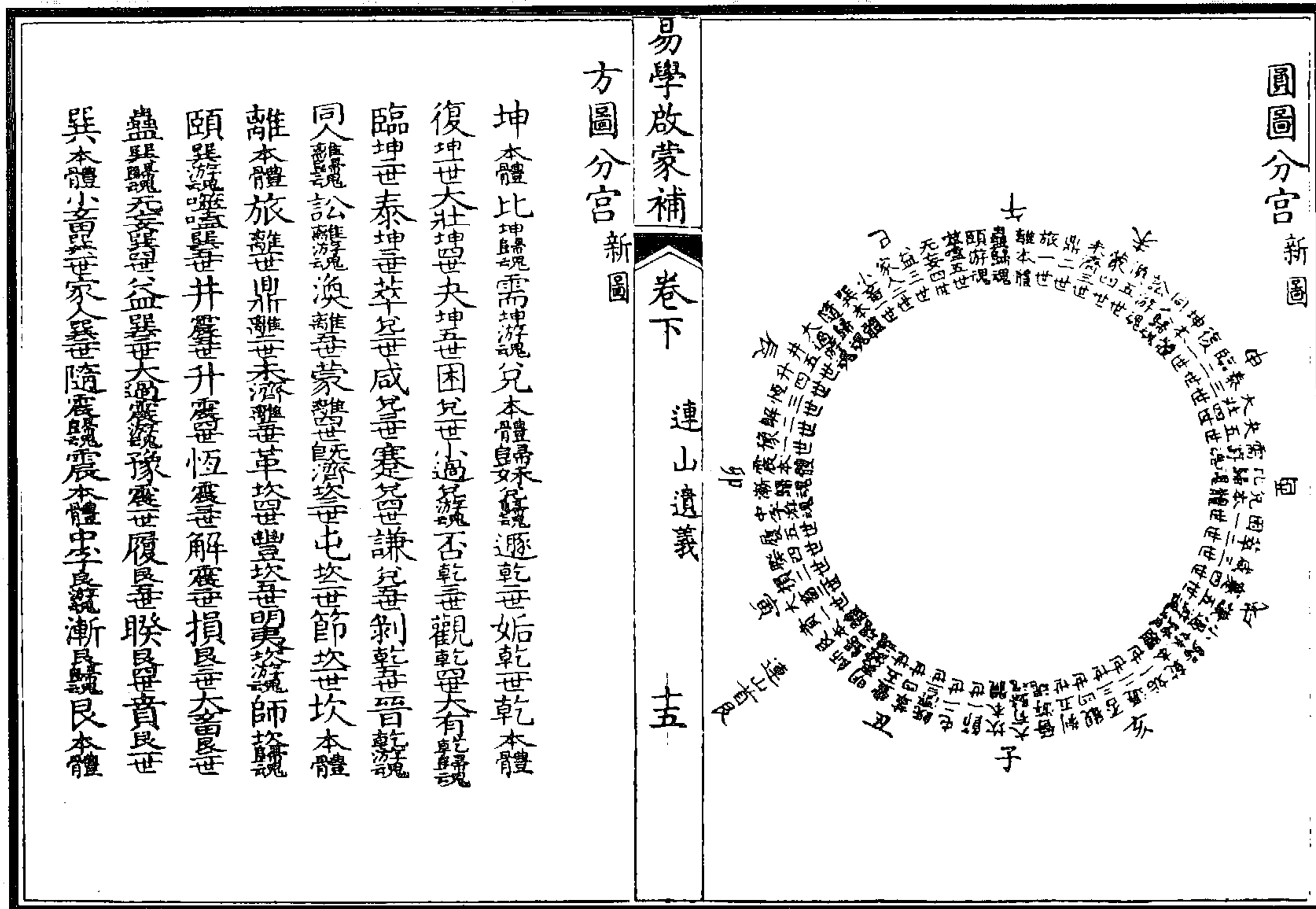

图 660 八卦卦气图 (张惠言《周易虞氏消息》)



图 659 内即先天方位外附后天图 (冯经《周易略解》)

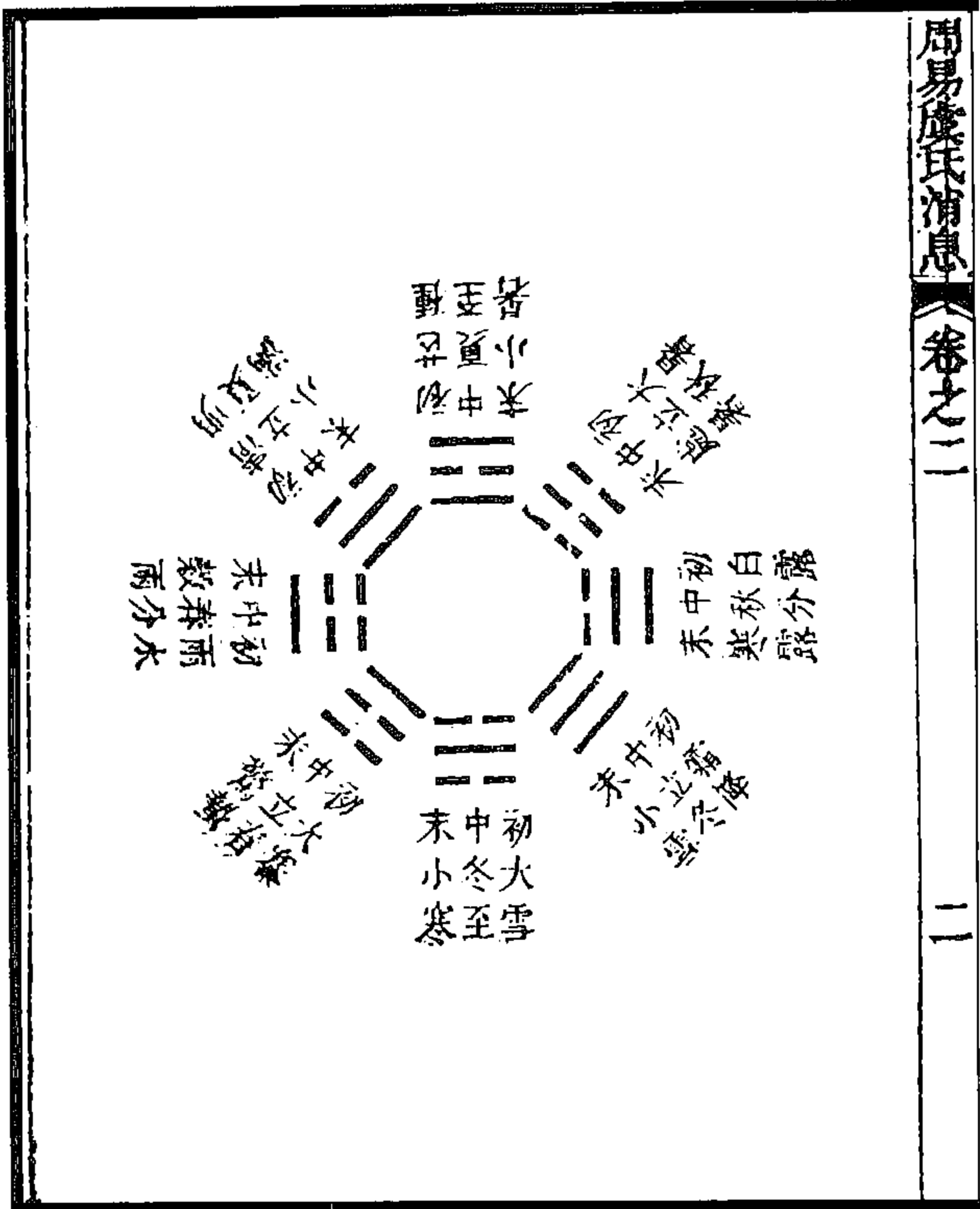

图 662 六十四卦贞辰图 (张惠言《易纬略义》)

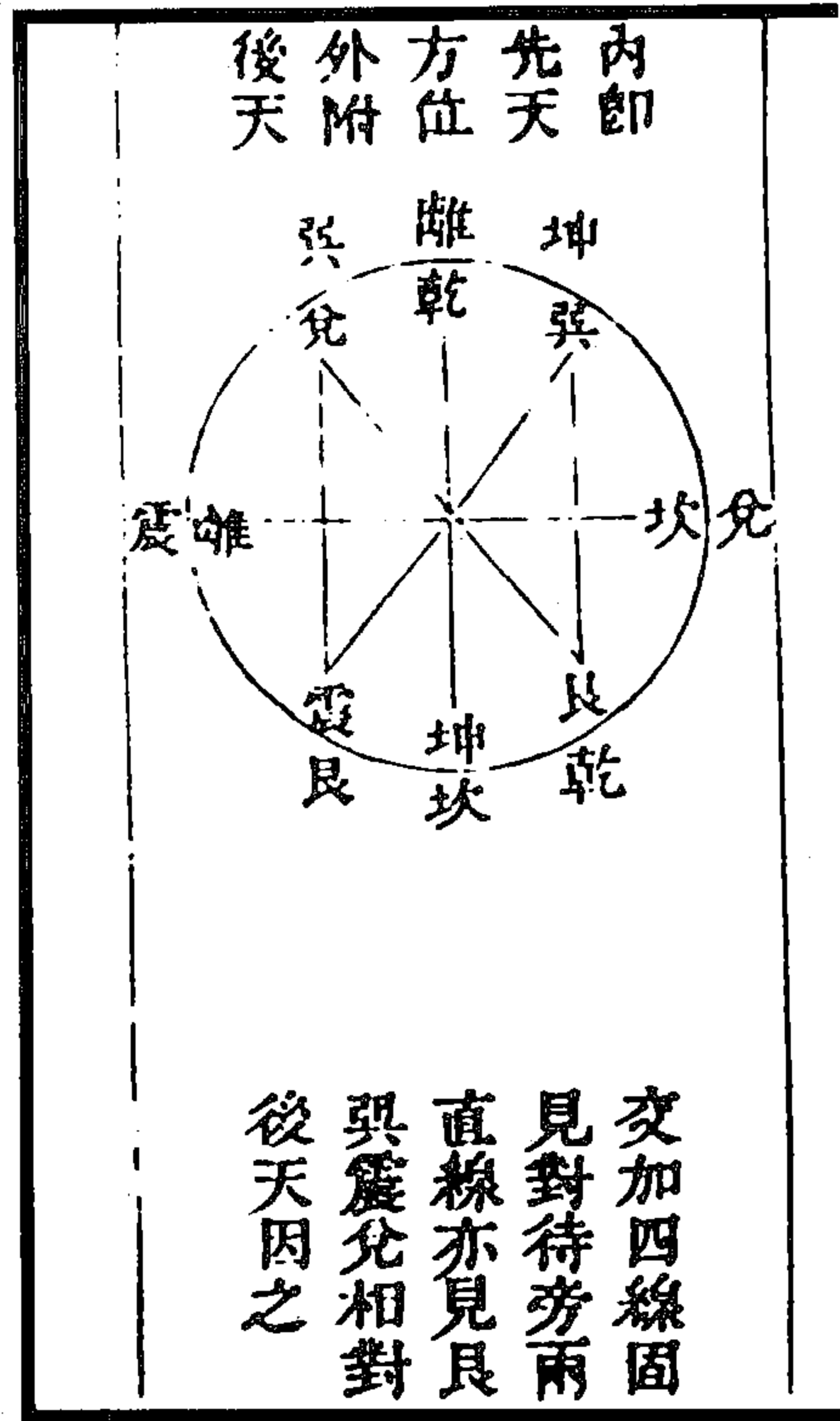

图 661 十二消息卦气图 (张惠言《周易虞氏消息》)

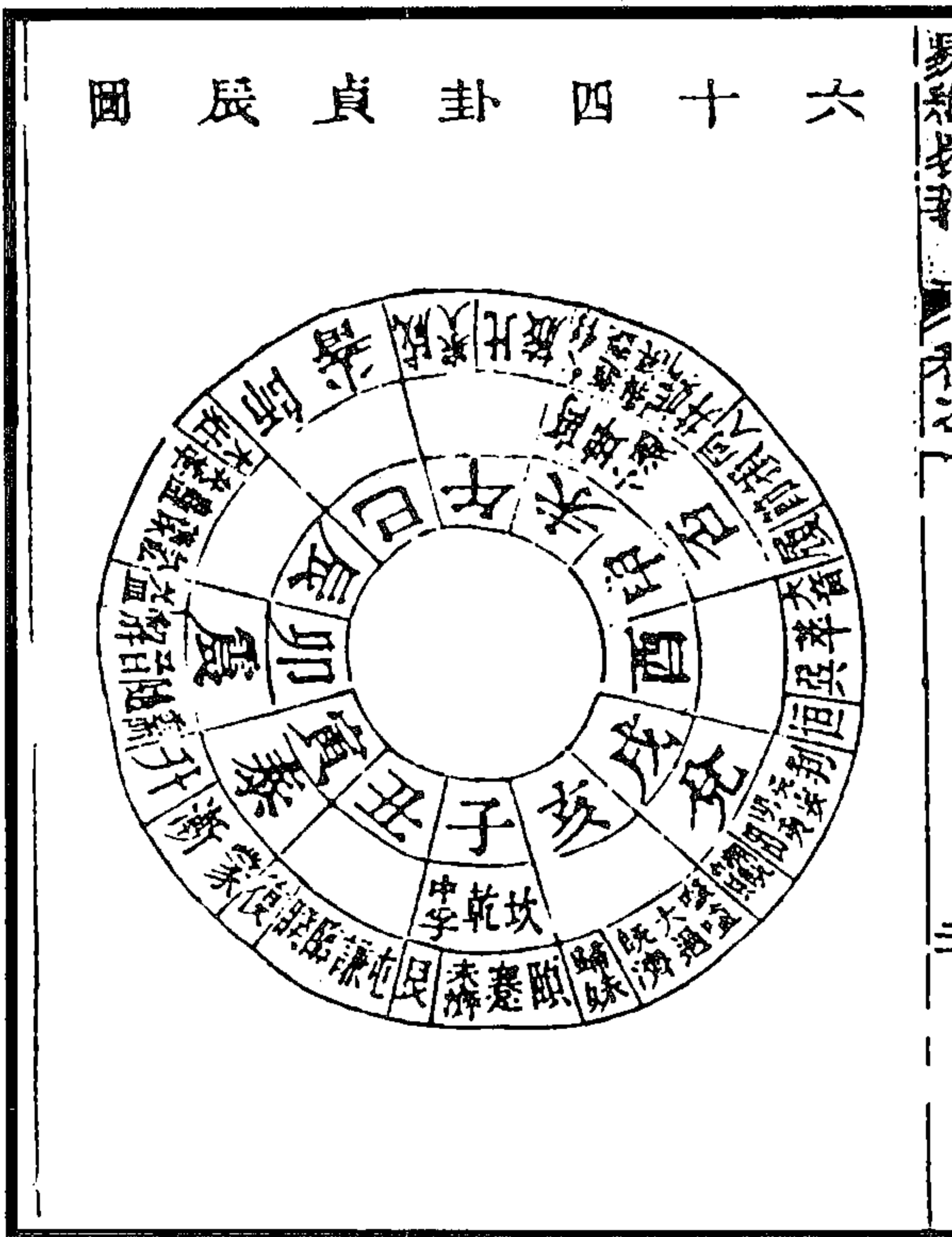

图 665 消息盈虚图  
(张恩爵《删定来氏易注象数图说》)

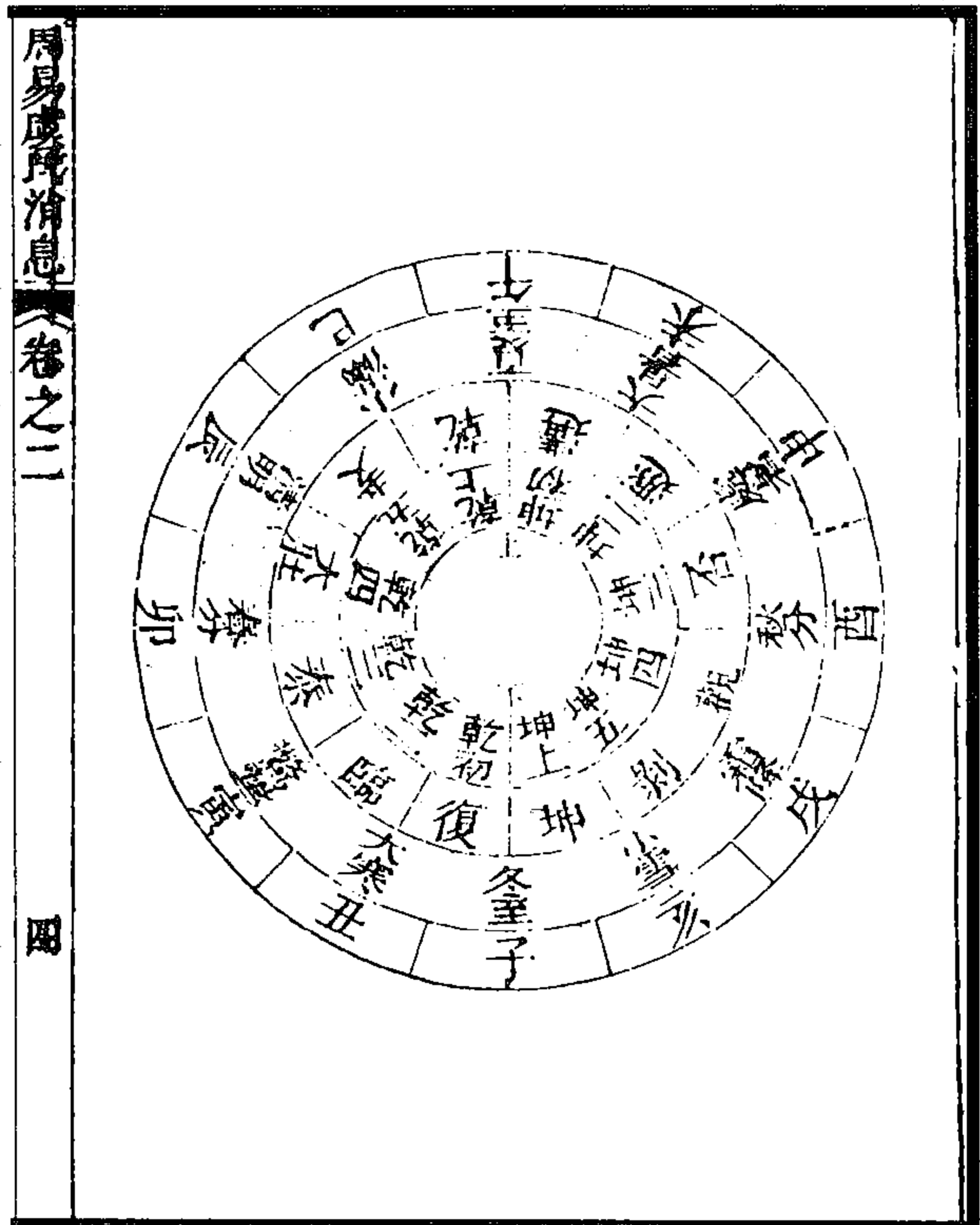

图 663 二卦间时而治六辰图

图 664 否泰各贞其辰左行相随图

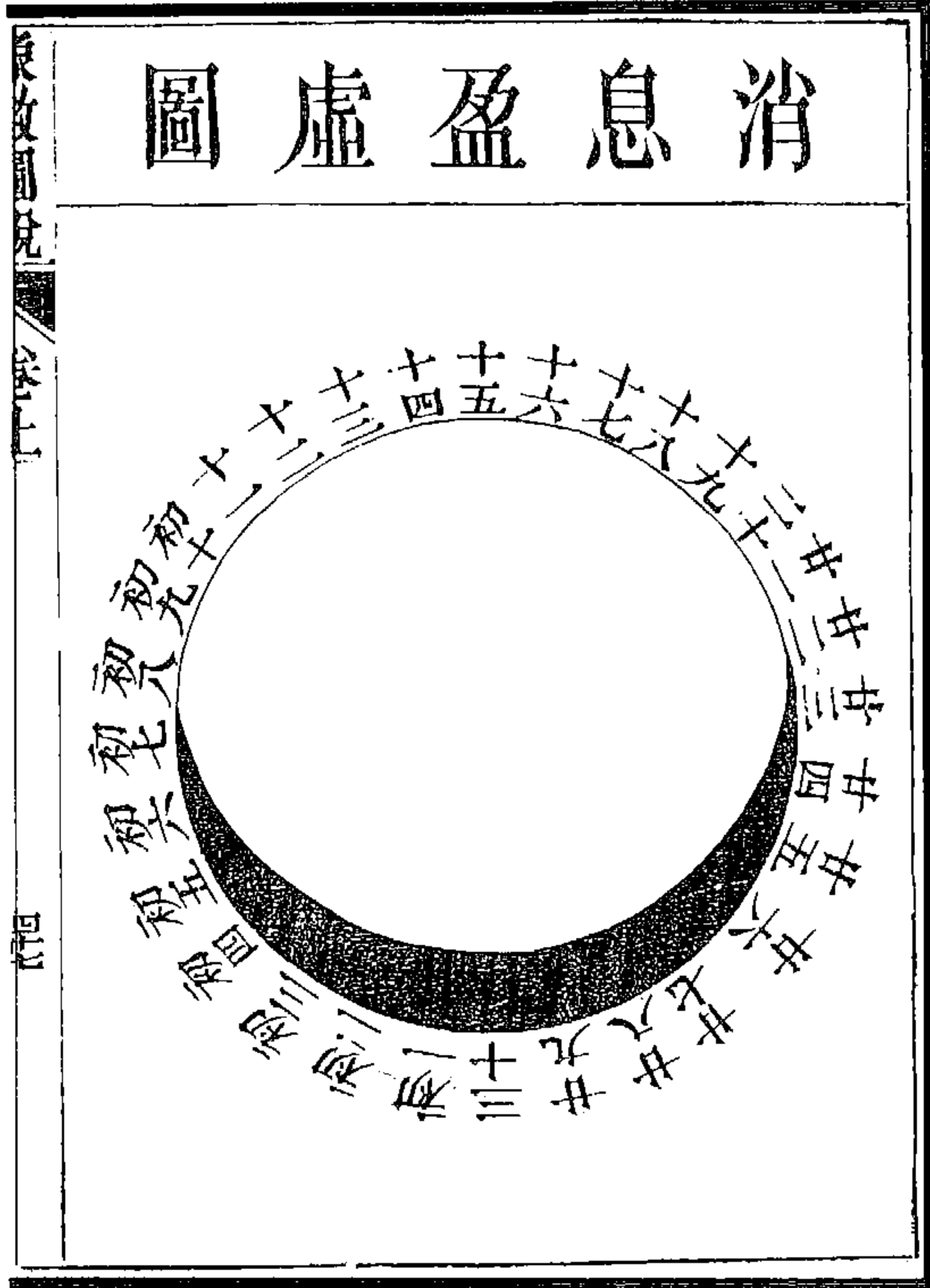

(张惠言《易纬略义》)

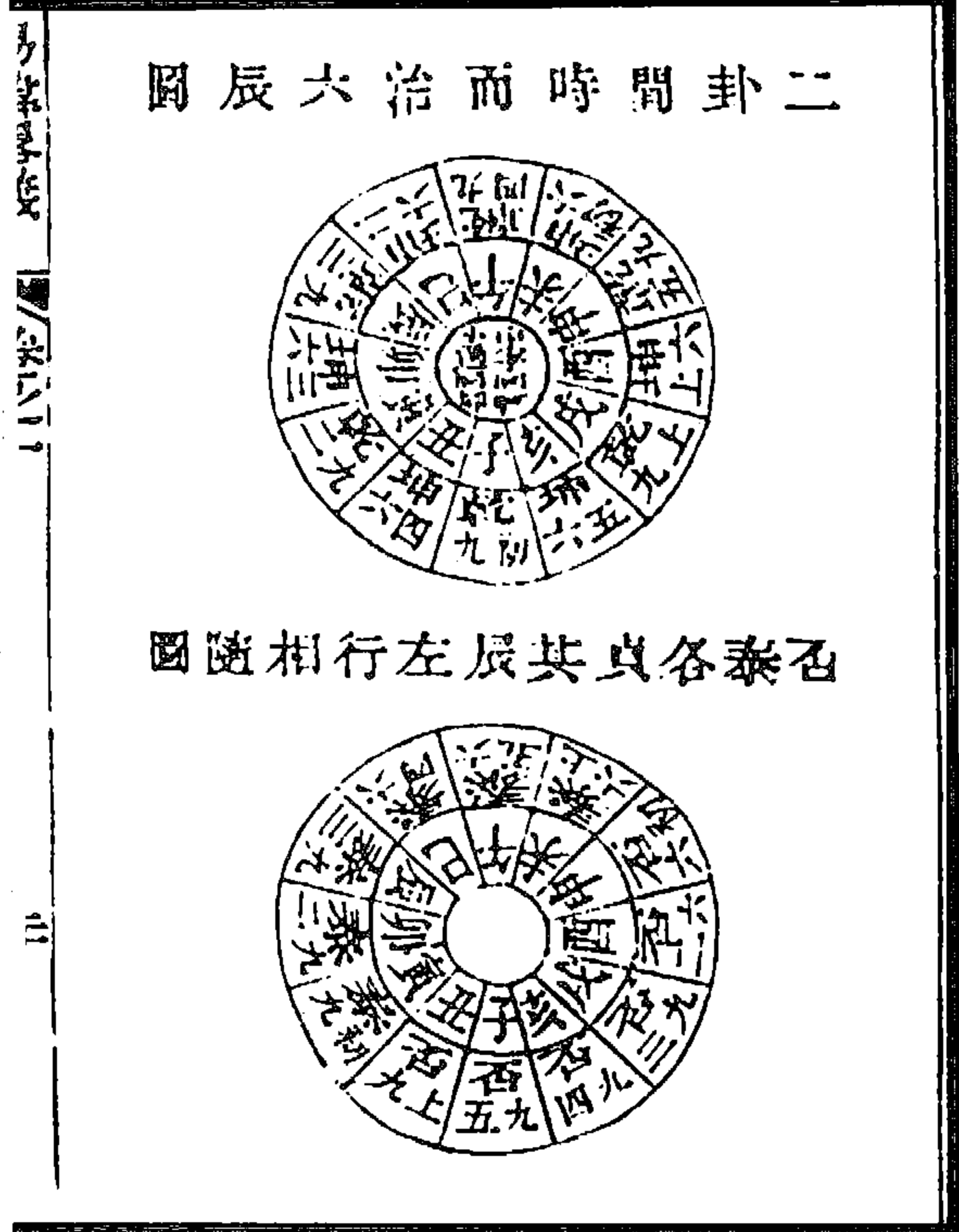
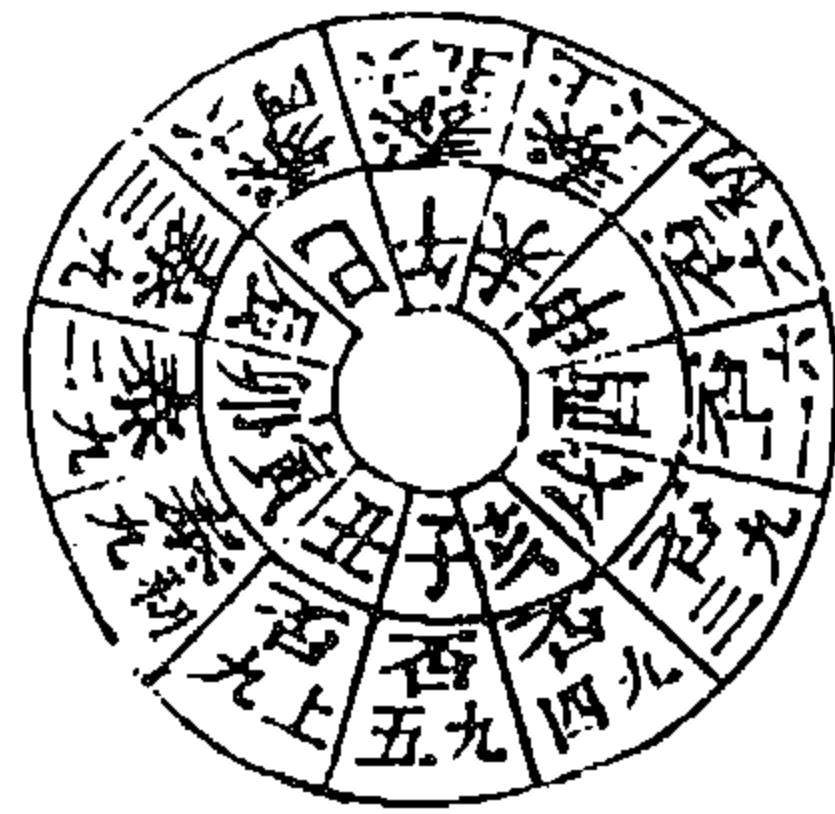

图 667 纳甲分六十四卦图



图 666 八卦纳甲取象日月合先天之位图

(冯道立《周易三极图贯》)

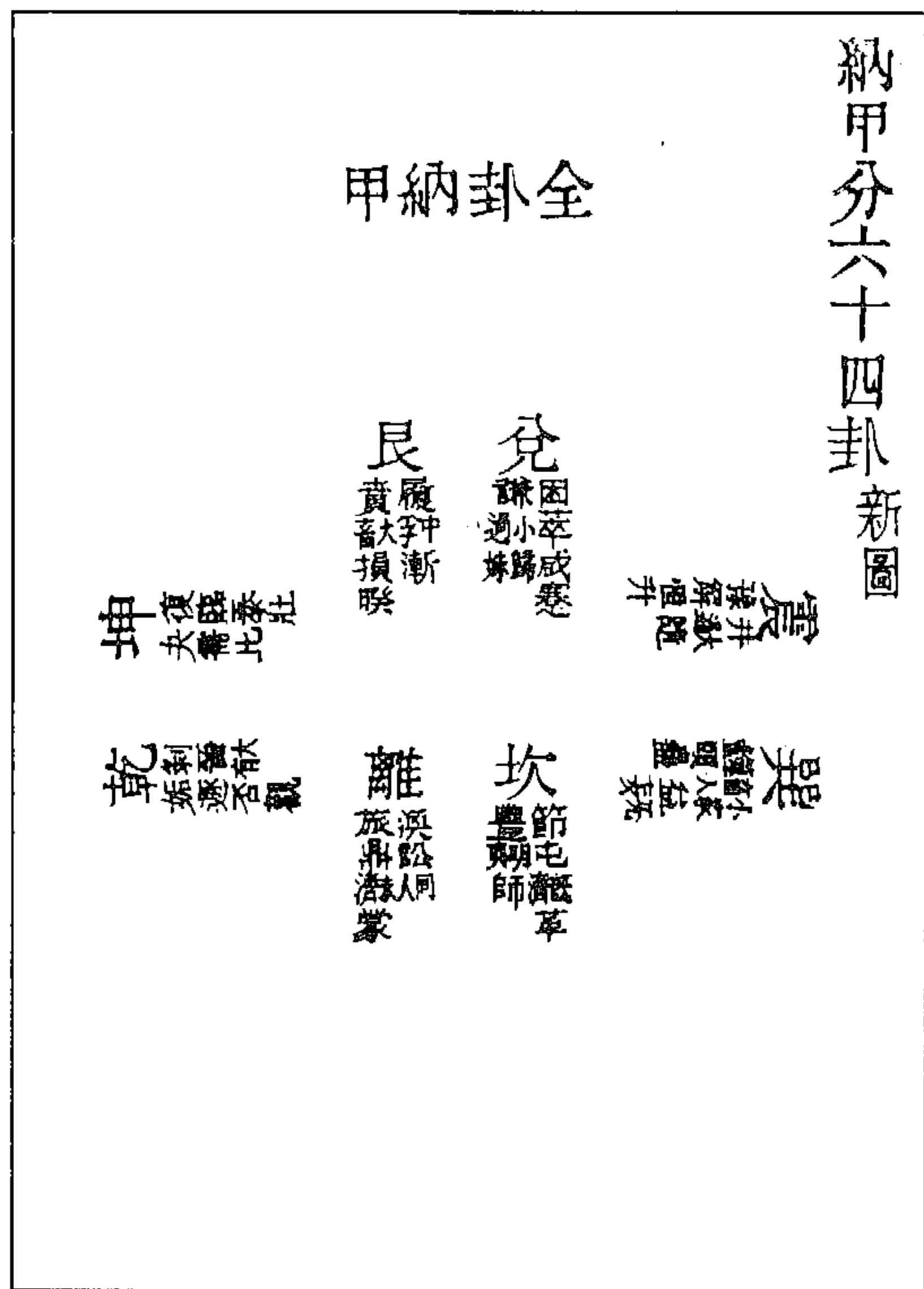

图 668 日月生十二辟卦内含六十四卦全数图  
(冯道立《周易三极图贯》)

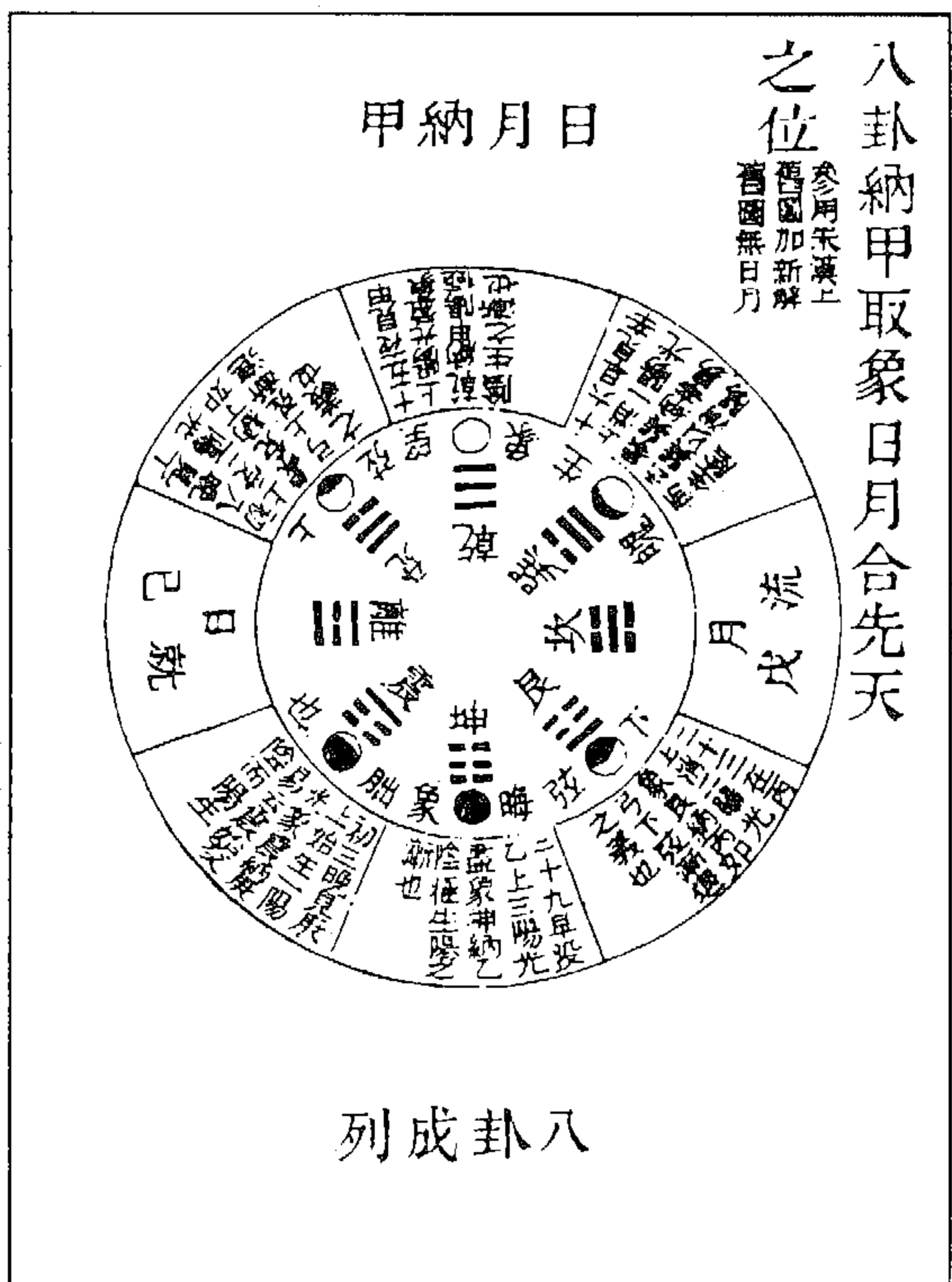

图 670 八卦圓圖象太極之圓圖

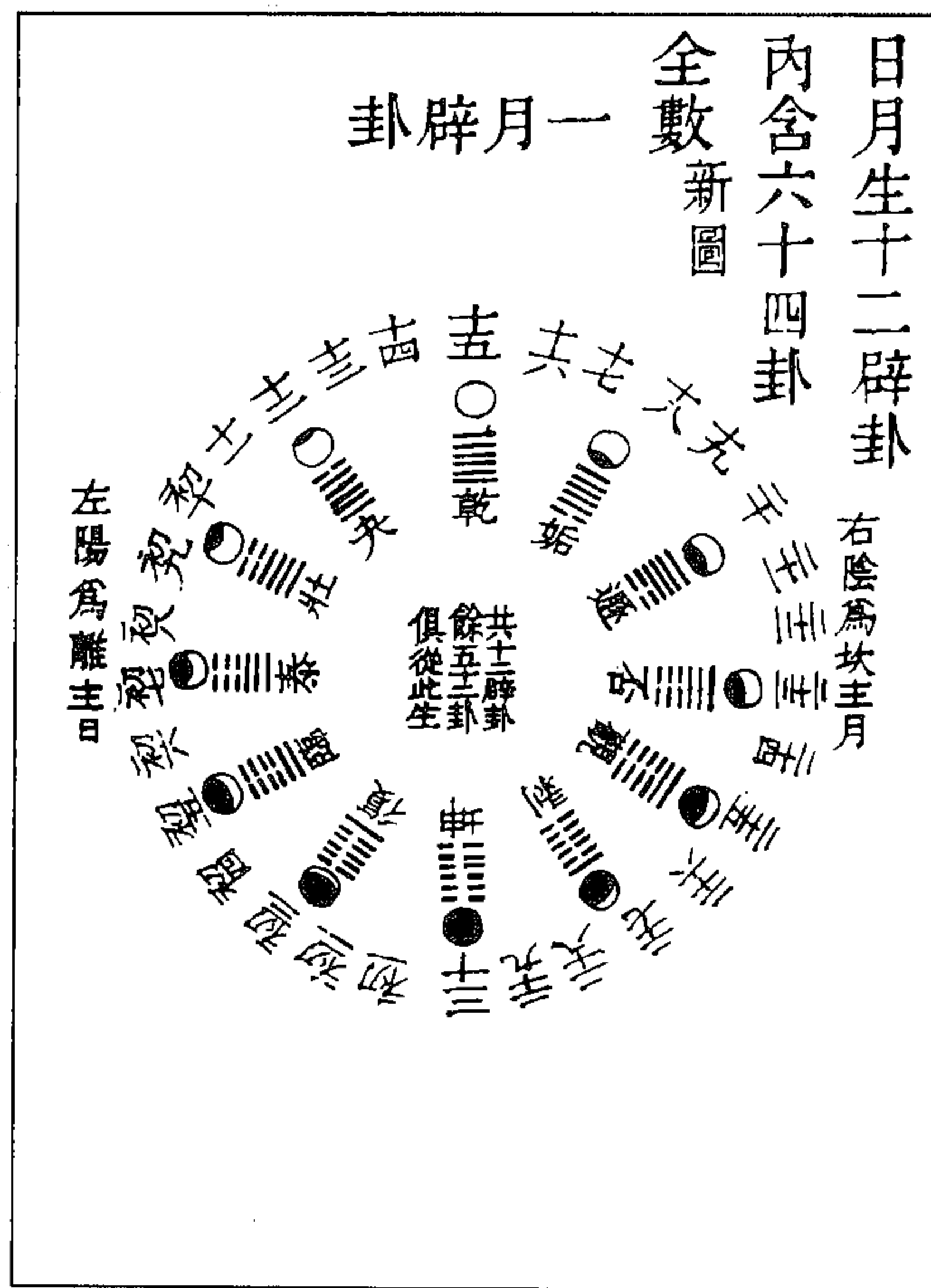

图 669 八卦橫圖象太極之一圖

(冯道立《周易三极图贯》)

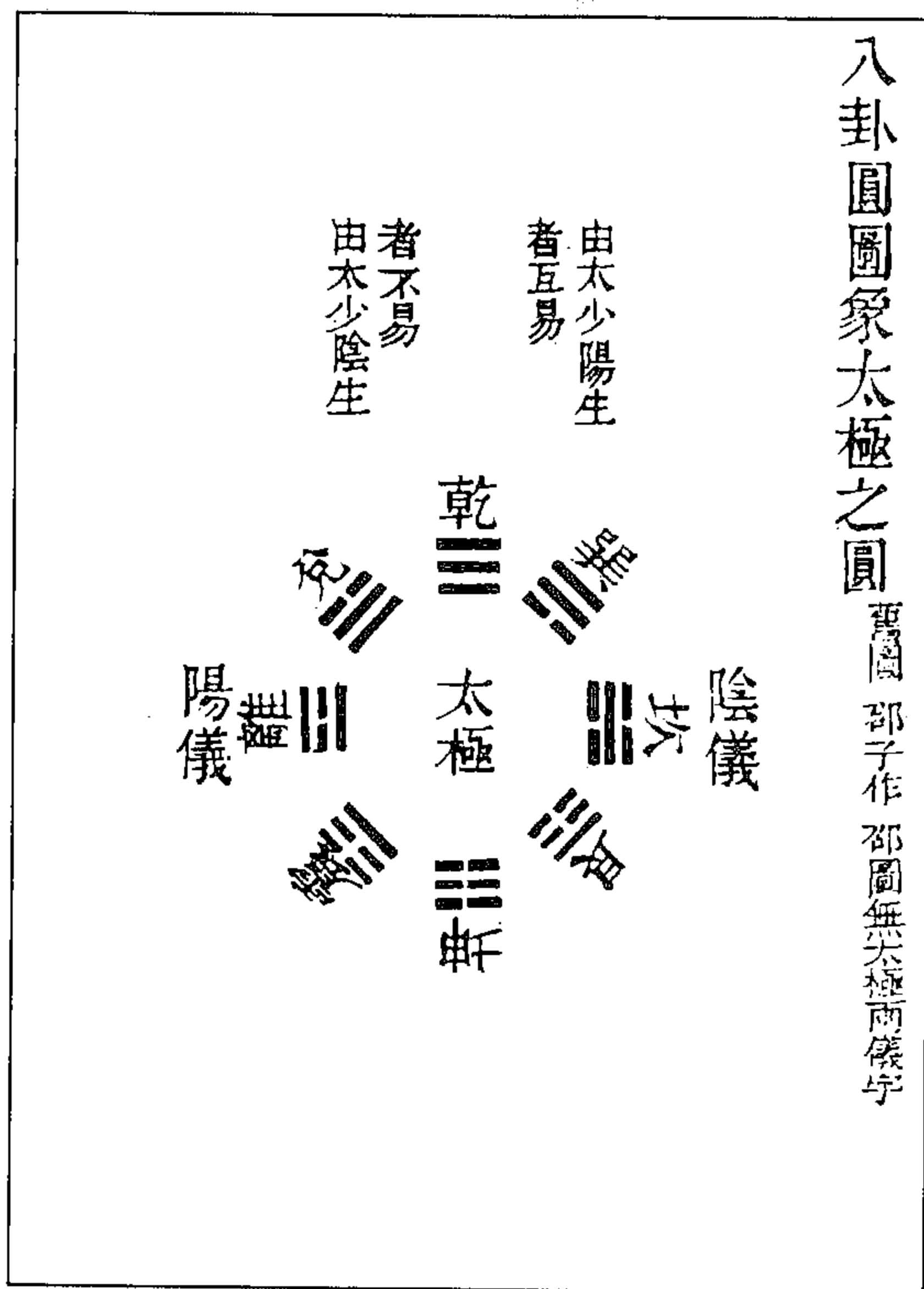

图 672 四象生六十四卦图

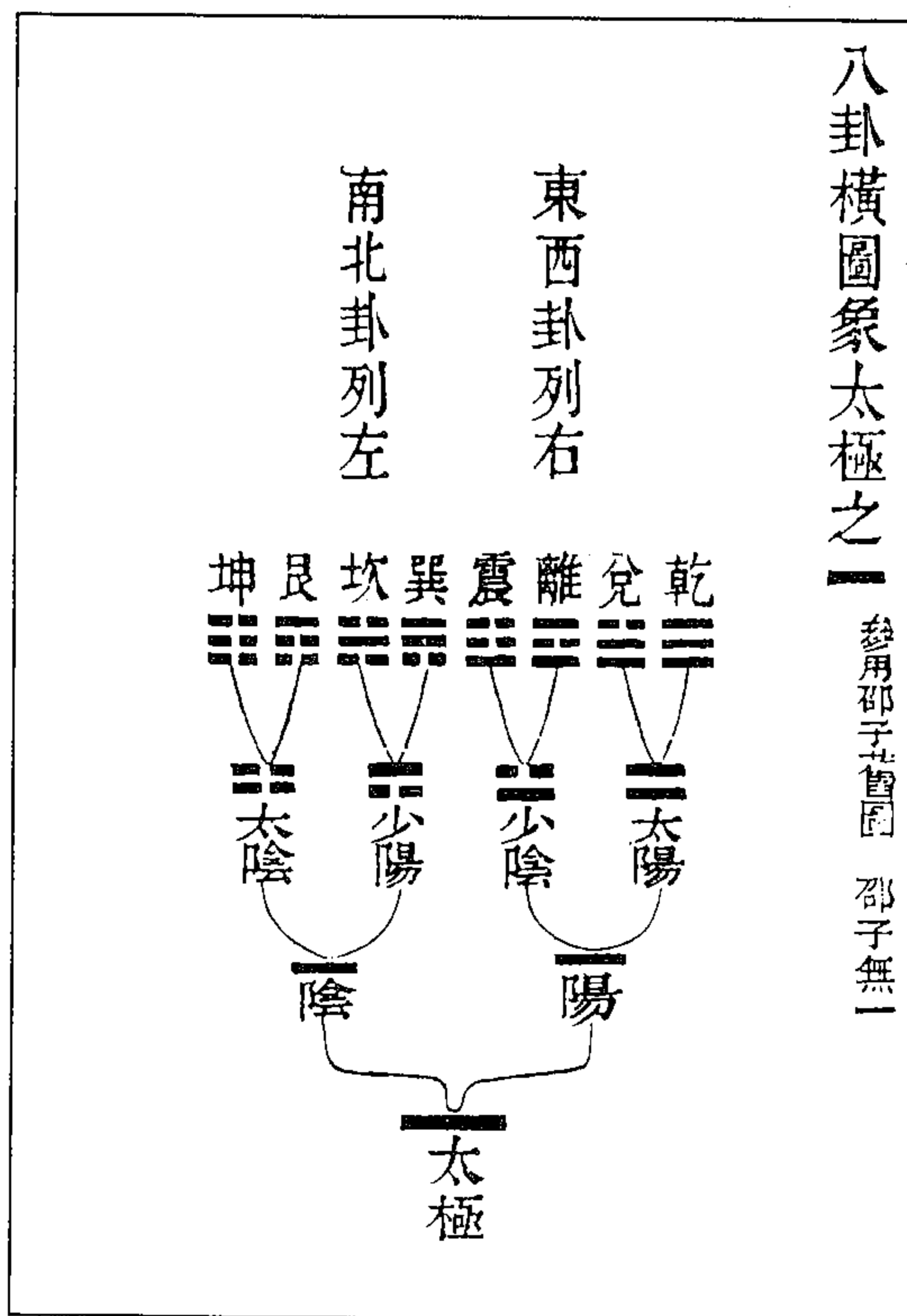

图 671 八卦橫圖起于一生六十四卦图

(冯道立《周易三极图贯》)

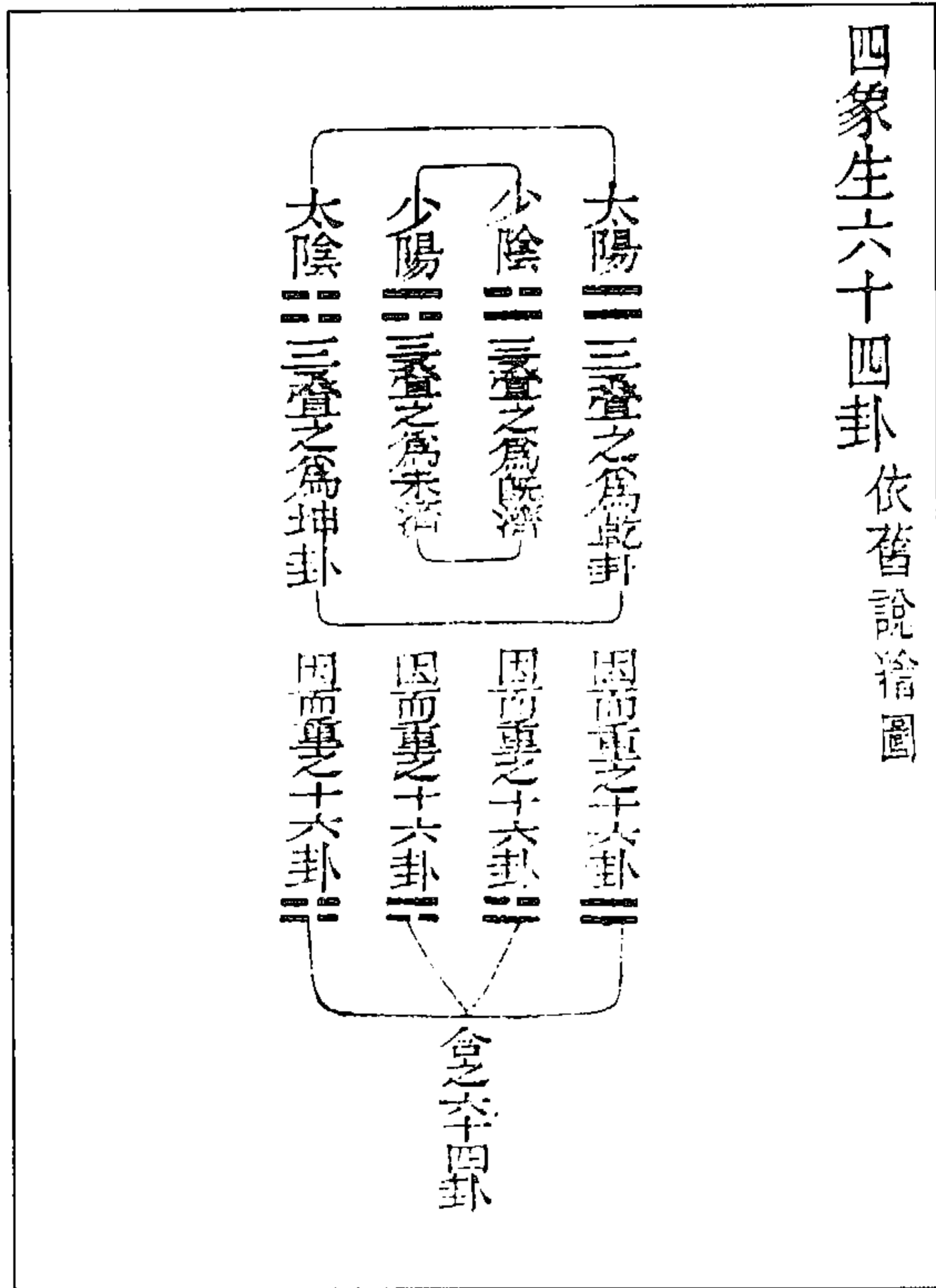

图 674 八卦成六十四卦方图象地图

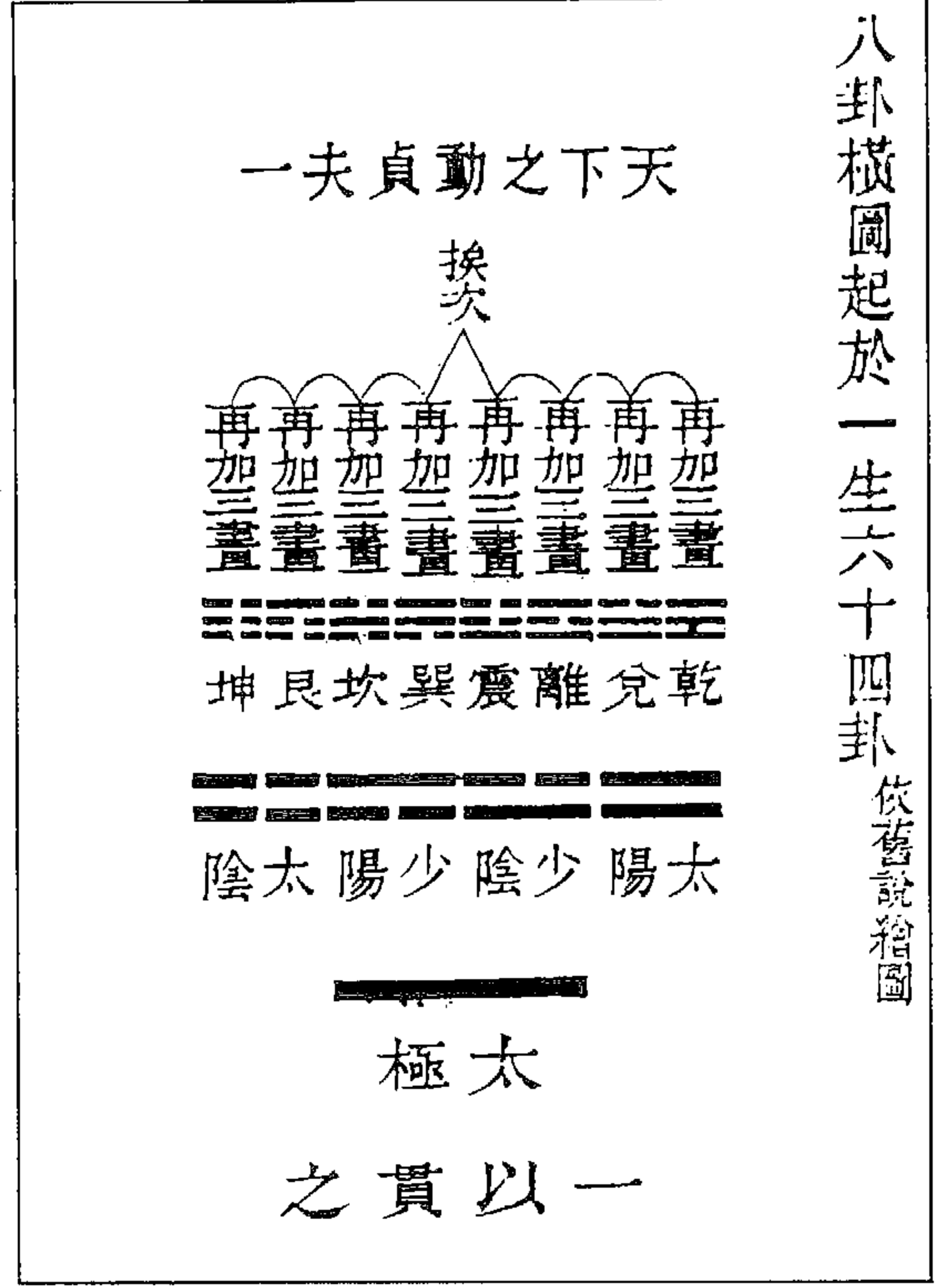

图 673 八卦成六十四卦圓圖象天图

(冯道立《周易三极图贯》)

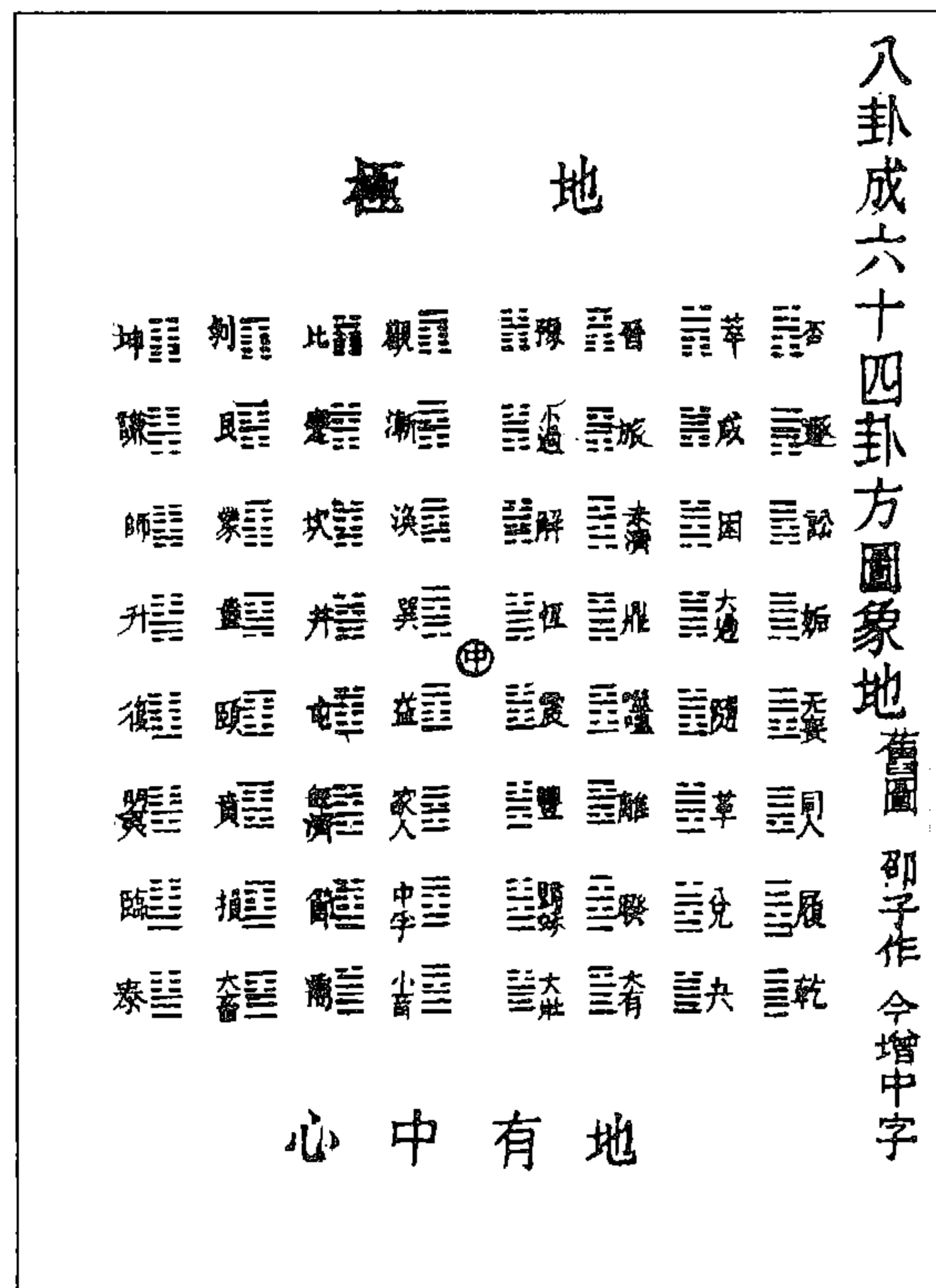

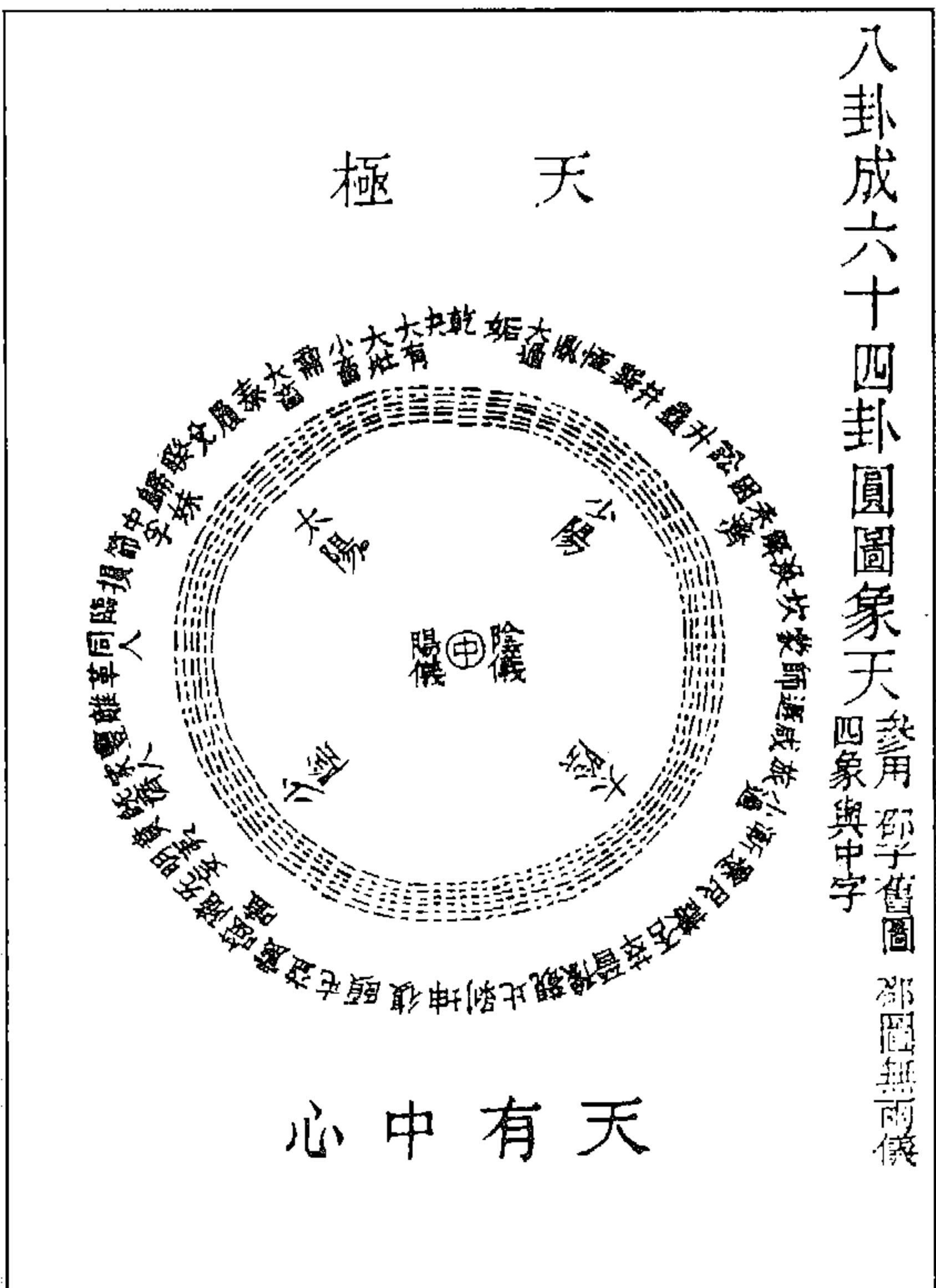

图 676 后天八卦次序与先天分体用图

图 675 先天八卦竖图定上下之分图

(冯道立《周易三极图贯》)

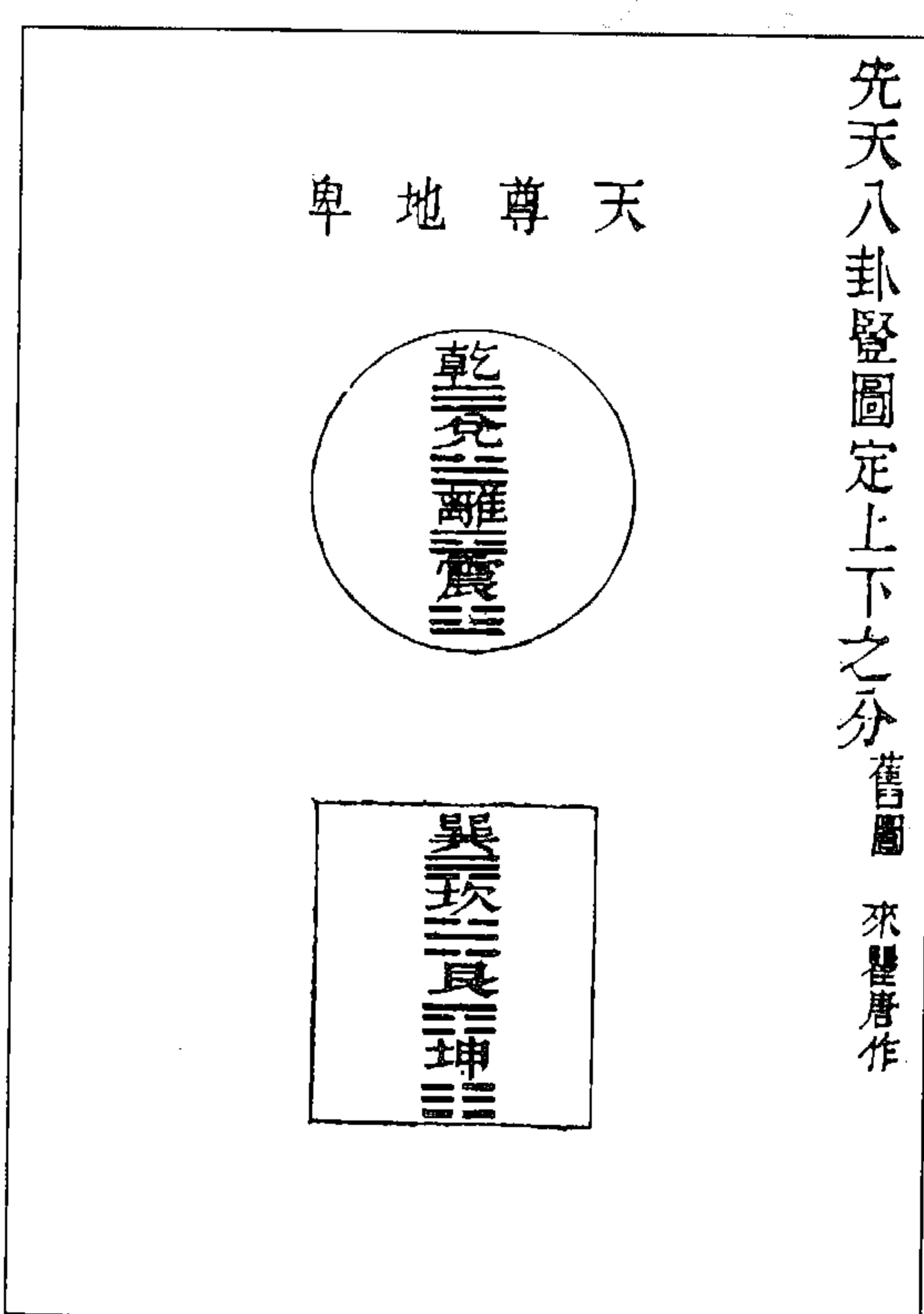
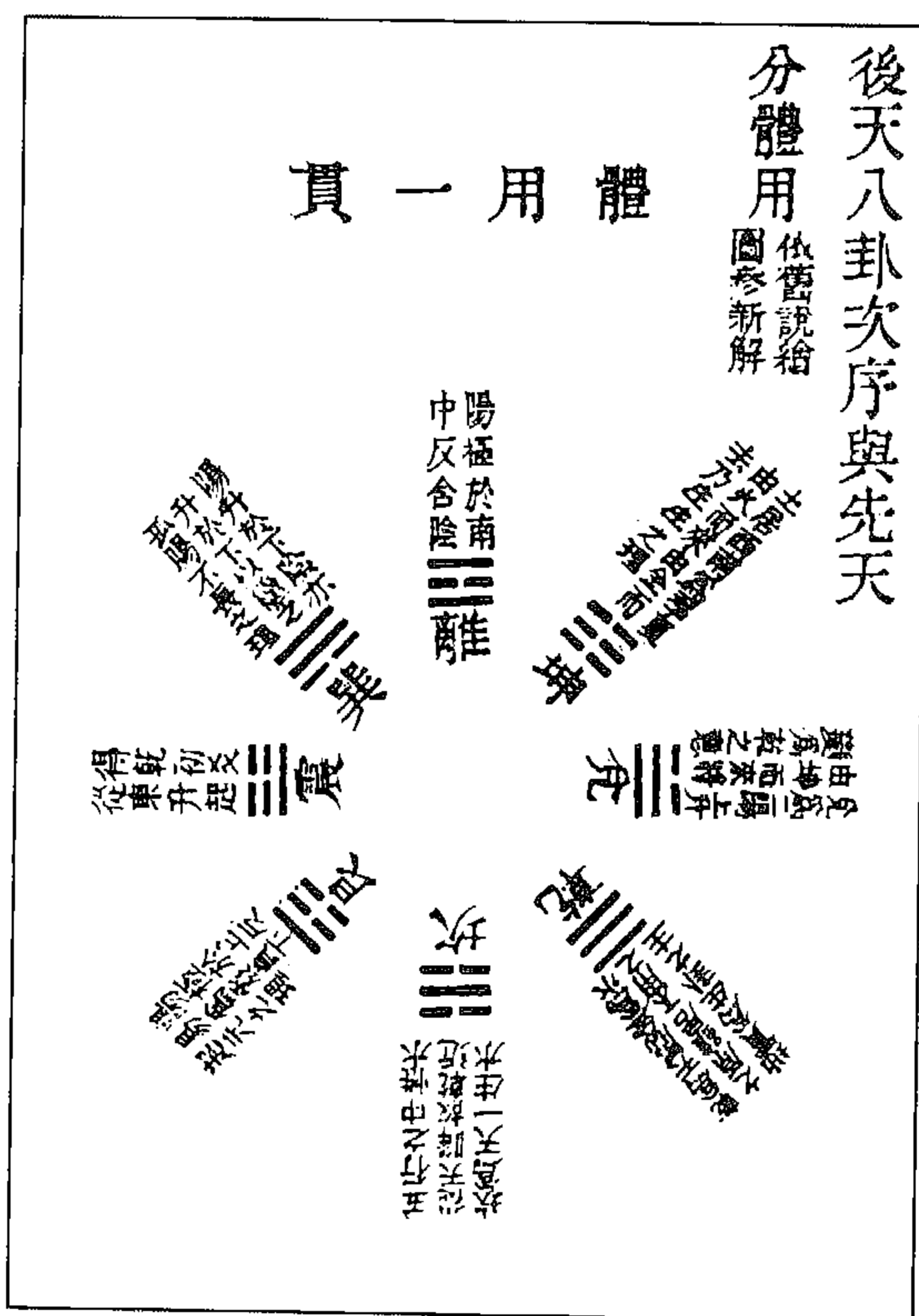

图 678 先天八卦次序合周天之象图

图 677 先天八卦方位图

(冯道立《周易三极图贯》)

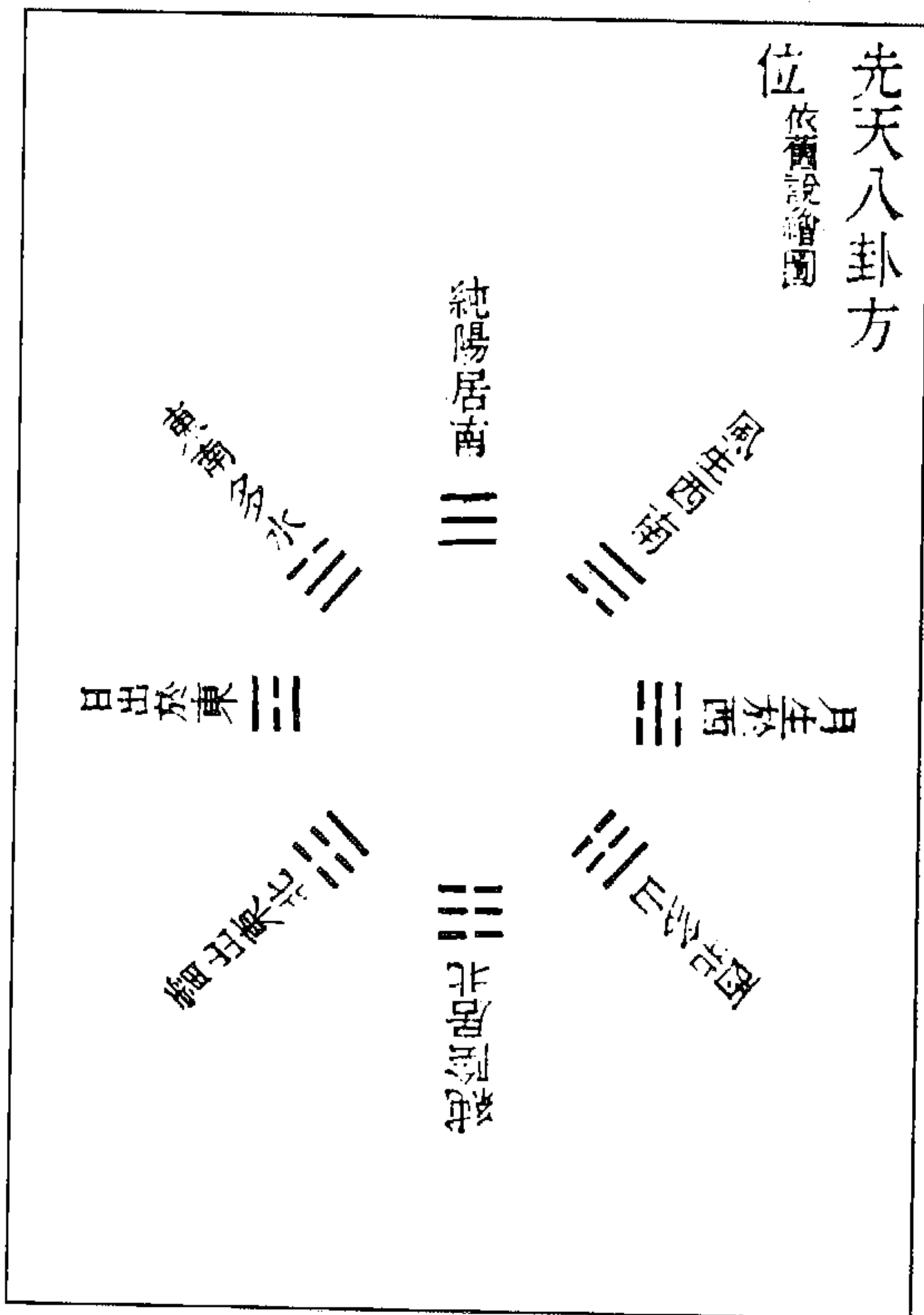
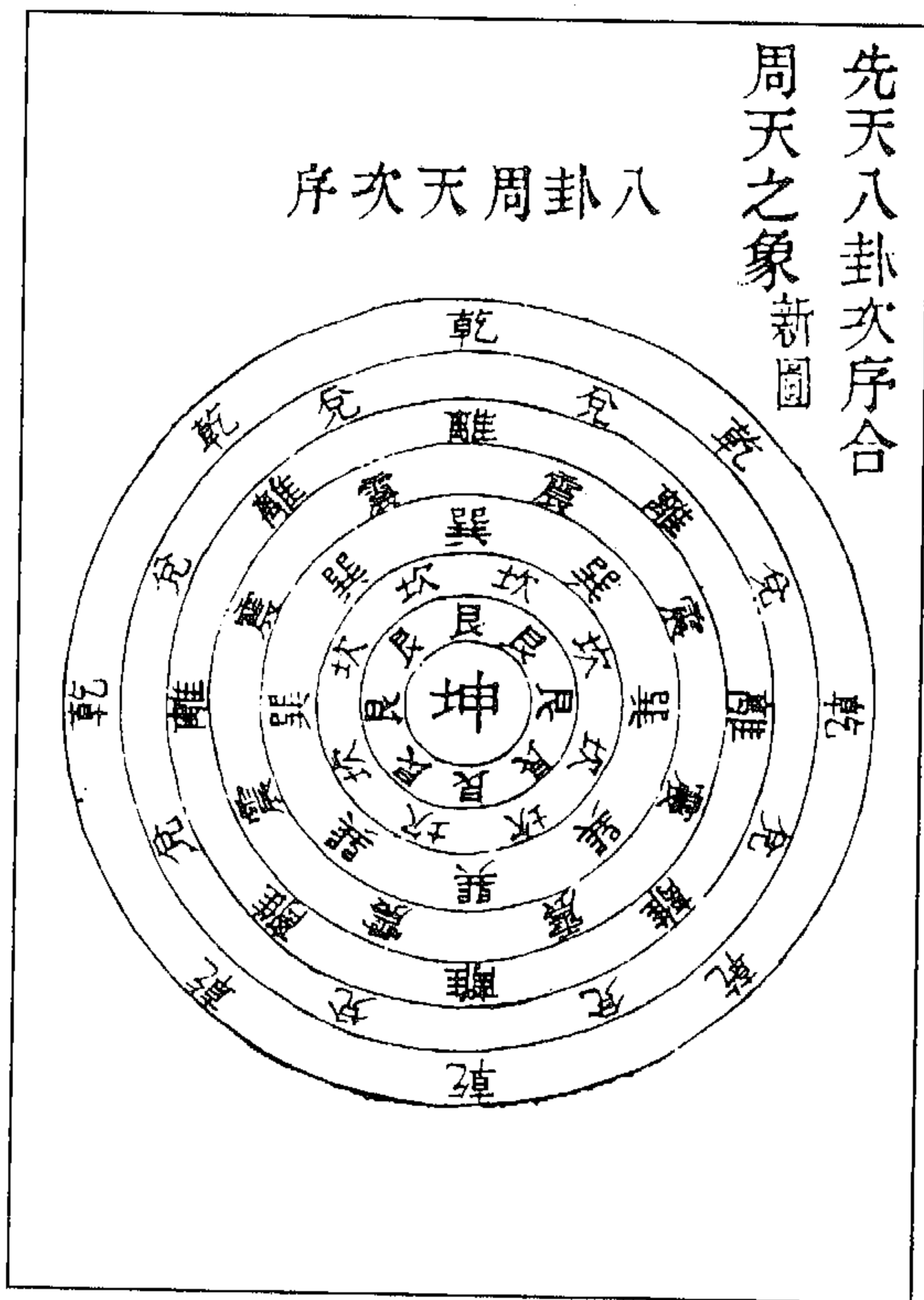

图 680 后天乾元四阳卦生四象配纳甲图



图 679 先天八卦变后天八卦以中为正图

(冯道立《周易三极图贯》)

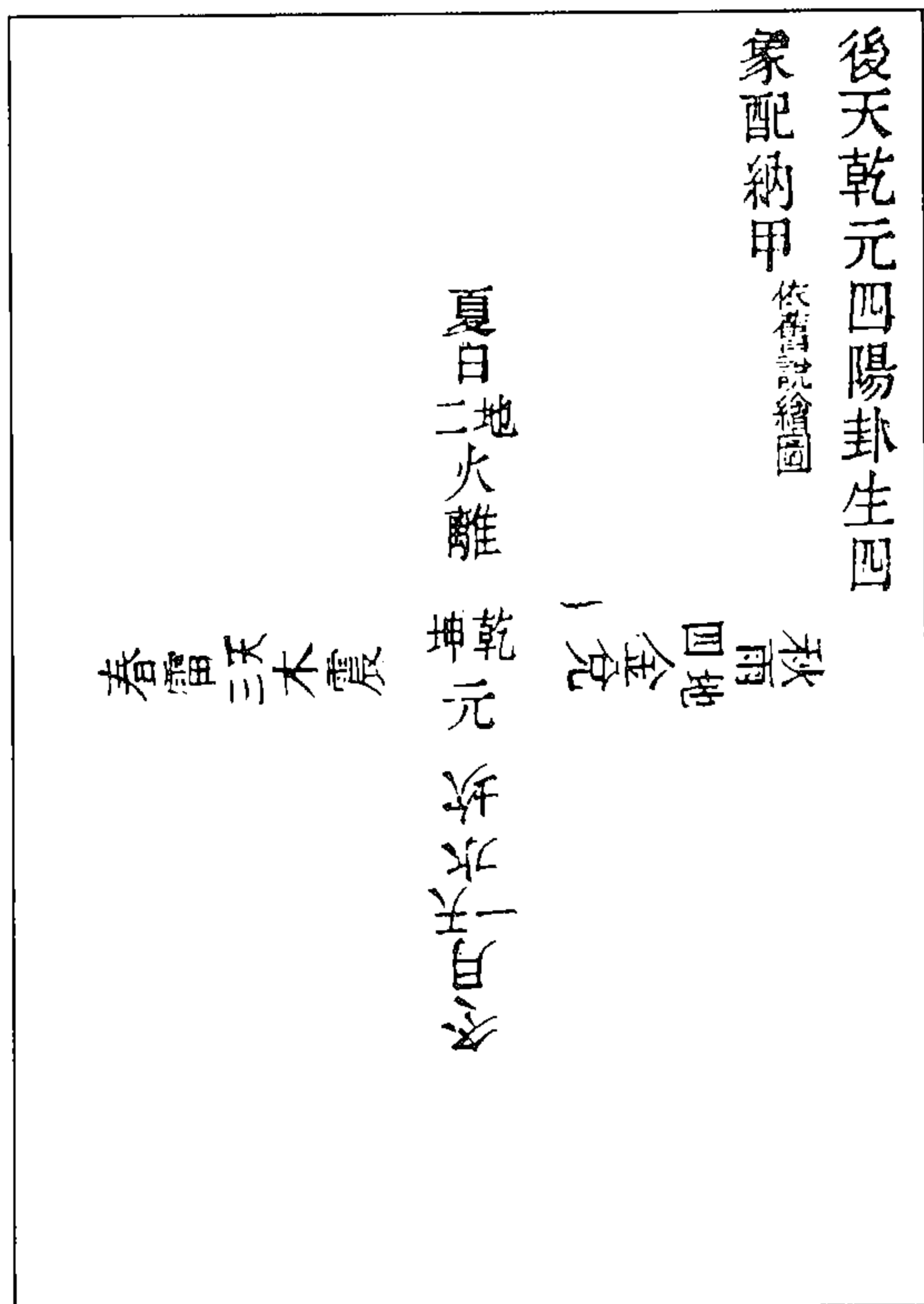

图 682 后天八卦圓圖象天图

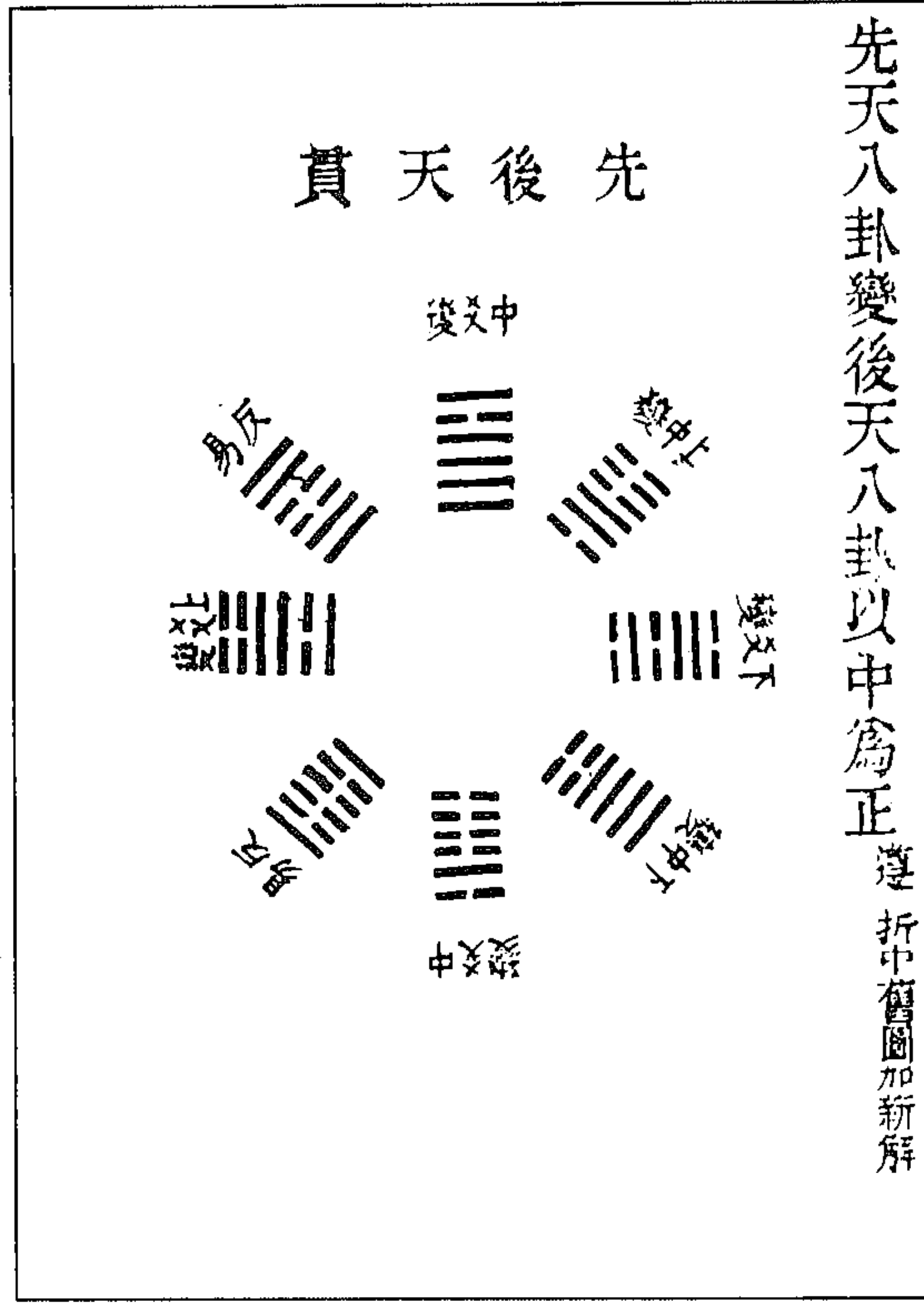

图 681 后天乾元四阳象生八卦配纳甲图

(冯道立《周易三极图贯》)

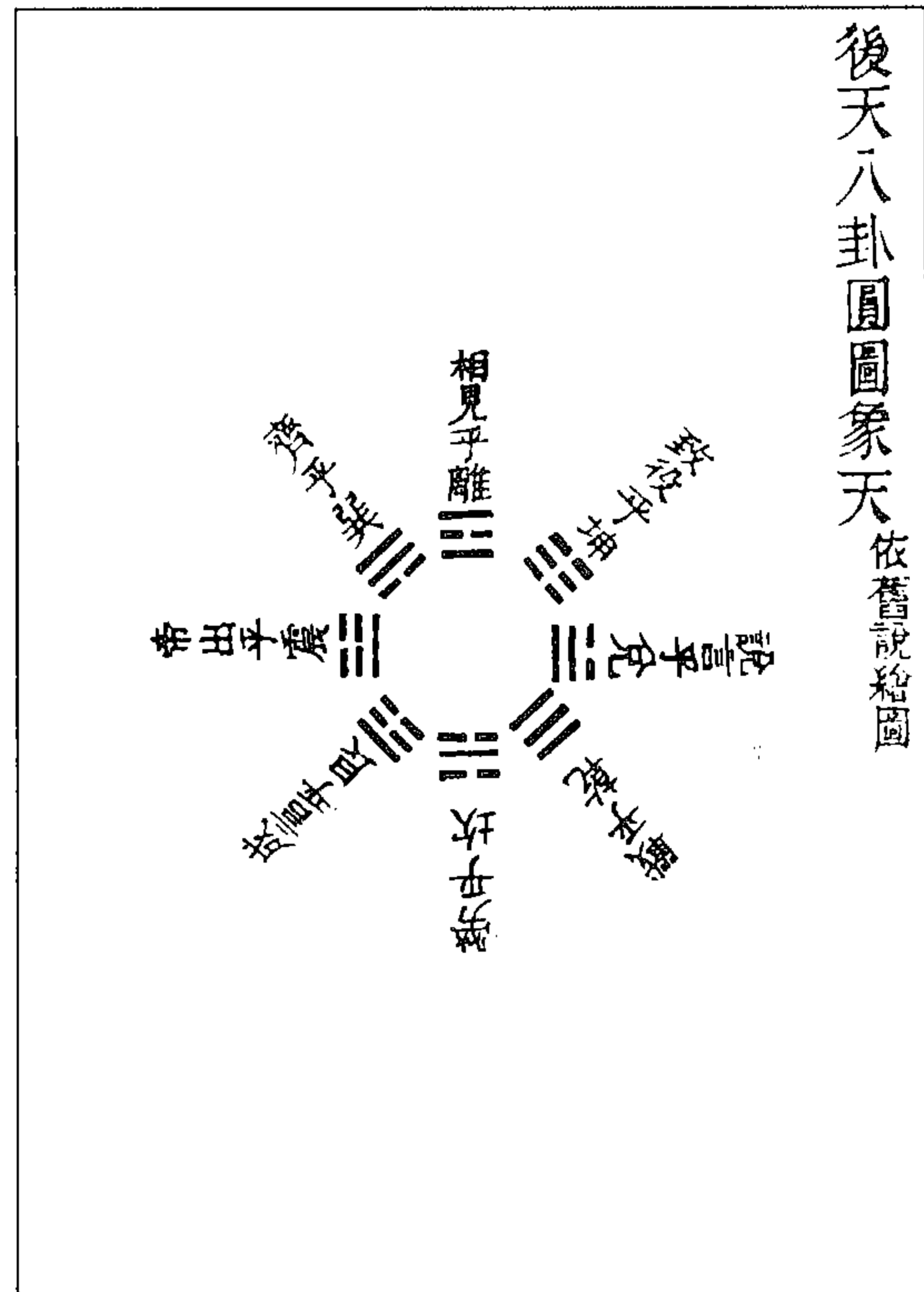

图 684 后天六十四卦横图象一图

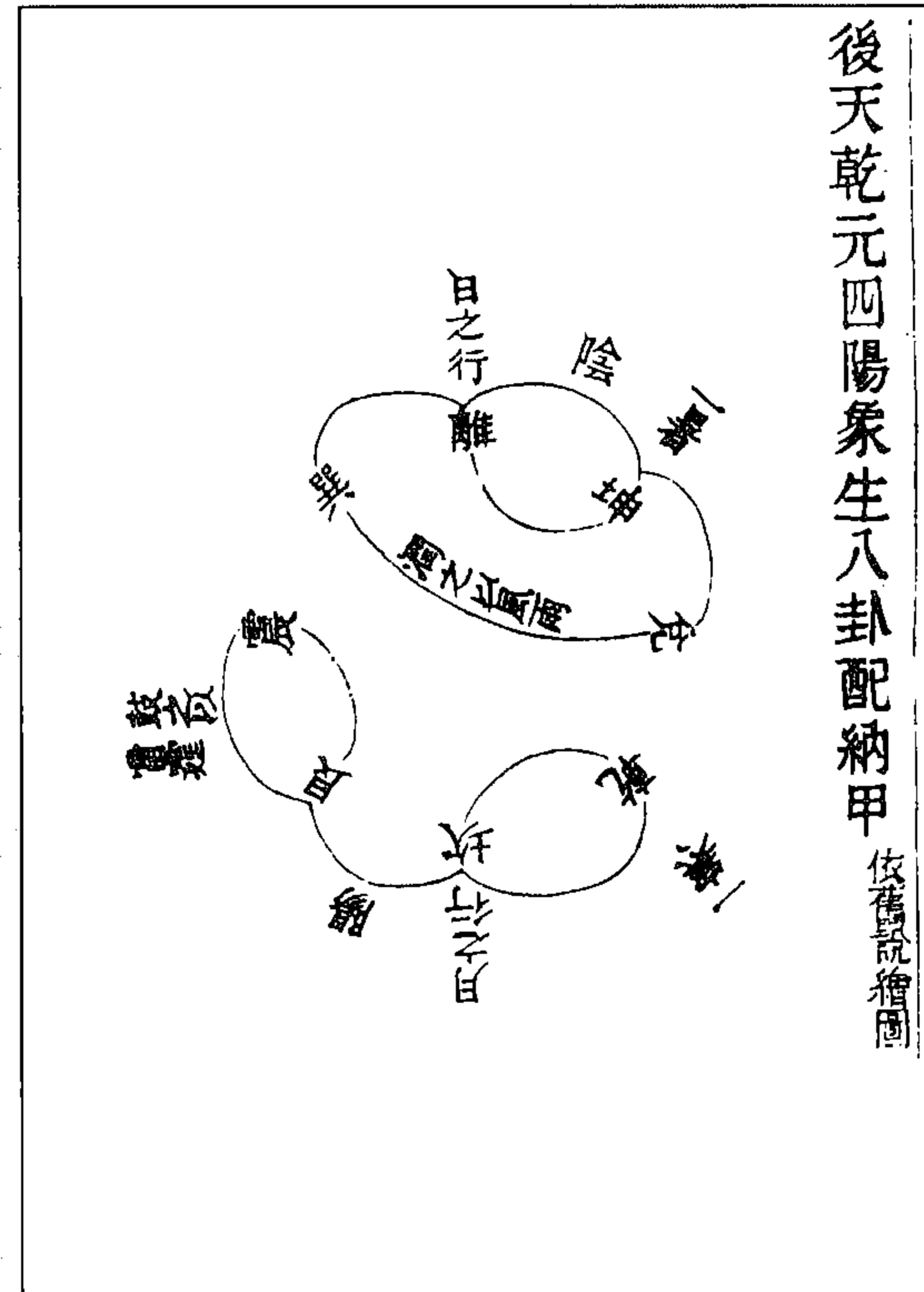

图 683 后天六十四卦圓圖象天图

(冯道立《周易三极图贯》)

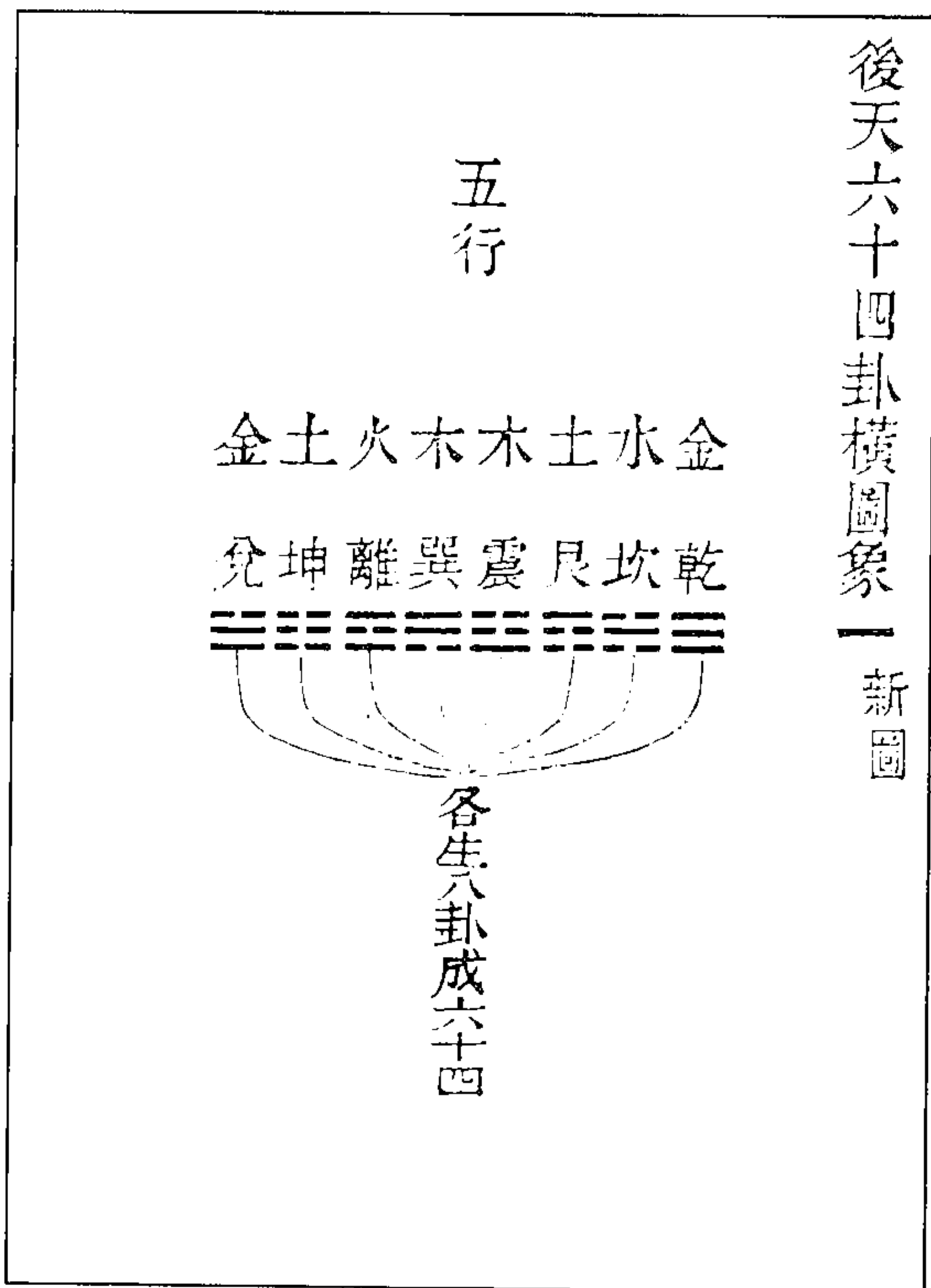

图 686 文王序卦用綜象天地日月上下图

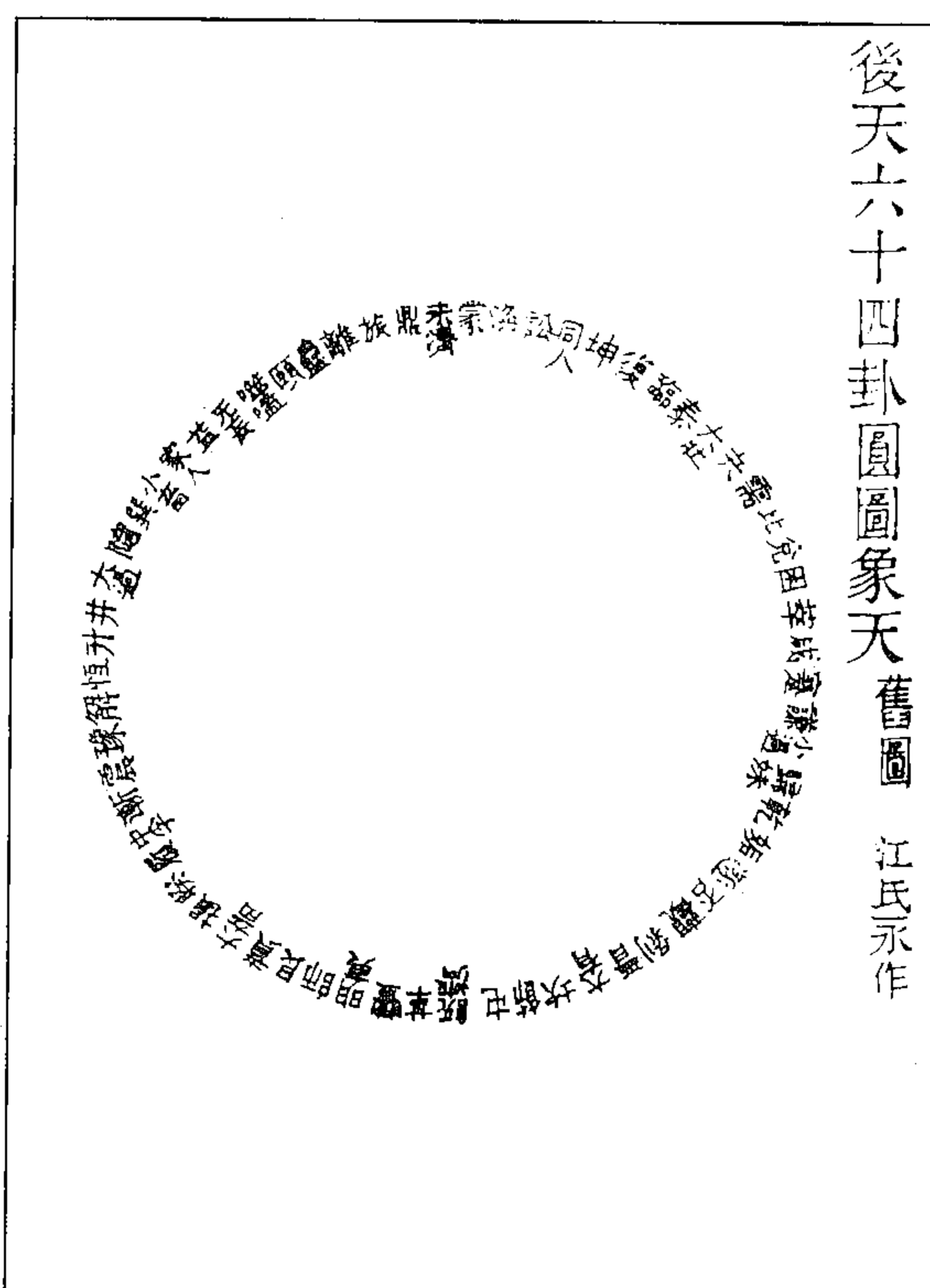

图 685 伏羲畫卦用錯象天地日月配偶图

(冯道立《周易三极图贯》)

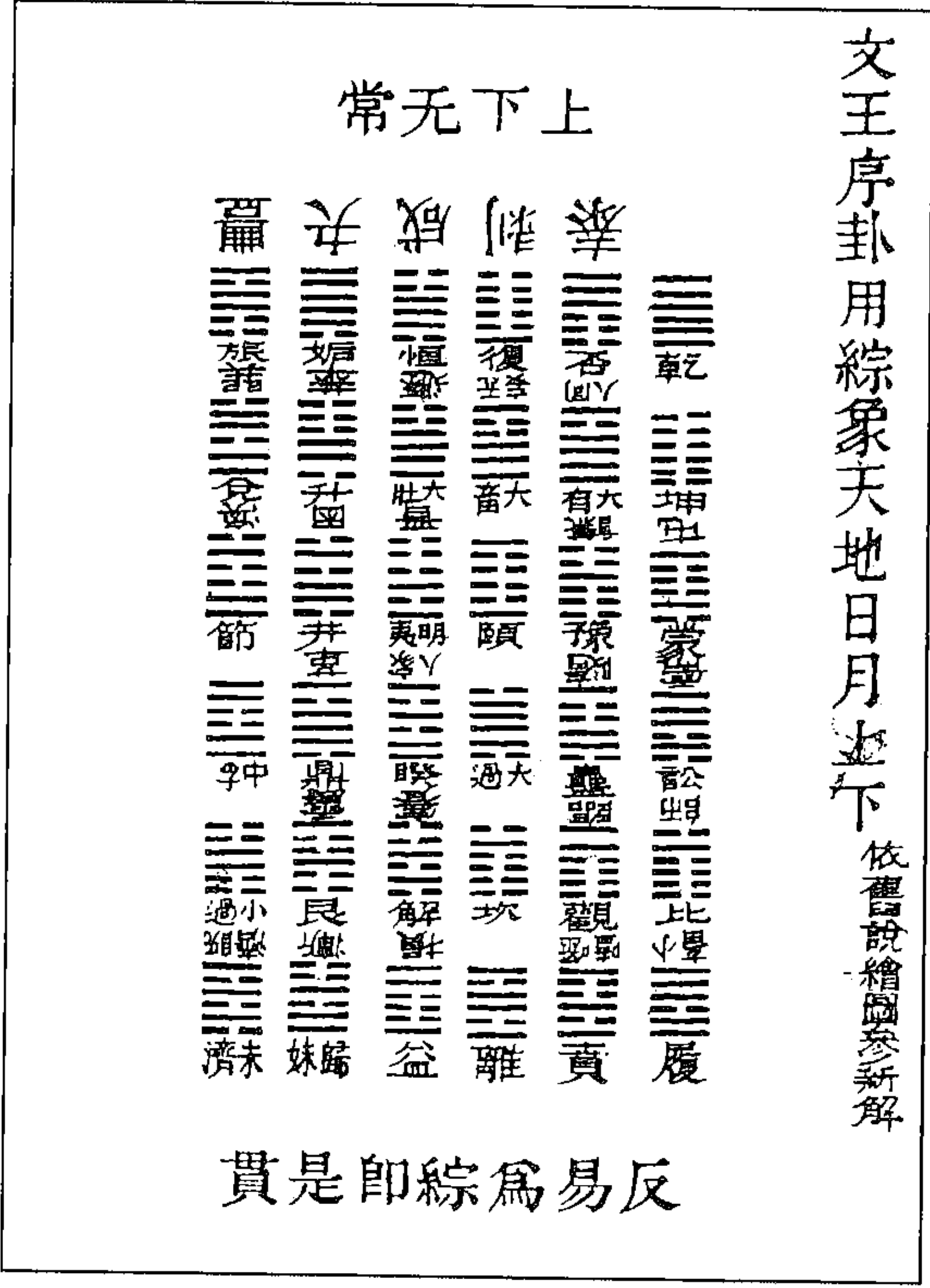

图 688 納甲相連成序卦图

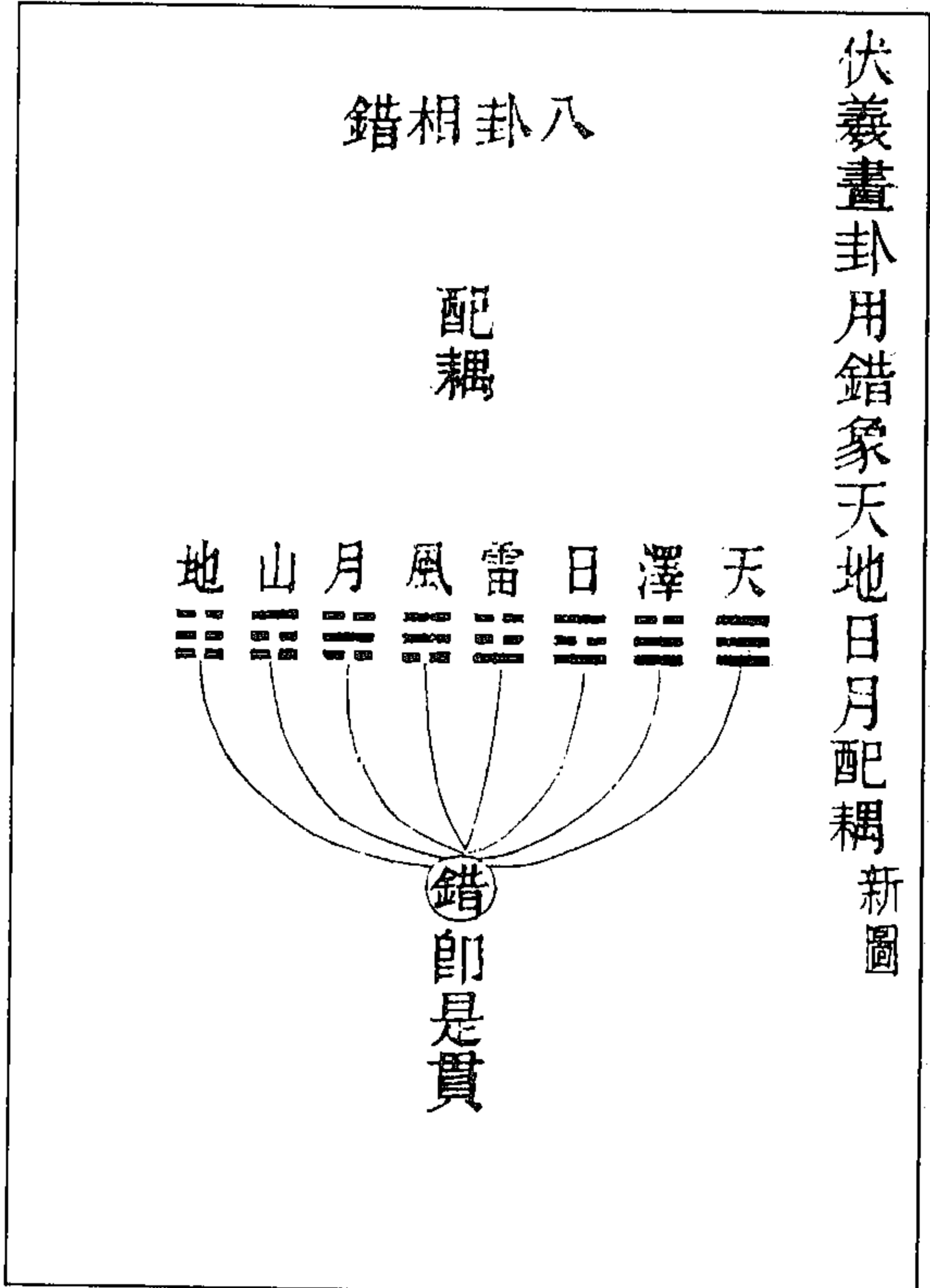

图 687 先天變後天成序卦图

(冯道立《周易三极图贯》)

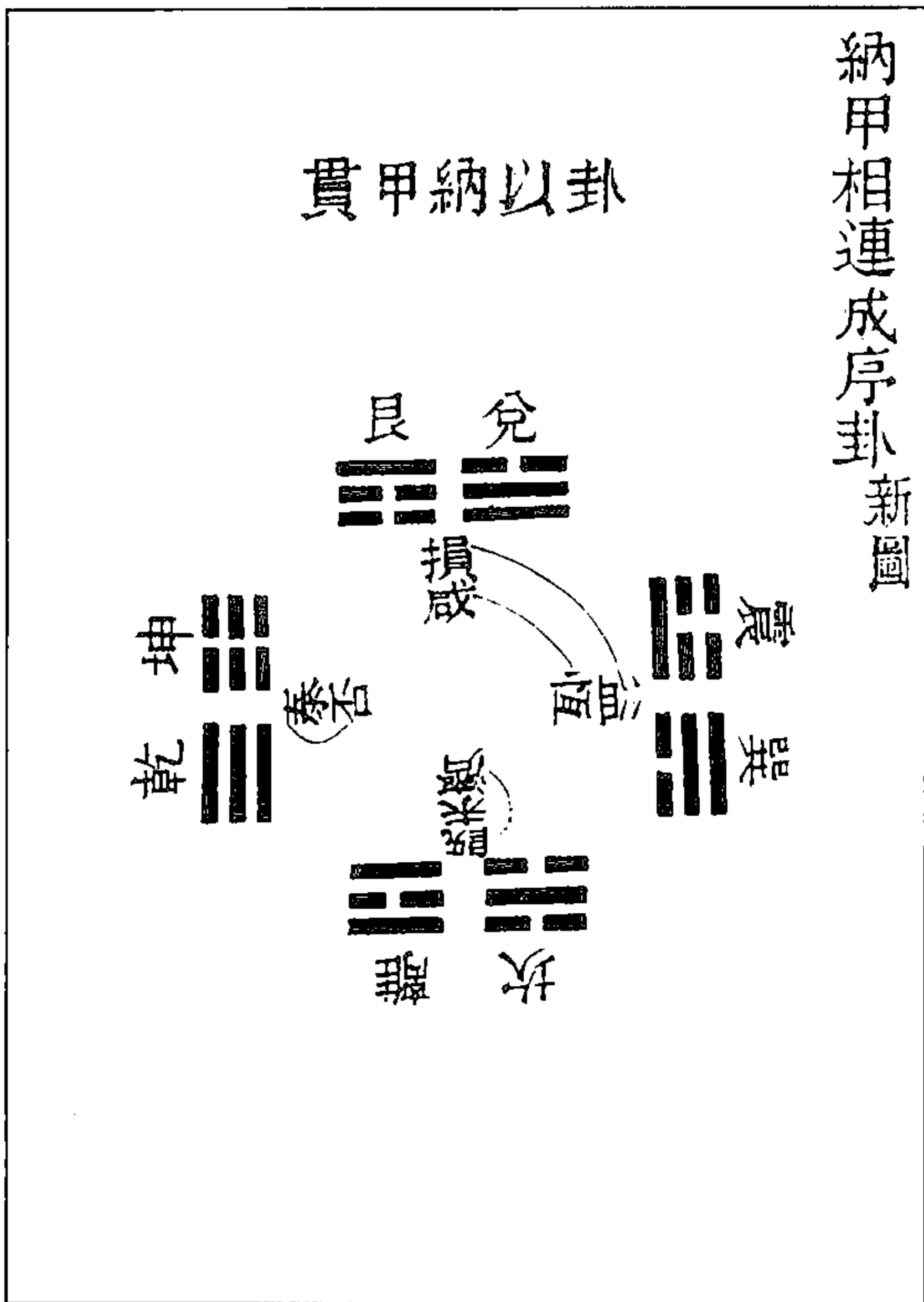

图 690 十二卦消息象兩儀图

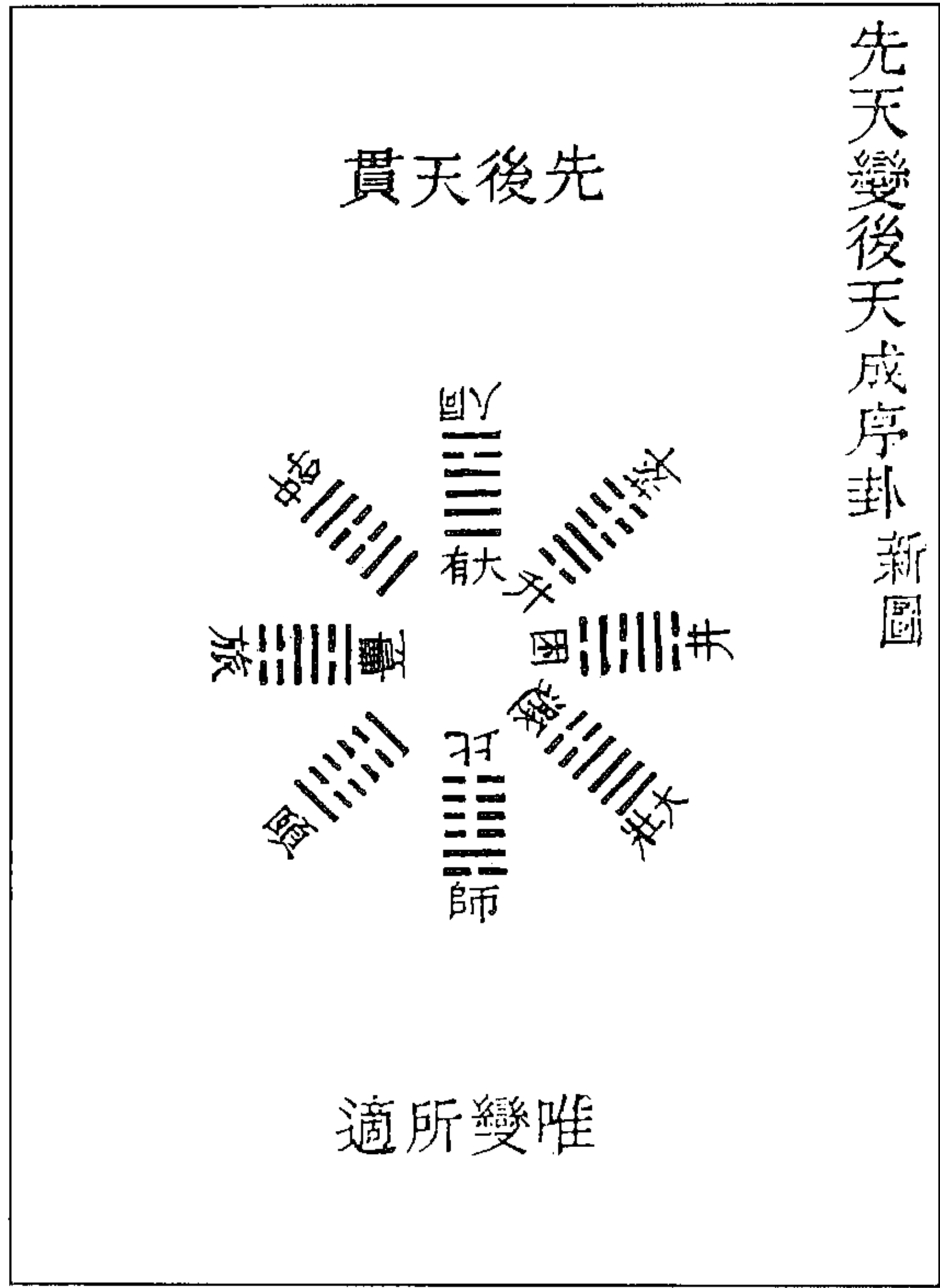

图 689 太極生十二消息卦图

(冯道立《周易三极图贯》)

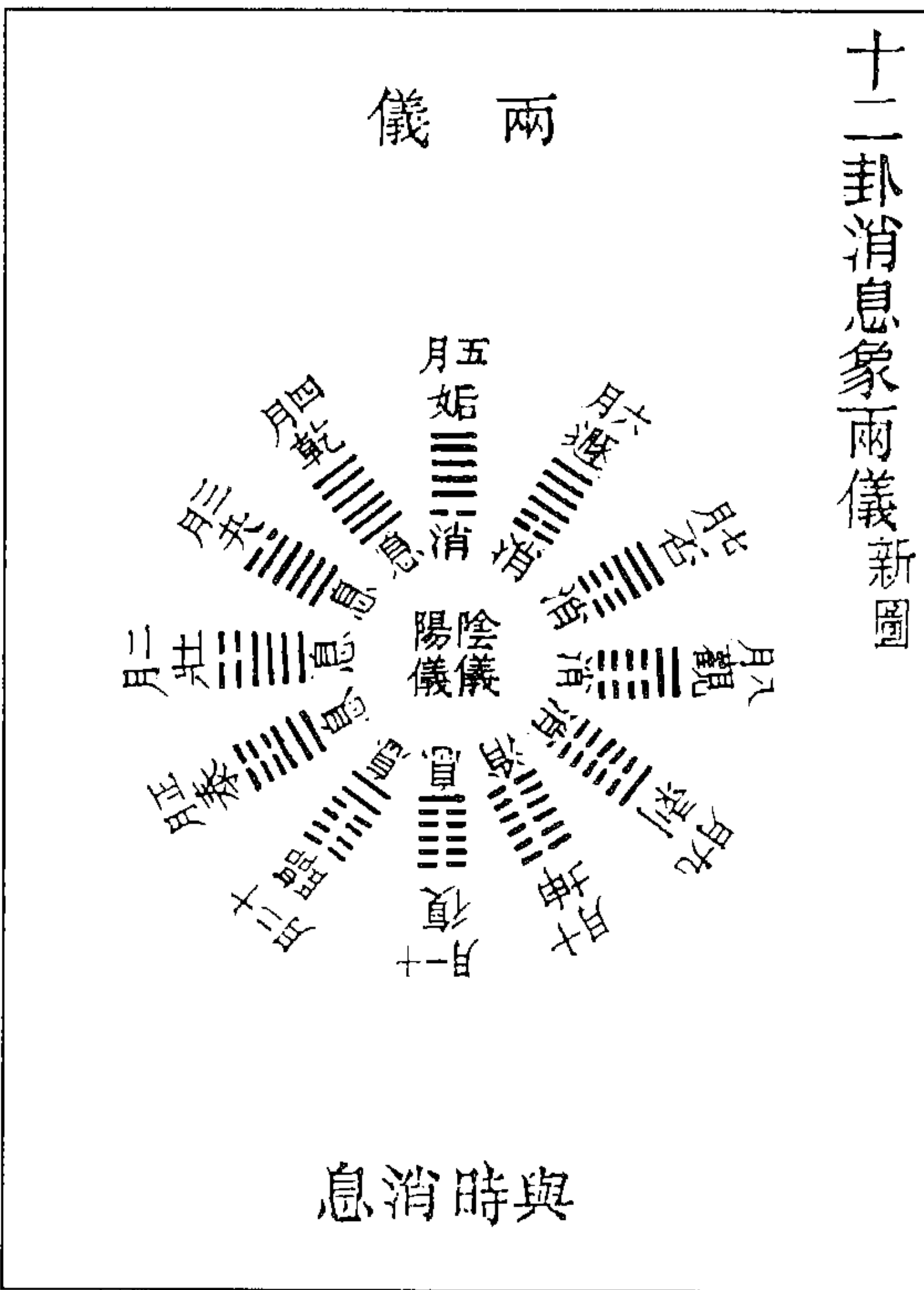

图 692 乾坤六爻为十二消息图

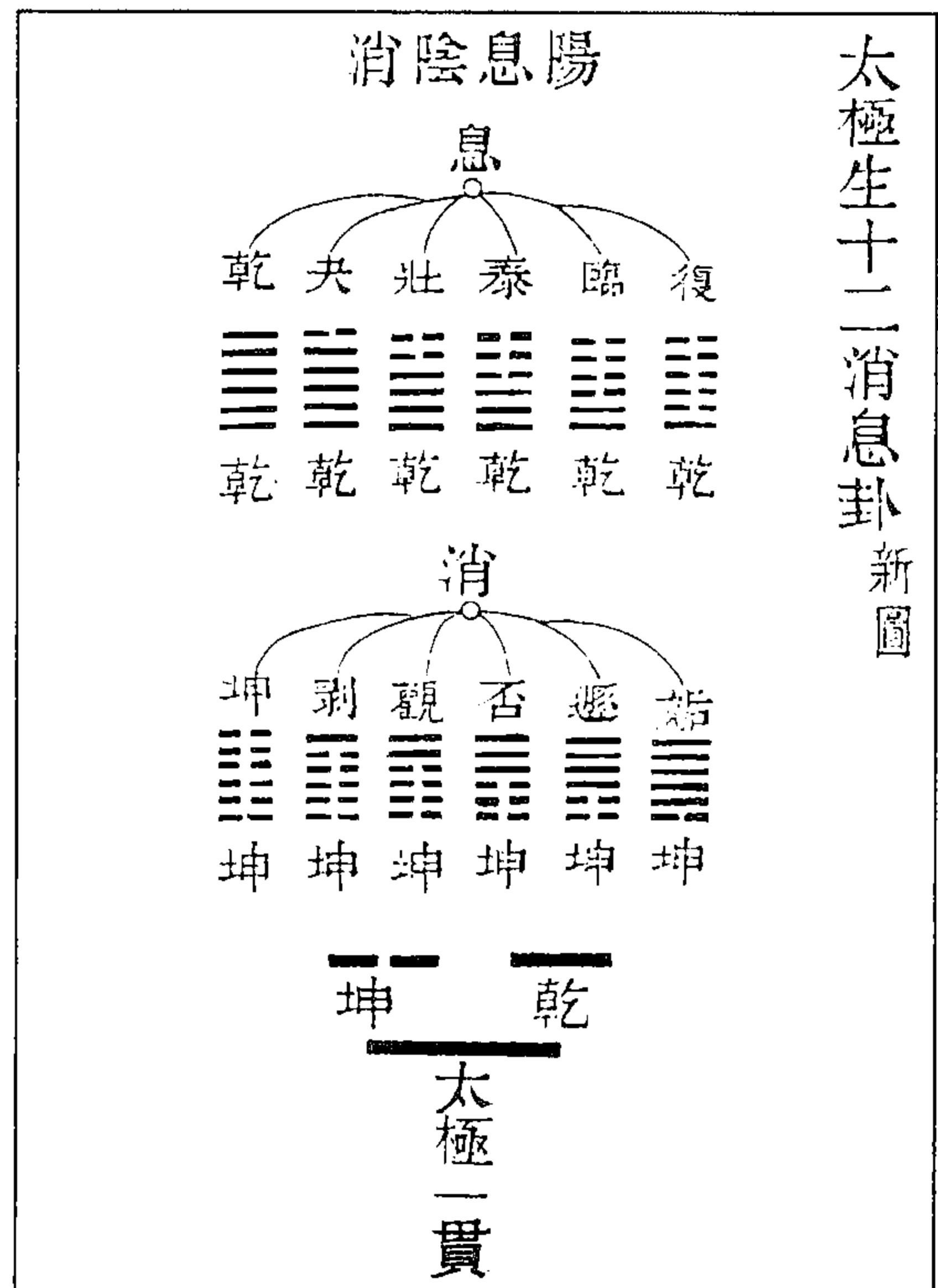
(冯道立《周易三极图贯》)



图 691 序卦各有精义归之于中图

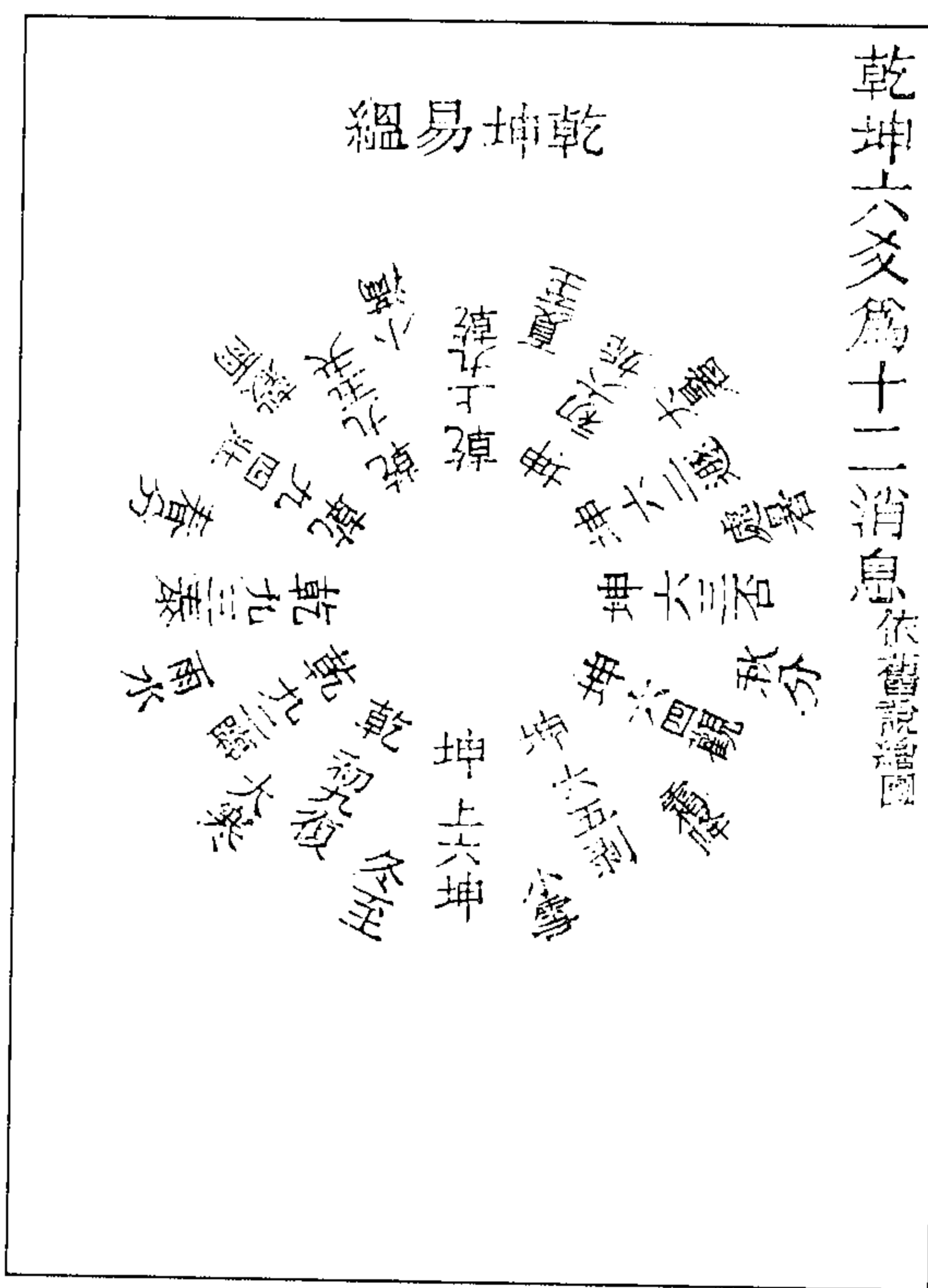

图 694 六十四卦消息兼错综图

(冯道立《周易三极图贯》)

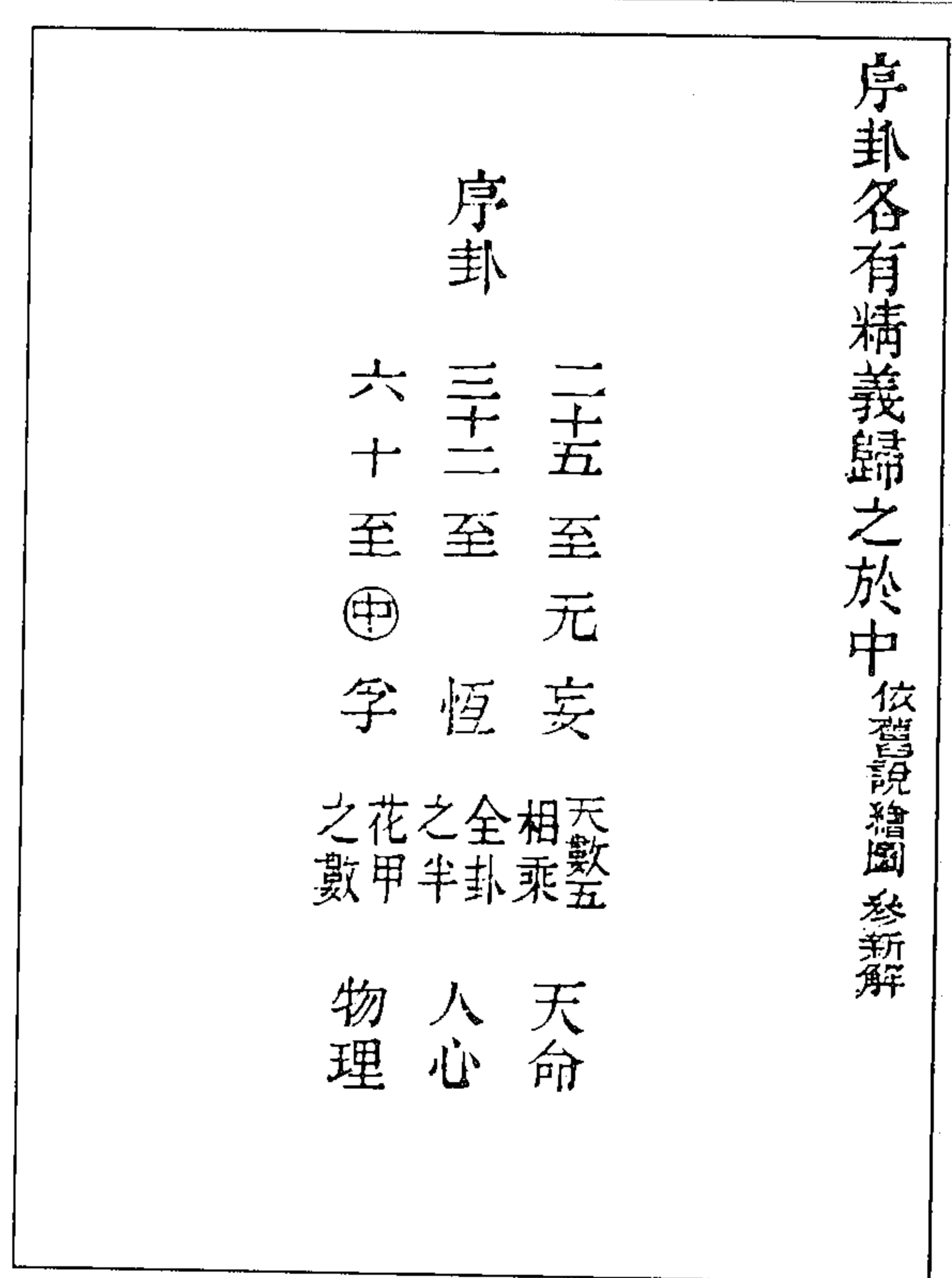

图 693 六十四卦与时消息图

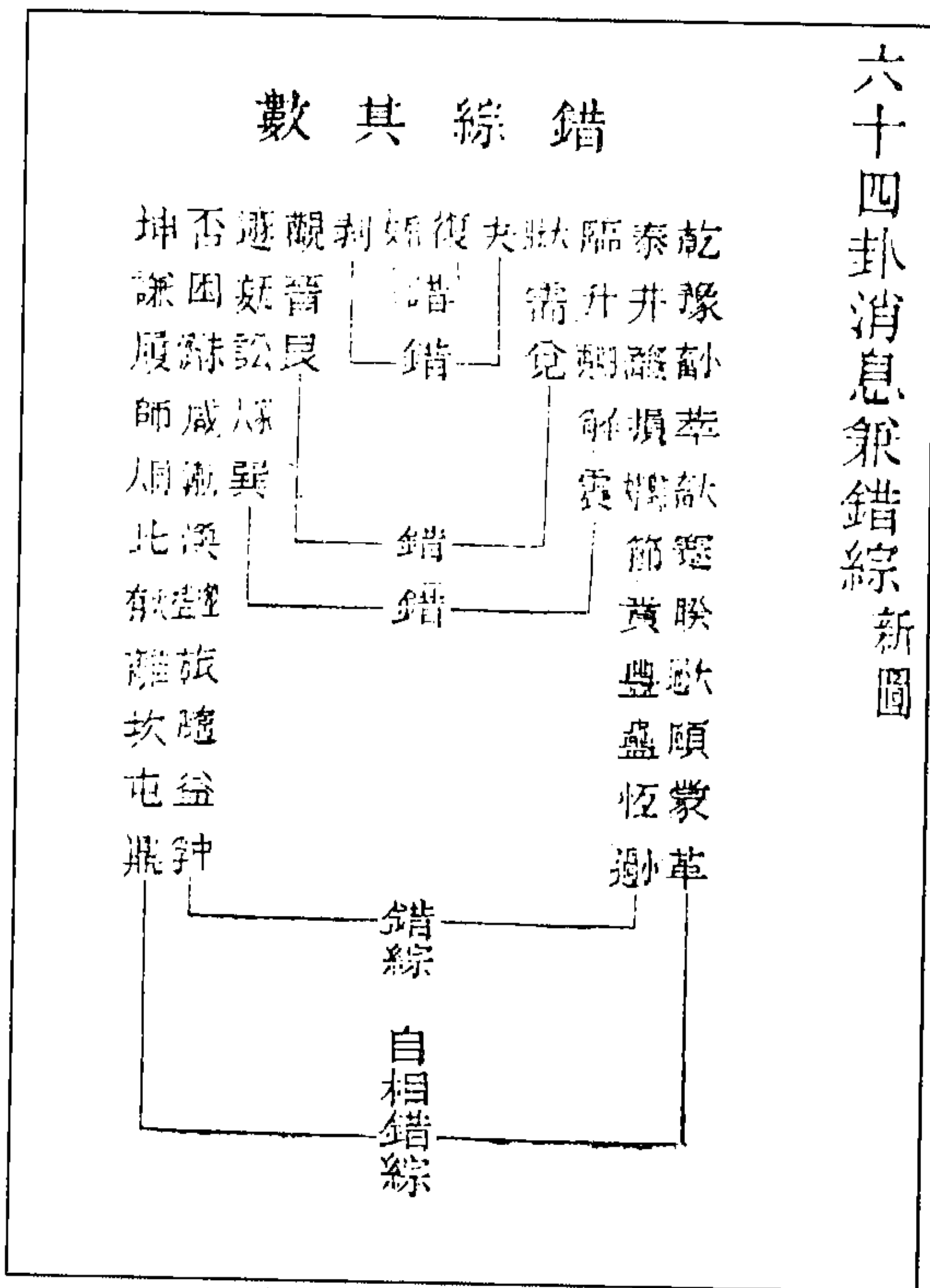

图 696 卦气起中孚与中贯图

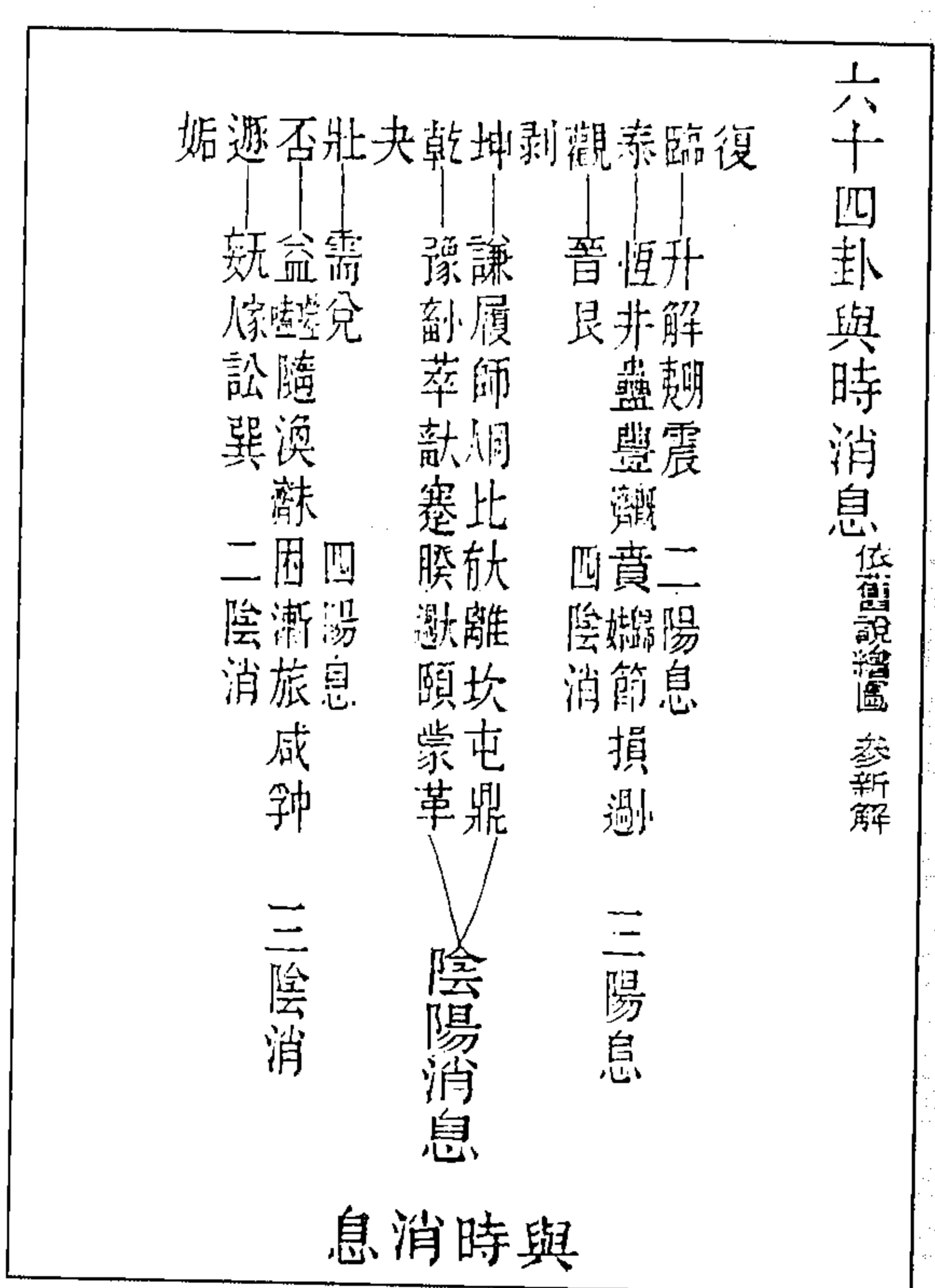

图 695 消息卦以太极居中见阴阳配合图

(冯道立《周易三极图贯》)



图 698 八卦主二十四气以时为定图

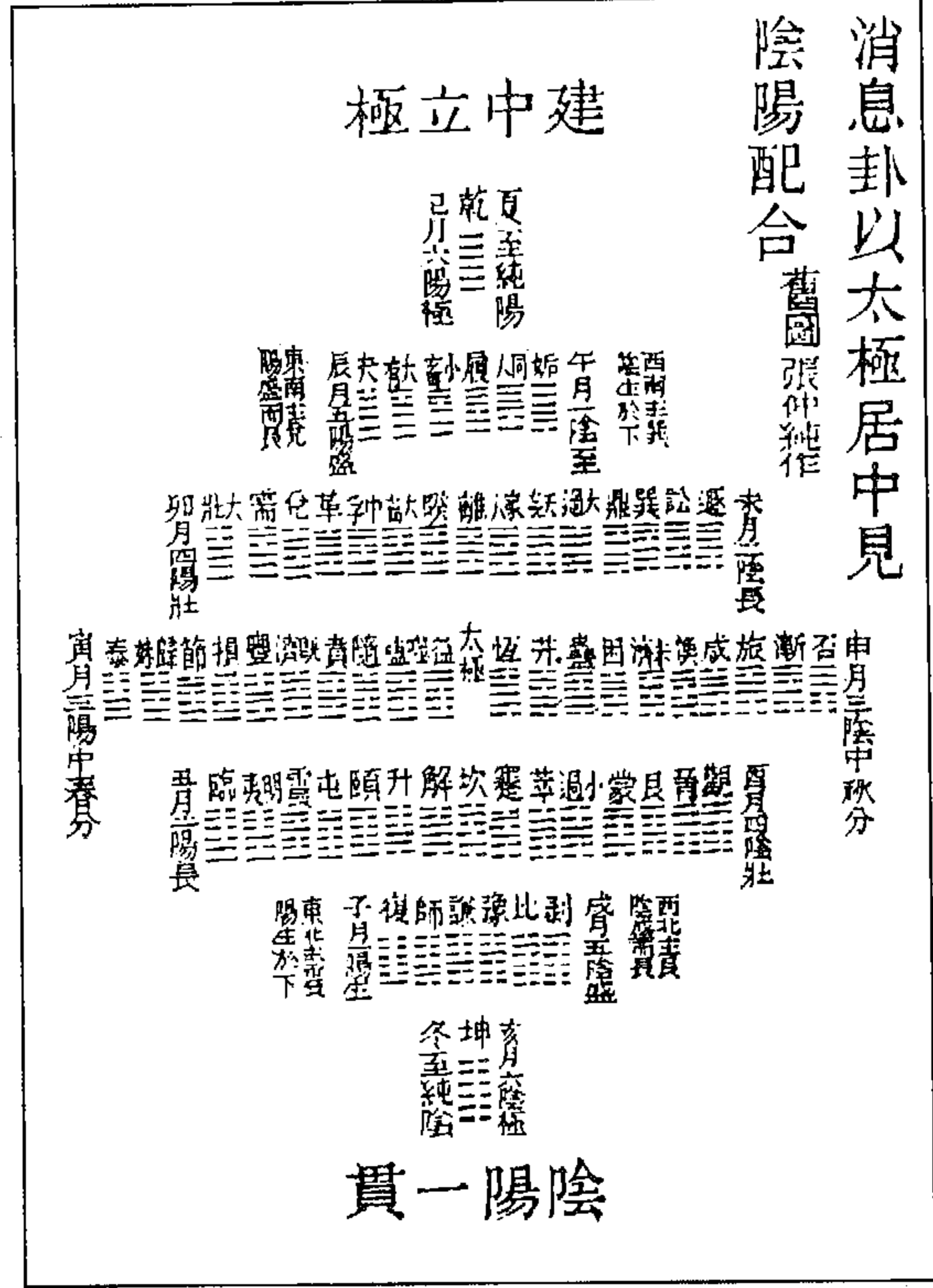

图 697 卦气验日永短贯四时图

(冯道立《周易三极图贯》)

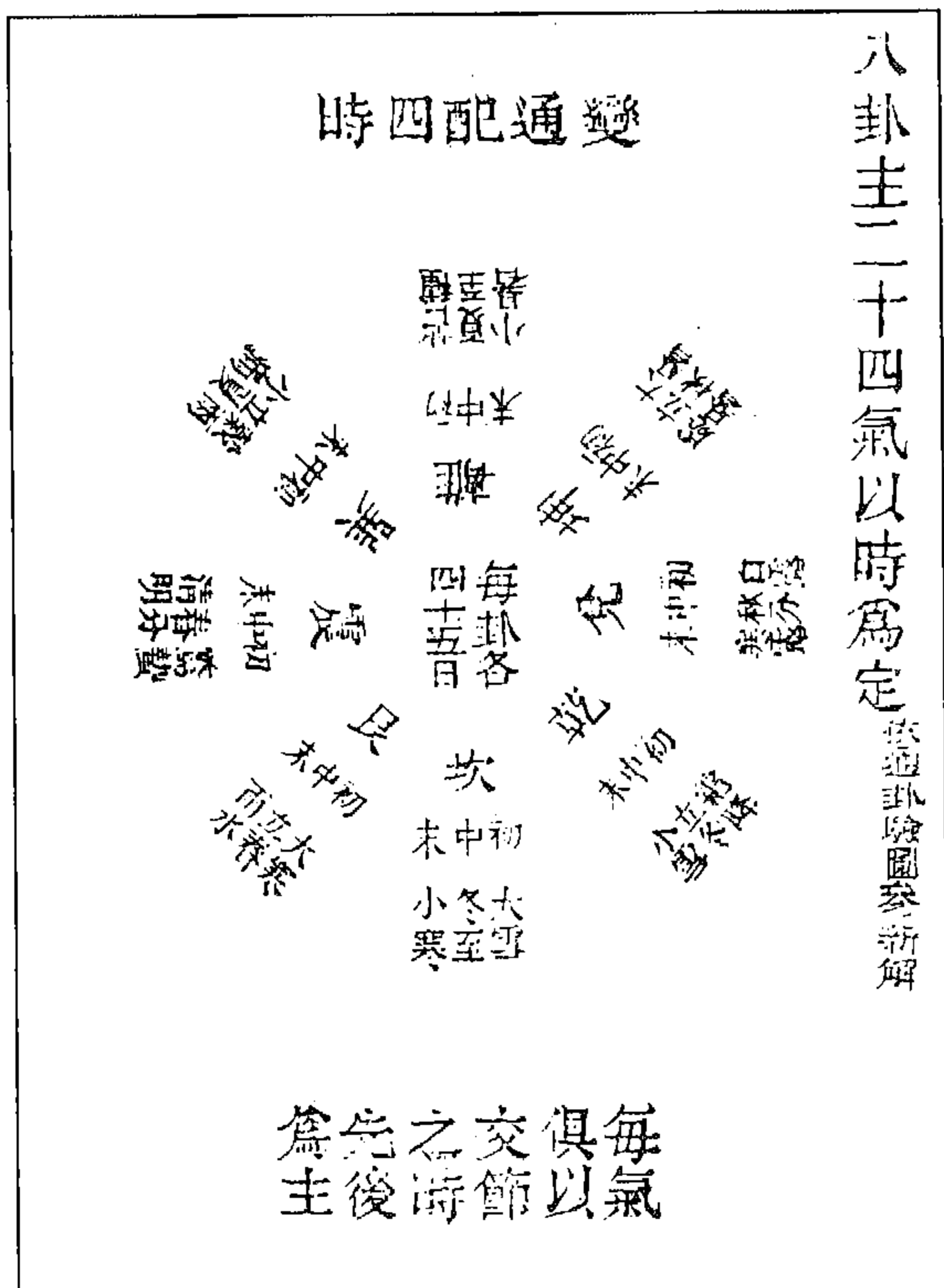

图 700 納音配六十四卦合時字图

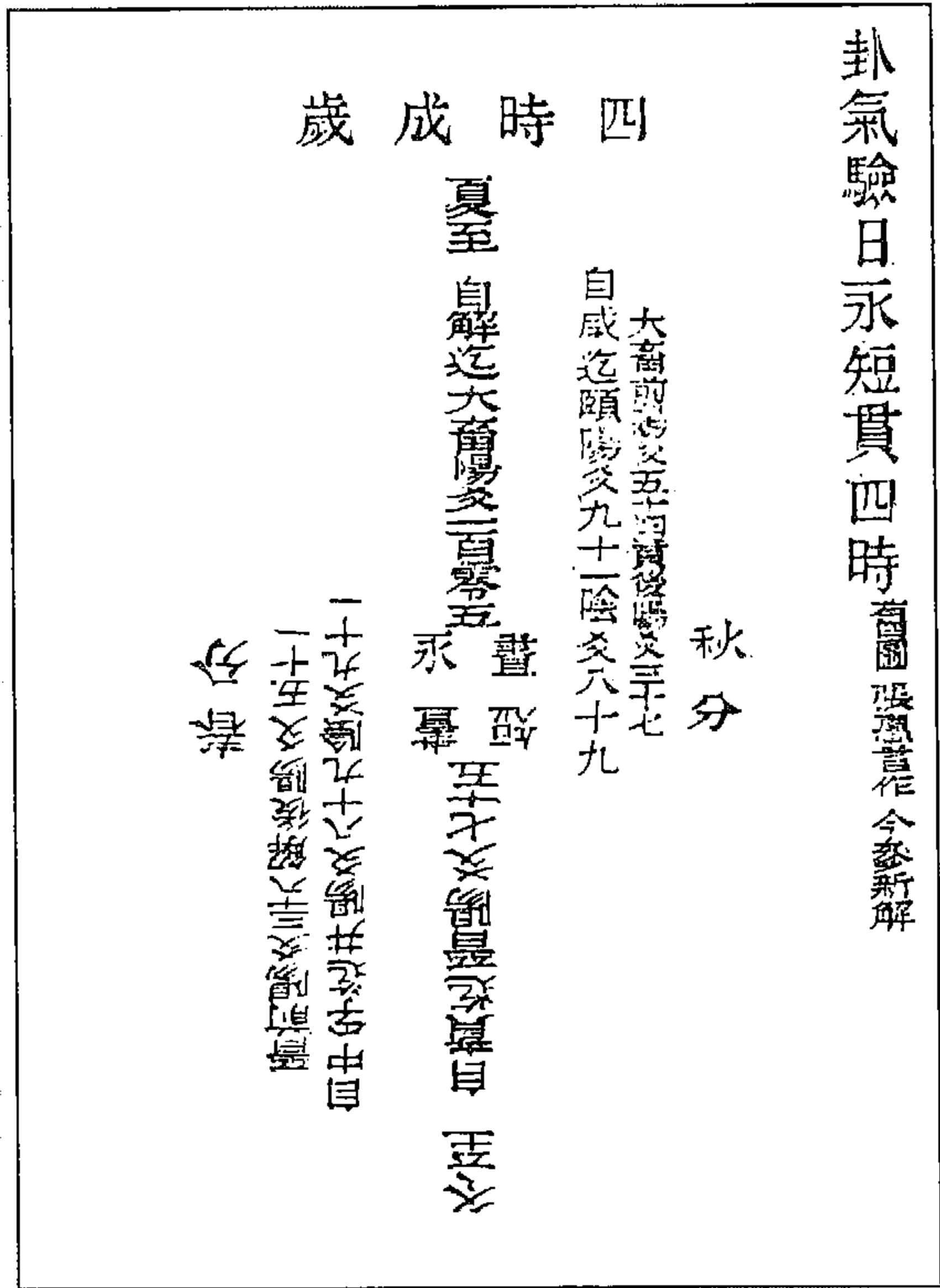

图 699 上下系配卦气图

(冯道立《周易三极图贯》)

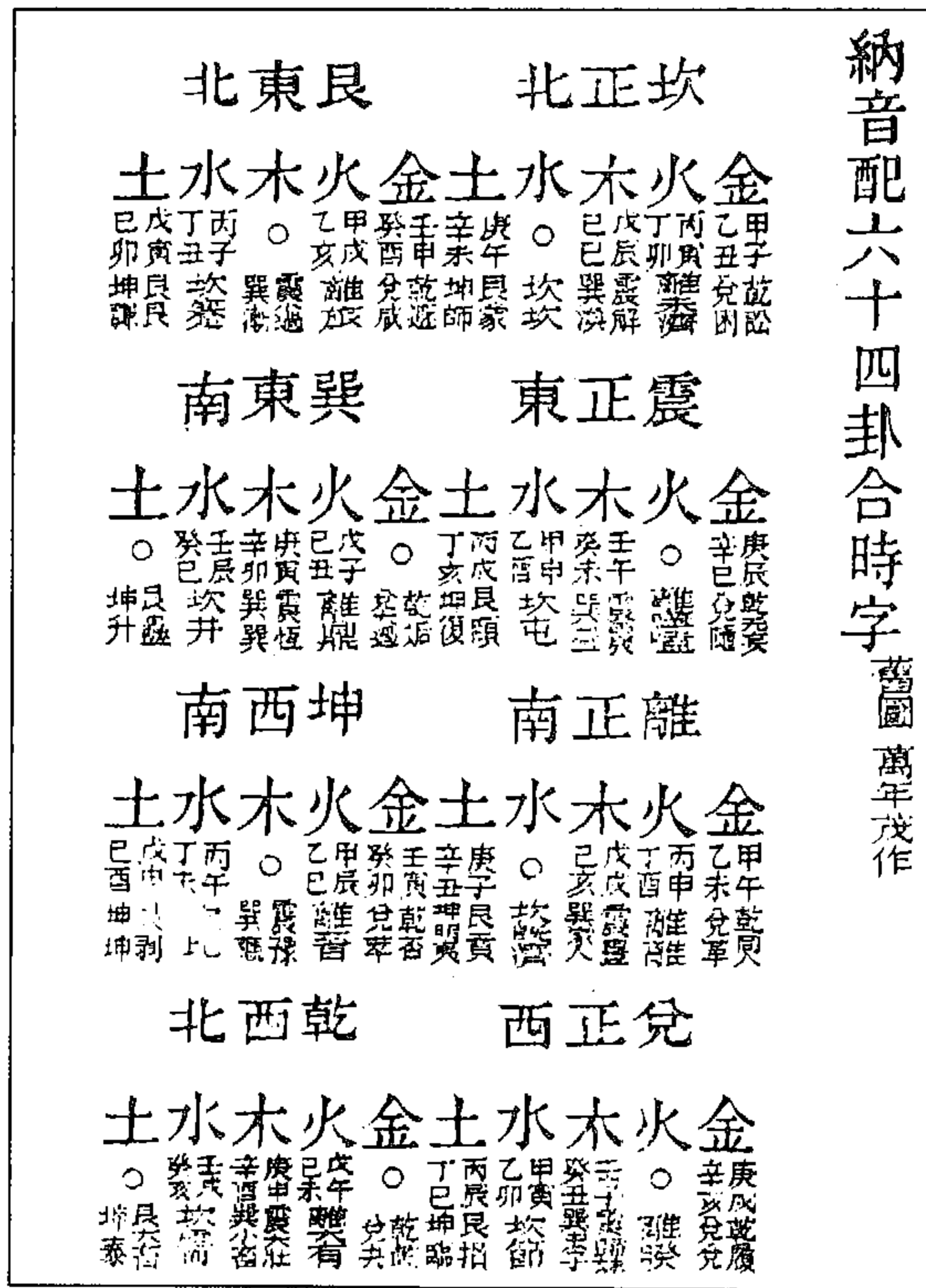

图 702 六十四卦貞辰圖與時中貫圖

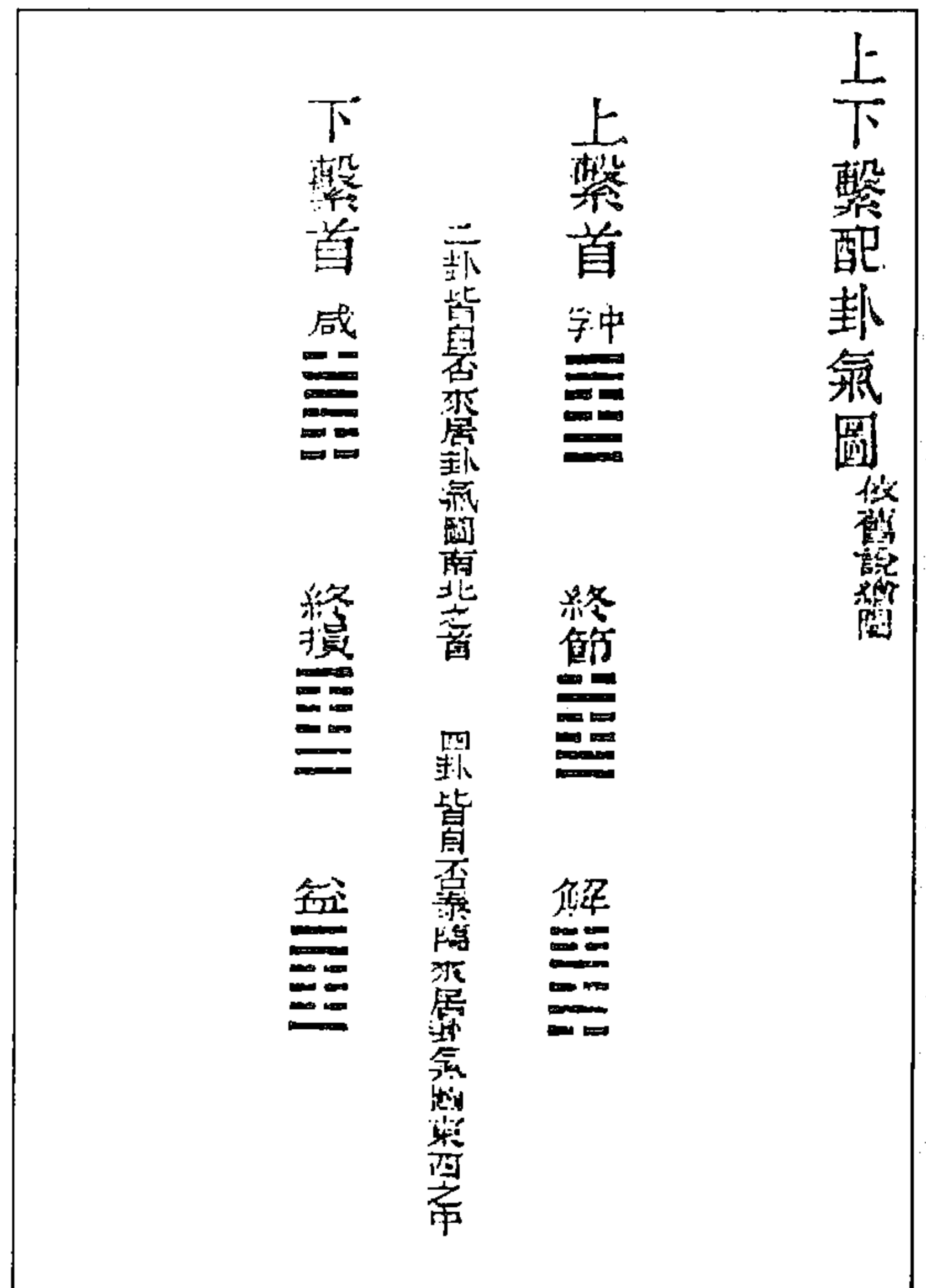

图 701 卦氣貫七十二候以時為定圖

(冯道立《周易三极图贯》)

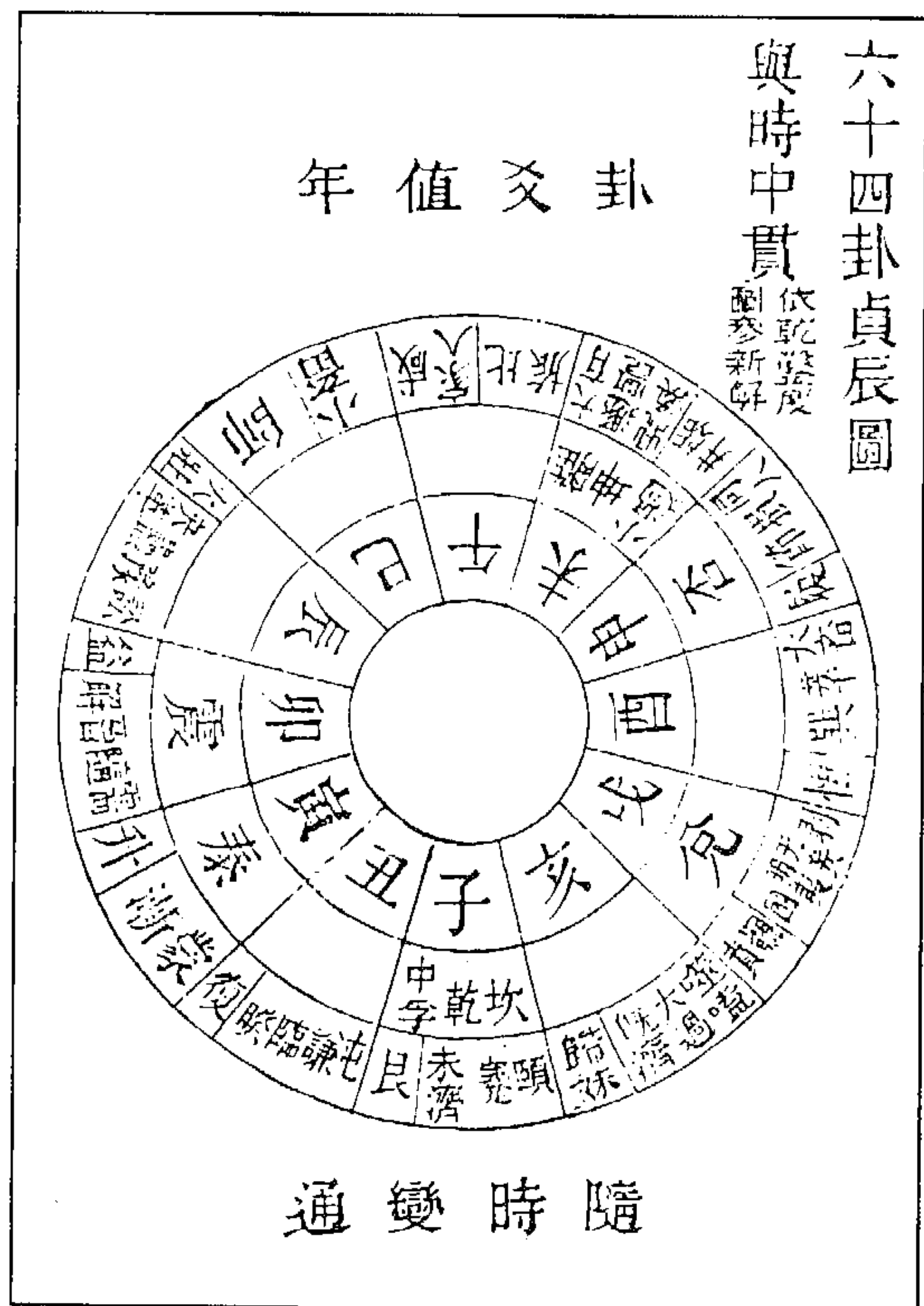

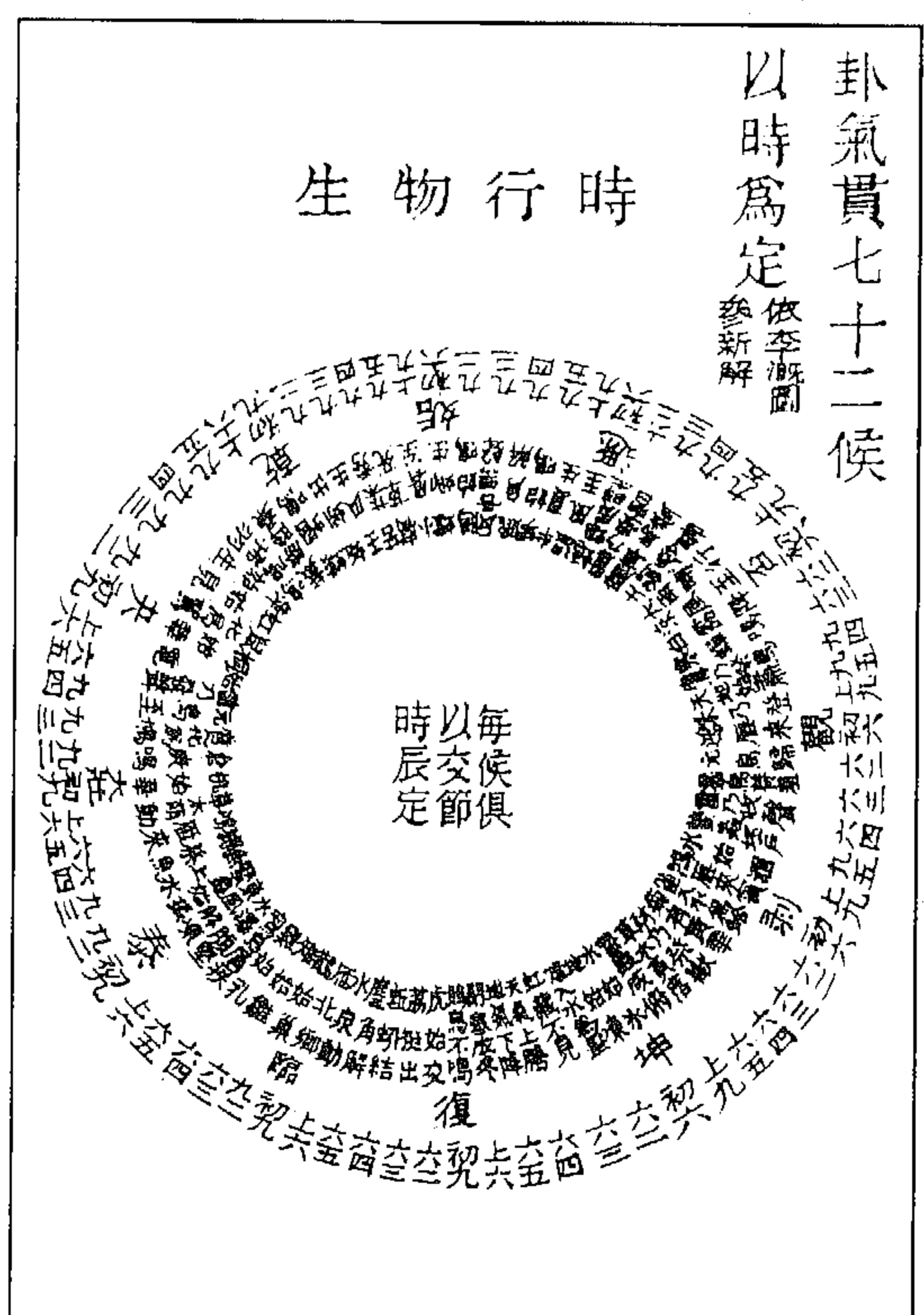

图 704 否泰主岁合乾坤图



图 703 乾坤主岁合以阴从阳之道图

(冯道立《周易三极图贯》)

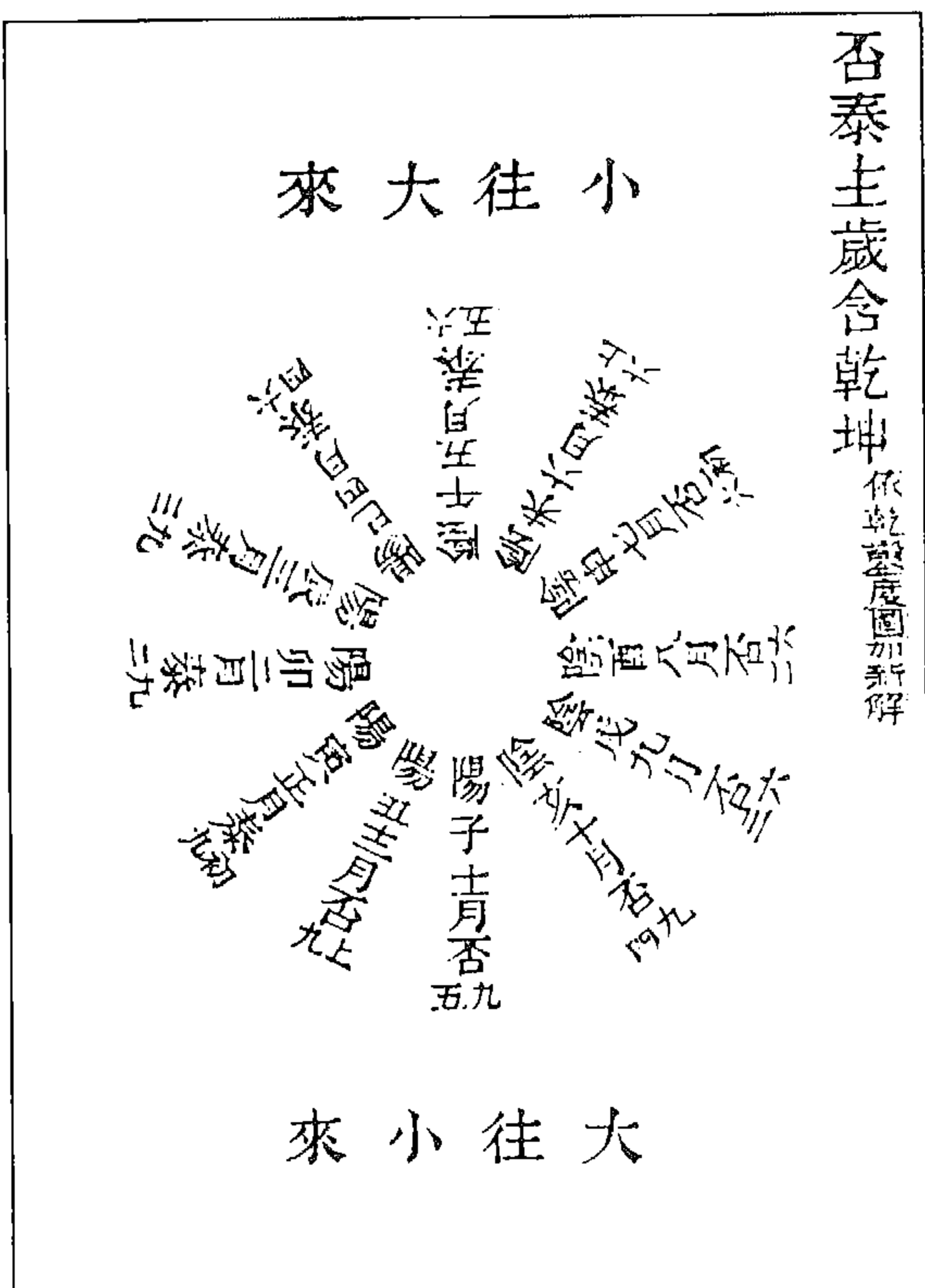

图 706 洞极经配太极之一图

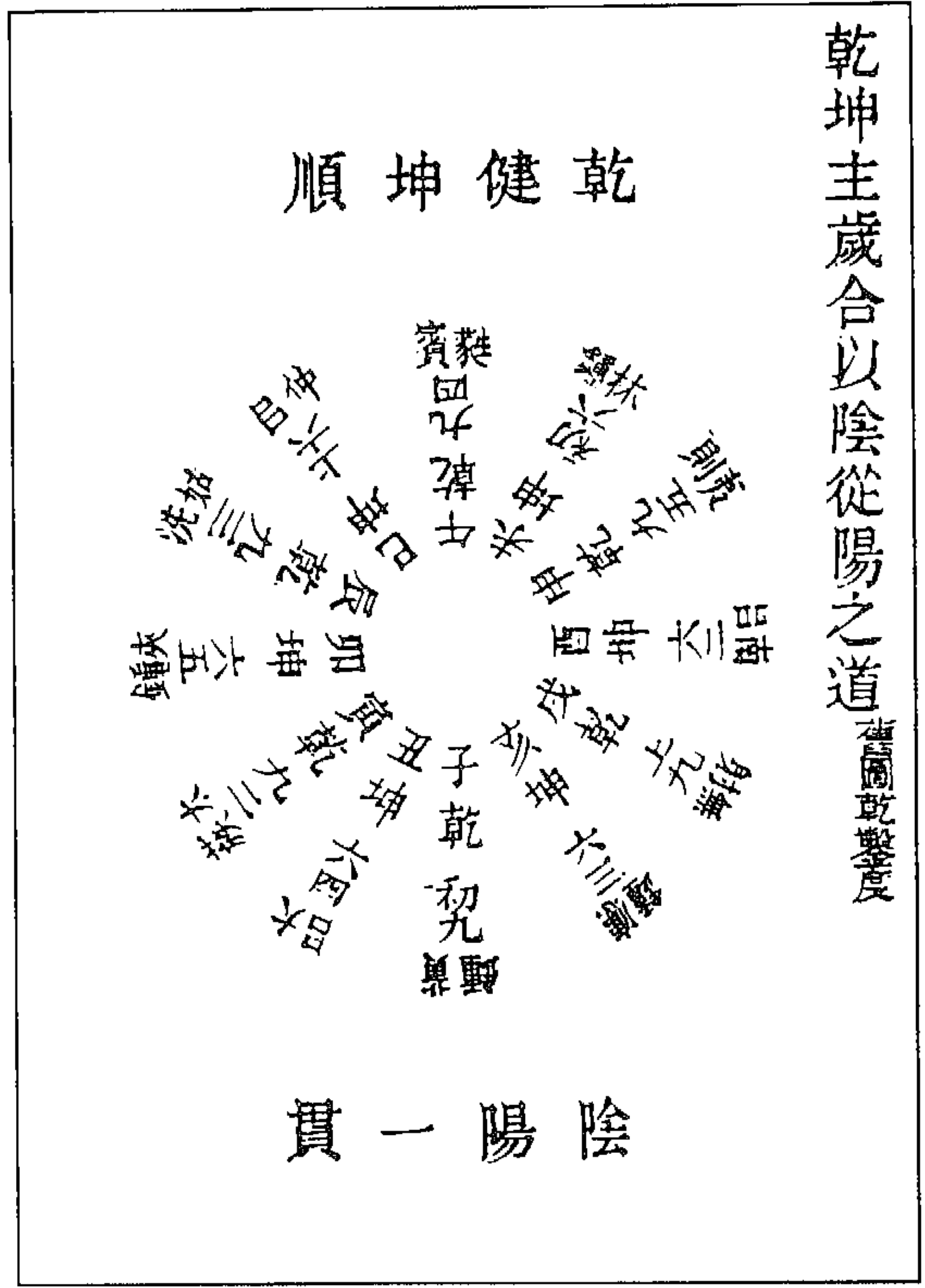

图 705 爻辰应二十八宿见众星共辰图

(冯道立《周易三极图贯》)

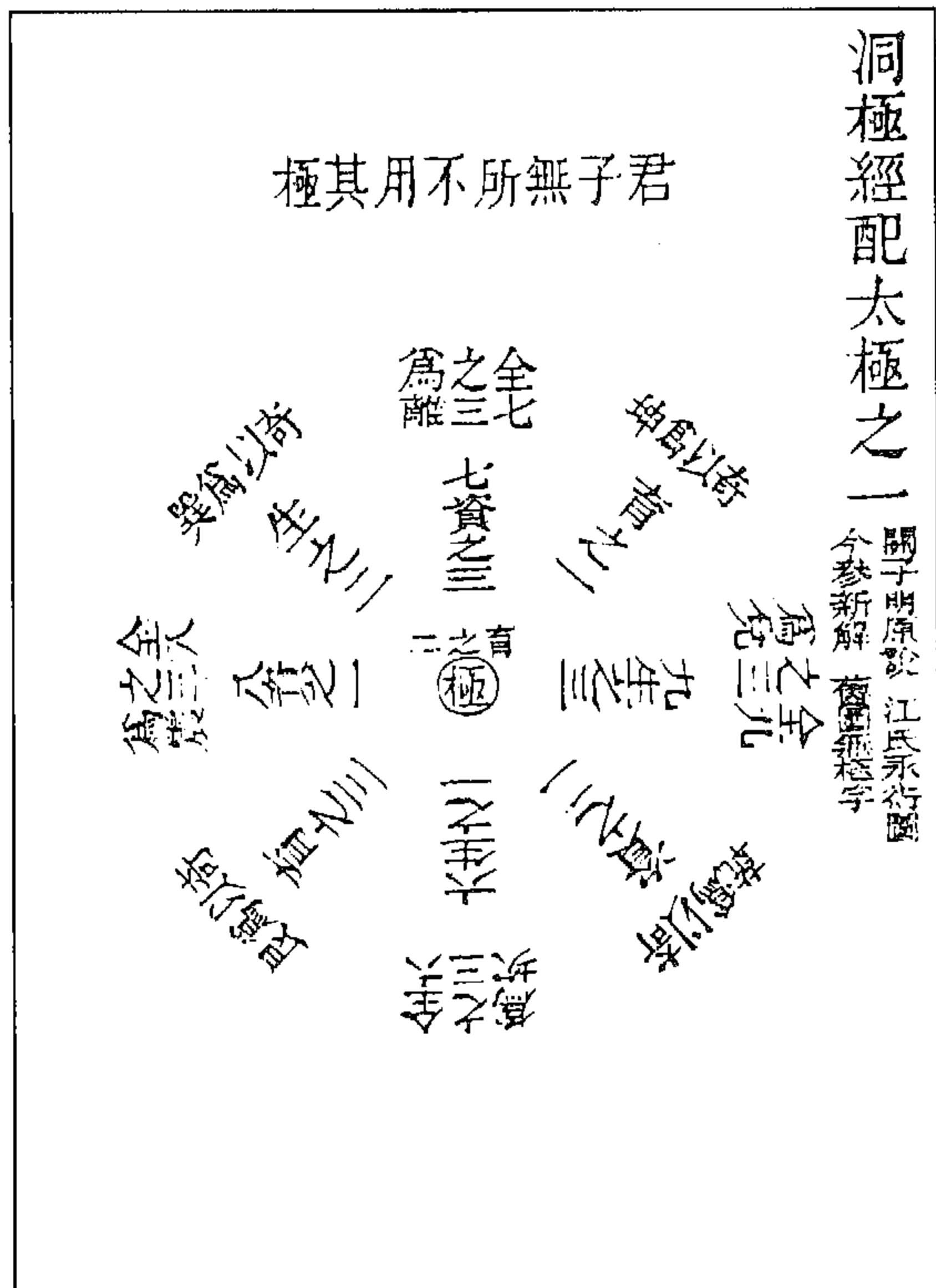

图 708 少陰積數成六十四從一起圖



图 707 辟卦應一元從時起圖

(冯道立《周易三极图贯》)



图 710 六瑄驗卦氣以時為定圖

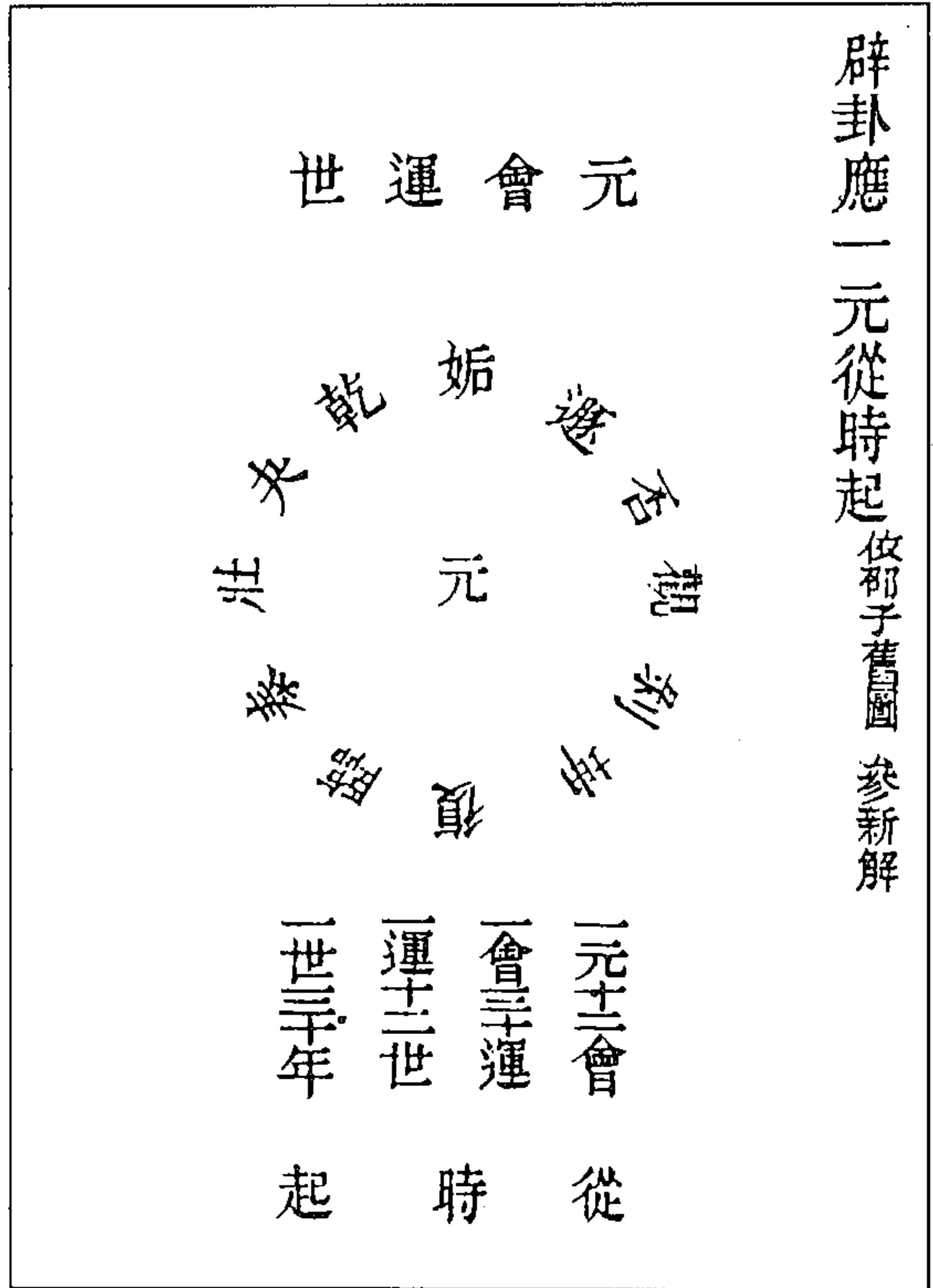

图 709 先天圖配卦氣與時中貫圖

(冯道立《周易三极图贯》)

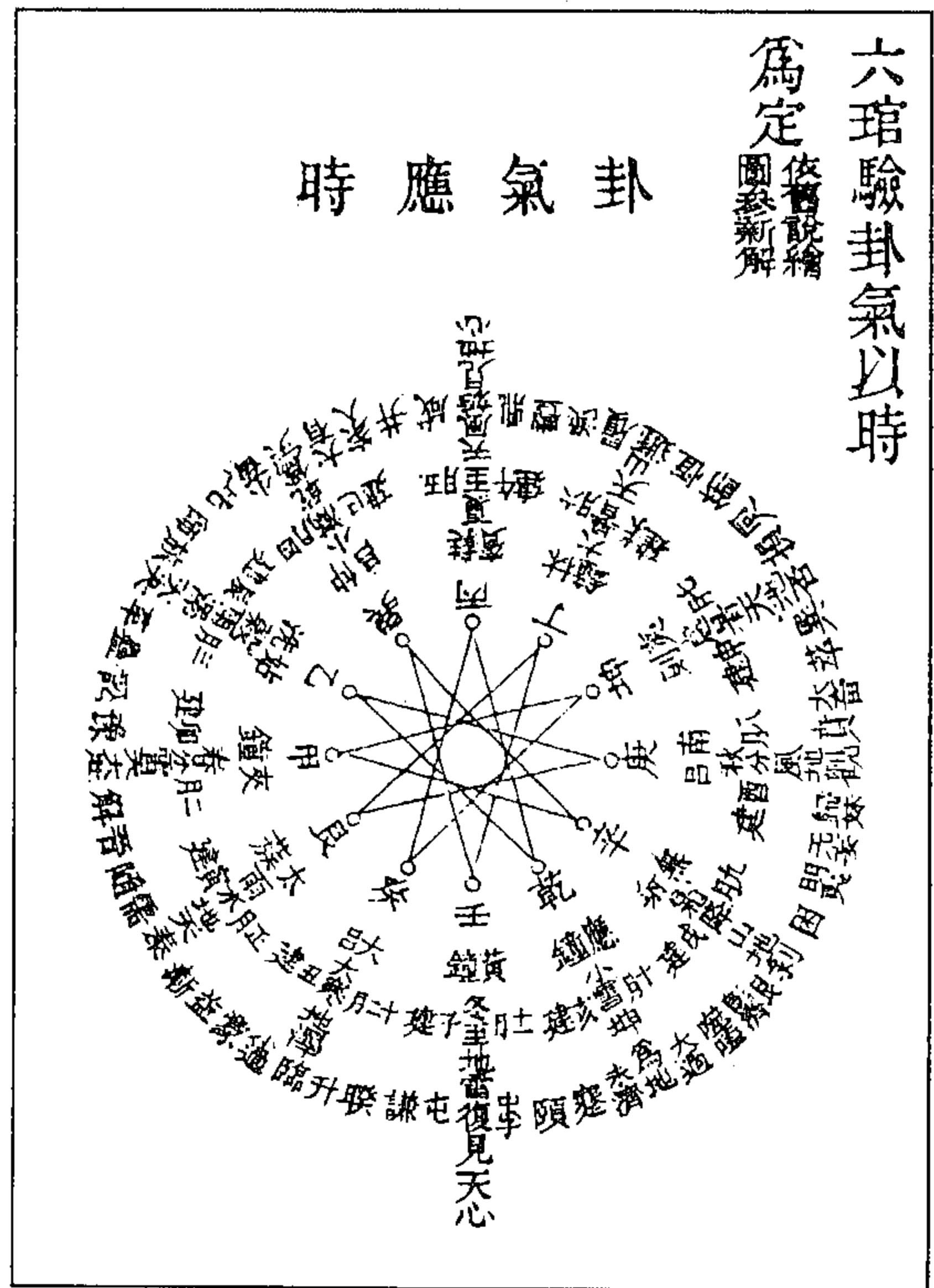

图 711 后天六十卦配干支图  
(冯道立《周易三极图贯》)



图 713 后天卦配天地水火图

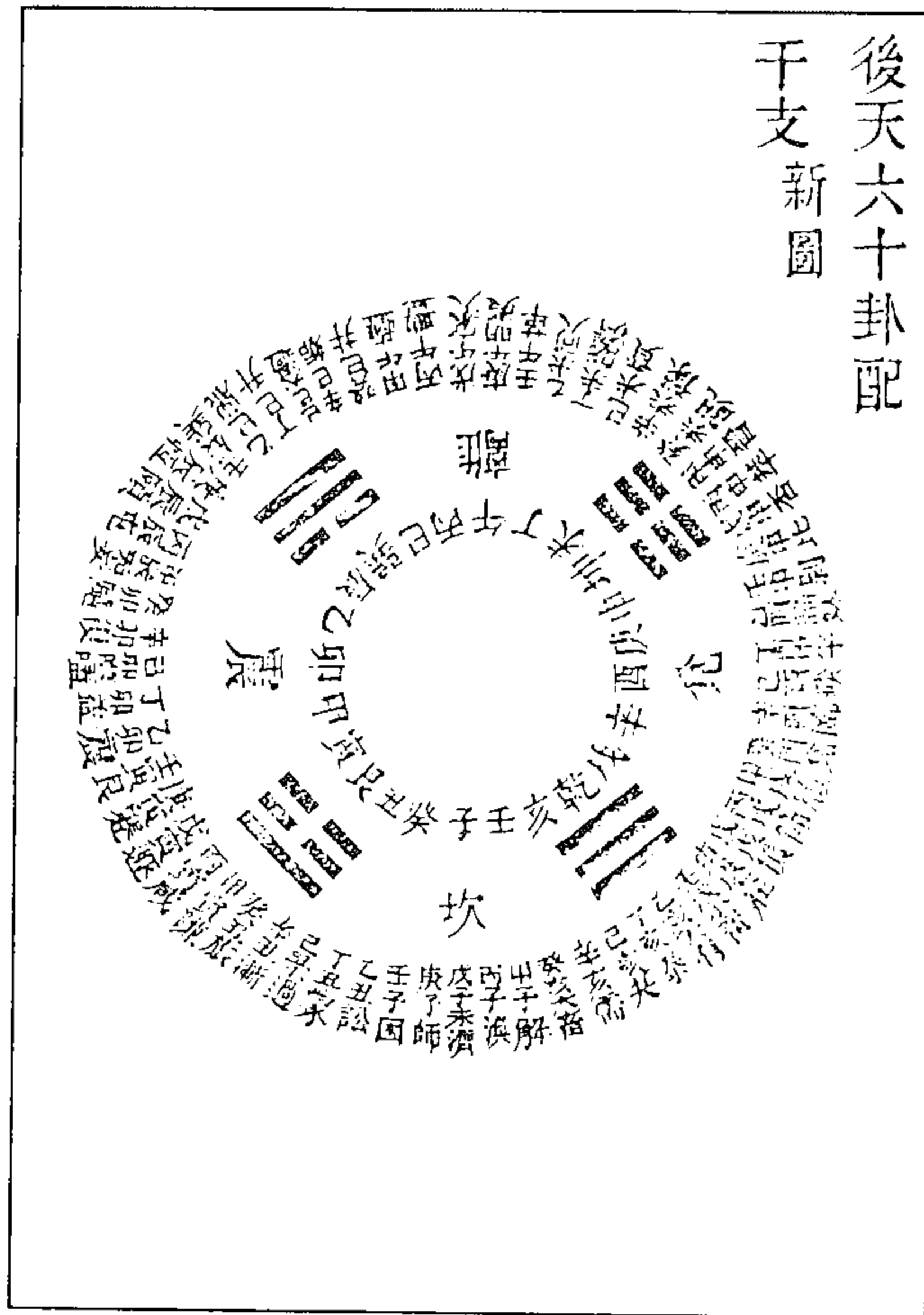

图 712 先天卦配天地水火图

(冯道立《周易三极图贯》)

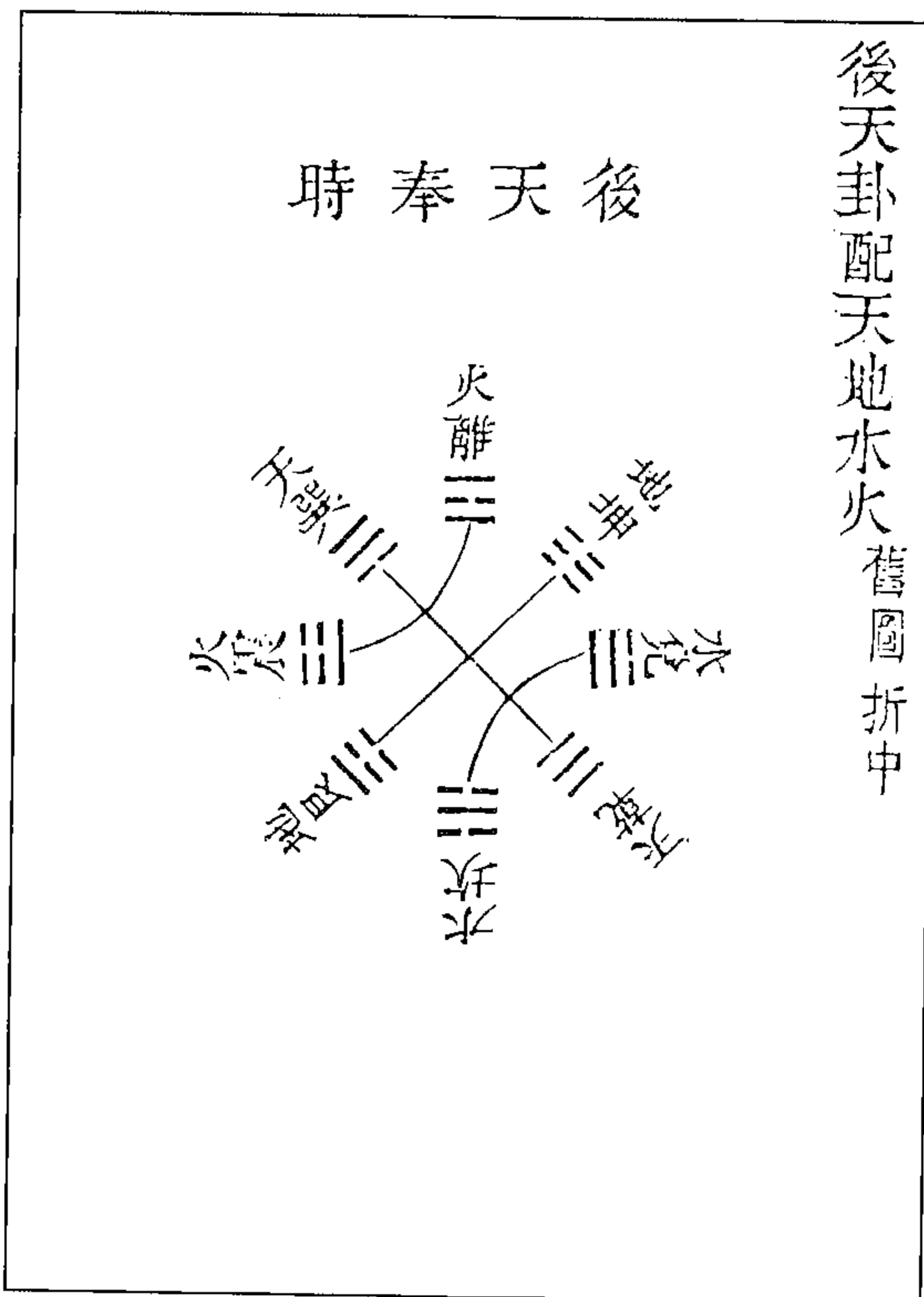

天元圖

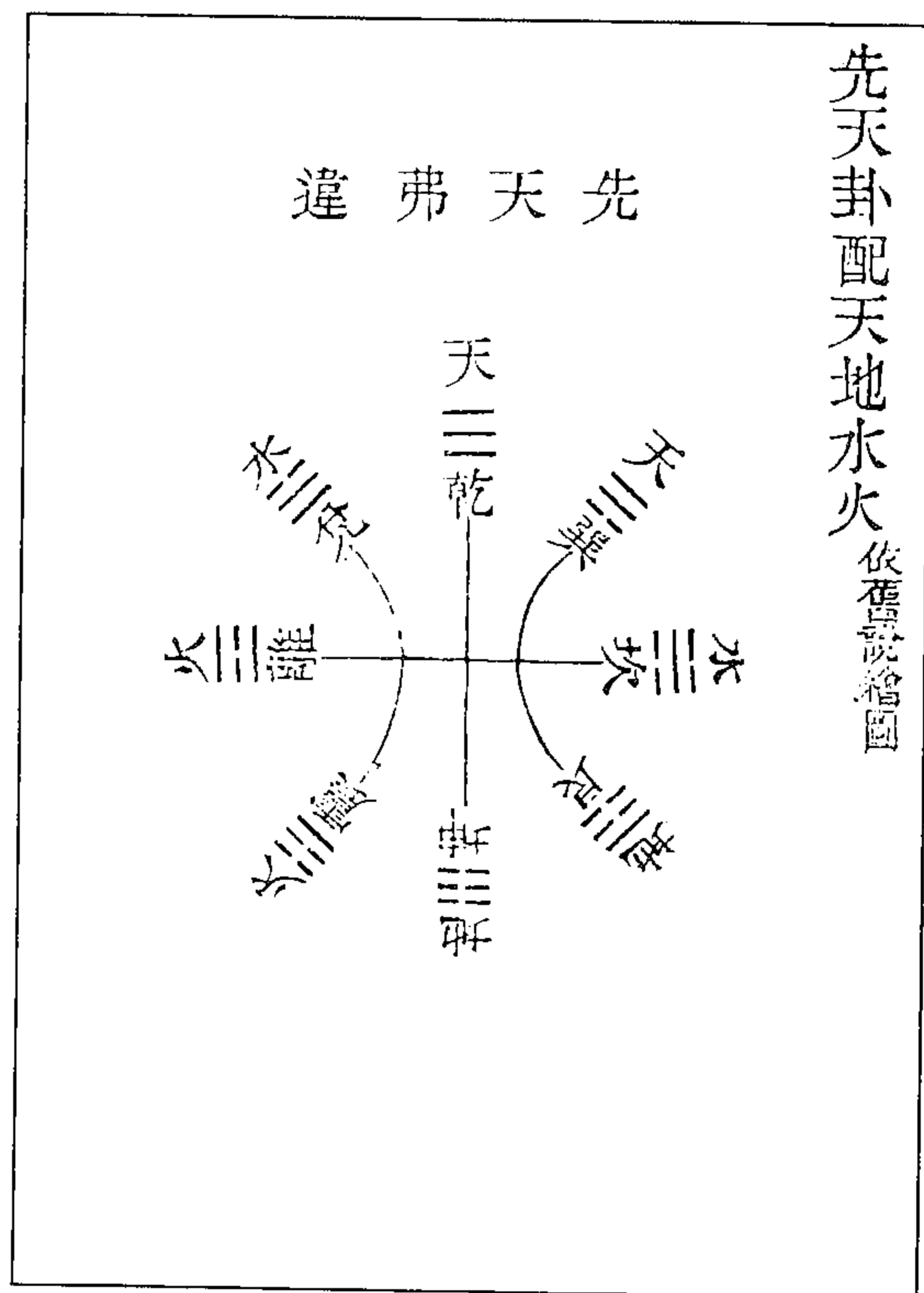
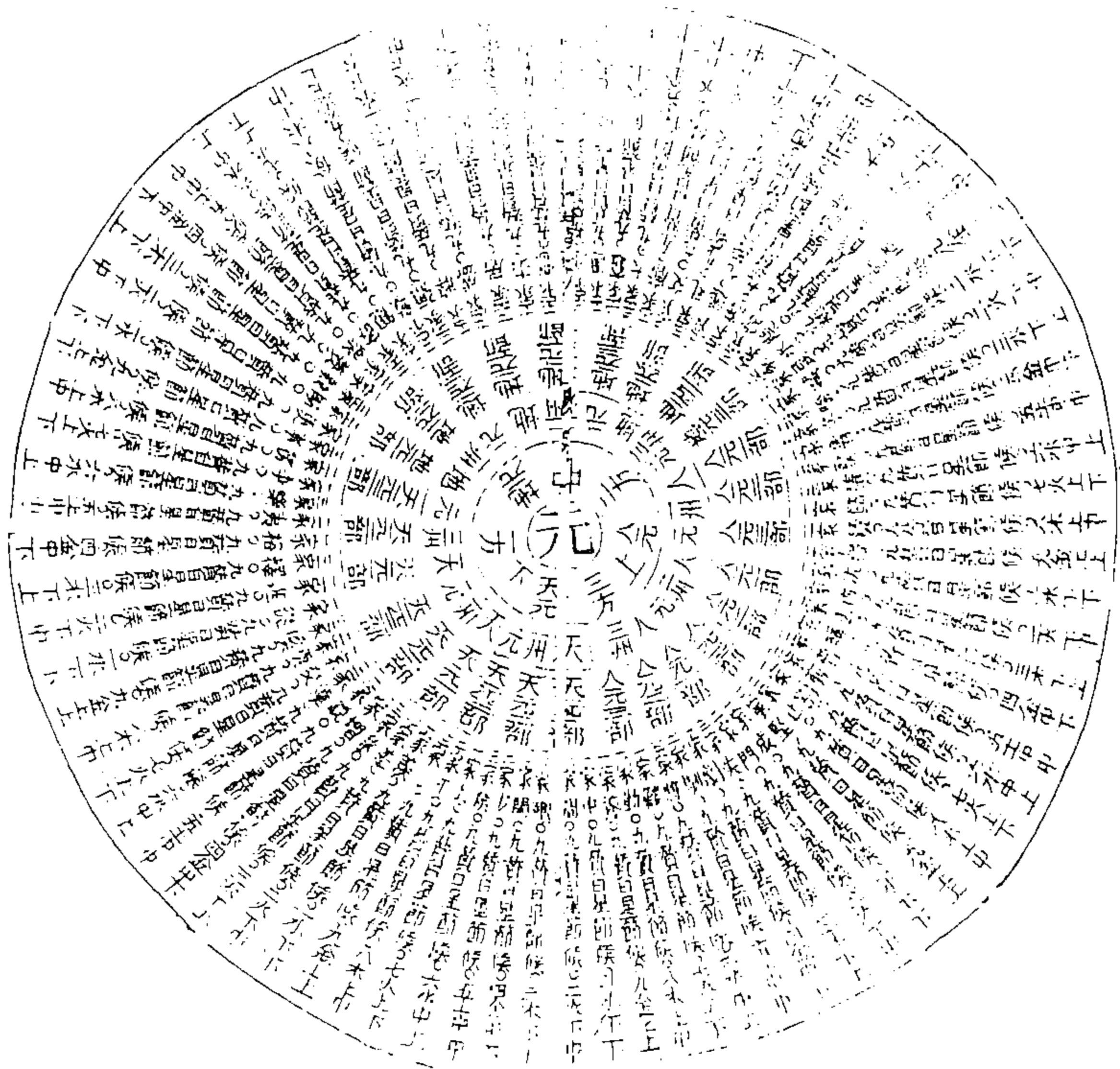

翼元  
易先天圖  
象天  
也

卷一

六



图 716 《翼玄(元)》二图

(乾隆绵州李氏万卷楼刻本,嘉庆十四年李鼎元重校印)

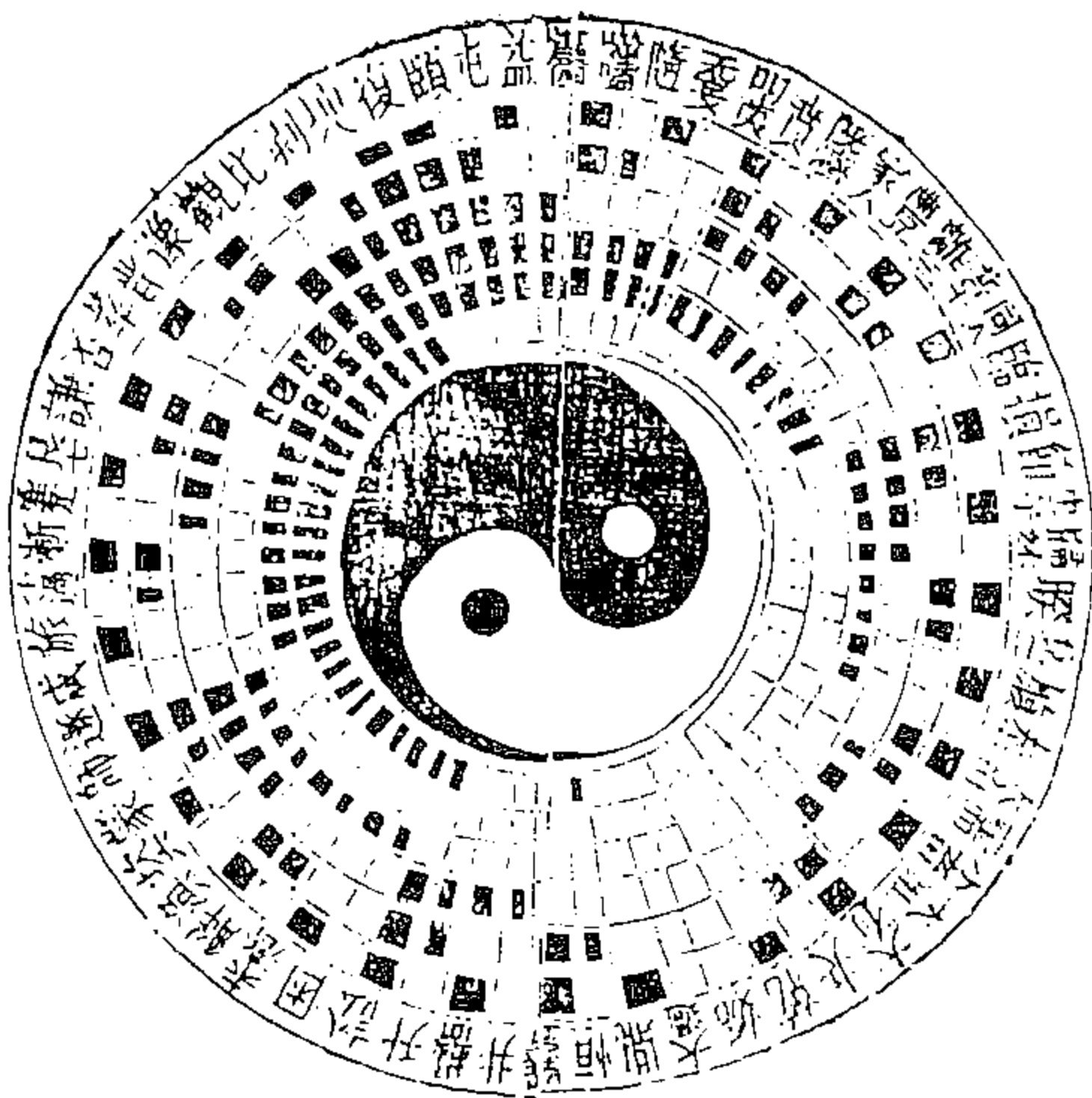

图 717 太玄图

(张行成《翼玄》，道光五年李朝补刊印本，《图书集成》影印，《太玄图》在前，《先天图》在后)

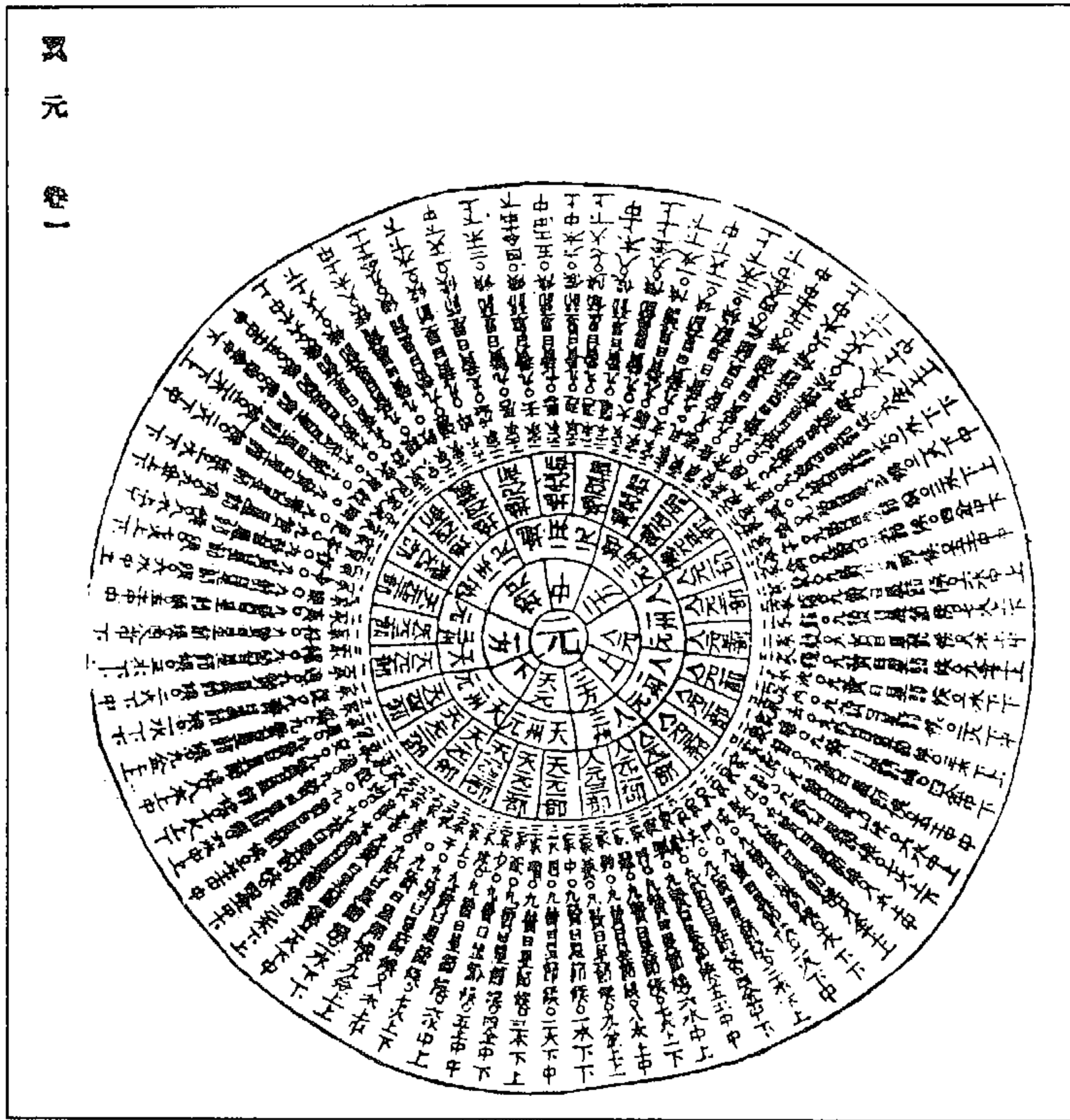

图 718 先天图

(张行成《翼玄》，道光五年李朝补刊印本，《图书集成》影印，《太玄图》在前，《先天图》在后)





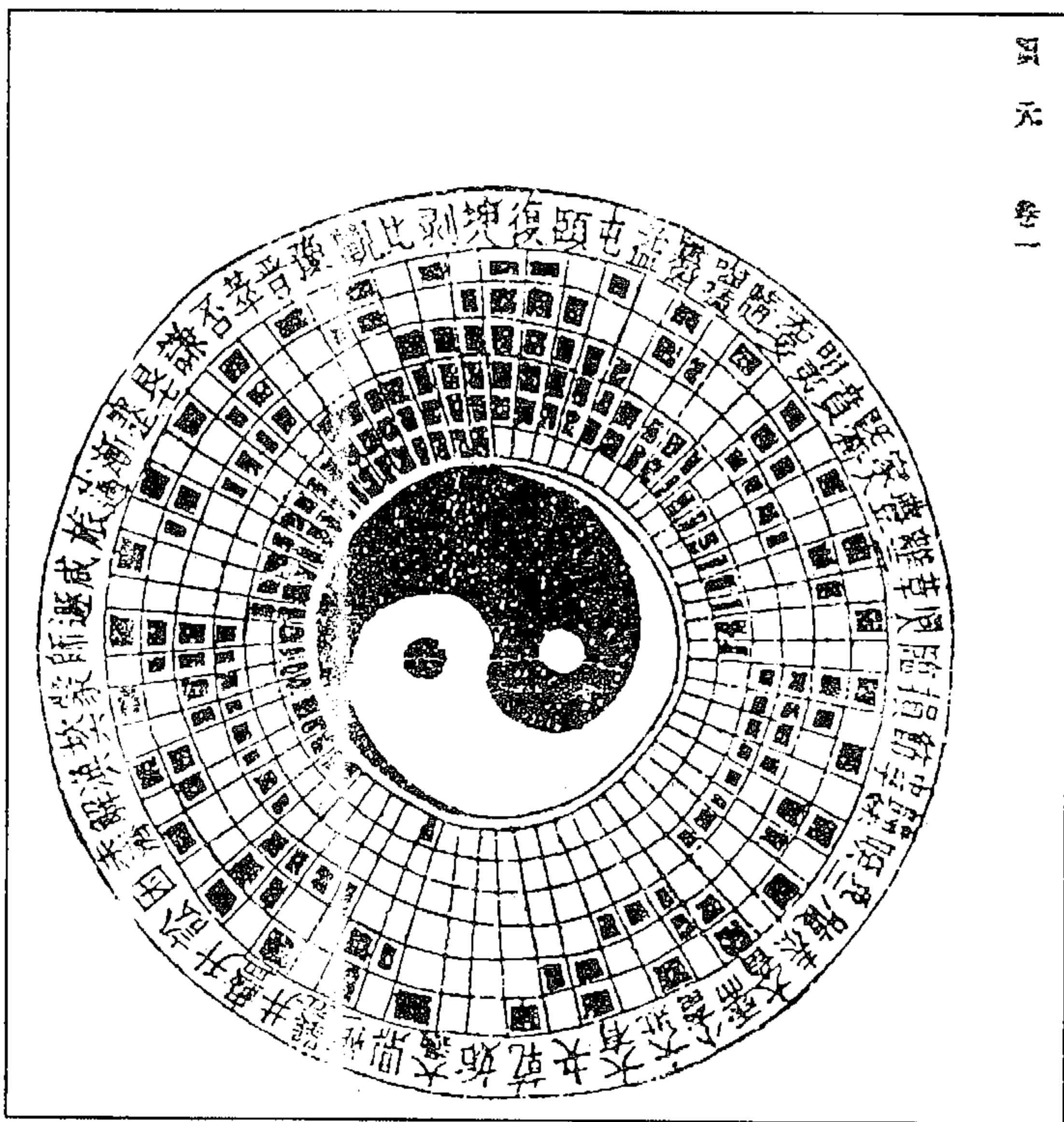

图 722 后天八卦图

图 721 先天八卦图

(卜斌《周易通解释义》)

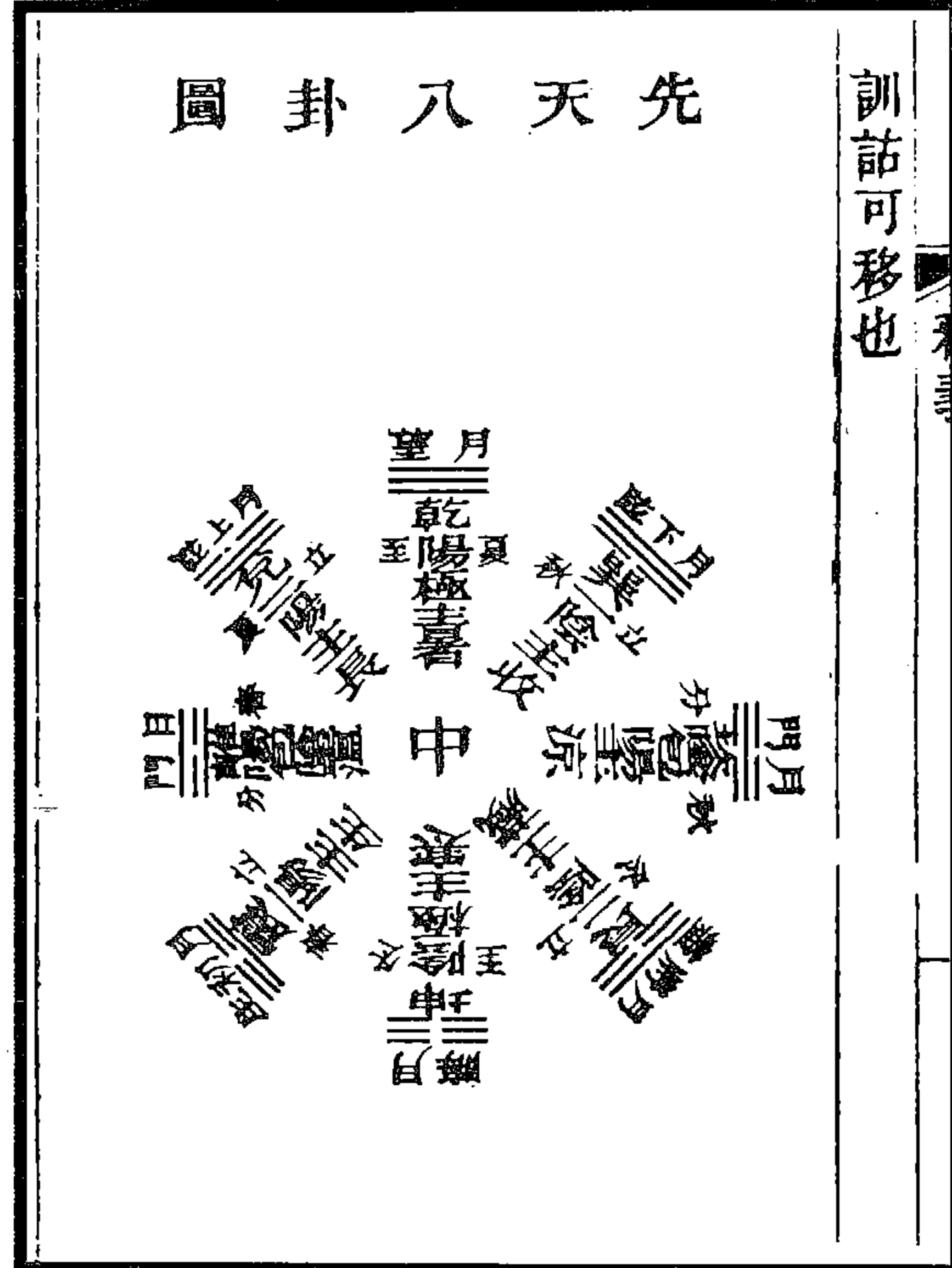
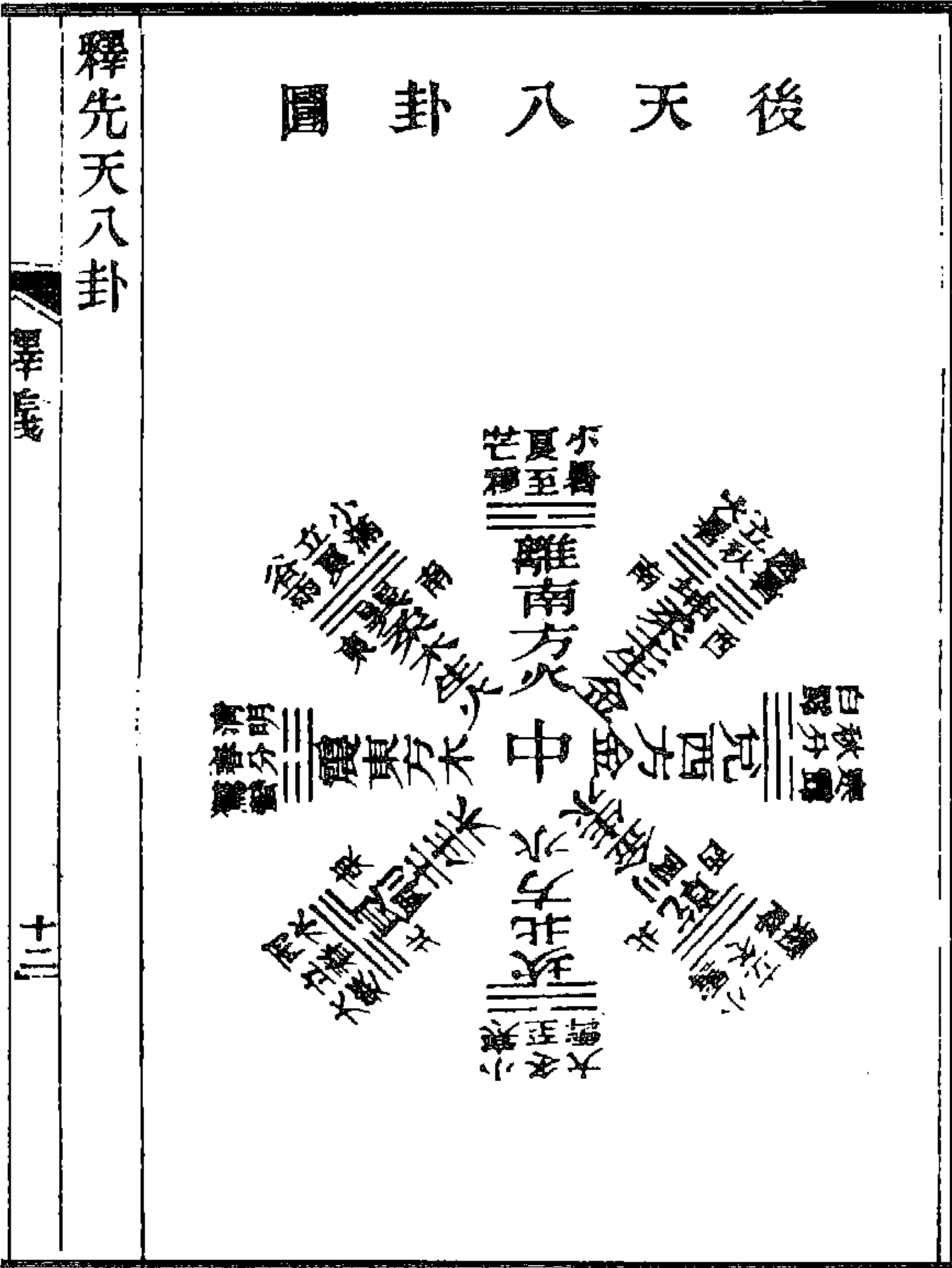

图 723 孟京卦气图

(李道平《周易集解纂疏》)

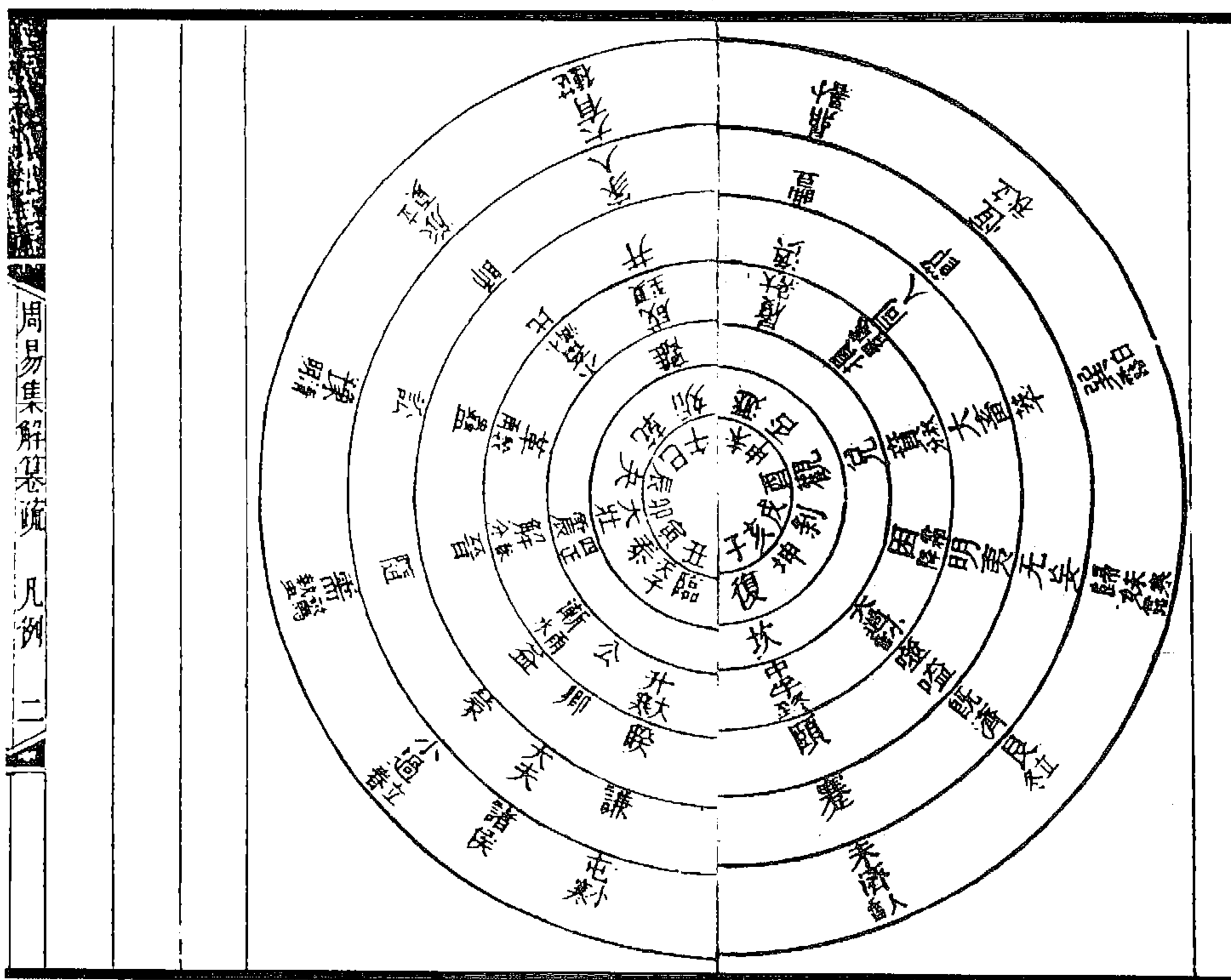

图 725 八卦纳甲图

图 724 郑氏爻辰图

(李道平《周易集解纂疏》)

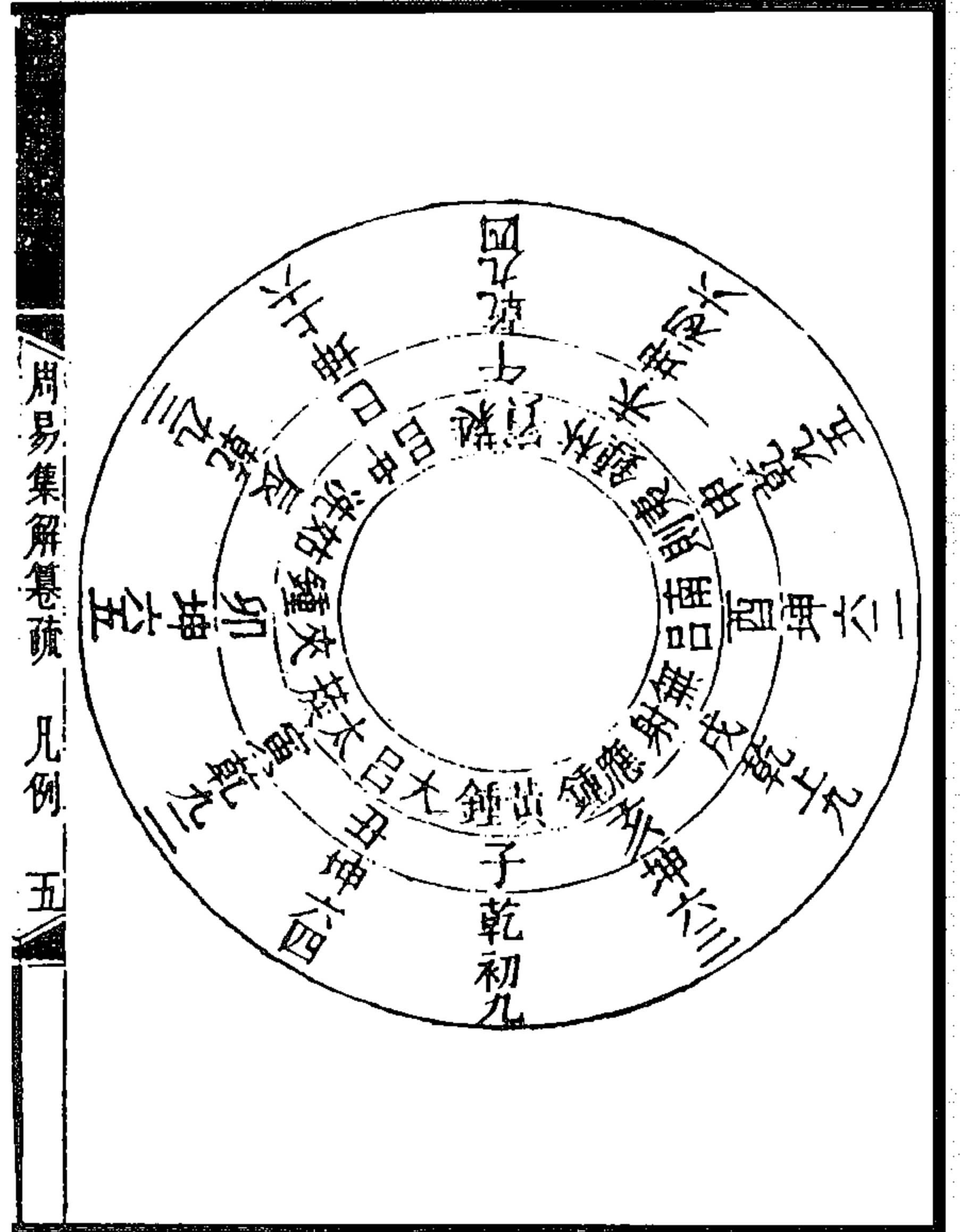
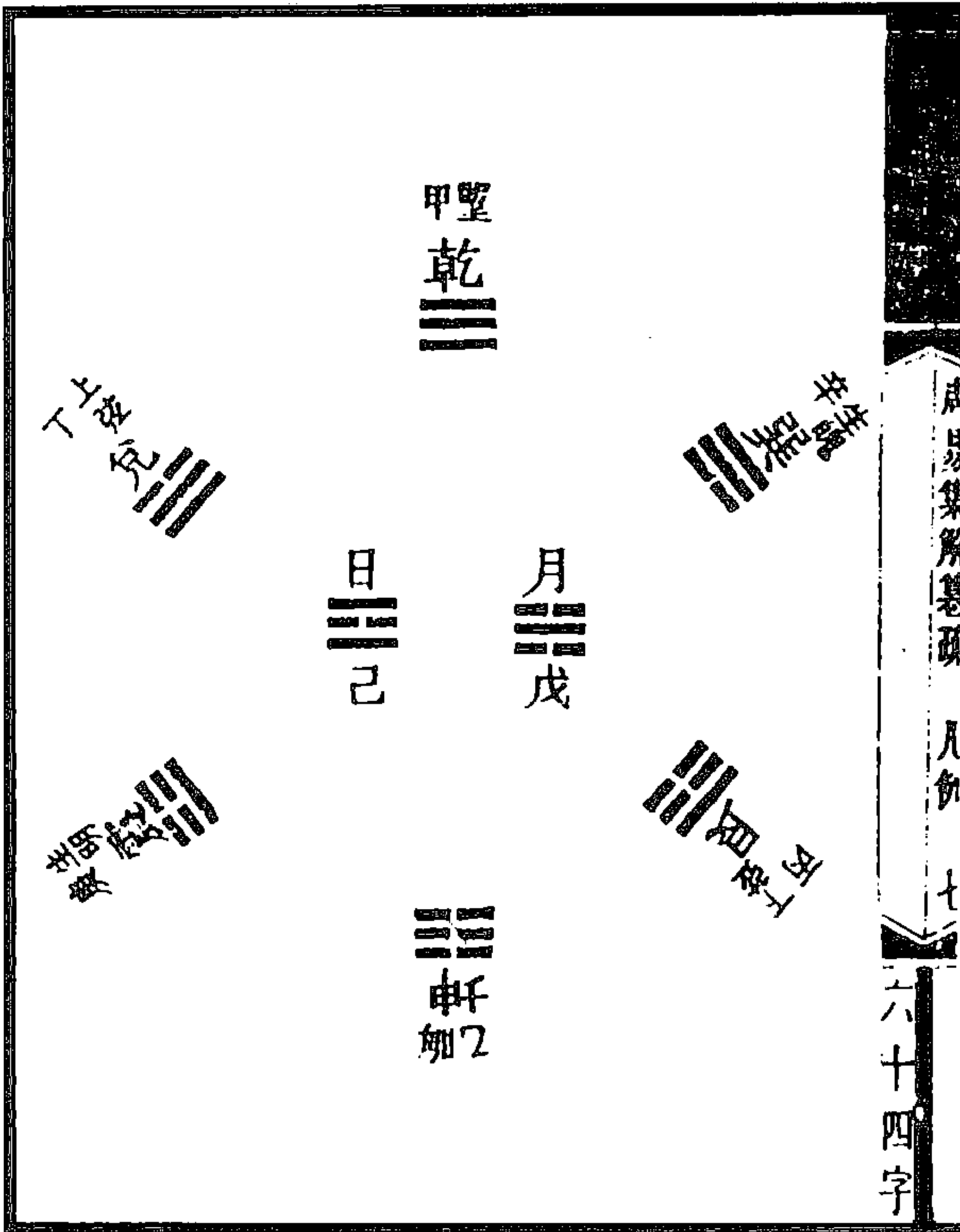

图 727 二十四气图

(萧光远《周易属辞通例》)

图 726 爻辰图

(杨履泰《周易倚数录》)

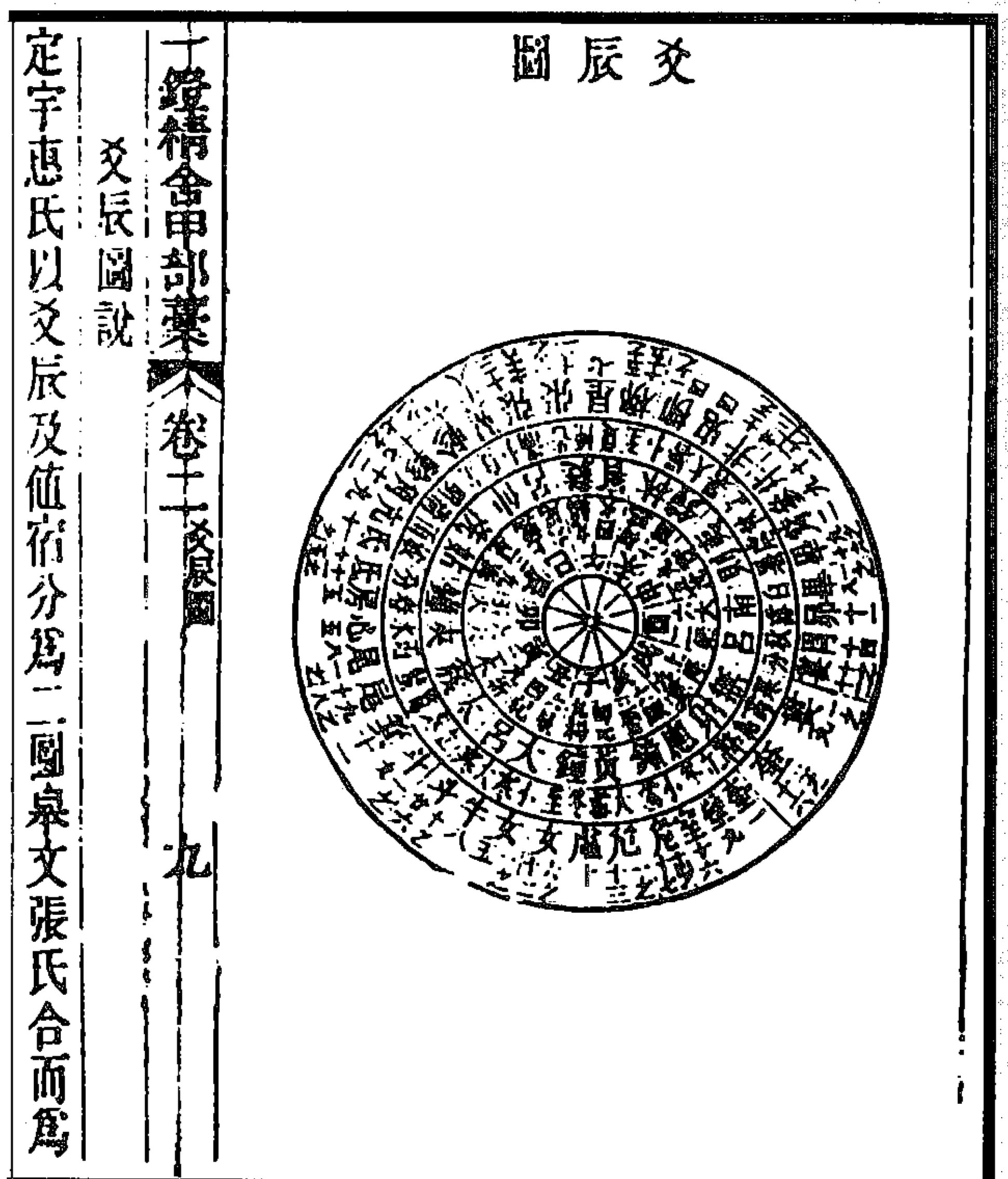
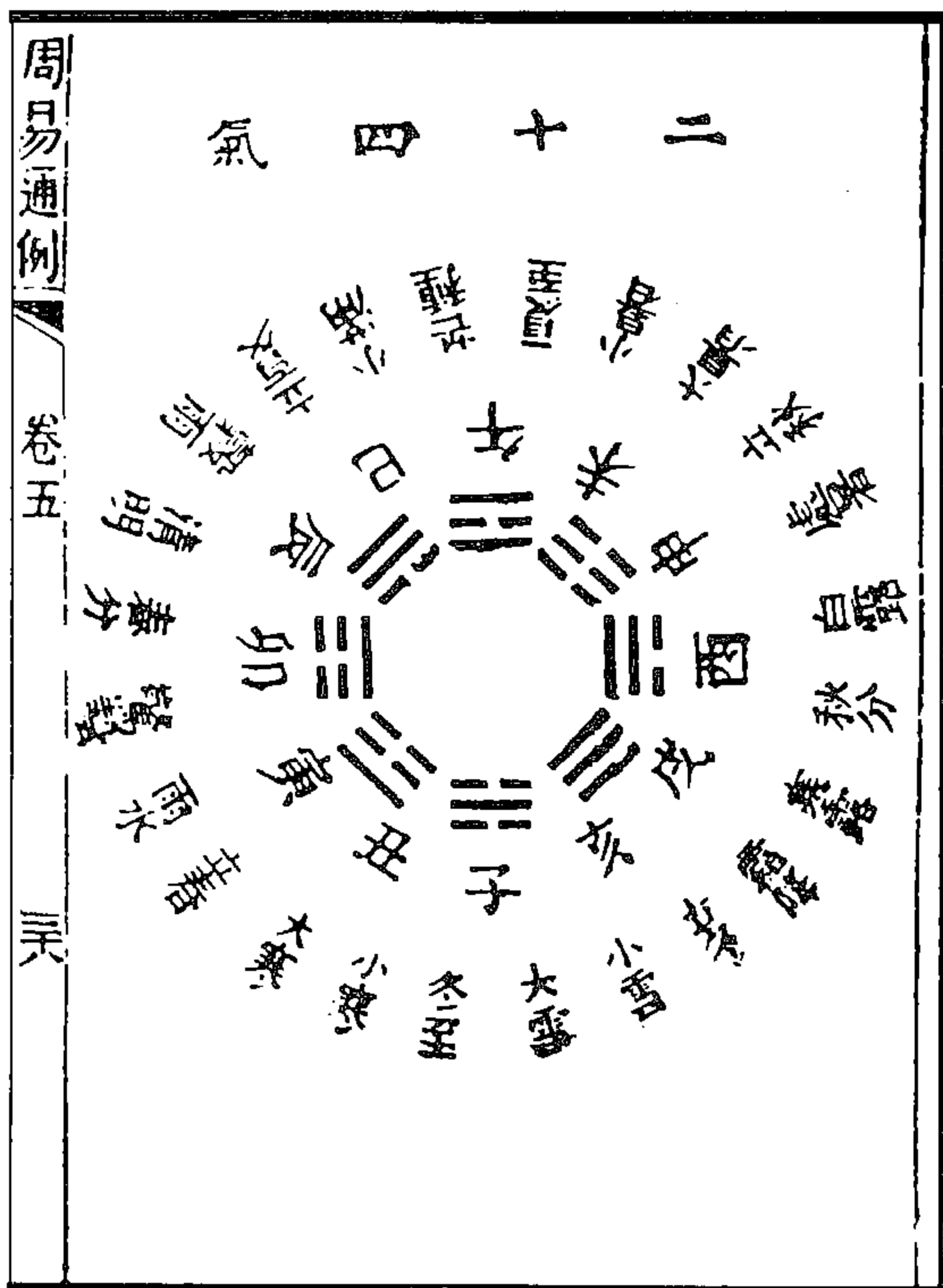

图 728 郑氏爻辰图  
(戴棠《郑氏爻辰补》)



图 729 郑氏爻辰详图  
(戴棠《郑氏爻辰补》)

遯 ☶ 午申戌	咸 ☱☶ 午申巳	坎 ☵ 丑申巳	頤 ☶☱ 丑申巳	妄 ☱☲ 丑申巳	无妄 ☲☱ 丑申巳	剥 ☶☲ 丑申巳	噬嗑 ☲☲ 丑申巳	臨 ☳ 丑申巳	隨 ☱☳ 丑申巳	鄭氏爻辰補 ☱☳ 丑申巳	謙 ☱☲ 丑申巳	同人 ☲☱ 丑申巳	泰 ☱☳ 丑申巳	畜 ☲☱ 丑申巳	小畜 ☴☱ 丑申巳	師 ☱☷ 丑申巳	需 ☱☵ 丑申巳	屯 ☳☵ 丑申巳	乾 ☰ 丑申巳
壯 ☳ 午申巳	大壯 ☱☳ 午申巳	恆 ☱☲ 午申巳	離 ☲☲ 午申巳	大過 ☱☲ 午申巳	大畜 ☲☱ 丑申巳	復 ☱☲ 丑申巳	賁 ☲☱ 丑申巳	觀 ☱☲ 丑申巳	蠱 ☱☲ 丑申巳	豫 ☱☲ 丑申巳	大有 ☲☱ 丑申巳	否 ☷☱ 丑申巳	履 ☱☲ 丑申巳	比 ☲☱ 丑申巳	訟 ☱☲ 丑申巳	蒙 ☱☲ 丑申巳	坤 ☷ 丑申巳		
鄭云坎六四	記正義	當巽位在巳	六位在大過上	鄭云大過上	鄭注乾鑿度	義氣見禮記正	義氣見禮記正	義氣見禮記正	義氣見禮記正	義氣見禮記正	義氣見禮記正	義氣見禮記正	義氣見禮記正	義氣見禮記正	義氣見禮記正	義氣見禮記正	義氣見禮記正	義氣見禮記正	義氣見禮記正

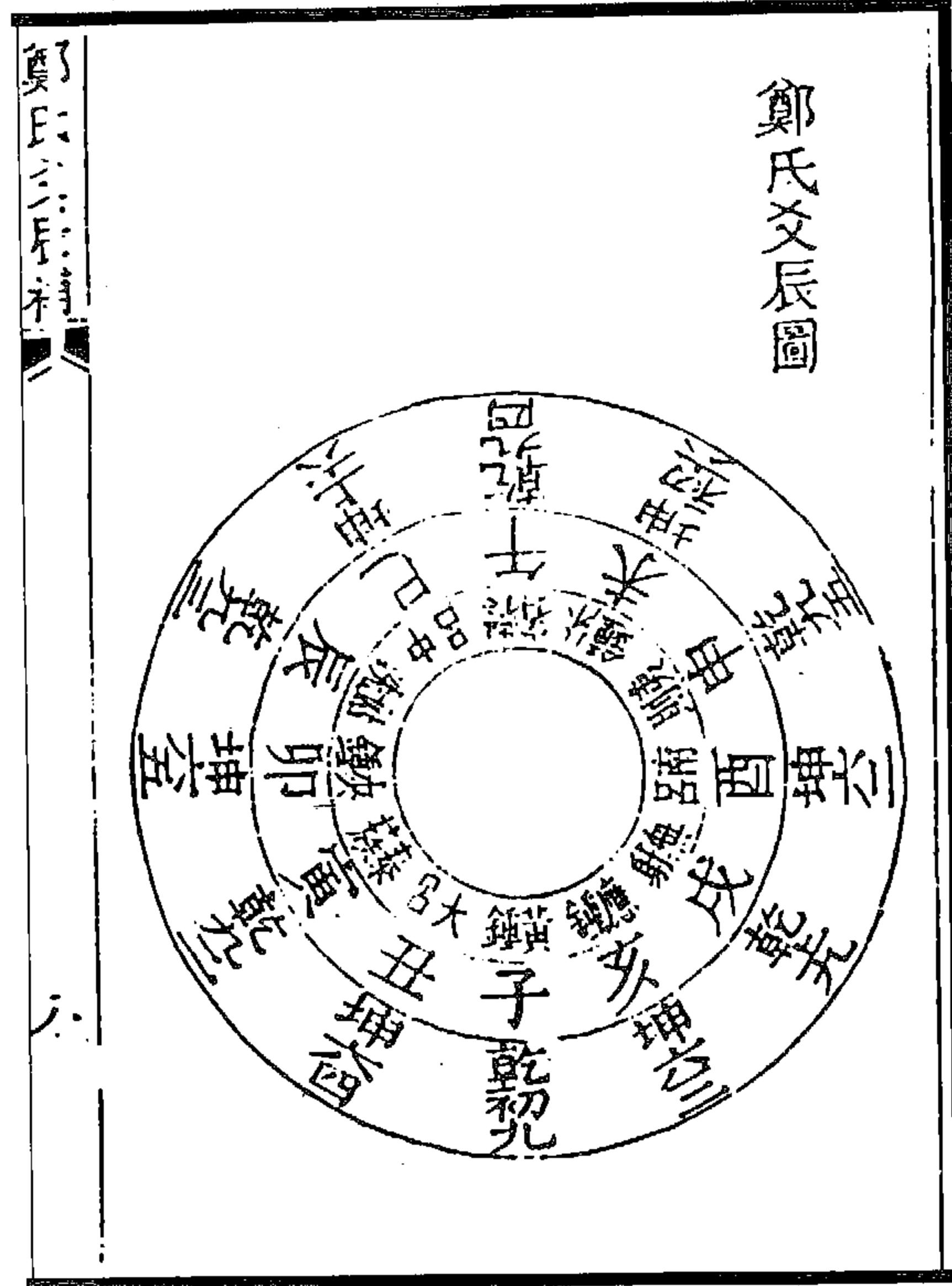
濟 ☵☲ 丑申巳	既濟 ☲☵ 丑申巳	中孚 ☴☱ 丑申巳	字 ☱☲ 丑申巳	渙 ☱☴ 丑申巳	巽 ☴ 丑申巳	豐 ☲☱ 丑申巳	漸 ☳☱ 丑申巳	鄭氏爻辰補 ☳☱ 丑申巳	震 ☳ 丑申巳	革 ☱☲ 丑申巳	困 ☱☲ 丑申巳	萃 ☱☲ 丑申巳	夬 ☱☲ 丑申巳	損 ☱☲ 丑申巳	蹇 ☵☲ 丑申巳	家人 ☲☱ 丑申巳	晉 ☳☱ 丑申巳
濟 ☵☲ 午申巳	過 ☱☲ 午申巳	小 ☴☱ 午申巳	節 ☱☲ 午申巳	兌 ☱ 午申巳	旅 ☲☱ 午申巳	歸 ☳☱ 午申巳	歸妹 ☱☲ 午申巳	艮 ☶ 午申巳	鼎 ☲☱ 午申巳	井 ☱☲ 午申巳	升 ☱☲ 午申巳	姤 ☴☱ 午申巳	益 ☴☱ 午申巳	解 ☱☲ 午申巳	睽 ☱☲ 午申巳	夷 ☱☲ 午申巳	明 ☳☱ 午申巳
義	鄭云為亥四辰	鄭云為亥四辰	鄭云為亥四辰	鄭云為亥四辰	鄭云為亥四辰	鄭云為亥四辰	鄭云為亥四辰	鄭云為亥四辰	鄭云為亥四辰	鄭云為亥四辰	鄭云為亥四辰	鄭云為亥四辰	鄭云為亥四辰	鄭云為亥四辰	鄭云為亥四辰	鄭云為亥四辰	鄭云為亥四辰

图 730 王昶六十四卦爻辰分配图  
(戴棠《郑氏爻辰补》)

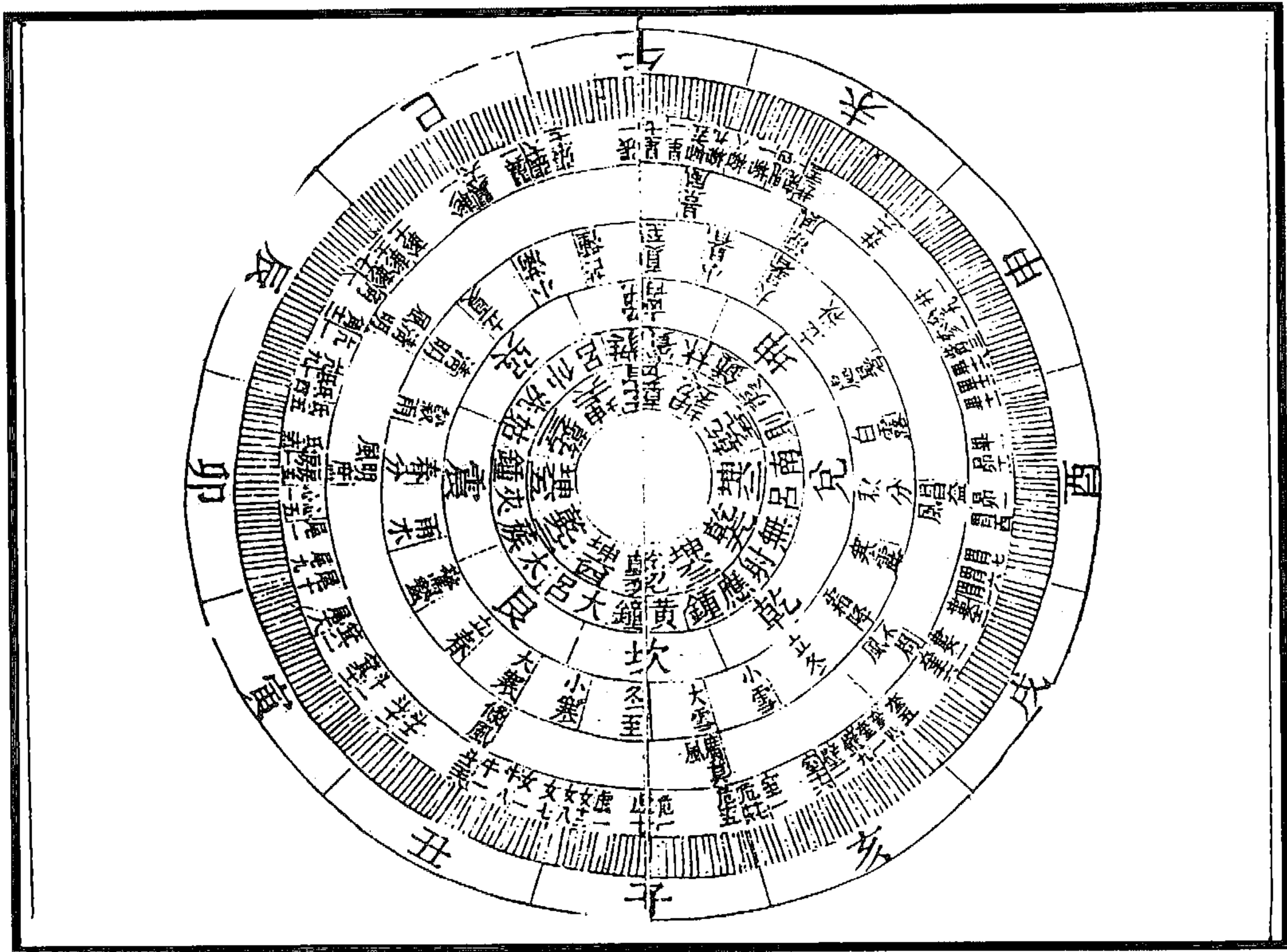
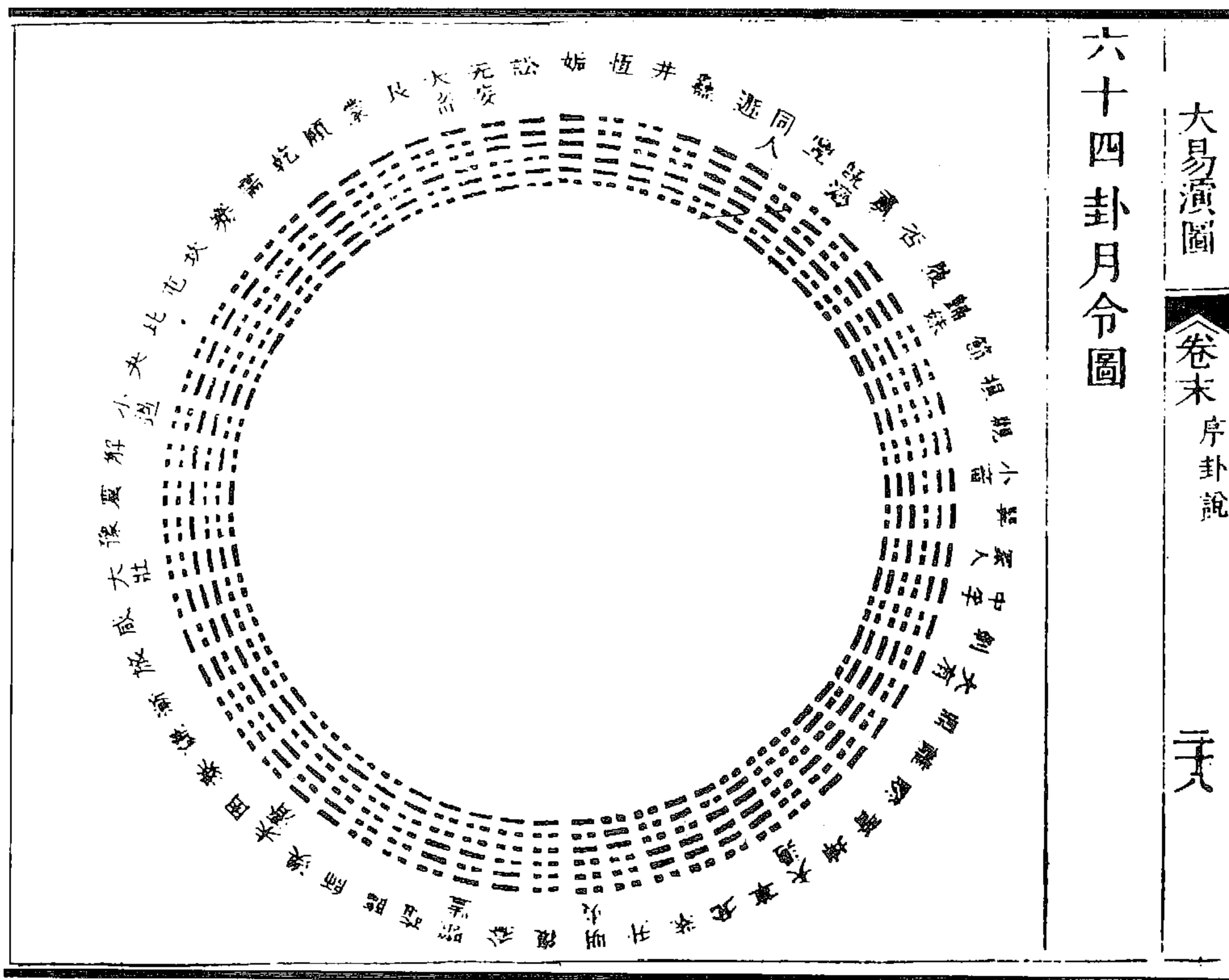

六十四卦月令图

大易演图

卷末

序卦说

三

图 731 六十四卦月令图 (何志高《易经本意》)



图 732 神妙万物卦气图 (纪磊《周易消息》)

雜卦圖五

剛柔者立本者也  
消息皆從此出  
故先圖乾坤

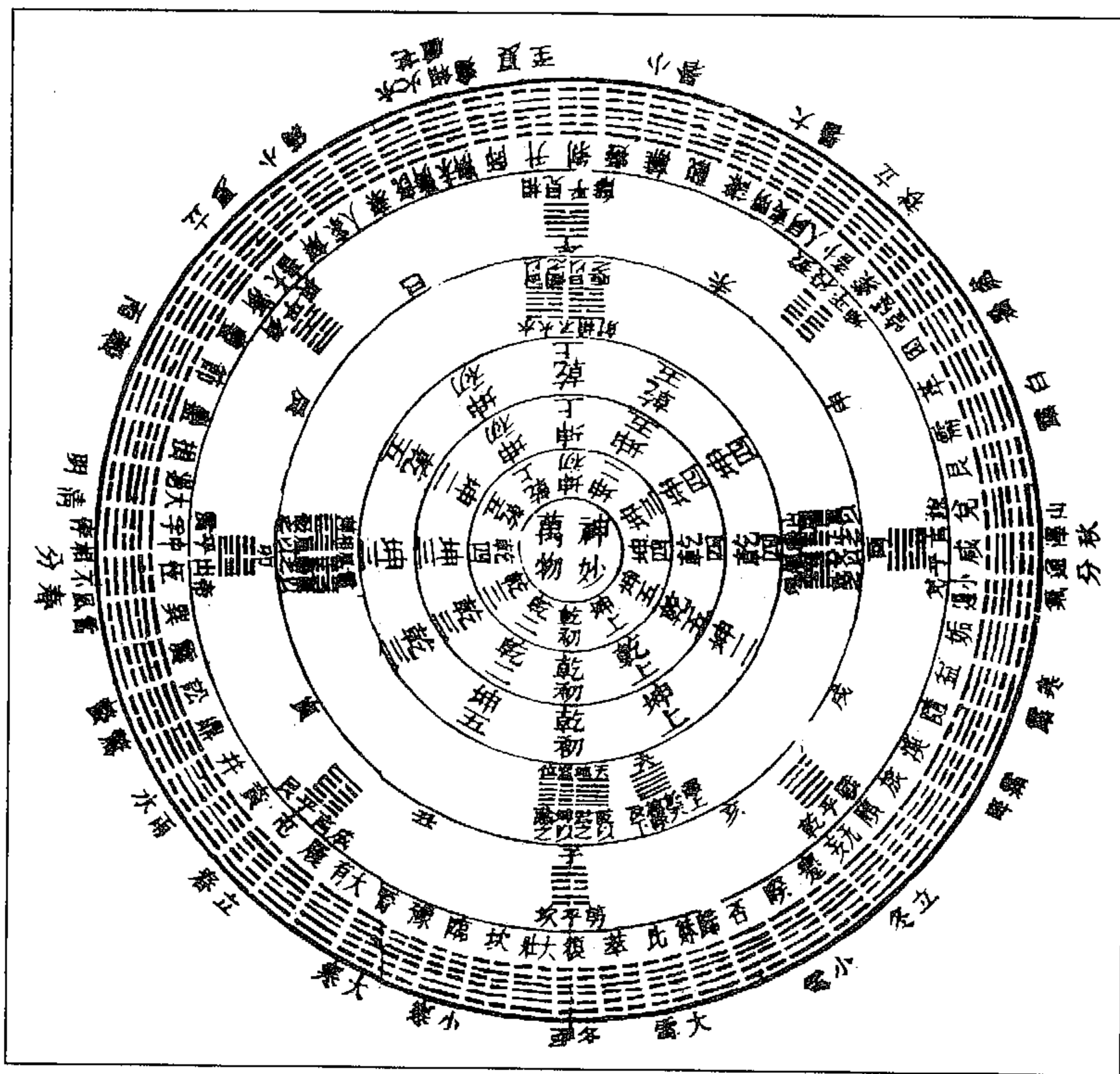
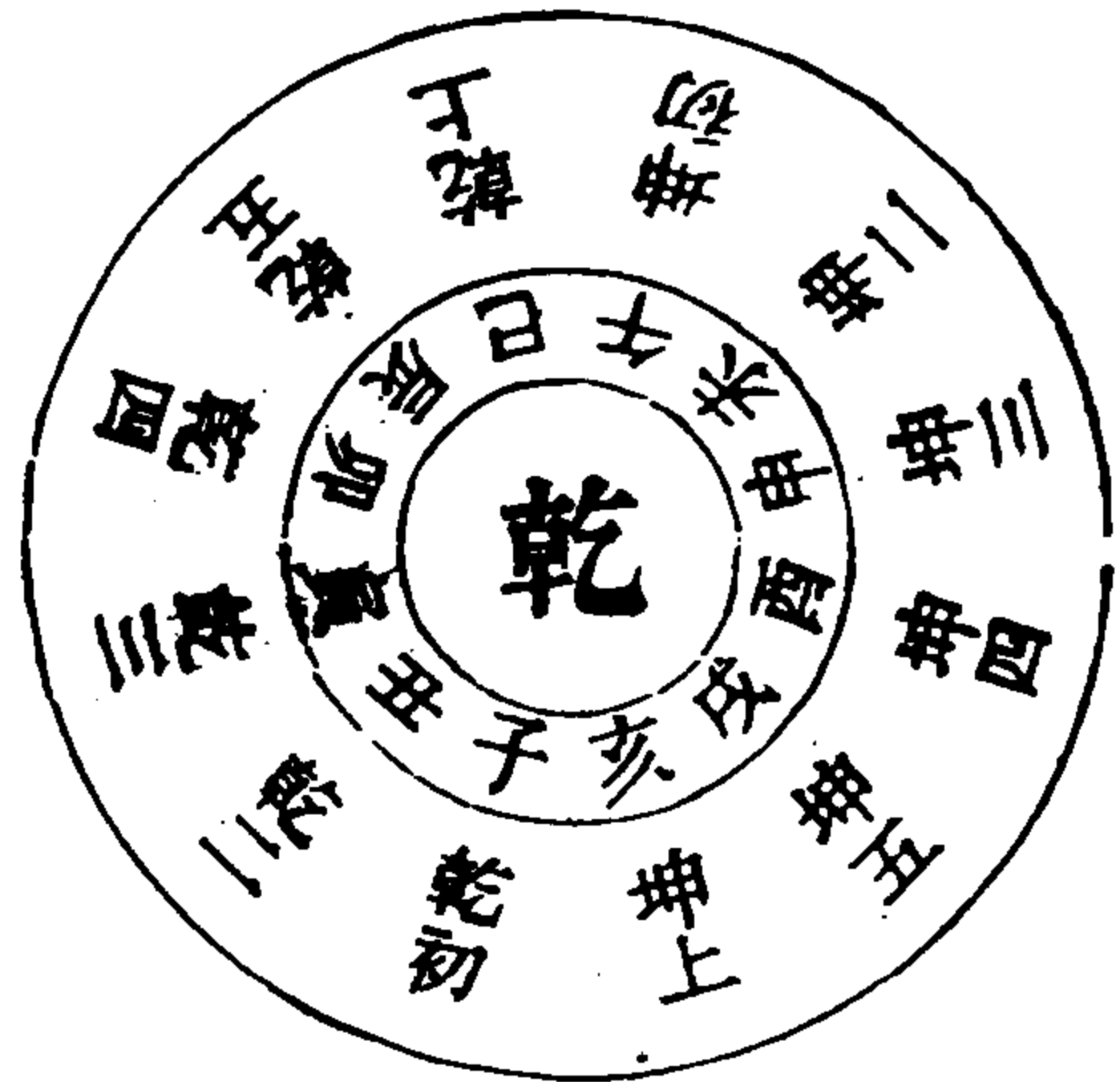

消一上

陽息自子至巳  
陰陽正陰消  
自午至亥陰陽  
反故圖亦從反  
陰陽消息必反  
而後易也

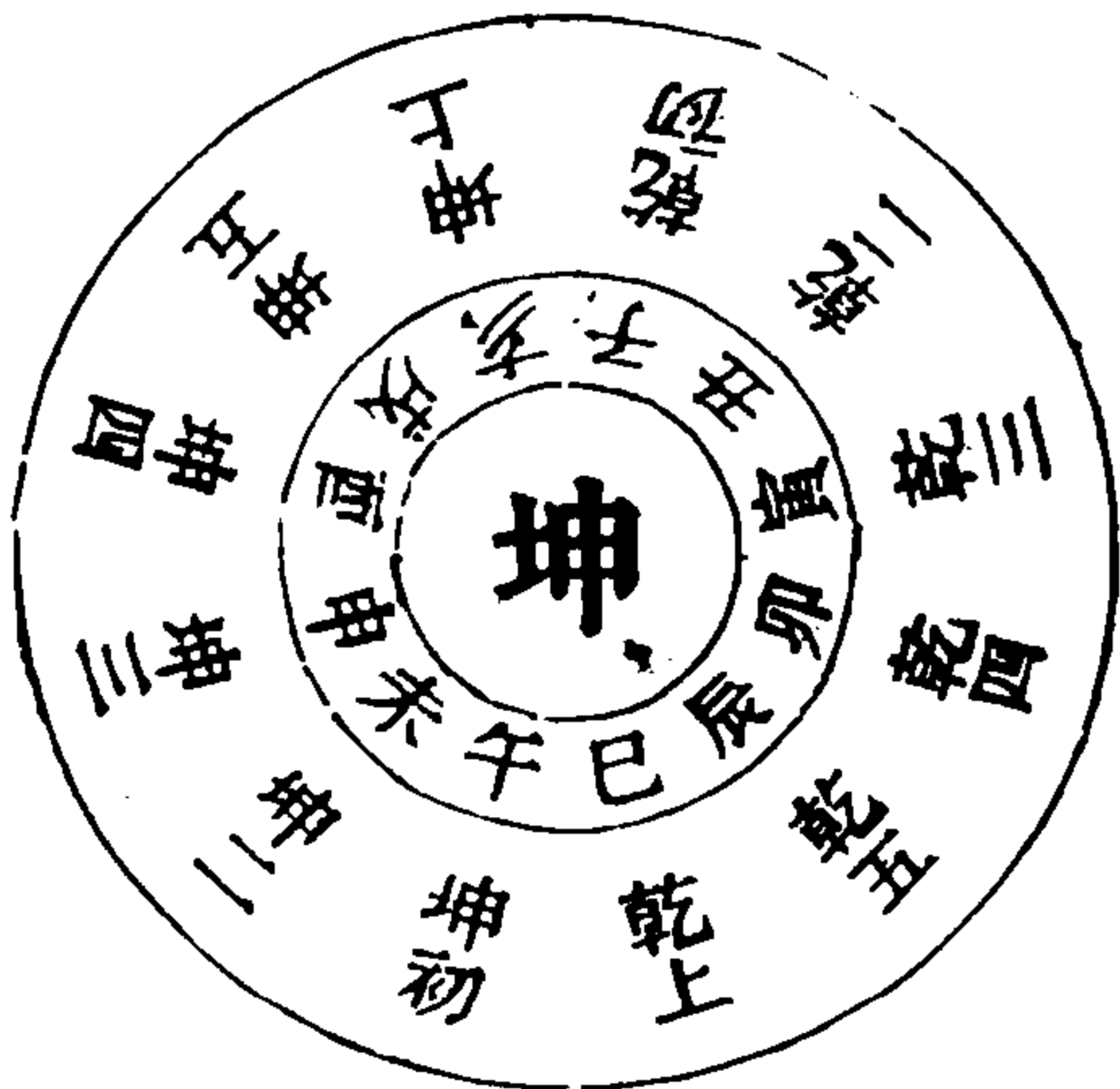

變通者趨時者

也故次圖六十  
二卦自比師至  
大畜无妄凡十  
二卦為陽息  
比一陽初息所  
謂樂則行之



消一上

師一陽初消所  
謂憂則違之  
息自下而上消  
自上而下故息  
以初消以上

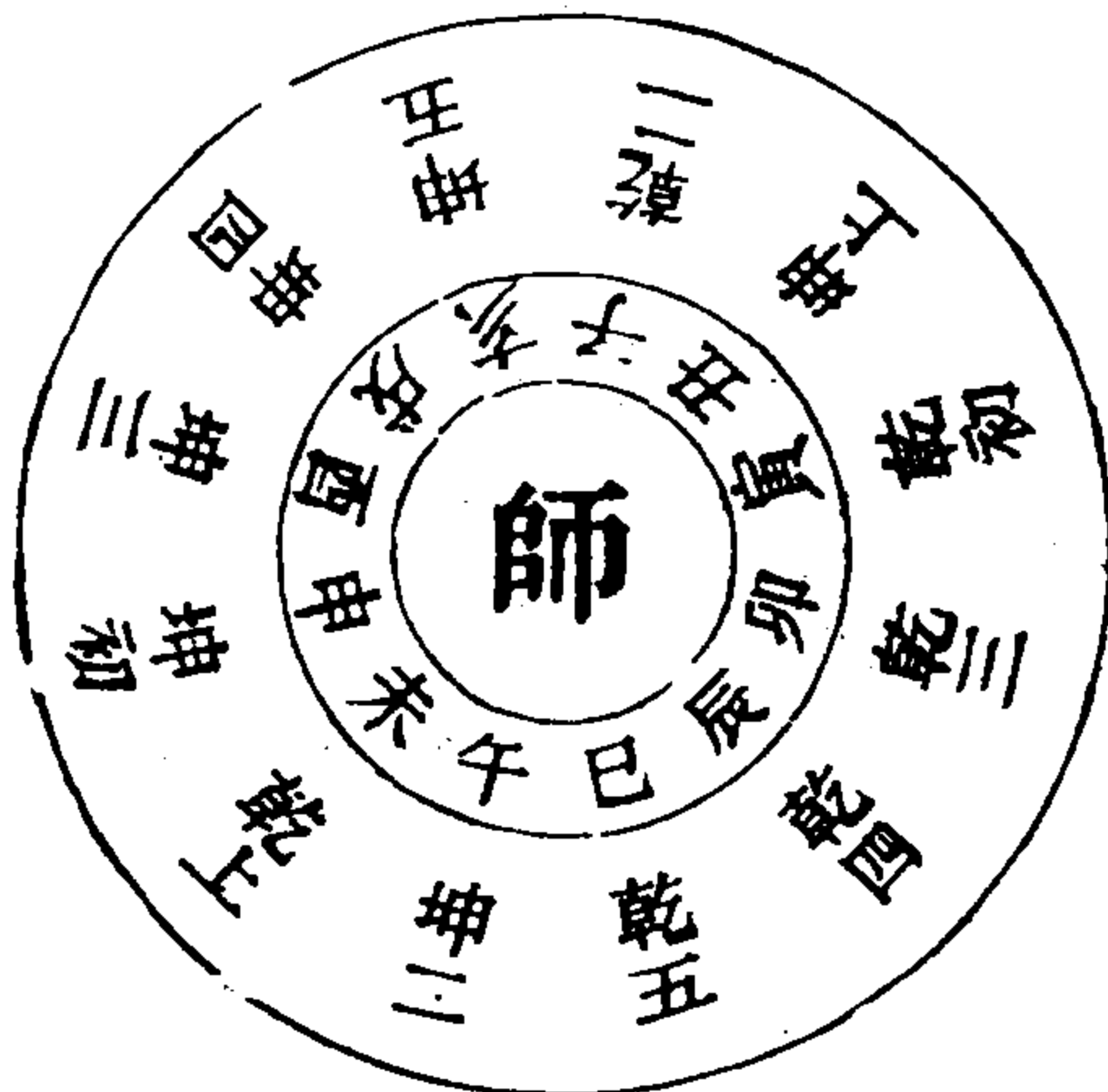





震四陽息  
震與巽易故息  
而不息

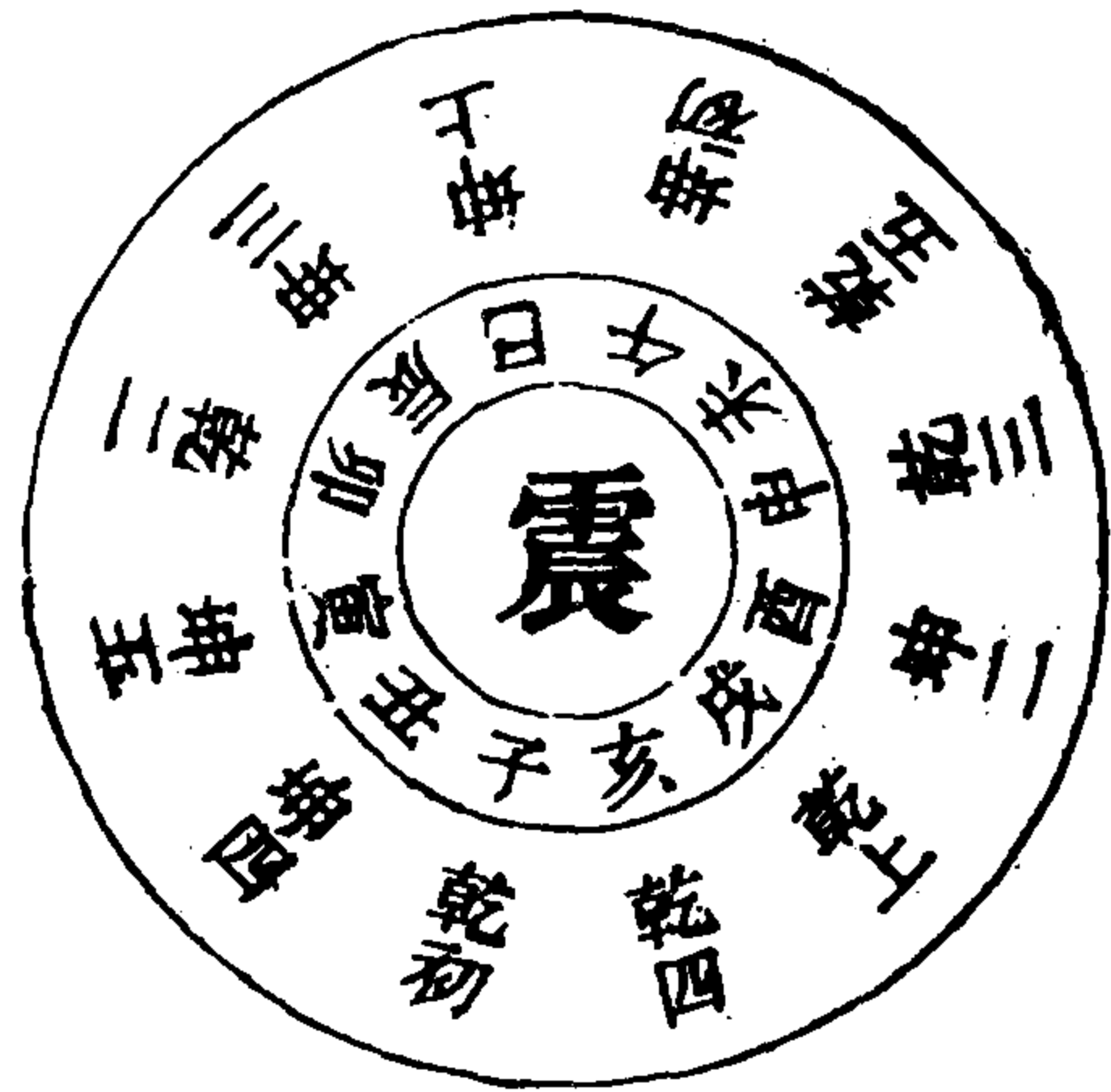

消一上

艮四陽消  
艮與兌易故消  
而不消

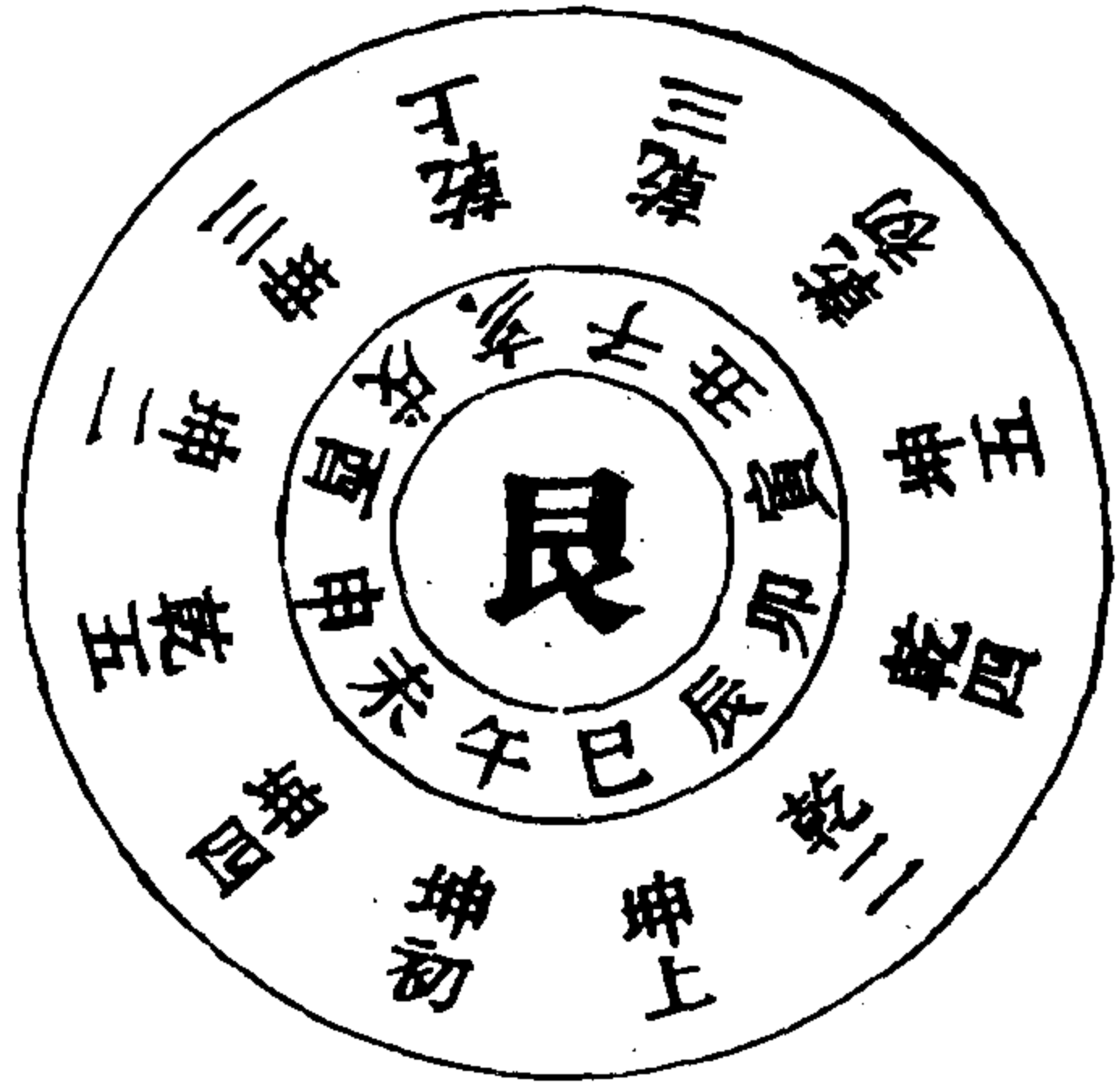

損五陽息

三陰三陽氣之  
平也息未至上  
而三陰已退故  
為損  
損以柔言



消一上

益五陽消  
消未至初而三  
陽已退故為益  
益以剛言



大畜六陽息  
大畜即乾陽之  
陽也初三已息  
陽猶內伏故曰  
天在山中



无妄六陽消  
无妄亦乾陰之  
陽也初五已消  
三猶內伏故曰  
天下雷行

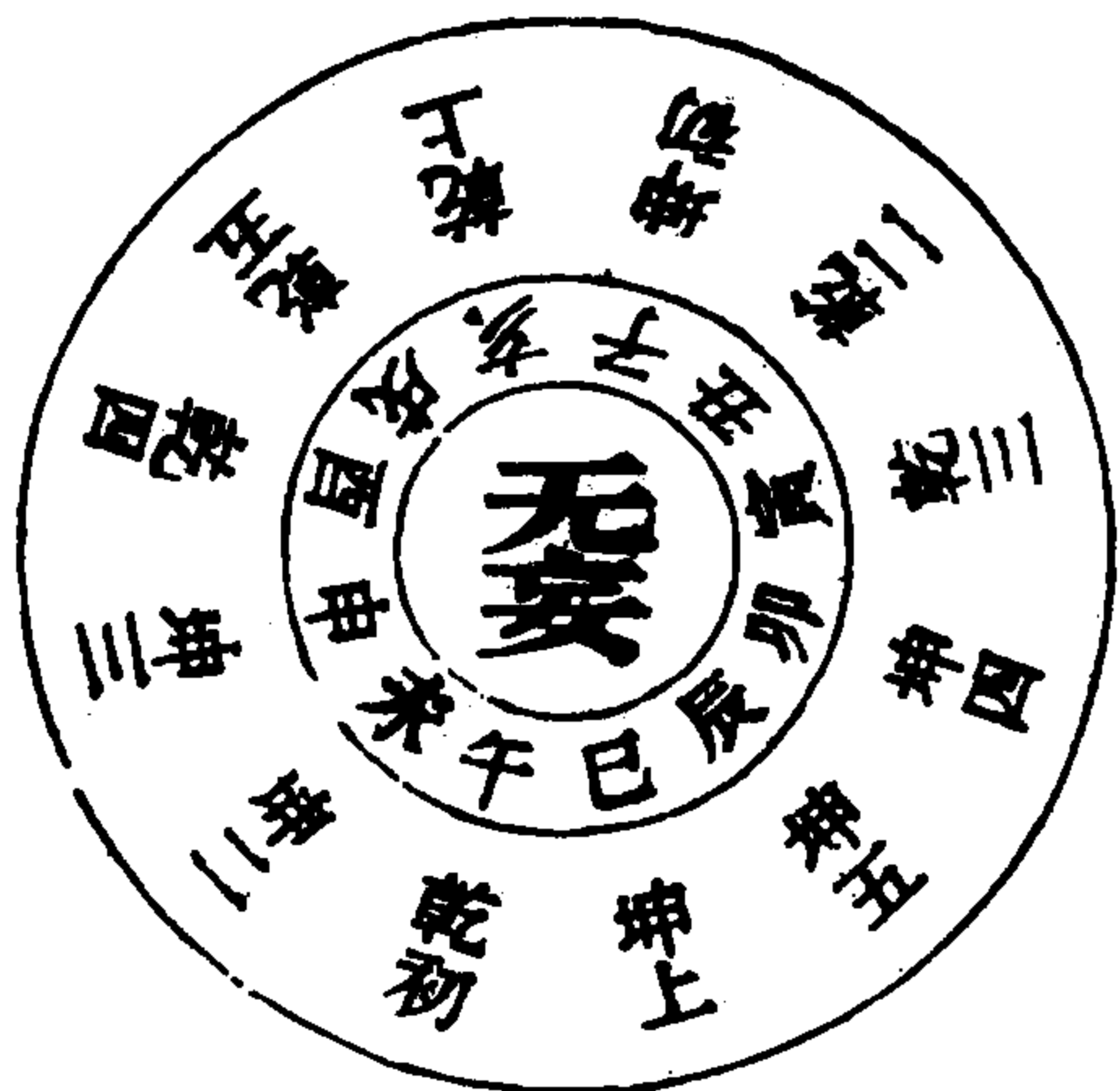

消一上

萃一陰消  
萃與升反易蓋  
消息至極必反  
而後易不反則  
不能變化也此  
反其位者  
案圖亦當  
從反



升一陰息所謂  
柔以時升故復  
當冬至升當夏  
至



消一上

謙二陰息

陰息至二而陽  
已下伏故為謙

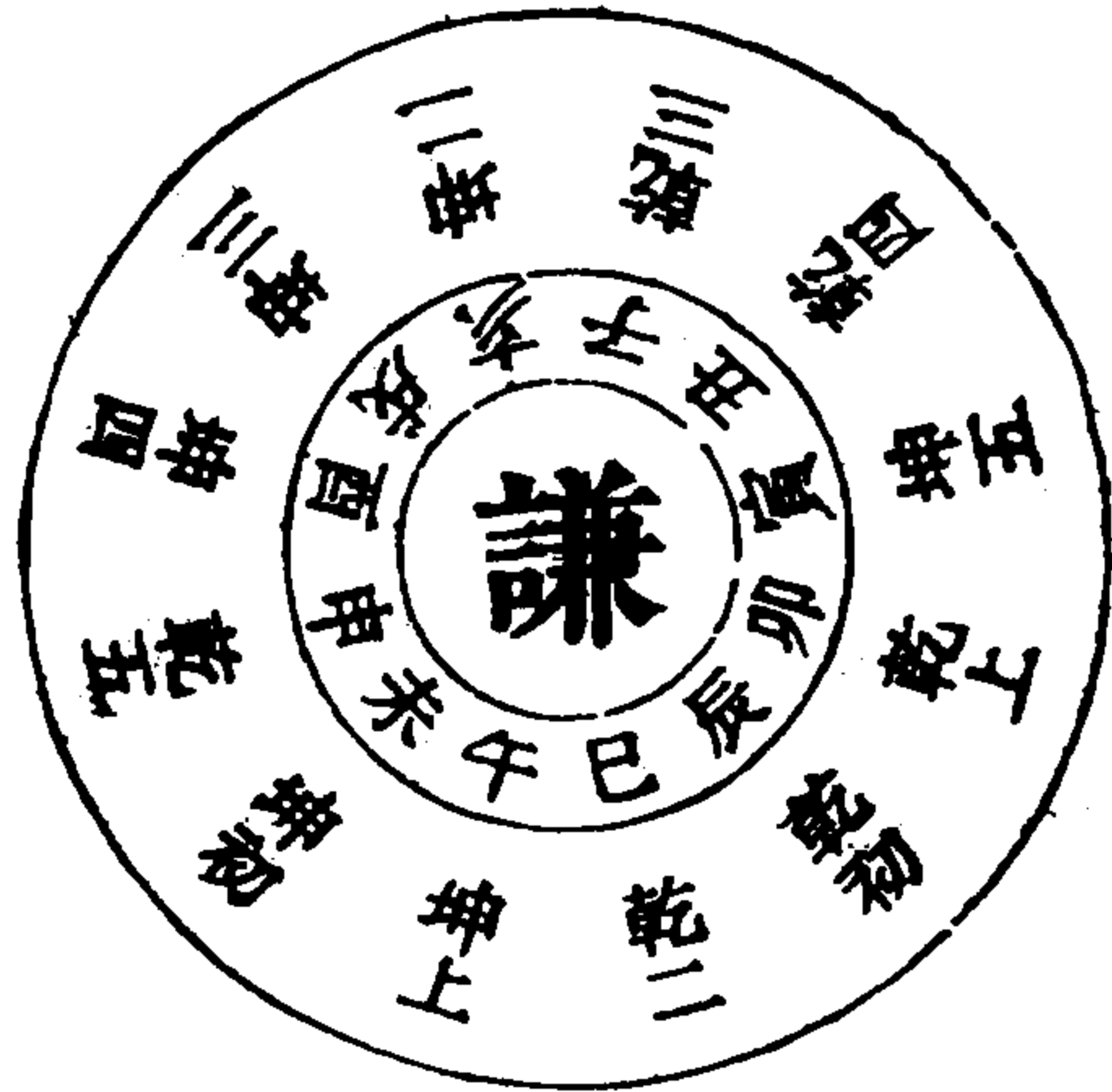

消一上

豫二陰消

陰消至二而陽  
已上見故為豫



噬嗑三陰息



消一上

賁三陰消



易 兌四陰息與艮



易 巽四陰消與震



復五陰息

自萃升至隨蠱  
為陰消凡十卦  
陽息至六而陰  
消止五者蓋陽  
不可一日無也  
故剝復為消息  
卦即消即息



消一上

蠱五陰消

隨變剝反復蠱  
變復反剝蓋隨  
則能復蠱則必  
剝此天行之常  
也



剝一陽消  
與復反易故屬  
亦從反



消一上

復一陽息  
剝復消息卦三  
消於下初復於  
上故為反復其  
道



晉二陽息  
一陰一陽之謂  
道故曰柔進而  
上行



消一上

明夷二陽消

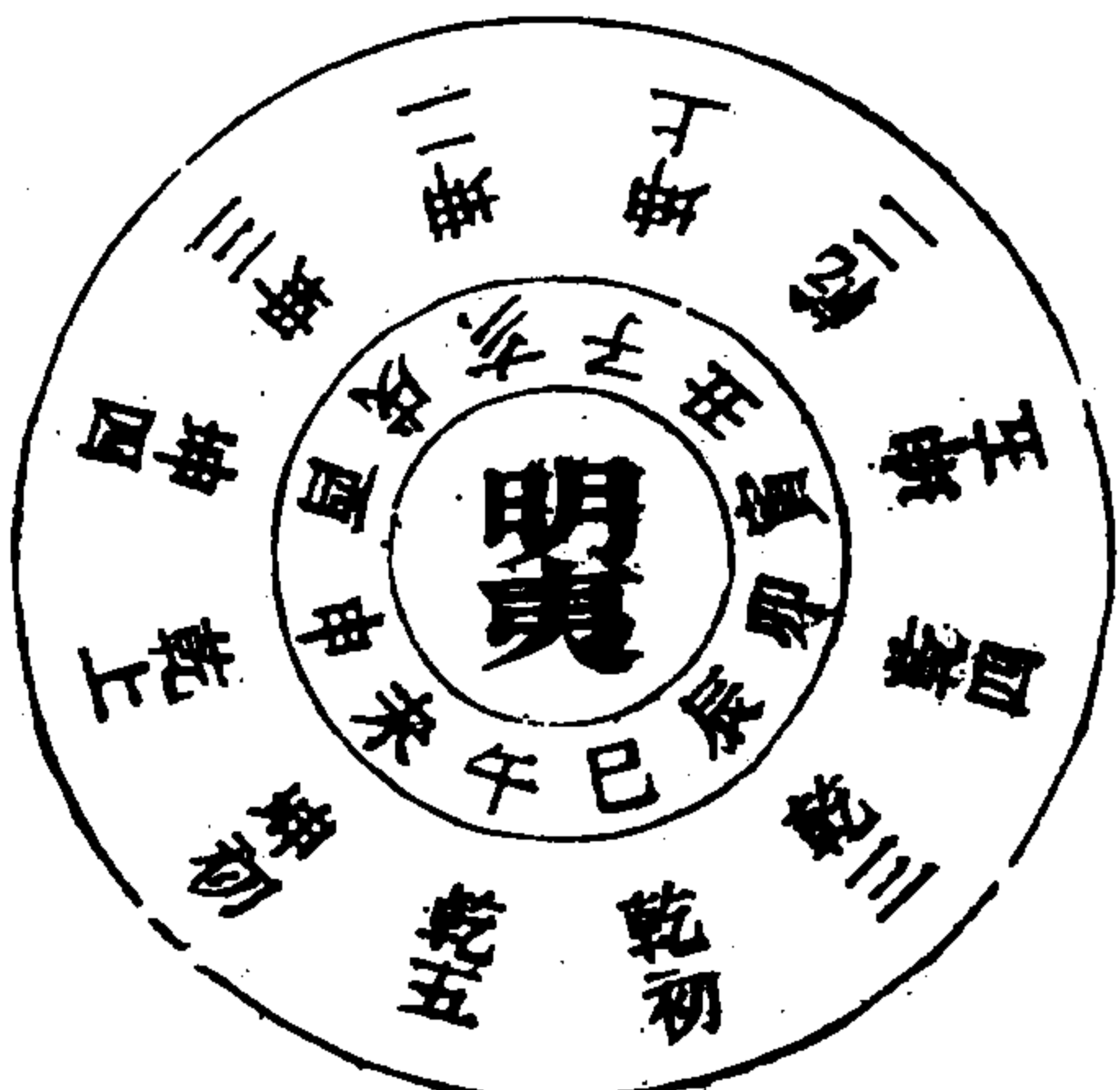

井三陽息  
與困反易故圖  
亦從反此反其  
爻者



困三陽消  
與井反易

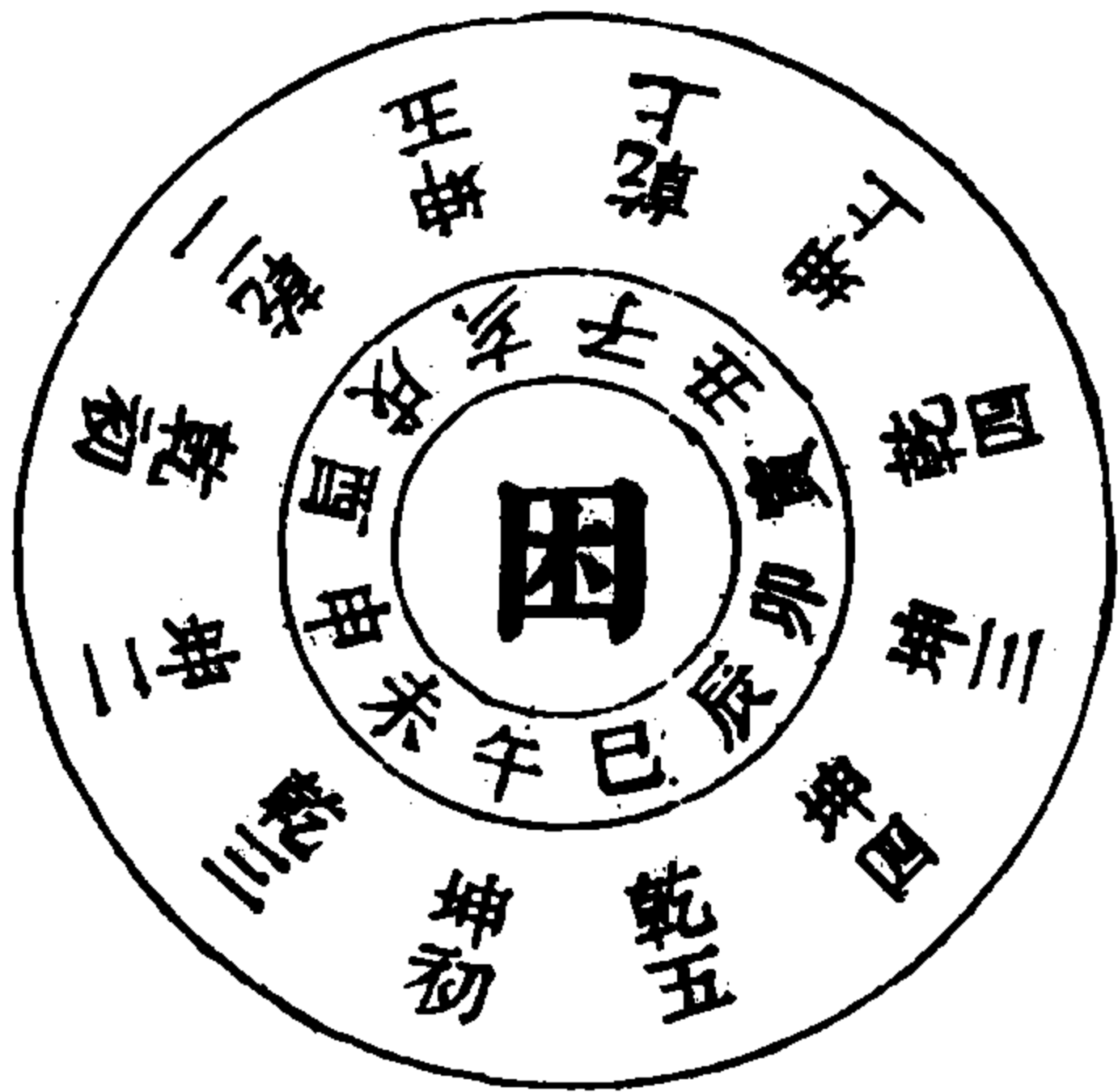

消一上

咸四陽消  
艮兌交易

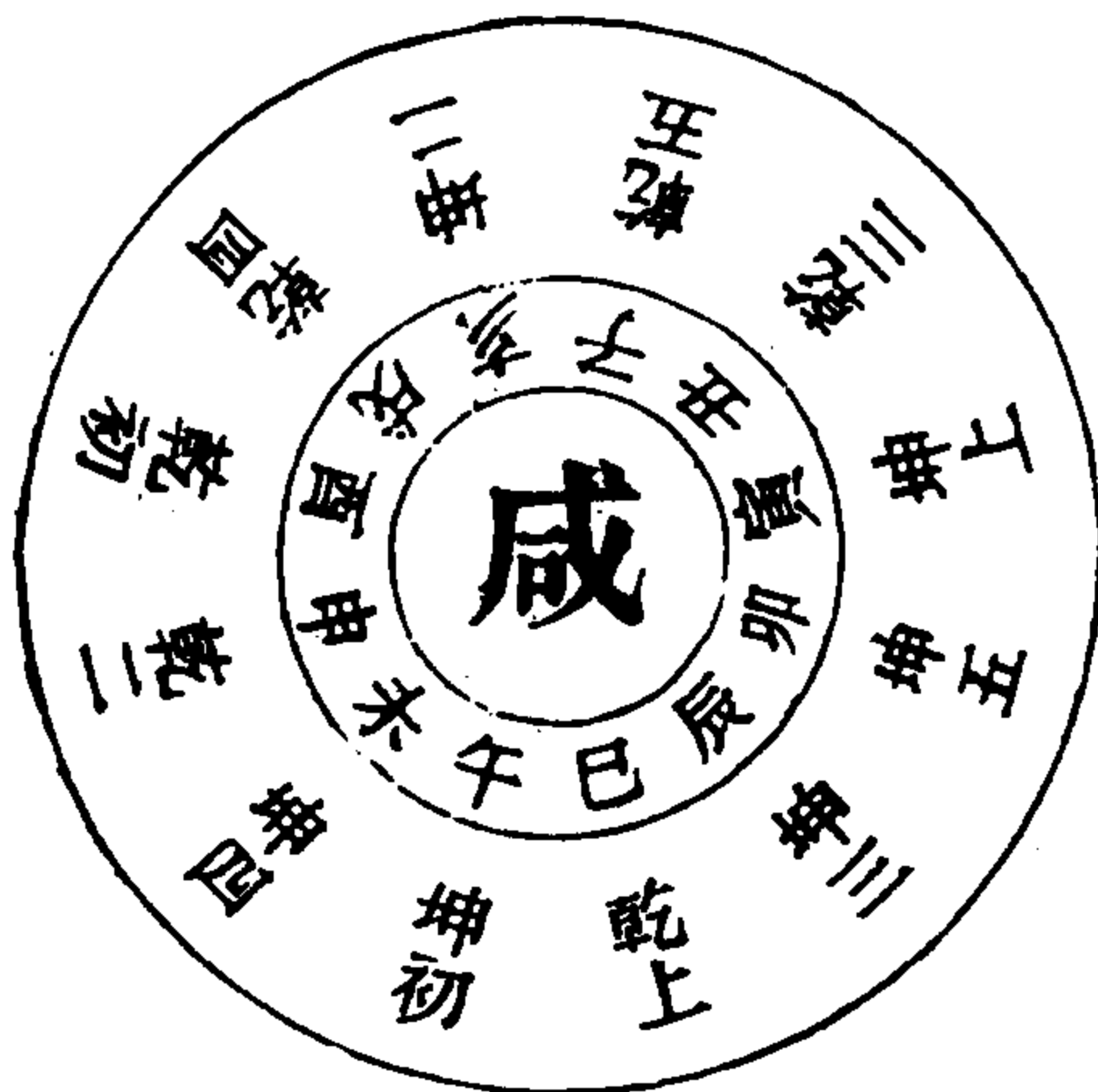

恆四陽息  
震巽交易



消一上

渙五陽消



消一上

節五陽息

自剝復至渙節  
凡十卦又為陽  
息剝至渙而止  
復至節而止陰  
陽各不能絕也



解一陰消與蹇

反易

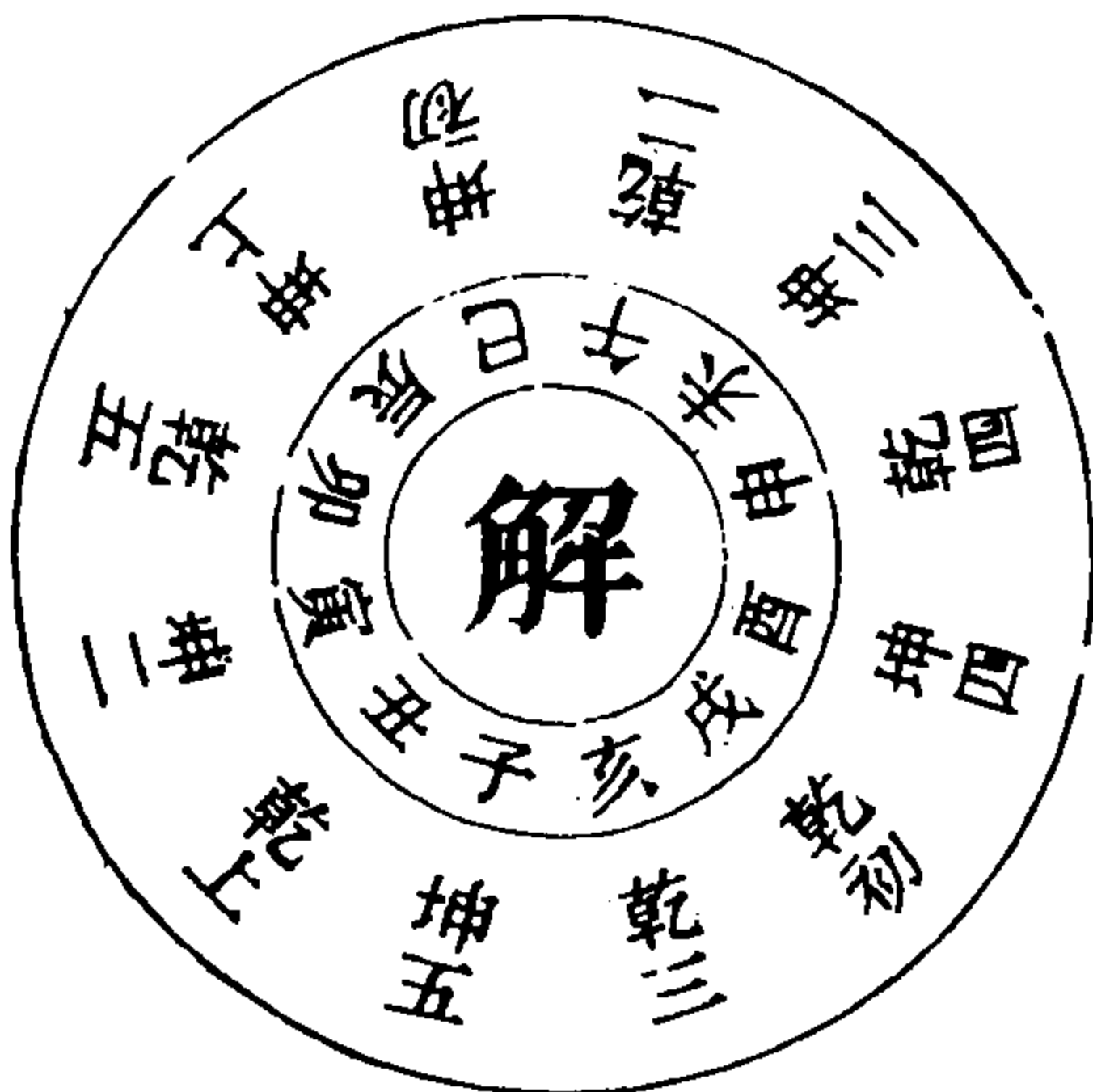

消一上

蹇一陰息與解

反易





睽三陰息與家人反易

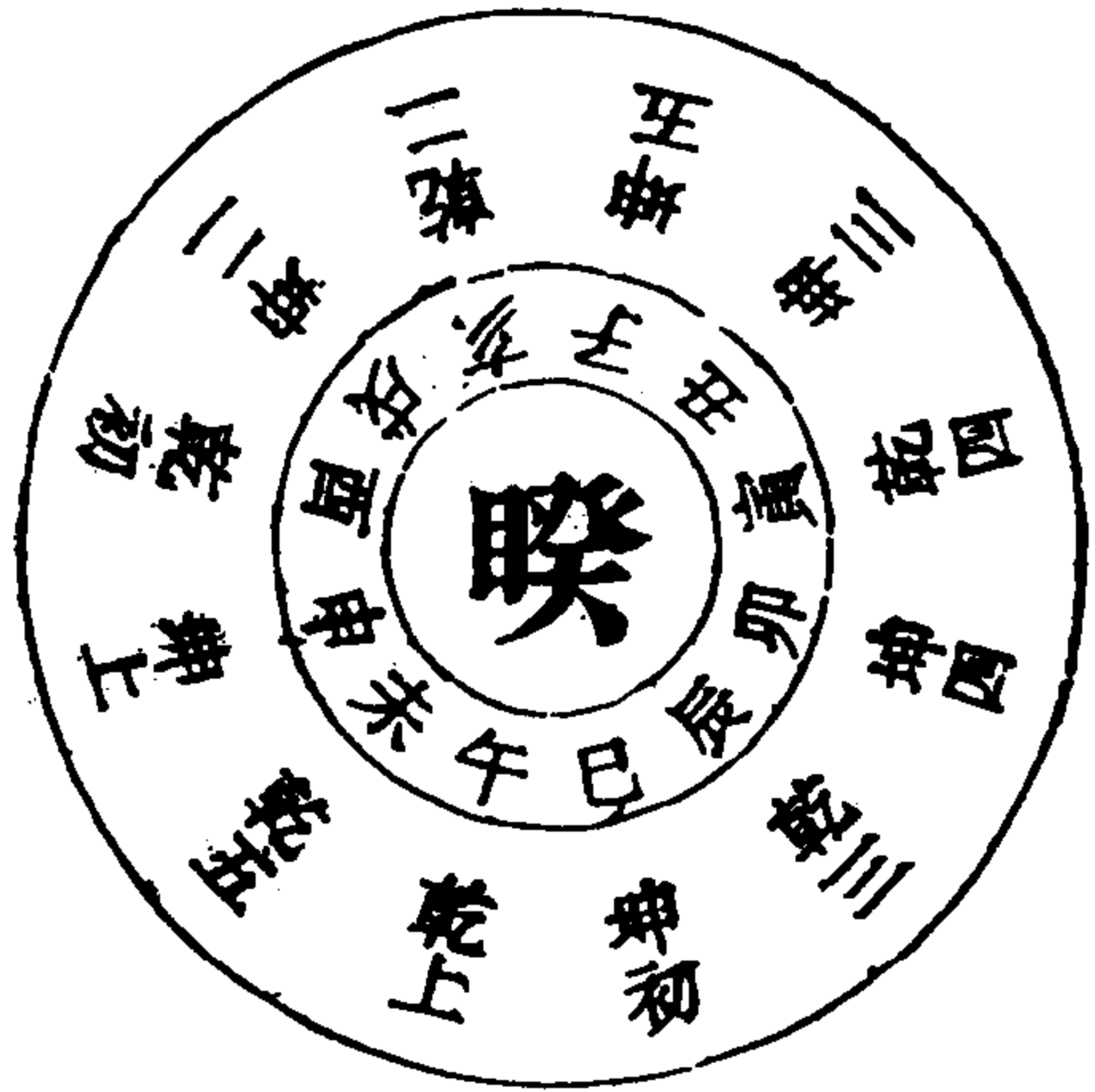

家人二陰消與睽反易



否三陰息一陰消 與泰反易三陰消息卦



泰三陰消一陰息 與否反易 自解蹇至否泰 又為陰消凡六卦否泰消息卦



大壯一陽息  
自否泰以前言  
內三爻之變化  
否泰以後言外  
三爻之變化故  
大壯遯皆重象  
也大壯重復遯  
重剝

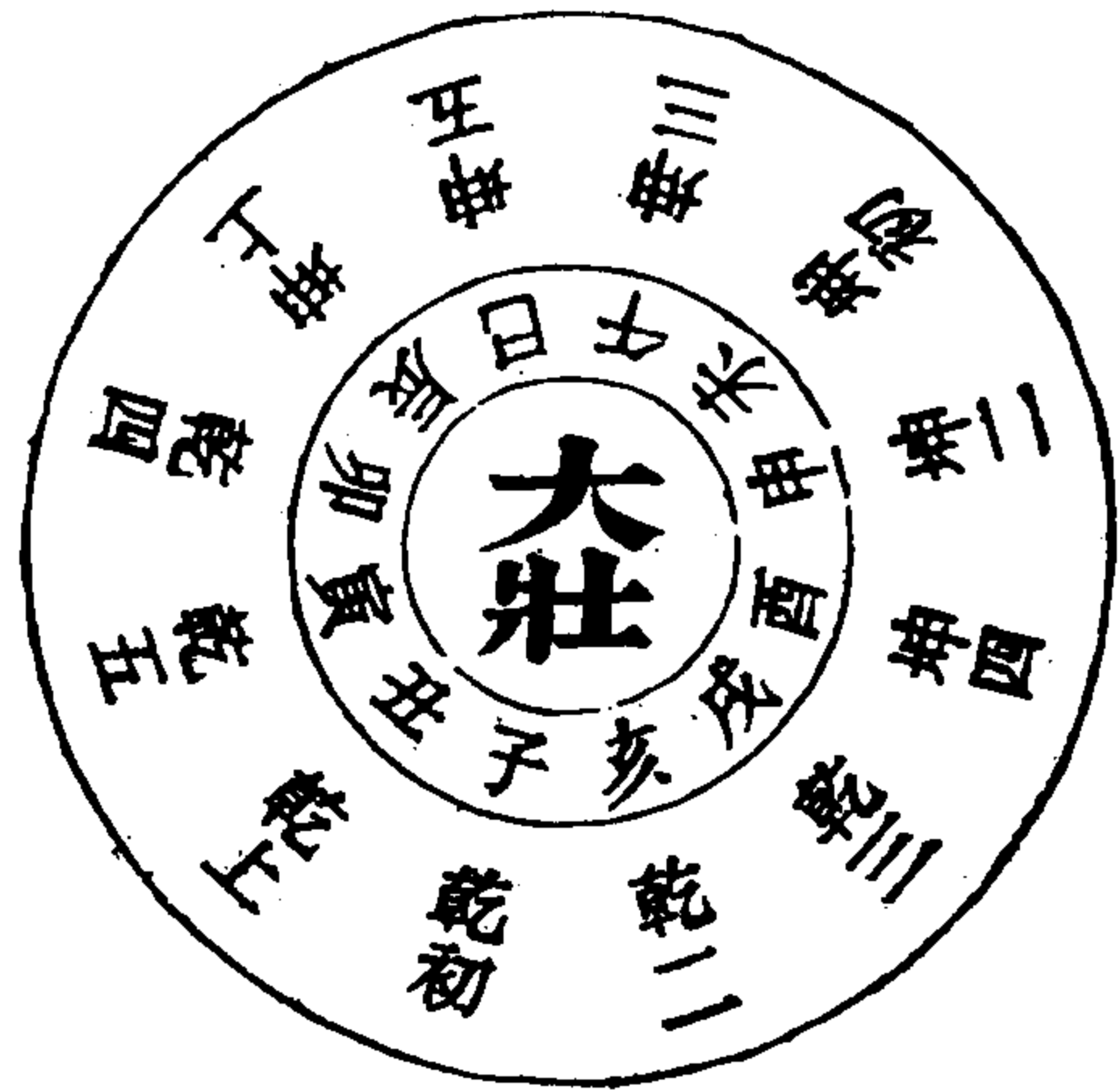

遯一陽消



大有二陽息與  
同人反易  
大有重晉同人  
重明夷  
案圖亦當  
從反



同人二陽消與  
大有反易  
自大壯遯至大  
有同人又為陽  
息凡四卦



革三陰息



鼎三陰消



消十一上

小過四陰息

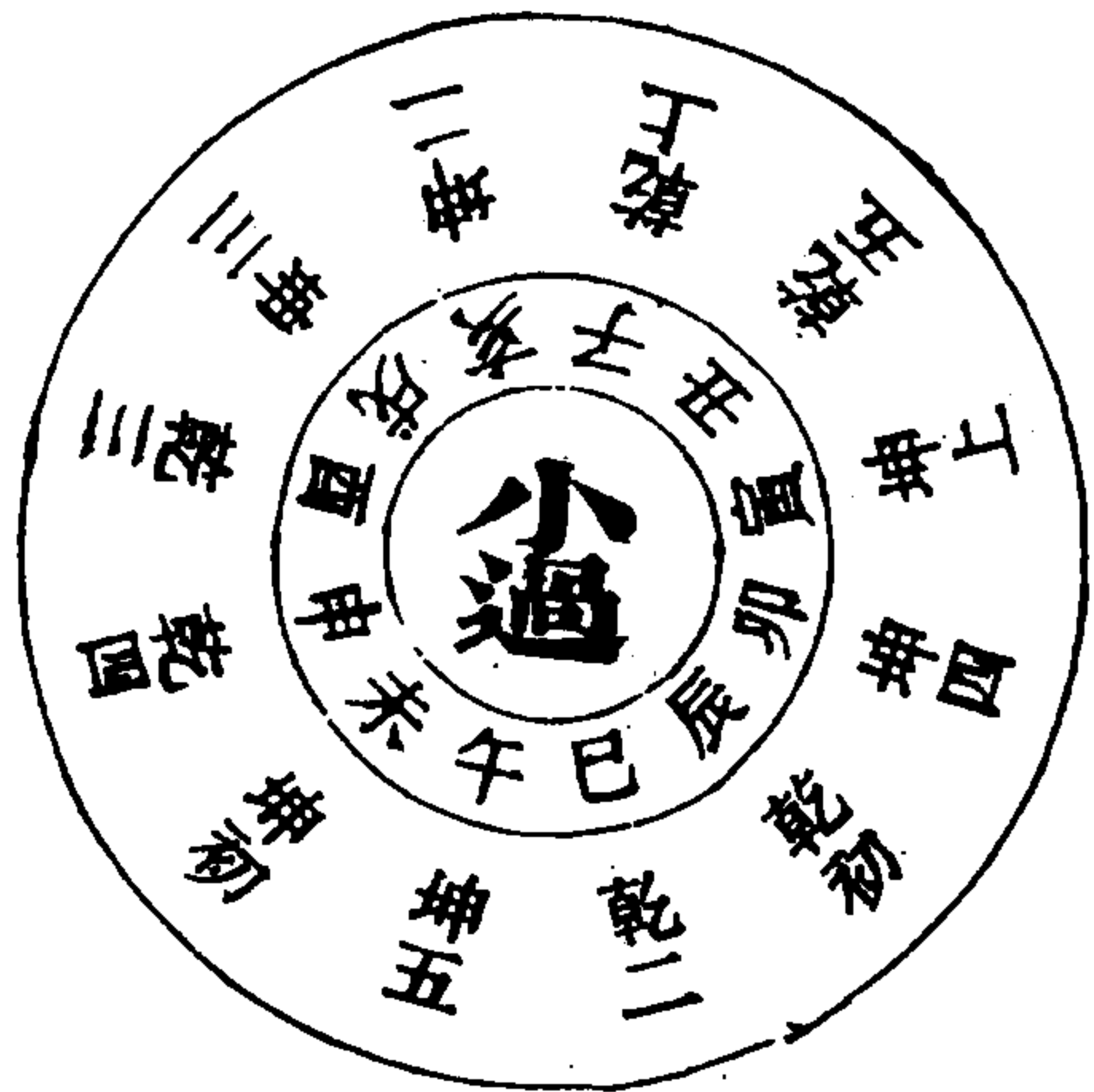

中孚四陰消



消一上

豐五陰消與旅  
反易

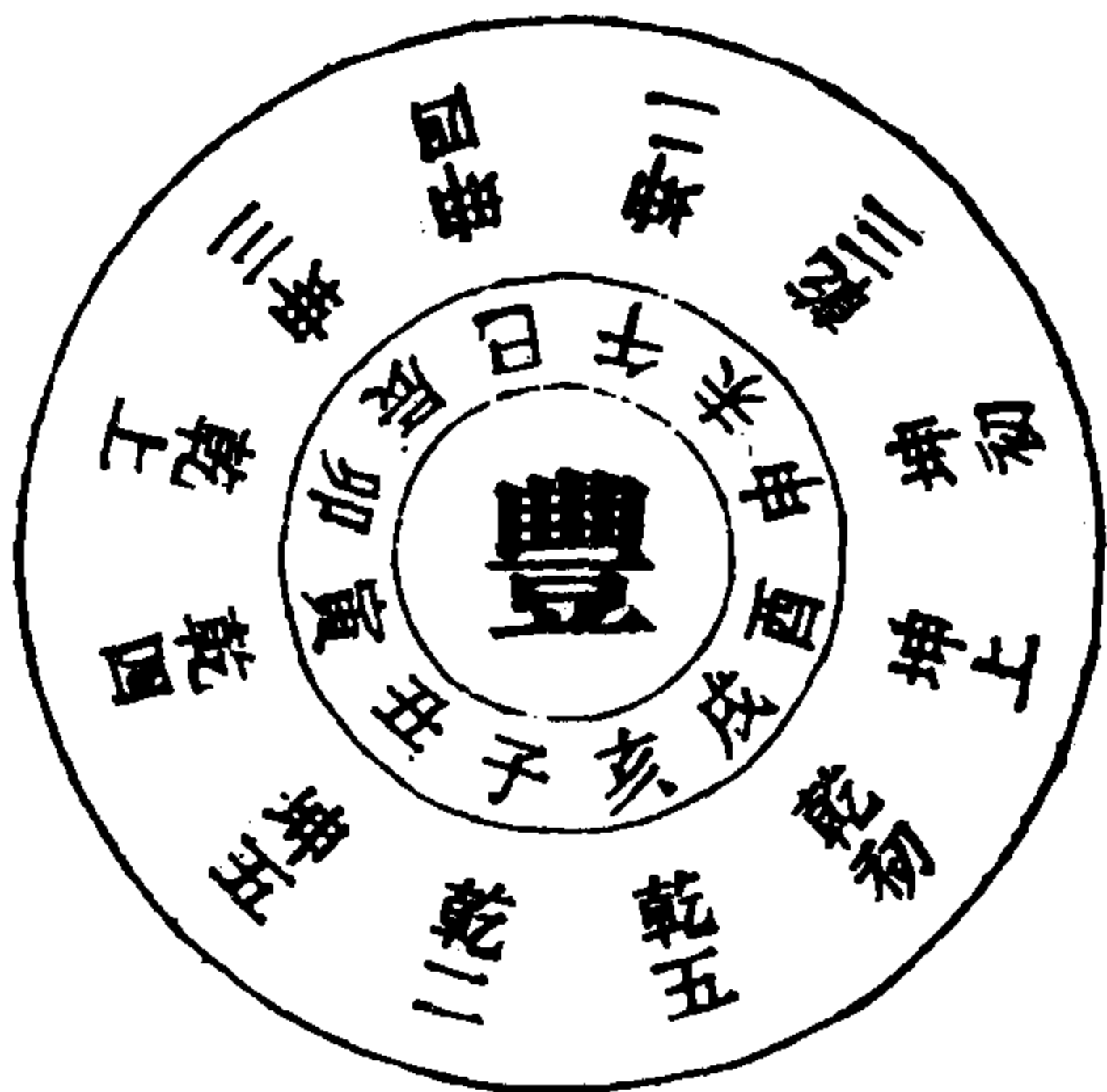

消一上

旅五陰息與豐  
反易  
自革鼎至豐旅  
又為陰消凡六  
卦



離六陰息一陽  
消



消一上

坎六陰消一陽  
息  
坎離消息卦自  
此以下即所謂  
乾道變化各正  
性命也

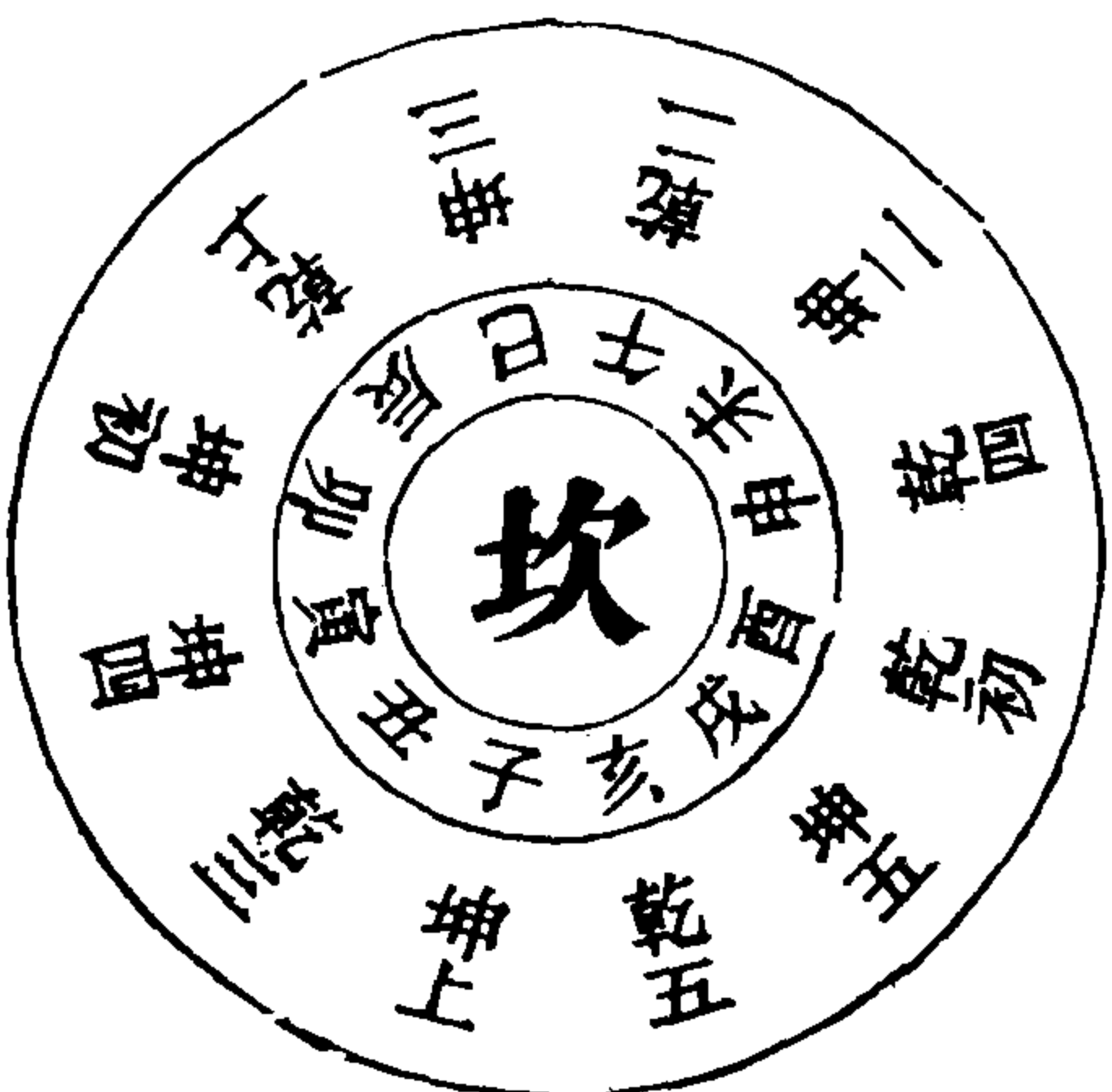



大過四陽息與  
姤反易

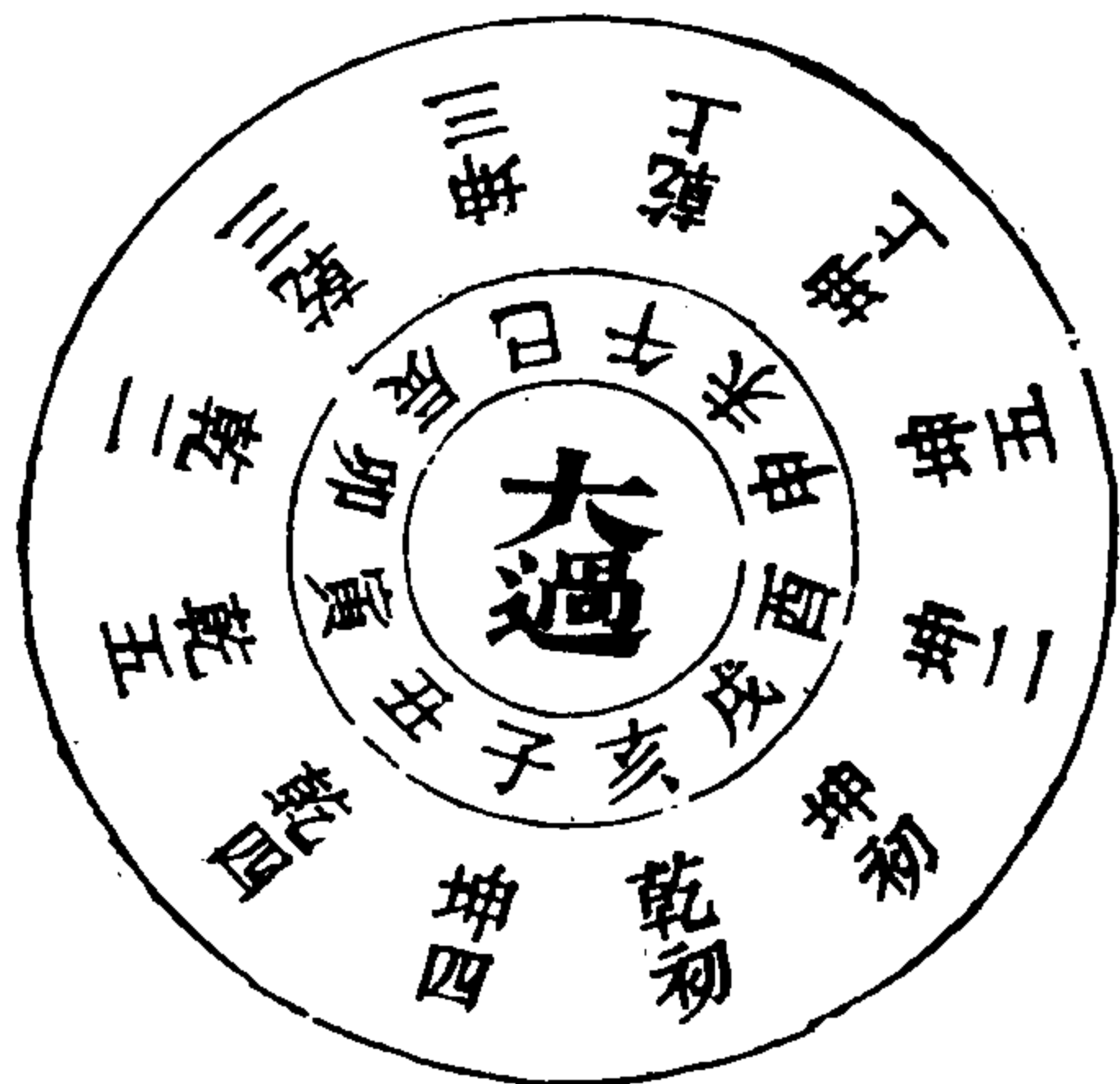

消一上

空

姤四陽消與大  
過反易  
剛反而柔柔反  
而剛所謂原始  
反終故知死生  
之說也



漸五陽息



消一上

空

頤五陽消



既濟六陽息  
自離坎至既濟  
歸妹凡十二卦  
又為陽息  
消息至既濟而  
定故既濟定也  
歸妹即既濟伏  
也

消一上

歸妹六陽消  
既濟即乾歸妹  
即坤  
乾坤交而為否  
泰否泰交而為  
既濟歸妹故歸  
妹為女之終  
既濟歸妹即所  
謂本乎天者親  
上本乎地者親  
下也

未濟一陰息未  
濟夬又為陰消  
凡二卦

消一上

夬一陰消  
夬變乾未濟變  
坤故未濟為男  
之窮

图 733 周易消息六十四图  
(纪磊《周易消息》)





图 735 八卦方图  
(沈善登《需时眇言》)



图 734 环互图  
(黄守平《易象集解》)

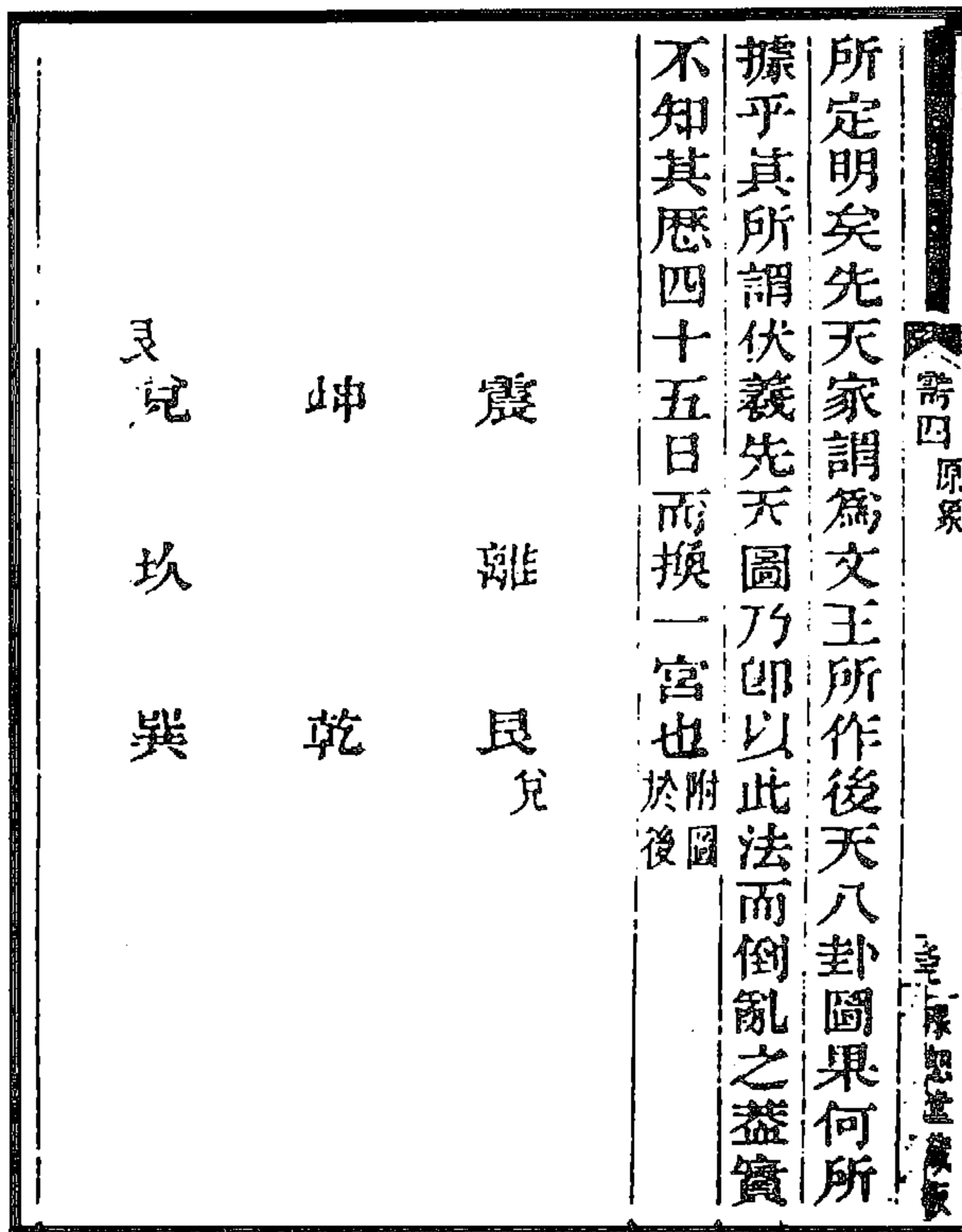

图 737 甲庚先后七日图  
(沈善登《需时眇言》)

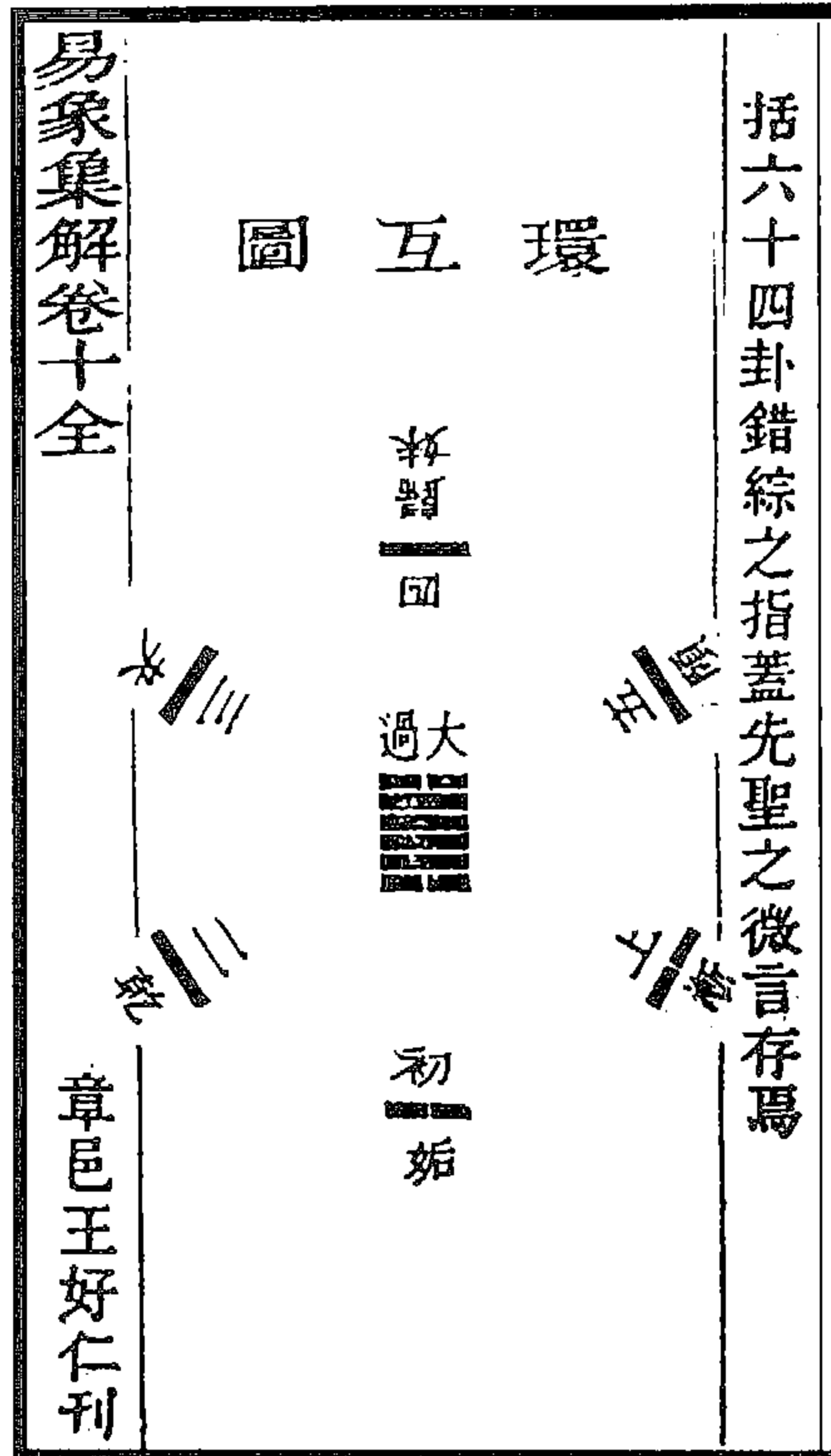

图 736 干支配属图

(沈善登《需时眇言》)

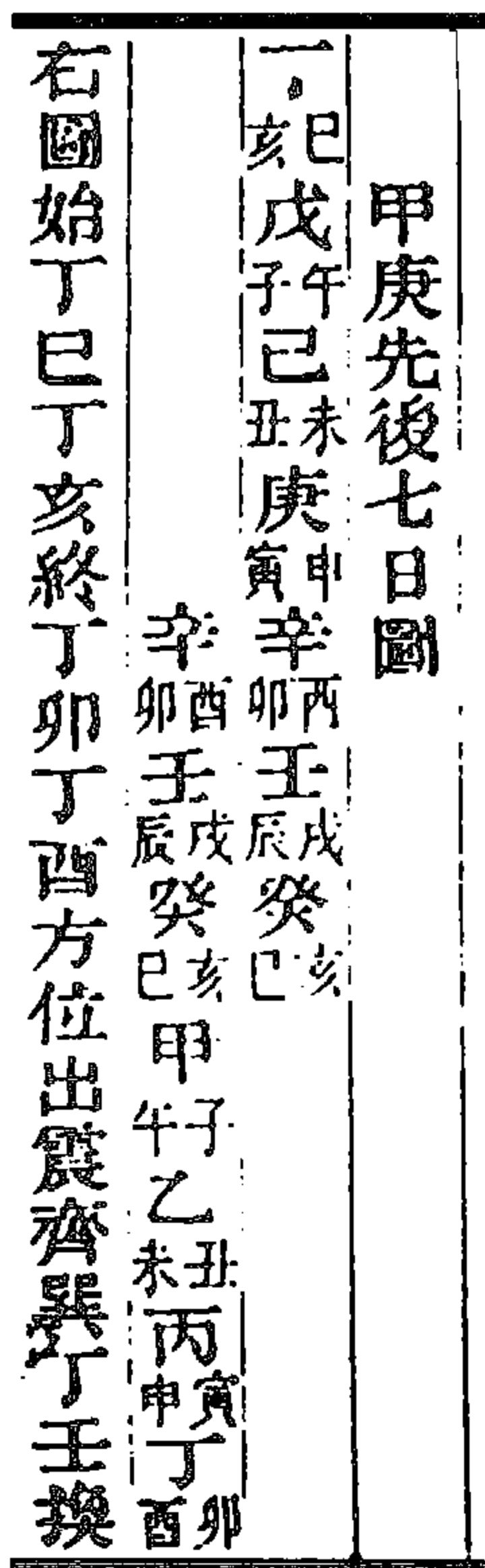

图 738 重卦流行甲庚十六周图

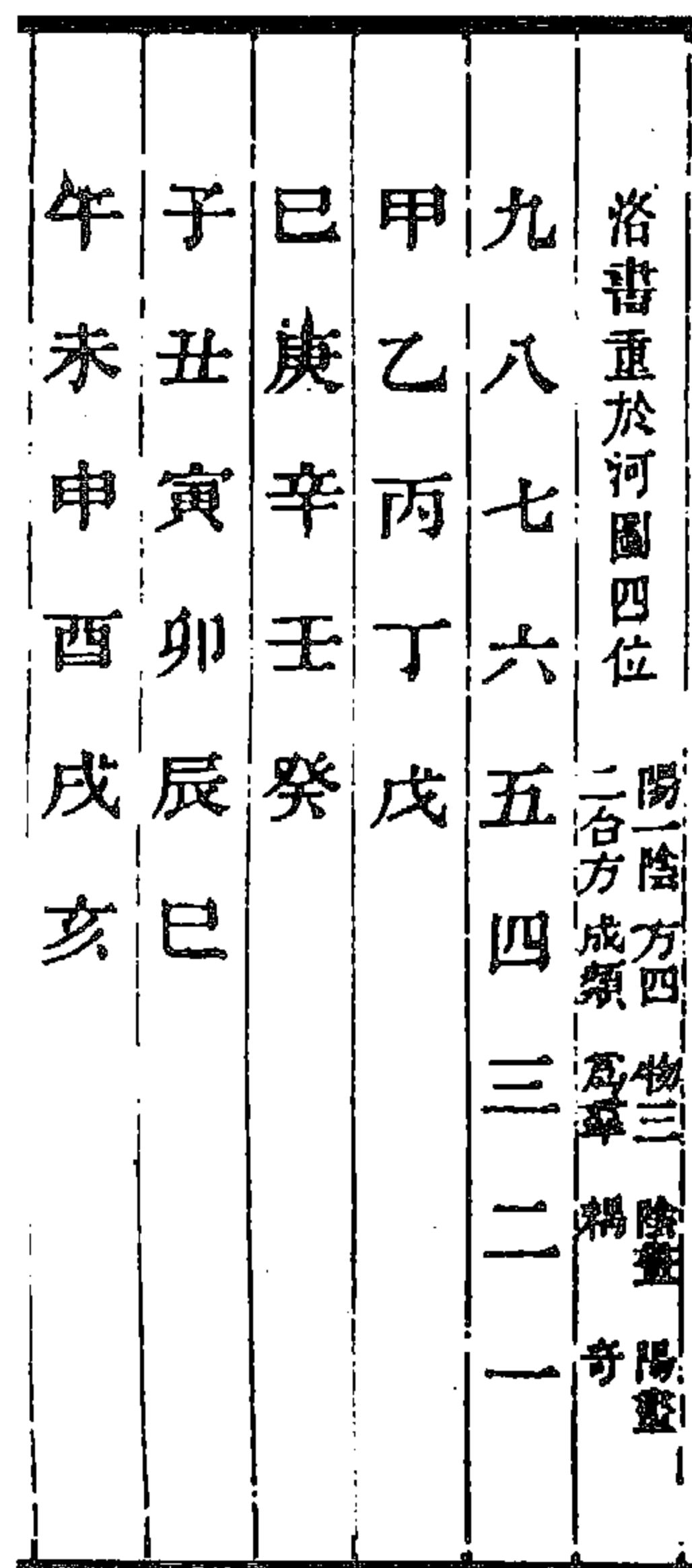

图 739 八卦方位图

(沈善登《需时眇言》)

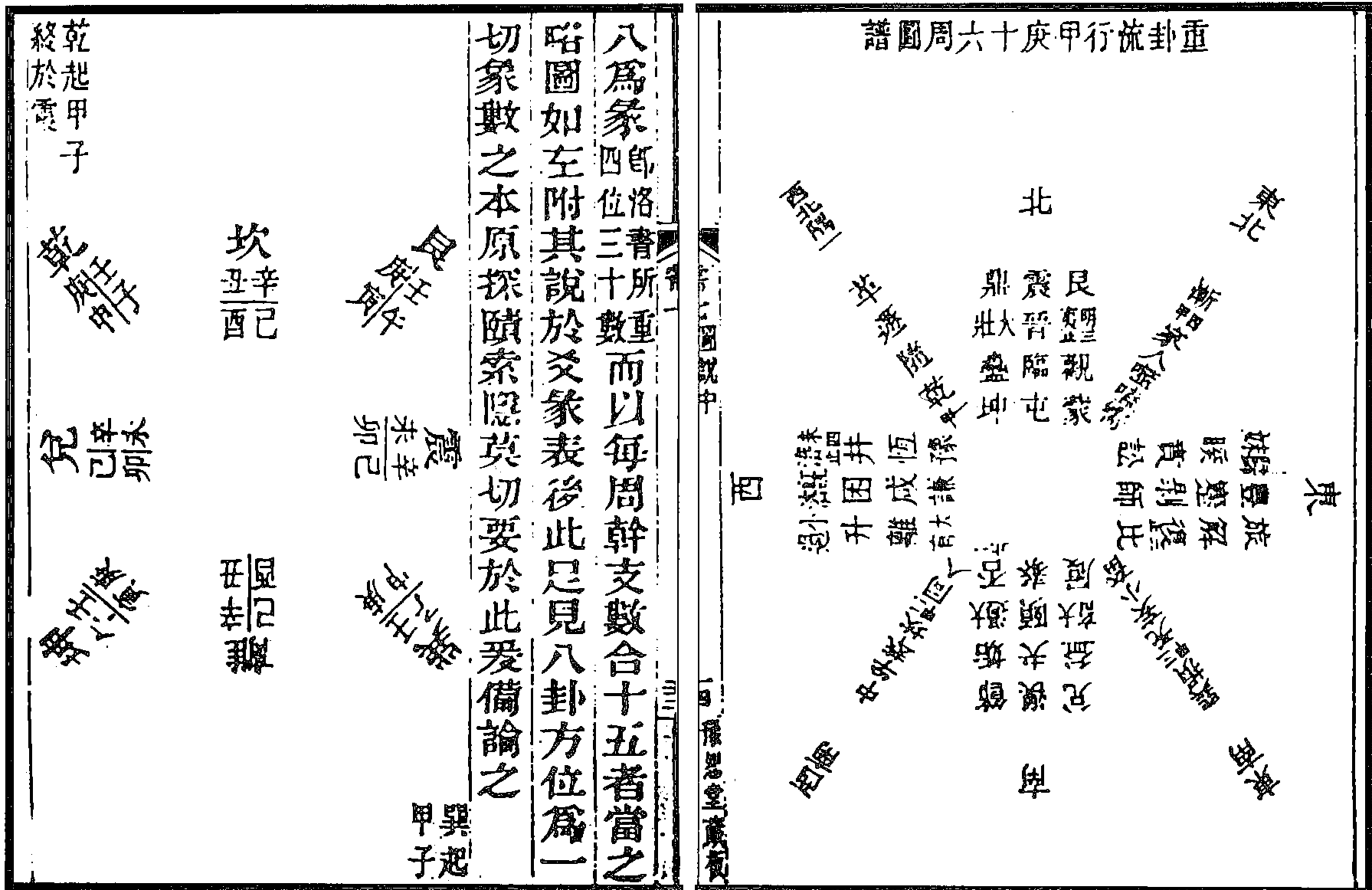

图 740 八卦起止换宫图

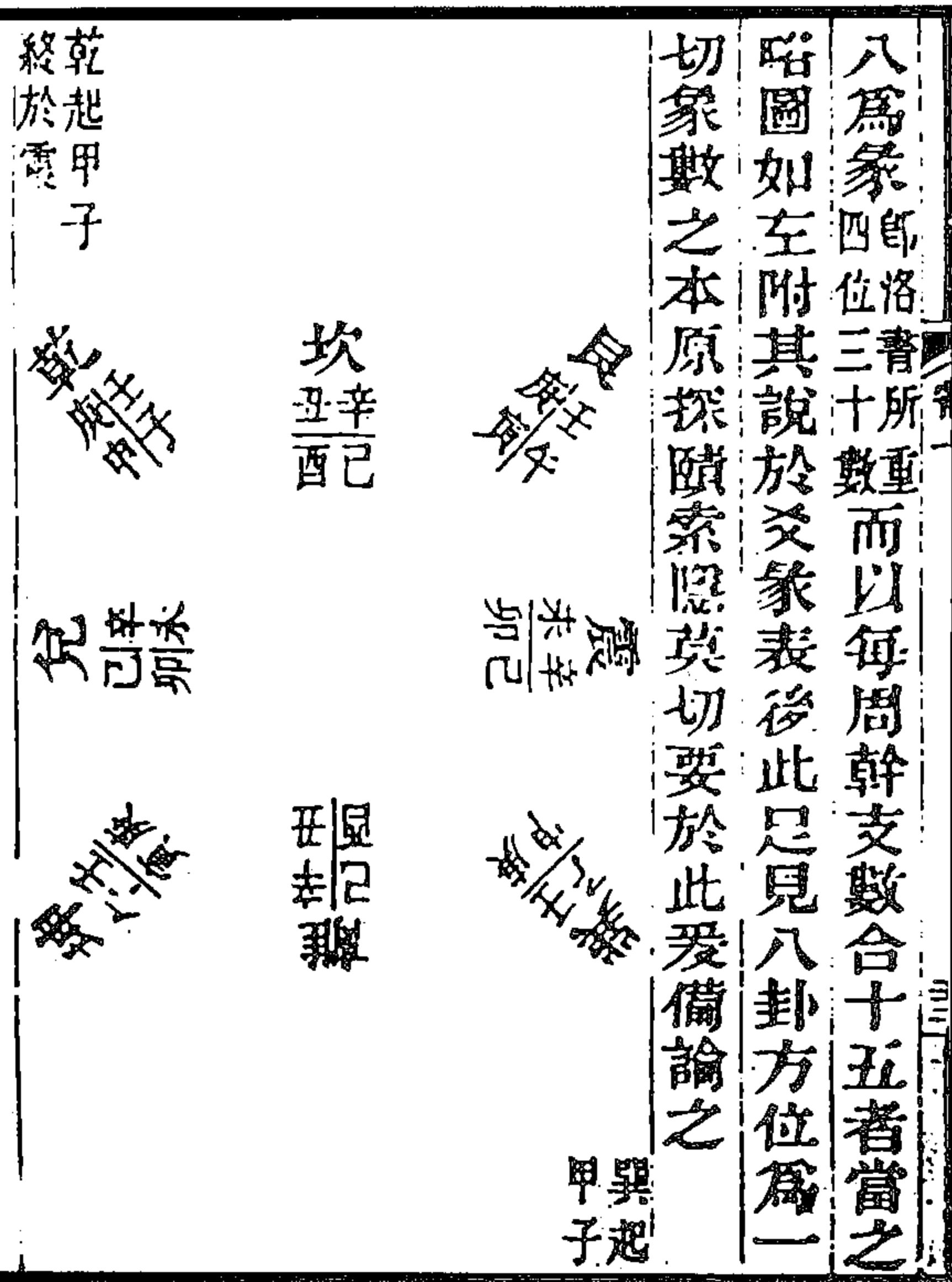
(沈善登《需时眇言》)



图 741 纳甲值月候图  
(何其杰《周易经典证略》)

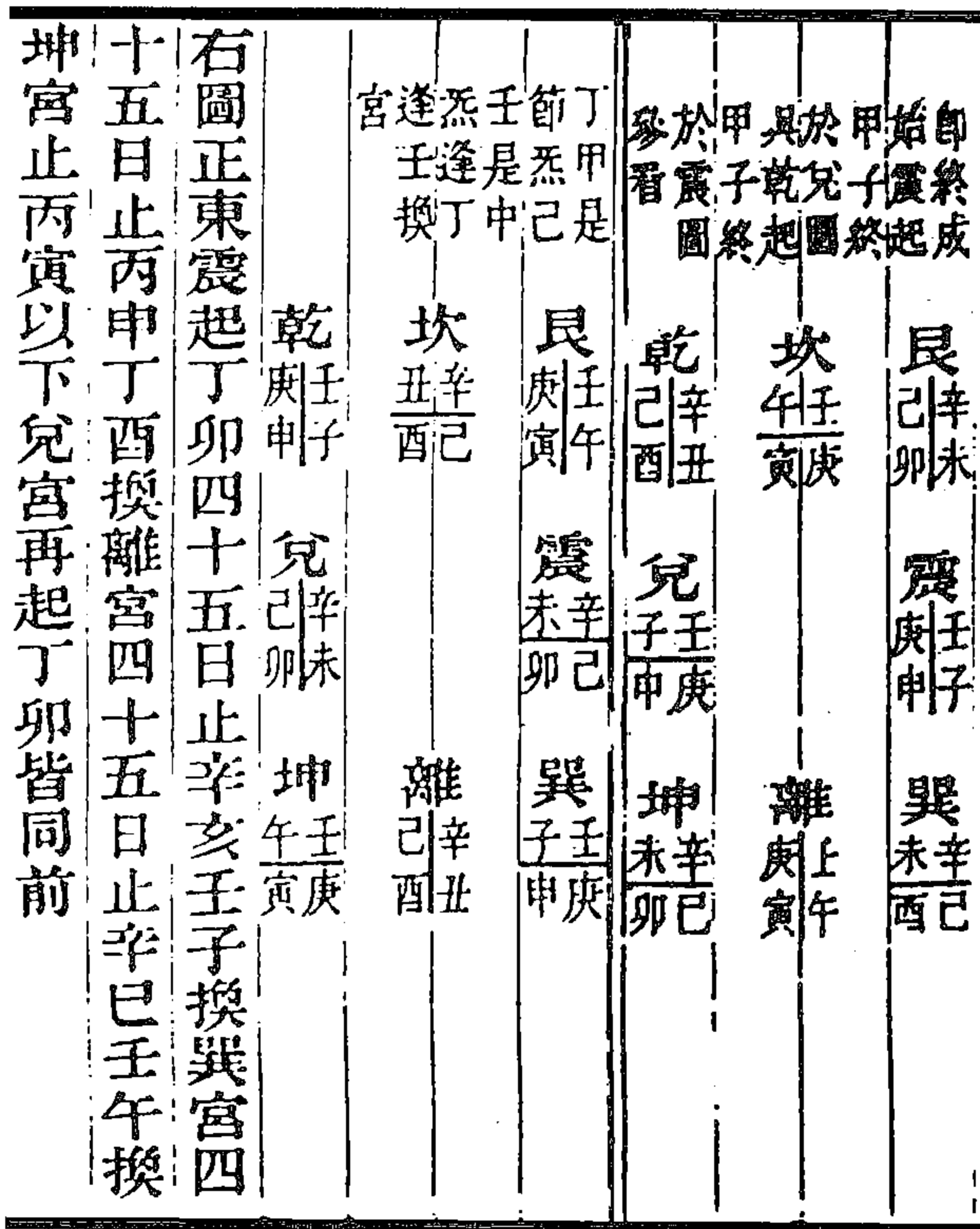

图 742 消息简明图  
(何其杰《周易经典证略》)



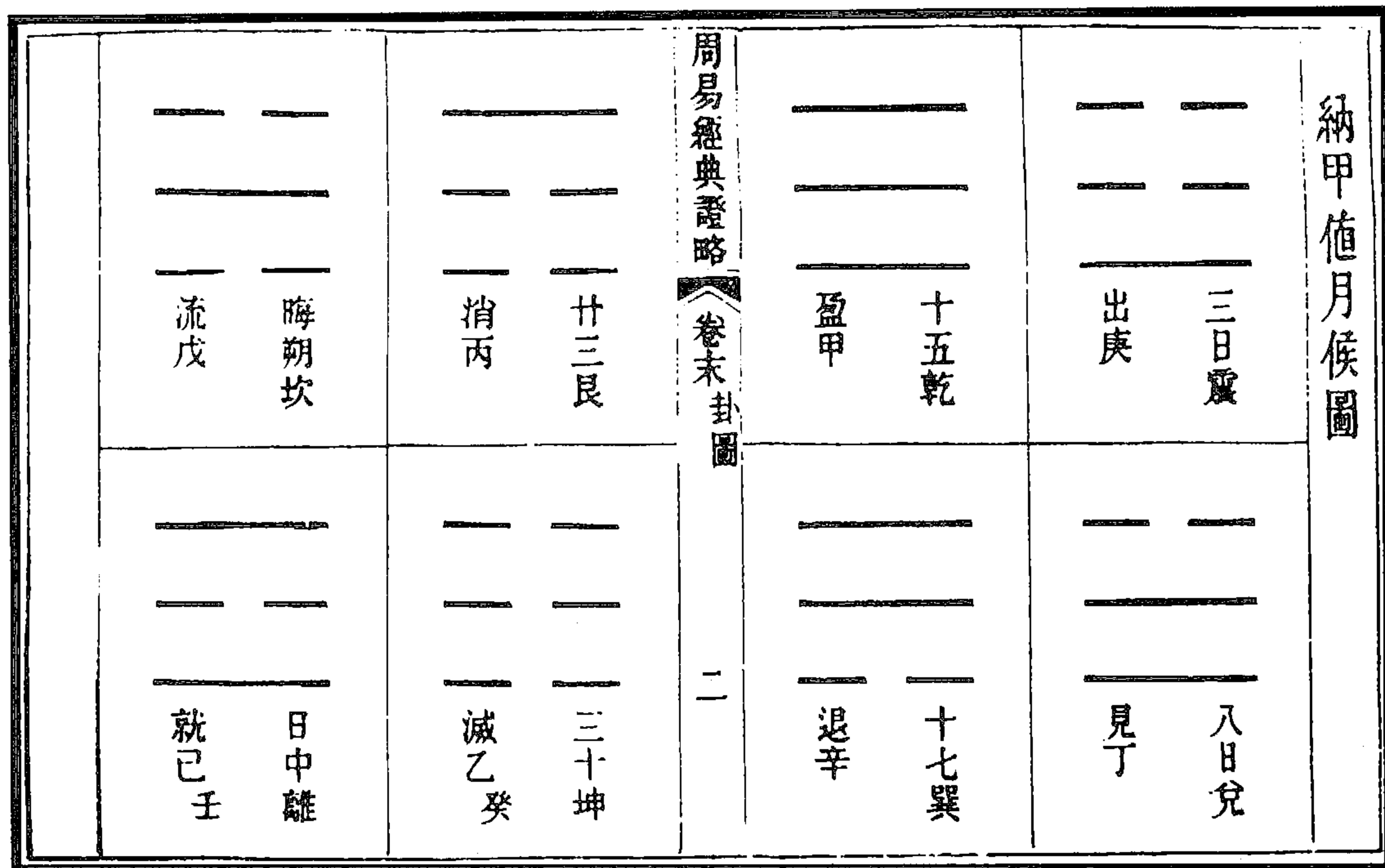

图 748 后天中五图

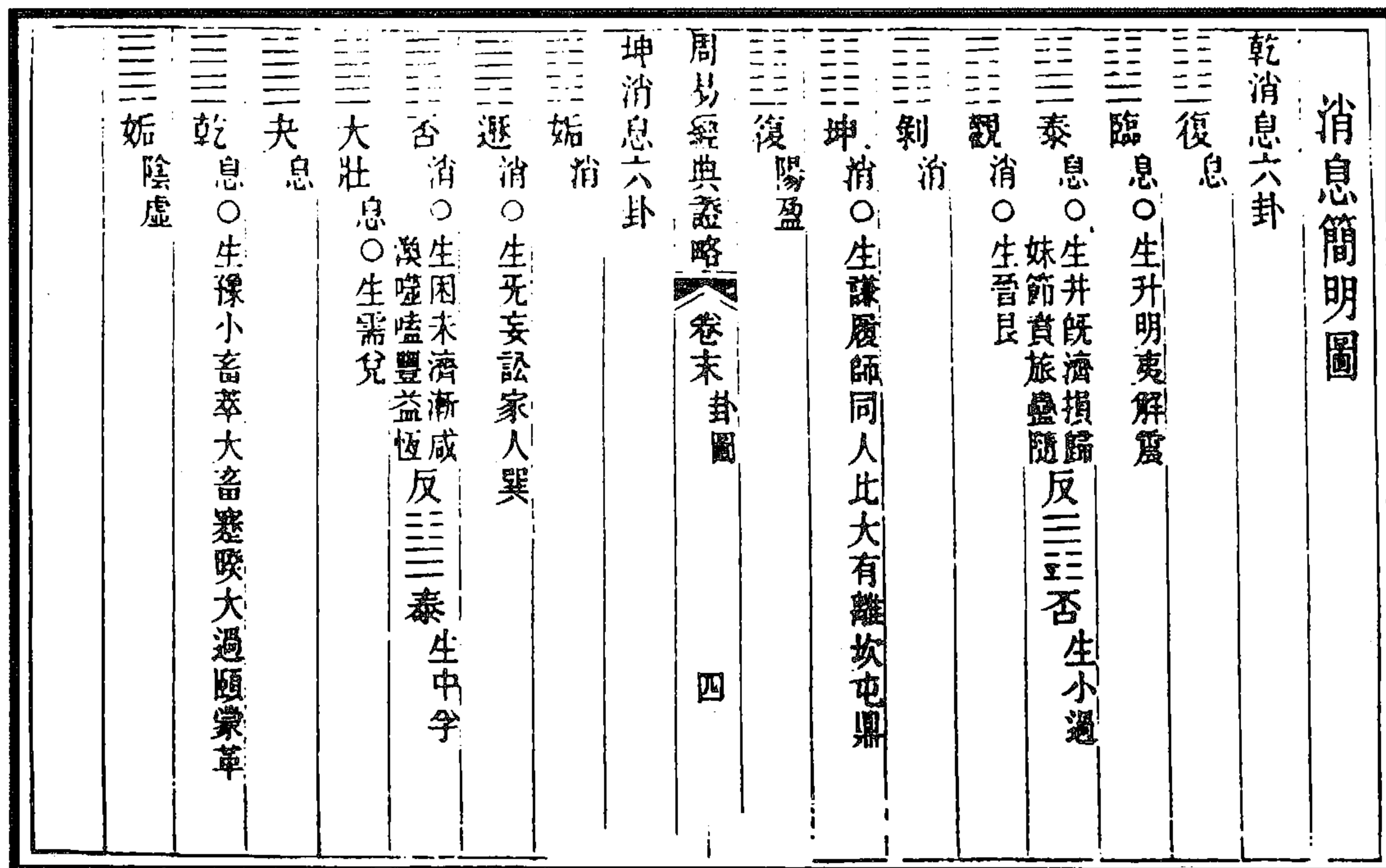

图 747 后天中五立极图

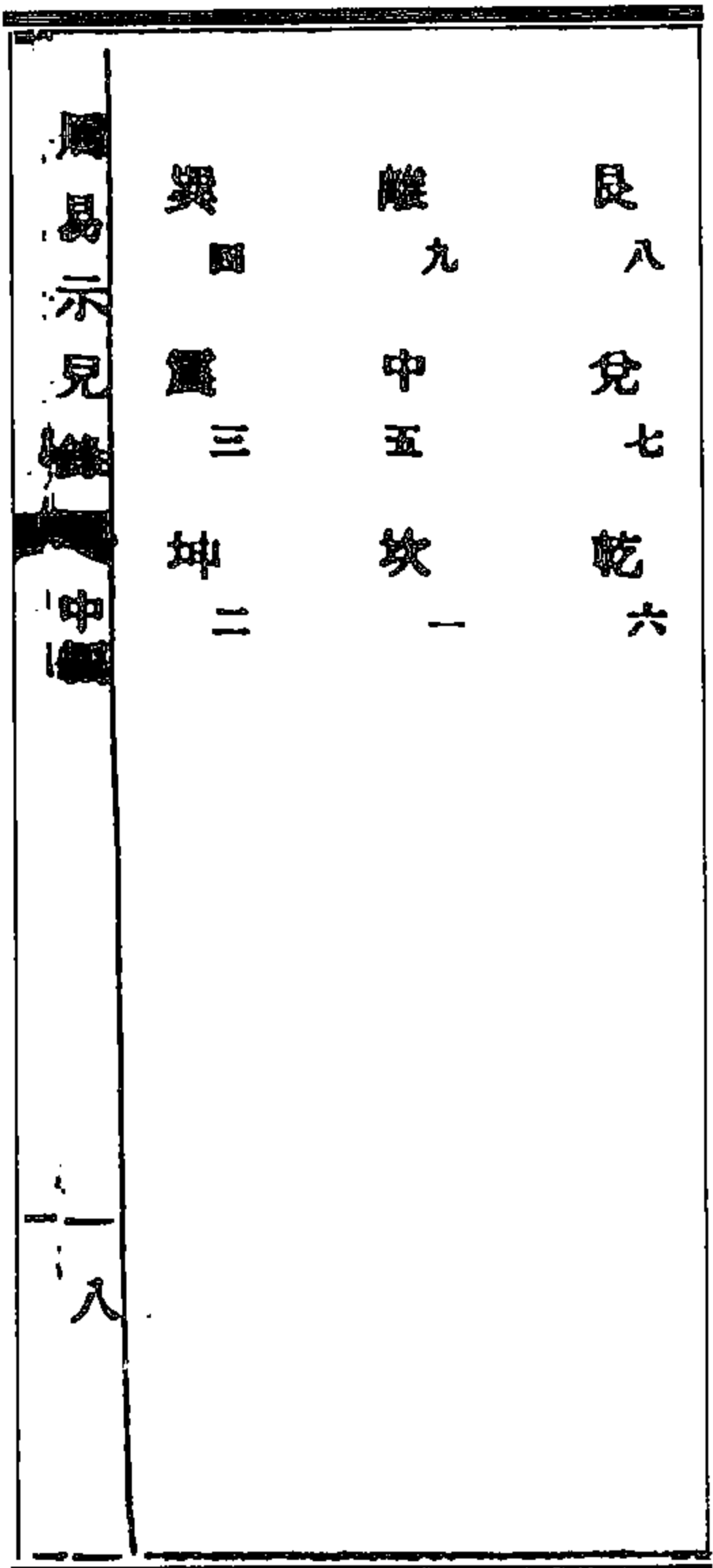

图 746 先天太玄图

(沈绍勋《周易示儿录》)

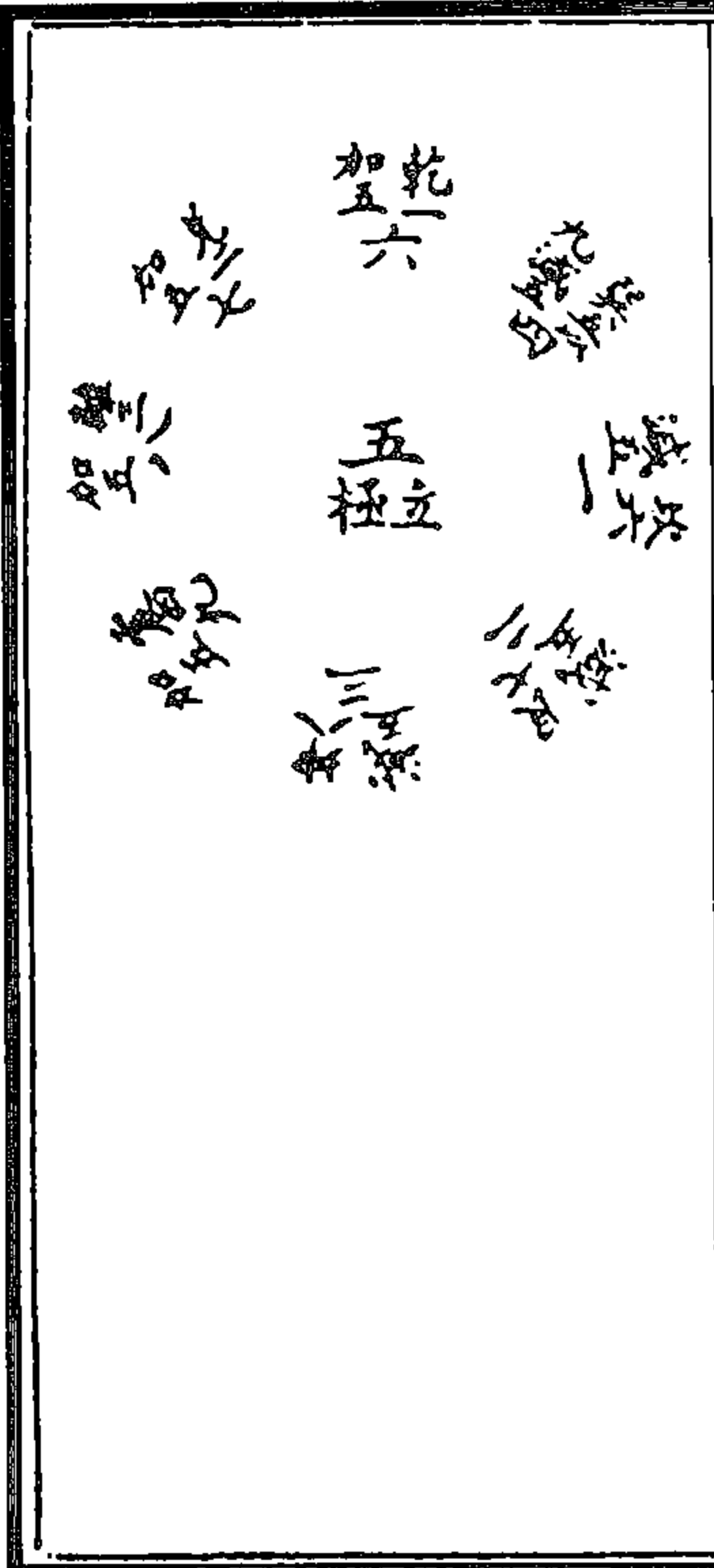

图 750 八卦爻辰图

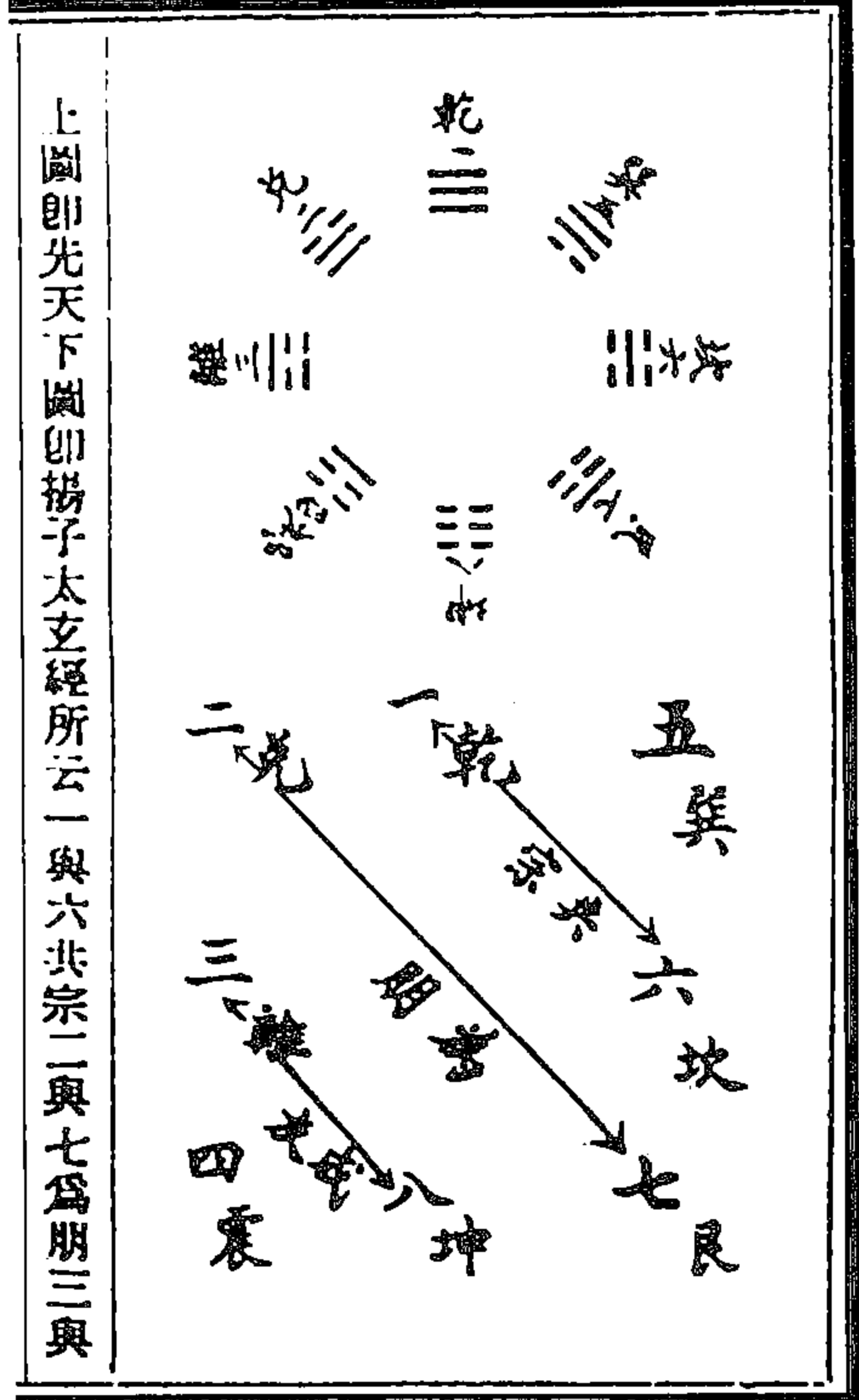

图 749 先甲后甲图

(沈绍勋《周易示儿录》)

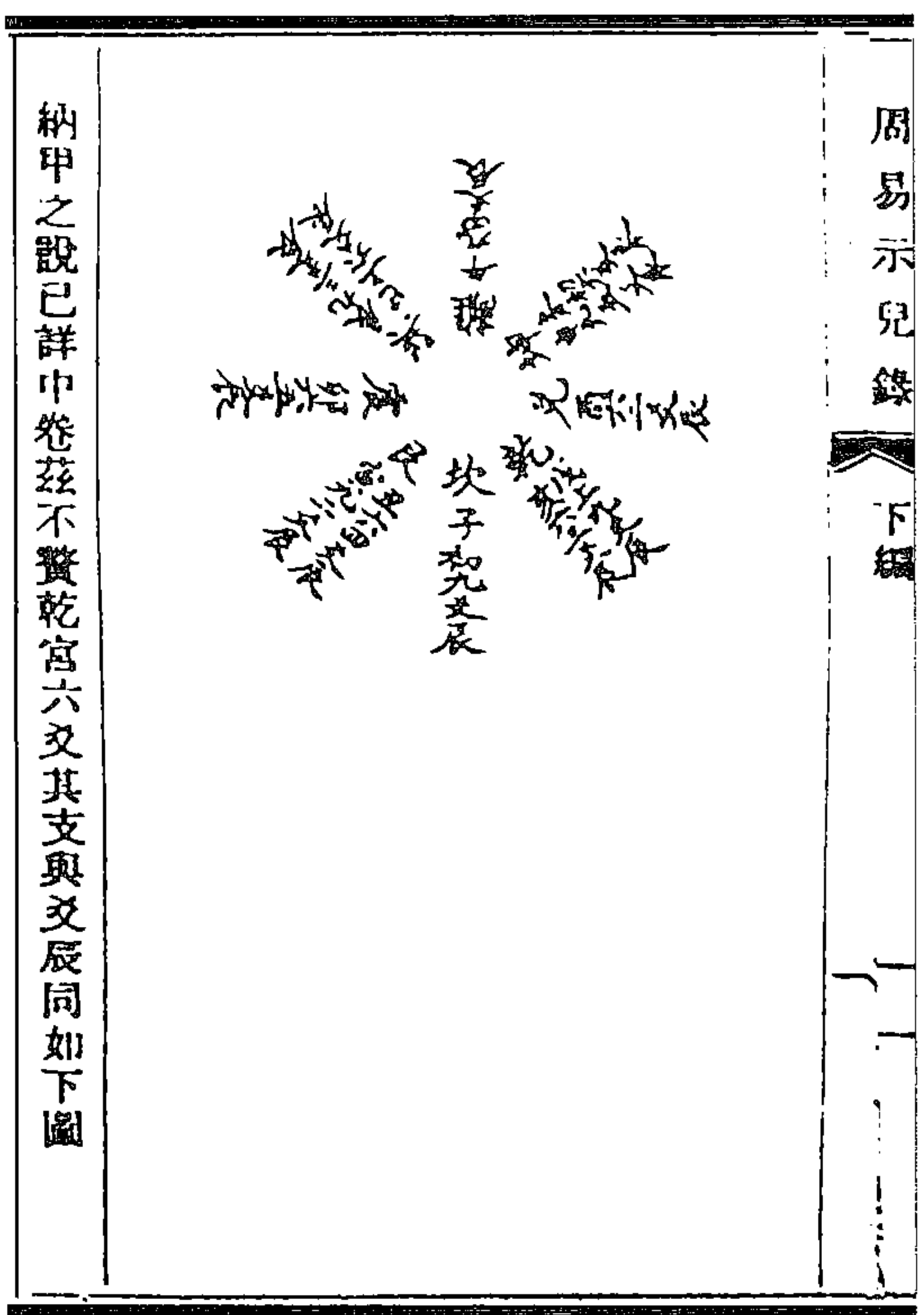

图 751 先天后天顺逆四图

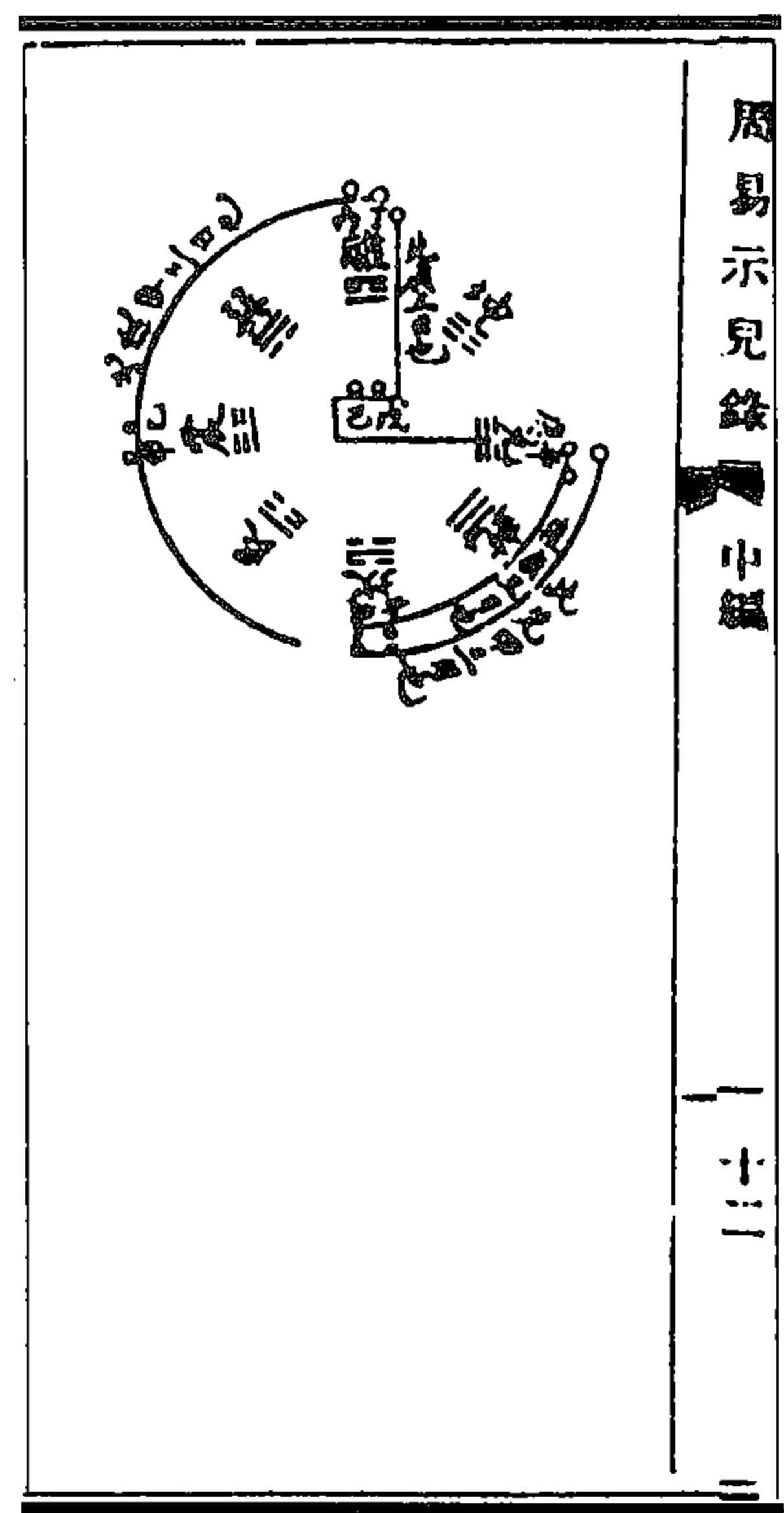
(图 751) 先天卦位顺数如甲图，逆数如乙图；后天卦位顺数如丙图，逆数如丁图。

(沈绍勋《周易示儿录》)

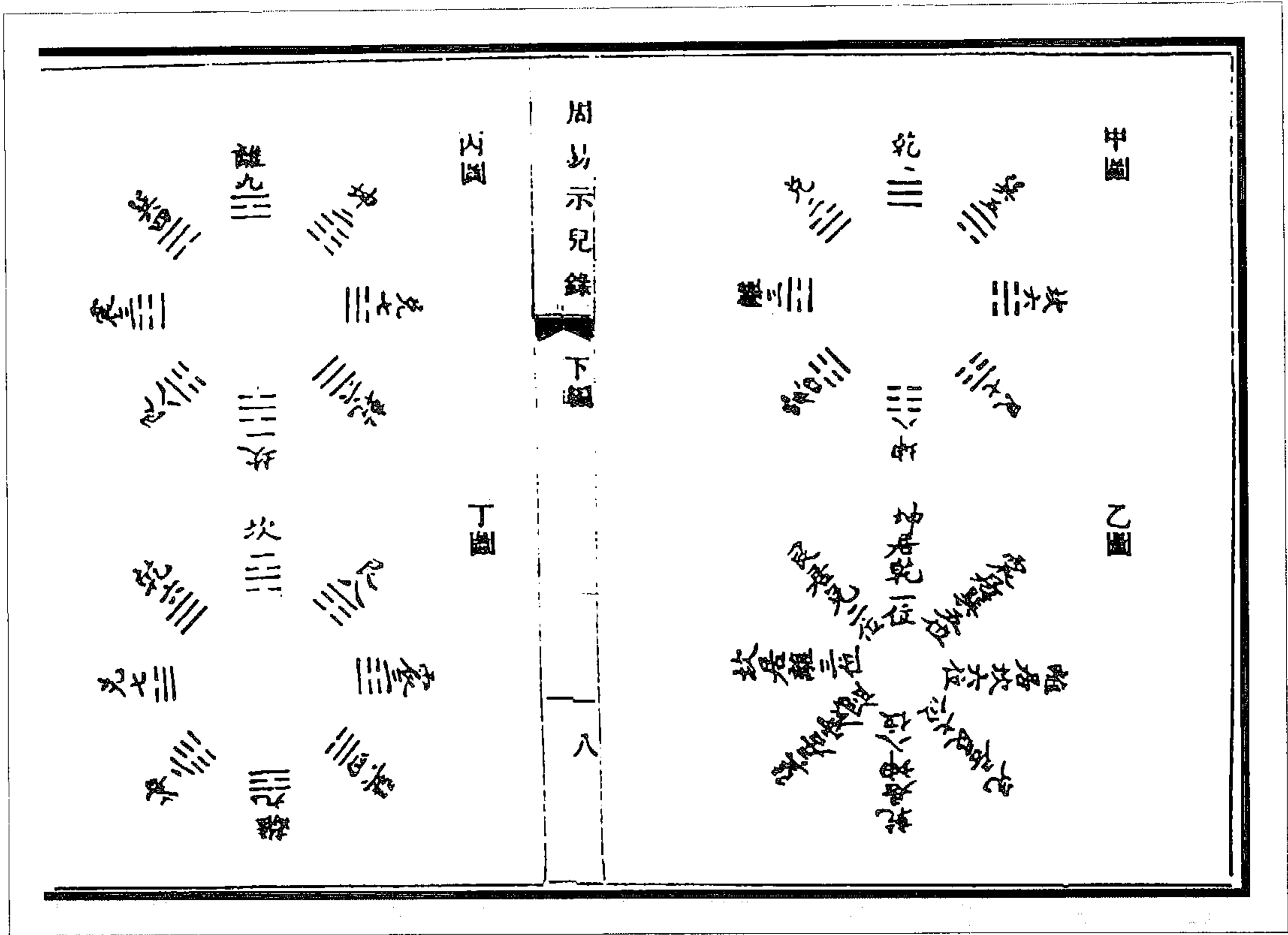

图 752 顺数逆数图

(沈绍勋《周易示儿录》)



图 754 乾宮八卦位图

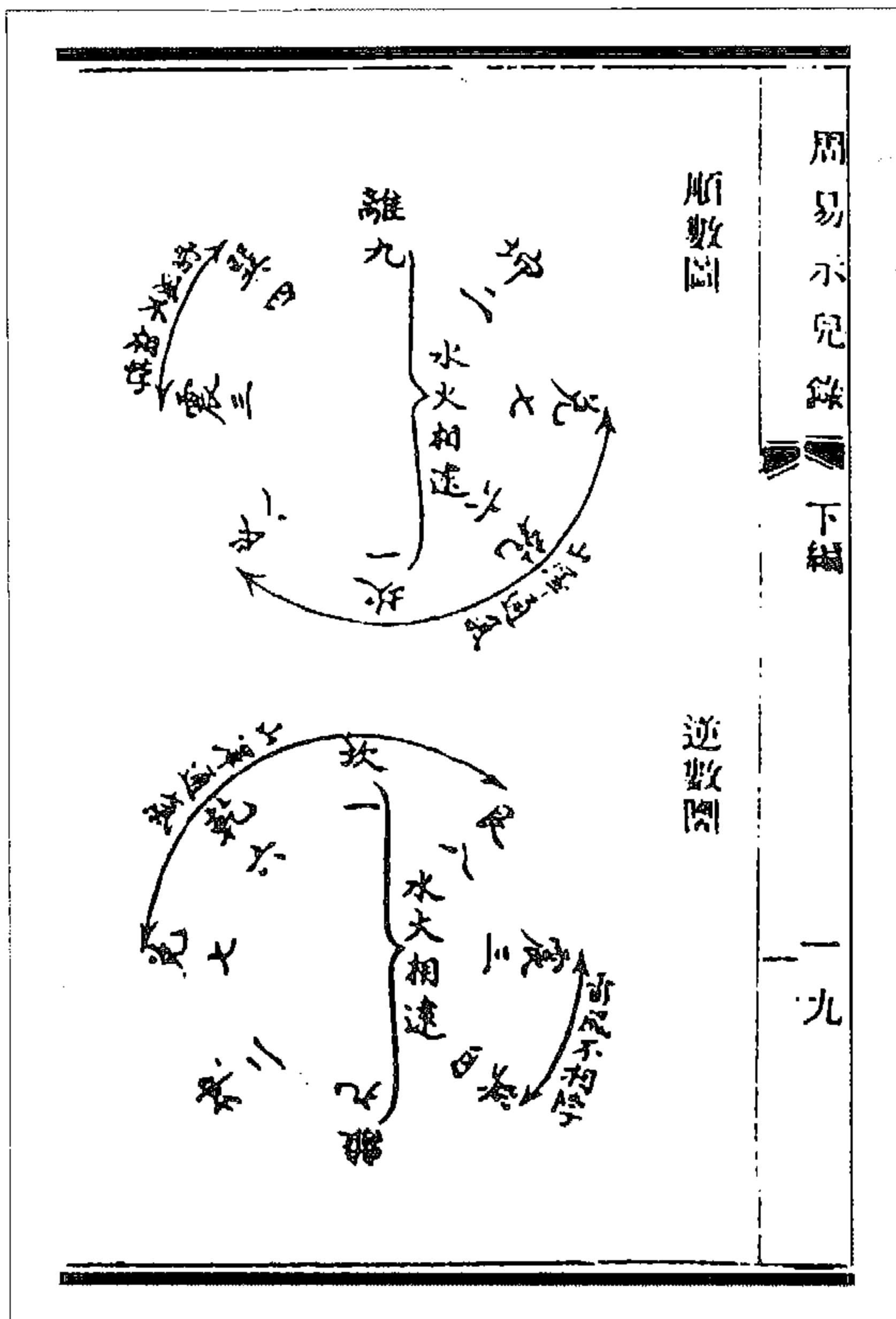

图 753 卦数干支图

(沈绍勋《周易示儿录》)

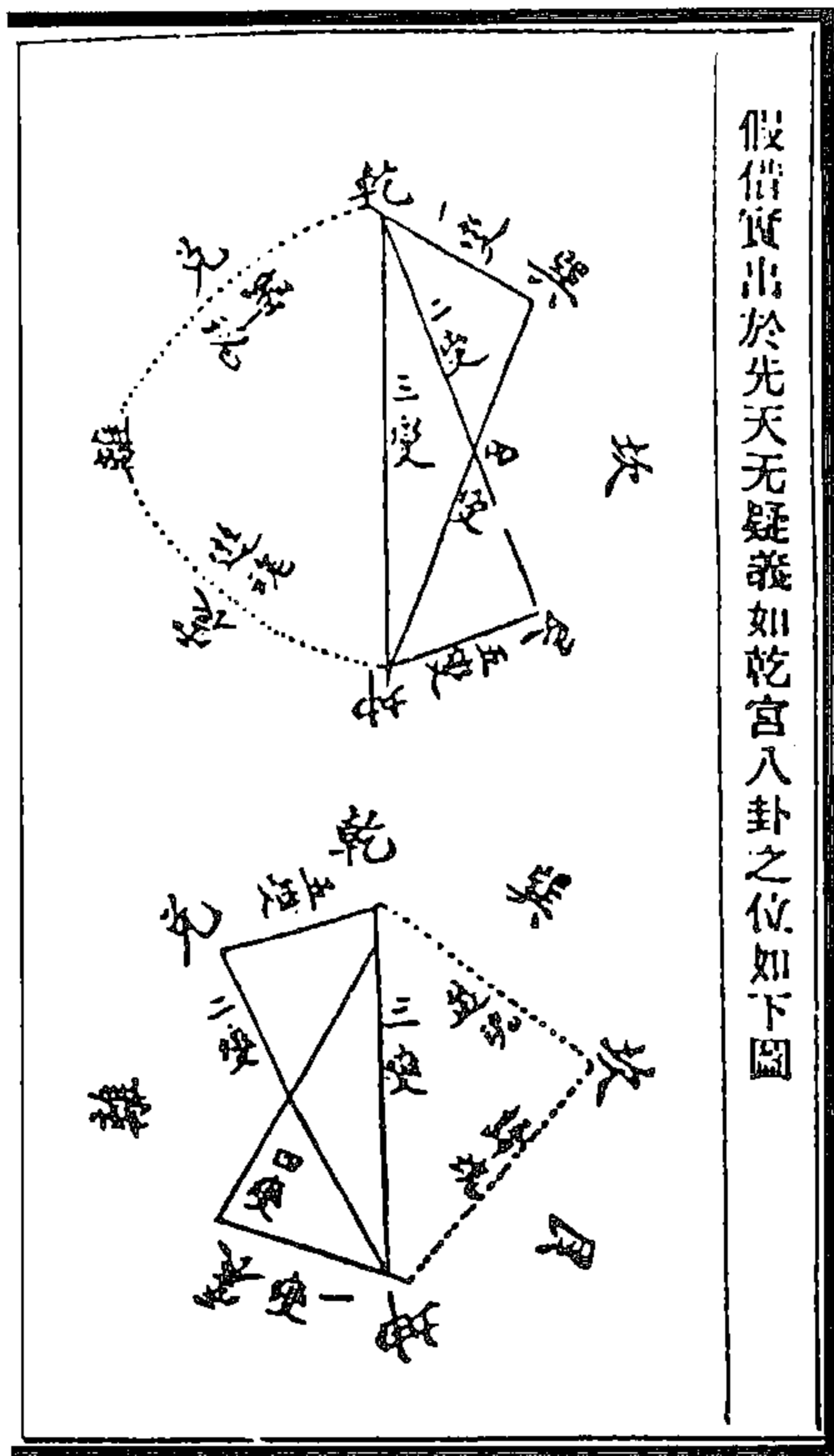

图 755 归魂三图

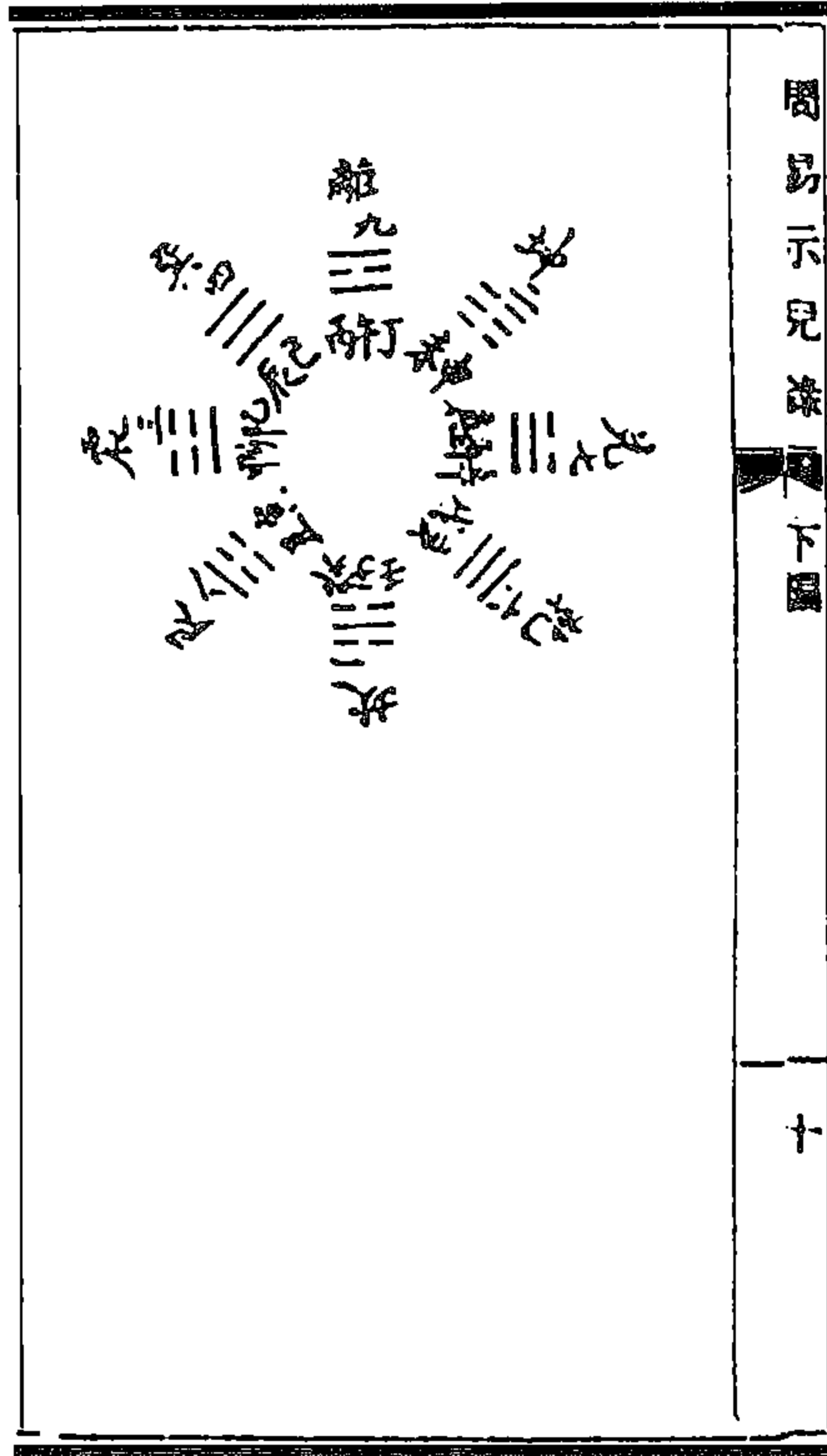
(沈绍勋《周易说余》)



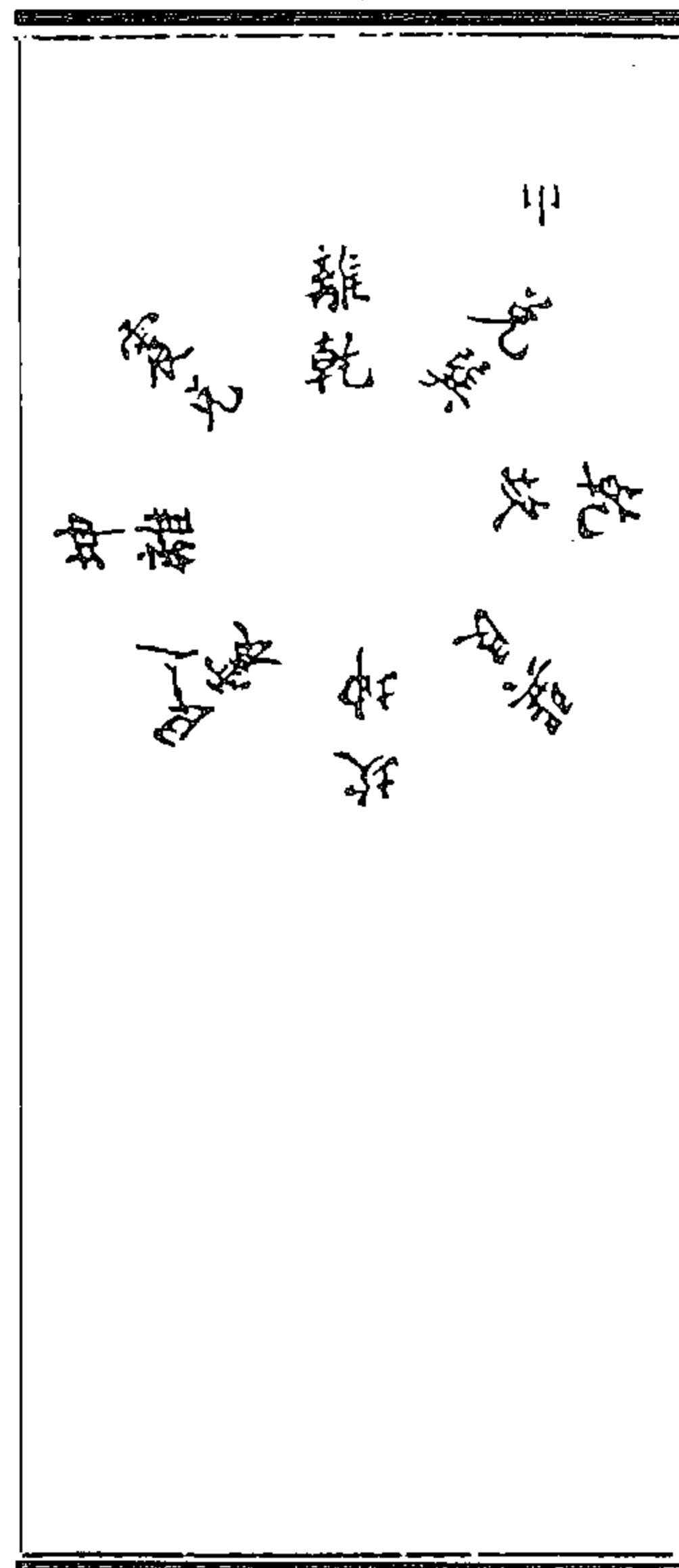
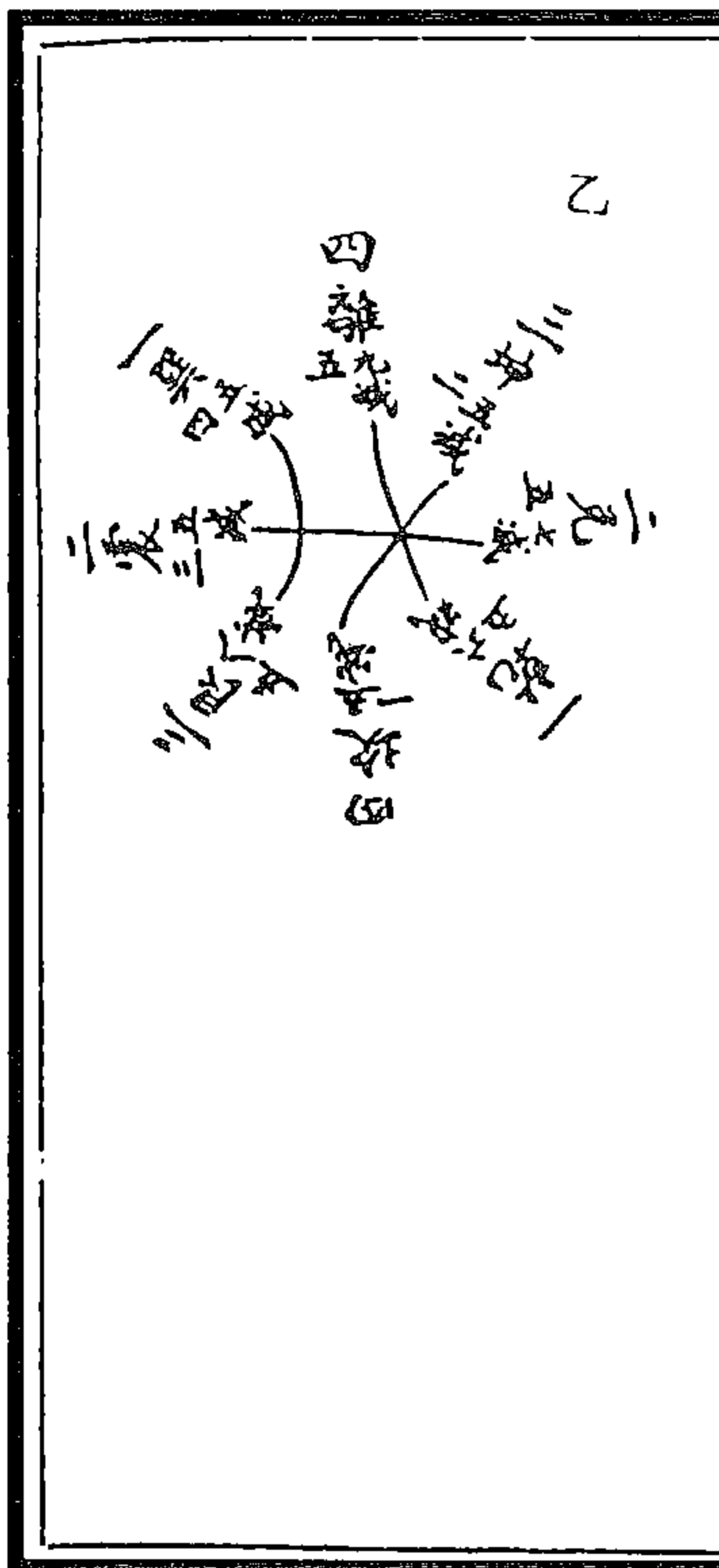
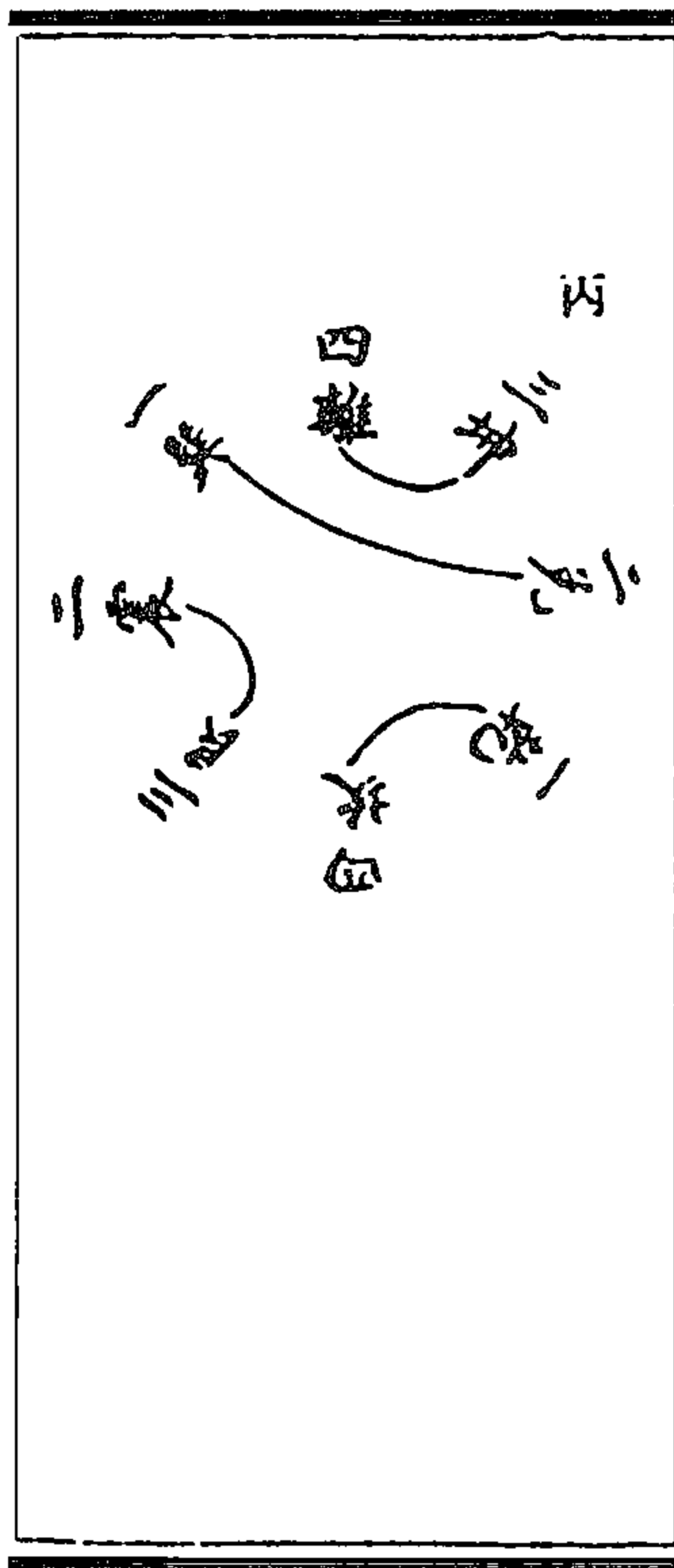

图 757 虞氏卦变图 (张鼎《易汉学举要》)



图 756 乾坤即坎离二图 (沈绍勋《周易说余》)

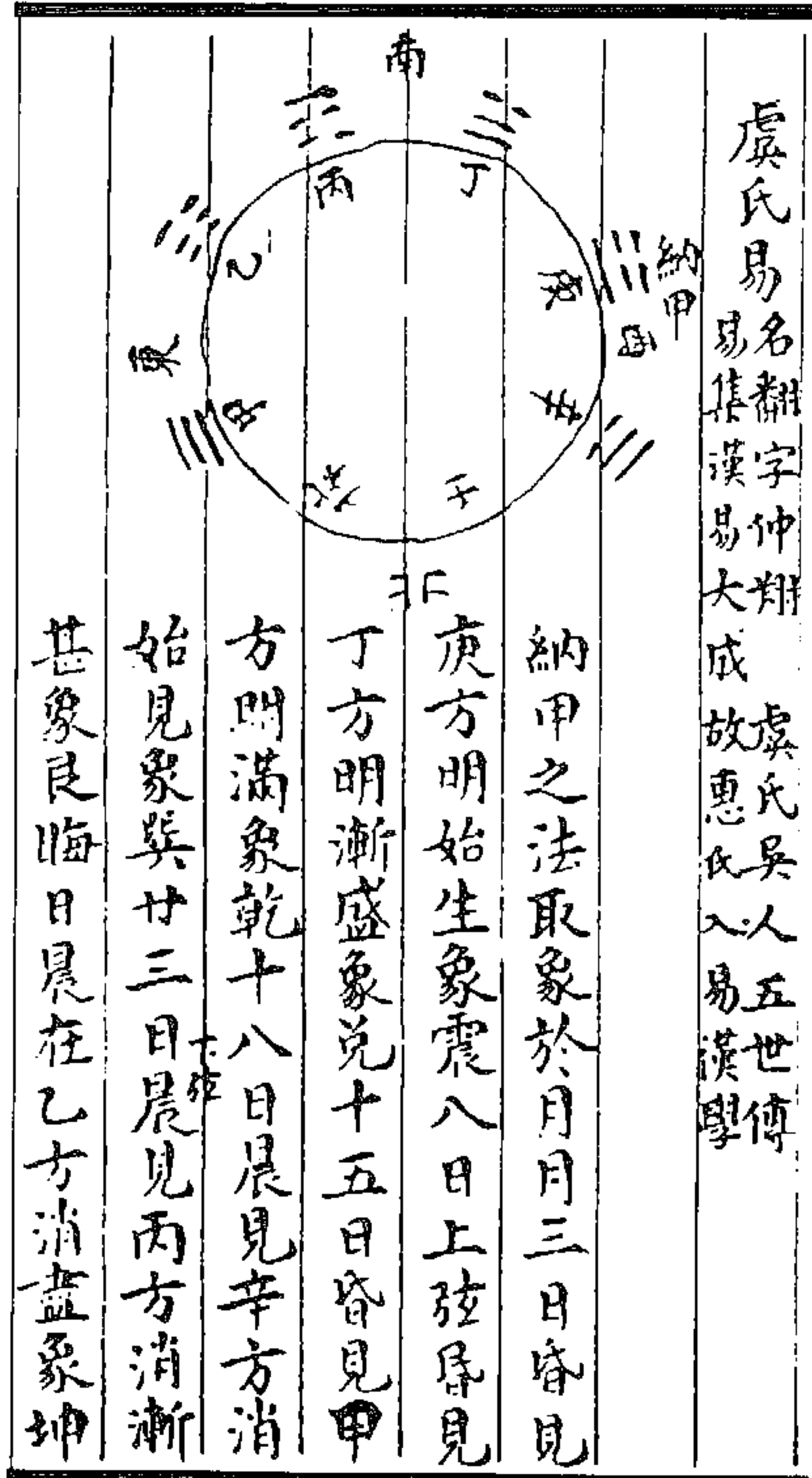

图 759 納甲圖

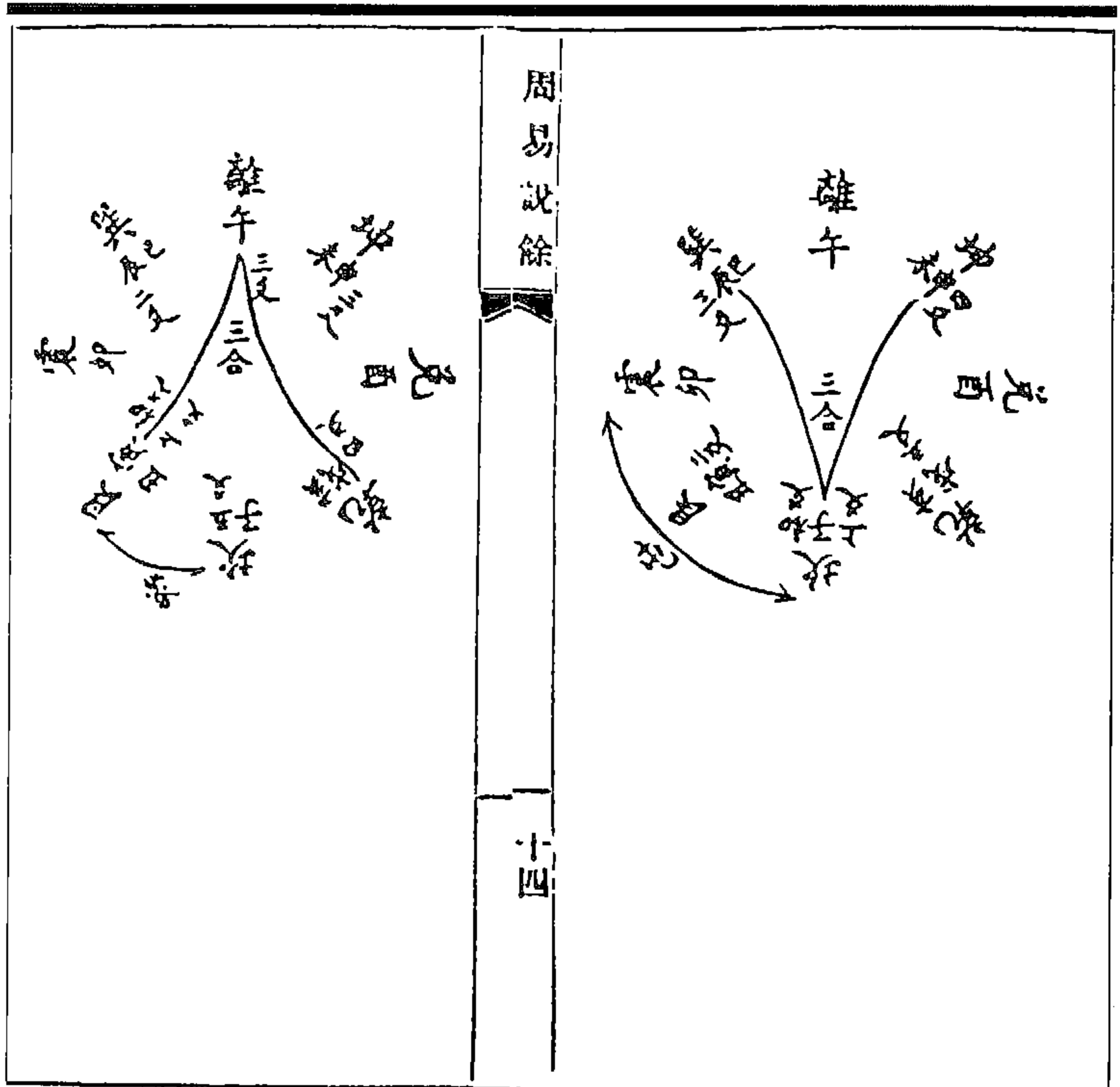

图 758 否泰貞辰圖

(庄忠械《易纬通义》)

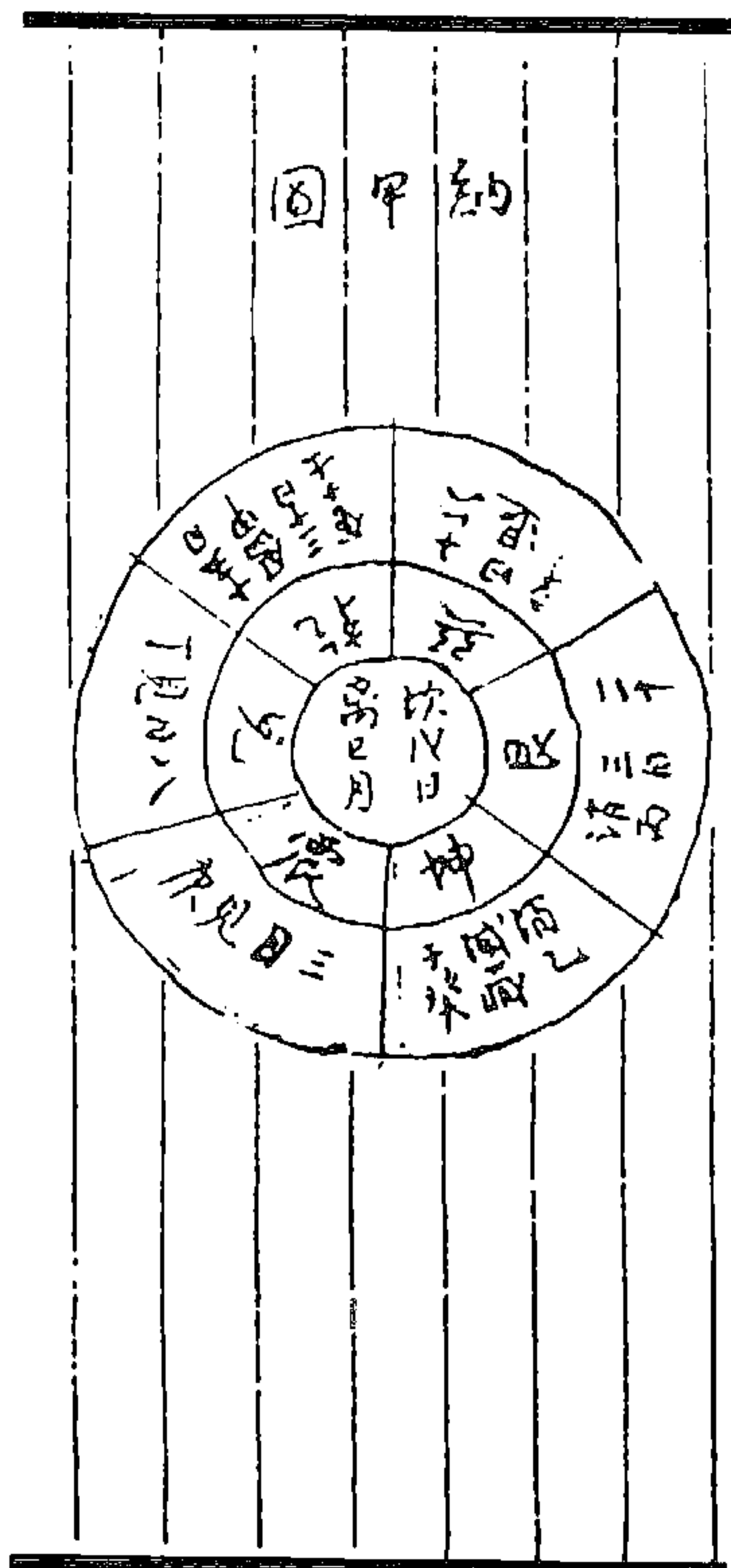

图 760 后天八卦卦气图  
(庄忠祿《易纬通义》)

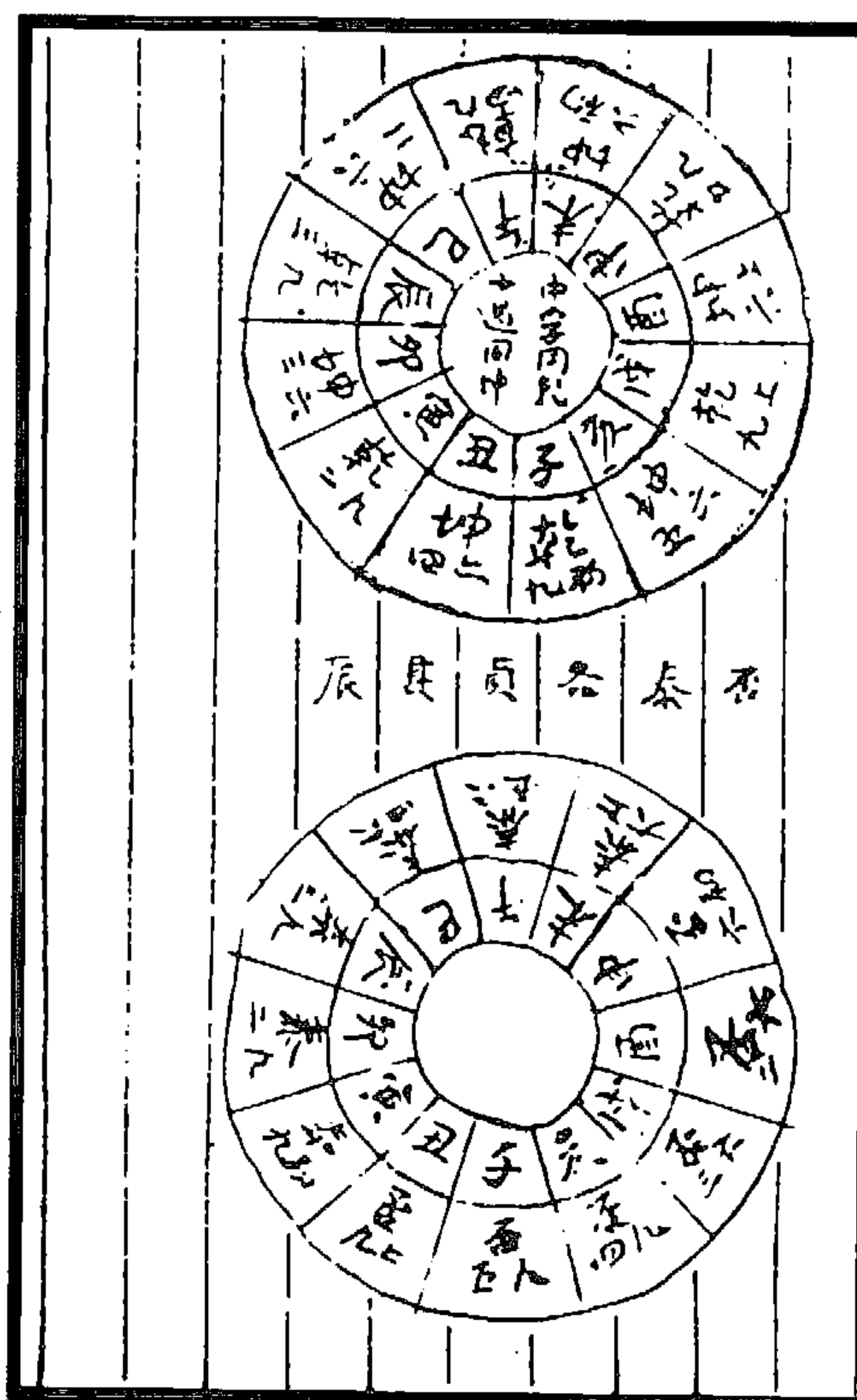

图 761 先天右转日月代明之象图  
(纪大奎《观易外编》)

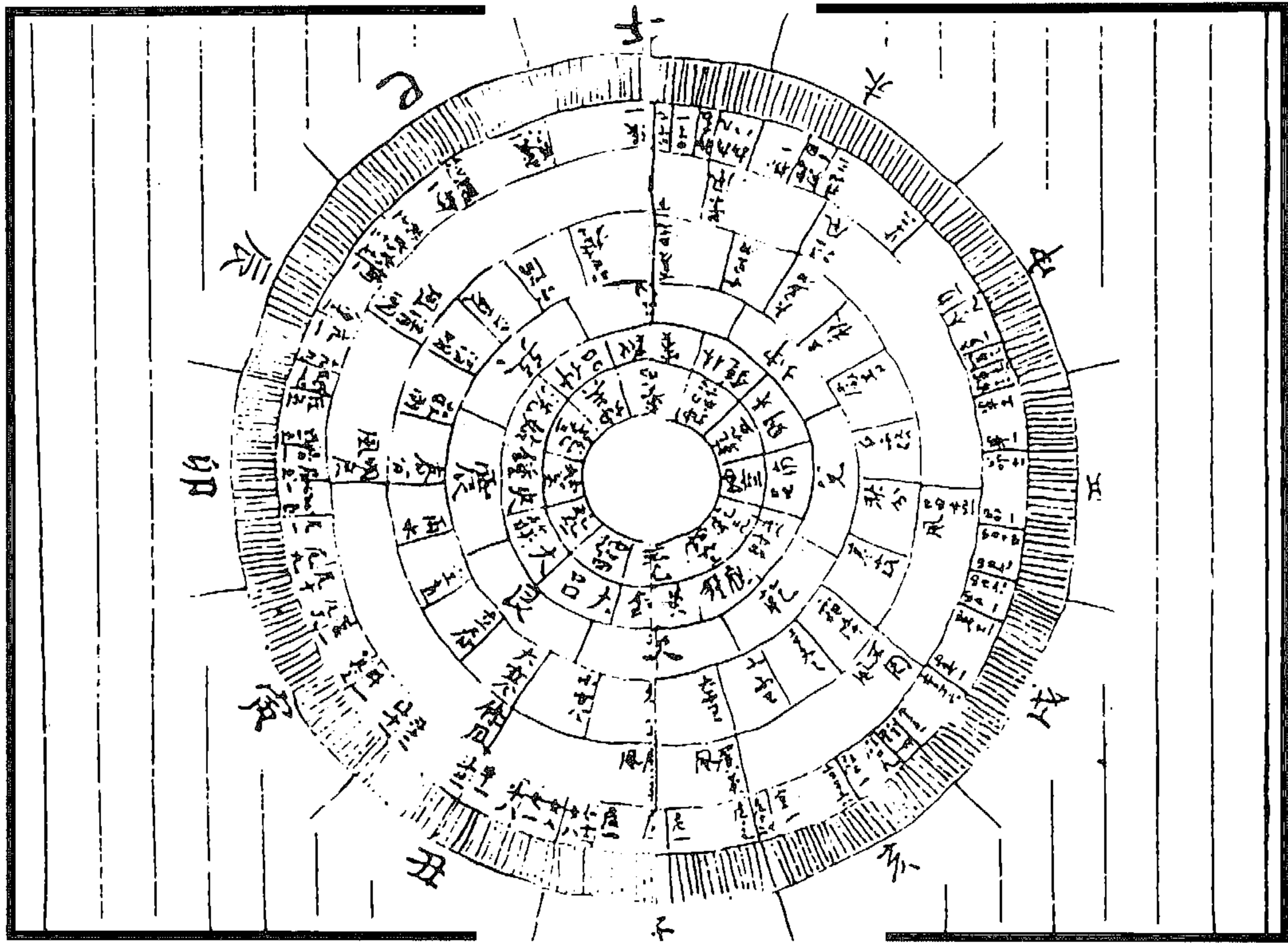

图 763 十二消息辟卦图

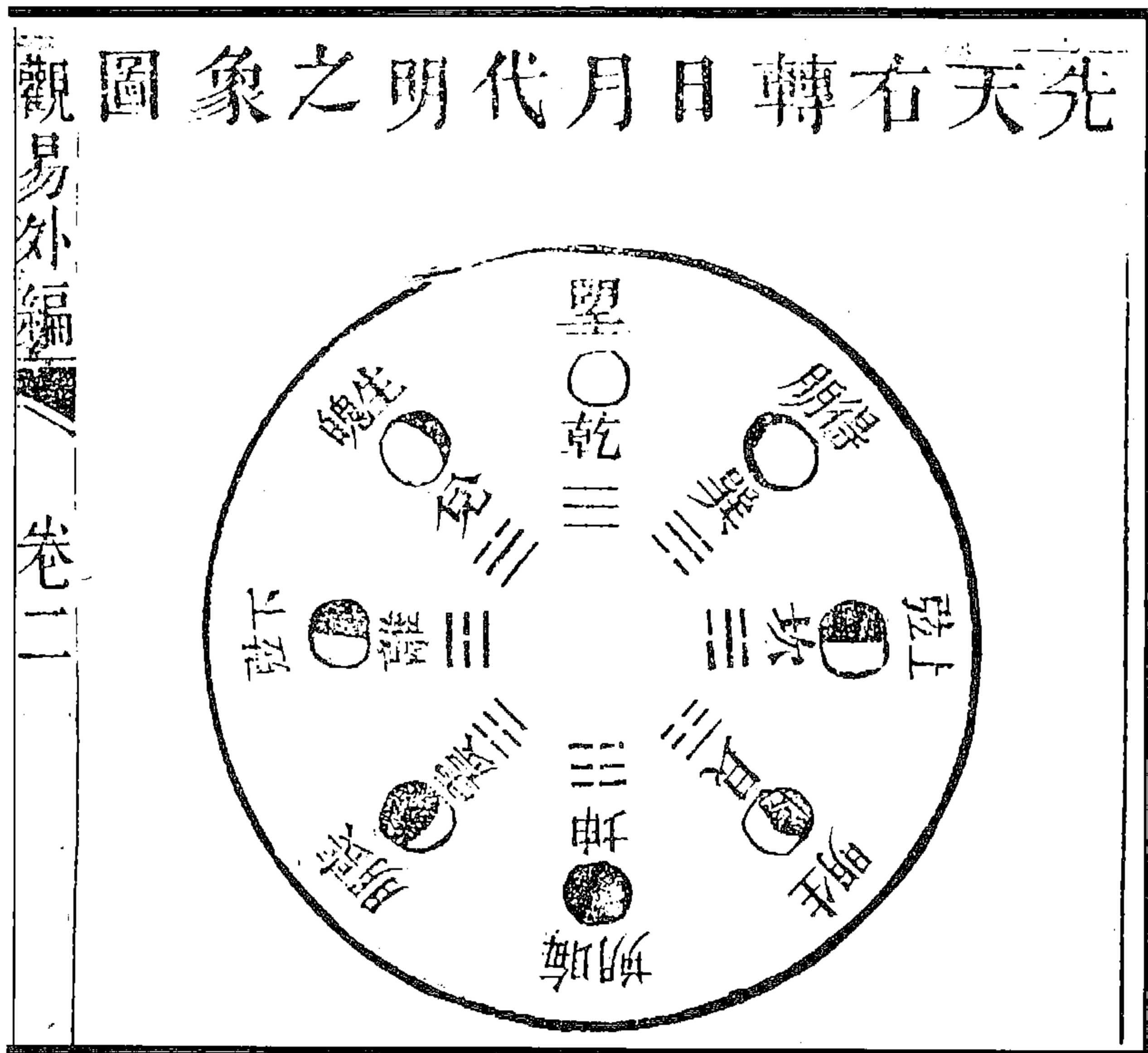

图 762 先后天仰观俯察图

(秦嘉泽《易学管窥》)

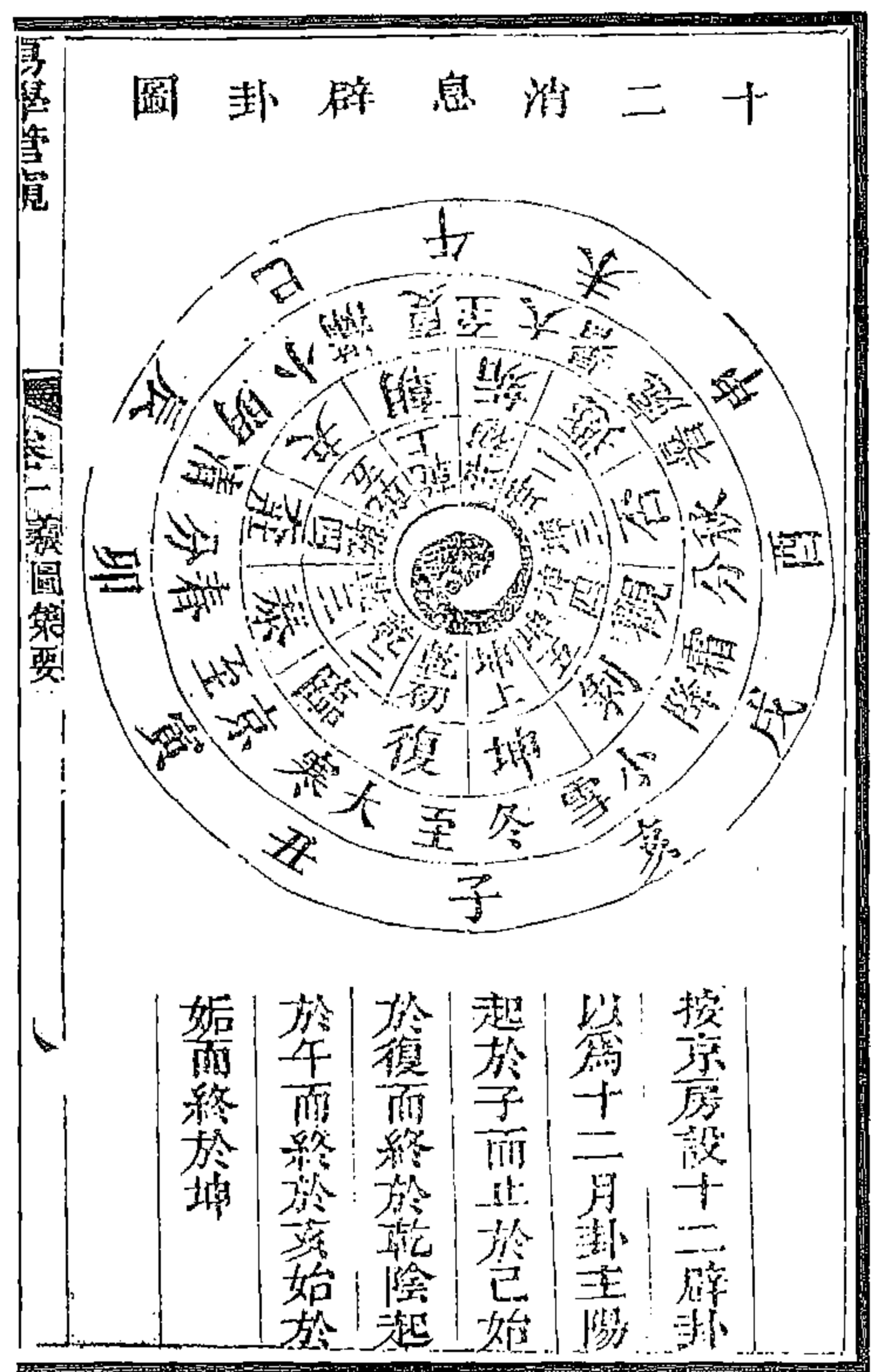

图 765 十二月爻辰图



图 764 十二辟卦所值图

(秦嘉泽《易学管窥》)

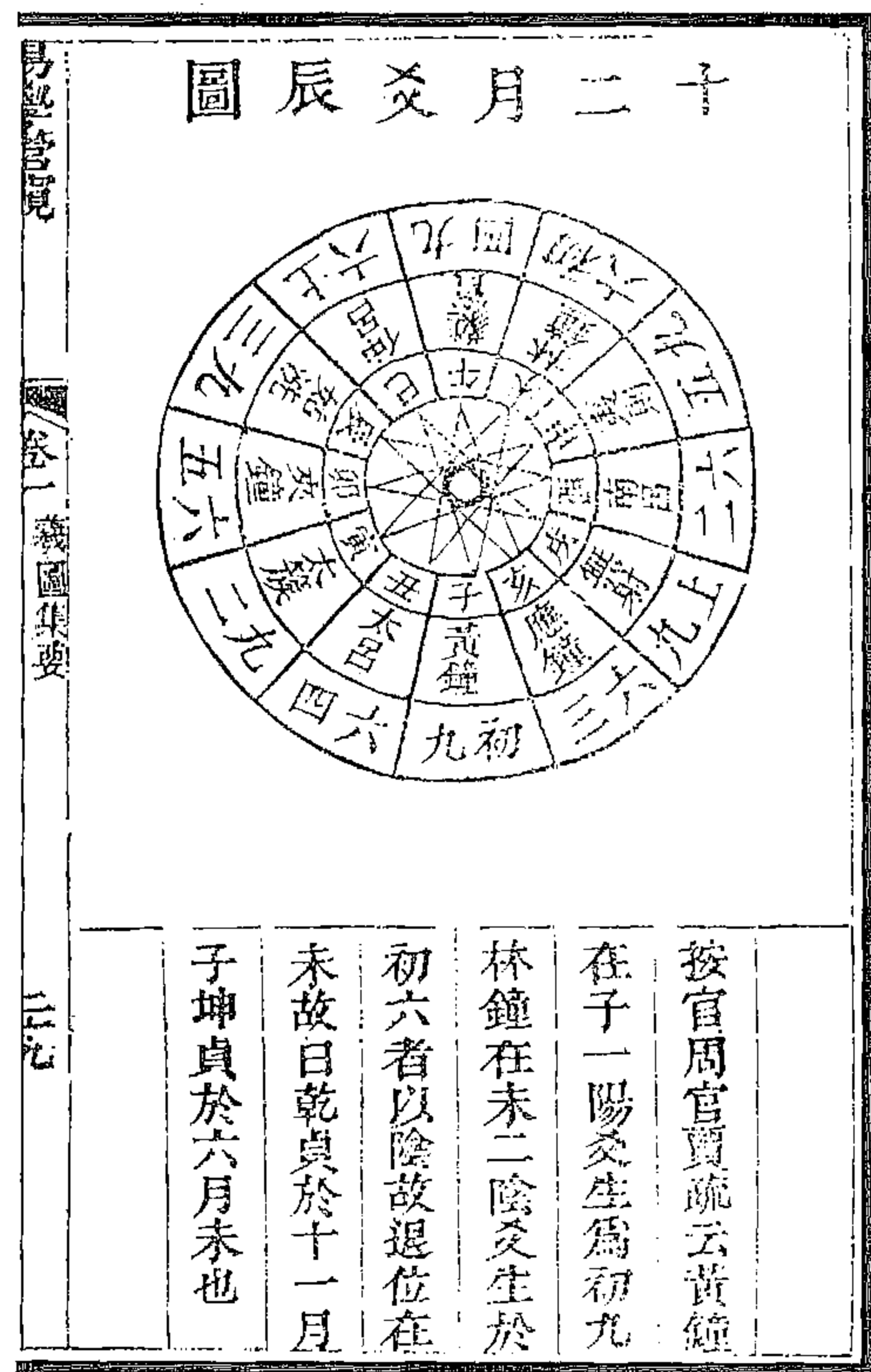
## 七、邵雍《观物篇》

### 观物内篇(上)

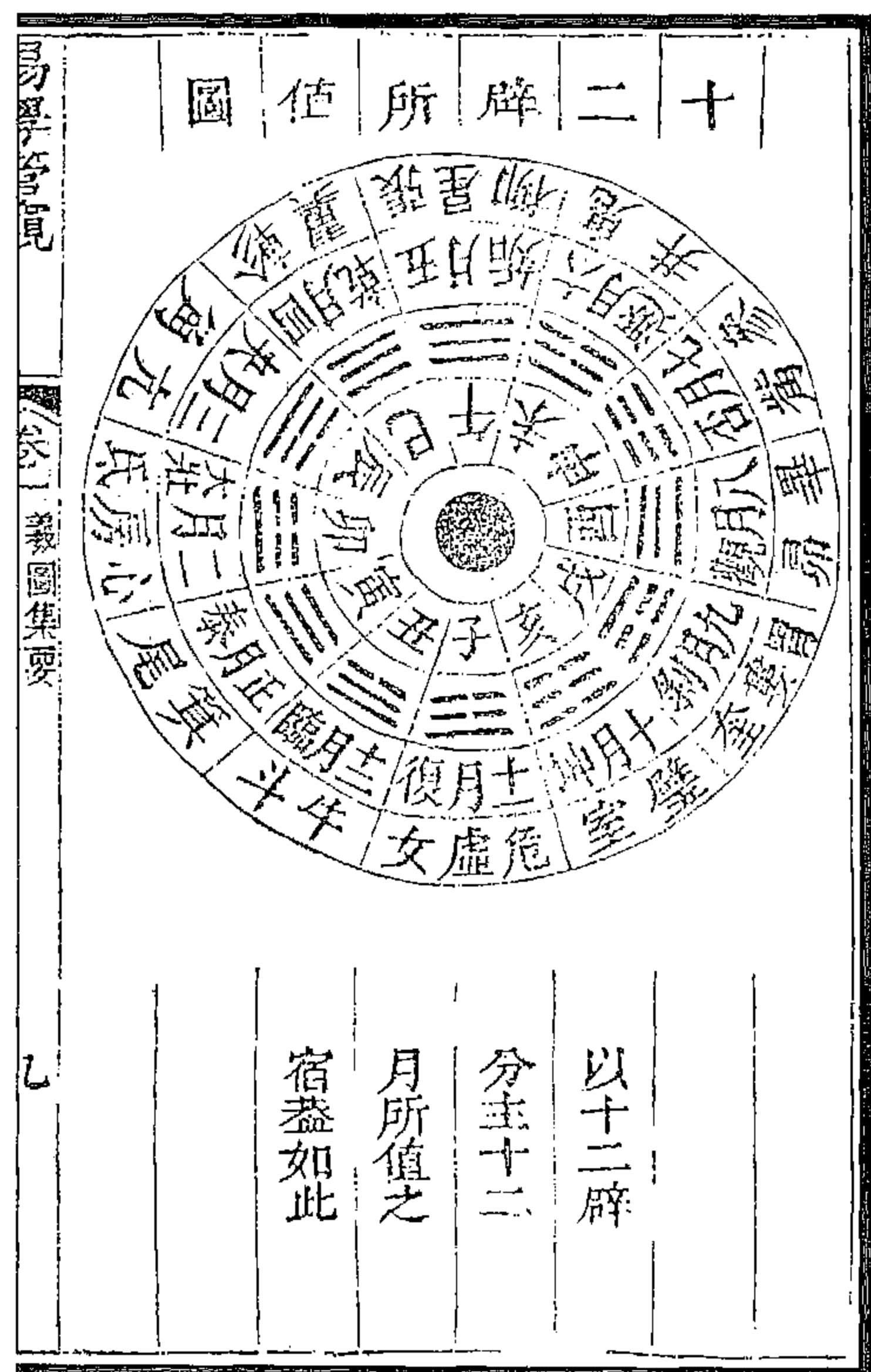
#### 第一篇

物之大者无若天地,然而亦有所尽也。天之大,阴阳尽之矣;地之大,刚柔尽之矣。阴阳尽而四时成焉,刚柔尽而四维成焉。夫四时四维者,天地至大之谓也。凡言大者,无得而过之也,亦未始以大为自得,故能成其大。岂不谓至伟至伟者欤?

天生于动者也,地生于静者也,一动一静交而天地之道尽之矣。动之始则阳生焉,动之极则阴生焉,一阴一阳交而天之用尽之矣。静之始则柔生焉,静之极则刚生焉,一柔一刚交而地之用尽之矣。动之大者谓之太阳,动之小者谓之少阳,静之大者谓之太阴,静之小者谓之少阴。太阳为日,太阴为月,少阳为星,少阴为辰,日月星辰交而天之体尽之矣。太柔为水,太刚为火,少柔为土,少刚为石,水火土石交而地之体尽之矣。日为暑,月为寒,星为昼,辰为夜,暑寒昼夜交而天之变尽之矣。水为雨,火为风,土为露,石为雷,雨风露雷交而地之化尽之矣。暑变物之性,寒变物之情,昼变物之形,夜变物之体,性情形体交而动植之感尽之矣。雨化物之走,风化物之飞,露化物之草,雷化物之木,走飞草木交而动植之应尽之矣。走感暑而变者,性之走也;感寒而变者,情之走也;感昼而变者,形之走也;感夜而变者,体之走也。飞感暑而变者,性之飞也;感寒而变者,情之飞也;感昼而变者,形之飞也;感夜而变者,体之飞也。草感暑而变者,性之草也;感寒而变者,情之草也;感昼而变者,形之草也;感夜而变者,体之草也。木感暑而变者,性之木也;感寒而变者,情之木也;感昼而变者,形之木也;感夜而变者,体之木也。性应雨而化者,走之性也;应风而化者,飞之性也;应露而化者,草之性也;应雷而化者,木之性也。情应雨而化者,走之情也;应风而化者,飞之情也;应露而化者,草之情也;应雷而化者,木之情也。形应雨而化者,走之形也;应风而化者,飞之形也;应露而化者,草之形也;应雷而化者,木之形也。体应雨而化者,走之体也;应风而化者,飞之体也;应露而化者,草之体也;应雷而化者,木之体也。性之走善色,情之走善声,形之走善气,体之走善味。性之飞善色,情之飞善声,形之飞善气,体之飞善味。性之草善色,情之草善声,形之草善气,体之草善味。性之木善色,情之木善声,形之木善气,体之木善味。走之性善耳,飞之性善目,草之性善口,木之性善鼻。走之情善耳,飞之情善目,草之情善口,木之情善鼻。走之形善耳,飞之形善目,草之形善口,木之形善鼻。走之体善耳,飞之体善目,草之体善口,木之体善鼻。夫人也者,暑寒昼夜无不变,

雨风露雷无不化，性情形体无不感，走飞草木无不应，所以目善万物之色，耳善万物之声，鼻善万物之气，口善万物之味。灵于万物，不亦宜乎！

## 第二篇

人之所以能灵于万物者，谓其目能收万物之色，耳能收万物之声，鼻能收万物之气，口能收万物之味。声色气味者，万物之体也；目耳鼻口者，万人之用也。体无定用，惟变是用。用无定体，惟化是体。体用交而人物之道于是乎备矣。然则天亦物也，圣亦人也。有一物之物，有十物之物，有百物之物，有千物之物，有万物之物，有亿物之物，有兆物之物。为兆物之物，岂非人乎！有一人之人，有十人之人，有百人之人，有千人之人，有万人之人，有亿人之人，有兆人之人。为兆人之人，岂非圣乎！是知人也者，物之至者也；圣也者，人之至者也。物之至者，始得谓之物之物也。人之至者，始得谓之人之人也。物之物者，至物之谓也；人之人者，至人之谓也。以一至物而当一至人，则非圣人而何？人谓之不圣，则吾不信也。何哉？谓其能以一心观万心，一身观万身，一物观万物，一世观万世者焉。又谓其能以心代天意，口代天言，手代天功，身代天事者焉。又谓其能以上顺天时，下应地理，中徇物情，通尽人事者焉。又谓其能以弥纶天地，出入造化，进退今古，表里时事者焉。

噫！圣人者，非世世而效圣焉，吾不得而目见之也。虽然，吾不得而目见之，察其心，观其迹，探其体，潜其用，虽亿万千年亦可以理知之也。人或告我曰，天地之外别有天地万物，异乎此天地万物，则吾不得而知之也。非唯吾不得而知之也，圣人亦不得而知之也。凡言知者，谓其心得而知之也；言言者，谓其口得而言之也。既心尚不得而知之，口又恶得而言之乎？以不可得知而知之，是谓妄知也；以不可得言而言之，是谓妄言也。吾又安能从妄人而行妄知妄言者乎？

## 第三篇

易曰：“穷理尽性，以至于命。”所以谓之理者，物之理也；所以谓之性者，天之性也。所以谓之命者，处理性者也。所以能处理性者，非道而何？是知道为天地之本，天地为万物之本。以天地观万物，则万物为万物；以道观天地，则天地亦为万物。道之道尽之于天矣，天之道尽之于地矣，天地之道尽之于万物矣，天地万物之道尽之于人矣。人能知其天地万物之道所以尽于人者，然后能尽民也。天之能尽物，则谓之曰昊天；人之能尽民，则谓之曰圣人。谓昊天能异乎万物，则非所以谓之昊天也；谓圣人能异乎万民，则非所以谓之圣人也。万民与万物同，则圣人固不异乎昊天者矣。然则圣人与昊天为一道，圣人与昊天为一道，则万民与万物亦可以为一道，一世之万民与一世之万物亦可以为一道，则万世之万民与万世之万物亦可以为一道也，明矣。夫昊天之尽物、圣人之尽民，皆有四府焉。昊天有四府者，春、夏、秋、冬之谓也，阴阳升降于其间矣。圣人之四府者，《易》、《书》、《诗》、《春秋》之谓也，礼乐污隆于其间矣。春为生物之府，夏为长物之府，秋为收物之府，冬为藏物之府。号物之庶谓之万，虽曰万之又万，其庶能出此昊天四府者乎？《易》为生民之府，《书》为长民之府，《诗》为收民之府，《春秋》为藏民之府。号民之庶谓之万，虽曰万之又万，其庶能出此圣人之四府者乎？昊天四府者，时也；圣人之四府者，经也。昊天以时授人，圣人



以经法天。天人之事，当如何哉？

#### 第四篇

观春则知《易》之所存乎？观夏则知《书》之所存乎？观秋则知《诗》之所存乎？观冬则知《春秋》之所存乎？《易》之《易》者，生生之谓也；《易》之《书》者，生长之谓也；《易》之《诗》者，生收之谓也；《易》之《春秋》者，生藏之谓也。《书》之《易》者，长生之谓也；《书》之《书》者，长长之谓也；《书》之《诗》者，长收之谓也；《书》之《春秋》者，长藏之谓也。《诗》之《易》者，收生之谓也；《诗》之《书》者，收长之谓也；《诗》之《诗》者，收收之谓也；《诗》之《春秋》者，收藏之谓也。《春秋》之《易》者，藏生之谓也；《春秋》之《书》者，藏长之谓也；《春秋》之《诗》者，藏收之谓也；《春秋》之《春秋》者，藏藏之谓也。生生者，修夫意者也；生长者，修夫言者也；生收者，修夫象者也；生藏者，修夫数者也。长生者，修夫仁者也；长长者，修夫礼者也；长收者，修夫义者也；长藏者，修夫智者也。收生者，修夫性者也；收长者，修夫情者也；收收者，修夫形者也；收藏者，修夫体者也。藏生者，修夫圣者也；藏长者，修夫贤者也；藏收者，修夫才者也；藏藏者，修夫术者也。修夫意者，三皇之谓也；修夫言者，五帝之谓也；修夫象者，三王之谓也；修夫术者，五伯之谓也。修夫仁者，有虞之谓也；修夫礼者，夏禹之谓也；修夫义者，商汤之谓也；修夫智者，周发之谓也。修夫性者，文王之谓也；修夫情者，武王之谓也；修夫形者，周公之谓也；修夫体者，召公之谓也。修夫圣者，秦穆之谓也；修夫贤者，晋文之谓也；修夫才者，齐桓之谓也；修夫术者，楚庄之谓也。皇帝王伯者，《易》之体也；虞夏商周者，《书》之体也；文武周召者，《诗》之体也；秦晋齐楚者，《春秋》之体也。意言象数者，《易》之用也；仁义礼智者，《书》之用也；性情形体者，《诗》之用也；圣贤才术者，《春秋》之用也。用也者心也，体也者迹也；心迹之间有权存焉者，圣人之事也。

三皇同意而异化，五帝同言而异教，三王同象而异劝，五伯同数而异率。同意而异化者，必以道；以道化民者，民亦以道归之，故尚自然。夫自然者，无为无有之谓也；无为者，非不为也，不固为者也，故能广；无有者，非不有也，不固有者也，故能大。广大悉备而不固为固有者，其惟三皇乎！是故知能以道化天下者，天下亦以道归焉。所以圣人有言曰“我无为而民自化，我无事而民自富，我好静而民自正，我无欲而民自朴”，其斯之谓欤？

三皇同仁而异化，五帝同礼而异教，三王同义而异劝，五伯同智而异率。同礼而异教者，必以德；以德教民者，民亦以德归之，故尚让。夫让也者，先人后己之谓也。以天下授人而不以为轻，若素无之也；受人之天下而不为重，若素有之也。若素无素有之者，谓不己无己有之也。若己无己有，则举一毛以取与于人，犹有贪鄙之心生焉，而况天下者乎？能知其天下非己之天下者，其惟五帝乎？是故知能以德教天下者，天下亦以德归焉。所以圣人有言曰：“垂衣裳而天下治，盖取诸乾、坤”，其斯之谓欤？

三皇同性而异化，五帝同情而异教，三王同形而异劝，五伯同体而异率。同形而异劝者，必以功；以功劝民者，民亦以功归之，故尚政。夫政也者，正也，以正正夫不正之谓也。天下之正莫如利民焉，天下之不正莫如害民焉。能利民者正，则谓之曰王矣。能害民者不正，则谓之曰贼矣。以利除害安有去王耶？以王去贼安有弑君耶？是故知王者正也。能以功正天下之不正者，天下亦以功归焉。所以圣人有言曰，天地革而四时成焉。汤武革命，顺乎

天而应乎人，其斯之谓欤？

三皇同圣而异化，五帝同贤而异教，三王同才而异劝，五伯同术而异率。同术而异率者，必以力；以力率民者，民亦以力归之，故尚争。夫争也者，争乎利者也。取与利不以义，然后谓之争。小争交以言，大争交以兵。争夫强者也，犹借夫名也者，谓之曲直。名也者，命物正事之称也；利也者，养人成物之具也。名不以仁，无以守业；利不以义，无以居功。名不以功居，利不以业守，则民乱矣，民所以必争之也。帝不足则王，王不足则伯，伯又不足则夷狄矣。若然则五伯不谓无功于中国，语其王则未也，过夷狄则远矣。周之东迁，文武之功德于是乎尽矣。犹能维持二十四君，王室不绝如线。夷狄不敢屠杀中原者，由五伯借名之力也。是故知能以力率天下者，天下亦以力归焉。所以圣人有言曰“眇能视，跛能履，履虎尾啞人，凶；武人为于大君”，其斯之谓欤？

夫意也者尽物之性也，言也者尽物之情也，象也者尽物之形也，数也者尽物之体也；仁也者尽人之圣也，礼也者尽人之贤也，义也者尽人之才也，智也者尽人之术也。尽物之性者谓之道，尽物之情者谓之德，尽物之形者谓之功，尽物之体者谓之力；尽人之圣者谓之化，尽人之贤者谓之教，尽人之才者谓之劝，尽人之术者谓之率。道德功力者，存乎体者也；化教劝率者，存乎用者也。体用之间有变存焉者，圣人之业也。夫变也者，昊天生万物之谓也；权也者，圣人生万民之谓也。非生物、非生民，而得谓之权变乎？

## 第五篇

善化天下者，止于尽道而已。善教天下者，止于尽德而已。善劝天下者，止于尽功而已。善率天下者，止于尽力而已。以道德功力为化者，乃谓之皇矣。以道德功力为教者，乃谓之帝矣。以道德功力为劝者，乃谓之王矣。以道德功力为率者，乃谓之伯矣。以化教劝率为道者，乃谓之《易》矣。以化教劝率为德者，乃谓之《书》矣。以化教劝率为功者，乃谓之《诗》矣。以化教劝率为力者，乃谓之《春秋》矣。此四者，天地始则始焉，天地终则终焉，终始随乎天地者也。夫古今者，在天地之间犹旦暮也；以今观今则谓之今矣，以后观今则今亦谓之古矣；以今观古则谓之古矣，以古自观则古亦谓之今矣。是知古亦未必为古，今亦未必为今，皆自我而观之也。安知千古之前、万古之后，其人不自我而观之也？若然，则皇帝王伯者，圣人之时也；《易》、《书》、《诗》、《春秋》者，圣人之经也。时有消长，经有因革。时有消长，否、泰尽之矣；经有因革，损、益尽之矣。否、泰尽而体用分，损、益尽而心迹判。体与用分，心与迹判，圣人之事业于是乎备矣。所以自古当世之君天下者，其命有四焉，一曰正命，二曰受命，三曰改命，四曰摄命。正命者，因而因者也；受命者，因而革者也；改命者，革而因者也；摄命者，革而革者也。因而因者，长而长者也；因而革者，长而消者也；革而因者，消而长者也；革而革者，消而消者也。革而革者，一世之事业也；革而因者，十世之事业也；因而革者，百世之事业也；因而因者，千世之事业也。可以因则因，可以革则革者，万世之事业也。一世之事业者，非五伯之道而何？十世之事业者，非三王之道而何？百世之事业者，非五帝之道而何？千世之事业者，非三皇之道而何？万世之事业者，非仲尼之道而何？是知皇帝王伯者，命世之谓也；仲尼者，不世之谓也。仲尼曰：“殷因于夏礼，所损益可知也。周因于殷礼，所损益可知也。其或继周者，虽百世可知也。”如是，则何止于百世而已



哉! 亿千万世皆可得而知之也。人皆知仲尼为仲尼, 不知仲尼之所以为仲尼。不欲知仲尼之所以为仲尼则已, 如其必欲知仲尼之所以为仲尼, 则舍天地将奚之焉? 人皆知天地之为天地, 不知天地之所以为天地。不欲知天地之所以为天地则已, 如欲知天地之所以为天地, 则舍动静将奚之焉? 夫一动一静者, 天地至妙者欤? 夫一动一静之间者, 天地人之至妙至妙者欤? 是故知仲尼之所以能尽三才之道者, 谓其行无辙迹也。

## 第六篇

孔子赞《易》自羲、轩而下, 序《书》自尧、舜而下, 删《诗》自文、武而下, 修《春秋》自桓、文而下。自羲、轩而下, 祖三皇也; 自尧、舜而下, 宗五帝也; 自文、武而下, 子三王也; 自桓、文而下, 孙五伯也。祖三皇, 尚贤也; 宗五帝, 亦尚贤也。三皇尚贤以道, 五帝尚贤以德。子三王, 尚亲也; 孙五伯, 亦尚亲也。三王尚亲以力, 五伯尚亲以为。呜呼! 时之既往, 亿万千年; 时之未来, 亦亿万千年。何祖宗之寡而子孙之多耶? 此所以重赞尧、舜, 至禹曰, 禹吾无间然矣。仲尼后禹千五百余年, 今之后仲尼又千五百余年, 虽不敢比德仲尼, 上赞尧、舜、禹, 岂不敢如孟子上赞仲尼乎! 人谓仲尼惜乎无土, 吾独以为不然。匹夫以百亩为土, 大夫以百里为土, 诸侯以四境为土, 天子以四海为土。仲尼以万世为土。若然, 则孟子言自生民以来, 未有如夫子, 斯亦不为之过矣。夫人不能自富, 必待天与其富然后能富; 人不能自贵, 必待天与其贵然后能贵。若能, 则富贵在天地, 不在人也。有求而得之者, 有求而不得者矣, 是系乎天者也。功德在人也, 不在天地, 可修而得之。不修则不得, 是非系乎天也, 系乎人者也。夫人之能求而得富贵者, 求其可得者也; 非其可得者, 非所以能求之也。昧者不知求而得之, 则谓其己之能得也, 故矜之。求而不得, 则谓其人之不与也, 故怨之。如知其己之所以能得, 人之所以能与, 则天下安有不知量之人邪? 天下至富也, 天子至贵也, 岂可妄意求而得之也! 虽然天命亦未始不由积功累行, 圣君艰难以成之, 庸君暴虐以坏之, 是天欤? 是人欤? 是知人作之咎固难逃已, 天降之灾禳之奚益? 积功累行, 君子常分, 非有求而然也。有求而然者, 所以谓利乎仁者也, 君子安有余事于其间哉! 然而有幸与不幸者, 始可以语命也已。夏禹以功有天下, 夏桀以虐失天下; 殷汤以功有天下, 殷纣以虐失天下; 周武以功有天下, 周幽以虐失天下。三者虽时不同, 其成败之形一也。平王东迁, 无功以复王业; 赧王西走, 无虐以丧王室。威令不逮一小国, 诸侯仰存于五伯而已, 又奚足道哉! 但时无真王者出焉。虽有虚名, 与杞宋其谁曰少异, 是时也。《春秋》之作不亦宜乎?

仲尼修经周平王之时, 《书》终于晋文侯, 《诗》列为王国风, 《春秋》始于鲁隐公, 《易》尽于未济卦。予非知仲尼者, 学为仲尼者也。礼乐征伐自天子出, 而出自诸侯, 天子之重去矣; 宗周之功德自文武出, 而出自厉幽, 文武之基息矣。由是犬戎得以侮中国。周之诸侯非一, 独晋能攘去戎狄, 徙王都洛邑, 用存王国。为天下伯者之唱, 拒鬯圭瓚之所锡, 其能免乎? 传称子贡欲去鲁告朔之饩羊, 孔子曰: “赐也, 尔爱其羊, 我爱其礼。”是知名存实亡者, 犹愈于名实俱亡者矣。礼虽废而羊存, 则后世安知不复行礼者矣! 晋文公尊王, 虽用虚名, 犹能力使天下诸侯知有周天子而不敢以兵加之也。及晋之衰也, 秦由是敢灭周。斯爱礼之言, 信不诬矣。

齐景公尝一日问政于孔子, 孔子对曰: “君君, 臣臣, 父父, 子子。”公曰: “善哉! 信如君

不君，臣不臣，父不父，子不子，虽有粟，吾得而食诸？”是时也，诸侯僭天子，陪臣执国命，禄去公室，政出私门，景公自不能上奉周天子，欲其臣下奉己，不亦难乎？厥后齐祚卒为田氏所移。夫齐之有田氏者，亦犹晋之有三家也；晋之有三家者，亦犹周之有五伯也。韩、赵、魏之于晋也，既立其功，又分其地；既卑其主，又夺其国。田氏之于齐也，既得其禄，又专其政；既杀其君，又移其祚。其于天下之事岂无渐乎？履霜之戒宁不思乎？传称王者往也，能往天下者可以王矣。周之衰也，诸侯不朝天子久矣。及楚预中国会盟，仲尼始进爵为之子。其于僭王也，不亦陋乎？

夫以力胜人者，人亦力胜之。吴尝破越而有轻楚之心，及其破楚又有骄齐之志，贪婪攻取，不顾德义，侵侮齐、晋，专以夷狄为事，遂复为越所灭。越又不监之，其后复为楚所灭。楚又不监之，其后复为秦所灭。秦又不监之，其后复为汉所伐。恃强凌弱，与豺虎何以异乎？非所以谓之中国义理之师也。宋之为国也，爵高而力卑者乎？盟不度德，会不量力，区区与诸侯并驱中原，耻居其后，其于伯也，不亦难乎？

周之同姓诸侯而克永世者，独有燕在焉。燕处北陆之地，去中原特远，苟不随韩、赵、魏、齐、楚较利刃争虚名，则足以养德待时，观诸侯之变，秦虽虎狼亦未易加害。延十五六年后，天下事未可知也。

中原之地方九千里，古不加多今不加少，然而有祚长祚短地大地小者，攻守异故也。自三代以降，汉、唐为盛，秦界于周、汉之间矣。秦始盛于穆公，中于孝公，终于始皇；起于西夷，迁于岐山，徙于咸阳；兵浚宇内，血流天下，并吞四海，庚革今古；虽不能比德三代，非晋、隋可同年而语也。其祚之不永，得非用法太酷、杀人之多乎？所以仲尼序《书》终于《秦誓》一事，其旨不亦远乎？

夫好生者，生之徒也；好杀者，死之徒也。周之好生也以义，汉之好生也亦以义；秦之好杀也以利，楚之好杀也亦以利。周之好生也以义，而汉且不及；秦之好杀也以利，而楚又过之。天之道，人之情，又奚择于周、秦、汉、楚哉！择乎善恶而已。是知善也者，无敌于天下而天下共善之；恶也者，亦无敌于天下而天下亦共恶之。天之道，人之情，又奚择于周、秦、汉、楚哉！择乎善恶而已。

## 观物内篇(下)

### 第七篇

昔者孔子语尧、舜则曰“垂衣裳而天下治”；语汤武则曰“顺乎天而应乎人”。斯言可以该古今帝王受命之理也。尧禅舜以德，舜禅禹以功。以德帝也，以功亦帝也。然而德下一等则入于功矣。汤伐桀以放，武伐纣以杀，以放王也，以杀亦王也。然而放下一等则入于杀矣。是知时有消长，事有因革，前圣后圣非出于一途哉！

天与人相为表里，天有阴阳，人有邪正。邪正之由，系乎上之所好也。上好德则民用正，上好佞则民用邪；邪正之由，有自来矣。虽圣君在上，不能无小人，是难其为小人；虽庸君在上，不能无君子，是难其为君子。自古圣君之盛，未有如唐尧之世，君子何其多耶！时非无小人也，是难其为小人，故君子多也，所以虽有四凶不能肆其恶。自古庸君之盛未有

如商纣之世，小人何其多耶！时非无君子也，是难其为君子，故小人多也，所以虽有三仁不能遂其善。是知君择臣臣择君者，是系乎人也；君得臣臣得君者，是非系乎人也，系乎天者也。

贤愚，人之本性；利害，民之常情。虞舜陶于河滨，傅说筑于岩下，天下皆知其贤，而百执事不为之举者，利害使之然也。吁！利害丛于中而矛戟森于外，又安知有虞舜之圣，而傅说之贤哉？河滨非禅让之所，岩下非求相之方，昔也在亿万人之下也，而今也在亿万人之上，相去一何远之甚也。然而必此云者，贵有名者也。易曰：“坎：有孚，维心亨；行有尚。”中正行险，往且有功，虽危无咎，能自信故也。伊尹以之，是知古人之患名过实者有之矣。其间有幸与不幸者，虽圣人力有不及者矣。伊尹行冢宰，居责成之地，借使避放君之名，岂曰不忠乎？则天下之事去矣，又安能正嗣君、成终始之大忠者乎？吁！若委寄于匪人，三年之间其于嗣君何？则天下之事亦去矣，又安有伊尹也？“坎：有孚维心，亨。”不亦近之乎？

易曰：“由豫，大有得；勿疑，朋盍簪。”刚健主豫，动而有应，群疑乃亡，能自强故也。周公以之。是知圣人不能使人无谤，能处谤者也。周公居总，已当任重之地，借使避灭亲之名，岂曰不孝乎？则天下之事去矣，又安能保嗣君、成终始之大孝者乎？吁！若委寄于匪人，七年之间其于嗣君何？则天下之事亦去矣，又安有周公也？“由豫，大有得；勿疑，朋盍簪。”不亦近之乎？

夫天下将治，则人必尚行也；天下将乱，则人必尚言也。尚行则笃实之风行焉，尚言则诡譎之风行焉。天下将治，则人必尚义也；天下将乱，则人必尚利也。尚义则谦让之风行焉，尚利则攘夺之风行焉。三王尚行者也，五伯尚言者也。尚行者必入于义也，尚言者必入于利也。义利之相去，一何远之如是耶！是知言之于口不若行之于身，行之于身不若尽之于心。言之于口，人得而闻之；行之于身，人得而见之；尽之于心，神得而知之。人之聪明犹不可欺，况神之聪明乎？是知无愧于口，不若无愧于身；无愧于身，不若无愧于心。无口过易，无身过难；无身过易，无心过难。既无心过，何难之有？吁！安得无心过之人，而与之语心哉？是故知圣人所以能立乎无过之地者，谓其善事于心者也。

## 第八篇

仲尼曰：“《韶》尽美矣，又尽善也；《武》尽美矣，未尽善也。”又曰：“管仲相桓公，霸诸侯，一匡天下，民至于今受其赐；微管仲吾其被发左衽矣。”是知武王虽不逮舜之尽善尽美，以其解天下之倒悬，则下于舜一等耳；桓公虽不逮武之应天顺人，以其霸诸侯一匡天下，则高于狄亦远矣。以武比舜，则不能无过，比桓则不能无功；以桓比狄，则不能无功，比武则不能无过。汉氏宜立乎其武、桓之间矣。是时也，非会天下民厌秦之暴且甚，虽十刘季、百子房，其如人心之未易何？且古今之时则异也，而民好生恶死之心非异也。自古杀人之多未有如秦之甚，天下安有不厌之乎？夫杀人之多，不必以刃，谓天下之人无生路可趋也，而又况以刃多杀天下之人乎？秦二世万乘也，求为黔首而不能得；汉刘季匹夫也，免为元首而不能已。万乘与匹夫相去有间矣，然而有时而代之者，谓其天下之利害有所悬之耳。天之道非祸万乘而福匹夫也，谓其祸无道而福有道也。人之情非去万乘而就匹夫也，谓其去无道而就有道也。万乘与匹夫相去有间矣，然而有时而代之者，谓其直以天下之利

害有所悬之耳。

日既没矣，月既望矣，星不能不希矣；非星之希，是星难乎其光矣。能为其光者，不亦希乎？汉、唐既创业矣，吕、武既擅权矣，臣不能不希矣；非臣之希，是臣难乎其忠矣。能为其忠者，不亦希乎？是知从天下事易，死天下事难；死天下事易，成天下事难。苟能成之，又何计乎死与生也！如其不成，虽死奚益？况其有正与不正者乎？与其死于不正，孰若生于正？与其生于不正，孰若死于正？在乎忠与智者之一择焉。死固可惜，贵乎成天下之事也。如其败天下之事，一死奚以塞责？生固可爱，贵乎成天下之事也。如其败天下之事，一生何以收功？噫！能成天下之事，又能不失其正而生者，非汉之留侯、唐之梁公而何？微斯二人，则汉、唐之祚或几乎移矣，岂若虚生虚死者焉！夫虚生虚死者，譬之萧艾，忠于智者不由乎其间矣。

### 第九篇

仲尼曰：“善人为邦百年，亦可以胜残去杀。”诚哉，是言也！自极乱至于极治必三变矣。三皇之法无杀，五伯之法无生。伯一变至于王矣，王一变至于帝矣，帝一变至于皇矣。其于生也，非百年而何？是知三皇之世如春，五帝之世如夏，三王之世如秋，五伯之世如冬。如春温如也，如夏燠如也，如秋凄如也，如冬冽如也。春、夏、秋、冬者，昊天之时也；《易》、《书》、《诗》、《春秋》者，圣人之经也。天时不差则岁功成矣，圣经不忒则君德成矣。天有常时，圣有常经，行之正则正矣，行之邪则邪矣。邪正之间有道在焉，行之正则谓之正道，行之邪则谓之邪道。邪正由人乎？由天乎？天由道而生，地由道而成，物由道而形，人由道而行。天地人物则异也，其于由道一也。夫道也者道也，道无形，行之则见于事矣。如道路之道坦然，使千亿万年行之，人知其归者也。或曰，君子道长则小人道消，君子道消则小人道长。长者是则消者非也，消者是则长者非也。何以知正道邪道之然乎？吁！贼夫人之论也。不曰君行君事，臣行臣事，父行父事，子行子事，夫行夫事，妻行妻事，君子行君子事，小人行小人事，中国行中国事，夷狄行夷狄事，谓之正道；君行臣事，臣行君事，父行子事，子行父事，夫行妻事，妻行夫事，君子行小人事，小人行君子事，中国行夷狄事，夷狄行中国事，谓之邪道。至于三代之世治，未有不治人伦之为道也；三代之世乱，未有不乱人伦之为道也。后世之慕三代之治世者，未有不正人伦者也；后世之慕三代之乱世者，未有不乱人伦者也。自三代而下，汉、唐为盛，未始不由治而兴，乱而亡，况其不盛于汉、唐者乎？其兴也，又未始不由君道盛、父道盛、夫道盛、君子之道盛、中国之道盛；其亡也，又未始不由臣道盛、子道盛、妻道盛、小人之道盛、夷狄之道盛。噫！二道对行，何故治世少而乱世多耶？君子少而小人多耶？曰，岂不知阳一而阴二乎？天地尚由是道而生，况其人与物乎！人者，物之至灵者也。物之灵未若人之灵，尚由是道而生，又况人灵于物者乎？是知人亦物也。以其至灵，故特谓之人也。

### 第十篇

日经天之元，月经天之会，星经天之运，辰经天之世。以日经日，则元之元可知之矣；以日经月，则元之会可知之矣；以日经星，则元之运可知之矣；以日经辰，则元之世可知之

矣。以月经日，则会之元可知之矣；以月经月，则会之会可知之矣；以月经星，则会之运可知之矣；以月经辰，则会之世可知之矣。以星经日，则运之元可知之矣；以星经月，则运之会可知之矣；以星经星，则运之运可知之矣；以星经辰，则运之世可知之矣。以辰经日，则世之元可知之矣；以辰经月，则世之会可知之矣；以辰经星，则世之运可知之矣；以辰经辰，则世之世可知之矣。元之元一，元之会十二，元之运三百六十，元之世四千三百二十。会之元十二，会之会一百四十四，会之运四千三百二十，会之世五万一千八百四十。运之元三百六十，运之会四千三百二十，运之运一十二万九千六百，运之世一百五十五万五千二百。世之元四千三百二十，世之会五万一千八百四十，世之运一百五十五万五千二百，世之世一千八百六十六万二千四百。元之元，以春行春之时也；元之会，以春行夏之时也；元之运，以春行秋之时也；元之世，以春行冬之时也。会之元，以夏行春之时也；会之会，以夏行夏之时也；会之运，以夏行秋之时也；会之世，以夏行冬之时也。运之元，以秋行春之时也；运之会，以秋行夏之时也；运之运，以秋行秋之时也；运之世，以秋行冬之时也。世之元，以冬行春之时也；世之会，以冬行夏之时也；世之运，以冬行秋之时也；世之世，以冬行冬之时也。皇之皇，以道行道之事也；皇之帝，以道行德之事也；皇之王，以道行功之事也；皇之伯，以道行力之事也。帝之皇，以德行道之事也；帝之帝，以德行德之事也；帝之王，以德行功之事也；帝之伯，以德行力之事也。王之皇，以功行道之事也；王之帝，以功行德之事也；王之王，以功行功之事也；王之伯，以功行力之事也。伯之皇，以力行道之事也；伯之帝，以力行德之事也；伯之王，以力行功之事也；伯之伯，以力行力之事也。时有消长，事有因革，非圣人无以尽之。所以仲尼曰，可与共学，未可与适道；可与适道，未可与立；可与立，未可与权。是知千万世之时，千万世之经，岂可画地而轻言也哉！三皇春也，五帝夏也，三王秋也，五伯冬也，七国冬之余冽也。汉王而不足，晋伯而有余。三国伯之雄者也，十六国伯之丛者也，南五代伯之借乘也，北五朝伯之传舍也。隋，晋之子也；唐，汉之弟也。隋季诸郡之伯，江汉之余波也；唐季诸镇之伯，日月之余光也；后五代之伯，日未出之星也。自帝尧至于今，上下三千年，前后百有余世，书传可明纪者，四海之内，九州之间，其间或合或离，或治或隳，或强或羸，或唱或随，未始有兼世而能一其风俗者。吁！古者谓三十年为一世，岂徒然哉！俟化之必洽，教之必浹，民之情始可一变矣。苟有命世之人继世而兴焉，则虽民如夷狄，三变而帝道可举。惜乎时无百年之世，世无百年之人。比其有代则贤之与不肖何止于相半也？时之难不其然乎？人之难不其然乎？

### 第十一篇

太阳之体数十，太阴之体数十二，少阳之体数十，少阴之体数十二。少刚之体数十，少柔之体数十二，太刚之体数十，太柔之体数十二。进太阳、少阳、太刚、少刚之体数，退太阴、太柔、少阴、少柔之体数，是谓太阳、少阳、太刚、少刚之用数；进太阴、少阴、太柔、少柔之体数，退太阳、少阳、太刚、少刚之体数，是谓太阴、少阴、太柔、少柔之用数。太阳、少阳、太刚、少刚之体数一百六十，太阴、少阴、太柔、少柔之体数一百九十二。太阳、少阳、太刚、少刚之用数一百一十二，太阴、少阴、太柔、少柔之用数一百五十二。以太阳、少阳、太刚、少刚之用数唱太阴、少阴、太柔、少柔之用数，是谓日月星辰之变数；以太阴、少阴、太柔、



少柔之用数和太阳、少阳、太刚、少刚之用数,是谓水火土石之化数。日月星辰之变数一万七千二十四,谓之动数;水火土石之化数一万七千二十四,谓之植数。再唱和日月星辰、水火土石之变化通数二万八千九百八十一万六千五百七十六,谓之动植通数。日月星辰者,变乎暑寒昼夜者也;水火土石者,化乎雨风露雷者也。暑寒昼夜者,变乎性情形体者也;雨风露雷者,化乎走飞草木者也。暑变飞走木草之性,寒变飞走木草之情,昼变飞走木草之形,夜变飞走木草之体。雨化性情形体之走,风化性情形体之飞,露化性情形体之草,雷化性情形体之木。性情形体者,本乎天者也;飞走木草者,本乎地者也。本乎天者,分阴、分阳之谓也;本乎地者,分柔、分刚之谓也。夫分阴、分阳、分柔、分刚者,天地万物之谓也。备天地万物者,人之谓也。

## 第十二篇

有日日之物者也,有日月之物者也,有日星之物者也,有日辰之物者也。有月日之物者也,有月月之物者也,有月星之物者也,有月辰之物者也。有星日之物者也,有星月之物者也,有星星之物者也,有星辰之物者也。有辰日之物者也,有辰月之物者也,有辰星之物者也,有辰辰之物者也。日日物者,飞飞也;日月物者,飞走也;日星物者,飞木也;日辰物者,飞草也。月日物者,走飞也;月月物者,走走也;月星物者,走木也;月辰物者,走草也。星日物者,木飞也;星月物者,木走也;星星之物者,木木也;星辰物者,木草也。辰日物者,草飞也;辰月物者,草走也;辰星物者,草木也;辰辰物者,草草也。有皇皇之民者也,有皇帝之民者也,有皇王之民者也,有皇伯之民者也。有帝皇之民者也,有帝帝之民者也,有帝王之民者也,有帝伯之民者也。有王皇之民者也,有王帝之民者也,有王王之民者也,有王伯之民者也。有伯皇之民者也,有伯帝之民者也,有伯王之民者也,有伯伯之民者也。皇皇民者,士士也;皇帝民者,士农也;皇王民者,土工也;皇伯民者,士商也。帝皇民者,农士也;帝帝民者,农农也;帝王民者,农工也;帝伯民者,农商也。王皇民者,工士也;王帝民者,工农也;王王民者,工工也;王伯民者,工商也。伯皇民者,商士也;伯帝民者,商农也;伯王民者,商工也;伯伯民者,商商也。飞飞物者,性性也;飞走物者,性情也;飞木物者,性形也;飞草物者,性体也。走飞物者,情性也;走走物者,情情也;走木物者,情形也;走草物者,情体也。木飞物者,形性也;木走物者,形情也;木木物者,形形也;木草物者,形体也。草飞物者,体性也;草走物者,体情也;草木物者,体形也;草草物者,体体也。士士民者,仁仁也;士农民者,仁礼也;土工民者,仁义也;士商民者,仁智也。农士民者,礼仁也;农农民者,礼礼也;农工民者,礼义也;农商民者,礼智也。工士民者,义仁也;工农民者,义礼也;工工民者,义义也;工商民者,义智也。商士民者,智仁也;商农民者,智礼也;商工民者,智义也;商商民者,智智也。飞飞之物一之一,飞走之物一之十,飞木之物一之百,飞草之物一之千。走走之物十之一,走走之物十之十,走木之物十之百,走草之物十之千。木飞之物百之一,木走之物百之十,木木之物百之百,木草之物百之千。草飞之物千之一,草走之物千之十,草木之物千之百,草草之物千之千。士士之民一之一,士农之民一之十,土工之民一之百,士商之民一之千。农士之民十之一,农农之民十之十,农工之民十之百,农商之民十之千。工士之民百之一,工农之民百之十,工工之民百之百,工商之民百之千。商士之民

千之一，商农之民千之十，商工之民千之百，商商之民千之千。一一之飞当兆物，一十之飞当亿物，一百之飞当万物，一千之飞当千物。十一之走当亿物，十十之走当万物，十百之走当千物，十千之走当百物。百一之木当万物，百十之木当千物，百百之木当百物，百千之木当十物。千一之草当千物，千十之草当百物，千百之草当十物，千千之草当一物。一一之士当兆民，一十之士当亿民，一百之士当万民，一千之士当千民。十一之农当亿民，十十之农当万民，十百之农当千民，十千之农当百民。百一之工当万民，百十之工当千民，百百之工当百民，百千之工当十民。千一之商当千民，千十之商当百民，千百之商当十民，千千之商当一民。为一一物之能当兆物者，非巨物而何？为一一之民能当兆民者，非巨民而何？为千千之物能分一物者，非细物而何？为千千之民能分一民者，非细民而何？固知物有大小，民有贤愚。移昊天生兆物之德而生兆民，则岂不谓至神者乎？移昊天养兆物之功而养兆民，则岂不谓至圣者乎？吾而今而后知践形为大，非大圣大神之人，岂有不负于天地者矣？夫所以谓之观物者，非以目观之也。非观之以目而观之以心也，非观之以心而观之以理也。天下之物莫不有理焉，莫不有性焉，莫不有命焉。所以谓之理者，穷之而后可知也；所以谓之性者，尽之而后可知也；所以谓之命者，至之而后可知也。此三知者，天下之真知也，虽圣人无以过之也；而过之者非所以谓之圣人也。夫鉴之所以能为明者，谓其能不隐万物之形也。虽然鉴之能不隐万物之形，未若水之能一万物之形也。虽然水之能一万物之形，又未若圣人能一万物之情也。圣人之所以能一万物之情者，谓其圣人之能反观也。所以谓之反观者，不以我观物也；不以我观物者，以物观物之谓也。既能以物观物，又安有我于其间哉！是知我亦人也，人亦我也，我与人皆物也。此所以能用天下之目为己之目，其目无所不观矣；用天下之耳为己之耳，其耳无所不听矣；用天下之口为己之口，其口无所不言矣；用天下之心为己之心，其心无所有谋矣。夫天下之观，其于见也不亦广乎？天下之听，其于闻也不亦远乎？天下之言，其于论也不亦高乎？天下之谋，其于乐也不亦大乎？夫其见至广，其闻至远，其论至高，其乐至大，能为至广至远至高至大之事而中无一为焉，岂不谓之至神至圣者乎？非唯吾谓之至神至圣者乎，而天下谓之至神至圣者乎；非唯一时之天下谓之至神至圣者乎，而千万世之天下谓之至神至圣者乎。过此以往，未之或知也已。

## 观物外篇(上)

天数五，地数五，合而为十，数之全也。天以一而变四，地以一而变四，四者有体也，而其一者无体也，是谓有无之极也。天之体数四而用者三，不用者一也；地之体数四而用者三，不用者一也。是故无体之一以况自然也，不用之一以况道也。用之者三，以况天地人也。

体者八变，用者六变。是以八卦之象不易者四，反易者二，以六卦变而成八也。

重卦之象不易者八，变易者二十八，以三十六变而成六十四也。故爻止于六，卦尽于八，策穷于三十六，而重卦极于六十四也。卦成于八，重于六十四，爻成于六，策穷于三十六，而重于三百八十四也。

天有四时，一时四月，一月四十日。四四十六而各去其一，是以一时三月，一月三十日



也。四时，体数也；三月、三十日，用数也。体虽具四而其一常不用也。故用者止于三而极于九也。体数常偶，故有四、有十二；用数常奇，故有三、有九。

大数不足而小数常盈者何也？以其大者不可见而小者可见也。故时止乎四，月止乎三而日盈乎十也。是以人之（交）[支]体有四而指有十也。

天见乎南而潜乎北，极于六而余于七。是以人知其前昧其后，而略其左右也。

天体数四而用三，地体数四而用三。天克地，地克天。而克者在地，犹昼之余分在夜也。是以天三而地四，天有三辰，地有四行也。然地之大且见且隐，其余分之谓邪。

天有二正，地有二正，而共用二变以成八卦也。天有四正，地有四正，共用二十八变以成六十四卦也。是以小成之卦正者四，变者二，共六卦也；大成之卦正者八，变者二十八，共三十六卦也。乾、坤、离、坎为三十六卦之祖也，兑、震、巽、艮为二十八卦之祖也。

乾七子，兑六子，离五子，震四子，巽（一）[三]子，坎二子，艮一子；坤全阴，故无子。

乾七子，坤六子，兑五子，艮四子，离三子，坎二子，震一子；巽刚，故无子。

乾、坤七变，是以昼夜之极不过七分也；兑、艮六变，是以月止于六，共为十二也；离、坎五变，是以日止于五，共为十也；震、巽四变，是以体止于四，共为八也。

卦之正变共三十六，而爻又有二百一十六，则用数之策也。三十六去四则三十二也，又去四则二十八也，又去四则二十四也，故卦数三十二位，去四而言之也。天数二十八位，去八而言之也。地数二十四位，去十二而言之也。四者，乾、坤、离、坎也；八者，并颐、[中]孚、大小过也；十二者，[并]兑、震、泰、既济也。

日有八位，而用止于七，去乾而言之也；月有八位，用止于六，去兑而言之也；星有八位，用止于五，去离而言之也；辰有八位，用止于四，去震而言之也。

日有八位，而数止于七，去泰而言之。

月自兑起者，月不能及日之数也，故十二月常余十二日也。

阳无十，故不足于后，阴无一，故不足于首。

乾阳中阳不可变，故一年止举十二月也；震阴中阳不可变，故一日之十二时不可见也；兑阳中阴，离阴中阳，皆可变，故日月之数可分也。是[以]阴数以十二起，阳数以三十起，[而]常存二六也。

举年见月，举月见日，举日见时，阳统阴也。是天四变含地四变，日之变含月与星辰之变也。是以一卦含四卦也。

日一位，月一位，星一位，辰一位。日有四位，月有四位，星有四位，辰有四位，四四有十六位。[尽]此一变而日月之数穷矣。

天有四变，地有四变。变有长也，有消也。十有六变而天地之数穷矣。

日起于一，月起于二，星起于三，辰起于四。引而伸之，阳数常六，阴数常二，[十有二变]而大小之运穷。三百六十变为十二万九千六百。十二万九千六百变为一百六十七亿九千六百一十六万，一百六十七亿九千六百一十六万变为二万八千二百一十一兆九百九十万七千四百五十六亿。以三百六十为时，以一十二万九千六百为日，以一百六十七亿九千六百[一十六万]为月，以二万八千二百一十一兆九百九十万七千四百五十六亿为年，则大小运之数立矣。二万八千二百一十一兆九百九十万七千四百五十六亿分而为十二，前六

限为长，后六限为消，以当一年十二月之数，而进退三百六十日矣。一百六十七亿九千六百一十六万分而为三十，以当一月三十日之数，随大运消长而进退六十日矣。十二万九千六百分]而为十二，以当一日十二时之数，而进退六日矣。三百六十以当一时之数，随小运之进退以当昼夜之时也。

十有六变之数，去其交数，取其用数，得二万八千二百一十一兆九百九十[一]万七千四百五十六亿。二万八千二百一十一兆九百九十[一]万七千四百五十六亿分而为十二限，前六限为长，后六限为消，每限得一百六十七亿九千六百一十六万。每一百六十七亿九千六百一十六万年开一分，进六十日也；六限开六分，进三百六十日也。犹有余分之一，故开七分，进三百六十六日也，其退亦若是矣。十二万九千六百，去其三者，交数也；取其七者，用数也。用数三而成于六，加余分，故有七也。七之得九万七千二百年，半之，得四万五千三百六十年，以进六日也。日有昼夜，数有朏朏，以成十有二日也。每三千六百年进一日，凡四万三千二百年，进十有二日也；余二千一百六十年，以进余分之六，合交数之二千一百六十年，共进十有二分以为闰也。故小运之变，凡六十而成三百六十有六日也。

乾为一，乾之五爻分而为大有，以当三百六十之数也；乾之四爻分而为小畜，以当十二万九千六百之数也；乾之三爻分而为履，以当一百六十七亿九千六百一十六万之数也；乾之二爻分而为同人，以当二万八千二百一十一兆九百九十万七千四百五十六亿之数也；乾之[初]爻分而为姤，以当[七秭九千五百八十六万六千一百十垓九千九百四十六万四千八京八千四百三十九万一千九百三十六兆之数也]是谓分数也。分大为小，皆自上而[下]，故以阳数当之。如一分为十二，十二分为三百六十也。

天统乎体，故八变而终于十六；地分乎用，故六变而终于十二。天起于一而终于[七秭九千五百八十六万六千一百十垓九千九百四十六万四千八京八千四百三十九万一千九百三十六兆]；地起于十二而终于二百四（秭）六千九百八十万七千三百八十一垓五千四百九十三万八千四百九十九兆七百二十万亿也。

一生二为夬，当十二之数也；二生四为大壮，当四千三百二十之数也；四生八为泰，当五亿五千九百八十七万二千之数也；八生十六为临，当九百四十兆三千六百九十九万六千九百一十五亿二千万之数也；十六生三十二为复，当[二千六百五十二万八千八百七十垓三千六百六十四万八千八百京二千九百四十七万九千七百三十一兆二千万亿]之数也；三十二生六十四为坤，当无极之数也，是谓长数也。长小为大，皆自下而上，故以阴数当之。

有地然后有二，有二然后有昼夜。二三以变，错综而成。故易以二生数，以十二而变，而一非数也，非数而数以之成也。天行不息，未尝有昼夜，人居地上以为昼夜。故以地上之数为人之用也。

天自临以上，地自师以上，运数也；天自同人以下，地自遁以下，年数也。运数则在天者也，年数则在地者也。天自贲以上，地自艮以上，用数也；天自明夷以下，地自否以下，交数也；天自震以上，地自晋以上，有数也；天自益以下，地自豫以下，无数也。

天之有数起乾而止震，余入于无者，天辰不见也。地去一而起十二者，地火常潜也。故天以体为基而常隐其基，地以用为本而常藏其用也。一时止于三月，一月止于三十日，皆

去其辰数也。是以八八之卦六十四，而不变者八，可变者七，七八五十六，其义亦由此矣。

阳爻，昼数也；阴爻，夜数也。天地相衔，阴阳相交，故昼夜相杂，刚柔相错。春夏，阳[多]也，故昼数多，夜数少；秋冬，[阴]多也，故昼数少，夜数多。

体数之策三百八十四，去乾、坤、离、坎之策为用数三百六十。体数之用二百七十，去乾与离坎之策为用数之用二百五十二也。体数之用二百七十，其一百五十六为阳，一百一十四为阴，去离之策得一百五十二阳，一百一十二阴，为实用之数也。盖阳去离而用乾，阴去坤而用坎也。是以天之阳策一百一十二，去其阴也；地之阴策一百一十二，阳策四十，去其南北之阳也。极南大暑，极北大寒，物不能生，是以去之也。其四十为天之余分邪。阳侵阴，昼侵夜，是以在地也。合之为一百五十二阳，一百一十二阴也。阳去乾之策，阴去坎之策，得一百四十四阳，一百八阴，为用数之用也。阳三十六，三之一为一百八；阴三十六，三之一为一百八；三阳三阴，阴阳各半也。阳有余，分之一为三十六，合之为一百四十四阳，一百八阴也。故体数之用二百七十，而实用者二百六十四，用数之用二百五十二也。卦有六十四而用止乎三十六，爻有三百八十四而用止乎二百一十有六也。六十四分而为二百五十六，是以一卦去其初、上之爻，亦二百五十六也。此生物之数也，故离、坎为生物之主；以离四阳，坎四阴，故生物者必四也。阳一百一十二，阴一百一十二，去其离、坎之爻，则二百一十六也。阴阳之四十共为二百五十六也，是以八卦用六爻，乾、坤主之也；六爻用四位，离、坎主之也。故天之昏晓不生物而日中生物也，地之南北不生物而中央生物也。体数何为者也？生物者也。用数何为者也？运行者也。运行者天也，生物者地也。天以独运，故以用数自相乘，而以用数之用为生物之时也。地偶而生，故以体数之用，阳乘阴为生物之数也。天数三，故六六而又六之，是以乾之策二百一十六也。[地]数两，故十二而十二之，是以坤之策百四十有四也。乾用九，故三其八为二十四，而九之亦二百一十有六。两其八为十六，而九之亦百四十有四也。坤用六，故三其十二为三十六，而六之亦二百一十有六也；两其十二为二十四，而六之亦百四十有四也。坤以十二之三、十六之四、六之一与半为乾之余分，则乾得二百五十二，坤得一百八也。

阳四卦十二爻，八阳四阴，以三十六乘其阳，以二十四乘其阴，则三百八十四也。

卦之反对，皆六阳六阴也。在易则六阳六阴者十有二对也。去四正者，八阳四阴，八阴四阳者各六对也，十阳二阴，十阴二阳者各三对也。

体有三百八十四而用止于三百六十何也？以乾、坤、离、坎之不用也。乾、坤、离、坎之不用何也？乾、坤、离、坎之不用所以成三百六十之用也。故万物变易而四者不变也。夫惟不变，是以能变也。用止于三百六十而有三百六十六何也？数之赢也。数之赢则何用也？乾之全用也，乾、坤不用则离、坎用半也。乾全用者何也？阳止赢也。乾、坤不用者何也？独阳不生，寡阴不成也。离、坎用半何也？离东坎西当阴阳之半，为春秋昼夜之门也。或用乾、或用离、坎何也？主阳而言之故用乾也；主赢分而言之，则阳侵阴，昼侵夜，故用离、坎也。阳主赢，故乾全用也；阴主虚，故坤全不用也。阳侵阴，阴侵阳，故离、坎用半也。是以天之南全见而北全不见，东西各半见也，离、坎阴阳之限也。故离当寅，坎当申，而数常逾之者，盖阴阳之溢也。然用数不过乎寅，爻数不过乎申。或离当卯，坎当酉。乾四十八而四分之，一分为阴所克；坤四十八而四分之，一分为所克之阳也，故乾得三十六而坤得十二也。阳主进，是以

进之为三百六十日；阴主消，是以十二月消十二日也。

顺数之，乾一、兑二、离三、震四、巽五、坎六、艮七、坤八；逆数之，震一、离兑二、乾三、巽四、坎艮五、坤六也。

乾四十八，兑三十，离二十四，震十，坤十二，艮二十，坎三十六，巽四十。

乾三十六，坤十二，离兑巽二十八，坎、艮、震二十。兑离上，正更思之。

圆数有一，方数有二，奇偶之义也。六即一也，十二即二也。

天圆而地方，圆者数之，起一而积六；方者数之，起一而积八，变之，则起四而积十二也。六者常以六变，八者常以八变，而十二者亦以八变，自然之道也。八者，天地之体也；六者，天之用也；十二者，地之用也。天变方为圆而常存其一，地分一为四而常执其方。天变其体而不变其用也，地变其用而不变其体也。六者并其一而为七，十二者并其四而为十六也。阳主进，故天并其一而为七；阴主退，故地去其四而止于十二也。是阳常存一而阴常晦一也。故天地之体止于八，而天之用极于七，地之用止于十二也。圆者刳方以为用，故一变四。四去其一则三也。三变九，九去其三则六也。方者引圆以为体，故一变三，并之四也。四变十二，并之十六也。故用数成于三而极于六，体数成于四而极于十六也。是以圆者径一而围三，起一而积六；方者分一而为四，分四而为十六，皆自然之道也。

一役二以生三，三去其一则二也。三生九，九去其一则八也，去其三则六也。故一役三，三复役二也；三役九，九复役八与六也。是以二生四，八生十六，六生十二也。三并一则为四，九并三则为十二，十二又方四则为十六。故四以一为本，三为用，十二以三为本，九为用，十六以四为本二为用。更思之。

阳尊而神，尊故役物，神故藏用。是以道生天地万物而不自见也。天地万物亦取法乎道矣。

阳者道之用，阴者道之体。阳用阴，阴用阳。以阳为用则尊阴，以阴为用则尊阳也。阴几于道，故以况道也。

六变而三十六矣，八变而成六十四矣，十二变而成一百四十四矣。六六而变之，八八六十四变而成三百八十四矣。八八而变之，六八四十八变而成三百八十四矣。

圆者六变，六六而进之，故六十变而三百六十矣；方者八变，故八八而成六十四矣。阳主进，是以进之为六十也。

圆者星也，历纪之数其肇于此乎？方者土也，画州井地之法其仿于此乎？盖圆者《河图》之数，方者《洛书》之文，故羲、文因之而造易，禹、箕叙之而作范也。

蓍数不以六而以七何也？并其余分也。去其余分则六，故策数三十六也。是以五十者，六十四[卦]闰岁之策也，其用四十有九，六十四卦一岁之策也。归奇挂一，犹一岁之闰也。卦直去四者何也？天变而地效之，是以蓍去一则卦去四也。

圆者径一围三，重之则六；方者径一围四，重之则八也。

裁方而为圆，天之所以运行；分大而为小，地[之]所[以]生化。故天用六变，地用四变也。

一八为九，裁为七，八裁为六，十六裁为十二，二十四裁为十八，三十二裁为二十四，四十裁为三十，四十八裁为三十六，五十六裁为四十二，六十四裁为四十八也。一分为四，

八分为三十二，十六分为六十四，以至九十六分为三百八十四也。

一生六，六生十二，十二生十八，十八生二十四，二十四生三十，三十生三十六，引而伸之，六十变而生三百六十矣，此运行之数也；四生十二，十二生二十，二十生二十八，二十八生三十六，此生物之数也。故乾之阳策三十六，兑、离、巽之阳策二十八，震、坎、艮之阳策二十，坤之阳策十二也。

圆者一变则生六，去一则五也；二变则生十二，去二则十也；三变则生十八，去三则十五也；四变则二十四，去四则二十也；五变则三十，去五则二十五也；六变则三十六，去六则三十也。是以存之则六六，去之则五五也。五则四而存一也，四则三而存一也，三则二而存一也。故一生二，去一则一也；二生三，去一则二也；三生四，去一则三也；四生五，去一则四也。是故二以一为本，三以二为本，四以三为本，五以四为本，六以五为本也。更思之。

方者一变而为四，四生八，并四而为十二；八生十二，并八而为二十；十二生十六，并十二而为二十八；十六生二十，并十六而为三十六也。一生三，并而为四也；十二生二十，并而为三十二也；二十八生三十六，并而为六十四也。更思之。

易之大衍何数也？圣人之倚数也。天数二十五，合之为五十；地数三十，合之为六十，故曰“五位相得而各有合也”。五十者蓍之数也，六十者卦数也。五者蓍之小衍也，故五十为大衍也。八者卦之小成也，六十四为大成也。蓍德圆以况天之数，故七七四十九也；五十者，存一而言之也。卦德方以况地之数，故八八六十四也；六十者去四而言之也。蓍者用数也，卦者体数也，用以体为基，故存一也；体以用为本，故去四也。圆者本一，方者本四，故蓍存一而卦去四也。蓍之用数七，若其余分亦存一之义也，挂其一亦去一之义也。蓍之用数挂一以象三，其余四十八则一卦之策也。四其十二为四十八也，十二去三而用九，四三十二，所去之策也，四九三十六，所用之策也，以当乾之三十六阳爻也。十二去五而用七，四五二十，所去之策也，四七二十八，所用之策也，以当兑、离之二十八阳爻也。十二去六而用六，四六二十四，所去之策也，四六二十四，所用之策也，以当坤之半，二十四阴爻也。十二去四而用八，四四十六，所去之策也，四八三十二，所用之策也，以当艮、坎之二十四爻，并上卦之八阴为三十二爻也。是故七、九为阳，六、八为阴也。九者阳之极数，六者阴之极数。数极则反，故为卦之变也。震、巽无策者，以当不用之数，天以刚为德，故柔者不见；地以柔为体，故刚者不生，是震、巽不用也。乾用九，故其策九也，四之者，以应四时，一时九十日也；坤用六，故其策亦六也。

奇数四，有一、有二、有三、有四也。策数四，有六、有七、有八、有九，合而为八数，以应方数之八变也。归奇合卦之数有六，谓五与四四也，九与八八也，五与四八也，九与四八也，五与八八也，九与四四也，以应圆数之六变也。

奇数极于四而五不用，策数极于九而十不用，五则一也，十则二也，故去五十而用四十九也。奇不用五，策不用十，有无之极也，以况自然之数也。

卦有六十四而用止六十者何也？六十卦者三百六十爻也，故甲子止于六十也，六甲而天道穷矣。是以策数应之三十六与二十四，合之则六十也；三十二与二十八，合之亦六十也。

乾四十八，坤十二；震二十，巽四十；离兑三十二，坎艮二十八，合之为六十。蓍数全，故阳策三十六与二十八合之为六十四也。卦数去其四，故阴策二十四与三十二合之为五十六也。

九进之为三十六，皆阳数也，故为阳中之阳；七进之为二十八，先阳而后阴也，故为阳中之阴；六进之为二十四，皆阴数也，故为阴中之阴；八进之为三十二，先阴而后阳也，故为阴中之阳。

蓍四进之则百，卦四进之则百二十，百则十也，百二十则十二也。

归奇合卦之数得五与四四，则策数四九也；得九与八[八]，则策数四六也；得五与八八、得九与四八，则策数皆四七也；得九与四四、得五与四八，则策数皆四八也。为九者一变以应乾也，为六者一变以应坤也，为七者二变以应兑与离也，为八者二变以应艮与坎也。五与四四，去挂一之数，则四三十二也；九与八八，去挂一之数，则四六二十四也；五与八八、九与四八，去挂一之数，则四五二十也；九与四四、五与四八，去挂一之数，则四四十六也。故去其三、四、五、六之数，以成九、八、七、六之策也。

天一、地二，天三、地四，天五、地六，天七、地八，天九、地十，参伍以变，错综其数也。如天地之相衔，昼夜之相交也。一者，数之始而非数也，故二二为四，三三为九，四四为十六，五五为二十五，六六为三十六，七七为四十九，八八为六十四，九九为八十一。而一不可变也，百则十也，十则一也，亦不可变也。是故数去其一而极于九，皆用其变者也。五五二十五，天数也；六六三十六，乾之策数也；七七四十九，大衍之用数也；八八六十四，卦数也；九九八十一，玄、范之数也。

大衍之数，其算法之源乎？是以算术之起不过乎方圆曲直也。

阴无一，阳无十。

乘数，生数也；除数，消数也，算法虽多，不出乎此矣。

阳得阴而生，阴得阳而成。故蓍数四而九，卦数六而十也。犹干支之相错，干以六终而支以五终也。

三四十二也，二六亦十二也。二其十二，二十四也，三八亦二十四也，四六亦二十四也；三其十二，三十六也，四九亦三十六也，六六亦三十六也；四其十二，四十八也，三其十六亦四十八也，六八亦四十八也；五其十二，六十也，三其二十亦六十也，六其十亦六十也。[皆自然]之相符也。

四九三十六也，六六三十六也。阳六而又兼阴六之半，是以九也。故六者二卦言之，阴阳各三也；以六爻言之，天地人各二也。阴阳之中各有天地人，天地人之中各有阴阳，故参天两地而倚数也。

太极既分，两仪立矣。阳下交于阴，阴上交于阳，四象生矣。阳交于阴、阴交于阳而生天之四象；刚交于柔、柔交于刚而生地之四象，于是八卦成矣。八卦相错然后万物生焉。是故一分为二，二分为四，四分为八，八分为十六，十六分为三十二，三十二分为六十四。故曰“分阴分阳，迭用刚柔，易六位而成章”也。十分为百，百分为千，千分为万，犹根之有干，干之有枝，枝之有叶，愈大则愈少，愈细则愈繁，合之斯为一，衍之斯为万。是故乾以分之，坤以翕之，震以长之，巽以消之。长则分，分则消，消则翕也。



乾、坤，定位也；震、巽，一交也；兑、离、坎、艮，再交也。故震阳少而阴尚多也，巽阴少而阳尚多也，兑、离阳浸多也，坎、艮阴浸多也。是以辰与火不见也。

一气分而阴阳判。得阳之多者为天，得阴之多者为地。是故阴阳半而形质具焉，阴阳偏而性情分焉。形质各分，则多阳者为刚也，多阴者为柔也。性情又分，则多阳者阳之极也，多阴者阴之极也。

兑、离、巽得阳之多者也，艮、坎、震得阴之多者也，以为天地用也。乾阳极，坤阴极，是以不用也。

乾四分取一以与坤，坤四分取一以奉乾，乾、坤合而生六子。三男皆阳也，三女皆阴也。兑分一阳以与艮，坎分一阴以奉离，震、巽以二相易，合而言之，阴阳各半。是以水火相生而相克，然后既成万物也。

乾、坤之名位不可易也，坎、离名可易而位不可易也，震、巽位可易而名不可易也，兑、艮名与位皆可易也。离肖乾，坎肖坤，中孚肖乾，颐肖离，小过肖坤，大过肖坎，是以乾、坤、离、坎、中孚、颐、大过、小过皆不可易者也。离在天而当夜，故阳中有阴也；坎在地而当昼，故阴中有阳也。震始交阴而阳生，巽始消阳而阴生，兑阳长也，艮阴长也。震、兑在天之阴也，巽、艮在地之阳也，故震、兑上阴而下阳，巽、艮上阳而下阴。天以始生言之，故阴上而阳下，交泰之义也；地以既成言之，故阳上而阴下，尊卑之位也。

乾、坤定上下之位，离、坎列左右之门，天地之所阖辟，日月之所出入。是以春夏秋冬，晦朔弦望，昼夜长短，行度盈缩莫不由乎此矣。

无极之前，阴含阳也；有象之后，阳分阴也。阴为阳之母，阳为阴之父，故母孕长男而为复，父生长女而为姤。是以阳起于复而阴起于姤也。

性非体不成，体非性不生。阳以阴为体，阴以阳为性。动者性也，静者体也。在天则阳动而阴静，在地则阳静而阴动。性得体而静，体随性而动。是以阳舒而阴疾也。更详之。

阳不能独立，必得阴而后立，故阳以阴为基；阴不能自见，必待阳而后见，故阴以阳为唱。阳知其始而享其成，阴效其法而终其劳。

阳能知而阴不能知，阳能见而阴不能见也。能知能见者为有，故阳性有而阴性无也。阳有所不遍而阴无所不遍也。阳有知，阴常居也。无不遍而常居者为实，故阳体虚而阴体实也。

自下而上谓之升，自上而下谓之降。升者生也，降者消也。故阳生于下而阴生于上。是以万物皆反生，阴生阳，阳生阴，阴复生阳，阳复生阴，是以循环而无穷也。

天地之本，其起于中乎？是以乾、坤屡变而不离乎中。人居天地之中，心居人之中。日中则盛，月中则盈，故君子贵中也。

本一气也，生则为阳，消则为阴，故二者一而已矣。六者三而已矣，八者四而已矣。是以言天而不言地，言君而不言臣，言父而不言子，言夫而不言妇也。然天得地而万物生，君得臣而万化行，父得子、夫得妇而家道成。故有一则有二，有二则有四，有三则有六，有四则有八。

阴阳生而分二仪，二仪交而生四象，四象交而成八卦，八卦交而生万物。故二仪生天地之类，四象定天地之体，四象生日月之类，八卦定日月之体，八卦生万物之类，重卦定万



物之体。类者生之序也，体者象之交也。推类者必本乎生，观体者必由乎象，生则未来而逆推，象则既成而顺观。是故日月一类物，同出而异处也，异处而同象也。推此以往，物奚逃哉！

天变时而地应物，地则阴变而阳应，物则阳变而阴应，故时可逆知，物必顺成。是以阳迎而阴随，阴逆而阳变。语其体则天分而为地，地分而为万物，而道不可分也。其终则万物归地，地归天，天归道。是以君子贵道也。

有变则必有应也，故变于内者应于外，变于外者应于内，变于下者应于上，变于上者应于下也。天变而日应之，故变者从天而应者法日也。是以日纪乎星，月会于辰，水生于土，火潜于石，飞者栖木，走者倚草，心肺之相联，肝胆之相属。无它，应变之道也。

本乎天者亲上，本乎地者亲下，故变之与应常反对也。

阳交于阴而生蹄角之类也，刚交于柔而生根荑之类也，阴交于阳而生羽翼之类也，柔交于刚而生枝干之类也。天交于地，地交于天，故有羽而走者，足而腾者，草中有木，木中有草也。各以类而推之，则生物之类不逃数矣。走者便于下，飞者利于上，从其类也。

陆中之物水中必具者，犹影像也。陆多走水多飞者，交也。是故巨于陆者必细于水，巨于水者必细于陆也。

虎豹之毛犹草也，鹰鹞之羽犹木也。

木者，星之子。是以果实象之。

叶，阴也；华实，阳也。枝叶软而根干坚也。

人之骨巨而体繁，木之干巨而叶繁，应天地之数也。

动者体横，植者体纵。人宜横而反纵也。

飞者有翅，走者有趾。人之两手，翅也；两足，趾也。

飞者食木，走者食草，人皆兼之而又食飞走也，故最贵于万物也。

体必交而后生。故阳与刚交而生心肺，阳与柔交而生肝胆，柔与阴交而生肾与膀胱，刚与阴交而生脾胃。心生目，胆生耳，脾生鼻，肾生口，肺生骨，肝生肉，胃生髓，膀胱生血。故乾为心，兑为脾，离为胆，震为肾，坤为血，艮为肉，坎为髓，巽为骨，泰为目，中孚为鼻，既济为耳，颐为口，大过为肺，未济为胃，小过为肝，否为膀胱。

天地有八象，人有十六象，何也？合天地而生人，合父母而生子，故有十六象也。

心居肺，胆居肝，何也？言性者必归之天，言体者必归之地。地中有天，石中有火，是以心胆象之也。心胆之倒悬，何也？草木者地之本体也，人与草木反生，是以倒悬也。口目横而鼻耳纵，何也？体必交也。故动者宜纵而反横，植者宜横而反纵，皆交也。

天有四时，地有四方，人有四支。是以指节可以观天，掌文可以察地，天地之理具乎指掌矣。可不贵之哉！

神统于心，气统于肾，形统于首。形气交而神主乎其中，三才之道也。

人之四支各有脉也，一脉三部，一部三候，以应天数也。

心藏神，肾藏精，脾藏魂，胆藏魄。胃受物而化之，传气于肺，传血于肝，而传水谷于腹肠矣。

天圆而地方，天南高而北下，是以望之如倚盖焉；地东南下西北高，是以东南多水，西

北多山也。天覆地，地载天，天地相函。故天上有地，地上有天。

天浑浑于上而不可测也，故观斗数以占天也。斗之所建，天之行也。魁建子，构建寅，星以寅为昼也。斗有七星，是以昼不过乎七分也。更详之。

天行所以为昼夜，日行所以为寒暑。夏浅冬深，天地之交也。左旋右行，天日之交也。

日朝在东，夕在西，随天之行也；夏在北，冬在南，随天之交也。天一周而超一星，应日之行也。春酉正，夏午正，秋卯正，冬子正，应日之交也。

日以迟为进，月以疾为退。日月一会而加半日、减半日，是以为闰日也。日一大运而进六日，月一大运而退六日，是以为闰差也。

日行阳庭则盈，行阴庭则缩，宾主之道也；月去日则明盈而迟，近日则魄生而疾，君臣之义也。

阳消则生阴，故日下而月西出也；阴盛则敌阳，故日望而月东出也。天为父，日为子，故天左旋，日右行；日为夫，月为妇，故日东出，月西生也。

日月相食，数之交也。日望月则月食，月掩日则日食，犹水火之相克也。是以君子用智，小人用力。

日随天而转，月随日而行，星随月而见。故星法月，月法日，日法天。天半明半晦，日半盈半缩，月半盈半亏，星半动半静，阴阳之变化也。

天昼夜常见，日见于昼，月见于夜而半不见，星半见于夜，贵贱之等也。

月，昼可见也，故为阳中之阴；星，夜可见也，故为阴中之阳。

天奇而地偶，是以占天文者观星而已，察地理者观山水而已。观星而天体见矣，观山水而地体见矣。天体容物，地体负物。是故体几于道也。

极南大暑，极北大寒，故南融而北结，万物之死地也。夏则日随斗而北，冬则日随斗而南。故天地交而寒暑和，寒暑和而物乃生也。

天以刚为德，故柔者不见；地以柔为体，故刚者不生。是以巽天之阳也，震地之阴也。有阳而阴效之，故至阴者辰也，至阳者日也，皆在乎天。而地则水火而已，是以地上皆有质之物。阴伏阳而形质生，阳伏阴而性情生，是以阳生阴，阴生阳，阳克阴，阴克阳。阳之不可伏者不见于地，阴之不可克者不见于天。伏阳之少者其体必柔，是以畏阳而为阳所用；伏阳之多者其体必刚，是以御阳而为阴所用。故水火动而随阳，土石静而随阴也。

阳生阴，故水先成；阴生阳，故火后成。阴阳相生也，体性相须也。是以阳去则阴竭，阴尽则阳灭。

金火相守则流，水火相得则然，从其类也。

水遇寒则结，遇火则竭，从其所胜也。

阳得阴而为雨，阴得阳而为风，刚得柔而为云，柔得刚而为雷。无阴则不能为雨，无阳则不能为雷。雨柔也，而属阴，阴不能独立，故待阳而后兴；雷刚也，而属体，体不能自用，必待阳而后发也。

有意必有言，有言必有象，有象必有数。数立则象生，象生则言用，言用则意显。象数则筌蹄也，言意则鱼兔也，得鱼兔而忘筌蹄则可也，舍筌蹄而求鱼兔则未见其得也。

天变而人效之，故元、亨、利、贞，易之变也。人行而天应之，故吉、凶、悔、吝，易之应也。以元亨为变则利贞为应，以吉凶为应则悔吝为变。元则吉，吉则利应之；亨则凶，凶则应之以贞；悔则吉，吝则凶，是以变中有应，应中有变也。变中之应，天道也。故元为变，则亨应也；利为变，则应之以贞。应中之变，人事也，故变则凶，应则吉；变则吝，应则悔也。悔者，吉之兆也；吝者，凶之本也，是以君子从天不从人。元者，春也、仁也。春者，时之始。仁者，德之长。时则未盛而德足以长人，故言德而不言时。亨者，夏也、礼也。夏者，时之盛。礼者，德之文。盛者必衰，而文不足兼之，故言时而不言德。故曰：“大哉，乾元！”而上九有悔也。利者，秋也、义也。秋者，时之成。义者，德之方。万物方成而获利，义者不通于利，故言时而不言德也。贞者，冬也、智也。冬者，时之末。智者，德之衰。贞则吉，不贞则凶，故言德而不言时也。故曰“利贞者，性情也”。

至哉！文王之作易也。其得天地之用乎？故乾、坤交而为泰，坎、离交而为既济也。乾生于子，坤生于午，坎终于寅，离终于申，以应天之时也。置乾于西北，退坤于西南，长子用事而长女代母，坎、离得位，兑、震为偶，以应地之方也。王者之法，其尽于是矣。

乾、坤，天地之本；离、坎，天地之用。是以易始于乾、坤，中于离、坎，终于既、未济，而否、泰为上经之中，咸、恒为下经之首，皆言乎其用也。

坤统三女于西南，乾统三男于东北。上经起于三，下经终于四，皆交泰之义也。故易者，用也。乾用九，坤用六，大衍用四十九，而潜龙勿用也。大哉用乎！吾于此见圣人之心矣。

道生天，天生地，及其功成而身退。故子继父禅，是以乾退一位也。

乾、坤交而为泰，变而为杂卦也。

乾、坤、离、坎为上篇之用，兑、艮、震、巽为下篇之用也。颐、中孚、大过、小过为二篇之正也。

易者，一阴一阳之谓也。震、兑始象者也，故当朝夕之位；离、坎交之极也，故当子午之位；巽、艮虽不交而阴阳犹杂也，故当用中之偏位；乾、坤纯阴阳也，故当不用之位。

乾、坤纵而六子横，易之本也；震、兑横而六卦纵，易之用也。

象起于形，数起于质，名起于言，意起于用。天下之数出于理，违乎理则入于术，世人以数而入术，故失于理也。

天下之事皆以道致之，则休戚不能至矣。

天之阳在南而阴在北，地之阴在南而阳在北，人之阳在上而阴在下，既交则阳下而阴上。

天以理尽而不可以形尽，浑天之术以形尽天，可乎？

辰数十二，日月交会，谓之辰。辰，天之体也，天之体无物之气也。

精义入神以致用也，不精义则不能入神，不能入神则不能致用也。

为治之道必通其变，不可以胶柱，犹春之时不可行冬之令也。

阳数一衍之为十，十干之类是也；阴数二衍之为十二，十二支、十二月之类是也。

元、亨、利、贞之德各包吉、凶、悔、吝之事，虽行乎德，若违乎时，亦或凶矣。

初与上同然，上亦不及初之进也；二与五同然，二之阴中，不及五之阳中也；三与四同然，三处下卦之上，不若四之近五也。

天之阳在南，故日处之；地之刚在北，故山处之。所以地高西北，天高东南也。

天之神栖于日，人之神栖于目。人之神寤则栖心，寐则栖肾，所以象天元昼夜之道也。

云行雨施，电激雷震，亦是从其类也。

吹、喷、吁、呵，风、雨、云、雾，皆当相须也。

万物各有太极、两仪、四象、八卦之次，亦有古今之象。

云有水、火、土、石之具，化类亦然。

二至相去东西之度，凡一百八十，南北之度凡六十。

冬至之月所行如夏至之日，夏至之月所行如冬至之日。四正者，乾、坤、坎、离也，观其象无反覆之变，所以为正也。

木之枝干，土石之所成，所以不易；叶花，水火之所成，故变而易也。

自然而然者，天也，唯圣人能索之。效法者人也，若时行时止，虽人也亦天。

生者性，天也；成者形，地也。

日入地中，媾精之象也。

体四而变六，兼神与气也。气变必六，故三百六十也。

凡事为之极，几十之七则可止矣。若夏至之日止于六十，兼之，以晨昏分之，庶几乎十之七也。

东赤、南白、西黄、北黑，此五色也，验之于晓、午、暮、夜之时，可见之矣。

图虽无字，吾终日言而未尝离乎是，盖天地万物之理尽在其中矣。

冬至之子中，阴之极；春分之卯中，阳之中；夏至之午中，阳之极；秋分之酉中，阴之中。凡三百六十中分之，则一百八十。此二至二分相去之数也。

灯之明暗之境，日月之象也。

月者日之影也，情者性之影也。心性而胆情，性神而情鬼。水者火之地，火者水之气，黑者白之地，寒者暑之地。

心为太极，又曰道为太极。

形可分，神不可分。

草伏之兽，毛如草之茎；林栖之鸟，羽如林之叶。类使之然也。

阴事太半，盖阳一而阴二也。

冬至之后为呼，夏至之后为吸。此天地一岁之呼吸也。

## 观物外篇(下)

以物喜物，以物悲物，此发而中节者也。

石之花，盐之消之类也。

水之物无异乎陆之物，各有寒热之性。大较，则陆为阳中之阴，而水为阴中之阳。

日月星辰共为天，水火土石共为地，耳目鼻口共为首，髓血骨肉共为身，此乃五之数也。火生于无，水生于有。

不我物则能物物。

辰至日为生，日至辰为用。盖顺为生而逆为用也。

易有三百八十四爻，真天文也。

鹰雕之类食生，而鸡鳧之类不专食生；虎豹之类食生，而猫犬之类食生又食谷，以类推之，从可知也。

马牛皆阴类。细分之，则马为阳而牛为阴。

飞之类喜风而敏于飞上，走之类喜土而利于走下。

禽虫之卵，果壳之类也。壳之类多子，虫之类亦然。

蚕之类今岁蛾而子，来岁则子而蚕。芜菁之类今岁根而苗，来岁则苗而子。（此皆一岁之物也。）

天地之气运北而南则治，南而北则乱，乱久则复北而南矣。天道人事皆然，推之历代，可见消长之理也。

任我则情，情则蔽，蔽则昏矣；因物则性，性则神，神则明矣。潜天潜地，不行而至，不为阴阳所摄者神也。

在水者不瞑，在风者瞑。走之类上睫接下，飞之类下睫接上，类使之然也。

在水之鳞鬣，飞之类也；龟獭之类，走之类也。

夫四象若错综而用之，日月，天之阴阳；水火，地之阴阳；星辰，天之刚柔；土石，地之刚柔。

天之孽十之一犹可违，人之孽十之九不可道。

阳主舒长，阴主惨急。日入盈度阴从于阳，月之缩度阳从于阴。

飞之走，鸡鳧之类是也；走之飞，龙马之属是也。

先天之学，心也；后天之学，迹也；出入有无死生者，道也。

神无所在无所不在。至人与他心相通者，以其本于一也。道与一，神之强名也。以神为神者，至言也。

身，地也，本乎静。所以能动者，气血使之然也。

天地生万物，圣人生万民。生生长类，天地成功；别生分类，圣人成能。

神者，人之主。将寐在脾，熟寐在肾，将寤在肝，又言在胆。正寤在心。

以物观物，性也；以我观物，情也。性公而明，情偏而暗。

阳主辟而出，阴主翕而入。

日在于水则生，离则死，交与不交之谓也。

阴对阳为二，然阳来则生，阳去则死。天地万物生死主于阳，则归之于一也。

神无方而性有质。

发于性则见于情，发于情则见于色，以类而应也。

天地之大寤在夏，人之神则存于心。

以天地生万物，则以万物为万物；以道生天地，则天地亦万物也。

水之族以阴为主，阳次之；陆之类以阳为主，阴次之。故水类出水则死，风类入水则死。然有出入之类者，龟、蟹、鹅、鳧之类是也。

天地之交十之三。

一变而二，二变而四，三变而八卦成矣。四变而十有六，五变而三十有二，六变而六十四卦备矣。

天火，无体之火也；地火，有体之火也。

人之贵兼乎万类，自重而得其贵，所以能用万类。

凡人之善恶形于言，发于行，人始得而知之；但萌诸心，发于虑，鬼神已得而知之矣。此君子所以慎独也。

气变而形化。

人之类，备乎万物之性。

火无体，因物以为体。金石之火烈于草木之火者，因物而然也。

气形盛则魂魄盛，气形衰则魂魄亦从而衰矣。魂随气而变，魄随形而止，故形在则魄存，形化则魄散。

人之神则天地之神，人之自欺所以欺天地。可不慎哉！

人之畏鬼亦犹鬼之畏人。人积善而阳多，鬼益畏之矣。积恶而阴多，鬼弗畏之矣。大人者与鬼神合其吉凶，夫何畏之有！

至理之学非至诚则不至。

物理之学既有所不通，不可以强通。强通则有我，有我则天地而入于术矣。

星为日余，辰为月余。

星之至微如尘沙者，陨而为堆阜。

心一而不分，则能应，弗违此。君子所以虚心而不动也。

藏者，天行也；府者，地行也。天地并行则配为八卦。

圣人利物而无我。

明则有日月，幽则有鬼神。

易有真数，三而已。参天者，三三而九；两地者，倍三而六。

八卦相错者，相交错而成六十四也。

夫易根于乾、坤而生于姤、复。盖刚交柔而为复，柔交刚而为姤，自兹而无穷矣。

《素问》、《左传》，七国时书也。

夫圣人六经，浑然无迹如天道焉，故《春秋》录实事而善恶形于其中矣。

《中庸》之法，自中者天也，自外者人也。

韵法，开闭者律天，清浊者吕地。

韵法，先闭后开者，春也；纯开者，夏也；先开后闭者，秋也；冬则闭而无声。

《素问》、《密语》之类，于术之理，可谓至也。

“显诸仁”、“藏诸用”，孟子善藏其用乎？

寂然不动，反本复静，坤之时也。感而遂通天下之故，阳动于中，间不容发，复之义也。

庄、荀之徒，失之辩。

东为春声，阳为夏声，此见作韵者亦有所至也。衍凡冬声也。

不见动而动，妄也，动于否之时是也。见动而动，则为无妄。然所以有灾者，阳微而无



应也。有应而动，则为益矣。

“精气为物”，形也；“游魂为变”，神也。又曰“精气为物”，体也；“游魂为变”，用也。

君子之学，以润身为本，其治人应物，皆余事也。

刳割者才力也，明辩者知识也，宽弘者德器也。三者不可阙一。

无德者责人，怨人易满，满则止也。

龙能大能小，然亦有制之者，受制于阴阳之气。得时则能变化，变变则不能也。

伯夷义不食周粟，至饿且死，止得为仁而已。

三人行亦有师焉，至于友一乡之贤，天下之贤。以天下为未足，又至于上论古人，无以加焉。

义重则内重，利重则外重。

兑，说也。其他说皆有害。惟朋友讲习无说于此，故言其极者也。

能循天理动者，造化在我也。

学不际天人，不足以谓之学。

君子于易，玩象，玩数，玩辞，玩意。

能医人能医之疾，不得谓之良医；医人之所不能医者，天下之良医也。能处人所不能处之事，则能为人所不能为之事也。

人患乎自满，满则止也。故禹不自满，假所以为贤。虽学亦当知不足，不可临深以为高也。

人苟用心，必有所得，独有多寡之异，知识之有深浅也。

理穷而后知性，性尽而后知命。知而后至。

凡处失在得之先，则得亦不喜；若处得在失之先，则失难处矣。必至于陨获。

人必有德器，然后喜怒皆不妄。为卿相为匹夫以至学问高天下，亦若无有也。

人必内重，内重则外轻；苟内轻，必外重。好利好名，无所不至。

得天理者不独润身，亦能润心；不独润心，至于性命亦润。

天下言读书者不少，能读书者少。若得天理真乐，何书不可读？何坚不可破？何理不可精？

历不能无差。今之学历者，但知历法，不知历理。能布算者，落下闳也；能推步者，甘公石公也。落下闳但知历法，扬雄知历法又知历理。

一岁之闰六阴六阳，三年三十六日，故三年一闰；五年六十日，故五年再闰。天时地理人事三者，知之不易。

资性得之天也，学问得之人也。资性由内出者也，学问由外人者也。自诚明性也，自明诚学也。

颜子不迁怒，不贰过。迁怒，贰过皆情也，非性也。不至于性命，不足谓之好学。

伯夷、柳下惠得圣人之一端。伯夷得圣人之清，柳下惠得圣人之和。孔子时清、时和、时行、时止，故得圣人之时。

《太玄》九日当两卦，余一卦当四日半。

扬雄作《太玄》，可谓见天地之心者也。



用兵之道，必待人民富，仓廩实，府库充，兵强名正，天时顺，地利得，然后可举。

易无体也。曰“既有典常”，则是有体也，恐遂以为有体，故曰“不可为典要”。既有典常，常也；不可为典要，变也。

庄周雄辩，数千年一人而已。如“庖丁解牛”曰：“踟蹰四顾”；“孔子观吕梁之水”曰：“蹈水之道无私”，皆至理之言也。

《老子》五千言，大抵皆明物理。

今有人登两台，两台皆等则不见其高，一台高然后知其卑下者也。

学不至于乐，不可谓之学。

一国一家一身皆同。能处一身则能处一家，能处一家则能处一国，能处一国则能处天下。心为身本，家为国本，国为天下本。心能运身，苟心所不欲，身能行乎？

人之精神贵藏而用之，苟炫于外则鲜有不败者。如利刃，物来则刳之；若恃刃之利而求割乎物，则刃与物俱伤矣。

言发于真诚，则心不劳而逸，人久而信之。作伪任数，一时或可欺人，持久必败。

人贵有德。小人有才者有之矣。故才不可恃，德不可无。

天地日月悠久而已。故人当存乎远，不可见其近。

君子处畎亩则行畎亩之事，居庙堂则行庙堂之事，故无人而不自得。

智数或能施于一朝，盖有时而穷，惟至诚表天地同久。天地无，则至诚可息；苟天地不能无，则至诚亦不息也。

室中造车，天下可行，轨辙合故也。苟顺义理，合人情，日月所照皆可行也。

中庸非天降地出。揆物之理，度人之情，行其所安，是为得矣。

敛天下之智为智，敛天下之善为善，则广矣。自用则小。

汉儒以反经合道为权，得一端者也。权所以平物之轻重，圣人行权酌其轻重而行之，合其宜而已，故执中无权者犹为偏也。王通言《春秋》王道之权，非王通莫能及此。故权在一身则有一身之权，在一乡则有一乡之权，以至于天下则有天下之权。用虽不同，其权一也。

夫弓固有强弱，然一弓二人张之，则有力者以为弓弱，无力者以为弓强。故有力者不以己之力有余而以为弓弱，无力者不以己之力不足而以为弓强，何不思之甚也？一弓非有强弱也，二人之力强弱不同也。今有食一杯在前，二人大馁而见之，若相让则均得食矣；相夺则争，非徒争而已，或不得其食矣。此二者皆人情也，知之者鲜；知此，则天下之事皆如是也。

夫易者，圣人长君子、消小人之具也。及其长也，辟之于未然；及其消也，阖之于未然。一消一长，一阖一辟，浑浑然无迹。非天下之至神，其孰能与于此？

大过，本末弱也，必有大德大位然后可救。常分有可过者，有不可过者。有大德大位，可过者也，伊、周其人也，不可僭也；有大德无大位，不可过也，孔、孟其人也，不可诬也，其位不胜德邪？大哉位乎，待时用之宅也。

复次剥明，治生于乱乎？姤次夬明，乱生于治乎？时哉！时哉！未有剥而不复，未有夬而不姤者，防乎其防，邦家其长，子孙其昌。是以圣人贵未然之防，是谓易之大纲。

先天学，心法也，故图皆自中起。万化万事生乎心也。

先天学主乎诚。至诚可以通神明，不诚则不可以得道。

《先天图》中，环中也。

事必量力，量力故久。

所行之路不可不宽，宽则少碍。

知易者不必引用讲解，是为知易。孟子之言未尝及易，其间易道存焉，但人见之者鲜耳。人能用易，是为知易，如孟子可谓善用易者也。

学以人事为大。今之经典，古之人事也。

《春秋》三传之外，陆淳、啖助可以兼治。

所谓皇帝王霸者，非独谓三皇五帝、三王五霸而已。但用无为则皇也，用恩信则帝也，用公正则王也，用智力则霸也；霸以下则夷狄，夷狄而下是禽兽也。

季札之才近伯夷。

叔向、子产、晏子之才相等。

管仲用智数，晚识物理，大抵才力过人也。

五霸者功之首，罪之魁也。《春秋》者孔子之刑书也，功过不相掩，圣人先褒其功，后贬其罪。故罪人有功亦必录之，不可不恕也。

始作两观，始者贬之也，诛其旧无也；初献六羽，初者褒之也，以其旧僭八佾也。

某人受《春秋》于尹师鲁，师鲁受于穆伯长。某人后复攻伯长曰：“《春秋》无褒，皆是贬也。”田述古曰：“孙复亦云，《春秋》有贬而无褒。”曰：“《春秋》礼法废，君臣乱，其间有能为小善者，安得不进之也！况五霸实有功于天下，且五霸固不及于王，不犹愈于夷狄，安得不与之也！治《春秋》者不辨名实，不定五霸之功过，则未可言治《春秋》。先定五霸之功过而治《春秋》，则大意立。若事事求之，则无绪矣。”

凡人为学，失于自主张太过。

平王名虽王，实不及一小国之诸侯。齐、晋虽侯而实僭王，此《春秋》之名实也。子贡欲去告朔之饩羊，羊名也，礼实也。名存而实亡，犹愈于名实俱亡；苟存其名，安知后世无王者作？是以有所待也。

秦缪公有功于周，能迁善改过，为霸者之最。晋文侯世世勤王，迁平王于洛，次之；齐桓公，九合诸侯，不以兵车，又次之；楚庄强大，又次之；宋襄公，虽霸而力微，会诸侯而为楚所执，不足论也。治《春秋》者，不先定四国之功过，则事无统理，不得圣人心矣。春秋之间有功者未见大于四国者，有过者亦未见大于四国者也，故四者功之首、罪之魁也。人言《春秋》非性命书，非也！至于书“郊牛之口伤，改卜牛，乃死，犹三望”，此因鲁事而贬之也，圣人何容心哉！无我故也，岂非由性命而发言也？又云“《春秋》皆因事而褒贬”，岂容人特立私意哉！又曰“《春秋》，圣人之笔削为天下之至公”，不知圣人之所以为公也。如，因牛伤则知鲁之僭郊，因初献六羽则知旧僭八佾，因新作雉门则知旧无雉门，皆非圣人有意于其间，故曰《春秋》尽性之书也。

《春秋》为君弱臣强而作，故谓之名分之书。

圣人之难在不失仁义忠信而成事业，何如则可，在于绝四。

有马者借人乘之,舍己以从人也。

或问,才难何谓也?曰,临大事然后见才之难也。曰,何独言才?曰,才者天之良质也,学者所为成其才也。曰,古人有不由学问而能立功业者,何必曰学?曰,周勃、霍光能成大事,唯其无学,故未尽善也。人而无学则不能烛理,不能烛理则固执而不通。人有出人之才必以刚克中,刚则足以立事业、处患难;若用于他,反为邪恶。故孔子以申枋为“焉得刚”,既有欲心,必无刚也。

君子喻于义,贤人也;小人喻于利而已。利义兼忘者圣人能之,君子畏义而有所不为,小人直不畏耳,圣人则动不逾矩,何义之畏乎!

颜子不贰过,孔子曰“有不善未尝不知,知之未尝复行是也”,是一而不再也。韩愈以为将发于心而便能绝去,是过与颜子也。过与是为私意,焉能至于道哉!或曰,与善不亦愈于与恶乎?曰,圣人则不如是,私心过与,善恶同矣。

为学养心,患在不由直道,去利欲;由直道,任至诚,则无所不通。天地之道直而已,当以直求之。若用智数由迳以求之,是屈天地而循人欲也,不亦难乎!

事无巨细,皆有天人之理。修身,人也;遇不遇,天也。求之者人也,得之与否天也。得失不动心,所以顺天也;强取必得,是逆天理也。逆天理者,患祸必至。

鲁之两观,郊天,大飨,皆非礼也。诸侯苟有四时之飨,以为常祭,可也;至于五年大飨,不可为也。

仲弓可使南面,可使从政也。

谁能出不由户?户,道也。未有不由道而能济者也。不由户者,开穴隙之类是也。

多闻,择其善者而从之。虽多闻,必择善而从之,多见而识之。识,别也,虽多见,必有以别之。或问“显诸仁,藏诸用”,曰,若日月之照临,四时之成岁,是显诸仁也;知其度数之然而不知其所以然,是藏诸用也。

洛下閤改《颛顼历》为《太初历》,子云准《太初》而作《太玄》,凡八十一卦,九分共二卦,凡一五隔一四,细分之则四分半当一卦,气起于中心,故首中卦。

参天两地而倚数,非天地之正数也。倚者拟也,拟天地正数而生也。

元、亨、利、贞,变易不常,天道之变也;吉、凶、悔、吝,变易不定,人道之应也。

鬼神无形而有用,其情状可得而知也,于用可见之矣。若人之耳目鼻口手足,草木之枝叶华实颜色,皆鬼神之所为也。

福善祸淫主之者谁邪?聪明正直有之者谁邪?不疾而速,不行而至,任之者谁邪?皆是鬼神之情状也。

易有意象,立意皆所以明象,统下三者;有言象,不拟物而直言以明事;有像象,拟一物以明意;有数象,七日、八月、三年、十年之类是也。易之数穷天地终始。或曰,天地亦有终始乎?曰,既有消长,岂无终始!天地虽大,亦是形器,乃二物也。

易有内象,理致是也;有外象,指定一物而不变更者是也。

在人则乾道成男,坤道成女;在物则乾道成阳,坤道成阴。

“神无方而易无体”,滞于一方则不能变化,非神也;有定体则不能变通,非易也。易虽有体,体者象也,假象以见体而本无体也。

“一阴一阳之谓道”，道无声无形，不可得而见者也，故假道路之道而为名；人之有行必由乎道，一阴一阳，天地之道也，物由是而生，由是而成者也。

事无大小皆有道在其间，能安分则谓之道，不能安分谓之非道。“显诸仁”者，天地生万物之功则人可得而见也，所以造万物则人不可得而见，是“藏诸用”也。

正音律数行至于七而止者，以夏至之日出于寅而入于戌；亥子丑三时，则日入于地而目无所见，此三数不行者所以比于三时也。故生物之数亦然，非数之不行也，有数而不见也。

月体本黑，受日之光而白。

水在人之身为血，土在人之身为肉。

经纶天下之谓才，远举必至之谓志，并包含容之谓量。

六虚者六位也，虚以待变，动之事也。

有形则有体，有性则有情。

天主用，地主体；圣人主用，百姓主体。故“日用而不知”。

胆与肾同阴，心与脾同阳。心主目，脾主鼻。

阳中阳，日也；阴中阴，月也；阴中阳，星也；阳中阴，辰也。柔中柔，水也；柔中刚，火也；刚中柔，土也；刚中刚，石也。

法始于伏羲，成乎尧，革于三王，极于五霸，绝于秦。万世治乱之迹无以逃此矣。

日为心，月为胆，星为脾，辰为肾，藏也；石为肺，土为肝，火为胃，水为膀胱，府也。

易之生数一十二万九千六百，总为四千三百二十，此消长之大数，演三十年之辰数即其数也。岁三百六十日得四千三百二十辰，以三十乘之得其数矣。凡甲子、甲午为世首，此为经世之数，始于日甲、月子、星甲、辰子。又云：此经世日甲之数，月子、星甲、辰子从之也。

鼻之气，目见之，口言之，耳闻之，以类应也。

倚盖之说，昆仑四垂为海，推之理则不然。

夫地直方而静，岂得如圆动之天乎！

海潮者，地之喘息也；所以应月者，从其类也。

十干，天也；十二支，地也。支干配天地之用也。

动物自首生，植物自根生。自首生命在首，自根生命在根。

神者，易之主也，所以无方；易者，神之用也，所以无体。

循理则为常，理之外则为异矣。

风类水类，小大相反。

震为龙，一阳动于二阴之下，震也。震渊之下有动物，岂非龙乎？

一、十、百、千、万、亿为奇天之数；二十、百二十、千二百、万二千、亿二万为偶地之数也。

天之阳在东南，日月居之；地之阴在西北，火石处之。

身，地也。本乎静，所以能动者，气血使之然也。

火，以性为主，体次之；以体以主，性次之。

阳性而阴情，性神而情鬼。

起震终艮一节，明文王八卦也；天地定位一节，明伏羲八卦也。八卦相错者，明交错而成六十四也。

“数往者顺”，若顺天而行，是左旋也，皆已生之卦也，故云数往也；“知来者逆”，若逆天而行，是右行也，皆未生之卦也，故云知来也。夫易之数由逆而成矣。此一节，直解图意，若逆知四时之谓也。

《尧典》“期三百六旬有六日”，夫日之余盈也六，则月之余缩也亦六。若去日月之余十二，则有三百五十四，乃日行之数；以十二除之，则得二十九日。

五十分之则为十，若“参天”两之则为六，“两地”又两之则为四，此天地分太极之数也。天之变六，六其六得三十六，为乾一爻之数也，积六爻之策，共得二百一十有六，为乾之策。六其四得二十四，为坤一爻之策，积六爻之数，共得一百四十有四，为坤之策。积二篇之策，乃万有一千五百二十也。

《素问》，肺主皮毛，心脉，脾肉，肝筋，肾骨，上而下，外而内也。心血肾骨交法也，交即用也。

《易》始于三皇，《书》始于五帝，《诗》始于三王，《春秋》始于五霸。

乾为天之类，本象也；为金之类，列象也。

易之首于乾、坤，中于离、坎，终于水火之交不交，皆至理也。

天地并行则藏府配，四藏天，四府地也。

自乾、坤至离、坎以天道也，自咸、恒至既济、未济以人事也。

太极一也，不动生二，二则神也。

火生湿，水生燥。

神生数，数生象，象生器。

太极不动，性也；发则神，神则数，数则象，象则器，器之变复归于神也。

复至乾凡百有十二阳，姤至坤凡八十阳；姤至坤凡百有十二阴，复至乾凡八十阴。

乾，奇也，健也，故天下之健莫如天。坤，偶也，阴也，顺也，故天下之顺莫如地，所以顺天也。震，起也，一阳起也；起，动也，故天下之动莫如雷。坎，陷也，一阳陷于二阴；陷，下也，故天下之下莫如水。艮，止也，一阳于是而止也，故天下之止莫如山。巽，入也，一阴入二阳之下，故天下之人莫如风。离，丽也，一阴离于二阳，其卦错然成文而华丽也，天下之丽莫如火，故又为附丽之丽。兑，说也，一阴出于外而说于物，故天下之说莫如泽。

火内暗而外明，故离阳在外，火之用，用外也；水外暗而内明，故坎阳在内，水之用，用内也。

三天两地而倚数，非天地之正数也。倚者，拟也，拟天地正数而生也。

人谋人也，鬼谋天也，天人同谋而皆可，则事成而吉也。

汤放桀，武王伐纣，而不以为弑者，若孟子言男女授受不亲，礼也；嫂溺则援之以手，权也。故孔子既尊夷、齐，亦与汤、武。夷、齐仁也，汤、武义也。唯汤、武则可，非汤、武是

篡也。

诸卦不交于乾、坤者，则生于否、泰；否、泰，乾、坤之交也。乾、坤起自奇偶，奇偶生自太极。

自泰至否，其间则有蛊矣；自否至泰，其间则有随矣。

天使我有是之谓命，命之在我之谓性，性之在物之谓理。

变从时而便，天下之事不失礼之大经；变从时而顺，天下之理不失义之大权者，君子之道也。

朔易之阳气自北方而生，至北方而尽，谓变易循环也。

春阳得权，故多旱；秋阴得权，故多雨。

元有、二有，生天地之始，太极也。有万物之中各有始者，生之本也。

五星之说，自甘公石公始也。

天地之心者，生万物之本也；天地之情者，情状也，与鬼神之情状同。

天有五辰，日、月、星、辰与天而为五；地有五行，金、木、水、火与土而为五。

有温泉而无寒火，阴能从阳，而阳不能从阴也。

有雷则有电，有电则有风。

木之坚非雷不能震，草之柔非露不能润，人智强则物智弱。

阳数于三百六十上盈，阴数于三百六十上缩。

人为万物之灵，寄类于走；走，阴也，故百有二十。

雨生于水，露生于土，雷生于石，电生于火。电与风同为阳之极，故有电必有风。

庄子与惠子游于濠梁之上，庄子曰：“鲦鱼出游从容，是鱼乐也。”此尽己之性能尽物之性也。非鱼则然，天下之物皆然。若庄子者，可谓善通物矣。

庄子著《盗跖篇》，所以明至恶，虽至圣亦莫能化，盖上古与下愚不移故也。

鲁国之儒一人也，谓孔子也。

老子，知易之体者也。

天下之事，始过于重，犹卒于轻；始过于厚，犹卒于薄，况始以轻、始以薄者乎！故鲜失之重，多失之轻；鲜失之厚，多失之薄。是以君子不患过于重，常患过于轻；不患过于厚，常患过于薄也。

庄子《齐物》，未免乎较量。较量则争，争则不平，不平则不和。

无思无为者，神妙致一之地也。所谓一以贯之。圣人以此洗心，退藏于密。

当仁不让于师者，进人之道也。

秦穆公伐郑，败而有悔过自誓之言，此非止霸者之事，几于王道，能悔则无过矣。此圣人所以录于书末也。

刘绚问无为。对曰，时然后言，人不厌其言；乐然后笑，人不厌其笑；义然后取，人不厌其取。此所谓无为也。瞽瞍杀人，舜视弃天下犹弃敝履也，窃负而逃，遵海滨而处，终身欣然，乐而忘天下。圣人，虽天下之大，不能易天性之爱。

文中子曰：“易乐者必多哀，轻施者必好夺。”或曰，天下皆争利弃义，吾独若之何？子曰：“舍其所争，取其所弃，不亦君子乎！”若此之类，礼义之言也。“心迹之判久矣”，若此之



类,造化之言也。

庄子气豪,若吕梁之事,言之至者也。盗跖言事之无可奈何者,虽圣人亦莫如之何。渔父言事之不可强者,虽圣人亦不可强。此言有为无为之理,顺理则无为,强则有为也。

金须百炼然后精,人亦如此。

佛氏弃君臣、父子、夫妇之道,岂自然之理哉!

志于道者,统而言之;志者,潜心之谓也;德者,得于己。有形故可据,德主于仁,故曰依。

庄子曰:“庖人虽不治庖,尸祝不越樽俎而代之。”此君子思不出其位,素位而行之意也。

晋狐射姑杀阳处父,《春秋》书“晋杀大夫阳处父”,上漏言也,君不密则失臣,故书国杀。

人得中和之气则刚柔均;阳多则偏刚,阴多则偏柔。

人之为道,当至于鬼神不能窥处,是为至矣。

“作易者,其知盗乎?”圣人知天下万物之理而一以贯之。

大羹可和,玄酒可漓,则是造化亦可和可漓也。

有一日之物,有一月之物,有一时之物,有一岁之物,有十岁之物,至于百、千、万,皆有之。天地亦物也,亦有数焉。雀三年之物,马三十年之物,凡飞走之物皆可以数推。人百有二十年之物。

太极,道之极也;太玄,道之玄也;太素,色之本也;太一,数之始也;太初,事之初也。其成功则一也。

易地而处则无我也。

阴者阳之影,鬼者人之影。

气以六变,体以四分。

以尊降卑曰临,以上观下曰观。

毋意,毋必,毋固,毋我,合而言之则一,分而言之则二;合而言之则二,分而言之则四。始于有意,成于有我;有意然后有必,必生于意;有固然后有我,我生于固;意有心,固不化,我有已也。

记问之学,未足以为事业。

智哉!留侯善藏其用。

思虑一萌,鬼神得而知之矣,故君子不可不慎独。

时然后言,言不在我也。

学在不止,故王通云“没身而已”。

诚者主性之具,无端无方者也。



# 一、宋代《周氏太极图》论及相关资料



图1 太极图

右《太极图》，周敦实茂叔传二程先生。茂叔曰，无极而太极。太极动而生阳，动极而静，静极而生阴，静极复动。一动一静，互为其根。分阴分阳，两仪立焉。阳变阴合，而生水、火、木、金、土。五气顺布，四时行焉。五行，一阴阳也；阴阳，一太极也；太极，本无极也。五行之生也，各一其性。无极之真，二五之精，妙合而凝。乾道成男，坤道成女。二气交感，化生万物，万物生生而变化无穷焉。惟人也，得其秀而最灵。形既生矣，神发知矣，五性感动而善恶分，万事出矣。圣人定之以中正仁义（圣人之道，仁义中正而已矣）而主静（无欲故静），立人极焉。故圣人与天地合其德，日月合其明，四时合其序，鬼神合其吉凶。君子修之吉，小人悖之凶。故曰：“立天之道曰阴与阳，立地之道曰柔与刚，立人之道曰仁与义。”又曰：“原始反终，故知死生之说。”大哉！易也，斯其至矣。

（朱震《汉上易传卦图》）

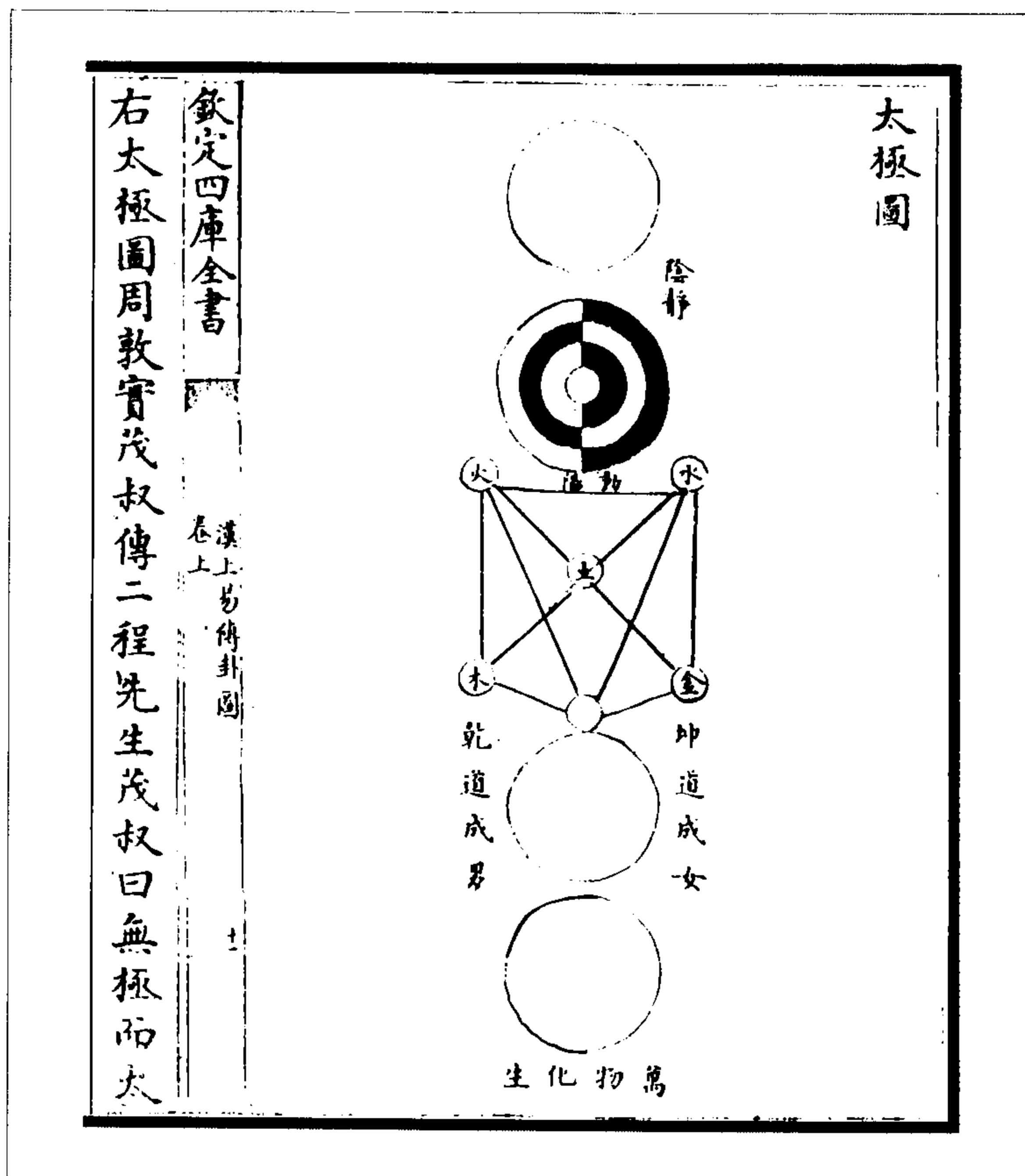

图2 易有太极图



图3 易有太极图

右《太极图》，周敦实茂叔传二程先生。茂叔曰，无极而太极。太极动而生阳，动极而静，静而生阴，静极复动。一动一静，互为其根。分阴分阳，两仪立焉。阳变阴合，而生水、火、木、金、土。五气顺布，四时行焉。五行，一阴阳也；阴阳，一太极也；太极，本无极也。五行之生也，各一其性。无极之真，二五之精，妙合而凝。乾道成男，坤道成女。三气交感<sup>①</sup>，化生万物，万物生生而变化无穷焉。

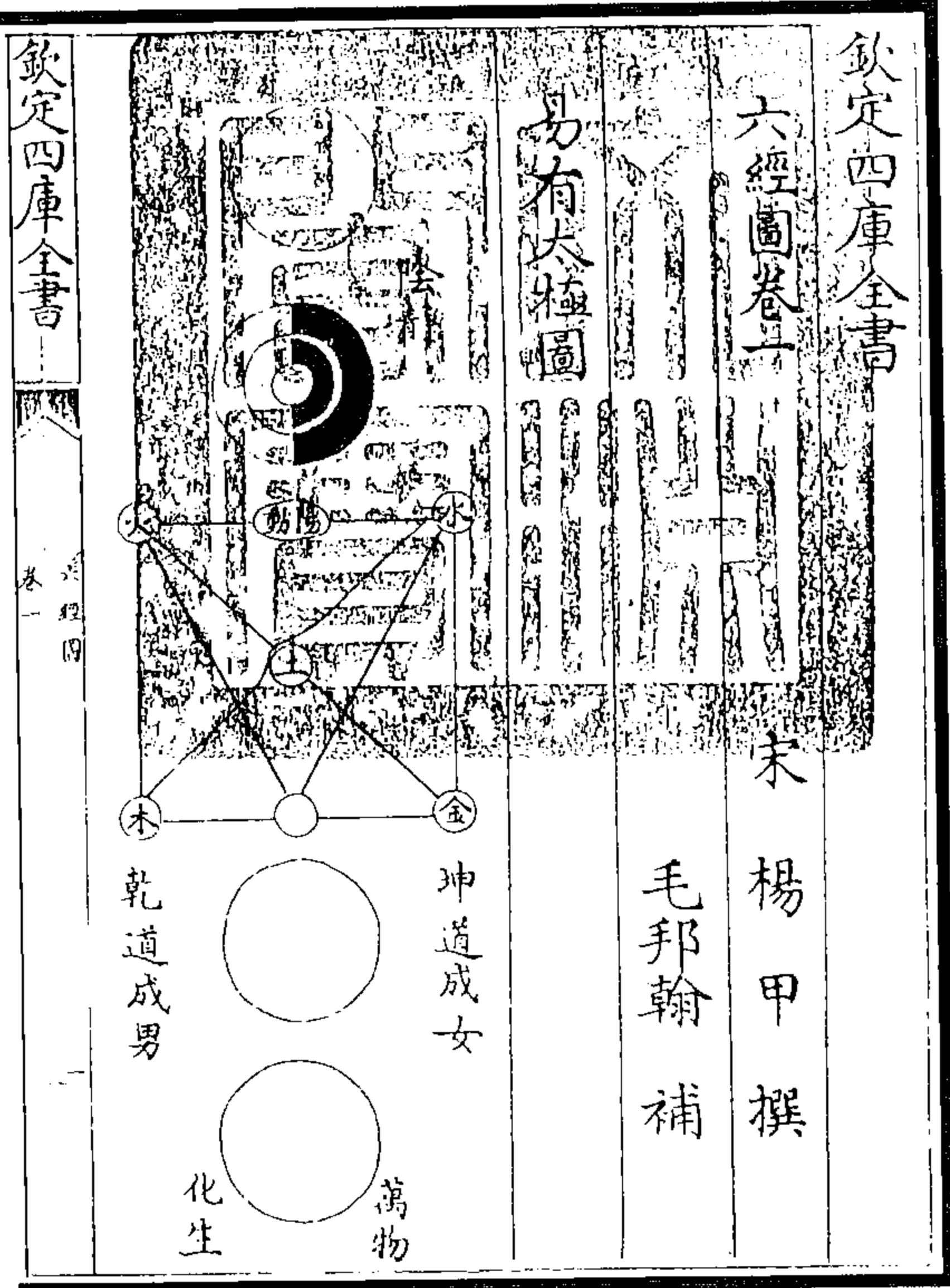
(杨甲《六经图》)

右《太极图》，周敦实茂叔传二程先生。茂叔曰，无极而太极。太极动而生阳。动极而静，静而生阴。静极复动，一动一静，互为其根……

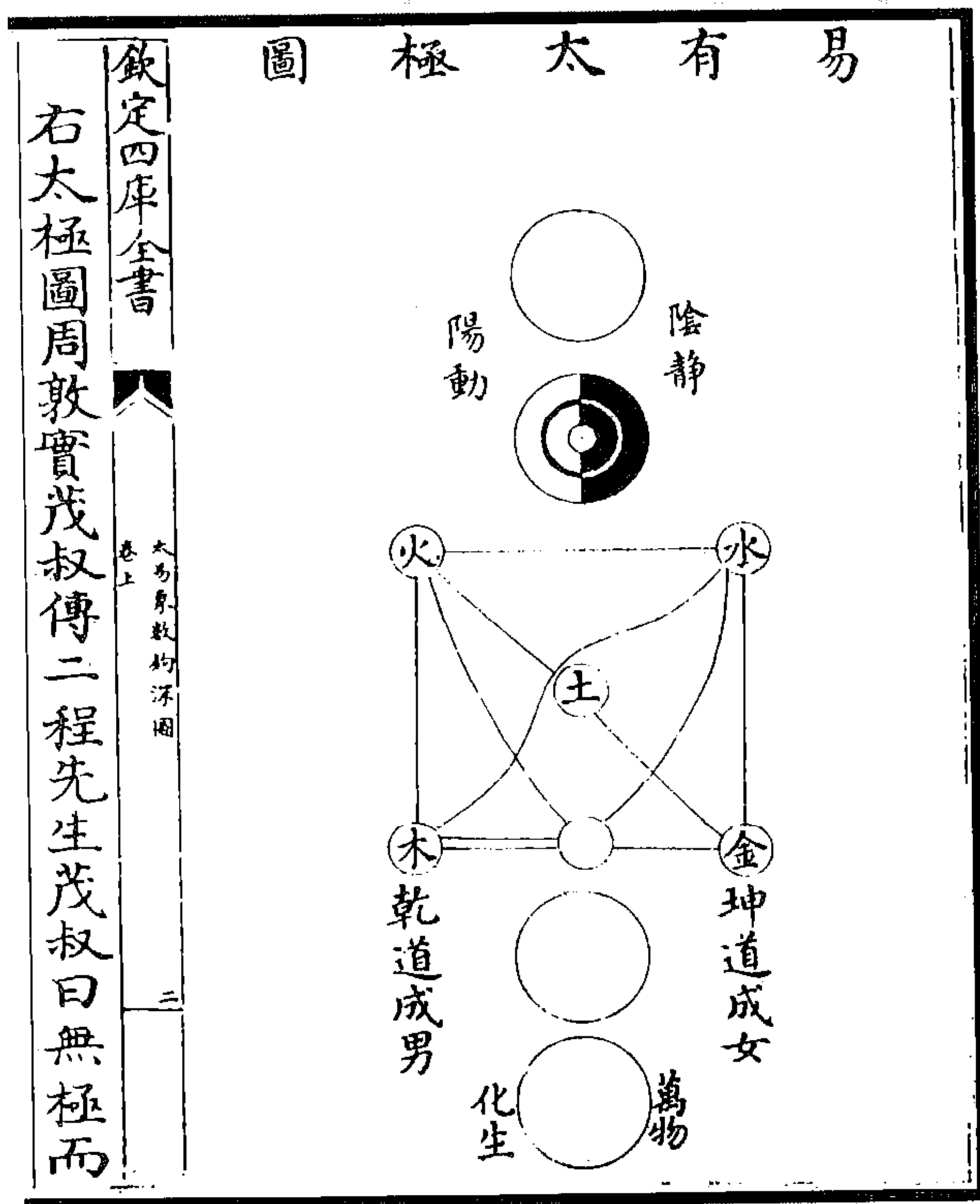
(《大易象数钩深图》)

① 原文如此——编者

周茂叔先生曰，无极而太极。太极动而生阳，动极而静，静而生阴，静极复动。一动一静，互为其根。分阴分阳，两仪立焉。阳变阴合而生水、火、木、金、土。五气顺布，四时行焉。五行，一阴阳也；阴阳，一太极也；太极，本无极也。五行之生也，各一其性。无极之真，二五之精，妙合而凝。乾道成男，坤道成女。二气交感，化成万物，万物生生而变化无穷焉。

（《周易图》）



图4 周氏太极图

## 附录

### 1. 先秦天地生成论有关资料：

知其白，守其黑，为天下式。为天下式，常德不忒，复归于无极。

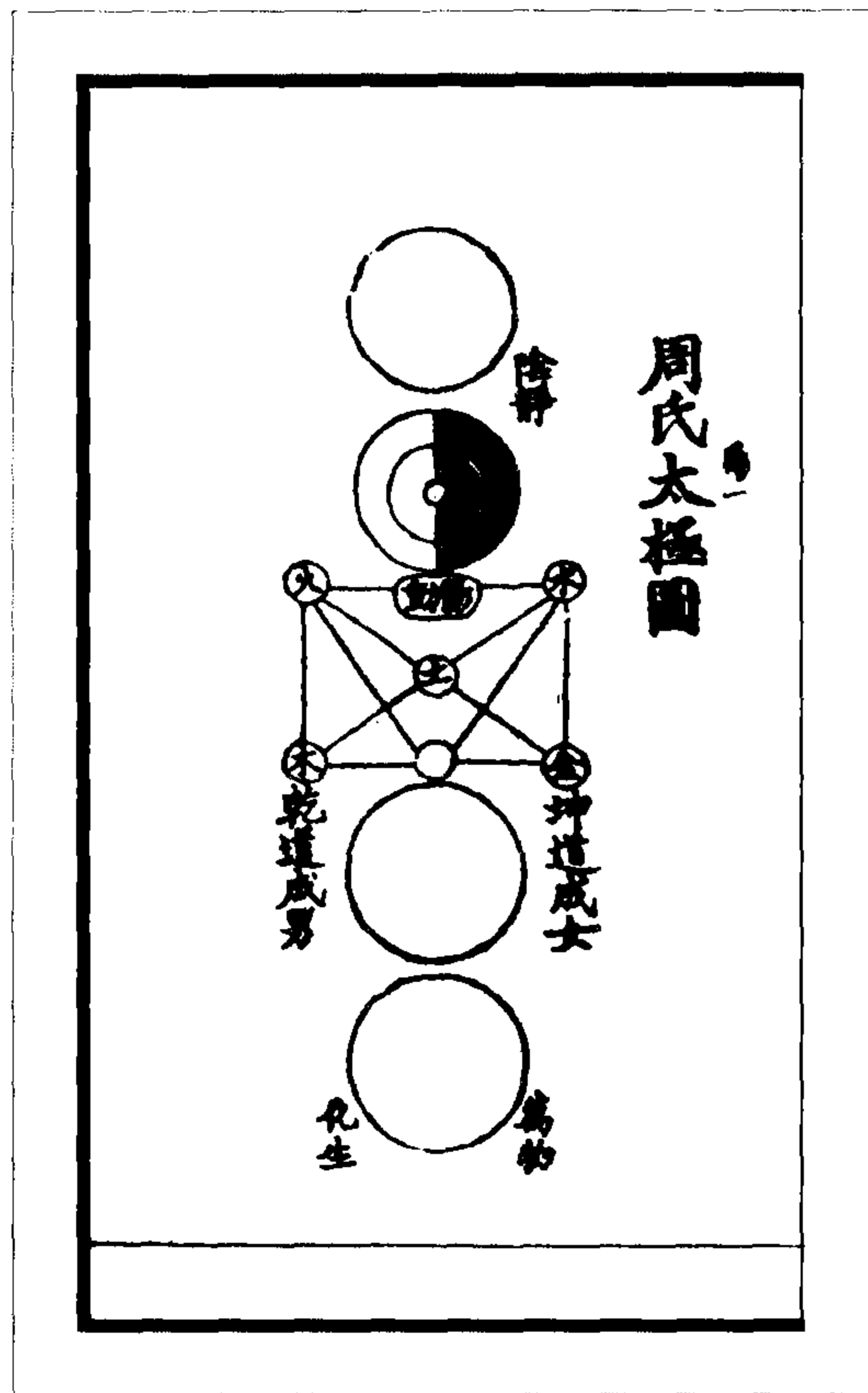
知其荣，守其辱，为天下谷。为天下谷，常德乃足，复归于朴。

（《老子》第二十八章）

视之不见，名曰夷；听之不闻，名曰希；搏之不得，名曰微。此三者，不可致诘，故混而为一。其上不愧，其下不昧，绳绳不可名，复归于无物。

（《老子》第十四章）

反者道之动，弱者道之用。天下万物生于有，有生于无。

（《老子》第四十章）

道生一，一生二，二生三，三生万物。万物负阴而抱阳，冲气以为和。

（《老子》第四十二章）

易有太极，是生两仪，两仪生四象，四象生八卦，八卦定吉凶，吉凶生大业。

（《系辞上传》）

天尊地卑，乾坤定矣。卑高以陈，贵贱位矣。动静有常，刚柔断矣。方以类聚，物以群分，吉凶生矣。在天成象，在地成形，变化见矣。是故刚柔相摩，八卦相荡。鼓之以雷霆，润之以风雨；日月运行，一寒一

暑。乾道成男，坤道成女。乾知大始，坤作成物。

（《系辞上传》）

易与天地准，故能弥纶天地之道。仰以观于天文，俯以察于地理，是故知幽明之故；原始反终，故知死生之说；精气为物，游魂为变，是故知鬼神之情状。与天地相似，故不违；知周乎万物而道济天下，故不过；旁行而不流，乐天知命，故不忧；安土敦乎仁，故能爱。范围天地之化而不过，曲成万物而不遗，通乎昼夜之道而知，故神无方而易无体。

（《系辞上传》）

一阴一阳之谓道。继之者善也，成之者性也。……显诸仁，藏诸用，鼓万物而不与圣人同忧，盛德大业，至矣哉！

（《系辞上传》）

广大配天地，变通配四时，阴阳之义配日月，易简之善配至德。

（《系辞上传》）

《易》之为书也，广大悉备：有天道焉，有人道焉，有地道焉。

（《系辞下传》）

吉、凶、悔、吝者，生乎动者也。

（《系辞下传》）

变动以利言，吉凶以情迁。是故爱恶相攻而吉凶生，远近相取而悔吝生，情伪相感而利害生。

（《系辞下传》）

天地氤氲，万物化醇，男女构精，万物化生。

（《系辞下传》）

夫大人者，与天地合其德，与日月合其明，与四时合其序，与鬼神合其吉凶。

（《文言传》）

昔者圣人之作易也，将以顺性命之理。是以立天之道曰阴与阳，立地之道曰柔与刚，立人之道曰仁与义。

（《说卦传》）

太一出两仪，两仪出阴阳。阴阳变化，一上一下，合而成章。……万物所出，造于太一，化于阴阳。……道也者，至精也，不可为形，不可为名，强为之谓之太一。

（《吕氏春秋·大乐》）

## 2. 汉代天地生成论：

夫道者，覆天载地，廓四方，析八极，高不可际，深不可测，包裹天地，禀授无形。原流泉淳，冲而徐盈，混混汨汨，浊而徐清。故植之而塞于天地，横之而弥于四海，施之无穷，而无所朝夕，舒之幌于六合，卷之不盈于一握。约而能张，幽而能明，弱而能强，柔而能刚，横四维而含阴阳，纮宇宙而章三光。甚淖而澍，甚纤而微，山以之高，渊以之深，兽以之走，鸟以之飞，日月以之明，星历以之行，麟以之游，凤以之翔。泰古二皇，得道之柄，立于中央，神与化游，以抚四方。

（《淮南子·原道训》）

夫无形者，物之大祖也。……虚无恬愉者，万物之用也，肃然感应，殷然反本，则沦于无形矣。所谓无形者，一之谓也；所谓一者，无匹合于天下者也。卓然独立，块然独处，上通九天，下贯九野，圆不中规，方不中矩，大浑而为一，叶累而无根，怀囊天地，为道关门。穆忒隐闵，纯德独存，布施而不既，用之而不勤。是故视之不见其形，听之不闻其声，循之不得其身，无形而有形生焉，无声而五音鸣焉，无味而

五味形焉，无色而五色成焉。是故有生于无，实出于虚。

（《淮南子·原道训》）

道者，一立而万物生矣。是故一之理施四海，一之解际天地。其全也，纯兮若朴；其散也，混兮若浊。浊而徐清，冲而徐盈。澹兮其若深渊，泛兮其若浮云。若无而有，若亡而存。万物之总，皆阅一孔；百事之根，皆出一门。其动无形，变化若神，其行无迹，常后而先。

（《淮南子·原道训》）

有始者，有未始有有始者，有未始有夫未始有有始者，有有者，有无者，有未始有有无者，有未始有夫未始有有无者。所谓有始者，繁愤未发，萌兆牙蘖，未有形埒垠堦，无无蠕蠕，将欲生兴而未成物类。有未始有有始者，天气始下，地气始上，阴阳错合，相与优游竞畅于宇宙之间，被德含和，缤纷茏苁，欲与物接而未成兆朕。有未始有夫未始有有始者，天含和而未降，地怀气而未扬，虚无寂寞，萧条霄霓，无有仿佛气遂，而大通冥冥者也。有有者，言万物掺落根茎枝叶，青葱苓茏，萑蒹炫煌，蠓飞蠕动，蚊行喙息，可切循把握而有数量。有无者，视之不见其形，听之不闻其声，扪之不可得也，望之不可极也。储与扈治，浩浩瀚瀚，不可隐仪揆度而通光耀者。有未始有有无者，包裹天地，陶冶万物，大通混冥，深阔广大，不可为外；析豪剖芒，不可为内；无环堵之宇，而生有无之根。有未始有夫未始有有无者，天地未剖，阴阳未判，四时未分，万物未生，汪然平静，寂然清澄，莫见其形，若光耀之间于无有，退而自失也……

（《淮南子·俶真训》）

夫道有经纪条贯，得一之道，连千枝万叶……今夫万物之疏跃枝举，百事之茎叶条蘖，皆本于一根，而条循千万也。……由此观之，无形而生有形亦明矣。

（《淮南子·俶真训》）

道始于虚霁，虚霁生宇宙，宇宙生气，气有涯垠。清阳者薄靡而为天，重浊者凝滞而为地。清妙之合专易，重浊之凝竭难，故天先成而地后定。天地之袭精为阴阳，阴阳之专精为四时，四时之散精为万物。

（《淮南子·天文训》）

引类于太极之上，而水火可立致者，阴阳同气相动也。此传说之所以骑辰尾也。故至阴颺颺，至阳赫赫，两者交接成和而万物生焉。

（《淮南子·览冥训》）

古未有天地之时，惟像无形。窈窈冥冥，芒艾漠闵，灏濛鸿洞，莫如其门。有二神混生，经天营地，孔乎莫知其所终极，滔乎莫知其所止息，于是乃别为阴阳，离为八极，刚柔相成，万物乃形。……夫静漠者，神明之宅也；虚无者，道之所居也。……夫天地运而相通，万物总而为一。能知一，则无一之不知也，不能知一，则无一之能知也……

（《淮南子·精神训》）

故形有摩而神未尝化者，以不化应化，千变万珍，而未始有极，化者复归于无形也，不化者与天地俱生也。

（《淮南子·精神训》）

道至高无上，至深无下，平乎准，直乎绳，圆乎规，方乎矩，包裹宇宙而无表里，洞同覆载而无所碍。

（《淮南子·缪称训》）

朴至大者无形状，道至眇者无度量，故天之圆也不得规，地之方也不得矩。往古来今谓之宙，四方上下谓之宇，道在其间而莫知其所。

（《淮南子·齐俗训》）

道不可闻也，闻而非也；道不可见也，见而非也；道不可言也，言而非也。孰知形之不形者乎？  
(《淮南子·道应训》)

洞同天地，浑沌为朴，未造而成物，谓之太一。同出于一，所为各异。

(《淮南子·诠言训》)

孔子曰，易始于太极，太极分而为二，故生天地。天地有春、秋、冬、夏之节，故生四时；四时各有阴阳刚柔之分，故生八卦。八卦成列，天地之道立，雷、风、水、火、山、泽之象定矣。

(《易乾凿度》)

昔者圣人因阴阳，定消息，立乾坤，以统天地也。夫有形生于无形，乾坤安从生？故曰，有太易，有太初，有太始，有太素也。太易者，未见气也；太初者，气之始也；太始者，形之始也；太素者，质之始也。气形质具而未离，故曰浑沦。浑沦者，言万物相浑成，而未相离。视之不见，听之不闻，循之不得，故曰易也。易无形畔，易变而为一，一变而为七，七变而为九。九者气之究也，乃复变而为一。一者形变之始，清轻者上为天，浊重者下为地。物有始，有壮，有究，故三画而成乾，乾坤相并俱生，物有阴阳，因而重之，故六画而成卦。

(《易乾凿度》)

既然物出，始俾太易者也；太易始著，太极成；太极成，乾坤行。(郑玄注，太易，无也；太极，有也；太易从无人有。圣人知太易有理未形，故曰太易。)

(《易乾坤凿度》)

太初而后有太始，太始而后有太素。有形始于弗形，有法始于弗法。

(《易乾坤凿度》)

易起无，从无人有，有理若形，形及于变而象，象而后数。

(《易乾坤凿度》)

天地未分之前，有太易，有太初，有太始，有太素，有太极，是为五运。形象未分，谓之太易；元气始萌，谓之太初；气形之端，谓之太始；形变有质，谓之太素；质形已具，谓之太极。五气渐变，谓之五运。

(《孝经钩命决》)

易有太极，是生两仪；两仪未分，其气混沌；清浊既分，伏者为天，偃者为地。

(《河图括地象》)

元气合阳为天。

(《河图禄运法》)

太极具理气之原。两仪交媾，而生四象；阴阳位别，而定天地。其气清者，乃上浮为天；其质浊者，乃下凝为地。

(《洛书灵准听》)

元气无形，汹汹隆隆，偃者为地，伏者为天。

(《洛书甄曜度》)

天者何也？天之为言镇也。居高理下为人镇也。地者易也，言养万物怀任，交易变化也。始起之天，始起先有太初，后有太始，形兆既成，名曰太素。混沌相连，视之不见，听之不闻，然后剖判。清浊既分，精出曜布，度物施生。精者为三光，号者为五行。……故《乾凿度》曰，太初者气之始也，太始者形兆之始也，太素者质之始也。阳唱阴合，男行女随也。

(《白虎通德论·天地》)

太素之前，幽清玄静，寂漠冥默，不可为象，厥中惟虚，厥外惟无。如是者永久焉，斯谓溟滓，盖乃道之根也。道根既建，自无生有。太素始萌，萌而未兆，并气同色，浑沌不分。故道志之言云：有物浑成，先天地生。其气体固未可得而形，其迟速固未可得而纪也。如是者又永久焉，斯为庞鸿，盖乃道之干

也。道干既育，有物成体。于是元气剖判，刚柔始分，清浊异位。天成于外，地定于内。天体于阳，故圆以动，地体于阴，故平以静。动以行施，静以合化，堙郁构精，时育庶类，斯谓太元，盖乃道之实也。在天成象，在地成形；天有九位，地有九域；天有三辰，地有三形；有象可效，有形可度。情性万殊，旁通感薄，自然相生，莫之能纪。于是人之精者作圣，实始纪纲而经纬之。

(张衡《灵宪》)

“孔子曰：易始于太极。”注：“气象未分之时，天地之所始也。”

“太极分而为二，故生天地。”注：“轻清者上为天，重浊者下为地。”

“夫有形生于无形。”注：“天地本无形，而得有形，则有形生于无形矣。”

“太易者，未见气也。”注：“以其寂然无物，故名之为太易。”

“太初者，气之始也。”注：“元气之所本始。太易既自寂然无物矣，焉能生此太初哉？则太初亦忽然而自生。”

“太始者，形之始也。”注：“形，见也。天象形，见之所始也。”

“太素者，质之始也。”注：“地质之所本始也。”

“气形质具而未离，故曰浑沦。”注：“虽含此三始，而犹未有分判。老子曰：‘有物浑成，先天地生。’”

“浑沦者，言万物相浑成，而未相离。”注：“言万物莫不资此三者也。”

“视之不见，听之不闻，循之不得，故曰易也。易无形畔。”注：“此明太易无形之时，虚豁寂寞，不可以视、听、寻。《系辞》曰：‘易无体’，此之谓也。”

“易变而为一，一变而为七，七变而为九。九者，气变之究也。”注：“易，太易也。太易变而为一，谓变为太初也；一变而为七，谓变为太始也；七变而为九，谓变为太素也。……二变而为六，六变而为八，则与上七、九意相协。不言如是者，谓足相推明耳。九言气变之究也，二言形之始，亦足以发之耳。又言乃复之一，易之变一也。太易之变，不为是而已，乃复变而为二；亦谓变而为太初，二变为六；亦谓变而为太始也，六变为八；亦谓变而为太素也。九阳数也，言气变之终；二阴数也，言形变之始。则气与形相随此也。”

(郑玄注《易纬·乾凿度》之语)

“既然物出，始俾太易者也。”注：“太易，天地未分，乾坤不形也。”

“太易始著，太极成。太极成，乾坤行。”注：“太易，无也，太极有也。太易从无人有。圣人知太易有理未形，故曰太易。”

“太易变，教民不倦。”注：“圣人观太易之变，使万汇不变。日用日增，日死日生，大化行也。有形之类，生于无形者也。”

“大天氏云：一大之物曰天，一块之物曰地，一气之部名混沌。”注：“一混一气一大俱物，不知何物，以名目为之，圣人言先天也，物先者也。地者下，物后者也。”

(郑玄注《易纬·乾坤凿度》之语)



## (一) 宋代《周氏太极图》资料

### 1. 潘兴嗣《濂溪先生墓志铭》：

吾友周茂叔，讳敦颐。其先营道人，曾祖讳从远，祖讳智强，皆不仕；考讳辅成，任贺州桂岭县令，赠谏议大夫。君幼孤，依舅氏龙图阁学士郑向。以君有远器，爱之如子。龙图公名子皆用敦字，因以敦名君。景佑中，奏补试将作监主簿，授洪州分宁县簿。君博学力行，遇事刚果，有古人风，众口交称之。部使者以君为有才干，举南安军司理参军。转运使王逵，以苛刻莅下，吏无敢可否，君与之辨事，不为屈，因置手版归，取诰敕纳之，投劾而去。逵为之改容，复荐之，移郴令，改桂阳令，皆有治绩。用荐者迁大理寺丞，知洪州南昌县。其为治精密严恕，务尽道理，民至今思之。改太子中书金判，覃恩改虞部员外郎，通判永州。今上即位，恩改驾部。赵公抃入参大政，奏君为广南东路转运判官，称其职。迁虞部郎中，提点本路刑狱。君尽心职事，务在矜恕，虽瘴疠僻远，无所惮劳。竟以此得疾，恳请郡符，知南康军。未几，分司南京。赵公抃复奏起君，而君疾已笃，熙宁六年六月七日，卒于九江郡之私第，享年五十七。君笃气宜，以名节自砺。郴守李初平最知君，既荐之，又周其所不给。初平卒，子尚幼，君护其丧以归葬之。士大夫闻君之风，识与不识，皆指君曰：是能葬举主者。君奉养至廉，所得俸禄，分给宗族，其余以待宾客。不知者以为好名，君处之裕如也。在南昌时，得疾暴卒，更一日一夜始苏。视其家服御之物，止一敝篋，钱不满百，人莫不叹服。此予之亲见也。尝过浔阳，爱庐山，因筑室溪上，名之曰濂溪书堂。每从容为予言，可止可仕，古人无所必，束发为学，将有以设施，可泽于斯民者，必不得已，止未晚也。此濂溪者。异时与子相从于其上，歌咏先王之道足矣。此君之志也。尤善谈名理，深于易学，作《太极图》、《易说》、《易通》数十篇，诗十卷，今藏于家。母郑氏，封仙居县太君。娶陆氏，职方郎中参之女。再娶蒲氏，太常丞师道之女。子二人，曰寿、曰焘，补太庙斋郎。以其年十一月二十一日，窆于德化县德化乡清泉社母夫人墓左，从遗命也。寿等次列其状来请铭，乃泣而为之铭曰：

人之不然，我独然之。义贯于中，贵于自期。溷溷日甚，风俗之偷；乃如伊人，吾复何求？志固在我，寿则有命。道之不行，斯谓之病。

### 2. 朱震《进易传表》（见《河洛先天太极诸图总附录》）：

### 3. 胡宏《通书序略》：

《通书》四十章，周子之所述也。周子名敦颐，字茂叔，舂陵人。推起道学所自，或曰传《太极图》于穆修也，传《先天图》于种放，种放传于陈抟。此殆其学之一师欤？非其至者也。希夷先生有天下之愿，而卒与凤歌、荷蓑长往不来者伍。于圣人无可无不可之道，亦似

有未至者。程明道先生，尝谓门弟子曰，昔受学于周子，令寻仲尼、颜子所乐者何事？而明道先生自再见周子，吟风弄月以归。道学之士，皆谓程颢氏续孟子不传之学，则周子岂特为种、穆之学而止者哉！

粤若稽古，孔子述三五之道，立百王经世之法。孟轲氏辟杨、墨，推明孔子之泽，以为万世不斩。人谓孟氏之功不在禹下。今周子启程氏兄弟以不传之妙，一回万古之光明，如日丽天，将为百世之利泽；如水行地，其功盖在孔、孟之间矣。

人见其书之约也，而不见其道之大也；见其文之质也，而不知其义之精也；见其言之淡也，而不知其味之长也。顾愚何足以知之？然服膺有年矣，试举一二语，为同志者起予之益乎。

患人以法策决科，荣身肥家，希世取宠为事也，则曰“志伊尹之所志”；患人以知识闻见为得而自画，不待价而自沽也，则曰“学颜子之所学”。人有真能立伊尹之志、修颜子之学者，然后知《通书》之言，包括至大，而圣门之事业无穷矣。故此一卷书，皆发端以示人者，宜其度越诸子，直与《诗》、《书》、《易》、《春秋》、《语》、《孟》同流行乎天下。是以叙而藏之，遇天下之善士，又尚论前修而欲读其书者，则传焉。

安定胡宏谨序。

#### 4. 《宋史·朱震传》：

朱震字子发，荆门军人。登政和进士第，仕州县以廉称。胡安国一见大器之，荐于高宗，召为司勋员外郎，震称疾不至。会江西制置使赵鼎入为参知政事，上谕以当世之才，鼎曰：“臣所知朱震，学术深博，廉正守道，士之冠冕，使位讲读，必有益于陛下。”上乃召之。既至，上问以《易》、《春秋》之旨，震俱以所学对。上说，擢为祠部员外郎，兼川、陕、荆、襄都督府详议官。……迁秘书少监兼侍经筵，转起居郎。建国公出就傅，以震为赞读，仍赐五品服。迁中书舍人兼翊善。……转给事中兼直学士院，迁翰林学士。……七年，震谢病丐祠，旋知礼部贡举，会疾卒。

震经学深醇，有《汉上易解》云：“陈抟以《先天图》传种放，放传穆修，穆修传李之才，之才传邵雍。放以《河图》、《洛书》传李溉，溉传许坚，许坚传范谔昌，谔昌传刘牧。穆修以《太极图》传周惇颐，惇颐传程颢、程颐。是时，张载讲学于二程、邵雍之间。故雍著《皇极经世书》，牧陈天地五十有五之数，惇颐作《通书》，程颐著《易传》，载造《太和》、《参两》篇。臣今以《易传》为宗，和会雍、载之论，上采汉、魏、吴、晋，下逮有唐及今，包括异同，庶几道离而复合。”盖其学以王弼尽去旧说，杂以庄、老，专尚文辞为非是，故其于象数加详焉。其论图、书授受源委如此，盖莫知其所自云。

#### 5. 《宋史·穆修传》：

穆修字伯长，郾州人。幼嗜学，不事章句。真宗东封，诏举齐、鲁经行之士，修预选，赐进士出身，调泰州司理参军。负才，与众齟齬，通判忌之，使人诬告其罪，贬池州。中道亡至

京师，叩登闻鼓诉冤。不报。居贬所岁余，遇赦得释，迎母居京师，间出游旬以给养。久之，补颍州文学参军，徙蔡州。明道中，卒。

修性刚介，好论斥时病，诋谗权贵，人欲以交结，往往拒之。张知白守亳，亳有豪士作佛庙成，知白使人召修作记，记成，不书士名。士以白金五百遣修为寿，且求载名于记，修投金庭下，俛装去郡。士谢之，终不受，且曰：“吾宁糊口为旅人，终不以匪人污吾文也。”宰相欲识修，且将用为学官，修终不往见。母死，自负槨以葬，日诵《孝经》、《丧记》，不饭浮图为佛事。

自五代文敝，国初，柳开始为古文。其后，杨亿、刘筠尚声偶之辞，天下学者靡然从之；修于是时独以古文称，苏舜钦兄弟多从之游。修虽穷死，然一时士大夫称能文者必曰“穆参军”。

庆历中，祖无择访得所著诗、书、序、记、志等数十首，集为三卷。

## 6. 《宋史·周敦颐传》：

周敦颐字茂叔，道州营道人。原名敦实，避英宗旧讳改焉。以舅龙图阁学士郑向，任为分宁主簿。有狱久不决，敦颐至，一讯立辨。邑人惊曰：“老吏不如也。”部使者荐之，调南安军司理参军。有囚法不当死，转运使王逵欲深治之。逵，酷悍吏也，众莫敢争，敦颐独与之辨，不听，乃委手版归，将弃官去，曰：“如此尚可仕乎？杀人以媚人，吾不为也。”逵悟，囚得免。

移郴之桂阳令，治绩尤著。郡守李初平贤之，语之曰：“吾欲读书，如何？”敦颐曰：“公老无及矣，请为公言之。”二年果有得。徙知南昌，南昌人皆曰：“是能辨分宁狱者，吾属得所诉矣。”富家大姓、黠吏恶少，惴惴焉不独以得罪于令为忧，而又以污秽善政为耻。历合州判官，事不经手，吏不敢决，虽下之，民不肯从。部使者赵抃惑于潜口，临之甚威，敦颐处之超然。通判虔州，抃守虔，熟视其所为，乃大悟，执其手曰：“吾几失君矣，今而后乃知周茂叔也。”

熙宁初，知郴州。用抃及吕公著荐，为广东转运判官，提点刑狱，以洗冤泽物为己任。行部不惮劳苦，虽瘴疠险远，亦缓视徐按。以疾求知南康军。因家庐山莲花峰下，前有溪，合于湓江，取营道所居濂溪以名之。抃再镇蜀，将奏用之，未及而卒，年五十七。

黄庭坚称其“人品甚高，胸怀洒落，如光风霁月。廉于取名而锐于求志，薄于徼福而厚于得民，菲于奉身而燕及菑嫠，陋于希世而尚友千古。”博学力行，著《太极图》，明天理之根源，究万物之终始。其说曰：

无极而太极。太极动而生阳，动极而静，静而生阴，静极复动。一动一静，互为其根。分阴分阳，两仪立焉。阳变阴合，而生水、火、木、金、土。五气顺布，四时行焉。五行，一阴阳也；阴阳，一太极也；太极，本无极也。五行之生也，各一其性。无极之真，二五之精，妙合而凝。乾道成男，坤道成女。二气交感，化生万物，万物生生而变化无穷焉。

惟人也得其秀而最灵，形既生矣，神发知矣，五性感动而善恶分，万事出矣。圣人定之以中正仁义而主静，立人极焉。故圣人与天地合其德，日月合其明，

四时合其序，鬼神合其吉凶。君子修之吉，小人悖之凶。故曰：“立天之道曰阴与阳，立地之道曰柔与刚，立人之道曰仁与义。”又曰：“原始反终，故知死生之说。”大哉易也，斯其至矣。

又著《通书》四十篇，发明太极之蕴。序者谓“其言约而道大，文质而义精，得孔、孟之本源，大有功于学者也”。

掾南安时，程珦通判军事，视其气貌非常人，与语，知其为学知道，因与为友，使二子颢、颐往受业焉。敦颐每令寻孔、颜乐处，所乐何事，二程之学源流乎此矣。故颢之言曰：“自再见周茂叔后，吟风弄月以归，有‘吾与点也’之意。”侯师圣学于程颐，未悟，访敦颐，敦颐曰：“吾老矣，说不可不详。”留对榻夜谈，越三日乃还。颐惊异之，曰：“非从周茂叔来耶？”其善开发人类此。

嘉定十三年，赐谥曰元公，淳祐元年，封汝南伯，从祀孔子庙庭。

二子寿、焘，焘官至宝文阁待制。

## 7. 度正《周敦颐年谱》：

宋真宗天禧元年丁巳月日，先生生于道州营道县之营乐里濂溪堡，讳敦实，字茂叔。后避英宗旧讳，改敦颐。周之先，自帝喾后稷至太王，邑于周，后遂以为氏。汉兴，封周后于汝南，先生盖其后也。世家营道，莫详其迁徙所自。族众而业儒，曾祖从远，祖智强。智强五子，长识，天圣五年，王尧臣榜，第二甲及第，终汀州上杭县令；次铎、次正，皆不仕；次辅成、次伯高举进士，某年特奏名迪功郎。辅成即先生之父也，大中祥符八年蔡齐榜，六举以上，特奏名赐进上出身，终贺州桂岭令，葬道州营道县营乐乡钟乐里楼田。赠谏议大夫。先娶唐氏，生砺，砺生仲章。唐卒，左侍禁成都郑粲女，是生先生。

谨按，濂溪在营道之西，距县二十余里，盖营州之支流也。以营道大富桥古碑记考之，自有所谓濂水者。而苏文忠公、黄太史皆其同时人，乃专指清濂为义。若先生名之以自况者，不知何所据也。先生常寓浔阳，爱庐山之胜。贫不能归，遂卜居其下。因溪流以寓故乡之名，筑室其上，名曰“濂溪书堂”。示不忘父母之邦之意。学者宗之，遂号为“濂溪先生”云。

二年戊午

三年己未

四年庚申

五年辛酉

乾兴元年壬戌

仁宗天圣元年癸亥

二年甲子

三年乙丑

四年丙寅

五年丁卯

六年戊辰

七年己巳

先生时年十三，志趣高远。里有濂溪，溪有桥，桥有小亭，先生常钓游其上，吟风弄月。至今父老犹能言之。濂溪之西十里，有岩洞，高敞虚明，东西两门，入之若月上下悬，中圆若月望，俗呼“月岩”。先生好游其间。相传睹此而悟太极，想当然耳。

八年庚午

九年辛未

先生时年十五，谏议公既卒，先生偕母仙居县太君自营道濂溪入京师，依舅氏龙图阁直学士郑向。龙图公知先生远器，爱之如子。公以敦名子，因以敦名先生。

明道元年壬申

二年癸酉

景佑元年甲戌

二年乙亥

三年丙子

先生时年二十。行义名称，有闻于时。龙图公以叙例应萌子，乃奏补先生试将作监主簿。是年娶陆氏职方郎中参之女。

四年丁丑

先生时年二十一。七月十六日，先生母仙居县太君郑氏卒，葬于润州丹徒县龙图公之墓侧。

宝元元年戊寅

二年己卯

康定元年庚辰

先生时年二十四。服除，从吏部调洪州分宁县主簿。

庆历元年辛巳

先生时年二十五。按，先生序彭应求诗，自言庆历初为分宁主簿。以序考之，当是此年。时分宁县有狱久不决，先生至，一讯立辨。邑人惊诧曰：“老吏不如也。”由是士大夫交口称之。

尝被台檄，摄袁州卢溪镇市征局，袁之进士来讲学于公斋者甚众。

二年壬午

三年癸未

四年甲申

先生时年二十八。部使者以为才，奏举南安军司理参军。

五年乙酉

先生时年二十九。南安狱有囚，法不当死，转运使王逵欲深治之。逵苛刻，吏无敢相可否，先生独力争之。不听，则置手版归，取告身委之而去。曰：“如此尚可仕乎！杀人以媚人，吾不为也。”逵感悟，囚不得死，且贤先生。

六年丙戌

先生时年三十。大理寺寺丞知虔州兴国县程公珣，假悴南安。视先生气貌非常人，与

语，果知道者。因与为友，令二子师事之。及为郎，每迁授当举代，辄以先生名闻。二子即明道、伊川也。时明道年十五，伊川年十四。故明道传云：“自十五六时，与弟颐闻周敦实论学，遂厌科举之业，慨然有求道之志。”其后，先生作《太极图》，独手授之，他莫得而闻焉。是年冬，以转运使王逵荐郴州郴县令。有《修学记》。

七年丁亥

八年戊子

先生时年三十二，为郴县令。知郴州事职方员外郎李初平知其贤，不以属吏遇之。尝闻先生论学，叹曰：“吾欲读书何如？”先生曰：“公老无及矣，某请得为公言之。”初平遂日听先生语，二年而后有得。

皇佑元年己丑

先生时年三十三。李初平卒，子幼。先生曰：“吾事也。”为护其丧归葬之，往来经纪其家，始终不懈。

二年庚寅

先生时年三十四，改郴州桂阳令。

三年辛卯

四年壬辰

五年癸巳

先生时年三十七。先生在郴、桂皆有治绩，诸公交荐之。

至和元年甲午

先生时年三十八。用荐者言改大理寺丞，知洪州南昌县。南昌人见先生来，喜曰：“是初仕分宁，始至能辨其疑狱者。吾属得所诉矣。”于是更相告语，莫违教命。盖不惟以得罪为忧，而又以污善政为耻。尝得疾，更一日夜始苏，友人潘兴嗣视其家服御之物，止一敝篋，钱不满百。

二年乙未

嘉佑元年丙申

先生时年四十。改太子中舍金书，署合州判官事。先生性好山水，溯峡至秭归，闻龙昌洞之胜，与庐陵蒋概、洪崖彭德纯游焉。至十一月，至合州视事。

二年丁酉

先生时年四十一。正月十五日，作《彭推官宿崇胜院诗序》。九月回谒乡土。牒称为解元才郎，今不详为谁氏子。盖当时乡贡之士，闻先生学问，多来求见耳。遂宁傅耆伯成，少有俊才，年十四，荐于乡。先生妻党陆丞，自小溪解官东归，过合阳，为先生言傅之为，先生致书于傅。傅答书云：“执事以济众为怀，神所劳资，故得高士与施至术，而心朋远寓名方，岂不盛哉！贱子闻之，弗胜喜蹈。”后书又云：“违远高贤，鄙吝复萌。曩接高论，故多余意。行思坐诵，嘿有所得。”不遂溺于时好，失于古道也。时傅已来合阳见先生矣。后书又谓：“蒙示《姤说》。意远而不迂，词简而有法。”杂之《元结集》中，不知孰为元孰为周也。卢次山谓其词深义密，如轲之文。是岁转殿中丞，赐五品服，仍判合州。志称长子寿生于合州，当是此年。



## 三年戊戌

先生时年四十二。遣人至遂宁探问新合州使君。按，先生在合州与同事者三人：何涉，董宗式，李艷。何涉之来在先生前，李艷在四年十月，惟宗式在三年三月。此乃二月四日书，则所探新合州，为宗式无疑耳。缙云县君陆氏，以疾卒。

## 四年己亥

先生时年四十三。左丞蒲公宗孟，阆中人，太常丞蒲师道之子也。从蜀江道于合，初见先生，相与款语，连三日夜，退而叹曰：“世有斯人欤？”乃议以其妹归之，是为先生继室。

## 五年庚子

先生时年四十四。被台檄，按赤水县簿书，与其县令费琦游龙多山，有诗刻石。六月十九日，先生解职事还京师，吕给事陶为铜梁令，有送先生序并诗。先生在合，士之从学者甚众，而尤称张宗范有文有行，故名其所居之亭曰“养心”，且语以圣学之要。其汲汲于传道授业也如此。在郡四年，人心悦服，事不经先生手，吏不敢决；苟下之，人亦不从。既去，相与祠之南禅。先生东归，时王荆公安石年十九，提刑江东刑狱，与先生相遇，语连日夜。安石退而精思，至忘寝食。

## 六年辛丑

先生时年四十五。遂宁傅耆登第，相遇京师，先生刺云：“从表殿中丞，前合州从事周某，专谒贺新恩先辈傅弟。三月十二日手谒。”是岁迁国子博士，通判虔州。道出江州，爱庐山之胜，有卜居之志。因筑书堂于其麓，堂前有溪，发源莲花峰下，洁清绀寒，下合于湓江。先生涤纓而乐之，遂寓名以“濂溪”。谓友人潘兴嗣曰：“此濂溪者，异时与子相依其上，歌咏先王之道足矣。”既至虔州，知虔州者，赵清献也。先生前在合阳，清献为部使者，人或潜先生，清献临之甚威，先生处之超然，清献疑终不释。至是熟视先生所为，执其手叹曰：“几失君矣。今日乃知周茂叔也。”荐之于朝，论之于士大夫，终其身。

## 七年壬寅

先生时年四十六。志称次子焘生于虔州，当是此年。

## 八年癸卯

先生时年四十七。在虔行县，至雩都，邀余杭钱建侯、拓四明、沈希圣、希颜，游罗岩，正月七时刻石。四月壬申朔英宗登极，迁虞部员外郎，仍通判虔州。追赠父桂岭君爵郎中。五月作《爱莲说》。

## 英宗治平元年甲辰

先生时年四十八。冬，虔州民间失火，焚千余家。朝廷行遣差替。时先生提点外县，不自辨明，遂对移通判永州。吴人程师孟时知洪州，以诗送行，有“永水自然胜濂水，浯溪应不让濂溪。沙头候吏瞻星脚，境上乡人待马蹄”之句。

## 二年乙巳

先生时年四十九。三月十四日，自虔赴永，同宋复古游庐山大林寺。至山颠，有诗。复古名迪，善画。江南西路转运使成都李公大临才元，以诗谒先生于濂溪云：“檐前翠霭逼庐山，门掩寒流尽日闲。”指江州之濂溪也。运使李公丁忧，先生以疏慰之。四月赵清献尹成都，闻先生移永，寄诗云：“君向濂溪湖外行，倅幡仍喜便归程。”指道州之濂溪也。十一月



飨天地于圆丘,先生迁比部员外郎。在武昌,尝以诗一轴,递中寄蒲左丞,初夕方达。次年正月,左丞成十诗答之。

三年丙午

先生时年五十。在永与族叔及诸兄书云:“来春归乡,即遂拜侍。”又寄诗与乡人,有“故人若问吾何况,为道春陵只一般”之句。

四年丁未

先生时年五十一。先生素贫,初入京师,鬻其产以行。择留美田十余亩,畀周兴耕之,以洒扫其父郎中之墓。至是自永州,移文营道言之,因携二子归春陵展墓。三月六日,与乡人蒋瓘、区有邻、欧阳丽、理掾陈赓,同游含辉洞。洞在今营道县南二里,刻石其荫。八月,营道给吏文付周兴,俾掌墓田,从先生之言也。神宗登极,迁朝奉郎,尚书驾部员外郎,加赠父谏议大夫。六月十四日,与其兄之子仲章手帖云“可具酒果香茶诣坟前”,告闻先公谏议是也。先生在永三年,尝作拙赋。既去,永人思之,为立祠,题曰“康功”。胡宏仁仲有诗云:“千古濂溪周别驾,一篇清献锦江诗。”是秋,摄邵州事。九月先生自邵阳发递,以改定《同人说》寄傅伯成。时傅知嘉州平羌县。明年傅复书云:“蒙寄贶《同人说》,徐展熟读,较以旧本,改易数字,皆人意所不到处。宜乎使人宗师仰慕之不暇也。”先是邵之学,在牙城之中,左狱右庾,卑陋弗称。先生始至,伏谒先圣祠下,起而悚然,乃度高明之地,迁于城之东南,逾月而成。

神宗熙宁元年戊申

先生时年五十二。荆湖北路转运使孔延之为先生作《邵州迁学记》,书曰“治平五年正月三日”。其日先生自作《释菜文》,率僚吏诸生,告于先圣先师,亦书“治平五年”。神宗即位,改治平五年为熙宁元年。时改元诏未到,故《学记》及祝词,皆作治平五年耳。后人徇寻常利便之说,辄徙其学他所。乾道九年,知州事胡侯始复其旧,张敬夫为详其事而记之。吕正献公公著在侍从,闻先生名,力荐之,会清献公在中书,擢授先生广南东路转运判官。先生有启谢正献公云:“在薄宦有四方之游,于高贤无一日之雅。”

二年己酉

三年庚戌

先生时年五十四。转虞部郎中,擢提点广南东路刑狱。

四年辛亥

先生时年五十五。以正月九日领提刑狱职事,行部至湖州。有题大颠堂诗云:“退之自谓如夫子,《原道》深排佛老非。不识大颠何似者,数书珍重更留衣。”时虞部员外郎中杜谔知端州,禁百姓采石。盖端溪石为砚最良,独知州占断,人号为杜万石。先生恶其夺民之利,因为起请;凡仕于州者,买砚毋过二枚,遂为著令。先生尽心职事,务在矜恕,得罪者自以不冤。俄得疾,闻水啮仙居县太君郑氏墓,遂乞南康。八月朔移知南康军。十二月十六日,改葬郑太君于江州德化县庐阜清泉社三起山。葬毕曰:“强疾而来者,为葬耳。今犹欲以病污麾绂邪?”上南康印分司南京而归。

五年壬子

先生时年五十六。先生酷爱庐阜,尝筑书堂其麓,至是定居焉。先生平日俸禄,悉以周

宗族，奉宾友，及分司而归，妻子饘粥或不给，旷然不以为意。

六年癸丑

先生时年五十七。时清献公再尹成都，闻先生去官，拜章乞留，朝命及门，而先生以疾卒矣。时六月七日也。二子寿、焘，时皆太庙斋郎，以十一月二十一日，葬先生于仙居县太君郑氏墓侧，从遗命也。清逸处士潘兴嗣为墓铭，左丞蒲宗孟为墓碣，而孔延之之子文仲为文以祭之，有“玉色金声，伊、傅自视”等语。其后苏文忠公追赋濂溪诗，有曰“先生岂我辈，造物乃其徒”；黄太史亦称先生：人品甚高，胸中洒落，如光风霁月。必其常见《太极图》，如亲见先生容貌，接其辞气，故其为言方能曲尽其妙如此也。今其文具载附录，可考而知。惟先生禀生知之异质，加以汲汲于学，故一时老师宿儒、专门名家，一艺一能，有过于人，有闻于世者，无不访问。然其所至，皆天造自得，所谓不由师传，默契道体者，是为得之。或谓陈抟传种放，放传穆修，修传先生。今种、穆所著，存于世者，古文而已，然亦未纯于理。观抟与张忠定语及公事先后，有太极动静分阴阳之意，然其所为《龙图记》，盖直陈其数，无复文言，与《太极图说》绝不相似。今观《太极图说》，精妙微密，与《易大传》相类。盖非为此图者，不能为此说；非为此说者，不能为此图。义理混然，出于一人之手，决非前人创图，后人从而为之说也。或谓无极二字出于老子，先生之学盖本于此。然老子之言无极，如列子、庄子之言无穷、无极，释氏之言无量、无边，是指四旁为义。先生之言无极而太极，是指中间极至之理，未形之妙。今但以其字之同，而不察其旨之大异；比而同之，不惟不足以知先生之意，恐于老子之言，亦未识其指归也。或谓先生与胡文恭公同师润州鹤林寺僧寿涯，或谓邵康节之父邂逅文恭于庐山，从隐者老浮图游，遂同授易书。所谓隐者，疑即寿涯也。其后康节著《皇极经世书》，以数为宗。文恭立朝，论尧迁阍伯于商丘，主辰；迁实沈于大夏，主参。商丘为宋，宋火德；大夏为并，并为水。古称参、辰不并，火盛则水衰，宜进辰抑参，盖亦星历之学也。先生之学得之者，莫如明道、伊川。明道尝云：“灵山会下若干人皆悟道，某敢道无一人悟者。若果有一人悟道，临死时须求一尺帛裹头。”因谓曾子以士之身，死于大夫之箠为非礼，必易之而后已。彼断发之人，不能全而归之，本之则无。知先生之所不取也。今以先生尝谓问于此二人者，即谓其学本出于此二人，失之远矣。昔孔子问礼于老聃，访乐于苾弘；谓孔子生知，未尝问老聃、苾弘者固不可，谓孔子之学本出于老聃、苾弘者，可乎？此不待圣智者，知其必不然矣。先生既没，舂陵人祠之学官，复于里舍塑像。春秋二仲，有职于学官者，尊故事，宿舍中夙兴盥荐惟谨。淳熙庚子部博士章颖，捐俸金，率士子增大之，于厅之左右，辟两斋，扁曰“吟风”，曰“弄月”，以处学者。晦庵师常沙，首遣祝币临奠。今文刻祠中。寿字李老，一字元翁，第百一，生于合州；郡人何平仲及铜梁令吕陶，皆以诗贺之。娶郑氏，即先生母党。元丰五年黄裳榜登第。初仕吉州司户，次秀州知录，终司封郎中。焘字通老，一字次元，蒲所出，生于虔州。初授司法，元佑三年李常宁榜登第。尝知成都府，终朝议大夫，征猷阁待制。既显，累赠宣奉大夫。先生之学，门人弟子多矣，而二程独能传之。二程之学，门人弟子亦多矣，而谢上蔡、杨龟山、游定夫、张思叔、侯师圣、尹彦明，为能闻之。龟山传之罗仲素，仲素传之李延平，延平传之晦庵先生。上蔡及师圣传之胡文定，文定传之五峰，五峰传之张敬夫。敬夫及晦庵相继稍被召用，推明先生之学，所在祠先生于学官，以兴起学者。又解释《太极图说》及《通书》，正学者之差谬。明

其心法，以诏后世。使百世之下，有志之士，得其书而读之，如亲授于先生。圣贤事业，可学而能，孔、孟之学，可继而续，岂诬也哉！然必尝从事于此，心通默识，然后为能真知之矣。近年以来，世之推行其学，讲明其践修者益众。临邛魏华父了翁，除潼川宪，下问政令所当先者，正谓之曰：“濂溪先生，幸仕敝乡，下车之初，宜遣祝币委金判或教官，告之以导学者趋向。”既而华父更思所以表显之者，遂有易名之请。上即可之，于是下太常定议，吏部复议。久之议上，赐谥曰“元”。实嘉定十三年六月二十二日也。故并书之，以见圣朝褒崇儒学、风励学者之盛意，如此其至。有志者，可不知所勉哉！

## 8. 刘因《太极图后记》：

《太极图》，朱子发谓周子得于穆伯长，而胡仁仲因之，遂亦以谓穆特周子学之一师，陆子静因之；遂亦以朱录为有考，而潘志之不足据也。盖胡氏兄弟，于希夷不能无少讥议，是以谓周子为非止为仲穆之学者。陆氏兄弟以希夷为老氏之学，而欲其当谬加无极之责，而有所顾籍于周子也。然其实，则穆死于明道元年，而周子时年十四矣。朱氏、胡氏、陆氏不惟不考乎潘志之过，而又不考乎此之过也。然始也，朱子见潘志之图为周子所自作，而非有所受于人也，于乾道己丑已序于《通书》之后矣。后八年记书堂，则亦曰“不繇师传，默契道体，实天之所畀也”。又十年，因见张咏事有阴阳之语，与图说意颇合，以咏学于希夷者也，故谓是说之传固有端绪，至于先生然后得之于心，无所不贯，于是始为此图以发其秘尔。又八年，而为图、书注释，则复云，莫或知其师傅之所自。盖前之为说者，乃复疑而未定矣。岂亦不考乎此？故其为说之不决于一也。而或又谓周子与胡宿、邵古同师事润州一浮屠，而传其易书，此盖与谓邵氏之学因其母旧为某氏妾藏其亡夫遗书以归邵氏者，同为浮薄不根之说也。然而周子、邵子之学，先天、太极之图，虽不敢必其所传之出于一，而其理则未尝不一。而其理之出于《河图》者，则又未尝不一也。夫《河图》之中宫，则《先天图》之所谓无极、所谓太极、所谓道与心者也。《先天图》之所谓无极、所谓太极、所谓道与心者，即《太极图》之所谓无极而太极、所谓太极本无极、所谓人之所以最灵者也。《河图》之东北，阳之二生数统夫阴之二成数，则《先天图》之左方，震一、离兑二、乾三者也。《先天图》之左方，震一、离兑二、乾三者，即《太极图》之左方阳动者也，其兑、离之为阳中之阴，即阳动中之为阴静之根者也。《河图》之西南，阴之二生数统夫阳之二成数，则《先天图》之右方，巽四、坎艮五、坤六者也。《先天图》之右方，巽四、坎艮五、坤六者，即《太极图》之右方阴静者也；其坎、艮之为阴中之动者，即阴静中之为阳动之根者也。《河图》之奇偶，则《先天》、《太极图》之所谓阴阳，而凡阳皆乾、凡阴皆坤也。《河图》、《先天》、《太极图》之左方皆离之象也，右方皆坎之象也，是以《河图》水火居南北之极，《先天图》坎、离列左右之门，《太极图》阳变阴合，而即生水火也。至元丙子八月。

附：《胡适日记》有关材料

1921年(民国十年)7月6日

“今读穆集，无一语及陈抟，可怪。朱震之说必是瞎说。因为穆修死时(1032)，周敦颐(生1017)只有

15岁,无传授之理。邵雍生于1011,比周敦颐大六岁,尚且是穆的再传弟子,何况周呢?”

## 9. 历代表彰周敦颐事略:

历代褒典(录自张伯行《周濂溪集》,正谊堂本)

宋宁宗嘉定十三年,赐谥曰“元”。

嘉定七年,潼川转运判官魏了翁疏曰:“臣窃见故虞部郎中周敦颐,尝为合州佾书判官。州事不经其手,吏不敢决;苟下之,民不肯从。贤人君子,莫不喜称之。流风所渐,迄今未泯。士竞讲学,民知向方。春秋奉尝,有永无替。臣始到官,遣吏即其祠,而用币焉。退复维念,是特敦颐所以施诸一方,见诸行事之一二耳。盖自周衰,孔、孟歿,更秦、汉、魏、晋、隋、唐,学者无所宗主,支离泮涣,莫适与归。醇质者滞于占毕训诂,隽爽者溺于记览词章;言义理,则流于清虚寂灭;论事功,则骛于权谋智巧。诬民惑世,沦于肌髓,不可救药。而周敦颐独奋乎百世之下,乃始探造化之至赜,建图著书,阐发幽秘。即斯人日用常行之际,示学者穷理尽性之归。使诵其遗言者,始得以晓然于洙泗之正传。而知世之所谓学,盖有不足于学者。于是河南程颢、程颐亲得其传,而圣学益以大振。虽三人于时皆不及大用,而嗣往圣,开来哲,发天理,正人心,使孔、孟绝学独盛于本朝,而超出百代。功用所系,治理所关,诚为不小。特拘命秩,未举节惠。故绍兴初,侍讲胡安国尝请于朝。先爵程颢兄弟,使得从食于先圣先贤之庙。其后乾道间,太学录魏掞之又尝白宰相,请祠程颢兄弟于学,皆不果行。如周敦颐则又程颢兄弟亲炙而师事之者,安国、掞之未及以为言,则尤为阙典也。臣愚欲望圣慈详臣所陈。如以为可采,乞下之礼官,如先朝邵雍、徐积等故事,先将周敦颐特美赐谥。其于表章诚非小补,惟陛下裁幸。”疏入,下礼官讨论。

嘉定九年了翁再疏曰:“臣自前岁误被简擢,摄承漕寄,遂因职分所关,辄为周敦颐冒陈易名之请。又贴黄云,近岁如朱熹、张栻皆已赐谥。而熹、栻之学,实宗周敦颐及程颢、程颐。今录其后而遗其先,似于褒崇美意,犹有未尽。已荷圣明俞允,遂以所奏下之有司,而二年于兹,犹未有以易其名者。臣愚欲望圣慈申饬有司,速加考定,表而出之,庶有以风励四方,示学士大夫趋向之的。其于崇化善俗之道,无有急于此者。”疏入,命礼部太常寺同共定议。

太常丞臧格议曰:“大哉元乎!在易为乾德之首,在《春秋》为始年之法。天下之理,盖未尝无其初也。古者大道修明,人心纯一,圣贤之功,固无自而见。不幸而涣散殄残之余,有能复振遗响,俾绝者自我而续,晦者自我而明,是固有元之义焉,参之大易、《春秋》之说,又宁有异旨哉!自孟氏没,异端滋炽,重以专门于汉,清谭于晋,至唐则文艺益工。展转沈锢,以迄五季之陋,几于蠹蚀不存矣。宋兴,钜公名人,舄奕后先,其闻道亦不为浅。大概更相推激,终不离乎文字议论之末。而挈提宗旨,主张是道以淑诸人,有濂溪先生焉,学问渊懿,超然自得,特出于万物之表。而其最深切者,太极有图,所以发是理之幽秘;易通有书,所以阐是图之精微。图有无穷之义,书有不尽之言。如是可探二气五行之运,如是可见中正仁义之本,如是可识神物动静之别。语其概,则广大高深;究其归,则不外乎日用饮食之常。断断乎其有功于斯世也,盖尝深探其造道之所由来矣。或谓得之先天,先天

得之龙纪,其说近于迂诞而无考。又云其图实出于穆修,修之传出于陈抟。抟,老子之学也,乌能统盟斯道!要之先生所得之奥,不俟师传,匪由智索,神交心契,固已极其本统。不然,嗜溪流之绀寒,爱庭草之交翠,体夫子之无言,穷颜渊之所以乐,是果何味而独嘤嘤之邪?故能发前圣之所未发,觉斯人之所未觉,使高远者不堕于荒忽,循守者不沦于滞固。私意小智,何所容其巧;诡经辟说,何所肆其诬。如密云宿雾,有日斯赫;如断港绝潢,有泉斯涌。其功用岂不伟哉!近世朱文公熹、张宣公栻、吕成公祖谦,尊敬斯学。或列之篇端,或记之于书后,或杂于注释之详,或严于问答之确。先生之名,盖广大光明于时矣。谨按谥法主善行德曰‘元’。先生博学力行,会道有元。脉络贯通,上接乎洙泗;条理精密,下逮乎河洛。以元易名,庶几百世之下,知孟氏之后,明圣道者心自濂溪始。”

吏部考功郎中楼观复议曰:“易有太极,是生两仪,乾坤位焉。大哉乾元,万物资始;至哉坤元,万物资生。凡言元者,谓其肇于此者也。故曰,元者善之长,又曰《春秋》以一为元。及观河汾王通,尝游孔子之庙而歌曰:大哉乎,君君臣臣,父父子子,兄兄弟弟,夫夫妇妇。夫子之力也,其与太极合德,盖尝三复斯言。无极而太极,太极动而生阳,静而生阴,是又乾坤之元也。夫子生于晚周,果何与乎太极哉?春秋之际,三纲沦,九法敎,邪诞妖异之说竞起。涂生民之耳目,溺天下于污浊,理学亦几乎息矣。夫子出而开天理,明人极,扶持而封植之。殆乾坤之再造,谓之合德太极,宜矣。知夫子与太极合德,则阐夫子所谓合德者于剥蚀之余,谥之以元,不亦可乎!”于是赐谥曰“元”。

宋理宗淳佑元年,诏从祀庙庭,寻追封“汝南伯”。

庆元中,著作郎李道传请以先生及二程、张、朱四先生从祀,未行。至是乃诏曰:“朕惟孔子之道,自孟轲后不得其传。至我朝周敦颐、张载、程颢、程颐,真见实践,深探圣域,千载绝学,始有指归。中兴以来,又得朱熹精思明辨,表里浑融,使《大学》、《中庸》、《论》、《孟》之书,本末洞彻,孔子之道益以大明于世。朕每观五臣论著,启沃良多。今视学有日,其令学官列诸从祀,以示崇奖之意。”越三日,加封“汝南伯”。

宝佑五年,敕赐九江道源书院额。

景定四年,复赐道州濂溪书院额。

道州守杨允恭,援九江书院额请于朝。上御书“道州濂溪书院”六大字,赐以玺书,驰赐之。

元仁宗延佑六年,加封“道国公”。

诏曰:“盖闻孟轲既歿,道失其传。孔子言湮,人自为说。谅斯文其未丧,有真儒之间生。濂溪周敦颐,禀元气之至精,绍绝学于独得,图太极而妙斡万化,著《通书》而同归一诚。俾圣学灿然复明,其休功尚垂不泯。朕守成继体,贵德尊贤,追念前修,近稽彝典。已崇庙庭之祀,盍疏邦国之封?于戏!霁月光风,想清规之如在;玄袞赤芾,冀宠命之斯承。”

明英宗正统元年,诏修祠墓,优恤子孙。

景帝景泰七年,诏取嫡孙冕世袭五经博士。

武宗正德元年,崇祀元公于九江书院。



神宗万历二十三年，以元公父谏议大夫辅成从祀启圣祠。

先是，嘉靖中，诏以朱子之父松、程子之父珦，从祀启圣祠。于是国子监学录杨成章（道州人），请于永州府曰：“启圣一祠，崇祀先圣厥考，配以颜、路、曾点、孔鲤、孟孙氏，从以程珦、朱松、蔡元定，诚旷古所无之规，万古不刊之典也。窃惟周子，有宋大儒；辅成者，周子之父也。周子既从祀于孔庭，辅成亦当从祀于启圣。何也？孟子大贤，有继往开来之功，崇报者及其所生，是已。然孟子之去孔子，历年非远，其微言妙旨，犹得以私淑诸人也。自孟子歿千四百年，昏若长夜。周子一旦奋自南服，不由师传，默契道体，遂廓清而昭明之。论德数烈，当与孟氏齐而为一。即崇及所生，而使辅成从孟氏之后，岂为过乎！夫道统之在近代，则诚周子浚其源也。程子者，得其源而导其流也；朱子者，得其源而扬其波也；蔡子者，得其源而衍其派也。学有源流，统有先后，导其流、扬其波、衍其派者，皆推崇其父矣，而浚其源者，独不得推崇其父，无乃阙典。考之辅成，祥符八年登第，终贺州桂岭令。所历多善政，操守最孤高，虽未有著述可匹元定，而贞履循迹，方之程珦，实无轩轾。有子輿之嗣，无孟孙之飨；有程珦之贤，无伯淳之报。是于辅成似为稍抑，而所以隆礼周子者，犹有未尽也。成章皓首经生，恭睹圣明，考古定典，文教大张，故敢冒昧僭陈。如蒙准呈题奏，下之舆论，当必有以愚言为是者矣。”

明年，冢孙博士周联官，具呈于提学道俞士章，经巡抚都御使郭维贤、监察御使徐兆魁，会题礼部尚书范谦等覆奏，于是以辅成从祀启圣祠。

本朝<sup>①</sup>

世祖章皇帝顺治十年，议以嫡孙莲充五经博士。

顺治十年二月十九日，巡按湖广监察御使李敬，奏为恭陈理学先贤始末，并查历代往例。伏乞采择举行，以光圣治事。“臣伏案，有宋大儒周敦颐，永州府之道州人也。学本立诚，功深主静。上传孔、孟，下启程、朱。著有《太极》、《通书》，至精至醇，极高极大。论其造诣，比于颜子；详其仕止，甚合《中庸》。诸儒之所依归，列后之所仰止。宋嘉定十三年，从魏了翁之请、臧格之议，赐谥元公。淳佑元年，追封‘汝南伯’，从祀孔子庙庭。宝佑五年，敕赐道源书院额。景定四年，再赐御书。元延佑六年，追封‘道国公’。明正统元年，褒修祠墓，优恤后裔。景泰六年，诏取嫡长孙一人来京，世袭五经博士。正德中，钦赐九江崇祀。万历二十三年，以父周辅成从祀启圣祠。盖先贤之学如此，历代之例如此。备载《濂溪志》可考。惟我皇上开基立极，重道崇儒。而俎豆未新，松楸如故，良由地方初定，表章无人。臣少述斯文，长官斯士，其于先贤故里，义备洒扫之役。奉值皇上临雍大典，圣脉重光。所有敦颐诸书，宜付史馆校订，颁部学宫。譬如日月照幽，江河润物，切关世教，岂可名言。臣前于顺治九年三月，巡历永州，恭行该道府州，查取前朝世袭翰林院五经博士周汝忠所生嫡男周莲甘结存案，以备收录。仍飭该属官员，照全书以礼致祭外，即欲缮疏具题，因贼隔暂止。今王师南征，水道开复，臣虽处干戈扰攘之中，而师法阐明，未敢少懈。相应据实亟请。”顺治十年二月十九日题，三月十七日奉旨该部议奏。

礼部题覆：“臣等议得湖南巡按李敬疏，称周敦颐嫡派子孙，曾于景泰七年准袭翰林

<sup>①</sup> 即清朝。——编者

院五经博士，臣部无案可查，难以悬议。伏乞敕下臣部，咨都察院行该省巡按御史具查嫡派子孙，果有世袭五经博士印信札符，取具各官保结，起送臣部，酌议具题。至于敦颐所著《太极》、《通书》，明朝已编刻《性理大全》书内，通行天下，无庸再议。”顺治十年四月二十九日奉旨依议行。

今上康熙十九年，复议取嫡孙嘉耀充五经博士。

康熙二十四年三月初八日，都察院左佥都御史姚绶虞，题为“圣心重道方殷，先贤表章未尽，亟请敕议以昭盛治之旷典事”：“臣按，道学之传，孟子而后，荀、杨之徒，不精不详。迄乎五季，昏昧已极。宋儒道州周敦颐出，直接孔、孟之真传。《太极图说》，阐河洛之精微；易理《通书》，辟天人之秘蕴。潜修默契，暗极而章。洛人程珦遣二子颢、颐受学焉，皆能倡明道学，以大发有宋一代之盛。故朱熹之序敦颐曰：‘世所谓二程先生者，其源盖自先生发之也。’可谓不忘所自矣。臣又考宋嘉定十三年，谥敦颐为元公。其词曰：‘先生博学力行，会道有元。脉络贯通，上接乎洙泗；条理精密，下逮乎河洛。以元易名，庶几百世之下，知孟氏之后，明圣道必自濂溪始。’淳佑元年，追封‘汝南伯’。元延佑六年，加封‘道国公’。明正统元年，葺理濂溪祠墓，优免子孙差役。景泰七年，查道州周敦颐嫡长子孙一人周冕，授翰林院五经博士。世袭，拨给墓田，至明季而遂失其传矣。窃惟宋世有敦颐，然后有程、朱。今二氏世袭勿替，而敦颐子孙沦落，祠地荒芜，揆之典章，不无挂漏。幸逢我皇上崇儒重道，理学修明。臣请敕廷臣集议，详考敦颐当理学绝续之际，启程、朱道脉之传。即行楚抚查其子孙果否曾授五经博士。特赐洪恩，酌加恤录。不惟慰先儒于地下，亦可以励万世之人心矣。本年三月十四日，奉旨九卿詹事科道会议具奏。”

礼部等衙门会议得都察院左佥都御史姚绶虞，疏称“宋儒道州周敦颐，直接孟氏之传。《太极图说》，阐河洛之精微；易理《通书》，辟天人之秘蕴。洛人程珦遣二子颢、颐受业，皆倡明道学，以大发有宋一代之盛。故朱熹之序敦颐曰：‘世所谓二程先生者，其源盖自先生发之也。’宋淳佑元年，追封‘汝南伯’。元延佑六年，加封‘道国公’。明正统元年，葺理濂溪祠墓，优免子孙差役。景泰七年，查道州周敦颐嫡长孙一人周冕，授为翰林院五经博士。世袭，拨给墓田，至明末而遂失其传矣。切念先儒敦颐子孙沦落，祠地荒圯，揆之典章，不无挂漏。幸逢我皇上崇儒重道，理学修明。请敕廷臣集议。特赐洪恩，酌加优禄。不惟慰先儒于地下，亦可以励万世之人心”等语。查顺治十二年，礼部题明，将朱文公十五代嫡孙朱邦相之子朱煌，承袭博士。又查康熙九年，据河南巡抚郎廷相题请宋儒程颢、程颐之后裔程宗昌、程延祀，准袭五经博士，各在案。周敦颐上接孔、孟，下启程、朱，其后裔亦应照程、朱之例，准给博士之职，以彰皇上阐明理学之盛典。俟命下之日，行文该抚，详查周敦颐嫡派，并取周氏宗谱一并移送，到日由礼部查明应授之人，具题准给世袭博士可也。

康熙二十四年三月二十八日题，四月初二日奉旨依议。

康熙二十四年五月初二日，布政使司奉巡抚都察院丁思孔行司转府，仰州行学，查明周敦颐嫡派应授世袭五经博士之人，取具印结，及周氏宗谱，作速详咨，以凭移送礼部具题，勿得迟违等。因据道州儒学署印训导石国纶，查得应袭博士周莲，年力衰迈，



不堪策励；有周莲之长子生员周嘉耀，委系濂溪嫡派后裔，并非假冒旁枝，应授世袭，并宗谱印结申赍等因，呈州。六月初二日，道州申府，转详布政使司，申巡抚都察院咨部候题。



图5 周氏太极图(正谊堂本《周濂溪集》)

### 10. 朱熹《太极图解》(节录自正谊堂本《周濂溪集》):

#### 《太极图》

朱子曰：“《太极图》者，濂溪先生之所作也。先生姓周氏，名敦颐……博学力行，闻道甚早。遇事刚果，有古人风。为政精密严恕，务尽道理。尝作《太极图》、《通书》、《易通》数十篇。襟怀潇洒，雅有高趣，尤乐佳山水。庐山之麓有溪焉，先生濯缨而乐之。因寓以‘濂溪’之号，而筑书堂于其上。”

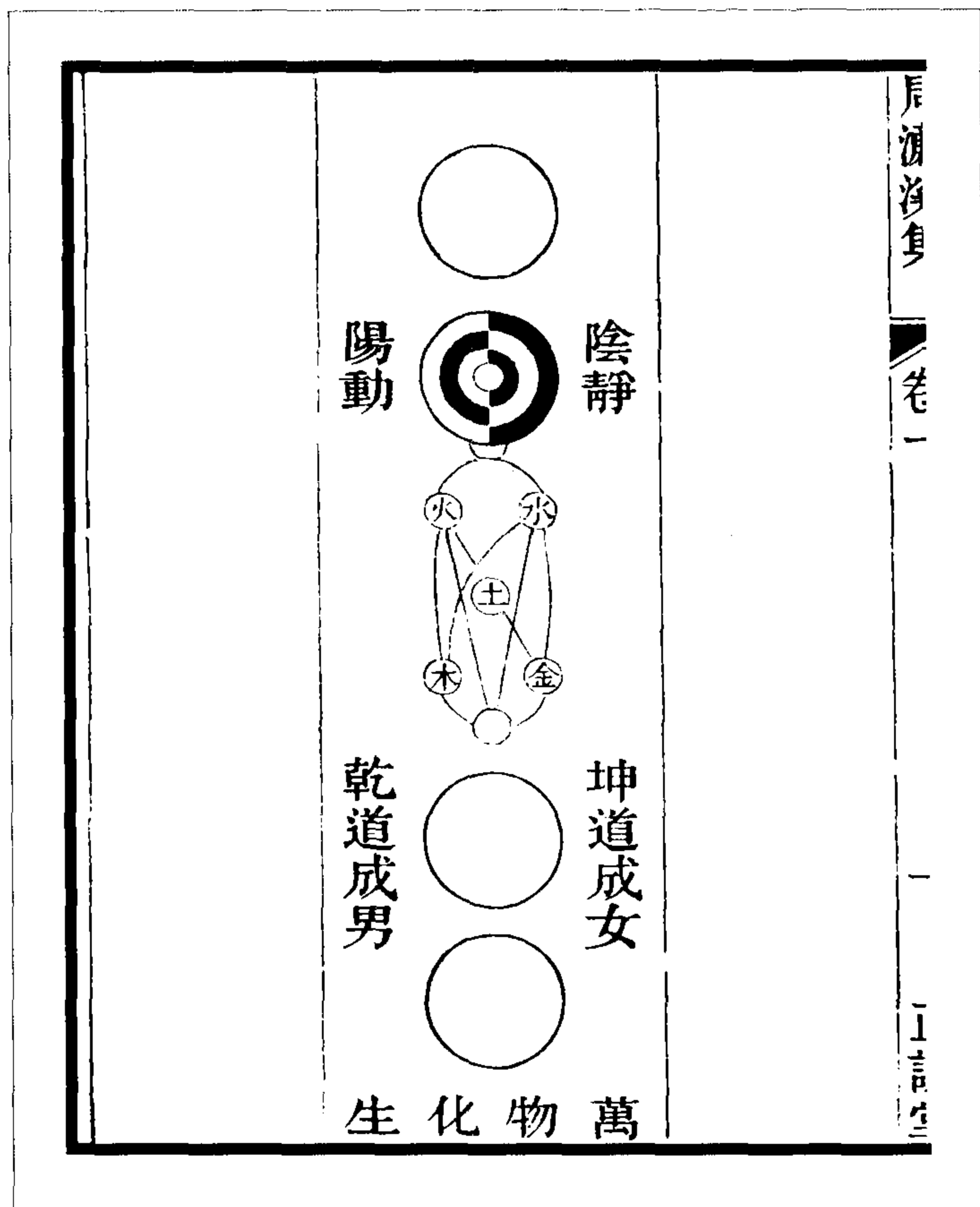
#### 《朱子图解》

○此所谓“无极而太极也”，所以动而阳、静而阴之本体也。(太极，理也；阴阳，气也。气之所以能动静者，理为之宰也。)然非有以离乎阴阳也(道不离器)，即阴阳而指其本体(器中之道)，不杂乎阴阳而为言耳。(道是道，器是器。已上三句，要离合看之，方得分明。)

☉此○之动而阳，静而阴也。中○者，其本体也(即是第一层之太极也)。

☰者，阳之动也，○之用所以行也；☷者，阴之静也，○之体所以立也。☷者，☰之根也；☰者，☷之根也。

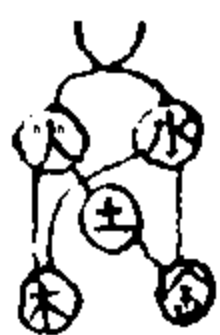

此阳变阴合而生水、火、木、金、土也。☯者，阳之变也；☯者，阴之合也。☷阴

盛(秋阴初，冬阴盛)，故居右(北方之地)；☲阳盛(春阳初，夏阳盛)，故居左(南方之地)；☷阳稚(阳初故稚)，故次火(东方之地)；☱阴稚(阴初故稚)，故次水(西方之地)；☰冲气(四冲之气)，故居中。而水火之☯交系乎上，阴根阳，阳根阴也。水而木，木而火，火而土，土而金，金而复水，如环无端。五气布，四时行也。



五行一阴阳。五殊二实无余欠也。(水、火、木、金、土，各一其极，阴阳共一中极。

然五行之极，亦即阴阳之极，非五行有余，而阴阳不足也。)“阴阳一太极”，精粗本末无彼此也(精谓太极，粗谓阴阳。理，本也；气，末也。然虽有精粗本末之殊，实无截然彼此之别)。“太极本无极”，上天之载无声臭也(形上之道，本无方所名状之可言)。“五行之生各一其性”，气殊质异，各一其○无假借也(太极无乎不在，物物皆具，故不待假借)。

☯此无极二五所以妙合而无间也(理与气质，浑融妙合，然后能化生万物也)。

○乾男坤女，以气化者言也(得天地自然之气以生，曰气化)。“各一其性”，而男女一太极也。

○“万物化生”，以形化者言也。(在人、物既受天地之气以生，则自相交感而生，曰形化)。“各一其性”，而万物一太极也。(此以上引说解剥图体。此以下据图推尽说意。)

“惟人也，得其秀而最灵”，则所谓人○者于是乎在矣。然形，☷之为也(得太极阴静之气)；神，☰之发也(得太极阳动之气)；五性，☯之德也(得太极五行之理)；善恶，男女之



分也(阳善阴恶)，万事万物之象也(天能化生万物，人能化裁万事)。此天下之动所以纷纶交错(气质不齐，德性庞杂)，而吉、凶、悔、吝所由以生也(顺理则吉，逆理则凶。悔自凶而趋吉，吝自吉而向凶)。惟圣人者，又得夫秀之精一(圣人乃天地间气所生，最得二气五行之秀。至精而不杂，至一而不二。此其所以特异乎众人也)，而有以全乎○之体用者也(众人具动静之理，圣人全动静之德)。是以一动一静，各臻其极(顺阴阳，合天理)，而天下之故常感通乎寂然不动之中(众人之性，气质偏杂，所以动而纷纶交错，不胜其咎。圣人之性，湛然纯一，所以静而感通万事，无有窒碍)。盖中也(中即礼，属火)、仁也(仁属木)、感也(木仁，于时为春；火礼，于时为夏。春夏乃造化发育流行之候。仁礼亦人心生机灿著之理，乃感之事也)。所谓☰也(顺乎阳动之理)，○之用所以行也(发散为用)。正也(正即智，属水)、义也(义属金)、寂也(金义于时为秋，水智于时为冬。秋冬乃造化揪敛收藏之候。义智亦人心节制包涵之理，乃寂之事也)。所谓☷也(顺乎阴静之理)，○之体所以立也(收敛为体)。中正仁义浑然全体(中仁虽属动用，正义虽属静体，然四者皆性之德，浑然在中，圣

人全体之事也),而静者常为主焉(众人缘情欲而害性,故多失之动。圣人存未发之中,为已发之和,故常主于静)。则人○于是乎立(修道之谓教)。而



天地日月,四时鬼神,有所不能违矣(天地日月,四时鬼神,无非二五妙合而成。圣人全乎太极之体用,则宇宙之间,孰得而违哉。《中庸》言天地位,万物育,正是此道理)。君子之戒慎恐惧,所以修此而吉也(此学知利行以下之事。气质之用小,学问之功大。此所以修之而得吉也);小人之放辟邪侈,所以悖此而凶也(感物欲动而不知节,则人欲肆而天理灭矣,所以悖此而凶也)。天地人之道,各一○也。阳也,刚也、仁也,所谓☰也,物之始也(无极而太极);阴也,柔也、义也,所谓☷也,物之终也(太极本无极)。此所谓易也,而三极之道立焉,实则一○也(万理不外一理)。故曰“易有太极”,☯之谓也(太极不出阴阳之外)。

### 朱子《太极图说解》

无极而太极。

上天之载,无声无臭,而实造化之枢纽,品汇之根柢也,故曰“无极而太极”,非太极之外复有无极也。

太极动而生阳,动极而静,静而生阴,静极复动。一动一静,互为其根。分阴分阳,两仪立焉。

太极之有动静,是天命之流行也,所谓一阴一阳之谓道。诚者,圣人之本,物之终始,而命之道也。其动也,诚之通也,继之者善,万物之所资以始也;其静也,诚之复也,成之者性,万物各正其性命也。动极而静,静极复动,一动一静,互为其根,命之所以流行而不已也。动而生阳,静而生阴,分阴分阳,两仪立焉,分之所以一定而不移也。盖太极者,本然之妙也;动静者,所乘之机也。太极,形而上之道也;阴阳,形而下之器也。是以自其著者而观之,则动静不同时,阴阳不同位,而太极无不在焉;自其微者而观之,则冲穆无朕,而动静阴阳之理已悉具于其中矣。虽然推之于前而不见其始之合,引之于后而不见其终之离也,故程子曰:“动静无端,阴阳无始。”非知道者,孰能识之?

阴变阳合,而生水、火、木、金、土,五气顺布,四时行焉。

有太极,则一动一静而两仪分;有阴阳,则一变一合而五行具。然五行者,质具于地,而气行于天者也。以质而语其生之序,则曰水、火、木、金、土,而水木阳也,火金阴也;以气而语其行之序,则曰木、火、土、金、水,而木火阳也,金水阴也。又统而言之,则气阳而质阴也;又错而言之,则动阳而静阴也。盖五行之变,至于不可穷,然无适而非阴阳之道。至其所以为阴阳者,则又无适而非太极之本然也。夫岂有所亏欠间隔哉。

五行一阴阳也,阴阳一太极也,太极本无极也。五行之生也,各一其性。

五行具,则造化发育之具,无不备矣。故又即此而推本之,以明其浑然一体莫非无极之妙。而无极之妙亦未尝不各具于一物之中也。盖五行异质,四时异气,而皆不能外乎阴阳。阴阳异位,动静异时,而皆不能离乎太极。至于所以为太极者,又初无声臭之可言,是性之本体然也。天下岂有性外之物哉?然五行之生,随其气质,而所禀不同,所谓各一其性

也。各一其性，则浑然太极之全体无不各具于一物之中，而性之无所不在又可见矣。

无极之真，二五之精，妙合而凝。乾道成男，坤道成女，二气交感，化生万物，万物生生而变化无穷矣。

夫天下无性外之物，而性无不在。此无极二五所以混融而无间者也。所谓妙合者也，真以理言，无妄之谓也。精以气言，不二之名也。凝者，聚也。气聚而成形也。盖性为之主，而阴阳五行为之经纬错综，又各以类凝聚而成形焉。阳而健者成男，则父之道也；阴而顺者成女，则母之道也。是人物之始，以气化而生者也。气聚成形，则形交气感，遂以形化，而人物生生，变化无穷矣。自男女而观之，则男女各一其性，而男女一太极也。自万物而观之，则万物各一其性，而万物一太极也。盖合而言之，万物统体一太极也；分而言之，一物各具一太极也。所谓天下无性外之物，而性无不在者，于此尤可以见其全矣。子思子曰：“君子语大，天下莫能载焉；语小，天下莫能破焉。”此之谓也。

惟人也，得其秀而最灵。形既生矣，神发知矣，五性感动，而善恶分，万事出矣。

此言众人具动静之理，而常失之于动也。盖人物之生，莫不有太极之道焉。然阴阳五行，气质交运，而人之所禀，独有其秀，故其心为最灵。而有以不失其性之全，所谓天地之心，而人之极也。然形生于阴，神发于阳，五常之性，感物而动；而阳善阴恶，又以类分；而五性之殊，散为万事。盖二气五行化生万物，其在人者又如此，自非圣人太极全体有以定之，则欲动情胜，利害相攻，人极不立，而违禽兽不远矣。

圣人定之以中正仁义，而主静，立人极焉。故圣人与天地合其德、日月合其明、四时合其序、鬼神合其吉凶。

此言圣人全动静之德，而常本之于静也。盖人禀阴阳五行之秀气以生，而圣人之生，又得其秀之秀者，是以其行之也中，其处之也正，其发之也仁，其裁之也义。盖一动一静，莫不有以全夫太极之道而无所亏焉。则向之所谓欲动情胜，利害相攻者，于此乎定矣。然静者，诚之复，而性之真也。苟非此心寂然无欲而静，则又何以酬酢事物之变而一天下之动哉！故圣人中正仁义，动静周流。而其动也，必主乎静，此其所以成位乎中，而天地日月，四时鬼神，有所不能违也。盖必体立而后用有以行，若程子论乾、坤动静，而曰不专一，则不能直遂；不翕聚，则不能发散。亦此意尔。

君子修之吉，小人悖之凶。

圣人太极之全体，一动一静，无适而非中正仁义之极。盖不假修为而自然也。未至此而修之，君子之所以吉也；不知此而悖之，小人之所以凶也。修之、悖之，亦在乎敬肆之间而已矣。敬则欲寡而理明，寡之又寡，以至于无，则静虚动直，而圣可学矣。

故曰，立天之道，曰阴与阳，立地之道，曰柔与刚，立人之道，曰仁与义。又曰，原始反终，故知死生之说。

阴阳成象，天道之所以立也；刚柔成质，地道之所以立也；仁义成德，人道之所以立也。道一而已，随事著见。故有三才之别，而于其中，又各有体用之分焉。其实则一太极也。阳也，刚也，仁也，物之始也；阴也，柔也，义也，物之终也。能原其始而知所以生，则反其终而知所以死矣。此天地之间，纲纪造化，流行古今不言之妙。圣人作易，其大意盖不出此，故引之以证其说。

大哉易也，斯其至矣。

易之为书，广大悉备。然语其至极，则此图尽之，其旨岂不深哉！抑尝闻之，程子昆弟学于周子也，周子手是图以授之。程子之言性与天道多出于此。然卒未尝明以此图示人，是则必有微意焉。学者亦不可以不知也。

### 附辨

愚既为此说，读书病其分裂已甚，辨诘纷然。苦于酬应之不给也，故总而论之。大抵难者，或谓不当以继善成性分阴阳，或谓不当以太极阴阳分道器，或谓不当以仁义中正分体用，或谓不当言一物各具一太极。又有谓体用同源，不可言体立而后用行者；又有谓仁为体统，不可偏指为阳动者；又有谓仁义中正之分，不当反其类者。是数者之说，亦皆有理，然惜其于圣贤之意，皆得其一而遗其二也。夫道体之全，浑然一致，而精粗本末，内外宾主之分，粲然于其中，有不可以毫厘差者。此圣贤之言，所以或离或合，或异或同，而乃为道体之全也。今徒知所谓浑然者之为大而乐言之，而不知夫所粲然者之未始相离也。是以信同疑异，喜合恶离，其论每陷于一偏，卒为无星之称，无寸之尺而已，岂不误哉。

夫善之与性，不可谓有二物矣。然继之者善，自其阴阳变化而言也；成之者性，自夫人物禀受而言也。阴阳变化，流行而未始有穷，阳之动也；人物禀受，一定而不可易，阴之静也。以此辨之，则亦安得无二者之分哉？然性善，形而上者也；阴阳，形而下者也。周子之意，亦岂直指善为阳而性为阴哉？但语其分，则以为当属之此耳。

阴阳太极，不可谓有二理，必矣。然太极无象，而阴阳有气，则亦安得无上下之殊哉？此其所为道器之别也。故程子曰，形而上为道，形而下为器，须著如此说。然器亦道也，道亦器也。得此意而推之，则庶乎其不偏矣。

仁义中正，同乎一理者也，而析为体用，诚若有未安者。然仁者，善之长也；中者，嘉之会也；义者，利之宜也；正者，贞之体也。而元亨者，诚之通也；利贞者，诚之复也。是则安得谓无体用之分哉？

万物之生，同一太极者也。而谓其各具，则亦有可疑者。然一物之中，天理完具，不相假借，不相陵夺，此统之所以有宗，会之所以有元也。安得不曰各具一太极哉？若夫所谓体用同源者，程子之言，盖已密矣。其曰体用同源者，以至微之理言之，则冲漠无朕，而万象昭然已具也。其曰显微无间者，以至著之象言之，则即事即物，而此理无乎不在也。言理，则先体而后用，盖举体而用之理已具，是所以为一源也；言事，则先显而后微，盖即事而理之体可见，是所以为无间也。然则所谓一源者，是岂漫无精粗先后之可言哉？况既曰体立而后用行，则亦不嫌于先有此而后有彼矣。

所谓仁为体统者，则程子所谓专言之而包四者是也。然其言盖曰，四德之元，犹五常之仁；偏言则一事，专言则包四者，则是仁之所以包夫四者，固未尝离夫偏言之一事。亦未有不识夫偏言之一事，而可以骤语夫专言之体统者也。况此图以仁配义，而复以中正参焉。又与阴阳刚柔为类，则亦不得为专言之矣。安得遽以其统体者言之，而昧夫阴阳动静之别哉？至于中之为用，则无过不及者言之，而非指所谓未发之中也。仁不为体，则亦以偏言一事者言之，而非指所谓专言之仁也。对此而言，则正者所以为中之干，而义者所以为



仁之质，又可知矣。其为体用，亦岂为无说哉？

大抵周子之为是书，语意峻洁而浑成，条理精密而舒畅。读者能虚心一意，反复潜玩，而毋以先人之说乱焉，则庶几其有得乎周子之心，而无疑纷纷之说矣。

熹既得此说，尝录以寄广汉张敬夫。敬夫以书来曰：“二先生所与门人讲论问答之言，见于书者详矣。其于《西铭》，盖屡言之，至此图则未尝一言及也。”谓其必有微意，是者固然。然所谓微意者，果何谓耶？熹窃谓此为此图立象尽意，剖析幽微，周子盖不得已而作也。观其手授之意，盖以为惟程子为能当之。至程子而不言，则疑其未有能受之者尔。夫既未能默识于言意之表，则驰心空妙，入耳出口，其弊必有不胜言者。观其答张闳中，论《易传》成书，深患无受之者；及《东见录》中，论横渠清虚一大之说，使人向别处走，不若且只道敬，则其意亦可见矣。若《西铭》，则推人以之天，即近以明远，于学者日用，最为亲切。非若此书，详于性命之原，而略于进为之目，有不可为骤而语者也。孔子雅言，诗书执礼，而于易则鲜及焉。其意亦犹此耳。韩子曰：“尧、舜之利民也大，禹之虑民也深。”熹于周子、程子亦云。既以复于敬夫，因记其说于此。

乾道癸巳四月既望熹谨书。

### 11. 朱熹《周子太极通书后序》：

右周子之书一篇，今春陵、零陵、九江皆有本，而互有同异。长沙本最后出，乃熹所编定，视他本最详密矣，然犹有所未尽也。盖先生之学，其妙具于《太极》一图；《通书》之言，皆发此图之蕴。而程先生兄弟语及性命之际，亦未尝不因其说。观《通书》之诚、动静、性命等章，及程氏书之李仲通铭、程邵公志、《颜子好学论》等篇，则可见矣。故潘清逸志先生之墓，叙所著书，特以作《太极图》为称首，然则此图当为书首，不疑也。然先生既手以授二程，本因附书后（祁宽居之云），传者见其如此，遂误以图为书之卒章，不复厘正。使先生立象尽意之微旨，暗而不明。而骤读《通书》者，亦复不知有所总摄。此则诸本皆失之。而长沙《通书》，因胡氏所传，篇章非复本次，又削去分章之目，而别以“周子曰”者加之，于书之大义，虽若无所害，然要非先生之旧。亦有去其目而遂不可晓者（如理性命章之类）。又诸本附载铭碣诗文，事多重复，亦或不能有所发明于先生之道，以示学者。故今特据潘志置图篇端，以为先生之精意，则可以通乎书之说矣。至于书之分章定次，亦皆复其旧贯，而取公及蒲左丞、孔司封、黄太史所记先生行事之实，删去重复，合为一篇，以便观者。盖世所传先生之书，言行具此矣。潘公所谓《易通》，疑即《通书》，而《易说》独不可见。向见友人多蓄异书，自谓有传本。亟取而观焉，则浅陋可笑，皆舍法时举子茸绪余，与《图说》、《通书》绝不相似，不问可知其伪。独不知世复有能得其真者与否？以图、书推之，知其所发当极精要，微言湮没，甚可惜也。熹又尝读朱内翰震《进易说表》，谓此图之传自陈抟、种放、穆修而来，而五峰胡公仁仲作《通书序》，又谓先生非止为种、穆之学者，此特其学之一师耳，非其至者也。夫以先生之学之妙，不出此图，以为得之于人，则决非种、穆所及。以为非其至者，则先生之学又何以加于此图哉！是以尝窃疑之，及得志文考之，然后知其果先生之所自作，而非有所受于人者。公盖皆未见此志而云云耳。然胡公所论《通书》之指曰：“人见其

书之约，而不知其道之大也；见其文之质，而不知其义之精也；见其言之淡，而不知其味之长也。人有真能立伊尹之志，修颜子之学，则知此书之言包括至大，而圣门之事业无穷矣。”此则不可易之至论，读是书者所宜知也。因复掇取以系于后云。乾道己丑六月戊申新安朱熹谨书。

## 12. 朱熹《再定太极通书后序》：

右周子《太极图》并说一篇，《通书》四十一章。世传旧本，遗文九篇，遗事十五条，事状一篇。熹所集次皆已校定，可缮写。熹按：先生之书，近岁以来，其传既益广矣，然皆不能无谬误。惟长沙建安板本为庶几焉，而犹颇有所未尽也。盖先生之学之奥，其可以象告者，莫备于太极之一图；若《通书》之言，盖皆所以发明其蕴，而诚、动静、理性命等章为尤著。程氏之书亦皆祖述其意，而李仲通铭、程邵公志、《颜子好学论》等篇，乃或并其语而道之。故清逸潘公志先生之墓，而叙其所著之书，特以作《太极图》为首称，而后乃以《易说》、《易通》系之，其知此矣。（按：汉上朱震子发言陈抟以《太极图》传种放，放传穆修，修传先生。衡山胡宏仁仲则以为种、穆之传，特先生所学之一师，而非其至者。武当祁宽居之又谓图象乃先生指画以语二程，而未曾有所为书。此盖皆未见潘志而言。若胡氏之说，则又未考乎先生之学之奥，始卒不外乎此图也。先生《易说》久已不传于世，向见两本皆非是，其一《卦说》，乃陈忠肃公所著；其一《系辞说》，又皆佛老陈腐之谈。其甚陋而可笑者，若曰“易之冒天下之道也，犹狙公之罔众狙也”。观此，则其决非先生所为可知矣。《易通》疑即《通书》，盖《易说》既依经以解义，此则通论其大旨而不系于经者也，特不知其去“易”而为今名，始于何时尔。）然诸本皆附于《通书》之后，读者遂误以为书之卒章。使先生立象之微旨，暗而不明，骤而语夫《通书》者，亦不知其纲领之在是也。长沙本既未及有所是正，而《通书》乃因胡氏所定章次，先后辄颇有所移易，又刊去章目，而别以“周子曰”者加之，皆非先生之旧。若“理性命章”之类，则一去其目，而遂不可晓。其所附见铭碣诗文，视他本则详矣，然亦或不能有以发明于先生之道，而徒为重复。故建安本特据潘志置图篇端，而书之序次名章，亦复其旧。又即潘志及蒲左丞、孔司封、黄太史所记先生行事之实，删去重复，参互考订，合为事状一篇。（其大者如蒲碣云，屠奸剪弊如快刀健斧。而潘志云，精密严恕，务尽道理。蒲碣但云，母未葬。而潘公所为郑夫人志乃为：水啮其墓而改葬。若此之类皆从潘志。而蒲碣又云，慨然欲有所施，以见于世。又云，益思以奇自见。又云，以朝廷躐等见用，奋发感历。皆非知先生者之言。又载先生称颂新政，反复数十言，恐亦非实。若此之类，今皆削去。）至于道学之微，有诸君子所不及知者，则又一以程氏及其门人之言为正，以为先生之书之言之行，于此亦略可见矣。然后得临汀杨方本以校，而知其舛陋，犹有未尽正。（如“柔如之”，当作“柔亦如之”，“师友”一章，当为二章之类。）又得何君营道诗序及诸尝游舂陵者之言，而知事状所叙濂溪命名之说，有失其本意者。（何君序见遗事篇内。又按，广汉张栻所跋先生手帖，据先生家谱云，濂溪隐居在营道县荣乐乡钟贵里石塘桥西。“濂”盖溪之旧名。先生寓之庐阜以示不忘其本之意。而邵武邹敷为熹言，尝至其处，溪之源委自为上下保，先生故居在下保，其地又别自号为“楼田”。而“濂溪”之为字，则疑



其出于唐刺史元结七泉之遗俗也。今按江州濂溪之西，亦有石塘桥。见于陈令举《庐山记》。疑亦先生所寓之名云。)覆校旧编，而知笔削之际亦有当录而误遗之者。(如蒲礪自言，初见先生于合州，相语三日夜，退而叹曰，世乃有斯人耶！而孔文仲亦有祭文，序先生洪州时事，曰，公时甚少，玉色金声，从容和毅，一府尽倾之语。蒲礪又称其孤风远操，寓怀于尘埃之外，常有高栖遐遁之意。亦足以证其前所谓以奇自见等语之谬。)又读张忠定公语，而知所论希夷、种、穆之传，亦有未尽其曲折者。(按：张忠定公尝从希夷学，而论公事之有阴阳，颇与图说意合。窃疑是说之传，固有端绪。至于先生，而后得之于心，而天地万物之理，巨细幽明，高下精粗，无所不贯，于是始为此图，以发其秘尔。)尝欲别加是正，以补其阙，而病未能也。兹乃被命假守南康，遂获嗣守先生之余教于百有余年之后，顾德弗类，惭惧已深，瞻仰高山，益切寤叹。因取旧帙，复加更定，而附著其说如此。侵板学宫，以与同志之士共览观焉。淳熙己亥夏五月戊午朔，新安朱熹谨书。

### 13. 朱熹《答胡广仲书》：

胡广仲云：“《太极图》旧本，极荷垂示。然其意义终未能晓。如阴静在上，而阳动在下，黑中有白，而白中有黑，及五行相生先后次序，皆所未明。”朱子答云：“太极之旨，周子立象于前，为说于后。互相发明，平正洞达，绝无毫发可疑。而旧传图说，皆有谬误。幸其失于此者，犹或有存于彼。是以向来得以参互考证，改而正之。凡所更改，皆有据依，非出于己意之私也。(旧本图字既差，而说中‘静而生阴’，静下多一极字。亦以图及上下文意，考正而削之矣。)若如所论，必以旧图为据，而曲为之说，意则巧矣。然既以第一圈为阴静，第二圈为阳动，则夫所谓太极者，果安在邪？又谓先有无阳之阴，后有兼阴之阳，则周子本说，初无此意，而天地之化，似亦不然。且程子所谓无截然为阴阳之理，即周子所谓互为其根也。程子所谓升降生杀之大分不可无者，即周子所谓分阴分阳也。两句相须，其义始备，故二夫子皆两言之，未尝偏有所废也。今偏举其一，而所施又不当其所，且所论先有专一之阴，后有兼体之阳，是乃截然之甚者。”

### 14. 朱熹《答杨子直书》：

天地之间，只有动静两端，循环不已，更无余事，此之谓易。而其动其静，则必有所以动静之理焉，是则所谓太极者也。圣人既指其实而名之，周子又为之图以象之。其所以发明表著，可谓无余蕴矣。原极之所以得名，盖取枢极之义。圣人谓之太极者，所以指夫天地万物之根也。周子因之而又谓之无极者，所以著夫无声无臭之妙也。然曰“无极而太极”、“太极本无极”，则非无极之后别生太极，而太极之上先有无极也。又曰五行阴阳、阴阳太极，则非太极之后别生二五，而二五之上先有太极也。以至于成男成女，化生万物，而无极之妙，盖未始不在是焉。此一图之纲领，大易之遗意。与老子所谓物生于有，有生于无，而以造化为真有始终者，正南北矣。来谕乃欲一之，所以于此图之说，多有乖碍，而不得其理也。熹向以太极为体，动静为用，其言固有病，后已改之曰：“太极者，本然之妙也；

动静者，所乘之机也。”此则庶几近之。来谕疑于体用之云甚当，但所以疑之之说，则与熹所以改之之意，又若不相似然。盖谓太极函动静则可（以本体而言也），谓太极有动静则可（以流行而言也）；若谓太极便是动静，则是形而上下者不可分，而“易有太极”之言亦赘矣。

### 15. 朱熹《答廖子晦书》：

周子吃紧为人，特著太极之书，以明道体之极致。而其所说用功夫处，只说“定之以中正仁义而主静”、“君子修之吉”而已，未尝使人日用之间，必求见此无极之真而固守之也。盖原此理之所自来，虽极微妙，万事万化，皆自此中流出，而实无形象之可指，故曰无极耳。若论功夫，则只中正仁义便是理会此事处，非是别有一段根原功夫，又在讲学应事之外也。

### 16. 朱熹《答直卿书》：

所论太极散为万物，而万物各具太极，见得道不可须臾离之意，而与一贯之旨，川上之叹，万物皆备之说相合。学者当体此意，造次颠沛不可间断，此说大概得之。但周子之意，若只如此，则当时只说此一句足矣，何用更说许多阴阳、五行、中正仁义及《通书》一部种种诸说邪？（此下注见《通书问答》）盖既曰各具太极，则此处便有阴阳五行许多道理，须要随处一一尽得。

### 17. 朱熹《记濂溪传》：

戊申六月，在玉山邂逅洪景卢内翰，借得所修国史，中有濂溪、程、张等传，尽载《太极图说》，盖濂溪于是始得立传。作史者于此为有功矣。然此说本文首句，但云“无极而太极”，今传所载，乃云“自无极而为太极”。不知其何所据而增此“自”、“为”二字也。夫以本文之意，亲切浑全，明白如此，而浅见之士，犹或妄有讥议，若增此字，其为前修之累，启后学之疑，益以甚矣。谓当请而改之，而或者以为不可。昔苏子容特以为父辨谤之故，请删国史所纪草头木脚之语，神祖犹俯从之，况此乃百世道术渊源之所系邪！正当援此为例，则无不可改之理矣。

### 18. 朱熹《又延平本》：

临汀杨方得九江故家传本，校此本不同者，十有九处，然亦互有得失。其两条此本之误，当从九江本，如“理性命章”云“柔如之”（当作“柔亦如之”）、“师友章”（当自“道义者”以下析为下章）。其十四条义可两通，当并存之，如“诚几德章”云“理曰礼”（理，一作履），“慎动章”云“邪动”（一作“动邪”），“化章”（一作“顺化”），“爱敬章”云“有善”（此下一有

“是苟”字)、“学焉”(此下一有“有”字)、“曰有不善”(一无此四字)、“曰不善”(此下一有“否”字)、“乐章”云“优柔平中”(平,一作乎)、“轻生败伦”(伦,一作常)、“圣学章”云“请闻焉”(闻,一作问)、“颜子章”云“独何心哉”(心,一作以)、“能化而齐”(齐,一作济,一作消)、“过章”(一作仲由)、“刑章”云“不止即过焉”(即,一作则)。其三条,九江本误,而当以此本为正:如“太极说”云“无极而太极”(“而”下误多一“生”字)、“诚章”云“诚斯立焉”(立,误作生)、“家人睽复无妄章”云“心复其不善而动而已矣”(心,误作以)。凡十有九条,今附见于此,学者得以考焉。

### 19. 朱熹《江州重建濂溪先生书堂记》:

道之在天下者未尝亡,惟其托于人者,或绝或续;故其行于世者,有明有晦,是皆天命之所为,非人智力之所能及也。夫天高地下,而二气五行,纷纶错糅,升降往来于其间,其造化发育,品物散殊,莫不各有固然之理。而最其大者,则仁义理智之性,君臣、父子、昆弟、夫妇、朋友之伦是已。是其周流充塞,无所亏间,夫岂以古今治乱为存亡者哉!然气之运也,则有醇漓判合之不齐;人之禀也,则有清浊昏明之或异。是以道之所以托于人而行于世者,惟天所畀乃得与焉,决非巧智果敢之私所能臆度而强探也。《河图》出而八卦画,《洛书》呈而九畴叙。而孔子于斯文之兴丧,亦未尝不推之于天;圣人于此,其不我欺也审矣。若濂溪先生者,其天之所畀而得乎斯道之传者欤?不然,何其绝之久而续之易,晦之甚而明之亟也。盖自周衰,孟轲氏没,而此道之传不属,更秦及汉,历晋隋唐,以至于我有宋,圣祖受命,五星集奎,实开文明之运,然后气之漓者醇,判者合,清明之禀,得以全付乎人。而先生出焉,不繇师传,默契道体,建图属书,根极领要。当时见而知之,有程氏者,遂扩大而推明之。使夫天理之微、人伦之著、事物之众、鬼神幽,莫不洞然毕贯于一。而周公、孔子、孟氏之传,焕然复明于当世。有志之士,得以探讨服行而不失其正,如出于三代之前者。呜乎!盛哉。非天所畀,其孰能与于此?先生姓周氏,讳敦颐,字茂叔。世家舂陵,而老于庐山之下。因取故里之号以名其川曰“濂溪”,而筑书堂于其上。今其遗墟在九江郡治之南十里,而其荒蕪不治则有年矣。淳熙丙申,今太守潘侯慈明与其通守吕侯胜己,始复作堂其处,揭以旧名,以奉先生之祀。而吕侯又以书来属熹记之。熹愚不肖,不足以及此。独幸尝窃有闻于程氏之学者,因得伏读先生之书,而想见其为人。比年以来,屏居无事,常欲一泛九江,入庐阜,濯纓此水之上,以致其高山景行之思,而病不得往,诚不自意。乃今幸甚获因文字以托姓名于其间也。于是窃原先生之道,所以得于天而传诸人者,以传其事如此,使后之君子,有以观考而作兴焉。是则庶几乎两侯之志也云尔。四年丁酉春二月丙子记。

### 20. 朱熹《隆兴府学濂溪先生祠记》:

隆兴府学教授南康黄君灏,既立濂溪先生之祠于其学,而书来语熹曰:“先生之学,自程氏得其传,以行于世。至于今而学者益尊信之。以故自其乡国,及其平生游宦所历,皆有

祠于学,以致其瞻仰之意。若此邦者,盖亦先生之仕国也,而视于其学,独未有所祠奉。灏也既言于府而敬立之,且奉程氏二先生以配焉。又将窃取其书,日与学者诵习之,而患未知其所以说也。吾子盖尝为是以幸教吾邦之人,是殆有以识其意者,愿得一言以记兹事,庶乎其有以发也。”熹谢不敏,而黄君要之不置。熹惟先生之学之奥,固非末学所敢知,抑不敢谓无其志者,矧以黄君之请之勤若是,亦安得而不为之言乎?

盖尝窃谓先生之言,其高极乎无极、太极之妙,而其实不离乎日用之间;其幽探乎阴阳、五行造化之赜,而其实不离乎仁义礼智刚柔善恶之际。其体用之一源,显微之无间,秦汉以下,诚未有臻斯理者。而其实不外乎六经《论语》、《中庸》、《大学》七篇之所传也。盖其所谓太极云者,合天地万物之理而一名之耳。以其无器与形,而天地万物之理无不在是,故曰“无极而太极”。以其具天地万物之理,而无器与形,故曰“太极本无极也”。是岂离乎生民日用之常,而自为一物哉!其为阴阳五行造化之赜者,固此理也;其为仁义礼智刚柔善恶者,亦此理也。性此理而安焉者,圣也;复此理而执焉者,贤也。自尧、舜以来至于孔、孟,其所以相传之说,岂有一言以易此哉!顾孟氏既没,而诸儒之智,不足以及此,是以世之学者,茫然莫知所适。高则放于虚无寂灭之外,卑则溺于杂博华靡之中,自以为道固如是,而莫或知其非也。及先生出,始发明之,以传于程氏,而其流遂及于天下;天下之学者于是始知圣贤之所以相传之实,乃出于此,而有以用其力焉。此先生之教所以继往圣开来学,而大有功于斯世也。今黄君既立其祠,以及于程氏,而又欲推其说以传学者,是必有以默契于心而亡疑矣。而犹若有待乎熹之言者,岂将以是辅其说而久其传邪?既不得辞,乃叙其事而并书是语以复焉。黄君幸以为不悖于先生之言,则愿刻之石,厝之祠门,以告来者。庶几其或小补云尔。

淳熙六年冬十月辛亥新安朱熹记。

## 21. 朱熹《韶州州学濂溪先生祠记》:

秦汉以来,道不明于天下,而士不知所以为学。言天者,遣人而无用;语人者,不及天而无本。专下学者,不知上达,而滞于形器;必上达者,不务下学,而溺于空虚。优于治己者,或不足以及人;而随世以就功名者,又未必自其本而推之也。夫如是,是以天理不明,而人欲炽,道学不传,而异端起,人挟其私智以驰骛于一世者,不至于老死则不止,而终亦莫悟其非也。宋兴,九嶷之下,舂陵之墟,有濂溪先生者作,然后天理明而道学之传复续。盖有以阐夫太极阴阳五行之奥,而天下之为中正仁义者,得以知其所自来,言圣学之有要。而下学者,知胜私复礼之可以训致于上达,明天下之有本。而言治者,知诚心端身之可以举而措之于天下。其所以上接洙泗千载之统,下启河洛百世之传者,脉络分明,而规摹宏远矣。是以人欲自是有所制而不得肆,异端自是有所避而不得骋。盖自孟子既没,而历选诸儒授受之次,以论其兴复开创,泛扫平一之功,信未有高焉者也。先生熙宁中,尝为广南东路提点刑狱公事,而治于韶。洗冤泽物,其志足以行矣,而以病去。乾道庚寅,知州事周侯舜元,仰止遗烈,慨然永怀,始作祠堂于州学讲堂之东序,而以河南二程先生配焉。后十有三年,教授廖君德明至,视故祠颇已摧剥,而香火之奉,亦惰弗供,乃增谋广而作新之。

明年，即其故处为屋三楹，像设俨然，列坐有序。月旦望，率诸生拜谒，岁春秋释奠之明日，则以三献之礼礼焉。而犹以为未也，则又日取三先生之书以授诸生曰，熟读精思而力行之，则其进而登此堂也，不异乎亲炙之矣。又明年以书来告曰，韶故名郡，士多愿恣，少浮华，可与进于善者。盖有张文献余襄公之遗风焉。然前贤既远，而未有先生君子之教以启迪于其后，虽有名士大贤来官其地，亦未闻有能抠衣请业，而得其学之传者，此周侯之所为惓惓焉者，而德明所以奉承于后而不敢怠也。今既讫事，而德明亦将终更以去矣。夫子幸而予之一言，庶几乎有以卒成周侯之志，是亦德明之愿，而诸生之幸也。廖君尝以其学讲于熹者，因不获辞，而辄为论著先生倡明道学之功以视韶人，使因是而知所以用力之方，又记其作兴本末如此，使来者有考焉。

淳熙十年癸卯岁七月丁卯新安朱熹记。

## 22. 朱熹《题太极西铭解后》：

始予作《太极》、《西铭》二解，未尝敢出以示人也。近见儒者多议两书之失，或乃未尝通其文义，而妄肆诋呵，予窃悼焉。因出此解以示学徒，使广其传。庶几读者由辞以得意，而知其未可以轻议也。

淳熙戊申二月己巳晦翁题。

## 23. 朱熹《奉安濂溪先生祠文》：

惟先生道学渊懿，得传于天。上继孔、颜，下启程氏。使当世学者得见圣贤千载之上，如闻其声，如睹其容。授受服行，措诸事业，传诸永久，而不失其正。其功烈之盛，盖自孟氏以来未始有也。熹钦诵遗编，获启蒙吝。兹焉试郡，又得嗣守条教，于百有二十余年之后。是用式严貌像，作庙学宫，并以明道先生程公、伊川先生程公，配神从享。惟先生之灵，实临鉴之。谨告。

## 24. 朱熹《袁州州学三先生祠记》：

宜春太守广汉张侯，既新其郡之学，因立濂溪河南三先生之祠于讲堂之东序，而以书来属熹记之。盖自邹孟氏没，而圣人之道不传；世俗所谓儒者之学，内则局于章句文词之习，外则杂于老子、释氏之言。而其所以修己治人者，遂一出于私智人为之凿，浅陋乖离，莫适主统。使其君之德，不得比于三代之隆；民之俗，不得跻于三代之盛。若是者，盖已千有余年于今矣。濂溪周公先生，奋乎百世之下，乃始深探圣贤之奥，疏观造化之原，而独心得之。立象著书，阐发幽秘。词义虽约，而天人性命之微，修己治人之要，莫不毕举。河南两程先生，既亲见之而得其传，于是其学遂行于世。士之讲于其说者，始得以脱于俗学之陋、异端之惑。而其所以修己治人之意，亦往往有能卓然不惑于世俗利害之私，而慨然有志于尧、舜其君民者。盖三先生者，其有功于当世，于是为不小矣。然论者既未尝考于其



学，又拘于今昔显晦之不同，是以莫知其本末源流之若此，而或轻议之。其有略闻之者，则又舍近求远，处下窥高，而不知即事观理，以求其切于修己治人之实也。呜呼！张侯所以作为此祠，而属其笔于熹者，其意岂不在于斯欤？抑尝闻之，绍兴之初，故侍读南阳胡文定公，尝欲请于朝，加程氏以爵列，使得从食于先圣先师之庙；其后熹之亡友建安魏侯揆之，为太学官，又以其事白宰相，且请废王荆公安石父子勿祠，当时皆不果行，识者恨之。至于近岁，天子乃特下诏罢临川伯雱者，略如揆之之言。然则公卿议臣，有能条奏前二议者，悉施行之，且复推而上之，以及于濂溪，其亦无患于不从矣。张侯名栻，丞相魏忠献公之子，文学吏治，皆有家法。观于此祠，又可见其志之所存者。异时从容献纳，日发其端，使三先生之祠遍天下，而圣朝尊儒重道之意，垂于无穷。则其美绩之可书，又不止于此祠而已也。故熹既为之论著其事，而又附此说以俟。

淳熙五年冬十月辛卯记。

## 25. 朱熹《徽州婺源学三先生祠记》：

淳熙八年春三月，婺源大夫周侯，始作周程三先生祠堂于其县之学，而使人以书来谓熹曰：“子故吾邑之人也，盖尝有闻于先生之学，而既祠之南康矣。且濂溪故宅豫章宜春之祠，又吾子之所记也。其亦为我言之。”熹惟三先生之道则高矣美矣，然此婺源者，非其乡也，非其寓也，非其所尝游宦之邦也。且国之祀典，未有秩焉而祀之，于礼何依，而于义何所当乎？则具以告，且谢不敢。后数月，周侯又与邑之处士李君缙，及其学官弟子数十人，皆以书来，曰：“惟濂溪夫子之学，性诸天，诚诸己，而合乎前圣授受之统，又得河南二程先生以传之，而其流遂及于天下。非有爵赏之劝，刑辟之威，而天下学士靡然向之。十数年来，虽非其乡，非其寓，非其游宦之国，又非有秩祀之文，而所在学官，争为祠堂，以致其尊奉之意。盖非敢以是间乎命祀也。亦曰肖其道德之容，使学者旦夕瞻望而兴起焉耳。且吾邑之人，所以得闻三先生之言者，子之先君子与有力焉。今祠亦既成矣，子安得而不为之言乎？抑先生之学，其始终本末之趣，愿吾子之悉陈之，庶乎其有发也。”熹发书，愀然曰：“明府之教，诸君之言，其命熹以记者，熹不敢复辞矣。乃先生之学，则熹之愚，惧不足以言之也。诸君独不观诸濂溪之图与其书乎，虽其简古渊深，未易究测，然其大旨亦不过语诸学者，讲学致思以穷天地万物之理，而胜其私以复焉。其施，则善始于家，而达之天下；其具，则复古礼，变今乐，政以养民，而刑以肃之也。是乃所谓伊尹之志，颜子之学，而程氏传之以觉斯人者，而亦岂有以外乎？诸君日用之间哉，顾独未之察耳。今幸以贤大夫之力，既得以日见先生之貌像而瞻仰之，则曷若遂读其书求其指，以反诸身而力行之乎。已遂书其事与其辞如此以为记，以为学者由是而用力焉。则庶几乎三先生之心，不坠于地，而于吾先君子之志，贤大夫之意，亦可以无负矣，诸君其亦勉之哉。祠在讲堂北壁下，濂溪先生南向坐，明道先生、伊川先生东西向以侑焉。周侯名师清，玉山人。好学有文，而尝事于朝矣。其为此邦，宽以抚民，礼以待士，而所以教诲者又如此。非今之为吏者所能及也。秋癸丑朱熹记。”

## 附录

### 1. 苏轼《茂叔先生濂溪诗呈次元仁弟》：

世俗眩名实，至人疑有无。  
怒移水中蟹，爱及屋上乌。  
坐令此溪水，名与先生俱。  
先生本全德，廉退乃一隅。  
因抛彭泽米，偶似西山夫。  
遂即世所知，以为溪之呼。  
先生岂我辈，造化乃其徒。  
应向柳州柳，聊使愚溪愚。

### 2. 黄庭坚《濂溪词并序》：

春陵周茂叔，人品甚高。胸中洒落，如光风霁月。好读书，雅意林壑。初不为人窘束世故，权舆仕籍。不卑小官，职思其忧。论法常与民决讼，得情而不喜。其为小吏，在江湖郡县，盖十五年，所至辄可传。任司理参军，转运司以权利变具狱，茂叔争之不能得，投告身欲去，使者敛手听之。赵公阅道，号称好贤。人有恶茂叔者，赵公以使者临之甚威，茂叔处之超然。其后乃悟曰：“周茂叔天下士也。”荐之于朝，论之于士大夫，终其身。其为使者，进退官吏，得罪者，自以不冤。中岁乞身，老于湓城。有水发源于莲花峰下，洁清绀寒，下合于湓江。茂叔濯缨而乐之。筑屋于其上，用其平生所安乐媿水而成，名曰“濂溪”。与之游者曰：“溪名未足以对茂叔之美。”虽然，茂叔短于取名，而惠于求志；薄于徼福，而厚于得民；菲于奉身，而燕及莠嫠；陋于希世，而尚友千古。闻茂叔之余风，犹足以律贪。则此溪之水，配茂叔以永久，所得多矣。茂叔讳敦实，避厚陵奉朝请名，改敦颐。二子寿、焘，皆好学承家。求予作濂溪诗，思咏潜德。茂叔虽仕宦三十年，而平生之志，终在丘壑。故余诗词不及世故，犹仿佛其音尘。

夕毛秀兮水清，可饭羹兮濯纓。  
不渔民利兮，又何有于名？  
弦琴兮觞酒，泻溪声兮，延五老以为寿。  
蝉蜕尘埃兮，玉雪自清。听潺溪兮鉴澄明。  
激贪兮敦薄，非清苹白鸥兮，谁与同乐？  
津有舟兮池有莲，胜日兮与客就间，人闻拿音兮不知何处？  
散发醉歌，荷为盖兮，倚芙蓉以当妓。  
霜清水寒兮，舟著平沙。  
八方同宇兮，云月为家。  
怀连城兮配明月，鱼鸟亲人兮，野老同社而争席。  
白云蒙头兮，与南山为伍。  
非夫人攘兮，谁余敢侮？

### 3. 祁宽《通书后跋》：

濂溪先生姓周，名敦颐，字茂叔。世为营道人。少孤，养于舅家。以恩补官，试吏郡县，以至持节外



台。为政力行其志，所临必有能声。卒官朝奉郎守尚书虞部郎中，分司南京。酷爱庐阜，乃买田筑室，退乐濂溪之上，人因以是称之。名贤赋咏，及墓志所载，皆专美其清尚而已。先生歿，洛阳二程先生，唱学于时。辨异端，辟邪说，自孟子而下，鲜所许可，独以先生为知道。又云，自闻道于先生，而其学益明。明道先生曰：“吾再见周茂叔，吟风弄月而归。得‘吾与点也’之意。”伊川先生状明道之行曰：“幼闻周茂叔论道，遂厌科举之业，求诸六经而后得之。”其推尊之如此，于是世方以道学归之。其后东坡苏公诗云：“先生本全德，廉退乃一隅。”盖谓此尔。《通书》即其所著也，始出于程门侯师圣，传之荆门高元举、朱子发。宽初得于高，后得于朱。又后得和靖尹先生所藏，亦云得之程氏，今之传者是也。逮卜居九江，得旧本于其家，比前所见，无《太极图》。或云图乃手授二程，故程本附之卷末也。校正舛错三十有六字，疑则阙之。夫老氏著《道德》五千言，世称微妙，此书字不满三千，道德、性命、礼乐、刑政悉举其要，而又名之以“通”，其示人至矣。学者宜尽心焉。

绍兴甲子春正月武当祁宽谨题。

#### 4. 张栻《通书后跋》：

濂溪周先生《通书》，友人朱熹元晦以《太极图》列于篇首，而题之曰《太极通书》。栻刻于严陵学官，以示多士。嗟乎！自圣学不明，语道者不睹夫大全。卑则割裂而无统，高则汗漫而不精。是以性命之说，不参乎事物之际，而经世之务，仅出乎私意小智之为，岂不可叹哉！惟先生生乎千有余载之后，超然独得夫大易之传。所谓《太极图》，乃其纲领也。推明动静之一源，以见生化之不穷。天命流行之体，无乎不在，文理密察，本末该贯。非阐微极幽，莫能识其指归也。然而学者，若之何而可以进于是哉？亦曰敬而已矣。诚能起居食息，主一而不舍，则其德性之知，必有卓然不可掩于体察之际者，而后先生之蕴可得而穷，太极可得而识矣。

乾道庚寅闰月谨题。

#### 5. 度正《书文集目录后》：

正往在富沙，先生语及周子在吾乡时，遂宁傅耆伯成从之游，其后尝以《姤说》、《同人说》寄之。先生乃属令寻访，后书又及之。正于是遍求周子之姻族，与夫当时从游于其门者之子孙。始得其与李才元漕江西时慰疏于才元之孙，又得其贺傅伯成登第手谒于伯成之孙，其后又得所序彭推官诗文于重庆之温泉寺，最后又得其吾乡时所与傅伯成手书。于序见其所以推尊前辈，于书见其启发后学，于谒于疏，又见其所以笃于朋友庆吊之谊，故列之遗文之末。又得其同时人往还之书、唱和之诗，与夫送别之序、同游山水之记。亦可以想像其一时切磋琢磨之益、笑谈吟咏之乐，登临游赏之胜，故复收之附录之后。而他书有载其遗事者，亦复增之。如近世诸老先生，崇尚其学，而祠之学校，道记其本末，推明其造人之序，以示后世者，今亦并述之焉。正窃惟周子之学，根极至理，在于《太极》一图；而充之以修身齐家治国平天下，则在《通书》。吾先生既已发明其不传之秘、不言之妙，无复余蕴矣。其余若非学者之所急。然洙泗门人，记夫子微言奥义，皆具载于《论语》，而夫子平日出处之粗迹则亦见于《家语》、《孔丛子》等书而不废。正今之备录此篇，其意亦犹是尔。学者其亦谨择之哉。

嘉定十四年六月二十有八日，后学山阳度正记。

#### 6. 张栻《道州重建先生祠记》：

宋有天下，明圣相继。承平日久，元气胥会，至昭陵之世盛矣。宗工巨儒，磊落相望，于是时濂溪先生实出于舂陵焉。先生姓周，字茂叔。晚筑庐山之下，以濂名其溪，故世称为“濂溪先生”。舂陵之人言曰：“濂溪吾乡之里名也，先生世家其间。及寓于他邦，而不忘其所自生，故亦以是名溪。而世或未知之

耳。”惟先生仕不大显于时，其泽不得究施。然世之学者，考论师友渊源，以孟氏之遗意复明于千载之下，实自先生发其端。由是推之，则先生之泽，其何有穷哉！盖自孔、孟没，而其微言仅存于简编，更有秦火之余，汉世儒者，号为穷经学古，不过求于训诂章句之间，其于文义不能无时有所益。然大本之不究圣贤之心，郁而不章，而又有颛从于文辞者。其去古益以远，经生文士，自峻为二途。及夫措之当世，施于事为，则又出于功利之末，智力之所营，若无所与于书者，于是有异端者，乘间而入，横流于中国。儒而言道德性命者，不入于老，则入于释。间有希世杰出之贤，攘臂排之，而其为说，复未足以尽吾儒之指归。故不足以抑其澜，而或反以激其势。嗟乎！言学而莫适其序，言治而不本于学。道德性命而流入于虚诞，吾儒之学，其果如是乎哉！陵夷至此，亦云极矣。及吾先生起于远方，乃超然有所自得于其心，本乎易之太极、《中庸》之诚，以极乎天地万物之变化。其教人，使之志伊尹之志，学颜子之学。推之于治，先王之礼乐刑政，可举而行于指诸掌。于是河南二程先生兄弟从而得其说，推明究极之。广大精微，殆无余蕴，学者始知夫孔、孟之教，盖在此而不在于他，学可以至于圣，治不可以不本于学。而道德性命，初不外乎日用之实。其于致知力行，具有条理，而诋邪淫道之说，皆无以自隐，可谓盛矣。然则先生发端之功，顾不大哉！春陵之学，旧有先生祠，实绍兴某年向侯子恣所建。至于今淳熙五年，赵侯汝谊以其地之狭也，下车之始，即议更度之。为堂四楹，并二程先生之像列于其中。规模周密，称其尊事之实。既成，使来谒记。枳谓先生之祠，凡学皆有之，岂惟春陵？特在春陵尤所当先有；赵侯之举，知急务矣。故为论述如此，以告后之人。四月戊寅，承务郎直宝文阁、权发遣静江府、兼管内营田事、广南西路兵马都铃辖兼主管本路安抚司公、兼提举买马、赐紫金鱼袋张枳谨记。

### 7. 张枳《广东宪司先生祠记》：

枳尝考先生之学，渊源精粹，实自得于心。而其妙乃在太极一图。穷二气之所根，极万化之所行，而明主静之为本，以见圣人所以立人极，而君子之所当为者，由秦汉以来，盖未有臻于斯也。

### 8. 张枳《南康军新立先生祠记》：

自秦汉以来，言治者汨于五伯功利之习；求道者沦于异端空虚之说。而于先生发政施仁之术，圣人天理人伦之教，莫克推寻而讲明之。故言治者，若无预于学，而求道者，反不涉于事。孔、孟之书仅传，而学者莫得其门而入。生民不克睹乎三代之盛，可胜叹哉！惟先生崛起于千载之后，独得微旨于残编断简之中。推本太极以及乎阴阳、五行之流布，人物之所以生化，于是知人之为至灵，而性之为至善，万理有其宗，万事循其则。举而措之，则可见先生之所以为治者，皆非私智之所出。孔、孟之意，于以复明。

### 9. 张枳《静江府学三先生祠记》：

师道之不可不立也久矣。良才美质，何世无之？而后世之人才，所以不古如者，以夫师道之不立故也。凡所谓士者，孰不曰以孔、孟为宗！然而莫知所以自进于孔、孟之门墙，则亦没世穷年，依然如旅人而已。幸而有先觉者出，得其传于千载之下，私淑诸人，使学者知夫儒学之真，求之有道，进之有序，以免于异端之归。去孔、孟之世虽远，而与亲炙之者，固亦无以相异，独非幸哉！是则由秦汉以来，师道之立，宜莫盛于今也。而近世学者，诚知信慕者盖鲜，间有号为推尊，则又或窃虚声以自高，而不克践其实，顾反以为病。是则师道虽在天下，而学者亦莫知其立也。桂之为州，僻处岭外，山拔而水清，士之秀美者，夫岂乏人？惟见闻之未广，而勉励之无从。故枳之区区首以立师道为急，继自今瞻三先生之在此祠也。其各起敬起慕，求其书而读之，味其言，考其行，讲论细绎。心存而身履，循之以进。于孔、孟之门墙，将见人才之作兴，与漓江为无穷矣。此枳之所望也。且独不见濂溪先生之言乎？师道立，则善人多；善人多则朝廷正，而天下治。嗟乎！枳之所望，又岂特于此邦之士云哉！

### 10. 张栻《尤溪县传心阁铭并记》：

栻窃惟自孟子没，圣贤失传历世久远。其间儒者非不知尊敬孔孟，而讲习六经。至考其所得，则不越于诂训文义之间而止矣。于所谓圣人之心，所以本诸天地，而措诸天下与来世者，盖鲜克涉其藩，而况睹其大全者哉！惟周先生出乎千载之后，而有得于太极之妙。今其图与书具存，道学有传，实在乎此。

### 11. 杨万里《邵州希濂堂记》：

惟老先生精微之意，微潘公，畴能发之；微晦庵，畴能领之；微先生，畴宜记之。余贺侯曰，甚善。然亦难言也。苟似精谲似密，刻似严弛似恕，皆非也。去其似而非者，则得其精微者矣。

### 12. 王恂《江州州学四先生祠记》：

至我朝，文明启运，五星集奎，笃生英哲，绍厥统绪。濂溪元公周先生，挺然特出，独造道奥。由天所授，不待师传。建图立书，昭示后世。无极而太极之妙，实前圣所未发。《通书》四十章，发明至理，直见精微。

### 13. 龚维蕃《道州重建先生祠记》：

先生之学，实嗣洙泗之统，传之伊洛，浸以大显。载在方册，人知诵习。

### 14. 魏了翁《道州濂溪书院记》：

了翁谓先生建图著书，为孔孟氏兴绝学。凡在郡国，皆当表而出之。……至魏晋而降，极于五氏之乱，古制无存，而师道益泯。于是以老庄求易，以讖纬明礼，以末师之说而疑圣言，以叔世之法而证往古。其剽掠一二，苟以哗众取宠。此固无以议为。号曰通经博古，则皆弃其德性之知，以习于见闻之陋。时师之见，既未有以绝出，传注则袭卑踵陋。虽求如秦汉以来专门之师，且不可得。夫然，故书自书，人自人，而学为空言。至我国朝之盛，先生奋自南服，超然独得，以上承孔、孟氏垂绝之绪。河南二程子，神交心契，相与疏浚阐明，而圣道复著。

### 15. 魏了翁《道州宁远县先生祠记》：

不有先生发太极本然之体，明二五所乘之机，而示人以日用常行至近至切之理，则异端小道，将诬民惑世于无所终极。……先生能见孔、孟之心于千五百年之久。先生之书，烂如日星，家藏而人诵之，岂无见先生之心而兴起者邪？

### 16. 魏了翁《宝庆府濂溪周元公先生祠堂记》：

盖自孔孟氏以来，为五百年者三矣。圣远言湮，俗沦士散。求道者离乎器，而不知一理二气之互根；言性者离乎气，而不知元亨变化之实理。知刚柔之为善恶，不知刚不一于善，柔不一于恶也；知阴阳之为动静，不知阴不一于静，阳不一于动也。先生始为图、书，贯融而劈析之。二程先生亲得其传，道日以章。

### 17. 魏了翁《合州建先生祠记》：

今细绎其养心说，大抵与《通书·圣学章》相表里。秦汉以来诸儒，臻斯理者盖鲜。呜呼！何三子之立志不凡，而闻道甚早与？夫人生于两间，而与天地同体；出乎百世之下，而与圣贤同心。使皆能以周子

之说,反而求之,寡欲以养其心,以极于无欲,则是心之运,明通公溥,岂有一毫之私间之哉!

### 18. 黄榦《鄂州州学四贤祠记》:

濂溪周先生,不由师传,洞见道体。推无极太极,以明阴阳之本,人物化生。万事纷扰,则定之以中正仁义,而人极立焉。盖与《河图》、《洛书》相为表里。

### 19. 邹补之《广东宪台先生祠记》:

窃考先生设施之绪,貌不可得,而世独传其书。今之所谓《通书》者,大都五六千言,首之以太极以立天地混沌之根,播于五行四时之运,蕴于性命道德之奥,达于礼乐刑政之用,元元本本,始终条理;合于孔子之一贯、曾子之忠恕、子思之中庸、孟子之仁义,有秦汉而下诸儒见识之所不到;而先生乃于春陵之墟、濂溪之滨,独得其蕴奥。是濂溪者,先生之洙泗也。

### 20. 蔡抗《广东宪司重建先生祠记》:

昔先师朱文公作《濂溪夫子祠堂记》曰:“高极乎无极太极之妙,而不离乎日用之间;幽探乎阴阳五行造化之蹟,而不离乎仁义礼智刚柔善恶之际。”大哉言乎!所以阐夫子精微之旨,揭万世义理之准也。盖夫子之学,体用同源,显微无间,上下于天地同流。此岂浅近者所能窥?

## (二) 朱陆太极之争

### 1. 朱熹《答陆九韶书》:

梭山陆九韶书云:“敬览所著《太极图说》,左扶右掖,使不失正,用力多矣。然此图本说,自是非正,虽曲为扶掖,恐终为病根,貽憾后学。”

答云:“《太极》篇首一句,最是长者所深排。殊不知不言无极,则太极同于一物,而不足为万化之根;不言太极,则无极沦于空寂,而不能为万化之根。只此一句,便见其下语精密微妙,而向下所说许多道理,条贯脉络,井井不乱。亘古亘今,颠扑不破。只恐自家见得未曾如此分明直截,则所可疑者,乃在此不在彼也。”

梭山又书云:“太极二字,圣人发明道之本源,微妙中正。岂有下同一物之理?左右之言过矣。今于上又加无极二字,是头上安头,过为虚无好高之论也。”

答云:“太极之说,熹谓周先生之意,恐学者错认太极别为一物,故著无极二字以明之。此是推原前贤立言之本意,所以不厌重复,盖有深指。来谕便谓熹以太极下同一物,是则非惟不尽周先生之妙旨,而于熹之浅陋妄说,亦未察其情矣。又谓著‘无极’字,便有虚无好高之弊,则未知尊兄所谓太极,是有形器之物邪,无形器之物邪?若果无形而但有理,则无极即是无形,太极即是有理,明矣。又安得为虚无而好高乎?”

附:《宋元学案·象山学案》顾谝案语:

梭山与紫阳论太极,往还各两书之后,梭山以为求胜不求益,遂不复致辨。而象山则以为道一而已,不可不明于天下后世,故代为梭山辨之。

## 2. 朱熹《答陆九渊书》：

象山陆九渊第一书云：“梭山兄谓《太极图说》与《通书》不类，疑非周子所为。不然，则是其学未成时所作。不然，则或是传他人之文，后人不辨也。盖《通书》“理性命”章言‘中焉止矣，二气五行，化生万物，五殊二实，二本则一’。曰中、曰一，即太极也。未尝于其上加无极字。“动静”章言五行阴阳，阴阳太极，亦无‘无极’之文。假令《太极图说》是其所传，或其少时所作，则作《通书》时，盖已知其说之非矣。此言殆未可忽也。”

尊兄向与梭山书云：‘不言无极，则太极同于一物，而不足为万化根本；不言太极，则无极沦于空寂，而不能为万化根本。’夫太极者，实有是理，圣人从而发明之耳。非以空言立论，使后人簸弄于颊舌纸笔之间也。其为万化根本，固自素定，其足不足，能不能，岂以人言不言之故邪？《易大传》曰‘易有太极’，圣人言有，今乃言无，何也？作大传时不言无极，太极亦何尝同于一物，而不足为万化根本邪？《洪范》五皇极，列在九畴之中，不言无极，太极亦何尝同于一物，而不足为万化根本邪？太极固自若也。”

后书又谓‘无极自是无形，太极即是有理。周先生恐学者错认太极别为一物，故著无极二字以明之。’《易大传》曰‘形而上者谓之道’，又曰‘一阴一阳之谓道’。一阴一阳已是形而上者，况太极乎？晓文义者举知之矣。自有大传至今几年，未闻有错认太极别为一物者。设有愚谬至此，奚啻不能以三隅反，何足上烦老先生特地于太极上加无极二字，以晓之乎？且极字亦不可以形字释之。盖极者，中也。言无极，则是犹言无中也，是奚可哉！若惧学者溺于形器而申释之，则宜如《诗》言‘上天之载’，而于下赞之曰‘无声无臭’可也，岂宜以无极字加于太极之上？朱子发谓濂溪得《太极图》于穆伯长，伯长之传，出于陈希夷，其必有考。希夷之学，老氏之学也。无极二字，出《老子》‘知其雄’章。吾圣人之书所无有也。《老子》首章言‘无名天地之始，有名万物之母’，而卒同之，此老氏宗旨也。无极而太极，即是此旨。老氏学之不正，见理不明，所弊在此。兄于此学，用力之深，为日之久，曾此之不能辨，何也？《通书》‘中焉止矣’之言，与此昭然不类。而兄曾不之察，何也？《太极图说》以无极二字冠首，而《通书》整篇，未尝一及无极字。二程言论文字至多，亦未尝一及无极字。假令其初实有是图，观其后来，未尝一及无极字，可见其学之进，而不自以为是也。兄今考订注释，表显尊信，如此其至，恐未得为善祖述者也。”

晦庵答云：“来书反复，其于无极太极之辨详矣。然以熹观之，伏羲作易，自一画以下，文王演易，自乾元以下，皆未尝言太极也，而孔子言之。孔子赞易，自太极以下，未尝言无极也，而周子言之。夫先圣后圣，岂不同条而共贯哉！若于此有以灼见太极之真体，则知不言者不为少，而言之者不为多矣。何至若此之纷纷哉！今既不然，则吾之所谓理者，恐其未足以为群言之折衷，又况于人之言有所不尽者，又非一二而已乎！既蒙不鄙而教之，熹亦不敢不尽其愚也。且夫大传之太极者，何也？即两仪、四象、八卦之理，具于三者之先而蕴于三者之内者也。圣人之意，正以其究竟至极，无名可名，故特谓之太极，犹曰举天下之至极，无以加此云尔，初不以中而命之也。至如北极之极，屋极之极，皇极之极，民极之极，诸儒虽有解为中者，盖以此物之极，常在此物之中，非指极字而训之以中也。极者，至极而



已。以有形者言之，则其四方八面，合臻将来，到此筑底，更无去处。从此推出四面八方，都无向背，一切停匀，故谓之极耳。后人以其居中而能应四外，故指其处而以中言之，非以其义可训中也。至于太极，则又初无形象方所之可言，但以此理至极而谓之极耳。今乃以中明之，则是所谓理有未明，而不能尽乎人言之意者，一也。《通书·理性命》章，其首二句言理，次三句言性，次八句言命，故其章内无此三字，而特以三字名其章以表之，则章内之言，固已各有所属矣。盖其所谓灵、所谓一者，乃为太极，而所谓中者，乃气稟之得中，与刚善刚恶、柔善柔恶者为五性，而属乎五行，初未尝以是为太极也。且曰‘中焉止矣’，而又下属于二气五行化生万物之云，是亦复成何等文字义理乎？今来谕乃指其中者为太极，而属之下文，则又理有未明，而不能尽乎人言之意者，二也。若论无极二字，乃是周子灼见道体，迥出常情，不顾旁人是非，不计自己得失，勇往直前，说出人不敢说底道理，令后之学者，晓然见得太极之妙，不属有无，不落方体。若于此看得破，方见得此老真得千圣以来不传之秘，非但架屋下之屋，叠床上之床而已也。今必以为未然，是又理有未明，而不能尽乎人言之意者，三也。至于大传，既曰‘形而上者谓之道’矣，而又曰‘一阴一阳之谓道’，此岂真以阴阳为形而上者哉？正所以见一阴一阳，虽属形器，然其所以一阴而一阳者，是乃道体之所为也。故语道体之至极，则谓之太极；语太极之流行，则谓之道。虽有二名，初无两体。周子所以谓之无极，正以其无方所、无形状，以为在无物之前，而未尝不立于有物之后，以为在阴阳之外，而未尝不行乎阴阳之中，以为通贯全体无乎不在，则又初无声臭影响之可言也。今乃深诋无极之不然，则是直以太极为有形状、有方所矣。直以阴阳为形而上者，则又昧于形器之分矣。又于形而上者之上，复有况太极乎之语，则是又以道上又别有一物为太极矣。此又理有未明，而不能尽乎人言之意者，四也。

至熹前书所谓‘不言无极，则太极同于一物，而不足为万化根本；不言太极，则无极沦于空寂，而不能为万化根本’，乃是推本周子之意，以为当时若不如此两下说破，则读者错认语意，必有偏见之病，闻人说有，即谓之实有，见人说无，即以为真无耳。自谓如此说得周子之意，已是大煞分明，只恐知道者，厌其漏泄之过甚。不谓如老兄者，乃犹以为未稳而难晓也。请以熹书上下文字详之，岂谓太极可以人言而为加损者哉！是又理有未明，而不能尽乎人言之意者，五也。来书又谓大传明言‘易有太极’，今乃言无何邪？此尤非所望于高明者。今夏因与人言易，其人之论正如此。当时对之不觉失笑，遂至被劾。彼俗儒胶固，随语生解，不足深怪。老兄平日自视为如何，而亦为此言邪？老兄且谓大传之所谓有，果如两仪、四象、八卦之有定位，天地五行万物之有常形？周子之所谓无，是果虚空断灭，都无生物之理邪？此又理有未明，而不能尽乎人言之意者，六也。《老子》‘复归于无极’，无极乃无穷之义，如庄生入无穷之门，以游无极之野云尔，非若周子所言之意也。今乃引之，而谓周子之言实出乎彼，此又理有未明，而不能尽乎人言之意者，七也。”

象山第二书云：“来书本是主张无极二字，而以明理为说。其要则曰，于此有以灼见太极之真体。九渊窃谓尊兄未尝实见太极，若实见太极，上面必不更加无极字，下面必不更诸真体字。上面加无极字，正是叠床上之床；下面诸真体字，正是架屋下之屋。虚见之与实见，其言固自不同也。又谓极者，正以其究竟至极，无名可名，故特谓之太极，犹曰举天下

至极，无以加此云尔。就令如此，又何必更于上面加无极字也？若谓欲言其无方所、无形状，则前书固言宜如《诗》言‘上天之载’，而于其下赞之曰‘无声无臭’可也。岂宜以无极字加之太极之上？《系辞》言‘神无方’矣，岂可言无神？言‘易无体’矣，岂可言无易？老氏以无为天地之始，以有为万物之母，以常无观妙，以常有观微。直将无字搭在上面，正是老氏之学，岂可讳哉！惟其所弊在此，故其流为任术数，为无忌惮。此理乃宇宙所固有，岂可言无？若以为无，则君不君，臣不臣，父不父，子不子矣。杨朱未遽无君，而孟子以为无君；墨翟未遽无父，而孟子以为无父，此其所以为知言也。极亦此理也，中亦此理也。五居九畴之中，而曰皇极，岂非以其中而命之乎？民受天地之中以生，而《诗》言‘立我烝民，莫匪尔极’，岂非以其中而命之乎？《中庸》曰：‘中也者，天下之大本也；和也者，天下之达道也。致中和，天地位焉，万物育焉。’此理至矣，外此岂更复有太极哉！以极为中，则为不明理；以极为形，乃为明理乎？字义固有一字而数义者，用字则有专一义者。中即至理，何尝不兼至义？《大学》、《文言》皆言知至；所谓至，即此理也。语读易者曰，能知太极，即是知至；语读《洪范》者曰，能知皇极，即是知至。夫岂不可？盖同指此理，则曰极、曰中、曰至，其实一也。至如直以阴阳为形器，而不得为道，此尤不敢闻命。易之为道，一阴阳而已；先后始终，动静晦明，上下进退，往来阖辟，盈虚消长，尊卑贵贱，表里隐显，向背顺逆，存亡得丧，出人行藏，何适而非一阴一阳哉？奇偶相寻，变化无穷，故曰‘其为道也屡迁，变动不居，周流六虚，上下无常，刚柔相易，不可为典要，唯变所适’。《说卦》曰：‘观变于阴阳而立卦，发挥于刚柔而生爻，和顺于道德而理于义，穷理尽性以至于命’；又曰：‘昔者圣人之作易也，将以顺性命之理，是以立天之道，曰阴与阳，立地之道，曰柔与刚，立人之道，曰仁与义。’下《系》亦曰：‘易之为书也，广大悉备，有天道焉，有人道焉，有地道焉。兼三才而两之，故六；六者非他也，三才之道也。’今顾以阴阳为非道，而直谓之形器，其孰为昧于道器之分哉？前书举大传‘一阴一阳之谓道’，‘形而上者谓之道’两句，以见粗识文义者，亦知一阴一阳是形而上者，必不至错认太极别为一物，故曰况太极乎。此其指归，本自明白，而兄曾不之察，乃必见诬以道上别有一物为太极。《通书》曰：‘中者，和也；中节也，天下之达道也，圣人之事也，故圣人立教。俾人自易其恶，自至其中而止矣。’周子之言中如此，亦不轻矣。外此岂更别有道理，乃不得此虚字乎？所举“理性命”章五句，但欲见《通书》言中言一，而不言无极耳。‘中焉止矣’一句，不妨自是断章，兄必见诬以属之下文。兄之为辨，失其指归，大率类此。大传、《洪范》、《毛诗》、《周礼》与《太极图说》孰古？以极为形，而谓不得为中；以一阴一阳为器，而谓不得为道。此无乃少绌古书为不足信，而微任胸臆之所裁乎！来书又谓周子所以谓之无极，正以其无方所、无形状。诚令如此，不知人有甚不敢道处？但加之太极之上，则吾圣门，正不肯如此道耳。夫乾，确然示人易矣；夫坤，隤然示人简矣。太极亦曷尝隐于人哉！尊兄两下说无说有，不知漏泄得多少。”

晦庵答书：“来书云‘尊兄未尝实见太极……其言固自不同也’，熹亦谓老兄正未识太极之本无极而有真体，故必以中训极，而又以阴阳为形而上者之道，虚见之与实见，其言果不同也。”

来书云：‘老氏以无为天地之始……岂可讳也。’熹详老氏之言有无，以有无为二，周子之言有无，以有无为一。正如南北水火之相反。更请子细著眼，未可容易讥评也。



来书云：‘此理乃宇宙之所固有……子不子矣。’更请详看，熹前书曾有无理二字否？

来书云：‘极亦此理也……外此岂更复有太极哉’，极是。名此理之至极，中是状此理之不偏。虽然同是此理，然其名义，各有攸当。虽圣贤言之，亦未尝敢有差互也。若皇极之极，民极之极，乃为标准之义，犹曰立于此而示于彼，使其有所向望而取正焉耳。非以其中而命之也。‘立我烝民’，立与粒同，即《书》所谓‘烝民乃粒’。‘莫匪尔极’，则亦指后稷而言，盖曰使我众民皆得粒食，莫匪尔后稷之所立者是望耳。尔字不指天地，极字亦非指所受之中。‘中者天下之大本’，乃以喜怒哀乐之未发，此理浑然，无所偏倚而言。太极固无偏倚，而为万化之本，然其得名，自为至极之极，而兼有标准之义，初不以中而得名也。

来书云：‘以极为中……乃为明理乎？’老兄自以中训极，熹亦未尝以形训极也。今若此言，则是已不晓文义，而谓他人亦不晓也。请更详之。

来书云：‘《大学》、《文言》皆言知至。’熹详知、至二字虽同，而在《大学》则知为实字，至为虚字，两字上重而下轻。盖曰，心之所知无不到耳。在《文言》，则知为虚字，至为实字，两字上轻而下重，盖曰有以知其所当至之地耳。两义既自不同，而与太极之为至极者，又皆不相似。请更详之。

来书云：‘直以阴阳为形器……孰为味道器之分哉？’若以阴阳为形而上者，则形而下者，复是何物？更请见教。若熹愚见与夫所闻，则曰凡有形有象者，皆器也。其所以为是器之理者，皆道也。如是，则来书所谓始终晦明奇偶之属，皆阴阳所为之器。独其所以为是器之理，如目之明，耳之聪，父之慈，子之孝，乃为道耳。如此分别，似差明白，不知尊意以为如何？

来书云：‘《通书》曰中者和也……大率类此。’周子言中而以和字释之，又曰中节，又曰达道，其言显与《中庸》相戾，则亦必有说矣。盖此中字，是就气禀发用，而言其无过不及处耳，非直指本体未发，无所偏倚而言也。岂可以此而训极为中也哉！

来书云：‘大传、《洪范》、《诗》、《礼》、《尔雅》，与《太极图说》孰古？’大传、《洪范》、《诗》、《礼》皆言极而已，未尝谓极为中也。先儒以此极处常在物之中央，而为四方之所向内而取正，故因以中释之，盖亦未为甚失。而后人遂直以极为中，则又不识先儒之本意矣。《尔雅》乃是纂集古今诸儒训诂以成书，其间盖亦不能无误，不足据以为古，又况其间但有以极训至，以殷齐训中，初未尝以极为中乎？

来书又谓‘周子所以谓之无极……则吾圣门正不肯如此道耳’，无极而太极，犹曰莫之为而为，莫之至而至，又如曰无为之为。皆语势之当然，非谓别有一物也。其意则固若曰，非如皇极、民极、屋极之有方所形象，而但有此理之至极耳。若晓此意，则于圣门有何违叛而不肯道乎？‘上天之载’，是就有中说无；‘无极而太极’，是就无中说有。若实见得即说有说无，或先或后，都无妨碍。

来书云：‘夫乾确然示人易矣……不知漏泄得多少。’太极固未尝隐于人，然人之识太极者则少。往往只是于禅学中认得个昭昭灵灵，能作用底，便谓此是太极，而不知所谓太极，乃天地万物本然之理，亘古亘今颠扑不破者也。（近见国史濂溪传载此图说，乃云‘自无极而为太极’。若使濂溪本书实有自、为两字，则信如老兄所言，不敢辨矣。然因渠添此二字，却见得本无此字之意，愈益分明。请试思之。）”

## 附：程端蒙《与象山书》(录自正谊堂本《周濂溪集》)

夫太极之理妙矣，实万化之根柢，而此理之本原也。夫天下万事万物，行于有形之中，非有为之本者，则亦安能亘古今而不息哉！天理而不本于是理，则造化之功有穷；人生而不得于是理，则人道之大不立。至于一事之细，一物之微，苟不能得是理焉，亦何能屈伸往来阖辟聚散于百千万变之中，而不自已哉！然斯理也，无声之可闻，无臭之可接，搏之而不得，举之而不胜，非有形体物象之可见，是以周子必曰‘无极而太极’焉。盖闻太极乃无形之理，而非有形之物。其意混然，非以无极、太极为两物，相对而言也。大易虽不言无极，而曰“神无方”，“易无体”；《中庸》虽不言无极，而曰“无声无臭”；周子之意亦犹是耳。阁下又谓一阴一阳，已是形而上者，况太极乎？太极理也，阴阳则气也。气固不离乎理，而遂指气为理则不可。《易大传》曰“一阴一阳之谓道”，盖阴阳非道，而所以阴阳者道也。今阁下又谓自有大传自今几年，未闻有错认太极别为一物者。以阁下之言观之，谓周子于太极之上，复加无极，则是谓太极之上，复有无极，而无极自为一物，太极又自为一物，其为错认大矣。大抵阁下之学，用力于存想，驰心于空妙，乃禅者之余习。而不知天地之间，只是一个实理该贯动静，透彻内外。举理而不遗物，存体而必及用，乃古今相传之正学，而非若异端之为也。

## 二、道教对《周氏太极图》的改造等



图6 太极妙化神灵混沌赤文图(易丹图)

混沌赤文无上上真，此所谓“无极而太极”也。……上无复祖，惟道为身，此所谓“太极动而生阳。动极而静，静而生阴，静极复动。一动一静，互为其根。分阴分阳，两仪立焉”。五文开廓，此所谓“阳变阴合而生水、火、木、金、土，五气顺布，四时行焉。五行一阴阳也，阴阳一太极也。太极本无极也，五行之生，各一其性”。普植神灵，无文不光，无文不明，无文不立，无文不成，无文不度，无文不生，此所谓“无极之真，二五之精，妙合而凝。乾道成男，坤道成女。二气交感，化生万物，万物生生而变化无穷焉”。……故儒者知幽明之故，周乎万物，原始反终，穷理尽性，得不怵死生之妙。老氏则曰深根固蒂，长生久视。盖各有所宗也。……此乃金液还丹之道，故能沉根固蒂，长生久视矣。

(萧应叟《元始无量度人上品妙经内义》)

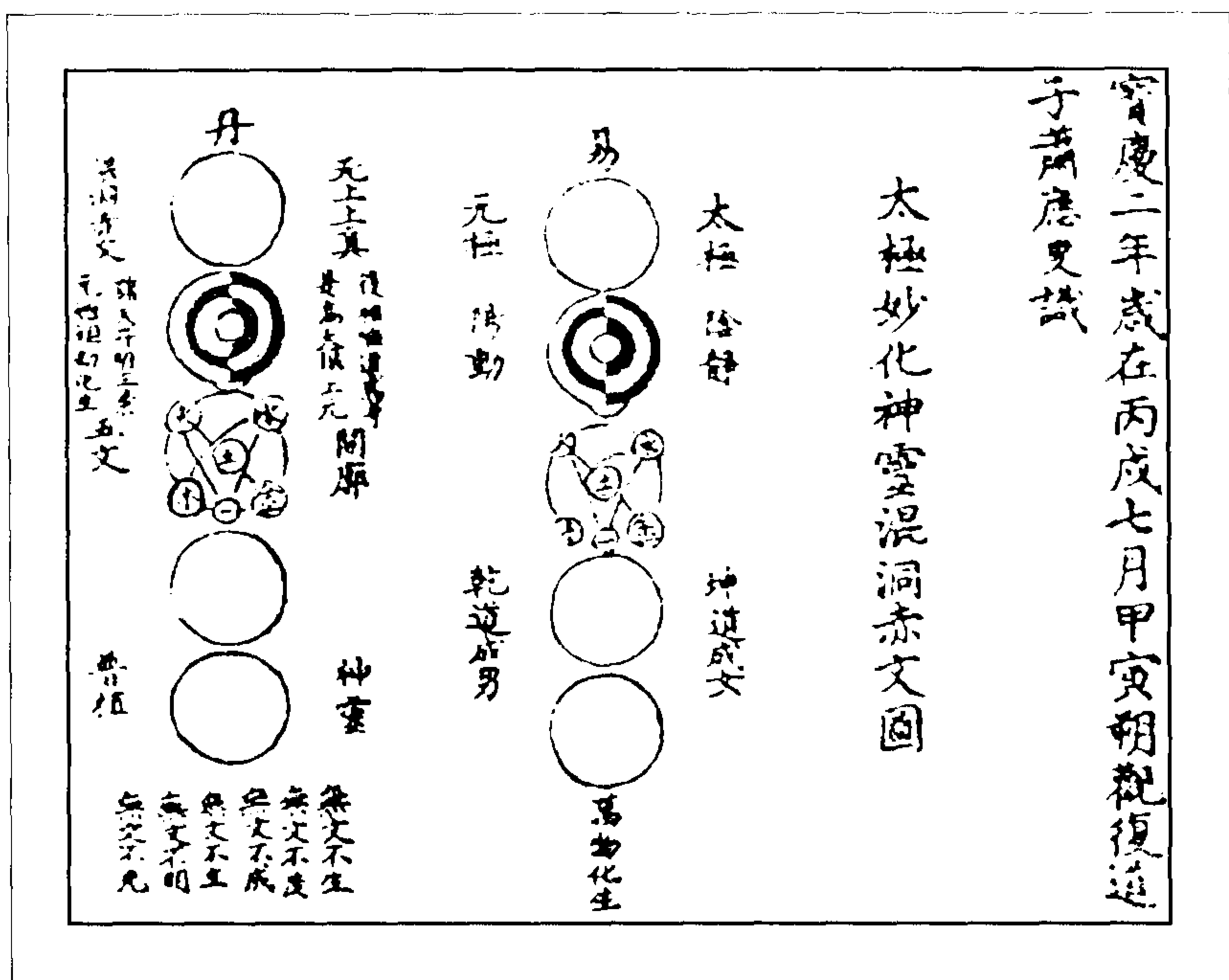

图8 无极图(《道藏》本)

图7 太极妙化神灵混洞赤文图(易丹图)

(张宇初《元始无量度人上品妙经通义》)

(图8)○者，道也。形而上者谓之道，斯乃道之体也，无极而太极；☉含三为一，中贯五十五数；中○者，乃其本体也，太极一判，两仪生焉；☯之动根乎阴也，☵之静根乎阳也；

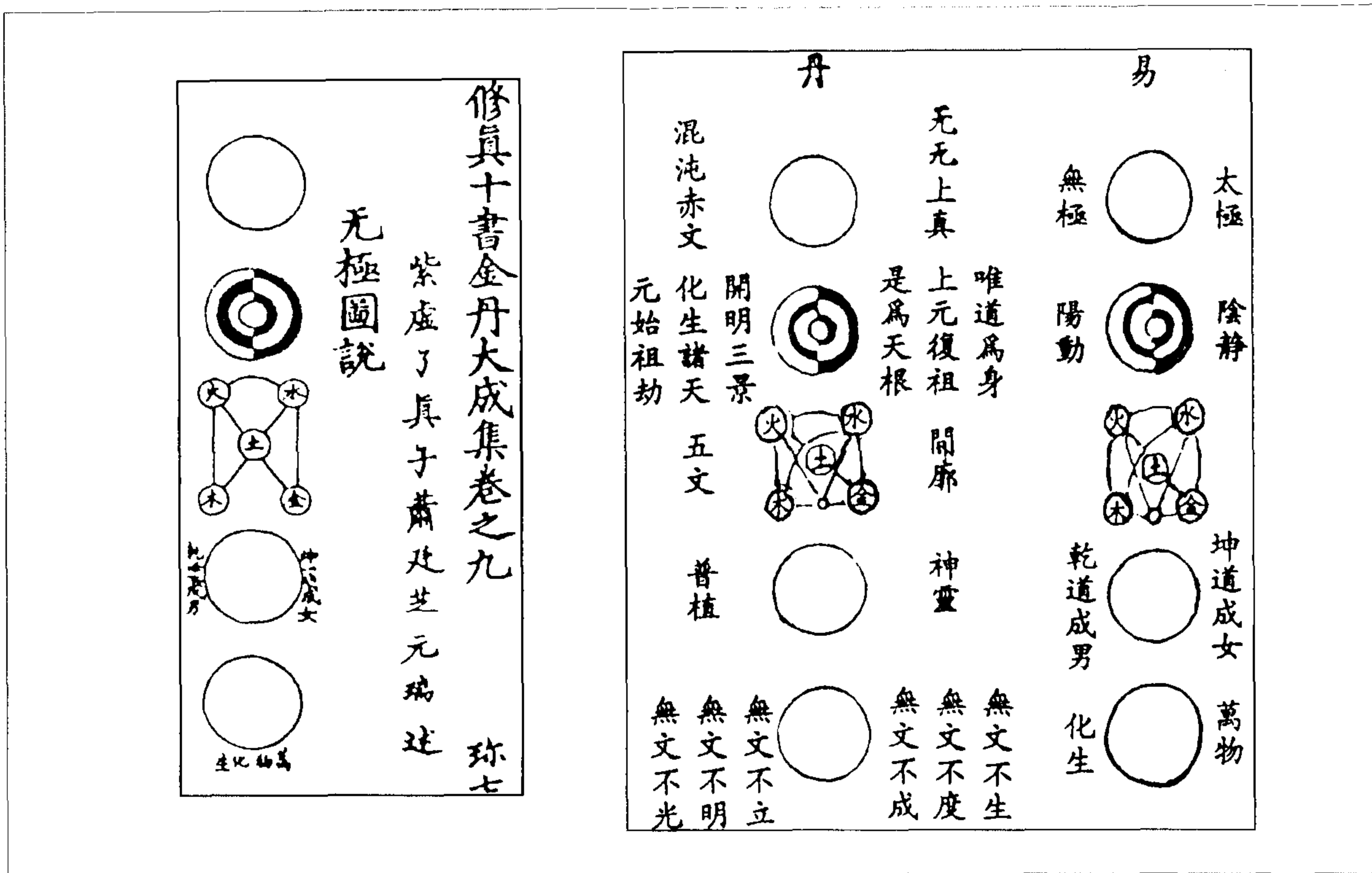
此阳变

阴合而生水、火、木、金、土也。水生数一成数六，火生数二成数七，木生数三成数八，金生数四成数九，土生数五成数十，此五行生成之数也；天一、地二，天三、地四，天五、地六，天七、地八，天九、地十，天地之数五十有五，此阳奇阴偶之数也。一阴一阳之谓道，生生不穷之谓易；一者奇数也，二者偶数也；阳奇阴偶，即二以生三也。纯乾，性也；两乾而成坤，命也，犹精与气也。乾再索坤而成坎，坎中之阳乃元气也，所谓乾道成男是也；坤再索乾而成离，离中之阴乃真精也，所谓坤道成女是也。○，乾男坤女以气化者言也。离者日之象也，坎者月之象也，日月合而成“易”；易者，日用常行易简之道也，千变万化而未尝灭焉。然而形中之精，寂然不动，盖刚健中正纯粹精者存，乃性之所寄也，为命之根矣。心中之神感而遂通，盖喜怒哀乐爱恶欲者，存乃命之所寄也，为性之枢矣。惩忿则心火下降，窒欲则肾水上升，君子黄中通理，正位居体，美在其中，畅于四肢，故修此而吉也。于是闲邪存诚，终日如愚，天理纯全，归根曰静，静曰复命，动极而静，静极复动也。万物化生，○以形化者言也；形而下者谓之器，斯乃道之用也。南轩曰：真识根源，谓之知道。此知道者，则可以超乎造化之外，卓然而独存矣。

(萧廷芝《金丹大成集》)



图 10 三五一图  
(霍济《先天金丹大道玄奥口诀》)



图 9 无极图(《道藏辑要》本)  
(萧廷芝《金丹大成》)

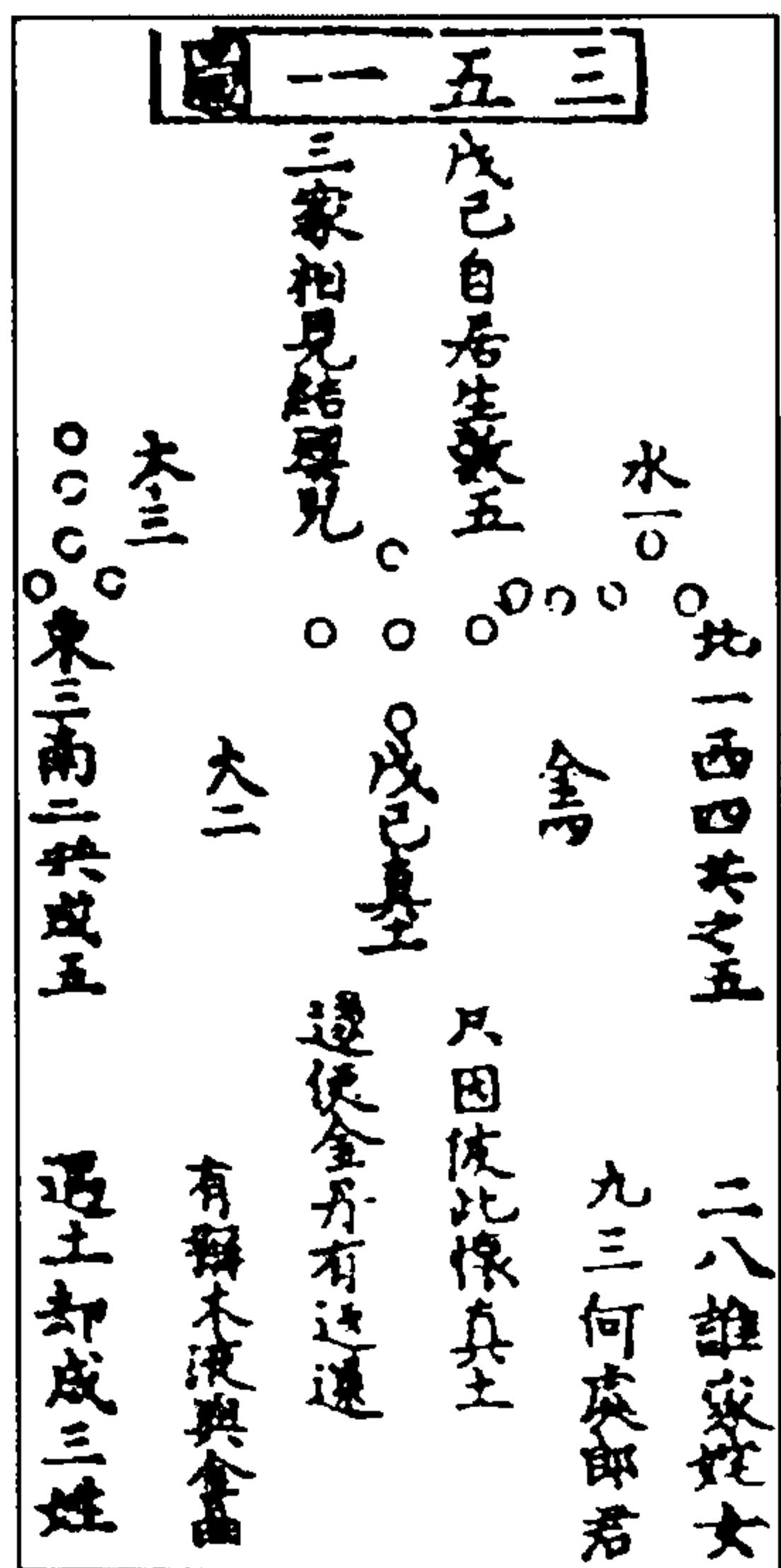

(图 11) 周子作太极以括大易，予演无极以总大洞。盖太极者，已具形炁之谓；无极者，无声无臭无象无名，惟理而已。周子亦曰“无极而太极”。

(卫琪《玉清无极总真大洞仙经注》)

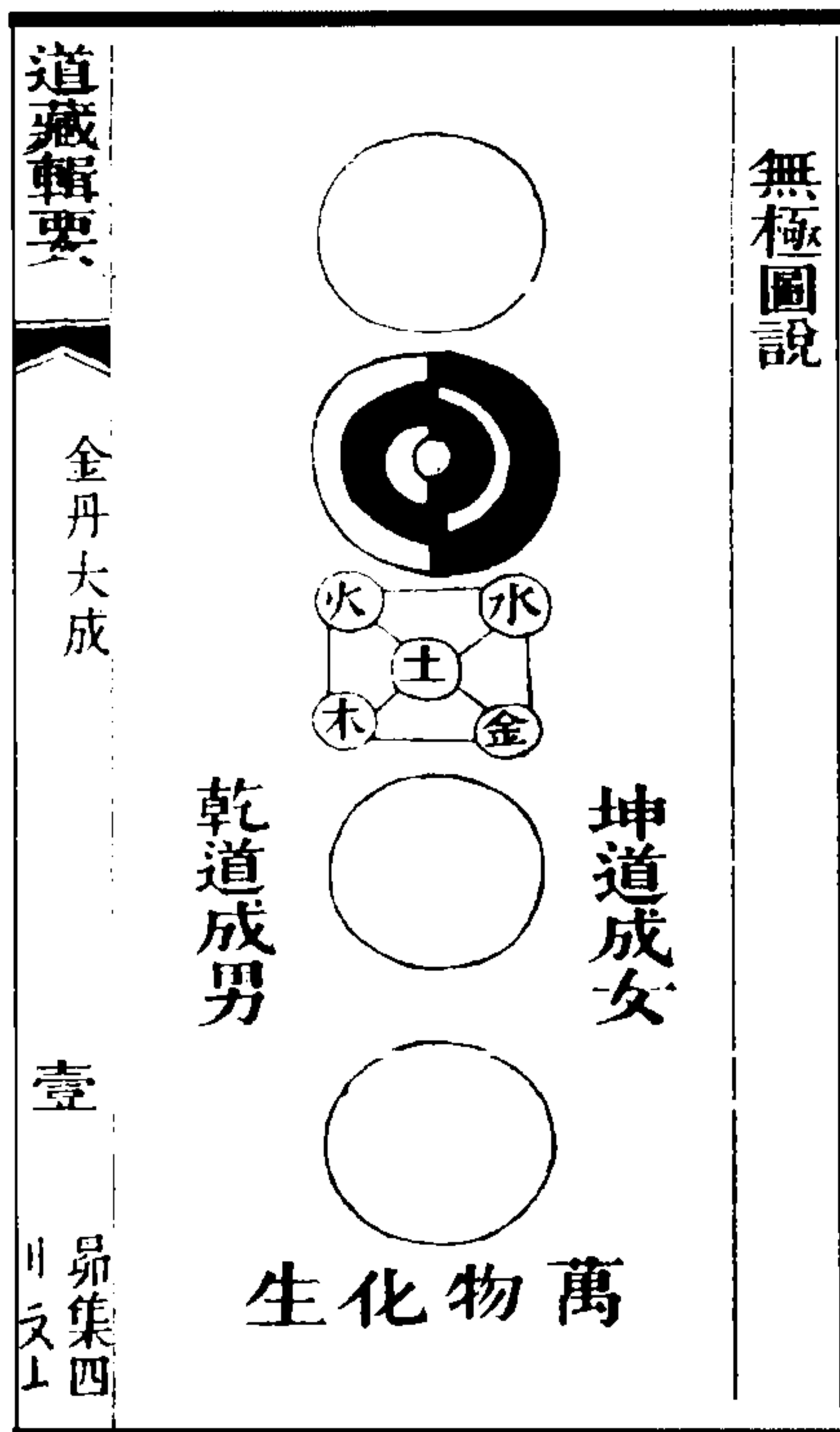
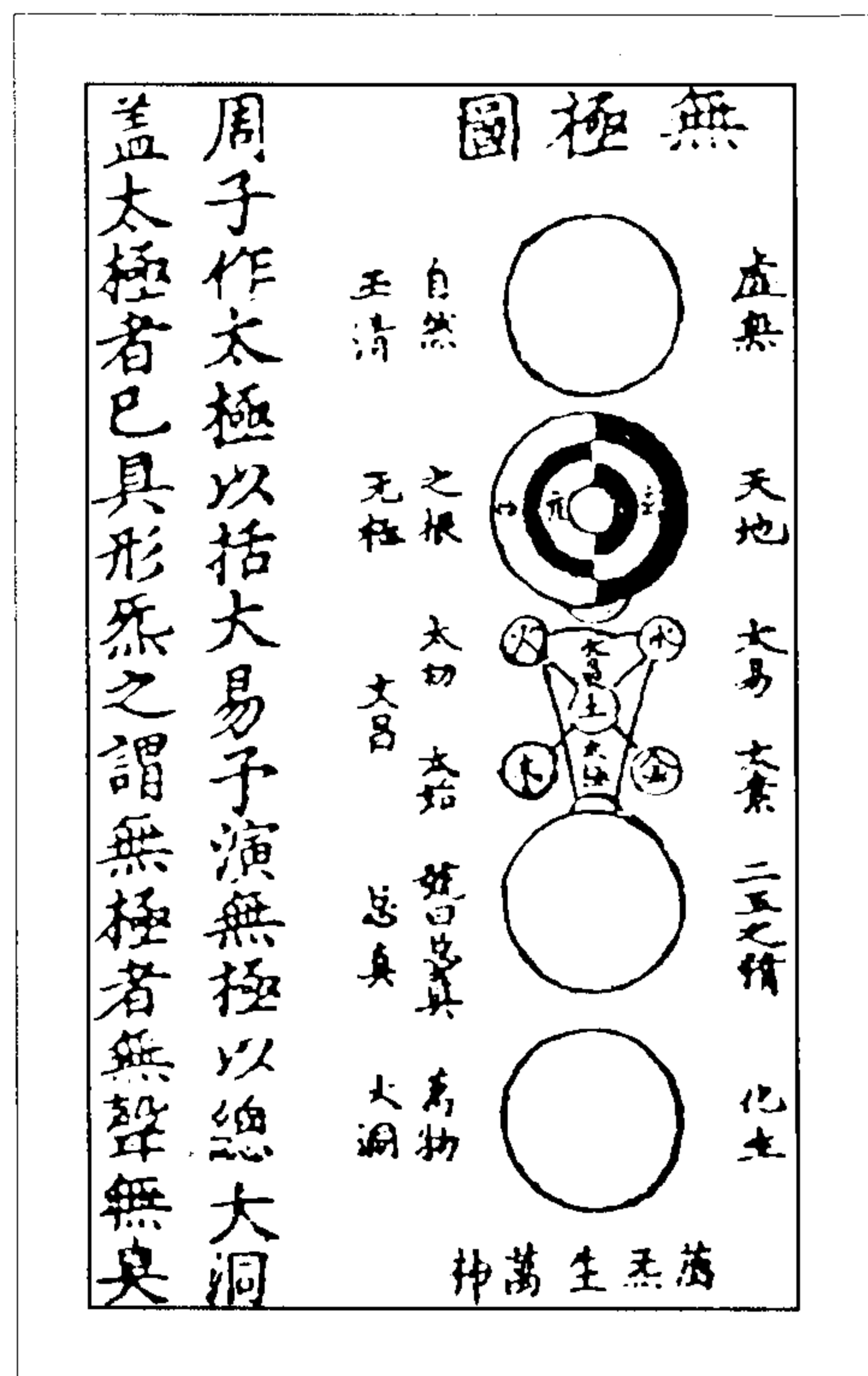
图 11 无极图



图 13 太极顺逆图(《道藏》本)  
(陈致虚《金丹大要》)



图 12 无极图  
(《藏外道书·文昌大洞经》)

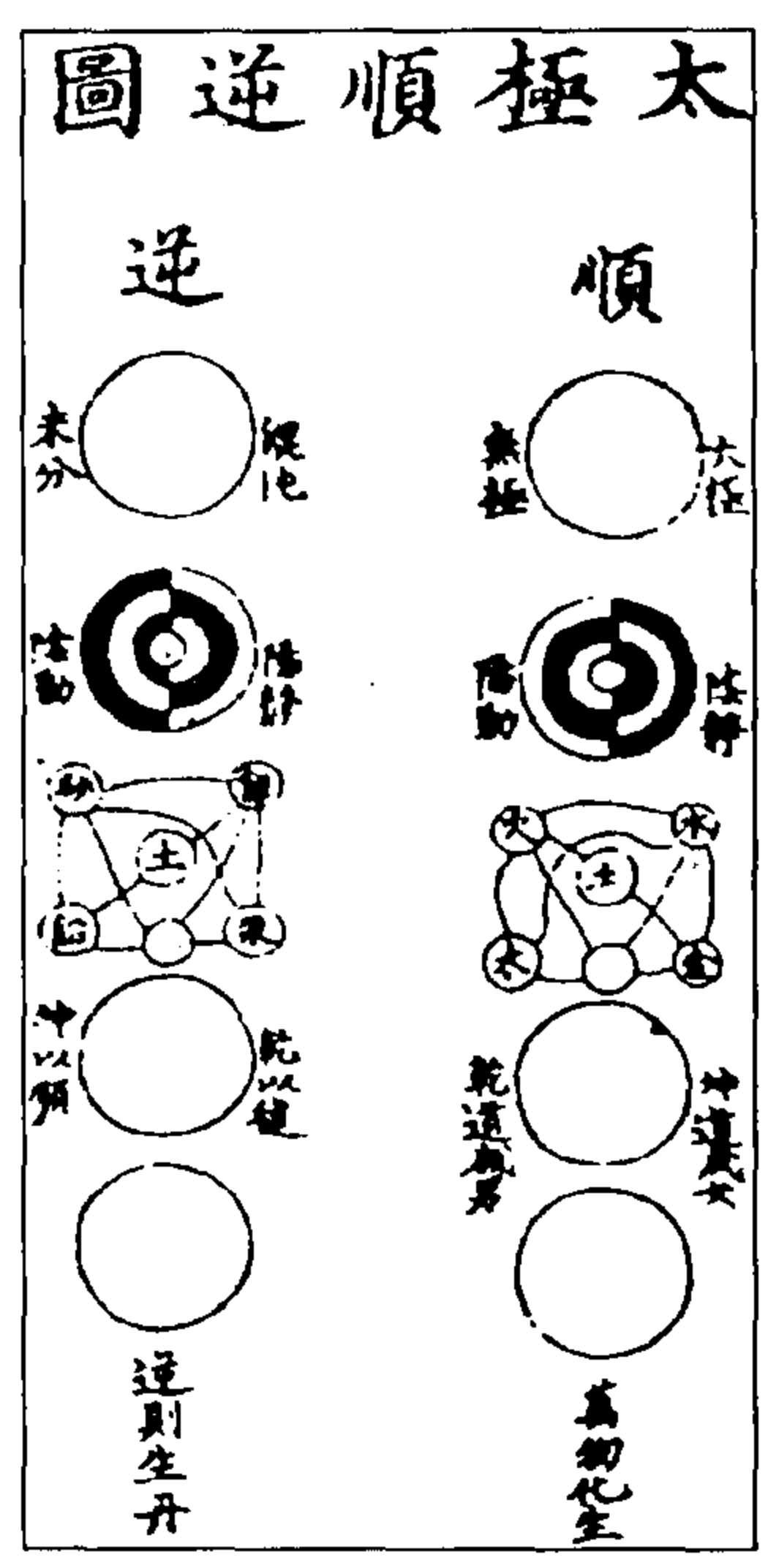

图 14 太极顺逆图(《道藏辑要》本)  
(陈致虚《金丹大要》)

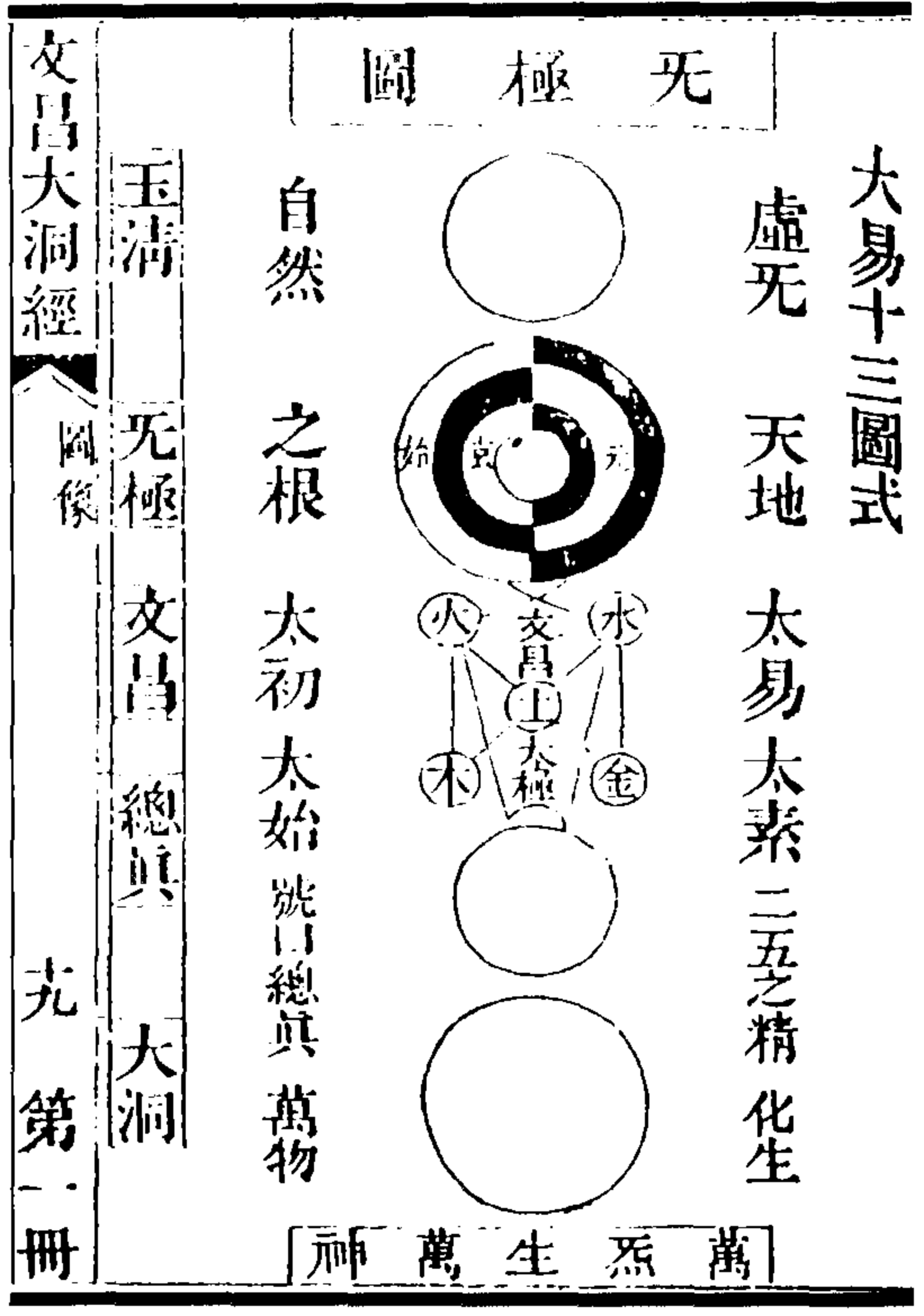

图 15 太极四图(《道藏辑要》本)  
(陈致虚《金丹大要》)

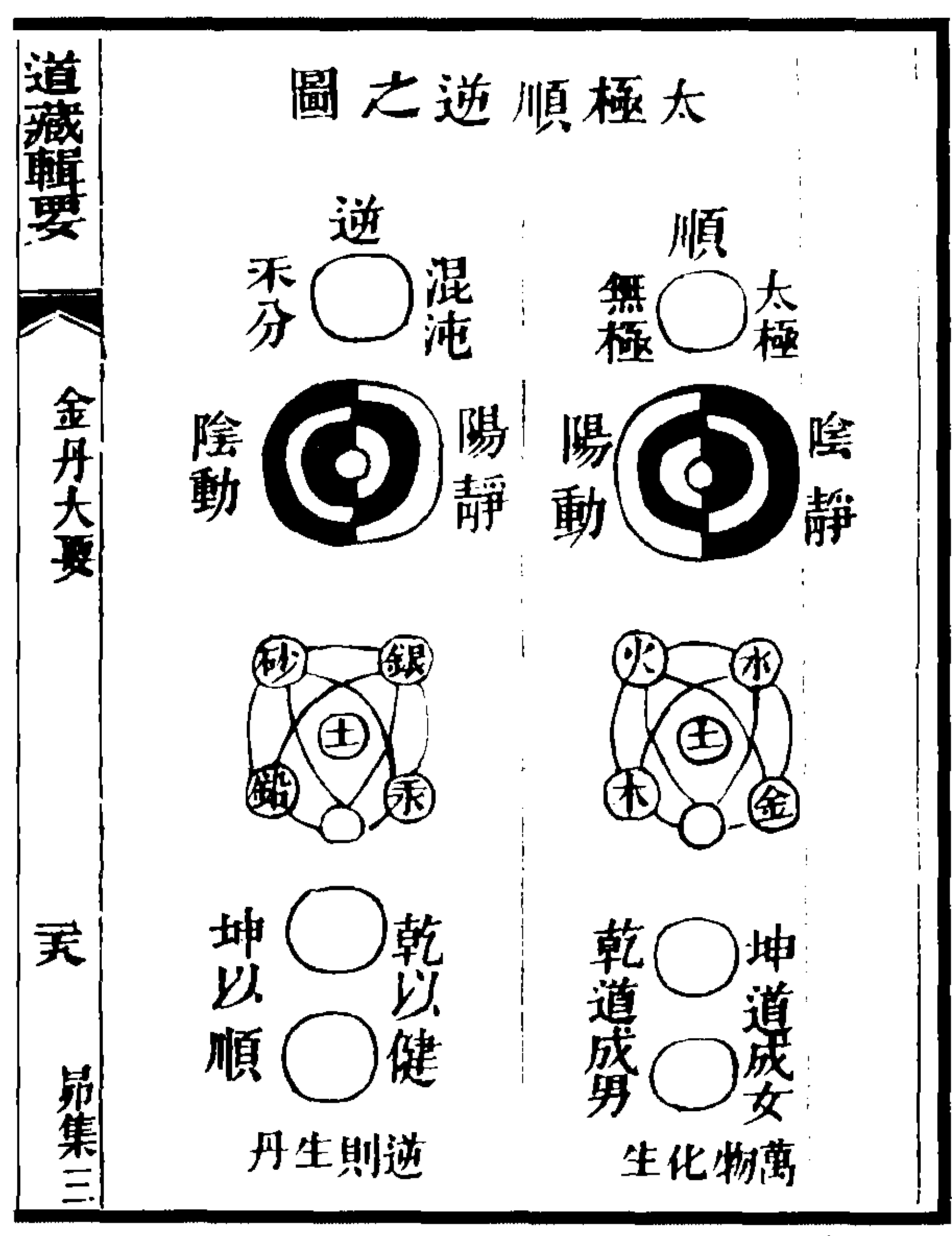

(图 16) 天一生水，水中真阳之气为黑铅；铅乃五行之祖，金正位居西。不曰金而曰银者，象兑之色白也。金本生水，修丹之士却于坎中取金者，以母隐子胎故也。地二生火，火中真阴之精为黑汞；汞乃朱砂之父，汞正位居东。不曰木而曰汞者，即震宫之木液也。木能生火，修丹之士却于离中求木液者，以弦气所在故也。

(陈致虚《金丹大要》)

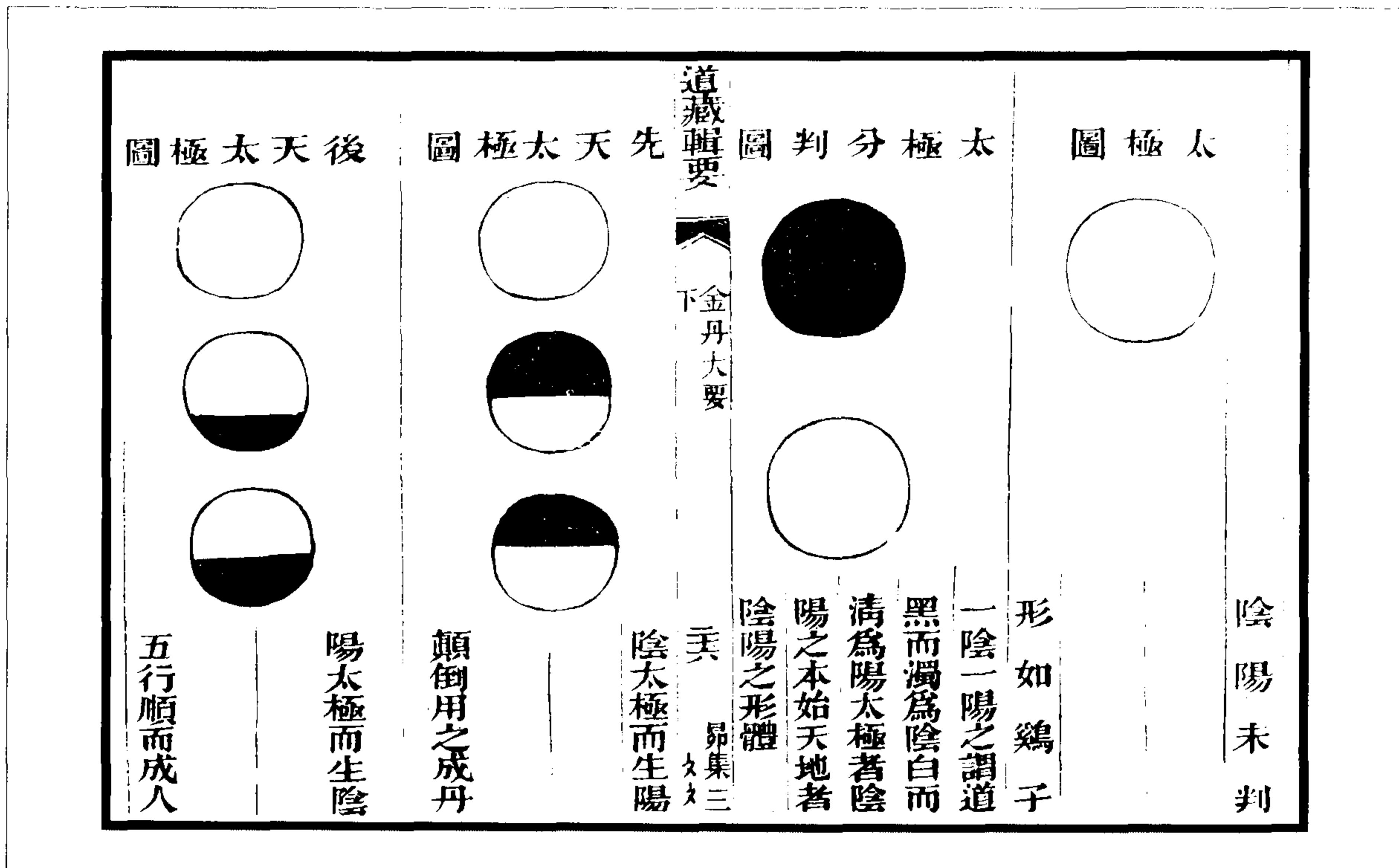
图 16 金丹五行图(《道藏辑要》本)



清濁動靜之圖

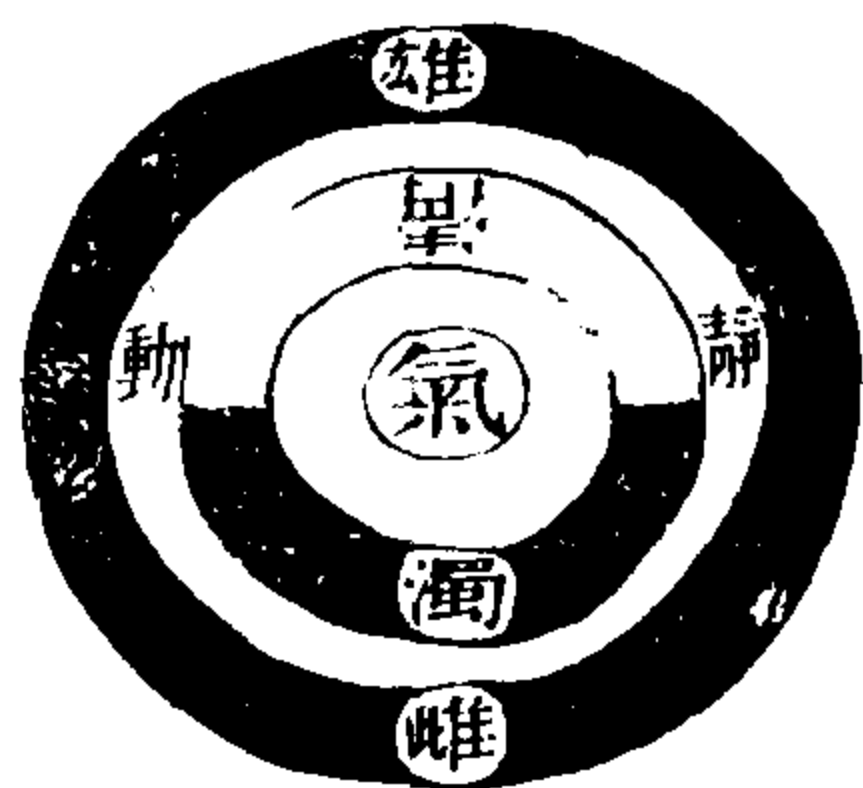

大道生一炁一炁中分陰陽陰濁而陽清雌黑而雄白太上曰知其白守其黑知其雄守其雌故經云清者濁之源動者靜之基人能常清靜天地悉皆歸泥丸云我昔工夫行一年六脈已息炁歸根如今通身是白血已覺四季無寒熱紫陽云黑白相扶是水金上陽子曰乾坤為體卻歸坎中之白以還離故云金丹

道藏輯要

金丹大要

三五

昇集三

金丹三五圖

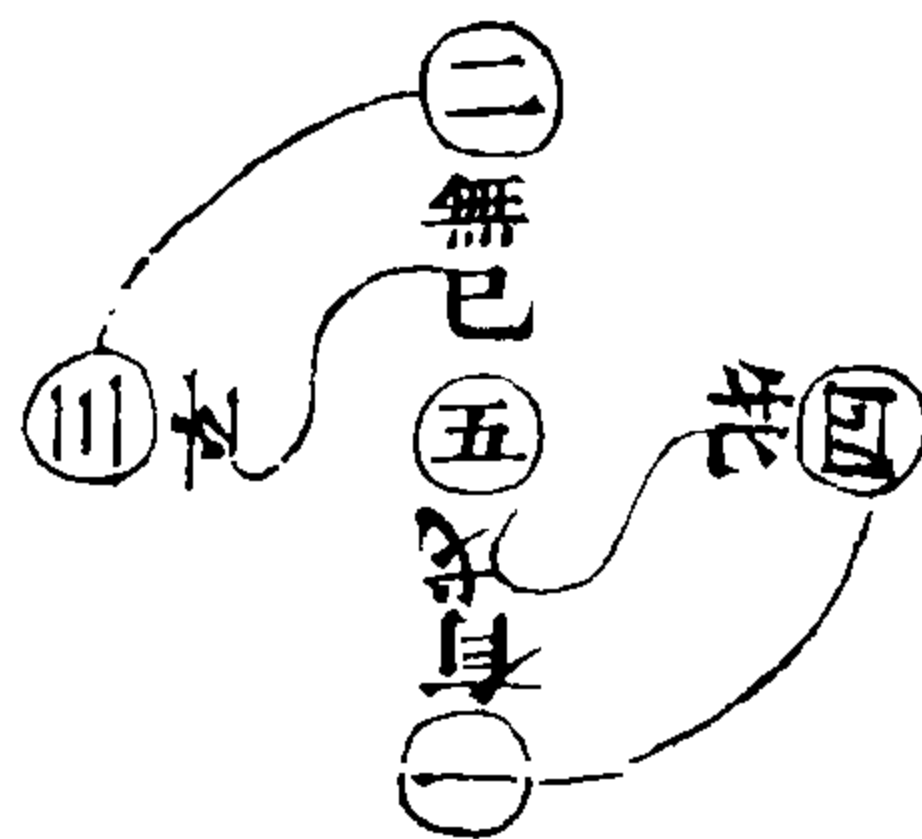

紫陽翁曰三五都三個字古今明者實然稀東三南二同成五北一西方四共之戊己自然生數五三家相見結嬰兒嬰兒是一含真炁十月胎完入聖基上陽子曰一乃天地之祖炁明三五一者即知真鉛之所生

图 18 清濁動靜圖(《道藏輯要》本)

图 17 金丹三五圖(《道藏輯要》本)

紫阳翁云，三五都三个字，古今明者实然稀。东三南二同成五，北一西方四共之。戊己自然生数五，三家相见结婴儿。婴儿是一含真气，十月胎完入圣基。上阳子曰，一乃天地之祖气，明三五一者，即知真铅之所生。

(陈致虚《金丹大要》)

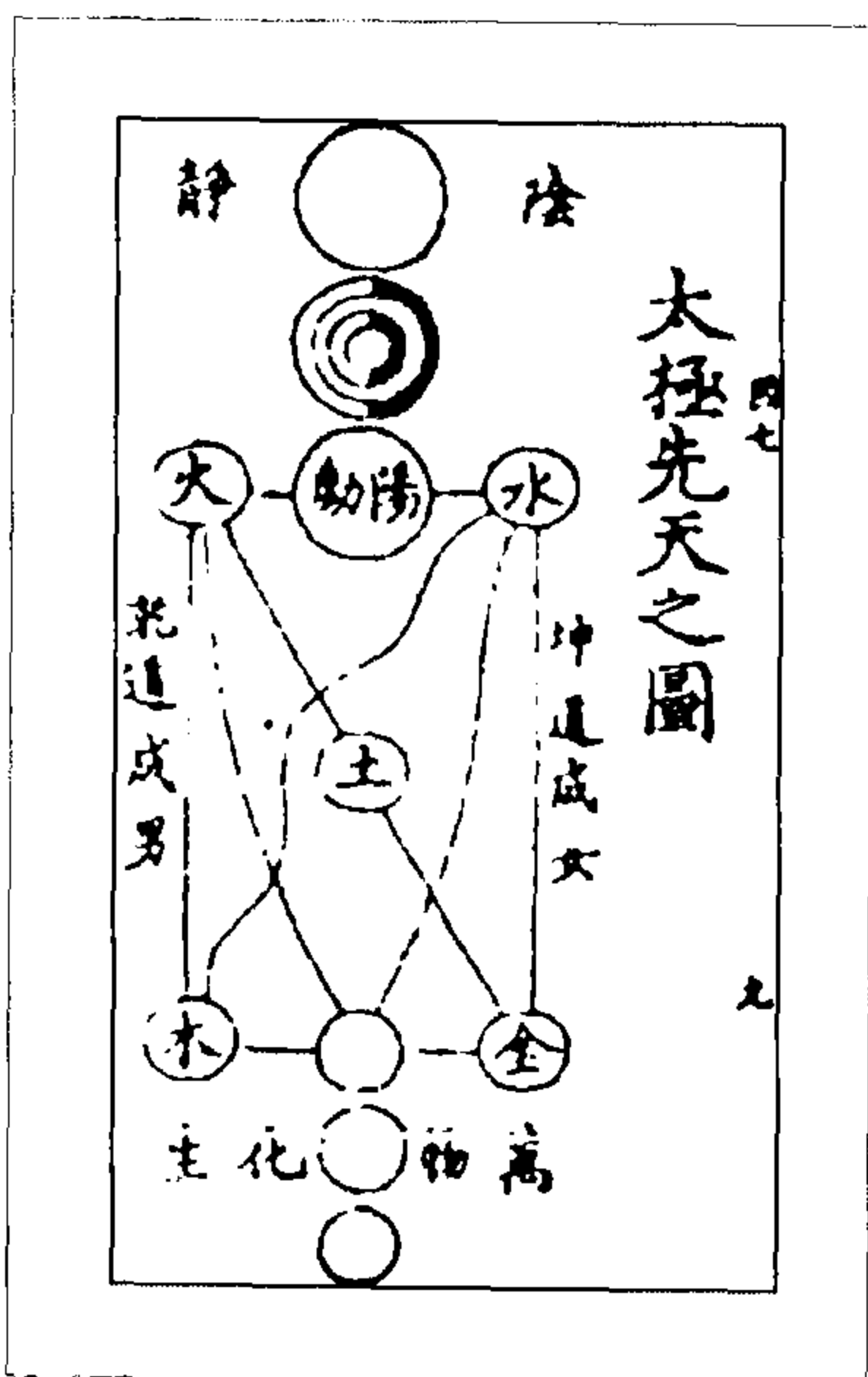

(图 19) 粵有太易之神，太始之气，太初之精，太素之形，太极之道，无古无今，无始无终也。故“易有太极，是生两仪。两仪生四象，四象生八卦，八卦定吉凶，吉凶生大业”。言万物皆有太极、两仪、四象之象。四象、八卦具而未动谓之太极。太极也者，天地之大本耶？天地分太极，万物分天地，人资天地真元一气之中，以生成长养。观乎人则天地之体见矣。是故师言，气极则变，既变则通。通犹道耶？况反者道之动，盖有物混成，先天地生，寂兮寥兮，独立而不改，周行而不殆，可以为天下母。母者道耶？至矣哉，道之大也，无以尚之。夫道者，有清有浊，有动有静，但凡其人行道也欤，则生神矣。夫或躬废大方，则届于其亡，信哉！

(《上方大洞真元妙经图》)

图 19 太极先天之图



图 20 大道化生二图

大道者，至虚无体，本无形、无情、无名也。当浩劫之始，已有梵清景三气；太清、太微、太素，隐而无象，溟溟泮泮，辽廓无光，一混沌而已。浑是阴气里外虚中，有个乾健不息之理，蟠旋而极是有，一阳初动于中，便生奇偶，分阴分阳，生育天地。清气上而为天，浊气下而为地，天地既判，万物居其中。阴气出地而复上升于天，阳气从天而复下降于地，阴阳往来，循环不已，是以日月运行，五气顺布，四时行焉，故能长养万物。大则天地，小则微尘，无一物不是道之化育。善参究者，反身求之，我身即天地，道虽生我无名，我故名之道也。《道德经》云，有物混成，先天而生。寂兮寥兮，独立而不改，周行而不殆，可以为天下母。吾不知其名，字之曰道，强为之名曰大。大曰逝，逝曰远，远曰反，故道大是也。……夫道之为物，虚而无象，因气化而有道之名。道生于一，一生于二，二气感合而生万物，理自然也。道居天地之先，包含覆载，寂静无名，乃曰“无极之真”也；无极之中，道因虚极而已。阳发而遂通，“无极而太极”，是“二五之精，妙合而凝”也。“太极动而生阳”，“静而生阴”，阳(气)清而为天，主于动；阴气浊而为地，生于静。天覆于地，地载于天，天动地静。二气互交，阳气先者为阳道，阴气先者为阴道，《易·系》所谓“乾道成男，坤道成女”。男体天故清故动，女体地故浊故静。男女相感，阴阳翕畅，泄其真精，降本流末而生万物。万物之生，同此一理，气质化形，各从其类，生生化化，则道无一焉。孔云君子之道，造端乎夫妇，及其至也，察乎天地。是以顺则生人物，逆则成佛成仙，周子作《太极图》深得其旨矣。是故斯经尊妙，只此数语，已了一本《周易》。以丹道言之，天地喻炉鼎，男女喻坎、离，以乾刚运阳火不息，乃曰天清、男动；以坤柔退阴符而混藏，乃曰地浊、女静。因阴阳有动静之机，故用抽坎添离，返本还源而复道。是降其本而流其末，养吾身之万物也。有何疑哉！

(王道渊《太上老君说常清静妙经纂图解注》)

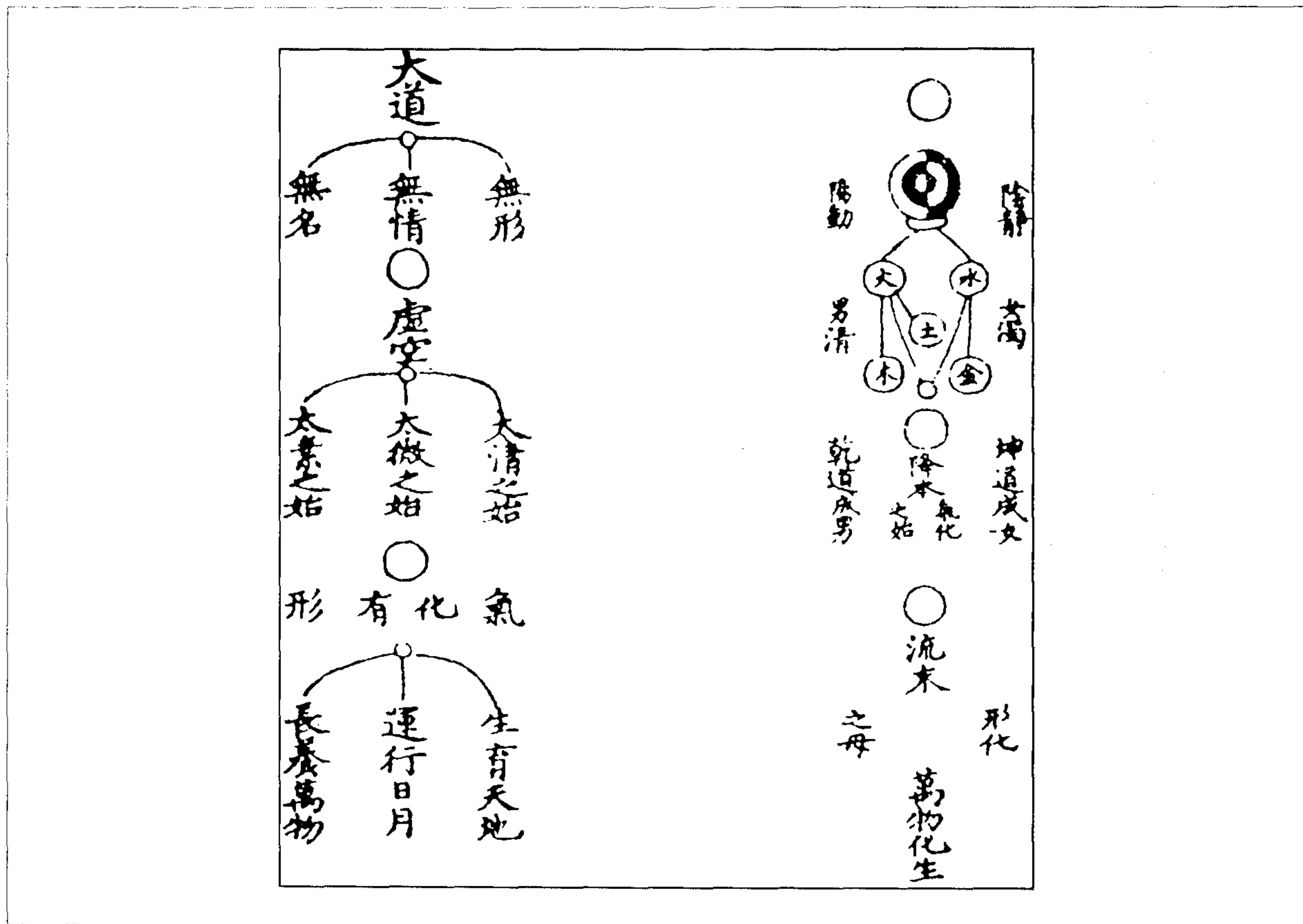

图 21 道生万物图

(图 21) 夫道者，未见气也。有清，阳气始也。有浊，阴气始也。有动有静。阳动阴静而生三才。天清地浊，清气为天，浊气为地。天动地静，天圆而动，包乎地外；地静而方，处乎天中。男清女浊，男动女静，乾男坤女，配合相生。降本流末，而生万物。三才生万物。

(王元晖《太上老君说常清静经注》)



图 23 三才图



图 22 太极图

(《藏外道书·太上老君清静经图注》)



图 24 吕祖太极八图之六  
(《藏外道书·吕祖全书》)



图 25 悟玄图  
(余洞真《悟玄篇》)

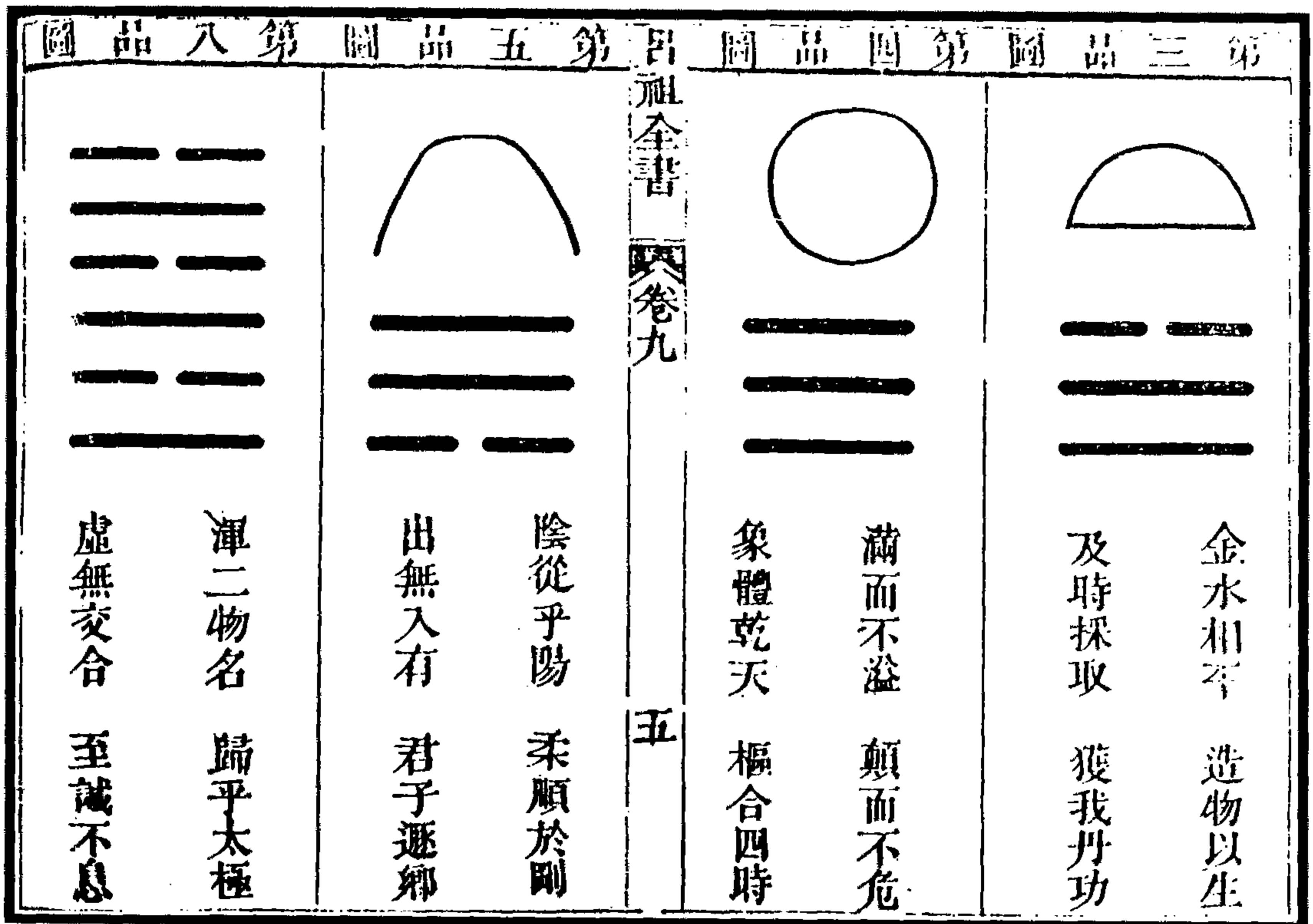
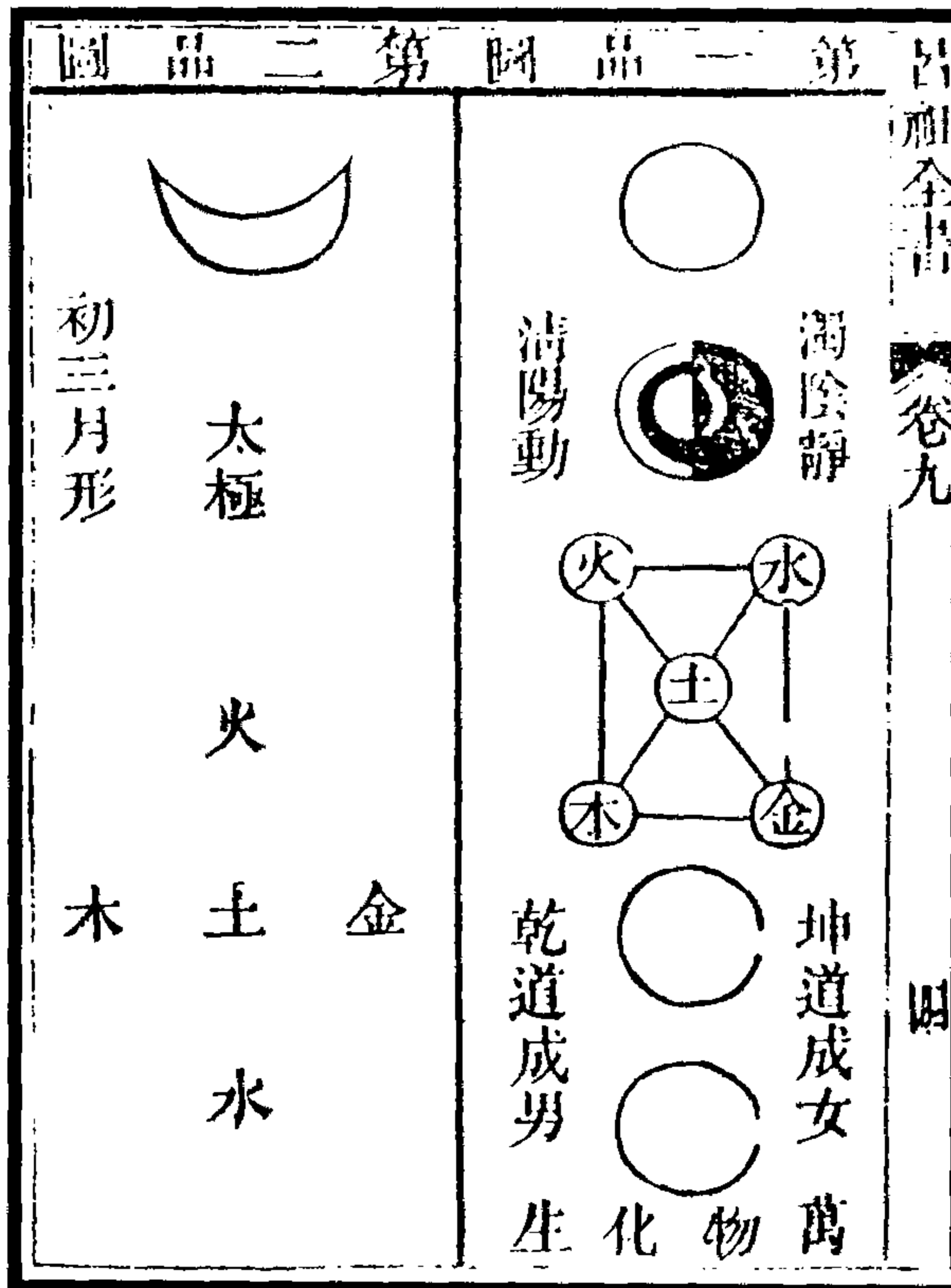

图 26 譬喻图①  
(李道纯《中和集》)

① 本节附载此图及陈致虚五行、三五一等图,以见当时道教如何用图像来表示炼气化神及“三五—”等内容。——编者注

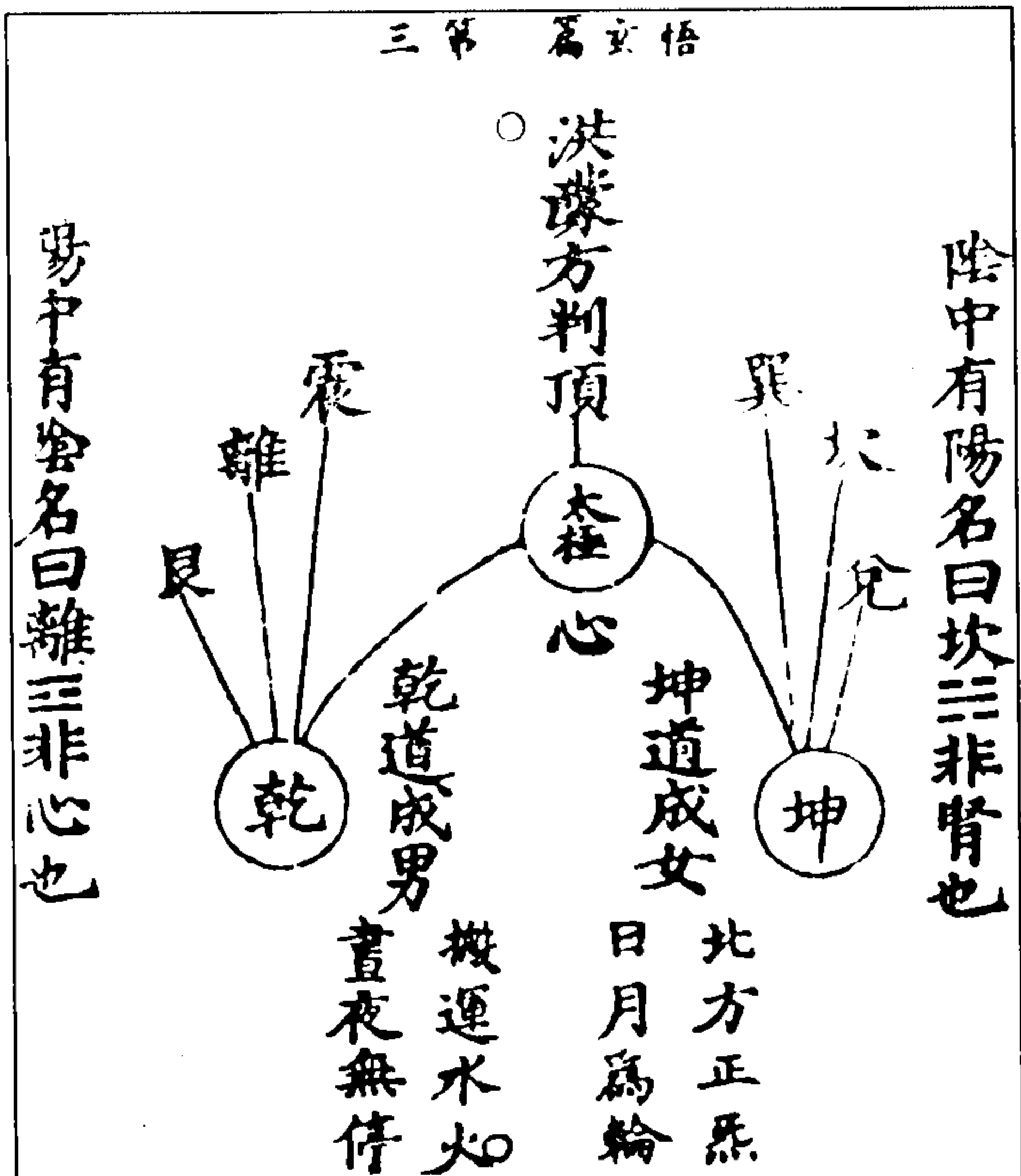

图 27 太极顺生图

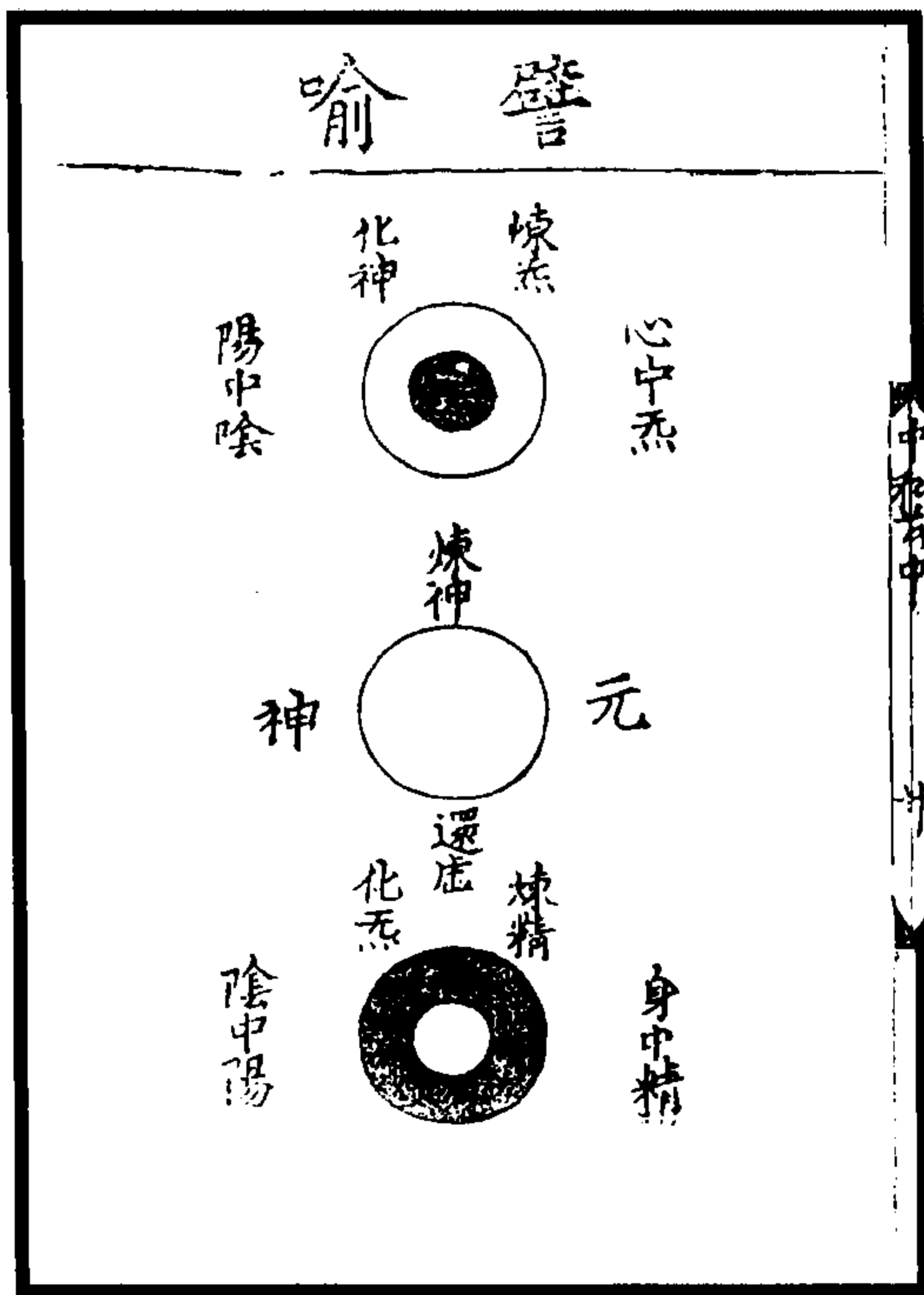
(仇兆鳌《参同契集注》附, 西北大学出版社《周易参同契》, 1993)

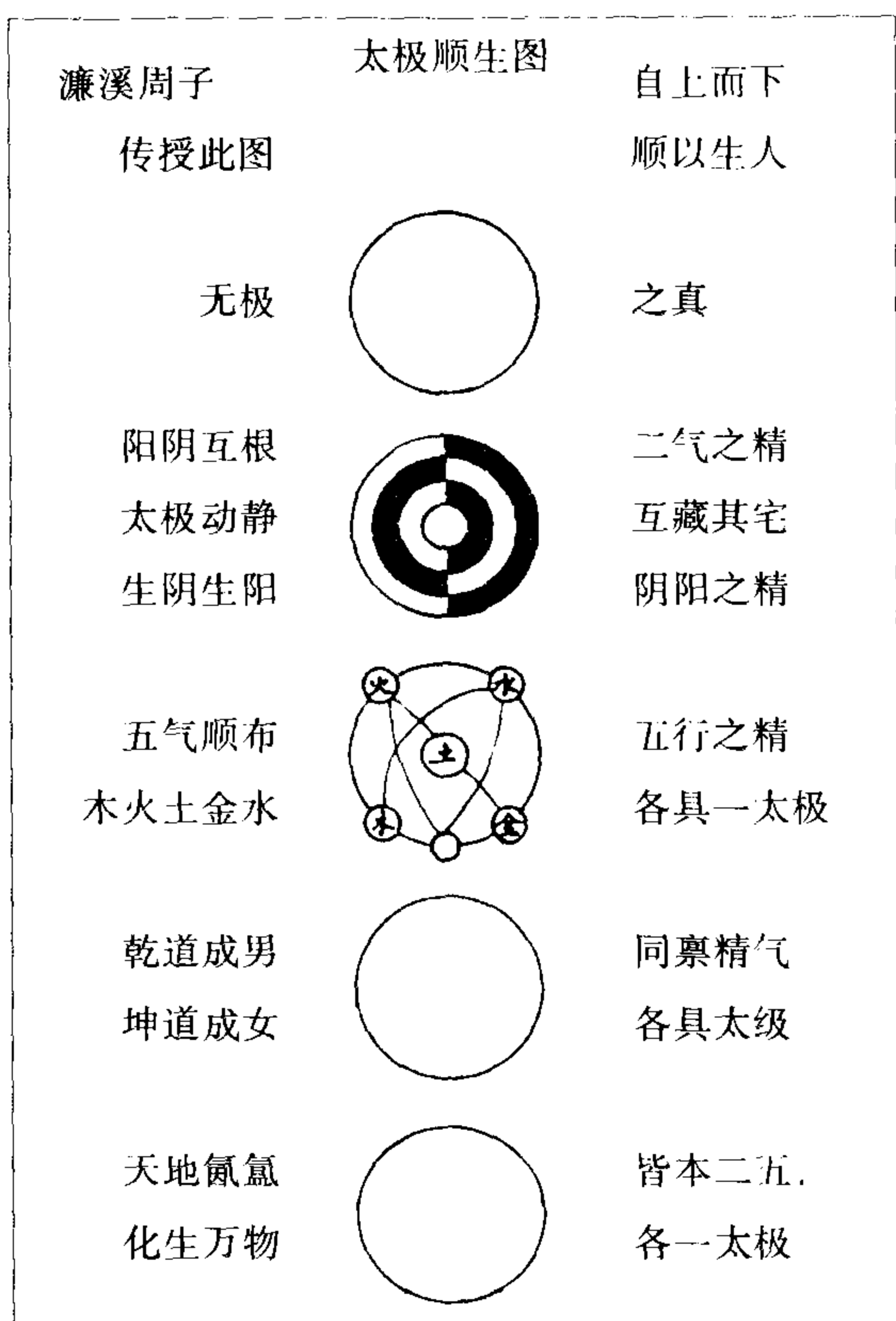

图 28 丹道逆生图

(仇兆鳌《参同契集注》附, 西北大学出版社《周易参同契》, 1993)

## 附 录

## 1. 《上方大洞真元妙经品》:

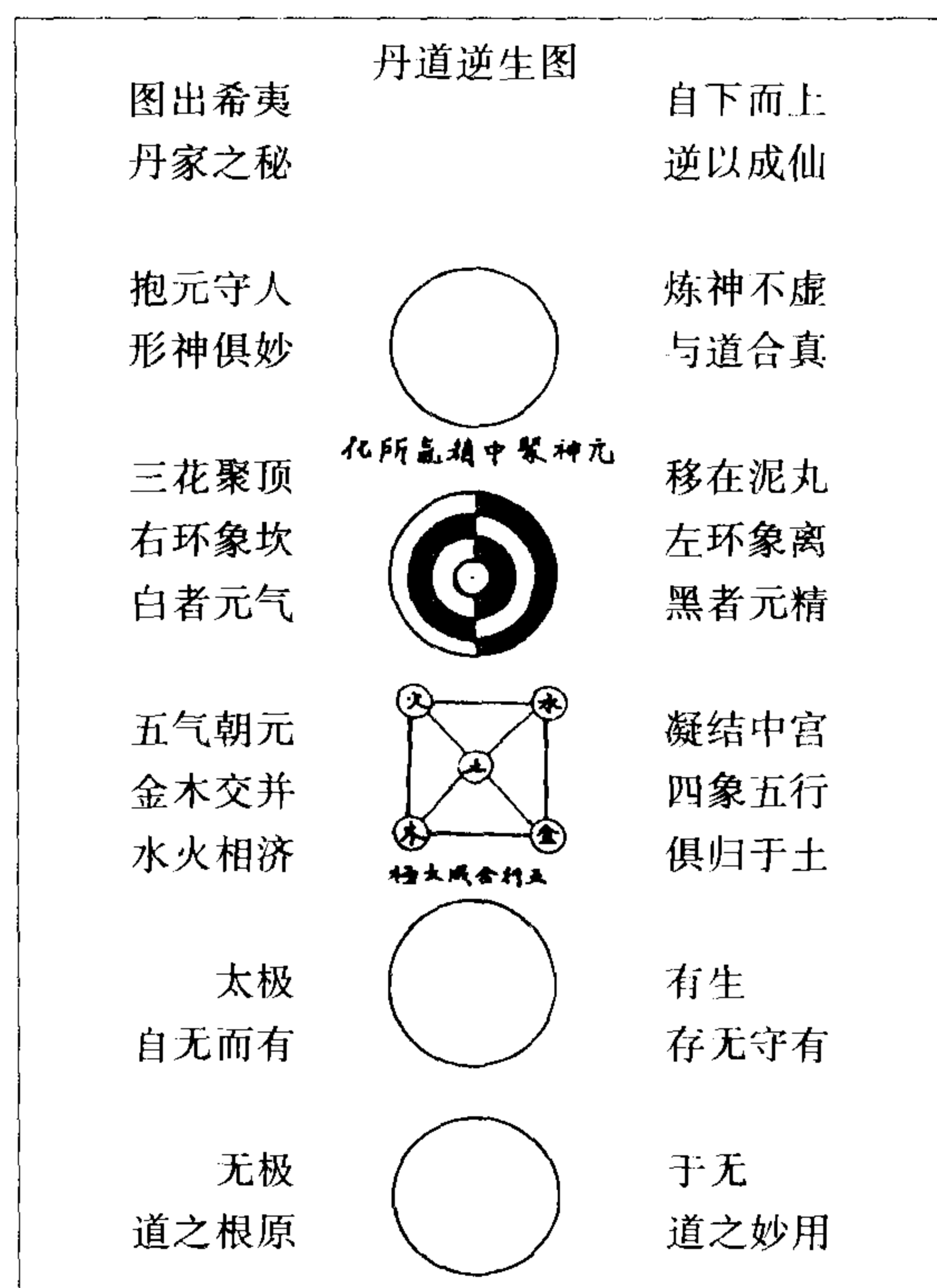
## 唐明皇御制序

朕闻寥廓之际,真宰存焉,溟滓之初圣人利见。其教善贷而不有,其道日用而惟新。则焕乎云篆仙书,秘乎瑶篇玉简。非握图授箬之后,不能行其教;非栖真宅玄之士,不能窥其文。明真有科,太上留诫为务度人归依大道是者。真元圣主上方开化无极太上灵宝天尊,居一气化均之天九清自然之国翠华阙庭紫真宫,掖升千光云殿,登七珍宝座,俯视苍生,崇猷或略,于是天尊宣扬教范,命真仙之众,传经化人。诵之者履天尊之域,行之者游太上之乡。故《洞玄灵宝太上天关经》云:上方玉虚明皇天尊,见轻清之形仪,衣苍穹之冠履,运春、夏、秋、冬之动植,主君臣、父子之枯荣,统三界仙凡,修短祸福增减。是以图立形仪,欲世民归命信礼,而求长生,仍可敬之。伏闻称赞上方天尊,忭文钦哉!至圣至真,五境出三罗之界;无颠无顶,八方朝七宝之宫。统黄上之天元,镇中央之地极。威光奕奕,神德巍巍。精叩感通,至诚善应。如人礼念恭信,则见存获福;香花供养,则已往生天。普愿归依,同成道果。

## [经文]

尔时明皇开化天尊,于宣教上国,以谓太素清虚真人及毗相恒善度人之众曰:“昔在十极之天,五明之宫,吾闻诸先圣启迪大洞真元,虚无杳冥,自然恢弘。一素生神,九阳华气,皇矣至道,明哉!肇君罗列三才,曲成万类,真元本体,应运颐长。故道以人为物,人以道为用。是以化世圣人,法象乎高明,久习其静,恒炼其气,务升降调泰,泊精味安和。贵雌一毓于妙有,雄一承于真无。寒暑温凉,徇月令嗇,拟全岁久之宗,惟用日新之道。方当改过,先行孝悌。次也敬恭,增进玄功,事师教道,昭三成一。夫以性明庸炤而不有,道气袭传以长存。愁四叙之时物,辅百姓之自以,而僮僮其国土,敬其君亲者,斯诸为上成也;以顺其天命,安其分定,积其功行,修其身体者,斯为之中成也;以立相开教,传经度人,還元知止,隐居市朝者,成之以终也。三者悉备,夫安得不至于真元?真元大化,其目所为,为志惟清,临事惟裕,藏其可名,谷其纯气,宜敬之哉!盖如道德,道德二义之奥,复太初之源,善行五常之表;援极终之弊,内外随时,竟防胥行,惟兹者二,奚不念之真元之教,弗至也欤?所以俟福而来,可得长生之道。若反是者,罔不咎焉。”已而亡言,帝登于天。于是真人以告天人曰:“凡进尊道,先解障难。如愿解襁,可诵十号。咸谓上方经师君、天仙君、真元教主、自然法王、弘道上帝、开化至尊上方遍慈救苦天尊、上方玉虚明皇天尊、上方无极太上灵宝天尊、上方无极太上道德天尊:斯尊溢者,著于化均神仙受师之纪,善人行道之经,礼念钦崇,则见存获庆。香花敬事,则已往升迁。称其功德力,能消灾除病,救苦灭罪,保命降魔。斯道矣,将行者也。”众仙承教,熙熙如也。高尚其训,而作偈曰:

明哉上圣诰,皇矣冲和道。

度人兼利物,称赞师玄奥。

偕闻其海言终焉也已。

## 洞真经原品

神峰先生曰,爰自上世以来,玄都道藏经内,有敷妙达圣经,终逢天宝,典为仙家之奥,然文简略,其可皇秘。乃三坟之枢,亦七部之蔽尔。盖三洞经者,乃洞真之部、洞玄之部、洞神之部。其四辅经目,名太玄之部、太平之部、太清之部、正一之部,通为七部之经也。其伏羲氏之书者,《易》也;神农氏之书



者,《本草》也;黄帝民之书者,《内经》也。是为三坟之书矣。其三坟七部体要先圣传之久矣,所谓玄通《道德经》及乎左玄真人《关尹子书》。《通玄真经》,文子;《洞灵真经》,亢仓子;《冲虚至德真经》,列子;《南华真经》,庄子也。拟达艾生,日新其道者之所致也。于是理则备矣,其可为重玄也已矣。舍兹而通如之何,岂其然乎?以知经义亦同,斯论肇自祖传,受天玄诰,莫敢不敬,以尊上命。昔梦紫虚真人攸降诒训,导之以善化也。尝闻先师之言,大道无为,生之长之,成之熟之,神化于自然。故圣人有作,种之植之,颐之牧之。谨由于智力,偕随物矣之宜,豫备时哉之用。抚养形神于冲默,庶几真元于象罔君哉!至道乃万化之父母,浩然和气为一身之主宰,是以阴阳不测之谓神,德行圆满之为仙。观其富贵寿考,厚味声色者,人欢之鲜矣;闻其虚静恬淡,寂寞无为者,天乐之至也。达天地之好恶,哲人物之情态,为之神明之士矣。故渊寂澄湛之谓清,安泰息洁之谓静。通生万灵而无匮者,道之体也;保和三宫而亡事者,人之用也。时习广验者,先圣之妙也;度人巨理者,今师之经矣。

《上方大洞经》也者,其见天迪之化行,昭妙有之玄晶,真无之元气焉。故生生相继,新新奚既矣。

### 仙经神应品

青云居士曰,夫人身生长气壮,衰老化已,时哉命矣。易推自然,其有应之以善德则吉,或违善失德者则凶。德犹获也,得获真元之道,善者是也。是合天人之心,如人随力修崇,可于每岁三月初三之日,乃真元仙节之辰,焚香礼诵真元经者百遍,准纳受生冥钱一万贯;文速诵万遍,能释三世冤枉,亦感上天明神仙兵之众,永保介寿,得祉无难;如诵九千遍者,即得延生增禄,不致夭枉;如诵七千遍者,即得富贵聪明,不居贫贱;如诵五千遍者,值太平时丰,吉祥安乐;如诵三千遍者,即当归依道宝经法师尊,可免屠割水火之难;如诵一千遍者,即得免疾病弱,不致忧惧;如诵千遍,即得身体轻健,免丑恶相;如诵千遍,即得赦罪消愆,解厄受福,不逢恶运,免诸灾害;如诵千遍,即得保身尽年,神升上方,朝拜高真,逍遥快乐。夫然,故书“消灾解厄”玉符佩之。圣道矜怜,其次歿身不经地府,即徂钧天。敬礼慈尊,慈尊施惠,其大矣哉!爰及生民,归于仙界,不贵其徙,堕诸幽壤,人斯犯忌,犹以援拔,见教开导、警诫,真元之化也。如人听受,可于每岁圣王仙节,朱书玉符,佩之则地涣其六极,吞之则天贶其五福。其符也者,可弗敬欤?是经为巨道,信之为而已矣。

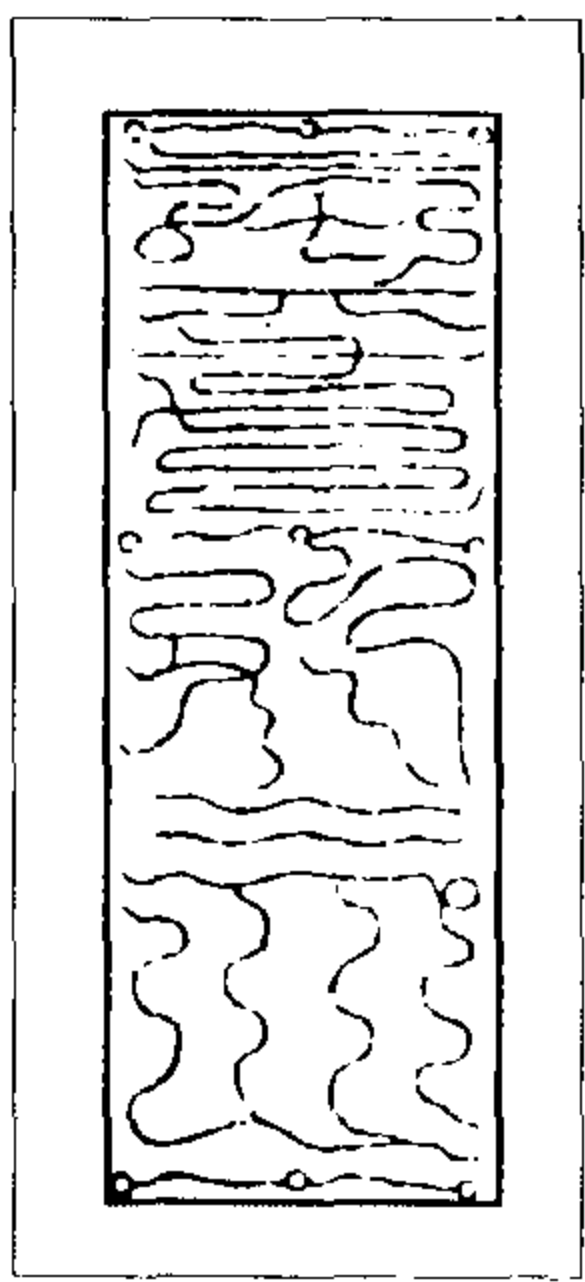

### 后序

时师逍遥与太清羽客详议曰,夫上方开化经及乎演范经者,诱引初地修行之人;其次真元经者,化导中品明玄之士;又其次大洞真元经,乃出世之梯航,实登真之径路尔。原经大意,先圣偕言人而内外之道也。其内静也,运冲和之气,先进道德仁义礼则明,明则寡欲,寡欲则奚为而奚不为;其外动也,由柔逊之心,次去其恐怒喜思忧则正,正则知止,知止则无可无不可,然后四体生焉。三主全矣,于是可以远害,可以保身,而考终命,其返真宅。诚哉,善言不可忘之,斯之为真元之道,无极者也。

逍遥门下，下愚鰕生，不敢著名。命工刊印，欲酬天地、星辰、圣君、父母、师长重恩，所望高士启发欢心，弘扬劝善，同跻仙域，寂然承德，履元道也。

《上方大洞真元妙经品》(终)

## 2. 《上方大洞真元妙经图》:

昔时尧民见仙君而请问焉，曰：“雍也敢告大洞真元，可得闻乎？”仙君对曰：“汝鄙夫也，何足以问诸？然请诵其所闻，而吾子自择焉。策言：大犹道也，洞者通也，茫茫大道，运真一元阳之气。其气无穷，无所不通，故为万物之宗。人能守之，则神仙可学矣。”仙君可，复称：今吾为雍也，特从其信，当肆其训，拟明众妙之要道，可萃诸经之善言，言真元之教，明于天下。天垂其图十有二焉，人务其海，警于来者，犹师旷之调钟，俟知音之在后。

虚无自然之图



图 29 虚无自然之图

其始无首，其终无尾，其上不皦，其下不昧。绳绳兮不可名，复归于无物，是谓无状之状，无物之象；是谓惚恍。迎之不见其首，随之不见其后。执古之道，以御今之有，能知古始，是谓道纪。所谓人法地，地法天，天法道，道法自然者，乃虚无之自然欤？经云，无无曰道，义极玄玄。言人非虚无自然，则弗能生也。

颂曰：

太虚无中体自然，道生一气介十焉。

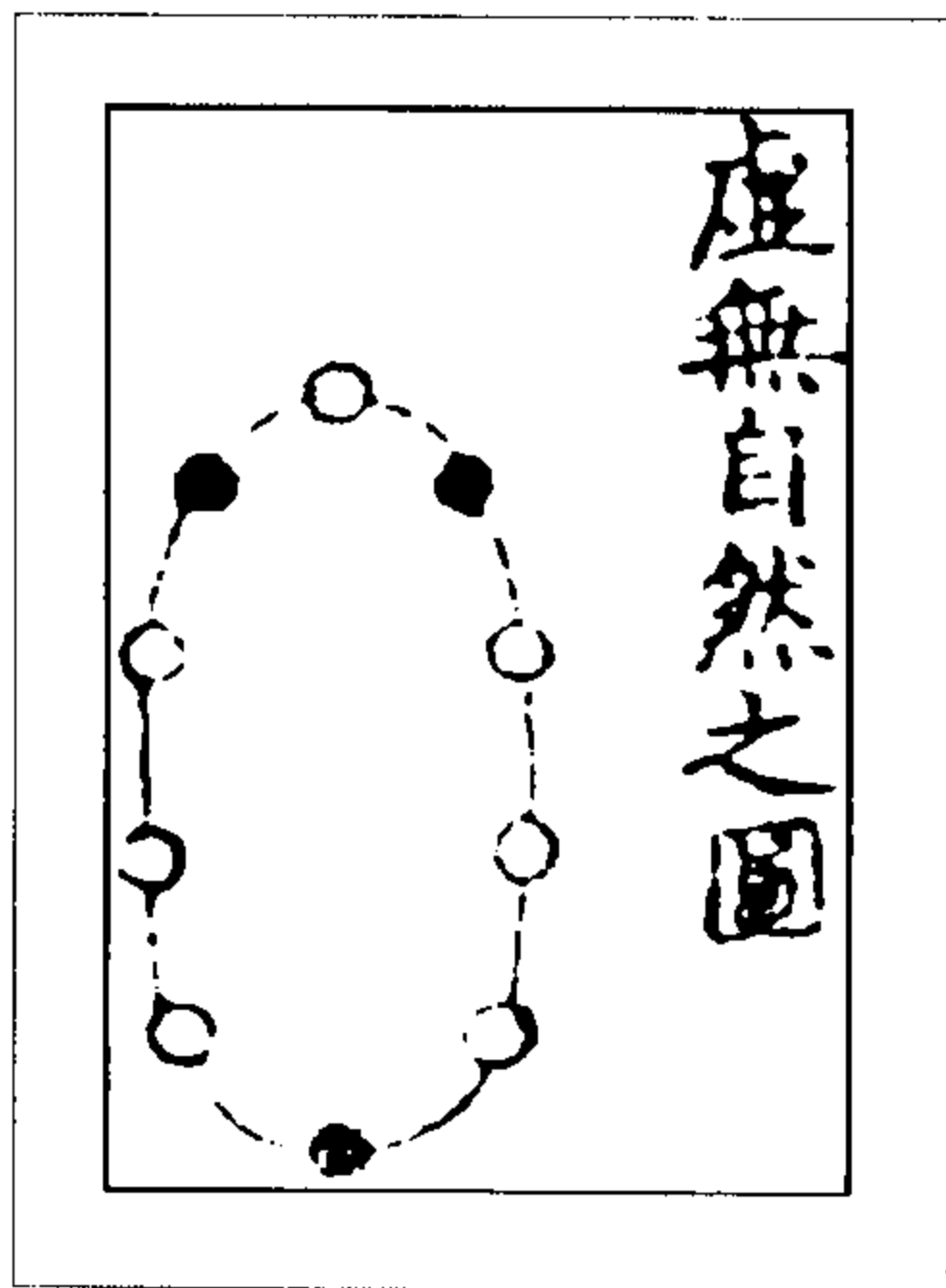
罔极大化乾坤域，龙马龟书正理传。

兹者与夫天真皇人，昔署太虚云篆，诂可同日而语哉？

道妙惚恍之图



图 30 道妙惚恍之图

夫道也者，神异之物，虚而有情，灵而无象，随迎莫测，隐显莫求，不知所以然，亦不知所以不然，通生无匮，因谓之道。山谷云：“吾欲亡言，观道微妙。”老君曰：“道之为物，惟恍惟惚。惚兮恍兮，中有象焉。恍兮惚兮，中有物焉。窈兮冥兮，其中有精。其精甚真，其中有信。自古及今，其名不去，以阅众甫。”盖其天下之物，皆生于有，有生于无。恍有耶，惚无耶，阅禀也，甫始也。言无中禀气，始化众有，众有之间，惟人为贵。若能修道，可以长久。是知道妙所在，圣人尊之，故轩后膝行以顺风，孔父朝闻而夕死。其惚恍之旨，于斯见矣。昔者，真君在武当山中进道，凡四十有二年，方升紫霄，位列仙圣，非乎龟蛇吞黑锡，天地养丹砂。孟谥仙云，结汞凝铅，能之者仙。但人皆只溺于邪，莫达其要，欲求天仙，而姑舍乎金丹，何以致形神俱妙？若人形神俱妙者，盖真元秘诸，故道之将行也软，贵勤矣。夫孰不云乎：“匪迹匪迂，裔裔皇皇，登于瑶堂。”易曰：“履道坦坦，幽人贞吉。”其斯之谓欤？

太极先天之图

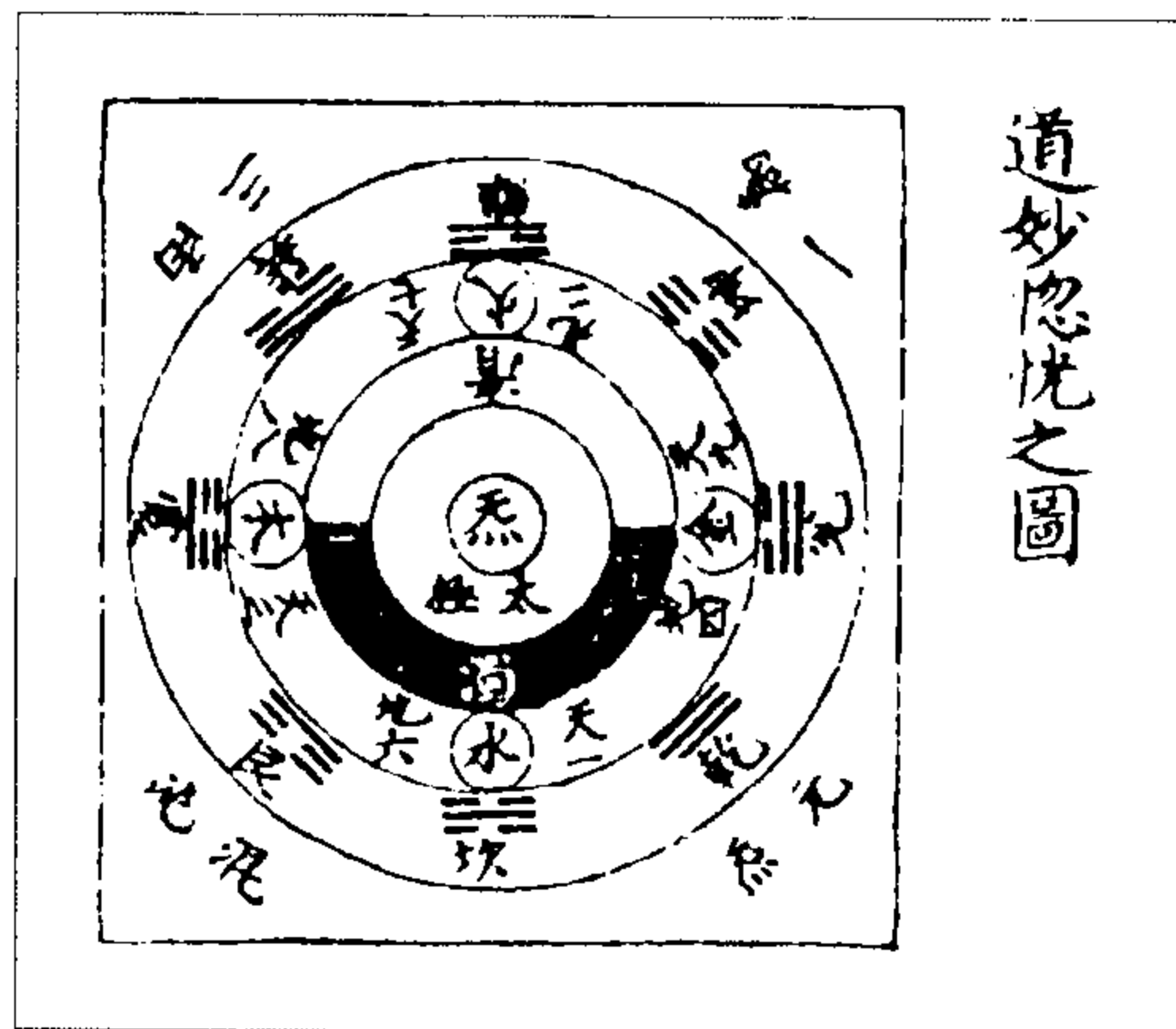

图 31 太极先天之图

粤有太易之神，太始之气，太初之精，太素之形，太极之道，无古无今，无始无终也。故“易有太极，是生两仪。两仪生四象，四象生八卦，八卦定吉凶，吉凶生大业”。言万物皆有太极、两仪、四象之象。四象、八卦具而未动谓之太极。太极也者，天地之大本耶？天地分太极，万物分天地，人资天地真元一气之中，以生成长养。观乎人则天地之体见矣。是故师言，气极则变，既变则通。通犹道耶？况反者道之动，盖有物混成，先天地生，寂兮寥兮，独立而不改，周行而不殆，可以为天下母。母者道耶？至矣哉，道之大也，无以尚之。夫道者，有清有浊，有动有静，但凡其人行道也软，则生神矣。夫或躬废大方，则届于其亡，信哉！

三仪冥有之图

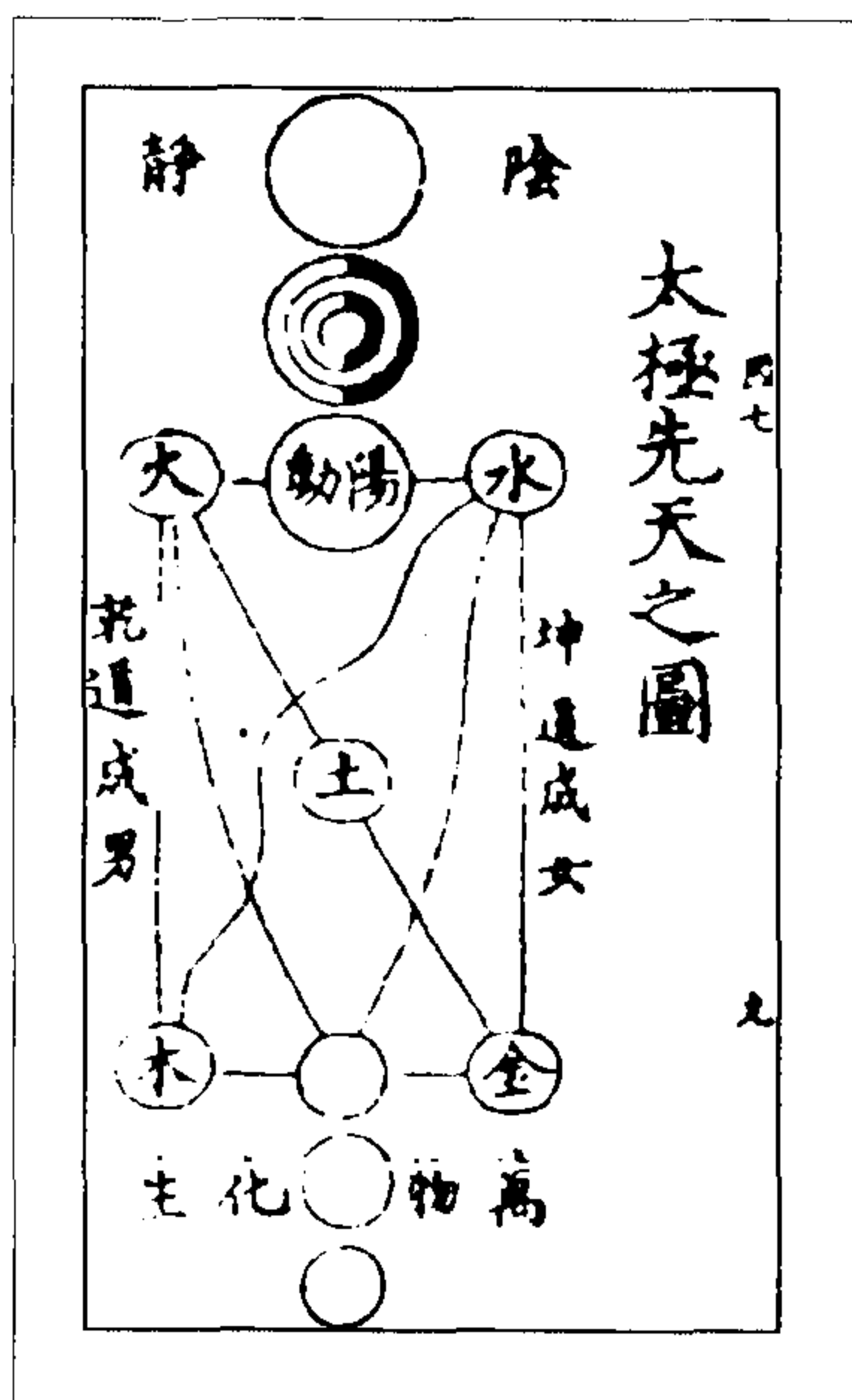

图 32 三仪冥有之图



申、巳、亥八年为间气；气在人之右寸及肺与大肠，其三生忧，忧伤七魂，有真人者观世事，以皆空可恒时而明炤。至小雪交终之气，太阳水之寒，化于辰、戌二年司天，丑、未二年在泉，寅、申、巳、亥、子、午、卯、酉八年为间气；其气在人之左尺及肾与膀胱，兹者生恐，恐则伤精，独至人也，积万行于人间，纪千善于天上。自四气尽终气，地气主之。但凡一气皆六十日，交之其年与日，大理同推，故道符大洞，德配真源，玄矣哉！洞真乎统广生之神，变巨化之序，以其丑类当时受形，且人之百骸，则有涯者也，玄之一气而无间然矣。诸进道者，召无间之气，补有涯之形，故形作气之宾，气为形之主，形气相保，翊善资生。盖天下莫不贵者，道也。爰因顺道化者存，逆气运者亡。叹日月逾迈，若弗云来。有言时乎，时不再妍。遂尘视富贵，梦观生死，克念人也，道与之貌，天与之气，地与之形。形之神阙一穴，名曰天中；天中之上，天气主之；天中之下，地气主之；气交之分，人气从之，传称六气；阴阳风雨晦明也，分为四时，序为五行之节。言三阴，虚也；三阳，盈也。风，巽也；雨，坎也；晦，阴息也；明，阳消也。如历书云，每岁周天之气，凡二十有四焉。自立春、惊蛰、清明，春之节气，内雨水、春分、谷雨，春之中气；次立夏、芒种、小暑，夏之节气，内小满、夏至、大暑，夏之中气；又立秋、白露、寒露，秋之节气，内处暑、秋分、霜降，秋之中气；终立冬、大雪、小寒，冬之节气，内小雪、冬至、大寒，冬之中气；土分四季末，各十有八日主之。以上诸气总统四时、五行之政，且气消息盈虚，唯高士则之海人，愁之则延龄，冒之即夭命。宜远乎寒热温凉，将愁天道以养元气。盖其元气难积易散，秘诀在《四气调神论》中。是以圣人与气运相应，若亡其情而得长久，故上士参合其理亦然。《礼》云，人之情所为喜、怒、哀、惧、爱、恶、欲，七者弗学而能，但人从之则凡，傲之则圣。如攸好修习大洞真元，情当悉除，善道阴阳之蠹，故几于道，超生化之域，跻逍遥之界，至乐熙熙然，其可忽诸与？

《上方大洞真元妙经图》(终)

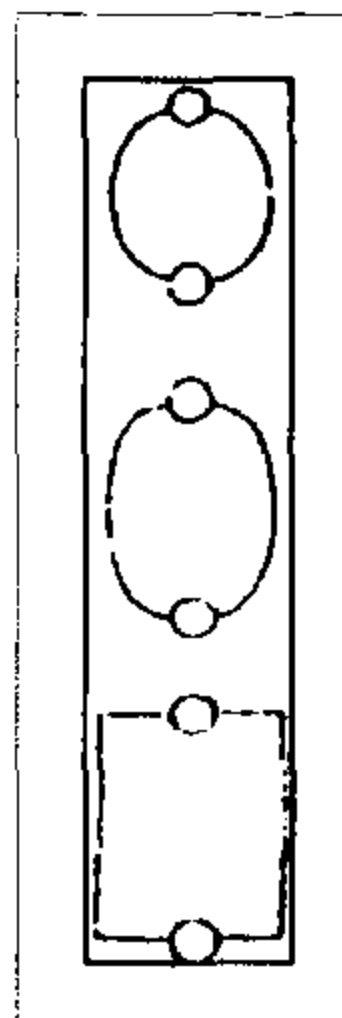
### 3. 张宇初《太极释》：

太极者，道之全体也。浑然无所偏倚，廓然无得形似也。其性命之本欤？性稟于命，理具于性，心统之之谓道，道之体曰极。五居九畴之中曰皇极，《书》曰“会其有极”，《诗》曰“莫匪尔极”，以是求之，即心也，道也，中也。周子曰“中焉止矣”，程子曰“太极者，道也”，邵子曰“心为太极”，朱子曰“太极者，理也”，陆子曰“中者，天下之大本，即极也，理一而已，合而言之，道也”。夫五行阴阳，阴阳太极，五殊二实，二本则一。二实者，天以阳生万物，地以阴成万物，动而阳，静而阴，阳变阴合而生五气，由五气而生万物，故曰五殊也。五殊本于阴阳，互为其根也；两仪生，而阳交于阴，阴交于阳，而生四象；四象分而生八卦，八卦错而万物生焉。是曰一动一静，天地之至妙也欤。是以五气布，四时行，万物生生而无穷。五行一阴阳也，阴阳一太极也。太极散而为万物，则万物各一其性，各具一太极，浑然全体而静者，常为主焉。兼有无，全体用，涵动静为万化之源；万有之本者，妙合二五之精焉。朱子谓太极理也，动静气也。太极乃本然之妙，动静乃所乘之机。机动则气行，而阴阳运焉。理有不著者乎？盖气负理生，理由气形，性为之主，而阴阳五行经纬错综。合言之，万物统体一太极也；分言之，一物各具一太极也。且鸿蒙溟滓之初，则元气为万物根本，其体谓之理，其阴阳流行不息者，气也。是故未分之前，道为太极；已形之后，皆具是理，则心为太极。冲漠无朕，万理毕具，阴阳既形，则理气分矣。太极判而始生一奇一偶；由奇偶而生生无穷，则一分为二，二分为四，四分为八，八分为十六，十六分为三十二，三十二分为六十四是也。圣人无以发之，伏羲始画，以一象乾、一象坤，体吾心之太极也。一奇一偶以象变，重之而为卦，拆之而为爻，皆一阴一阳，至著至明之几也。是画也，至广至幽，至精至微，非气质形似之可见，非声色状貌之可求；昭昭焉，熙熙焉，虚而灵，明而妙；散之为万殊，敛之为一本；无须臾之间，毫发之异，循环无端，浩渺无穷；若天地之运行，风雨之润，雷霆之威，霜雪之肃，山川之流峙，草木之荣悴，飞潜之微，动植之众，举不违乎天命之流行，而同所赋受也。所谓有极以理言，无极以形言也；抑理之至极，本无形似，而

言无则不能为万化根本矣。邵子之曰无极、曰有象，有则言其本之实体，无即无声无臭，形而上者是也。其见夫道体者，固不可以无加于有矣。若老子之谓无极者，无形无穷也；庄子之谓道在太极之先是也。若河洛之数、先天之象，虽有拙信进退盈虚消息行乎其中，皆以虚中为极也。能虚其中，则太极本然之妙得矣。尚何晦明通塞之异哉！故易曰心学，万事万化皆本诸心；心所具者，天地万物不违之至理也。程子谓有理而后有象，有象而后有数，人道之始于阳成于阴，本于静流于动，与万物同也。然阳复本于阴，静复根于动，一动一静，皆天地同流，惟主乎静则性立，性立则中正仁义定矣。是以体用同源，显微无间矣。

是图，朱子谓周子得之穆伯长，穆得之于种放，种得之于陈抟。以陈抟学老氏，故陆氏辟朱子，以无极出于老氏也。而易曰有极，未尝言无；周子《通书》亦止言阴阳太极，明矣。然朱子以无形训之，亦弗畔于道矣。且考之潘志，以为周子自作无疑。又谓周子与胡宿、邵古同事润州一浮屠而传焉，然其说岂浮图所知也。且先儒以周、邵之学，先天、太极二图，其理一也，其传未必二焉。其体至大而无不包，其用至神而不存也，故曰自天地幽明至于昆虫草木微细，无不合也。将以顺性命之理，尽变化之道焉。万古圣贤之心同也，非反求诸己有以见。夫远而六合之外，近而一身之中，暂于瞬息，微于动静，岂言辞口耳之足知天也哉！必致夫会归之工，探索之奥，则吾灵明静虚之体，充乎六虚，宰乎万变，久则诚精故明，神应故妙，几微故幽，其立象画意，剖析精微，无不备于是焉。性命之道，死生之说，原始返终，于是尽矣。其铢视轩冕尘视金玉，亦孰得而易之，敢为疑者释焉。

### 三、儒家对《周氏太极图》的尊崇和评论



图 35 周濂溪太极图

图 34 元亨利贞图  
(朱熹《朱子语类》卷九十七)

无极而太极。

无极者，厥初未有太极；两仪之先，已具个生生不穷之理，虽无象可象，无名可名，然其理则至极，而无以加也，故曰无极。太极者，理气象数所以为万化之根本者，全体已具浑然而未分也；虽浑然未分，然举天地万物生生化化，尽无以出于此，亦无以加于此，故曰太极。无极而太极者，谓有是理而后有是气也。然太极之名何所始乎？其始于夫子大传“易有太极”之言乎？夫子之言本于伏羲之易，伏羲之易本于《河图》，《河图》中宫天五地十，太极也。盖中宫之五，其一、其三其五总之，则成九，天数也；其二、其四总之，则成六，地数也。合九与六，已具太极十五之全数矣。故天地真元之数止此五者，其六则五上加一，其七则五上加二，其八则五上加三，其九则五上加四，其十则五上加

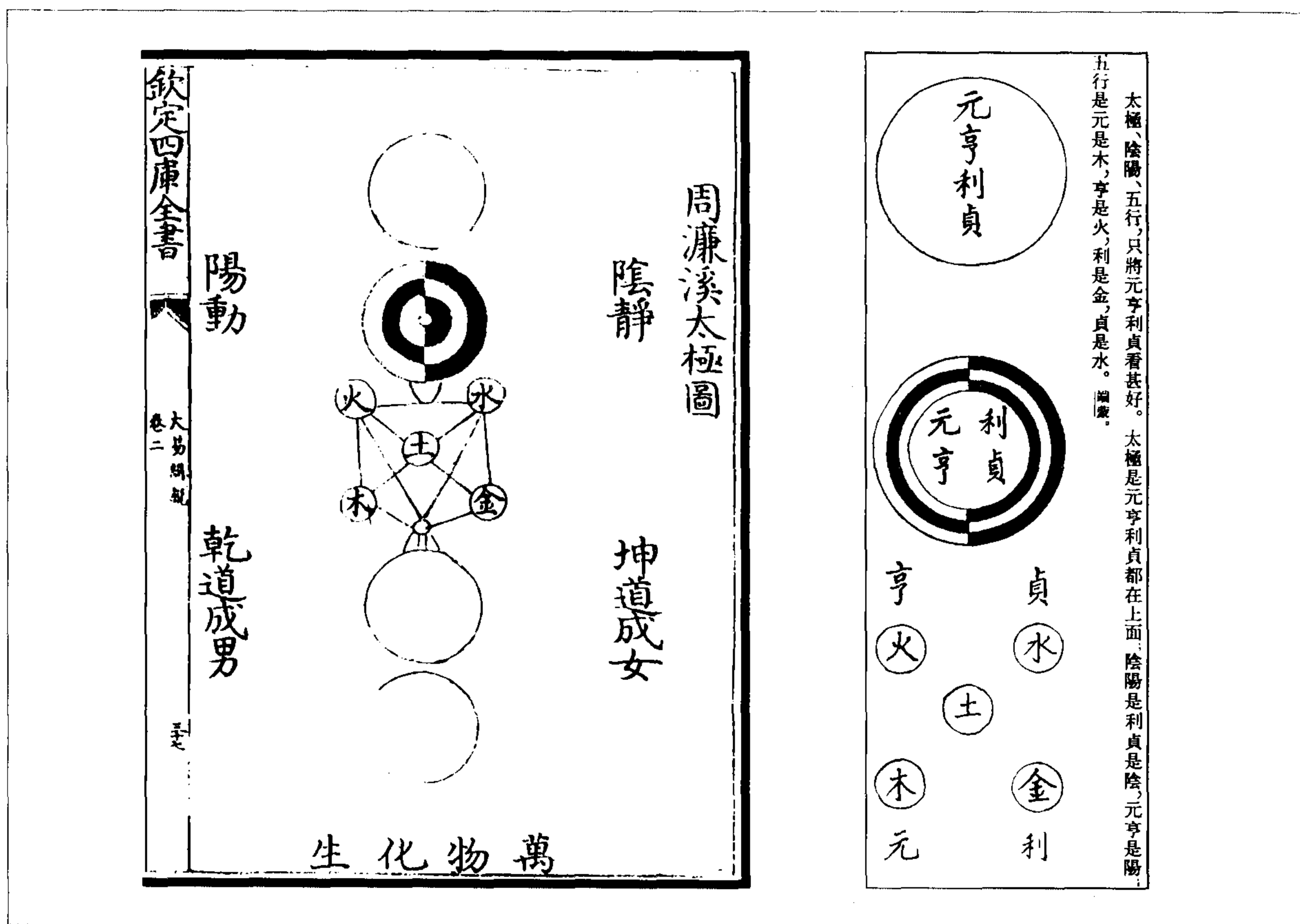

五，是各因五而得数，以配上一、二、三、四、五而已。十与五为太极者，谓五为阳十为阴，阴阳气也；五为奇十为偶，奇偶象也；其五其十则数也。析而言之，三二之合则天地也，三个五则三才各一极也，九与六则老阴、老阳也，七与八则少阴、少阳也，十与五则五行生成之数也。以五乘十，以十乘五，则又大衍之数也。是天地间，曰理、曰气、曰象、曰数，浑然为一而未分，故为太极。此伏羲因之以画易，夫子取之以立言，周子得之以为图也。愚观周子之图，其上止有一圈，图之名止曰太极，而图之说则曰“无极而太极”，是周子分明于太极上说出无极以示人，谓凡物之有，不生于有，必生于无。况既曰无，又曰极，与下太极字并言，是虽无一物，而有个至极底道理在也。晦庵乃曰：“○，此所谓无极而太极。”混无极、太极于一圈，已非周子图意。而象山则曰“易言有，今乃言无”，是指“易”字只作一本书，所以皆不能见周子之无极。愚谓周子所谓无极，即夫子所谓“易”也。夫子曰“易有太极，是生两仪”，是未有太极、两仪之先，已有个易易者，生生化化不穷之理，非一本书也。今欲求周子之说，当以夫子之言为本，以《河图》之象为证，则无极太极之义了然矣。

太极动而生阳。动极而静，静而生阴，静极复动。一动一静，互为其根。分阴分阳，两仪立焉。

理气象数之全体浑然已具而未分者，太极也。其全体既具，则不能不动，才动便是阳；动极而静，才静便是阴；阴极复动，一动一静，互为其根；其阳之轻清者上而为天，其阴之重浊者下而为地，故曰分阴分阳两仪立焉。

阳变阴合而生水、火、木、金、土，五气顺布，四时行焉。

阳动阴静，互为其根；阳得阴则变，阴得阳则合；一变一合，则必有阳中之阳，阳中之阴，阴中之阳，阴中之阴，老少四象相生相成，而冲气居中，故曰阳变阴合而生水、火、木、金、土。盖此五者，在天成象，在地成形，其布于两间以行四时者，气也，故在易以图象之生者言之，曰四象；在此图以图象之成者言之，曰五行。故周子复曰五气顺布，四时行焉。

五行一阴阳也，阴阳一太极也，太极本无极也。

此又沿流而溯其源以示人，见五行即阴阳之变，阴阳即太极之分，太极本无极之理也。

五行之生各一其性。

五行，物之成形者也，性则理也。此言物物各具一太极之理也。

无极之真，二五之精，妙合而凝。乾道成男，坤道成女。

真者，理之实；精者，气之粹。此言太极既判，两仪既分，此理此气，妙合而凝于天地间为六子，所以化生万物而无穷也。妙合而凝者，谓乾交于坤之初得震而为长男，坤交于乾之初得巽而为长女，乾交于坤之中得坎而为中男，坤交于乾之中得离而为中女，乾交于坤之上得艮而为少男，坤交于乾之上得兑而为少女。此图之第四层，在易则生八卦之位次。故周子于此止言无极、二气、五行，而不言太极，岂非太极既判，惟理与气运行天地间，以造化万物乎？而先贤乃以为人道之男女，非也。何也？其下文即曰化生万物，是人之男女而化生万物，岂理也哉！况下文“万物生生”之后，方曰“惟人也，得其秀而最灵”乎！

二气交感，化生万物，万物生生，而变化无穷焉。

乾、坤六子，老少阴阳，相交相感，化生万物，万物又各相交感，而生生化化无穷焉。此其所以为易。

（王申子《大易缉说》）

(图 36) 惟人也，得其秀而最灵。形既生矣，神发知矣，五性感动而善恶分，万事出矣。

此言人人各一极也。二气交感，化生万物，人于万物中独秀而灵。形之生也，其体固静，静则必动，故神发知焉。然形之生也，不能无清浊之殊；神之发也，不能无理欲之异，故五性感动而善恶分，万事出矣。

(王申子《大易辑说》)

(图 37) 圣人定之以中正仁义而主静，立人极焉。故圣人与天地合其德，日月合其明，四时合其序，鬼神合其吉凶。君子修之吉，小人悖之凶。故曰：“立天之道曰阴与阳，立地之道曰柔与刚，立人之道曰仁与义。”又曰：“原始反终，故知死生之说。”

此又言圣人立三才之极也。盖万物之中，得理之全、气之正者，人也。人之中，与太极合德者，圣人也。人之所以为人者，中正仁义而已，惟圣人独能尽之。其主静者，极之体；其与合者，极之用，故与天地合其德，日月合其明，四时合其序，鬼神合其吉凶。其有修此中正仁义、惟皇作极者，君子也，故吉；其有悖此中正仁义、不协于极者，小人也，故凶。是以三极皆赖圣人而后能立，故周子总三才之道归之圣人。盖三才一理也，阴阳以气言，刚柔以质言，仁义以理言，其实一也。三才之内，凡盈虚消长进退屈伸，即死生之说；原其始反其终，则知生化化无穷之理焉。然则易之道在圣人，圣人用之以立三才之极；三极既立，则易之道为天下用矣。

(王申子《大易辑说》)



图 36 人得秀而灵图



图 37 主静图

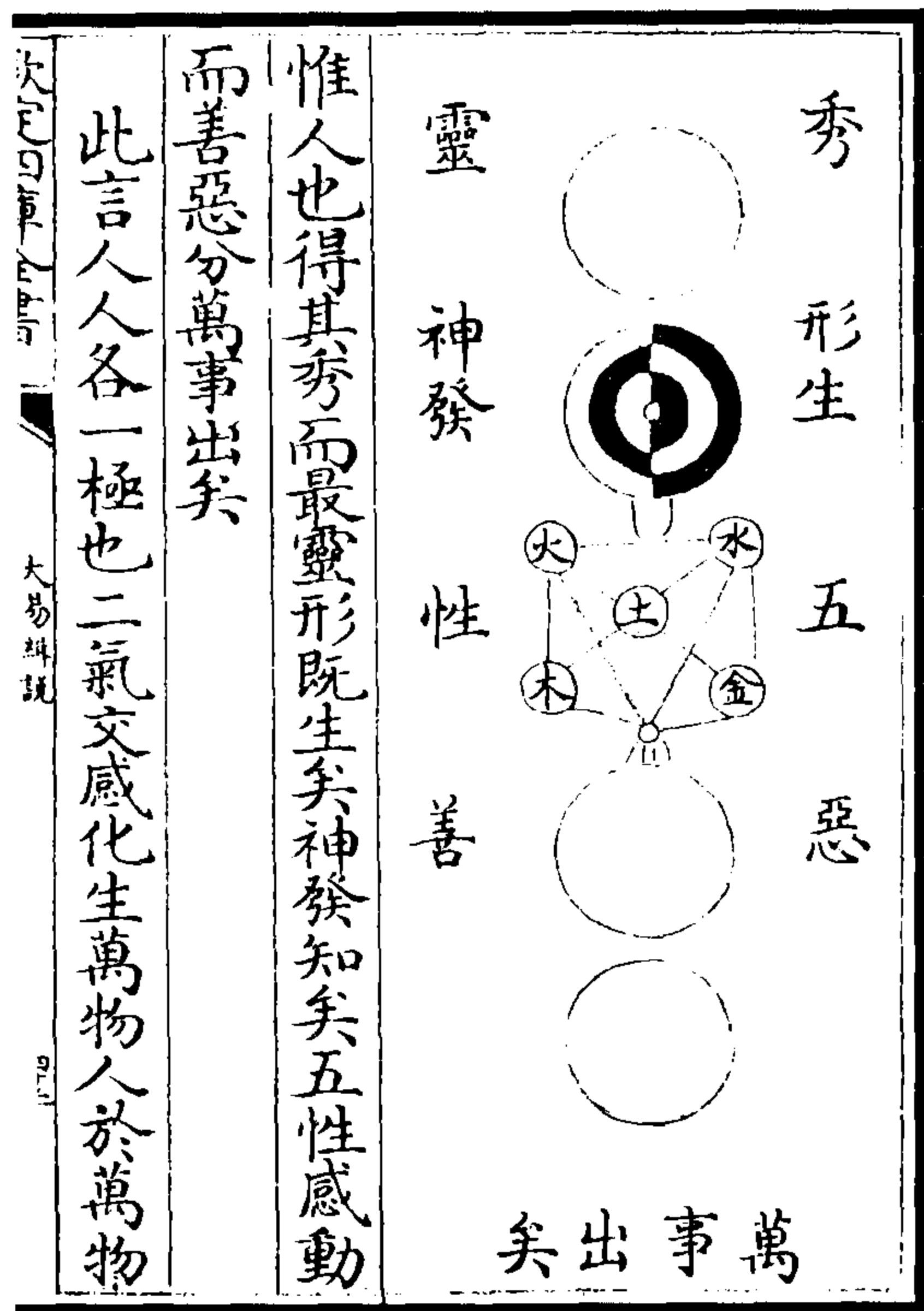

图 38 吉凶大业图

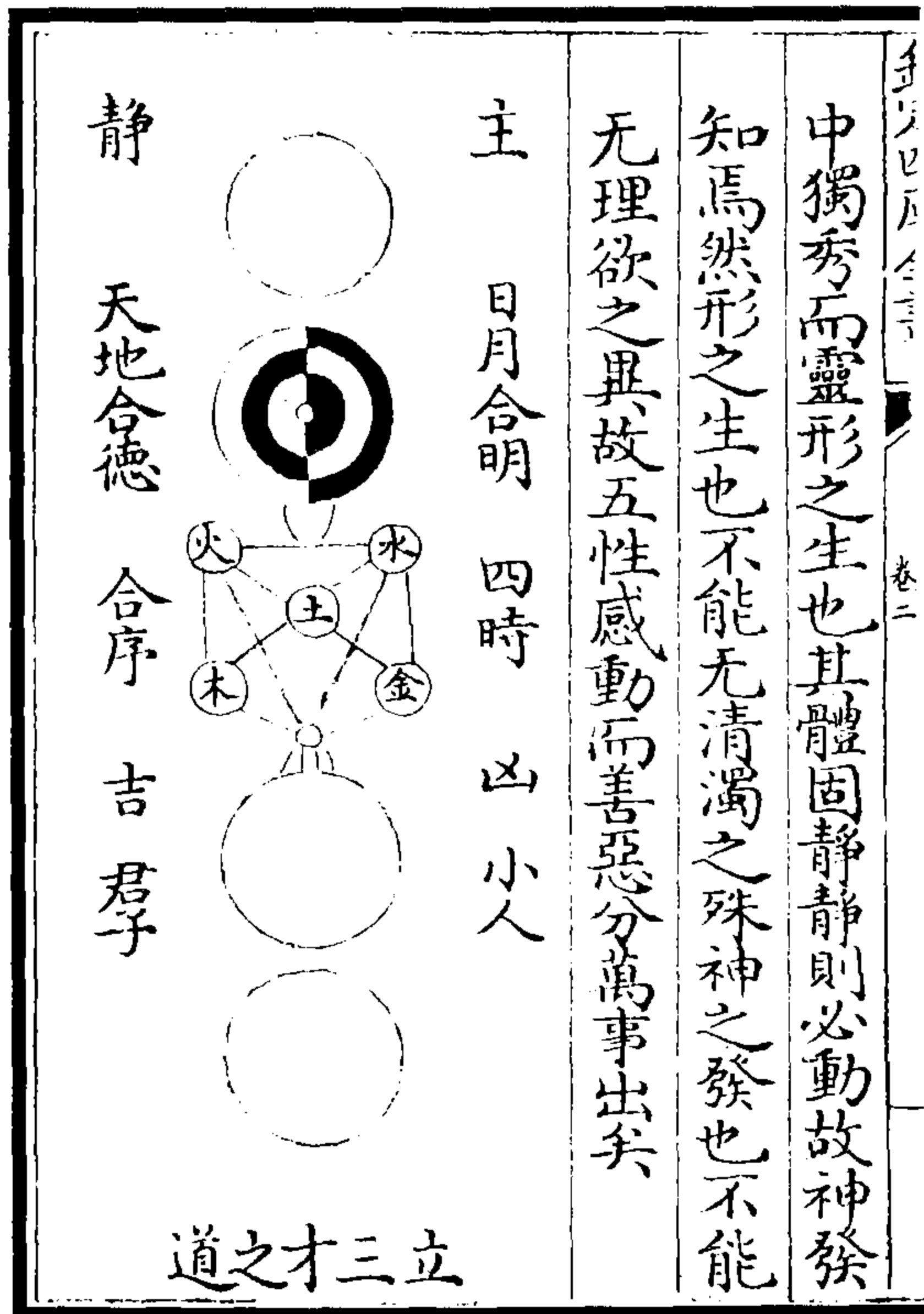

图 39 易有太极图

“大哉，易也！斯其至矣。”

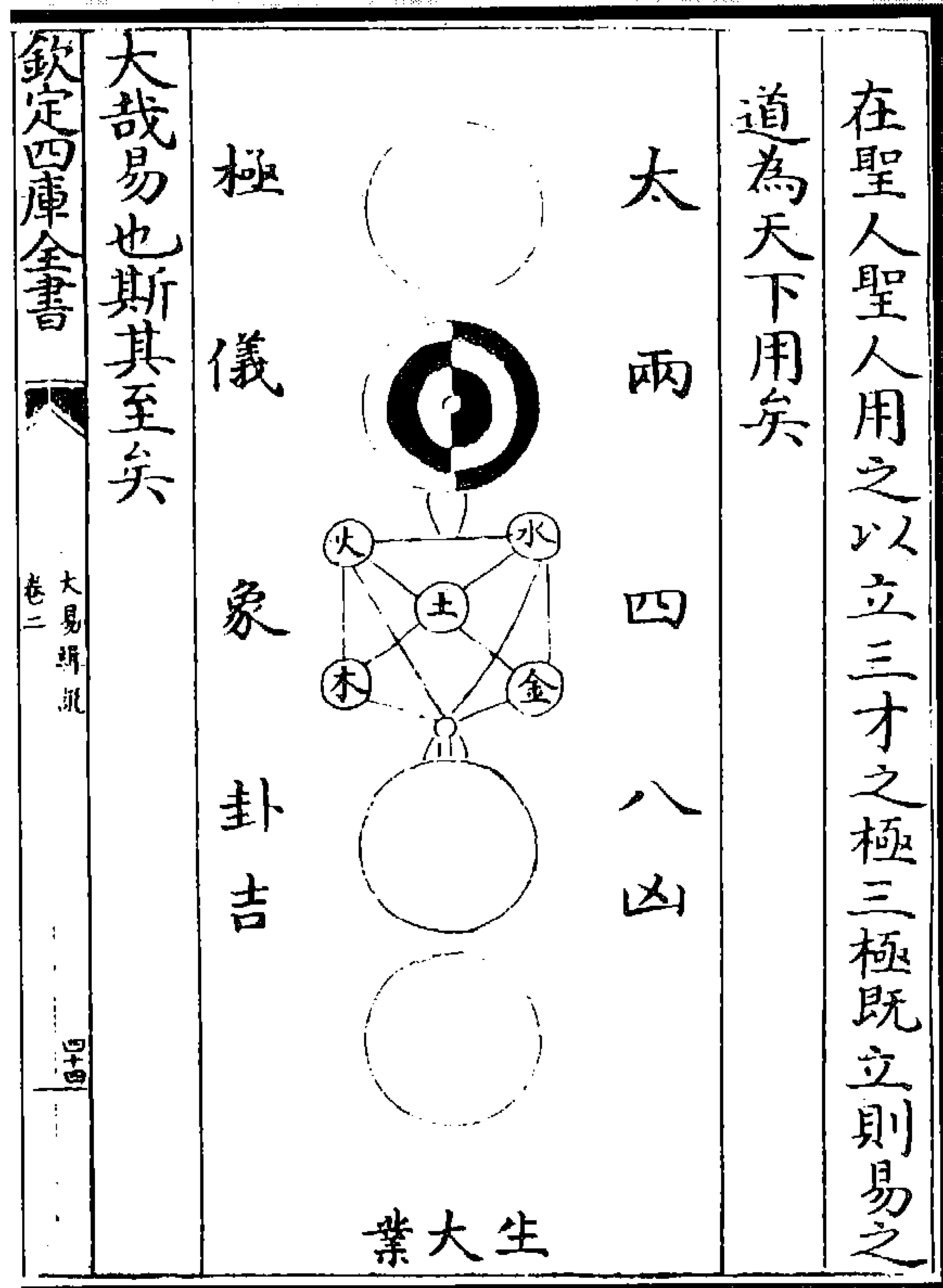
《易大传》曰：“易有太极，是生两仪。两仪生四象，四象生八卦，八卦定吉凶，吉凶生大业。”此言先天易也，此图实尽之，故曰“大哉易也”。此愚所以于古今说易七百余家中，独取《河图》、《洛书》之易并羲之画、文之重、周公之爻、孔子之系及此图为六易者，此也。

(王申子《大易辑说》)

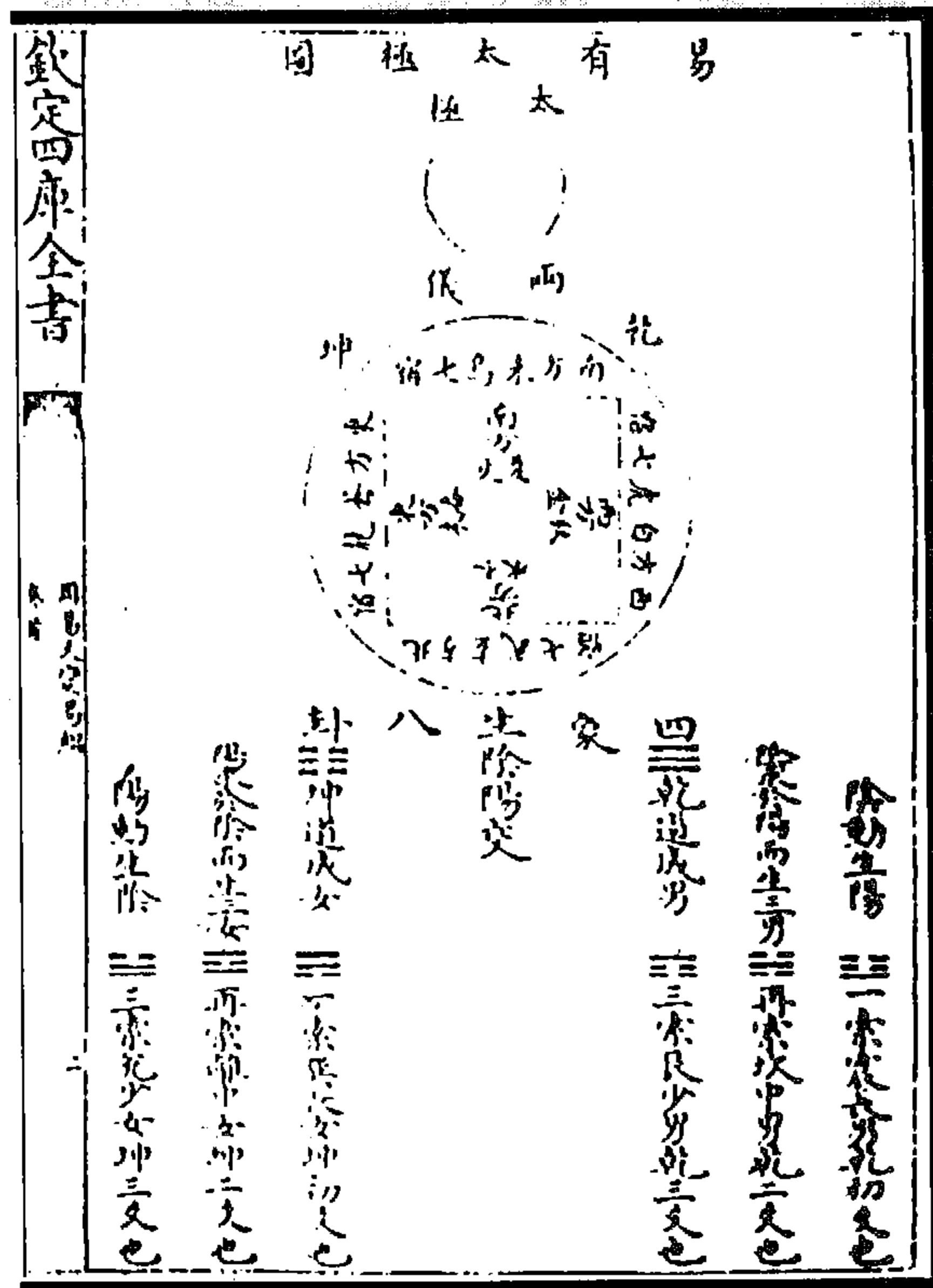
(图 39)《系辞》曰：“易有太极，是生两仪。两仪生四象，四象生八卦。”太极言天地未判之先，已有此至极之理，造化玄妙，神机不测，两仪既分，乾坤定位，则四象、八卦自此而生。四象如在天成象，二十八宿分布于四方，日月五星运行乎其中，在地成形，如山川草木禽兽之类，分聚于四方，春夏秋冬则运行乎天地之间。如此自然，不假安排，不劳整顿。先儒以太少阴阳为四象，且八卦未生，安得有揲著之法？宋周濂溪先生作《太极图》，加无极于太极之上。陆象山谓其传老子之学，与朱文公辩之详矣。又以阴阳动静为两仪，易水、火、木、金、土之位，恐非“易有太极”之本旨。然则濂溪先生自是一家议论，释易之大传，恐初学者不可晓。今重画此图，则太极、两仪、四象、八卦之义，粲然复明。

(陈应润《周易爻变易蕴》)

周子太极图



图 40 周子太极图

周子太极图与易繫辭表裏相合

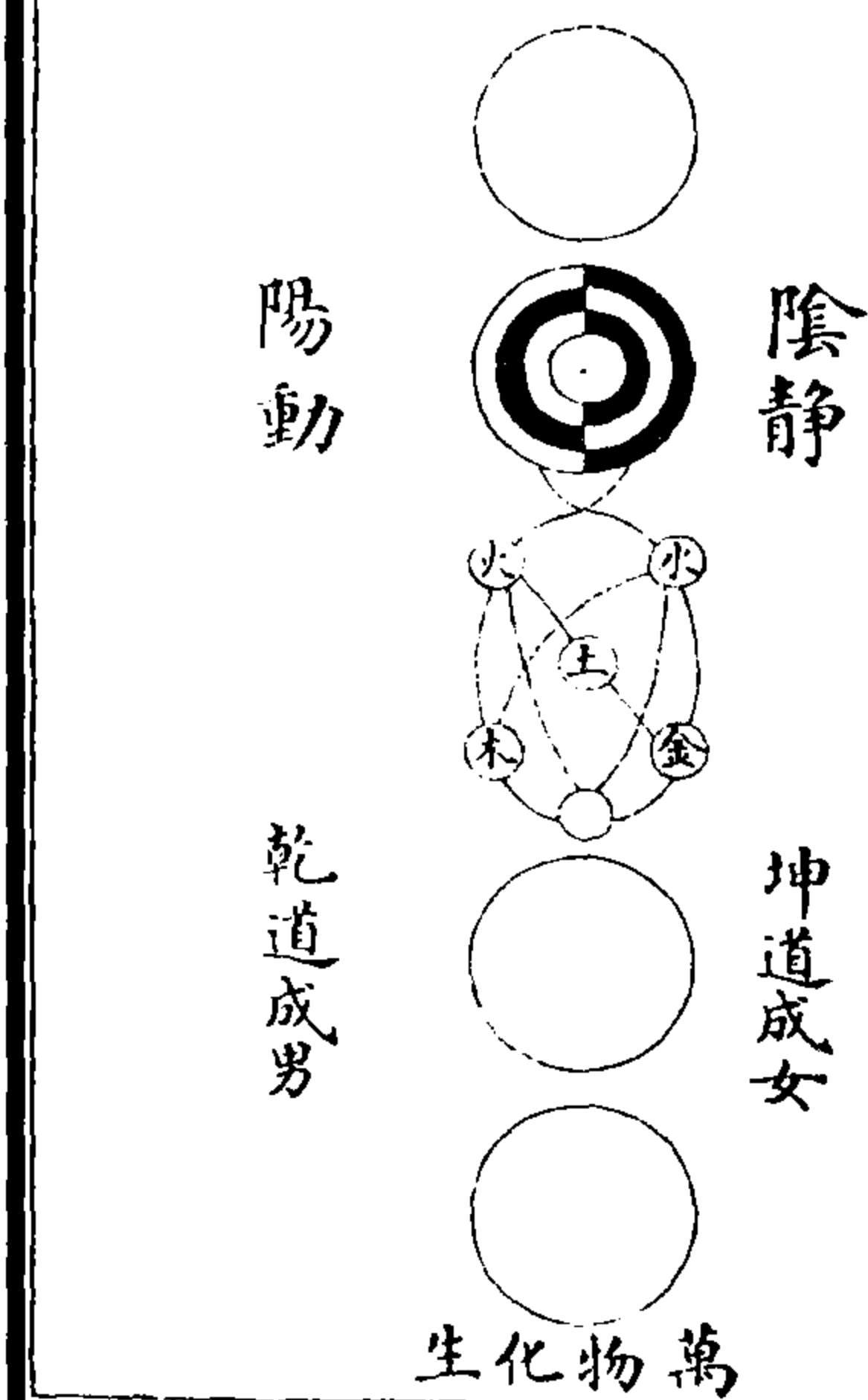
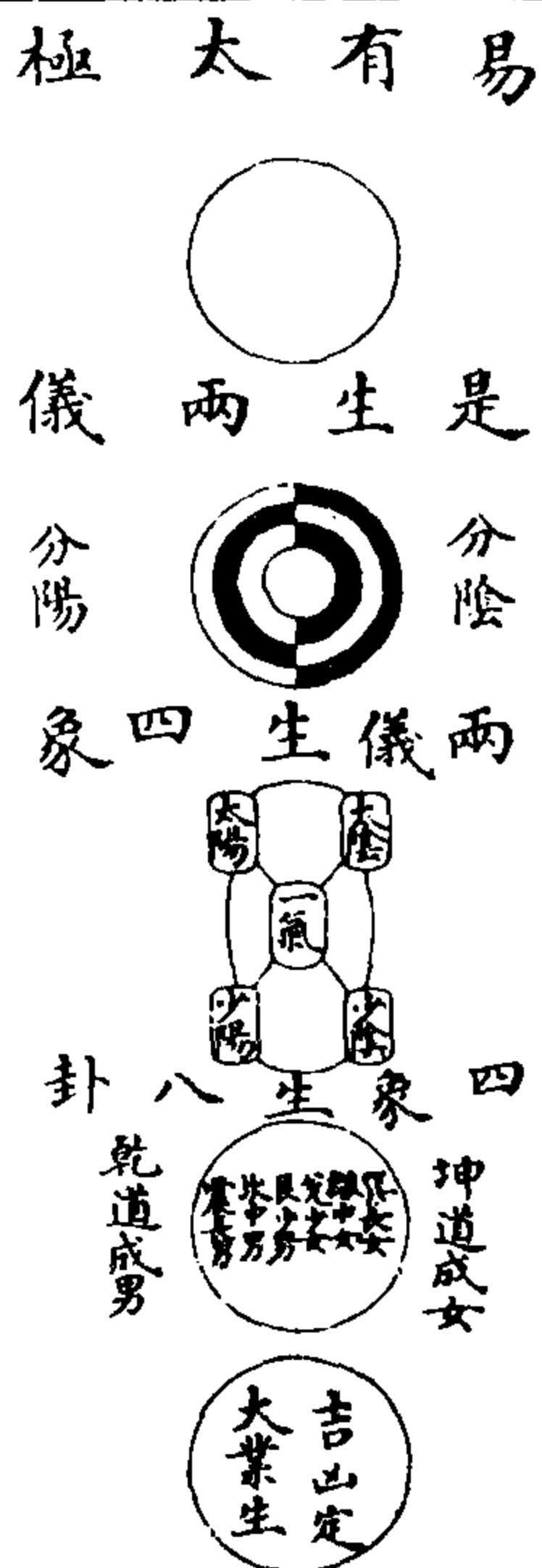

欽定四庫全書  
大原發微  
各類圖  
六

易繫辭上曰易有太极是生两儀两儀生四象四象生八卦卦定吉凶吉凶生大業

图 41 周子太极图与《易·系辞》表里相合图

(鲍宁《天原发微各类图》)

欽定四庫全書



图 42 太极图

(曹端《太极图说述解》)

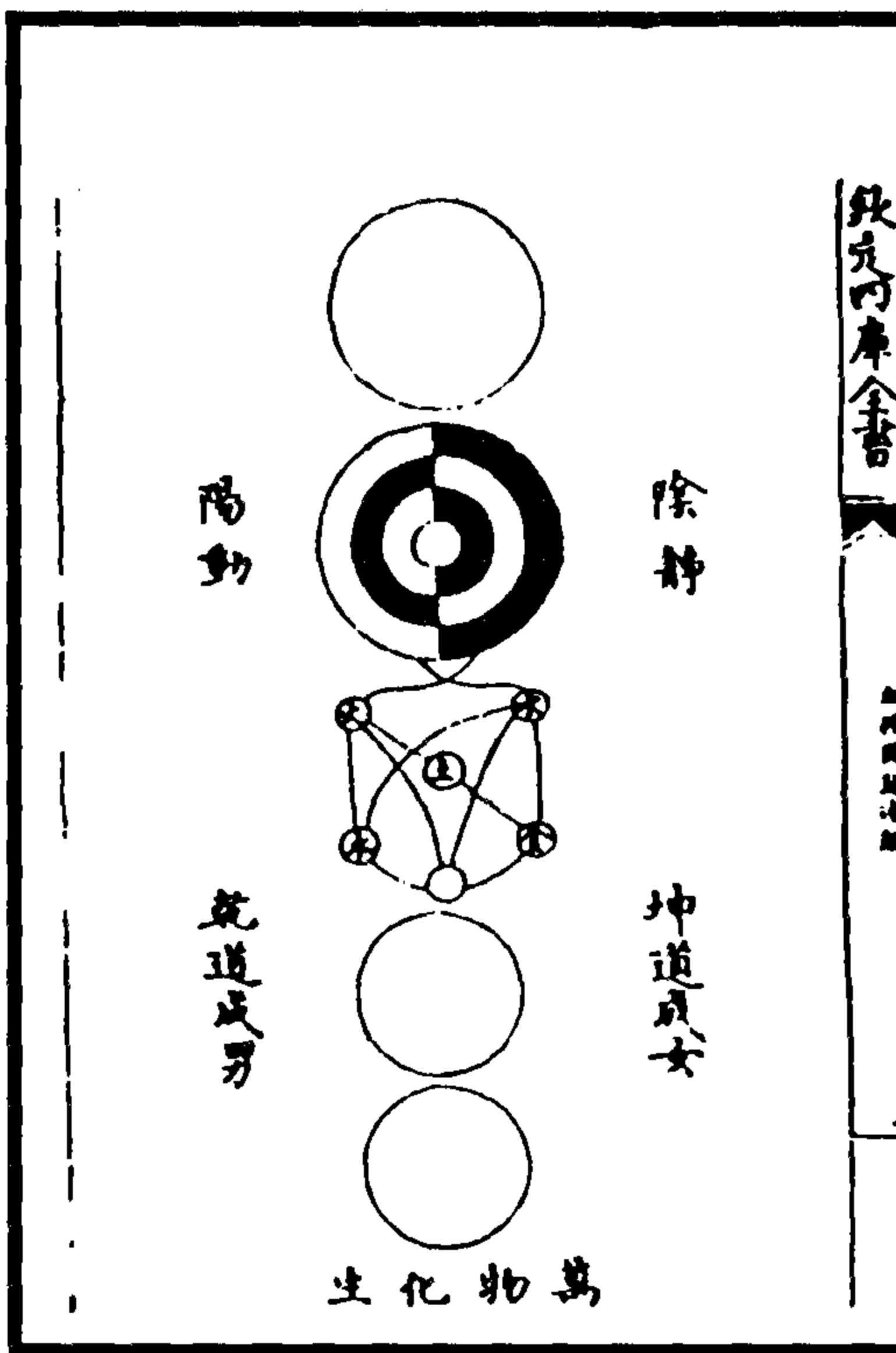
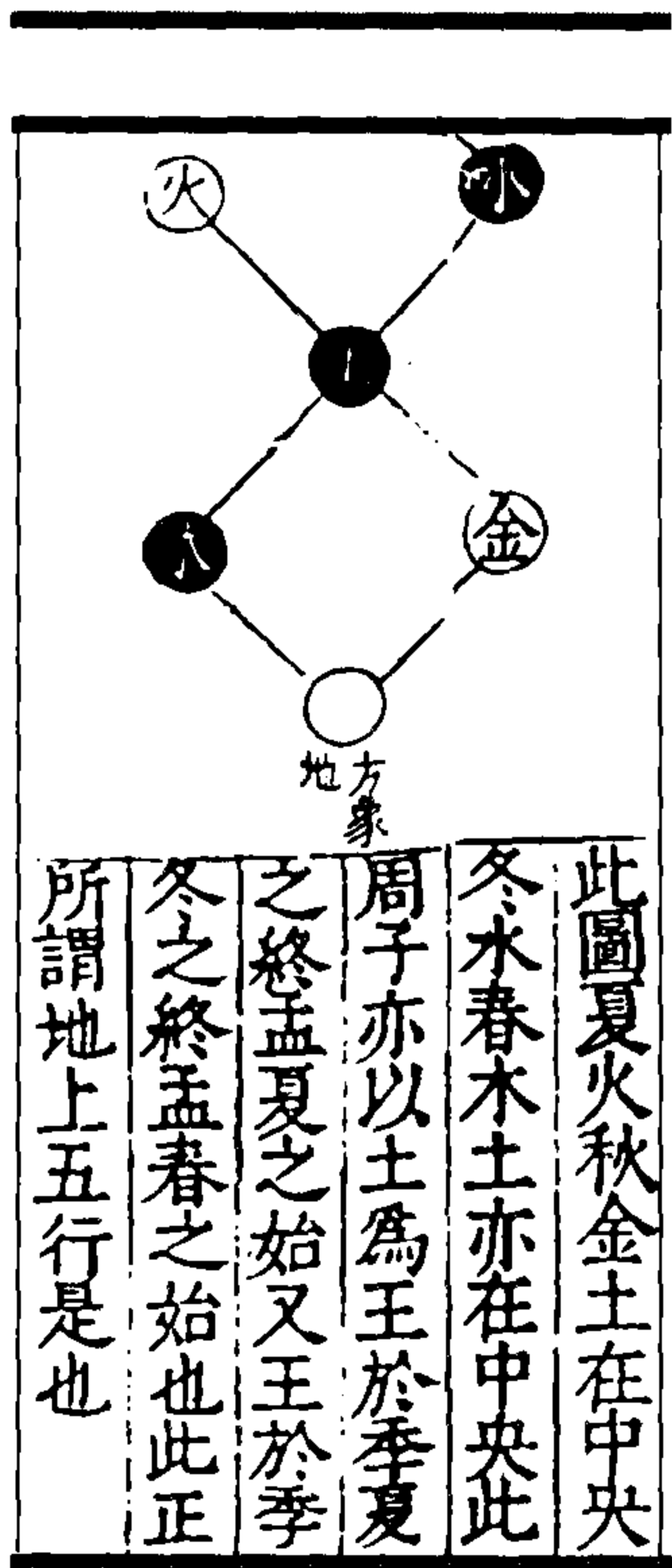

此圖夏火秋金土在中央  
冬水春木土亦在中央此  
周子亦以土為王於季夏  
之終孟夏之始又王於季  
冬之終孟春之始也此正  
所謂地上五行是也

图 43 地上五行图

(杨时乔《周易全书》)



图 45 太极图 (季本《易学四同别录》)



图 44 土旺四季图 (杨时乔《周易全书》)

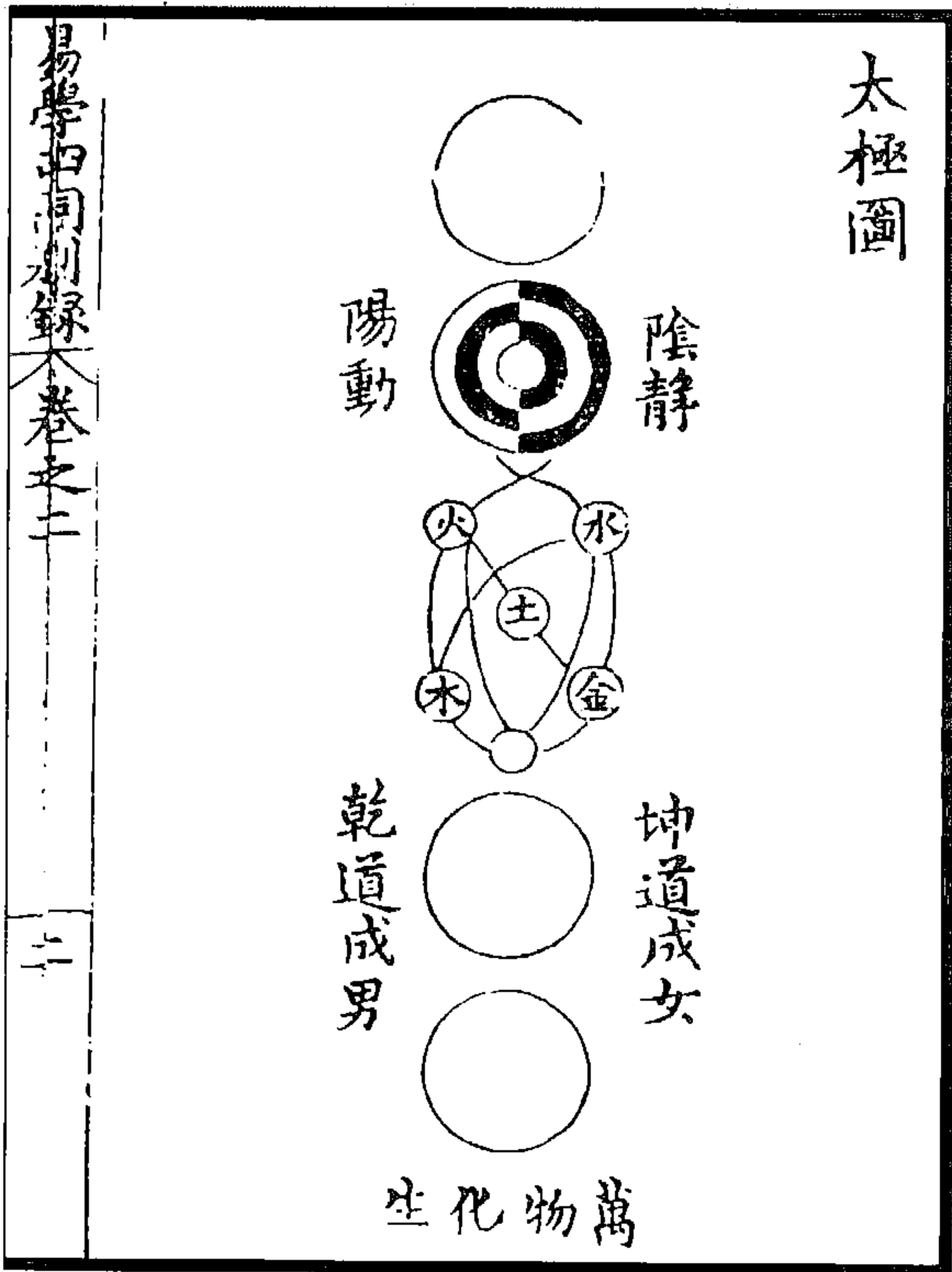

图 46 周子太极图

(图 46) 周子《太极图》中，谓定之以中正仁义而主静；立人极，乃一篇之要旨也。……中正，易之教也，故末云“大哉易也”。信乎？是篇其善发易之道乎？无极、太极，朱、陆辩之屡矣。二先生意各有所指，一恐滞于有，一恐沦于无。惟得意忘言，兼收而融会之，斯善矣。但《易·系》谓继善成性；谓成性存存，道义之门；谓穷理尽性至命。周子乃谓五性感通，故后儒每裂性为五而支离之，终不若圣教含蓄，至善而无弊。虽然仁义而不中正，即所谓偏阴偏阳，偏刚偏柔，非天地之太极也，即孟子所谓“为我”、“兼爱”之异端也。世之学者，不论其仁义之谓何，不论仁义中正之谓何，止曰“主静”、“主静”云，曾谓离却“定之中正仁义”，而一于主静，便可以立人极欤？

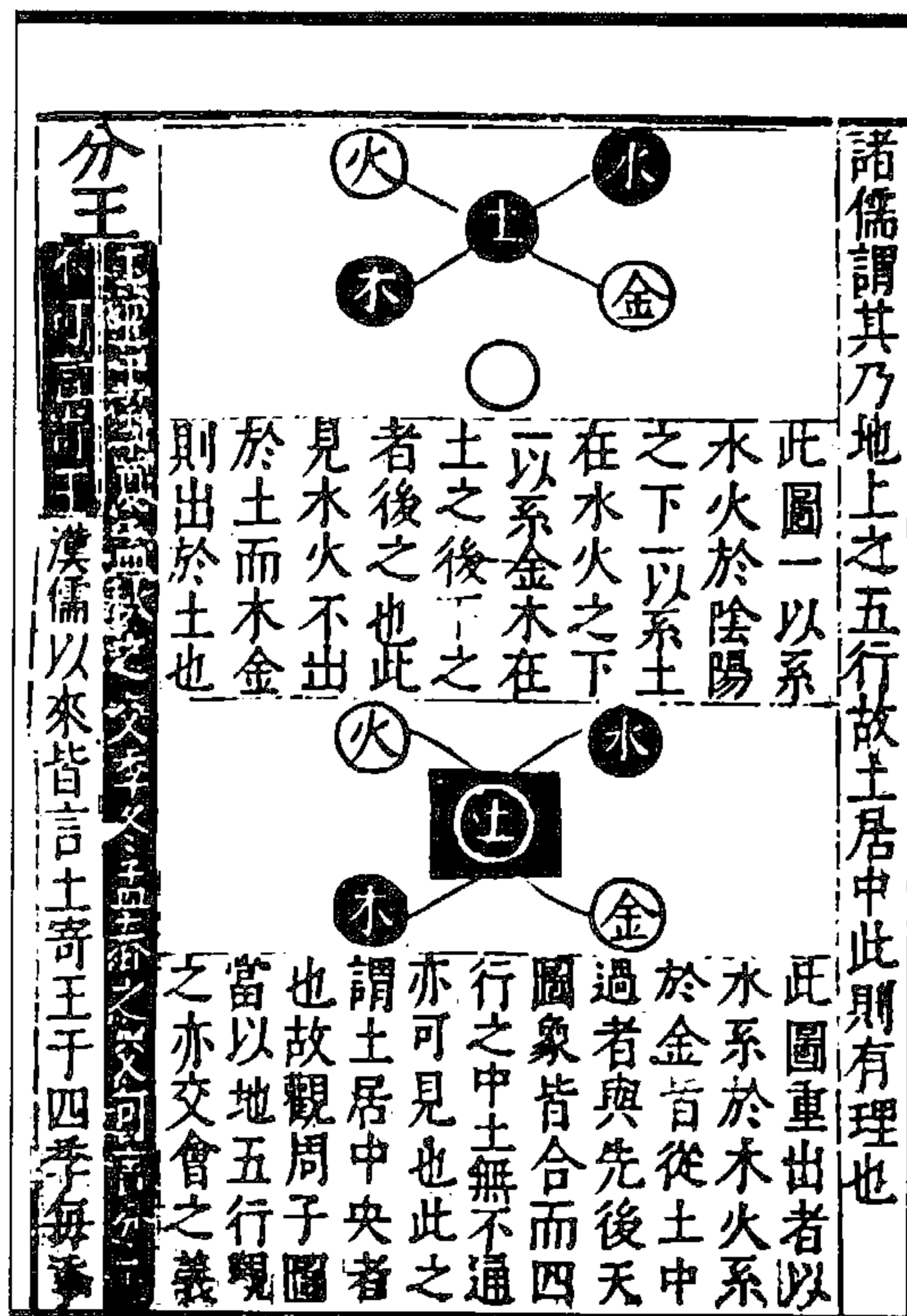
(章潢《图书编》)

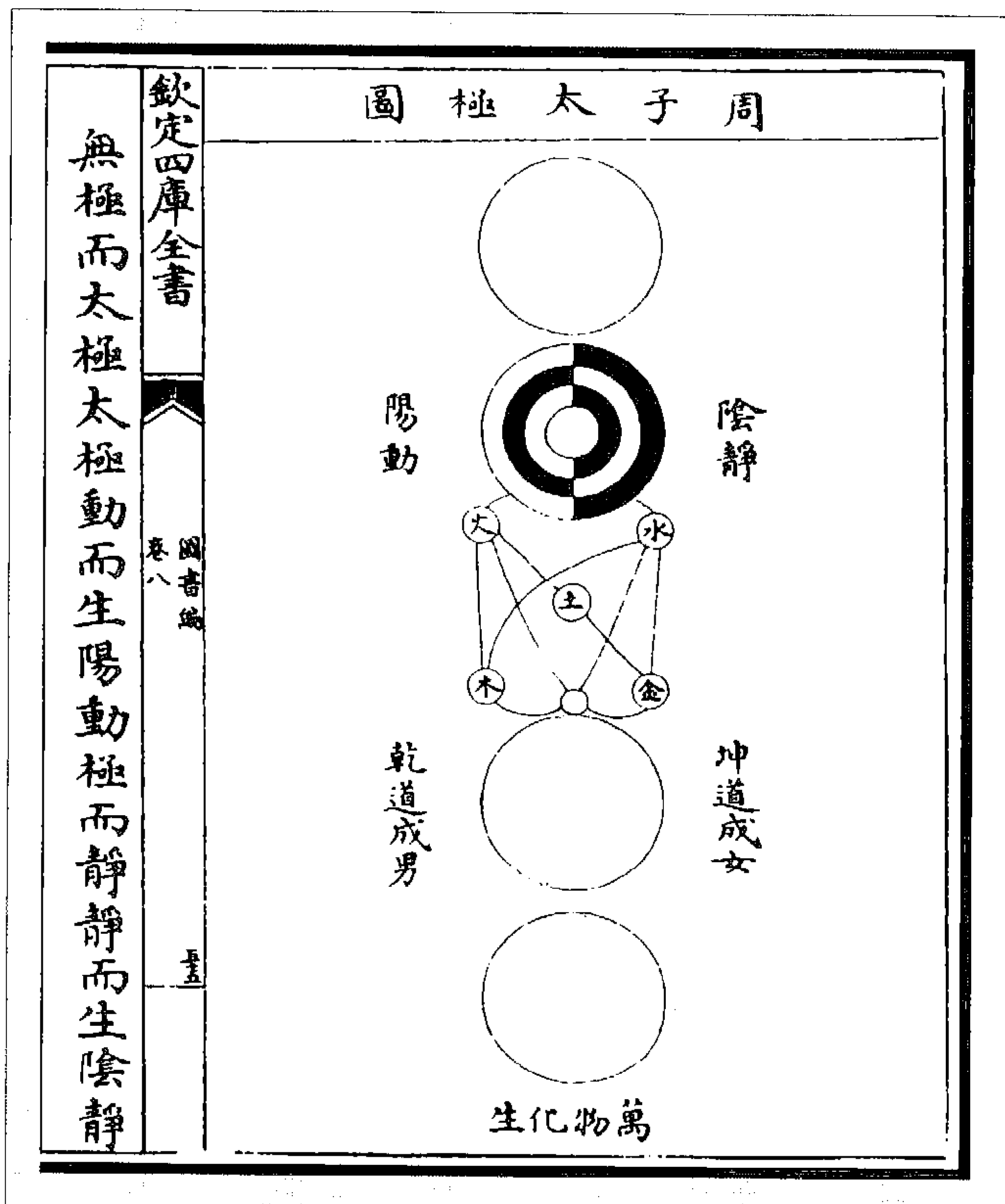

图 47 太极图

(孙从龙《易意参疑》)

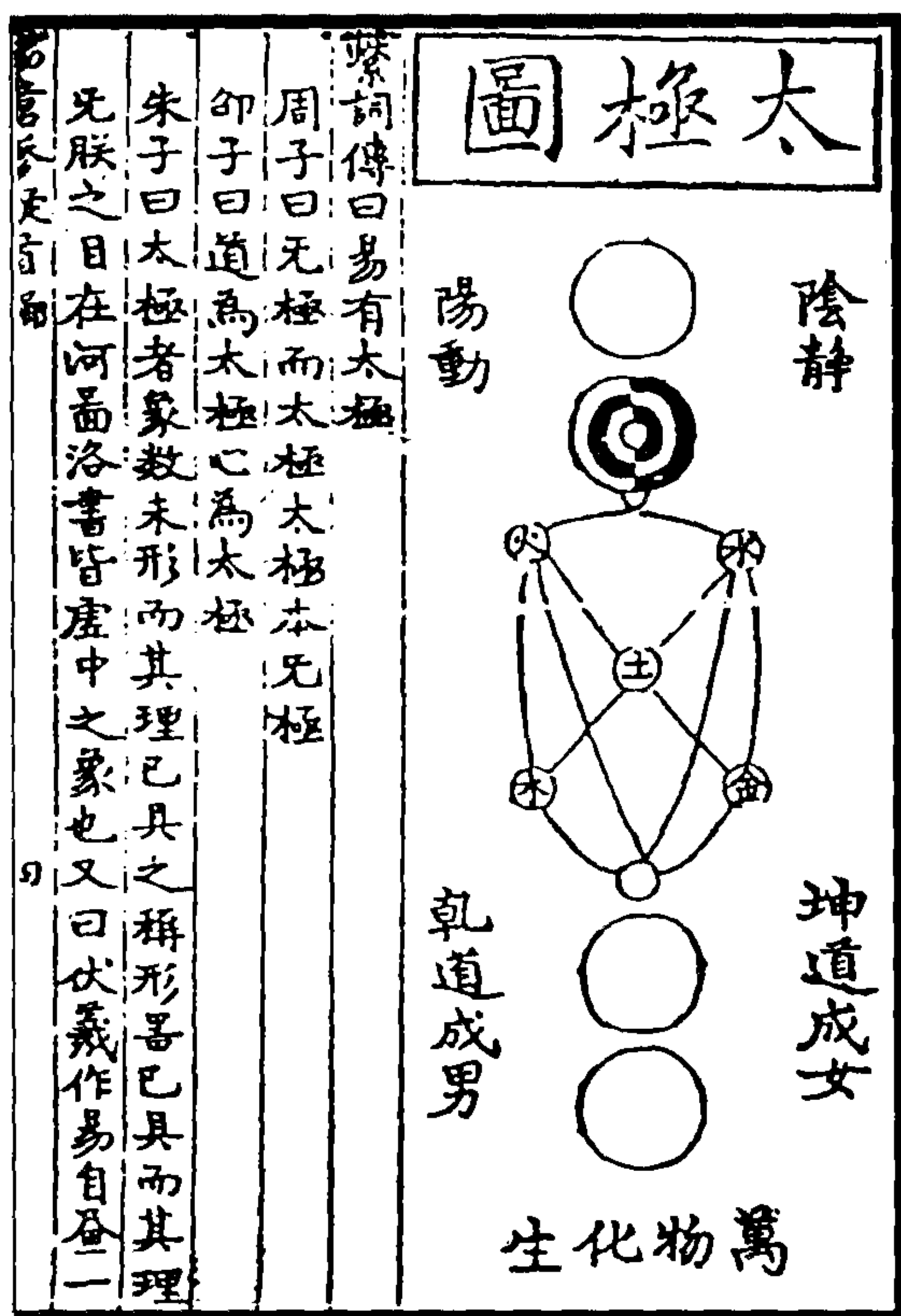

图 48 周氏五行图(三五至精图)

(图 48)周子此图,夏火,秋金,土在中央;冬水,春木,土亦在中央。斜交二行,则所重在夏秋之间乎?水生木,土生金,皆自上生下,气化也。故水系交木,火系交金,皆有土在中焉。横列三层,则水下系金,火下系木,金生水,木生火,皆自下生上,无待于土矣。形化而藏气化者也。故先水火,次金木。邵子曰,水者火之地,火者水之气。火金相守则流,水木相得则然,从其类也。水生于有,故木生于土者亦有;火生于无,故金生于土者亦无。是邵子亦以金木附水火也。盖一六、二七在中五之上下,其气可以直上直下;三八、四九横贯中五,故形相资。横渠曰,水火,气也,故炎上润下。与阴阳升降,土不得而制焉。金木者,土之华实也,木得土之浮华于水火之交,金得土之精实于水火之际。朱子曰,阴阳之气,一湿一燥,而为水火,湿极燥极,而为木金。或曰,人物始生,亦精与气耳;精湿而气燥,精沉而气浮,故精为视而气为言。究则成精,皆气所为也。以气候言之,则水湿火燥,木温金凉,由此论之,五行实二行,而二本一也。子瞻曰,五行始一至五足矣;六以往者,相因之数也。水、火、木、金,得土而成,故一、二、三、四得五而为六、七、八、九,得水一、火二、木三、金四而为十。言十则一、二、三、四在其中矣;而六、七、八、九,则五在其中矣。大衍五十者,五不特数,以为六、七、八、九之中也。一、二、三、四在十之中,然而特数之,何也?水、火、木、金,特见于四时,而土不特见。……

朱子曰太极分仪,一变一合,而五行具。质具于地,气行于天者也。以质而语其生之序,则曰

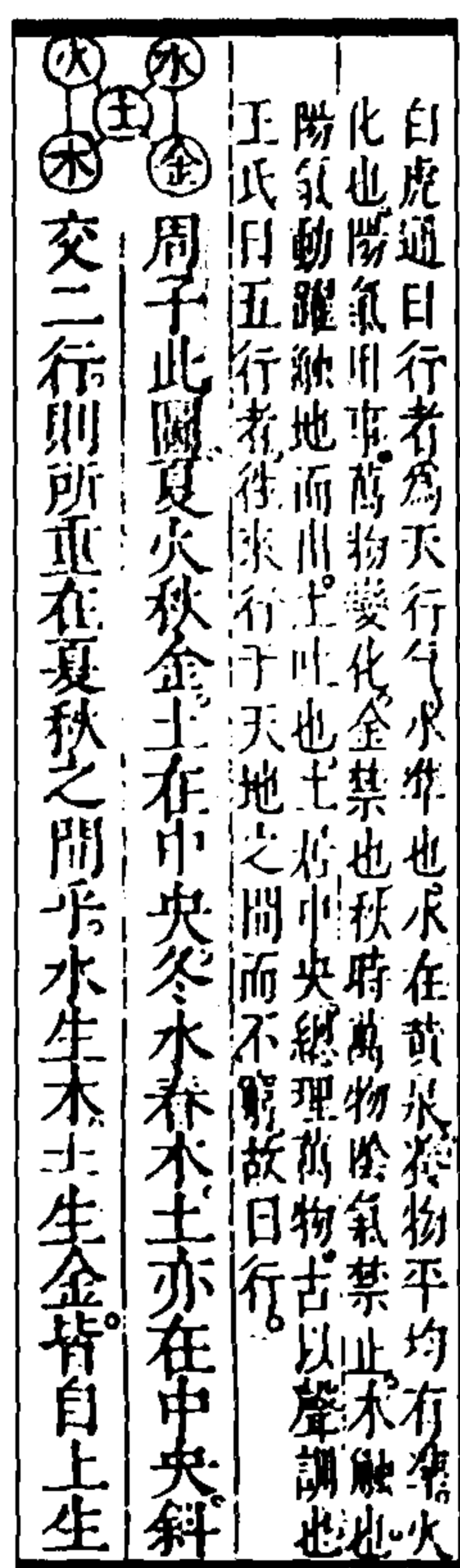

水、火、木、金、土，而水、木阳也，火、金阴也；以气而语其行之序，则曰木、火、土、金、水，而木、火阳也，金、水阴也。统言之，气阳质阴也；错言之，动阳静阴也。其实一时俱生俱成，然亦不碍于次第质论也。诸儒曰水火体虚而用常美，得气先也；木金体实而用常啬，得气后也。土收终气，故体厚而用博，亦其序也。又曰阴阳上下升降不可见，于五行可见，是故太极动而生阳，阳降生水。阳不自降，交于阴之升而后降，降即水成矣。故其性润下，所谓天一生水，地六成之也。静而生阴，阴升生火。阴不自升，交于阳之降而后升，升即火成矣。故其性炎上，所谓地二生火，天七成之也。动而生阳，阳升主发散，即生木，得阴降而畅达，即木成矣。故其性曲直，所谓天三生木，地八成之也。静而生阴，阴降主收敛，即生金；得阳升而融结，即金成矣。故其性从革，所谓地四生金，天九成之也。土则阳降阴升，阳散阴敛；阳之降而生，即土生；阴之升而敛，即土成矣。故其德稼穡，所谓天五生土，地十成之也。

《启蒙》曰，生数阳居下左者，阳始也，生数属阳，故阳先之；成数居阴下左者，阴始也，成数属阴，故阴先之。刘云庄曰，阴阳之数，生数为主，而成数配之。东北阳方则主之以奇，而与合者偶；西南阴方则主之以偶，而与合者奇。

朱子曰，阴阳无端，而互为其根，未可截然分也。诸儒曰，杂阴而未纯，是谓少阳；阳极而生阴，是谓太阳；杂阳而未纯，是谓少阴；阴极而生阳，是谓太阴。杂者必至于纯，纯者必至于极；极则变，变则又杂。此之谓互根者也。阳自北生，由左至南而止，故木阳，火亦得为阳也。而阳之根在于水中，水生于金，金性下凝，水未离其体，此阳根阴，生生不已也。阴自南生，由左（右）至北而止，故金阴，而水亦得为阴也。而阴之根在于火中，火生于木，木性上达，火未离其体，此阴根阳，生生不已也。水一生，木三生，所谓根阳也，而水以六成，木以八成，是阴也，是水木皆阴根阳也；火二生，金四生，所谓根阴也，而火以七成，金以九成，是阳也，是火金皆阳根阴也。

朱子曰，质曰水、火、木、金、土，盖以相间言者，犹曰东西南北，所谓对待者也；气曰木、火、土、金、水，盖以相因者言，犹曰东南西北，所谓流行者也。九峰曰，流布四时曰五行，人所取用曰五材，乃质也。舒子溪曰，七政成象于天，乃质之在地者，升腾于上；万物成形于地，乃气之在天者，降委于下，此所谓气质也。潜老夫曰，可见之质，皆地也；不可见者皆天气也。又可指者，气也；不可指者，所以为气者也。朱子曰，金一从一革，互变而体不变也。张子曰，曲直者，能既曲而又伸也。从革者，一从革而不反也。然皆互用。

吕中石曰，水象分，金象合；火象分而合，木象合而分。水虽可合可分，而其原则分也；金虽可合可分，而其质则合也。

全曰，夏火用事，暑气酷而火焰减，火气盛火体衰也；冬水用事，寒气盛而水流涸，水气盛而水体衰也。水克火，火克金，置金于水火之间则相济；木克土，土克水，置木于水土之间则相资。又曰，贪心动则津生，哀心动则泪生，愧心动则汗生，欲心动则精生。心一动则水生，即可以为天一生水之证。神为气主，神动则精气随；气为水母，气聚则水生。又曰，《河图》各五、十居中。北一与西四合为五，南二与东三合为五。北西者，金水之合也；东南者，火木之合也，皆生数也。外之二其十、五，皆合乎中之十、五也。张子曰，养生家重金水合处，木火为侣，窃用乎是也。又曰，水之一、六者，木之始也；木之三、八者，水之终也。所谓木根在水，水至木而尽发也。根者，发者，皆从土中来。故术家谓火、木、土会成一局。火之二七者，金之融也；金之四九者，火之结也，所谓火焰见于金，金至火而尽敛也。焰者，敛者，皆从土中过，谓之金火相会而从土。

李希濂曰，土旺四季，惟阳能生。丑戌阴也，辰未阳也，然辰不如未。春木气盛则土伤，夏火气盛则土息；夏季土旺，加火尤旺，故能生金而为秋。安得依黄勉斋生序即行序之说乎？舒梓溪曰，夏



火得土，克生秋金，冬水得土，可生春木。止庵曰，旺四非丑、未、辰、戌也。一年交际在夏秋，两年交际在冬春。邵子所谓交际之会也，而皆有土，土所以交会也。万物出机在夏秋间，入机在冬春间，而皆有土，土所以成出入之机也。《月令》中央，《素问》长夏，于夏秋间之土见之；天地节而四时成，于冬春间之土见之。

见曰东北阳方，生方也。不惟相生之《河图》，至此合生，即相克之《洛书》，至此亦不能不生。故知天地之大德曰生也。得中五以制之，不惟克者遂其克，即生者亦济以克，不克不能生也。此皆用中五以成功也，故曰成言乎艮。

水火一日不交则天地之生机息矣，然非土为和合则不交。今星家既曰丙戌生在寅，又曰水土长生居申，殊不解所谓。以吾观后天卦，坤居申方，离火正炽，而申宫之土与水并生，是故火不至于太燥，则土以水气暗与火交，而火不知也。艮居寅方，坎水犹旺，而寅宫之土与火并生，是故水不至于太寒，则土以火气暗与水交，而水不知也。水不太寒而物生，火不太燥而物成，则皆土为之也。潜老夫曰，命术亦分四库，而土止重于未丑二宫。盖未丑与寅申合，而图、书之二矩曲也。坤补不足，艮制有余者也。智曰，《河图》内连五外连十，连十五者皆于寅申分际，然而寅生于亥，申生于巳，则辰、戌、丑、未之四附，亦未可谓无土也。琴中徽之外，一二角而三为宫，四五徵而六为宫，八九商而十为宫，十一二羽而十三为宫。腭舌齿唇之忍，收声皆宫喉也，可征也。无非冲气也，则无非土也。合观《洛书》，四、五、六之独顺后天乾、巽为门户，而艮、坤乃其中分之节也，是谓之×。

### 五行尊火为宗说

《梦笔录》曰，火为五行之至神，非同木、土、金、水之成形也。世但知火能生土，不知火能生金、生水、生木。盖金非火不能生成，水非火不能升降，木非火不能发荣。易称乾为龙；龙，火之精也。五行之精，惟龙神变，故有火龙、土龙、金龙、水龙、木龙。今之土中、石中、金中、海中、树中，敲之、击之、钻之，无不有火出焉。则此火能藏神于万物，而又能生万物也。或曰，坎卦在子宫，所谓天一生水，以阴先阳也，还知坎中一画真阳，为天地之心乎？表冬至子半者，正以坎中一画真阳为天地之根，火之宗也。阳在阴中，即龙宫之在海，藏神龙之潜九渊，所谓阳在下而勿用，即大易寂然不动之宗也。复卦以至日闭关，道家藏火伏火之诀，正谓此也。在胎之前，非三缘之火不能结构；身既生后，非丹田之火不能养成。故百骸五脏六腑十二经络，独以心为君，命火为臣，始能传生化食，以资长其骨肉。此火不调，则百病生；此火一散，则百骸废。人初死时，百骸俱在，独此暖气一去，则四大皆溃散矣。所谓法界圣凡同是此心所造，须当辩其邪火真火。能知性空真火，性火真空，则知薪尽为火传，灯传为命续矣。五德有形有神，形也，土分之则崩，金分之则缺，水分之则绝，木分之则折；独火为神，愈分愈多，愈聚愈胜，愈与愈有，愈传愈久。此向上不传之秘，所以分灯列焰而传乎。

潜老夫曰，火是阳转阴风之燥气，必知其所以然之公理，而适用于中节当然之理，则能转气，而不为气所转。此有毫厘之辩，何尝不混于气中，而混不能历然？知其处，则此火燎原灭裂矣。

（方以智《周易时论合编》）



图 49 三五至精图 (胡渭《易图明辨》)



图 50 水火匡廓图 (胡渭《易图明辨》)

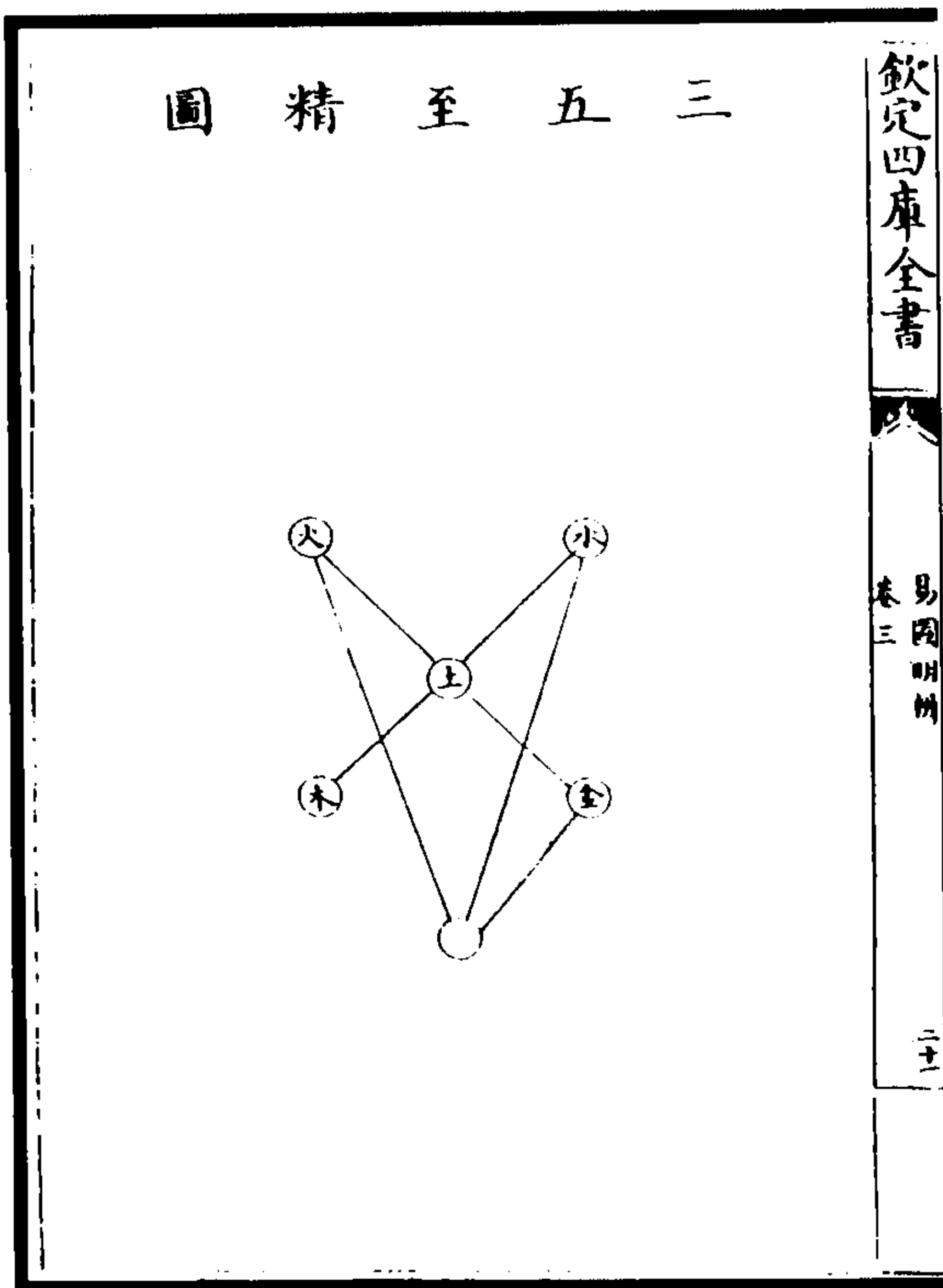

图 51 周氏太极图 (赵世对《易学著贞》)

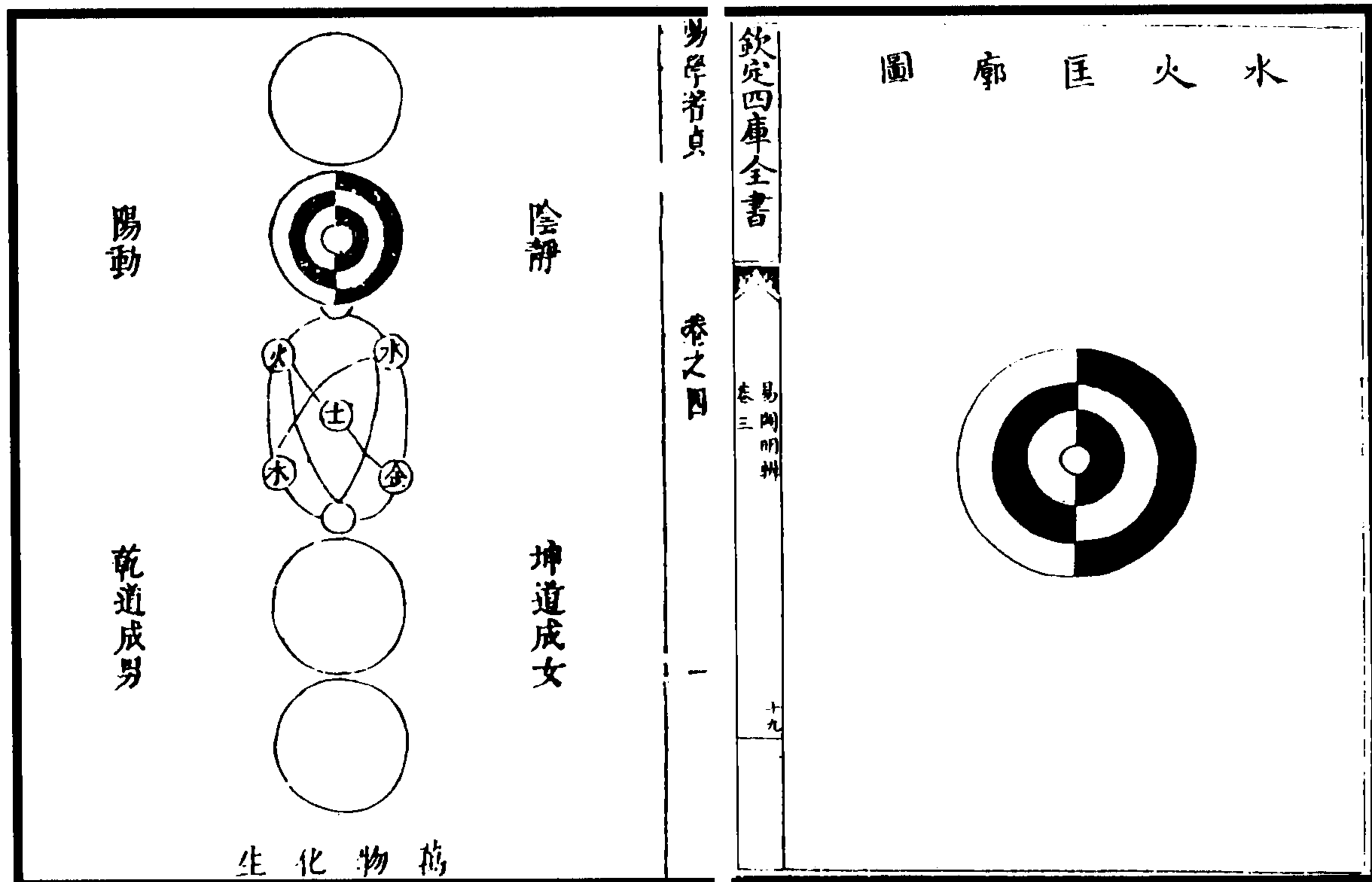

图 52 元元体用二图  
(赵世对《易学著贞》)

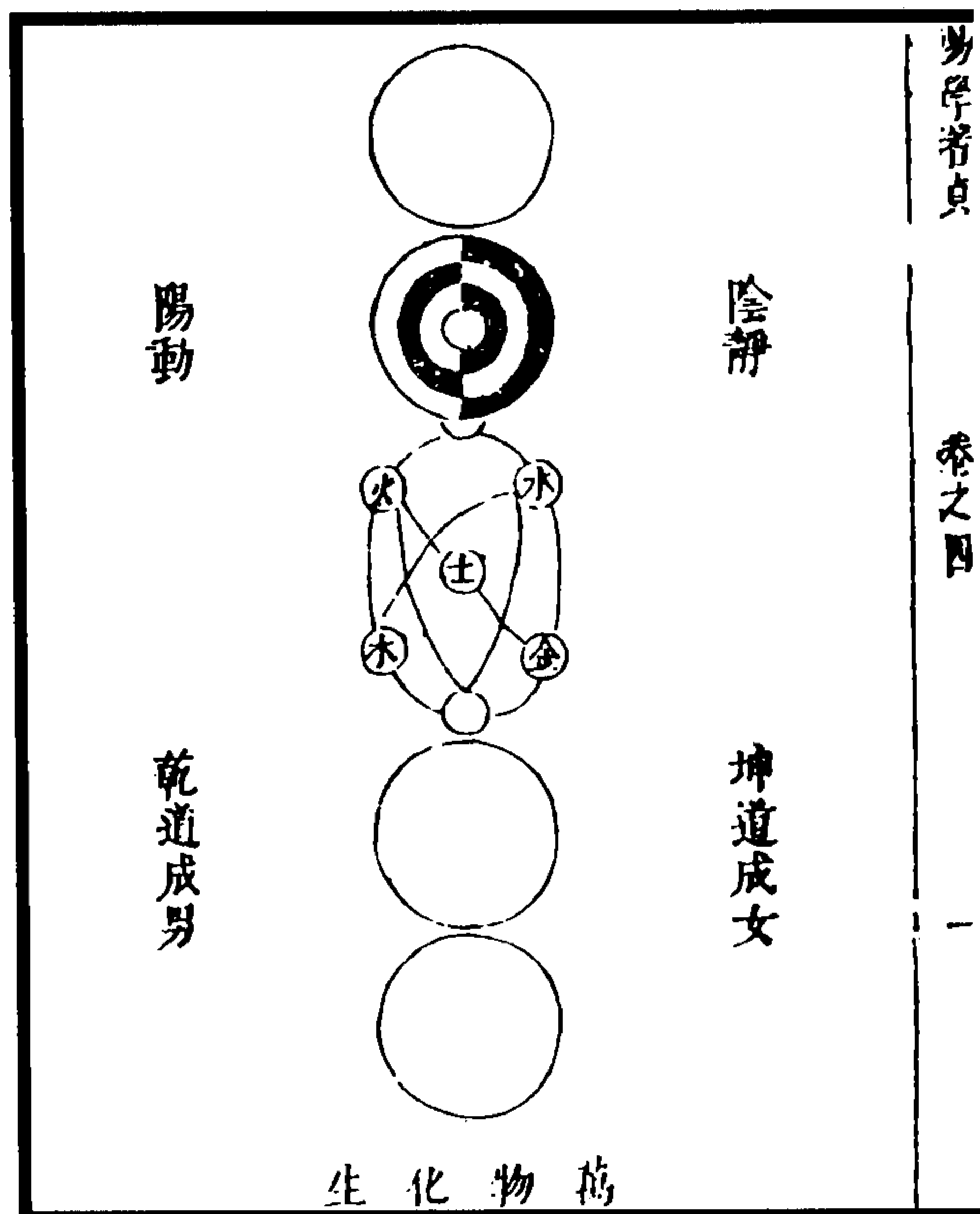

图 54 太极图 (罗登标《学易阐微》)

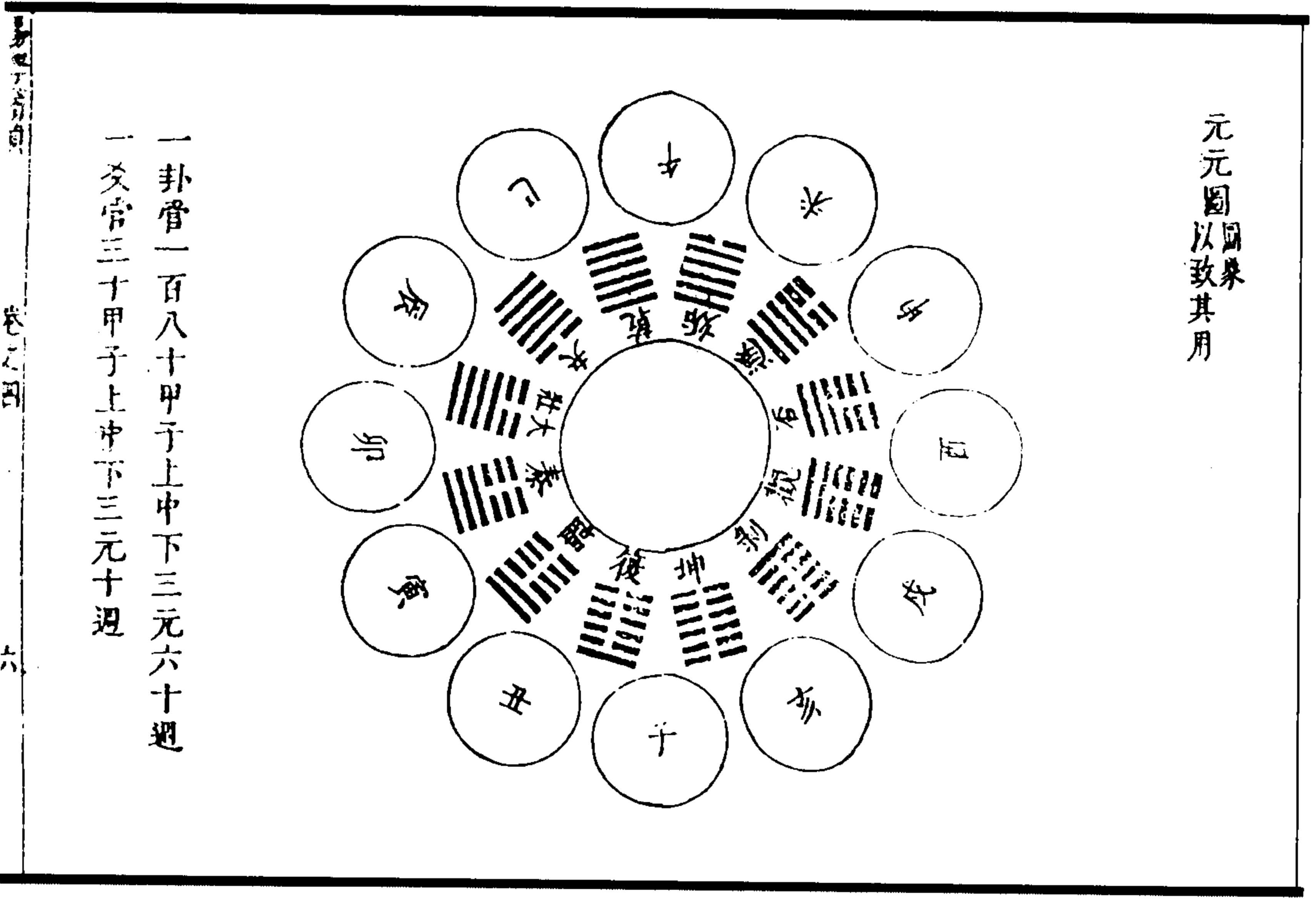
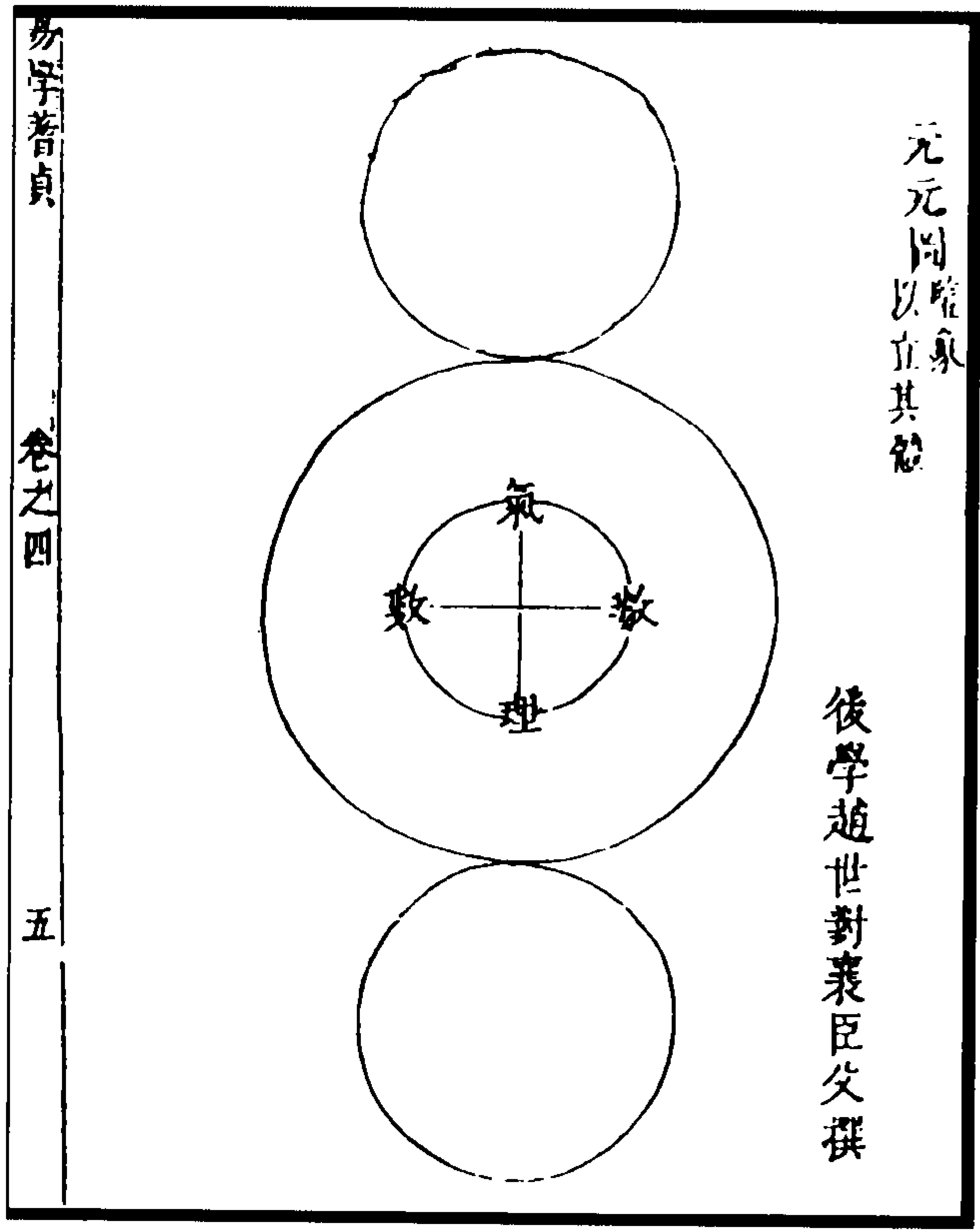

图 53 周子太极图 (汤秀琦《读易近解》)



图 56 陈图南本图 (黄宗炎《图学辨惑》)

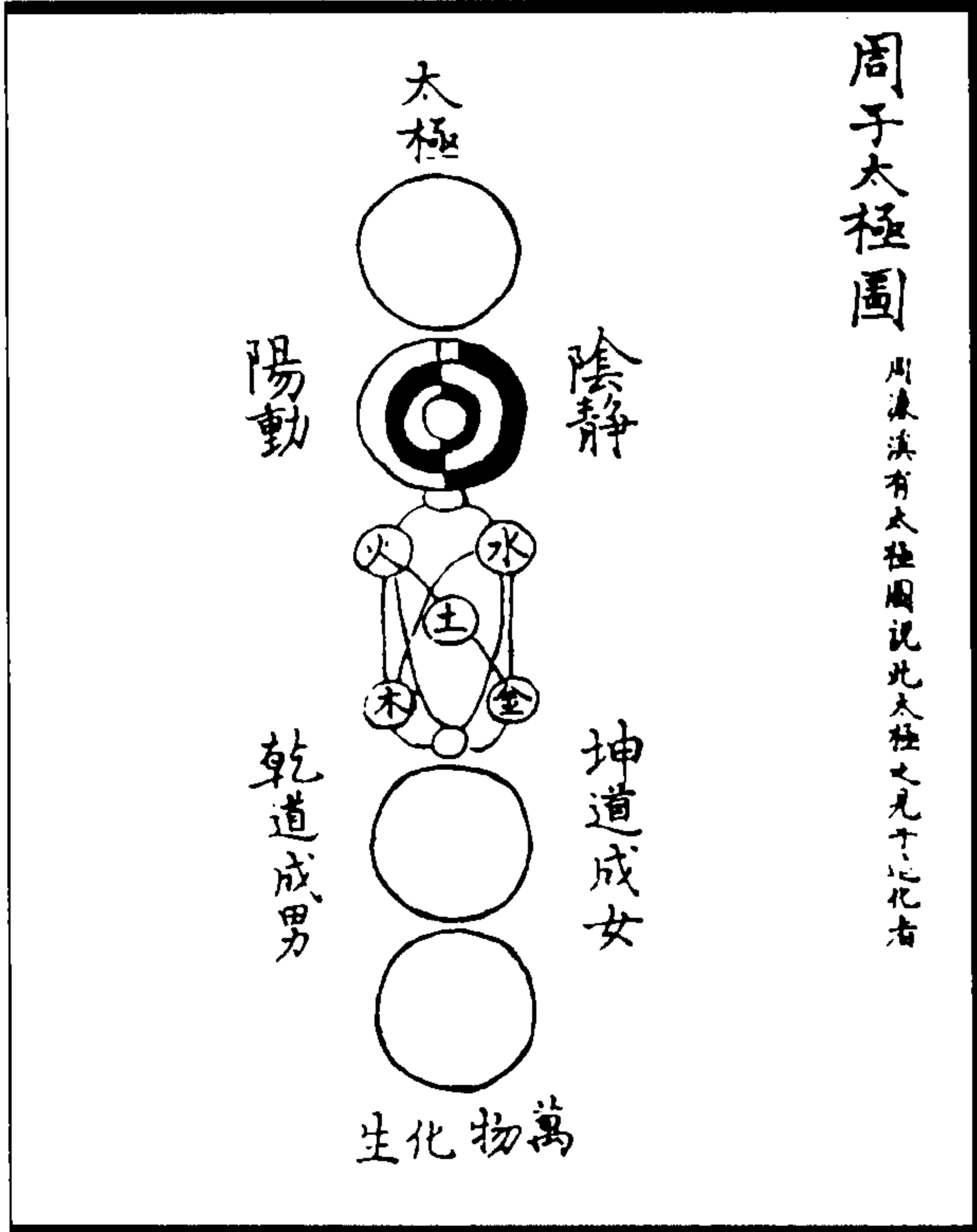

图 55 周氏太极图 (黄宗羲《宋元学案》)

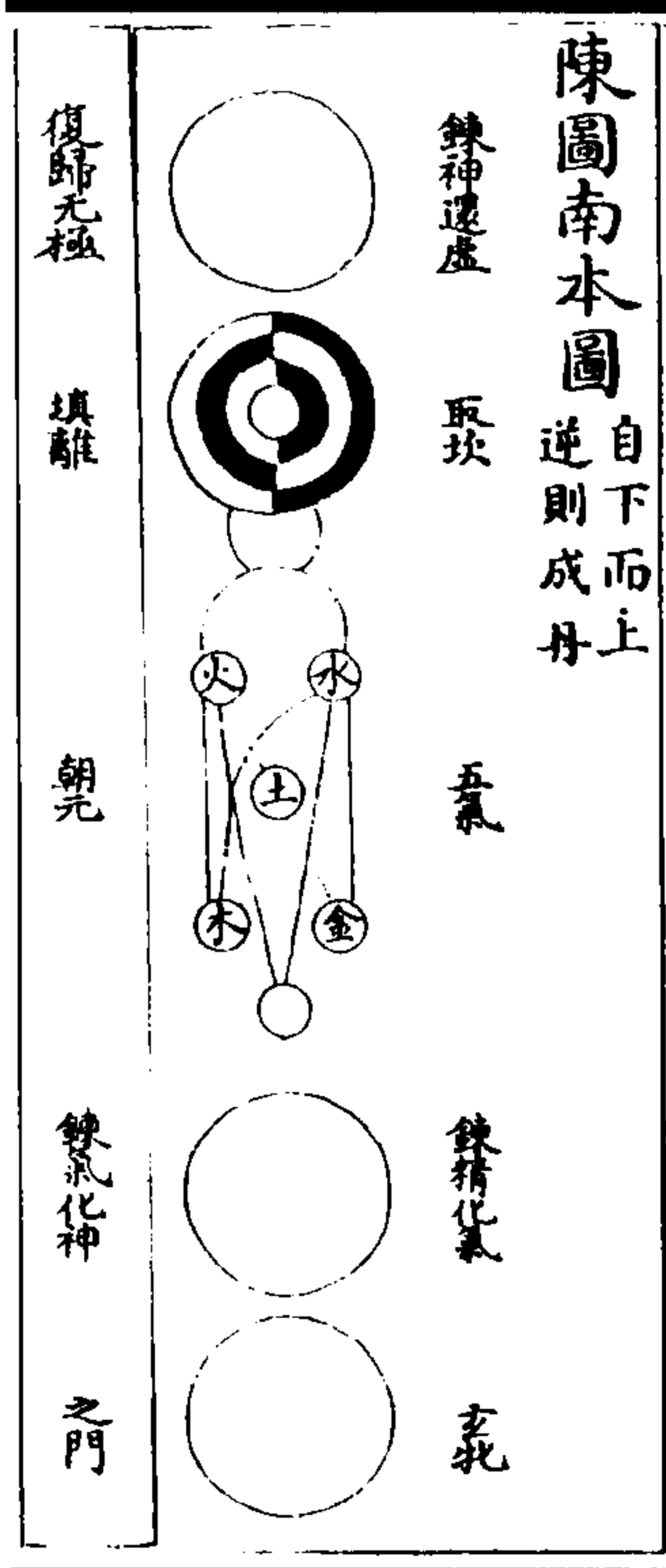

图 58 太极图

图 57 周茂叔图  
(黄宗炎《图学辨惑》)

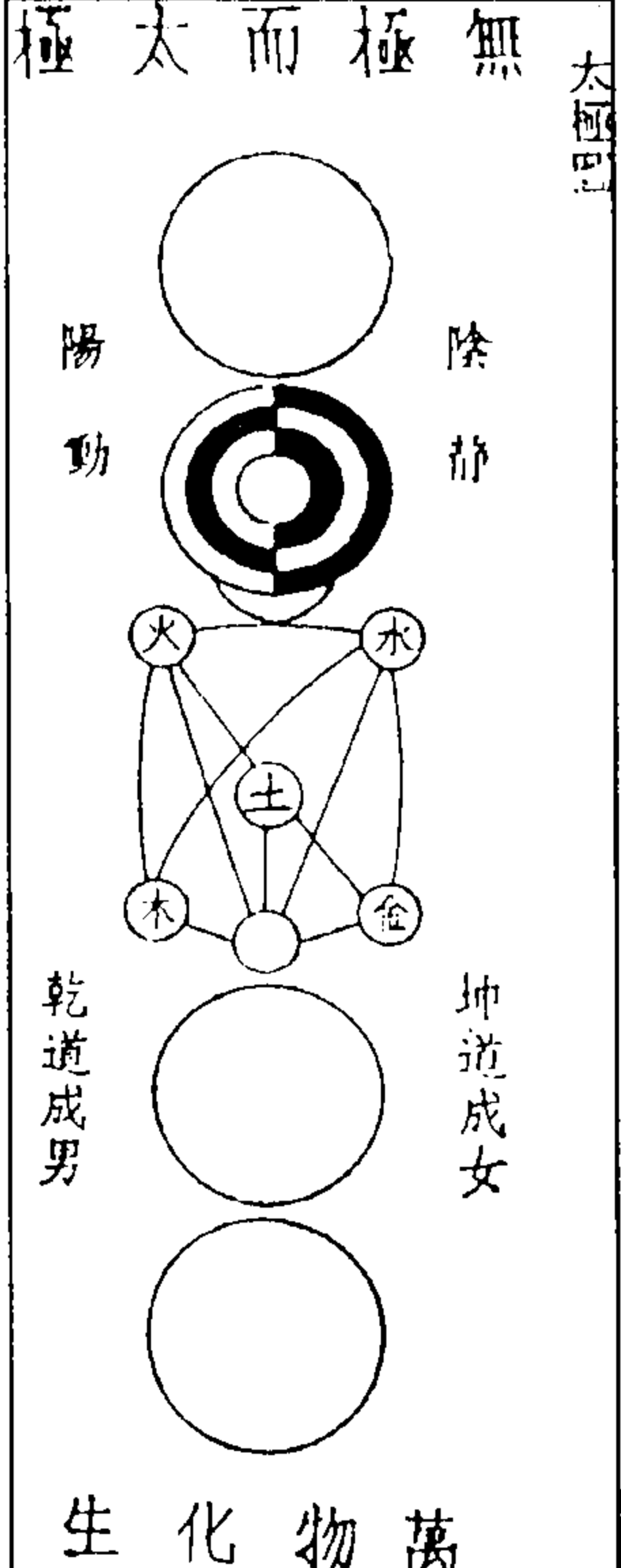
(图 58)《太极图》周子作 朱子注

朱子曰，《河图》出而八卦画，《洛书》呈而九畴叙，而孔子于斯文之兴衰，亦未尝不推之于天。自周衰，孟軻氏没，而此道之传不属，更秦及汉历晋、隋、唐以至于我有宋，五星集奎，实开文明之运，而先生出焉。不由师传，默契道体，建图属书，根极领要。当时见而知之，有程氏者，遂扩大而推明之。使夫天理之微，人伦之著，事物之众，鬼神幽，莫不洞然毕举于一，而周公、孔子、孟氏之传，焕然复明于当世。有志之士得以探讨服行而不失其正，如出三代之前者。呜呼盛哉！非天所畀，其孰能与于此。

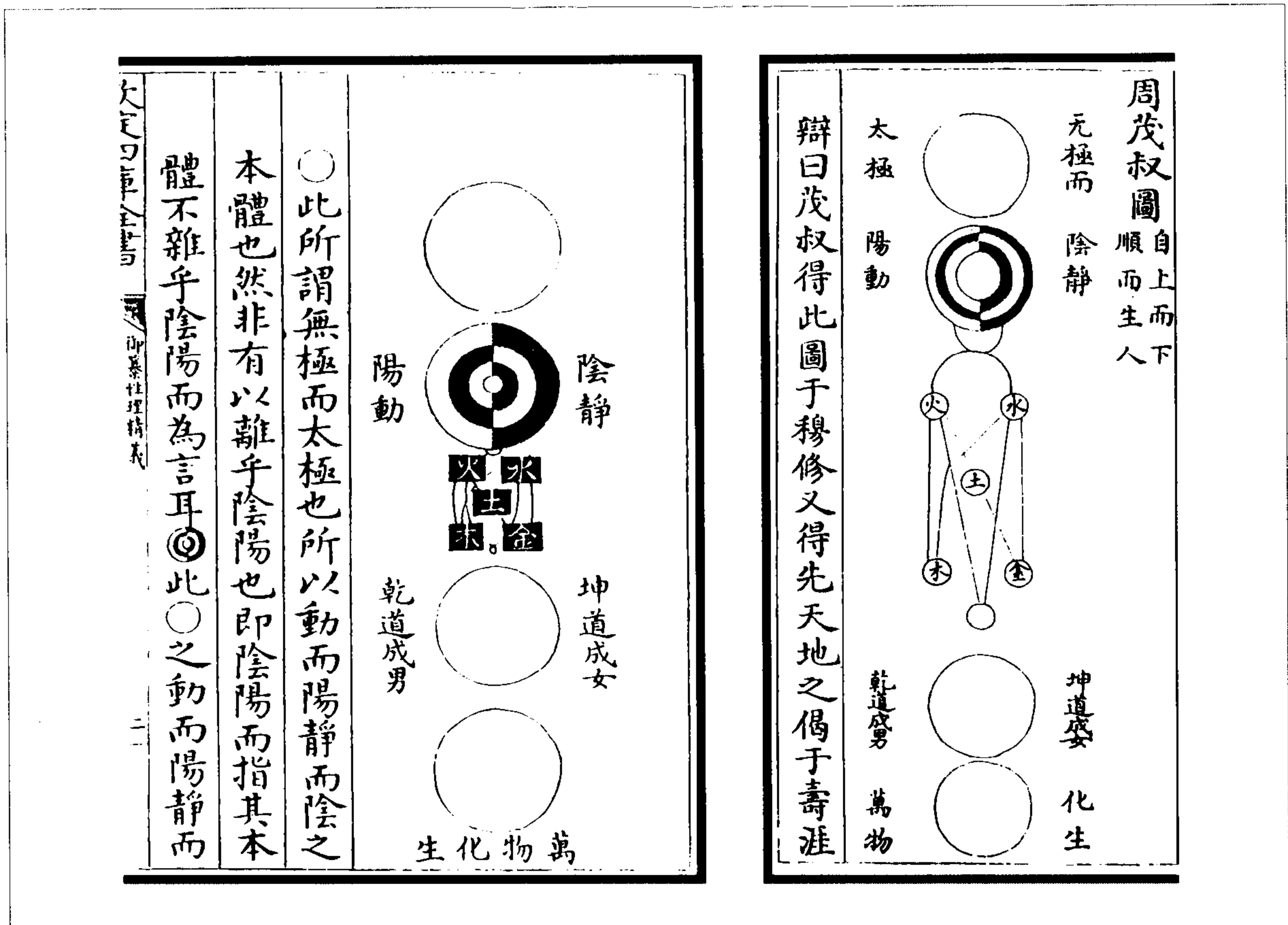
又曰，先生之学，其妙具于太极一图，《通书》之言亦皆此图之蕴，而程先生兄弟语及性命之际，亦未尝不因其说。观《通书》之“诚”、“动静”、“理性命”等章，及程氏书、李仲通铭、程邵公志、《颜子好学论》等篇，则可见矣。潘清逸志先生之墓，叙所著书，特以作《太极图》为称首，然则此图当为先生书首无疑也。然先生既手以授二程，因附书后，传者见其如此，遂误以图为书之卒章，不复厘正，使先生立象尽意之微指，暗而不明，而骤读《通书》者，亦复不知有所总摄。此则诸本之失也。又尝读朱内翰《进易说表》，谓此图之传自陈抟、种放、穆修而来，而五峰胡氏作序，又以为先生非止为种、穆之学者，此特其学之一师尔，非其至者也。夫以先生之学之妙不出此图，以为得之于人，则决非种、穆所及；以为非其至者，则先生之学又何以加于此图哉！是以窃尝疑之。及得志文考之，然后知其果先生所自作，而非有受于人者。二公盖未尝见此志而云云尔。

(《御纂性理精义》)

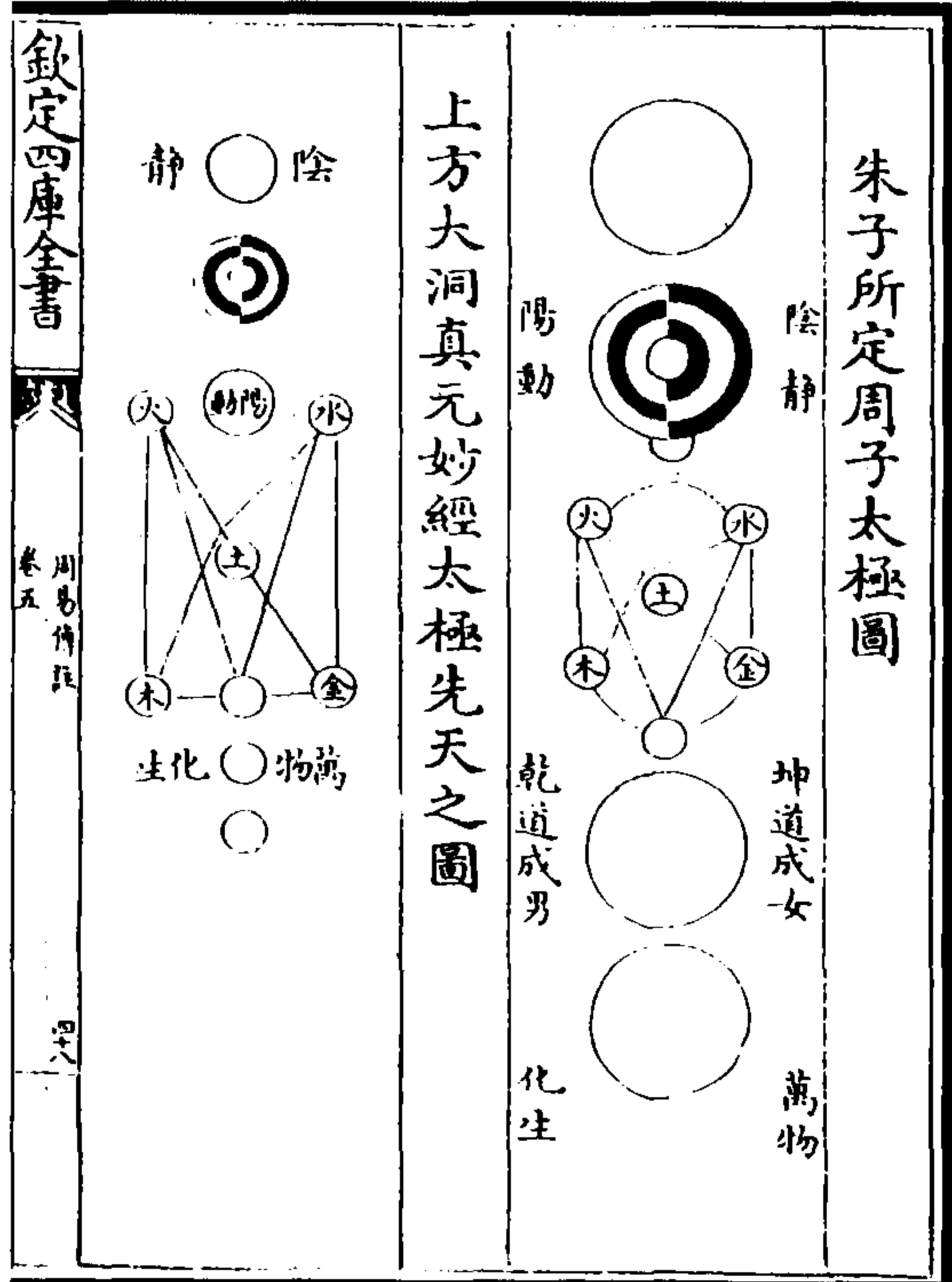

欽定四庫全書

周易傳註

卷五

四六

太極圖說周子曰無極而太極太極動而生陽動極而靜靜而生陰靜極復動一動一靜互為其根分陰分陽兩儀

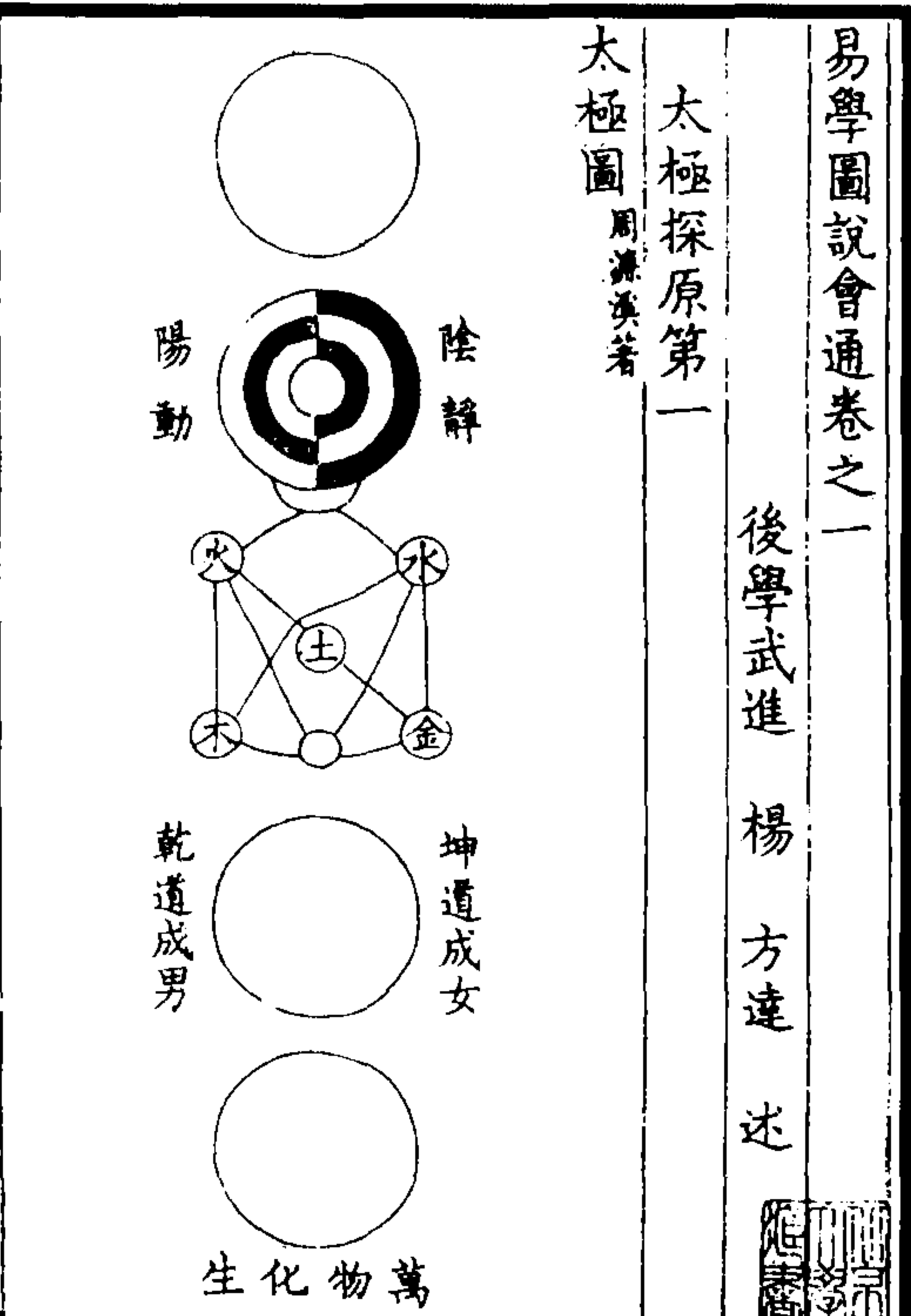

太極圖 周濂溪著

太極探原第一

後學武進 楊 方達 述

图 60 朱子所定周子太极图

图 61 上方大洞真元妙经太极先天之图

图 59 太极图

(杨方达《易学图说会通》)

(图 60,61)陈抟又有《太极图》传之周濂溪(见朱震《进易说表》、胡五峰《通书序》),然程子兄弟亲学于周,与邵尧夫为友,而不及太极先天一言。朱子乃又表章《太极图》,以为学宗,其说:无极而太极。太极动而生阳,静而生阴。阳变阴合而生水、火、木、金、土。二五之精,妙合而凝。乾道成男,坤道成女,化生万物。亦附会于“太极生两仪”之文(图见后)。当时陆子静、张南轩、林黄中皆不以为然。毛河右著《太极图说遗议》以辩之,略曰:《太极图》,二氏之学也,其图窃取魏伯阳《参同契》中“水火匡廓”、“三五至精”二图(彭晓旧本载之),而合为一图。水火匡廓者,以《参同契》首有“水火匡廓,运轂正轴”二语,作坎、离二卦,而运为一轴,非两仪也(两仪乌得有三轮哉);亦非阳动生阴,阴静生阳也;左☲为离,白黑白,即三也;右☵为坎,黑白黑,即三也。其中一圈,则坎、离之胎也;三五至精图则取五行逆克章“三五与一,天地至精”语,分五行为三五。中央土一五也,天五生土也;左火与木共一五也,地二生火,天三生木也;右水与金共一五也,天一生水,地四生金也。金盛为水,木盛为火,而土合之(即婴儿、姤女、黄婆之说),归于一元,则下一圈者,三五之合,非二五之合;三五之精,非二五之精。丹家水火必还一元,故其后复有“含元播精,三五归一”之语。在隋唐间有道士作《真元品》,已载之为《太极先天图》,即陈抟之所自始。盖《参同》本以乾、坤、水、火为抽添之秘,而坎、离横陈,乾、坤直列,抟之所谓以乾南坤北、离左坎右为先天者。而匡廓运轂则以坎、离为车轴之贯,轮转上下,乾之南者,有时而北;坤之北者,有时而南(六十四卦方图乾北坤南即此意);而究其要诀,则必如《鼎器歌》云“阴在上,阳下奔”者(朱子注云,此是要法)。故其文有云“上德无为,不可察求”,言阴在上主静也(宋儒主静之学本此);“下德为之,其用不休”,言阳在下

主动也。宋绍兴间朱震进《周子太极图》于高宗，犹是上一圈为阴静，三轮下一圈为阳动（见朱氏《易卦图》上卷，如《真元品》图，在朱子前），而朱子为注，则另加修饰，如今《性理大全》所载。以为可以掩人，可以无弊，而不知异端、圣道非可饰合，亦何为哉！至于无极，明出释、老，不惟陆象山累书攻辩，张横渠与濂溪同时，即曰“今儒、释、老庄混然一途，以有生于无，多其见讹淫矣”。又略曰：易言动静有常，即指阴阳也。未闻未生阴阳而先有动静也。乾静专动直，坤静翕动辟，则阴阳俱有动静；阳不必专动，阴不必专静也。五行非四象也，且所谓生八卦者安在乎？胡朏明曰：《宋史·周子传》本曰“自无极而为太极”，朱子力辨删“自”、“为”二字，元人修史如之；不知自无极而为太极，老氏无生有之说也。无极而太极，则空即是色，为沙门衣钵矣。庸以愈欤？毛先生所言《真元品》图，闻之吾友王草堂而未见也。璩后在燕邸查《道藏》见之，并录后<sup>①</sup>。

（李璩《周易传注》）



图 62 周氏太极图  
（张元蒙《读易纂要》）

① 即前图 61——编者



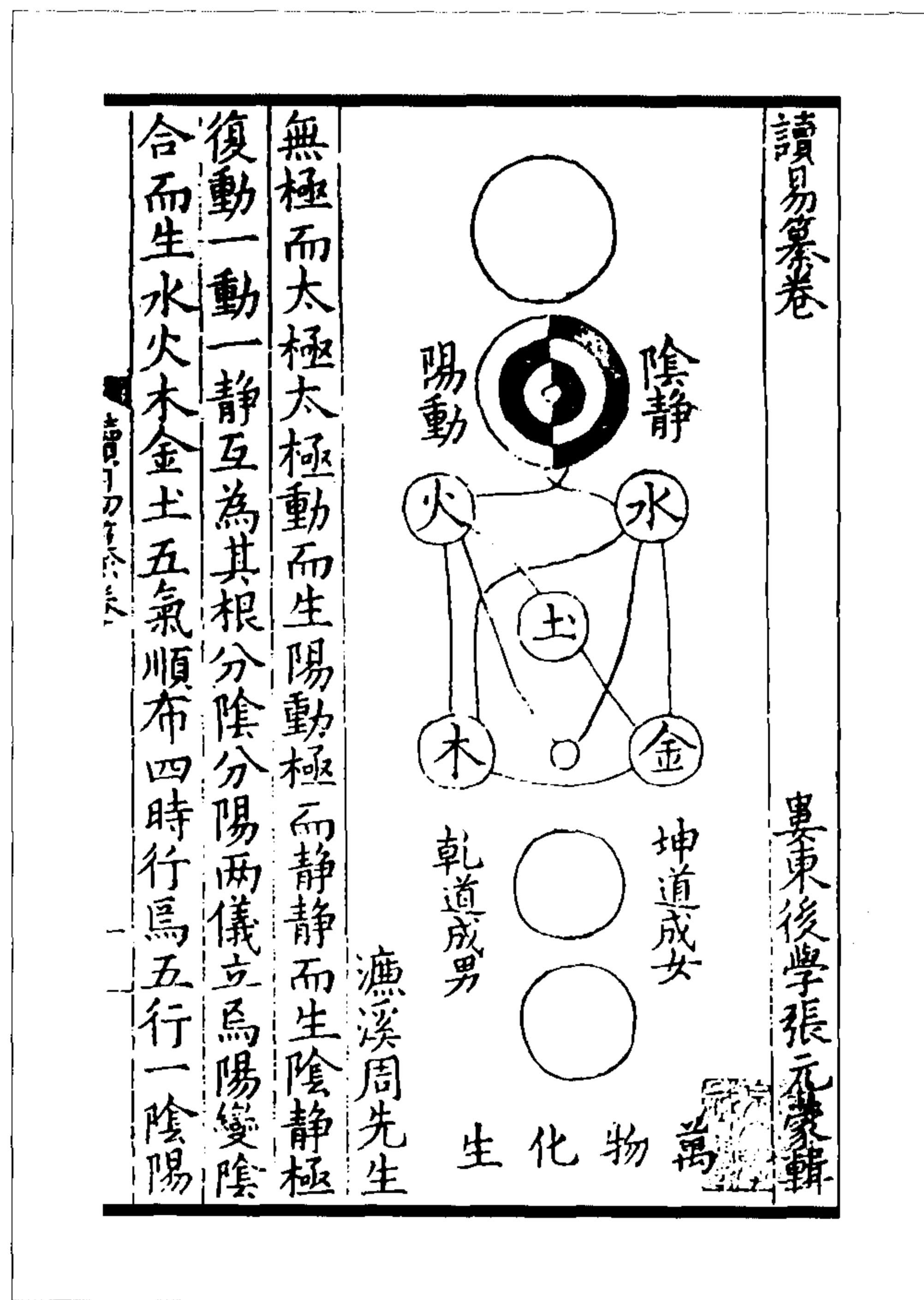

图 63 周子太极图  
(熊良辅《周易本义集成图》)



图 65 周子五行配邵子阴阳老少与河图贯图

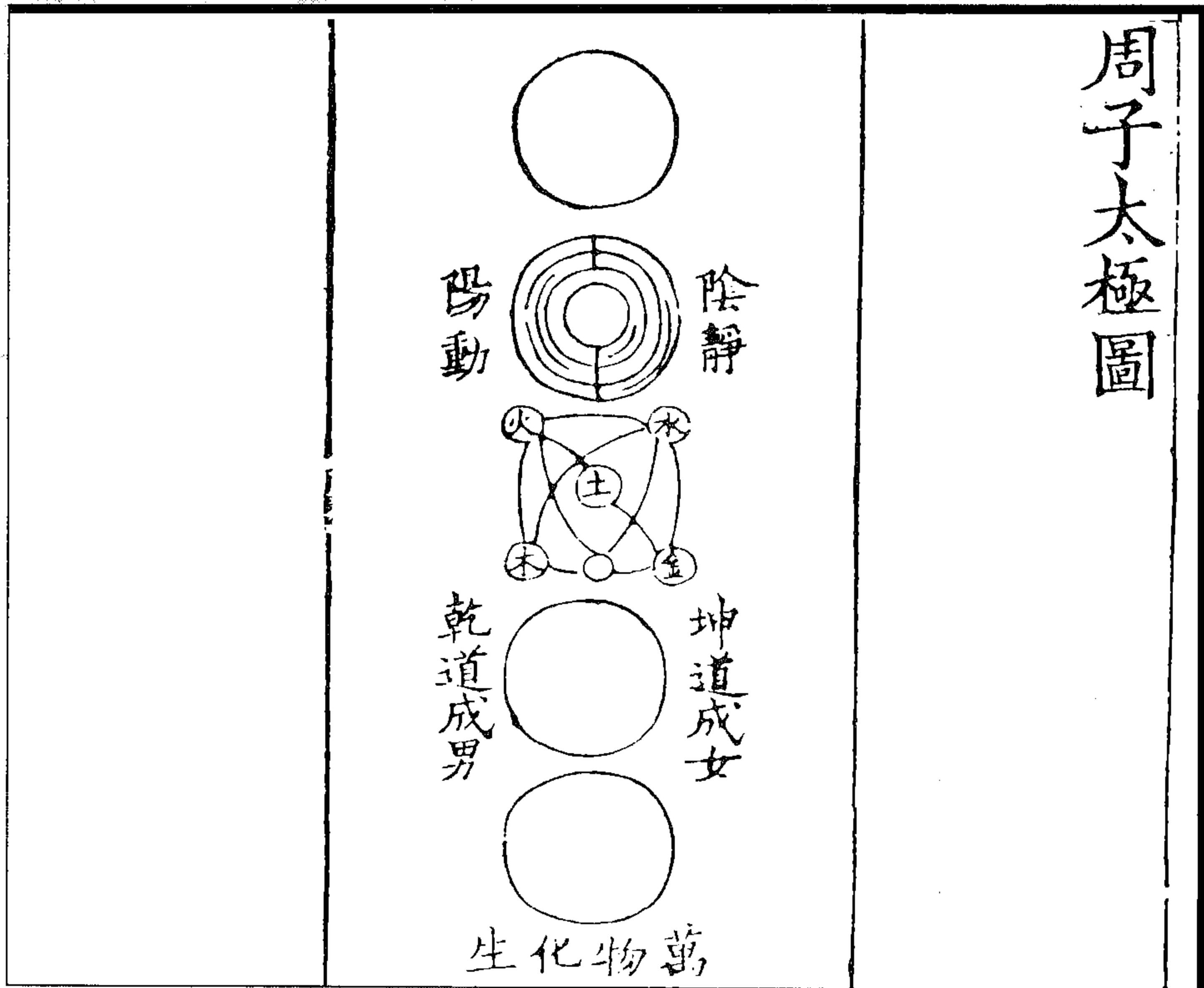

图 64 太极五行与河图贯图

(冯道立《周易三极图贯》)

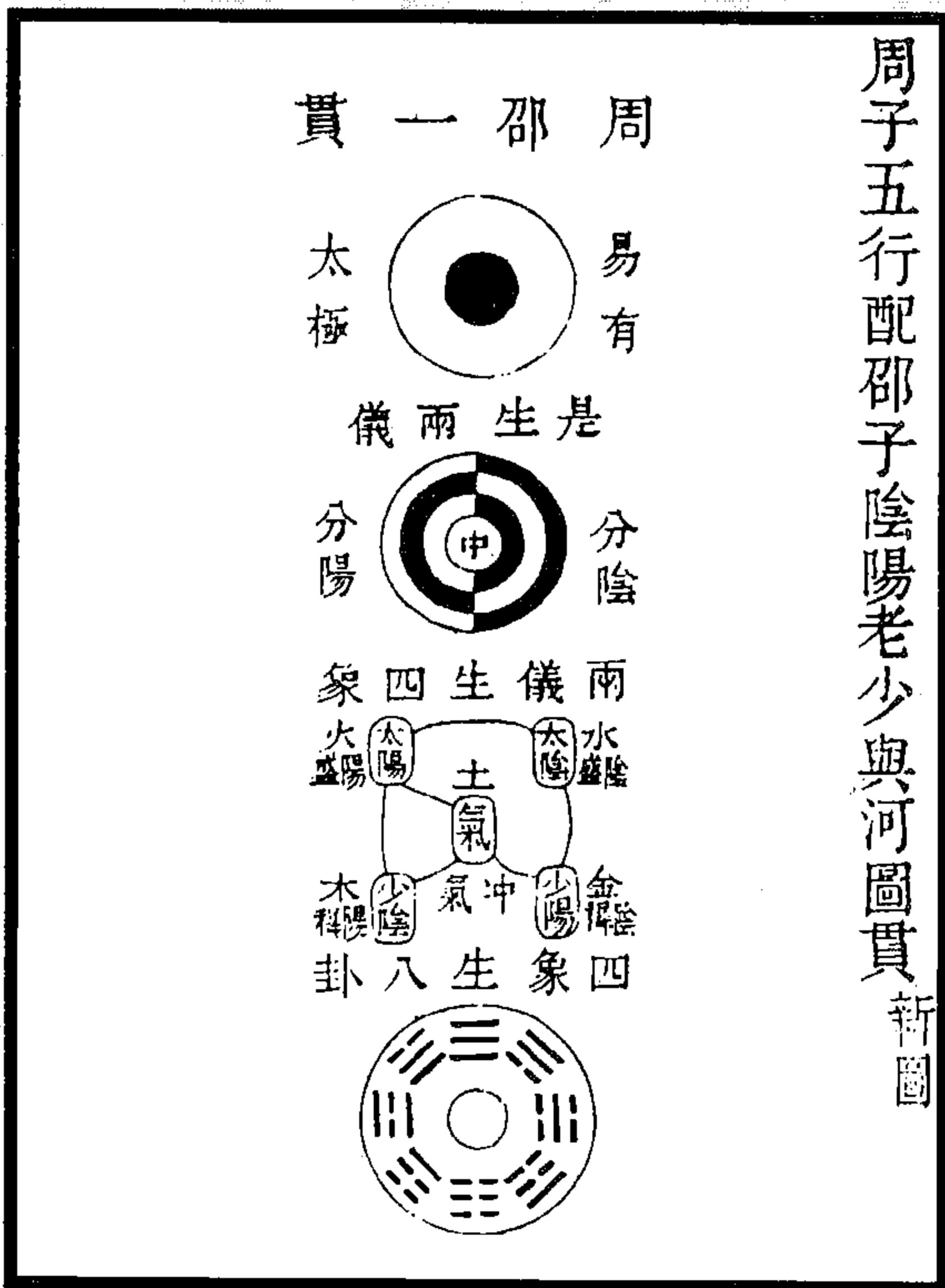
### 1. 毛奇龄《仲氏易》:

陈抟授《太极图》并图说于种放，放授穆修；修授周敦颐者，其图本魏伯阳《参同契》中“坎离匡廓”、“三五至精”两图。而隋唐间道士合两为一，名为《上方大洞真元妙经品图》，而唐玄宗有御制序，冠于其端；今所传一圈、一三轮、一五行，而又足以一小圈、两大圈者是也。其图说不知何人作，意亦旧有之。观开句“无极”二字，即《参同契》三宝章“往来洞无极”，与玄宗序中宝号所称“真元圣主上方开化无极”而袭而用之，可验也。至若匡廓、三五原图、真元图并绍兴间朱内翰子发所进图，其纰缪无理，历有考据，详见予《太极图说遗议》。

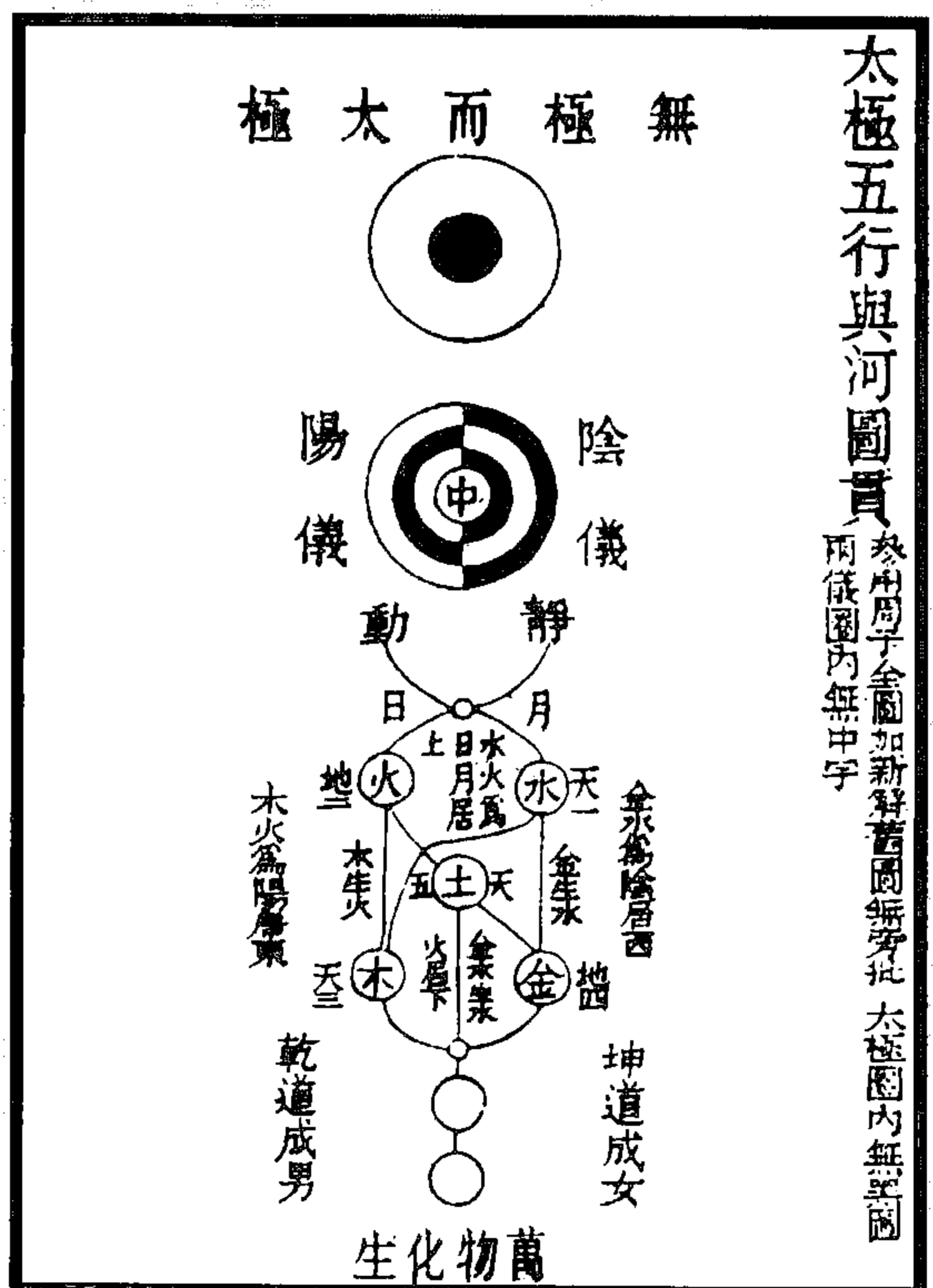
### 2. 毛奇龄《太极图说遗议》:

宋周敦颐，字茂叔，号濂溪，著《太极图说》。

宋乾道间，朱子元晦所传周子濂溪太极新图：



图 66 朱熹所传周氏太极新图

太极，无所为图也。(张南轩曰：“太极不可为图。”林黄中曰：“太极无形，图于何有？”)况其为图者，虽出自周子濂溪，为赵宋儒门之首，而实本之二氏之所传。

《太极图》，一传自陈抟。(抟，华山道士，号希夷。宋儒称希夷先生。朱子作《名臣言行录》，有《陈抟传》。朱内翰震进《易说表》，谓抟以《太极图》传种放，放传穆修，修传周敦颐。胡五峰作《通书序》云，敦颐得《太极图》于穆修，修得于种放，放得于陈抟，要非其至者。)一传自僧寿涯。(张南轩曰：“周濂溪之学，始宗陈希夷，后从穆修、邵康节游，又尝学于润州鹤林寺僧寿涯。故其所本正，而取材广也。”胡氏汲仲作《大同论》有云：“孟子没后，道潜统绝，子周子起，然后潜者复光，绝者复续。河南程氏二子得周子之传。周子之传出于北固竹林寺僧寿涯，而为理学之首倡。”胡双湖一桂著《启蒙翼传》有云：“晁景迂云，胡武平、周茂叔同师润州鹤林寺僧寿涯。其后武平传其学于家，茂叔传二程子。”按：竹林即鹤林，北固即润州。)或云陈抟师麻衣，麻衣即寿涯也，则时稍相去，濂溪或不能从学，然其说则从来有之。(宋儒传麻衣道者《正易心法》四十二章，章四句，句四言。题“希夷先生受并消息”，李侍郎寿翁刊于当涂。乾道间，南康戴师愈、孔文始为之跋以行。朱子疑是书即戴师愈伪作，以为师愈曾为湘阴主簿，来谒即及《麻衣易说》。问其师传，则云“得之隐者”，后至其家，见几间有杂书一篇，其词气宛然《麻衣易》也。又云夫麻衣为方外之士，然其为希夷所敬，如此则其为说，必有奇绝过人者，岂若是之庸琐哉！张南轩曰：“麻衣道者之书，希夷隐君实传其学。二君高视尘外，皆有长往之愿，岂庄、列之徒欤？”山阳度正，字周卿，朱晦庵门人，有云：“或谓周先生与胡文恭公同师鹤林寺僧寿涯，又谓邵康节之父邂逅文恭公于庐山，从隐者老浮屠游，遂同受易学。则所谓隐者，疑即寿涯也。”按：李潜序《麻衣易》，云是书顷得之庐山隐者。此亦与庐山隐者老浮屠说合，则度正谓隐者即寿涯，自必有据。或又云李潜得《麻衣易》于许坚。按：坚亦陈抟后人。《宋史》称坚授图、书于范谔昌，谔昌授之刘、穆。则或当时并授《太极图》，未可知也。)

乃其所传者，则又窃取魏伯阳《参同契》中“水火匡廓”与“三五至精”两图，而合为一图。

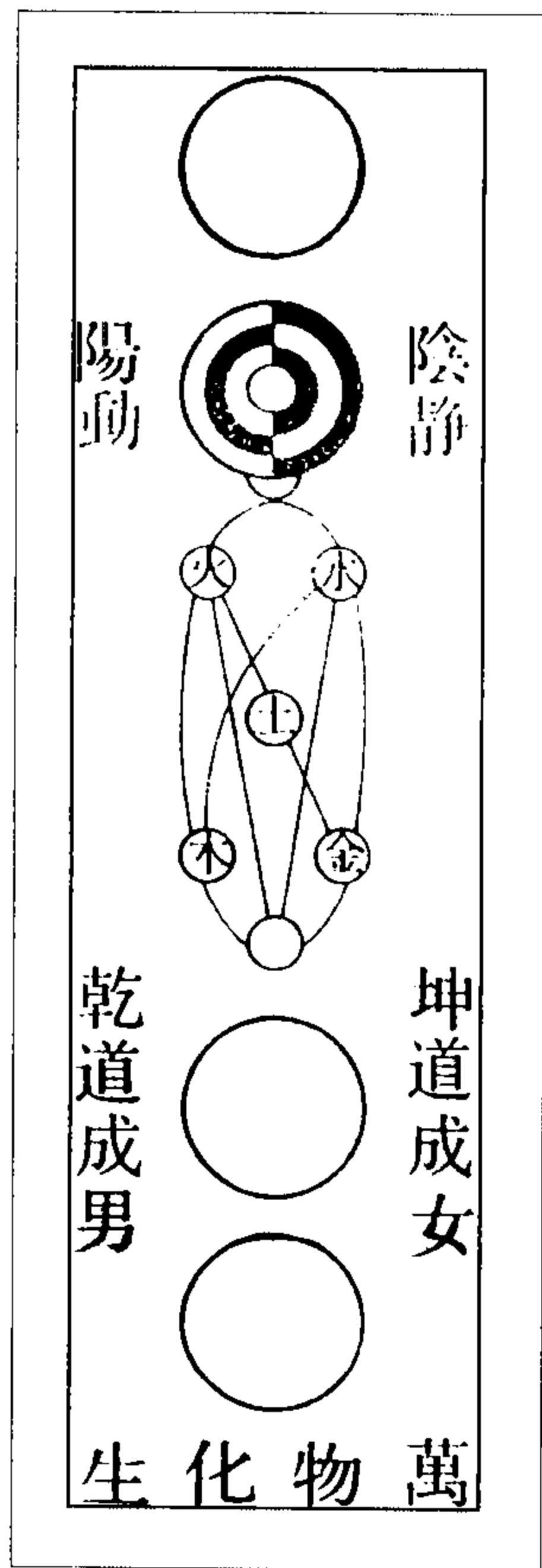
汉魏伯阳《参同契》图：



图 68 三五至精图



图 67 水火匡廓图

《参同契》，后汉魏伯阳作。(按：《参同契》，道家之书。原本三篇，五代末孟蜀彭晓为之分章，且序云伯阳会稽上虞人。其书密示青州徐从事，令笺注。徐隐名而注之，书末自序姓氏，有剑国鄙夫语。朱子注曰：“当是会稽，隐语作剑也。”)

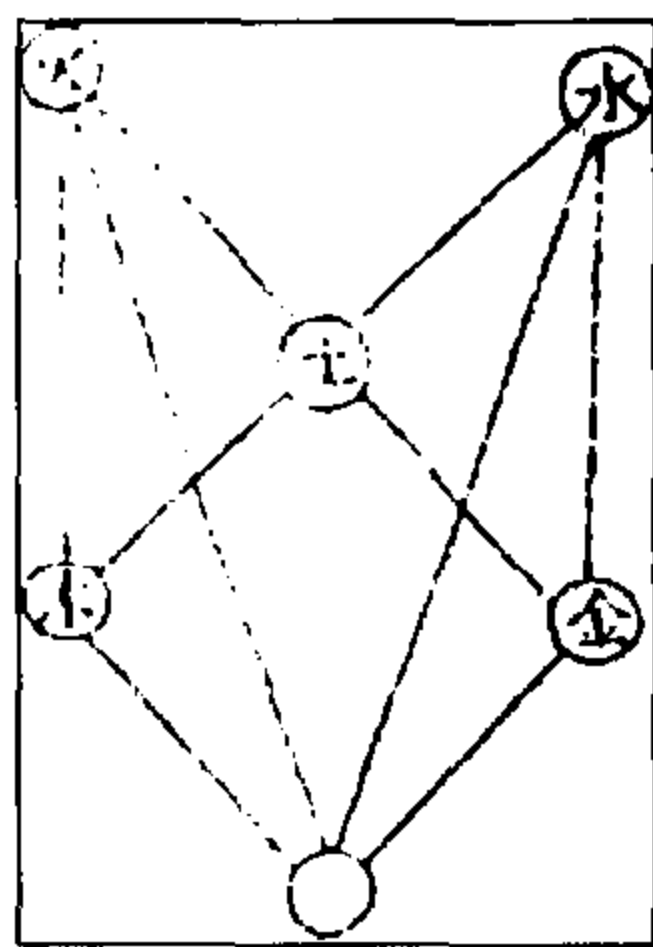
“水火匡廓图”者，以章首有“坎离匡廓，运毂正轴”二语（彭氏本作“匡廓”，朱子考异本作“匡郭”），所云水火即坎、离也（旧注“天地设位，日月运行，循环如匡廓”，朱注“乾、坤位乎上下，而坎、离升降乎其间，先天之位所云乾南、坤北、坎离东西是也。故其象如垣郭之形，其升降如车轴之贯毂以运轮，一下而一上也”），丹家以坎、离为用，故轮而象之（彭序曰：“叙其离、坎，直指汞铅；列以乾、坤，奠量鼎器；明之父母，保其始终；合以夫妻，拘其交媾。”朱子曰：“此书大要在坎、离二字”；又曰：“《参同》以坎、离为药，余者为火候”），又名“水火二用图”，则又取“天地者，乾、坤之象”，“坎、离者，乾、坤之用”二语（皆《参同》文）。盖其图正作坎、离二卦，而运为一轴，非所谓两仪也，亦非所谓阳动生阴，阴静复生阳也。其中一○，则坎、离之胎也，左☵为离白黑白，即☲也；右☶为坎黑白黑，即☵也。（按：潜初子有观象元始图，本道家所作，元末王肩望曾采之入《易说》中，而明岳氏元声重刻之为己书。其名有“乾坤设位”、“坎离迭运”、“艮震一气”、“巽兑同宫”四图，皆合两卦为一图，而画作三轮，与此正同。第其图，皆上下合，如乾、坤☰☷，坎、离☵☶，艮、震☶☳，巽、兑☴☱。而此独横分者，朱子云“邵子谓乾、坤定上下之位，坎、离列左右之门。《参同》首卦位铺排，都只一般”，正指此图而言。若以文言，则乾坤门户，坎离匡廓，与邵言正反，何曾铺排一般也。）

夫亦惟坎离同廓，中分左右，则两皆卦体合轴而运，因得就阴阳，间错而画为三轮，如以为两仪，则两仪两也，乌得有三轮于其间哉！（宋王秋山《大易缉说》中有三轮之问，究无解说）如以为阳中有阴，阴中有阳，则一为少阳，一为少阴，少阴、少阳固不宜有三轮，藉有之则亦四象中之二，其于老阳、老阴尚未之备也。在两仪既多其一，而在四象则又阙其二，展转相度，无一而可，则其明明为坎离匡廓而断非太极亦可验矣。

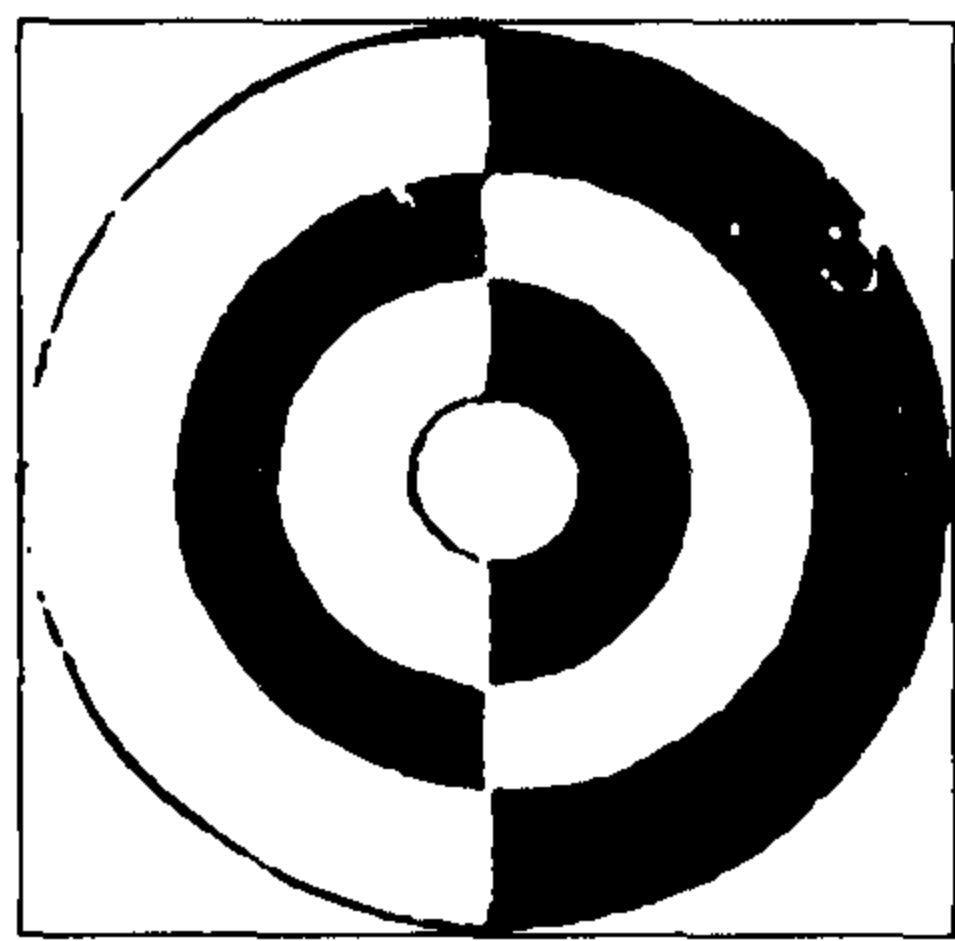
至于“三五至精图”，则取“三五与一，天地至精”语（出“五行逆克”章：“三五与一，天地至精，可以口诀，难以言传”），而分五行为三五，中央土一五也，天五生土也；左火与木共一五也，地二生火，天三生木也，二三五也；右水与金又共一五也，天一生水，地四生金也，一四亦五也。故其为生序，则水系坎下，火系离下；其为行序，则金盛为水，木盛为火，而合而复归于一元（其中金木以小画相钩连共一五，木火以小画相钩连共一五，而总连于土之一五，然后复归于一元，合三五而皆钩连于一○焉）。则此一○者三五之合，非二五之合（朱子《图说解》谓：五○为五行各一其性，一○为无极，阴阳五行妙合无间）；三五之精，非二五之精（《图说》有“二五之精”语，谓阴阳五行也，正袭《参同》三五至精意）。盖丹家水火必还一元，故其后复有“含元”、“播精”、“三五归一”之语。

假曰太极二五妙合无间，则此时尚未生男女也。生男生女已有一○在下矣，则此未生男女时，○于何所？且太极、阴阳既已递生为五行，则五行即阴阳，阴阳即太极也，尚何有阴自为阴，阳自为阳，太极自太极，三分鼎足，得与五行为对峙，而后妙合无间哉！况其所谓五行者，俱不合也。（《参同》五行，以水火为君，故列上；以金木为水火之母，故列下；而土则合水火而归于一元，故居中。宋儒以之言太极，则大不合，既非《禹谟》相克之序，又非《洪范》生成之次，目之为地上五行既已可笑。又以水火加土上，为不生于土，小画与土相钩连为四行，从上中过，展转猜度，乌知是《参同》五行也，始知窃取者，无一得当者也。）

第其图，自朱子注《参同契》后，则学者多删之。（《参同契》旧本只三篇，西蜀彭晓分为几十章，朱子复并为三篇，名曰《考异》。其中多移易旧文，改窜语字，至于图则概删之。后

有跋语，朱子自诡其名曰“空同道士邹訢”。按：胡双湖《启蒙翼传》中载其文，且曰：“文公虽托名于人，其实邹訢即公姓名也。向解者以为邹者朱之转，訢者熹之转耳，后据《考异》本原有注云：按邹本春秋邾子之国，《乐记》云“天地訢和”，郑氏注“訢当作熹”。则实实邹訢二字即朱熹二字，他人不解也。第跋语，或载前，或载后，各本不同。）惟彭氏旧本，则或九或七，其图犹存。（徐氏笺注本已亡，他本庞杂不足据。惟彭本有“水火匡廓图”、“三五至精图”、“斗建子午图”、“将指天罡图”、“昏见图”、“晨见图”、“九宫八卦图”、“八卦纳甲图”、“含元播精三五归一图”。然或并“至精”、“归一”图，或并“斗建”、“将指”图，故或九或七。今藏书家与道家多有之。以其书本丹灶家抽坎填离之术，故隋、唐志以其书入《道藏》中。相传汉桓帝时，淳于叔通受其学，始以行世。张平叔诗云：“叔通受学魏伯阳，留为万古丹经王。”）

若夫传所传授图，窃自魏伯阳，则在朱子亦未尝讳言者。（朱子曰“《先天图》与纳音相应，蔡季通言与《参同契》合，今观其图”云云。观其图是观伯阳图也，若《先天图》非其图矣。又云：“邵子发明《先天图》，图传自希夷，希夷又自有所传。盖方士技术用以修炼，《参同契》所言是也。”又云：“伯阳《参同契》，恐希夷之学，有些是其源流。”又云：“邵子得于希夷，希夷源流自《参同契》，是以从上处之也。”）

或云其图在隋、唐之间，有道士作《真元品》者，先窃其图入《品》中，为《太极先天之图》。此即传之窃之所自始，且其称名有“无极”二字，在唐玄宗序中（《道藏》有《上方大洞真元妙经品》，唐玄宗御制序曰“真元圣主，上方开化，无极太上灵宝天尊”、“宣扬教范，命真仙之众，传经化人”云云）。初亦疑之，及观其图，则适与南宋绍兴间朱内翰震所进图合。（道经有御制序，奉敕入《藏》，似非可伪者，特必得儒书考证，方可据也。朱子字子发，高宗闻讲易称旨，特给笔札令著《易说》以进。其图则《易说》中所并进者。）

（宋绍兴间所进周子太极原图：



图 69 朱震所进周子太极原图

此朱内翰所进图也。以“阳动”注三轮图下小○内，见朱氏《易卦图》上卷。）  
(唐《真元品》太极先天合一之图：



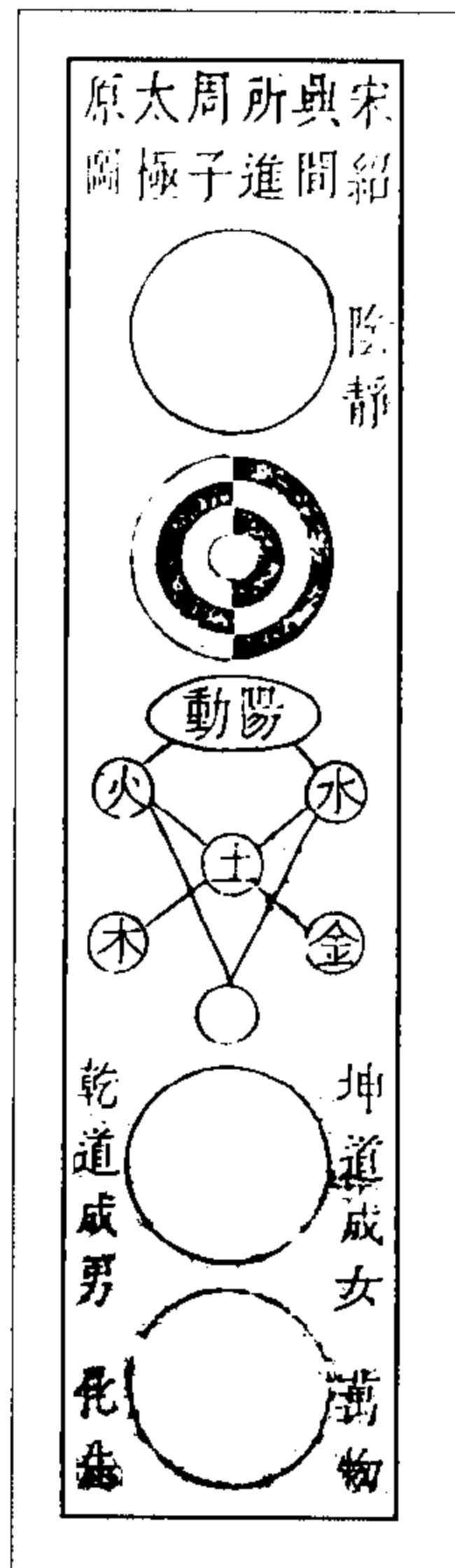

图 70 唐《真元品》太极先天合一之图

此《太极先天合一之图》也。道家以太乙为太极，即一元也。然非第一○也，亦非三轮图也。第一○为阴静，第二为坎离匡廓，第三○为阳动，此即《先天图》也。所云乾、坤定南北，坎、离分左右者是也。但坎、离之中一小○，则一元也。阴阳水火所媾之胎，复炼以五行水、火、木、金、土，三五之精而归于一元，则于是五行之下又有第四○，即太极也。夫然后生生不穷加二○焉。则是第四大○与第二小○，皆为太极，而连上三○，则为《太极先天之图》。其义如此。）

初读汉上《易说》，见其所进图，以“阴静”注首○之右，而以“阳动”注三轮图下一○之中。朱子图解之所谓五行交系于上之×间者，深以为怪。夫阴阳动静，有左右而无上下，即有上下，亦天地设位，尊卑以陈，阳上而阴下有之，未有阳在下而阴在上者。岂阴阳互视为否泰，而坎、离颠倒为既、未济耶？及得《真元经品》图，则然后知太极、先天旧固窃之为一图，而转又从而分之者也。夫先天之本《参同》有明征矣，朱子、蔡季通亦言之屡矣。其值日纳甲、三五归元之法，亦既详而且晰矣。《参同》之诀，本以乾、坤水火为抽填之秘，而坎、离横陈，乾、坤直列，转之所谓以乾南、坤北、离左、坎右为先天者。而匡廓运轴，则以坎、离为车轴之贯，轮转上下，乾之南者，有时而北，坤之北者，有时而南。究其要诀，则必如《鼎器歌》云“阴在上，阳下奔”者。（朱子注云：此是要法。）故其文有云：“上德无为，不可察求（言

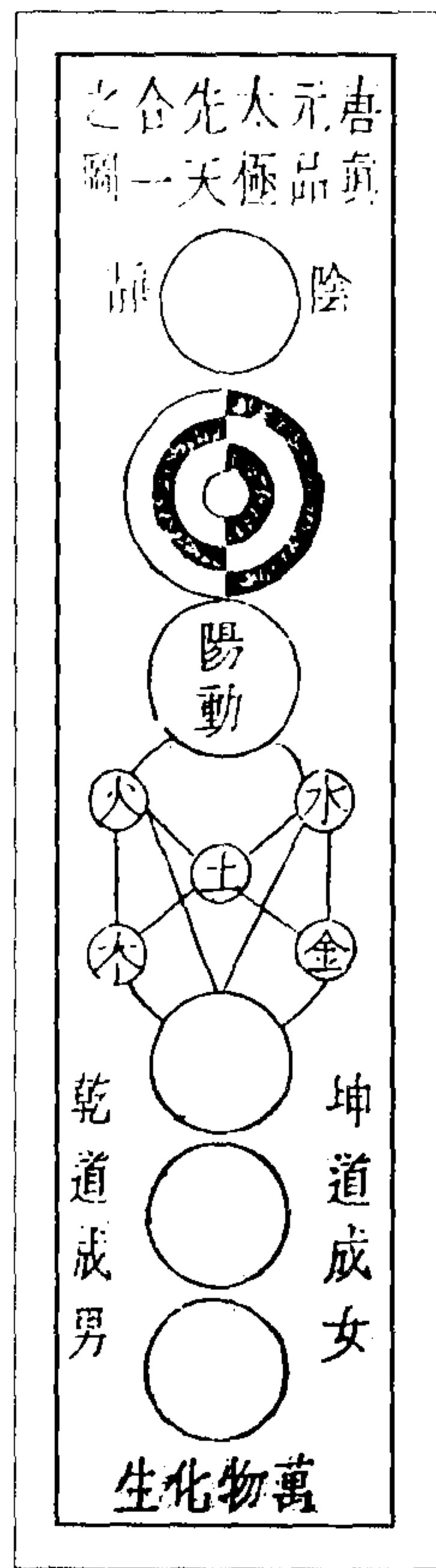
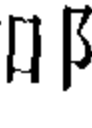
阴在上主静也),下德为之,其用不休(言阳在下主动也)。”而朱子注云:“上德即上文所谓雌阴也,下德即上文所谓雄阳也。盖阴贵上而阳贵下,阴欲静而阳欲动。”此在赵宋以前,六季以后,实窃《参同》为太极先天一图,而转复取而转分之。然且分之未净,故在周子所传,则尚列阴阳于上下。盖方士指画原未检点,且或另有秘旨,而其后儒者传之,则必另加修饰,使其无弊。无弊而后,已而不知失其本来,且轮蹄踪迹未尝能掩人以所不见也。(图形仍不可掩,如阳动一○,仍在图下,初改为,后改为,后又改为。然仍有作一○者。张浮峰曰:“古凡传信,以所见所闻为断,重先后也。朱震进图,《国史》进图说,俱先于辑《周子文集》,则自可取信。今辑《文集》者,其不用《国史》,固不待言,乃所载图说,必以潘清逸《墓志》为据,则断宜备载其文人集中矣。乃又以不合己意,一字不录,即旧时行实,亦概删去,而别为《事状》以行之,则何所传信乎? 绌他人之书以就已意,此著书通病也。”)

夫隋唐、赵宋不相接也,方士画于前,儒臣进于后,不相谋也。一入《道藏》,一入纶馆,又未尝相通也。而两图踪迹合若一辙,谁为之者?

闻之汉上所进图在高宗绍兴甲寅,而亲见其图而摩画之,则在徽宗政和之丙申。其间游仕西洛,搜讨遗文,质疑请益,寝食不舍者一十八年,然后著成《易传》九卷,《易图》五卷。岂复有一切于其间者?况其图后注云“右《太极图》,周敦实茂叔传二程先生”,其称敦实,则犹在英宗以前,未经避讳改名之际(敦实改敦颐,避英宗讳也)。其图之最真而最先,已了然矣。濂溪达人,不假移易,且亦所谓非其至者,而后之人必从而回护之,何也?则必隋、唐先有其图,而转又从而转窃之,然且分图为二,一曰《先天》、一曰《太极》。(《先天图》别有辨说,若其本之《参同契》,则朱子已详言之。其说见前。)

其在当时传《太极图》者,颇知所自,悉不以其图为然。故宋、元间人凡言易家,辄自为一图,而钩深抉隐,穿凿变怪之害生焉。

顾自汉、晋以后,隋、唐以前,阐释释象,并不敢妄加点画于其间,而其后绘画满纸,千态万状,皆自此始。

蔡季通《自然图》(一名《太极真图》):



刘长民《易钩隐图》: 太极

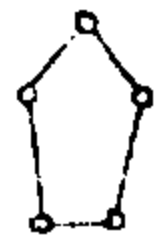

極太

两仪



儀兩

董季真《会通图》: 乾兑 离震 巽坎 艮坤

太 少 少 太

阳 阴 阳 阴

阳 阴

太极



林德久《易裨传》图：太极 两仪 四象  
  
 極太 儀兩 象四

王秋山《大易缉说》图：太极 两仪  
  
 極太 儀兩

杨鼎卿《古注图》：太极两仪  

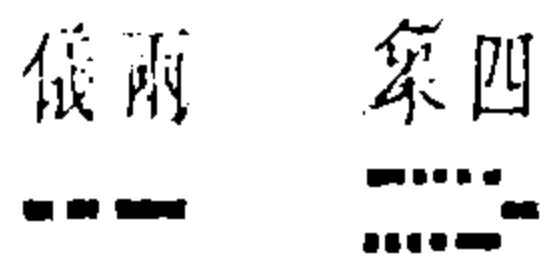
胡玉斋《启蒙》图：两仪 四象  
  
 儀兩 象四

洪容斋《六十四卦生自两仪图》：  

张仲纯图：

  
 儀陽  
 一  
 少  
 太  
 儀陰

间丘逢辰图：太极 两仪 四象 八卦

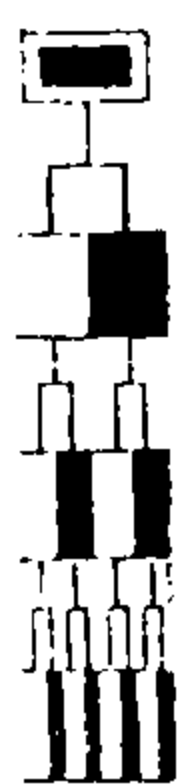

熊任重《本义》集成图：太极 两仪四象



極太



四兩  
象儀

李蒙斋《学易记》图：



同州王湜先生《学易》图：两仪 四象

儀兩



吴草庐《纂言》图：两仪 四象

儀兩



象四

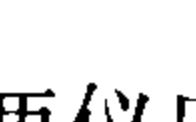
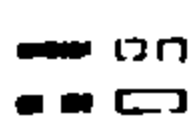
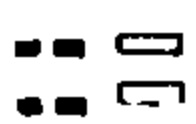

鲍天厚《发微·易类图》：两仪四象



四兩  
象儀

胡云峰图：



图 71 历代所传太极十六图

乃其所为说,或不必要果周子所作(陆梭山曰,《图说》与《通书》不类,疑非周子所作。朱子编次《周子文集》,书后有自注云:武当祁宽字居之,又谓图象乃先生指画以语二程,而未尝有所为书,则旧原有谓非周子作者)。即果周子作,亦但就二家所授,而因以成文,必非其深知笃信,以为与三圣之所言无少间也。况其说则又纯乎二氏之学,而不可为训。(张横渠曰:“大易不言有无,言有无诸子之陋也。”又曰:“诸子浅妄,有有无之分,非穷理之学

也。”又曰：“不悟一阴一阳范围天地，通乎昼夜，三极大中之矩，遂使儒、佛、老、庄混然一途。语天道性命，不罔于恍惚梦幻，则定以有生于无，不知择术而求，多见其蔽于诚而陷于淫矣。”按：子厚与濂溪同时，亲见《图说》，明明知有生于无为《图说》中旨，乃痛加诟厉，至斥为儒、佛、老、庄诚淫邪道，一至于此，他可勿问矣。）

彼二氏平时皆以儒说为未精，必欲有所加于太极之上，而或引而不发，或发而不敢实予之以加之之名，而不意《图说》为之加之。

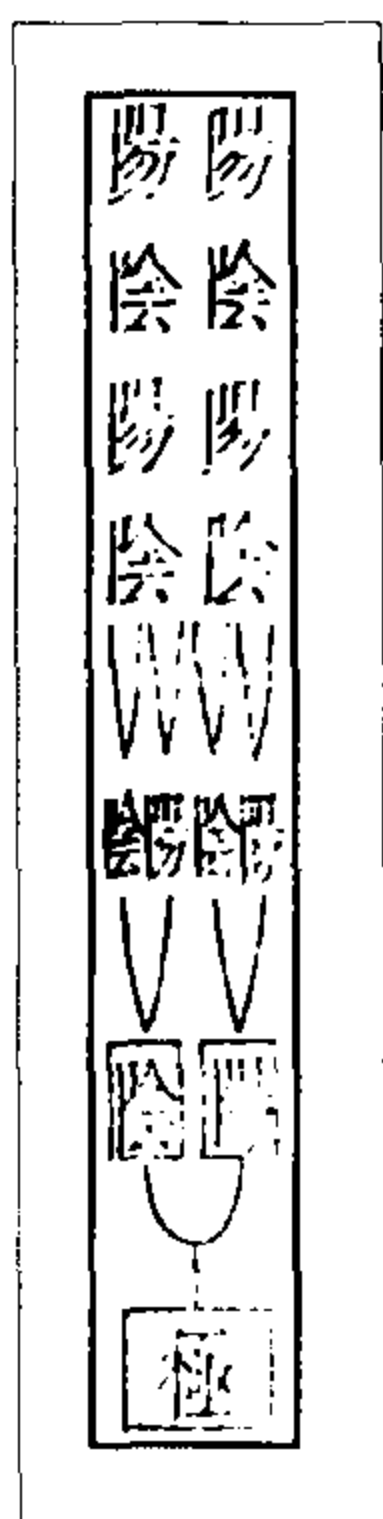
庄子云：“在太极之先，而不为高。”此欲加之端也。（真西山云，庄子以道在太极之先，所谓太极乃是将作天地人三者已具，而浑仑未判者之名。）《淮南子》云“引类于太极之上”与庄子同。（高诱注云：“太极，天地始形之时也。”）是皆几几欲加之，而引而不发，未尝实有所加也。然在《列子》则早已阴立诸太，而特未敢显然与太极并列其名，但曰有太易、有太初、有太始、有太素。（太易者未见气也，太初者气之始也，太始者形之始也，太素者质之始也。）至伪为《三坟》书者，则始搀太极于太始、太易之中。（《三坟》伪书出自宋元丰中，其“太古《河图》代姓纪”有太始、太极、太易、太初、太素诸名。）然尚曰：“太始为一，太极次之，太易为二，太初为四。”（太始数一，一为太极；太易数二，二为两仪；太初数四，四为四象。）而《易纬·钩命诀》则直曰天地未分之前，谓之一气，于中有太易、太初、太始、太素、太极，而为“五运”。（四太解义与《列子》同。按：《易纬》为汉时术士讖纬之书，《钩命诀》已亡，此散见他书注中。）则直降太极于末，而升四太于太极之前，故《禅源诠集》有《原人论》云：“彼始曰太易，五重运转，乃至太极。”（《禅源诠集》，唐圭山僧著。又卫琪云“五太以前，冲穆无朕，不可称说。”五太见《易钩命诀》。）则在汉后，二氏始于太极之上实有所加，然而犹未加以无也。自纬书有《乾坤凿度》，未知出于何时（其书诡称黄帝撰，而中多引孔子为言。后汉黄琬、张衡诸传皆有引注。意必后汉人伪作），中历引列子四太，而断之曰：“太易始著，太极成，太极成乾坤行。太易无也，太极有也；太易从无人有。圣人知太易有理未形，故曰太易。”则始逗无字，而其所谓无极无形、太极有理之说（此宋儒解《图说》语，正与“太易有理未形”句相合），已駸駸乎其具之矣。

及王辅嗣作《易注》，则老氏学也。引《老子》及《易纬》之说注云：“夫有必始于无（《老子》原有“有生于无”语），故太极生两仪。太极者，无称之称，不可得而名，取其有之所极，况之太极者也。”而于是无之名生焉。是以唐僧杜顺作《华严疏》（杜顺号帝心，肃宗时僧），其演义有云：“以四太言之，则太易为始；以五太言之，则太极为终。夫一阴一阳之谓道，道者何？无之称也，但寂然无体，不可为象，必有之用极，而无之功显。”（此即“不言太极则无极沦于虚寂”诸说所始。）则有以无为极，以极为无，无在极前与极在无后。在二氏所言，亦既断断焉无所不至，而特未尝以现成无极二字显加之太极之上，而《图说》加之。

且其所加者，则又历见之道、释诸书，明立其名以与太极相抵牾者，曰无极。

夫易与《书》皆有“极”字，然皆有“有”字：易曰“易有太极”，《书》曰“皇建其有极”；又曰“会其有极，归其有极”（出《洪范》篇）。惟二氏则皆有“无极”二字见于其篇，如《老子》曰“知白守黑，复归于无极”（出“知其雄”章），《庄子》曰“入无穷之门，以游无极之野”（出《在宥》篇。柳子厚《天对》曰“无极之极，莽泝无垠”，则正用庄子语），《列子》曰“物之终始，初无极已”；又曰“无则无极”（此《列子·汤问夏革》篇语。又曰“无则无极，有则有尽；无极之

外,复无无极;无尽之中,复无无尽;无极复无无极,无尽复无无尽。是以知其无极无尽也,而不知其有极有尽也”),《汲冢周书》曰“正人莫如有极,道天莫如无极”(是书晋太康中出于魏安厘王冢。按:安厘王卒于东周君十三年戊午,是时无焚书之祸,安得殉书冢中?况所殉者,适所逸者也。自周戊午至晋太康元年,已五百二十三年,墓中竹简焉有不毁?此皆西晋老氏之徒所伪为者。宋李焘曰此伪书,托周为名者也),《参同契》曰“往来洞无极”(出“关键三宝”章),后秦僧肇《论中和集》曰:“妙契之致,本乎冥一,物我元会,归于无极。”(僧肇,后秦姚苻时人。作《肇论》入《藏》,此出《通古》第十七篇。又唐清凉国师《普贤行愿品疏》有云“灵鉴虚极,保合太和”,而唐僧圭峰注云“虚极者无极,谓虚无太极之道也”。又关中王弘撰云“无极之真”,出唐僧《华严经法界观》。按:清凉、圭峰皆唐时国师,《法界观》亦唐僧帝心作,然未考。)况唐玄宗时,则实有《上方大洞真元妙经品》,为《太极图》之所自始。而玄宗敕赐入《藏》,且御制以序,首称“真元圣主上方开化无极”宝号,所以阐太极先天,而颂为真元无极之妙品。则此无极者,明明为二氏历建之名,与仙佛共著之目,而且根氏《参同》,发源《道藏》,无极、太极竟为此图所本来,则虽至德要道,为吾学必须,亦且姑避其名,以防侵蚀溷淆之害;况公然方士所传、老僧所授,以二氏家人述二氏宗旨,而以之增损吾圣人之言,是乱之也。

且夫子太极一言,亦何尝少有遗憾,以俟后人之补救!即其言果有遗憾,而在春秋以后,赵宋以前,历千三百年,文人学士皆不以此言有所惑误,而必藉补救,则亦可以止矣。

当时《国史》以濂溪儒宗,载《图说》原文入《濂溪传》中,本曰“自无极而为太极”,而南宋儒者刻其说于乾道间,则曰“无极而太极”。或曰《国史》增“自”、“为”二字,或曰后儒去“自”、“为”二字,皆不可定。而元时为《宋史》者,则始去二字,与宋儒合。

《图说》曰:

“无极而太极。”(全文分载,不遗一字)

《图说》在程、邵诸儒,未尝言及,故世亦未见其文。至南渡后,朱子始刻其文于乾道间,而当时见者皆不能信,多起而争之。然在所争者,亦只见“无极而太极”作五字句。及朱子遇洪景卢于玉山,语及原文,知《国史》于《濂溪传》中所载《图说》,首句作“自无极而为太极”。时景卢为史官,遂借观其所藏史本。请去“自”、“为”二字不可得,乃指为史官所增,拟请改去。(《图说》附录朱子云:“夫以本文之浑全明白,犹或妄有讥议者,若增此字,其为前修之累,启后学之疑,盖亦甚矣。”)夫史官无改人成文者(史局条例,若载人成文赋讼奏议等入本传中,但许删篇段,不许删字句,至改窜则一概禁绝),况景卢名迈,即洪容斋也;容斋博激伉直,定无讹错与益损二弊。即或非其手笔,系前人史官,然亦何苦为此?乃后人以为朱子删去“自”、“为”二字(如韩苑洛辈),则又不可定,若史文则终宋之世未尝请改,只存其说于《语录》中,且引苏子容请改史文故事,以明可改之例。(《朱语录》云:“会当请而改之,而或者以为不可。昔苏子容特以为父辨谤之故,请刊《国史》所记草头木脚之语,神祖犹俯从之,况此乃百世道术渊源之所系耶?正当援此为例,则无不可改之理。)而宋后为史者,始据朱子本得改去焉。

乃其时所争者,仍只“无极而太极”一语。其时左之者多,右之者亦不少,惟陆子静则显然有主客往复,见于诸书。向时讲朱陆异同,极袒朱子;今平情以观,知子静所言,亦未

可尽非也。朱子论无极要义，全见于与陆梭山书，其平时语录中亦载此言，今《性理》卷首亦有之。（朱子与陆梭山书有云：“不言无极，则太极同于一物，而不足为万化根本；不言太极，则无极沦于虚寂，而不能为万化根本。”按：《性理》语录后“万化”字为“万物”，又有差等。）陆子所复凡三，其要言亦只在第一复中。（陆子答书云：“夫太极者实有是理，圣人从而发明之耳。其为万化根本，固自素定，其足不足、能不能，岂以人言不言之故耶！作大传时不言无极，太极何尝同于一物，而不足为万化根本耶？《洪范》五皇极列在九畴之中，不言无极，太极亦何尝同于一物，而不足为万化根本耶？”按：朱子与陆梭山书，不知何时；其与子静书，则在淳熙丁未。以子静不伏其言，而朱子询之，故子静有复书，其书约二千言。梭山，子静兄子美，名九韶，自号梭山老圃。）其他往复，则主客短长两两自见。要之，陆子亦未知就里者（朱子又书云：“伏羲作易，自一画以下，文王演易，自乾元以下，未尝言太极也，而孔子言之，孔子赞易，自太极以下，未尝言无极也，而周子言之。先圣后圣岂不同条而共贯哉！若于此有以灼然，实见太极之真体，则知不言者不为少，而言之者不为多矣。”按：此亦载之《图说》总论之首。往时魏文靖讲学道南书院，极不伏此语，谓甫云，不言无极则太极同于一物，是断断不可不言矣；又云不言不为少，此是何说？且其云伏羲、文王不言而孔子言之，孔子不言而周子言之，亦未是孔子言太极，未尝于伏羲一画之下增一画、文王乾元之下补一元也。假使周子言易如《通书》言诚、言德、言仁义中正，则又何碍惟言无极？则于孔子之言太极，未免干系，此非孔子不言而周子可言者。大凡论辨，须对针切，勿自语自言，正谓是也。其余往复多旁及，惟陆子以阴阳为道，朱子以太极为物，阴阳为形器，此是欲加无极，主意所谓对针者。今略载后……陆云：“形而上者谓之道”；又云：“一阴一阳之谓道，一阴一阳已是形而上者，况太极乎！自有大传至今几年，未闻有错认太极别为一物者。设有愚谬至此，奚啻不能以三隅反，何足上烦特地于太极上加无极以晓之乎？”朱云：“既曰形而上者谓之道矣，又曰一阴一阳之谓道，此岂真以阴阳为形而上者哉！正所以见一阴一阳虽属形器。然其所以一阴而一阳者，是乃道体之所为也，故语道体之至极，则谓之太极；语太极之流行则谓之道。”陆云：“直以阴阳为形器，而不得为道，此尤不敢闻命。易之为道，一阴一阳而已；先后、始终、动静、晦明、上下、进退、往来、阖辟、盈虚、消长，何适而非一阴一阳哉？《说卦》曰‘观变于阴阳而立卦’；又曰‘是以立天之道曰阴与阳’。今顾以阴阳为非道，而直谓之形器具，孰为昧于道器之分哉？”朱云：“若以阴阳为形而上者，则形而下者复是何物？若某愚见与其所闻，则曰凡有形有象者皆器也，其所以为是器之理者则道也。如来书所谓始终晦明奇偶之属，皆阴阳所为之器，独其所以为是器之理，如目之明、耳之聪、父之慈、子之孝，乃为道耳。如此分别似差明白，不知尊意以为如何？”，而未尝及其全文；今考其全文，则亦不无可疑者。

《图说》曰：

“太极动而生阳。动极而静，静而生阴，静极复动。”

此陈抟语也。山阳度正，朱子之门人，有云“观抟与张忠定公语及公事先后，有太极动静分阴阳之意”；又朱子书《周子文集》后云“按张忠定尝从希夷学，而其论公事之有阴阳，颇与《图说》意合。窃疑是说之传，固有端绪”。则朱子亦自疑其说本陈抟矣。此朱子守南康时，编辑《周集》而附此语。

## 附：先竟山《动静生阴阳论》

易曰动静有常，言阴阳也。天地位而有尊卑，尊卑陈而有动静，故阳动阴静，亦言其既生之后，大概有然，未闻生阴阳而先有动静者也。夫阴阳未生，浑然太极，此时尚未有阴阳之可名，焉有动静。

夫既以阳为动矣，又曰动生阳，将阳生阳乎？既以阴为静矣，又曰静生阴，将阴生阴乎？且夫阴阳动静虽似有分属，而至于生，则未有不兼动静者也。阳生于子，则阳气动；阴生于午，则阴气动。故动静者，虽阴阳之别，亦生息之分，动则生，不动则息，故阳动则阴息，阴动则阳息，阴阳动静互为推迁，是一动一静在阴阳尚未能分，而谓太极分之乎？

今试就途人而问之，曰阳生于子而息于巳，阴生于午而息于亥，夫人而知之也；曰阳自子至巳而六时动，阴自午至亥而六时静，则虽愚者犹疑之也。况以月计之，则自子至巳、自午至亥，已及半载而生，而至极，极而复生，则在阴阳生息已不能如许之偏，而谓太极所生必极而后反，又必反而后复生，是上半年太极动，下半年太极静，无是理也。

夫圣人之言明白显著，人不于圣人之言是求，而必求之儒者之言，以至纷纷争执，彼我成讦，亦复何为？

夫说易可不读易乎？易曰“夫乾其静也专，其动也直，是以大生焉；夫坤其静也翕，其动也辟，是以广生焉”。是阳不必专动也，动亦阳、静亦阳也；阴不必专静也，是静亦阴、动亦阴也。若夫生则既兼动静，而又必自静而至于动，而然后得生。故阳至动直，而后大生；阴必至动辟而后广生。吾向所谓生必兼动静者此也。向所谓动则生，不动则息者此也；向所谓阳动则阴息，阴动则阳息，一动一静互为推迁者此也。

若夫阴阳动静合而生物，乾元资始焉，有动静则又资生之前，太极元始所最著者。夫大易具在也，其言阴阳、言动静，又历历有可验也。人敢于议易，而必不敢议《图说》，敢于改圣言、变圣言、侮圣人之言，而必不敢言儒者之言之非，不亦悲乎！

《图说》曰：

“一动一静，互为其根。”

说见前。根字在儒书无据，惟老子曰“玄牝之门，是谓天地根”（又曰“使气曰彊，是谓深根固蒂”），庄子云：“自本自根，未有天地，自古以固存。”（注云：明无不待有而无也。）《禅源诸铨》云：“万物芸芸，各归其根。况人为三才之最灵，而本无源乎！”（此唐僧圭峰所诠释者，二句亦见《老子》，若人为最灵。则《图说》直用其语。）《原人论》云：“两仪生四象，禀气受质，渐成诸根。”《华严疏》云：“从五大根生十一根。”五大者，水、火、木、金、土也。大传有四象无五行，此生五行与图说同。（《原人论》、《华严疏》俱见前。）

《图说》曰：

“分阴分阳，两仪立焉。阳变阴合而生水、火、木、金、土，五气顺布，四时行焉。五行一阴阳也，阴阳一太极也，太极本无极也。”

太极、五行出二氏书，以太极无五行也。夫有阴阳即有五行，彼皇极不言五行乎？曰皇极有五行，太极无五行，皇极以畴，此以卦也。大衍之注无五行乎？曰大衍有五行，太极无五行，大衍以蓍数，此以卦象也。盖阴阳能生五行，五行不能生八卦，不能生八卦则不之及；土无卦位，而坎、离、震、兑虽配四行，然实无坎、离、震、兑生坤、乾、艮、巽之理。此非无五行也，不能生八卦，则不之及也。故夫子曰两仪生四象，不及五行，四非五也；两仪生四



象，合为二四，二四非二五也。

自《列子》有云(出《天瑞篇》)：“易变而为一，一变而为七，七变而为九；九者究也，乃复变而为一。”其注曰“易即太易也”(谓四太之首也，犹《图说》无极也)。变而为一者，气变而后有太极也(谓气之始)，有太极而后有阴阳、五行，故曰一变而为七(即太极生两仪、四象)。夫七者，阴阳数二、五行数五，合之为七。则此七者，正《图说》之所为阴阳生五行也，正《图说》之所为二五之精也。二五者，七也。至七变为九，则又以六老阴、七少阳、八少阴、九老阳，以合之四象生八卦之数，以为乾九者，阳数之极；究者，极也，故又变而为一。此即有必归于无，终必归于始，所谓太极本无极者。则明明白白《列子》释“太极”一章，而《图说》袭之以成文者，真二氏之书也。故《黄庭经》云“五行相推大归一”，正言五行，正言归一。而《易纬乾凿度》云“太极分而为二”(注：七、九、八、六)，则正换二五阳九于其中，而唐僧圭峰于《圆觉经疏》讲易四德有云：“惟此四故，是五行故，是四时故。”则又正以五行换四时之先，所谓“五行顺布，四时行焉”者。

凡诸《图说》与诸佛、道藏讲太极者，无不吻合，是二氏之先原以易理为根柢，扳援成说，如所谓黄老之学，二家所共者。故陈抟授之，寿涯传之，而无所疑也。若汉儒释四象，多指四时，以《易》文有“变通莫大乎四时”语也，故虞翻曰：“四象四时也，两仪谓乾、坤也。”乾二五之坤成坎，坤二五之乾成离，坎之二四同功为互震，离之二四同功为互兑。一中男、长男为冬、春，一中女、少女为夏、秋，至四时所生，则坎之三五同功为互艮，离之三五同功为互巽，而八卦成焉。此四象之说也。(《乾凿度》又曰：“天地有春、秋、冬、夏之节，故生四时，四时各有阴阳刚柔之分，故生八卦。”)然虞翻又曰，乾、坤生于春，艮、兑生于夏，震、巽生于秋，坎、离生于冬。则合坎、离上互而为夏，合坎、离下互而为秋者，要之皆指四时，不指五行也。若其后“易有四象”，则侯果之注，又指上下神物为象形，故曰所以为示。至王弼作《易注》，则但曰卦以象之始，直指卦象所云老阳、少阳、老阴、少阴者。宋元人皆宗之，前所及图象十数家皆是也。若其次第，则元方回作《易集义序》所为太阳一、少阴二、少阳三、太阴四。此皆于太极、八卦有关会者。唯孔颖达作王注《疏义》，则本列氏学杂及五行；而邵雍作《皇极经世》，则又变而为日月星辰、火水石土为四象。夫以五行为四象，四象固不辞；即以日月星辰、火水石土为四象，四象亦不辞，然而安能生八卦哉！

《图说》曰：

“五行之生也，各一其性。无极之真，二五之精，妙合而凝。”

无极二五说见前。但其所为真与合与凝者，则二氏书俱有之，岂晋唐道释曾读《太极图说》过耶？抑阴合耶？且二氏之书，其不讲易者，寥寥也；即讲易而不讲太极者，又寥寥也；讲易讲太极而皆与此同，则此所来矣。《华严疏》曰：“《周易》为真无，《老子》为虚无。”真无即无极之真也。(《华严疏》见前。)且彼亦以真字为儒书所无，为二氏所私有，故凡言真，则必分彼此。如《普贤行愿品》(《华严普贤行愿品》，见前)曰“彼指乾元”，此明真界。《原人论》(见前)曰：“太极生两仪。彼说自然大道，如此说真性。”彼者儒也，此者我也、佛也。彼以真字，为吾儒所必不道，为三古以还，儒书所必不有，故直判之为此外氏家之物，为外氏家之名，而我忽有之，彼耶？此耶？儒耶？佛耶？夫彼尚知有彼此，而力为分别，而我



翻不然，何也？若夫性与我合，人与王合，保合太和为佛家要旨，故《原人论》云：“含无混沌，名为无始，形气之始，即彼太极也。雨下不流，阴气凝也，阴阳相合，方能生成。”此与“妙合而凝”有相发明者。故麻衣道者即寿涯也，其《正易心法》有曰：“六十四卦，惟乾与坤本之自然，是名真体。六子重卦，乾、坤杂气，悉是假合。”其言真言合，亦无不同。若陈抟所传《易龙图记》，自序有云：“今存已合之位，或疑之，况更陈其未合之数耶？”吾不知其所为合者，何指也？（按：抟所作《龙图记》不可考，其序则载诸《易说》中。龙图者，龙马图也。）

在初诵其文时，只以为《图说》可疑，原无几语，其余多《易》文，此无容置喙者。而以今观之，则亦未尝无可疑也，因著为《遗议》，而杂引其可据者，而记之于篇。

《图说》曰：

“乾道成男，坤道成女。二气交感，化生万物，万物生生而变化无穷焉，惟人也得其秀而最灵。形既生矣，神发知矣，五性感动而善恶分，万事出矣。圣人定之以中正仁义，而主静，立人极焉。故圣人与天地合其德，日月合其明，四时合其序，鬼神合其吉凶。君子修之吉，小人悖之凶。故曰立天之道曰阴与阳，立地之道曰柔与刚，立人之道曰仁与义。又曰，原始反终，故知死生之说。大哉易也！斯其至矣。”

唐宗作《华严疏序》，清凉国师为注解，有云：“天地未分谓之一气，天地始分，即有五运。形质已具，谓之太极，转变五气（五气即金、木、水、火、土也），遂成五会，有天道焉，有地道焉，有人道焉。”《说卦》云“昔者圣人之作易也，将以顺性命之理，是以立天之道曰阴与阳，立地之道曰柔与刚，立人之道曰仁与义”，“是故知幽明之故，原始反终，是故知死生之说”。（此《图说》所本也。不然“仰以观于天文”一节，是三截三“是”，故独取原始反终中一截。何引《易》皆吻合如此？）

### 附：毛奇龄《复冯山公论太极图说》

数辱垂讯，连接四短札，觉心地佩服。入夏来烦纡，顷刻都息。生平喜听人论学，至纸上有考辩，尤剧耸动。老年不能会心，目人反不若耳受之快，然大致了了。旧说《太极图》，但据一时所见，便尔草草，如纪顾诸名言，皆超俊有余趣，自惭脱漏，不能遍举。且有要领俱失处，不止于此。明知是图本于二氏，然仅仅以希夷、寿涯当之。昨见黄山中洲和尚，有太极本于禅宗说。其所为《太极图》，即唐僧圭峰之《十重图》也。中三轮☵为诃梨耶识，左行为☯，为觉，即图之左☵；右行为☷，为不觉，即图之右☷。此在陈抟授图之前，已行世者。是抟所为图，一本于《道藏·真元品》，一本于圭峰《禅源诠集》，而总出于《参同契》，是真赃实据，凿凿要领。今第知《真元品》而不知《禅源诠集》，是举襖失襖，究竟脱漏。从来读书，原不能尽，且又以二氏忽之，此即非真学问人，况既论此事，而于此事反有阙，岂可耶？若“根”字，则过于推求，竟忘孟子有“根心”之文。捕蝉弹雀，指出甚快。但行世已久，不能改矣。

### 3. 朱彝尊《太极图授受考》：

自汉以来，诸儒言易，莫有及《太极图》者。惟道家者流，有《上方大洞真元妙经》著太极三五之说；唐开元中，明皇为制序。而东蜀卫琪注《玉清无极洞仙经》，衍有无极、太极诸图。按，陈子昂《感遇诗》云：“太极生天地，三元更废兴。至精谅斯在，三五谁能征？”三元本

《律历志》阴阳至精之数，三五本魏伯阳《参同契》。要之，《太极图说》，唐之君臣已先知之矣。陈抟居华山，曾以《无极图》刊诸石，为圆者四位，五行其中。自下而上，初一日“玄牝之门”，次二曰“炼精化气”、“炼气化神”，次三五行定位，曰“五气朝元”，次四阴阳配合，曰“取坎填离”，最上曰“炼神还虚”、“复归无极”。故谓之《无极图》，乃方士修炼之术尔。相传授之吕岩，岩受之钟离权，权得其说于伯阳，伯阳闻其旨于河上公，在道家未尝谓为千圣不传之秘也。元公取而转易之，亦为圆者四位，五行其中。自上而下，最上曰“无极而太极”，次二阴阳配合，曰“阳动”、“阴静”，次三五行定位，曰“五行各一其性”，次四曰“乾道成男”、“坤道成女”，最下曰“化生万物”。更名之“太极图”，仍不没无极之旨，由是诸儒推演其说。南轩张氏谓，元公自得之妙，盖以手授二程先生者，自孟氏以来未之有也。晦庵朱子谓，先生之学，其妙具于太极一图。山阳度正作《元公年表》，书：“庆历六年知虔州兴国县，程公珦假悴南安，因与先生为友，令二子师之。时明道年十五，伊川年十四尔。其后先生作《太极图》，独手授之，他莫得而闻焉。”考是年元公以转运使王逵荐移知郴县，自是而后，二程子未闻与元公觐面，然则从何地手授乎？伊川撰明道行状云：“先生为学自十五六时，闻汝南周茂叔论道，遂厌科举之业，慨然有求道之志。未知其要，泛滥于诸家，出入于老释者几十年，反求诸六经，而后得之。”绎其文，若似乎未受业于元公者。不然，何以求道未知其要，复出入于老、释也邪？潘兴嗣志元公墓，亦不及二程子从游事。明道之卒，其弟子朋友，若范淳夫、朱公掞、荆和叔、游定夫，叙其行事，皆不言其以元公为师，惟刘师立为从周茂叔问学，斯犹孔子问礼于老子、问乐于苾弘、问官于郟子云然，盖与受业有间矣。吕与叔《东见录》则有昔受学于周茂叔之语，然弟子称师，无直呼其字者，而遗书凡司马君实、张子厚、邵尧夫，皆目之曰先生；惟元公，直呼其字至以穷禅客目元公，尤非弟子义所当出，且元公初名敦实，后避英宗蕃邸嫌名改敦颐。夫既以学传伊川矣，不应下同其名，而伊川亦不引避。昔朱子表程正思墓，称其名下字同周，程亟请其父而更焉。孰谓二程子，而智反出正思下哉！此皆事之可疑者也。

#### 4. 黄宗炎《太极图说辩》：

序曰，《太极图》者，创于河上公，传自陈图南，名为《无极图》，乃方士修炼之术也。与老庄之长生久视，又其旁门歧路也。老庄以虚无为宗，无事为用，方士以逆成丹，多所造作，去致虚静笃远矣。周茂叔得之，更为《太极图说》，则穷其本而反于老庄，可谓拾瓦砾而悟精蕴，但缀说于图，合二途为一门，其病生矣。又惧老氏非孔、孟之正道，不可以传来学，借大易以申其意，混二术而总冒以儒，其病更甚矣。盖夫子之言太极，专以明易也；茂叔之言太极，则空中之造化也。两者本不同道，朱元晦又从而分析辩解之，则更杂以释矣。茂叔强三为一，元晦混四为一，虽极其推崇，而并失茂叔之故我矣。其病可复疗耶？茂叔得图于方士，得偈于释，心证于老；元晦得葛长庚，得偈于道，谦而欲会通之于儒。曰庖羲、文王未尝言太极，而孔子言之；孔子未尝言无极，而周子言之。先圣后圣同条共贯，此过于标榜也。夫子之言太极，不过赞易有至极之理，非别有太极而欲上乎羲、文也。茂叔之无极而太极，不过推墨附儒，在元晦无乃推假即真，戴僭窃为君父乎？吾不知千圣何故吝此，而不传

其秘耶？夫子曰“当仁不让于师”，愚二十年学易，稍窥十翼藩篱，确知易、老之不可混称，确知老之不同于释，灼见儒、释、老之不可冒昧影响，然后敢明言此图之非易，而且有老与仙与释之淆乱。不揣固陋，一一而是正之如此。吾知见者必将怒目裂眦，以定予非圣之罪，然而莫之避者何也？圣人之大道，非一人所可私，亦非阿党所能据，千秋万世必有明之者矣。时贤之罪予也何伤？作《太极图说辩》。

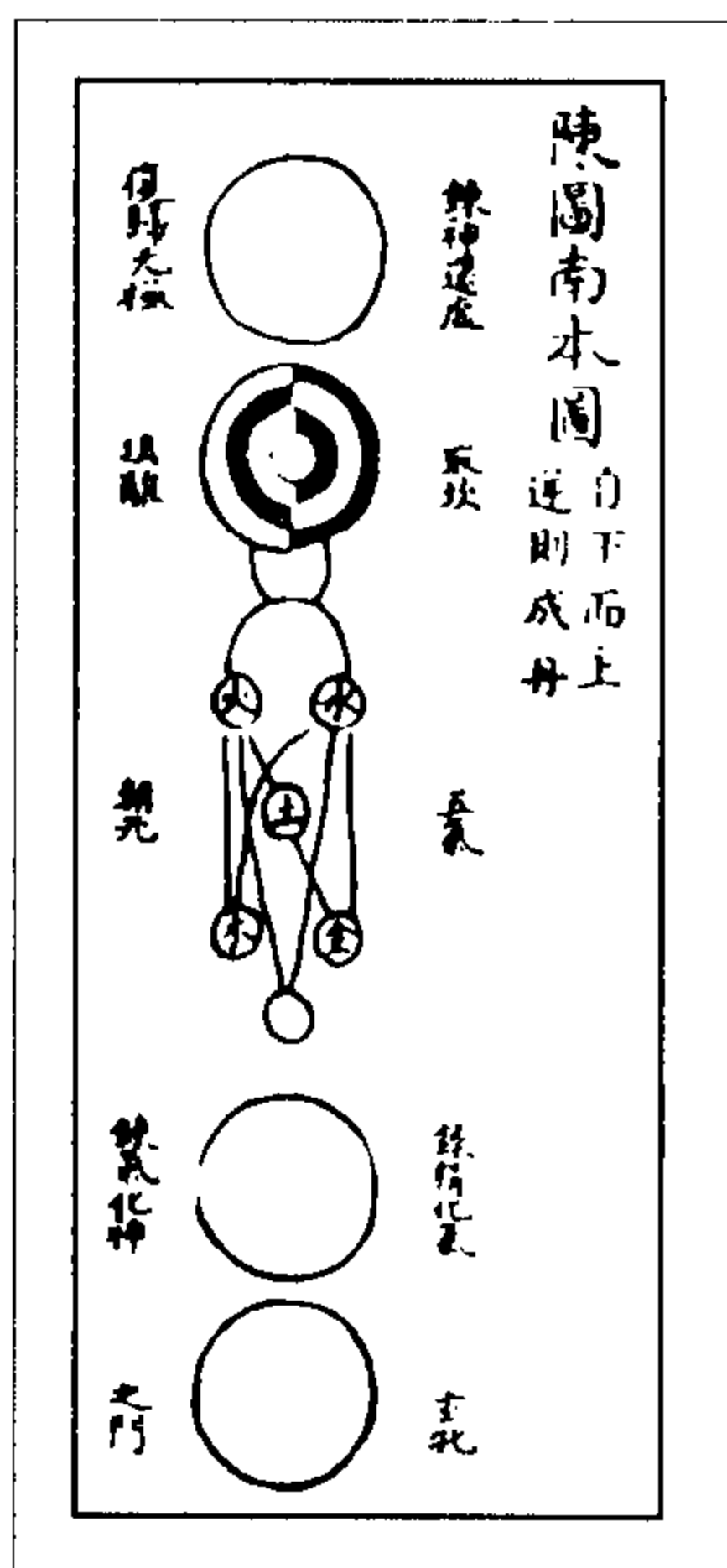

辩曰，此图本名《无极图》，陈图南刻于华山石壁，列此名位。创自河上公，魏伯阳得之，以著《参同契》；钟离权得之，以授吕洞宾；洞宾后与图南同隐华山，因以授陈；陈又受《先天图》于麻衣道者，皆以授种放；放以授穆修与僧寿涯，修以《先天图》授李挺之；挺之以授邵天叟，天叟以授于尧夫，修以《无极图》授周茂叔；茂叔又得《先天地偈》于寿涯。乃方士修炼之术，其义自下而上，以明逆则成丹之法。其大较重在水火，火性炎上，逆之使下，则火不燥烈，唯温养而和燠；水性润下，逆之使上，则水不卑湿，唯滋养而光泽。滋养之至，接续而不已；温养之至，坚固而不败。律以老氏虚无之道，已为有意就其图而述之。

其最下一○，名为玄牝之门；玄牝即谷神也，牝者窍也，谷者虚也。玄与神皆莫可指测之谓。在老庄而言，谓玄妙神化，即是此虚无而为万有之原；在修炼之家，以玄牝谷神为人身命门两肾空隙之处，气之所由以生，是为祖气。凡人五官百骸之运用知觉，皆根于此。于是提其祖气上升，为稍上一○，名为炼精化气、炼气化神，炼有形之精，化为微芒之气，炼

依希呼吸之气，化为出有人无之神，便贯彻于五脏六腑而为中

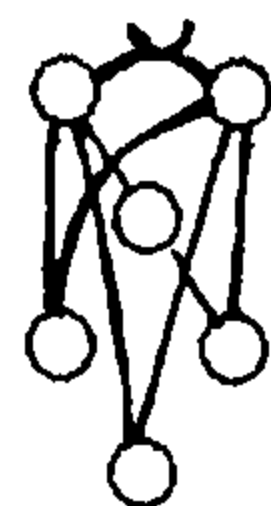

之而得也。则水火交媾而为，又其上之☵☲，名为取坎填离，乃成圣胎。又使复还于无始，而为最上之一○，名为炼神还虚、复归无极，而功用至矣。盖始于得窍，次于炼己，次于合和，

次于得药,终于脱胎成仙,真求长生之秘术也。若老庄之本旨则不然。老氏云天下之道生于有,有生于无,有之以为利,无之以为用;庄生云万物出于无有,有不能以有为有,必出乎无有。其意以虚无生气,气生天地万物。天地万物之运行动作,皆气之运行动作也;气之运行动作,皆虚无为之宰也。故曰:“忽兮恍兮,其中有象;恍兮忽兮,其中有物;窈兮冥兮,其中有精。有物混成,先天地生,独立而不改,周行而不殆,可以为天下母。”皆言虚无之用也。其长生也,唯神是守,昏昏昧昧,纯纯常常,与天为游,气聚而生,气散而死;复归太虚,故曰:“生死为徒,吾又何患!彼人形者,万化而未始有极也。生何足贪,死何足恶,故能齐彭殇,一寿夭,无心而任化。”及其流而为仙真之教,则以矫揉为守气,而炼精炼气之术兴,以自私自利为全性,而取坎填离之法立。乃老庄所谓一犯人之形,而遂贪生恶死者也。则斯图也,非老氏之曲学与?在老氏犹为稂莠,在儒者反以为正传与?

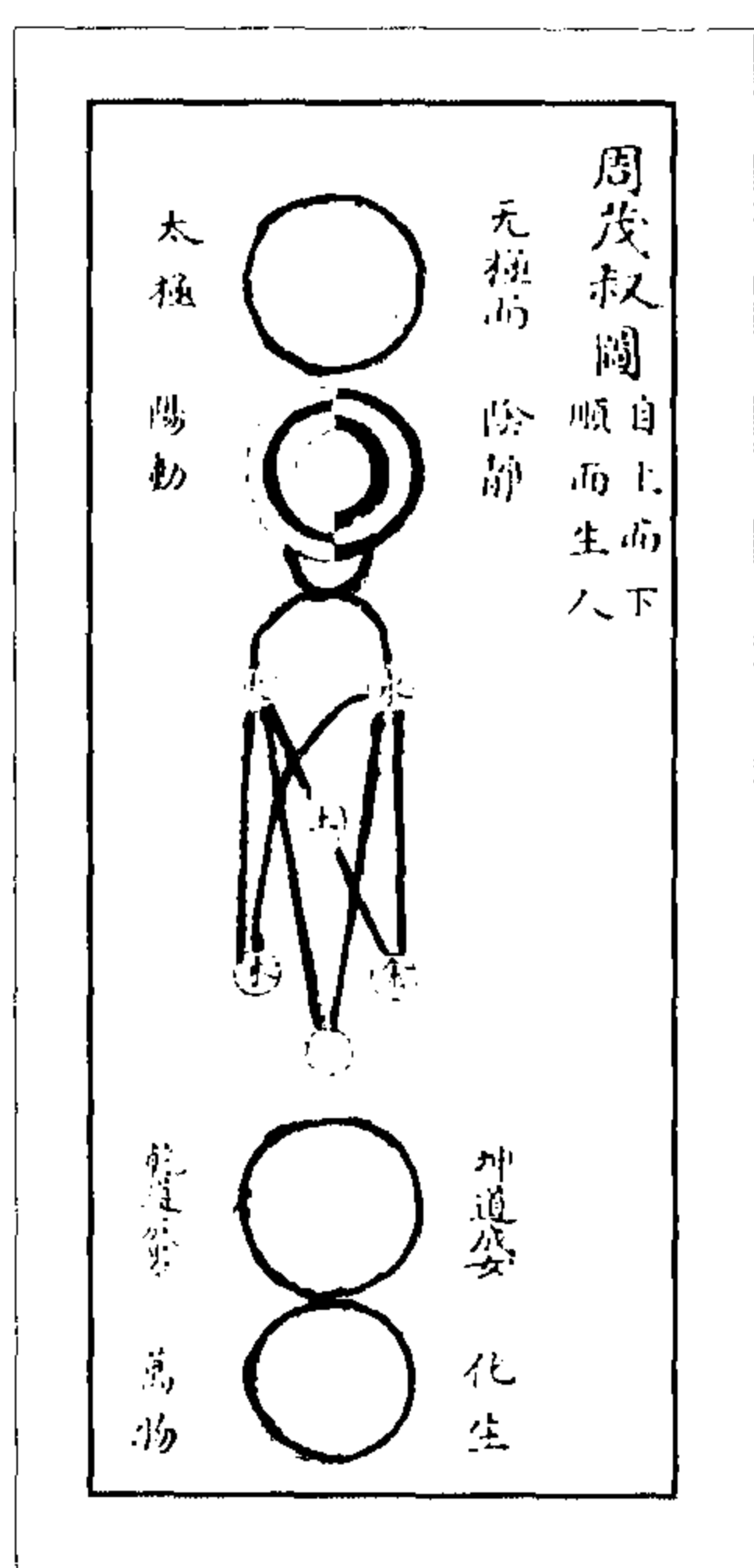

辩曰,茂叔得此图于穆修,又得《先天地偈》于寿涯,乃颠倒其序,更易其名,以附于大易,指为儒者之秘传。其称号虽若正大光明,而义理不胜指摘矣。盖方士自为方士之术,但取己说之可通,修炼之得当,原无瞻前顾后之意,所以据其一曲之偏见,亦左右逢原,始终彻贯者。茂叔握方士之实,悟老氏之旨,而蒙以大易之名,所以彼此不伦,龃龉杂越,反不若陈氏之纯一而无弊也。方士之诀,逆则成丹;茂叔之意,以为顺而生人;太虚无有,有必本无,是为最上 ○,乃更“炼神还虚、复归无极”之名曰“无极而太极”;太虚之中,脉络分辨,指之为理,是为次 ⊕,乃更“取坎填离”之名曰“阳动阴静”;气生于理,落为气质之性,

是为又次之 ,乃更“五气朝元”之名曰“五行各一性”;理气既具,而形质呈得其全灵

者为人,人有男女,是为又次 ○,乃更“炼精化气,炼气化神”之名曰“乾道成男,坤道成

女”；得其偏者蠢者，为万物，是为最下之○，乃更“玄牝之门”为“化生万物”。就其义而详绎之，又与方士乖矣。夫方士之玄牝、炼化，本属两层，其功用亦有次第，故作为二图。茂叔之男女、万物，直是一气所生，则无分先后；二图之内，一为赘疣。方士之五气朝元，言化气化神之后，堕身体黜聪明，搜一身之五藏，悉守其神气，然后能坎离交媾，火不炎上，水不润下，而金丹圣胎成矣。茂叔于此二图，先有条理而后有气质，吾不知气质未露条理安托？紊其先后，义亦背畔矣。方士之还虚归无，又合于玄牝，上下始终，周旋无间；最上一图与最下一图，分而合合而分，会之不可言一，离之不可言二，所以成长生之妙。茂叔于此为天地化生之本，虽得老氏之正宗，而于此图则未免牵强；又欲合以大易，则更不伦矣。夫方士之修炼、老氏之虚无、大易之正道三者，天渊不可混同也。

### 辩图

○辩曰，大传曰“易有太极”，夫子赞易而言也。谓作易圣人，有此至神至妙之义理，具于胸臆中，故能生两仪、四象、八卦，以成二篇之策，非追原天地之始也，不可云“无极”。夫无方者神也，无体者易也，不可图圆相；有者无之，无者有之，徒自戾于圣人。

◎辩曰，中分黑白，两相间杂，判左右为阴阳，以阴阳推动静，就其贯穿不淆乱之处，则指之为理。此时气尚未生，安得有此错综之状？彼将附丽于何所？观其黑白之文，实坎、离两卦成既济之象，中含圣胎，谓之取坎填离，则明显而彰著。谓之阳动、阴静，则阳专属诸离，离专主动；阴专属诸坎，坎专主静，岂通论也哉！晦翁云，☵者○之用所以行，☲者○之体所以立，则本末倒置，似先有阳动阴静，而后有无极、太极，岂在左者有用而无体，能行而不能立；在右者有体而无用，能立而不能行乎？茂叔本意以无极无体，故能为众体之原，众体各用莫非无极之用；如晦翁所云，支离破碎，又失茂叔之本意矣。

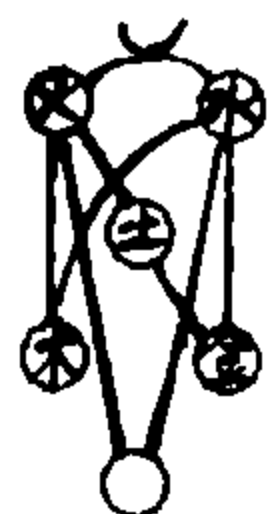

辩曰，五行始于《洪范》，言天地气化之运行，若有似乎水、火、木、金、土五物

也。定为五行者，乃人也，非五行之能生人也。人身之分配，犹乾为马、坤为牛、震为龙、巽为鸡、坎为豕、离为雉、艮为狗、兑为羊之义同，今以五物为生之性，将亦可谓彼八兽者为生八卦与？况此时之人物未生，此五者之性于何而辩？养生之家专重水火，其上第二图作坎、离交媾之状，故此图之水火二系，上则达于○，下则垂而通于☵，木金土皆一受一授，水火乃有二受二授也。但知重在水火，于金、木、土不得不轻，其排列方位亦紊乱而无稽。

○辩曰，太极、两仪、四象、八卦，夫子显然指易而言，未尝付之虚空揣测也。其曰乾道成男、坤道成女，亦谓乾之奇画成男之象、坤之偶画成女之象，非云生于天者为男、生于地者为女也。离易而悬度，种种乖刺。观其五行各具一性，属诸气质，则当于男女成形之后，感物而动，发为五德，或流为偏僻，或陷于人欲，始有六言六蔽之患，甚而至于恶逆者有之。岂先有五性，至此始成男女？于次序则乖舛，于图尤为抵牾。此无他，方士之图本逆，而茂叔强之为顺也。

○辩曰，天之生物，洪纤高下，灵蠢偏全，无有差别，以人视之，若与万物有贵贱之殊，



而实则同赋于天，则宜同一○太极，岂此万物化生，而别有一○太极乎？五行分为五○太极，乾男坤女又当各自为一○太极；万物既与男女别为一○太极，则飞潜动植以至瓦砾矢溺，无不可别图一○太极也。何许子之不惮烦？

### 辩说

无极而太极。

辩曰，易有太极，不可言无；太极非物，不可执有。虽非太极之外，别加无极，实赘无极之名于太极之上。夫未有此画以前，其流行显著，自在天地间，不必言太极。既有作易之圣人，则微显阐幽，全在于易。圣人近身远物，仰观俯察，有至理存于心目，故生生无穷，特赞之曰太极。极者，言乎其无可复加也；太者，大而又大，无可与并也。谓之太极，乃至矣尽矣，不容复有辞说矣。实属诸易，原非虚空摹拟之辞。茂叔视为天地以前之物，而以无极释之也，盖深有得于老氏之微旨矣。老氏曰：“渊兮似万物之宗，吾不知其谁之子；象帝之先，谷神不死，是为玄牝；玄牝之门，是为天地根。”又曰：“无状之状，无象之象，是为惚恍。”庄生曰：“六合为巨，未离其内；秋毫为小，待之成体。天下莫不浮沉，终身不故，阴阳四时运行，各得其序，昏然若亡而存，油然不行而神，万物畜而不知，此之谓本根。”又曰：“昭昭生于冥冥，有伦生于无形。”又曰：“天不得不高，地不得不广，日月不得不行，万物不得不昌，或为之纪而莫见其形。消息盈虚，一晦一明，日改月化，日有所为，莫见其功，生有所乎萌，死有所乎归，终始相反乎无端，而莫知其所穷。非是也，且莫为之宗。”是老庄之学，皆指虚无为天地万物之根本。夫有不能生有，唯无能生有，天地万物皆气为之主宰，气生于无，则无者气之祖也。无为气之祖，则天地万物之运用，莫非无之权也。

茂叔“无极而太极”，可谓得《道德》、《南华》之神髓，而以一言括之矣。魏伯阳之言曰“包囊万物为道纪纲，以无制有器用者空”；吕洞宾之言曰“言之无兮不可舍，言之有兮不可居。谷兮谷兮太玄妙，神兮神兮真大道”，皆有悟于此者也。但以之缀于易有太极，则郢人燕说何所仿佛乎！元晦为之发明其义，更若未能深契于老氏，而与茂叔又不相蒙矣。晦翁曰“非太极之上复有无极”，其言是也，而云“实造化之枢纽，品物之根柢”，则似是而非矣。枢虽户之所以阖辟，然不离乎户纽；虽网之所以弛张，然不离乎网；根柢虽草木之所以发生，然不离乎草木。以之拟无极，则全失其意。盖户网之阖辟张弛在枢纽，草木之发生在根柢，而其能阖能辟能弛能张能发能生，则全不在乎枢纽根柢，而在于空中之运用，故曰无用之用，其用乃大。枢纽根柢，以有形役有形，恶在其为无极也。又云“老子之言有无，以有无为二；周子之言有无，以有无为—”，则不知释、老之异，而以释氏之有无浑之矣。老子之无，《道德经》云有无相生；有不能自有，必出于无，有而其生也。非若父子之以形相禅而可离，乃即无而御其有，亦不可言二，此无极太极之妙也。今云以有无为—，是释氏之空有不二，即空即有，即有即空，谓之真空妙有，迥乎与无极判矣。又曰“有无之间”，则并不知有之为有，无之为无，释、老两无所据者也。夫茂叔以老附易，虽失易而得老，惜其杂以方士之图而老不纯，晦翁杂释于老以附易，而释、老两失，尚何易之可稽乎？

太极动而生阳，动极而静，静而生阴。静极复动，一动一静，互为其根。

辩曰，阴阳虽有动静之分，然而动静非截然两事，阴阳非判然两物。言动而生阳，静而

生阴则可；言动极而静，静极复动则不可。动如春夏之发生，包藏含蓄即在其中；静如秋冬之收敛，胚胎萌孽即在此内。动者是阳，阳无阴不能动；静者是阴，阴无阳不能静。苟无阴之动，则飘蓬落絮随风播荡；无阳之静，则朽骨枯林灵魂尽灭。譬诸昼夜，一分昼去，则一分夜来；一分夜去，则一分昼来；譬诸气血，血附气而行，气随血而转，不逮其极而始复也。言一动一静，互为交错则可，言互为其根则不可；动静咸植根于太极，如曰动根于静，静根于动，是天之生物已非一本，不待墨者已先二本矣。老氏云有物混成生天生地，庄生云至阴肃肃，至阳赫赫；肃肃出乎天，赫赫发乎地。以此数语演为生阴生阳之说。大传之言阴阳动静，俱以易之为书奇偶往来，象天地之气化，非竟指天地而状貌之也。此先圣后儒背道而驰之大概尔。

分阴分阳，两仪立焉。

辩曰，传之言分阴分阳，指易中卦爻奇偶之象，其德则迭有刚柔之用，非曰分阳而立为天，分阴而立为地。所以谓之两仪者，亦因奇偶之画而得名也。仪者文也，天下之物纯一则不文，奇偶相间杂而成文章，谓之仪；仪者象也，卦爻有奇有偶，成其物象，谓之仪。故曰两仪，岂直指天地之形质乎？

阳变阴合，而生水、火、木、金、土。

辩曰，阳统阴承，阳施阴受，阳始阴生，意无亏缺，言无偏蔽。今云阳变阴合，此时之阳尚是无形之朕兆，从何而言变？既已变矣，彼已自为一物，阴何从而合？阴阳既合，万物齐生，岂有先生水、火、木、金、土，自为一截，万物又为一截？若祖之于祢、祢之于子也，其先也孰引之？其后也孰遏之？所谓水、火、木、金、土者何也，万物中之五物也，非五物独贤于他物，特以万物所具之气，若有此五等。然若水若火若木若金若土，盖指其近似者而拟之也，岂真五物哉！况云五者之能生人物哉！

五气顺布，四时行焉。

辩曰，有天地即有四时，夫子曰“日月运行，一寒一暑”，寒暑相推而岁成；就四时而推之，中含五气。日月者，阴阳之成象者也；寒暑者，四时之发用者也。今曰五气顺布而四时行，岂先排列此五位，然后四时就道而行？则是又以五行生阴阳也。夫春气温和，万物向荣，草木尤其显著者，故以春为木，云木气者，特春气之变文耳，非木能使春温和也；夏气暎热，其逼于物如火之焦燥，此火得令之时，故以夏为火，非火能使夏暎热也；秋气肃杀，物至此而坚刚，有似金，故以秋为金令，因亦谓之金气，非金能使秋肃杀也；冬气凝结，而万物闭藏，凝结者如水之向寒而冰冻，闭藏者如水之会聚而无隙，故以水令为王于冬，非水之能使冬凝结闭藏也。木无土不植，火无土不宿，金无土不生，水无土无所归。土之无位者，非无位也，无地非其位也，木、火、金、水之时，皆其所休养也，故王于四时。然就四时之和合而言，有似乎土之于木、火、金、水，非土之能使四时休养也。

五行一阴阳也，阴阳一太极也，太极本无极也。

辩曰，无极即是太极，太极即是祖气，非别有无极而后为祖气也。若合以夫子之言，则是祖气作易矣，恶乎可？

五行之生也，各一其性，无极之真，二五之精，妙合而凝。

辩曰，五行各性，性已纷杂，岂能会合而成人？阴阳既生五行，则阴阳即在五行之中，



当成功者退，不当复参于五行之班而为二五也。二五并列，俨然成七，杂乱棼扰，如何谓之精？如何可以凝？大传曰“天地氤氲，万物化醇，男女构精，万物化生”，故三人损一，以致一。三且不能生，况七乎！老氏云：“（大道）汜乎（兮），其可左右，万物恃之而生而不辞”，“天得一以清，地得一以宁”，“万物得一以生，侯王得一以为天下贞”，“道生一，一生二，二生三，三生万物”，校之于此，自觉无弊。

乾道成男，坤道成女。二气交感化生万物，万物生生而变化无穷焉。

辩曰，乾男坤女，显然形质，此时万物无不具备，何故方言二气之交感而化生万物也？吾不知此男女者，合雌雄牝牡俱在其内而言也？又不知专指人而言也？如合雌雄牝牡，则与图之所分属者不侔；如专指人，人无化生异类之事。人物之始，气化所生，聚而成形，以形相感，则人生人、鸟生鸟、兽生兽，虫鱼草木俱以类相禅矣。此一推原也，实取庄生肃肃出乎天，赫赫发乎地。两者，交通成和而物生焉，然不若庄生之无罅漏也。

惟人也得其秀而最灵，形既生矣，神发知矣，五性感动而善恶分，万事出矣。

辩曰，既受于人，五道三德，行之唯一，喜怒哀乐皆缘于感，水、火、木、金、土至此，不过为臣官之用，岂得各擅其权，而一国三公政出多门也哉！即或有偏喜、偏怒、偏哀、偏乐，或仁之过不及、义之过不及、礼之过不及、智之过不及、信之过不及者，欲于此而专责仁于木、责义于金、责礼于火、责智于水、责信于土，指其一性之失职，非愚则狂矣。夫性一也，分天命气质而为二，已属臆说，何得复因气质而析为五？感动在事不在性，四端流露触物而成，即以乍见孺子论之，发为不忍乃其仁，往救乃其义，救之而当乃其礼，知当救乃其智，身心相应乃其信，焉有先分五性，然后感动之理哉？夫子曰“继之者善，成之者性”，今曰“善恶分”，是有性善性不善也。如以感动为习，则性不任其咎，庄生云“多方乎仁义而用之者，列于五脏哉，而非道德之正也”，茂叔盖苗裔于此。

圣人定之以中正仁义而主静，立人极焉。

辩曰，既云五性，不当偏举仁义，而遗礼智信，且以中正先之也。夫仁义为性之所发现，仁而为从井之救则愚，义而为乞邻之与则不直。圣人处之，无过不及不偏不倚，乃谓之中正；中正者，事理之当然也，虚辞也。今曰定之以中正仁义，则是木仁金义，原非全德，必待圣人定之使中且正，然后不流于煦煦子子；此所谓仁义，非孔孟之仁义也。大传曰“至赜不可恶，至动不可乱”，艮之《彖传》曰“时止时行，动静不失其正”，《说卦传》曰“兼三才而两之”，俱一动一静，曰主静则偏枯而非。孔、孟以立人极，则天极地极皆两，而人极独一矣，于三极六位之道或未暇讲与？圣人之所以异于二氏者，以其能动能静也，坐明堂而朝万国，一日二日万机；其心如澄渊，无为而治，与木石居，与鹿豕游，其闻见若决江河，未尝有专事于静者也。彼槁木死灰，虽愈于火牛狂象，其非中正则一也，记曰“定而后能静，静而后能安”，此从学之途，未为学之至境。无欲故静，此无欲固非对私欲之欲而言，即爱亲敬长，寂然未发，大人同于赤子，必继善已往，学问切磋，性流为情，虽有欲而仍不入于恶，始完大人之分量，如仅守此无欲之静，则犹为赤子尔，乌能尽参赞位育，而云立人极也？盖老氏之学致虚极守静笃，离形去知，甘瞑于无何有之乡，惘然似非人，内守而外不荡，归根曰静，静曰复命，其主静之谓与？

故圣人与天地合其德，与日月合其明，与四时合其序，与鬼神合其吉凶。君子修之吉，

小人悖之凶。

辩曰，列此三等人品，宜以主静归君子，而为修身之功，则无病矣。至于圣人，恐非一静能所尽者。

故曰立天之道曰阴与阳，立地之道曰柔与刚，立人之道曰仁与义。

辩曰，上之四合乃大人已成之德业，此之三立乃一卦所以六画之故，不取其义理，但取其规模阔大，辞其雄壮而已；阴阳、仁义，又若与前不侔。

又曰原始反终，故知死生之说，大哉易也，斯其至矣。

辩曰，原始反终，止是易准天地之一端，亦非可偏举以毕天下之能事，焉有天地合德、日月合明、四时合序、鬼神合吉凶之大人，而以知死生为至，如释氏之重坐脱立亡者乎？盖由此图出自方士神仙之教，但求生生不死，庄生云生死亦大矣；又云无视无听，抱神以静，形将自正；必静必清，无劳汝形，无摇汝精，乃可以长生；目无所见，耳无所闻，心无所知，汝神将守形，形乃长生；慎汝内，闭汝外，多知为败，又以能儿子为卫生之经：皆以主静求长生也。故以治身为道之真，以绪余土苴为家国天下，彼所重唯在此。茂叔传图亦从此悟入，其撮缀圣人之言，而强谓之易者也。圣人夭寿不贰，朝闻夕死，视死生如日用起居，今略去务民事人，而以知生死为学之究，竟易之尽量，亦自呈其立论之原尔。至于老庄之四肢百骸将为尘垢，死生终始将为昼夜，亦非踟躇于死生者。茂叔于学则全得之老，于图则杂以仙真，于说则冒以易道，未可与夫子之两仪、四象、八卦同年而语也。

## 5. 黄宗炎《忧患学易·太极图辩》：

周子《太极图》，创自河上公，乃方士修炼之术也，实与老庄之长生久视，又属旁门。老庄以虚无为宗，无事为用；方士以逆成丹，多所造作，去致虚静笃远矣。周子更为《太极图说》，穷其本而反于老庄，可谓拾瓦砾而得精蕴。但缀说于图，而又冒为易之太极，则不侔矣。盖夫子之言太极，不过赞易有至极之理，专以明易也，非别有所谓太极而欲上乎羲、文也。周子之“无极而太极”，则空中之造化，而欲合老庄于儒也。朱子得图于葛长庚，曰“庖羲未尝言太极而孔子言之，孔子未尝言无极而周子言之”，未免过于标榜矣。考河上公本图名《无极图》，魏伯阳得之以著《参同契》，钟离权得之以授吕洞宾，洞宾后与陈图南同隐华山，而以授陈，陈刻之华山石壁。陈又得《先天图》于麻衣道者，皆以授种放，放以授穆修与僧寿涯，修以《先天图》授李挺之，挺之以授邵天叟，天叟以授子尧夫。修以《无极图》授周子，周子又得“先天地”之偈于寿涯。其图自下而上，以明逆则成丹之法。其重在水火，火性炎上，逆之使下，则火不燥烈，惟温养而和燠；水性润下，逆之使上，则水不卑湿，惟滋养而光泽。滋养之至，接续而不已；温养之至，坚固而不败。其最下圈名为“玄牝之门”。玄牝即谷神，牝者窍也，谷者虚也，指人身命门两肾空隙之处，气之所由以生，是为祖气。凡人五官百骸之运用知觉，皆根于此。于是提其祖气上升，为稍上一圈，名为“炼精化气，炼气化神”。炼有形之精，化为微芒之气；炼依稀呼吸之气，化为出有人无之神，使贯彻于五脏六腑，而为中层之左木火、右金水、中土相联络之一圈，名为“五气朝元”。行之而得也，则水火交媾而为孕。又其上之中分黑白两相间杂之一圈，名为“取坎填离”，乃成圣胎。又使

复还于无始，而为最上之一圈，名为“炼神还虚，复归无极”，而功用至矣。盖始于得窍，次于炼己，次于和合，次于得药，终于脱胎求仙，真长生之秘诀也。周子得此图，而颠倒其序，更易其名，附于大易，以为儒者之秘传。盖方士之诀在逆而成丹，故从下而上；周子之意，以顺而生人，故从上而下。太虚无有，有必本无，乃更最上圈“炼神还虚，复归无极”之名曰“无极而太极”；太虚之中，脉络分辨，指之为理；乃更其次圈“取坎填离”之名曰“阳动阴静”；气生于理，名为气质之性，乃更第三圈“五气朝元”之名曰“五行各一性”；理气既具而形质呈，得其全灵者为人。人有男女，乃更第四圈“炼精化气，炼气化神”之名曰“乾道成男，坤道成女”；得其偏者蠢者为万物，乃更最下圈“玄牝”之名曰“万物化生”。愿就是图详审之，“易有太极”，夫子赞易而言也，不可云无极。无方者神也，无体者易也，不可图圆相。有者无之，无者有之，恐非圣人本旨。次圈判左右为阴阳，以阴阳推动静，就其贯穿不淆乱之处，指之为理；此时气尚未生，安得有此错综之状，将附丽于何所？观其黑白之文，实坎、离两卦成既济之象，中含圣胎，谓之“取坎填离”，则明显而彰著；谓之“阳动而阴静”，则阳专属诸离，离专主动，阴专属诸坎，坎专主静，岂通论哉！五行始于《洪范》，言天地之气化运行，若有似乎木、火、土、金、水者；然其实，木、火、土、金、水，万物中之五物也，非能生人者也。此时人物未生，此五者之性于何而辨？《易·系》言“乾道成男，坤道成女”，亦谓乾之奇画，成男之象；坤之偶画，成女之象；非云生于天者为男，生于地者为女也。且天之生男女、万物，在一气中，无分先后。其下二圈在方士为玄牝、炼化，自属两层，乃男女、万物亦分两圈，恐属重出矣。至其说曰“太极动而生阳。动极而静，静而生阴，静极复动。一动一静，互为其根。分阴分阳，两仪立焉”。阴阳虽有动静之分，然动静非截然两事；阴阳一气也，一阖一辟谓之变，往来不穷谓之通，而何有乎分？动静无端，阴阳无始，而何有乎生？“分阴分阳”与“生生之谓易”，自易之为书而言，以明奇偶柔刚之叠用相生则可；自造化而言，以为太极所生阴阳所分则不可。仪者，象也；两仪者，卦中所函奇偶之象也。今直以为天地之名则不可。天有阴阳，地有柔刚，斯道无往而不在；非分阳而立天，分阴而立地也。曰“阳变阴合，而生水、火、木、金、土，五气顺布，四时行焉”。夫四时之序，阴阳之运耳，阴阳既合，万物齐生，岂有先生水、火、木、金、土，自为一截；待水、火、木、金、土之气布，而后四时得行乎？若然，则是又以五行生阴阳，先生质而后生气也。曰“五行一阴阳也，阴阳一太极也，太极本无极也。五行之生也，各一其性。无极之真，二五之精，妙合而凝”。五行各性，性已纷杂，复参以阴阳而七，杂乱棼扰，如何谓之精？如何可以凝？大传曰“天地氤氲，万物化醇，男女媾精，万物化生”。故三人损一，以致一。三且不能生，况于七乎！曰“乾道成男，坤道成女。二气交感，化生万物，万物生生而变化无穷焉”。乾男坤女，显然形质，此时万物无不备具，何故又言二气之交感而化生万物也？吾不知此男女，合物之雌雄牝牡俱在内，又不知专指人言。如合雌雄牝牡，则与图之所分属者不侔；如专指人，人无化生异类之事。曰“惟人也得其秀而最灵。形既生矣，神发知矣，五性感动而善恶分，万事出矣”。性一也，分天命、气质为二，已属臆说，况又析而为五！感动在事，不在性，四端流露，触物而成。即以乍见孺子入井论之，发为不忍乃其仁，往救乃其义，救之而当乃其礼，知其当救乃其智，身心相应乃其信，焉有先分五性然后感动之理？五性之说，大异乎夫子所云“继之者善，成之者性”、子思“天命之谓性”、孟子“道性善”之旨矣。曰“圣人定之以中正仁

义而主静。立人极焉。故圣人与天地合其德，与日月合其明，与四时合其序，与鬼神合其吉凶。君子修之吉，小人悖之凶”。仁义者，性之大端也，循是而行谓之道，然恐其行之也不免于过不及之差，则圣人立教，使协于中而归于正。今以中正、仁义对言，而中正且先乎仁义，则于天命之性、率性之道、修道之教之三言者，何所施邪？谓性有善恶，而仁义待乎圣人之所定，此告子杞柳、栝栢之说也。老氏之学，致虚极，守静笃，甘瞑于无何有之乡，热然似非人，内守而外不荡，归根曰静，静曰复命。主静、立人极，其亦本此与？其后杂引《文言》、《说卦》，而以知生死为易之至，盖自呈其所得之学、立说之原尔。

附：

祖望谨案：晦木先生宗炎，梨洲先生之仲弟也。先生雅不喜先天、太极之说，因作《图学辩惑》一卷。自先天、太极之图出，儒林疑之者亦多，然终以其出于大贤，不敢立异。即言之，谦谦莫能尽也。至先生而悉排之，世虽未能深信，而亦莫能夺也。

## 6. 胡渭《易图明辨》：

按：三轮肖坎、离二卦，五行即天地之生数。然伯阳专心修炼，特借此以明作丹之意，初非为易而设。盖三轮不可以为两仪，五行不可以为四象，其所谓易，专指坎、离、水、火，非圣人生生之易也。唐《真元妙经品》有《太极先天图》，合三轮五行为一，而以三轮中一○，五行下一○为太极，又加以阴静阳动、男女万物之象，凡四大○。“阴静”在三轮之上，“阳动”在三轮之下（三轮左离右坎者，水火既济之象；二○上阴下阳者，天地交泰之象。《鼎器歌》云“阴在上，阳下奔”，即此义也），男女万物皆在五行之下。与宋绍兴甲寅朱震在经筵所进《周子太极图》正同。今《性理大全》所载者，为三轮之左为“阳动”，右为“阴静”，而虚其上下之二○，以为太极，乃后人所改，非其旧也。此不在《本义》九图之列。或曰陈抟传穆修，穆修传周子；或曰周子所自作，而道家窃之以入《藏》。疑不能明，存而弗论云。

## 7. 惠栋《易汉学》：

### 辨《太极图》

秀水朱锡鬯先生曰，自汉以来，诸儒言易，莫有及《太极图》者，惟道家者流有《上方大洞真元妙经》著太极三五之说；唐开元中，明皇为制序，而东蜀卫琪注《玉清无极洞仙经》衍有无极、太极诸图。陈抟居华山，曾以《无极图》刊诸石，为圆者四位，五行其中，自下而上。初一日“玄牝之门”，次二曰“炼精化气，炼气化神”，次三五行定位曰“五气朝元”，次四阴阳配合曰“取坎填离”，最上曰“炼神还虚，复归无极”，故谓之《无极图》。乃方士修炼之术尔。相传受之吕岩，岩受之钟离权，权得其说于伯阳，伯阳闻其旨于河上公。在道家未尝谓为千圣不传之秘也。周元公取而转易之，亦为圆者四位，五行其中，自上而下。最上曰“无极而太极”，次二曰阴阳配合，曰“阳动阴静”，次三五行定位，曰“五行各一其性”，次四曰“乾道成男，坤道成女”，最下曰“化生万物”。更名之《太极图》，仍不没无极之旨，由是诸

儒推演其说。南轩张氏谓，元公自得之妙，盖以手授二程先生者，自孟氏以来未之有也。（《曝书亭集》）

锡鬯先生又言，程子未曾受业于元公，元公亦无手授《太极图》之事。其说备载集中。愚谓道教莫盛于宋，故希夷之图、康节之易、元公之太极，皆出自道家。世之言易者，率以是三者为先河，而不自知其陷于虚无而流于他道也。王伯厚言，程子教人《大学》、《中庸》，而无极太极一语未尝及。夫程子言易，初不知有先天；言道，初不知有无极，此所以不为异端所惑，卓然在邵、周之上也。（伯厚谓程子不言无极、太极，是性、道不可得闻之义，此说却涉禅学矣。顾宁人先生曰，夫子之教人文行忠信，而性与天道在其中，故曰不可得而闻，忠恕之与一贯，岂有二耶！《黄氏日钞》曰，夫子述六经，后来者溺于训诂，未害也。濂溪言道学，后来者借以谈禅，则其害深矣。）

### 四、佛教与《周氏太极图》



图 72 宗密十重图之一  
(高丽本《禅源诸论集都序》)





图 72 宗密十重图之二  
(敦煌本《禅源诸论集都序》)

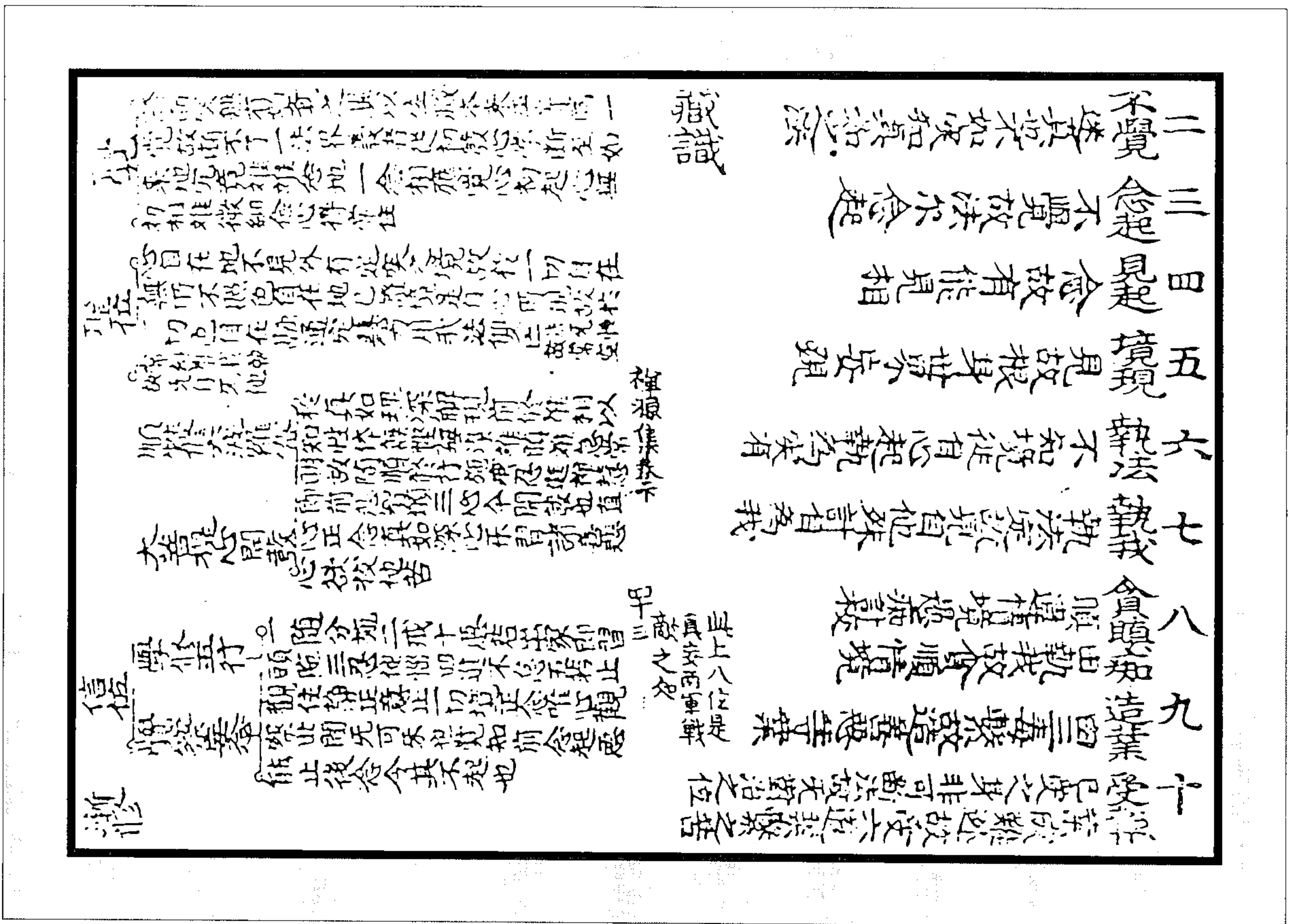

迷有十重 此是迷妄逐妄從微細順次生起展轉至極之相

○一 本覺	謂一切眾生皆有本覺真心○如富貴人端正多智在自宅中住也
○二 不覺	未遇善友開示法爾本來不覺不覺迷也○論云不知實知真如之法如宅中
○三 念起	不覺故法爾念起如睡法爾有夢論云其第一也
○四 見起	念起故有能見相如夢中之想也論云以依助故能見不動則無見
○五 境現	以有見故根身世界妄現如夢中別見有身在他鄉貧苦及見種種好惡事境
○六 執法	不知境從自心起執為實有名為法執實有也
○七 執我	執法定故見自他之殊計自為我名為我執如夢時必認他鄉貧苦之身為己
○八 煩惱	執四大為我身故貪愛順情境順違情事亦貪嗔也
○九 造業	由三毒擊發故造善惡等業如夢中或偷奪打罵或行思布德等也
○十 受報	業成難逃如影隨形於形解故受六道治之法如夢因偷奪打罵被捉枷禁決罰或因行思得報舉惡拜官署職也

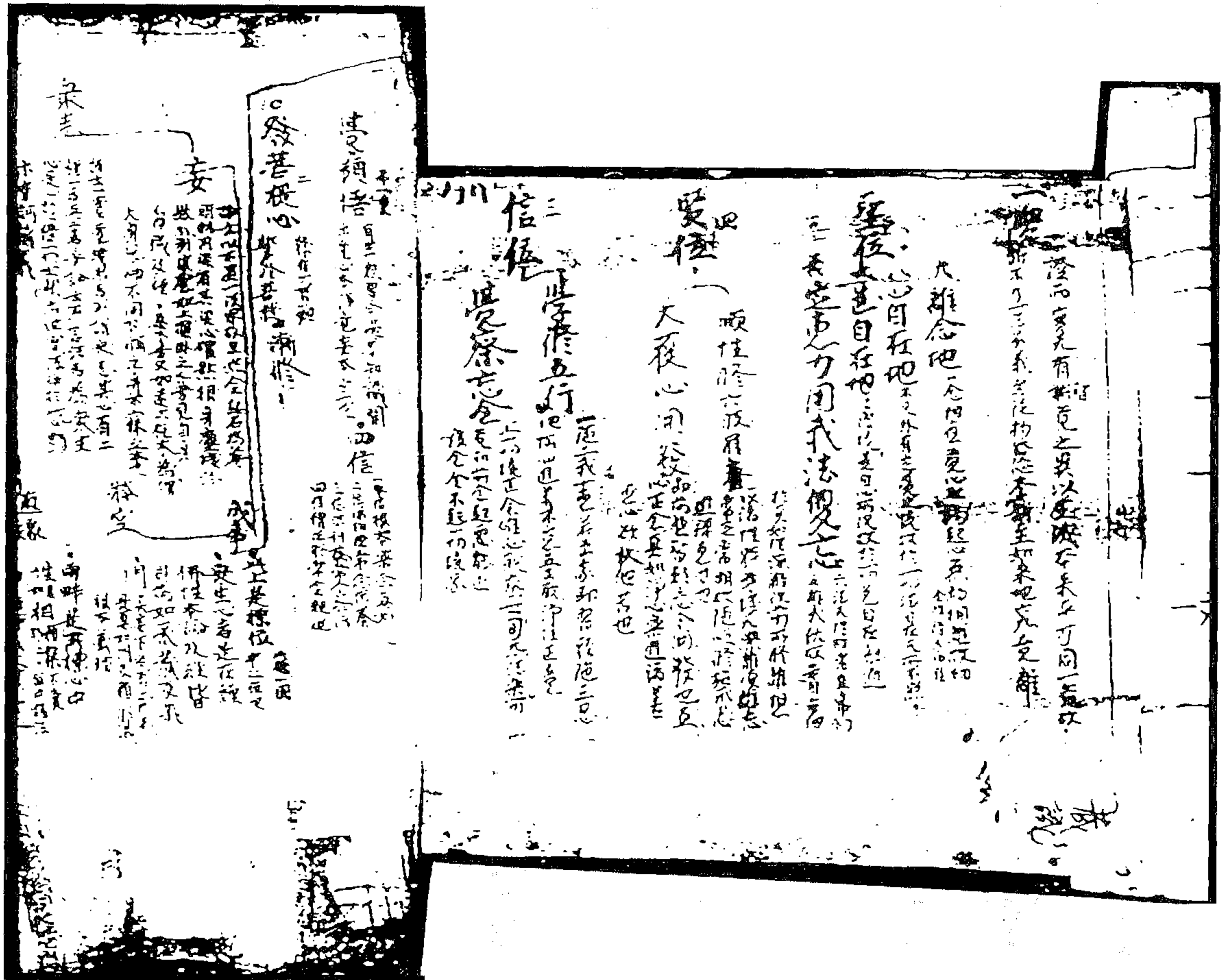
六道凡夫之本

- 不覺
- 阿梨耶識
- 覺

頓悟  
謂有眾生遇善知識開示  
今得悟本覺真心非我心  
皆空發起四種信心

一信根本樂念真如法故二信  
佛有無功功德常念修行四信  
法有大利益常念親近精進無  
能正修行常樂親近精進無

三乘賢聖之本

○一 本覺	本覺真心在自心在
○十 成淨	未覺相照見法界無礙
○九 離念	覺相照見法界無礙
○八 自在	心在法界無礙
○七 色在	色在法界無礙
○六 法在	法在法界無礙
○五 我在	我在法界無礙
○四 開發	覺三前境他念正覺
○三 覺修	覺一切境他念正覺
○二 發怖	發一切境他念正覺

悟有十重 此是悟妄歸真從極重逆次斷除展轉至細之相

由真隨緣故妄識成事為生滅



圖 72 宗密十重圖之三  
(部分,《大正藏》本《禪源諸詮集都序》)



图 73 元贤五位图

《图说》：“最上一相，是黑白未兆之前，所谓向上宗乘中事也。次一相，表黑白既分之后，偏正交互之意。右之第一相，黑多白少，正中偏也；左之第一相，白多黑少，偏中正也；中央之一相，中黑外白，正中来也。右之第二相，全白，兼中至也；左之第二相，全黑，兼中到也。正中偏，偏中正，是相对而未兼；兼中至，兼中到，是相对而既兼。正中来无对，为中间之一位，即如五方之中，五常之信，五行之土。功勋五位，王子五位，君臣五位，不能配偏正五位。功勋与王子皆偏位上事也，君臣五位，是接人之法也。觉范改兼中至为偏中至，以对正中来，大误后学。今订正之。正中来是四位之枢纽，前二位入于此，后二位由此出，正像至尊之位，不可有对。以偏中至对正中来，则中间有两位，非金刚杵之象。”

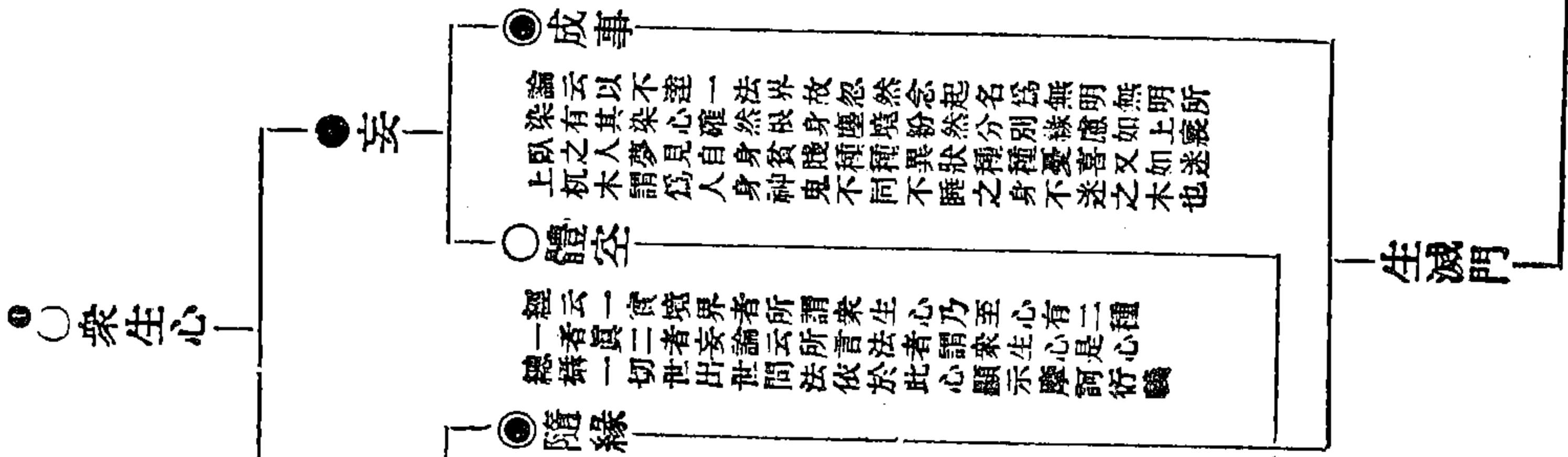
附：忽滑谷快天评

此说亦不可信，何则？洞山《五位显诀》中：

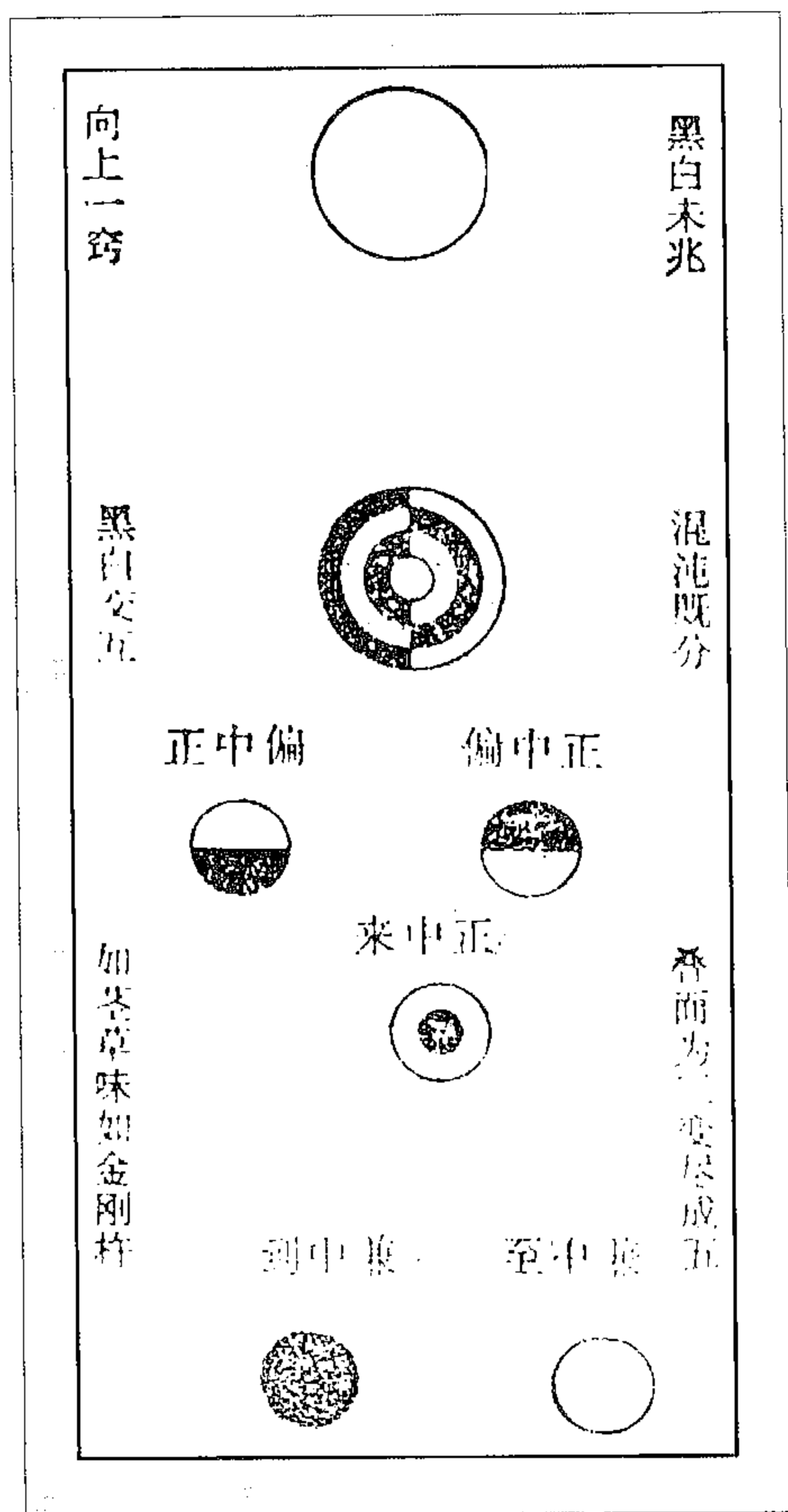
正位却偏就偏辨得是圆两意，  
偏位虽偏亦圆两意缘中辨得是有语中无语，  
或有正位中来者是语中有语，  
或有偏位中来者是语中无语，  
或有相兼带来者这里不说有语无语云云。

以始二位圆两意之言为相对，次二位有语无语为相对，最后一位全无对。前四位为相对，最后是为

绝对,何疑哉!元贤却蹉过了。次见山之逐位颂,明记正中偏、偏中正、正中来、偏中至、兼中到,故不可改偏中至为兼中至。而从汾阳慈明始以至天童觉,于兼中至全失其据。贤五位之图,仿宋儒周茂叔之《太极图》,贤竟忘本如是。

(忽滑谷快天《中国禅学思想史》)

### 1. 度正《书周敦颐年谱后》:

或谓先生与胡文恭公同师润州鹤林寺僧寿涯,或谓邵康节之父邂逅文恭于庐山,从隐者老浮图游,遂同授易书。所谓隐者,疑即寿涯也。其后康节著《皇极经世》书,以数为宗,文恭立于朝,论尧迁阍伯于商丘,主辰;迁实沈于大夏,主参;商丘为宋,宋火德,大夏为并,并为水。古称参辰不并,火盛则水衰,宜进辰抑参。盖亦星历之学也。……昔孔子问礼于老聃,访乐于苾弘,谓孔子生知,未尝问老聃、苾虹者固不可;谓孔子之学本出于老聃、苾弘者,可乎?此不待圣智者,知其必不然矣。

### 2. 《归元直指集》:

《归元直指集》卷下引空谷之语云:“国一禅师以道学传于寿涯禅师,涯传麻衣,衣传陈抟,抟传种放,放传穆修,修传李挺之,李传康节邵子也。穆修又以所述《太极图》授濂溪周子,已而周子扣东林聪禅师《太极图》之深旨,东林为之委曲剖论,周子广东林之语而为《太极图说》。周子长于禅学工夫,是以工夫之道过于邵子,邵子长于天时历数,是以理数之道过于周子,至于道学则一也。”

附:忽滑谷快天论寿涯(录自《中国禅学思想史》)

此说以寿涯为麻衣之师,然与周敦颐等年代不同。寿涯者,其传不详,因而敦颐从寿涯受易之说,亦全不便检证。周敦颐参见东林常聪、晦堂祖心、佛印了元等当为事实,然而断定从东林授《太极图》说,却非史实。如谓《太极图》出于国一,其为妄说甚明。国一乃牛头禅之达者,非易学或道教之信徒。况称从国一得心传之寿涯,其传不明耶?《太极图》虽明白出于陈抟,周敦颐得之何人,却未详。

### 3. 《濂溪志》(录自《宋元学案·濂溪学案》):

先生(胡宿)尝至润州,与先生游。或谓濂溪与先生同师润州鹤林寺僧寿涯,或谓邵康节之父邂逅先生于庐山,从隐者老浮屠游,遂同受易书。

### 4. 黄宗羲论《太极图》渊源(录自《宋元学案·濂溪学案》):

宗羲案:周子之学,以诚为本。从寂然不动处握诚之本,故曰主静立极。本立而道生,千变万化皆从此出。化吉凶晦吝之途,而反复其不善之动,是主静真得力处。静妙于动,动

即是静。无动无静，神也；一之至也，天之道也。千载不传之秘，固在是矣。而后世之异论者，谓《太极图》传自陈抟，其图刻于华山石壁，列玄牝等名，是周学出于老氏矣。又谓周子与胡文恭同师僧寿涯，是周学又出于释氏矣。此皆不食其馘而说味者也。使其学而果是乎，则陈抟、寿涯亦周子之老聃、苾弘也；使其学而果非乎，即日取二氏而谆谆然辩之，则范缜之《神灭》、傅弈之《昌言》，无与乎圣学之明晦也。顾泾阳曰：“周元公不辟佛。”高忠宪答曰“元公之书，字字与佛相反，即谓之字字辟佛可也”，岂不信哉！

### 5. 黄百家论《太极图》渊源(录自《宋元学案·濂溪学案》):

百家谨案：周子之学，在于志伊尹之志，学颜子之学，已自明言之矣。后之儒者不能通知其微，尊之者未免太高，抑之者未免过甚。朱子曰：“宓戏作易，自一画以下；文王演易，自乾元以下，皆未尝言太极也，而孔子言之。孔子赞易，自太极以下，未尝言无极也，而周子言之。先圣后圣，岂不同条而共贯哉！”又曰：“无极二字，真得千圣以来不传之秘。”夫无极二字，且无论出于外氏，柳子厚曰“无极之极”，邵康节曰“无极之前，阴含阳也，有极之后，阳分阴也”。是周子之前已有无极之说矣。真西山曰：“元公直指无极、太极，以明道体，殆与伏羲始画八卦同功。”顾泾阳曰：“元公，三代以下之包牺也。”又曰：“宛然一孔子也。《太极图说》直与《河图》、《洛书》相表里。”夫《河图》、《洛书》，原属渺茫之事，兹不具论。顾既经羲皇之仰观俯察，则之以画卦，又经文王、周公、孔子一阐再阐三阐，大著于天下，必无尽废四圣之所已著者，而偶传方士之图，换其名色，便谓可与列圣齐肩，且更谓周乃生知之圣，而孔子仅九千镒。此则未免标榜，尊之太高者。晁氏谓元公师事鹤林寺僧寿涯，而得“有物先天地，无形本寂寥；能为万象主，不逐四时凋”之偈，《性学指要》谓：“元公初与东林总游，久之无所入，总教之静坐，月余忽有得，以诗呈曰：‘书堂兀坐万机休，日暖风和草自幽。谁道二千年远事，而今只在眼睛头。’总肯之，即与结青松社。”游定夫有“周茂叔穷禅客”之语，丰道生谓：“二程之称胡安定，必曰胡先生，不敢曰翼之。于周，一则曰茂叔，再则曰茂叔，虽有吟风弄月之游，实非师事也。至于《太极图》，两人生平俱未尝一言道及，盖明知为异端，莫之齿也。”先遗献尝辩之，其过圆通寺诗有云“何须孔墨话无征”者，此也。嗟乎！儒、释分途，冰炭迥别，谈学者动以禅学诋人，殊可怪也。夫大道本公，吾儒之所以为正道，释氏之所以为异端，非从门户起见也。盖实因吾圣人之道，由仁义礼智以为道德，忠孝爱敬以尽人伦，慈祥恭俭以应事机，财成辅相以理民物，存顺没宁，其视生死犹昼夜也。而释氏止以自了生死为事，背弃君亲，灭绝天理；不娶不嫁，断绝人类；不耕不织，废弃人事；蝗蝻延蔓，蝥贼生民。总由其视生死事重，豫办死地，虽生之日，无异于死，故自心性知识，以至山河大地，一切空之，听六根之交于六尘，而应事无情，任善恶之无主，猖狂而有无不著。此如忧庐室之崩颓，而先自焚之也。而其尤可痛恶者，创轮回之说，谓父母为今生之偶值，使人爱亲之心从此衰歇，而又设为天堂地狱，种种荒唐怪妄之谈，涛张凿凿，所以为异端也。非谓凡从事于心性，克己自治，不愿乎外，深造自得者，便可诬之为禅也。是故同一言性，儒者之性善而释氏之性空也；同一言心，儒者之心依乎仁而释氏以无心为心也；同一言觉，儒者以天理为闻道而释氏以无理为悟也。种种悬绝，曷可胜言，奈何全不

知儒、释之根柢而妄加訾议乎？试观元公，以诚为五常之本，百行之源，以无欲主静立人极。其居怀高远，为学精深，孝于母，至性悱恻过人，又勤于政事，宦业卓然，此正与释氏事事相反者。若果禅学如此，则亦何恶于禅学乎？即或往来于二林，以资其清静之意，亦何害邪？至于受学于周茂叔之言，亲出于明道之口，岂以仲尼二字疑子思之不为宣圣孙乎？此皆未免有意抑之过甚者。惟黄山谷曰：“茂叔人品甚高，胸怀洒落，如光风霁月。好读书，雅意林壑，初不为人窘束。廉于取名而锐于求志，薄于徼福而厚于得民，菲于奉身而燕及菘蕘，陋于希世而尚友千古。”此则不亢不卑，延平李氏谓是知德之言，善形容乎有道气象者也。

## 6. 空谷景隆语与忽滑谷快天评：

空谷论道学之渊源云：“国一禅师以道学传于寿涯禅师，涯传麻衣，衣传陈抟，抟传种放，放传穆修，修传李挺之，李传康节邵子也。穆修又以所传《太极图》，授于濂溪周子，已而周子扣问东林总禅师《太极图》之深旨，东林为之委曲剖论，周子广东林之语，而为《太极图》说。”

是以未有确证。《太极图说》非以佛教为本，乃本于易与老庄立说，谓为“广东林之语”颇可疑。

“周濂溪初扣黄龙南禅师教外别传之旨，南谕濂，其略曰：‘只消向你自家屋里打点，孔子谓朝闻道，夕死可矣。毕竟以何为道，夕死可耶？颜子不改其乐，所乐者何事？但于此究竟，久久自然有个契合处。’（出《附章氏家谱》）濂一日扣问佛印元禅师曰：‘毕竟为何为道？’元曰：‘满目青山一任看’，濂拟议，元呵呵笑而已。濂脱然有省（出《资鉴》并佛印语录后跋）。濂闻东林总禅师得竹林寿涯禅师、麻衣道者二师心传易学，穷神极性，由是扣之。总谕濂，其略曰：‘吾佛谓实际理地即真实无妄，真而无妄即诚也。大哉乾元，万物资始，资此实理，乾道变化，各正性命。正此实理，天地圣人之道至诚而已。必要著一路实地上工夫，直至于一旦豁然悟入，不可只在言语上会。’濂一日与张子厚等，同诣东林论性，总曰：‘吾教中多言性，故曰性宗。所谓真如性、法性，性即理也。有理法界、事法界，理事交彻，理外无事，事必有理。’诸子沉吟未决。濂毅然出曰：‘性体冲漠，惟理而已，何疑耶？’横渠曰：‘东林性理之论，惟我茂叔能之。’（出《弘益记闻》）濂问太极，总曰：‘易在先灭，无形有理，盖太极即易也；无形之理，即无极也。天地间只是一气，进退而为四时，以一气言之，皆元之为也。’”（刻时中所得东林真笔论易之语，又《尹氏家塾》及《苏季明笔记》详备，并有“程子深受元包四德”之语。）

寿涯、麻衣传记不明，其心传易学又似为架空之臆说。又云：“五峰胡先生序《通书》，谓濂得《太极图》于穆修，修得于种放，放得于陈抟，此其学之一师也。明说《太极图》非濂所作。陈抟之学得于麻衣，麻衣得于寿涯禅师（出《性学指要》并《正易心法》）。濂问《太极图》之所由，总曰：‘竹林寿涯禅师，得国一禅师之所传，其来远矣。非言事物，而言至理。当时建图之意，据吾教中依空立世界，以无为万有之祖，以无为因，以有为果，以真为体，以假为用，故云无极之真，妙合而凝。’濂复造佛印之室，叙及悟由，印曰：‘吾多教人孔孟之



大义，今公所负，可以起之，宜力行无滞。’东林亦有谕濂倡儒为道学之语（出《松窗杂记》）。濂谕学者曰：‘吾此妙心实得启迪于南老，发明于佛印。易道义理廓达之说，若不得东林开遮拂拭，断不能表里洞然，该贯弘博矣。’（出《尹氏家塾》并《性学指要》）濂往湖州灵山寺访大颠师遗迹，见韩子上大颠书，累幅并存，及留衣亭，肃然无恙。故题诗曰：‘退之自谓如夫子，原道深排释老非。不识大颠何似者，数书珍重更留衣。’（出《性理群书》并《灵山寺留衣亭真迹》）濂作《爱莲诗》曰：‘佛爱我亦爱，清香蝶不偷。一般奇绝处，不上妇人头。’（出《郑谷集》）濂性简约，平居澹如也。晚年悉屏文字，惟务静胜，而卒得道学之传（《廉溪行状》）。东林教人惟务静胜，濂溪之久不事笔砚，终日端坐，窗前草色同一生意，盖是静中有得。（《弘益记闻》）道学性理之始，实倡于涯师，而至于总师，总以授周子（《弘益记闻》）。陈忠肃公曰：‘性理之说，东林授之濂溪，濂溪广之，其言遍于佛书。’（《莹中录》并《性学指要》）后村刘先生诗曰：‘濂溪学得自高僧’，又云：‘始知周孔外，别自有英豪。’（出《后村集》）”

次论程明道学说与佛教之关系云：“程明道深味于《华严合论》，自谓有所心融意会为喜，以其所由书于云盖寺。明道以亡母寿安院君忌辰，往西京长庆寺，修冥福躬预斋席，见众僧入堂，周旋武步，威仪济济，伐鼓敲钟，内外整肃，一坐一起并准清规。乃叹曰：‘三代礼乐，尽在是矣。’（《弘益记闻》）”

就程伊川：“灵源清禅师，答伊川书曰：‘妄承过听，以知道者见期，虽未一奉目击之欢，闻公留心此道甚久。天下大宗师，历扣殆遍，乃犹以鄙人未见为不足。顷年间，闻先师言公见处，今览公所作《法要后序》，深观信入，其实不虚也。’（出《灵源语录》）”

所云当为事实。又云：“东林谕濂，有一中散为万事，未复合为一理，及天理之性，人欲之私。天地万物，本吾一体，元包四德，诚通诚复等辞。二程传其学，故伊川著书立言，皆本其意，或全用其语。如《易传》序，体用一源，显微无间（此二句出《唐清凉国师华严经疏》）；濂溪《太极图说》：无极之真，妙合而凝（此二句出《华严经法界观》），无极而太极等语，全是东林口诀。《周子通书》、《濂洛集》等，皆根于此。周、程取用佛语，多类此也。”

谓“无极之真，妙合而凝”二句，出《华严经·法界观》，全非也。案《华严经·法界观品》无此语，隆所谕据传说，而多臆断，不足轻信。

（录自《中国禅学思想史》，朱谦之译，上海古籍出版社，1994）

## 五、其他《太极图》

### (一) “旧有此图”式



图 74 旧有此图(太极)

太极未有象数,唯一气耳。一气既分,轻清者上为天,重浊者下为地,太极生两仪也。两仪既分,则金、木、水、火四方之位列,两仪生四象也。水数六,居坎而生乾;金数九,居兑而生坤;火数七,居离而生巽;木数八,居震而生艮。四象生八卦也。

(杨甲《六经图》)



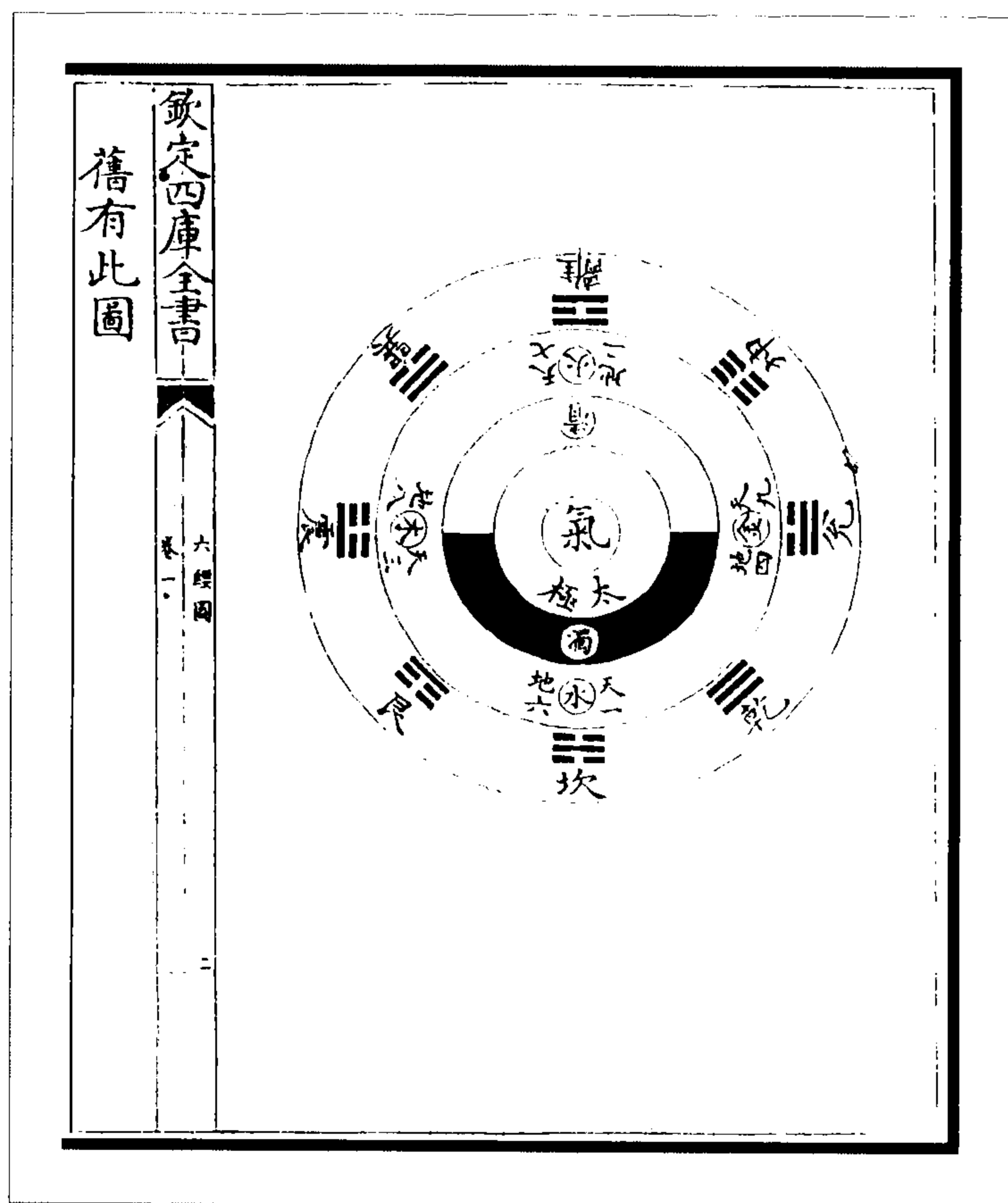
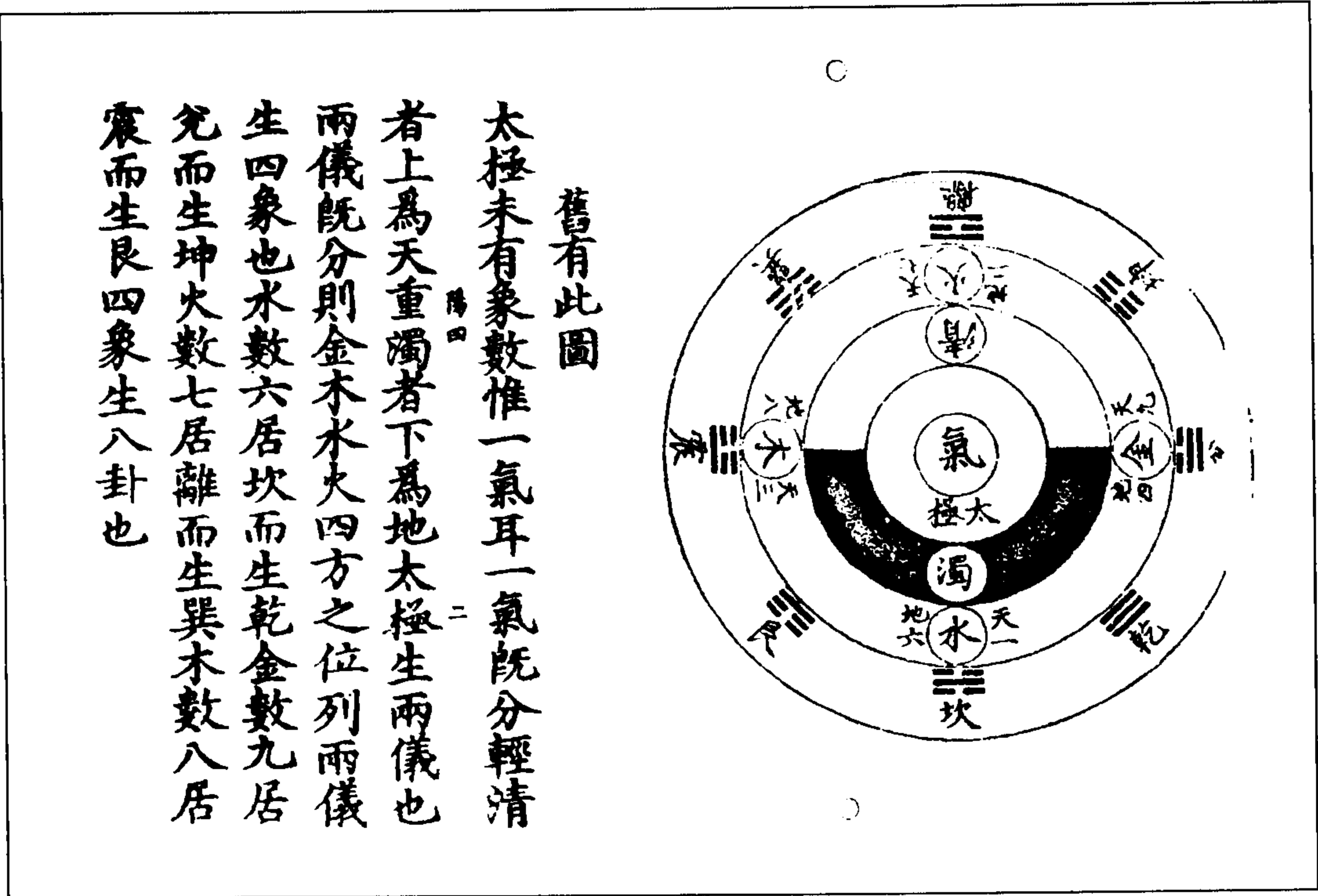

舊有此圖  
 太極未有象數惟一氣耳一氣既分輕清者上為天重濁者下為地太極生兩儀也兩儀既分則金木水火四方之位列兩儀生四象也水數六居坎而生乾金數九居兌而生坤火數七居離而生巽木數八居震而生艮四象生八卦也

图 75 旧有此图  
 (《大易象数钩深图》)



太極未有象數惟一氣耳一氣既分輕清者為天重濁者為地是生兩儀也兩儀既分則金木水火四方之位列是生四象也水數六居坎而生乾金數九居兌而生坤火數七居離而生巽木數八居震而生艮是四象生八卦也

周易圖卷上  
 太極圖

陽

图 76 太极图  
 (《周易图》)



图 78 后天太极图  
(胡世安《大易则通》)

图 77 易有太极图

(图 77)天地之初，一气而已。云太极者，一气未分之初欤？一气既分，轻清者为天，重浊者为地，是生两仪也。两仪既分，则金、木、水、火四方之位列，是生四象也。万物出乎震而齐乎巽，得天三地八生成之数，震阳木巽阴木之象也。木生火，天七火之成数，万物皆相见，离为南方之卦也。火生土，阴极于二，故坤位西南，万物皆致养焉，故曰致役乎坤。土生金，说乎兑，战乎乾，得四九生成之数，兑阴金乾阳金之象也。金生坎水，正北方之卦，于时为冬，万物归根，复命之时也。水受制于土，故艮居东北，万物之所成终，而所成始也。元而贞，贞而元，无有已也。艮也者，其造化循环之枢欤？

(李简《学易记》)

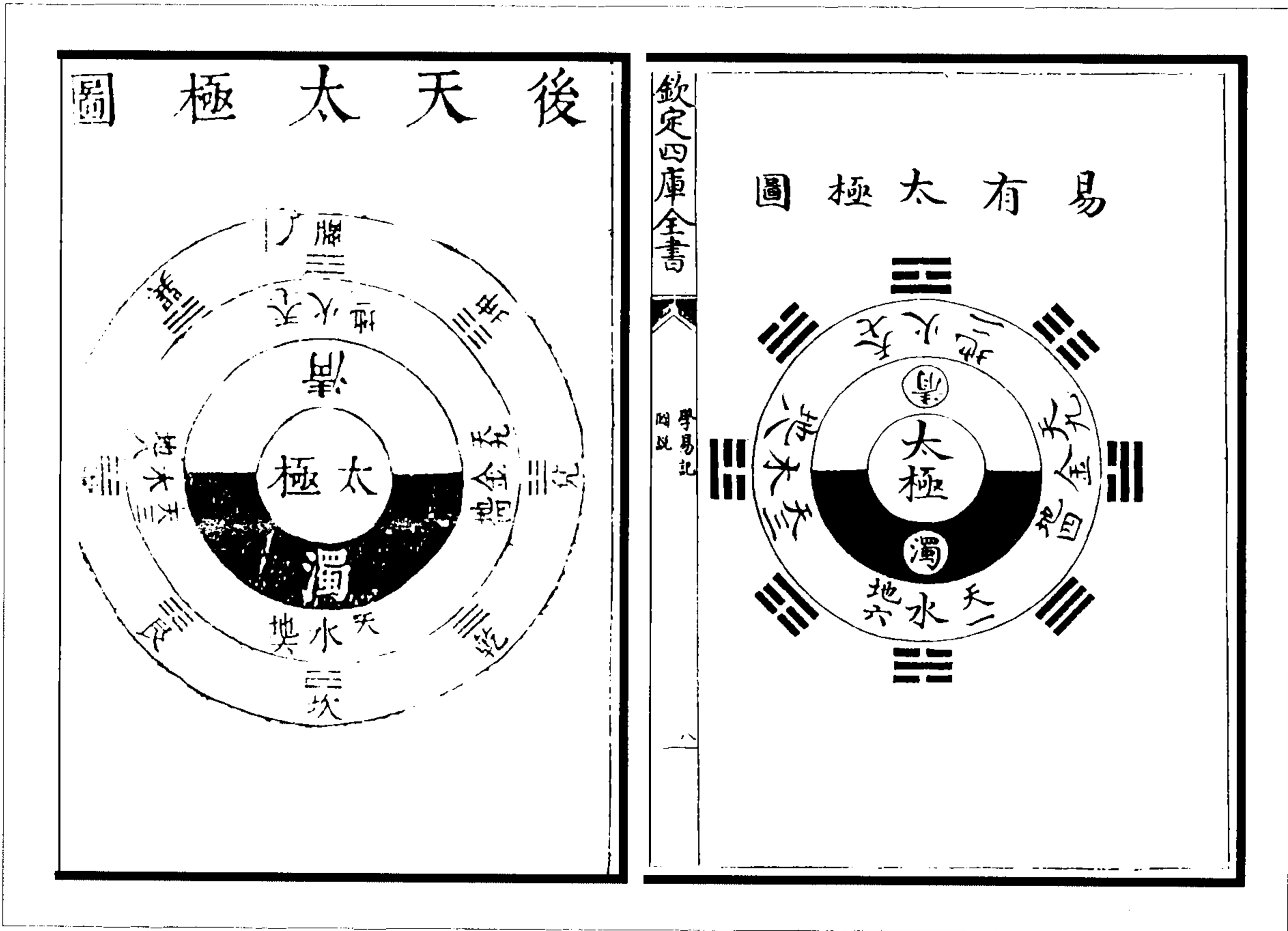

图 79 杨氏(鼎卿)太极图  
(熊良辅《周易本义集成图》)

## (二) 阴阳鱼式及其前驱

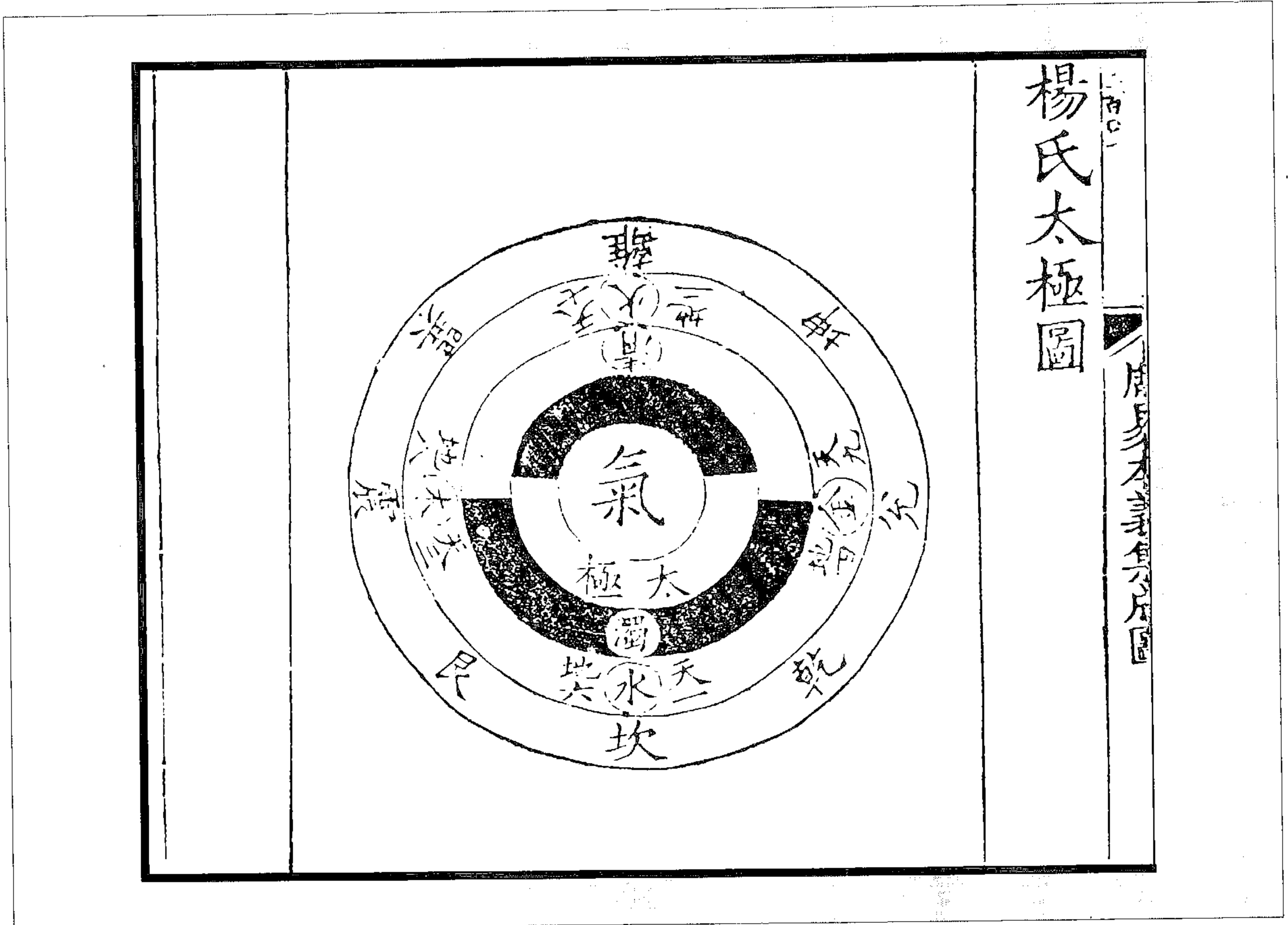

图 80 易有太极法象图

太极者，万化之本也，阴阳动静之理。虽具于其中，而其肇未形焉，故曰“易有太极”。

(林至《易禪传》)

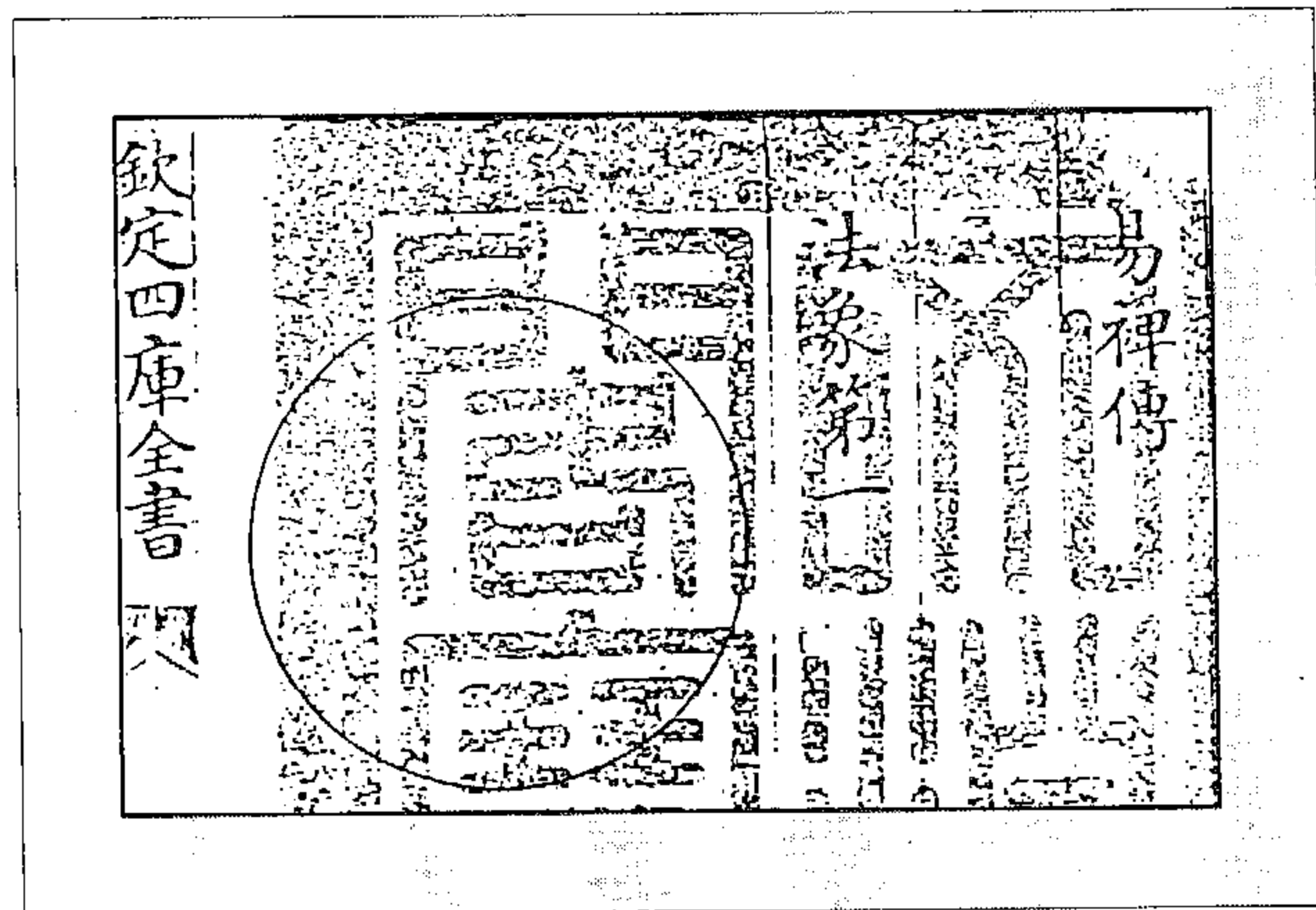

图 81 太极一变图

太极动而生阳，静而生阴，分阴分阳，两仪立焉，则奇偶之画所自形也，故曰“太极生两仪”。此太极一变而得之者也。

(林至《易禘传》)

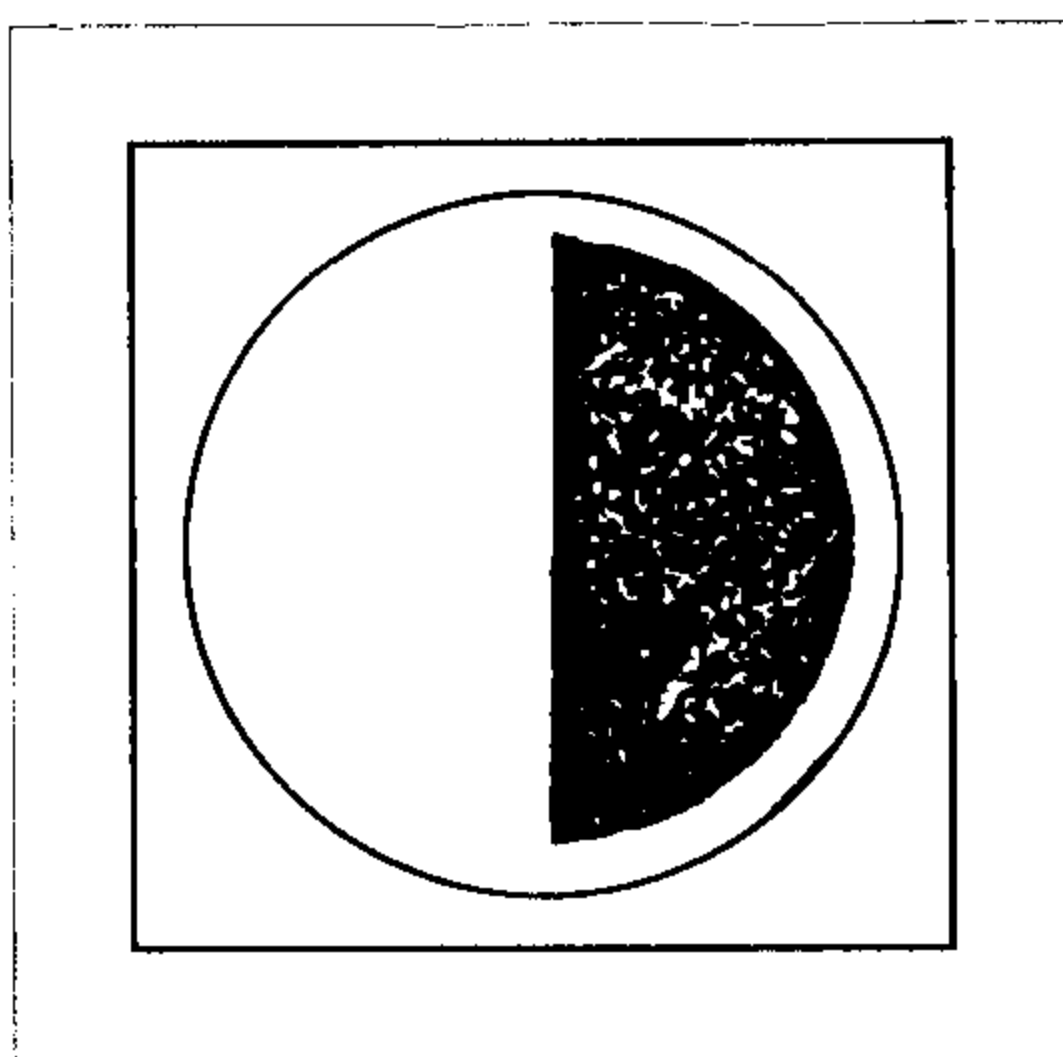

图 82 太极再变图

阳分而为阴阳，曰阳中之阳，阳中之阴；阴分而为阴阳，曰阴中之阴，阴中之阳。阳中之阳，阴中之阴，是为老阳老阴；阳中之阴，阴中之阳是为少阳少阴。此四象之画所自成也，故曰“两仪生四象”。此太极再变而得之者也。

(林至《易禘传》)

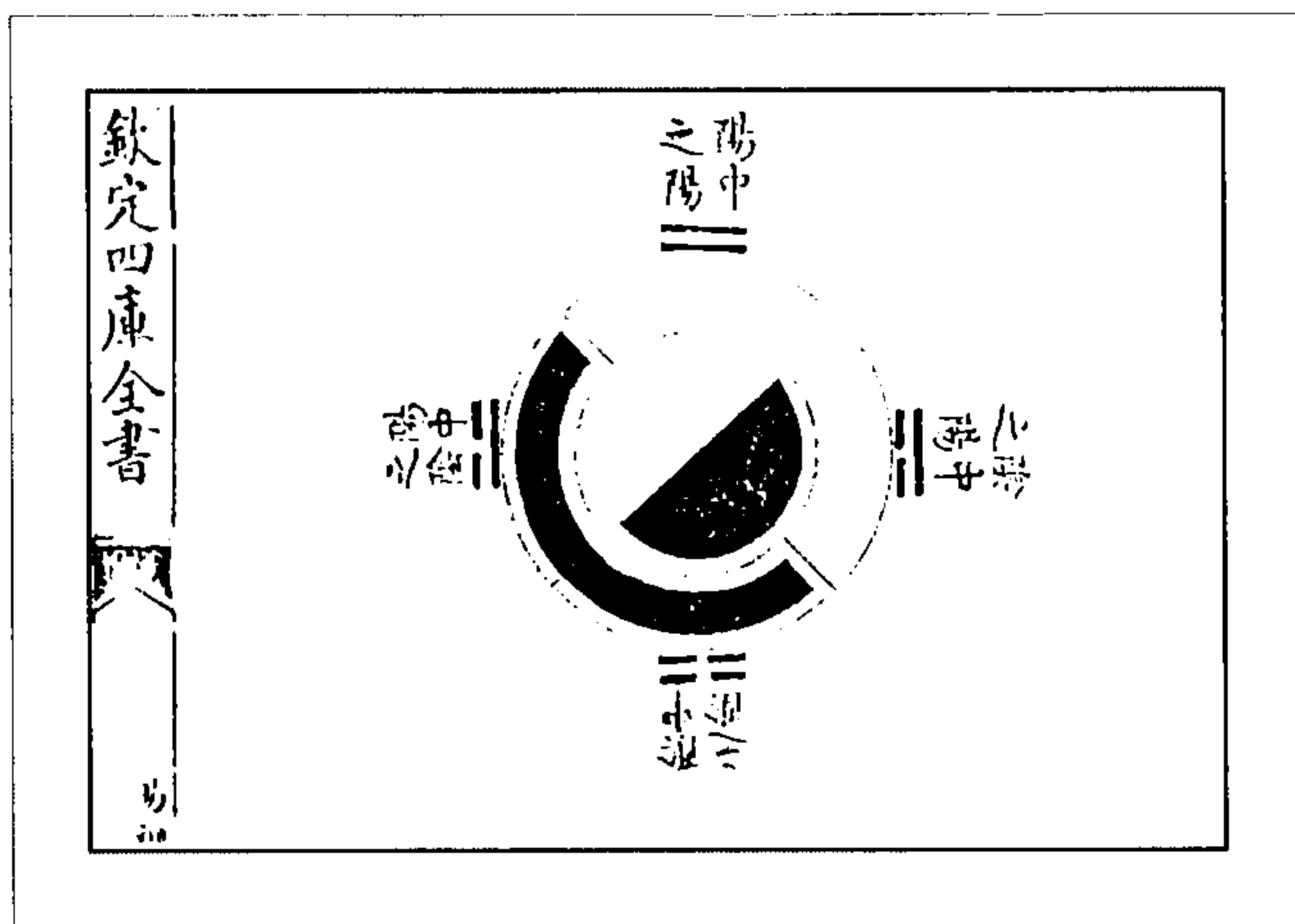

图 83 太极三变图

四象之阴阳复分，而八卦成列，则三才之画具矣。乾与坤对，离与坎对，兑与艮对，震与巽对，故曰“四象生八卦”。此太极三变而得之者也。

(林至《易裨传》)

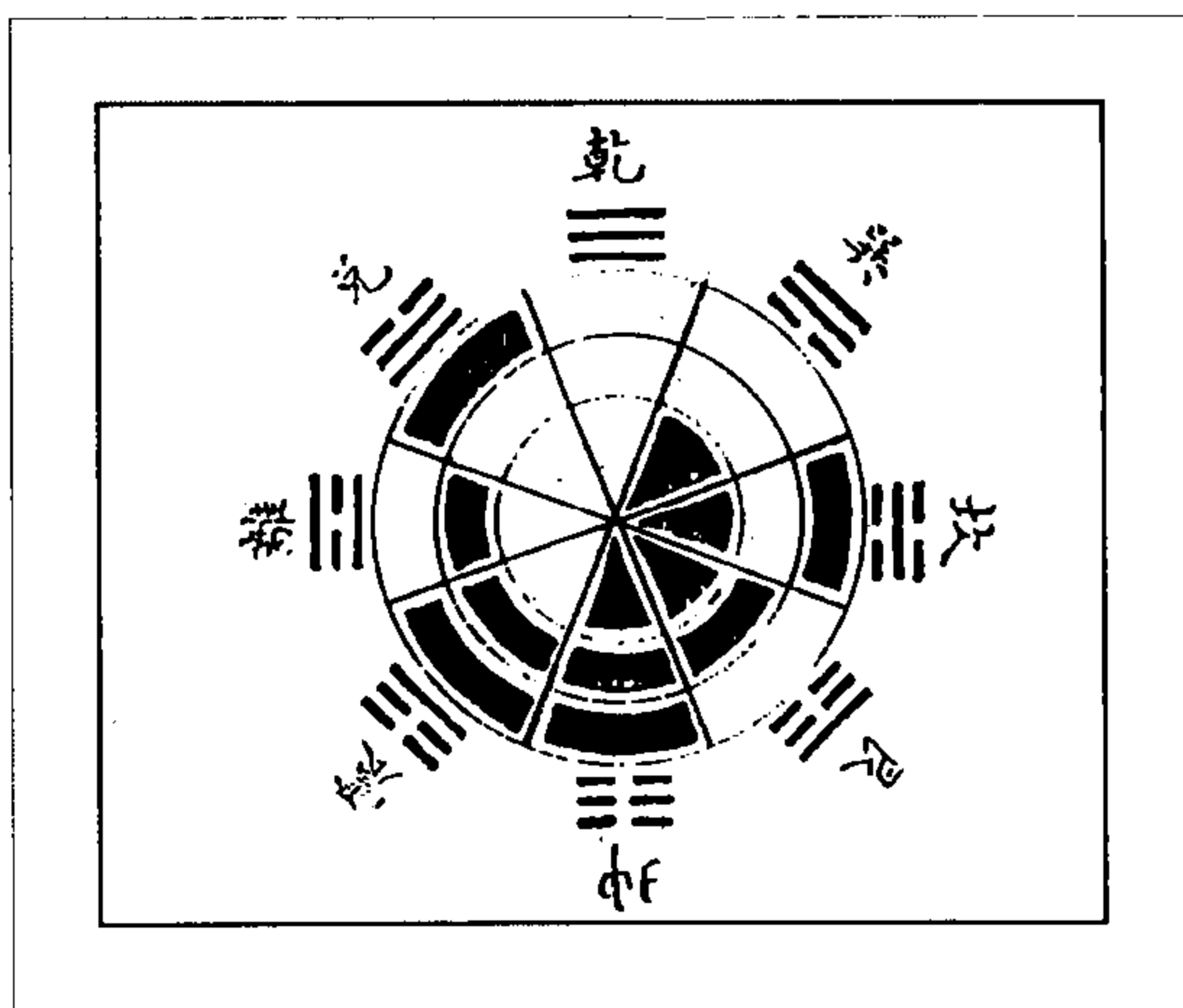

图 84 太极六变图

大传曰：“八卦成列，象在其中矣。因而重之，爻在其中矣。”《说卦》曰：“分阴分阳，迭用刚柔，故易六位而成章。”此八卦重而为六十四卦，太极六变而得之者也。

(林至《易裨传》)



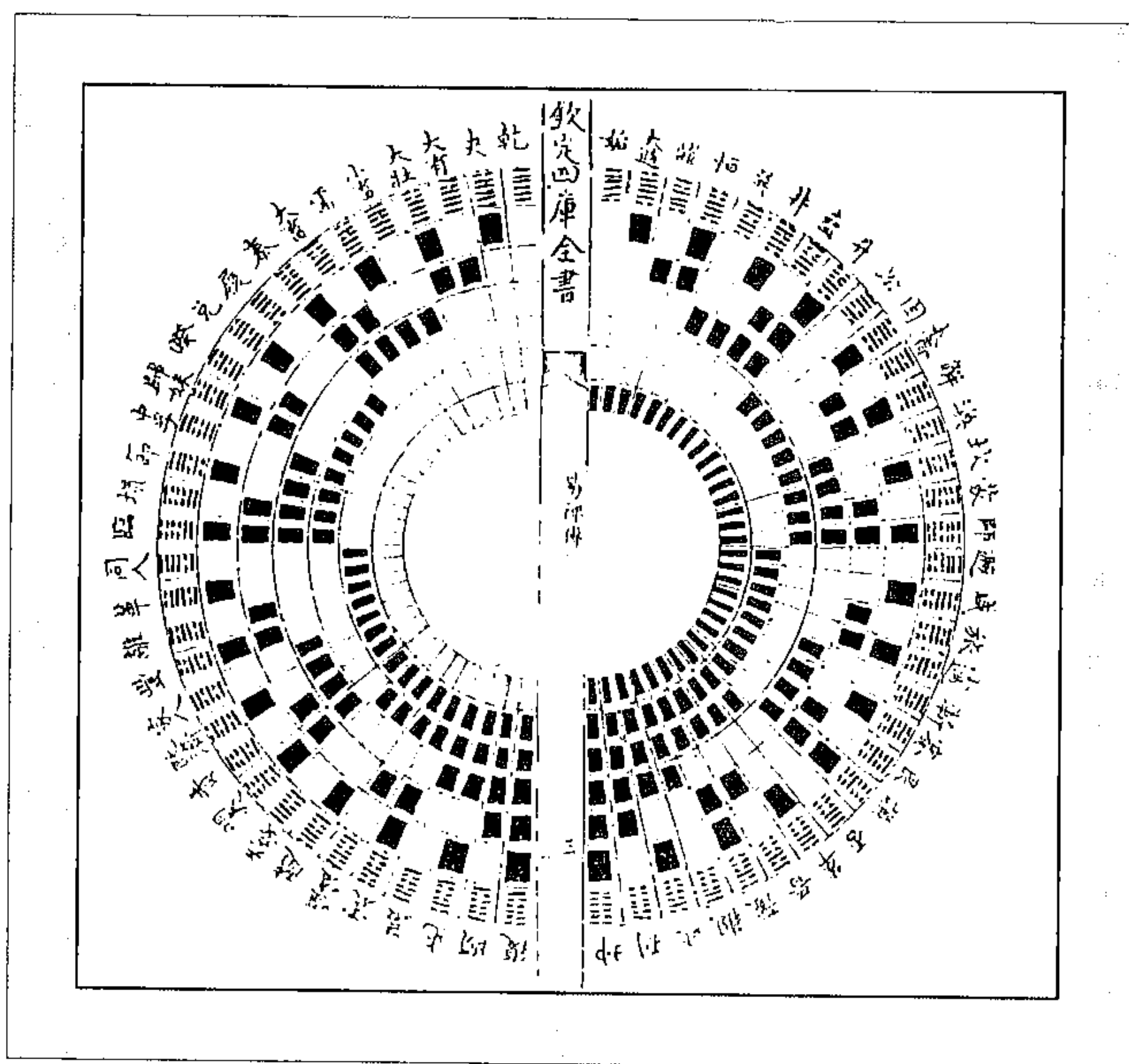
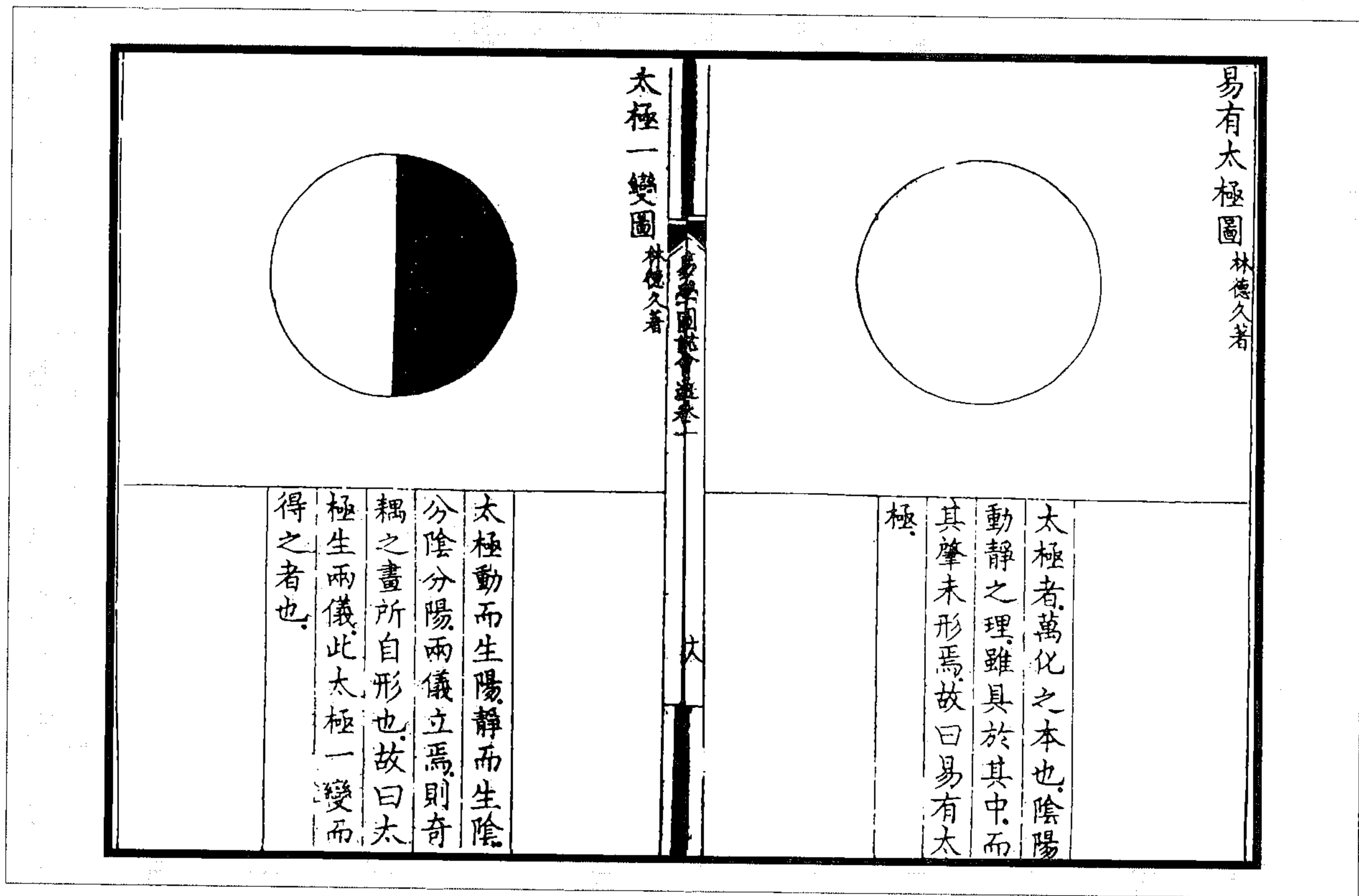

图 85 林至太极五图  
(杨方达《易学图说会通》)

(图 86)伏羲则《河图》以画八卦,而实与《洛书》相表里,大禹则《洛书》以叙九畴,而实与《河图》相贯通,一而二,二而一者也。先天八卦自两仪而四象,自四象而八卦,得数四十有九,若并太极数之,则得五十数焉。故所虚之一为太极,实两仪、四象、八卦之所由生也。《洪范》自五行而五纪,自三德而六极,得数四十有九,若并皇极数之,则得五十数焉。故所虚之一为皇极,实五行至五纪,三德至六极、八畴之所由统也。曰,先天虚一而为太极,《洪范》虚一而为皇极,世亦有言之者矣,子之说毋乃出于彼耶?曰,彼知太极之为虚一者,不知皇极之为虚一;知皇极之为虚一者,不知太极之为虚一;吾之取此,于以见大衍之数无所不通云耳,岂彼所得专哉!

(丁易东《大衍索隐》)

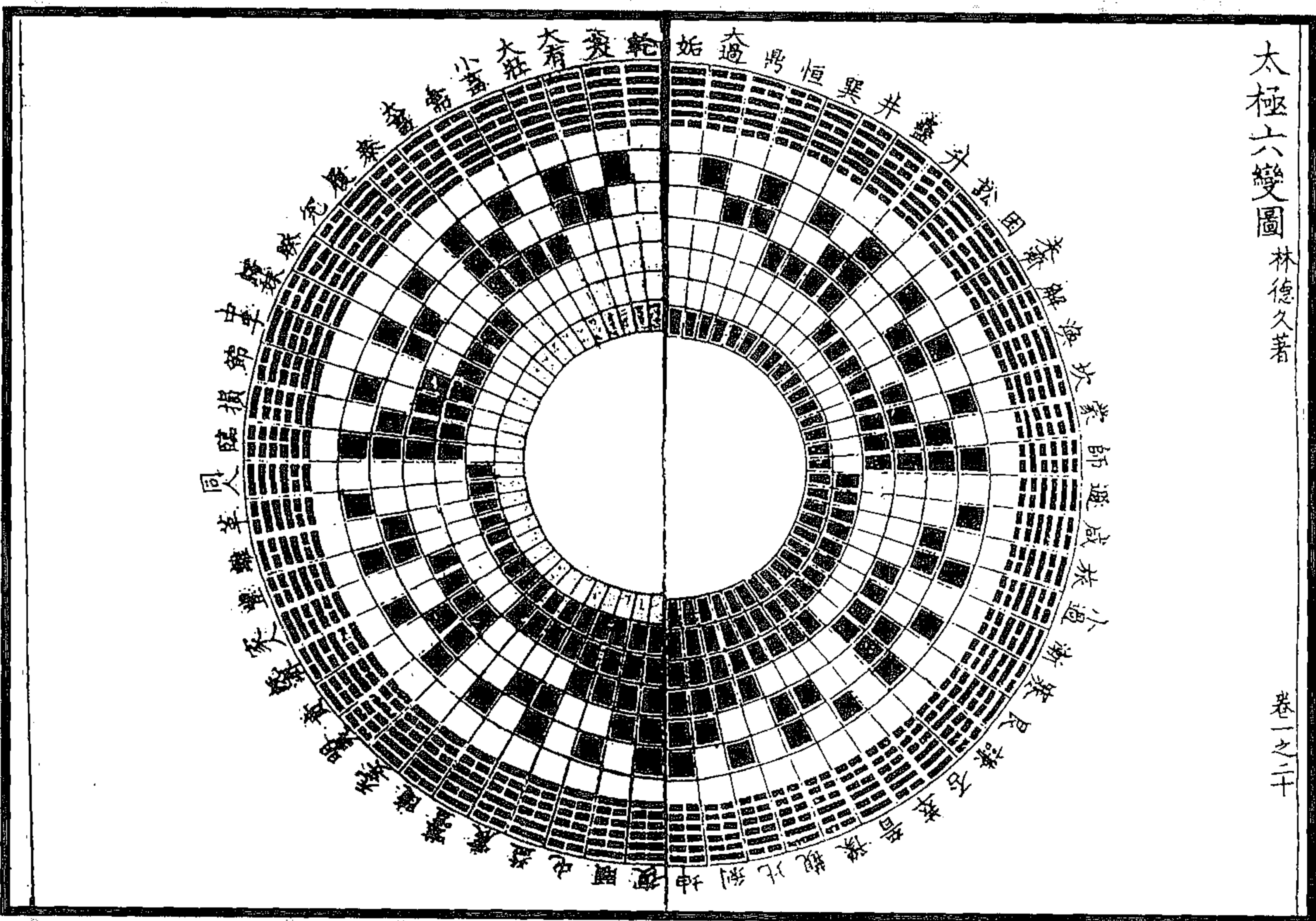
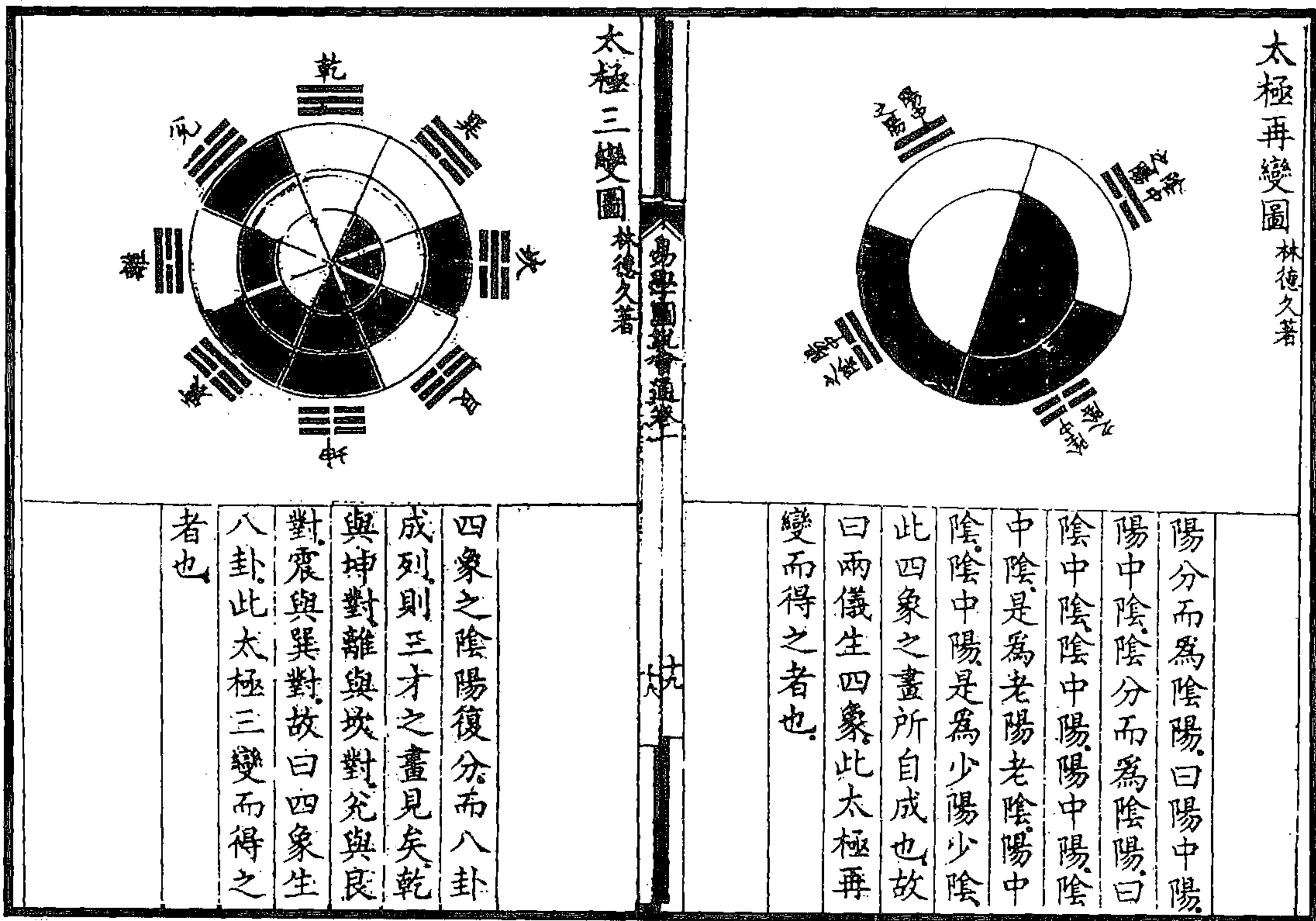

图 86 先天图合大衍数五十用四十九图



图 87 易有太极图

(熊禾《勿轩易学启蒙图传通义》)

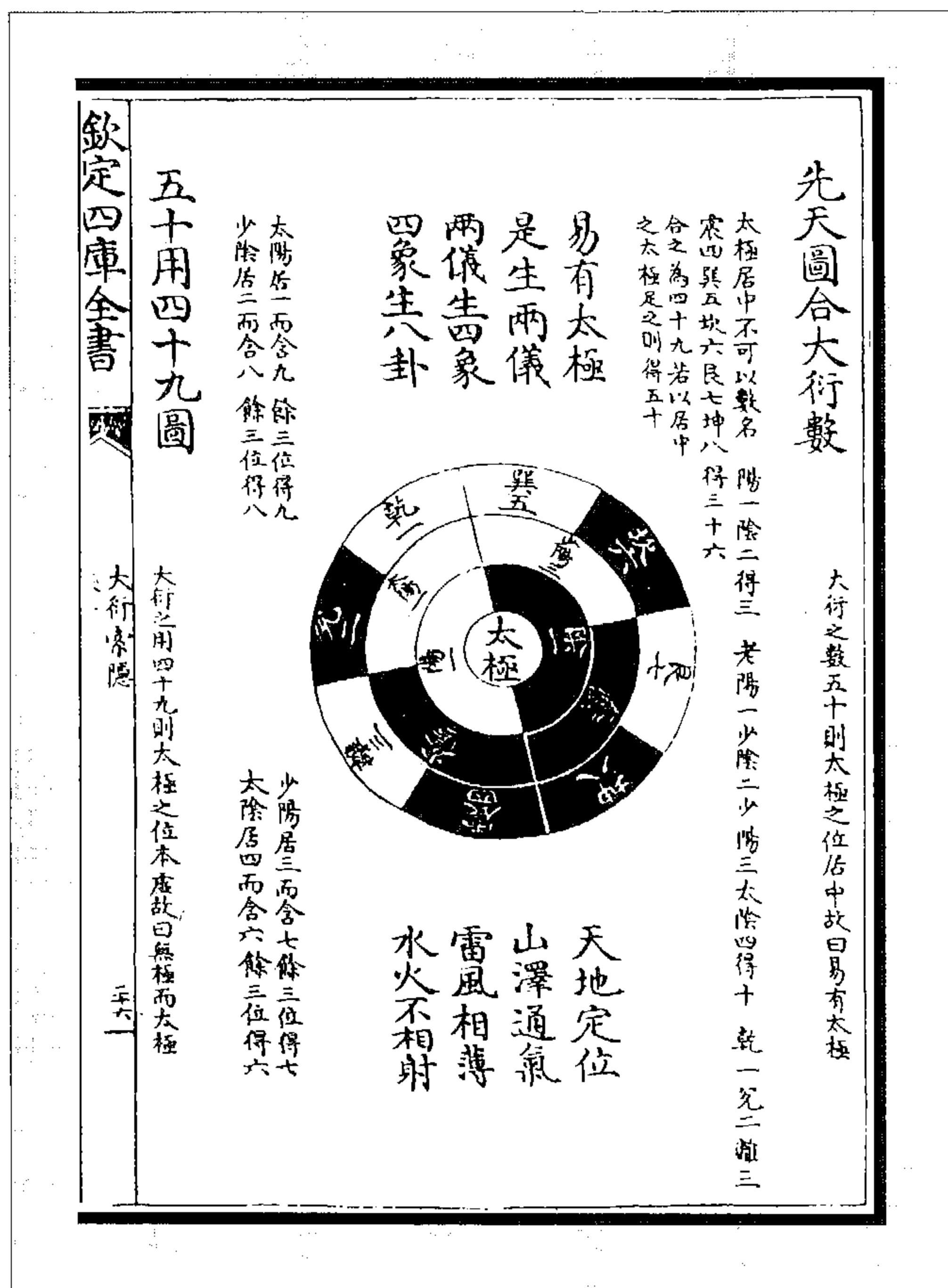

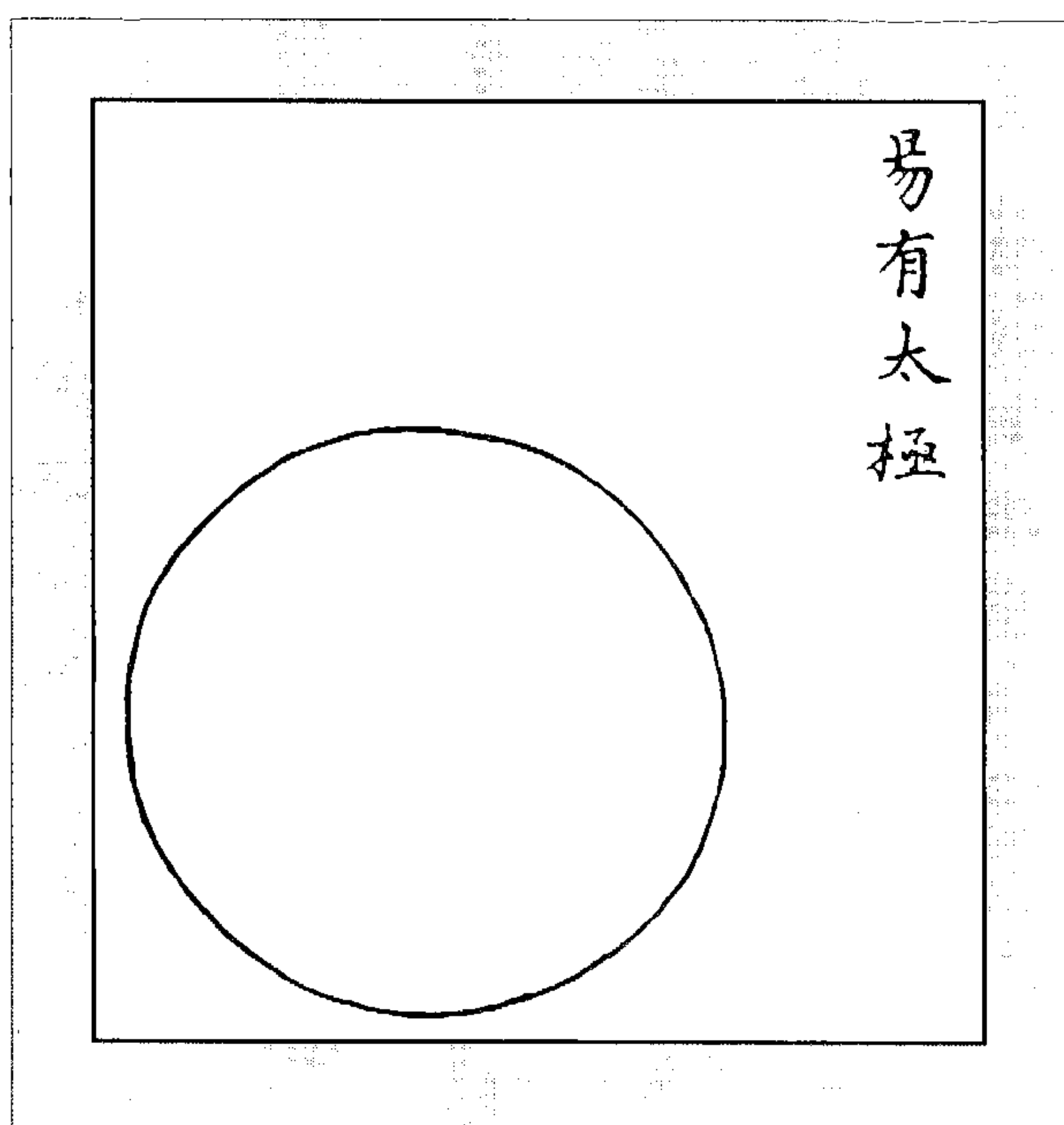
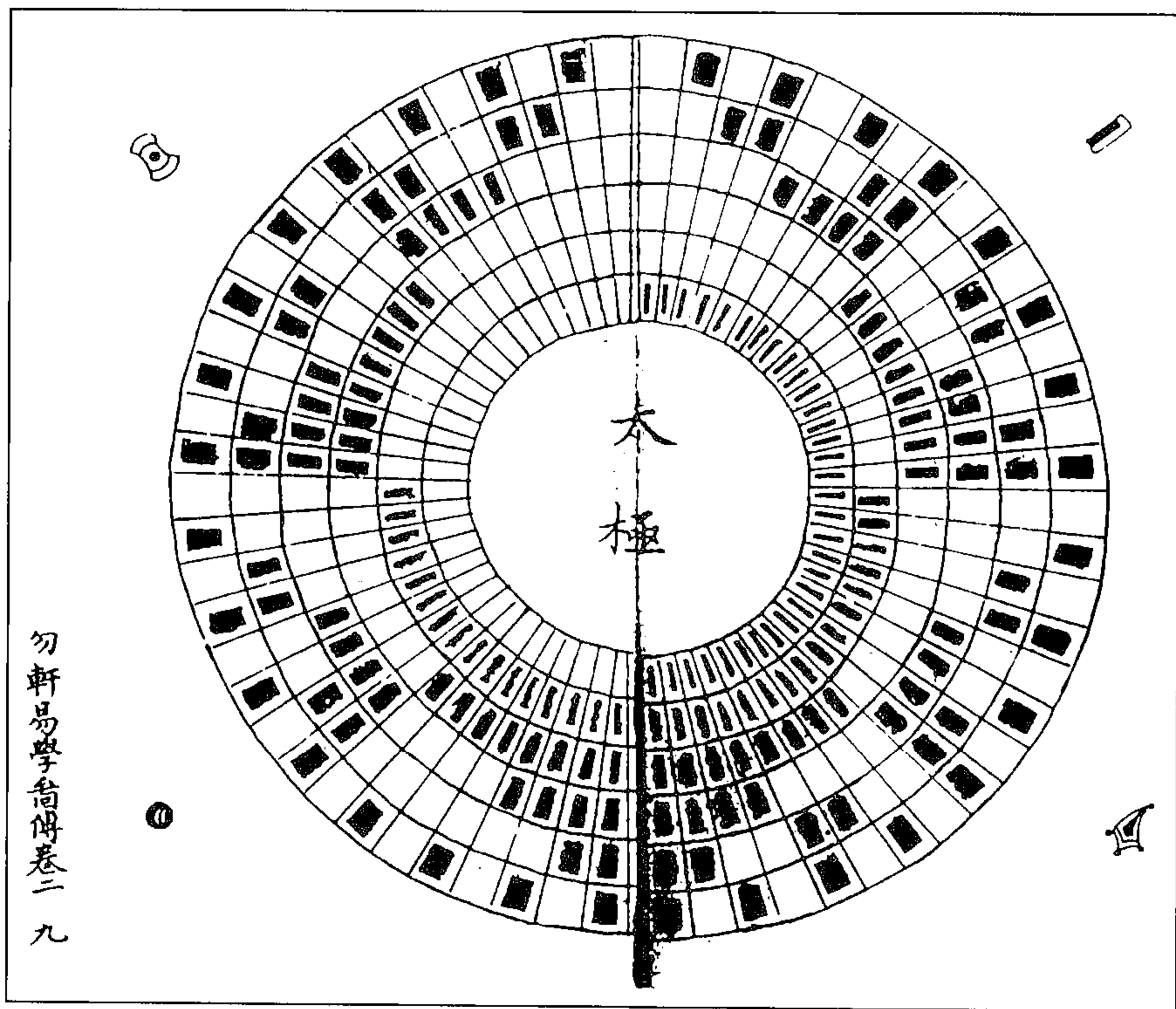

勿軒易學啟蒙傳卷三九

图 88 太极六十四卦圆图  
(熊禾《勿軒易學啟蒙圖傳通義》)

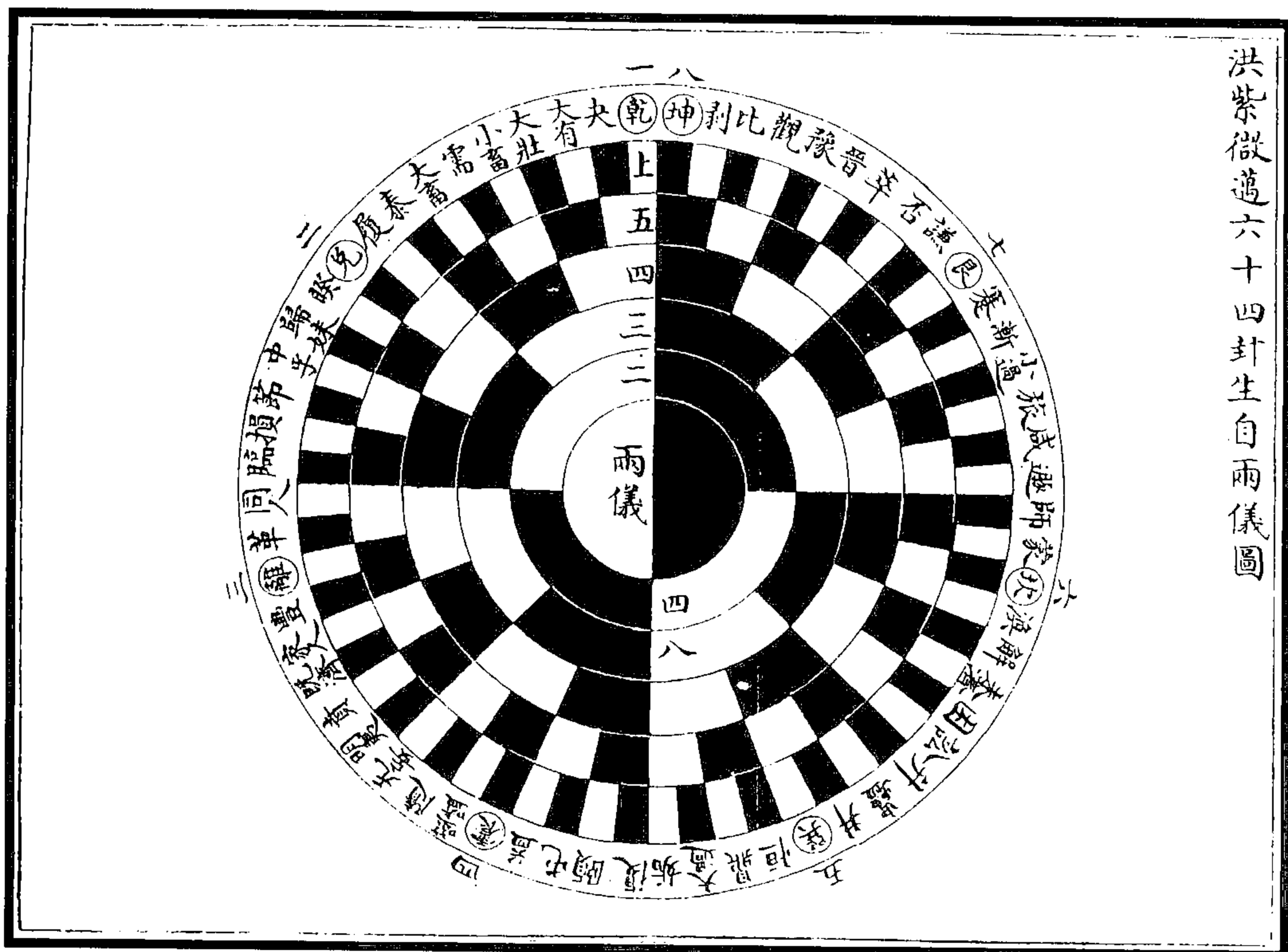

洪紫微邁六十四卦生自兩儀圖

图 89 洪紫微邁六十四卦生自兩儀圖

(图 89) 孔子云，天地定位，山泽通气，雷风相薄，水火不相射。八卦相错者此也，非止乎此也。八卦之中，分列五十六卦，亦皆首尾相错。夬与复相错，睽与革相错，其余相次至于谦、剥，皆相错，又非止乎此也。乾与坤相伏，故相对；夬与剥相伏又相对，其余相次至于复、姤，悉皆两两相伏。阳根于阴，阴根于阳，阴阳之精互藏其宅。洪紫微此图，其自然之理，盖出于伏羲八卦次序图，因而重之而为六十四也。此图传世始于迈邪？其亦有所受也邪？是因见尧夫乾南坤北之先天，遂更而为此图邪？要之有天地以来便有此象，伏羲既画之后，此图已具天地之间矣。

(李简《学易记》)



(图 90) 天地自然之图，宓戏时，龙马负而出于莱河，八卦所由以画者也。易曰河出图，圣人则之；《书》曰《河图》在东序是也。此图世传蔡元定得于蜀之隐者，秘而不传，虽朱子亦莫之见，今得之陈伯敷。尝执玩之，有太极函阴阳，阴阳函八卦自然之妙，实万世文字之本原，造化之枢纽也，乌乎！神哉！

(赵抃《六书本义》)

图 90 天地自然河图

## 附 录

### 1. 袁楠《易三图序》(录自《四库全书》本《清容居士集》):

#### 易三图序

上饶谢先生遁于建安，番易吴生蟾往受易焉。后出其图，曰建安之学为彭翁，彭翁之传为武夷君，而莫知所授。或曰托以隐秘，故谓之武夷君焉。复曰吾：“易，神也。易何为而神也？神者，易之始也，易不可以强名也，不名则亡易，愿叙其旨。”袁楠曰：“夫亡易者，非圣人之本旨也。神以易，圣人之易得矣。然则何为神？无端而莫可见也。惟无端焉，故无体焉，存而明之，而数以生焉。数生矣而始有变，变立矣而会以理。理者其一也，理不能以尽易，因数以立者理也，用变以逆者非理也。故曰‘阴阳不测之谓

神”。始晁以道纪传易统绪，截立疆理，俾后无以伪，至荆州袁溉道洁始受于薛翁，而易复传。袁乃以授永嘉薛季宣士龙。始薛授袁时，尝言河洛遗学多在蜀汉间，故士大夫闻是说者，争阴购之。后有二张，曰行成，精象数；曰缜，通于玄。最后朱文公属其友蔡季通如荆州，复入峡，始得其三图焉。或言《洛书》之传，文公不得而见。今蔡氏所传书讫不著图，藏其孙抗，秘不复出。临邛魏了翁氏尝疑之，欲经纬而卒不可得。季通家武夷，今彭翁所图，疑出蔡氏，惜彭不具本始。谢先生名字今不著，其终也世能道之。

## 2. 《宋史·蔡元定传》：

蔡元定字季通，建州建阳人。生而颖悟，八岁能诗，日记数千言。父发，博览群书，号牧堂老人，以程氏《语录》、邵氏《经世》、张氏《正蒙》授元定，曰：“此孔孟正脉也。”元定深涵其义。既长，辨析益精。登西山绝顶，忍饥啖荠读书。

闻朱熹名，往师之。熹扣其学，大惊曰：“此吾老友也，不当在弟子列。”遂与对榻讲论诸经奥义，每至夜分。四方来学者，熹必俾先从元定质正焉。太常少卿尤袤、秘书少监杨万里联疏荐于朝，召之，坚以疾辞。筑室西山，将为终焉之计。

时韩侂胄擅政，设伪学之禁，以空善类。台谏承风，专肆排击……并及元定。元定简学者刘砺曰：“化性起伪，乌得无罪！”未几，果谪道州。州县捕元定甚急，元定闻命，不辞家即就道。熹与从游者数百人饯别萧寺中，坐客兴叹，有泣下者。熹微视元定，不异平时，因喟然曰：“友朋相爱之情，季通不挫之志，可谓两得矣。”元定赋诗曰：“执手笑相别，无为儿女悲。”众谓宜缓行，元定曰：“获罪于天，天可逃乎？”杖履同其子沈行三千里，脚为流血，无几微见言面。

至春陵，远近来学者日众，州士子莫不趋席下以听讲说。有名士挟才简傲、非笑前修者，亦心服谒拜，执弟子礼甚恭。人为语之曰：“初不敬，今纳命。”爰元定者谓宜谢生徒，元定曰：“彼以学来，何忍拒之？若有祸患，亦非闭门塞窦所能避也。”贻书训诸子曰：“独行不愧影，独寝不愧衾，勿以吾得罪故遂懈。”一日，谓沈曰：“可谢客，吾欲安静，以还造化旧物。”阅三日卒。侂胄既诛，赠迪功郎，赐谥文节。

元定于书无所不读，于事无所不究。义理洞见大原，下至图、书、礼乐、制度，无不精妙。古书奇辞奥义，人所不能晓者，一过目辄解。熹尝曰：“人读易书难，季通读难书易。”熹疏释《四书》及为《易》、《诗》传、《通鉴纲目》，皆与元定往复参订；《启蒙》一书，则属元定起稿。尝曰：“造化微妙，惟深于理者能识之，吾与季通言而不厌也。”

## 3. 胡渭《易图明辨·先天太极》：

清容，博雅君子也，君子之言信而有征，故首著之。季通所得三图，一为先天太极图，无疑矣；其二盖《九宫图》与《五行生成图》。而希夷未尝名之曰《洛书》，故或言《洛书》，朱子不得见也。

渭按：“蔡氏所得之三图，清容不言其形象，未知何如？据古则所传，以为蔡氏之所得，盖三图之中，此居其一，名曰‘先天图’，亦曰‘太极图’，取《参同契》之月体纳甲、二用三五与九宫、八卦混而一之者也。朱子发云，陈抟以《先天图》授种放，三传而至邵雍，则康节之学实出于希夷，其所演以为先天古易者，悉本此图可知也。后人谓之‘天地自然之图’，又谓之‘太极真图’。其环中为太极，两边白黑回互；白为阳，黑为阴。阴盛于北而阳起薄之，故邵子曰‘震始交阴而阳生’，自震而离而兑以至于乾，而阳斯盛焉。震东北，白一分黑二分，是为一奇二偶；兑东南，白二分黑一分，是为二奇一偶；乾正南，全白，是为三奇纯阳；离正东，取西之白中黑点，为二奇含一偶，故云‘对过阴在中’也。阳盛于南而阴来迎之，故邵子曰‘巽始消阳而阴生’，自巽而坎而艮以至于坤，而阴盛焉。巽西南，黑一分白二分，是为二偶一奇；艮西北，黑二分白一分，是为二偶一奇；坤正北，全黑，是为三偶纯阴；坎正西，取东之黑中白点，为二偶一奇，故云‘对过阳在中’也。坎、离为日月，升降于乾、坤之间而无定位，纳甲寄中宫之戊己，故东西交易，

与六卦异也。八方三画之奇偶与白黑之质，次第相应，天工乎？人巧乎？其自然而然之妙，非窃窥造化阴阳之秘者，亦不能为也。但不可指以为伏羲之《河图》耳。……自种放之后，儒者受此图皆有所变通恢廓，而非复希夷之旧，唯蜀之隐者得其本真，私相授受，以为丹家之要诀，箴叟酱翁之徒是也。故虽朱子之博洽亦不得见，而必属季通入峡求之。盖即酷爱《参同契》之意，以为坐谈龙肉，不如吃猪肉而饱也。其终不以为《河图》而列诸经首者，盖以图出希夷源自伯阳，不若根柢大传五十有五之数，为得其正耳。非季通秘之而不与言也。”

“希夷所传之图，乃天地自然之图，白黑回互之状，康节之所受而演之者也，于《龙图》曷与焉！”

或问，朱子谓希夷之学源出《参同契》，何以知其然乎？曰：“即其阴阳盛衰之数以推晦朔弦望之气而知，其理有若合符节者矣。阳气生于东北而盛于正南，震、离、兑、乾在焉，即望前三候，阳息阴消之月象也；阴气生于西南，而盛于正北，巽、坎、艮、坤在焉，即望后三候，阳消阴息之月象也。阴极于北而阳起薄之，阴避阳，故回入中宫，而黑中复有一点之白；阳极于南而阴来迎之，阳避阴，故回入中宫，而白中复有一点之黑，盖望夕月东日西，坎、离易位，其黑中白点即是阳光，白中黑点即是阴魄，东西正对，交注于中，此二用之气所以纳戊己也。举《参同》千万言语之玄妙而括之以一图，微而著，约而赅，丹家安得不私之为秘宝，而肯轻出示人耶？”



图 91 龙马真象图

彬阳何氏孟春《易疑》，亦载《天地自然河图》，而列此图于其上。此图中加一圈，不知何所受也。乃以为龙马所负之真象，则臆说耳。观内篇《天地自然河图》则可见矣。此图加圈，必因《太极图》阳动阴静中之有小圈而为之也。今载《太极图》（按：《周氏太极图》）于下而辩论之。

（季本《易学四同别录》）



图 92 天地自然河图

今按，赵氏以此图为龙马所负以出河者。谓蔡元定得于蜀，隐秘而不传，虽朱子亦莫之见。然西山考论邵子所传于李之才《河图》语甚详悉，未尝及此图。则此图必非出于陈抟、穆修之派。然其阴阳消长各得其中理，与天数二十有五、地数三十之图相合，以之画卦法象显然，据此图所列卦位可见矣。盖必山林有道之士，依仿《古河图》而为之者，其徒自秘，至陈伯敷而始有传耳。若谓蔡元定得之而朱子亦莫之见，则元定于朱子无书不相讲明，岂有秘而不与之言哉！至谓龙马所负即此图，则自神其说，亦大过矣。

(季本《易学四同别录》)



图 93 古太极图

是图也，将以为沦于无邪，两仪、四象、八卦与夫万象森罗者已具在矣；抑以为滞于有邪，凡仪象卦画与夫群分类聚森然不可纪者，曾何形迹之可拘乎？是故天一也，无声无臭，何其隐也；成象成形，何其显也。然四时行，百物生，莫非其于穆之精；神无方，易无体，不离乎形象之外；自一而万，自万而一，即此图是也。默识此图，而太极生生之妙，完具胸中，则天地之化机，圣神之治教，不事他求，而三才一贯，万物一体，备是矣。可见，执中执此也，慎独慎此也，千古之心传传此也。可以图象忽之哉！

正南纯阳方也，故画为乾；正北纯阴方也，故画为坤；画离于东，象阳中有阴也；画坎于西，象阴中有阳也；东北阳生阴下，于是乎画震；西南阴生阳下，于是乎画巽；观阳长阴消，是以画兑于东南；观阴盛阳微，是以画艮于西北也。

### 《古太极图说》一

道必至善，而万善皆从此出，则其出为不穷；物本天然，而万物皆由此生，则其生为不测。包罗主宰者，天载也，泯然声臭之具无；纤巧悉备者，化工也，浑乎雕刻之不作。赤子未尝学，虑言知能之良必归之；圣人绝无思，为言仁义之至必归之。盖凡有一毫人力安排布置，皆不可以语至道、语至物也。况谓之太极，则盘天地亘古今，瞬息微尘，悉统括于兹矣，何所庸其智力哉！是故天地之造化，其消息盈虚，本无方体无穷尽，不可得而图也。不可得而图者，从而图之，将以形容造化生生之机耳。若以人为矫强分析于其间，则天地之自然者，反因之而晦矣。惟是图也，不知画于何人，起于何代，因其流传之久，名为《古太极图》焉。尝读《易·系辞》首章，若与此图相发明，《说卦》“天地定位”数章，即阐明此图者也。何也？总图即太极也，黑白即阴阳两仪、天地卑高贵贱动静刚柔之定位也。黑白多寡即阴阳之消长，太阴、太阳、少阴、少阳，群分类聚，成象成形，寒暑往来，乾男坤女，悉于此乎见也。以卦象观之，乾、坤定位上下，坎、离并列东西，震、巽、艮、兑随阴阳之升降，而布于四隅，八卦不其毕具乎！然太极、两仪、四象、八卦、吉凶、大业，虽毕见于图中，而其所以生生者，莫之见焉。其实阴阳由微至著，循环无端，即其生生之机也。太极不过阴阳之浑沦者耳，原非先有太极，而后两仪生；既有两仪，而后四象、八卦生也；又岂两仪生而太极遁，四象生而两仪亡，八卦生而四象隐，两仪、四象、八卦各为一物，而别有太极宰其中统其外哉？惟于此图，潜神玩味，则造化之盈虚，消息隐然，呈象效法，皆可意会，何必别立图以生之？又何必别立名象以分析之也？此之谓至道而不可离，此之谓至物而物格知至也。若云孔子以前无《太极图》，而《先天图》画于伏羲，《后天图》改于文王，考之易皆无据，今尽阙之可矣。虽然乾、坤之易简，久大之德业即于此乎在，而虞廷执中，孔门一贯，此外无余蕴也。但按图索骥，则又非古人画象垂训之意矣。故曰“神而明之，存乎其人；默而成之，不言而信，存乎德行”。

### 《古太极图说》二

《古太极图》，圣人发泄造化之秘，示人反身，以完全此太极也。是极也，在天地匪巨、人身匪细、古今匪遥、呼吸匪暂也。本无象形、本无声臭，圣人不得已而画之图焉。阴阳刚柔翕辟摩荡，凡两仪、四象、八卦皆于此乎具，而吉凶大业生焉。即所谓一阴一阳之道、生生之易、阴阳不测之神也。惟于此图反求之身，而洞彻无疑焉。则知吾身即天地，而上下同流，万物一体，皆吾身所固有，而非外铄我者，然而有根源焉。培其根则枝叶自茂，濬其源则流派自长。细玩图象，由微至著，浑辟无穷，即易所谓“乾元资始，乃统天”是也，何也？分阴分阳，而阴即阳之翕也；纯阴纯阳，而纯阳即一阳之积也。一阳起于下者，虽甚微，而天地生生化化，变通莫测，悉由此以根源之耳。况以此观之河洛，则知《河图》一六居下，《洛书》戴九履一，其位数生克不齐，而一之起于下者，宁有二哉！以此观之，易六十四卦始于乾，而乾初九潜龙勿用，谓阳在下也。先天圆图起于复者此也，横图复起于中者此也，方图震起于中者此也，《后天图》帝出乎震者亦此也。诸卦爻图象不同，莫非其变化，特其要在反身，以握乎统天之元，于以完全造化，与天地同悠久也。是故天之所以为天者，此也，故曰“乾以易知”；地之所以为地者，此也，故曰“坤以简能”；人之所以为人者，此也，故曰“易简理得，而成位乎其中”。否则，天地几乎毁矣，况于人乎！信乎人一小天地，而天地人统同一太极也。以语其博，则尽乎造化之运；以语其约，则握乎造化之枢。惟《太极图》为然，故揭此以冠之《图书编》云。

### 编首《古太极图说》

或曰，《河图》，天地之至文也，予于是编不先《河图》，而揭《古太极图》，以弁其首，何也？曰，易有



太极，凡两仪、四象、八卦皆于此乎备具，故《河图》其数十而左旋相生，《洛书》其数九而右旋相克，《先天图》卦象对待不易，《后天图》卦象流行不停，要皆太极中两仪、四象、八卦变化之不可测者是也。虽《古太极图》浑浑沦沦，渊渊浩浩，本无象也，其象至于不可纪；本无数也，其数至于不可穷。岂特图、书、先后天图、《周易》卦爻皆从此出，彼上而天文，下而舆地，中而人情、物理，国家礼乐、制度，千变万化，孰非太极之运用哉？此《古太极图》所以为图、书之冠。惟于此图透彻其底里，则诸图皆在范围中矣。

或曰，古太极一图，且足以范围诸图，子于《河图》、《洛书》以及各图，必欲各明其旨，不相参错，反病诸家穿凿附会，破碎分裂，而道为之晦焉。何哉？曰，大德敦化，小德川流，此固天地造化自然之妙，不待后人一一比拟，而后见其同者，故鄙意谓道一而已矣。《河图》、《洛书》、先天、后天、易卦、大衍，皆所以阐明此道也。即如图、书各有指归，玩图、书者，必各透其所以为图为书之旨，则其至一者，不约自同矣。是其本同者，道也；不同者，象数之多寡云耳。犹之本同者人，而有不同者象貌之肥瘠云耳。果玩诸图，各得其指归焉，则虽以《太极图》为体，图、书、先后天图、易卦、大衍皆太极之用可也。以《河图》为体，《洛书》为用，先天为体；后天为用，《河图》、《洛书》为体；大衍为之用，先后天为体；《周易·序卦》为之用，亦可也。否则，仰观乎天，其于紫薇垣局，且未之明，徒以太微天市为之比拟，而又比之于各宿度，何为也？俯察乎地，其于山东形胜且未之识，徒以河南、陕西为之较量，而又较之各畿省，何为也？是故“易”为文字之祖，苟执其辞焉，《书》不同乎《易》，《诗》不同乎《书》，《春秋》、《礼记》不同乎《诗》、《书》。曾谓透彻《五经》之指归，而自得于中者，必欲一一牵搭钩连配合，然后见其同哉！所以古今图、书之编，为明道也；苟不能反诸身心，以求同乎至一之道，而徒求同于象数奇偶之迹焉，则是编反增一赘疣矣。于图、书何有？于《古太极图》何有？

然则《太极图》果备于人之身心乎哉？曰，尝观邵尧夫曰“道为太极”，曰“心为太极”，予合而言之，道心惟微，斯为太极，果能精一执中，不貳不测，万事万化皆从中出，会极归极，斯其至矣。

（章潢《图书编》）



图 94 易逆数图



按，此图即前《先天卦图》，此则自逆数言也。夫数往者顺，知来者逆，先儒谓自震至乾为顺，自巽至坤为逆，是以阳为往，阴为来，乾、兑、离、震专为数往，而易逆数专属巽、坎、艮、坤之知来矣。殊不知阴阳往来，虽有时可以阳顺阴逆言，而此段数往知来，则不可以顺逆偏属也。惟即图象与卦位观之自见矣。试以顺逆二字之义言之，即如时当夜半，自今亥时数至昨日午时，自昨午时数至昨夜子时，虽十二时六为阳六为阴，要之皆数往也，顺也；所谓苟求其故，千岁之日至可坐而致是也。自今子时推至明日之巳，自明日午时推至明夜之亥，亦有六阴六阳之分，要之皆知来也，逆也。所谓成败利钝，非臣之明所能逆睹是也。然则自乾之纯阳历兑、离以至震之一阳，自坤之纯阴历艮、坎以至巽之一阴，非数往之顺乎？由震之一阳历离、兑以渐至纯阳之乾，而阳极阴又将姤；由巽之一阴历坎、艮以渐至纯阴之坤，而阴极又将复矣，非知来之逆乎？可见易数皆未来生生不穷者也，故曰生生之谓易。子曰：“知几其神乎？几者动之微，吉之先见者也。”《中庸》曰：“至诚之道，可以前知。”善必先知之，不善必先知之，故至诚如神，知来即知几，前知之谓也，此易之道也，故总以易逆数言之。况数其已往，知其将来，理本一致，而阴阳顺逆之数无端，恶可以一图八卦，截然分半边为数往，半边为知来哉！

(章潢《图书编》)



图 96 易知来数往图

图 95 太极五行图

(章潢《图书编》)

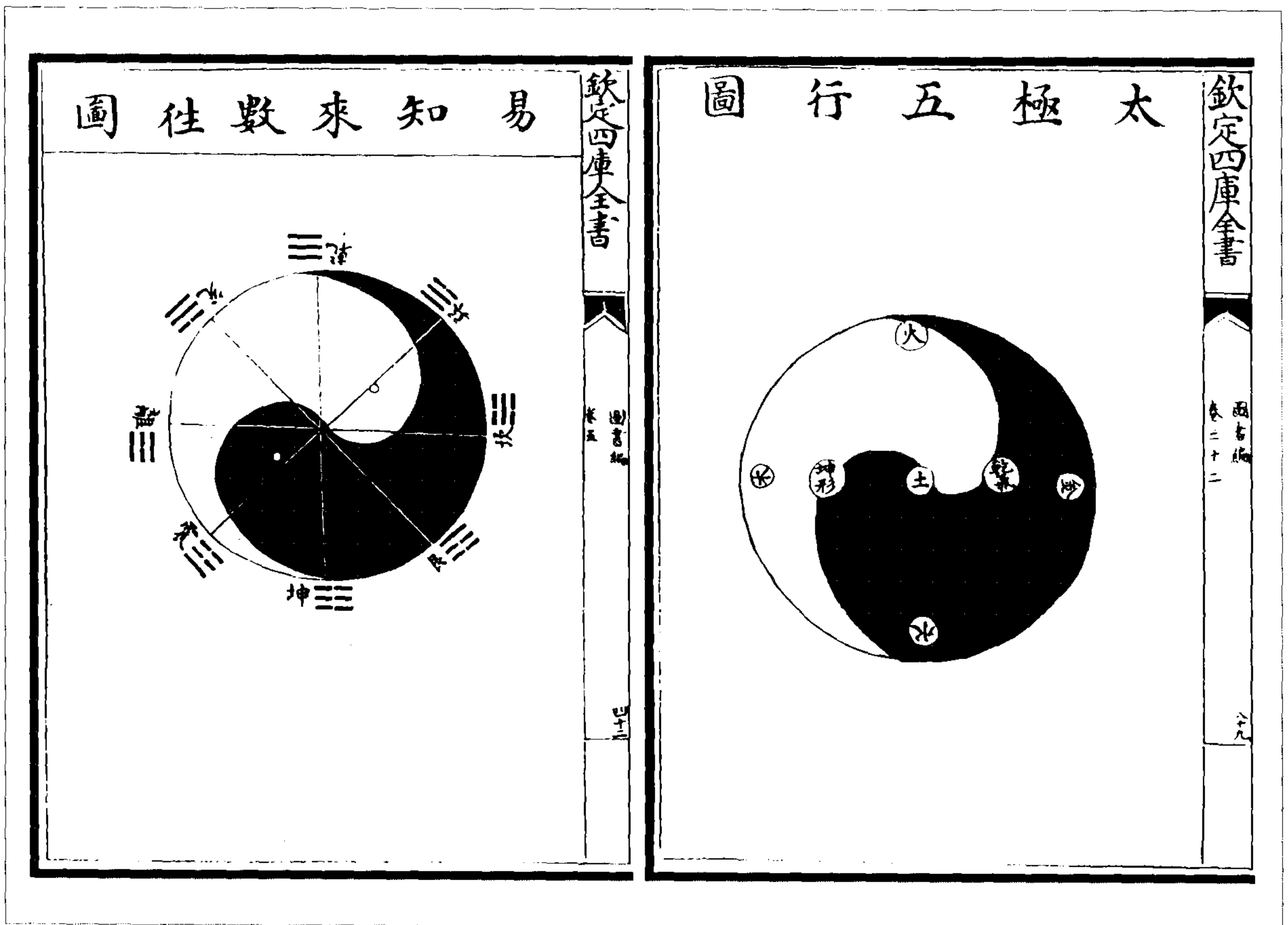

图 98 太极先天内外顺逆之图  
(章潢《图书编》)

图 97 先天画卦图

(图 97) 按，图有太极、两仪、四象、八卦，合而为一；分而为二，阳仪在左，阴仪在右；二分为四，右上太阳，下少阴，下太阴；四分于八，乾南坤北，离东坎西，震、巽、兑、艮居于四隅，皆自然而然，不假一毫人力者也。

此图人谓蔡元定得之蜀隐者，秘而不传，指此为《河图》，此亦不可考，吾惟验诸造化而已矣。按图，太极、两仪、四象、八卦合而为一，分而为八，周子所谓“太极动而生阳。动极而静，静而生阴，静极复动”，阳长阴消，阴长阳消，阴阳互藏其精，循环无端，皆自然而然。伏羲则之以画卦，动极纯阳，静极纯阴，故画乾、坤于上下；阳生阴生，故画震画巽；阳长阴长，故画兑画艮；阳中阴，阴中阳，故列坎、离于左右：皆造化自然之妙，不假一毫人力者也。或谓旧图，阴阳自内而生，盖本图皆中起之义，不知此所谓中者，即邵子所谓“冬至子中，夏至午中”者是已。自二至观之，冬至一阳生，果生于中乎？生于下乎？夏至一阴生，果生于中乎？生于上乎？吾惟验诸造化而已矣。

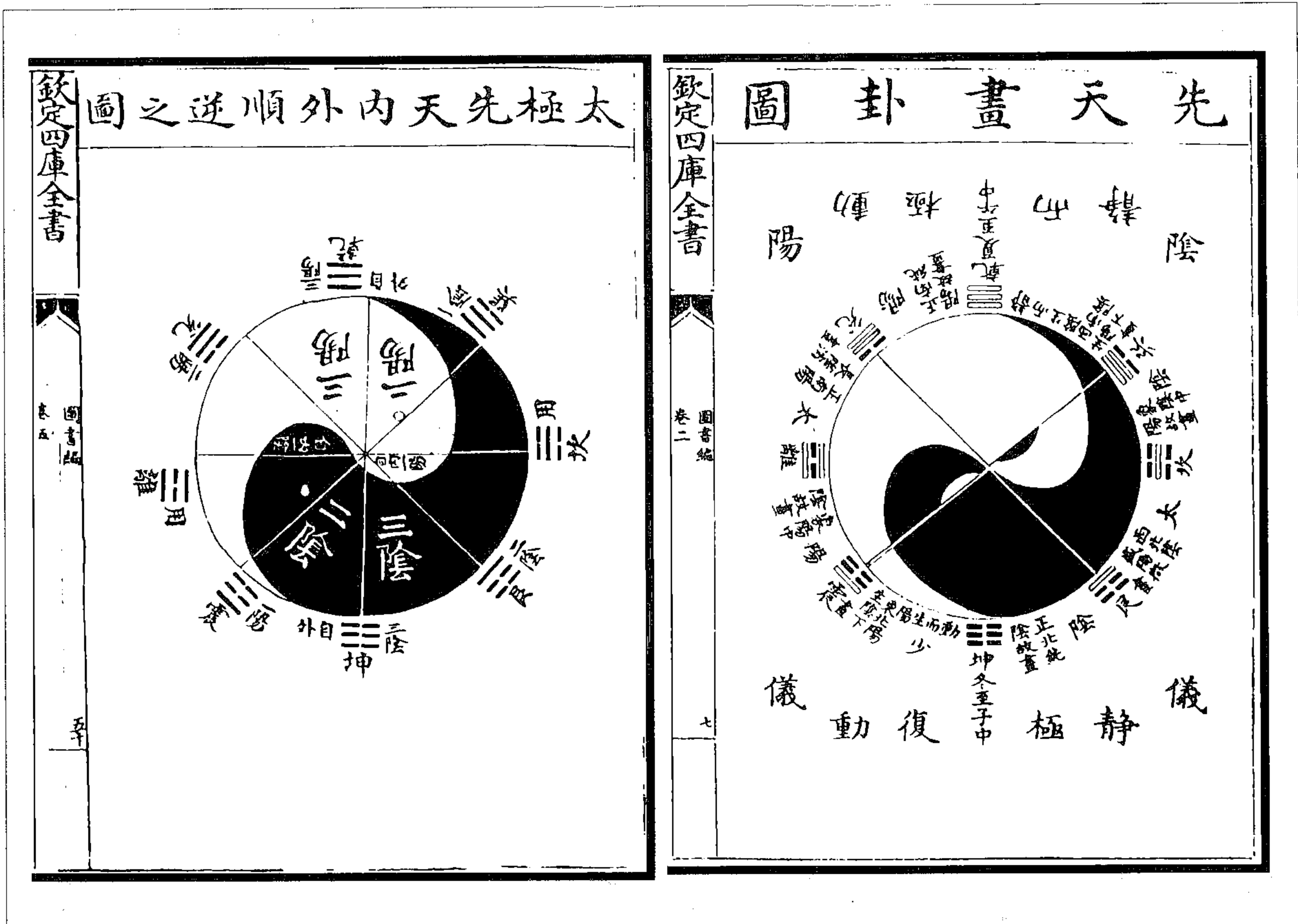
(章潢《图书编》)



图 100 古太极图



图 99 先天太极生生方位图  
(李奇玉《雪园易义》)

(图 100) 此《古太极图》也。二气氤氳笃厚而洪衍，黑白平分，阴阳互绕，殆合二而为一也，似着于有。夫有阴有阳，则有善有恶，是以有性善性不善之说。

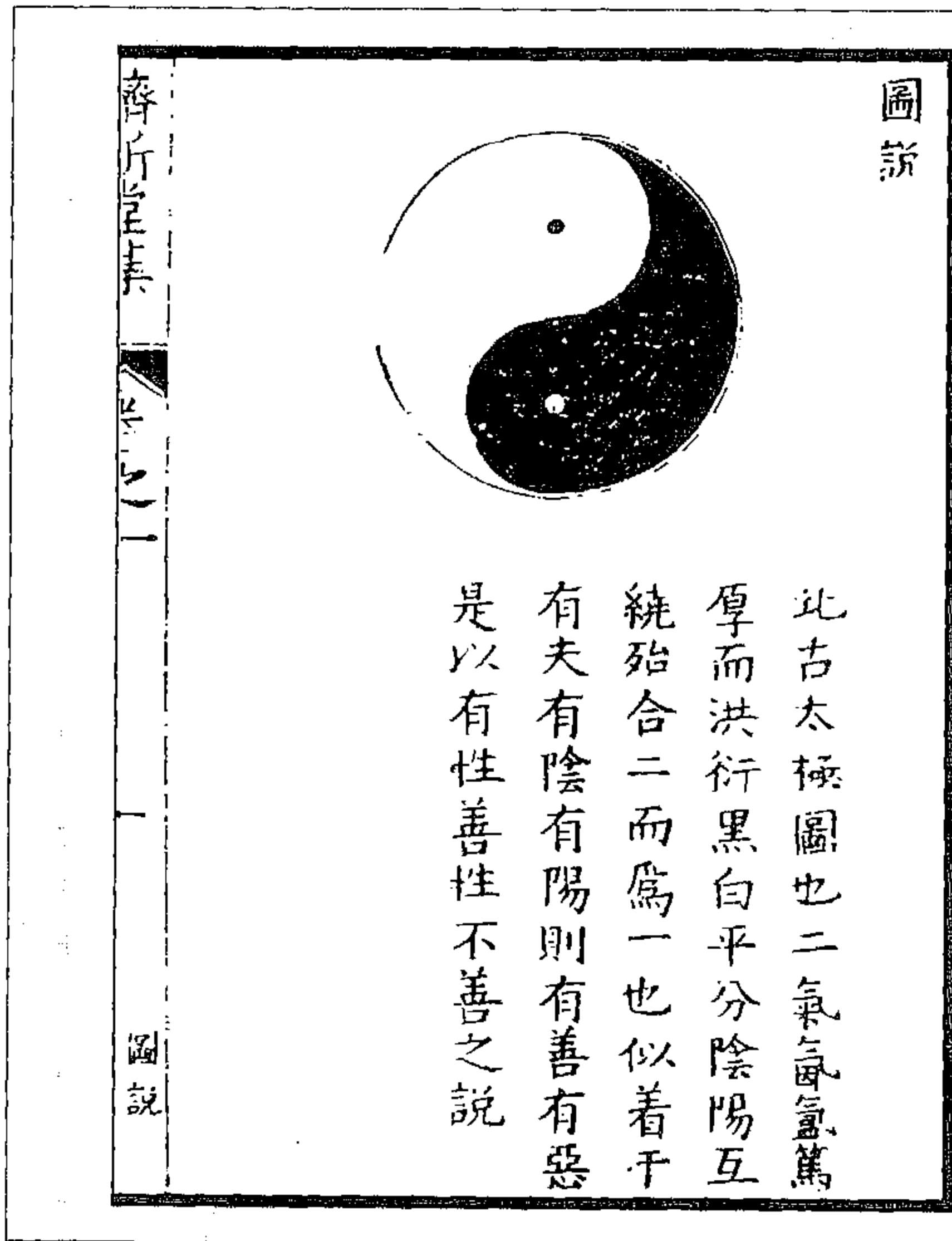
(乔中和《说易》)



图 102 心易发微伏羲太极图



图 101 先天画卦图

(高雪君《易经来注图解》)

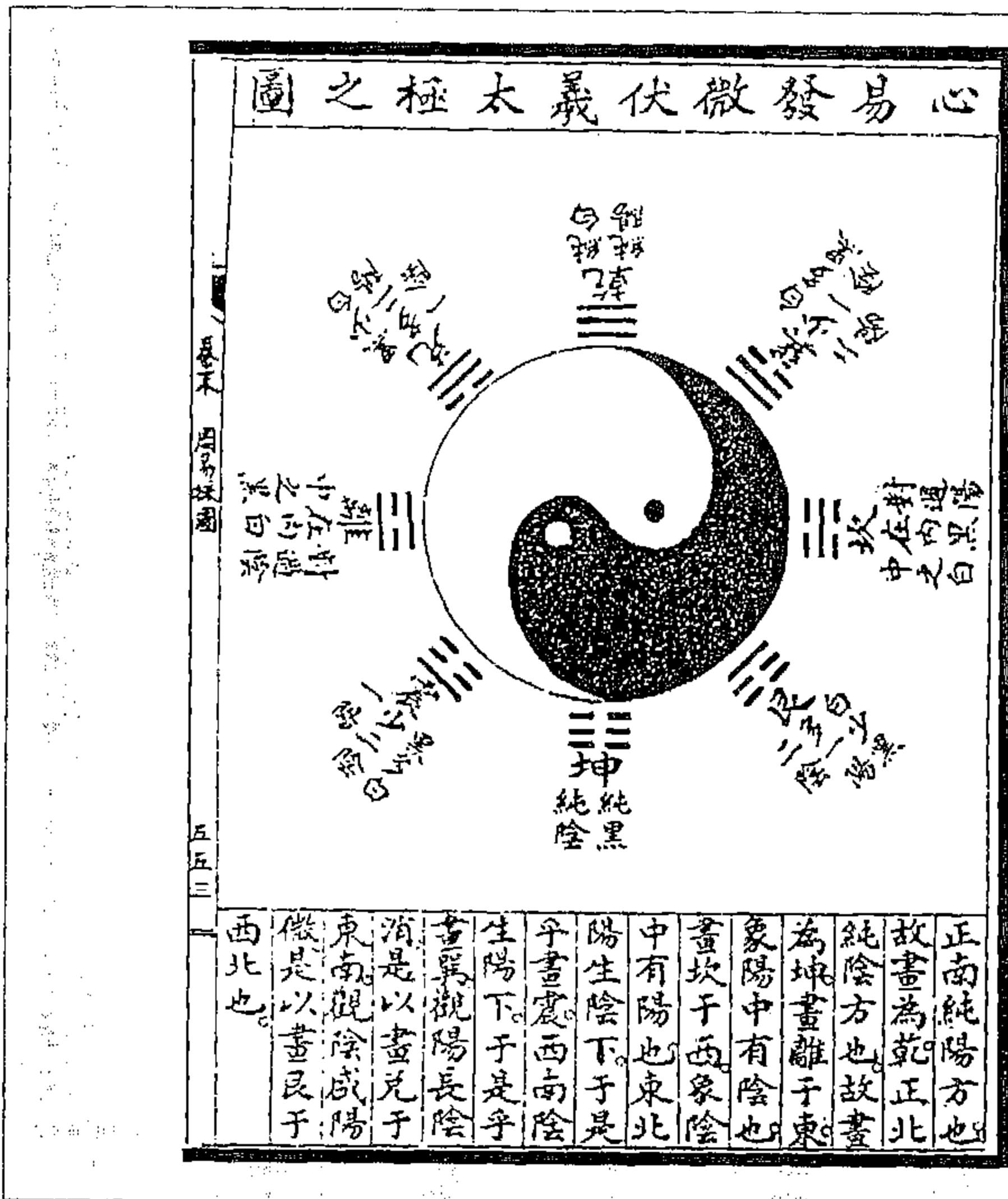

图 104 古太极图(双)

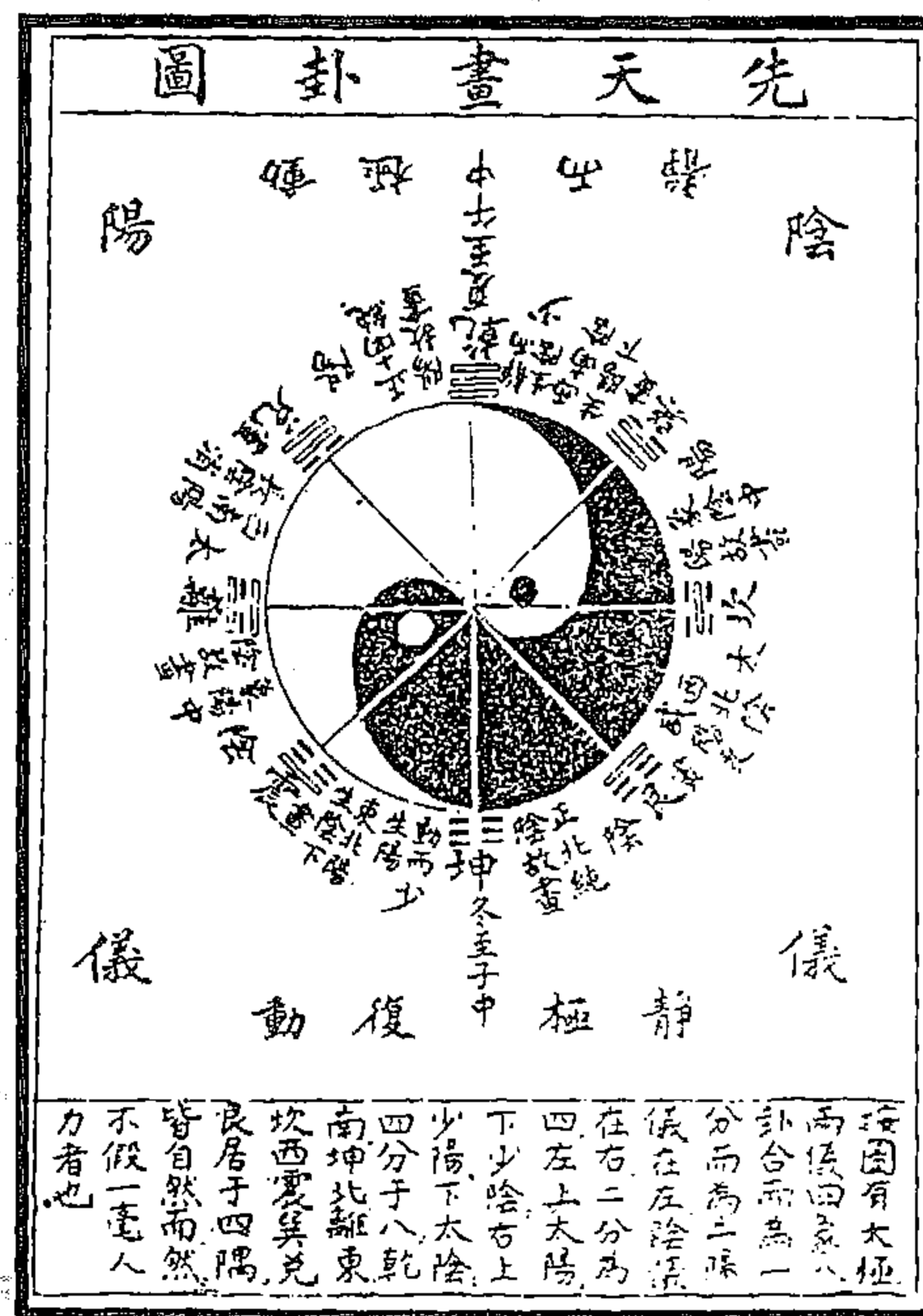

图 103 古太极图(单)

(胡世安《大易则通》)

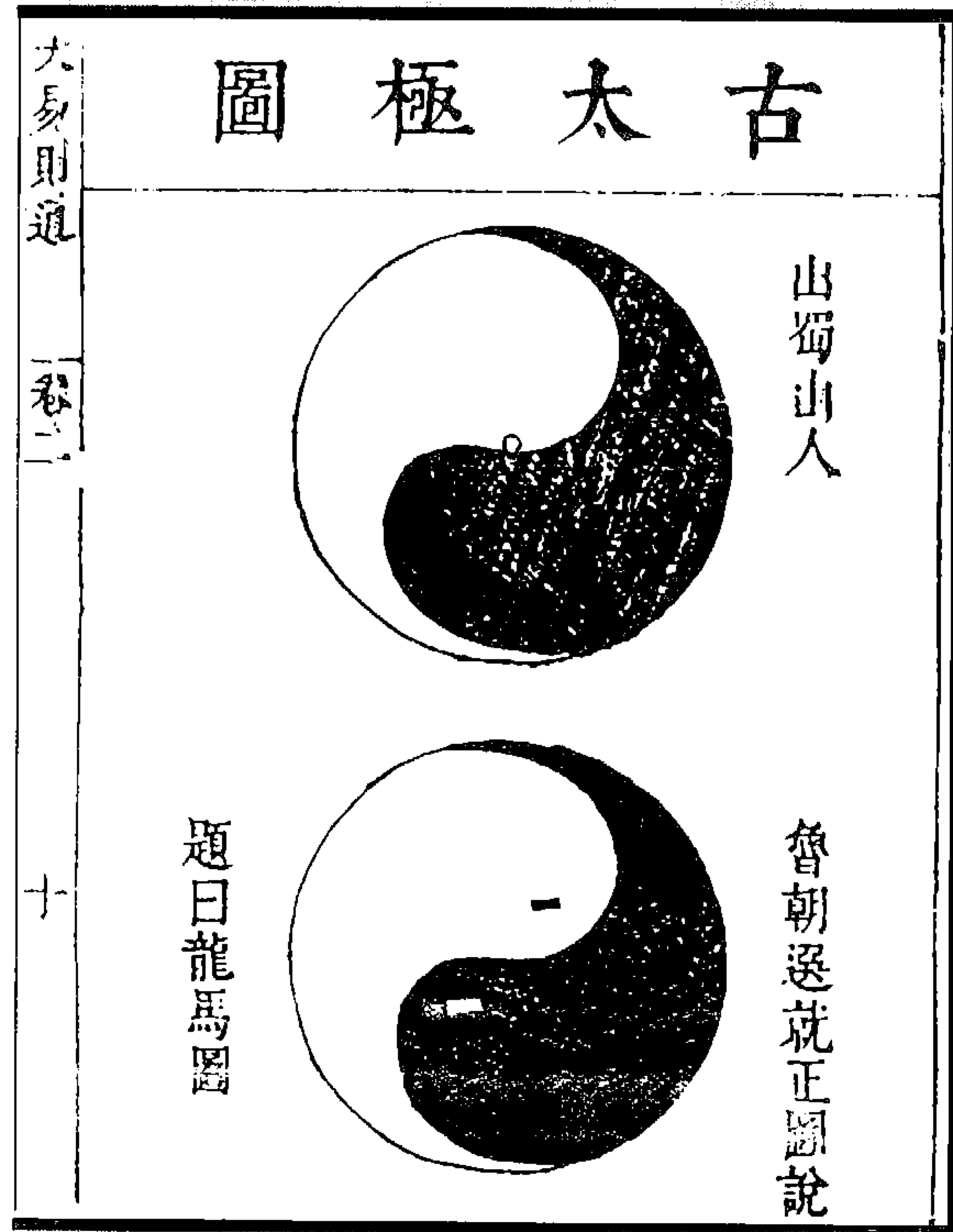

图 106 易知来数往图



图 105 太极先天内外顺逆之图

(胡世安《大易则通》)

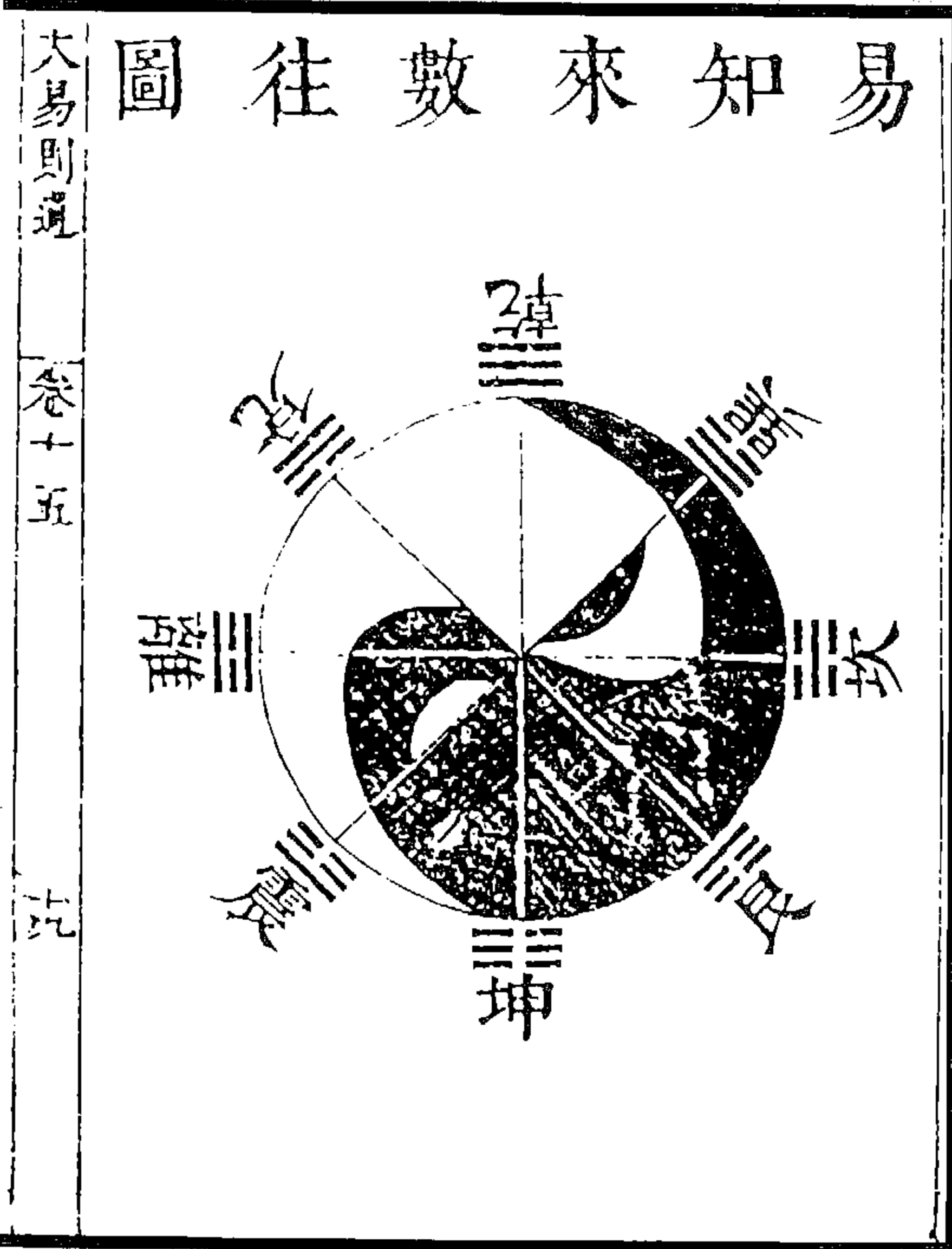

图 108 天地自然之图  
(胡渭《易图明辨》)

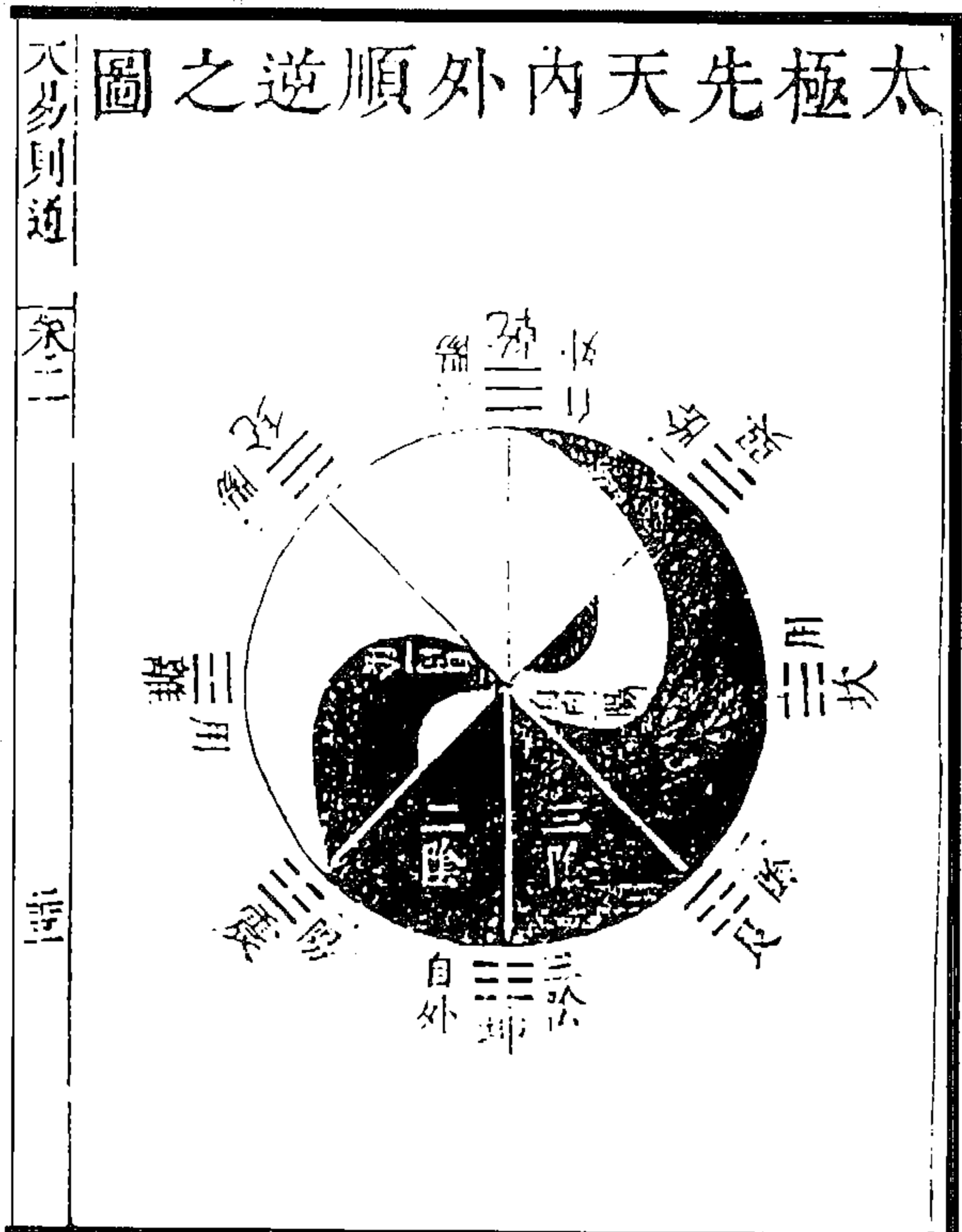

图 107 参伍错综图  
(胡世安《大易则通》)

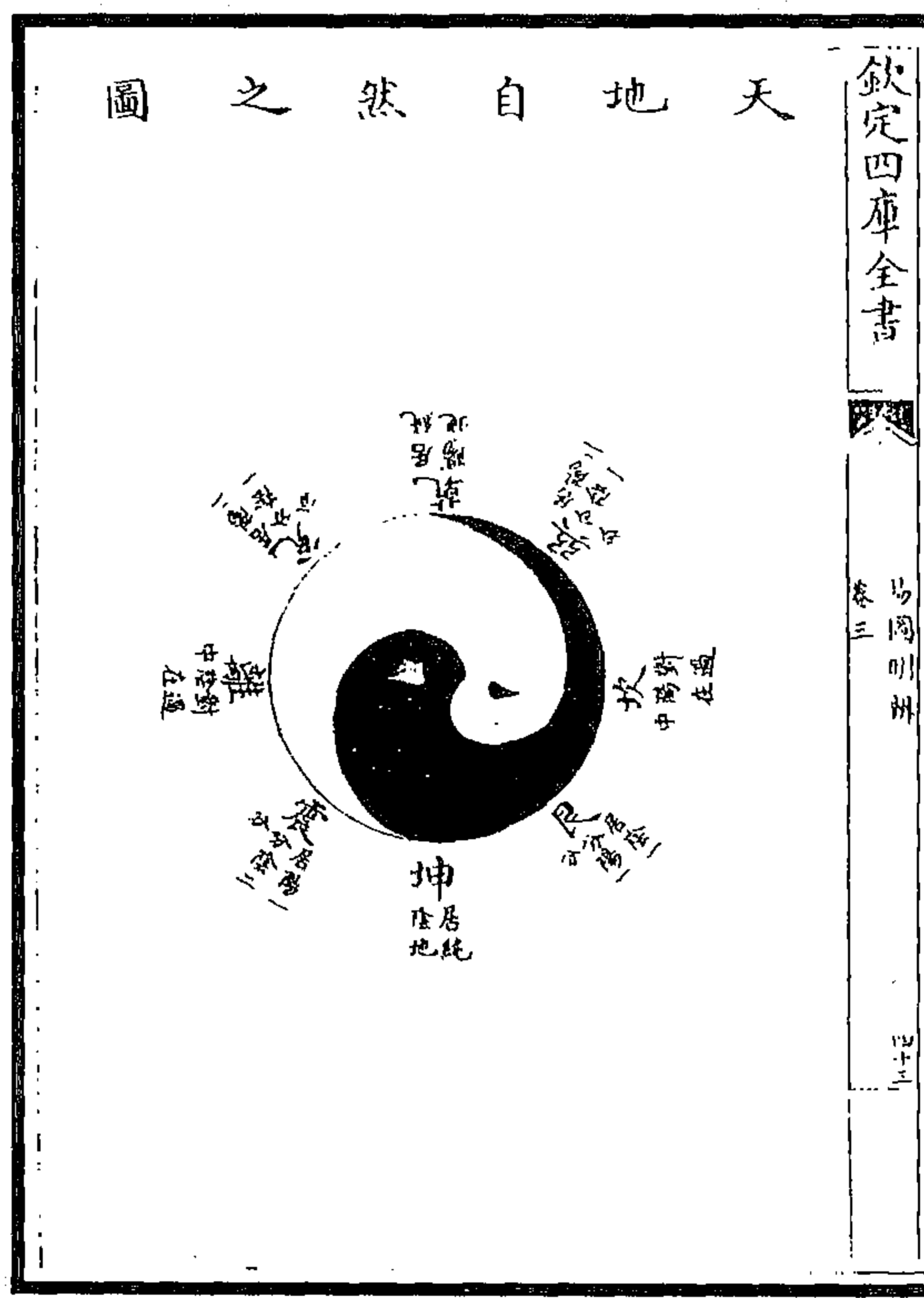

图 110 文王八卦方位图  
(戴虞皋《周易闡理》)



图 109 古太极图  
(胡渭《易图明辨》)

先天易贯

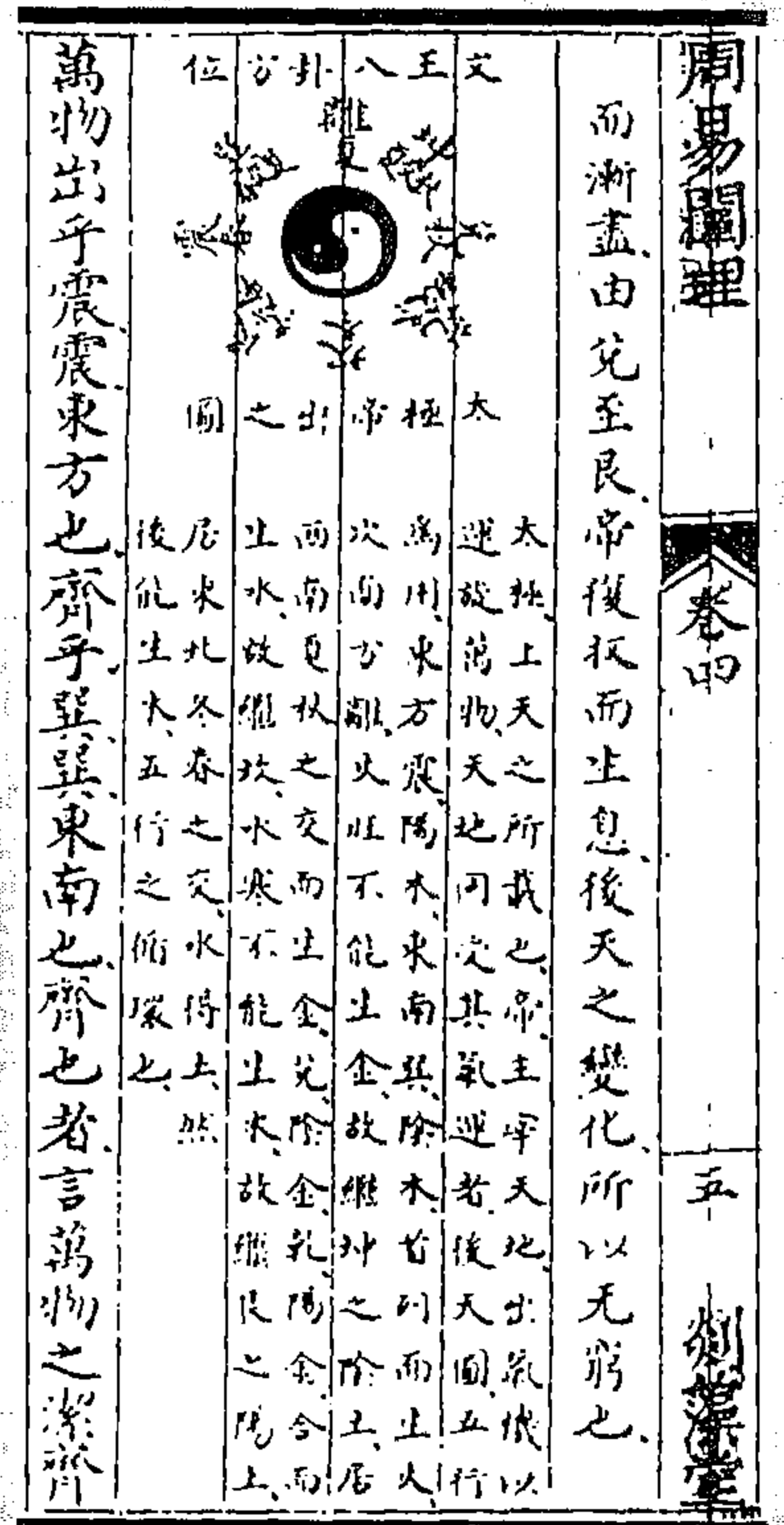
卷二

二

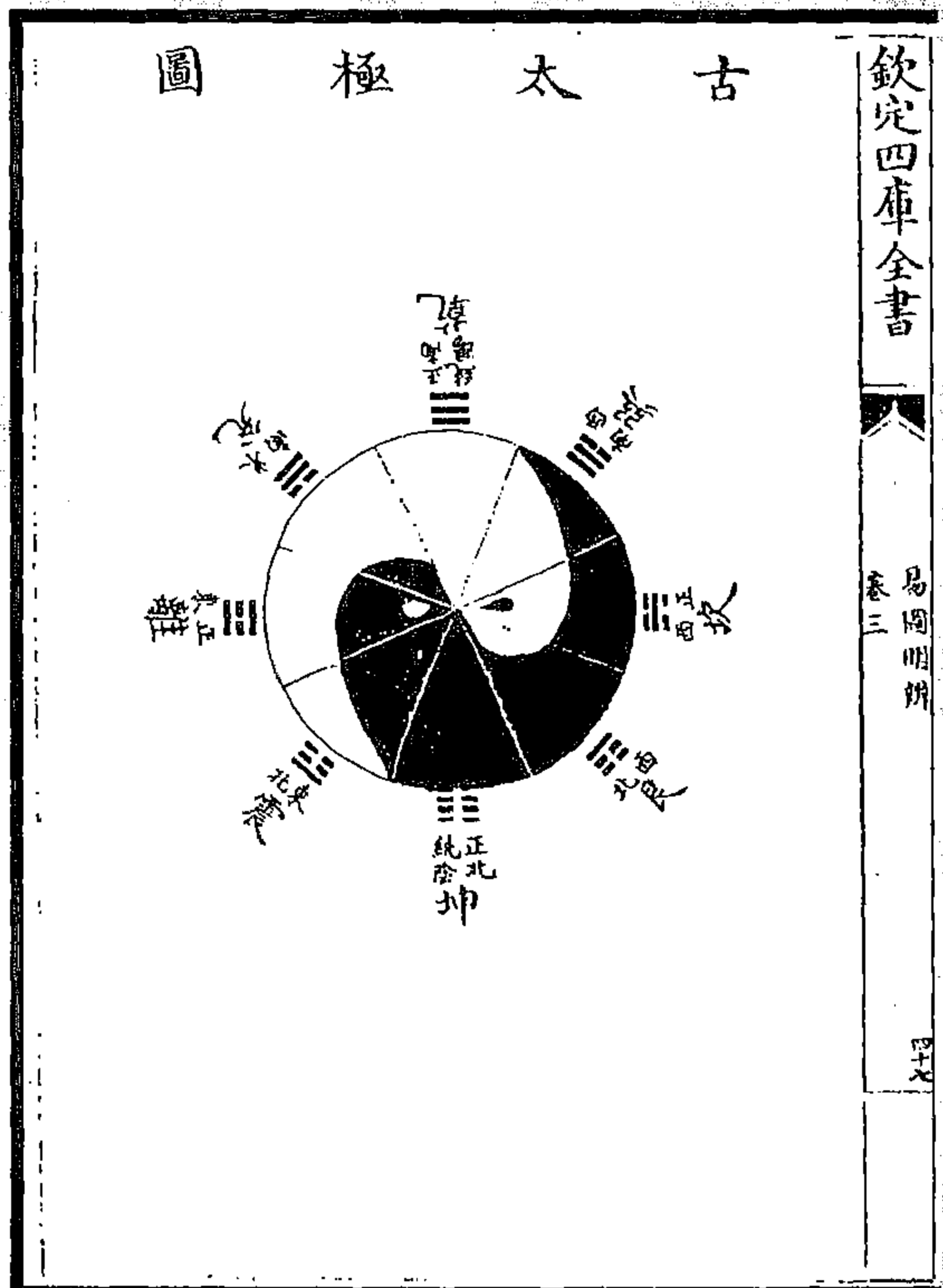
居易齋



图 112 伏羲画卦图

先天易贯

卷一

三

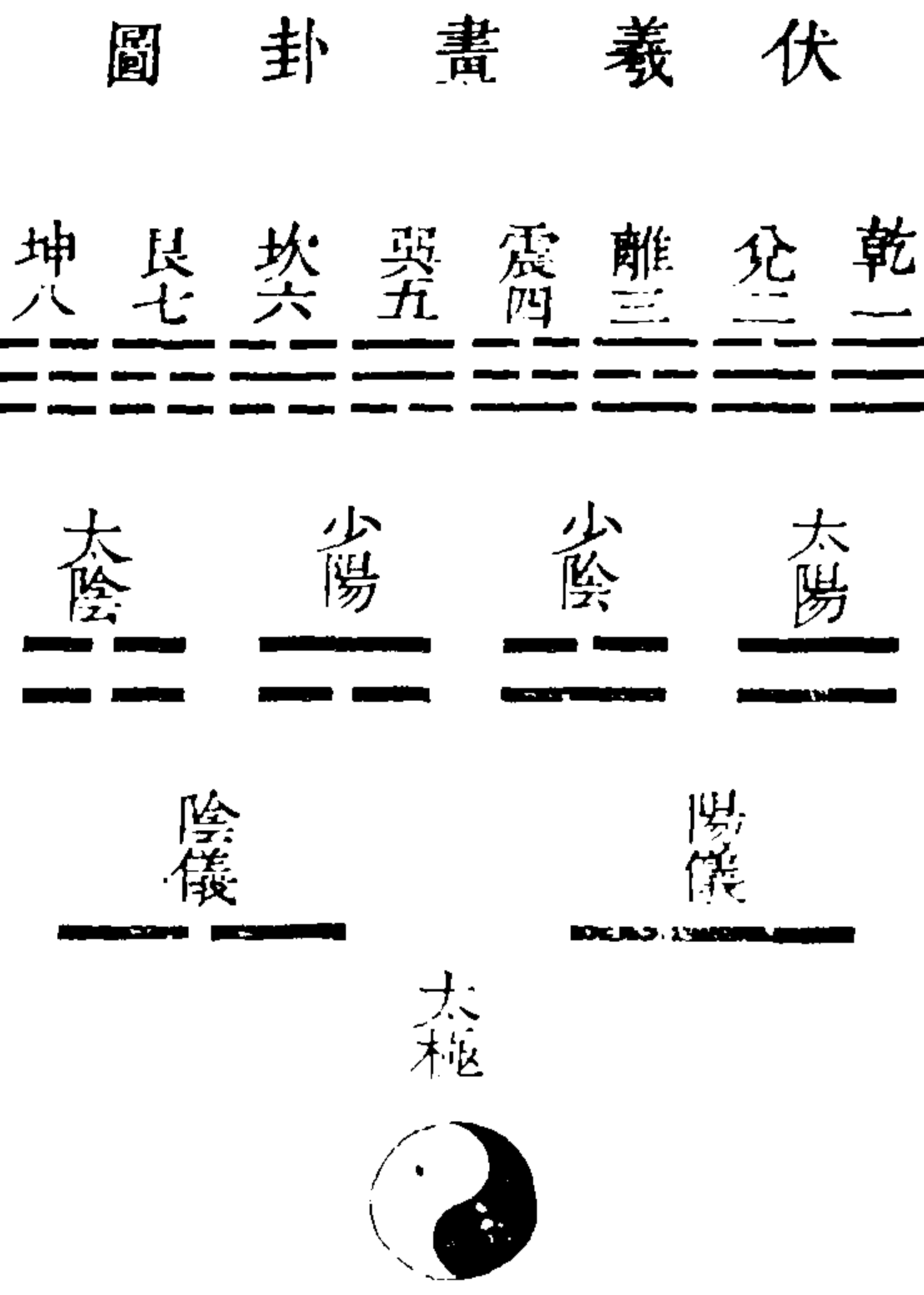
居易齋

二五妙合图



图 111 二五妙合图

(刘元龙《先天易贯》)

先天易贯

卷二

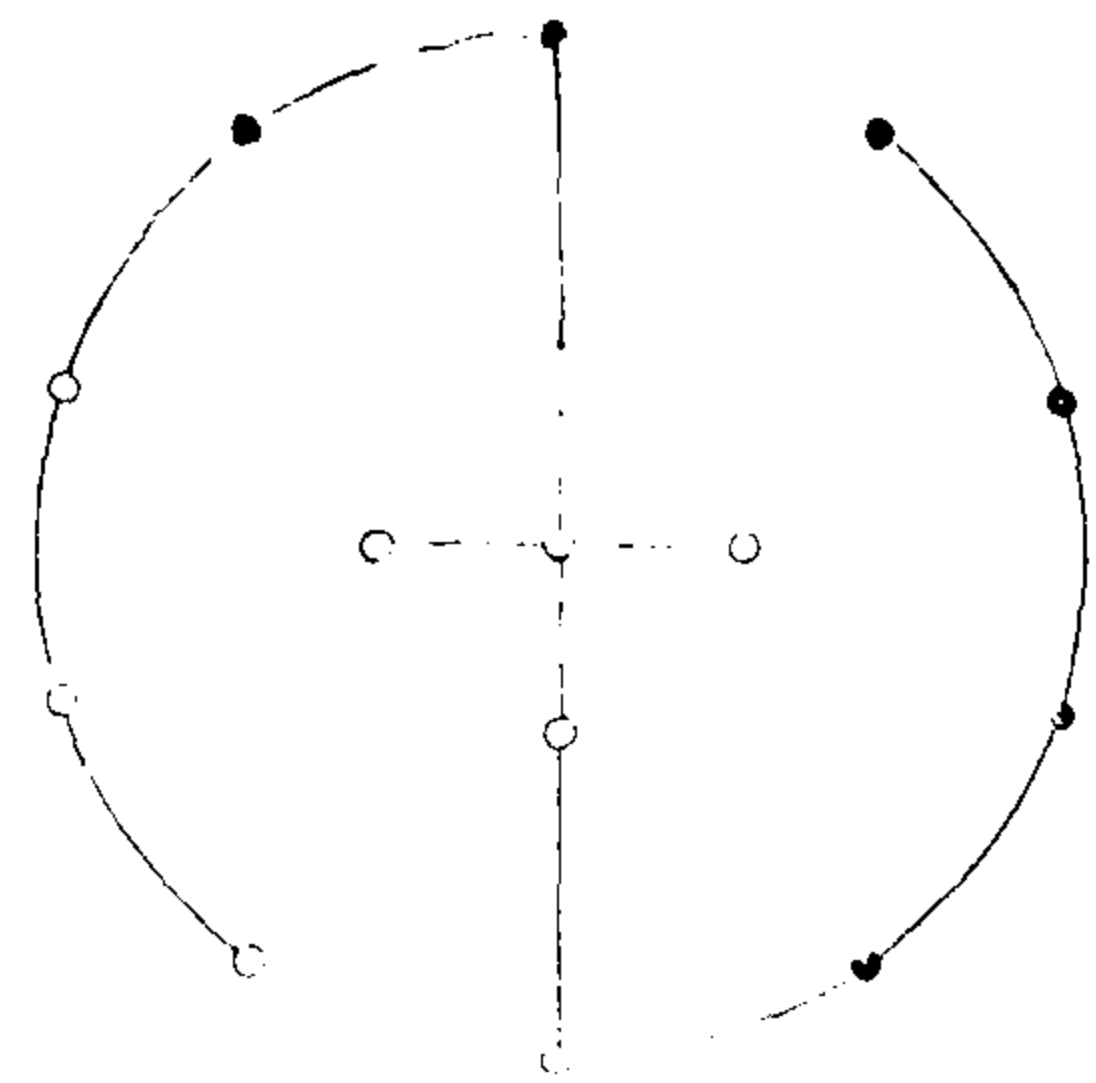
三

居易齋



图 114 两仪图

先天易贯

卷二

四

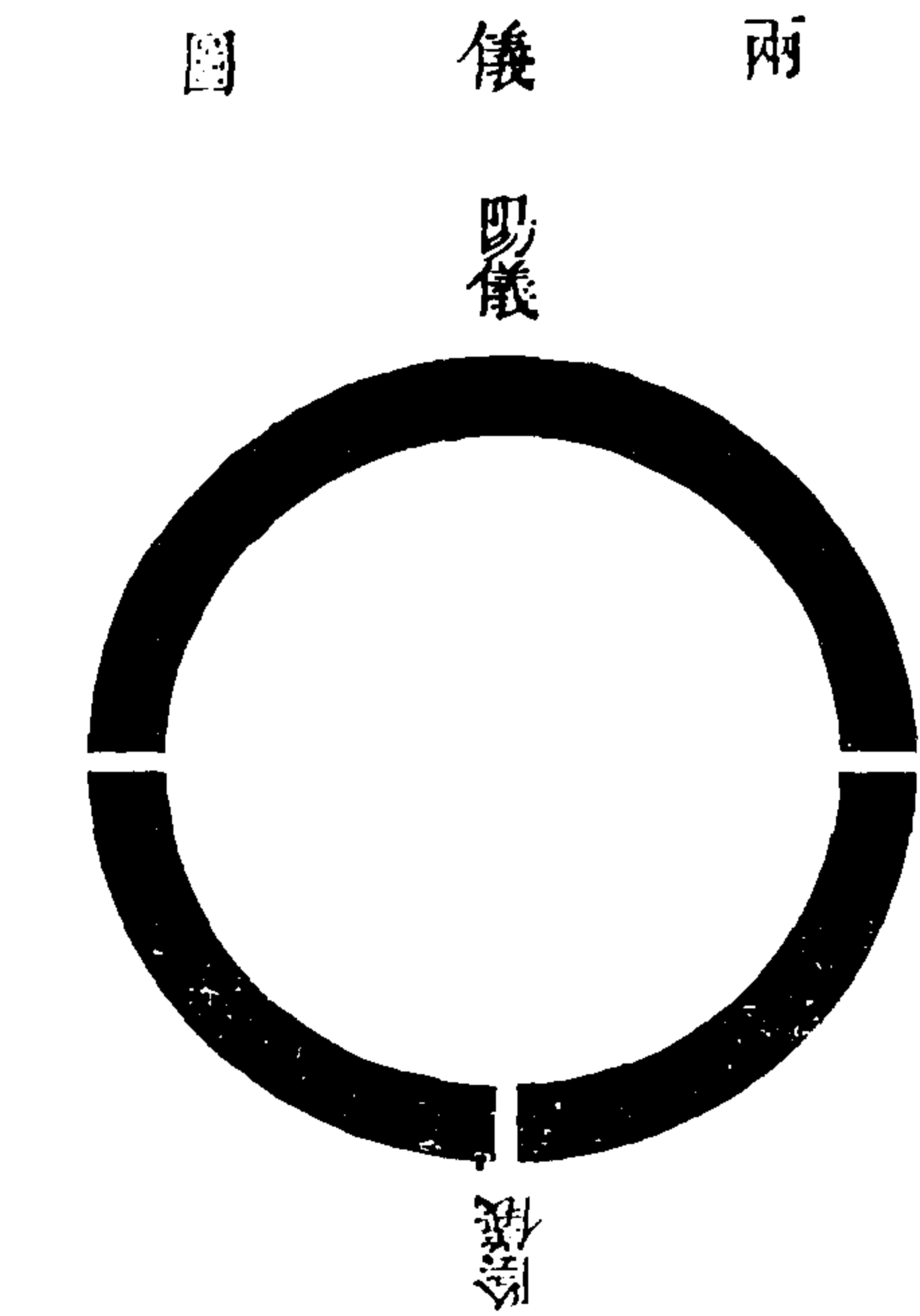
居易齋

太极图



图 113 太极图

(刘元龙《先天易贯》)



图 116 易贯图

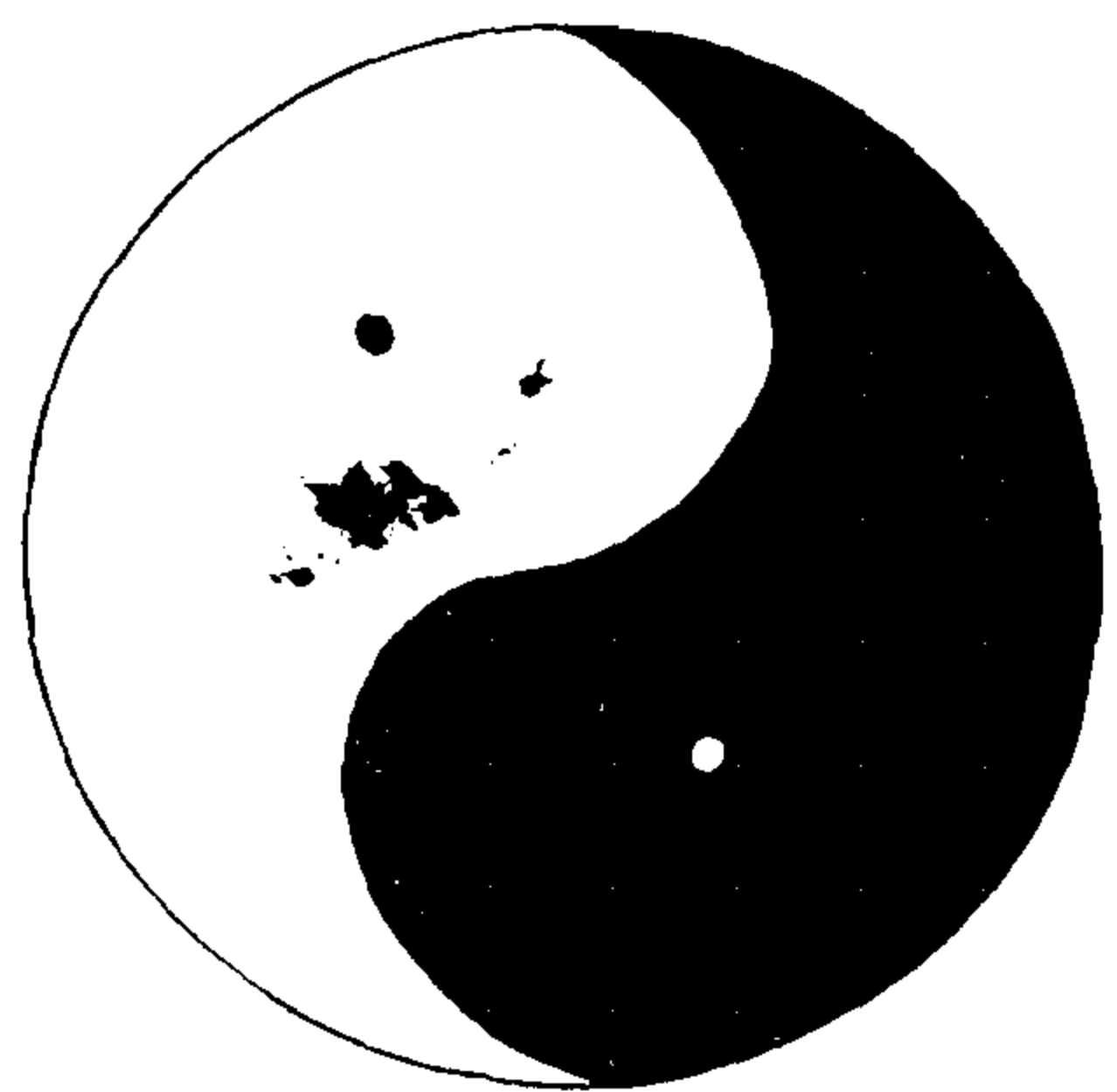

图 115 四象图

(刘元龙《先天易贯》)

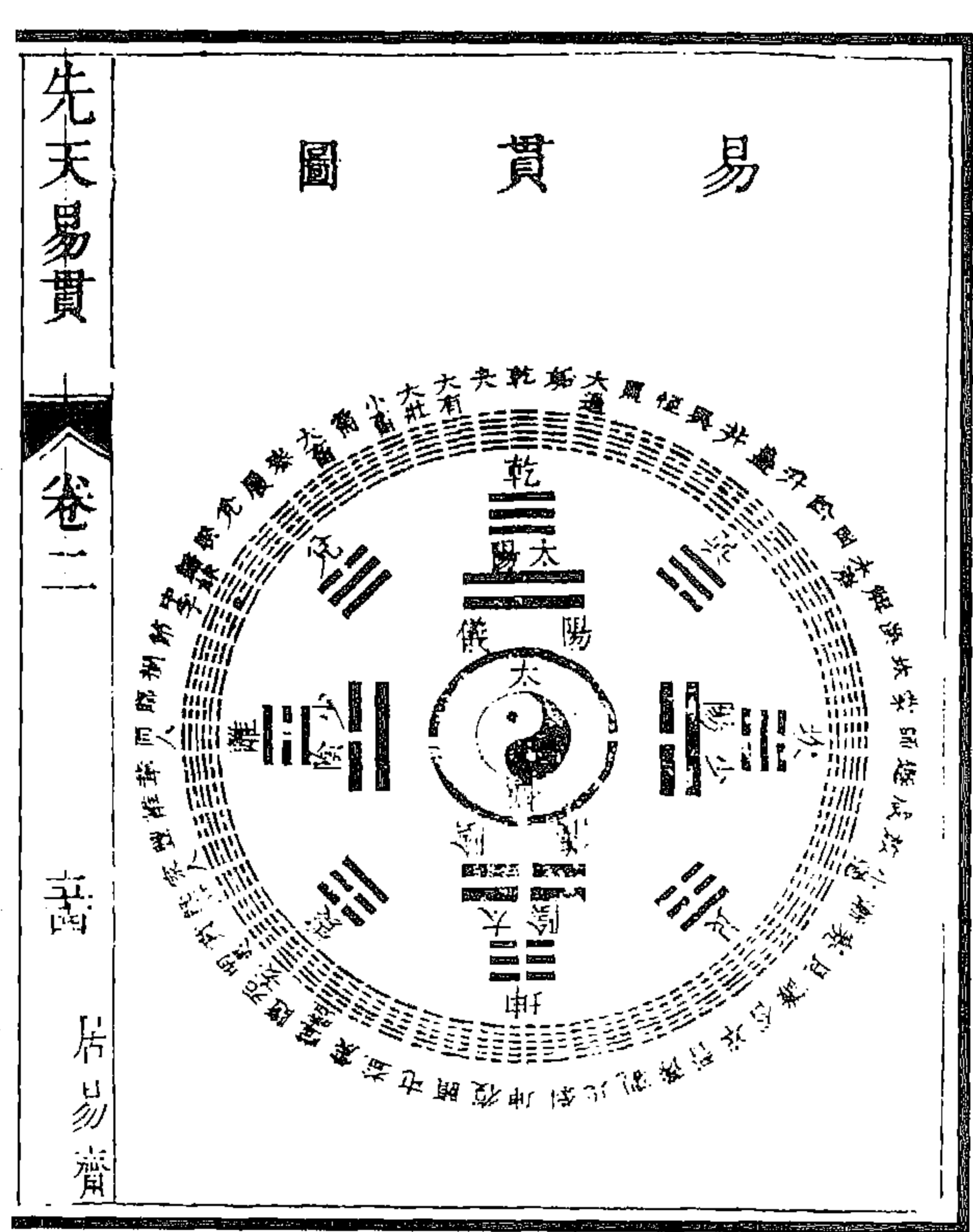

图 118 伏羲太极八卦图

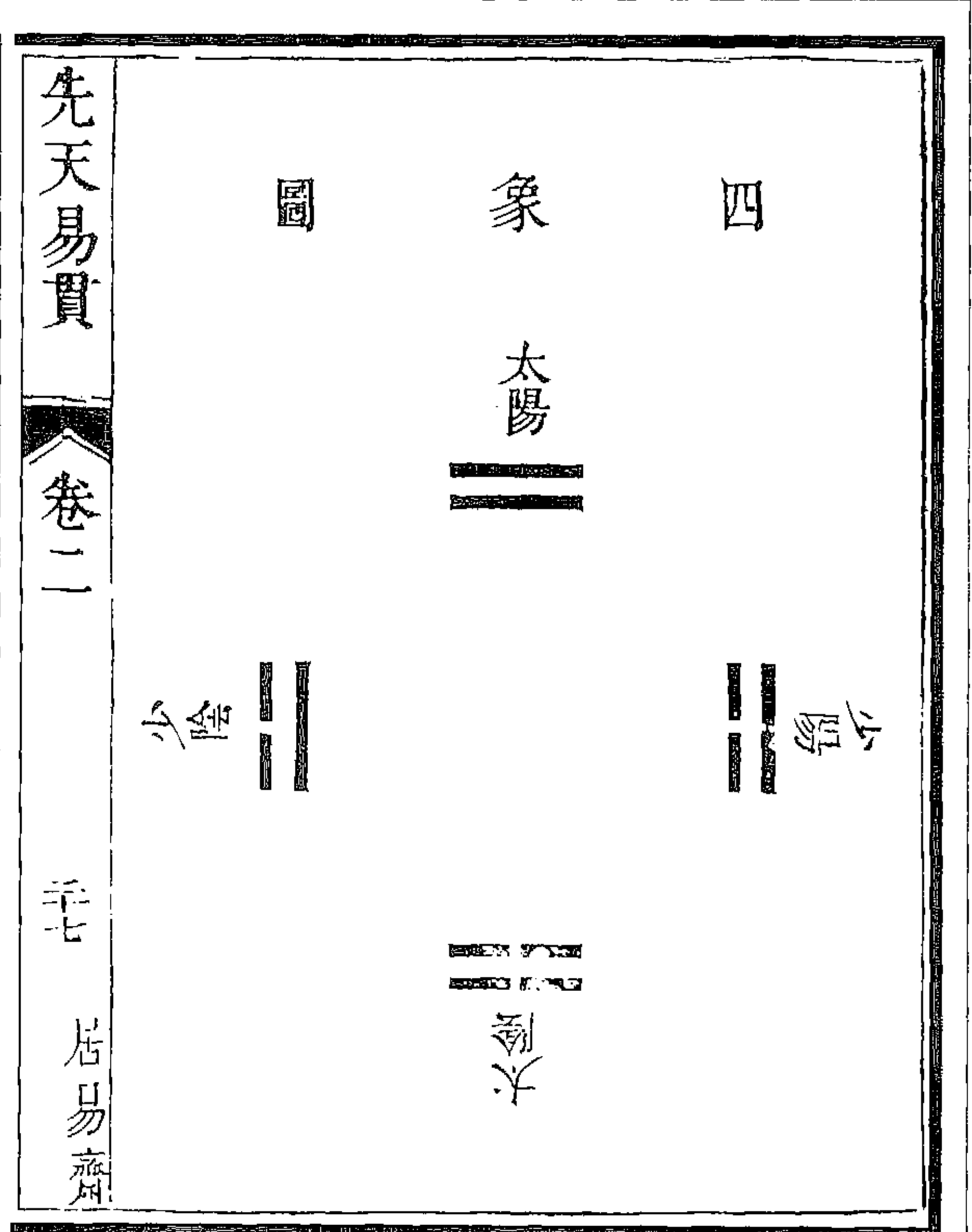

图 117 世运图

(张恩霖《删定来氏易注象数图说》)

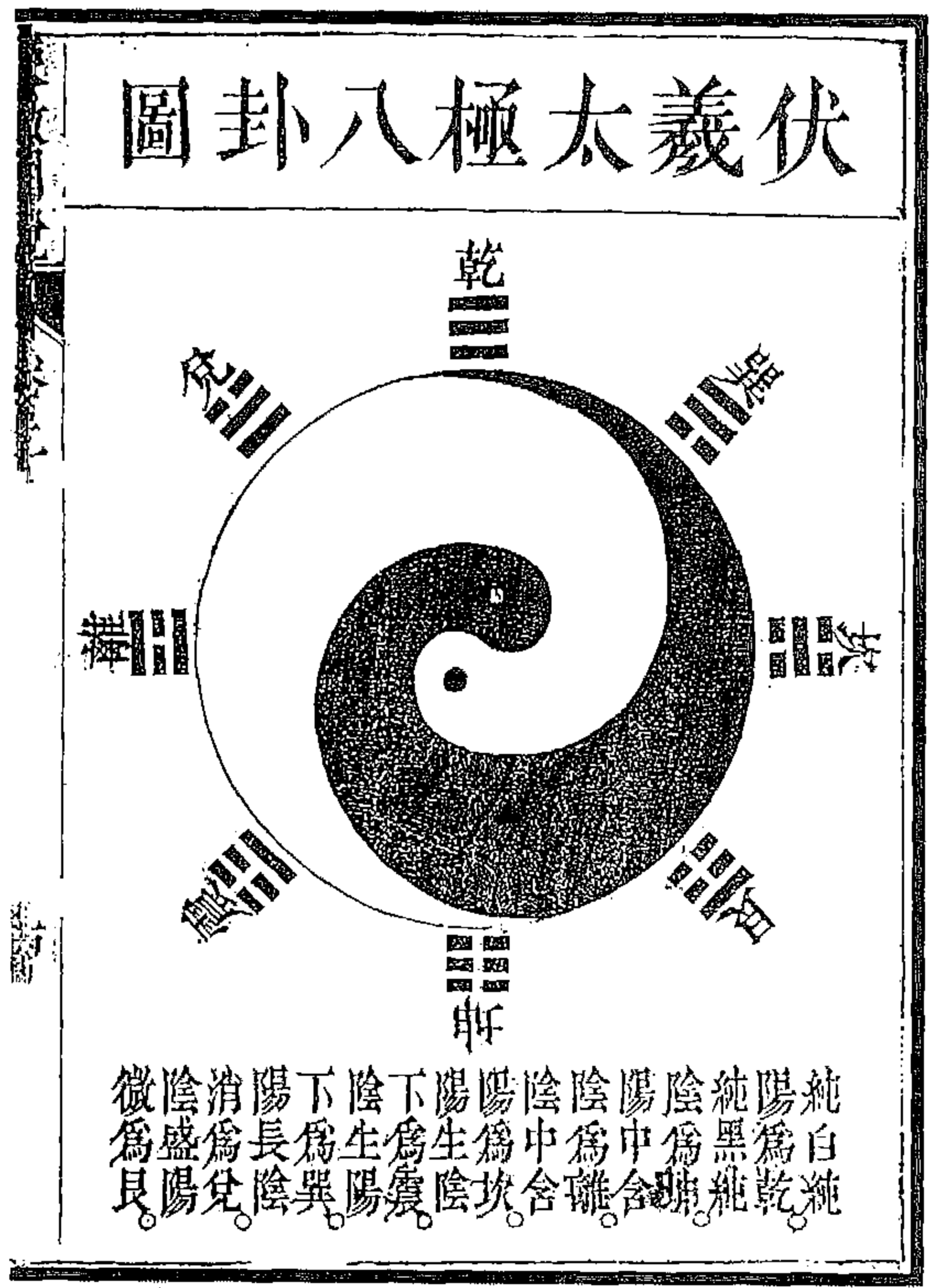

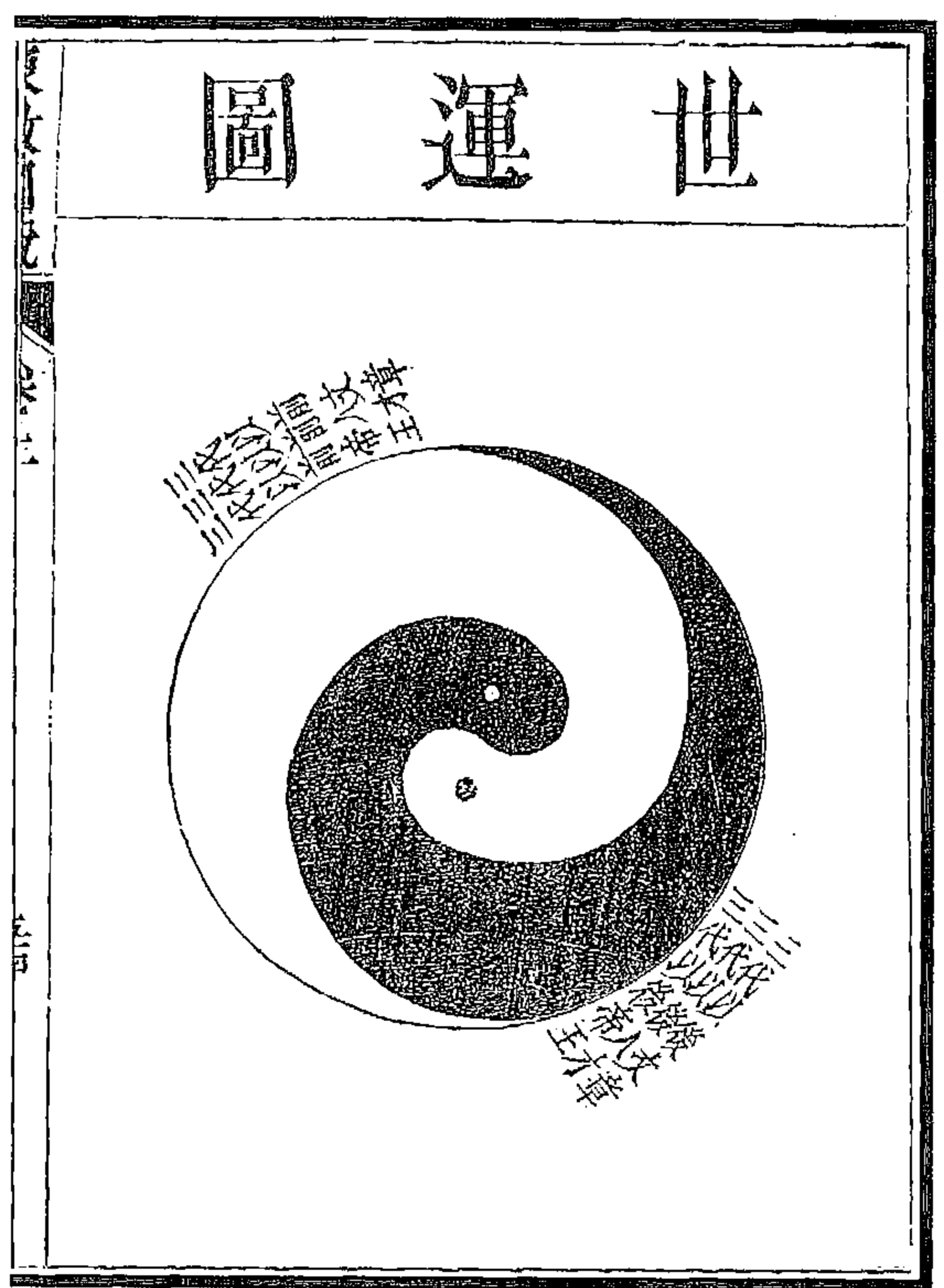

图 120 心易发微伏羲太极图 (秦嘉泽《易学管窥》)



图 119 天地有日月为太极生两仪图 (冯道立《周易三极图贯》)

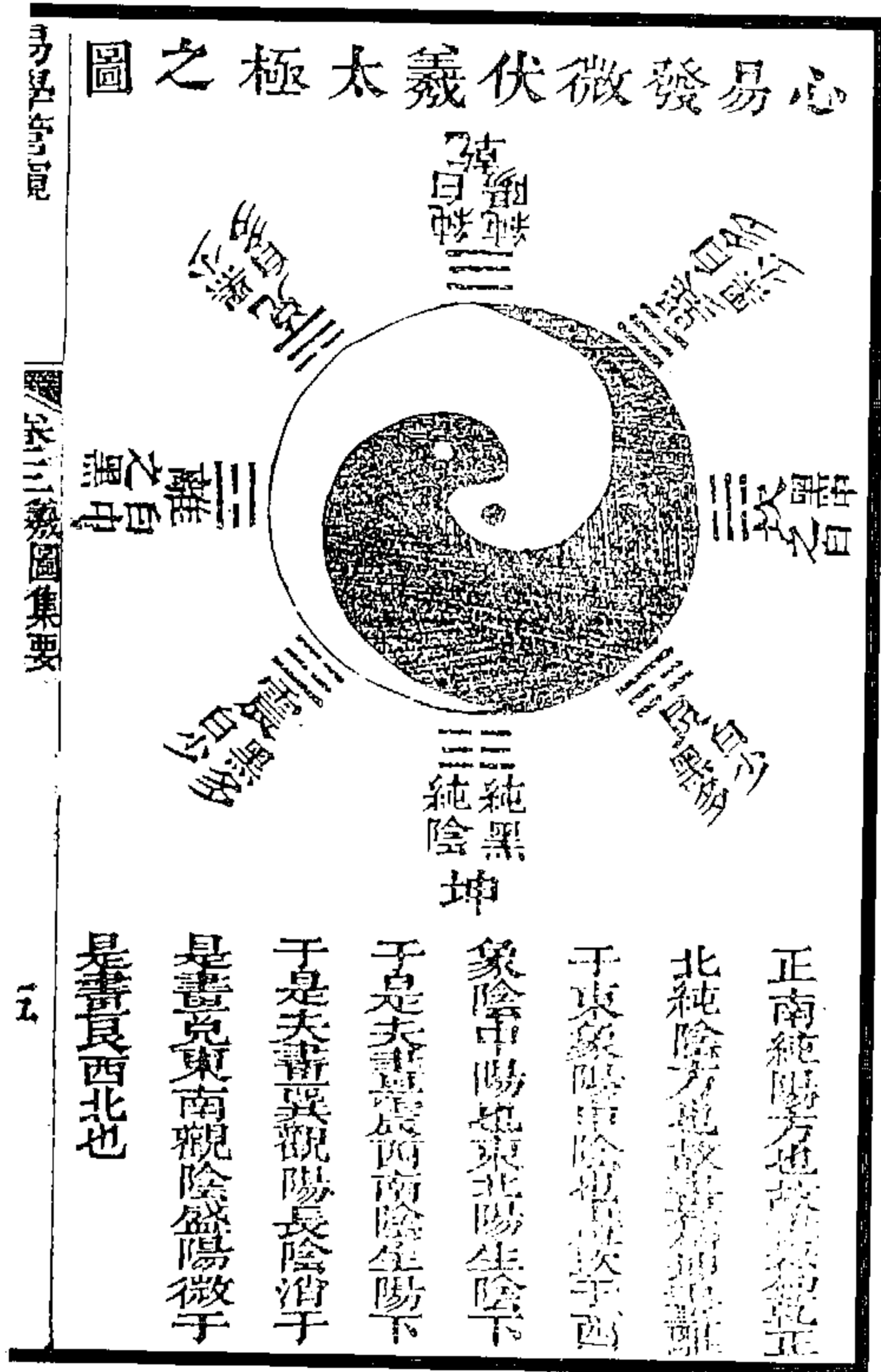

图 122 无极太极八卦图

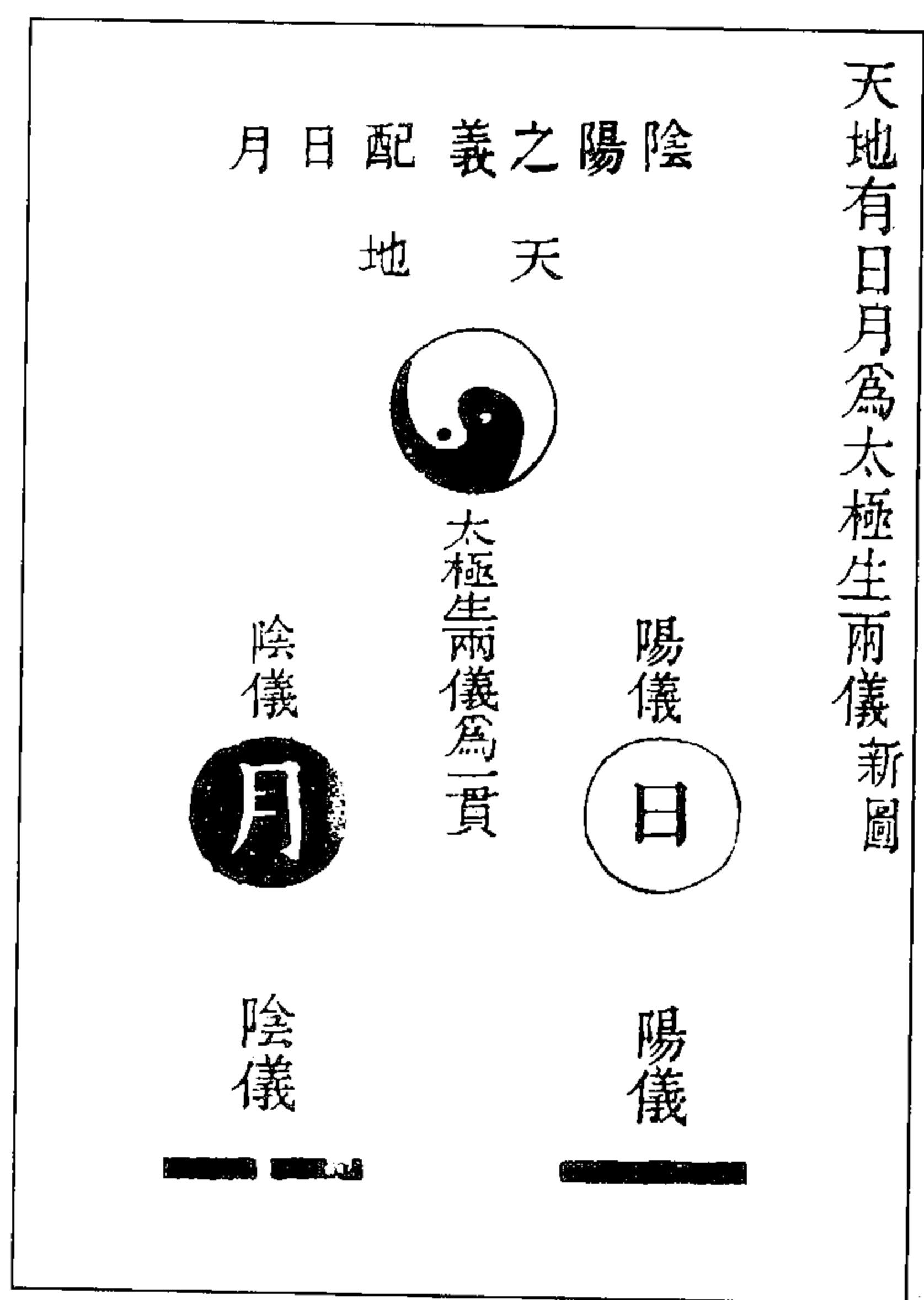

图 121 先天画卦图

(秦嘉泽《易学管窥》)

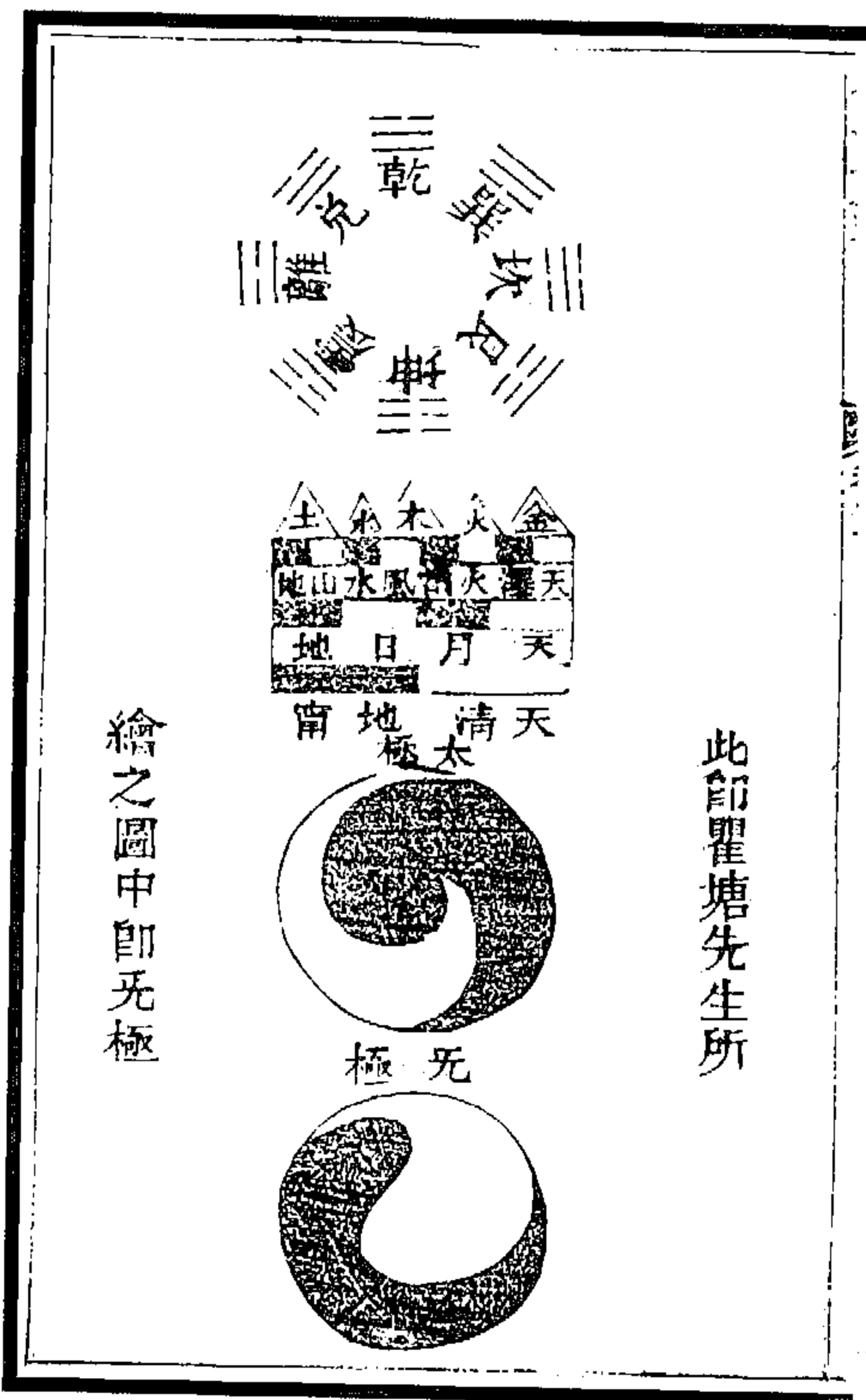

(三) 《来氏太极图》及其前驱



图 126 文王十二月卦气图  
(胡一桂《周易启蒙翼传》)



图 128 维天之命图

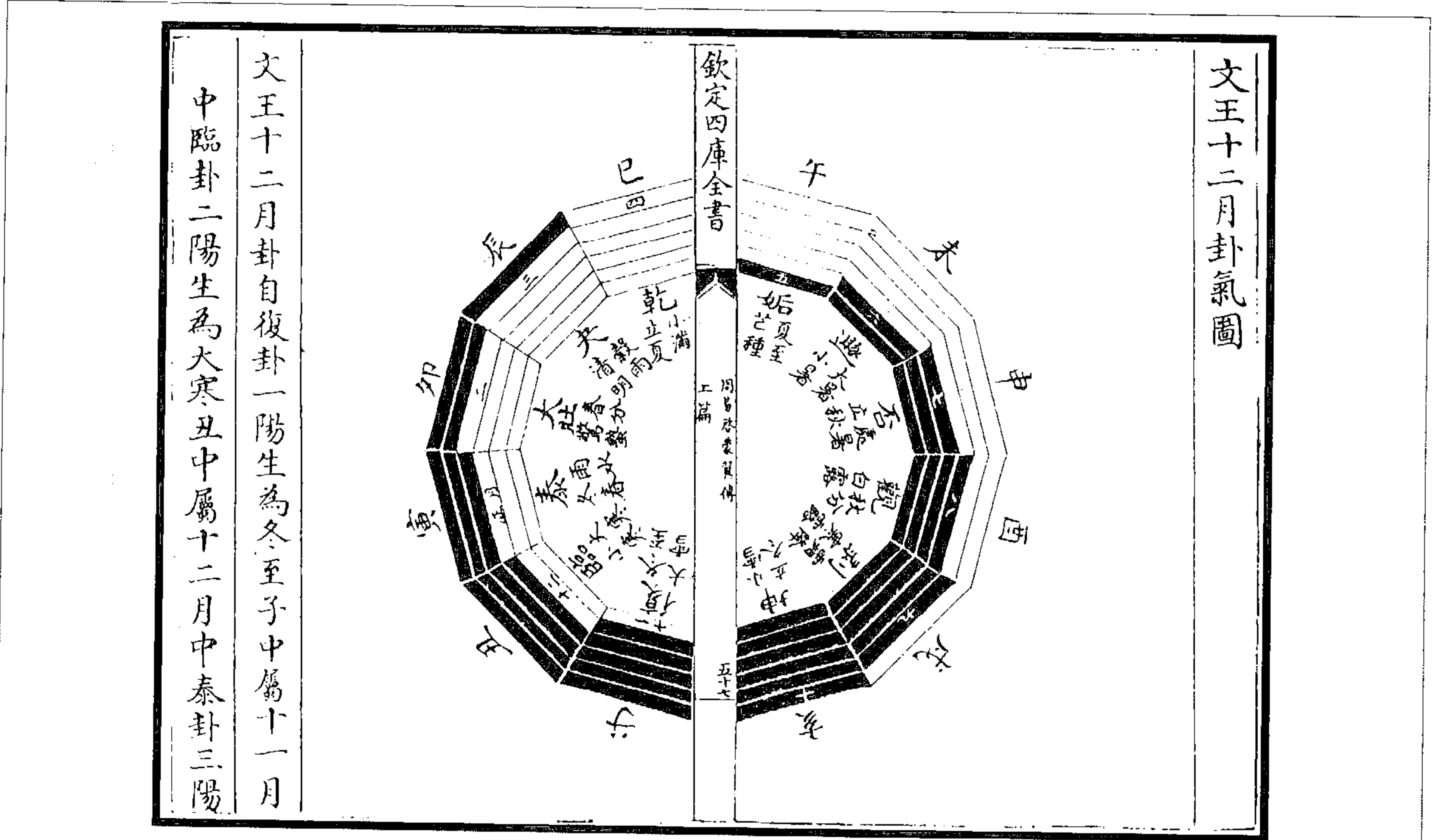

图 127 圣人之心图

(韩邦奇《启蒙意见》)



图 129 易具一寒一暑图  
(卢翰《易经中说》)

(图 130)此圣人作易之原也。理气象数、阴阳老少、往来进退,常变吉凶、皆寓乎其中。孔子《易·系》首章至“易简而天下之理得”及“一阴一阳之谓道”、“易有太极”、“形上”、“形下”数篇,以至“幽赞于神明”一章,卒归于“义”、“命”,皆不外此图,神而明之。一部《易经》不在四圣,而在我矣。或曰伏羲、文王有图矣,而复有此图何耶?德曰不然。伏羲有图,而文王之图不同于伏羲,岂伏羲之图差耶?盖伏羲之图,易之对待;文王之图,易之流行;而德之图不立文字,以天地间理气象数不过如此,此则兼对待流行主宰之理而图之也。故图于伏羲、文王之前。

(来知德《周易集注》)

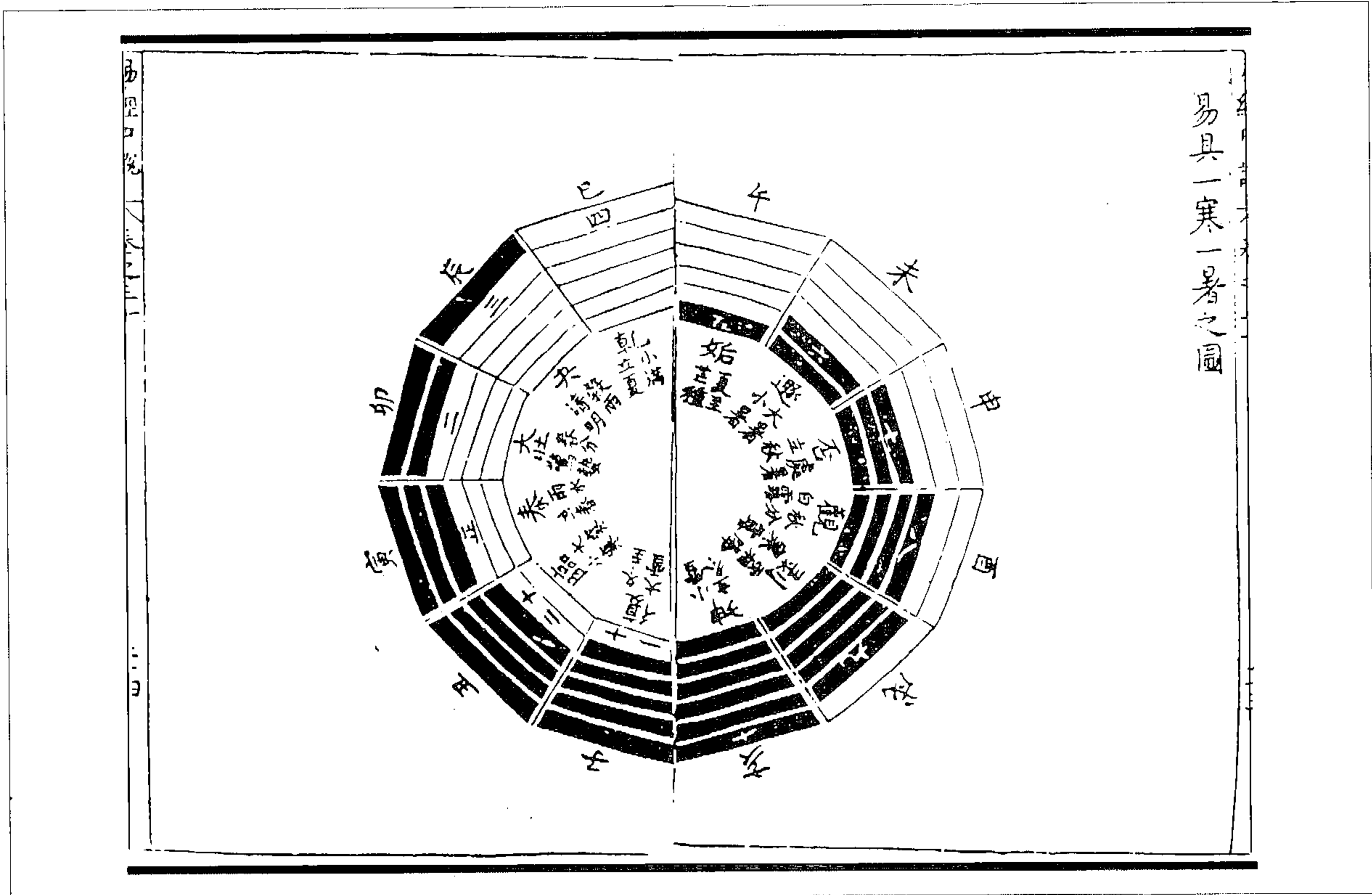

图 130 来知德圆图



图 132 伏羲八卦方位图



图 131 太极图

(高雪君《易经来注图解》)

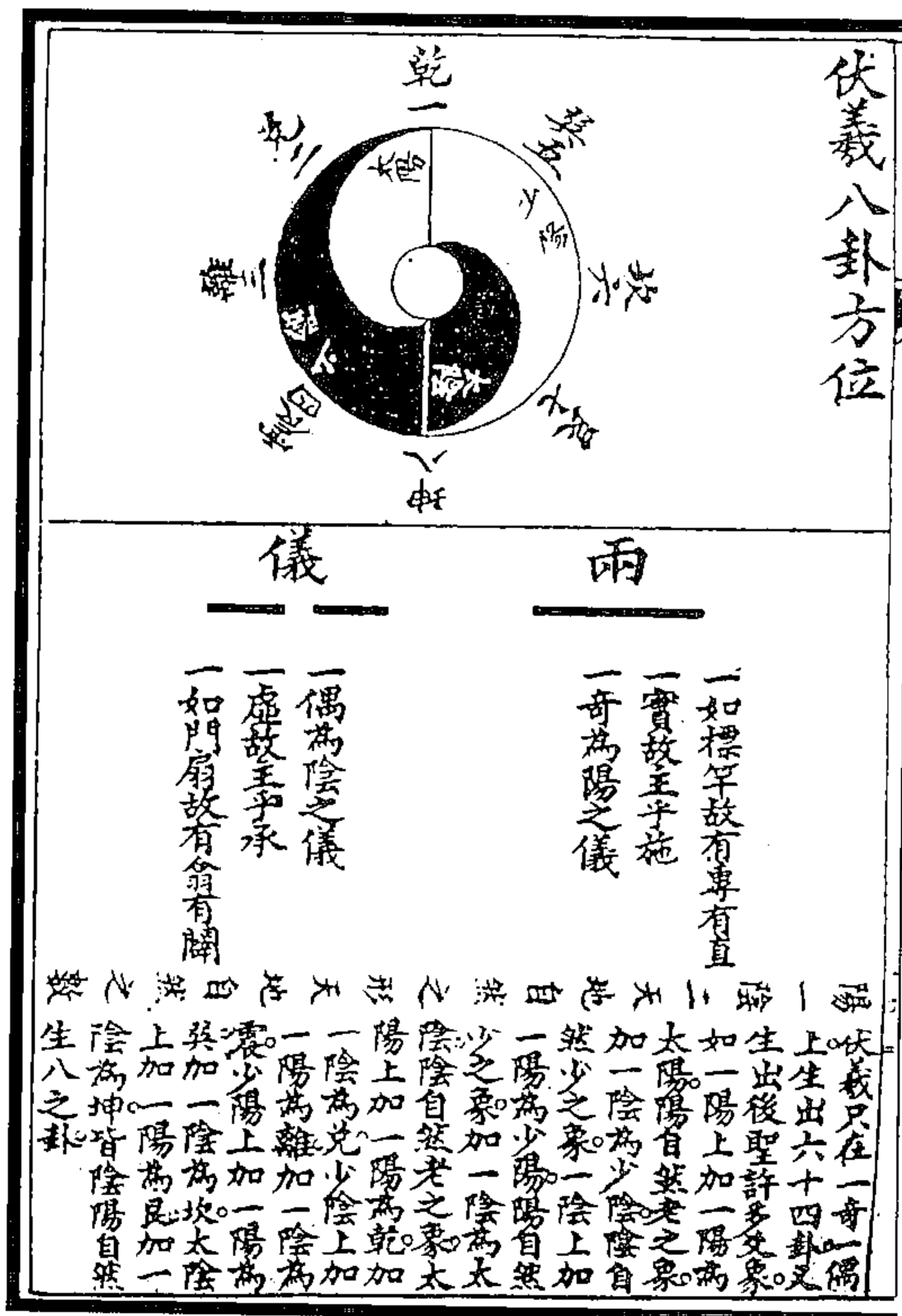

图 134 阳直图

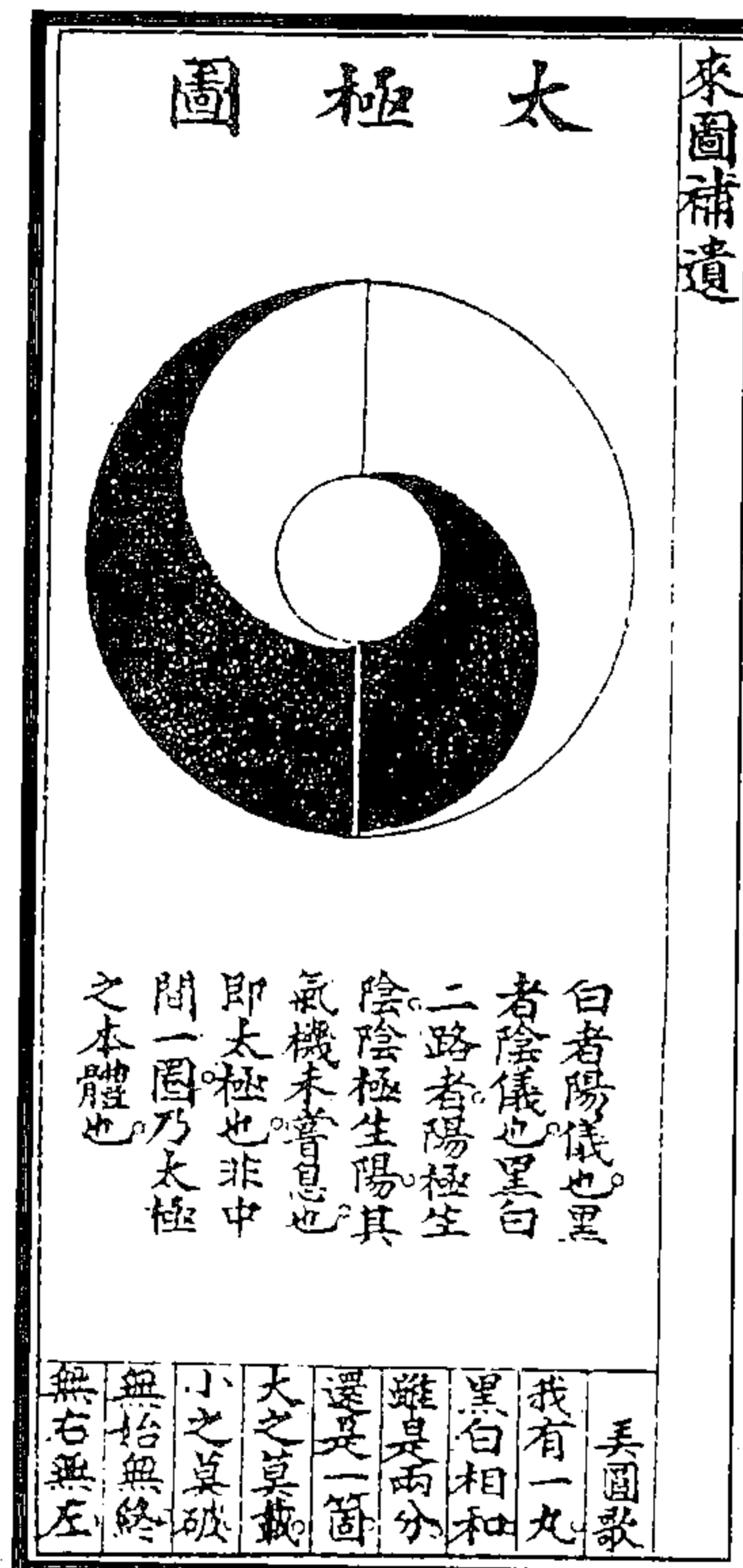
图 135 阴直图

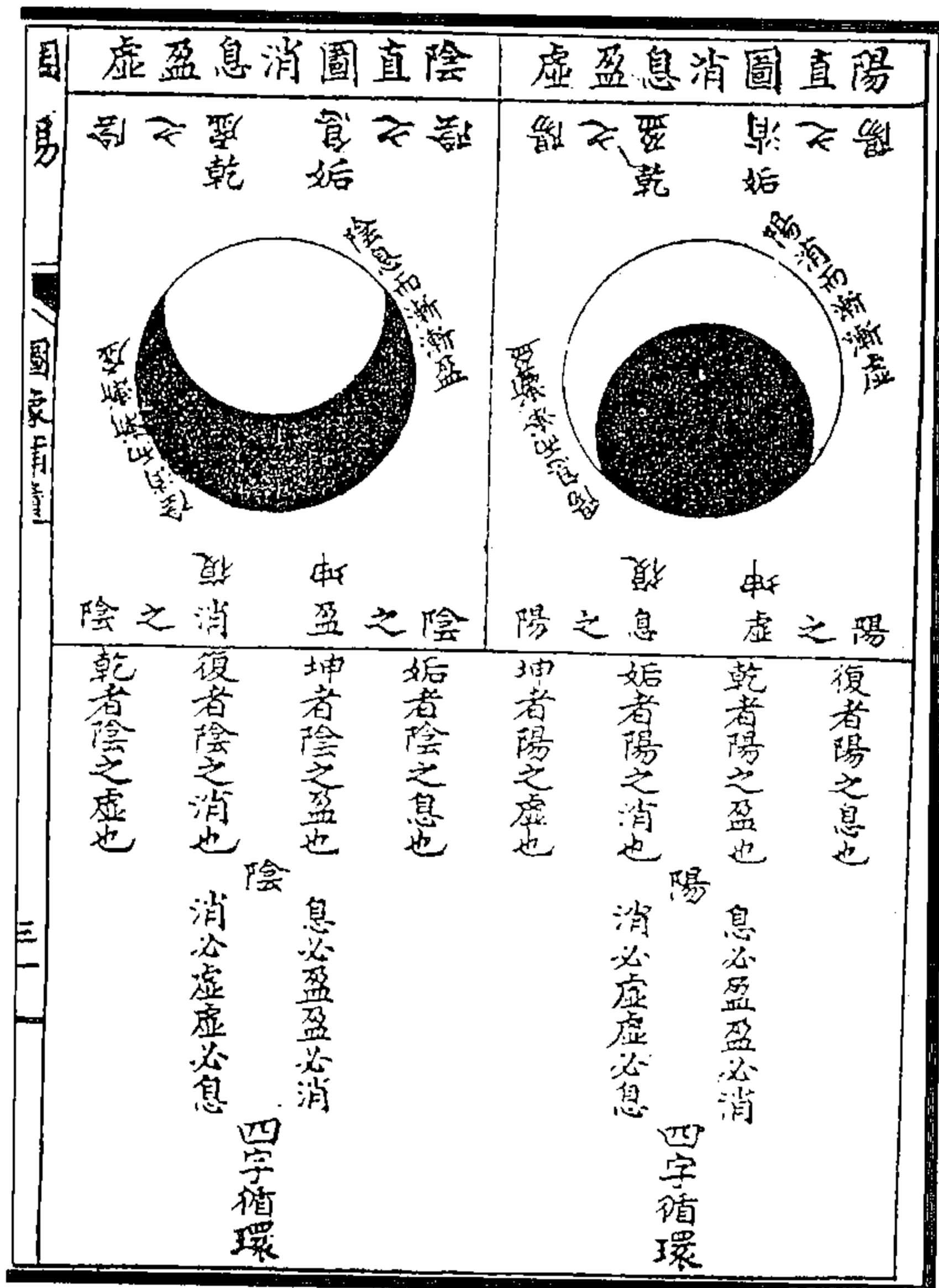

图 133 伏羲卦图

(高雪君《易经来注图解》)



图 137 文王八卦方位图

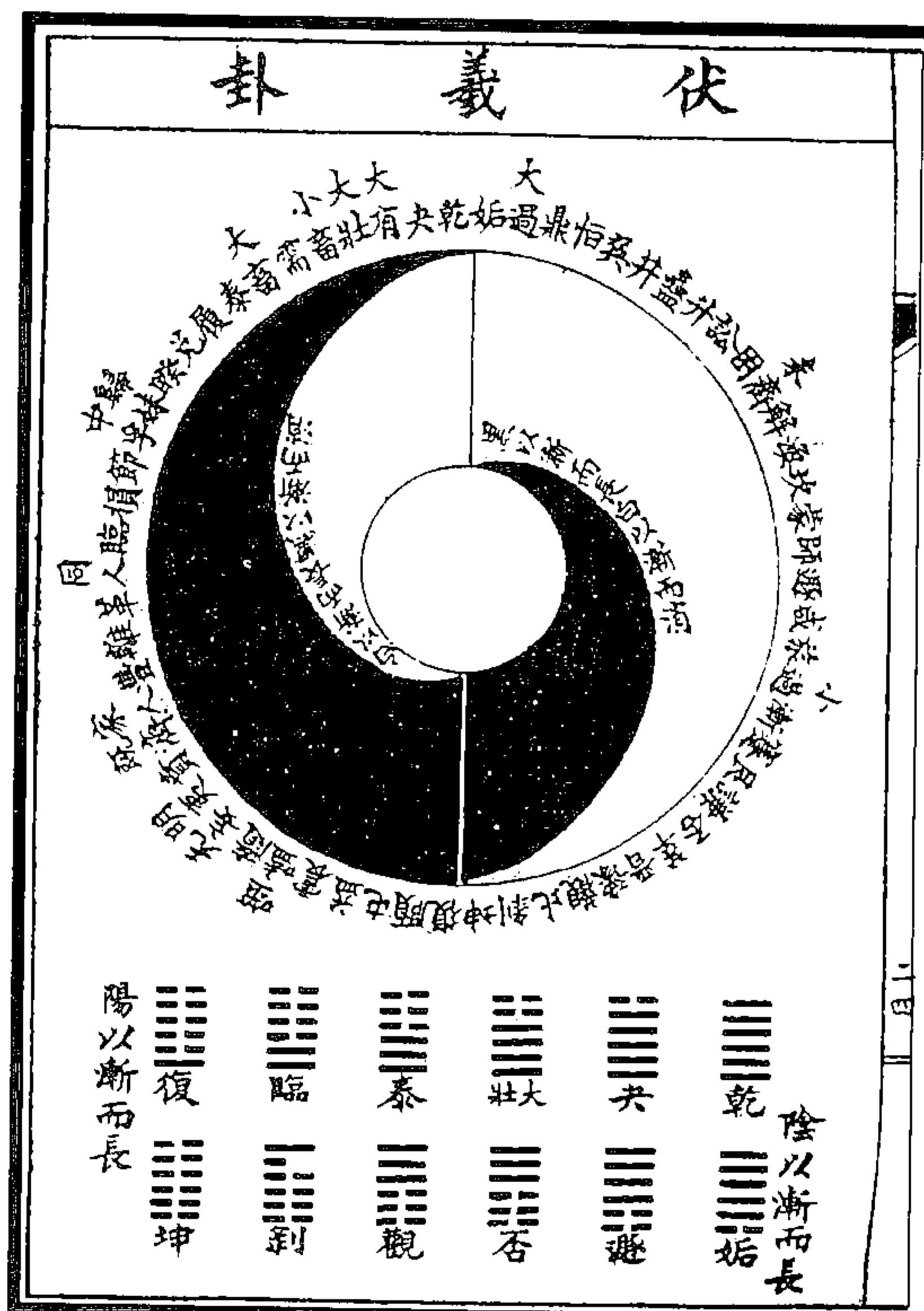

图 136 天上月輪圖

(高雪君《易经来注图解》)

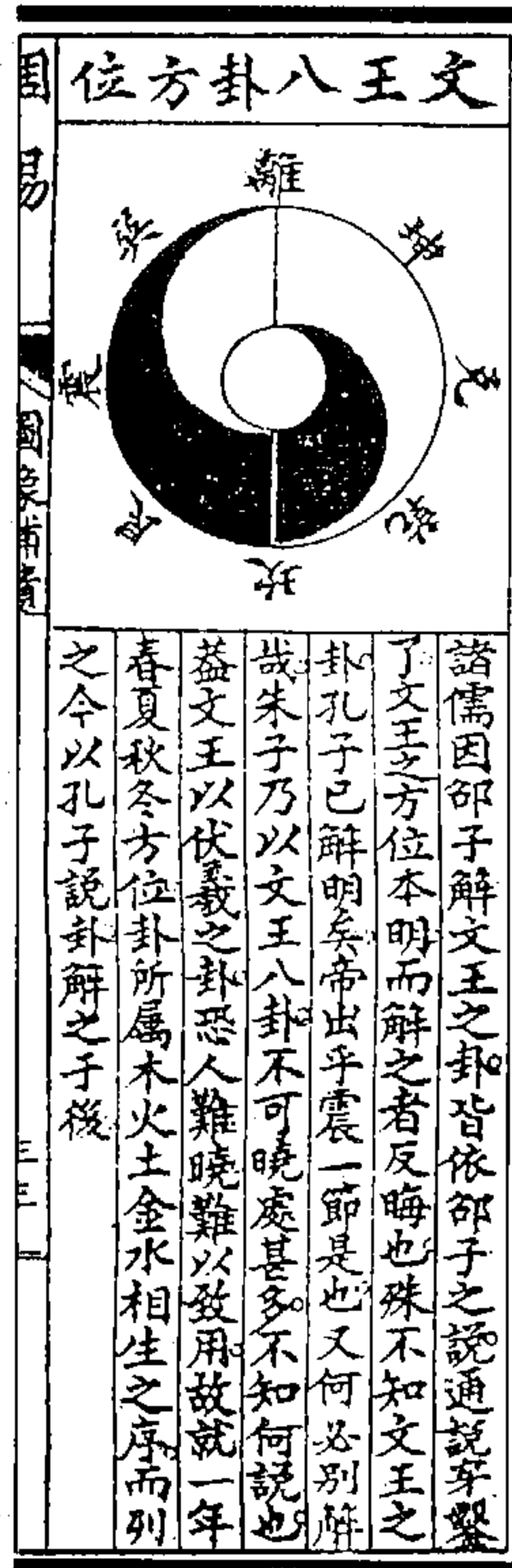

图 138 一年氣象圖

(高雪君《易经来注图解》)



图 139 大混沌图  
(高雪君《易经来注图解》)



图 140 天地形象图  
(高雪君《易经来注图解》)



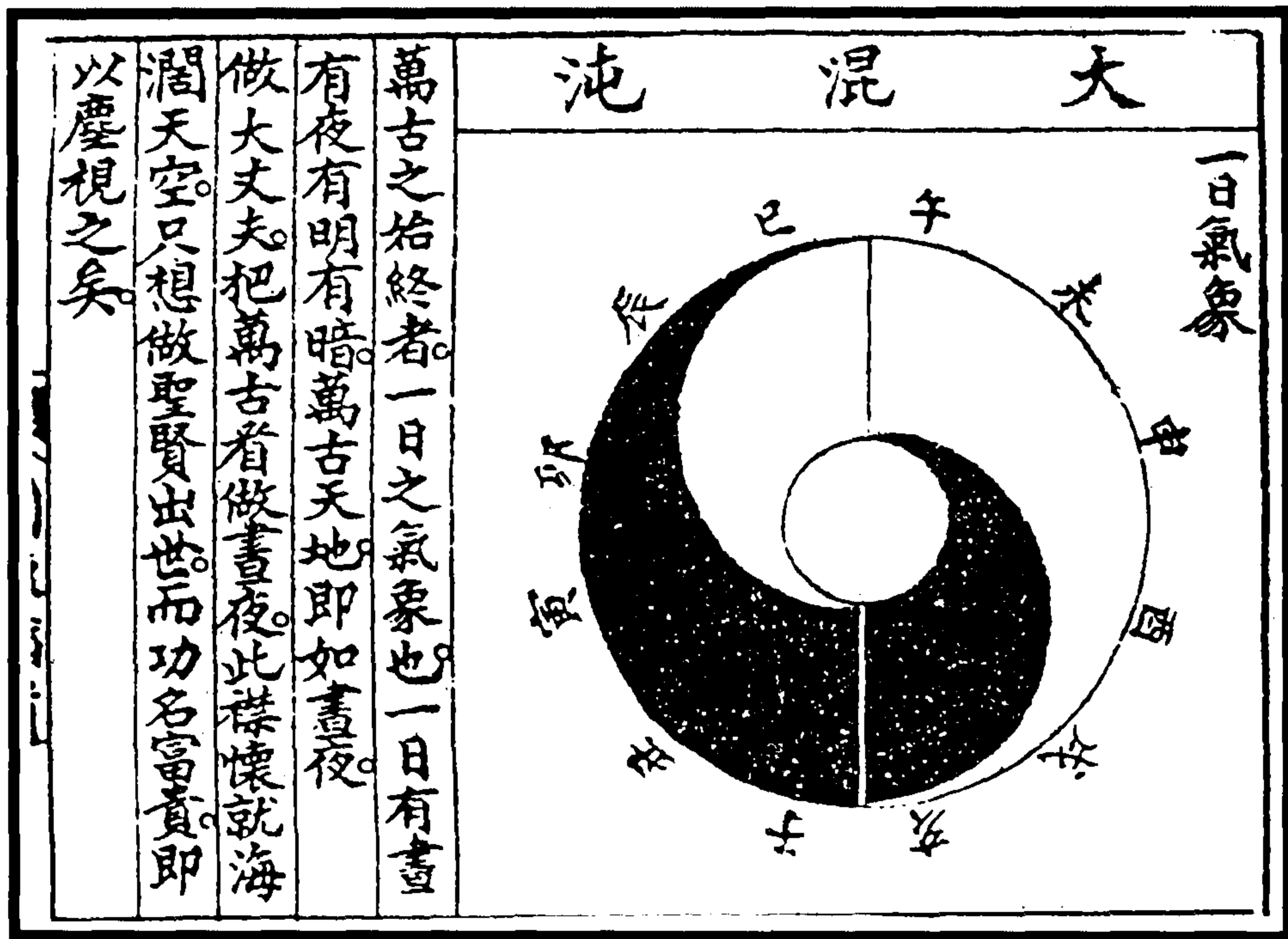

图 142 历代文章图

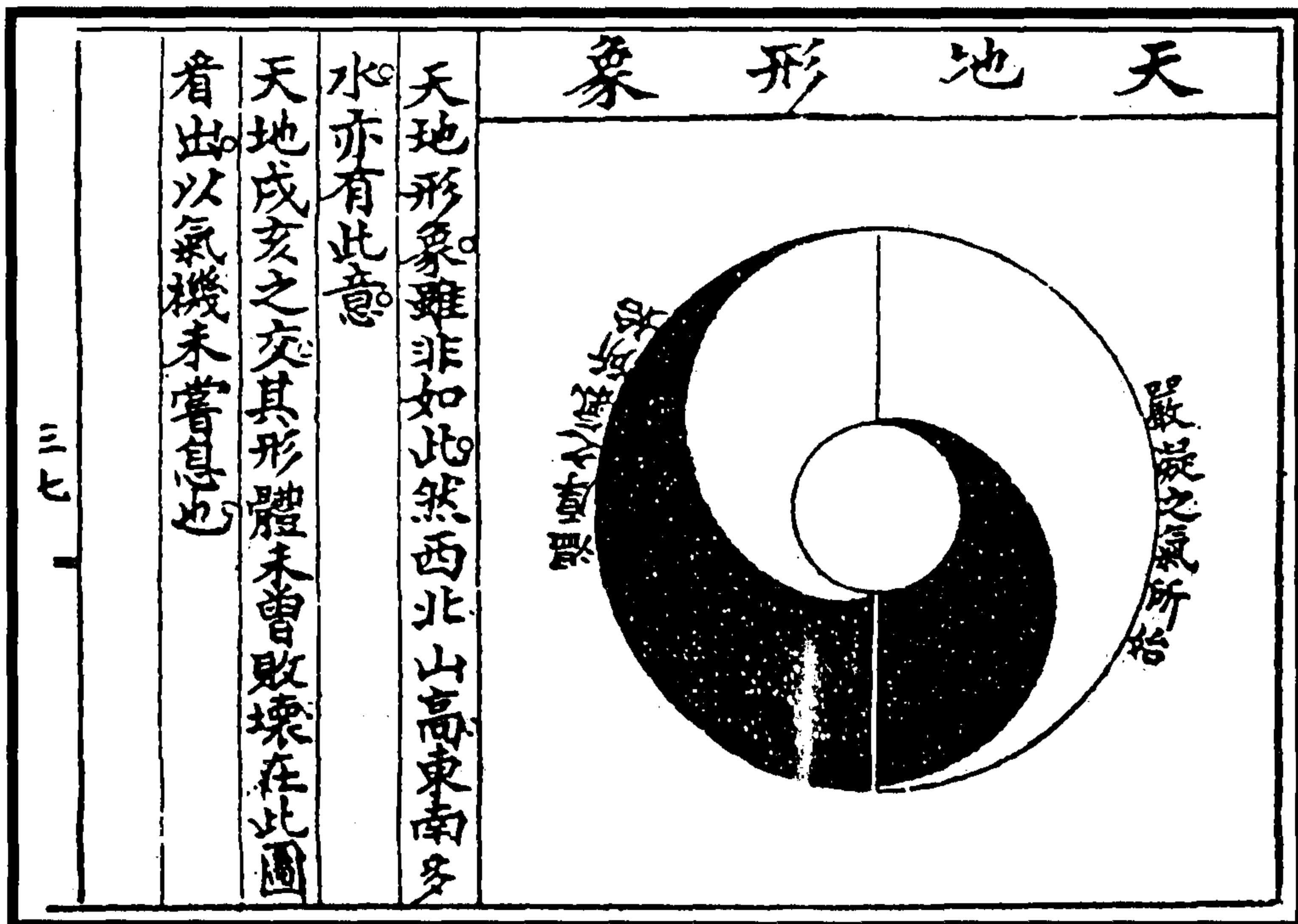
图 141 帝王图

(高雪君《易经来注图解》)

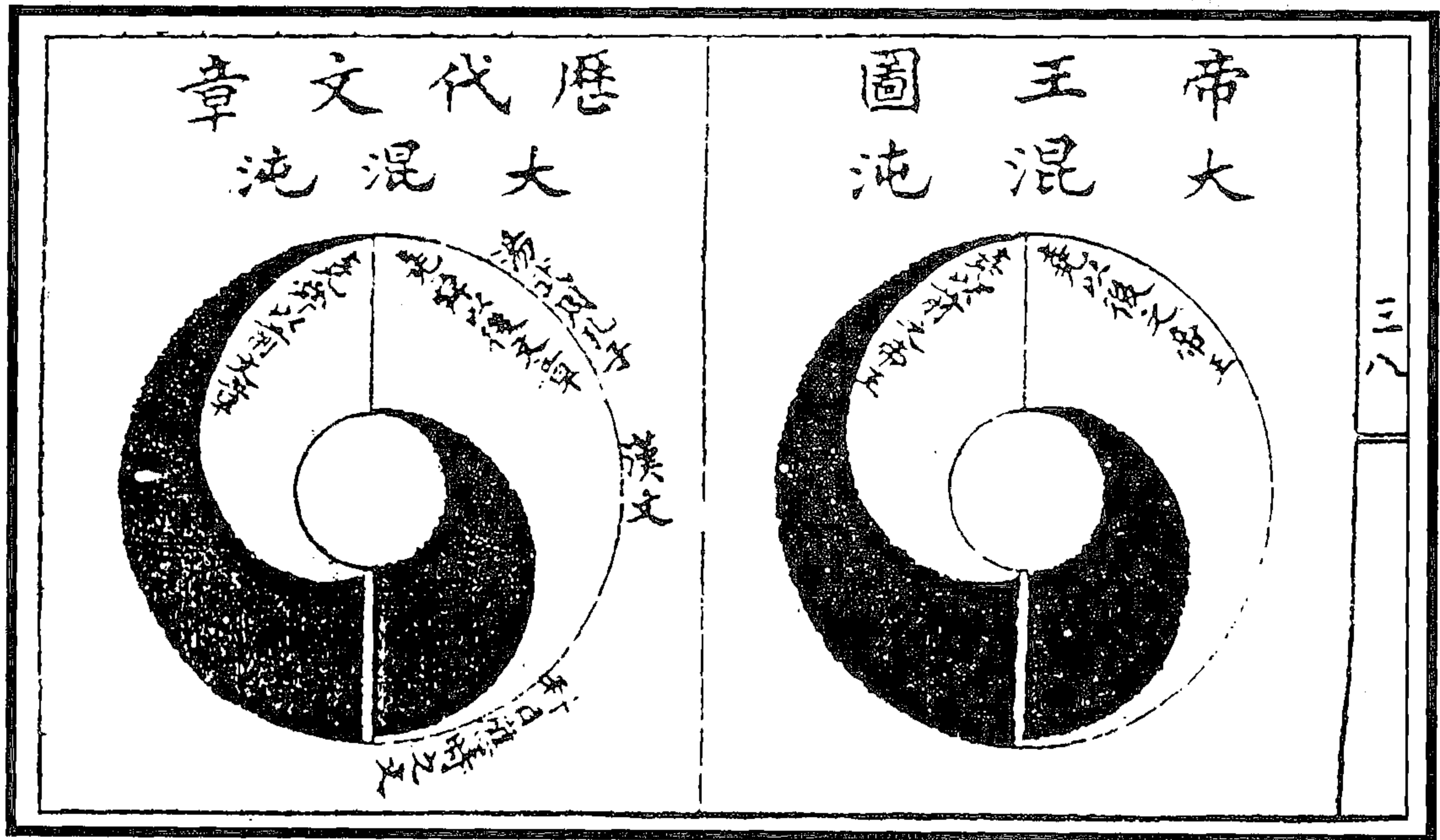

图 144 一日混沌图

图 143 以周家论小混沌图

(高雪君《易经来注图解》)

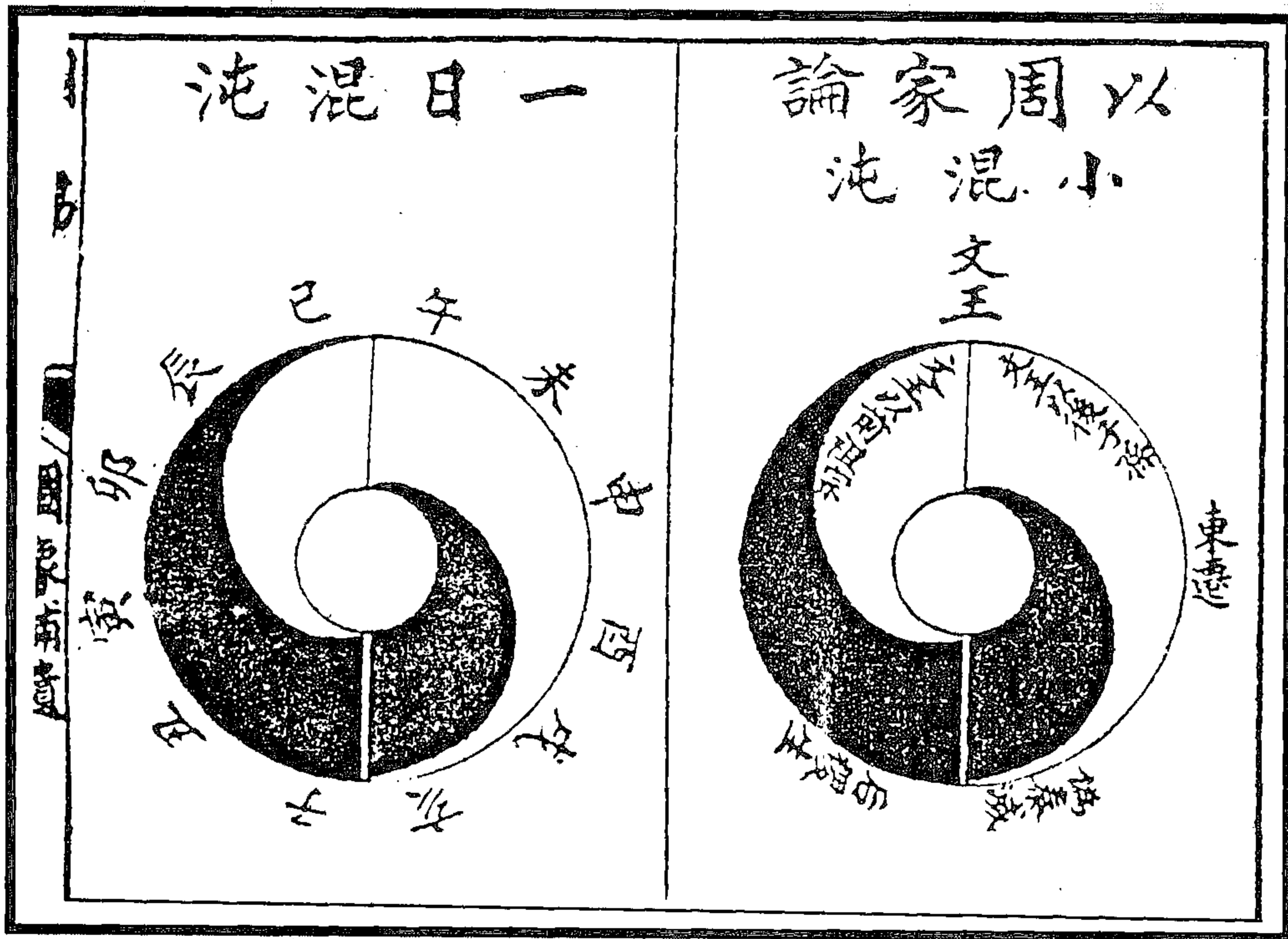

图 146 天下混沌图      图 145 历代人才大混沌图  
(高雪君《易经来注图解》)



图 147 太极河图

太极一也，太极中之阴阳奇偶亦一也，天地由之化生乎万物，吾人以之应感乎万殊，虽欲二之不可得也。但凡民囿于其中，而不察贤智，各执其偏而未融，此所以太极自为太极；《河图》自为《河图》，而或以己见割裂强合之，则造化几乎息矣。此图即《河图》也，其阴阳交会、奇偶位数，与太极、仪象，皆不期合，而自无有不合者。惟潜心以细玩之，虽曰一六在下，二七在上，其实皆阳上而阴下；虽曰三八在左，四九在右，其实皆阴左而阳右；虽曰以五生数统五成数，其实皆生数在内而成数在外；虽曰阴阳皆自内达外，其实阳奇一、三、七、九，阴偶二、四、六、八，皆自微而渐盛。可见《太极图》、《河图》出于天地，画于圣人，固所以模写造化，以启牖后人。其实天地亦有所不能违也，考之《书·顾命》“天球、河图在东序”，《论语》“河不出图，吾已矣夫”，《河图》为古帝王圣贤所重也。如此彼欲分裂某几点，置之某处而更乱之，盖即此《太极河图》观之哉？但阴阳左右虽旋转无定在也，而拘拘执《河图》虚中，五、十无位之说，是又不知阴阳合于中心，而土本天地之中气也。非达观者，其孰知之？

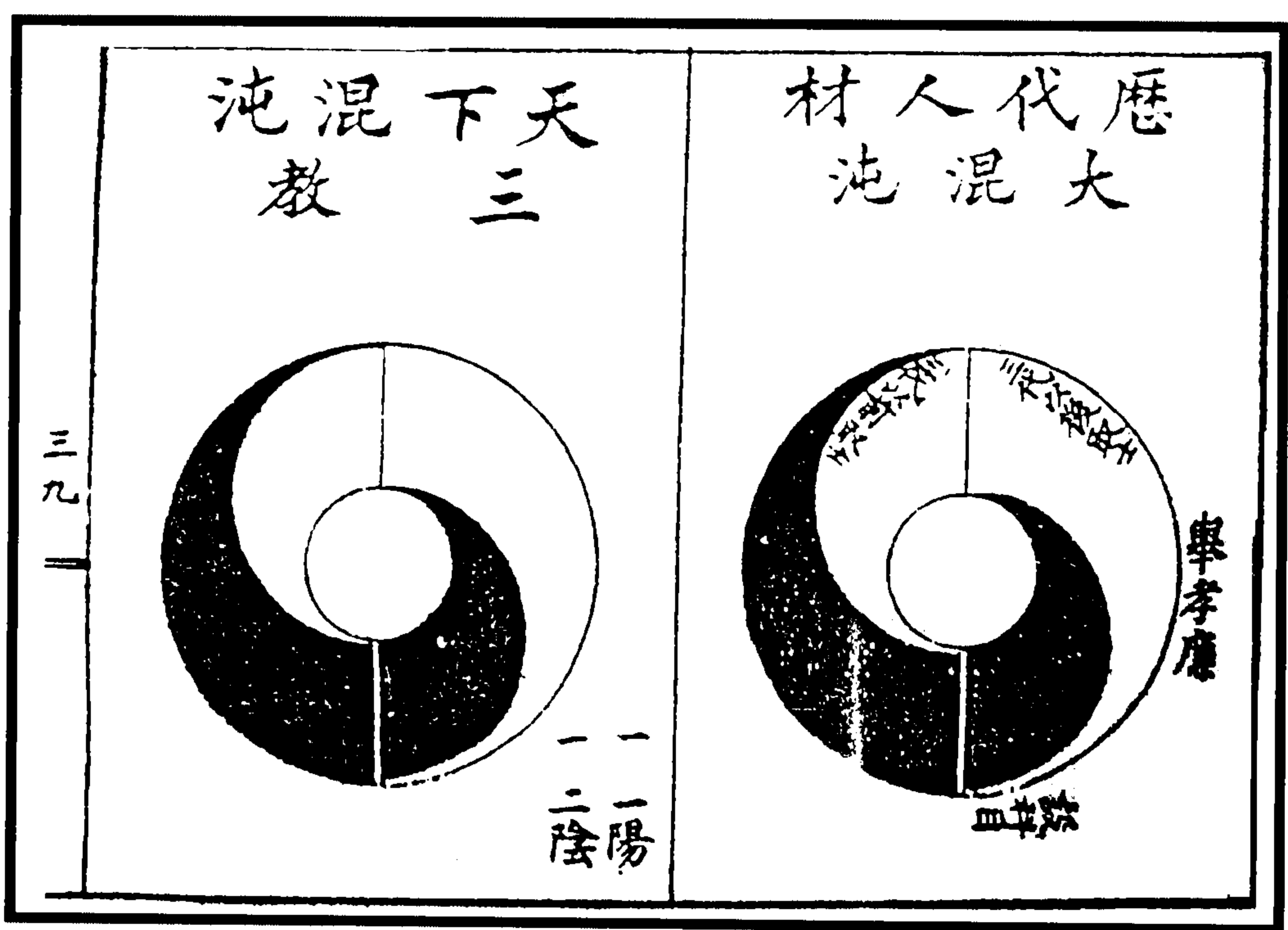
《古太极图》、《河图》、《洛书》总说

或问，太极无古今也，而图以古名，何欤？曰，言古以别夫今也。《周子太极图》圈象本空，下图阴阳互根，五行相生，又指其中空圈为太极，虽与此图互相发明，未若此图原画自古先圣帝，更浑涵耳。可见图有古今，太极何古今之有？予岂徒信古之图哉，信夫太极而已矣。

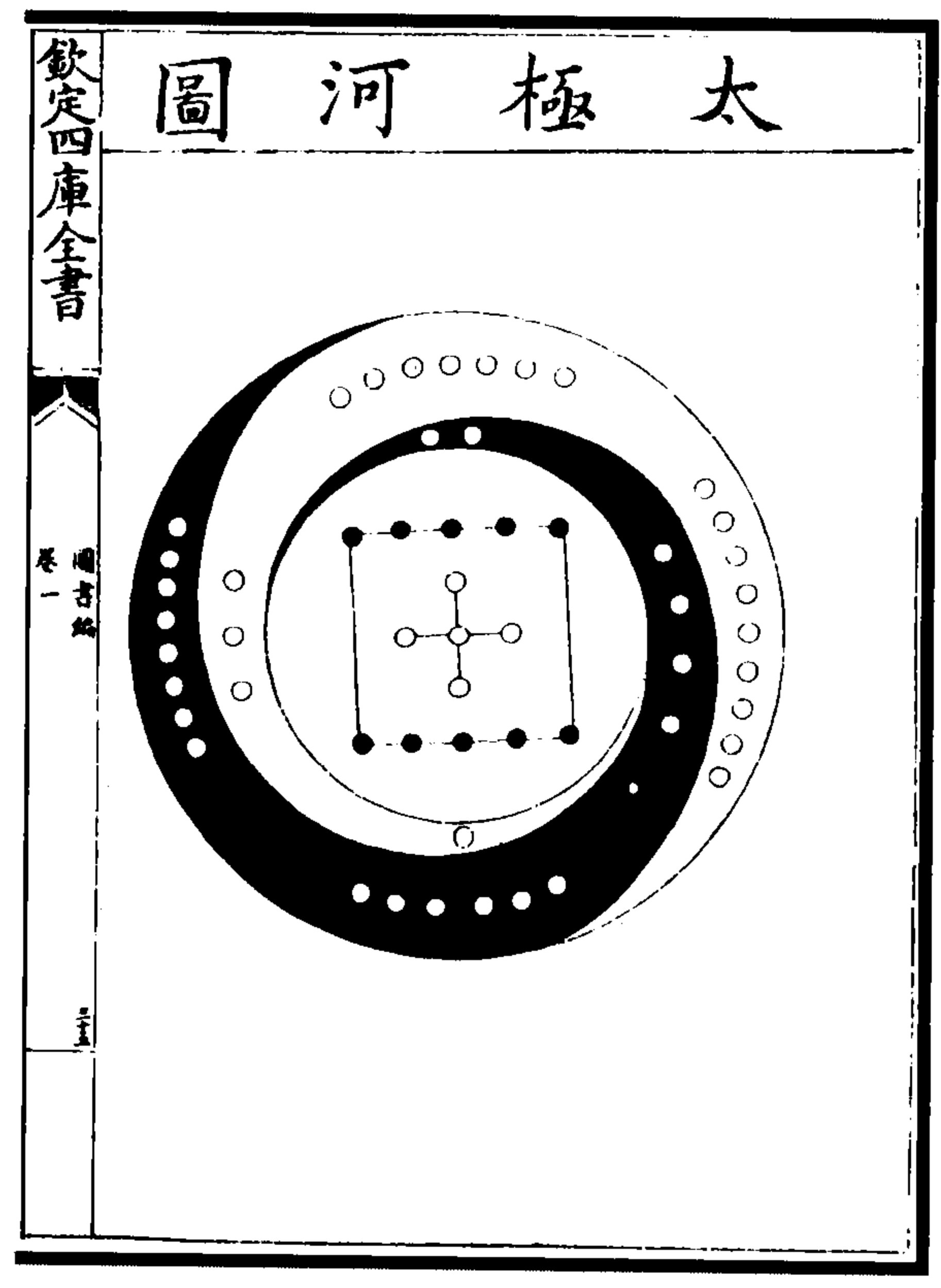
(章潢《图书编》)



图 149 造化象数体用之图

图 148 二气化生万物图

(章潢《图书编》)

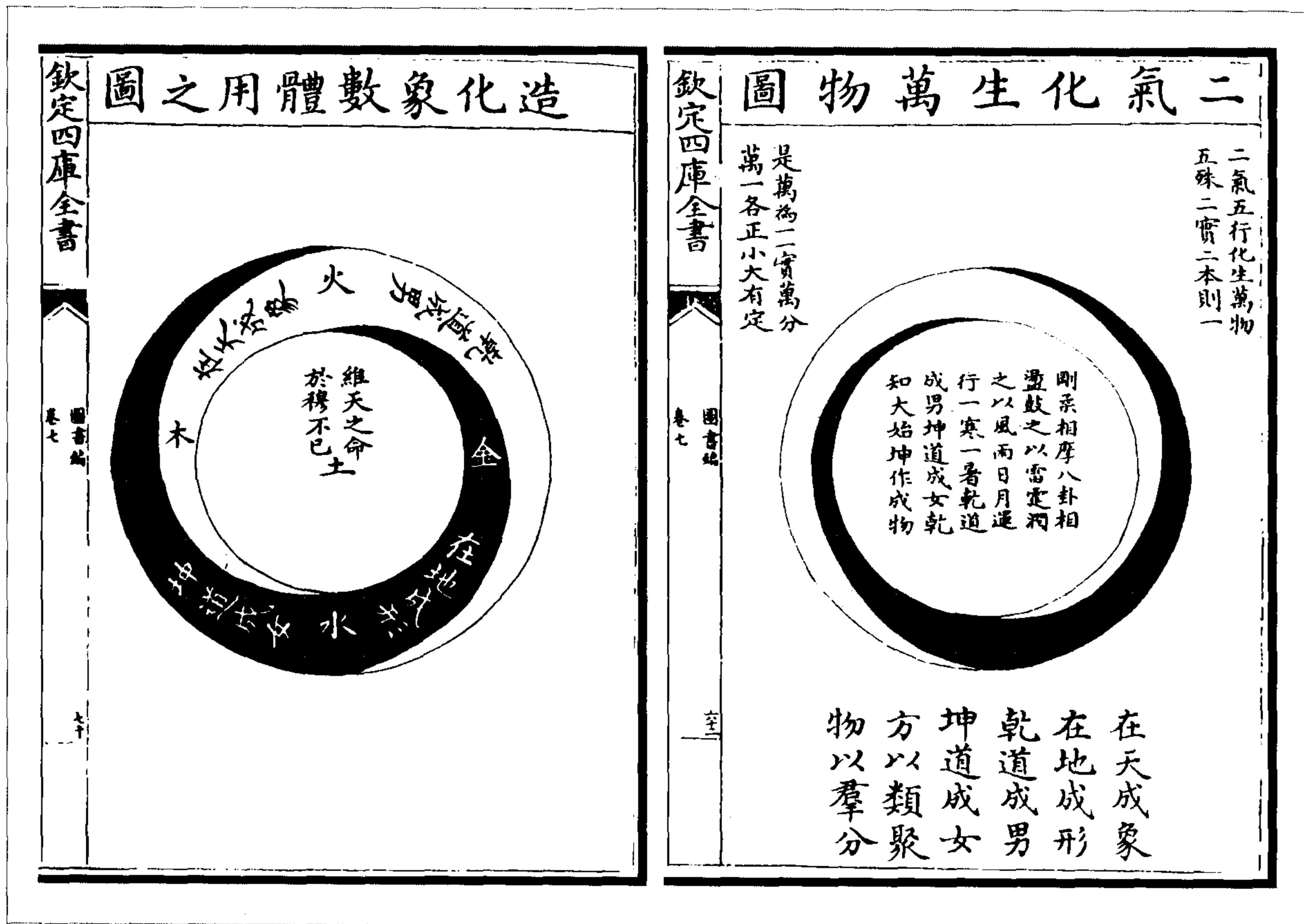

大易則通

卷二

三

# 太極河圖

图 150 太极河图  
(胡世安《大易则通》)



# 太極自然圖

陽動

陰靜

按大極自然圖。先賢无  
 文。然驗諸卵物。未有生  
 機之先。黃居中。白環於  
 外。此无中。含有。无極而  
 太極也。及生機將有。則  
 黃白中分。各居其半。而  
 環旋於外。兩目離焉。白  
 為陽。黃為陰。此大極之  
 判。動而生陽。靜而生陰。  
 所謂兩儀者也。

周易象義卷

首卷

三頁六



图 151 太极三图  
(吴德信《周易象义合参》)

(图 152)此与《河图》及先天八卦相似，然非联为此图，则其中循环不息之机与名为先天之义，皆不可得而见也。

《先天八卦图》，则《河图》而画之……是伏羲所画先天，亦本《河图》而具此循环之义也。后人只见文王作易之图，俱各向卦上留心，未见伏羲初画本图，阴阳之画连而不断，本具气机联贯之妙，则其中浑沦圆转，活泼流通，循环不息之旨，渺然可见。今本此二图，作为《循环太极图》，则八卦之与《河图》，其中精蕴不断可识乎！

(胡煦《周易函书约存》)

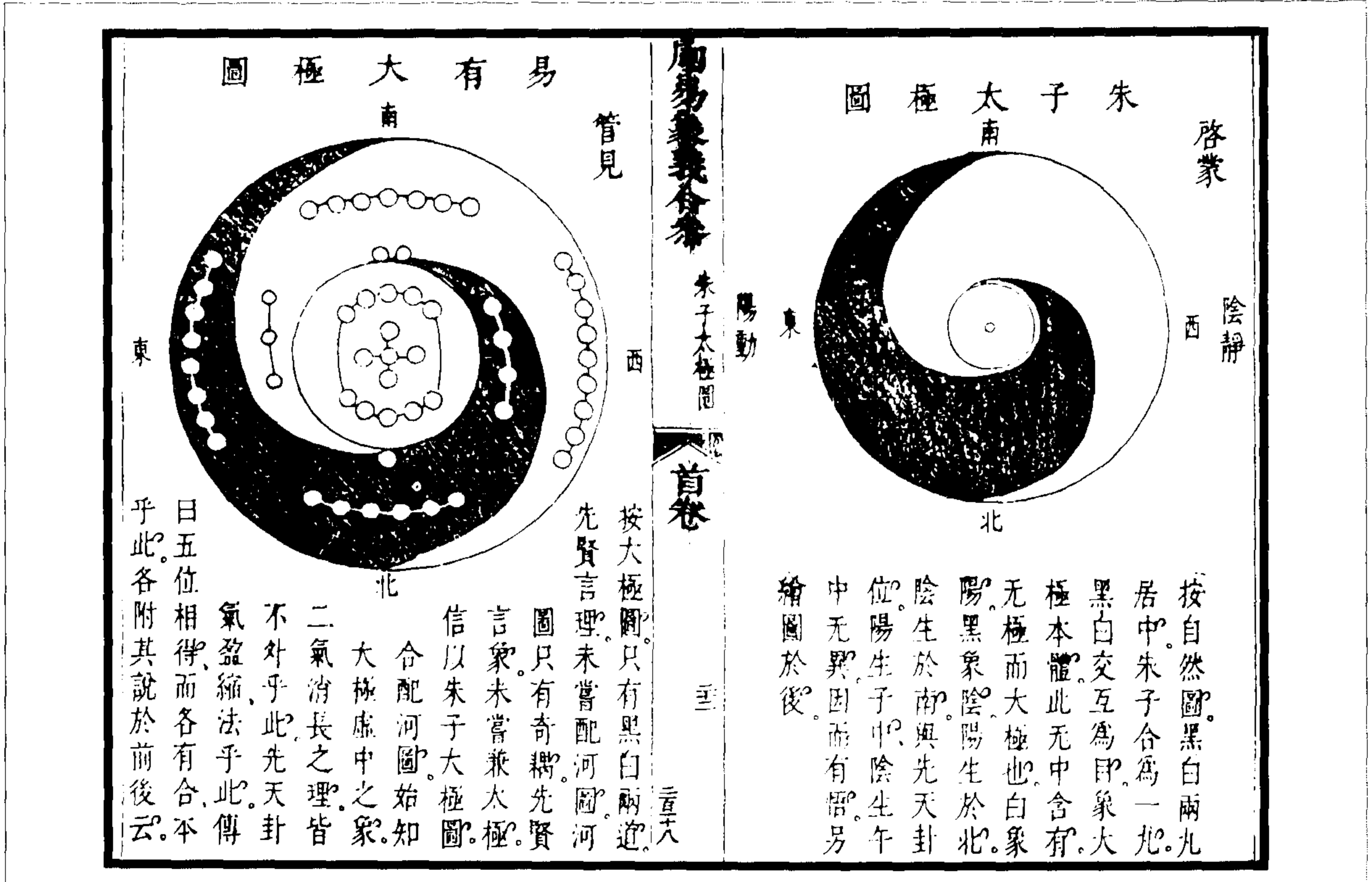

图 152 循环太极图



图 154 日月生八卦合太极方位图

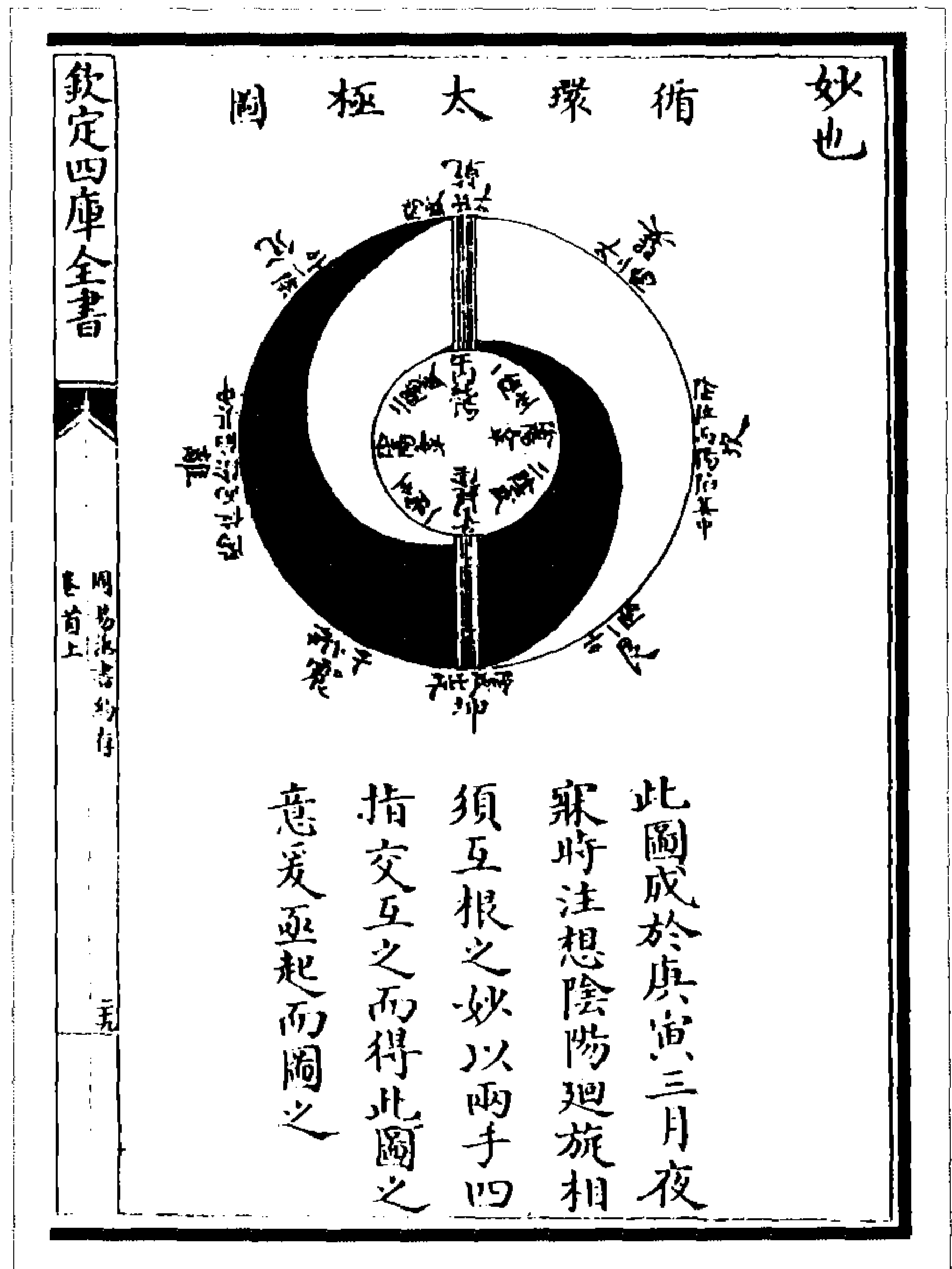

图 153 太极圆图天地交错为一贯图

(冯道立《周易三极图贯》)



图 156 河图与太极贯图

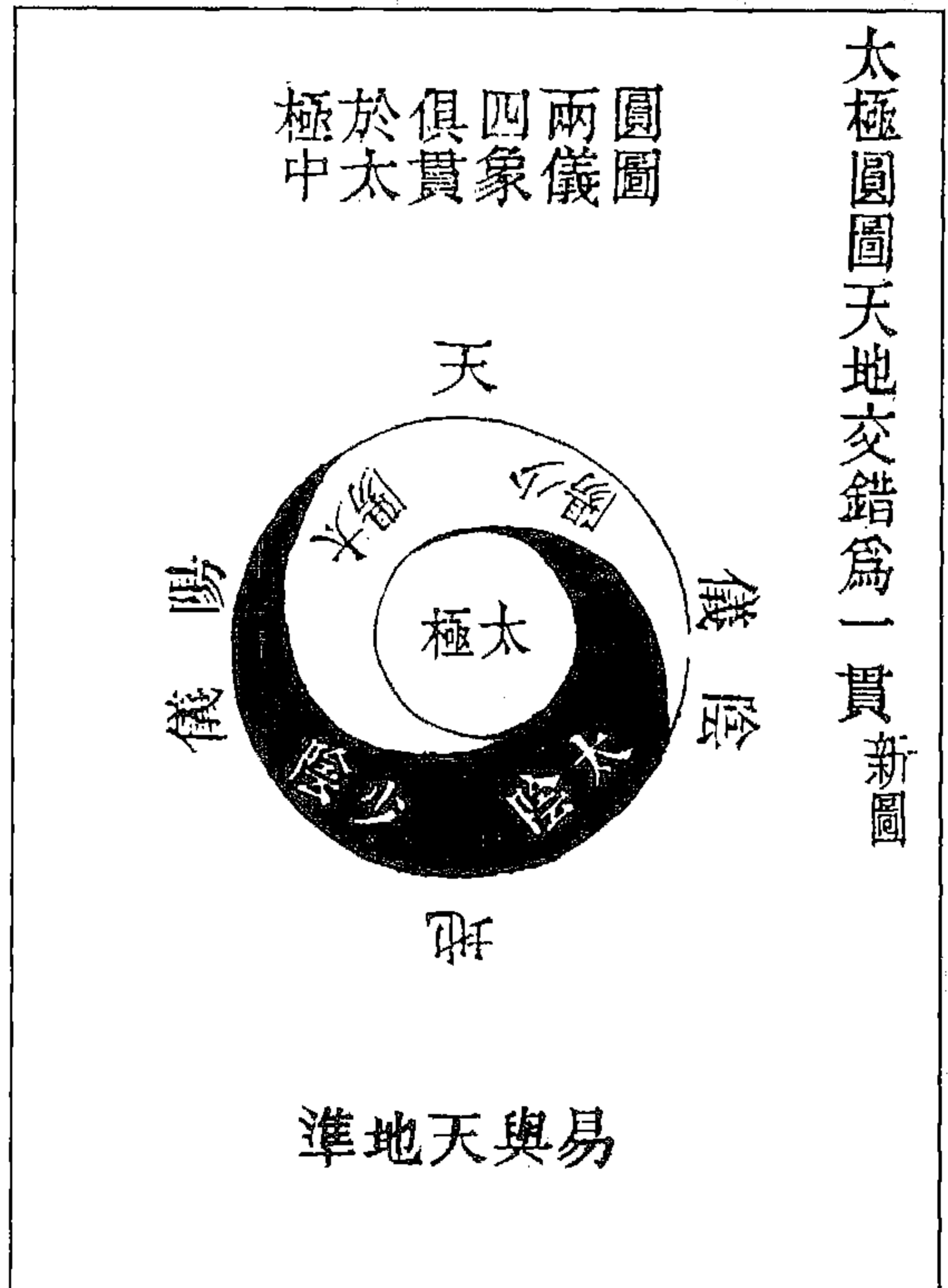

图 155 十二辟卦贯于太极图

(冯道立《周易三极图贯》)

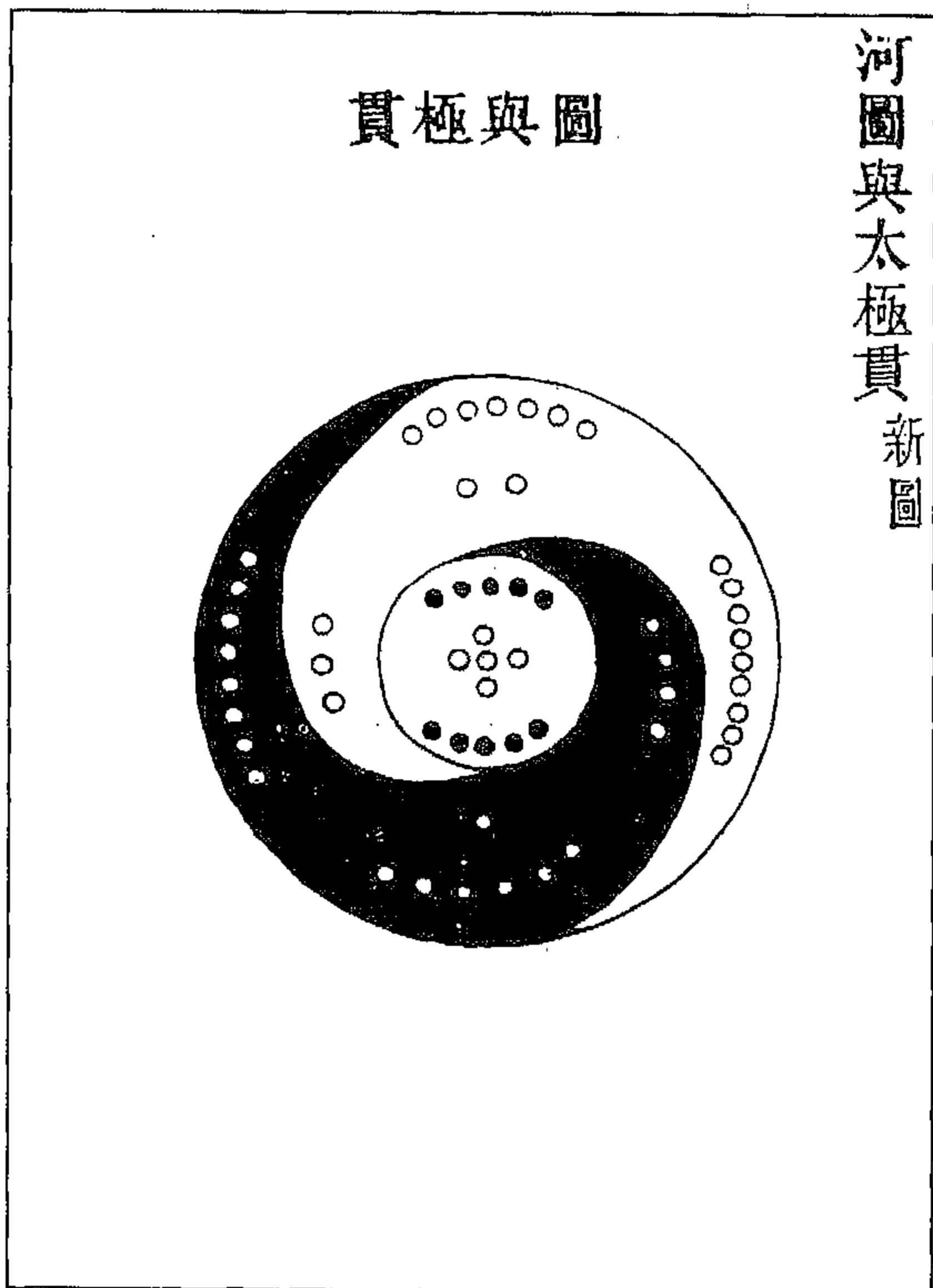

图 157 来氏太极图  
(张恩霖《删定来氏易注象数图说》)

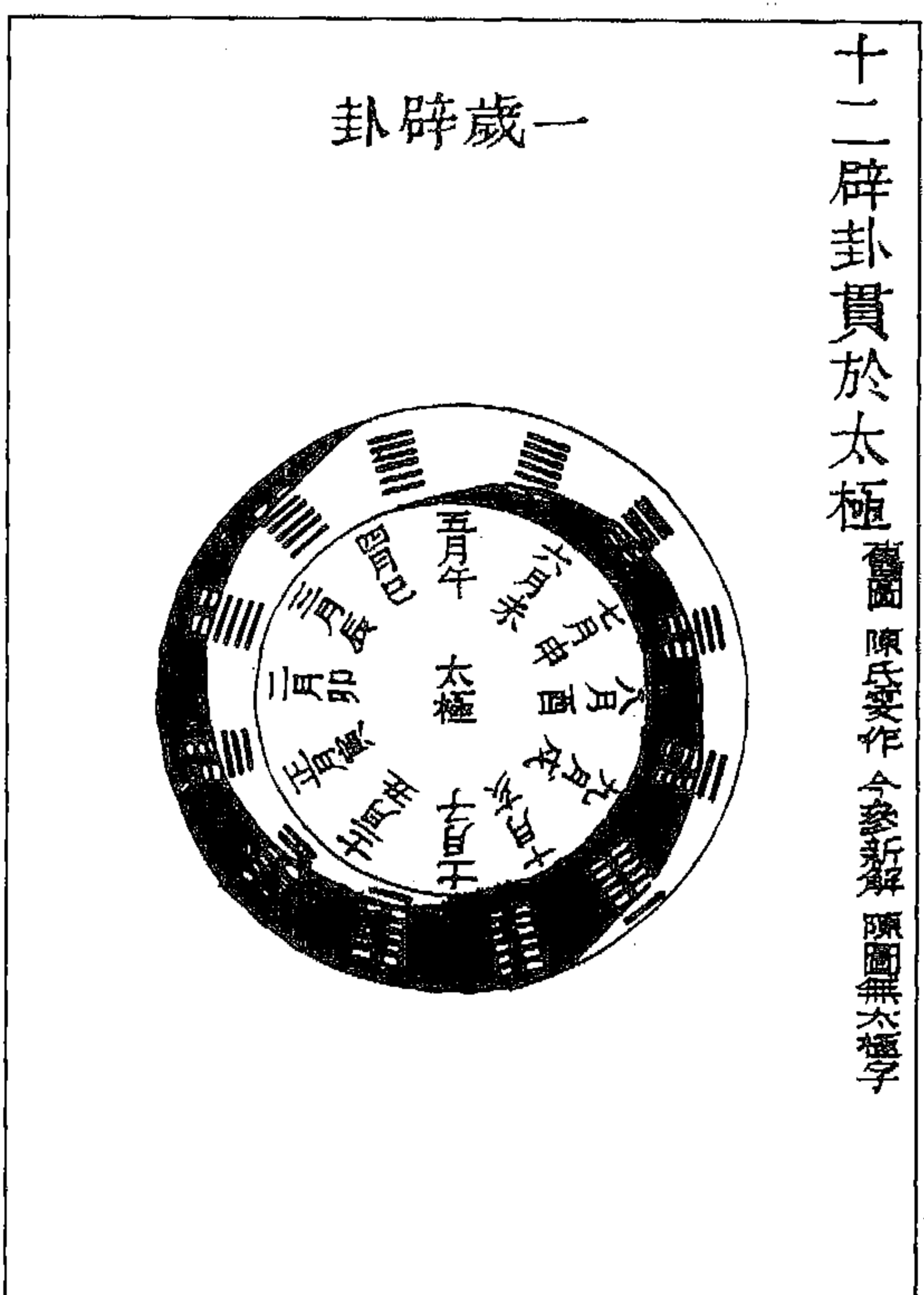

图 158 太极卦象星象图  
(毛一丰《易用》)





图 160 来氏太极八卦图

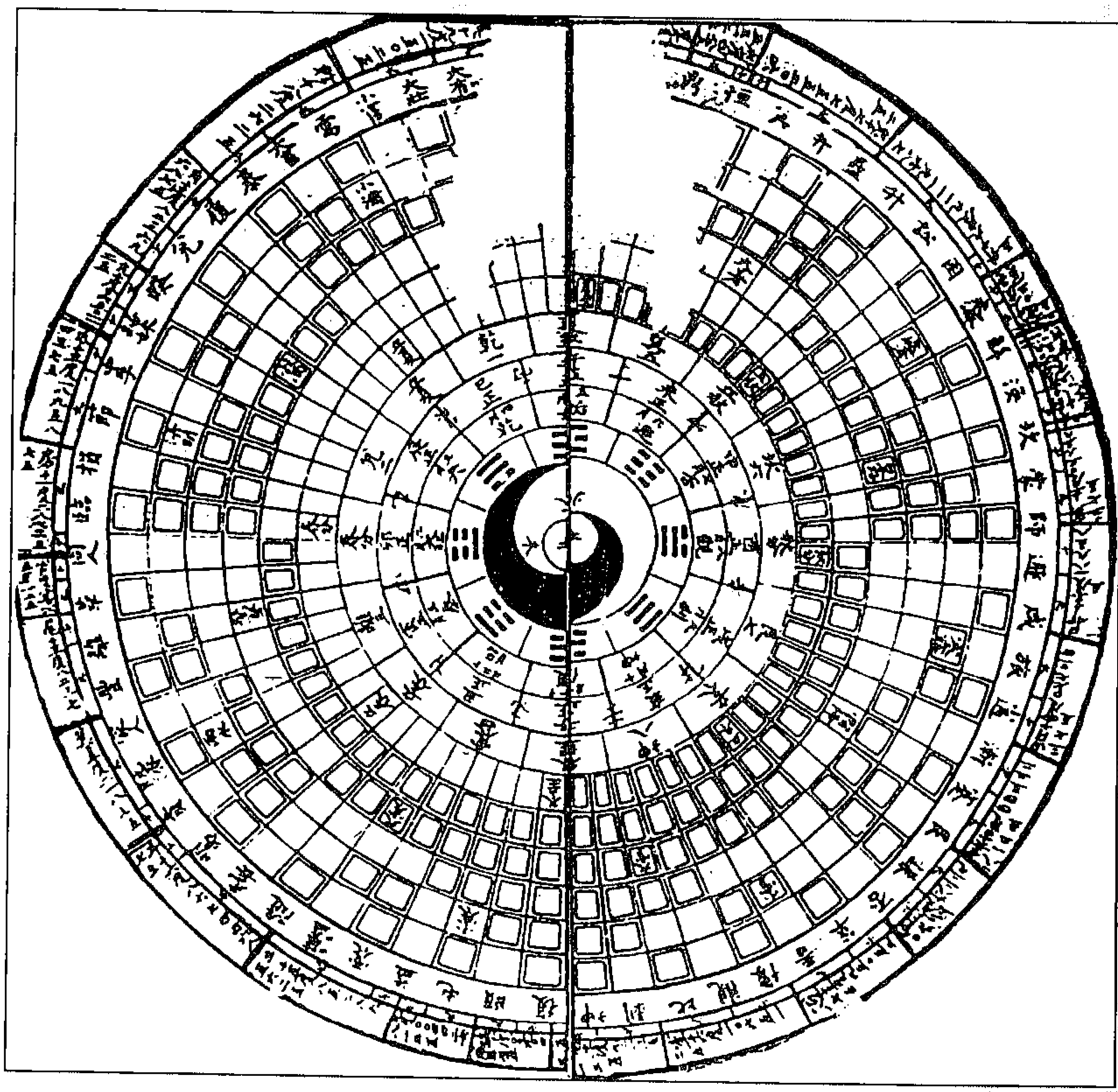

图 159 太极六十四卦图

(秦嘉泽《易学管窥》)

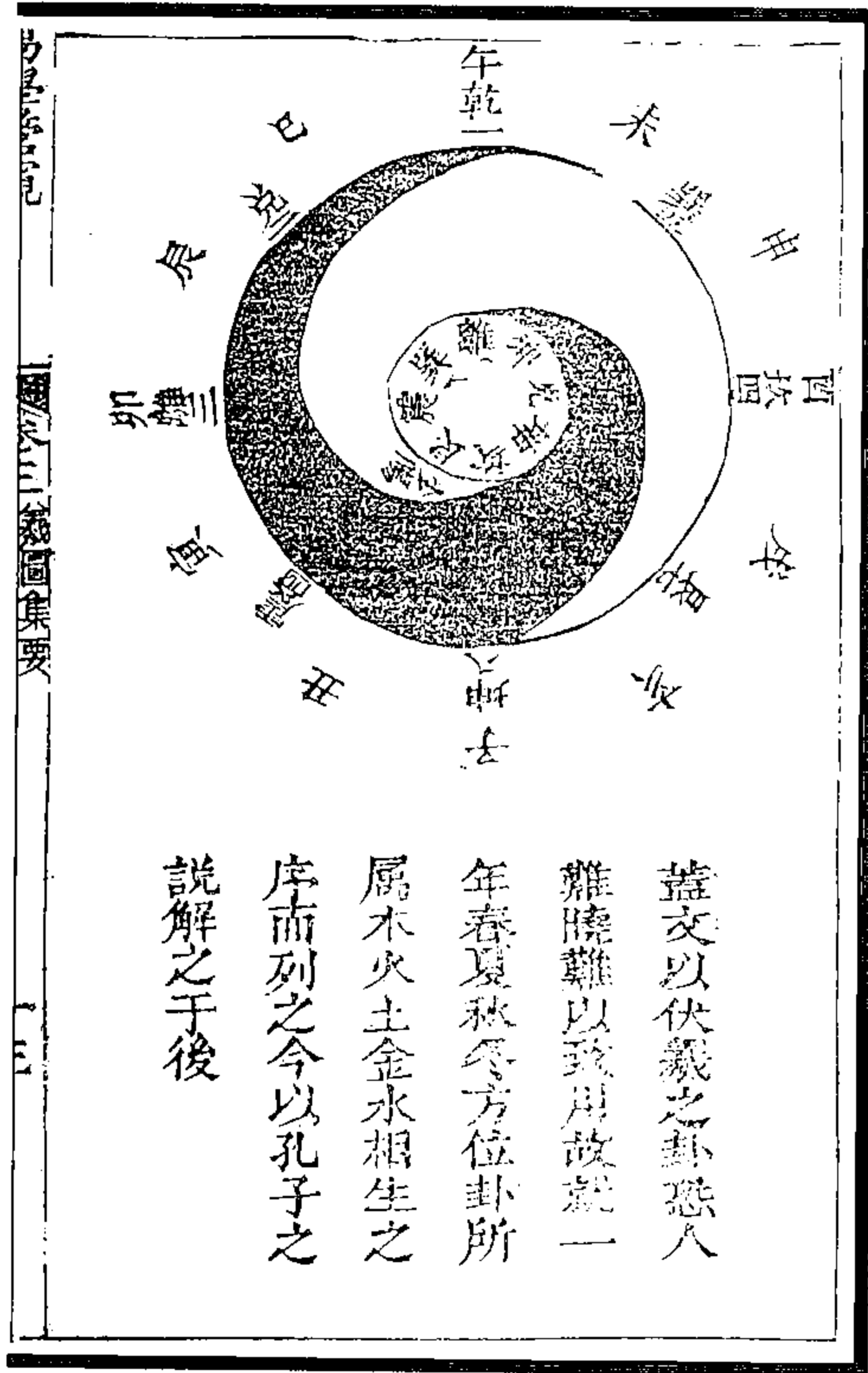

图 162 附：古今太极图象二图 (民国·黄元炳《易学入门》)

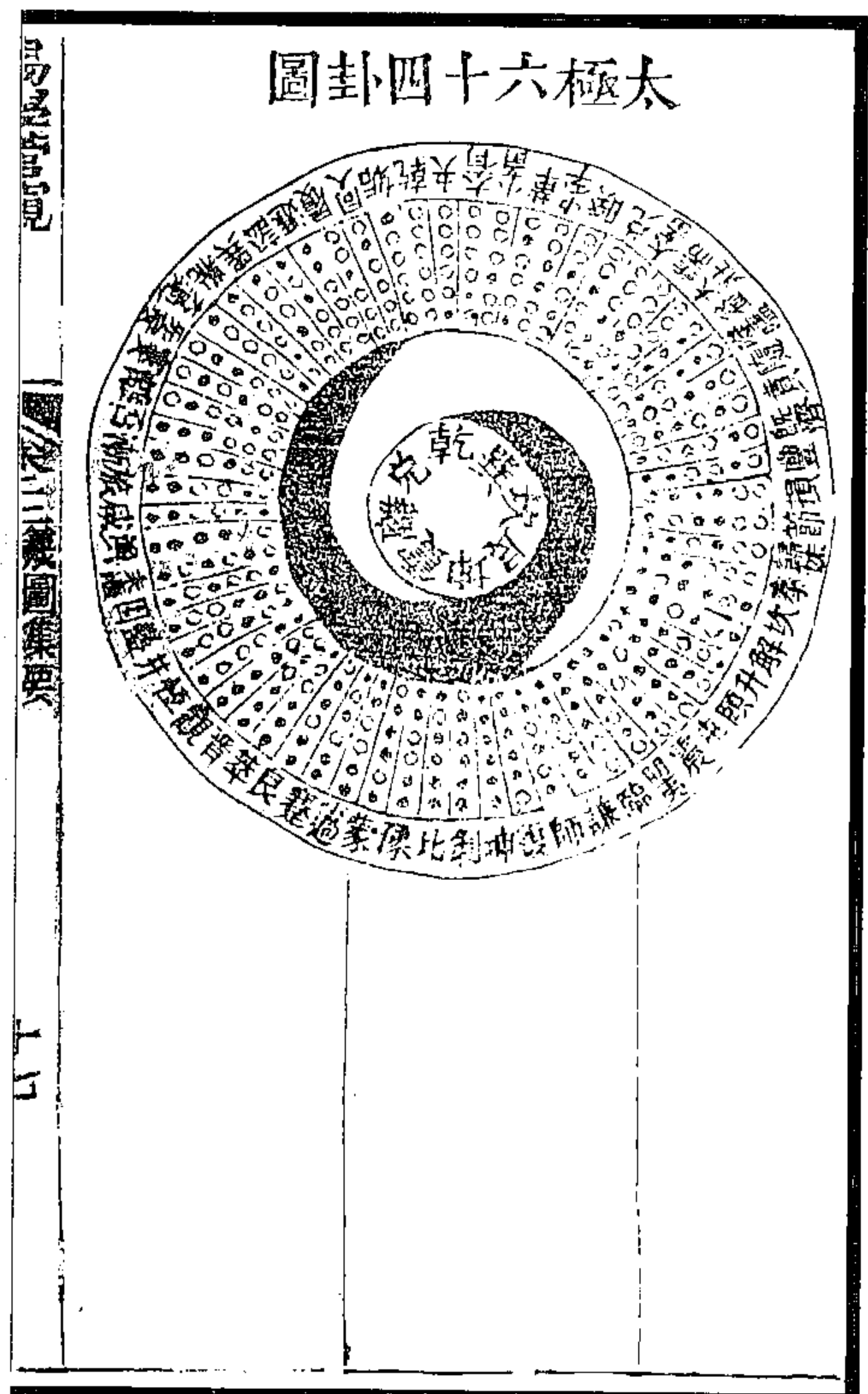

图 161 先后天表里河洛逆顺相生图 (纪大奎《观易外编》)

### (四) 虚中空心式及其衍图

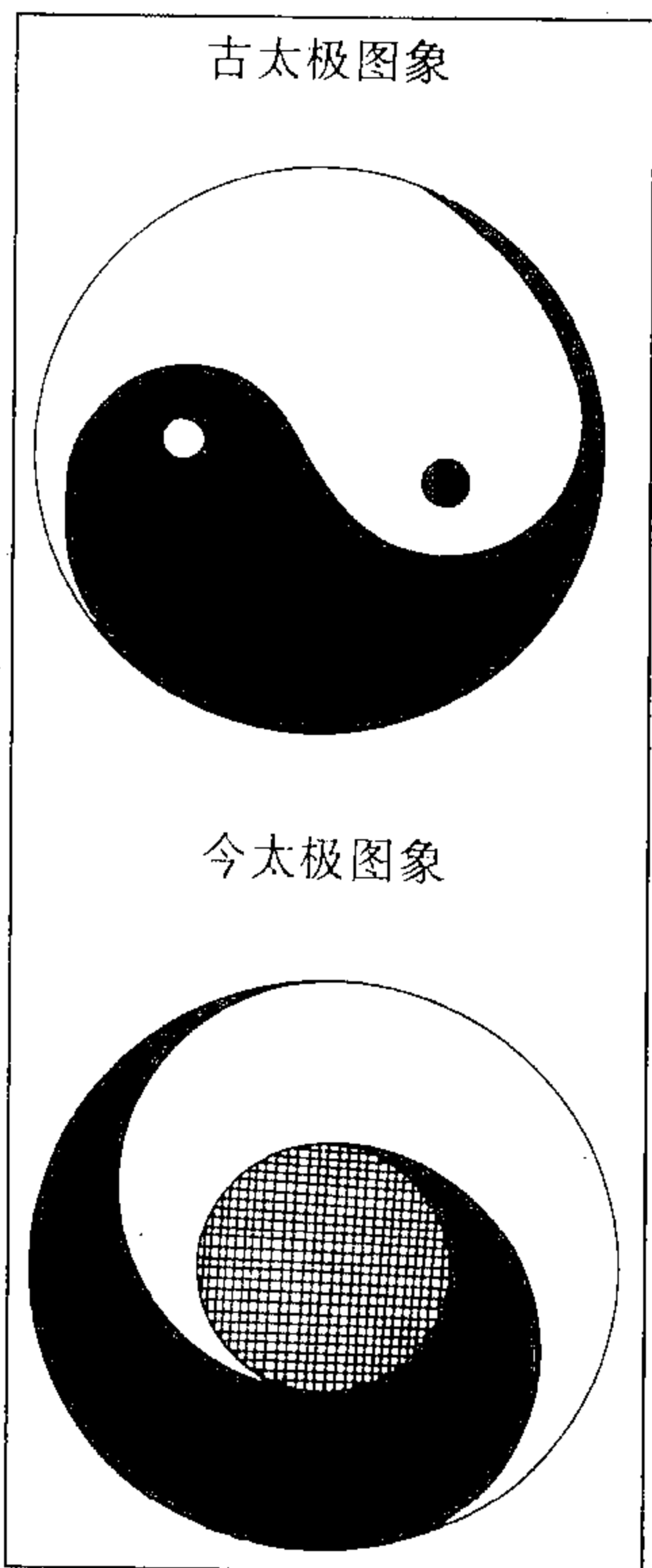
(图 163) 太极无数与象，今以二仪之气混而为一以画之，盖欲明二仪所从而生也。

(刘牧《易数钩隐图》)



图 163 太极图

(图 164) 《列子》言，一变而为七，七变为九。盖以天一至天九者言之也。水、火、木、金、土，皆有形矣，而水居其首，故一为形变之始也。形变至九，则天五之气周行乎四德者，已极乎？此不可他变，故曰“九者究也”。

若夫轻清而上为天，重浊而下为地，则其别自更端以言人事者耳，故继之曰“冲和气者为人”也。则《列子》之指形变，盖自天一而始也。

《列子》之言数变曰：“易变而为一，一变而为七，七变而为九。九者究也，复变而为一；一者形变之始也。”此正疏说太极不入形变，而《河图》数当极九者也。此之谓一，盖实天一之一，非太极之一也。是取其已形者而言之也。至夫“易无形埒”也者，乃始正指未形之太极也。易者，夷易之谓也，非变易之易也。天地已判，乃始有形，故一为变始，而夷易无形埒之地，方且混沦无朕也，则安得有变可言，有一可数也？夫非太极，而孰能与此也！及乎夷易无形埒者又动，而至于可以生物也。则天也者，实为形始。而一也者，实为数始也。至此而后，其形埒始著也。故夷易所变之一，乃为有形之一，而太极浑沦者，未尝著形，而亦未及乎变也。

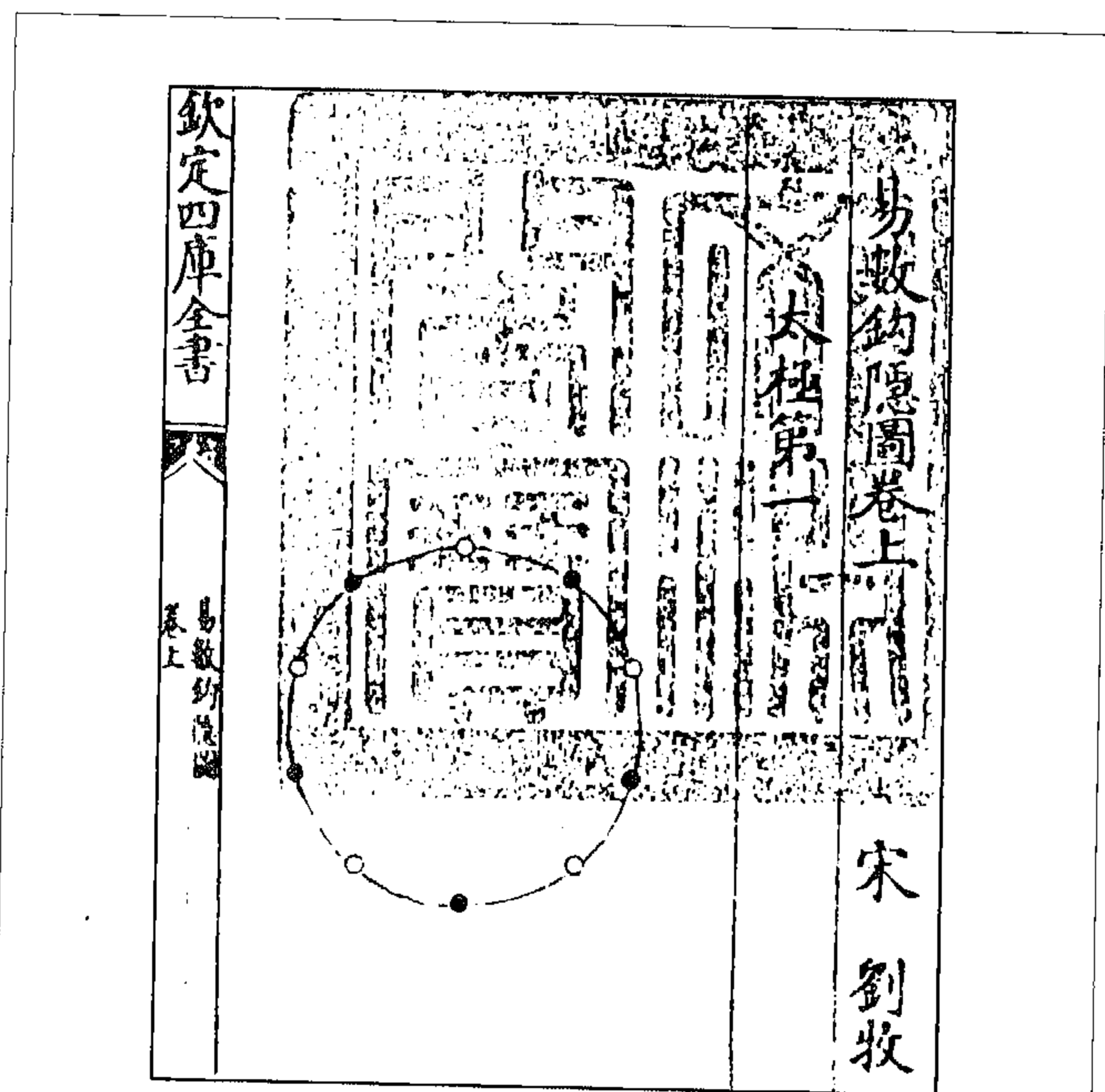
(程大昌《易原》)



图 164 列子九变图



图 165 太极图 (俞琰《易外别传》)

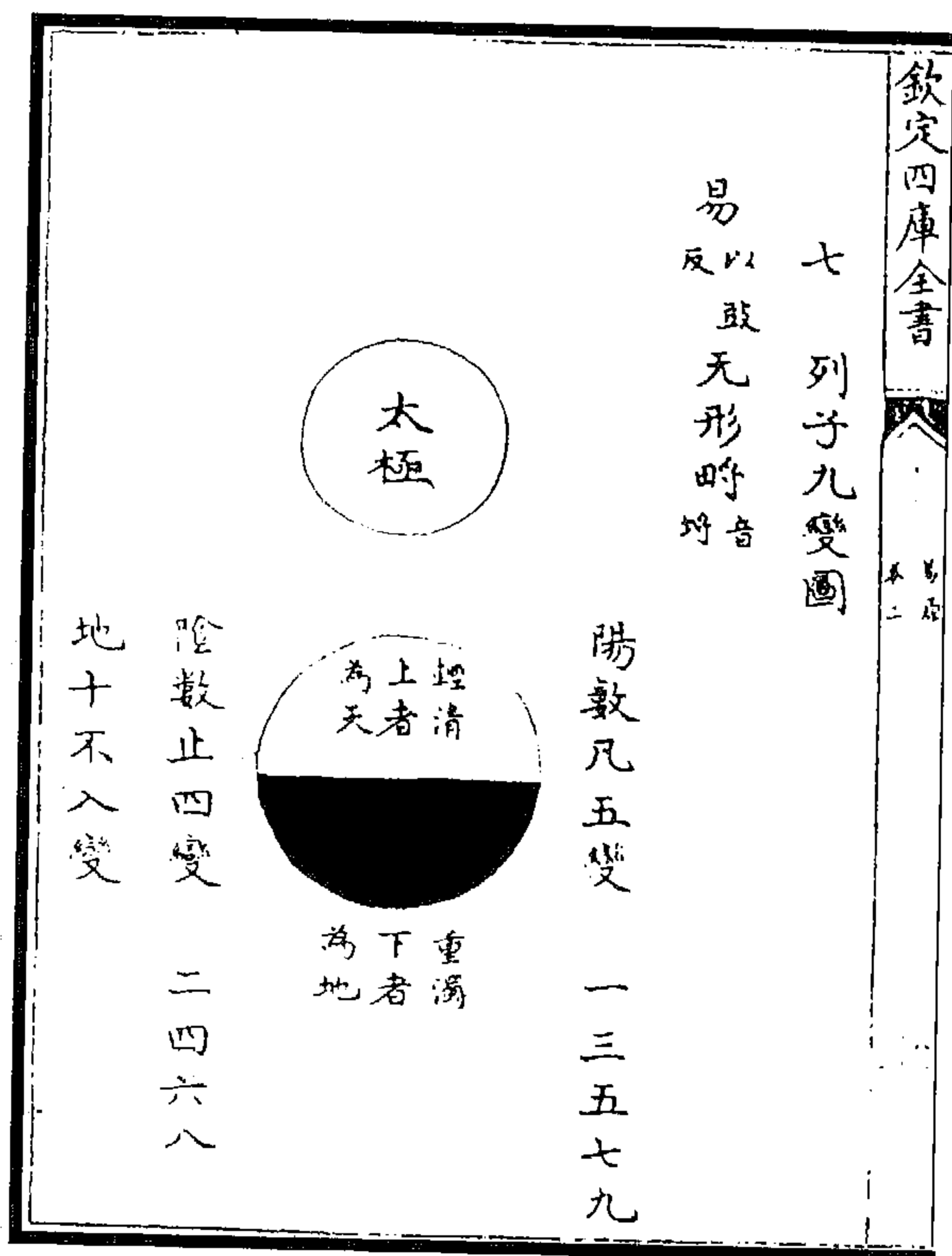

图 166 太极图

太极颂

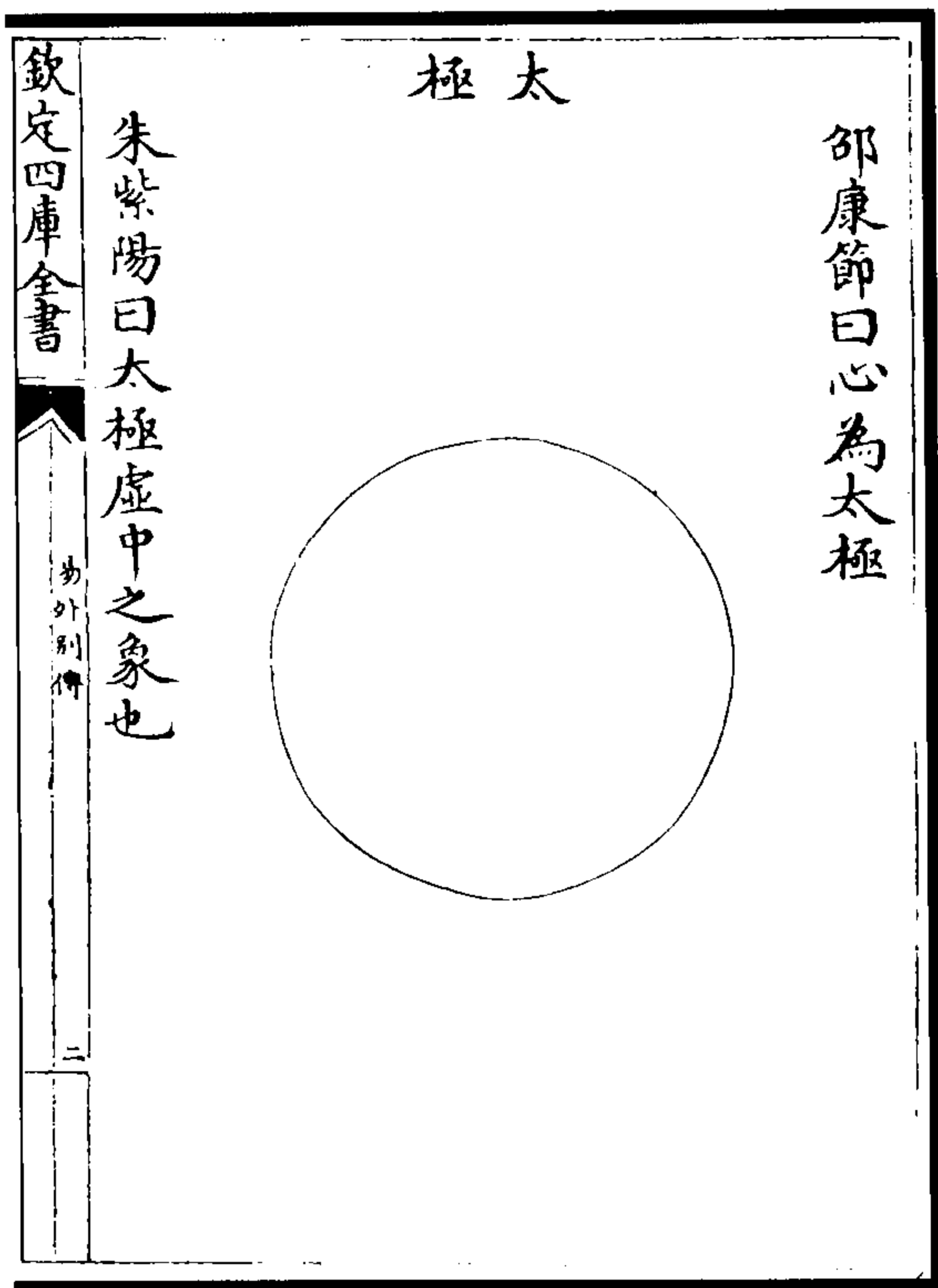
中○者，无极而太极也。太极动而生阳。动极而静，静而生阴，一阴一阳，两仪立焉。○者，两仪也；○者，阳动也；○者，阴静也，阴阳互交而生四象。○者，四象动而又动，曰老阳；动极而静曰少阴；静极复动曰少阳；静而又静曰老阴。四象动静而生八卦，乾一、兑二老阳动静也；离三、震四少阴动静也；艮五、坎六少阳动静也；兑七、坤八老阴动静也。阴逆阳顺，一升一降，机缄不已，而生六十四卦，万物之道至是备矣。上○者，气化之始也；下○者，形化之母也。知气化而不知形化，则不能极广大；知形化而不知气化，则不能尽精微，故作颂而证之。

(李道纯《道藏中和集》)

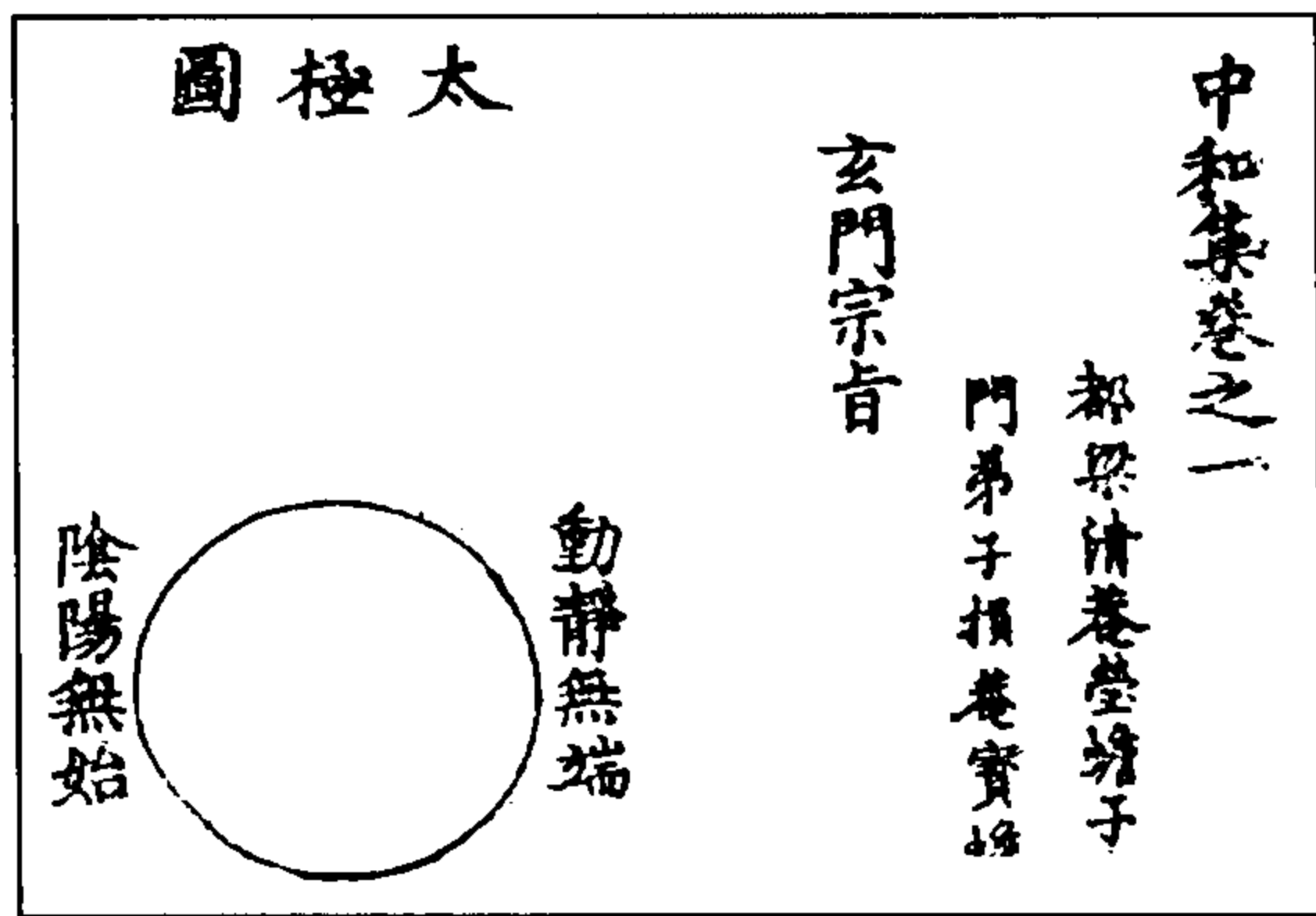

图 167 太极之图

(图 167) 传曰，易有太极。朱子曰，易者阴阳之变，太极者其理也。谓之太极者，至极之义，兼有标准之名，实造化之枢纽，品汇之根柢也。本无形体声臭之可指。至宋濂溪先生始画一圈，而今图因之。《说文》曰，唯初太极，道立于一；造分天地，化成万物。一者，数之始也。

(张理《易象图说外篇》)

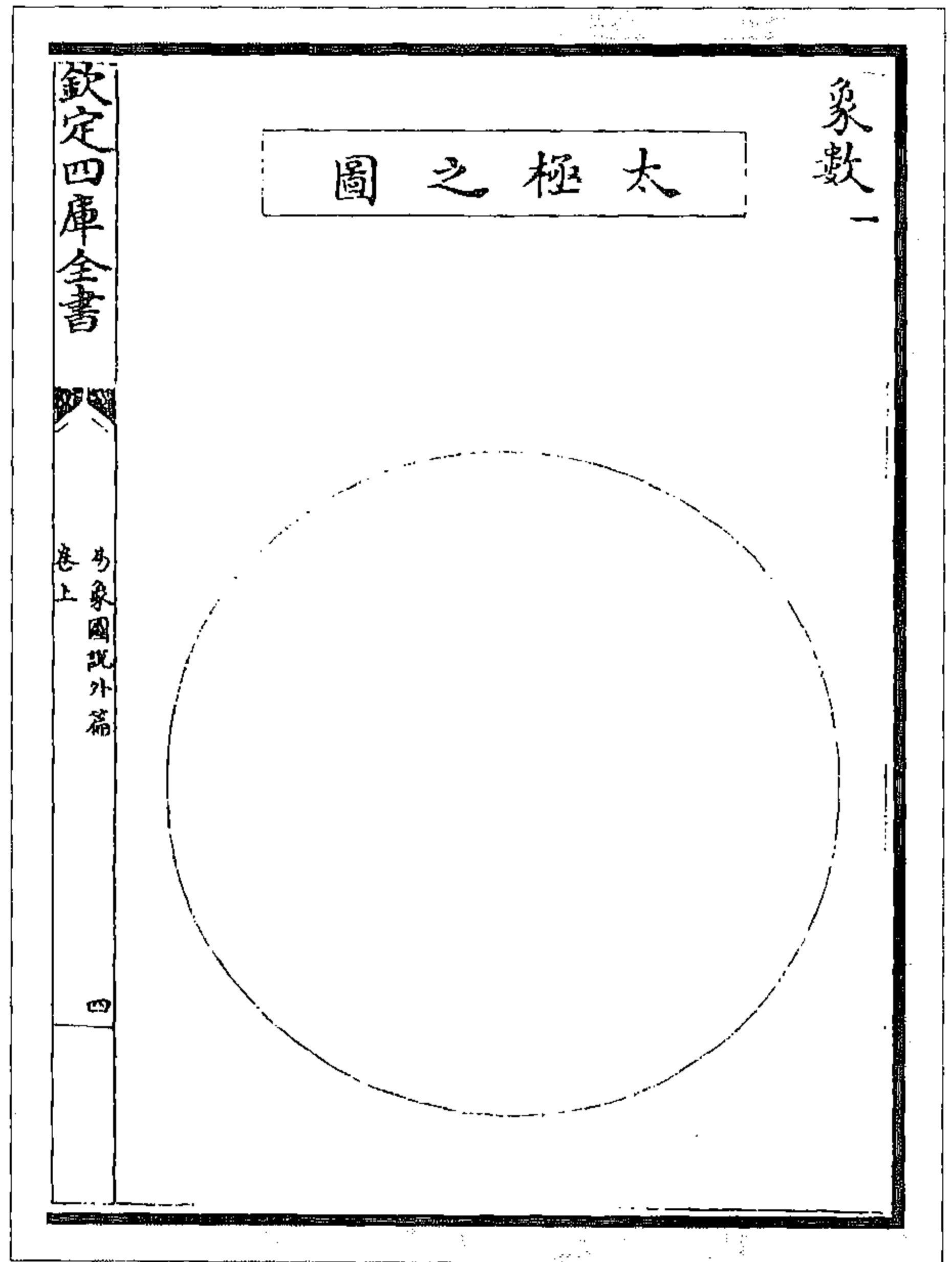

图 169 易有太极图二

图 168 易有太极图一

## 《易有太极图》一

此图本来无一字。邵子：“若问先天一字无”；马明衡：“吾在鸿蒙未判中”；苏伯厚：“欲求象外无穷意，都在先天未画中”；王伯安：“始信心非明镜台，须知明镜亦尘埃。人人有个圆圈在，不向蒲团坐死灰。”

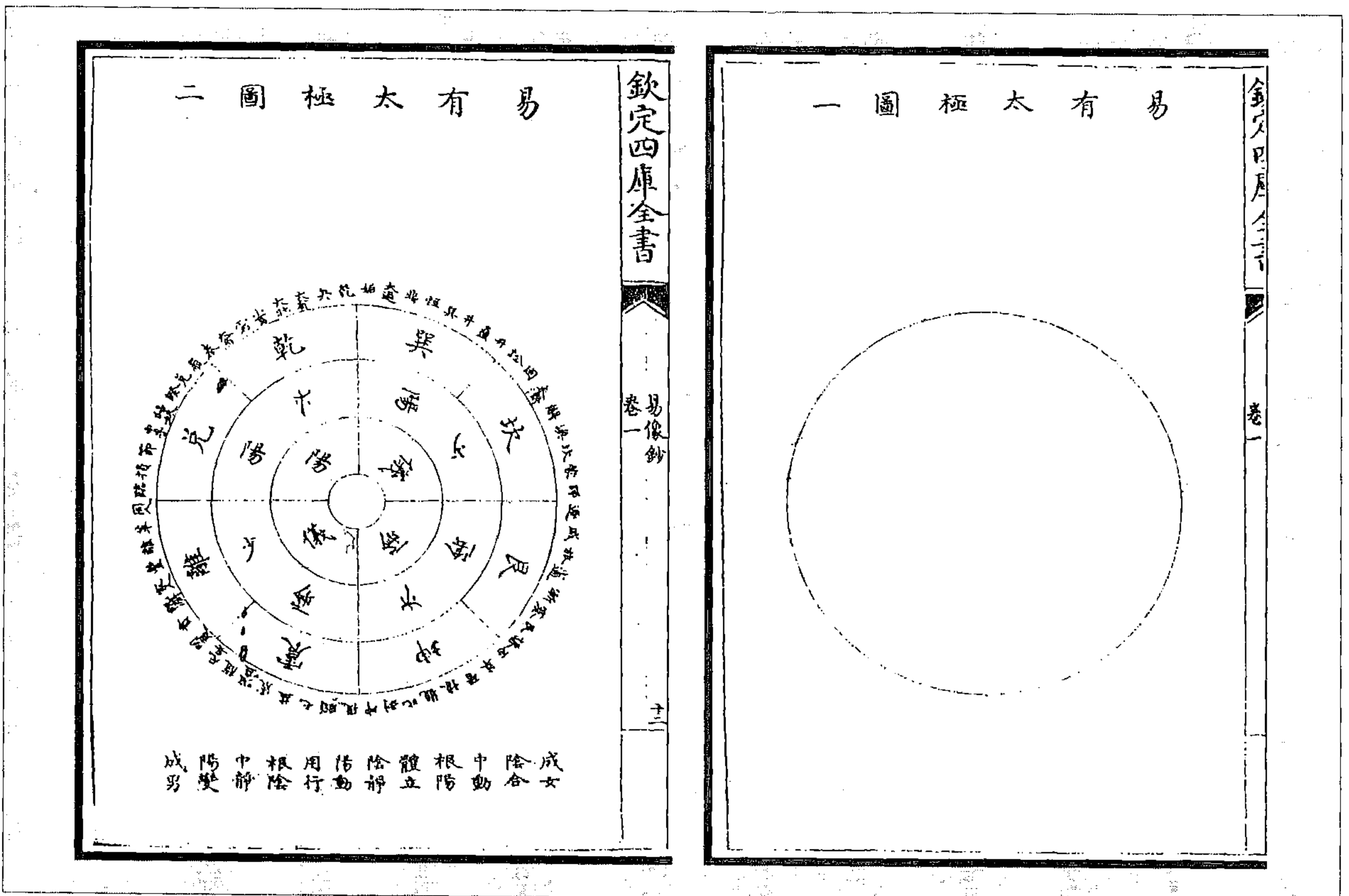
## 《易有太极图》二

(图下注：阳动用行，根阴中静，阳变成男；阴静体立，根阳中动，阴合成女。)

孔子曰“易有太极”；周子曰“无极而太极”；邵子曰“道为太极”，又曰“心为太极”，又曰“能造万物者天地，能造天地者太极”；朱子曰“太极者，象数未形而其理已具之称，形器已具而其理无朕之目”；西山蔡氏曰“邵子所谓一动一静之间者，非动非静而主乎动静，是为太极”。

天道此立，地道此立，人道此立，不特人，物物亦有此一图，故曰一物各具一太极，万物统体一太极。

太极只消一图，可以圆亦可以方，合内外，彻上下，贯左右，而无不通。周子图而为五，然无极此图，分二此图，分五此图，成男女此图，化生万物此图，得意者总可以一图而了也。因其以无极番易，遂谓无极与易有两般；因其以五行番八卦，遂谓五行与八卦有两般，已无以得周子之意，或又不达“易有太极，是生两仪，两仪生四象，四象生八卦，八卦定吉凶”之大义，而故盘旋于“真”、“精”、“妙合”、“二气交感”、化生无穷之物类中；第以最灵自厚幸，则又何时可望立脚太极之上，而能生两、生四、生八，以成大业于天下乎？间尝互证朱子之言，其曰太极非有以离乎阴阳也，即阴阳而指其本体，不杂乎阴阳而为言耳。(然则阴静阳动上加一圈，只是明其不杂之意。不然是离阴阳而言太极也。)又曰“今人说是阴阳上别有一个无形无影底是太极，非也”(然则阴阳上别有一圈，全要得意于圈外)；又曰“理不外乎气，若说截然在阴阳五行之先，及在阴阳五行之中，便是理与气判为二物”(知此，则分作五圈，不特判为二，且似判为五也)；又曰“非太极之后别生二五，而二五之上先有太极”(会五圈为一图，便可无先后之疑)。又问，自太极以至万物化生，只是一个圈子，何尝有异？曰，人物本同，气禀有异，故不同(如此却因气禀之异，圈而为五也)。北溪陈氏谓，分而为五非有欠，合而为一非有余，得意于五，而会归于一。由周子进孔子，因孔子及周子，神明默成，俱存乎人矣。

易有太极，是生两仪、四象、八卦，要思这不是说个天地虚悬道理。元初圣人画卦，若是画一画象天，画一画象地，又画一画象人，便是扬子云之《太玄》了。知此图之圈而为五，似以一圈为人，而又以一圈为物，学者须是会五于一，始为得之。

太极者，在天地之先而不为先，在天地之后而不为后，终天地而未尝终，始天地而未尝始，与天地万物圆融和会，而未尝有先后始终者也。有太极则两仪、四象、八卦以至于天地万物，固已备矣。非谓今日有太极，而明日方有两仪，后日乃有四象、八卦也。虽谓之曰太极生两仪，两仪生四象，四象生八卦，其实一时具足，如有形则有影，有一则有二、有三，以至于无穷，皆然。是故太极者，无物之先本已混成，有物之后未尝亏损，自古及今，无时不存，无时不在。万物无所不禀，则谓之曰命；万物无所不本，则谓之曰性；万物无所不主，则谓之曰天；万物无所不生，则谓之曰心，其实一也。古圣人穷理尽性以至于命，尽心知性以知天，存心养性以事天，皆本乎此也。(邵伯温)

朱子答扬子直，谓太极含动静，可以本体而言也；谓太极有动静，可以流行而言也。若谓太极便是动静，则是形而上下者不可分，而“易有太极”之言亦赘矣。夫既以太极为形而上矣，其解无极，又谓所以著夫无声无臭之妙，却似有两层形而上也。能知周子以无极二字番易字，则自不为两

层之解矣。

朱子《婺源学藏书阁记》：天理民彝自然之物，则其大伦大法之所在，固有不依文字而立者，然古之圣人欲明是道于天下，而垂之万世，则其精微曲折之际，非托于文字，亦不能自传也。故自伏羲以降，列圣继作至于孔子，然后所以垂世立教之具，粲然大备；天下后世之人，自非生知之圣，则必由是以穷其理，然后知有所至，而力行以终之。固未有饱食安坐无所猷为，而忽然知之，兀然得之者。

天地万物，昼夜寒暑，弥满六合，流行今古，皆易也，主之者太极。（止庵杨氏）

太极浑然一理，其大无外，其小无内。人物各得一理，似乎分矣，合而言之，又浑是一理，实未尝分。正如天地间，总是一月光，万川虽各得一月光，总是一月光。（敬轩薛先生）

朱子之言太极，象数未形而其理已具，玉斋胡氏谓此不杂乎阴阳之太极；形器已具而其理无朕，玉斋胡氏谓此不离乎阴阳之太极。不杂之太极，虚一之一；不离之太极，挂一之一。不杂之太极不可图，不离之太极可图，具如右。

薛文清先生曰，心所具之理为太极，心之动为阴阳。太极理虽至妙，而其实不外乎身心动静，五常百行之间。后人论太极，即作高远不可究诘之理求之，去道远矣。

房审权曰，太极在天地之先而不为先，在天地之后而不为后。

易有太极，先要理会“易”字，又要体贴“有”字。盖有易而无太极者，易无太极，两仪、四象、八卦、吉凶、大业，一齐都无说处。

蠢测各具一太极，本来自具，非分而与之之谓；统体一太极，千灯一光，非还而合之之谓。

太极者，两仪未判之真元。乾元者，乾仪先立之太极，太极在乾仪中，即名乾元；太极在坤仪中，即名坤元，实非二物。又曰，乾仪立太极，全体在乾元，故大；坤仪立太极，全体在坤元，故至。天根，乾元之端；月窟，坤元之端，为物亦一而已。又曰，太极一圈，即乾、坤二元之统会也。（管登之）

极之为言，始于箕子，申于孔子。其为物不贰，而生二、生四，至百千万亿。以迹观之，浑无一物；以理求之，枢纽万物。圣人见其理，故曰太极；昧者惑于迹，故设为太虚、太空之号，而于太极之理无睹焉。学术邪正所由判也。（方达卿）

太极者，造化之根底。未有天地由此生天地，故曰先天；既有天地由此生人生物，故曰后天。非先天之外又有一后天，先天之体即后天之用也；非太极之外又有先天后天，天地之体用即太极之体用也。（章本清）

问，论性者，或以理言，或以气言，或兼理、气言，何如？

顾叔时曰，厥初一气也，孰主宰？是理也。所谓性，盖自其主宰言之也。

曰，如此得无遗气？

曰，既曰自其主宰言，便是就气上点出理来，曷尝遗气？吾侪要识性，须从主宰处认取，方有下落。虽曰性不离于气，亦必知其有不堕于气者存，而后性之真面目始见耳。若向气上认取他，这个纷纷纭纭，清浊纯驳，千态万状，将指何者性？

曰，然则理与气二乎？

曰，识得理是气之主宰，如何分而为二？

曰，然则理与气一乎？

曰，识得理是气之主宰，如何混而为一？又曰，大哉乾元，万物资始；至哉坤元，万物资生。人与禽兽都从那里来，有何差殊？其不同者，只是这些子灵处耳。

曰，何以有这些子不同？

曰，理同而气异也。

曰，这些子恐亦是理之发窍？

曰，诚然，第谓之发窍，便已落于气矣。这个窍，在禽兽仅通一隅，在人可周万变。自禽兽用之，只成得个禽兽；自人用之，便成得个人；至于为圣为贤，与天地并，其究判然悬绝，而其分歧之初，不过是这些子，故曰“几希”，自从源头上看也。又曰，庶民去之，君子存之；存之则人矣，去之则禽兽矣。存与去两者，其间不能一寸，故曰“几希”，此从念头上看也。从源头上看，便知人绝无可自恃处；从念头上看，便知人略无可自肆处。

由叔时之言观之，此一图以乾南为统体，则诚明之性，乃人之源头；以离东为发窍，则诚明之教，乃人之念头；从源头上看，不通便塞，绝无少可自恃处；从念头上看，不存便去，略无少可自肆处，此一图方始到手。

张心虞曰，学者谓太极，多说得高远，令人难寻。如薛敬轩之言，极是切近。其言曰，只于身心口鼻耳目手足动静、应事、接物，至近至小处看太极，尤分明；不必专论于千古之上，六合之外也。然近者小者既尽，则远者大者可默识，而一以贯之矣。

或问，易有太极，何处见得？

龙岗贺氏曰，吾心浑然一太极也。吾性本来无一物也，而万物皆备。反观之谓知来，顺应之谓数往；无时而不反观，随时而为顺应，盖无所不用其极也。又曰，随时制变者，易也，而廓然大公之体无不具；廓然大公者，太极也。知易者，浑身都是易，都是极。

今人言太极，多似悬空捞摸，不根易说。王子植曰，易，变易也。此体常运谓之生；孔子言天地

之大德曰生，生生之谓易，一阴一阳之谓道。若指其呈露遍满者而言，自一息、一念、一举动、一语默、一刻、一时、一日、一月、一年、一纪，以至元会运世之始终，皆生生也，皆变易也。故举易之一字，而道无余蕴矣。学者要先知易，然后可与言太极。

《易筮》，立天之道曰阴与阳，阴阳，天之极也；立地之道曰柔与刚，刚柔，地之极也；立人之道曰仁与义，仁义，人之极也。天非阴阳不立，地非刚柔不立，人非仁义不立。犹屋之有极而立为屋。三极者参而三合而一，极之为言至也。太极者，至之又至，非寻常之极，故曰太极。

(胡居仁《易像钞》)



图 170 易有太极图

(杨时乔《周易全书》)



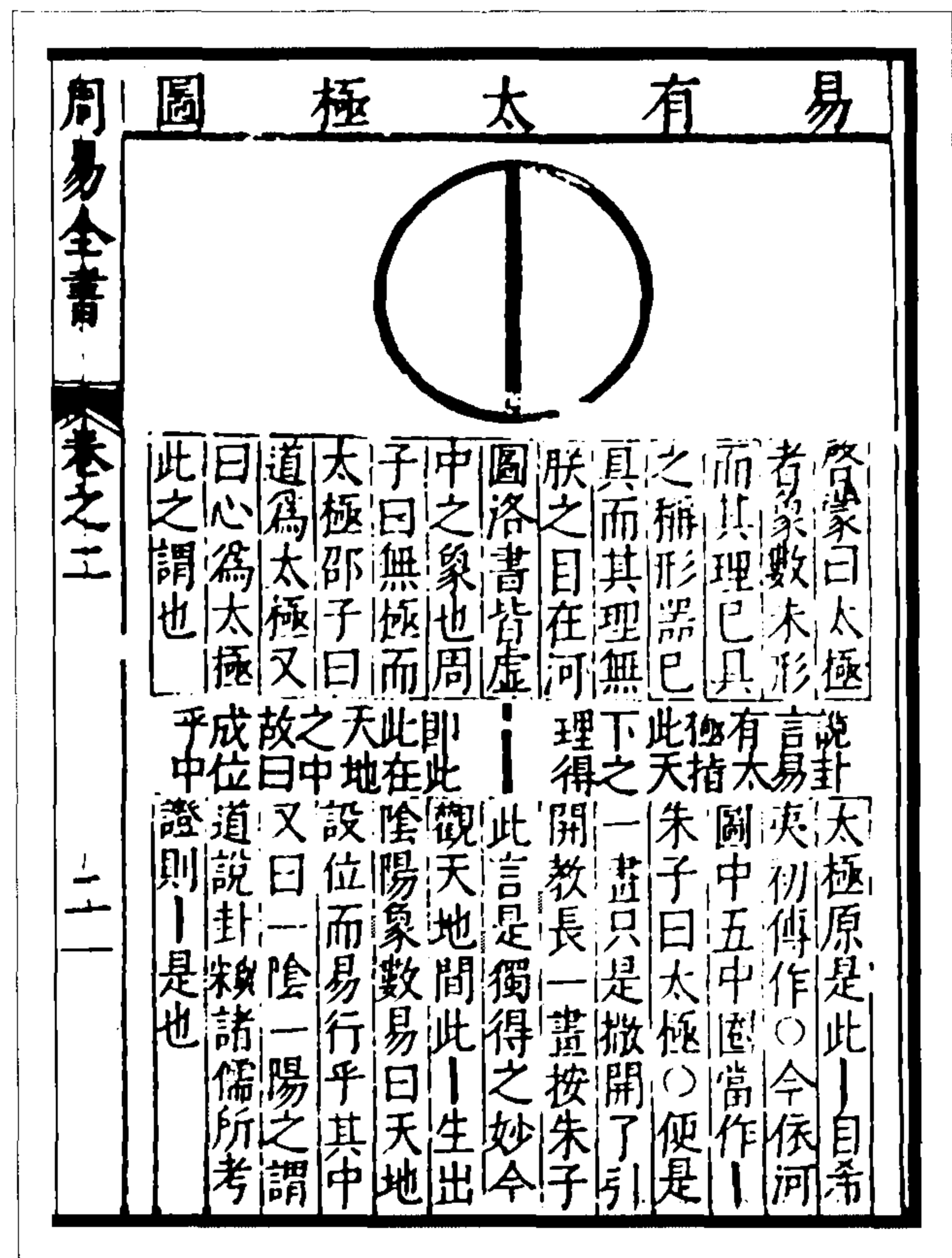

图 172 新画六十四卦圆图

图 171 新画八卦圆图

(黄芹《易图识漏》)

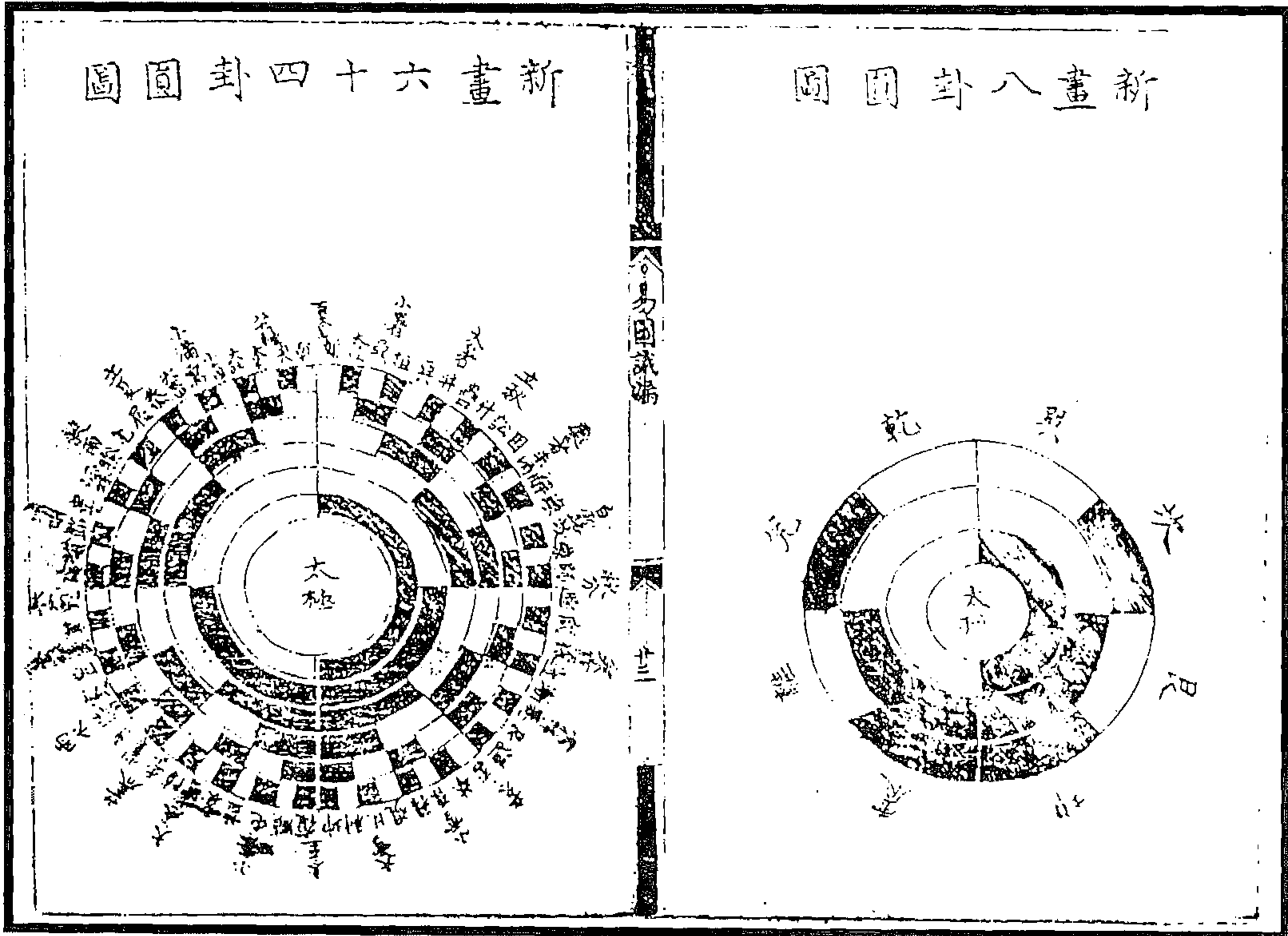

图 173 先天太极象数会通图

(汪敬《易学象数举隅》)



图 174 太极生仪生象生卦图  
(卢翰《易经中说》)

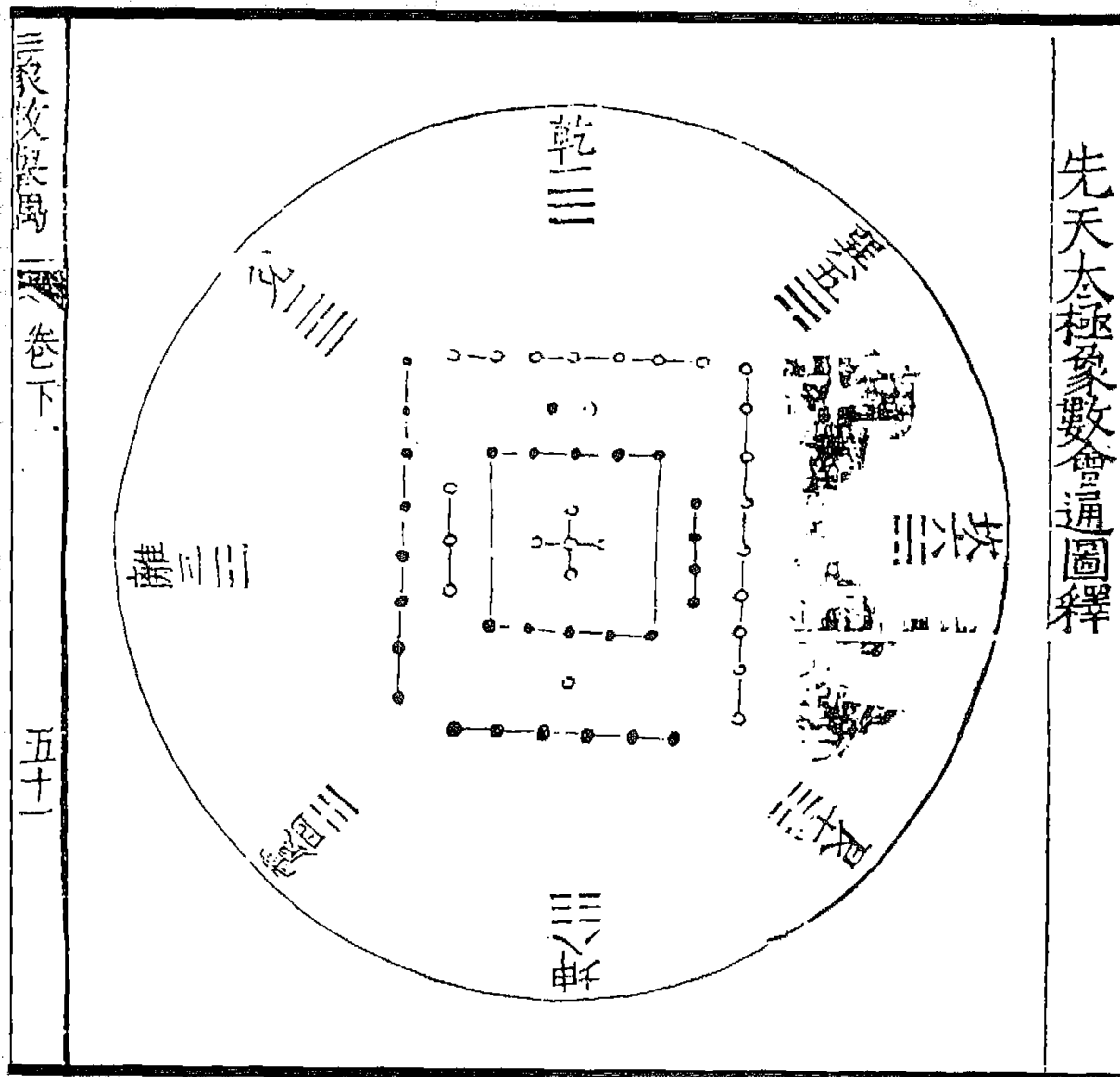

图 176 两仪生四象图

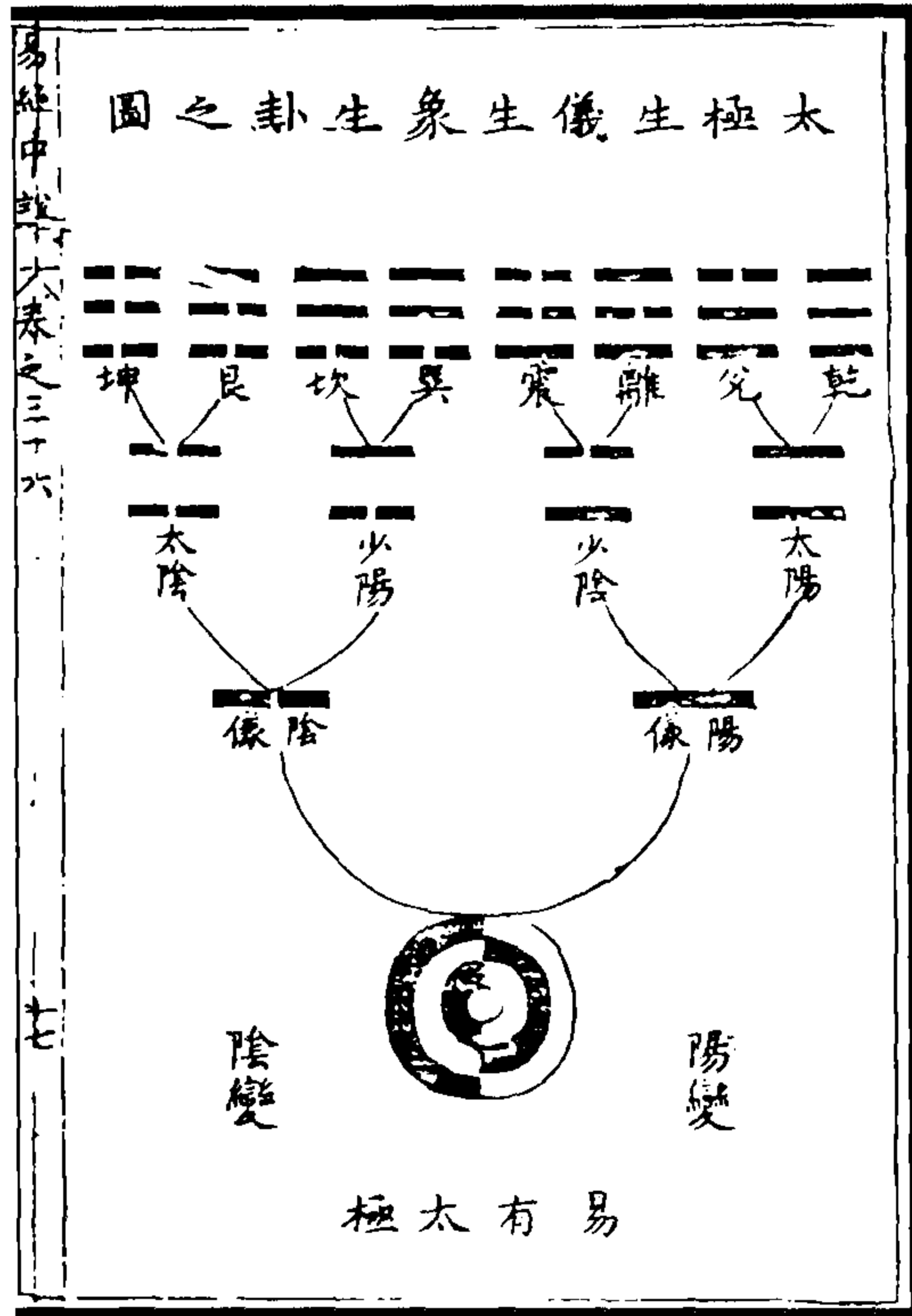

图 175 三才一太极易有太极合一之图  
(卢翰《易经中说》)

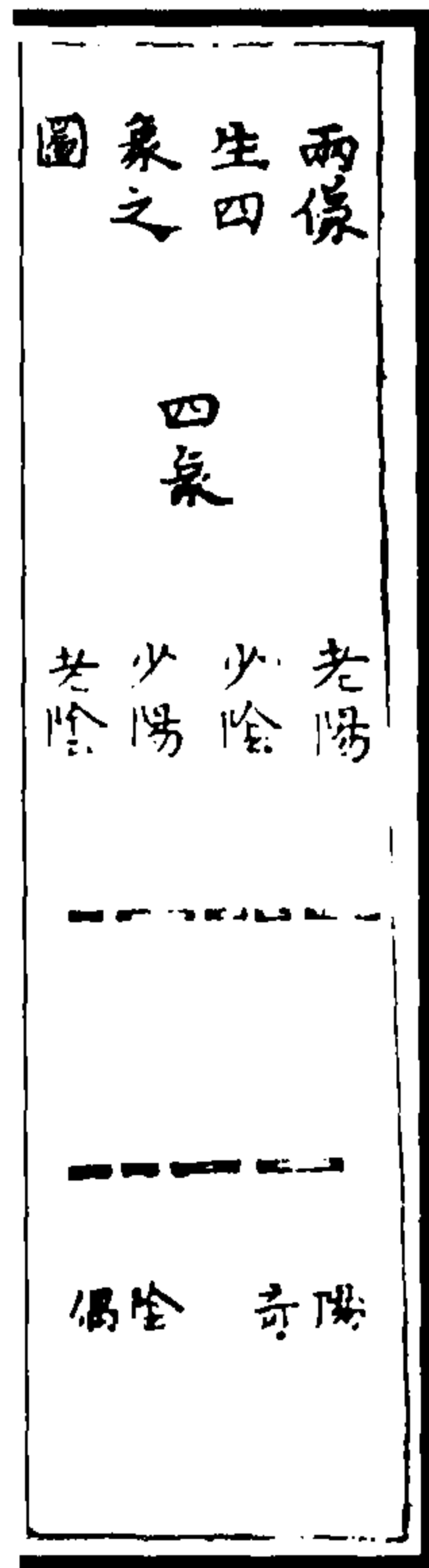

图 177 太极化生图  
(卢翰《签易》)

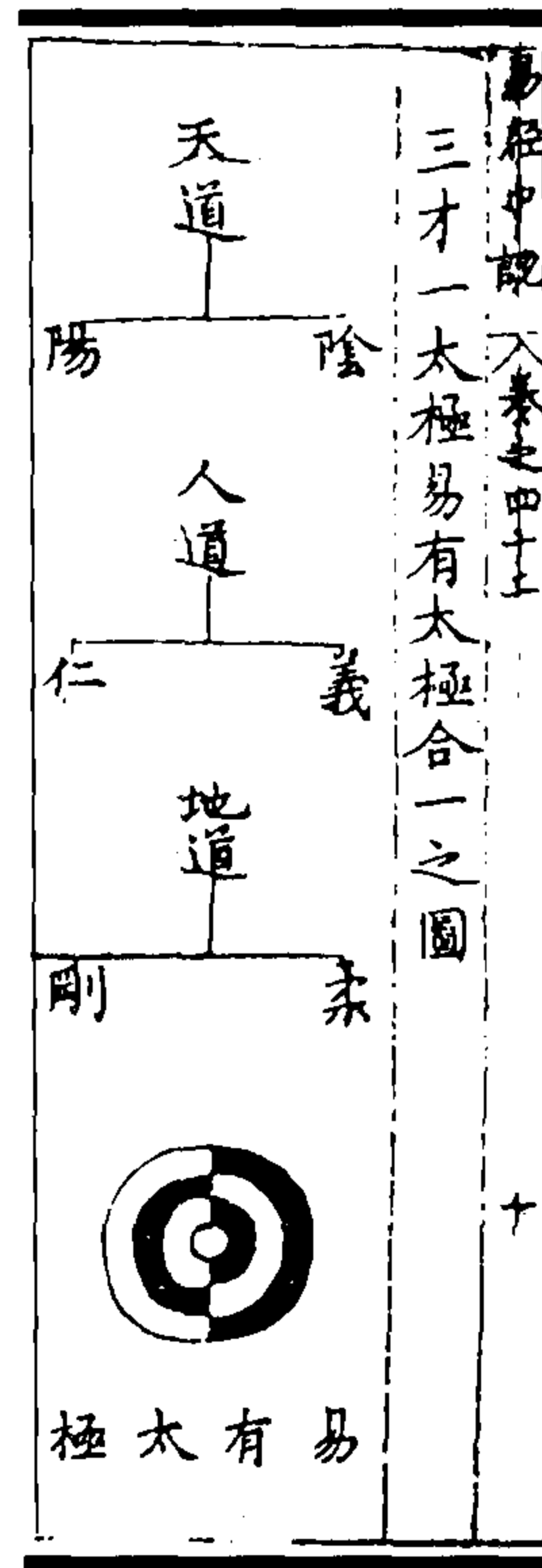

图 178 籤易位次图  
(卢翰《签易》)

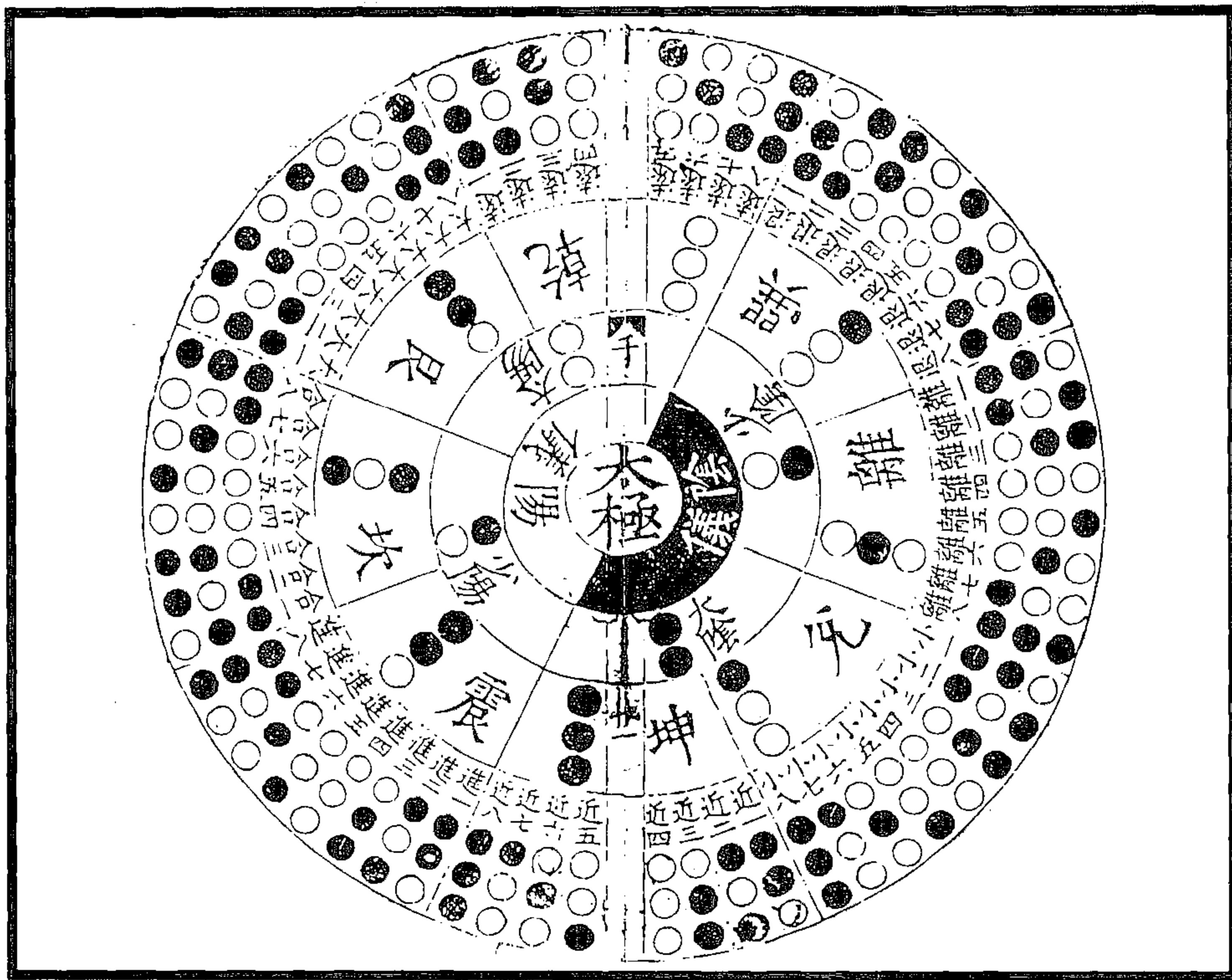

图 179 易有太极二图 (钱一本《像抄》)

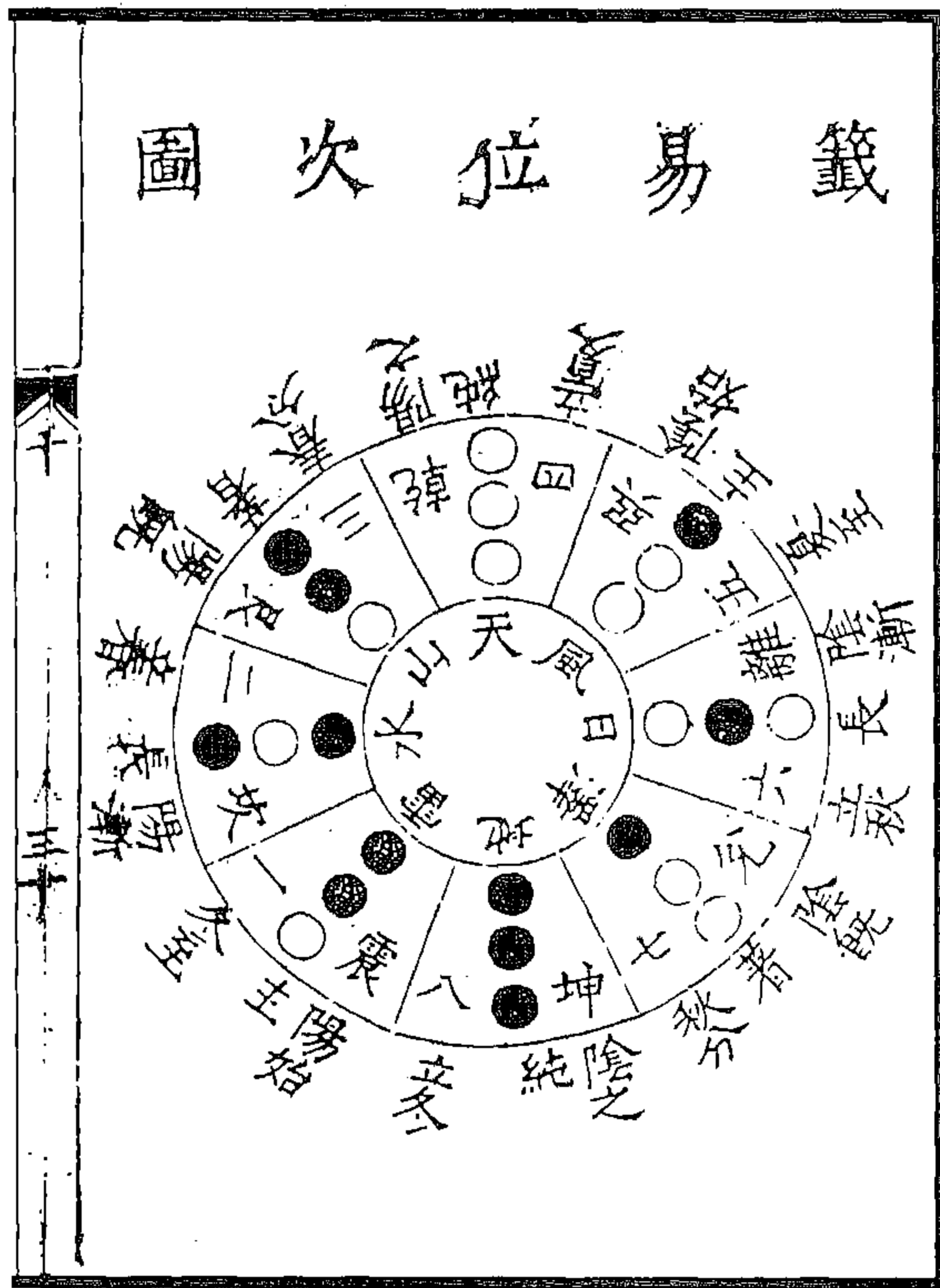

图 181 周子太极图

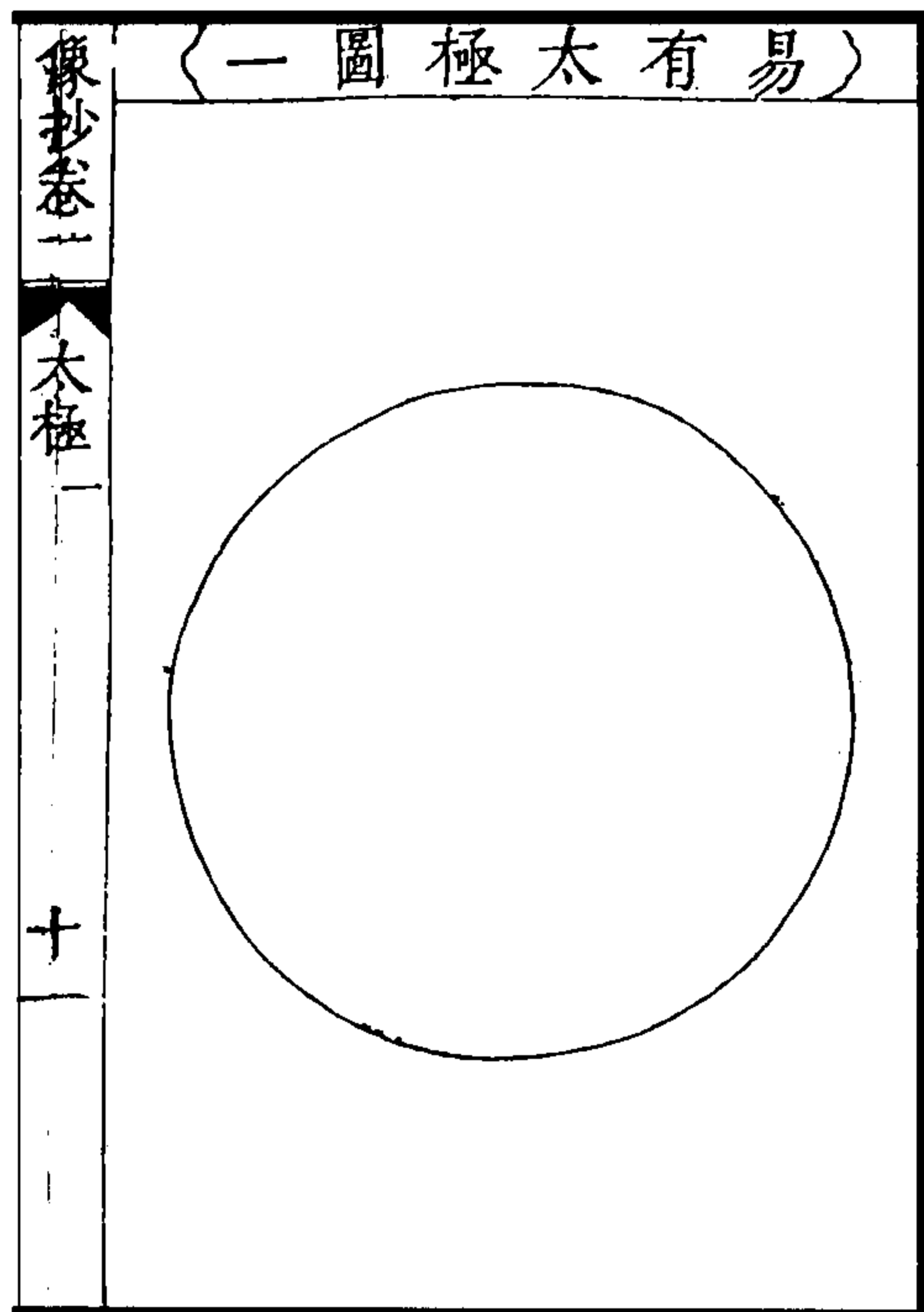

图 180 太极图 (章潢《图书编》)

(图 181)此《周子太极图》也。一元浑沦虚杳而深邃,动静未形,阴阳弗判,殆离二而为一也,似涉于无。夫无阴无阳,则无善无恶,是以有性无善无不善之说。

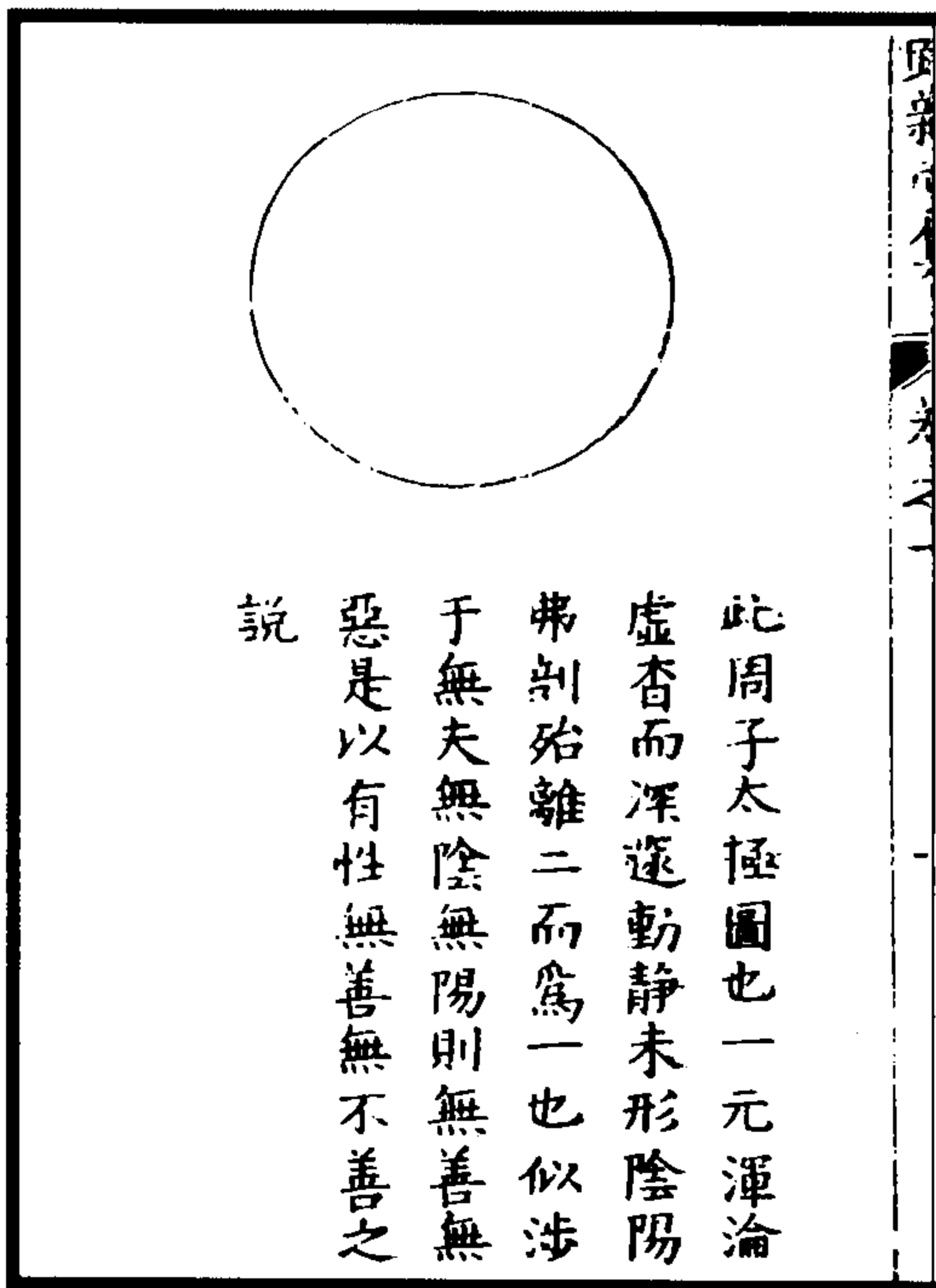
(乔中和《说易》)

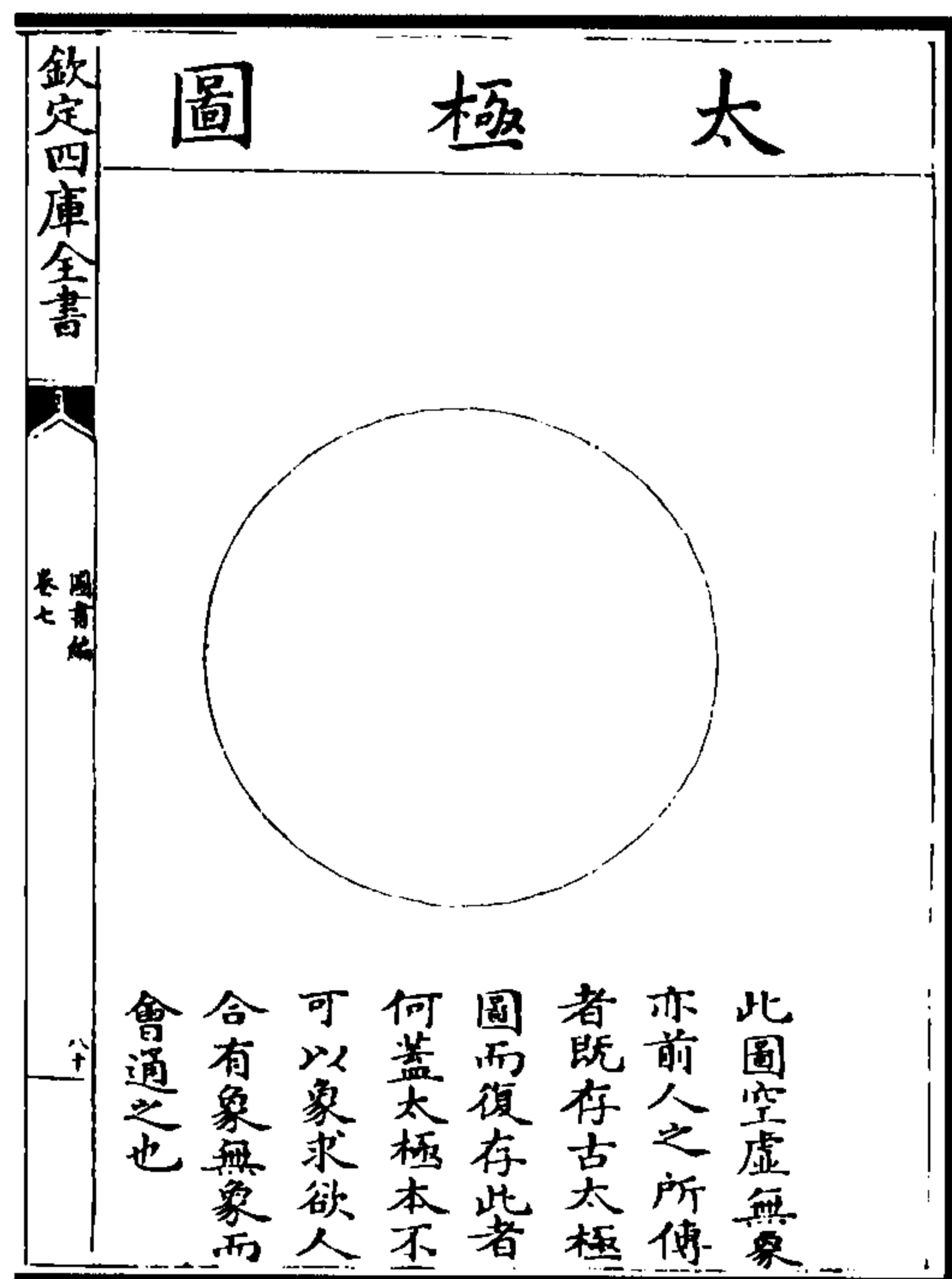

图 182 极仪象卦合图三图  
(赵振芳《易原》)



图 183 归于无极图

(赵振芳《易原》)

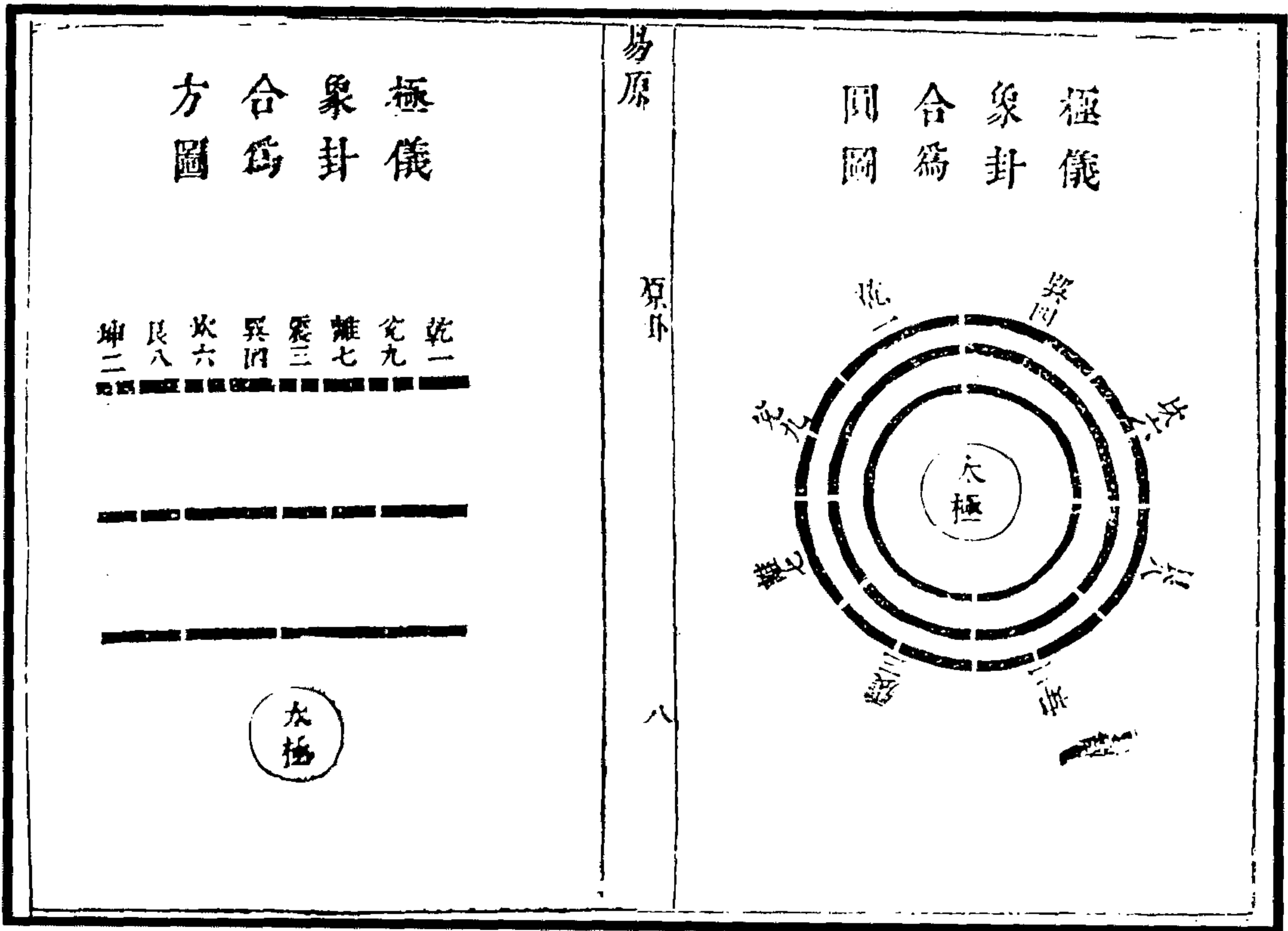
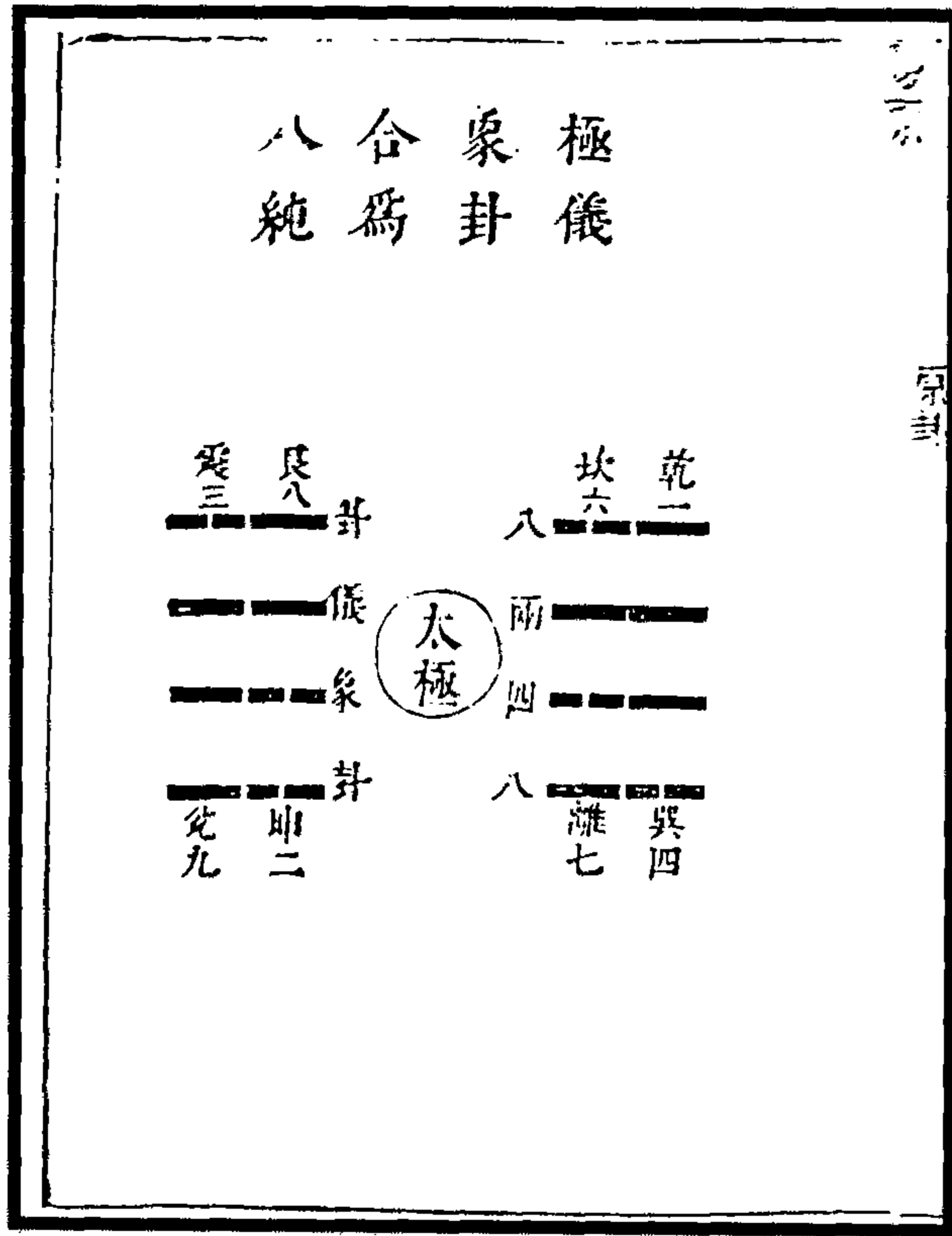
**易宗集註**

卷之首

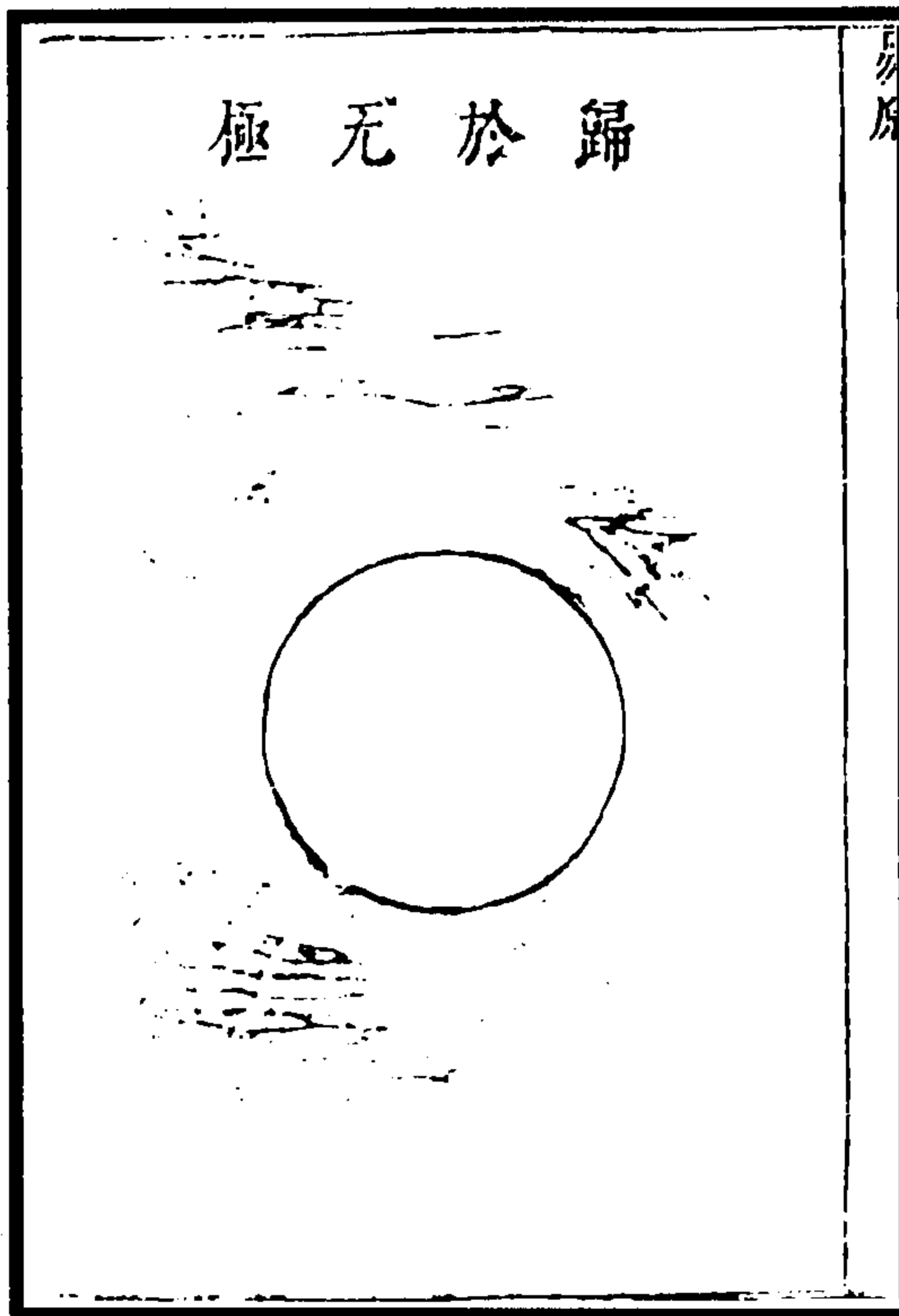
聖

**兩儀生四象**

天地陰陽之分位  
日月水火之成形  
亦從圖中五點生  
也居中心點太極  
也四圖四象也亦  
太極而分奇偶為  
陰陽之儀表故曰  
太極生兩儀因陰  
陽奇偶而成天南  
地北日東月西四  
方之形象故曰兩  
儀生四象也

天陽

地陰

象者如人之有象  
貌以形言也四象  
四方之象天地日  
月也天南地北日  
東月西天盡于南  
陽也地盡于北陰  
也日升于東陽也  
月凡于西陰也故  
曰四象也有形者  
謂之象也

**太極生兩儀**

從河圖中五出也  
太極生兩儀合下  
即生先天之陰陽  
也故不言二儀而  
曰兩儀一二則有  
先後矣兩者兩兩  
相偶也

陽奇一

陰偶二

中一點是太極不  
動者也數之始而  
不可以數名也太  
極一判而有陰陽  
陰陽分而成四象  
奇為陽偶為陰上  
為陽下為陰左為  
陽右為陰太極居  
中統之是三橫之  
是三合之成五所  
謂一生二二生三  
三生萬物也儀者  
如人之儀表以氣  
言也以奇偶而分  
陰陽兩儀者二氣  
之表也

图 185 两仪生四象图

图 184 太极生两仪图

(孙宗彝《易宗》)

大易则通卷二

易有太极图一

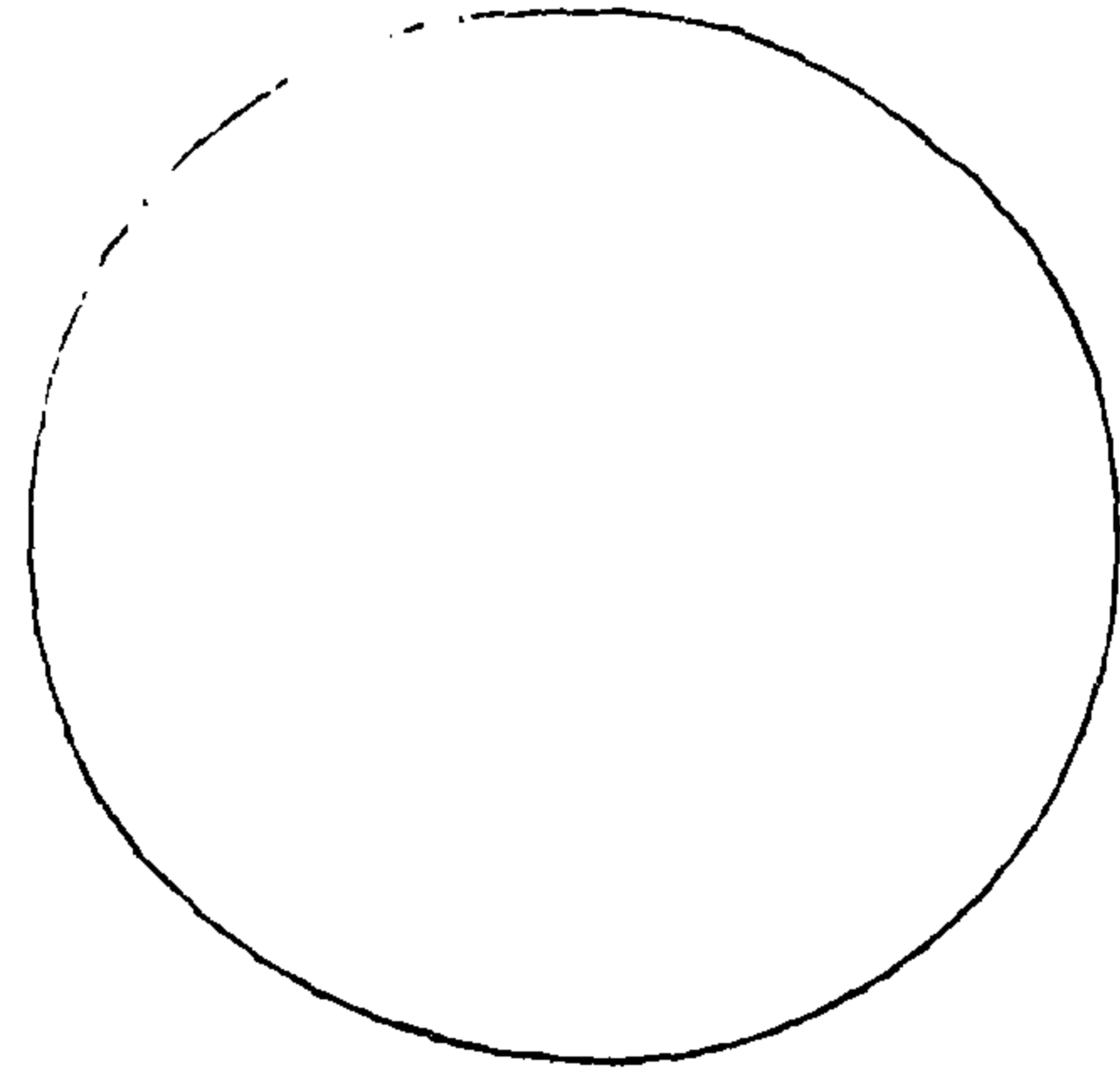

仙井胡世安處靜述

大易则通 卷二

易有太极图二



陰合成女  
根陽中動  
陰靜體立  
陽動用行  
根陰中靜  
陽變成男

大易则通 卷二 四

图 187 易有太极图二

图 186 易有太极图一

(胡世安《大易则通》)

太极阴阳中辨图

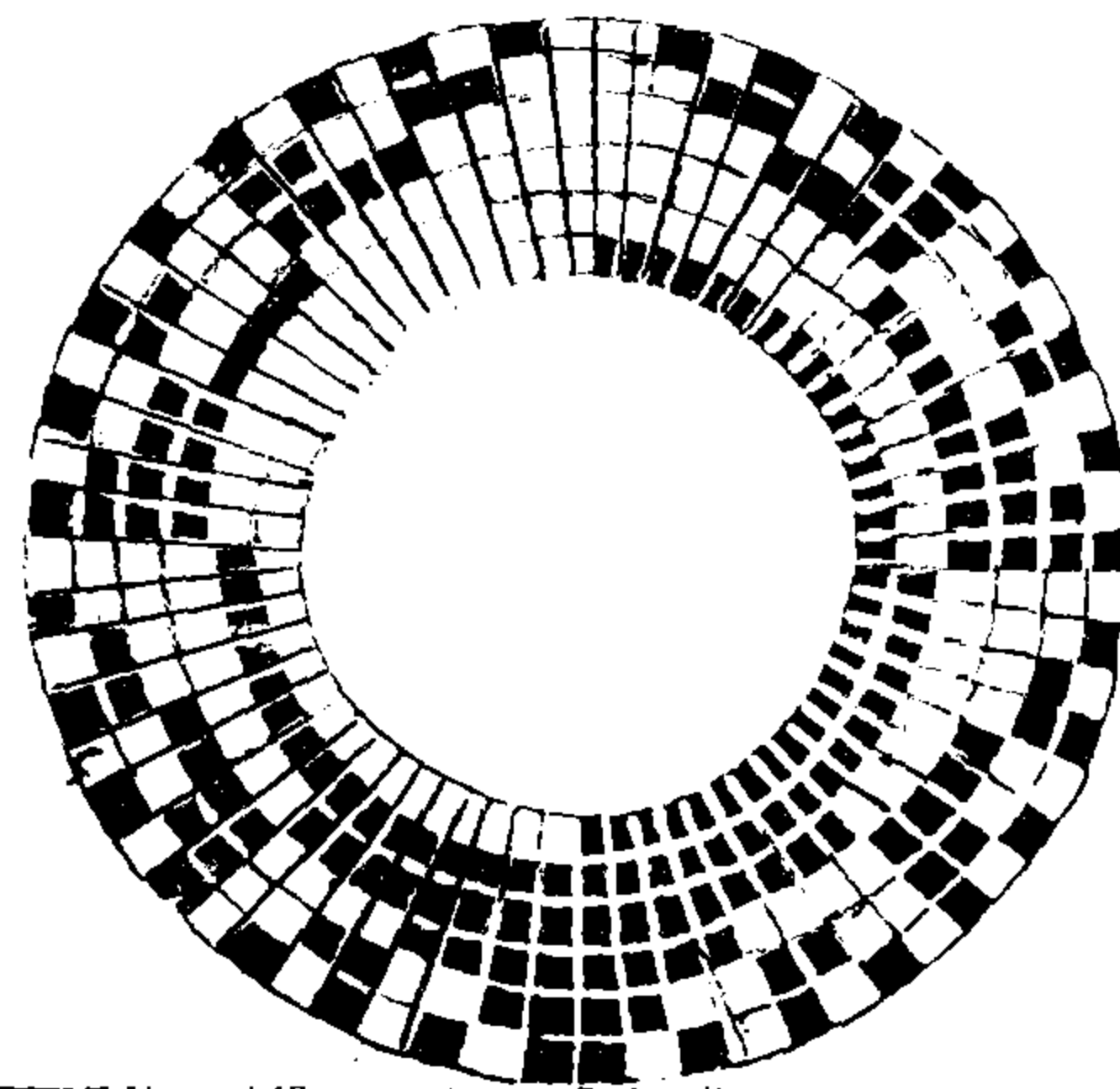

太極一也渾涵之中至辨存焉陰陽互為根人莫識其爻象之森列陰陽有定位人莫識其氣化之密移蓋生不測終始循環太極之不可方位限也如此

大易则通 卷二

图 188 太极阴阳中辨图

(胡世安《大易则通》)



易貫 卷首上 演易圖 夫

後天亦一太极圖

說卦帝出乎震齊乎巽相見乎離致役乎坤悅言乎兌戰乎乾勞乎坎成言乎艮此後天之序也又曰水火相逮雷風不相悖山澤通氣則後天之位也故後天之體仍本乎先天而已矣

易貫 卷首上 演易圖 西

先天亦一太极圖

說卦天地定位山澤通氣雷風相薄水火不相射自乾坤順而數之也又曰雷動風散雨潤日暄艮止兌悅乾君坤藏則自震巽逆而數之也震巽逆數即後天之用于此寓矣而乾坤三索亦据此而說義耳

图 190 后天亦一太极图

图 189 先天亦一太极图

(张叙《易贯》)

易貫 卷首上 演易圖 士

洛書亦一太极圖

洪範初一日五行次二曰敬用五事次三曰農用八政次四曰協用五紀次五曰建用皇極次六曰又用三德次七曰明用稽疑次八曰念用庶徵次九曰嚮用五福威用六極

易貫 卷首上 演易圖 十

河圖亦一太极圖

子曰天一地二天三地四天五地六天七地八天九地十天數五地數五五位相得而各有合天數二十有五地數三十凡天地之數五十有五此所以成變化而行鬼神也

图 192 洛书亦一太极图

图 191 河图亦一太极图

(张叙《易贯》)



图 194 是生两仪图



图 193 易有太極圖

(张叙《易贯》)

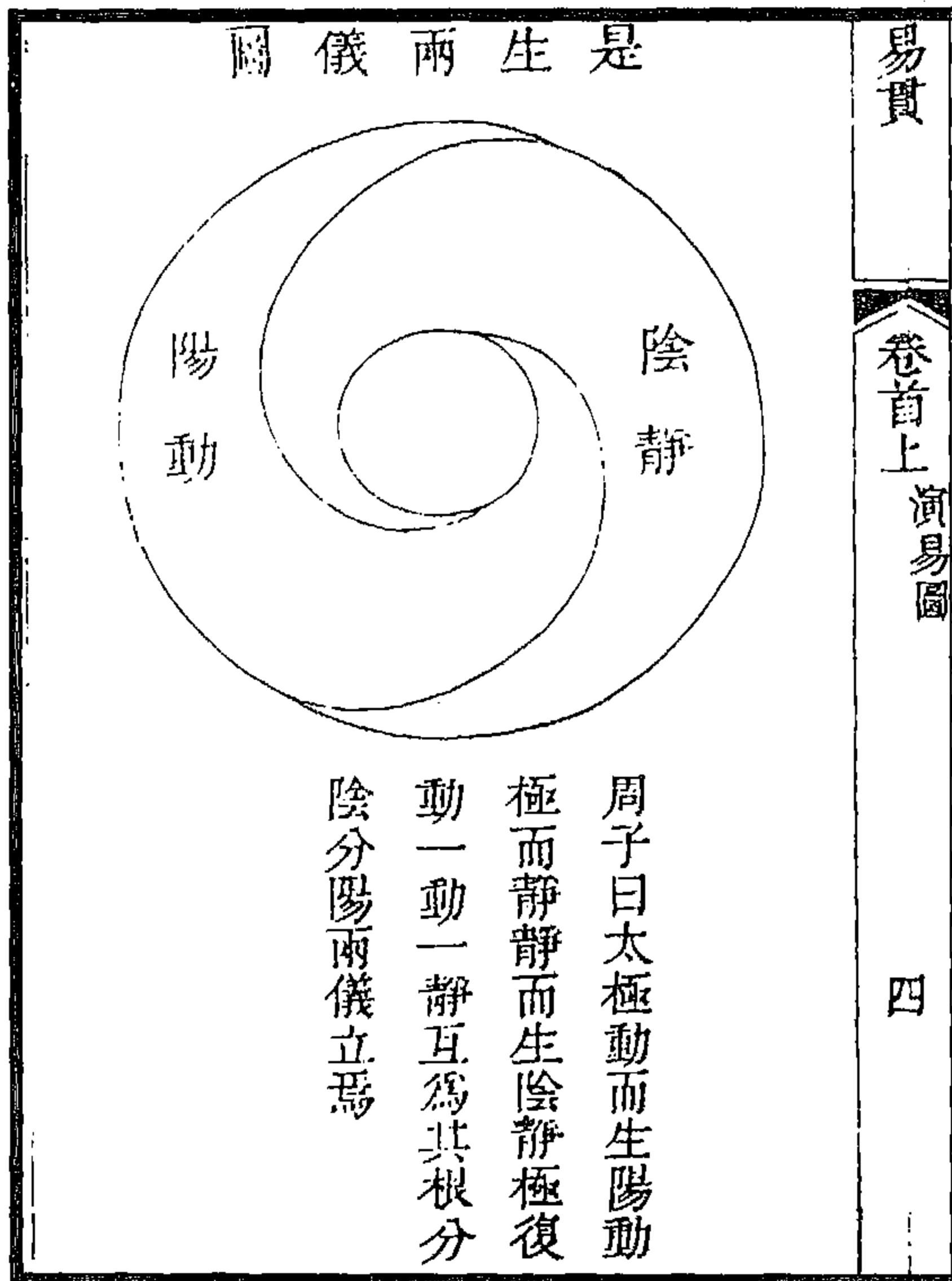

图 196 一十三道太極充積成兩間四象万物圖

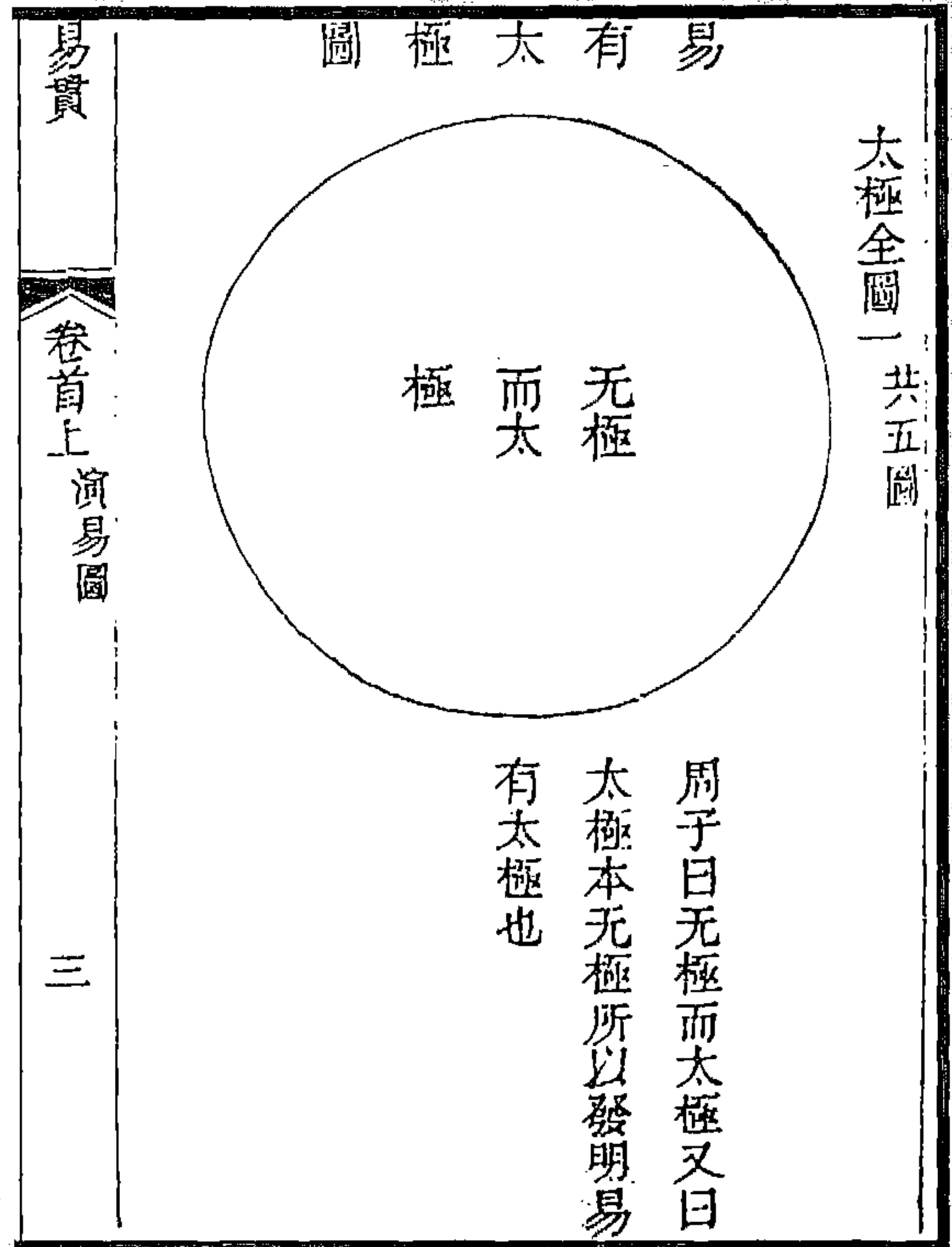
图 195 太極圖

(赵世迥《易经告蒙》)

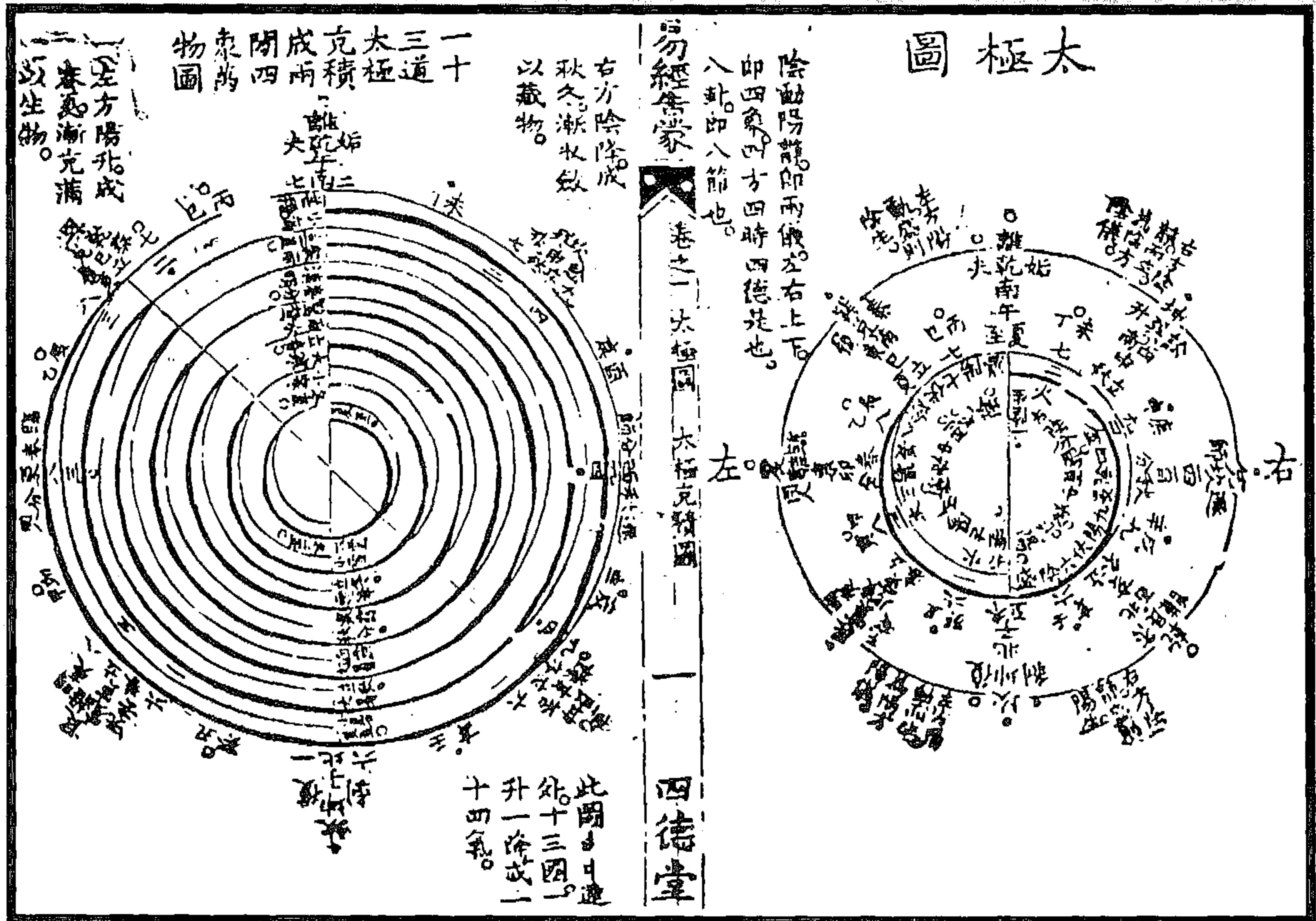

图 198 十三道浑合万变图

图 197 太极十三道阴阳动静升降二十四气图

(赵世迥《易经告蒙》)

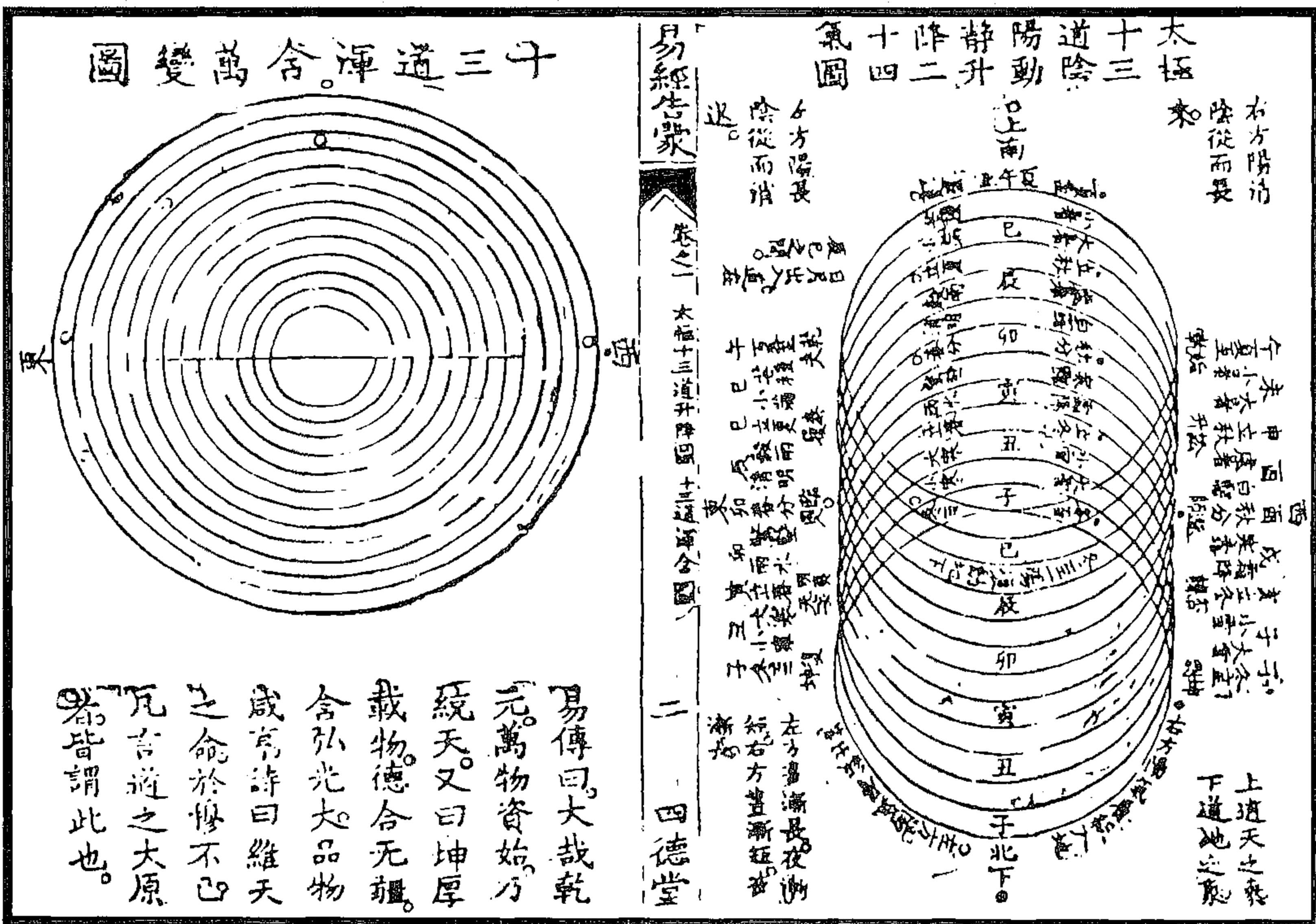

图 199 太极阴阳生物分类图

(赵世迥《易经告蒙》)



图 200 太极通变四图  
(赵世迥《易经告蒙》)



图 202 太极阳动阴静图

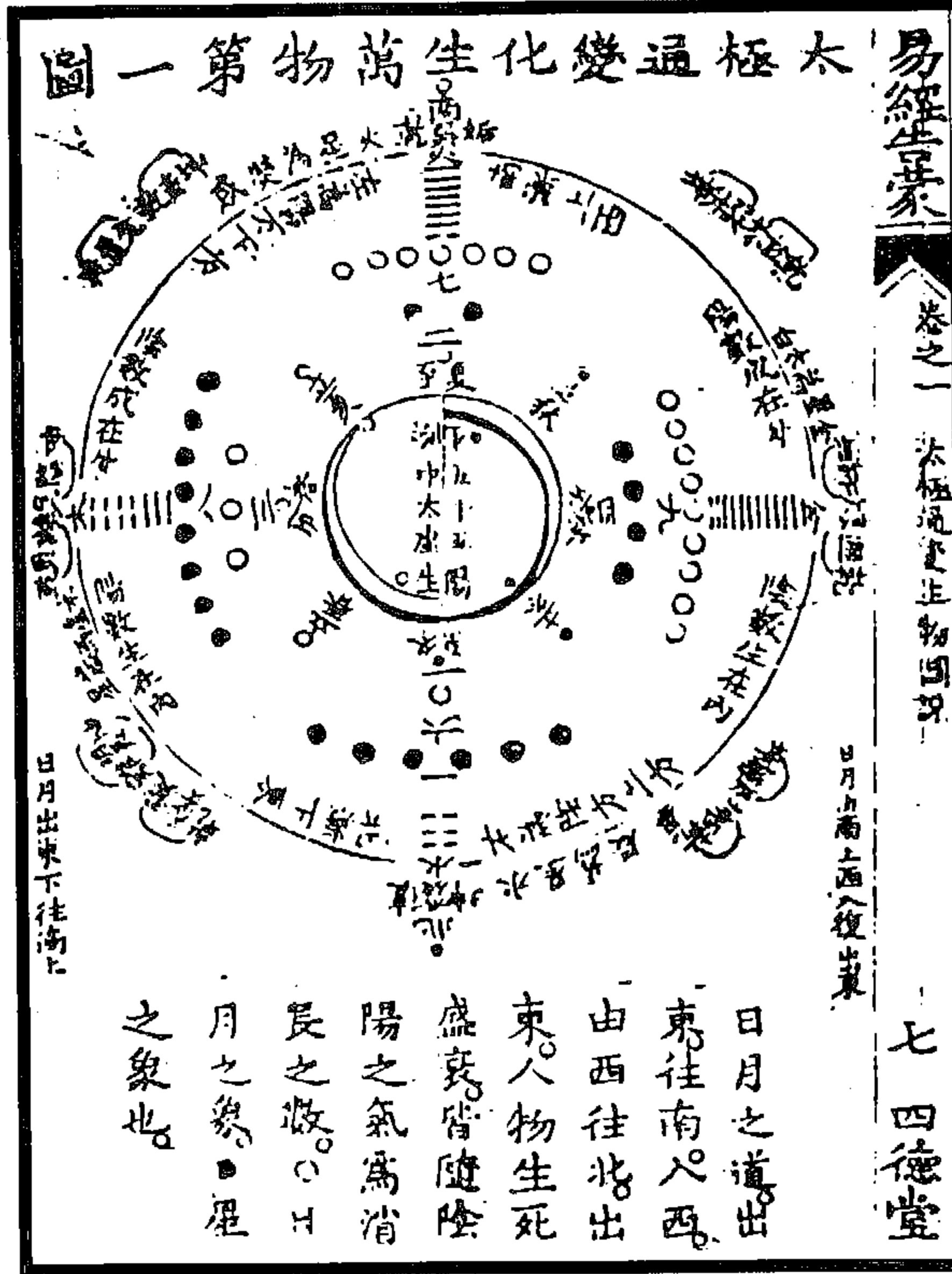
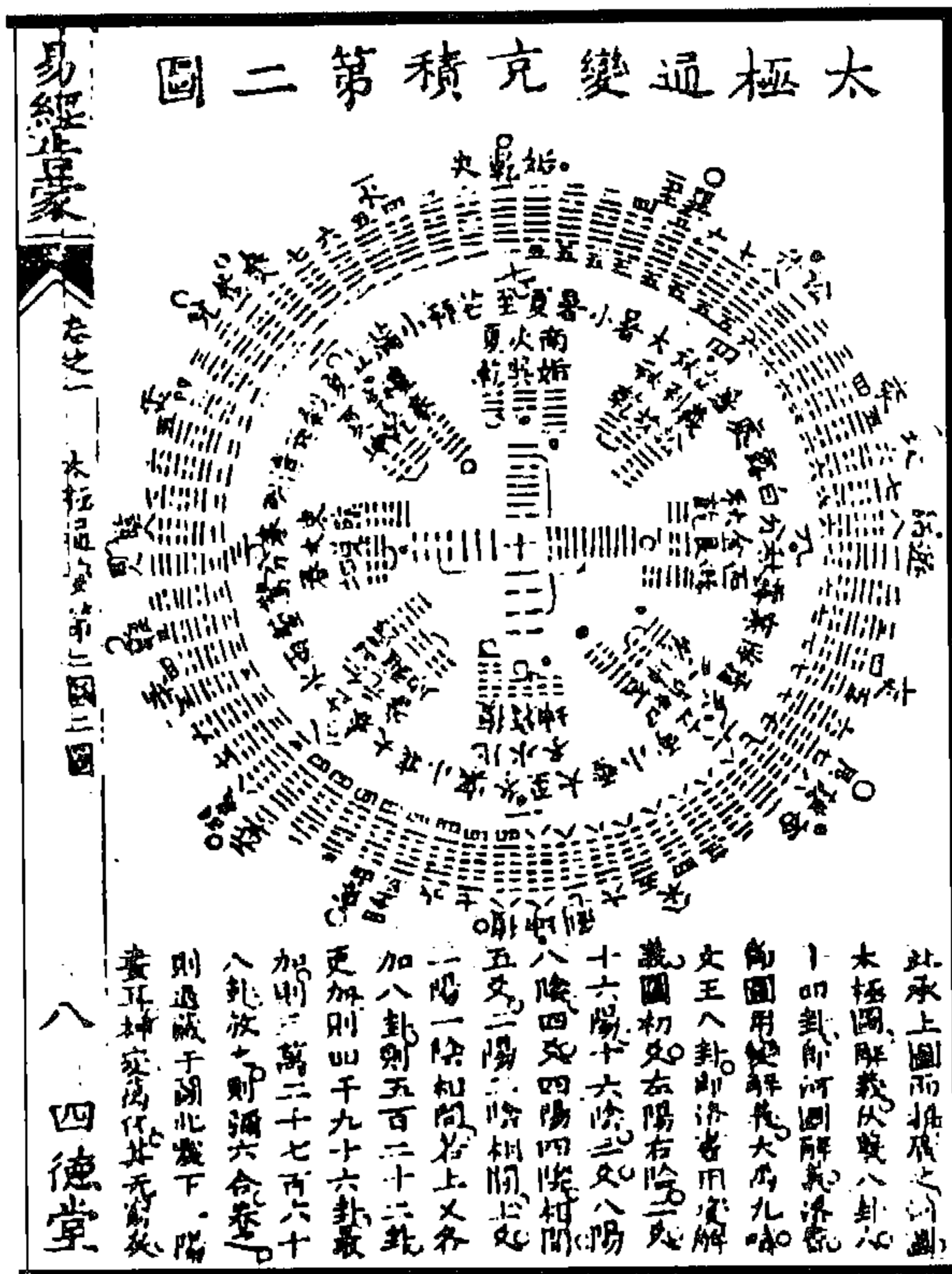

图 201 太极生两仪四象八卦先儒图

(赵世迥《易经告蒙》)

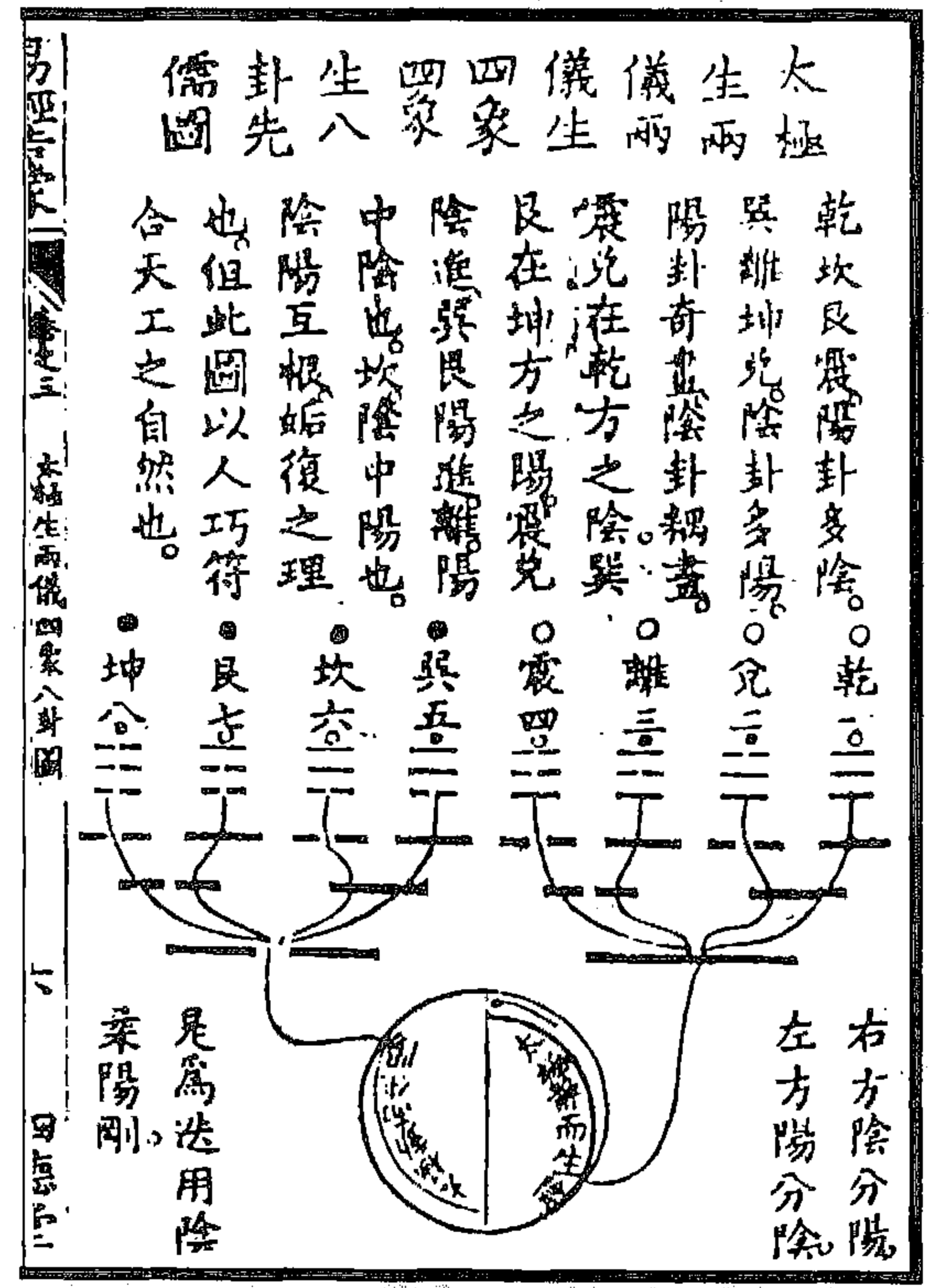

图 203 太极图

(图 203) 《系辞传》：“易有太极。”  
 《周子太极图说》：“无极而太极。太极动而生阳，动极而静，静而生阴……”愚谓自孔安国、刘歆有伏羲见《河图》而画卦之说，千百年来无复知有太极者矣。周子以几圣之智创为此图，使人知有画前之易。虽自阴阳而五行、成男成女、化生万物，与四象、八卦之序不无异同，而其理实相为表里也。朱子注云，朱震《进易说表》谓此图传自陈抟、种放、穆修，及得潘清逸志墓之文，乃知为先贤所自作，而非有受于人者。故余之易象，置《河图》、《洛书》于末，而首揭太极一图。然太极在仪象之先，即在仪象之内，不得已绘此一圈，与龙马旋毛近似，则犹属赘笔也。《图说》首云“无极而太极”，旨哉言乎？学易者可识其大原矣。

(陆奎勳《陆堂易学》)

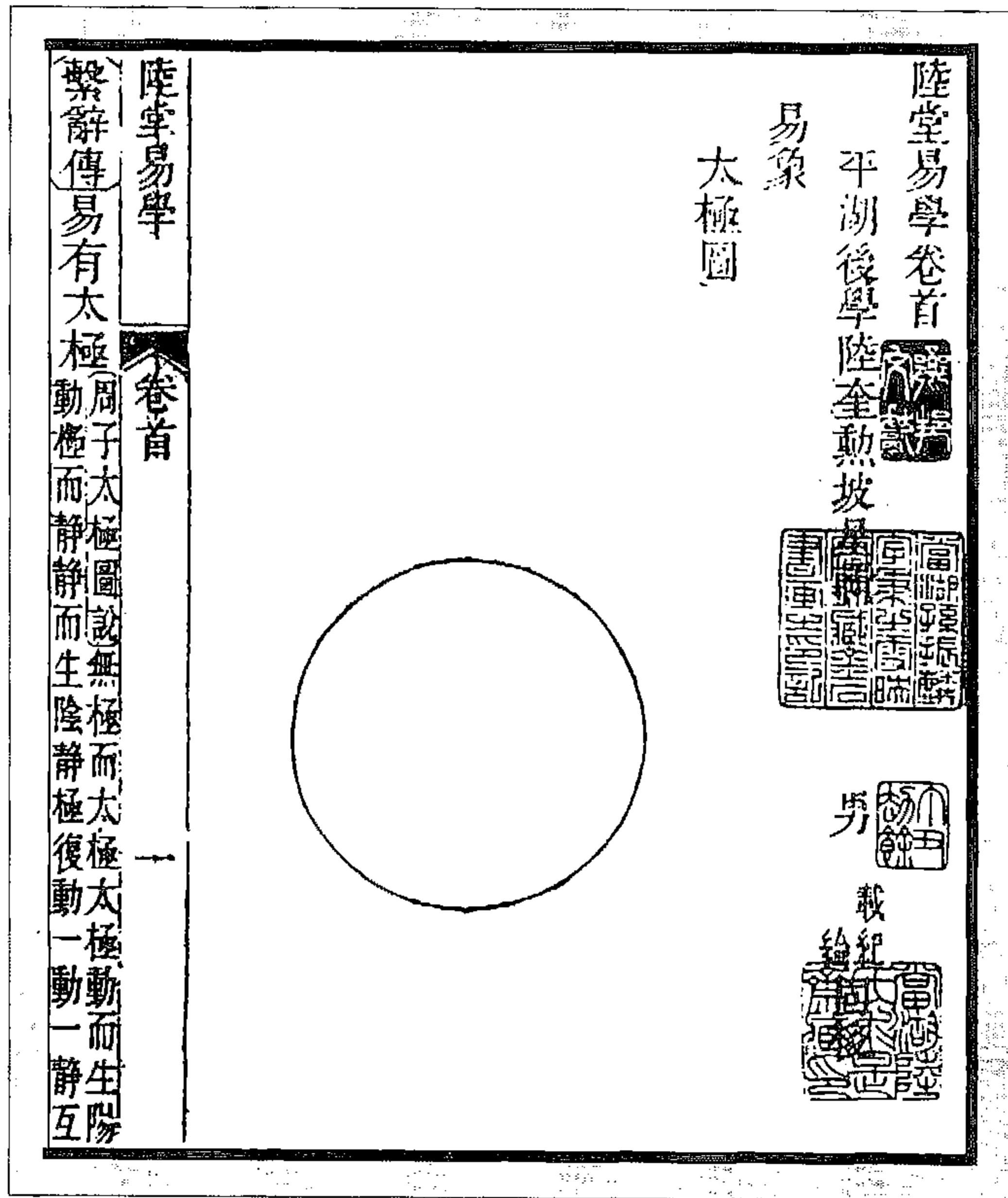

图 205 易有太极图  
(梁锡珩《易学启蒙补》)



图 204 易有太极图(朱熹)  
(杨方达《易学图说会通》)

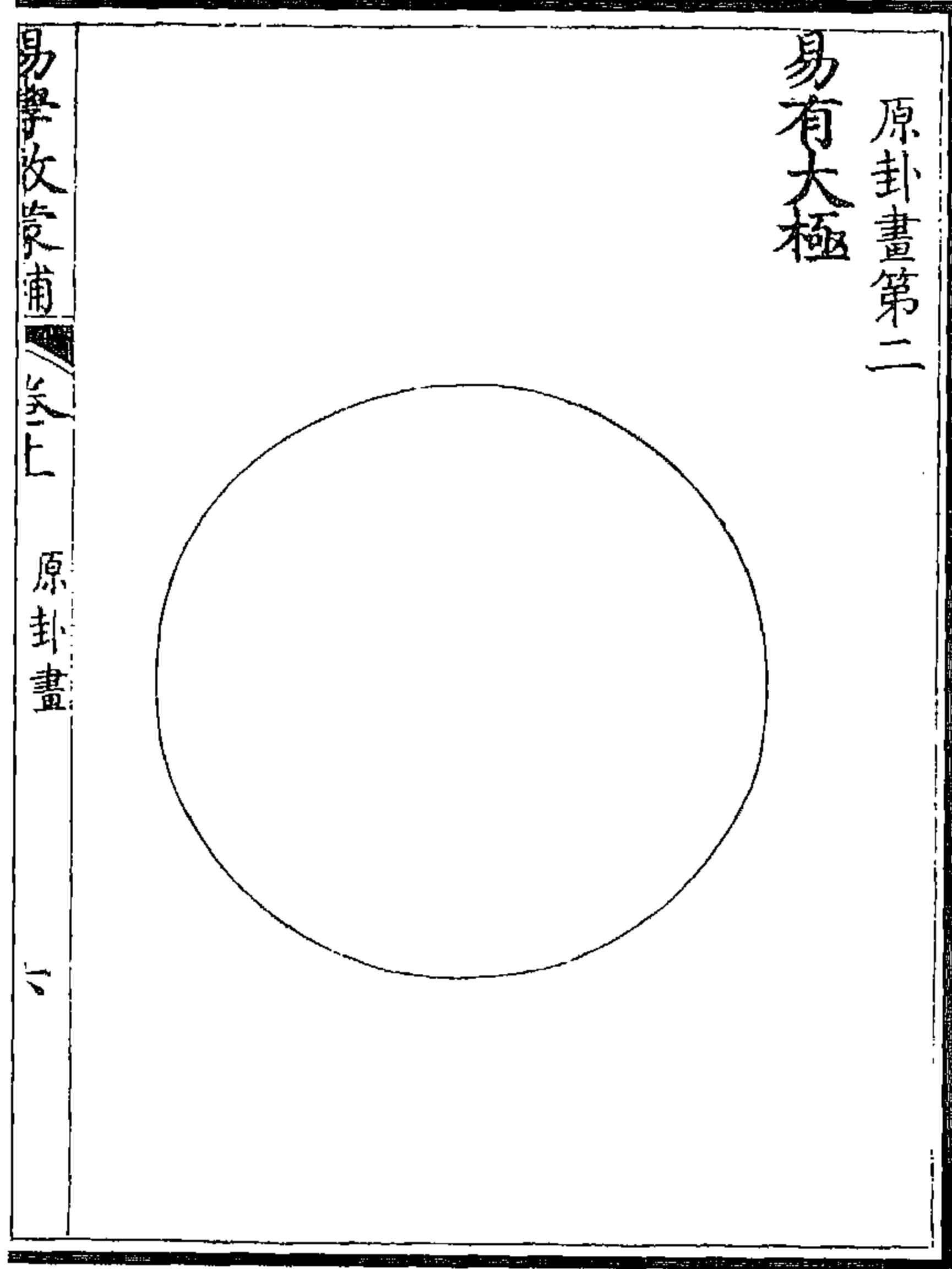

图 207 两仪生四象图

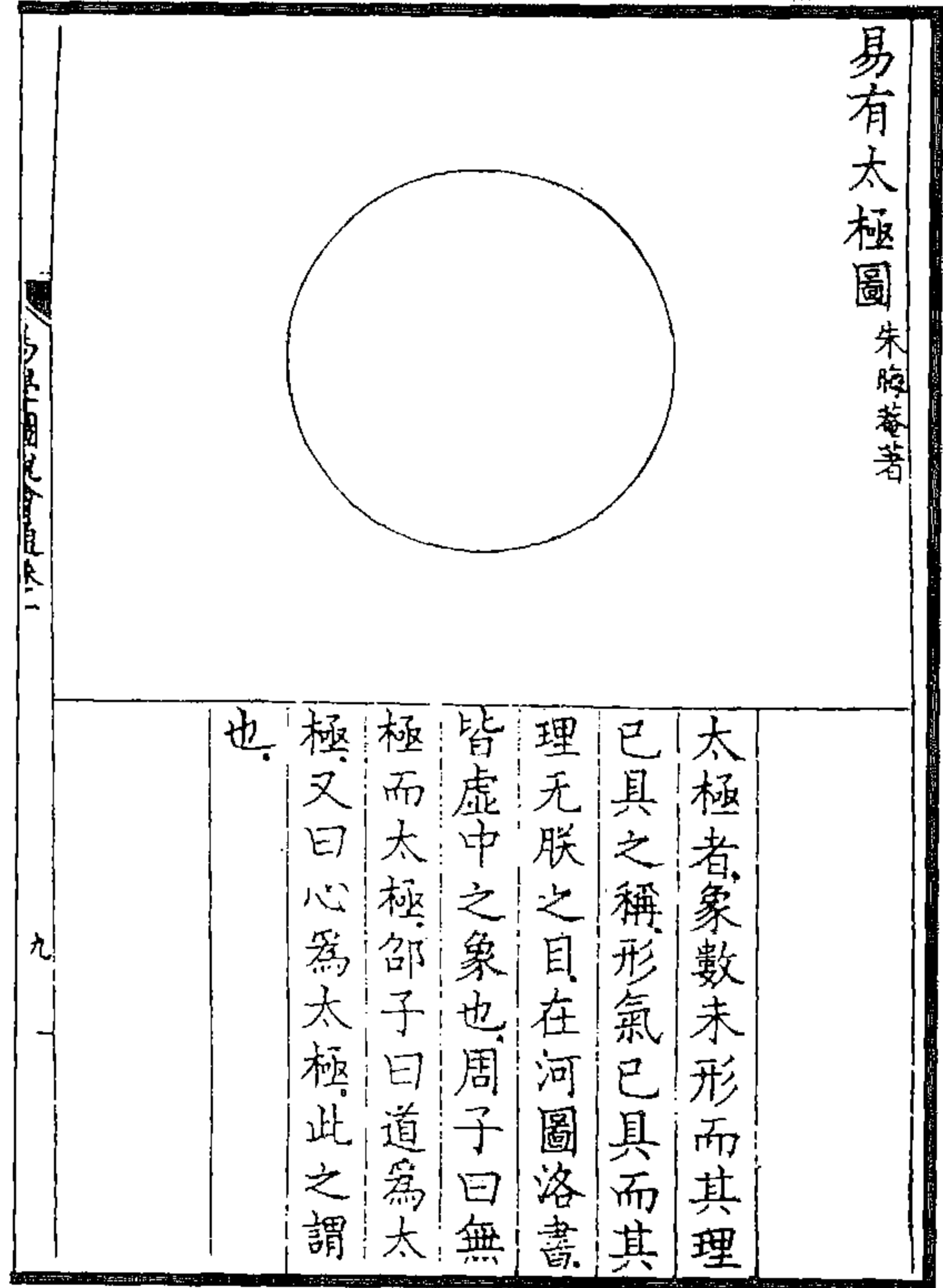

图 206 是生两仪图

(梁锡珩《易学启蒙补》)

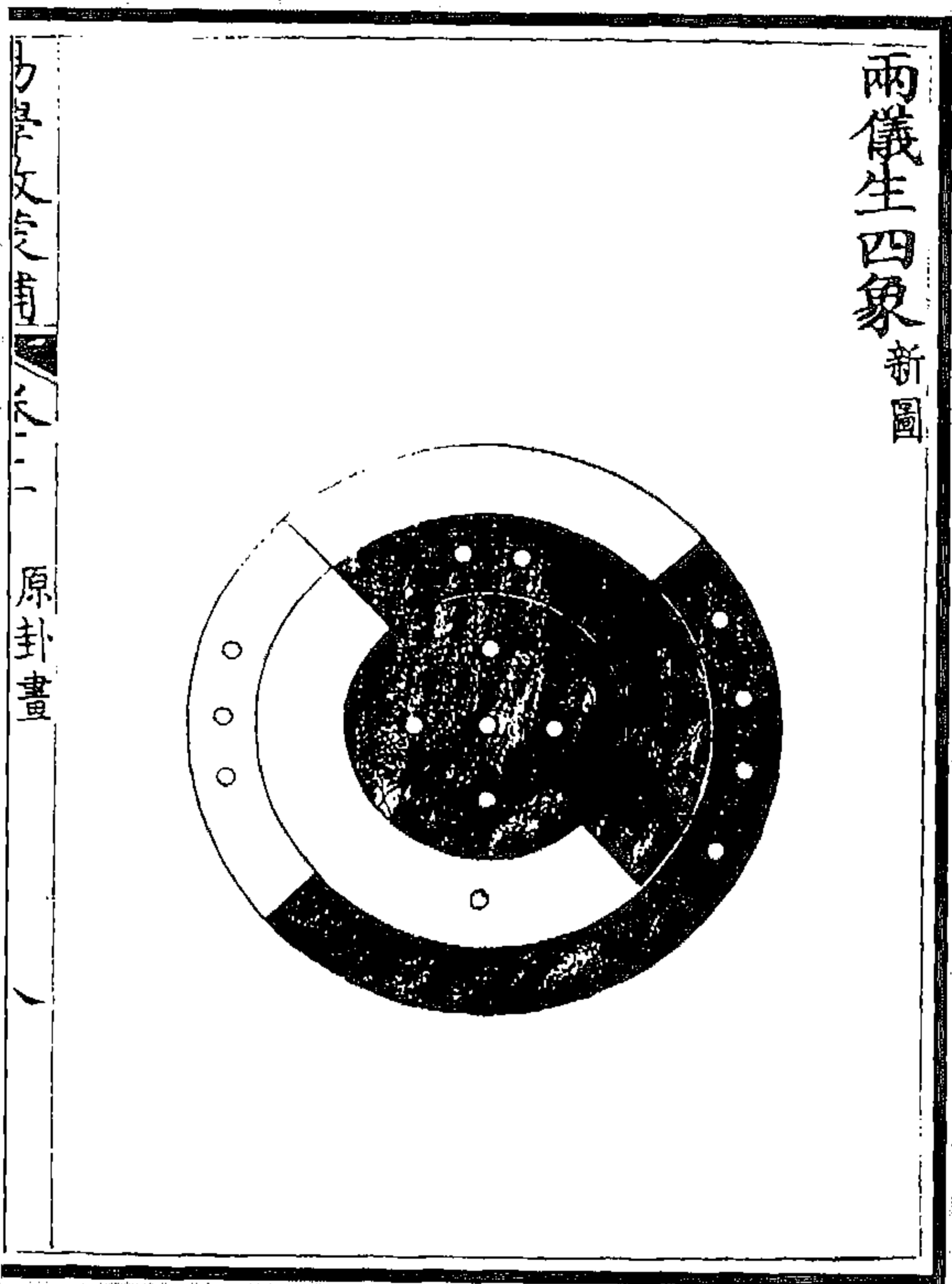

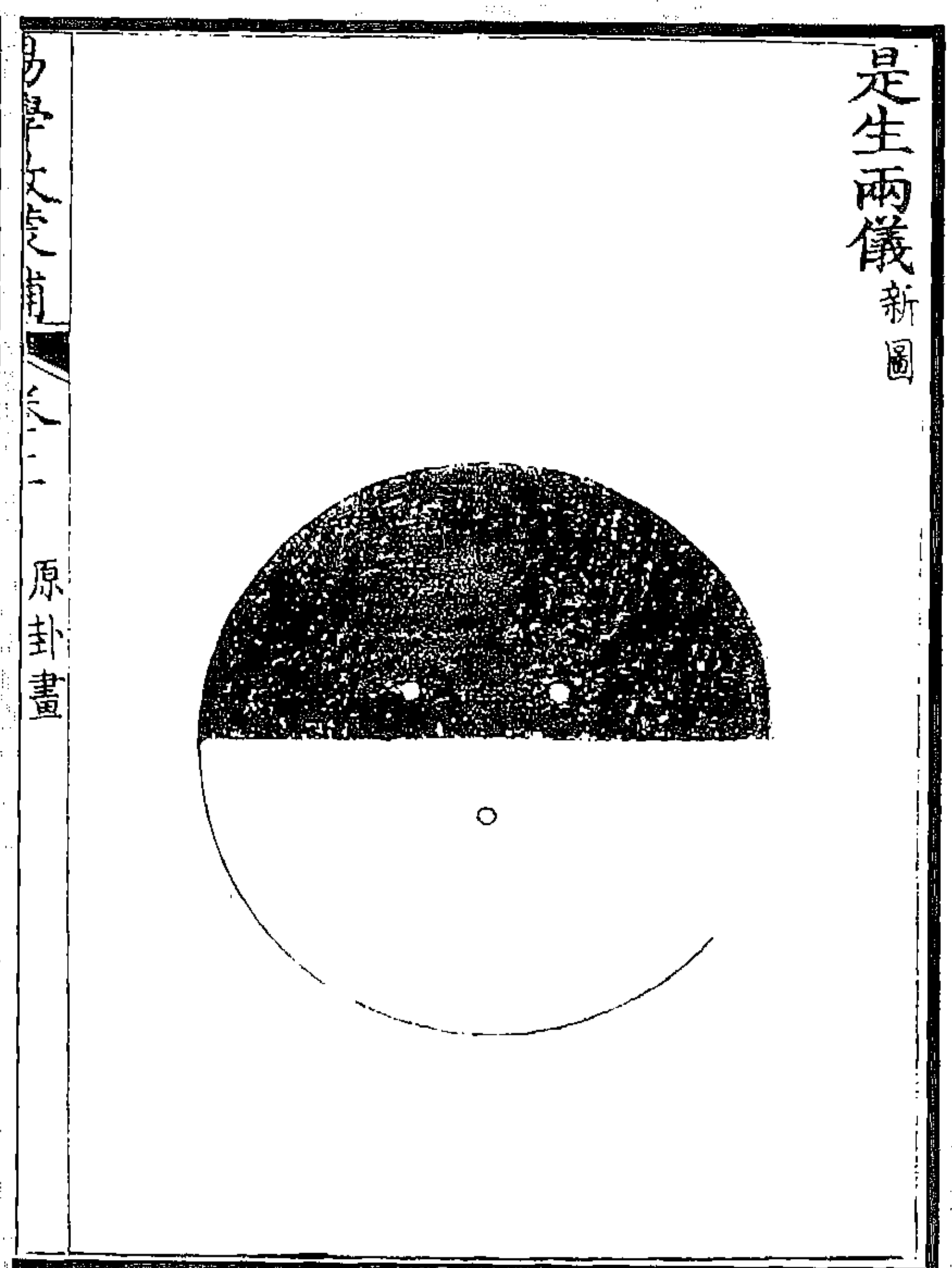

图 209 八分十六中宮震巽應之圖

图 208 四象生八卦圖

(梁錫珣《易學啟蒙補》)

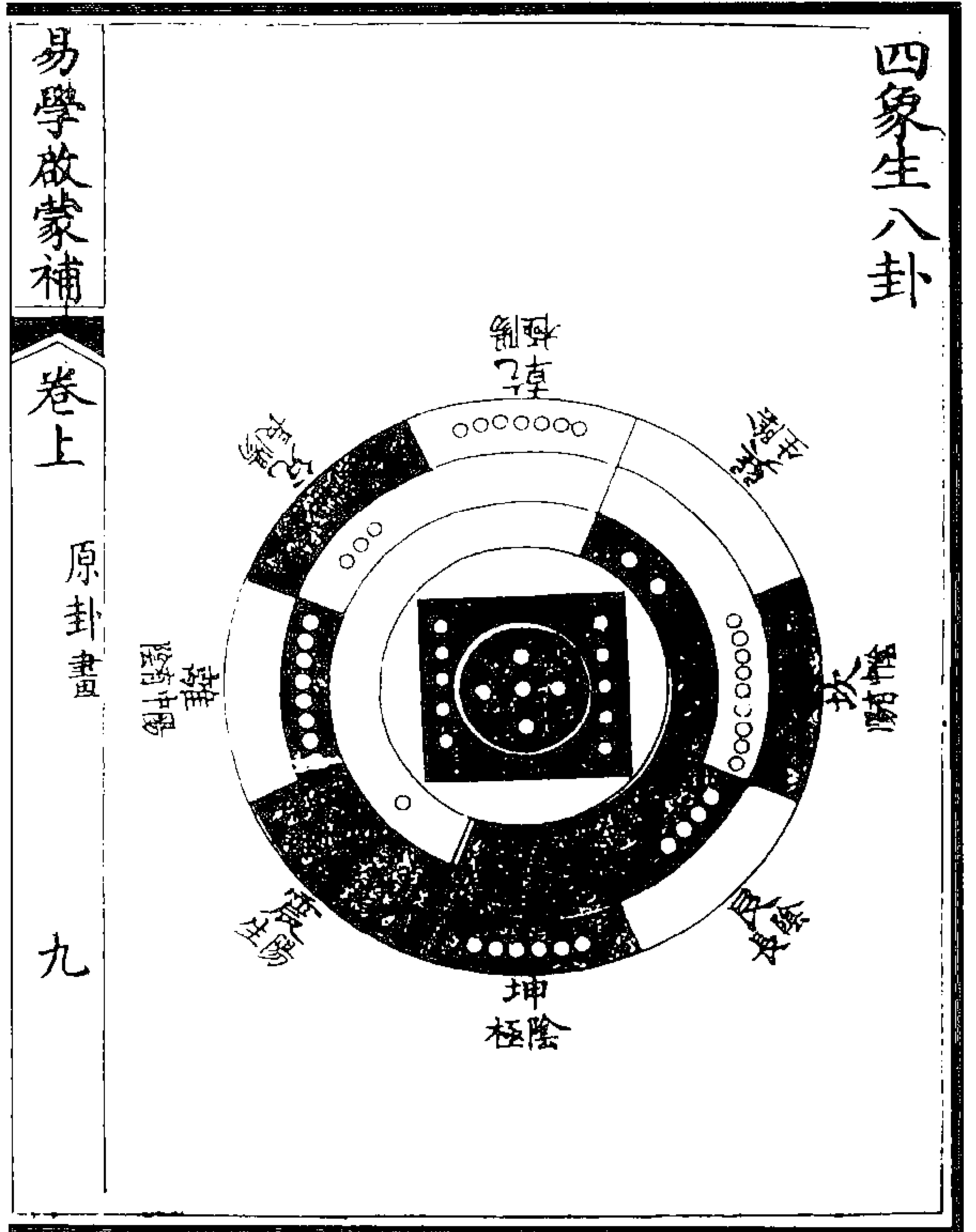
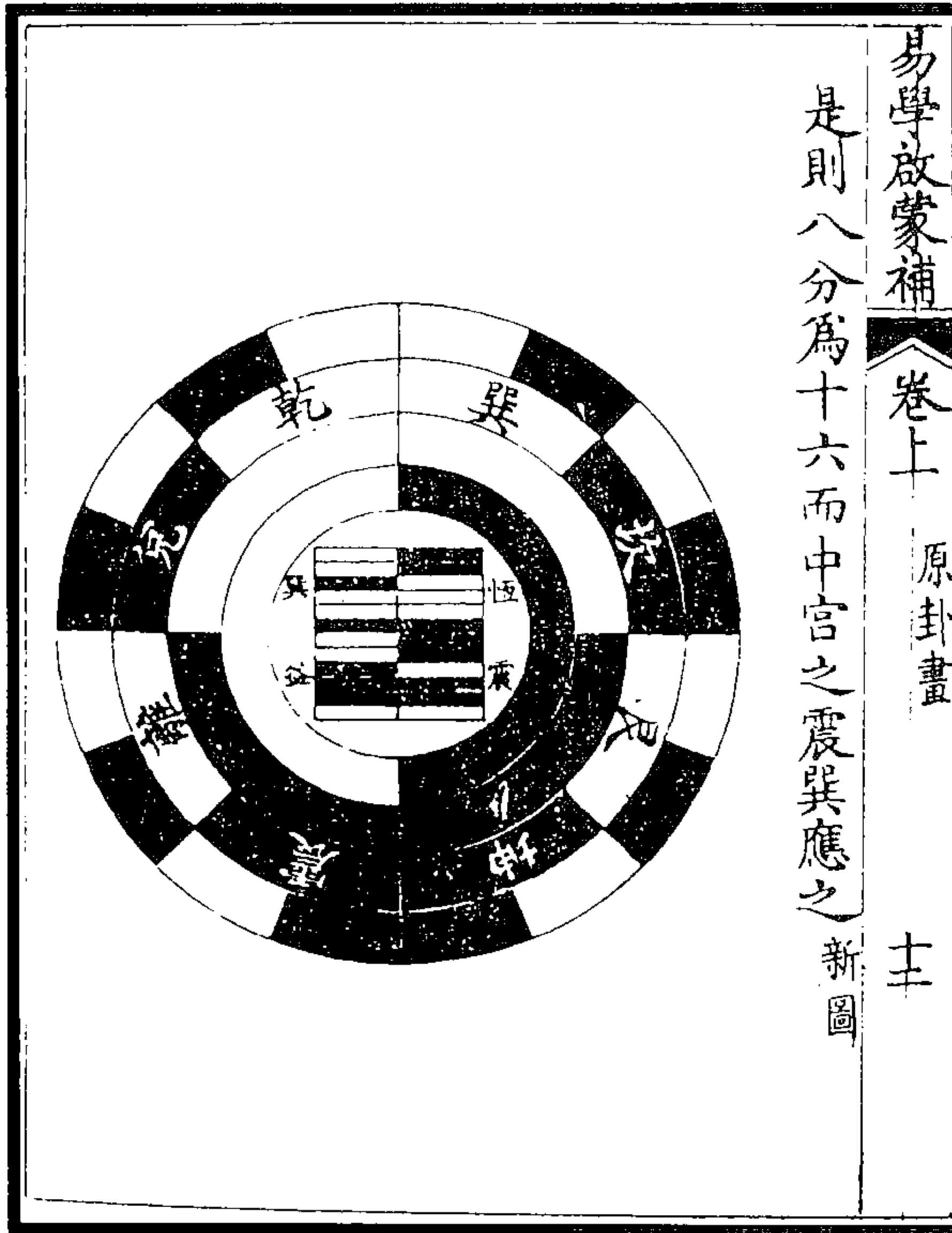

图 211 十六分三十二中宮兌艮應之圖

图 210 八分十六中宮離坎應之圖

(梁錫珣《易學啟蒙補》)



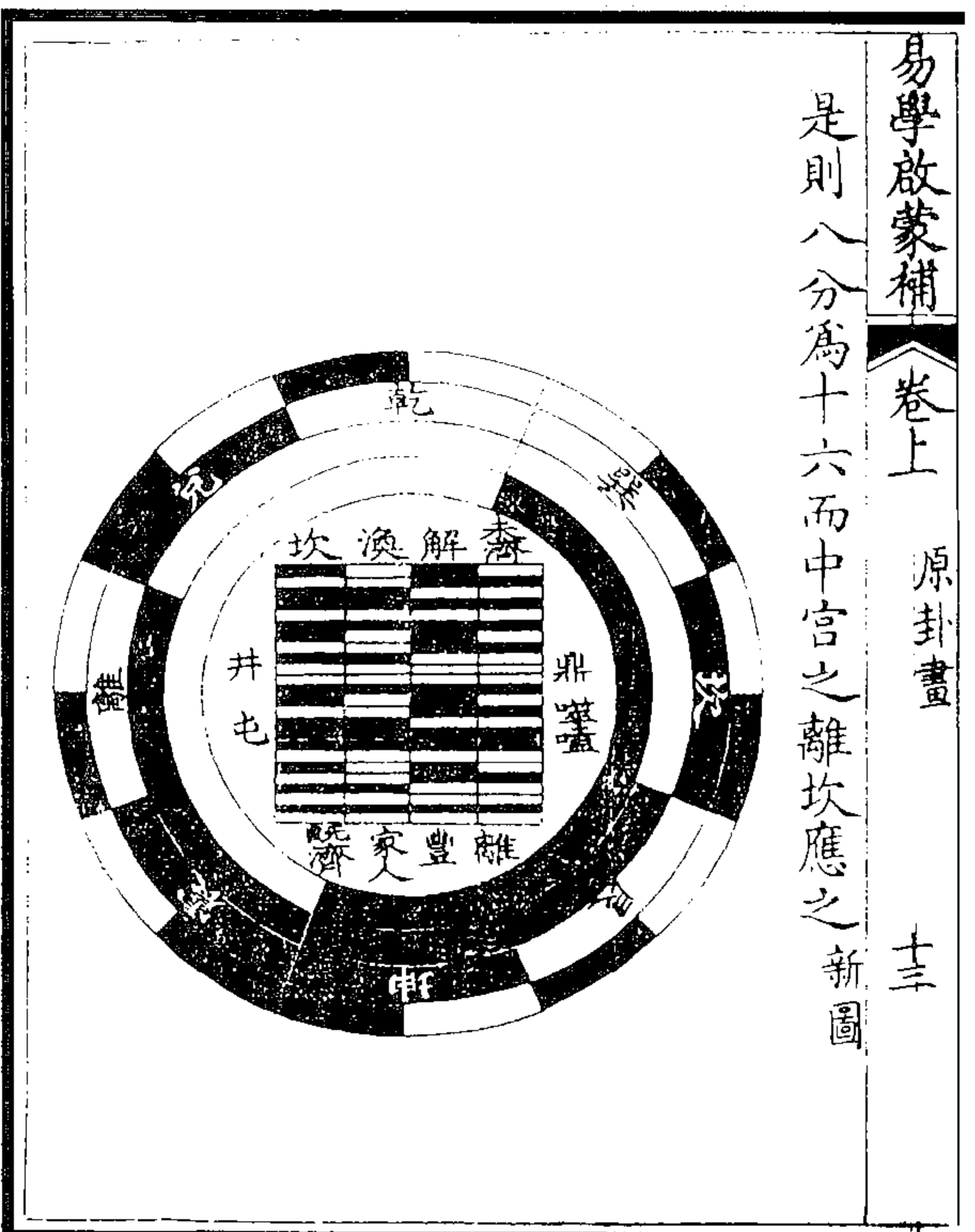
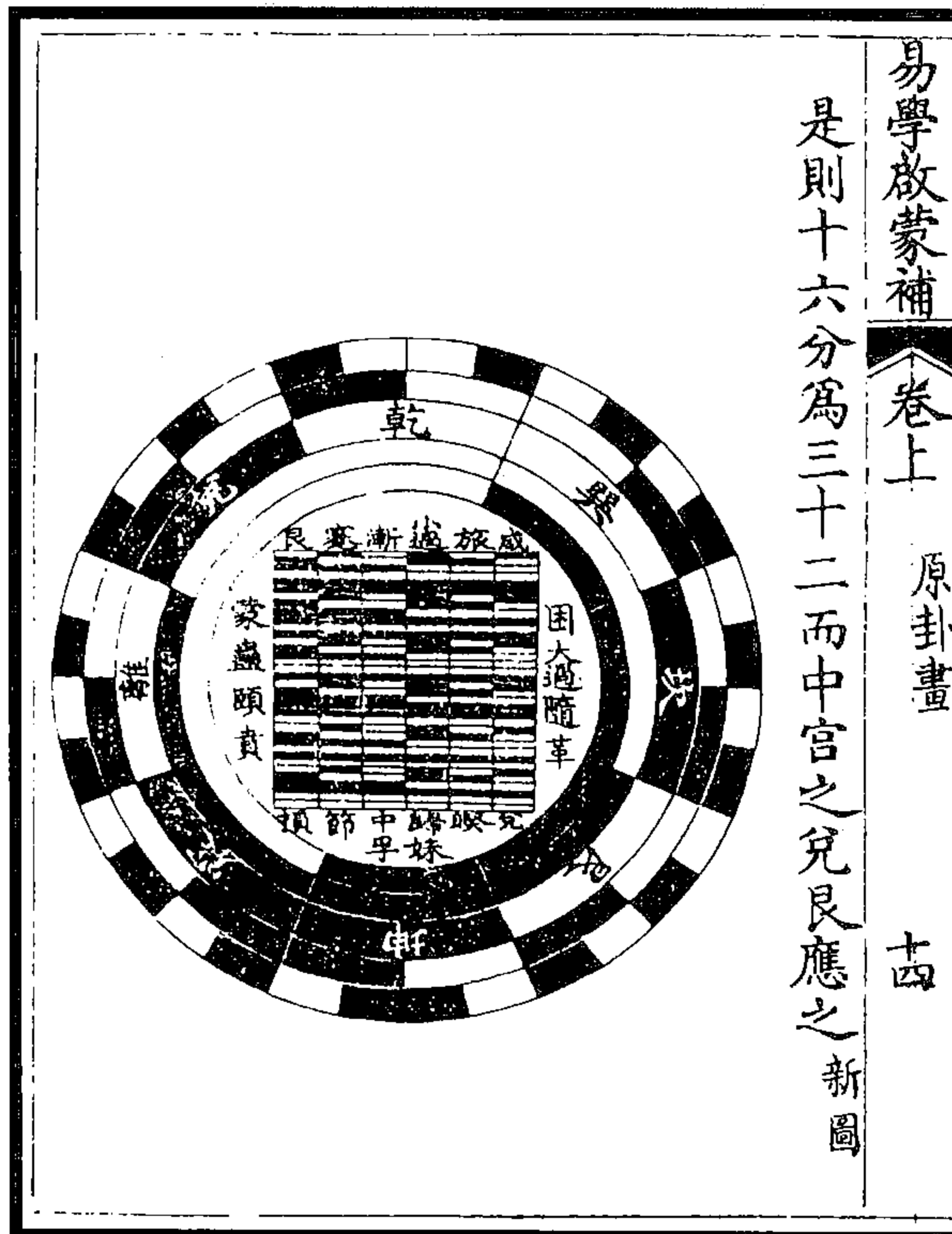



图 214 易有太极图

(图 214) 理气之浑然粹然者，是天地之精，而万物所从出。理之极致而无以加，故曰太极。太极莫名其妙即无极，非太极之外别有无极也。太极居乎天地之始，宰乎天地之中，无名象之可图也。特恐人莫识天地之妙，则为此图以见浑然粹然者。无成亏无欠缺，万物莫不共由，则曰道；得之于身，则曰德；无过无不及，则曰中；至真无二，则曰诚；生生之理气所含，则曰仁；本诸有生之初，所以奉天地而立极，则曰性。其他星历方輿一切数术，皆由此而衍之，随所会通，莫不有理，然于圣人承天立极尽性至命之学为鳞爪矣。旧传周濂溪《太极图》，内图白黑二气以象阴阳，由中一点造化，盖取生阴生阳之意。然太极者理气之总汇，阴阳含于其中，本难名象，故曰无极。无极者，状太极也，非太极之外别有无极矣，而又可图耶？故兹但列一空圈，以象浑然粹然之意。

(刘沅《周易恒解》)

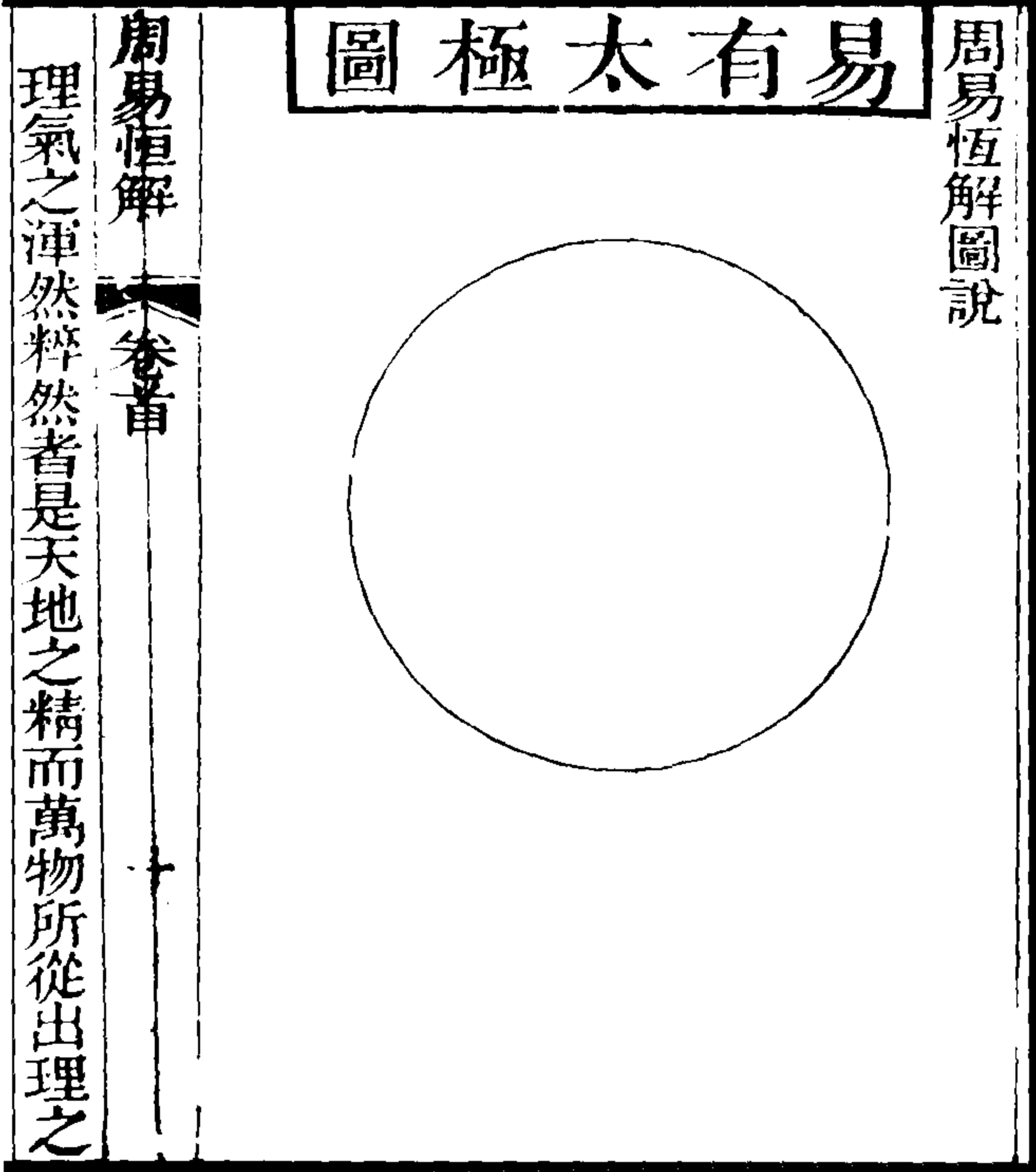

图 215 熊氏太极图  
(熊良辅《周易本义集成图》)

方以智《周易时论合编·图象几表》诸图：

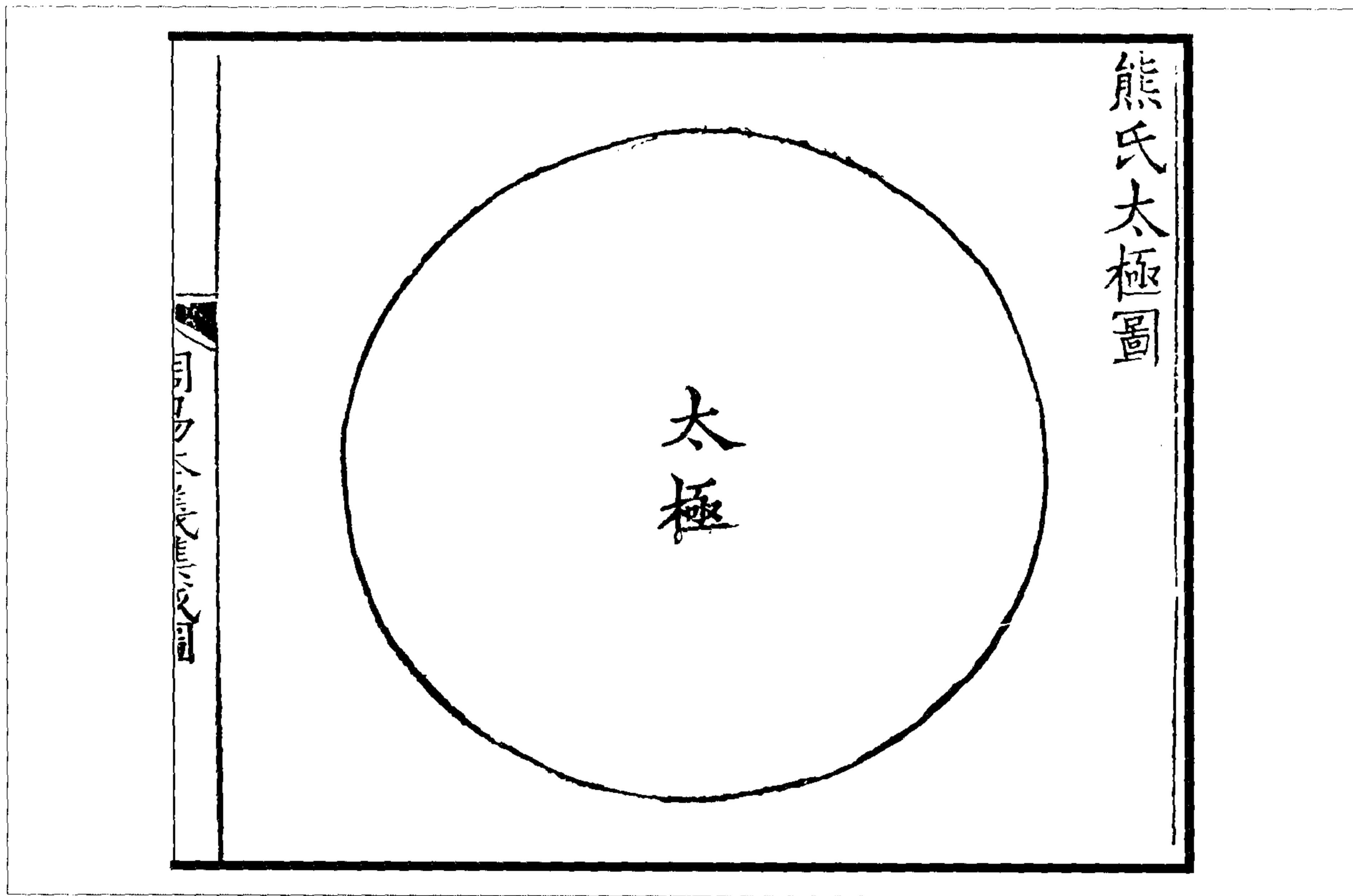

图 216 太极图

《野同录》曰，不可以有无言，故曰太极。太极何可尽乎？姑以圆象画之，非可执圆象为太极也。《中庸》曰，於穆不已，天之所以为天也。善哉！子思之画太极乎？所以然者，伦序于卦爻时位，宜民日用谓之当然。当然即所以然，然不耸于对待之上，而泯之于对待之中，能免日用不知耶？潜老夫曰，不得不形之卦画，号曰有极；而推其未始有形，号曰无极；因贯一不落有无者，号曰太极。易教洁静精微，使人深穷反本，逆溯而顺理之，不至此。岂信所以然之大无外细无间乎？微之显者，常无常有；费而隐者，即有即无，唯恐人以有为无为无，又恐人以有无玄蔓，故正告微显费隐也。诸子各高其幢，情伪日出。因有酷塞以愚民者，因有离畸以施民者。匿者大惑，学士巧遁，安得不明此不落有无之确征，使人安天地之当然哉？有开必先时也。周子合无极与阴阳而明太极，人未亲切也。邵子合无极与有象而明道极，为无体之一。又曰有无之极，又曰心为太极，而人犹未亲切也。程子曰体用一原，微显无间，有亲切者乎？朱子曰，自一阴一阳，而五行之变，至不可穷，无适非太极之本然；太极不杂乎阴阳，不离乎阴阳，一而二，二而一者也。有亲切者乎？自有而推之于无，自无而归之于有，此不得不然之示也。然必表寂历同时之故，始免头上安头之病；必表即历是寂之故，始免主仆不分之病。于是决之曰，不落有无之太极，即在无极、有极中，而无极即在有极中。人值此生，为不落有无之有，犹时值日中为不落日夜之日。圣教惟在善用其当有者，有物有则，即无声臭，何容作有无之见乎？故深表两间之所以然曰太极。而太极之所以然，原自历然。止庵以一指其中，惜未畅耳。驳者曰，太极即中，而又中其中乎？曰，从对待而显其绝待，又合绝待与对待而显其寂历焉。无统辨而有统辨，主仆历然，安得不一指其主中者乎？驳者曰，谓主在中，而中不定中，定中则执矣。曰，中不定中，而不得因中以指之，犹太极之圆，方弧皆圆也，而不得不以圆指之。驳者曰，执生为性，如谓指是月外理于气，如谓水非冰，今犹二之乎？曰，不得二之，不得混之，此合一万之大一也。正谓一在二中，二中之主仆历然，则一中之主仆历然，明矣。一树之根枝历然，则仁中所以为根枝者历然。鸟彀之首足历然，则卵中所以为首足者历然。充两间之虚，贯两间之实，皆气也。所以为气者，不得已而理之，则御气者理也，泯气者理也，泯理气者即理也。以泯理气之气而专言气，则人任其气而失理矣。提出泯理气之理而详征之，则人善用于气中，而中节矣。谁非缘而必尊真心于缘之外？谁非气而必明其理于气之中？儒者治心治世，一贯始终，正本其所以然之理以正告也。一以贯之，岂奔贯乎？岂奔贯乎？喻以水冰，谓冰是水可，而谓水非冰，未尝不可也。请更喻之：有水一杯，水弥此杯，水有不弥此杯者矣；水之甘则未有不弥此杯者矣。今当称水之甘，使人知味，乌可但称水，而禁人之称甘乎？甘在水中，无适非甘。非若太极指点也，不得已而指其极在太中，在人会通焉尔。下方所列，总曰冒示。

诸家冒示(十四图,编者分解)

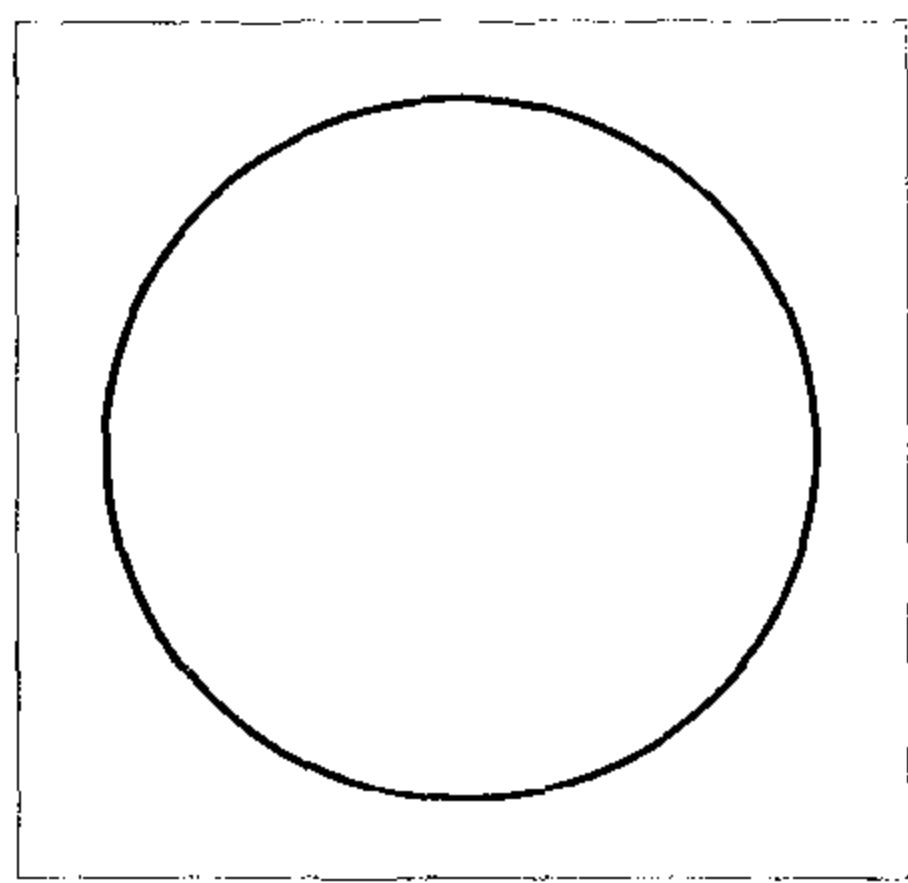
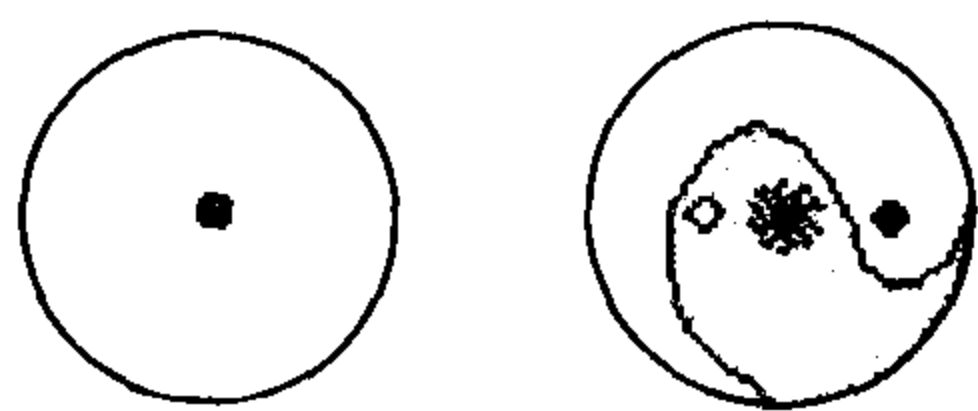

全书所载,旋毛有中龙马。郑渔仲已言之,蔡元定得于蜀山隐者。

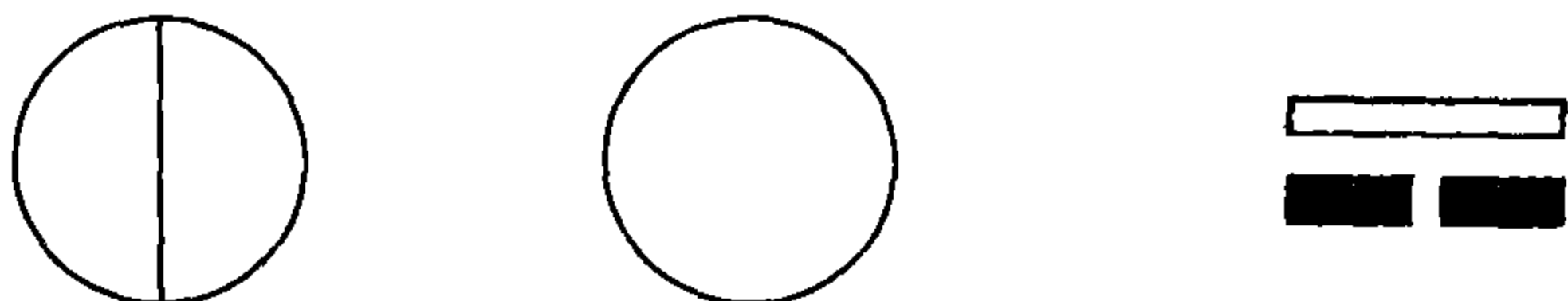

杨止庵示人 三合三停三际寓象 奇偶之两,中节藏参

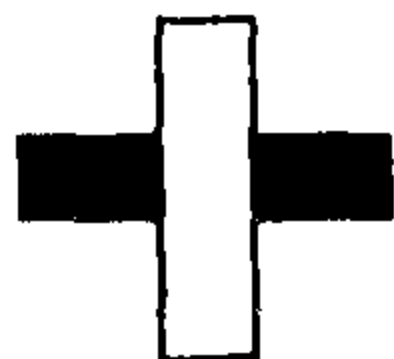

奇贯偶中,一纵一衡,即表直极腰轮之象,即表一贯两端之理。苍帝十字,足寓万法,习矣弗著耳。

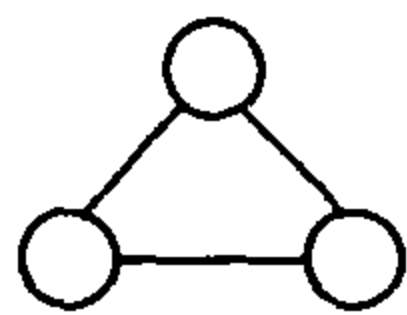

古四声通一,即有“依”音。《西乾帝目》读之为“依”。盖三因即一之表法也。叁、焱、森、森、虫、众之类,皆以三状多,可悟三为约法。



此古天字。古气字作  $\approx$ , 亦以三重状之。  $\equiv$  则直而曲。益信非三不显万法,惟乾统御。

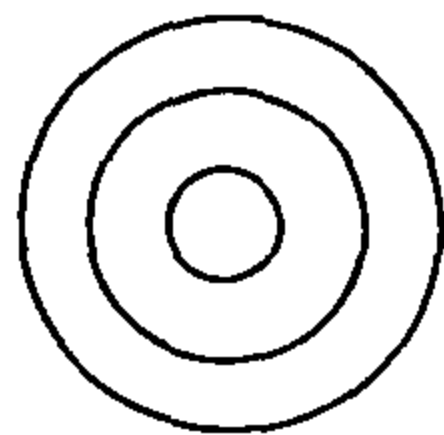

论声以  $\odot$  为本。今取以象三极之贯。太极在无极、有极中,而无极即在有极中。两间之气贯虚实而凝,地之实以成用,人物之神与气,皆凝精成形以用中。一自分为二用,而一与二为三。诸家之图皆用三,立象以范围之,三即一也。



五行、四时、中央、四方以至五声、五色、五脏、五志、五常之类，皆此配位而流行矣。四破而中五即一也。

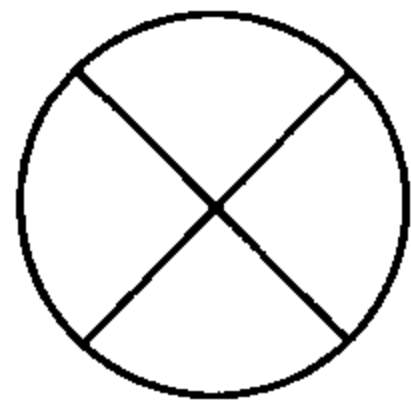

四维即×，古五字也。已八矣加四为十二，以至无量。

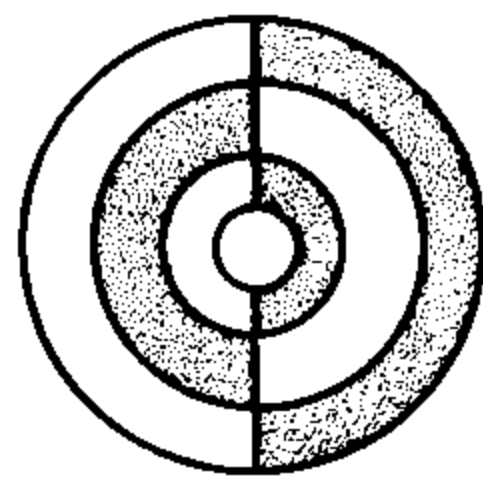

周濂溪示人。

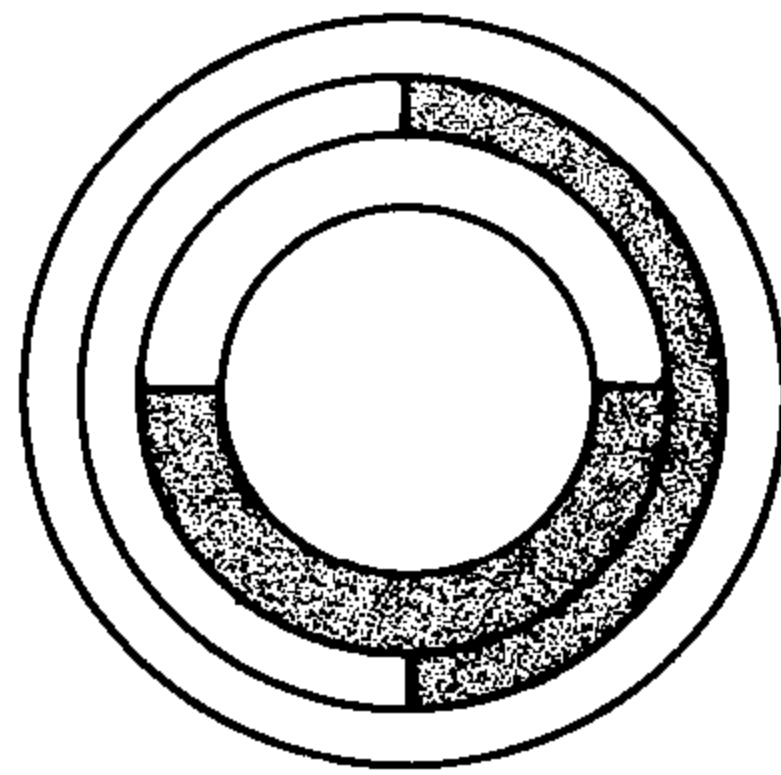

虚舟衍。可悟卯酉藏子午昼夜。

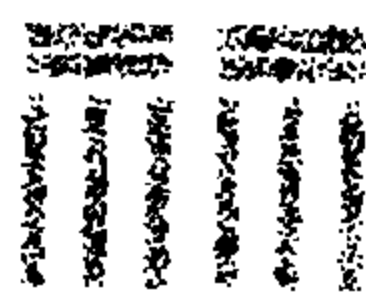

两纵三衡合二五，为古算字。魏庄渠表之。

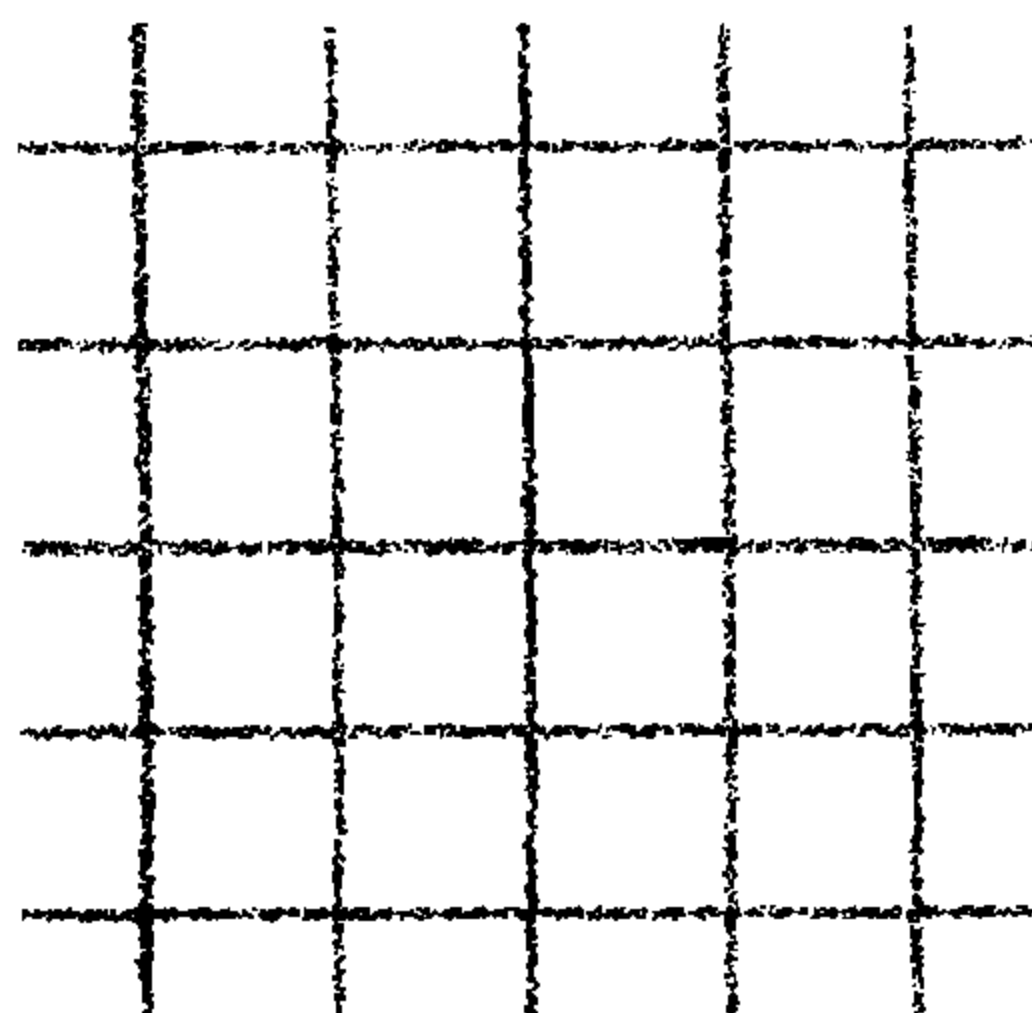

为十者，五其五，而藏十六方分。

智曰，《礼运》曰，礼本于大一，分为天地，即太极、两仪也。自此两仪为太极，而四象为两仪；四象为太极，而八卦为两仪。虽至四千九十六亦两仪也。故自一至万，谓之大两，而太极者大一也。大两即大一，而不妨分之以为用。费有三象，隐亦有三象，不落费隐者亦成三焉。两即藏三，谓对错之中藏一，而三为错综之端矣。二分太少为四象，而一即藏于中五矣。此参两参伍、旋四藏一之旨，所以为万法尽变也。故或、之、|、之、×、之、十、之，为太极之寂历同时，不可画，画之不能尽，而姑约指之，使自得耳。旋毛、甲坼，尚不知圈点之可通，习见卦画则知一、--为卦画也。岂知可点可注、可直可曲、可自下而上、可自上而下、可正交、可隅交、可环蟠、可断续，无非卦画耶？又岂知费隐理事之皆可点画约指之耶？闻之南麓老人，观者深几，不必胶柱。



图 217 诸家冒示十四图(原图)  
(方以智《周易时论合编》)





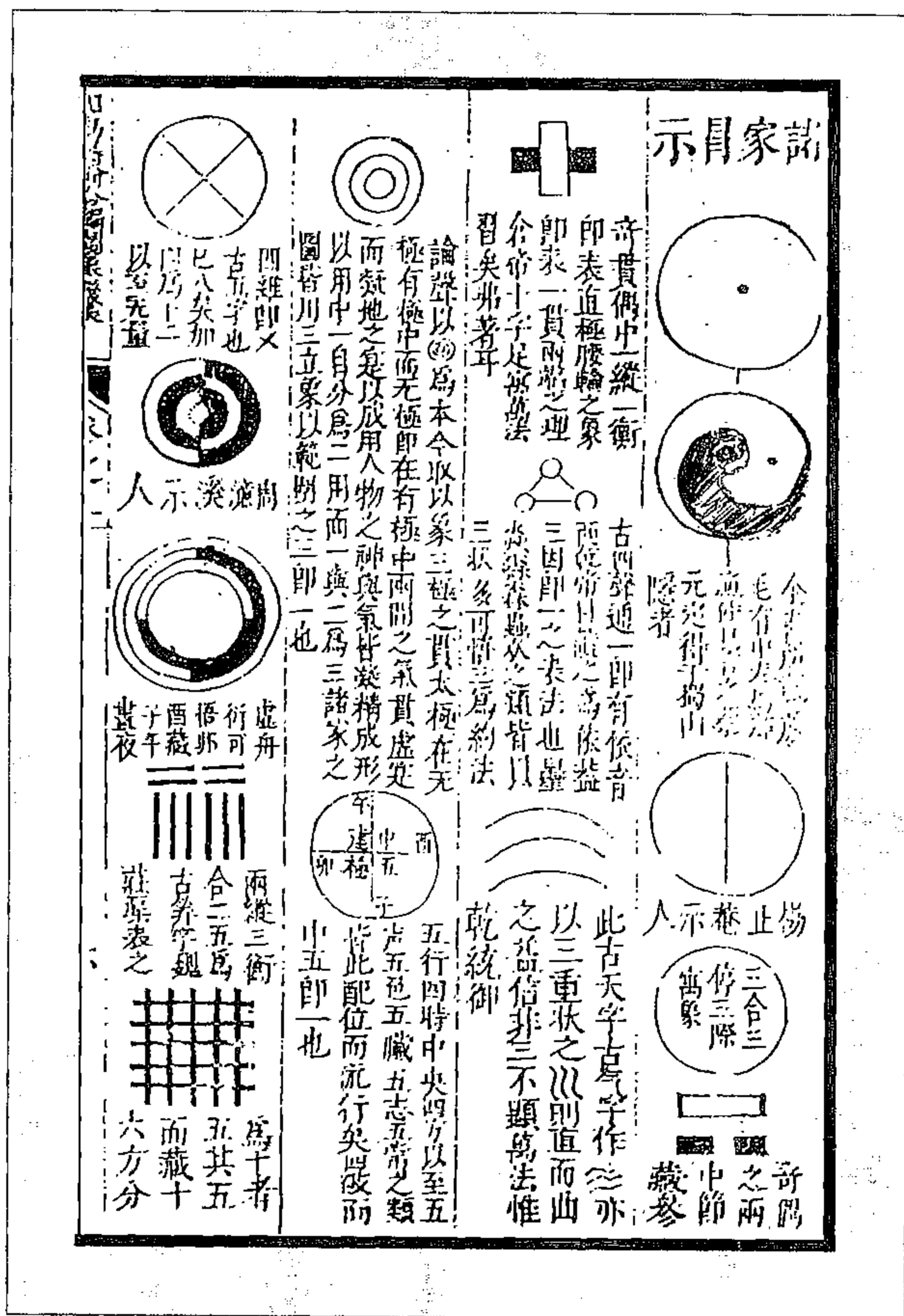

图 220 乾坤六爻新图  
(程迥《周易古占法》)

(图 221)“易有太极”，是易之中原有此极，实为造化根本，非易之外别更有一个太极也。太极之理具于《河图》、《洛书》，而显于两仪、四象、八卦。由今观之，《河图》之数用九也，然乾九坤一相对为十，自巽二震八而下，相对皆十，何也？九者《河图》之数也，一者太极也，此太极在《河图》也。《洛书》之数用十也，然坎一坤十相对为十一，自离二乾九而下，相对皆十一，何也？十者《洛书》之数也，一者太极也，此太极在《洛书》也。先天八宫之卦，六十四也，然乾一对坤六十四，其数为六十五；夬二对剥六十三，其数亦六十五，自此以下，两两相对，其数皆六十五，何也？六十四者，卦之数也。一者太极也。此太极在卦象也。太极无乎不在，即《河图》而在《河图》，即《洛书》而在《洛书》，即卦象而在卦象，潜藏密拱，未尝间断。有个天地，便有个太极在这里。流转不假安排，靡有亏欠。此一之流行于图、书卦象，虽未尝显其名，图、书卦象之默涵乎此一，则未尝离其体。太极，其此一之谓欤？  
(朱元昇《三易备遗》)



图 221 六十四卦各拱太极之图

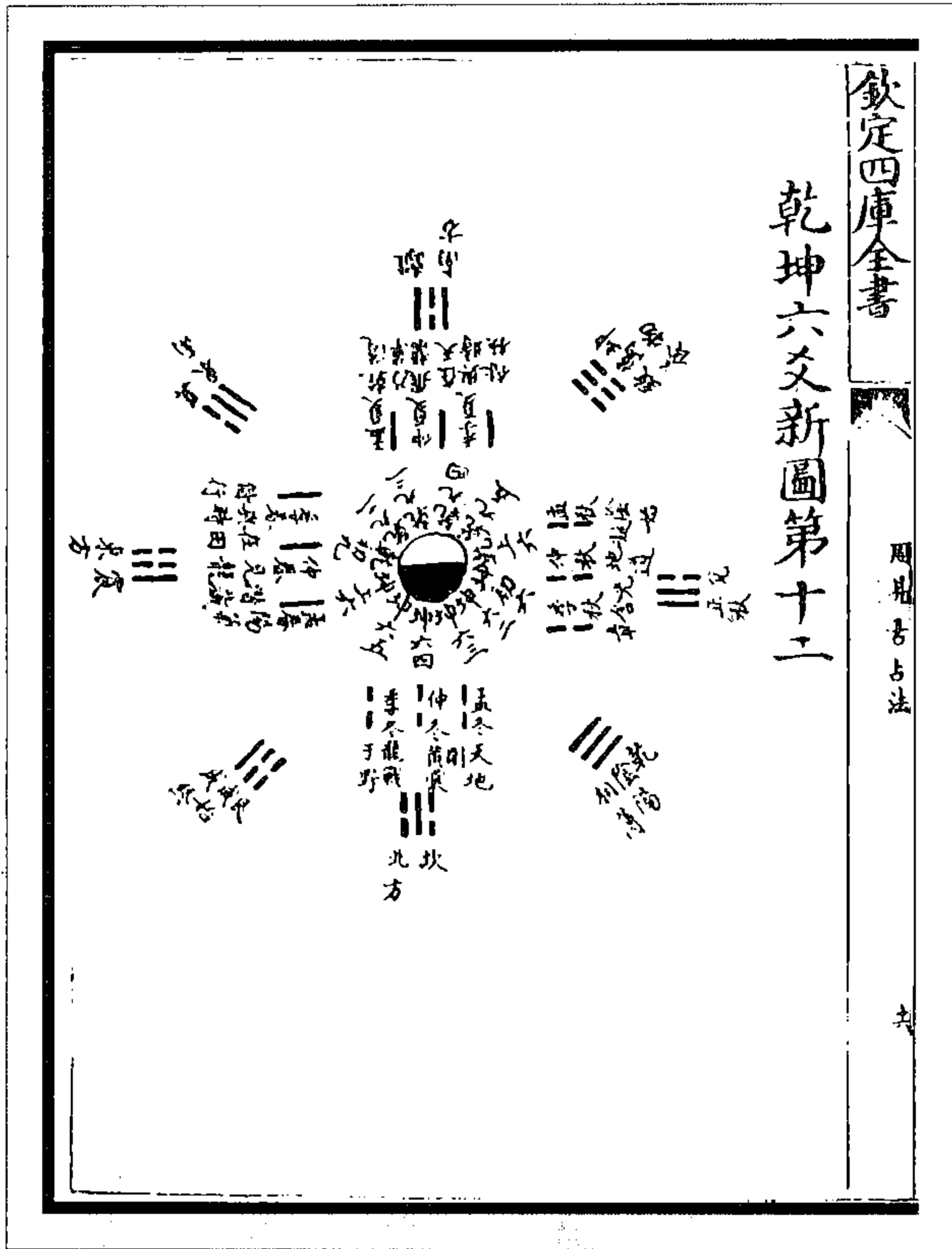

图 222 太极贯一之图  
(《大易象数钩深图》)

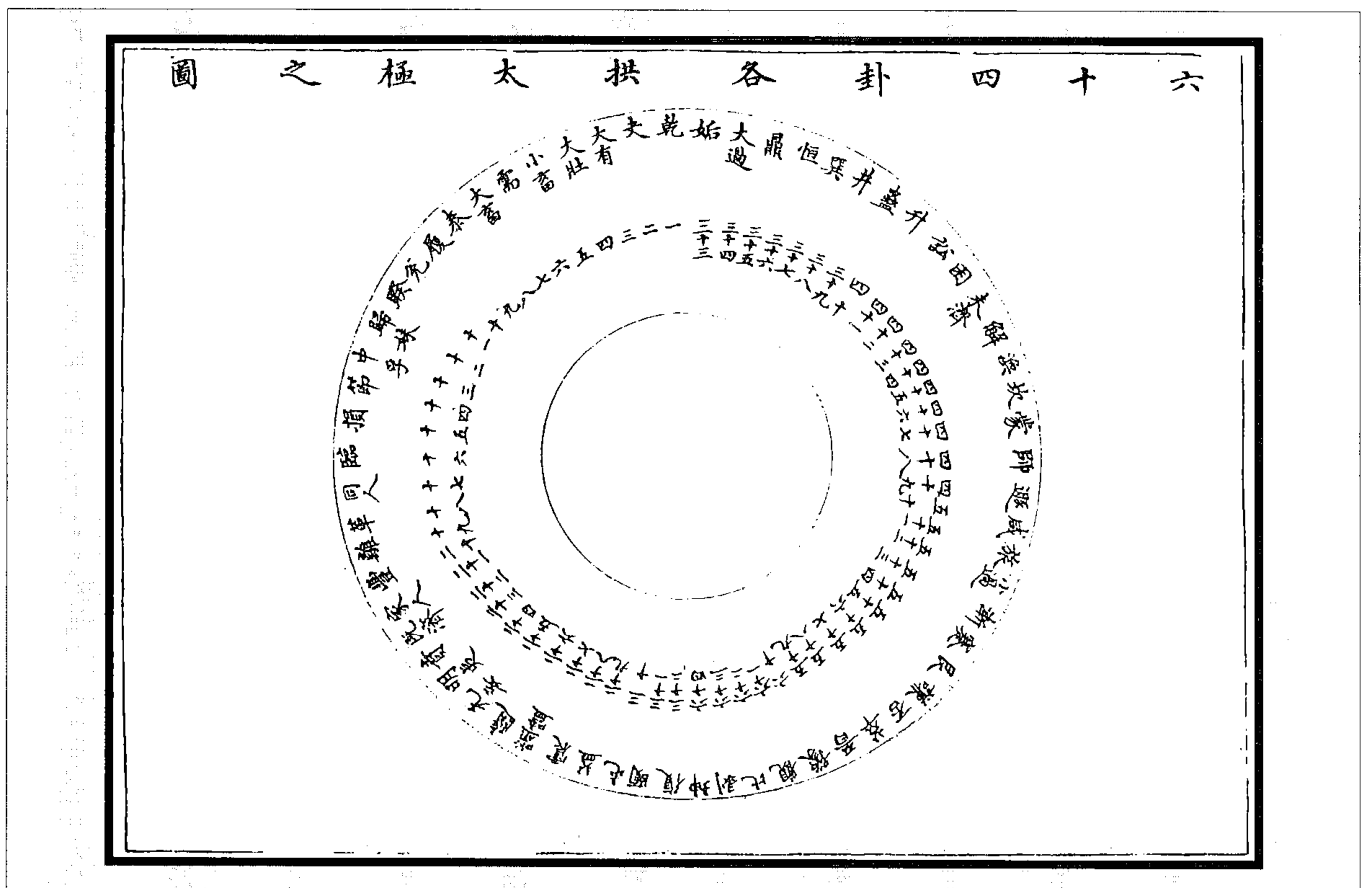

图 223 郑氏太极贯一图(《道藏》本)

少枚先生曰，八卦之位始于伏，重于夏商，衍于周，作经于孔，皆不易其方位，实本《河图》、《洛书》之本文本数也。其述作之意，一归于中，所谓执中惟一之道。皇极一，而系于五，共得六数，乃太极函三之引六也。近太极莫若乾，出中而居六位，正而曾子谓一贯之忠恕也；用太极者莫若震，故以震居三位，盖得太极函三之圆，不动，正而子思所谓发而中节之和也；判太极莫若坎与坤，坎得其一，坤得其二，一即二矣，二即三矣。此水土所以并生于申，善与恶、阴与阳执其一者，皆非道，是曰失中，而《中庸》之学不取也。以大概论之，一、三、七、九阳数布于四方，分至之义；二、四、六、八阴数布于四隅，启闭之义，求中气而积闰之理也。

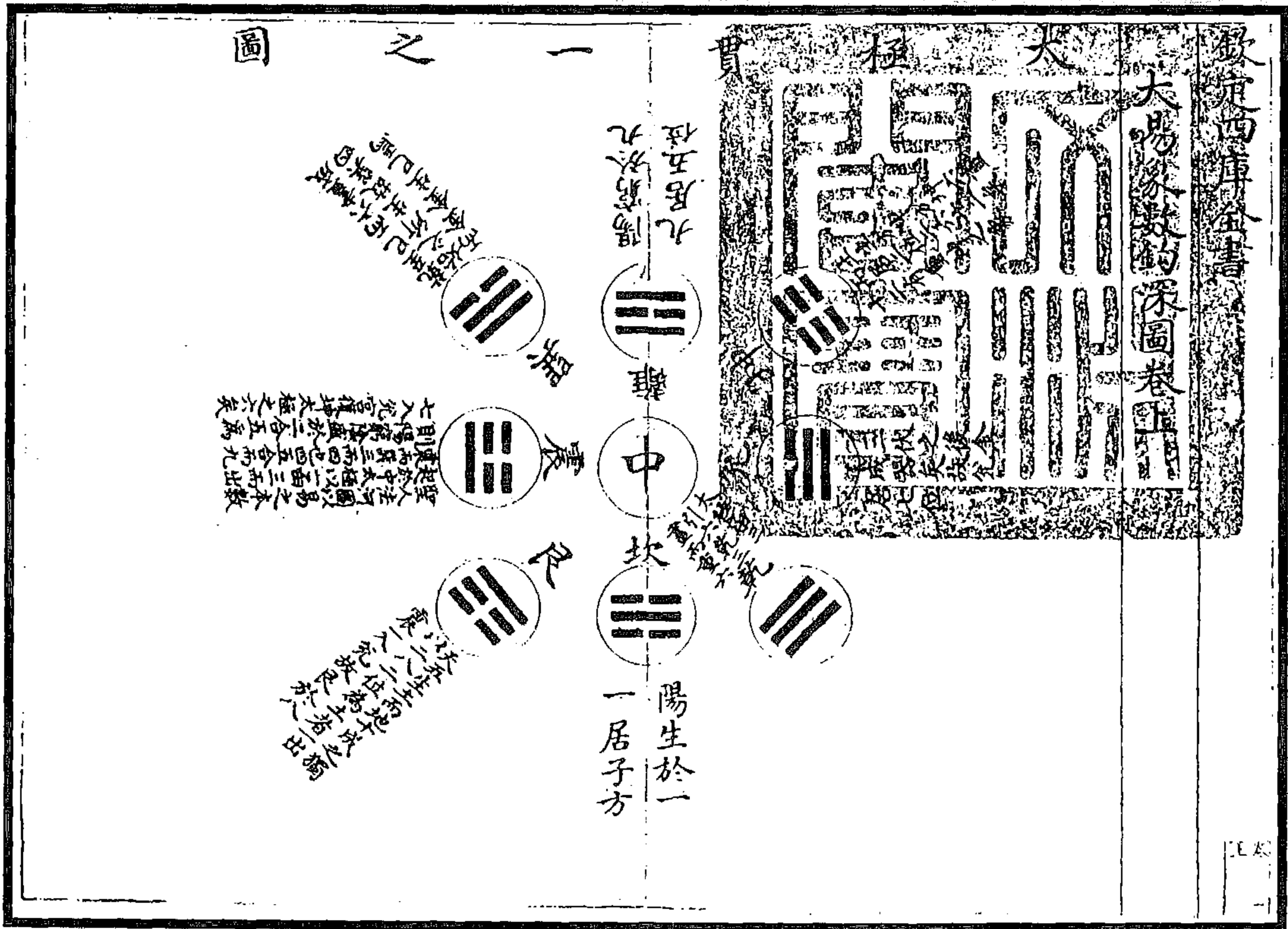
(《周易图》)

编者按：据冯椅《厚斋易学·附录》：“《周易疑难图解》三十卷，郑东卿撰，一本称合沙渔父。绍兴丁巳自序云，为朋友讲习而作。”《道藏·周易图》此图当出自《周易疑难图解》。

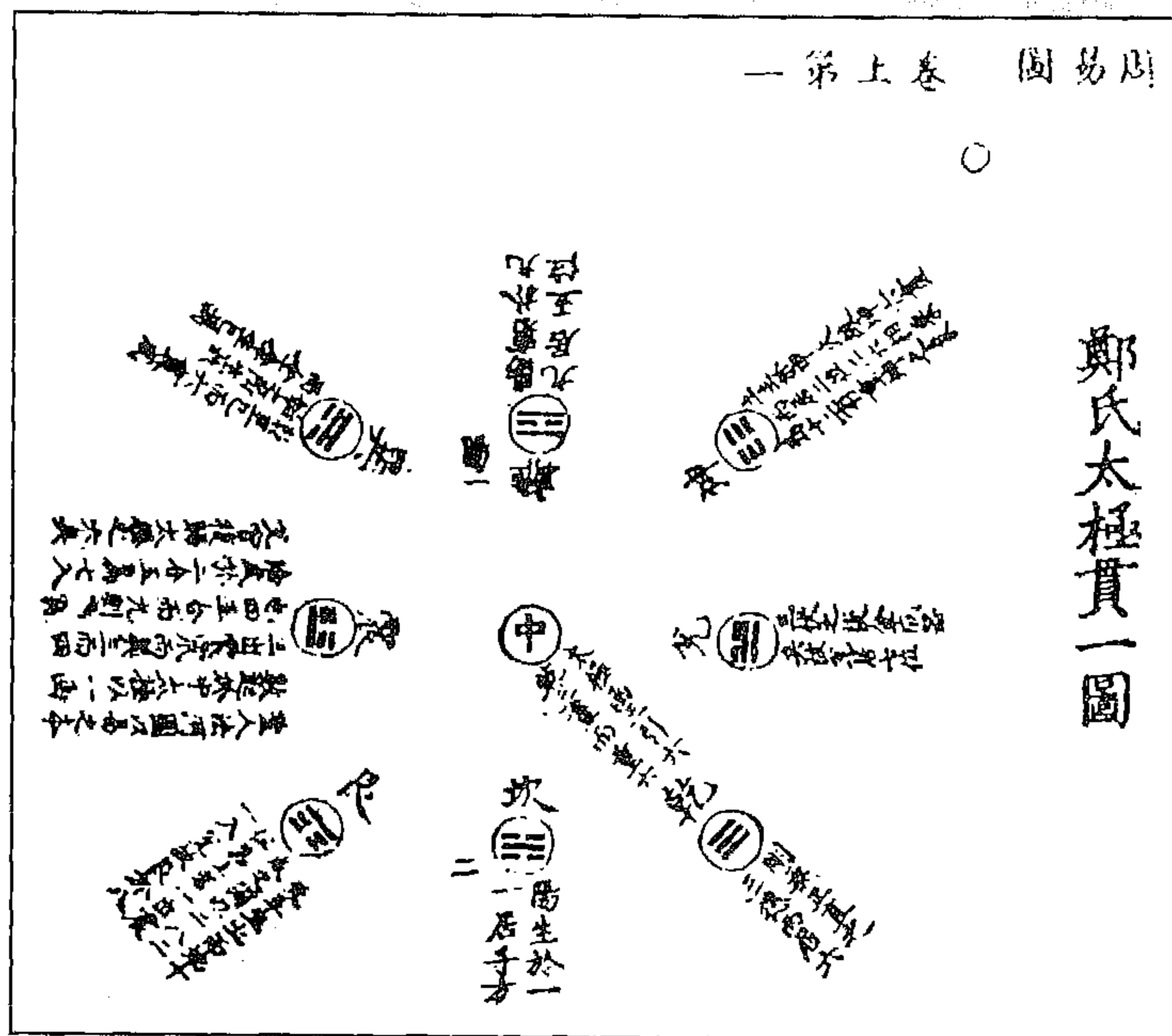

图 224 太极生八卦图(点图)

昔者圣人观象以立卦，见天地之间一本万殊，虽昆虫草木之微，自身而肢，自本而枝，莫不皆然，是太极、两仪、四象、八卦未登方册之先，已布于万物之上矣。然呈象之显者，莫过于《河图》之数。即其图而观之，冲漠无朕之际，五十有五之数，已具于十五之中矣。盖以五而言之，下一点含天一而合地六，上一点含地二而合天七，左一点含天三而合地八，右一点含地四而合天九，中一点含天五而合地十。以十而言之，顺序而数，即天一、地二，天三、地四，天五、地六，天七、地八，天九、地十之象也，是所谓太极也。及其五十有五之数，形布互错于十五之外，于是阴阳之象灿然，黑白之分明，一、三、七、九为阳，二、四、六、八为阴，所谓两仪也，盖两仪太极之所生者也。由是分之一九

为太阳，二八为少阴，三七为少阳，四六为太阴，所谓四象也，盖太阳、少阴，阳仪之所生，少阳、太阴，阴仪之所生者也。由是分之，一为乾、九为兑、二为离、八为震、三为巽、七为坎、四为艮、六为坤。盖乾、兑者，太阳之所生，一九乃太阳之数也；离、震者，少阴之所生，二八乃少阴之数也；巽、坎者，少阳之所生，三七乃少阳之数也；艮、坤者，太阴之所生，四六乃太阴之数也。其配合分支，莫非自然之妙，夫岂人为私智安排布置以成之哉！今乃以一六为老阴，二七为少阳，三八为少阴，四九为太阳，六七八九是矣，一、二、三、四何为者哉？夫一六、二七、三八、四九，乃五行生成之数，非阴阳老少之数也。至于乾、兑一九，老阳之所生，而系之二七；巽、坎二七，少阳之所生，而系之一九；乾何取义于九、兑何取义于二、巽何取义于四、坎何取义于六哉？大抵昔者伏羲则图以画卦也，见《河图》之数阴阳具备，有太极之象焉。分其奇偶以为两仪，又分之为四象，又分之为八卦。自本而末，由干而枝，脉络分明，各有统属，皆自然也。若谓离、震、艮、坤，阴之老少主静而守其常；乾、兑、巽、坎，阳之老少主动而通其变，斯乃以卦义而配图，非则图以画卦也。至于规横为圆，不能合其本生之数；易数而就位，斯为后天之图，而岂圣人则图画卦之本然哉？

(韩邦奇《启蒙意见》)

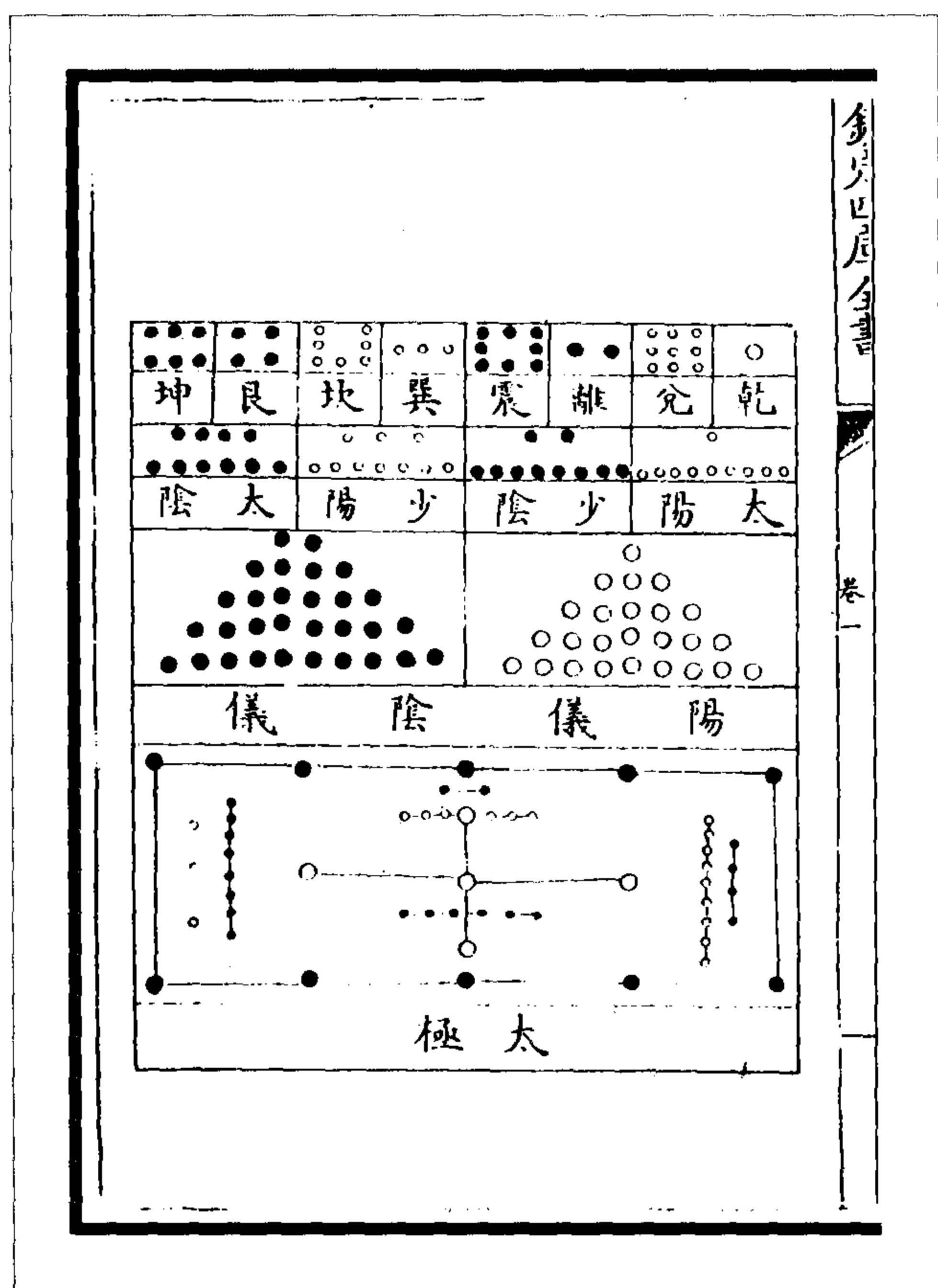

图 225 太极六十四卦图

(章潢《图书编》)

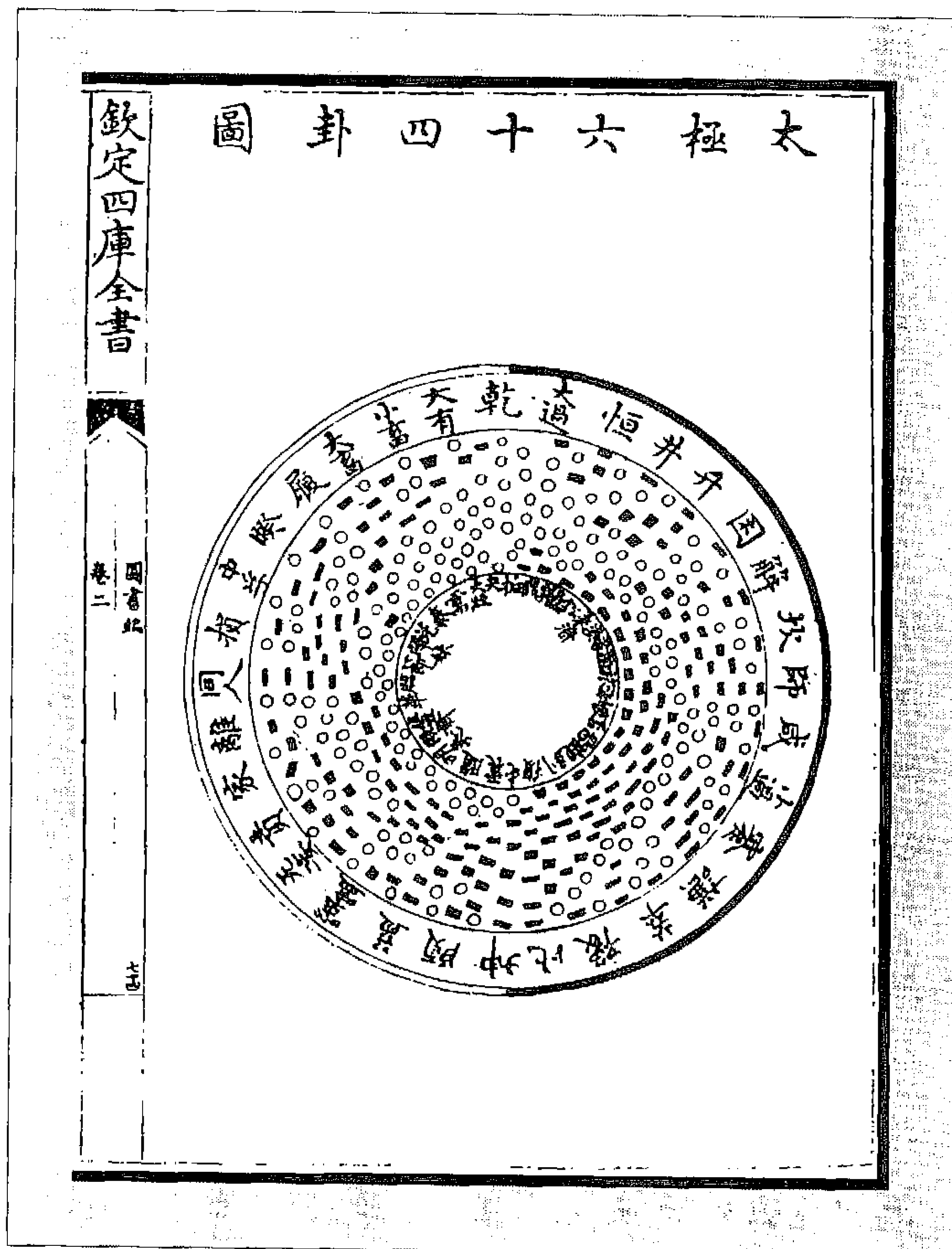

图 226 无极太极卦爻图(部分)

无生有，道生天地。道居空以积材，天地挟母以令子。圈阴阳于天地之前者，道也；画道于天地之中者，阴阳也。人目不能见道，能见天地；人目之能见天地者，天地以其阴阳之器扶之也。是故，日月也者，阴阳也、器也。古之圣人以为欲同民患，莫如著阴阳之情；著阴阳之情莫如治器，而著为文字以求端于画，极状于卦。

卦爻者，道之乘运，怒生者也。其稟有胎，其孽有种，故曰“易有太极”，是为易立祖矣。

当混沌之辟，人物草木杂然而生，此岂有次第者乎？极生两仪，仪生四象，四象称仪而祖极，子

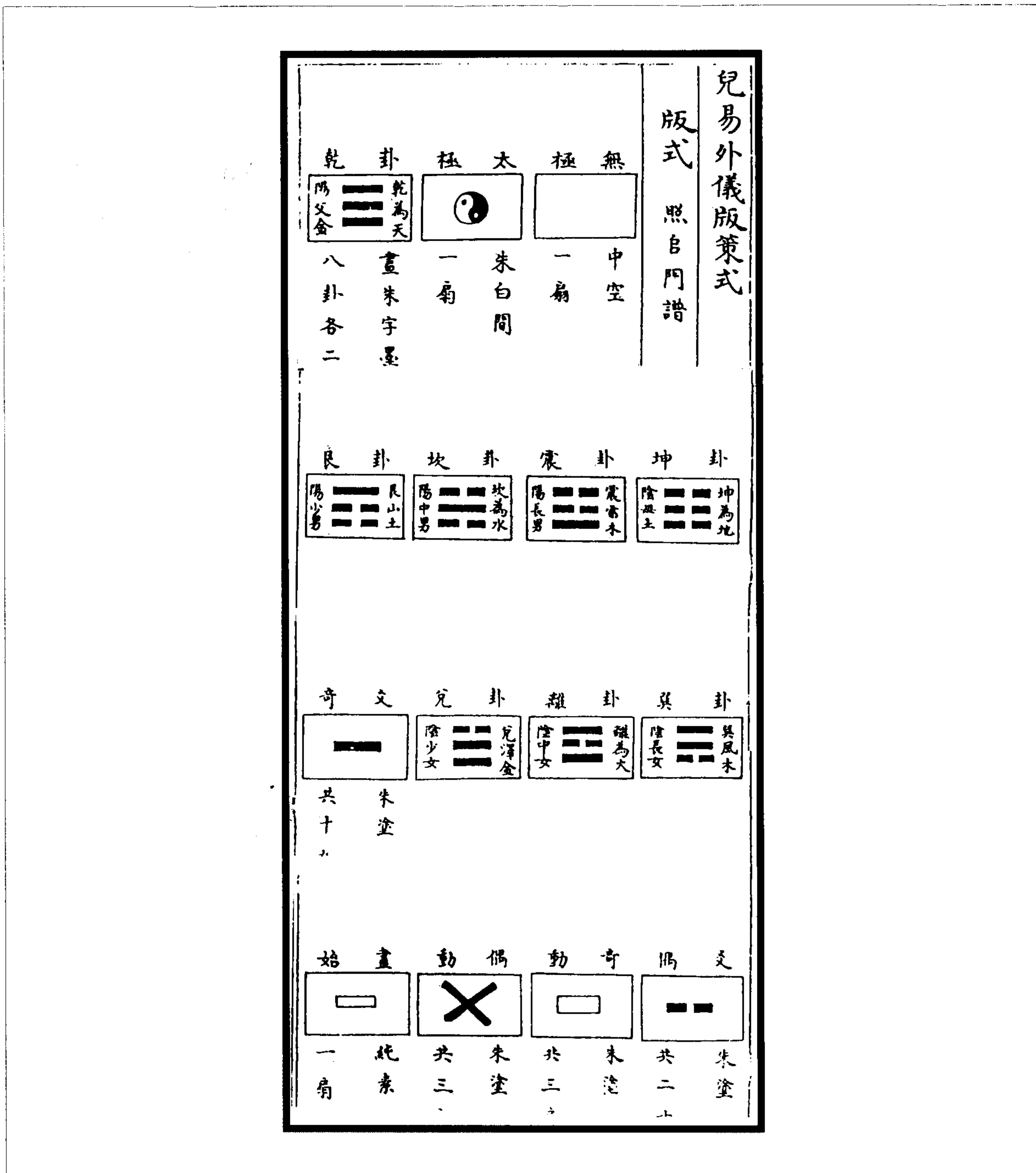
八卦而孙大业。

天地一阴一阳，道亦一阴一阳也。道介而形阴阳，阴阳极而归天地。阴阳之于天地，天地之于道，离之不可离，合之又有其疑耳。

易其至矣乎！至者，极也。周子曰“无极而太极”，是则朱陆之所厉争也。

使道尊无，何为贵圣人乎？圣人之求道，必求诸有；圣人之言道，亦千言有，而一言无也。而释氏宝其千有以为之道，剽其一无以为之教。圣人之言无，以为繇其未有是以有是，如云得宝以先为未得宝，而释氏以为此得宝者，即非得宝，如此即有非得宝者为其得宝。苟有以其非得宝为其得宝者，即已有矣，何云无乎？是故释氏之言欺。而其道亦不可没者，以其学亦有似乎格致，其意本欲学者去非存是，顾不曰非、是，而曰有、无。是则学易者之所当正也。正之者曰，有必根无，无必宿有。从有而根无，所以极有；从无而宿有，所以极无。明乎此，朱陆可以不讼矣。

极者无加矣，而又曰太焉，如以人身至首则极矣，又加冠焉，不可谓冠不在首上，不可谓冠又极于首也。又人见首者，心作推原，以为未有首前固当无首，此非谬论也。而遂谓有，是无首者在其首上，是二首也。不可谓有首之非繇无首，不可谓首之上有无首也。是故为无极太极之言者，以为无弊，则亦有弊；亦为有弊，则亦无弊；有弊无弊，则系乎称举者之选言而明务也。古之圣人欲明其道，则必治其文字。文字之道有巇有闭，义必执贞，所以攻闭也；语必求助，所以抵巇也。《夏小正》“鹰则为鸠”；戴子曰：“则者，尽其辞也。”《春秋》“以成宋乱”，传曰：“以者，重辞也。”缀文之才，倾《丘》倒《索》，贵及鱼虫，而轻则以，以为则以者，语助耳。不知《礼》与《春秋》握之而有以成其大义。凡《礼》与《春秋》之为文词，皆本诸易者也。易之言曰“易，无思也，无为也，（寂然不动）感而遂通天下之故”；易既言有又言无，而无弊者贵其遂也。周子虽去易二千年，犹能知之，其言曰“无极而太极”。周子既言太极，又言无极，而亦无弊者，赖其而也遂之为势。如矢登弦，弣羽相谋，突然而漂，百步之外，而为之机；譬车之挟轂也，策举而丸流，而不知其所自徙。故曰遂变辞也，曰而化辞也。圣贤之制言，莫不以遂决，理弦而脂意，轂小取势，机大谋变化。于是可以貌道如貌物，累极如累丸也。是故味乎周子之言太极者，浑浏清举，声不触唇，而陆子方将摩龈切舌，审正而求之，乌能不讼乎！

是故可以孤举而称之，可以孤举而称之而不没其称，可以其孤举而称之之为连称也。孤举而称之者如曰太极，即知极无余际，岂不可曰太极生极也。如曰无极，即知无已际极，岂不可曰无极生两仪也。孤举而称之而不没其称者，如曰极则无加矣，而又太之者，以其无之谓也。如曰极已有矣，而又以为无者，此所谓太也；孤举而称之之为连称者，明乎太之所以形极也；无之所以譬太也，亢极而上之曰太，犹曰太极本无极尔，引无而下之曰极，犹曰无极而太极尔。

益极以太，益太以无，已尽之称，增累不已。

有、无，犹形影也。人见物形者，不必见影，即明其可以取影；见物影者不必见形，即知有形立其际。是故，极可执一而贞也。于思言天惟曰无耳，子輿言天惟曰高耳；天俄示无于子思，俄示高于子輿？使二子各执一天，将不闭离之，使其天终生彼此不相见，其高、无者乎？

所以贵无，为其穷有。圣人尽性，则能用无。如制汞流连材钱贝。是故天下之道，争有则立尽，握无为难知，无则包万，万不亲无，物之亲无者，一也。无之倚一，犹苞倚茁，茁发折达，蒿然悉出矣。

无极主无，以有为功，附物而见。一画既揭，阴阳灿然。虽有无极，苟无其一，不能成质。太极主静，以动为才，得雨而神，发乎其机，功用以兴。虽有太极，苟无其动，不能成用。

（倪元璐《儿易外仪》）



图 227 元气胞(太极)图

(马一龙《元图大衍》)

图 228 乔中和太极图

(图 228)此予“太极图”也。一本散殊，川流而敦化，点者阴也，不及点处皆阳也。以阳统阴，阳有余，阴不足。天心亘古以常存，人心投隙而窃发，盖至一而无二也。此孟子所以道性善，而羲、文、周、孔之旨邪？三十六点者，三十六宫都是春。

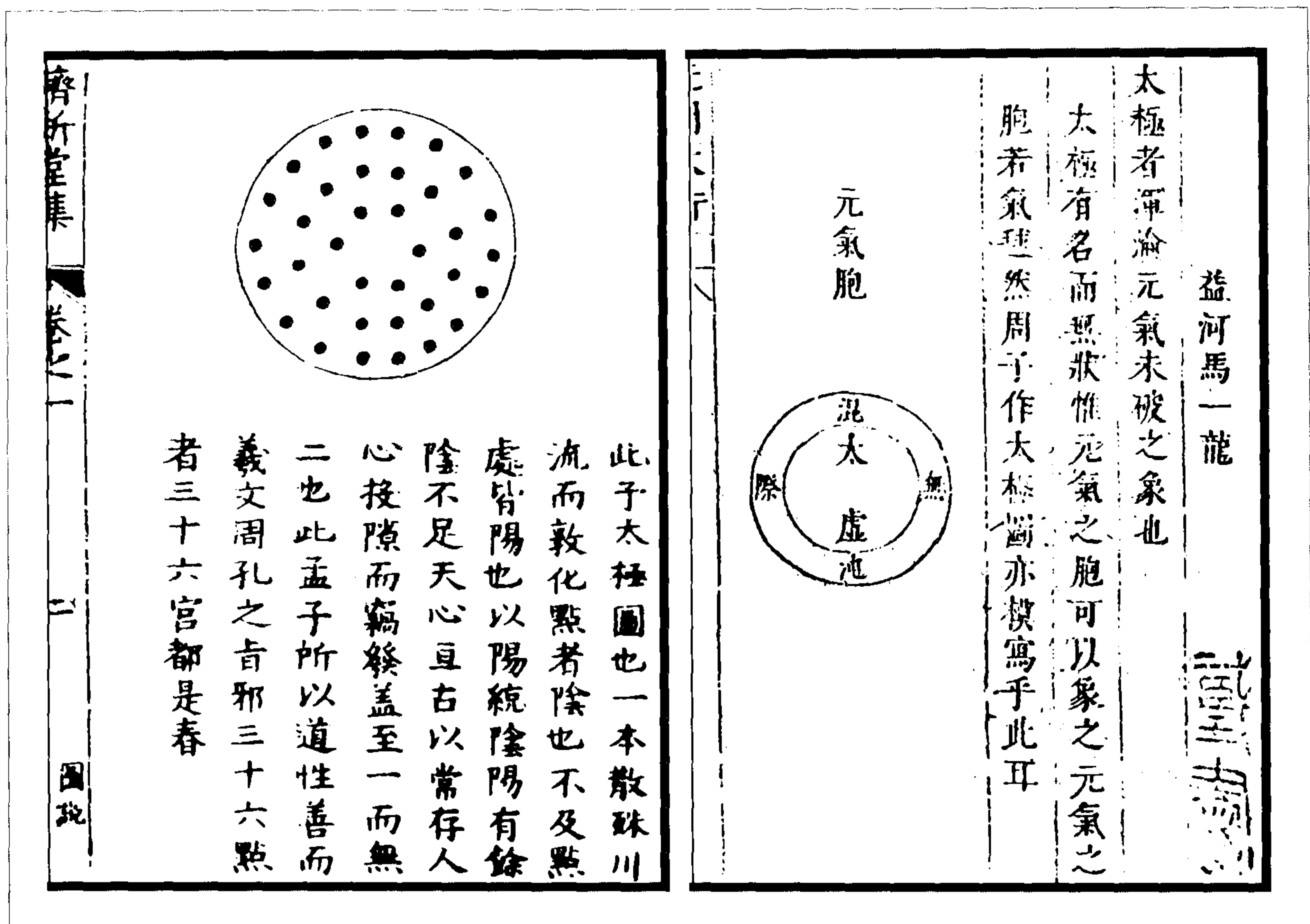
或问曰，维天之命，于穆不已，是太极否？曰，是也。于三图奚是？曰，古图似不已，周图似于穆，予图似命。皆以言天也，一也。古图少主宰义，周图少阴阳义，予图少流行义，合三图而两，言无余蕴矣。昔人谓言有尽而图无尽，言不若图之约而详，今乃知图有象而言无象，图不若言之精而邃。是故龟、龙之象，无言可言；典谟之言，无象可象，亦第以意示之而已矣。甚矣，立言难也，立图亦不易。古图半黑半白，如环无端，恰肖矣，但无宾主，而一元之纽安在？周子易以白圈，若曰纯阳无阴，不矫枉过直乎？若曰万物自无而有，则又邻于空矣。余故踌蹰有年，始欲作淡墨色，恐类阴仪，继欲作杂点无数；又虑涣而无统，乃作三十六点旋于外而虚其中，庶几是乎？否耶？请教来哲。夫太极，天命之元也。天无体，以星为体；命无象，以星为象；日也、月也，皆星也。月分白黑，如蝌蚪状，似古太极象；日光烁烁，精莹圆满，似周太极象；星罗万点，外拱中居，似予太极象。象者，像也，若以为太极，则痴矣。

(乔中和《说易》)



躋新堂集

卷之一

三

圖說

兩儀四象八卦圖

客曰兩儀可分爲二邪余曰極者至也儀者法也

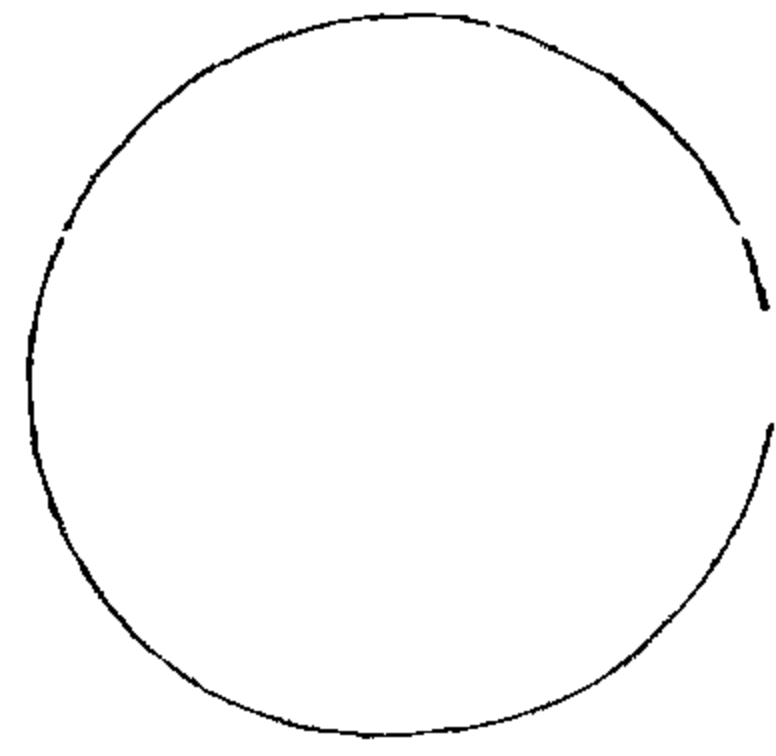

此陽極也經陽也乾也即陽儀也

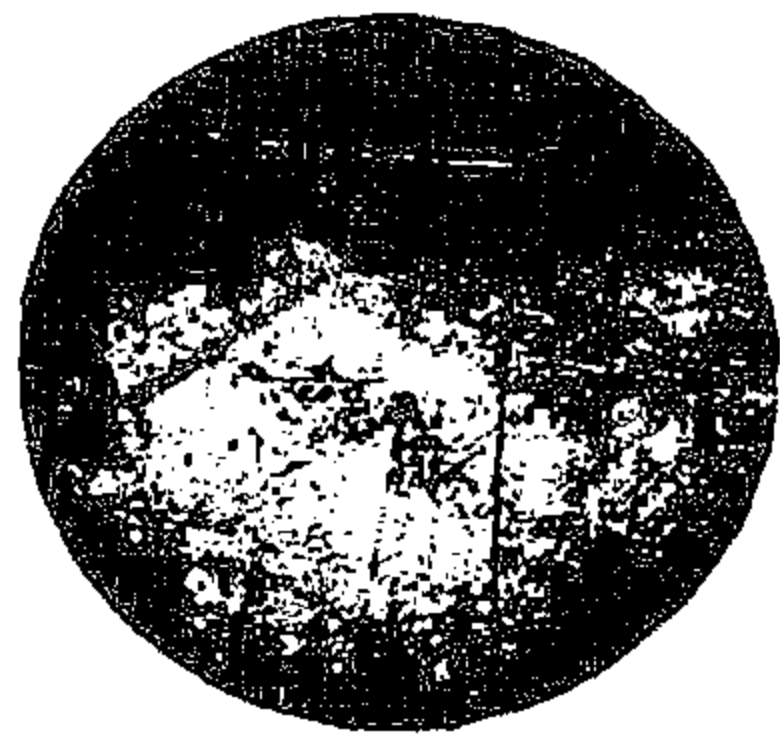

此陰極也純陰也坤也即陰儀也

四象八卦以此爲法也天地之化不極不變變自不容已必至于極而又變以相推于無窮凡物從

陽面視之爲陽從陰面視之爲陰畫爲二圖却是

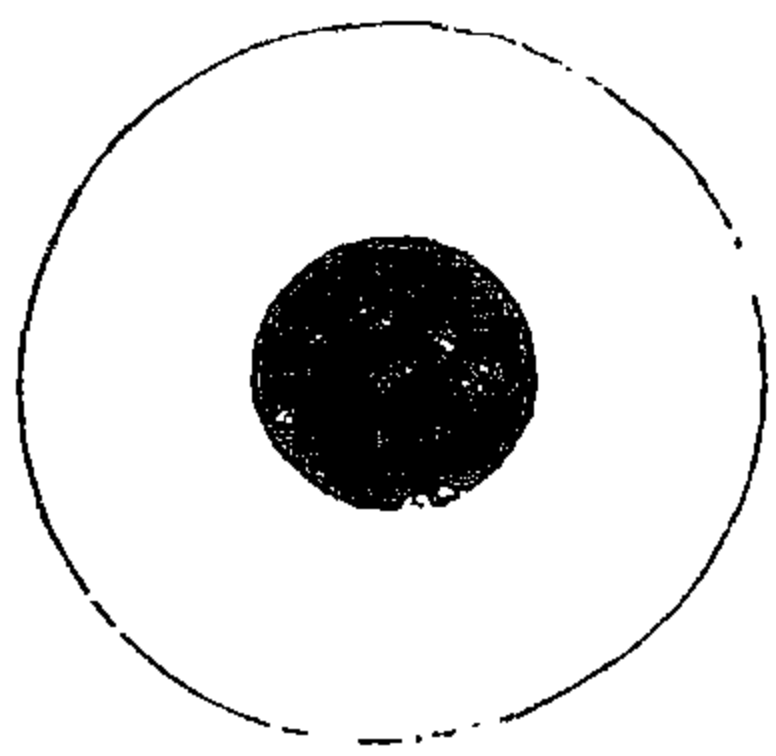

陽極生陰外乾而內坤其象曰離

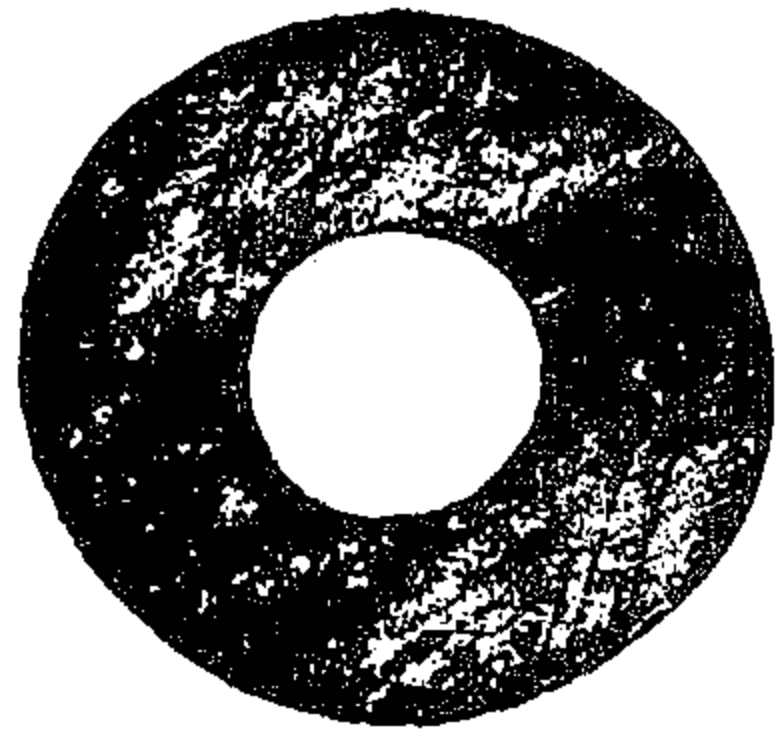

陰極生陽外坤而內乾其象曰坎

之不妨兩在

離坎合兩儀爲四象

躋新堂集

卷之一

四

圖說

躋新堂集

卷之二

四

圖說

震艮二卦由離卦生來離爲火火上炎則爲震火下炎則爲艮火勢熄仍爲乾是故木火燃上石火

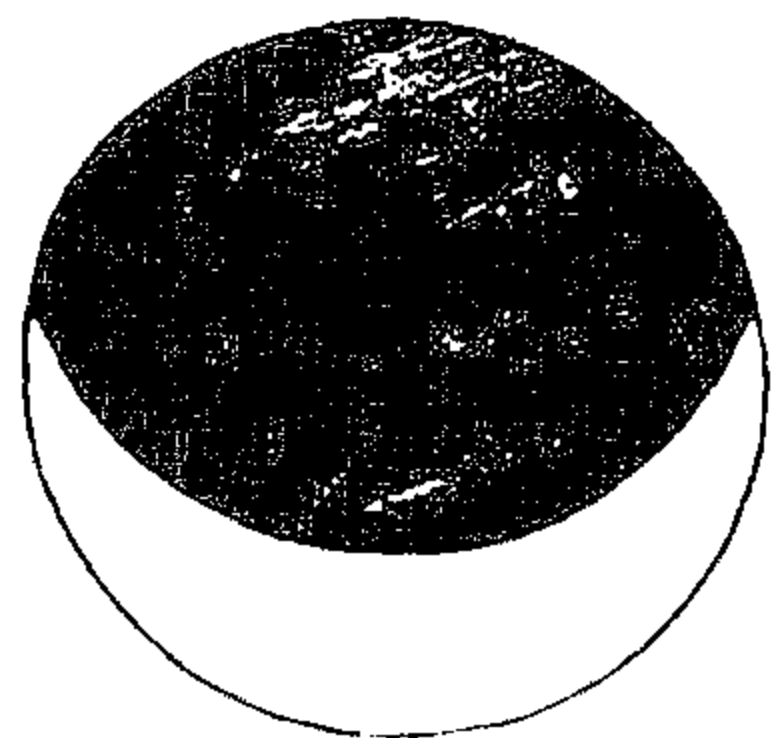

震

燃下天光照萬物而不燬

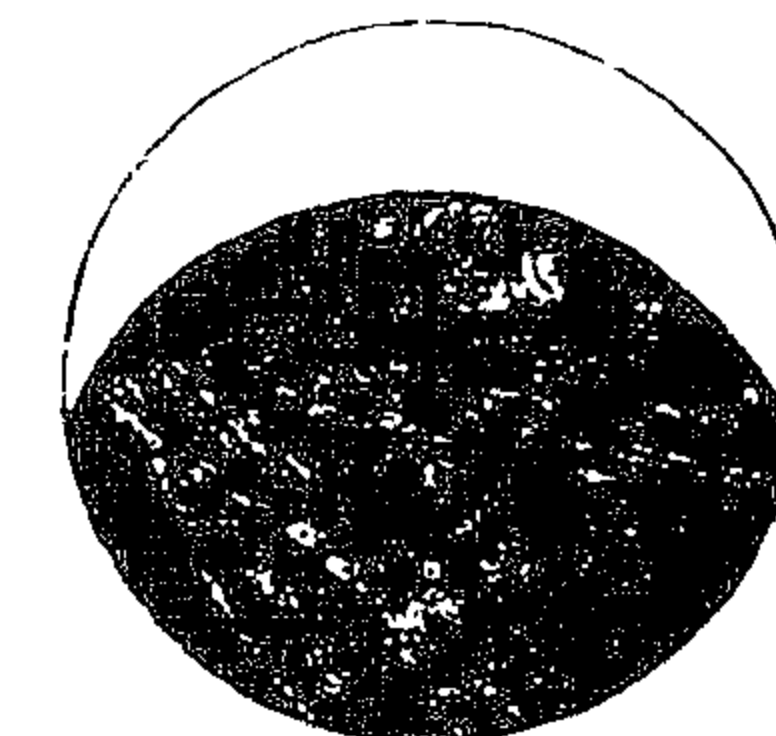

艮

兌巽二卦由坎卦生來坎爲水水下潤則爲兌水上潤則爲巽水力竭仍爲坤是故金液下注木液

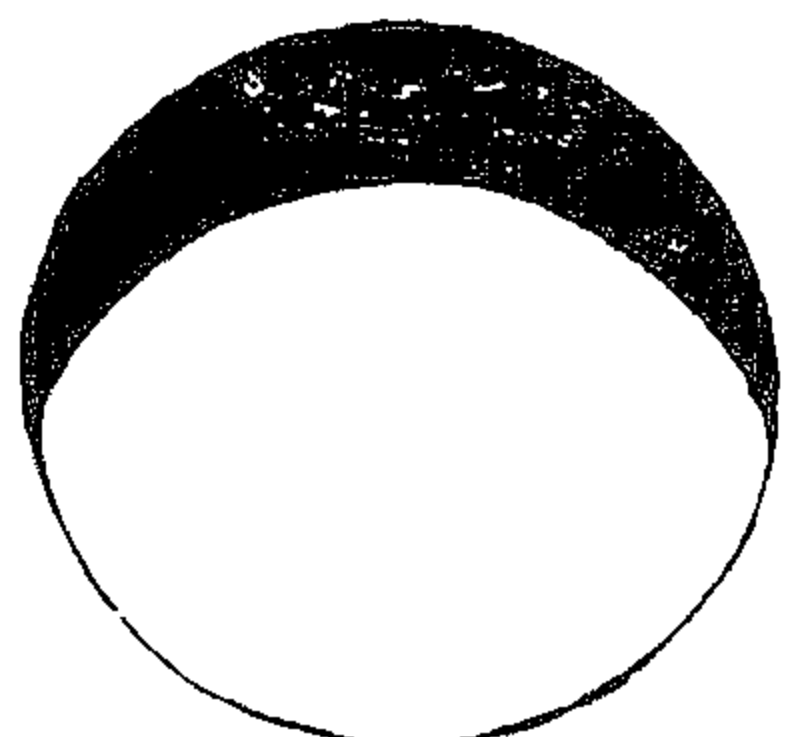

兌

上注地澤滋萬物而不流

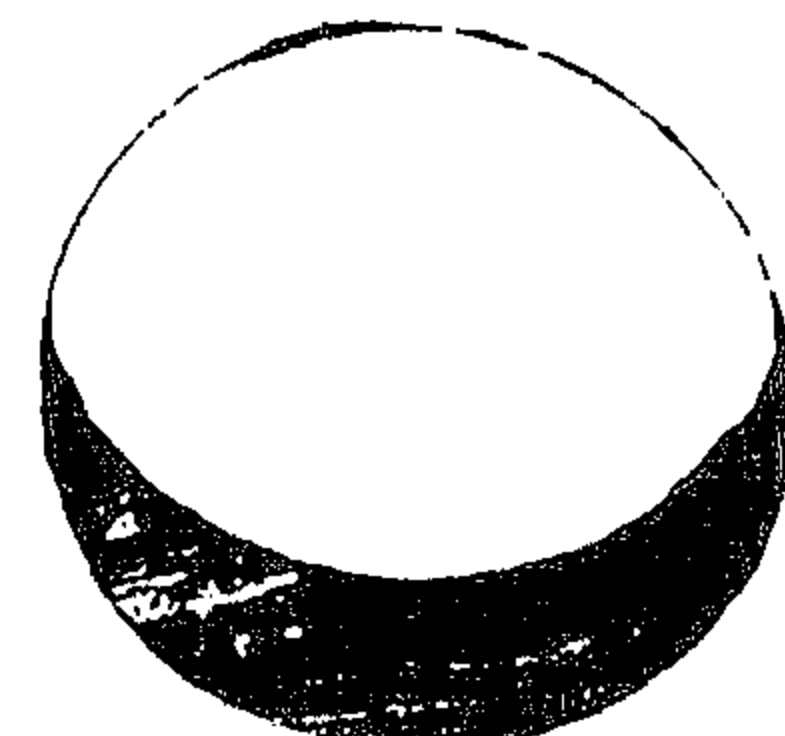

巽

震艮兌巽合四象爲八卦

躋新堂集

卷之二

四

圖說

图 229 两仪四象八卦图

(乔中和《说易》)



图 230 太极两仪四象八卦总图 (乔中和《说易》)



陽外圓以象天，陰內方以象地。陽抱陰，陰復抱陽，性所以無弗善，命所以紐乾坤也。太极中有陰有陽，未嘗有數；《河图》奇偶之多寡，从陰陽老少而生耳。有上下左右對待之義焉。

(图 231) 阳外圆以象天，阴内方以象地。阳抱阴，阴复抱阳，性所以无弗善，命所以纽乾坤也。太极中有阴有阳，未尝有数；《河图》奇偶之多寡，从阴阳老少而生耳。有上下左右对待之义焉。

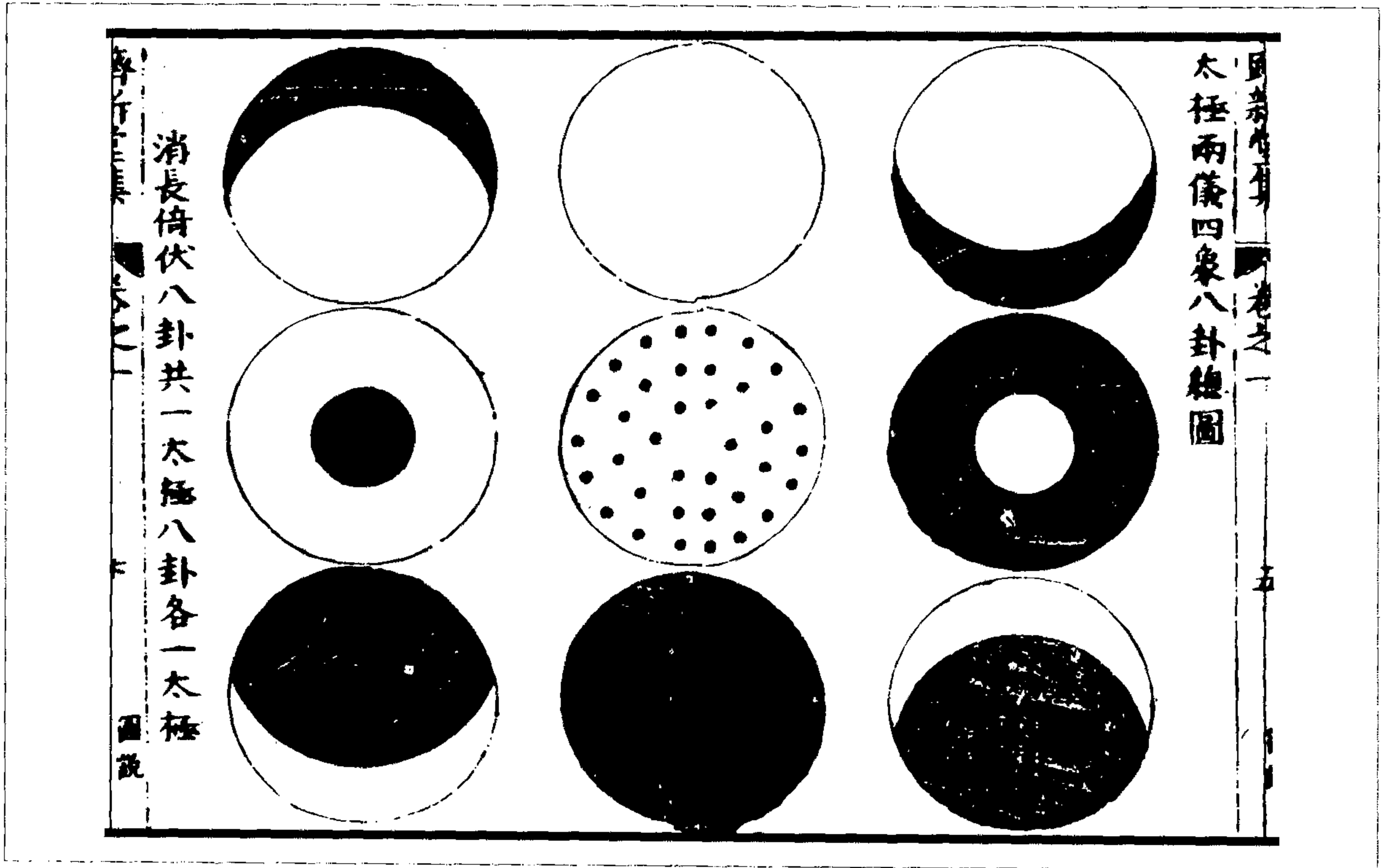
(乔中和《说易》)

图 231 太极河图图

太极洛书图



有方有物有聚有分不畸于陽不畸于陰以五爲軸以十爲轂以一二三四五七八九爲輻兩儀四象五行八卦九疇太極中隱隱畢見有終始流行不已之情焉

大易則通 卷二 三

(图 232) 有方、有物、有聚、有分；不畸于阳，不畸于阴；以五为轴，以十为轂，以一、二、三、四、六、七、八、九为辐，两仪、四象、五行、八卦、九疇，太极中隐隐毕见，有终始流行不已之情焉。

(乔中和《说易》)

图 232 太极洛书图

太极函生图

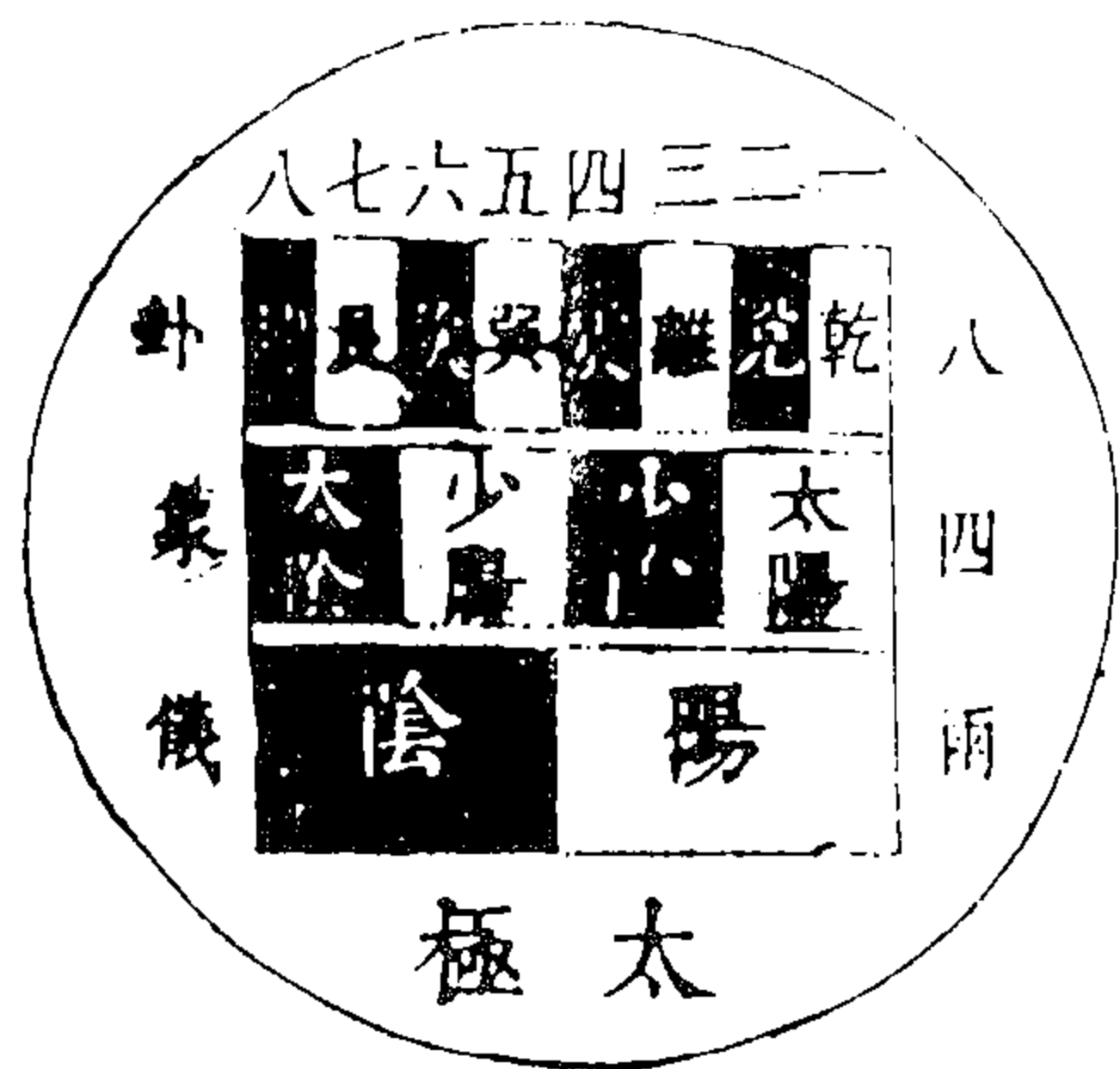

大易則通 卷二 三

太极函三图

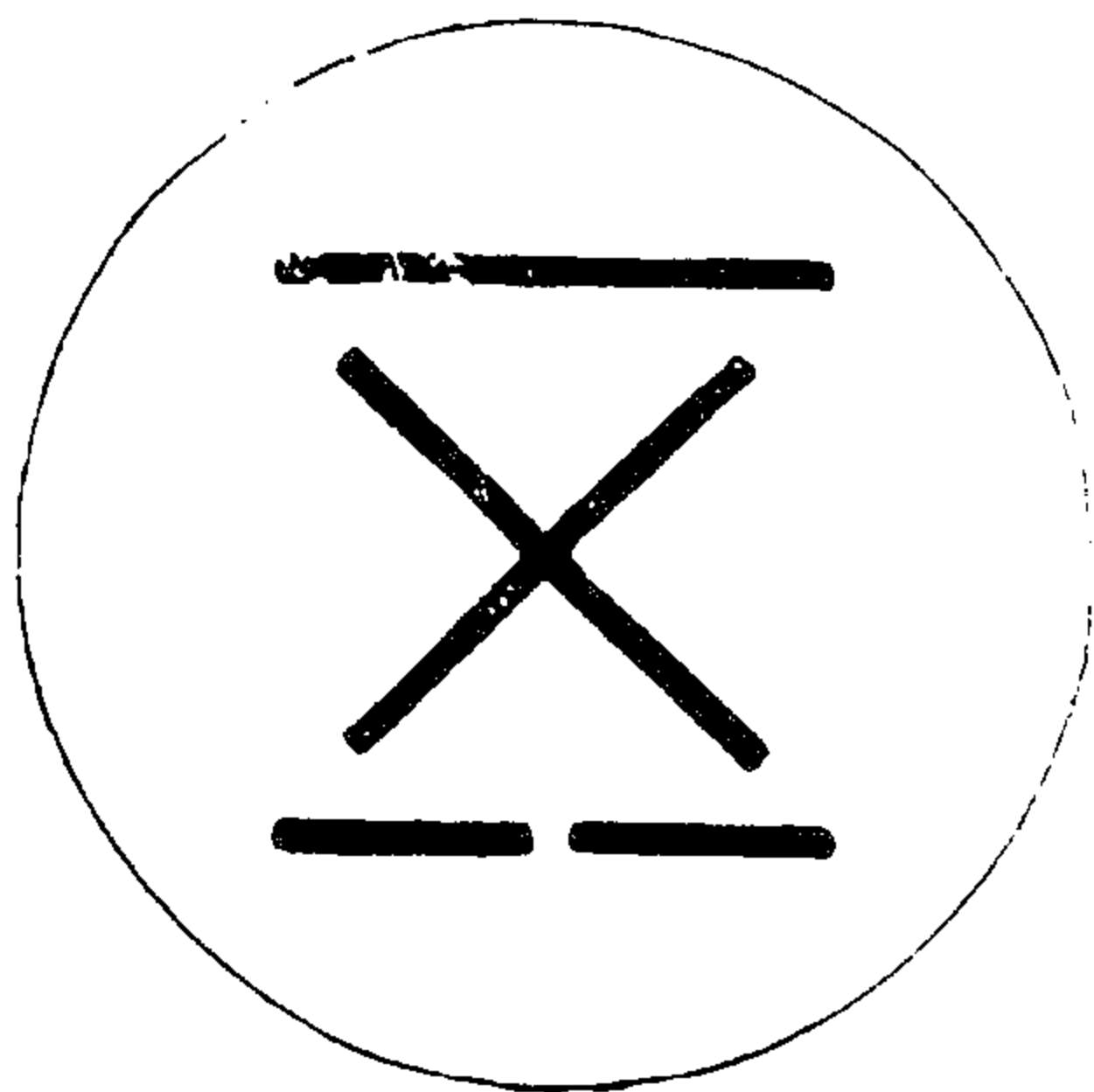

大易則通 卷二 三

图 234 太极函三图

图 233 太极函生图

(胡世安《大易则通》)

大易则通

卷二

十六

### 太极先天后天总图



图 236 太极先天后天总图

大易则通

卷二

十六

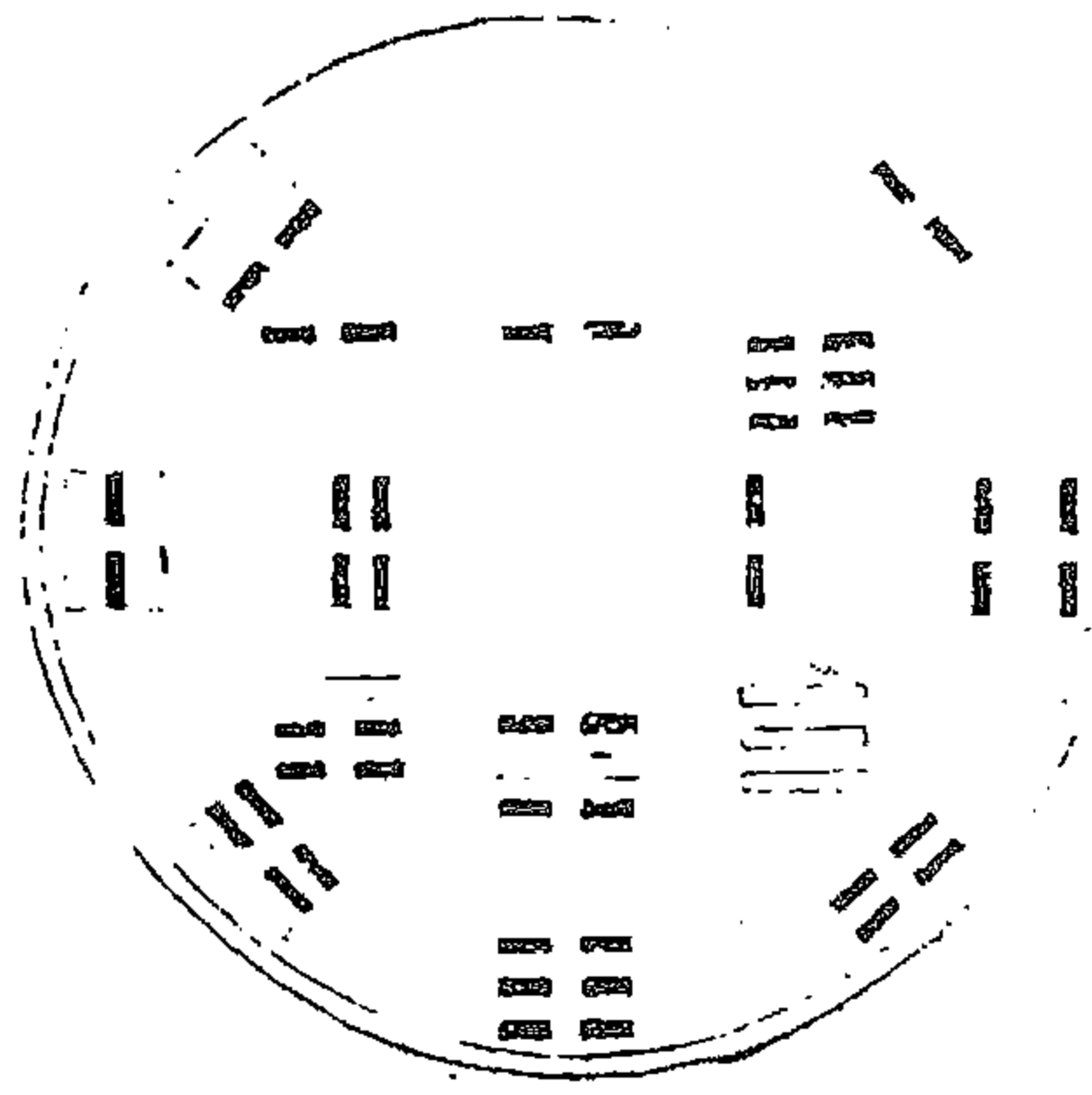
### 太极函八卦竖图



图 235 太极函八卦竖图

(胡世安《大易则通》)

是圖自乾一至坤八皆自然而然而且復至乾皆上生姤至坤皆下生要亦陰陽倍乘焉耳觀象自見

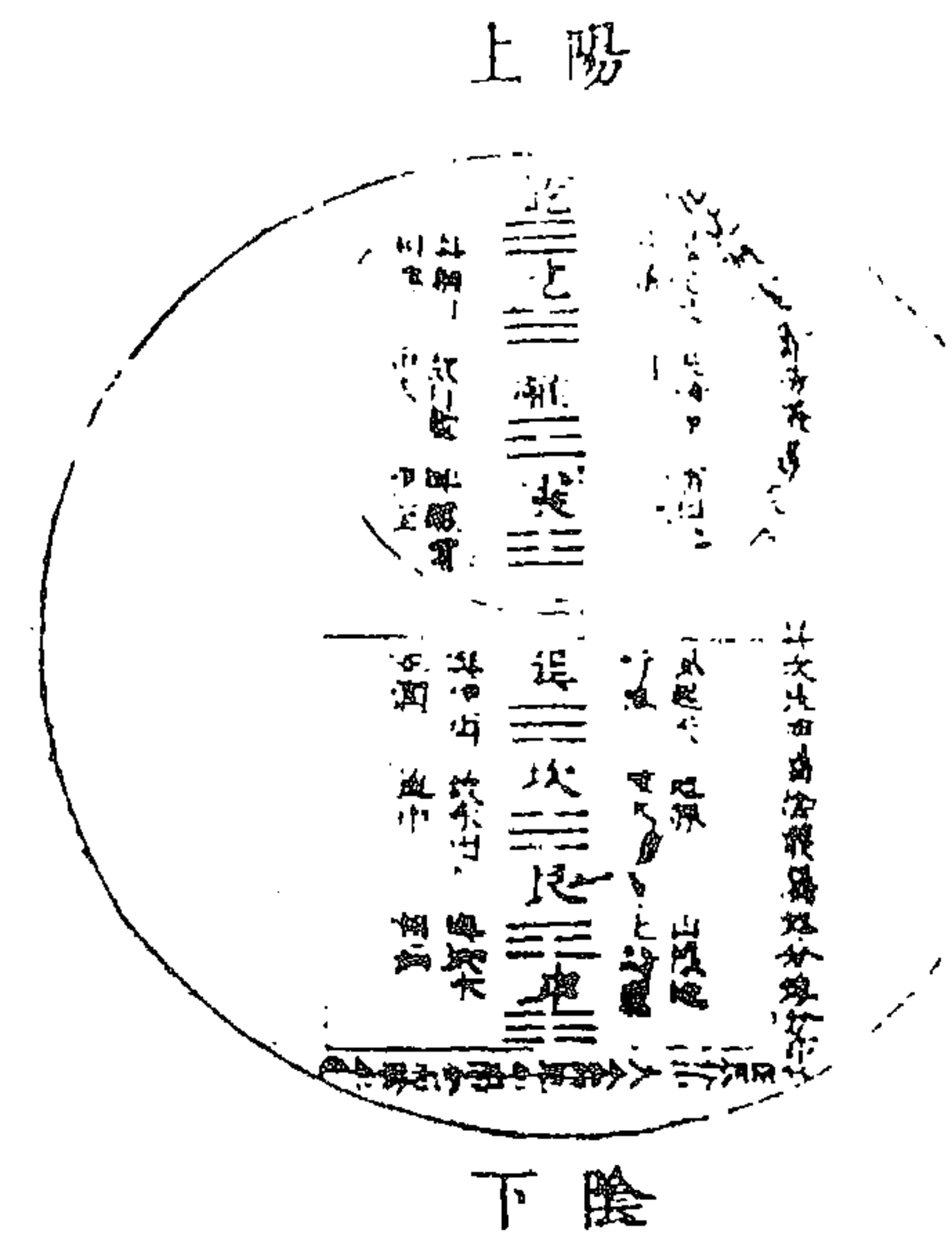
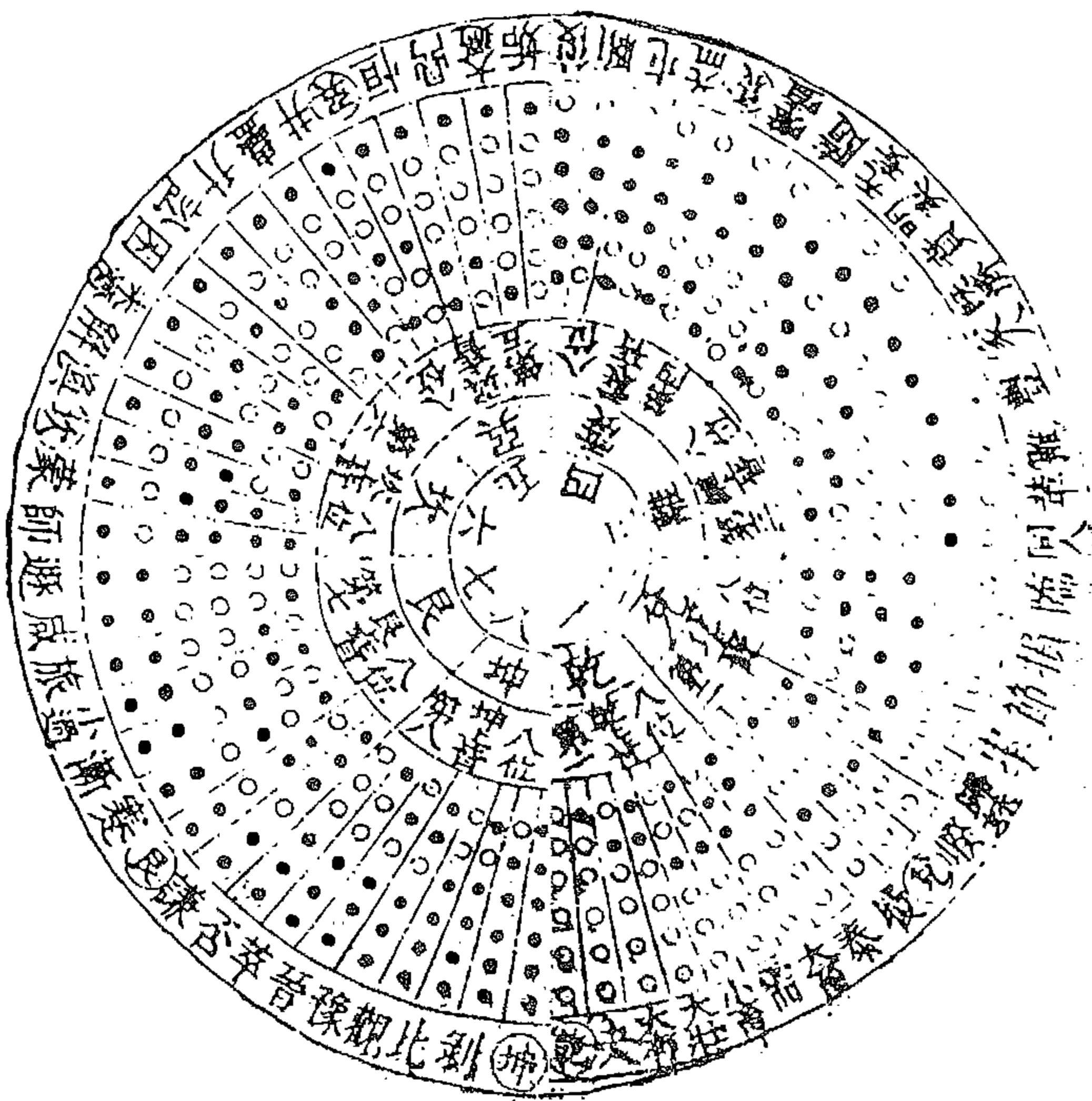

太極樞紐圖 乾坤樞紐自北復姤消息自南本伏羲橫圖圓而得之出於天然易画以白圈黑點者太極之體陰陽之辨也

图 237 太极枢纽图

(胡世安《大易则通》)

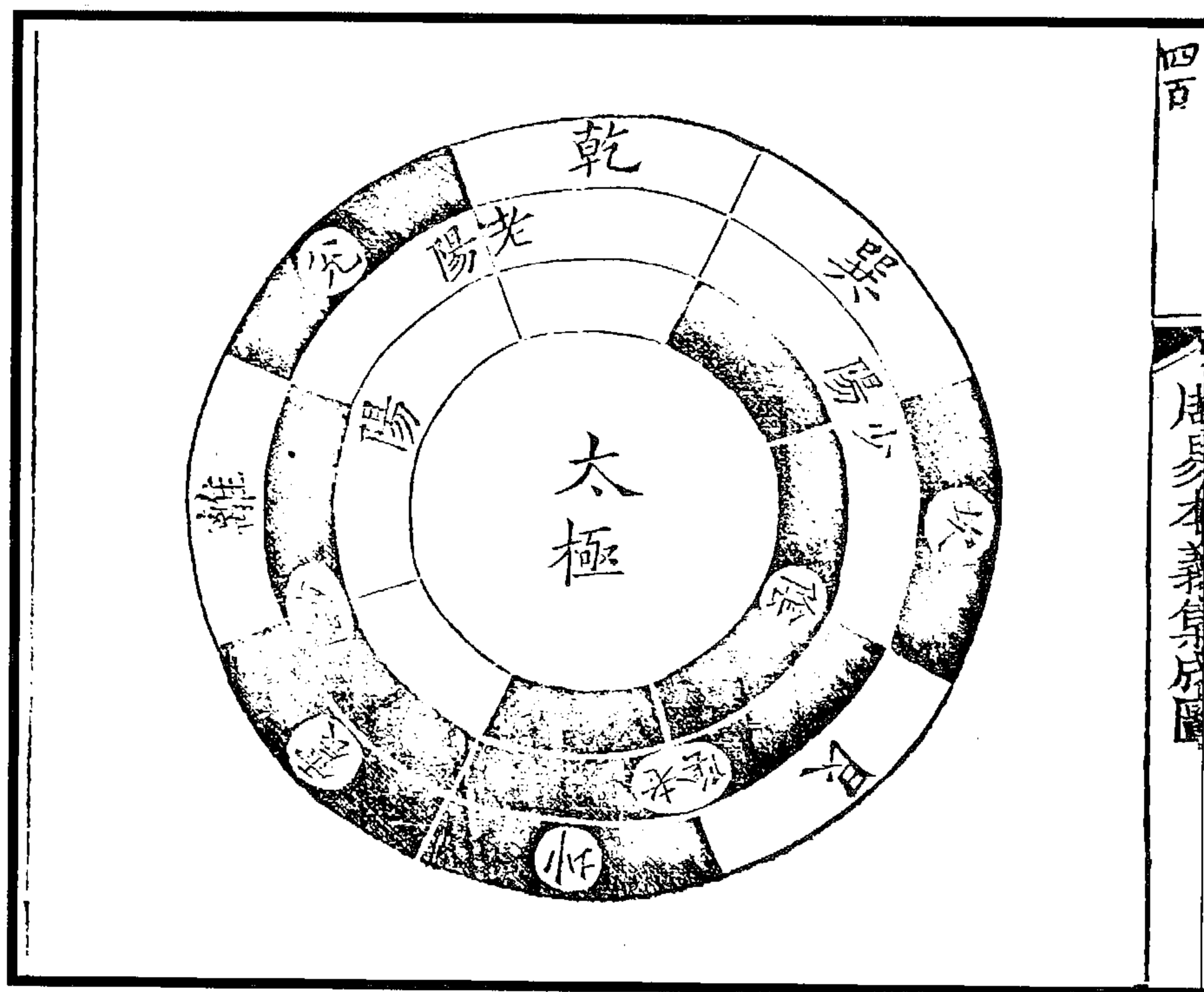

四百  
周易本義集成圖

图 238 太极八卦图  
(熊良辅《周易本义集成图》)



图 240 太极之一化圓圖象天圖

(冯道立《周易三极图贯》)

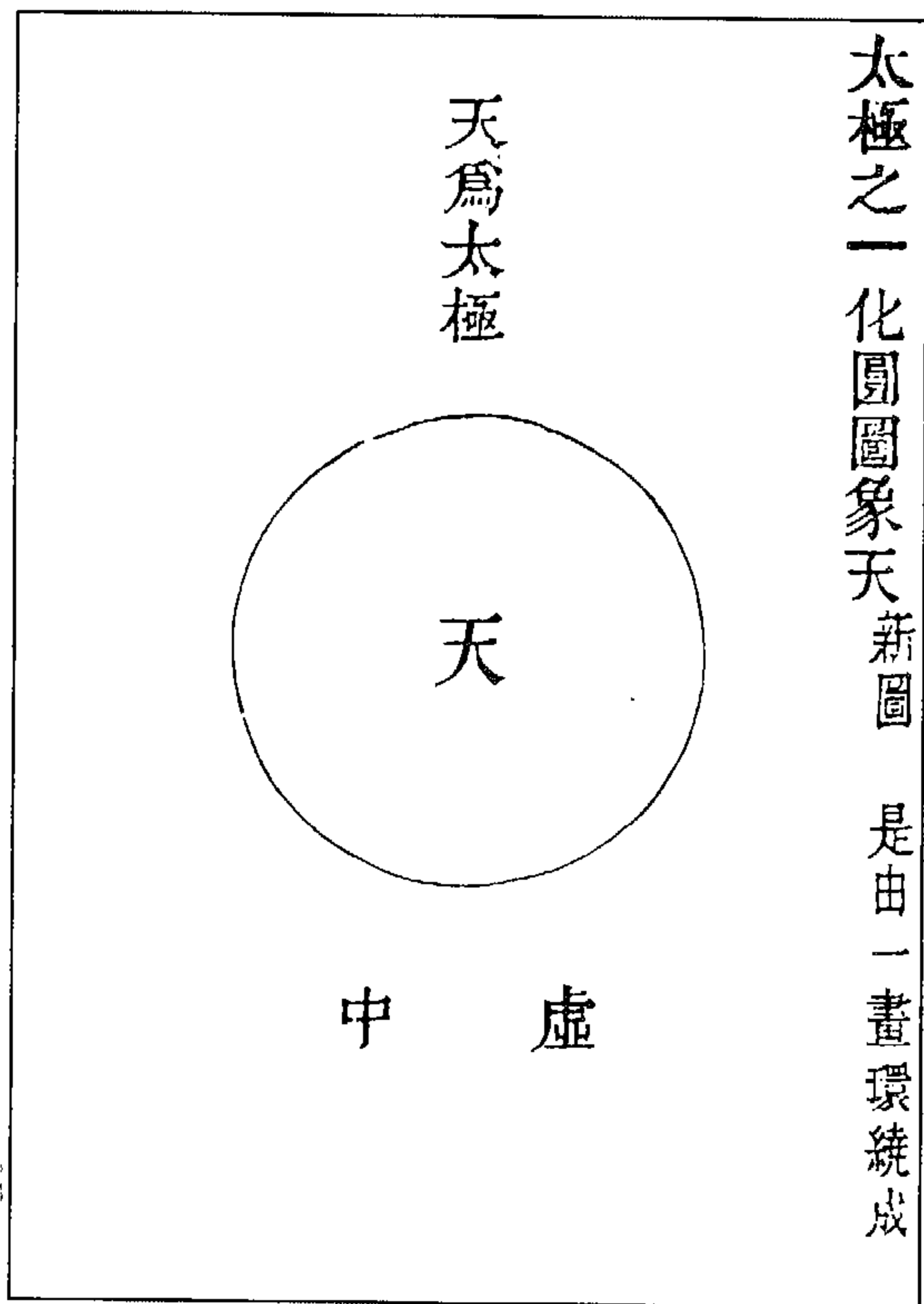

图 239 易有太极合一貫之道圖

東臺馮道立學



图 242 圓圖太極生兩儀象天地图

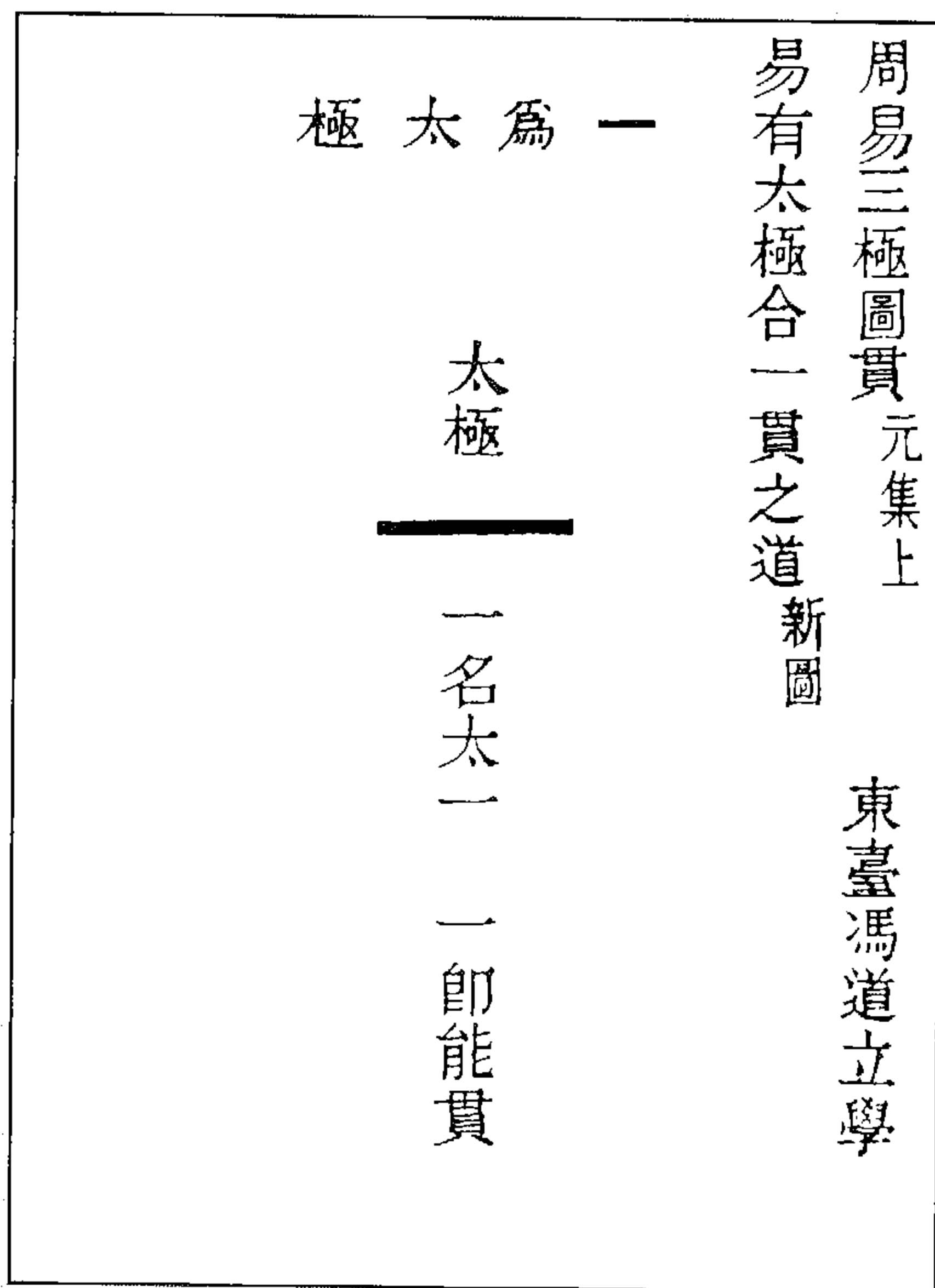

图 241 太極之一生兩儀為一貫之始圖

(馮道立《周易三極圖貫》)

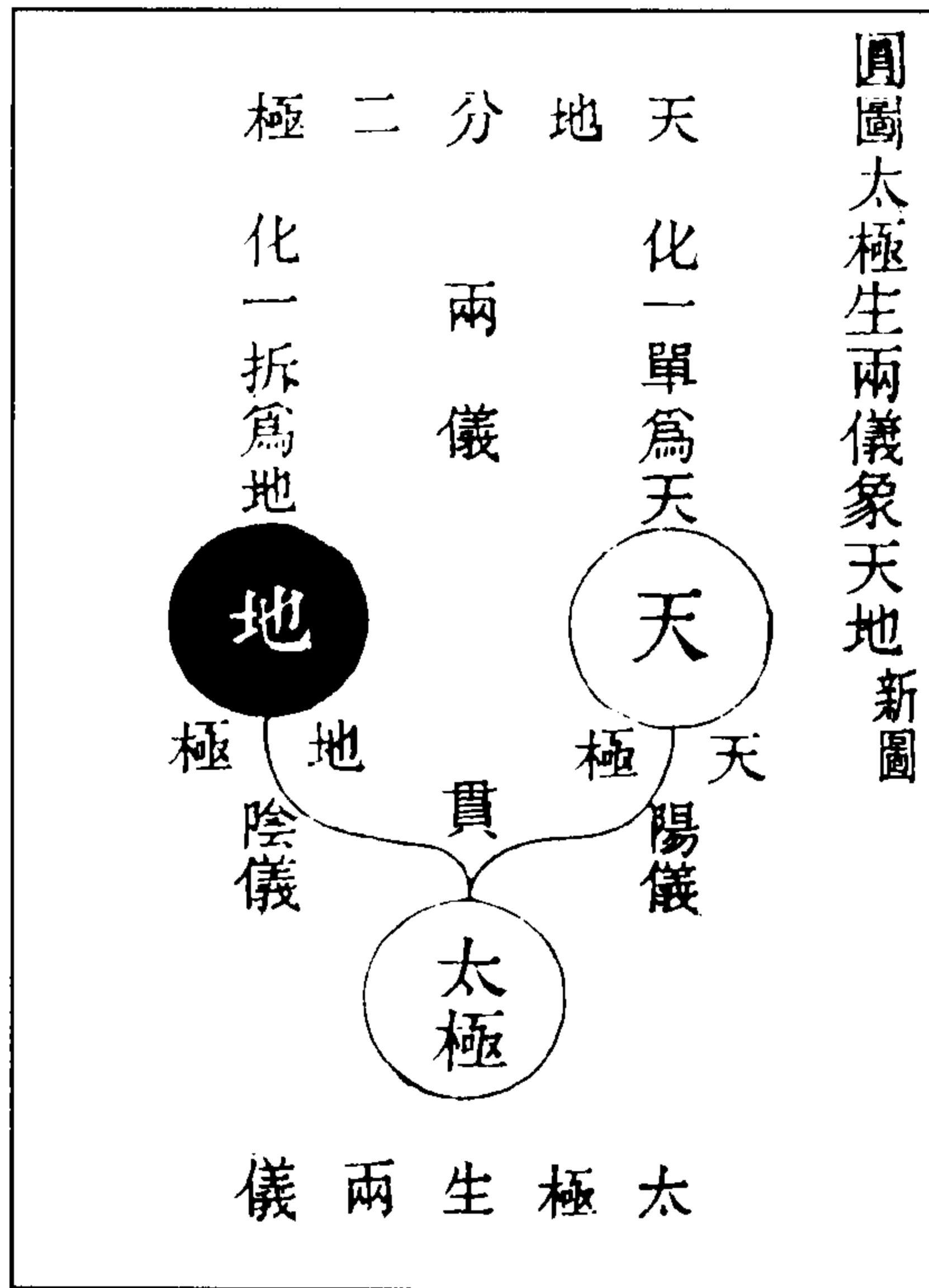

图 244 圓圖太極兩儀生四象合天地图

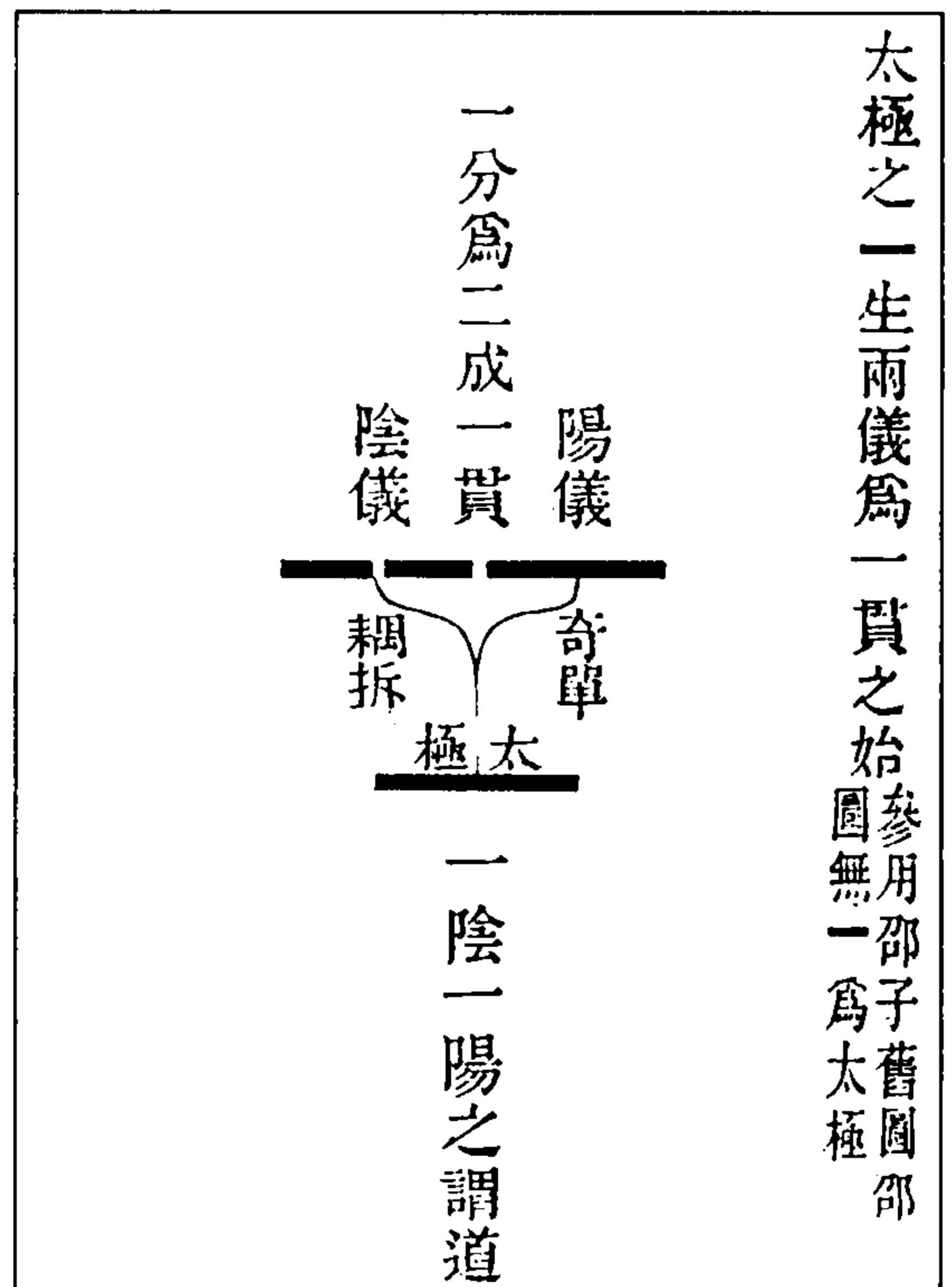

图 243 太極之一生兩儀四象圖

(馮道立《周易三極圖貫》)

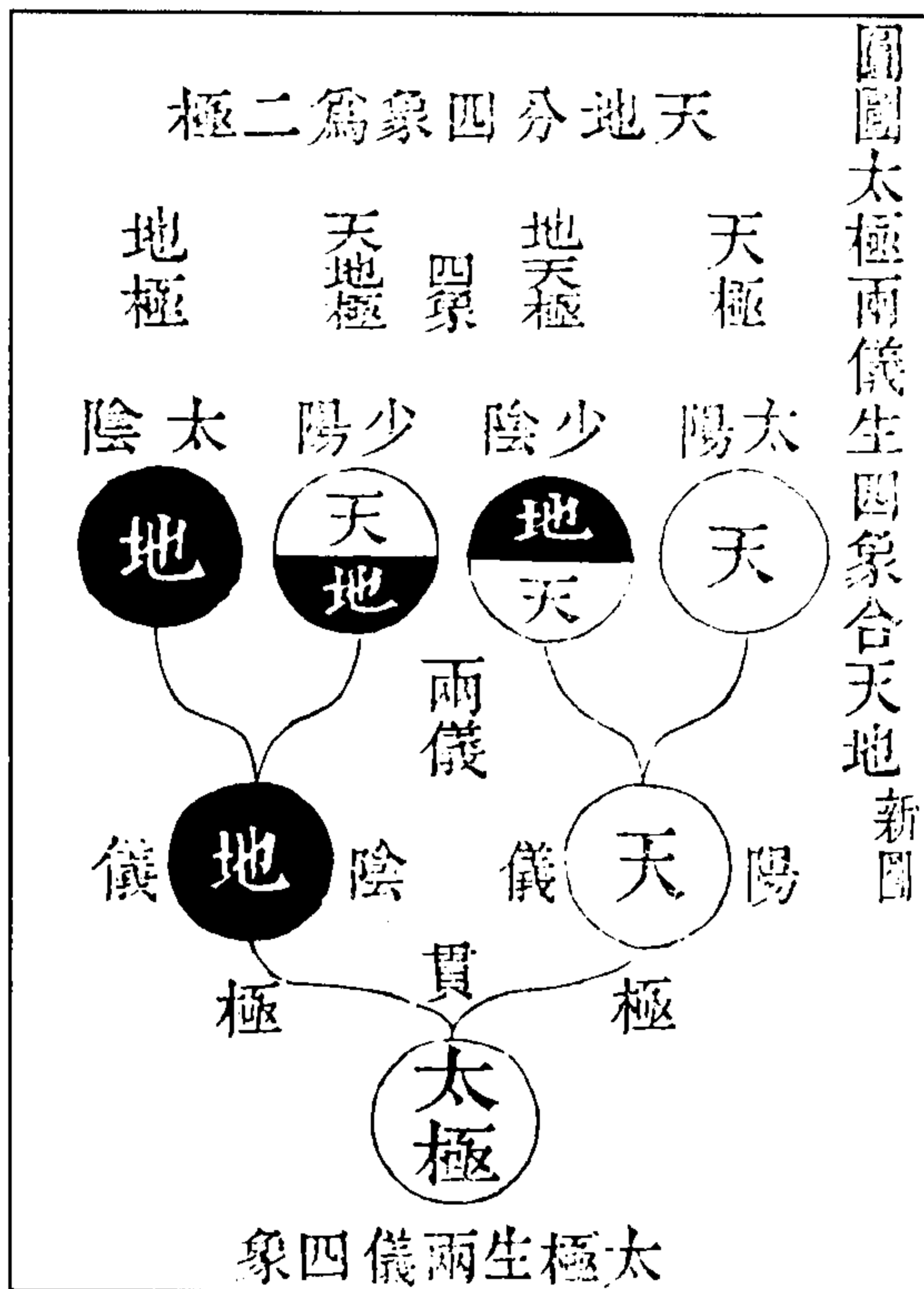

图 246 天包地为太极图

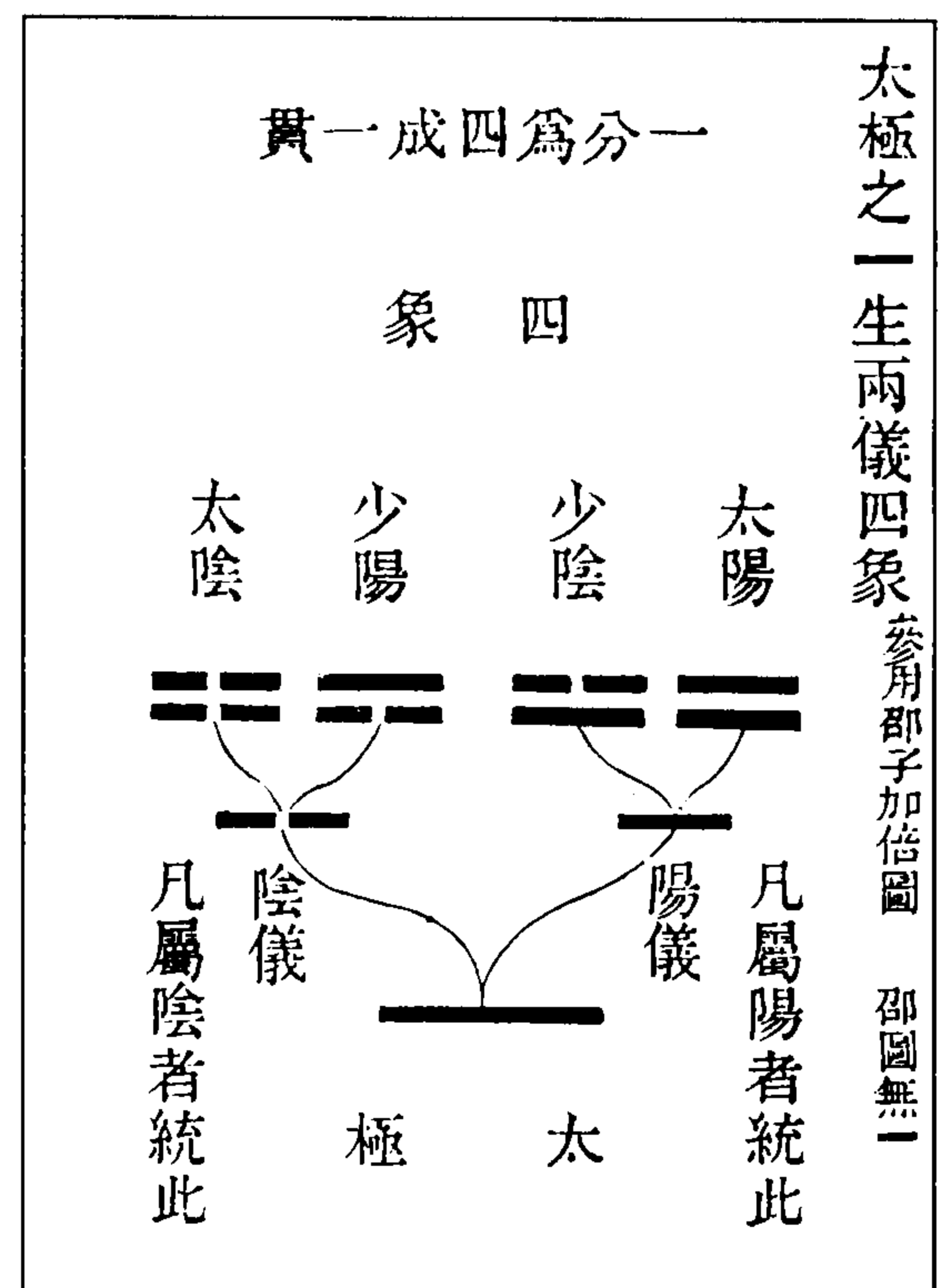

图 245 太极阳包乎阴象地处天中图

(冯道立《周易三极图贯》)



图 248 紫微垣即太极图

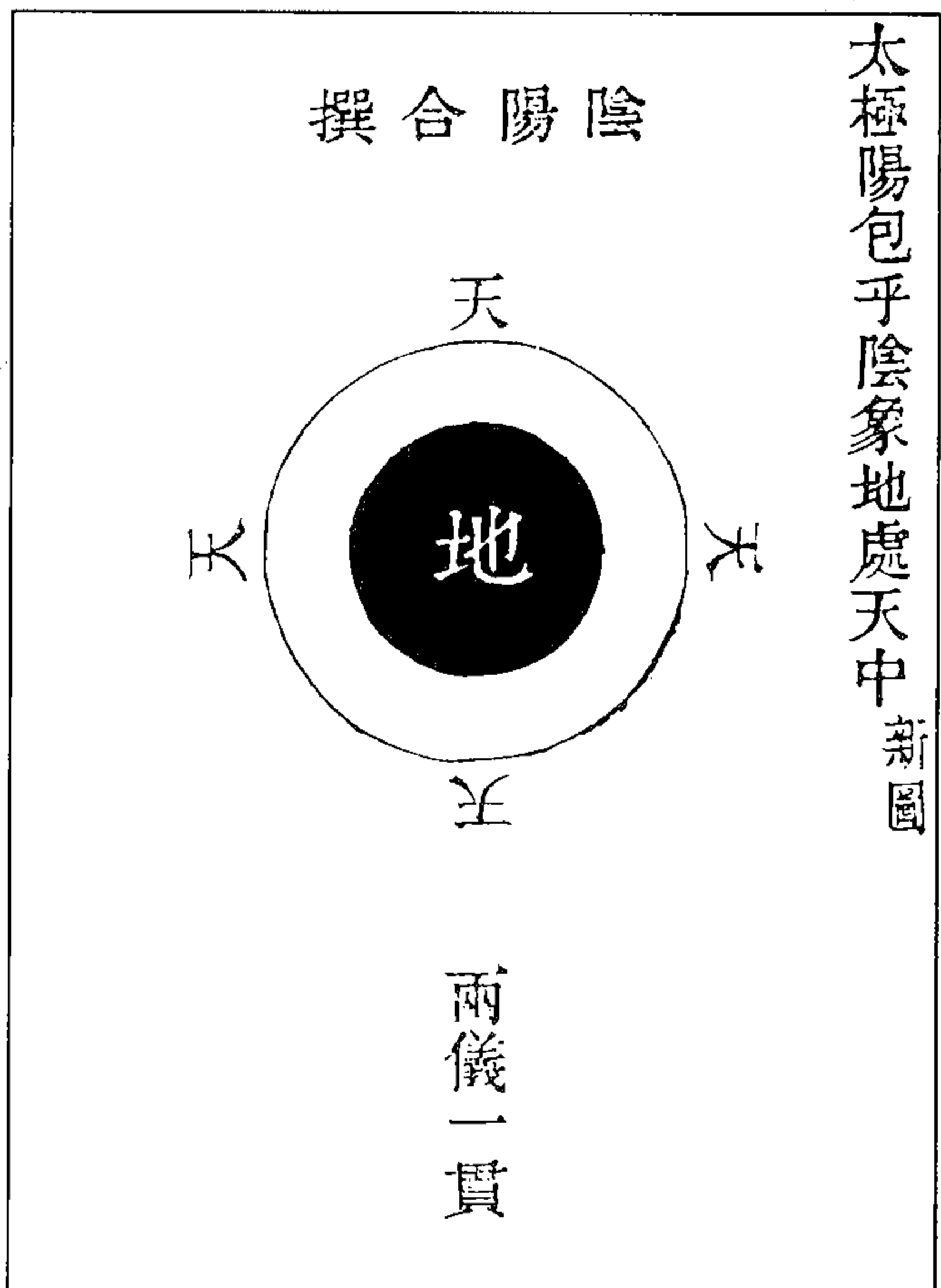

图 247 北辰为天地统贯之所北辰即太极图

(冯道立《周易三极图贯》)

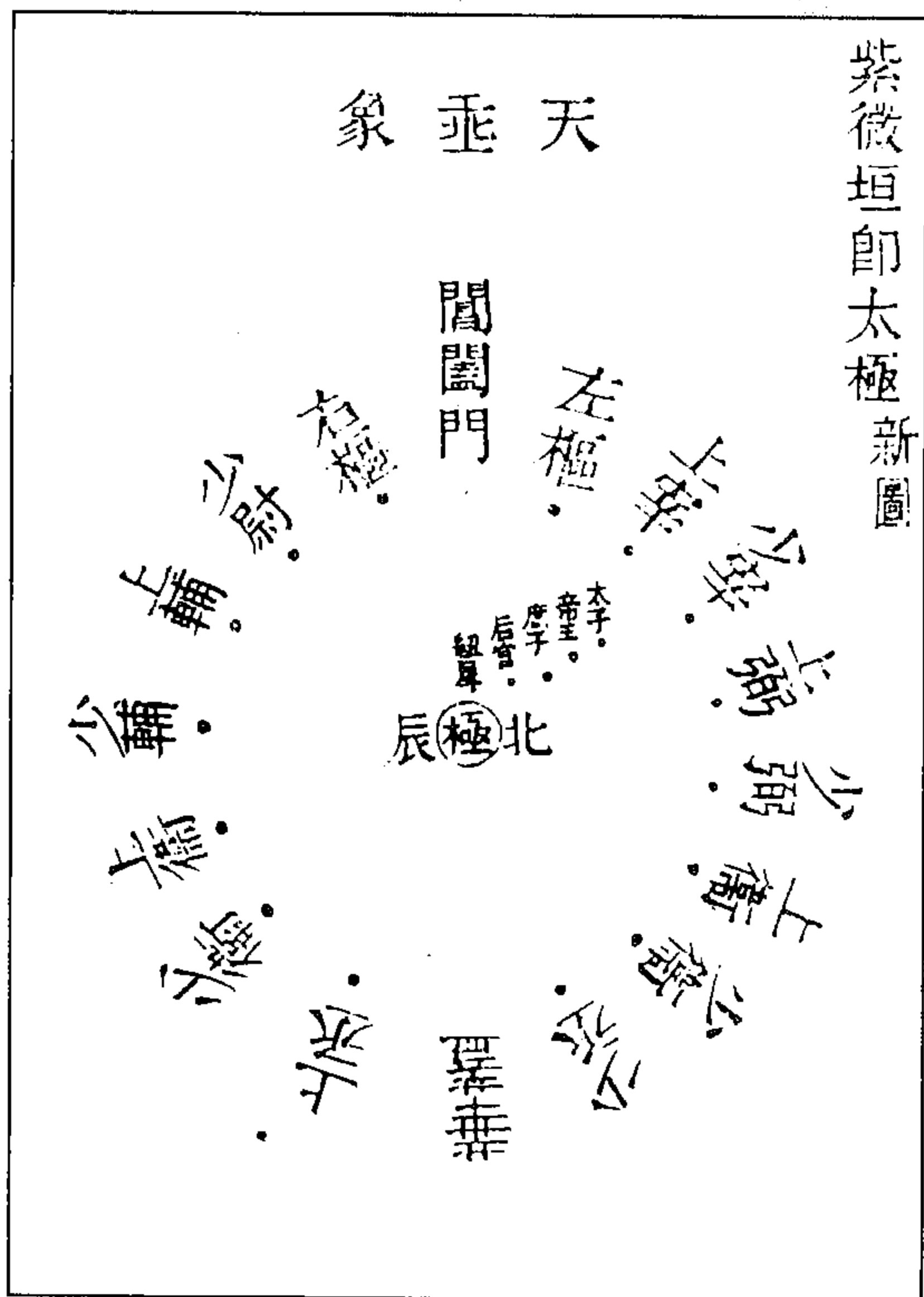

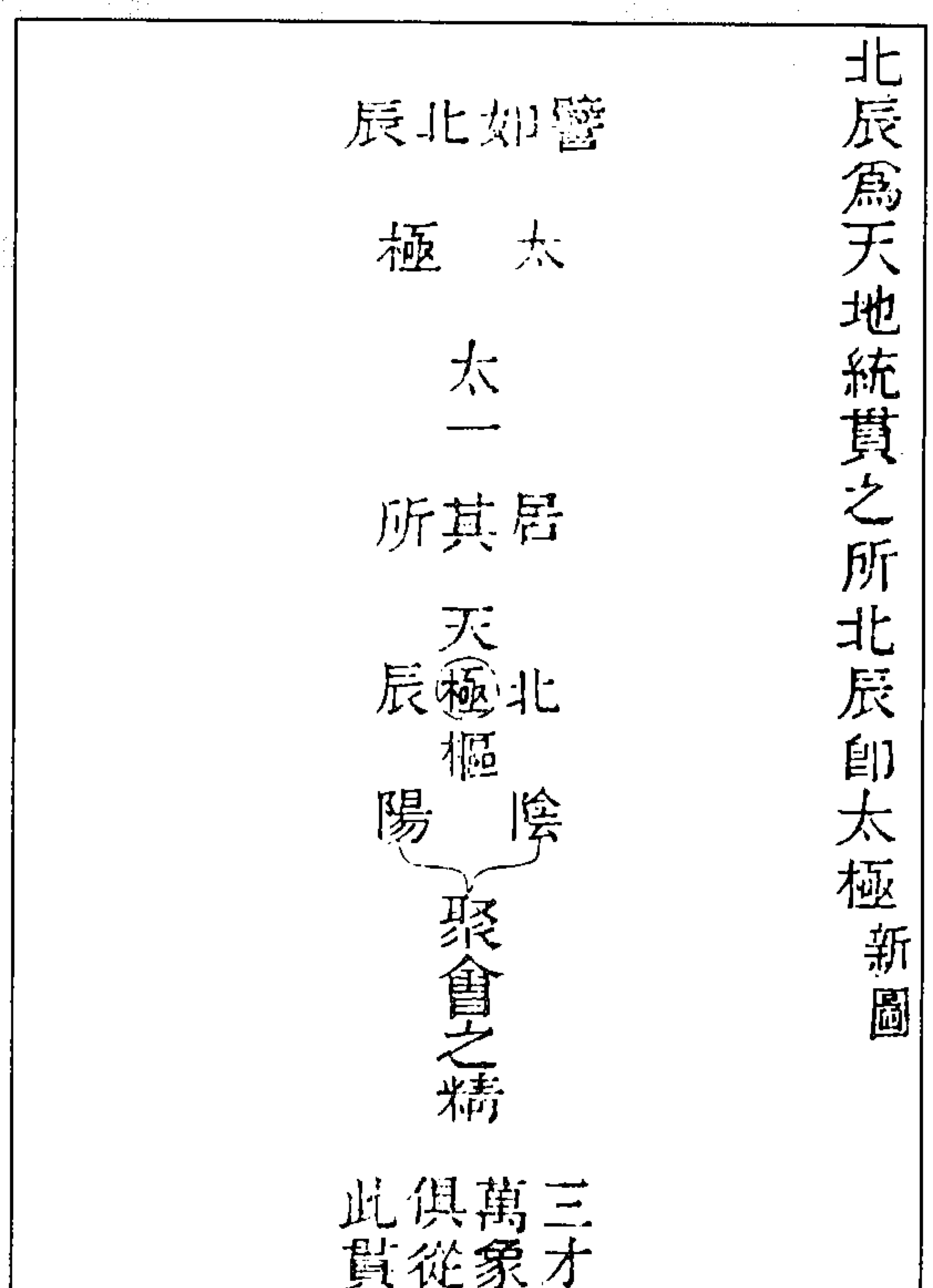

图 250 日月生八卦俱贯于太极内图



图 249 日月四象合老少阴阳四时五行生八卦为一贯之理图

(冯道立《周易三极图贯》)

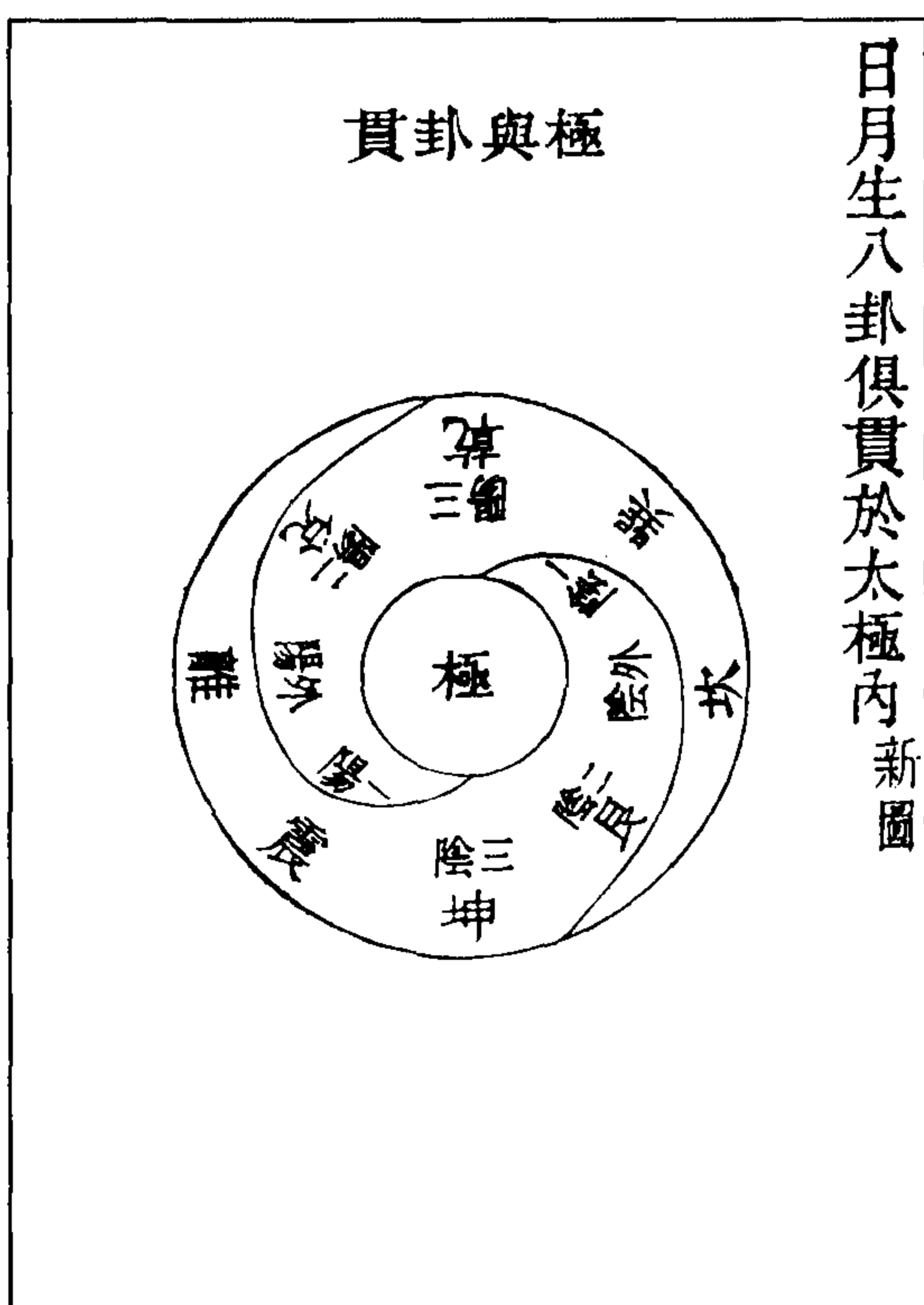

图 251 四元一与太极之一贯图

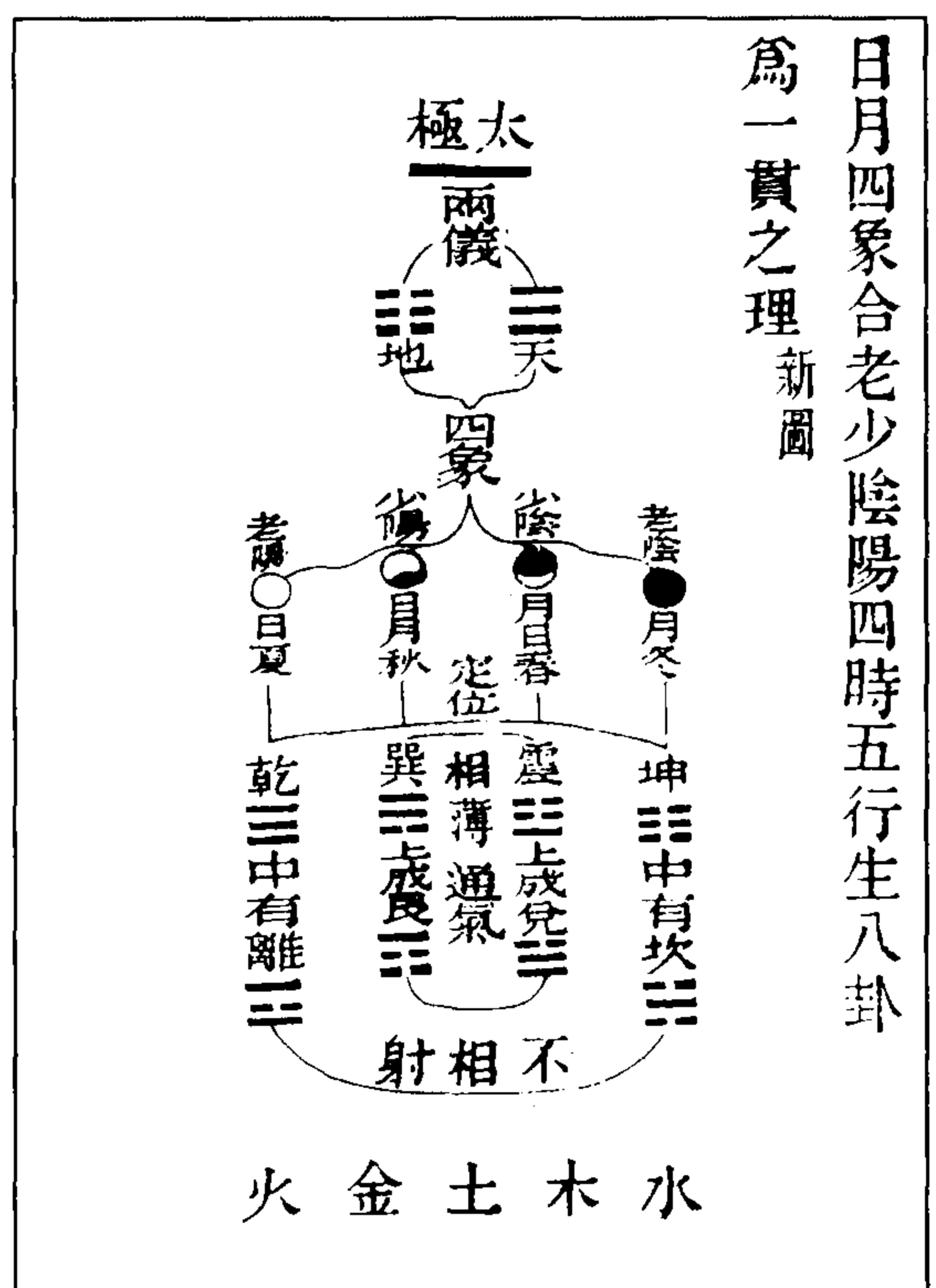
(冯道立《周易三极图贯》)



图 252 三十六宮根于太极之一图  
(冯道立《周易三极图贯》)

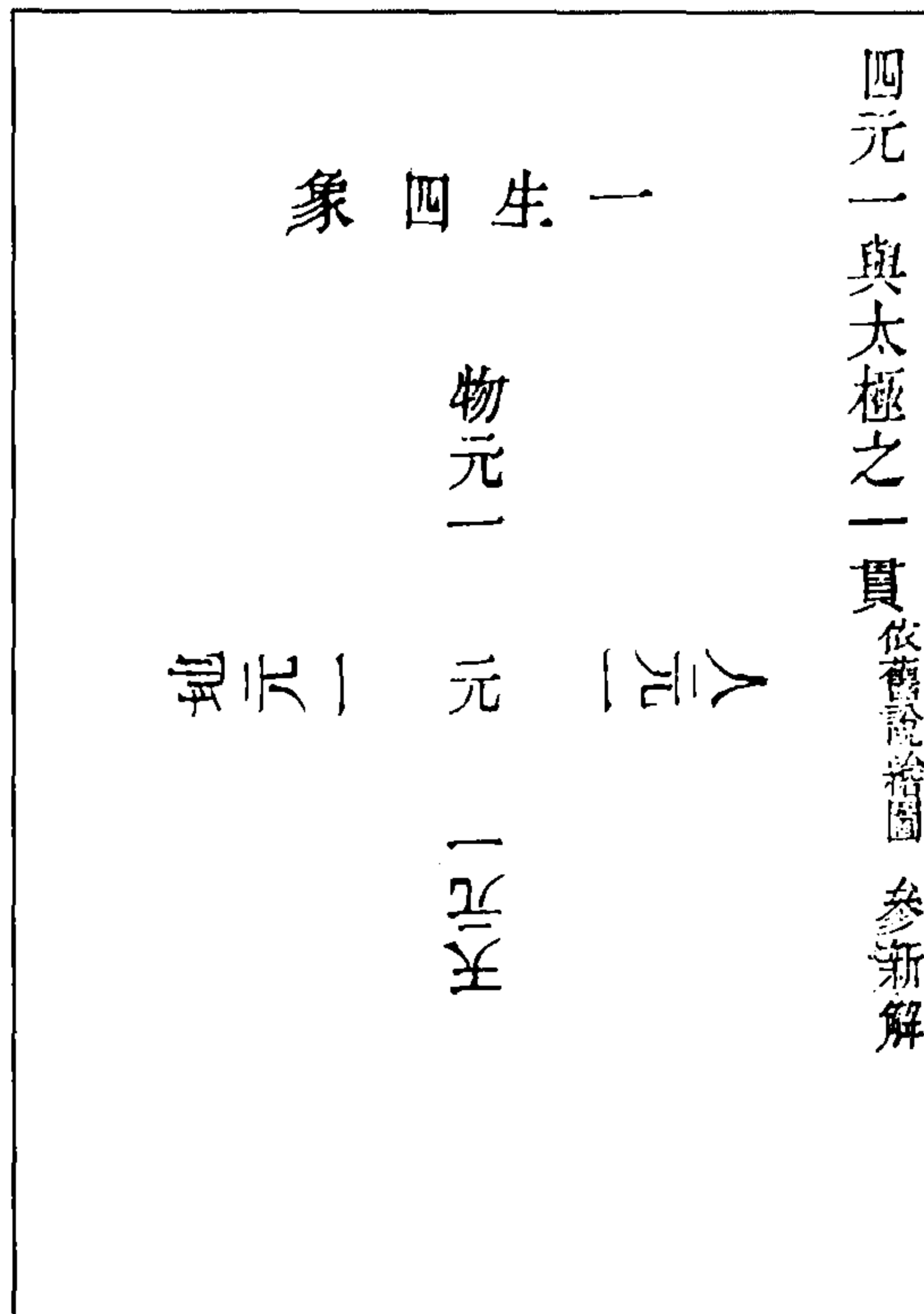

图 253 太极分体图  
(张恩爵《删定来氏易注象数图说》)

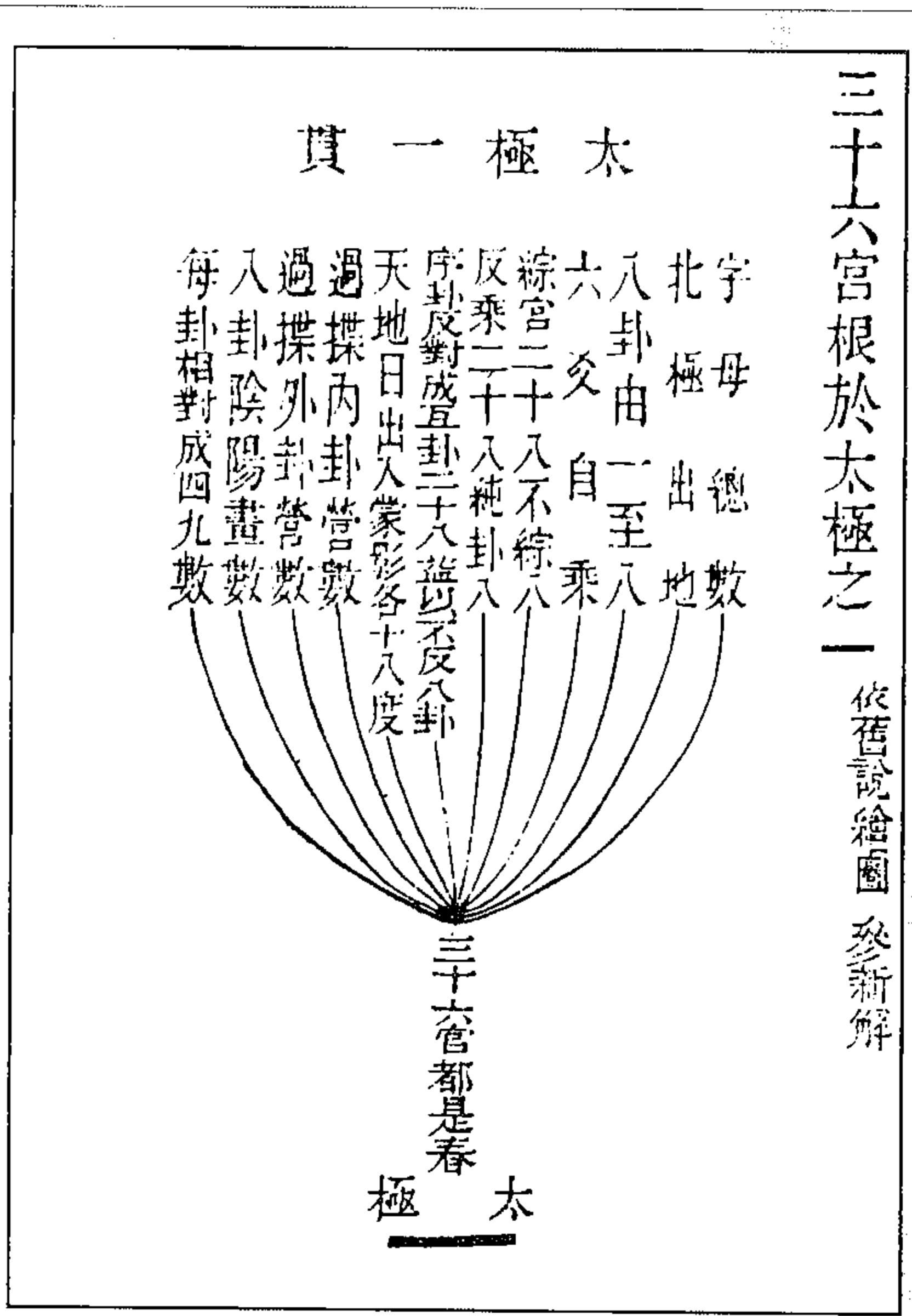

图 254 太极两仪四象图

(何志高《易经本意》)

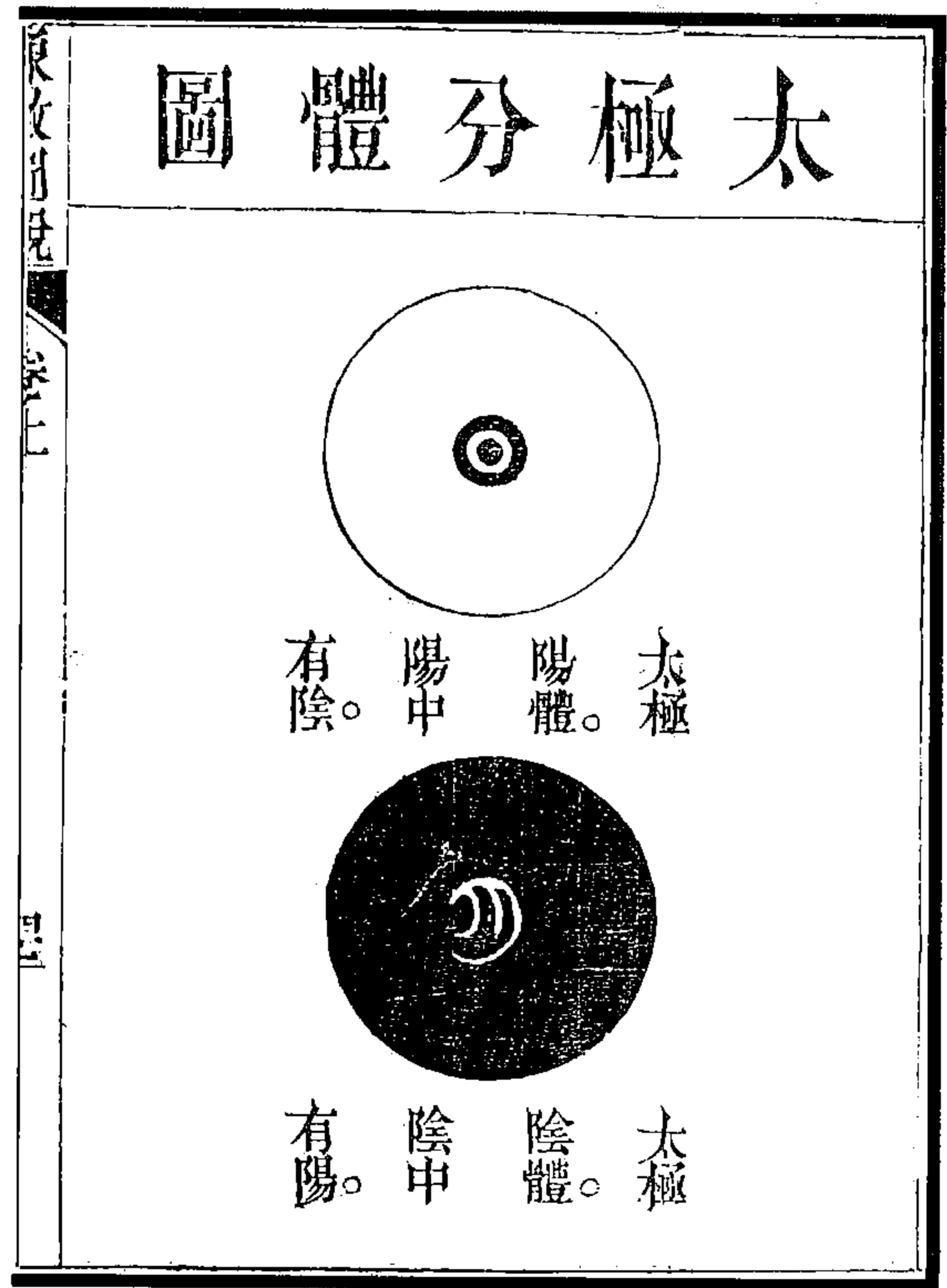

图 255 易象全图  
(何志高《易经本意》)

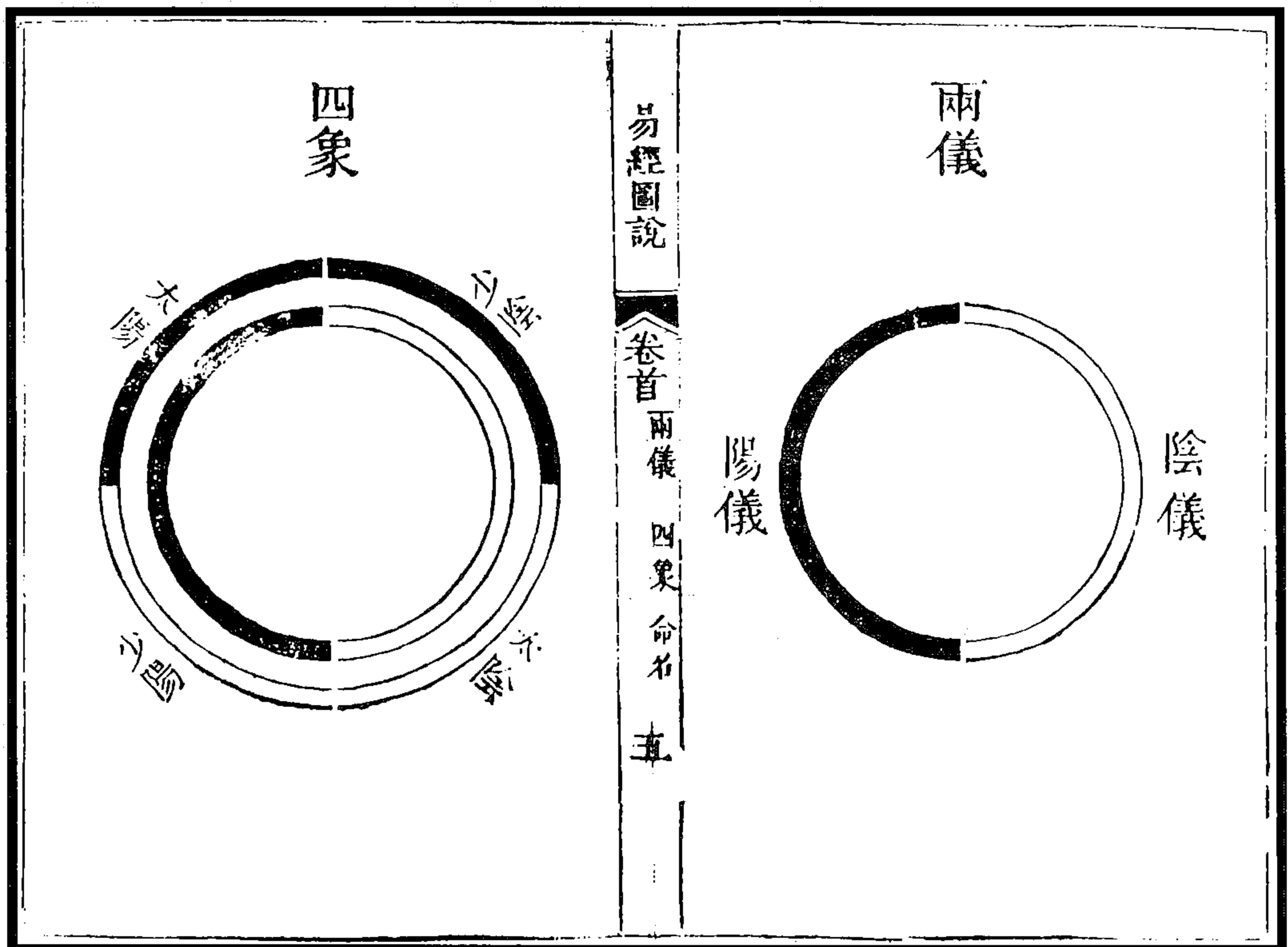
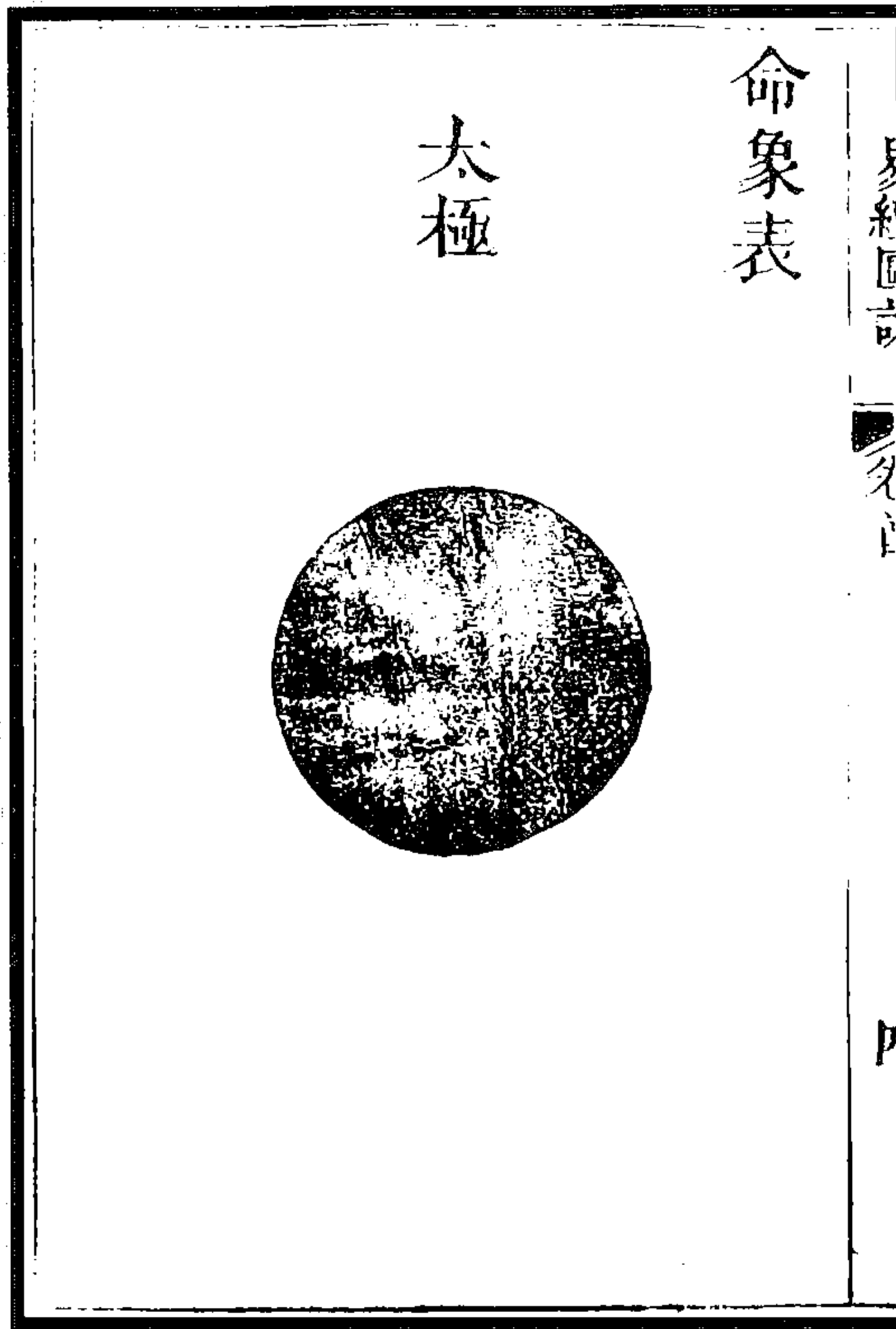

图 256 伏羲氏易象本图  
(何志高《易经本意》)

## 六、宋至清初诸儒太极观

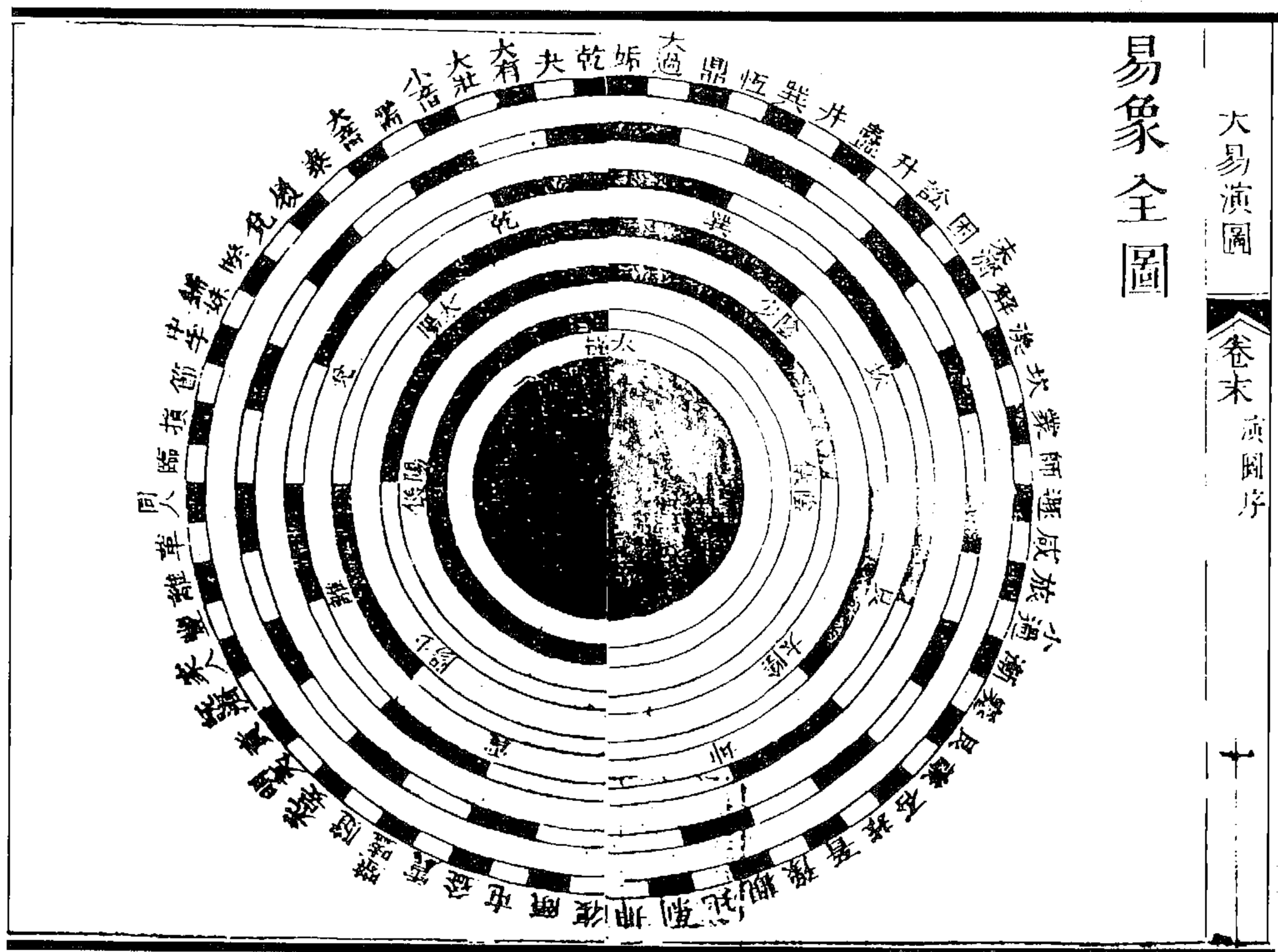
### 1. 司马光(《温公易说》):

“易有太极”，极者，中也，至也，一也。凡物未分混而为一者，皆为太极。两仪，仪，匹也，分而为二，相为匹敌。……太极者何？阴阳混一，化之本原也。两仪者何？阴阳判也。

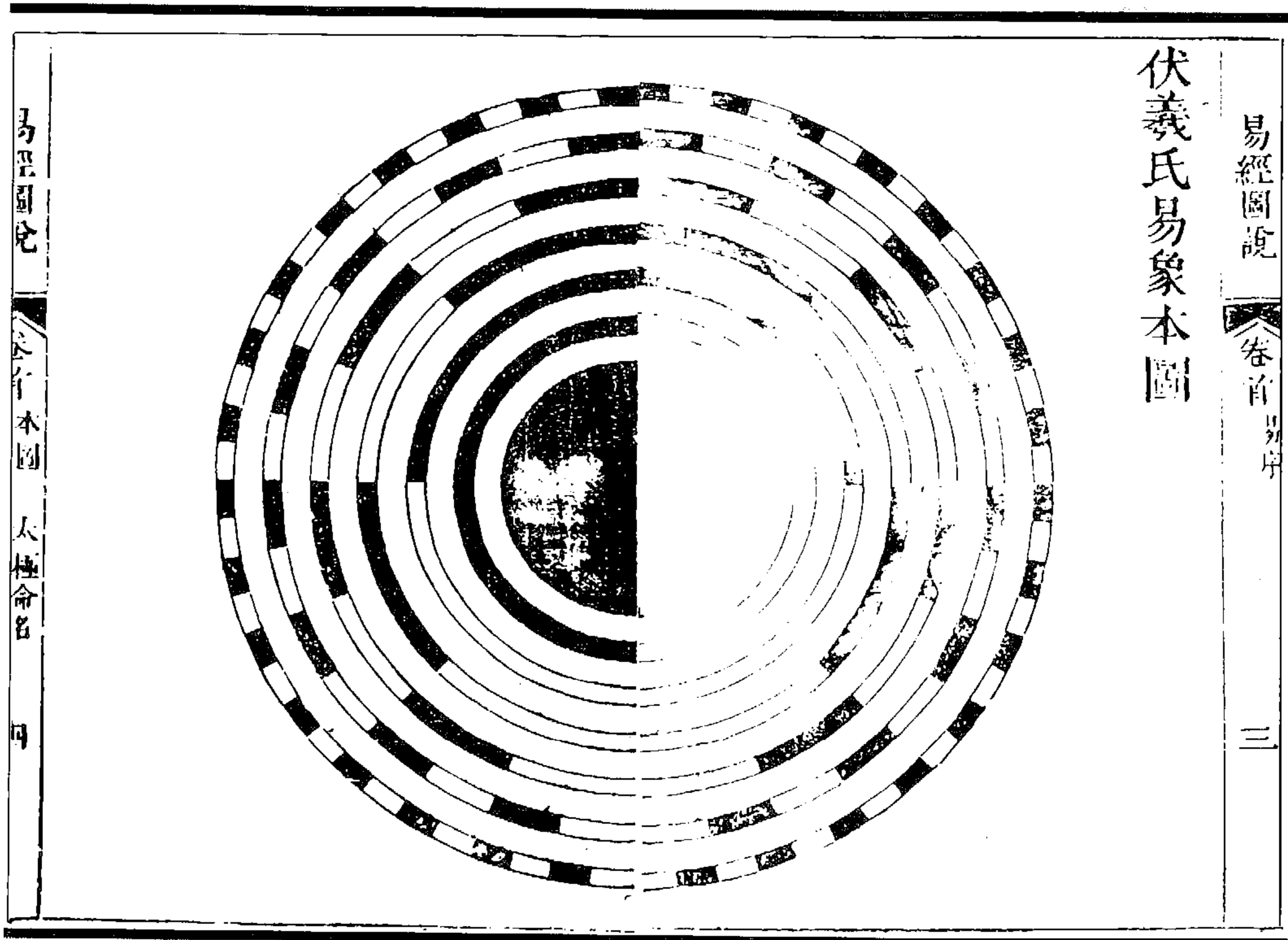
### 2. 苏轼(《东坡易传》):

太极者，有物之先也。夫有物必有上下，有上下必有四方，有四方必有四方之间，四方之间立而八卦成矣。此必然之势，无使之然者。

### 3. 张载(《正蒙》):

一物而两体，其太极之谓欤？阴阳天道，象之成也；刚柔地道，法之效也；仁义人道，性之立也。

易，一物而三才：阴阳，气也，而谓之天；刚柔，质也，而谓之地；仁义，德也，而谓之人。

气有阴阳，推行有渐为化，合一不测为神。

所谓气也者，非待其蒸郁凝聚，接于目而后知之。

太虚者，气之体。气有阴阳，屈伸相感之无穷，其散无数，故神之应也无数。虽无穷，其实湛然；虽无数，其实一而已。阴阳之气，散则万殊，人莫知其一也；合则混然，人不见其殊也。形聚为物，形溃反原。

散殊而可象为气，清通而不可象为神。不如野马氤氲，不足谓之太和。

太和所谓道，中涵浮沉升降动静相感之性，是生氤氲相荡胜负屈伸之始。其来也几微易简，其究也广大坚固。

太虚无形，气之本体；其聚其散，变化之客形尔。

气聚则离明得施而有形，气不聚则离明不得施而无形。方其聚也，安得不谓之客！方其散也，安得遽谓之无！

气之聚散于太虚，犹冰凝释于水；知太虚即气，则无无。

太虚不能无气，气不能不聚而为万物，万物不能不散为太虚。

太虚为清，清则无碍，无碍故神；反清为浊，浊则碍，碍则形。

知虚空即气，则有无隐显，神化性命，通一无二，顾聚散出入形不形，能推本所从来，则深于易者也。若谓虚能生气，则虚无穷，气有限，体用殊绝，入老氏有生于无自然之论，不识所谓有无混一之常。

气块然太虚，升降飞扬，未尝止息。

两不立，则一不可见；一不可见，则两之用息。两体者，虚实也，动静也，聚散也，清浊也，其究一而已。

气本之虚，则湛一无形，感而生，则聚而有象。

#### 4. 邵伯温(录自王植《皇极经世书解》):

物者，道之形体也。故善观道者必以物，善观物者必以道。谓得道而忘物则可矣，必欲远物而求道，不亦妄乎！有物之大，莫若天地，然则天地安从生？道生天地，而太极者，道之全体也。太极生两仪，两仪生四象，四象生而后天地之道备焉。立天之道曰阴与阳，立地之道曰柔与刚，阴阳变于上而日月星辰生焉，刚柔化于下而水火土石成焉。日月星辰成象于天，水火土石成体于地，象动于上而四时生焉，体交于下而万物成焉。

道生一，一为太极，一生二，二为两仪，二生四，四为四象，四生八，八为八卦，八生六十四，六十四具而后天地万物之道备矣。万物莫不以一为本原，于一而衍之以为万，穷天下之数而复归于一。一者何也？天地之心也，造化之原也。

#### 5. 朱震(《汉上易传》):

太极者，阴阳之本也；两仪者，阴阳之分也；四象者，金、木、水、火、土也；八卦者，阴阳五行布于四时，而生万物也。故不知八卦则不知五行，不知五行则不知阴阳，不知阴阳则不知太极。人孰知太极之不相离乎？不知太极则不可以语易矣，故曰“易有太极”。

太极，中之至坎？“易有太极”，四十九合而为一乎？四象八卦具而未动，谓之太极。在人则喜怒哀乐之未发者也。阴阳匹也，故谓之仪。太极动而生阳，阳极而静生阴，阴极复动而生阳。始动静者少也，极动静者老也，故生四象。

#### 6. 王湜(《易学》):

太极无象，象非方非圆，不可得而形容，强名之曰“极”而已。极训中，又训穷，物理至中而极，故阳穷于南之中而阴生焉，阴穷于北之中而阳生焉。太极则寂然不动，而会归于一。所谓阳极生阴，阴极生阳者，皆由是而后出焉，故能生两仪也。

太极判而分两仪；天地者，两仪之成名也；太极无数所可衍者，特两仪尔。

太极肇判，两仪而已。两仪既交，乃分四象。阳性趋上，若火者是也；阴性趋下，若水者是也。天既积阳趋上则可，何以能下交于地？曰，阳中有阴，阴抱阳而下降，阴降而阳亦降矣，所以能交于地也；地既积阴趋下则可，何以能上交于天？曰，阴中有阳，阳负阴以上升，阳升而阴亦升矣，所以能交于天也。古人交坎、离以成既济，其道盖本诸此。……大而天地，小而一身，其理一也。尚恐未明，庄子曰“至阳赫赫，至阴肃肃。肃肃出乎天，赫赫发乎地”，两者交通成和而物生焉。肃肃阴也而出乎天，阳中有阴故也；赫赫阳也而发乎地，阴中有阳故也。推此则天阳物而有阴，地阴物而有阳，必交而后可见，岂不信哉！

## 7. 张行成(《皇极经世观物外篇衍义》):

太极判而二气分，阳浮动趋上，天之仪也；阴沉静就下，地之仪也。静极生动上交于阳，动之始也，是为少阳；动极生静下交于阴，静之始也，是为少阴。始动静者少也，极动静者老也。阴阳老少四象生矣。

太极兼包动静，静则见虚，动则见气。气动为阳，静复为阴，故太极判为阴阳二气，相依以立，而未尝相无。天非独阳也，阳多而已，所以乾三十六阳，而常存十二阴也；地非独阴也，阴多而已，所以坤三十六阴，而常存十二阳也。

造物之初，以气造形，故阴阳生天地。生物之后，以形寓气，故天地转阴阳。阴阳生而分两仪者，静极生动，动而生阳，动极复静，静而生阴，一阴一阳两仪分矣。……两仪者，太极之阴阳也。阳升而生天，阴降而生地，故生天地之类，一气分而生也……四象者，天之阴阳也……一气分而生也……八卦者，地之阴阳也，阳生动物，阴生植物，故生万物之类，亦一气分而生也。

以气造形，自虚而出实。

天一生水，阳生阴也；地二生火，阴生阳也。论太极既判之后，则阳分阴；若太极未判之前，则阴含阳。

太极者，大中之谓也。谓太极为无，偏系于无，非中也；谓太极为有，偏系于有，非中也。知虚即气，然后知太极。太极一也，指一为虚，气实存焉。太虚之外，宁复有气？指一为气，气犹潜焉。太虚之中，初未见气，即气即虚，非一非二，故太极者，兼包有无，不倚动静。其元之元欤？静者见虚，动则见气。气动为阳，静复为阴；气静为阴，动复为阳。动静密庸，间不容发。偏而各倚，一则为二；中而相通，二乃为一。有偏有中，象则三矣。有二有一，数则三矣。是故“太极元气，函三为一”也。

观太极则至理昭然矣，无极之前阴含阳也，坤则主之，其冬至之时乎？静极而动，动而生阳，自复至乾，动极而静，始在天正中，阴又生焉；有象之后，阳分阴也，乾则主之，其夏至之时乎？动极而静，静而生阴，自姤至坤，静极而动，始在地正中，阳又生焉。

太极者，大中之气也，判为两仪，阳生地中，自子至巳而乾纯；阴生天中，自午至亥而坤纯。阴复生阳，阳复生阴，阴阳循环，万变无极，而常本乎中。盖阴者阳之基也，阳者阴之基也。由子而午，阳之时极矣，天方中焉。时虽极而道未极，故生阴以基阳，基成则阳复行



也。由午而子阴之时极矣，地方中焉。时虽极而道未极，故生阳以基阴，基成则阳复行也。

太极一气也，生则进而为阳，消则退而为阴，故有一则有二也；有气必有形，亦有一则有二也，故有阴阳则有天地。阴阳者气之二也，天地者形之二也。气自子至午为升，自午至子为降，二而已矣。

太极之虚为乾坤之性，太极之气为乾坤之体。太极一也，有动有静是为阴阳，是为刚柔。

太极者太虚也，太虚之神用降而在人则为诚性，太极之中和降而在人则为道气。

太极者太一也，包含万有于其中，故曰“道为太极”。在人则心为太极，太极不动应万变而常中，乃能如天。

坤反本复静，在一年则十月，在一元则太极未动之际。阳动于中而为复，在一日则子中，在一年则冬至，在一元则太极生阳之始。

夫太极不动，有一未形。

易者二也，必有不二之者，则一也，会二归一，其太极乎？

太极者，一元。一元者，乾元、坤元之本合而未离者也。

太一者，太极之一，非虚非气，即气即虚。真至之理，自然生神，神应次二，有动有静，于是生数。

太极本静，故不动为性。

太极者，大中也。浑然圆成，两仪之所生也。

## 8. 《易通变》：

《系辞》曰“易有太极”，太极包含万象，以为有而未见，以为无而固存。

天地之象已具乎浑沦之中，太极之全体也。

太极不偏系于有无，故大衍之五十之虚一与四十九著之合一，皆为易之太极。以理推之，虚一当为太虚之用，合一当为元气之体。

太极元气者，天地之配也。

## 9. 《皇极经世索隐》：

太极，一物两体。一动一静两也。交者，太极之道两仪自交，二乃生四矣。

八卦同出乎乾、坤，乾、坤同出乎太极，故曰一道也。

四象以太极为主，中犹虚也；五行以土为主，中已见也。太极一五也，冲气造大物，天而地也；土者二五也，大物载冲气，地而天也。

## 10. 林栗(《周易经传集解》)：

夫天地未判，有物混成，是为太极。清浊既辨，一尊一卑，是为两仪。东震、西兑、南离、北坎，是谓四象；乾、坤、艮、巽补其四维，是谓八卦，学者之所知也。然元气龕兴之象，方维

奠位之形，是易之所取，非其所有也；易之所藏，非其所示也。若夫有而示之，则何以哉？请观诸易。今之成卦曰乾者，有物混成之象也，是两仪之所由生也。又系之曰乾上乾下者，一尊一卑之象也，是太极之所生，初为乾、二亦为乾、三为乾、四亦为乾者，四方之象也，是两仪之所生也。覆而观之，上为乾、五亦为乾、四为乾、三亦为乾者，八卦之象也。所生六位，定其六爻，八卦形而八物备。

附：

朱熹《记林栗辨易》：“六月一日，林黄中来相访。问曰：‘向时附去《易解》，其间恐有未是处，幸见谕予。’应之曰：‘大凡解经，但令纲领是当。即一句一义之间，虽有小失，亦无甚害。侍郎所著，却是大纲领处有可疑者。’林问：‘如何是大纲领处可疑？’予曰：‘《系辞》所谓易有太极，是生两仪，两仪生四象，四象生八卦，此是圣人作易纲领次第，惟邵康节见得分明。今侍郎乃以六画之卦为太极，中含二体为两仪，又取二互体通为四象，又颠倒看二体及互体通为八卦。若论太极，则一画亦未曾有，何处便有六画底卦来？如此恐倒说了。若如此，即是太极包两仪，两仪包四象，四象包八卦。与圣人所谓生者，意思不同矣。’林曰：‘惟其包之，是以能生。包之与生，实一义尔。’予曰：‘包如人之怀子，子在母中；生如人之生子，子在母外，恐不同也。’林曰：‘公言太极一画亦无，即是无极矣。圣人明言易有太极，而公言易无太极，何耶？’予曰：‘太极乃两仪、四象、八卦之理，不可谓无，但未有形象之可言尔。故自此而生一阴一阳，乃为两仪，而四象、八卦又是从此生。皆有自然次第，不由人力安排。然自孔子以来，亦无一人见得。至邵康节，然后明其说，极有条理，意趣可玩，恐未可忽，更详之。’林云：‘著此书正欲攻康节尔！’予笑语之曰：‘康节未易攻，侍郎且更子细。若此论不改，恐终为有识者所笑也。’林赧然曰：‘正要人笑。’”

## 11. 程迥(《周易古占法》):

太极者，乾、坤未列，无象可见，大衍未分，无数可数，其理谓之道，其物谓之神。庄子谓道在太极之先，而不为高者，非也。太极与道不可以差殊观也。是故道之超乎象数，则为太极；行乎象数，则为乾、坤，一出一入皆道也。虽然以时论之，不必求诸天地开辟之先，今一昼一夜，阳生于子，阴生于午，盖有不倚于阴阳而生阴阳者也。太极者，大中也，非若日之中而有昃，国之中而有外，位之中而有上下。太极无方无体，其所谓中者，因阴阳倚于一偏而后见也。先儒谓天地未分，元气混而为一，老子谓道生一是也，故说者谓太极已见气也，非无也，胡不以在物者验之乎？当乾未资始，恶可谓之有气？未丽天一，恶可谓之有一？故一物具天地之理，明乎此，则可以探易之原矣。

两仪者，乾、坤之初画也，大衍三变而得之者也。……先儒以天地为两仪，或谓天地为乾、坤之象，四象生八卦之二尔。盖不知两仪为乾、坤之初画，八卦为乾、坤三画之相变故也。

四象者，乾、坤初与二相错而成也，大衍六变而得之者也。

八卦者，乾、坤初、二、三相错而成也，大衍九变而得之者也。

阴阳之运，极六月而反，此八卦不得不重也。今每卦之下曰某下某上，是三画之卦相配而六也。然丽于数者，亦递升而倍，故以两仪乘八卦至四，则其别一十有六，此大衍十有二变得之；以四象乘八卦至五，则其别三十有二，此大衍十有五变得之；以八卦乘八卦至

上,则其别六十有四,此大衍十有八变而成卦也。

### 12. 杨万里(《诚斋易传》):

盖太极者,一气之太初也,极之为言至也。两仪者,二气之有仪也。四象者,重两仪而有象也。何也?阴阳不测,至幽至神,无仪无象,太极是也。有仪则幽者著,而有仪则矣,阴阳是也。有象则阴阳之著者,形而有物象矣,五行是也。仪者极之著,象者仪之形。故一气者,二气之祖也;二气者,五行之母也。二气分而纯者为乾、为坤,二气散而杂者为震、为巽、为坎、为离、为艮、为兑。乾天也,坤地也;震、巽木也;坎水也,离火也;艮土也;兑金也。故周子曰“五行一阴阳也,阴阳一太极也,太极本无极也”。周子所谓无极者,非无极也,无声无臭之至也。然则易出于天地乎?天地出于易乎?虽然易之未作,易在太极之先;易之既作,易在八卦之内。八卦画而吉凶定,吉凶定而大业生。大哉,作易之圣人乎!

### 13. 张栻(《南轩易说》):

“易有太极”者,函三为一,此中也。如立天之道曰阴与阳,而太极乃阴阳之中者乎?立地之道曰柔与刚,而太极乃刚柔之中者乎?立人之道曰仁与义,而太极乃仁义之中者乎?此太极函三为一,乃皇极之中道也。是以圣人作易,所谓六爻者,乃三极之道,故三才皆得其中,是乃顺性命之理也。爻自太极既判,乃生两仪者,在天为阴阳,在地为刚柔,在人为仁义。……乃仪则具存而有对待者也。夫有两仪,则一与六共宗,二与七共朋,三与八同道,四与九相友,存一而六具,有二而七存,有三而八著,有四而九生,此七、九、八、六乃易之四象。天一之水得六而居北,于卦为坎;地二之火得七而居南,于卦为离;天三之木得八而居东,于卦为震;地四之金得九而居西,于卦为兑。是以坎之数六去三而余三,此三画之乾所以生于西北;离之数七去三而余四,此四画之巽所以生于东南;乾之数九去三而余六,此六画之坤所以生于西南;震之数八去三而余五,此五画之艮所以生于东北,乃四象生八卦也。

### 14. 方实孙(《淙山读周易·自序》):

易者,道也,象数也。言道则象数在其中矣,道果有耶?《系辞》曰“易无体”;道果无耶?《系辞》曰“易有太极”,是道自无而有也。有太极则有阴阳,阳奇属乾,阴偶属坤,易则有奇偶画矣。有阴阳则有天地,天位于上,地位于下,易则有上下画矣。有天地则有人,人位于中,曰“三才”,易则有三画矣。

### 15. 赵汝楳(《易雅》):

#### 《太极名义释》第十六

今古有极乎?曰有。物变有极乎?曰有。然则恶乎极?曰,极于天道。夫浩乎万类,纷如

臧否,使凡进修酬酢咸适,厥宜一揆诸道而极。虽天地高厚,鬼神幽变,悉不逃是。然则道者,事之极也;道为事极,故即极而为之名。(此一节明极之所以名。)

建于上曰皇极,作于下曰民极,体之三才曰三极。(此一节明极随寓而异名。)

溯而上之,八卦、四象、两仪之原曰太极。触类引此,则太极为天地阴阳之理,而形气未著;两仪则天地其形,阴阳其气。(太极之名始于大传,本以推两仪、四象、八卦之原,今假以明道,故曰触类引此。)天地奠其区,阴阳交其精,人物生焉。人为万物之灵,于是父子以续,夫妇以偶,长幼以序。……君极于君道,臣极于臣道,父子极于父子之道,夫妇、长幼、朋友,莫不各臻其极,而人极立;人极立而天地之极立,三极立而太极之体用彰矣。(此一节明太极流行之蕴。)

然曰极足矣,复云太极何邪?物物皆具者,曰万化之极;其为万化之极之极者,曰太极。犹尊于皇帝曰太上皇,长于诸子曰太子。(日为众阳之宗,故曰太阳;月为众阴之宗,故曰太阴;他称太者,皆类此。)太极云者,所以别于万化之极,而万化之极非于太极之外他有极也。(此一节明极字上加太字之义。)

或曰,周子《太极图》言无极,殆几老、列之论乎?曰,周子主于道,老氏主于无,御寇主于迹,老氏未尝言太极,而以无喻道;其曰“复归于无极”,谓复归于无,而极以知白守黑,常德不忒为未极,必欲复归于道。而后御寇于上下八方有极尽之问,为无无极之对,特驾为渺茫,以肆其辩,且极以极矣。极之外何所求无?无即无矣;无之外安得更无?若然,则彼所谓极者,未为极;无者,未为无也,且御寇诚疏矣。然有无非所以论道,天地未判非无也,有太极焉;既判而物物皆具此极,无声无臭非有也。而老氏以无喻道,故知御寇之言与老氏殊,老氏之言与周子殊。(此一节明老、列无极之义。)

或曰,周子加无极于太极之上,而庄周云道在太极之先,得无同乎?曰,不同。庄周袭吾夫子太极之名,而不明其体,其曰“在太极之先,而不为高,在六极之下,而不为深”,曰高与深,皆指形迹,遂认太极为六极之俦。彼盖习其师“有物混成,先天地生”之说,不知老氏曰“无”、曰“惚恍”、曰“先天地生”,皆道之别名,亦大传所谓太极也。太极与道安有先后?今云在太极之先,是太极与天地皆有形之物,其失远甚。(此一节明庄周太极之义。)

若周子云“太极本无极”,未尝歧之而为二,亦未尝以太极为有形,而以无极加太极之上,安得与庄周同乎!学者必洞究三氏之所失,然后知周子之所以得。(大抵读书当通一章上下文,以绎其义。今通三氏上下文,则知与周子得失不同。)

呜呼!太极者,道之别名也。有名斯有义,名义得然后识太极之真体。真体云何?生生万化,其前莫加,范围万化,其变莫外。

## 16. 鲍云龙(《天原发微》):

### 太极(元名冲漠)

太极者,无声无臭之中有个至极之理,是为造化之枢纽,品汇之根柢。在天地,则天地中有太极,如户有枢,如衣有纽(挈其纲也);在万物,则万物中有太极,如木有根,如干有柢(立其本也)。谓之无耶,冲漠无朕之中,万象森然已具;谓之有耶,当初元无一物,而不

可究诘。其为理也，至高而不遗于卑，至妙而不离于微，至精而不杂于气，至神而不滞于物（天地间未生者生，未发者发，无不生死于其间也）。

《易大传》曰：“易有太极。”

朱子答学者曰：“天地间只有动静两端，循环不已，更无余事，此所谓易。而其动其静，必有所以动静之理焉，是则所谓太极也。”又答蔡西山书曰：“所以阖辟往来而无穷者，以其有是理尔。有是理则天地设位，易行乎其中，两生四，四生八。至于八则三变相因，而三才可见，圣人因之画为八卦，以形变易之妙，而定吉凶，此后方可以书言；此易字不可以书言也。易，变易也。……太极者，性情之妙，乃一动一静、已发未发之理。太极中全是一个善，若三百八十四爻有善有恶，皆是阴阳变化以后方有。《通书》曰‘诚无为’，太极也；‘几善恶’，阴阳也；德，曰仁、义、礼、智、信，五行也，皆就图上说。”

张南轩曰：“太极者，万理总会之名，所以形性之妙。若只曰性，不曰太极，只去未发上认，不见功用，曰太极则性之妙见。自禀赋观之，谓之命；自通天地人观之，谓之理。万物各具一理，是物物一太极；万理同出一原，是万物统体一太极也。”

愚曰，极无不在，民极则有总会之义，北极则有枢纽之义，皇极则有标准之义，谓之太极则是源头。只有此理，立乎二气五行万物之先，而行乎二气五行万物之内，无总会之形，而实为万物之总会。无枢纽之形，而实为万物之枢纽；无标准之形，而实为万物之标准。

周子曰，无极而太极。

愚按，此句即程子所谓“冲漠无朕，万象森然已具”。今举朱子六条以释此一句。其主太极而言者有三：一曰象数未形而理已具；二曰未有天地，毕竟是有此理；三曰无极者，只是说当初元无一物，只有此理，便会动静生阴阳。主阴阳言者亦有三：一曰从阴阳处看，太极便在阴阳里。今人说阴阳上别有个无形无影底是太极，非也；二曰太极只是天地万物之理，其中各有一个太极；三曰非有以离乎阴阳，即阴阳而指其本体，不杂阴阳而为言尔。

朱子曰：“太极所以指天地万物之根，无极所以著无声无臭之妙。以其无器与形，而天地万物之理无不在是，故曰无极而太极；以其具天地万物之理，而无器与形，故曰太极本无极。以其在无物之前，而未尝不立于有物之后；以为在阴阳之外，而未尝不行乎阴阳之中；以为通贯全体无乎不在，则又无声臭影响之可言。其高极乎无极、太极之妙，而实不离乎日用之间。”又曰：“上天之载，是就有中说无；无极而太极是就无中说有。无极所以状夫无声无臭之妙，太极是名此理之极致。”

自无极、太极推而下之，则万各正，小大有定，一物各具一太极。自二五生物推而上之，则是万为一，一实万分，万物体统一太极。虽二气五行生人物，万有不齐（太极行乎其中，自有条理间架，不是笼统都无一物），而太极之妙无不在。所以外边才感，中间便应；眼前触着撞着，都是这道理，大小各快活。愚闻之师曰，周子无极而太极一句，是顺说；太极本无极一句，是倒说。上天之载，无声无臭，犹周子所谓无极而太极也。若移《诗》之二句倒言之，曰无声无臭，上天之载，亦何不可？所谓无极而太极者，非是以无极加于太极之上也。象山不肯拈太极本无极一句，只攻上句，徒肆强辨。某若得见象山，敢问晚学未通，请公将太极来看一看。象山必大怒曰，太极是无形之物，是天地所根本之理，如何将来看！我无可将尔。无可看即是无极也。然则周子“无极而太极”、“太极本无极”，真千古颠扑不破

之议论也。

又曰：“自太极以至万物化生，只是一个圈子。”周子于第二圈中，分出一圈在上，以见浑沦极至之理，而无形尔。只这圈子，自有天地，便只是这个物事在这里流转，赋在万物、一物之中，天理完具，不相假借，不相陵夺。浑然太极之全体，无乎不在此，无极二五所以妙合而凝也。故曰人人有太极，物物有太极，皆自然而然。第人物本同，气禀有异尔。

或曰，太极图前一段如棋盘，后一段如人下棋。愚谓上一圈是天地之性，下一圈分阴分阳，便有个气质之性在里。

邵子曰：“道为太极。”

朱子曰：“此指天地万物自然之理而为言。”愚谓道即太极，无二理也。或谓道别是一个悬空底物，在太极之先，则道与太极为二矣。太极岂出于道之外哉！以其通行而言则曰道，以其极至而言则曰极。太极是浑沦底道，是极中分派条理，随分派条理去，皆是道。如穿牛鼻络马首，皆随他通处。极与道岂有二理耶？

又曰“心为太极”。

朱子曰：“此指人得是理，以为一身之主而言。”愚谓心统乎理，即浑然太极，出应万事，则一物各具一太极。故游氏曰：“寂然无思，万事未发，是无极也；此心昭然，灵源不昧，是太极也。”若于寂然之中有一念之动，则是动静为阴阳也。

朱子曰：“伏羲作易自一画以下，文王演易自乾元以下，未尝言太极也；孔子赞易自太极以下，未尝言无极，而周子言之。”伏羲、文王就阴阳以下说，孔子又就阴阳以上发出太极来。

蔡季通云：“天不生仲尼，万古如长夜，天先生羲、文矣；后不生孔子不得，三千年后不生周、程亦不得。”愚谓有羲、文之易，无夫子太极之说，则人不知易之本；知本矣，无周子无极之说，则人不知太极之妙。“易有太极”一句，羲、文后，非孔子无人道得出；孔子而后五千年，无人识得破；至康节始识其为作易之根本，至濂溪始以无极而发明其旨。圣贤以道相传，渐说到亲切处尔。

## 17. 雷思齐(《易图通变》):

易有太极。极，中也，一也，中自一也。是生两仪，仪，匹也，二也，匹而二也。两仪生四象，一、二、三、四分之，以为四生数。四象生八卦，则六、七、八、九合之，以为四成数也。

## 18. 吴澄(《易纂言》):

太者，大之至也；极者，屋栋之名。天地间之有此理，犹屋之有极也。易有太极，谓一阴一阳之相易，有理以为之主宰也。仪，匹也，一阴一阳相匹配而为两，卦之第一画也，是谓两仪。两仪之上各加一阳一阴，则倍二而为四，卦之第二画也，是谓四象。四象之上又各加一阳一阴，则倍四而为八，卦之第三画也，是谓八卦。



## 19. 俞琰(《周易集说》):

“易有大极,是生两仪,两仪生四象,四象生八卦。”

大音泰,易无体,而有至极之实理,故曰易有大极。唯实故有,唯有故生,是以大极生两仪,两仪生四象,四象生八卦。原夫两仪之未生也,是为大极,浑浑沦沦,一而已矣。逮夫动而生阳,为阳画之奇,静而生阴,为阴画之偶,则阳一阴二是为两仪;仪也者,一阳一阴对立之状也。《尔雅》云,仪,匹也,谓其阴阳相并也。自两仪而上,每画各生一奇一偶,则太阳一、少阴二、少阳三、太阴四,是为四象;自四象而上,每又各生一奇一偶,则乾一、兑二、离三、震四、巽五、坎六、艮七、坤八,是为八卦。合太极之一,两仪之三,四象之十,(八卦)之三十六,则其数五十,即大衍之数也。大衍之数五十,而其数四十有九者,存太极本体之一,而用两仪、四象、八卦之四十九也。自汉唐诸儒论大衍之数者,莫不知五十去一,为太极之本体,但两仪、四象、八卦之用数,则无一语及之。徒知其体不知其用,何哉?盖索之高远,而不复近思之尔。

## 20. 王申子(《大易缉说》):

### 太极或问

或问曰,玉井举晦庵之说难子云,太极者,象数未形而其理已具之称。且有理而后有气,有气而后有象,有象而后有数,当是时两仪且未有,安有所谓五与十哉?朱子曰虚五与十者太极也,此亦犹大衍虚一以象太极之说,非谓五与十为太极也。子以为如何?

曰,象数未形而其理已具,此虽是晦庵之言,然止可言“易有太极”之易与濂溪之无极耳,非太极也。若太极止具其理,则是初无一物;既无一物,则大传曰“太极生两仪”,不知一阴一阳之两仪,于何处突然生来,便分为两,世岂有是理哉?濂溪《太极图说》,又不便道“太极动而生阳”。何则?自古及今,天地间物未有止具其理,空空虚虚,而有可动者。其动也必是气存焉,气即阴阳特有分未分之别而已。且易中谓,一为太极、为道、为元,五为君位、为极、为中,九为老阳,六为老阴,七为少阳,八为少阴,九为君德之类甚多;若专以数言,则一、五、九、六、七、八,亦数而已,如上取义,皆非也。玉井曰,当是时两仪且未有,安有所谓五与十哉,是专以数说五与十,此岂明易者之言乎!况龙马所负之图,虽有五与十在,然出河之初,理、气、象、数之名,犹浑然为一也。其中宫五与十,以气言则阴阳浑然。浑然者,五阳、十阴,老少未分也;以象言则奇偶浑然。浑然者,三奇三偶、二奇一偶,二偶一奇,亦未分也;以数言则三二之合、五行生成、小衍、大衍,亦未分也。是曰气、曰象、曰数之全体,浑然于中而未分,故为太极。若次宫、外宫,则均为阴阳,均为象数,便非浑然未分之全体矣。愚故曰,两仪,天地也。以卦言乾、坤也,其实一阴一阳也。阴阳未分为太极,阴阳既分为两仪。是未分时阴阳浑然,既分后阳自阳阴自阴,阴又根阳阳又根阴,象立而数行矣。到此时,然后说得有理而后有气,有气而后有象,有象而后有数,是《河图》中宫五与十,实函三极之理、气、象、数,浑然为一而居中。谓非太极不可,是太极者,不但只具其



理而已。玉井又执虚五与十为太极之言，谓如大衍虚一以象太极，不思《洛书》虚五而含十，谓之虚其中五可也。今既实用，四旁奇偶各二十为两仪，则亦当实用其中五与十为太极矣。不然则是一虚一实，一去一取，皆人为之，非天然也。况大衍虚一以象太极，而不用者，谓天地之数皆始于一，故揲著者虚之以象太极浑然之体；及分二以象两仪，挂一以象三才，揲四以象四时，归奇以象闰，则其用也。然亦不过以象之而已，与此不类。此既明用四旁奇偶各二十，则亦合用其中五与十矣。况五与十，实阴阳象数浑然为一之全体，而又可虚乎？

“易有太极，是生两仪。两仪生四象，四象生八卦……”

此“易”字非书也，生生不穷之理也。盖未有太极之先，已有个生生不穷之至理，即濂溪所谓无极也。“无极而太极”即所谓有理而后有气；气即阴阳，阴阳未分为太极，故曰“易有太极”。盖未分时，阴阳浑然为一，而天地万物尽无以出于此，亦无以加于此，故曰太极。太极浑然之体既具，则不能不动，才动便是阳；动极而静，才静便是阴；分阴分阳，两仪立焉，故曰“是生两仪”。两仪一阴阳也，阴静阳动，互为其根，则必有阳中之阳，阳中之阴，阴中之阳，阴中之阴，老少四象由是生焉，故曰“两仪生四象”，四象成而奇偶参错，是生八卦。

### 《太极图》或问

或问曰，玉井难子之说云：“周子太极图，自上而下第一圈‘无极而太极’也，朱子曰无极者理之极至，而无以复加，非太极之上别有无极也。其次左阳动而中根阴，右阴静而中根阳，其中又有一小圈，则‘阴阳一太极’也。其次五行，而水火之交系乎阴阳，谓‘火阳根阴，水阴根阳’也。又系以相生之序次，以水、火、金、木各系于一小圈，言‘五行各具一太极也’，亦犹阳动阴静之中又有一小圈也。其次一大圈，旁注‘乾道成男，坤道成女’，则男女各一太极也。王氏说既与先贤异矣，又于‘乾道成男，坤道成女’下乃曰‘此言乾、坤之六子，非人道之男女也’，其下即曰‘化生万物’；若以为人道之男女而化生万物，岂理也哉？愚谓天地始判之初，未有人也，忽然而人生其间，则凡为男者，岂非乾道之所成；为女者，岂非坤道之所成邪？此气化也，亦犹人着新衣裳，忽然而生虬虱也。及至生生化化之后，始有人道之感而生生不穷；此形生也，凡为男者亦乾道之成，为女者亦坤道之成也。故周子特作一圈以明男女各具一太极也。若止以乾、坤生六子言之，则拘矣。况周子立言自为两节，既曰‘乾道成男，坤道成女’以结上文，又更端曰‘二气交感，化生万物’，其文意亦不谓男女生万物也。若周子之意止以乾、坤生六子言之，则其上已有阴阳五行，亦不应重作一圈，以象乾、坤之六子也。王氏又曰‘犹恨周子多阴阳内太极一小圈’。愚谓此图，先贤说者已多，朱子又有详注，反复辩论无以复加。其曰中圈者，有其本体也，谓一阴一阳各具一太极也。既恨其多此一圈，曷不删而去之？”为辞甚厉，子闻过而不知改，其可乎？

曰，玉井赐教，诚非后学浅见所及，然窃自守其固陋，未敢轻舍其故步者。盖详周子名图止曰“太极”，其上止有一圈，而其说则曰“无极而太极”，于图名“太极”字上着“无极”二字，又着个“而”字；是所谓太极者，毕竟先无而后有。况《易大传》有曰“生生之谓易”，而后

言“成象之谓乾，效法之谓坤”，又曰“易有太极，是生两仪”。是未有太极、两仪之先，已有个生生之理在，是即周子之所谓无极也。陆象山乃曰“《易》言有，今乃言无”，指“易”字只作一本书。果如象山所云，今《易》书中指何者为太极邪？以夫子之言观周子之图，是不可以第一圈合“无极而太极”也。若谓第一圈为“无极而太极”，是无极、太极共此一圈，则周子不着个“而”字矣。盖无极止是有其理，无象可象，无名可名，初无形影可状，然天地万化至极之理具焉，故曰“无极”。太极，则所以为万化之根本者，全体已具。所谓万化之根本者，即愚于先天太极下所论，理气象数之全体，浑然未分者是也。虽浑然未分，然举天地万物之至极，尽无以出于此，亦无以加于此，故曰“太极”。周子“无极而太极”云者，谓厥初有其理，而无可象无可名者，今其体已具也。其体既具，则不能不动，才动便是阳，才静便是阴，故图“阳动”、“阴静”于第二圈，而为之说曰“太极动而生阳，静而生阴”，“一动一静，互为其根”，“分阴分阳，两仪立焉”。动静互根，则必有阳中之阴，阴中之阳，阴中之阴，故图水火木金老少四象，土居其中，而为之说曰“阳变阴合而生水、火、木、金、土，五气顺布，四时行焉”。其曰“五行一阴阳，阴阳一太极，太极本无极”者，则又沿流而溯其源以示人，非谓阴阳内又具一太极也。况周子止说“五行一阴阳，阴阳一太极”，即不曾说五行一太极，且必曰“太极本无极”，则是太极与无极亦有间矣。盖太极本于理，正所谓有理而后有气，亦非谓第一圈为“无极而太极”也。若谓阴阳内合有阴阳各具一太极，底圈则合有阴一圈、阳一圈，五行各具一太极既有五圈，则男女各具一太极合有两圈；至于物物各具一太极，又合有几圈邪？则各具一太极之说，岂周子图意哉？其曰“五行之生，各一其性”者，于此方言气以成形之后，物物各具一太极之理，以结上文，而起下文乾、坤六子化生万物之序也。故下图一小圈，而说曰“无极之真，二五之精，妙合而凝”，是再从无极上说起，即不在二气交感上更端，谓太极既判，两仪既分，惟理与气之真精者，妙合而凝于天地间，为六子以化生万物，故周子于此不说“太极”，而止说“无极”、“二气”、“五行”也。此下一大圈，旁注“乾道成男，坤道成女”，朱子本图注水、火、木、金下各系一画于小圈上(☵)，而曰“此无极二五所以妙合而无间也”；果如是，其画不三则八，今止四画，是著四象之生八卦也。然则乾道成男，坤道成女，非人道之男女也，明矣。况此下方说“二气交感，化生万物”，是乾、坤六子阴阳老少，相交相感而化生万物也。万物之中人为最灵，盖人亦物中之一耳，岂有忽然而人生其间，如新衣生虱虱之理？况下文始曰“万物生生而变化无穷，惟人也得其秀而最灵”，方从人道上说去。愚见如此，故敢以《河图》五与十为太极；敢谓无极为无，太极为有；敢谓图之五行即易之四象；敢谓乾道成男，坤道成女，非人道之男女；敢谓周子多阴阳内太极一小圈也。

玉井又曰，若周子之意，止以乾、坤生六子言之，则其上已有阴阳、五行，亦不应重作一圈，以象乾、坤之生六子也。不思其上阴阳自是两仪，其上五行自是四象，于乾、坤六子之八卦何与焉？

昔先子龙溪常举魏鹤山答友人书，训申子曰：“须从诸经字字看过，思所以自得，不可只从前贤言语上做工夫。”又曰：“近时讲性理者，几于舍六经而观《语录》，甚者将程朱《语录》而编之若策括策套，此其于吾身心，不知果何益乎？”又曰：“要作穷理格物工夫，须将三代以前规模在胸次，若只在汉、晋诸儒足迹下盘旋，终不济事。”又曰：“向来多看先儒解

说,近思之,不如一一自圣经看来。盖不到地头亲自涉历一番,终是见得不真;又非一一精体实践,则徒为谈辨文采之资耳。”又曰:“学者不求之周、程、张、朱,固不可,徒求之周、程、张、朱,而不本之六经,是舍祢而宗兄也。不求之六经,固不可;徒求之六经,而不反之吾心,是买椟而弃珠也。”又曰:“来书乃谓只须祖述朱文公诸书。文公诸书,读之久矣,证缘不欲于卖花担上看桃李,须树头枝底方见活精神。”愚之浅识陋闻,病多坐此。兹承玉井不鄙,极口垂教,故亦不敢不尽其愚,以俟夫学者之自择。

## 21. 曹端(《四库全书》本《曹月川集》):

### 《太极图说述解》序

太极,理之别名耳。天道之立,实理所为;理学之源,实天所出。是故河出图,天之所以授羲也;洛出《书》,天之所以赐禹也。羲则图而作易,八卦画焉;禹则书而明范,九畴叙焉。圣心,一天理而已;圣作,一天为而已。且以羲易言之,八卦及六十四卦,次序方位之图,曰先天者,以太极为本,而生出运用无穷。虽欲绍天,明前民用,然实理学之一初焉。厥后文王系卦辞,周公系爻辞,其义始明且备,命曰《周易》。及孔子十翼之作,发明羲画周经之旨,大明悉备,而理学之传有宗焉。其曰“易有太极,是生两仪,两仪生四象,四象生八卦”,羲易说也。太极者,象数未形而其理已具之称,形器已具而其理无朕之目。是生两仪,则太极固太极;两仪生四象,则两仪为太极;四象生八卦,则四象为太极;推而至六十四卦生之者,皆太极焉。然则羲易未有文字,而为文字之祖;不言理学,而为理学之宗。噫!自木铎声消,儒者所传周经孔传之文,而羲图无传,遂为异派窃之,而用于他术焉。至宋邵康节始克收旧物,而新其说,以阐其微。及朱子出,而为易图说《启蒙》之书,则羲易有传矣。不惟羲易千载之一明,而实世道人心之万幸也。伊川程子,康节之同游,传易而弗之及,果偶未之见耶?抑不信邵之传耶?若夫濂溪周子,二程师也,其于羲图,想亦偶未之见焉,然而心会太极体用之全,妙太极动静之机,虽不践羲迹,而直入羲室矣。于是手《太极图》而口其说,以示二程,则又为理学之一初焉。何也?盖孔子而后论太极者,皆以气言,老子道生一而后乃生二,庄子师之曰“道在太极之先”。曰一,曰太极,皆指作天地人三者,气形已具,而混沌未判之名。道为一之母,在太极之先,而不知道即太极,太极即道。以通行而言则曰道,以极致而言则曰极,以不杂而言则曰一。夫岂有二耶!《列子》混沌之云、《汉·志》“含三为一”之说,所指皆同。微周子启千载不传之秘,则孰知太极之为理而非气也哉!且理,语不能显,默不能隐,固非图之可形,说之可状,只心会之何如耳。二程得周子之图之说,而终身不以示人,非秘之无可传之人也;是后有增周说首句曰“自无极而为太极”,则亦老庄之流。有谓太极上当加无极二字,则又不知周子理不离乎阴阳、不杂乎阴阳之旨矣。亦惟朱子克究厥旨,遂尊以为经,而注解之,真至当归一说也。至于《语录》,或出讲究未定之前,或出应答仓卒之际,百得之中不无一失,非朱子之成书也。近世儒者多不之讲,间有讲焉,非舍朱说而用他说,则信《语录》而疑注解,所谓弃良玉而取顽石,掇碎铁而掷成器,良可惜也。端成童业农,弱而学儒,渐脱流俗,放异端,然尚縻于科举之学者二十余年。自强而后,因改所学,而潜心玩理,几十年之间,始有一发之见,而窃患为成书病者,如

前所云，乃敢于讲授之际，大书周说，而分布朱解。倘朱解之中有未易晓者，辄以所闻释之，名曰《述解》，用便初学者之讲贯而已，非敢读高明之观听也。端前为序，冗中举概，而但辩《语录》太极不会自动静一段之戾。迨因头目风眩，坐卧密室，良久默思不满意，乃口此命子琇笔而易之，仍取《辩戾》及《诗赞》附卷末。尚就有道而正焉。

### 辨戾

先贤之解《太极图说》，固将以发明周子之微奥，用释后生之疑惑矣。然而有人各一说者焉，有一人之说而自相齟齬者焉。且周子谓太极动而生阳，静而生阴，则阴阳之生，由乎太极之动静，而朱子之解极明备矣。其曰有太极，则一动一静而两仪分；有阴阳，则一变一合而五行具，尤不异焉。及观《语录》，却谓太极不会自动静，乘阴阳之动静而动静耳。遂谓理之乘气，犹人之乘马；马之一出一入，而人亦与之一出一入，以喻气之一动一静，而理亦与之一动一静。若然，则人为死人，而不足以为万物之灵；理为死理，而不足以为万化之原。理何足尚，人何足贵哉？今使活人乘马，则其出入行止疾徐，一由乎人驭之何如耳，活理亦然。不之察者，信此则疑彼矣。经年累月，无所折衷，故为《辨戾》，以告夫同志君子云。

## 22. 章潢(《图书编》):

天地间，形上形下，道器攸分，非道自道器自器也。器即道之显著有，道即器之泯于无；虽欲二之，不可得也。

凡有一毫人力安排布置，皆不可以语至道，语至物也。况谓之太极，则盘天地亘古今，瞬息微尘，悉统括于兹矣，何所庸其智力哉！是故，天地之造化，其消息盈虚，本无方体无穷尽，不可得而图也。不可得而图者，从而图之，将以形容造化生生之机耳。

太极不过阴阳之浑沦者耳，原非先有太极，而后两仪生；既有两仪，而后四象八卦生也。又岂两仪生而太极遁，四象生而两仪亡，八卦生而四象隐，两仪、四象、八卦各为一物，而别有太极宰其中、统其外哉？

圣人发泄造化之秘示人，反身以完全此太极也。是极也，在天地匪巨，人身匪细，古今匪遥，呼吸匪暂也。本无形象，本无声臭，圣人不得已而画之图也。

人一小天地，而天地人统同一太极也。以语其博，则尽乎造化之运；以语其约，则握乎造化之枢。惟《太极图》为然，故揭此以冠之《图书编》云。

太极一也，太极中之阴阳奇偶亦一也。天地由之化生万物，吾人以之应感乎万殊，虽欲二之不可得也。

或问，太极无古今也，而图以古名，何欤？曰，言古以别夫今也。周子《太极图》圈象本空，下图阴阳互根、五行相生，又指其中空圈为太极。虽与此图互相发明，未若此图原画自古先圣帝，更浑涵耳。可见图有古今，太极何古今之有？予岂徒信古之图哉，信夫太极而已矣。

未有天地万物，而天地万物之理已具于冲漠无朕之中；未有两仪、四象、八卦，而两仪、四象、八卦已具于太极之内，乃所谓体用一原也。

天地之间，万事万物无不出于阴阳之变，而其理则本于太极者也。故由太极而两仪，由两仪而四象，由四象而八卦，由八卦而六十四卦。则时有消息，位有当否，而吉凶生焉。于是制为卜筮，以开物成务。而天地间无独必有对，所谓独者何也？易有太极是也。盖太极动而生阳，静而生阴，故画一奇以象阳，画一偶以象阴，所谓太极生两仪也。由是阳与阴交，则生太阳、少阴，故于阳仪之上加一奇一偶，而为太阳、少阴之象；阴与阳交，则生少阳、太阴，故于阴仪之上加一奇一偶，而为少阳、太阴之象，所谓两仪生四象也。又太阳与少阴交，则生乾、兑、离、震，故于太阳、少阴之上各加一奇一偶，而为乾、兑、离、震之卦；少阳与太阴交，则生巽、坎、艮、坤，故于少阳、太阴之上各加一奇一偶，而为巽、坎、艮、坤之卦，所谓四象生八卦。

是故太极分阴分阳，生天地人物，一皆天地阴阳生生不已也。

太极者，造化之根柢也。未有天地，由此生天地，故曰先天；既有天地，由此生人生物，故曰后天。

非是太极之外又有先天后天也。天地之体用即太极之体用，后天之生生即先天之生生，先天之生生即太极之生生。后天也，先天也，浑然一太极也。

### 23. 蔡清(《易经蒙引》):

天一生水，地二生火，二者阴阳之大分也。其天三生木，只是天一之余气；地四生金，亦只是地二之收功。大段只是阴阳两片子，故天一与天三相连，自右而之左也；地二与地四相连，自左而之右也。此即《太极图》第二图之阳动阴静而已。



图 257 五行三图

右，水、火、木、金之分左右，而土居中。所谓以质而语其生之序也。盖水阴盛，故居右；火阳盛，故居左；木阳初，故次火；金阴初，故次水；土冲气，故居中。

其黑文之引，自水而之木，自木而火，自火而土，自土而金，自金而复水，如环无端而不已者，所谓以气而语其行之序者也。

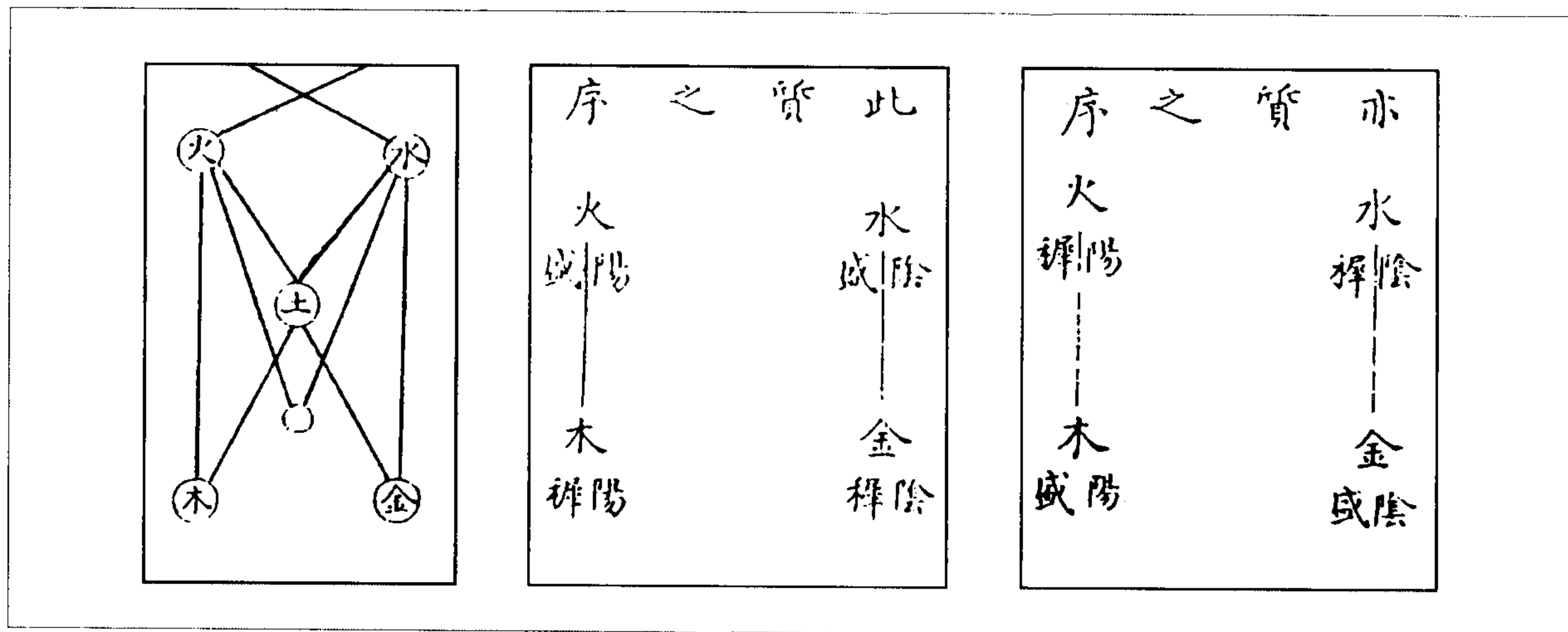

盖有大动静焉，有小动静焉。小者之合，大者之分也。迎之不见其始，引之不见其终，此阴阳之所以无物不有，无时不然，而太极之所以一贯，而无不在，不离乎阴阳，而亦不杂乎阴阳也。所谓“大哉易也，斯其至矣”。

朱子曰，易之为书，广大悉备。然语其至极，则此图尽之，是《太极图》所以明易也。故今学易者，须证之周子之图、书。

右，水居正北，故为阴盛；火居正南，故为阳盛；木东方也，故为阳初；金西方也，故为阴初。如是则水为太阴，火为太阳，金为少阴，木为少阳也。此一说也。

右，图解下句，所谓水木阳也，火金阴也。阳始生为水，尚柔弱，到生木已强盛，故水为阳初，木为阳盛也；阴始生为火，尚微，到生金则已成质，故火为阴初，金为阴盛也。盖水生于天一，木生于天三，阳也；火生于地二，金生于地四，阴也。五行之生，以微著为渐也。又一说也。如是，则水当为少阳，木为太阳，火为少阴，金为太阴矣。

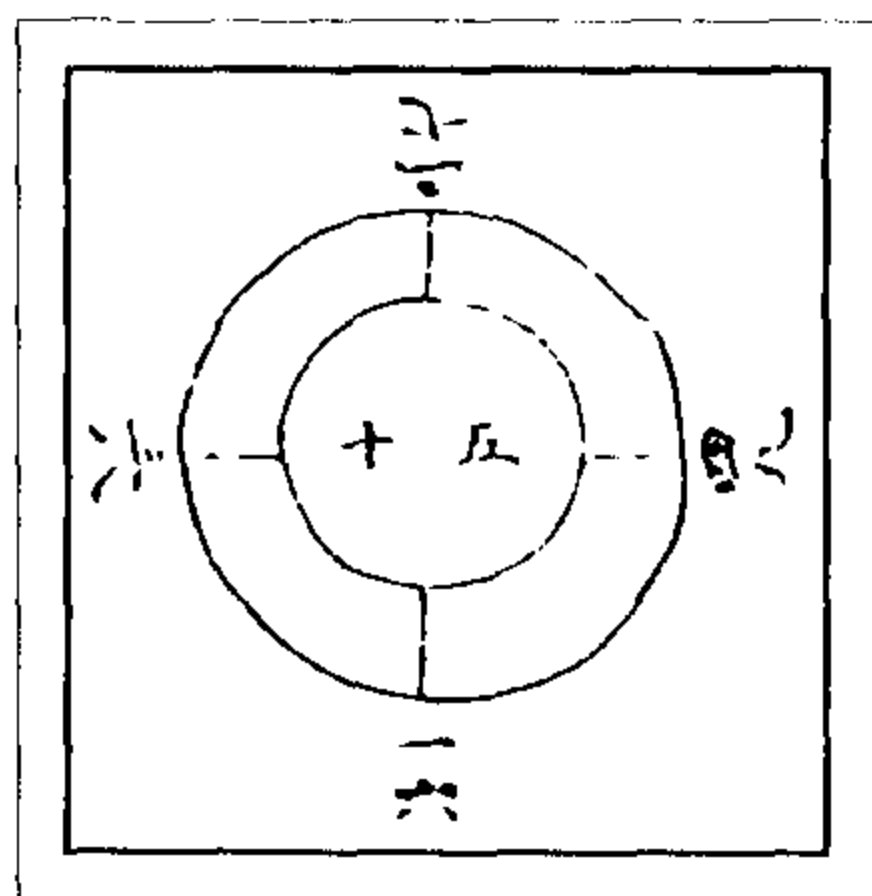

右，墨画之为纵横文，见五行以阴阳而对待，所谓以质而语其生之序也。其旋图文者，见五行之以阴阳而流行，所谓以气而语其行之序也。此章本旨，是以质者言，而气序之流行亦因之以可见。盖只是这一个五行而已，如同一个四方也。曰东西南北，则对待之义；曰东南西北，则流行之义。何以证此章本义？是以质言者。朱子曰，水阴根阳，火阳根阴，错综而生其端。是天一生水，地二生火，天三生木，地四生金。到得运行处，便水生木，木生火，火生土，土生金，金又生水，云云。

以对待者而析言之，则一六水为阳，二七火为阴，三八木为阳，四九金为阴。合言之，则水火是气之方行者，为阳；木金是质之已成者，为阴：皆对待者也。

以流行者而析言之，则木传于火，木阳而火阴；火传于土，土传于金，则上承阳之阴而下启阴之阳也；金传于水，则金阳而水阴也。合而言之，则木火之位春夏，发生之阳也；金水之位秋冬，收藏之阴也：皆流行者也。

水、火、木、金、土，以质而语其生之序者，方数也，对待之易也；以气而语其行之序者，圆数也，流行之易也。方数如东西南北之相对，圆数如东西南北之相承。

五行有横有直，横者只是其质之对待；直者只是其气之流行。横者即方数，直者即圆数。

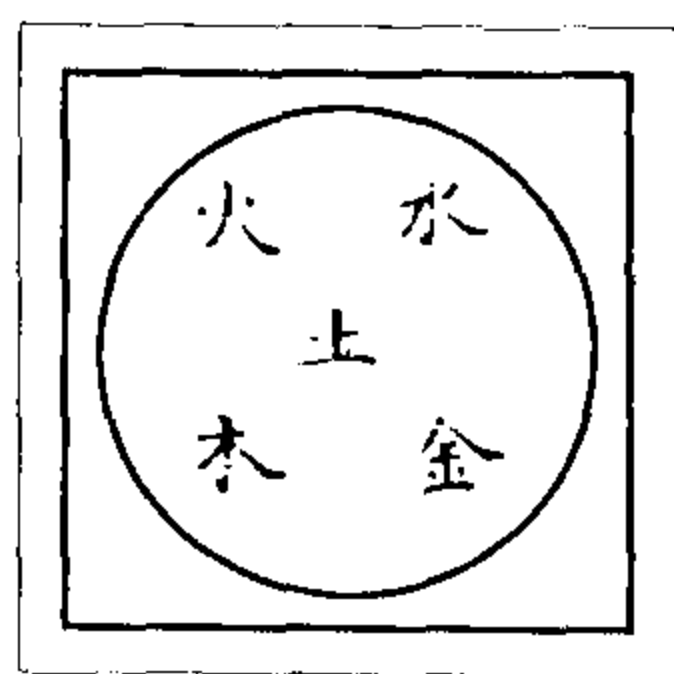

右，五者，须错综看之。盖天一生水之时，连火、木、金、土俱有了，但彼时之火、木、金、土，亦只是其水而已。夫水，元也。元统四德，资始之初，其于亨利贞，亦只是亨之元、利之元、贞之元而已，犹未成也。待水之本体既成，乃以次成火、成木、成金、成土。土则分贴四德，不同其宫。盖五行元为浑沦一物，但须分段落与节候耳。

水、火、木、金、土，本只是一气，分而为二，曰阴阳。却以阳分太阳、少阴，而为水火；以阴分少阳、太阴，而为木金土。则于五行无不在，而成其终矣。五行只是一、二、三、四、五，其六、七、八、九、十者，乃一、二、三、四、五之配也。亦截取一、二、三、四、五之后一半节序，与之对而成配耳。

六	一水
七	二火
八	三木
九	四金
十	五土

天地元初只是一气，天气之重浊者分凝而为地，即以阴阳相配耳。奇偶元只是一象，奇之后半节分出为偶，即以配奇耳。故曰天对地不过。又曰阳全阴半，阳得兼阴，阴不得兼阳。又曰天地之间，本一气之流行，而有动静耳。以其流行之体统而言，则但谓之乾，而无所不包耳；以其动静分之，然后有阴阳刚柔之别也。

仁义礼智信，位五者，亦兄弟一气也。

義	仁	義	仁
靜	動	靜	動
陰	陽	陰	陽

孟子所谓仁、义者，非略乎礼、智也。以仁足该礼，义足该智，而信则无所不在，一五行之理也。五行一阴阳也。

大传所谓仁、智者，非略乎义、礼也。有仁者自有礼，智者自知义，而信亦无所不在，一五行之理也。五行一阴阳也。

十干起于甲乙木，由甲乙木而丙丁火，戊己土而庚辛金、壬癸水。此以气而语其行之序者也，五行之气行于天，故曰天干；十二支起于子之水，然后为寅卯木、巳午火、申酉金，归于亥水，而以辰、戌、丑、未四维为土。此以质而语其生之序者也，五行之质具于地，故



曰地支。

阳变阴合而生水、火、木、金、土，有大阳变阴合焉，谓阳变而生水木，阴合而生火金，此《太极图》之意也；亦有小阳变阴合焉，如一变生水，六化成之，二化生火，七变成之之类是也。

必虚其一以象太极者，盖气必有理。大衍之数五十者，气数也，气不徒气而理存焉。然气有为而理无为，故虚其一以象太极之无为。若不虚其一，则有气而无理，而数亦滞，而不通矣。

既虚其一以象太极，而其余四十九策主当用者，则两仪体具而未分之象也。

太极以理言，太乙以气言也。然象太极之意重，象太乙之意轻。……要之，太极无象。

## 24. 来知德(《周易集注》):

太极者，至极之理也。理寓于象数之中，难以名状，故曰太极。生者，加一倍法也。

道器不相离，如有天地，就有太极之理在里面。如有人身此躯体，就有五性之理藏于此躯体之中，所以孔子分形上形下，不离“形”字也。

阴阳之象，皆形也。形而上者，超乎形器之上，无声无臭，则理也，故谓之道；形而下者，则囿于形器之下，有色有象，止于形而已，故谓之器。

阳极而阴生，则渐幽；阴极而阳生，则渐明。一日之天地如此，终古之天地亦如此。故者，所以然之理也。人、物之始此阴阳之气，人、物之终此阴阳之气。其始也，气聚而理随以完，故生；其终也，气散而理虽以尽，故死。……生则谓之精气，天地之所公共者，谓之鬼神。阴精阳气聚而成物，则自无而向于有，乃阴之变阳，神之伸也；魂游魄降，散而为变，则自有而向于无，乃阳之变阴，鬼之归也。

阴阳之理，极处必变。阳极则生阴，阴极则生阳，消长盈虚，此一定之理数也。

## 25. 王夫之(《周易外传》):

是故易有太极，无极而太极。无所不极，无可循之以为极，故曰无极。

或曰，老氏之言曰“有物混成，先天地生”，今曰“道使天地然”，是先天地而有道矣；“不偏而成”，是混成矣。然则老子之言信乎？

曰，非也。道者，天地精粹之用，与天地并行而未有先后者也。使先天地以生，则有有道而无天地之日矣，彼何寓哉？而谁得“字之曰道”？天地之成男女者，日行于人之中，而以良能起变化，非碧霄黄垆取给而来赋之，奚况于道之与天地，且先立而旋造之乎？

若夫“混成”之云，见其合而不知其合之妙也，故曰“无极而太极”，无极而必太极矣。太极动而生阳，静而生阴，动静各有其时，一动一静各有其纪，如是者乃谓之道。今夫水谷之化为清浊之气，以育荣卫，其化也合同，其分也纤悉，不然则病。道有滞留于阴阳未判之先而混成者，则道病矣，而恶乎其生天地也？

夫道之生天地者，则即天地之体道者是已。故天体道以为行则健而乾，地体道以为势

则顺而坤，无有先之者矣。体道之全，而行与势各有其德，无始混而后分矣。语其分，则有太极而必有动静之殊矣；语其合，则形器之余终无有偏焉者，而亦可谓之混成矣。夫老氏则恶足以语此哉！

天、地、人，三始者也。无有天而无地，无有天地而无人，无有道而无天地。故道以阴阳为体，阴阳以道为体，交与为体，终无有虚悬孤致之道，故曰“无极而太极”，则亦太极而无极矣。

夫言道者而不穷以理，非知道者矣。言道者而用其耳目思虑，以穷理于所穷，吾不敢以为知道者也。

道者，物所众著而共由者也。物之所著，惟其有可见之实也；物之所由，惟其有可循之恒也。既盈两间而无不可见，盈两间而无不可循，故盈两间皆道也。可见者其象也，可循者其形也。出乎象，入乎形，出乎形，入乎象，两间皆形象，则两间皆阴阳也；两间皆阴阳，两间皆道。……阴阳之生，一太极之动静也。

非果有混沌而未开之日，天地之始，天地之终，一而已矣。……天地生于道，物必肖其所生。

固一日之间，一物之生，皆有必终之理行乎阴阳，听万物材量之自受，则未济亦可以一终矣。

天地之终不可得而测也，以理求之，天地始者今日也，天地终者今日也。其始也，人不见其始；其终也，人不见其终。

夫太极○之生元气（阴阳者，元气之阖辟也），直而展之，极乎数之盛而为九（九者数之极，十则仍归乎一矣）。……元气以敛而成形，形则有所不逮矣。

抑邵子之图易，谓自伏羲来者，亦有异焉。太极立而渐分，因渐变而成乾、坤，则疑夫乾、坤之先有太极矣。如实言之，则太极者，乾、坤之合撰，健则极健，顺则极顺，无不及而无专极者也。无极，则太极未有位矣。未有位，而孰者为乾、坤之所资以生乎？

太极之在两间，无初无终而不可间也，无彼无此而不可破也。自大至细而象皆其象，自一至万而数皆其数。故空不流而实不窒，灵不私而顽不遗，亦静不先而动不后矣。夫惟从无至有者，先静后动而静非其静；从有益有，则无有先后而动要以先。

太极之一○也，所以冒天下之数也，而恶乎测之？测之者，因其所生。动者必先，静者必随，故一先二，二随一，相先相随以臻于十。……从太极测之，而固有之也，太极○之实有也。

“易有太极”，固有之也，同有之也。太极生两仪，两仪生四象，四象生八卦，固有之则生，同有之则俱生矣。

是故乾纯阳而非无阴，乾有太极也；坤纯阴而非无阳，坤有太极也。剥不阳孤，夬不阴虚，姤不阴弱，复不阳寡，无所变而无太极也。卦成于八，往来于六十四，动于三百八十四，之于四千九十六，而皆有太极。策备于五十，用于四十九，揲于七、八、九、六，变于十有八，各尽于百九十六，而皆有太极。故曰“易有太极”，不谓“太极有易”也。惟易有太极，故太极有易。

故太极之于《河图》未有象也，于易未有数也，于筮未有策也，于卦未有占也。

是太极有于易以有易，易一太极也，又安得层累而上求之？

《乾凿度》曰“有太易，有太初，有太始，有太素”，危构四极于无形之先。哀哉！其日习于太极而不察也。……故不知其固有，则绌有以崇无；不知其同有，则奖无以治有。无不可崇，有不待治，故曰太极有于易以有易，不相为离之谓也。彼太易、太初、太始、太素之纷纭者，虚为之名而亡实，亦何为者邪？彼且曰：“有有者，有无者，有未始有夫有无者。”或且曰：“七识以为种子，八识以为含藏，一念缘起无生。”呜乎！毁乾坤以蔑易者，必此言夫。

天下无象外之道，何也？有外，则相与为两，即甚亲，而亦如父之于子也。无外，则相与为一，虽有异名，而亦若耳目之于聪明也。父生子而各自有形，父死而子继；不曰道生象而各自为体，道逝而象留。然则象外无道，欲详道而略象，奚可哉？

合而为一者，太极混沦周遍之体，而非动而倚数，于五十之中立一以为一矣。立一以为一，而谓之太极，韩康伯之臆说也。立一于数外，与四十有九参立，乃自外而来为之君，此老氏之所谓一也。易固不曰挂一以象太极，太极不可与阴阳析处而并列也。

一者，保合和同而秩然相节者也。始于道，成于性，动于情，变于才。才以就功，功以致效，功效散著于多而协于一，则又终合于道而以始。是故始于一，中于万，终于一。始于一，故曰“一本万殊”，终于一而以始，故曰“同归而殊途”。

说圣人者曰“与太虚同体”。夫所谓太虚者，有象乎？无象乎？其无象也，耳目心思之所穷，是非得失之所度，明暗枉直之所不施，亲疏厚薄之所不设，将毋其为圣人者，无形无色，无仁无义，无礼无学，流散渐灭，而别有以为涤除玄览乎？若夫其有象者，气成而天，形成而地，火有其热，水有其濡，草木有其根茎，人物有其父子，所统者为之君，所合者为之类，有是故有非，有欲斯有理，仁有其泽，义有其制，礼有其经，学有其效，则固不可以太虚名之者也。

天包地外而入于地中，无形而成用；地处天中而受天之持，有形而结体。无形无涯，有形有涯；无涯生有涯，有涯息无涯；无形入有形，有形止无形。

夫理以充气，而气以充理。理气交充而相持，和而相守以为之精，则所以为主者在焉。

夫惟其一也，故殊形绝质而不可离也，强刑弱害而不可舍也。……老氏析负抱阴阳之旨，而欲复归于一；释氏建八还之义，而欲通之以圆。盖率以道之中于万者，以为大始，而昧其本。则才情之各致，或有相为悖害者，固变化之不齐，而以此疑为不足据，乃从而归并于无有，不亦宜乎！

## 七、河洛先天太极诸图总附录

### 1. 朱震《进易传表》(《四库全书》本):

右臣伏奉四月二十九日圣旨,令臣进所撰《周易集传》等书,仍命尚方给纸札书吏者。

臣闻商瞿学于夫子,白丁宽而下,其流为孟喜、京房。喜书见于唐人者,犹可考也。一行所集房之《易传》,论卦气、纳甲、五行之类。两人之言同出于《周易》“系辞”、“说卦”,而费直亦以夫子十翼解说上下经。故前代号“系辞”、“说卦”为《周易大传》。尔后马、郑、荀、虞各自名家,说虽不同,要之去象数之源犹未远也。独魏王弼与钟会同学,尽去旧说,杂之以庄老之言,于是儒者专尚文辞,不复推原大传天人之道。自是分裂而不合者七百余年矣。

国家龙兴,异人间出,濮上陈抟以《先天图》传种放,放传穆修,修传李之才,之才传邵雍。放以《河图》、《洛书》传李溉,溉传许坚,坚传范谔昌,谔昌传刘牧。修以《太极图》传周敦颐,敦颐传程颐、程颢。是时,张载讲学于二程、邵雍之间,故雍著《皇极经世》之书,牧陈天地五十有五之数,敦颐作《通书》,程颐述《易传》,载造《太和》、《三两》等篇。或明其象,或论其数,或传其辞,或兼而明之,更唱迭和,相为表里,有所未尽以待后学。

臣顷者游宦西洛,获观遗书,问疑请益,遍访师门,而后粗窥一二,造次不舍,十有八年,起政和丙申,终绍兴甲寅,成《周易集传》九卷、《周易图》三卷、《周易丛说》一卷。以《易传》为宗,和会雍、载之论,上采汉、魏、吴、晋、元魏,下逮有唐及今,包括异同,补苴罅漏,庶几道离而复合,不敢传诸博雅,姑以自备遗忘,岂期清问俯及刍蕘。

昔虞翻讲明秘说,辨正流俗,依经以立注,尝曰使天下一人知己,足以不恨。而臣亲逢陛下曲访浅陋,则臣之所遇过于昔人远矣。其书缮写一十三册,谨随状上进以闻。

谨进。

### 2. 彭晓《周易参同契分章通真义》(录自《道藏》容三至容五):

序曰:

按《神仙传》,真人魏伯阳者,会稽上虞人也。世袭簪裾,唯公不仕。修真潜默,养志虚无,博瞻文词,通诸纬候,恬淡守素,唯道是从,每视轩裳如糠粃焉。不知师授谁氏,得古文《龙虎经》,尽获妙旨,乃约《周易》撰《参同契》三篇,又云未尽纤微,复作《补塞遗脱》一篇,

继演丹经之玄奥。所述多以寓言借事，隐显异文。密示青州徐从事，徐乃隐名而注之。至东汉孝桓帝时，公复传授与同郡淳于叔通，遂行于世。公撰《参同契》者，谓修丹与天地造化同途，故托易象而论之，莫不假借君臣以彰内外。叙其坎、离，直指汞铅；列以乾、坤，奠量鼎器；明之父母，系以始终；合以夫妇，拘其交媾；譬诸男女，显以滋生；析以阴阳，导之反复；示之晦朔，通以降腾；配以卦爻，形于变化；随之斗柄，取其周星；分以晨昏，昭诸刻漏。故以乾、坤为鼎器，以阴阳为堤防，以水火为化机，以五行为辅助，以真铅为药祖，以玄精为丹基，以离、坎为夫妻，以天地为父母。互施八卦，驱役四时，分三百八十四爻；循行火候，运五星二十八宿。环列鼎中，乃得水虎潜形，寄庚辛而西转；火龙伏体，逐甲乙以东旋。易曰“圣人有以见天下之赜，而拟诸其形容，象其物宜”，公因取象焉。非天下之至通，其孰能与于此哉！乃见凿开混沌，擘裂鸿蒙，径指天地之灵根，将为药祖，明视阴阳之圣母，用作丹基。泄一气变化之元，漏大始生成之本。非天下之至达，其孰能与于此哉！其或定刻漏，分晷时，簇阴阳，走神鬼，蹙三千六百之正气，回七十二候之要津。运六十四卦之阴符，天关在掌；鼓二十四气之阳火，地轴由心。天地不能匿造化之机，阴阳不能藏亭育之本。致使神变无方，化生纯粹。非天下之至明，其孰能与于此哉！《契》云：“混沌金鼎，白黑相符，龙马降精，牝牡袭气，如霜马齿，似玉犬牙。”水银与姤女同名，朱汞共婴儿合体，明分药质，细露丹形，尽周已化之潜功，大显未萌之朕兆。非天下之至神，其孰能与于此哉！其有假借爻象寓此事端，不敢漏泄天机，未忍秘藏玄理，是以铺舒不已，罗缕再三，欲罢不能，遂成篇轴。盖欲指陈要道，汲引将来，痛彼有生之身，竟作全阴之鬼。非天下之至仁，其孰能与于此哉！复有通德三光，游精八极，服金砂而化形质，饵火汞以炼精魂。故得体变纯阳，神生真宅，落三尸而超三界，朝上清而登上仙。非天下之至真，其孰能与于此哉！

晓所分真契为章义者，盖以假借为宗，上下无准，文泛而道正，事显而言微。后世议之，各取所见，或则分字而义，或则合句而笺，不无畎浍殊流，因有妍媸互起。末学寻究，难便洞明，既首尾之议论，不同在取舍，而是非无的。今乃分章定句，所贵道理，相黏合义，正文及冀药门附就，故以四篇统分三卷，为九十章，以应阳九之数，名曰《分章通真义》。复以朱书正文，墨书旁义，而显然可览也。上卷分四十章，中卷分三十八章，下卷分十二章。内有《鼎器歌》一篇，谓其词理钩连，字句零碎，分章不得，故独存焉，以应水一之数，喻丹道阴阳之数备矣。复自依约真契，撰《明镜图诀》一篇附于下卷之末，将以重启真契之户牖也。晓因师传授，岁久留心，不敢隐蔽，玄文是用，课成真义，庶希万一，贻及后人也。

昌利化飞鹤山真一子彭晓序。

### 《周易参同契分章通真义》卷上

朝散郎守尚书祠部员外郎赐紫金鱼袋昌利化飞鹤山真一子彭晓注

#### 乾坤易之门户章第一

乾、坤者，易之门户，众卦之父母。坎离匡郭，运毂正轴。

太易、太虚、太初之前，虽含虚至妙，则未见兆萌，太始、太素、太极之际，因有混成，乃混沌也。中有真一之精，为天地之始，为万物之母。一气既形，二仪斯析，然后有乾、坤焉，有阴阳焉，有三才五行焉，有万物众名焉。故配乾、坤为天地之纪纲，运阴阳为造化之橐

龠。是以乾、坤立而阴阳行乎其中矣。魏公谓修金液还丹与造化同途，因托易象而论之，莫不首采天地之真一混沌之气，而为根基；继取乾、坤精粹潜运之踪，而为法象；循坎、离、否、泰之数而立刑德，盗阴阳变化之机而成冬夏。阴生午后，阳发子初，动则起于阳九，静则循于阴六，乃修丹之大旨也。故以乾、坤为鼎器，以坎、离为匡郭，以水火为夫妻，以阴阳为龙虎，以五行为纬而含真精，以三才为经而聚纯粹；寒来暑往，运行于三百八十四爻；兔起乌沈，升降于三百八十四日。此皆始于乾、坤二卦之体，而成变化者也，故云“乾、坤者，易之门户，众卦之父母”也。

### 牝牡四卦章第二

牝牡四卦，以为橐龠，覆冒阴阳之道。犹工御者，准绳墨，执衔辔，正规矩，随轨辙，处中以制外。数在律历纪。月节有五六，经纬奉日使，兼并为六十，刚柔有表里。

凡修金液还丹，鼎中有金母华池，亦谓之金胎神室，乃用乾、坤、坎、离四卦为药。橐龠者，枢辖也；覆冒者，包裹也，则有阴鼎阳炉，刚火柔符，皆依约六十四卦，周而复始，循环互用。又于其间运春、夏、秋、冬，分二十四气，擘七十二候；以一年十二月气候，蹙于一月内；以一月气候陷于一昼夜十二辰中；定刻漏，分二弦，隔子午；按阴阳，通晦朔，合龙虎。依天地之大数，协阴阳之化机。其或控御不差，运移不失，则外交阴阳之符，内生龙虎之体，故云善工者准绳墨以无差，能御者执衔辔而不挠，合其规矩轨辙也。盖喻修丹之士运火候也。月节有五六，乃三十日也；昼夜各一卦，乃六十卦也。乾、坤、坎、离四卦，为药之父母；枢辖鼎器，则非昼夜之数，《契》乃统而言之，兼并为六十四卦也。经纬奉日使者，卦爻为日用之经，而纬者律历数也。刚柔有表里者，阳刚阴柔，水火金木，互为表里也。

### 朔旦屯直事章第三

朔旦屯直事，至暮蒙当受。昼夜各一卦，用之依次序。

凡运昼夜阴阳升降火数，皆依约卦爻。昼夜各一卦直事，始以屯、蒙二卦为首，朝屯暮蒙，从此为次序也。

### 既未至晦爽章第四

既未至晦爽，终则复更始；日辰为度，动静有早晚。

既未者，既济、未济二卦也。晦爽者，晦朔、阴阳、明暗、往复也。日辰为度，动静有早晚者，谓阳属动，阴属静，于十二辰中，早晚分隔，阴阳升降，火数周而复始，更互用之也。

### 春夏据内体章第五

春夏据内体，从子到辰巳；秋冬当外用，自午讫戌亥。

阳火自子进符，至巳纯阳用事，乃内阴求外阳也；阴符自午退火，至亥纯阴用事，乃外阳附内阴也。此内外之体，盛衰之理，始复而终坤，皆以爻象则之也。

### 赏罚应春秋章第六

赏罚应春秋，昏明顺寒暑。爻辞有仁义，随时发喜怒。如是应四时，五行得其理。

春气发生谓之赏，秋气肃杀谓之罚。自子丑寅为春，卯辰巳为夏，阳火候也；午未申为秋，酉戌亥为冬，阴符候也。乃于十二辰中运其火、符，应此四时、五行、昏明、寒暑、仁义、喜怒，爻象不得纤毫参差，故谓之不失。鼎内四时，不亏象中寒暑，则其丹必成矣。古歌曰：“圣人夺得造化意，手转日月安炉里，微微腾倒天地精，攢簇阴阳走鬼神。日魄月魂若个



识?识者便是真仙子。炼之饵之千日期,身既无阴那得死。”是故修金液还丹,若非取法象天地造化以自然之情,则无所成也。

### 天地设位章第七

天地设位,而易行乎其中矣。天地者,乾、坤之象也;设位者,列阴阳配合之位也。易谓坎、离;坎离者,乾、坤二用。二用无爻位,周流行六虚。往来既不定,上下亦无常。幽潜沦匿,变化于中,包囊万物,为道纪纲。

天地设位者,以其既济鼎器,法象乾、坤也。易行乎其中者,乃阴阳、坎离、符火运行其中也。既鼎器法乾、坤,复于其中安金母,以备天地人三才也。坎、离二用无爻位者,谓外施水火运转,动静无常,故周流六虚,往来上下无常位也。或隐或显,或用或潜,更为变化之宗,互作生成之母,故云为道纪纲也。

### 以无制有章第八

以无制有,器用者空。故推消息,坎、离没亡。

无者龙也,有者虎也;无者汞阳之气也,有者铅阴之质也。铅汞处空器之中,而未能自生变化,因坎、离升降推运四时,遂见生成。盖用空器,而以无制有也。《古文龙虎经》曰:“有无相制,朱雀炎空”,故阴生阳退,阳起阴潜,一消一息,则坎、离随时而没亡也。

### 言不苟造章第九

言不苟造,论不虚生。引验见效,校度神明。推类结字,原理为征。坎戊月精,离己日光,日月为易,刚柔相当。土王四季,罗络始终。青赤白黑,各居一方。皆禀中宫,戊己之功。

圣人不苟造虚言而惑后世,故引验日月,推校神明,分擘刚柔,指陈金水,喻龙虎而取象,运阴阳而采精,以五土而终功,以四季而结里,遂得赤青白黑,循环而皆禀戊己也。坎戊月精者,月阴也,戊阳也,乃阴中有阳,象水中生金虎也;离己日光者,日阳也,己阴也,乃阳中有阴,象火中生汞龙也。故修丹采日月之精华,合阴阳之灵气,周星数满,阴阳运终,尽归功于土德,而精神备矣。推类结字者,盖易字象日月也。

### 易者象也章第十

易者,象也。悬象著明,莫大乎日月,穷神以知化,阳往则阴来,辐凑而轮转,出入更卷舒。易有三百八十四爻,据爻摘符,符谓六十四卦。晦至朔旦,震来受符。当斯之际,天地媾其精,日月相捍持,雄阳播玄施,雌阴化黄包。混沌相交接,权舆树根基。经营养鄞鄂,凝神以成躯。众夫蹈以出,蠕动莫不由。

易者,象也,盖以日月相合而成也。金液还丹,莫不合日月阴阳精气而成也。故阴阳精气出入卷舒,昼夜循环,周而复始,约六十四卦,依三百八十四爻。据爻摘符火,随进退,阴来阳往,阳伏阴施。东西之气相交,夫妇之情相契。当斯之际,震来受符,天地媾其精,日月合其魂魄。混沌者,神室象鸡子,两弦相合如混沌也。阳龙阴虎在混沌中,相承交感之气,树立根基,长养鄞鄂,以至凝神成躯,终为精物也。固鼎室中乃自是一天地也。凡关蠕动之物,莫不由之也。雄阳属天,乃玄也;雌阴属地,乃黄也,此乃老阴老阳、乾父坤母,互用火符极数也。则知一鼎中造化,一一明象,天地运动,发生万类也。若火候失时,抽添过度,寒暑不应,进退差殊,则今天地之间,凭何节候而生物象哉?凭何阴阳而生龙虎哉?



## 于是仲尼章第十一

于是仲尼赞鸿濛，乾坤德洞虚。稽古当元皇，关雎建始初，昏冠气相纽，元年乃牙滋。

仲尼赞易道，分乾坤为万物之首，立咸、恒为夫妇之宗；辟之鸿濛，凿之混沌，显鬼神之状，通天地之情，则君臣父子夫妇男女，五行相生相克，万物变化之机尽矣。乃乾坤昭其洞虚也。故魏公喻易，创立鼎器，运动天地，媾龙虎之形，合夫妇之体。初则全无形质，一如鸿濛混沌之中；既经起火运符，则男女精气相纽。故关雎两慕，冠婚相求。自此起火之初，便应元年滋产，日居月诸，龙虎之体就矣。

## 圣人不虚生章第十二

圣人不虚生，上观显天符。天符有进退，拙伸以应时，故易统天心。

伏羲圣人，仰观俯察，定易象之数，知万物之情，留示后人。俾未达者，既得窥天地之窍，盗阴阳之精，识造化之根，辨符应之体。相生相克，进退拙伸，皆在乎掌握，故云易统天心也。是以设法象，采至精，具鼎炉，运符火，循刻漏，行卦爻，定时辰，分节候，以尽天地之大数也。

## 复卦始建萌章第十三

☱复卦始建萌，长子继父体，因母立兆基。消息应钟律，升降据斗枢。三日出为爽，☳震庚受西方；八日☳兑受丁，上弦平如绳；十五☰乾体就，盛满甲东方。蟾蜍与兔魄，日月气双明；蟾蜍视卦节，兔者吐生光。七八道已讫，屈折低下降。

复卦始建萌，长子继父体，因母立兆基者，六阴爻下初变一阳，为复卦，故云建始萌也。谓因坤卦下变一乾爻，内体成震。坤是震之孕母，故云立兆基也。震是乾之长子，从此随时渐变，至十五日，变成纯乾。乾父也，故云继父体也。亦如月自三日生形，至于八成上弦，阳数得半，喻鼎中金水各半也。至十五日，圆满出于东方，蟾蜍与兔魄双明，喻鼎中金水圆满，得火候也。魏公托此卦象喻月生者，盖将半月三候陷于半日六辰内，进阳火抽添于鼎中，内受火符，有此变化兆萌也。七八道已讫者，谓十五日乾体成就也。屈折低下降者，谓下文十六日以后，退阳火用阴符也。

## 十六转受统章第十四

十六转受统，☳巽辛见平明。☳艮直于丙南，下弦二十三。☷坤乙三十日，东北丧其朋。节尽相禅与，继体复生龙。

十六转受统者，谓十六日以后，阳火初退，阴符始生也。巽辛见平明者，亦如阳火初进之时，与月生三日同也。下弦二十三者，复如上弦同义，金水各半也。坤乙三十日，东北丧其朋者，阴符到此消尽阳火也。缘一月内阴阳各半，阴阳相禅，水火相须。一月既终，复又如初，再用复卦起首，故云继体复生龙也。

## 壬癸配甲乙章第十五

壬癸配甲乙，乾坤括始终。七八数十五，九六亦相应。四者合三十，阳气索灭藏。八卦布列曜，运移不失中。

壬癸阴也，甲乙阳也。阴阳相配，谓丹母。在乾坤鼎中，受阳龙阴虎相合之气，故云乾坤括始终也。七、八、九、六四者，合三十日也。三十日内，七九应阳数，六八应阴数，乾坤各分其半，至三十日而尽，阴符阳火俱终。故当一月运火之时，皆循八卦列曜运行，子午东西

抽添升降，则阴阳舒卷，使金水调和。如或运火失时，霖旱不节，既亏生成之理，难留龙虎之形。运火之士，细忖度之。

### 元精眇难睹章第十六

元精眇难睹，推度效符证。居则观其象，准拟其形容。立表以为范，占候定吉凶。发号顺时令，勿失爻动时。上察《河图》文，下序地形流；中稽于人心，参合考三才。动则循卦节，静则因象辞。乾坤用施行，天地然后治，可得不慎乎？

元精者，是鼎中神灵真精，天地之元气也。转之不得，视之不见，而能潜随化机，生成万物。既窈冥难睹，当推效符证，立表为范，发号施令，以应天符。故仰观象天文，俯察循地理，乃得合天地之魂魄，会阴阳之惨舒。树立三才，勘定休王，依卦象，顺爻辞，分旦暮，叙升降，故得乾坤泰而夫妇和，龙虎交而天地理。以上并论循刻漏，运符火，明抽添，分进退，一一不失日月星辰行度之数，则鼎内依四时生产万物神精也。运符火之士，得不慎乎？

### 御政之首章第十七

御政之首，管括微密。开舒布宝，要道魁柄，统化纲纽。爻象内动，吉凶外起。五纬错顺，应时感动。四七乖戾，侈离俯仰。

御政之首者，运符火之士起首次第也。既铸金成鼎器，则管括固济令微密也。开舒布宝者，内金舒畅，滋液金水相依也。复随斗柄经历十二辰，上顺五星于四七之间。（四七乃二十八宿也。）如或纬候参差，节符不应，则吉凶生于爻象，符火失于晨昏，致使外五星错乱，则内五气不和。四七乖戾，则周星侈离，而鼎内不生成也。外火虽动而行，内符闲静不应，则天魂地魄不相交接，是以星辰错乱，日月差殊，四季不调，万物不产。良由运火夏秋失节，致鼎中霖旱不常也。

### 文昌统录章第十八

文昌统录，诘责台辅。百官有司，各典所部。

文昌统录者，斗魁戴筐六星，曰文昌官，一曰上将，二曰次将，三曰贵相，四曰司命，五曰司录，六曰司灾。台辅者，魁下六星，两两相比者，曰三台，主宰天下者，上佐天子，理阴阳，顺四时；下遂万物之宜。使卿大夫各得任其职，则象鼎内受天地万物之气，而生变化也。阴阳既乖，四时失度，犹运符火之士，调燮过差，故云诘责也。金液还丹，秘在铅火二字，为之终始。既得真铅，又难得真火也。其可轻议也哉！是以魏公广而喻之，犹虑后人之迷惑也。

### 日合五行精章第十九

日合五行精，月受六律纪。五六三十度，度竟复更始。原始要终，存亡之绪，或君骄溢，充满违道，或臣邪佞，行不顺轨。弦望盈缩，乖变凶咎，执法刺讥，诘过贻主。

日合五行精者，每一月一度与月交媾也。月受六律纪者，谓金水于鼎内逐月分受，得半月律气也。（律吕各六，而日月共分之。）日月五星经纬，共生万物，喻鼎内受外来阴阳之气，升降子午之符，排运五星之精，交媾日月之粹，否泰相继，存亡相绪，周而复始，始复而终坤也。其神室阴精处中宫，居土德而象君。若鼎内应外不专，良由国君骄溢，则四方贡输不入，臣下邪佞，致使时刻有差，弦望亏盈，晦朔吝咎，皆归过于主。主即金精、土德、神室也；臣即五行、六律、精气也；得失即运符火之士也。因兹姹女逃亡，赤龙奔逸，神精既走，

金液何求？

### 辰极受正章第二十

辰极受正，优游任下。明堂布政，国无害道。内以养己，安静虚无。原本隐明，内照形躯。闭塞其兑，筑固灵株。三光陆沈，温养子珠。视之不见，近而易求。

辰极受正，优游任下者，谓神胎居中宫，喻居处明堂，如北辰也。阴阳五行之气，臣下也。但君臣理内，如北辰正天之中。则阴阳五行之气顺和，鼎室金水之液滋生，君得以养己，安静任运虚无，自然变化也。原本隐明，内照形躯者，谓金能隐明，又能自照，得火而同益光明也。闭塞其兑者，兑口也。既安金虎灵根于中宫，则须固济筑塞其鼎口，运役三光真精而入其内，哺养子珠灵汞，故云三光陆沈也。三光者，即阳火、阴符、金胎，以象日、月、星也。外运亦有三光，分在动静交刻之内，阴阳符火之中，变化而成也。缘内外各有阴阳变易之体，不可备论，到此微妙，非口诀难以书传也。金汞在鼎，变化难测，莫可得而窥视。或以天机运制，法象枢辖，则金汞不敢逃亡，龙虎得以交媾，故云近而易求也。《阴符》曰“宇宙在乎手，万化生乎身”也。

### 黄中渐通理章第二十一

黄中渐通理，润泽达肌肤。初正则终修，干立未可持。一者以掩蔽，世人莫知之。

易曰：“君子黄中通理，正位居体，美在其中，而畅于四肢，发于事业，美之至也。”谓金虎在鼎中，初受外来阴阳精气，渐渐润泽肌肤。既初受气，始生萌芽，正在支干，而终成果实也。盖喻金砂真汞初吐芽孽也。一者水也，缘水根真金，在器内固济蒙蔽，常人莫能知之也。

### 上德无为章第二十二

上德无为，不以察求；下德为之，其用不休。上闭则称有，下闭则称无。无者以奉上，上有神德居。此两孔穴法，金气亦相须。

上德者，水在上也；下德者，火在下也。水火既济，乾坤之谓也。水在上常静，无为而处阴，不以察求也；火在下常动，运转经历十二辰内，其用不休也。上闭称有内水也，下闭称无外火也。无者以奉上，谓火运四时五行之气，以质奉神胎，故云上有神德居，即神胎金汞也。此两孔穴法，金气亦相须者，谓水火阴阳二气，双闭相须而成神药，余无别迳也。魏公叙此一章，深明法象大纲，神药指归也。

### 知白守黑章第二十三

知白守黑，神明自来。白者金精，黑者水基。水者道枢，其数名一。阴阳之始，玄含黄芽。五金之主，北方河车。故铅外黑，内怀金华，被褐怀玉，外为狂夫。

白者金也，黑者水也。知金水之根用为药基，则神精自生于器中，故云神明自来也。白金自水而产，及为神器，水体不绝，乃金水两情为道枢纽也。水数一，为天地阴阳五行万物之始也，水一、火二、木三、金四、土五是也。玄含黄芽者，谓金水生黄芽也。五金之主，北方河车；河车者，水火也；谓水火二气运生五行也。故铅外黑，内怀金华者，谓铅未化白金之前，混于矿内，外貌黑而内藏金华，犹被褐怀玉之狂夫也。

### 金为水母章第二十四

金为水母，母隐子胎。水者金子，子藏母胞。真人至妙，若有若无，仿佛大渊，乍沈乍

浮。退而分布，各守境隅。

水生于金，金为水母，谓金生水而反隐形于水，乃隐子胎也。水者金子，子藏母胞，谓黑铅变质，而寄位西方为白虎金胎。水含金而复藏质于金胞中，真水银是也。真人至妙而各守境隅者，谓真汞被外符火逼逐，在母胞中乍沈乍浮，飞伏不定，若有若无，继以符应进退；又各守其界分，则不敢动越也。魏公述此一章，深明内象视听，不及真精希夷出没之状也。玄妙哉！神圣哉！

#### 采之类白章第二十五

采之类白，造之则朱。炼之表卫，白里贞居。方圆径寸，混而相拘。先天地生，巍巍尊高。

采之类白者，谓初运动之时，先以白金为首也。造之则朱者，谓陶冶之际，次以赫火成朱也。炼为表卫，白里贞居者，盖以白金为神室也。方圆径寸，混而相符者，谓金胎象混沌，而制造分上下两弦，中宫方圆径寸，以安真汞。既两弦相合，固济绵密，使阴阳相符，纤微不漏，以养龙虎。古歌曰“同济胎不泄，变化在须臾”是也。先天地生，巍巍尊高者，谓真铅未有天地混沌之前，铅得一而相形，次则渐生天地阴阳五行万物众类。故铅是天地之父母，阴阳之本元。盖圣人采天地父母之根，而为大药之基，聚阴阳纯粹之精，而为还丹之质，殆非常物之造化也。则修丹之始，须以天地根为药根，以阴阳母为丹母。如不能于其间生天地阴阳者，即非金液还丹之道。若以有天地阴阳之后所产者，五金八石、草汁木灰、晨霜夜露、雪浆冰水、青盐白卤诸物，杂类而为之者，不亦难乎？同志思之，久而自悟。故后篇云“万遍将可睹，神明或告人”。（下卷八十三章内云。）

#### 旁有垣阙章二十六

旁有垣阙，状似蓬壶，环匝关闭，四通踟蹰。守御密固，阙绝奸邪，曲阁相通，以戒不虞。可以无思，难以愁劳。神气满室，莫之能留。守之者昌，失之者亡。动静休息，常与人俱。

凡修还丹，有坛炉鼎灶，上下相接，如蓬壶之状，周旋四通。鼎内复有神室金胎，委曲相连；鼎外复有枢辖固济，阙绝奸邪，以防真气走失，方免别生思虑，仍无愁劳也。虽固密堤防，得神气满于室内，又须调运阴阳，交互施功，将以留连真精而成变化。如运火符差忒，纵有真精在内，亦复飞走不住。全在燮调水火，守而勿失，则必昌盛。故真气动静休息，一一常与人俱也。

#### 是非历脏法章第二十七

是非历脏法，内视有所思。履行步斗宿，六甲以日辰。阴道厌九一，浊乱弄元胞。食气鸣肠胃，吐正吸外邪。昼夜不卧寐，晦朔未尝休。身体日疲倦，恍惚状若痴。百脉鼎沸驰，不得清澄居。累土立坛宇，朝暮敬祭祠。鬼物见形象，梦寐感慨之。心欢意喜悦，自谓必延期。遽以天命死，腐露其形骸。举措辄有违，悖逆失枢机。诸述甚众多，千条有万余。前却违黄老，曲折戾九都。

“是非历脏法”之“曲折戾九都”者，魏公谓世人不达大道之宗元，而旁门之曲径，故有内思小伎。履步魁纲，六甲日辰，乃童蒙之渐阶也。复有对境接气、房中之术，屈伸握固，闭气咽津，因兹气乱神疲，魂伤魄瘁，以致阳神逃于宫宅，阴贼盗于肺肝。良由内外相侵，寅申相逼，七魄游于死户，三尸战于眼睛，百脉沸腾，三田溃乱，本期永寿，反尔伤生，岂得见

于清澄乎？复有外立坛埴，祭祀淫鬼，欲希遇道，乞遂延龄，致使鬼气传于精魂，邪风起于心室，或交梦寐，或见形声。自谓长生可期，不知我命在我，乃至促限，弃腐形骸。此属多般，皆为左道。欲行转住，欲速更迟，悖乱至真，乖讹天理。妄称高道，明违黄帝之文，蔽隐真诠，全失老君之旨。故魏公不欲人习旁门，便令径入正道。而历脏诸法，纵有小成，终亦不免其死坏。唯金液还丹得服之后，反老为婴，位证真人，与天位同其长久也。故下文云：“金砂入五内，雾散若风雨。熏蒸达四肢，颜色悦泽好；鬓发白变黑，更生稚牙齿。老翁复丁壮，耆姬成姹女。改形免世厄，号之曰真人。”（本卷三十二章内云。）又《黄庭经》曰：“百二十年犹可还，过此修道诚甚难。须待九转八琼丹，日月之华救老残。”则知此法是白日冲天，长生之上道，明矣。

#### 明者省厥旨章第二十八

明者省厥旨，旷然知所由。勤而行之，夙夜不休。服食三载，轻举远游。跨火不焦，入水不濡。能存能亡，长乐无忧。道德成就，潜伏俟时。太一乃召，移居中洲。功满上升，膺箓受图。

魏公警好道之人，省究其旨，当自豁然。既得之后，夙夜勤修，终始勿怠。药成之后，服食三年，轻举远游，水火无碍，坐存立亡，暗施阴德，潜伏俟时，太乙召见，移居中洲，计日上升，膺箓受图也。太乙乃修丹之主司也，中洲乃神洲也。世人初得道，镂名金简，于此膺受箓图，始获上升也。

#### 火记不虚作章第二十九

火记不虚作，演易以明之。郾月法鼎炉，白虎为熬枢。汞日为流珠，青龙与之俱。举东以合西，魂魄自相拘。上弦兑数八，下弦艮亦八。两弦合其精，乾坤体乃成。二八应一斤，易道正不倾。铢有三百八十四，亦应卦爻之数。

火虽有记，须约易道而行之，循诸卦爻，运诸否泰。鼎器郾月，即仰月也。金虎在内，为药枢机。朱汞青龙被丙丁朱雀，随时趁逐俱入金胎，故谓之举东合西也。魂魄者，东龙魂西虎魄也。上下两弦合一斤之数，分三百八十四铢，应一月二八之候，则乾坤形体俱就，与一周天之数同也。

#### 金入猛火中章第三十

金入于猛火，色不夺精光。自开辟以来，日月不亏明，金不失其重，日月形如常。金本从月生，朔旦受日符。金返归其母，月晦日相包，隐藏其匡郭，沈沦于洞虚。金复其故性，威光鼎乃熹。

五行相克，火乃克金，金得火复能成器，两不伤损，故金胎在鼎中而不耗散，金色益自光明。自立乾坤鼎器以来，日月运精入内，两相有益，俱得精明。金体重如初，日月常环照也。金本从月生者，金是阴精，寄位西方，故云金从月生。月自朔旦受日辰之符，因生金也。金返归其母者，月转受统，金归于水，至月晦阳气消尽，则金水两物，情性自相包裹，隐藏匡郭，沈沦洞虚也。月晦象年终，月朔象年首也。金水成形，鼎室常含和气，乃见成功，故云鼎喜。喜则和怡，和怡则金水凝结，自然之道备矣。

#### 子午数合三章第三十一

子午数合三，戊己号称五。三五既和谐，八石正纲纪。呼吸相贪欲，伫思为夫妇。黄土



金之父，流珠水之母。水以土为鬼，土镇水不起。朱雀为火精，执平调胜负。水盛火消灭，俱死归厚土。三性既合会，本性共宗祖。

子水数一，午火数二，共合成三也。戊己土数五也，三五合成八。此乃三五既和谐，八石正纲纪也。故得青龙呼白虎，白虎吸龙精，呼吸相贪欲，仁思为夫妇也。黄土金之父，流珠水之母者，土能遏水银，乃得不飞，走则四季尾火行，土候是也。金全自朱雀火神，调匀胜负，水盛火灭，晦朔俱终，归功土德也。三性既合会，本性共宗祖，谓金火自一数水气中产出。盖是先天地生元始气中，而能生五行，非只以金火二味而已。

### 巨胜尚延年章第三十二

巨胜尚延年，还丹可入口。金性不败朽，故为万物宝。术士服食之，寿命得长久。土游于四季，守界定规矩。金砂入五内，雾散若风雨。熏蒸达四肢，颜色悦泽好；发白皆变黑，齿落生旧所。老翁复丁壮，耆姬成姹女。改形免世厄，号之曰真人。

巨胜，胡麻，人食之尚得延年，况金液还丹入口，岂不长生乎？还丹始生于真金，金体故无败朽。然真金是天地元气之祖，以为万物之母。《道德经》曰“无名天地之始，有名万物之母”是也。天地之先，一气为初，而生万象。金是水根，取为药基，是故真金母能产金砂而成还丹也。土游四季，为丹道始终也。魏公喻后人修炼服之，神妙不同凡药。此砂入口，如云雾风雨，径入五脏四肢，还童却老，变发生牙，长生久视矣。

### 胡粉投火章第三十三

胡粉投火中，色坏还为铅。冰雪得温汤，解释成太玄。金以砂为主，稟和于水银，变化由其真，始终自相因。欲作服食仙，宜以同类者。植禾当以黍，覆鸡用其子，以类辅自然，物成易陶冶。鱼目岂为珠，蓬蒿不成椽，类同者相从，事乖不成宝。是以燕雀不生凤，狐兔不乳马，水流不炎上，火动不润下。

胡粉制黑铅而成，若投火中却归铅体；冰雪自水气而结，若以汤沃还化为水。金砂水银，皆一体之物，以金为母还产砂汞，故云植禾以其黍，覆鸡以其卵。一旦受气足，乃成鸡与黍。盖种类相生，终始相因，自然之道也。若以金石、草木、霜露、冰雪、盐卤之类，皆为误用。上文注中亦详说矣。（本卷二十三章内注。）是将天地根为药根，金母为药母，令产阴阳成精。金砂灵汞以为长生之药，不其然乎？故云燕雀不生凤，狐兔不乳马。火性本炎上，不可使润下；水性本润下，不可使炎上。既以自然本性根类而推之，则金母产金砂明矣。

### 世间多学士章第三十四

世间多学士，高妙负良才，邂逅不遭遇，耗火亡货财。据案依文说，妄以意为之，端绪无因缘，度量失操持。捣治羌石胆，云母及礞磁；硫磺烧豫章，泥瀕相炼飞；鼓下五石铜，以之为辅枢。杂性不同类，安有合体居？千举必万败，欲黠反成痴。侥幸讫不遇，圣人独知之。稚年至白首，中道生狐疑。背道守迷路，出正入邪蹊。管窥不广见，难以揆方来。

魏公谓世间多有博学通儒之士，留心道域，好火求玄。邂逅不遇明师，但只看文据诀，妄自出意，虚损货财，捣治杂药，拟望长生度世。历年白首，执而不回。迷守管窥，自入邪径，千举万败，难揆将来。杂性不同类，上文注中已释之矣。

### 若夫至圣章第三十五

若夫至圣，不过伏羲，始画八卦，效法天地；文王帝之宗，结体演爻辞；夫子庶圣雄，十

翼以辅之。三君天所挺，迭兴更御时，优劣有步骤，功德不相殊。制作有所踵，推度审分铢。有形易忖量，无兆难虑谋。作事令可法，为世定诗书。素无前识资，因师各悟之。皓若褰帷帐，嗔目登高台。

魏公尊伏羲、文王、孔子三圣人，天纵英灵，互有明德。演易道，则通天地万物之情；删诗书，则叙君臣众名之训。复有定爻象，析分铢，算辖周星，数穷大衍。天地虽大，难臧否泰之机；阴阳至虚，无藏动静之数。是以圣人因之取谋大道，以乾坤象鼎室，使抱一气而宗万灵；阴阳贯晷时，俾历六虚而生庶类。然有形易忖者，天地也；无兆难谋者，阴阳也。若不因三圣演易，将水火何路施张？若不赖万世垂文，驱龙虎何门铃键？故云素无前识，因此悟之，若褰帷帐，则明有所睹，如登高台，复莫知其极。盖喻圣人之道仰之弥高，钻之弥坚也。因易而复明火记，下文当略释之。

### 《火记》六百篇章第三十六

《火记》六百篇，所趣等不殊，文字郑重说，世人不熟思。寻度其源流，幽明本共居。窃为贤者谈，曷敢轻为书。若遂结舌暗，绝道获罪诛。写情著竹帛，又恐泄天机。犹豫增叹息，俯仰缀思虑。陶冶有法度，未忍悉陈敷。略述其纲纪，枝条见扶疏。

《火记》六百篇，盖是周星运火之大数，朝暮各系一卦直事；云六百篇，篇次一一皆同。故年与月同，月与日同，日与时同也。魏公既不敢结舌而蔽大道，复不敢显书竹帛而泄天机，犹豫增叹，深虑不及将来，故略述纲纪，少露枝条。其余细微，备于口诀云耳。

### 以金为堤防章第三十七

以金为堤防，水入乃优游；金计有十五，水数亦如之。临炉定铢两，五分水有余；二者以为真，金重如本初；其三遂不入，火二与之俱。三物合相受，变化状若神。下有太阳气，伏蒸须臾间；先液而后凝，号曰黄舆焉。岁月将欲讫，毁性伤寿年；形体为灰土，状若明窗尘。

金母在中宫，为水银堤防，则金水优游，性情相恋，金水逐辰受气，合得其半，共合一斤之数。既砂金砂母亦不损，故云金重如本初也。其三不入者，真土也。金火木为三物，被水火二者逐辰，与之俱入器中，乃得三性合会，二味相拘，变化若神也。金母始因太阳精气伏蒸，遂能滋液而后凝结，是名黄舆焉。以至周星阴阳五行，功考互漏，退位藏形，尽归功于中宫黄帝土德也。故云毁性伤寿年，归土德而化土，则神情状若明窗尘也。

### 捣治并合之章第三十八

捣治并合之，持之赤色门；固塞其际会，务令致完坚。炎火张于下，昼夜声正勤；始文使可修，终竟武乃陈。候视加谨慎，审查调寒温。周旋十二节，节尽更须亲。气索命将绝，休死亡魄魂；色转更为紫，赫然成还丹。粉提以一丸，刀圭最为神。

捣治丹基，坚完固济，然后安鼎内，号曰赤色门。上水流下，下火炎上，晦朔进退，昼夜升降，文发子初，武随已止，午起阴符，以至于亥，运之否泰，调以寒温，十二节终，终则更始。一周火足，魂魄改形，转为紫金，赫然成丹。服之一粒，刀圭更神，神妙之功，述无尽已。

### 推演五行数章第三十九

推演五行数，较约而不繁。举水以激火，奄然灭光明。日月相激薄，常在晦朔间。水盛坎侵阳，火衰离昼昏。阴阳相饮食，交感道自然。

五行是虚无之气，窥视难名。若以天地总数则之，则无逃其运用。致感鼎内五行自拘，



阴阳交媾，火兴水退，水激火衰；日魂起于朔晨，月魄终于晦暮。雌雄相禅，砂汞互生。天地自然，丹道昭矣。

#### 名者以情定章第四十

名者以情定，字者缘性言。金来归性初，乃得称还丹。吾不敢虚说，仿效圣人文，古记题龙虎。黄帝美金华，淮南炼秋石，王阳加黄芽。贤者能持行，不肖毋与俱。古今道犹一，对谈吐所谋。学者加勉力，留连深思惟。至要言甚露，昭昭不我欺。

金者情也，水者性也。金既生水银，是情归性也。且金生于水，水为金母；水复生于金，金返为水母，故有“还丹”之号。上文云“母隐子胎，子藏母胞”是也。（本卷二十四章内云。）然魏公所述，殆无虚诈，乃托易象及《古今龙虎经》而论之，仍赞黄帝、淮南王、王阳先真圣人，皆能持而行之。古今共一门径，非不肖者所可及也。故喻后来，留意思之，要言甚露明，明明不我欺也。

### 《周易参同契分章通真义》卷中

朝散郎守尚书祠部员外郎赐紫金鱼袋昌利化飞鹤山真一子彭晓注

#### 乾坤刚柔章第四十一

乾坤刚柔，配合相包。阳禀阴受，雄雌相须。须以造化，精气乃舒。坎离冠首，光耀垂敷，玄冥难测，不可画图。圣人揆度，参序元基，四者混沌，径入虚无。六十卦周，张布为舆。龙马就驾，明君御时。和则随从，路平不邪。邪道险阻，倾危国家。

乾坤刚柔，配合相包。凡修金液还丹，先立乾坤，既济鼎器，然后使阴阳合精气于其中，次运水火坎离，继合日月龙虎。故得鼎中光耀，玄冥罔窥。良由参度圣文，究寻药母，俾乾、坤、坎、离混而相符，游降六虚，敷舒五气，循六十卦，历十二辰，布为车舆，以迎龙马。内有中宫金母，如君治国御时，运和气以相从，任无为而大顺。是故路平不陂，无往不复。若或运火参差，取时无准，则路生险阻，家国见倾，致使神室金妃无凭滋产。然金丹之要，全在铅火二字；铅火则水火也，为还返之宗祖。其余五行气候，皆辅助而成功，金妃则母也。

#### 君子居室章第四十二

“君子居其室，出其言善，则千里之外应之”，谓万乘之主，处九重之室，发号施令，顺阴阳节，藏器待时，勿违卦月。屯以子申，蒙用寅戌。余六十卦，各自有日。

易曰：“君子居其室，出其言善，则千里之外应之。”喻金翁处于神室，如君居九重之上。凡运旦夕水火，如发施号令。欲令众气得所，又须安静无为，藏器俟时，顺爻辞，循刻漏，一一领览。屯蒙旦夕之符，谓六十卦应一月候，昼夜各受一卦，周而复始。寅申是阴阳终始之位也。

#### 聊陈两象章第四十三

聊陈两象，未能究悉。立义设刑，当仁施德。逆之者凶，顺之者吉。按历法令，至诚专密，谨候日辰，审察消息。纤芥不正，悔吝为贼。

聊陈两象，谓水火阴阳也。从子至巳属春夏，火行发生之候，合于器内而温养神精，乃象施仁德也；自午至亥属秋冬，符运肃杀之候，降于胎中而凝合灵汞，乃象立刑仪也。魏公使后人则日月之行度，分阴阳之废兴，循以卦爻，顺之寒暑，垂诚专谨，消息往来。俾鼎内

悔吝不生，象中盗贼不起，则赤精降气，白汞成形，金液还丹不日而就矣。

#### 二至改度章第四十四

二至改度，乖错委曲，隆冬大暑，盛夏霜雪。二分纵横，不应漏刻，风雨不节，水旱相伐，蝗虫涌沸，群异旁出，天见其怪，山崩地裂。孝子用心，感动皇极，近出己口，远流殊域，或以招祸，或以致福，或兴太平，或造兵革。四者之来，由乎胸臆。

夏至、冬至、春分、秋分，此四者，谓子午卯酉于十二辰间，分擘四季疆界；复有土德巡游四季之末，生成龙虎金木之形，非只以四季为文，更于十二辰间，又分二十四气、七十二候，象一年之气数也。如纤毫刻漏、参差咫尺、日月失度、晦朔偏颇、昼夜不等，或阳火过刻、水旱不调，则隆冬变为大暑；或阴符失节，寒暖相侵，则盛夏返作浓霜。金宫既砂汞不萌一鼎，乃虫螟互起。大则山崩地圯，金虎与木龙沸腾；小则雨暴风飘，坎男共离女奔逸。金龙木虎乃东西之魂魄，坎男离女是南北之夫妻。孝子迸散者，则胎中真汞被火候过差，飞走不住，以至皇极鼎口，因而迸出殊域也。或吉或凶，或兴或起，四者及以上变证，皆由运火之士胸臆也。若能轨范天机，衡量日月，细意调燮，至诚运图，召和气于鼎内，而产乾精，俾真宰于胎中，而生坤粹，号曰真水银是也。

#### 动静有常章第四十五

动静有常，奉其绳墨。四时顺宜，与气相得，刚柔断矣，不相涉入。五行守界，不妄盈虚。易行周流，屈申反复。

凡运水火，动静依时，使龙虎二气相须，子母重胞慕恋，五行守界，四季周流，盈缩不亏，反复无失，即日见其功成矣。

#### 晦朔之间章第四十六

晦朔之间，合符行中；混沌鸿蒙，牝牡相从；滋液润泽，施化流通；天地神明，不可度量。利用安身，隐形而藏；始于东北，箕斗之乡；旋而右转，呕轮吐萌；潜潭见象，发散精光。

晦朔之间，金水符合之际，艮后寅前是也。阳符既退，金水同宗，故混沌相符，牝牡相得，流气滋润，施液母胞，化生神灵，不可度量。又能安身利用，藏质隐形，伏体潜潭，精光渐发。既于东北右转，乃是遇朔复兴，起自箕斗，拟转西位，呕轮吐萌，渐思明耀，尚在伏阴之际，将议复圆旧形。故于东北艮乡，以循发生终始之位，再动潜龙也。此喻运符至戌亥之间，鼎中金水如经晦朔，将近子符发生，谓艮位去寅不远，故曰呕轮吐萌。同金母于晦朔之间，金水滋畅，至月旦遇子符一阳之火，金遇火重明复耀，则左旋吐萌，渐生龙体也。故下文云“盛衰渐革，终还其初”也。

#### 昴毕之上章第四十七

昴毕之上，☳震出为征。阳气造端，初九潜龙。阳以三立，阴以八通。故三日震动，八日☳兑行，九二见龙，和平有明；三五德就，☰乾体乃成；九三夕惕，亏折神符，盛衰渐革，终还其初；☳巽继其统，固济操持；九四或跃，进退道危，☳艮主止进，不得逾时，二十三日，典守弦期；九五飞龙，天位加喜，六五☷坤承，结括终始，韞养众子，世为类母。上九亢龙，战德于野，用九翩翩，为道规矩。阳数已讫，讫则复起，推情合性，转而相与。

“昴毕之上，☳震出为征”者，谓月初生于西方昴毕之上，以行阳火，至子丑将运五日，一周之气，自此而始；再生一阳爻，震气动发生之端于鼎内，因此渐生阳气；至三五十五

日，方成纯乾，而龙体成就也。“阳以三立”者，火行三日，鼎内阳气初布，故云三日震动也。“阴以八通”者，已得二候，生二阳爻；至于八日，三兑金得用，金水气停，属上弦，金水相通，故云八日兑行也。“九二见龙，和平有明”者，谓月当上弦成形方半，喻鼎内金水受寅卯之符，阴阳各半也。“三五德就”者，谓九三乾乾，行至辰巳，正得三候，计十五日，三爻尽为纯阳，☰乾体成就也。此后阴阳界分，故谓之盛衰渐革，终还其初，乃周而复始也。☳巽继阴统，“九四或跃，进退道危”者，阳爻退而变一阴爻，巽故得承领阴符。行五日在午未之上，柔爻渐进，阴气旋生，包固阳精，无敢动逸。四候既满，生二阴爻，☱艮行五候，符至申酉，遇下弦二十三日，金水复均也。“九五飞龙，天位加喜”者，谓六候三十日，坤行阴符至戌亥，是乾坤之气俱足，龙虎阴阳万物之数周旋，故云九五加喜也。“六五☷坤承，结括终始，韞养众子，世为类母”者，谓坤始变一爻为阳成震，作乾家长男，以至三爻俱变为纯阳成乾，阳极阴生；复于乾体变一爻为阴成巽，作坤家长女，以至三爻俱变为纯阴成坤，始终出没，皆由坤体长养万物，世为类母。众子即众卦，是故六五坤承，结括还丹终始，为道之规矩也。“用九翩翩”者，谓亢极见命以退位，乃阳数已讫，则转而相与也。

#### 循据璇玑章第四十八

循据璇玑，升降上下，周流六虚，难可察睹，故无常位，为易宗祖。

谓上文云乾坤为道之规矩，欲顺阴阳之则，须循魁斗之行，变化补于六爻周流，故无常位，乃为易道宗祖。盖喻坎、离运气于鼎中，周流六虚于象内，莫能窥睹。玄妙潜生，是为药之宗祖也。

#### 朔旦为复章第四十九

朔旦为复☱，阳气始通，出入无疾，立表微刚，黄钟建子，兆乃兹彰，播施柔暖，黎烝得常。

朔旦为复者，五阴一阳，阴气已极，阳气复生。谓六柔爻下体初变，一刚爻，是一阳发生之兆，故从子初起阳火也。阳气始通，律应黄钟，鼎内受微阳之气，始造汞砂之基。五阴一阳，以阳为主，则布气流通，无所不至，是谓出入无疾也。易曰：“复，反复其道，复其见天地之心乎？”喻天地鼎中，将生万物，自兹而始，应十一月子，进阳火候也。

#### 临炉施条章第五十

临☱炉施条，开路正光。光耀渐进，日以益长。丑之大吕，结正低昂。

临卦四阴二阳，喻行丑火，阳德渐进，光耀鼎中。冬至之后，日以益长，阳气浸布，生成神气精也，符应大吕。结正低昂者，金水感气，渐结流珠于上下，应十二月丑，进阳火候也。

#### 仰以成泰章第五十一

仰以成泰☱，刚柔并隆，阴阳交接，小往大来，辐凑于寅，运而趋时。

泰卦三阴三阳，阴阳气停，夫妇交接，渐兆龙虎之精，敷荣金汞，故云小往大来。易曰：“无平不陂，无往不复。”阴阳相承之道，应正月寅，进阳火候也。

#### 渐历大壮章第五十二

渐历大壮☱，挟列卯门，榆荚堕落，还归本根。刑德相负，昼夜始分。

大壮卦二阴四阳，谓仲春阳气虽盛，阳中犹含阴气。阴道将离，固榆荚随阴而落也。刑

德相负者，谓二月、八月阴阳分位之时，阳为德，德则万物生；阴为刑，刑则万物死。故二月阳中含阴，阴气犯物，乃于仲春而榆荚堕落，象金砂随余阴气动静，落于胞中，故云归根也；八月阴中含阳，阳气发生，乃于仲秋而荠麦复生，象金水随余阳气滋液，满于室内，故云复荣也。（下文观卦内云。）刑德相负之际，阴阳两停之时，应二月卯，息符候也。

#### 夬阴以退章第五十三

夬☱阴以退，阳升而前，洗濯羽翮，振索宿尘。

夬卦一阴五阳，阳升阴退，阳气已盛而鼎内尚余些些阴气，被辰火荡涤，金砂得以洗濯，羽翮振其宿尘，应三月辰，进阳火候也。

#### 乾健盛明章第五十四

乾☰健盛明，广被四邻，阳终于巳，中而相干。

易曰：“大哉乾元，刚健中正，纯粹精也。”乾元，万物资始。自冬至一阳生，至于纯阳，云行雨施，品物流形。喻鼎内自十一月受符，至四月六爻尽，变为纯乾，资成品类，故金胎遇正阳之火。金得火而成器，同益光明，广被四邻，充满鼎室。应四月巳，进阳火候也。中而相干也，阳极阴生，谓下文阴干阳德也。

#### 姤始纪序章第五十五

姤☱始纪序，履霜最先。井底寒泉，午为蕤宾。宾服于阴，阴为主人。

易曰：“姤，遇也。”五阳一阴，阴生阳退，阴阳分界，龙虎交媾，故相遇也。又曰：“系于金柅，贞吉。”谓一阴首唱，系于后变，以至极阴也。履霜最先者，一阴初生，必至极阴；既有微霜，必至坚冰也。井底寒泉者，谓五阳下有一阴，阴气未得敷舒；五阳虽多，阴方受事。凡卦之六爻，五阴一阳，以阳为主；五阳一阴，以阴为主。多以少为主，故云阴为主人也。喻鼎内金母本是太阴水精，初得阴气微信，金水少得舒情，必知坚冰极阴之至也。应五月午，退阴符候也。

#### 遁世去位章第五十六

遁☶世去位，收敛其精。怀德俟时，栖迟昧冥。

遁卦四阳二阴，阴气渐盛，阳气渐衰。谓阳遁其位，收敛真精，以待将来，残阳居阴，渐欲阙绝，乃栖迟于昧冥也。易曰“物不可以终遁”，故俟时也。喻鼎内赤龙之精，被阴用事，渐合金水欲萌姤女，则收敛真精，任阴阳之变化也。应六月未，退阴符候也。

#### 否塞不通章第五十七

否☷塞不通，萌者不生。阴伸阳屈，没阳姓名。

否卦三阳三阴，天地俱息，阴阳不交，万物不萌，中宫金母舒卷自安。应七月申，退阴符候也。

#### 观其权量章第五十八

观☱其权量，察仲秋情。任畜微稚，老枯复荣。荠麦芽孽，因冒以生。

观卦二阳四阴，阴气已盛。察仲秋情，谓鼎内金得阴气，随水相合，变化滋生姤女，水银也。然阴气得用，而鼎内犹余阳和，反于仲秋复生荠麦，故云老枯复荣也。冒生者，遍地生也。喻金水承阴符于仲秋，生养灵汞，满胞胎中也。八月、二月，阴阳刑德相负，已于上文大壮卦中注之。应八月酉，息符候也。

### 剥烂肢体章第五十九

剥☶烂肢体，消灭其形，化气既竭，亡失至神。

易曰：“‘剥’，剥也。”一阳五阴，阴盛阳衰，柔侵刚尽，金水俱息，肢体消化，归功土德。应九月戌，退阴符候也。亡失至神者，谓下文六爻纯阴也。

### 道穷则反章第六十

道穷则反，归乎坤☷元。恒顺地理，承天布宣。

乾始于坤六阴柔爻，九地之下变一刚爻，谓之一阳生。阳气从兹而始，以至六变纯阳，乾体成就。纯阳气促，阳极阴生，复于乾六阳刚爻之下，变一柔爻，谓之一阴生。以至六变纯阴，复归坤体。故云道穷则反，归乎坤元也。坤，地也，母也，阴也；乾，天也，父也，阳也。阴得阳而生，阳得阴而成，一阴一阳之谓道，曲成万物而不遗，故云恒顺地理，承天布宣也。比喻一年十二月、一日十二辰，运阴阳进退之火符，合乾、坤、坎、离之精气，周而复始，妙用无穷。因使圣女、灵男交阴阳于神室，飞龙、伏虎媾魂魄于母胞。是以神变无方，化生纯粹者也。

### 玄幽远渺章第六十一

玄幽远渺，隔阂相连。应度育种，阴阳之元。寥廓恍惚，莫知其端。先迷失轨，后为主君。无平不陂，道之自然。变易更盛，消息相因。终坤始复，如循连环。帝王承御，千载常存。

天地虽则玄远，谓日月交气，应其行度则又相连；育种万物，为阴阳祖也。阴阳媾精于天地寥廓恍惚之间，则莫知其出没也。喻鼎器设象乾坤父母，运轴坎离男女，于鼎内寥廓恍惚之间，则莫睹其变化踪由也。金为药宗于器内，初则玄黄未分，迷失轨辙；次则阴阳剖判；终则人君五行互用。无往不复，否、泰相济，消息相因，始复终坤，起朔止晦，入符出火，益水安金，行火止水，理似循环。内象金主养育，亦同人主。如四时符火，加减不失，即千秋龙虎常存也。

### 将欲养性章第六十二

将欲养性，延命却期；审思后末，当虑其先。人所禀躯，体本一无。元精云布，因气托初。

魏公谓世人欲延生命却死期者，须知得身之始末。始末者，元气也。喻修还丹全因元气而成，是将无涯之元气，续有限之形躯。无涯之元气者，天地阴阳、长生真精、圣父灵母之气也。有限之形躯者，阴阳短促浊乱，凡父母之气也。故以真父母之气，变化凡父母之身，为纯阳真精之形，则与天地同寿也。陶真人云：元气者人之根本也。古歌曰：“炼之饵之，千日期身。”既无阴，那得死，故纯阳之精气无坏死也。

### 阴阳为度章第六十三

阴阳为度，魂魄所居。阳神日魂，阴神月魄。魂之与魄，互为室宅。性主处内，立置鄞鄂；情主营外，筑垣城郭。城郭完全，人物乃安。爰斯之时，情合乾坤。乾动而直，气布精流；坤静而翕，为道舍庐。刚施而退，柔化以滋。九还七返，八居六归。男白女赤，金火相拘，则水定火，五行之初。上善若水，清而无瑕。道之形象，真一难图。变而分布，各自独居。

阴阳为度者，凡修金液还丹，先定阴阳行度，次立乾坤鼎炉也。魂魄所居，互为室宅者，谓日魂月魄，相拘于金室，为丹根基也。性主处内，立置鄞鄂者，性属金也；金主理内，



承领外符而养灵汞。鄞鄂即形貌也。情主营外，筑固城郭者，情火符也，火行六虚而为砂汞。城郭人民即砂汞也。当此之际，亦由乾坤动静流气布精，土居中宫，为道舍庐，阳伏阴施，泰来否去，阴阳刑德，是为药之本途也。九还七返，八归六居者，谓金生数四成数九、火生数二成数七、木生数三成数八、水生数一成数六、土生数五成数十是也。男白女赤者，谓金因始水生而属阴，系北方坎卦，是乾家中男，乃曰坎男，金白，故云男白也；火属阳，系南方离卦，是坤家中女，乃曰离女，火赤，故云女赤也。且金在鼎内则为男，是离女之夫；及在鼎外反为女，是坎男之妻，故金母受太阳之气而产神汞也。拘则水定者，谓金火相拘，使真水不流荡也。水五行初者，水生数一也。上善若水者，水为万物之母，清而无瑕，不可相见也。道之形象者，潜运于鼎中，变化不一，不可图画也。变而分布者，谓五行各守疆界，而火符四时不差忒也。

#### 类如鸡子章第六十四

类如鸡子，白黑相符；纵广一寸，以为始初。四肢五脏，筋骨乃俱；弥历十月，脱出其胞；骨弱可卷，肉滑若铅。

凡修金液还丹，有坛，坛上有灶，灶中有鼎，鼎中有神室，神室中有金水也。神室象鸡子，金水亦如之。言类如鸡子者，重叠相裹也。白黑相符者，金水相包也。纵广一寸者，安灵汞也。若以乾坤枢辖，坎、离生成，十月具形，与人无异，四肢、五脏、骨肉俱全。此数联者，盖魏公显露内外法象、砂汞形仪也。阴君《神室歌》曰：“后土金鼎，生死长七，神室明三，圆五阴一，混沌徘徊。天地五星，阴阳两合，象如鸡子，形容无差，黄白表里，厚薄均匀，六一固济，好守午门，参同自契。”又曰，以水飞土母制之也。肉滑若铅者，丹砂因铅而生以象母。曹真人歌曰：“百刻达离气，丹砂从此出。体似真珠状，丹砂本非赤。”是明形似真珠，而肉类铅滑。

#### 阳燧取火章第六十五

阳燧以取火，非日不生光。方诸非星月，安能得水浆？二气玄且远，感化尚相通，何况近存身，切在于心胸。阴阳配日月，水火为效征。

阳燧方诸，感气而犹生，水火、乾坤、日月设象而宁不生成？况近取诸身，远取诸物，始采天地之母将为丹基，终合日月之精用为药祖，种类相产，水火相拘，岂无效征乎？

#### 耳目口三宝章第六十六

耳目口三宝，固塞勿发扬。真人潜深渊，浮游守规中，施曲以视听，开阖皆合同。为己之枢辖，动静不竭穷。离气内营卫，坎乃不用聪，兑合不以谈，希言顺鸿蒙。三者既关键，缓体处空房，委志归虚无，无念以为常。证难以推移，心专不纵横，寢寐神相抱，觉悟候存亡。颜容浸以润，骨节益坚强，排却众阴邪，然后立正阳。修之不辍休，庶气云雨行；淫淫若春泽，液液象解冰；从头流达足，究竟复上升；往来洞无极，怫怫被荣中。反者道之验，弱者德之柄，耘锄宿污秽，细微得调畅，浊者清之路，昏久则昭明。

易曰，坎为耳，离为目，兑为口。坎、离、兑乃水、火、金也。铃键水火，封固金母，谓婴儿姤女为真人，浮游于胎中，使金母缓体，安于空器内，无念动之间，以证自然男女滋生也。既鼎内阴阳升降调和，则胎中龙虎起伏相抱，固住真精，颜色浸润，骨节坚强，修之不休，久而可验。抽除阴火谓排却阴邪，添入阳符乃正兴阳运，周而复始，神室安和，云行雨施，

汞流金液，如冰解释，自足至头，遍布真人之身，往来金母之体，火气拂郁于鼎内，阴精守弱于规中，昏久则明，是阴极阳生之际。清中显浊，乃火往水复之时。四季迭兴，五行互用。反者为证道之验，坎去离来；弱者乃树德之基，阳施阴伏。坎耳不聪者，令阴魄合和真水，使不流荡也；离目不视者，令阳魂温养真汞，使不逃逾也；兑口不谈者，缄闭金胎，使不开阖漏失赤龙精气也。魏公所述《真契》四篇，立辞指喻，皆是远取近用，事显言微。其意不欲明泄天机，复不欲蔽藏至道，故于此尽明内象与外用同焉者也。

#### 世人好小术章第六十七

世人好小术，不审道浅深；弃正从邪径，欲速阙不通。犹盲不任杖，聋者听宫商；没水捕雉兔，登山索鱼龙；植麦欲获黍，运规以求方。竭力劳精神，终年无见功。欲知服食法，事约而不繁。

魏公谓世人好小术，要趋疾径。不知小术疾径，有始无终。用功至多，获成者寡。如盲聋者苟于视听，渔猎者误于山河。既取舍之有乖，在是非之宁别。劝求至道，约而不繁，况金液还丹，是白日冲天之上道。若遇明师，或逢神授，遵其妙诀而修之，则易简之理得矣。

#### 太阳流珠章第六十八

太阳流珠，常欲去人；卒得金华，转而相因；化为白液，凝而至坚。金华先唱，有顷之间，解化为水，马齿阑干，阳乃往和，情性自然。迫促时阴，拘畜禁门。慈母育养，孝子报恩。严父施令，教敕子孙。五行错王，相据以生；火性销金，金伐木荣。三五与一，天地至精。可以口诀，难以书传。

太阳流珠者，地气感天气而化珠露，是纯阳之精。气能发生万物，有气而无形，故号曰赤龙也。阳火化气为硃砂，故火生土，土生金。金是太阴之玄精，能长养万物，有气而有质，故号曰金华也。赤龙者，本生于甲乙，亦名曰青龙，阳也，父也，夫也，火也；金华者，寄生于庚辛，亦名曰白虎，阴也，母也，妻也，水也。盖取青龙白虎之义也。如此，或以阴阳颠倒，五行互用，更为男女，递作夫妻，则其义也如彼。太白真人歌曰：“五行颠倒术，龙从火里出。五行不顺行，虎向水中生。”还丹之宗，龙虎之祖，龙从火生，虎向水产，其言不易也。金妻先唱，木婿播施，神母妊娠而生姪女，姪女渐长，变化多端，或解化为水，或马齿阑干。其金母始自水生，而变化之中终不绝水体也。阳乃往和，性情自然者，金汞相生也。迫促时阴，拘畜禁门者，阴气继运，资护内宫也。慈母育养，孝子报恩者，慈母内胎者，孝子真水银也。阴君歌曰“阳真砂，阴真汞”也，是水银生于金母，故谓之报恩也。相衔相吞者，乃龙虎交气也。严父施令，教敕子孙者，乾卦，父也，谓敕众卦，使轮助离女、坎男及五行，共生砂汞子孙也。还丹以铅火二字为宗祖，终始运用者也。其余气候节符，裨佐共成神基也。过此以往，则皆非金液还丹之道也。火能销金，火又生于木，金复克木，是以火金木反制为荣。古歌曰：“丹砂木精，得金乃并。”又曰：“三性既合会，二味自相拘。固济胎不泄，变化在须臾。”三性者，火、金、木也；二味者，铅汞、龙虎也。故云三五与一，天地至精也。可以口诀，难以书传者，岂可轻议于非人也？注云“更为男女”者，神水克火。及至在神室中，火却克金，故汞为砂中水，金为水中砂；砂生汞，金生水也。

#### 子当右转章第六十九

子当右转，午乃东旋，卯酉界隔，主定二名。龙呼于虎，虎吸龙精，两相饮食，俱相贪



便，遂相衔咽，咀嚼相吞。荧惑守西，太平经天，杀气所临，何有不倾？狸犬守鼠，鸟雀畏鹞，各得其功，何敢有声？

子右转至酉也，午东旋至卯也（此十二辰阴阳往复符火候也）；卯酉二界，金木气停也。主客二名，金木之号也。青龙既能吐气，白虎因得吸精，精气相含，共生纯粹。荧惑者，极阳火数也；守西者，火气逼金胎也。金得火盛，明光耀遍于器内；金气承火经天，故云杀气所临，何有不倾？则姹女真汞不敢逃逾，如猫捕鼠，似雀畏鹞也。太白者真精也，经天者甲乙也。金火木递互制伏。俱无所伤，各得成功，则无不顺之声也。

#### 不得其理章第七十

不得其理，难以妄言。竭殫家产，妻子饥贫。自古及今，好者亿人；讫不谐遇，希有能成。广求名药，与道乖殊。如审遭逢，睹其端绪；以类相况，揆物终始。

魏公谓修金液还丹不得其理，不可妄动，虚费财产，复累妻儿。自古及今，好自道者，计有亿人，不遇明师，不逢真诀，竟致无成。若得传授，见其端倪，取类而修之，则终始成功矣。

#### 五行相克章第七十一

五行相克，更为父母。母含滋液，父主稟与。凝精流形，金石不朽。审专不泄，得为成道。立竿见影，呼谷传响。岂不灵哉，天地至象。若以野葛一寸，巴豆一两，入喉辄僵，不得俯仰。当此之时，虽周文撰著，孔子占象，扁鹊操针，巫咸扣鼓，安能令苏，复起驰走？

五行相生相克，更为父母，互作夫妻。父母相稟而生，阴阳相须而立，共成不朽之丹。人或得之，宜乎慎密，以成其道也。其有立竿见影，空谷应声。野葛入口，尚能立有效验，况金液还丹哉！

#### 河上姹女章第七十二

河上姹女，灵而最神。得火则飞，不见埃尘。鬼隐龙匿，莫知所存。将欲制之，黄芽为根。

河上姹女者，真汞也。见火则腾飞，如鬼隐龙潜，莫知所往。或拟制之，须得黄芽为母，养育而存也。黄芽即真铅也。

#### 物无阴阳章第七十三

物无阴阳，违天背元，牝鸡自卵，其雏不全。夫何故乎？配合未运，三五不交，刚柔离分。施化之精，天地自然，犹火动而炎上，水流而润下，非有师道使其然也。资始统政，不可复改。观夫雌雄交媾之时，刚柔相结而不可解；得其节符，非有工巧以制御之。若男生而伏，女偃其躯，稟乎胞胎，受气元初。非徒生时，著而见之；及其死也，亦复效之。此非父母，教令其然，本在交媾，定置始先。

易曰：“一阴一阳之谓道。”天地之间，若离阴阳，即无万物也。孤阴寡阳不能自生成。故喻神药之用，或三五未运，与金木不交，其何以成丹乎？火炎上，水润下，皆自然之性；配合而修之，则自产其神精。盖各受元始之气而情性定矣。且如男生则伏，死亦如之；女生则仰，死亦如之。故自雌雄交媾而胤其真精也。

#### 坎男为月章第七十四

坎男为月，离女为日。日以施德，月以舒光。月受日化，体不亏伤。阳失其契，阴侵其

明；晦朔薄蚀，掩冒相倾；阳消其形，阴凌灾生。男女相须，含吐以滋；雌雄错杂，以类相求。

月魄，金砂也；日魂，火汞也；若遇日退，则月便承权。金火递互施功，更相制伏，俱无所伤也。晦朔之间，是阴阳相禅之际，日月盈缩之时。故日月薄蚀，掩冒相倾，而消其形也。喻鼎内阴符阳火，逐刻漏而相交。晦去旦来，分时晷而易换，既有相掩，故云灾也。其中复有坎男离女，雄情雌性，相须含吐，类聚生成，变化真精，以为神药也。

#### 金化为水章第七十五

金化为水，水性周章；火化为土，水不得行。故男动外施，女静内藏。溢度过节，为女所拘。魄以铃魂，不得淫奢。不寒不暑，进退合时。各得其和，俱吐证符。

火至二月、八月，金水舒畅，或水液生于金，或金砂化为水，故和融周章也。火数既极，复归功于土；土守四季，竭水不飞，故水不得行也。男动外施，则水行于外；女静内藏，则金守中宫。火气虽过，金被水拘，阴魄既拘，阳魂亦伏，寒温相恋，各得其宜，俱吐证符，滋生灵汞也。

#### 丹砂木精章第七十六

丹砂木精，得金乃并。金水合处，木火为侣。四者混沌，列为龙虎。龙阳数奇，虎阴数偶。肝青为父，肺白为母，肾黑为子，脾黄为祖。子五行始，三物一家，都归戊己。

丹砂木精，得金乃并者，丹砂本于金胎而结就，金又是水银，金因火击发而产丹砂，故丹砂因得与金兼并也。金木自变化，水火互经营。四者相混杂，其内龙虎形。阴阳奇偶数，昼夜升降分。肝青为父者，甲乙为火宗而与金母合，故得名为父。肺白为母者，金母镇内胎，常以火为夫，故得名为母。肾黑为子者，金母本于水中生，及乎在鼎中，水却反生于金，故水为子也。子水数一，为五行始，金水木三物同功，首尾造化俱归戊己者，是故脾黄为药之祖也。

#### 刚柔迭兴章第七十七

刚柔迭兴，更历分部，龙西虎东，建纬卯酉。刑德并会，相见欢喜；刑主伏杀，德主生起。二月榆落，魁临于卯；八月麦生，天纲据酉。子南午北，互为纲纪。一九之数，终而复始。含元虚危，播精于子。

水火迭兴，遍历经行，分布十二辰中。龙虎卯酉分界，阴刑伏杀，阳德生起，刑德相逢，两相制伏，俱成和合，故云欢喜也。二月榆落者，缘自子进阳火，至卯虽阳气得用，而未至纯阳，尚余阴气，乃阳中有阴，故被刑杀。阴盗阳气，反于仲春发生之月，而落榆荚也。八月麦生者，缘自午退阴符，至酉虽阴气得用，而未至纯阴，尚余阳气，乃阴中有阳，故被德生。阳盗阴气，反于仲秋肃杀之月，而生麦苗也。比喻鼎中金母，因阴阳盛衰相盗之际，或则卷舒真精，或则摧落砂汞。子南者，亦阴中含阳，坎男之象也；午北者，亦阳中含阴，离女之象也。一数阴也，九数阳也，阴阳终始为药之用，元气生于虚危，阳气复播精于子，而生真灵也。

#### 关关雉鸠章第七十八

“关关雉鸠，在河之洲；窈窕淑女，君子好逑。”雄不独处，雌不孤居。玄武龟蛇，蟠蚪相扶。以明牝牡，竟当相须。假使二女共室，颜色甚姝，令苏秦通言，张仪结媒，发辩利舌，奋舒美辞，推心调谐，合为夫妻，弊发腐齿，终不相知。若药物非种，名类不同，分刻参差，失

其纪纲，虽黄帝临炉，太一执火，八公捣炼，淮南调合，立宇崇坛，玉为阶陛，麟脯凤腊，把籍常跪，祷祝神祇，请哀诸鬼，沐浴斋戒，冀有所望，亦犹和胶补釜，以碓涂疮，去冷加冰，除热用汤。飞龟舞蛇，愈见乖张。

凡修金液还丹者，先明铅火之根，次认阴阳之理。孤阴不自产，寡阳不自成。须候阴阳相交，牝牡袭气，龙呼虎吸，男成女产。故云牝鸡自卵，其雏不全；二女同居，其情不契。且天地之间，若离阴阳，即无万物，故采天地之真精，取阴阳之根本，而为药基。若以金石草木冰雪霜露盐卤之物，非种异类，孤阴寡阳，纵使黄帝临炉，太一执火，八公捣炼，淮南合和，以致广置坛埴，丰备酒肴，敬跪祝辞，告诸神鬼，而望还丹者，有如和胶补釜，以碓涂疮，飞龟舞蛇，终不可得矣。

### 《周易参同契分章通真义》卷下

朝散郎守尚书祠部员外郎赐紫金鱼袋昌利化飞鹤山真一子彭晓注

#### 惟昔圣贤章第七十九

惟昔圣贤，怀玄抱真。服炼九鼎，化迹隐沦。含精养神，通德三光。津液腠理，筋骨致坚。众邪辟除，正气常存。累积长久，变形而仙。忧悯后生，好道之伦；随傍风采，指画古文；著为图籍，开示后昆。露见枝条，隐藏本根；托号诸石，覆谬众文。学者得之，韞椟终身。子继父业，孙踵祖先。传世迷惑，竟无见闻，遂使宦者不仕，农夫失耘，商人弃货，志士家贫。吾甚伤之，定录此文。字约易思，事省不繁，披列其条，核实可观。分两有数，因而相循，故为乱辞，孔窍其门。智者审思，用意参焉。

魏公谓三皇修九鼎丹而服食，致含精养神，通德三光，化沦无形，以为神仙，宾于上帝。伤悯后来好道之士，或依约古文，或旁采经诀，开示浅近，启发枝条，隐匿本根，假托金石。谬乱宗祖，不显真规。后人得之，不究踪迹，据文率意，将假作真，韞椟藏诸，迷迷相指，遂有隳财废业，虚损道心，故特定录此篇。所贵字约而易思，事省而不扰，露其核实。非示辞乱，庶几开发未萌，直论砂汞。智者熟究，必获真诠也。

#### 法象天地章第八十

法象莫大乎天地兮玄沟数万里，河鼓临星纪兮人民皆惊骇，晷影妄前却兮九年被凶咎，皇上览视之兮王者退自改，关键有低昂兮害气遂奔走，江淮之枯竭兮水流注入海。天地之雌雄兮徘徊于子午，寅申阴阳祖兮出入复终始，循斗而招摇兮执衡定元纪。

既济鼎器，法象天地于器间，玄沟便同数万里也。河鼓三星，或临星纪，以近北斗，主有兵威，是故人民惊骇。且兵主金，盖喻鼎内金被火候猛烈迫胁，使金镕铄，鼎室亢旱，凶咎是生。良由晷漏参差，致阳九作沴，尚赖皇上土德止遏，金水烁火自消，改过归己。其或关键未固，鼎器泄符，则周运元气，奔腾江淮，水符流荡。阴生于午，阳起于子，动静徘徊，不离二位，寅阳申阴，水火终始，皆循斗建以定衡纪也。

#### 升熬于甑山章第八十一

升熬于甑山兮炎火张设下，白虎唱导前兮苍液和于后，朱雀翱翔戏兮飞扬色五彩，遭遇罗网施兮压之不得举，嗷嗷声甚悲兮婴儿之慕母，颠倒就汤镬兮摧折伤毛羽，漏刻未过半兮鱼鳞狎鬣起，五色象炫耀兮变化无常主。涌涌鼎沸驰兮暴勇不休止，接连重叠累兮犬

牙相错距，形如仲冬冰兮阑干吐钟乳，崔嵬而杂厕兮交积相支拄。

鼎居灶上，炉坛接连，故以喻甑山也，鼎炉上水下火也。白虎唱前，金母得火成形，或吐白砂，或生苍液。丙丁朱雀，运气往来，驱趁五行，因成五彩，五气聚乾坤之鼎，四时逐水火之门，天地关防，阴阳罗网，姹女被扼，真汞难逃，时有嗷嗷悲声，终乃依依恋母，以至摧折毛羽，胎内则或汞或砂。及经刻漏火符，胞中则或鳞或鬣，变化无常主。动静有常程，或暴涌不休，或滴溢不止。实瓮则犬牙错距，虚悬则钟乳阑干，偃依相支，崔嵬杂厕。皆明金水之变化，尽显砂汞之形仪，妙用无穷，神精是产。希微哉！此魏公指示丹砂、水银之成象也。

### 阴阳得其配章第八十二

阴阳得其配兮淡泊而相守，青龙处房六兮春华震东卯，白虎在昴七兮秋芒兑西酉，朱雀在张二兮正阳离南午。三者俱来朝兮家属为亲侣，本之但二物兮末而为三五。三五并与一兮都集归二所，治之如上科兮日数亦取甫。

阴阳得配，则金水淡泊相守也。青龙、白虎、朱雀，乃木、金、火三气也。运于鼎中而为亲侣，且药基元只有金火二物。末成三五与一者，木土水合内金火，二物共成变化也。所有修运日数，前篇已备释矣。

### 先白后黄章第八十三

先白而后黄兮赤黑达表里，名曰第一鼎兮食如大黍米。自然之所为兮非有邪伪道，若山泽气相蒸兮兴云而为雨，泥竭遂成尘兮火灭化为土，若蕈染为黄兮似蓝成绿组，皮革煮成胶兮曲蕈化为酒，同类易施功兮非种难为巧。惟斯之妙术兮审谛不狂语，传于亿世后兮昭然自可考。焕若星经汉兮曷如水宗海，思之务令熟兮反覆视上下。千周灿彬彬兮万遍将可睹，神明或告人兮心灵乍自悟，探端索其绪兮必得其门户，天道无适莫兮常传与贤者。

内胎金水变化之状，先白者，乃金吐液也；后黄者，乃液变黄芽也。赤黑达表里者，水火阴阳，精气通达胎气也。金液还丹为第一鼎者，号曰金砂黄芽也。《古文龙虎经》曰“壳为金精，水环黄液”是也。日食一粒如黍米大，三年限满，白日冲天。又曰“众丹之灵迹，长生莫不由”。盖道门有二十四大丹，皆由第一鼎金砂黄芽而始。若不由此而始者，乃旁门有质之药，非金液还丹之列也。昔李釜注《阴符》云：“还丹之术百数，要在神水华池。”百数者，火候也。抽添锻炼九十日丹成，又十日补完火数，总之百日也。要在神水华池者，盖金砂黄芽由是而出，则曰自非凿开混沌，见天地之根，擘裂鸿蒙，视阴阳之母，无以议金液还丹之正道也。然神母在鼎中，被阴阳之气相蒸，如云行雨施，而水火运用各归于土，则药在胎内颜色形状，随时变易而无定貌，似蓝蕈之染绿黄，如皮曲之为胶酒，逐其本类变化而成也。故圣人采天地之根基为还丹之父母，运五行而化生灵，药殆非五金八石诸物杂类而为之也。所述斯文，昭然可考，如星在汉，似水朝宗，事理周旋，法象圆备，魏公岂欺我哉！但须熟读万遍，其义自彰，或神助心灵，因而自悟，乃得见其门户也。《道德经》曰“天地无亲，常与善人”是也。

晓按：诸道书或以《真契》三篇，是魏公与徐从事、淳于叔通三人，各述一篇。斯言甚误。且公于此再述《五相类》一篇云，今更撰录《补塞遗脱》，则公一人所撰，明矣。况唐蜀有真人刘知古者，因述《日月玄枢论》，进于玄宗，亦备言之。则从事笺注，淳于传授之说，更

复奚疑。今以四篇统分三卷为九十章，以应阳九之数也。

#### 补塞遗脱章第八十四

《参同契》者，敷陈梗概，不能纯一。泛滥而说，纤微未备，阔略仿佛。今更撰录，补塞遗脱，润色幽深，钩援相逮，旨意等齐，所趣不悖，故复作此。命《五相类》，则大易之情性尽矣。

五位相得而各有合

乙(浮石)	丁(文火)	己(物)	辛(世银)	癸(真铅)
三(木)	二(火)	五(土)	四(金)	一(水)
甲(沈石)	丙(武火)	戊(药物)	庚(世金)	壬(真汞)

魏公先述《参同契》三篇，铺舒寥廓，未备纤微，且复撰此《五相类》一篇，补塞遗脱，则乾坤、阴阳、五行终始之情性尽矣，还丹首尾法象之文旨备矣。

#### 大易情性章第八十五

大易情性，各如其度，黄老用究，较而可御。炉火之事，真有所据，三道由一，俱出径路。

乃知炼丹之仪，一一各有节度。黄帝、老君用究其道，垂文至斯，较量炉火之事，真有所据。五行同宗，金木火三道，俱出一径也。

#### 枝茎华叶章第八十六

枝茎华叶，果实垂布，正在根株，不失其素。诚心所言，审而不误。

凡修金液还丹，当须先认根株，方得繁生华叶，而果实垂布也。不失其素，谓不失真水银也。但认得真铅为药根株，则自然繁生真汞果实。信斯言之不误后人也。

#### 象彼仲冬节章第八十七

象彼仲冬节，竹木皆摧伤。佐阳诘贾旅，人君深自藏。象时顺节令，闭口不用谈。天道甚浩广，太玄无形容。虚寂不可睹，匡郭以消亡。谬误失事绪，言还自败伤。别序斯四象，以晓后生盲。

修丹火候，或枝茎繁舒，或果实熟茂，或草木零落，应彼仲冬，启塞顺时，皆由其运火节符也。佐阳诘贾旅者，闭头禁旅，象固塞鼎器，不令漏泄真精气也。人君深自藏者，乃中宫金母也。闭口不谈者，兑金室也。天道甚浩广，则鼎内变化无涯。太玄无形容，则金水滋液罔测，潜运无极，神化无方，四序推移，匡郭消灭，而金水之形变化矣。魏公谓大道运育，真宰无形，若不以法象调和，阴阳拘束，契之潜化，令以天机，争得牵引日月之精魂，留连咫尺之鼎室，而成其妙化哉？如谬误事绪，则必败伤。故序此文，以悟后来未见者。

#### 会稽鄙夫章第八十八

会稽鄙夫，幽谷朽生，挟怀朴素，不乐欢荣。栖迟僻陋，忽略名利，执守恬淡，希时安平，宴然闲居，乃撰斯文。歌叙大易，三圣遗言；察其旨趣，一统共伦。

此乃魏公自述，不徇世名，至亲道域，安闲燕处，乃撰斯文。约三圣之遗言，会一端而共论；将乾坤鼎而同大冶，运坎、离气而比化权。则而象之，取而行之。谓天且弗违，而况于人乎？况于鬼神乎？是故神无方而易无体，得不协其动静，循彼阴阳，而成变化于有无之中乎？神哉！



### 务在顺理章第八十九

务在顺理，宣耀精神。神化流通，四海和平。表以为历，万世可循；序以御政，行之不繁；引内养性，黄老自然；舍德之厚，归根返元。近在我心，不离己身；抱一毋舍，可以长存；配以服食，雄雌设陈；挺除武都，八石弃捐。

火候须顺阴阳之理，然而起发神精，遍满金宫，一室和畅，依法御政，事不至繁，万世可循也。使金水养性于中宫，俾黄老含德于内象，金生砂汞，则归愚返元。抱一胞胎，则水生母舍；姹女恋母，则终始长存。若非雄雌设陈，类其真母，而无成功也。如以武都雄黄及五金八石之类为之者，尽可弃捐也。

### 审用成物章第九十

审用成物，世俗所珍。罗列三条，枝茎相连。同出异名，皆由一门。非徒累句，谐偶斯文。殆有其真，磔砾可观。使予敷伪，却被赘愆；名《参同契》，微览其端；辞寡意大，后嗣宜遵。委时去害，依托丘山。循游寥廓，与鬼为邻。化形而仙，沦寂无声。百世一下，遨游人间。陈敷羽翮，东西南倾。汤遭厄际，水旱隔并。柯叶萎黄，失其华荣。吉人相乘负，安稳可长生。

魏公令至诚修炼此药，是世上珍宝之物也。罗列三条，则青龙、白虎、朱雀，木、金、火是也。还丹不出此三物而成，且三物本只金火二味，未成木金火三物也。（此乃内象三物，非外木金火也。）虽多异名，盖以寓言穷理，其实一门而已。缘属辞此事，谐偶斯文，所贵分擘玄黄，去除瘤赘，故名《真契》，以览其端。后人遵而修之，便于名山仙隐，择地安居，积行累功，去世离俗，与天地合其德，与日月合其明，与四时合其序，与鬼神合其吉凶。专密无差，高尚其事，故阴君歌曰：“不得地，莫妄为；须隐密，审护持。”保守莫失天地机，以至道成之后，身入无形，坐存立亡，遨游东西，水火无碍。尧洪汤旱之沴，阳九阴六之灾，俱无患矣。

## 3. 陈抟其人：

### ① 邵伯温说陈抟（录自《易学辨惑》，《闻见前录》）

抟字图南，亳州真源人。盖唐末进士，负经纶之才。历五季离乱，游行四方，志不遂，入武当山，后隐居华山。自晋、汉以后，每闻一朝革命，颦蹙数日，人有问者，瞪目不答。一日，方乘驴游华阴市，闻太祖登极，图南惊喜大笑。人问其故，曰：“天下从此定矣！”盖太祖方潜龙时，图南尝见天日之表，知太平之有自矣。遁迹之初有诗云：“十年踪迹走红尘，回首青山入梦频。紫陌纵荣争及睡，朱门虽贵不如贫。愁闻剑戟扶危主，闷见笙歌聒醉人。携取旧书归旧隐，野花啼鸟一般春。”岂浅丈夫哉！周世宗召见，问以黄白，对曰：“陛下为四海之主，当以治政为念。奈何留意于小道耶？”世宗不以为忤，拜谏议大夫，固辞，赐号“白云先生”。太平兴国初，太宗皇帝召至阙，求一静室休息，乃赐馆于建隆观。扃户熟寐月余方起。诏以野服见于延英殿，赐坐延问甚久。上方欲征河东，图南谏止之，会军已兴。诏复令寝于御园，及兵还经百余日方寤，乞归山。九年，复来朝，始陈河东可取。暨王师再举，果降刘继元，北汉平。上谓宰相宋琪等曰：“抟方外之士，在华山四十余载。度其年，盖百余岁矣。语论甚高。”因送至中书，琪等问曰：“先生得玄默修养之道，可以教人乎？”对曰：“抟不

知吐纳养性之理、神仙黄白之事，非有方术可传。假令白日冲天，何益于圣世？圣上博古通今，深究治乱，真有道仁明之主，是君臣同德致理之时，勤行修炼，无出于此。”琪等称善。以其语白上，上益重之。太宗问曰：“昔在尧、舜之为天下，今可致否？”图南对曰：“尧、舜土阶三尺，茅茨不翦，其迹自不可及。然能以清静为治，即今之尧、舜也。”上善其对，亦拜谏议大夫，固辞，乞归。上知其不可留，即赐宴便殿，诏宰执禁从作诗以宠，赐号“希夷先生”。后再召，辞曰：“九重仙诏，休教丹凤衔来；一片野心，已被白云留住。”将终，预知死期，上表云：“臣大数有终，圣朝难恋，已取某年七月二十二日，化形于莲花峰下张超谷中。”又草疏，遣其徒诣阙上之，莫得而见也。种放明逸表其墓，能述其大略。……

永唯先君与四方乡里名公贤大夫游，平时话言不可胜记。此独举其与道相发明者，以系于后。……诗篇中及陈希夷与秦伯镇者，庶几可以考证焉。

（《易学辨惑》）

华山隐士陈抟，字图南。南唐长兴中进士。游四方有大志，《隐武当山诗》云：“他年南面去，记得此山名。”本朝张邓公改“南面”为“南岳”，题其后云：“藓壁题诗志何大？可怜今老华图南。”盖唐末时诗也。常乘白骡，从恶少年数百，欲入汴州。中途闻艺祖登极，大笑坠骡，曰：“天下于是定矣。”遂入华山为道士。葺唐云台观居之。艺祖召不至，太宗召，以羽服见于延英殿，顾问甚久。送中书见宰辅，丞相宋琪问曰：“先生得玄默修养之道，可以教人乎？”曰：“抟不知吐纳修养之理。假令白日冲天，亦何益于圣世？上博达古今，深究治乱，真有道仁明之主。正是君臣同德致理之时，勤心修炼，无出于此。”琪等称叹。以其语奏，帝益重之。帝初问以伐河东之事，不答。后师出果无功。还华山数年，再召见，谓帝曰：“河东之事，今可矣。”遂克太原。帝以其善相人也，遣诣南衙见真宗，及门亟还。问其故，曰：“王门厮役，皆将相也，何必见王？”建储之议遂定。后赐号为“希夷先生”。真宗即位，先生已化。因西祀汾阴，幸云台观，谒其祠，加礼焉。帝知建储之有助也。乌乎！世以先生为神仙，善人伦风鉴，浅矣。至康节先生实传其道，于先生之细者，尚以比汉四皓云。

种先生放，字明逸。隐居终南山豹林谷，闻华山陈希夷先生之风，往见之。希夷先生一日令洒扫庭除，曰当有佳客至。明逸作樵夫拜庭下，希夷挽之而上曰：“君岂樵者？二十年后当为显官，名耸闻天下。”明逸曰：“某以道义来，官禄非所问也。”希夷笑曰：“人之贵贱，莫不有命。贵者不可为贱，亦犹贱者不可为贵也。君骨相当尔，虽晦迹山林，恐竟不能安。异日自知之。”后明逸在真庙朝，以司谏赴召。帝携其手，登龙图阁，论天下事。盖眷遇如此。及辞归山，迁谏议大夫，东封，改给事中，西祀，改工部侍郎。希夷又谓明逸曰：“君不娶，可得中寿”。明逸从之，至六十岁卒。先是希夷为明逸卜上世葬地于豹林谷下，不定穴，既葬，希夷见之，言地固佳，安穴稍后，世世当出名将。明逸不娶，无子。自其侄世衡至今，为将帅有声。希夷既上表，定日解化于华山张超谷石室中。明逸立碑，叙希夷之学曰“明皇帝王伯之道”云。乌乎！仙者非希夷而谁欤？

钱若水为举子时，见陈希夷于华山。希夷曰：“明日当再来。”若水如期往，见有一老僧与希夷拥地炉坐。僧熟视若水，久之不语。以火箸画灰作“做不得”三字，徐曰：“急流中勇退人也。”若水辞去，希夷不复留。后若水登科为枢密副使，年才四十致政。希夷初谓若水有仙风道骨，意未决，命老僧者观之，僧云做不得，故不复留。然急流中勇退，去神仙不远



矣。老僧，麻衣道者也，希夷素所尊礼云。

康节先生尝诵希夷先生之语曰：“得便宜事不可再做，得便宜处不可再去。”又曰：“落便宜是得便宜。”故康节诗云：“珍重至人尝有语，落便宜是得便宜。”盖可终身行之也。

（《闻见前录》）

### ② 王辟之说陈抟（录自《渑水燕谈录》）

希夷先生陈抟，语人福祸若符契。王世则与韩见素、赵谏同诣先生，世则伪为仆，拜于堂下。先生笑之曰：“侮人者自侮也。”揖世则，坐于诸坐之右，“将来科名，君为首冠，诸君之次，正如此会”。明年世则举进士第一，余如坐次。

陈抟，周世宗尝召见，赐号“白云先生”。太平兴国初召赴阙。太宗赐御诗云：“曾向前朝号白云，后来消息杳无闻。如今若肯随征召，总把三峰乞与君。”先生服华阳巾，草履垂绦，以宾礼见，赐坐。上方欲征河东，先生谏止，会军以兴。令寝御园，百余日方起，兵还果无功。恩礼特异，赐号“希夷”。久之，辞归。进诗以见志云：“草泽吾皇诏，图南抟姓陈。三峰千载客，四海一闲人。世态从来薄，诗情自得真。乞全獐鹿性，何处不称臣。”上知不可留，赐宴，使宰相两禁传坐为诗，以宠其归。

田微君告，字象宜。笃学好文，尝学诗于希夷，先生以《诗评》授之，故诗尤清丽。平居寡薄，志在经世。太祖建国，思得异人，诏诣公车，会遭父母丧。

种放少举进士不第，希夷先生谓之曰：“此去逢豹则止，他日当出于众人。”初莫知其意，故放隐于南山豹林谷。真宗召见，宠待非常，拜工部侍郎。皆符其言。放别业在终南山。放学行高古，后生从学者众。

### ③ 魏泰说陈抟（录自《东轩笔录》）

陈抟，字图南，有经世之才。生唐末，厌五代之乱，入武当山，学神仙导养之术。能辟谷，或一睡三年。后隐于华山。自晋、汉已后，每闻一朝革命，则颦蹙数日，有问者，瞪目不答。一日，方乘驴游华阴，市人相语曰，赵点检作官家。抟惊喜，大笑，人问其故，又笑曰：“天下这回定叠也。”太祖事周为殿前都点检，抟尝见天日之表。知太平自此始耳。

太宗以元良未立，虽意在真宗，尚欲遍知诸子。遂命陈抟历抵王宫，以相诸王。抟回奏曰：“寿王真他日天下主也。臣始至寿邸，见二人坐于门。问其姓氏，则曰张旻、杨崇勋，皆王左右之使令。然臣观二人，他日皆至将相，即其主可知。”太宗大喜。是时真宗为寿王。异日，张旻侍中，杨崇勋使相，皆如抟之相也。

### ④ 文同说陈抟（录自《丹渊集》）

书邛州天庆观希夷先生诗后

希夷先生陈抟，字图南。后晋天福中来游蜀。闻是州天师观都威仪何昌一有道术，善锁鼻息，飞精漠然，一就枕，辄越月始寤。遂留此学，卒能行之。后归关中，所修益高，蜕老而婴，动如神人。太宗朝尝召入对问，被俞旨赐诗与号，放居华山，章灵暴奇，久乃解去。逮今海内，愚蠢蚩稚具齿舌者，灼灼能道先生之所为。先生本儒人，既繇虚无，凡作歌诗，皆摆落世故，披聋刮盲，蹊穴易知。每一篇坠尘中，虽市人亦讽诵不休。谓真关秘区，若可自到。当时有赠昌一者，亲墨殿楹上。后人已恐渝，枘刻之。历祀孔多，苔涂埃昏，藏隐晦黑，

积久不问。皇佑庚寅岁，郡将博陵崔公制治之，明年廷事简休，恬于访奇，考志得此，即往临视。读已叹云：此非远形外器者言耶？解名纓脱利缚，扶人于夷旷之钜逵尔。达者所存深如是哉！惜其侈腐不能久传，寓于石其几乎。乃求摸之，顾谓其幕中文同曰：“子可作系，疏其繇，俾来者知所以然。因而护持，免于亡穷，亦我曹谋也。”同唯唯谨执笔，愿书其粗属之末。且拜公之所趣特高乎，阅善而勿通者万万矣。中元日书。

#### ⑤ 冯椅说陈抟(录自《厚斋易学·先儒著述下》)

《中兴书目》：“《易龙图》一卷，本朝处士陈抟撰。”抟字图南，亳州人，隐居华山三峰，赐号“白云”，后赐号“希夷”。邵子文云，抟好读《易》，以数学授穆修伯长，伯长授李之才挺之，挺之授邵尧夫；以象学授种放，放授许坚，坚授范谔昌。毛伯玉曰挺之易学专论象耳，未尝及数学也。子文既分象、数为二，而又以为其象学殊不可晓。希夷故是异人，神仙与学问自是两途。子文，尧夫子也。

#### ⑥ 赵秉文说陈抟(录自《滏水集·希夷先生祠堂记》)

贞佑四年冬，北兵至潼关，华阴当其冲，云台观鞠为灰烬。希夷先生遗像不存。正大三年，道士某，始刻栋而宇之。会予以使事道华，且谓先生之道之行载于史，杂见于传记，道家之说昭昭矣。独易道出于天，至周《河图》、《洛书》藏在王府，秦汉而下失其传者，千有余年。而先生得先天之学，以象授种徵君，以数授李挺之，挺之传邵康节，著以为《皇极书》，周濂溪又以为《太极图》而易道复兴。顾尝以谓，书可亡也，道不可亡也。然道待书传，书待人传。微先生，吾谁与归？

#### ⑦ 《宋史·隐逸上·陈抟传》

陈抟字图南，亳州真源人。始四五岁，戏涡水岸侧，有青衣媪乳之，自是聪悟日益。及长，读经史百家之言，一见成诵，悉无遗忘，颇以诗名。后唐长兴中，举进士不第，遂不求禄仕，以山水为乐。自言尝遇孙君仿、獐皮处士，二人者高尚之人也，语抟曰：“武当山九室岩可以隐居。”抟往栖焉。因服气辟谷历二十余年，但日饮酒数杯。移居华山云台观，又止少华石室。每寝处，多百余日不起。

周世宗好黄白术，有以抟名闻者，显德三年，命华州送至阙下。留止禁中月余，从容问其术，抟对曰：“陛下为四海之主，当以致治为念，奈何留意黄白之事乎？”世宗不之责，命为谏议大夫，固辞不受。既知其无他术，放还所止，诏本州长吏岁时存问。五年，成州刺史朱宪陞辞赴任，世宗令赍帛五十匹、茶三十斤赐抟。

太平兴国中来朝，太宗待之甚厚。九年复来朝，上益加礼重，谓宰相宋琪等曰：“抟独善其身，不干势利，所谓方外之士也。抟居华山已四十余年，度其年近百岁。自言经承五代离乱，幸天下太平，故来朝觐。与之语，甚可听。”因遣中使送至中书，琪等从容问曰：“先生得玄默修养之道，可以教人乎？”对曰：“抟山野之人，于时无用，亦不知神仙黄白之事、吐纳养生之理，非有方术可传。假令白日冲天，亦何益于世？今圣上龙颜秀异，有天人之表，博达古今，深究治乱，真有道仁圣之主也。正君臣协心同德、兴化致治之秋，勤行修炼，无出于此。”琪等称善，以其语白上。上益重之，下诏赐号“希夷先生”，仍赐紫衣一袭，留抟阙下，令有司增葺所止云台观。上屡与之和诗赋，数月放还山。

端拱初，忽谓弟子贾德昇曰：“汝可于张超谷凿为石室，吾将憩焉。”二年秋七月，石室

成，转手书数百言为表，其略曰：“臣转大数有终，圣朝难恋，已于今月二十二日化形于莲花峰下张超谷中。”如期而卒，经七日支体犹温。有五色云蔽塞洞口，弥月不散。

转好读《易》，手不释卷。尝自号扶摇子，著《指玄篇》八十一章，言导养及还丹之事。宰相王溥亦著八十一章以笺其指。转又有《三峰寓言》及《高阳集》、《钓潭集》，诗六百余首。

能逆知人意，斋中有大瓢挂壁上，道士贾休复心欲之，转已知其意，谓休复曰：“子来非有他，盖欲吾瓢尔。”呼侍者取以与之，休复大惊，以为神。有郭沆者，少居华阴，夜宿云台观。转中夜呼令趣归，沆未决；有顷，复曰：“可勿归矣。”明日，沆还家，果中夜母暴得心痛几死，食顷而愈。

华阴隐士李琪，自言唐开元中郎官，已数百岁，人罕见者；关西逸人吕洞宾有剑术，百余岁而童颜，步履轻疾，顷刻数百里，世以为神仙；皆数来转斋中，人咸异之。大中祥符四年，真宗幸华阴，至云台观，阅转画像，除其观田租。

### ⑧《道藏·历世真仙体道通鉴》

陈转

先生姓陈，名转，字图南，号扶摇子。亳州真源人也，与老子同乡里。（一云普州崇龕人，恐是后来隐居之所。）生而不能言，始四五岁，戏涡水之滨，有青衣媪召置怀中乳之，自是能言，聪悟过人。及长，经史一览无遗。（一云自束发不为儿戏。）年十五，诗、礼、书、数至方药之书，莫不通究。亲丧，先生曰：“吾向所学，足以记姓名而已，吾将弃此游泰山之颠，长松之下，与安期、黄石辈论出世法，合不死药。安能与世俗辈脂韦汨没，出入生死轮回间哉！”乃尽其家业，散以遗人，惟携一石铛而去。

唐士大夫挹其清风，欲识先生面，如景星彩云之出，争先睹之为快；先生皆不与之友，由是谢绝人事。野冠草服，行歌坐乐，日游市肆，若入无人之境；或上酒楼，或宿野店，多游京国间。后唐明宗闻先生名，亲为手诏，召先生至，长揖人主。明宗待之愈谨，赐先生号清虚处士。仍以宫女三人赐先生，先生为表谢上云：“赵国名姬，汉庭淑女，行尤婉美，身本良家，一入深宫，久膺富贵。昔居天上，今落人间。臣不敢纳于私家，谨用安之别馆。臣性如麋鹿，迹若萍蓬，飘若从风之云，泛如无缆之舸。臣送彼复归清禁。”及有诗上浼听览，诗云：“雪为肌体玉为腮，多谢君王送到来。处士不生巫峡梦，空烦云雨下阳台。”以书奏付宫使，即时遁去。因肆意山水间，自言尝遇孙君仿、鹿皮处士，二人谓武当山九室岩可以隐居，遂往栖焉。服气辟谷，以恬默自处，凡二十余年。撰《指玄篇》八十一章，入室还丹诗五十首，又作《钓潭集》万余字，皆视缕道妙，包括至真。尝夜立庭间，见金人持剑呼曰，子道成矣，当有归成之地。先生曰，金人云归成之地，盖秋为万物之所敛而归者也，吾其隐于西方乎？是时年七十余，俄徙居华山。得古云台观基，辟荆榛而居之，以契归成之语。时境内有虎食人，先生至，叱虎令去，自是不为害。唐开元中，李奇者隐于华阳，颜有童色，斯须行数百里与先生游，更相酬倡。先生常闭门卧，累月不起。周世宗显德中，有寻访者窥其户，间其无人，惟兽迹鸟声而已。有樵于山麓者，见有遗骸尘壁，迫而视之，乃先生也；扪其心独暖，良久气还而起。曰，睡酣，奚为扰我？州将罗彦威以闻世宗，召见禁中，月余方起。因问以黄白事，对曰，陛下为四海之主，当以政治为念。夫何留意于小道邪？（《资治通鉴》云，

陛下为天子，以治天下为务，安用此为？）世宗不以为忤，拜谏议大夫，固辞，赐号“白云先生”，遣还山。诏州县长吏常存问之。先生负经济之才，历五季乱，每闻一朝革命，辄颦眉数日。尝作诗云：“十年踪迹走红尘，回首青山入梦频。紫陌纵荣争及睡，朱门虽贵不如贫。愁闻剑戟扶危主，闷听笙歌聒醉人。携取旧书归旧隐，野花啼鸟一般春。”一日乘驴游华阴，闻宋太祖登极，大笑曰：“天下自此定矣！”遂隐华山不复出，太祖召不至。兴国初始赴召，太宗赐诗云：“曾向前朝出白云，后来踪迹杳无闻。如今若肯随朝诏，总把三峰赐与君。”先生将至阙，上言求一静室休息。乃赐观于建隆观，扃户熟寐，月余方起。诏服华阳巾，草履垂绦，以宾礼见于延英殿，赐坐，延问甚久。时上方欲征河东，先生谏止之，会军已兴，上不乐其言，诏复令寐于御苑。及兵还，不利，经百余日乞归山。太平兴国四年复来，始云河东可取。暨王师再举，果执刘继元，于并州。上谓宰相宋琪等曰：“抟方外之士，在华山已四十余载。度其年盖百余岁，语论甚高。”因遣中使送至中书，琪等从容问曰：“先生得玄默之道，可以教人乎？”对曰：“抟不知吐纳养生之理、神仙黄白之事，非有方术可传。假令白日冲天，亦何益于世教？圣上博达今古，深究治乱，真有道仁明之主。是君臣同德致理之时，勤行修炼，无以加此。”琪等称善。以其语白上，上益重之。下诏曰：“华山隐士陈抟，晦迹丘樊，栖心岩穴，跌宕世表，涵味道腴。往在周朝，物色幽遁，尝应鹤板之诏，终逐鸿冥之心。自尔以来，多历年所，命复言迂。高迹来仪帝庭，不有嘉名，曷彰清范？可赐号希夷先生。”上屡与之属和诗什。上问曰：“若昔尧、舜之为天下，今可至否？”先生云：“土阶三尺，茅茨不翦，其迹似不可及，然能以清静为治，即今之尧、舜也。”上善其对，因出诸子使视之。先生密陈天命，实在章圣。上亦欲拜谏议大夫，固辞，乞归山。进诗云：“草泽吾皇诏，图南抟姓陈。三峰十载客，四海一闲人。世态从来薄，诗情自得真。乞全麋鹿性，何处不称臣。”上知其不可留，即赐宴便殿，诏宰臣两禁赴宴，为诗以宠行。仍赐龟鹤鞍马束帛，又诏华阴刺史王祚，时就存问。其愿操几杖以师事者，不可胜数。其后再遣中使就山，宣召先生，先生曰：“极荷圣恩，臣且乞居华山。”先生意甚坚，使回具奏其事。上又遣中使赍手诏、茶药等物赐之，仍仰所属太守县令，以礼遣之。安车软轮之异，数迎先生。先生乃为表谢上曰：“丁宁温诏尽一札之细书，曲轸宸恩赐万金之良药。仰佩圣慈，俯恭增感。臣明时闲客，唐室书生，尧道昌而优容许由；汉世盛而善存四皓。嘉遁之士，何代无之？再念臣，形如槁木，心若死灰，不晓仁义之浅深，安识礼仪之去就。败荷作服，脱箬为冠，体有青毛，足无草履，倘临轩陛，貽笑圣明。愿回天听，得隐此山。圣世优贤，不忝前古。数行丹诏，徒烦彩凤衔来；一片闲心，已被白云留住。获饮旧溪之水，饱聆松下之风，咏味日月之清，笑傲云霞之表。遂性所乐，得意何言？精神超于物外，肌体浮乎云烟。虽潜至道之根芽，尽陶圣域之水土。敢祈睿眷，俯顺愚衷。谨此以闻。”先生经史浩博，尤精易学，鉴人察物，辨别圣凡。宋太祖、太宗龙潜时，与赵忠献公游长安市，先生与之同人酒肆，公因坐右席，先生曰：“汝紫微帝垣一小星尔，敢据上次乎！”周世宗、宋太祖同行，先生则云：“城外有三天子气。”种放初从先生，先生曰：“若当逢明主，名动天庭。名者，古今之美器，造物者所忌，子名将物败之。”卒如其言。忠定张公咏为布衣时，先生一见而奇之。公曰：“愿分华山一半居，可乎？”先生于公固可。及别去，赠以毫楮。公解其意曰：“是将婴我以世务。”赠诗云：“征吾入蜀是寻常，鼎沸笙歌救火忙。乞得东南佳丽地，亦应多谢鬓边苍。”后果登第，以名动天



下。将赴剑南，有诗寄先生云：“性愚不肯林泉在，刚要清流拟致君。今日星驰剑南去，回头惭愧华山云。”及还，有诗云：“人生大抵重官荣，见我东归夹道迎。应被华山高士笑，天真丧尽得浮名。”忠定晚年疽发于首，乃出守升州。所赠诗，无有不验者。陈康肃公尧咨既登第，过谒先生，坐中有道人髻髻，意象轩傲，目康肃公连言曰“南庵”，语已径去。康肃公深异之，问曰：“向来何人？”先生曰：“钟离子也。”康肃公惘然，欲去追之。先生笑曰：“已在数千里外矣。”康肃公曰：“‘南庵’何谓也？”先生曰：“他日自知之。”其后康肃公转漕闽中，巡行过墟里间，闻田妇呼其子曰：“汝去南庵，趣汝父归。”康肃公大惊，问南庵所在。视之，则废伽蓝也。有碣云，某年月日，南庵主人灭，祠其真身于此。乃康肃公生时也。清源王世则与韩见素、赵谏议同诣先生，世则为仆隶拜阶下，先生曰：“侮人者自侮也。”揖世则，使坐于诸公之右。曰：“将来君独首冠诸公，尽如此会也。”明年，世则果第一，余皆列于次。又能逆知人意。斋中有大瓢挂壁上，道士贾休复心欲得之而不言，先生谓休复曰：“子来非他，盖欲吾瓢尔。”呼侍者取与之。有郭沆者，少居华阴，尝宿观下，中夜先生呼令趣归，沆惮其远，先生与之俱往，一二里有人号呼，以报其母卒，沆始悟其言。先生因遗以药，使急去可救。既至，果卒，灌其药遂苏。许谏议仲宣罢成都牧，致书币以问休咎，先生召门人贾得升曰：“尔为我答书，云给事此去更不出。”未几，果卒。后先生稀到人间，或然游华阴。华阴令王睦闻先生来，倒履门迎。既坐，先生曰：“久不饮，思得少酒。”睦曰：“适有美酒，似知先生之来。”命涤器具饌。既饮，睦谓先生曰：“先生居溪岩，寝止何室？出使何人守之也？”先生微笑，乃索笔为诗曰：“华山高处是吾宫，出即凌空跨晓风。台榭不将金锁闭，来时自有白云封。”睦得诗愧谢。先生曰：“子更一年有大灾，吾之此来有意救子。子守官如是，虽有患，神理亦佑焉。”睦居守廉洁清慎，视民如子，不忍鞭扑人，性又明敏故也。先生乃出药一粒，曰：“可以御来岁之祸。”睦起再拜，受药服之。饮至中夜，先生如厕，久而不回，遂不见。睦替回都下，忽马惊堕水，善没者救之，得不死。先生亦时时来山下民家，至今尚有人见者。今西华有先生宫观存焉。昔先生多与山下崔古往还，有衣冠子金砺，多游山水之间，谒古曰：“愿因子一见希夷先生。”先生古曰：“更待之，先生方睡，俟其觉方可见。”砺曰：“何时也？”古云：“或半岁，或三四月，近亦不暇月余。子有所之且去，他日复来。”砺乃去。后岁余再游华山见古，适会先生继至，砺伏谒甚恭。乃请于先生曰：“砺向游华山，欲见先生，会先生睡未觉。睡亦有道乎？愿先生诲之，开其所未悟。”先生哑然有声，耸肩收足，昂面颓然曰：“不意子孱琐若是也。子起居寝处尚不能识，欲脱离生死，跃出轮回，难矣。今饱食逸居，汲汲惟患衣食不丰，饥而食，倦而卧，鼾声闻于四远，一夕辄数觉者，名利声色汨其神识，酒醴膏膻昏其心志。此世俗之睡也。若至人之睡，留藏金息，饮纳玉液，金门牢而不可开，土户闭而不可启，苍龙守乎青宫，素虎伏于西室。真气运转于丹池，神水循环乎五内。呼甲丁以直其时，召百灵以卫其室。然后吾神出于九宫，恣游青碧。履虚如履实，升上若就下，冉冉与祥风遨游，飘飘共闲云出没。坐至昆仑紫府，遍履福地洞天。咀日月之精华，玩烟霞之绝景。访真人论方外之理，期仙子为异域之游。看沧海以成尘，指阴阳而舒啸。兴欲返则足蹶清风，身浮落景。故其睡也，不知岁月之迁移，安愁陵谷之改变？因子请问，为子成诗曰：‘常人无所重，惟睡乃为重。举世以为息，魂离形不动。觉来无所知，贪求心愈动。堪笑尘地中，不知身是梦。’又诗云：‘至人本无梦，其梦乃游仙。真人亦无睡，’

睡则浮云烟。炉里长存药，壶中别有天。欲知睡梦里，人间第一玄。’夫大梦大觉也，小梦小觉也。吾睡真睡也，吾梦真梦也。非世梦也。”先生曰：“吾非久复睡。子无所往，他日访吾，令子见真睡。”先生乃去。砺块然如醉者之醒，不知出门，遂归其家。他日再访先生，先生论摄生秘诀，敷演至妙之门，发明太玄之奥，曰：“吾某日睡，子可来。”砺如期而往，至则先生已睡矣。见先生仰卧，出入无息，面色红莹。砺拜礼于床下而去。又一日有一客访先生，适值其睡，旁有一仙人，谛听其息声，则以墨笔乌涂于纸，如是数次，满纸乌涂莫辨。客怪而请问之，仙人曰：“彼先生华胥，调此混沌谱也。”先生暇日间喜遨游，得与吟咏，遇景成句。尝题西峰，诗云：“为爱西峰好，吟头尽日昂。岩花红作阵，溪水绿成行。几夜碍新月，半川无夕阳。寄言嘉遁客，此处是仙乡。”又余联：“半夜天香入岩谷，西风吹落岭头莲。空爱掌痕侵碧汉，无人增叹巨灵神。”先生时遇毛女，因赠之诗云：“药苗不满笥，又更上危颠。回指归去路，相将入翠烟。”又诗云：“曾折松枝为宝栉，又编榭叶作罗襦。有时问著秦宫事，笑撚仙花望太虚。”关中逸人吕洞宾有道术，虽数百里，顷刻辄到，世以为神仙。常数至先生斋，酬倡如交友。先生曾当春月于华山水边石上闲步，见壶公、赤松子、吕洞宾相继而至，四仙言语未久，有地神献一果盘、酒一器，四仙饮酌半酣，各赋诗一首。先生曰：“春暖群花半开，逍遥石上徘徊。曾垂玉勒金阙，闲踏青沙碧苔。洞中睡来几载，流霞独饮千杯。逢人莫说人事，笑指白云去来。”壶公曰：“壶中自有楼台，四季群花竞开。闲时即饮琼液，醉后或卧青苔。逍遥非关名利，落魄不染尘埃。逢人莫说人事，笑指白云去来。”赤松子曰：“乍离南山竹斋，因遇旧隐天台。洞中美酒才熟，路上群花半开。我骨非是凡骨，君才亦是仙才。逢人莫说人事，笑指白云去来。”吕洞宾曰：“落魄直至此来，曾经几度花开。闷便著钱沽酒，恣意千杯万杯。闲游八十一天，醉上茅君醮台。逢人莫说人事，笑指白云去来。”先生一日谓贾得升曰：“今日有佳客至，当速见报。”少顷一人衣短褐青巾，叩门，贾未及报，其人倏尔而去。先生遽令出追之，一里余，复遇老人衣鹿皮，因问曰：“前去者尚未远否？”老人曰：“此神仙李八百也，动则行八百里。”言竟，老人亦失所在。又悟老人鹿衣者，乃太清得道白鹿先生李阮也。先生曰：“吾其不可名留世矣。”端拱元年，一日语门人曰：“吾来岁中元后当游峨嵋。”明年，遣门人凿石室于张超谷，既成，先生往造之曰：“峻石太华，斯谷犹为胜处，吾其归于此乎？”即草遗表，其略云：“臣大数有期，圣朝难恋，已于今年十月二十二日化形于莲华峰下张超谷中。”又草奏疏，人莫见其言，遣贾得升并龟鹤鞍马诣阙以进，上独览久之，以龟鹤鞍马复赐得升，仍赐紫服并赐号曰“悟真”。又予钱五百万，俾营北极殿，以终其志。先生初欲示化，使尽夜燃灯烛于石室中，至期以左手支颐而终。逮七日容色不变，其肢体尚温。有五色云蔽其谷口，弥月不散。享年一百一十八岁，使得升继其观事。（先生明易，以数学授穆修伯长，穆授李挺之，李授康节邵尧夫；以象学授种放，种授庐江许坚，许授范为，此一枝传于南方也。）后有中使至峨嵋山，有客人谒，衣冠甚伟，自称东明专相。然多语华山事，数日方悟此华山陈先生，遽令召之，已不知其所往矣。祥符中，真宗祀汾睢回，再幸云台，瞻先生之遗像，诏除其观田租，召对道士贾得升，并赐武子革等紫服。俾建圣祖并真宗本命星官、元辰三殿。又绘醉容于北壁。先是雍熙中，先生谓贾得升曰：“吾行老君殿后，见神人服黑衣冠，云‘北极开同紫微帝君’，汝可以前后所赐市材，立北极殿。”又曰：“昔唐金仙公主以此为祈真之馆，今吾复遇北辰，此观其兴矣，惟汝

当得之。”逮真宗临幸，果三十年，得升当之。其逆知来物多类此。

臣道一曰，陈抟粹于道德，以睡玩世，樵者扪心，则曰“睡酣，奚为扰我”；宋太后召至阙，则扃户熟寐月余。希夷之号雅称其旨，然托迹于睡，其意必有在也。《道德经》曰：“众人昭昭，我独若昏；众人察察，我独闷闷。”岂非陈抟睡之义乎？

### ⑨ 张轶《太华希夷志》

#### 《太华希夷志》序

愚除晋宁河中府之幕职，密迩华山，稔闻希夷先生遗事。公务之暇，采古书所录或谚语之谈。其高风峻节，信乎前宋一代之异人也。故作《太华希夷志》以纪之。先生明易，深造玄妙之理。视人之福祸、物之休咎，其应有如蓍龟。当五代之时，有拨乱济世之志，所学得皇帝王伯之道。闻宋太祖登极，知天下已定，遂入华山为道士，征召不至。及太宗即位，三宣至阙下，待以宾礼，赐坐与语。所论事之吉凶，靡不征验。欲拜官，坚辞弗受，不久放还山。迹虽方外之士，吻合中庸之道。其脱落尘世，泥滓轩冕，傲睨公侯，视万乘若僚友，恬退高隐，不尚势利，足抑奔竞之流，可追配巢由、严陵之节。其崇名教、厚风俗，以助万一云。回顾吮痂舐痔、奴颜婢膝、昏暮扣人之门户、骄人于白日者，犹酱瓿之醢鸡，奚足论哉！轶远居保郡，官除蒲川，为家贫不免二千里来之任。初两任教官，连仕县职。馆阁名公鉅儒累举词翰之选，当路龃齟，不果用。仆耻于奔竞，故碌碌居州县之职以代耕，未能展平生读书之志，恒郁郁不遂。因阅古传记，感希夷先生之高节，编次成一书，俾新学之士，激励其志。内有差讹，鄙俗传者之误，志其固陋，就撰以补缀之，以寓高远之趣，庶几有取焉。延佑甲寅秋七月己未日，讷斋张轶序。

#### 《太华希夷志》卷上

登仕郎河中府知事讷斋张轶纂集补撰

先生名抟，字图南，亳州贞源人。幼岁戏渴水（一作涡水），一青衣媪抱置怀中乳之，曰：“令汝更无嗜欲，聪悟过人。”（青衣媪者，疑辰星之精。）及长，习举业。后唐长兴中，试进士不第，隐居武当山九室岩，辟谷炼气二十余年。或传，夜静焚香读《易》，有五老人至，庞眉皓发，容貌古怪，常来听诵。居日久，抟问之，老人对曰：“吾侪即兹山日月池龙也，此间玄武据临之地，华山是先生栖隐之所也。”异日，希夷默坐，五龙忽诣，令先生闭目，凌空驭风，终宵至华山，置坐于磐石之上。开目视之，不见五老人去向。或云，睡法即龙教也。龙善睡，故云。多闭门不出，独坐至百余日不起。周世宗召至阙下，令于禁中扃户以试之，月余始开，熟寝如故，始异之。因问以黄白之术，抟曰：“陛下为天下君，当以苍生为念，岂宜留意于此乎？”世宗不悦，放还山，赐号“白云先生”，令长史岁时存问。先生负经济才，初五代间，自晋、汉之际，每闻一朝革命，辄齧蹙数日，人有问者，瞪目不答。先生揽镜自照曰：“非仙而即帝”，其自任如此。宋太祖与赵普游长安，希夷逢之，笑而堕驴曰：“真人亦在世矣。”辄握太祖之手曰：“可市饮乎？”太祖曰：“可。”与赵学究同往。希夷俛倪普曰：“也得，也得。”相随入酒肆，普坐席左，抟怒，一手引之曰：“紫微帝垣一小星，辄据上次可乎？”斥之使居席右。已知帝王有征矣。后先生引恶少数百人入汴州，中路闻太祖登极，惊喜大笑，问其故，又大笑，曰：“自此定矣。”诗曰：“齟齬四十年来睡，不觉东方日已明。”先生即



人华山隐居为道士，宋太祖累征不至。及太祖崩，太宗即位，至道元年四月十日，帝坐垂拱殿，时和岁稔，化理均平，闻先生之名久矣。厌纷华之世，喜清静之教。差殿东头供奉官陈宗颜为使，赍诏书并御诗，往华州华阴县华山云台观，宣陈图南先生。至四月十四日抵华阴县，县宰著作郎丁寿明迎接入县，时薄暮止宿焉。来晓同天使四月望日至云台观，与道士钟希晦相见，引导见先生。报曰皇帝宣师父，先生盥手焚香，拜礼毕听诏，曰：“朕自即位以来，克服八方，威临万国，遐迩悉归于皇化，华夷亦致于隆平。知卿抱道山中，洗心物外，养太素浩然之气，应上界少微之星。节配巢由，道遵黄老。怀经纶之长策，不谒王侯；蕴将相之奇才，未朝天子。卿不屈于万乘，身奚隐于三峰。乘风犹来，举朝称贺。”御诗曰：“华狱多闻说，知卿是姓陈。云间三岛客，物外一高人。丹鼎为活计，青山作近邻。朕思亲欲往，社稷去无因。”先生听罢诏书并诗，对天使曰：“贫道栖真物外，修炼山间，无意求名，有心慕道，不愿仕也。”待天使礼毕，未肯来朝，即答回表并诗云：“伏念山野，生居吴地，长自汉南，成童以习业儒林，壮岁而遍游洞府。性同猿鸟，心若土灰。不晓仁义之浅深，安识行藏之去就。败荷作服，脱箬为冠。休有青毛，足无草履。有意慕羲轩之道，无心诵管乐之篇。《南华》、《道德》频看，黄阁玉堂绝念。数行紫诏，徒烦彩凤衔来；一片闲心，已被白云留住。苟临轩陛，貽笑圣明。”诗曰：“九重特降紫泥宣，才拙深居乐静缘。山色满庭供画障，松声万壑即琴弦。无心享禄登台鼎，有意求仙到洞天。轩冕浮荣绝念虑，三峰只乞睡千年。”使见先生坚意不肯应召，得回表并诗，于四月二十四日至京师，进呈于紫宸殿。太宗读表与诗毕，知先生不来，甚弗悦，念念不已。即当年六月三日，帝坐垂拱殿，召殿东头供奉官张素真，赍诏书再往宣先生。至六月八日到华山云台观，见山童拥筠帚而立，天使问曰：“师父在否？”山童曰：“师父于庵中熟睡正浓。”使臣曰：“何以得觉？”山童曰：“击头边金钟便觉。”击之即悟。先生知天使至，忙起整道服，问使臣曰：“何故复来？”答曰：“皇帝为陈宗颜宣先生弗至，甚为失望。特遣吾再来召先生。”焚香礼毕听读诏曰：“朕伏惟先生白云隐士，碧洞高人，悟大道之玄门，达希夷之奥理。朕叹韶光甚速，迅景难留，忽暑往以寒催，渐颜衰而鬓改。虽达治世之略，未谙炼性之机。废寝忘食，思贤若渴。暂离洞府，跨鸾鹤以飞来，伫立宫闱，列簪纓以敬待。”先生读罢诏书答使臣曰：“贫道山野之人，鹿豕同群，登高望远，临流漱齿。松君桂父，吾之友也；云峰霞岭，吾之游也。孰羨浮荣之富贵哉？请天使暂停轩辔，止歇山庵，作回表并诗以谢殊渥。”表云：“伏念愚拙，深潜涧壑，误蒙天恩。臣无诸葛之奇才，君迈汉皇之厚德。臣山麋之性，野鹤之姿。冠簪独羨乎逍遥，轩冕难禁乎羁束。高卧苍龙之岭，蝶梦悠扬；闲看玉井之莲，诗魂浩荡。餐烟霞于洞口，采薇蕨于林间。杖屨徜徉，身心懒散。炼炉中之丹药，远拟登仙；避世上之虚名，屡防嫁祸。赖遭逢乎尧、舜，可疏放其巢、由。幸尽余生，遐瞻圣代。”诗二绝云：“坐逢圣代即尧年，草泽愚人也被宣。自笑形骸元懒散，才疏安敢望朝天”，“调和四气凭烧药，修炼千方只要安。黄阁高宫无意恋，闲居佳境胜为官”。使臣得回表并诗，力不能强起，至六月十六日，至京师进呈文德殿下。太宗读罢表并诗，宣先生不至，龙颜大不乐。即当年六月二十九日，帝坐垂拱殿，宣内都知石宝问曰：“百官中有谁言辨者？”宝奏曰：“有内藏库副使葛守中能言。”太宗宣至，令守中为使，再宣希夷先生，赍诏书并诗往云台观。七月七日到观，不见先生。有知观道人杨子遵言：“先生恐皇帝再来宣，上玉泉观遁逃坐静去了。”使臣俾子遵前导，历磳

确石径至观所，报先生接诏迎使。焚香礼毕听读，诏曰：“朕上承天命，下抚民心。兵消而四海咸宁，化行而八方无讫。位临有众，含哺鼓腹以同歌；道体无为，凿井耕田以安业。知大贤之生世，海晏河清；望君子以救时，风行草偃。身未离于岩壑，名满寰区；志恒想于蓬瀛，心游寥廓。朕素知轩后博施之德，实歉广成修养之方。地僻虽深，王泽所及，伊尹就征而适亳，孟轲随聘以至梁。命有相从，礼无多让。”御诗曰：“三度宣卿不赴朝，关河千里莫辞劳。凿山选玉终须得，点铁成金未见烧。紫袍绰绰宜披体，金印累累可挂腰。朕赖先生相辅佐，何忧万姓辍歌谣。”先生读罢诏并诗，意懒赴征聘，言复辞谢。天使守中曰：“宣命三次，先生不可固辞。岂不闻鲁论云‘君命召，不俟驾行矣’，诏旨岂宜抗拒？又邹书云‘率土之滨，莫非王臣’，不可辞也。仆虽不才，为先生赋诗一首。”诗曰：“华岳三峰客，幽居不记年。烟霞为活计，云水作家缘。种药茅亭畔，栽松涧壑边。暂离仙洞去，可应帝王宣。”先生读罢甚喜，随答诗曰：“鹤氅翩翩即散仙，蒲轮争忍利名牵。留连华岳伤心别，回顾云台望眼穿。涉世风波真险恶，忘机鸥鸟自悠然。三峰才欲和衣倒，又被天书下日边。”先生赋诗毕，与使者同行。留别山中麻衣道友诗一绝：“华岳峰前两路分，数间茅屋一溪云。师言耳聩持知久，人是人非闻未闻。”麻衣道者答诗曰：“独坐茅庵迥出尘，亦无衣钵日随身。逢人不话人间事，便是人间无事人。”先生得诗默喻其旨，相别讫。与天使不久至京师，于建隆观安歇。夜寝偶闻禁钟响，吟叹世诗二绝：“千门万户锁重关，星斗排空静悄然。尘世是非方欲歇，六街禁鼓漏初传。银河斜转夜将阑，枕上人心算未闲。堪叹市廛名利者，多应牵役梦魂间。”先生睡至五更，闻晓钟响，复吟诗曰：“玉漏将残月色沉，一声清响透寒音。能催野客思乡切，暗送离人起恨深。窗下惊开名利眼，枕前唤觉是非心。皇王帝霸皆经此，历代兴亡直至今。”先生赋诗毕，盥漱巾栉，时已昧爽。令使臣先入内，奏言先生宣来见帝。帝急命宣至阙下，见于延英殿。先生服羽衣，戴华阳巾，草履垂绦，以宾礼见。赐坐，上赋诗问曰：“知卿得道数余年，镇日常吞几粒丹？可讶鬓边无白发，还疑脸上有红颜。终宵寝向何方观？清晓斋登甚处坛？肯为眇躬传妙诀，寡人拟欲似卿闲。”先生答诗曰：“臣今得道几经年，每日常吞二气丹。仙酿饮时添添鬓，蟠桃食后注童颜。夜深只宿云台观，晓起斋登法篆坛。陛下问臣修养法，华山深处可清闲。”太宗览先生所答诗，大悦。时上方欲征河东，先生谏止之，会军已兴，命先生寝于御园。兵还，果无功。睡百余日方起，帝惊异，加号，恩礼特厚。太宗从容谓希夷曰：“先兄太祖功高德厚，宣先生弗至，寡人功卑德薄，烦先生降临丹陛。”抟曰：“先帝不须贫道来，陛下不免臣一遭耳。”太宗又问曰：“昔在尧舜之为天下，今可致否？”对曰：“尧舜土阶三尺，茅茨不翦，其迹似不可及。然能以清静为治，即今之尧舜也。”上善之。太宗多延入宫中。谓与语宰相宋琪曰：“陈抟独善其身，不干势利，真方外之士。”遣中使送至中书，琪等问曰：“先生得玄默修养之道，可以授人乎？”曰：“抟遁迹山野，无用于世。修炼之事不知，无所传授。然设使白日飞升，何益于治？圣上龙颜秀异，有天人表，洞达古今治乱之旨，真有道仁圣之君。正是君臣合德以治天下，勤行修炼，无以加此。”琪等表上其言，上览甚喜。先生以鹤书赴陇野服来廷，太宗喜其拔俗之标，待以不臣之礼，处之直馆，幽延西清，靡劳襄野之游，自契崆峒之问。八素九真之要诀，四觉七缘之妙门。故其造膝沃心之旨，莫得而闻也。太宗命先生相真宗，即寿王也。太宗八子，真宗第三。使左右引导至东宫，王未起而回。帝问之，先生曰：“王门厮养皆将相，王可知矣。”

所见乃张相耆、杨相崇勋、郭太尉承佑也。先生被召至阙下，闻有士大夫诣其所止，愿闻善言以自规。抟曰：“得便宜事不可再去，优游之所勿久恋，得志之地勿再往。”闻者以为至言。康节诗曰：“珍重至人留好语，得便宜是落便宜。”太宗暇日与先生同登东角楼，闲观市肆。见楼下富人日高才起洗漱，问左右是谁之家。或奏曰：“此东京豪富民耳。”即吟诗曰：“人人未起朕先起，朝来万事攒心里。可羡东京豪富民，睡至日高犹未起。”先生答诗曰：“昨夜三更梦里惊，一声钟响万人行。多应又是朝金阙，臣自无官睡到明。”太宗见先生所答诗大喜，来日早朝，上欲以为谏议大夫。先生坚辞不受，乃作退官歌并诗一绝。歌曰：“道能清，道能静，清静之中求正定。不贪不爱任浮生，不学愚迷多怪吝。时人笑臣不求官，官是人间一大病。官卑又被人管辖，官高亦有人趋佞。或经秦，或经郑，东来西去似绳引，直至百年不曾歇。算来争似臣清静。月为灯，水为镜，长柄葫芦作气命。出入虽无从者扶，左有金龟右鹤引。朝日醉，长不醒，每每又被天书请。时人见臣笑呵呵，臣自心中别有景。”又诗曰：“元气充餐草结衣，等闲无事下山稀。不侵织女耕夫利，犹自傍人说是非。”太宗见先生坚意不肯就官禄，问先生有济世安民良策，留之可也。希夷曰：“臣总角慕道，壮岁游山，处心澹泊，默悟玄风。济世良策未暇知也。臣颇好睡，幸放还山可也。”随赋辞职叹世诗一首云：“南辰北斗夜频移，日出扶桑又落西。人世轻飘真野马，名场争扰似醯鸡。松篁郁郁冬犹秀，桃李纷纷春渐迷。识破邯郸尘世梦，白云深处可幽栖。”太宗曰：“寡人召卿来，方期阴阳燮理，朝纲整治。安国家，济人民。不意先生只说山中之乐，惟睡为念，信有说乎？”先生曰然，进睡歌一首云：“臣爱睡，臣爱睡，不卧毡，不盖被。片石枕头，蓑衣覆地。南北任眠，东西随睡。轰雷掣电泰山摧，万丈海水空里坠，骊龙叫喊鬼神惊，臣当恁时正鼾睡。闲想张良，闷思范蠡，说甚曹操，休言刘备，两三个君子，只争些小闲气。争似臣，向清风岭头，白云堆里，展放眉头，解开肚皮，打一觉睡，更管甚红轮西坠？”后有口号云：“问君世上何事好？无过晓起睡当早。庵前乱草结成衣，饥餐松柏常令饱。因玩山石脚绊倒，不能起得睡到晓。时人尽道臣憨痴，臣自憨痴无烦恼。”先生初在周显德中，人访其居，窥其户间，惟兽迹鸟声而已。有樵于山麓者，见其遗骸尘翳，迫而视之，乃先生也。扪其心独暖，良久气还而起。曰：“睡适酣矣，奚为扰我？”州将罗彦威以闻太宗。知先生坚辞不仕，欲求还山，帝命百工聚集货物于五门前，歌呼喧闹，以夸万民之富庶，约先生登玩。谓先生曰：“京师丰盛若是，安忍弃寡人还山，不同治世乎？”先生曰：“鸟兽栖于林麓，鱼鳖游于江湖，各有所乐耳。”太宗指示人烟辏集处，问先生曰：“见否？”曰：“见”，帝曰：“见甚？”先生曰：“见富者贪生，贫者竞命。”太宗默然。须臾下五门，还殿诘朝，先生入内坚辞还山，帝恳求济世安民之术，先生不免，索纸笔书四字：“远近轻重”，帝不谕其意，先生解之曰：“远者，远召贤士；近者，近去佞臣；轻者，轻赋万民；重者，重赏三军。”帝听罢大悦。上知其不可留，即赐宴便殿，诏宰臣两禁赴宴赋诗，以宠其行。又诏华州刺史王祚，时就存问，以廩其阙。由是海内无贤不肖，闻其风而慕之，其愿操几杖以师事之者，不可胜数。将出京师，先生赋辞朝诗云：“十年踪迹踏红尘，为忆青山入梦频。紫陌纵荣争及睡，朱门虽贵不如贫。愁闻剑戟扶危主，闷听笙歌聒醉人。携取旧书归旧隐，野花啼鸟一般春。”太宗为先生坚要还山，不能苦留，上赐龟鹤鞍马等物，余重物坚辞不受，惟茶药而已。令使臣以安车送先生至华山云台观，赐号“希夷”，诏曰：“赐诏，陈抟一代高人，累朝逋客。慕我隆平之化，来修覬謁

之仪，不有嘉名，何彰贞范？宜赐号‘希夷先生’。”先生临别留诗一绝云：“华山高处是吾宫，出即凌空跨晓风。台殿不将金锁闭，来时自有白云封。”太平兴国初，太宗差天使持诗再召先生，辞谢不起，先生密陈天命，实在章圣。御诗曰：“曾向前朝出白云，后来消息杳无闻。如今若肯随征诏，总把三峰乞与君。”先生竟辞不至。帝令使臣赐二女与先生，以备执巾栉，先生却之，回诗曰：“雪为肌体玉为腮，深谢君王送到来。处士不生巫峡梦，虚劳云雨下阳台。”太宗赐希夷先生诏：“敕，华山道士陈抟，混迹寰中，栖心物外，养太素浩然之气，应少微处士之星。既不屈于王侯，但守志于林壑。乐我中和之化，庆予下武之期，而能远涉川途，暂来城阙，浹旬延遇，弘溢居多。白云莫驻于帝乡，好爵难縻于达士。昔唐尧之至圣，有巢由为外臣，朕虽寡薄，庶遵前事，或恐山中所关，已令华州刺史王祚，每事供须。乍返故山，履兹春序，缅怀高尚，当适所宜。故兹抚问，想宜知悉。春寒，汝比好否？遣书，指不多及。赐茶绢。”诏曰：“敕，朕居九五之尊，虽数年用兵，而一心利物。乃者鸾旌南狩，江表来廷，款诚屡罄于军前，方物咸陈于阙下。既能效顺，遂令班师。以汝早弃尘寰，高居物外，自得逍遥之趣，不惊宠辱之心。镇彼器浮，有足嘉尚。俾均赐赉，用奖隐沦。今赐汝云云。河潼气爽，莲岳地灵，摄道知方，凉多休祉。临轩翘瞩，寤思在怀，想宜知悉。夏热，汝比好否？遣书，指不多及。赐汝细白绢三十匹，蜡面茶一十斤，研膏茶二十斤，鸦山茶二十斤，诏至可领也。”先生尝立于庭间，见金人持剑呼曰：“子道成矣。当有归成之地。”盖秋为万物之所敛而归者也，吾其隐于西方乎？是时年已七十余，遂抵华山，得古云台观故基，辟荆榛而居之，以契归成之语。著《三峰寓言》五十首。时境内有虎食人，先生至其处，叱虎令去，自是虎不为害。雍熙中，先生因吟望仙掌，坐对瀑流，指隙地曰：“此北极之旧地也。吾尝夜见神人，衣黑衣，顶冠，掌中有朱书字示吾，其文曰：‘北极开同紫微帝君之殿’。”先生因曰：“开同者，因天地而生，故为北辰也。”乃命弟子构之。侯璨、张观将举进士，以问先生，曰：“侯、张二生今年登科，不如来年。”是年春省黜其名，明年中第，皆如其言。

### 《太华希夷志》卷下

登仕郎河中府知事讷斋张辂纂集补撰

初张忠定公乖崖咏，谒华山陈图南，欲同隐华山。希夷曰：“他人即不可，如公者，吾当分一半相奉。然公有官职，未可议此。如失火家待公救，岂可不赴也？”公别转，转以宣毫十枝、白云台墨一剂、蜀笺一角为赠。公谓辂曰：“会得先生意，驱咏入闹处。”去曰：“珍重，珍重。”辂送公回，谓弟子曰：“斯人无情于物，达则为公卿，不达为帅。”乃赠诗一绝云：“征吴人蜀是寻常，歌舞筵中救火忙。乞得金陵闲养老，也须忧恤鬓边苍。”公始不谕其意，后更镇西蜀，驰驿过华阴，不暇与希夷相见，寄诗与先生曰：“性愚不肯林泉住，刚欲清流拟置君。今日星驰剑南去，回头惭愧华山云。”后公西蜀回，有诗云：“世人大抵重官荣，见我东归夹道迎。应被华山高士笑，天真丧尽得浮名。”公晚年有疮发于鬓，治久不差，遂自请金陵养老，以鬓疮卒。果如其言。钱文禧公若水，少谒希夷求相，邀入山，斋地炉畔见老僧拥坏衲，瞑目附火，钱揖之，僧微开目而已。良久，希夷问曰：“如何？”僧摆头曰：“无此等骨。”后见希夷，曰：“吾始见子，神貌清粹，谓子可学神仙，而此僧言子无仙骨，但可作贵公卿耳。”钱曰：“其僧何人？”希夷曰：“麻衣道者。”《闻见录》一说，若水为举子时，见希夷于华



山，希夷曰：“明日当再来。”若水如期往见，有一老僧与希夷拥地炉坐，僧熟视若水，久之不语。以火箸画灰作“做不得”三字，徐曰：“急流中勇退人也。”若水辞去，希夷不复留。后若水登科为枢密副使，年才四十致仕。希夷初谓若水有仙风道骨，意未决，命僧观之。做不得，故不复留。然急流中勇退去，神仙不远矣。僧，麻衣道者也。华阳隐士李琪，自言唐开元中郎官，人罕有见者；关中逸人吕洞宾有剑术，虽数百里，顷刻辄至，世以为神仙，数至希夷斋馆，与之唱酬，如交友，时人异之。此皆旧史之文也。陈尧佐知华州，一日谒希夷先生。坐定与语。少顷有一道士，风姿英爽，目如点漆，真神仙中人也。径入坐次，希夷急避尊位，略话数语，皆方外之事。须臾，豹囊中取枣一枚与尧佐，却而不受，希夷起接啖之。不久辞去，送于观外，复会坐。尧佐曰：“此何人？”希夷曰：“即洞宾也。”尧佐悔愕不已。清源王世则等同诣先生，世则为仆隶，拜于阶下。先生笑而降阶曰：“侮人者自侮也。”揖世则入坐诸生之右，曰：“将来君冠诸公。”明年世则果第一人及第。一日先生自言，尝遇高士孙君仿、獐皮处士，二人语余曰：“武当山九室岩，可以隐居。”因往栖焉。许谏议仲宣，罢成都牧，过其庐，先生曰：“非久，再当补外。”寻迁给事中，尹河南，逾年入觐。又遣人致书币，以问休咎。谓门人贾德升曰：“为我答书，给事此去，更不出矣。”未几，果卒。郭沆者，少居华阴，尝宿观下，中夜先生呼令趣归。沆惮其远，不欲去，先生与之俱往。行一二里，有人号呼，以报母卒，沆始悟。先生遗药，急去可救。既至，果卒，饵其药遂愈。斋中有大瓢挂壁上，有道士贾休复欲之，未敢言，希夷谓之曰：“子来非有他意，盖欲吾瓢耳。”命侍者取而与之。种放，字明逸，隐居终南豹林谷。闻先生之风往见之，先生一日令洒扫庭除，有佳客至。明逸果至，作樵夫拜庭下，希夷挽之而上曰：“君岂樵夫者？后当有显官，声名闻天下。”明逸曰：“放以道义来，官禄非所问也。”希夷笑曰：“人之贵贱，莫不有命。君骨相当耳。虽晦山林，恐不能安。异日自知之。”后真宗朝召为司谏。帝携其手登龙图阁，论天下事。辞归山，拜谏议大夫，后改工部侍郎。又谓明逸曰：“君不娶，可得中寿。”明逸从之，至六十岁卒。先是希夷为明逸卜上世葬地于豹林谷下，不定穴。既葬，希夷见之言：“地固佳，安穴稍后，后世当出名将。”明逸不娶，无子，自其侄衡至今，为将帅有声。后希夷解化，明逸立碑叙希夷之学曰“皇王帝伯之道”。云希夷先生有高识，尝诫某曰：“子他日遭逢明主，不假取迹动天阙，名驰寰海。名者，古今之美器，造物者深忌之。天地间无完名，子名将起，必有物败，可戒之。”放晚节侈饰过度，营产满丰镐间，门人戚属亦怙势强拼，岁入益厚。遂丧清节。时王嗣宗守京兆，醉慢骂。条奏于朝，会赦，方止。祥符八年，一旦，山斋起服，聚诸生列饮，取平生文稿，悉焚之，酒数行而逝。亦奇男子。希夷先生好读《易》，以数学授穆修伯长，修授李之才挺之，挺之授康节邵尧夫；以象学授种放，放授芦江许坚，坚授范谔昌，一枝传于南方也。世但以为神仙术，善人伦风鉴而已，非知希夷先生也。先生忽谓弟子贾德升曰：“今日有佳客至，当速见报。”少顷，一人衣短褐青巾，扣门。贾未及报，人忽尔而去。先生遽出追之一里余，遇老人衣鹿皮，因问曰：“前去远否？”老人曰：“此神仙李八百也，动则八百里。”又悟鹿衣者，乃太清得道白鹿先生也。李即不及而鹿衣亦失所在，希夷先生曰：“吾不久留此世矣。”端拱初，语门人曰：“吾来岁中元后，当游峨嵋。”使昼夜燃烛于石室中，弟子等恭受文翰，虔奉约束，皆呜咽流涕。先生曰：“无乱尔情，以怛我化也。”先生临卒，草奏疏，人莫见其言，遣弟子贾德升持所赐龟鹤并青鬃马，诣阙以进。上独览久之，以

所献物复赐德升，仍加紫服，号曰“悟真先生”。希夷端拱初，命德升曰：“汝可于张超谷凿石为室。”二年七月初室成，先生乃欣然策马径造其谷，至磐石磽确处，舍马而徒，攀藤引萝，暮抵其室。大笑数四，谓弟子曰：“崦岩太华，气清景秀，吾之所归乎？”即书数百言为表。其略曰，大数有终，圣朝难恋，已于今月二十二日化形于莲华峰下张超谷中。至期，以烛，及夕，命灭之，令弟子各休息。既曙，则以左手支颐而终，寿一百一十八岁。经七日，肢体犹温，有五色云蔽塞洞口，累日不散。后有中使至峨嵋，有客入谒，衣冠甚伟，自称东明专相，多说华山事。后方悟华山陈先生，遽令召之，不知所往。自号扶摇子。其先生门弟子并高人胜士同至者，咸录于后，以激励后学云。

晦庵先生《通鉴纲目》曰：“周世宗召华山隐士陈抟诣阙，问以飞升黄白之术。对曰：‘陛下为天子，当以治天下为务，安用此乎？’乃遣还山。诏州县长吏常存问之。”

胡氏曰：“陈抟所蕴，非世宗所知也。飞升黄白之问，不亦陋乎？抟以治天下对，已发其端，世宗不能访以治道也。先生披荆榛筑室于上方，太平兴国中，太宗累赐诏，赉御诗，召抟赴阙。乃敕有司增积隐庐，复给内府金钱，经始坛殿规模方备，今观是也。先生著《指玄篇》八十章，《入室还丹诗》五十首，又作《钓潭集》万余字。皆视缕道妙，包括至真。其言简而理深，使观者有所自得。先生启沃上意，幽赞远图，太宗欲以为谏议大夫，先生恳辞，命遂不下。委化之年，盖百一十八岁。自谓先机逆数，知来识往，精微深妙，殆不可测。至诸奇说眩曜之事，则未尝为也。故先生之道，浩然莫得而揭厉之者，无贤愚贵贱，莫不闻其风而悦之。先生没后，有弟子曾孙武尊师，因文正范公指教，得《入室还丹诗》于京师凝真院，得《三峰寓言》于太华李宁处士，得《指玄篇》于赤城张无梦，得《钓潭集》于张中庸进士，共三百篇，余乃纂先生传集并养生要旨，及李真人服饵法。御赐诗曰：‘只向身边有大还，胎神月殿在秋天。三灵密象谁分别，尸质清虚本自然。’又御赐篆明堂及飞白‘清静’二字。真宗祀汾阴，驻蹕华阴，再幸云台观。阅先生遗像，伫立凝思，久之，命除其观田租。召对道士武子华等，赐紫服。张方平往来秦蜀，恭谒上御，既而瞻礼希夷，推神仙者之云。盖神本物方，道无不在；神也者，妙万物而为言者也；惟神也，故不疾而速，不行而至，漠然与合。谓至人由是，后可以出死生而穷变化，至于一气反复之元本，四象自然之体用，指玄理精，婉已成章。彼九室下方，岂徒与麋鹿为群、木石为伍而已哉！先生紫袍绿络，眉目伟异，方瞳粹音。九流百氏之学，咸彻视洞观。先生之道，窃乎其深而不可穷，恍乎其变而不可测。固将乘云气骑日月，以游乎四海之外。岂与眩奇怪尚诡譎以欺世取誉者，同年而语哉！种放以处士召见，拜谏官，真宗待以殊礼，名动海内。后请归终南山，恃恩，骄傲甚。王嗣宗知长安，放至，通判以下群拜谒，放小俯垂手接之而已。嗣宗内不平，放召其侄出拜，嗣宗坐受之。放怒，嗣宗曰，曩者通判以下拜君，君扶之，此白丁耳。嗣宗状元及第，名位不轻，胡为不得坐受其拜？放曰，君以手博得状元，何足道也。嗣宗怒，遂上疏言放才识无以逾人，专饰诈巧盗虚名。陛下尊礼擢为显官，恐天下窃笑，益长浇伪之风。且陛下召魏野，野闭门避匿，而放阴结权贵，以自荐达。因扶掖言放阴事数条。上虽两不问，待放之意浸衰。种放别业在终南山，后生徒学者甚众。性颇嗜酒，躬耕种秫以自酿。所居有林泉之胜，殊为幽绝。真宗闻之，遣中使携画工图之，开图召辅臣观焉，上叹赏之。其后甘棠魏野居有幽致，帝以遣人图之。故野有诗曰：‘穆修伯长汶阳人，后居蔡州师图南。’修少豪爽，性褊少合，

多游京洛间。人尝书其诗句于禁中壁间，真宗见之，深加叹赏，问侍臣曰：‘此为谁诗？’或以穆修对，上曰：‘有文如是，公卿何不荐？’定晋公在侧曰：‘此人行不及言。’由是上不复问。盖伯长与晋公有布衣旧，晋公顷赴夔漕，伯长犹未仕。相遇汉上，晋公意欲伯长先致其礼，伯长竟不一揖而去。晋公憾之，由是短于上前。后晋公贬朱崖，途道州，伯长诗曰：‘却讶有虞刑政失，四凶何事不移量？’可见其不相善也。伯长，祥符二年梁固榜登进士及第，调海州理掾，以忤通判，遂为削籍隶池州。其集中秋浦会遇诗自叙其详。后遇赦，署颍州文学参军。故当时呼之曰‘穆参军’。老益贫，家有唐本《韩柳集》，乃勾于亲厚者得金，募工镂板，印数百帙，携入京师相国寺，设肆鬻之。伯长坐其旁，有儒生数辈，至其肆辄取阅，伯长夺取怒视，谓曰：‘先辈能读一篇，不失一字，当以一部为赠。’自是经年不售。学者方从事声律，未知为古文，伯长首为之倡，其后尹源子渐洙、师鲁兄弟，始从之学古文。又传其《春秋》学。李之才字挺之，青州人，倜傥不群，师事伯长。性严急，稍不如意，或至呵叱。挺之左右承顺，如事父兄，略无倦意。登科任孟州司户。挺之坦率，不事仪矩，时太守范忠献公以此颇不悦，挺之自若也。后忠献建节移镇延安郡，僚多送至境外，挺之但别之于近郊。众或让之，挺之曰：‘异时送太守至如是，且情贵称礼。范公实不我知，而出疆远送非情。岂敢不情事范公？’未几，忠献谪守安陆，过洛三城，故吏无一人往者，独挺之往省之。忠献始称叹，遂受知焉。邵尧夫子某云：挺之尝为共城令，属卫州时，先君康节居祖母丧，筑室苏门山百源之上。布衣疏食，三年躬爨，以养先祖。挺之闻先君好学苦志，造其庐问，先君曰：‘为科举进取之学耳’，挺之曰：‘科举之外有义理之学，子知之乎？’先君曰：‘未也，愿受教。’挺之曰：‘义理之外有物理之学，子知之乎？’先君曰：‘未也，愿受教。’挺之曰：‘物理之外有性命之学，子知之乎？’先君曰：‘未也，愿受教。’于是先君传其学。挺之后终殿中丞，签书泽州判官厅公事。泽人刘羲叟晚出其门，受历法以为名士。易学则惟先君得之也。康节少时，自雄其才，慷慨有大志。既学，力慕高远。谓先王之事为可必致，及其学益老，德益邵，玩心高明。观于天地之运化，阴阳之消长，以达乎万物之变。然后颓然其顺，浩然其归。在洛三十年，始至蓬草环堵，不蔽风雨，躬爨以养其父母，居之裕如。讲学于家，未尝强以语人，而就问者日众。乡里化之，远近尊之。士人之道洛者，有不之公府而必之先生之庐。先生德气粹然，与人言必依于仁义忠信，乐道人之善，而未常及其恶。故贤者悦其德，不贤者服其化。所以厚风俗成人才者，先生之功多矣。先生之学得之于李挺之，挺之得之于穆伯长，推其源流，远有端绪。而先生淳一不杂，汪洋浩大，其所自得者多矣。受命不起，以诗答乡人：‘平生不作皱眉事，天下应无切齿人。断送落花安用雨，装添旧物岂须春。幸逢尧舜为真主，且放巢由作外臣。六十病夫宜揣分，监司无用苦开陈。’张师正年五十，齿已疏摇，后十余年，臣裔大截利若刀截。尝得药方，叙曰：元亨在天圣中，登岳顶至明星馆故基下，得断碑。仿佛有古文，乃治口齿乌髭药方歌一首：‘猪牙皂角及生姜，西国升麻蜀地黄。木律旱莲槐角子，细辛荷蒂要相当。青盐等分同烧煨，研细将来使最良。揩齿牢牙髭鬓黑，谁知世上有仙方。’此希夷先生之方也。处士魏野，字仲先，陕州人也。居于东郊架草堂，有水竹之胜。好弹琴作诗，清苦多闻于时，前后郡守皆所礼遇。上祀汾阴，过其庐，遥望魏野松下教鹤舞。真宗曰：‘寡人须到此。’中使报之。将近，魏野携琴引鹤逾垣而去。驾至山庵不遇，遂书于门曰：‘朕与寇准同来。’后使人召之，辞疾不至。野以诗贻寇



公曰：‘从前辅相皆频出，独在中书十五秋。泰岳汾阴俱礼毕，这回好伴赤松游。’公览之喜形于色，以酒茗药物为答。《素编》云，先公遗札有公自写此诗数本，旦得诗感悟，以疾屡辞改柄，遂拜太尉、玉清昭应使。王文正遗事：魏野谓寇准曰：‘自古功名盖世，少有全者。’因与诗曰：‘好去上天辞富贵，却来平地作神仙。’公及贬，始悔不用野之言。《温公集》言野之子名闲，亦不仕。皇佑中，赐清逸处士号。（《归田录》）”。



# 周易

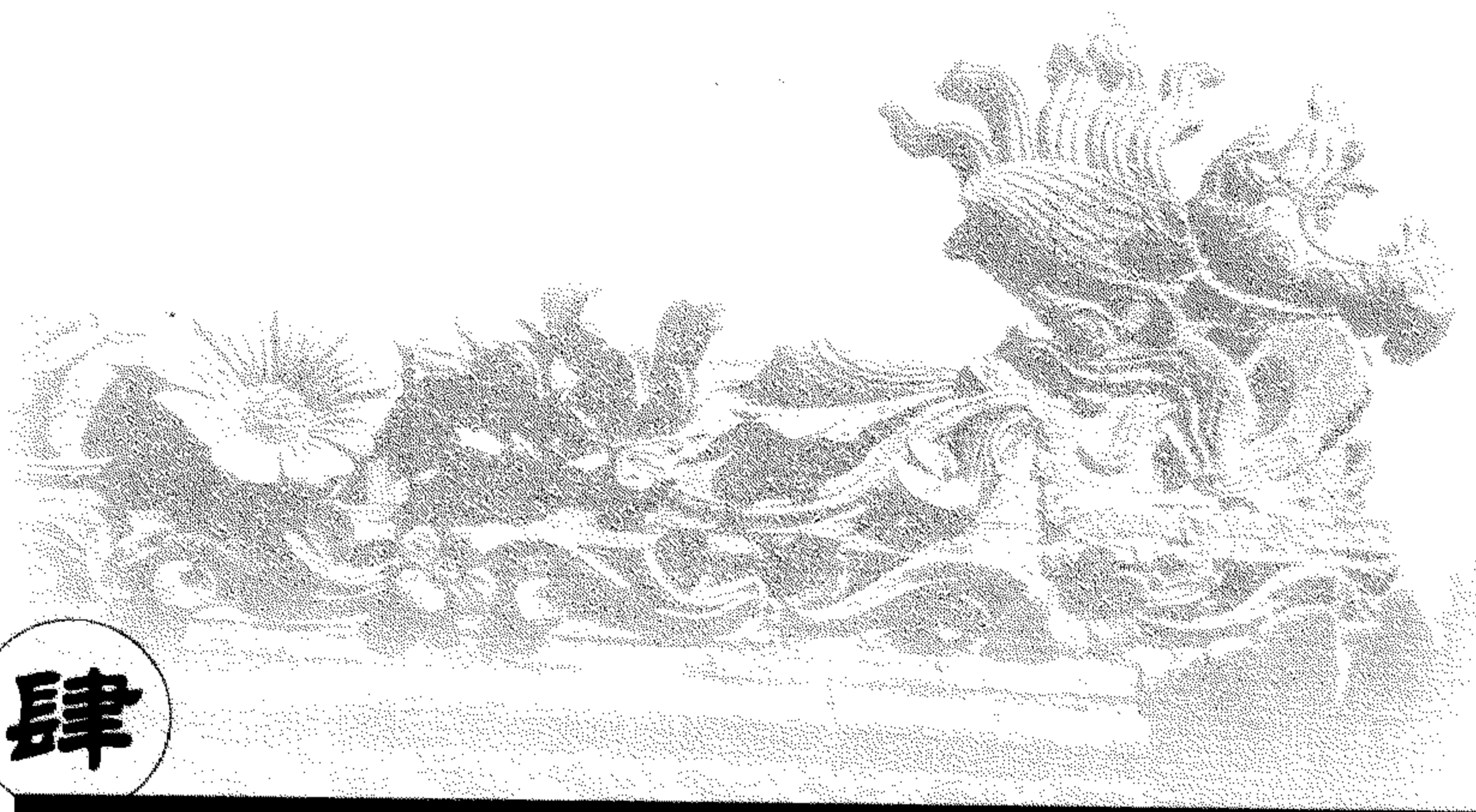

肆

卦变图编

易漢學  
師承表



# 一、卦变图



图1 八卦变六十四卦图

四营成易，十有八变而成卦。八卦而（缺）小成，引而伸之，以成六十四卦，三才之道，万物之源，阴阳之数，鬼神之奥，不能逃其情状矣。然八八之变，概举则文繁，是故标乾为首，以例余卦。☰乾为天，☱天风姤，☶天山遁，☷天地否，☴风地观，☶山地剥，☲火地晋，☲火天大有。兹七卦由乾而出也。易曰“游魂为变”，凡变之第七，游魂也；第八，归魂也。言归魂者，归始生卦之体也。余皆仿此。

（刘牧《易数钩隐图遗论九事》）

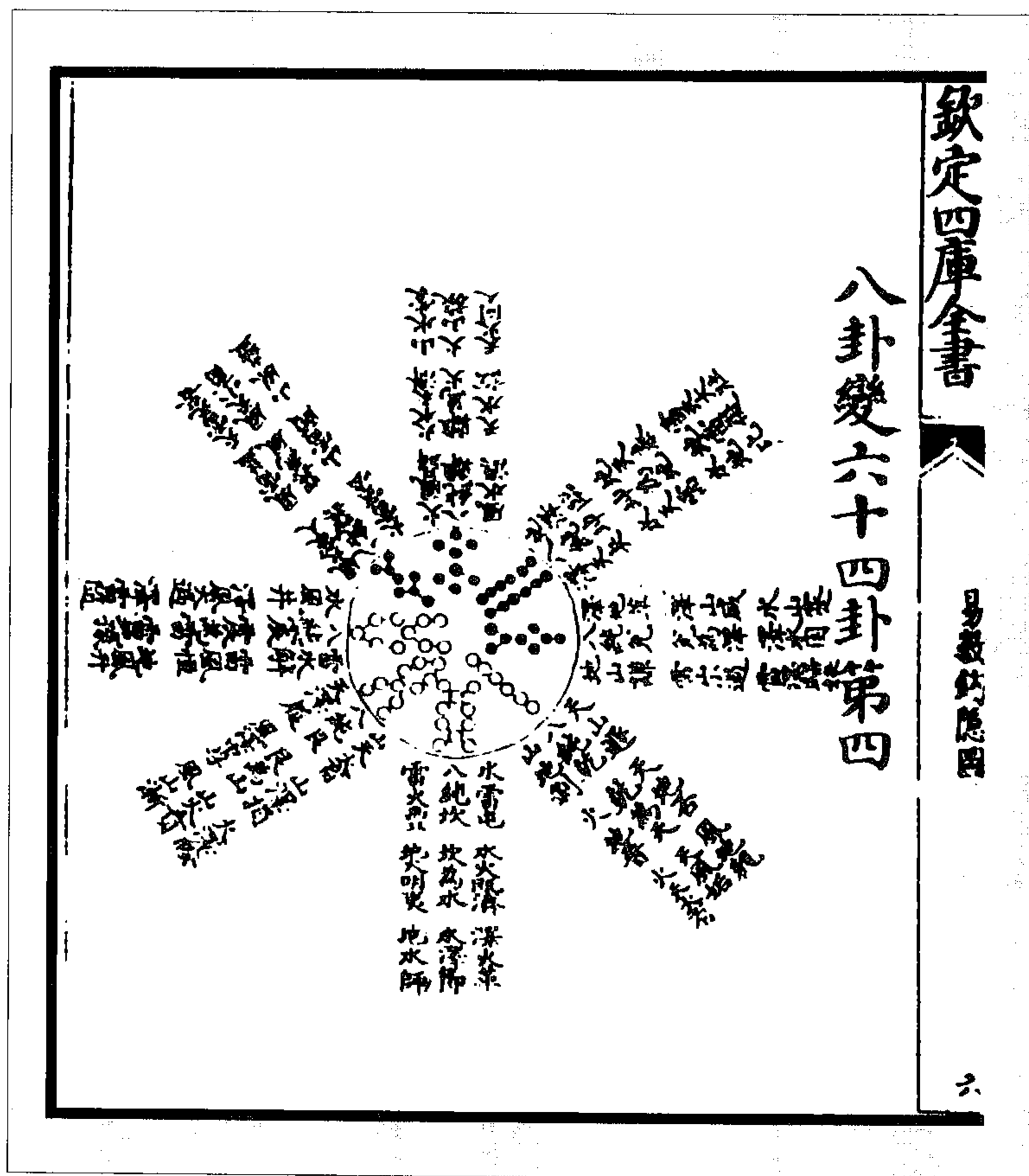

图2 六卦变八卦、三十六卦变六十四卦图 (王湜《易学》)



乾坤相索三爻變六卦不反對圖第二 舊本圖下有義字

圖養正則吉

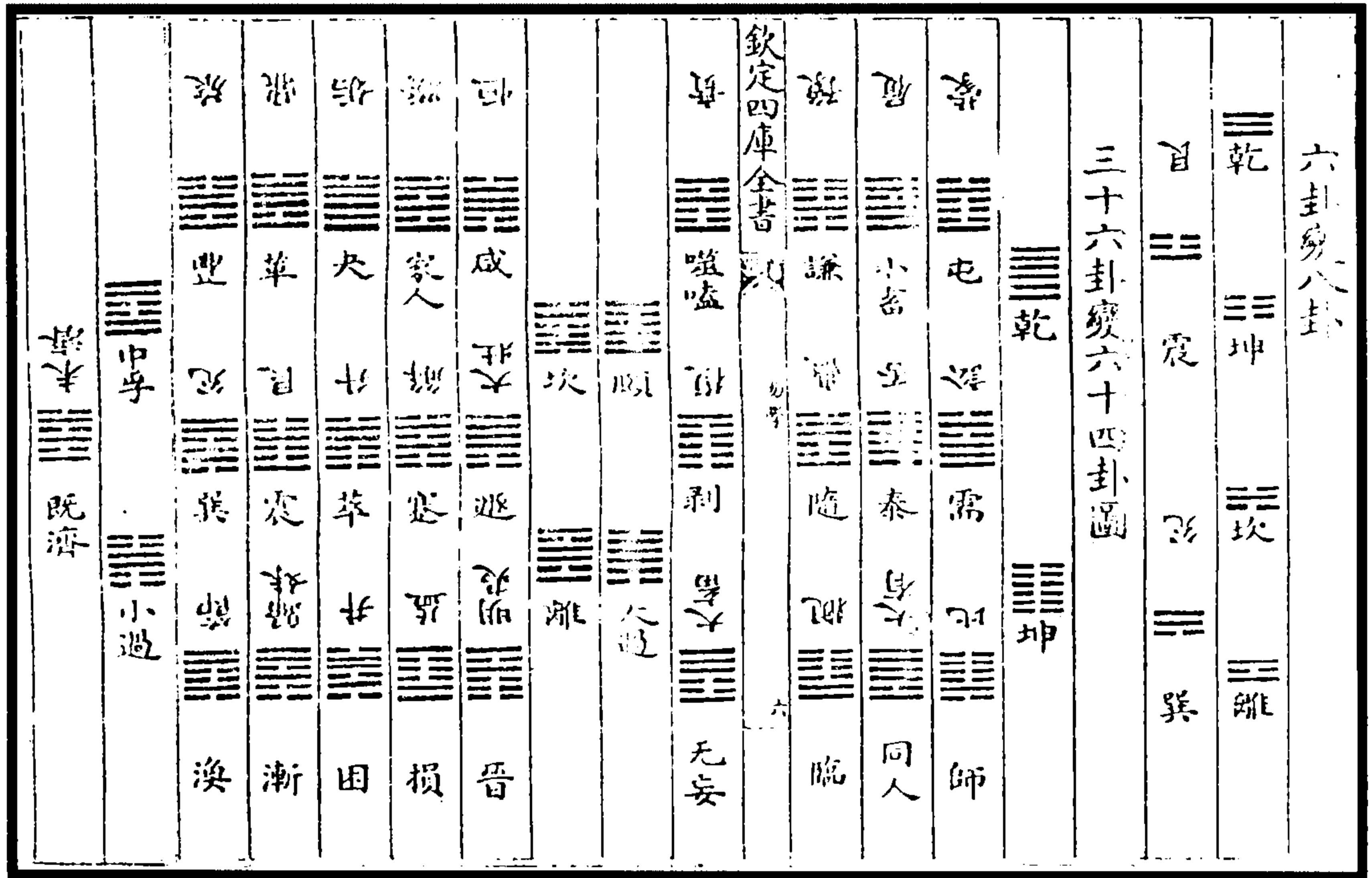
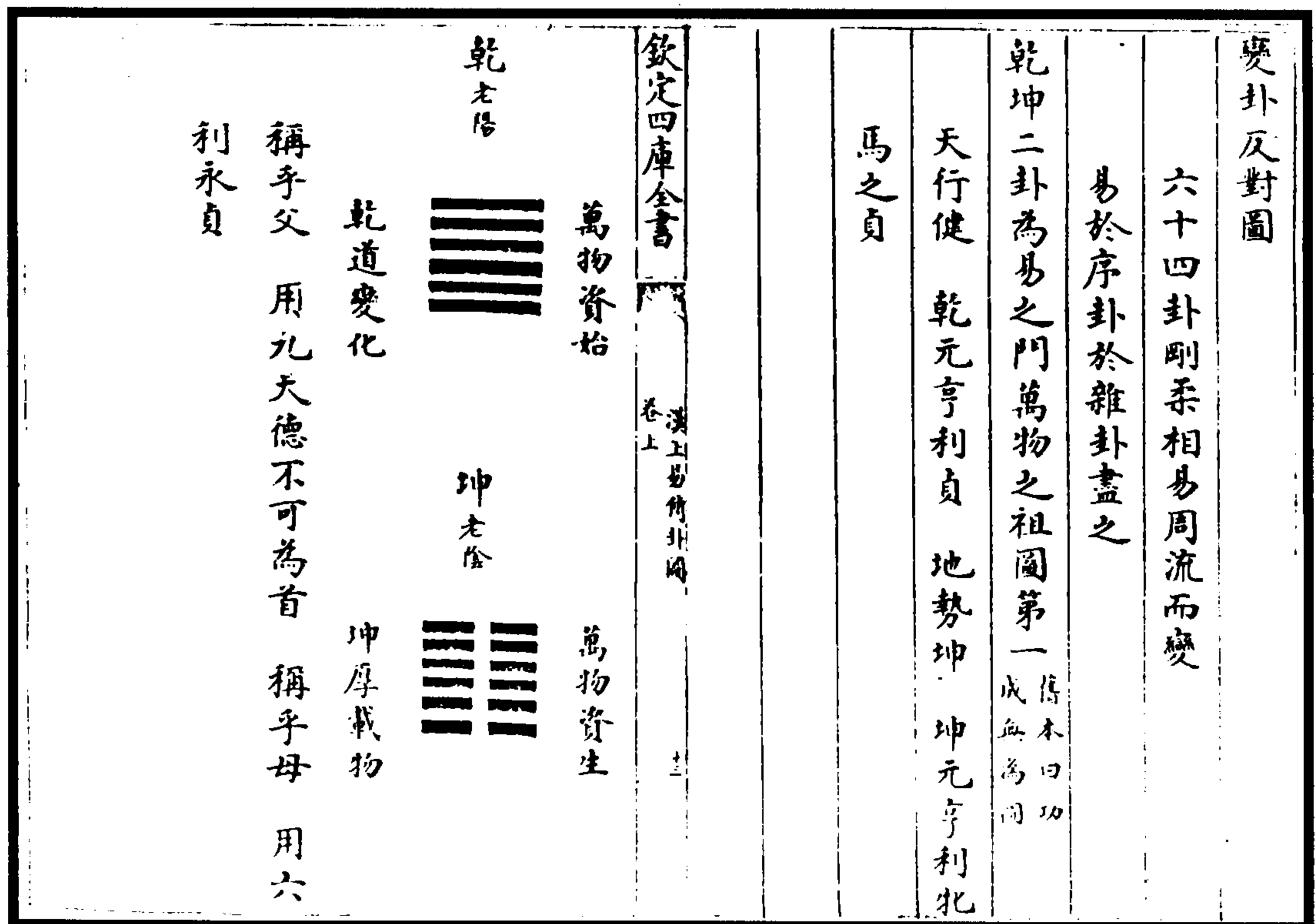
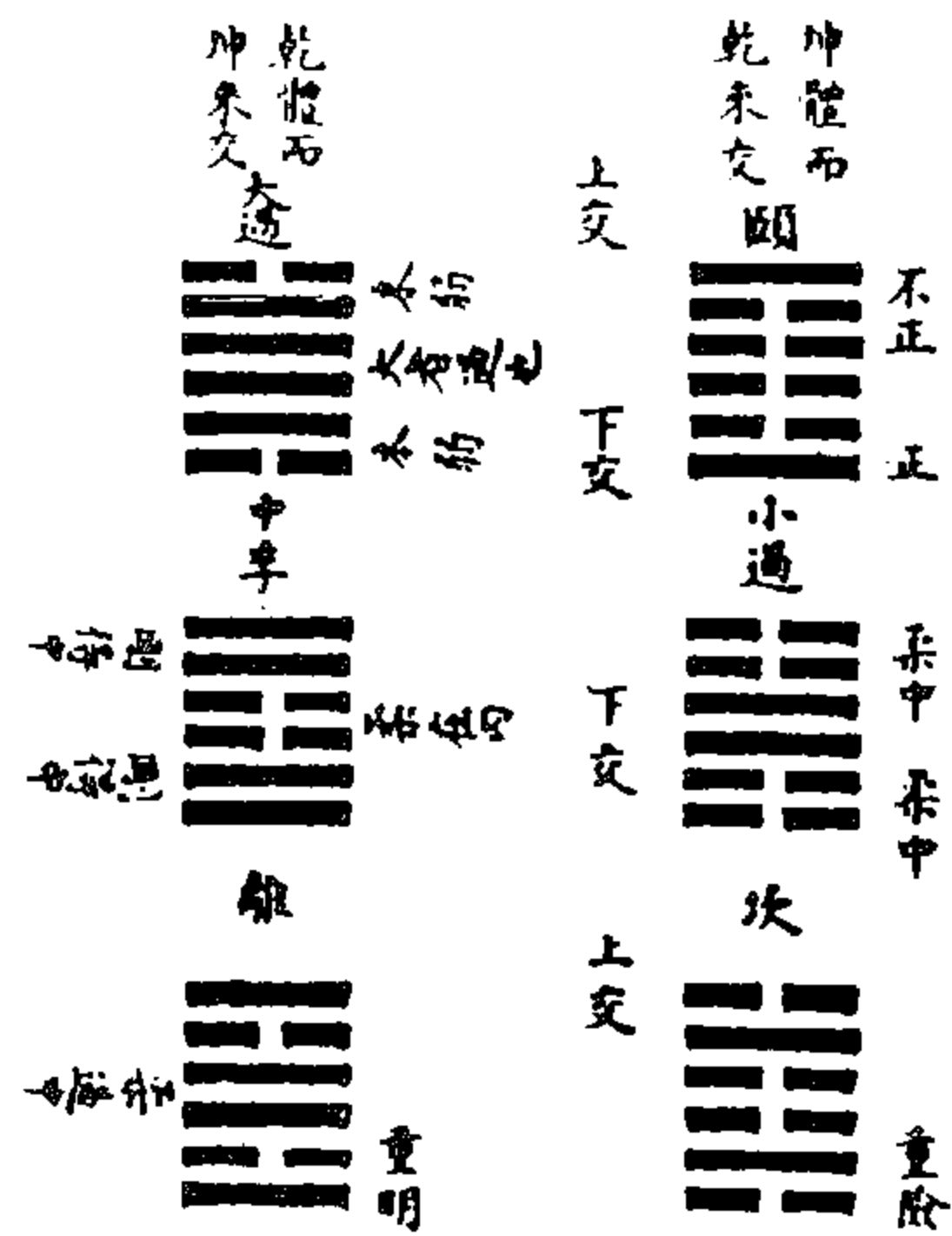

欽定四庫全書

漢上易傳卦圖

十四

康節曰乾坤之名位不可易也坎離名可易而位不可

易也震巽位可易而名不可易也兌艮名與位皆不可

易也離肖乾坎肖坤中孚肖乾小過肖坤頤肖離坤大

過肖坎是以乾坤離坎中孚頤大過小過皆不可易者

也

乾卦一陰下生反對變六卦圖第三

陸希聲曰頤大過與諸卦不同大過從頤來六爻皆相變故卦有反合爻有升降所以明天人之際見盛衰之理焉故做象會意必本於此陸所謂反合升降即此圖也

欽定四庫全書

漢上易傳卦圖

十五

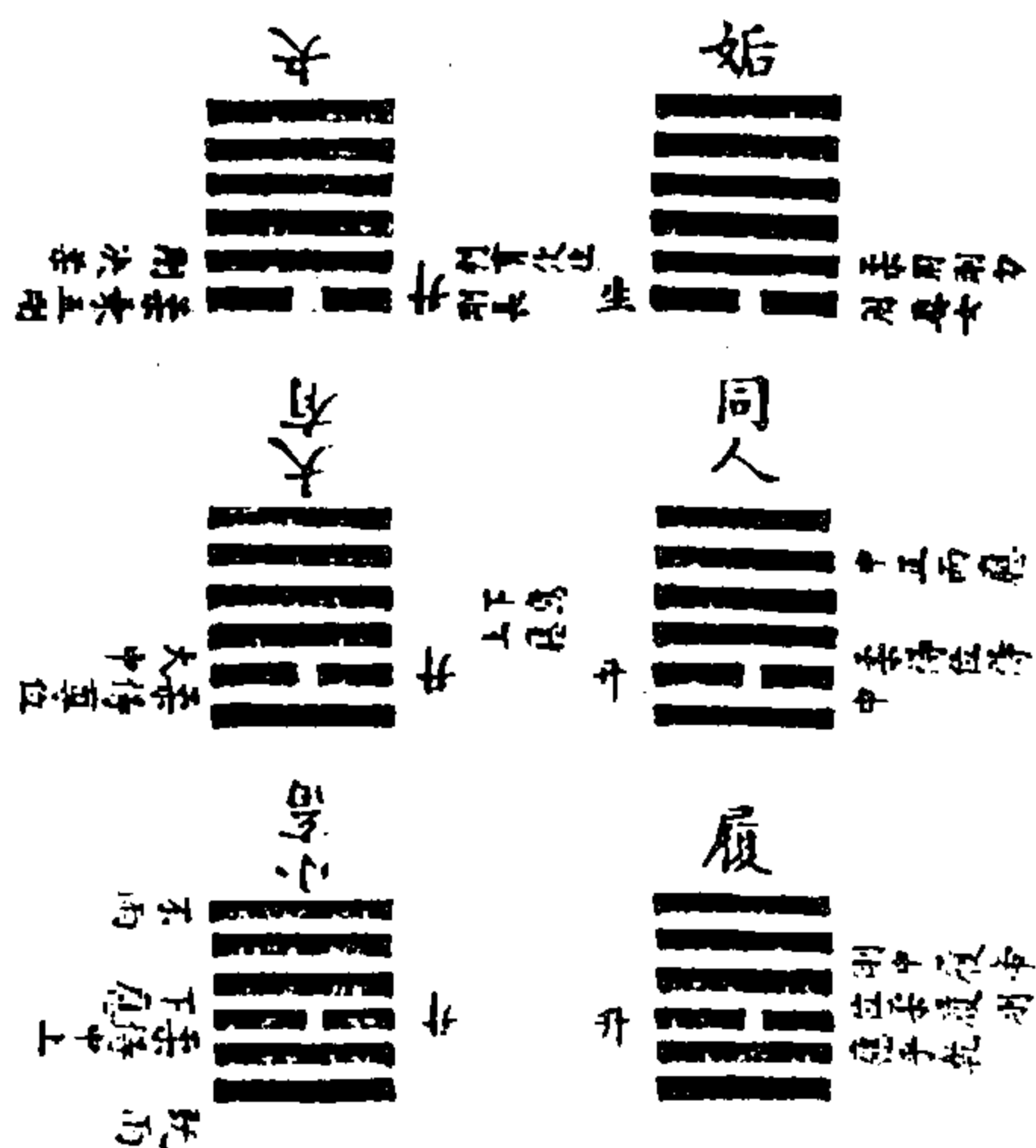



坤卦一陽下生反對變六卦圖第四

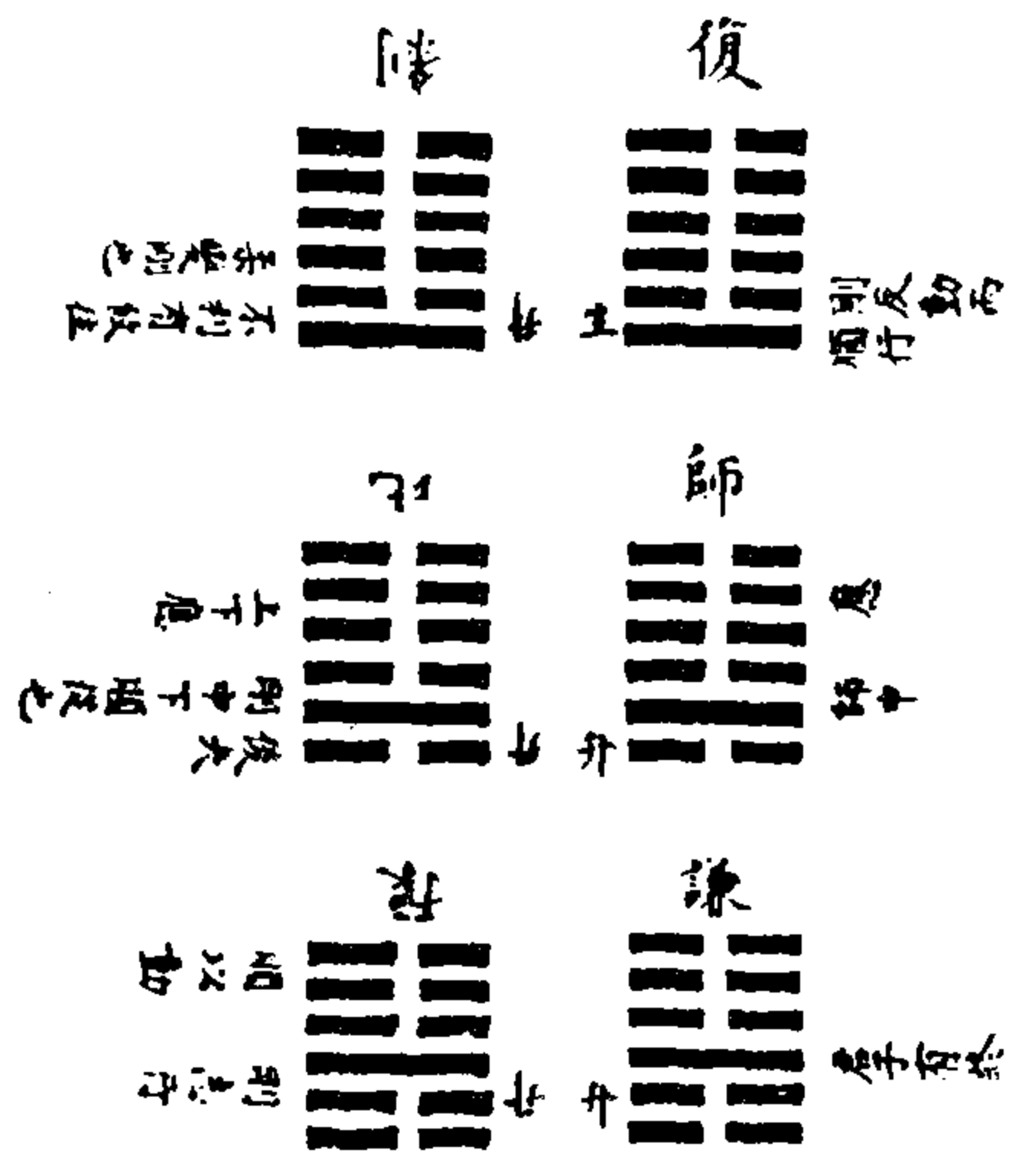

欽定四庫全書

漢上易傳卦圖 卷上

六

乾卦下生二陰各六變反對變十二卦圖第五

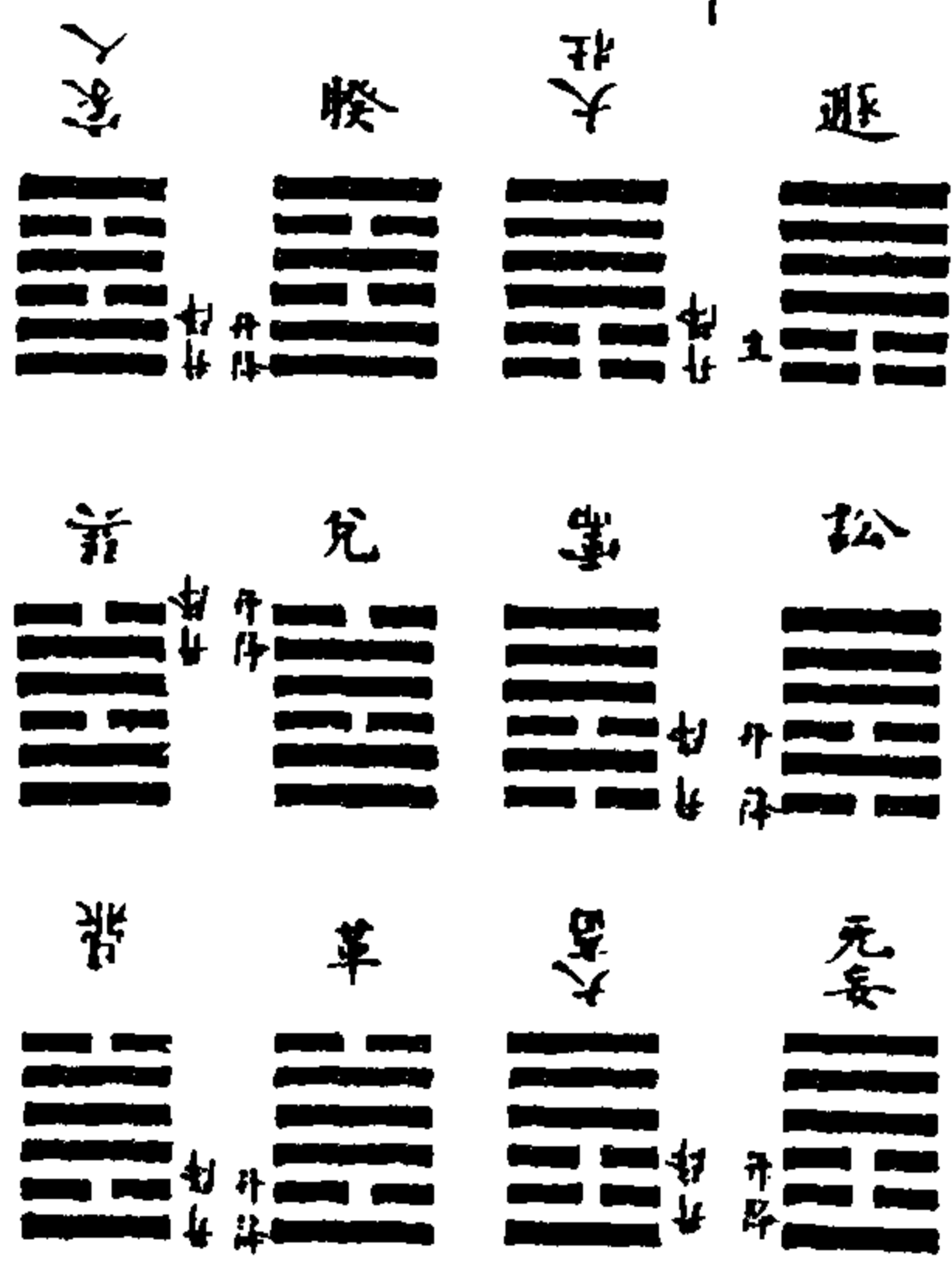

坤卦下生二陽各六變反對變十二卦圖第六

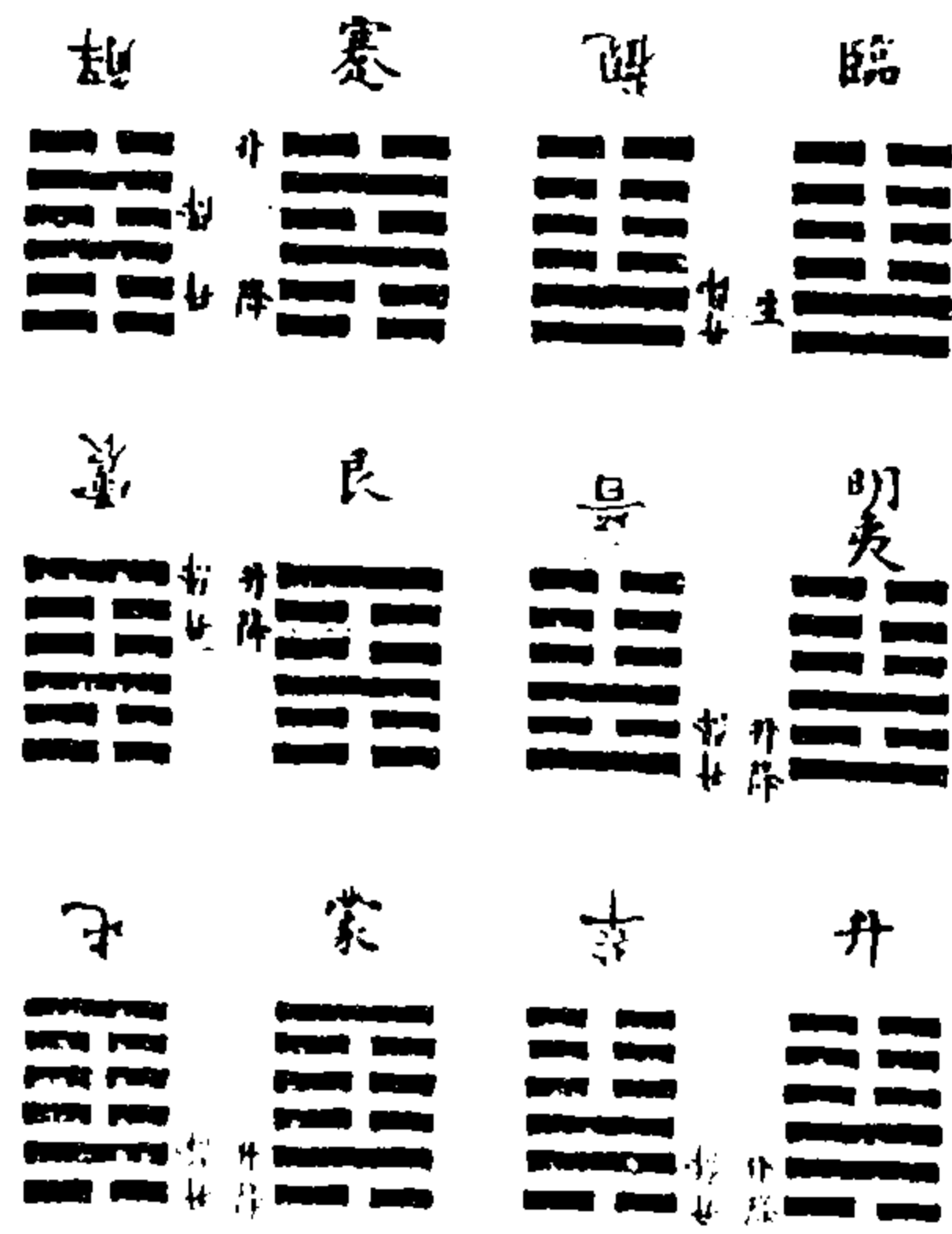

欽定四庫全書

漢上易傳卦圖 卷上

七

乾卦三陰各六變反對變十二卦圖第七

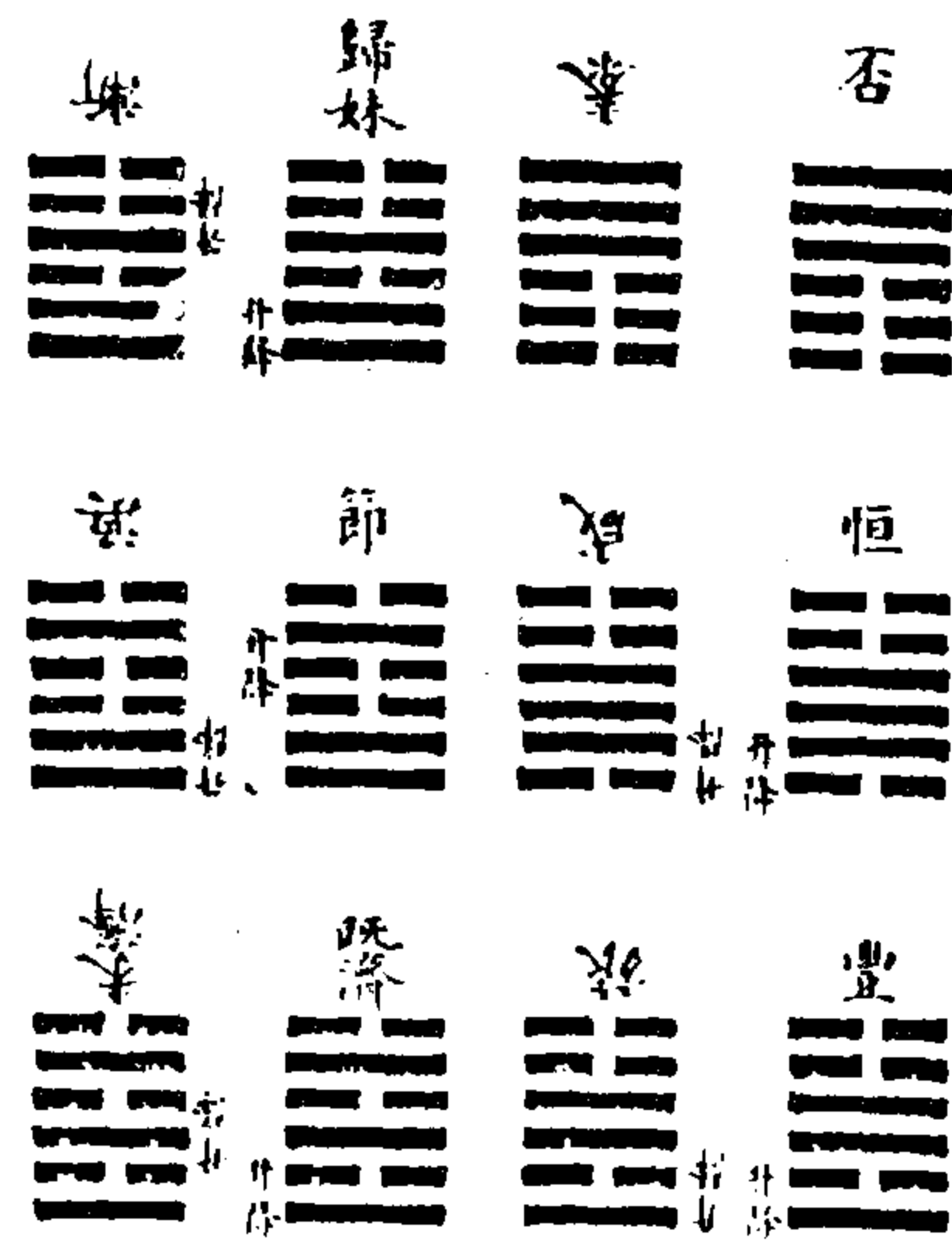



图3 变卦反对图

右李挺之《变卦反对图》八篇。康节曰：卦之反对，皆六阳六阴也。在易则六阳六阴者十有二对也。去四正者，八阳四阴、八阴四阳者，各六对也。十阳二阴、十阴二阳者，各三对。康节所谓六阴六阳者，否变泰、恒、咸、丰、旅、归妹、渐、节、涣、既济、未济十二卦；泰变否、损、益、贲、噬嗑、蛊、随、井、困、既济、未济十二卦。四正，颐、大过、中孚、小过也。所谓八阳四阴、八阴四阳者，遁变大壮、讼、需、无妄、大畜、睽、家人、兑、巽、革、鼎十二卦，临变观、明夷、晋、升、萃、蹇、解、艮、震、蒙、屯十二卦。十阳二阴、十阴二阳者，姤变夬、同人、大有、履、小畜六卦，复变剥、师、比、谦、豫六卦。乾、坤，天地之本；坎、离，天地之用。乾、坤交而为泰，坎、离交而为既济。乾生于子，坤生于午，坎终于寅，离终于申（《连山》也），以应天时也。置乾于西北（伏羲初经，乾上坤下。故曰：“天尊地卑，乾坤定矣”），退坤于西南（《归藏》以坤先乾）。乾统三男而长子用事，坤统三女而长女代母，坎、离得位而兑、艮为偶（复归于伏羲之初经），以应地之方也。王者之法尽于是矣。故易始于乾、坤，终于坎、离、既济、未济。而否、泰为上经之中，咸、恒为下经之首。乾、坤本也，坎、离用也。乾、坤、坎、离，上篇之用也。咸，兑、艮也；恒，震、巽也。兑、艮、震、巽，下篇之用也。颐、大过、小过、中孚，二篇之正也。故曰：“至哉！文王之作易也，其得天地之用乎。”

（朱震《汉上易传卦图》）

六十四卦相生圖

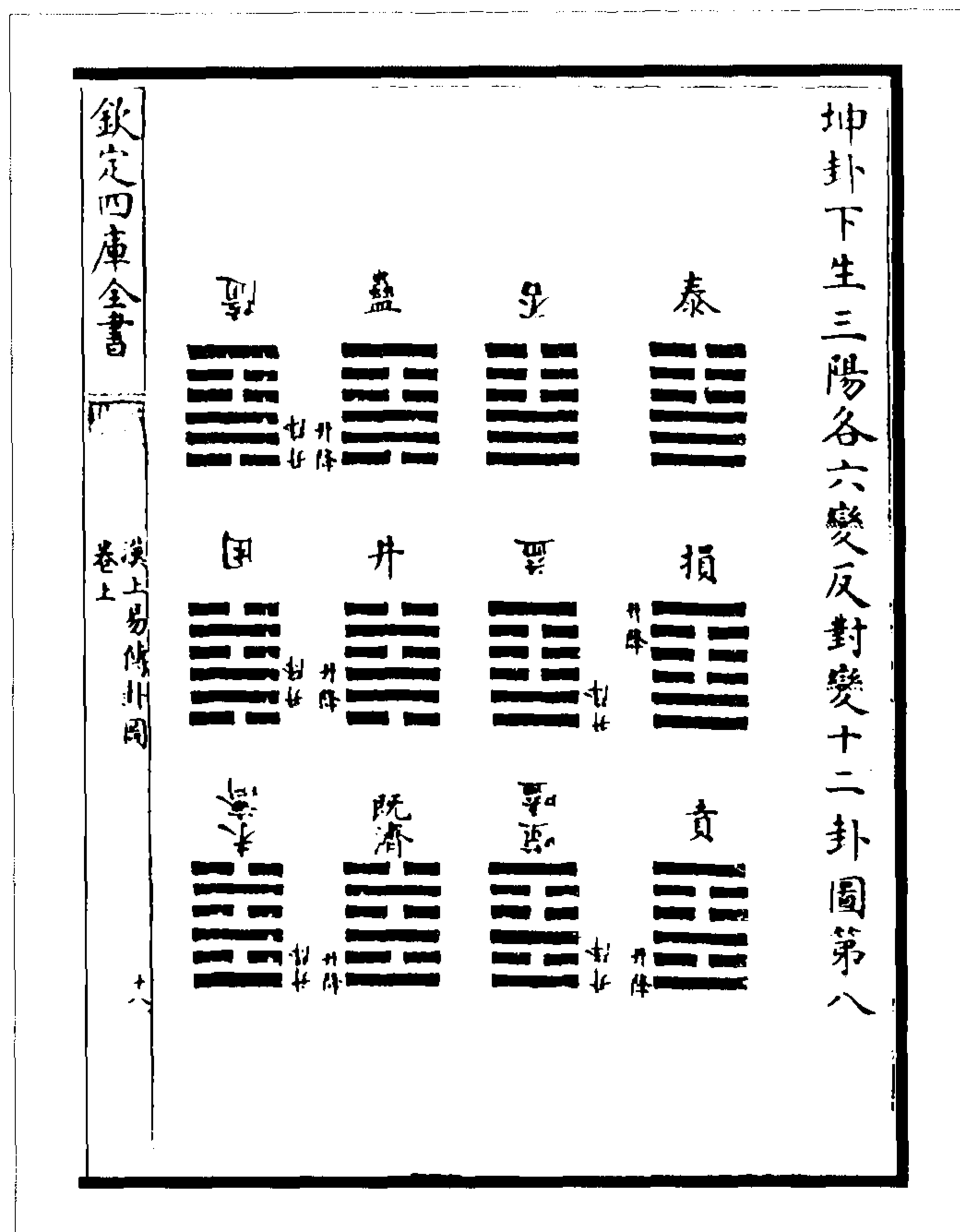
虞仲翔於小過曰當從四陰二陽臨觀之例於豐曰當從三陰三陽泰之例於无妄曰此所謂四陽二陰非大壯則避來又問剝之變於彭城蔡景君大過或變於五之初或以謂三之五睽或變於大壯上之三或以謂无妄二之五蓋是時其圖未見故難於折衷亦莫得其綱要諸儒各伸臆說至於紛然而仲翔則知有此圖也

欽定四庫全書

漢上易傳卦圖 卷上

姤 乾一交而為姤

乾坤者諸卦之祖

復 坤一交而為復

復 剛反動而以順行

凡卦五陰一陽者皆自復卦而來復一爻五變而成五卦

師 剛中而應 君于有 剛應而 志行

比 以剛中也 柔變 剛也

姤 柔過 剛也

凡卦五陽一陰者皆自姤卦而來姤一爻五變而成五卦

同人 柔得位得中 而應乎乾 履 柔履 剛也 小畜 柔得位而 上而不中

大有 柔得尊位而 上下應之 夬 柔夾五剛也

遯 乾再交而為遯

臨 坤再交而為臨

臨 剛浸而長剛中而應

凡卦四陰二陽者皆自臨卦而來臨五復五變而成十四卦

第一四變

欽定四庫全書

漢上易傳卦圖 卷上

明夷 剛柔始交 而難生 震 剛柔始交

屯 剛柔始交 而難生 隨 剛柔始交

第二復四變

升 剛柔始交 而難生 解 剛柔始交

坎 乃以剛 中也 蒙 剛柔始交

第三復三變

小過 柔得中剛失 位而不中 萃 剛中而應 故聚也

觀 大觀在上中 正以觀天下

第四復二變

蹇 蹇利西南往得中也 不利東北其道窮也

晉 柔進而上行

第五復一變

艮 上下敵應

遯 小利貞退而長也

凡卦四陽二陰者皆自遯卦而來遯五復五變而成十四卦

第一四變

訟 訟有孚窒惕中吉 剛來而得中也

剛柔中正而各行柔皆 剛柔中正而各行柔皆 剛柔中正而各行柔皆

欽定四庫全書

漢上易傳卦圖 卷上

重

鼎 柔進而上行得 中而應乎剛

大過 剛過而中 柔亦助也

第二復四變

无妄 剛自外來而 為主於內

家人 柔順而中

離 柔順乎 中正

革 水火 相息

第三復三變

中孚 柔在內而 剛得中

大畜 柔在內而 剛得中

大壯 剛在內而 柔得中

第四復二變

睽

柔進而上行得 中而應乎剛

需 剛上而柔下

第五復一變

兌 剛中而柔外

否 乾三交而為否

泰 坤三交而為泰

泰 小往大來

凡卦三陰三陽者皆自泰卦而來泰三復三變而成九卦

第一三變

欽定四庫全書

漢上易傳卦圖 卷上

重

歸妹 歸妹天地之大義也天地不交而萬物不興歸妹之終始也 剛柔分而剛得中

損 損下益上 其道上行

第二復三變

豐 既濟 剛柔正而位當也

賁 柔來而文剛分 剛上而文柔

第三復三變

恒 剛上而 柔下

益 剛上而 柔下

井 巽乎水而上水 井乃以剛中也



图4 六十四卦相生图

右李挺之《六十四卦相生图》一篇，通《变卦反对图》为九篇。康节之子伯温传之于河阳陈四丈（忘其名），陈传之于挺之。始虞氏卦变，乾、坤生坎、离。乾息而生复、临、泰、大壮、夬，坤消而生姤、遁、否、观、剝。自复来者一卦（豫），自临来者四卦（明夷、解、升、震），自泰来者九卦（蠱、賁、恒、损、井、归妹、丰、节、既济），自大壮来者六卦（需、大畜、大过、睽、鼎、兑），自夬来者一卦（同人），自遁来者五卦（讼、无妄、家人、革、巽），自否来者八卦（隨、噬嗑、咸、益、困、漸、渙、未济），自观来者五卦（晋、蹇、頤、萃、艮），自剝来者一卦（謙）。而屯生于坎，蒙生于艮，比生于师，頤、小过生于晋，睽生于大壮，咸生于无妄，旅生于賁，咸生于噬嗑，中孚生于訟，小畜变需上，履变讼初，姤无生卦。师、同人、大有、兑四卦阙。李鼎祚取蜀才、卢氏之书补其三卦（大有阙）。而頤卦，虞以为生于晋，侯果以为生于观。今以此图考之，其合于图者三十有六卦，又时有所疑，不合者二十有八卦。夫自下而上谓之升，自上而下谓之降。升者上也，息也；降者消也。阴生阳，阳生阴，阴复生阳，阳复生阴，升降消息，循环无穷，然不离于乾、坤。一生二，二生三，至于三极矣。故凡卦五阴一阳者，皆自复来，复一爻五变而成五卦（师、谦、豫、比、剝）；凡卦五阳一阴者，皆自姤来，姤一爻五变而成五卦（同人、履、小畜、大有、夬）。凡卦四阴二阳者，皆自临来，临五复五变而成十四卦（明夷、震、屯、頤、升、解、坎、蒙、小过、革、观、蹇、晋、艮）；凡卦四阳二阴者，皆自遁来，遁五复五变而成十四卦（讼、巽、鼎、大过、无妄、家人、离、革、中孚、大畜、大壮、睽、需、兑）。凡卦三阴三阳者，皆自泰来，泰三复三变而成九卦（归妹、节、损、丰、既济、賁、恒、井、蠱）；凡卦三阳三阴者，皆自否来，否三复三变而成九卦（渐、旅、咸、渙、未济、困、益、噬嗑、隨）。乾、坤大父母也，复、姤小父母也。坎、离得乾、坤之用者也，頤、大过、小过、中孚得坎、离者也。故六卦不反对，而临生坎，遁生离；临生頤、小过，遁生大过、中孚。或曰：“先儒谓贲本泰卦。岂乾、

坤重而为泰，又由泰而变乎？”曰：“此论之卦也。所谓之卦者，皆变而之他卦也。《周易》以变为占，七卦变而为六十三，六十四卦变而为四千九十六卦，而卜筮者尚之。此焦延寿之《易林》所以兴也。圣人因其刚柔相变，系之以辞焉，以明往来屈信利害吉凶之无常也。故君子居则观其象而玩其辞，动则观其变而玩其占，占与辞一也。故乾、坤重而为泰者，八卦变而为六十四卦也。由泰而为贲者，一卦变而为六十三卦也。”或曰：“刚柔相易，皆本诸乾、坤也。凡三子之卦，言刚来者，明此本坤也，而乾来化之；凡三女之卦，言柔来者，明此本乾也，而坤来化之。故凡言是者，皆三子三女相值之卦也。非是卦则无是言也。谓泰变为贲，此大惑也。”曰：“不然也。往来者以内外言也。以消息言也，自内而之外谓之往；自外而之内谓之来。请复借贲卦言之。‘柔来而文刚者’，坤之柔自外卦下而来文乎乾之刚也。‘分刚上而文柔’者，乾之刚自内卦上而往文乎坤之柔也。于柔言来，则知‘分刚上而文柔’者，往也；于刚言上，则知‘柔来而文刚’者，下也。上者出也，下者入也。此所谓其出入以度内外，此所谓上下无常也。若言‘柔来’者，明此本乾也，则不当言分刚上而文柔，当日刚来而文柔矣。无妄之象曰：‘刚自外来而为主于内’，外卦乾已三画矣，谓之自外来，则当自卦外来乎？故乾施一阳于坤，以化其一阴，而生三子；坤施一阴于乾，以化其一阳，而生三女者，乾、坤相易以生六子成八卦也。上下往来，周流无穷者，刚柔相易以尽其爻之变也。爻之言往来、言上下内外者，岂唯三子三女相值之卦而已哉！故曰‘刚柔相推，变在其中矣’；又曰‘往来不穷谓之通’；又曰‘变动不居，周流六虚’。谓之周流六虚，则其往其来，非谓三画之卦也。近世杨杰、鲍极论卦变之义。杨曰：‘泰者，通而治者也。故圣人变于节、贲、损、益、恒、归妹，大畜之象以为御治之术焉；否者闭而乱者也。故圣人变于咸、益、随、涣、噬嗑、无妄，讼之象以为救乱之术焉。’鲍曰：‘遁阴长之卦，邪道并兴。圣人易一爻而成无妄，欲以正道而止其邪也。’杨谓否变无妄、讼，亦误矣。然触类而长，六十四卦之相变，其义可推矣。”

(朱震《汉上易传卦图》)

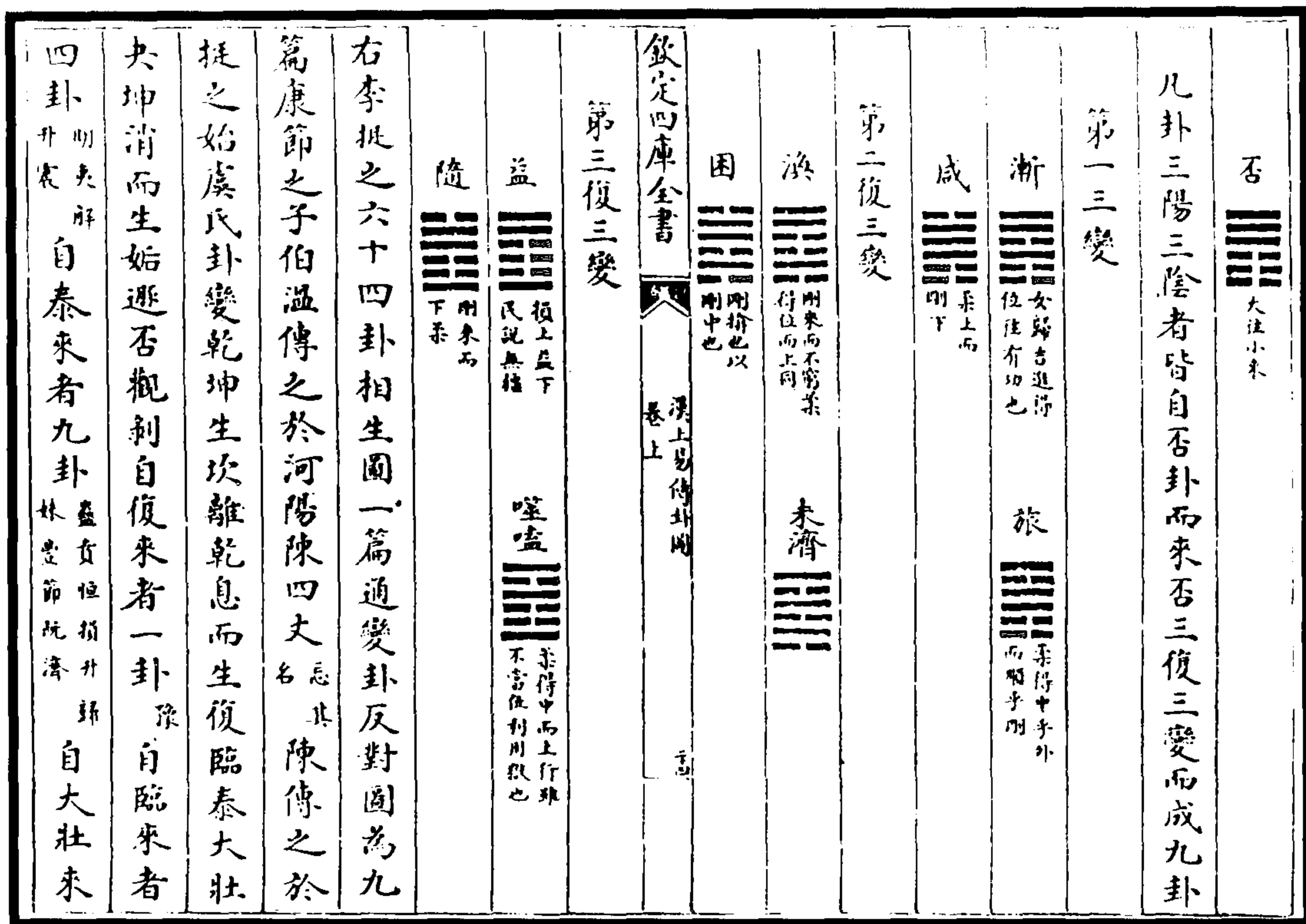
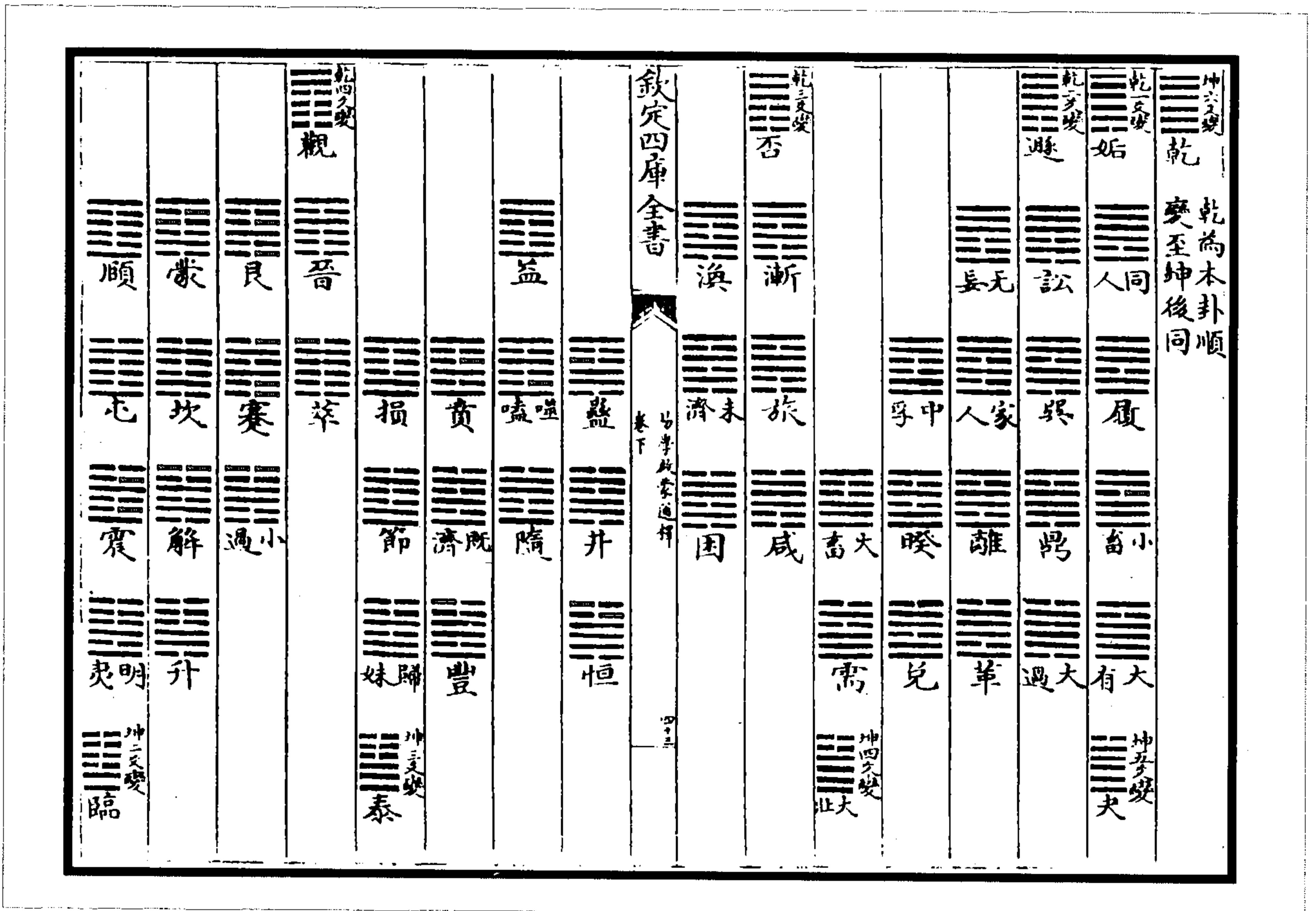

--	--	--	--	--	--	--	--	--	--	--	--	--	--	--	--	--	--	--	--	--	--	--	--	--	--	--	--	--	--	--	--	--	--	--	--	--	--	--	--	--	--	--	--	--	--	--	--	--	--	--	--	--	--	--	--	--	--	--	--	--	--	--	--	--	--	--	--	--	--	--	--	--	--	--	--	--	--	--	--	--	--	--	--	--	--	--	--	--	--	--	--	--	--	--	--	--	--	--	--	--	--	--	--	--	--	--	--	--	--	--	--	--	--	--	--	--	--	--	--	--	--	--	--	--	--	--	--	--	--	--	--	--	--	--	--	--	--	--	--	--	--	--	--	--	--	--	--	--	--	--	--	--	--	--	--	--	--	--	--	--	--	--	--	--	--	--	--	--	--	--	--	--	--	--	--	--	--	--	--	--	--	--	--	--	--	--	--	--	--	--	--	--	--	--	--	--	--	--	--	--	--	--	--	--	--	--	--	--	--	--	--	--	--	--	--	--	--	--	--	--	--	--	--	--	--	--	--	--	--	--	--	--	--	--	--	--	--	--	--	--	--	--	--	--	--	--	--	--	--	--	--	--	--	--	--	--	--	--	--	--	--	--	--	--	--	--	--	--	--	--	--	--	--	--	--	--	--	--	--	--	--	--	--	--	--	--	--	--	--	--	--	--	--	--	--	--	--	--	--	--	--	--	--	--	--	--	--	--	--	--	--	--	--	--	--	--	--	--	--	--	--	--	--	--	--	--	--	--	--	--	--	--	--	--	--	--	--	--	--	--	--	--	--	--	--	--	--	--	--	--	--	--	--	--	--	--	--	--	--	--	--	--	--	--	--	--	--	--	--	--	--	--	--	--	--	--	--	--	--	--	--	--	--	--	--	--	--	--	--	--	--	--	--	--	--	--	--	--	--	--	--	--	--	--	--	--	--	--	--	--	--	--	--	--	--	--	--	--	--	--	--	--	--	--	--	--	--	--	--	--	--	--	--	--	--	--	--	--	--	--	--	--	--	--	--	--	--	--	--	--	--	--	--	--	--	--	--	--	--	--	--	--	--	--	--	--	--	--	--	--	--	--	--	--	--	--	--	--	--	--	--	--	--	--	--	--	--	--	--	--	--	--	--	--	--	--	--	--	--	--	--	--	--	--	--	--	--	--	--	--	--	--	--	--	--	--	--	--	--	--	--	--	--	--	--	--	--	--	--	--	--	--	--	--	--	--	--	--	--	--	--	--	--	--	--	--	--	--	--	--	--	--	--	--	--	--	--	--	--	--	--	--	--	--	--	--	--	--	--	--	--	--	--	--	--	--	--	--	--	--	--	--	--	--	--	--	--	--	--	--	--	--







同人	遁	坤	观	复	节	渐	比	豫	中孚	明夷	震	升	坎	小过	蹇
姤	否	渐	中孚	未济	旅	否	中孚	临	未济	明夷	震	巽	坎	小过	
渐	旅	同人	姤	未济	乾	巽	坎	震	兑	震	乾	坤	坎	坎	
未济	同人	姤	否	遁	坤	巽	观	复	未济	明夷	震	升	坎	小过	蹇
同人	姤	否	遁	坤	乾	巽	观	复	未济	明夷	震	升	坎	小过	蹇
未济	同人	姤	否	遁	坤	乾	巽	观	复	未济	明夷	震	升	坎	小过
同人	姤	否	遁	坤	乾	巽	观	复	未济	明夷	震	升	坎	小过	蹇
蹇	坎	小过	蹇	坎	小过	蹇	坎	小过	蹇	坎	小过	蹇	坎	小过	蹇
未济	同人	姤	否	遁	坤	乾	巽	观	复	未济	明夷	震	升	坎	小过

同人	遁	坤	观	复	节	渐	比	豫	中孚	明夷	震	升	坎	小过	蹇
姤	否	渐	中孚	未济	旅	否	中孚	临	未济	明夷	震	巽	坎	小过	蹇
渐	旅	同人	姤	未济	乾	巽	坎	震	兑	震	乾	坤	坎	坎	
未济	同人	姤	否	遁	坤	巽	观	复	未济	明夷	震	升	坎	小过	蹇
同人	姤	否	遁	坤	乾	巽	观	复	未济	明夷	震	升	坎	小过	蹇
未济	同人	姤	否	遁	坤	乾	巽	观	复	未济	明夷	震	升	坎	小过
同人	姤	否	遁	坤	乾	巽	观	复	未济	明夷	震	升	坎	小过	蹇
蹇	坎	小过	蹇	坎	小过	蹇	坎	小过	蹇	坎	小过	蹇	坎	小过	蹇
未济	同人	姤	否	遁	坤	乾	巽	观	复	未济	明夷	震	升	坎	小过



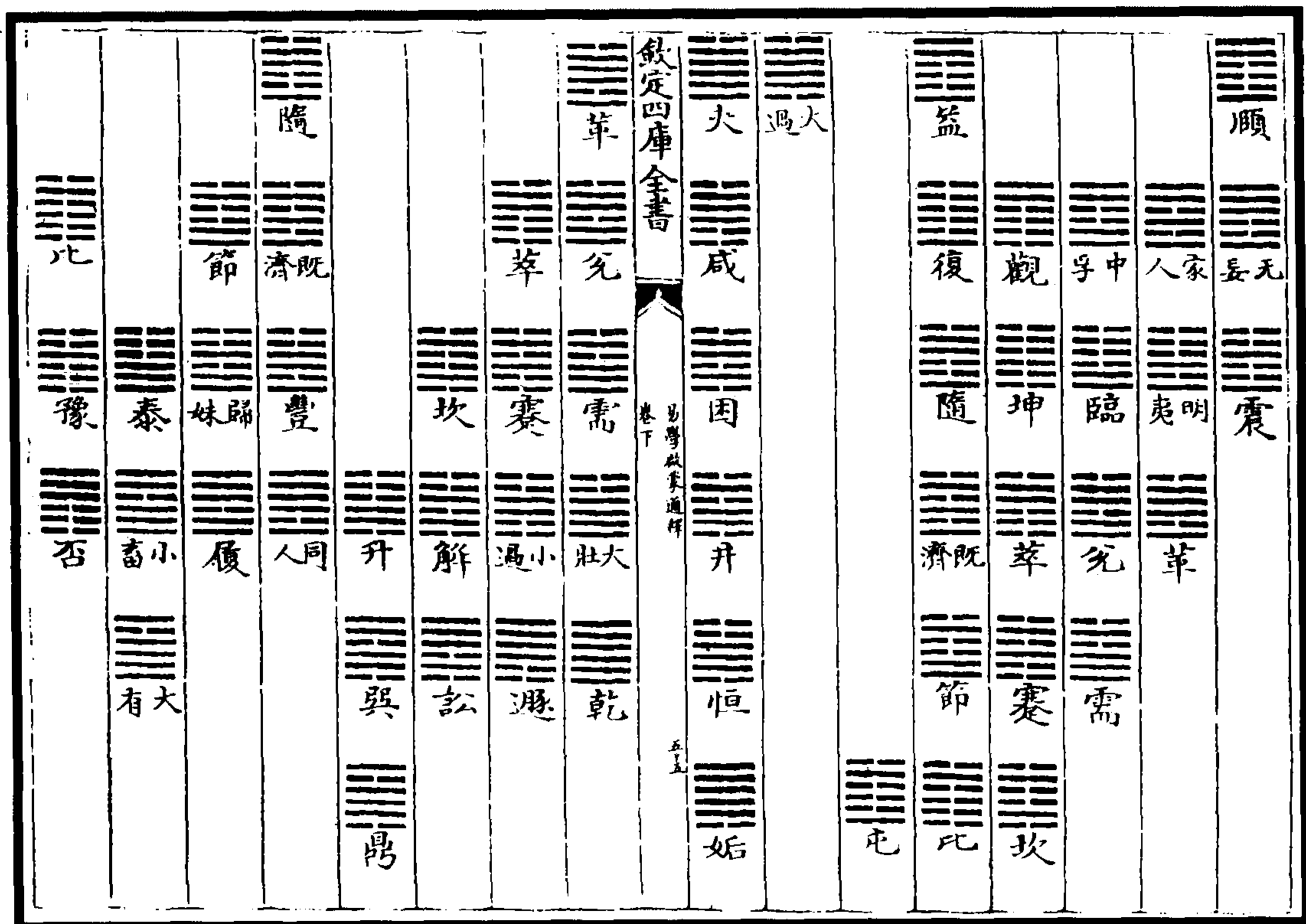
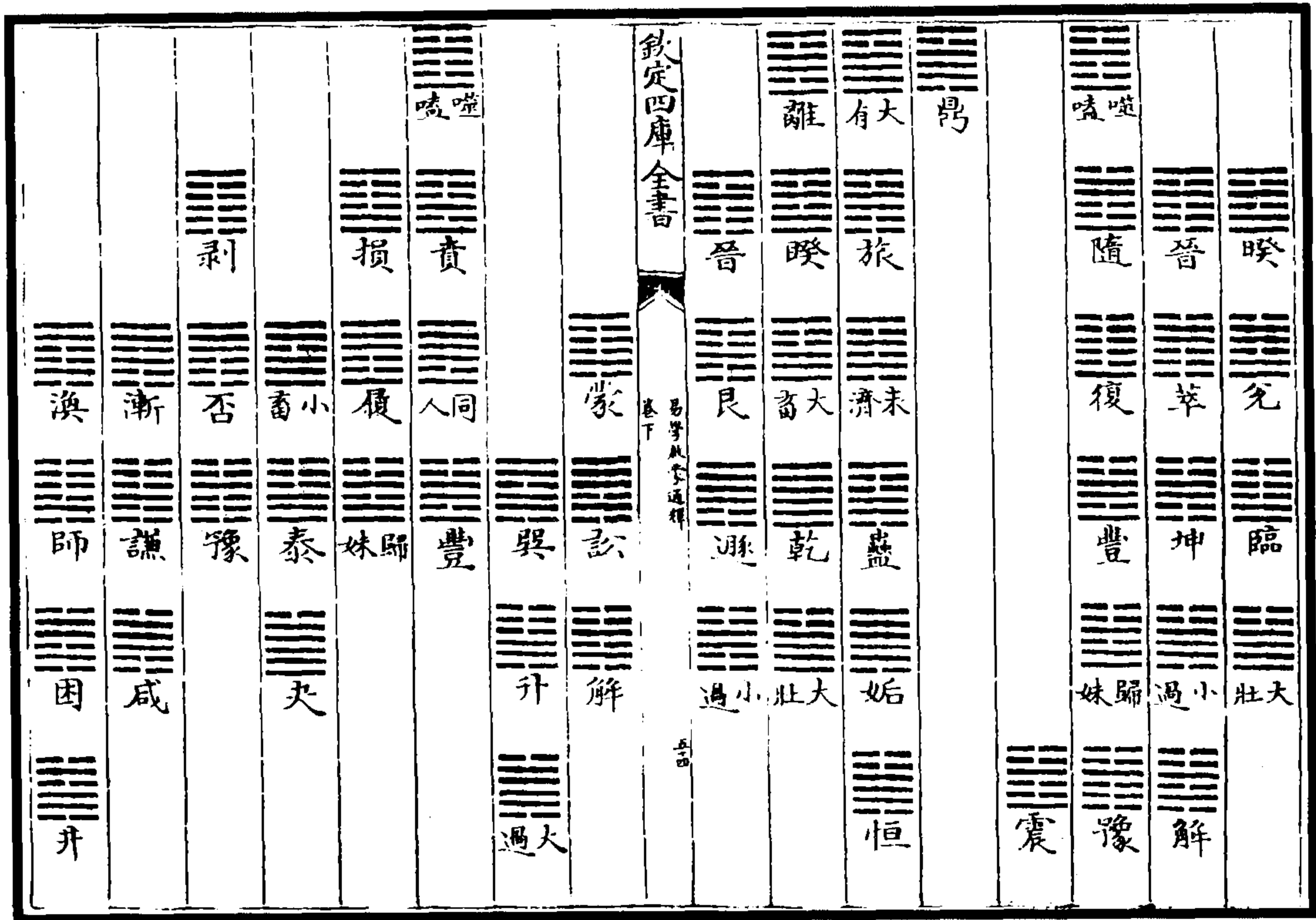



睽	晋	旅	离	未济	困	睽	晋	蒙	讼	大过	坎	噬嗑	大有	履	否	否	旅	蛊	涣
乾	坤	屯	蒙	需	师	比	否	泰	大畜	小畜	需	讼	无妄	谦	睽	晋	旅	离	未济
壮	小	同人	丰	解	归妹	震	小	复	泰	随	复	泰	节	咸	比	比	升	升	升

欽定四庫全書

易學啟蒙通釋 卷下

五十八

咸	大	随	既济	丰	同人	革	涣	师	中孚	观	坤	萃	蹇	蒙	讼	解	益	复	随	既济	损	履	渐	谦	豫	否	未济	蛊	恒	家人	明夷	革	涣	颐	无妄	震	无妄	震	革
咸	大	随	既济	丰	同人	革	涣	师	中孚	观	坤	萃	蹇	蒙	讼	解	益	复	随	既济	损	履	渐	谦	豫	否	未济	蛊	恒	家人	明夷	革	涣	颐	无妄	震	无妄	震	革
既济	丰	同人	丰	同人	同人	革	涣	师	中孚	观	坤	萃	蹇	蒙	讼	解	益	复	随	既济	损	履	渐	谦	豫	否	未济	蛊	恒	家人	明夷	革	涣	颐	无妄	震	无妄	震	革

欽定四庫全書

易學啟蒙通釋 卷下

五十九



--	--	--	--	--	--	--	--	--	--	--	--	--	--	--	--	--	--	--	--	--	--	--	--	--	--	--	--	--	--	--	--	--	--	--	--	--	--	--	--	--

欽定四庫全書

易學啟蒙通釋 卷下

六十一

--	--	--	--	--	--	--	--	--	--	--	--	--	--	--	--	--	--	--	--	--	--	--	--	--	--	--	--	--	--	--	--	--	--	--	--	--	--	--	--	--	--	--	--	--	--	--	--	--	--	--	--	--	--	--	--	--	--	--

欽定四庫全書

易學啟蒙通釋 卷下

六十二



--	--	--	--	--	--	--	--	--	--	--	--	--	--	--	--	--	--	--	--	--	--	--	--	--	--	--	--	--	--	--	--	--	--	--	--	--	--	--	--	--	--	--	--	--	--	--	--	--	--	--	--	--	--	--	--	--	--	--	--	--	--	--	--	--	--	--	--	--	--	--	--	--	--	--	--	--	--	--	--	--	--	--	--	--	--	--	--	--	--	--	--	--	--	--	--	--	--	--	--	--	--	--	--	--	--	--	--	--	--	--	--	--	--	--	--	--	--	--	--	--	--	--	--	--	--	--	--	--	--	--	--	--	--	--	--	--	--	--	--	--	--	--	--	--	--	--	--	--	--	--	--	--	--	--	--	--	--	--	--	--	--	--	--	--

--	--	--	--	--	--	--	--	--	--	--	--	--	--	--	--	--	--	--	--	--	--	--	--	--	--	--	--	--	--	--	--	--	--	--	--	--	--	--	--	--	--	--	--	--	--	--	--	--	--	--	--	--	--	--	--	--	--	--	--	--	--	--	--	--	--	--	--	--	--	--	--	--	--	--	--	--	--	--	--	--	--	--	--	--	--	--	--	--	--	--	--	--	--	--	--	--	--	--	--	--	--

需	臨	震	過小 解	恒 壯大 豐	豫	震	解	過小 坤	萃	隨	恒
大畜	兌	明夷	升	歸妹	否	無妄	訟	復	歸妹	復	姤
乾	睽	革	大過	泰	剝	頤	蒙	損	觀	益	蠱
		離	鼎	夬	旅	離	鼎	有大	有大	賁	蠱
				有火	未濟	噬嗑	睽				
					晉						









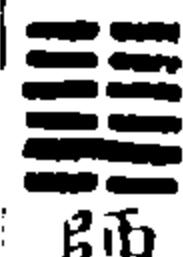

欽定四庫全書  
易學啟蒙通釋  
卷下  
六十六

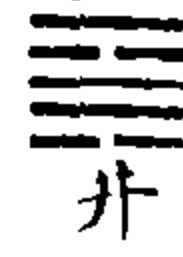
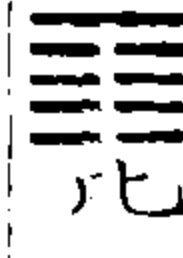

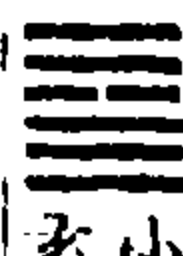
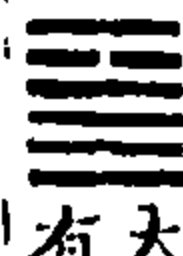

復	無妄	否	比	豫	坤	復	師	豫
姤	同人	訟	剝	謙	萃	隨	困	謙
渙	益	遯	否	咸	晉	隨	未濟	咸
未濟	噬嗑	觀	漸	訟	履	噬嗑	蠱	旅
困	隨	晉	渙	巽	小畜	同人	姤	
		萃	益	中				
		觀						

欽定四庫全書  
易學啟蒙通釋  
卷下  
六十七

--	--	--	--	--	--	--	--	--	--	--	--	--	--	--	--	--	--	--	--	--	--	--	--	--	--	--	--	--	--	--	--	--	--	--	--	--	--	--	--	--	--	--	--	--	--	--	--	--	--	--	--	--	--	--	--	--	--	--	--	--	--	--	--	--	--	--	--	--	--	--	--	--	--	--	--	--	--	--	--	--	--	--	--	--	--	--	--	--	--	--	--	--	--	--	--	--	--	--	--

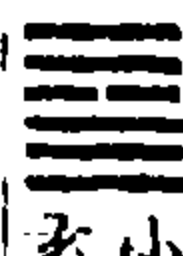
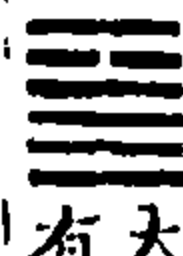
--	--	--	--	--	--	--	--	--	--	--	--	--	--	--	--	--	--	--	--	--	--	--	--	--	--	--	--	--	--	--	--	--	--	--	--	--	--	--	--	--	--	--	--	--	--	--	--	--	--	--	--	--	--	--	--	--	--	--	--	--	--	--	--	--	--	--	--	--	--	--	--	--	--	--	--	--	--	--	--	--	--	--	--	--	--	--	--	--	--	--	--	--	--	--	--	--	--	--	--

 泰	 否	 坤	 艮	 乾	 坤	 艮	 坎	 离	 兑	 震	 巽	 坎	 离	 兑	 震	 巽	 坎	 离	 兑	 震	 巽	 坎	 离	 兑	 震	 巽	 坎	 离	 兑	 震	 巽	 坎	 离	 兑	 震	 巽	 坎	 离	 兑	 震	 巽	 坎	 离	 兑	 震	 巽	 坎	 离	 兑	 震	 巽	 坎	 离	 兑	 震	 巽	 坎	 离	 兑	 震	 巽	 坎	 离	 兑	 震	 巽	 坎	 离	 兑	 震	 巽	 坎	 离	 兑	 震	 巽	 坎	 离	 兑	 震	 巽	 坎	 离	 兑	 震	 巽	 坎	 离	 兑	 震	 巽	 坎	 离	 兑	 震	 巽	 坎	 离	 兑	 震	 巽	 坎	 离	 兑	 震	 巽	 坎	 离	 兑	 震	 巽	 坎	 离	 兑	 震	 巽	 坎	 离	 兑	 震	 巽	 坎	 离	 兑	 震	 巽	 坎	 离	 兑	 震	 巽	 坎	 离	 兑	 震	 巽	 坎	 离	 兑	 震	 巽	 坎	 离	 兑	 震	 巽	 坎	 离	 兑	 震	 巽	 坎	 离	 兑	 震	 巽	 坎	 离	 兑	 震	 巽	 坎	 离
--	--	--	--	--	--	--	--	--	--	--	--	--	--	--	--	--	--	--	--	--	--	--	--	--	--	--	--	--	--	--	--	--	--	--	--	--	--	--	--	--	--	--	--	--	--	--	--	--	--	--	--	--	--	---	---	---	---	---	---	---	---	---	---	---	---	---	---	---	---	---	---	---	---	---	---	---	---	---	---	---	---	---	---	---	---	---	---	---	---	---	---	---	---	---	---	---	---	---	---	---	---	---	---	---	---	---	---	---	---	---	---	---	---	---	---	---	---	---	---	---	---	---	---	---	---	---	---	---	---	---	---	---	---	---	---	---	---	---	---	---	---	---	---	---	---	---	---	---	---	---	---	---	---	---	---	---	---	---	---	---	---	---	---

 泰	 否	 坤	 艮	 乾	 坤	 艮	 坎	 离	 兑	 震	 巽	 坎	 离	 兑	 震	 巽	 坎	 离	 兑	 震	 巽	 坎	 离	 兑	 震	 巽	 坎	 离	 兑	 震	 巽	 坎	 离	 兑	 震	 巽	 坎	 离	 兑	 震	 巽	 坎	 离	 兑	 震	 巽	 坎	 离	 兑	 震	 巽	 坎	 离	 兑	 震	 巽	 坎	 离	 兑	 震	 巽	 坎	 离	 兑	 震	 巽	 坎	 离	 兑	 震	 巽	 坎	 离	 兑	 震	 巽	 坎	 离	 兑	 震	 巽	 坎	
--	--	--	--	--	--	--	--	--	--	--	--	--	--	--	--	--	--	--	--	--	--	--	--	--	--	--	--	--	--	--	--	--	--	--	--	--	--	--	--	--	--	--	--	--	--	--	---	---	---	---	---	---	---	---	---	---	---	---	---	---	---	---	---	---	---	---	---	---	---	---	---	---	---	---	---	---	---	---	---	---	---	---	--

--	--	--	--	--	--	--	--	--	--	--	--	--	--	--	--	--	--	--	--	--	--	--	--	--	--	--	--	--	--	--	--	--	--	--	--	--	--	--	--	--	--	--	--	--	--	--	--	--	--	--	--	--	--	--	--	--	--	--	--	--	--	--	--	--	--	--	--	--	--	--	--	--	--	--	--	--	--	--	--	--	--	--	--	--	--	--	--	--	--	--	--	--	--	--	--	--	--	--	--	--	--	--	--	--	--	--	--	--	--	--	--	--	--	--	--	--	--	--	--	--	--	--	--	--	--	--	--	--	--	--	--	--	--	--	--	--	--	--	--	--	--	--	--	--	--	--	--	--	--	--	--	--	--	--	--	--	--	--	--	--	--	--	--	--	--	--	--	--	--	--	--	--	--	--	--	--	--	--	--	--	--	--	--	--	--	--	--	--	--	--	--	--	--	--	--	--	--	--	--	--	--	--	--	--	--	--	--	--	--	--	--	--	--	--	--	--	--	--	--	--	--	--	--	--	--	--	--	--	--	--	--	--	--	--	--	--	--	--	--	--	--	--	--	--	--	--	--	--	--	--	--	--	--	--	--	--	--	--	--	--	--	--	--	--	--	--	--	--	--	--	--	--	--	--	--	--	--	--	--	--	--	--	--	--	--	--	--	--	--	--	--	--	--	--	--	--	--	--	--	--	--	--	--	--	--	--	--	--	--	--	--	--	--	--	--	--	--	--	--	--	--	--	--	--	--	--	--	--	--	--	--	--	--	--	--	--	--	--	--	--	--	--	--	--	--	--	--	--	--	--	--	--	--	--	--	--	--	--	--	--	--	--	--	--	--	--	--	--	--	--	--	--	--	--	--	--	--	--	--	--	--	--	--	--	--	--	--	--	--	--	--	--	--	--	--	--	--	--	--	--	--	--	--	--	--	--	--	--	--	--	--	--	--	--	--	--	--	--	--	--	--	--	--	--	--	--	--	--	--	--	--	--	--	--	--	--	--	--	--	--	--	--	--	--	--	--	--	--	--	--	--	--	--	--	--	--	--	--	--	--	--	--	--	--	--	--	--	--	--	--	--	--	--	--	--	--	--	--	--	--	--	--	--	--	--	--	--	--	--	--	--	--	--	--	--	--	--	--	--

欽定四庫全書  
易學啟蒙通釋  
卷下  
七十二

--	--	--	--	--	--	--	--	--	--	--	--	--	--	--	--	--	--	--	--	--	--	--	--	--	--	--	--	--	--	--	--	--	--	--	--	--	--	--	--	--	--	--	--	--	--	--	--	--	--	--	--	--	--	--	--	--	--	--	--	--	--	--	--	--	--	--	--	--	--	--	--	--	--	--	--	--	--	--	--	--	--	--	--	--	--	--	--	--	--	--	--	--	--	--	--	--	--	--	--	--









图5 变占三十二图

以上三十二图,反反之则为六十四图。以一卦为主而各具六十四卦,凡四千九十六卦,与焦贛《易林》合,然其条理精密,则有先儒所未发者。览者详之。

(朱熹《易学启蒙》)

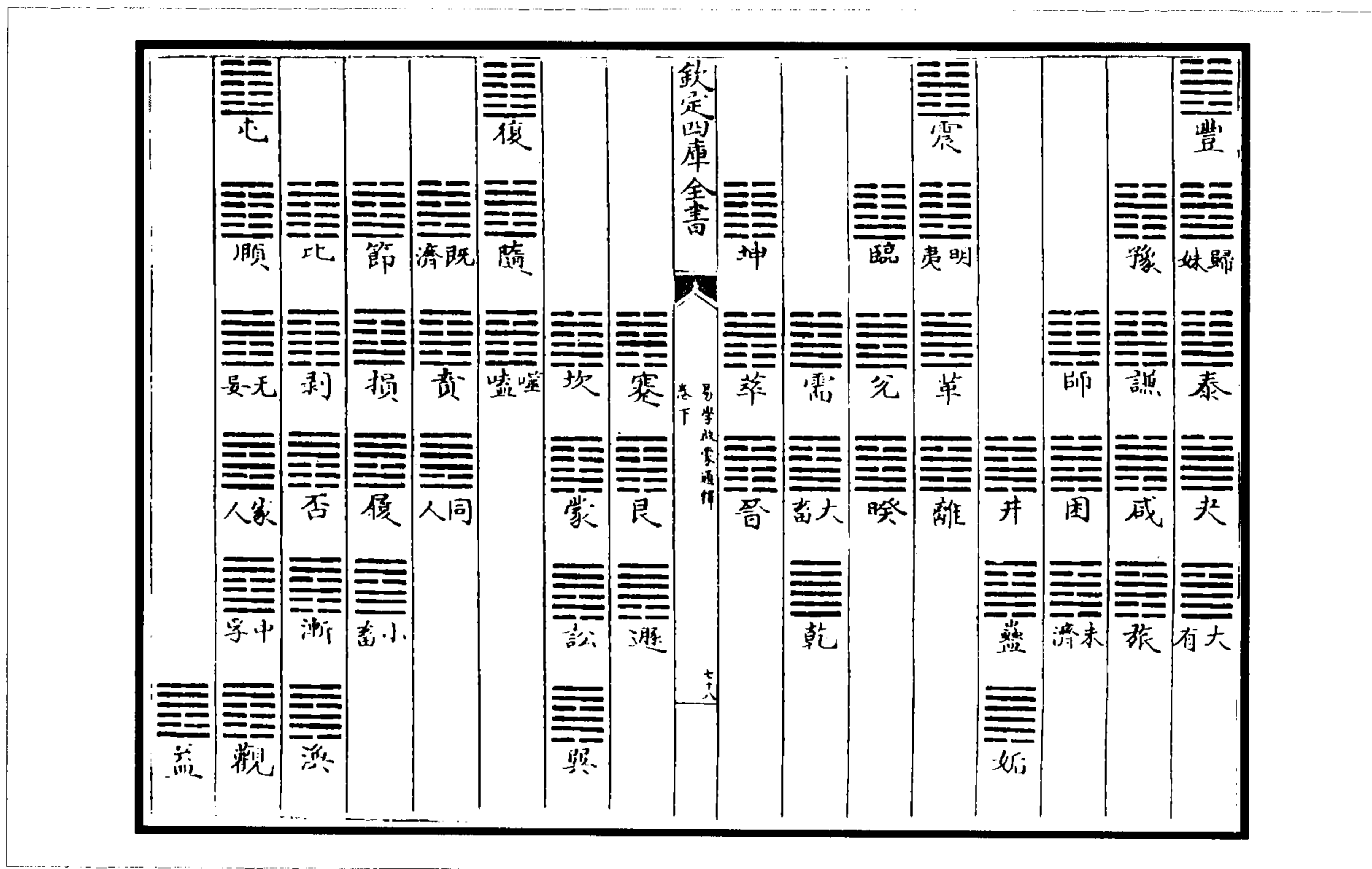
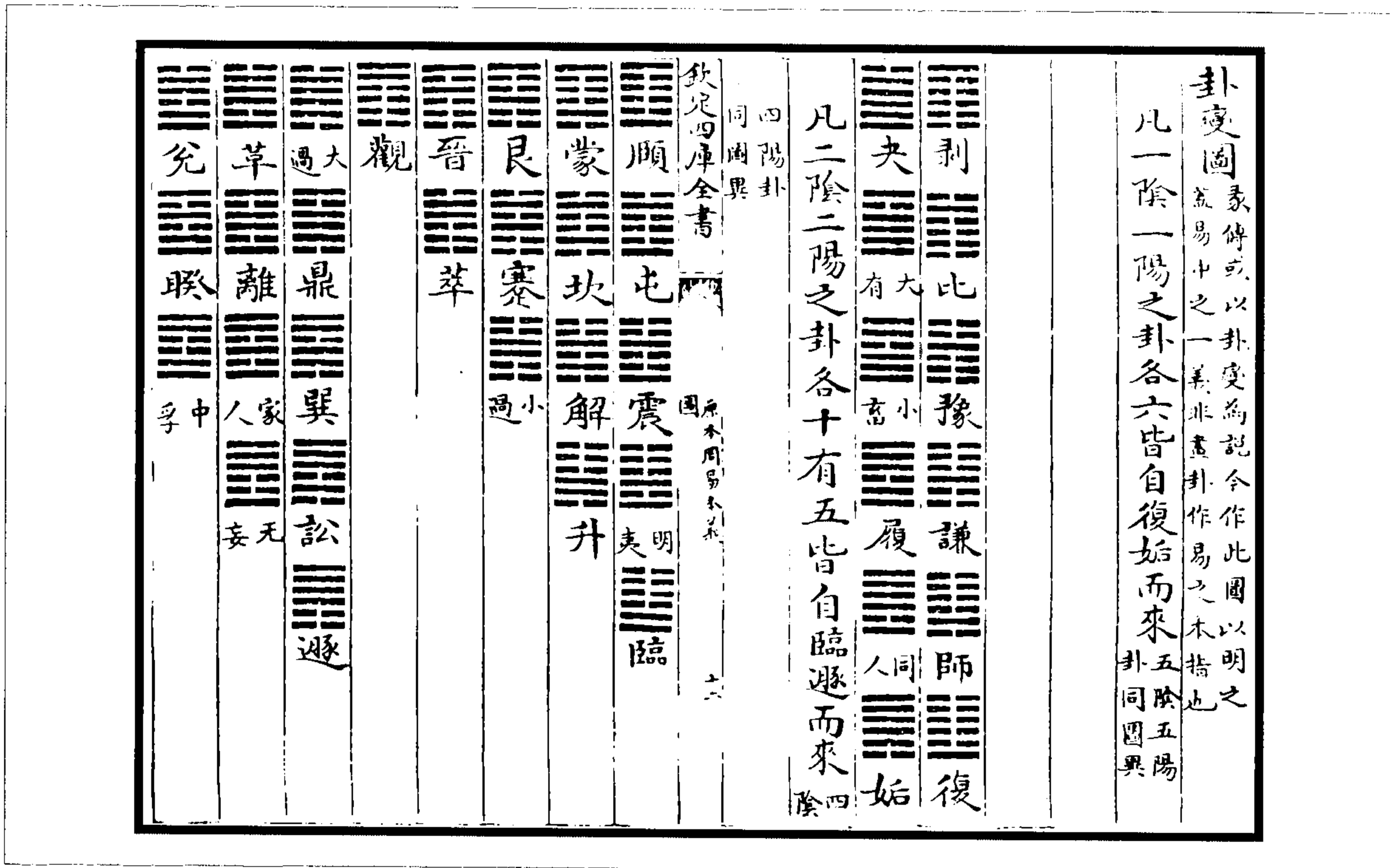

凡三陰三陽之卦各二十皆自泰否而來

需	大壯	大畜	損	節	歸妹	泰	賁	既濟	隨	噬嗑	益	蠱	井	恆	未濟	困	渙	咸	旅	漸	否	咸	旅	漸	否	困	未濟	渙	井	蠱

欽定四庫全書 原本周易卦變圖 十三

凡四陰四陽之卦各十有五皆自大壯觀而來

恆	隨	噬嗑	益	賁	既濟	豐	節	損	歸妹	泰	大壯	需	大畜	睽	中孚	離	革	家人	无妄	鼎	大過

欽定四庫全書 原本周易卦變圖 十四

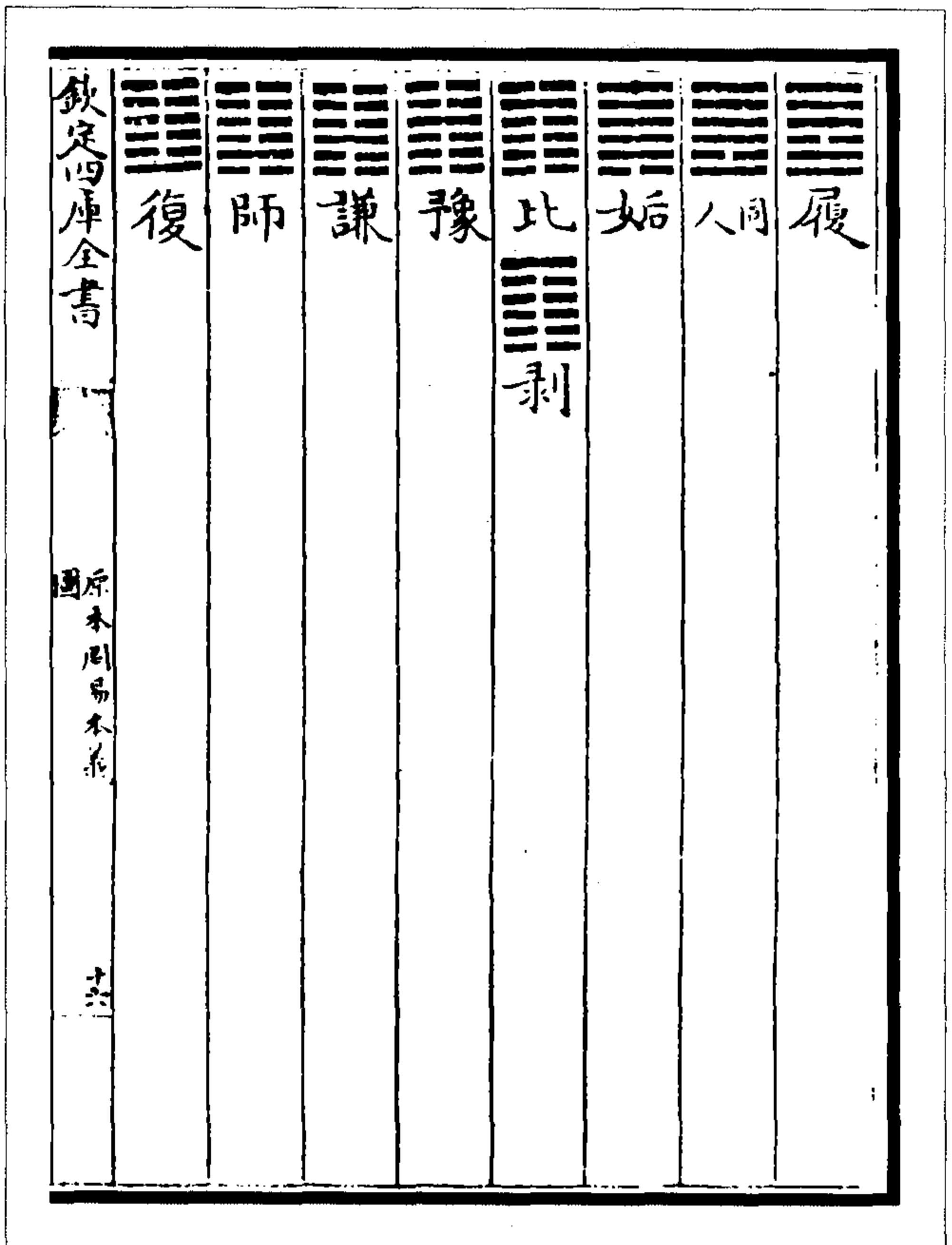
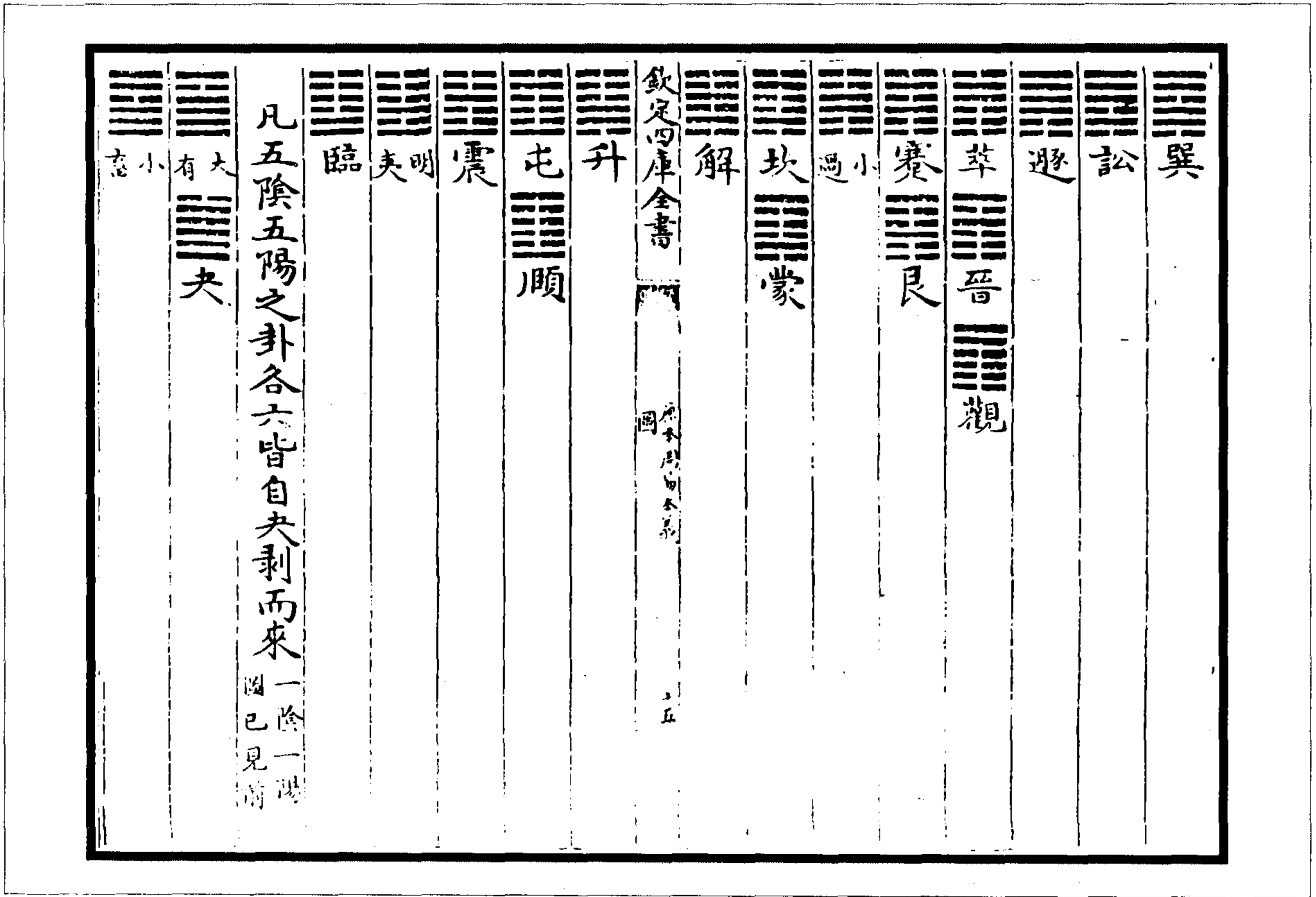

(图6)《象传》或以卦变为说。今作此图以明之。盖易中之一义,非画卦作易之本指也。

(朱熹《原本周易本义》)

图6 卦变图



图7 一卦变为六十四卦图

乾、坤易之门，不知乾、坤，无以知易。而乾、坤之妙用，阖辟而已。阖辟更相用，而乾、坤之妙无所不通，兹其所以为易也。故阖辟为乾、坤，一阖一辟为六子之变，往来为六十四卦之通，互相之变为四千九十有六，又配以岁月日时、五行之休旺，而吉凶之变虽巧历不能计，信乎其变通之不穷哉！六十四卦象、象之中，发明往来最为明白，故易不可以例推，而可以变观也。象之发明，惟取二体，一字之中往来意见。象之取义，不一而足，有以六爻明往来者，否、泰之属是也；有以五爻明往来者，剥之属是也；有以四爻明往来者，大壮之属是也；有以三爻明往来者，屯之属是也；有以二爻明往来者，临之属是也；有以一爻明往来者，复之属是也；有以物我明往来者，蒙、颐之属是也；有以二象明往来者，晋、明夷之属是也。易之本体，天尊地卑，故刚上柔下为恒，既济为刚柔正而位当。然此乃乾、坤之位之分，而道之与气常相往来，而天地不交卦乃为否，圣人即天泽以明其定位，即天地以戒其不交，兹所以为并育而不相害，并行而不相悖也。以六爻言之，上下分焉；以三才言之，上下中见焉；以六位言之，则有中不在人者焉；以二卦言之，下为内，上为外，自内适外为往，自外适内为来，三、四为上下，二、五为中；以六位言之，三、四为中亦为内。触类言之，而往来之义见，此易所以无体。

(唐仲友《帝王经世图谱》)

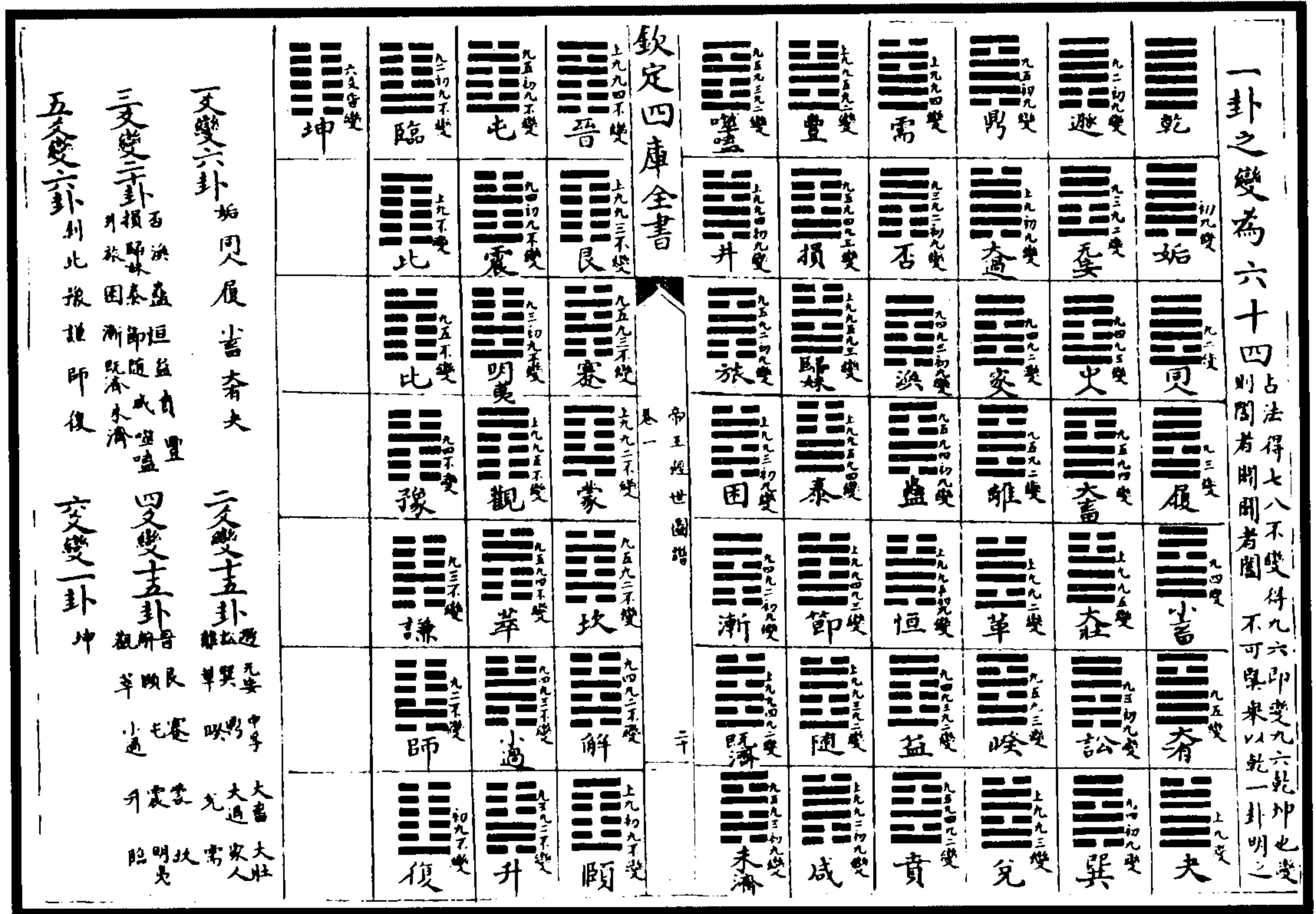

图8 八卦变六十四卦图

(吴仁杰《易图说》)

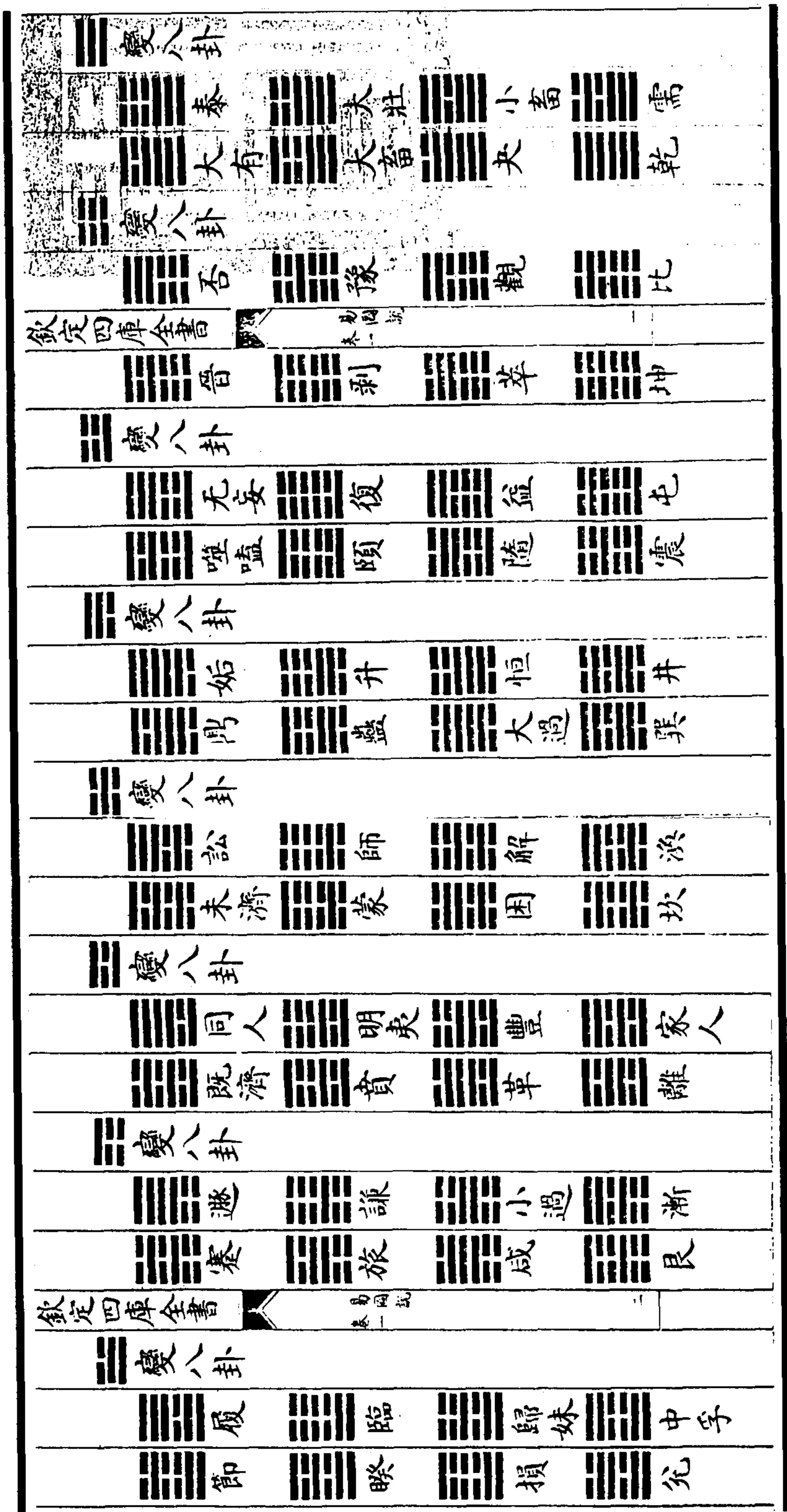

文王八卦变六十四卦图

乾卦一爻变者六卦

两爻变者十五卦

三爻变者二十卦

钦定四库全书

易图说

三

四爻变者十五卦

五爻变者六卦

六爻皆变而以对卦占者一卦

六爻皆不变而以覆卦占者一卦

图9 文王八卦变六十四卦图

(吴仁杰《易图说》)

六十四卦六爻皆变占对卦图

☰☰ 乾六爻皆动变而之坤

欽定四庫全書

易圖說

四

☷☷ 坤六爻皆动变而之乾

此後諸卦如姤卦六爻皆动則变而之復復卦六爻皆动則变而之姤他皆做此為占

☱☱ 姤 ☰☷ 同人 ☱☳ 履 ☲☱ 小畜

☱☲ 復 ☱☳ 師 ☱☲ 謙 ☱☱ 豫

☱☳ 大有 ☱☲ 夬

☱☱ 比 ☱☲ 剝

以上十二卦五陽五陰對

☱☱ 遯 ☱☳ 訟 ☱☲ 剝 ☱☱ 巽

☱☲ 臨 ☱☳ 明夷 ☱☲ 屯 ☱☱ 震

☱☳ 大過 ☱☲ 无妄 ☱☲ 家人 ☱☱ 離

☱☲ 頤 ☱☳ 升 ☱☲ 解 ☱☱ 坎

☱☱ 萃 ☱☳ 中孚 ☱☲ 蒙 ☱☱ 大壯

☱☳ 大畜 ☱☲ 小過 ☱☲ 革 ☱☱ 觀

☱☲ 睽 ☱☳ 需 ☱☲ 兌

☱☱ 蹇 ☱☳ 晉 ☱☲ 艮

欽定四庫全書

易圖說

五

以上三十卦四陽二陰四陰二陽對

☱☱ 否 ☱☳ 歸妹 ☱☲ 困 ☱☱ 損

☱☳ 泰 ☱☲ 漸 ☱☲ 賁 ☱☱ 咸

☱☳ 豐 ☱☲ 既濟 ☱☲ 旅 ☱☱ 恒

☱☲ 渙 ☱☳ 未濟 ☱☲ 節 ☱☱ 益

☱☱ 井 ☱☲ 蠱

☱☲ 噬嗑 ☱☲ 隨

以上二十卦三陰三陽對

图 10 六十四卦六爻皆变占对卦图

(吴仁杰《易图说》)

六十四卦六爻皆不變占覆卦圖

覆卦而復為本卦者八卦

 乾上乾 乾下乾 乾六爻不動則以用爻為占	 坤上坤 坤下坤 坤六爻不動則以用爻為占
 頤上震 頤下艮 頤以下六爻不動則覆卦而以本卦卦辭為占	 大過上巽 大過下兌
 小過上巽 小過下兌	 中孚上巽 中孚下兌
 坎上坎 坎下坎	 離上離 離下離

頤以下六爻不動則覆卦而以本卦卦辭為占

欽定四庫全書

易圖說 卷一

占

覆卦而變為他卦者五十六卦

 蒙上艮 蒙下乾	 訟上乾 訟下坤
 比上坤 比下坎	 履上乾 履下兌
 否上乾 否下坤	 大有上乾 大有下離
 豫上震 豫下坤	 蠱上巽 蠱下艮
 觀上巽 觀下坤	 賁上離 賁下坤
 復上坤 復下乾	 大畜上乾 大畜下坤
 恒上震 恒下巽	 大壯上乾 大壯下震
 明夷上坤 明夷下離	 睽上離 睽下兌
 解上震 解下坎	 益上巽 益下坤
 姤上乾 姤下巽	 升上坤 升下巽
 井上巽 井下坎	 困上兌 困下巽
 艮上艮 艮下艮	 歸妹上兌 歸妹下震
 旅上離 旅下艮	 兌上兌 兌下兌
 節上坎 節下兌	 未濟上離 未濟下坎

屯以下六爻不動皆互以覆卦之辭為占

欽定四庫全書

易圖說 卷一

图 11 六十四卦六爻皆不變占覆卦圖

(吳仁杰《易圖說》)



图 12 筮法一卦变八卦图

(吴仁杰《易图说》)

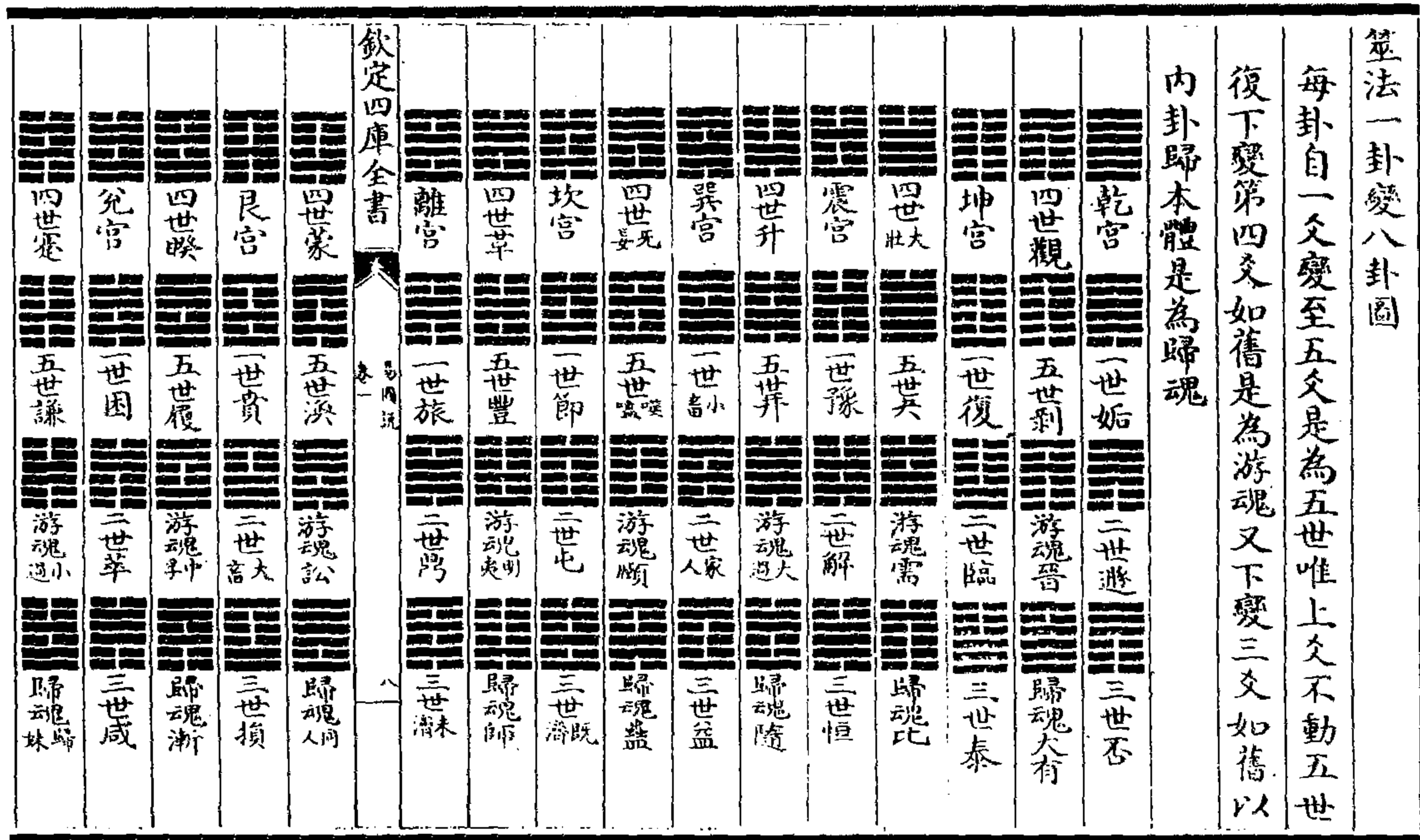
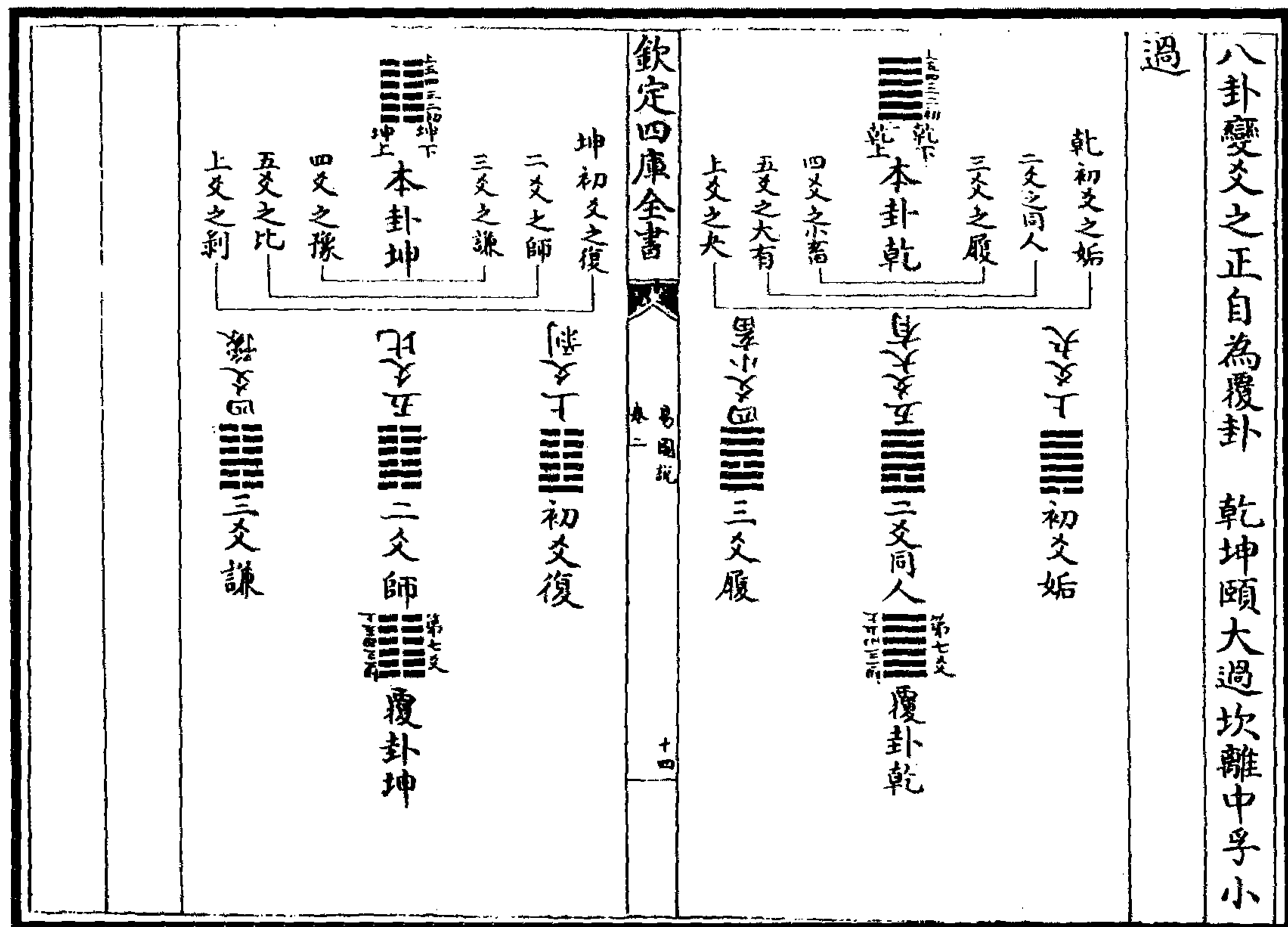

<p>大過初爻之夬 二爻之咸 三爻之困</p> <p>本卦大過</p> <p>四爻之井 五爻之恆 上爻之姤</p>	<p>欽定四庫全書</p> <p>易圖說 卷二</p> <p>十五</p>	<p>乾初爻之利 二爻之損 三爻之賁</p> <p>本卦頤</p> <p>四爻之噬嗑 五爻之益 上爻之復</p>	<p>復卦上</p> <p>初爻利</p> <p>損卦二爻損</p> <p>復卦頤</p>
<p>初爻夬</p> <p>二爻咸</p> <p>三爻困</p> <p>復卦大過</p>		<p>初爻利</p> <p>二爻損</p> <p>三爻賁</p> <p>復卦頤</p>	<p>初爻利</p> <p>二爻損</p> <p>三爻賁</p> <p>復卦頤</p>

<p>離初爻之旅 二爻之大有 三爻之噬嗑</p> <p>本卦離</p> <p>四爻之賁 五爻之同人 上爻之豐</p>	<p>欽定四庫全書</p> <p>易圖說 卷二</p> <p>十六</p>	<p>坎初爻之節 二爻之比 三爻之井</p> <p>本卦坎</p> <p>四爻之困 五爻之師 上爻之謙</p>	<p>初爻節</p> <p>二爻比</p> <p>三爻井</p> <p>復卦坎</p>
<p>初爻旅</p> <p>二爻大有</p> <p>三爻噬嗑</p> <p>復卦離</p>		<p>初爻節</p> <p>二爻比</p> <p>三爻井</p> <p>復卦坎</p>	<p>初爻節</p> <p>二爻比</p> <p>三爻井</p> <p>復卦坎</p>



图 13 八卦变爻之正自为覆卦图

(吴仁杰《易图说》)

李氏變卦反對圖

乾坤二卦為易之門萬物之祖圖第一舊本曰功成無為圖

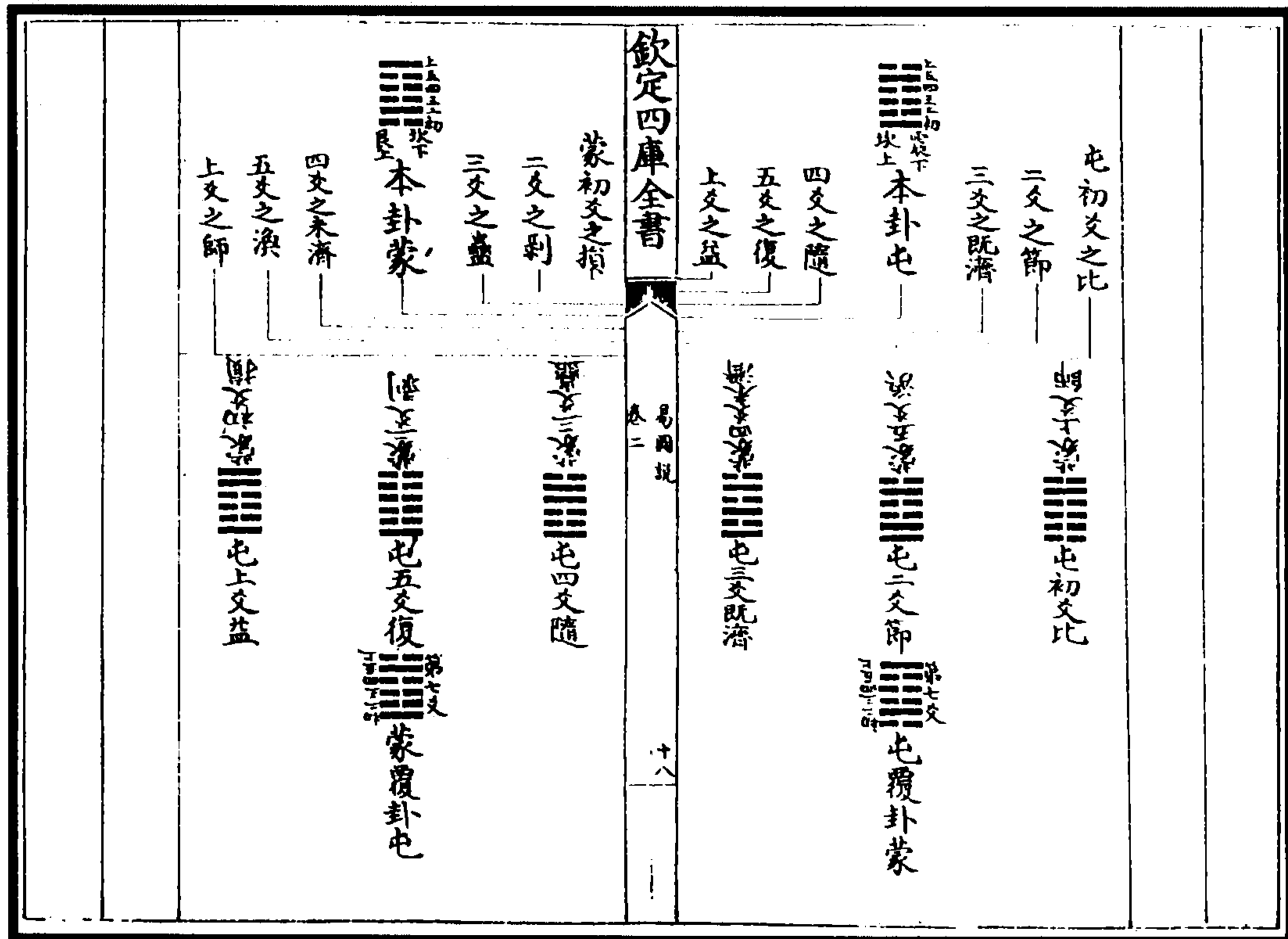
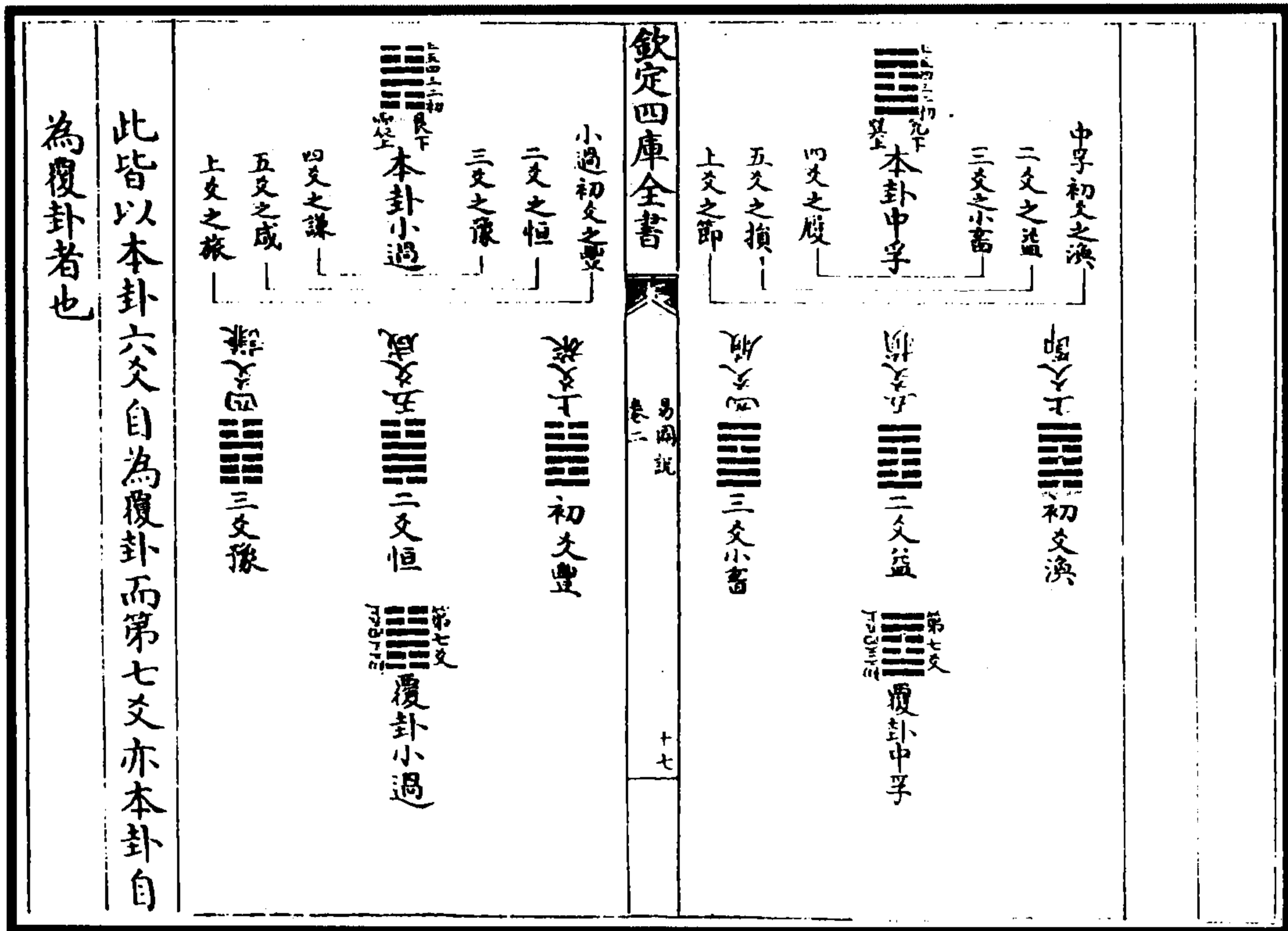
乾老陽

坤老陰

乾坤相索三變六卦不反對圖第二

欽定四庫全書

易傳外篇

坤體而

頤

坎

乾體而

小過

離

乾坤相索三變六卦反對變六卦圖第三

始

履

復

謙

坤卦一陽下生反對變六卦圖第四

復

謙

師

謙

乾卦下生二陰各六變反對變十二卦圖第五

遯

訟

无妄

萃

巽

巽

睽

兌

萃

臨

頤

漸

坤卦下生二陽各六變反對變十二卦圖第六

臨

頤

升

漸

巽

漸

欽定四庫全書

易傳外篇

泰

艮

蒙

坤

巽

屯

乾卦下生三陰各三變反對變十二卦圖第七

否

恒

豐

萃

咸

漸

歸妹

節

既濟

坤

艮

漸

坤卦下生三陽各六變反對變十二卦圖第八

泰

損

賁

坤

巽

漸

蠱

井

既濟

睽

困

漸

图 14 李氏變卦反對圖



李挺之《变卦反对图》八篇，《六十四卦相生图》一篇。汉上朱氏以为康节之子伯温传之于河阳陈四丈，陈传之于挺之。长扬郭氏序李氏象学先天卦变曰：“陈图南以授穆伯长，伯长以授李挺之，挺之以授邵尧夫、陈安民，安民以授兼山。”卦变一义，横渠、伊川罕言，而兼山独得之。康节本为先天易学，而《观物外篇》亦曰：“体者八变，用者六变。是以八卦之象，不易者四，反易者二，以六变而成八也（不易者四，谓乾、坤、坎、离也；变易者二，谓震、艮、巽、兑也）。重卦之后，不易者八，反覆者二十八（不易者乾、坤、坎、离、颐、小过、中孚、大过也；变易者二十八，余五十六卦也）。以三十六变而成六十四也。”又曰：“乾、坤之位可易也，坎、离名可易而位不可易也，震、巽位可易而名不可易也，兑与艮名位皆可易也。离肖乾，坎肖坤，中孚肖乾，颐肖离，小过肖坤，大过肖坎。是以乾、坤、坎、离、中孚、颐、大、小过，皆不可易也。”又曰：“卦之反对，皆六阳六阴也。在易则六阳六阴者十有二对也。去四正，则八阳四阴、八阴四阳者，各六对也。十阳二阴、十阴二阳者，各三对也。”（此以三阴三阳为主而变也。六阴六阳十二对者，否变泰、咸、恒、丰、旅、渐、归妹、涣、节、既济、未济六对；四正，初经则乾、坤、坎、离。重卦则颐、中孚、大过、小过。八阳四阴、八阴四阳各六对者，遁变大壮、需、讼、无妄、大畜、睽、家人、兑、革六对；临变观、明夷、晋、升、萃、蹇、解、艮、震、蒙、屯六对。十阳二阴、十阴二阳各二对，姤变夬、同人、大有、履、小畜三对；复变剥、师、比、谦三对。凡五十六卦也，而此有三十对者，否、泰司启闭之节，既济、未济当四隅之位，所以重用一卦。）乾、坤本也，坎、离用也。乾、坤、坎、离，上篇之用也。咸，兑、艮也；恒，震、巽也。兑、艮、震、巽，下篇之用也。颐、大过、小过、中孚，二篇之正也。故曰：“至哉！文王之作易也，其得天地之用乎。”大抵卦变八图，阳在下者，以升为变，在上者，以降为变，故升降之对，此为升则彼为降，此为降则彼为升。然康节先天之学，不泥书言，而犹有卦变之说，何耶？曰，大易之道，本之气数之自然。观《先天图》则可见出生之统体矣。今六十四卦两两相比，若近于反对者，观《序卦》之先后，皆有深意，要非三阴三阳、反对不反对云者。近世复有上经三十卦、下经二十四卦，反对不反对皆本八卦以求合。于十有八变者，其巧愈甚矣。要之卦变一义，易之一端耳；若以为易道尽于是，要非康节所以望后世者。姑录之，以为《外篇》之首。

（林至《易裨传》）

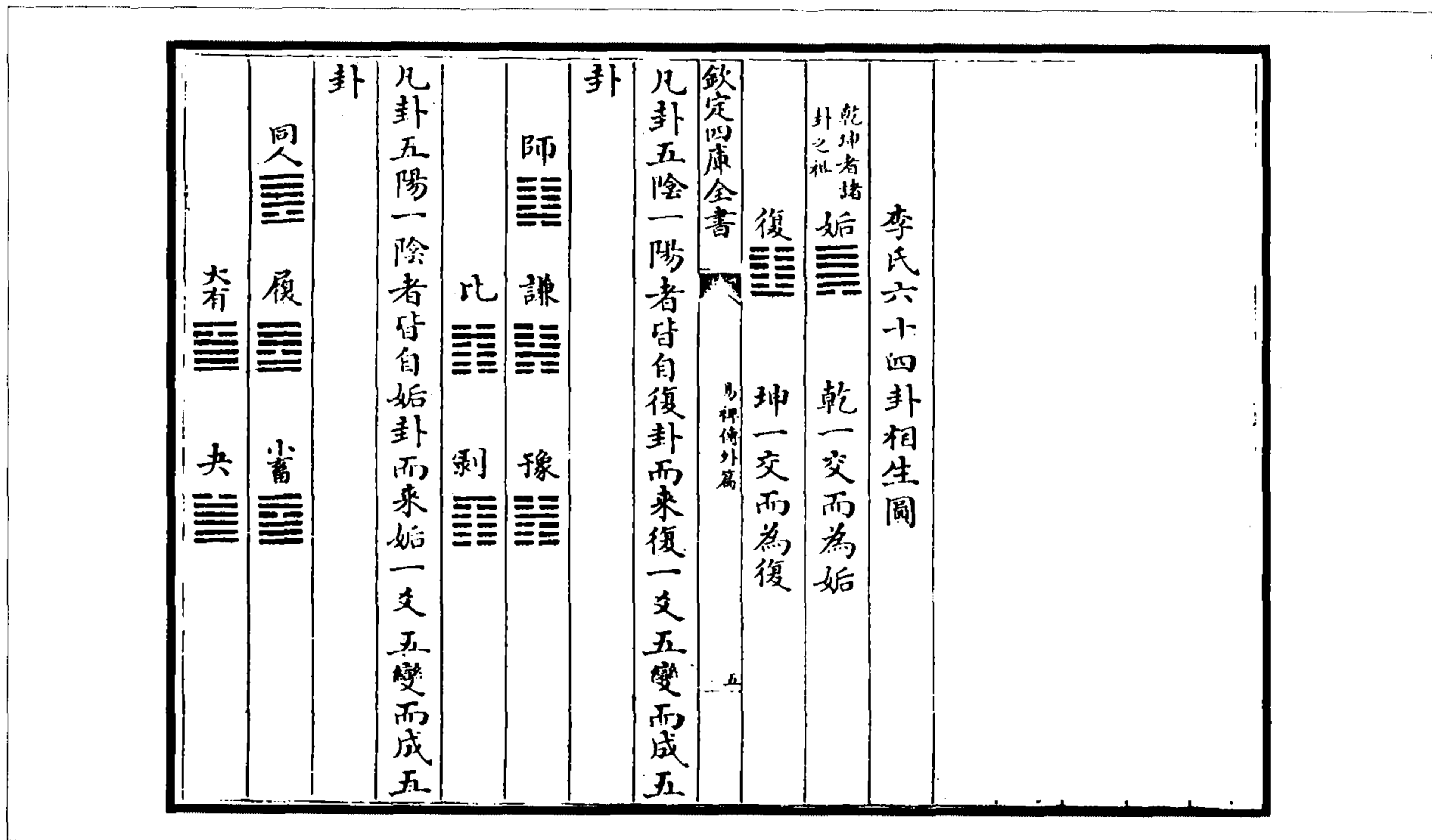



图 15 李氏六十四卦相生图

右李挺之《六十四卦相生图》。其传授见于《反对图》中。汉上朱氏曰始虞氏卦变，乾、坤生坎、离，乾息而生复、临、泰、大壮、夬；坤消而生姤、遁、否、观、剥。自复来者一卦（豫），自明夷来者四卦（小过、解、升、震），自泰来者九卦（蛊、贲、恒、损、井、归妹、丰、节、既济），自大壮来者六卦（需、大畜、大过、睽、鼎、兑），自夬来者一卦（同人），自遁来者五卦（讼、无妄、家人、革、巽），自否来者八卦（随、噬嗑、咸、益、困、渐、涣、未济），自观来者五卦（晋、蹇、颐、萃、艮），自剥来者一卦（谦）。而屯生于坎，蒙生于艮，比生于师，颐、小过生于晋，睽生于大壮或生于无妄，旅生于贲或生于噬嗑，中孚生于讼，小畜变需上，履变讼初，姤无生卦。师、同人、大有四卦阙。李鼎祚取蜀才、卢氏之书补其三卦（大有阙）。而颐卦，虞以为生于晋，侯果以为生于观。今以此图考之，其合于图者三十有六卦，又时有所疑，不合者二十有八卦。夫自下而上谓之升，自上而下谓之降。升者生也，息也；降者消也。阴生阳，阳生阴，阴复生阳，阳复生阴，升降消息，循环无穷，不离于乾、坤。一生二，二生三，至于三极矣。故凡卦五阴一阳者，皆自复来，复一爻五变而成五卦（师、谦、豫、比、剥）；凡卦五阳一阴者，皆自姤来，姤一爻五变而成五卦（同人、履、小畜、大有、夬）。凡卦四阴二阳者，皆自临来，临五复五变而成十四卦（明夷、震、屯、颐、升、解、坎、蒙、小过、萃、观、蹇、晋、艮）；凡卦四阳二阴者，皆自遁来，遁五复五变而成十四卦（讼、巽、鼎、大过、无妄、家人、离、革、中孚、大畜、大壮、睽、需、兑）。凡卦三阴三阳者，皆自泰来，泰三复三变而成九卦（归妹、节、损、丰、既济、贲、恒、蛊、井）；凡卦三阳三阴者，皆自否来，否三复三变而成九卦（渐、旅、咸、涣、未济、困、益、噬嗑、随）。乾、坤大父母也，复、姤小父母也。尝考之诸儒之论相生者，始于虞翻、蜀才。近世汉上朱氏用以解易。然卦之六十有四，由八卦相错而成也。未有先有复、姤、临、遁、泰、否而后有诸卦者。传曰：“八卦成列，象在其中矣。因而重之，爻在其中矣。”考夫震、巽、坎、离、艮、兑相合而后成卦。今谓震、坎、艮生于临；巽、离、兑生于遁。毋乃颠倒而不通也。邵康节曰：“无极之前，阴含阳也；有象之后，阳分阴也。阴为阳之母，阳为阴之父。故母孕长男而为复。父生长女而为姤，是以阳起于复而阴起于姤也。”又曰：“易始于乾、坤而交于复、姤。盖刚交柔而为复，柔交刚而为姤。自此而变无穷矣。”由前之说，则阳生于子，阴生于午之义也。由后之说，则十二辟卦刚柔相摩之义也。今论卦变相生之说，曰：易于贲曰‘柔来而文刚，刚上而文柔’，节曰‘刚柔分而刚得中’，无妄曰‘刚自外来而为主于内’。大传曰‘刚柔相推，变在其中矣’，是故有斯义也。要之六十四卦之变，皆本于八卦，而八卦之重又本于乾、坤之奇偶。今卦之反对，则兼上下体，六十四卦相生，则专用下卦为变，亦是一家之学耳。谓之易道尽在于是，则未矣。”姑取其大概著于篇云。

（林至《易裨传》）

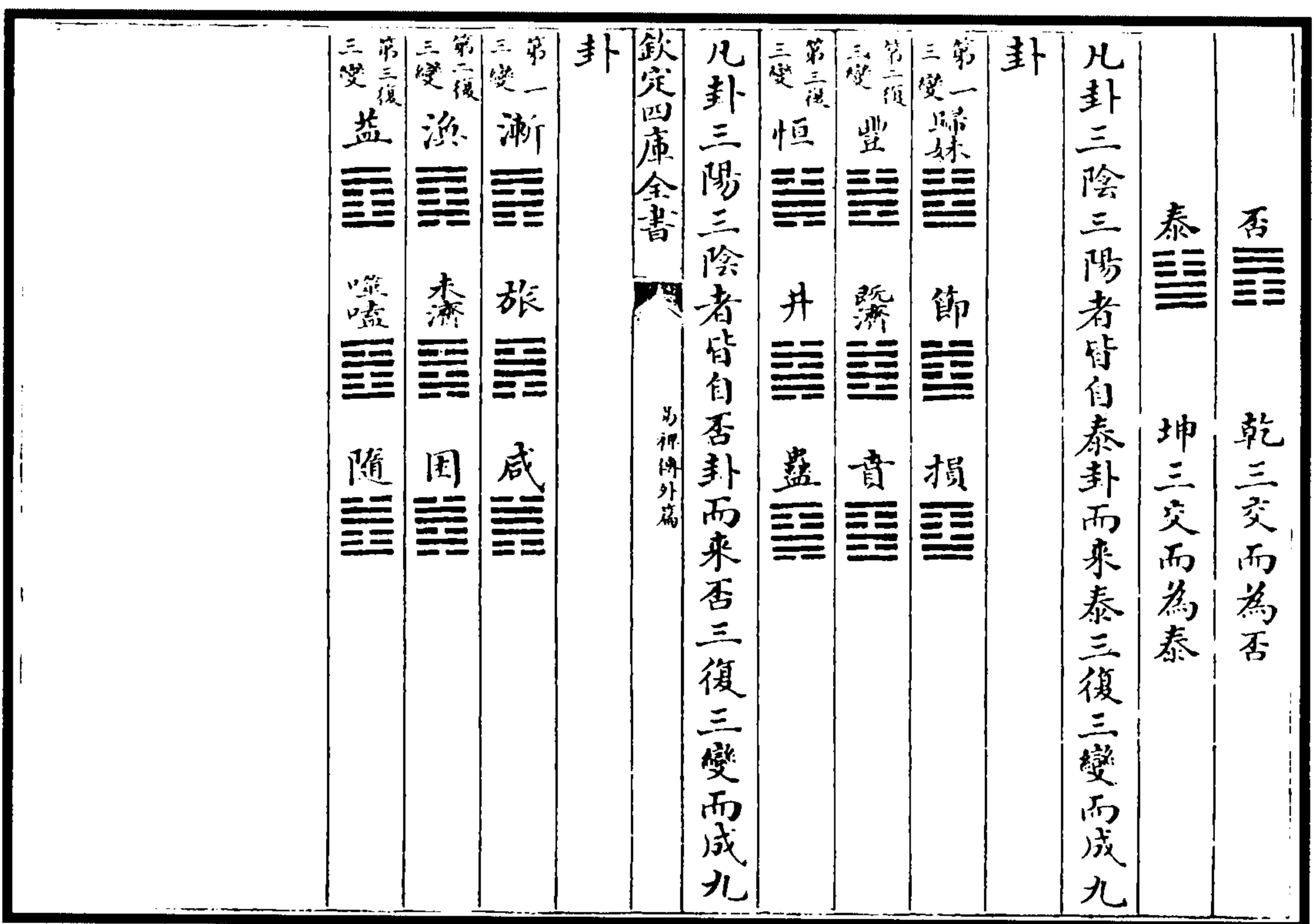
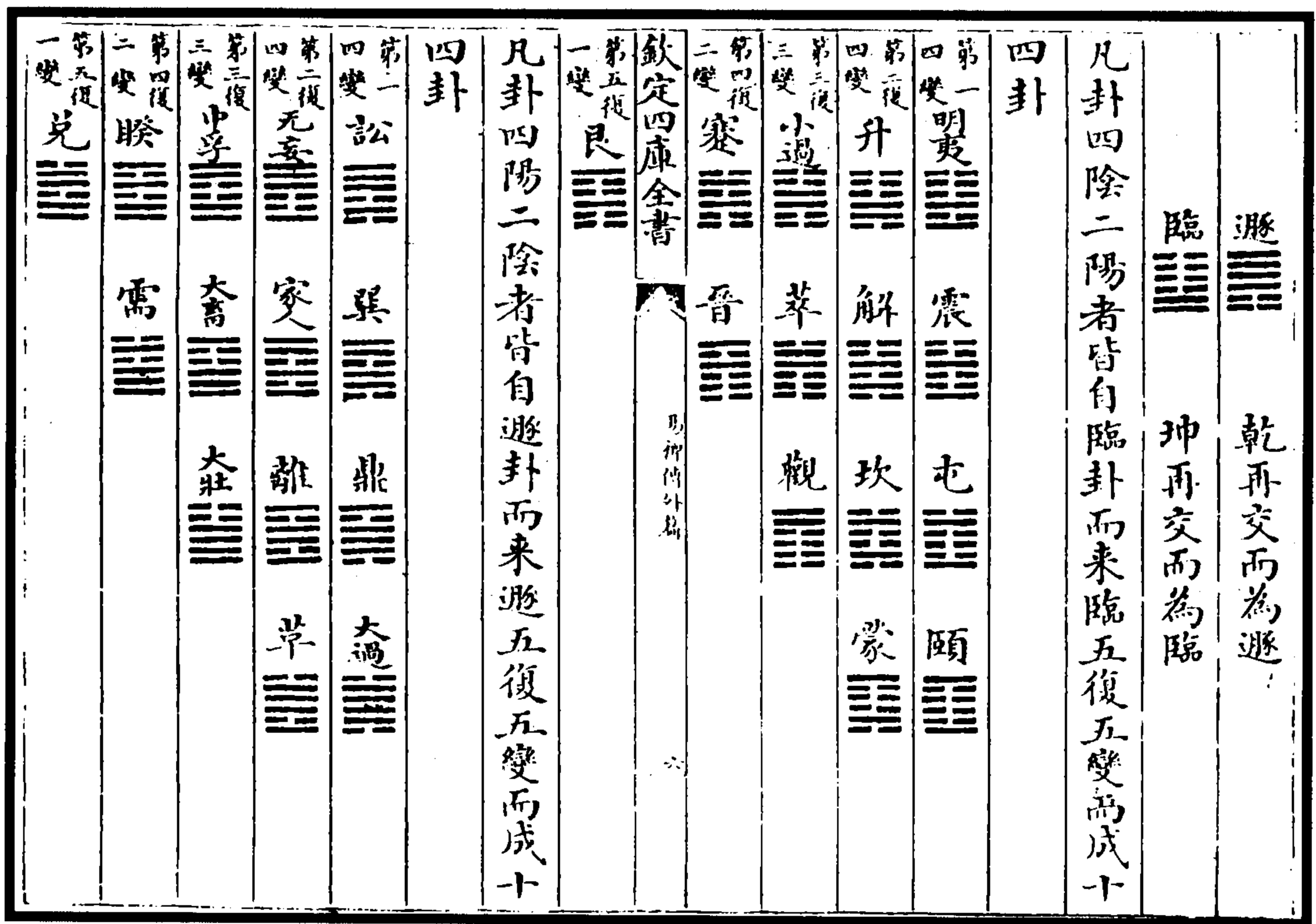

图 16 世应文图

右先天八卦变，其原出于《京氏易》。房受经于梁人焦延寿。焦氏之学以一卦变六十四，为四千九十六卦。京氏八卦用世变而成六十四卦。其法一变初爻为一世，再变二爻为二世，次变三爻为三世，次变四爻为四世，次变五爻为五世，变皆自下而上，至五世而极矣。复自上而下，变四爻为游魂，次全变下体为归魂，而本体复矣。独上爻不变，而八纯卦之世居焉。其序首乾而震、坎、艮继之，次坤而巽、离、兑继之。后周卫元嵩著《元包》，皆祖房之世变。而异于房者，其法首坤，次乾，次兑、艮、次离、坎，次巽、震。卦各七变而复本卦。坤曰太阴，乾曰太阳，兑曰少阴，艮曰少阳，离曰仲阴，坎曰仲阳，巽曰孟阴，震曰孟阳。其首艮曰《归藏易》也。然京氏专取世应，《元包》独论卦体而已。至汉上朱氏引康节之说，曰，有变必有应也。变乎内者应乎外，变乎外者应乎内。变乎上者应乎下，变乎下者应乎上。本乎天者亲上，本乎地者亲下。变之与应常相对也。故卦一世者四应，二世者五应，三世者上应，四世者初应，五世者二应，六世者三应。在易言应者，十有九卦者之言应者，子太叔论迷复，凶，是也。至虞翻始传其秘。窃谓易之论应与者有二，一卦之中，上下内外互相为应，一也；以刚对柔，以柔遇刚，则为相应，刚而遇刚，柔而遇柔，则为不相应，二也。不专主世爻而言也。昔毕中和议贞屯悔豫曰：六位尽，不遇交，故不动。既无所之，即以世爻为占。盖屯是坎宫二世卦，故以二为占，则遇八；豫是震宫一世卦，故以初爻为占，亦遇八。皆少阴不变，斯非八乎？毕中和之言，虽不知贞屯悔豫，盖三爻之变而论世爻如此。意者八卦之变，其占家用之乎？葆光张氏曰，参而变之，遂成八卦；伍而变之，六十四卦始备矣。参而变，谓三画交变，小成之卦也。伍而变，谓自世应之变也。汉上朱氏曰，三画之卦，三变而反，六画之卦，五变而复。不知参伍小衍之数也，以卦画反复而言，则非矣。京氏曰，八卦相荡，阳入阴，阴入阳。阴阳二气交互不停，故曰“生生之谓易”。此京氏即刚柔相推荡之言，以成一家学耳。

(林至《易裨传》)

互體		乾	坤	二卦不互
大過	夬	姤	互有乾體	
剝	復	頤	互有坤體	
屯	比	觀	益	下坤上艮中藏剝卦
蒙	師	臨	損	下震上坤中藏復
需	需	巽	井	下兌上離中藏睽
訟	履	困	兌	下離上巽中藏家人
泰	益	畜	升	下兌上震中藏歸妹
否	隨	无妄	萃	下艮上巽中藏漸
大有	恒	大壯	鼎	下乾上兌中藏夬
夙	咸	遯	萃	下巽上乾中藏姤
謙	賁	翼	艮	下坎上震中藏解
豫	噬嗑	晉	震	下艮上坎中藏蹇
夬	蹇	歸妹	既濟	下坎上離中藏未濟
睽	解	漸	未濟	下離上坎中藏既濟
欽定四庫全書				
坎	渙	節	中孚	下震上艮中藏頤
離	豐	旅	小過	下巽上兌中藏大過

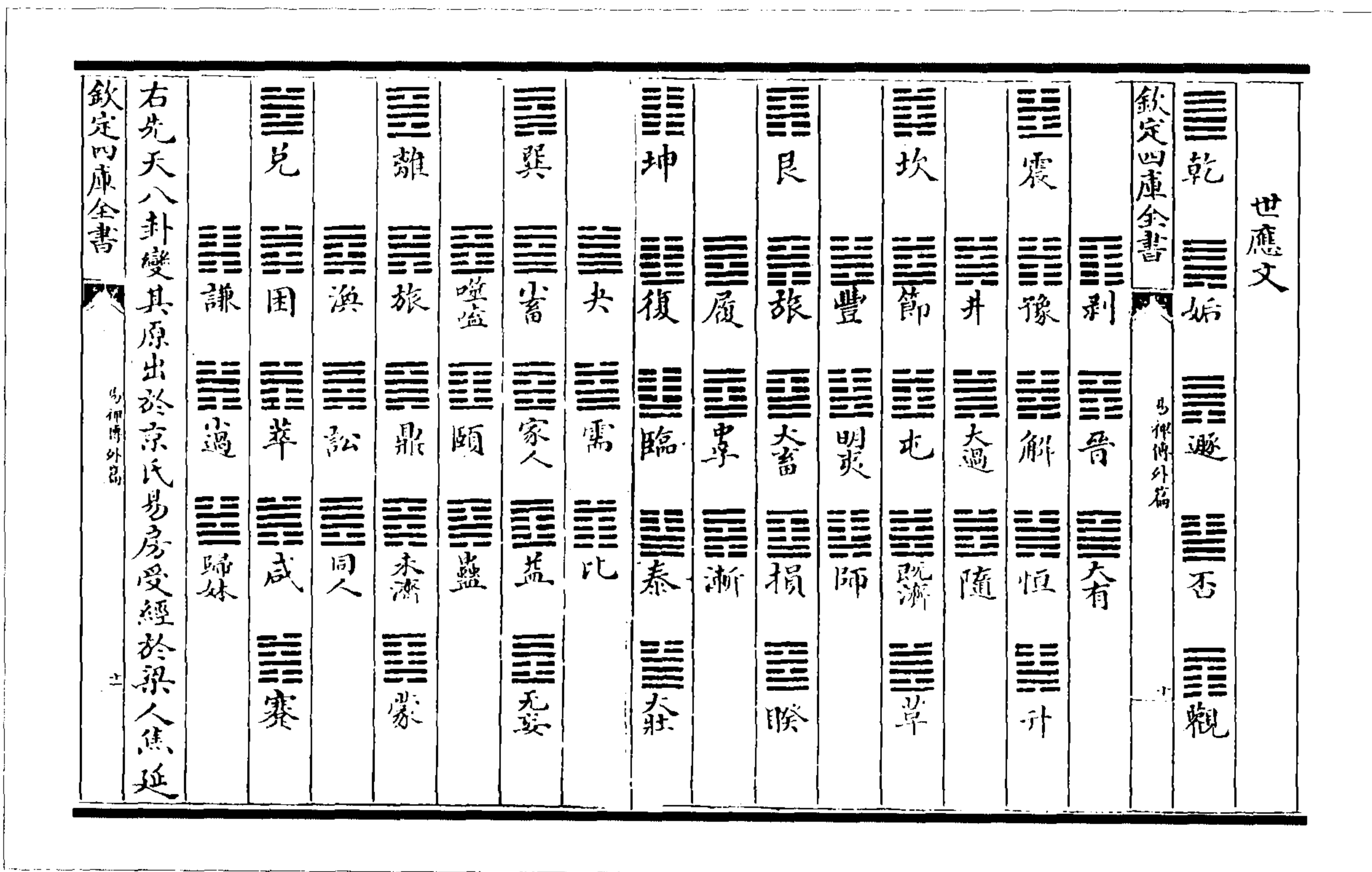
图 17 互体图

右互体。一卦而互一体者，五十六；一卦而不互者，乾、坤二卦；一卦而互一者，复、姤、夬、剝、頤、大过六卦。是以互体参合为乾、坤者一，为剝、复、睽、家人、归妹、渐、夬、姤、蹇、解、未济、既济、頤、大过者[十]四。先儒如马融、虞翻、崔景，多论互体。近世张弼专用以解易，其说曰：“大传二与四同功而异位，二多誉，四多惧。三与五同功而异位，三多凶，五多功。此正论互体也。”而不知圣人为六位当否言，而非为互体设也。汉上朱氏虽杂取卦变，亦专取互体。其说曰：“一卦含四卦。四卦之中复有变，上下相揉，百物成象。其在易则离、震合而有頤，坤、离具而生坎。大传所谓‘杂物撰德’者也。”至论周太史筮观之否曰：“坤，土也；巽，风也；乾，天也。风为天于土上，山也。有山之材，而照之以天光。自三至四有艮互体也。”大抵一卦之中凡具八卦，有正有伏，有互有参，正谓上下二体也。伏，谓二体从变也；互，谓一卦有二互体也；参，谓二互体参合也。为易者，求之象学，往往舍本爻之正义，而专求互体之间，参错杂糅以通百物之象。其流入于筮占，支分蔓衍。此王辅嗣之所诃也。以其亦一家之学，故附录于外篇云。

(林至《易裨传》)

卦變

夬	大有	小畜	履	同人	姤	乾
剝	比	豫	謙	師	復	坤
益	復	隨	既濟	節	比	屯
師	洪	未濟	益	剝	損	蒙
需	泰	夫	節	既濟	井	需
困	未濟	渙	姤	否	履	訟
蒙	坎	解	升	坤	臨	師
觀	坤	萃	蹇	坎	屯	比
欽定四庫全書						
易傳外篇						
需	大畜	乾	亨	蹇	巽	需
兌	睽	萃	乾	无妄	訟	履
大畜	需	大壯	臨	明夷	升	泰
萃	晉	觀	遯	訟	无妄	否
萃	離	蹇	无妄	乾	遯	同人
大壯	乾	大畜	睽	離	鼎	大有
艮	蹇	小過	坤	升	明夷	謙
晉	萃	坤	過	解	震	豫

无妄	震	屯	萃	兌	萃	隨
井	巽	鼎	蒙	艮	畜	蠱
損	節	歸妹	泰	復	師	臨
比	剝	否	漸	渙	益	觀
震	无妄	頤	離	睽	晉	噬嗑
明夷	蹇	離	頤	大畜	艮	音
坤	觀	晉	艮	蒙	頤	剝
頤	屯	震	巽	臨	坤	復
欽定四庫全書						
易傳外篇						
隨	噬嗑	益	同人	履	否	无妄
泰	小畜	大有	損	晉	益	大畜
復	益	噬嗑	賁	損	剝	頤
姤	恒	井	困	咸	大	大過
漁	師	困	井	比	節	坎
豐	同人	賁	噬嗑	大有	旅	離
遯	小過	蹇	萃	大過	萃	咸
鼎	大過	升	解	小過	泰	恒

巽	升	大過	坎	蹇	需	井	既濟	晉	豐	履	泰	謙	翼	既濟	晉	豐	履	泰	謙	翼	歸妹	履	損	夬	噬	漸	蹇	睽	漸	謙	咸	比	升	蹇	蹇	蹇	未濟	困	師	恒	豫	歸妹	解	臨	中孚	睽	泰	頤	蒙	損	屯	頤	姤	夬	蒙	觀	益	乾	姤	需	允	萃	大過	夬	大過	鼎	巽	訟	遊	乾	姤	否	豫	比	咸	困	隨	萃	巽	升	恒	師	謙	泰	升	訟	解	坎	大過	萃	兌	困	巽	升	大過	坎	蹇	需	井
---	---	----	---	---	---	---	----	---	---	---	---	---	---	----	---	---	---	---	---	---	----	---	---	---	---	---	---	---	---	---	---	---	---	---	---	---	----	---	---	---	---	----	---	---	----	---	---	---	---	---	---	---	---	---	---	---	---	---	---	---	---	---	----	---	----	---	---	---	---	---	---	---	---	---	---	---	---	---	---	---	---	---	---	---	---	---	---	---	----	---	---	---	---	---	----	---	---	---	---

解	訟	蒙	鼎	晉	睽	未濟	蹇	艮	遊	觀	巽	夬	漸	睽	兌	臨	大壯	震	解	歸妹	離	萃	翼	震	大壯	小過	豐	小過	遊	艮	晉	鼎	離	旅	井	蠱	姤	渙	漸	雷	巽	履	歸妹	節	夬	隨	困	兌	坎	蒙	訟	巽	觀	蒙	渙	中孚	臨	兌	需	屯	坎	節	節	損	履	雷	益	渙	中孚	旅	咸	謙	豫	恒	豐	小過	夬	明夷	萃	屯	需	蹇	既濟	解	訟	蒙	鼎	晉	睽	未濟
---	---	---	---	---	---	----	---	---	---	---	---	---	---	---	---	---	----	---	---	----	---	---	---	---	----	----	---	----	---	---	---	---	---	---	---	---	---	---	---	---	---	---	----	---	---	---	---	---	---	---	---	---	---	---	---	----	---	---	---	---	---	---	---	---	---	---	---	---	----	---	---	---	---	---	---	----	---	----	---	---	---	---	----	---	---	---	---	---	---	----

图 18 卦变图



昔史墨以变卦论乾之初九曰“在乾之姤”，九二曰“其同人”，九五曰“其大有”，上九曰“其夬”，坤之上六曰“其剥”。王子伯廖曰“在丰之离”，子太叔曰“在复之颐”。大抵占筮以动爻为主，往往论变，而古人言易，亦有不筮，而以变言其义者。是以陆绩曰：“阳在初，称初九，去初之二，称九二，则初复七。阴在初，称初六，去初之二，称六二，则初复八矣。卦画七八，经书九六，七八为象，九六为爻，四者互明。圣人之妙意也。”近世沈丞相《易小传》既以正体发明爻象之指，又以变体拟议变动之意，以求合乎动，则观其变而玩其占之意云。而亦未免拘挛也。

(林至《易裨传》)



图 19 卦变图

八卦，卦分在上下经，上经四卦正而不变，故不分(乾、坤、坎、离是也，往来一体不变不分者也)，下经四正卦不正而变，故分(震、艮、巽、兑是也，震来乾、坤之偏性，故不止而变也)。下经四卦变，交上为頤、大过，下为中孚、小过(交互体也)。

(税与权《易学启蒙小传》)

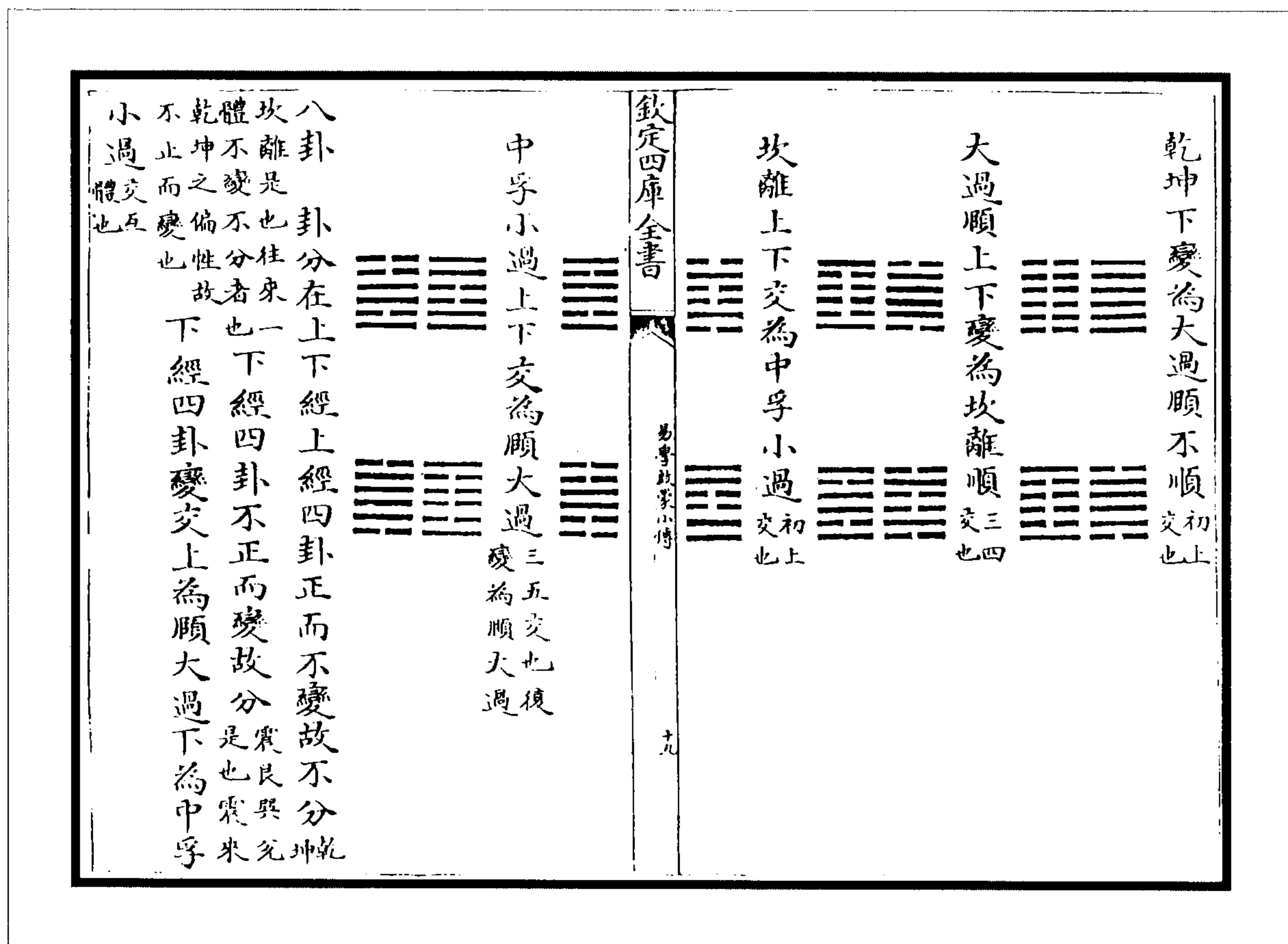

图 20 两仪四象八卦图

卦变释

前所言变卦、卦变不同。盖卦变者，卦自为变；变卦者，变因乎著。惧学者混而为一，失圣人命辞之旨，故析图之。

(图 20) 仪者，一奇一偶之名；仪，表也，有形之始，姑以此表阴阳也。象者，二奇二偶之名，自一奇一偶衍而成象；象，像也。渐著于仪，未适于变也。卦者，三奇三偶之名，益著于象，以交以重而万变备矣。曰仪，曰象，曰卦，由微至著。此《说卦》之义，与先天不同；《说卦》乾、坤生六子，先天八卦同成。

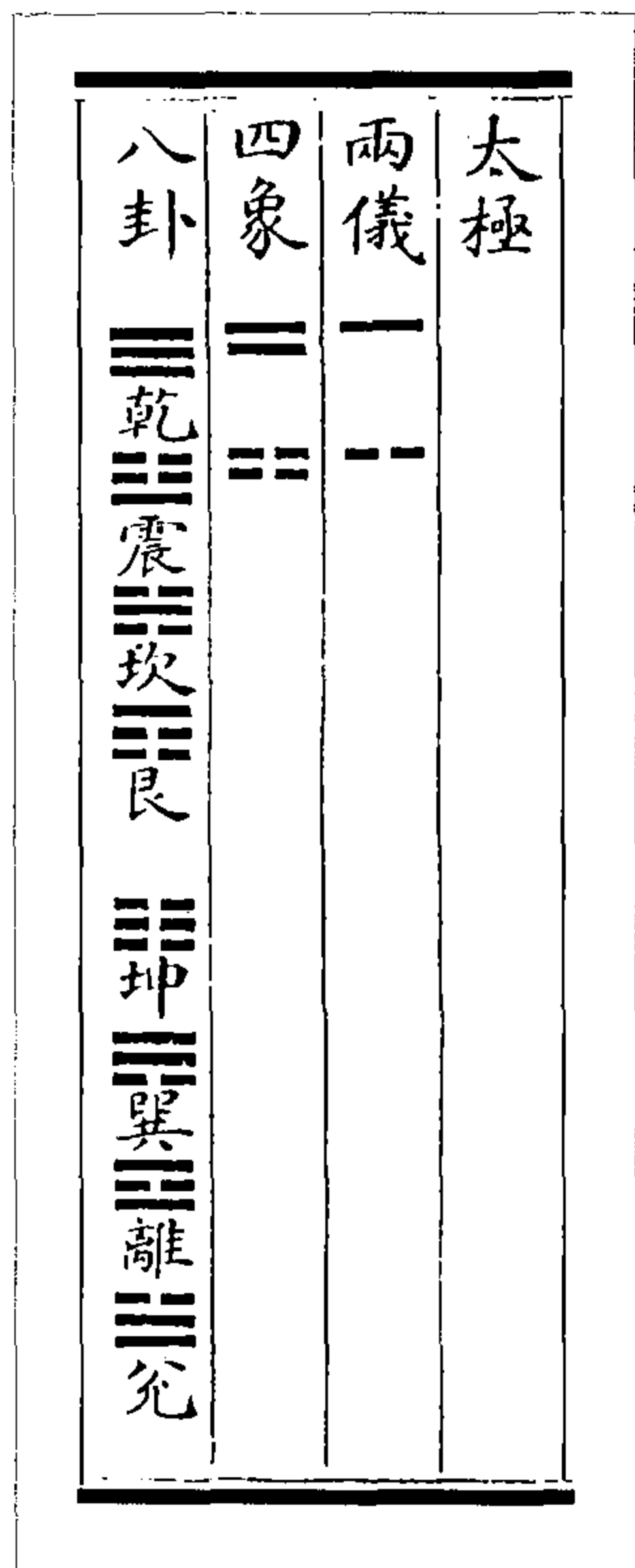
(赵汝楳《易雅》)

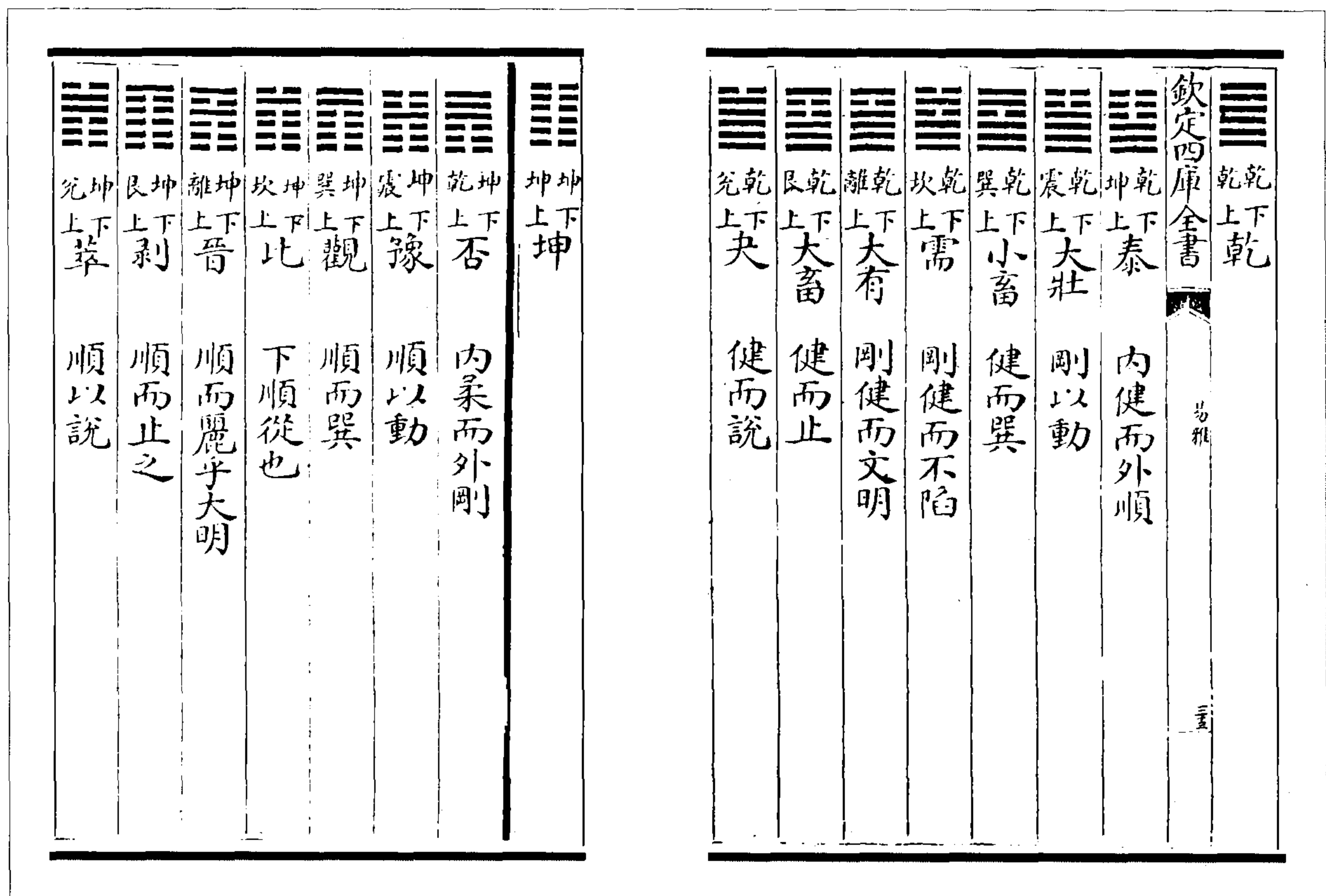

震下震 震來虩虩

欽定四庫全書

易

三

震上无妄 動而健

震下復 剛反動而以順行

震上益 損上益下動而巽

震下屯 動乎險中

震上噬嗑 動而明

震下頤 動而說

震上隨 動而說

巽上巽 重巽以申命

巽下姤 柔遇剛也

巽上升 巽而順

巽上恒 巽而動

巽上井 巽乎水而上水

巽下鼎 以木巽火

巽上蠱 巽而止

巽上大過 巽而說

坎下坎 重險也

欽定四庫全書

易

三

坎下訟 險而健

坎下師 行險而順

坎下解 險以動

坎下渙 利涉大川乘木有功也

坎下未濟 險而止

坎下蒙 險以說

坎下困 險以說

離下離 重明以麗乎正

離下同人 文明以健

離下明夷 內文明而外柔順

離上豐 明以動

離下家人 女正位乎內男正位乎外

離上既濟

離下賁 文明以止

離上革 文明以說



图 21 八卦互乘变为六十四卦图

此无先后,今以《说卦》之序图之,仍附以释卦变之辞。

(赵汝楫《易雅》)

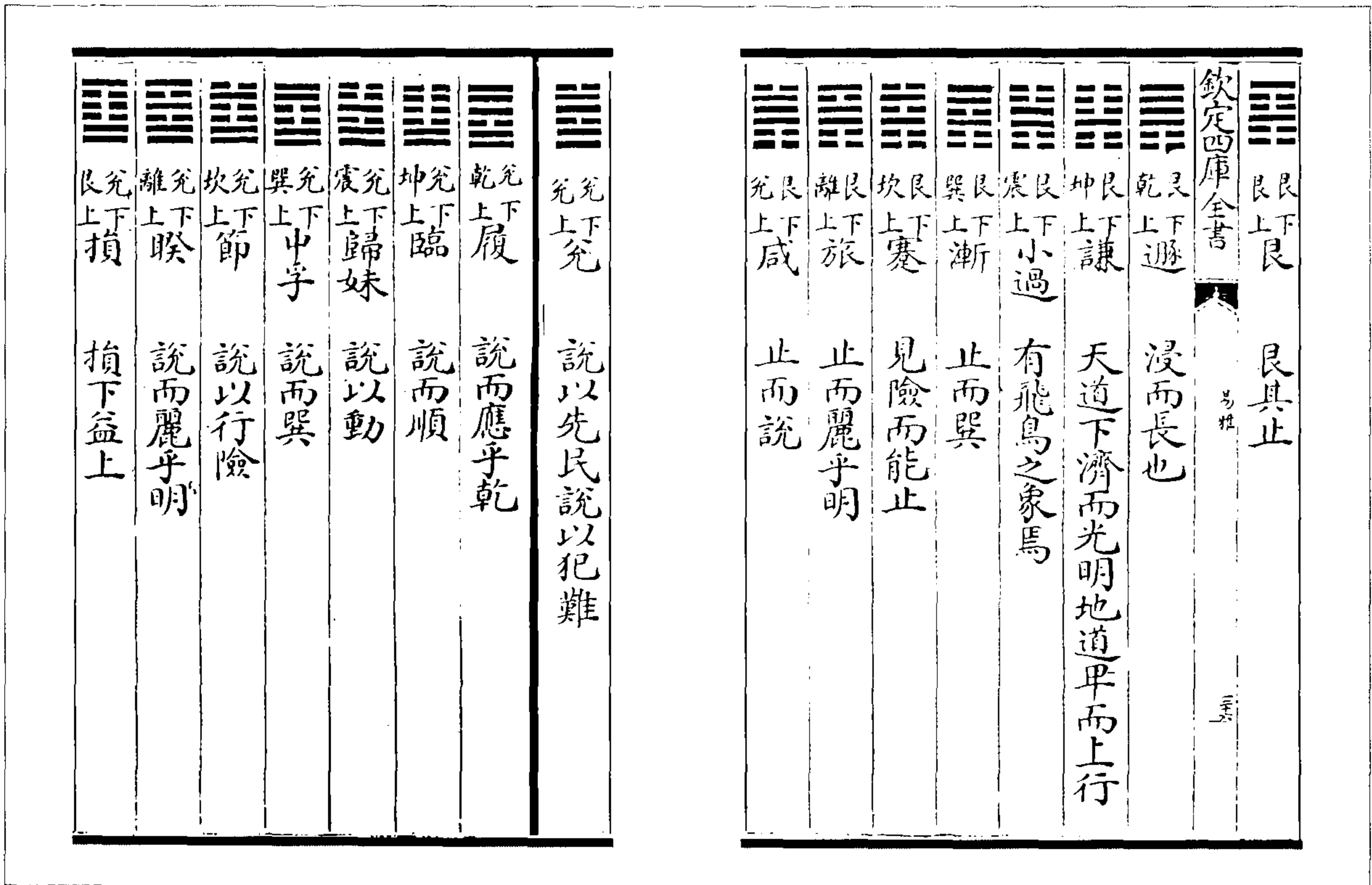
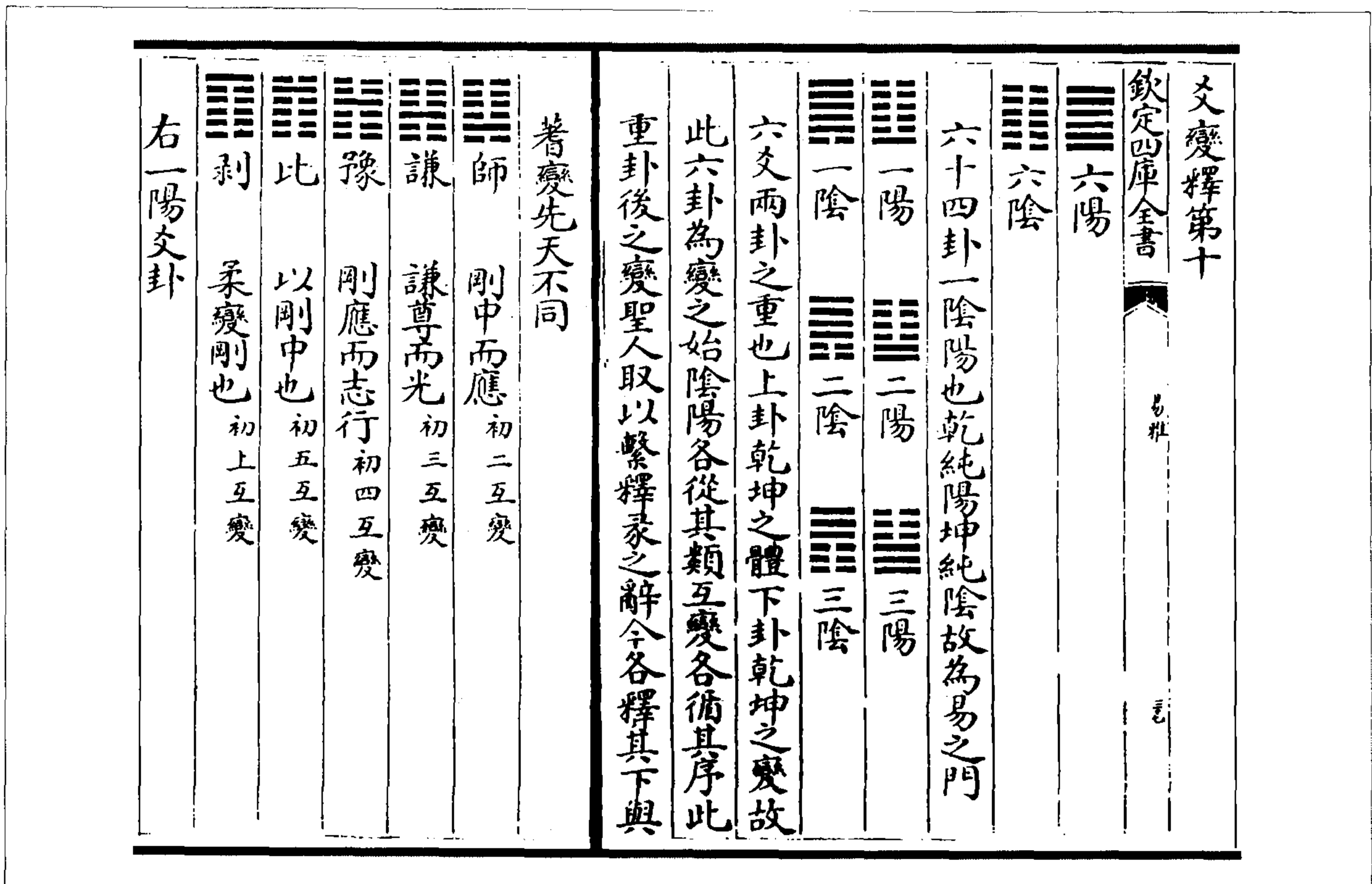

☱ 明夷 明入地中 二三五變

欽定四庫全書

易雅

三五

☳ 震 出可以守宗廟社稷 二四互變

☶ 屯 剛柔始交而難生 二五互變

☱ 頤 自求口實 二上互變

右二陽爻卦九二爻變

☱ 升 柔以時升 初三互變

☱ 解 其來復吉乃得中也 初四互變

☵ 坎 乃以剛中也 初五互變

☶ 蒙 山下有險 初上互變

右二陽爻卦初九爻變

☱ 小過 柔得中剛失位而不中 二四互變 初三互變

☱ 萃 剛中而應 二五互變 初四互變

☱ 觀 中正以觀天下 觀而化 二上互變 初五互變

右二陽爻卦九二初九比爻同變

☱ 蹇 往得中也 二五互變 初三互變

☱ 晉 明出地上 柔進而上行 二上互變 初四互變

右二陽爻卦九二初九間一爻同變

欽定四庫全書

易雅

三五

☱ 艮 上下敵應 二上互變 初三互變

右二陽爻卦九二初九間兩爻同變

☱ 歸妹 征凶位不當也 三四互變

☱ 節 剛柔分而剛得中 三五互變

☱ 損 損下益上 三土互變

右三陽爻卦九三爻變

☱ 豐 日中則昃 二四互變

☱ 既濟 剛柔正而位當柔得中也 二五互變

☱ 賁 柔來而文剛分剛上而文柔 二上互變

右三陽爻卦九二爻變

☱ 恒 剛上而柔下 初四互變

☱ 井 乃以剛中也 初五互變

☱ 蠱 剛上而柔下 初三互變

右三陽爻卦初九爻變

☱ 同人 柔得位得中 初二互變

☱ 履 柔履剛也 初三互變

欽定四庫全書

易雅

三五

<p>☱ 小畜 柔得位 初四互变</p> <p>☲ 大有 柔得尊位 初五互变</p> <p>☱ 夬 柔乘五刚也 初上互变</p> <p>右一阴爻卦</p> <p>☱ 讼 刚来而得中也 二三互变</p> <p>☱ 巽 刚巽乎中正 二四互变</p> <p>☱ 鼎 柔进而上行 二五互变</p> <p>☱ 大过 刚过而中 二上互变</p> <p>右二阴爻卦六二爻变</p> <p>☱ 无妄 刚自外来而为主於内 初三互变</p> <p>☱ 家人 女正位乎内男正位乎外 初四互变</p> <p>☱ 离 柔丽乎中正 初五互变</p> <p>☱ 革 革而當 初上互变</p> <p>右二阴爻卦初六爻变</p> <p>☱ 中孚 柔在内而刚得中 二四互变</p> <p>☱ 大畜 刚上而尚贤 初四互变</p> <p>欽定四庫全書</p> <p>☱ 大壮 大者壯也 二上互变</p> <p>右二阴爻卦六二初六比爻同变</p>
--

<p>☱ 睽 柔进而上行得中而应乎刚 二五互变</p> <p>☱ 需 險在前也 初四互变</p> <p>右二阴爻卦六二初六間一爻同变</p> <p>☱ 允 刚中而柔外 二上互变</p> <p>右二阴爻卦六二初六間兩爻同变</p> <p>☱ 渐 进得位 三四互变</p> <p>☱ 旅 柔得中乎外 三五互变</p> <p>☱ 咸 柔上而刚下 三上互变</p> <p>右三阴爻卦六三爻变</p> <p>☱ 涣 刚来而不窮 二四互变</p> <p>☱ 未济 柔得中也刚柔应也 三五互变</p> <p>☱ 困 以刚中也 二上互变</p> <p>右三阴爻卦六二爻变</p> <p>☱ 益 損上益下 初四互变</p> <p>欽定四庫全書</p> <p>☱ 噬嗑 刚柔分柔得中而上行 初五互变</p> <p>☱ 随 刚来而下柔 初上互变</p> <p>右三阴爻卦初六爻变</p>
--

图 22 爻变图

(赵汝楫《易雅》)



图 23 易卦正覆图

《正义》曰“六十四卦二二相偶，非覆即变”者，表里视之，遂成两卦，屯、蒙、需、讼、师、比之类是也。变者反覆，惟成一卦，则变以对之，乾、坤、坎、离、大过、颐、中孚、小过之类是也。邵康节曰：“坎、离肖乾、坤者也，大过、小过、颐、中孚肖坎、离者也。”又曰：“乾、坤本也，坎、离用也。乾、坤、坎、离，上篇之用也。咸，兑、艮也；恒，震、巽也。兑、艮、震、巽，下篇之用也。颐、大过、小过、中孚，二篇之正也。”愚窃谓易爻十八变而成一卦。上篇自乾至离者三十卦，正对者六，覆对者十二，凡十八宫；下篇自咸至未济者三十四卦，正对者二，覆对者十六，亦十八宫。数始于一，画始于乾，上下共三十六宫，合于乾三十六策之数，即邵康节诗所谓“三十六宫都是春”也。或问：“卦有覆对，惟乾、坤、坎、离、大过、颐、中孚、小过八卦无反覆，何也？”曰：“易非中爻不备。乾六爻皆中实，坤六爻皆中虚，是纯乎正者也。由上下卦而论，则二五为中爻，乾以中爻而交于坤体，则为坎卦九五九二是也；坤以中爻而交于乾体，则为离卦六五六二是也。又由初爻上爻而论，则二、三、四、五为中爻，颐卦以四偶爻皆中虚而为正，六二、六三、六四、六五是也；大过卦以四奇爻皆中实而为正，九二、九三、九四、九五是也。又由六爻全体而论，则三、四为中爻，中孚卦以二偶爻而得中，六三、六四是也；小过卦以二奇爻而得中，九三、九四是也。上下六爻变中有正，能正而得中，则可以不变。此乾、坤、坎、离、颐、大过、中孚、小过八卦所以无反覆也。惟泰☱☷、否☷☱为乾、坤之交，既济☵☲、未济☲☵为坎、离之交，谓之正对可也，谓之覆对亦可也。反否即泰，反未济即既济，所谓正者亦未尝变。此易只所以为不易也。”

(方实孙《淙山读周易》)



乾 ☰☰ 六陽 夫 ☱☱ 五陽 泰 ☰☷ 四陽 臨 ☱☵ 三陽 復 ☱☲ 二陽 一陽	坤 ☷☷ 六陰 剝 ☶☶ 五陰 觀 ☶☱ 四陰 否 ☷☷ 三陰 遯 ☶☶ 二陰 姤 ☶☱ 一陰	陽卦六陰卦六應十二月乾坤在上即大父母復 始在下即小父母也	爻一陽變凡六卦 皆自復而來至剝則 為五陰卦履成復卦	復 ☱☲ 復本坤體乾初九爻來交 於坤一變為復即是震下	師 ☱☶ 一陽來乘第二 爻即是坎下	欽定四庫全書 淳山補周易	謙 ☱☶ 一陽來乘第三 爻即是艮下	豫 ☱☲ 一陽來乘第四 爻即是震上	比 ☶☱ 一陽來乘第五 爻即是坎上	剝 ☶☶ 一陽來乘上 爻即是艮上 ○ 剝為五陰卦 履即是復卦	爻一陰變凡六卦 皆自姤而來至夬則 為五陽卦履成始卦	姤 ☶☱ 始本乾體坤初六爻來交 於乾一變為姤即是巽下	同人 ☲☵ 一陰來乘第二 爻即是離下	履 ☱☶ 一陰來乘第三 爻即是兌下	小畜 ☶☱ 一陰來乘第四 爻即是巽上	大有 ☱☲ 一陰來乘第五 爻即是離上	夬 ☱☲ 一陰來乘上 爻即是兌上 ○ 夬為五陽卦 履即是始卦
--	--	---------------------------------	------------------------------	----------------------------------	-------------------------	--------------	-------------------------	-------------------------	-------------------------	---	------------------------------	----------------------------------	--------------------------	-------------------------	--------------------------	--------------------------	---

爻二陽變凡十五卦 自臨而來至觀則為 四陰卦履成臨卦	頤 ☶☱ 震下 艮上	屯 ☳☶ 震下 坎上	震 ☳☳ 震下 震上	巽 ☴☴ 巽下 巽上	坎 ☵☵ 坎下 坎上	解 ☵☲ 坎下 震上	升 ☱☵ 坤下 巽上	艮 ☶☶ 艮下 艮上	蹇 ☵☶ 艮下 坎上	小過 ☱☲ 艮下 震上	觀 ☶☱ 坤下 巽上	晉 ☳☲ 坤下 離上	萃 ☱☶ 坤下 兌上	欽定四庫全書 淳山補周易	爻二陰變凡十五卦 自遯而來至大畜則 為四陽卦履成遯卦	大過 ☱☲ 巽下 兌上	鼎 ☱☲ 巽下 離上	巽 ☴☴ 巽下 巽上	訟 ☱☲ 坎下 乾上	遯 ☶☶ 乾上 艮下	萃 ☱☶ 離下 震上	離 ☲☲ 離下 離上	屯 ☳☶ 兌下 巽上	睽 ☱☲ 兌下 離上	需 ☵☶ 乾下 坎上	大畜 ☱☲ 乾下 艮上	爻三陽三陰變合者共二十卦 三陽自泰而來 三陰自否而來	隨 ☱☶ 震下 兌上	噬嗑 ☲☲ 震下 離上	益 ☱☲ 震下 巽上	困 ☱☵ 兌下 離上	蠱 ☵☴ 離下 巽上	渙 ☱☴ 兌下 巽上	咸 ☶☱ 艮下 兌上	旅 ☱☷ 艮下 離上	漸 ☴☱ 艮下 巽上	恒 ☱☲ 巽下 震上	井 ☱☵ 巽下 坎上	蠱 ☴☴ 巽下 震上	豐 ☱☲ 離下 震上	節 ☱☶ 兌下 坎上	損 ☱☶ 兌下 艮上
------------------------------	------------------	------------------	------------------	------------------	------------------	------------------	------------------	------------------	------------------	-------------------	------------------	------------------	------------------	--------------	-------------------------------	-------------------	------------------	------------------	------------------	------------------	------------------	------------------	------------------	------------------	------------------	-------------------	-------------------------------	------------------	-------------------	------------------	------------------	------------------	------------------	------------------	------------------	------------------	------------------	------------------	------------------	------------------	------------------	------------------

圖 24 易卦變合圖

朱文公有《卦变图》，谓卦变盖易中之一义，非画卦作易之本旨也。愚谓卦有一阳而五阴者，各是坤与震、坎、艮而为上下卦，复、剥之类是也；卦有一阴而五阳者，各是乾与巽、离、兑而为上下卦，姤、夬之类是也，即父母有男女之象也。卦有二阳而四阴者，自震、坎、艮为纯卦之外，如屯、蒙之类；则是震、坎、艮互为上下而成卦，如明夷、临、观之类；则是巽、离、兑互为坤母同处而成卦。卦有二阴四阳者，自巽、离、兑为纯卦之外，如鼎、革之类；则是巽、离、兑互为上下而成卦，如讼、遁、大壮之类；则是震、坎、艮互为乾父同处而成卦，阴阳各以类聚，即男女有别之象也。卦有三阳三阴，则彼此互交阴阳之数，至三则变也。故泰、否卦可以论乾、坤之交，咸、恒卦可以论艮兑、震巽之交，既济、未济卦可以论坎、离中气之交，易上篇所以始于乾、坤终于坎、离，下篇所以始于咸、恒终于既济、未济也。他如损、益等卦，各以阴阳异体而交互于上下，即有男女则有夫妇之象也。男欲使之有室，女欲使之有家，即父母之情也。然渐卦有女归之象，是父母嫁其女者也，卦有归妹是兄嫁其妹者也。易辩内外，其义愈明矣。或问：“阴阳三变，何也？”曰：“乾奇一画也，坤偶二画也，奇合于偶，一与二为三，乾、坤各有三索，易是以有三画矣。一与三为四，二与二亦为四，巽、离、兑体各以二奇一偶而成卦，则有四画矣。一与四为五，二与三亦为五，震、坎、艮体各以二偶一奇而成卦，则有五画矣。一与五为六，二与四为六，三与三亦为六，乾、坤各有三索，易所以重为六爻也。反而观之，复与剥相反，复卦一阳，剥卦亦是五阴而一阳；夬与姤相反，姤卦一阴，夬卦亦是五阳而一阴；临与观相反，临卦二阳，观卦亦是四阴而二阳；遁与大壮相反，遁卦二阴，大壮卦亦是四阳而二阴；泰与否相反，泰卦三阳，否卦亦是三阴而三阳。阳中有阴，阴中有阳，正不可无辩也。反剥而为复，反姤而为夬，反观而为临，反遁而为大壮，反否而为泰，崇阳抑阴，欲变而正。惟乾六爻皆奇、坤六爻皆偶，尊卑一定，千万世不得以相反。易之所以不易也，故曰‘天尊地卑，乾坤定矣’”。

(方实孙《淙山读周易》)



图 25 乾坤交成六十四卦横图  
(《道藏·周易图》)



图 26 李氏六卦生六十四卦图  
 (《道藏·周易图》)

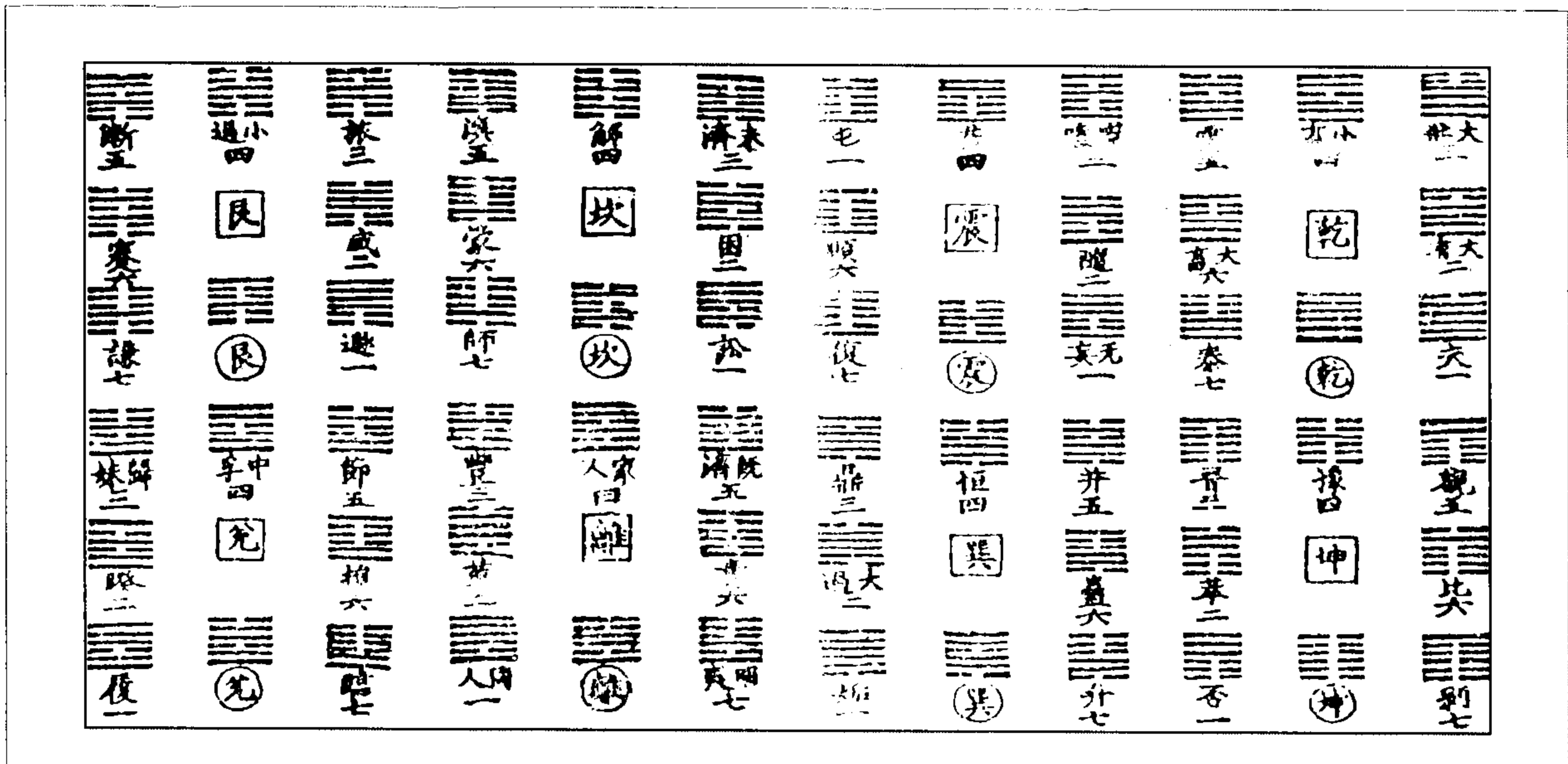

图 27 八卦推六十四卦图  
 (《道藏·周易图》)

阳仪三十二卦对阴仪三十二卦迭为长分消翕例

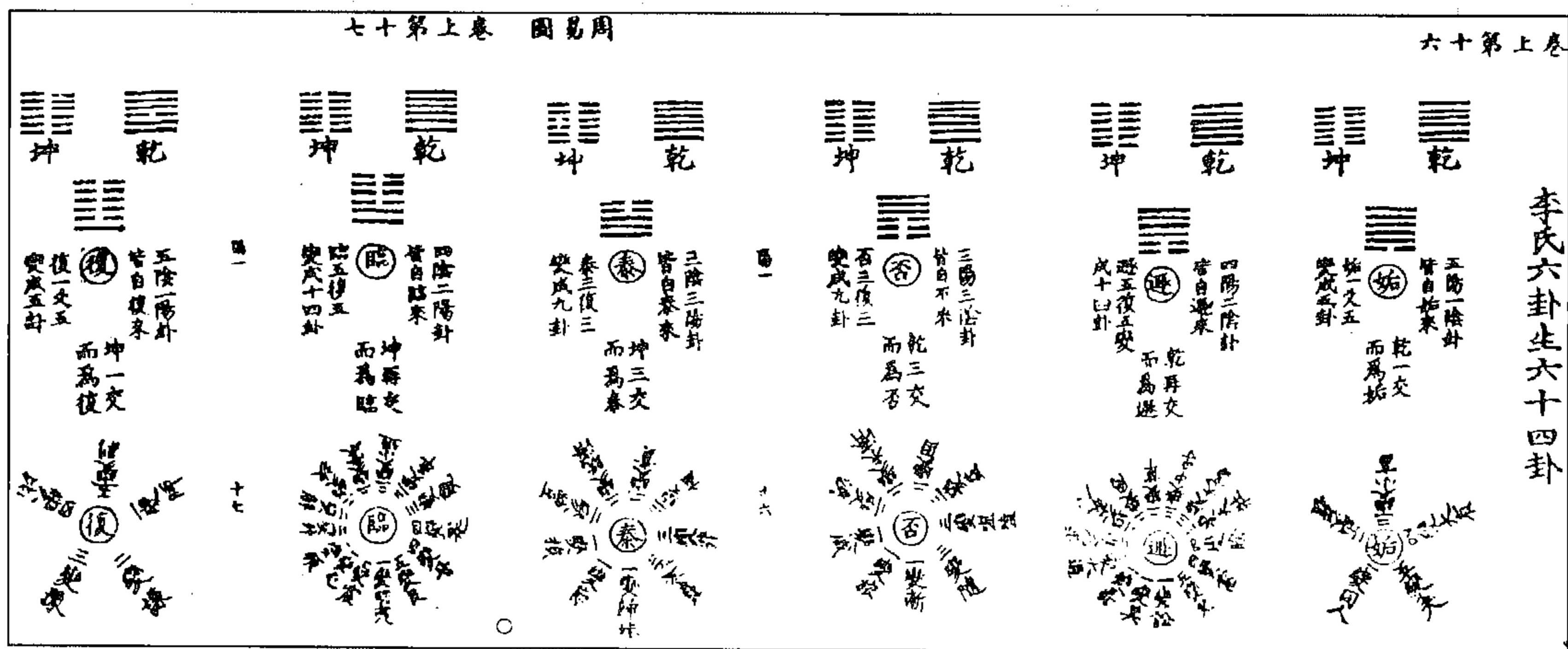
先天《连山易》六十四卦长分消翕

长分消翕者，《连山易》至精至变至神之理寓焉。欲明其理，明其象斯可矣；欲明其象，明其数斯可矣。所谓数者，一生二，二生四，四生八，八生十六，十六生三十二，三十二生六十四，此《先天图》中生自然数也。卦之长者分者消者翕者，莫不囿于斯数之中也。方其翕而长也，数逆行，象顺行，数则自三十二至十六，自十六至八，自八至四，自四至二，自二至一，象则随数而长，自初爻长至上爻；方其长而分也，数顺行，象逆行，数则自一至二，自二至四，自四至八，自八至十六，自十六至三十二，象则随数而分，自五爻分至初爻；方其分而消也，数逆行，象顺行，数则自三十二至十六，自十六至八，自八至四，自四至二，自二至一，象则随数而消，自初爻消至上爻；方其消而翕也，数顺行，象逆行，数则自一至二，自二至四，自四至八，自八至十六，自十六至三十二，象则随数而翕，自五爻翕之初爻。长而分，分而消，消而复翕，翕而复长，数往者顺，知来者逆，逆顺往来不相悖驰。故数与象合，象与理合，理与天地合其德，与日月合其明，与四时合其序，与鬼神合其吉凶，莫非自然而然。虽然数起于一，备于六十四卦，各卦之长分消翕止于三十二，何也？盖翕长之交，其数三十二；分消之交，其数亦三十二，两其三十二是为六十四，案图则可见矣。《观物外篇》曰“震以长之，乾以分之，巽以消之，坤以翕之”，邵子特举乾一卦以例之耳。今列六十四卦，各为之图，庶观易者易览云。

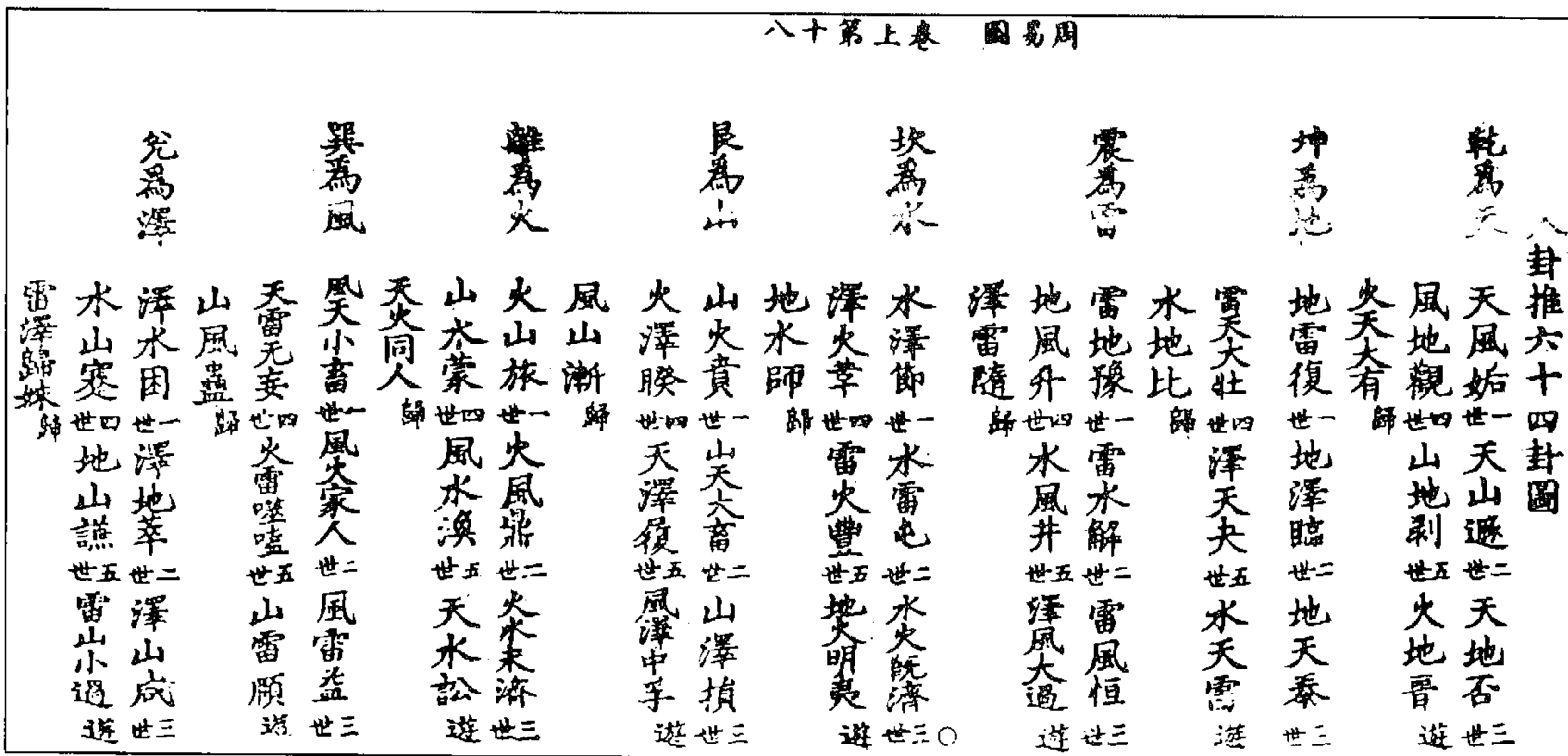
陽儀三十二卦對陰儀三十二卦迭為長分消翕例	
乾坤	乾 夬 <small>大有 大壯 小畜</small> 需 大畜 泰
二宮	坤 剝 比 觀 豫 晉 萃 否
卦相	乾與坤對乾之長即坤之消乾之分即坤之翕
對代	坤之長即乾之消坤之分即乾之翕
艮兌	履 兌 睽 <small>歸妹 中孚</small> 節 損 臨
二宮	謙 艮 蹇 漸 <small>小過</small> 旅 咸 遯
卦相	兌與艮對兌之長即艮之消兌之分即艮之翕
對代	艮之長即兌之消艮之分即兌之翕
離坎	同人 革 離 豐 <small>家人 既濟</small> 賁 明夷
二宮	師 蒙 坎 渙 解 <small>未濟</small> 困 訟
卦相	離與坎對離之長即坎之消離之分即坎之翕
對代	坎之長即離之消坎之分即離之翕
震巽	无妄 隨 震 益 屯 頤 復
二宮	升 蠱 井 巽 恒 鼎 <small>大過</small> 姤

卦相 震與巽對震之長即巽之消震之分即巽之翕		對代 巽之長即震之消巽之分即震之翕		餘五十六卦兩兩相對		長分消翕悉準八卦例		陽儀三十二卦長分消翕例		乾宮一		乾 起復 夬 起頤		大有 起屯 大壯 起益		小畜 起震 需 起噬嗑		欽定四庫全書 三易備遺 卷三		大畜 起隨 泰 起元安		兌宮二		履 起明夷 兌 起賁		睽 起既濟 歸妹 起家人		中孚 起豐 節 起離		損 起革 臨 起同人		離宮三		同人 起臨 革 起損		離 起節 豐 起中孚		家人 起歸妹 既濟 起睽	
-----------------------	--	-------------------	--	-----------	--	-----------	--	-------------	--	-----	--	-----------	--	-------------	--	-------------	--	----------------	--	-------------	--	-----	--	------------	--	--------------	--	------------	--	------------	--	-----	--	------------	--	------------	--	--------------	--

震宮四		賁 起兌 明夷 起履		元妄 起泰 隨 起大畜		噬嗑 起需 震 起小畜		益 起大壯 屯 起大有		頤 起夬 復 起乾		欽定四庫全書 三易備遺 卷三		五	
-----	--	------------	--	-------------	--	-------------	--	-------------	--	-----------	--	----------------	--	---	--











圖 之 翁 消 分 長 卦 履

坤	剝	比	觀	豫	晉	萃	否	謙	艮	蹇	漸	過	旅	咸	遯	
☷	☶	☵	☷	☱	☱	☱	☷	☶	☶	☵	☱	☱	☱	☱	☱	☶
自坤至 象分三	數得八						自否至 象分三	自謙至 象分三	自艮至 象分二	自蹇至 象分三	自漸至 象分四	自過至 象分三	自旅至 象分三	自咸至 象分三	自遯至 象分三	
師	蒙	坎	渙	解	未濟	困	訟	升	蠱	井	巽	恒	鼎	大過	姤	
☱	☶	☵	☱	☱	☲	☱	☱	☱	☱	☱	☴	☱	☱	☱	☱	
復	頤	屯	益	震	噬嗑	隨	无妄	明夷	賁	既濟	家人	豐	離	革	同人	
☱	☶	☵	☱	☱	☱	☱	☱	☱	☱	☱	☱	☱	☱	☱	☱	
臨	損	節	杼	歸妹	睽	兌	履	泰	大畜	需	小畜	大壯	大有	夬	乾	
☱	☱	☱	☱	☱	☱	☱	☱	☱	☱	☱	☱	☱	☱	☱	☱	
自泰至 象分三	數得八						自履至 象分三	自泰至 象分三	自大畜至 象分三	自需至 象分三	自小畜至 象分三	自大壯至 象分三	自大有至 象分三	自夬至 象分三	自乾至 象分三	

欽定四庫全書

圖 之 翁 消 分 長 卦 兌

坤	剝	比	觀	豫	晉	萃	否	謙	艮	蹇	漸	過	旅	咸	遯	
☷	☶	☵	☷	☱	☱	☱	☷	☶	☶	☵	☱	☱	☱	☱	☱	☶
自艮至 象分三	數得八						自否至 象分三	自謙至 象分三	自艮至 象分二	自蹇至 象分三	自漸至 象分四	自過至 象分三	自旅至 象分三	自咸至 象分三	自遯至 象分三	
師	蒙	坎	渙	解	未濟	困	訟	升	蠱	井	巽	恒	鼎	大過	姤	
☱	☶	☵	☱	☱	☲	☱	☱	☱	☱	☱	☴	☱	☱	☱	☱	
復	頤	屯	益	震	噬嗑	隨	无妄	明夷	賁	既濟	家人	豐	離	革	同人	
☱	☶	☵	☱	☱	☱	☱	☱	☱	☱	☱	☱	☱	☱	☱	☱	
臨	損	節	杼	歸妹	睽	兌	履	泰	大畜	需	小畜	大壯	大有	夬	乾	
☱	☱	☱	☱	☱	☱	☱	☱	☱	☱	☱	☱	☱	☱	☱	☱	
自大畜至 象分三	數得八						自履至 象分三	自泰至 象分三	自大畜至 象分三	自需至 象分三	自小畜至 象分三	自大壯至 象分三	自大有至 象分三	自夬至 象分三	自乾至 象分三	

欽定四庫全書



消翁之圖								分長卦呼							
坤	剝	比	觀	豫	晉	萃	否	謙	艮	蹇	漸	小過	旅	咸	遯
師	蒙	坎	渙	解	未濟	困	訟	升	蠱	井	巽	恒	鼎	大過	姤
復	頤	屯	益	震	噬嗑	隨	无妄	睽	賁	既濟	家人	豐	離	革	同人
臨	損	節	中孚	歸妹	睽	兌	履	泰	大畜	需	小畜	大壯	大有	夬	乾

欽定四庫全書 卷三 三易備遺 六

消翁之圖								分長卦節							
坤	剝	比	觀	豫	晉	萃	否	謙	艮	蹇	漸	小過	旅	咸	遯
師	蒙	坎	渙	解	未濟	困	訟	升	蠱	井	巽	恒	鼎	大過	姤
復	頤	屯	益	震	噬嗑	隨	无妄	睽	賁	既濟	家人	豐	離	革	同人
臨	損	節	中孚	歸妹	睽	兌	履	泰	大畜	需	小畜	大壯	大有	夬	乾

欽定四庫全書 卷三 三易備遺 六









圖之俞消								欽定四庫全書								分長卦離							
坤	剝	比	觀	豫	晉	萃	否	謙	艮	蹇	漸	小過	旅	咸	遯	謙	艮	蹇	漸	小過	旅	咸	遯
師	蒙	坎	渙	解	未濟	困	訟	升	蠱	井	巽	恒	鼎	大過	姤	升	蠱	井	巽	恒	鼎	大過	姤
復	頤	屯	益	震	噬嗑	隨	无妄	睽	賁	既濟	家人	豐	離	革	夬	睽	賁	既濟	家人	豐	離	革	夬
臨	損	節	中孚	歸妹	睽	兌	履	泰	大畜	需	小畜	大壯	大有	夬	乾	泰	大畜	需	小畜	大壯	大有	夬	乾

圖之俞消								欽定四庫全書								分長卦豐							
坤	剝	比	觀	豫	晉	萃	否	謙	艮	蹇	漸	小過	旅	咸	遯	謙	艮	蹇	漸	小過	旅	咸	遯
師	蒙	坎	渙	解	未濟	困	訟	升	蠱	井	巽	恒	鼎	大過	姤	升	蠱	井	巽	恒	鼎	大過	姤
復	頤	屯	益	震	噬嗑	隨	无妄	睽	賁	既濟	家人	豐	離	革	夬	睽	賁	既濟	家人	豐	離	革	夬
臨	損	節	中孚	歸妹	睽	兌	履	泰	大畜	需	小畜	大壯	大有	夬	乾	泰	大畜	需	小畜	大壯	大有	夬	乾

圖之俞消								欽定四庫全書								分長卦家							
坤	剝	比	觀	豫	晉	萃	否	謙	艮	蹇	漸	小過	旅	咸	遯	謙	艮	蹇	漸	小過	旅	咸	遯
師	蒙	坎	渙	解	未濟	困	訟	升	蠱	井	巽	恒	鼎	大過	姤	升	蠱	井	巽	恒	鼎	大過	姤
復	頤	屯	益	震	噬嗑	隨	无妄	睽	賁	既濟	家人	豐	離	革	夬	睽	賁	既濟	家人	豐	離	革	夬
臨	損	節	桴	歸妹	睽	兌	履	泰	大畜	需	小畜	大壯	大有	夬	乾	泰	大畜	需	小畜	大壯	大有	夬	乾

圖之俞消								欽定四庫全書								分長卦既濟							
坤	剝	比	觀	豫	晉	萃	否	謙	艮	蹇	漸	小過	旅	咸	遯	謙	艮	蹇	漸	小過	旅	咸	遯
師	蒙	坎	渙	解	未濟	困	訟	升	蠱	井	巽	恒	鼎	大過	姤	升	蠱	井	巽	恒	鼎	大過	姤
復	頤	屯	益	震	噬嗑	隨	无妄	睽	賁	既濟	家人	豐	離	革	夬	睽	賁	既濟	家人	豐	離	革	夬
臨	損	節	桴	歸妹	睽	兌	履	泰	大畜	需	小畜	大壯	大有	夬	乾	泰	大畜	需	小畜	大壯	大有	夬	乾



圖之俞消								欽定四庫全書								分長卦无妄							
坤	剝	比	觀	豫	晉	萃	否	謙	艮	蹇	漸	小過	旅	咸	遯	謙	艮	蹇	漸	小過	旅	咸	遯
師	蒙	坎	渙	解	未濟	困	訟	升	蠱	井	巽	恒	鼎	大過	姤	升	蠱	井	巽	恒	鼎	大過	姤
復	頤	屯	益	震	噬嗑	隨	无妄	明夷	賁	既濟	家人	豐	離	革	同人	明夷	賁	既濟	家人	豐	離	革	同人
臨	損	節	暌	歸妹	睽	兌	履	泰	大畜	需	小畜	大壯	大有	夬	乾	泰	大畜	需	小畜	大壯	大有	夬	乾

圖之俞消								欽定四庫全書								分長卦隨							
坤	剝	比	觀	豫	晉	萃	否	謙	艮	蹇	漸	小過	旅	咸	遯	謙	艮	蹇	漸	小過	旅	咸	遯
師	蒙	坎	渙	解	未濟	困	訟	升	蠱	井	巽	恒	鼎	大過	姤	升	蠱	井	巽	恒	鼎	大過	姤
復	頤	屯	益	震	噬嗑	隨	无妄	明夷	賁	既濟	家人	豐	離	革	同人	明夷	賁	既濟	家人	豐	離	革	同人
臨	損	節	暌	歸妹	睽	兌	履	泰	大畜	需	小畜	大壯	大有	夬	乾	泰	大畜	需	小畜	大壯	大有	夬	乾

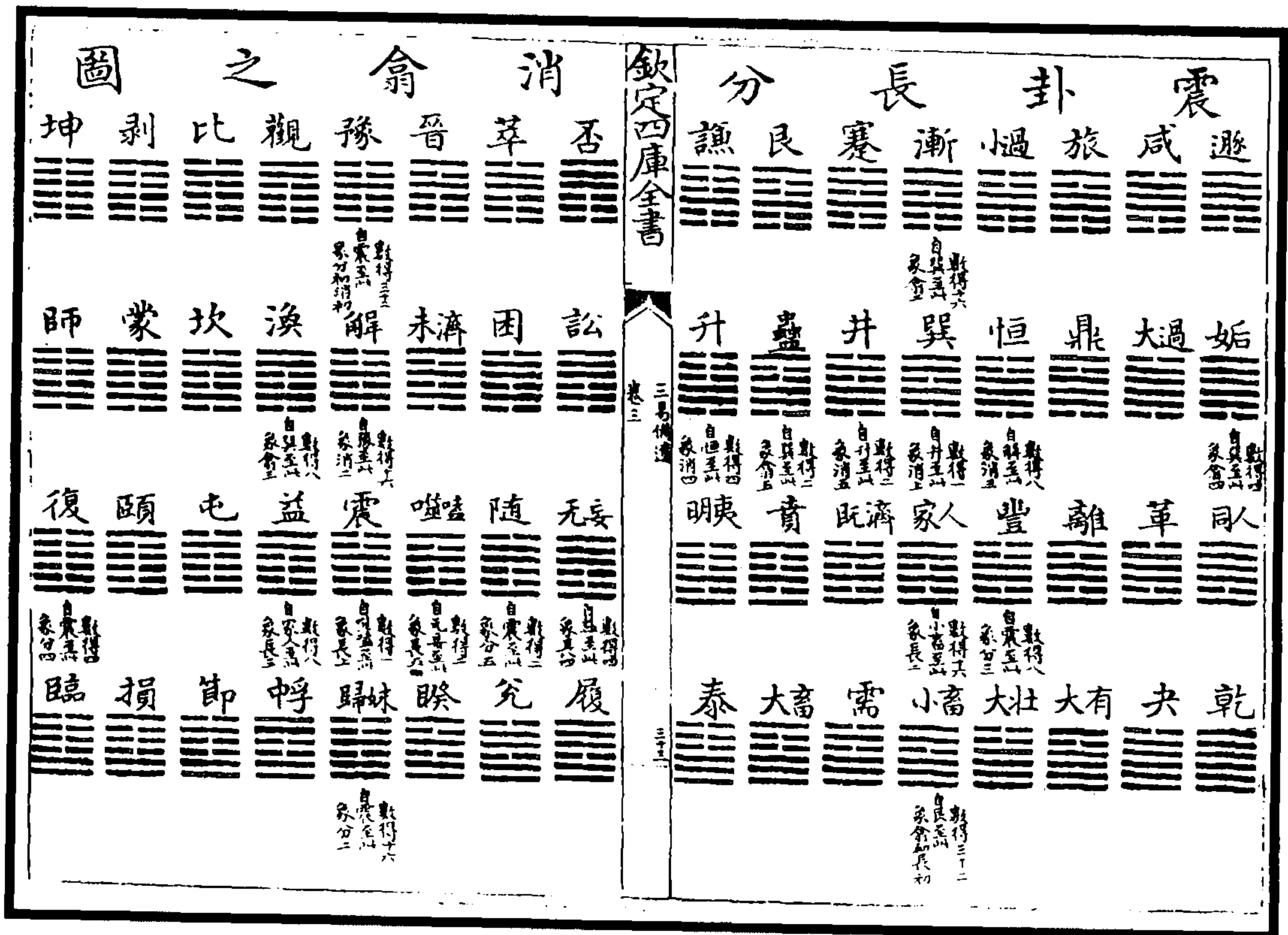
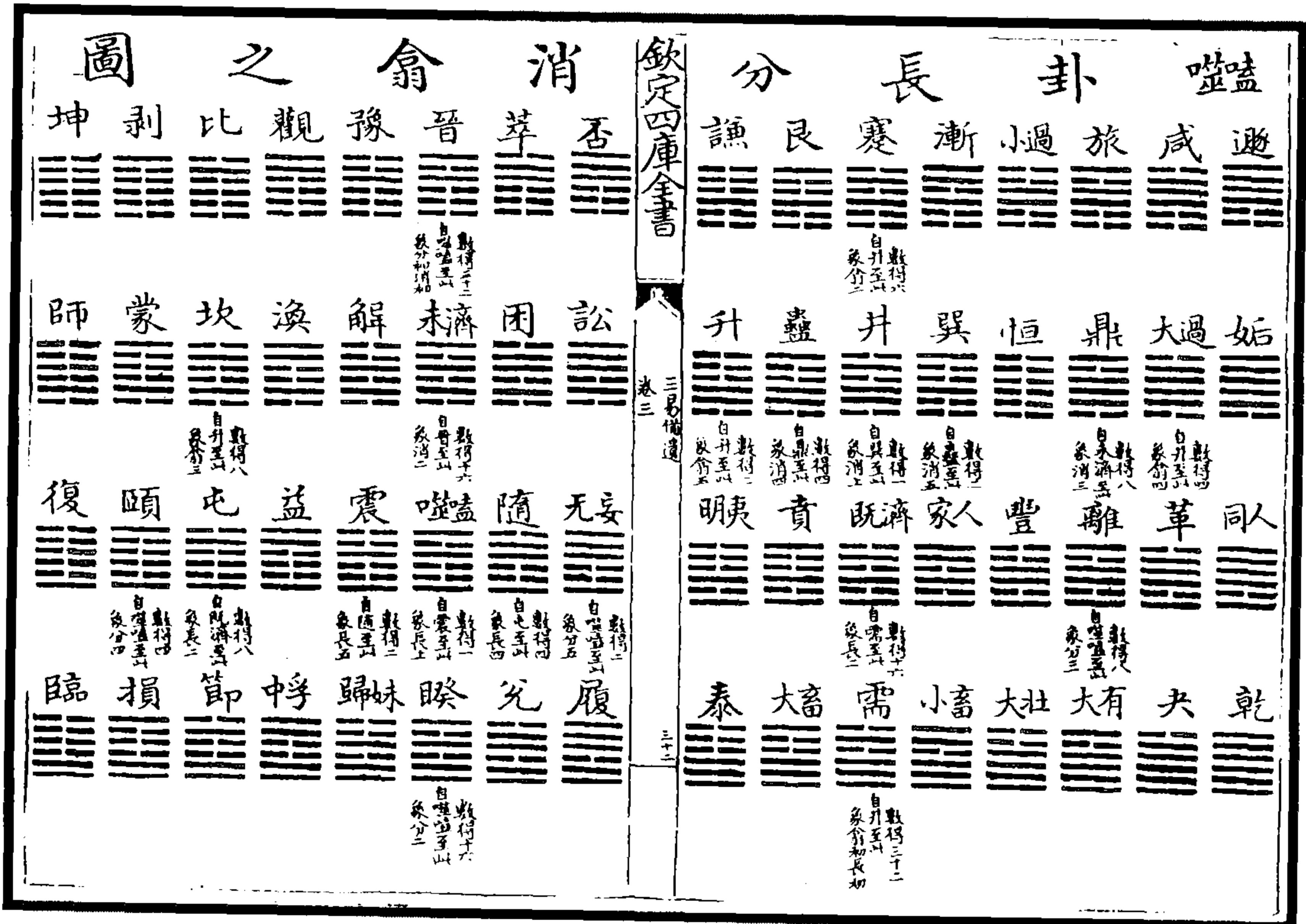

欽定四庫全書

卷三 三易備遺

圖之翕消

坤	剝	比	觀	豫	晉	萃	否
師	蒙	坎	渙	解	未濟	困	訟
復	頤	屯	益	震	噬嗑	隨	无妄
臨	損	節	中孚	歸妹	睽	兌	履

圖之翕消

謙	艮	蹇	漸	小過	旅	咸	遯
升	蠱	井	巽	恒	鼎	大過	姤
明夷	賁	既濟	家人	豐	離	革	同人
泰	大畜	需	小畜	大壯	大有	夬	乾

圖之翕消

圖之翕消

欽定四庫全書

卷三 三易備遺

圖之翕消

坤	剝	比	觀	豫	晉	萃	否
師	蒙	坎	渙	解	未濟	困	訟
復	頤	屯	益	震	噬嗑	隨	无妄
臨	損	節	中孚	歸妹	睽	兌	履

圖之翕消

謙	艮	蹇	漸	小過	旅	咸	遯
升	蠱	井	巽	恒	鼎	大過	姤
明夷	賁	既濟	家人	豐	離	革	同人
泰	大畜	需	小畜	大壯	大有	夬	乾

圖之翕消

圖之翕消





图 28 阳仪三十二卦长分消翕例图  
(朱元昇《三易备遗》)



欽定四庫全書

三易備遺卷四

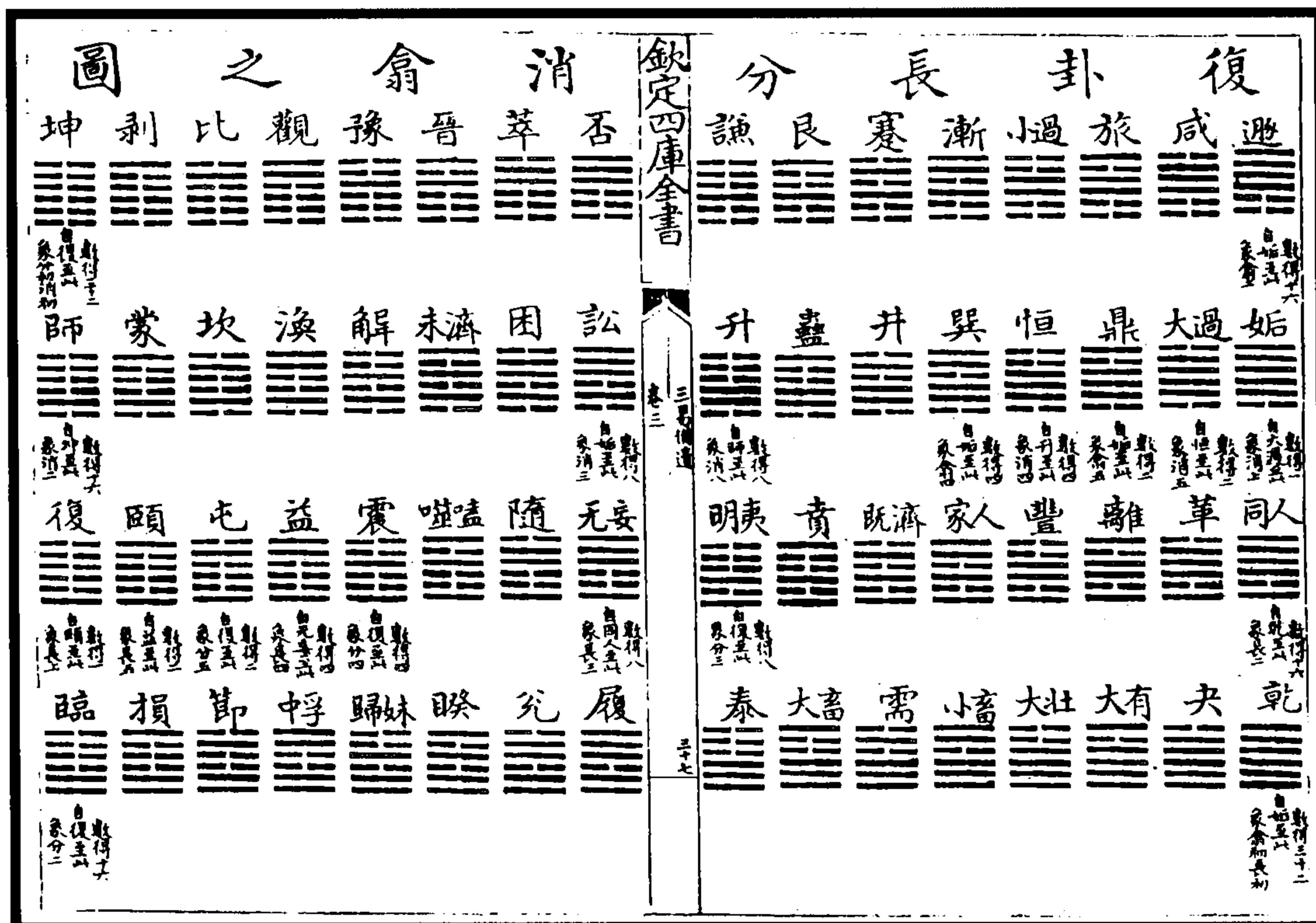
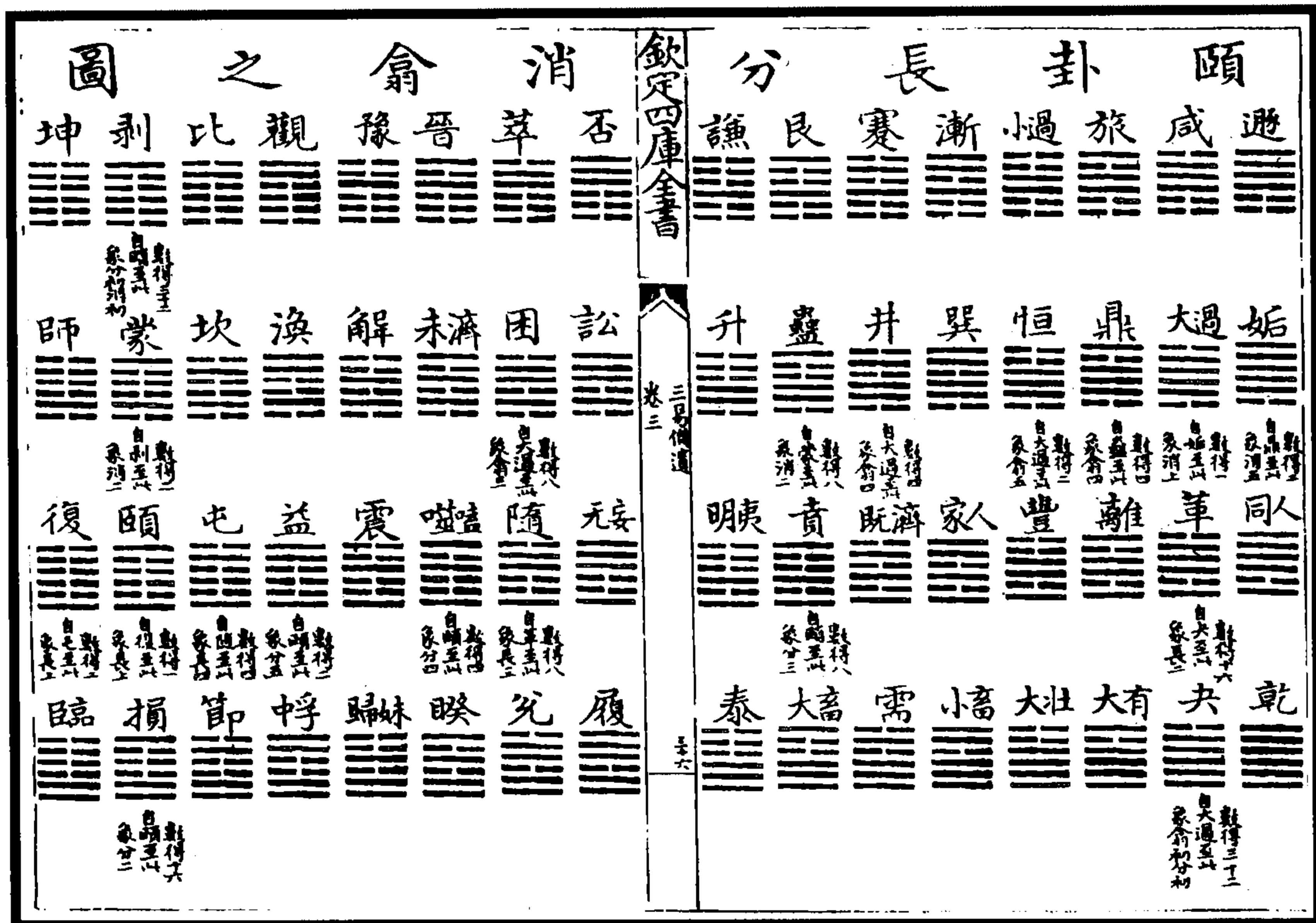
宋 朱元昇 撰

陰儀三十二卦長分消翕例

巽宮五 姤起坤 燭起剝

鼎起比 恒起觀

巽起豫 井起晉

蠱起萃 升起否

欽定四庫全書

三易備遺 卷四

坎宮六 訟起謙 困起訟

濟起蹇 解起漸

渙起燭 坎起旅

蒙起咸 師起遯

艮宮七 遯起師 咸起蒙

旅起坎 燭起渙

漸起解 蹇起濟

艮起困 謙起訟

坤宮八 否起升 萃起蠱

晉起井 豫起巽

觀起恒 比起鼎

剝起燭 坤起姤

欽定四庫全書

三易備遺 卷四

二



消翁之圖							鼎卦長分								
坤	剝	比	觀	豫	晉	萃	否	謙	艮	蹇	漸	過	旅	咸	遯
師	蒙	坎	渙	解	未濟	困	訟	升	蠱	井	巽	恒	鼎	大過	姤
復	頤	屯	益	震	噬嗑	隨	无妄	睽	賁	既濟	家人	豐	離	革	夬
臨	損	節	曄	歸妹	睽	兌	履	泰	大畜	需	小畜	大壯	大有	夬	乾

欽定四庫全書 三易備遺 卷四 五

卦變圖說：此圖展示了《周易》中各卦之間的變通關係。左側為「消翁之圖」，右側為「鼎卦長分」。每個卦名下方均附有其卦象符號。圖中標註了變通的方向和條件，如「數得三」、「象合五」等，這些標註通常位於卦名與卦象之間或卦象之間。

消翁之圖							恒卦長分								
坤	剝	比	觀	豫	晉	萃	否	謙	艮	蹇	漸	過	旅	咸	遯
師	蒙	坎	渙	解	未濟	困	訟	升	蠱	井	巽	恒	鼎	大過	姤
復	頤	屯	益	震	噬嗑	隨	无妄	睽	賁	既濟	家人	豐	離	革	夬
臨	損	節	曄	歸妹	睽	兌	履	泰	大畜	需	小畜	大壯	大有	夬	乾

欽定四庫全書 三易備遺 卷四 六

卦變圖說：此圖展示了《周易》中各卦之間的變通關係。左側為「消翁之圖」，右側為「恒卦長分」。每個卦名下方均附有其卦象符號。圖中標註了變通的方向和條件，如「數得三」、「象合五」等，這些標註通常位於卦名與卦象之間或卦象之間。



消								長							
否	萃	晉	豫	觀	比	剝	坤	謙	艮	蹇	漸	過	旅	咸	遯
訟	困	未濟	解	渙	坎	蒙	師	升	蠱	井	巽	恒	鼎	大過	姤
无妄	隨	噬嗑	震	益	屯	頤	復	睽	賁	既濟	家人	豐	離	革	同人
履	兌	睽	歸妹	睽	節	損	臨	泰	大畜	需	小畜	大壯	大有	夬	乾

欽定四庫全書 三易備遺 卷四

消								長							
否	萃	晉	豫	觀	比	剝	坤	謙	艮	蹇	漸	過	旅	咸	遯
訟	困	未濟	解	渙	坎	蒙	師	升	蠱	井	巽	恒	鼎	大過	姤
无妄	隨	噬嗑	震	益	屯	頤	復	睽	賁	既濟	家人	豐	離	革	同人
履	兌	睽	歸妹	睽	節	損	臨	泰	大畜	需	小畜	大壯	大有	夬	乾

欽定四庫全書 三易備遺 卷四

圖之俞消 欽定四庫全書 分長卦訟

坤	剝	比	觀	豫	晉	萃	否	謙	艮	蹇	漸	過	旅	咸	遯
師	蒙	坎	渙	解	未濟	困	訟	升	蠱	井	巽	恒	鼎	大過	姤
復	頤	屯	益	震	噬嗑	隨	无妄	睽	賁	既濟	家人	豐	離	革	夬
臨	損	節	杼	歸妹	睽	兌	履	泰	大畜	需	小畜	大壯	大有	夬	乾

欽定四庫全書 三易備遺 卷四 十一

圖之俞消 欽定四庫全書 分長卦困

坤	剝	比	觀	豫	晉	萃	否	謙	艮	蹇	漸	過	旅	咸	遯
師	蒙	坎	渙	解	未濟	困	訟	升	蠱	井	巽	恒	鼎	大過	姤
復	頤	屯	益	震	噬嗑	隨	无妄	睽	賁	既濟	家人	豐	離	革	夬
臨	損	節	杼	歸妹	睽	兌	履	泰	大畜	需	小畜	大壯	大有	夬	乾

欽定四庫全書 三易備遺 卷四 十一





圖 之 翁 消 分 長 卦 渙

坤	剝	比	觀	豫	晉	萃	否	謙	艮	蹇	漸	過	旅	咸	遯
師	蒙	坎	渙	解	濟	困	訟	升	蠱	井	巽	恒	鼎	大過	姤
復	頤	屯	益	震	噬	隨	无妄	睽	賁	既濟	家人	豐	離	革	夬
臨	損	節	曄	歸妹	睽	兌	履	泰	大畜	需	小畜	大壯	大有	夬	乾

欽定四庫全書 卷四 三易備遺 十五

圖 之 翁 消 分 長 卦 坎

坤	剝	比	觀	豫	晉	萃	否	謙	艮	蹇	漸	過	旅	咸	遯
師	蒙	坎	渙	解	濟	困	訟	升	蠱	井	巽	恒	鼎	大過	姤
復	頤	屯	益	震	噬	隨	无妄	睽	賁	既濟	家人	豐	離	革	夬
臨	損	節	曄	歸妹	睽	兌	履	泰	大畜	需	小畜	大壯	大有	夬	乾

欽定四庫全書 卷四 三易備遺 十六

消翁之圖							卦長分								
坤	剝	比	觀	豫	晉	萃	否	謙	艮	蹇	漸	過	旅	咸	遯
師	蒙	坎	渙	解	濟	困	訟	升	蠱	井	巽	恒	鼎	大過	姤
復	頤	屯	益	震	噬嗑	隨	无妄	明夷	賁	既濟	家人	豐	離	革	同人
臨	損	節	杼	歸妹	睽	兌	履	泰	大畜	需	小畜	大壯	大有	夬	乾

欽定四庫全書 三易備遺 卷四 十七

消翁之圖							卦長分								
坤	剝	比	觀	豫	晉	萃	否	謙	艮	蹇	漸	過	旅	咸	遯
師	蒙	坎	渙	解	未濟	困	訟	升	蠱	井	巽	恒	鼎	大過	姤
復	頤	屯	益	震	噬嗑	隨	无妄	明夷	賁	既濟	家人	豐	離	革	同人
臨	損	節	杼	歸妹	睽	兌	履	泰	大畜	需	小畜	大壯	大有	夬	乾

欽定四庫全書 三易備遺 卷四 十六

圖之翕消								欽定四庫全書								分長卦								遯							
坤	剝	比	觀	豫	晉	萃	否	謙	艮	蹇	漸	小過	旅	咸	遯	謙	艮	蹇	漸	小過	旅	咸	遯	謙	艮	蹇	漸	小過	旅	咸	遯
師	蒙	坎	渙	解	未濟	困	訟	升	蠱	井	巽	恒	鼎	大過	姤	升	蠱	井	巽	恒	鼎	大過	姤	升	蠱	井	巽	恒	鼎	大過	姤
復	頤	屯	益	震	噬嗑	隨	无妄	明夷	賁	既濟	家人	豐	離	革	夬	明夷	賁	既濟	家人	豐	離	革	夬	明夷	賁	既濟	家人	豐	離	革	夬
臨	損	節	暌	歸妹	睽	兌	履	泰	大畜	需	小畜	大壯	大有	夬	乾	泰	大畜	需	小畜	大壯	大有	夬	乾	泰	大畜	需	小畜	大壯	大有	夬	乾

圖之翕消								欽定四庫全書								分長卦								咸							
坤	剝	比	觀	豫	晉	萃	否	謙	艮	蹇	漸	小過	旅	咸	遯	謙	艮	蹇	漸	小過	旅	咸	遯	謙	艮	蹇	漸	小過	旅	咸	遯
師	蒙	坎	渙	解	未濟	困	訟	升	蠱	井	巽	恒	鼎	大過	姤	升	蠱	井	巽	恒	鼎	大過	姤	升	蠱	井	巽	恒	鼎	大過	姤
復	頤	屯	益	震	噬嗑	隨	无妄	明夷	賁	既濟	家人	豐	離	革	夬	明夷	賁	既濟	家人	豐	離	革	夬	明夷	賁	既濟	家人	豐	離	革	夬
臨	損	節	暌	歸妹	睽	兌	履	泰	大畜	需	小畜	大壯	大有	夬	乾	泰	大畜	需	小畜	大壯	大有	夬	乾	泰	大畜	需	小畜	大壯	大有	夬	乾

消 翁 之 圖								分 長 卦 旅							
坤	剝	比	觀	豫	晉	萃	否	謙	艮	蹇	漸	小過	旅	咸	遯
師	蒙	坎	渙	解	未濟	困	訟	升	蠱	井	巽	恒	鼎	大過	姤
復	頤	屯	益	震	噬嗑	隨	无妄	睽	賁	既濟	家人	豐	離	革	同人
臨	損	節	曄	歸妹	睽	兌	履	泰	大畜	需	小畜	大壯	大有	夬	乾

欽定四庫全書

卷四 三易備遺

二十一

消 翁 之 圖								分 長 卦 小過							
坤	剝	比	觀	豫	晉	萃	否	謙	艮	蹇	漸	小過	旅	咸	遯
師	蒙	坎	渙	解	未濟	困	訟	升	蠱	井	巽	恒	鼎	大過	姤
復	頤	屯	益	震	噬嗑	隨	无妄	睽	賁	既濟	家人	豐	離	革	同人
臨	損	節	曄	歸妹	睽	兌	履	泰	大畜	需	小畜	大壯	大有	夬	乾

欽定四庫全書

卷四 三易備遺

二十二

消								分							
之				翁				長				卦			
圖															
坤	剝	比	觀	豫	晉	萃	否	謙	艮	蹇	漸	小過	旅	咸	遯
師	蒙	坎	渙	解	未濟	困	訟	升	蠱	井	巽	恒	鼎	大過	姤
復	頤	屯	益	震	噬嗑	隨	无妄	曷	賁	既濟	家人	豐	離	革	同人
臨	損	節	杼	歸妹	睽	兌	履	泰	大畜	需	小畜	大壯	大有	夬	乾

欽定四庫全書

消								分							
之				翁				長				漸			
圖															
坤	剝	比	觀	豫	晉	萃	否	謙	艮	蹇	漸	小過	旅	咸	遯
師	蒙	坎	渙	解	未濟	困	訟	升	蠱	井	巽	恒	鼎	大過	姤
復	頤	屯	益	震	噬嗑	隨	无妄	曷	賁	既濟	家人	豐	離	革	同人
臨	損	節	杼	歸妹	睽	兌	履	泰	大畜	需	小畜	大壯	大有	夬	乾

欽定四庫全書

消								長								卦								艮															
否	萃	晉	豫	觀	比	剝	坤	謙	艮	蹇	漸	過	旅	咸	遯	師	蒙	坎	渙	解	未濟	困	訟	頤	賁	既濟	家人	豐	離	革	同人	泰	大畜	需	小畜	大壯	大有	夬	乾
象消三	象消三	象消三	象消三	象消三	象消三	象消三	象消三	象消三	象消三	象消三	象消三	象消三	象消三	象消三	象消三	象消三	象消三	象消三	象消三	象消三	象消三	象消三	象消三	象消三	象消三	象消三	象消三	象消三	象消三	象消三	象消三	象消三	象消三	象消三	象消三	象消三	象消三	象消三	象消三

消								長								卦								謙															
否	萃	晉	豫	觀	比	剝	坤	謙	艮	蹇	漸	過	旅	咸	遯	師	蒙	坎	渙	解	未濟	困	訟	頤	賁	既濟	家人	豐	離	革	同人	泰	大畜	需	小畜	大壯	大有	夬	乾
象消三	象消三	象消三	象消三	象消三	象消三	象消三	象消三	象消三	象消三	象消三	象消三	象消三	象消三	象消三	象消三	象消三	象消三	象消三	象消三	象消三	象消三	象消三	象消三	象消三	象消三	象消三	象消三	象消三	象消三	象消三	象消三	象消三	象消三	象消三	象消三	象消三	象消三	象消三	象消三



圖之翕消								欽定四庫全書								分長卦否							
坤	剝	比	觀	豫	晉	萃	否	謙	艮	蹇	漸	過	旅	咸	遯	謙	艮	蹇	漸	過	旅	咸	遯
師	蒙	坎	渙	解	濟	困	訟	升	蠱	井	巽	恒	鼎	大過	姤	升	蠱	井	巽	恒	鼎	大過	姤
復	頤	屯	益	震	噬	隨	无妄	賁	既濟	家人	豐	離	革	夬	賁	既濟	家人	豐	離	革	夬		
臨	損	節	曄	歸妹	睽	兌	履	泰	大畜	需	小畜	大壯	大有	夬	乾	泰	大畜	需	小畜	大壯	大有	夬	乾

圖之翕消								欽定四庫全書								分長卦萃							
坤	剝	比	觀	豫	晉	萃	否	謙	艮	蹇	漸	過	旅	咸	遯	謙	艮	蹇	漸	過	旅	咸	遯
師	蒙	坎	渙	解	濟	困	訟	升	蠱	井	巽	恒	鼎	大過	姤	升	蠱	井	巽	恒	鼎	大過	姤
復	頤	屯	益	震	噬	隨	无妄	賁	既濟	家人	豐	離	革	夬	賁	既濟	家人	豐	離	革	夬		
臨	損	節	曄	歸妹	睽	兌	履	泰	大畜	需	小畜	大壯	大有	夬	乾	泰	大畜	需	小畜	大壯	大有	夬	乾





觀 卦 長 分 消 翁 之 圖

坤	剝	比	觀	豫	晉	萃	否	謙	艮	蹇	漸	過	旅	咸	遯
師	蒙	坎	渙	解	未濟	困	訟	升	蠱	井	巽	恒	鼎	大過	姤
復	頤	屯	益	震	噬嗑	隨	无妄	睽	賁	既濟	家人	豐	離	革	夬
臨	損	節	曄	歸妹	睽	兌	履	泰	大畜	需	小畜	大壯	大有	夬	乾

欽定四庫全書

比 卦 長 分 消 翁 之 圖

坤	剝	比	觀	豫	晉	萃	否	謙	艮	蹇	漸	過	旅	咸	遯
師	蒙	坎	渙	解	未濟	困	訟	升	蠱	井	巽	恒	鼎	大過	姤
復	頤	屯	益	震	噬嗑	隨	无妄	睽	賁	既濟	家人	豐	離	革	夬
臨	損	節	曄	歸妹	睽	兌	履	泰	大畜	需	小畜	大壯	大有	夬	乾

欽定四庫全書



图 29 阴仪三十二卦长分消翕例图

《周礼·太卜》筮人并掌三《易》之法，是以知周人筮法不独用《周易》也。自《连山》、《归藏》失其传，筮法惟《周易》可考耳，以《周易》筮者尚其变。朱子文公著《易学启蒙》，其占变之例三十二图，为之跋曰：“三十二图反复之，则为六十四图，图以一卦为主，而各具六十四卦，凡四千九十六卦，与焦贛《易林》合。其条理精密，有先儒所未发者，览者详之。”今予以予所具《连山易·长分消翕图》，参之文公所具《占变图》，盖一而二，二而一者也。第文公言夫象之变之所之，而不言夫数之往者顺来者逆也；言夫四千九十六卦之与焦贛《易林》合，不言夫《周易》之占变与《连山易》之占长分消翕合也。予恨生世之不早，不逢文公之时，不得执经考亭，难疑答问，以发明三《易》之蕴。抑予之不遇，亦《连山》、《归藏》易之不遇也欤？蔡季通有言曰，所谓三《易》者，皆本于伏羲之图，而取象系辞以定吉凶者，名不同耳。《连山》首艮，《归藏》首坤，《周易》首乾。《连山》、《归藏》虽不传，意其作用必与《周易》大异，然作用虽异，其为道则一太极也。季通之言似矣，乌知《连山》之作用与《周易》之作用本不大异乎？予焉得与斯人同时而尚论古之人也。

(朱元昇《三易备遗》)

<p>屯 ䷂ 上五艮 下五坤 坤為母未從貴為女子十為坤成數故六二曰女子貞不字十年乃字</p>	<p>蒙 ䷃ 上五坤 下五震 坤為母震為長子故九二曰納婦吉子克家</p>	<p>需 ䷄ 上五離 下五乾 兌為澤其於地也為剛鹵故九二曰需于沙九三曰需于泥</p>	<p>訟 ䷅ 上五巽 下五離 離明也故初六之象曰雖小有言其辯明也離三數也故九二曰歸而逋其邑人三百戶上九曰或錫之</p>	<p>欽定四庫全書 三易備遺 卷十 七</p>	<p>擊帶終朝三禩之</p>	<p>師 ䷆ 上五震 下五坤 坤為眾師眾也震為長子故六五曰長子帥師</p>	<p>比 ䷇ 上五艮 下五坤 坤為土為眾故象曰先王以建萬國親諸侯</p>
--	--	--	---	-------------------------------------	----------------	---	--

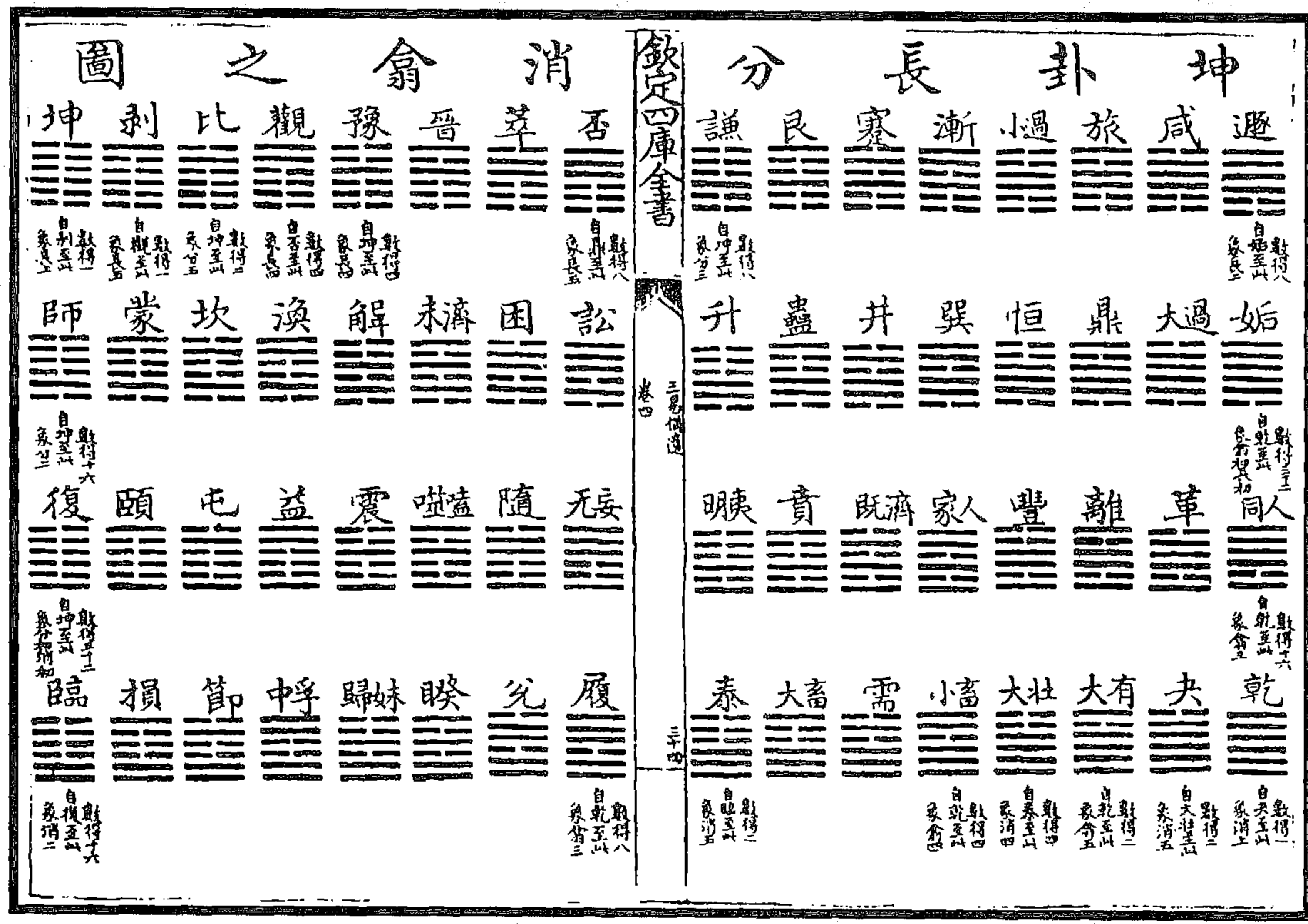
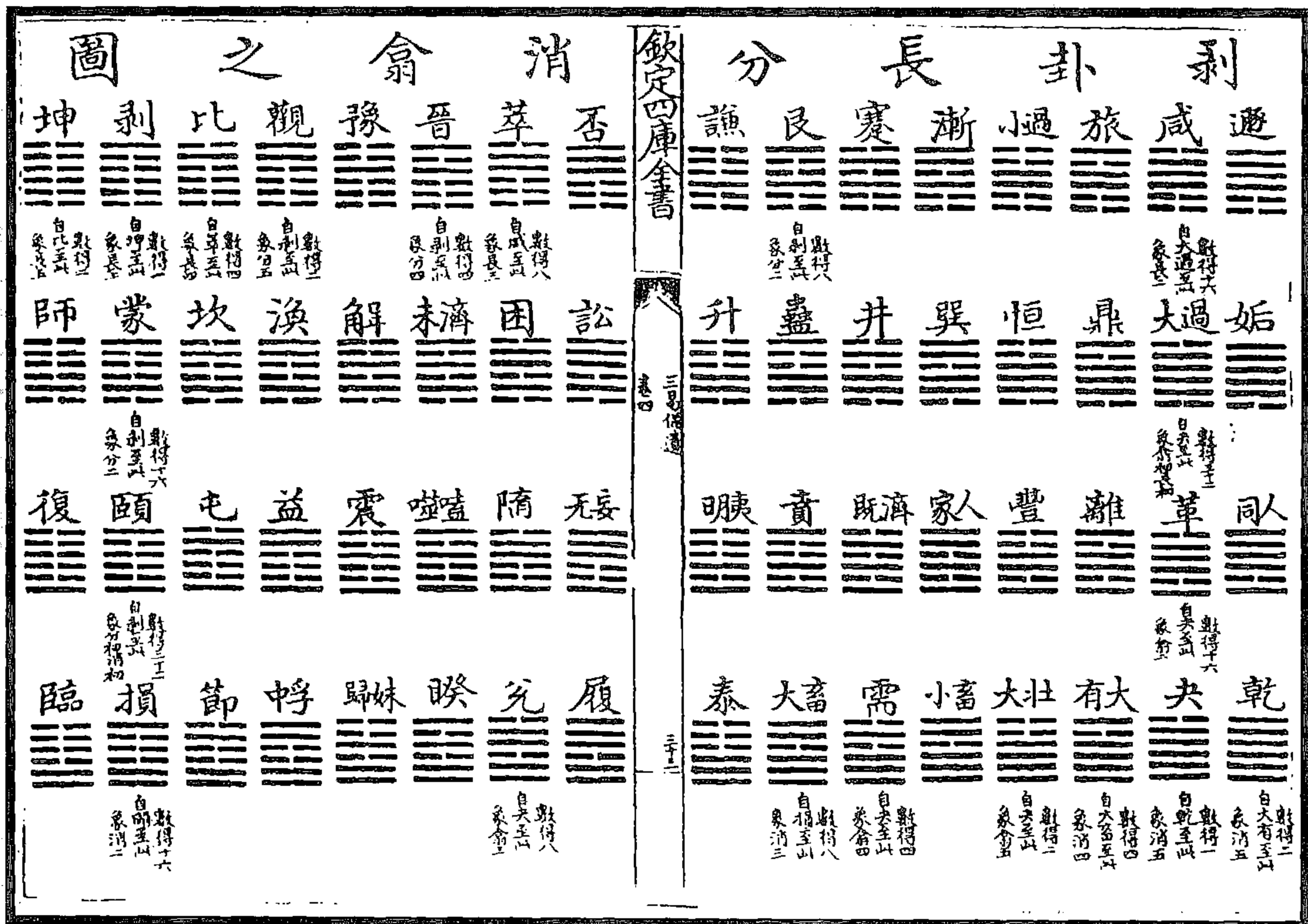
小畜 ䷈ 下五兑 上五巽

兑位乎西故卦辭曰密雲不雨自我西郊兑為毀折

離為目故九三曰與說輻夫妻反目

履 ䷉ 下五離 上五巽

離為目巽為股故六三曰眇能視跛能履

泰 ䷊ 下五兌 上五震

兌少女震長男故六五曰帝乙歸妹

否 ䷋ 下五艮 上五巽

巽以申命行事故九四之象曰有命无咎志行也

同人 ䷌ 下五巽 上五乾

巽為高為進退故九三曰升其高陵

大有 ䷍ 下五乾 上五兌

兌說也孚兌之吉信志也故六五之象曰厥孚交如

信以發志也威如之吉易而无備也

謙 ䷎ 下五艮 上五坎

艮為小石故六二曰介于石

隨 ䷐ 下五艮 上五巽

艮為門闕為徑路故初九曰出門交有功

蠱 ䷑ 下五兌 上五震

蠱之卦辭曰先甲三日後甲三日巽之爻辭曰先庚

三日後庚三日蠱互震震位於甲也巽互兌兌位於

庚也

臨 ䷒ 下五震 上五坤

欽定四庫全書

觀 ䷓ 下五坤 上五艮

巽為高為進退故九三曰升其高陵

大有 ䷍ 下五乾 上五兌

兌說也孚兌之吉信志也故六五之象曰厥孚交如

信以發志也威如之吉易而无備也

謙 ䷎ 下五艮 上五坎

艮為小石故六二曰介于石

无妄  
䷘  
下互巽  
上互艮

大畜  
䷙  
下互兌  
上互震

兌為毀折故九二曰輿說輻

頤  
䷚  
下互坤  
上互坤

坤為成數之十故六三曰十年勿用元攸利

大過  
䷛  
下互乾  
上互乾

欽定四庫全書

三易圖說

卷十

上下互乾大者過也故彖曰剛過而中是為大過乾為首故上九曰過涉滅頂凶

坎  
䷜  
下互震  
上互艮

離  
䷄  
下互巽  
上互兌

咸  
䷞  
下互巽  
上互乾

巽為股故六二曰咸其腓九三曰咸其股股腓屬也

恒  
䷟  
下互乾  
上互兌

兌為少女為妾故六五曰婦人吉

遯  
䷠  
下互巽  
上互乾

大壯  
䷡  
下互乾  
上互兌

欽定四庫全書

三易圖說

卷十

兌為羊故九三曰羝羊觸藩六五曰喪羊于易

晉  
䷢  
下互艮  
上互乾

艮為鼠故九四曰晉如鼫鼠

明夷  
䷣  
下互坎  
上互震

坎為美脊亟心之馬故六二曰用拯馬壯吉

家人  
䷤  
下互坎  
上互離

睽 ䷥ 下互離 上互坎

坎為曳為輿為雨為豕故六三曰見輿曳上九曰見豕負塗又曰往遇雨則吉

蹇 ䷦ 下互坎 上互離

艮下坎上為蹇又下互坎故六二曰王臣蹇蹇六四曰往蹇來連九五曰大蹇朋來

解 ䷧ 下互離 上互坎

離為網罟田也故九二曰田獲三狐三者離之數也

欽定四庫全書

損 ䷨ 下互震 上互坤

十坤成數故六五曰或益之十朋之龜

益 ䷗ 下互坤 上互艮

益之六二損之六五也故六二亦曰或益之十朋之龜

萃 ䷬ 下互艮 上互巽

上互巽故六三之象曰往元谷上巽也

升 ䷭ 下互兌 上互震

兌西也故六四曰王用亨于岐山

困 ䷮ 下互離 上互巽

巽為申命故象曰澤无水困君子以致命遂志巽為風為木故上六曰困于葛藟于臲臲

井 ䷯ 下互兌 上互離

兌為毀折故九二曰甕敝漏離為明故九三曰王明並受其福

革 ䷰ 下互巽 上互乾

巽為申命故九四曰有孚改命

欽定四庫全書

鼎 ䷱ 下互乾 上互兌

兌為毀折故九四曰鼎折足

震 ䷲ 下互艮 上互坎

艮為山故六二曰躋于九陵坎為陷故九四曰震遂

泥

艮 ䷳ 下互坎 上互震

坎為加憂為心病故六二曰其心不快九三曰厲薰心



<p>漸 ䷴ 上互坎 下互艮</p>	<p>坎曰樽酒簋二故六二曰飲食衎衎坎為盜故九三</p>	<p>曰利禦寇</p>	<p>歸妹 ䷵ 上互坎 下互離</p>	<p>離為目故九二曰眇能視坎為月故六五日月幾望</p>	<p>豐 ䷶ 上互兌 下互巽</p>	<p>兌為毀折故九三曰折其右肱</p>	<p>旅 ䷷ 上互兌 下互巽</p>	<p>欽定四庫全書</p>	<p>巽為近利市三倍為資斧故六二曰懷其資九四曰</p>	<p>得其資斧</p>	<p>巽 ䷸<sub>上互離</sub> 下互兌</p>	<p>兌為巫故九二曰用史巫紛若兌位於庚故九五曰</p>	<p>先庚三日後庚三日離為網罟以佃以漁故六三曰</p>	<p>田獲三品</p>	<p>兌 ䷹<sub>上互巽</sub> 下互離</p>	<p>離為戈兵故彖辭曰說以犯難民忘其死</p>
--------------------------------	-----------------------------	-------------	---------------------------------	-----------------------------	--------------------------------	---------------------	--------------------------------	---------------	-----------------------------	-------------	--------------------------------------	-----------------------------	-----------------------------	-------------	--------------------------------------	-------------------------

<p>渙 ䷺ 上互巽 下互震</p>	<p>艮為山故六四曰渙有丘</p>	<p>節 ䷻ 上互艮 下互震</p>	<p>艮為門闕故初九曰不出戶庭九二曰不出門庭</p>	<p>中孚 ䷛ 上互艮 下互震</p>	<p>震為馬故六四曰馬匹亡</p>	<p>小過 ䷽ 上互兌 下互巽</p>	<p>巽為難故卦辭曰飛鳥遺之音彖辭又曰有飛鳥之</p>	<p>欽定四庫全書</p>	<p>象焉中孚本卦巽上故中孚上九曰翰音登于天</p>
--------------------------------	-------------------	--------------------------------	----------------------------	---------------------------------	-------------------	---------------------------------	-----------------------------	---------------	----------------------------

图 30 周易互卦綱目图

互乾、乾一卦，互坤、坤一卦，互震、艮三卦；互巽、兑三卦，互坎、离三卦，互乾、巽、兑四卦，互坤、震、艮四卦，互坎、震、艮四卦，互离、巽、兑四卦，互震、艮、巽、兑四卦，不互五卦。凡三十有六卦，该一百二十象。

自汉以来言易者，有取互卦，有不取互卦，盖相半也。然《左氏传》晋侯谋纳王，筮遇大有之睽；懿氏生敬仲，筮遇观之否，是皆以互卦验人事当否，若符左契者。又尝求诸大传之辞，抑有可证焉。大传曰：“杂物撰德，辩是与非，则非其中爻不备。”噫！亦要存亡吉凶，则居可知矣。又曰：“二与四同功而异位，二多誉，四多惧；三与五同功而异位，三多凶，五多功。”且卦有六爻，夫子独取中爻二、四、三、五以为言者，互卦之谓也。互卦取二、三、四为下互，是二与四为应；互卦取三、四、五为上互，是三与五为应。若夫六爻之正例，初与四相应，二与五相应，三与六相应，宜与互爻之应不相似，然者，夫子言二与四同功，三与五同功，举互卦之例为言也，故曰“杂物撰德，辩是与非，则非其中爻不备”。学者谛观大传之辞，庶乎可矣。

(朱元昇《三易备遗》)

<p>剛來柔來上下剛 <small>朱諸圖誤入是書者中刪去此圖與前文正相發明故列於此</small></p>	<p>剝 ䷖</p>	<p>復 ䷗</p>	<p>剝倒轉為復復象傳云剛反蓋自剝之上九反而為復之初九柔與返同自外而內謂之反</p>	<p>需 ䷄</p>	<p>渙 ䷺</p>	<p>訟 ䷅</p>	<p>節 ䷻</p>	<p>需倒轉為訟訟之剛來謂九二自需九五來節倒轉為渙渙之剛來謂九二自節九五來訟以前卦取義渙以後卦取義其情旁通唯變所適不以先後拘也</p>	<p>隨 ䷐</p>	<p>蠱 ䷑</p>	<p>隨云剛來而下柔者蠱上九來為隨初九而居六二之下也蠱云剛上而柔下者在隨為初九上六倒轉為蠱</p>	<p>欽定四庫全書 欽定四庫全書</p>	<p>則初九之剛上為上九上六之柔下為初六也</p>	<p>姤 ䷫</p>	<p>畜 ䷇</p>	<p>元妄倒轉為太畜則初九之剛上而為上九而六五之君自下承之故曰剛上而尚賢太畜倒轉為元妄則上九之剛來為初九故曰剛自外來而為主於內</p>
--	----------------	----------------	--	----------------	----------------	----------------	----------------	---	----------------	----------------	---	--------------------------	---------------------------	----------------	----------------	---





图 32 序卦图

愚按：《易纬》书曰，易六十四卦，文王以上下经分之。邵子曰：“震、巽首乾、坤，中坎、离，终水火之交不交，皆至理也。”又曰：“乾、坤、坎、离上篇之用，兑、艮、震、巽下篇之用，颐、中孚、大过、小过二篇之正。”又曰：“天有二正（乾、离），地有二正（坤、坎），共用二变以成八卦也（二变震、巽，震反为艮，巽反为兑，合四正卦为八卦）。天有四正（乾、离兼颐、中孚，颐似离，中孚厚画离），地有四正（坤、坎兼大、小过，大过似坎，小过厚画坎），共用二十八变，以成六十四卦也（二十八卦反覆为五十六，通上八卦为六十四）。是以小成之卦，正者四，变者二，共六卦也；大成之卦正者八，变者二十八，共三十六卦也。”（三十六指上下经各十八卦而言。三十六是天地间真数，天南极入地三十六度，北极出地三十六度，亦理数之极至者。）

（胡一桂《易附录纂注》）

卦互體圖

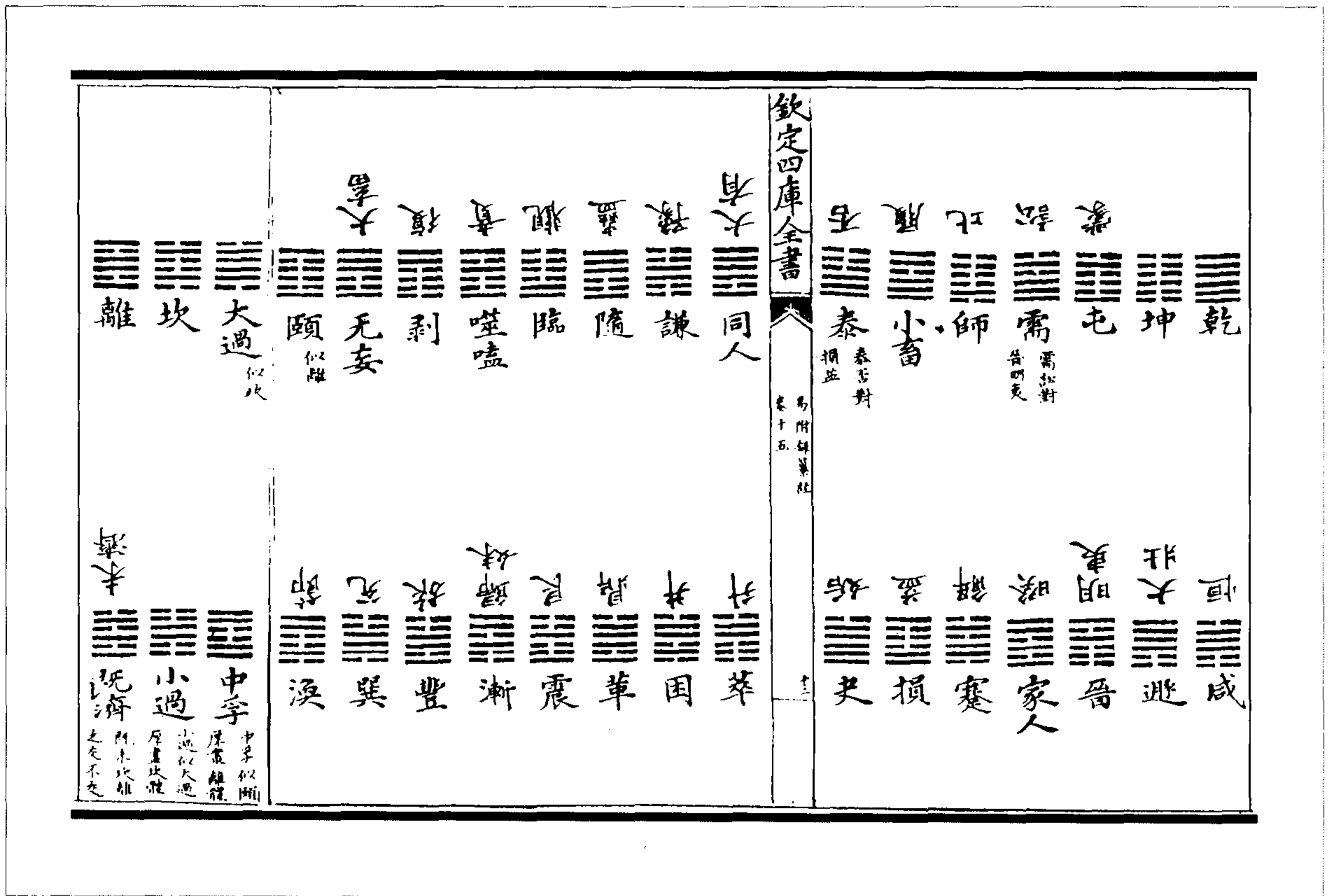
乾互體凡十二卦

凡十六乾 卦文陰陽相對 與坤

乾 夬 泰 否 坤 艮 復 臨 泰 否 坤 艮 復 臨

姤 遯 鼎 恒 遁 咸

兌互體凡十六卦

凡十六兌 卦文陰陽相對 與艮

睽 蹇 需 大畜 泰 離 豐

鼎 恒 巽 井 益 升 旅 小過

離互體凡十六卦

凡十六離 卦文陰陽相對 與坎

小畜 需 履 兌 睽 歸妹 家人 既濟

巽 井 訟 困 震 解 漸 蹇

震互體凡十六卦

凡十六震 卦文陰陽相對 與巽

大畜 泰 中孚 節 損 臨 賁 翼

益 升 渙 坎 蒙 師 艮 謙

巽互體凡十六卦

凡十六巽 卦文陰陽相對 與震

萃 否 遯 旅 咸 遁 困 訟

隨 姤 豐 離 革 夬 兌 履

坎互體凡十六卦

凡十六坎 卦文陰陽相對 與離

豫 晉 謙 艮 蹇 漸 解 濟

震 噬 翼 賁 睽 歸妹 睽

艮互體凡十六卦

凡十六艮 卦文陰陽相對 與兌

比 觀 豫 晉 萃 否 坎 渙

屯 益 震 噬 隨 姤 節 中孚

坤互體凡十二卦

凡十二坤 卦文陰陽相對 與乾

坤 剝 比 觀 師 蒙

復 頤 屯 益 臨 損

(图 33)《易大传》曰：“若夫杂物撰德，辩是与非，则非其中爻不备。”《本义》曰此“谓卦中四爻”，《语录》曰：“先儒解此，多以为互体。如屯，震下坎上，就中间四爻观之，自二至四则为坤，自三至五则为艮，故曰‘非其中爻不备’。互体说，汉儒多用之。《左传》占得观卦处，亦举得分明。看来此说不可废。”陈厉公生敬仲，筮之遇观之否，曰坤土也，巽风也，乾天也，风为天，于土上山也，有山之材而照之以天光。于是乎居土上两卦，皆有互体之艮，故言山。今分八卦为图，揭中四爻以明卦之有互体卦位，为次图成而卦爻阴阳各各相对，莫不有其意义所存。若以六十四卦横图观之，尤有可言者。自第二画至第四画阳仪中，互四乾、四兑、四离、四震、四巽、四坎、四艮、四

图 33 卦互体图

坤；阴仪中亦互四乾至四坤，两以四卦数之，而周六十四卦；自第三画至第五画，阳仪中前十六卦互二乾至二坤，后十六卦亦互二乾至二坤，阴仪中互体，亦然，四以二卦数之，而周六十四卦。然后合全体观之，自初画至三画，一个乾一至坤八而该六十四；二画至四画，两个乾一至坤八而该六十四；四画至上画，八个乾一至坤八而六十四卦成矣。加倍而生以次，而位乾一坤八之序，一皆顺数之而不紊焉。此又其自然之妙也。至若乾卦中四爻自互二乾，并二体为四乾；坤卦中四爻自互二坤，并二体为四坤。是乾皆互乾，坤皆互坤，阴阳各得而不杂也。三男之卦各聚三男，三女之卦各聚三女，如震卦自二至四互艮，自三至五互坎，坎卦自二至四互震，自三至五互艮，艮卦自二至四互坎，自三至五互震，各并本卦而三男备；巽、离、兑三女之卦，互体亦然。阳皆互阳，阴皆互阴，女不紊男，男不紊女，此又自然而然，不加人力，有不容言之妙者。（其他亦有一卦备三男三女者。小畜备三女而临之以父，豫备三男而临之以母。节备三男而少女间之，旅备三女而少男间之。如革，如鼎，此父之临三女也；如蒙，如屯，此母之临三男也；如丰，如井，则长男、中男间三女；如涣，如噬嗑，则长女、中女间三男。此皆父母男女杂居而不纯者也。）谓互体非易中一义，断断乎其不可也。读易者其可忽诸？

（胡一桂《易附录纂注》）



图 34 十四卦阴阳之变图

《讼·象传》曰“刚来而得中”，《随·象传》曰“刚来而下柔”，《蛊·象传》曰“刚上而柔下”，《噬嗑·象传》曰“柔得中而上行”，《贲·象传》曰“柔来而文刚，故亨，分刚上而文柔，故小利有攸往”，《无妄·象传》曰“刚自外来而为主于内”，《大畜·象传》曰“刚上而尚贤”，《咸·象传》曰“柔上而刚下”，《恒·象传》曰“刚上而柔下”，《晋·象传》曰“柔进而上行”，《睽·象传》曰“柔进而上行，得中而应乎刚”，《升·象传》曰“柔以时升”，《鼎·象传》曰“柔进而上行，得中而应乎刚”，《涣·象传》曰：“柔得位乎外而上同”。愚按，此有十四卦之《象传》，朱子《本义》以卦变释之。其所谓变，乃是就卦爻之曰上、曰下、曰来、曰进、曰升、曰得位而谓之变，与揲著求卦阳变阴、阴变阳者不同也。程子于此谓卦之变，皆自乾、坤来。朱子讥其于三阳、三阴之卦可通，而阴阳多少者不可通，是矣。然其自为说，则泥以刚柔之切近者为变，是亦有不可通矣。窃谓六十四卦已成之后，阴阳之画参差不齐，秩然可见。演易圣人于其中，或指其一刚一柔之上下，或专指其一爻之得位，而加以曰来、曰上、曰进、曰升之辞。随时取义，而实无一定之拘，非可执一端之说以律之也。

(钱义方《周易图说》)

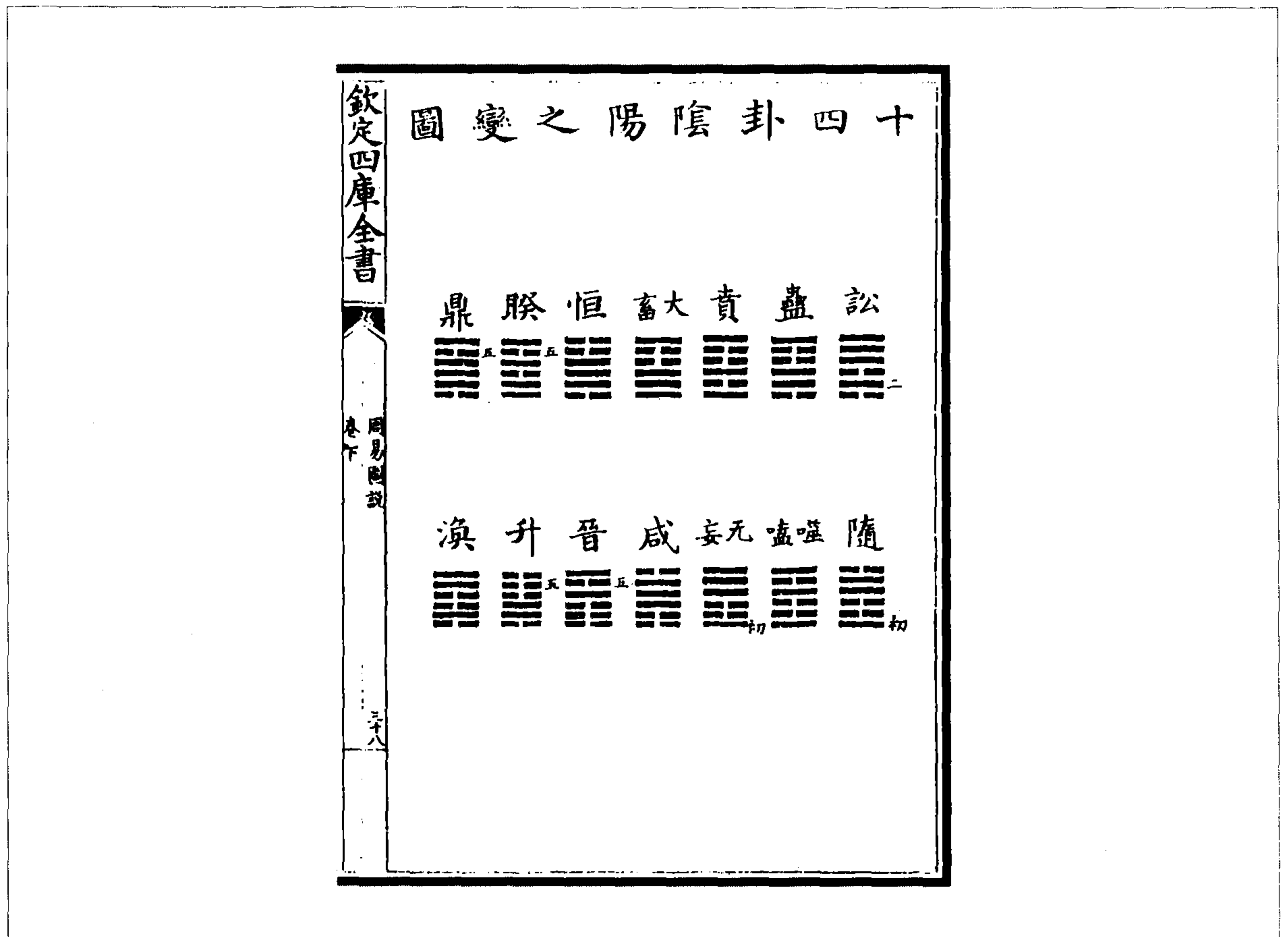

图 35 爻法图



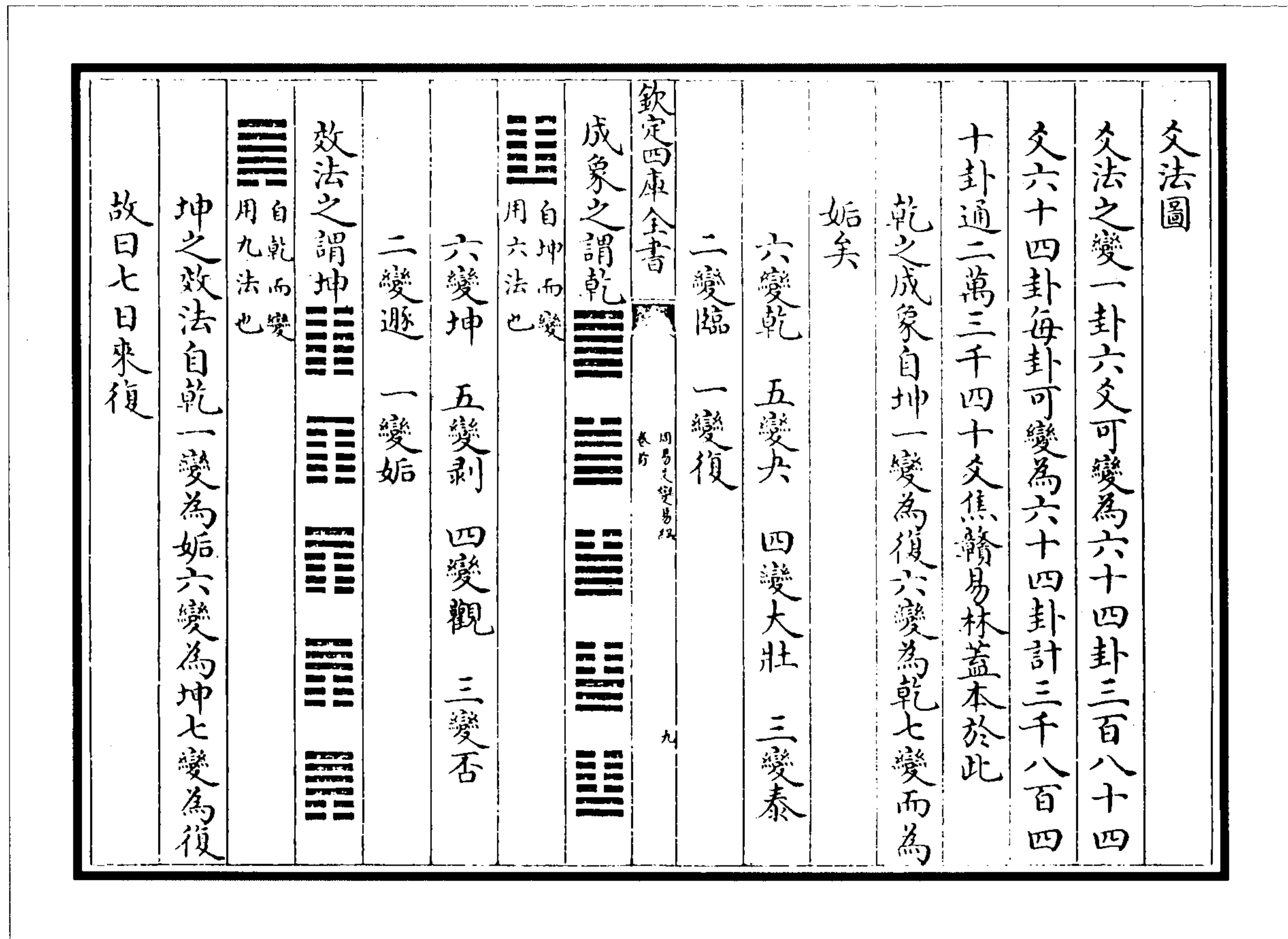

图 36 卦变图

爻法卦变图说

《系辞》曰：“成象之谓乾，效法之谓坤。”

此夫子系易，示人爻变之法，深切著明。因先儒改爻字为效字，遂使爻变之法不明。且伏羲画卦之时，仰观俯察得乾、坤之象，为阴阳之父母，而生震、坎、艮三男、巽、离、兑之三女。阴阳相荡，八卦相荡，变为六十四。皆自乾、坤用九用六变化中来。且乾卦一变为姤，六变为坤，此坤之爻法也；坤卦一变为复，六变为乾，此乾之成象也。圣人岂不识一效字，错书为爻？以讹传讹，失易本旨。又因宋邵康节传丹经之学，以乾一、兑二、离三、震四、巽五、坎六、艮七、坤八为阴阳老少之说，遂使爻变之法不明，卦变之义不通。且诸卦自乾、坤而生，彼以坤缀于八卦之末，则是先有六子而后生坤母也，于理颇碍。今画此二图，使易之本旨复明。

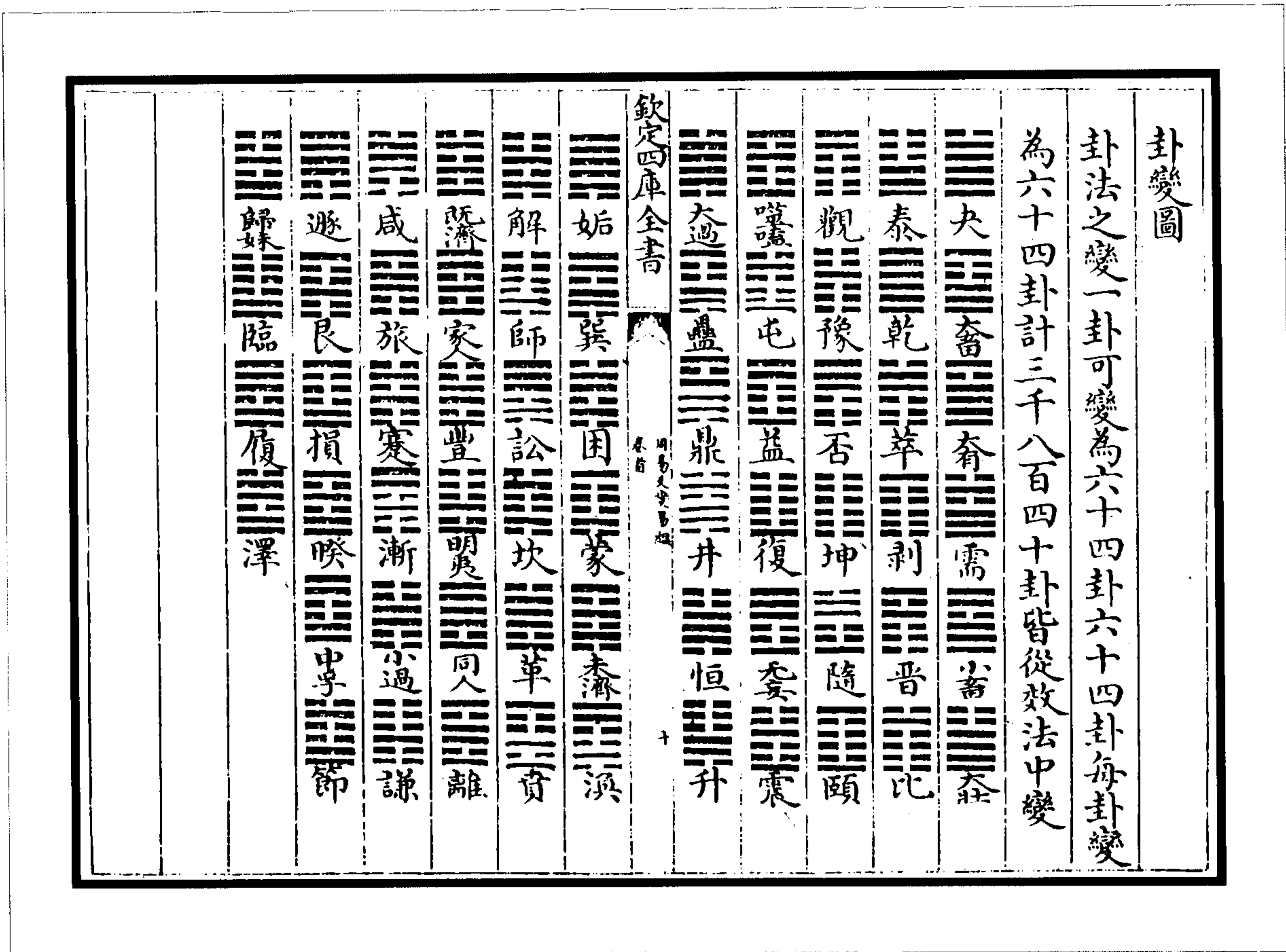
(陈应润《周易爻变易蕴》)

逆順圖

易說卦曰數往者順知來者逆又曰易逆數也

乾自坤變下自復而至於夬未至於乾已知姤來其下矣故夬順而姤逆也

六變乾 五變夬 四變大壯 三變泰

二變臨 一變復

六變坤 五變剝 四變觀 三變否

二變遯 一變姤

欽定四庫全書

周易大傳易說

十三

坤自乾變下自姤而至於剝未至於坤已知復來

其下矣故剝自順而復逆也

坎 離 二卦反對既濟未濟之逆順乃其變

也

頤 遯 二卦反對頤陽下而陰上為順大過

上下皆陰為逆也

遯 屯 二卦反對中孚上下皆陽為順小過

上下皆陰為逆也

屯 需 比 師 履 小畜

泰 夬 謙 隨

臨 蠱 復 剝 姤 夬

咸 遯 震 晉 睽 蹇

寒 損 姤 夬 升 萃

困 巽 革 艮 震 漸

欽定四庫全書

周易大傳易說

十三

豐 巽 頤 渙 蒙 蹇

右屯蒙等五十六卦屯自下數上為順蒙自上數下為逆餘卦放此

逆順圖說

說卦曰天地定位山澤通氣風雷相薄水火不相射八卦相錯數往者順知來者逆是故易逆數也

學易者不獨明夫逆順之數又當明夫逆順之理且天地定位是乾西北坤西南之定位也其詳已見八

圖 37 逆順圖

逆顺图说

《说卦》曰：“天地定位，山泽通气，雷风相薄，水火不相射，八卦相错。数往者顺，知来者逆，是故易逆数也。”

学易者不独明夫逆顺之数，又当明夫逆顺之理。且天地定位，是乾西北、坤西南之定位也。其详已见《八卦图说》。因邵康节以丹经之学撰为先天之图，遂以乾一、兑二、离三、震四为已生之卦，逆数而为顺数；又以巽五、坎六、艮七、坤八为未生之卦，顺数而为逆数。颠倒错乱，眩惑后人。且伏羲画卦之时，仰观俯察，先得乾、坤之象，为阴阳之父母，而后生六子。彼以坤卦为未生之卦，则是先有六子，而后生坤母也。其说于理极是不通。然则逆顺之数，何从而考其的耶？《系辞》曰：“成象之谓乾，效法之谓坤。”乾之初爻变姤，次遁、次否、次观以至于剥，未至于坤已知复之来矣。故剥往而复来，剥顺而复逆。此乾卦用九爻法也。坤之初爻变复，次临、次泰、次大壮以至于夬，未至于乾已知姤来于下矣。故夬往而姤来，夬顺而姤逆。此坤卦用六爻法也。他如屯顺而蒙逆，泰顺而否逆，展卷观卦已知其为逆顺矣。何必设为怪辞之论、艰深之辞，以惑学者？今画此图，庶使逆顺之数如指诸掌。

(陈应润《周易爻变易蕴》)



图 38 乾坤易之门图

一爻变六，五爻变六，二爻变十五，四爻变十五，三爻变二十，六爻变一，合乾、坤不变为六十四。所谓“天地设位，而易行乎其中”、“乾、坤成列，而易立乎其中”、乾、坤为易之门，皆如此。盖六十二卦皆乾、坤之变，而坤偶又皆乾奇之变，故曰“天下之动，贞夫一”，故曰“吾道一以贯之”。朱子《易学启蒙》列为三十二图，其实只是一图也。

(胡居仁《易像钞》)

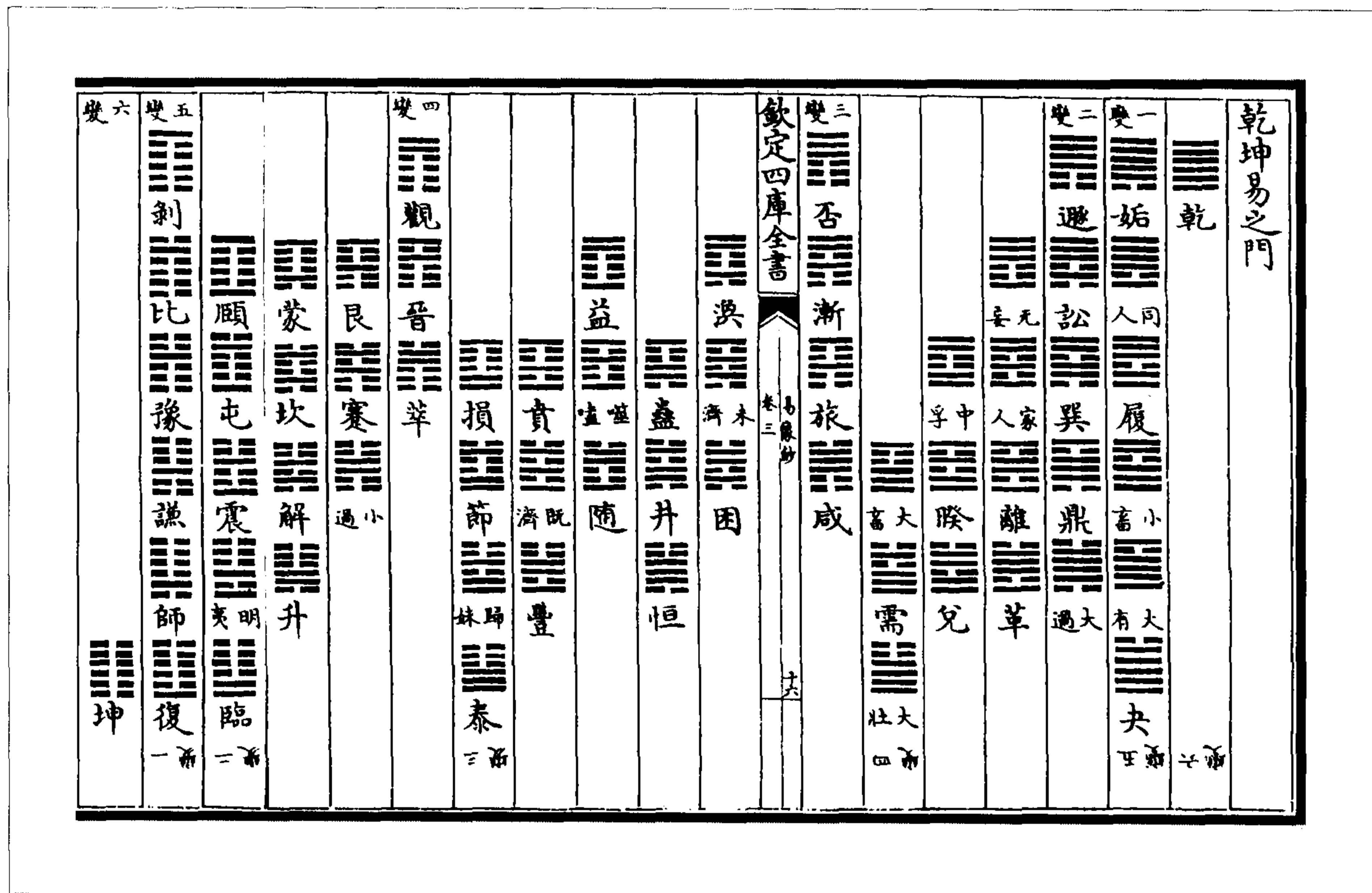
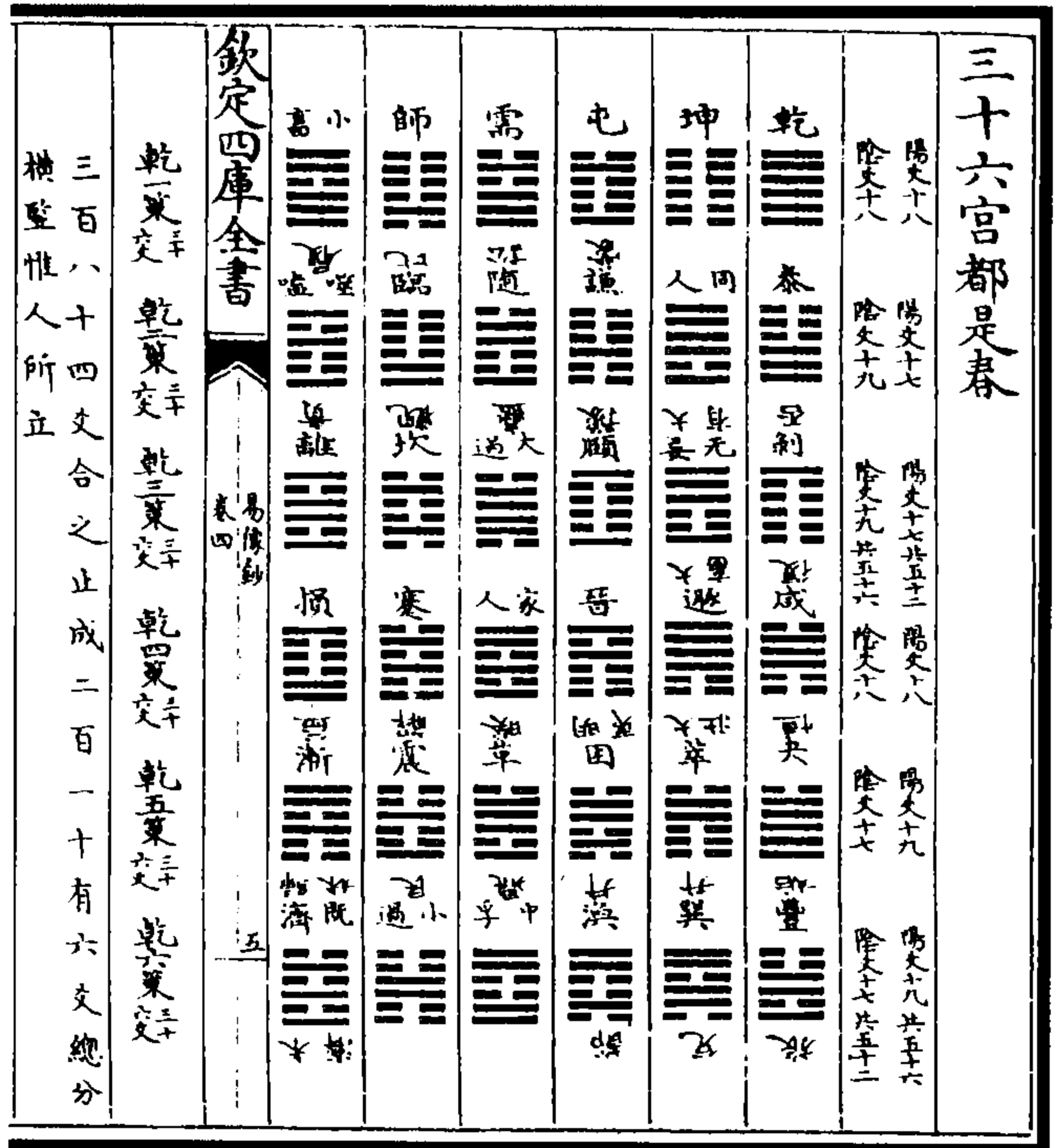

(图 39) 八卦不易者四，变易者二，共六卦，六其六为三十有六。重卦不易者八，变易者二十八，合之亦三十有六。惟有不易是以能易，惟有不不变是以能变，所以谓之“易有太极”，所以谓之“无极而太极”，“太极本无极”。

(胡居仁《易像钞》)

图 39 三十六宫都是春图



图 40 八卦变游归宫之图

(胡居仁《易像钞》)

凡一陽之卦自復剝變

一陽在內體自☱復變

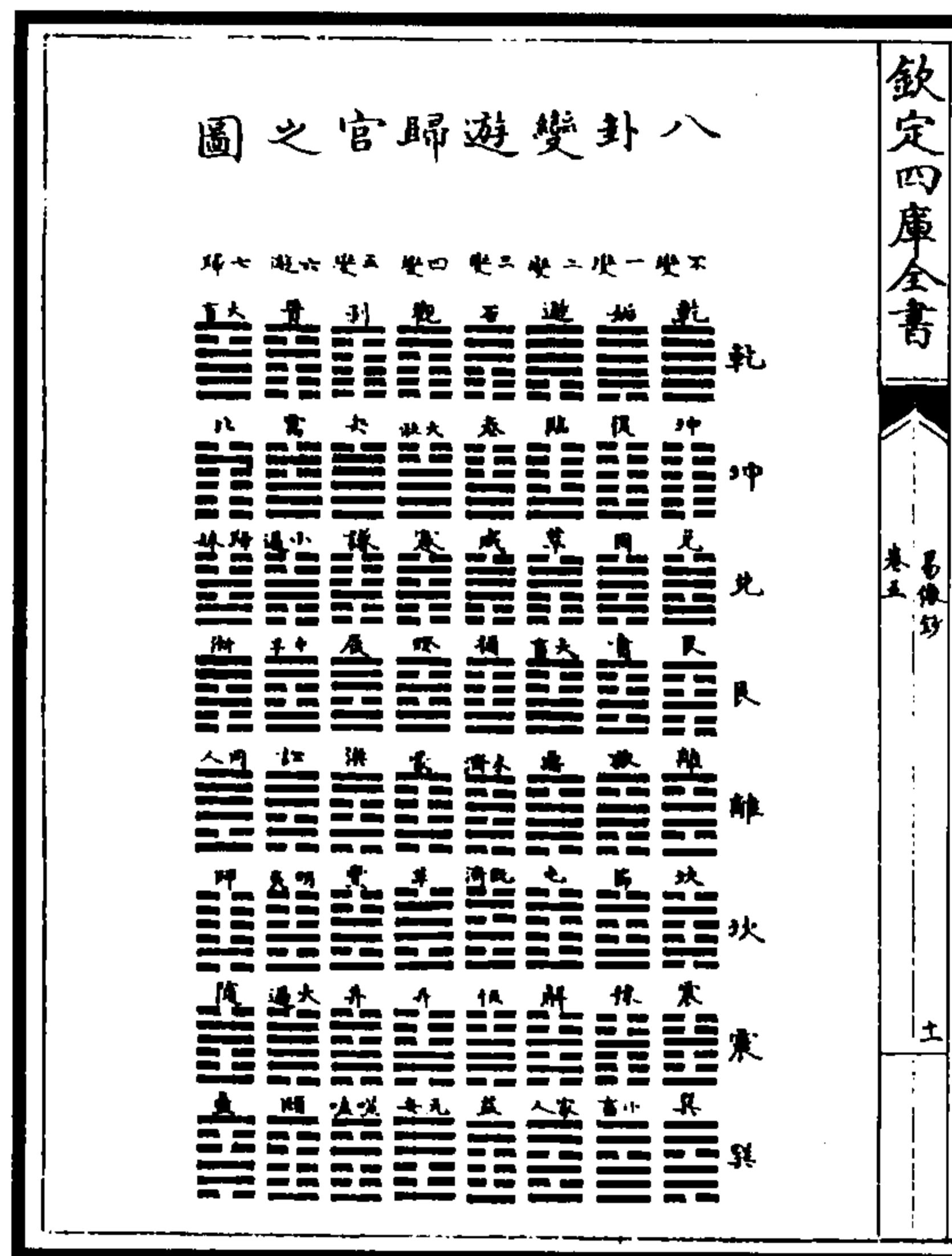
☱☱ 師 復初與 二相易 三三 謙 復初與 三相易

一陽在外體自☱剝變

☱☱ 豫 剝上與 四相易 三三 比 剝上與 五相易

凡一陰之卦自姤夬變

一陰在內體自☱姤變

☱☱ 同人 姤初與 二相易 三三 履 姤初與 三相易

一陰在外體自☱夬變

☱☱ 小畜 夬上與 四相易 三三 大有 夬上與 五相易

凡二陽之卦自臨觀變

二陽在內體自☱臨變

☱☱ 升 臨初與 三相易 三三 明夷 臨二與 三相易

二陽在外體自☱觀變

☱☱ 晉 觀五與 四相易 三三 萃 觀上與 四相易

凡二陰之卦自遯大壯變

二陰在內體自☱遯變

☱☱ 无妄 遯初與 三相易 三三 訟 遯二與 三相易

二陰在外體自☱大壯變

☱☱ 需 大壯五與 四相易 三三 畜 大壯上與 四相易

凡三陽三陰之卦自泰否變

☱☱ 泰 否 泰初與 三相易 三三 否 泰初與 三相易



图 41 十辟卦所变图

(图 41) 卦变之说，旧不能归一，至有一卦自二、三卦来者。今订定此图，方与《象传》合。

易六十四卦中十二辟卦，阴阳消长之有渐者也。六子之卦，乾、坤交易之有定者也。故为卦变之主。

汉儒以一阳复、一阴姤，二阳临、二阴遁，以至六阳乾、六阴坤为十二辟卦，其乾、坤纯阳纯阴无变，外余十卦各以其画变。

(朱升《周易旁注前图》)



图 42 六子卦所变图

(朱升《周易旁注前图》)

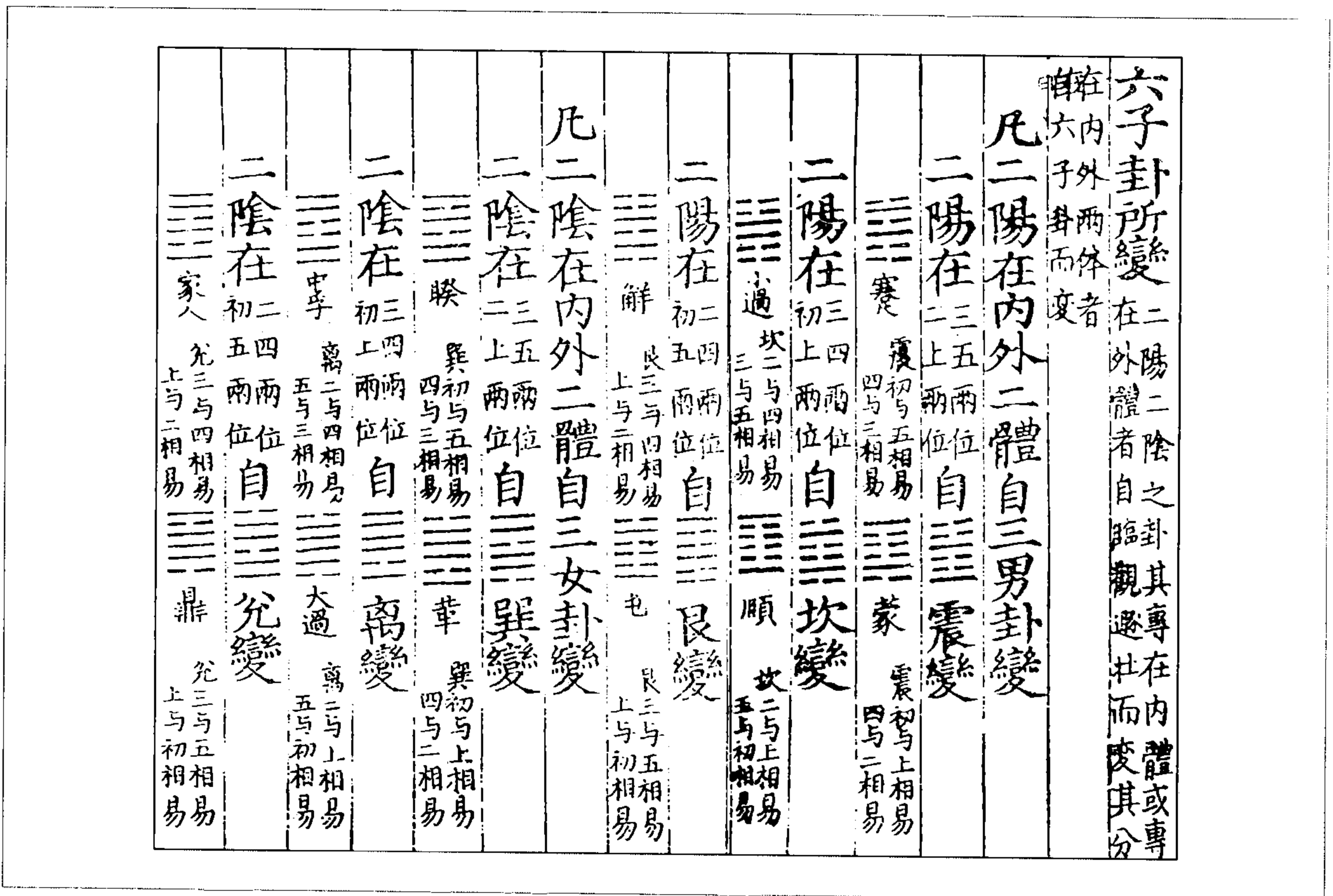

图 43 复姤临遁泰否六卦生六十四卦图 (王圻《三才图会》)

家人	姤	遯	鼎	巽	讼	遁	夬	欽定四庫全書	有	訟	履	同人	姤	乾
								欽定四庫全書						
漸	否	夬	有	小	履	同人	遯	欽定四庫全書	鼎	巽	訟	遁	乾	姤
益	履	咸	旅	漸	否	姤	革	欽定四庫全書	離	家人	姤	乾	遁	同人
同人	同人	困	濟	渙	姤	否	兌	欽定四庫全書	睽	坤	乾	姤	姤	履
賁	噬嗑	恒	姤	姤	渙	漸	需	欽定四庫全書	大	乾	坤	同人	姤	訟
既濟	隨	姤	恒	井	困	咸	乾	欽定四庫全書	壯	需	兌	革	過	夬

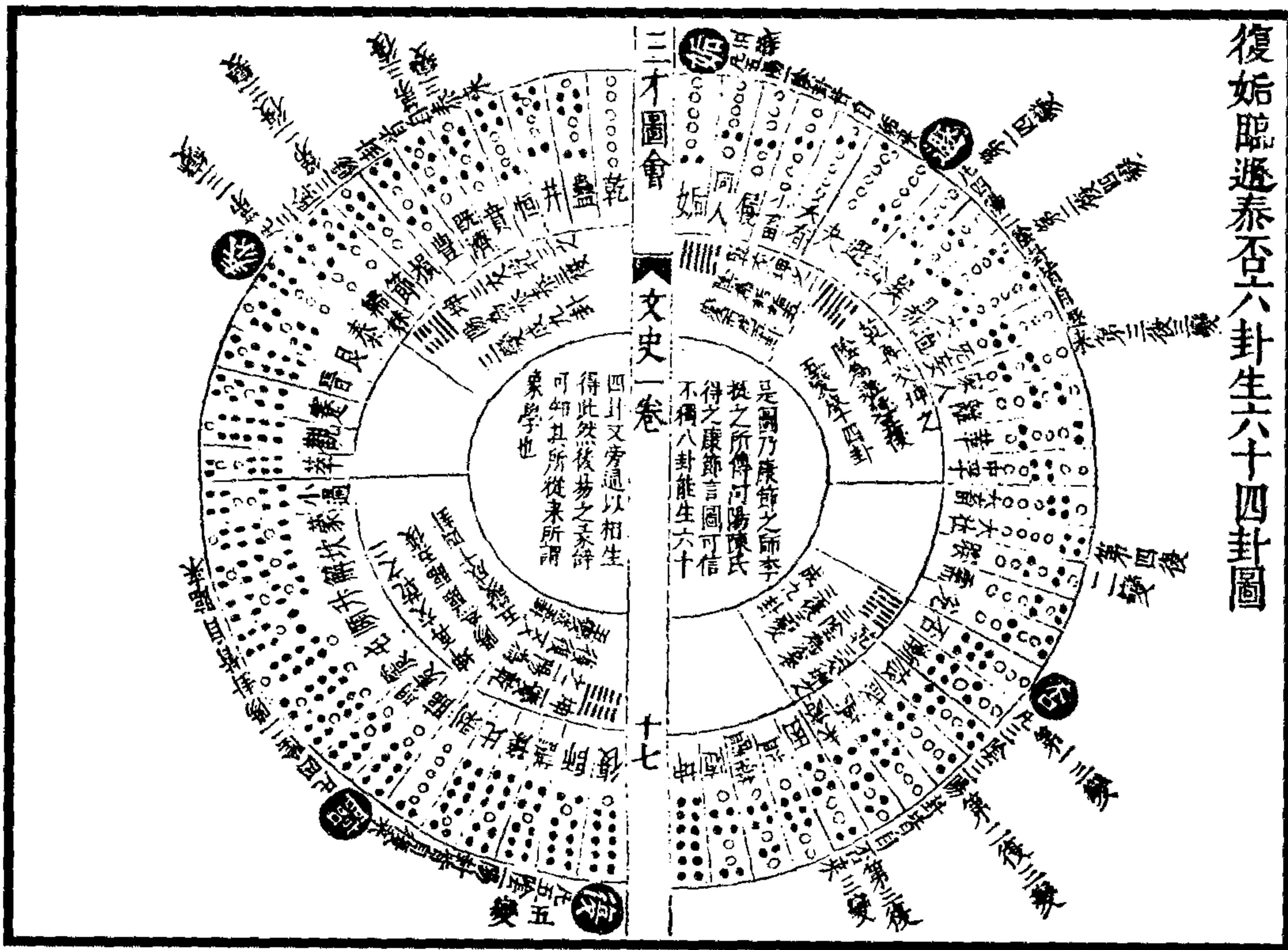

蠱	困	濟	渙	咸	旅	漸	否	欽定四庫全書	大壯	需	畜	兌	睽	孚	革	離
								欽定四庫全書								
								欽定四庫全書								
大	兌	睽	孚	革	離	漸	妄	恒	井	蠱	困	濟	渙	咸	旅	離
艮	萃	晉	觀	過	鼎	巽	訟	豐	既	賁	隨	未	益	夫	有	有
蒙	過	鼎	巽	萃	晉	觀	遯	歸	節	損	夫	有	小	隨	大	大
鼎	坎	蒙	訟	蹇	艮	遯	觀	泰	夫	有	節	損	履	濟	既	賁
巽	解	訟	蒙	過	遯	艮	晉	夫	泰	小	歸	履	損	豐	同	同
升	訟	解	坎	遯	過	蹇	萃	有	小	泰	履	歸	節	豐	同	豐

蹇	艮	萃	晉	觀	泰	節	損	欽定四庫全書	豐	既	賁	隨	噬	益	恒	井
								欽定四庫全書								
								欽定四庫全書								
既	賁	隨	噬	益	恒	井	需	豐	既	賁	隨	噬	益	恒	井	需
井	賁	困	睽	過	壯	坎	蒙	過	蹇	需	夫	革	晉	觀	壯	需
比	旅	咸	睽	渙	明	屯	頤	壯	大	屯	艮	革	睽	中	過	坎
咸	旅	比	睽	漸	臨	需	訟	大	屯	革	艮	革	睽	中	過	坎
謙	漸	豫	睽	否	需	臨	睽	大	屯	革	艮	革	睽	中	過	坎
漸	謙	否	豫	比	大	中	中	大	屯	革	艮	革	睽	中	過	坎



图44 六十四卦每卦一爻变图 (韩邦奇《启蒙意见》)



遁 ䷗	豐 ䷶	夬 ䷪	有 ䷗	畜小 ䷗	欽定四庫全書 卷三 十一	履 ䷉	人同 ䷌	姤 ䷫
乾 ䷀	人同 ䷌	咸 ䷞	旅 ䷷	漸 ䷴	隨 ䷐	否 ䷋	姤 ䷫	旅 ䷷
姤 ䷫	節 ䷻	困 ䷮	濟未 ䷾	渙 ䷺	畜小 ䷗	姤 ䷫	渙 ䷺	咸 ䷞
人同 ䷌	婦 ䷵	井 ䷯	豐 ䷶	姤 ䷫	有 大 ䷍	渙 ䷺	漸 ䷴	困 ䷮
離 ䷄	履 ䷉	恒 ䷟	損 ䷨	恒 ䷟	夬 ䷪	濟未 ䷾	旅 ䷷	蠱 ䷑
革 ䷰	泰 ䷊	姤 ䷫	婦 ䷵	有 大 ䷍	損 ䷨	困 ䷮	咸 ䷞	井 ䷯
訟 ䷅	畜小 ䷗	隨 ䷐	畜小 ䷗	泰 ䷊	節 ䷻	人同 ䷌	履 ䷉	恒 ䷟
巽 ䷸	有 大 ䷍	濟既 ䷾	夬 ䷪	泰 ䷊	婦 ䷵	益 ䷗	否 ䷋	漸 ䷴

革 ䷰	離 ䷄	人同 ䷌	姤 ䷫	畜大 ䷗	欽定四庫全書 卷三 十一	過大 ䷗	鼎 ䷱	巽 ䷸	訟 ䷅
乾 ䷀	鼎 ䷱	需 ䷄	兌 ䷹	需 ䷄	解 ䷧	姤 ䷫	離 ䷄	人同 ䷌	晉 ䷢
壯 ䷗	晉 ䷢	妄无 ䷘	人同 ䷌	妄无 ䷘	革 ䷰	過小 ䷗	睽 ䷥	中 ䷗	乾 ䷀
頤 ䷚	艮 ䷳	頤 ䷚	離 ䷄	頤 ䷚	升 ䷭	蒙 ䷃	睽 ䷥	乾 ䷀	中 ䷗
姤 ䷫	過小 ䷗	屯 ䷂	革 ䷰	晉 ䷢	訟 ䷅	訟 ䷅	畜大 ䷗	乾 ䷀	睽 ䷥
震 ䷲	人同 ䷌	離 ䷄	頤 ䷚	革 ䷰	升 ䷭	解 ䷧	乾 ䷀	壯大 ䷗	兌 ䷹
人同 ䷌	夷明 ䷗	需 ䷄	屯 ䷂	頤 ䷚	巽 ䷸	巽 ䷸	晉 ䷢	需 ䷄	過 ䷗
革 ䷰	畜大 ䷗	夷明 ䷗	乾 ䷀	乾 ䷀	鼎 ䷱	過大 ䷗	艮 ䷳	觀 ䷓	過小 ䷗

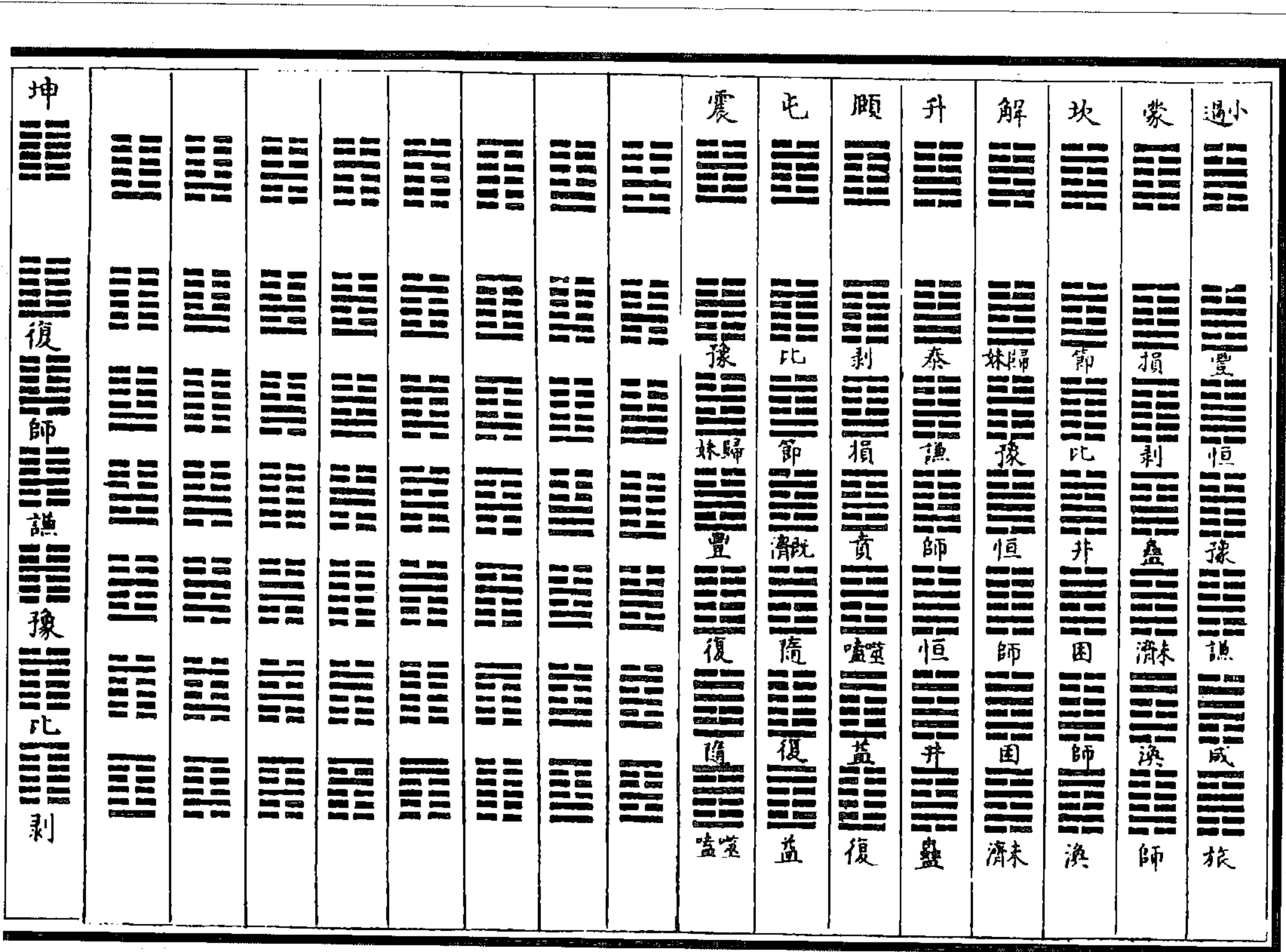
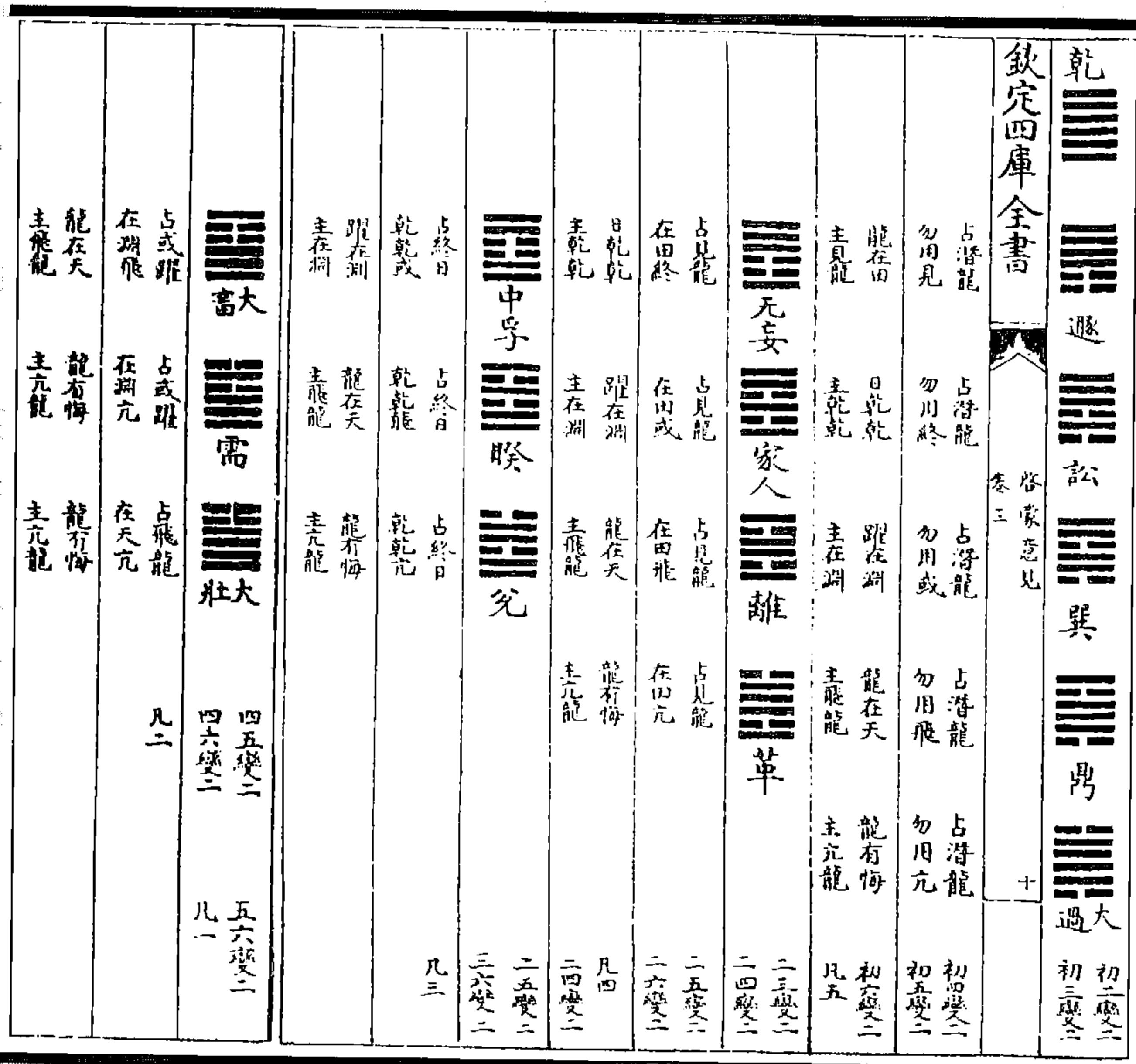
漸 ䷴	否 ䷋	壯大 ䷗	需 ䷄	欽定四庫全書 卷三 卦象意見 十三	畜大 ䷇	兌 ䷹	睽 ䷥	中孚 ䷛	壯大 ䷗	乾 ䷀
漸 ䷴	履 ䷉	離 ䷄	夬 ䷪	家人 ䷤	震 ䷲	震 ䷲	晉 ䷢	觀 ䷓	乾 ䷀	乾 ䷀
漸 ䷴	同人 ䷌	臨 ䷒	遁 ䷗	夬 ䷪	夬 ䷪	夬 ䷪	鼎 ䷱	乾 ䷀	夬 ䷪	夬 ䷪
漸 ䷴	益 ䷩	睽 ䷥	升 ䷭	臨 ䷒	需 ䷄	需 ䷄	蒙 ䷃	蒙 ䷃	蒙 ䷃	蒙 ䷃
漸 ䷴	噬嗑 ䷔	需 ䷄	巽 ䷸	乾 ䷀	臨 ䷒	臨 ䷒	訟 ䷅	訟 ䷅	訟 ䷅	訟 ䷅
漸 ䷴	隨 ䷐	需 ䷄	屯 ䷂	壯大 ䷗	臨 ䷒	臨 ䷒	解 ䷧	解 ䷧	解 ䷧	解 ䷧
漸 ䷴	姤 ䷫	需 ䷄	革 ䷰	壯大 ䷗	臨 ䷒	臨 ䷒	離 ䷄	離 ䷄	離 ䷄	離 ䷄
漸 ䷴	渙 ䷺	需 ䷄	革 ䷰	壯大 ䷗	臨 ䷒	臨 ䷒	頤 ䷚	頤 ䷚	頤 ䷚	頤 ䷚
漸 ䷴	渙 ䷺	需 ䷄	革 ䷰	壯大 ䷗	臨 ䷒	臨 ䷒	離 ䷄	離 ䷄	離 ䷄	離 ䷄

恒 ䷟	井 ䷯	益 ䷩	困 ䷮	欽定四庫全書 卷三 卦象意見 十四	漸 ䷴	渙 ䷺	旅 ䷷	革 ䷰	井 ䷯	否 ䷋
恒 ䷟	漸 ䷴	漸 ䷴	隨 ䷐	家人 ䷤	漸 ䷴	漸 ䷴	旅 ䷷	井 ䷯	井 ䷯	井 ䷯
恒 ䷟	漸 ䷴	漸 ䷴	夬 ䷪	夬 ䷪	漸 ䷴	漸 ䷴	旅 ䷷	井 ䷯	井 ䷯	井 ䷯
恒 ䷟	漸 ䷴	漸 ䷴	節 ䷻	節 ䷻	漸 ䷴	漸 ䷴	旅 ䷷	井 ䷯	井 ䷯	井 ䷯
恒 ䷟	漸 ䷴	漸 ䷴	師 ䷆	師 ䷆	漸 ䷴	漸 ䷴	旅 ䷷	井 ䷯	井 ䷯	井 ䷯
恒 ䷟	漸 ䷴	漸 ䷴	渙 ䷺	渙 ䷺	漸 ䷴	漸 ䷴	旅 ䷷	井 ䷯	井 ䷯	井 ䷯
恒 ䷟	漸 ䷴	漸 ䷴	師 ䷆	師 ䷆	漸 ䷴	漸 ䷴	旅 ䷷	井 ䷯	井 ䷯	井 ䷯
恒 ䷟	漸 ䷴	漸 ䷴	渙 ䷺	渙 ䷺	漸 ䷴	漸 ䷴	旅 ䷷	井 ䷯	井 ䷯	井 ䷯
恒 ䷟	漸 ䷴	漸 ䷴	師 ䷆	師 ䷆	漸 ䷴	漸 ䷴	旅 ䷷	井 ䷯	井 ䷯	井 ䷯
恒 ䷟	漸 ䷴	漸 ䷴	渙 ䷺	渙 ䷺	漸 ䷴	漸 ䷴	旅 ䷷	井 ䷯	井 ䷯	井 ䷯

節	損	豐	濟既	小	賁	隨	噬	益	成
比	復	恒	井	泰	益	困	旅	漸	旅
井	吝	豫	比	蓋	比	咸	師	否	困
困	吝	謙	咸	後	豫	否	濟未	利	濟未
師	泰	成	謙	貝	否	夫	井	比	井
渙	履	旅	旅	豐	復	節	渙	訟	渙
濟既	歸	泰	節	夬	益	夫	隨	訟	渙
隨	節	泰	大	豐	夬	節	復	訟	渙
		泰	夫	豐	夬	節	復	訟	渙
		泰	夫	豐	夬	節	復	訟	渙
		泰	夫	豐	夬	節	復	訟	渙

過小	蹇	艮	萃	晉	觀	泰	旅	復	復
泰	需	畜	兌	蒙	蒙	謙	豫	益	益
震	屯	頤	革	坎	坎	師	恒	夫	夫
巽	革	離	屯	遊	遊	恒	師	泰	泰
坤	巽	夬	震	蹇	蹇	井	臨	吝	吝
小過	夬	巽	妻	遁	遁	益	臨	吝	吝
離	夬	巽	妻	遁	遁	益	臨	吝	吝
解	夬	巽	妻	遁	遁	益	臨	吝	吝
升	夬	巽	妻	遁	遁	益	臨	吝	吝



图 45 六十四卦每卦二爻变图 (韩邦奇《启蒙意见》)







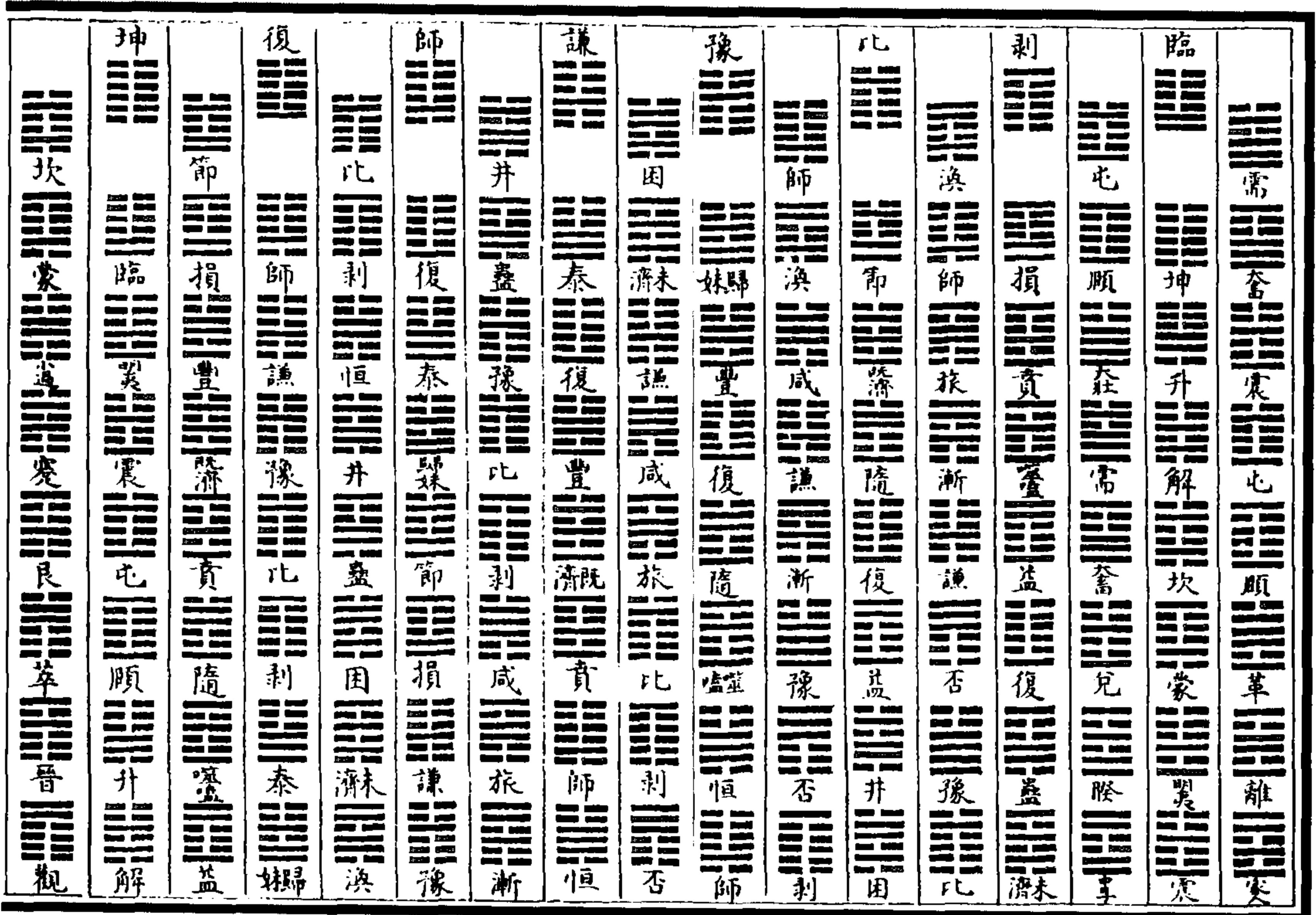
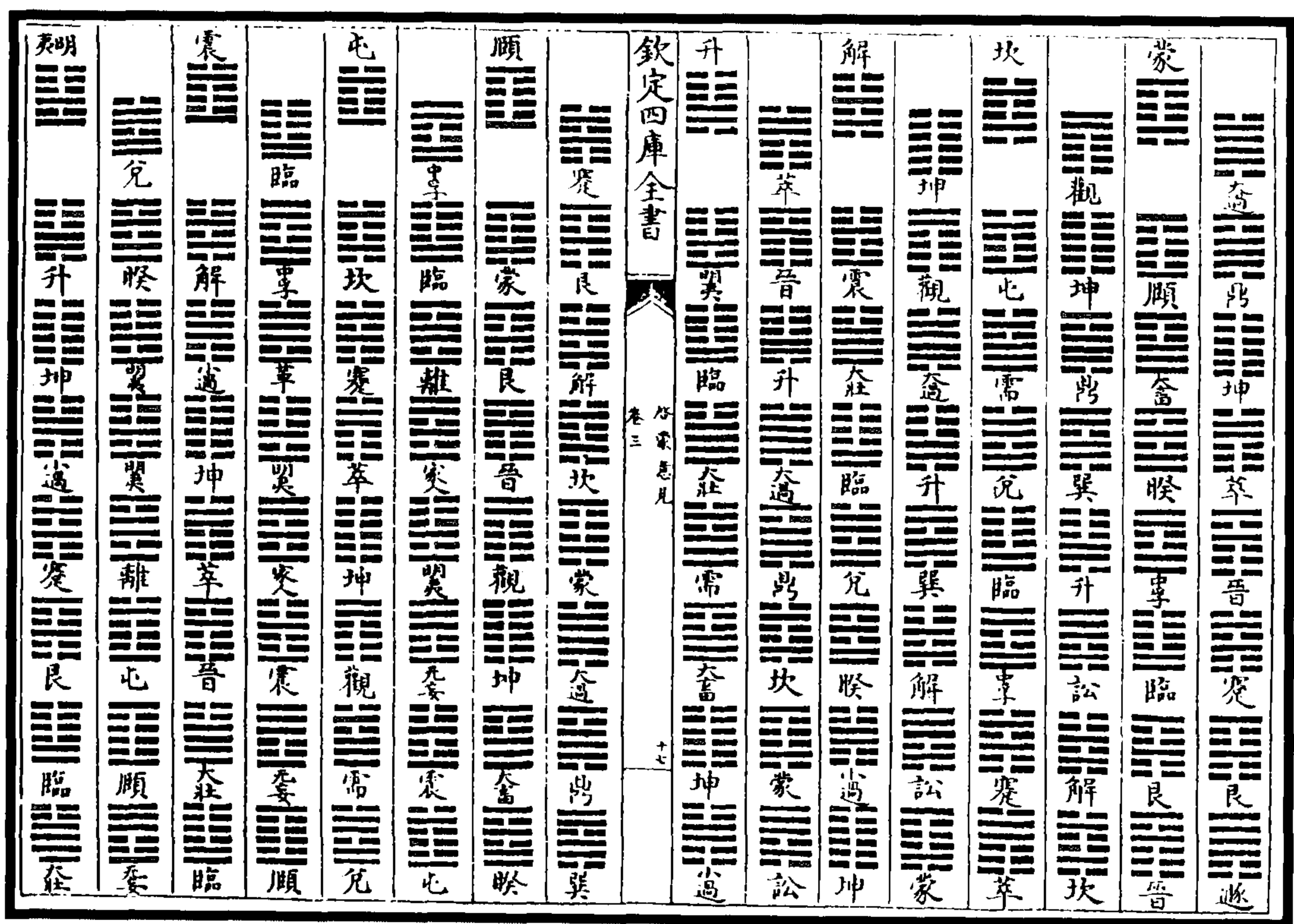

漸 ䷴	離 ䷲	革 ䷰	巽 ䷸	訟 ䷅	蒙 ䷃	坤 ䷁	鼎 ䷱
漸 ䷴	革 ䷰	乾 ䷀	泰 ䷊	需 ䷄	姤 ䷫	頤 ䷚	屯 ䷂
坎 ䷜	解 ䷧	艮 ䷳	蹇 ䷦	小過 ䷽	坤 ䷁		
順 ䷊	屯 ䷂	震 ䷲	巽 ䷸	鼎 ䷱	大過 ䷛	蒙 ䷃	
否 ䷋	乾 ䷀	坤 ䷁	睽 ䷥	兌 ䷹	蹇 ䷦	離 ䷲	革 ䷰
賁 ䷖	同人 ䷌	節 ䷻	損 ䷨	履 ䷉	小畜 ䷈		
豫 ䷏	謙 ䷎	咸 ䷞	旅 ䷷	師 ䷆	困 ䷮	未濟 ䷿	
井 ䷯	蠱 ䷑	姤 ䷫	復 ䷗	隨 ䷐	噬嗑 ䷔	既濟 ䷾	
賁 ䷖	同人 ䷌	節 ䷻	損 ䷨	履 ䷉	小畜 ䷈		
需 ䷄	比 ䷇	咸 ䷞	謙 ䷎	漸 ䷴	困 ䷮	師 ䷆	渙 ䷺
恒 ䷟	姤 ䷫	蠱 ䷑	隨 ䷐	復 ䷗	益 ䷩	豐 ䷶	
賁 ䷖	賁 ䷖	歸妹 ䷵	履 ䷉	損 ䷨	大有 ䷍		

旅 ䷷	睽 ䷥	否 ䷋	否 ䷋	頤 ䷚	謙 ䷎	震 ䷲	震 ䷲
乾 ䷀	巽 ䷸	革 ䷰	蒙 ䷃	訟 ䷅	解 ䷧	巽 ䷸	
升 ䷭	泰 ䷊	觀 ䷓	坤 ䷁	萃 ䷬	蹇 ䷦		
兌 ䷹	需 ䷄	泰 ䷊	乾 ䷀	屯 ䷂	震 ䷲	无妄 ䷘	
巽 ䷸	蹇 ䷦	離 ䷲	坎 ䷜	解 ䷧	訟 ䷅	升 ䷭	
巽 ䷸	鼎 ䷱	坤 ䷁	觀 ䷓	晉 ䷢	艮 ䷳		
渙 ䷺	家人 ䷤	无妄 ䷘	頤 ䷚	屯 ䷂	乾 ䷀	大畜 ䷙	需 ䷄
睽 ䷥	睽 ䷥	屯 ䷂	臨 ䷒	遯 ䷠	艮 ䷳	蹇 ䷦	晉 ䷢
萃 ䷬	坤 ䷁	鼎 ䷱	遯 ䷠	升 ䷭	解 ䷧		
離 ䷲	頤 ䷚	泰 ䷊	震 ䷲	泰 ䷊	乾 ䷀	壯 ䷗	
泰 ䷊	臨 ䷒	兌 ䷹	艮 ䷳	遯 ䷠	小過 ䷽	觀 ䷓	
坤 ䷁	萃 ䷬	巽 ䷸	升 ䷭	大過 ䷛	坎 ䷜		
革 ䷰	屯 ䷂	震 ䷲	姤 ䷫	需 ䷄	乾 ䷀	壯 ䷗	
蒙 ䷃	臨 ䷒	睽 ䷥	蹇 ䷦	小過 ䷽	坤 ䷁		
觀 ䷓	晉 ䷢	升 ䷭	巽 ䷸	鼎 ䷱	蒙 ䷃		

隨	臨	觀	蠱	益	恒	井	益
過大	兌	坤	蒙	巽	震	屯	乾
坎	兌	坤	蒙	巽	震	屯	乾
解	家人	萃	蒙	巽	震	翼	姤
訟	夷明	奮	坎	坎	離	夷	晉
蹇	革	乾	遯	遯	臨	允	觀
過小	屯	大壯	需	遯	允	臨	坤
遯		中孚	睽	睽	睽	中孚	遯

欽定四庫全書

卦變圖編

卷三

過大	兌	坤	蒙	巽	震	屯	乾
坎	兌	坤	蒙	巽	震	屯	乾
解	家人	萃	蒙	巽	震	翼	姤
訟	夷明	奮	坎	坎	離	夷	晉
蹇	革	乾	遯	遯	臨	允	觀
過小	屯	大壯	需	遯	允	臨	坤
遯		中孚	睽	睽	睽	中孚	遯

欽定四庫全書

卦變圖編

卷三

<p>謙 ䷎ 頤 ䷚ 壯 ䷗ 否 ䷋ 畜 ䷇ 睽 ䷥</p>	<p>過 ䷛ 坤 ䷁ 萃 ䷬ 晉 ䷢ 升 ䷭ 過 ䷛ 鼎 ䷱</p>	<p>坎 ䷜ 蒙 ䷃ 訟 ䷅ 明 ䷔ 革 ䷰ 離 ䷄ 屯 ䷂</p>	<p>頤 ䷚ 泰 ䷊ 需 ䷄ 畜 ䷇ 乾 ䷀ 孚 中</p>	<p>坤 ䷁ 道 ䷛ 蹇 ䷦ 艮 ䷳ 解 ䷧ 坎 ䷜ 蒙 ䷃</p>	<p>過 ䷛ 鼎 ䷱ 巽 ䷸ 震 ䷲ 屯 ䷂ 頤 ䷚ 革 ䷰</p>	<p>離 ䷄ 人 家 兌 ䷹ 睽 ䷥ 孚 中 乾 ䷀</p>	<p>觀 ䷓ 畜 小 履 ䷉ 損 ䷨ 節 ䷻ 人 同 賁 ䷖ 濟 既</p>	<p>欽定四庫全書 卷三 卦 变 意 見 子六</p>	<p>噬 ䷔ 隨 ䷐ 復 ䷗ 姤 ䷫ 蠱 ䷑ 井 ䷯ 濟 未</p>	<p>困 ䷮ 師 ䷆ 旅 ䷷ 咸 ䷞ 謙 ䷎ 豫 ䷏</p>	<p>晉 ䷢ 有 大 隨 ䷐ 履 ䷉ 歸 ䷮ 賁 ䷖ 人 同 豐 ䷶</p>	<p>益 ䷩ 復 ䷗ 隨 ䷐ 蠱 ䷑ 姤 ䷫ 恒 ䷟ 渙 ䷺</p>	<p>師 ䷆ 困 ䷮ 漸 ䷴ 謙 ䷎ 咸 ䷞ 比 ䷇</p>	<p>萃 ䷬ 夬 ䷪ 節 ䷻ 歸 ䷮ 履 ䷉ 濟 既 豐 ䷶ 人 同</p>	<p>復 ䷗ 益 ䷩ 噬 ䷔ 井 ䷯ 恒 ䷟ 姤 ䷫ 師 ䷆</p>	<p>渙 ䷺ 濟 未 謙 ䷎ 漸 ䷴ 旅 ䷷ 剝 ䷖</p>
--	--	--	--	--	--	--	--	---	--	--	--	--	--	--	--	--

<p>艮 ䷳ 損 ䷨ 有 大 畜 ䷇ 泰 ䷊ 噬 ䷔ 益 ䷩ 復 ䷗</p>	<p>艮 ䷳ 賁 ䷖ 震 ䷲ 濟 未 渙 ䷺ 師 ䷆ 姤 ䷫</p>	<p>恒 ䷟ 井 ䷯ 否 ䷋ 豫 ䷏ 比 ䷇ 咸 ䷞</p>	<p>蹇 ䷦ 節 ䷻ 夬 ䷪ 泰 ䷊ 畜 小 隨 ䷐ 復 ䷗ 益 ䷩</p>	<p>豐 ䷶ 人 同 賁 ䷖ 困 ䷮ 師 ䷆ 渙 ䷺ 恒 ䷟</p>	<p>姤 ䷫ 蠱 ䷑ 豫 ䷏ 否 ䷋ 剝 ䷖ 旅 ䷷</p>	<p>小 過 ䷛ 歸 ䷮ 泰 ䷊ 夬 ䷪ 有 大 復 ䷗ 隨 ䷐ 噬 ䷔</p>	<p>欽定四庫全書 卷三 卦 变 意 見 子九</p>	<p>濟 既 賁 ䷖ 人 同 師 ䷆ 困 ䷮ 濟 未 井 ䷯</p>	<p>蠱 ䷑ 姤 ䷫ 比 ䷇ 利 ䷏ 否 ䷋ 漸 ䷴</p>	<p>蒙 ䷃ 賁 ䷖ 益 ䷩ 復 ䷗ 有 大 畜 小 泰 ䷊</p>	<p>履 ䷉ 歸 ䷮ 節 ䷻ 旅 ䷷ 漸 ䷴ 謙 ䷎ 否 ䷋</p>	<p>豫 ䷏ 比 ䷇ 姤 ䷫ 恒 ䷟ 井 ䷯ 困 ䷮</p>	<p>坎 ䷜ 濟 既 隨 ䷐ 復 ䷗ 益 ䷩ 夬 ䷪ 泰 ䷊ 畜 小</p>	<p>歸 ䷮ 履 ䷉ 損 ䷨ 咸 ䷞ 謙 ䷎ 漸 ䷴ 豫 ䷏</p>	<p>否 ䷋ 剝 ䷖ 恒 ䷟ 姤 ䷫ 蠱 ䷑ 未 濟</p>	<p>豐 ䷶ 復 ䷗ 隨 ䷐ 噬 ䷔ 泰 ䷊ 夬 ䷪ 有 大</p>	<p>解 ䷧</p>
--	--	--	--	--	--	--	---	--	--	--	--	--	--	--	--	--	------------



師 ䷆	夷明 ䷗	震 ䷲	屯 ䷂	頤 ䷚	桴 ䷔	需 ䷄	畜大 ䷙
兌 ䷹	睽 ䷥	享 ䷗	過小 ䷛	蹇 ䷦	艮 ䷳	萃 ䷬	
晉 ䷢	觀 ䷓	畜 ䷗	鼎 ䷱	巽 ䷸	訟 ䷅		
復 ䷗	升 ䷭	解 ䷧	坎 ䷜	蒙 ䷃	過小 ䷛	蹇 ䷦	艮 ䷳
	萃 ䷬	晉 ䷢	觀 ䷓	桴 ䷔	需 ䷄	訟 ䷅	兌 ䷹
	睽 ䷥	享 ䷗	革 ䷰	離 ䷄	人 ䷗	无妄 ䷘	
坤 ䷁	泰 ䷊	妹 ䷵	節 ䷻	損 ䷨	豐 ䷶	濟既 ䷾	賁 ䷖
	隨 ䷐	噬嗑 ䷔	益 ䷗	恒 ䷟	井 ䷯	蠱 ䷑	困 ䷮
	濟未 ䷾	渙 ䷺	咸 ䷞	旅 ䷷	漸 ䷴	否 ䷋	

欽定四庫全書 啓蒙意見 卷三 主

沙隨程氏曰晉公子重耳筮得國遇貞屯悔豫皆八  
 益初與四五凡三爻變也初五用九變四用六變其  
 不變者三二上在兩卦皆為八故云皆八而司空季  
 子占之曰皆利建侯  
 春秋時史占多不拘於定法因占者之意而言故此  
 三爻變乃以兩彖辭對以占者主於立君也如穆姜  
 得艮之隨五爻變也史亦曰隨其出也元亨利貞亦

图 46 六十四卦每卦三爻变图  
 (韩邦奇《启蒙意见》)

乾 ䷀	觀 ䷓	晉 ䷢	萃 ䷬	艮 ䷳	蹇 ䷦	小過 ䷽
占觀我生 君子无咎	占晉如施 龍貞厲 无咎萃	占大吉 列其夤 來反大	占其夤 來反大 非過防之	占往蹇 非過防之	占其夤 來反大	占其夤 來反大
觀我生 君子无咎	晉其角 有位无 咎遷早	无咎貞悔 主其其	主其其	主其其	主其其	主其其
蒙 ䷃	坎 ䷜	解 ䷧	升 ䷭	頤 ䷚	屯 ䷂	
占包象吉 納婦言子	占坎有險 求小得坎	占田復三 求小得坎	占子乃 利用倫	占頤觀 居貞利建	占屯利建 居貞利建	
充家數子 求家不利為	平无咎主 得朋至斯	貞吉解而 虛邑主	我象頤 皆頤厲	我象頤 皆頤厲	我象頤 皆頤厲	
求小得 貞吉	手主黃災 无咎	无咎	吉利過大 川主凶	貞吉主建 侯		
震 ䷲	明夷 ䷣	咸 ䷞				
占震來虩虩後笑 言嗟嗟吉震遠沉	占明夷於陸垂其翼 君子於行三日不食	占咸臨貞吉咸臨吉 无不利主成臨貞吉				
主笑言嗟嗟	有攸往主人有言明夷 於南狩主人有言					
初三四四變初三五 變初三六四變凡三	初四五六四變凡一 二三四四變凡一 二三四四變凡一	初四五六四變凡一 初四五六四變凡一 初四五六四變凡一				
初三四四變初三五 變初三六四變凡三	初四五六四變凡一 二三四四變凡一 二三四四變凡一	初四五六四變凡一 初四五六四變凡一 初四五六四變凡一				
初三四四變初三五 變初三六四變凡三	初四五六四變凡一 二三四四變凡一 二三四四變凡一	初四五六四變凡一 初四五六四變凡一 初四五六四變凡一				
初三四四變初三五 變初三六四變凡三	初四五六四變凡一 二三四四變凡一 二三四四變凡一	初四五六四變凡一 初四五六四變凡一 初四五六四變凡一				



姤	益	噬	隨	賁	豐	損
節	姤	泰	剝	比	豫	謙
人	渙	渙	困	蠱	井	恒
比	豫	謙	損	節	姤	泰
履	漸	旅	咸	剝	比	豫
井	恒	師	賁	渙	豐	復
否	否	剝	比	旅	咸	謙
困	師	恒	蠱	隨	復	豐
有	剝	否	豫	漸	謙	咸
師	困	井	益	復	隨	既
夬	比	豫	否	謙	漸	旅
渙	渙	渙	蠱	復	益	噬
遯	遯	睽	兌	需	大	震
震	小	坤	剝	需	壯	臨
人	訟	蒙	坎	鼎	過	升
萃	坤	小	睽	兌	臨	大
離	蒙	訟	解	巽	升	大
坤	萃	震	遯	臨	兌	需
欽定四庫全書						
革	坎	解	訟	升	巽	鼎
觀	晉	艮	臨	萃	睽	畜
孚	遯	艮	蹇	晉	萃	坤
過	升	解	離	革	明	震
睽	艮	遯	剝	觀	坤	萃
屯	蒙	剝	蒙	坎	解	升
訟	人	離	革	順	屯	震
需	泰	臨	艮	蹇	小	坤



巽	兌	鼎	過大	妄元	兌	兌	需	奮	兌
巽	兌	鼎	過大	妄元	兌	兌	需	奮	兌
兌	兌	鼎	過大	妄元	兌	兌	需	奮	兌
巽	兌	鼎	過大	妄元	兌	兌	需	奮	兌
兌	兌	鼎	過大	妄元	兌	兌	需	奮	兌
巽	兌	鼎	過大	妄元	兌	兌	需	奮	兌

否	漸	旅	咸	益	渙	泰	困	豐	節	巽	兌
否	漸	旅	咸	益	渙	泰	困	豐	節	巽	兌
漸	漸	旅	咸	益	渙	泰	困	豐	節	巽	兌
旅	漸	旅	咸	益	渙	泰	困	豐	節	巽	兌
咸	漸	旅	咸	益	渙	泰	困	豐	節	巽	兌
益	漸	旅	咸	益	渙	泰	困	豐	節	巽	兌

豐	既濟	賁	隨	欽定四庫全書	益	恒	井
				卷三			
利	否	漸	井	林象意見	損	復	隨
				三八			
否	師	節	恒	泰	履	隨	復
				畜小			
漸	困	損	姤	有大	益	漸	益
				師			
節	渚未	履	渙	渙	旅	渙	旅
				大			
損	井	損	恒	泰	困	師	師
				師			
履	蠱	履	渙	渙	漸	渙	渙
				節			
畜小	姤	益	泰	既濟	漸	漸	漸
				漸			
益	比	比	謙	漸	漸	漸	漸
				漸			

艮	萃	晉	觀	欽定四庫全書	泰	節	損
				卷三			
震	震	震	乾	林象意見	旅	恒	旅
				三八			
屯	需	屯	需	漸	漸	漸	漸
				漸			
革	屯	巽	乾	漸	漸	漸	漸
				漸			
訟	乾	升	頤	漸	漸	漸	漸
				漸			
解	乾	升	兌	漸	漸	漸	漸
				漸			
坎	大壯	過	兌	漸	漸	漸	漸
				漸			
益	需	蹇	離	漸	漸	漸	漸
				漸			
萃	无妄	蹇	離	漸	漸	漸	漸
				漸			



離	家人	无妄	大過	鼎	巽	訟	遯	夬	畜	訟	履	同人	姤	乾
涣	濟	蠱	復	益	噬嗑	賁	損	坤	觀	坤	艮	蒙	頤	利
師	困	井	益	復	隨	漸	節	觀	坤	萃	蹇	坎	震	比
困	師	恒	噬嗑	隨	復	豐	泰	晉	萃	坤	小過	解	震	豫
井	恒	師	賁	漸	豐	復	復	艮	蹇	坤	坤	升	明	謙
比	豫	謙	損	節	歸	泰	復	蒙	坎	升	升	坤	臨	師
節	歸妹	泰	剝	比	豫	謙	師	頤	屯	明夷	臨	坤	坤	復

主利果不 主顯其用 主由豫 主勞 主在師 主不遠  
 食居子得 三陽失前 大有得 德君 中吉元 復元祇  
 與小人 舍色人 勿疑前 子有 皆三三 悔元吉  
 利處 不誠言 盡得 終言 錫命

恒	井	蠱	困	泰	渙	咸	旅	漸	否	否	大壯	需	兌	睽	革
屯	震	无妄	夷明	家人	離	臨	中孚	睽	畜	比	豫	否	謙	漸	師
頤	无妄	震	家人	夷明	革	中孚	臨	兌	需	比	否	比	旅	渙	濟
无妄	頤	屯	離	革	震	兌	需	臨	壯	否	旅	比	旅	渙	濟
家人	離	革	頤	屯	震	需	屯	大壯	臨	漸	旅	咸	旅	渙	濟
中孚	睽	兌	訟	需	壯	屯	坎	夷明	震	渙	漸	困	益	益	損
觀	晉	萃	艮	蹇	過小	蒙	頤	解	升	益	隨	隨	隨	隨	損

欽定四庫全書

卷三

三

小過	蹇	艮	萃	晉	觀	泰	妹歸	節	損	豐	濟	賁	隨	蠱	益
節	歸	履	泰	夬	有	萃	震	過	遯	坎	解	訟	升	巽	益
損	履	歸	夬	泰	夬	晉	觀	遯	震	蒙	訟	坎	巽	升	益
履	損	節	損	節	泰	觀	觀	震	萃	巽	巽	坎	蒙	升	益
畜	畜	夬	賁	既	歸	訟	豐	鼎	過	觀	晉	遯	蒙	升	益
益	益	隨	賁	既	歸	訟	豐	鼎	過	觀	晉	遯	蒙	升	益
渙	渙	困	蠱	井	恒	无妄	家人	離	革	中孚	睽	兌	大畜	壯	大

欽定四庫全書

卷三

四

坤	復	師	謙	豫	比	剝	臨	巽	震	屯	頤	升	解	坎	蒙
夬	過	革	兌	需	大壯	乾	咸	井	恒	姤	姤	隨	濟	豐	同人
夬	鼎	離	睽	夬	乾	大壯	旅	蠱	姤	恒	姤	隨	濟	同人	同人
畜	巽	家人	中孚	乾	畜	需	漸	渙	姤	井	困	益	同人	賁	同人
履	訟	无妄	乾	坤	睽	兌	否	渙	渙	困	履	同人	益	益	同人
同人	遯	乾	无妄	家人	離	革	姤	漸	漸	咸	履	履	益	益	同人
姤	乾	遯	訟	巽	鼎	過	履	遯	遯	夬	否	否	漸	旅	咸

欽定四庫全書

卷三

四

图 48 六十四卦每卦五爻变图 (韩邦奇《启蒙意见》)

巽	未濟	咸	漸	壯	大畜	睽	革	蒙	大過	巽	遯	比	履	姤	乾
隨	既濟	損	歸妹	觀	萃	蹇	蒙	解	頤	震	臨	比	謙	復	坤
元亨利貞元吉	元亨利貞初吉終亂	有孚元吉元亨可貞利有攸往	元亨利貞利無咎	利而不害有孚若	元亨利貞利見大人貞吉	利西南不利東北利見大人貞吉	亨匪求童蒙吝利貞	利西南元所往其來復吉有攸往風吉	貞吉觀順自求口實	亨蒙來統統笑言噬嗑震	元亨利貞至於八月有凶	吉原筮元永貞元吉不寧	亨君子有終	亨出入无疾朋來无咎反復其道七日來復利有攸往	見羣龍无首吉
井	困	渙	旅	否	需	兌	中	離	姤	鼎	訟	夬	小畜	同人	坤
噬嗑	賁	豐	節	泰	晉	艮	過	坎	升	屯	夷	剝	豫	師	
亨利貞	亨利貞有攸往	亨利貞宜日中	亨利貞不可負	小往大來吉亨	康侯用錫馬蕃庶晝日三接	長其背不獲其身行其庭不見其人无咎	亨利貞小事不可大事飛鳥遺之音不宜上宜下大吉	亨有孚維心亨行有尚	元亨利貞大人勿恤而征吉	元亨利貞勿用有攸往	利艱貞	不利有攸往	利建侯行師	貞丈人吉无咎	

復	姤	坤	乾
女壯勿用取女	利永貞		
欽定四庫全書	欽定四庫全書	欽定四庫全書	欽定四庫全書
復	姤	坤	乾
利有攸往利涉大川	利貞	利永貞	
益	恒	隨	蠱
利有攸往利涉大川	亨元亨利貞利有攸往	元亨利貞利有攸往	元亨利貞利有攸往
比	漸	歸妹	損
元亨利貞	元亨利貞利有攸往	元亨利貞利有攸往	元亨利貞利有攸往
震	巽	大過	頤
元亨利貞利有攸往	元亨利貞利有攸往	元亨利貞利有攸往	元亨利貞利有攸往
蒙	革	解	蒙
元亨利貞利有攸往	元亨利貞利有攸往	元亨利貞利有攸往	元亨利貞利有攸往
萃	睽	蹇	夬
元亨利貞利有攸往	元亨利貞利有攸往	元亨利貞利有攸往	元亨利貞利有攸往
觀	大過	巽	遯
元亨利貞利有攸往	元亨利貞利有攸往	元亨利貞利有攸往	元亨利貞利有攸往
比	履	姤	乾
元亨利貞利有攸往	元亨利貞利有攸往	元亨利貞利有攸往	元亨利貞利有攸往

图 49 六十四卦每卦六爻皆变图 (韩邦奇《启蒙意见》)





图 50 卦变图

此图以阴阳对待之变，逆顺观之为两卦。

不变者为本卦；

一爻变者六卦；

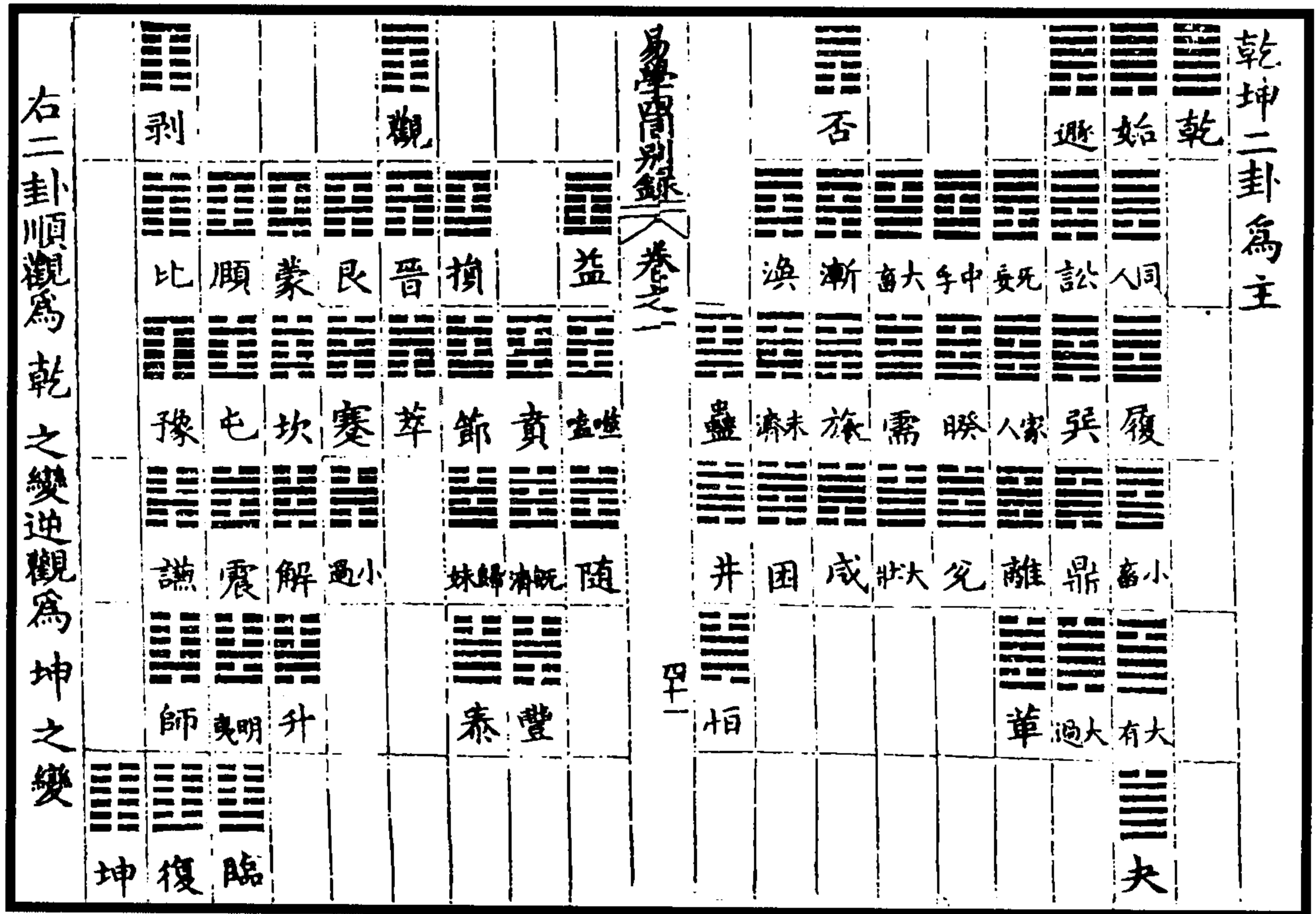
二爻变者十五卦；

三爻变者二十卦，前十卦初爻皆变，上爻皆不变，后十卦初爻皆不变，上爻皆变；

四爻变者十五卦；

五爻变者六卦；

六爻变者一卦。

反之，则六爻变者不变而为后卦；

五爻变者为后卦之一爻变；

四爻变者为后卦之二爻变；

三爻变者，后卦亦同，但以后十卦为前十卦，前十卦为后十卦；

二爻变者为后卦之四爻变；

一爻变者为后卦之五爻变；

不变者为后卦之六爻变。



今按，此图在朱子九图内，盖本焦延寿《易林》六十四卦之变也。但焦书之序依文王六十四卦，而此图之序，则就本图乾卦所列之次而为之，差耳。夫卦之变有二，有以三画卦为变者，如乾得一阴爻，坤得一阳爻之卦是也；有以六画卦为变者，如此图一卦变为六十四卦是也。此图之变与三画之变者不同，如讼“刚来而得中”，噬嗑“柔得中而上行”之类，皆以乾、坤之变言；程子已论于贲传甚明，而朱子乃以十九卦言变，曰自某卦而来，有自一卦变者，有自二卦变者，有自三卦变者，此于六十四卦皆可变，而独摘此数变以释卦义，其说亦偏滞难通矣。盖此图但可以明文王卦序，每卦可以上下相承之意，而不可强附于三画卦变之义也。详见《说卦传》第十章。又按，卦变只宜据易以占象爻之辞尽之。焦氏于所变之卦，乃每爻各为一诗，妄亦甚矣。虽其占时或有验，亦偶然耳。不可因此而乱易道也。

(季本《易学四同别录》)



图 51 周易反对卦变之图

易曰：“用九，见群龙无首，吉”；“用六，利永贞”。又曰：“泰，小往大来”；“否，大往小来”。此卦变之凡例也。大传曰，震，一索得长男；坎，再索得中男；艮，三索得少男。巽，一索得长女；离，再索得中女；兑，三索得少女。此乾、坤变而为六子也，亦卦变也。合《反对图》卦变观之，可以类见。

大传曰，咸“柔上而刚下”，恒“刚上而柔下”，损“损下益上”，益“损上益下”，随“刚来而下柔”，蛊“刚上而柔下”，噬嗑“柔得中而上行”，贲“柔来而文刚，分刚上而文柔”，旅“柔得中乎外而顺乎刚”，涣“刚来而不穷，柔得位乎外而上同”，睽“柔进而上行，得中而应乎刚”，升“柔以时升”，讼“刚来而得中”，无妄“刚自外来而为主于内”，大畜“刚上而上贤”，皆卦变之传也。或内外两体，以相应之爻变，或以不相应之爻变，或以比爻变，皆可以反对变类推。

(叶良佩《周易义丛·图说》)

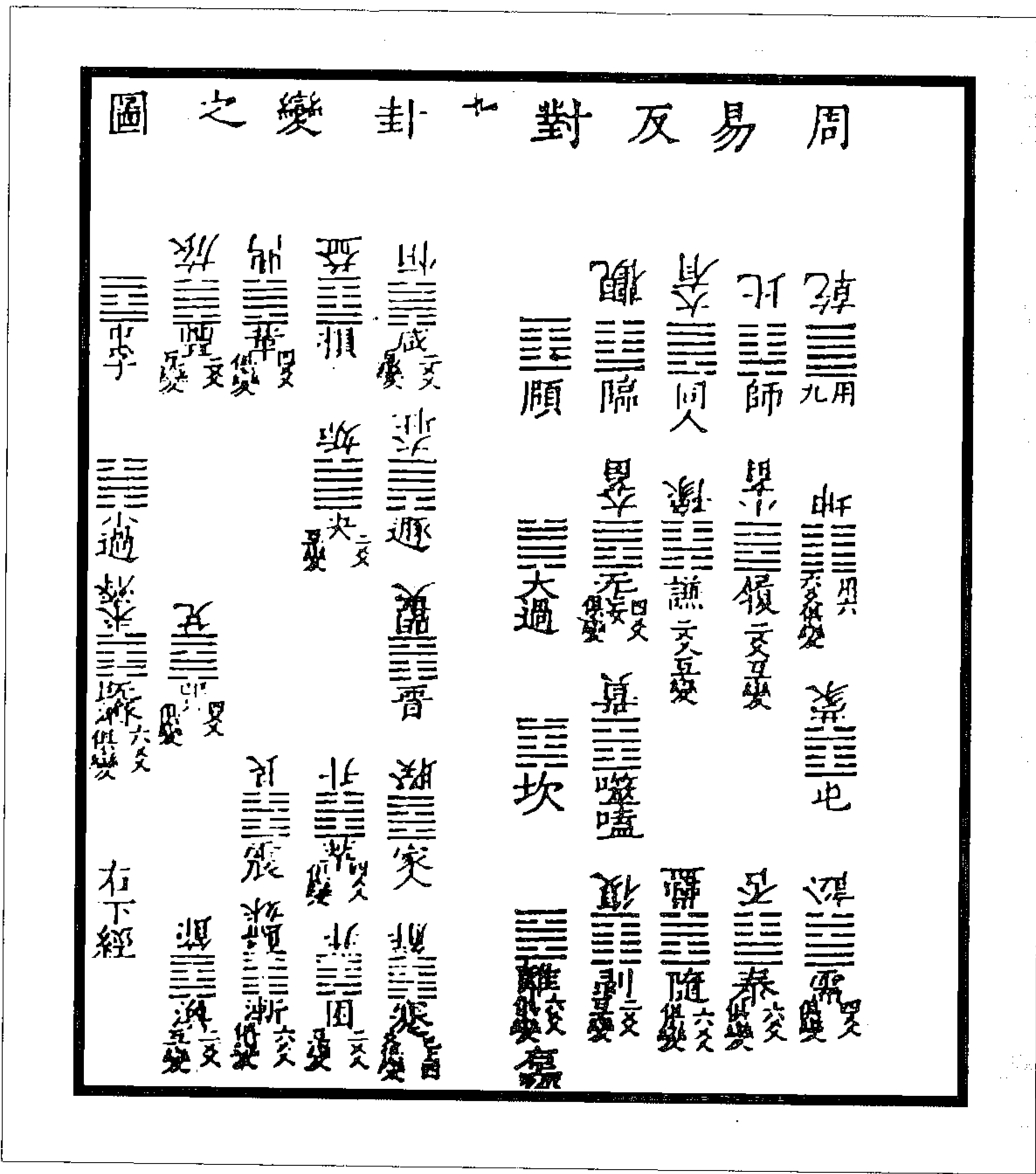

图 52 周易爻变之图

凡二爻刚柔互变及三爻、四爻、五爻、六爻皆变者，谓之卦变。乃若一爻变或二爻变俱在刚在柔者，则谓之爻变。卦变宜占之卦象辞，惟爻变则占爻象，而两爻象辞止以上爻为主，仍当以之卦相参互占云。

且以乾卦言之，若初九爻变，则占“潜龙勿用”及姤象“女壮，勿用取女”，设卜己之出仕，则从“潜龙”之占。若议婚姻，则从“勿用取女”之占，余可以类推。以上二图出《皇极经世祝氏铃》。

(叶良佩《周易义丛·图说》)

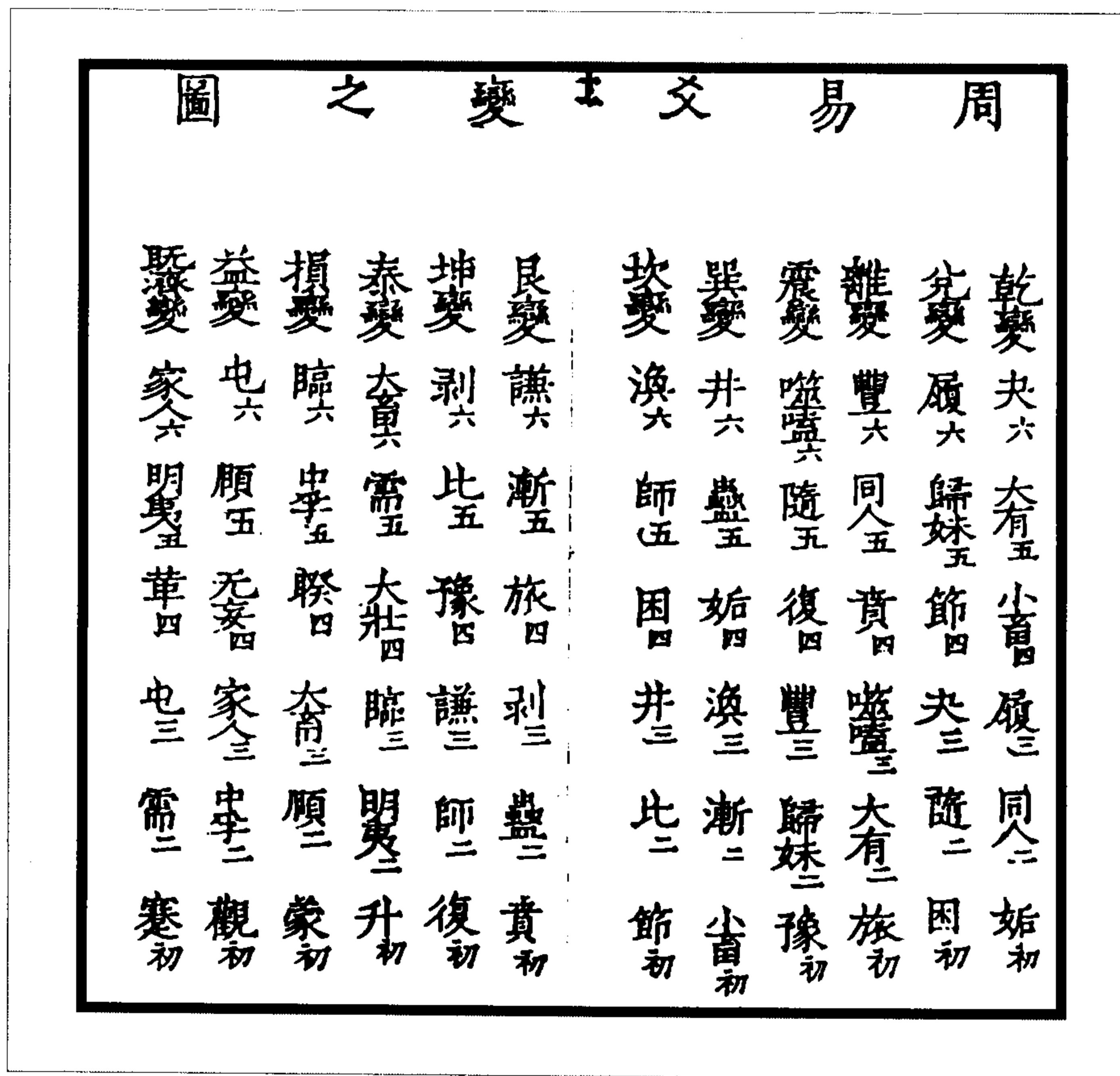
伏羲文王錯綜圖

伏羲圓圖相錯圖

文王序卦相綜圖

圓圖一左一右相錯

序卦一上一下相綜

左右開列于後

上下開列于後

乾一	坤	兌二	離三	震四	巽五	坎六	艮七
乾 錯	坤 錯	兌 錯	離 錯	震 錯	巽 錯	坎 錯	艮 錯
蒙 雜而著	訟 不親也	比 樂	履 不處也	否 反其類也	有 大眾也	豫 忘也	益 則飭也
復 反也	賁 无色也	觀 或求	臨 或與	噬 嗑	剝 无災也	大 時也	恒 久也

萃

大則止

泰

明誅也

否

睽 睽也

履

解 緩也

兌

益 或哀之始

艮

姤 遇也柔遇剛也

睽

井 通

蹇

取新也

歸

艮 止也

漸

旅 親寡

小

見

節

正也

旅

未男之窮也

損

右文王序卦六十四

咸

卦除乾坤坎離大過

坤八	艮七	坎六	巽五	震四	離三	兌二	乾一	坤八
明夷	困	賁	未濟	既濟	解	家人	渙	豐
錯	錯	錯	錯	錯	錯	錯	錯	錯
順小過中孚八箇卦	相錯其餘五十六卦	皆相綜雖四正之卦	如否泰既濟未濟四	卦四隅之卦如歸妹	漸隨蠱四卦比八卦	可錯可綜然文王皆	以為綜也故五十六	卦止有二十八卦向
上成一卦向下成一	卦共相錯之卦三十	六卦所以上經分十	八卦下經分十八卦	其相綜自然而然的	妙亦如伏羲圖圖相	錯自然而然的妙皆	不假安排穿鑿所以	

坤八	艮七	坎六	巽五	震四	離三	兌二	乾一	坤八
復	大過	順	鼎	屯	恒	益	巽	震
錯	錯	錯	錯	錯	錯	錯	錯	錯
孔子贊其為天下之	至變者以此漢儒至	宋儒止以為上下篇	之次序不知緊要與	圓圖同諸象皆藏于	二圖錯綜之中惟其	不知序卦緊要之妙	則易不得其門而入	矣因此將二圖並列

图 53 伏羲文王錯綜圖  
(來知德《周易集注》)

八卦變六十四卦圖

☰乾一變

姤

初爻變

遯

二爻變

否

三爻變

觀

四爻變

剝

五爻變

晉

復還四爻變

大有

歸本卦

乾尾二卦言火離尾二卦言天皆自然之數

☲兌二變

困

初爻變

萃

二爻變

咸

三爻變

蹇

四爻變

謙

五爻變

小過

復還四爻變

歸妹

歸本卦

兌尾二卦言雷震尾二卦言澤皆自然之數

☳離三變

旅

初爻變

鼎

二爻變

未濟

三爻變

蒙

四爻變

渙

五爻變

訟

復還四爻變

同人

歸本卦

離尾二卦言天乾尾二卦言火皆自然之數

☳震四變

豫

初爻變

解

二爻變

恒

三爻變

升

四爻變

井

五爻變

大過

復還四爻變

隨

歸本卦



图 54 八卦变六十四卦图  
(来知德《周易集注》)

八卦所屬自相錯圖

乾 姤 遯 否 觀 剝 晉 大有

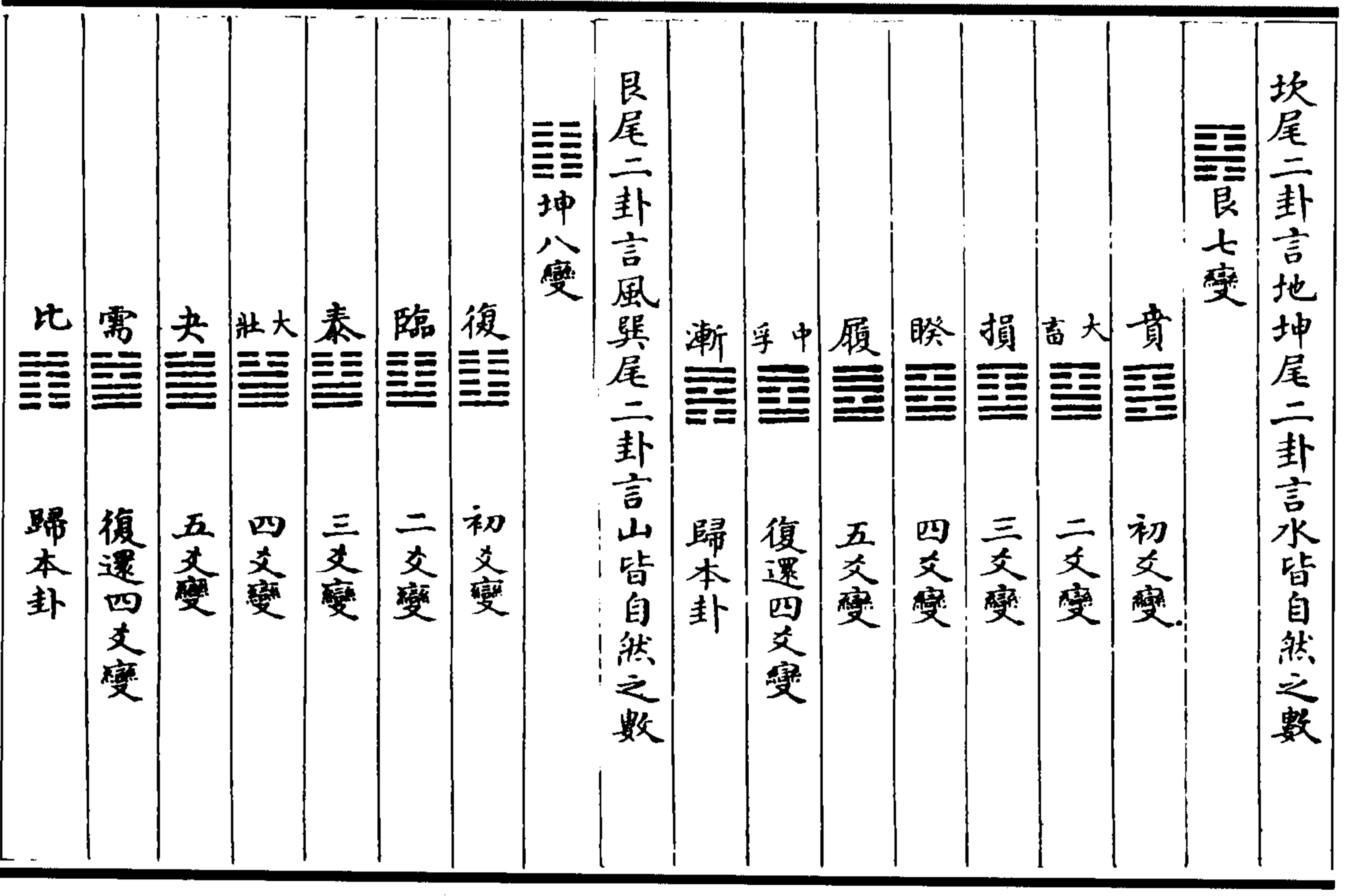
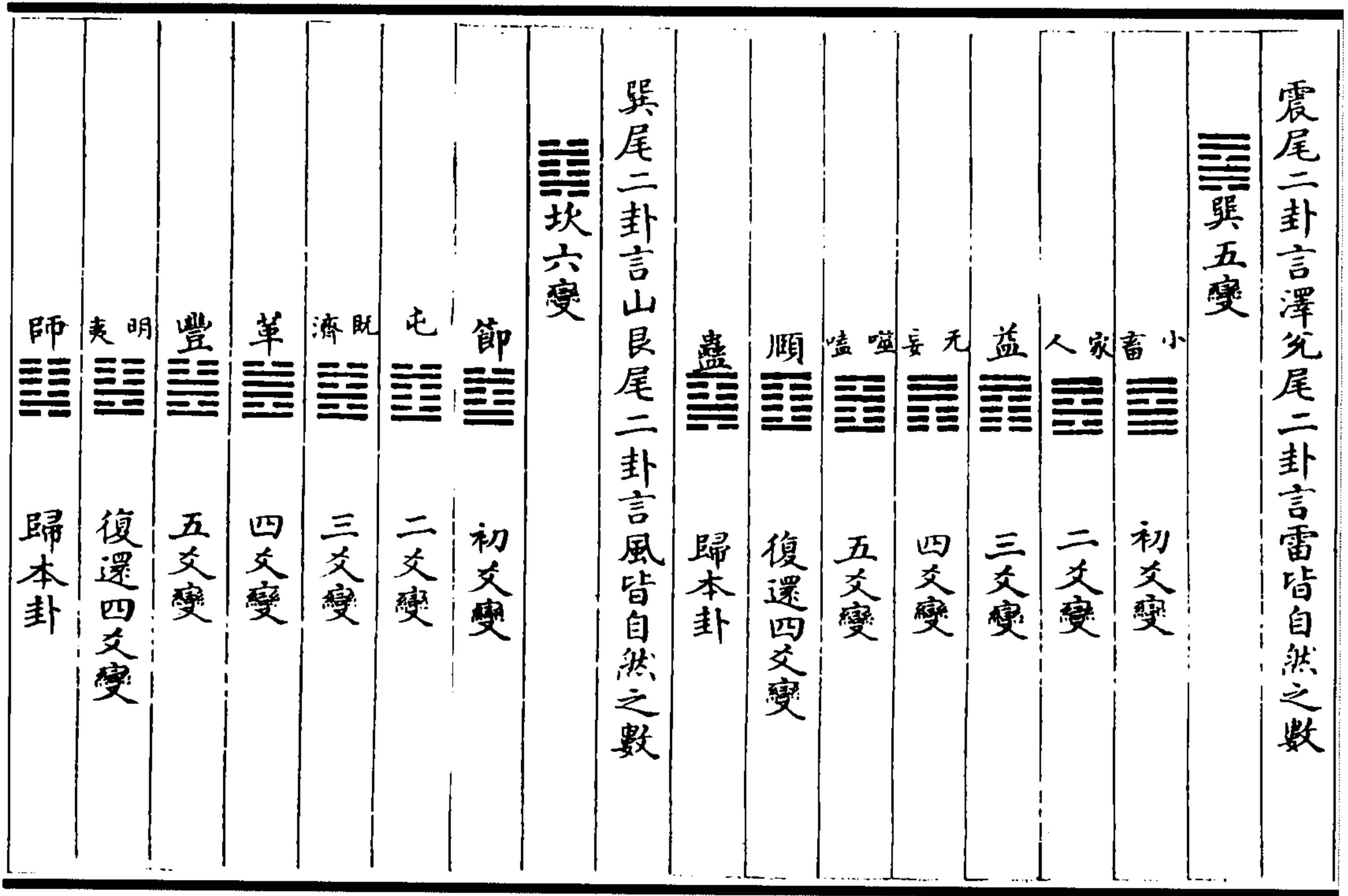
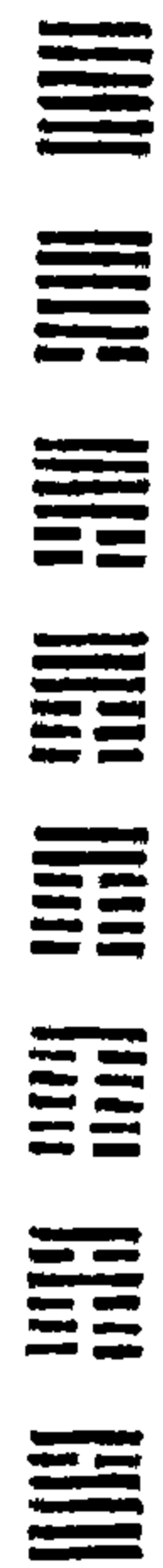

乾坤一與八錯則所屬自然相錯

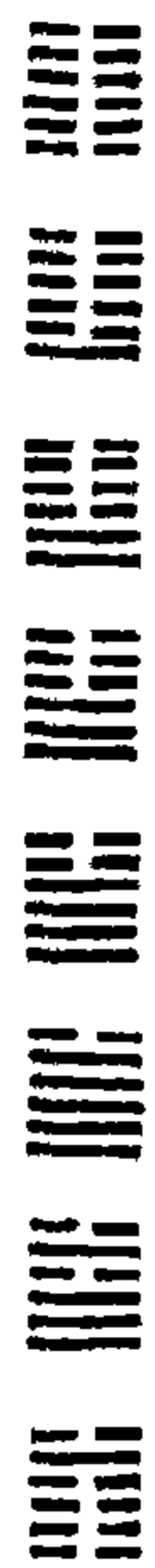

坤 復 臨 泰 壯 大 夬 需 比

欽定四庫全書

周易集注  
卷首上

三五

兌 困 萃 咸 蹇 謙 小 過 歸 妹

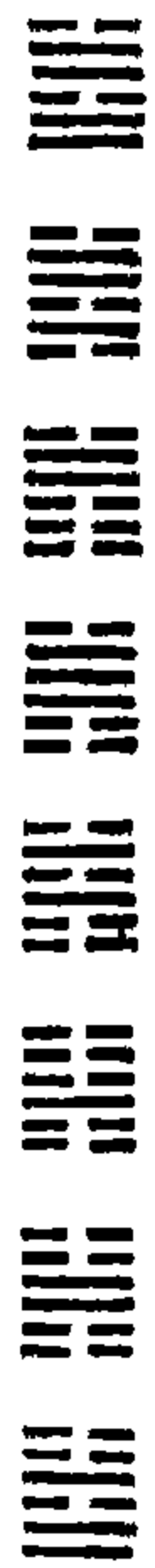

兌艮二與七錯則所屬自然相錯

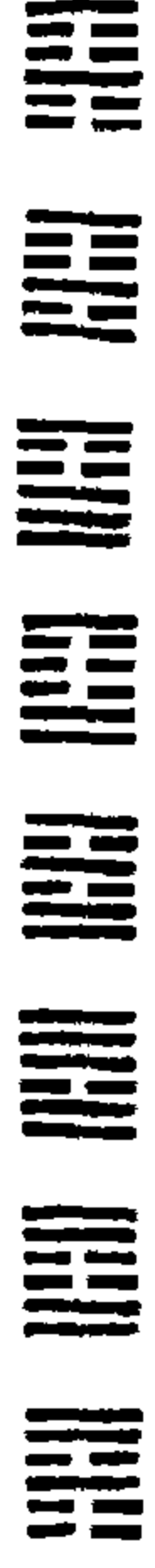

艮 賁 大 損 睽 履 中 孚 漸

離 旅 鼎 未 蒙 渙 訟 同人



離坎三與六錯則所屬自然相錯

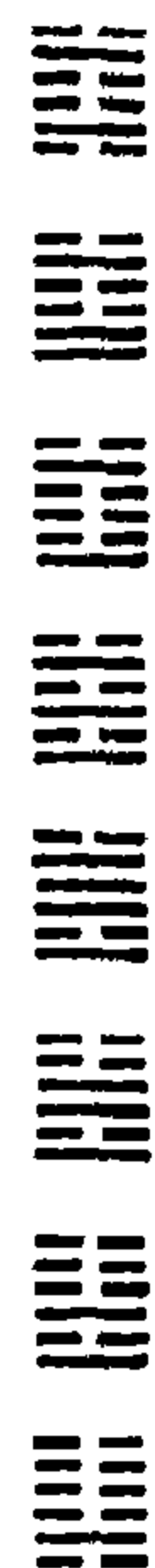

坎 節 屯 既 濟 革 豐 明 夷 師

欽定四庫全書

周易集注  
卷首上

三六

震 豫 解 恒 升 井 大 過 隨

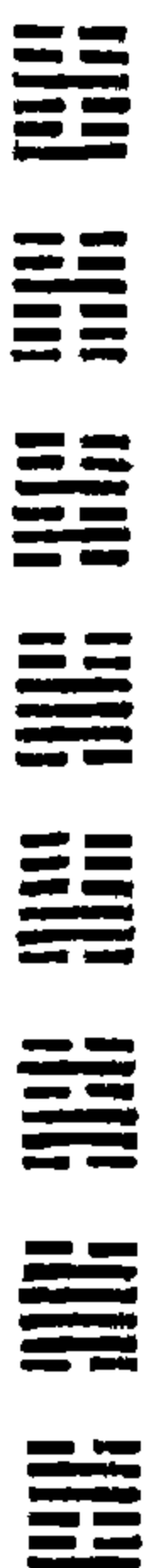

震巽四與五錯則所屬自然相錯

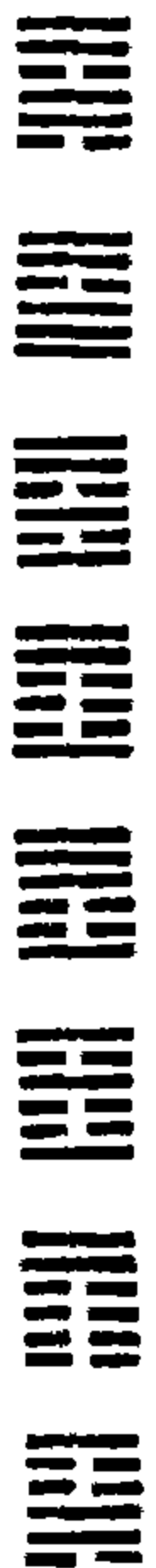

巽 小 畜 益 无 嗑 頤 蠱

图 55 八卦所屬自相錯圖  
(来知德《周易集注》)





图 56 六爻变自相错图  
(来知德《周易集注》)

八卦次序自相綜圖

乾四正之卦

乾一 乾

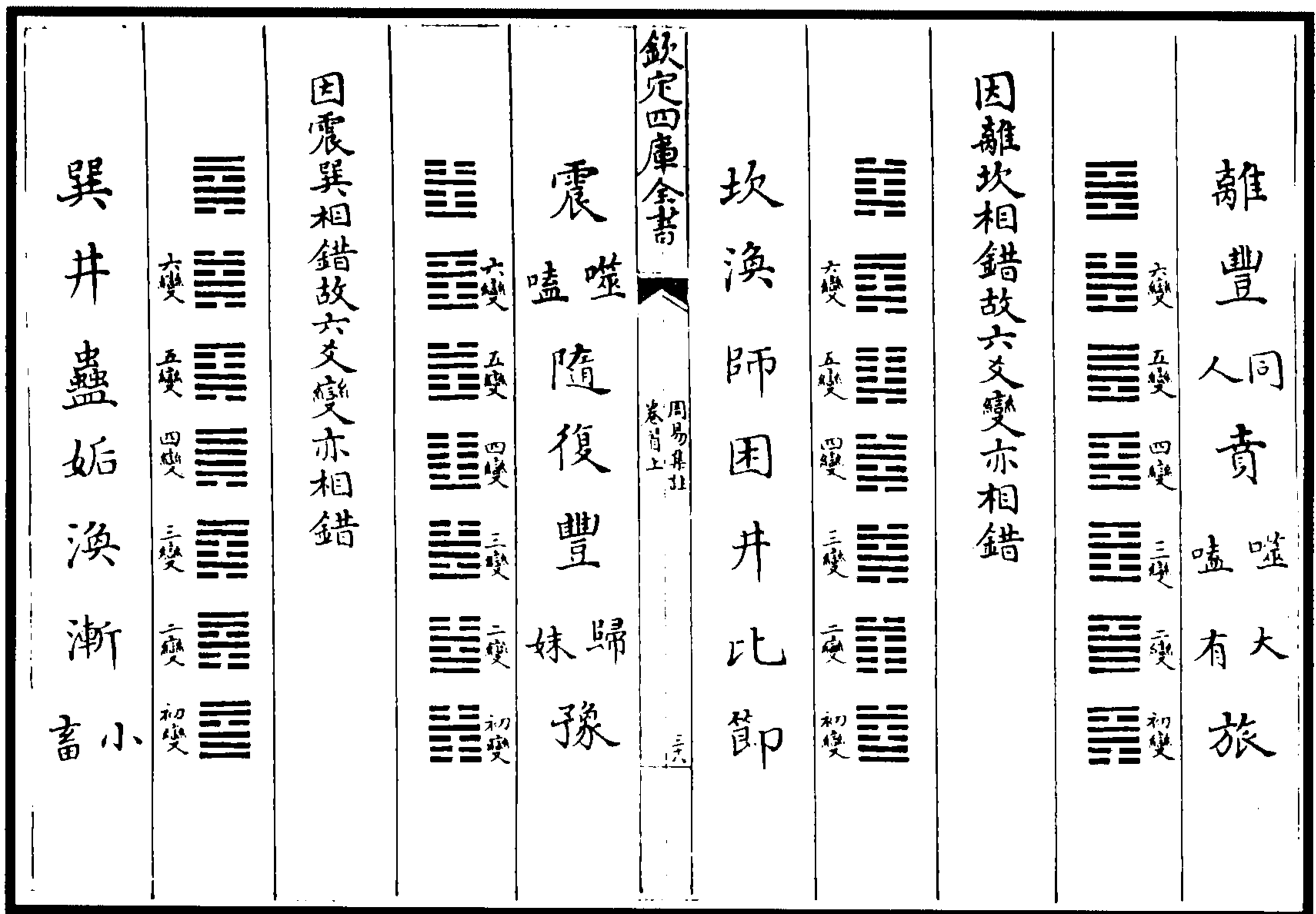
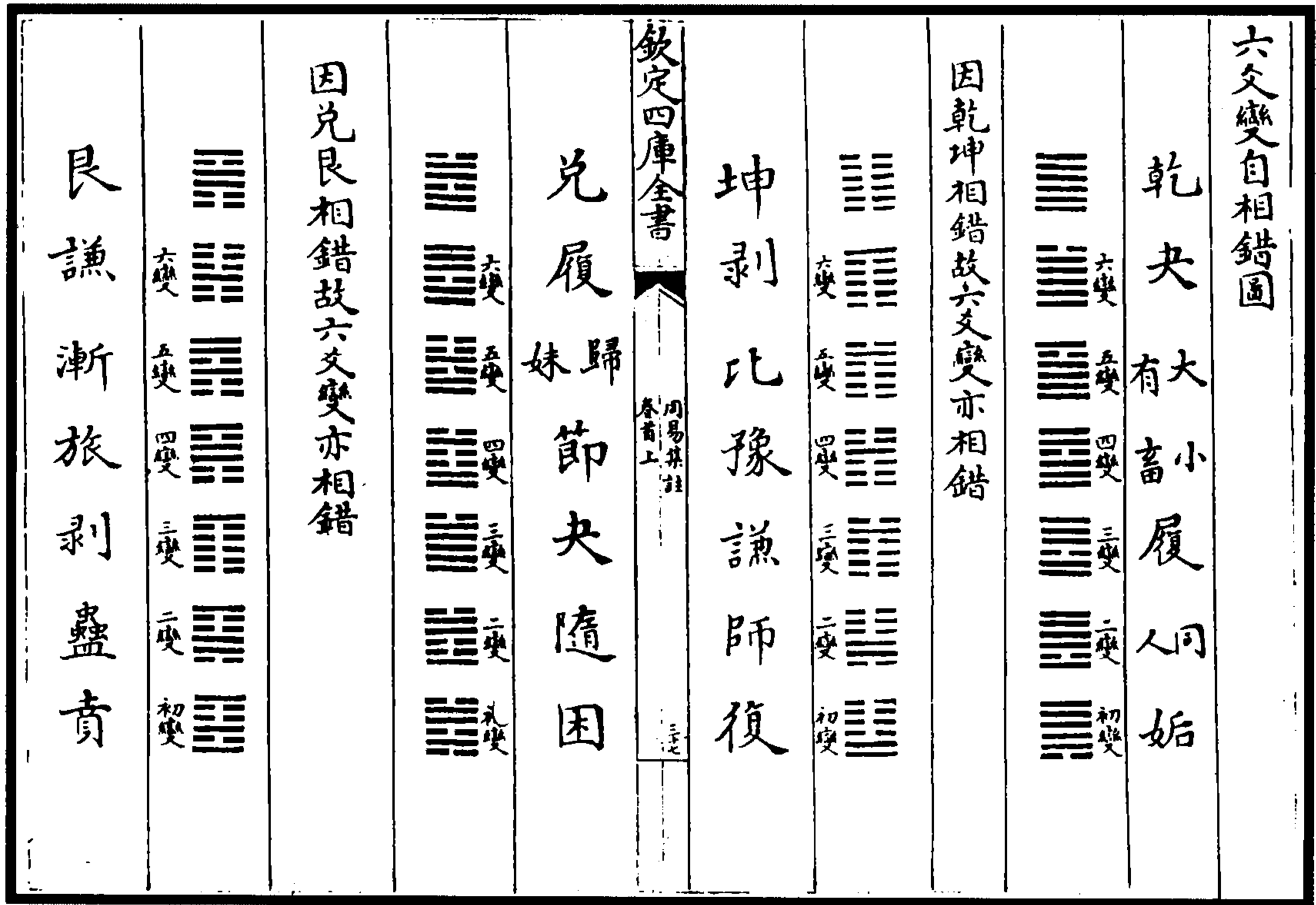
兌二 天澤履 綜 風天小畜

離三 天火同人 綜 火天大有

震四 天雷无妄 綜 山天大畜

巽五 天風姤 綜 澤天夬

坎六 天水訟 綜 水天需

艮七 天山遯 綜 雷天大壯

坤八 天地否 綜 地天泰

坤四正之卦

乾一 地天泰 綜 天地否

兌二 地澤臨 綜 風地觀

離三 地火明夷 綜 火地晉

震四 地雷復 綜 山地剝

巽五 地風升 綜 澤地萃

欽定四庫全書

周易集註

卷首上

坎六 地水師 綜 水地比

艮七 地山謙 綜 雷地豫

坤八 坤

離四正之卦

乾一 火天大有 綜 天火同人

兌二 火澤睽 綜 風火家人

離三 離

震四 火雷噬嗑 綜 山火賁

巽五 火風鼎 綜 澤火革

坎六 火水未濟 綜 水火既濟

艮七 火山旅 綜 雷火豐

坤八 火地晉 綜 地火明夷

坎四正之卦

乾一 水天需 綜 天水訟

兌二 水澤節 綜 風水渙

離三 水火既濟 綜 火水未濟

欽定四庫全書

周易集註

卷首上

乾一	山天大畜	綜	天雷無无
艮四隅之卦			
坤八	澤地萃	綜	地風升
艮七	澤山咸	綜	雷風恒
坎六	澤水困	綜	水風井
巽五	澤風大過	綜	山雷頤
震四	澤雷隨	綜	山風蠱
離三	澤火革	綜	火風鼎
兌二	兌		
乾一	澤天夫	綜	天風姤
兌四隅之卦			
坤八	水地比	綜	地水師
艮七	水山蹇	綜	雷水解
坎六	坎		
巽五	水風井	綜	澤水困
震四	水雷屯	綜	山水蒙

坤八	雷地豫	綜	地山謙
艮七	雷山小過	綜	風澤中孚
坎六	雷水解	綜	水山蹇
巽五	雷風恒	綜	澤山咸
震四	震		
離三	雷火豐	綜	火山旅
兌二	雷澤歸妹	綜	風山漸
乾一	雷天大壯	綜	天山遯
震四隅之卦			
坤八	山地剝		地雷復
艮七	艮		
坎六	山水蒙	綜	水雷屯
巽五	山風蠱	綜	澤雷隨
震四	山雷頤	綜	澤風大過
離三	山火賁	綜	火雷噬嗑
兌二	山澤損	綜	風雷益

巽四隅之卦	乾一	風天小畜	綜	天澤履
	兌二	風澤中孚	綜	雷山小過
	離三	風火家人	綜	火澤睽
	震四	風雷益	綜	山澤損
	巽五	巽		
	坎六	風水渙	綜	水澤節
	艮七	風山漸	綜	雷澤歸妹
欽定四庫全書	坤八	風地觀	綜	地澤臨

周易集注 卷首上

右乾坤水火之正之卦故天在上則天在下如天澤履綜風天小畜是也地在上則地在下如地天泰綜天地否是也水火亦然其相綜皆自然也山澤雷風四隅之卦一陽在上一陽在下則山與雷綜如山天大畜綜天雷无妄是也一陰在上一陰在下則風與澤綜如風天小畜綜天澤履是也故山在上則雷在下風在上則澤在下雷上山下澤上風下亦然其相綜皆自然也

图 57 八卦次序自相綜圖  
(来知德《周易集注》)

八卦所屬自相綜圖		乾之屬自姤至	
文	乾之屬	姤	夬
王	遯	壯	大
序	否	泰	
卦	觀	臨	
正	剝	復	屬之卦
綜	夬	逆行與乾所	
欽定四庫全書		周易集注 卷首上	
姤	綜夬	遯	綜壯
否	綜泰	觀	綜臨
剝	綜復	坎	之屬自復至
文	坎之屬	節	渙
王	屯	蒙	
序	既濟	未濟	
卦	革	鼎	
正	豐	旅	屬之卦
	渙	逆行與坎所	

序	王	文	賁	賁	賁	賁	賁	序	王	文	綜
恒	解	震之屬	豫	巽	益	睽	履	損	大	艮之屬	渙
咸	蹇	豫	巽	益	睽	履	損	益	畜	賁	渙
	屬相綜	井順行與兌所	震之屬自豫至	巽之屬自益至	睽逆行與艮所	履相綜	履順行與巽所	屬相綜	艮之屬自賁至	離之屬自旅至	渙逆行與坎所

											卦
											升
											井
											困
											屬相綜
											謙逆行與震所
											兌之屬自困至
											孫綜謙
											解綜蹇
											恒綜咸
											升綜萃
											井綜困

图 58 八卦所属自相综图  
(来知德《周易集注》)

欽定四庫全書										
周易集注 卷首上										
四二										
卦	序	王	丈	艮	八卦四隅綜四隅臨尾二卦圖					離
震艮四	與	隅	四	錯兌之過小	訟	比	坤	師	雜	
	與	隅	四	錯兌之過小	訟	比	坤	師	雜	
	與	隅	四	錯兌之過小	訟	比	坤	師	雜	
	與	隅	四	錯兌之過小	訟	比	坤	師	雜	
	與	隅	四	錯兌之過小	訟	比	坤	師	雜	
	與	隅	四	錯兌之過小	訟	比	坤	師	雜	
	與	隅	四	錯兌之過小	訟	比	坤	師	雜	
	與	隅	四	錯兌之過小	訟	比	坤	師	雜	
	與	隅	四	錯兌之過小	訟	比	坤	師	雜	

欽定四庫全書										
周易集注 卷首上										
四二										
卦	序	王	丈	艮	八卦四隅綜四隅臨尾二卦圖					離
震艮四	與	隅	四	錯兌之過小	訟	比	坤	師	雜	
	與	隅	四	錯兌之過小	訟	比	坤	師	雜	
	與	隅	四	錯兌之過小	訟	比	坤	師	雜	
	與	隅	四	錯兌之過小	訟	比	坤	師	雜	
	與	隅	四	錯兌之過小	訟	比	坤	師	雜	
	與	隅	四	錯兌之過小	訟	比	坤	師	雜	
	與	隅	四	錯兌之過小	訟	比	坤	師	雜	
	與	隅	四	錯兌之過小	訟	比	坤	師	雜	
	與	隅	四	錯兌之過小	訟	比	坤	師	雜	

图 59 八卦四正綜四正臨尾二卦圖  
(來知德《周易集注》)

欽定四庫全書 周易集注 卷首上

來知德八卦正位圖

乾在五	乾屬陽五以陽居陽位故為正位
兌在六	兌屬陰六以陰居陰位故為正位
離在二	離屬陰二以陰居陰位故為正位
震在初	震屬陽初以陽居陽位故為正位
巽在四	巽屬陰四以陰居陰位故為正位
坎在五	坎屬陽五以陽居陽位故為正位
艮在三	艮屬陽三以陽居陽位故為正位
坤在二	坤屬陰二以陰居陰位故為正位

乾屬陽其位在五惟坎可以同之蓋坎中一畫乃乾也若艮震之五皆陰矣故居三居初此陽卦正位不可移也坤屬陰其位在二惟離可以同之蓋離中一畫乃坤也若巽兌之二皆陽矣故居四居六此陰卦正位不可移也然易惟時而已不可為典要如觀卦下六二乃坤之正位也因本卦利近不利遠故六二止于闕觀知此庶可以識玩易之法

圖 60 來知德八卦正位圖

(來知德《周易集注》)

欽定四庫全書 周易集注 卷首下

乾 ☰ 六畫純陽之卦 上經始于此	明 來知德 撰
巽 ☴	伏羲圖圖
坎 ☵	文王序卦錯
艮 ☶	孔子繫辭
坤 ☷	
震 ☳	
兌 ☱	
離 ☲	
同體	
情性 情剛性剛 情健性健	
六爻變	
初爻變巽 <small>錯震 綜兌</small>	成始 <small>錯復 綜夬</small>
二爻變離 <small>錯坎 綜兌</small>	成 <small>同錯師 綜大有</small>
三爻變兌 <small>錯艮 綜巽</small>	成履 <small>錯謙 綜小畜</small>
四爻變巽 <small>錯震 綜兌</small>	成 <small>小錯豫 綜夬</small>
情性 情剛性剛 情健性健	
初爻變巽 <small>錯震 綜兌</small>	中爻 <small>上乾 下乾</small>
二爻變離 <small>錯坎 綜兌</small>	中爻 <small>上乾 下巽</small>
三爻變兌 <small>錯艮 綜巽</small>	中爻 <small>上巽 下離</small>
四爻變巽 <small>錯震 綜兌</small>	中爻 <small>上離 下兌</small>
情性 情剛性剛 情健性健	
初爻變巽 <small>錯震 綜兌</small>	地位
二爻變離 <small>錯坎 綜兌</small>	地位
三爻變兌 <small>錯艮 綜巽</small>	地位
四爻變巽 <small>錯震 綜兌</small>	地位

欽定四庫全書 周易集注 卷首下



五爻變坎 <small>錯離</small> 成比 <small>錯大有</small> 中文 <small>上下坤</small> 天位	四爻變震 <small>錯巽</small> 成豫 <small>錯小畜</small> 中文 <small>上下艮</small> 人位	三爻變艮 <small>錯兌</small> 成謙 <small>錯履</small> 中文 <small>上下坎</small> 人位	二爻變坎 <small>錯離</small> 成師 <small>錯同人</small> 中文 <small>上下震</small> 地位	初爻變震 <small>錯巽</small> 成復 <small>錯剝</small> 中文 <small>上下坤</small> 地位	六爻變 情性 情柔性柔 情順性順	同體	中文 孔子繫辭	錯 乾 伏羲圓圖	象 坤 <small>六畫純陰之卦</small>	五爻變離 <small>錯坎</small> 成大 <small>錯比</small> 中文 <small>上下乾</small> 天位	六爻變兌 <small>錯艮</small> 成夬 <small>錯剝</small> 中文 <small>上下乾</small> 天位
---	---	--	---	--	---------------------	----	------------	-------------	------------------------------	--	--

欽定四庫全書

周易集註 卷首下

二

六爻變巽 <small>錯震</small> 成益 <small>錯損</small> 中文 <small>上下艮</small> 天位	五爻變坤 <small>錯乾</small> 成復 <small>錯剝</small> 中文 <small>上下坤</small> 天位	四爻變兌 <small>錯艮</small> 成隨 <small>錯蠱</small> 中文 <small>上下巽</small> 人位	三爻變離 <small>錯坎</small> 成既濟 <small>錯未濟</small> 中文 <small>上下離</small> 人位	二爻變兌 <small>錯艮</small> 成節 <small>錯旅</small> 中文 <small>上下震</small> 地位	初爻變坤 <small>錯乾</small> 成比 <small>錯大有</small> 中文 <small>上下艮</small> 地位	六爻變 情性 情剛性剛 情險性動	同體 觀晉○萃蹇過○蒙○震解升○頤○坎 夷艮○臨十四卦同體	錯 鼎 伏羲圓圖	象 屯 <small>二陽四陰之卦</small>	六爻變艮 <small>錯震</small> 成剝 <small>錯復</small> 中文 <small>上下坤</small> 天位
--	--	--	--	--	---	---------------------	-------------------------------------	-------------	------------------------------	--

欽定四庫全書

周易集註 卷首下

三

<p>象 蒙 ䷃ 二陽四陰之卦 屬離</p>	<p>錯 革 伏義圓圖</p>	<p>綜 屯 正綜 文王序卦</p>	<p>中文 二合震 錯巽 三合坤 錯乾 孔子繫辭</p>	<p>同體 觀晉 ○萃蹇 過 ○ 震解升 ○頤 ○坎</p>	<p>屯明 ○艮 ○臨十四卦同體</p>	<p>情性 情剛性剛 情止性險</p>	<p>欽定四庫全書 周易集註 卷下 四</p>	<p>六爻變</p>	<p>初爻變 兌 錯艮 成損 錯益 成 中文 上下 坤震 地位</p>	<p>二爻變 坤 錯乾 成剝 錯復 成 中文 上下 坤坤 地位</p>	<p>三爻變 巽 錯震 成蠱 錯隨 成 中文 上下 震兌 人位</p>	<p>四爻變 離 錯坎 成未濟 錯既濟 成 中文 上下 坎離 人位</p>	<p>五爻變 巽 錯震 成渙 錯節 成 中文 上下 艮震 天位</p>	<p>六爻變 坤 錯乾 成師 錯同人 成 中文 上下 坤震 天位</p>	<p>需 ䷄ 四陽二陰之卦 屬坤</p>
----------------------------	-----------------	--------------------	------------------------------	--------------------------------	----------------------	---------------------	-------------------------	------------	-------------------------------------	-------------------------------------	-------------------------------------	---------------------------------------	-------------------------------------	--------------------------------------	----------------------

<p>象 錯 晉 伏義圓圖</p>	<p>綜 訟 雜綜 詳見圖解 文王序卦</p>	<p>中文 二合兌 錯艮 三合離 錯坎 孔子繫辭</p>	<p>同體 遯 ○兌 ○離 鼎 訟 ○過 ○巽 家人 无妄 ○萃 ○</p>	<p>大睽 中 ○壯 十四卦同體</p>	<p>情性 情剛性剛 情險性健</p>	<p>欽定四庫全書 周易集註 卷下 五</p>	<p>六爻變</p>	<p>初爻變 巽 錯震 成井 錯困 成 中文 上下 離兌 地位</p>	<p>二爻變 離 錯坎 成既濟 錯未濟 成 中文 上下 離坎 地位</p>	<p>三爻變 兌 錯艮 成節 錯旅 成 中文 上下 艮震 人位</p>	<p>四爻變 兌 錯艮 成夬 錯剝 成 中文 上下 乾乾 人位</p>	<p>五爻變 坤 錯乾 成泰 錯否 成 中文 上下 震兌 天位</p>	<p>六爻變 巽 錯震 成高 錯履 成 中文 上下 離兌 天位</p>	<p>訟 ䷅ 四陽二陰之卦 屬離</p>
-----------------------	-------------------------	------------------------------	--	----------------------	---------------------	-------------------------	------------	-------------------------------------	---------------------------------------	-------------------------------------	-------------------------------------	-------------------------------------	-------------------------------------	----------------------

錯 人同	象 坎	師 ☰☷ 一陽五陰之卦 屬坎	六爻變兌 錯巽 成困 錯井	五爻變離 錯坎 成濟 錯既濟	四爻變巽 錯震 成渙 錯節	三爻變巽 錯震 成姤 錯復	二爻變坤 錯乾 成否 錯泰	初爻變兌 錯巽 成履 錯謙	六爻變	情性 情剛性剛 情健性險	睽中 睽乎 睽大 睽十四卦同體	同體 遯○兌○離 過○巽 家人○草○大	中文 二合離 錯坎 三合巽 錯震 孔子繫辭	綜 需雜綜	錯 明 夷	伏羲圖
---------	--------	-------------------	------------------------	-------------------------	------------------------	------------------------	------------------------	------------------------	-----	-----------------	--------------------------	------------------------------	--------------------------------------	----------	-------------	-----

錯 師雜綜	象 坎	比 ☷☰ 一陽五陰之卦 屬坤	六爻變艮 錯兌 成蒙 錯屯	五爻變坎 錯離 成坎 錯離	四爻變震 錯巽 成解 錯蹇	三爻變巽 錯震 成升 錯萃	二爻變坤 錯乾 成坤 錯乾	初爻變兌 錯巽 成臨 錯觀	六爻變	情性 情柔性剛 情順性險	同體	同體 剝○謙○ 豫○ 復比五卦	中文 二合震 錯巽 三合坤 錯乾 孔子繫辭	綜 屯雜綜	錯 大有	伏羲圖
----------	--------	-------------------	------------------------	------------------------	------------------------	------------------------	------------------------	------------------------	-----	-----------------	----	--------------------------	--------------------------------------	----------	---------	-----

中文 四合兌 錯巽	綜 履正綜	錯 豫	象 離	畜小 五陽一陰之卦 屬巽	六爻變巽 錯震 錯兌	五爻變坤 錯乾	四爻變兌 錯巽 錯艮	三爻變艮 錯震 錯兌	二爻變坎 錯離	初爻變震 錯巽 錯艮	六爻變	情性 情剛性柔 情險性順	同體 剝○謙○ ○豫○ ○師○ ○復五卦	中文 四合坤 錯乾	五合艮 錯兌	孔子繫辭
中文 四合兌 錯巽	綜 履正綜	錯 豫	象 離	畜小 五陽一陰之卦 屬巽	六爻變巽 錯震 錯兌	五爻變坤 錯乾	四爻變兌 錯巽 錯艮	三爻變艮 錯震 錯兌	二爻變坎 錯離	初爻變震 錯巽 錯艮	六爻變	情性 情剛性柔 情險性順	同體 剝○謙○ ○豫○ ○師○ ○復五卦	中文 四合坤 錯乾	五合艮 錯兌	孔子繫辭

同體 姤有○	中文 四合離 錯坎	綜 畜小正綜	錯 謙	象 離	履 五陽一陰之卦 屬艮	六爻變坎 錯離	五爻變艮 錯震 錯兌	四爻變乾 錯坤	三爻變兌 錯巽 錯艮	二爻變離 錯坎	初爻變巽 錯震 錯兌	六爻變	情性 情柔性剛 情入性健	同體 姤有○	同人○	履○	夬五
同體 姤有○	中文 四合離 錯坎	綜 畜小正綜	錯 謙	象 離	履 五陽一陰之卦 屬艮	六爻變坎 錯離	五爻變艮 錯震 錯兌	四爻變乾 錯坤	三爻變兌 錯巽 錯艮	二爻變離 錯坎	初爻變巽 錯震 錯兌	六爻變	情性 情柔性剛 情入性健	同體 姤有○	同人○	履○	夬五

卦同體		情性 情剛性柔 情健性悅	
六爻變	初爻變坎 錯離	成訟 錯明夷	中文 上下離
二爻變震 錯巽	成无妄 錯升	中文 上下巽	地位
三爻變乾 錯坤	成乾 錯坤	中文 上下乾	人位
四爻變巽 錯兌	成孚 錯小過	中文 上下震	人位
五爻變離 錯坎	成睽 錯蹇	中文 上下離	天位
六爻變兌 錯艮	成兌 錯艮	中文 上下離	天位
象 震 兌	泰 三陽三陰之卦 屬坤 又正月卦		
錯 否	伏羲圖		
綜 否	文王序卦		
中文 二合兌 錯巽	三合震 錯巽	孔子繫辭	
同體 否 困 咸 歸 妹 旅 濟 渙 恒 井 隨 益 噬 蠱			
○節 既 豐 賁 損 漸 十九卦同體			

情性 情柔性剛 情順性健		六爻變	
初爻變巽 錯震	成升 錯无妄	中文 上下震	地位
二爻變離 錯坎	成夷 錯晉	中文 上下坎	地位
三爻變兌 錯巽	成臨 錯觀	中文 上下震	人位
四爻變震 錯巽	成壯 錯遯	中文 上下乾	人位
五爻變坎 錯離	成需 錯晉	中文 上下離	天位
六爻變艮 錯兌	成高 錯萃	中文 上下震	天位
象 巽 艮	否 三陽三陰之卦 屬乾 又七月卦		
錯 泰	伏羲圖		
綜 泰	文王序卦		
中文 二合艮 錯兌	三合巽 錯震	孔子繫辭	
同體 否 困 咸 歸 妹 旅 濟 渙 恒 井 隨 益 噬 蠱			
○節 既 豐 賁 損 漸 泰 十九卦同體			
情性 情剛性柔 情健性順			

六爻變	初爻變震 <small>錯巽</small> 成无 <small>錯升</small> 中爻 <small>上下巽</small> 地位	二爻變坎 <small>錯離</small> 成訟 <small>錯明夷</small> 中爻 <small>上下離</small> 地位	三爻變艮 <small>錯兌</small> 成遯 <small>錯臨</small> 中爻 <small>上下巽</small> 人位	四爻變巽 <small>錯震</small> 成觀 <small>錯大壯</small> 中爻 <small>上下坤</small> 人位	五爻變離 <small>錯坎</small> 成晉 <small>錯明夷</small> 中爻 <small>上下艮</small> 天位	六爻變兌 <small>錯巽</small> 成萃 <small>錯大畜</small> 中爻 <small>上下巽</small> 天位	同 五陽一陰之卦 屬離	象 離	錯 師 伏羲圓圖	綜 大雜綜 文王序卦	中爻 二合巽 <small>錯震</small> 三合乾 <small>錯坤</small> 孔子繫辭	同體 姤大○ ○ ○ ○ 小○ ○ ○ 履○ 夬五	卦同體	情性 情剛性柔 情健性明	六爻變
-----	--	---	--	---	---	---	----------------	--------	-------------	---------------	--	------------------------------	-----	-----------------	-----

初爻變艮 <small>錯兌</small> 成遯 <small>錯臨</small> 中爻 <small>上下巽</small> 地位	二爻變乾 <small>錯坤</small> 成乾 <small>錯坤</small> 中爻 <small>上下乾</small> 地位	三爻變震 <small>錯巽</small> 成无 <small>錯升</small> 中爻 <small>上下艮</small> 人位	四爻變巽 <small>錯震</small> 成家人 <small>錯解</small> 中爻 <small>上下坎</small> 人位	五爻變離 <small>錯坎</small> 成離 <small>錯坎</small> 中爻 <small>上下兌</small> 天位	六爻變兌 <small>錯巽</small> 成萃 <small>錯蒙</small> 中爻 <small>上下巽</small> 天位	大 五陽一陰之卦 屬乾	象 離	錯 比 伏羲圓圖	綜 同雜綜 文王序卦	中爻 二合乾 <small>錯坤</small> 三合兌 <small>錯巽</small> 孔子繫辭	同體 姤○ ○ ○ ○ 小○ ○ ○ 履○ 夬五卦	情性 情柔性剛 情明性健	六爻變	初爻變巽 <small>錯震</small> 成鼎 <small>錯屯</small> 中爻 <small>上下乾</small> 地位
--	--	--	---	--	--	----------------	--------	-------------	---------------	--	------------------------------	-----------------	-----	--

二爻變離 錯坎 成離 錯坎 中文 下兌 巽 地位	三爻變兌 錯艮 成睽 錯蹇 中文 下坎 離 人位	四爻變艮 錯兌 成畜 錯萃 中文 上震 下兌 人位	五爻變乾 錯坤 成乾 錯坤 中文 上乾 下乾 天位	六爻變震 錯巽 成大 錯觀 中文 上乾 下乾 天位	象 坎 謙 一陽五陰之卦 屬兌	錯 履 伏羲圖	綜 豫 正綜 文王序卦	中文 二合坎 錯離 五合震 錯巽 孔子繫辭	同體 剝 ○ ○ ○ 豫 ○ ○ 師 ○ ○ 復 比 五 卦同體	情性 情柔性剛 情順性止	六爻變	初爻變離 錯坎 成明 錯訟 中文 上震 下坎 地位	二爻變巽 錯震 成升 錯无妄 中文 上震 下兌 地位
-----------------------------------	-----------------------------------	------------------------------------	------------------------------------	------------------------------------	--------------------	------------	----------------	-----------------------------	-------------------------------------	--------------	-----	------------------------------------	-------------------------------------

三爻變坤 錯乾 成坤 錯乾 中文 上坤 下坤 人位	四爻變震 錯艮 成過 錯中孚 中文 上兌 下巽 人位	五爻變坎 錯離 成蹇 錯睽 中文 上坎 下離 天位	六爻變艮 錯兌 成艮 錯兌 中文 上震 下坎 天位	象 坎 豫 一陽五陰之卦 屬震	錯 小畜 伏羲圖	綜 謙 正綜 文王序卦	中文 二合艮 錯兌 三合坎 錯離 孔子繫辭	同體 剝 ○ 謙 ○ ○ ○ ○ 師 ○ ○ 復 比 五 卦同體	情性 情剛性柔 情動性順	六爻變	初爻變震 錯巽 成震 錯巽 中文 上坎 下艮 地位	二爻變坎 錯離 成解 錯蹇 中文 上坎 下離 地位	三爻變艮 錯兌 成過 錯中孚 中文 上兌 下巽 人位
------------------------------------	-------------------------------------	------------------------------------	------------------------------------	--------------------	-------------	----------------	-----------------------------	-------------------------------------	--------------	-----	------------------------------------	------------------------------------	-------------------------------------



四爻變坤 錯乾 成坤 錯乾 中文 上下坤 人位	五爻變兌 錯艮 成萃 錯大畜 中文 上下艮 天位	六爻變離 錯坎 成晉 錯需 中文 上下坎 天位	隨 三陽三陰之卦 屬震	象	錯 蠱 伏羲圖	綜 蠱 雜綜 文王序卦	中文 二合艮 錯兌 四合震 錯兌 五合巽 錯震 孔子繫辭	欽定四庫全書 周易集註 卷下 十六	同體 否 困 咸 歸 妹 旅 濟 未 渙 恒 井 益 噬 嗑 蠱 ○節 既濟 豐 賁 損 漸 泰 十九卦同體	情性 情柔性剛 情悅性動	六爻變	初爻變坤 錯乾 成萃 錯大畜 中文 上下艮 地位	二爻變兌 錯艮 成兌 錯艮 中文 上下離 地位	三爻變離 錯坎 成革 錯蒙 中文 上下巽 人位	四爻變坎 錯離 成屯 錯蒙 中文 上下坤 人位
----------------------------------	-----------------------------------	----------------------------------	-------------	---	------------	----------------	---------------------------------------	----------------------------	---	--------------	-----	-----------------------------------	----------------------------------	----------------------------------	----------------------------------

五爻變震 錯巽 成震 錯巽 中文 上下艮 天位	六爻變乾 錯坤 成无妄 錯大畜 中文 上下巽 天位	象	錯 隨 伏羲圖	綜 隨 雜綜 文王序卦	中文 二合兌 錯艮 四合震 錯巽 五合震 錯巽 孔子繫辭	欽定四庫全書 周易集註 卷下 十七	同體 否 困 咸 歸 妹 旅 濟 未 渙 恒 井 隨 益 噬 嗑 ○節 未濟 豐 賁 損 漸 泰 十九卦同體	情性 情剛性柔 情止性入	六爻變	初爻變乾 錯坤 成大畜 錯无妄 中文 上下震 地位	二爻變艮 錯兌 成艮 錯兌 中文 上下坎 地位	三爻變坎 錯離 成蒙 錯屯 中文 上下坤 人位	四爻變離 錯坎 成鼎 錯屯 中文 上下乾 人位	五爻變巽 錯震 成巽 錯震 中文 上下離 天位
----------------------------------	------------------------------------	---	------------	----------------	---------------------------------------	----------------------------	---	--------------	-----	------------------------------------	----------------------------------	----------------------------------	----------------------------------	----------------------------------

六爻變坤 <small>錯乾</small> 成升 <small>錯无妄</small> 中文 <small>上震</small> 天位	臨 <small>二陽四陰之卦</small> 屬坤 又十二月卦	象 <small>震</small>	錯 遯 伏羲圖	綜 觀 正綜 文王序卦	中文 <small>二合震 錯巽</small> 五合坤 錯乾 孔子繫辭	同體 觀晉○萃蹇小過○蒙○震解升○頤○坎屯	明○艮○ ○十四卦同體	欽定四庫全書 周易集註 卷下 十八	情性 情柔性柔 情順性悅	六爻變	初爻變坎 <small>錯離</small> 成師 <small>錯同人</small> 中文 <small>上坤</small> 地位	二爻變震 <small>錯巽</small> 成復 <small>錯剝</small> 中文 <small>上坤</small> 地位	三爻變乾 <small>錯坤</small> 成泰 <small>錯否</small> 中文 <small>上震</small> 人位	四爻變震 <small>錯巽</small> 成歸妹 <small>錯漸</small> 中文 <small>上坎</small> 人位	五爻變坎 <small>錯離</small> 成節 <small>錯旅</small> 中文 <small>上震</small> 天位	六爻變艮 <small>錯兌</small> 成損 <small>錯益</small> 中文 <small>上坤</small> 天位
--	----------------------------------	--------------------	---------	-------------	--------------------------------------	-----------------------	-------------	-------------------	--------------	-----	--	---	---	--	---	---

觀 <small>二陽四陰之卦</small> 屬乾 又八月卦	象 巽艮 伏羲圖	錯 壯大 臨 正綜 文王序卦	綜 臨 正綜 文王序卦	中文 <small>二合坤 錯乾</small> 五合艮 錯兌 孔子繫辭	同體 晉○萃蹇小過○蒙○震解升○頤○坎屯 夷	艮○臨十四卦同體	欽定四庫全書 周易集註 卷下 十九	情性 情柔性柔 情入性順	六爻變	初爻變震 <small>錯巽</small> 成益 <small>錯損</small> 中文 <small>上坤</small> 地位	二爻變坎 <small>錯離</small> 成渙 <small>錯節</small> 中文 <small>上震</small> 地位	三爻變艮 <small>錯兌</small> 成漸 <small>錯歸妹</small> 中文 <small>上坎</small> 人位	四爻變乾 <small>錯坤</small> 成否 <small>錯泰</small> 中文 <small>上巽</small> 人位	五爻變艮 <small>錯兌</small> 成剝 <small>錯復</small> 中文 <small>上坤</small> 天位	六爻變坎 <small>錯離</small> 成比 <small>錯有</small> 中文 <small>上坤</small> 天位	噬嗑 <small>三陽三陰之卦</small> 屬巽
---------------------------------	----------	----------------	-------------	--------------------------------------	------------------------	----------	-------------------	--------------	-----	---	---	--	---	---	---	-----------------------------

象	錯 井	綜 賁 正綜	中文 三合艮 錯兌 三合坎 錯離	同體 否 困 咸 歸 妹 旅 未 渙 恒 井 隨 益 蠱	○節 既濟 豐 賁 損 漸 泰 十九卦 同體	情性 情柔性剛 情明性動	六爻變	欽定四庫全書	初爻變坤 錯乾 成晉 錯需	二爻變兌 錯艮 成睽 錯蹇	三爻變離 錯坎 成離 錯坎	四爻變艮 錯兌 成頤 錯大過	五爻變乾 錯坤 成无 錯井 妄 錯大畜	六爻變震 錯巽 成震 錯巽	賁 三陽三陰之卦 屬艮	象
	伏羲圓圖	文王序卦	孔子繫辭	益 蠱				周易集註	中文 上下艮 地位	中文 上下離 地位	中文 上下兌 人位	中文 上下坤 人位	中文 上下巽 天位			

錯 夬	錯 困	綜 噬 正綜	中文 二合坎 錯離 三合震 錯巽	同體 否 困 咸 歸 妹 旅 未 渙 恒 井 隨 益 蠱	○節 既濟 豐 損 漸 泰 十九卦 同體	情性 情剛性柔 情止性明	六爻變	欽定四庫全書	初爻變艮 錯兌 成艮 錯兌	二爻變乾 錯坤 成 大 錯 萃 高 錯 无 妄	三爻變震 錯巽 成頤 錯大過	四爻變離 錯坎 成離 錯坎	五爻變巽 錯震 成 家 錯 解 人 錯 睽	六爻變坤 錯乾 成 夷 錯 晉	剝 一陽五陰之卦 屬乾 又九月卦	錯 夬
伏羲圓圖	伏羲圓圖	文王序卦	孔子繫辭	益 蠱				周易集註	中文 上下震 地位	中文 上下兌 地位	中文 上下坤 人位	中文 上下巽 人位	中文 上下離 天位	中文 上下坎 天位		

綜	復 正綜	文王序卦
中文	二合坤 錯乾 五合坤 錯乾	孔子繫辭
同體	○謙 ○豫 ○師 ○復比	
情性	五卦同體 情剛性柔 情止性順	
六爻變		
初爻變震	錯巽 成頤 錯大過	中文 上下坤 地位
二爻變坎	錯離 成蒙 錯革	中文 上下震 地位
三爻變艮	錯兌 成艮 錯兌	中文 上下坎 人位
四爻變離	錯坎 成晉 錯需	中文 上下艮 人位
五爻變巽	錯震 成觀 錯大壯	中文 上下坤 天位
六爻變坤	錯乾 成坤 錯乾	中文 上下坤 天位
象	復 一陽五陰之卦 屬坤 又十一月卦	
錯	姤 兌震	伏羲圖
綜	剝 正綜	文王序卦

中文	二合坤 錯乾 五合坤 錯乾	孔子繫辭
同體	剝 ○謙 ○豫 ○師 ○比	五卦
情性	同體 情柔性剛 情順性動	
六爻變		
初爻變坤	錯乾 成坤 錯乾	中文 上下坤 地位
二爻變兌	錯艮 成臨 錯遯	中文 上下震 地位
三爻變離	錯坎 成夷 錯晉	中文 上下坎 人位
四爻變震	錯巽 成震 錯巽	中文 上下艮 人位
五爻變坎	錯離 成屯 錯蒙	中文 上下坤 天位
六爻變艮	錯兌 成頤 錯大過	中文 上下坤 天位
象	無妄 四陽二陰之卦 屬巽	
錯	升 大正綜	伏羲圖
綜	中爻 二合艮 錯兌 三合巽 錯震	孔子繫辭

同體	遊○兌○離	過大○巽家○革○大睽	中○壯需十四卦同體	情性 情剛性剛 情健性動	六爻變	初爻變坤 錯乾	成否 錯泰	中文 上下 巽 艮	地位
二爻變兌	錯艮	成履 錯謙	中文 上下 巽 離	地位					
三爻變離	錯坎	成人 錯師	中文 上下 乾 巽	人位					
四爻變巽	錯震	成益 錯損	中文 上下 艮 坤	人位					
五爻變離	錯坎	成噬 錯賁	中文 上下 坎 艮	天位					
六爻變兌	錯艮	成隨 錯蠱	中文 上下 巽 艮	天位					
大畜 四陽二陰之卦	屬艮								
象 離									
錯 萃				伏羲圖					
綜 无正綜				文王序卦					
中文 二合兌 錯艮	三合震 錯巽	孔子繫辭							
同體 遊○兌○離	過大○巽家○革○睽	中							

情性 情剛性剛 情止性健	六爻變	初爻變巽 錯震	成蠱 錯隨	中文 上下 震 兌	地位
二爻變離 錯坎	成賁 錯困	中文 上下 震 坎	地位		
三爻變兌 錯艮	成損 錯咸	中文 上下 坤 震	人位		
四爻變離 錯坎	成大 錯比	中文 上下 乾 兌	人位		
五爻變巽 錯震	成小 錯豫	中文 上下 離 兌	天位		
六爻變坤 錯乾	成泰 錯否	中文 上下 震 兌	天位		
頤 二陽四陰之卦	屬巽				
象 離					
錯 過大				伏羲圖	
綜 无正綜				文王序卦	
中文 二合坤 錯乾	三合坤 錯乾	孔子繫辭			
同體 觀晉○萃蹇	過小○蒙○震解升	○坎屯			
明○艮○臨	十四卦同體				

情性	情剛性剛	情止性動		
六爻變	初爻變坤 錯乾	成剝 錯夬	中文 上下坤	地位
二爻變兌	錯巽	成損 錯咸	中文 上下震	地位
三爻變離	錯坎	成賁 錯噬	中文 上下坎	人位
四爻變離	錯坎	成噬 錯賁	中文 上下艮	人位
五爻變巽	錯震	成益 錯恒	中文 上下坤	天位
六爻變坤	錯乾	成復 錯剝	中文 上下坤	天位
欽定四庫全書 周易集註 卷下 二十六				
象	四陽二陰之卦	屬震		
錯	頤	伏羲圓圖		
綜	文王序卦			
中文	二合乾 錯坤	三合乾 錯坤	孔子繫辭	
同體	遯○兌○離	訟○巽	家人○萃○大畜	
情性	情柔性柔	情悅性入		

六爻變	初爻變乾 錯坤	成夬 錯剝	中文 上下乾	地位
二爻變艮	錯兌	成咸 錯恒	中文 上下艮	地位
三爻變坎	錯離	成困 錯賁	中文 上下巽	人位
四爻變坎	錯離	成井 錯噬	中文 上下兌	人位
五爻變震	錯巽	成恒 錯益	中文 上下乾	天位
六爻變乾	錯坤	成姤 錯復	中文 上下乾	天位
欽定四庫全書 周易集註 卷下 二十七				
象	二陽四陰之卦			
錯	離	伏羲圓圖		
綜	文王序卦	錯亦		
中文	二合震 錯巽	三合艮 錯震	孔子繫辭	
同體	觀○萃○小過○蒙○震	解○頤○屯	明夷	
情性	情剛性剛	情險性險		
六爻變				

初爻變兌 <small>錯巽</small>	成節 <small>錯旅</small>	中文 <small>上下震</small>	地位
二爻變坤 <small>錯乾</small>	成比 <small>錯大有</small>	中文 <small>上下坤</small>	地位
三爻變巽 <small>錯震</small>	成井 <small>錯噬嗑</small>	中文 <small>上下兌</small>	人位
四爻變兌 <small>錯巽</small>	成困 <small>錯賁</small>	中文 <small>上下離</small>	人位
五爻變坤 <small>錯乾</small>	成師 <small>錯同人</small>	中文 <small>上下震</small>	天位
六爻變巽 <small>錯震</small>	成渙 <small>錯節</small>	中文 <small>上下震</small>	天位
離 <small>☲☲</small> 四陽二陰之卦 上經終于此			
象 坎			
錯 坎			
綜 坎			
中文 <small>二合巽</small>	錯震	三合兌 <small>錯巽</small>	孔子繫辭
同體	遯 <small>○兌</small>	鼎 <small>○訟</small>	大 <small>○巽</small>
中 <small>○大</small> 需十四卦同體			
情性 情柔性柔 情明性明			
六爻變			
初爻變艮 <small>錯兌</small>	成旅 <small>錯節</small>	中文 <small>上下兌</small>	地位

二爻變乾 <small>錯坤</small>	成大有 <small>錯同人</small>	中文 <small>上下乾</small>	地位
三爻變震 <small>錯巽</small>	成噬嗑 <small>錯賁</small>	中文 <small>上下艮</small>	人位
四爻變艮 <small>錯兌</small>	成賁 <small>錯困</small>	中文 <small>上下坎</small>	人位
五爻變乾 <small>錯坤</small>	成同人 <small>錯師</small>	中文 <small>上下震</small>	天位
六爻變震 <small>錯巽</small>	成豐 <small>錯渙</small>	中文 <small>上下巽</small>	天位
咸 <small>☶☱</small> 三陽三陰之卦 屬兌下經始于此			
象 坎			
錯 損			
綜 恒正綜			
中文 <small>二合巽</small>	錯震	三合乾 <small>錯坤</small>	孔子繫辭
同體	否 <small>○困</small>	歸 <small>○旅</small>	濟 <small>○渙</small>
既濟豐 <small>○賁</small> 損漸 <small>○泰</small> 十九卦同體			
情性 情柔性剛 情悅性止			
六爻變			
初爻變離 <small>錯坎</small>	成革 <small>錯蒙</small>	中文 <small>上下巽</small>	地位
二爻變巽 <small>錯兌</small>	成大過 <small>錯頤</small>	中文 <small>上下乾</small>	地位



三爻變坤 錯乾	成萃 錯升	中文 上巽 下艮	人位
四爻變坎 錯離	成蹇 錯解	中文 上離 下坎	人位
五爻變震 錯巽	成過 錯中孚	中文 上兌 下巽	天位
六爻變乾 錯坤	成遯 錯臨	中文 上乾 下艮	天位
恒 三陽三陰之卦 屬震			
象 坎			
錯 益	伏羲圓圖		
綜 咸 正綜	文王序卦		
欽定四庫全書 周易集註 卷下 三十一			
中文 二合乾 錯坤	五合兌 錯艮	孔子繫辭	
同體 否 困 咸 歸 妹 旅 濟 渙 井 隨 益 噬 嗑 蠱			
○節 既濟 豐 賁 損 漸 泰 十九卦同體			
情性 情剛性柔 情動性入			
六爻變			
初爻變乾 錯坤	成壯 錯觀	中文 上乾 下兌	地位
二爻變艮 錯兌	成過 錯中孚	中文 上兌 下巽	地位
三爻變坎 錯離	成解 錯蹇	中文 上離 下坎	人位

四爻變坤 錯乾	成升 錯无妄	中文 上震 下兌	人位
五爻變兌 錯艮	成過 錯頤	中文 上乾 下乾	天位
六爻變離 錯坎	成鼎 錯屯	中文 上乾 下兌	天位
遯 四陽二陰之卦 屬乾又六月卦			
象 巽			
錯 臨	伏羲圓圖		
綜 大正綜	文王序卦		
欽定四庫全書 周易集註 卷下 三十二			
中文 二合巽 錯震	五合乾 錯坤	孔子繫辭	
同體 兌 離 鼎 訟 大 巽 家人 无妄 革 大畜			
睽 中 大 需 十四卦同體			
情性 情剛性剛 情健性止			
六爻變			
初爻變離 錯坎	成同人 錯師	中文 上乾 下巽	地位
二爻變巽 錯震	成姤 錯復	中文 上乾 下乾	地位
三爻變坤 錯乾	成否 錯泰	中文 上巽 下艮	人位
四爻變巽 錯震	成漸 錯歸妹	中文 上離 下坎	人位

五爻變離 錯坎 <small>錯巽</small>	成旅 錯節 <small>錯巽</small>	中文 下巽 上兌	天位
六爻變兌 錯艮 <small>錯巽</small>	成咸 錯巽 <small>錯恒</small>	中文 下巽 上乾	天位
壯 四陽二陰之卦 屬坤又二月卦			
象 兌			
錯 觀	伏羲圓圖		
綜 遯 正綜	文王序卦		
中文 二合乾 錯坤 四合兌 錯艮 三合兌 錯巽	孔子繫辭		
同體 遯○兌○離 鼎訟○大過○巽 家人○萃○草○畜			
欽定四庫全書	周易集註 卷廿下	三十三	
睽 孚○需 十四卦同體			
情性 情剛性剛 情動性健			
六爻變			
初爻變巽 錯震 <small>錯兌</small>	成恒 錯益 <small>錯咸</small>	中文 下乾 上兌	地位
二爻變離 錯坎 <small>錯兌</small>	成豐 錯渙 <small>錯旅</small>	中文 下巽 上兌	地位
三爻變兌 錯艮 <small>錯巽</small>	成歸 錯漸 <small>錯漸</small>	中文 下離 上坎	人位
四爻變坤 錯乾 <small>錯乾</small>	成泰 錯否 <small>錯否</small>	中文 下兌 上震	人位
五爻變兌 錯艮 <small>錯巽</small>	成夬 錯剝 <small>錯剝</small>	中文 下乾 上乾	天位

六爻變離 錯坎 <small>錯艮</small>	成大 錯比 <small>有錯艮</small>	中文 下乾 上兌	天位
晉 二陽四陰之卦 屬乾			
象 需			
錯 需	伏羲圓圖		
綜 夷 雜綜	文王序卦		
中文 二合艮 錯兌 四合兌 錯巽 三合坎 錯離	孔子繫辭		
同體 觀○萃 蹇過○蒙○震 解升○頤○坎 屯 夷			
欽定四庫全書	周易集註 卷廿下	三十三	
○艮○臨 十四卦同體			
情性 情柔性柔 情明性順			
六爻變			
初爻變震 錯巽 <small>錯艮</small>	成噬 錯賁 <small>錯賁</small>	中文 下艮 上坎	地位
二爻變坎 錯離 <small>錯離</small>	成未 錯既濟 <small>錯既濟</small>	中文 下離 上坎	地位
三爻變艮 錯兌 <small>錯震</small>	成旅 錯節 <small>錯豐</small>	中文 下巽 上兌	人位
四爻變艮 錯兌 <small>錯震</small>	成剝 錯夬 <small>錯夬</small>	中文 下坤 上坤	人位
五爻變乾 錯坤 <small>錯坤</small>	成否 錯泰 <small>錯泰</small>	中文 下艮 上巽	天位
六爻變震 錯巽 <small>錯艮</small>	成豫 錯小畜 <small>錯小畜</small>	中文 下艮 上坎	天位

<p>象 明 ䷔ 二陽四陰之卦 屬坎</p>	<p>錯 訟 伏羲圖</p>	<p>綜 晉 雜綜 文王序卦</p>	<p>中文 二合坎 錯離 三合震 錯巽 孔子繫辭</p>	<p>同體 觀晉○萃蹇過○蒙○震解升○頤○坎屯 ○艮○臨十四卦同體</p>	<p>情性 情柔性柔 情順性明</p>	<p>欽定四庫全書 周易集註 卷下 三十四</p>	<p>六爻變</p>	<p>初爻變 艮 錯兌 成謙 錯履 中文 上下坎 地位</p>	<p>二爻變 乾 錯坤 成泰 錯否 中文 上下兌 地位</p>	<p>三爻變 震 錯巽 成復 錯姤 中文 上下坤 人位</p>	<p>四爻變 震 錯巽 成豐 錯渙 中文 上下巽 人位</p>	<p>五爻變 坎 錯離 成濟 錯未濟 中文 上下坎 天位</p>	<p>六爻變 艮 錯兌 成賁 錯困 中文 上下震 天位</p>	<p>家 ䷤ 四陽二陰之卦 屬巽</p>
----------------------------	--------------------	------------------------	--------------------------------------	---	---------------------	---------------------------	------------	---------------------------------	---------------------------------	---------------------------------	---------------------------------	----------------------------------	---------------------------------	----------------------

<p>象 錯 解 伏羲圖</p>	<p>綜 睽 正綜 文王序卦</p>	<p>中文 二合坎 錯離 三合離 錯坎 孔子繫辭</p>	<p>同體 遯○兌○離鼎訟○過○巽○萃○大睽 中○大需十四卦同體</p>	<p>情性 情柔性柔 情入性明</p>	<p>欽定四庫全書 周易集註 卷下 三十五</p>	<p>六爻變</p>	<p>初爻變 艮 錯兌 成漸 錯歸妹 中文 上下坎 地位</p>	<p>二爻變 乾 錯困 成小 錯豫 中文 上下兌 地位</p>	<p>三爻變 震 錯巽 成益 錯損 中文 上下坤 人位</p>	<p>四爻變 乾 錯坤 成同人 錯師 中文 上下巽 人位</p>	<p>五爻變 艮 錯兌 成賁 錯困 中文 上下坎 天位</p>	<p>六爻變 坎 錯離 成濟 錯未濟 中文 上下離 天位</p>	<p>睽 ䷥ 四陽二陰之卦 屬艮</p>	<p>象</p>
--------------------------	------------------------	--------------------------------------	--	---------------------	---------------------------	------------	----------------------------------	---------------------------------	---------------------------------	----------------------------------	---------------------------------	----------------------------------	----------------------	----------

錯 睽	象	蹇	六爻變震	五爻變乾	四爻變艮	三爻變乾	二爻變震	初爻變坎	六爻變	情性	同體	中文	綜	錯
伏義圖	二陽四陰之卦 屬兌	錯巽 成歸妹 錯漸	錯坤 成履 錯謙	錯兌 成損 錯益	錯坤 成大 錯比	錯兌 成有 錯同人	錯艮 成噬 錯賁	錯離 成濟 錯既濟	情柔性柔 情明性悅	中○大 需十四卦同體	遯○兌○離 鼎○訟○大 過○巽 家人○无○革○大	四合離 錯坎 五合坎 錯離	家人正綜	伏義圖
		中文 上下離	中文 上下巽	中文 上下坤	中文 上下乾	中文 上下兌	中文 上下艮	中文 上下離			孔子繫辭	文王序卦		
		天位	天位	人位	人位	地位	地位	地位						

綜 蹇	象	解	六爻變巽	五爻變坤	四爻變兌	三爻變坤	二爻變巽	初爻變離	六爻變	情性	同體	中文	綜	解
正綜	二陽四陰之卦 屬震	錯震 成漸 錯歸妹	錯乾 成謙 錯履	錯艮 成咸 錯恒	錯乾 成比 錯大有	錯震 成井 錯噬嗑	錯坎 成濟 錯未濟	情剛性剛 情險性止	中○艮○臨 十四卦同體	觀○晉○萃 小 過○蒙○震 解○升○頤○坎 屯 夷	四合坎 錯離 五合離 錯坎	家人正綜	伏義圖	
		中文 上下離	中文 上下震	中文 上下乾	中文 上下艮	中文 上下兌	中文 上下離				孔子繫辭	文王序卦		
		天位	天位	人位	人位	地位	地位							

中文	四二合離錯坎	五合坎錯離	孔子繫辭
同體	觀晉○萃蹇過○蒙○震升○頤○坎屯	夷	
情性	艮○臨十四卦同體		
六爻變			
初爻變兌	錯艮	成歸妹錯漸	中文上下坎離
二爻變坤	錯乾	成豫錯需	中文上下坎艮
三爻變巽	錯震	成恒錯益	中文上下兌乾
欽定四庫全書			
四爻變坤	錯乾	成師錯同人	中文上下坤震
五爻變兌	錯艮	成困錯賁	中文上下離巽
六爻變離	錯坎	成未濟錯既濟	中文上下坎離
損	三陽三陰之卦	屬艮	
象	離		
錯	咸		伏羲圖
綜	益 正綜		文王序卦
中文	四二合震錯巽	五合坤錯乾	孔子繫辭

同體	否○困咸歸妹○旅濟渙○恒井隨○益噬蠱		
情性	○節既濟○賁漸○泰十九卦同體		
六爻變			
初爻變坎	錯離	成蒙錯萃	中文上下坤震
二爻變震	錯巽	成頤錯大過	中文上下坤艮
三爻變乾	錯坤	成大有錯萃	中文上下兌乾
欽定四庫全書			
四爻變離	錯坎	成睽錯蹇	中文上下坎離
五爻變巽	錯震	成中錯小過	中文上下艮震
六爻變坤	錯乾	成臨錯遯	中文上下坤震
益	三陽三陰之卦	屬巽	
象	離		
錯	恒		伏羲圖
綜	損 正綜		文王序卦
中文	四二合坤錯乾	五合艮錯兌	孔子繫辭
同體	否○困咸歸妹○旅濟渙○恒井隨○噬蠱		

○節 <small>既濟</small> 豐○賁損漸○泰十九卦同體	
情性 情柔性剛 情入性動	
六爻變	
初爻變坤 錯乾	成觀 <small>錯大壯</small>
二爻變兌 錯艮	成中 <small>錯小過</small>
三爻變離 錯坎	成家 <small>錯解</small>
四爻變乾 錯坤	成无 <small>錯升</small>
五爻變艮 錯兌	成頤 <small>錯大過</small>
六爻變坎 錯離	成屯 <small>錯鼎</small>
象 震	屬坤 又三月卦
錯 剝	伏羲圖
綜 姤 <small>正綜</small>	文王序卦
中文 四合乾 錯坤	孔子繫辭
同體 姤有○	○履五卦同

情性 情柔性剛 情悅性健	
六爻變	
初爻變巽 錯震	成過 <small>錯頤</small>
二爻變離 錯坎	成革 <small>錯蒙</small>
三爻變兌 錯艮	成兌 <small>錯巽</small>
四爻變坎 錯離	成需 <small>錯訟</small>
五爻變震 錯巽	成大 <small>錯觀</small>
六爻變乾 錯坤	成乾 <small>錯坤</small>
象 艮	屬乾 又五月卦
錯 復	伏羲圖
綜 夬 <small>正綜</small>	文王序卦
中文 四合乾 錯坤	孔子繫辭
同體 有○	○履○夬五卦
情性 情剛性柔 情健性入	

六爻變	初爻變乾 錯坤	成乾 錯坤	中文 上乾 下乾	地位
二爻變艮 錯兌	成遯 錯臨	中文 上乾 下巽	地位	
三爻變坎 錯離	成訟 錯明夷	中文 上巽 下離	人位	
四爻變巽 錯震	成巽 錯震	中文 上離 下兌	人位	
五爻變離 錯坎	成鼎 錯革	中文 上乾 下兌	天位	
六爻變兌 錯艮	成過 錯頤	中文 上乾 下乾	天位	
萃 二陽四陰之卦 屬兌				
欽定四庫全書 周易集註 卷下 四十三				
象 坎				
錯 大	伏羲圓圖			
綜 升 正綜	文王序卦			
中文 二合艮 錯兌	三合巽 錯震	孔子繫辭		
同體 觀晉 過小	蒙 震 解 升	頤 坎 屯	夷明	
○艮○臨十四卦同體				
情性 情柔性柔 情悅性順				
六爻變				

初爻變震 錯艮	成隨 錯蠱	中文 上巽 下艮	地位	
二爻變坎 錯離	成困 錯井	中文 上巽 下離	地位	
三爻變艮 錯兌	成咸 錯恒	中文 上乾 下巽	人位	
四爻變坎 錯離	成比 錯師	中文 上坤 下艮	人位	
五爻變震 錯艮	成豫 錯小畜	中文 上坎 下艮	天位	
六爻變乾 錯坤	成否 錯泰	中文 上巽 下艮	天位	
升 二陽四陰之卦 屬震				
欽定四庫全書 周易集註 卷下 四十三				
象 坎				
錯 无	伏羲圓圖			
綜 萃 正綜	文王序卦			
中文 二合兌 錯艮	三合震 錯巽	孔子繫辭		
同體 觀晉 過小	萃 蒙 震 解 升	頤 坎 屯	夷明	
○艮○臨十四卦同體				
情性 情柔性柔 情順性入				
六爻變				
初爻變乾 錯坤	成泰 錯否	中文 上震 下兌	地位	



二爻變艮 錯震 成謙 錯履 中文 上震 下坎 地位	三爻變坎 錯離 成師 錯同人 中文 上坤 下震 人位	四爻變震 錯巽 成恒 錯益 中文 上乾 下兌 人位	五爻變坎 錯離 成井 錯噬嗑 中文 上離 下兌 天位	六爻變艮 錯兌 成蠱 錯隨 中文 上震 下兌 天位	困 ☱☵ 三陽三陰之卦 屬兌	象	錯 賁 伏羲圖	欽定四庫全書 周易集註 卷下 四十四	綜 井 正綜 文王序卦	中文 二合離 錯坎 三合巽 錯震 孔子繫辭	同體 否○咸 歸○旅 未○渙 恒井隨○益 噬嗑蠱	○節 既濟豐○賁損漸○泰十九卦同體	情性 情柔性剛 情悅性險	六爻變	初爻變兌 錯巽 成兌 錯巽 中文 上巽 下離 地位	二爻變坤 錯乾 成萃 錯大畜 中文 上巽 下艮 地位
--	---	--	---	--	-------------------------	---	------------	-----------------------------	----------------	--------------------------	--------------------------	-------------------	--------------	-----	--	---

三爻變巽 錯震 成大 錯頤 中文 上乾 下乾 人位	四爻變坎 錯離 成坎 錯離 中文 上艮 下震 人位	五爻變震 錯巽 成解 錯蹇 中文 上坎 下離 天位	六爻變乾 錯坤 成訟 錯明夷 中文 上離 下震 天位	井 ☳☵ 三陽三陰之卦 屬震	象	錯 噬嗑 伏羲圖	欽定四庫全書 周易集註 卷下 四十五	綜 困 正綜 文王序卦	中文 二合兌 錯巽 三合離 錯坎 孔子繫辭	同體 否○困 咸 歸○旅 未○渙 恒隨○益 噬嗑蠱	○節 豐○賁損漸○泰十九卦同體	情性 情剛性柔 情險性入	六爻變	初爻變乾 錯坤 成需 錯晉 中文 上離 下兌 地位	二爻變艮 錯兌 成蹇 錯睽 中文 上離 下坎 地位	三爻變坎 錯離 成坎 錯離 中文 上艮 下震 人位
--	--	--	---	-------------------------	---	-------------	-----------------------------	----------------	--------------------------	---------------------------	-----------------	--------------	-----	--	--	--

四爻變兌 <small>錯巽</small> 成過 <small>錯頤</small> 中文 上乾 下乾 人位	五爻變坤 <small>錯乾</small> 成升 <small>錯萃</small> 中文 上震 下兌 天位	六爻變巽 <small>錯震</small> 成巽 <small>錯震</small> 中文 上離 下兌 天位	象 草 ䷋ 四陽二陰之卦 屬坎	錯 蒙 伏羲圖	綜 鼎 正綜 文王序卦	中文 二合巽 <small>錯震</small> 三合乾 <small>錯坤</small> 孔子繫辭	欽定四庫全書 周易集註 卷下 四十六	同體 遯 ○ 兌 ○ 離 鼎 訟 ○ 過 ○ 巽 家人 ○ 无 ○ 高	睽 中 ○ 壯 需 十四卦同體	情性 情柔性柔 情悅性明	六爻變	初爻變艮 <small>錯兌</small> 成咸 <small>錯損</small> 中文 上乾 下巽 地位	二爻變乾 <small>錯坤</small> 成夬 <small>錯剝</small> 中文 上乾 下乾 地位	三爻變震 <small>錯巽</small> 成隨 <small>錯蠱</small> 中文 上巽 下艮 人位	四爻變坎 <small>錯離</small> 成既濟 <small>錯未濟</small> 中文 上離 下坎 人位
--	--	--	--------------------	------------	----------------	---	-----------------------------	-------------------------------------	-----------------	--------------	-----	--	--	--	--

五爻變震 <small>錯巽</small> 成豐 <small>錯旅</small> 中文 上兌 下巽 天位	六爻變乾 <small>錯坤</small> 成同人 <small>錯師</small> 中文 上乾 下巽 天位	象 鼎 ䷱ 四陽二陰之卦 屬離	錯 屯 伏羲圖	綜 草 正綜 文王序卦	中文 二合乾 <small>錯坤</small> 三合兌 <small>錯巽</small> 孔子繫辭	欽定四庫全書 周易集註 卷下 四十七	同體 遯 ○ 兌 ○ 離 訟 ○ 過 ○ 巽 家人 ○ 无 ○ 草 ○ 高 睽	中 ○ 壯 需 十四卦同體	情性 情柔性柔 情明性入	六爻變	初爻變乾 <small>錯坤</small> 成大 <small>錯比</small> 中文 上乾 下乾 地位	二爻變艮 <small>錯兌</small> 成旅 <small>錯節</small> 中文 上兌 下巽 地位	三爻變坎 <small>錯離</small> 成未濟 <small>錯既濟</small> 中文 上坎 下離 人位	四爻變艮 <small>錯兌</small> 成蠱 <small>錯隨</small> 中文 上震 下兌 人位	五爻變乾 <small>錯坤</small> 成姤 <small>錯復</small> 中文 上乾 下乾 天位
--	---	--------------------	------------	----------------	---	-----------------------------	---	---------------	--------------	-----	--	--	--	--	--

六爻變震 <small>錯巽</small> 成恒 <small>錯益</small> 中文 <small>上下乾</small> 天位	震 <small>二陽四陰之卦</small>	象	錯 巽 伏羲圖	綜 艮 正綜 文王序卦	中文 <small>二合艮 錯兌</small> <small>三合坎 錯離</small> 孔子繫辭	同體 觀晉○萃蹇過○蒙○解升○頤○坎屯 夷	○艮○臨十四卦同體	欽定四庫全書 周易集註 卷下 四十六	情性 情剛性剛 情動性動	六爻變	初爻變坤 錯乾 成豫 <small>錯小畜</small> 中文 <small>上下艮</small> 地位	二爻變兌 錯艮 成歸妹 <small>錯漸</small> 中文 <small>上下離</small> 地位	三爻變離 錯坎 成豐 <small>錯渙</small> 中文 <small>上下巽</small> 人位	四爻變坤 錯乾 成復 <small>錯姤</small> 中文 <small>上下坤</small> 人位	五爻變兌 錯艮 成隨 <small>錯蠱</small> 中文 <small>上下艮</small> 天位	六爻變離 錯坎 成噬嗑 <small>錯賁</small> 中文 <small>上下艮</small> 天位
--	----------------------------	---	------------	----------------	--	--------------------------	-----------	-----------------------------	--------------	-----	---	---	--	--	--	---

艮 <small>二陽四陰之卦</small>	象	錯 兌 伏羲圖	綜 震 正綜 文王序卦	中文 <small>二合坎 錯離</small> <small>三合震 錯巽</small> 孔子繫辭	同體 觀晉○萃蹇過○蒙○震解升○頤○坎屯 夷	○艮○臨十四卦同體	欽定四庫全書 周易集註 卷下 四十九	情性 情剛性剛 情止性止	六爻變	初爻變離 錯坎 成賁 <small>錯困</small> 中文 <small>上下坎</small> 地位	二爻變巽 錯震 成蠱 <small>錯隨</small> 中文 <small>上下兌</small> 地位	三爻變坤 錯乾 成剝 <small>錯復</small> 中文 <small>上下坤</small> 人位	四爻變離 錯坎 成旅 <small>錯節</small> 中文 <small>上下巽</small> 人位	五爻變巽 錯震 成漸 <small>錯歸妹</small> 中文 <small>上下坎</small> 天位	六爻變坤 錯乾 成謙 <small>錯履</small> 中文 <small>上下震</small> 天位	漸 <small>三陽三陰之卦</small> 屬艮
----------------------------	---	------------	----------------	--	---------------------------	-----------	-----------------------------	--------------	-----	--	--	--	--	---	--	----------------------------------



綜	旅 正綜	文王序卦
中文	二合巽 錯震 四合兌 錯艮 五合兌 錯巽	孔子繫辭
同體	否 ○ 困 咸 歸 妹 ○ 旅 濟 未 渙 ○ 恒 井 隨 ○ 益 噬 蠱	
情性	○ 節 既 濟 ○ 賁 損 漸 ○ 泰 十 九 卦 同 體	
六爻變	情剛性柔 情動性明	
初爻變	艮 錯 兌 震 錯 巽	成 小 錯 中 孚 過
二爻變	乾 錯 坤 坤 錯 艮	成 大 錯 觀 壯 錯 遯
三爻變	震 錯 巽 巽 錯 艮	成 震 錯 巽 艮
四爻變	坤 錯 乾 乾 錯 巽	成 明 錯 訟 夷 錯 晉
五爻變	兌 錯 艮 艮 錯 巽	成 草 錯 蒙 鼎 錯 巽
六爻變	離 錯 坎 坎 錯 艮	成 離 錯 坎 中 文 上 下 兌 巽
象	旅 三 陽 三 陰 之 卦 屬 離	
錯	節	伏羲圓圖
綜	豐 正綜	文王序卦

中文	二合巽 錯震 四合兌 錯艮 五合離 錯坎	孔子繫辭
同體	否 ○ 困 咸 歸 妹 ○ 濟 未 渙 ○ 恒 井 隨 ○ 益 噬 蠱	
情性	節 既 濟 ○ 賁 損 漸 ○ 泰 十 九 卦 同 體	
六爻變	情柔性剛 情明性止	
初爻變	離 錯 坎 坎 錯 艮	成 離 錯 坎 中 文 上 下 兌 巽
二爻變	巽 錯 震 震 錯 巽	成 鼎 錯 屯 錯 草
三爻變	坤 錯 乾 乾 錯 巽	成 晉 錯 需 錯 明 夷
四爻變	艮 錯 兌 兌 錯 巽	成 艮 錯 兌 錯 震
五爻變	乾 錯 巽 巽 錯 艮	成 遯 錯 臨 錯 大 壯
六爻變	震 錯 巽 巽 錯 艮	成 過 錯 中 孚 小 錯 中 孚
象	巽 四 陽 二 陰 之 卦	
錯	震	伏羲圓圖
綜	兌 正綜	文王序卦
中文	二合兌 錯巽 四合離 錯坎 五合離 錯坎	孔子繫辭

同體	遯 ○ 兌 ○ 離 鼎 訟 ○ 過 ○ 大 ○ 巽 家 无 ○ 草 ○ 大 畜
情性	情柔性柔 情入性入
六爻變	初爻變乾 錯坤 成 小 錯 豫 履 中 文 上 下 兌 離 地位
二爻變艮	錯兌 成 漸 錯 歸 妹 中 文 上 下 離 坎 地位
三爻變坎	錯離 成 渙 錯 節 中 文 上 下 震 艮 人位
四爻變乾	錯坤 成 姤 錯 復 中 文 上 下 乾 乾 人位
五爻變艮	錯兌 成 蠱 錯 隨 中 文 上 下 震 兌 天位
六爻變坎	錯離 成 井 錯 噬 嗑 中 文 上 下 離 兌 天位
象	兌 三 四 陽 二 陰 之 卦
錯	艮 伏羲 圓 圖
綜	巽 正 綜 文 王 序 卦
中文	二 合 離 錯 坎 三 合 巽 錯 震 孔子 繫 辭
同體	遯 ○ 離 鼎 訟 ○ 過 ○ 大 ○ 巽 家 无 ○ 草 ○ 大 畜

同體	睽 中 ○ 大 需 十 四 卦 同 體
情性	情柔性柔 情悅性悅
六爻變	初爻變坎 錯離 成 困 錯 賁 井 中 文 上 下 巽 離 地位
二爻變震	錯巽 成 隨 錯 蠱 中 文 上 下 巽 艮 地位
三爻變乾	錯坤 成 夬 錯 利 中 文 上 下 乾 乾 人位
四爻變坎	錯離 成 節 錯 旅 中 文 上 下 震 艮 人位
五爻變震	錯巽 成 歸 錯 漸 中 文 上 下 坎 離 天位
六爻變乾	錯坤 成 履 錯 謙 中 文 上 下 巽 離 天位
象	渙 三 陽 三 陰 之 卦 屬 離
錯	豐 伏羲 圓 圖
綜	節 正 綜 文 王 序 卦
中文	二 合 震 錯 巽 三 合 艮 錯 兌 孔子 繫 辭
同體	否 ○ 困 咸 歸 妹 ○ 旅 濟 ○ 恒 井 隨 ○ 益 噬 嗑 ○ 節 濟 豐 ○ 賁 損 漸 ○ 泰 十 九 卦 同 體

情性	情柔性剛	情入性險		
六爻變	初爻變兌 <small>錯巽</small>	成孚 <small>中錯小過</small>	中文 <small>下震</small>	地位
二爻變坤	錯乾	成觀 <small>錯大壯</small>	中文 <small>下坤</small>	地位
三爻變巽	錯震	成巽 <small>錯兌</small>	中文 <small>下兌</small>	人位
四爻變乾	錯坤	成訟 <small>錯明夷</small>	中文 <small>下離</small>	人位
五爻變艮	錯兌	成蒙 <small>錯革</small>	中文 <small>下震</small>	天位
六爻變坎	錯離	成坎 <small>錯離</small>	中文 <small>下震</small>	天位
節 	三陽三陰之卦	屬坎		
象	錯	旅	伏羲圓圖	
綜	渙	正綜	文王序卦	
中文	二合震 <small>錯巽</small>	三合艮 <small>錯兌</small>	孔子繫辭	
同體	否 <small>困咸</small>	旅 <small>濟未</small>	渙 <small>恒井</small>	隨 <small>益噬</small>
情性	情剛性柔	情險性悅		

六爻變	初爻變坎 <small>錯離</small>	成坎 <small>錯離</small>	中文 <small>下震</small>	地位
二爻變震	錯巽	成屯 <small>錯蒙</small>	中文 <small>下坤</small>	地位
三爻變乾	錯坤	成需 <small>錯晉</small>	中文 <small>下兌</small>	人位
四爻變兌	錯艮	成兌 <small>錯巽</small>	中文 <small>下離</small>	人位
五爻變坤	錯乾	成臨 <small>錯觀</small>	中文 <small>下震</small>	天位
六爻變巽	錯震	成孚 <small>中錯小過</small>	中文 <small>下震</small>	天位
中 	四陽二陰之卦	屬艮		
象	錯	離	伏羲圓圖	
綜	過	小	文王序卦	
中文	二合震 <small>錯巽</small>	三合艮 <small>錯兌</small>	孔子繫辭	
同體	遯 <small>兌</small>	離 <small>鼎</small>	訟 <small>大</small>	巽 <small>家人</small>
情性	情柔性柔	情入性悅		
六爻變				



初爻變坎 錯離	成渙 錯節	中文 上下震	地位
二爻變震 錯巽	成益 錯損	中文 上下坤	地位
三爻變乾 錯坤	成小畜 錯履	中文 上下離	人位
四爻變乾 錯坤	成履 錯謙	中文 上下離	人位
五爻變艮 錯兌	成損 錯益	中文 上下震	天位
六爻變坎 錯離	成節 錯旅	中文 上下震	天位
過小 二陽四陰之卦 屬兌			
象 坎			
欽定四庫全書	周易集註	五十八	
錯 乎中	伏羲圖		
綜	文王序卦		
中文 二合巽 錯震	三合兌 錯艮	孔子繫辭	
同體 觀晉○萃蹇○蒙○震解升○頤○坎屯 夷			
○艮○臨十四卦同體			
情性 情剛性剛 情動性止			
六爻變			
初爻變離 錯坎	成豐 錯渙	中文 上下兌	地位

二爻變巽 錯震	成恒 錯益	中文 上下乾	地位
三爻變坤 錯乾	成豫 錯旅	中文 上下坎	人位
四爻變坤 錯乾	成謙 錯履	中文 上下震	人位
五爻變兌 錯艮	成咸 錯損	中文 上下巽	天位
六爻變離 錯坎	成旅 錯節	中文 上下兌	天位
濟既 三陽三陰之卦 屬坎			
象 未			
欽定四庫全書	周易集註	五十九	
錯 濟未	伏羲圖		
綜 未正綜	文王序卦		
中文 二合坎 錯離	三合離 錯坎	孔子繫辭	
同體 否○困咸 歸妹○旅濟渙○恒井隨○益噬嗑			
○節豐○賁損漸○泰十九卦同體			
情性 情剛性柔 情險性明			
六爻變			
初爻變艮 錯兌	成蹇 錯睽	中文 上下坎	地位
二爻變乾 錯坤	成需 錯訟	中文 上下離	地位

六爻變震 錯巽 成解 錯蹇 中爻 上下坎離 天位	五爻變乾 錯坤 成訟 錯需 中爻 上下巽離 天位	四爻變艮 錯兌 成蒙 錯屯 中爻 上下坤震 人位	三爻變巽 錯兌 成鼎 錯屯 中爻 上下乾兌 人位	二爻變坤 錯乾 成晉 錯需 中爻 上下坎艮 地位	初爻變兌 錯艮 成睽 錯蹇 中爻 上下坎離 地位	六爻變 情性 情柔性剛 情明性險	同體 否○困咸 妹○旅渙○恒井隨○益噬 嗑○ 節既濟豐○賁損漸○泰十九卦同體	綜 濟既濟 中正 四合離錯坎 五合坎錯離 孔子繫辭	錯 濟既濟 伏羲圖	象 濟未濟 三陽三陰之卦 屬離	六爻變巽 錯兌 成家人 錯睽 中爻 上下離坎 天位	五爻變坤 錯乾 成夷 錯晉 中爻 上下震坎 天位	四爻變兌 錯艮 成革 錯蒙 中爻 上下乾巽 人位	三爻變震 錯艮 成屯 錯蒙 中爻 上下艮坤 人位
--	--	--	--	--	--	---------------------------	--	--	-----------------	--------------------------	---	--	--	--

图 61 六十四卦错综总图

(来知德《周易集注》)



图 62 复姤临遁泰否六卦生六十四卦图

(图 62)是图乃康节之师李挺之所传，河阳陈氏得之康节。是图可信，不独八卦能生六十四卦，又旁通以相生。得此然后易之象辞可知其所从来，所谓象学也。玩是图，奇偶相生最有次第。较之诸儒卦变之说，惟此为独精也。但谓伏羲之意，原是如此用心布置，恐亦未然。况谓之为象学，而天下宁有象外之理哉！

(章潢《图书编》)

卦变图

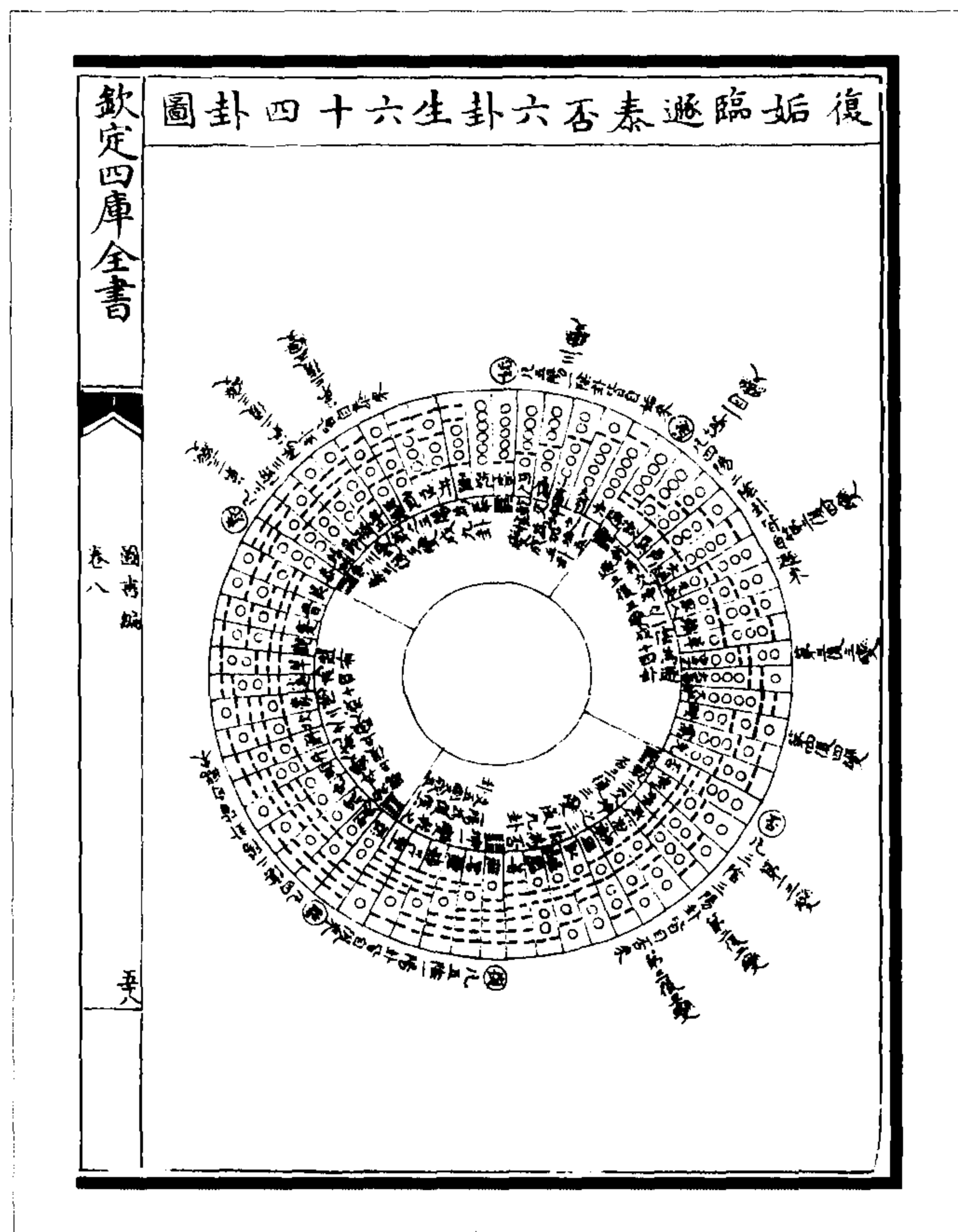
彖傳或以卦變為說今作此圖以明之

凡一陰一陽之卦各六皆自復姤而來 五陰五陽  
卦同圖異

䷗ 剝 ䷇ 比 ䷇ 豫 ䷋ 謙 ䷎ 師 ䷆ 復

䷖ 夬 ䷪ 大有 ䷍ 小 ䷋ 履 ䷉ 同人 ䷌ 姤

凡二陰二陽之卦各十有五皆自臨遯而來 四陰四陽  
卦同圖異

䷚ 頤 ䷗ 屯 ䷂ 震 ䷲ 明 ䷔ 臨 ䷗ 蒙 ䷃ 坎 ䷜ 解 ䷧ 升

䷔ 艮 ䷳ 蹇 ䷦ 遁 ䷗ 晉 ䷢ 萃 ䷬ 觀 ䷓

䷗ 遁 ䷱ 鼎 ䷱ 巽 ䷸ 訟 ䷅ 遯 ䷠ 萃 ䷬ 離 ䷄ 家人 ䷤ 无妄 ䷘

䷀ 乾 ䷌ 睽 ䷥ 中 ䷄ 需 ䷄ 大 ䷗ 壯 ䷗

凡三陰三陽之卦各二十皆自泰否而來

䷖ 損 ䷨ 即 ䷗ 林 ䷒ 泰 ䷊ 負 ䷉ 漸 ䷴ 豐 ䷶ 蠱 ䷑ 隨 ䷐ 益 ䷩

䷳ 蠱 ䷑ 井 ䷯ 恒 ䷟ 濟 ䷾ 困 ䷮ 渙 ䷺ 旅 ䷷ 咸 ䷞ 漸 ䷴ 否 ䷋

䷞ 咸 ䷞ 旅 ䷷ 漸 ䷴ 否 ䷋ 困 ䷮ 濟 ䷾ 渙 ䷺ 井 ䷯ 蠱 ䷑ 恒 ䷟

䷐ 隨 ䷐ 蠱 ䷑ 漸 ䷴ 負 ䷉ 豐 ䷶ 即 ䷗ 損 ䷨ 林 ䷒ 泰 ䷊

凡四陰四陽之卦各十有五皆自大壯觀而來 二陰二陽  
圖已見前

䷗ 大 ䷄ 需 ䷄ 大 ䷗ 睽 ䷥ 乾 ䷀ 中 ䷄ 離 ䷄ 萃 ䷬ 家人 ䷤ 无妄 ䷘

䷱ 鼎 ䷱ 大 ䷱ 巽 ䷸ 訟 ䷅ 遯 ䷠

䷬ 萃 ䷬ 晉 ䷢ 觀 ䷓ 蹇 ䷦ 艮 ䷳ 小 ䷋ 坎 ䷜ 蒙 ䷃ 解 ䷧ 升 ䷭

䷗ 屯 ䷂ 頤 ䷚ 震 ䷲ 明 ䷔ 臨 ䷗

凡五陰五陽之卦各六皆自夬剝而來 一陰一陽  
圖已見前

䷍ 大有 ䷖ 夬 ䷪ 小 ䷋ 履 ䷉ 同人 ䷌ 姤 ䷖

䷇ 比 ䷗ 剝 ䷗ 豫 ䷋ 謙 ䷎ 師 ䷆ 復 ䷗

图 63 卦变图

卦变图说

窃疑此图尚未能究其义。夫自画卦言之，六十四卦一时而成，固非以此而变彼也；以揲著言之，一卦可为六十四，其变固无定也。此其可疑者一也。如图云，一阴一阳之卦各六，皆自复、姤而来，又云五阴五阳之卦各六，皆自夬、剥而来，今观五阴五阳之卦，即一阴一阳之卦也；既自复、姤来，又自夬、剥来，此其可疑者二也。又如无妄、大畜、睽之类，皆四阴之卦，据图皆自大壮、观来矣，而本义复以无妄自讼来，大畜自需来，睽自离、中孚、家人来，蹇自小过来；解自升来，升自解来，自与图背；且一睽成于三卦，解、升彼此互易，与他卦又别，盖独取比爻相变，而执以为例，似非圣人本意。此其可疑者三也。且一卦必自一卦而来，则六十四卦皆当有变，今《本义》所指者，不过讼、泰、否、随、蛊、噬嗑、贲、无妄、大畜、咸、恒、晋、睽、蹇、解、升、鼎、渐、涣十九卦而已，不知圣人何独取此数卦之变而他不复言也？又如损、益“损下益上”、“损上益下”之类与贲之“文刚”、“文柔”何异？小畜“柔得位”之类与睽之“柔进而上行”何异？而皆不以变言。此其可疑者四也。程子又以乾、坤变而为六子，六十四卦皆乾、坤之变。自后天之易言之，似亦可通；若以先天言乾、坤、六子，固无先后也。朱子尝辩之矣。夫易本以明变，自六十四卦观之，一卦一义，不相同也；自三百八十四爻观之，一爻一义，不相同也。而位则六而已矣。故曰“变动不居，周流六虚，上下无常，刚柔相易”，此卦爻之通义也。故谓卦无变，不可也；谓某卦变自某卦，不可也；某卦变，某卦不变，不可也。盖易道无穷，圣人观象取义亦非一例，随其卦之所重与象之易见者，各指以示人，非特以其变而言也。凡曰往、曰来、曰上、曰升之类，皆自卦成之后观之，似有此往来升降之象耳，非真自外而之内，自此而之彼也。虚而求之，默而识之，则于易也其庶几乎？而无事于纷纷之说，若术数家之为者矣。

(章潢《图书编》)



图 64 六十四卦纵横图  
(刘宗周《周易古文钞·易钞图说》)



图 65 卦变图

右卦变，即旧本卦象之说，而变寓其中者。如乾为本位，一爻变而得姤，二爻变而得遁，三爻变而得否，四爻变而得观，五爻变而得剥，变不可尽也；转与类行而得晋，复其本位而得大有。凡三变而得所配，又三变而还复其初。盖至变之中，而有不变者存，乃所以善变而不穷也。余七卦仿此。又以类推之，则一爻之变，自姤而进凡六；二爻之变，自遁而进凡十五；三爻之变，自否而进凡二十；四爻之变，自观而进凡十四；五爻之变，自剥而进凡六；六爻尽变，则坤矣。是乾一卦可变而为六十四卦也。余七卦仿此。易者变也，随时变易，以从道也。凡卦皆自变而来，非必讼自遁、泰自归妹来也。如讼“刚来而得中”，泰“小往大来”，皆从本卦取义，并不谓从卦变来也。余仿此。

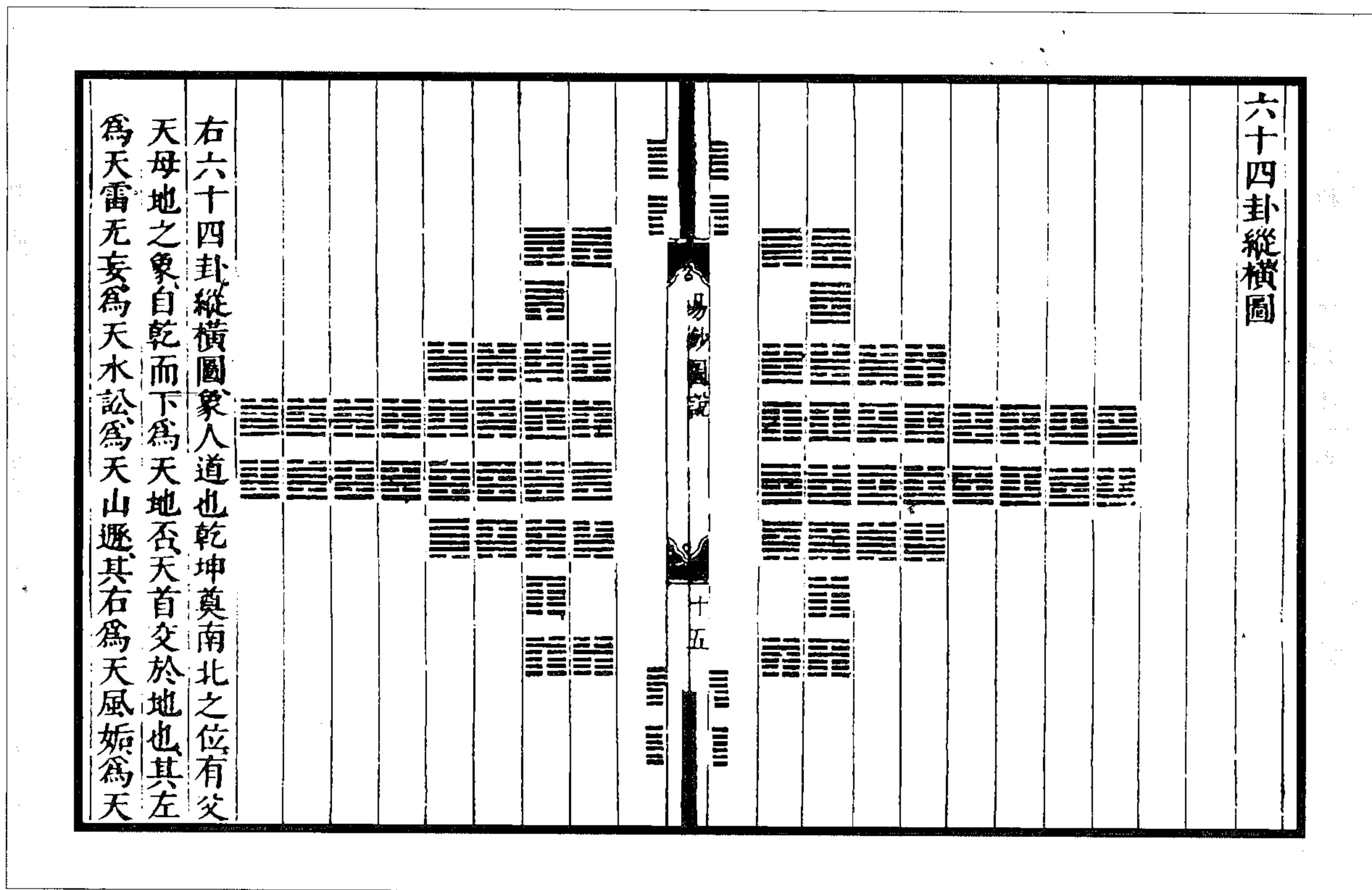
(刘宗周《周易古文钞·易钞图说》)

文王序卦圖即反對圖

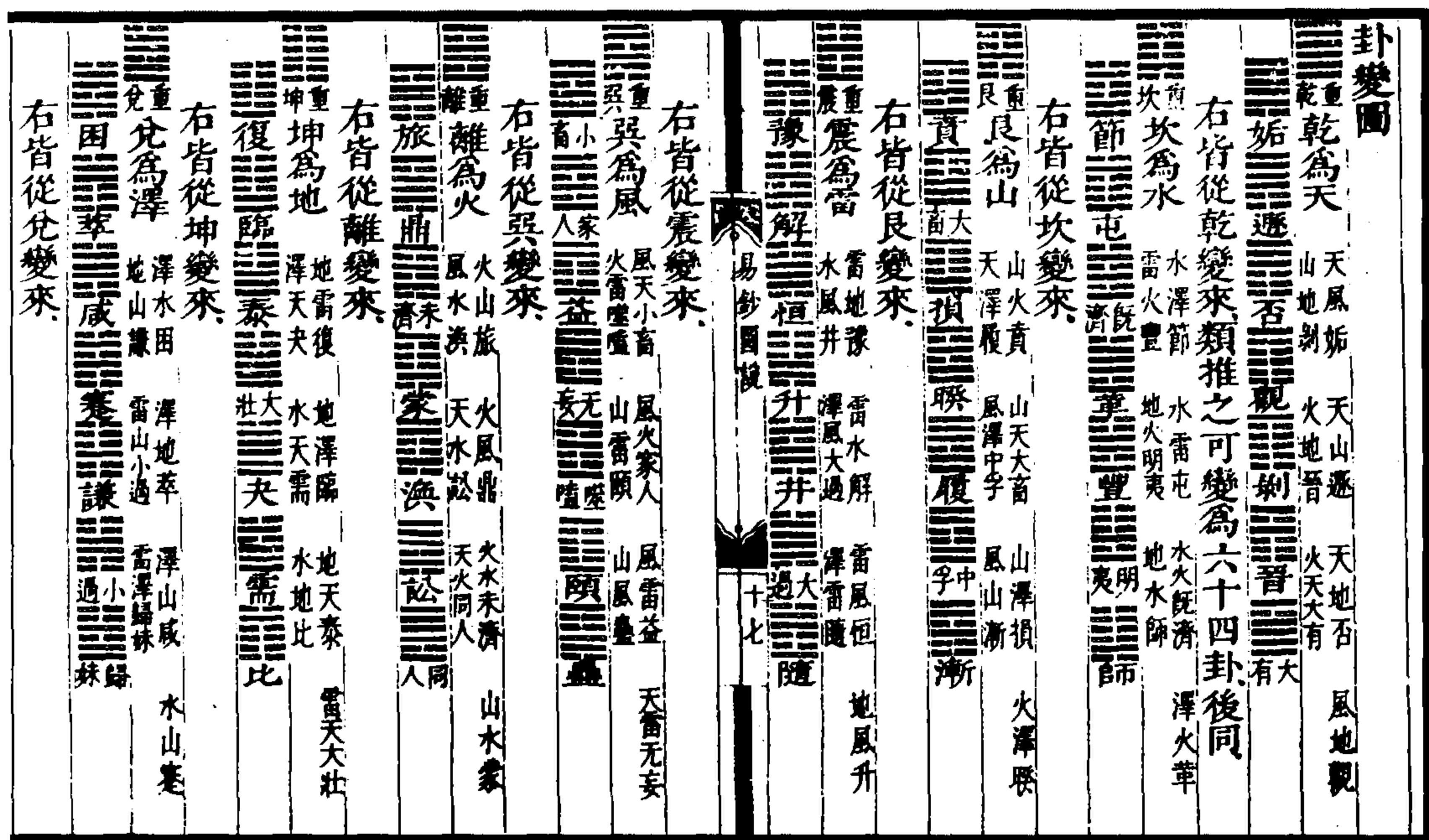
右序卦上經始乾坤立天地之大義而終於坎離以分  
 效水火之用共三十卦凡正對之卦六反對之卦十二  
 共得一十八卦下經首咸恒立夫婦之大綱而終於既  
 濟未濟以合效水火之用共三十四卦凡正對之卦二



图 66 文王序卦图即反对图  
 (刘宗周《周易古文钞·易钞图说》)

易適圖潛躍不相配卦變而之他潛動而之躍焦  
 氏謂之曰卦之也圖乾一卦以例其餘





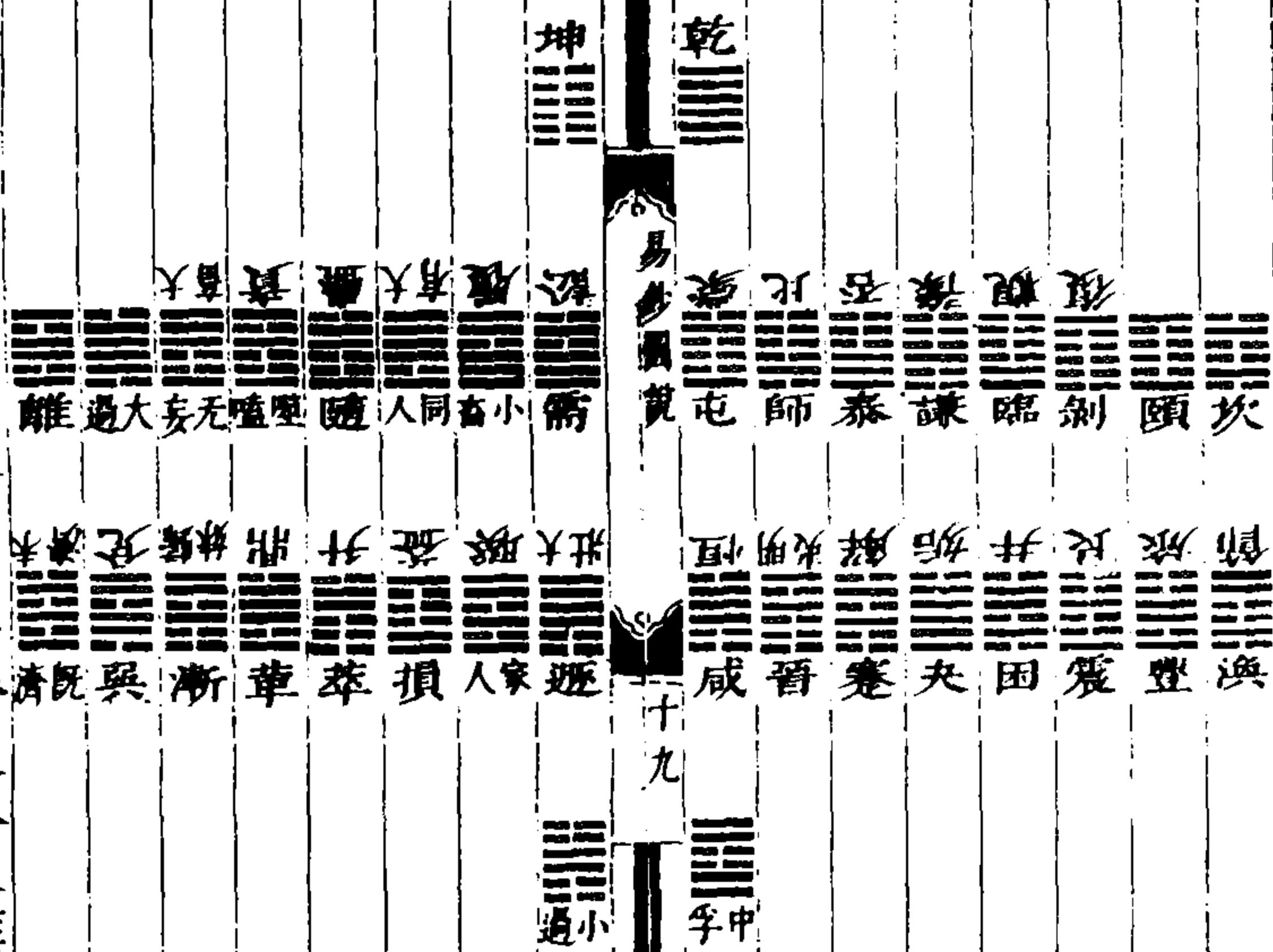
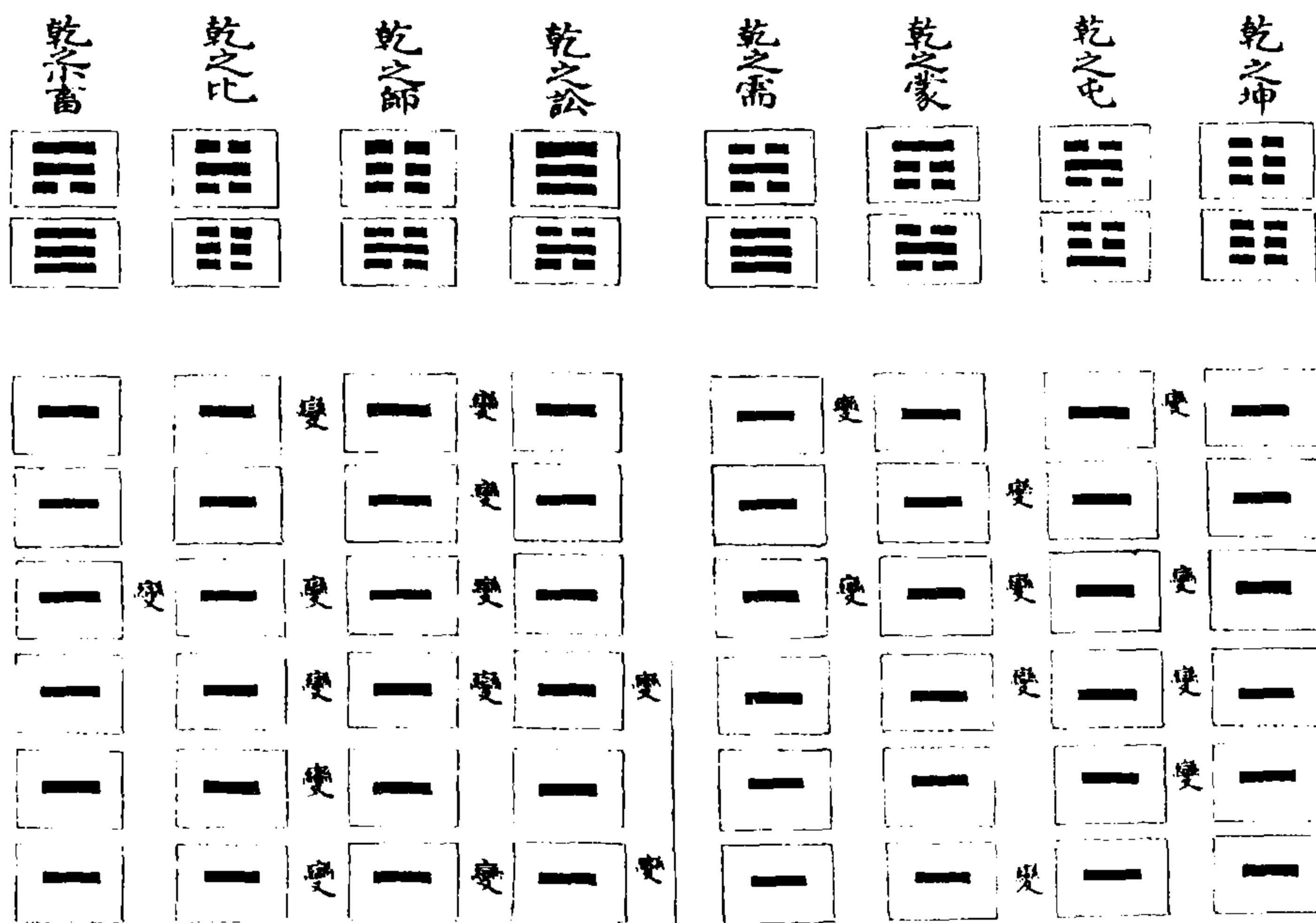
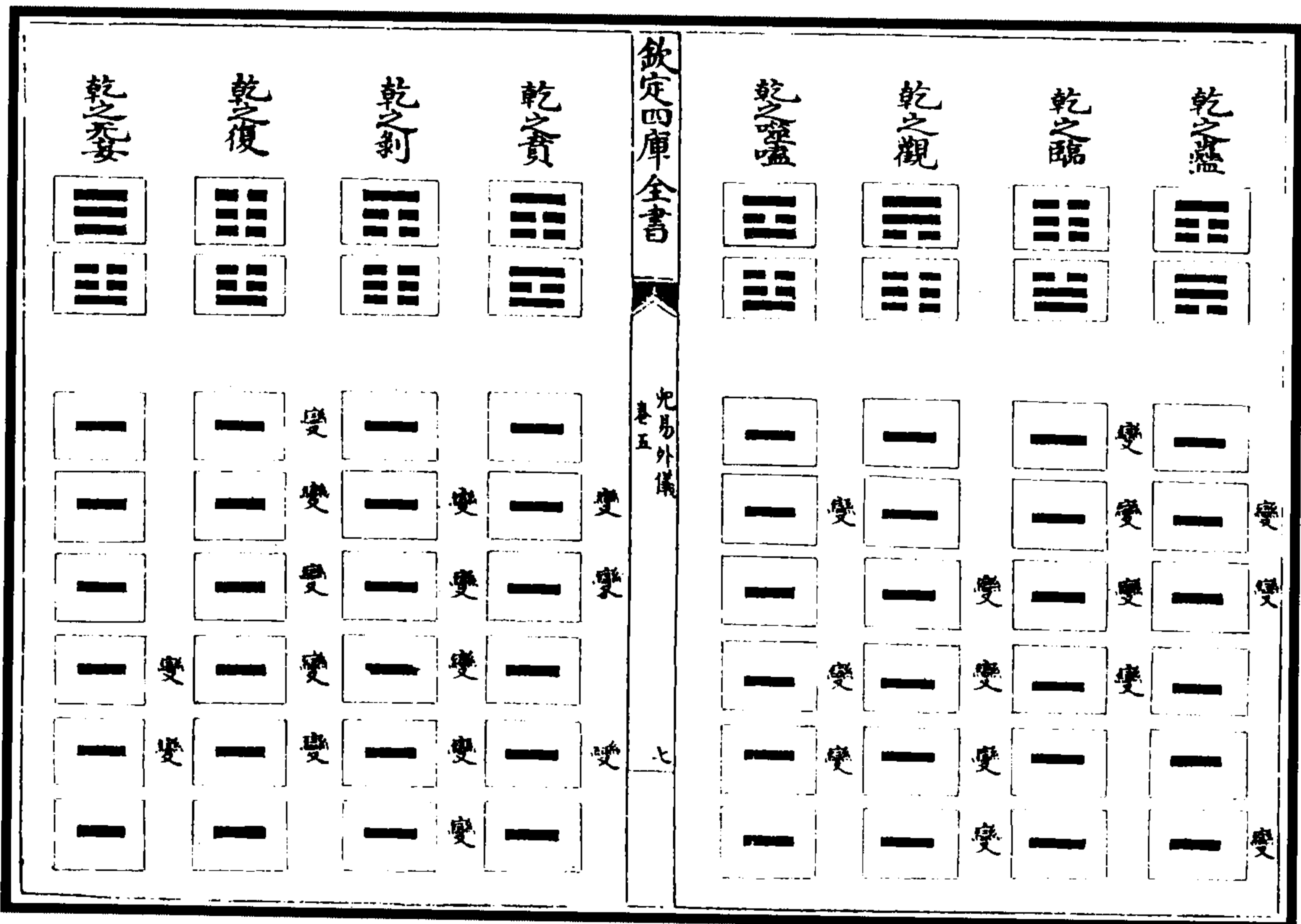
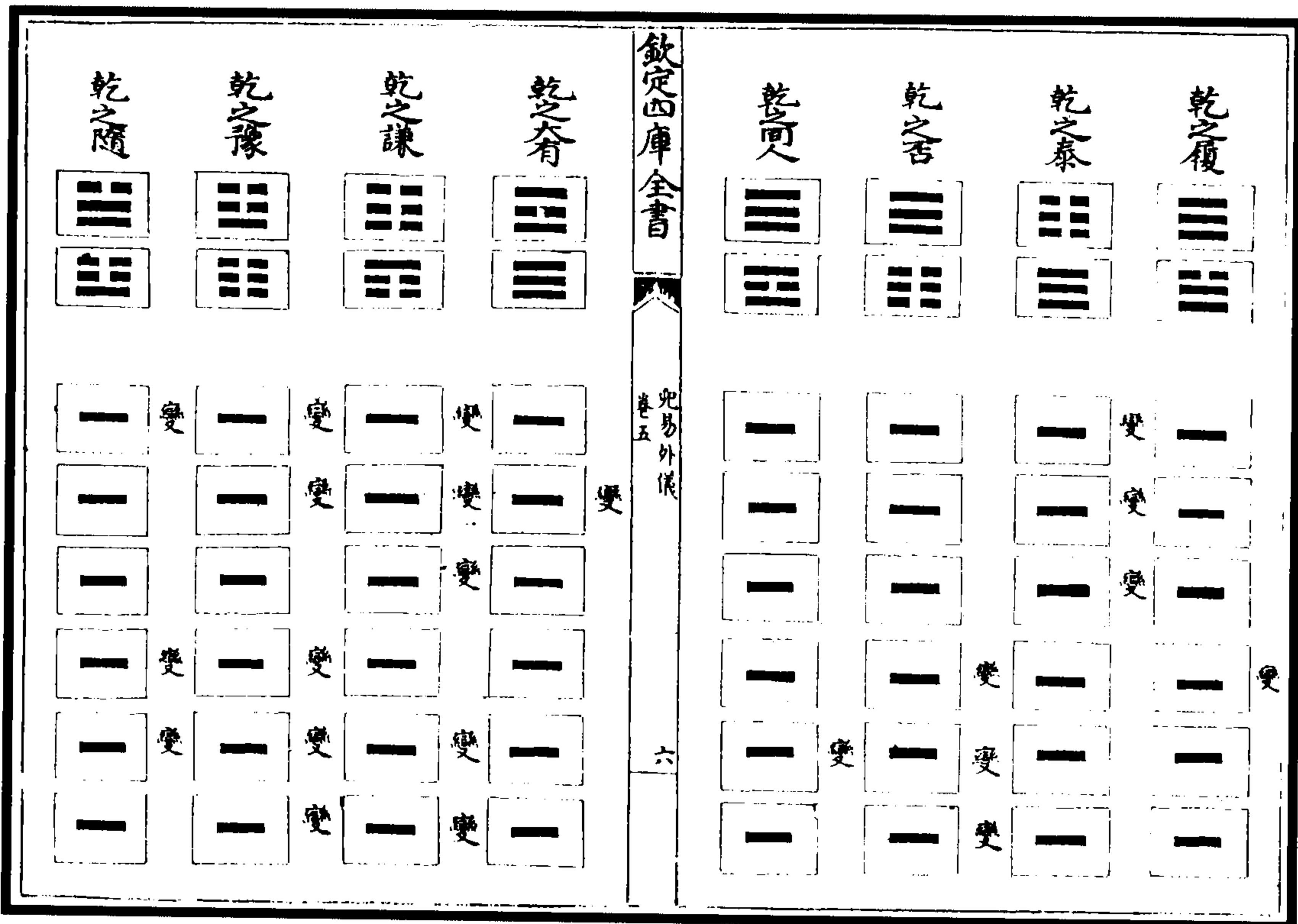



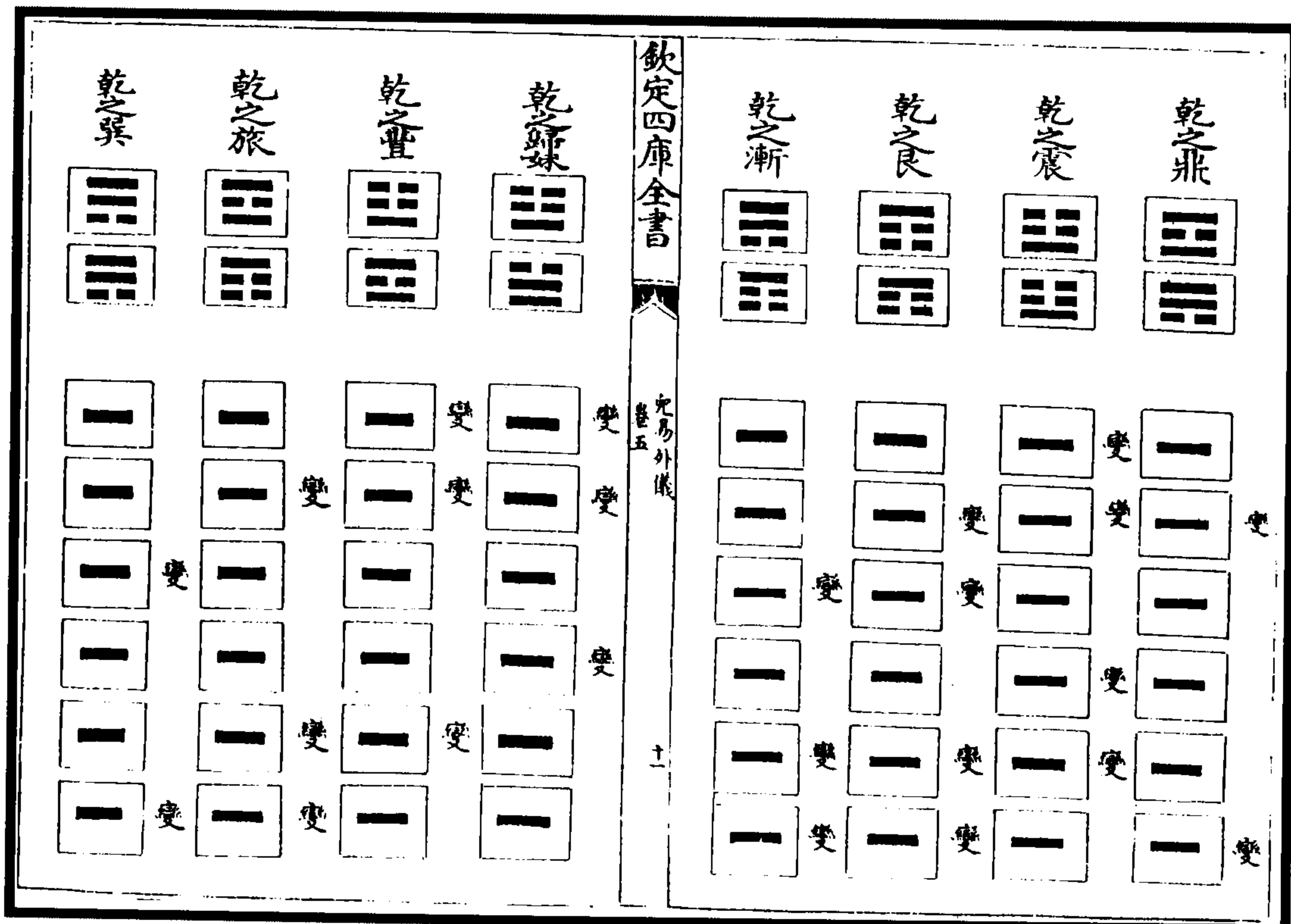
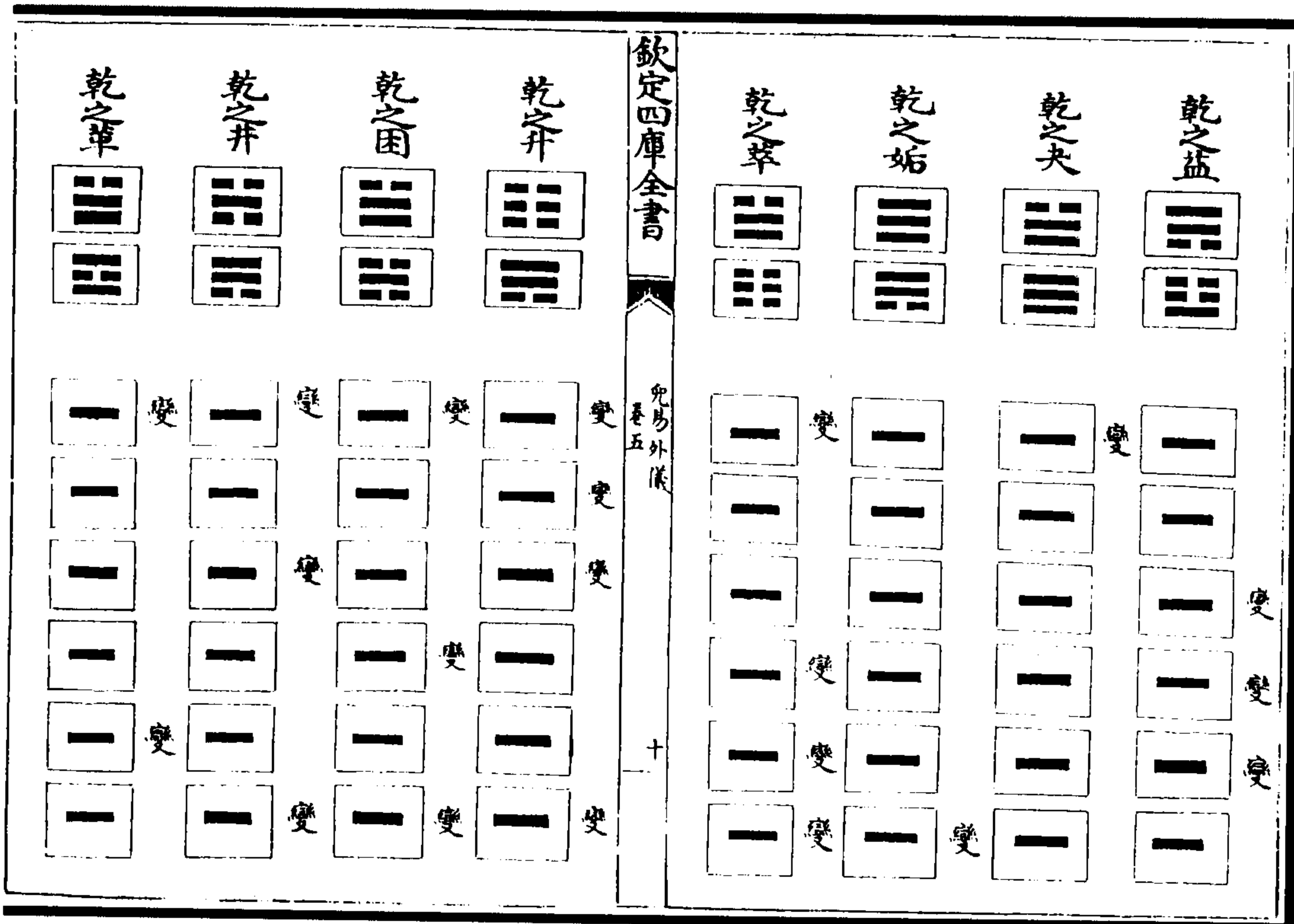



图 67 易适图

符曰，卦变而之有循者，有叛者。循、叛之情，可以神求不可得迹，亦有可得而迹者也。迹乎其循者，有如乾初变而成姤，在乾曰“潜龙勿用”，在姤曰“羸豕踯躅”，龙虽化豕，潜不移系也。泰初变而成升，在泰曰“汇征”，在升曰“允升”，征进，升登，其实皆尚贤也。乾二变而成同人，在乾曰“见龙在田”，在同人曰“同人于宗”，田亦不如天，宗亦不如郊也。屯二变而成节，在屯曰“屯如遭如，乘马班如”，在节曰“不出门庭，凶”，马不进也，饥饿不能出门户也，等厄也。讼二变而成否，在讼曰“归而逋”，在否曰“包承”，归逋、包承者，皆为力自制也。益二变而成中孚，在益曰“或益之十朋之龟，弗克违”，在中孚曰“鸣鹤在阴，其子和之”，君子尊天，则不违龟，尊人则和鸣鹤也。困二变而成萃，在困曰“利用享祀”，在萃曰“利用禴”，不离乎祭享也。坤三变而成谦，在坤曰“含章可贞，或从王事，无成有终”，在谦曰“劳谦，君子有终，吉”，从王教劳，含章教谦，坤有终，教谦有终也。泰三变而成临，在泰曰“无平不陂，无往不复，艰贞无咎，勿恤其孚，于食有福”，在临曰“甘临，无攸利，既忧之，无咎”，平则有陂，而甘亦无利，艰亦有福，而忧亦无咎也。讼四变而成渙，在讼曰“不克讼，复即命，渝，安贞，吉”，在渙曰“渙其群，无咎，渙有丘，匪夷所思”，讼者悔讼，群者悔群，不克讼得命，渙群得丘，心贵其能变，思贵其不常也。噬嗑四变而成颐，在噬嗑曰“噬乾肺，得金矢”，在颐曰“虎视眈眈，其欲逐逐”，啮物贪获，无能改于其德也。咸四变而成蹇，在咸曰“憧憧往来”，在蹇曰“往蹇来连”，蹇蹇，连连，是为憧憧也。旅四变而成艮，在旅曰“旅于处”，在艮曰“艮其身”，客曰旅，旅于处则非旅也、艮也。乾五变而成大有，在乾曰“飞龙在天，利见大人”，在大有曰“厥孚交如，威如，吉”，乾五见二者，交也；飞龙极天者，威也。同人五变而成离，在同人曰“先号咷而后笑”，在离曰“出涕

沓若，戚嗟若，吉”，不戚嗟，不号咷，不吉、不笑也。大过五变而成恒，在大过曰“老夫得其士夫”，在恒曰“妇人吉，夫子凶”，老妇得士夫，故妇人吉，士夫得老妇，故夫子凶也。明夷五变而成既济，在明夷曰“箕子之明夷，利贞”，在既济曰“东邻杀牛，不如西邻之禴祭，实受其福”，箕、文同世，东邻商也，西邻周也，皆为紂、西伯言也。革五变而成丰，在革曰“虎变”，在丰曰“来章”，虎变文炳之曰章也。乾上变而成夬，在乾曰“亢龙有悔”，在夬曰“无号，终有凶”，阳不得亢，阴不得号，皆恶其尽也。坤上变而成剥，在坤曰“龙战于野，其血玄黄”，在剥曰“硕果不食，君子得舆，小人剥庐”，坤犹存龙，剥犹存果，其幸，君子同，黄不免血，庐不免剥，其快，小人亦同也。否上变而成萃，在否曰“先否后喜”，在萃曰“赍咨涕洟，无咎”，莫否于赍咨涕洟，而莫喜于无咎，道有繇来，故曰先后也。旅上变而成小过，在旅曰“鸟焚其巢”，在小过曰“飞鸟离之，凶”，焚如死如，恶能不凶？离为雉，震为鹤，离变为震，卒不离鸟也。迹乎其判者，有如坤初变而成复，在坤曰“履霜，坚冰至”，在复曰“不远复”，霜冰趋消，灰素趋长也。需初变而成井，在需曰“需于郊，利用恒”，在井曰“井泥不食，旧井无禽”，郊需贵恒，井泥贱旧也。豫初变而成震，在豫曰“鸣豫，凶”，在震曰“震来虩虩，笑言哑哑，吉”，一乐召悲，一惧致福也。贲初变而成艮，在贲曰“贲其趾”，在艮曰“艮其趾”，贲矜而足高，艮静而踵悬，不下也。大过初变而成夬，在大过曰“藉用白茅，无咎”，在夬曰“壮于前趾，往，不胜为咎”，慎无咎者功，茅壮不胜者咎趾也。坎初变而成节，在坎曰“入于坎窞，凶”，在节曰“不出户庭，无咎”，宁户庭，望坎窞，无坎窞，望户庭也。益初变而成观，在益曰“利用大作”，在观曰“童观”，大作不童，童观不大也。萃初变而成随，在萃曰“若号，一握为笑”，在随曰“出门交有功”，号而得笑，则为空号，出门得交，不为空出门也。泰三变而成明夷，在泰曰“用冯河”，在明夷曰“用拯马壮”，其力胜则冯河，力不胜而恃马也。豫二变而成解，在豫曰“介于石”，在解曰“获三狐”，天下之阳刚皆学石，天下之阴柔皆学狐也。屯三变而成既济，在屯曰“即鹿无虞，惟入于林中。君子几，不如舍”，在既济曰“高宗伐鬼方，三年克之，小人勿用”，逐鹿得阻，伐戎得克，此舍君子，彼勿用小人也。坤四变而成豫，在坤曰“括囊，无咎无誉”，在豫曰“由豫，大有得，勿疑，朋盍簪”，或谨身而救过，或适志而修获，括囊思危，盍簪道广也。需四变而成夬，在需曰“需于血，出自穴”，在夬曰“臀无肤，其行次且”，奋出血去，蹇行肤伤也。临四变而成归妹，在临曰“至临，无咎”，在归妹曰“愆期，迟归”，车牵喜至，操梅怨愆，此二者不可同年而语怀也。姤四变而成巽，在姤曰“包无鱼”，在巽曰“田获三品”，无鱼远民，纪侯之大，去其国也。于田有功，文王之获，霸王之辅也。涣五变而成蒙，在涣曰“涣汗其大号”，在蒙曰“童蒙”，圣之与童，涣之与蒙，千里也。谦上变而成艮，在谦曰“利用行师，征邑国”，在艮曰“敦艮，吉”，时则鸷发，时则龙蛰，行止异，宜动静殊节也。蛊上变而成升，在蛊曰“高尚”，在升曰“冥升”，莘莘者遐举，昧昧者崇跻也。贲上变而成明夷，在贲曰“白贲，无咎”，在明夷曰“不明，晦”，自色之贲，以反于白贲之至也，自月之不明，以极于晦夷之尽也。大过上变而成姤，在大过曰“过涉，灭顶”，在姤曰“姤其角”，顶灭而身必无余，角见而知其体备也。坎上变而成涣，在坎曰“系用徽纆，置于丛棘”，在涣曰“涣其血去，逃出，无咎”，姬文之叹拘幽，帝姚之歌解愠，一坎一涣，判然者也。

(倪元璐《儿易外仪》)

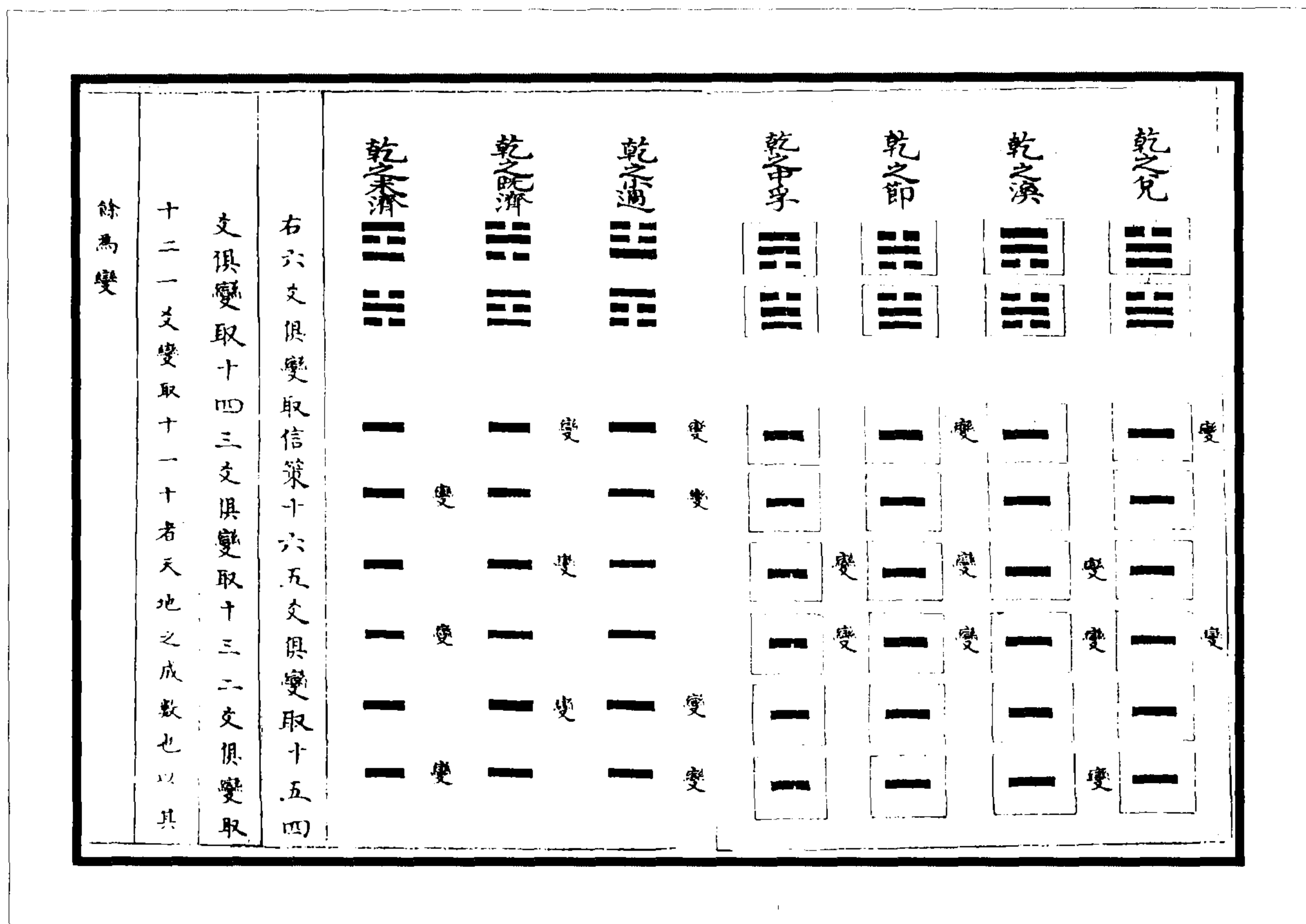
卦變圖

乾六陽不變 坤六陰不變

剝 比 豫 謙 師 復

一陽卦變自復覆五陰卦同

夬 大有 剝 復 同人 姤

一陰卦變自姤覆五陽卦同

頤 屯 震 明 臨

蒙 坎 解 升

艮 蹇 小

晉 萃

觀

二陽卦變自臨固也升小過萃觀以兩陽上而變明

夷震屯頤以臨九二變解坎蒙以升九三變蹇艮以

小過九四變晉以觀六四變又諳明夷升老母加三

女觀晉萃三女加老母震解小過長男加三男屯坎

躋新堂集

卷之十一

五

附錄

蹇中男加三男頤蒙艮少男加三男以坎為中而三

男環焉三女環焉老母又環焉內陽外陰亦坎象也

覆四陰卦同

大 鼎 巽 訟 遯

革 離 家人 无

兌 睽 中

需 大

二陰卦變自遯固也无妄中孚大畜大壯以兩陰上

而變訟巽鼎大過以遯六二變家人離革以无妄六

三變睽兌以中孚六四變需以大壯九四變又遯訟

无妄老父加三男大壯需大畜三男加老父巽家人

中孚長女加三女鼎離睽中女加三女大過革兌少

女加三女以離為中而三女環焉三男環焉老父又

環焉內陰外陽亦離象也覆四陽卦同

損 節 姤 泰

賁 漸 豐 恒

夬 井 恒

躋新堂集

卷之十一

六

附錄

三陽卦變自泰歸姤節損三爻四五上豐既濟賁二

爻四五上恒井夬初爻四五上又歸姤豐恒長男加

三女節既濟井中男加三女損賁豐少男加三女坤

而男乾而女泰之所以終否也

咸 旅 漸 否

困 未 渙 益

三陰卦變自否漸旅咸三爻四五上渙未濟困二爻

四五上益噬嗑隨初爻四五上又漸渙益長女加三

男旅未濟噬嗑中女加三男咸困隨少女加三男乾

而女坤而男否之所以終泰也

圖 68 卦變圖

(喬中和《說易》)



图 69 卦变图  
(李奇玉《雪园易义》)

古卦变图	
一阴一阳之卦各六皆自復姤而变	復 初之
復	姤
二阴二阳之卦各九皆自臨遯而变	師 初之
師	同人 初之
謙 初之	履 初之
豫 初之	小畜 初之
比 初之	大有 初之
剥 初之	夬 初之
欽定四庫全書	
二陰二陽之卦各九皆自臨遯而变	遯
臨	无妄 初之
升 初之	家人 初之
解 初之	離 初之
坎 初之	革 初之
蒙 初之	訟 二之
明夷 二之	巽 二之
震 二之	

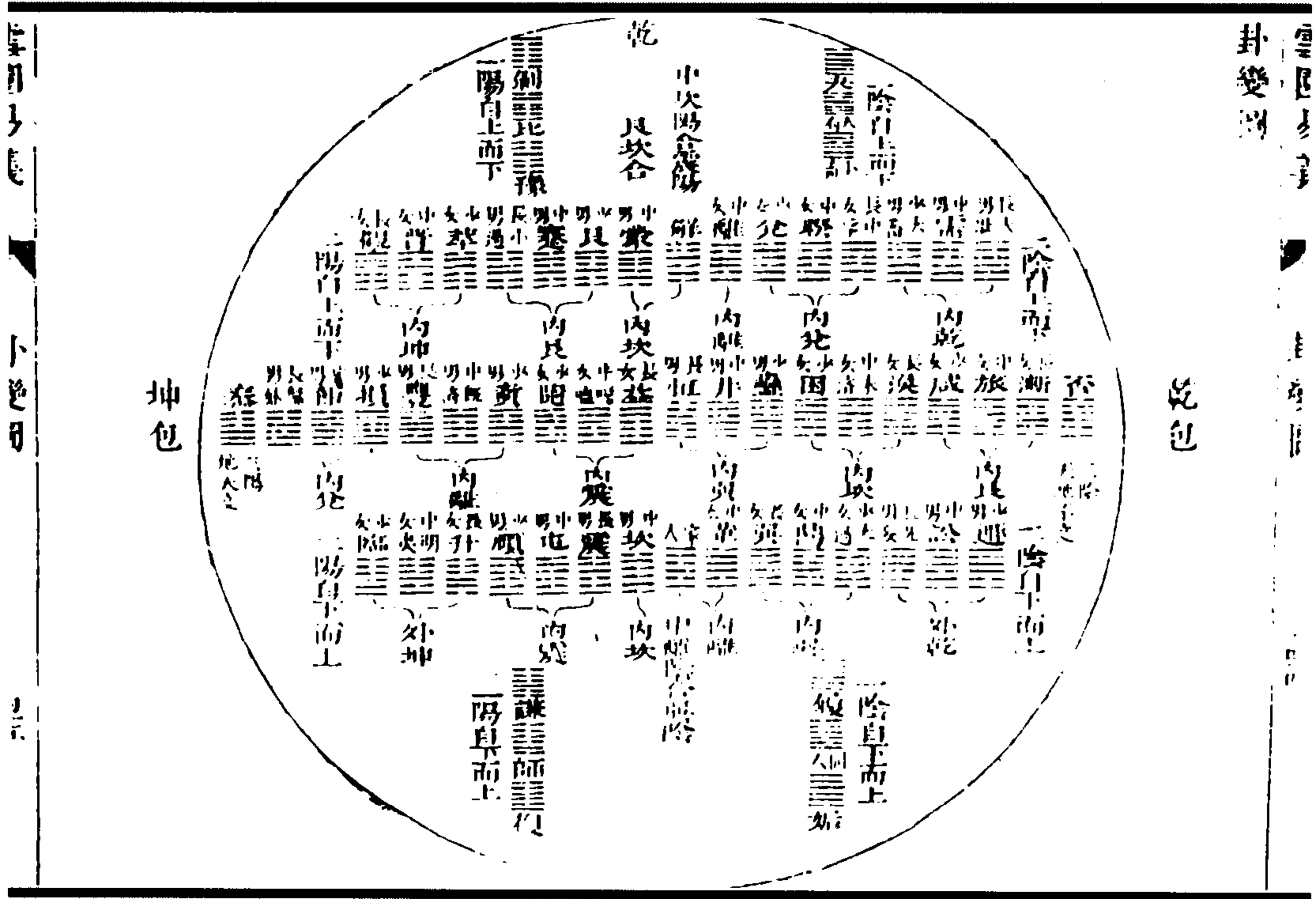

图 70 古卦变图

(黄宗羲《易学象数论》)



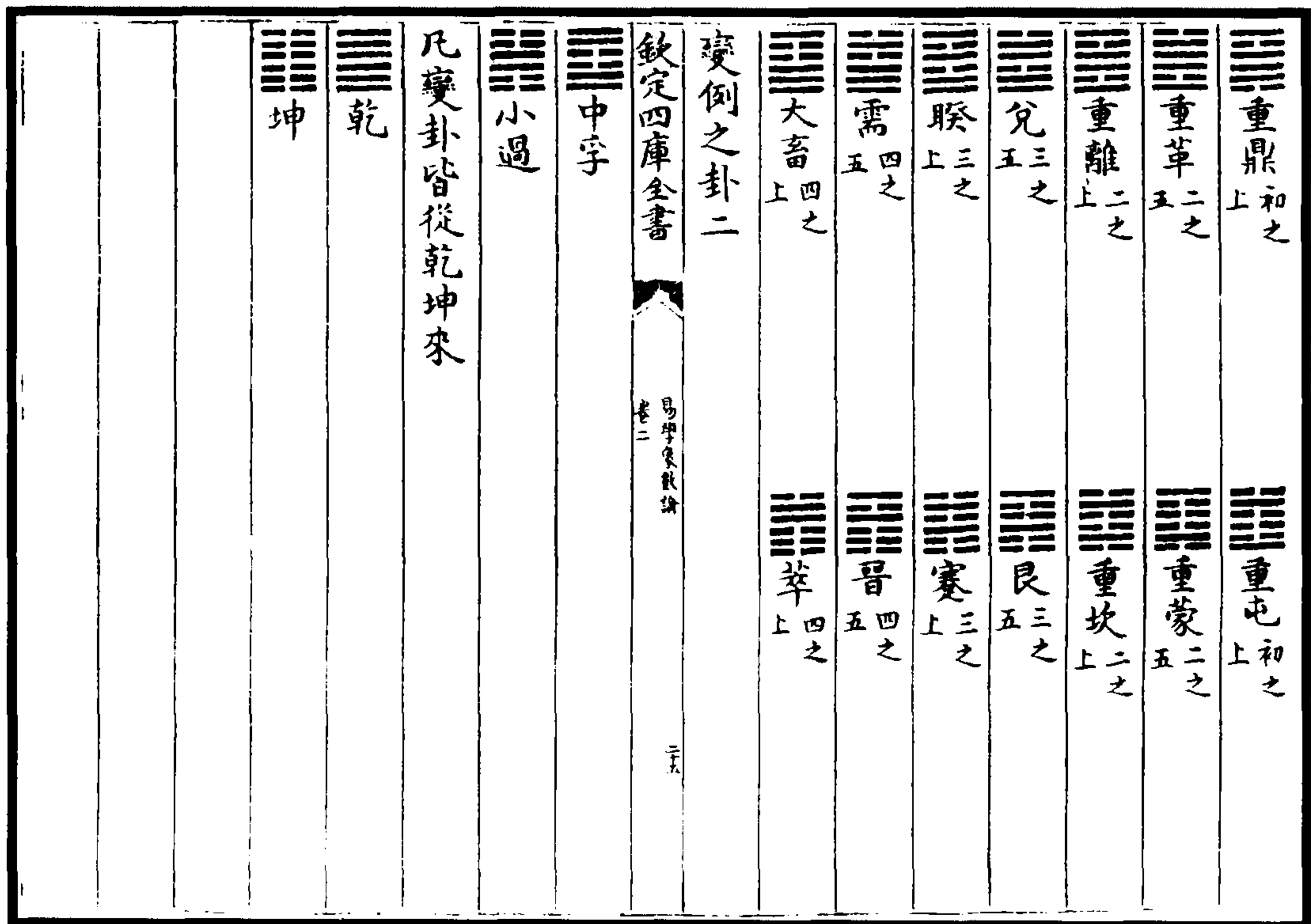
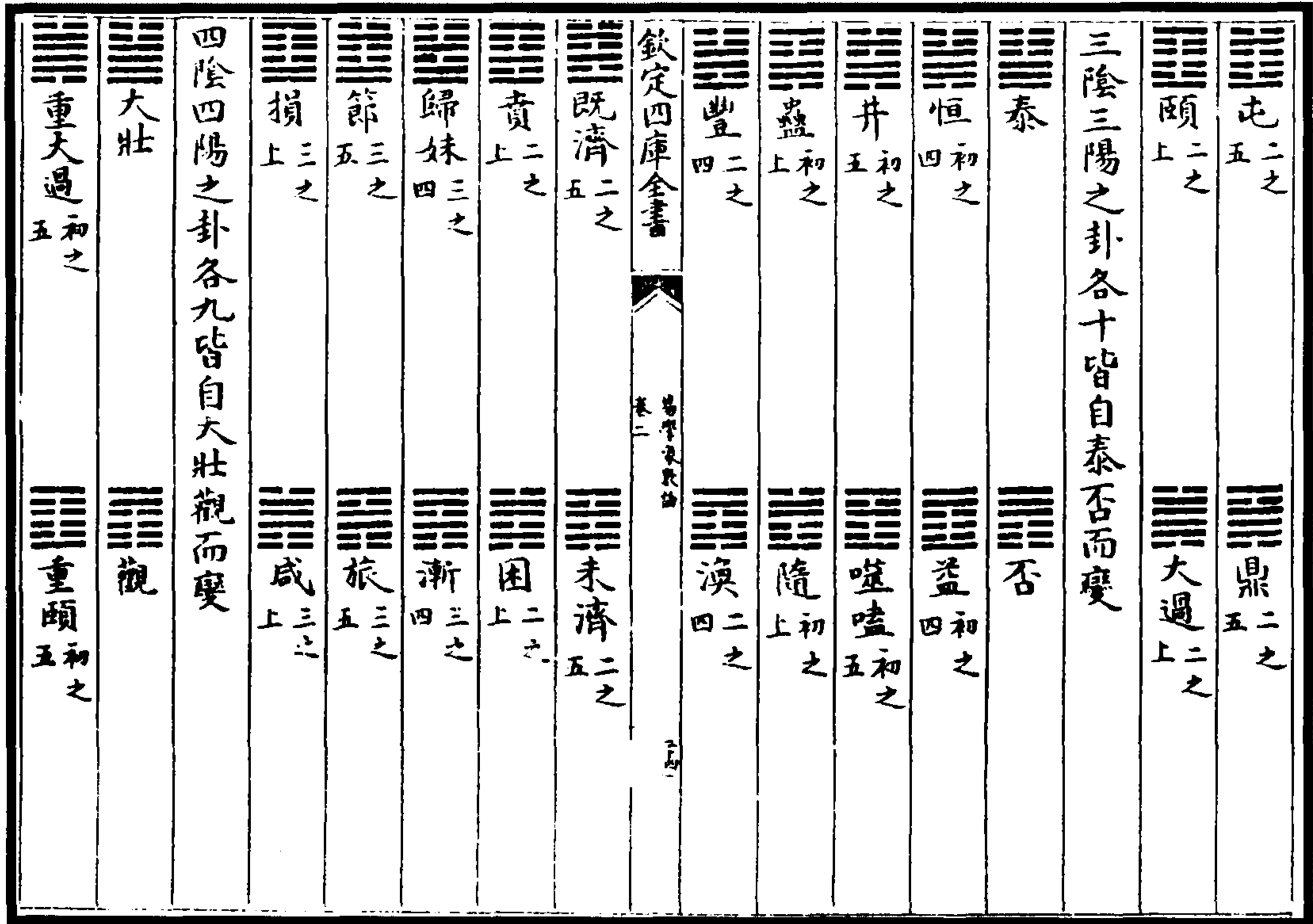

图 71 李挺之变卦反对图  
(黄宗羲《易学象数论》)



图 72 李挺之六十四卦相生图

(黄宗羲《易学象数论》)

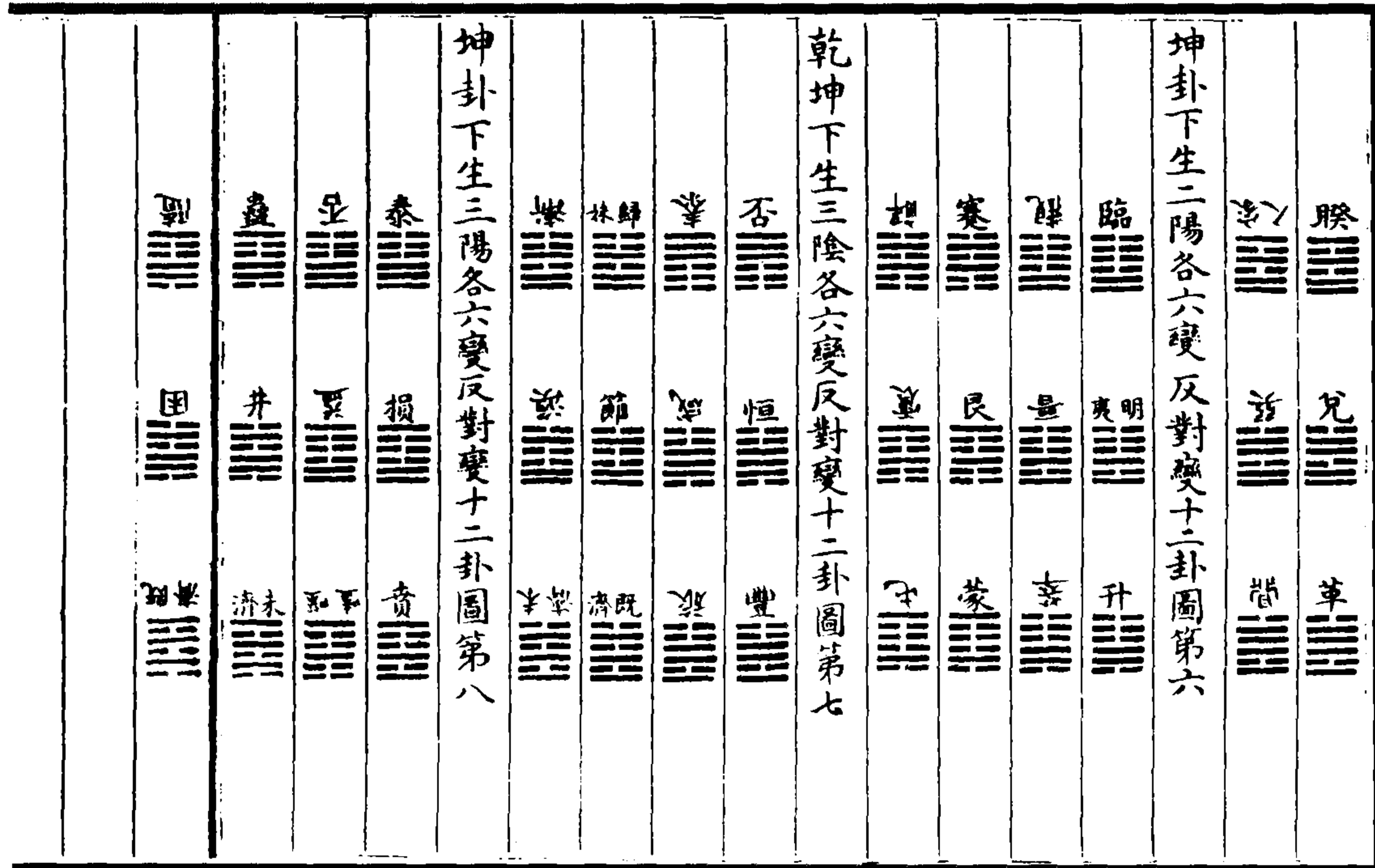
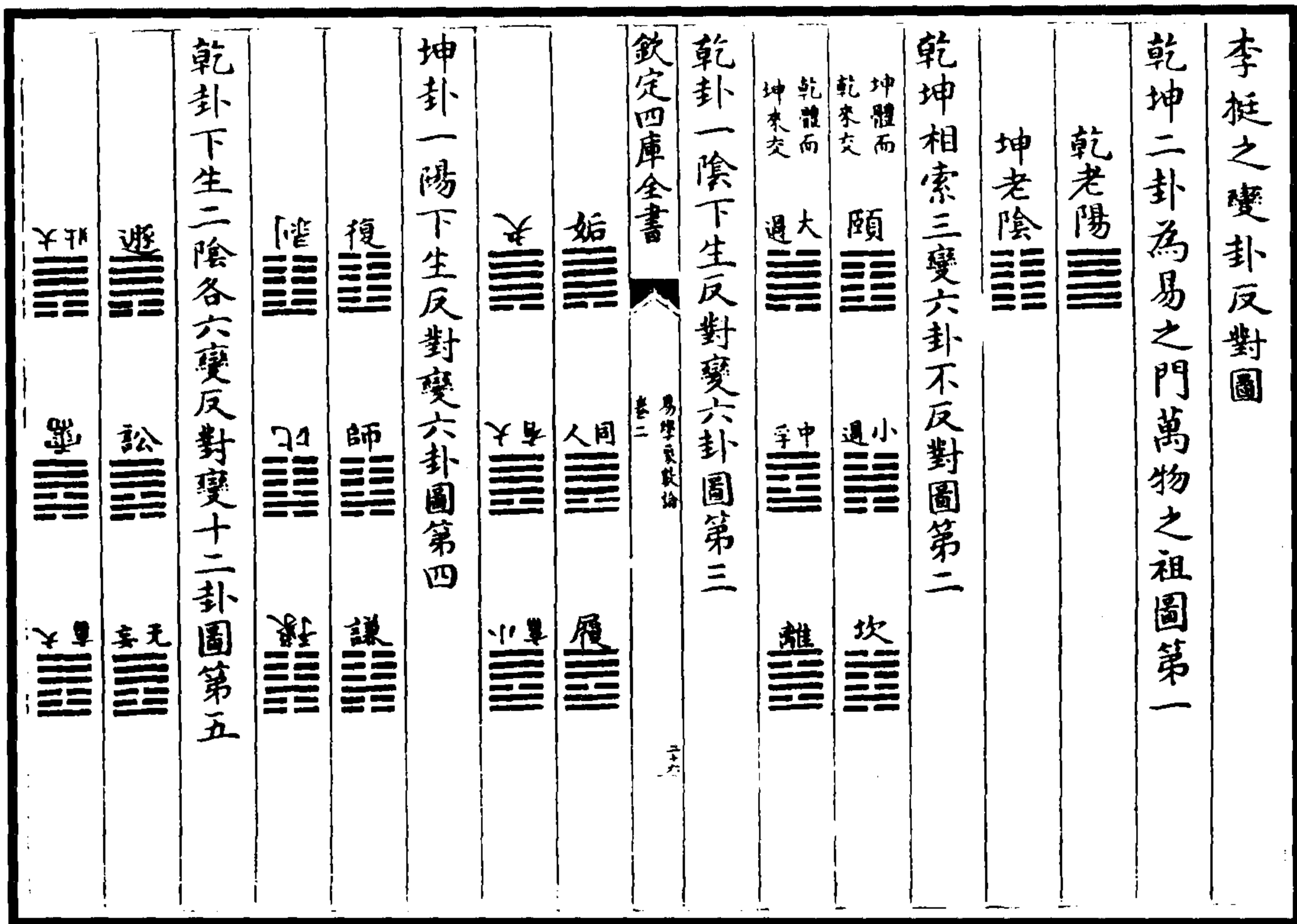
朱子卦变图

凡一陰一陽之卦各六皆自復姤而來 五陰五陽 卦同圖異

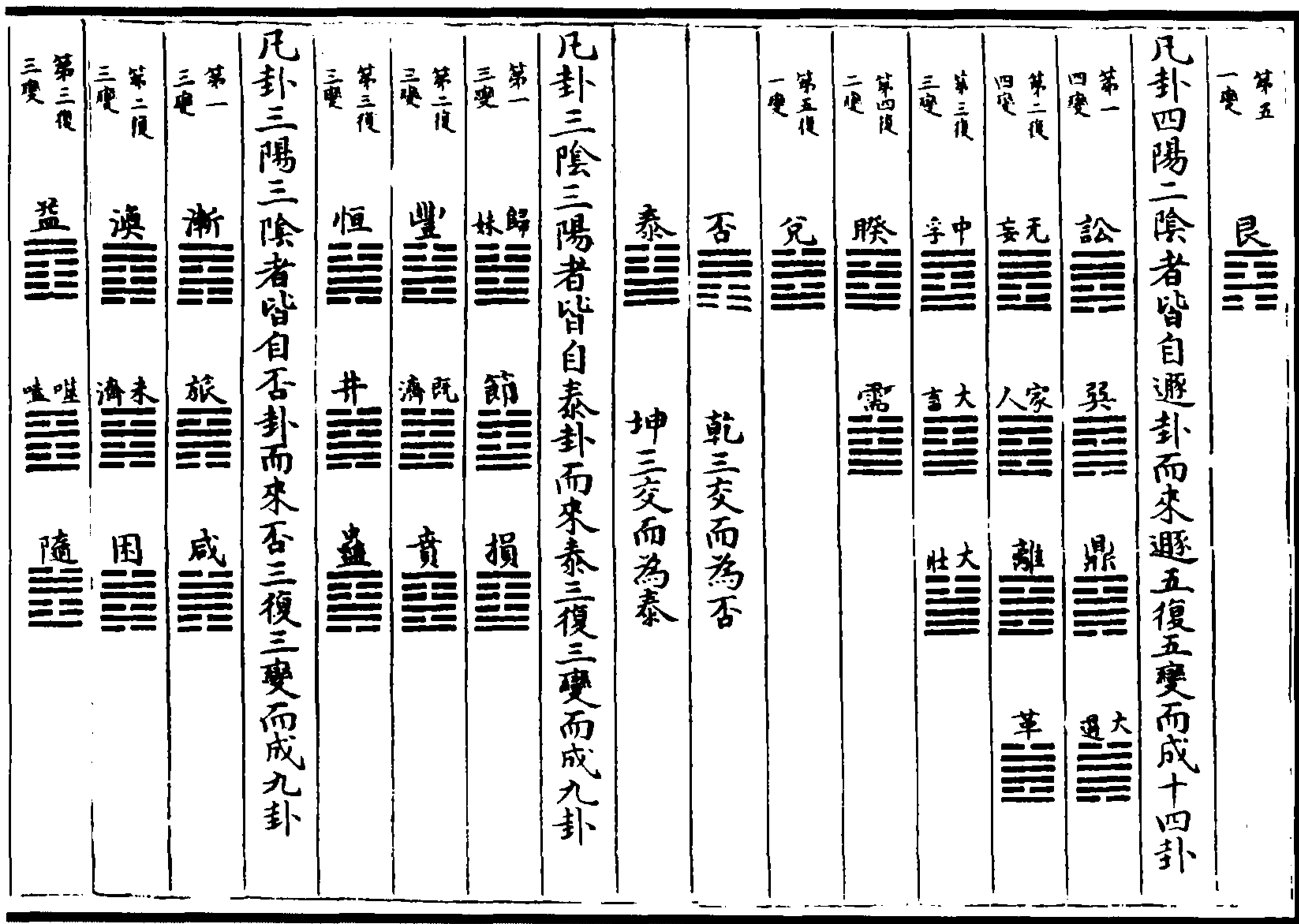
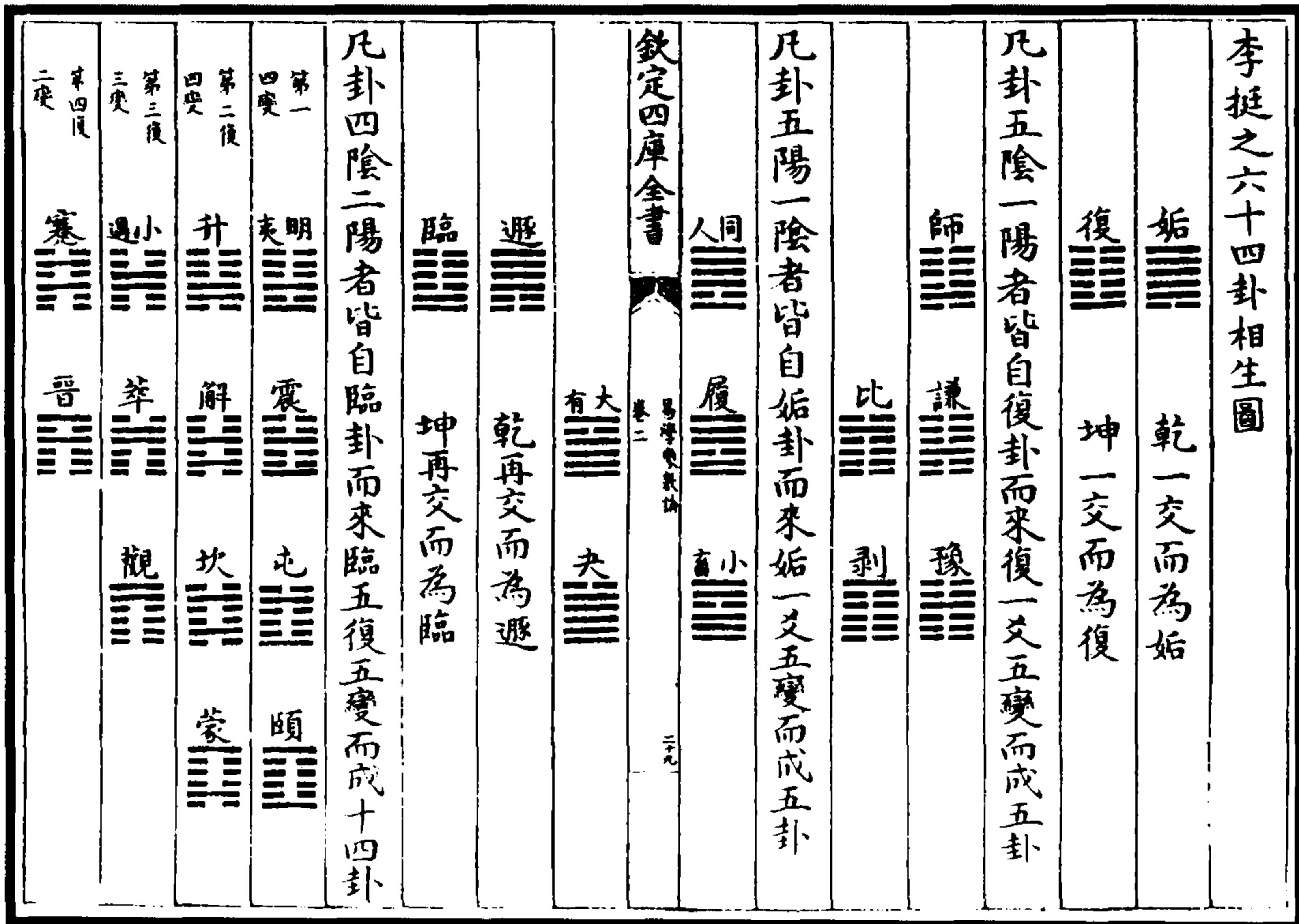
剝  比  豫  謙  師  復 

夬  有大 小  履  同人 姤 

凡二陰二陽之卦各十有五皆自臨遯而來 四陰四陽 卦同圖異

頤  屯  震  明 臨 

蒙  坎  解  升 

艮  蹇  小 遇 

晉  萃 

觀 

大 鼎  巽  訟  遯 

革  離  人 家  无 

兌  睽  中 字 

需  大 書 

壯 大 

凡三陰三陽之卦各二十皆自泰否而來

損  節  歸 林  泰 

賁  既濟  豐 

噬  隨 

益  蠱  井  恒 

未濟  困 

渙 

旅  咸 

漸 

否 

咸  旅  漸  否 

困  未濟  渙 

井  益 

恒 

隨  噬  益 

既濟  奇 

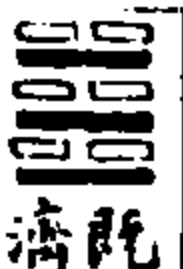
豐 

節  損 



图 73 朱子卦变图

(黄宗羲《易学象数论》)



图 74 朱升卦变图  
(黄宗羲《易学象数论》)

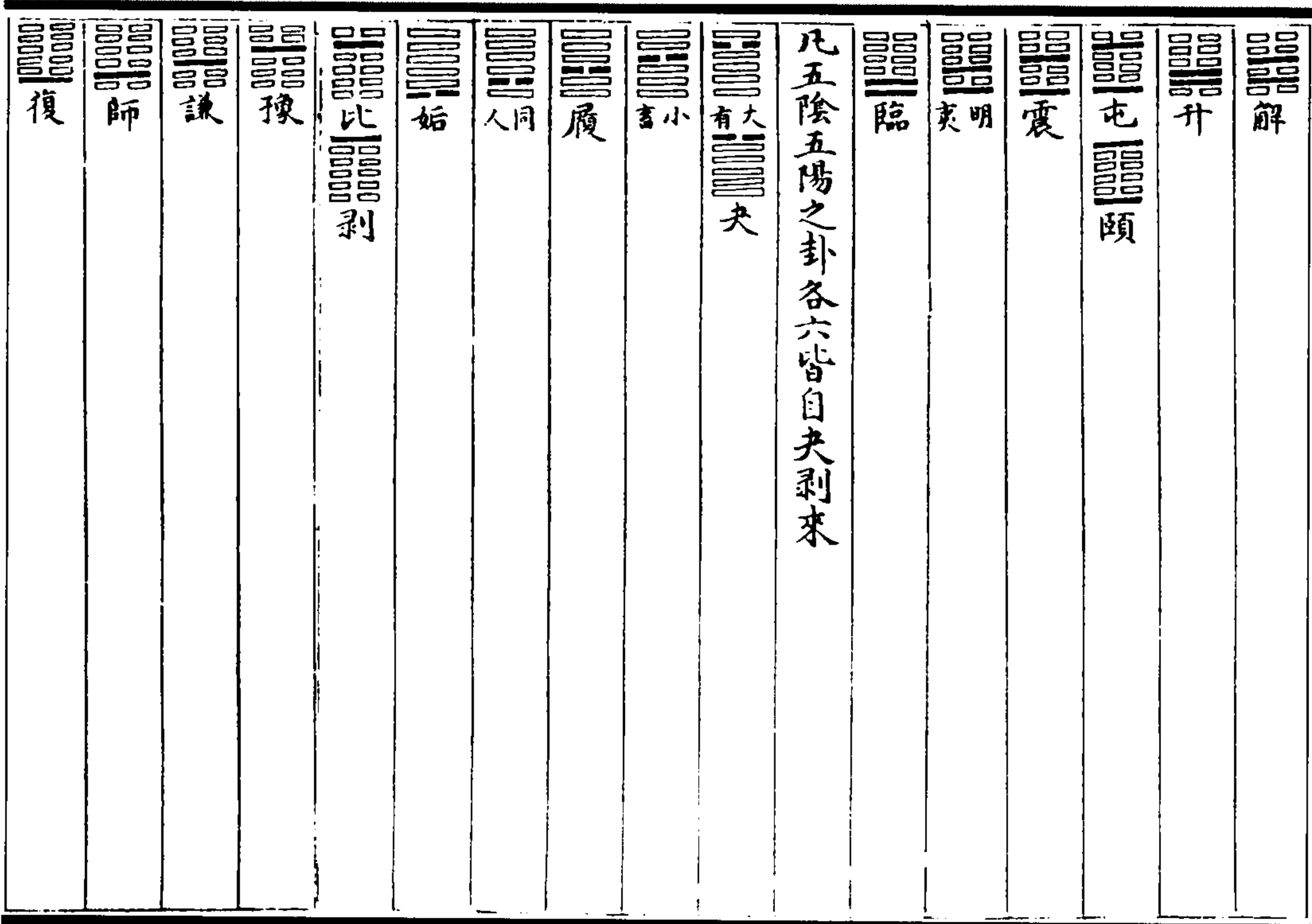
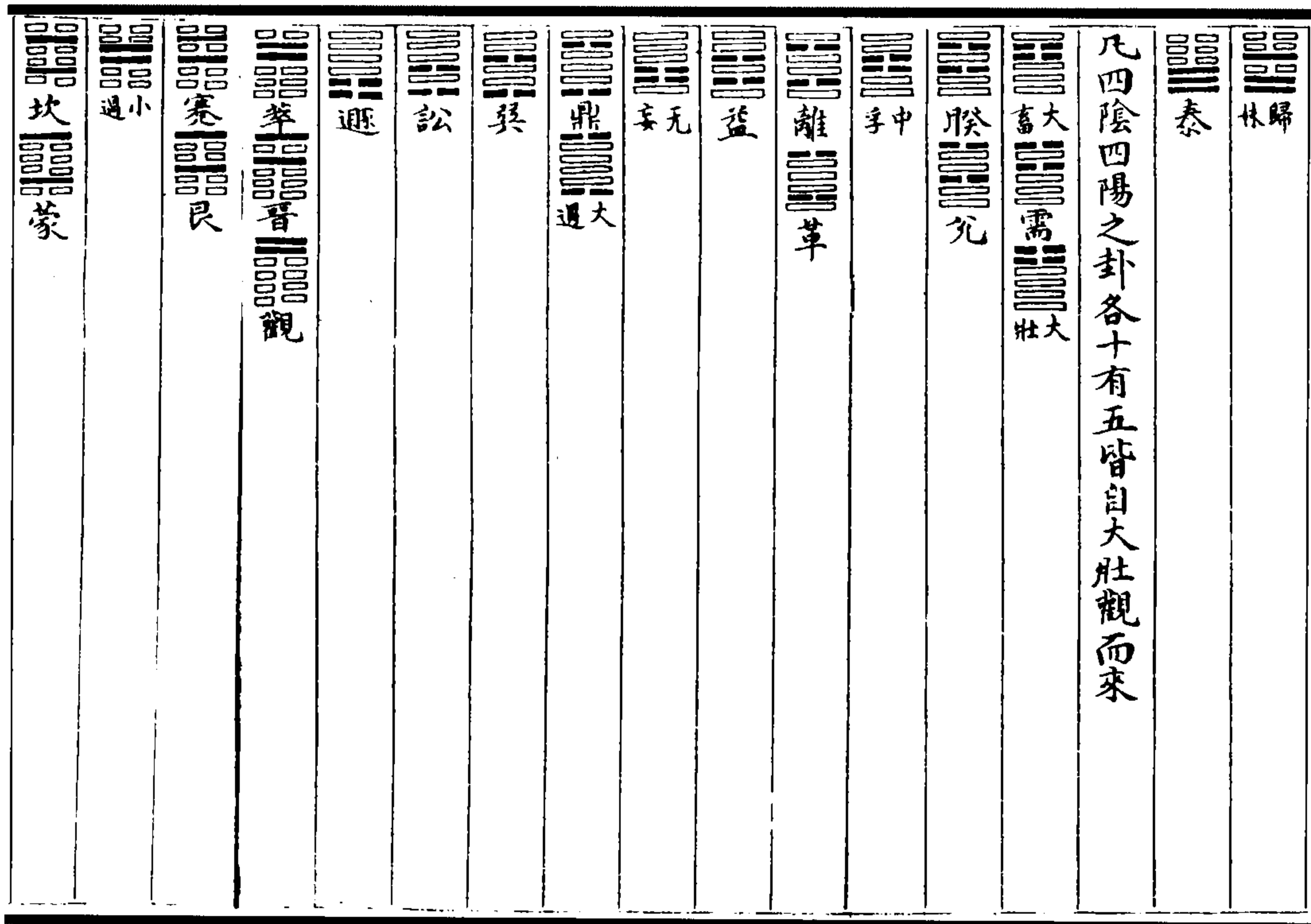

图 75 來知德錯綜圖  
(黃宗義《易學象數論》)

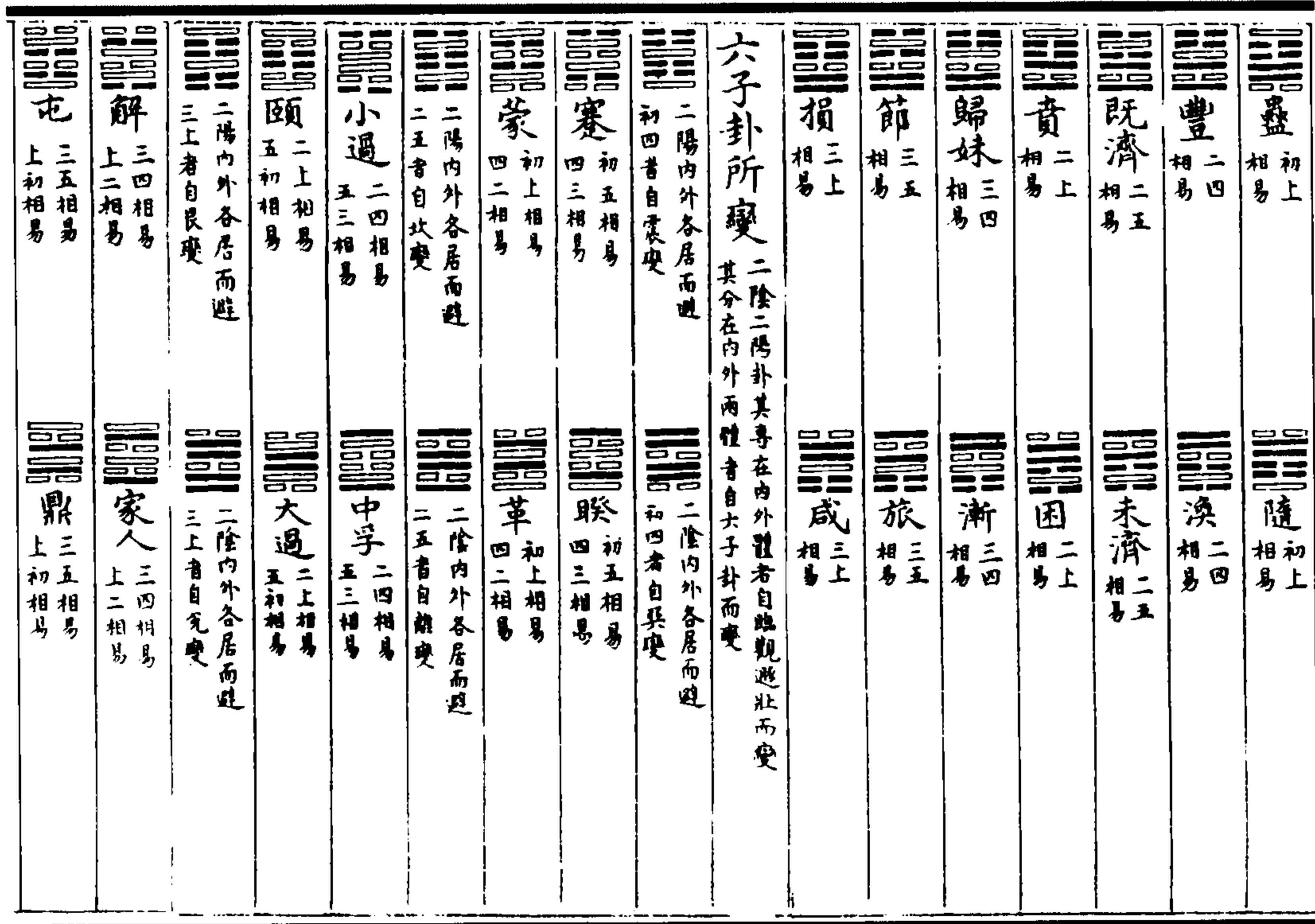
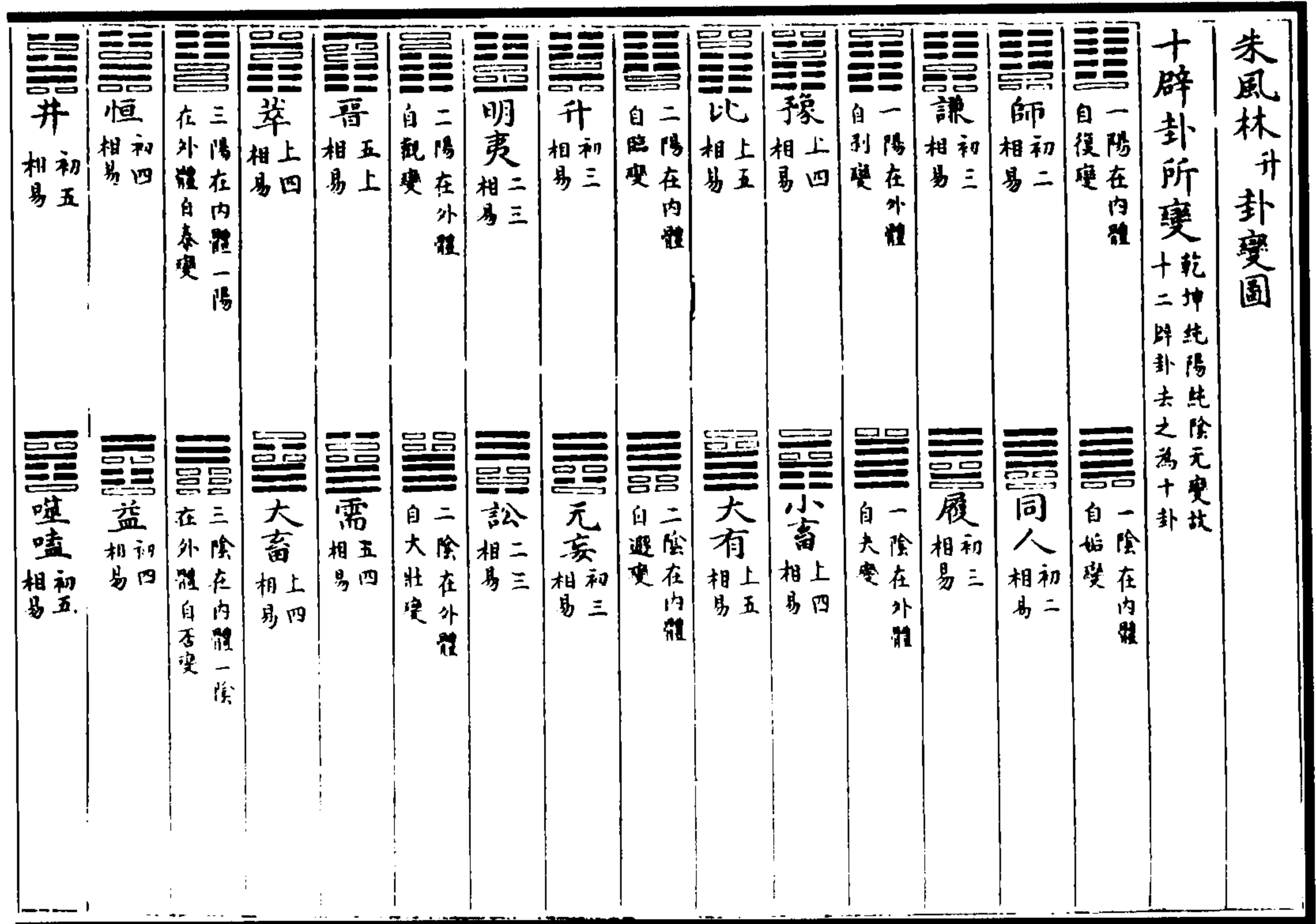

图 76 互卦图

互卦

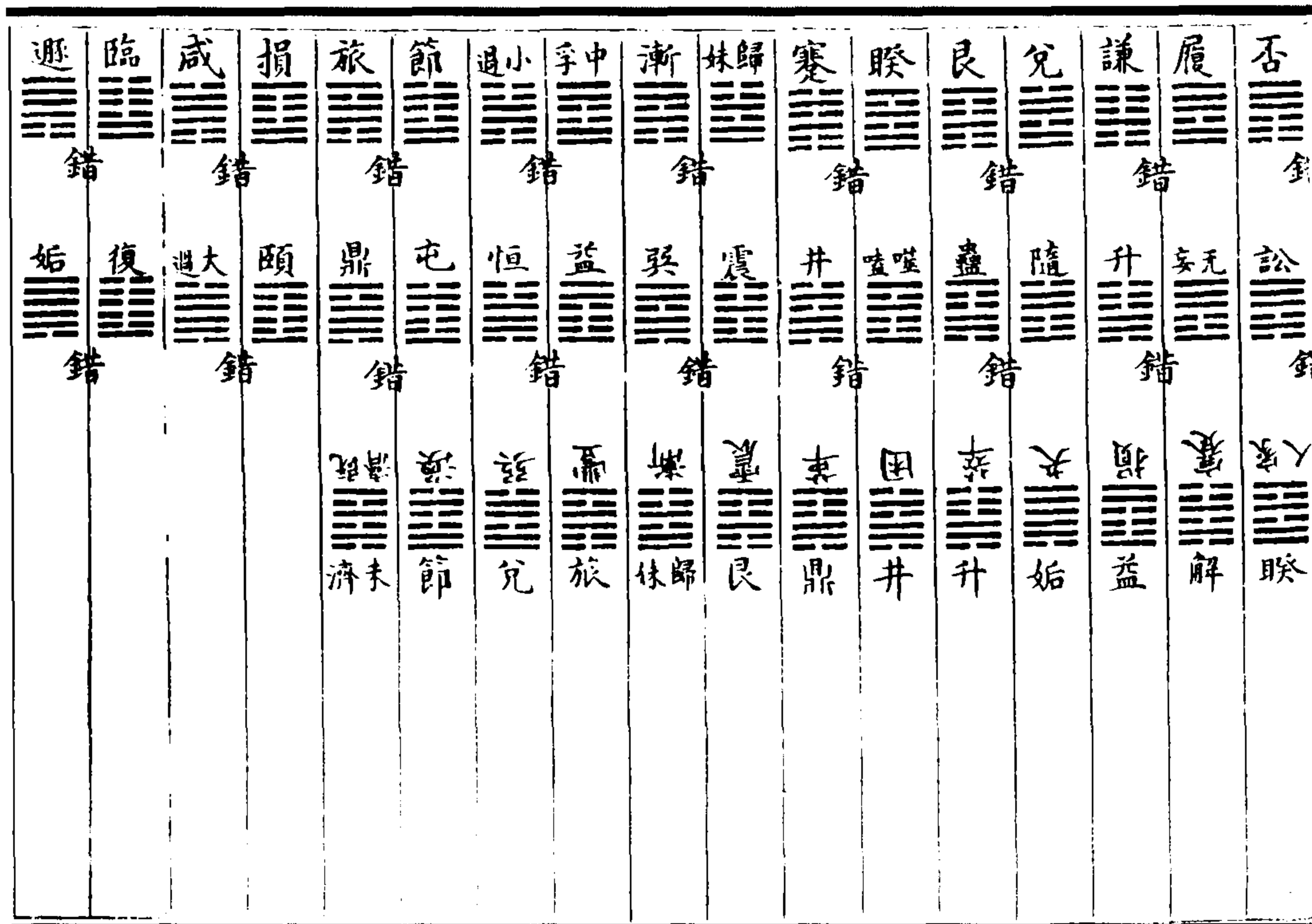
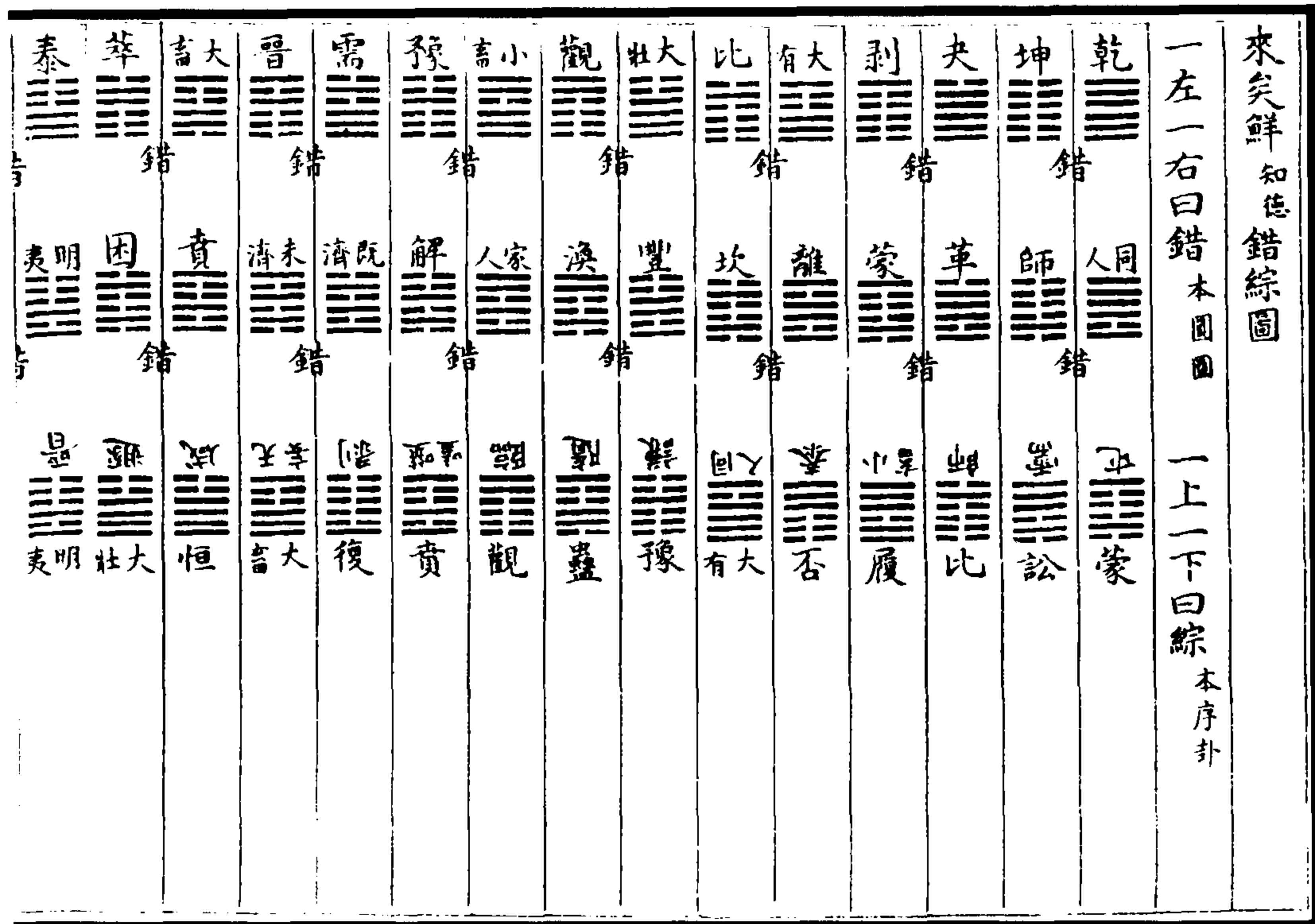
互卦者取卦中二、三、四及三、四、五爻，又得经卦二也。《左传》庄二十二年，周史为陈侯筮，遇观之否曰：“坤土也，巽风也，乾天也，风为天于土上，山也。”杜预注：“自二至四，有艮象，艮为山。”此互体说易之始，汉、晋相承。王辅嗣黜而不用，钟会亦言易无互体，荀凯难之。夫《春秋》之说经者，去圣人未远，其相传必有自，苟非证之经文，而见其违背，未尝可以臆弃矣。辅嗣云：“爻苟合顺，何必坤乃为牛？义苟应健，何必乾乃为马？”以言二体无乾、坤而有牛马，不当更求其故，不知易中之象无一字虚设，牛马既为乾、坤之物，则有牛马必有乾、坤。求之二体而无者，求之互体而有矣。若弃互体，是圣人有虚设之象也。或曰：“遁无坤，六二称牛；明夷无乾，六二称马，以互体求之，亦无乾、坤。诚如辅嗣有虚设之牛、马也。”曰：“不然。遁之称牛以艮，艮刚在上，犹牛革在外，称牛革不称牛也。明夷之称马，以互体之坎，坎于马为美脊、为亟心，马之壮者也。他如洪容斋所言师之长子，谦、益之大川，蹇之重险之类，苟非互体，终不可通。象之无虚设，亦明矣。”或曰：“杂物撰德辩是与非，非其中爻不备，先儒以此为互体之据。然下文不及互体，何也？”曰：“卦无乾、坤而有牛、马，非杂物乎？卦无艮、兑而言止、说，非撰德乎？杂物撰德即是互体，无待于下文也。其后说互卦者，朱子发于一卦中既互两卦，又于互卦伏两卦。林黄中以六画之卦为太极，上下二体为两仪，合二互体为四象，又颠倒看二体及互体通为八卦；黄中又有包体图，每卦只取一互卦，留三画为本卦之体，乾包八卦，八卦包乾，如乾包坤，则为损、益，坤包乾，则为咸、恒，余准此。凡一卦之相包，得三十二卦，八卦得二百五十六卦。戴师愈亦一卦具八卦，而与黄中异，有正、有伏、有互、有参，如需卦乾下坎上是正乾，变为坤，坎变为离是伏，自二至四为兑，自三至五为离是互，互体兑下离上为睽是参，本卦是需，凡八卦也。吴草庐以《先天圆图》互体立卦，左右各二卦互一卦，六十四卦互成十六卦，又以十六卦互之成四卦而止。伪说滋蔓，互卦之稂莠也；若因此而并去互卦，无乃惩噎而废食乎！”

(黄宗羲《易学象数论》)

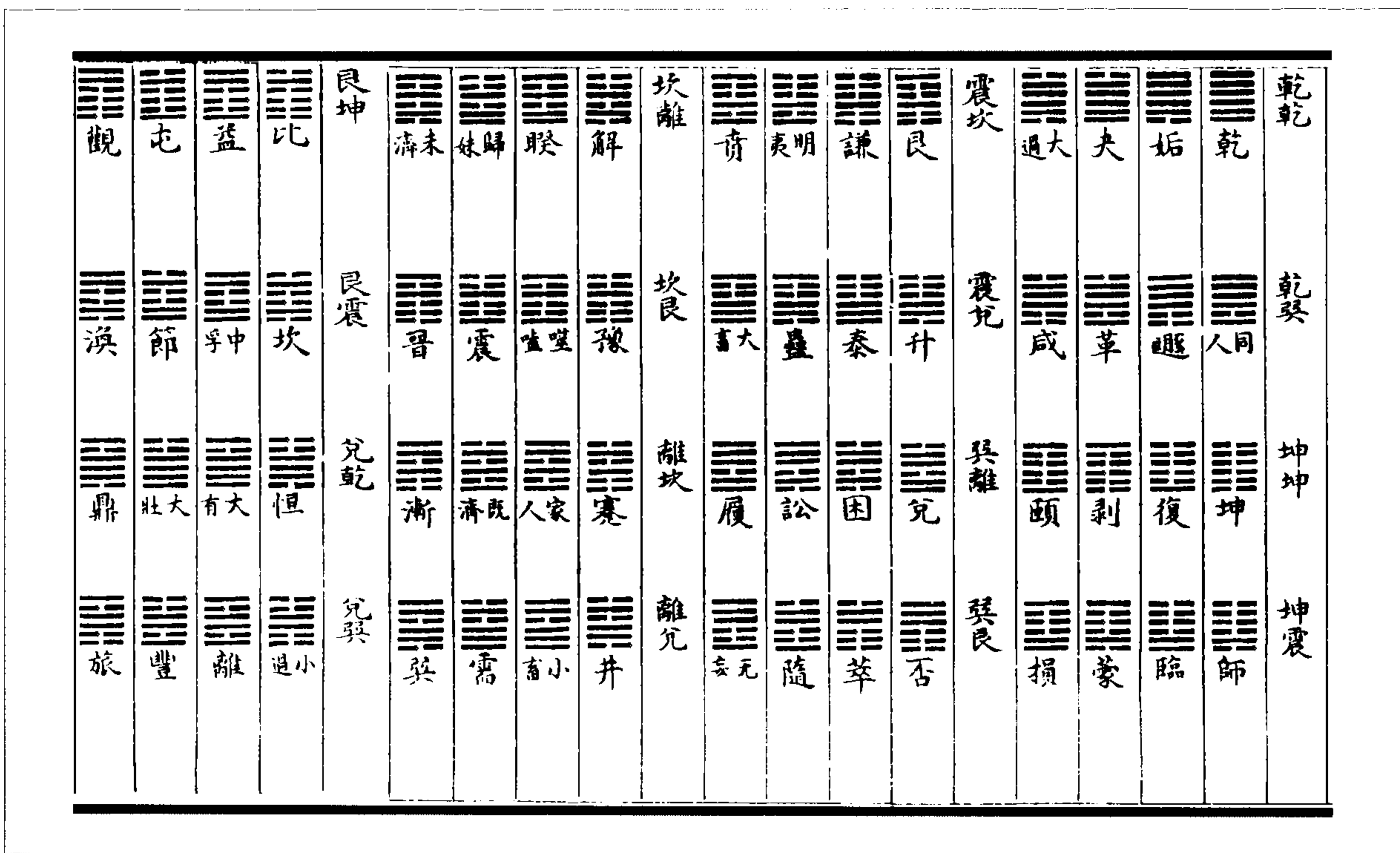

林黄中乘包體圖

包乾	包坤	包震	包巽	包坎	包離	包兌	包兌
䷀	䷁	䷲	䷸	䷜	䷝	䷹	䷹
乾	損	大	履	睽	蹇	小	小
乾	益	中	同人	家人	解	升	升
乾	坤	震	巽	坎	離	兌	兌
乾	咸	革	姤	姤	頤	剝	臨
乾	恒	壯	姤	姤	頤	剝	屯

包乾

包乾	包震	包巽	包坎	包離	包兌	包坤	包坤
䷀	䷲	䷸	䷜	䷝	䷹	䷁	䷁
成	明	隨	震	既濟	鼎	姤	蒙
恒	臨	豐	明夷	歸妹	巽	姤	觀
乾	震	巽	坎	離	兌	乾	坤
損	明夷	益	升	賁	兌	履	萃
益	臨	渙	坎	損	革	同人	小



案：朱子与林黄中辩云：“《系辞》所谓‘易有太极，是生两仪，两仪生四象，四象生八卦’，此是圣人作易纲领次第，惟邵康节见得分明。今侍郎乃以六画之卦为太极，中含二体为两仪，又取二互体通为四象，又颠倒看二体及互体通为八卦。若论太极，则一画亦未有，何处便有六画底卦来？如此恐倒说了。兼若如此，即是太极包两仪，两仪包四象，四象包八卦，与圣人所谓生者意思不同矣。”林曰：“惟其包之，是以能生之。包之与生实一义尔。”曰：“包，如人之怀子，子在母中；生，如人之生子，子在母外，恐不同也。”则林黄中之所谓包体者，如需卦乾下坎上，是两仪，互体得离、兑，是四象，颠倒为坎下乾上，互体得巽、离，是八卦。今杨止庵《传易考》所载《包体图》如上，与朱子所辩者不同。取八卦之互相包裹，以为六画之卦，多寡绝殊，于大义无所发明。岂当时朱子见之，以为不足辩而置之欤？

(黄宗羲《易学象数论》)



图 78 启蒙卦变图

(方以智《周易时论合编》)

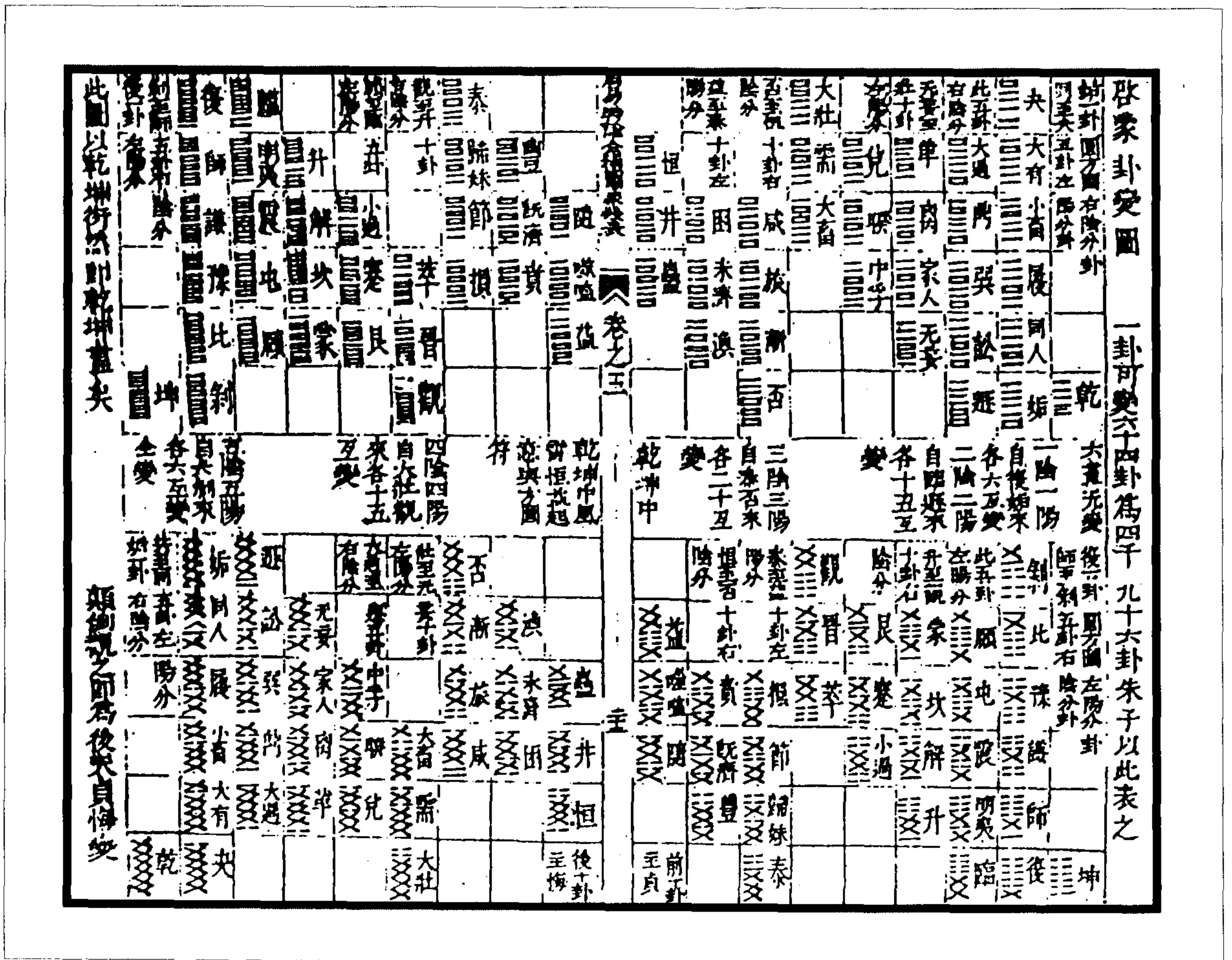

(图 80) 上方八宫各八变, 自下而上五变, 而上世不变, 乃下变游魂、归魂。凡三变后, 乾、坤、震、巽、艮、兑互变, 老从老, 少从少, 不混也。六变后, 乾火离天, 坤水坎地, 震泽兑雷, 艮风巽山, 正错正, 偏错偏, 不杂也。

下方爻以六成, 当十二时, 图、书中五, 故位贵五, 上为不迁宗庙, 是五十六卦所出也。五为大宗, 上承祖考, 五服教亲, 五世遗泽, 皆是义也。四以继别为宗者也, 是一表法。

郑氏曰, 乾进一得姤, 为乾一世; 姤进二得遁, 为二世; 遁进四得否, 为三世; 否进八得观, 为四世; 观进十六得剥, 为五世。上爻不变, 故三十二数不用; 彼三十二阴阳, 皆六十四卦上爻耳。游魂、归魂亦以八与十六为法, 游自剥退八得晋, 归自乾进十六得大有, 坤亦然。按此横图言之, 以方圆数正偶皆合。

孔子曰, 易始于一, 分于三, 盛于五, 终于上。又曰, 易变而为一, 一变而为七, 七变而九, 九者气变之究也, 乃后变而为一。又曰有四易, 一世、二世为地易; 三世、四世为人易; 五世、六世为天易; 游魂、归魂为鬼易。八卦以鬼为系爻, 财为制爻, 天地为义爻, 福德为宝爻, 同气为专爻。此虽见于京列, 《元包》宗之, 《火珠林》用之, 然实易本然之理。内卦一世、二世、三世, 亦参变也; 外卦四世、五世, 亦伍变也。内外卦法两仪也, 内外卦各得四卦, 法四象也, 五世法五行也, 游魂、归魂法鬼神也。

元公曰, 八纯卦为命宫, 变卦之祖也, 子孙禅也, 五行化也。儒言一气之传, 释演多身之变, 道家九还之丹, 皆表之矣。六游八归则神处于内, 而天命還元矣。《元命包》其祖京乎? 横对四, 纵对四, 即四正四隅也, 而飞于宝卦者伏于上卦, 有明有暗, 有消有息, 造化玄机, 咸泄于阴符内矣。且五变之中, 三世为平衡之位, 而一变与五变对, 二变与四变对, 往来顺逆, 神机鬼藏。子曰“知幽明之故, 死生之说, 鬼神情状不昭如乎”, 七变之中, 艮与巽交, 震与兑交, 乾与坤交, 坎与离交, 而艮、巽与震、兑, 互为飞伏, 乾、坤, 坎、离, 互为飞伏, 乃信离为天体, 地气生之, 坎为地体, 天气生之。我之敌体, 即我之寄体。庄子云万物皆种, 相禅若环。然哉! 七变之中, 有生有克, 有比和顺往逆来, 敌成亲害。而一卦之中, 贞体四卦, 敌体四卦, 佐体六卦, 又藏正对为奇反对为偶之义。斯神圣心传也。上爻不动, 千变不失, 吾宗神旅形而常住, 明矣。《凿度》以上为宗庙, 礼之不迁主也。礼为之明, 易为之幽。

潜老夫曰, 孟、焦所明, 儒或外之, 然而参伍卦策皆符, 尚占取焉。纳甲之取于朔望也, 归游之



图 80 八宫游归卦变图





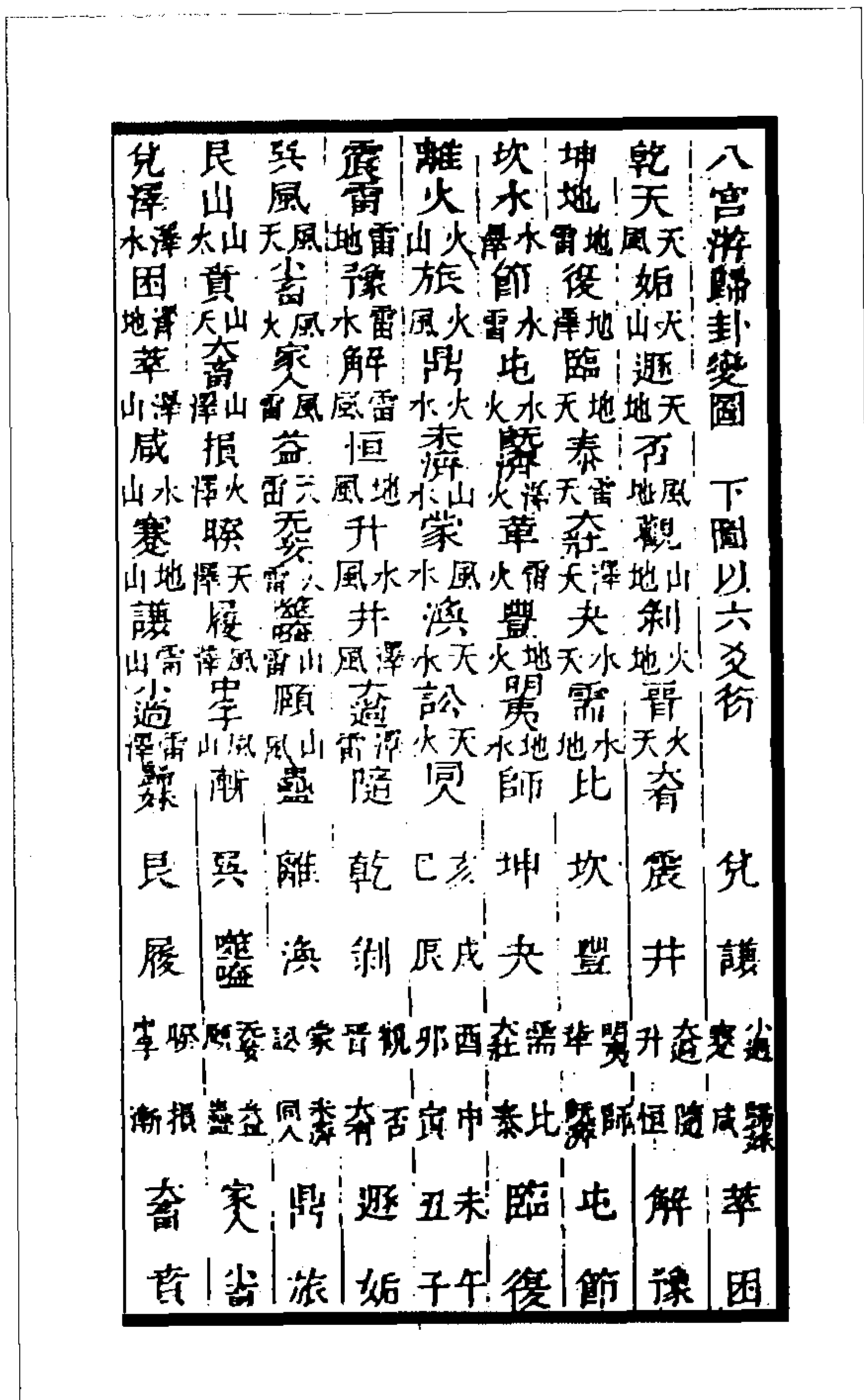

图 82 元公黄氏衍京变图

(四正四隅正对颠对合文王序位,二老包长中少)

(方以智《周易时论合编》)

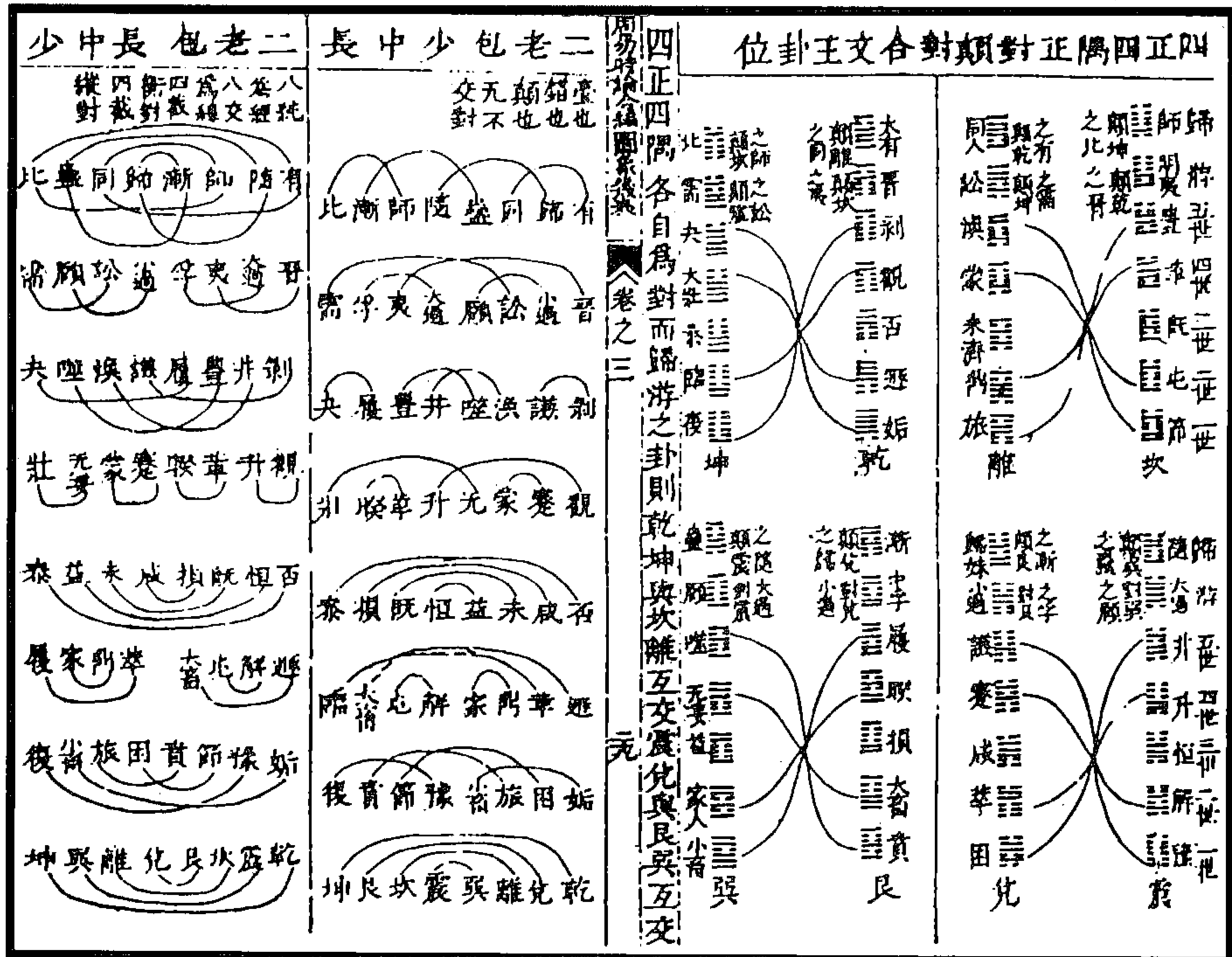

图 83 八不变卦颠荡图

(方以智《周易时论合编》)



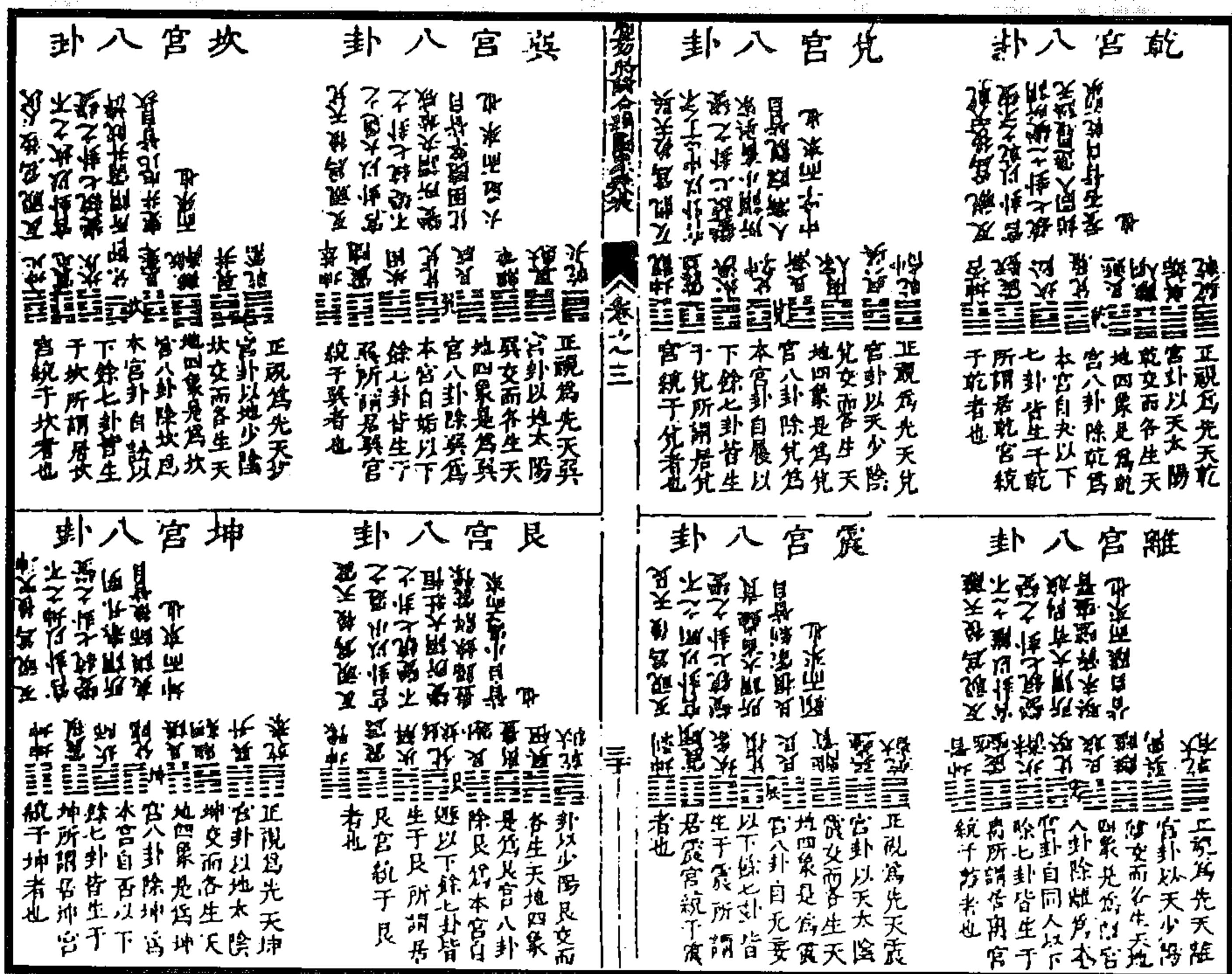

图 84 八荡双颠图

此图八互卦变八宫之卦，皆有乾、中孚、离、大过、坎、小过、坤在中，而一本乾一、兑二之序，可见《周易》后天八卦，实本羲易先天而设也。希夷曰，八正卦对体不变，乃死生寿夭造化之枢机。邵子曰，乾、坤、坎、离四正卦不变，故兑、震、巽、艮四维卦半变。是故正视下半为兑，反视上半为巽，则大过也；正视下半为巽，反视上半为兑，则中孚也；正视上半为震，反视下半为艮，则小过也；正视上半为艮，反视下半为震，则颐也。故在兑、震、巽、艮四宫，以颐、小过、中孚、大过与坤、坎、离并为八卦。又曰，颐为艮之震，大过为兑之巽，中孚为巽之兑，小过为震之艮，以其变也，后天主变，故以变言。不变之四卦内，除本宫一卦不变外，其三卦上下互相为变。如乾宫，离之乾、大有，变乾之离、同人；坎之乾、需，变乾之坎、讼；坤之乾、泰，变乾之坤、否其类是也。半变之四卦，亦除本宫一卦不变，其三卦上下互相为变。如兑宫，兑之兑、兑，变巽之巽、巽；震之兑、归妹，变巽之艮、渐；艮之兑、损，变巽之震、益其类是也。诸卦皆然，独正体一卦不变，是用大变。阳极变阴，阴极变阳，如乾之乾不变，一变而为坤之坤。兑之巽、中孚不变，一变而为艮之震、小过也。乾、坤之交，夬与剥变，大壮与观变，临与遁变，复与姤变，而泰、否居中，不与诸卦同变。颐大过之变，复与姤变、夬与剥变，屯与蒙、革与鼎三变，而随、蛊居中不与诸卦同变。坎、离之交，涣与节、旅与丰交变，蒙与屯、鼎与革交变，而既、未济居中不与诸卦同变。中孚、小过之交，节与涣、丰与旅交变，临与观、壮与遁

交变，而归妹居中不与诸卦同变。乾、坤、坎、离八卦变而中不变，屯、蒙五十六卦变而中不变，其道也。乾、坤，两仪之正位也，故统始终之变；坎、离者，两仪之中也，而中孚为兑之中，颐为震之中，交于乾、离者也。大过为巽之中，小过为艮之中，交于坤、坎者也。是故中孚、大过皆二阴四阳，自大壮、遁而来，近于离中而统于乾也；颐、小过皆四阴二阳，自临、观而来，近于坎中而统于坤也。八卦皆不自变，其极亦变，坎与离变，颐与大过变，中孚与小过变，一同乾、坤之变。乾、坤、坎、离之不自变者，体之体也；颐、大过、中孚、小过之不变，其用之体乎？自其以阳变阴阴变阳言，复与姤变，临与遁变，泰与否变，大壮与观变，夬与剥变，乾与坤变也，错变也。自其以阳变阳阴变阴言，剥与复变，临与观变，泰与否变，大壮与遁变，夬与姤变，颠转而变也。吕中石曰，乾、坤之变，天地所以定位也；中孚、小过之变，山泽所以通气也；颐、大过之变，雷风所以相薄也；坎、离互变，水火所以不相悖也。

(方以智《周易时论合编》)

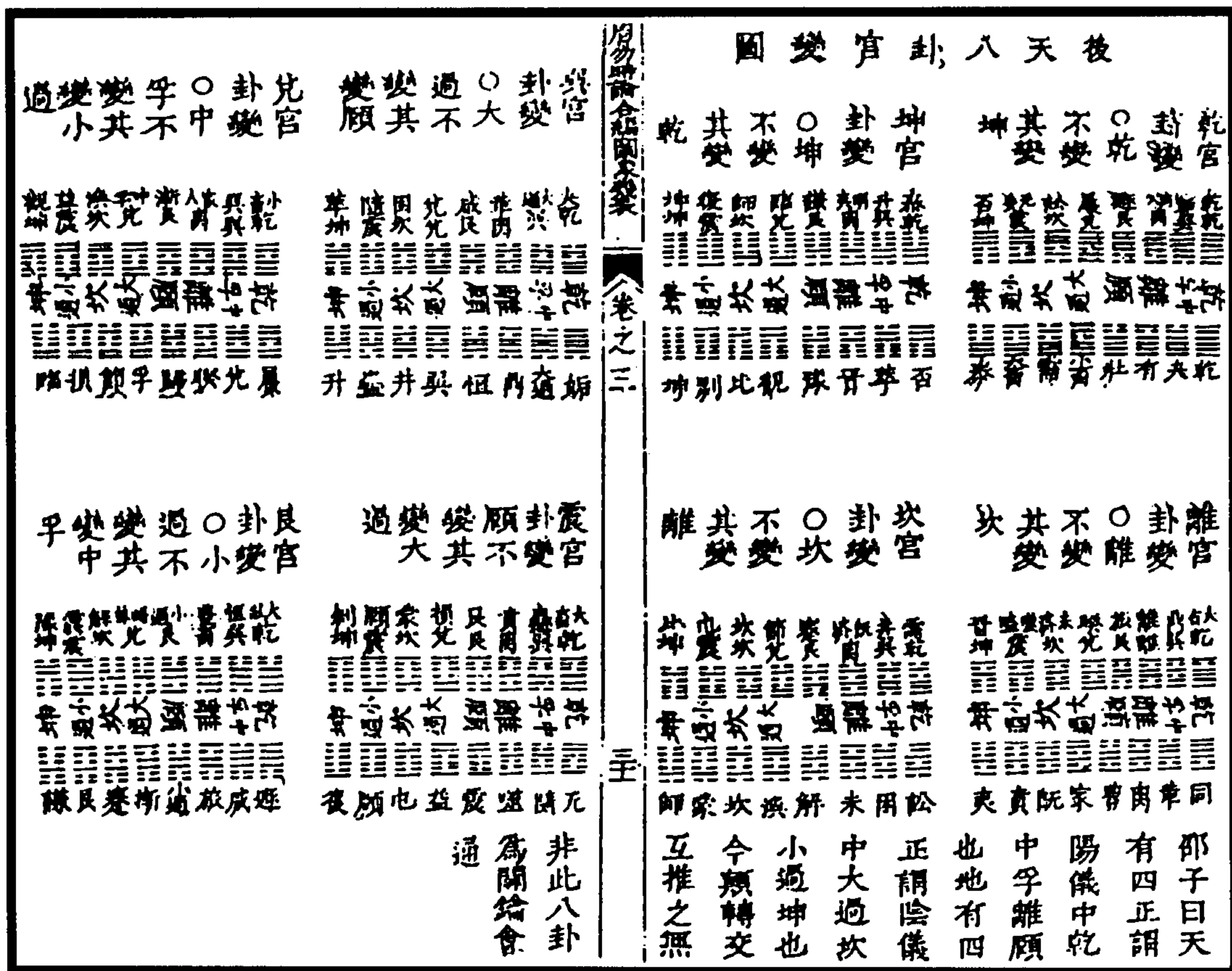

图 85 依先天序顛錯三图 (方以智《周易时论合编》)

重復貞悔為百四十四卦	陰本卦八為百十二卦連本卦八為百二十卦八卦自變為百二十八卦	與兌 大孚交 井田 大坎交 蠱隨 大頤交 升萃 大坤交	天少陰兌 為大過 姤夫 大乾交 剛華 大離交 恒咸 大小過交	震艮 頤小過交 益損 頤孚交 蒙屯 頤坎交 復剝 頤坤交	天少陽震 為頤 委吝 頤乾交 隨蠱 頤大過交 噬賁 頤離交	地大陽艮 為頤 委吝 頤乾交 隨蠱 頤大過交 噬賁 頤離交	解蹇 坎小過交 渙節 坎孚交 屯蒙 坎頤交 師比 坎坤交	坎之坎 為重坎 訟需 坎乾交 困井 坎大過交 未既濟 坎離交	家人睽離孚交 繫濟 離坎交 賁噬 離頤交 明夷晉 離坎交	漸歸妹小孚交 蹇解 小坎交 艮震 小頤交 謙豫 小坤交	天少陽 為重離 同有 離乾交 革鼎 離小過交 豐旅 離小過交	漸歸妹小孚交 蹇解 小坎交 艮震 小頤交 謙豫 小坤交	天少陰 為中孚 履小畜 孚乾交 兌巽 孚大過交 睽家人 孚離交	歸妹漸孚小過交 節渙 孚坎交 損益 孚頤交 臨觀 孚坤交	地少陰 為小過 遯壯 小乾交 咸恒 小大過交 旅豐 小離交	天少陽 為小過 遯壯 小乾交 咸恒 小大過交 旅豐 小離交	豫謙坤小過交 觀臨 坤孚交 比師 坤坎交 剝復 坤頤交	坤之坤 為重坤 否泰 坤乾交 萃升 坤大過交 晉翼 坤離交	小畜履乾中孚交 需訟 乾坎交 畜姤 乾頤交 泰否 乾坤交	重坤自互乾 重離互震艮 中孚互震艮 人過互乾 互坤	重坤自互坤 重離互兌兌 小過互震兌 頤 互坤	天太陽 為重乾 夫姤 乾大過交 有同 乾離交 壯遯 乾小過交	重離自互乾 重離互震艮 中孚互震艮 人過互乾 互坤
------------	------------------------------	-----------------------------	--------------------------------	------------------------------	-------------------------------	-------------------------------	------------------------------	--------------------------------	------------------------------	-----------------------------	--------------------------------	-----------------------------	---------------------------------	------------------------------	-------------------------------	-------------------------------	-----------------------------	-------------------------------	------------------------------	---------------------------	------------------------	--------------------------------	---------------------------

图 86 中石呂氏中交百二十八卦图

(方以智《周易时论合编》)

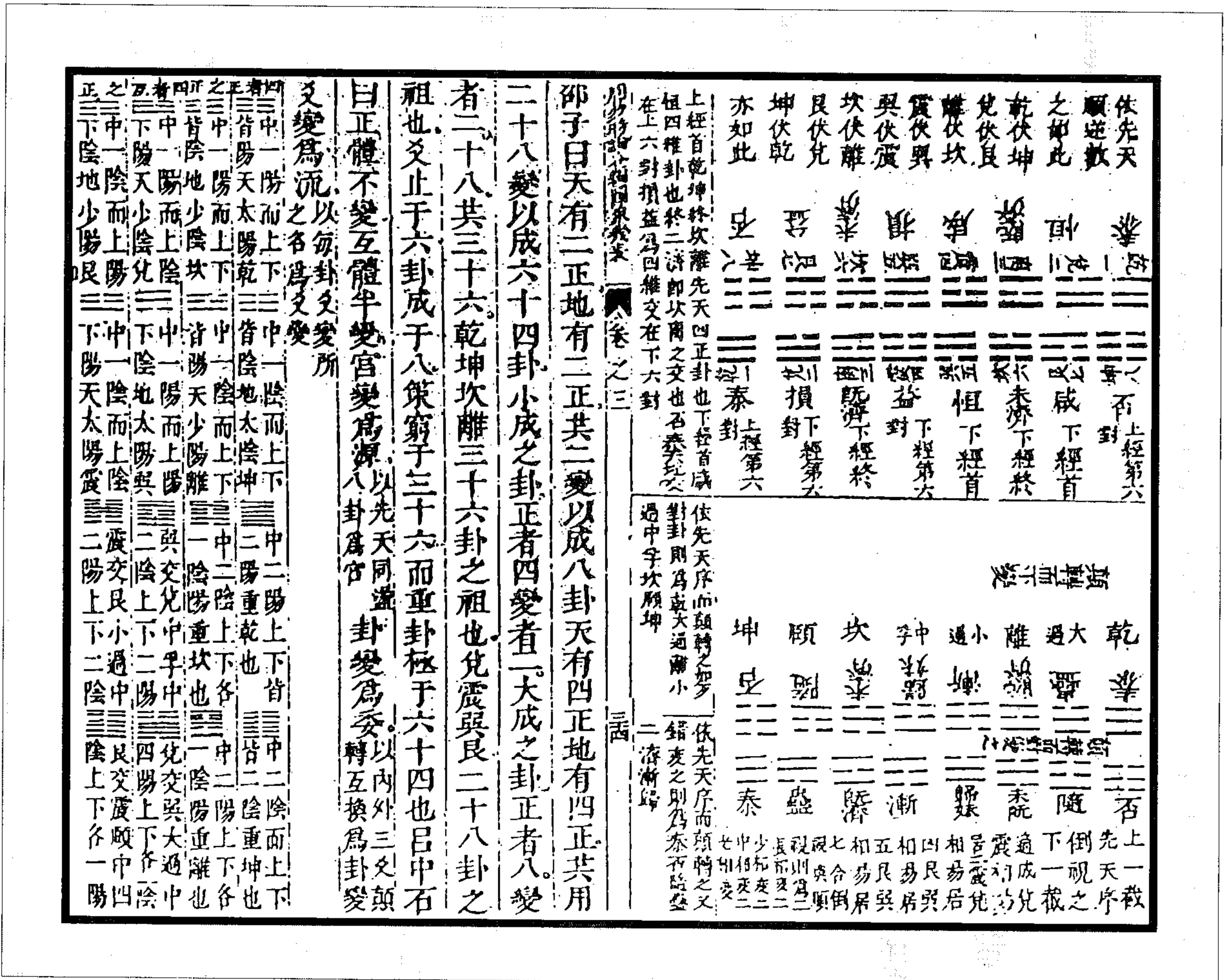

图 88 京变圆图



图 87 序卦互见图

(方以智《周易时论合编》)

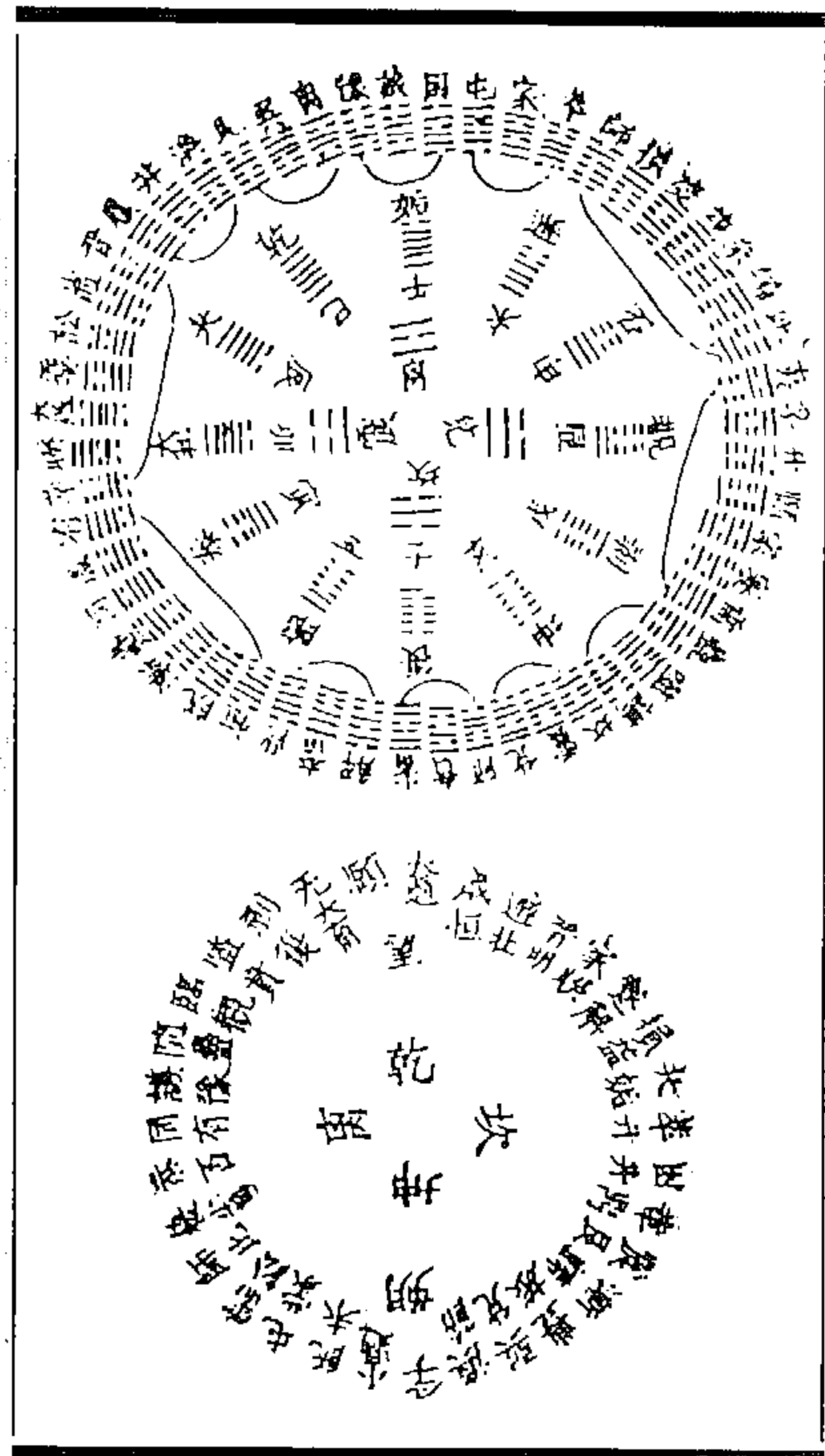

图 89 朱子卦变圆图  
(方以智《周易时论合编》)

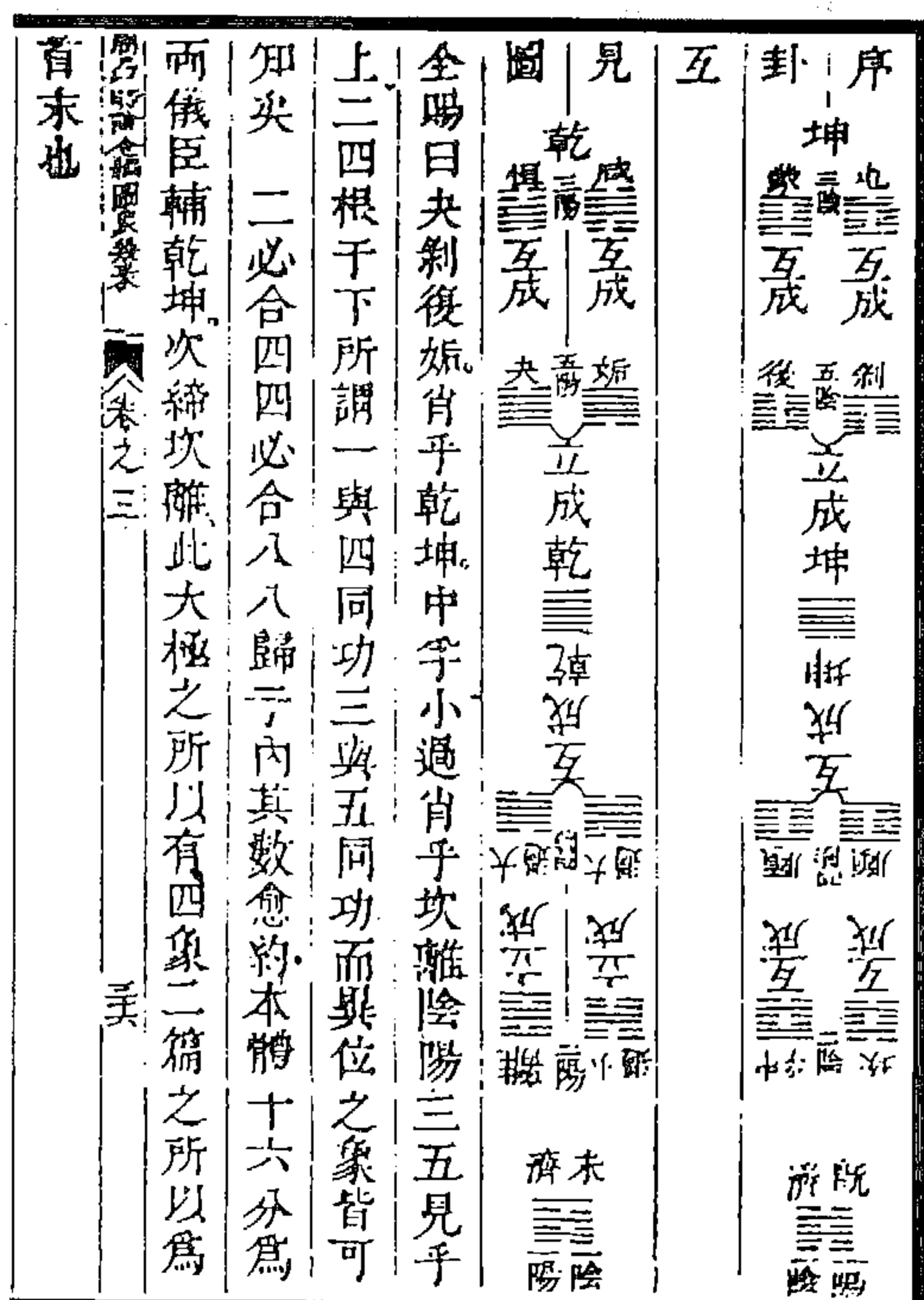

图 90 三五图  
(方以智《周易时论合编》)

三 互 圖

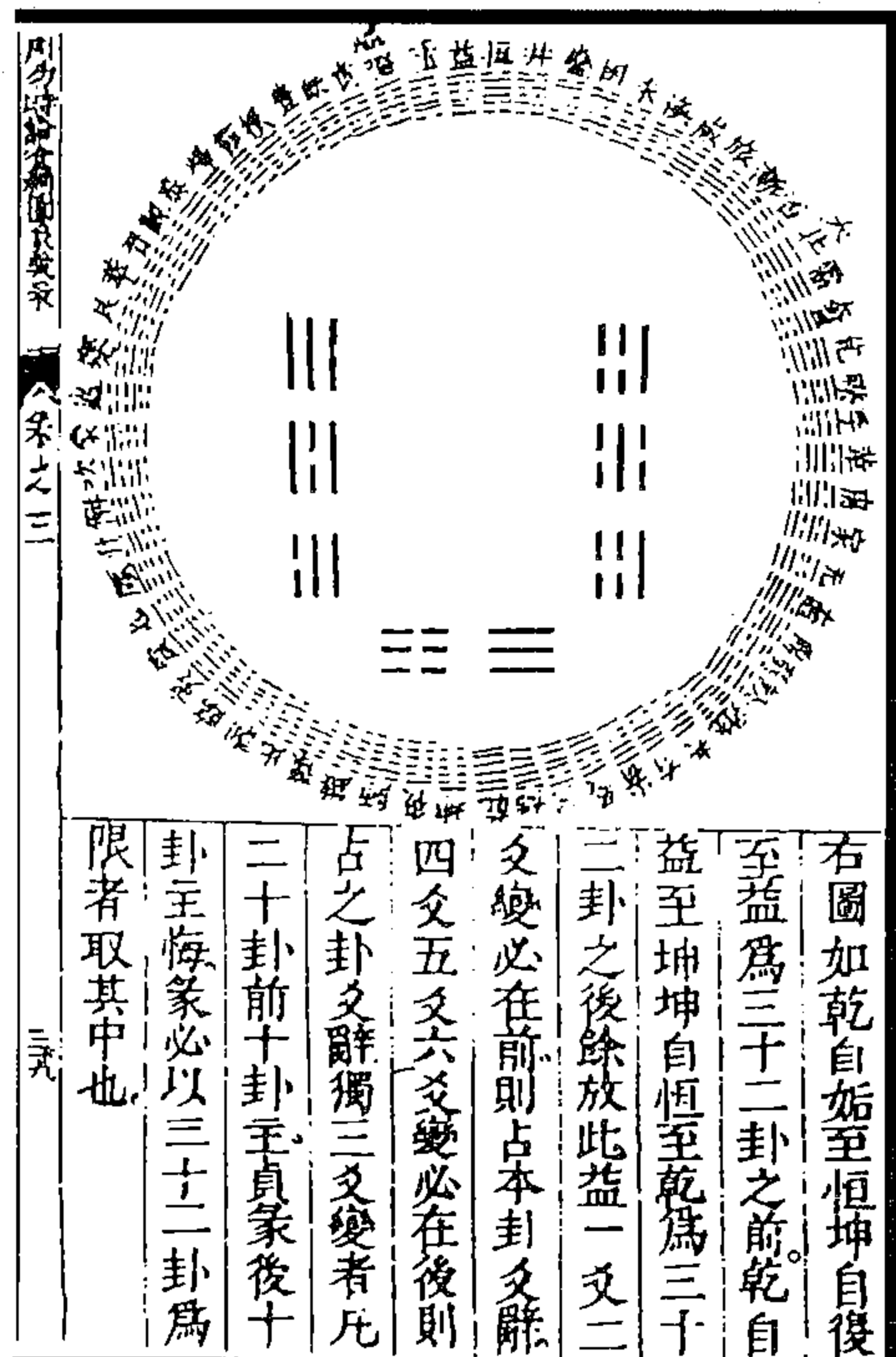

互體例

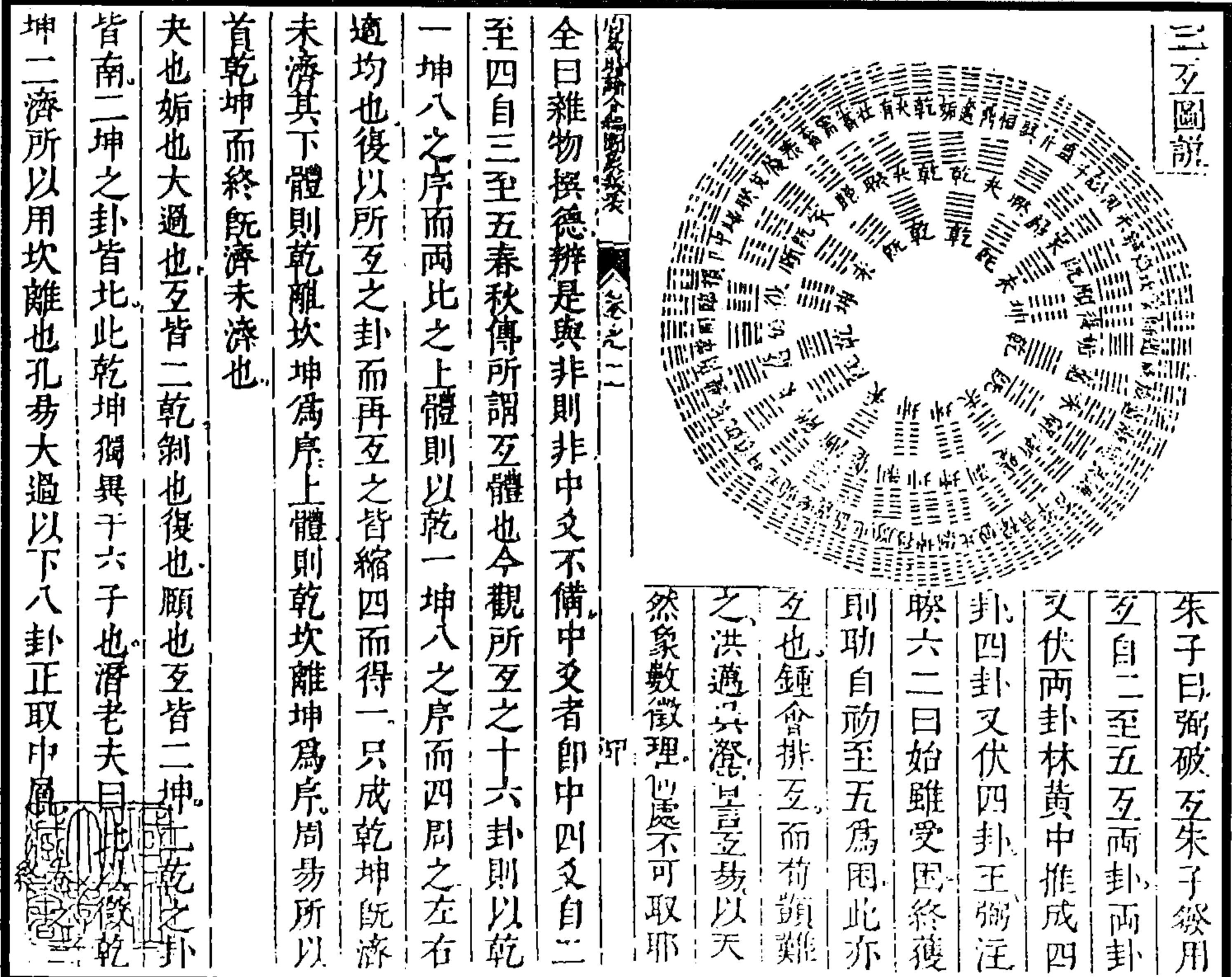
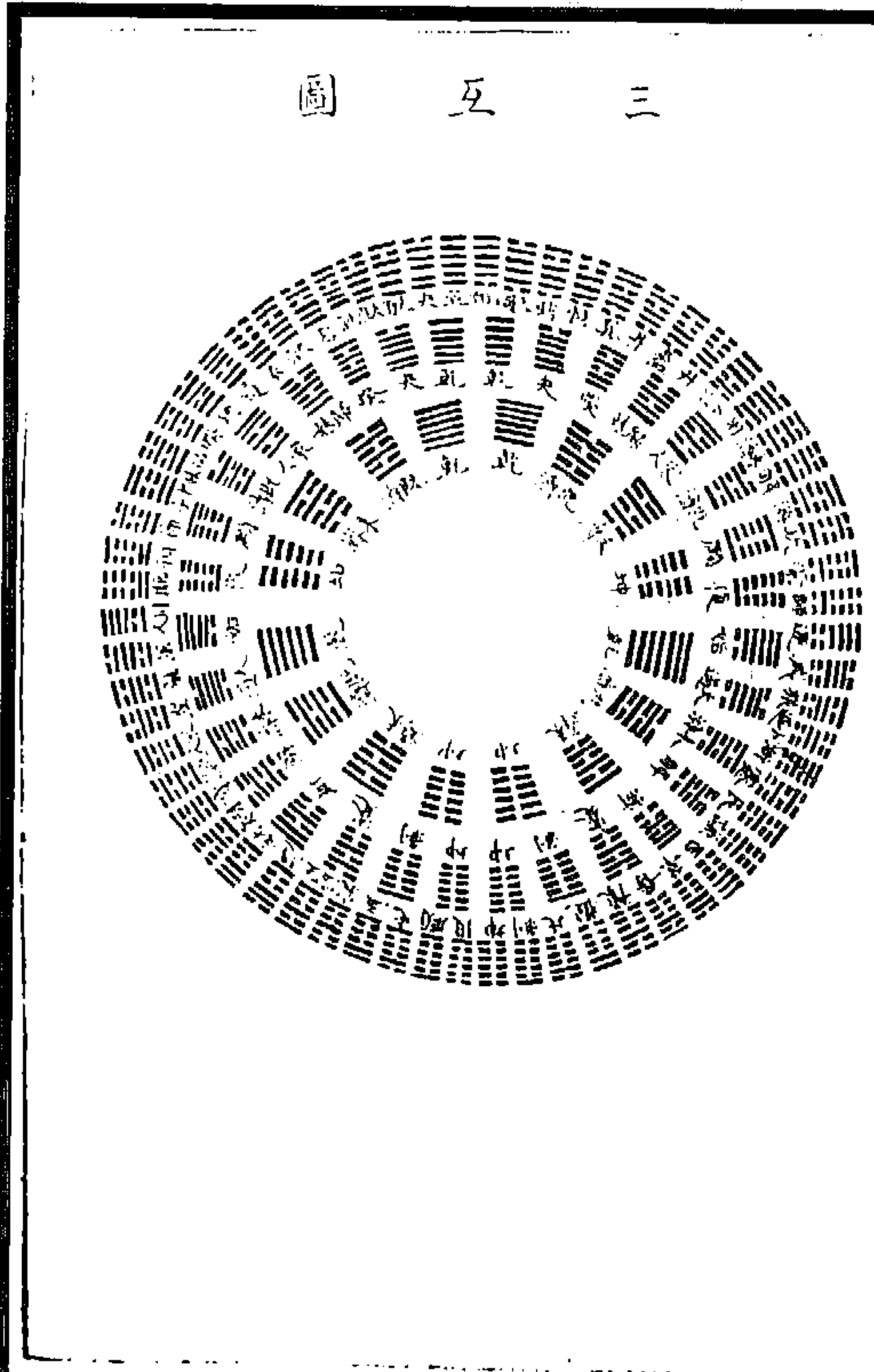
否	觀
— — — — —	— — — — —
— — — — —	— — — — —
— — — — —	— — — — —
— — — — —	— — — — —
— — — — —	— — — — —
— — — — —	— — — — —

左傳莊公二十二年陳侯筮遇觀之否風為天於土上山也  
 杜氏註謂此互體正卦三四互為艮變卦二三四為艮全  
 易六十四卦唯乾坤二卦不可互體餘六十二卦皆有互體  
 此古占法故以觀之否正變二卦發例餘可例推。按互體  
 何時庖義之時易雖有占象示而已辭且未有烏  
 有互體此殆周公繫爻以後孔子十翼以前之事

欽定四庫全書 田間易學 卷首下

图 91 互体例图

朱子谓大传曰“若夫杂物撰德，辩是与非，则其中爻不备”，又曰“二与四同功而异位”，“三与五同功而异位”。中爻即中四爻，自二至四，自三至五，《春秋传》所谓互体也。朱子谓自二至五互两卦，两卦又伏两卦。林黄中推成四卦，四卦又伏四卦。王弼破互，然其注睽六二曰“始虽受困，终获则助”，自初至五，互为困，亦言互也。钟会排互，而荀颢难之。洪迈、吴澄皆言互易。郝正舆曰：“正卦六位，初至三为下，阳包阴也；四之六为上，阴含阳也。互卦，二四互为下，阴含阳也；三五互为上，阳包阴也。在二卦，三、四为上下之际；在互卦，三、四为往来之枢，故多凶惧；惟二、五逸，而有成正卦。内外二卦各有正德，互卦杂撰，别为卦德，不撰德，则象辞不备也。”以《三互图》观之，初互三十二卦，实得十六卦；再互十六卦，实得四卦。其十六卦下体以乾一坤八之序而两比之，上体以乾一坤八之序而四周之。左右适均也。其为四卦者，复以所互之卦而再互之，皆缩四而得一，只成乾、坤、既济、未济。下体则乾、离、坎、坤为序，上体则乾、坎、离、坤为序。《周易》所以首乾、坤而终既济、未济也。夬、姤、大过也，互皆二乾；剥、复、颐也，互皆二坤。二乾之卦皆南，二坤之卦皆北，此乾、坤独异于六子也。照伏羲圆图依序互之，一互、再互，即见所得之卦。

(编者注：王弼注睽六三曰：“初虽受困，终获刚助。”睽卦自初至五当互为节。)

(钱澄之《田间易学》)





图 92 八卦变六十四卦图  
(胡世安《大易则通》)



图 94 八卦因重图

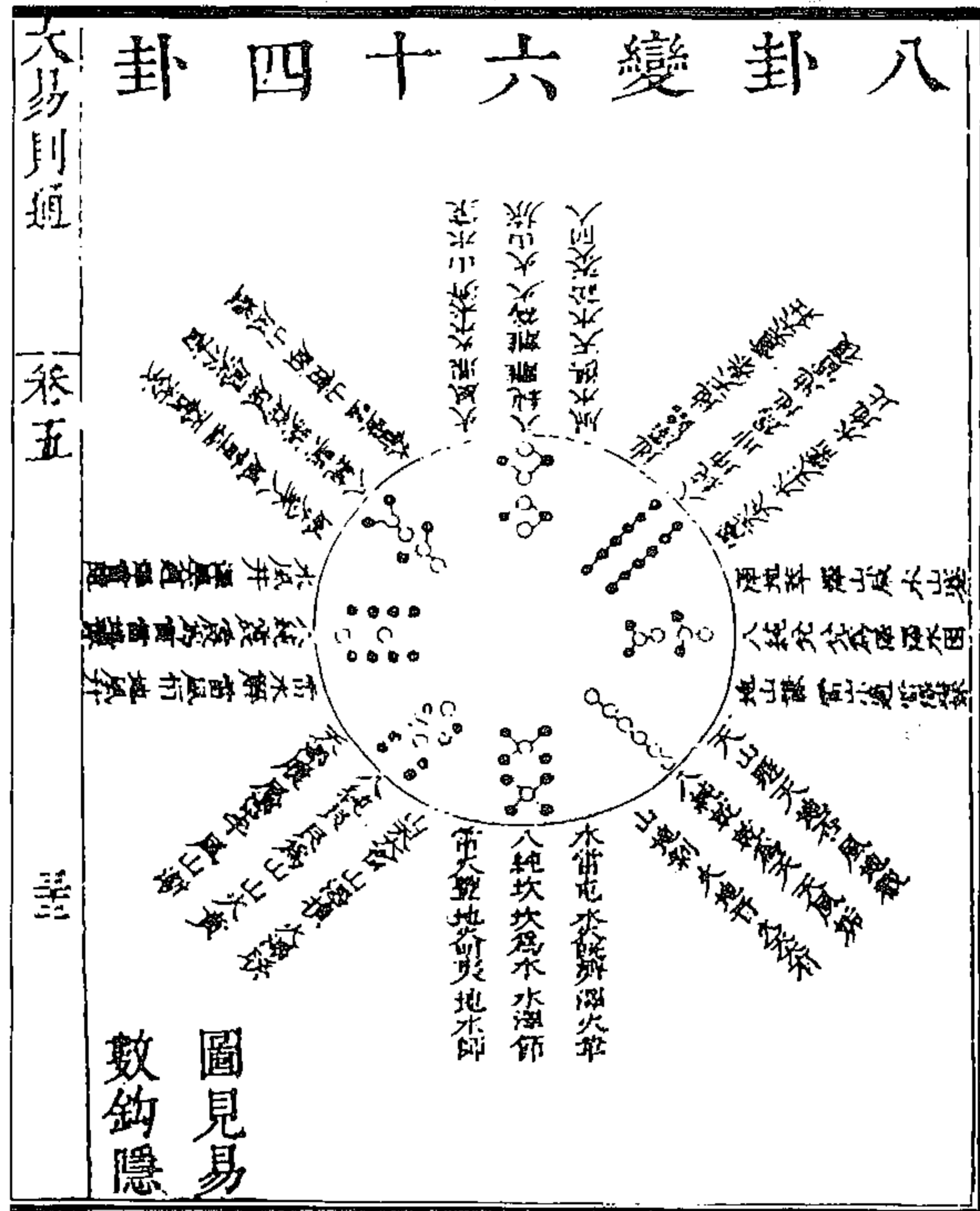

图 93 八卦相推图

(胡世安《大易则通》)

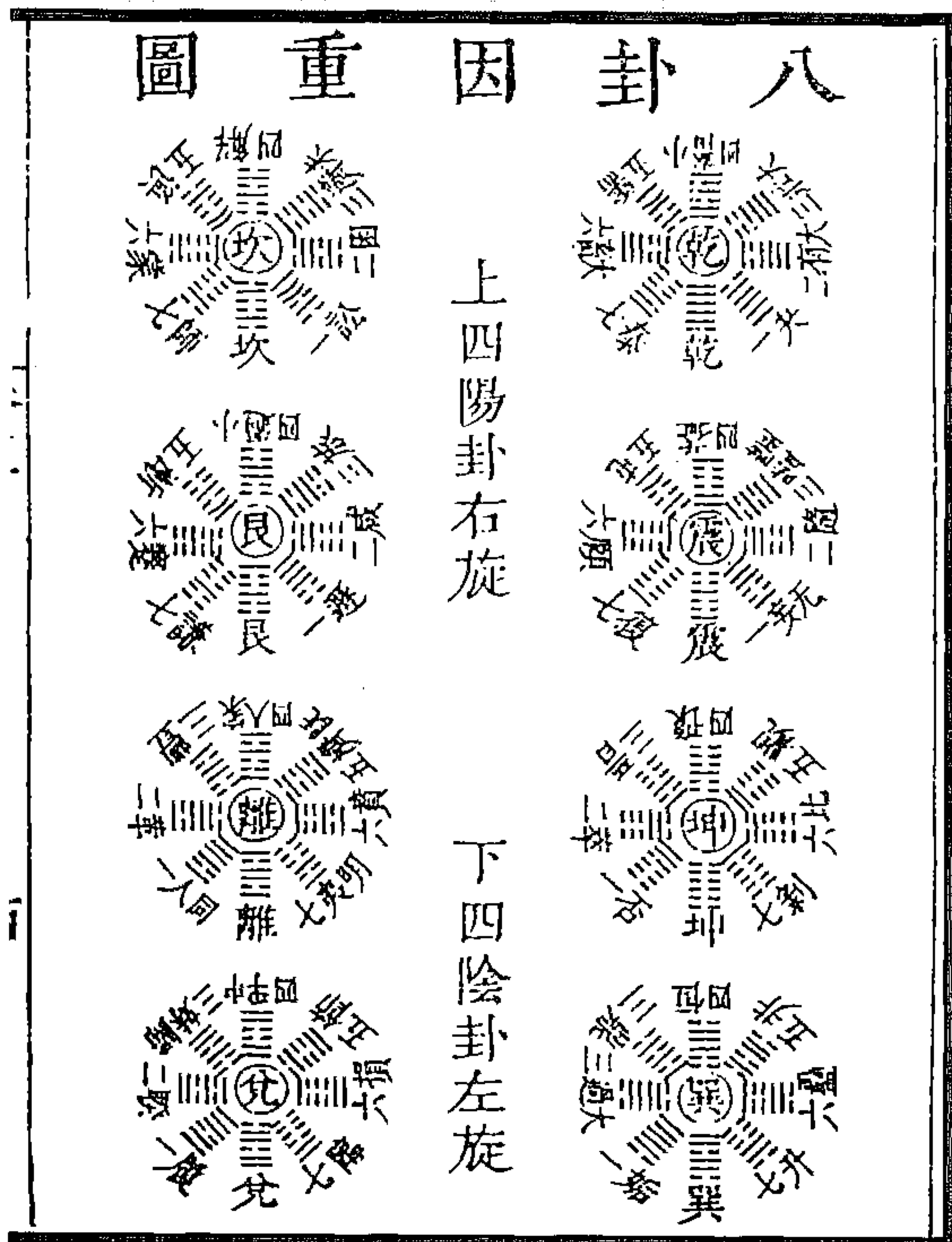

图 95 乾 坤 生 六 卦、六 卦 生 六 十 四 卦 总 图  
(胡世安《大易则通》)

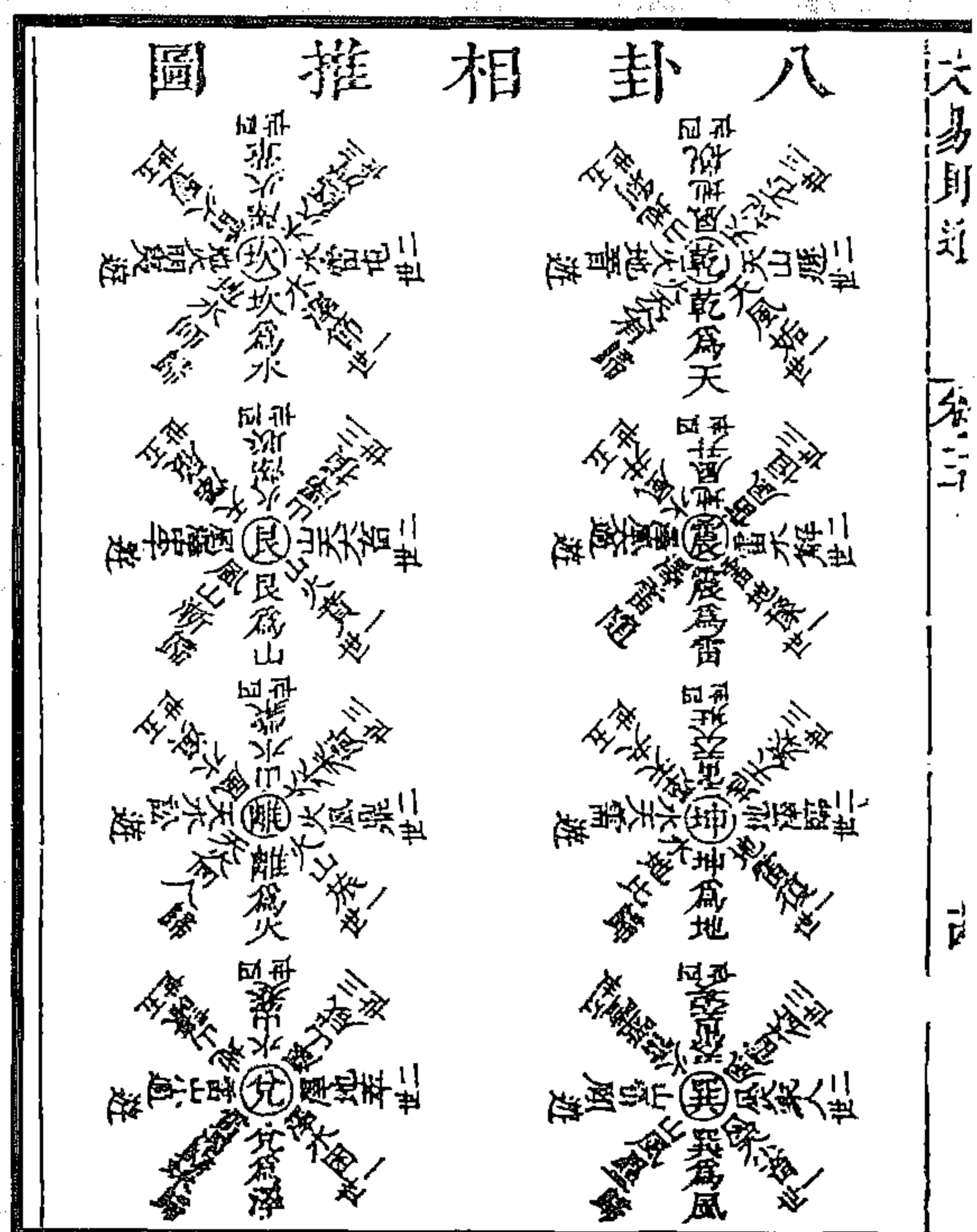

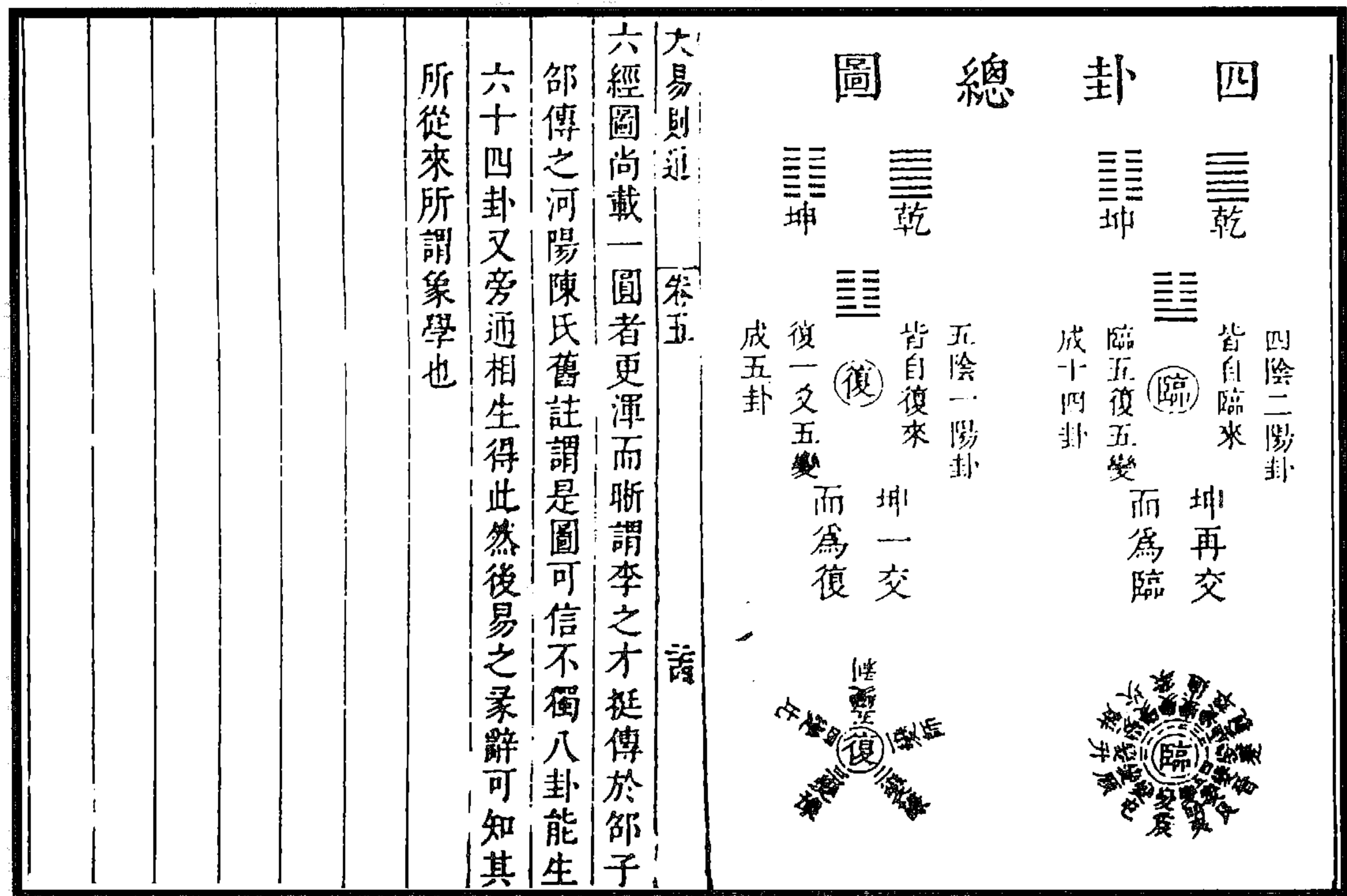
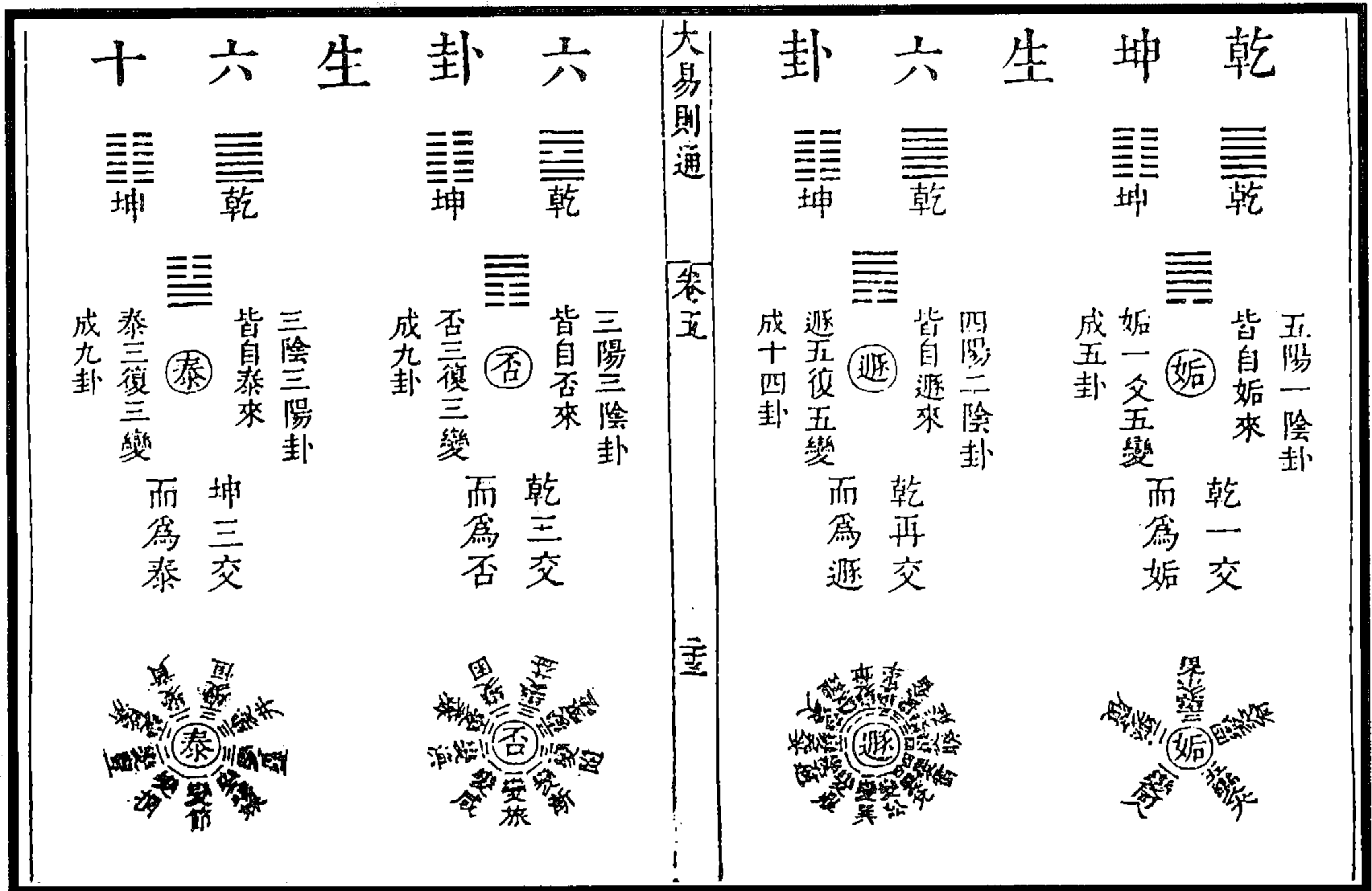

图 96 六十四卦反对变图

(胡世安《大易则通》)

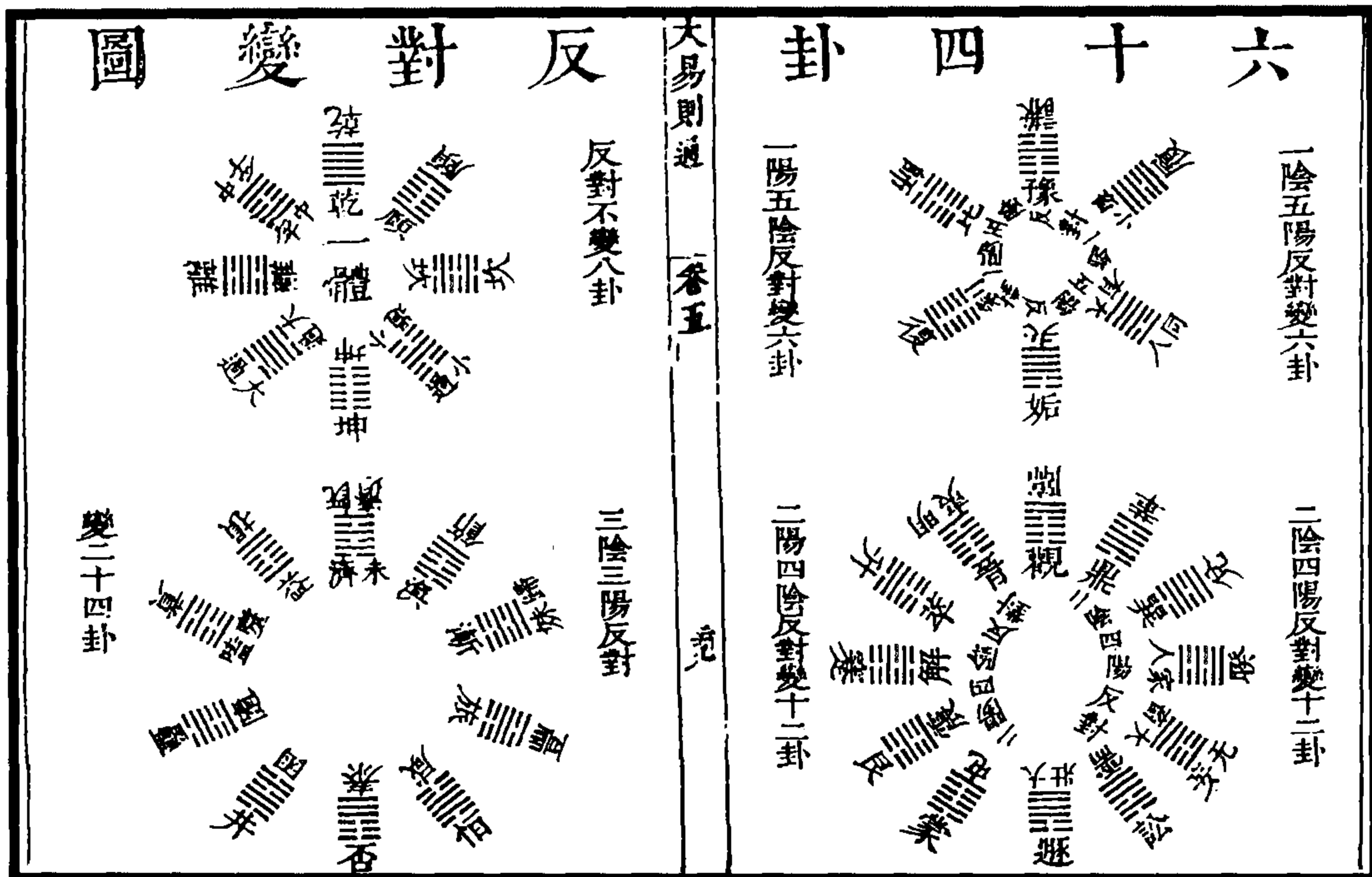

图 97 十八位卦变图

(胡世安《大易则通》)

來瞿塘八卦所屬自相錯圖

乾姤遯否觀剝晉大有

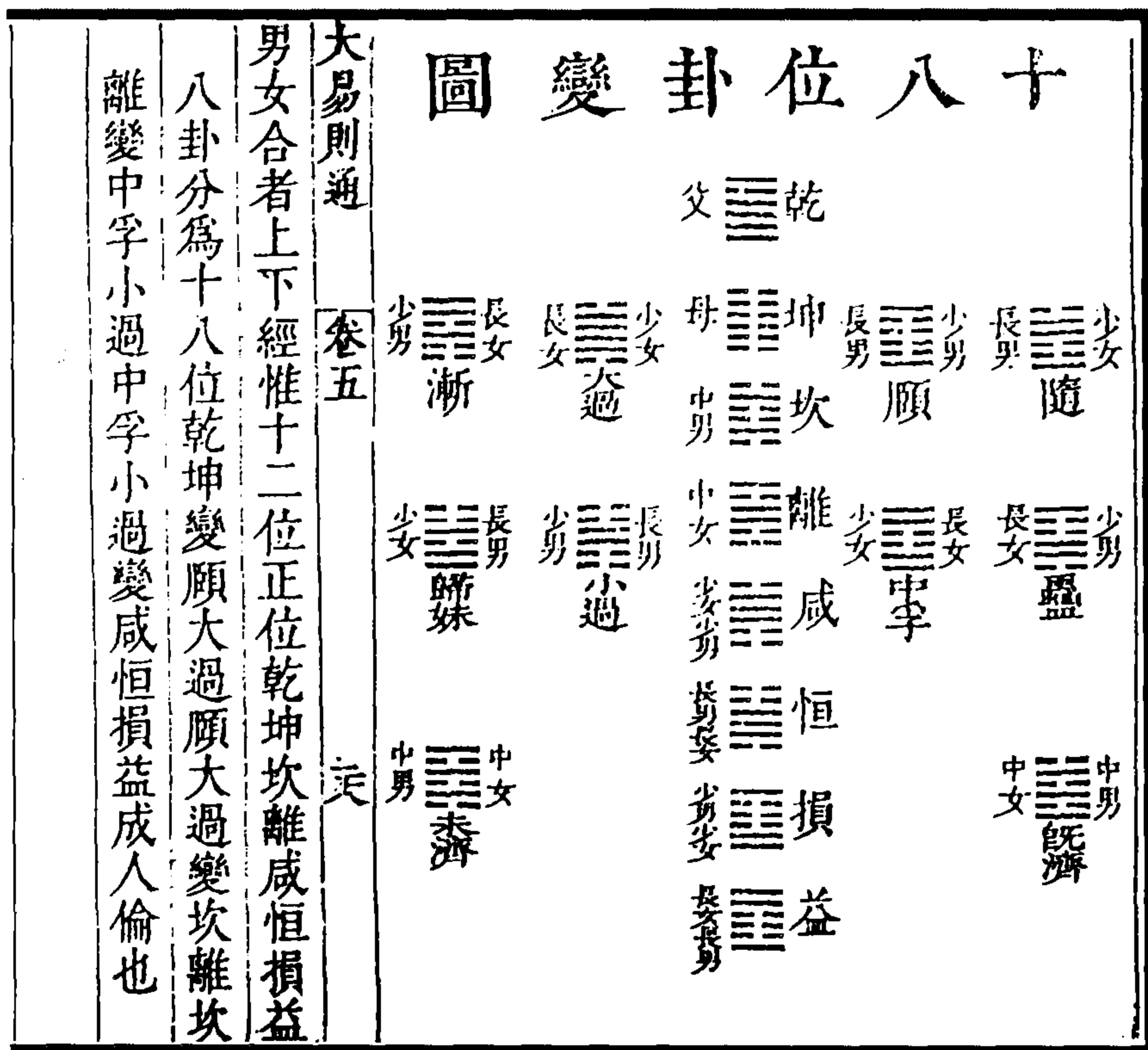
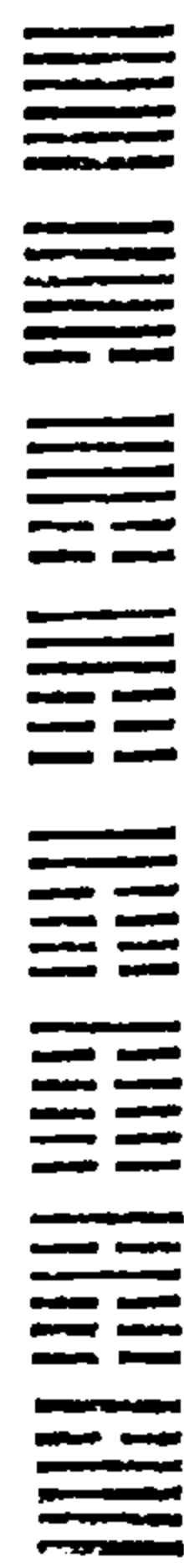

乾坤一與八錯則所屬自然相錯

坤復臨泰大壯夬需比

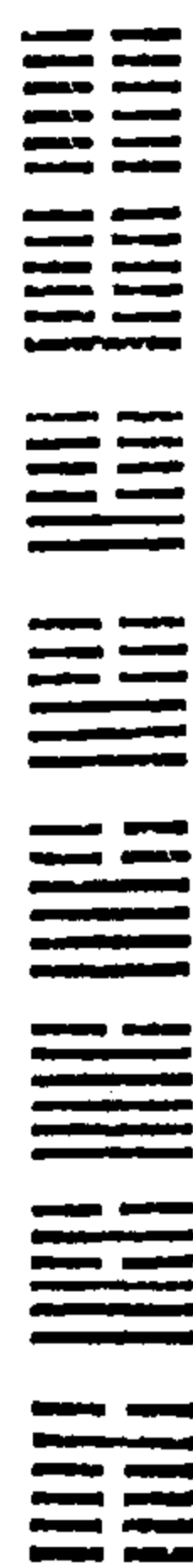

大易則通

卷五

五

卦屬錯

兌困萃咸蹇謙小過歸妹

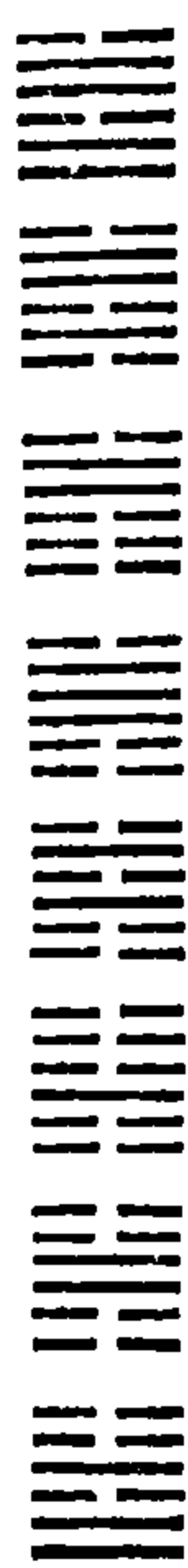

兌艮二與七錯則所屬自然相錯

艮賁畜損睽履中孚漸

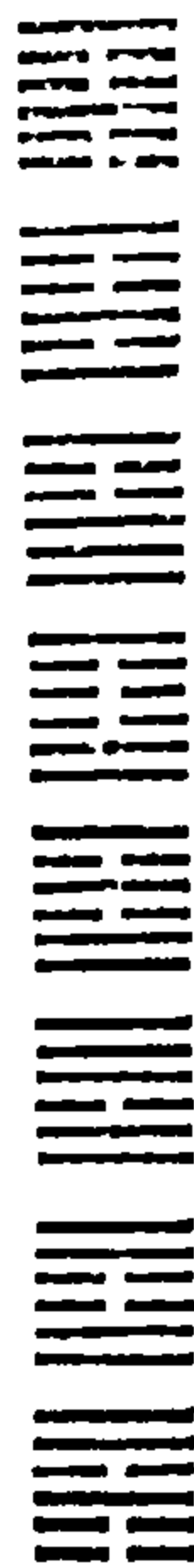

卦屬錯

離旅鼎未濟蒙渙訟同人

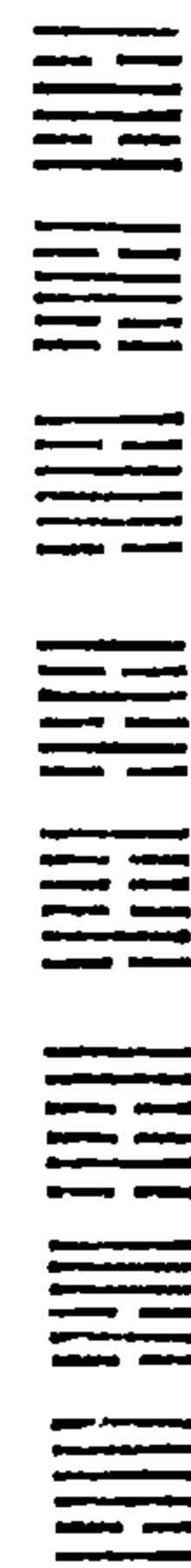

離坎三與六錯則所屬自然相錯

坎節屯既濟革豐明夷師

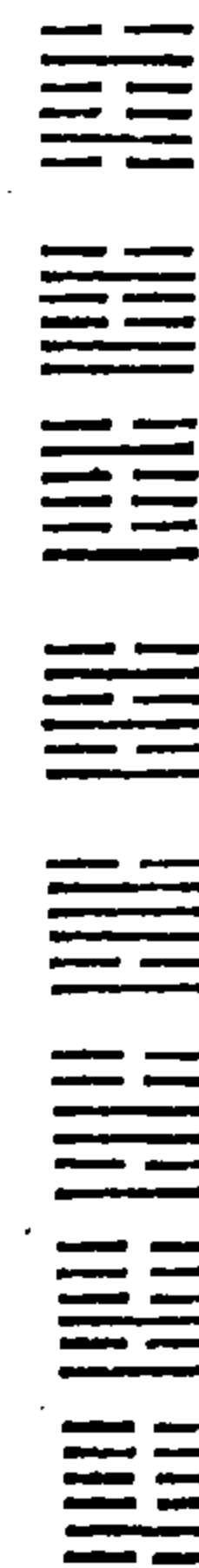

大易則通

卷五

五

卦屬錯

震豫解恒升井大過隨

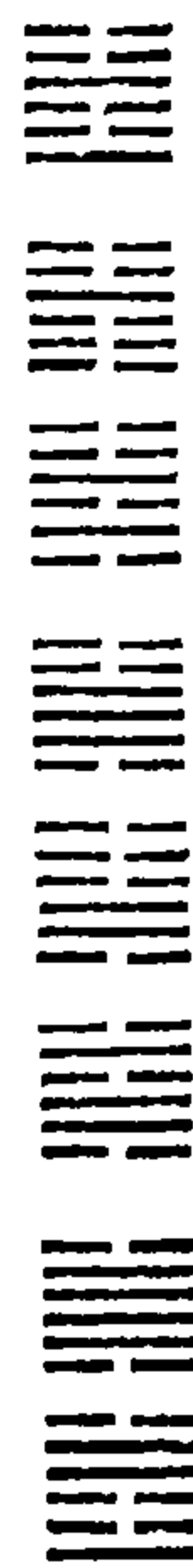

震巽四與五錯則所屬自然相錯

巽小畜家人益无妄噬嗑頤蠱



图 98 來瞿塘八卦所屬自相錯圖  
(胡世安《大易則通》)

卦錯圖

六十四卦之錯變自八卦六子之錯本諸乾坤乾

坤錯之主也未錯而具錯體故能大錯用

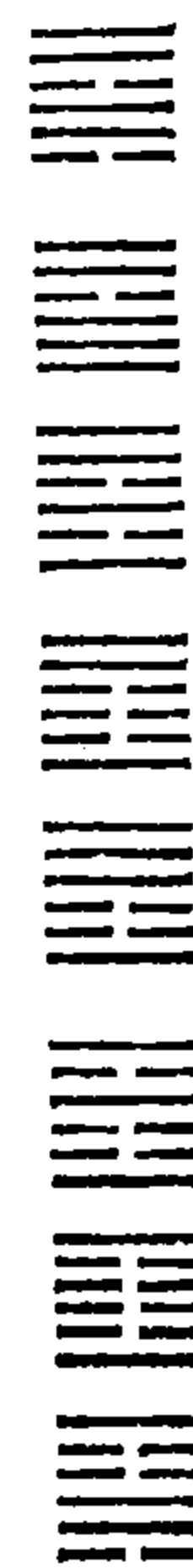
☰ 乾純奇往錯於坤來受坤錯

☷ 坤純偶往錯於乾來受乾錯

☰ 乾坤上錯 ☷ 乾坤中錯 ☷ 乾坤下錯

☳ 則成兌艮 ☵ 則成離坎 ☱ 則成巽震

錯者奇偶互易之謂體本對待氣實流行蓋不錯

則乾坤幾乎息矣若以綜論上錯者乾坤之下綜

大易則道 宋王

十

中錯者乾坤之平綜下錯者乾坤之上綜也通乎

此可以鏡諸圖矣

一陰一陽相錯之卦各六

☱ 姤復初 ☱ 同人師 ☱ 履謙三

☲ 爻錯 ☲ 二爻錯 ☲ 爻錯

☳ 小畜豫 ☳ 大有比 ☳ 夬剝六

☴ 四爻錯 ☴ 五爻錯 ☴ 爻錯

五陰五陽相錯之卦全數始於一中於五陰陽之

交止乎則矣

二陰二陽相錯之卦各十有五

☱ 遯臨初 ☱ 无妄升二 ☱ 中孚小過

☲ 二爻錯 ☲ 三爻錯 ☲ 三四爻錯

☳ 大畜萃四 ☳ 大壯觀五 ☳ 訟明夷初

☴ 五爻錯 ☴ 六爻錯 ☴ 三爻錯

☵ 家人解二 ☵ 睽蹇三 ☵ 需晉四

☶ 四爻錯 ☷ 五爻錯 ☷ 六爻錯

☱ 巽震一 ☵ 離坎二 ☱ 兌艮三

☲ 四爻錯 ☲ 五爻錯 ☲ 六爻錯

☳ 鼎屯一 ☳ 革蒙二 ☳ 大過頤一

大易則道 宋王

十

☱ 五爻錯 ☱ 六爻錯 ☱ 六爻錯

四陰四陽相錯之卦全

三陰三陽相錯之卦各十

☱ 否泰上下各卦相錯 ☱ 益恒二三四爻

☲ 又通二卦上下之綜 ☲ 錯亦通上下綜

☳ 損咸三四五爻相錯 ☳ 既濟未濟一三

☴ 亦通二卦上下之綜 ☴ 五爻錯上下綜

☵ 漸歸妹一 ☵ 旅節一二 ☵ 隨蠱二三

☶ 二四爻錯 ☶ 五爻錯 ☶ 六爻錯

☱ 噬嗑井二 ☱ 渙豐一三 ☱ 賁困二四

☲ 三五爻錯 ☲ 四爻錯 ☲ 五爻錯

图 99 卦錯圖



天少陽離卦之變

天太陽同人	☰乾之離	天太陽大有	☰離之乾
天少陰革	☰兌之離	地太陽鼎	☰離之巽
天少陽離	☲離之離	天少陽離	☲離之離
天太陰豐	☲震之離	地少陽旅	☲離之艮
地太陽家人	☲巽之離	天少陰吸	☲離之兌
地少陰既濟	☲坎之離	地少陰未濟	☲離之坎
地少陽賁	☲艮之離	天太陰噬嗑	☲離之震
地太陰明夷	☲坤之離	地太陰晉	☲離之坤

大易則道

卷五

三

天少陰震卦之變

天太陽无妄	☰乾之震	天太陽大畜	☰艮之乾
天少陰隨	☰兌之震	地太陽蠱	☰艮之巽
天少陽噬嗑	☲離之震	天少陽賁	☲艮之離
天太陰震	☳震之震	地少陽艮	☳艮之艮
地太陽益	☳巽之震	天少陰損	☳艮之兌
地少陰屯	☳坎之震	地少陰蒙	☳艮之坎
地少陽頤	☳艮之震	天太陰頤	☳艮之震
地太陰復	☳坤之震	地太陰剝	☳艮之坤

地太陰坤卦之變

天太陽否	☷乾之坤	天太陽泰	☷坤之乾
天少陰萃	☷兌之坤	地太陽升	☷坤之巽
天少陽晉	☷離之坤	天少陽明夷	☷坤之離
天太陰豫	☷震之坤	地少陽謙	☷坤之艮
地太陽觀	☷巽之坤	天少陰臨	☷坤之兌
地少陰比	☷坎之坤	地少陰師	☷坤之坎
地少陽剝	☷艮之坤	天太陰復	☷坤之震
地太陰坤	☷坤之坤	地太陰坤	☷坤之坤

大易則道

卷五

三

地少陽艮卦之變

天太陽遯	☶乾之艮	天太陽太壯	☶震之乾
天少陰咸	☶兌之艮	地太陽恒	☶震之巽
天少陽旅	☶離之艮	天少陽豐	☶震之離
天太陰小過	☶震之艮	地少陽小過	☶震之艮
地太陽漸	☶巽之艮	天少陰歸妹	☶震之兌
地少陰蹇	☶坎之艮	地少陰解	☶震之坎
地少陽艮	☶艮之艮	天太陰震	☶震之震
地太陰謙	☶坤之艮	地太陰豫	☶震之坤









图 104 七爻变卦次序图



图 105 六十四卦反对变与不变图 (高雪君《易经来注图解》卷末周易采图)

(图 104) 圣人之所举者，爻也。有七本卦，则有七之卦矣。本卦有图，之卦安得无图？本卦图成而尊乾，之卦图成而尊坤，皆自然之道，不假人力者也。本卦之图，前四后二，而乾居其中；之卦之图，左三右三，而坤居中。于是乎乾不期尊而自尊，坤亦不期尊而自尊矣。

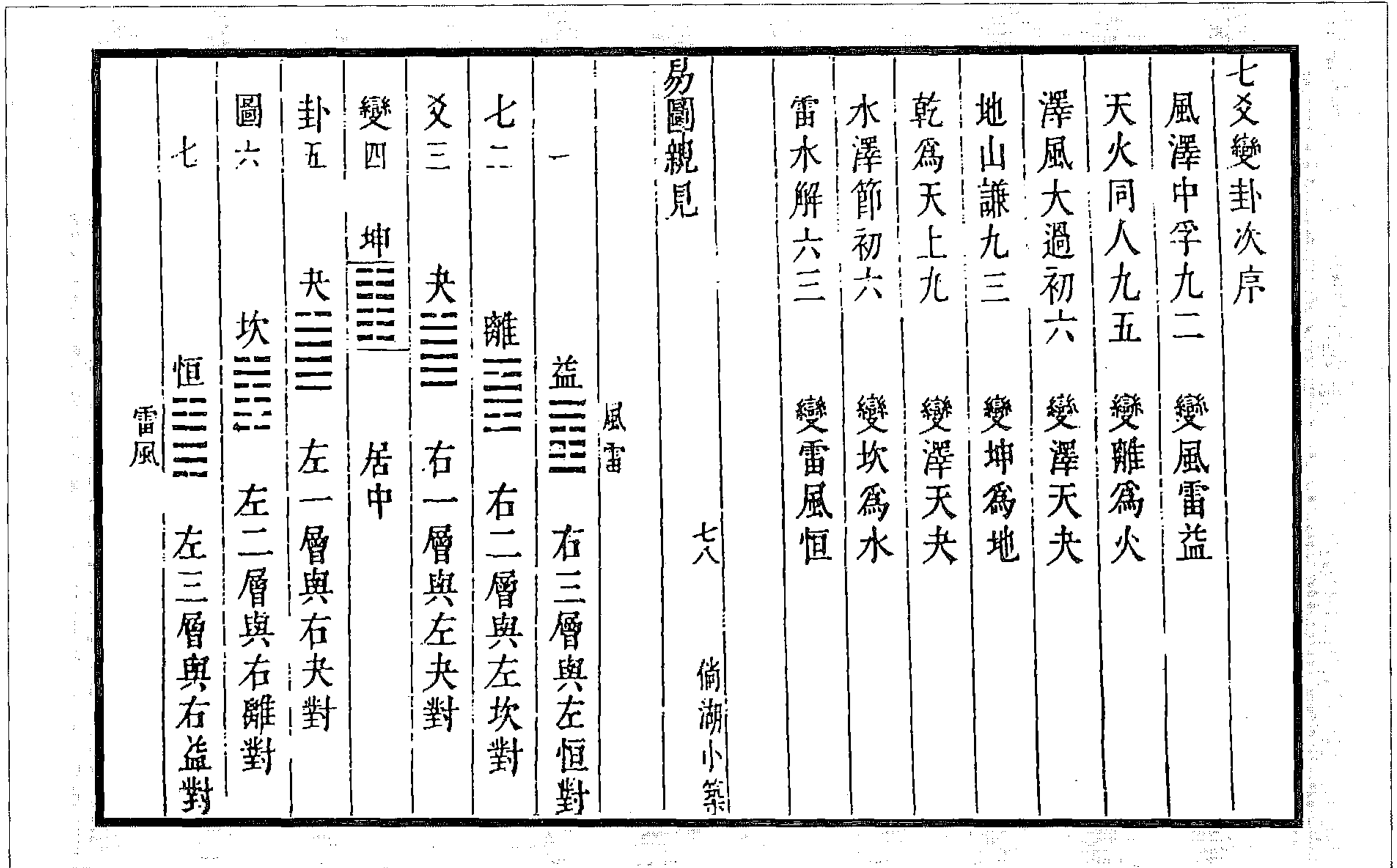
(来集之《易图亲见》)

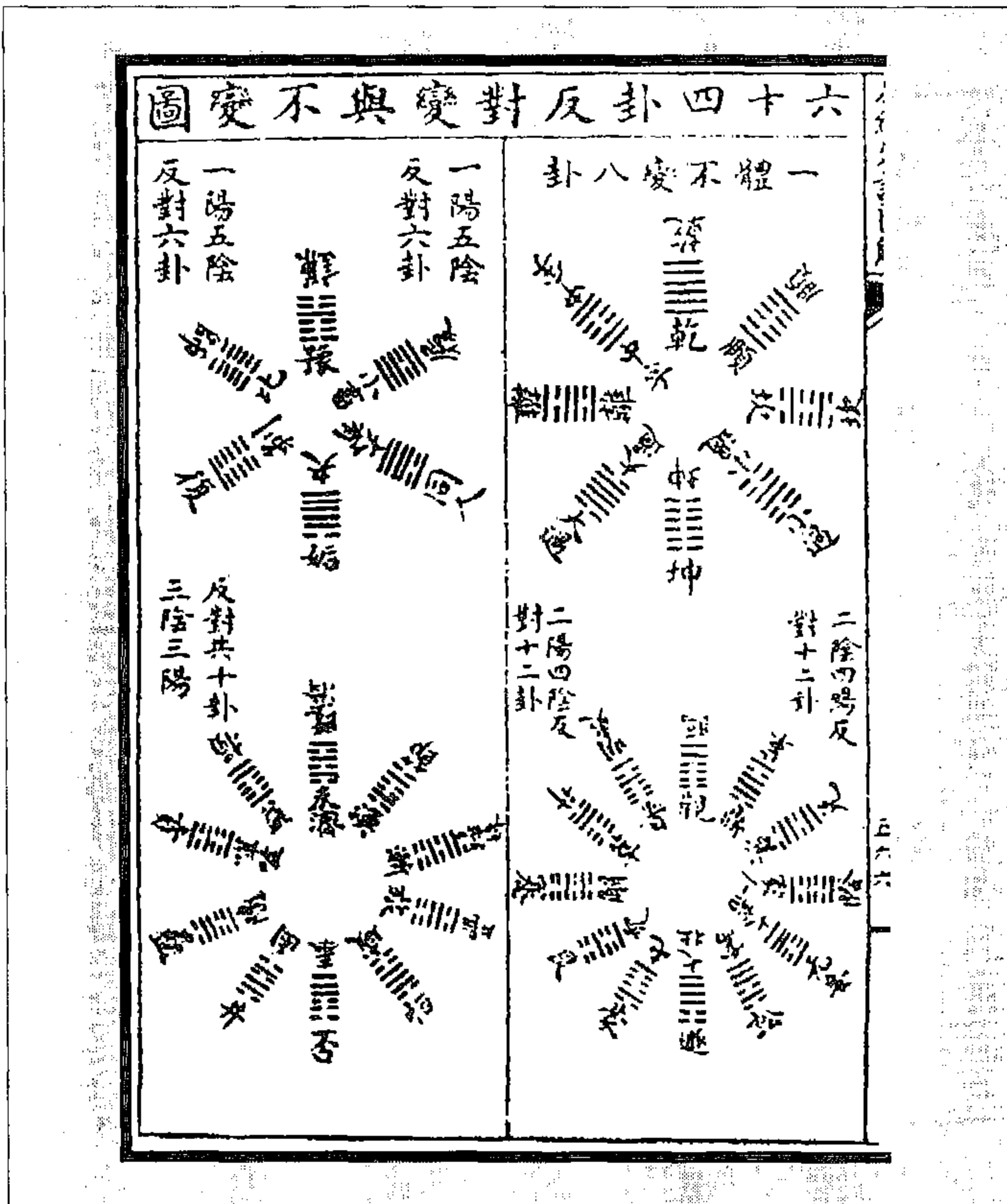

图 107 八卦上下相综全图



图 106 乾坤易之门图

(高雪君《易经来注图解》卷末周易采图)

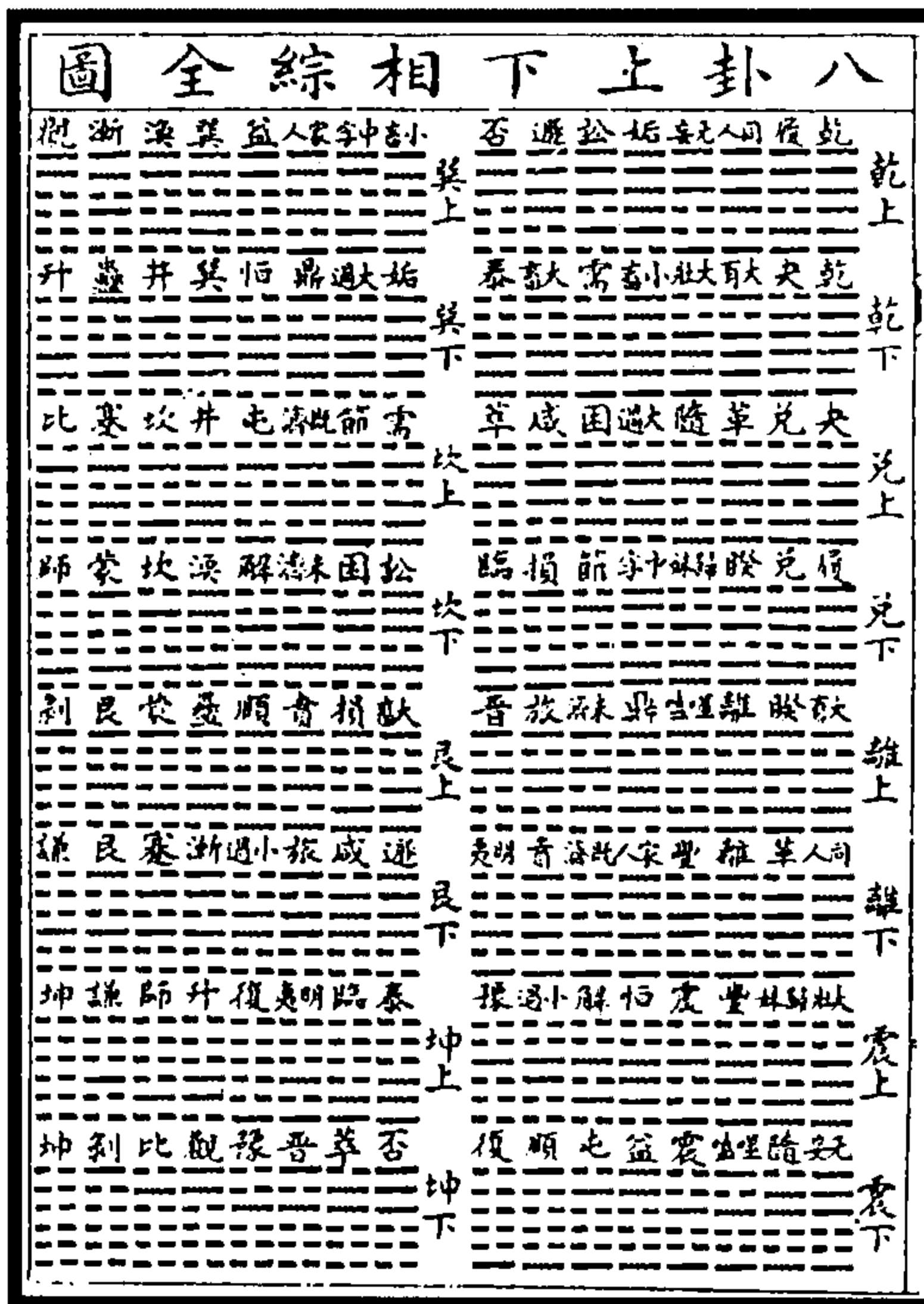

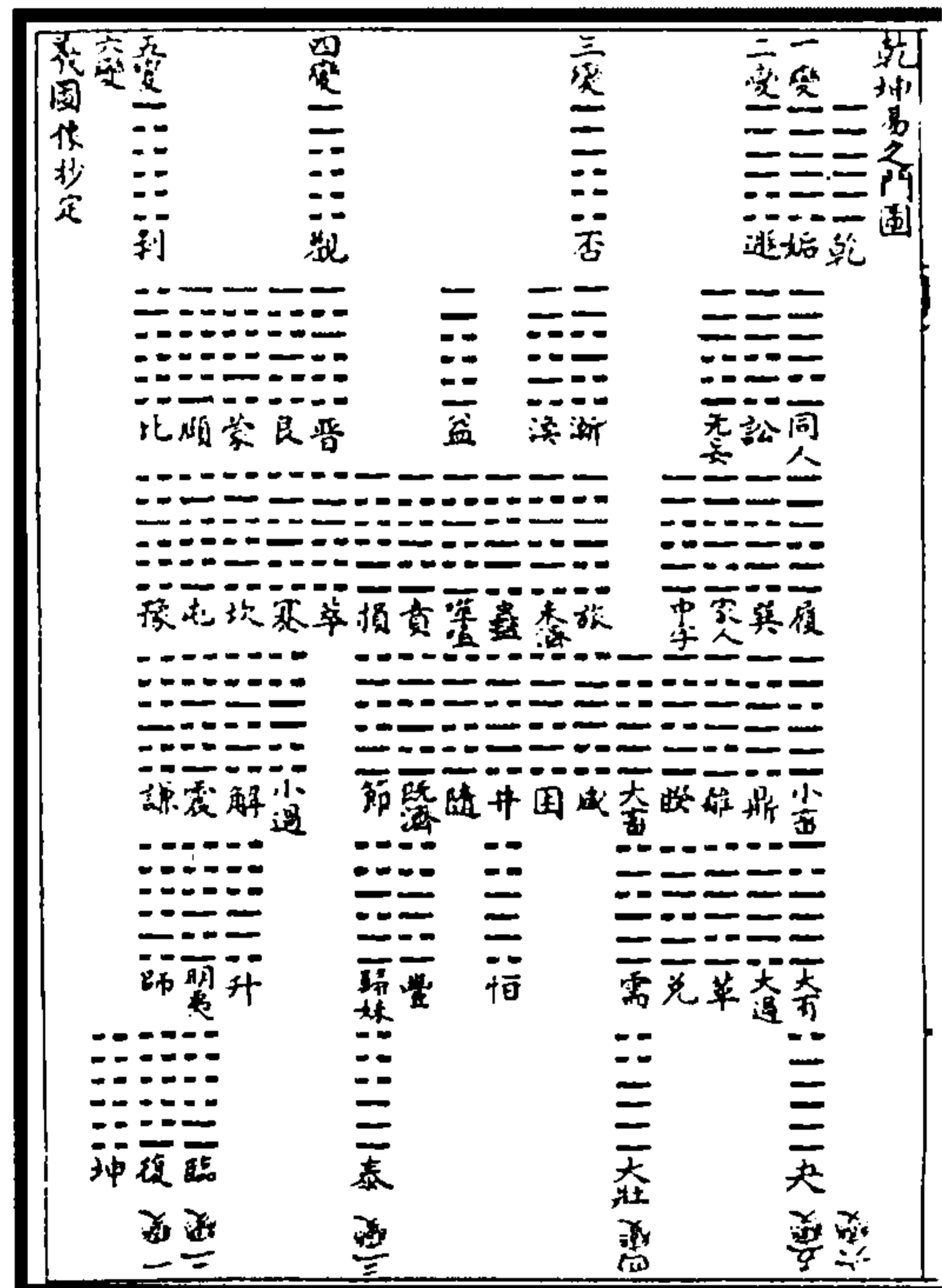
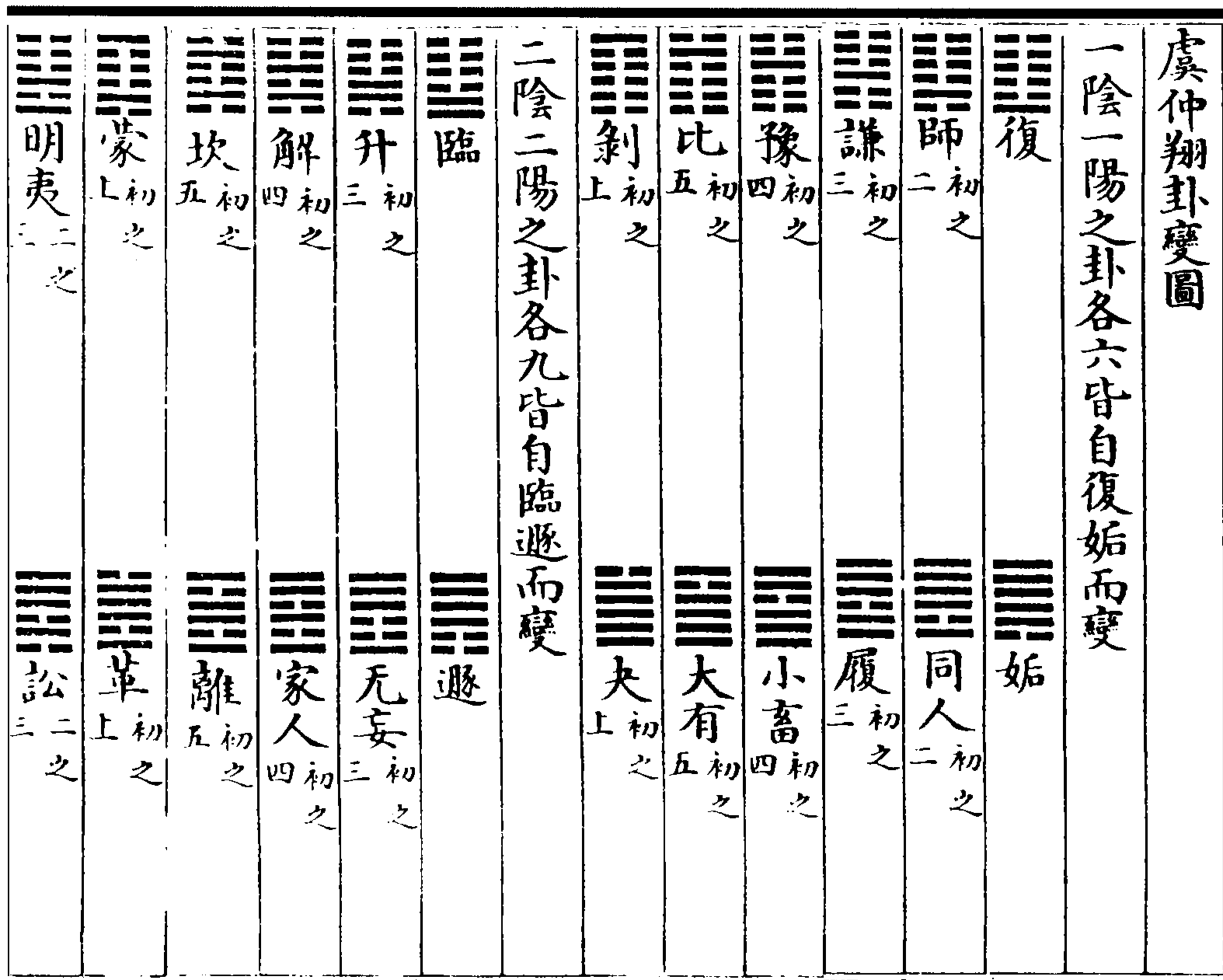

图 108 虞仲翔卦变图

黄氏《象数论》曰，古之言卦变者，莫备于虞仲翔。其法以两爻相易，主变动者止一爻。四阴四阳即二阴二阳之卦也，其变不收于临、遁之下者，以用临、遁生卦，则主变须二爻皆动，而后余卦可尽，不得不别起观壮，有四阴四阳。而不用五阴五阳之夬、剥者，以五阴五阳之卦已尽于姤、复，无所俟乎此也。中孚、小过为变例之卦，何也？中孚从二阴之卦，则遁之二阴皆易位，从四阳之卦，则大壮三、四一时俱上；小过从二阳之卦，则临之二阳皆易位，从四阴之卦，则观三、四一时俱上，所谓主变之卦，以一爻升降者，至此而穷，故变例也。犹反对之卦，至乾、坤、坎、离、颐、大过、中孚、小过，而亦穷也。虞氏之卦变脉络分明如此，当时所著《周易注》、《周易集林》，今既不传，其见于李鼎祚《易解》中者语焉不详。朱汉上据之以定虞氏卦变，遂有此然彼否之异，无怪赵汝楳谓其错杂无统也。某追寻其绪，而后知汉上之误。然四阴四阳与二阴二阳，毕竟相错不能不有重出之卦，此八卦者（重于大壮者为大过、鼎、革、离，重于观者为颐、屯、蒙、坎），其主变属之临、遁乎？属之大壮、观乎？抑兼属之乎？其说有时而穷也。以《彖传》证之，如无妄之“刚自外来”（遁之初、三相易，皆在内卦，非外来）、晋之“柔进上行”（观之四、五相易，皆在上卦）、睽之“柔进上行”（大壮三、上相易，柔为下行）、蹇之“往得中”（观三、上相易，不为得中），皆不能合。此虞氏之短也。

苏子瞻言刚柔相易皆本诸乾、坤，程子亦专以乾、坤言卦变，本之蜀才，曰此本乾卦、此本坤卦；荀爽曰谦是乾来之坤，非创论也。但三阴三阳之卦，此往彼来，显然可见，其他则来者不知何来，往者不知何往，如无妄“刚自外来”，外卦之乾，未尝损一刚也，而云自外而来，不已背乎？故朱子曰，程子专以乾、坤言卦变，然只是上下两体皆变者，可通；若只一体变者，则不通。盖亦深中其病矣。然较之虞氏而下凿空为说者，某以为独优也。

右论虞氏卦变。

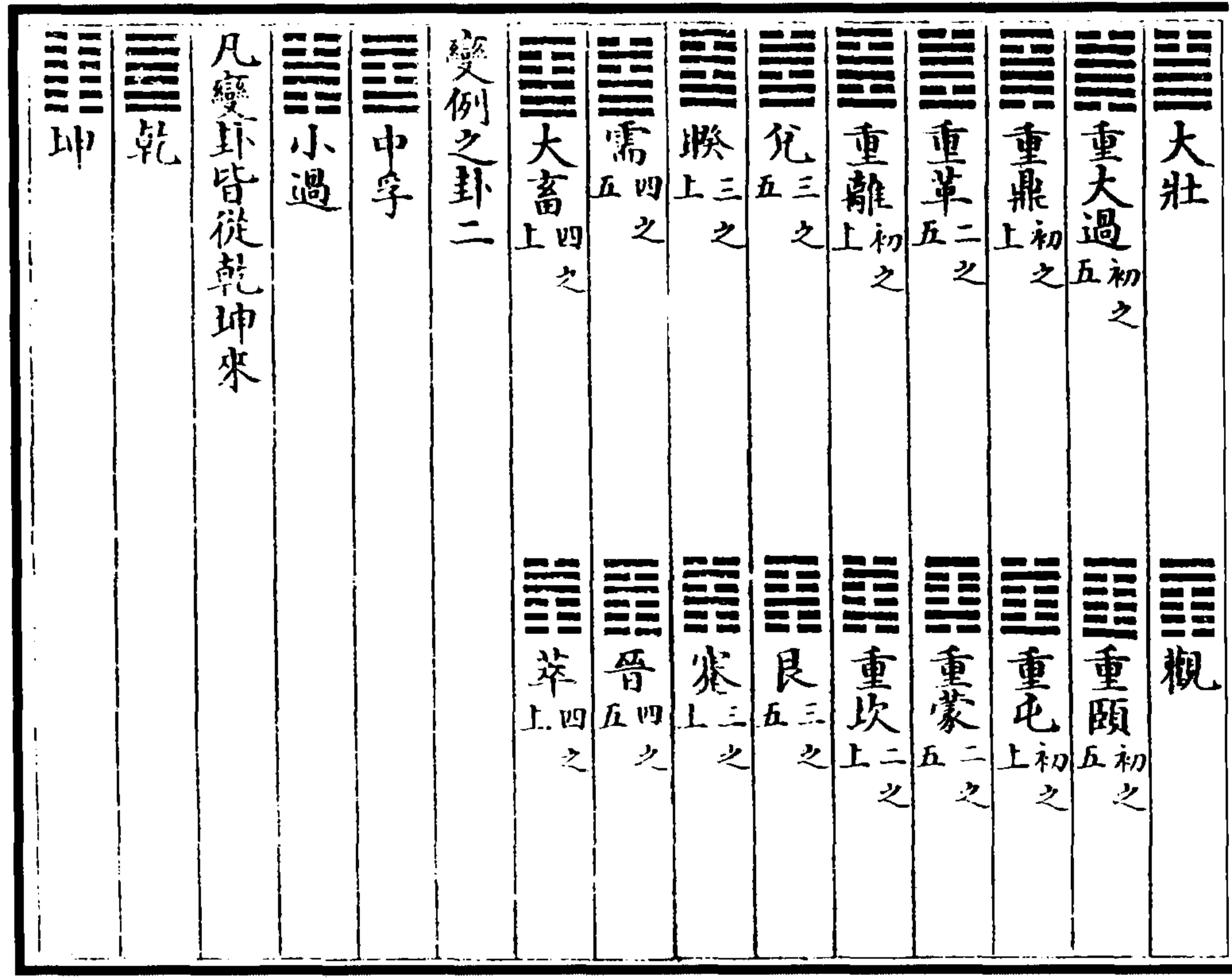
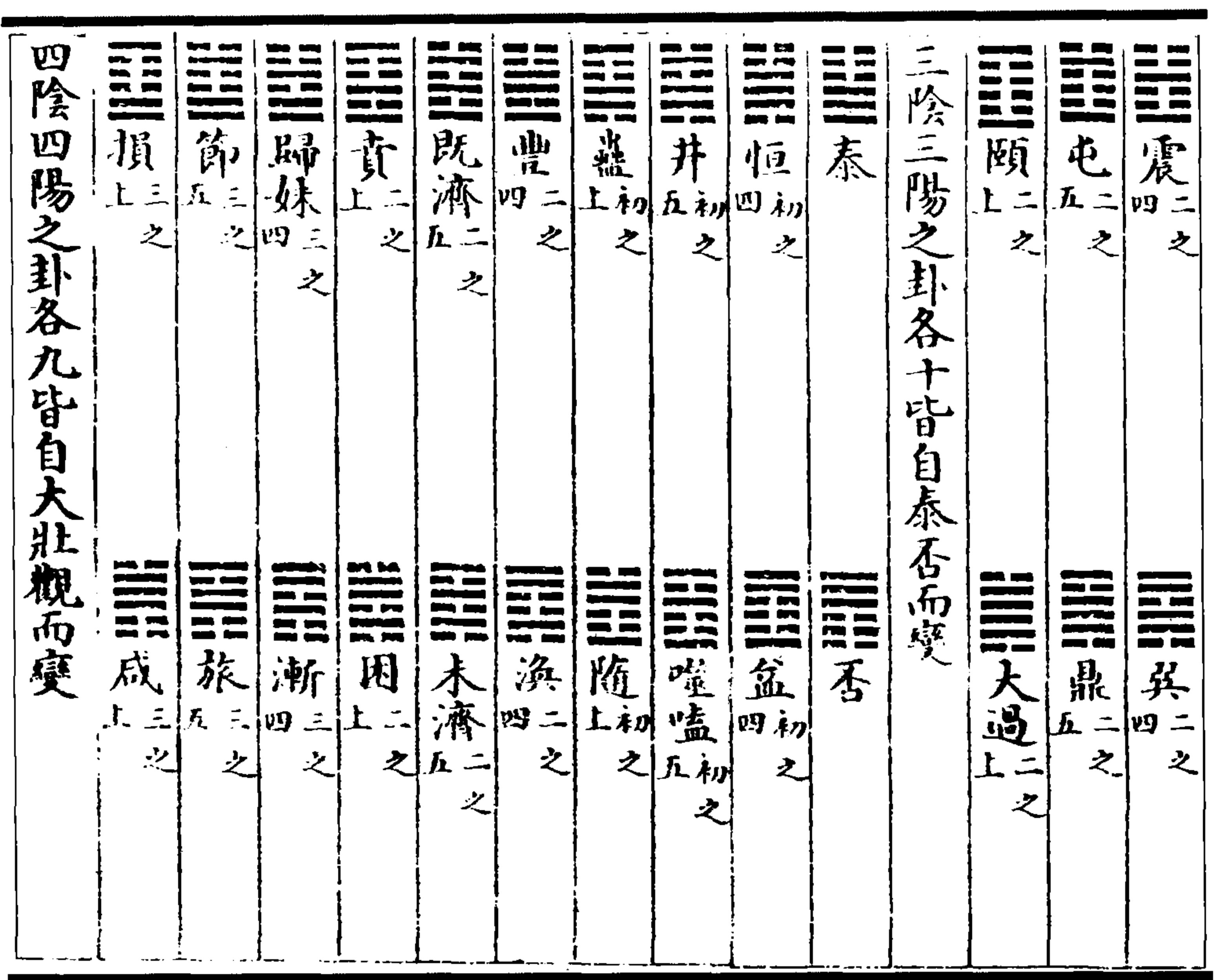
（胡渭《易图明辨》）

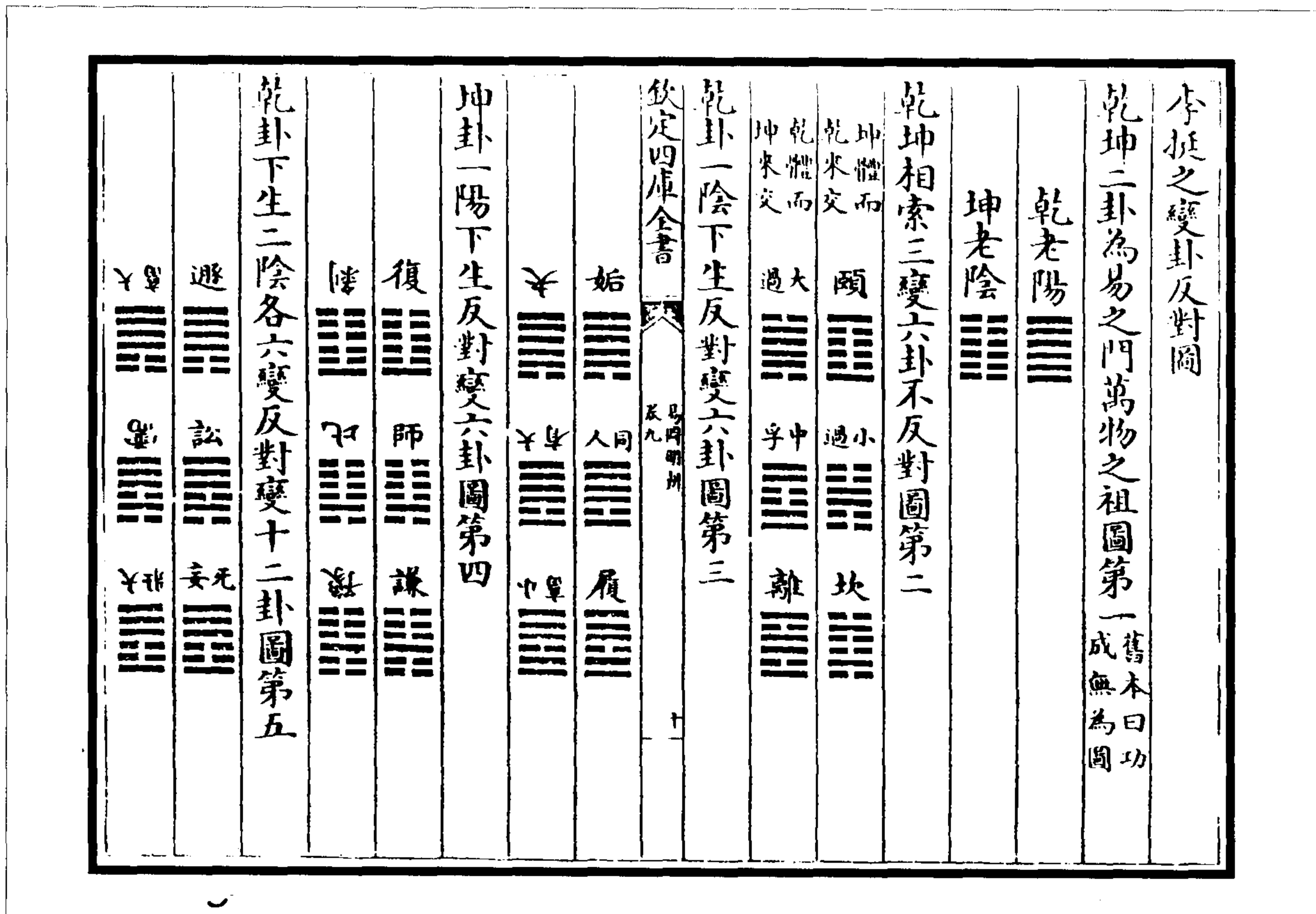



图 109 李挺之变卦反对图

林氏《易禘传·外篇》曰，李挺之《变卦反对图》八篇，《六十四卦相生图》一篇。汉上朱氏以为康节之子伯温传之于河阳陈四丈，陈传之于挺之。长杨郭氏序李氏象学先天卦变曰：“陈图南以授穆伯长，伯长以授李挺之，挺之以授邵尧夫、陈安民，安民以授兼山。”卦变一义，横渠、伊川罕言，而兼山独得之。康节本为先天易学，而《观物外篇》亦曰：“体者八变，用者六变。是以八卦之象，不易者四，反易者二，以六变而成八也（不易者四，谓乾、坤、坎、离也；变易者二，谓震、艮、巽、兑也）。重卦之后，不易者八，反覆者二十八（不易者乾、坤、坎、离、颐、小过、中孚、大过也；变易者二十八，余五十六卦也）。以三十六变而成六十四也。”又曰：“乾、坤之位可易也，坎、离名可易而位不可易也，震、巽位可易而名不可易也，兑与艮名位皆可易也。离肖乾，坎肖坤，中孚肖乾，颐肖离，小过肖坤，大过肖坎。是以乾、坤、坎、离、中孚、颐、大、小过，皆不可易也。”又曰：“卦之反对，皆六阳六阴也。在易则六阳六阴者十有二对也。去四正者，则八阳四阴、八阴四阳者，各六对也。十阳二阴、十阴二阳者，各三对也。”（此以三阴三阳为主而变也。六阴六阳十二对者，否变泰、咸、恒、丰、旅、渐、归妹、涣、节、既济、未济六对；四正，初经则乾、坤、坎、离。重卦则颐、中孚、大过、小过。八阳四阴、八阴四阳各六对者，遁变大壮、需、讼、无妄、大畜、睽、家人、兑、革六对；临变观、明夷、晋、升、萃、蹇、解、艮、震、蒙、屯六对。十阳二阴、十阴二阳各三对者，姤变夬、同人、大有、履、小畜三对，复变剥、师、比、谦三对。凡五十六也，而此有三十对者，否、泰司启闭之节，既济、未济当四隅之

位，所以重用一卦。)乾、坤本也，坎、离用也。乾、坤、坎、离，上篇之用也。咸，兑、艮也；恒，震、巽也。兑、艮、震、巽，下篇之用也。颐、大过、小过、中孚，二篇之正也。故曰：“至哉！文王之作易也，其得天地之用乎。”大抵卦变八图，阳在下者，以升为变；在上者，以降为变。故升降之对，此为升则彼为降，此为降则彼为升。然康节先天之学，不泥书言，而犹有卦变之说，何耶？曰，大易之道，本之气数之自然。观《先天图》则可见出生之统体矣。今六十四卦两两相比，若近于反对者，观《序卦》之先后，皆有深意，要非三阴三阳、反对不反对云者。近世复有上经三十卦、下经三十四卦，反对不反对皆本八卦以求合于十有八变者，其巧愈甚矣。要之卦变之义，易之一端耳；若以为易道尽于是，要非康节所以望后世者。姑录之，以为《外篇》之首。

顾氏《日知录》曰，卦变之说，不始于孔子，周公系损之六三已言之矣。曰“三人行，则损一人，一人行，则得其友”，是六子之变皆出于乾、坤，无所谓自复、姤、临、遁而来者，当从《程传》。(苏轼、王炎皆同此说。)

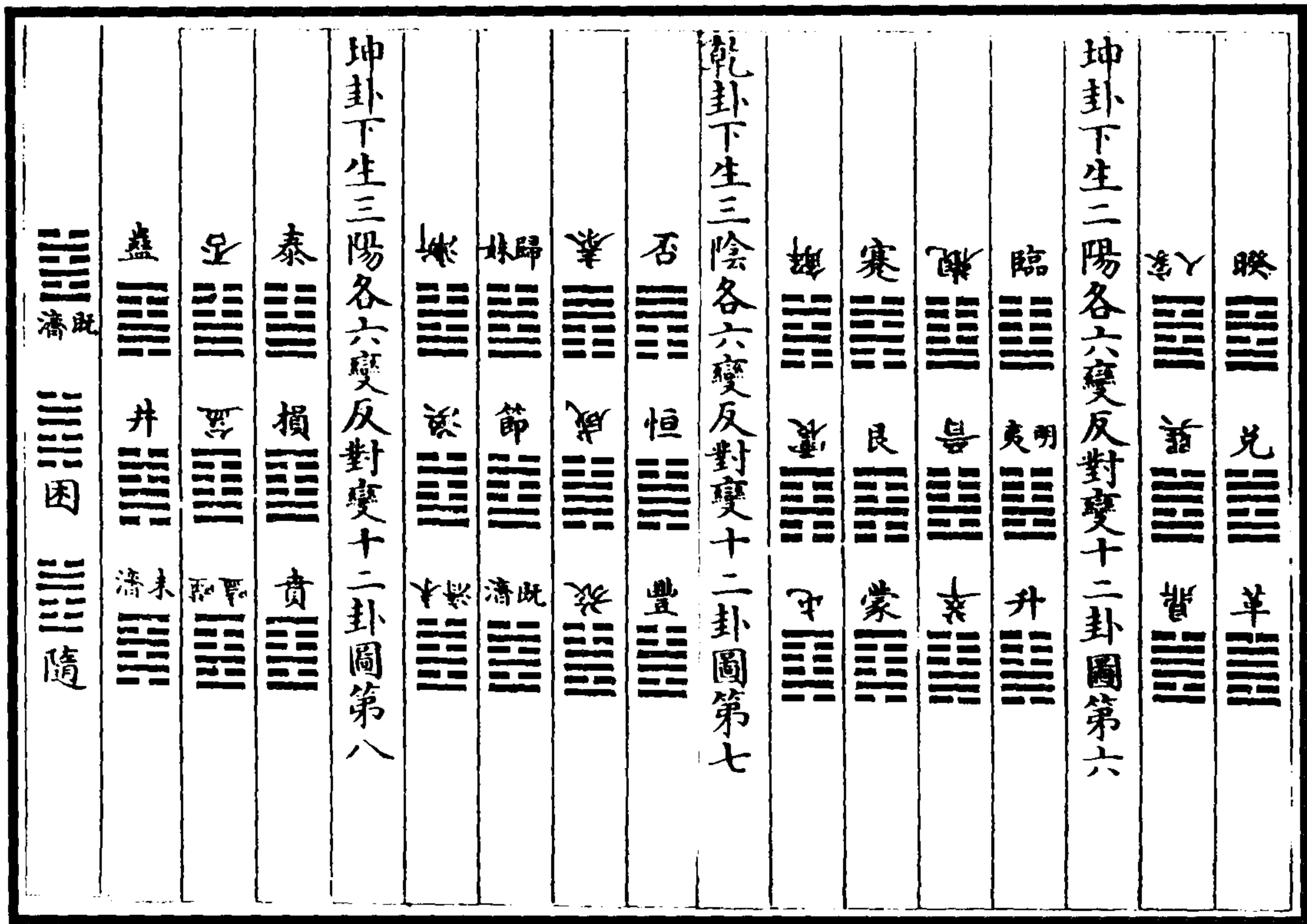
黄氏《象数论》曰，虞仲翔之释比曰“师二之上，五得位”，蜀才曰“此本师卦，六五降二，九二升五”，亦已发其端矣。特未以此通之于别卦也。至李挺之《六十四卦相生图》并出，则择焉而不精也。其后来知德颇以此说变，而以之反对者为综，奇偶相反者为错，于颐、过八卦相反之外，取反对者而亦复错之，不知奇偶相反之中暗寓反对，非别出一义也。若又有相反一义，何以卦爻略不及之乎？为卦爻之所不及者，可以无待于补矣。(渭按：大传“参伍以变，错综其数”，主著策而言。来氏断章取义为《错综图》，殊非经旨。其说以为一左一右曰错，一上一下曰综。错本圆图，自乾、坤至复、姤，凡六十四，综本《序卦》，自屯、蒙至既济、未济，凡二十八。此图于经无所用，故后不复著。)

按：六十四卦两两相比，无不反对其阴阳，相背者八卦，虽无变体，亦反对也。反对实文王演卦之一义，《象传》本此以释经，刚柔之往来上下，一览而得。不可谓孔子之说非文王之说也。李氏《反对图》，首列乾、坤二卦为易之门，则诸卦宜皆出于乾、坤，而乃乾、坤下生之卦，一阴生自姤，一阳生自复，二阴生自遁，二阳生自临，三阴生自否，三阳生自泰，何其纷纭之甚也。康节受此图，故有乾、坤大父母，复、姤小父母之说。夫乾、坤生六子，是为八卦，因而重之，遂为六十四卦，皆乾、坤之所生也。姤、复、临、遁、否、泰，则两三爻递为升降，而否、泰、二济未免重出，益杂乱而无章矣。乾、坤虽诸卦所自出，第以《象传》证之，则唯三阴三阳者可通，而二阴二阳者不可通，不如专主反对之为得也。

康节以文王所演为后天，则卦变似非先天之学。然其论卦之反对曰，乾、坤本也，坎、离用也。乾、坤、坎、离，上篇之用也。咸，兑、艮也；恒，震、巽也。兑、艮、震、巽，下篇之用也。此即《参同契》以乾、坤、坎、离、牝牡震、巽、艮、兑之意，而乾、坤大父母，复、姤小父母，则又圆图阳生子中，阴生午中之精义也。乃知卦变亦希夷所传，均属先天之学，故朱子附列于邵子六图之后云。

(胡渭《易图明辨》)

乾  
坤  
者  
諸  
卦  
之  
祖

姤

乾一交而為姤

復

坤一交而為復

凡卦一陰五陽者皆自復卦而來復一爻五變而成五

卦

師

謙

豫

比

剝

凡卦五陽一陰者皆自姤卦而來姤一爻五變而成五

卦

同人

履

小畜

大有

夬

遯

乾再交而為遯

臨

坤再交而為臨

凡卦四陰二陽者皆自臨卦而來臨五復五變而成十

四卦

第一  
四變

明夷

震

屯

頤

第二復  
四變

升

解

坎

蒙

第三復  
三變

小過

萃

觀

第四復  
二變

蹇

晉

第五復  
一變

艮



凡卦四陽二陰者皆自遯卦而來遯五復五變而成十

四卦

第一 四變	訟	巽	鼎
第二 四變	大過	家人	離
第三 三變	革	中孚	大畜
第四 二變	睽	需	壯
第五 一變	兌		
	否	乾三交而為否	
	泰	坤三交而為泰	

凡卦三陰三陽者皆自泰卦而來泰三復三變而成九

卦

第一 三變	歸妹	節	損
第二 三變	豐	濟	賁
第三 三變	恒	井	蠱

凡卦三陽二陰者皆自否卦而來否三復三變而成九

卦

第一 三變	漸	旅	咸
第二 三變	渙	未濟	困
第三 三變	益	噬嗑	隨

图 110 李挺之六十四卦相生图

林氏《易裨传·外篇》曰：李挺之《六十四卦相生图》，其传授见于《反对图》中。汉上朱氏曰始虞氏卦变，乾、坤生坎、离，乾息而生复、临、泰、大壮、夬；坤消而生姤、遁、否、观、剥。自复来者一卦（豫），自明夷来者四卦（小过、解、升、震），自泰来者九卦（蛊、贲、恒、损、井、归妹、丰、节、既济），自大壮来者六卦（需、大畜、大过、睽、鼎、兑），自夬来者一卦（同人）；自遁来者五卦（讼、无妄、家人、革、巽），自否来者八卦（随、噬嗑、咸、益、困、渐、涣、未济），自观来者五卦（晋、蹇、颐、萃、艮），自剥来者一卦（谦）。而屯生于坎，蒙生于艮，比生于师，颐、小过生于晋，睽生于大壮或生于无妄，旅生于贲或生于噬嗑，中孚生于讼，小畜变需上，履变讼初，姤无生卦。师、比、同人、大有四卦阙。李鼎祚取蜀才、卢氏之书补其三卦（大有阙）。而颐卦，虞以为生于晋，侯果以为生于观。今以此图考之，其合于图者三十有六卦，又时有所疑，不合者二十有八卦。夫自下而上谓之升，自上而下谓之降。升者生也，息也；降者消也。阴生阳，阳生阴，阴复生阳，阳复生阴，升降消息，循环无穷，然不离于乾、坤。一生二，二生三，至于三极矣。故曰乾、坤大父母也，复、姤小父母也。尝考之诸儒之论相生者，始于虞翻、蜀才。近世汉上朱氏用以解易。然卦之六十有四，由八卦相错而成也。未有先有复、姤、临、遁、泰、否而后有诸卦者。传曰：“八卦成列，象在其中矣。因而重之，爻在其中矣。”考夫震、巽、坎、离、艮、兑相合而后成卦。今谓震、坎、艮生于临，巽、离、兑生于遁，毋乃颠倒而不通也。邵康节曰：“无极之前，阴含阳也；有象之后，阳分阴也。阴为阳之母，阳为阴之父。故母孕长男而为复。父生长女而为姤，是以阳起于复而阴起于姤也。”又曰：“易始于乾、坤而交于复、姤。盖刚交柔而为复，柔交刚而为姤。自此而变无穷矣。”由前之说，则阳生于子，阴生于午之义也；由后之说，则十二辟卦刚柔相摩之义也。今论卦变相生之说，曰，易于贲曰“柔来而文刚，刚上而文柔”，节曰“刚柔分而刚得中”，无妄曰“刚自外来而为主于内”。大传曰“刚柔相推，变在其中矣”，是故有斯义也。要之六十四卦之变，皆本于八卦，而八卦之重又本于乾、坤之奇偶。今卦之反对，则兼上下体，六十四卦相生，则专用下卦为变，亦是一家之学耳。谓之易道尽在于是，则未矣。姑取其大概著于篇。

黄氏《象数论》曰：《六十四卦相生图》，不以观、壮四阴四阳之卦为主变，可以无虞氏重出之失矣。然临、遁自第二变以后，主变之卦两爻皆动，在《象传》亦莫知适从，又不如虞氏动以一爻之有定法也。方实孙有《易卦变合图》与相生图同，至两爻交动，则稍更其次序。朱凤林（昇）分为内外体，有自十辟卦所变者（乾、坤无变，故十二辟去之为十卦），一阳在内体，自复变，凡二卦（师、谦）；一阳在外体自剥变，凡二卦（豫、比）；二阳在内体自临变，凡二卦（升、明夷）；二阳在外体自观变，凡二卦（晋、萃）；二阳在内体、一阳在外体自泰变，凡九卦（与《相生图》同）；一阴在内体自姤变，凡二卦（同人、履）；一阴在外体自夬变，凡二卦（小畜、大有）；二阴在内体自遁变，凡二卦（无妄、讼）；二阴在外体自大壮变，凡二卦（需、大畜）；二阴在内体、一阴在外体自否变，凡九卦（与相生图同）。有自六子卦所变者，二阳分在内，外不处震之主爻者，自震变（蹇、蒙）；不处坎之主爻者，自坎变（小过、颐）；不处艮之主爻者，自艮变（解、屯）；二阴分在内外，不处巽之主爻者，自巽变（睽、革）；不处离之主爻者，自离变（中孚、大过）；不处兑之主爻者，自兑变（家人、鼎），各得二卦。其自十辟卦所变者，以一爻升降；其自六子卦所变者，以两爻升降。自三阴三阳而外，主变之卦多，所生之卦少，何其头绪之纷纭也？（渭按：朱凤林卦变，支离破碎，全属杜撰，而且于经无所用，故后不复著。）

按：李挺之言卦变，莫善于反对，莫不善于相生。反对者，经之所有；相生者，经之所无也。《六十四卦相生图》盖从乾、坤三索之义，而推之于六画以为卦变。纯乾、纯坤一爻而为姤、复，再交而为遁、临，三爻而为否、泰，是亦可以已矣，而又以姤初之一阴、复初之一阳递升，以迄于上，遁、临之二阴二阳，否、泰之三阴三阳亦如之。夫姤、复以一爻主变，犹有定法；若遁、临、否、泰，则两爻俱动，或独升，或同升，主变者非一，纷然而无统纪矣。且六子纯卦，亦不过因而重之。今乃谓震、坎、艮生于临，巽、离、兑生于遁，有是理乎？甚矣，此图之为赘疣也。

（胡渭《易图明辨》）

易外别传先天六十四卦直图



图 111 易外别传先天六十四卦直图

邵子《皇极经世书》曰，天地之本，其起于中乎？是以乾、坤屡变，而不离乎中也。又曰，自下而上谓之升，自上而下谓之降。升者生也，降者消也，故阳生于下，阴生于上，是以万物皆反生也。又曰，阴生阳，阳生阴，阴复生阳，阳复生阴，是以循环而无穷也。

《乾坤吟》曰，道不远于人，乾坤只在身。谁能天地外，别去觅乾坤？

俞氏曰，乾、坤，阴阳之纯；坎、离，阴阳之交。乾纯阳为天，故居中之上；坤纯阴为地，故居中之下。坎阴中含阳为月，离阳中含阴为日，故居乾、坤之中。其余六十卦，自坤中一阳之生，而至五阳，则升之极矣，遂为六阳之纯乾；自乾中一阴之生，而至五阴，则降之极矣，遂为六阴之纯坤，一升一降，上下往来。盖循环而无穷也。天地如此，人身亦如此，子时气到尾闾，丑寅在腰间，卯辰巳在脊，午在泥丸，未申酉在胸膈，戌亥则又归于腹中。此一日之升降也。一息亦然，呼则自下而升于上，吸则自上而降于下。在天则应星而如斗指子午，在地则应潮而如月在子午。子午盖天地之中也。《参同契》云“合符行中”，又云“运移不失中”，又云“浮游守规中”，人能知吾身之中，以合乎天地之中，则乾、坤不在天地而在吾身矣。

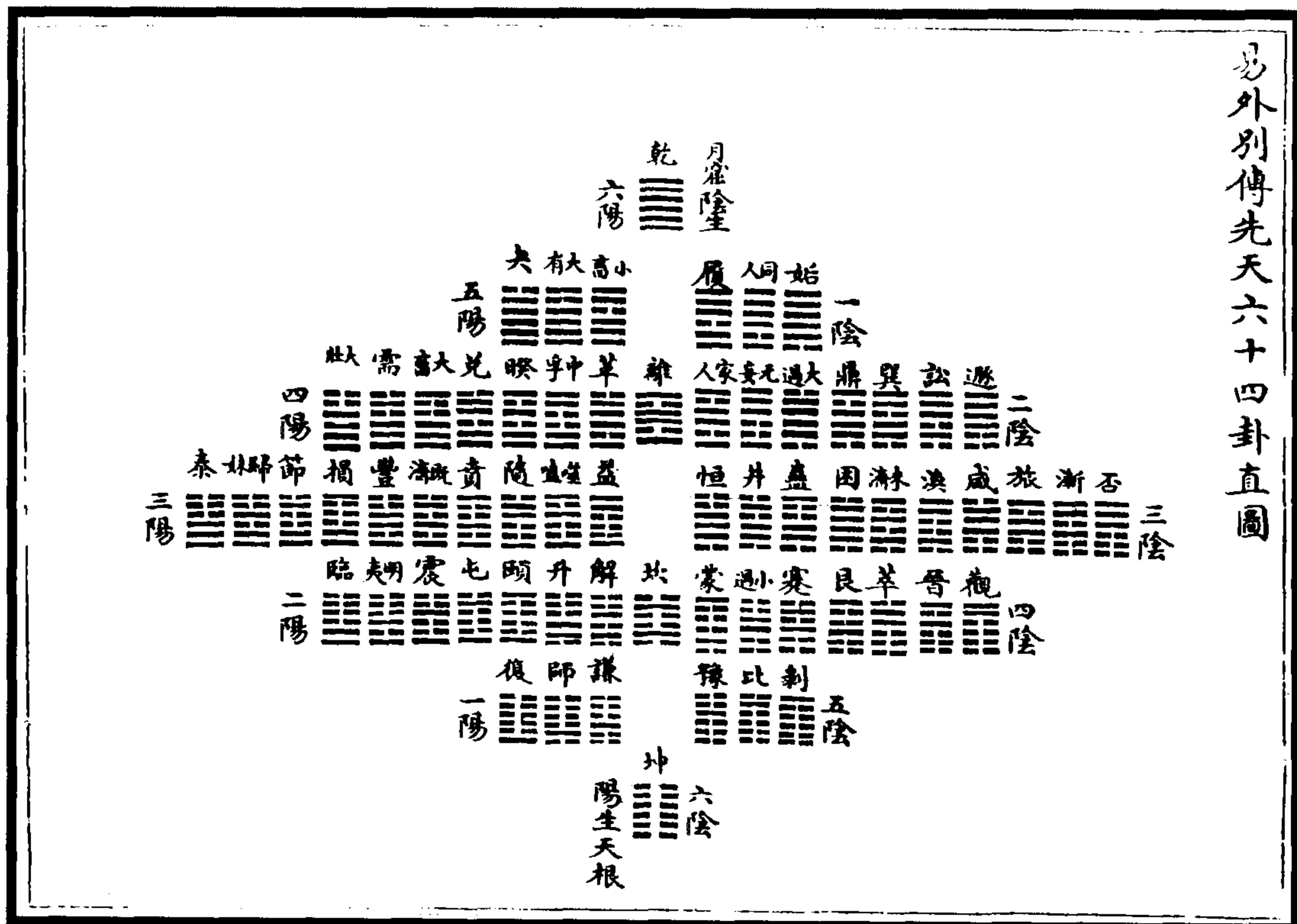
按：希夷先天之学，《参同契》之的传也。伯阳所言无非丹道。其曰“二用无爻位，周流行六虚，往来既不定，上下亦无常”，盖借易刚柔往来上下，以明人身二气之升降，与夫子《象传》所言不同指。而李氏《六十四卦相生图》于丹道绝无交涉，安在其为先天邪？窃疑穆修受学于希夷，唯有《反



凡三陰三陽之卦各二十皆自否泰而來

損 ䷨ 節 ䷻ 歸 ䷷ 泰 ䷊

賁 ䷖ 既 ䷗ 豐 ䷶

噬 ䷔ 隨 ䷐

益 ䷩

蠱 ䷑ 井 ䷯ 恒 ䷟

未 濟 ䷿ 困 ䷮

渙 ䷺

旅 ䷷ 咸 ䷞

漸 ䷴

否 ䷋

欽定四庫全書

易圖明辨 卷九

咸 ䷞ 旅 ䷷ 漸 ䷴ 否 ䷋

困 ䷮ 未 濟 ䷿ 渙 ䷺

井 ䷯ 蠱 ䷑

恒 ䷟

隨 ䷐ 噬 ䷔ 益 ䷩

既 濟 ䷾ 賁 ䷖

歸 ䷷ 豐 ䷶

泰 ䷊

凡四陰四陽之卦各十有五皆自大壯觀而來 二陰二陽圖已

前見 大 畜 ䷙ 需 ䷄ 大 壯 ䷗

睽 ䷥ 兌 ䷹

中 孚 ䷛

離 ䷄ 革 ䷰

益 ䷩

欽定四庫全書

易圖明辨 卷九

三十一

无 妄 ䷘ 鼎 ䷱ 大 過 ䷛

巽 ䷸

訟 ䷅

遯 ䷠

萃 ䷬ 晉 ䷢ 觀 ䷓

蹇 ䷦ 艮 ䷳

小 過 ䷽



图 112 朱子卦变图

黄氏《象数论》曰，朱子言，以《象传》考之，说卦变者凡十九卦，盖言成卦之由。象辞不言成卦之由，则不言所变之爻，此是朱子自言其卦变也。《系辞传》曰“爻者，言乎变者也”，易中何卦不言变？辞有隐显，而理无不寓，即证之象辞，亦非止十九卦也。讼“刚来而得中”，以需之反对观之，彼得正又居中，此但得中不能得正。泰、否之往来，所谓反其类。随“刚来而下柔”，蛊“刚上而柔下”，二卦反对，蛊上之刚自外卦来初，居二、三之下，随初刚自下而上，上柔自上而下。噬嗑“柔得中而上行”，贲“柔来而文刚”、“分刚上而文柔”，前卦谓六二上行为五，后卦言六五自外卦而入内，初九从下卦而至。无妄“刚自外，而为主者内”，大畜“刚上而尚贤”，无妄之初九，自大畜上爻外卦来，为内卦之主；大畜之上九，自无妄初爻而上。咸“柔上而刚下”，恒“刚上柔下”，咸指上六、九三，恒指九四、初六。晋“柔进而上行”，明夷之六二上行为六五，睽“柔进而上行”，家人之六二上行为六五。蹇“往得中也”，解“其来复，吉，乃得中也”，蹇之九五自解内卦，故曰往；解之九二自蹇外卦，故曰来。升“柔以时升”，升上卦之柔，皆萃卦所升。鼎“柔进而上行”，鼎五由革二而上。渐“进得位”，渐九五当归妹居二，为不得位。涣“刚来而不穷”者，节五来二；“柔得乎外而上同”者，柔在三失位，在四得位。此朱子所谓十九卦之象辞，皆以反对为义者也。需“位乎天位，以正中也”，自讼九二而来，得中又得正。损“损下益上，其道上行”，益“损上益下”、“自上下下”，由损观之，似以三爻益上爻；由益观之，似以四爻益初爻。小畜“密云不雨”，反对为履，履下之兑，泽气成云，故曰“密云”；兑变而巽，风以散之，故曰“不雨”。大有“应乎天而时行”，方其同人在二之时，应乎天也，今时行而居其位。谦“地道卑而上行”，地道指坤，豫在下卦为卑，谦在上卦为上行。临“至于八月”，观二阳在上，临二阳在下，自临至观历八爻，故言八月。复“七日来复”，剥一阳在上，复一阳在下，自剥至复历七爻，故言七日。明夷，“初登于天”言晋，“后入于地”言明夷。夬“所尚乃穷”，对姤为言。井“改邑不改井”，兑为刚卤之地，变而为巽，则近利市三倍；是改邑也，坎不变是不改井也，皆对困言之。归妹“征凶”，位不当也，

渐之二五皆当位，至归妹皆不当。旅“柔得中乎外”，在丰为得中乎内，巽柔皆顺乎刚，兑刚中而柔外，兑柔不顺乎刚，巽柔中而刚外，二卦相反。既济刚正而位当，未济不当位，二卦亦相反。此朱子十九卦以外，亦皆以反对为义者也。反对之穷，而反其奇偶以配之，又未尝不暗相反对于其间。如中孚上爻之“翰音”，反对即为小过初爻之“飞鸟”，颐之“口实”，由大过之兑，大过“士夫”、“老夫”由颐之艮、震。此《序卦》之不可易也。奈何诸儒之为卦变，纷然杂出而不能归一乎？

朱子《变卦图》，一阴一阳与五阴五阳相重出，二阴二阳与四阴四阳相重出，泰与否相重出，除乾、坤之外，其为卦百二十有四。盖亦不胜其烦矣。易之上下往来，皆以一爻升降为言；既有重出，则每卦必有二来，从其一，则必舍其一。以《象传》附会之，有一合，必有一不合。就其所谓一来者，尚有两爻俱动，并其二来，则动者四爻矣。原诸儒卦变之义，所以明其自复、姤、临、遁、否、泰、大壮、观、夬、剥而来者，以其卦惟此一爻之故，变为别卦，是以脉络可寻，而定为主变。使一卦之中，头绪纷然，爻爻各操其柄，则彼卦之体已不复存，犹复可认其自某而来乎？朱子虽为此图，亦自知其决不可用。所释十九卦象辞，尽舍主变之卦，以两爻相比者互换为变。讼则自遁（二、三相换），泰则自归妹（三、四相换），否则自渐（三、四相换），随则自困（初、二相换）、自噬嗑（五、上相换）、自未济（初与二，五与上相换），蛊则自贲（初、二相换）、自井（五、上相换）、自既济（初与二，五与上相换），噬嗑则自益（四、五相换），贲则自损（二、三相换）、自既济（五、上相换），无妄则自讼（初、二相换），大畜则自需（五、上相换），咸则自旅（五、上相换），恒则自丰（初、二相换），晋则自观（四、五相换），睽则自离（二、三相换）、自中孚（四、五相换）、自家人（二与三，四与五相换），蹇则自小过（四、五相换），解则自升，升则自解（皆三、四相换），鼎则自巽（四、五相换），渐则自涣（二、三相换）、自旅（四、五相换），涣则自渐（二、三相换）。凡十九卦，而主变者二十七，或来自一卦，或来自两卦、三卦。多寡不伦，绝无义例。就以其法推之，此十九卦中，朱子之所举者亦有未尽。讼之自无妄（初、二相换）、自巽（三、四相换），随之自既济（三、四相换），蛊之自未济（三、四相换），噬嗑之自未济（初、二相换）、自贲（三、四相换）、自随（五、上相换），贲之自蛊（初、二相换）、自噬嗑（三、四相换），无妄之自家人（三、四相换），大畜之自睽（三、四相换），咸之自困（二、三相换），恒之自井（四、五相换），晋之自艮（三、四相换）、自萃（五、上相换），睽之自大畜（三、四相换）、自兑（五、上相换），蹇之自坎（二、三相换）、自萃（三、四相换）、自艮（五、上相换），解之自震（初、二相换）、自小过（二、三相换）、自坎（四、五相换），升之自明夷（初、二相换），鼎之自离（初、二相换）、自大过（五、上相换），渐之自否（三、四相换），涣之自益（初、二相换）、自未济（四、五相换），复得二十九卦，而兼之者不与焉。此二十九卦者，以为有用乎，则为象辞之所不及；以为无用乎，不应同一卦变，在一卦中。其可以附会象辞者，从而取之；其不可以附会象辞者，从而置之。朱子云“某之说，却觉得有自然气象者”，安在也？且易所谓往来上下者，自内之外谓往，自外之内谓来，上者上卦也，下者下卦也。今两爻互换同在内卦而谓之往，同在外卦而谓之来，同在上卦而曰下，同在下卦而曰上。即欲附会之而有所不能矣。是朱子之卦变，两者俱为无当，宜乎其说之不能归一也。

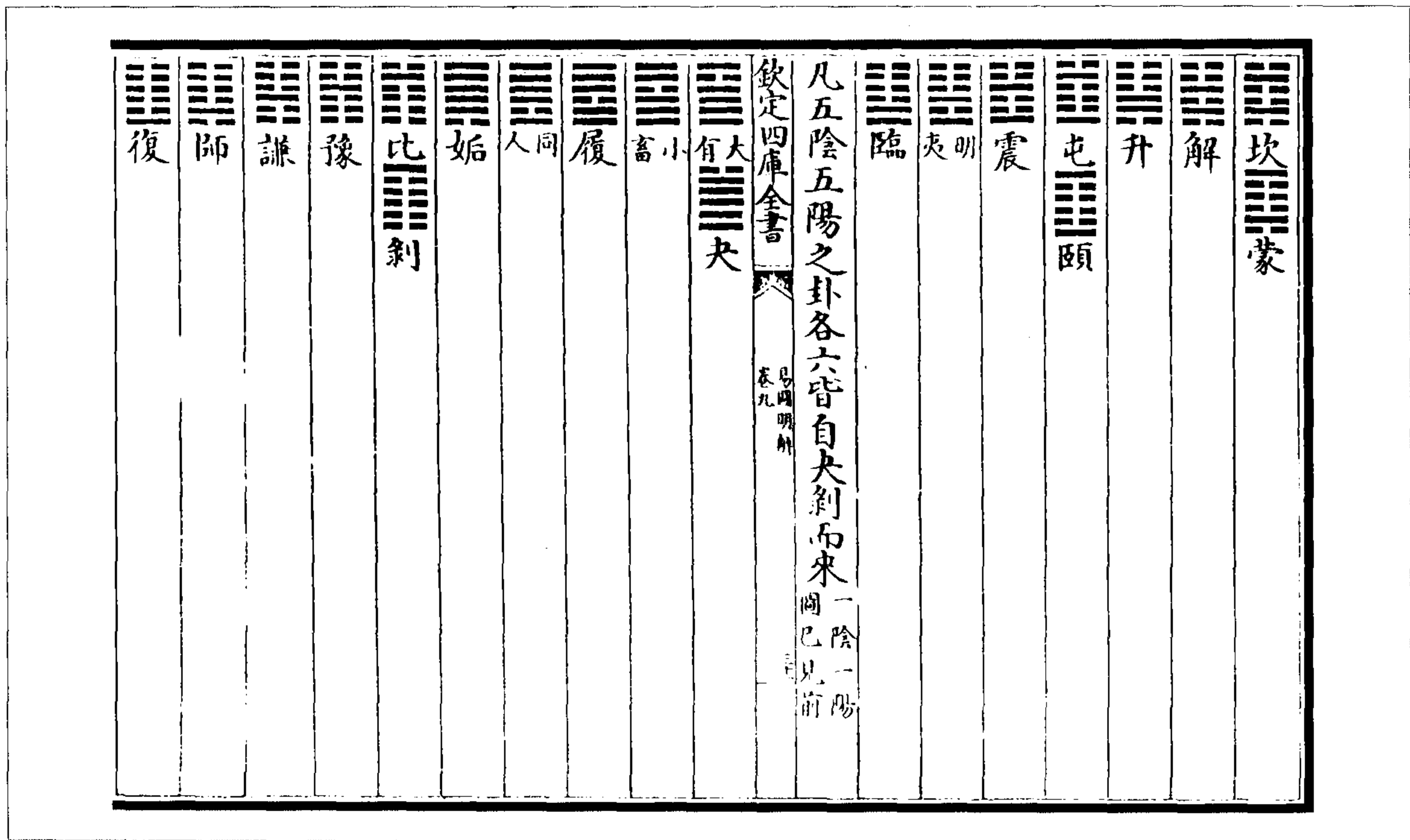
按：邵子言重卦，不易者八，反复者二十八，以三十六变而为六十四。卦变之义，数言尽之矣。据此以释《象传》亦足矣。李挺之《相生图》已伤繁碎，况朱子之所定乎？梨洲一一指摘，无征不彰。但朱子专取十九卦者，第就《象传》所谓刚柔往来上下内外者而求之，其它则未暇及，梨洲续举诸卦中，唯损、益二卦似不当遗，何也？《象传》曰“损刚益柔”，又曰“损下益上，其道上行”，又曰“损上益下，自上下下”，则刚柔上下之义备矣。正可与十九卦并举，何独遗之？其它只言刚柔，而不言往来上下，则其义即本卦可见，不必求之卦变，固不在此例。然朱子欲以卦变附先天之后，当仍用李氏《反对图》，犹不失希夷本指。今乃据《相生图》以更定，其法烦碎甚于李氏，而及其释经也，则又舍反对之卦而泛泛焉，以两爻相比者互换为变，往来上下，论无定法，亦安用此图为也。



经于六十四卦之首，各列二体六画，即《卦变图》也。刚柔往来之义，开卷了然，何以别图为？或曰：“诚用反对，则每卦必颠倒视之，而后可以知《象传》之所谓，不亦劳乎？”余曰：“人之眼光虽至短，两卦相去尺幅间，岂不能兼瞩，而必须颠倒以视之？”此言真儿童之见，疑乎其所不足疑。

右论朱子卦变。

(胡渭《易图明辨》)



图 113 一卦变六十四卦图

论卦变之非

易中刚来柔进，上下往来之义，先儒谓卦之变也。论卦变者亦纷纷矣，虞翻曰，贲自泰来。程子非之，曰，安有乾、坤变而为泰，泰、复变而为贲之理？乾、坤变为六子，八卦变为六十四，皆由乾、坤之变也。朱子据邵子“横图”之说，谓乾、坤无生卦之理，执乾一、兑二次序，坤且居八，又安能变而为六子耶？朱子非程子者如此，而朱子卦变则一阴一阳之卦从复、姤来，二阴二阳之卦从临、遁来，三阴三阳之卦从否、泰来，四阴四阳之卦从大壮、观来，五阴五阳之卦从夬、剥来。童溪王氏曰，八卦成列，因而重之，而内外、上下、往来之义已备乎其中。自八卦既重之后，又乌有内外、上下、往来之义乎？汴水赵氏曰，震、坎、艮，二阳之卦也，巽、离、兑，四阴之卦也。若二阳之卦自临来，四阴之卦自观来，则六十四卦生八卦矣。莱按：程子非虞翻之说，而程子之说朱子非之；朱子非程子之说，而朱子之说先儒又非之；先儒非朱子之说，而刚来柔进，上下往来之义，终未有以得其是也。明蜀人来知德者，字矣鲜，举嘉靖时乡试，始学易釜山中，六年无所得。入求溪谷深山中，数年悟易象，又数年悟文王《序卦》、孔子《杂卦》，又数年始悟卦变之非；曰，自孔子没而易亡二千年矣，儒者笃信诸家传注，而不参证孔子十翼之言，宜其长夜至今日也。其以某卦自某卦变者，虞翻之言也。先儒昧反对之义，不察其非，如讼之刚来得中，谓自遁来，失之千里矣。需、讼反对之卦也，需之五来而为讼之二也。《杂卦》曰，需不进也，讼不亲也，推之他卦莫不皆然。其发先儒未发如此。以易学荐授翰林院待诏，尧峰汪氏编《儒林传》列归太仆后。莱以反对之说，证刚来柔进，上下往来之义皆合，因图列于后。

(乔莱《易俟》)

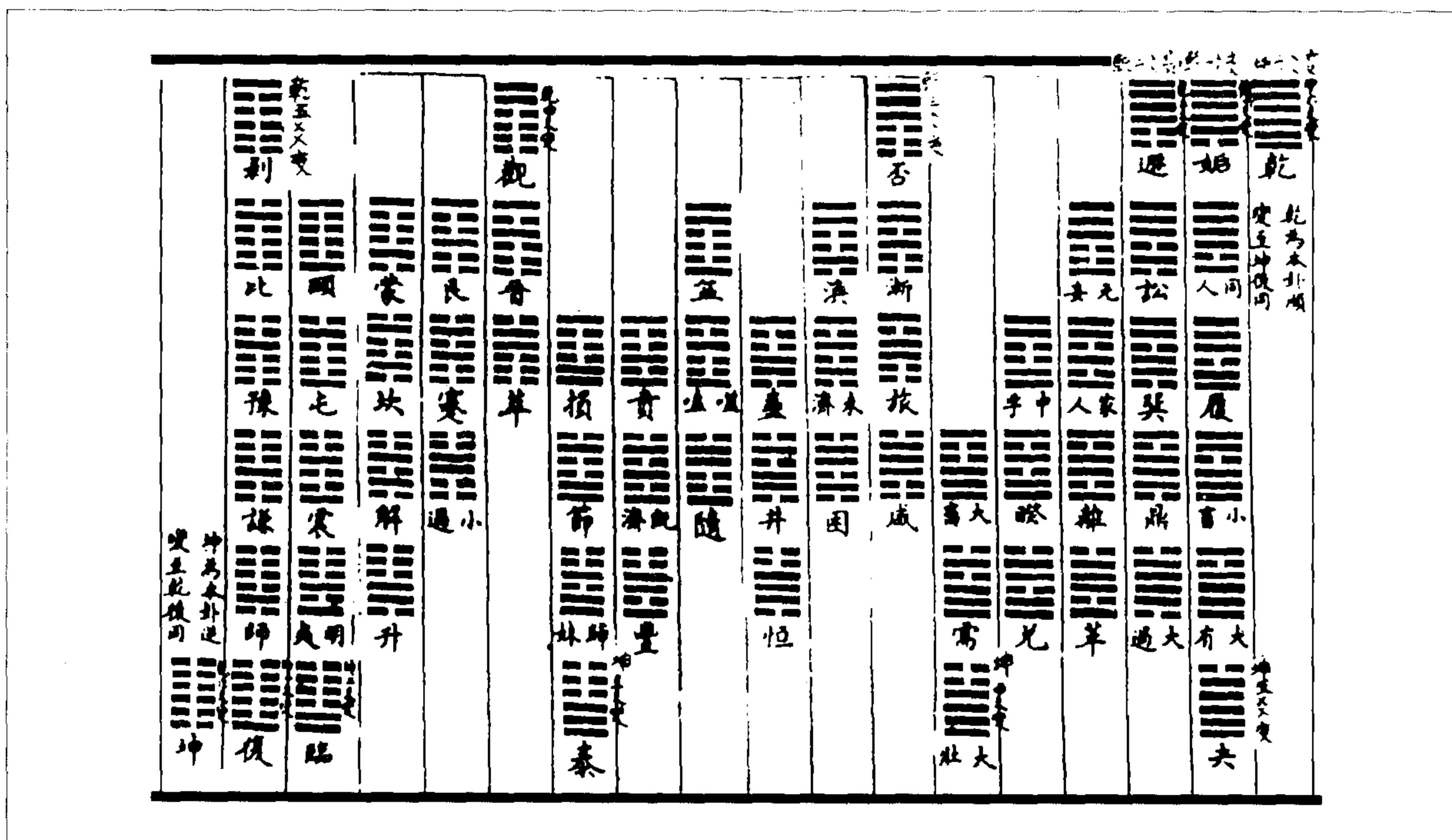

图 114 八卦各五变游归魂图  
(任启运《周易洗心》)





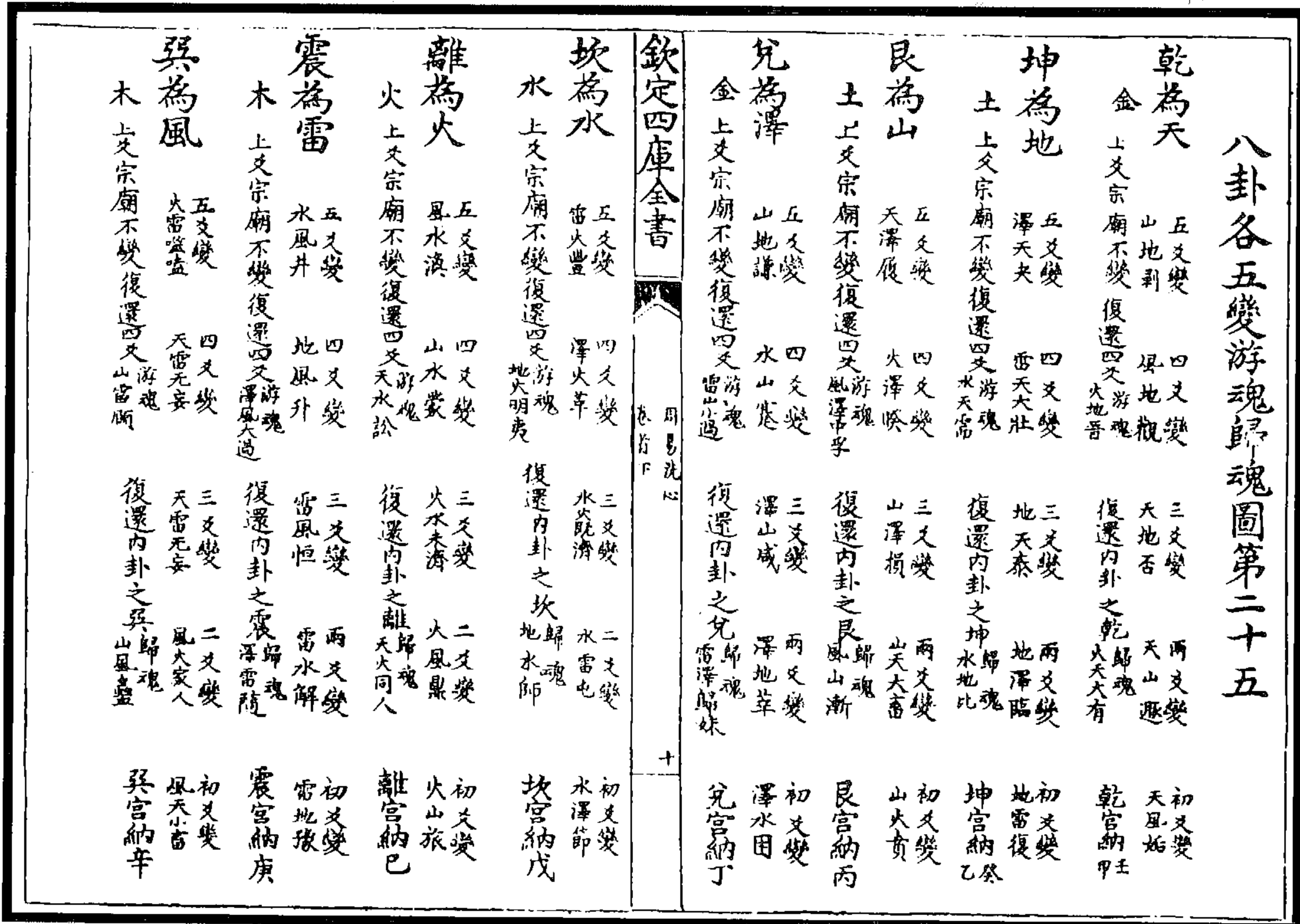
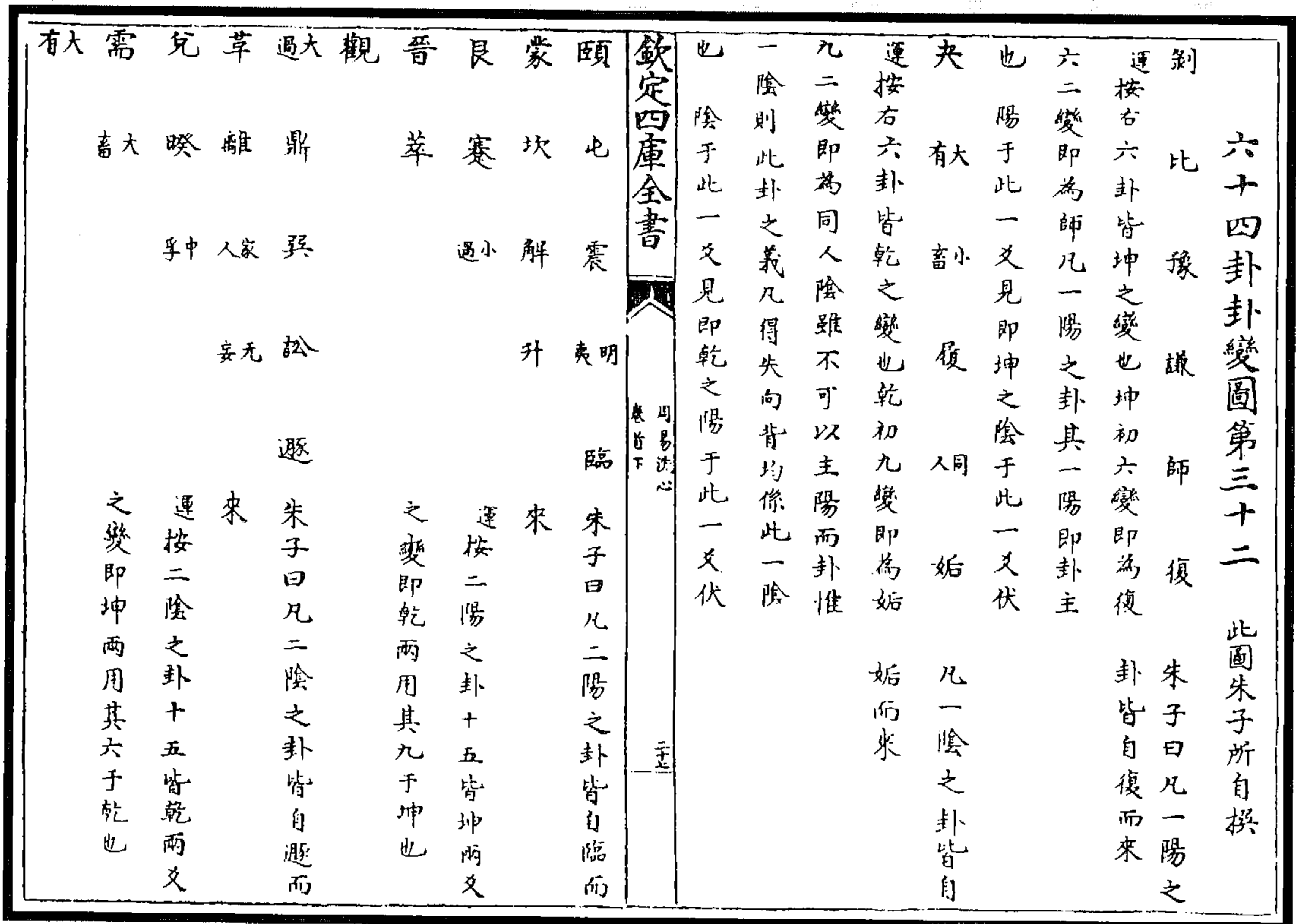

图 115 六十四卦卦变图  
(任启运《周易洗心》)



图 116 卦变二生六六生五十六圖

此即朱子卦变。合之而各去其半，辨阴阳也。

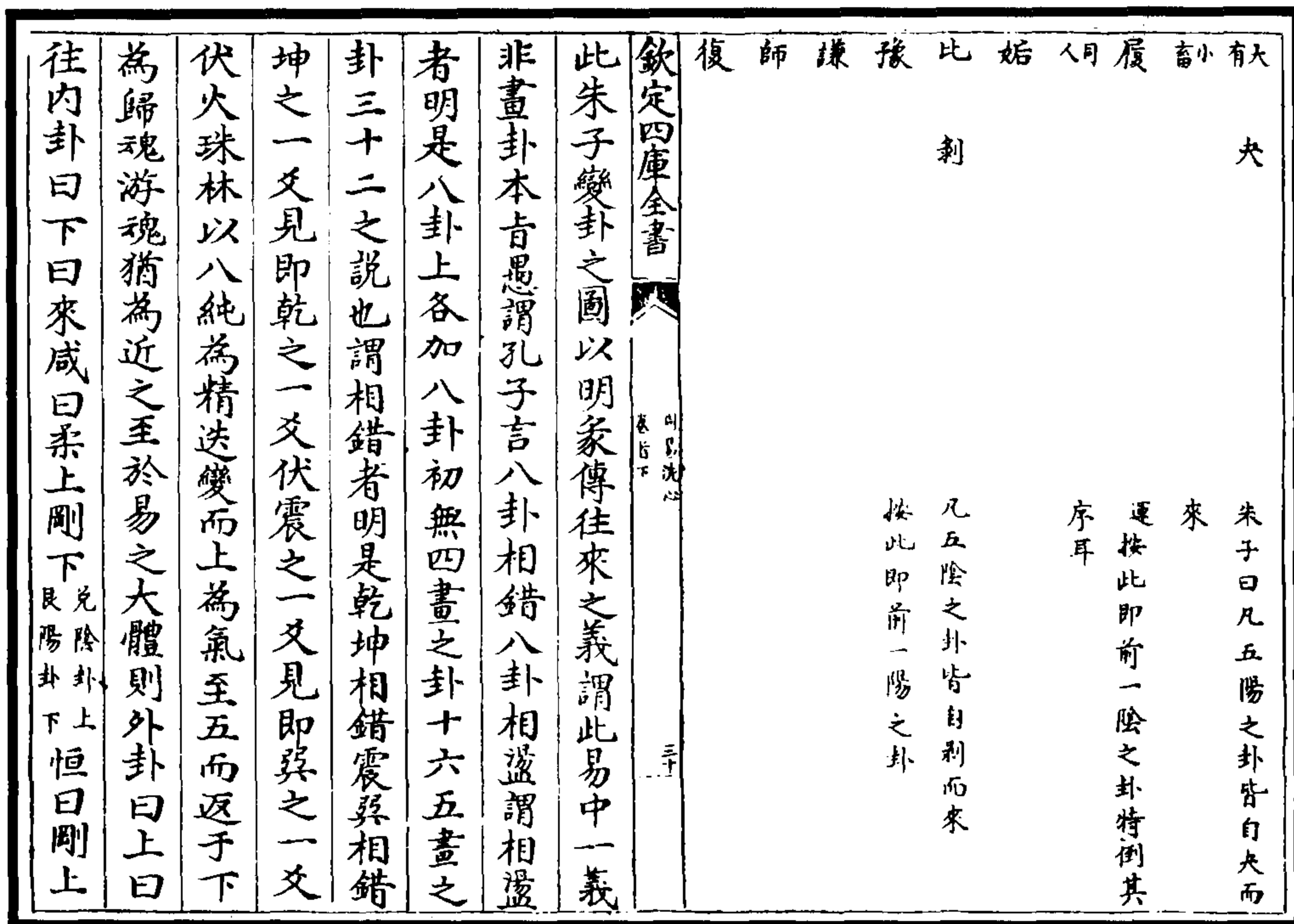
(任启运《周易洗心》)



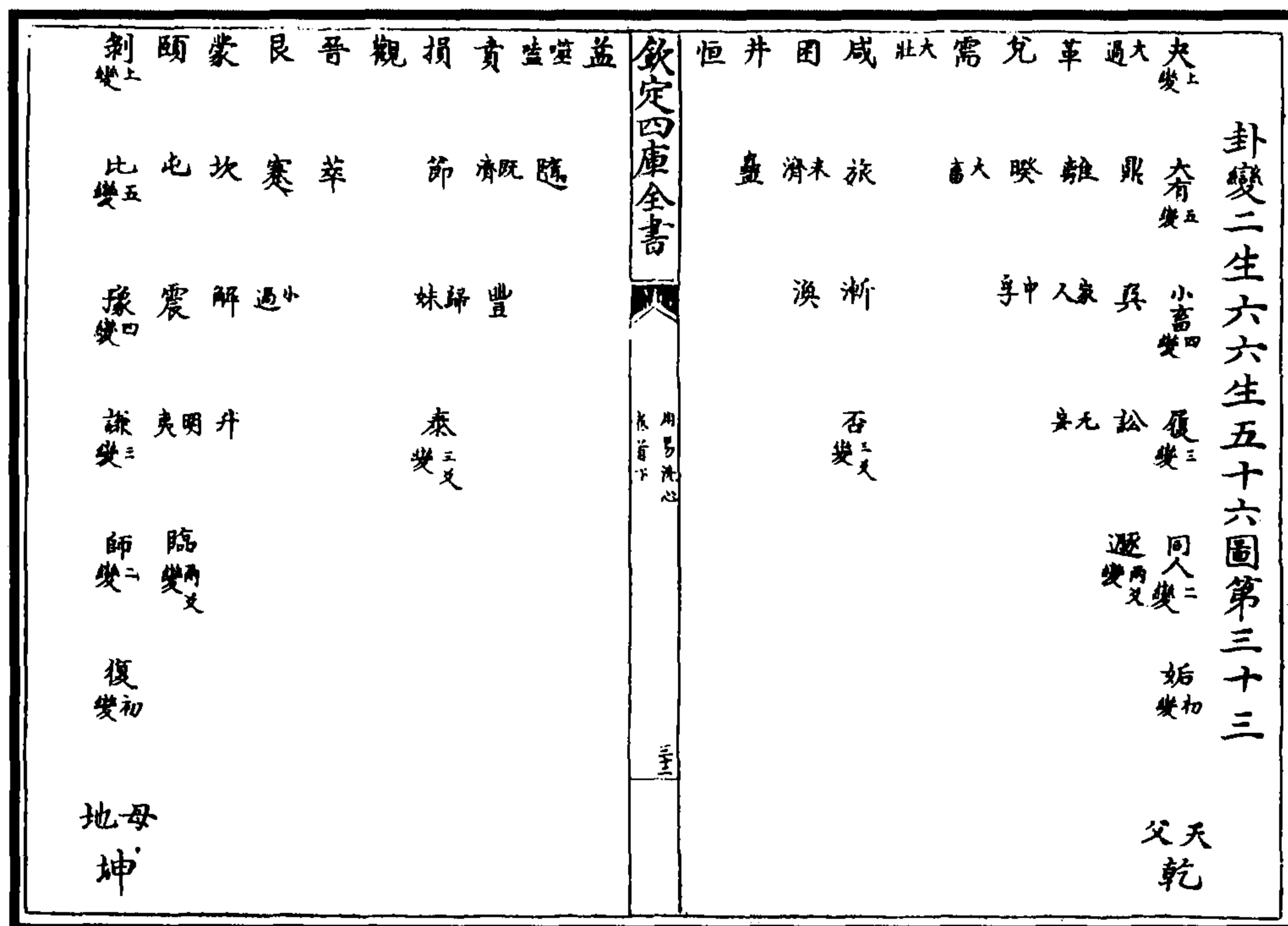

图 118 乾坤各六变成六十四卦图  
(连斗山《周易辨画》)



图 119 六十四卦直图

(图 119)此图即前图而横布之。乾、坤列上下之位，离、坎居乾、坤之间。盖离之中画即坤，坎之中画即乾也。乾、坤二画消长于诸卦之中，而一岁之气运一周焉。

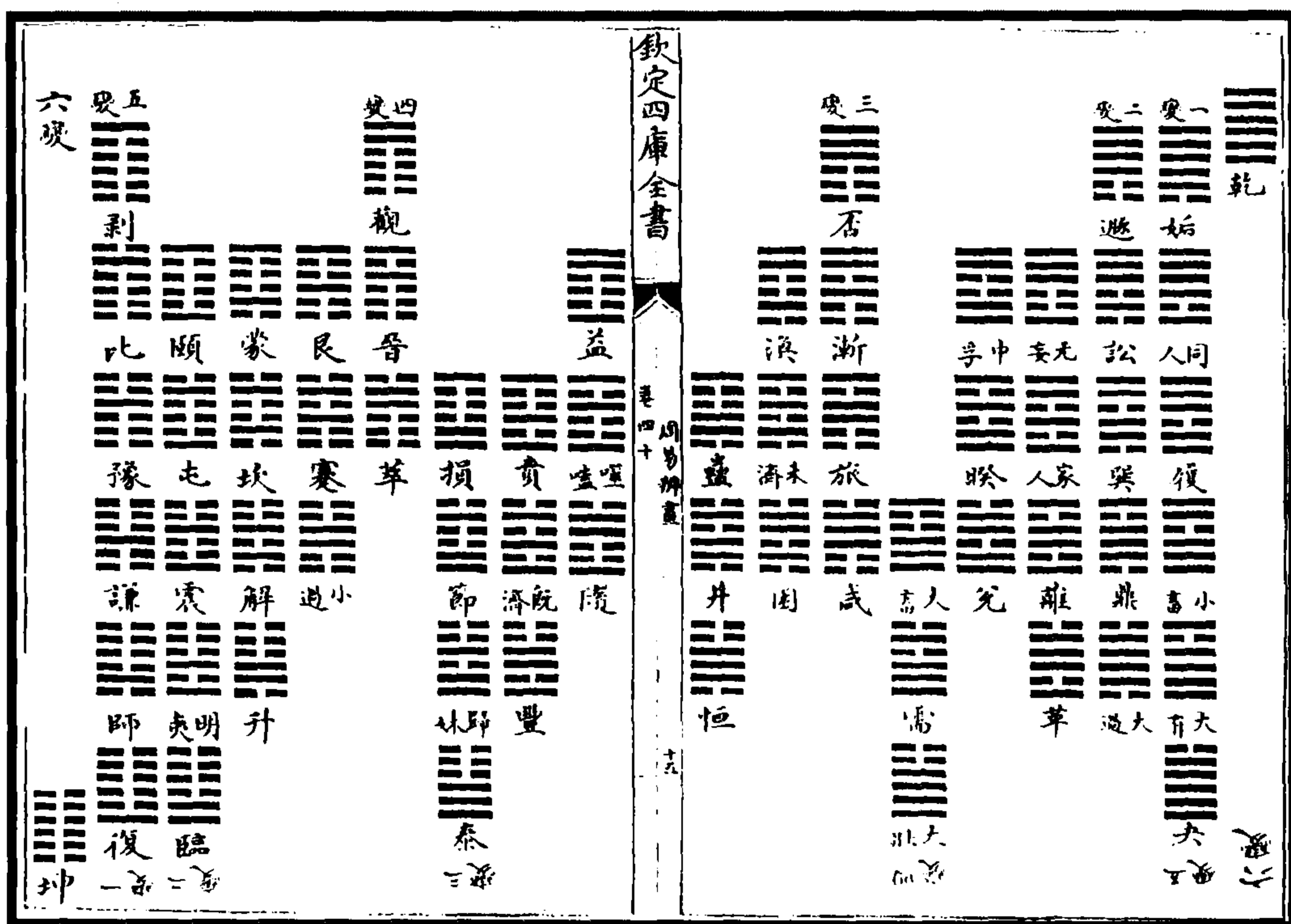
(连斗山《周易辨画》)

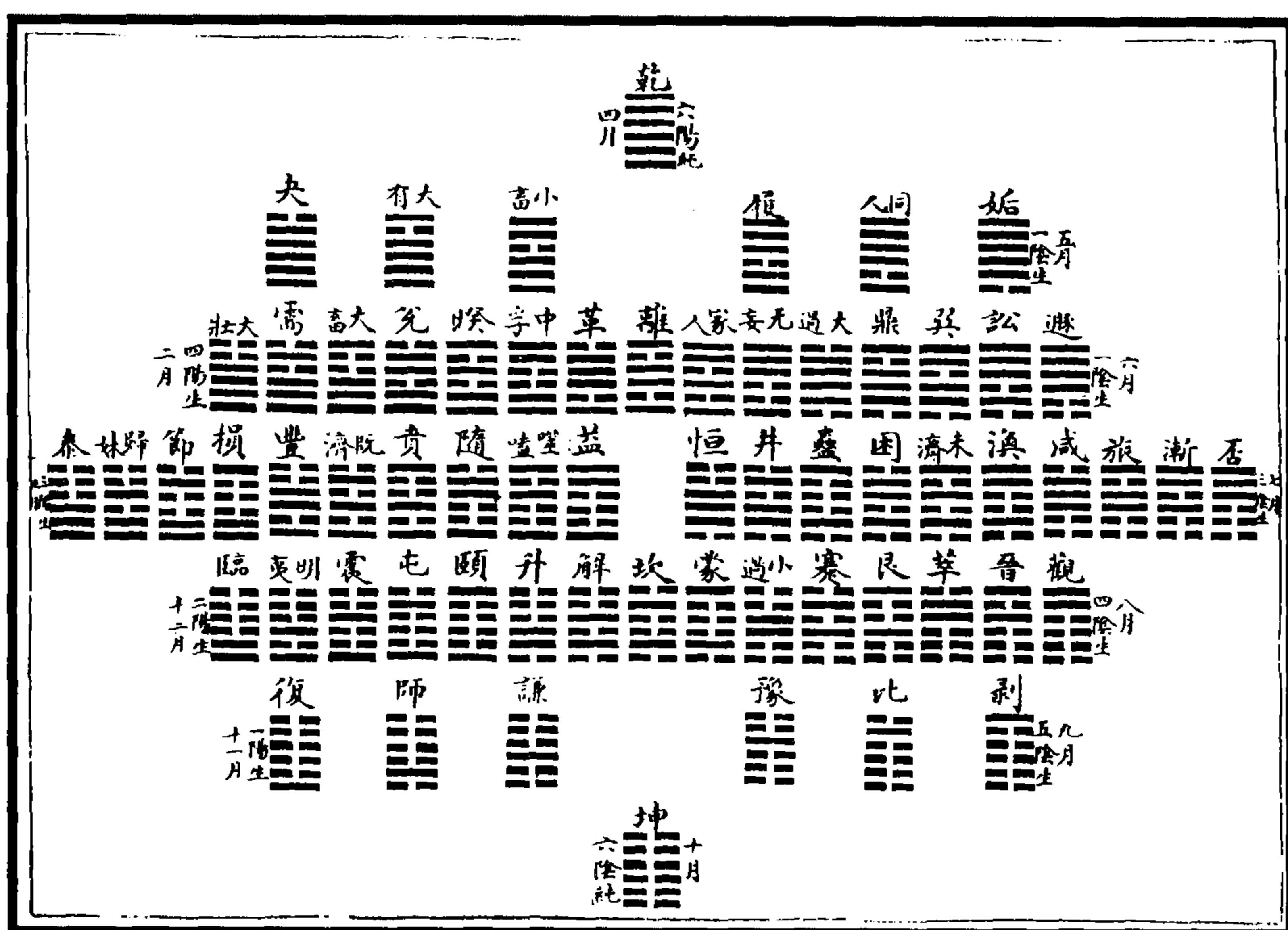

图 120 焦氏卦变图

《系辞传》：“引而伸之，触类而长之，天下之能事毕矣。”《易学启蒙》：“图以一卦为主，而各具六十四卦，凡四千九十六卦，与焦贛《易林》合。然其条理精密，则有先儒所未发者，览者详之。”愚谓《启蒙》本有三十二图，其文太烦，今以乾、坤一图为例，其余如始复终姤、始师终同人之类，自一爻变至六爻变，初终上下之序，可以类推。

(陆奎勋《陆堂易学》)



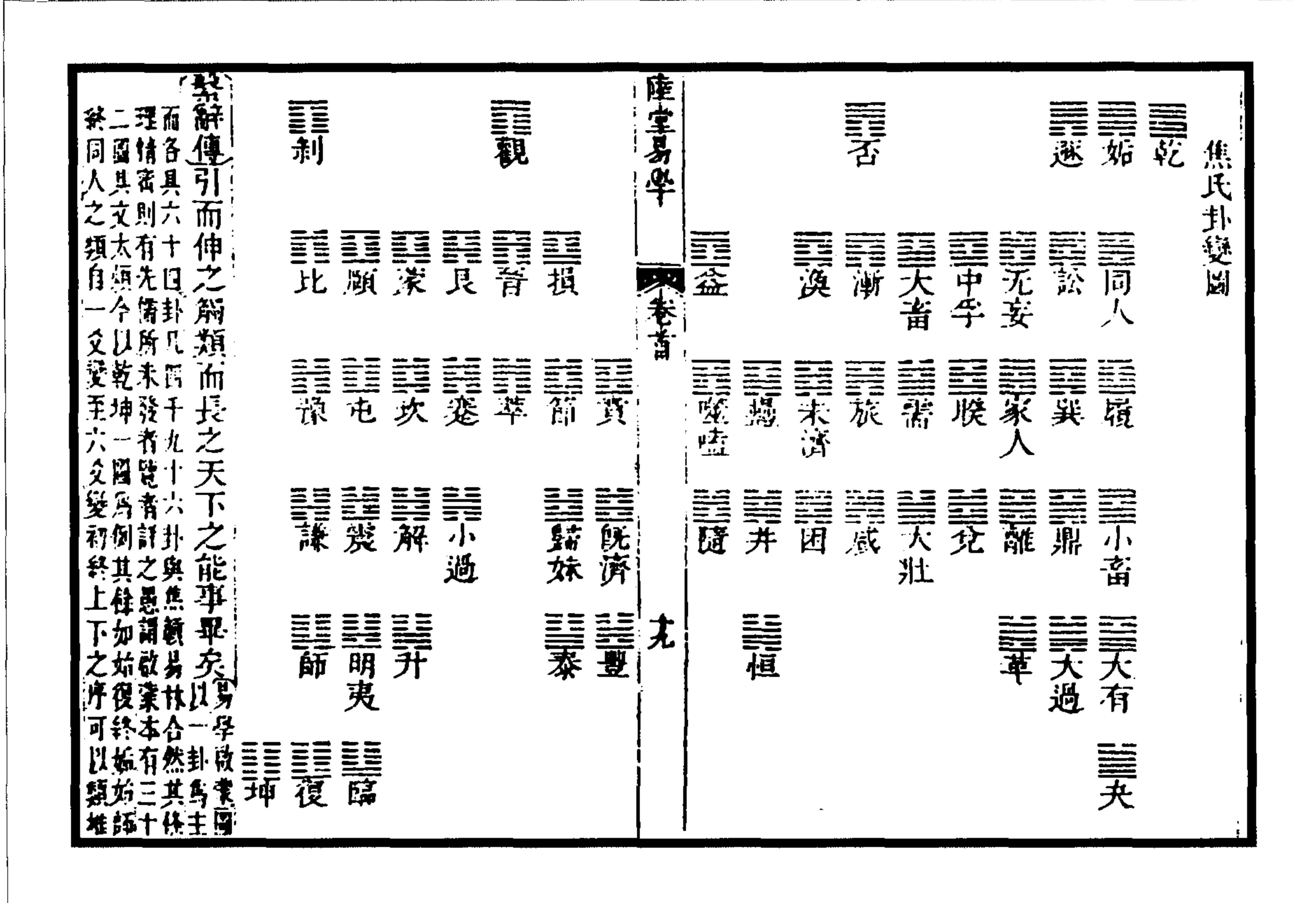



图 122 八卦错综图

八卦,在先儒有分对反者,有分正对反对者。明来瞿塘独举大传“错综其数”,一言以蔽易曰,六十四卦其内有错有综。错者,交错对待之名,阳左而阴右,阴左而阳右也;综者,高低织综之名,阳上而阴下,阴上而阳下也。其识可谓精,其论可谓辩矣。然其原实自韩康伯之注《杂卦传》曰“众卦错综其义,或以同相类,或以异相明”数语悟来,而近世王尔辑曰:“孔子特言错综其数成六十四卦,以定天下之象而已,岂谓错综已定之卦通于他卦之可取义者乎?《来注》于本卦内不得其义象所取者,往往牵合他卦错综之象,实之则是非极其数以定天下之象,而是错综其象以定天下之卦,且错综其卦以定天下之象矣。不惟涉于穿凿凌乱,亦且与孔子言定之者不合。”窃尝考之,数起于卦之奇偶,则错综其数者,即所以错综其卦之数也;极其数者,即所以极错综之数,而卦定然后象可定也。易无定体,惟变所适;《来注》以本卦通于他卦,岂得谓穿凿凌乱乎?《象传》中刚柔往来上下内外之说,必从来氏两卦互看,而其义始明,王氏所驳,见其专己守残,而无从善服义之公心矣。

郑樵曰,上经三十,对之正者有六,如乾、坤、颐、大过、坎、离,皆一定而不易也。对之反者二十有四,如屯反而蒙,需反而讼等,实以十二卦反而为二十四卦也。正者六,反者十二,共十八卦。下经三十四,对之正者有二,如中孚、小过,一定不易;对之反三十有二,如咸反而恒,遁反而大壮等,实以十六卦反而为三十二卦也。正者二,反者十六,亦十八卦;以十八卦之反正而论,则上下经实无多少之别矣。

郑敷教曰,八卦但取伏卦合对,如天与地,雷与风之类是也,此阴阳配合之义也。文王多取倒卦成对,如屯与蒙、需与讼之类是也,此阴阳循环之义也。八卦为体,故以配偶合卦;六十四卦为用,故以循环成对。

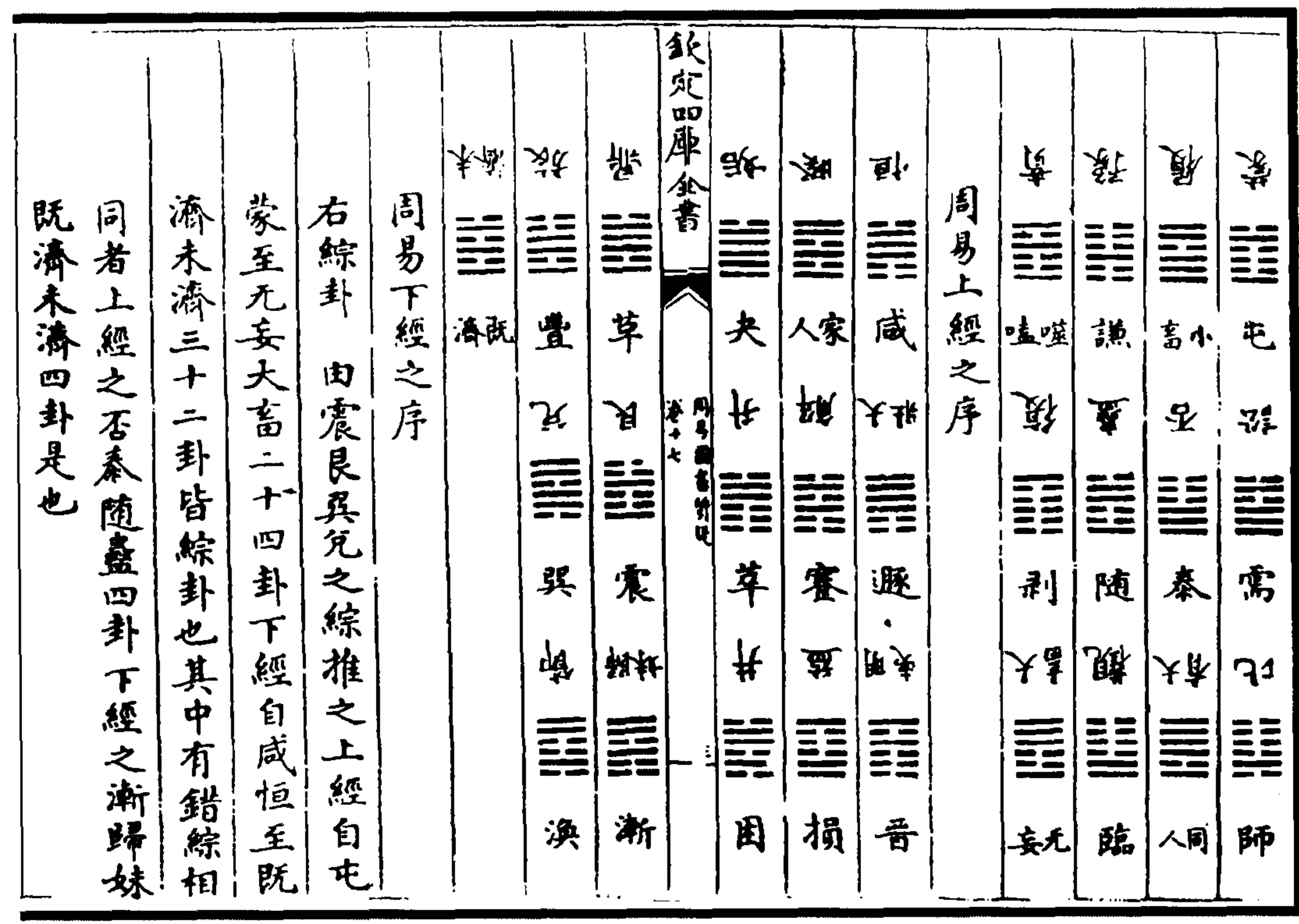
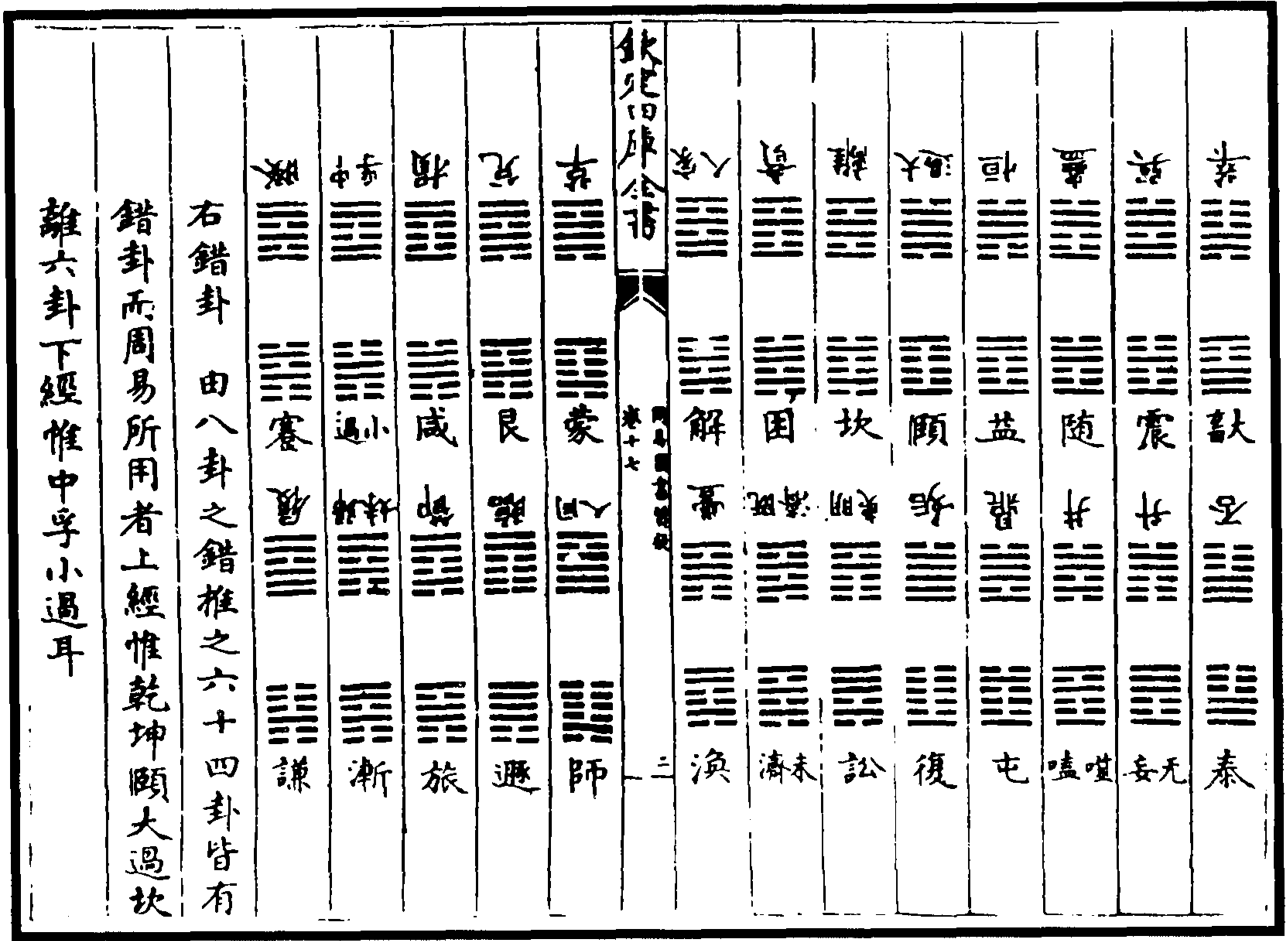
(赵继序《周易图书质疑》)

参伍错综图

<p>☳ 天无妄 错震之大畜</p> <p>☳ 雷噬嗑 错震之贲</p>	<p>☲ 火家人 错震之睽</p> <p>☳ 风雷益 错震之恒</p>	<p>☴ 风巽为风 错震</p> <p>☳ 天小畜 错震之豫</p>	<p>☱ 泽大过 错巽之渐</p> <p>☳ 泽雷随 错巽之蛊</p>	<p>☱ 地风升 错巽之无妄</p> <p>☳ 水风井 错巽之困</p>	<p>☳ 雷水解 错巽之家人</p> <p>☳ 雷风恒 错巽之益</p>	<p>☳ 震为雷 错巽</p> <p>☳ 雷地豫 错巽之小畜</p>	<p>☵ 水天需 错乾之晋</p> <p>☵ 水地比 错乾之大畜</p>	<p>☳ 天雷大壮 错乾之观</p> <p>☱ 泽天夬 错乾之姤</p>	<p>☷ 地泽临 错乾之观</p> <p>☵ 地天泰 错乾之否</p>	<p>☷ 坤为地 错乾</p> <p>☳ 地雷复 错乾之姤</p>	<p>☲ 火地晋 错坤之明夷</p> <p>☲ 天大有 错坤之比</p>	<p>☴ 风地观 错坤之大壮</p> <p>☶ 山地剥 错坤之复</p>	<p>☶ 天山遯 错坤之大壮</p> <p>☶ 天地否 错坤之泰</p>	<p>☰ 乾为天 错坤</p> <p>☱ 天风姤 错坤之夬</p>
--------------------------------------	-------------------------------------	------------------------------------	-------------------------------------	--------------------------------------	--------------------------------------	------------------------------------	--------------------------------------	--------------------------------------	-------------------------------------	-----------------------------------	--------------------------------------	--------------------------------------	--------------------------------------	-----------------------------------



图 123 参伍错综图

虞翻曰，变而通之，观变阴阳始立卦。乾、坤相亲，故成天地之文。物相杂，故曰文也。数，六画之数，六爻之动，三极之道，故定天下吉凶之象也。

程迥曰，十有八变成六爻，每爻盖参以变，故通其变则阴阳相错，遂成天地之文。天地之数，五位相得而各有合，盖伍以变综其数而极之，遂定天下之象。

来知德曰，错者，阴与阳相对，父与母错，长男与长女错，中男与中女错，少男与少女错。八卦相错，六十四卦皆不外此错也。天地造化之理，独阴独阳不能生成，故有刚必有柔，有男必有女，所以八卦相错综。字之义即织布帛之综，或上或下，颠之倒之者也。如乾、坎、坤、离四正之卦，则上下皆同；震、艮、巽、兑四隅之卦，则震即为艮，巽即为兑，其卦名不同。如屯、蒙相综，在屯则为雷，在蒙则为山是也；如履、小畜相综，在履则为泽，在小畜则为风是也；如损、益相综，损之六五即益之六二，故其象皆十朋之龟；夬、姤相综，夬之九四即姤之九三，故其象皆臀无肤。综卦之妙如此，然有正综、有杂综，如乾初爻变姤，坤逆行五爻变夬与姤相综，所以姤综夬，遁综大壮，否综泰，观综临，剥综复，所谓乾、坤之正综也。八卦通是一与五综，二与四综，三与六综，虽一定之数，不容安排，然阳顺行而阴逆行，与之相综，造化之玄妙可见矣。若乾、坤所属尾二卦，晋、大有、需、比之类，乃术家所谓游魂、归魂，出于乾、坤之外者，非乾、坤五爻之正变，故谓之杂综。然乾、坤、坎、离四正

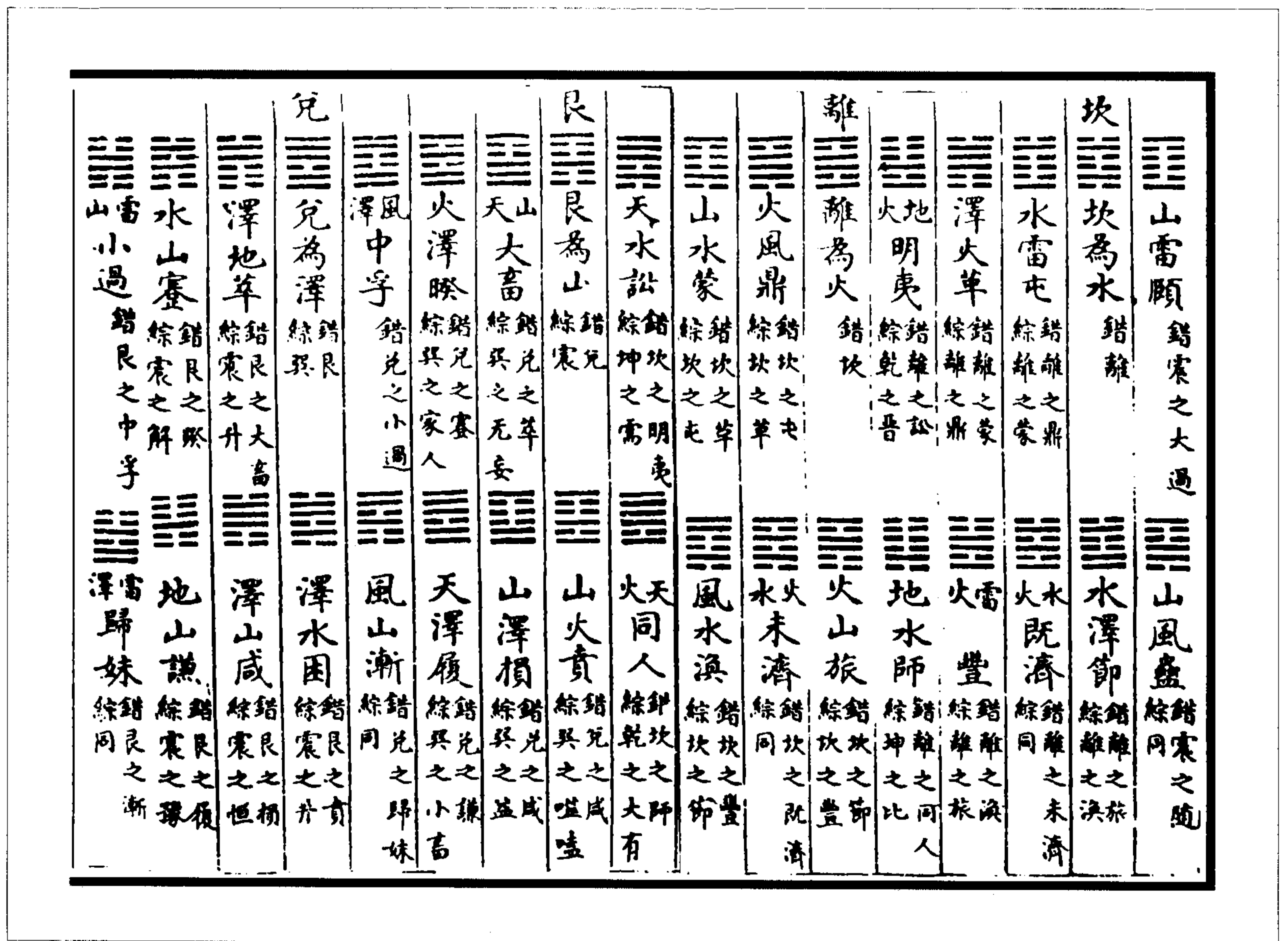
之卦与四正相综，震、兑、巽、艮四隅之卦与四隅相综，虽杂亦不杂也。

吴隆元曰，八卦分宫，不始于京氏。大传曰“参伍以变，错综其数”，此八卦分宫之说也。参，三也；伍，五也，参伍以变谓内卦变至三，外卦变至五也。盖六爻尽变则失本卦之画，而犯对宫之本卦，此所以变止于五也。变止于五而不进，反退而变其四爻，又退而变其内卦，因变中之变而复本体，此穷上反下之义也，其法精矣。错综其数，如乾之姤与坤之复相错，在乾则初爻九变八，在坤则初爻六变七，是错其数也。乾之姤与坤之夬相综，在乾则自二爻至上爻皆七，独初爻九变八；在坤则自初爻至五爻皆六变七，独上爻八，是综其数也。通其变，谓如乾宫之观、剥、晋三卦，内外皆无乾；坤宫之大壮、夬、需三卦，内外皆无坤，八卦交通为变也。极其数，谓六十四卦无不错综也。成天地之文者，八卦分宫粲然秩然，大文无过于是也。言天地则六子可知矣。定天下之象者，如益为恒之错，损之综，耒耜之象定于益；涣卦为丰之错，节之综，舟楫之象定于涣，所谓以制器者尚其象也。八卦分宫之说，其见于大传者如此。至名宫尾二卦为游魂、归魂，此与世应、飞伏之说同创于京氏，盖因分宫之古法而自起，义例犹之焦氏《易林》一卦变六十四卦，共四千九十六卦，此亦是古法，而占辞则焦氏所造也。参伍错综，朱子《本义》云，参者，三数之也；伍者，五数之也；错者，交而互之，一左一右之谓也；综者，总而挈之，一低一昂之谓也。此亦谓揲著求卦之事。《语类》又云，揲著本无三数五数之法，只言交互参考，皆有自然之数。按：大衍三变成一爻，九变成三爻，十有八变而成卦，固无所谓参伍以变也。即分二卦，一揲四归奇，亦不见错综其数于何分属。今以八卦分宫观之，参伍指内外卦之变爻，错综指两宫相变之爻数。自来氏拈出，千古疑义，昭然发蒙，盖伏羲既重八卦为六十四卦之后，而一阴一阳顺逆往来，自然有此错综，即揲著求卦，亦求此错综之数之所定者而已。旧解以辞变象占尽归筮，易制器尚象殊难牵合，即朱子于下《系》所取十三卦已云“此言圣人制器尚象之事也”。夫参之为三，若周官设其参，注谓三相参列是也；伍之为五，若周官五人为伍是也。参伍以变，非三数五数之谓也，错即八卦相错，谓两宫对待，阴阳合德，数之不易者也。综，在《说文》曰“机缕也”；三苍曰，理经也，其象取于组织，谓两宫流行旁及他宫，上下无常，刚柔相易，数之变易者也。通其变，即通变之谓事成；天地之文即物相杂，故曰文；极其数，即极数知来之谓占；定天下之象，即象其物宜与象事知器。惟卦爻中原有此文此象，而揲著以通之，而文遂成，极之而象遂定耳。

蔡清曰，言动制器卜筮，不必俱以筮易言。君子居则观其象而玩其辞，亦可用易也；动则观变而玩其占，亦可用易也。

李光地曰，成文，谓八卦也，雷、风、水、火、山泽之象具，而天地之文成矣；定象，谓六爻也，内外上下贵贱之位立而天下之象定矣。参伍错综，亦是互文，总以见卦爻阴阳互相参错尔。

（赵继序《周易图书质疑》）

欽定四庫全書		周易圖書質疑卷十八		休寧趙繼序撰	
備卦大象圖說					
六十四卦備卦圖					
☰ 乾 中皆乾	☷ 坤 中皆坤	☱ 兌 中皆兌	☲ 離 中皆離	☴ 巽 中皆巽	☵ 坎 中皆坎
☰ 蒙 中皆乾	☱ 需 中皆兌	☲ 訟 中皆離	☴ 小畜 中皆巽	☵ 否 中皆坎	☷ 泰 中皆坤
☱ 師 中皆兌	☲ 比 中皆離	☴ 小畜 中皆巽	☵ 否 中皆坎	☷ 泰 中皆坤	☰ 履 中皆乾
欽定四庫全書					
周易圖書質疑					
卷十八					
☱ 同人 中皆兌	☲ 大有 中皆離	☴ 謙 中皆巽	☵ 隨 中皆坎	☷ 臨 中皆坤	☰ 豫 中皆乾
☱ 賁 中皆兌	☲ 觀 中皆離	☴ 噬嗑 中皆巽	☵ 剝 中皆坎	☷ 大畜 中皆坤	☰ 无妄 中皆乾
☱ 咸 中皆兌	☲ 恒 中皆離	☴ 漸 中皆巽	☵ 大過 中皆坎	☷ 大壯 中皆乾	☰ 明夷 中皆乾

欽定四庫全書		周易圖書質疑		卷十八	
☱ 家人 中皆兌	☲ 睽 中皆離	☴ 蹇 中皆巽	☵ 解 中皆坎	☷ 損 中皆坤	☰ 益 中皆乾
☱ 夬 中皆乾	☲ 姤 中皆離	☴ 萃 中皆巽	☵ 升 中皆坎	☷ 困 中皆坤	☰ 井 中皆乾
☱ 革 中皆兌	☲ 鼎 中皆離	☴ 震 中皆巽	☵ 艮 中皆坎	☷ 漸 中皆坤	☰ 歸妹 中皆乾
☱ 豐 中皆兌	☲ 旅 中皆離	☴ 巽 中皆巽	☵ 兌 中皆坎	☷ 渙 中皆坤	☰ 節 中皆乾
欽定四庫全書					
周易圖書質疑					
卷十八					
☱ 中孚 中皆兌	☲ 小過 中皆離	☴ 既濟 中皆巽	☵ 未濟 中皆坎	☷ 既濟 中皆坤	☰ 未濟 中皆乾

按京氏謂二至四為互體三至五為約象先儒亦統謂之互體嘗考春秋左傳所載卜筮其占用互體尚矣而卦爻辭原有參取互體以立象者豈非因重中自具變化之義乎王輔嗣必欲盡破其說非通論也今更互卦為備卦蓋取大傳非其中爻不備之旨而傳京氏之學者亦有言曰一卦備四卦謂之互也

图 124 六十四卦备卦图

按：京氏谓二至四为互体，三至五为约象，先儒亦统谓之互体。尝考《春秋左传》所载卜筮，其占用互体，尚矣。而卦爻辞原有参取互体以立象者，岂非因重中自具变化之义乎？王辅嗣必欲尽破其说，非通论也。今更互卦为备卦，盖取大传“非其中爻不备”之旨。而传京氏之学者，亦有言曰，一卦备四卦，谓之互也。张抡曰，易以初、上二爻为定体，以中四爻为变，《系辞》谓之“中爻”，先儒谓之互体，所谓杂物撰德，辩是与非。八卦互成刚柔相易之道，非此无见。朱元昇曰，尝求大传之辞，抑有可证焉。大传曰“杂物撰德，辩是与非，则非其中爻不备”，又曰“二与四同功而异位，二多誉，四多惧，三与五同功而异位，三多凶，五多功”。且卦有六爻，夫子独取中爻二、三、四、五以为言者，互卦之谓也。互卦取二、三、四为下互，是二与四为应；取三、四、五为上互，是三与五为应。夫子言二与四同功，三与五同功，举互卦之例以为言也。

(赵继序《周易图书质疑》)

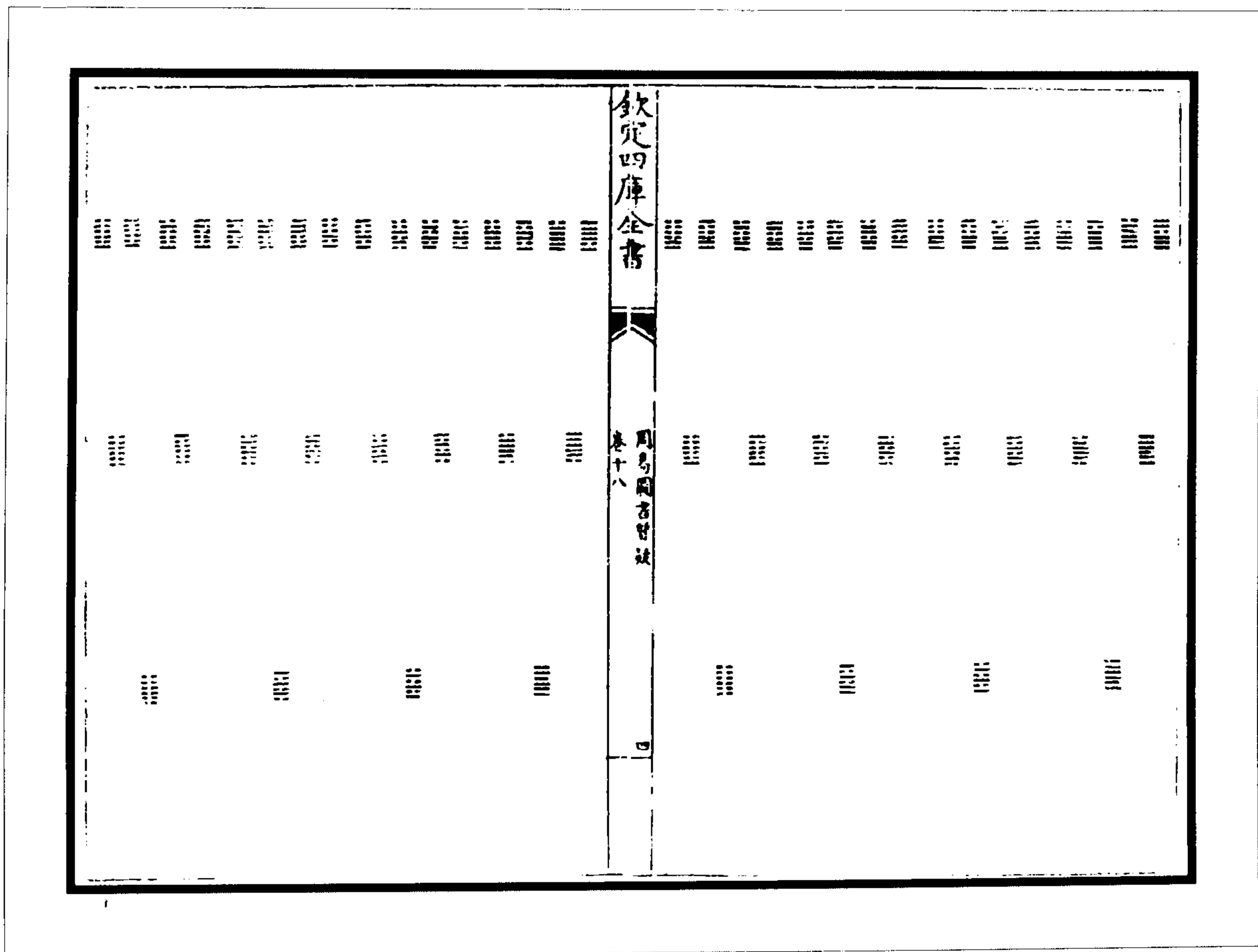





图 125 互卦横图  
(赵继序《周易图书质疑》)



图 126 互卦圆图

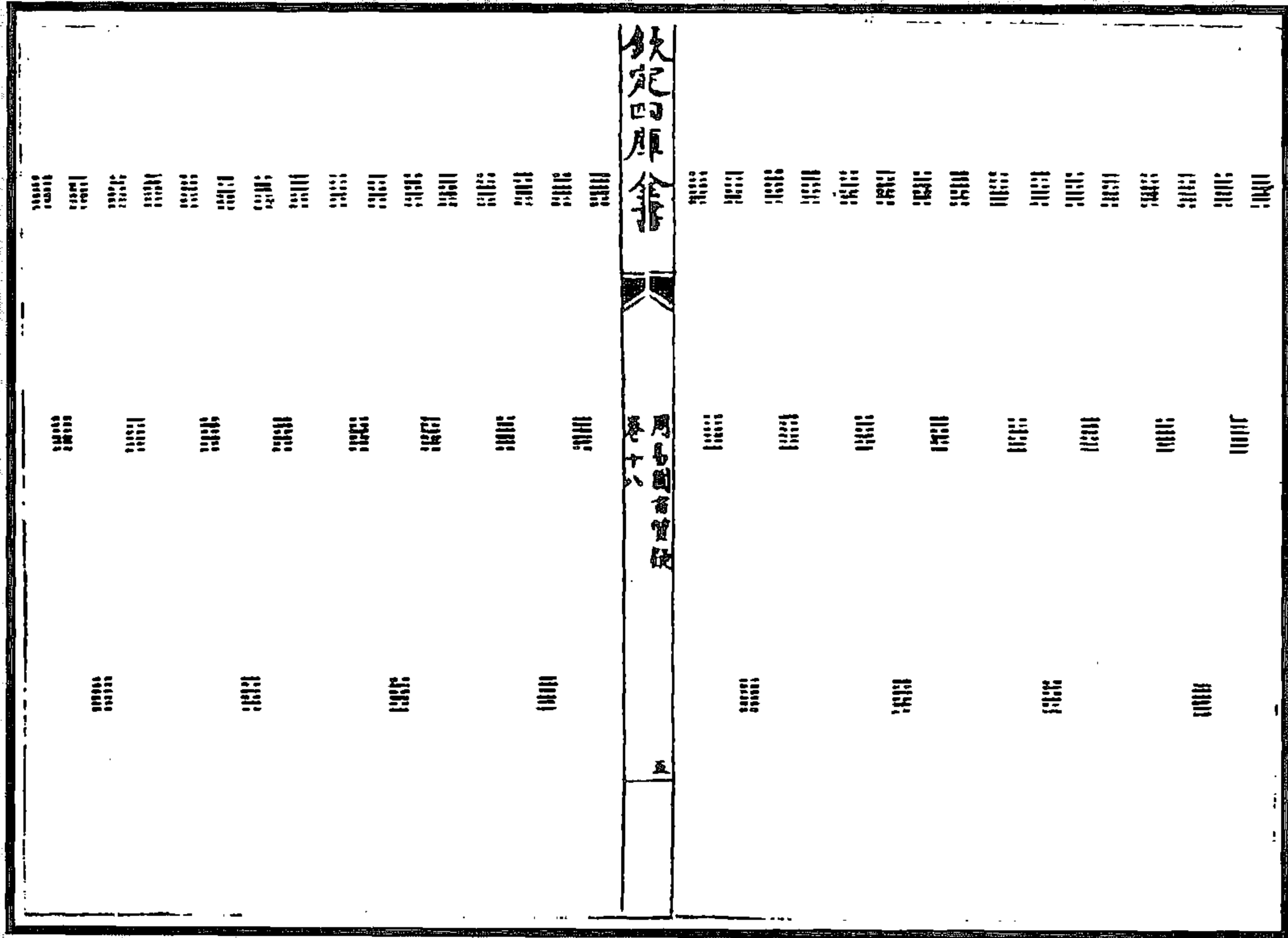

六十卦變三百六十卦圖 其附二十四節

履	兌	睽	歸	中	節	損	臨	革	豐	家人	既濟	賁	明夷	無妄	欽定四庫全書	隨	噬嗑	震	益	屯	頤	復			
															欽定四庫全書										
	穀雨	辰	清明	清明	春分	乾卯	驚蟄	雨水	寅	立春	否履同人益隨	謙泰復豐既濟	艮大頤離家明	蹇需屯革明家人	漸益同人賁既濟	咸夫隨既豐同人	遯乾元家離革	師復泰歸節損	蒙頤大睽中臨	坎屯需兌臨中	渙益小履損節	解震大臨兌睽	未噬大損履歸	困隨夫節歸履	訟元乾中睽兌

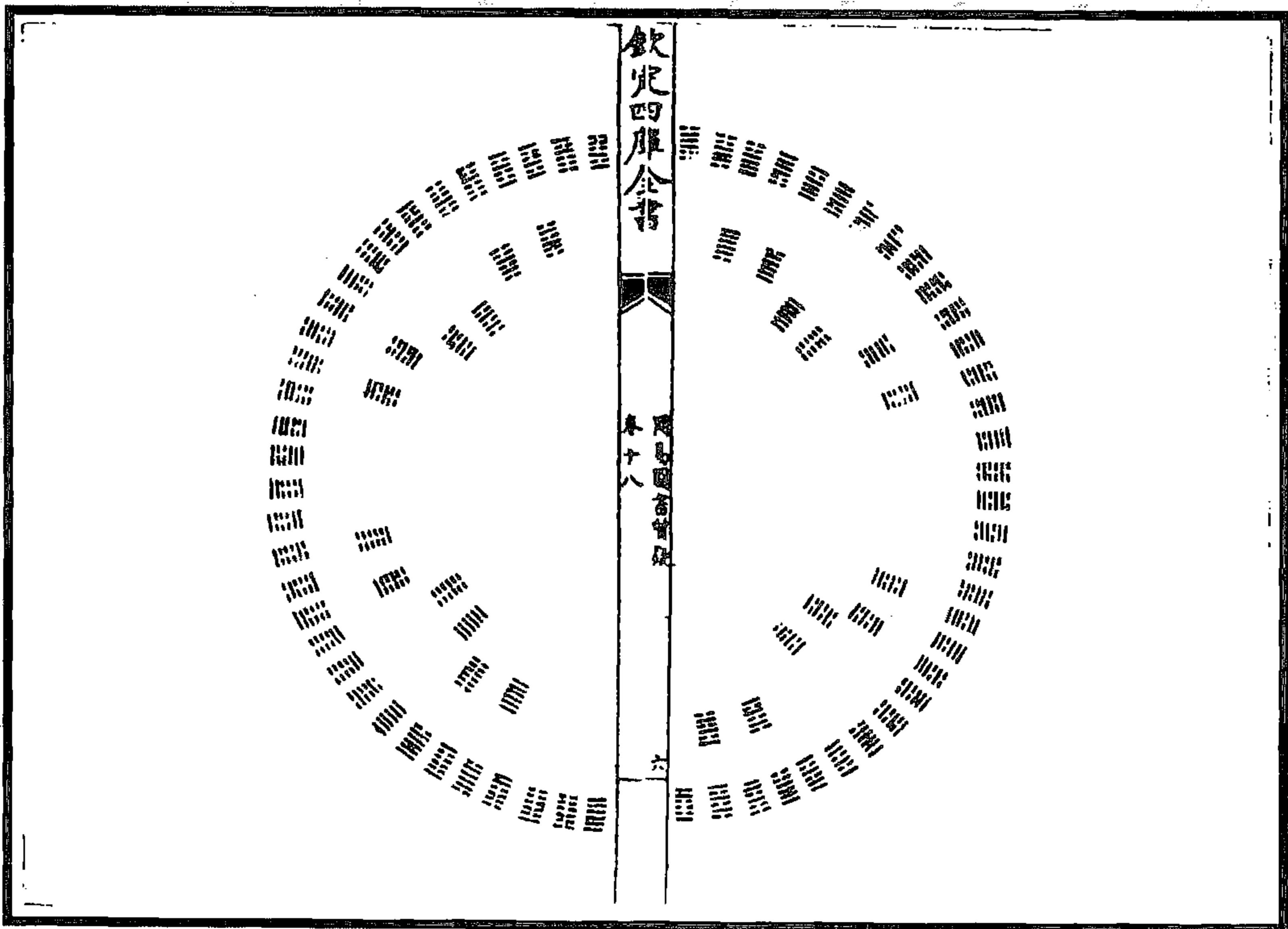
蒙	渙	解	未	困	欽定四庫全書	訟	升	蠱	井	巽	恆	鼎	大	姤	夬	大有	壯	畜	需	泰					
					欽定四庫全書																				
白露	處暑	中	立秋	大暑	未	小暑	夏至	芒種	小滿	已	立夏	升	蠱	井	巽	恆	鼎	大有	姤	夬	大有	壯	畜	需	泰
損剝蠱未渙師	中觀巽訟蒙坎	歸豫恆師困未	睽晉鼎蒙訟解	兌萃大坎解訟	履否姤渙困	泰謙師恆井蠱	需蹇坎過升巽	大艮蒙鼎巽井	壯過解升過鼎	有旅未蠱姤恆	夬成困井恆姤	乾遯訟巽鼎過	過革兌需大乾	鼎離睽大乾壯	恆豐睽泰夬大	吳人學乾大畜需	井既節夬泰小	蠱賁損大小泰	升明臨大壯需大						



图 128 六十卦变三百六十卦图

邵子曰：“体有三百八十四，而用止于三百六十，何也？以乾、坤、坎、离之不用也。乾、坤、坎、离之不用，何也？乾、坤、坎、离之不用，所以成三百六十之用也。故万物变易，而四者不变也。夫惟不变，是以能变也。用止于三百六十而有三百六十六，何也？数之赢也。数之赢则何用也？乾之全用也。乾、坤不用，则坎、离用半也。乾全用者，何也？阳主赢也。乾、坤不用者，何也？独阳不生，寡阴不成也。坎、离用半，何也？离东坎西，当阴阳之中，为春秋昼夜之门也。或用乾，或用坎、离，何也？主阳而言之，故用乾也；主赢分而言之，则阳侵阴，昼侵夜，故用坎、离也。阳主赢，故乾全用也；阴主虚，故坤全不用也；阳侵阴，阴侵阳，故坎、离用半也。是以天之南全见而北全不见，东西各半见也。”

黄氏畿曰：“二十四气各藏闰爻。历以藏闰，乾、坤、坎、离所以不用也。”

愚按：此图黄氏所注元《会运世》三篇，配以三百六十卦之次序也。本先天圆图，而以每一卦之六变爻，亦成六卦。其不起于乾而起于复者，乾为生生之本，复为生生之始，冬至子之半，一阳之气生焉。邵伯子曰“乾、坤大父母也，故能生八卦；复、姤小父母也，故能生六十四卦”，此之谓也。今据黄氏说起于复终于剝，凡六十正卦，曰卦直。其爻变自下而上，自一卦变六卦。如复变为坤、临、明夷、震、屯、颐，共三百六十卦，所谓运卦也。闰卦则起于离而乾而坎，以至于坤。二十四闰皆乾、坤、坎、离之积也。

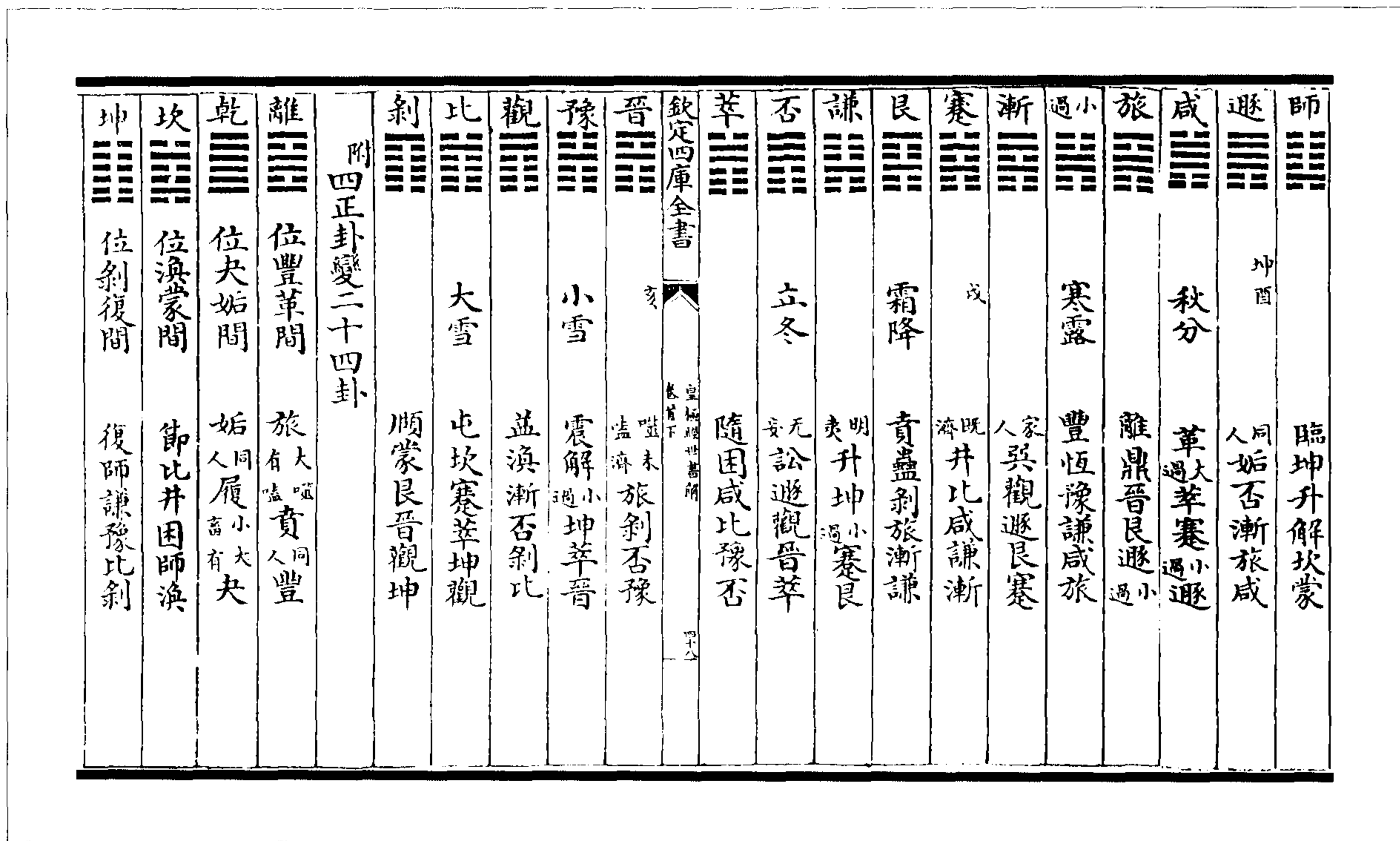
(王植《皇极经世书解》)



图 129 李氏变卦反对图  
(杨方达《易学图说会通》)

李氏六十四卦相生圖 林德久纂

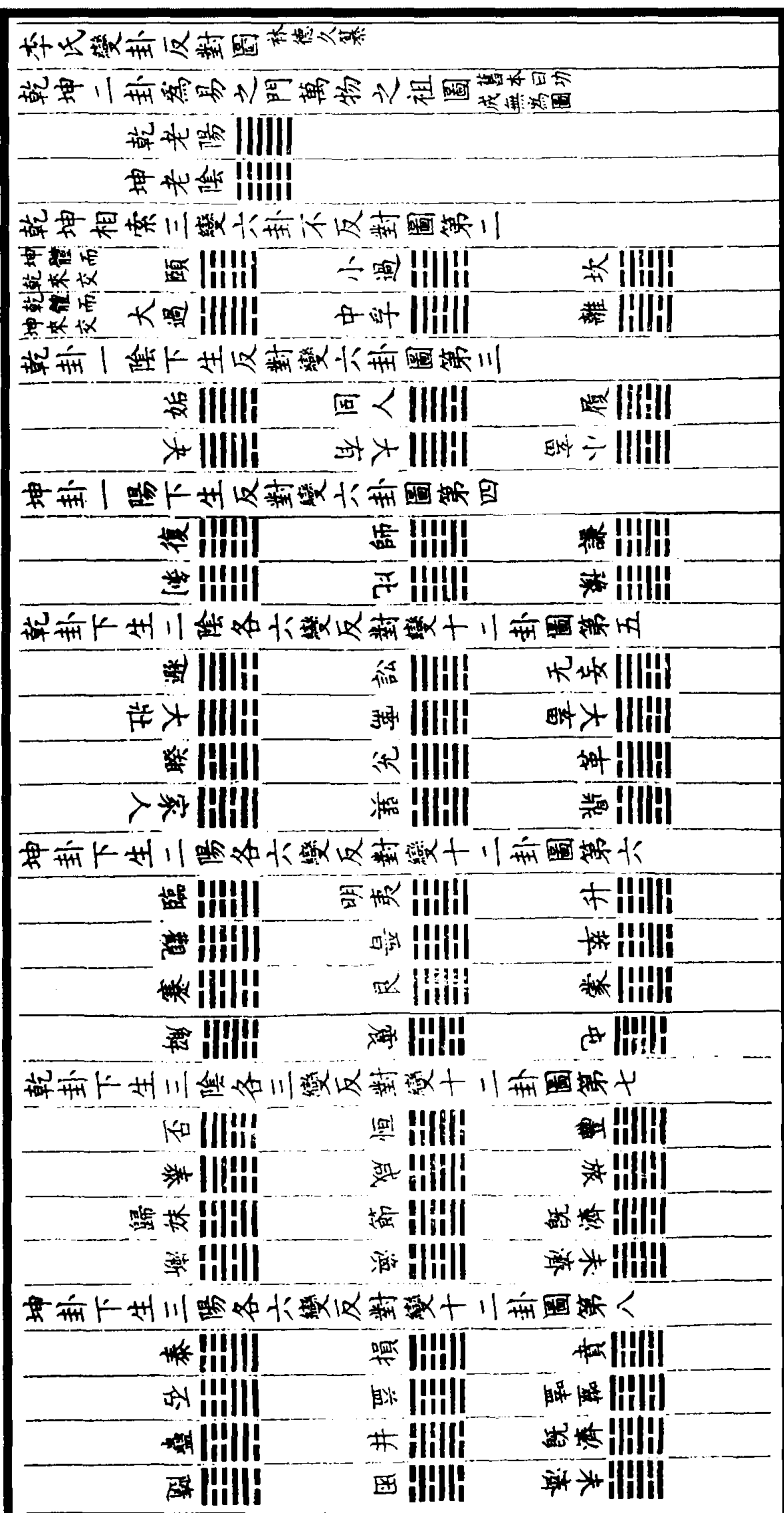

图 130 李氏六十四卦相生图

(杨方达《易学图说会通》)

易學圖說會通卷之四

後學武進 楊 方達 述

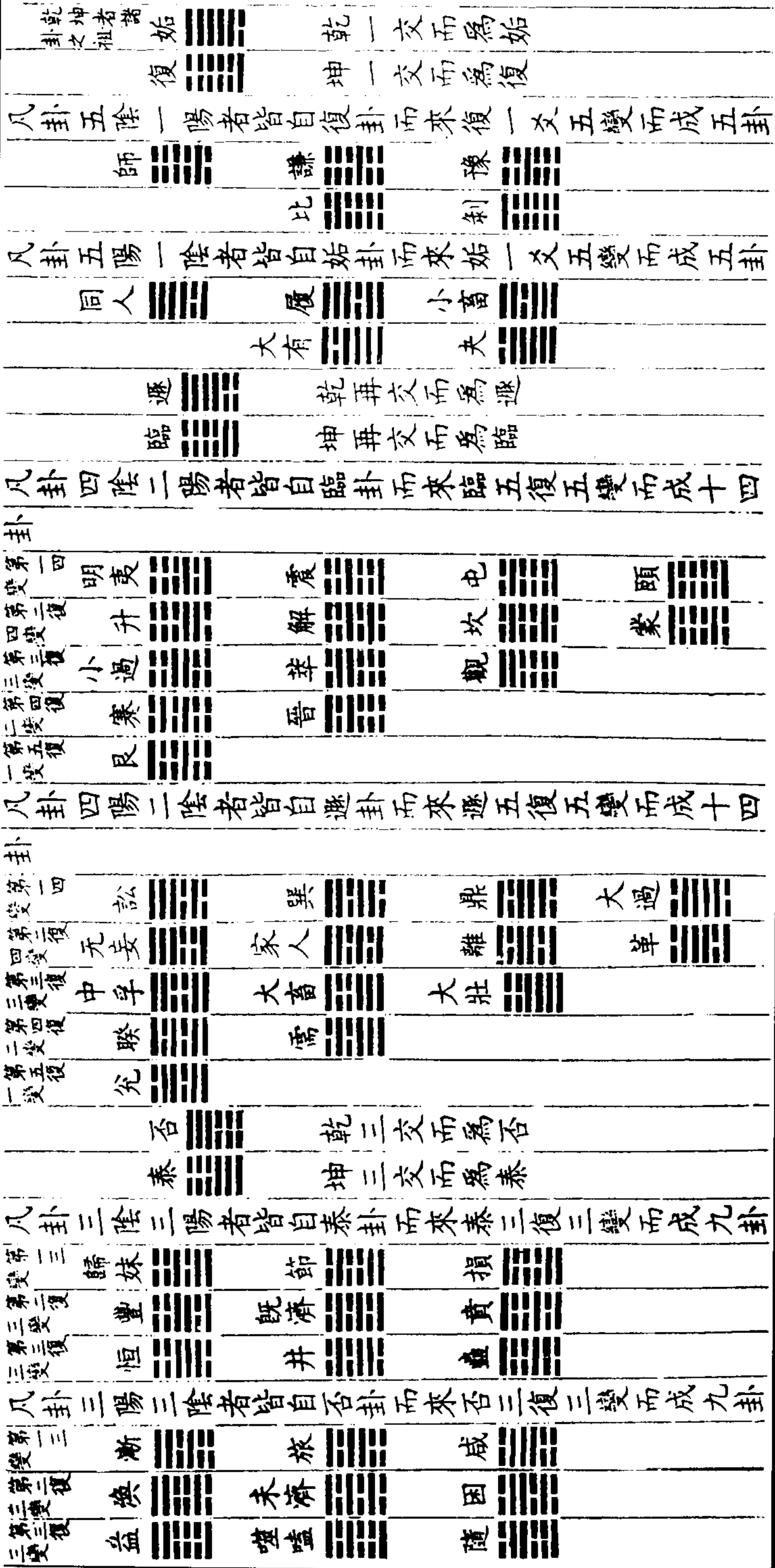
變互廣演第四

卦變圖 家傳或以卦變為難之作此圖以明之 宋淳寧著  
蓋易中之二義非書卦作易之本意也

凡一陰一陽之卦各六皆自復姤而來 五陰五陽 卦同圖異

利	比	豫	謙	師	復
夫	大有	小畜	履	同人	姤

凡二陰二陽之卦各十有五皆自臨遯而來 四陰四陽 卦同圖異

頤	屯	震	明夷	臨
蒙	坎	解	升	
艮	蹇	小過		
晉	萃			

觀	大過	鼎	巽	訟	遯
革	離	家人	无妄		
屯	睽	中孚			
需	大畜				
大壯					

凡三陰三陽之卦各二十皆自泰否而來

損	節	歸妹	泰
賁	既濟	豐	
噬嗑	隨		
益			
蠱	井	恒	
未濟	困		
渙			
旅	咸		
漸			
否	咸	旅	漸
	困	未濟	渙
	井	蠱	
恒			
隨	噬嗑	益	
既濟	賁		
豐			
節	損		
歸妹			
泰			





图 131 朱子卦变图  
(杨方达《易学图说会通》)

八卦生六十四卦图 张仲纯著

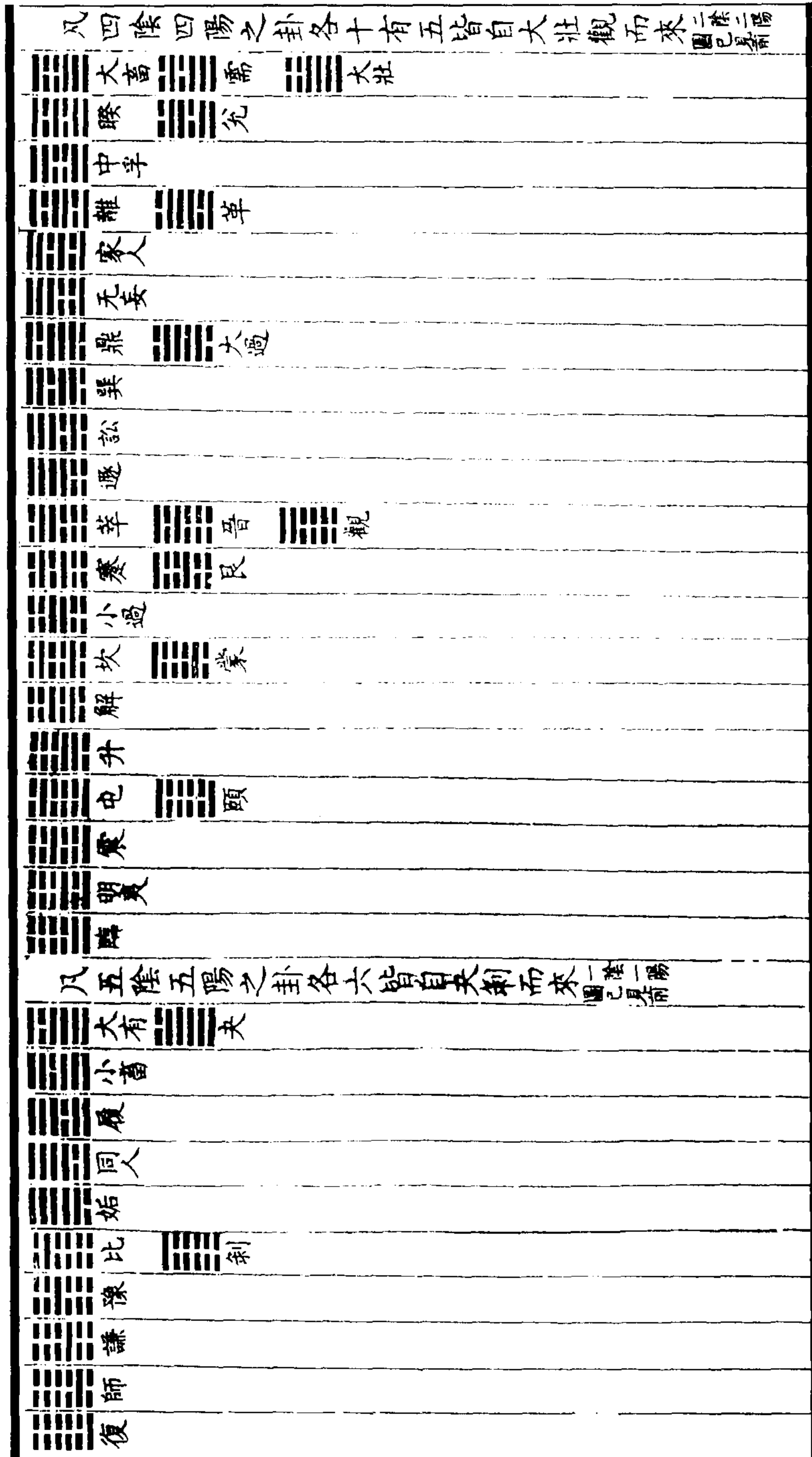
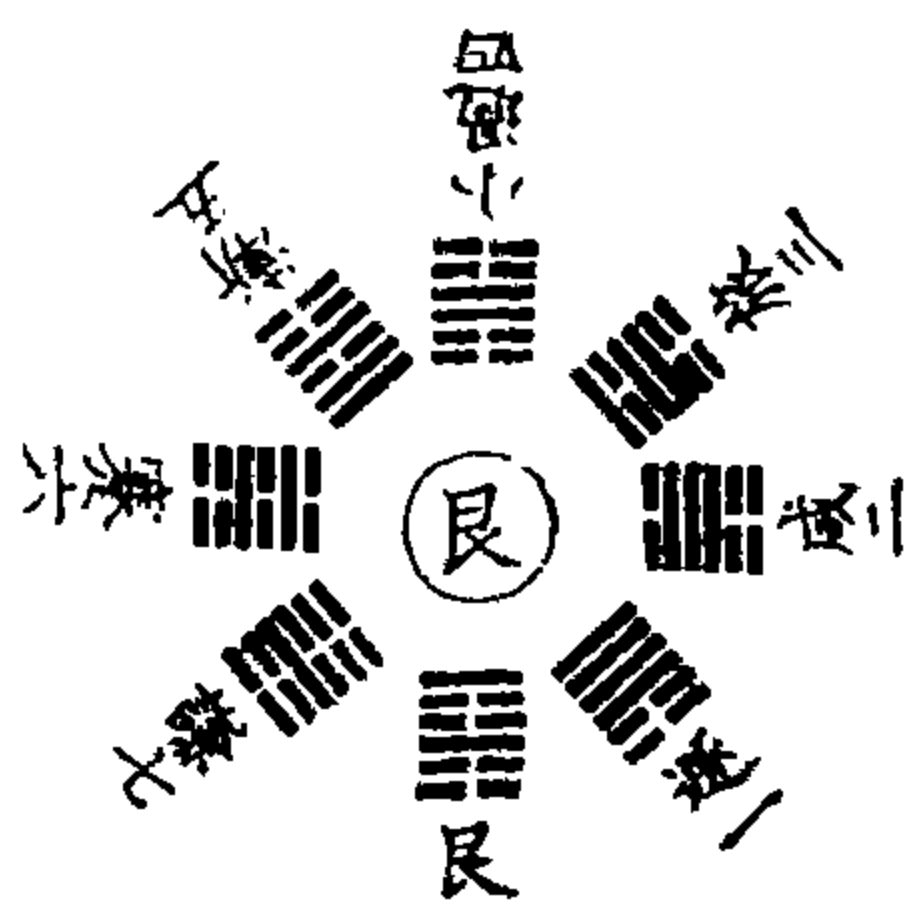
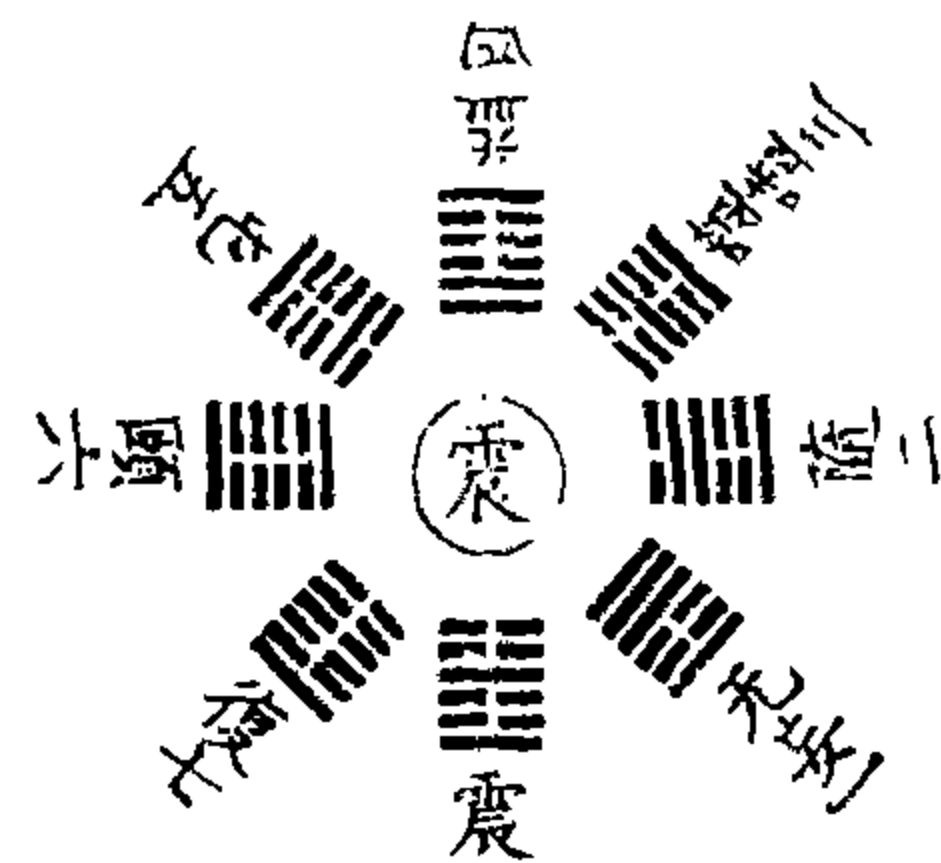
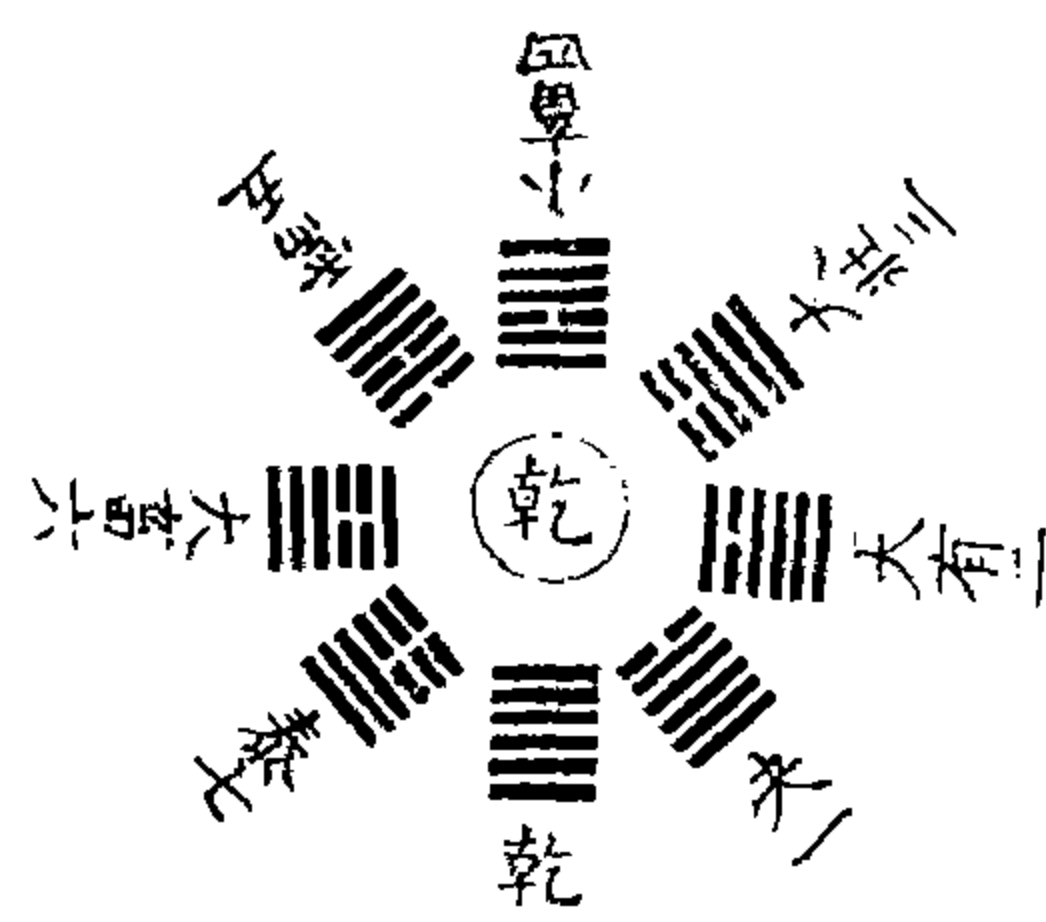

易學圖說會通卷四

十五

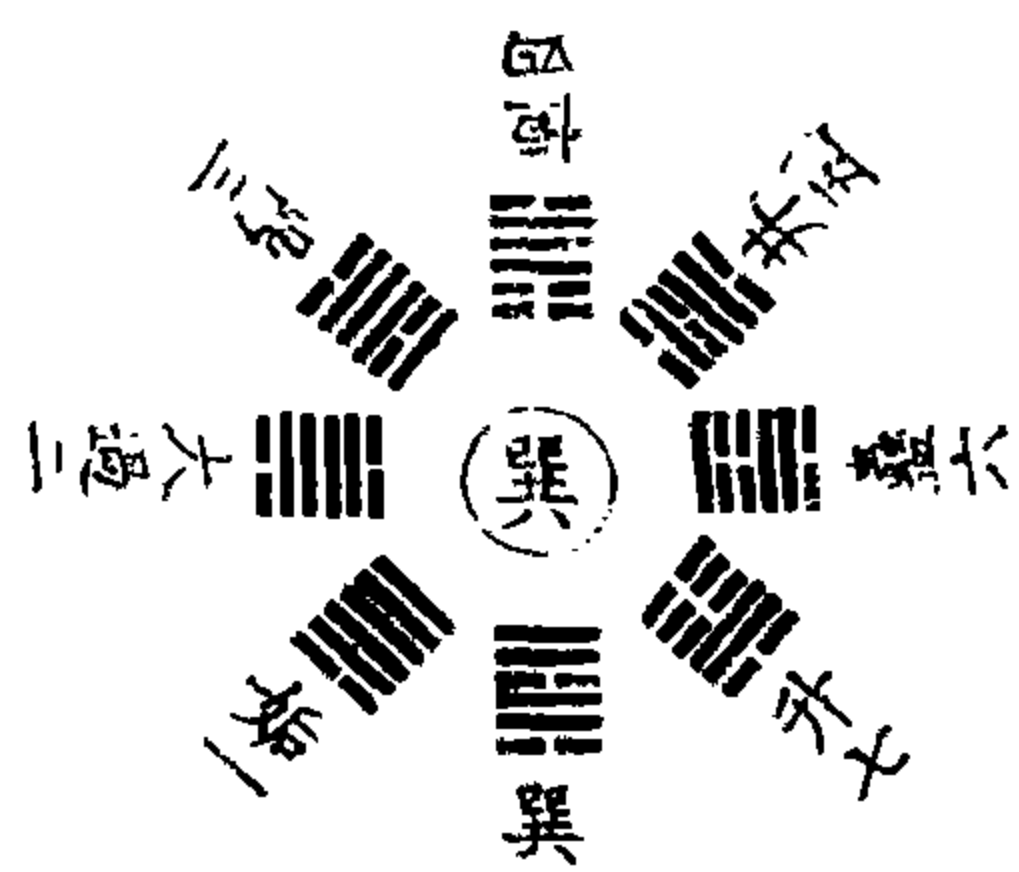
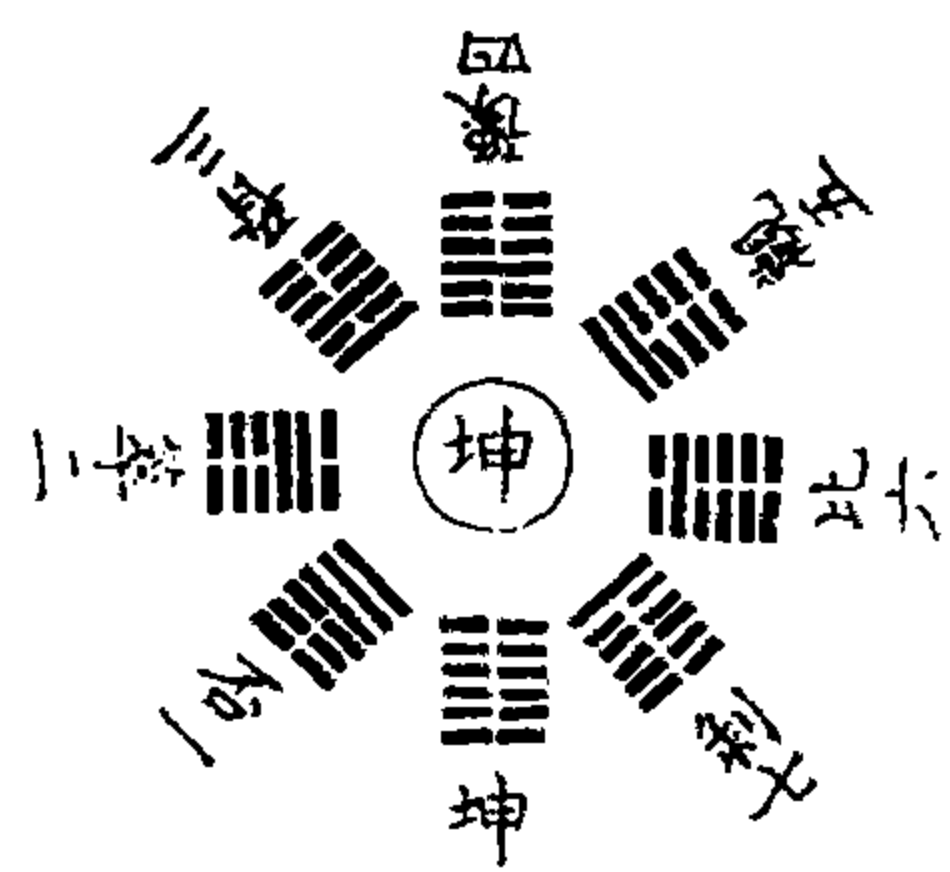

易學圖說會通卷四

十六



图 132 八卦生六十四卦图

(杨方达《易学图说会通》)

六十四卦变通之图

卷四之七

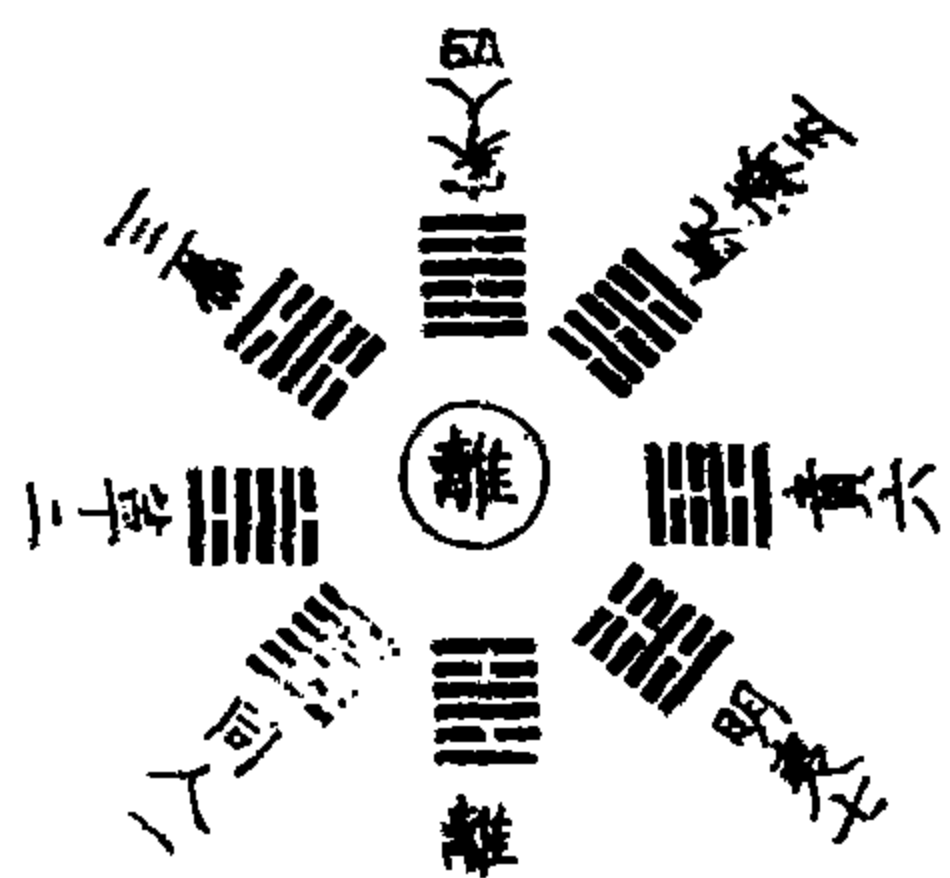

图 133 六十四卦变通之图

(杨方达《易学图说会通》)





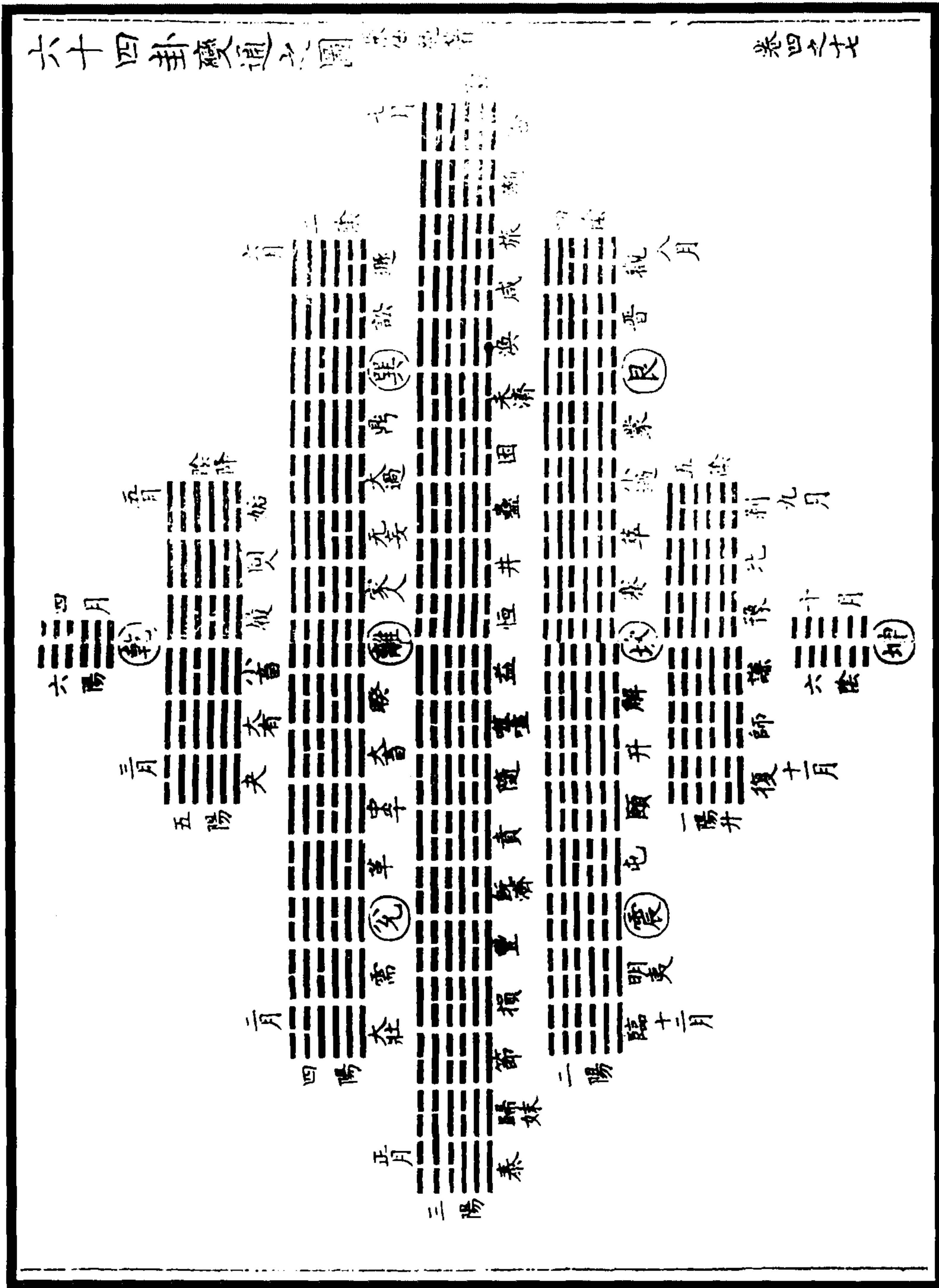

图 134 八卦分互体图  
(杨方达《易学图说会通》)

周易互體五十六卦朱呂聖翁

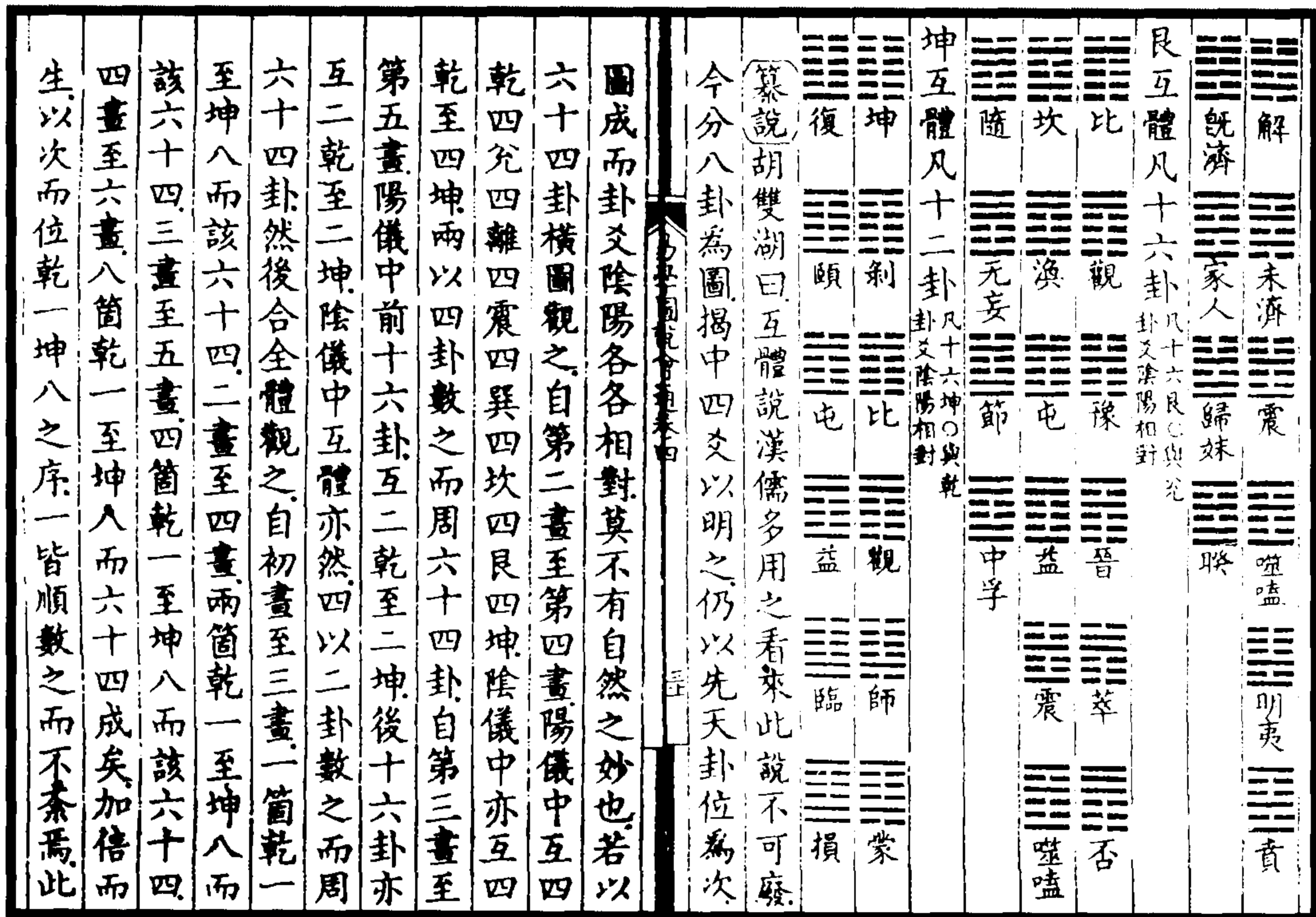
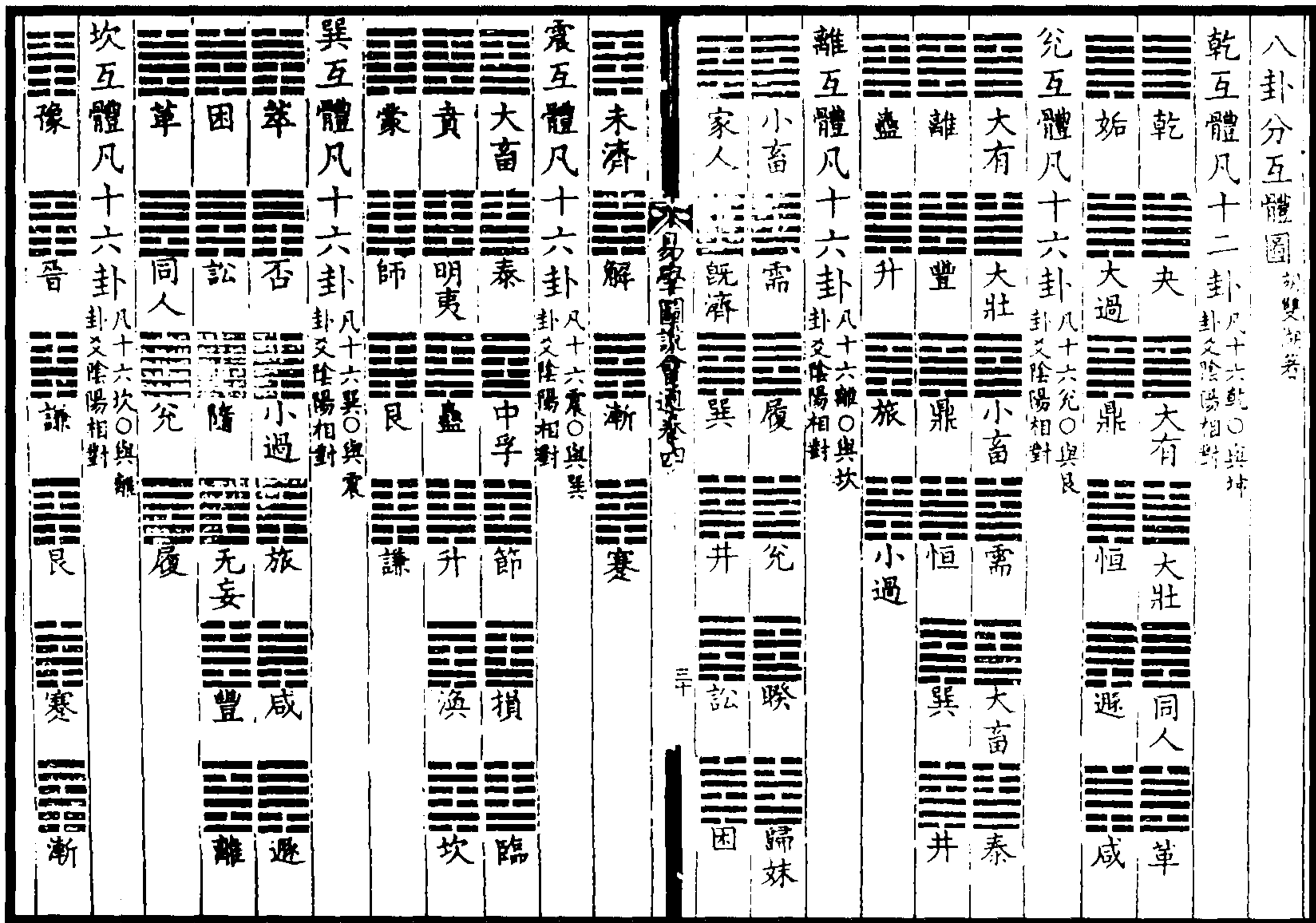
乾坤二卦純體不互也。夫始乾之體剝復坤之體不互也。既未濟坎離之體不互也。餘五十六卦皆互也。

屯  下互坤 坤為母未從人為女子。六為坤成數故六二曰女子貞不字十年乃字。

蒙  下互震 坤為母震為長子故九二曰納婦吉子克家。

需  下互兌 兌為澤其於地也為剛鹵故九二曰需于沙九三曰需于泥。

訟  下互離 離明也故初六之象曰雖小有言其辯明也離三數也故九二曰歸而逋其邑人三百戶上九曰或錫之鞶帶終朝三褫之。

師  下互震 坤為眾師眾也震為長子故六五曰長子帥師。

比  下互坤 坤為土為眾故象曰先王以建萬國親諸侯。

畜小  下互兌 兌位乎西故卦辭曰密雲不雨自我西郊兌為毀折離為目故九三曰輿說輻夫妻反目。

履  下互離 離為目巽為股故六三曰眇能視跛能履。

泰  下互兌 兌少女震長男故六五曰帝乙歸妹。

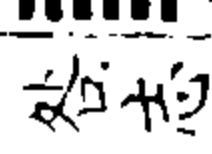
否  下互巽 巽以申命行事故九四之象曰有命无咎志行也。

同人  下互巽 巽為高為進退故九三曰升其高陵。

大有  下互兌 兌說曰爭兌之吉信志也故六五之象曰厥孚交加信以發志也威如之吉易而无備也。

謙  下互坎 艮為小石故六二曰介于石。

隨  下互艮 艮為門闕為徑路故初九曰出門交有功。

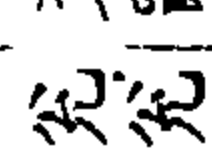
蠱  下互兌 蠱之卦辭曰先甲三日後甲三日巽之爻辭曰先庚三日後庚三日蠱互震震位於甲也巽互兌兌位於庚也。

臨  下互坤 坤為耳故上九曰何校滅耳。

贲  下互坎 坎為輿震為足故初九曰贲其趾舍車而徒。

元		下互艮	
大		上互巽	
畜		上互震	兌為毀折故九二曰輿說輻
頤		下互坤	坤為成數之十故六三曰十年勿用无
		上互坤	
			攸利
過		下互乾	上下互乾大者過也故象曰剛過而中
		上互乾	
			是為大過乾為首故上六曰過涉滅頂凶
坎		下互震	
		上互艮	
離		下互巽	
		上互兌	
咸		下互巽	巽為股故六二曰咸其腓九三曰咸其
		上互兌	
			股股腓為也
恒		下互乾	兌為少女為妾故六五曰婦人吉
		上互兌	
渙		下互巽	
		上互乾	
壯		下互乾	兌為羊故九三曰羝羊觸藩六五曰喪
		上互兌	
			羊子易
晉		下互艮	艮為鼠故九四曰晉如鼫鼠
		上互坎	
夬		下互坎	坎為美脊巫心之馬故六二曰用拯馬
		上互震	
			壯吉
家人		下互坎	
		上互離	
睽		下互離	坎為曳為輿為兩為豕故六三曰見輿
		上互坎	
			曳上九曰見豕負塗又曰往遇雨則吉
蹇		下互坎	
		上互離	
解		下互離	離為網罟田也故九二曰田獲三狐三
		上互坎	
			者離之數也
損		下互震	十坤數故六五曰或益之十朋之龜
		上互坤	
益		下互坤	益之六二損之六五也故六二亦曰或
		上互艮	
			益之十朋之龜
萃		下互艮	上互巽故六三之象曰往无咎上巽也
		上互巽	
升		下互兌	兌西也故六四曰王用亨于岐山
		上互震	
困		下互離	巽為申命故象曰澤无水困君子以致
		上互巽	
			命遂志巽為風為木故上六曰困于葛藟于臲臲
井		下互兌	兌為毀折故九二曰甕敝漏離為明故
		上互離	
			九三曰王明並受其福

革	䷰	下互巽 上互乾	巽為申命故九四曰有孚改命
鼎	䷱	下互乾 上互兌	兌為毀折故九四曰鼎折足
震	䷲	下互艮 上互坎	艮為山故六二曰躋于九陵坎為陷故九四曰震遂泥
艮	䷳	下互坎 上互震	坎為加憂為心病故六二曰其心不快九三曰厲薰心
漸	䷴	下互坎 上互艮	坎為樽酒簋二故六二曰飲食衎衎坎為盜故九三曰利禦寇
睽	䷥	下互離 上互坎	離為目故九二曰眇能視坎為月故六五曰月幾望
豐	䷶	下互巽 上互兌	兌為毀折故九三曰折其右肱
旅	䷷	下互巽 上互兌	巽為近利市三倍為資斧故六二曰懷其資九四曰得其資斧
巽	䷸	下互兌 上互離	兌為巫故九二曰用史巫紛若兌位於庚故九五曰先庚三日後庚三日離為網罟以佃以漁故六四曰田獲三品
兌	䷹	下互離 上互巽	離為戈兵故彖辭曰說以犯難
渙	䷺	下互震 上互艮	艮為山故六四曰渙有邱
節	䷻	下互震 上互艮	艮為門闕故初九曰不出戶庭九二曰不出門庭
中孚	䷛	下互震 上互艮	震為馬故六四曰馬匹亡
過	䷛	下互巽 上互兌	巽為雞故卦辭曰飛鳥遺之音彖辭又曰有飛鳥之象焉中孚本卦巽上故中孚上九曰翰音登于天
<p>是仲明曰乾坤二卦未嘗不互但所互仍得本卦所謂純而不雜者此也夫始剝復雖係乾坤之體卦名既易中互乾坤何以謂之不互至既濟中則互未濟未濟中則互既濟尤不可謂之不互也至五十六卦中之互象則誠確當而不可易矣</p>			

图 135 周易互体五十六卦图

(杨方达《易学图说会通》)





图 136 奇偶两画三重为八卦图  
(崔述《易卦图说》)



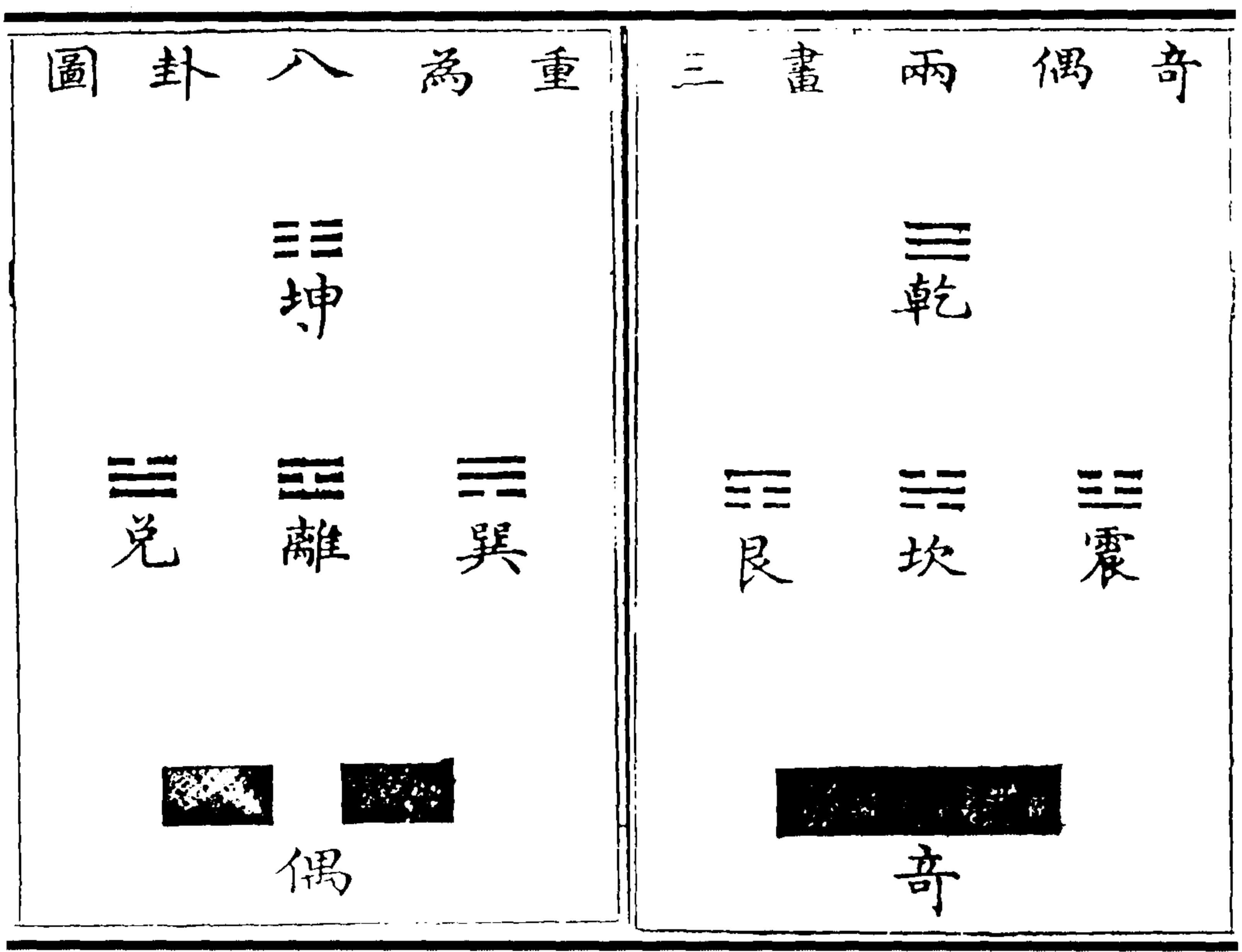

图 137 八卦各重八卦为六十四卦图

### 易卦画图说

易之卦爻于何起乎？盖起于一阴一阳也。阳体实，阴体虚，阳常有余，阴常不足，故阳之象凸，阴之象凹。阳益以凸，故其数三而为奇；阴损以凹，故其数两而为偶也。然则画卦之始，但一盈一缺，不必扁也。其后益以三，又益以六，累积重叠势不可厚，乃为扁长形耳，阴阳分矣。阴阳之变，未之尽也。圣人观于天道人事，位有上中下之别，时有始中终之异，于是取画而三重之，而得八焉，名之为卦。天地者，阴阳之体也，故以纯阳纯阴象之；水火者，阴阳之用也，故以阳中有阴阴中有阳象之；震、巽者，阴阳之初交也，未成乎形，故为雷风；艮、兑者，阴阳之既凝也，已成乎形，故为山泽。法象之大，尽乎此矣。然而人事之蹟，非卦所能概也，圣人于是又取八卦而再重之，得六十四，而每卦分之六爻，合两象而为一体，兼二德以成一义，然后刚柔判，尊卑分。德有中不中之分，情有应不应之殊，而人事之蹟于是乎全矣。故曰“八卦成列，象在其中矣；因而重之，爻在其中矣”。是故八卦者，取阴阳之画而三重之者也。六十四卦者，非取阴阳之画而重之者也，乃取八卦而再重之者也。故画之重而三也，有必当三者也；爻之积而六，也有必当六者也。故曰“有天道焉，有人道焉，有地道焉。兼三才而两之，故六”；又曰“分阴分阳，迭用刚柔，故易六位而成章”。昔人说易卦者，乃谓

于阴阳之上各加一画而为四，两画之上又各加一画而为八卦，又递加一画而为十六，为三十二，然后为六十四卦。然则是累一画而为六，非重八卦而为六十四也；然则是三才不必兼两全，刚柔不必迭用也。大传虽有两仪、四象之文，然未详其所指。下文所言之象，乃谓天地日月，何所见四象之当为两画者？至于四画、五画者，言一卦则有余，言两卦则不足，内外刚柔之位，既恍惚而难指，天、地、水、火、风、雷、山、泽之象，复破碎而不全，而中与不中、应与不应，亦无自而见，于义复何取焉？由是言之，二之分为八，非期于八也；八之分为六十四，非期于六十四也，圣人但取一画而三重之而已。不知者乃谓圣人作易，皆以二相乘，二分为四，四分为八，以二迭乘，以至于六十四，于是聪明之士、学问之儒，纷然而争。拟易或以三起数，而迭乘之为九，为二十七，为八十一，于是乎有《太元》；或以四定数，天道则分元会运世，人事则分皇帝王霸，典籍则分《诗》、《书》、《易》、《春秋》，于是乎有《皇极经世》。嗟夫！易道深远，非吾之所能知。若卦爻所由起，则大传言之详矣，吾不能弃古人之训，而从后儒之曲说也。

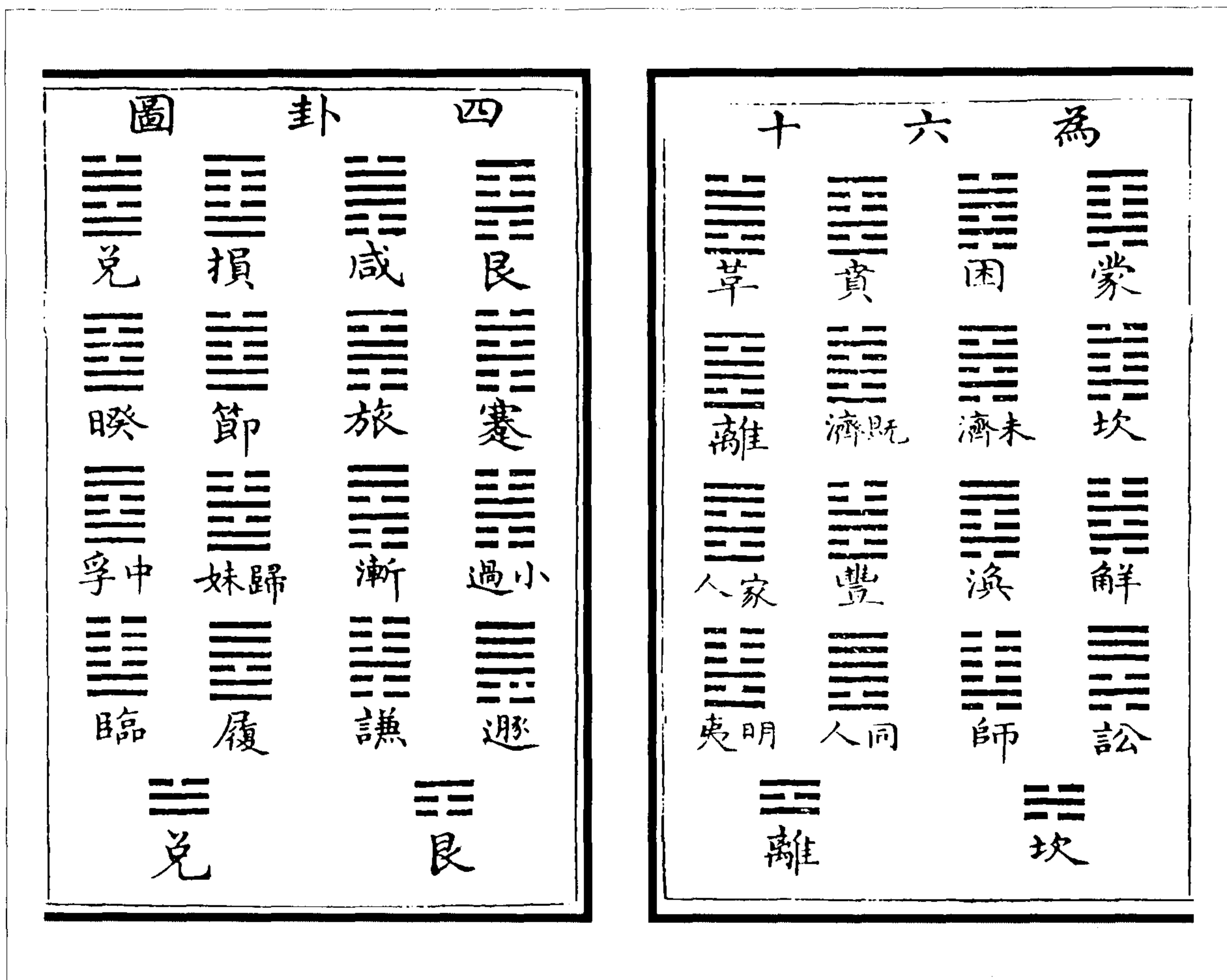
(崔述《易卦图说》)

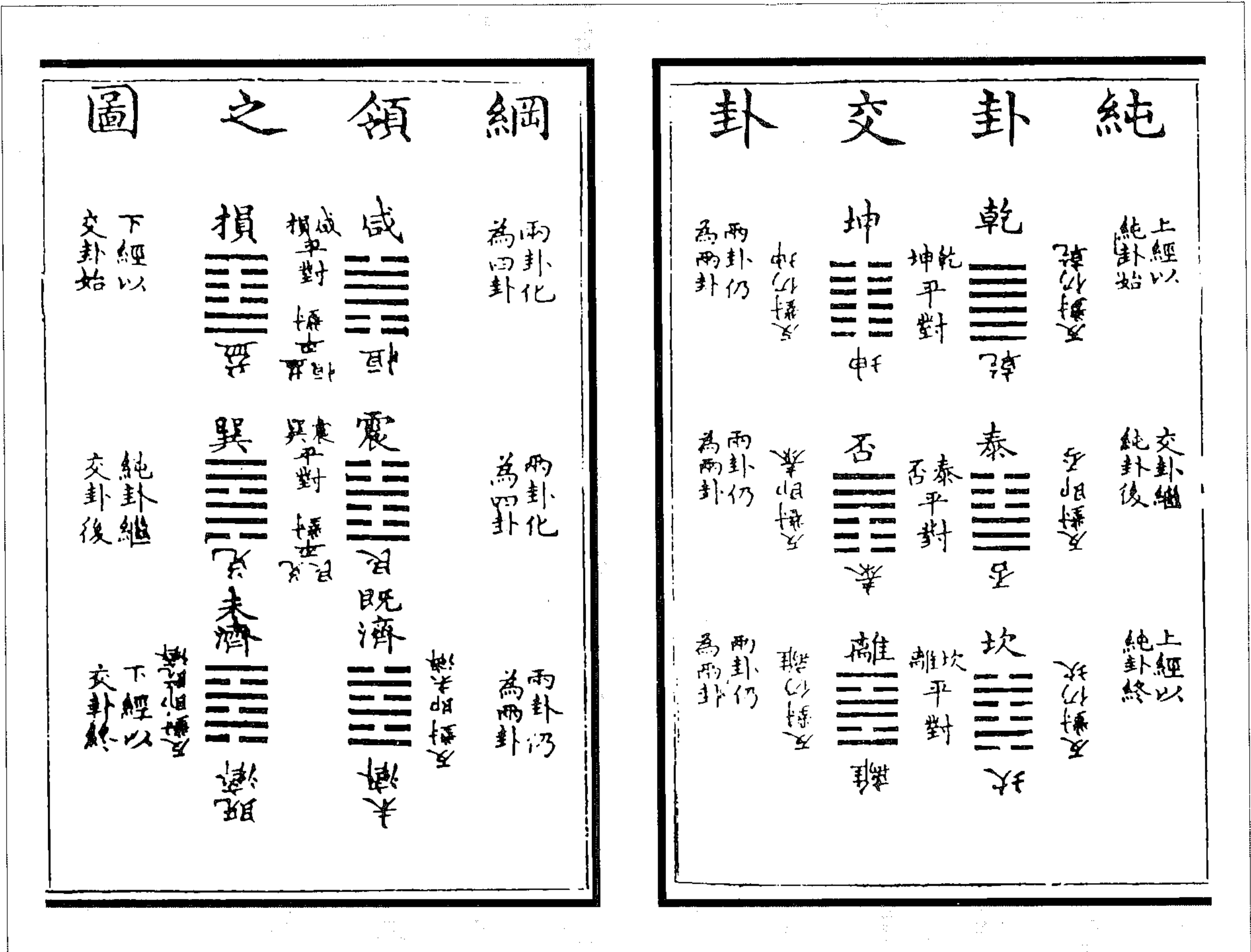



图 138 易卦次图

## 易卦次图说

上经何以三十卦也？下经何以三十四卦也？上经何以始于乾、坤而终于坎、离也？下经何以始于咸、恒而终于既济、未济也？先儒为之说者多矣。然皆未有以见其必然而不可易，何者？先儒之说，多以卦义言之，而不及象与数。易虽以义为归，然义皆由象数而起。遗象数而言义，故未有以见其必然而不可易也。盖易有纯卦、有交卦，而卦有平对、有反对。纯卦，人皆知之，而交卦则罕有言者。反对，人多言之，而平对则罕有及者。何谓纯卦？两卦同体六爻皆不相应者也，乾、坤、震、巽、坎、离、艮、兑是也。何谓交卦？两卦敌体六爻皆相应者也，泰、否、咸、恒、损、益、既济、未济是也。此十六卦者，易之纲领也。其余四十八卦，则两卦皆异体，而六爻或应或不应，皆散卦也。故上经以乾、坤、否、泰为纲，而统二十四卦；下经以咸、恒、损、益、震、艮、巽、兑为纲，亦统二十四卦，而以坎、离、既济、未济终之。故曰纯卦、交卦者，易之纲领也。何谓平对？阴阳之爻互易者也。何谓反对？上下之爻互易者也。乾、坤有平对、无反对。乾之平对坤，而反对仍乾也；坤之平对乾，而反对仍坤也。震、艮、巽、兑有平对、有反对。震与巽平对，而反对则艮也；兑与艮平对，而反对则巽也，两体而四卦具焉。故四卦乃当乾、坤之两卦。泰、否则平对即反对，泰之平对否，而反对亦否也；否之平对泰，而反对亦泰也。咸、恒、损、益有平对、有反对，咸与损平对，而反对则恒也；益与恒平对，而反对则损也，亦两体而四卦具焉。故四卦乃当泰、否之两卦。坎、离有平对、无反对，与乾、坤同。既济、未济则平对即反对，与泰、否同，故以下经之既济、未济当上经之坎、离也。上经以纯卦为主，故首乾、坤，而后以泰、否之交卦继之，其末也仍以纯卦终焉。下经以交卦为主，故首咸、恒、损、益，而后以震、艮、巽、兑之纯卦继之，其末也仍以交卦终焉。纯卦统八卦，故乾、坤之后继以屯、蒙、需、讼、师、比、小畜、履；交卦统十六卦，故泰、否之后继以同人、大有、谦、豫、随、蛊、临、观、噬嗑、贲、剥、复、无妄、大畜、颐、大过也。咸、恒、损、益以四卦乃当泰、否之两卦，故泰、否共统十六卦，咸、恒、损、益则分统十六卦，故咸、恒之后继以遁、大壮、晋、明夷、家人、睽、蹇、解，损、益之后，继以夬、姤、萃、升、困、井、革、鼎也。震、艮、巽、兑以四卦乃当乾、坤之两卦，故乾、坤共统八卦，震、艮、巽、兑则分统八卦，故震、艮之后继以渐、归妹、丰、旅，巽、兑之后继以涣、节、中孚、小过也。由是言之，纯卦、交卦纲领也，四十八卦条目也。凡易卦之次序，皆由象数而起，但易主于交易，故多错落相对。乍观之若参差不齐，然细玩之，则参差错落之中，具有条理，均平而不偏，分明而不紊，惟在读者心体会之耳。

（崔述《易卦图说》）

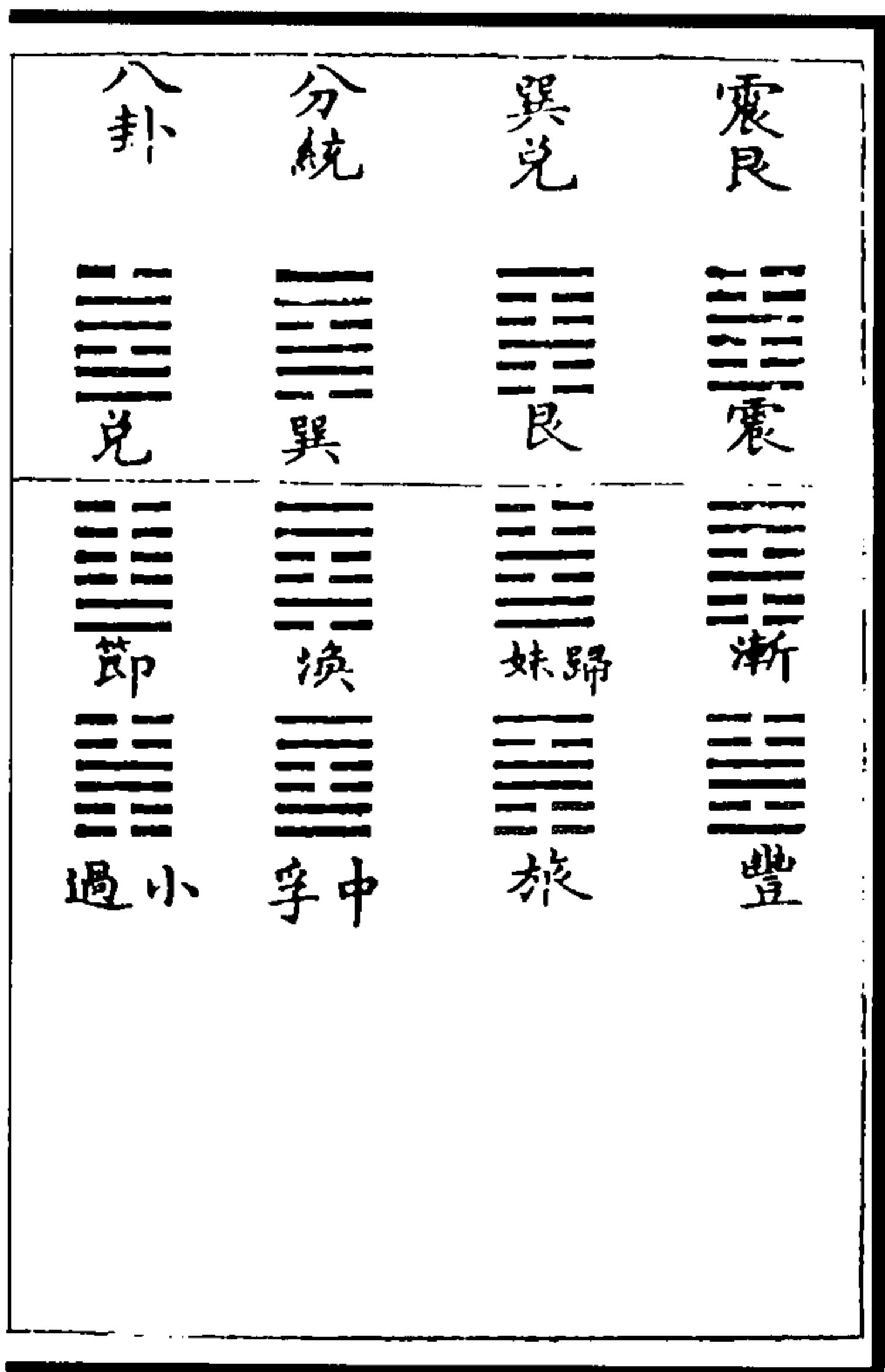
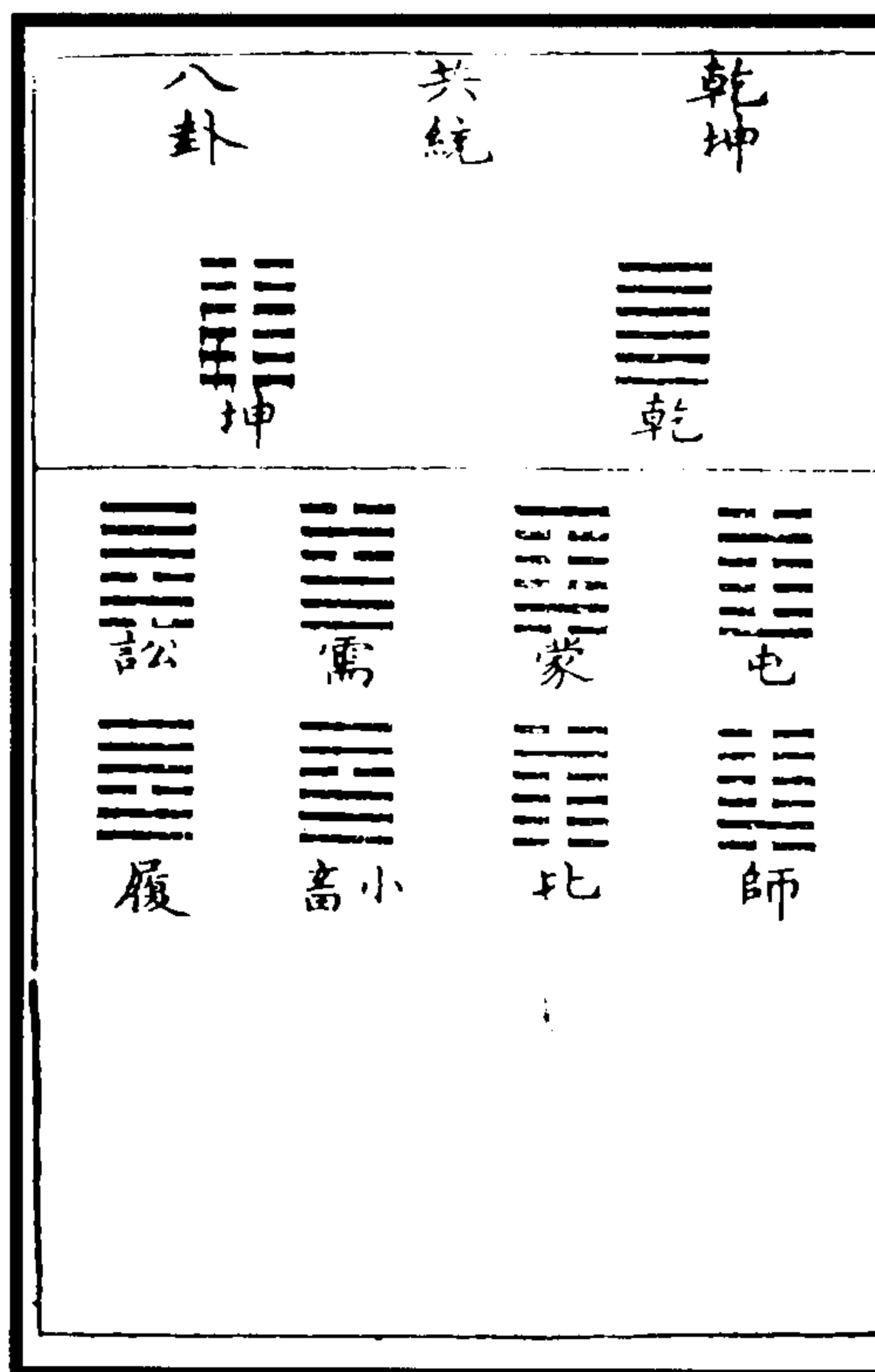
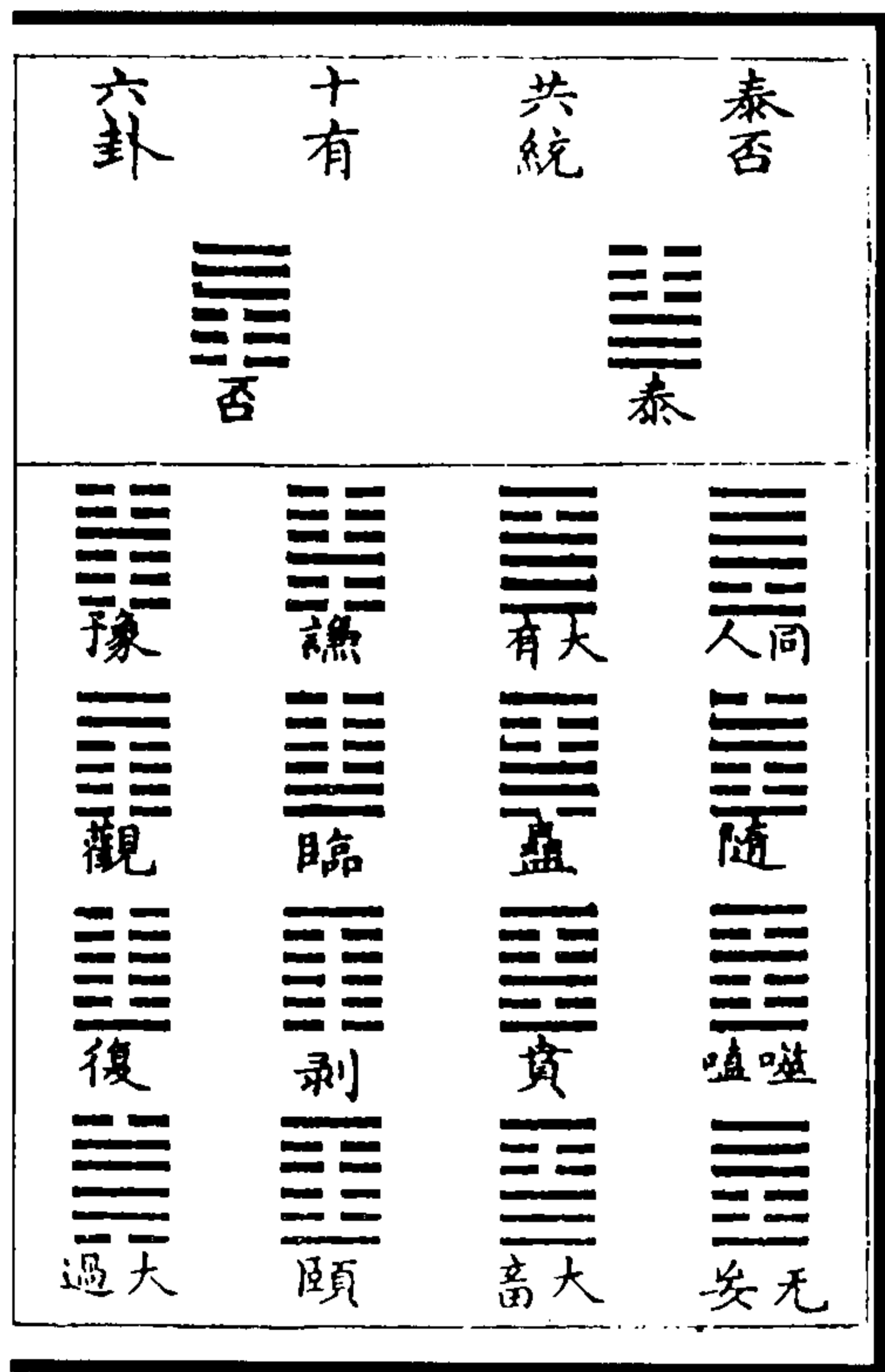

图 139 六十四卦反对变不变图

孔子曰：“易有太极，是生两仪。两仪生四象，四象生八卦，八卦定吉凶，吉凶生大业。”又曰：“八卦成列，象在其中矣。因而重之，爻在其中矣。”又曰“庖羲氏始作八卦”，而下文历举“盖取诸”云云。所以明太极之理流行散布，有自然之理象，而圣人因则图、书以为卦，因八卦而重为六十四卦，皆伏羲所作。其止言作八卦，而不言作六十四卦者，以六十四卦不外于八卦，故上言作八卦而下文历举十三卦，错文以见意也。前人拘泥不通，乃谓伏羲第作八卦，文王始重为六十四卦，而于是异说纷纷。起而为古河洛图者有之，为古伏羲图者有之，衍之为象数，推之为占历，其说愈多，其义愈末，使后之学者视易学为畏途，而不得其向方，深堪悼矣。夫圣人作易，固将使天下之人同归于大道，大道之实不离日用伦常，日用伦常根极于性命而原于天地，天地之理数著于万事万物，物物各有一理，万理归于一理。易之为书言此而已。乾、坤生六子，八卦生六十四卦，皆自然而然，不假丝毫造作，何有于铢铢而积之，寸寸而析之也哉！即铢积寸析亦非无异于道，而所以然者不在焉，故弗贵耳。吾蜀来矣鲜于易甚勤，惜其学未至，所列诸图多不免纯驳之互见，惟反对变不变图简易明白，实胜前人，今特录之。而凡昔人所谓互卦、卦变等说，皆可类推。学者不必沾沾求合于传注，惟期不谬于圣人，则得矣。

(刘沅《周易恒解》)

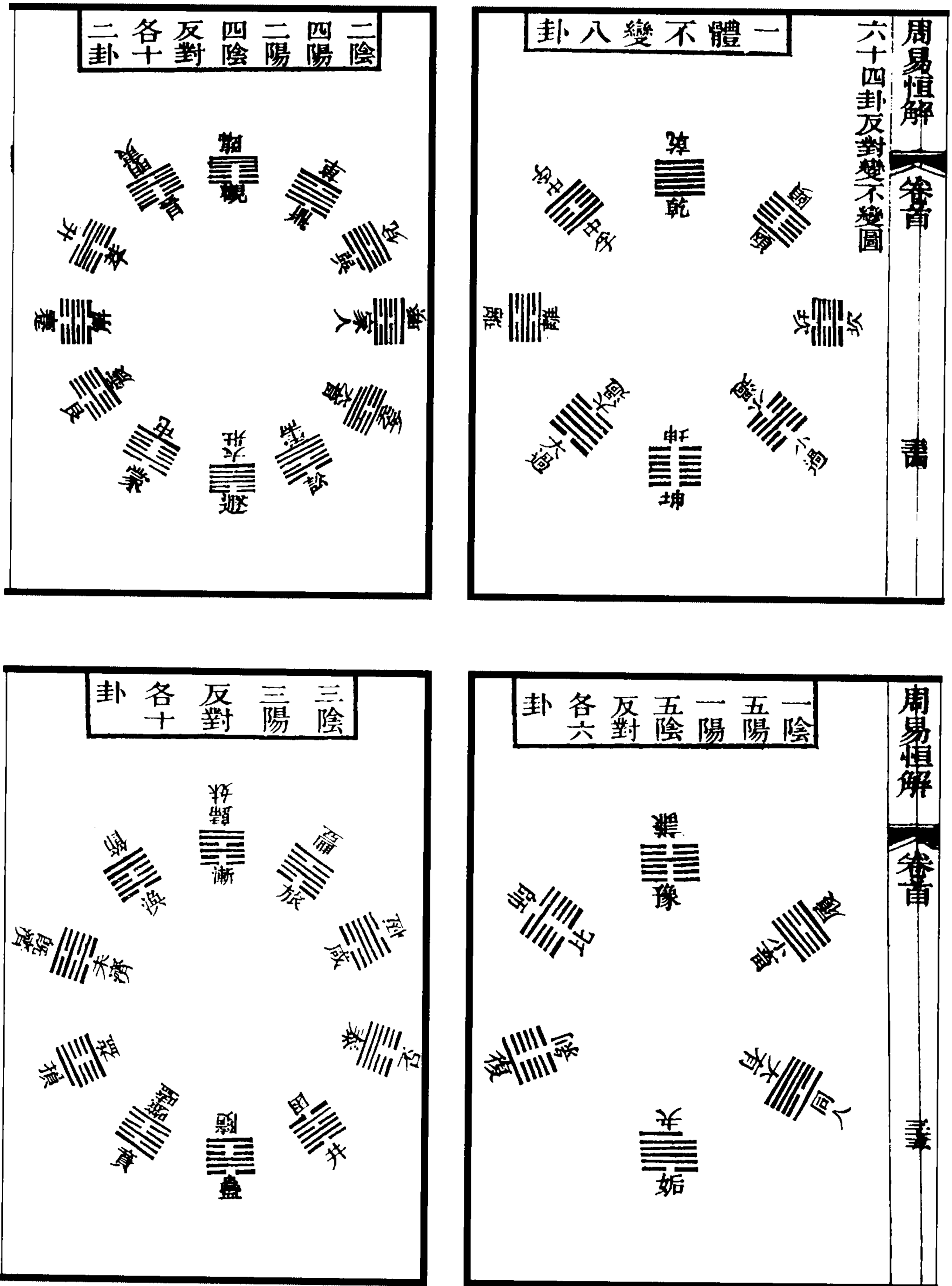

图 140 两卦成变图

小过，有飞鸟之象。

陆绩云中孚柔在内而刚在外，有鸟卵实之象；今变为小过，则刚在内而柔在外，有飞鸟之象。按，《说文》云孚，卵孚也，陆中孚义本此。

右正对之变。

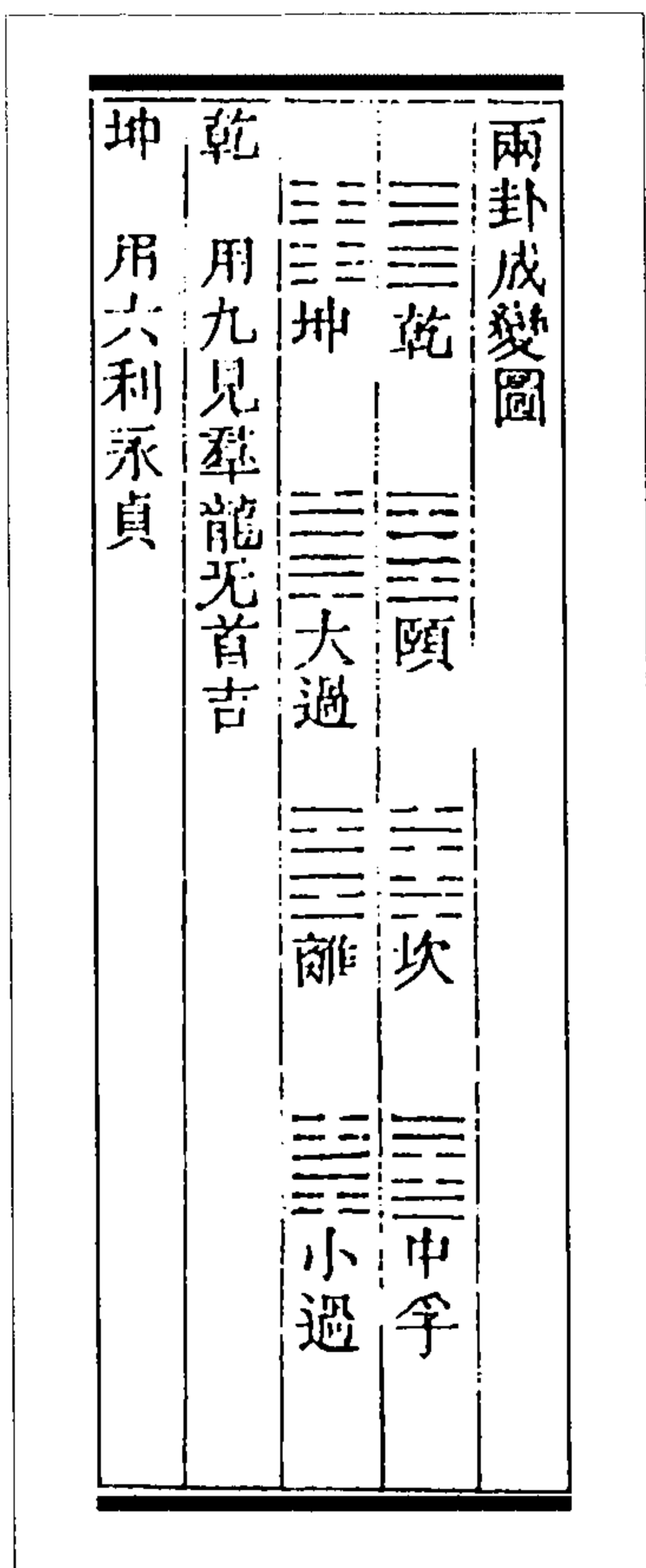
(图 140) 乾，用九，见群龙无首，吉。

坤，用六，利永贞。

乾以刚为体，变坤则刚而能柔。无首者，柔之象也。坤以顺为正，变乾则顺而能健；永贞者，健之能也。

《春秋》昭公二十有九年传，蔡墨对魏献子曰“在乾之坤”，曰“见群龙无首，吉”，杜云“乾六爻皆变”。

《坤象传》：“用六永贞，以大终也。”

阳卦为大，阴卦为小，坤变乾则始，虽阴卦终而为阳卦，故云以大终。(说本《朱子语类》)

大过，刚过二中。

大过正对为颐，颐刚半于柔，大过刚倍于柔，故云刚过。颐刚在外，大过刚在内，故云中。以一卦言，则二、五为中；以二卦言，则三、四亦为中。《系辞传》“非其中爻不备”，通指二、三、四、五言，是以益之三、四，亦云中行也。

按，陆希声云颐、大过与诸卦不同，大过从颐来，六爻皆相变，故卦有反合，爻有升降，所以明天人之理焉。故观象会意必本于此。此正言卦变有反正对之分也。

中孚，柔在内而刚得中。小过，柔得中，刚失位而不中。

二卦正对，由小过变中孚，则柔之居外者转在内，刚之失中者能得中；由中孚变小过，则二、五之中，刚不得而柔得之，五尊之位柔居之而刚失之。此言内外，亦犹大过言中，非指上下二体也。

(辛绍业《易图存是》)



(图 141)讼,刚来而得中。

讼与需反。讼二之刚由需五来也。二,讼之主,故卦词主此。

按,以卦变解经,始于荀爽、虞翻诸人。虞氏卦变,乾、坤生坎、离,乾息而生复、临、泰、大壮、夬,坤消而生姤、遁、否、观、剥。此说惟坎、离生自乾、坤,而震来自临,艮来自观,巽来自遁,兑来自大壮,既颠倒无理,且小畜变需上,履变讼初,尤为例不一,义不可从。厥后辅嗣注易尽阙卦变。旧说乃以《传·文言》来,皆系虚象,并无由某爻来者。夫来既无所自来,则往亦无所可往。圣人何为而设此词于经乎?见解“往来”二字,以刘牧之说为定。牧泰卦解曰,往来者,以内外卦言之,由内而之外为往,由外而之内为来。

小畜,柔得位而上下应之。

小畜与履反。履六三失位,进为小畜六四,则得位也。本卦以巽畜乾,四,巽之主,故上下应之。

泰,小往大来,《象传》“内阳而外阴,内健而外顺,内君子而外小人”。

否,大往小来,《象传》“内阴而外阳,内柔而外刚,内小人而外君子”。

二卦相反,故往来内外互词。胡一桂曰,此卦变也。泰自否来,否自泰来。

同人,柔得位得中而应乎乾。

大有,柔得尊位,大中而上下应之。

大有之五来为同人之二,以柔居柔,故得位、得中。同人之二进为大有之五,以柔居刚位,故云得尊位。明非奇偶正位也。二卦惟二、五有应,同人下应上,故言应乎乾,大有取象于君,故上下应之。

谦,天道下济而光明,地道卑而上行。

谦与豫反。震得乾初画,艮得乾上画,豫卦之震下而为艮,艮体光明,故云天道下济而光明,坤在豫本下卦,变谦则居上,故云上行。项安世曰,九三,乾也。

观,大观在上。

观与临反。临二刚爻进居观上,故曰大观在上。赵彦肃曰,此句统谓二阳。王申子曰,二阳之大者在上,观视下之四阴,故象曰“大观在上”。

复“反复其道,七日来复”,《复·象传》“刚反”。

复与剥反。剥卦覆而成复,故卦词云“反复”,《象传》云“刚反”。按,此二语正卦变用反对之明征也。

无妄,刚自外来而为主于内。

大畜,刚上而尚贤。

二卦相反。无妄初爻之刚,自大畜外卦而来,大畜上爻之刚,自无妄下卦而上也。无妄以初为主,故爻不设他戒,但云“无妄往,吉”。大畜主上者,以艮止,乾上,艮主爻也。王宗传曰,无妄之外体,乾也;初九之刚实自乾来,故曰刚自外来。按,此说似巧而实不可通,盖诸儒言变,虽多不合,若



图 141 反对之变图

索之本卦者，必刚柔两爻有可互易，而后成其变；若以初自乾来，则无可交易之爻矣，何云变乎？且如此例，必所言往来之卦，皆有乾、坤而后可，彼六子之卦往来者，何以解焉？

遁，刚当位而应。

遁与大壮反。大壮九二进为遁九五，以刚居刚，故当位；五遁二执，故云应；遁之嘉者惟五，故卦主此。

晋，柔进而上行。

晋与明夷反。晋五，明夷二也，故云上行。

睽“柔进而上行，得中而应乎刚”。

睽与家人反。家人之二进为睽五，居上体之中，下应九二，故二云“遇主”。睽六爻皆喜应，独重二、五者，君臣之睽，关系尤大也。

卦变之说，朱子《本义》最为无据，如泰、否及蛊及咸、恒，一卦两解，既属参差，而随言困，又言噬嗑，又言未济；蛊言贲，又言井，又言既济；此卦言离，又言中孚，又言家人；渐言涣，又言旅，皆迁就其说以应传词者也。

蹇，利西南，往得中也；利见大人，往有功也。

解，利西南，往得众也。其来复，吉，乃得中也。有攸往，夙吉，往有功也。

解变为蹇，二上成五，故往得中。五于乾为飞龙之大人，能济难者也，故往有功。蹇变为解，三上成四，故往得众；五来成二，故来得中；三上四成震，震动以解难者也，故云往有功。俞玉吾曰，解九二即蹇九五也，向也往而在上，今来而在下，是为来复。

夬，九四，臀无肤，其行次且。姤，九三，臀无肤，其行次且。

二卦相反，姤三即夬四，故其词同。

升，柔以时升。

升与萃反，二进为升五，柔进居尊，升之极也，故为卦主。龚焕曰，柔指六五。

井，改邑不改井，无丧无得，往来井井。汔至亦未繙井，羸其瓶，凶。

此卦之词，全从反对取义。改邑者，离中虚，外周象井邑，困之离互在二、四，井之离互在三、五，是改也。不改井者，井以刚爻为泉，二、五在困为刚爻，在井亦刚爻，是不改也。邑虽改，而邑仍在，故无丧，井不改而井未有多，故无得。由困二往而为井五者，一井也；由困五来而为井二者，又一井也，故云往来井井。井以上六为口，巽绳尚在井下，是未繙井。互离为瓶，互兑毁之，是羸其瓶；羸其瓶则丧井养之功，故凶。

鼎，柔进而上行，得中而应乎刚。

鼎与革反，革二进居鼎五为鼎耳之位，全鼎之所系，九二之实所由奉也，故为卦主。

渐“进得位，往有功也。进以正，可以正邦也。其位刚得中也”。

归妹“征凶，位不当也，无攸利，柔乘刚也”。

由归妹反为渐，则二、四柔居柔位，三、五居刚位，故云进以正，以九居五，故云进得位，又云刚得中；由渐反为归妹，则二、四刚居柔位，三、五柔居刚位，故云位不当，三柔二刚，五柔四刚，故云柔乘刚。

既济“利贞，刚柔正而当位也。初吉，柔得中也”。

未济“未济，亨，柔得中也。虽不当位，刚柔应也”。

既济柔得中于下，故云初吉。未济柔得中于上，故言亨而不言初。未济之不当位，既济当位之反也。

既济九三“高宗伐鬼方，三年克之”，未济九四“震用伐鬼方，三年，有赏于大国”，此二爻亦以反对而词同。

右反对之变。

(图 142)本卦之变,乃变之一端,必不可废者,第其义,象迷于三奇三偶之卦,乃有不从互卦而从反对者。盖易之通变,本属无方,圣人于全卦中见有此象,从而取之,原非以良其限,而谓诸卦必不可为反对也。是故益、损互也,而元龟弗违,二、五互称,则即以为反对,可也。泰、否反也,而拔茅,连茹;包荒,包承;富邻,畴祉;复隍,倾否,爻词多同,则又以为正对,可也。不为典要,唯变所适。此圣人之善于论变也。诸儒之说,亦有以两爻互易释随、蛊诸卦者,然必以为来自泰、否。夫以为来自泰、否,则仍复、姤、临、遁等卦主变之误说,其词虽是,而指则非也。今为别而存之,而《象传》言变之义,益亦明矣。

随,刚来而下柔。

卦本三奇三偶,使上爻之刚不移,则刚皆在上,柔皆在下,今上互居初,是刚来下柔也。不曰柔上而刚下者,传义以下柔为随也。王注云“震刚而兑柔”,孔疏云“震处兑下,是刚来而下柔”。按,此说非也。《易传》之例,刚、柔言爻,雷、泽言象,动、说言德,故并举而不嫌于复。若以刚、柔言震、兑,是即动、说也,不几复乎?惟乾、坤之德,或有变健顺;言刚柔者,乾、坤全刚柔也,震之为刚,兑之为柔,易无其例。又按,履卦“柔履刚”,正指三承四言,故三云“至人”,四云“履虎尾”。

初九,官有渝,贞吉。

项安世曰,官,主也。初九为一卦之主,以乾之上九、坤之初六相变而成随,上九初六本皆不正,因变得正,遂有动说之象,故曰官有渝,贞吉。此一句论卦之始变,二爻相易,此随之本也。按,此以二爻相易言变,其说不误,第项氏以消息卦主变,所谓乾之上九、坤之初六,乃指否之初、上而言,说虽是,而所主则非矣。

蛊,刚上而柔下。

此谓初刚往上,上柔来初也。凡物之坏始于内柔(如鱼馁肉败之类),故其象为蛊。程传曰,乾之初九上为上九,坤之上六下为初六。按,程氏以乾、坤主变,所谓上者,非本卦之初上,而指卷首二卦之初上也。其误甚矣。

噬嗑,刚柔分,柔得中而上行。

内卦三柔分一居五,外卦三刚分一居初,分而后噬嗑卦体成也。柔上行谓五也,独申五义者;五,治狱之主也。《本义》曰,三阴三阳,刚柔中半。又答张洽曰,只是三阴三阳谓之刚柔分,分犹均也。按,此传“分”字与《贲·传》“分”字一例,俱读平声;若训为均,当读去声矣。说误不可从。又按,卢氏云此本否卦,乾之九五分降坤初,坤之初六分升乾五,是刚柔分也。此系“分”字正解。某云卦本否卦,则仍虞氏旧说也。

贲,柔来而文刚,分刚上而文柔。

内三奇则纯刚矣,得上之柔来变二,而文生焉;外三偶则纯柔矣,分二之刚往变上,而文又生应焉。此正言两爻之互。胡炳文曰,柔来而文刚,是以刚为主也;分刚上而文柔,亦以刚为主也。按,内本纯刚,刚而柔文之,其道无不亨也,故卦词云“亨”。外本纯柔,柔而刚文之,乃小者之利也,故卦云“小利”。传文语意,自属分说,并无偏主。若以刚为主,则刚既上矣,当云大利有攸往,不仅小利也。胡说甚误。

咸,柔上而刚下。

此卦三、上互变,刚柔交感,“咸”义取此。蜀才曰,咸本否卦,六三升上,上九降三。按,蜀才亦以泰、否、临、遁等卦主变,故谓咸本否卦,所云六三指否之六三,所云上九指否之上九,则亦未明乎本卦之互也。



图 142 本卦互变图

恒，刚上而柔下。

此卦初、四互变，刚上柔下，理之常也。《本义》解此二卦及蛊卦刚柔二字，误同注疏。

损，损下益上，损刚益柔。

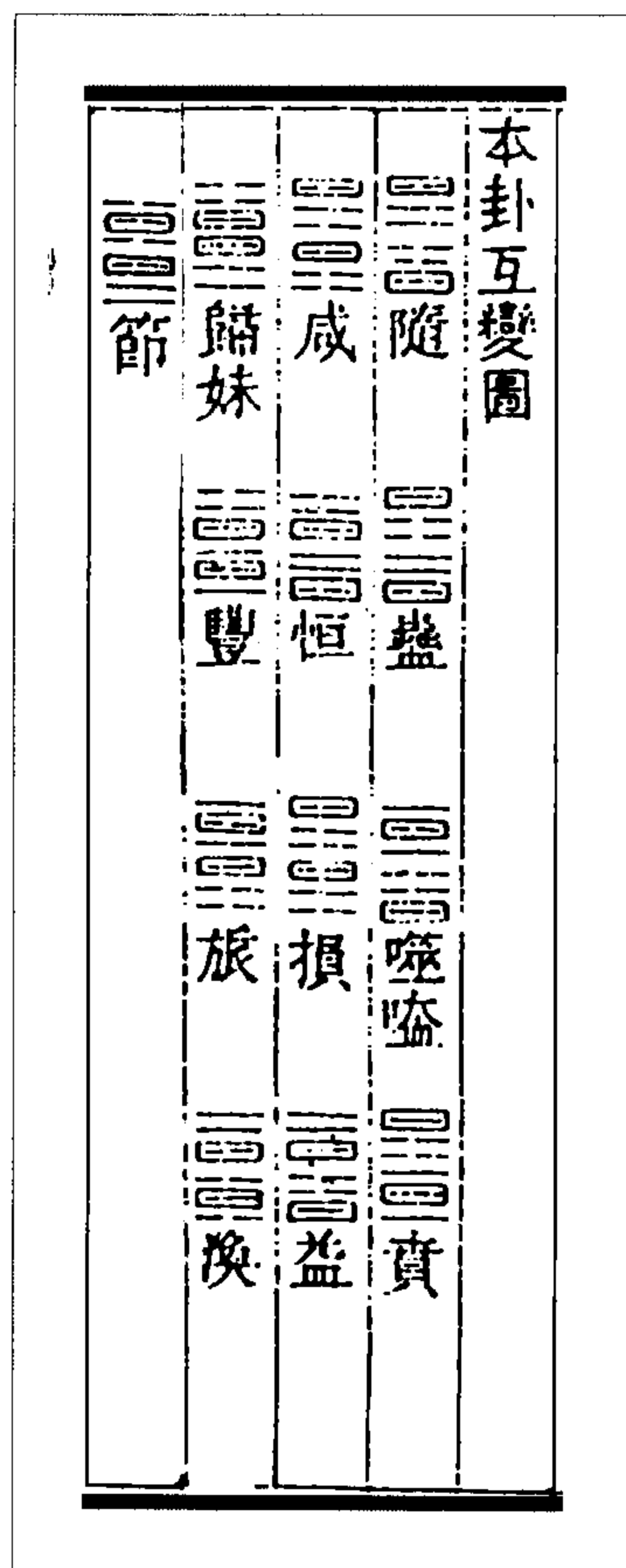
损下卦上画之刚，益上卦上画之柔。

六三 三人行，则损一人；一人行，则得其友。

朱震曰，九三一爻损而之上，三人行，则损一人也；九三上行，则上六下居三，刚柔偶合，一人行，则得其友也。按，此尤两爻互变之明征。

益，损上益下；自上下下。

损上卦下画之刚，益下卦下画之柔。李舜臣曰，损下体本乾，天下富贵之象也。损乾之九三以益坤于上，则是损下之阳，实以益上之阴虚者也；益上体本乾，朝廷富贵之象也。损乾之九四以益坤于下，则是损上之阳，实以益下之阴虚者也。损下以自益，君子以为自损；自损以益下，君子以为自益也。按，此以卦变释卦之名义，其说甚精。

六四 利用为依迁国。

徐氏曰，四与初为往来之交，有迁之象。

归妹，六三 归妹以须，反归以娣。

张浚曰，须，贱妾星也，织星贵，须星贱。吴草庐曰，六三来自六四，六四于五为娣，今来居三，失其正矣，故降而为须。反，谓还其旧处，三若反归于四，待六五女君之归，而以其娣同行，则得娣之正也。按，此爻解多不明，惟此为确，录之以正诸家之误。又按，损、益二卦《象传》，则从互变，二、五爻词则从反对，此卦《象传》则从反对，六三爻词则从互变。此可以观文王、周公言变矣。

丰，六二 丰其蔀，日中见斗。 九四 丰其蔀，日中见斗。

二爻互变，故其词同。

旅“柔得中乎外而顺乎刚”。

此卦三、五互变，柔上居中而顺乎二刚，刚柔兼资处旅之善也，故五终誉。不取三者，过刚失中，故三焚次。

六五 射雉，一矢亡。

吴草庐曰，离为雉，乾之刚象矢，以卦变言，六三上居五，变乾为雉，射而得雉也。乾之三阳，一下居三，三矢而亡其一也。

涣“刚来而不穷，柔得位乎外而上同”。

四来居二，则以刚济柔，而其道不穷；二往居四，则得位，比五而同心，济、涣二者俱亨道也。冯椅曰，此以二、四往来明卦义。

九二 涣奔其机。

二本四也，自上而降，故其象为奔机，人所附以为安者，四本不中，降而得中，俯而得安也，故为涣奔其机。（说本项安世《玩辞》。按，几作机，亦见《家语·五仪篇》，云俯察机筵。）

六四 涣其群，元吉。涣有丘，匪夷所思。

徐氏曰，群，同类也；邱，聚之高也；夷，等夷也。四本居二，与初三皆柔，同类而等夷者也。今柔进居四，散其同类之私群而上聚乎五，故元吉；涣下聚上，涣有邱也。匪夷所思，言非其等夷所能思及此也。按，三、四、五互艮，艮为山，故云邱。

节，刚柔分而刚得中。

卦本三刚在内，三柔在外，不分则外卦无刚，而失九五之中，分则刚往居五，而得上卦之中也。

（辛绍业《易图存是》）

大易演图

卷末

横布说

七

六十四卦七成图



图 143 六十四卦七成图

卦分七列，见阴阳之等。纯阴最下，一阳次之，二阳又次之，阴阳分居，四阳居上，五阳又上之，纯阳最上。正卦居中，侧卦居隅，消息之卦居两端。乾次六卦：夬、大有、小畜、履、同人、姤；次三，十五卦，中孚、大过体正附离，火泽之间革、睽，火风之间鼎、家人，需、大畜、兑类大壮也，讼、无妄、巽类遁也；次四，二十卦，既济、未济，坎、离之间，噬嗑、丰、困、节及贲、旅、井、涣正侧合也，益、损、恒、咸侧合也，归妹、随似泰左侧交也，蛊、渐似否右侧交也；次五，十五卦，坎中，左颐，右小过，屯、解、蒙、蹇夹之，明夷、升、震类临也，晋、萃、艮类观也；次六，六卦：复、师、谦、豫、比、剥；最下惟坤。

(何志高《易经本意·大易演图》)



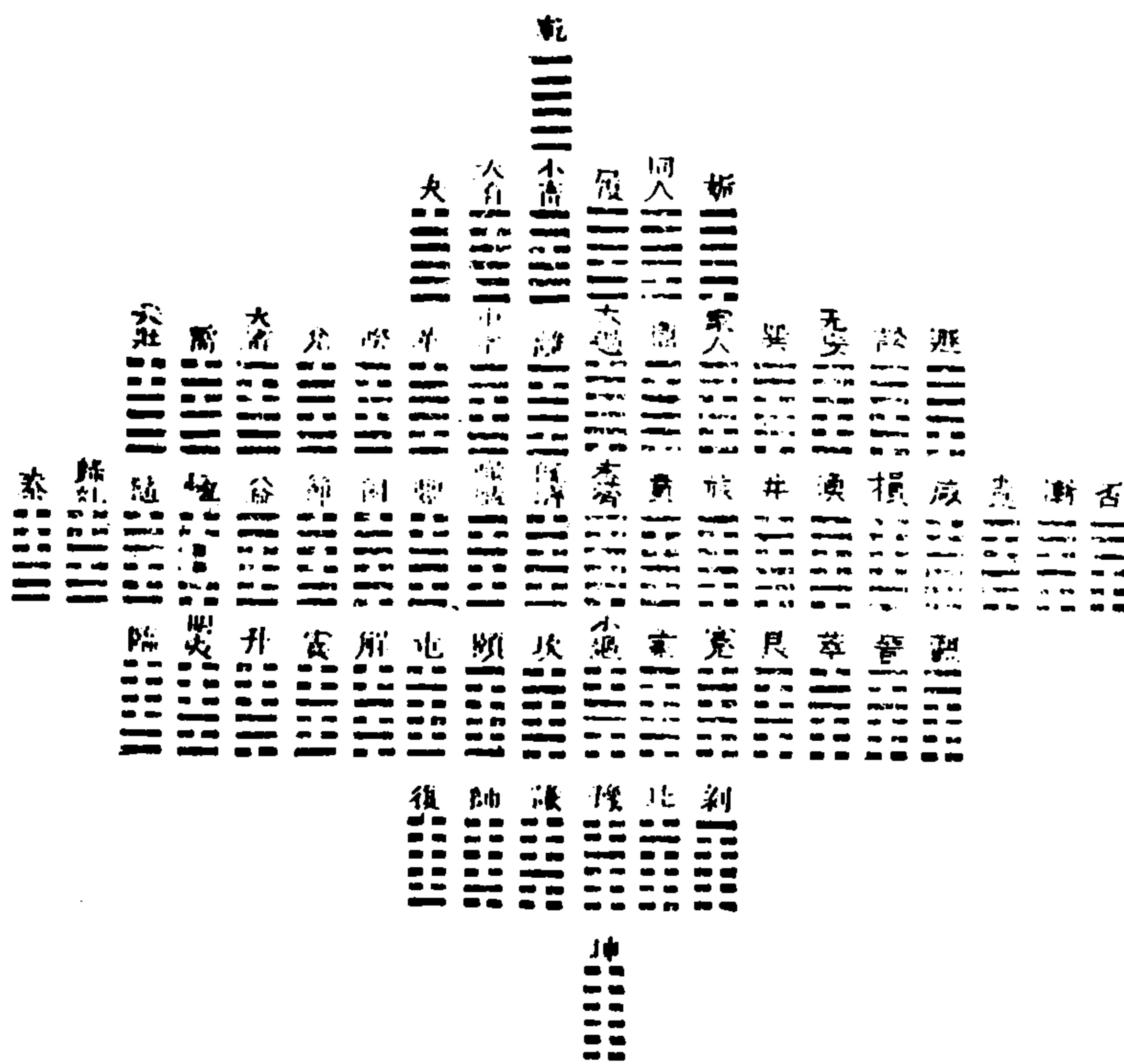

图 144 卦变例图  
(何志高《易经本意·大易演图》)



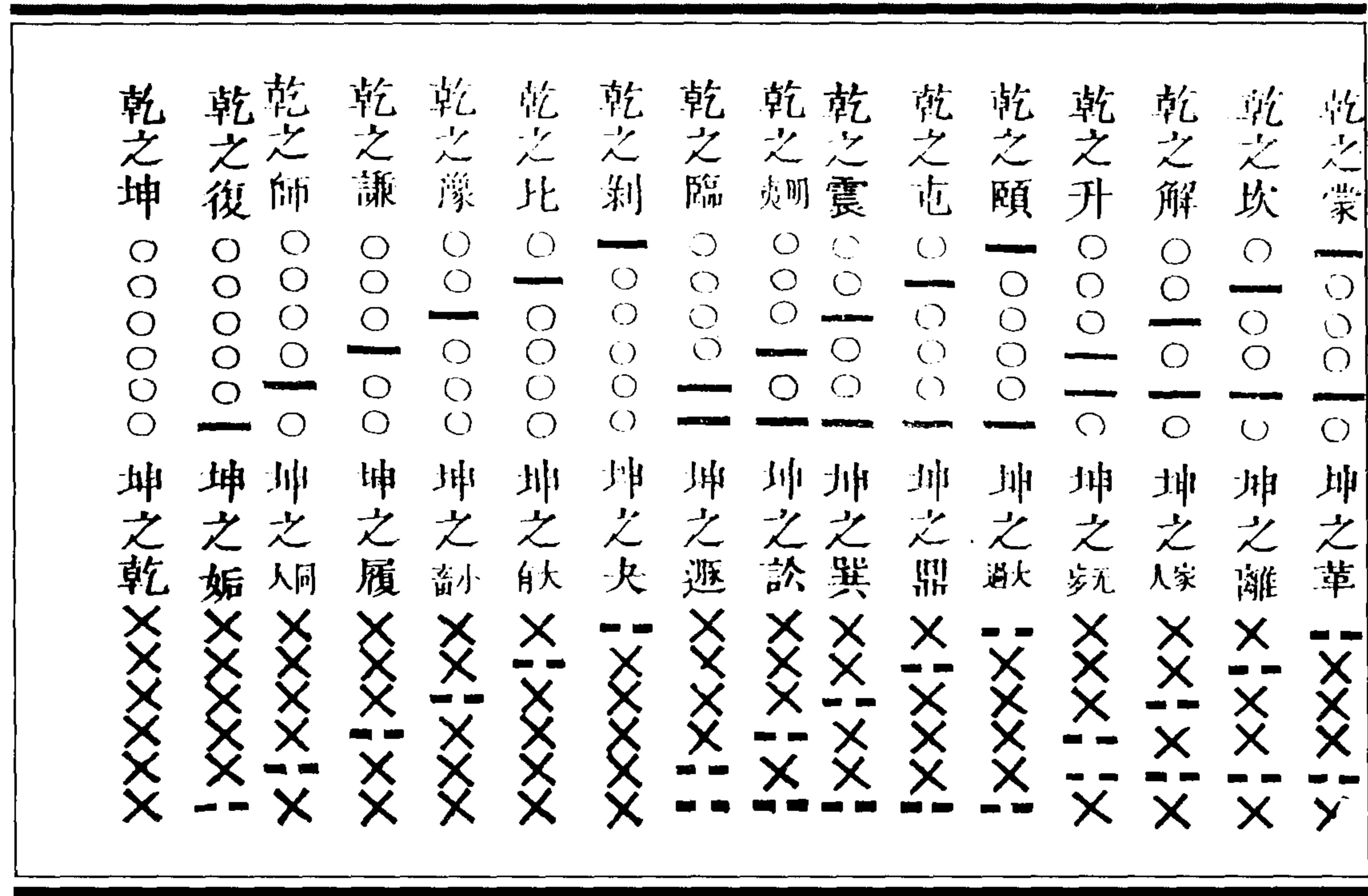
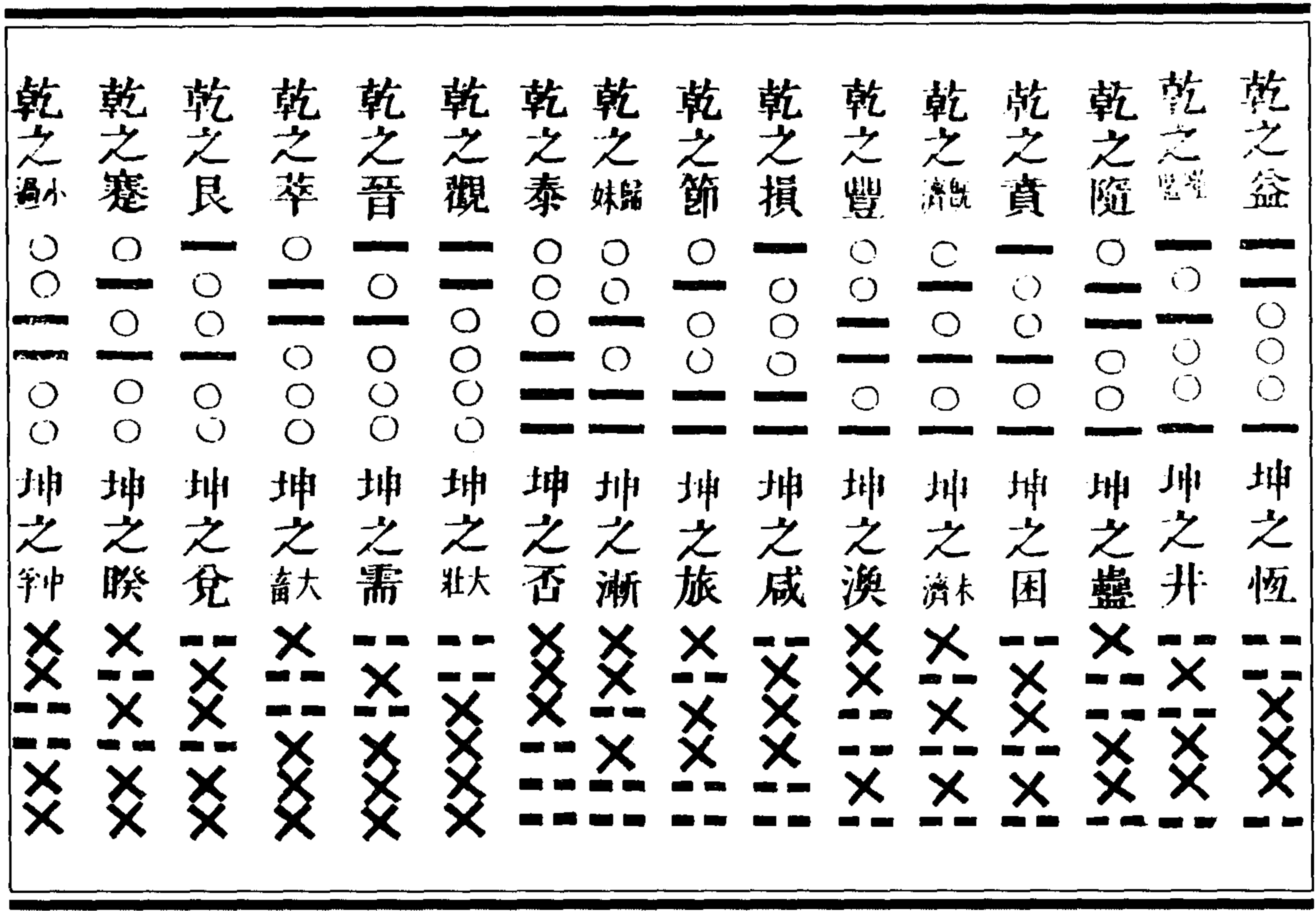

三之上 上之三	二之五 五之二 初之四 四之初	初之四 四之初	二之五 五之二 三之上 上之三	初之四 四之初 三之上 上之三	二之五 五之二	二之明夷五 初之四 四之初 三之上 上之三	五之訟二	二之晉五 初之四 四之初 三之上 上之三	二之晉五	初之大壯四 三之上 上之三	二之五 五之二 四之觀初	初之四 四之初 三之大畜上	二之五 五之二 上之萃三	四之升初 三之上 上之三	二之五 五之二 初之无妄四	初之四 四之初 上之臨三	二之五 五之二 三之遯上	五之井二 四之井初 三之上 上之三	二之噬嗑五 初之噬嗑四

圖略一 三

二之小過五 三之上 上之三	五之中孚二 初之四 四之初	二之頤五 初之四 四之初	五之大過二 三之上 上之三	二之五 五之二 初之四 四之初 三之上 上之三	二之五 五之二 初之四 四之初 三之上 上之三

圖略一 四

無所之自正不正人者也。枉已未能正人，故彼此易而各正。未有變已正之爻為不正，以受彼爻之不正者也。虞仲翔三變受上之說，其悖道甚矣。初必之四，二必之五，三必之上，各有偶也。初不之四，二不之五，三不之上，而別有所之，則交非其偶也。虞仲翔謂過以相與為初，與五應二，與上應無，是義矣。卦始於乾坤，初與初索成震巽，二與二索成坎離，三與三索成艮兌。此乾坤平列也。若乾與坤重為否泰，則否四之初，即一索也。泰二之五，即再索也。否上之三，即三索也。若乾與乾重，坤與坤重，則乾四之坤初，即否四之初也。乾二之坤五，即泰二

圖 145 旁通圖

传云：“六爻发挥，旁通情也。”凡爻之已定者，不动；其未定者，在本卦初与四易，二与五易，三与上易。本卦无可易，则旁通于他卦，亦初通于四，二通于五，三通于上。成已所以成物，故此爻动而之正，则彼爻亦动而之正，未有无所之，自正不正人者也。枉己未能正人，故彼此易而各正。未有变已正之爻为不正，以受彼爻之不正者也。虞仲翔三变受上之说，其悖道甚矣。初必之四，二必之五，三必之上，各有偶也。初不之四，二不之五，三不之上，而别有所之，则交非其偶也。虞仲翔谓“过以相与”为初与五应，二与上应，无是义矣。卦始于乾、坤，初与初索成震、巽，二与二索成坎、离，三与三索成艮、兑，此乾、坤平列也。若乾与坤重为否、泰，则否四之初，即一索也；泰二之五，即再索也；否上之三，即三索也。若乾与乾重、坤与坤重，则乾四之坤初，即否四之初也；乾二之坤五，即泰二之五也；乾上之坤三，即否上之三也。故旁通之义，即由一索、再索、三索之义而推。索即摩也，“刚柔相摩”即“吾与尔靡”之“靡”，一以贯之者也。凡旁通之卦，一阴一阳，两两相孚（凡易称“孚”，称“有孚”，皆指旁通。详见《通释》），共十二爻，有六爻静必有六爻动，既济六爻皆定，则未济六爻皆不定。“六爻发挥”、“六位时成”，谓此十二爻中之六爻也。

“升降”之说见与荀爽（解“云行雨施”云：“乾、坤二卦成两既济，阴阳和均而得其正”；解“日月合其明”云：“坤五之乾二成离，乾二之坤五为坎”；解“或跃在渊”云：“欲下居坤初”；解“行而未成”云：“谓行之坤四”；解“含宏光大”云：“乾二居坤五为含，坤五居乾二为宏，坤初居乾四为光，乾四居坤初为大”），“旁通”之说见于虞翻（翻谓比与大有旁通；小畜与豫旁通；履与谦旁通；同人旁通师卦；蛊与随旁通；临与遁旁通；剥与夬旁通；大畜与萃旁通；颐与大过旁通；坎与离旁通；恒与益旁通；姤与复旁通；革与蒙旁通；鼎与屯旁通）。但荀氏明“升降”于乾、坤二卦而诸卦不详，虞氏以“旁通”解易而不详“升降”之义。顾乾、坤之升降，即乾、坤之旁通，而诸卦之旁通，仍乾、坤之升降也。试举经文证之。

同人九五“大师克相遇”，若非师与同人旁通，则师之相克、师之相遇，与同人何涉？其证一也。

艮六二“不拯其随”，兑二之艮五，兑成随，兑二之“拯”，正是随之“拯”。若非艮、兑旁通，则“不拯其随”之义不可得而明。其证二也。

涣初之丰四，丰成明夷，故丰九四言“遇其夷主”，与涣六四“匪夷所思”互相发明。若非丰、涣旁通，则“匪夷所思”、“遇其夷主”何以解说？其证三也。

屯九五“屯其膏”，即鼎九三“雉膏”之膏。屯、鼎旁通，其证四也。

“需，不进也”，“晋者，进也”。惟需、晋旁通，故“进”、“不进”相反。其证五也。

解上六“射隼于高墉之上”，谓六三旁通于家人。家人上巽为“高墉”，同人四之师初成家人，亦云“乘其墉”。家人与解旁通，一“墉”字明之。其证六也。

“噬嗑，食也”，“井泥不食”，“井渫不食”，谓未旁通于噬嗑。其证七也。

“屯见而不失其居”，蛊六四“往见”，谓初六旁通于随四，随即成屯，是为随、蛊旁通。其证八也。

同人九三“升其高陵”，上九通于师三，师成升。其证九也。

明夷六五“箕子之明夷”，“箕子”即“其子”，中孚九二“鸣鹤在阴，其子和之”，谓九二旁通小过六五。惟小过六五不和中孚之九二，而以四之初成明夷，故云“其子之明夷”。苟“其子”与“鹤鸣”相和，则“明”不伤“夷”，是中孚、小过旁通。其证十也。

旁通自此及彼，自近及远，故取义于“射”。既济六爻皆定，不用旁通，则“水火不相射”。其证十

一也。

困成需，贲成明夷，则“有言不信”。以贲之小而合困之“有言”，为“小有言”。需旁通于晋，明夷旁通于讼，则虽“小有言”而“终吉”，故需、讼称“小有言”，明夷称“主人有言”。其证十二也。

明夷“三日不食”，旁通于讼，则“食旧德”。其证十三也。

物畜然后有礼，故受之以履。《祭义》“仲尼燕居”，皆以“礼”为“履”。履旁通于谦，故“谦以制礼”。其证十四也。

“井泥不食”，谓丰四之井初成需，故“需于泥”。丰成明夷，需二之明夷五，为“致寇至”。传云“灾在外”，即丰“过旬灾”之“灾”。其证十五也。

小畜“密云不雨，自我西郊”，其辞又见于小过六五。小畜上之豫三，则豫成小过，中孚三之上则亦成需，以小过为豫之比例，以中孚为小畜之比例。解者不知旁通之义，则一“密云不雨”之象，何以小畜与小过同辞？其证十六也。

家人何以“行有恒”？上旁通于解三，则解成恒。其证十七也。

“大畜，时也”，随四之蛊初即大畜，是为“天下随时”。其证十八也。

《杂卦传》“大过，颠也”，而大过经文不称“颠”，颐六二、六四两称“颠”，“颠”即“颠实扬休”之颠，谓颐五空虚，大过二往填实之。非大过与颐旁通，何以经文“颠”在颐，而传之“颠”在大过？其证十九也。

临初九、九二皆云“咸临”，惟遁上之临三，则遁成咸。其证二十也。

兑九五“孚于剥”，兑三之艮上成夬，夬与剥旁通，故“孚于剥有厉”，即夬之“孚号有厉”。其证二十一也。

益上九“立心勿恒，凶”，向非恒、益旁通，恒之有“心”，何与益事？其证二十二也。

同人四之师初，同人成家人，是以“承家”。其证二十三也。

师“众也”，又以大有为“众”，何也？师二之五成比，比则旁通于大有；大有二之五成同人，同人则旁通于师。其证二十四也。

贲上之困三，困成大过，为“棺槨”所取。贲成明夷，中心灭亡，故云“死期将至”。其证二十五也。

革“治历明时”，“章、蕝”，历法也。惟涣二之丰五，丰成革，五“来章”，四“丰蕝”，所以“治历明时”。不知旁通之义，则不知丰之“章”、“蕝”，即革之“治历”。其证二十六也。

“或跃在渊”、“乾道乃革”，谓乾成革而旁通于蒙。“渊”即“泉”也，“跃在渊”犹云“山下出泉”也。其证二十七也。

丰四之涣初，涣成中孚，丰成明夷，故明夷、涣皆称“用拯马壮，吉”。其证二十八也。

夬二旁通剥五成观，故《剥·传》云“观象也”。若非旁通，剥之象何以有“观”？其证二十九也。

巽二旁通震五，震成随，故巽称“随风”。其证三十也。

易之系辞全主旁通，略举此三十证以例其余。

(焦循《易图略》)

易圖略卷二 離 孤樓易 學之二

當位失道圖第二

江都焦循學

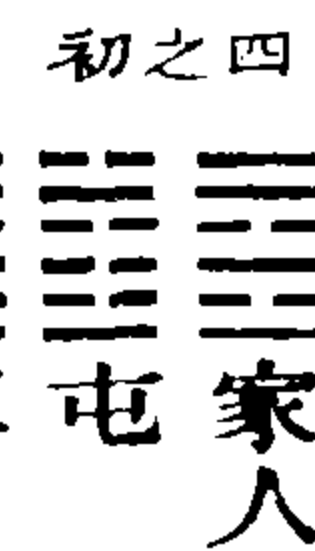
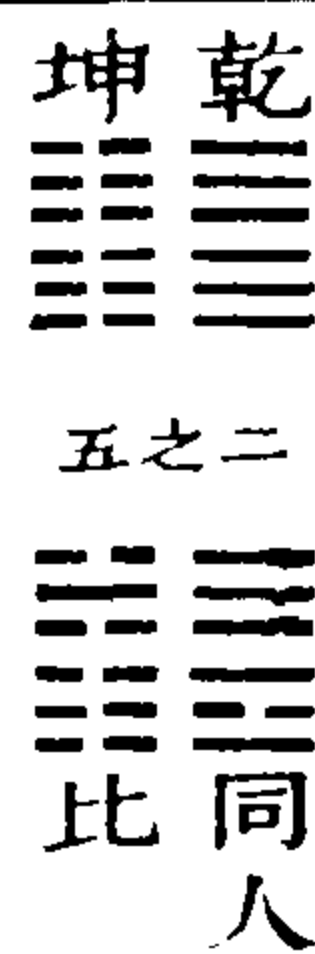

以上當位

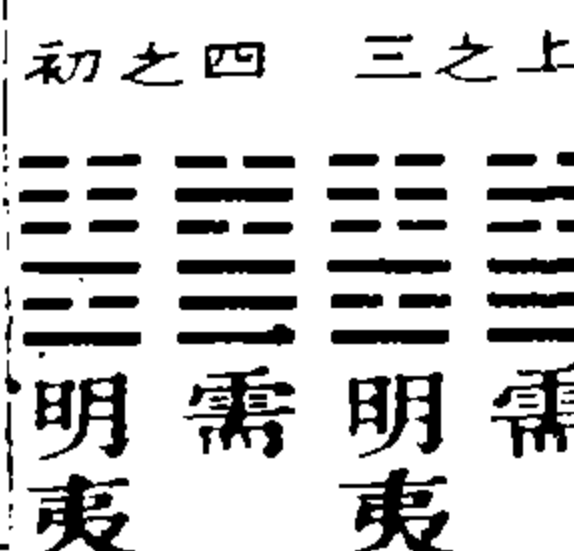
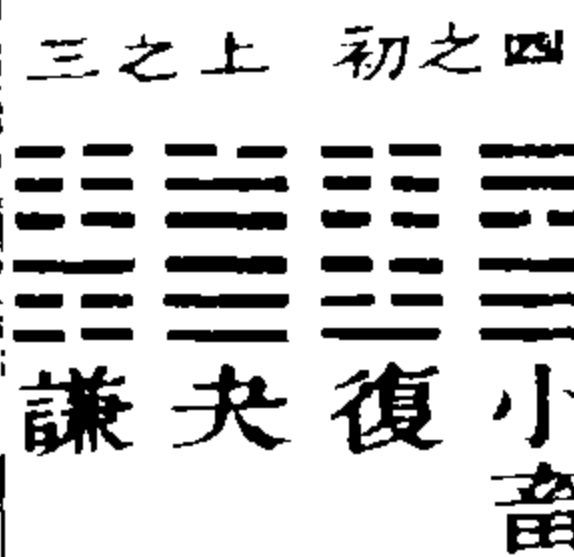

以上當位

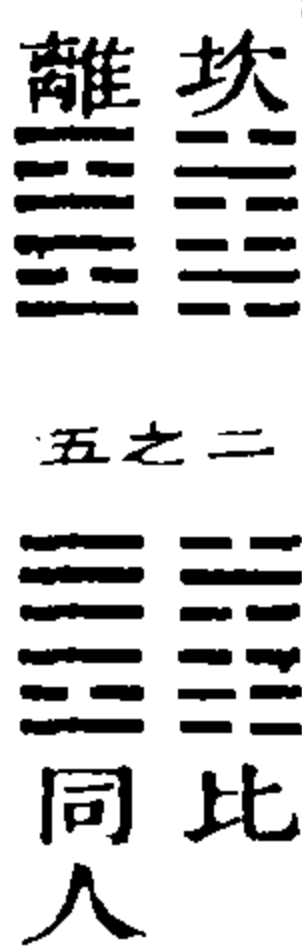

以上當位

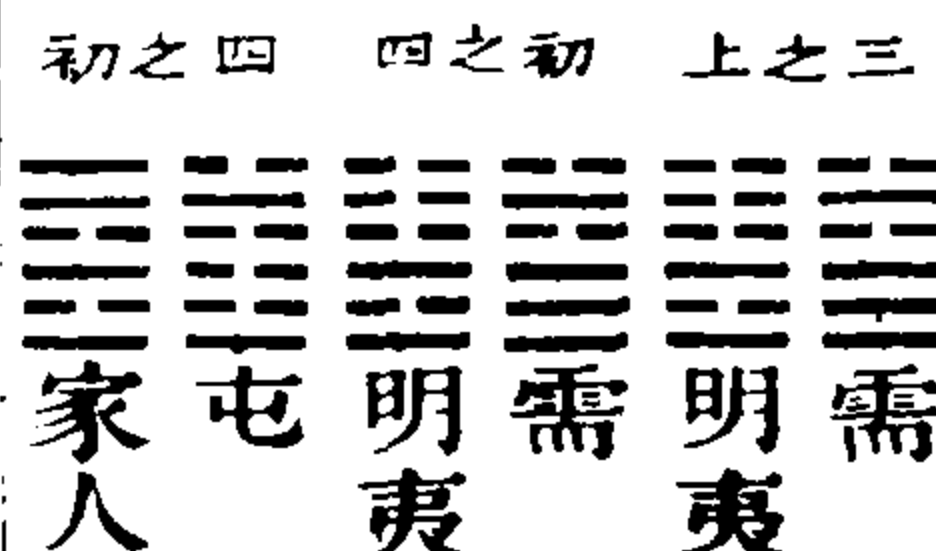
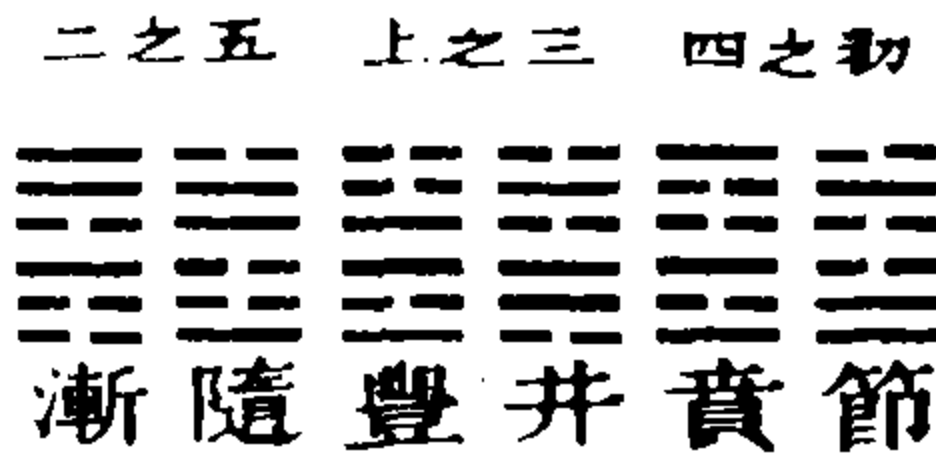

以上失道

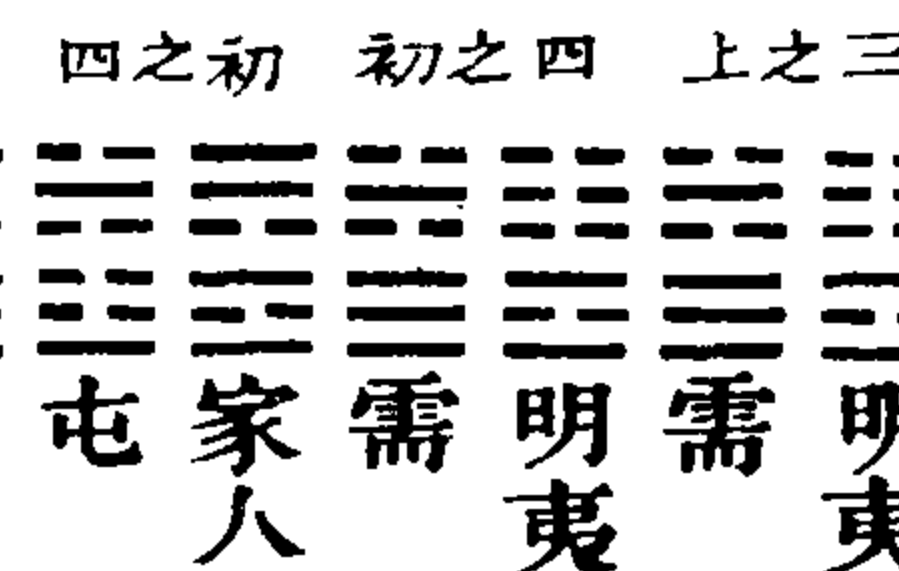
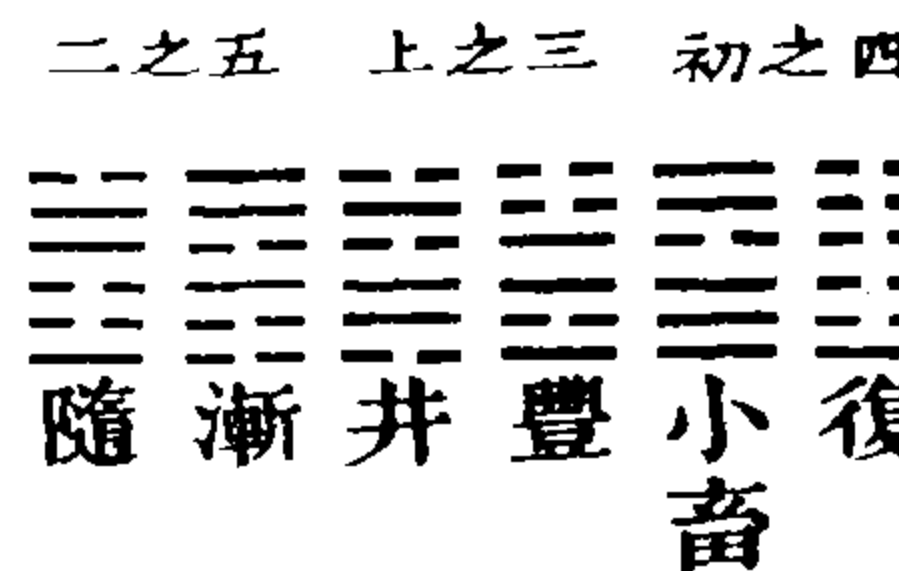

以上當位

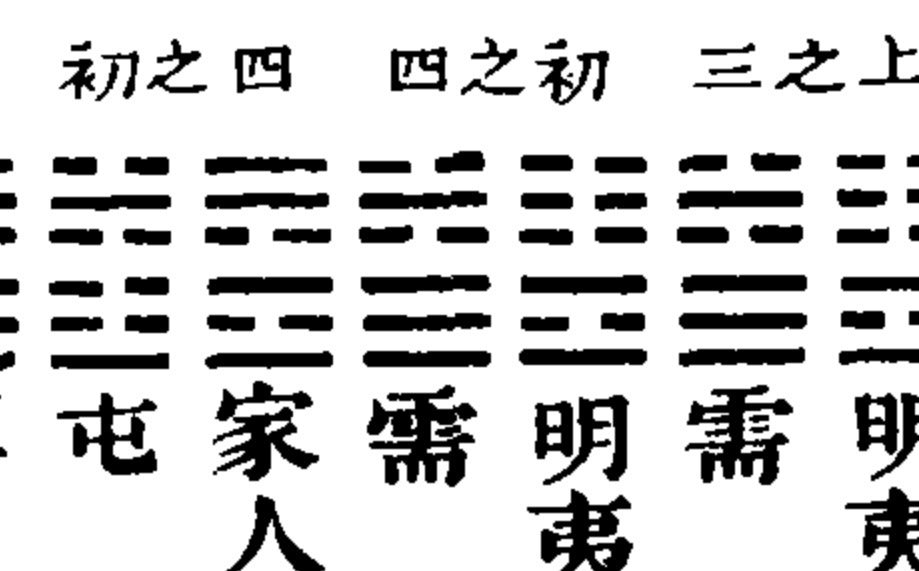
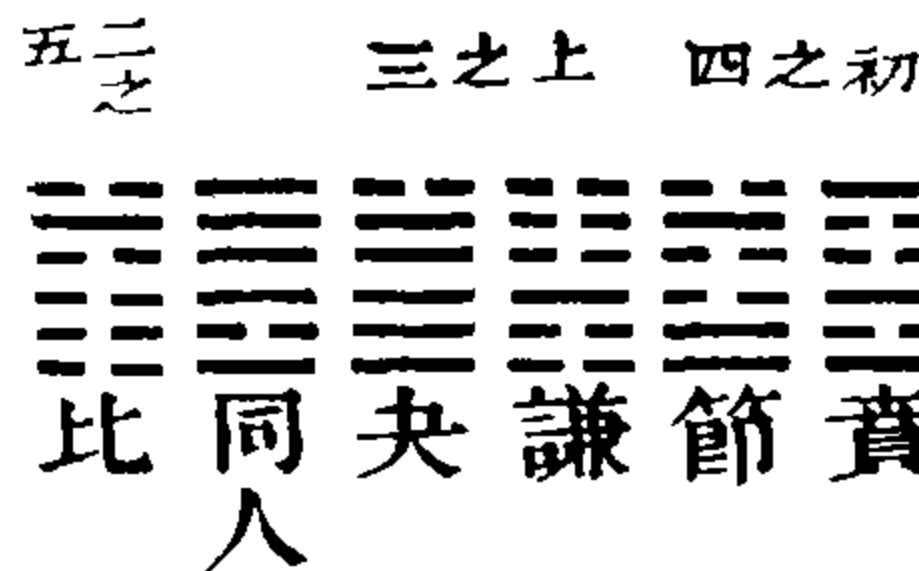

以上當位

圖略二

一

圖略二

二

妹歸 漸

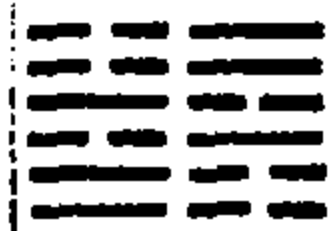

五二之 上之三 初之四

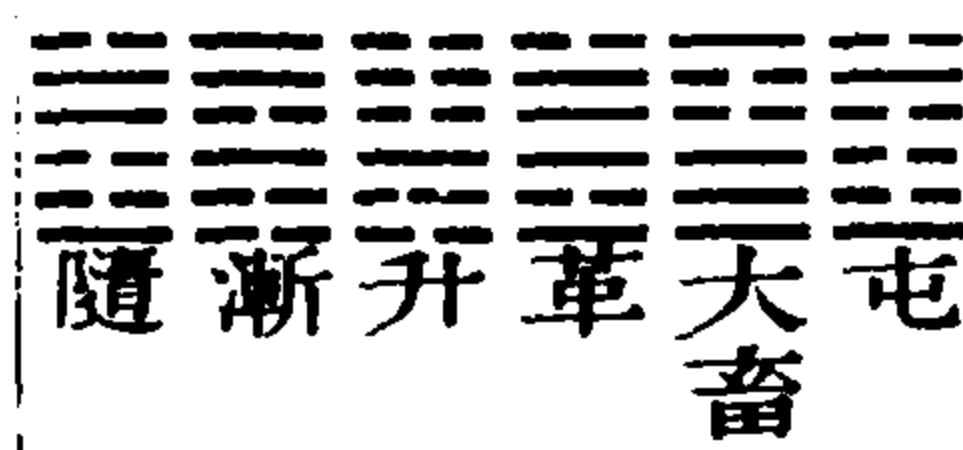

四之初 初之四 上之三 上之三 初之四



以上失道

以上當位

蠱 隨

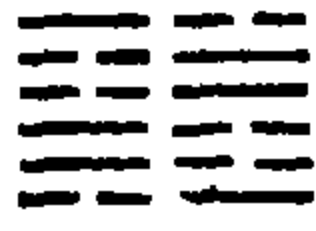

五二之 上之三 初之四

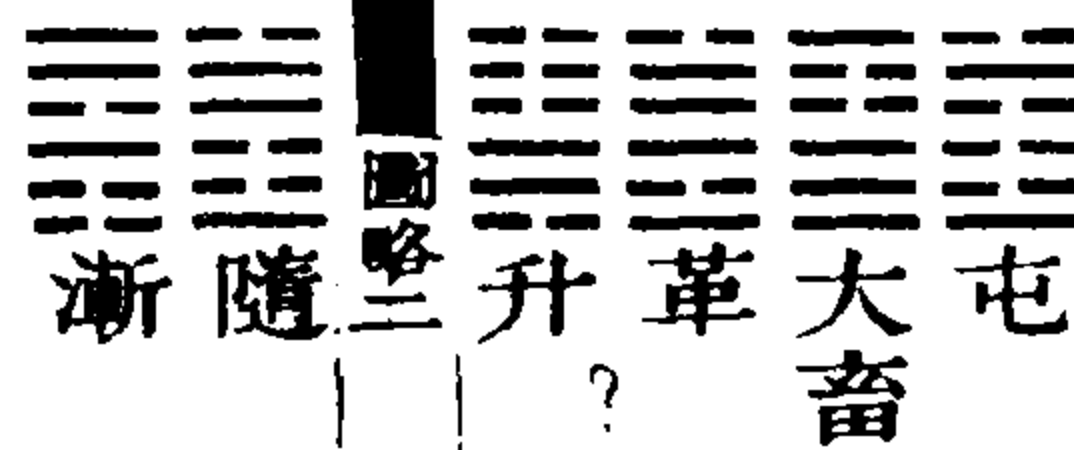

初之四 上之三 上之三 四之初 初之四

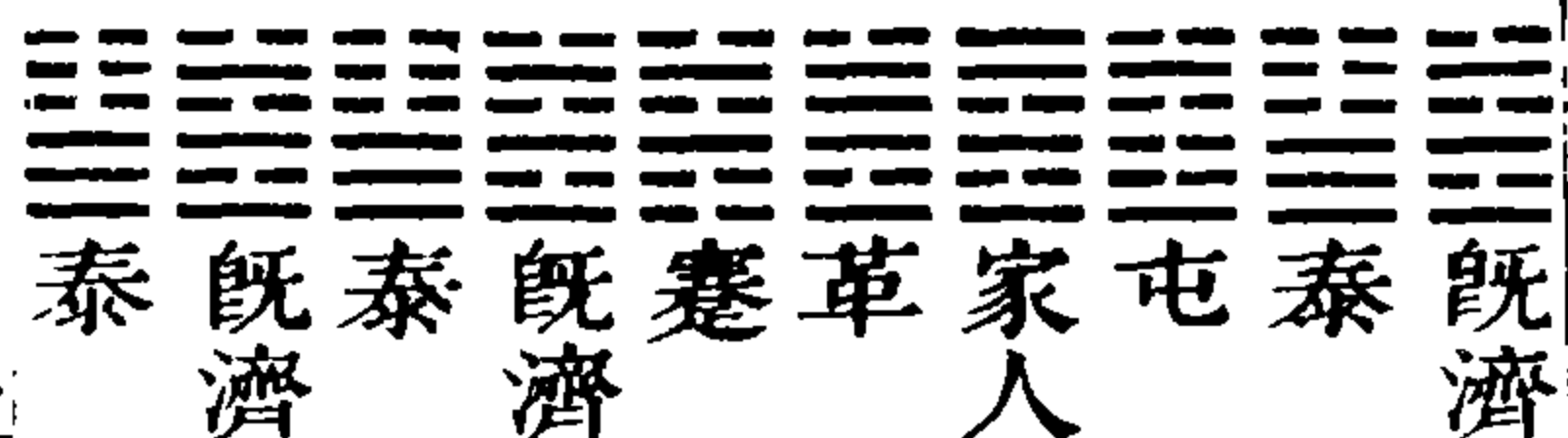

以上失道

以上當位

有大 比

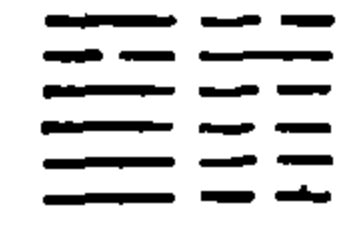

五二之 三之上

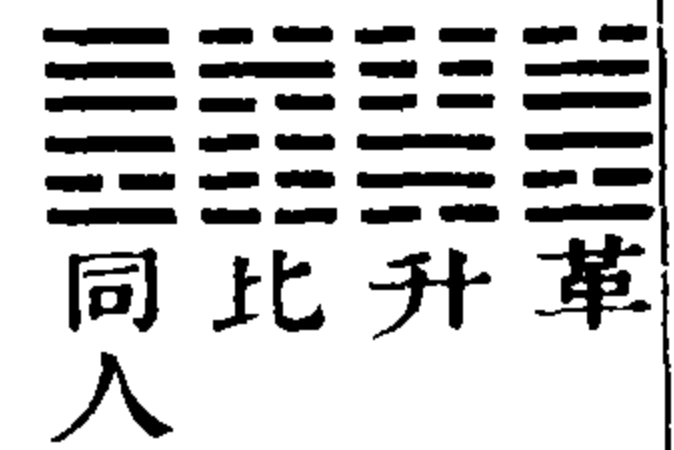

以上失道

圖略三

三

鼎 屯

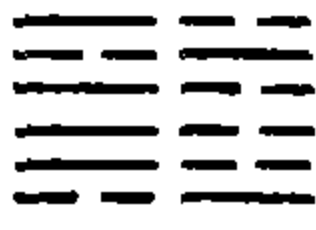

初四之 五二之 三之上 四初之

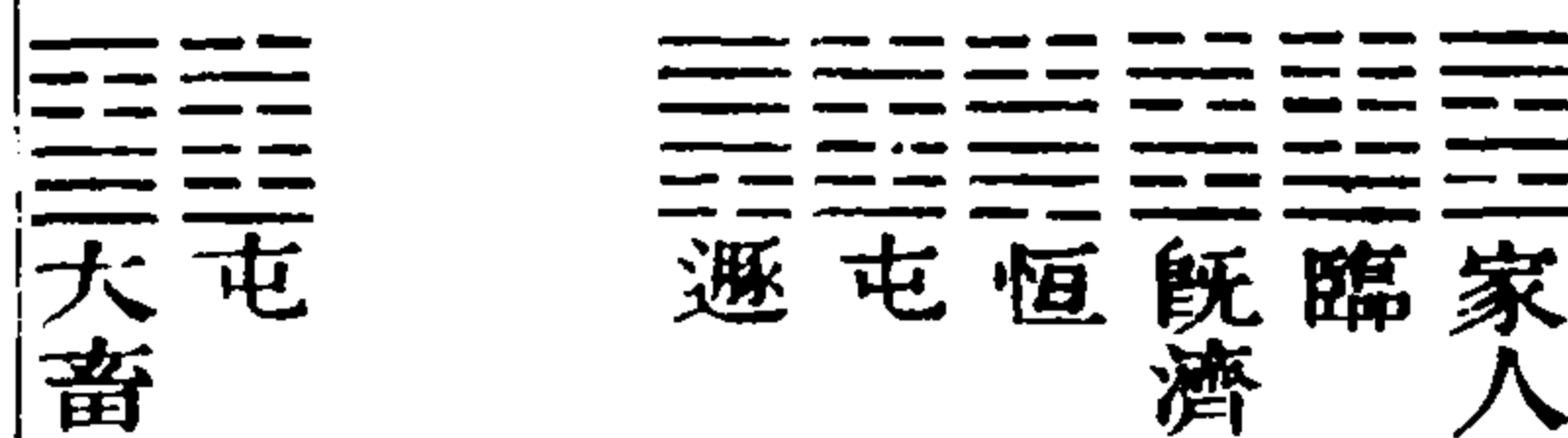

上之三 上之三 初四之 初四之 三之上

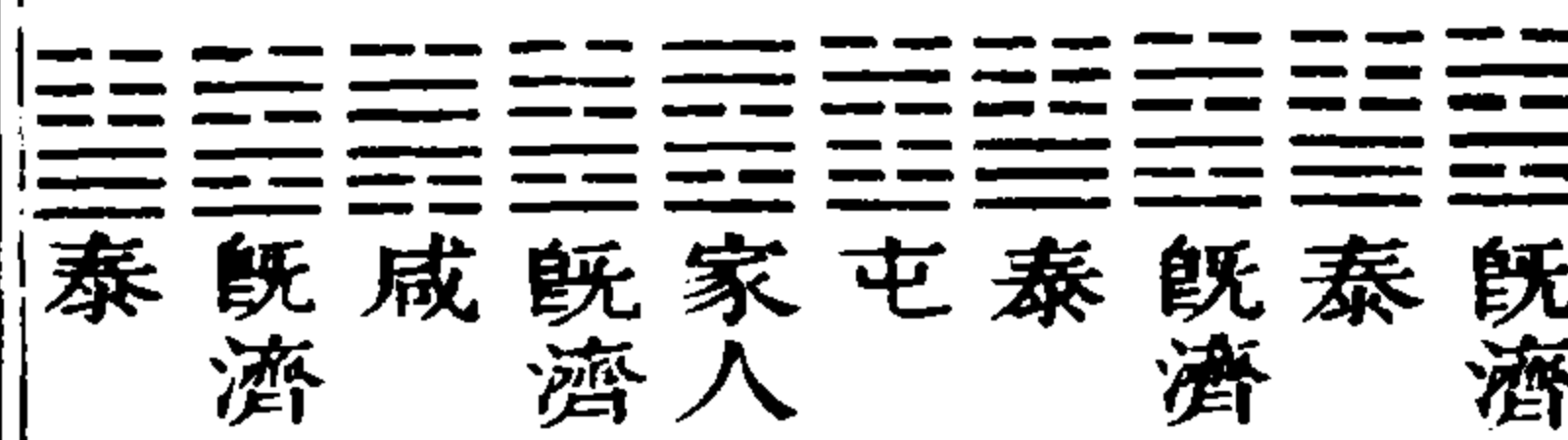

以上當位

以上失道

解 家人

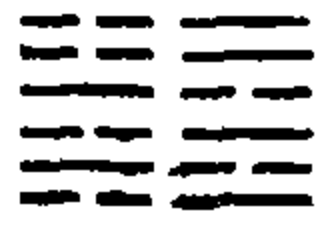

五二之 三之上 四之初

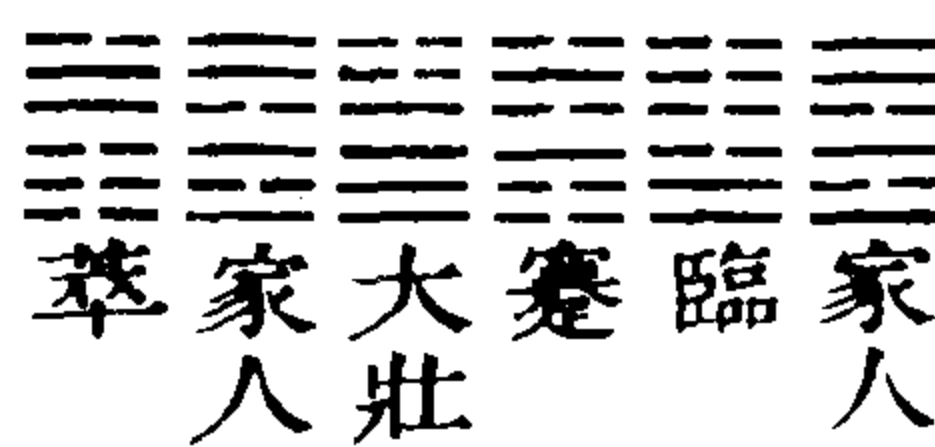

三之上 四初之 四之初 三之上 三之上



以上當位

以上失道

以上當位

圖略三

四

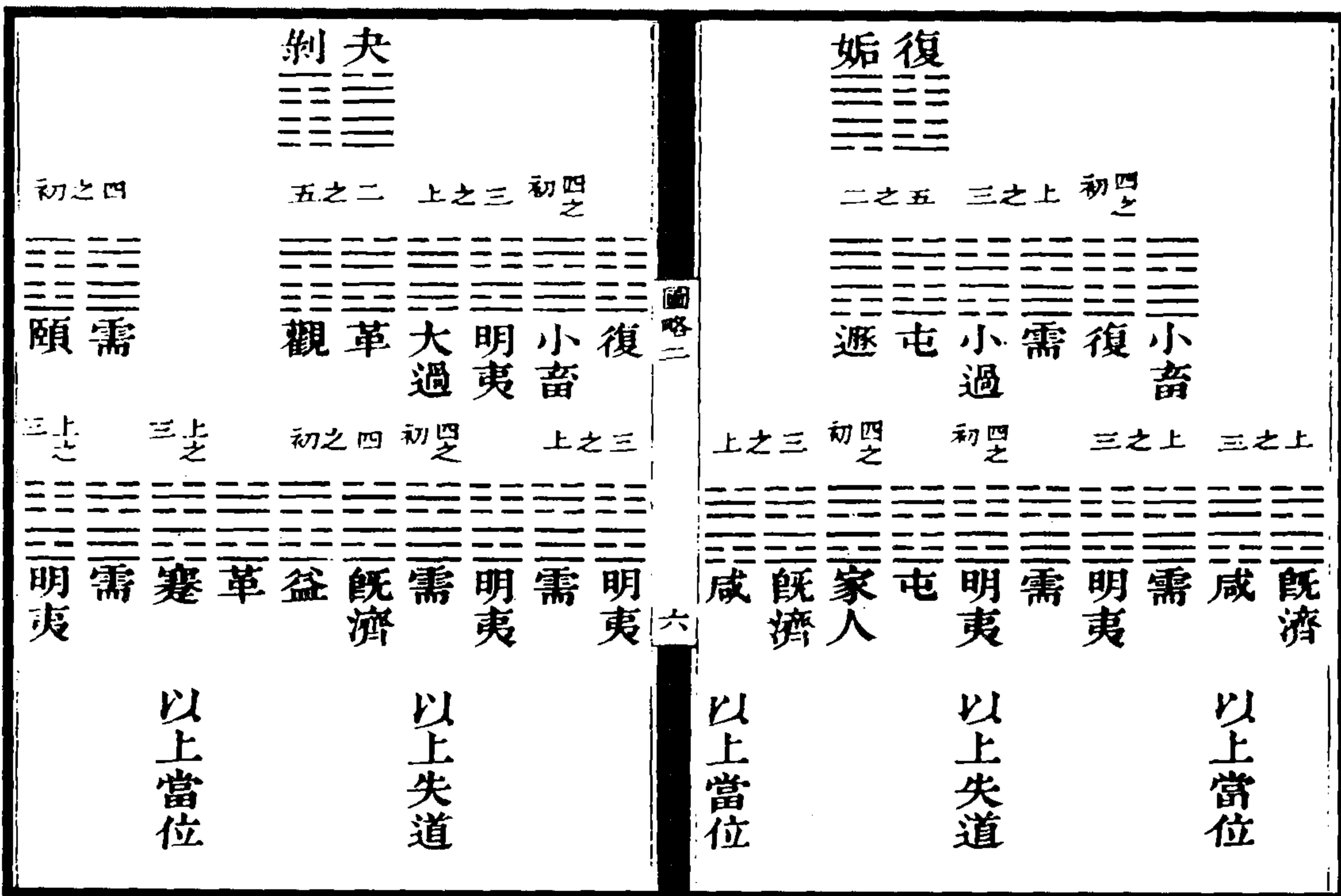



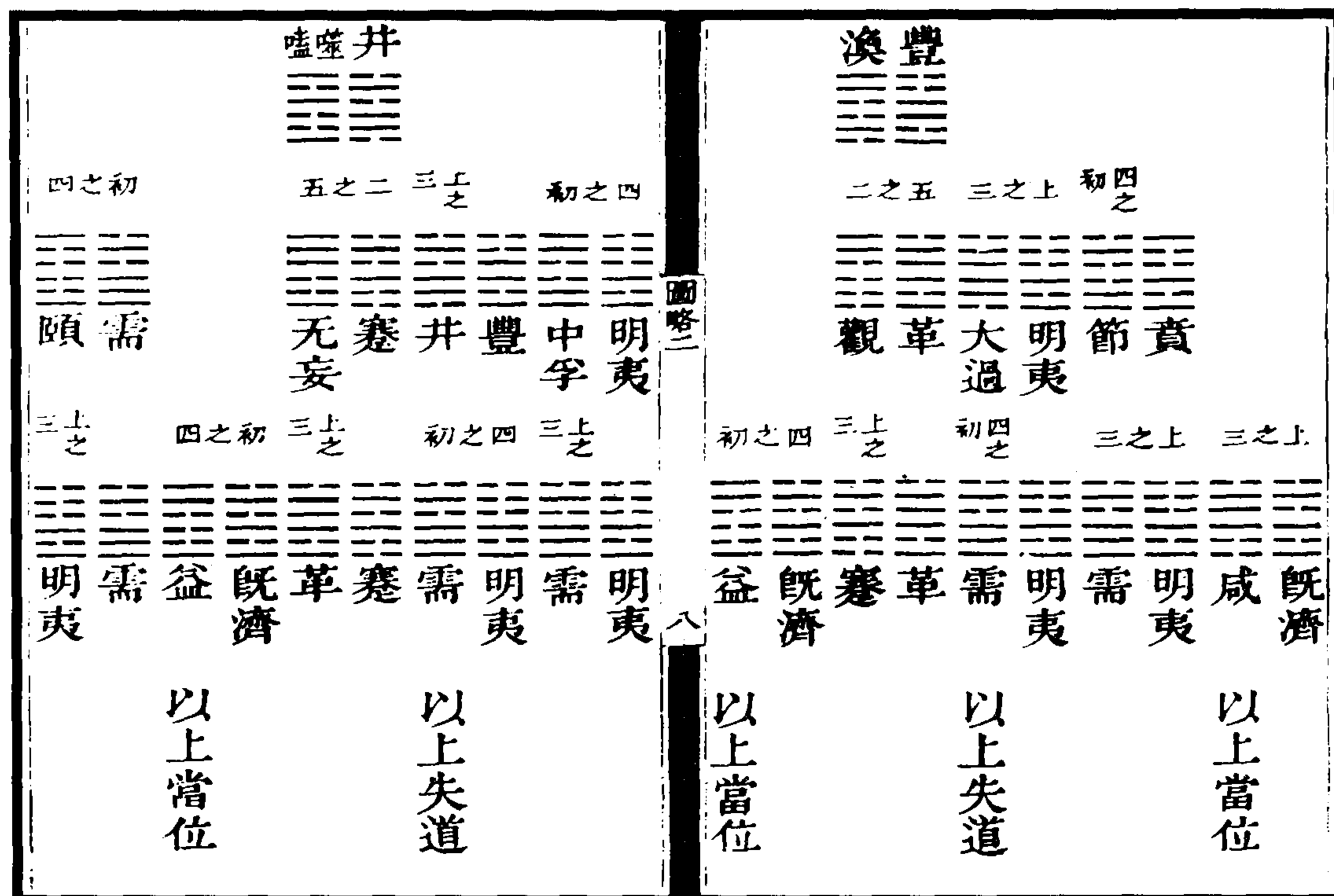
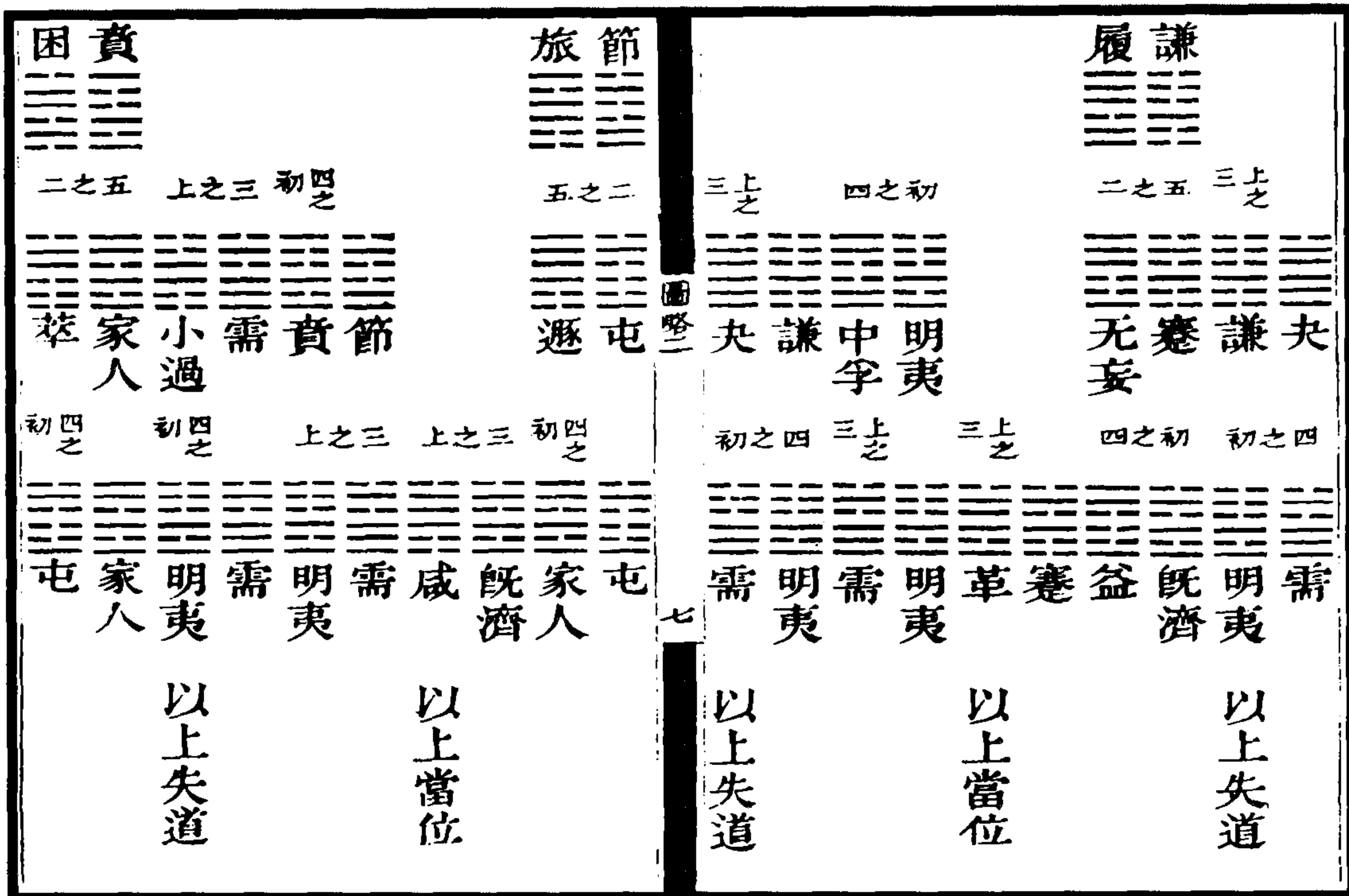

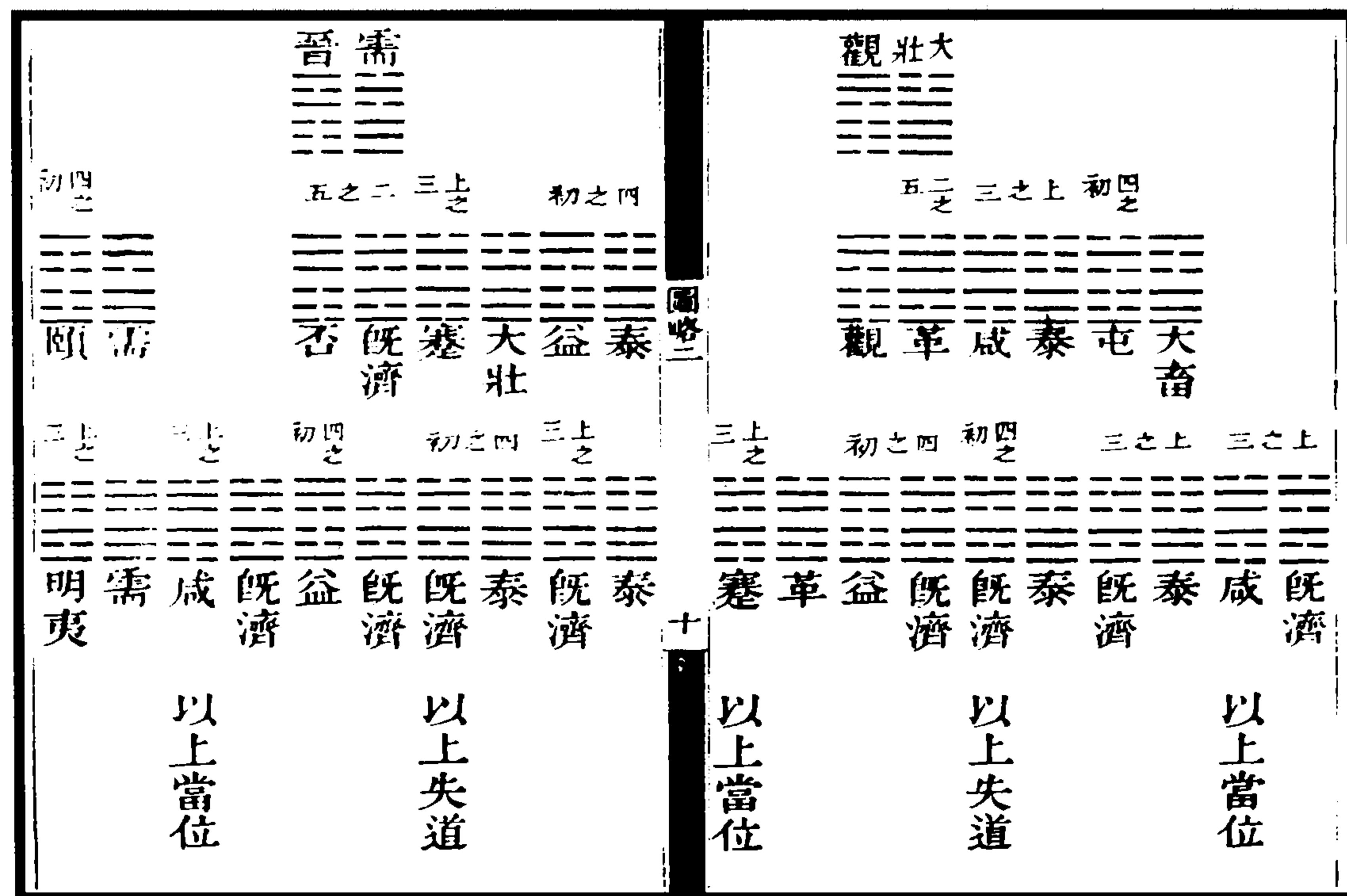
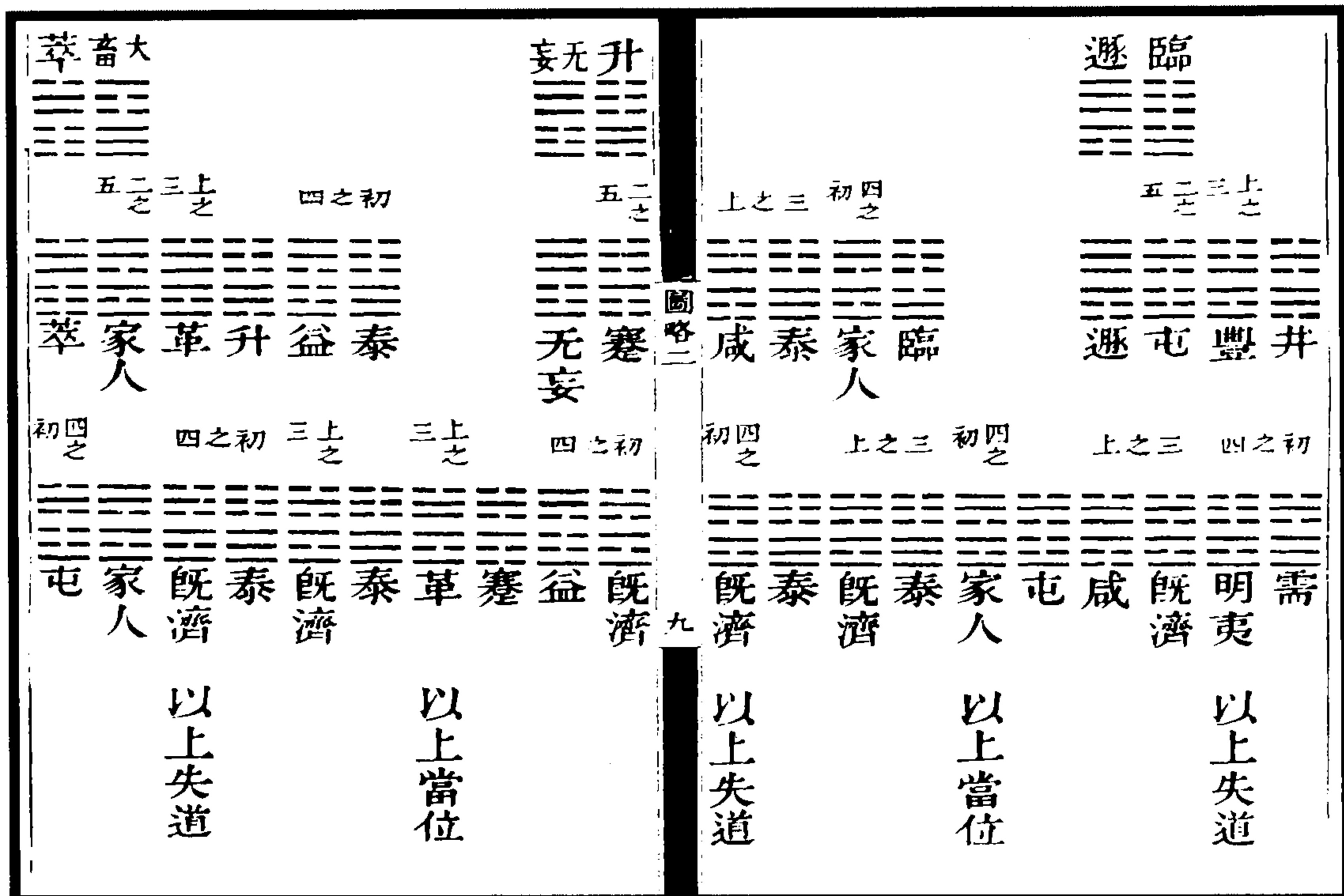

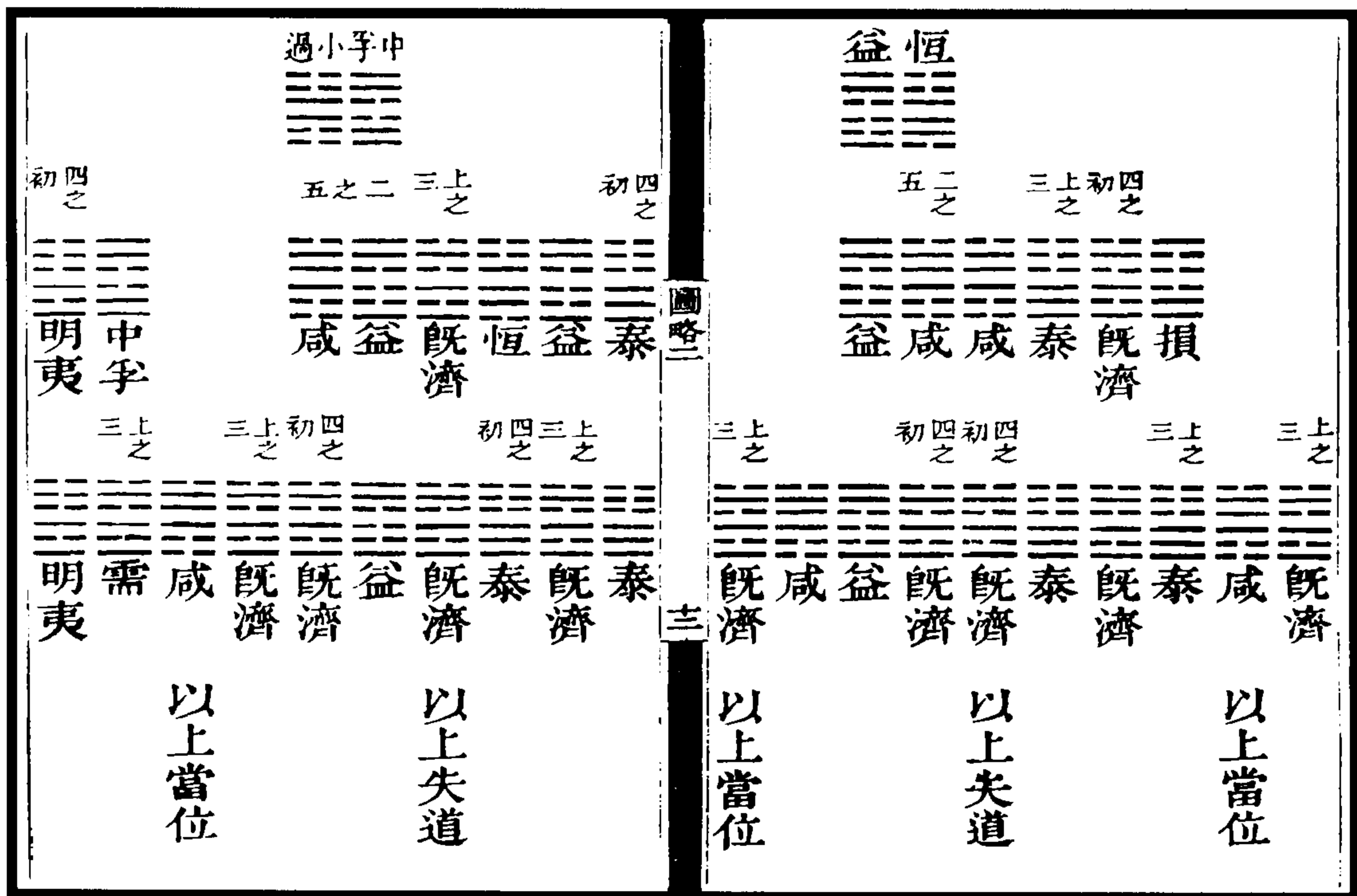
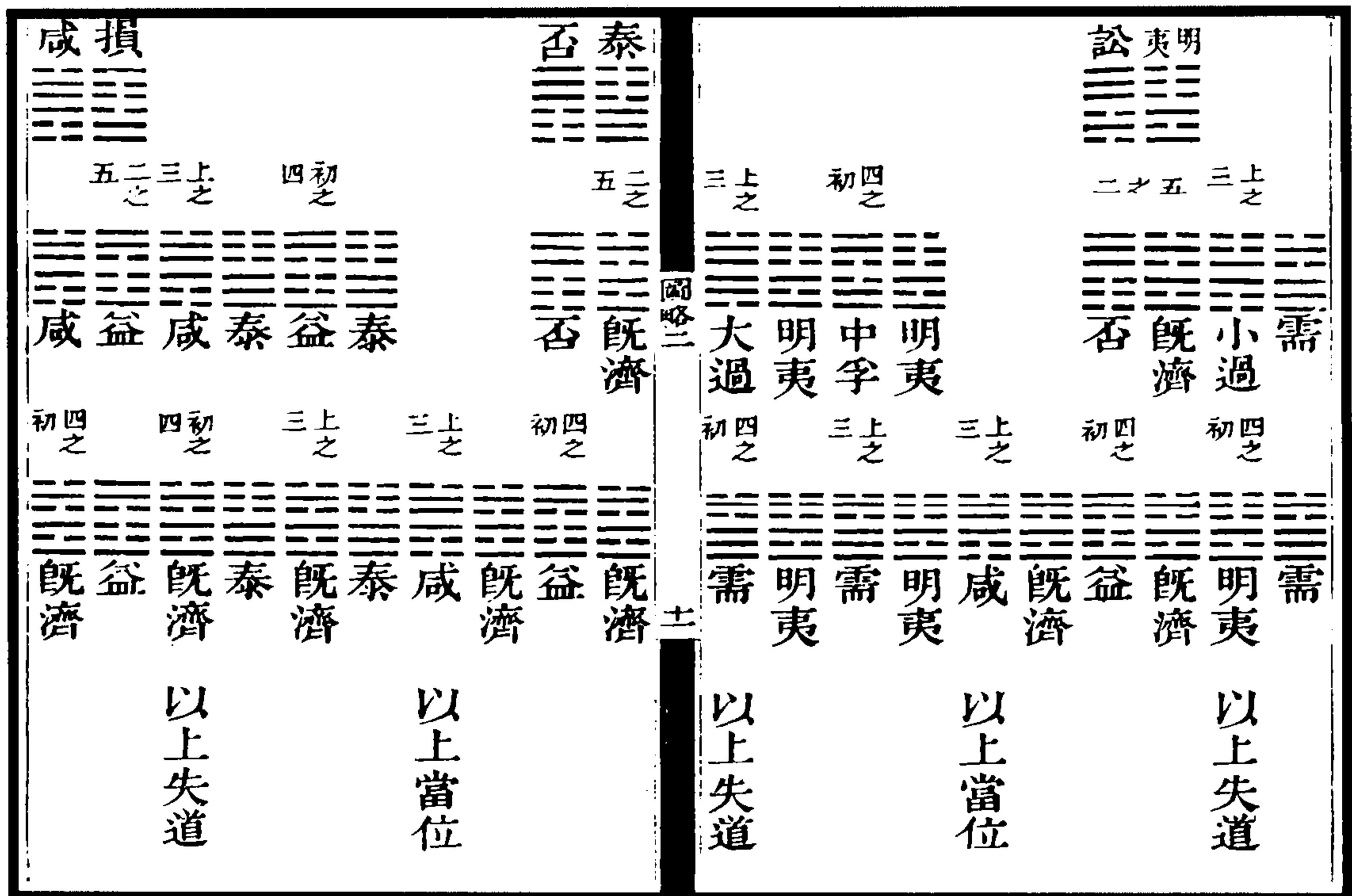



图 146 当位失道图

利”，又不以二五先行，而或先初四，或先三上，则同人、师、大有、比、随、蛊、渐、归妹、家人、解、屯、鼎、蹇、睽、革、蒙十六卦，失道而成临、升、大畜、大壮、恒、损六卦；小畜、豫、复、姤、夬、剥、谦、履、节、旅、贲、困、丰、涣、井、噬嗑十六卦，失道而成颐、大过、中孚、小过四卦；又变而通之，则临通遁，升通无妄，大畜通萃，大壮通观，恒通益，损通咸，颐通大过，大过通颐，中孚通小过，小过通中孚；于是临成屯，升成蹇，大畜成家人，大壮成革，损、颐、中孚成益、恒、大过，小过成咸，仍为“元亨”。其失道而又失道者，非成明夷、需，即成既济、泰。然泰通于否，既济通于未济。无论当位、失道，一经变通，则“元亨”者更加以“元亨”，不“元”不“亨”者改而为“元亨”。“元亨”非“利”则穷，“利”而后“贞”乃“终则有始”。成两既济则“贞而不利”。凡“元亨”必成家人、屯；蹇、革；或既济、咸；或既济、益。而家人通解，则解成咸，家人成既济；屯通鼎，则鼎成咸，屯成既济；蹇通睽，则睽成益，蹇成既济；革通蒙，则蒙成益，革成既济；益通恒，则恒成咸，益成既济；咸通损，则损成益，咸成既济；成既济则终，成咸、益则有始。故《恒·彖传》特明之云“终则有始”。六十四卦本诸乾、坤、坎、离、震、巽、艮、兑之八卦，而八卦之生生，不外“元、亨、利、贞”四字，而所以“元、亨、利、贞”，则“穷则变，变则通，通则久”九字尽之。括以一言，则谓之易而已矣。

昔人谓伏羲作十言之教，曰：“乾、坎、艮、震、巽、离、坤、兑、消息”，余谓文王作十二言之教，曰：“元、亨、利、贞、吉、凶、悔、吝、厉、孚、无咎”。“元、亨、利、贞”则当位而吉，不“元亨利贞”则失道而凶；失道而“消不久”，固“厉”；当位而“盈不可久”亦“厉”，因其“厉”而“悔”则“孚”，“孚”则“无咎”。同一改悔，而独历艰难困苦，而后得“有孚”则为“吝”，虽“吝”亦归于“无咎”。明乎此十二言，而易可知矣。

(焦循《易图略》)

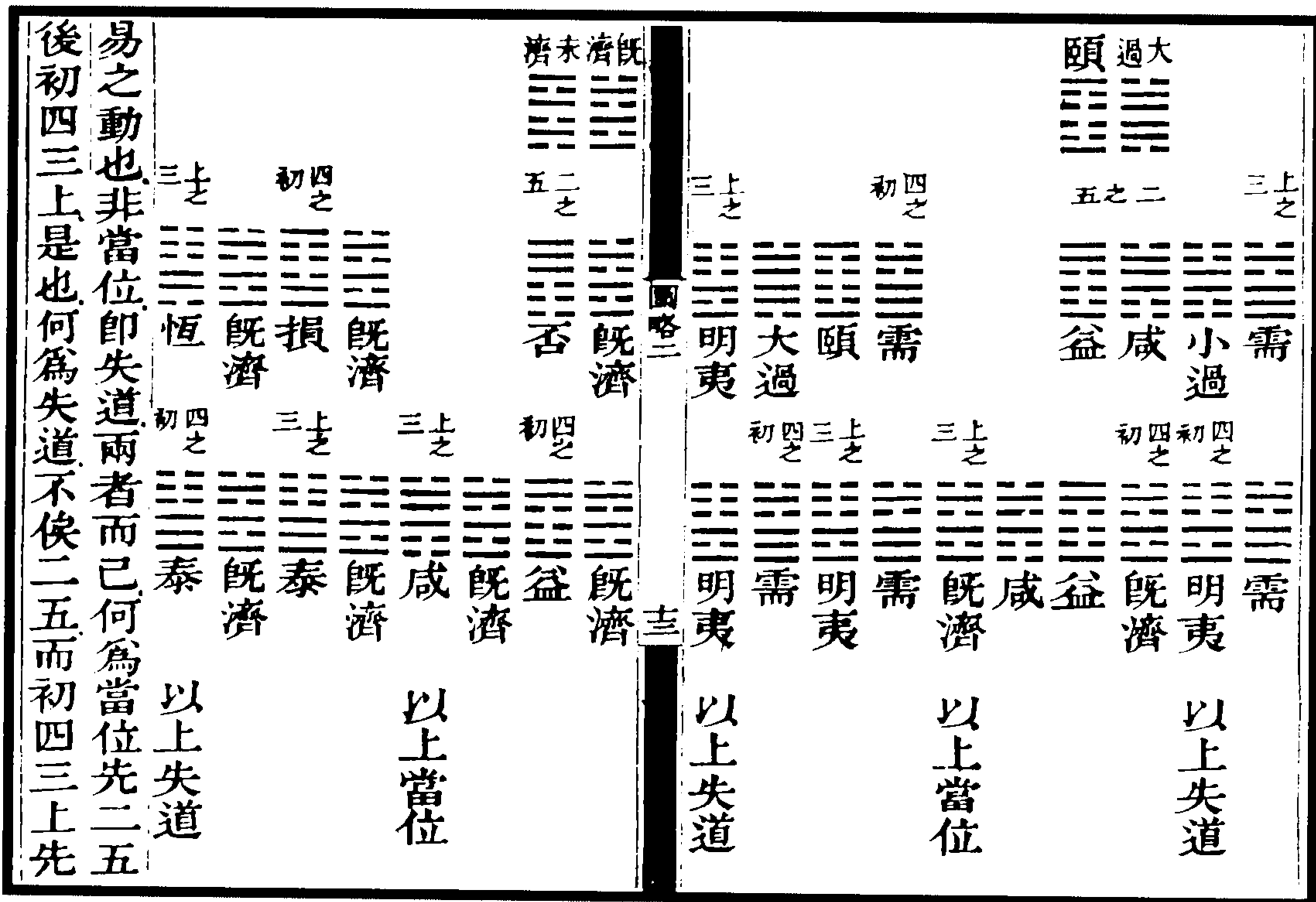
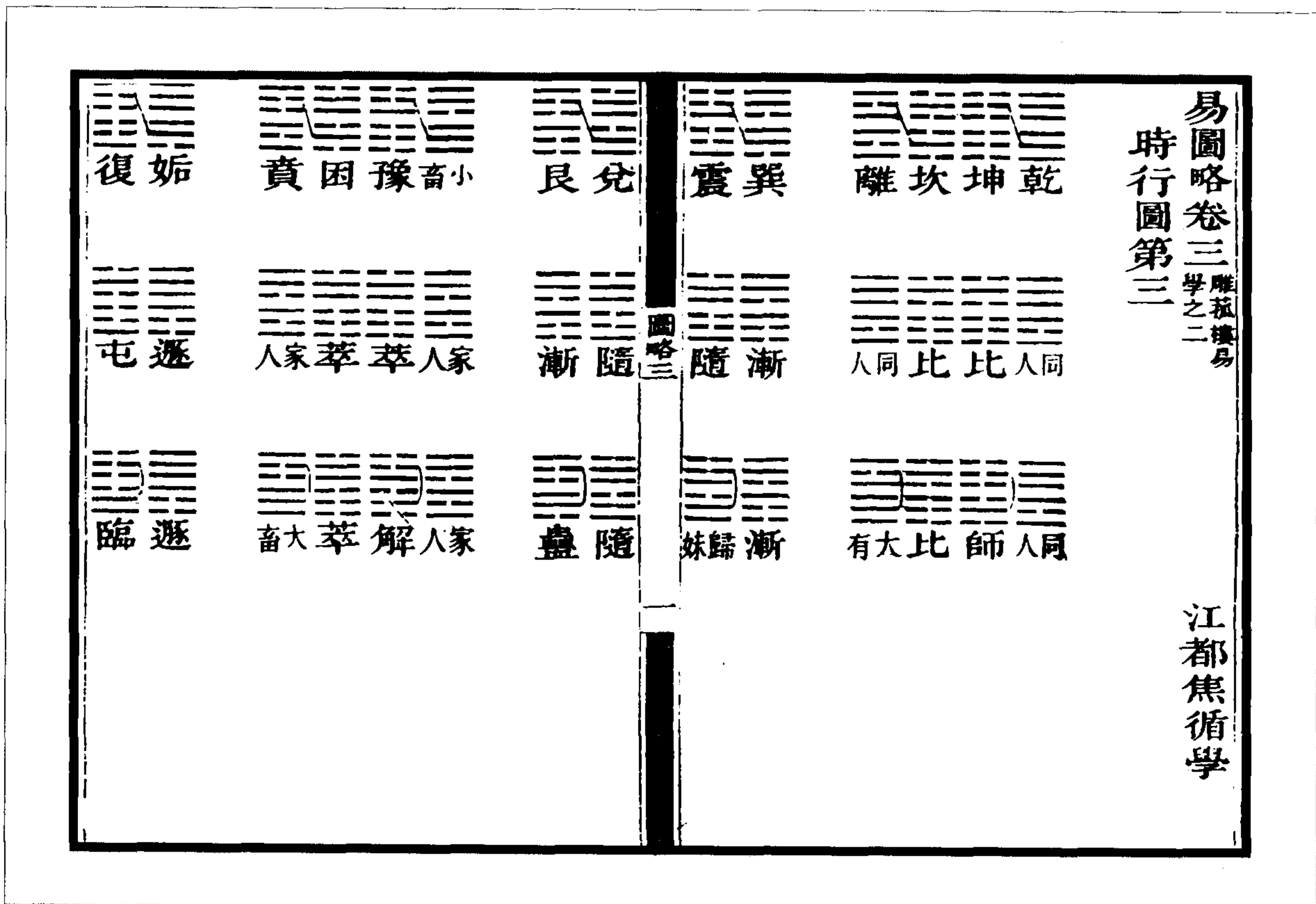

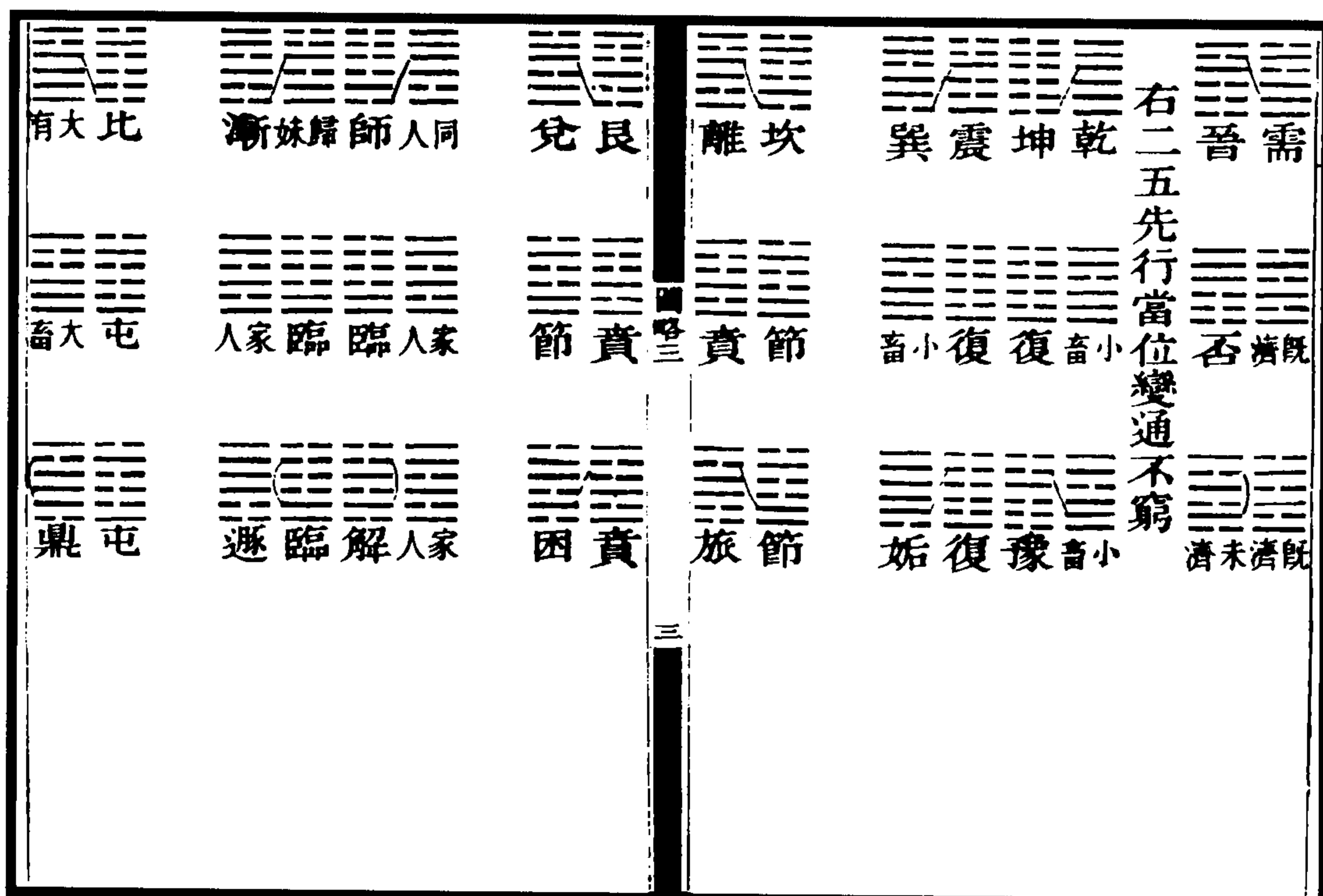
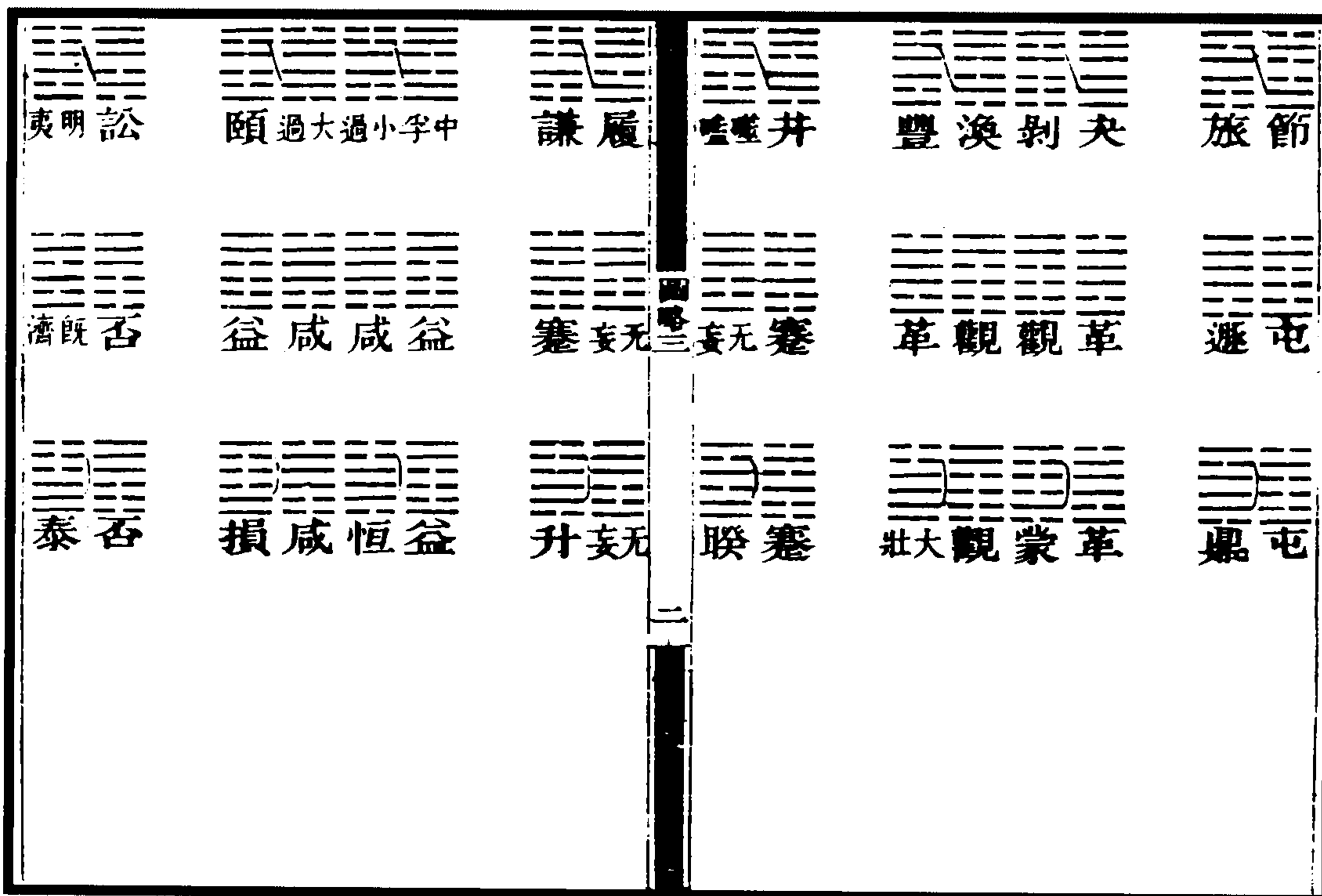

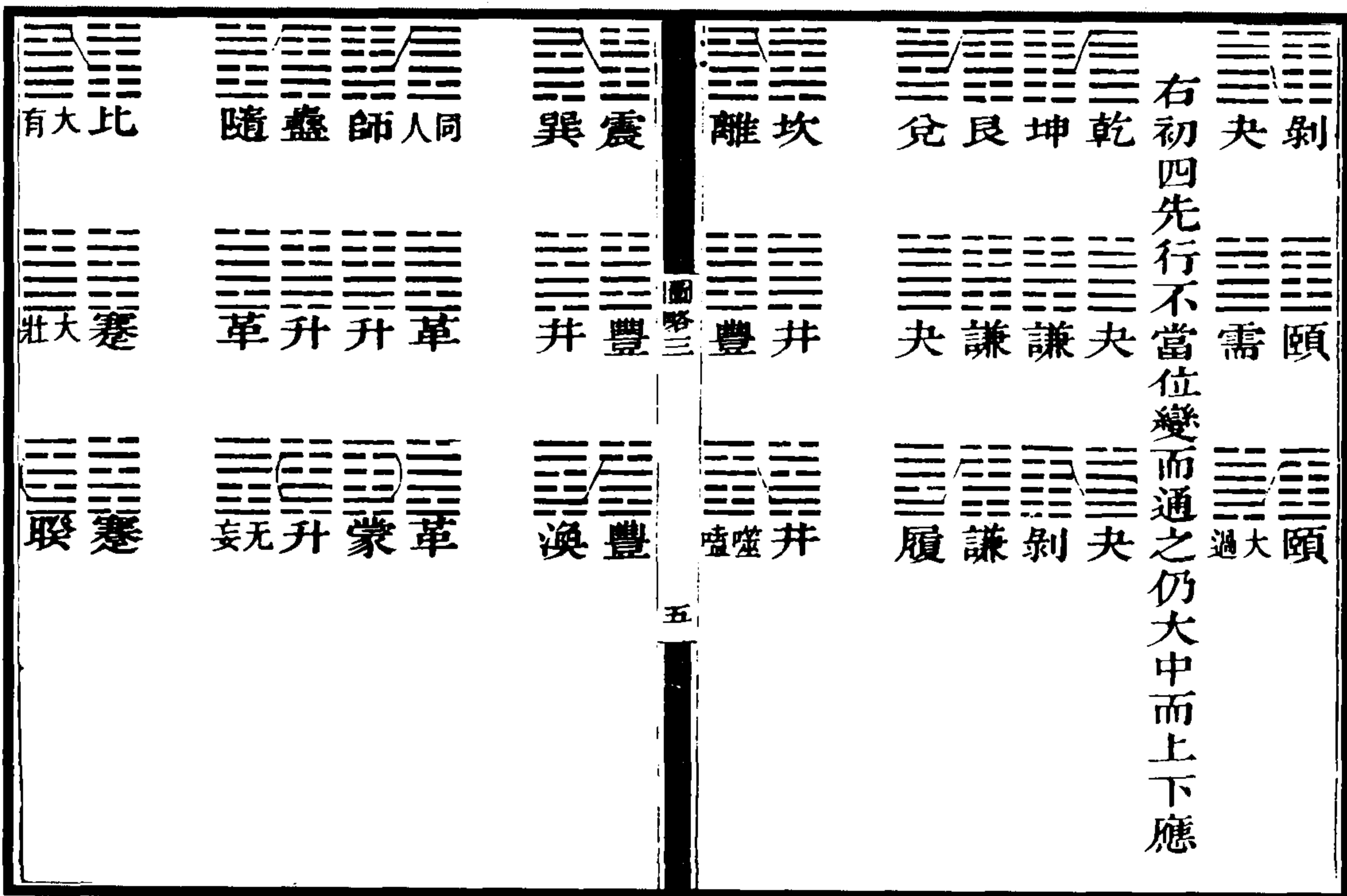



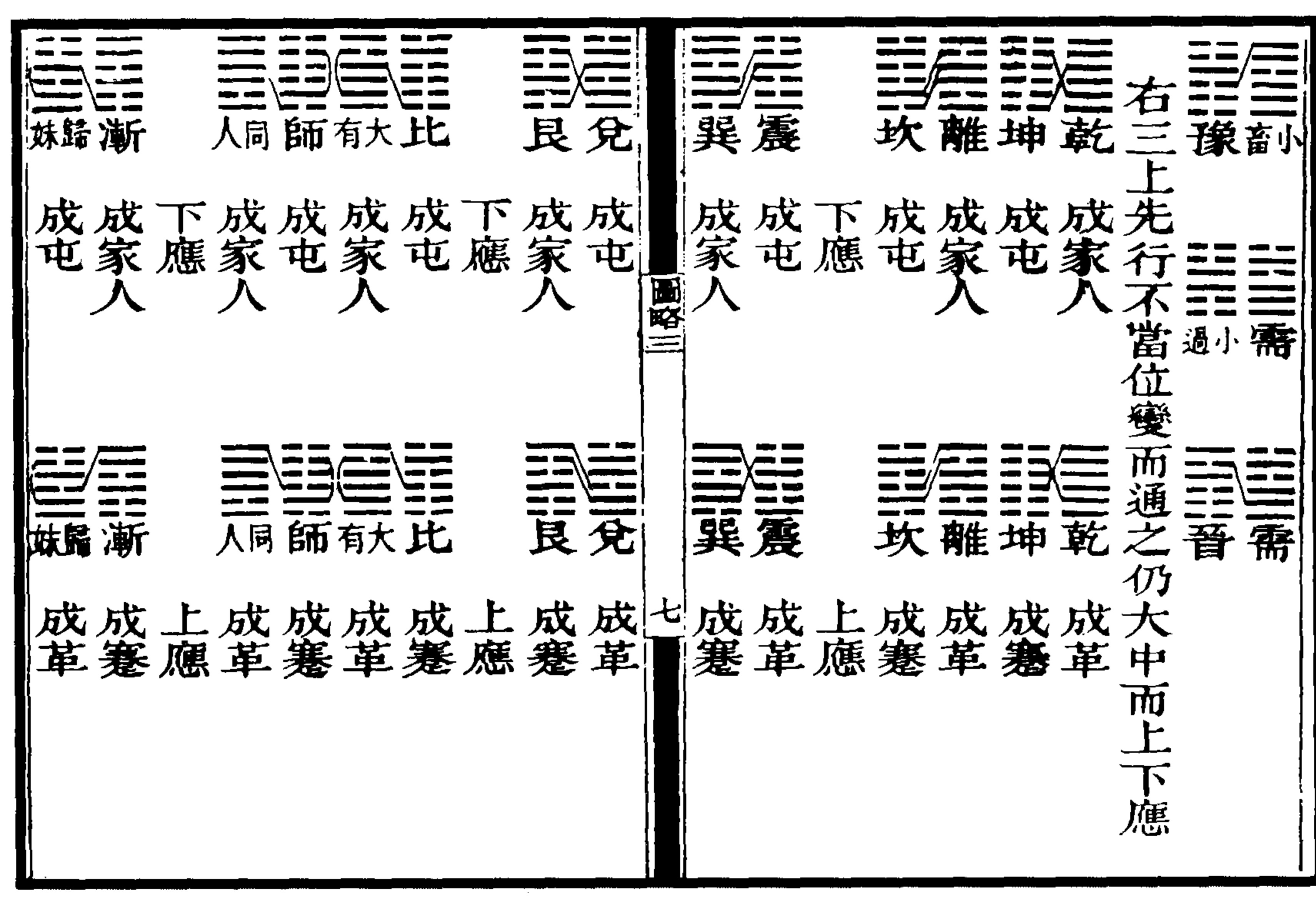
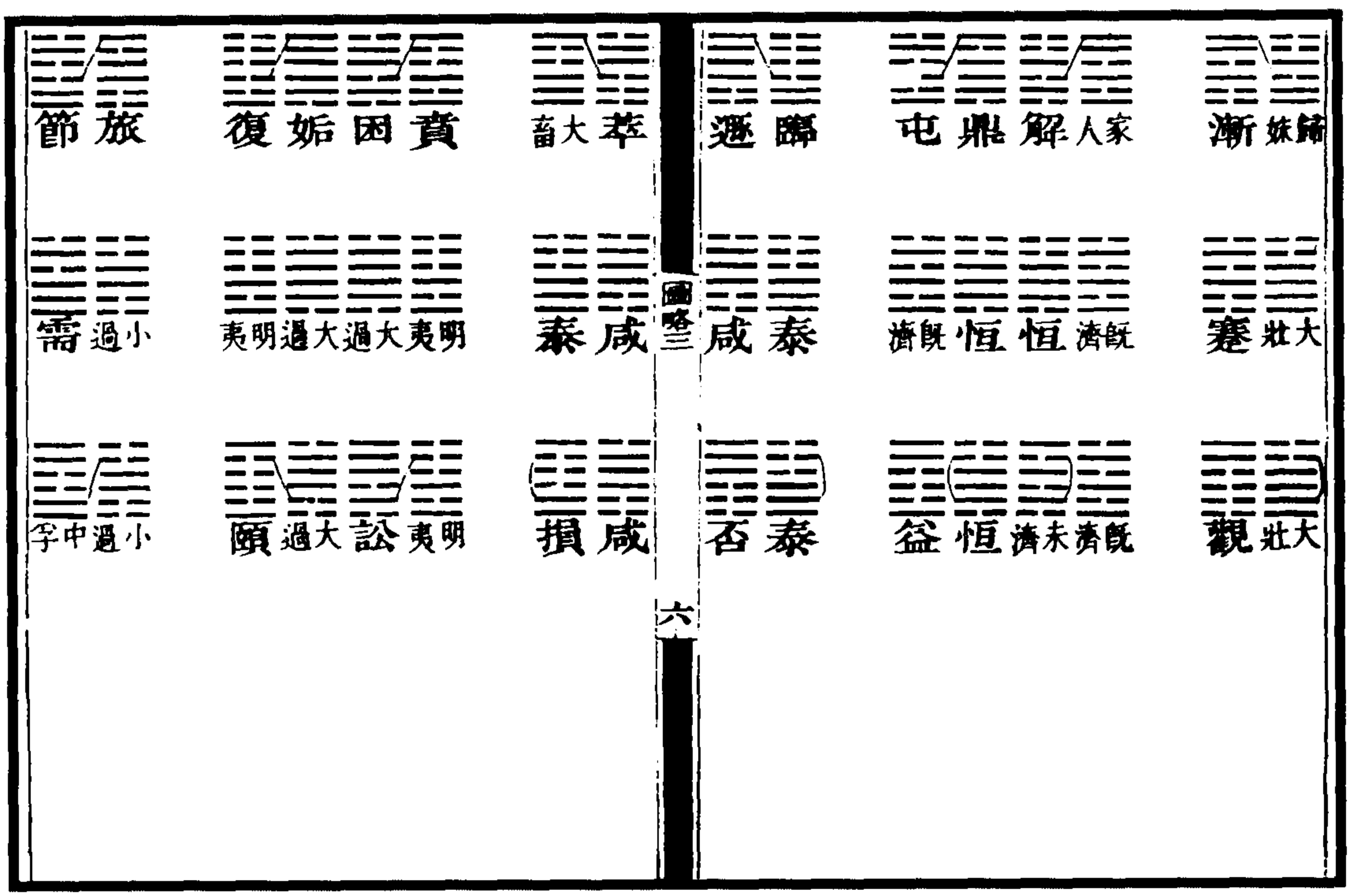

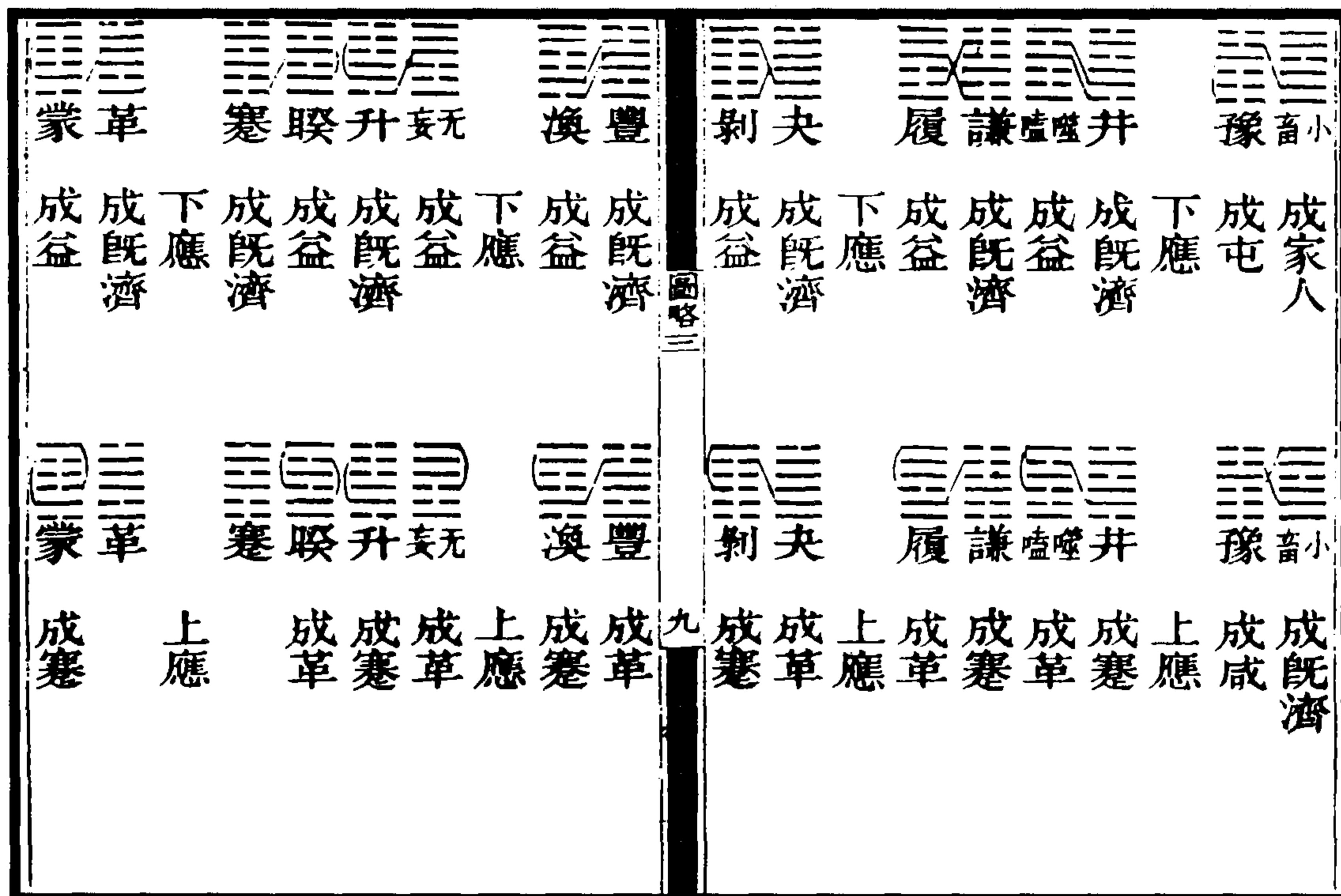
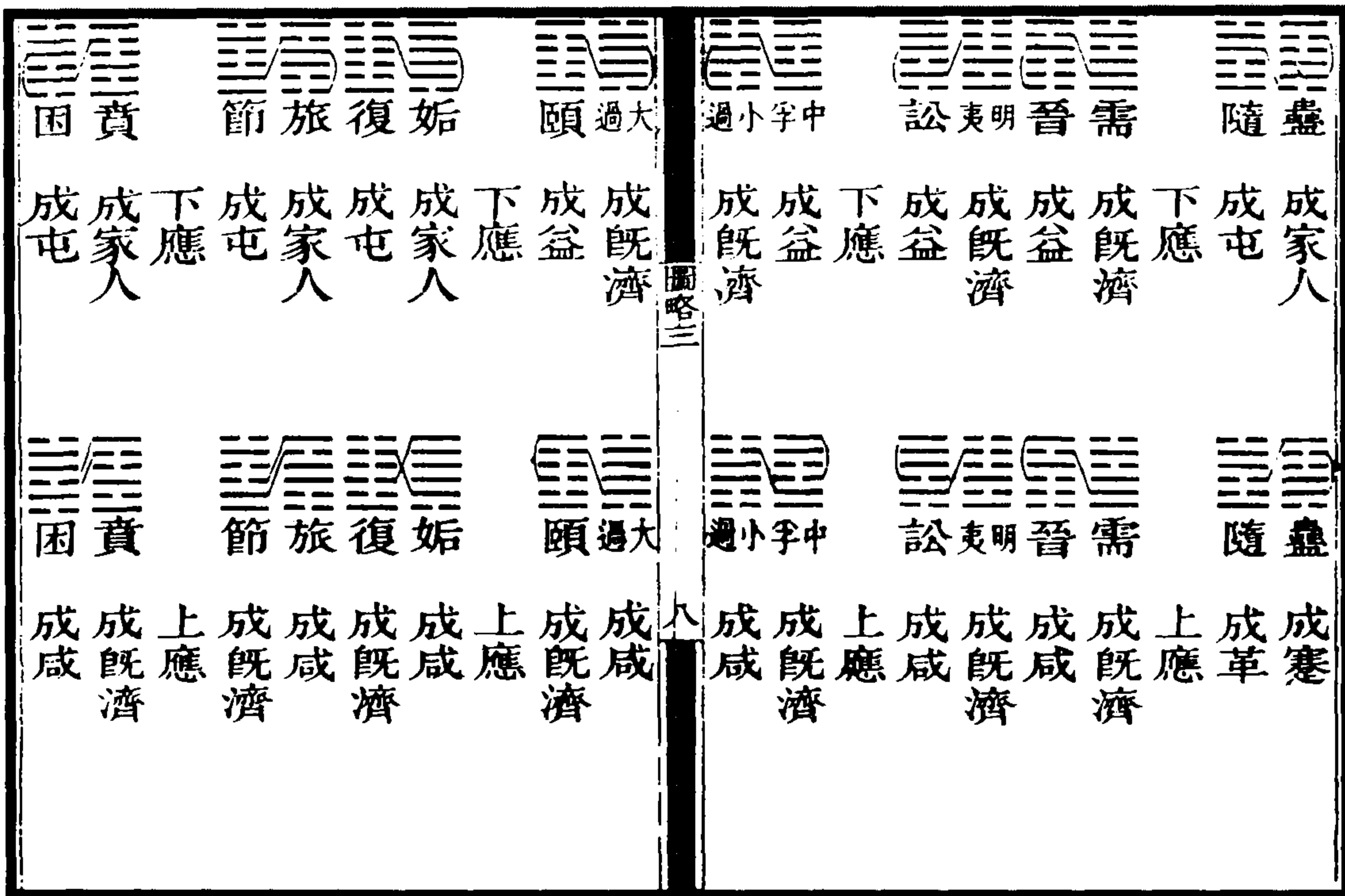



图 147 时行图

传云：“变通者，趣时者也。”能变通，即为时行。时行者，元、亨、利、贞也，更为此图以明之。而行健不已，教思之无穷，孔门贵仁之旨，孟子性善之说，悉可会于此。大有二之五为乾二之坤五之比例，故传言元亨之义，于此最明。云“大中而上下应之”，大中谓二之五为元，上、下应则亨也。盖非上下应，则虽大中不可为元亨。《既济·传》云：“利贞，刚柔正而位当也。”刚柔正则六爻皆定，贞也。贞而不利，则刚柔正而位不当，利而后贞乃能刚柔正而位当。由元亨而利贞，由利贞而复为元亨，则时行矣。“一阴一阳之谓道”，乾二之坤五成同人、比，两五皆刚，同人孚于师，比孚于大有，又为一阴一阳。阴变阳为得，阳变阴为丧，自阳退而易为阴谓之反；自阴进而交为阳谓之复，是为“反复其道”。复而不反则亢，反而不复则迷。乾、坤、坎、离生同人、师、比、大有，震、巽、兑、艮生渐、归妹、随、蛊；上应之成蹇、革，下应之成家人、屯。而家人、屯又变通于鼎、解，而终于既济；咸、蹇、革又变通于睽、蒙，而终于既济、益。咸、损、益、恒四卦循环不已。此二十四卦元、亨、利、贞，所谓生而知之、安而行之者也。自乾、坤、坎、离、震、巽、艮、兑，初四先行，成小畜、复、节、贲，则失道矣。小畜之失在四，通于豫以补之；复之失在初，通于姤以补之，节、贲通旅、困同。三上先行，成夬、谦、丰、井，则失道矣。夬之失在上，通于剥以补之；谦之失在三，通于履以补之，丰、井通涣，噬嗑同。凡二五先行，初四应之为下应，三上应之为上应。二五得中而上下应之乃为元亨。今初四先行，则小畜二之复五成家人、屯，屯三再之家人上应之，已成两既济，有上应无下应矣。故补之以豫、姤，则姤二之复五，复初不能应，姤初则能应也。小畜二之豫五，小畜四不能应，豫四则能应也。今三上先行，则井二之丰五，成蹇、革；蹇初再之革四应之，已成两既济，有下应无上应矣。故补之以涣、噬嗑，则丰五之涣二，丰上不能应，涣上则能应也。井二之噬嗑五，井三不能应，噬嗑三则能应也。此学而知之利而行之者也。然姤四之初，仍成小畜，豫四之初仍成复，噬嗑上之三仍成丰，涣上之三仍成井，则变而仍不通也。小畜、复不能变，而且以小畜上之复三，丰、井不能变，而且以丰四之井初，小畜、井成需，复、丰成明夷，为凶，为灾，为焚，为死，上下皆无所应，失而又失矣。然明夷可变通于讼，需可变通于晋，在明夷失在初、三，而讼之初、三可应也。在需失在四、上，而晋之四、上可应也。一转移而元、亨、利、贞，与同人、比、渐、随等。此困而知之、勉而行之及其成功一也（睽、蒙、鼎、解、师、大有、蛊、归妹成泰，泰转移通于否同此）。惟不能时行，致成两既济，则终止道穷，所谓困而不学者矣。易之一书，圣人教人改过之书也。穷可以通，死可以生，乱可以治，绝可以续，故曰为衰世而作。达则本以治世，不得诿于时运之无可为。穷则本以治身，不得谢以气质之不能化。孔子曰：“假我数年，五十以学易，可以无大过矣。”此圣人括易之全而言之。又举恒九三“不恒其德，或承之羞”，断之云“不占而已矣”。占者变也，恒者久也，羞者过也，能变通则可久，可久则无大过，不可久则至大过。所以不可久而至于大过，由于不能变通。变通者，改过之谓也。此韦编三绝之后，默契乎羲、文之意，以示天下后世之学易者。舍此而言易者，詎知易哉！

（焦循《易图略》）

易圖略卷四 學之二

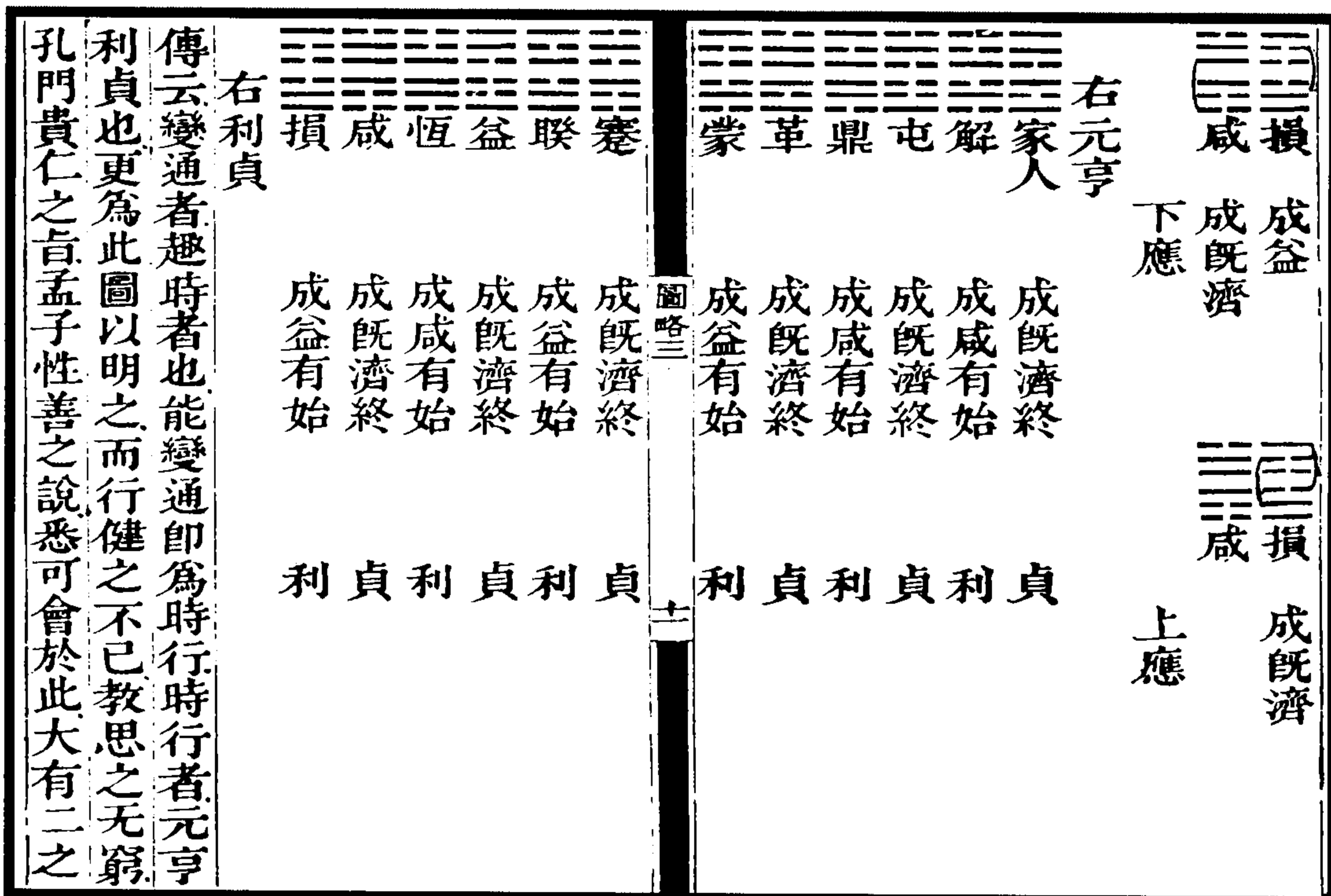
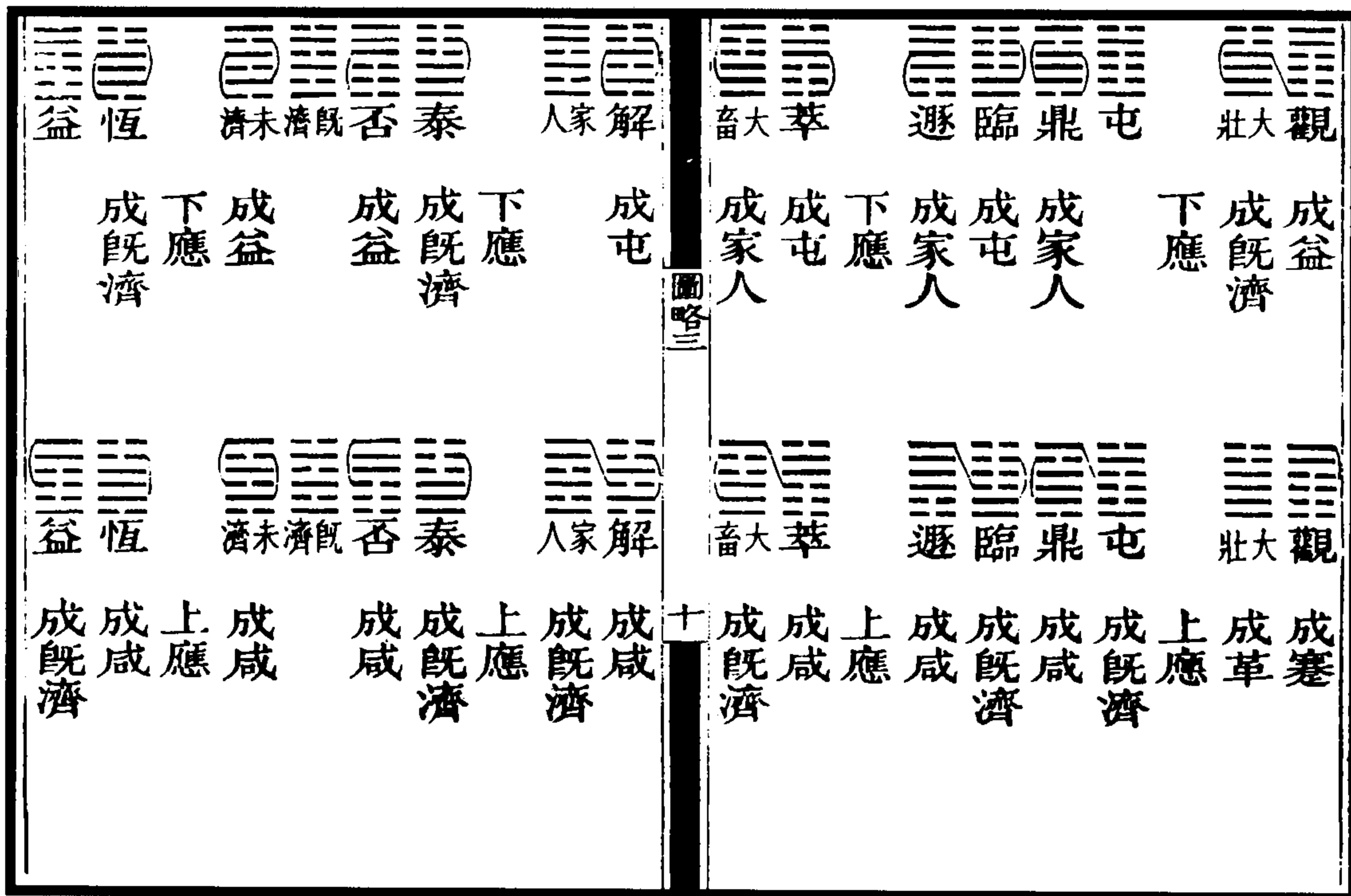
八卦相錯圖第四

乾 ☰  
坤 ☷  
否 ☷☰  
泰 ☰☷

坎 ☵  
離 ☲  
既濟 ☵☲  
未濟 ☲☵

震 ☳  
巽 ☴  
恒 ☳☴  
益 ☲☱

艮 ☶  
兌 ☱  
損 ☶☱  
咸 ☱☶

同人 ☶☵  
師 ☶☳  
訟 ☶☱  
明夷 ☶☲

比 ☶☵  
大有 ☱☲  
需 ☱☵  
晉 ☱☳



江都焦循學

圖略四

圖略四

隨 ☰☱  
大過 ☱☲  
頤 ☶☱

漸 ☵☴  
中孚 ☱☴  
小過 ☱☲

小畜 ☴☳  
觀 ☲☱  
大壯 ☲☱

復 ☱☳  
升 ☱☳

姤 ☴☵  
无妄 ☲☱

夬 ☱☳  
萃 ☱☴  
大畜 ☱☴

謙 ☱☲  
臨 ☱☳  
遯 ☶☲

屯 ☶☳  
井 ☱☵  
噬嗑 ☲☲

圖略四

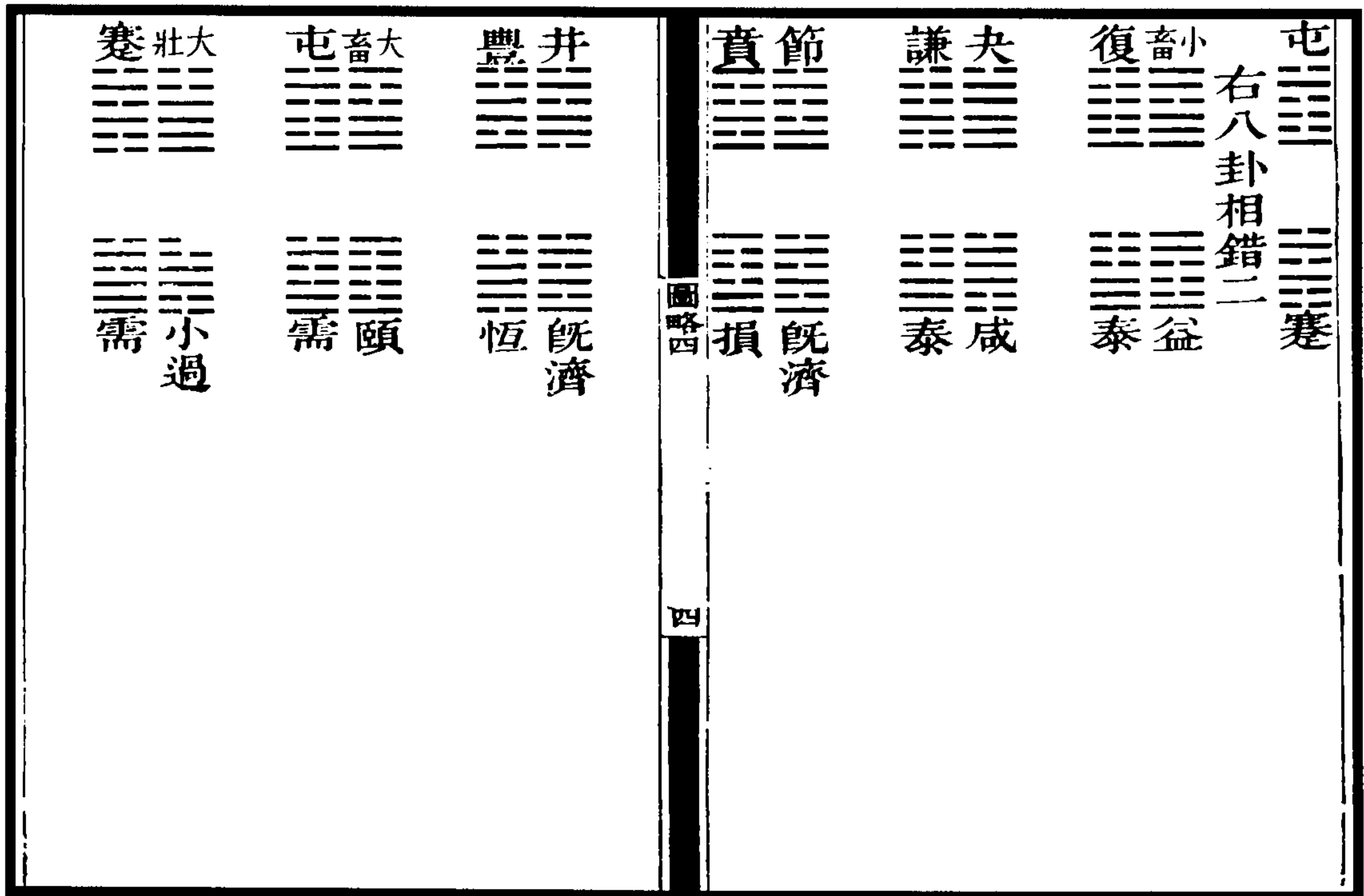
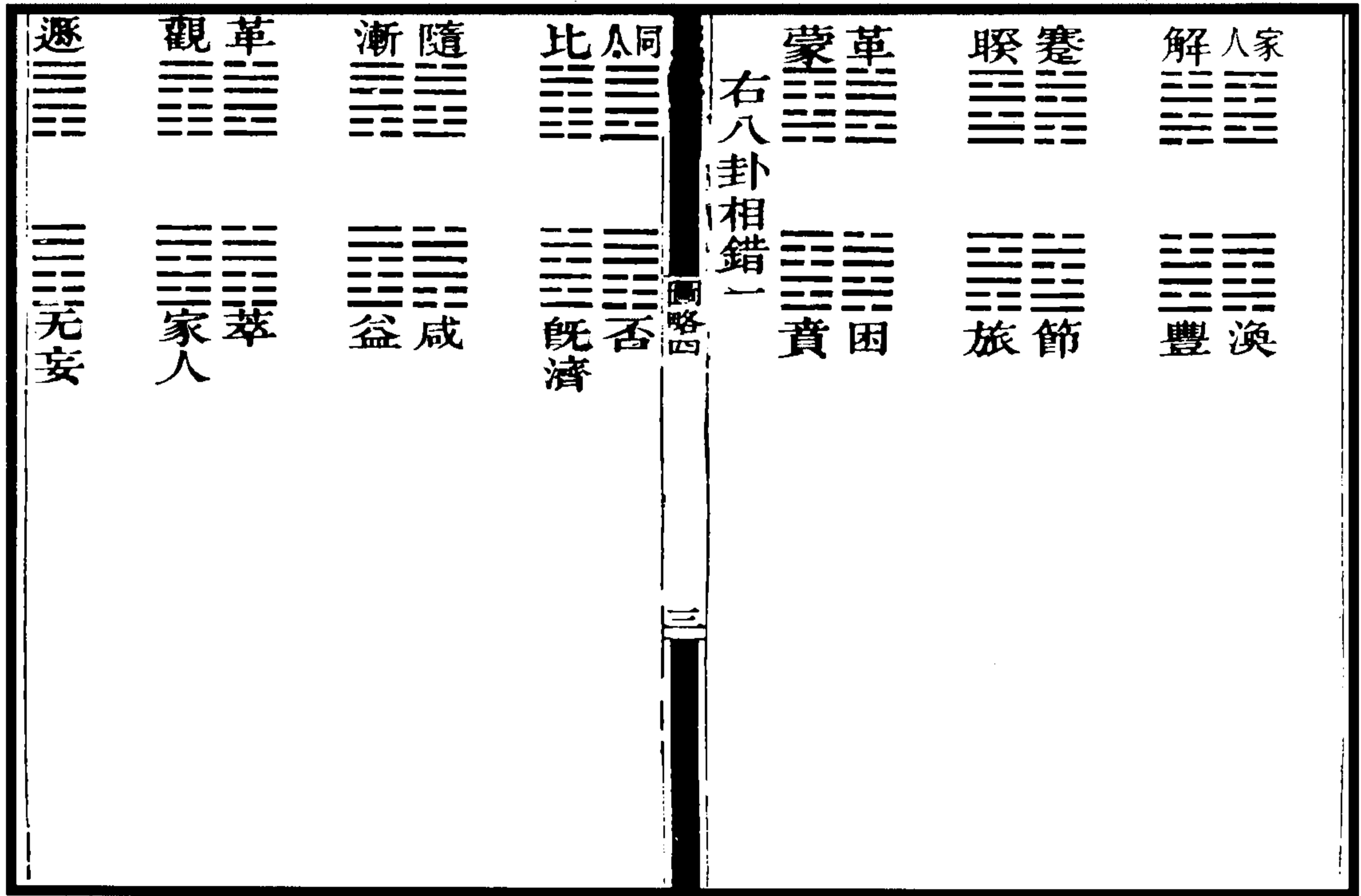



图 148 八卦相错图

《说卦传》云：“天地定位，山泽通气，雷风相薄，水火不相射。”天地，乾、坤也；山泽，艮、兑也；雷风，震、巽也；水火，坎、离也。天地相错，上天下地成否，二五已定为“定位”；山泽相错，上山下泽成损，二交五为“通气”；雷风相错，上雷下风成恒，二交五为“相薄”；水火相错，上水下火成既济，六爻皆定，不更往来，故“不相射”。此否则彼泰，此损则彼咸，此恒则彼益，此既济则彼未济，而统括以“八卦相错”一语。六十四卦，皆此天地、山泽、雷风、水火之相错也。传又自发明之云“水火相逮，雷风不相悖，山泽通气，然后能变化，既成万物”，变“不相射”而云“相逮”，“不相射”谓既济，“相逮”谓既济变通于未济也。“不相射”则寂然不动，“相逮”则感而遂通矣。（《尔雅》，逮，与也。即谓“感应相与”。）变“相薄”而云“不相悖”，五失道则“悖”，恒二之五，而后益上之三，则“不相悖”。“不相悖”由于“相薄”也。“水火不相射”之“射”，即“射鲋”、“射隼”、“射雉”之“射”。“雷风不相悖”之“悖”，即《解·传》所称“解悖”，《颐·传》所谓“道大悖”。大过二之颐五，与恒二之五等。恒二之五成咸，大过二之颐亦成咸。大过二不之颐五，而颐上之三，则“道大悖”。其既成咸，则“不相悖”。可知，家人上之解三，成恒，解二先之五，则不成恒，而成咸，故“解悖”，“解悖”则“不相悖”。传以“解悖”、“道大悖”与“雷风不相悖”赞明，知雷风指恒，则知其为震、巽所错，知雷风为震、巽所错，则知天地为乾、坤所错，山泽为艮、兑所错，水火为坎、离所错也。试举其最显者：

蒙、革为困、贲之相错，故蒙称“困蒙”。

睽、蹇为旅、节之相错，故蹇称“中节”。

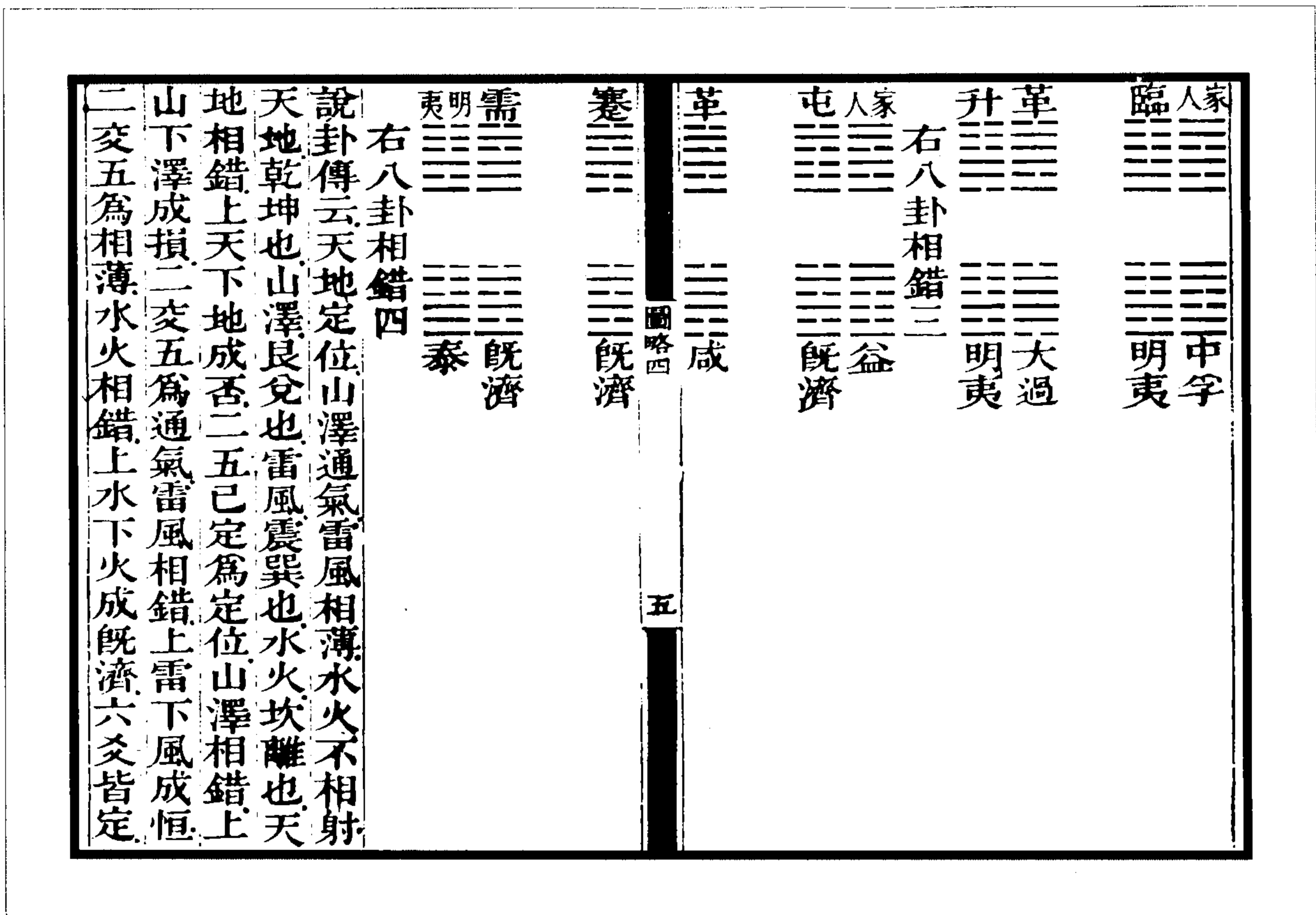

家人、解即丰、涣之相错，故丰称“蔀其家”。

鼎、屯相错为噬嗑，“噬嗑，食也”，故鼎称“雉膏不食”。

比、大有相错为需、晋，“大有，众也”，则晋称“众允”，比“乐”也，则需称“饮食燕乐”。

大壮、观相错为小畜，故小畜“舆说辐”，大壮“壮于大舆之辐”。

临、遁相错为履，故“履虎尾”，遁亦云“遁尾”。

归妹、渐相错为小过、中孚，随、蛊相错为大过、颐，大过二之颐五成咸，则“过以相与”；中孚二之小过五成咸，则“与尔靡之”。所谓“与”，即咸之“感应相与”。而归妹既成随，则系于蛊；蛊既成渐，则系于归妹。故蛊二之五，即大过二之颐五；归妹二之五，即中孚二之小过五。渐系归妹，不能兼随，则不能兼大过之“过以相与”；随系蛊，不能兼渐，即不能兼中孚之“与尔靡之”。故云“不兼与”。非相错，则“兼与”之义未易明也。

而咸、艮两卦之辞，发明咸、损为艮、兑之相错，尤为明了。艮六五“艮其辅”，即咸上六“咸其辅颊舌”，咸六二“咸其腓”，即艮六二“艮其腓”。《损·传》“一人行，三则疑也”，《兑·传》云“行未疑也”，行未疑之行，即一人行之行。兑以“朋友讲习”，正发明损之“得其友”。非明乎八卦相错之比例，咸、艮两卦取象之同，将莫能知其妙也。

凡此以旁通相错为旁通，皆未经行动者（如第一图）。

其既行动，或得或失，亦以相错之卦为比例。

传于蛊称“终则有始”，于恒亦称“终则有始”，所以明随、渐相错即咸、益，咸、益相错即随、渐也。恒，上震下巽，二之五即巽二之震五也，尤随也；损，上艮下兑，二之五即兑二之艮五也，尤渐也。惟损二之五，即兑二之艮五，故在艮称“不拯其随”，在咸称“执其随”。兑二之艮五，兑成随，艮以“随”称之，以旁通知之也。咸通于损，损二之五成益，即兑之成随，咸以“随”称之，则以相错知之也。

家人“利女贞”，谓解二之五，观六二“利女贞”，谓大壮二之五。大壮二之五成革，解二之五成萃。萃与家人相错成革、观，革与观相错成萃、家人。故解二之五与大壮二之五相比比例也。蒙“子克家”，上之三称“克”，二之五为“子”，蒙二之五成观，观、革相错成家人、萃，则观三克上，即萃三克家人上，故云“子克家”也。

归妹初九传云“归妹以娣，以恒也”，归妹何得有“恒”？知咸、益与随、渐相错，而归妹之“以恒”乃明。归妹二之五成随，即恒二之五成咸，故以恒二之五为归妹二之五之比例也。

既济、否相错为比、同人，故“比之匪人”亦“否之匪人”。否“不利君子贞”，谓泰不成既济，而否成既济。同人则“利君子贞”，谓师先成比也。泰二之五则“于食有福”，讼二之明夷五则“食旧德”，讼二不之明夷五，则“三日不食”。需二之晋五，在需则“饮食”，在晋则“受福”；未济二之五，则“实受其福”。讼、晋、未济成否，明夷、需、泰成既济，既济“需有衣袽”，需二之晋五成既济、否也。师“否臧凶”，师二之五成比，比、同人相错成否也。

屯“勿用有攸往”，临二之五成屯，则通于鼎，不可以三往也。遁“勿用有攸往”，鼎二之五成遁，则通于临，不可以上往也。此屯、鼎，遁、临之时行也。乃无妄“不利有攸往”，传云“无妄，灾也”，《遁·传》云“不往何灾也”，遁、屯相错成无妄、蹇；蹇九五“朋来”，谓升二之五也；复“朋来”，谓姤二之复五也。姤二之复五，复成屯，姤成遁，遁、屯相错成蹇，故升之成蹇，犹复之成屯。

小畜、豫相错为观、大壮，观“后以省方”，谓大壮二之五，即小畜二之豫五之比例。豫四之初成复，故“后不省方”，谓不能相错为观也。

此皆以二五之行为比例(如第二图)。

“损以远害”而节“不害民”，革四之蒙初成损，犹困四之初成节；节通旅，损通咸，则“远害”；“远害”故不“害民”。损二不之五而咸四之初，成既济，相错即节、贲，故传云“未感害也”。

姤上之复三，复成明夷，姤成大过，故为“大难”。大者，大过也；难者，明夷也。大过、明夷相错为革，明夷通讼，与革通蒙同，故云“以蒙大难”。非明乎相错，不知“蒙大难”之义也。

丰四之涣初，涣成中孚，丰成明夷，中孚、明夷相错为家人，“家人，内也”，故云“内难而能正其志”。非明乎相错，不知“内难”之何以为内也。

(如第三图)

需“致寇至”，谓晋成明夷，需二之明夷五为“寇”也。解“致寇至”，谓解成泰，家人成既济，而泰二之五为“寇”也。泰、既济相错即需、明夷。

屯“见”而益亦“见善”，损成益而后咸四之初，为“居吉”，与屯之“利居贞”互明。益、既济相错为屯、家人也。

(如第四图)

经于离初九明示云“履错然”，遁、屯相错为蹇、无妄，与履二之谦五同。传云“以辟咎也”，睽初九传亦云“以辟咎也”，睽二之五成无妄，为“见恶人”，正与履二之谦五等。盖离四之坎初成节，不能无咎，节通于旅，节二之旅五，旅成遁，节成屯，为履二之谦五之相错，故直云“履错然”。明指出“错”字，而“八卦相错”之“错”，正由此而畅述其旨。

比例之用相错，其义最为微妙。如蒙称“困蒙”，知其为革所孚也。盖革、蹇相错不能成困，革、蒙相错乃成困也。惟革、蒙为困、贲，而旅得称“童仆”，“童”即“童蒙”之童。“仆”为仕于家之名(见《礼记》)。知旅四先之初成贲，变通于困；困二之贲五成家人，为“仆”，即蒙二之五之比例，故云“童仆”。若贲与节错，则不成革、蒙，遂不得云“童仆”也。

履六三“武人为于大君”；“大君”，履二之谦五也。解四之初为临，不宜矣，乃旁通于遁则宜。临、遁相错为谦、履，临二之五即履二之谦五之比例，故云“大君之宜”，谓旁通于遁为“宜”也。非旁通于遁，则不错为履、谦，即不得云“大君之宜”也。

屯通于鼎，鼎四之初成大畜。大畜不孚屯而孚萃，萃与大畜错为夬、剥；大畜二之五，为夬二之剥五之比例；夬成革，剥成观，与蒙二之五同，故大畜云“童牛之告”。“童”即“童观”之童，“告”即“初筮告”之告。非孚于萃，则家人与屯不能相错为观，即不得称“童”称“告”也。

晋、需相错为大有、比，需与晋孚，乃错大有，故六三“众允之”，需与明夷，则不错大有，即非“众允之”矣。

睽四之蹇初，革四之蒙初，皆成损，而蹇、革成既济，损二之五成益，益、既济相错为家人、屯，无随也。惟损通于咸而二之五，则益、咸相错，乃成随、渐；咸九三“咸其股，执其随”，所以明损之通咸，又所以明损之成益，错随则不错家人，故损“得臣无家”也。

(焦循《易图略》)

易圖略卷五 變圖 江都焦循學

比例圖第五

乾 三三三

否泰錯

坤 三三三

泰否錯

屯 三三三

井噬嗑錯 蹇无妄錯 需頤錯 既濟益錯

臨二之五 萃四之初 旅五之節二 姤二之復

五 大有四之比初 蠱初之隨四

圖略五

乾二之坤五四之坤初 離五之坎二四之坎初

巽二之震五初之震四 艮五之兌二初之兌四

師二之五同人四之師初 歸妹二之五漸初之歸

妹四 解二之五四之初 困二之賁五四之初

蒙 三三三

賁困錯

需 三三三

比大有錯 屯大畜錯 蹇大壯錯 既濟泰錯

大過四之初 中孚上之三 剝初之夬四 豫三

之小畜上 噬嗑四之井初 旅上之節三

坤初之乾四三之乾上 離四之坎初上之坎三

震四之巽初三之巽上 艮初之兌四上之兌三

謙初之履四履上之三 豐四之渙初渙上之三

復三之姤上姤四之初 賁上之困三困四之初

訟四之初上之三

訟 三三三

同人師錯 否未濟錯

師 三三三

明夷訟錯

比 三三三

圖略五

需晉錯 既濟否錯

乾二之坤五 離五之坎二 師二之五

小畜 三三三

觀大壯錯 益泰錯

坤初之乾四 巽初之震四 姤四之初

履 三三三

遯臨錯

泰 三三三

坤乾錯 復小畜錯 謙夬錯 明夷需錯

恆四之初 損上之三 无妄四之升初 遯上之

臨三	觀初之大壯四	萃三之大畜上
比初之大有四三	大有上	同人四之師初上之
師三	隨四之蠱初三之蠱上	漸初之歸妹四上
之歸妹三	家人上之解三解四之初	屯三之鼎
上鼎四之初	革四之蒙初蒙三之上	蹇初之睽
四睽上之三	未濟四之初上之三	
否三		
乾坤錯	同人比錯	
未濟二之五	需二之晉五	明夷五之訟二
同人三		
訟明夷錯	否既濟錯	
坤五之乾二	坎二之離五	大有二之五
大有三		
晉需錯		
謙三		
臨遯錯	泰咸錯	
剝上之三	乾上之坤三	兌三之艮上
豫三		
大壯觀錯		
隨三		

大過頤錯	咸益錯
巽二之震五	艮五之兌二
歸妹二之五	
頤大過錯	
臨三	
謙履錯	明夷中孚錯
解四之初	同人四之師初
漸初之歸妹四	
觀三	
小畜豫錯	家人萃錯
蒙二之五	夬二之剝五
豐五之渙二	
噬嗑三	
鼎屯錯	
賁三	
蒙革錯	損既濟錯
旅四之初	坎初之離四
兌四之艮初	
剝三	
大畜萃錯	
復三	
升无妄錯	泰益錯
豫四之初	乾四之坤初
巽四之震初	

无妄 三三

姤復錯 遯屯錯

睽二之五 謙五之履二 井二之噬嗑五

大畜 三三

剝夬錯 頤需錯

鼎四之初 比初之大有四 隨四之蠱初

頤 三三

蠱隨錯 大畜屯錯

晉四之初 夬四之剝初 井初之噬嗑四

大過 三三

圖略五

五

隨蠱錯 萃升錯

訟上之三 賁上之困三 復三之姤上

坎 三三

既濟未濟錯

離 三三

未濟既濟錯

右 上經

咸 三三

兌艮錯 隨漸錯 夬謙錯 革蹇錯

恆二之五 否上之三 頤五之大過二 中孚二

之小過五 大畜上之萃三 臨三之遯上

解二之五家人上之解三 鼎二之五屯三之鼎上

小畜二之豫五上之豫三 復五之姤二三之姤

上 節二之旅五三之旅上 賁五之困二上之困

三 明夷五之訟二訟上之三 需二之晉五晉上

之三 未濟二之五上之三

恆 三三

震巽錯

未濟上之三 家人上之解三 屯三之鼎上

遯 三三

圖略五

六

履謙錯 无妄蹇錯

大壯 三三

豫小畜錯 小過需錯

睽上之三 比三之大有上 漸上之歸妹三

晉 三三

大有比錯

明夷 三三

師同人錯 臨家人錯 升革錯 泰既濟錯

履四之謙初 渙初之豐四 姤上之復三 困三

之賁上 小過四之初 頤上之三

謙五 歸妹三之漸上 大有上之比三	升二之五 觀上之三 噬嗑五之井二 履二之	節旅錯 屯遯錯 需小過錯 既濟咸錯	蹇三三	旅節錯	睽三三	鼎二之五四之初	復五之姤二姤四之初 節二之旅五旅四之初	大有二之五四之比初 蠱二之五隨四之蠱初	震五之巽二四之巽初 兌二之艮五四之艮初	坤五之乾二初之乾四 坎二之離五初之離四	小畜二 歸妹四之漸初 師初之同人四	大畜二之五 遯四之初 困二之賁五 豫五之	渙豐錯 觀革錯 中孚明夷錯 益既濟錯	家人三三	之三 晉四之初上之三	井初之噬嗑四噬嗑上之三 夬四之剝初剝上	豫四之初小畜上之豫三 旅四之初節三之旅上	巽初之震四上之震三 兌四之艮初三之艮上	乾四之坤初上之坤三 坎初之離四三之離上
------------------	----------------------	-------------------	-----	-----	-----	---------	---------------------	---------------------	---------------------	---------------------	-------------------	----------------------	--------------------	------	------------	---------------------	----------------------	---------------------	---------------------

夬三三	初	明夷五之訟二訟四之初 未濟二之五四之	井二之噬嗑五初之噬嗑四 需二之晉五晉四之	夬二之剝五四之剝初 豐五之渙二四之渙初	蒙二之五革四之蒙初 睽二之五蹇初之睽四	二之頤五 大壯四之觀初 升初之无妄四	損二之五 否四之初 小過五之中孚二 大過	巽震錯 漸隨錯 小畜復錯 家人屯錯	益三三	未濟四之初 蹇初之睽四 革四之蒙初	艮兌錯 賁節錯	損三三	豐渙錯	解三三	蒙二之五三之上	夬二之剝五剝上之三 豐五之渙二渙上之三	師二之五同人上之師三 蠱二之五隨三之蠱上	震五之巽二三之巽上 兌二之艮五三之艮上	乾二之坤五上之坤三 離五之坎二上之坎三
-----	---	--------------------	----------------------	---------------------	---------------------	--------------------	----------------------	-------------------	-----	-------------------	---------	-----	-----	-----	---------	---------------------	----------------------	---------------------	---------------------

萃大畜錯 咸泰錯

履上之三 坤三之乾上 艮上之兌三

姤三三

无妄升錯

升三三

復姤錯 明夷大過錯

蒙上之三 同人上之師三 隨三之蠱上

萃三三

夬剝錯 革觀錯

解二之五 賁五之困二 小畜二之豫五

圖略五

九

困三三

革蒙錯

井三三

屯鼎錯 既濟恆錯

渙上之三 離上之坎三 震三之巽上

革三三

困賁錯 萃家人錯 大過明夷錯 咸既濟錯

大壯二之五 无妄上之三 剝五之夬二 渙二

之豐五 師三之同人上 蠱上之隨三

坤五之乾二三之乾上 坎二之離五三之離上

巽二之震五上之震三 艮五之兌二上之兌三

大有二之五比三之大有上 歸妹二之五漸上之

歸妹三 謙五之履二履上之三 井二之噬嗑五

噬嗑上之三 睽二之五上之三

鼎三三

噬嗑井錯

震三三

恆益錯

艮三三

損咸錯

圖略五

十

漸三三

中孚小過錯 益咸錯

蠱二之五 震五之巽二 兌二之艮五

歸妹三三

小過中孚錯

豐三三

解家人錯 恆既濟錯

噬嗑上之三 坎三之離上 巽上之震三

旅三三

睽蹇錯



巽三三	益恒錯	兌三三	咸損錯	渙三三	家人解錯	節三三	蹇睽錯 既濟損錯	困四之初 離四之坎初 艮初之兌四	中孚三三	漸歸妹錯 家人臨錯	訟四之初 謙初之履四 豐四之渙初	小過三三	歸妹漸錯 大壯蹇錯	晉上之三 節三之旅上 小畜上之豫三	既濟三三	坎離錯 節賁錯 井豐錯 屯家人錯 蹇革錯	需明夷錯 比同人錯	泰二之五 咸四之初 益上之三 晉五之需二	訟二之明夷五 解三之家人上 鼎上之屯三
-----	-----	-----	-----	-----	------	-----	----------	------------------	------	-----------	------------------	------	-----------	-------------------	------	----------------------	-----------	----------------------	---------------------

蒙初之革四 睽四之蹇初	師初之同人四三之同人上 大有四之比初上之	比三 蠱初之隨四上之隨三 歸妹四之漸初三	之漸上 豫五之小畜二三之小畜上 姤二之復	五上之復三 剝五之夬二初之夬四 謙五之履	二初之履四 噬嗑五之井二四之井初 渙二之	豐五初之豐四 旅五之節二上之節三 困二之	賁五三之賁上 臨二之五遯上之臨三 遯四之	初臨三之遯上 升二之五无妄四之升初 升初	之无妄四无妄上之三 萃四之初大畜上之萃三	大畜二之五萃三之大畜上 大壯二之五觀初	之大壯四 大壯四之觀初觀三之上 中孚二之	小過五小過四之初 小過五之中孚二中孚上之	三 大過二之頤五頤上之三 頤五之大過二大	過四之初 否四之初上之三 恒二之五四之初	損二之五上之三	未濟三三	離坎錯	右下經	乾隆丁未余始習九九之術既明九章又得秦道古李
-------------	----------------------	----------------------	----------------------	----------------------	----------------------	----------------------	----------------------	----------------------	----------------------	---------------------	----------------------	----------------------	----------------------	----------------------	---------	------	-----	-----	-----------------------

图 149 比例图

乾隆丁未，余始习九九之术。既明《九章》，又得秦道古、李仁卿之书，得闻《洞渊九容》奥义。读《测圆海镜》卷首《识别》一册，而其所谓“正负寄左，如积相消”者，精微全在于此。极奇零隐曲之数，一比例之，无弗显豁可见。因悟圣人作易，所倚之数，正与此同。夫九数之要，不外齐同、比例，以此之盈，补彼之阙，数之齐同如是，易之齐同亦如是。以此推之得此数，以彼推之亦得此数，数之比例如是，易之比例亦如是。说易者执于一卦一爻，是知五雀之俱重，六燕之俱轻，而不知一燕一雀，交而适平，又不知两行交易，遍乘而取之，宜乎左支右诎，莫能通其义也。余既悟得旁通之旨，又悟得比例之法，用以求经，用以求传，而经、传之微言奥义，乃可得而窥其万一。既撰《通释》以阐明之，复仿李仁卿《识别》，列为此图。如：

睽二之五为无妄，井二之噬嗑五亦为无妄，故睽之“噬肤”，即噬嗑之“噬肤”。

坎三之离上成丰，噬嗑上之三亦成丰，故丰之“日昃”，即离之“日昃”；丰之“日中”，即噬嗑之“日中”。

晋上之三为小过，小畜上之豫三亦为小过，故“遇其妣”，即晋受福之“王母”；“过其祖”，即豫所配之“祖考”。

一家人也，见于蒙，以蒙、革相错为困、贲，困二之贲五成家人，为蒙二之五之比例，故“子克家”见于大畜，以大畜二之五成家人，故“不家食，吉”；见于丰，以丰、涣相错为家人，故“蓺其家”。

一“屯见”也，乾二之坤五、四之坤初成屯，则“见龙在田”；蛊二不之五而初之随四成屯，则“往见吝”；姤四先之初而后二之复五成屯，则“有攸往，见凶”；兑二之艮五，四不之艮初，而艮上之兑三，成革不成屯，则“不见其人，无咎”。

渐上之归妹三，归妹成大壮，渐成蹇，蹇、大壮相错成需，故“归妹以须”，“须”即“需”也；归妹四之渐初，渐成家人，归妹成临，临通遁，相错为谦、履，故“眇能视”、“跛能履”。临二之五，即履二之谦五之比例也。以此类推，可得引申触类之义矣。

《洞渊九容》之数，如积相消，必得两数相等者，交互求之，而后可得其数，此即两卦相孚之义也。非有孚则不相应，非同积则不相得。传明云“裒多益寡”，又云“参伍以变，错综其数”，又云“引而申之，触类而长之”，其脉络之钩贯，或用一言，或用一字，转相牵系，似极繁赜，而按之井然，不啻方圆弦股。以甲、乙、丙、丁之字指之，虽千变万化，缘其所标以为之识，无不了然可见。是故“不雨”、“西郊”，见于小畜，亦见于小过；“有拯马壮”，见于涣，亦见于明夷；“富以其邻”、“不富以其邻”，谦、泰与小畜互明；“舆说辐”、“壮于大舆之辐”，大畜、小畜与大壮并著；“箕子”、“帝乙”，微意寓于人名；“鸣鹤”、“枯杨”，古训藏于物类。

以六书之假借，达九数之杂糅，事有万端，道原一贯，义在变通，而辞为比例。以此求易，庶乎近焉。

比例之用，随在而神，姑条其大略。

泰、否为乾、坤之比例，既济、未济为坎、离之比例，益、恒为巽、震之比例，损、咸为艮、兑之比例，一也。

小畜二之豫五成家人、萃，为夬二之剥五成观、革之比例；姤二之复五成屯、遁，为履二之谦五成无妄、蹇之比例，二也。

升通无妄，而二之五成蹇，为蹇通睽，而二之五成无妄之比例；大畜通萃，而二之五成家人，为解通家人，而二之五成萃之比例，三也。

乾四之坤初成复、小畜，为离四之坎初成节、贲之比例；兑三之艮上成谦、夬，为巽上之震三成丰、井之比例，四也。

乾、坤成家人、屯，为成蹇、革之比例；乾、坤成复、小畜，为成谦、夬之比例，五也。

乾四之坤初成小畜、复，小畜通豫，为复通姤之比例；坎三之离上成丰、井，丰通涣，为井通噬嗑之比例，六也。

乾二之坤五，乾成同人，坤成比，为师二之五之比例，亦为大有二之五之比例；巽二之震五，巽成渐，震成随，为蛊二之五之比例，亦为归妹二之五之比例，七也。

履四之谦初成中孚、明夷，丰四之涣初，亦成中孚、明夷，皆为小过四之初之比例；同人上之师三成升、革，蛊上之随三，亦成升、革，皆为蒙上之三之比例，八也。

小畜上之豫三成小过，小过通中孚，仍小畜通豫之比例；姤上之复三成大过，大过通颐，仍复通姤之比例，九也。

丰、涣相错为家人、解，解二之五同于小畜二之豫五，则小畜二之豫五为涣二之丰五之比例；贲、困相错为蒙、革，蒙二之五同于夬二之剥五，则夬二之剥五为困二之贲五之比例，十也。

归妹三之渐上成大壮、蹇，相错为需、小过，则需通晋，小过通中孚，即蹇通睽、大壮通观之比例；同人四之师初成家人、临，相错为中孚、明夷，则中孚通小过，明夷通讼，为家人通解、临通遁之比例，十一也。

乾二之坤五，既同于师二之五，亦同于大有二之五，则师成临，大有成大畜，为坤成复之比例；巽二之震五，既同于归妹二之五，亦同于蛊二之五，则蛊成升，归妹成大壮，为震成丰之比例，十二也。

辞之引申，尤为神妙无方，条而别之，亦约有数类。

其一，易之为书，本明道德事功，则直称其为道为德为事为功，是也。

其二，立十二字为全书之纲，“元、亨、利、贞、吉、凶、悔、吝、厉、孚、无咎”，是也。

其三，由纲而为之目，如“遇”、“交”、“求”与“艰”、“匪”、“笑”、“誉”等，是也。

其四，于卦位、爻位，标以辨之，如大小、内外、远近、新旧、君子小人，是也。

其五，即卦名为引申，如夬、履、困、蒙、观、颐、咸、临，是也。

其六，以卦象为引申，如冰即乾，龙即震，《说卦传》所云，是也。

其七，以一辞兼明两义，如坤为母，母从手为拇，则兼取艮；巽为鸡，既别其名为翰音，则兼引申“飞鸟遗之音”之音，是也。

其八，以同辞为引申，如“用拯马壮”，明夷与涣互明，是也。

其九，以同辞而稍异者为引申，如《蛊·彖》“先甲三日，后甲三日”，巽九五称“先庚三日，后庚三日”，是也。

其十，以一字之同为引申，如“频复”、“频巽”，“甘节”、“甘临”，是也。

其十一，以一字之训诂为引申，“迷”之训为“冥”、为“晦”，“久”之训为“永”、为“长”，“成”之训为“定”、为“宁”，是也。

其十二，以同声之假借为引申，如“豹”为“约”之假借，“羊”为“祥”之假借，“祀”为“巳”之假借，“床”为“戕”之假借，是也。

《史记·孔子世家》称孔子读易“韦编三绝”，非不能解也，正是解得其参伍错综之故。读至此卦此爻，知其与彼卦彼爻相比比例，遂捡彼以审之，由此及彼，又由彼及彼，千脉万络，一气贯通，前后互推，端委悉见，所以韦编至于三绝。即此“韦编三绝”一语，可悟易辞之参伍错综。孔子读易如此，后人学易无不当如此。非如此不足以知易也。若云一见不解，读至千百度至于韦编三绝乃解，失之矣。

二通 四通 上通	五通 初通 三通	五通 四通 三通	二通 初通 上通	二通 初通 三通	五通 四通 上通	五通 初通 上通	二通 三通 四通	四通 上通	二窮 五窮 初通 三通	初通 三通	二窮 五窮 四通 上通	四通 三通	二窮 五窮 初通 上通	初通 上通

二通 四通 上窮 三窮	五通 初通	五通 初通 三窮 上窮	二通 四通	二通 初窮 四窮 上通	五通 三通	五通 初窮 四窮 三通	二通 上通	二窮 五窮 四通 三窮 上窮	初通	二窮 五窮 初通 三窮 上窮	四通	二窮 五窮 初窮 四窮 三通	上通	二窮 五窮 初窮 四窮 上通	三通	二窮 五窮 三通 四通

觀	壯	大	萃	畜	大	妄	无	升	遯	臨	噬	嗑	井	渙	豐	困	賁	旅	節																																																																																																																																		
初通	二窮	初窮	二窮	四通	二窮	四通	二窮	初窮	二窮	五通	二窮	五通	二通	二通	五通	二通	五通	五通	二通																																																																																																																																		
三窮	五窮	四窮	五窮	三窮	五窮	三窮	五窮	四窮	五窮	四通	四通	初通	初通	初通	四通	初窮	初窮	初窮	三通																																																																																																																																		
上窮	四通	三通	上通	上窮	初通	上窮	上窮	上通	上通	三窮	上窮	上窮	上窮	上窮	三窮	四窮	四窮	四窮	四窮																																																																																																																																		

需	晉	明	訟	泰	否	損	咸	恆	益	中	孚	小	過	大	過	頤	既	濟	未																														
二通	五通	五通	二通	二窮	初窮	二窮	初窮	二窮	三窮	二通	五通	二通	二通	二通	五通	五通	二窮	二窮	二窮																														
初窮	初窮	初窮	初窮	四窮	四窮	四窮	四窮	五窮	上窮	三窮	初窮	初窮	初窮	初窮	初窮	初窮	初窮	初窮	初窮																														
四窮	四窮	四窮	四窮	三窮	三窮	三窮	三窮	初窮	上窮	上窮	四窮	四窮	四窮	四窮	四窮	四窮	四窮	四窮	四窮																														
上窮	上窮	上窮	上窮	上窮	上窮	上窮	上窮	四窮	上窮	上窮	上窮	上窮	上窮	上窮	上窮	上窮	上窮	上窮	上窮																														

图 150 穷通图

易之大义归于“既济定”而已。六十四卦为三百八十四爻，初九、九三、九五、六二、六四、上六，阴阳各正者一百九十二爻；九二、九四、上九、初六、六三、六五，阴阳失正者一百九十二爻。得正则定矣，所谓“既济定”是也。失正则宜化不正为正，然后可以定。故于旁通之卦彼此互易，如以此卦之二易彼卦之五，则即以彼之五爻为此之二爻；如以此卦之五易彼卦之二，则即以彼之二爻为此之五爻，初与四，三与上，亦然。然此一百九十二爻，阴遇阳，阳遇阴，可得而易者九十六；阳遇阳，阴遇阴，不可得而易者，亦九十六。可得而易，斯谓之通；不可得而易，斯谓之穷。《系辞传》曰“往来不穷谓之通”，然则往来不通，谓之穷矣。以三百八十四爻观之，定者半，不定者半；以不定之一百九十二爻观之，通者半，穷者半。

(俞樾《易穷通变化论》)

升	遯	臨	噬	渙	困	旅	履	剝	姤	豫	姤	歸	蠱	大有	師
初通无妄成泰 二變成明夷 五變成既濟	上通臨成咸 初變成革 四變成既濟	三通遯成泰 二變成明夷 五變成既濟	五四通井成益 三變成家人 上變成既濟	二初通豐成益 三變成家人 上變成既濟	二三通賁成咸 初變成革 四變成既濟	五上通節成咸 初變成革 四變成既濟	二四通謙成益 三變成家人 上變成既濟	五初通夬成益 三變成家人 上變成既濟	二上通復成咸 初變成革 四變成既濟	五三通小畜成咸 初變成革 四變成既濟	三四通漸成泰 二變成明夷 五變成既濟	初上通隨成泰 二變成明夷 五變成既濟	四上通比成泰 二變成明夷 五變成既濟	初上通隨成泰 二變成明夷 五變成既濟	初三通同人成泰 二變成明夷 五變成既濟

頤	過	大	過	小	孚	中	益	咸	泰	觀	壯	大	萃	畜	大	妄	无
五通大過成益 三變成家人 上變成既濟	二通頤成咸 初變成革 四變成既濟	二通大過成益 三變成家人 上變成既濟	五通中孚成咸 初變成革 四變成既濟	二通小過成益 三變成家人 上變成既濟	五通中孚成咸 初變成革 四變成既濟	二通小過成益 三變成家人 上變成既濟	三變成家人 上變成既濟	初變成革 四變成既濟	二變成明夷 五變成既濟	初通大壯成益 三變成家人 上變成既濟	四通觀成泰 二變成明夷 五變成既濟	三通大畜成咸 初變成革 四變成既濟	四通觀成泰 二變成明夷 五變成既濟	四通大畜成咸 初變成革 四變成既濟	四通大畜成咸 初變成革 四變成既濟	四通升成益 三變成家人 上變成既濟	四通升成益 三變成家人 上變成既濟

未濟	恆	損	否	訟	晉	睽	蒙	解	鼎
二變成晉 三變成家人 上變成既濟	二變成小過 五變成咸 初變成革 四變成	二變成頤 五變成益 三變成家人 上變成	初變成无妄 四變成益 三變成家人 上變成	二通明夷成否 初變成既濟 初變成无妄 四變成益 三變成家人 上變成	五通需成否 初變成既濟 初變成无妄 四變成益 三變成家人 上變成	四通蹇成損 上變成既濟 初變成中孚 二變成益 三變成	初通革成損 上變成既濟 初變成中孚 二變成益 三變成	三通家人成恆 四變成既濟 五變成大過 二變成咸 初變成	上通屯成恆 四變成既濟 五變成大過 二變成咸 初變成

图 151 变化图



夫物不可以终穷也，于是有变而通之之法。所谓“穷则变，变则通”也，所谓“变而通之以尽利”也。何为变？谓变其阴阳也。变则化矣，化不正以为正者，所谓“化而裁之存乎变”也。二爻穷者，二变而化；四爻穷者，四变而化；六爻穷者，六变而化。

变也者，圣人之所以不得已也。其已定之爻无所用吾变也，未定之爻而有可通，则亦不必用吾变也。穷而无所通，乃不得已而变以求通，此圣人所以赞天地之化育，而下以左右民也。学者不知穷通之故，安足与言变化之道哉！然而欲知穷通，必先知升降。荀慈明谓坤五之乾二成离，乾二之坤五成坎，又谓乾二居坤五为含，坤五居乾二为宏，坤初居乾四为光，乾四居坤初为大。此升降之说也。欲知升降宜先知旁通，虞氏谓比与大有旁通、小畜与豫旁通、履与谦旁通、同人与师旁通。此旁通之说也，然非旁通何所施其升降？荀氏升降之说实已具旁通之说。近儒焦氏循专用此以说易，其说曰：“传云‘六爻发挥，旁通情也’，凡爻之已定者，不动；其未定者，在本卦，初与四易，二与五易，三与上易。本卦无可易，则旁通于他卦，亦初通于四，二通于五，三通于上，成已所以成物，故此爻动而之正，则彼爻亦动而之正。未有无所之，自正不正人者也。枉己未能正人，故彼此易而各正，未有变已正之爻为不正，以受彼爻之不正者也。虞仲翔三变受上之说，其悖道甚矣。初必之四，二必之五，三必之上，各有偶也。虞仲翔谓‘过以相与’，为初与五应，二与上应，无是义矣。”按：焦氏说易，独辟畦町，以虞氏之旁通行荀氏之升降，为自来说易者所莫及。然愚犹病其通而不知穷也。传曰：“未济，男之穷也”，说者以为三阳失位。夫乾之九二、九四、上九，亦皆失位，然乾可与坤易，故不穷而通。未济不能与既济易，故不通而穷。如焦氏之说，未济五之二，二之五，初之四，四之初，三之上，上之三，则未济不穷矣。其误由于先以本卦相易，本卦无可易，乃始旁通于他卦。夫阴阳之往来，犹男女之嫁娶也。男女辩姓，故男必娶于他姓之女，女必嫁于他姓之男。荀氏之言升降也，乾二之坤五，坤五之乾二，乾四之坤初，坤初至乾四，譬犹男居女室女归男家，夫妇之道嫁娶之礼也。《白虎通·号篇》云“伏羲仰观象于天，俯察法于地，因夫妇正五行，始定人道，画八卦以治天下”，盖伏羲始画八卦，亦始制嫁娶俚皮之礼。由伏羲氏始也，既定嫁娶之礼，必别男女之姓。然则画八卦以定人道，其必首严乎此矣。故愚谓非旁通之卦，无以施其升降，荀氏升降之说实已具旁通之说。焦氏不务求之旁通之卦，而先于本卦相易，则是先于一家之中，兄弟姊妹自相配也。至本卦无可易，然后旁通于他卦，是必兄弟姊妹无可配，然后求之他族也。于人道不大悖欤？夫既得与本卦之爻相易，又得与旁通之卦相易，则无可易之爻。故曰，未有无所之者，而知有通，不知有穷矣。夫有通而无穷，则何所施其变？而圣人通变宜民之道不见矣。愚故本荀、虞两家之说，参用焦氏之例，其通者半，焦氏所知也；其穷者半，焦氏所不知也。为之说曰，通于他卦，谓之通。不通于他卦，谓之穷。穷于他卦而自变其阴阳，化不正以为正，谓之变化。

（俞樾《易穷通变化论》）

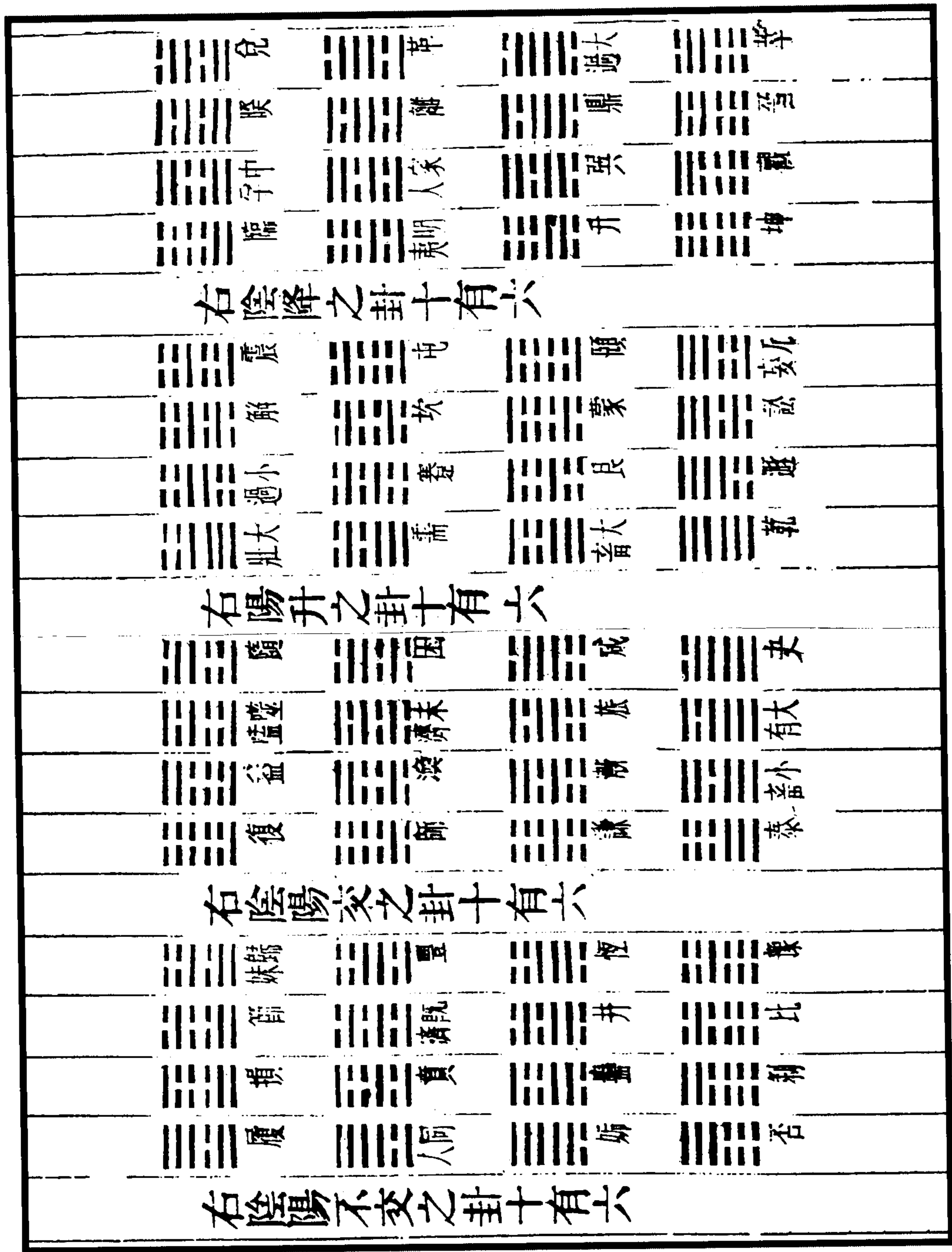

(图 152) “八卦成列”，“因而重之”，此所以为六十四卦也。宋人《先天图》推六十四卦之序，自谓整齐，实则阴阳错乱甚矣。兹以吾说求之：阴始于兑之一阴，历离、巽而下极于坤；阳始于震之一阳，历坎、艮而上极于乾，所谓“八卦成列”也。“因而重之”，则阴降之卦十有六，阳升之卦十有六，阴阳交之卦十有六，阴阳不交之卦十有六，各为图如左。

(俞樾《玩易篇》)

图 152 重卦图





图 153 刚柔相易图

易之为言易也。“上下无常，刚柔相易”，圣人固言之矣。惟其刚柔相易，是故“变动不居，周流六虚”，有以成天地之文，而定天下之象，所谓“刚柔相推，而生变化”也。然不得其义例之所在，则必至于颠倒错乱而不可知。夫易之为象，非反对则旁通也，若虞仲翔谓屯自坎来、蒙自艮来，既非反对又非旁通。六十四卦可以随意命之曰是从某卦来，而易道大乱矣。愚因为此图，以明刚柔相易之例。凡初上相易也，二五相易也，三四相易也，有两爻易者，有四爻易者，有六爻易者，有不易者。具列如左。

图中所列如需、讼、师、比、同人、大有、泰、否、晋、明夷、既济、未济十二卦，即所谓两象易也。虞氏知有两象易之说，而不求其义例之所在，乃以大壮、无妄、大过、中孚、夬、履皆为两象易。然则六十四卦上下两象，皆可随意易置，其何以为圣人之经乎？

(俞樾《玩易篇》)

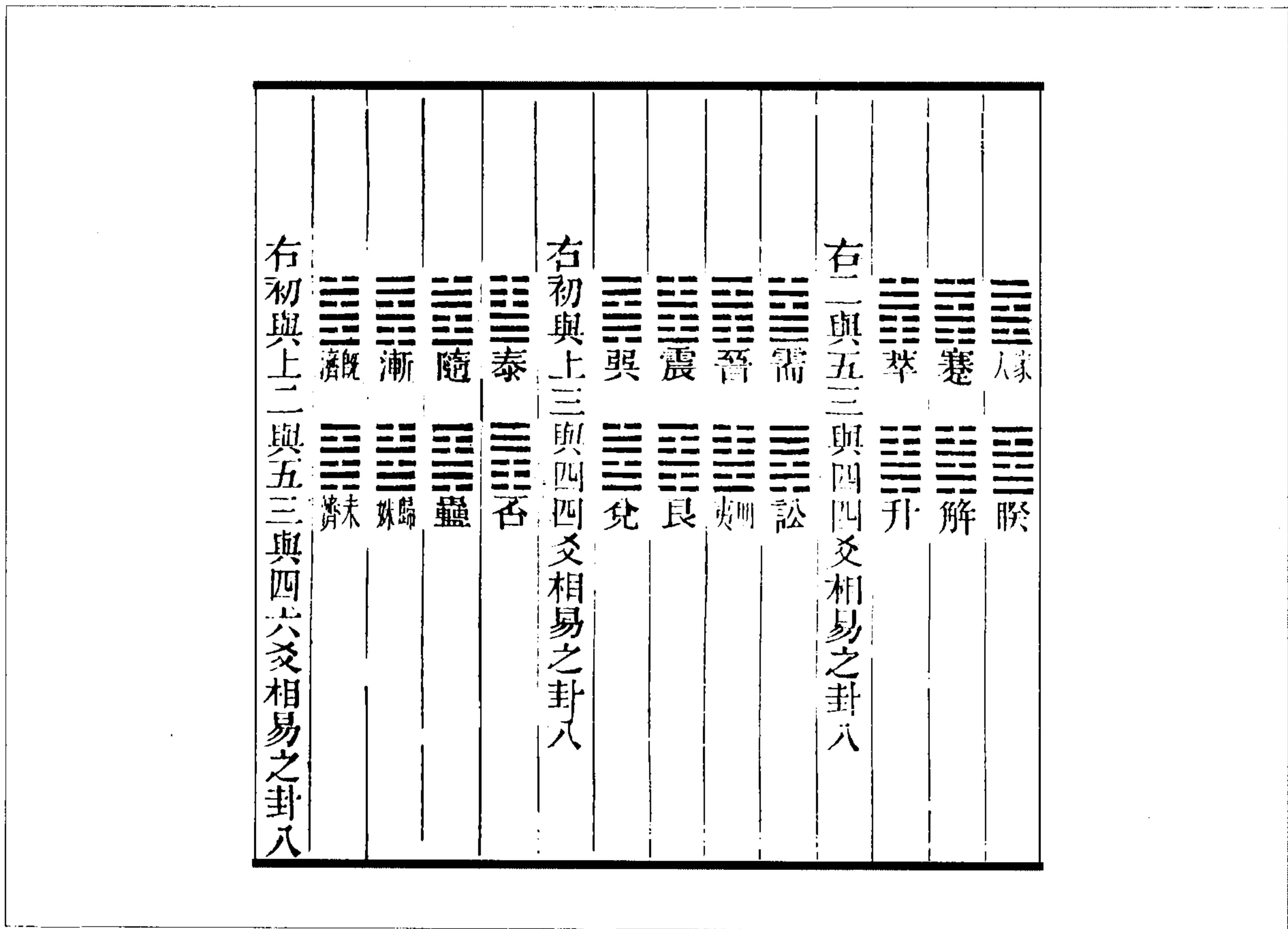



图 155 坎离泰否卦变图

(俞樾《玩易篇》)

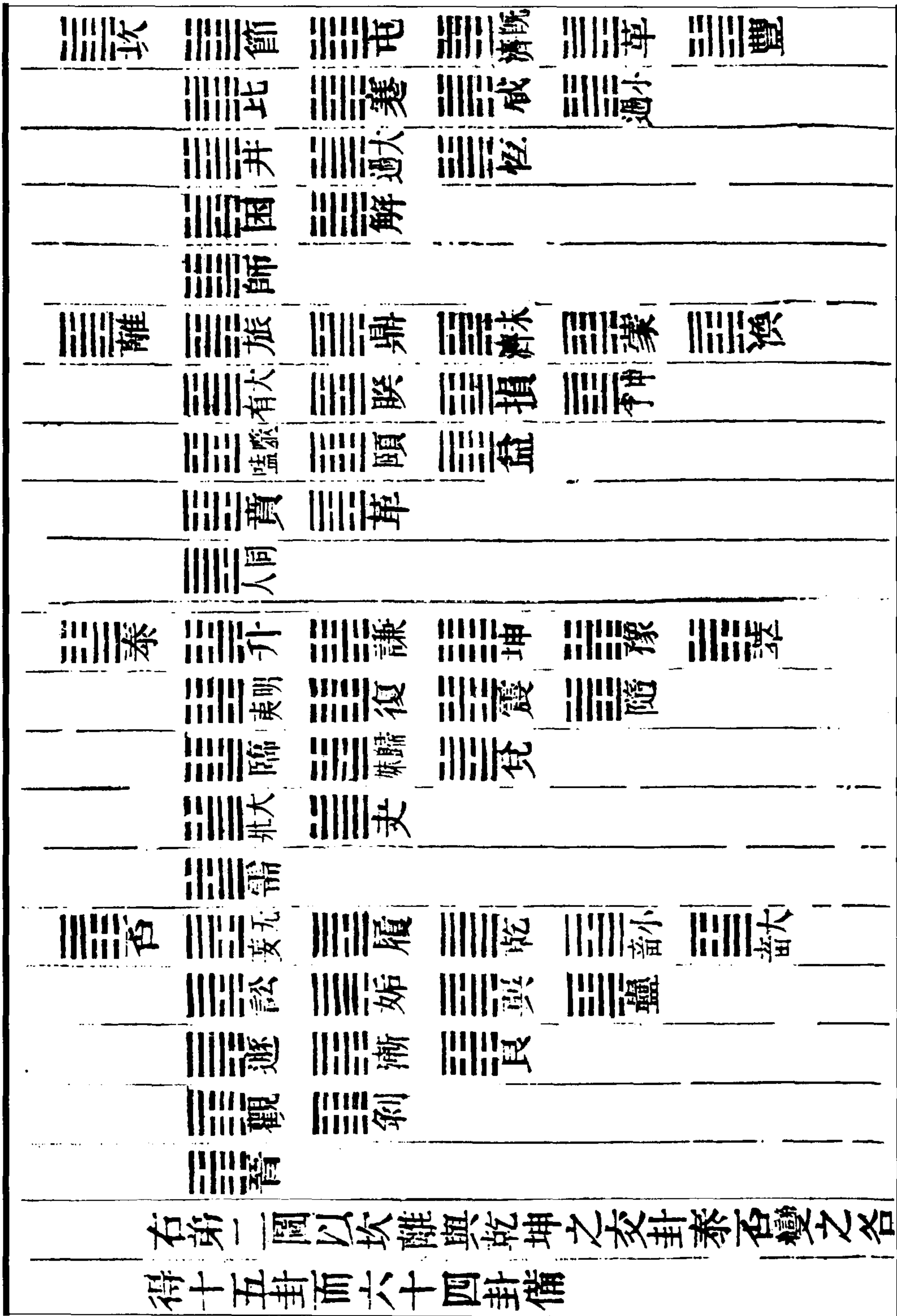

图 156 震巽咸損卦变图

(俞樾《玩易篇》)



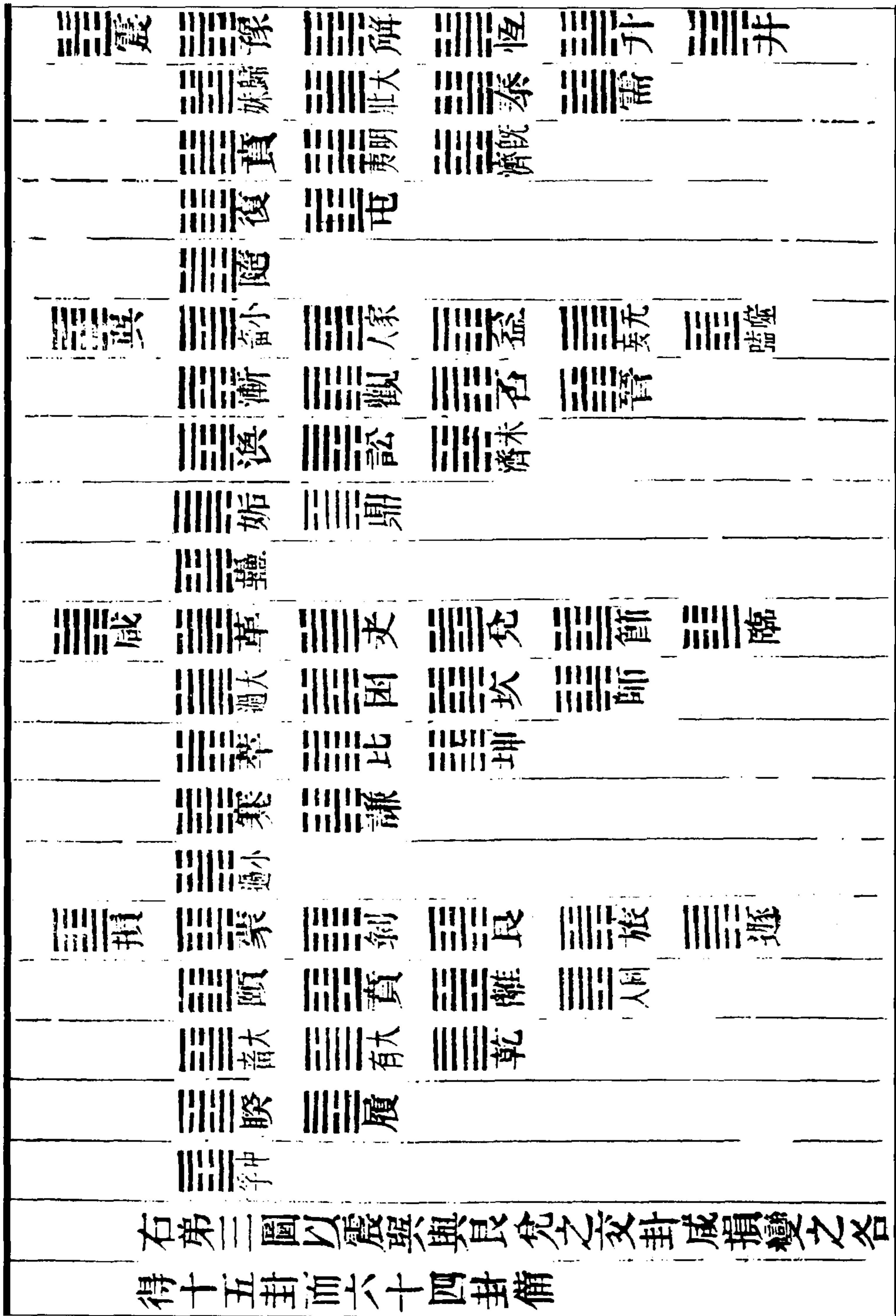

图 157 艮兌恒益卦变图  
(俞樾《玩易篇》)



图 158 屯鼎履謙卦变图

(图 158)

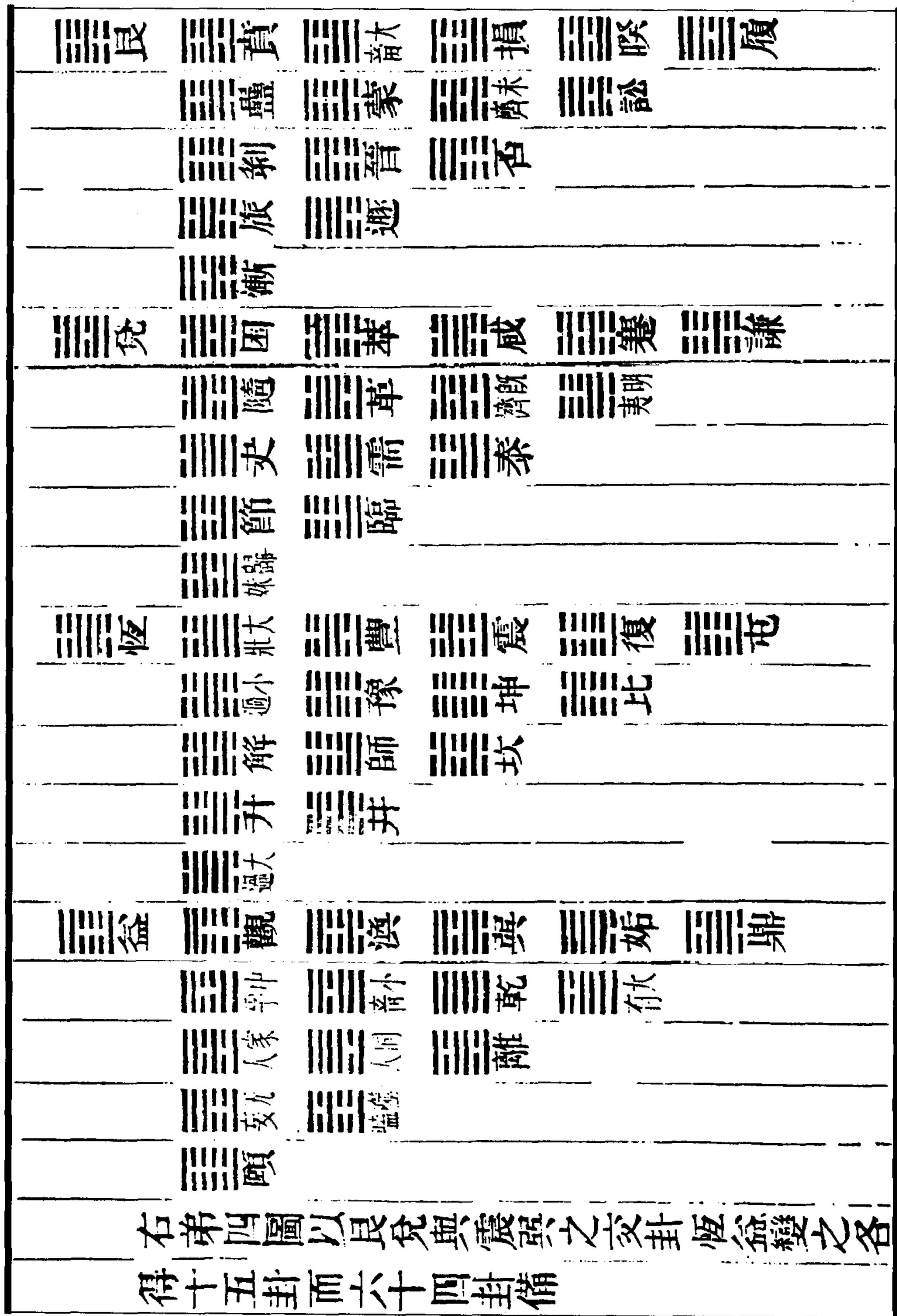
以图所列观之，八纯卦之中，八交卦在焉；八交卦之中，八纯卦在焉。体用互根而秩然不紊。窃以竣后之君子备卦变之一义焉。若夫不用八纯卦，而但以交卦变之，即亦各得十五卦，合四卦而成六十四卦。盖亦法象之自然，有条不紊者也。续为图如左。

(俞樾《玩易

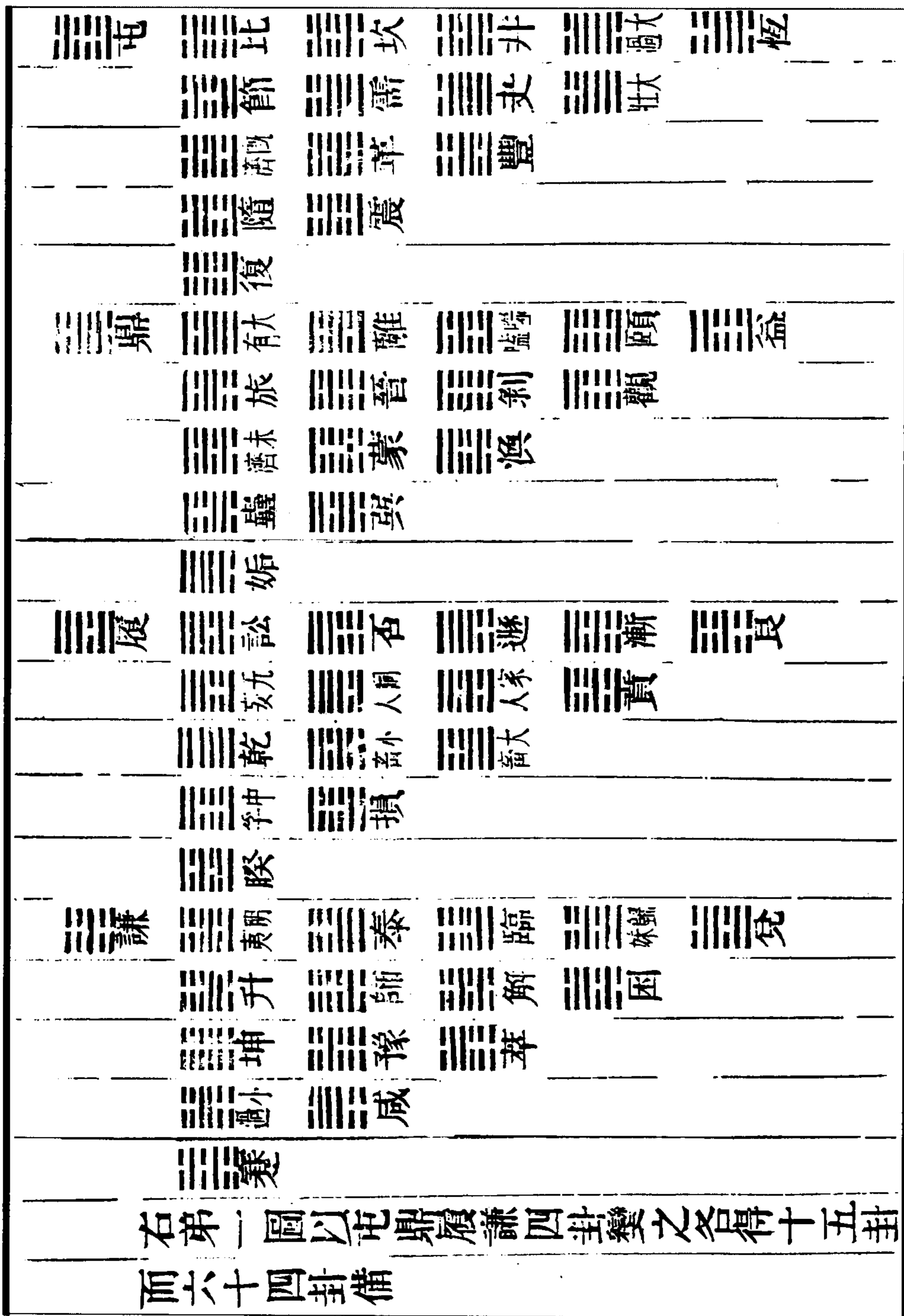
篇》)



图 159 蒙革小畜豫卦变图 (俞樾《玩易篇》)



图 160 需晋师同人卦变图

(俞樾《玩易篇》)

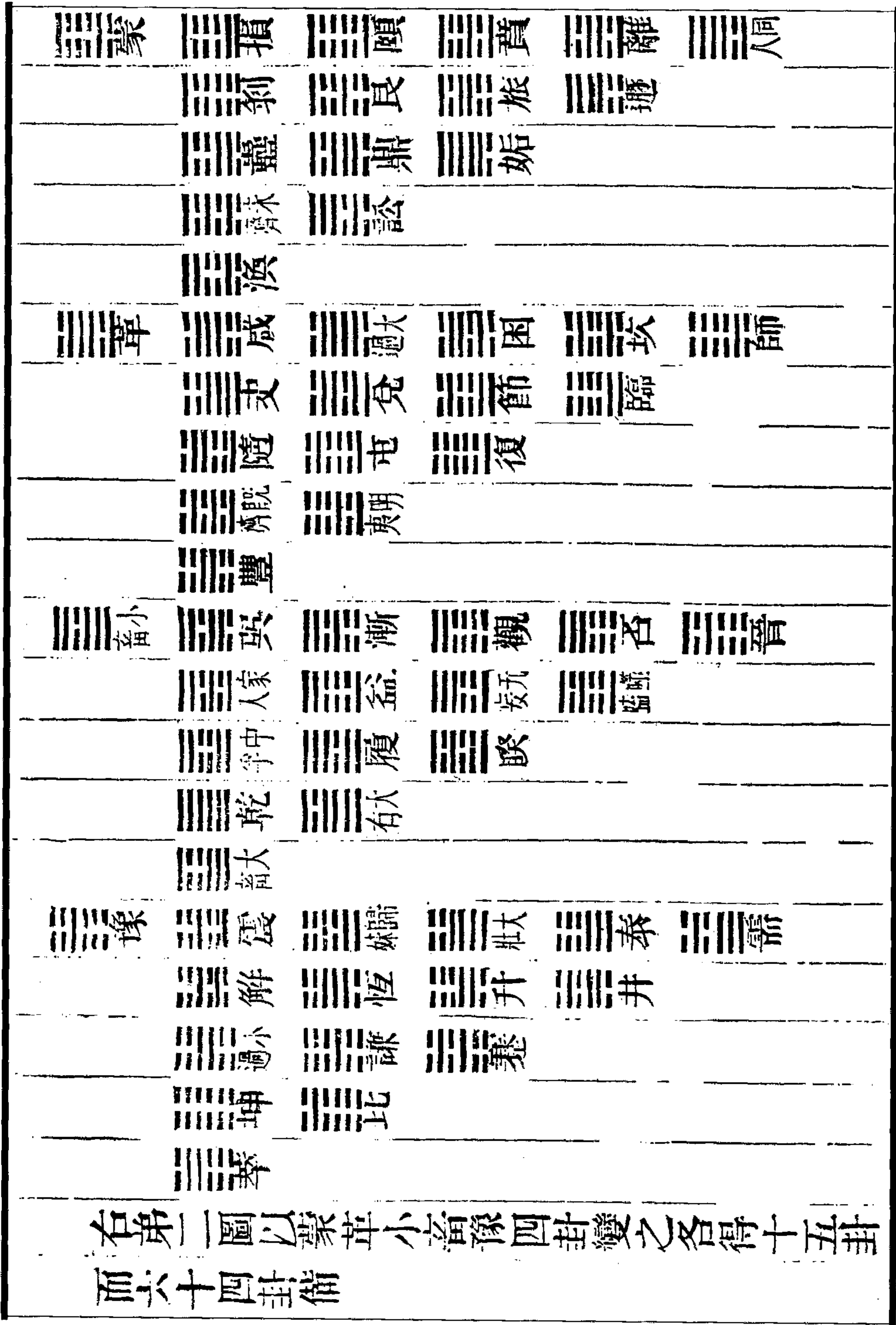

图 161 讼明夷比大有四卦变图 (俞樾《玩易篇》)

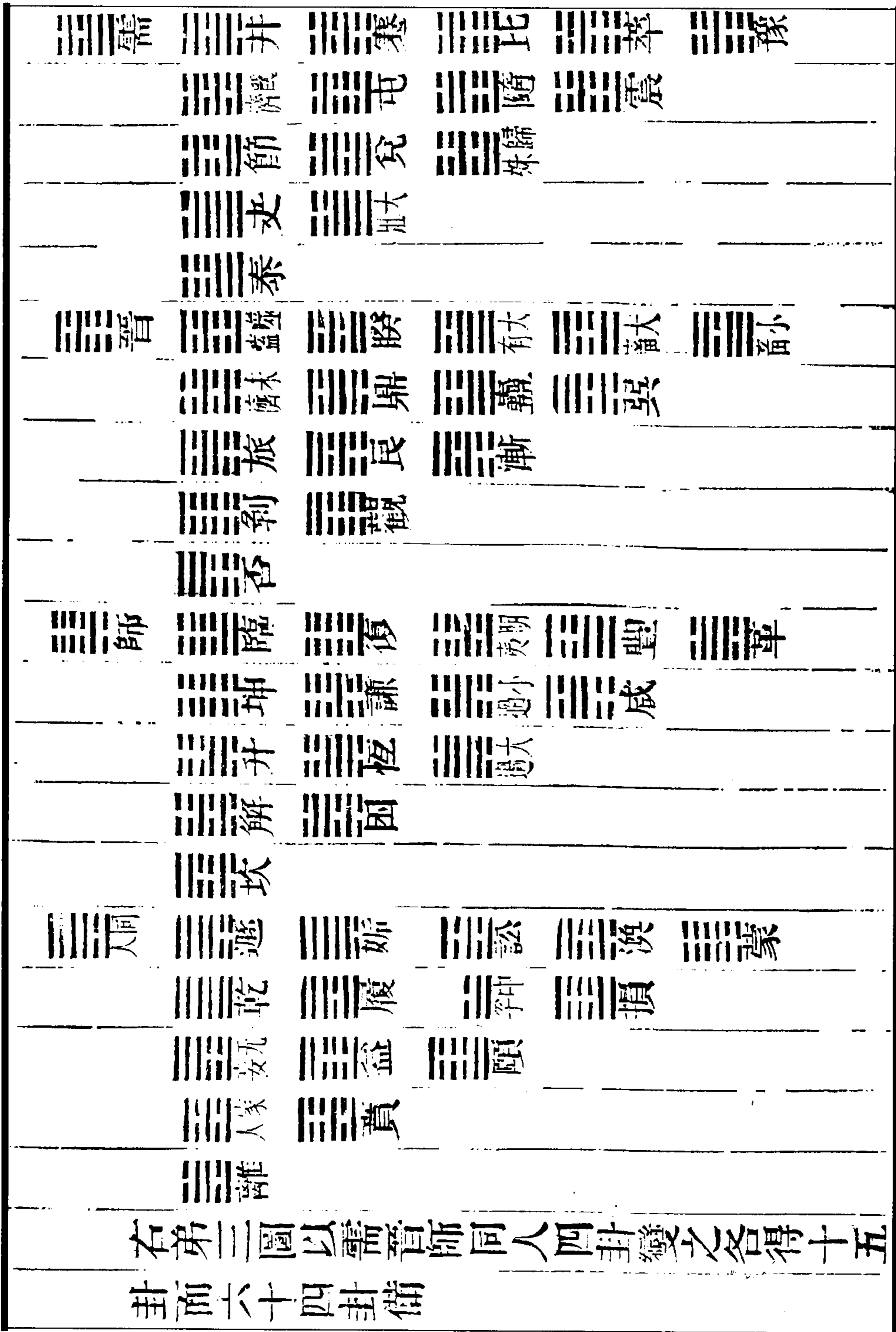

图 162 隨蠱中孚小過卦變圖

(俞樾《玩易篇》)

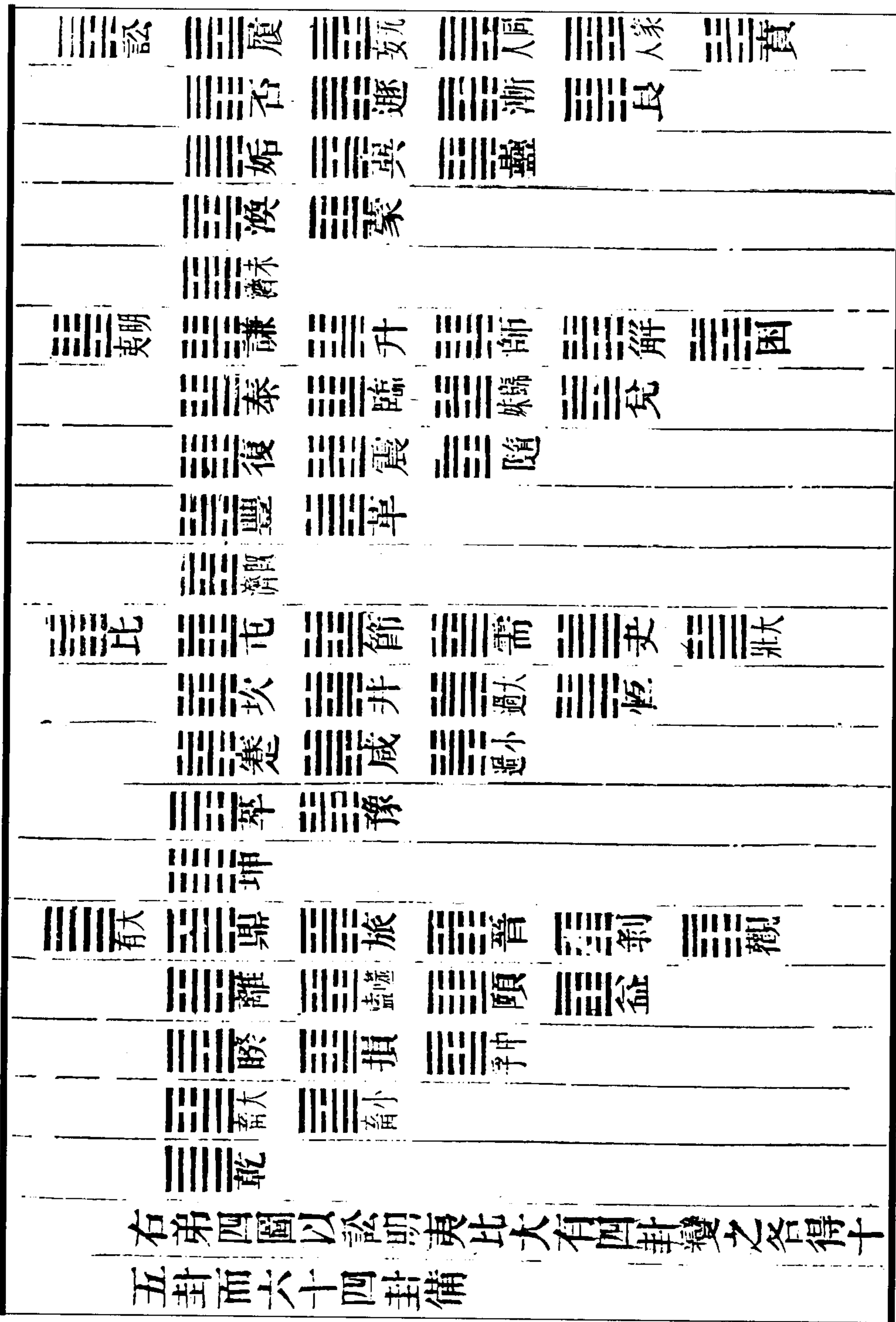

图 163 临遯噬嗑井卦变图

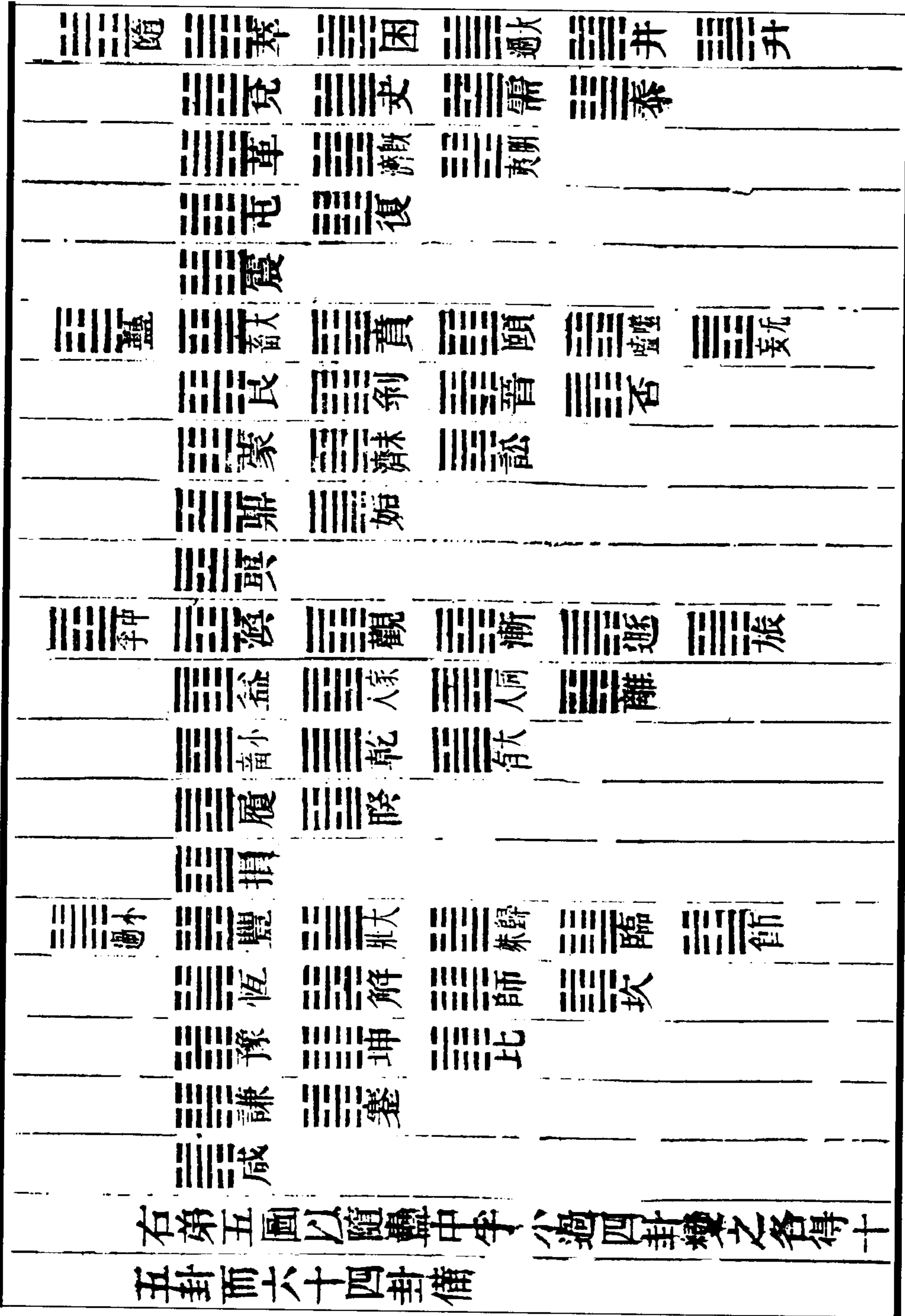
(俞樾《玩易篇》)



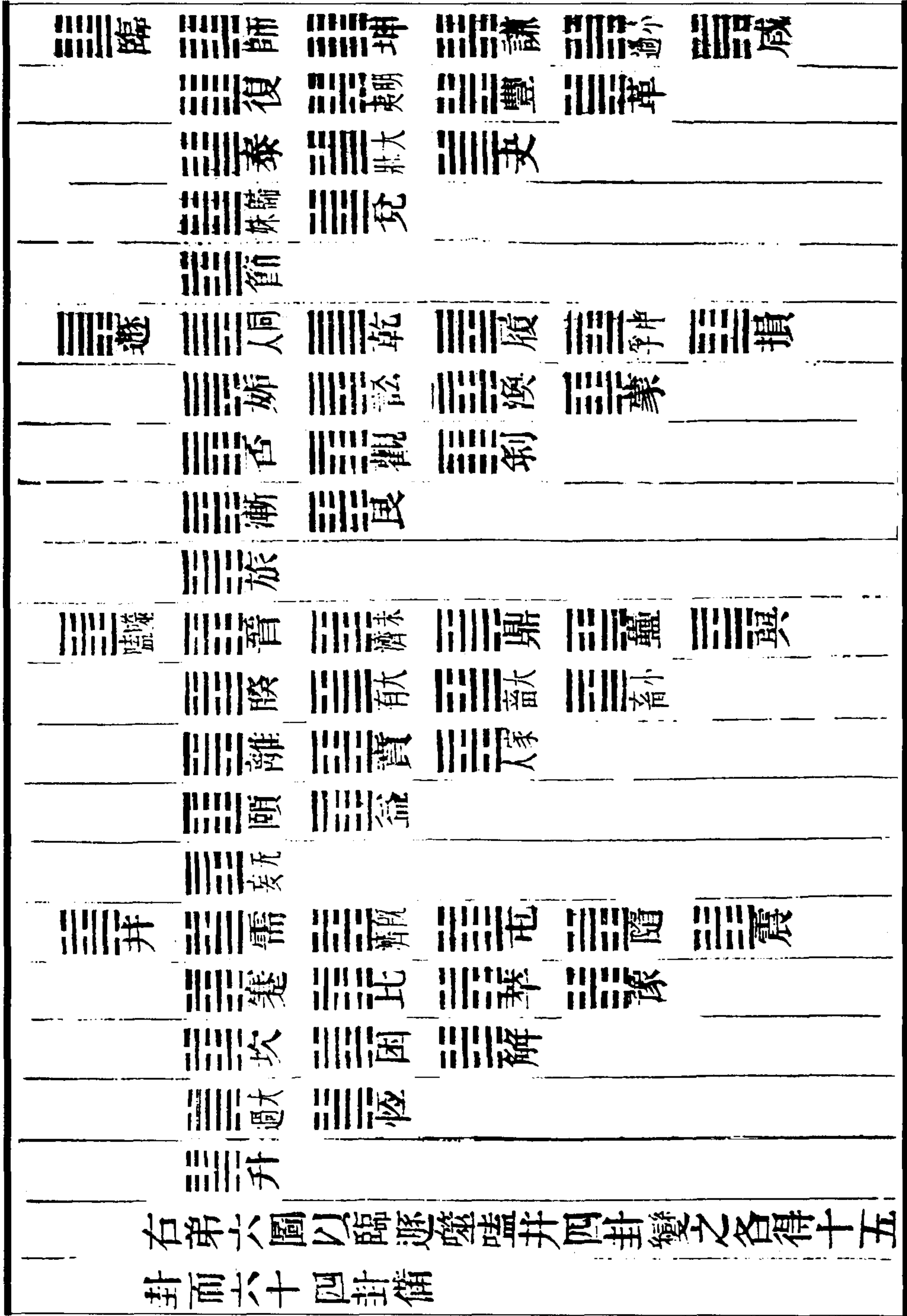

图 164 观大壮贲困卦变图

(俞樾《玩易篇》)

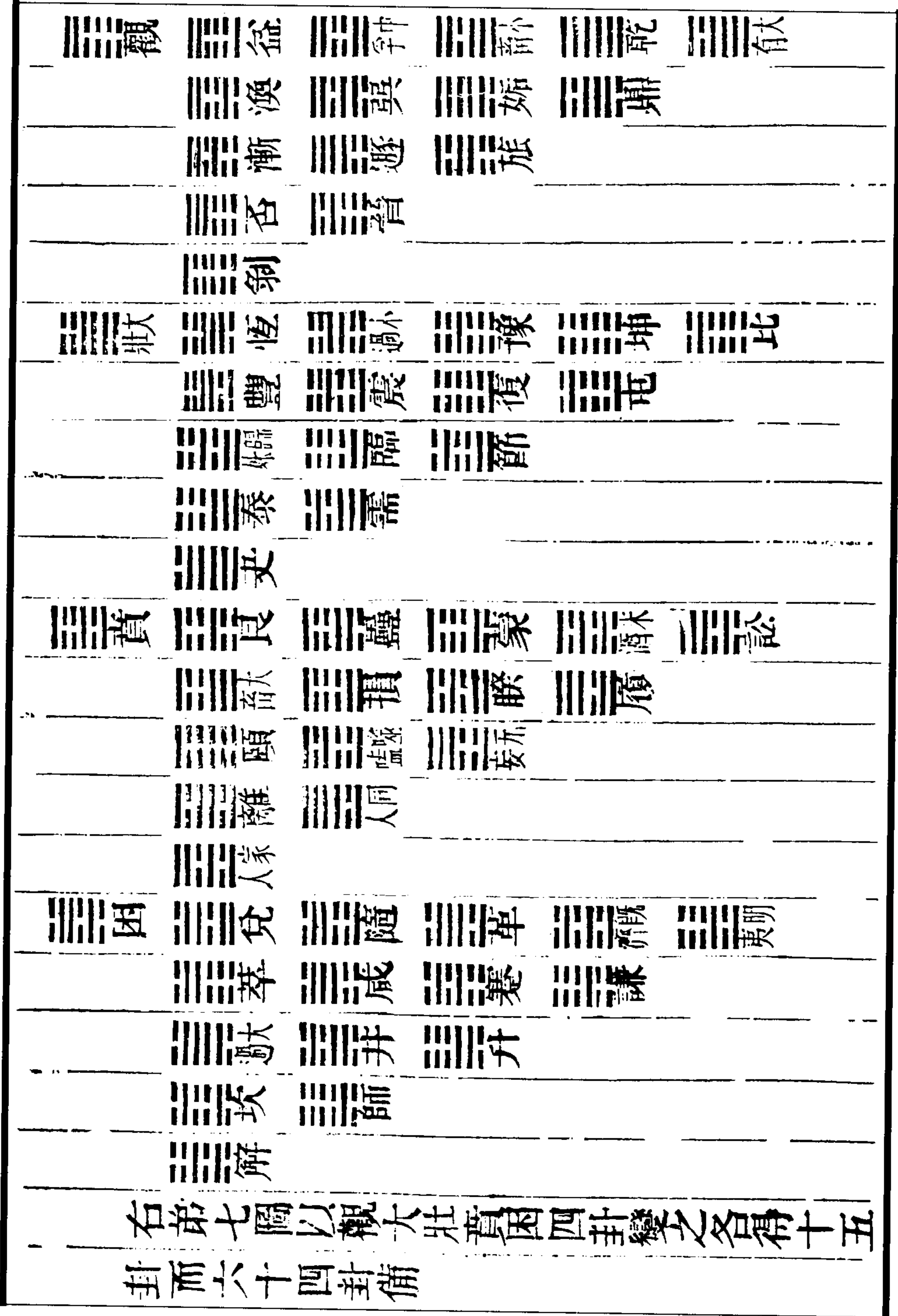

图 165 剝夬家人解卦变图

(俞樾《玩易篇》)

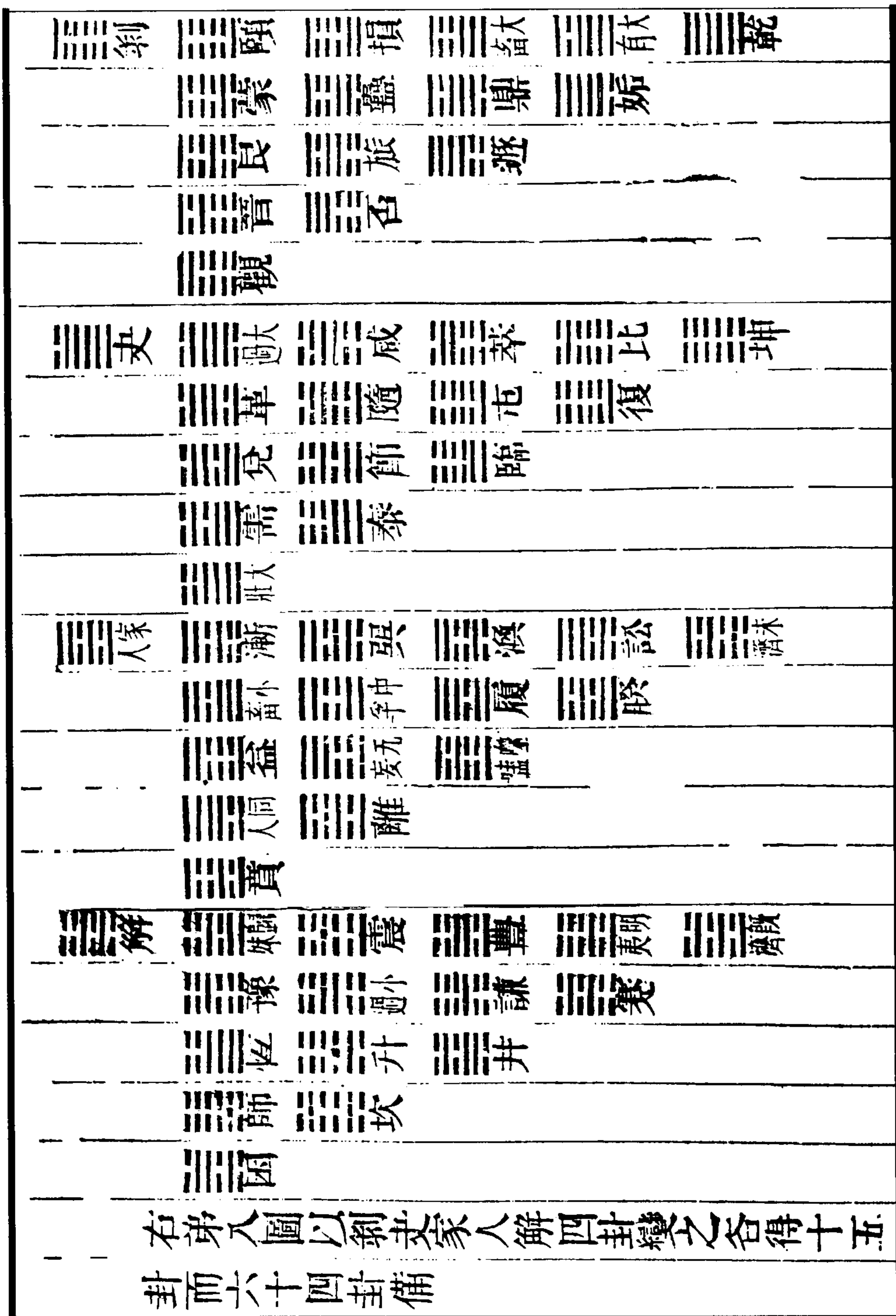

图 166 复姤睽蹇卦变图

(俞樾《玩易篇》)





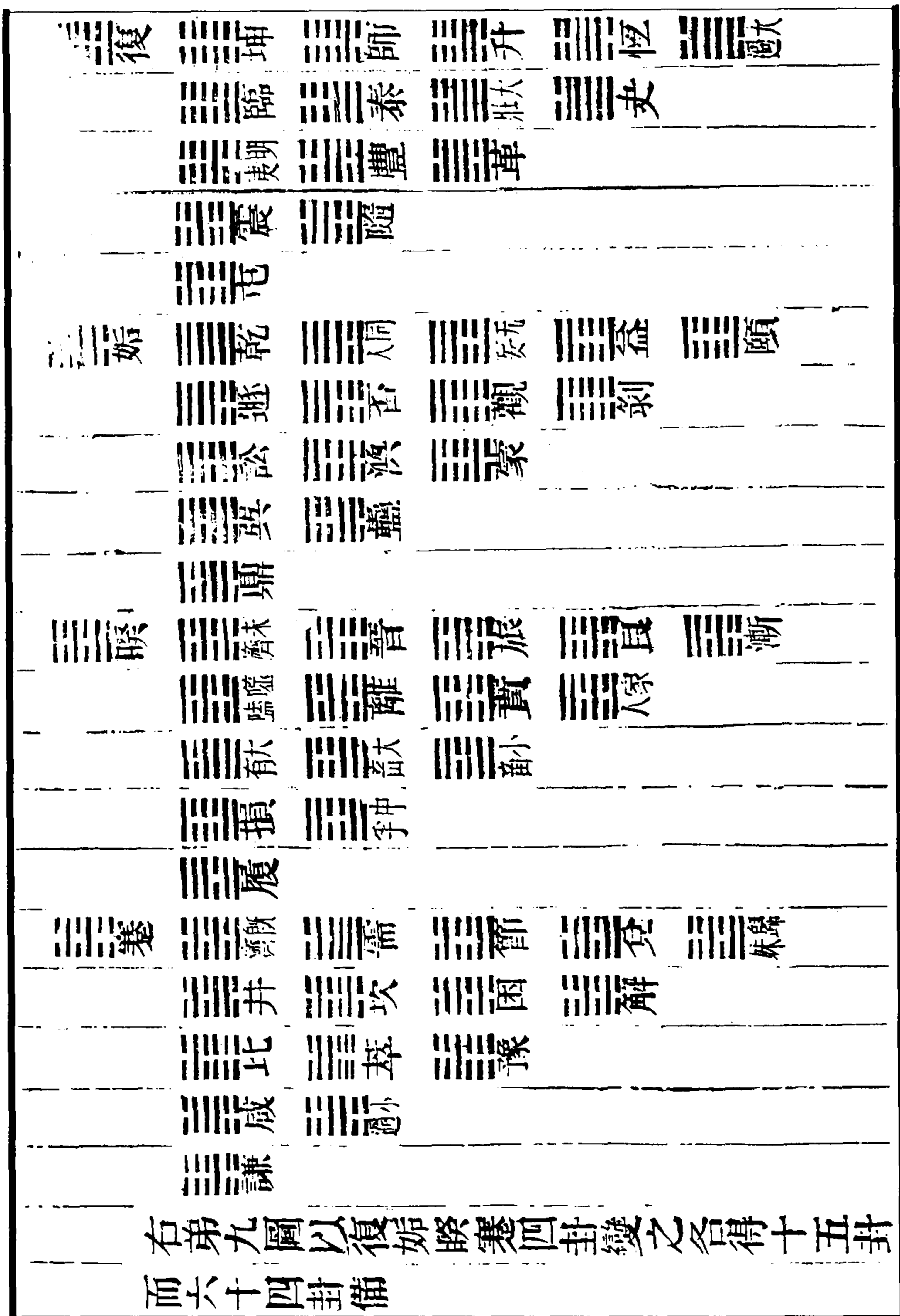

图 169 頤大過漸歸妹卦變圖

右为图十有二，合之前图凡十有六，备矣。或曰，卦之有变也，揲著求之而后有也。圣人设卦观象，系辞焉而明吉凶，岂有舍本卦而言变卦者乎？是故变卦之说始于荀、虞，求之经义实无当焉。而子又创为新说，何欤？曰，圣人言之矣，“以言者尚其辞，以动者尚其变，以制器者尚其象，以卜筮者尚其占”，然则变，固易中自有之义，非占者揲著求之而后见也。文王、周公之经，孔子之传，固亦有及于变卦者，故曰“坤至柔而动也刚”，非谓其变而复、而临、而泰、而大壮、而夬乎？安得谓易无此义也哉！故愚为此图，以为后之君子动则观变之助。观其所变，君子所以通天下之穷也；观其所不变，君子之所以自立者，于是乎在矣。

(俞樾《玩易篇》)

周易消息升降爻例

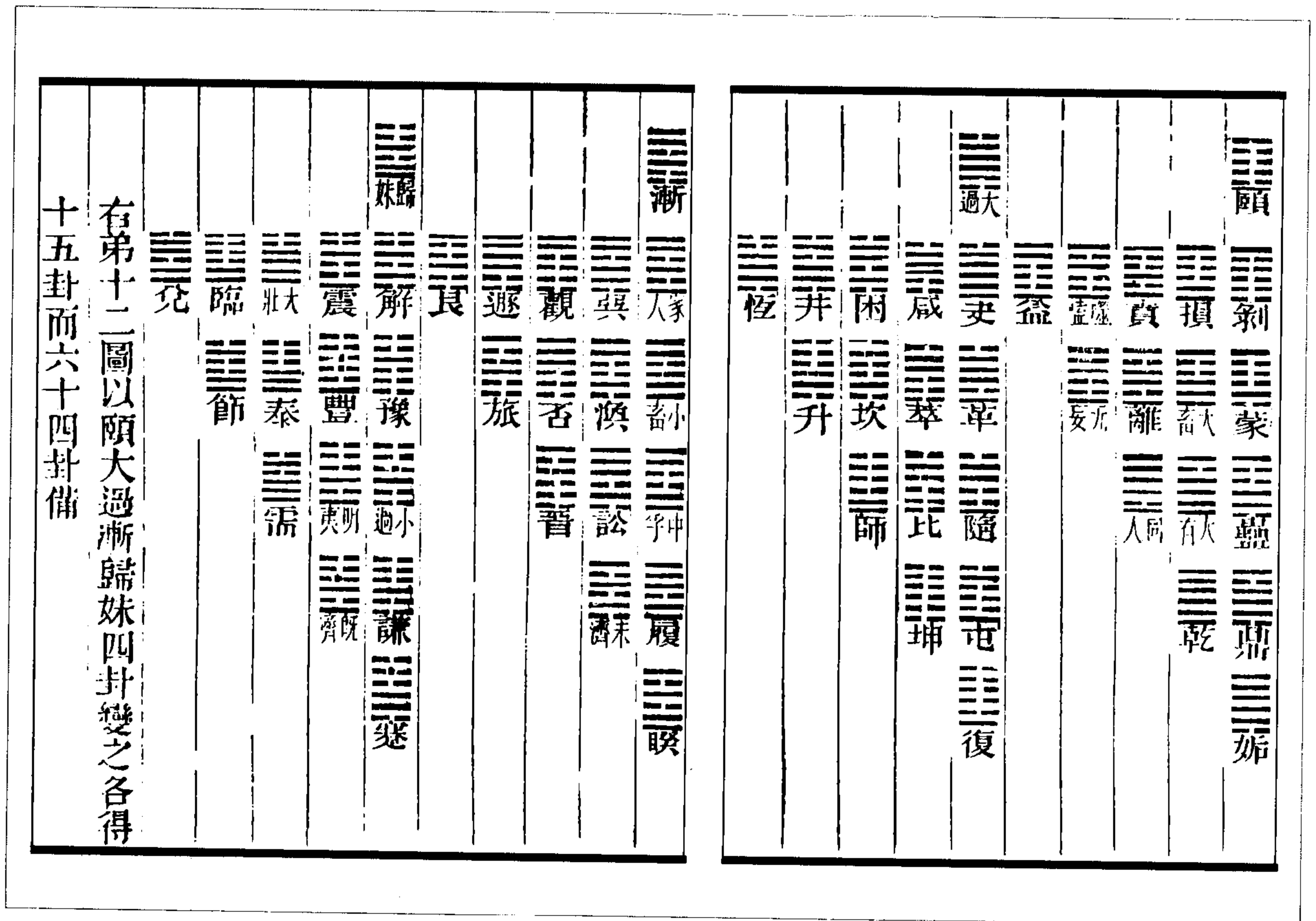
陽湖吳評齋

☰☰ 乾統陽卦自復臨泰大壯支陽息而成旁通於坤

☷☷ 坤統陰卦自遺送否觀剝陰消而成旁通於乾

☰☷ 復乾息坤消一陽五陰卦與遺旁通

☰☷ 復初二升降師

☰☷ 復初四升降豫

☷☰ 遺坤息乾消一陰五陽卦與復旁通

☷☰ 遺上降初而初升二同人或曰初

☷☰ 遺初四升降小畜

☰☷ 臨乾息坤消二陽四陰卦與遺旁通

☰☷ 臨二三升降明夷

☰☷ 臨二四升降震

☰☷ 臨二五升降屯

☰☷ 臨初三升降升

☰☷ 臨初五升降坎

☷☰ 送坤息乾消二陰四陽卦與臨旁通

☷☰ 送二三升降訟

☷☰ 送二四升降蒙

☷☰ 送二五升降鼎

☷☰ 送上降初而初升二九安或曰初

☷☰ 送初五升降商

☰☷ 泰乾息坤消三陽三陰卦與否旁通

☰☷ 泰初四升降恆

☰☷ 泰初五升降井

☰☷ 泰初上升降蠱

☰☷ 泰二四升降豐

☰☷ 泰二五升降既濟

☰☷ 泰二上升降賁

☰☷ 泰三四升降歸妹

☰☷ 泰三五升降節

☰☷ 泰三上升降損

☷☰ 否坤息乾消三陰三陽卦與泰旁通

☷☰ 否初四升降益

☷☰ 否初五升降噬嗑

☷☰ 否初上升降隨

☷☰ 否二四升降渙

☷☰ 否二五升降未濟

☷☰ 否二上升降困

☷☰ 否三四升降漸

☷☰ 否三五升降旅

☷☰ 否三上升降咸





图 170 周易消息升降爻例图

乾本坤卦，阳息阴消，坤又交乾，凡六变生消息卦六。  
 坤本乾卦，阴息阳消，乾又交坤，凡六变生消息卦六。  
 复初阳升二、升四，凡二变生杂卦二。  
 姤初阴升二、升四，凡二变生杂卦二。  
 临二阳升三、升四、升五，初阳升三、升五，凡五变生杂卦五。  
 遁二阴升三、升四、升五，初阴升三、升五，凡五变生杂卦五。  
 泰三阳三阴互相升降，凡九变生杂卦九。  
 否三阴三阳互相升降，凡九变生杂卦九。  
 大壮五阴降四、降三、降二、降初，上阴降四，凡五变生杂卦五。  
 观五阳降四、降三、降二、降初，上阳降四，凡五变生杂卦五。  
 夬上阴降五、降三，凡二变生杂卦二。  
 剝上阳降五、降三，凡二变生杂卦二。  
 中孚三阴降二，四阴升五，凡二变生杂卦二。  
 小过三阳降二，四阴升五，凡二变生杂卦二。

翊寅案：乾、坤为众卦之祖。十二消息卦皆乾、坤所生，五十杂卦皆消息卦所生。复、姤、临、遁所生卦，爻例主升，象其气之息也；剥、夬、观、大壮所生卦，爻例主降，象其气之消也。否、泰、中孚、小过，乾、坤所交，升降互见，辨阴阳之升降，而消息寓乎其间矣。文王演易推爻，演即演其消息，推即推其升降。西汉师说相承无异，魏、晋而后，易学浸微，然蜀才、虞氏、侯果皆知消息升降之义，唐以王辅嗣注颁立学官，孔颖达疏不采众家，卦本既舛，爻例遂晦，国朝惠氏栋始据李鼎祚《集解》修明汉学，坠绪复振，张氏惠言专宗虞义，主消息不主升降，与孟、京家法辄或参差。今依象、象二传正卦本，定爻例，叙其篇目理而董之，使治易者明消息升降之旨焉。

## 《周易》消息升降爻例叙目

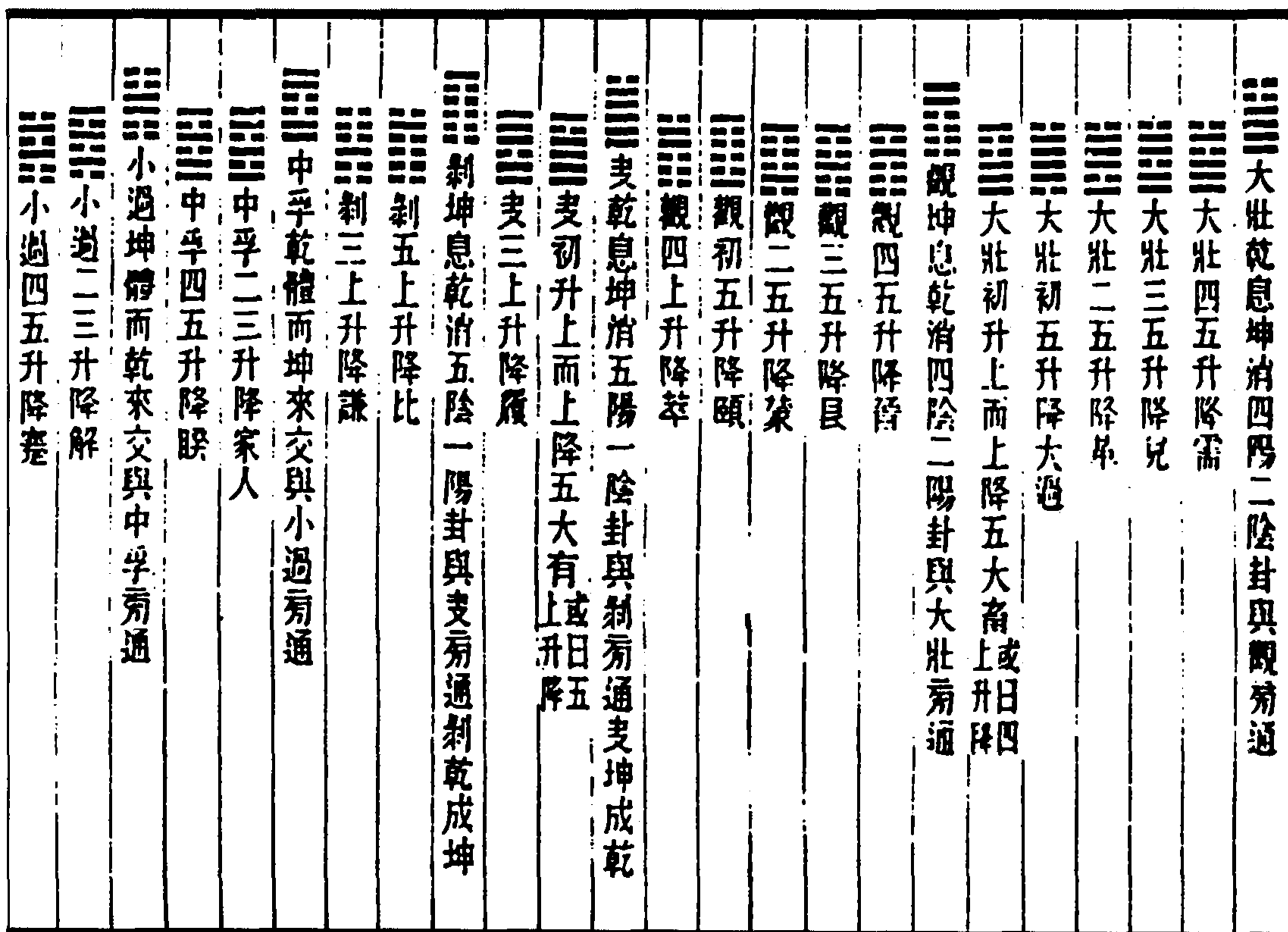
### 上经

乾，纯阳卦，与坤旁通。（乾自坤来，由复而息，变八用九，象阳息也。）

坤，纯阴卦，与乾旁通。（坤自乾来，由姤而消，变七用六，象阴消也。）

屯，二阳四阴卦，自临来，九二升五（动乎险中），六五降二（大亨贞）。

蒙，四阴二阳卦，自观来，九五降二（以刚中也），六二升五（志应也）。

需，四阳二阴卦，自大壮来，九四升五（位乎天位），六五降四（光亨贞吉）。

讼，二阴四阳卦，自遁来，九三降二（刚来得中），六二升三（从上吉也）。

师，一阳五阴卦，自复来，初九升二（刚中而应），六二降初（行险而顺）。

比，五阴一阳卦，自剥来，上九降五（不宁方来），六五升上（后夫凶）。

小畜，一阴五阳卦，自姤来，初六升四（密云不雨），九四降初（初，复自道）。

履，五阳一阴卦，自夬来，上六降三（柔履刚也），九三升上（其旋元吉）。

泰，三阳三阴卦，乾交坤，与否旁通（小往大来）。

否，三阴三阳卦，坤交乾，与泰旁通（大往小来）。

同人，一阴五阳卦，自姤来，上九降初（乾行也），初六升二（柔得位中）。

大有，五阳一阴卦，自夬来，初九升上（应天时也），上六降五（柔得尊位）。

谦，五阴一阳卦，自剥来，上九降三（天道下济），六三升上（地道上行）。

豫，一阳五阴卦，自复来，初九升四（震，利建侯），六四降初（坤，利行师）。

随，三阴三阳卦，自否来，上九降初（刚来而下），初六升上（柔动而说）。

蛊，三阳三阴卦，自泰来，初九升上（刚上柔下），上六降初（终则有始）。

临，二阳四阴卦，乾息坤，反观，与遁旁通（刚浸而长，消不久也）。

观，四阴二阳卦，坤息乾，反临，与大壮旁通（大观在上，下观而化）。

噬嗑，三阴三阳卦，自否来，初六升五（得中上行），九五降初（动而明）。

贲，三阳三阴卦，自泰来，上六降二（柔来文刚），九二升上（刚上文柔）。

剥，五阴一阳卦，坤消乾，反复，与夬旁通（柔变刚，小人长）。

复，一阳五阴卦，乾息坤，反剥，与姤旁通（刚反，动以顺行）。

无妄，二阴四阳卦，自遁来，上九降初（刚自外来），初六不升（不利攸往）。

大畜，四阴二阳卦，自大壮来，初九升上（刚上尚贤），上六不降（能健止）。

颐，四阴二阳卦，自观来，九五降初（观其所养），初六升五（观其自养）。

大过，四阳二阴卦，自大壮来，初九升五（大者过也），六五降初（本末弱也）。

坎，二阳四阴卦，自临来，六五降初（习坎有孚），初九升五（行有尚）。

离，二阴四阳卦，自遁来，九五降初(重明丽正)，初六升五(柔丽中正)。

自临来者二卦：屯、坎；

自观来者二卦：蒙、颐。

自遁来者三卦：讼、无妄、离；

自大壮来者三卦：需、大畜、大过；

自复来者二卦：师、豫；

自剥来者二卦：比、谦。

自姤来者二卦：小畜、同人。

自夬来者二卦：履、大有。

自泰来者二卦：蛊、贲；

自否来者二卦：随、噬嗑。

翊寅案：右上经三十卦。乾、坤为众卦之祖，否、泰为乾、坤所交，临、观、剥、复为乾、坤所生，而临、观与大壮旁通，剥、复与夬、姤旁通，是下经遁、大壮、夬、姤即在上经临、观、剥、复中也。上经乾、坤之外，凡消息卦六，凡升降卦二十二，共二十八卦，合四七之数，七正阳以四时乘之，得二十八卦，合乾、坤故得三十卦。《乾凿度》曰：“阳道纯而奇，故上篇三十，所以象阳也。”

### 《周易》消息升降爻例叙目

#### 下经

咸 三阴三阳卦，自否来，上九降三(刚下)，六三升上(柔上)。

恒 三阳三阴卦，自泰来，初九升四(刚上)，六四降初(柔下)。

遁 二阴四阴卦，否坤消乾，反大壮，与临旁通(遁而亨，柔浸而长)。

大壮 四阳二阴卦，泰乾息坤，反遁，与观旁通(刚以动，故壮)。

晋 四阴二阳卦，自观来，六四升五(柔进上行)，九五降四(昼日三接)。

明夷 二阳四阴卦，自临来，六三降二(内文明)，九二升三(能正其志)。

家人 四阳二阴卦，自中孚来，六三降二(女正位内)，九二升三(男正位外)。

睽 四阳二阴卦，自中孚来，六四升五(柔进上行)，九五降四(泽动而下)。

蹇 二阳四阴卦，自小过来，九四升五(往得中也)，六五降四(见险能止)。

解 二阳四阴卦，自小过来，九三降二(其来复，吉)，六二升三(有往，夙吉)。

损 三阳三阴卦，自泰来，九三升上(其道上行)，上六降三(损益盈虚)。

益 三阴三阳卦，自否来，九四降初(自上下下)，初六升四(益动而巽)。

夬 五阳一阴卦，乾消坤，反姤，与剥旁通(刚决柔)。

姤 一阴五阳卦，坤息乾，反夬，与复旁通(柔遇刚)。

萃 四阴二阳卦，自观来，上九降四(王假有庙)，六四升上(未安上也)。

升 二阳四阴卦，自临来，初九升三(柔以时升)，六三降初(巽而顺)。

困 三阴三阳卦，自否来，上九降二(困不失，亨)，六二升上(尚口乃穷)。

井 三阳三阴卦，自泰来，初九升五(以刚中也)，六五降初(羸其瓶，凶)。

革 四阳二阴卦，自大壮来，九二升五(革当，悔亡)，六五降二(巳日乃孚)。

鼎 二阴四阳卦，自遁来，九五降二(大亨以养)，六二升五(柔进上行)。

震 二阳四阴卦，自临来，九二升四(震惊百里)，六四降二(震来)。

艮 四阴二阳卦，自观来，九五降三(时止则止)，六三升五(时行则行)。

渐 三阴三阳卦，自否来，六三升四(往有功也)，九四降三(动不穷也)。

归妹 三阳三阴卦，自泰来，六四降三(柔乘刚也)，九三升四(位不当也)。

丰 三阳三阴卦，自泰来，九二升四(尚大也)，六四降二(日中则昃)。

旅 三阴三阳卦，自否来，九五降三(止丽乎明)，六三升五(柔得中)。

巽 二阴四阳卦，自遁来，九四降二(刚巽中正)，六二升四(柔皆顺刚)。

兑 四阳二阴卦，自大壮来，九三升五(刚中柔外)，六五降三(说以利贞)。

涣 三阴三阳卦，自否来，九四降二(刚来不穷)，六二升四(柔得位)。

节 三阳三阴卦，自泰来，九三升五(中正以通)，六五降三(说以行险)。

中孚 四阳二阴卦，本乾卦坤来交(柔在内，刚得中)。

小过 二阳四阴卦，本坤卦乾来交(刚失位而不中)。

既济 三阳三阴之卦，自泰来，九二升五(刚柔位当)，六五降二(柔得中)。

未济 三阴三阳之卦，自否来，九五降二(不当位)，六二升五(刚柔应也)。

自否来者七卦：咸、益、困、渐、旅、涣、未济。

自泰来者七卦：恒、损、井、归妹、丰、节、既济。

自观来者三卦：晋、萃、艮。

自临来者三卦：明夷、升、震。

自大壮来者二卦：革、兑。

自遁来者二卦：鼎、巽。

自中孚来者二卦：家人、睽。

自小过来者二卦：蹇、解。

翊寅案：右下经三十四卦。《乾凿度》曰“中孚为阳，贞于子；小过为阴，贞于未，法于乾、坤”，是中孚、小过为乾、坤之别子，与消息卦同而异。否、泰为乾、坤所交，故生卦独多。遁、大壮、夬、姤为乾、坤所生，与上经观、临、剥、复旁通，俱为消息之卦。下经中孚、小过之外，凡消息卦四，凡升降卦二十八，共三十二卦，合四八之数，八正阳以四时乘之，得三十二卦，合中孚、小过故得三十四卦。《乾凿度》曰：“阴道不纯而偶，故下篇三十四，所以法阴也。”

(吴翊寅《易爻例》)



图 171 周易消息升降卦本图一  
(吴翊寅《易爻例》)



图 172 周易旁通反对卦变图二

翊寅案：《乾·文言传》“本乎天者亲上，本于地者亲乎下”，《系辞传》“刚柔者，立本者也”。太史公称易曰：“正其本，万物理，失之毫厘，差以千里。”孟、京易说已亡佚不可考，东汉荀、虞、蔡、姚诸儒言消息升降，必曰此本某卦，蜀才、卢氏、侯氏并同，未有卦本不明而可治易者也。

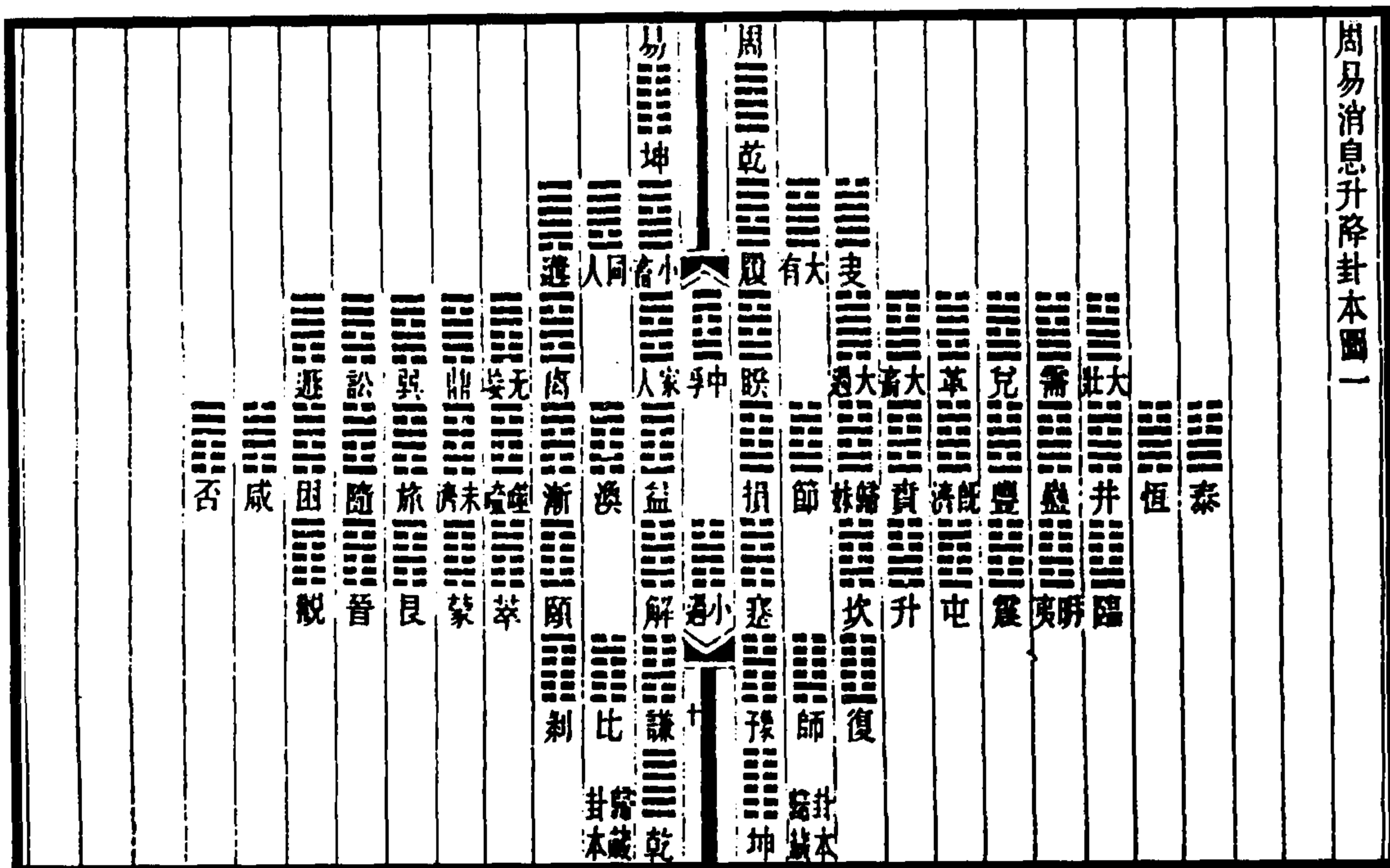
国朝胡氏秉虔作《卦本图考》，备列众说而折其衷，足订群儒爻例之舛，然详案之亦互有得失。宋朱氏震有《虞仲翔卦变图》，凡二阴二阳、四阴四阳，自临、观、遁、大壮来者，重复各四卦，则固未足为定论也。李氏挺之有《卦变图》，专主反对；又有《六十四卦相生图》，皆未知消息升降之例。张氏仲纯有《先天六十四卦直图》，空其中以象太极，乾南坤北，配以坎、离，考其消息升降，于《象传》爻例绝不相合。至朱子《卦变图》，互有重出，凡为卦百二十四，则更纷然不可究诘矣。

国朝张先生惠言作《虞氏易消息》，其说蹟隐艰深，学者辙苦不甚晓，盖非易简之理。今采自汉至宋治易家言，为《消息升降卦本图》一，大旨谓《周易》六十四卦本由《归藏》乾、坤所演而推。乾初息坤成复，二息成临，三息成泰，四息成大壮，五息成夬，上息则坤尽消而成乾，为阳卦之祖；坤初息乾成姤，二息成遁，三息成否，四息成观，五息成剥，上息则乾尽消而成坤，为阴卦之祖。凡复、剥、夬、姤，皆一阴一阳升降，各成三卦，象阳数奇也；凡临、观、大壮、遁，皆二阴二阳升降，各成六卦，象阴数偶也；凡泰、否，皆三阴三阳升降，各成十卦，象天地之数合也。中孚、小过非临、观、大壮、遁升降之例，李氏挺之以为乾、坤相交，则亦消息卦也。睽、家人为中孚所升降，蹇、解为小过所升降，亦各成三卦，象一生二，二生三也。卦本正，则爻例定；爻例定，则易义明。六十四卦若网在纲，而变易、不易及简易之理皆得矣。《乾·文言传》曰：“六爻发挥，旁通情也。”虞君说易多主旁通，愚谓惟十二消息卦可旁通为义，五十杂卦皆反对而不能旁通，因别为《旁通反对卦变图》一，大旨谓《周易》十二消息卦本由乾、坤十二爻消息而成，乾息则坤消，坤息则乾消。《临·象传》言“至于八月有凶，消不久也”，是临与遁旁通之证。五十杂卦，乾升则坤降，坤升则乾降，两爻升降在一卦中，不得二卦旁通，明矣。虞君说易，舍本卦象义，而言旁通之卦，支离曼衍者有之，穿凿附会者有之。其实皆卦本不正，爻例不定，故或遁而之他。今依象、象二传寻释研求，则皆本卦所有之象，不容旁通他卦者也。惟十二消息可旁通者，消息卦皆乾、坤十二爻所往来，泰言“小往大来”，否言“大往小来”，是其证二卦往来则旁通矣。五十杂卦两爻升降于一卦中，非二卦往来之例，故不得与他卦旁通，其反对卦乃爻变之例，象、象二传义多相反，虞君以旁通说反对，无怪其义之难通也。虞君五世传孟氏易，消息升降之例，本孟氏家法，而有合有不合者，则皆取象太密，以词害义；又执既济爻位以例诸卦，不得不改师说，以求合于《参同契》之坎、离，如中孚必以为自讼来，讼坎为豚鱼；小过必以为自晋来，晋、离为“飞鸟”之类，皆所谓取象太密也。又如丰必以为自噬嗑来，噬嗑“利用狱”；旅必以为自贲来，贲“无敢折狱”之类，皆所谓以词害义也。此外如小畜以为自需来，与豫旁通；履以为自讼来，与谦旁通，同人以为与师旁通；大有以为与比旁通，皆不言自何卦来，与卦义爻例并多违异。虞传孟学而有时不从孟者（颐、大过二卦亦非孟氏升降例），皆所谓改师说以求合于坎、离，既济之爻位也。孟氏家法非虞君则尽亡佚而不传，虞君小有遗阙，亦俟来者之拾补。前撰象、象传大义述各二卷，凡虞君之改师说者，皆辩驳而提正之，以冀复孟氏之旧。又撰《消息升降爻例》一卷，附系二图，固不敢谓孟氏家法藉兹而存，唯冀覃研之士匡求其失云尔。

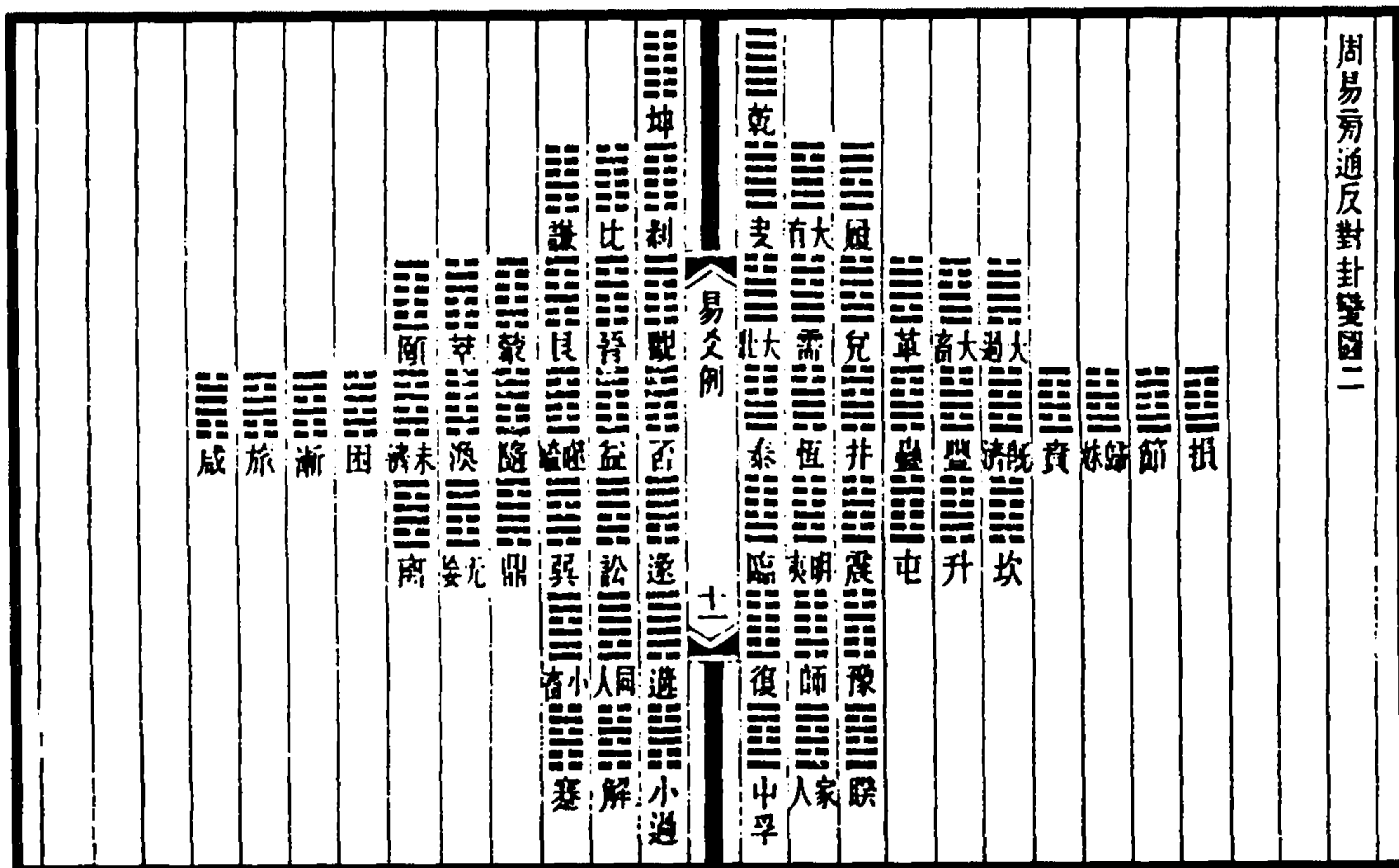
又案：《先天六十四卦直图》，仅就爻画以次推演，义例舛伪，盖浅人所伪撰。图中称阳生天根，阴生月窟，皆窃陈、邵绪论，为道家炼丹汞之言；以乾、坤为鼎器，以坎、离为药物，敷与易义毫不相涉，且于卦辞《象传》曾未寓目，故不知大易消息升降之例。如以谦为复初升三，豫为剥上降四，履为姤初升三，小畜为夬上降四，皆与爻例不合。又随、噬嗑、益三卦，虞氏、蜀才、侯果皆言自否来，蛊、井、恒三卦，荀虞九家、蜀才皆言自泰来，此图否、泰互错，卦本纷淆，凡治易者咸晓其误。至临、遁、大壮、观所生卦，不能辨升降之例，黑白任臆，更无论矣。胡氏渭《易图明辨》称其能续陈、邵，闻知之统使呼吸上下往来之象，一望了然。盖以为道家者流与邵氏横图、圆图、方图均属一辙，非大易消息升降之例；唯又称其

诸卦皆生于乾、坤，无姤、复小父母之疵。而四阴二阳与坎并列，四阳二阴与离并列，无重出之病(黄氏宗羲推《虞仲翔卦变图》重出者八卦，《李挺之卦变反对图》重出者四卦)，胜李氏二图甚远，则已为其所欺，且恐寡识相沿，不知别择，贻误后世，莫此为甚。附识简末，以辟其妄，承学之士，庶无惑焉。(《先天直图》载胡氏渭《易图明辨》中，不赘列。)

(吴翊寅《易爻例》)

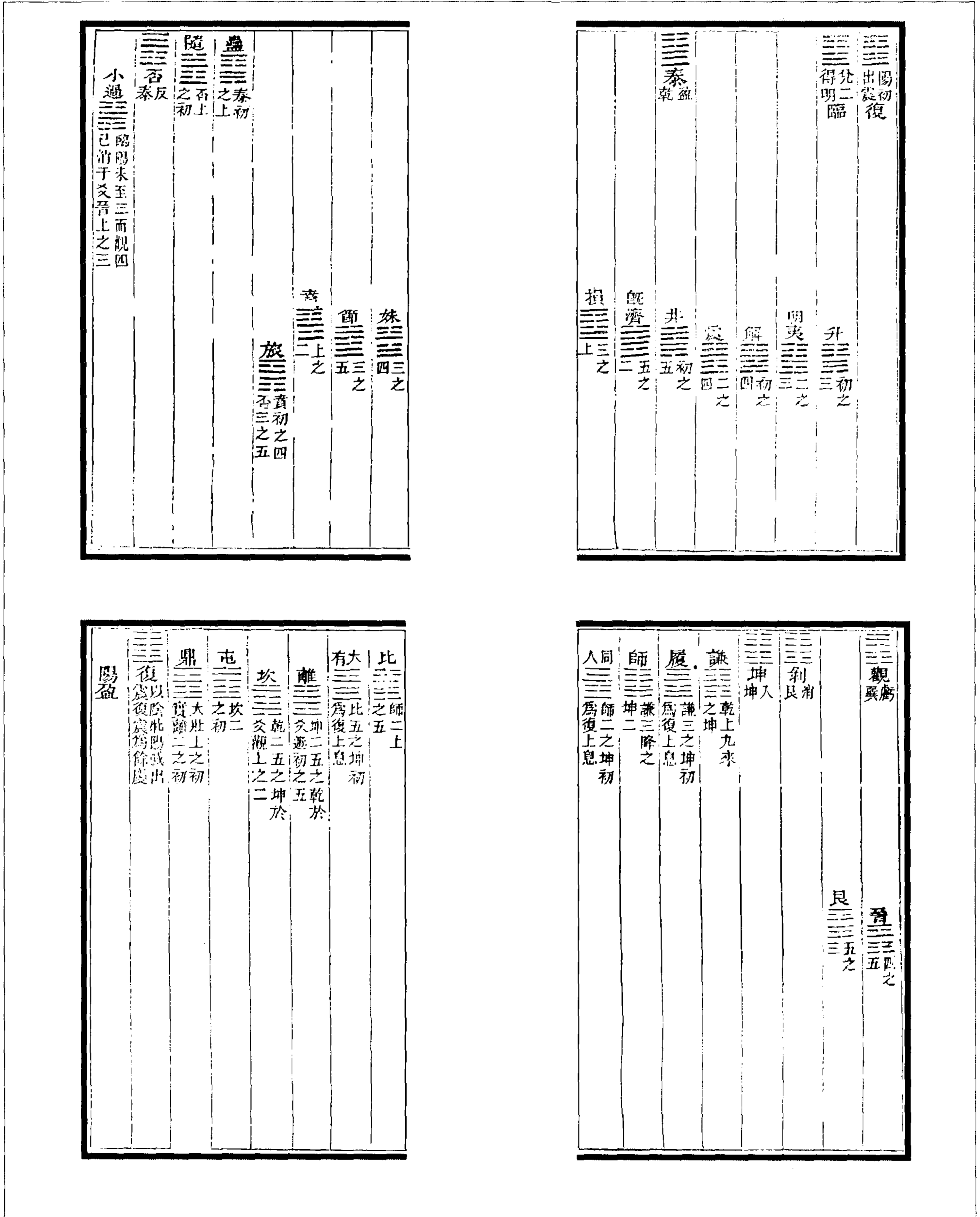





图 173 阳盈阴虚图  
(秦嘉泽《易学管窥》)



图 174 大小父母图

### 小父母说

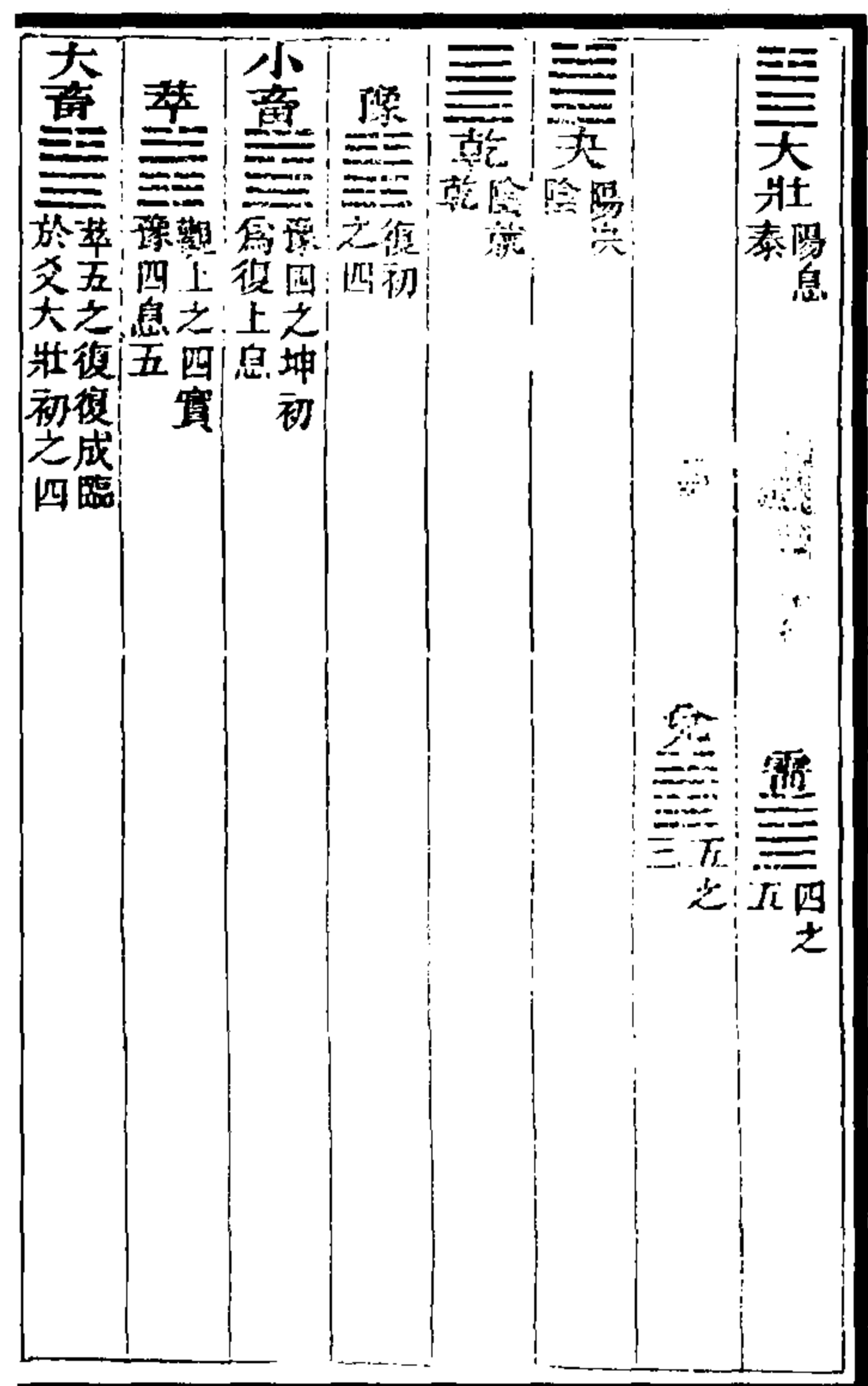
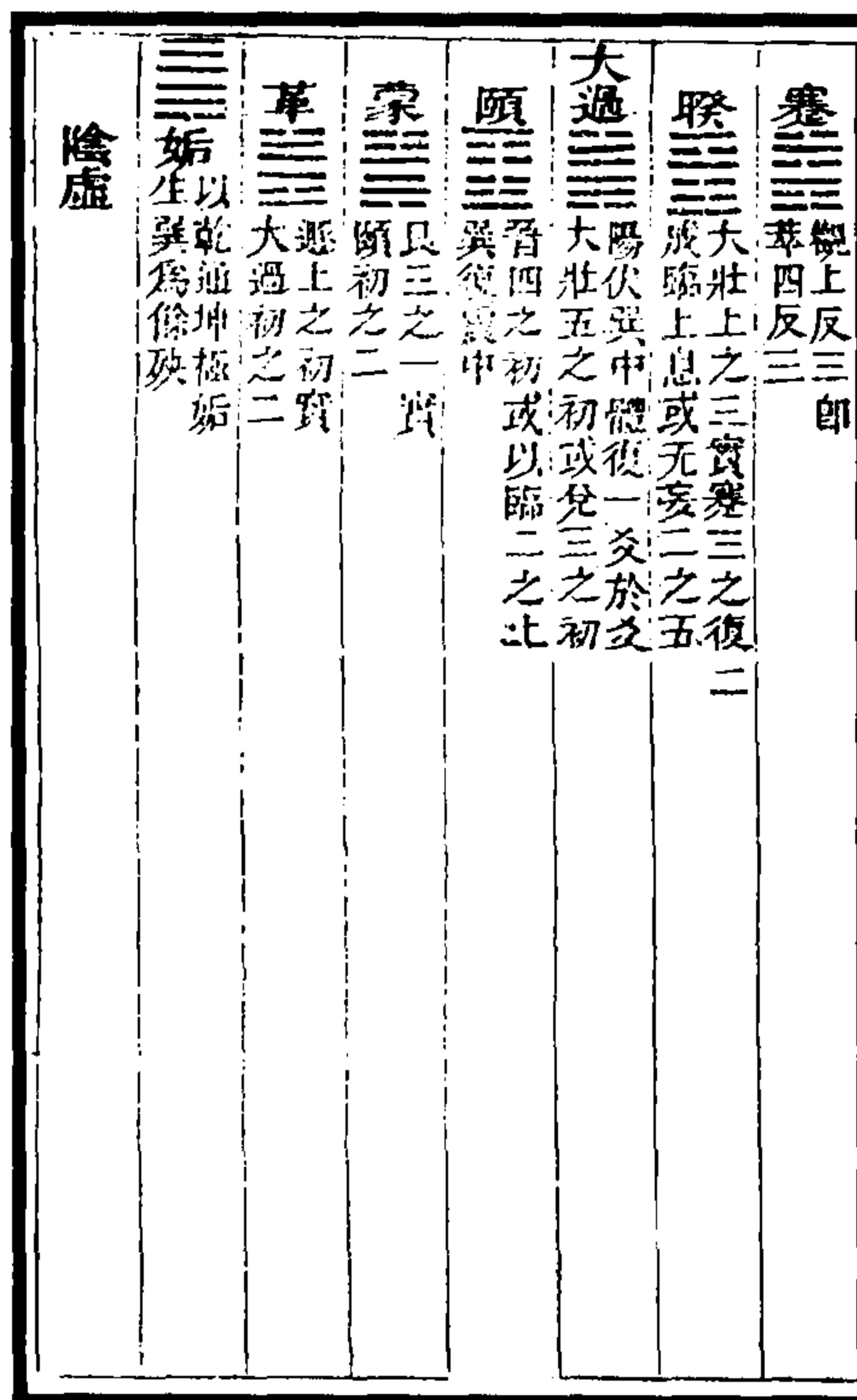
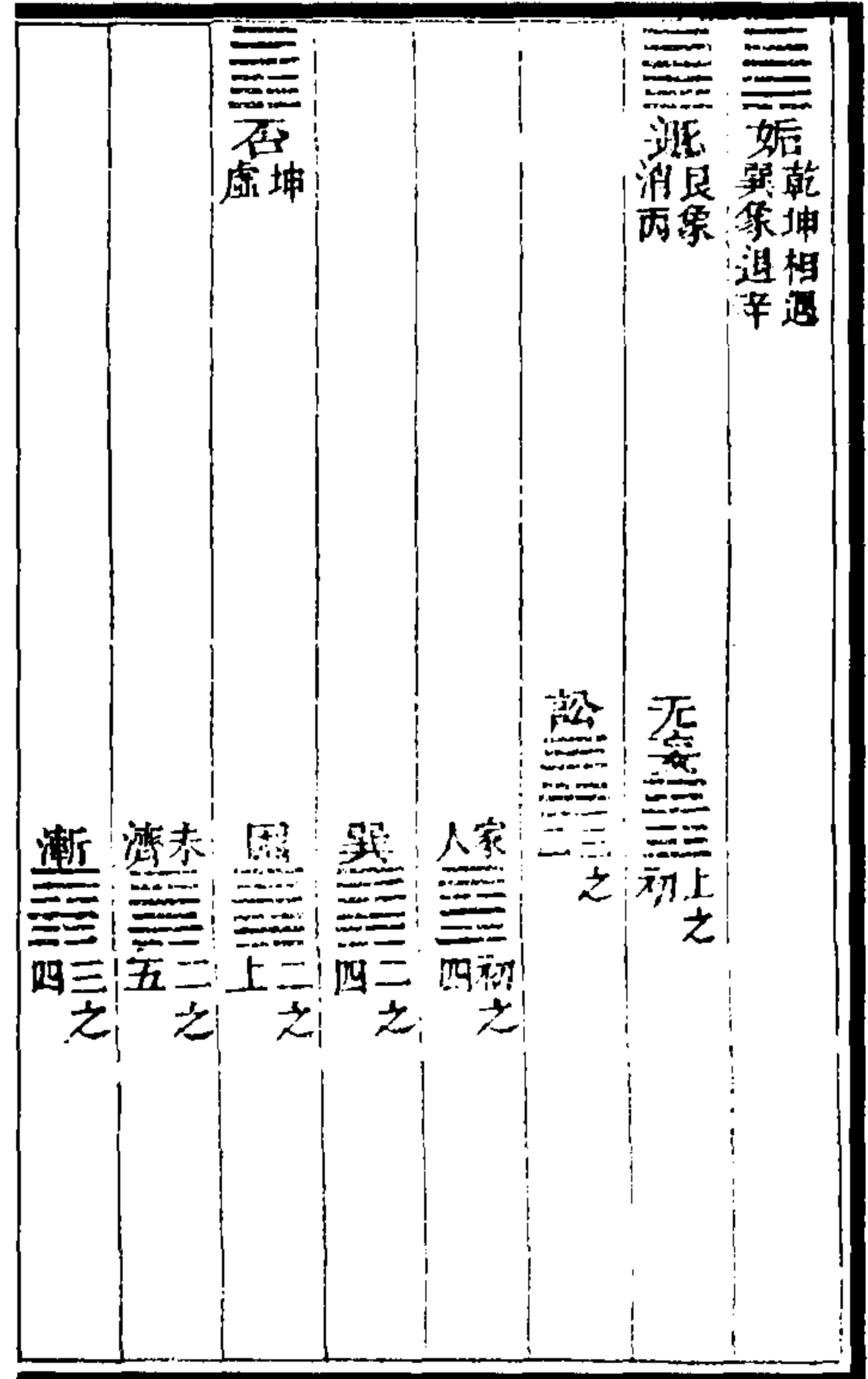
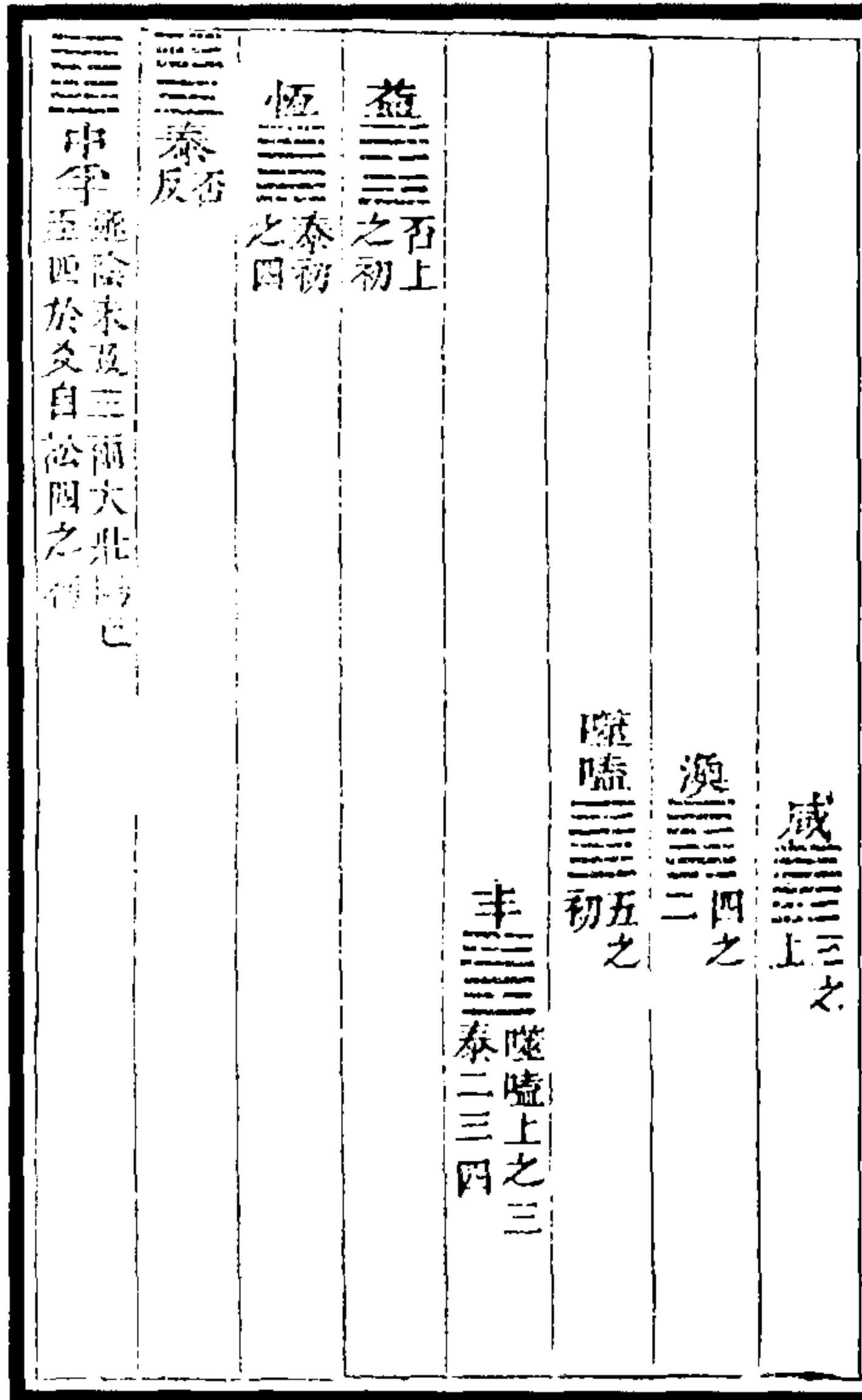
宋郑夬著书谈易，有曰：“乾一变生复，得一阳；二变生临，得二阳；三变生泰，得四阳；四变生大壮，得八阳；五变生夬，得十六阳；六变生归妹，得三十二阳。坤一变生姤，得一阴；二变生遁，得二阴；三变生否，得四阴；四变生观，得八阴；五变生剥，得十六阴；六变生渐，得三十二阴。乾、坤大父母也，复、姤小父母也。”归妹者，归宿之地也。案，王应麟云，乾初九，复也，“潜龙勿用”即“闭关”之义；坤初六，姤也，“履霜，坚冰至”即“女壮”之戒。邵康节亦有父孕长男为复、母生长女为姤云云，是小父母之说于义为通，然其学似邵子之余绪，而犹未得其本源也。

或谓一阳、二阳、一阴、二阴，犹本卦所有，四阳、八阳、十六阳、四阴、八阴、十六阴，但以加一倍生之，初无法象，而六变之何以生归妹？泽亦未能言其所由来。不若以乾一变生复，复与姤初爻错，共得一阳；乾二变生临，临与复二爻错，初得二阳，二爻亦得二阳，共得四阳；乾三变生泰，泰与临三爻错，初得四阳，二得四阳，三得四阳，共得十二阳；乾四变生大壮，大壮与泰四爻错，初得八阳，二得八阳，三得八阳，四得八阳，共得三十二阳；乾五变生夬，夬与大壮五爻错，初得十六阳，二得十六阳，三得十六阳，四得十六阳，五得十六阳，共得八十阳；至乾六变，则乾之全体见焉，与其所生夬错，初、二、三、四、五、上，各得三十二爻，共得阳爻一百九十二，合阴爻一百九十二，而六十四卦成矣。特列一图，以见其意。

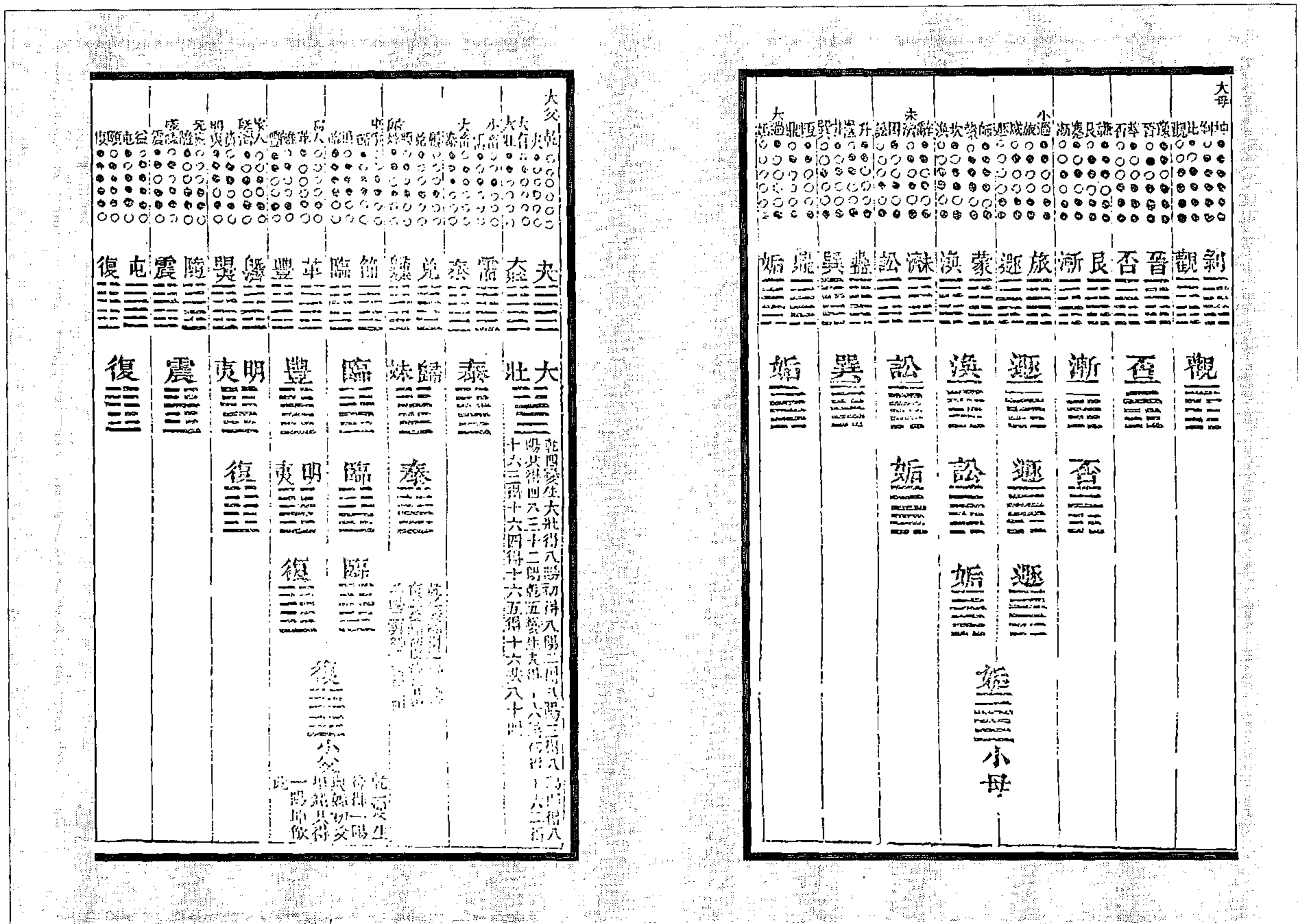
(秦嘉泽《易学管窥》)

文王演易繫詞圖

不易卦 謂無可移易也大傳所云乾坤成列者也

乾三三 坤三三

聚卦 謂陰陽各聚於一方以待移易大傳所云方以類聚者也

剝三三 復三三

觀三三 臨三三

否三三 泰三三

遯三三 大壯三三

姤三三 夫三三

此漢儒所稱十辟卦也京房主田氏舊易立時日卦法以此十辟并乾坤作十二辟卦謂之十二辟辟者君也及行之推易則又去乾坤而以此十卦為聚卦曰十辟卦焦贛有云一陰一陽之卦自復姤來五陰五陽之卦自剝夫來三指此也半聚卦一名環聚卦 謂陽聚於中則陰兩分陰聚於中則陽兩分祇半聚而失半分焉然不名分卦者以其卦祇可分移於他

卦而不為德卦所分移故也

小三三二陽 中三三三三陽

此漢儒所謂四幹卦也六十四卦中皆可反易對易而惟此中孚頤大小過與乾坤坎離八卦祇以伏羲變易之例行之故上經以頤大過與坎離為下經以中孚小過與二濟終篇如墻幹之爽持於兩端謂之幹卦今此與十辟對峙而復與頤大過子母之爽夾持於二陽二陰之旁一如文王之位置於上下篇者此豈偶然也耶子母聚卦一名子母易卦 謂本卦為他卦所移之子然又可分陰分陽迭用剛柔是也如移否上九于三為成是也為泰子然又可移盛九五於於二為是恒又為成也

一陽 無

三陽 頤三三

二陽 萃三三

四陽 大過三三

五陽 無

升三三

恒三三

大 三三

無

益三三

大 三三

此傳是齋日記所稱子母之卦如周官冢宰同五官爲卿而又統五官以爲之  
長正指此

按分易者謂移所聚而易其畫則陰陽俱分大壯所云物以羣分是也第  
聚卦與易分卦受易與易者每卦可易四卦至九卦止受易者則每一卦  
可易二卦至四卦止往來推移神明存焉大傳云往來不窮謂之通又曰  
剛柔相推而生變化此之謂也

一陰 五陽	復	每卦可易四卦			
剝上移二	師	移三	謙	移四	豫
復初移二	師	再易移三	謙	再易移四	豫
二陽 四陰	觀	臨	小	每卦可易八卦	
觀五移初	頤	移二	蒙	移三	艮
上移初	屯	移二	坎	移三	蹇
臨初移三	升	移四	解	移五	坎
二移三	明	移四	震	移五	屯
小過三移初	震	移二	解	再移五	萃
四移初	明	移二	升	再易移五	蹇
					艮

子母卦	頤	萃	升	每卦可易六卦
初移二	蒙	移三	艮	移四 晋
上移二	明	移四	震	移五 屯
萃四移初	屯	移三	坎	移三 蹇
五移初	震	移二	解	移五 晋
升二移初	明	移五	蹇	移上 艮
三移四	解	移五	坎	移上 蒙
三陽	否	泰	每卦可易九卦	
三陰	否	泰		
否四移初	益	移二	渙	移三 漸
五移初	噬	移二	未濟	移三 旅
上移上	隨	移二	困	移三 咸
泰初移四	恒	移五	井	移上 蠱
二移四	豐	移五	既濟	移上 賁
三移四	歸	移五	節	移上 損
子母卦	咸	恒	損	益 每卦可易八卦
咸三移初	隨	再移二	困	再

四移初	既濟再	移二井再	移上漸再
五移初	豐再	移二恒再易	移上旅再
恒三移初	豐正易	移五咸正易	移上旅正易
三移初	歸再	移五困正易	移上未再
四移五	井正易	移上蠱再	濟
損初移三	蠱正易	移四未三易	移五渙再
二移三	賁再	移四噬再	移五益再易
上移四	歸正易	移五節再	
益初移二	渙正易	移三漸正易	
五移二	損再易	移二賁正易	移四噬三易
上移二	節正易	移三既三易	移四隨三易
四陽	遯	大壯	中孚
二陰	遯	大壯	中孚
遯三移初	无	移二訟	
四移初	家人	移二巽	
五移初	離	移二鼎	
上移初	革	移二大過	

每卦可易八卦







图 175 文王演易系辞图  
(秦嘉泽《易学管窥》)

易卦變圖說

漢魏六朝諸儒卦變圖

乾 ☰

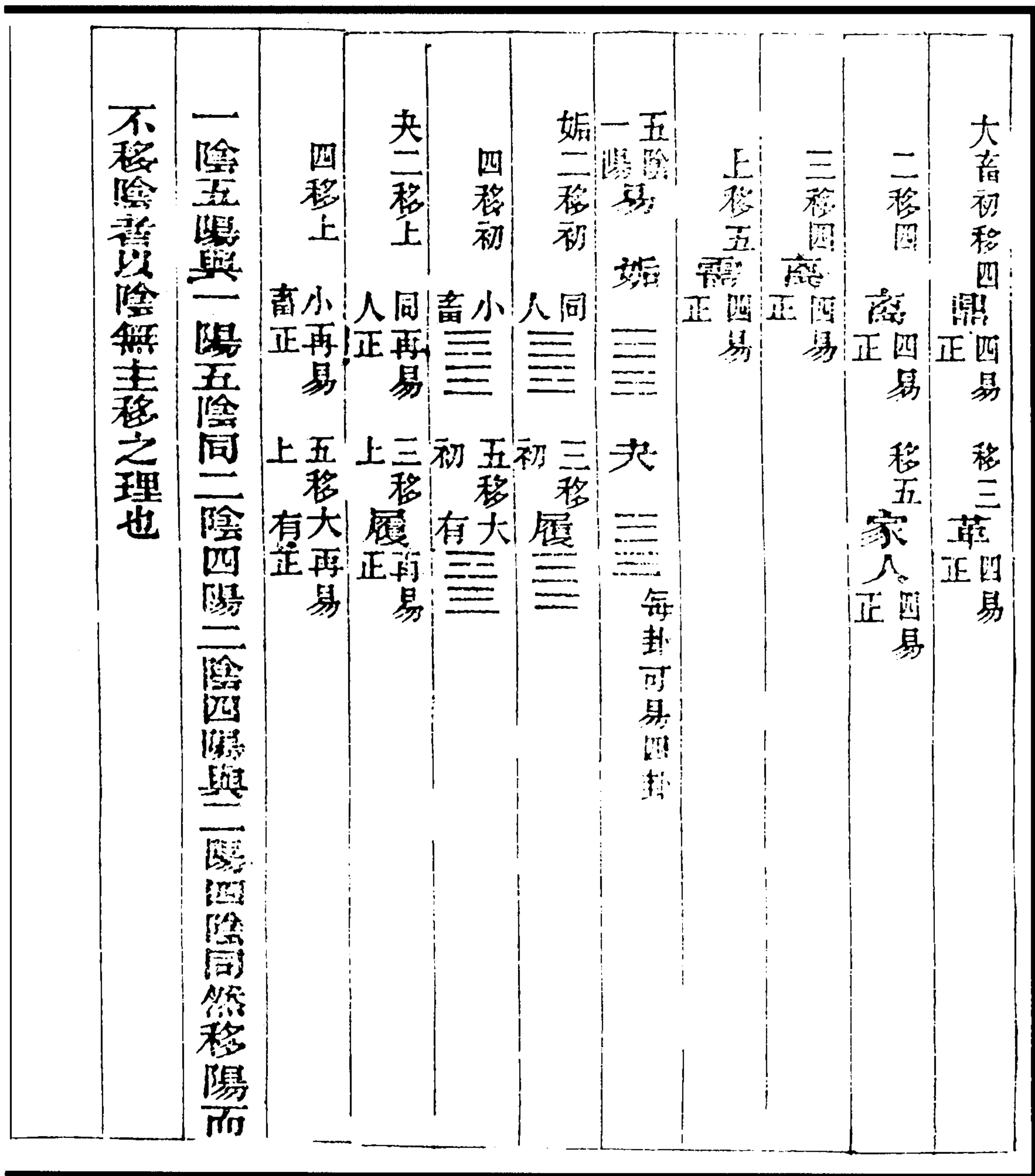
坤 ☷

屯 ☶ 自臨 ☷ 二五易即十辟卦變例

自坎 ☵ 初二易即六子卦變例亦兩爻互換例  
荀爽 虞翻

蒙 ☶ 自觀 ☶ 二五易即十辟卦變例

自艮 ☶ 二三易即六子卦變例亦兩爻互換例  
荀爽 虞翻

需 ☵ 自姦 ☵ 四五易即六子卦變例亦兩爻互換例

訟 ☶ 自遯 ☶ 二三易即十辟卦變例亦兩爻互換例

師 ☶ 自剝 ☶ 二上易即十辟卦變例

比 ☶ 自師 ☶ 二五易即雜變例亦反對卦變例

自脊 ☶ 六爻易即旁通例  
虞翻

自遯 ☶ 巽艮易即旁通例  
虞翻

姦 ☵ 自姦 ☵ 初四易即十辟卦變例

自需 ☵ 上爻易即獨爻變例  
虞翻

履 ☱ 自夬 ☱ 三上易即十辟卦變例

自謙 ☱

自訟 ☶ 初爻易即獨爻變例  
虞翻

泰 ☱ 自否 ☷ 內外卦易即十辟卦變例亦反對卦變例

自坤 ☷ 內卦易即乾坤主變例  
蜀才

否 ☷ 自泰 ☱ 內外卦易即十辟卦變例亦反對卦變例

虞翻

自乾	☰	內卦易即乾坤主變例 蜀才		
貞	☶	自夬	☱	二四易即雜卦變例 京房
自夬	☱	二上易即十辟卦變例 蜀才 侯果 崔憬		
自師	☷			
吝	☱	自貞	☶	二五易即雜卦變例亦反對卦變例 京房
自比	☵			
謙	☶	自剝	☶	三上易即十辟卦變例 京房 侯果 蔡君景 荀爽 虞翻
豫	☱	自復	☱	初四易即十辟卦變例 京房 虞翻
自審	☱			
自履	☱			
隨	☱	自否	☷	初上易即十辟卦變例 京房 虞翻 蜀才
自震	☳	此變即入宮世應例 荀爽		
蠱	☱	自泰	☱	初上易即十辟卦變例 京房 虞翻 九家
自隨	☱			
臨	☱	自坤	☷	初二兩爻變即乾坤主變例 虞翻 蜀才
自遯	☶			
觀	☱	自乾	☰	初二三四四爻變即乾坤主變例 虞翻 蜀才
噬	☱	自否	☷	初五易即十辟卦變例 京房 盧氏 虞翻 侯果
賁	☱	自泰	☱	二上易即十辟卦變例 京房 王弼 荀爽 孔穎達 虞翻
剝	☶	自乾	☰	初二三四五五爻變即乾坤主變例 京房 盧氏 虞翻
自夬	☱			
復	☱	自坤	☷	初爻易即乾坤主變例 京房 虞翻 崔憬

自姤	姤	巽上易	即十辟卦變例
自遯	遯	京房	虞翻 蜀才
自泰	泰	京房	虞翻 蜀才
自萃	萃	京房	虞翻 蜀才
自觀	觀	京房	侯果
自晉	晉	京房	侯果
自臨	臨	京房	侯果
自姤	姤	京房	侯果
自遯	遯	京房	侯果
自姤	姤	京房	侯果
自遯	遯	京房	侯果
自姤	姤	京房	侯果
自遯	遯	京房	侯果
自離	離	京房	侯果
自乾	乾	京房	侯果
自坎	坎	京房	侯果
自否	否	京房	侯果
自泰	泰	京房	侯果
自乾	乾	京房	侯果
自姤	姤	京房	侯果
自坤	坤	京房	侯果
自泰	泰	京房	侯果
自觀	觀	京房	侯果

巽	自臨	二三四	易即十辟卦變例亦兩爻互換例
	自晉	京房	虞翻 蜀才
夬	自遯	初四	易即十辟卦變例
	自姤	二五	易即雜卦變例
睽	自姤	京房	虞翻
	自姤	三上	易即十辟卦變例
蹇	自升	二五	易即雜卦變例
	自觀	三上	易即十辟卦變例
	自觀	虞翻	
解	自巽	初二三四四爻	易即雜卦變例
	自臨	初四	易即十辟卦變例
	自臨	虞翻	
損	自泰	三上	易即十辟卦變例
	自泰	京房	虞翻 荀爽 蜀才
益	自否	初四	易即十辟卦變例
	自否	京房	虞翻 蜀才
夬	自復	二三四五	易即揲著四爻變例
	自剝	虞翻	
姤	自剝	二三四五	易即揲著四爻變例
	自復	虞翻	
萃	自屯	初四	易即雜卦變例
	自屯	京房	鄧康成
	自觀	四上	易即十辟卦變例
	自否	上爻	變即十辟卦變例亦獨爻變例
	自否	荀爽	
升	自臨	初三	易即十辟卦變例
	自臨	虞翻	
困	自否	二上	易即十辟卦變例
	自否	京房	虞翻 荀爽
井	自泰	初五	易即十辟卦變例
	自泰	虞翻	荀爽
革	自姤	二五	易即十辟卦變例
	自姤	京房	



一陰一陽之卦各六皆自復姤而變

復 ䷗

姤 ䷫

師 ䷆ 二初之

夙 ䷗ 二初之

謙 ䷎ 三初之

履 ䷉ 三初之

豫 ䷏ 四初之

畜 ䷗ 四初之

比 ䷇ 五初之

脊 ䷇ 五初之

剝 ䷖ 上初之

夬 ䷪ 上初之

二陰二陽之卦各九皆自臨遯而變

臨 ䷒

遯 ䷠

升 ䷭ 三初之

姤 ䷫ 三初之

解 ䷧ 四初之

突 ䷗ 四初之

坎 ䷜ 五初之

離 ䷄ 五初之

蒙 ䷃ 上初之

革 ䷰ 上初之

巽 ䷸ 三二之

訟 ䷅ 三二之

震 ䷲ 四二之

巽 ䷸ 四二之

屯 ䷂ 五二之

鼎 ䷱ 五二之

頤 ䷚ 七二之

姤 ䷫ 七二之

三陰三陽之卦各十皆自泰否而變

泰 ䷊

否 ䷋

恒 ䷟ 四初之

益 ䷗ 四初之

井 ䷯ 五初之

噬 ䷔ 五初之

蠱 ䷑ 上初之

隨 ䷐ 上初之

豐 ䷶ 四二之

渙 ䷺ 四二之



乾 ☰	坤 ☷
凡變卦皆自乾坤來	
舉 ☱	過 ☱
變例之卦二	
姤 ☱	萃 ☱
需 ☱	晉 ☱
睽 ☱	蹇 ☱
兌 ☱	艮 ☱
離 ☲	震 ☲
震 ☲	震 ☲
巽 ☴	巽 ☴
豐 ☲	豐 ☲
屯 ☳	屯 ☳
觀 ☱	觀 ☱
四陰四陽之卦各九皆自姤觀而變	
損 ☱	咸 ☱
節 ☱	旅 ☱
鍊 ☱	漸 ☱
賁 ☱	困 ☱
巽 ☴	濟 ☱

图 177 虞仲翔卦变图

汉魏六朝诸儒，无不言卦变者，然多缺略不备，挂一漏十。惟虞仲翔说为最有纲要，故宋朱汉上、章俊卿、明黄梨洲，皆推其说，以为变学祖。今于汉魏诸儒总图外，别列黄氏所定图于左。

梨洲黄氏曰，虞氏法，以两爻相易，主变之卦动者止一爻。四阴四阳即二阴二阳之卦也，其变不收于临、遁之下者，以用临、遁生卦，则主变者须二爻皆动，而后余卦可尽，不得不别起壮、观也；有四阴四阳而不用五阴五阳之夬、剥者，以五阴五阳之卦已尽于复、姤，无所俟乎此也。中孚、小过为变例之卦，何也？中孚从二阴之卦，则遁之二阴皆易位，从四阳之卦，则大壮三、四一时皆上；小过从二阳之卦，则临之二爻皆易位，从四阴之卦，则观三、四一时俱上，所谓主变之卦，以一爻升降者，至此而穷，故变例也。犹反对之卦，至乾、坤、坎、离、颐、大过、中孚、小过，而亦穷也。虞氏所注《周易注》、《周易集林》，今即不传，其见于李鼎祚《易解》中者语焉不详。朱汉上据之以言虞氏卦变，遂有此然彼否之异，无怪赵汝楨谓其错杂无统也。某追寻其绪，而后知汉上之误。然四阴四阳毕竟相错，不能不有重出之卦，此八卦（大过、鼎、革、离、颐、屯、蒙、坎），其主变属之临、遁乎？属之大壮、观乎？抑兼属之乎？其说有时而穷也。以《象传》证之，如无妄之“刚自外来”（遁之初、三相易，皆在内卦，非外来）、晋之“柔进上行”（观之四、五相易，皆在上卦）、睽之“柔进上行”（大壮三、上相易，柔为下行）、蹇“往得中”（观三、上相易，不为得中），皆不能合。此虞氏之短也。

愚按：是图之短，有不止此者。盖诸儒之以十二辟言卦变也，闻有去乾、坤者（乾、坤不可变，故去之），不闻去夬、剥也。去乾、坤又去夬、剥，是为八辟卦矣。且其所以去之者，嫌重出也。既嫌重出，则四阴四阳之卦，胡又有此八重卦也。既不嫌重出耶，四阴四阳可重，五阴五阳者，何以不可重也？其说进退有所穷也。虽然此黄氏所定图云尔，若仲翔卦变，原不止一例，予于前图已言之。

按：俊卿章氏曰，始虞氏卦变，乾、坤生坎、离，乾息而生复、临、泰、大壮、夬，坤消而生姤、遁、否、观、剥。自复来者一卦（豫），自临来者四卦（明夷、解、升、震），自泰来者九卦（蛊、贲、恒、损、井、归妹、丰、节、既济），自大壮来者六卦（需、大畜、大过、睽、鼎、兑），自夬来者一卦（同人），自遁来者五卦（讼、无妄、家人、革、巽），自否来者八卦（随、噬嗑、咸、益、困、渐、涣、未济），自观来者五卦（晋、蹇、颐、萃、艮），自剥来者一卦（谦）。而屯生于坎，蒙生于艮，比生于师，颐、小过生于晋，睽生于大壮或生于无妄，旅生于贲或生于噬嗑，中孚生于讼，小畜变需上，复变讼初（编者注：履误作复），姤无生卦。师、同人、夬、大有、兑五卦阙，李鼎祚取蜀才、卢氏之书，补其三卦变。而颐卦，虞氏以为生于晋，侯果以为生于观。今以图考之，其合于图者三十有六卦，又时有所疑，不合着二十有八卦。章氏取指图，谓李挺之《相生图》；若其所引，则即见于李氏《集解》。然亦未尽，当与前图参考。

（沈映铃刻《易卦变图说》）



图 178 干令升卦变图

汉魏诸儒言卦变者，十之八九，只干令升为绝少。故予于前总图中，欲搜令升语附之，以列一家而不得。最后见其注乾、坤两卦，忽著六爻所自来，而兼配之以月候，骇然曰，谈变家或有以乾、坤作变主者，未闻有以乾、坤求变者。徐思曰，此未必言卦变也。但诸儒既泥其文，而直以其说为卦变中一门，则不得不录之，而列诸家所驳及余之释之者焉。

西河毛氏曰，京房十二辟卦，此以卦气直日立说，并非推移相生之义，而干令升以为爻所自来，则是乾、坤生诸卦，今反诸卦生乾、坤矣。且乾卦爻辞，其言潜见惕跃，并无往来之义，推之五及上，以至于坤，皆然也。是虽著所自来，而于演易属词之旨何取焉？

按：干氏之说，骤属目，诚可骇，然其意不过以两卦六爻分配气候，而又引辟卦以合之。谓复即乾初，临即乾二，非谓乾初果自复、乾二果自临也。语既失伦，遂来后世之议耳。

(沈映铃刻《易卦变图说》)

乾 ☰

坤 ☷

乾三畫下坤三畫上曰泰 ☰☷

坤三畫下乾三畫上曰否 ☷☰

泰卦詞曰小往大來否卦辭曰大往小來

乾上畫來坤上畫往曰咸 ☱☷

坤初畫來乾初畫往曰恒 ☷☱

咸之彖曰柔上而剛下恒之彖曰剛上而柔下

乾上畫來坤中畫往曰困 ☱☷

坤中畫來乾初畫往曰井 ☵☰

困之彖曰剛揜也謂上陽來爲坎中之九二也井之彖曰巽乎水而上水謂初陽往爲坎中之九五也

乾上畫來坤初畫往曰隨 ☱☷

坤上畫來乾初畫往曰蠱 ☱☷

隨之彖曰剛來而下柔蠱之彖曰剛上而柔下

乾中畫來坤上畫往曰旅 ☱☷

坤初畫來乾中畫往曰豐 ☱☲

旅之彖曰柔得中而順乎剛豐之彖不用卦變



图 179 程伊川乾坤主变图

其宗汉儒乾、坤主变之说者，则自程、苏两家始。伊川曰，凡卦之变皆由乾、坤。先儒不达，故谓贲本自泰卦来。有乾、坤重而为泰，又由泰而变之理？下离本乾，中爻变而成离，上艮本坤，上爻变而成艮。离在内，故云柔来；艮在上，故云刚上，非自下体而上也。乾、坤变而为六子，八卦重而为六十四，皆由乾、坤之变也。

东坡曰，易有刚柔往来，上下相易之说。而其最著者，贲之《象传》，故学者争推其所从变。曰泰变而贲，此大惑也。一卦之变为六十三，岂独为贲也哉？徒知泰之为贲，又乌知贲之不为泰乎？凡易之所谓刚柔往来相易，皆本诸乾、坤也。乾施一阳于坤，以化其一阴，而生三子，凡三子之卦，有言刚来者，明此本坤也，而乾来化之；坤施一阴于乾，以化其一阳，而生三女，凡三女之卦，有言柔来者，明此本乾也，而坤来化之。非是卦也，则无是言也。

杨诚斋不喜言变，其间有及者，则主两家。于随则曰“初九以乾之刚下于坤之二爻，九五以乾之刚下于坤之一爻”，于贲则曰“上卦本坤，而上柔来文二刚，下卦本乾，而二刚上文上柔”，无妄则曰“下震本坤，初九自坤之上，而来居坤之下为震主”，咸则曰“坤六三上而兑，乾上九下而艮”，恒则曰“乾之初升而震，坤之初下而巽”，损则曰“乾之上九降为六三，坤之六三升为上九”，益则曰

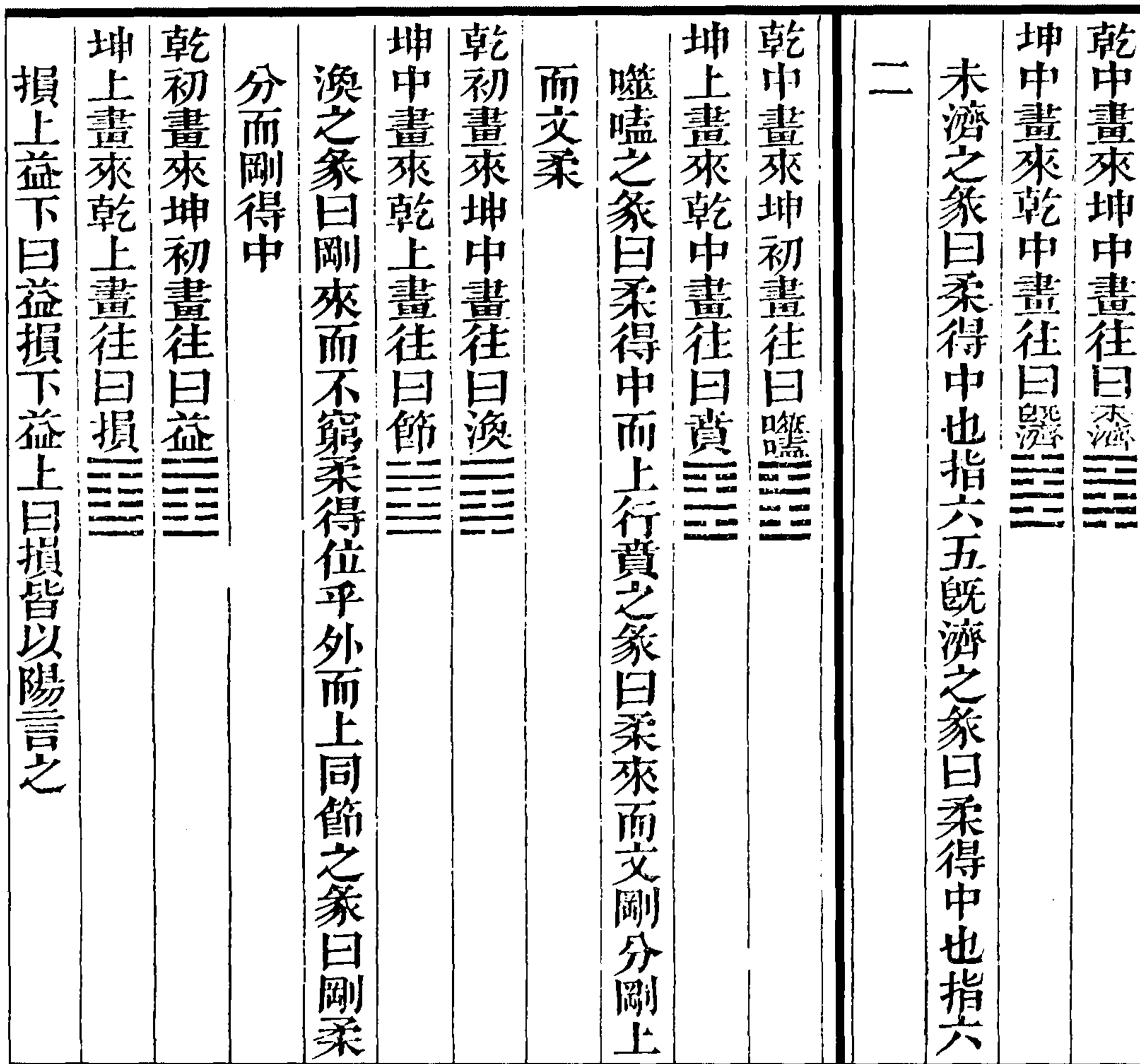
“乾之四在上，乃损阳而为坤，坤之初在下，乃益阴而为阳”，既济则曰“初与三、五，皆乾分而下于三阴，二、四与上，皆坤分而上于三阳”。

吕晦叔曰，卦变之说，谓乾、坤为父母，而复、姤为小父母。六画成卦，凡一阳五阴皆自复变，一阴五阳皆自姤变，二阳四阴皆自临变，二阴四阳皆自遁变，三阳三阴皆自泰变，三阴三阳皆自否变。其说不闻于先儒，而闻于邵氏。至汉上朱氏从之。且乾、坤为父母，其交则为三男三女。复卦上坤下震，震乃乾一索而得男；姤卦上乾下巽，巽乃坤一索而得女。若复、姤为小父母，则姤为乾，复为坤，乾、坤反系复、姤所生，而震、巽二卦亦非出于乾、坤，不知从何而来。且夫子象易尝言刚柔之变，惟贲尤详，曰柔来而文刚，分刚上而文柔；诸家即曰贲自泰来，盖祖邵氏说也。然贲上艮下离，坤体得乾一刚而成艮，是谓柔来而文刚，刚柔相反，出于乾坤之变。夫子言如此，未必其言泰为贲也。且杂卦首言乾、坤刚柔，自乾、坤生六子，则刚柔相杂，故六十四卦，其刚皆出与乾，其柔皆出于坤。刚来下柔为随，柔进上行为晋，刚来而不穷，柔得位乎外而上同为涣，皆刚柔之变也。且随上兑下震，初、上二爻不变，则为乾、坤，变则坤之初居在上，六以柔而居尊位，故曰“柔进而上行”；涣上巽而下坎，二得乾之刚而为中爻，今居二而得中，是谓“来而不穷”；巽得坤之一柔而为初爻，今居四而附五，是谓“柔得位而上同”。然则凡卦二阴二阳变为临、遁，三阴三阳变为泰、否，夫子未尝言，而邵子之徒言之，诸家皆从其说。此吾所不晓也。嗣后，明何楷据诸家之说，定列为图。

右三阴三阳之卦二十，而皆有往来上下之义，惟丰无之，皆从乾、坤往来者也。此外独有四阳之卦三：讼䷅之象曰“刚来而得中”，大畜䷙之象曰“刚上而尚贤”，无妄䷘之象曰“刚自外来，而为主于内”，皆自乾生者也。四阴之卦二：晋䷢之象曰“柔进而上行”，升䷭之象曰“柔以时升”，皆从坤生者也。此外无取往来之义者矣。

按：乾、坤主变之说，较之诸家似为直捷，然盘涧董氏引朱子语曰，程子专以乾、坤言卦变，只是上下两体皆变者可通，若即一体变者则不通。两体变者凡七卦：随、蛊、贲、咸、恒、渐、涣是也。一体变者：讼、无妄是也。七卦中，取刚来下柔、刚上柔下之类者，可通。至一体变者，则又以为外自外卦，故说得有碍。

《群书考索》引林氏曰，或曰刚柔相易，皆本诸乾、坤，凡三子之卦言刚来者，明此本坤也，而乾来化之；凡三女之卦言柔来者，明此本乾也，而坤来化之。故凡言是者，皆三男三女相值之卦，非是卦则无是言也。而谓泰变为贲，此大惑也。曰，不然也。往来者，以内外言也，自内而外谓之往，自外而内谓之来。请复借贲卦言之，“柔来而文刚”者，坤之柔自外卦下而来文乾刚也；“分刚上而文柔”者，乾之刚自内卦上而往文坤柔也。于柔言来，则知“分刚上而文柔”者，往也；于刚言上，则知“柔来而文刚”者，下也。上者出也，下者入也。此所谓出入以度内外，此所谓上下无常也。若言柔来者，明此本乾也，则不当曰“分刚上而文柔”，当曰刚来而文柔也。无妄之象曰“刚自外来，而为主于内”，外卦已三画矣，谓之自外来，则当卦外来乎？故乾生三子，坤生三女，乾、坤相易以生六子，成八卦也。上下往来，周流无穷者，刚柔相交，以尽其爻之变也。故爻之言往来上下内外者，岂惟三子三女相随之卦而已耶？

梨洲黄氏曰，三阴三阳之卦，此往彼来，显然可见，其他则不知来者何来，往者何往。如无妄“刚自外来”，外卦之乾，未尝损一刚也，而云自外而来，不已背乎？

次公董氏曰，苏氏引蛊、贲、咸、恒、损、益六卦为据，愚考之易，亦有三子三女不相值之卦，而亦言刚柔来往者，如无妄、大畜、晋，则又何说也？安得谓“非是卦则无是言也”？

西河毛氏曰，四阴四阳后，多不尽合。朱文公讥汉上卦变，于三爻外便觉难通，正坐此病。且乾、坤止生三画卦，则三画卦无出于六子者，此即乾、坤生六子之法，而朝四暮三者也，非卦变也，况乎其多不合也。

(沈映铃刻《易卦变图说》)

沈氏曰，乾之三爻交于坤，则变而为震、为坎、为艮；坤之三爻交于乾，则变而为巽、为离、为兑。此乾、坤之变而生八卦也。乾宫之变，一世为姤，二世为遁，三世为否，四世为观，五世为剥，游魂为晋，归魂为大有。坤宫之变，一世为复，二世为临，三世为泰，四世为大壮，五世为夬，游魂为需，归魂为比。震、巽、坎、离、艮、兑六宫之变，大率皆然。此八卦之变而六十四卦也。

沈氏书无图，今取《京房易传》八宫世应，图列以备考。

丁未春，与史汉老会于西湖陈时夏之寓亭，谈易。有起而问者曰，今俗本易卷首有所谓乾宫卦八、坤宫卦八者，即卦变否？汉老曰，咄嗟！世应而卦变耶？予曰，是在先儒有之。宋沈该著《易小传》，专以卦变解六爻词。而其所谓卦变者，则直用占课家八宫之说。且每课注曰“乾宫一世”，“坤宫一世”。但此原不始沈氏，唐陆德明释文中已有之，而卫元嵩《元包》卦变图亦主其说，戴师愈《麻衣易》同。

按：汉儒荀慈明注易曰，随者震之归魂，震归于巽，则汉儒实始滥觞。梁山来氏曰，若乾、坤所属尾二卦晋、大有、需、比之类，乃术家所谓游魂、归魂；出于乾、坤之外者，非乾、坤五爻之正变，故谓之杂综。次公董氏曰，荀氏以震归从巽解随也，以其动也，动而得正故耳。说则近儒亦有及之者，不知世应始自焦、京，而卦变则源远流长，开之三古，认云初以为高曾，此万不可者。程沙随有云，易六爻皆九六用变。今乃上爻不变，五既变而不复，自四以下所复不同，体天地之撰，配四时之变通者，如是乎？以其为数不密，故不得不用六神以配时日，由是与辞、象乖。而陆氏引此以附音，辩刘禹锡解贞屯悔豫之说，皆非也。所论极为明畅。盖占课之术，卦弃其象数，爻弃其辞占，与古卜筮绝不相附，则以之解易，岂非呓语而何？

(沈映铃刻《易卦变图说》)



图 180 沈守约八宫卦变图



乾 ☰ 六陽 夬 ☱ 五陽 姤 ☴ 四陽 泰 ☵ 三陽 臨 ☷ 二陽 復 ☱ 一陽

坤 ☷ 六陰 剝 ☶ 五陰 觀 ☶ 四陰 否 ☷ 三陰 遯 ☶ 二陰 姤 ☴ 一陰

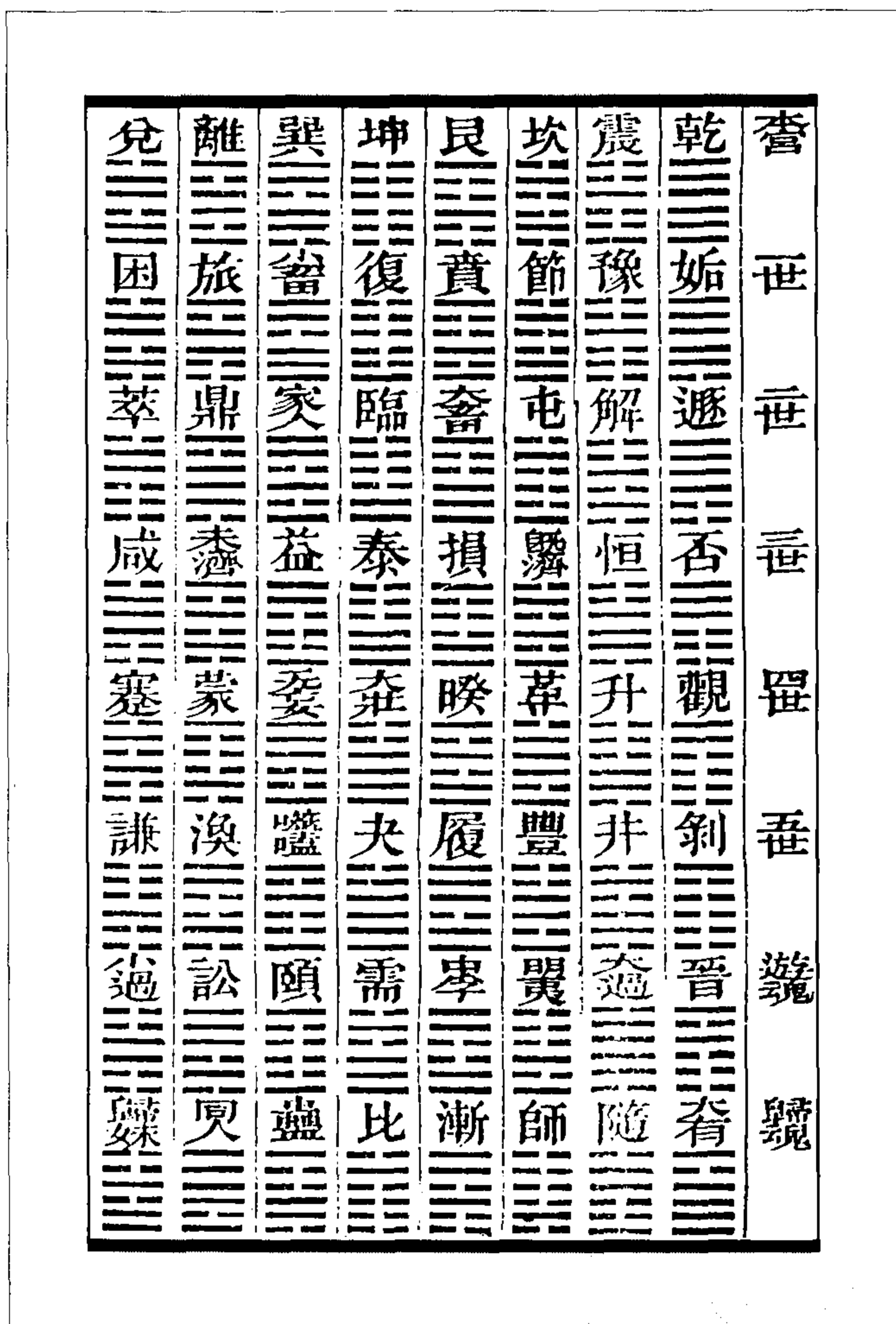
陽卦六陰卦六應十二月乾坤在上即大父母姤復在下即小父母也

一陽變凡六卦皆自復而來至剝卦為五陰卦復成復卦

復 ☱ 復本坤體乾初九爻來交於坤一變為復即是震下

師 ☶ 一陽來乘第二爻即是坎下

謙 ☱ 一陽來乘第三爻即是艮下

豫 ☱ 一陽來乘第四爻即是震上

比 ☶ 一陽來乘第五爻即是坎上

剝 ☶ 一陽來乘上爻即是艮上 剝為五陰覆即是復卦

一陰變凡六卦皆自姤而來至夬則為五陽卦復成姤卦

姤 ☴ 姤本乾體坤初六爻來交於乾一變為姤即是巽下

巽 ☴ 一陰來乘第二爻即是離下

履 ☱ 一陰來乘第三爻即是兌下

畜 ☱ 一陰來乘第四爻即是巽上

春 ☱ 一陰來乘第五爻即是離上

夬 ☱ 一陰來乘上爻即是兌上 夬為五陽覆即是姤卦

二陽變凡十五卦自臨而來至觀則為四陰卦復成臨卦

頤 ☶ 震 屯 ☶ 震 震 ☱ 震 巽 ☴ 離 臨 ☷ 兌

蒙 ☱ 坎 坎 ☶ 坎 解 ☱ 坎 升 ☱ 巽



一陽在內體自復☱☱變
師☱☱復初與二相易
謙☱☱復初與三相易
一陽在外體自剝☶☱變
豫☱☱剝上與四相易
比☶☱剝上與五相易
一陰在內體自姤☴☱變
夬☴☱姤初與二相易
履☴☱姤初與三相易
一陰在外體自夬☱☱變
畜☱☱夬上與四相易
脊☱☱夬上與五相易
二陽在內體自臨☱☱變
升☱☱臨初與三相易
巽☴☱臨二與三相易
二陽在外體自觀☶☱變
晉☱☱觀五與四相易
萃☱☱觀上與四相易
一陰在內體自遯☴☱變
姤☴☱遯初與三相易
訟☴☱遯二與三相易
二陰在外體自姤☴☱變
需☴☱姤五與四相易
畜☴☱姤上與四相易

一陽在內體一陽在外體自泰三三變
恒三三泰初與四相易
井三三泰初與五相易
蠱三三泰初與上相易
豐三三泰二與四相易
濟三三泰二與五相易
賁三三泰二與上相易
夬三三泰三與四相易
節三三泰三與五相易
損三三泰三與上相易
一陰在內體一陰在外體自否三三變
益三三否初與四相易
噬三三否初與五相易
隨三三否初與上相易
渙三三否二與四相易
齋三三否二與五相易
困三三否二與上相易
漸三三否三與四相易
旅三三否三與五相易
咸三三否三與上相易

(图 182) 朱氏曰，汉儒以一阳复、一阴姤、二阳临、二阴遁，以至六阳乾、六阴坤为十二辟卦，其乾、坤，纯阳纯阴无变卦，余十卦各以其画变。

(沈映铃刻《易卦变图说》)

图 182 朱升十辟卦变图

二陽內外各居而避初四者自震☳變
蹇☵震初與五四與三相易
蒙☵震初與上四與二相易
二陽內外各居而避二五者自坎☵變
遁☶坎二與四五與三相易
頤☶坎二與上五與初相易
二陽內外各居而避三上者自艮☶變
解☵艮三與四上與二相易
屯☵艮三與五上與初相易
二陰內外各居而避初四者自巽☴變
睽☴巽初與五四與三相易
革☴巽初與上四與二相易
二陰內外各居而避二五者自離☲變
寧☲離二與四五與三相易
益☲離二與上五與初相易
二陰內外各居而避三上者自兌☱變
夬☱兌三與四上與二相易
鼎☱兌三與五上與初相易
以彖傳証之
訟☶剛來而得中 自遯☶變剛自三來二
隨☶剛來而下柔 自否☷變剛自上卦來初而下於二
三之柔

朱氏曰，二阴二阳之卦，其专在内体者，或专在外体者，自临、遁、观、大壮而变。其分在内外两体者，自六子卦而变。

按：朱氏之说，为谈变中之至整齐者。其以十辟、六子言变，与诸儒同。而参以内外卦体，较为有理，但其于十辟，则以一爻升降；于六子，则以两爻升降，是变法已无定。且于十辟，惟三阴三阳以一生九，其余则一卦仅得两卦，是主变之卦多，所生之卦少。故先儒有头绪纷纭之谓（梨洲语）。若《六子图》，则两爻升降最是病根。盖变易之例，一爻可受两易，一卦不可受两变。以多变，则于《象传》莫知的从也（西河语）。且《无妄·象传》“刚自外来，而为于内”句，安顿仍未稳。

（沈映铃刻《易卦变图说》）

<p>蠱 ䷑ 剛上而柔下 自泰 ䷊ 變剛自初上上柔自上下初</p>	<p>噬 ䷔ 柔得中而上行 自否 ䷋ 變柔自初上行至五</p>
<p>賁 ䷖ 柔來而文剛 剛上而文柔 自泰 ䷊ 變上之柔來二而文下卦</p>	<p>之剛分二之剛往上升而文上卦之柔</p>
<p>姤 ䷫ 剛自外來而為主於內 自遯 ䷠ 變剛在下卦中畫之外自三</p>	<p>來初居中畫之內而為卦主</p>
<p>畜 ䷙ 剛上而尚賢 自萃 ䷬ 變剛自四上上以其為賢而</p>	<p>尚之俾在居二柔之上</p>
<p>咸 ䷞ 柔上而剛下 自否 ䷋ 變柔自三上上剛自上下之</p>	<p>恒 ䷟ 剛上而柔下 自泰 ䷊ 變剛自初上四柔自四下初</p>
<p>晉 ䷢ 柔進而上行 自觀 ䷓ 變柔自四進而上行至五</p>	<p>睽 ䷥ 柔進而上行 自巽 ䷸ 變柔自初進而上行至五</p>
<p>蹇 ䷦ 利西南往得中也 自震 ䷲ 變震初往上升易五而得上卦之</p>	<p>中</p>
<p>解 ䷧ 利西南往得衆也 其來復吉乃得中也 自艮 ䷳ 變艮三往上升易四則</p>	<p>下卦成坤得衆也艮上來復于下而易二乃得下卦之中</p>
<p>損 ䷨ 損下益上其道大行 自泰 ䷊ 變損下卦之剛益上卦之柔其</p>	<p>剛所出之道自三上行至上</p>
<p>益 ䷗ 損上益下 自否 ䷋ 變損上卦之剛益下卦之柔其</p>	<p>剛自上卦之四下下卦之初</p>
<p>鼎 ䷱ 柔進而上行 自兌 ䷹ 變柔自二進而上行至五</p>	<p>漸 ䷴ 進得位 自否 ䷋ 變自三進四而剛柔各得正位</p>
<p>渙 ䷺ 剛來而不窮柔得位乎外而上同 自否 ䷋ 變剛自四來二得中而</p>	<p>不居窮極之位柔自二往四得正位而上同乎二剛</p>

图 183 朱升六子卦变图

不易卦			
乾 ☰	坤 ☷		
聚卦			
剝 ☶	一陽	復 ☱	
觀 ☶	二陽	臨 ☱	
否 ☷	三陽	泰 ☱	
遯 ☶	四陽	姤 ☱	
姤 ☱	五陽	夬 ☱	
半聚卦			
過 ☱	二陽	蹇 ☵	
于母聚卦			
一陽	無		
二陽	頤 ☶	萃 ☱	升 ☱
三陽	咸 ☱	恒 ☱	損 ☱ 益 ☱
四陽	遁 ☶	姤 ☱	畜 ☱
五陽	無		
分易卦			
一陽	剝 ☶	復 ☱	
剝上	師 ☶	三移 謙 ☱	四移 豫 ☱ 五移 比 ☶
復初	師 ☶ 再易	三移 謙 ☱ 再易	四移 豫 ☱ 再易
移二	師 ☶ 止	三移 謙 ☱ 止	四移 豫 ☱ 止
移五	比 ☶ 再易		
二陽	觀 ☶	臨 ☱	過 ☱
觀五	頤 ☶	二移 蒙 ☱	三移 艮 ☶ 四移 晉 ☱
移初	屯 ☶	二移 坎 ☵	三移 蹇 ☵ 四移 萃 ☱
移初	升 ☱	四移 解 ☱	五移 坎 ☵ 再 上移 蒙 ☱ 再



移二 巽 ䷸	四移 震 ䷲	五移 屯 ䷂	再 上移 頤 ䷚	再 止 再 易
移三 震 ䷲	再 二移 解 ䷧	再 五移 萃 ䷬	再 止 再 易	
上移 晋 ䷢				
移四 巽 ䷸	再 二移 升 ䷭	再 再 易 止	五移 蹇 ䷦	再

上移 艮 ䷳	再			
子 頤 ䷚	萃 ䷬	升 ䷭		
移二 蒙 ䷃	三 艮 ䷳	四移 晋 ䷢		
移三 巽 ䷸	四 震 ䷲	五移 屯 ䷂		
移四 屯 ䷂	止 二移 坎 ䷜	三 蹇 ䷦		
萃五 震 ䷲	止 二移 解 ䷧	四移 晋 ䷢	四 易 止	
移初 震 ䷲	止 二移 解 ䷧	四 易 止		
升二 巽 ䷸	四 易 止	五移 蹇 ䷦	四 易 止	上移 艮 ䷳
移初 巽 ䷸	四 易 止	五移 坎 ䷜	四 易 止	上移 蒙 ䷃
移三 解 ䷧	四 易 止	五移 坎 ䷜	四 易 止	上移 蒙 ䷃
三 阳 否 ䷋	泰 ䷊			
否四 益 ䷩	二移 涣 ䷺	三移 渐 ䷴		
移初 益 ䷩	二移 涣 ䷺	三移 渐 ䷴		
移五 噬 ䷔	二移 济 ䷾	三移 旅 ䷷		
移初 噬 ䷔	二移 济 ䷾	三移 旅 ䷷		
移上 随 ䷐	二移 困 ䷮	三移 咸 ䷞		
泰初 恒 ䷟	五移 井 ䷯	上移 蛊 ䷑		
移四 恒 ䷟	五移 井 ䷯	上移 蛊 ䷑		
移二 曲 ䷥	五移 贲 ䷖	上移 贲 ䷖		
移四 曲 ䷥	五移 贲 ䷖	上移 贲 ䷖		
移三 蹇 ䷦	五移 损 ䷨	上移 损 ䷨		
移四 蹇 ䷦	五移 损 ䷨	上移 损 ䷨		
子 咸 ䷞	恒 ䷟	损 ䷨	益 ䷩	
母 咸 ䷞	恒 ䷟	损 ䷨	益 ䷩	
移咸 三 随 ䷐	再 二移 困 ䷮	再		
移初 随 ䷐	再 二移 困 ䷮	再		
移四 蹇 ䷦	再 二移 井 ䷯	再 上移 渐 ䷴		
移初 蹇 ䷦	再 二移 井 ䷯	再 上移 渐 ䷴		
移五 丰 ䷶	再 二移 恒 ䷟	再 易 上移 旅 ䷷		
移初 丰 ䷶	再 二移 恒 ䷟	再 易 上移 旅 ䷷		
恒二 丰 ䷶	三 易 止 五移 咸 ䷞	再 易 止 上移 旅 ䷷	三 易 止	
移初 丰 ䷶	三 易 止 五移 咸 ䷞	再 易 止 上移 旅 ䷷	三 易 止	
移三 蹇 ䷦	再 五移 困 ䷮	再 易 上移 济 ䷾		
移初 蹇 ䷦	再 五移 困 ䷮	再 易 上移 济 ䷾		
移四 井 ䷯	三 易 止 上移 蛊 ䷑	再		
移五 井 ䷯	三 易 止 上移 蛊 ䷑	再		

移初 損 三 三 易	移初 蠱 三 三 易	移初 泰 三 三 易	移初 渙 三 三 再
移二 賁 三 三 再	移二 贲 三 三 再	移二 益 三 三 再	移二 益 三 三 再
移上 謙 三 三 易	移上 節 三 三 再	移上 漸 三 三 再	移上 漸 三 三 再
移初 渙 三 三 易	移初 漸 三 三 易	移初 漸 三 三 易	移初 漸 三 三 易
移五 損 三 三 再	移五 賁 三 三 再	移五 賁 三 三 再	移五 賁 三 三 再
移上 節 三 三 易	移上 節 三 三 易	移上 節 三 三 易	移上 節 三 三 易
移四 遯 三 三 再	移四 遯 三 三 再	移四 遯 三 三 再	移四 遯 三 三 再
移初 姤 三 三 再	移初 姤 三 三 再	移初 姤 三 三 再	移初 姤 三 三 再
移初 家 三 三 再	移初 家 三 三 再	移初 家 三 三 再	移初 家 三 三 再
移五 離 三 三 再	移五 離 三 三 再	移五 離 三 三 再	移五 離 三 三 再
移初 革 三 三 再	移初 革 三 三 再	移初 革 三 三 再	移初 革 三 三 再
移初 姤 三 三 再	移初 姤 三 三 再	移初 姤 三 三 再	移初 姤 三 三 再
移五 姤 三 三 再	移五 姤 三 三 再	移五 姤 三 三 再	移五 姤 三 三 再
移二 革 三 三 再	移二 革 三 三 再	移二 革 三 三 再	移二 革 三 三 再
移三 兌 三 三 再	移三 兌 三 三 再	移三 兌 三 三 再	移三 兌 三 三 再
移五 需 三 三 再	移五 需 三 三 再	移五 需 三 三 再	移五 需 三 三 再
移初 巽 三 三 再	移初 巽 三 三 再	移初 巽 三 三 再	移初 巽 三 三 再
移二 家 三 三 再	移二 家 三 三 再	移二 家 三 三 再	移二 家 三 三 再
移五 畜 三 三 再	移五 畜 三 三 再	移五 畜 三 三 再	移五 畜 三 三 再
移上 需 三 三 再	移上 需 三 三 再	移上 需 三 三 再	移上 需 三 三 再
子 姤 三 三 再	子 姤 三 三 再	子 姤 三 三 再	子 姤 三 三 再
母 姤 三 三 再	母 姤 三 三 再	母 姤 三 三 再	母 姤 三 三 再
移初 兌 三 三 再	移初 兌 三 三 再	移初 兌 三 三 再	移初 兌 三 三 再
移初 兌 三 三 再	移初 兌 三 三 再	移初 兌 三 三 再	移初 兌 三 三 再



推易者，圣人于《序卦》分篇之外，又特创一法。取六十四卦之已成者，相其阴阳之各萃与夫阴阳之相间者，而两判之。其各萃者，则谓之聚，谓阴与阴聚、阳与阳聚也。以中无间之者也，如剥、复，则一阳自聚，不与五阴间；临、观，则二阳自聚，不与四阴间也。其相间者，则谓之分，谓分阴于阳、分阳于阴也。若因其已聚而分之者也，如移剥之一阳于二而为师，则分阴为两；移临之九二于三而为明夷，则阴分为两，阳亦分为两；虽师原不从剥分，明夷原不从临分，而一似其所已聚而分之者，而于是就已成之聚与已成之分者，而为之移易焉。大传所谓“乾坤成列”，则阴阳聚也。其所谓“分阴分阳”，则从而分之者也。所谓“刚柔相推”，则移之者也，推者移也。而总以二语该之曰“方以类聚，物以群分”，然后推易之旨全焉。然此与十辟卦变及朱子卦变之说又不同，若诸卦变，则皆从两卦递变而顺逆相接，以变占不以推演矣。（徐咸清传是斋《周易日记》同。）

按：毛氏所著《仲氏易》、《推易始末》、《易小帖》诸书，盛夸其推易之法。以为得三圣人遗意，而遍诋汉宋以来诸家之挂漏。以余观之，特兼综诸说而用之耳。其所谓乾、坤为不易卦者，即虞氏所云乾、坤为卦变之原也；其所谓聚卦者，即京氏所云十辟为变卦之主也；其所谓子母卦者，即朱子以杂卦推变之例也，而且窃来氏反对相综之意而隐其名。蹈朱子十辟二生出之失而掩其迹。此不过腰钱十万贯，骑鹤上扬州之故智，有何神奇而张皇至此？且所谓半聚卦子母卦者，此近乎稗官小说家。名目见之经耶？见之传耶？尤可笑者，同一卦也，或二易止，或三易止，或四易止，不解其何义例与何条目？然且撮卦爻一两字，穿凿附会以证其说，遂扬扬曰，吾推易之法，无往不合，是万古长夜，今日始融。非三圣在天之灵，有以默启其衷，曷克有此？乃余细推其说，则其卦爻之所附会者，既支离破碎而无当于易之大旨。若《象传》数条所称大节目者，则绝无一合。如讼“刚来而得中”，则袭朱子曰“遁三移二”。夫诸儒所以不满于朱说者，以所来当自外卦而来。今谓遁三移二，则同在下卦，何以云来？如无妄“刚自外来，而为主于内”，则袭汉儒曰“遁三移初”，夫三何得曰外？又何得曰来？而毛氏全然不能安放，乃又曰十辟卦皆聚卦，无所分来。故《象传》于诸卦绝无刚柔往来诸语，则小往大来、大往小来，泰、否象词早已有之者，不待传也。则是其所附会者，皆其所不必附会者耳。

（沈映铃刻《易卦变图说》）

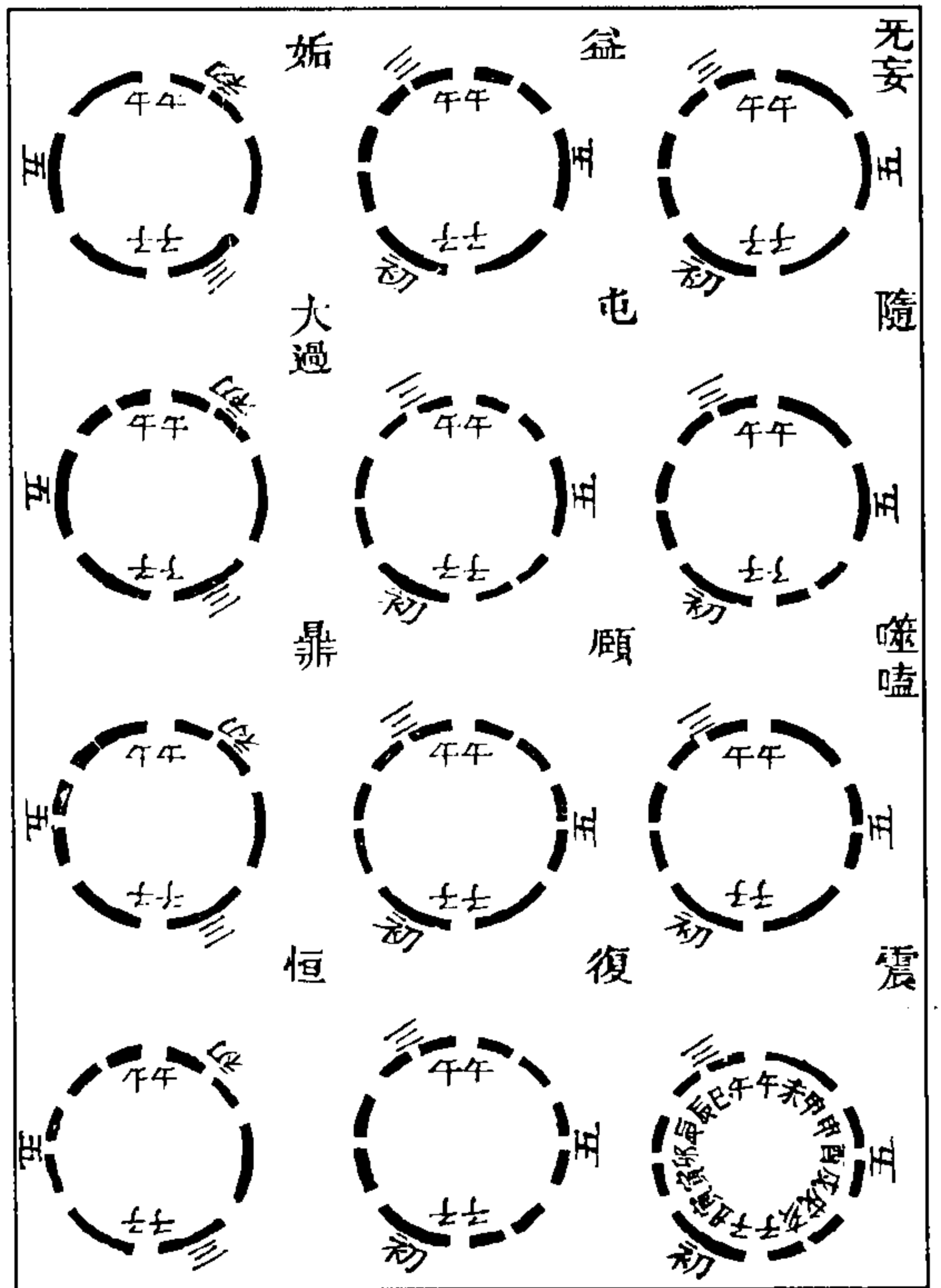
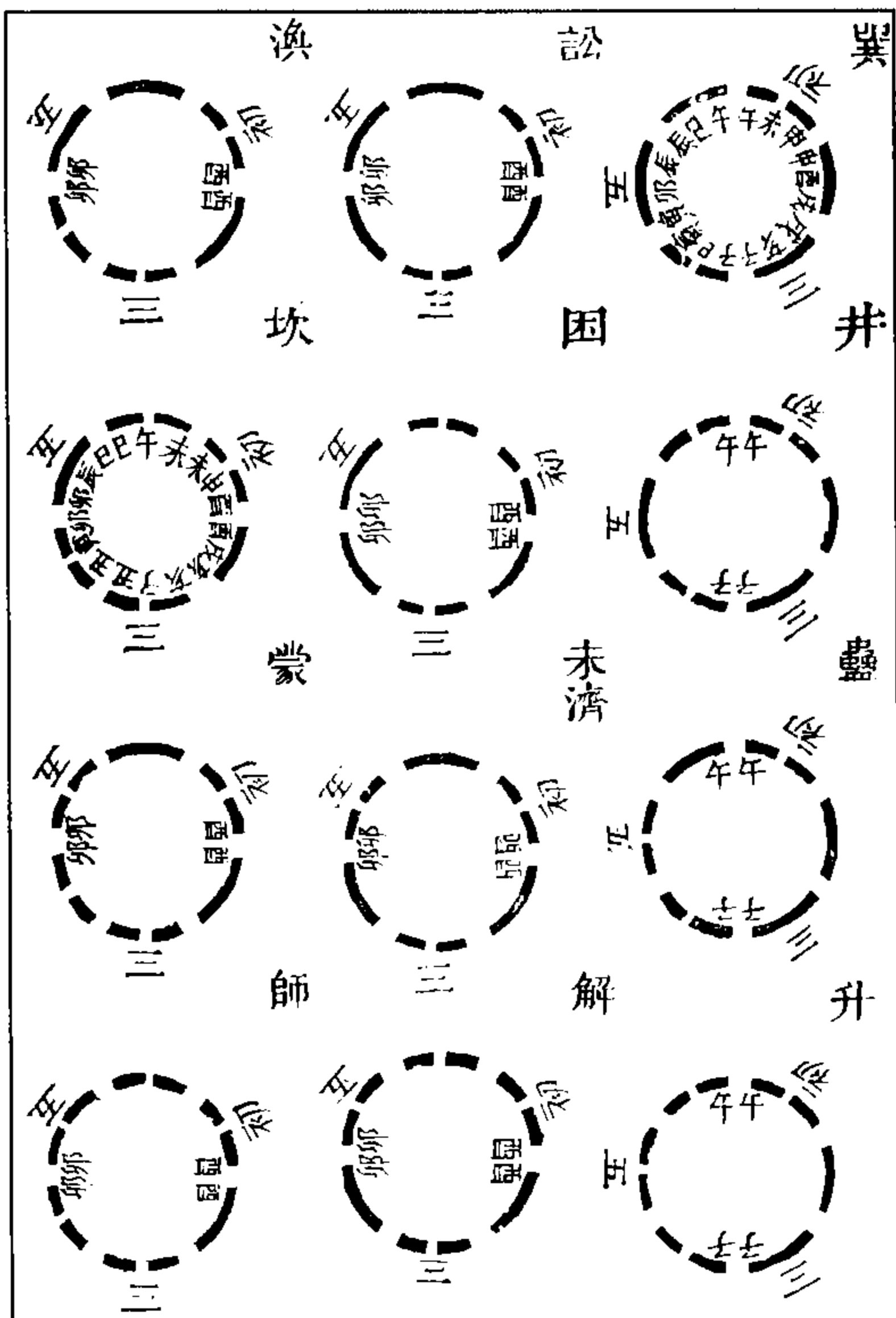
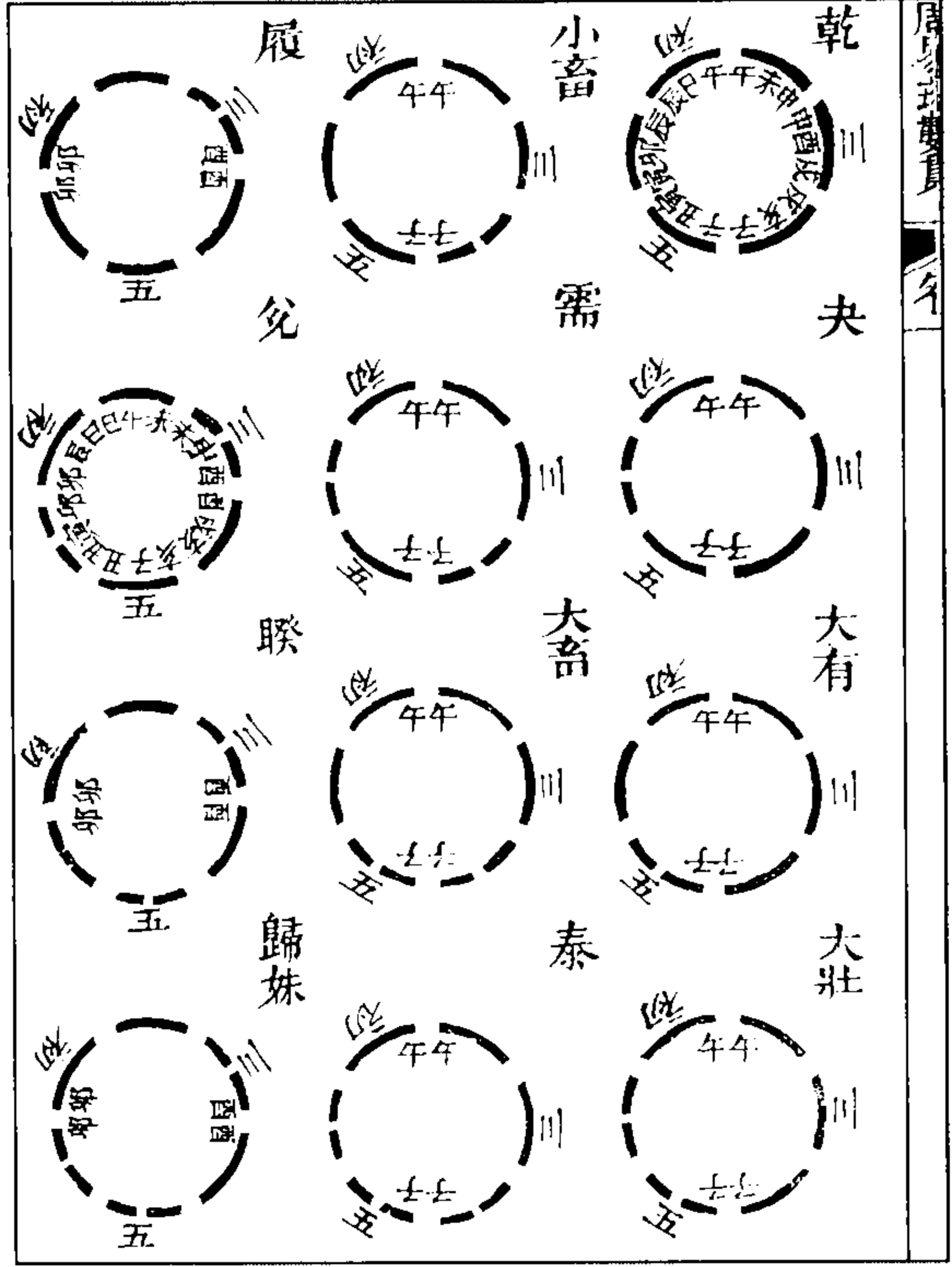
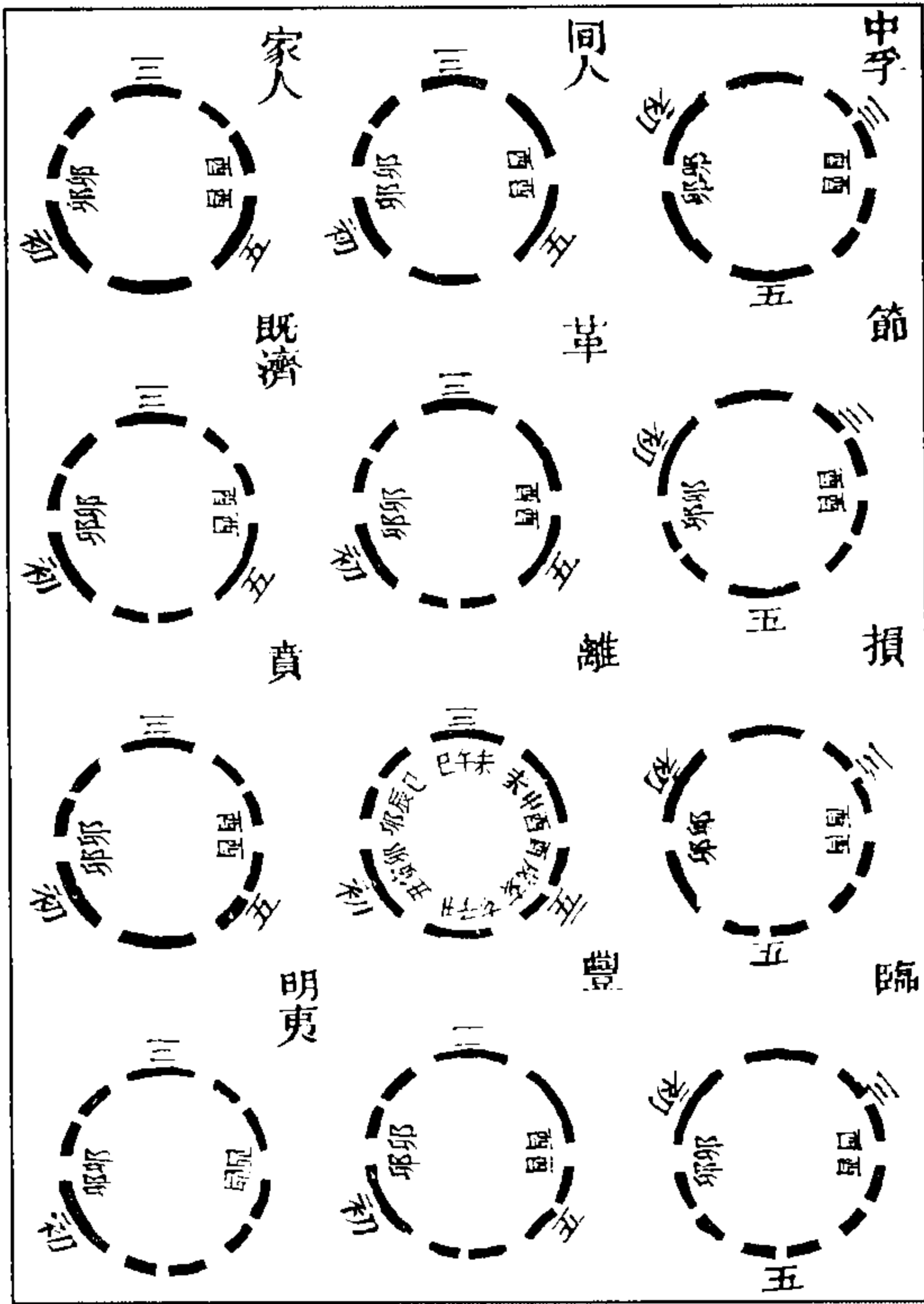



图 185 先天八八卦图 (汪乙然《周易理数贯》)





图 186 先天八八卦变图  
(汪乙然《周易理数贯》)

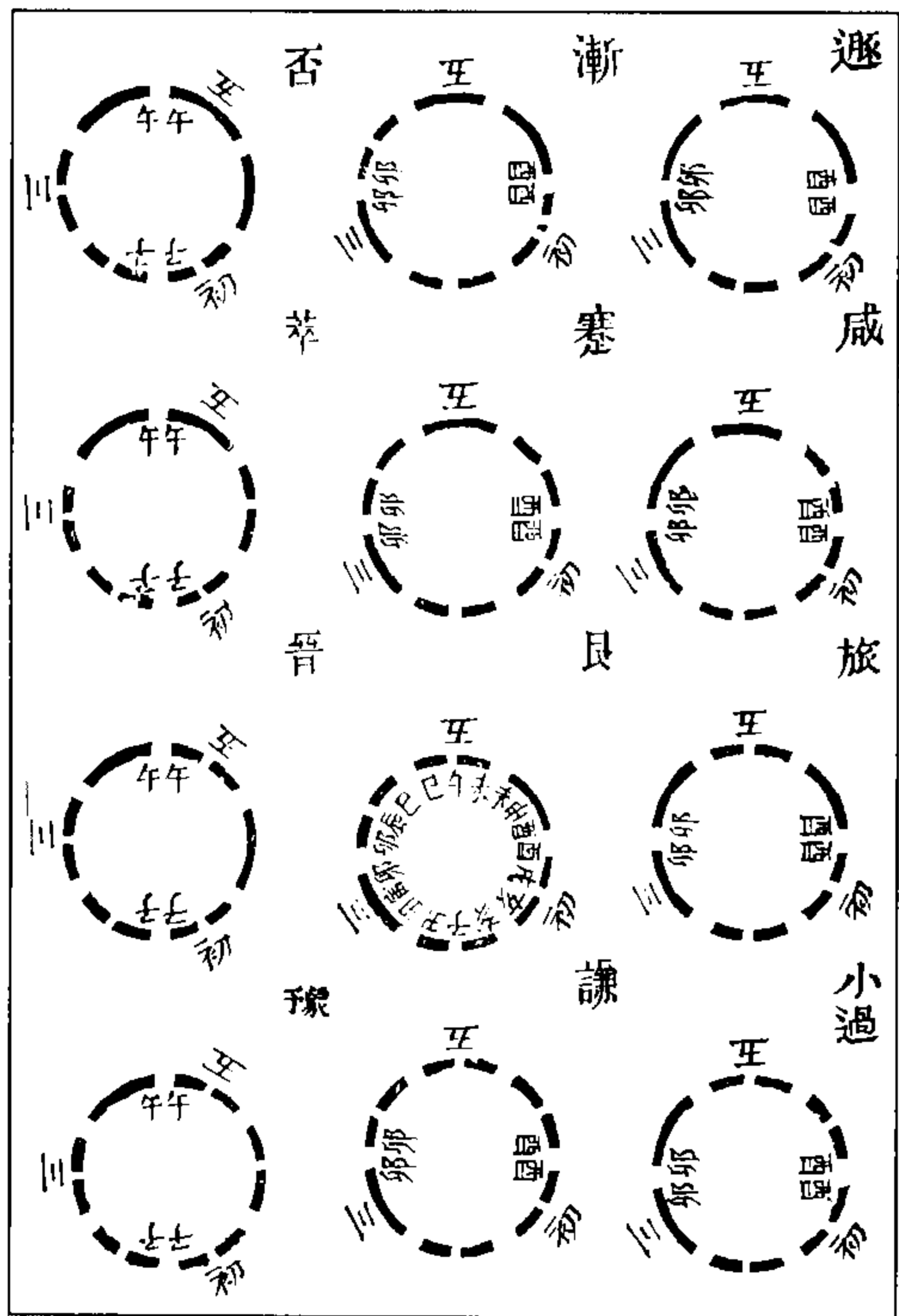
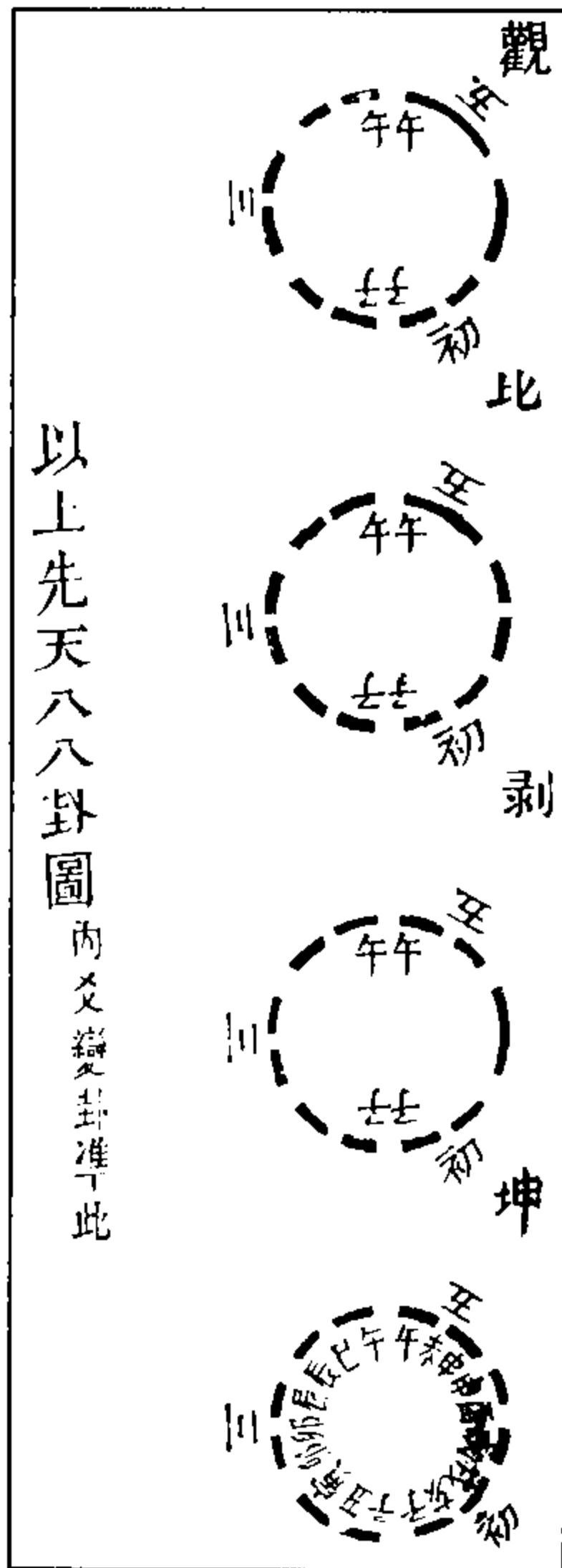
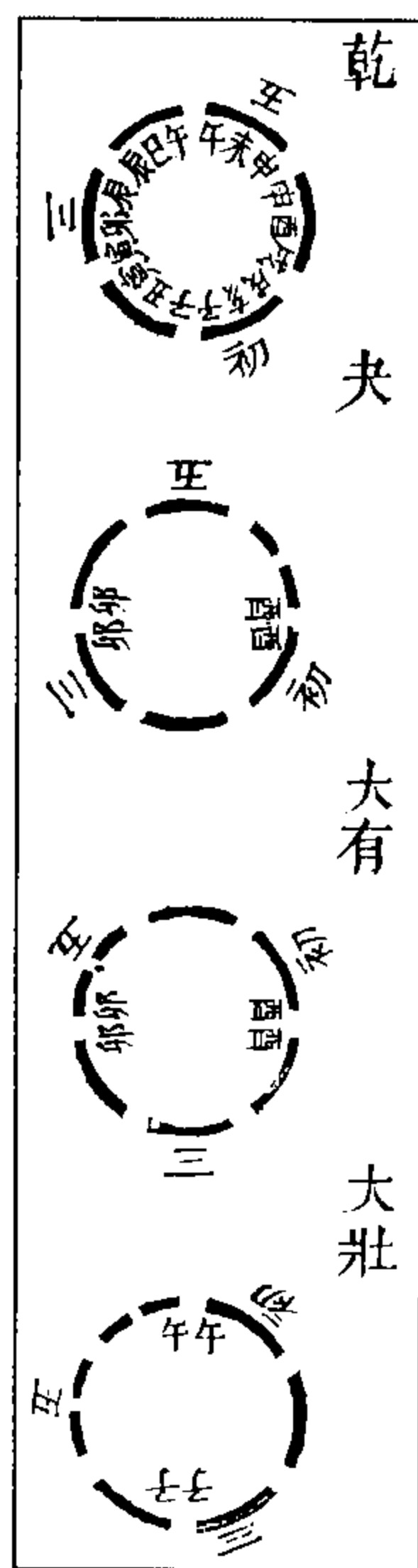
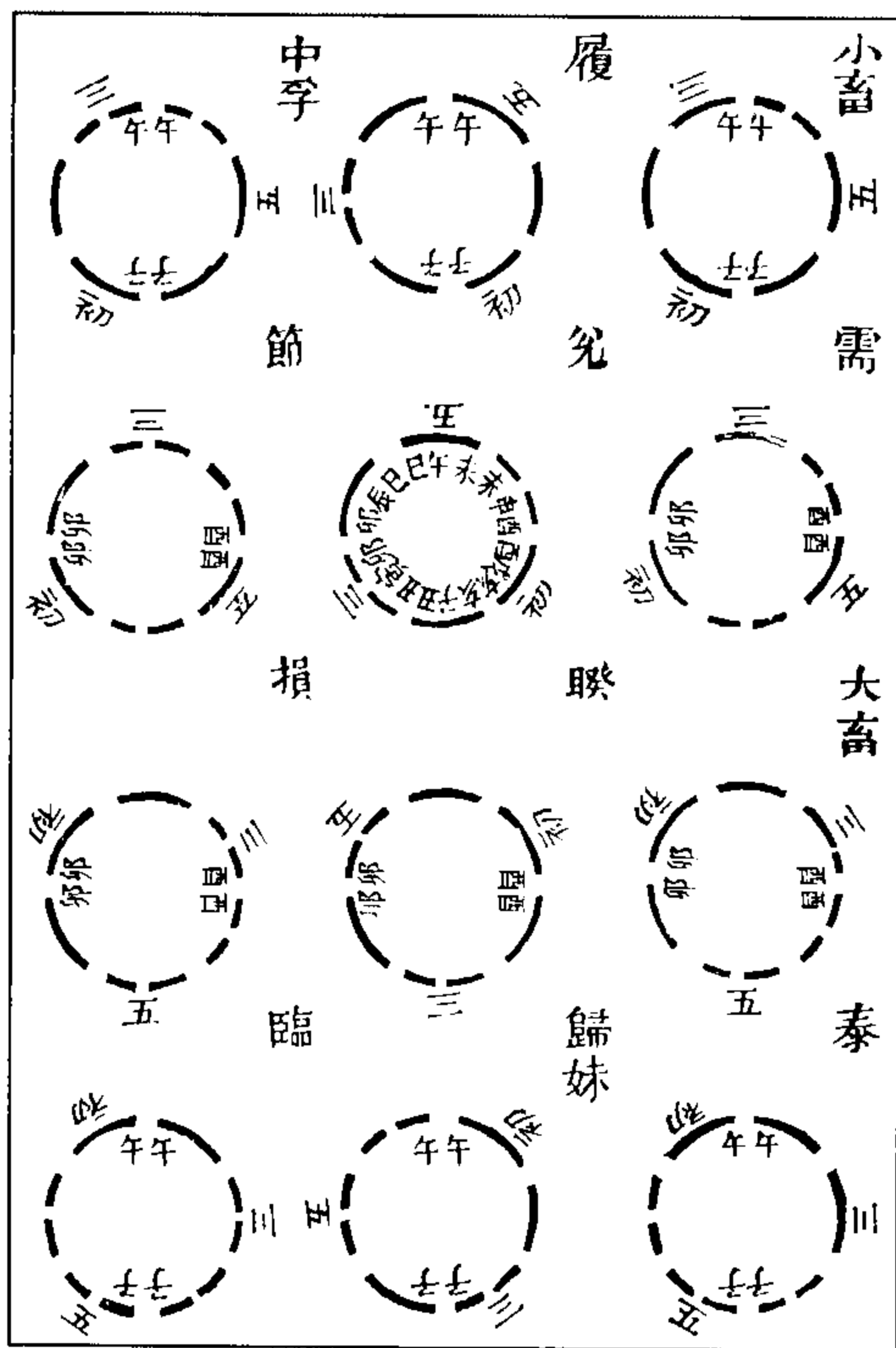



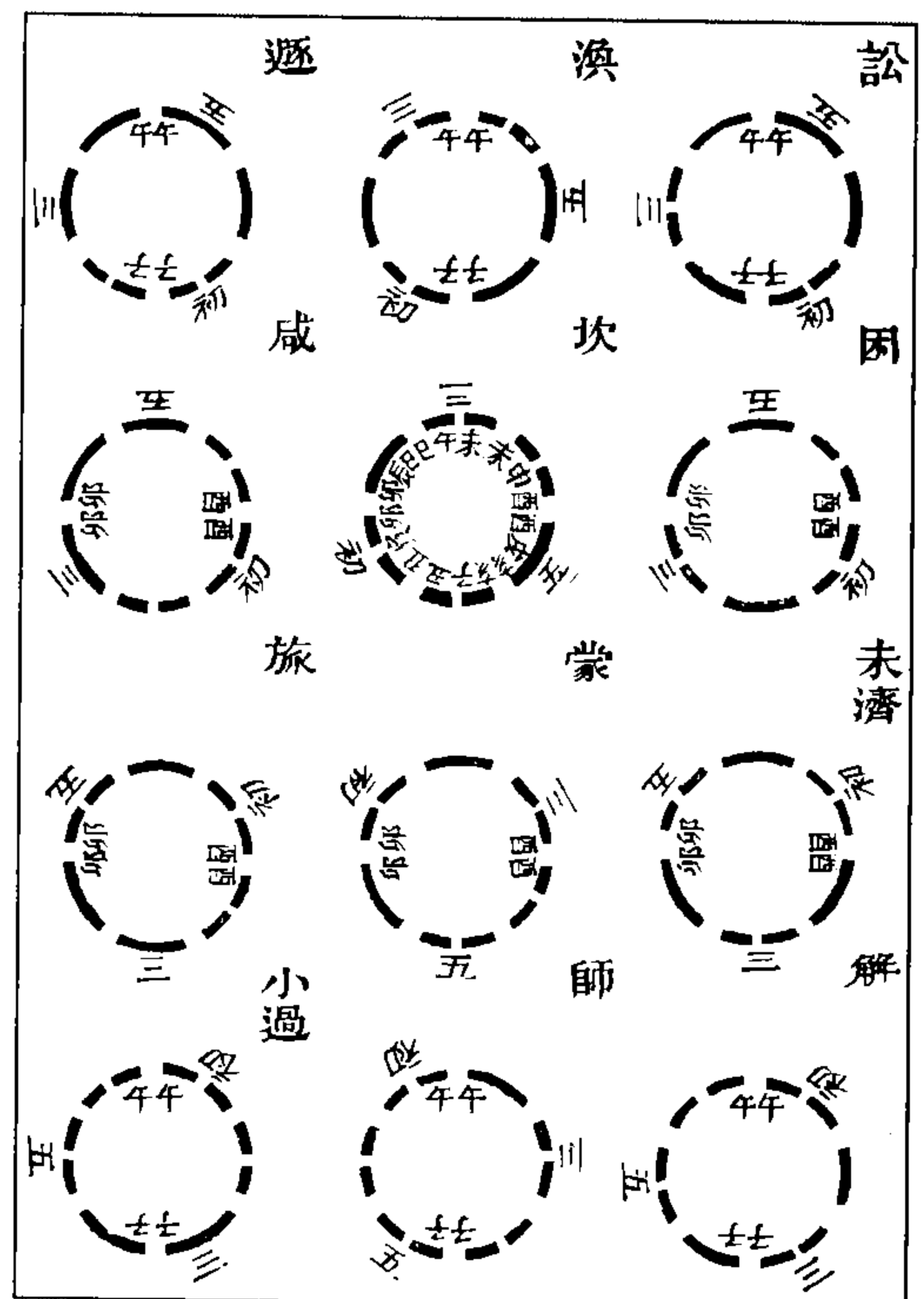
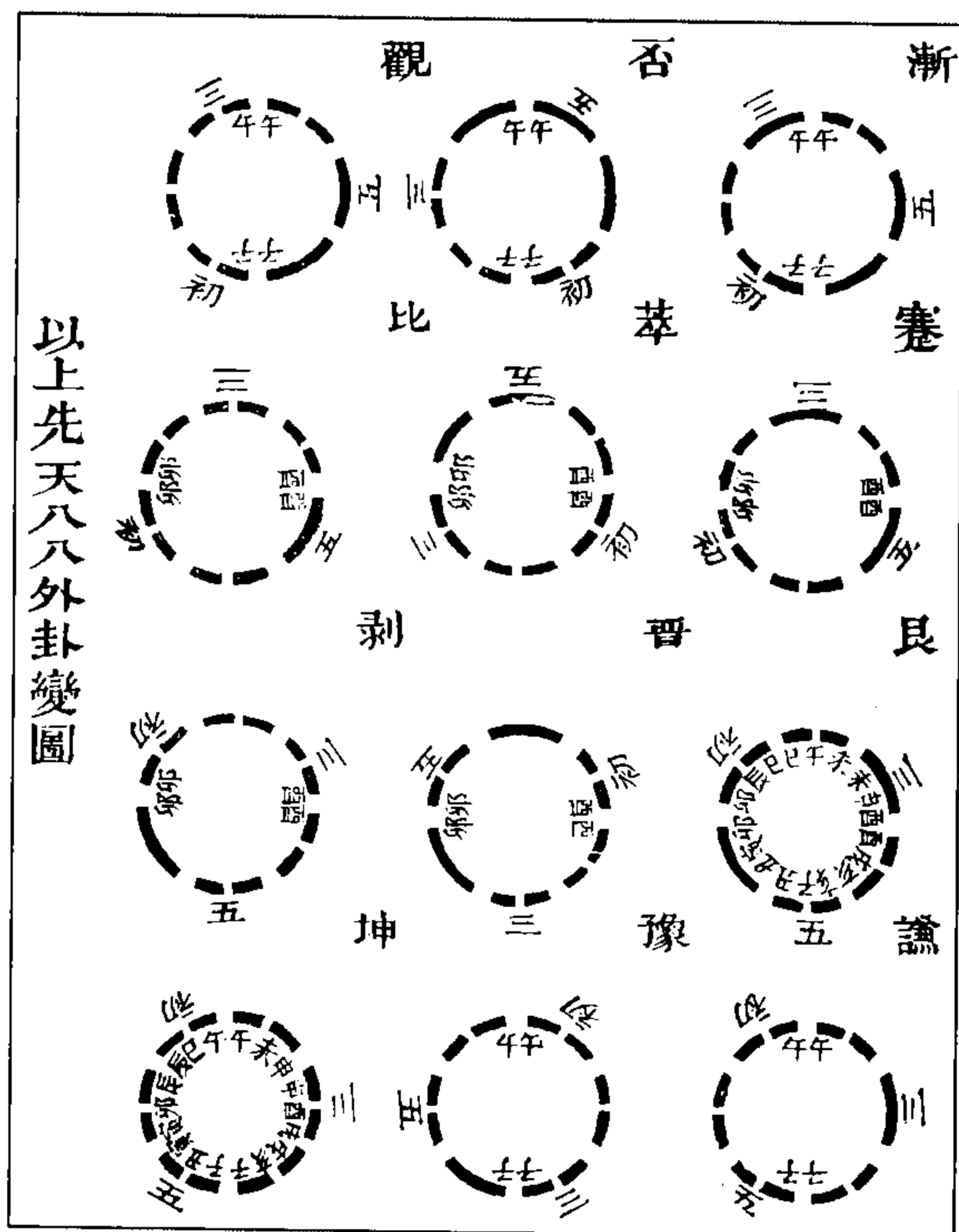
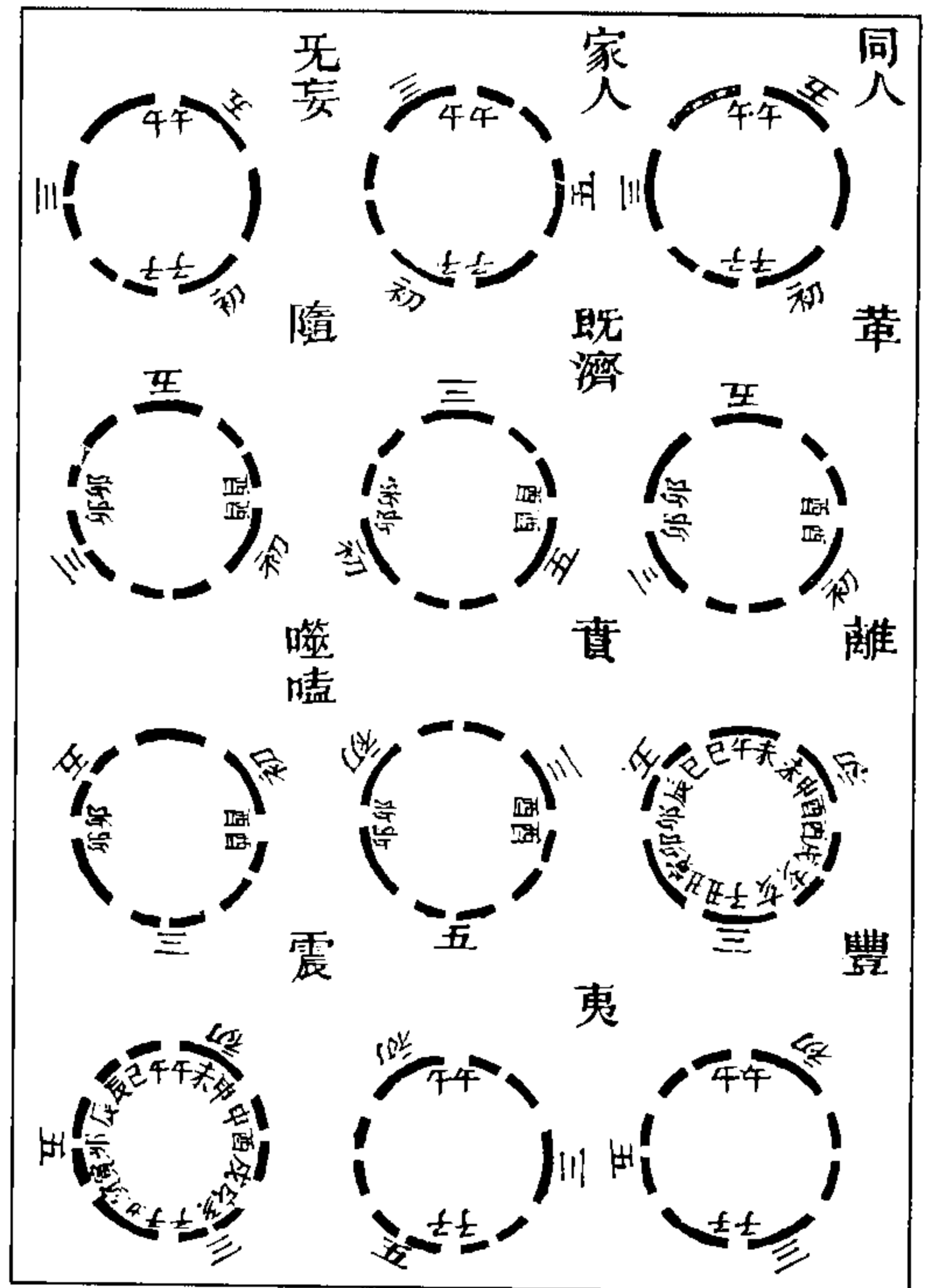
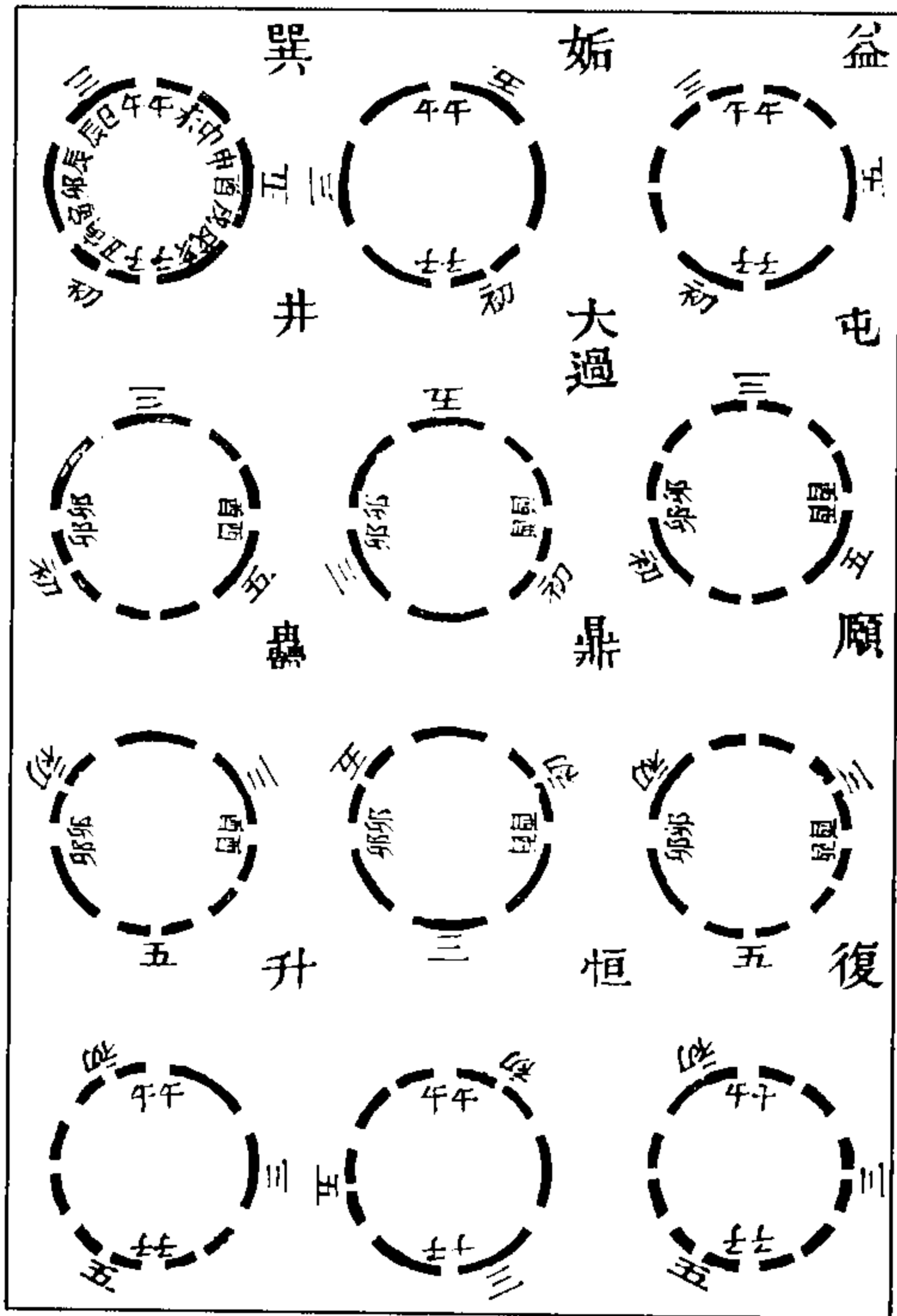
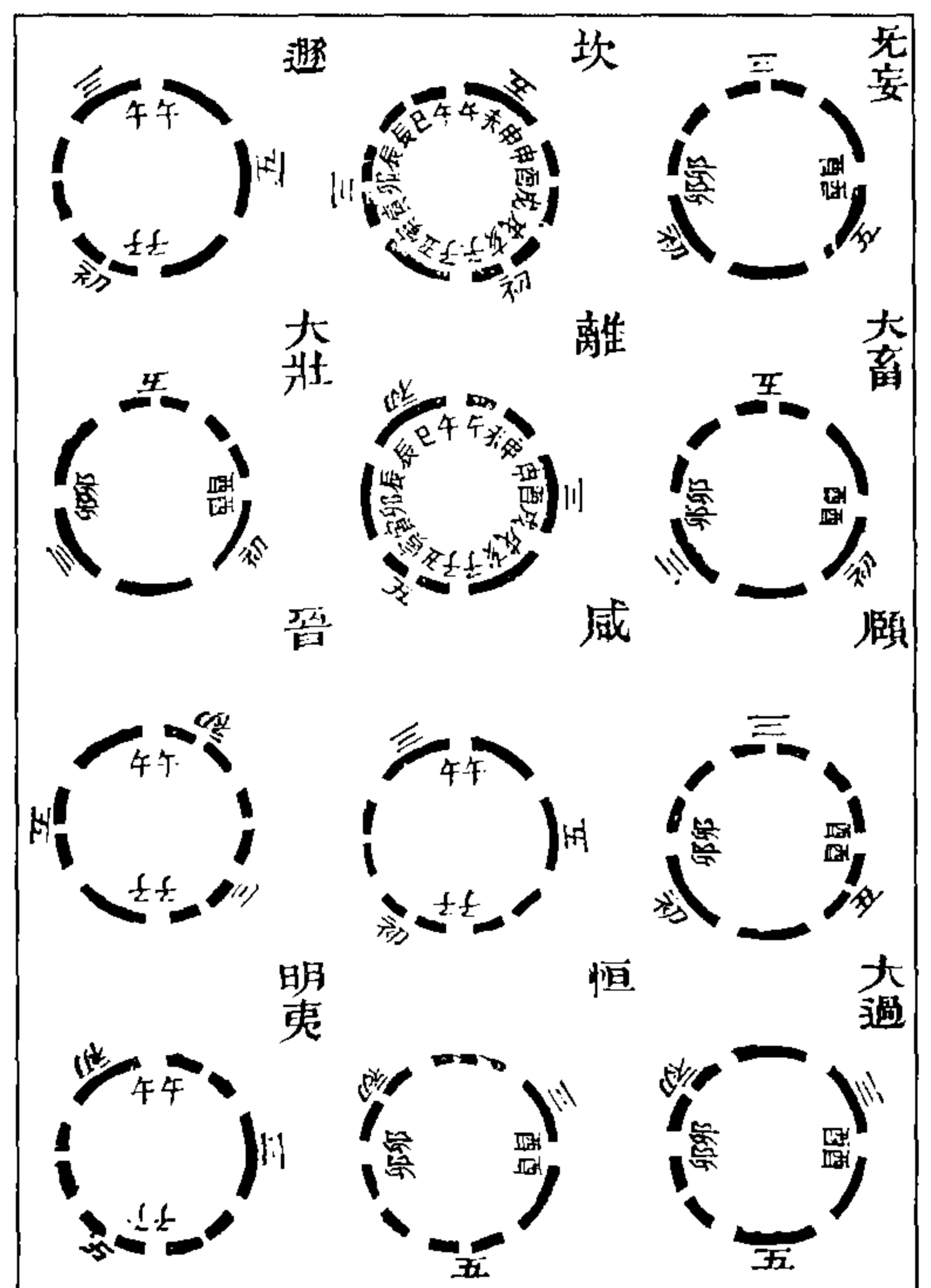
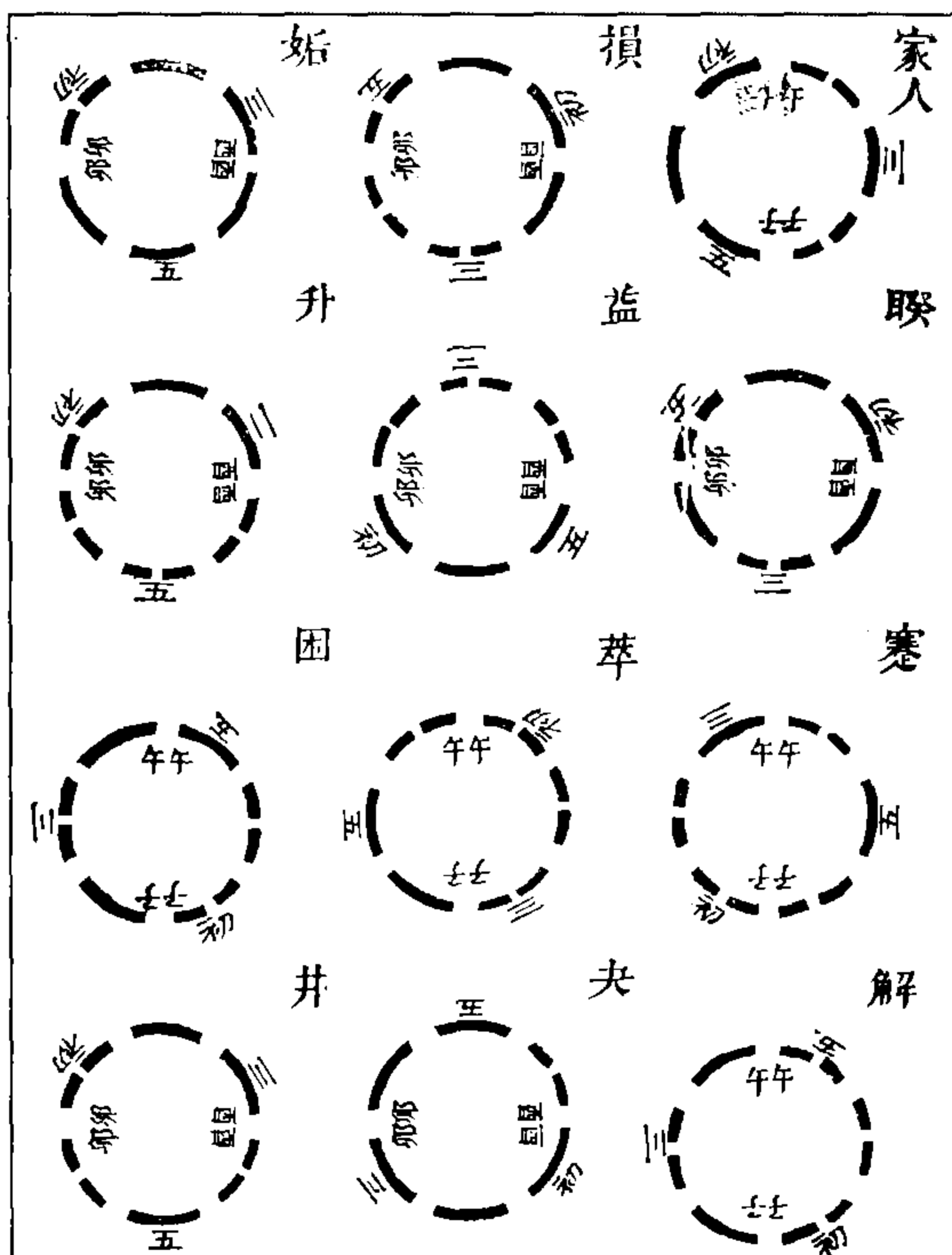
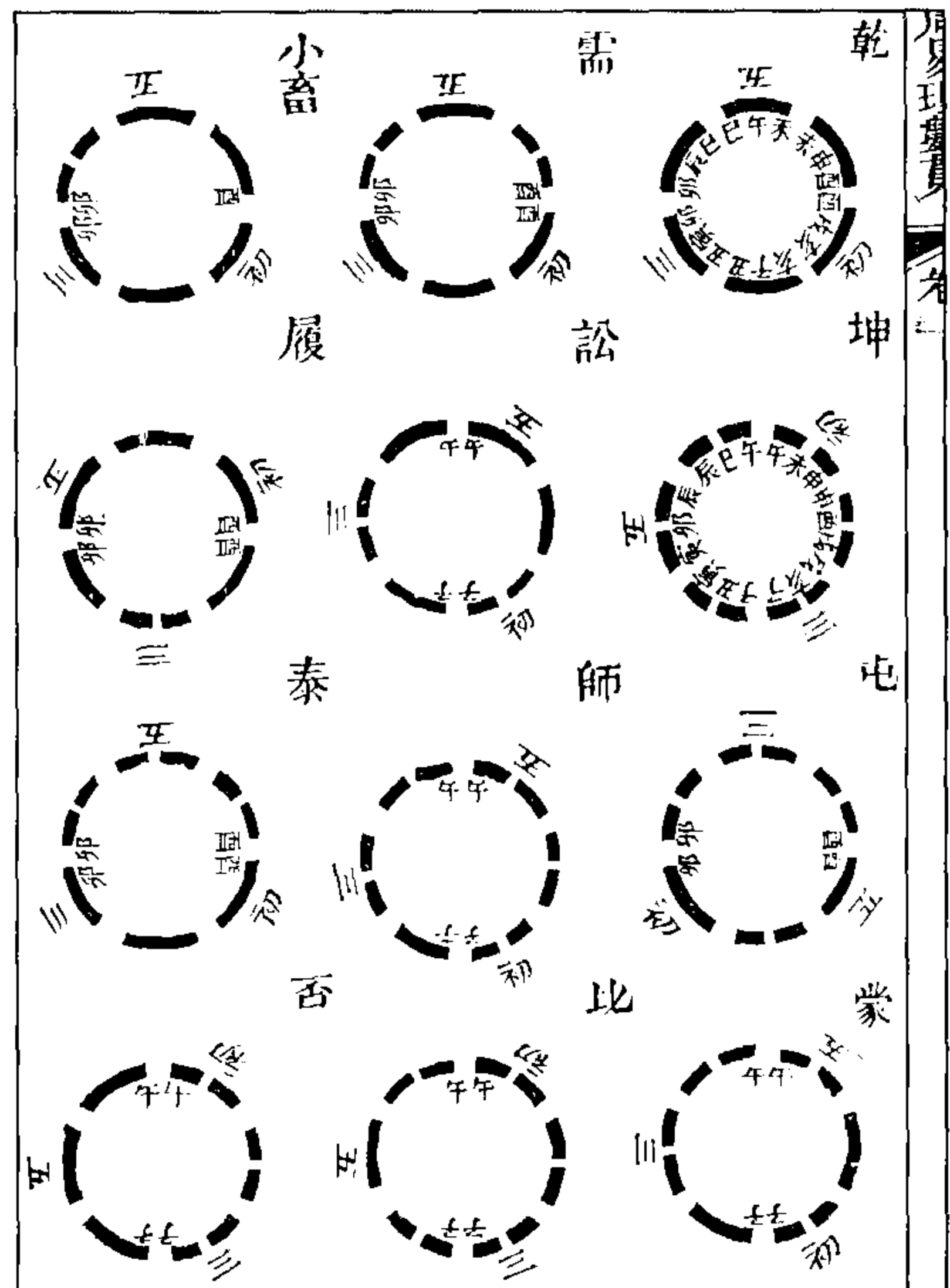
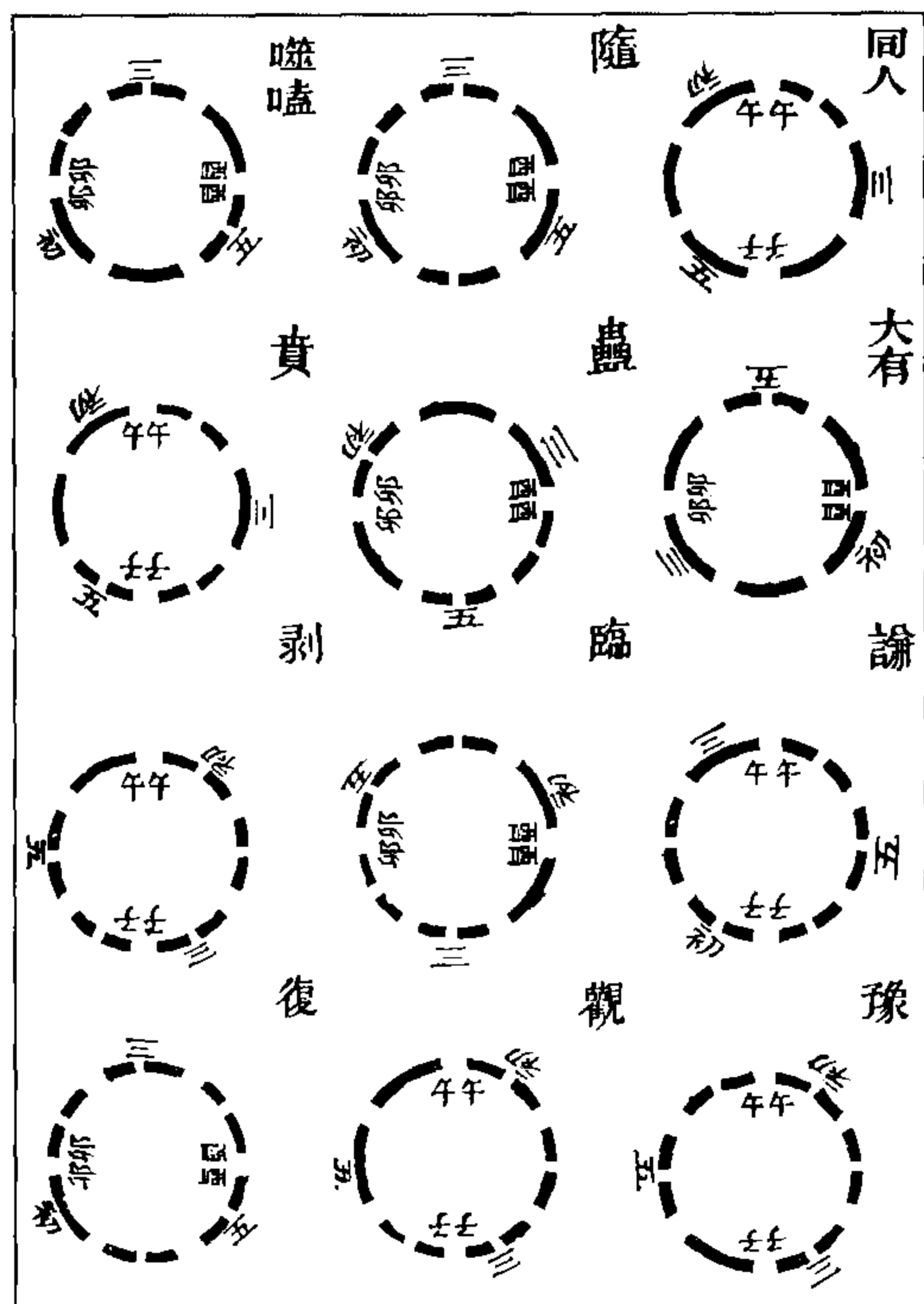
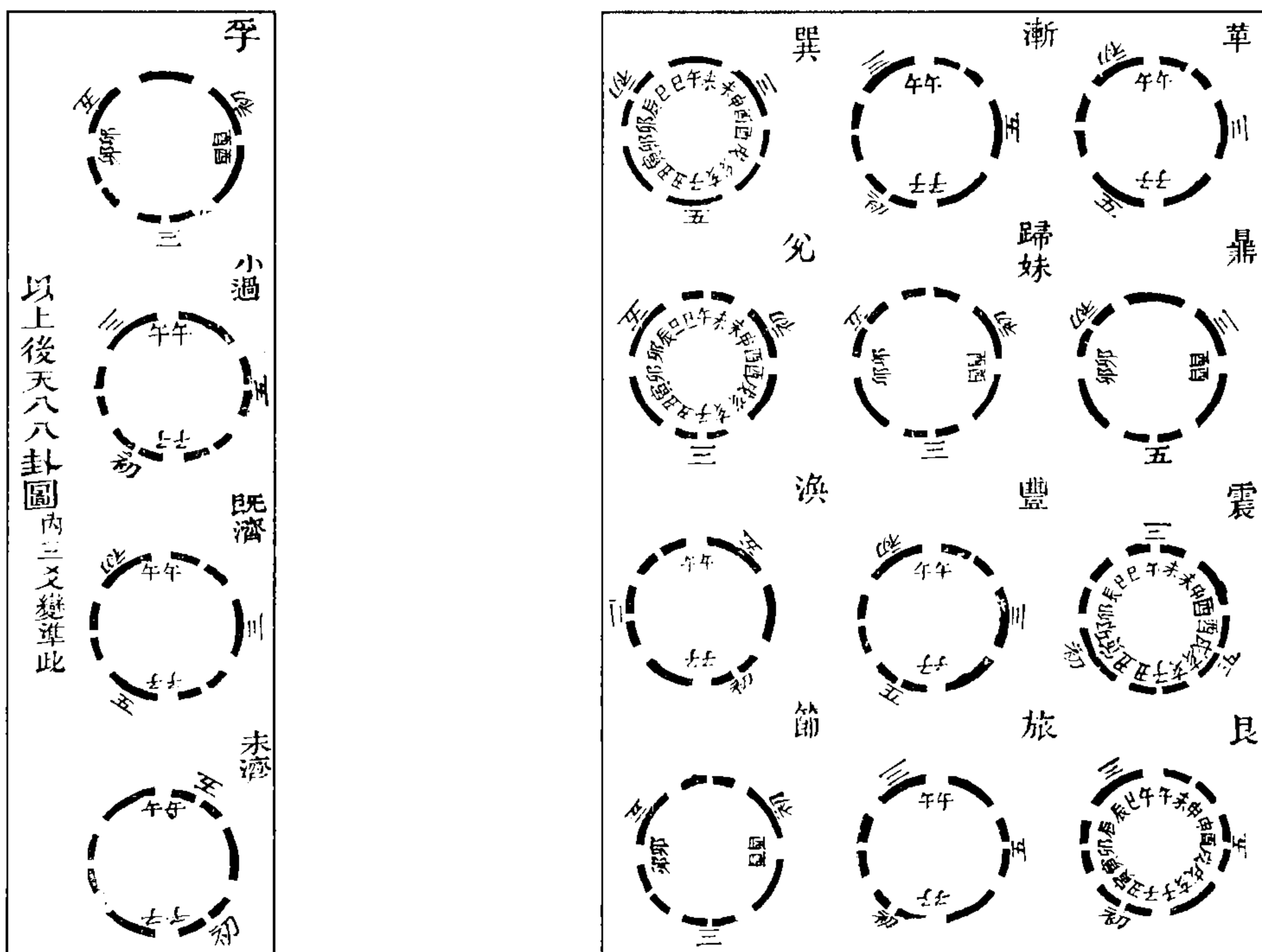

以上後天八卦圖內三爻變準此

图 187 后天八卦图  
(汪乙然《周易理数贯》)

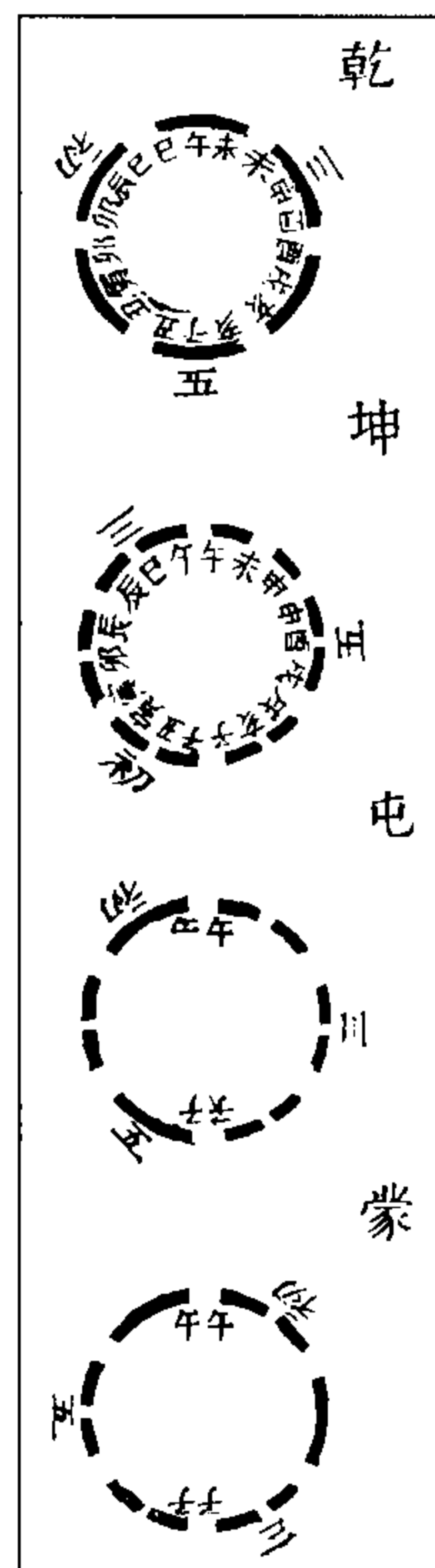
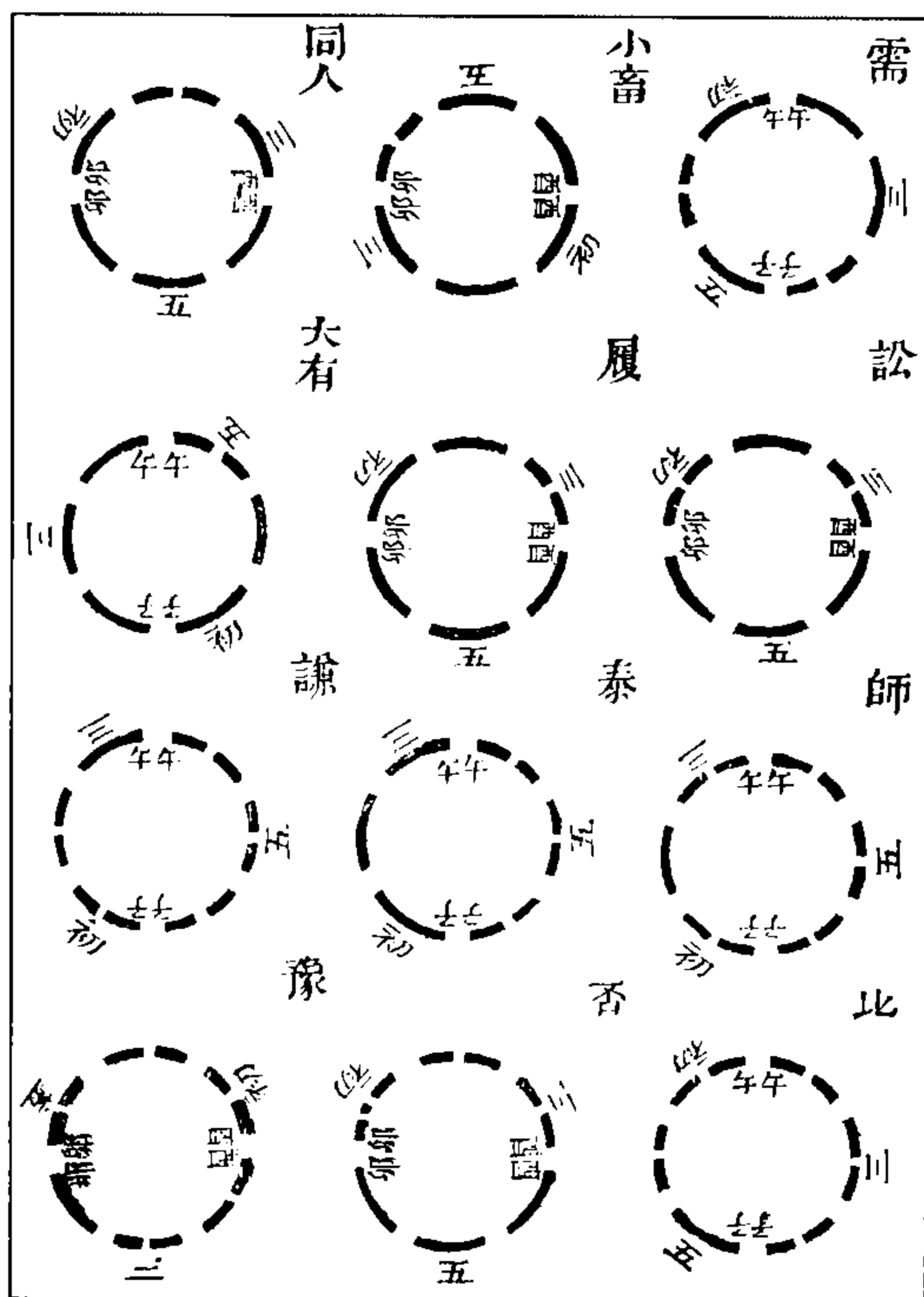

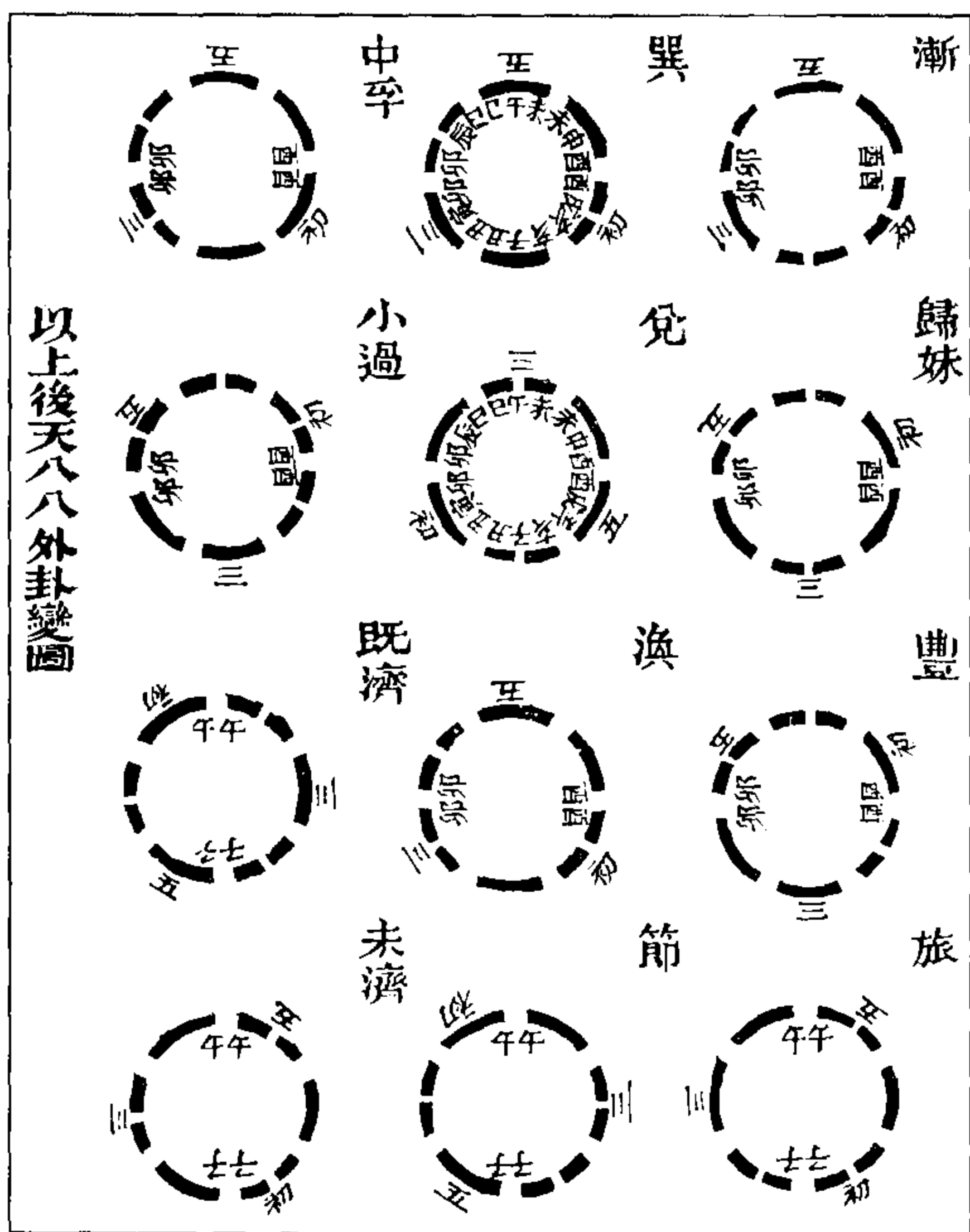
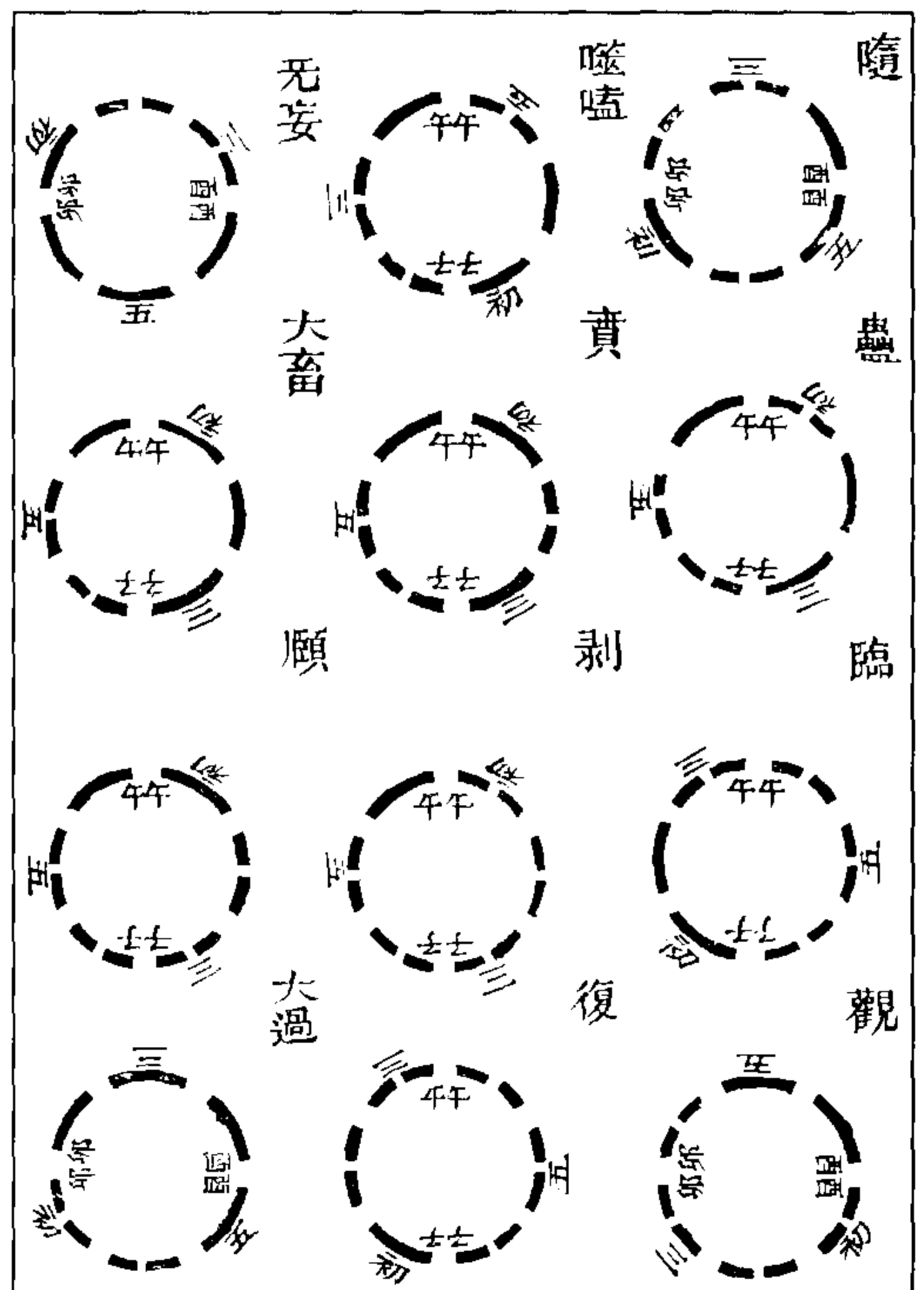
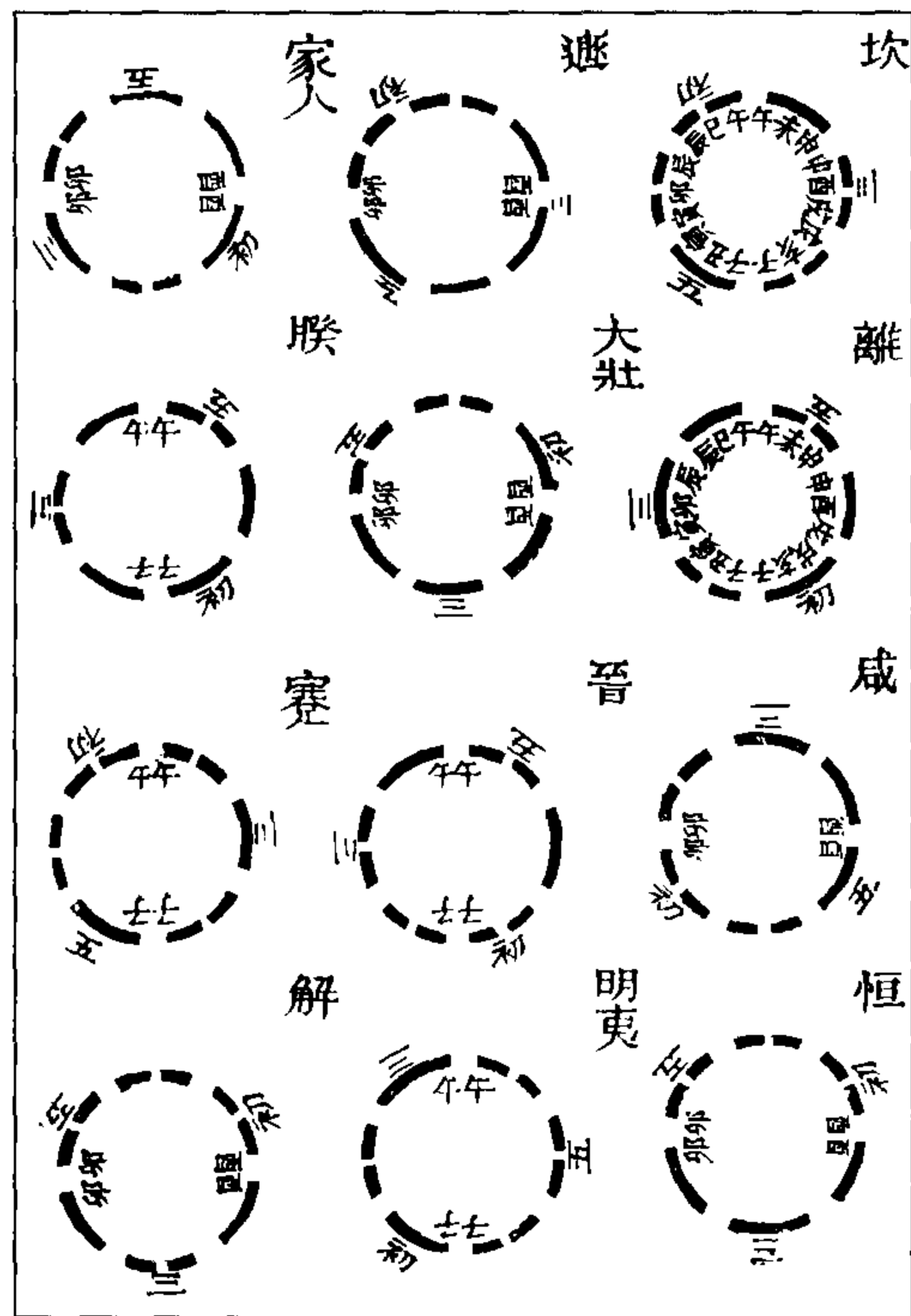

以上後天八八卦變圖



图 188 后天八八卦变图  
(汪乙然《周易理数贯》)

九二自遜而來六往居三故不克訟歸而逋  
 指艮止象其邑人三百戶无眚離象  
 九三自歸妹來六往居四九來居三故无平  
 不復地象无往不復天象艱貞无咎戒九三  
 爻辭勿恤坎象其孚離象于食有福震仰孟  
 乾為言象  
 六三自漸而來九往居四六來居三辭曰包  
 羞三人位包象人羞從羊羊性好山崖指變  
 艮山象  
 隨三〇以三位言之首困九來居初故初九爻辭  
 官有渝坎象心貞吉出震也門艮也交折也  
 有功指兼坎變噬嗑九來居五故九五爻辭  
 孚離象中虛信也于震象仰孟孟也嘉吉指

兼  
 〇困六三爻辭反蹇象曰困于石據于疾藜  
 入于其宮不見其妻凶象不待解其義自見  
 未濟兼  
 〇以三變言之自賁來者初上二下自井來  
 者五上上下下自既濟來者兼之初六辭幹父  
 之蠱有子考无咎厲終吉幹者濟也濟者飭  
 父之蠱也考者自无之有也子者陽也男也  
 考者乾為父也无咎厲終吉如是无咎雖危  
 則終吉也六五幹父之蠱用譽巽象  
 既濟  
 〇五六辭噬乾肉得黃金貞厲无咎乾肉黃  
 嗑五 金俱離象本自益卦六四之柔上行于五  
 本 而皆得中故曰得又以柔居剛正故貞厲无  
 益 咎  
 賁 六二自損來者二自三來而文柔三自二上  
 原 而文剛辭賁其須賁飾也飾其外者也須需

于 也需其內者也合外內之道則文質得宜无  
 損 所損六五自既濟來者五自六來而文柔九  
 既 自五上而文剛辭賁于丘園束帛箋者終  
 濟 吉五柔中為賁之主文質相濟終吉也  
 无 无妄初九自訟九二來為震主故初辭往吉  
 訟 大畜上九自需九五來居十上故上九爻辭  
 來 何天之衢亨  
 需 咸自旅來柔上居六上六辭咸其輔頰舌兌  
 旅 无德也  
 咸 恒自豐二柔來居初故辭曰浚恒貞凶无攸  
 恒 利陰居陽也

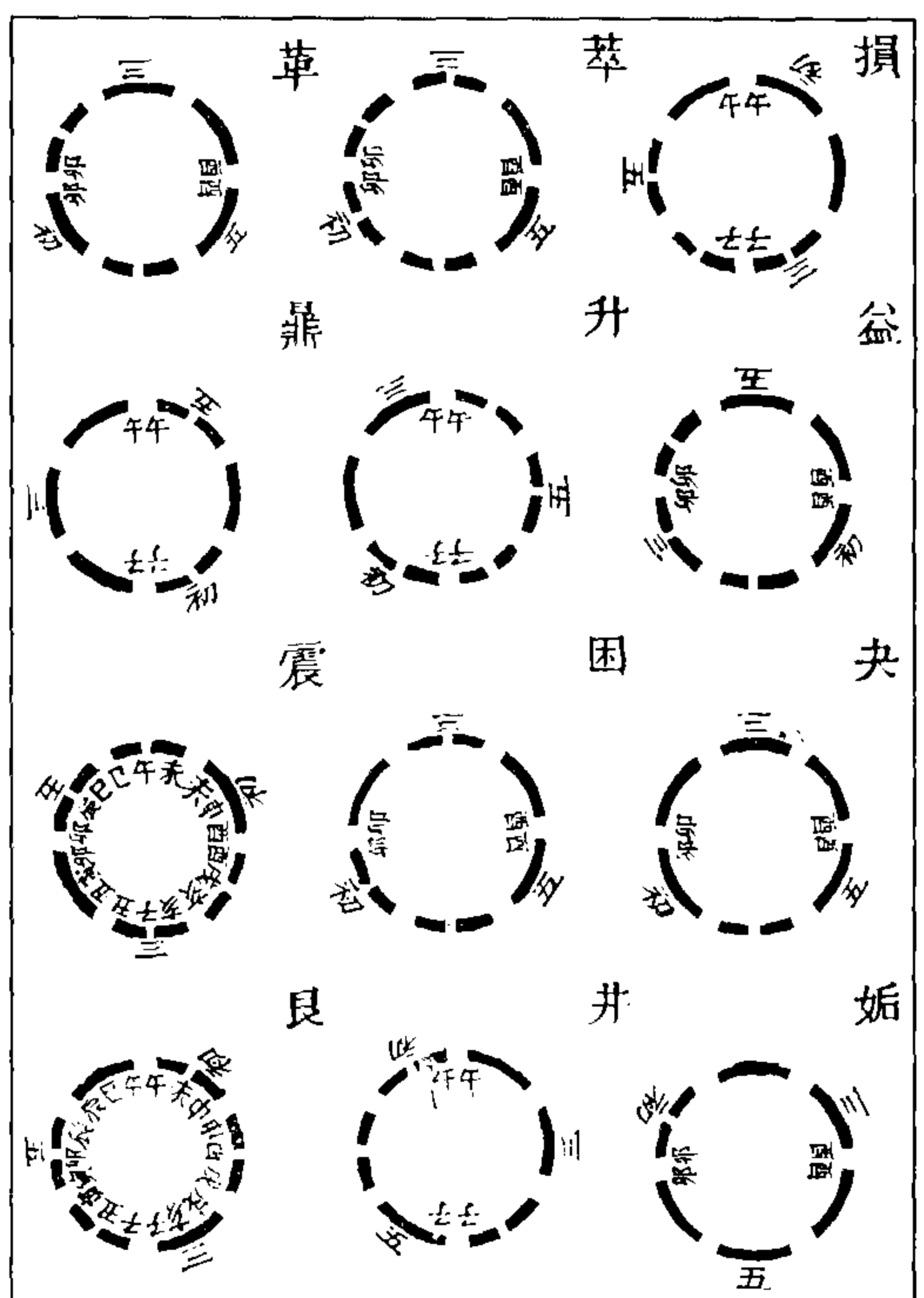
疑 晉自觀四柔來居五柔中有剛猶存觀民之  
 從 體故六五辭悔亡失得勿恤往吉无不利  
 觀 睽自離來者柔進居三自中孚來者柔進居  
 睽 五自家人來者兼之六三辭見輿曳其牛掣  
 有 其人天且劓无初有終坎離乾三象顯然六  
 離 五爻辭悔亡厥宗噬膚往何咎變兼象俱到  
 與 別例已詳不贅  
 中 孚 家人 〇蹇九五來自小過四辭曰大蹇朋來大謂  
 人 蹇利 〇小過六五辭反蹇象曰密雲不雨自我西  
 西 陽朋謂坎  
 南 〇小過六五辭反蹇象曰密雲不雨自我西  
 小 〇小過六五辭反蹇象曰密雲不雨自我西  
 過 〇小過六五辭反蹇象曰密雲不雨自我西



图 189 卦变歌图  
(张恕《易学穷原》)

## 二、卦变说

编者按：此处所辑录之卦变说，多非整段摘引，而是将各人所论卦变文句，辑录重编，以节省篇幅；亦非辑录所有卦变之文句，只择其要者，以见古人论卦图之大要。

### 1. 虞翻(录自李鼎祚《周易集解》):

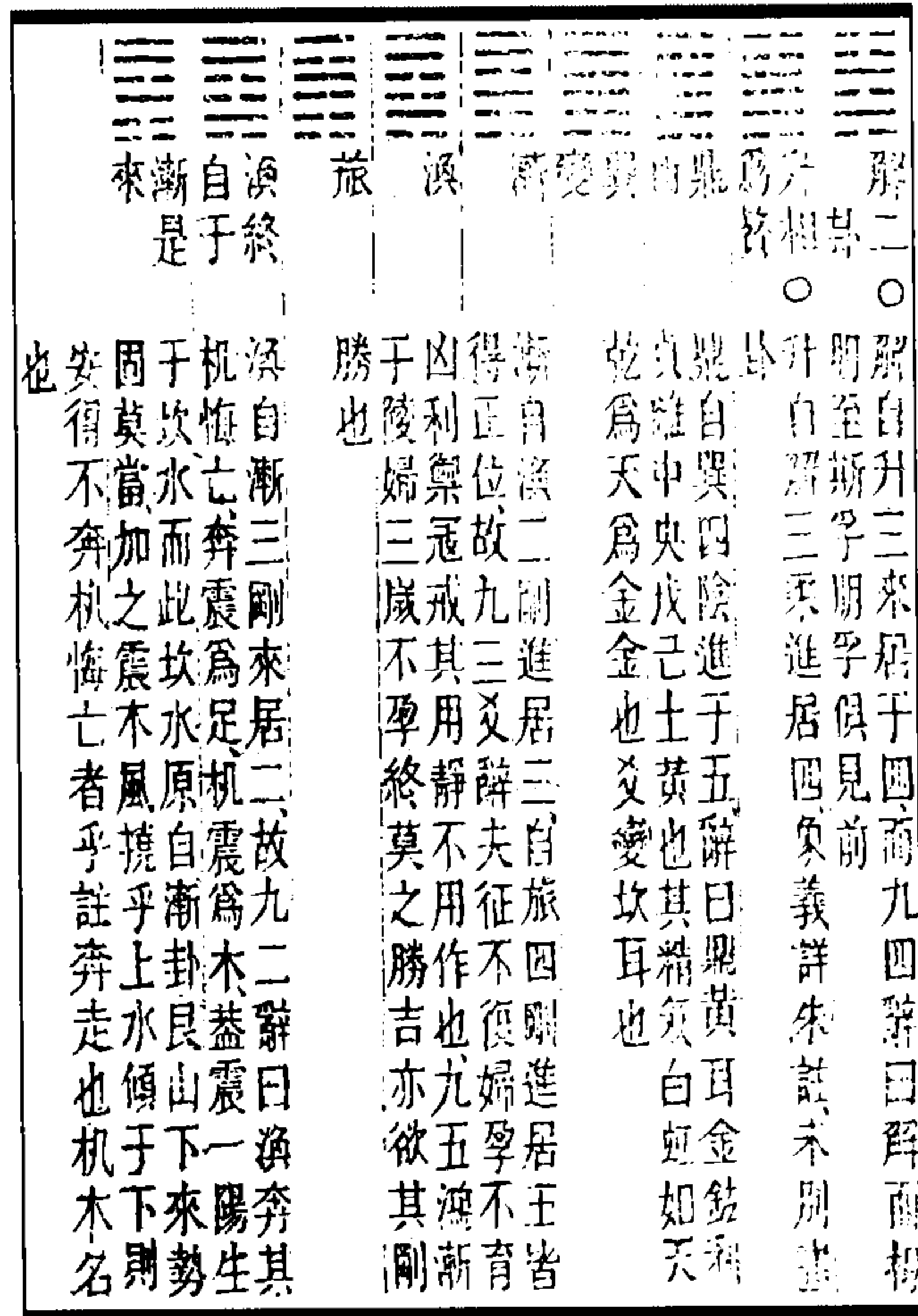
屯，坎二之初。(荀爽曰，此本坎卦也。)

蒙，艮三之二。(荀爽曰，此本艮卦也。)

需，大壮四之五。(蜀才曰，此本大壮卦。)

讼，遁三之二也。(蜀才曰，此本遁卦。)

师，坤为众，谓二失位，变之五为比。(蜀才曰，此本剥卦。)

比，师二上之五。(蜀才曰，此本师卦。)

小畜，需上变为巽，与豫旁通。

履，变讼初为兑也，与谦旁通。以坤履乾，以柔履刚。

泰，阳息坤，反否也。坤阴拙外为小往，乾阳信内称大来。(蜀才曰，此本坤卦，小谓阴也，大谓阳也。)

否，阴消乾，又反泰也。阴信阳拙，故大往小来。(蜀才曰，此本乾卦。大往，阳往而消；小来，阴来而息也。)

同人，旁通师卦。(蜀才曰，此本夬卦，九二升上，上六降二。)

大有，与比旁通。

谦，乾上九来之坤，与履旁通。(侯果曰，此本剥卦，乾之上九来居坤三。)

豫，复初之四，与小畜旁通。

随，否上之初，刚来下柔。否，乾上来之坤初，故“刚来而下柔”。(蜀才曰，此本否卦，刚自上来居初，柔自初而升上。)

蛊，泰初之上，与随旁通。泰初之上，故“刚上”，坤上之初，故“柔下”。

临，阳息至二，与遁旁通。(蜀才曰，此本坤卦，刚长而柔消。)

观，观反临也。(蜀才曰，此本乾卦。)

噬嗑，否五之坤初，坤初之五，刚柔交。(卢氏曰，此本否卦。侯果曰，坤之初六上升乾五，是“柔得中而上行”。)

贲，泰上之乾二，乾二之坤上，柔来文刚。(荀爽曰，此本泰卦，谓阴从上来居乾之中，

文饰刚道。)

剥,阴消乾也,与夬旁通。

复,阳息坤,与姤旁通,刚反交初。

无妄,遁上之初。此所谓四阴二阳,非大壮则遁来也。(蜀才曰,此本遁卦。)

大畜,大壮初之上,其德刚上也,与萃旁通。(蜀才曰,此本大壮卦。)

颐,晋四之初,与大过旁通。与乾、坤、坎、离、大过、小过、中孚同义,故不从临、观四阴二阳之例。(侯果曰,此本观卦,初六升五,九五降初,则成颐也。)

大过,大壮五之三,或兑三之五。

坎,乾二五之坤,与离旁通。于爻观上之二。

离,坤二五之乾,与坎旁通。于爻遁初之五。

咸,坤三之上成女,乾上之三成男。(蜀才曰,此本否卦。)

恒,与益旁通,乾初之坤四。(蜀才曰,此本泰。)

遁,阴消姤二也。(侯果曰,此本乾卦。)

大壮,阳息泰也。(侯果曰,此卦本坤。)

晋,观四之五。(蜀才曰,此本观卦。)

明夷,临二之三,而反晋也。(蜀才曰,此本临卦也。)

家人,遁初之四也。

睽,大壮上之三,在《系》盖取无妄二之五也。

蹇,观上反三也。

解,临初之四。

损,泰初之上。(蜀才曰,此本泰卦。荀爽曰,损乾之三居上,孚二阴也。)

益,否上之初也。(蜀才曰,此本否卦。)

夬,阳决阴,息卦也。刚决柔,与剥旁通。

姤,消卦也,与复旁通。

萃,观上之四也。

升,临初之三。

困,否二之上。(荀爽曰,此本否卦。)

井,泰初之五也。(荀爽曰,此本泰卦,阳往居五。)

革,遁上之初,与蒙旁通。

鼎,大壮上之初,与屯旁通。

震,临二之四。

艮,观五之三也。

渐,否三之四。

归妹,泰三之四。

丰,此卦三阴三阳之例,当从泰二之四,而丰三从噬嗑上来之三,折四于五狱中而成丰。

旅,贲初之四,否三之五,非乾、坤往来也,与噬嗑之丰同义。(姚信曰,此本否卦,三五



交易。蜀才曰，否三升五，柔得中于外，上顺于刚，九五降三，降不失正。）

巽，遁二之四，柔得位而顺。

兑，大壮五之三也，刚中而柔外。

涣，否四之二成坎震。（卢氏曰，此本否卦。）

节，泰三之五。（卢氏曰，此本泰卦。）

中孚，讼四之初也。此当从四阳二阴之例，遁阴未及三，而大壮阳已至四，故从讼来。

小过，晋上之三。当从四阴二阳临、观之例，临阴未至三，而观四已消也。又有飞鸟之象，故知从晋来。

既济，泰五之二。（侯果曰，此本泰卦，六五降二，九二升五。）

未济，否二之五也。（荀爽曰，柔上居五，与阳合同。）

## 2. 程颐《伊川易传》：

讼，刚来而得中。

九二以刚自外来而成讼，则二乃讼之主也。二以阳刚自外来而得中，为以刚来讼而不过之义，是以吉也。卦有更取成卦之由为义者，此是也。卦义不取成卦之由，则更不言所变之爻也。

泰，小往大来。

小谓阴，大谓阳；往，往之于外也；来，来居于内也。阳气下降，阴气上交也。

小往大来，阴往而阳来也。

阳来居内，阴往居外，阳进而阴退也。

否，大往小来。

大往小来，阳往而阴来也。

阴柔在内，阳刚在外，君子往居于外，小人来处于内，小人道长，君子道消之时也。

随，刚来而下柔，动而说随。

乾之上九来居坤之下，坤之初六往居乾之上，以阳刚来下于阴柔。

以卦变言之，乾之上来居坤之下，坤之初往居乾之上，阳来下于阴也。以阳下阴，阴必说随，为随之义。凡成卦，既取二体之义又有取爻义者，复有更取卦变之义者，如随之取义，尤为详备。

蛊，刚上而柔下。

以卦变及二体之义而言，刚上而柔下，谓乾之初九上而为上九，坤之上六下而为初六也。阳刚尊而在上者也，今往居于上，阴柔卑而在下者也，今来居于下。

由刚之上、柔之下变而为艮、巽。

贲，柔来而文刚，故亨。分刚上而文柔，故小利有攸往。

卦为贲饰之象，以上下二体刚柔交相为文饰也。下体本乾，柔来文其中而为离；上体本坤，刚往文其上而为艮。

如刚上柔下、损上益下，谓刚居上柔在下、损于上益于下，据成卦而言，非谓就卦中升降也。如讼、无妄云“刚来”，岂自上体而来也？凡以柔居五者，皆云“柔进而上行”，柔居下者也，乃居尊位，是进而上也，非谓自下体而上也。卦之变皆自乾、坤，先儒不达，故谓贲本是泰卦。岂有乾、坤重而为泰，又由泰而变之理？下离本乾中爻变而成离，上艮本坤上爻变而成艮，离在内，故云“柔来”；艮在上，故云“刚上”，非自下体而上也。乾、坤变而为六子，八卦重而为六十四，皆由乾、坤之变也。

复，刚反。

阳刚消极而来反。

物无剥尽之理，故剥极则复来，阴极则阳生，阳剥极于上而复生于下，穷上而反下也。

无妄，刚自外来而为主于内。

谓初九也。坤初爻变而为震，刚自外而来也。

咸，柔上而刚下，二气感应以相与。

在卦则柔爻上而刚爻下，柔上变刚而成兑，刚下变柔而成艮，阴阳相交为男女交感之义。又兑女在上，艮男居下，亦柔上刚下也。

恒，刚上而柔下，雷风相与。

刚上而柔下，谓乾之初上居于四，坤之初下居于初，刚爻上而柔爻下也，二爻易处则成震、巽。震上巽下，亦刚上而柔下也。

晋，柔进而上行。

凡卦离在上者，柔居君位，多云“柔进而上行”，噬嗑、睽、鼎是也。

蹇，利西南，往得中也；不利东北，其道穷也。

蹇之时，利于处平易。西南，坤方，为顺易；东北，艮方，为险阻。九上居五而得中正之位，是往而得平易之地，故为利也。五居坎险之中而谓之平易者，盖卦本坤，由五往而成坎，故但取往而得中，不取成坎之义也。

损，损下益上，其道上行。

损之所以为损者，以损于下而益于上也，取下以益上，故云“其道上行”。

下兑之成兑，由六三之变也，上艮之成艮，由上九之变也。三本刚而成柔，上本柔而成

刚，亦“损下益上”之义。

益，损上益下，民说无疆；自上下下，其道大光。

阳下居初，阴上居四，为“自上下下”之义。

震、巽二卦皆由下变而成，阳变而为阴者，损也；阴变而为阳者，益也。上卦损而下卦益，损上益下，所以为益。

鼎，柔进而上行，得中而应乎刚，是以元亨。

凡离在上者，皆云“柔进而上行”，柔在下之物，乃居尊位，进而上行也，以明居尊而得中道。应乎刚，能用刚阳之道也，五居中而又以柔而应刚，为得中道，其才如是，所以能亨也。

渐，进得位，往有功也。

渐进之时，而阴阳各得正位，进而有功也。四复由上，进而得正位，三离下而为上，遂得正位，亦为“进得位”之义。

涣，刚来而不穷，柔得位乎外而上同。

由九来居二，六上居四也。刚阳之来，则不穷极于下而处得其中；柔之往，则得正位于外而上同于五之中。

### 3. 苏轼《东坡易传》：

贲，柔来而文刚，故亨。分刚上而文柔，故小利有攸往。

乾之为离，坤之为艮，阴阳之势数也。

易有刚柔往来上下相易之说，而其最著者，贲之象也。故学者沿是争推其所从变，曰泰变为贲，此大惑也。一卦之变为六十三，岂独为贲也哉？学者徒知泰之为贲，又乌知贲之不为泰乎？凡易之所谓刚柔相易者，皆本诸乾、坤也。乾施一阳于坤，以化其一阴，而生三子，皆一阳而二阴，凡三子之卦有言刚来者，明此本坤也，而乾来化之；坤施一阴于乾，以化其一阳，而生三女，皆一阴而二阳，凡三女之卦有言柔来者，明此本乾也，而坤来化之。故凡言此者，皆三子三女相值之卦也，非是卦也，则无是言也。凡六：蛊之象曰“刚上而柔下”；贲之象曰“柔来而文刚，分刚上而文柔”；咸之象曰“柔上而刚下”；恒之象曰“刚上而柔下”；损之象曰“损下益上”；益之象曰“损上益下”。此六者，适遇而取之也。凡三子三女相值之卦十有八，而此独取其六，何也？曰，圣人之所取以为卦，亦多术矣。或取其象，或取其爻，或取其变，或取其刚柔之相易。取其象，天水违行，讼之类是也；取其爻，“六三，履虎尾”之类是也；取其变，“颐中有物曰噬嗑”之类是也；取其刚柔之相易，贲之类是也。夫刚柔之相易，其所取以为卦之一端也。遇其取者则言，不取者则不言也。又可以尽怪之欤？

损，损下益上，其道上行。

自阳为阴谓之损，自阴为阳谓之益。兑本乾也，受坤之施而为兑，则损下也；艮本坤也，受乾之施而为艮，则益上也。

益，损上益下。

六四，自损以益下。

#### 4. 朱震《汉上易传》：

屯，自《屯·彖》而下，乃以卦变为象。屯，临之变，自震来，四之五。

蒙，蒙者，屯之反。屯者，物之稚，故蒙而未亨，有屯塞之义。九二引而达之，屯塞者亨矣。屯九五大者亨，五反为二以亨道行也。

蒙，屯之反，何也？曰，姤变者六，复变者六；遁变者十有二，临变者十有二；否变者十有二，泰变者十有二。反复相变，圣人所以酬酢也。陆震亦曰卦有反合，爻有升降，所以明天人之际，见盛衰之理焉。

需，需自大壮变。大壮四阳同德，四与五孚，未进之时，虽未得天位，其德固已刚健，有孚特道未彰尔。及其自四而进，则位乎天位，乃光亨也。

讼，讼自遁来，九三之二。二有孚于五，刚来掩于二阴之中。

讼一变巽，二变鼎，三变大过。

卦一变、二变，何说也？曰，在贲之彖曰“柔来而文刚，分刚上而文柔”，在无妄之彖曰“刚自外来而为主于内”，此举一隅也。刚柔相变，上下往来，明利害吉凶之无常也。是故，一卦变六十有三。此焦延寿《易林》之说也。

师，师自复来，初之二者也。一变师，二变谦，三变豫，四变比。至比而得尊位，可以王矣。

比，比自复来，一变师，二变谦，三变豫，自谦至豫有艮手持震草占筮之象，故曰“原筮”。复初九始于正，四变成比，不离于贞。九五之刚，乾元也。故曰“元”，位乎中，故“永贞”，故曰“以刚中”也。

小畜，柔自姤进而上行，至四得位。上下五刚，说而应之，说则见畜矣。

履，六三往之上九，武人有为于大君，志刚则决。六三妄动而凶，则知初九之往为吉。

泰，小者自内而往，大者自外而来，阴阳之气往来相交，故亨。以天地言之，乾、坤交而成震，震万物通也，天地之泰也。乾来内，坤往外，则君子辟，小人阖，故名之曰泰；反是名之曰否。

否，大者自内而往，小者自外而来，乾、坤不交，震反成艮，艮者万物之终也，故曰万物不通也。一阴自姤长而为遁为否，小人之道日长，君子之道日消。

同人，姤阴自初进至二成卦。以阴居阴，得位也，二得中也。乾九五位正德当，二以柔顺应之，各得其正而其德同，故曰同人。

大有，六五自同人之二，固始以正矣。以时而行是以元亨。此合两体推原六五，言大有

之才也。大有曰“刚健而文明”，何也？同人九五健矣。

谦，复三变，剥四变，皆成谦。彖辞以剥上九言之者，在上而降下者，谦也。上九降三，六三升乎上，此谦所以亨也。

豫，豫，谦之反，谦九三反而之四。四动，群阴应之，其志上行，以顺理而动也。

随，随自否来，上九之初。刚来下于柔，柔往而随之，下动而上说，动而可说，所以随也。

蛊，泰初九之刚上而为艮，上六之柔下而为巽，刚上柔下各得其所，事已治矣。

临，刚自复浸浸以长大而后有临。

观，观成卦之义在于九五，九五刚大履至尊之位，四阴观之。大者在上，而下为小者之所观。坤为众，巽为多白眼，有观上之象，故曰大观。

噬嗑，噬嗑自否来。否之时，刚柔不分，天地闭塞，九五之刚分而之初，刚下柔也；初六之柔分而之五，柔上行也。刚柔分则上下交矣；动而明则否塞通矣。

贲，贲本泰也。坤之上六来居于二，以一柔而文二刚，则柔得中而亨。文柔德也，故曰贲亨；九二分而往于上，以一刚而文二柔，刚不得中而柔得中，小者之利也。然刚不往，则小者无以济之，不能文矣，故曰小利有攸往。

剥，剥本乾，阴浸阳进而剥之，柔剥乎刚，下剥其上，回邪剥正道，小人剥君子，刚为柔变，故曰剥。

彖言象者三：剥也，鼎也，小过也。剥、小过，卦变之象也。卦变自辟卦言之，坤变复，六变而成乾；乾变姤，六变而成坤。自反对言之，复、姤变十二卦，遁、否、临、泰变四十八卦，自下而变也。观剥之象则知之矣。自相生言之，复、姤五变成十卦，临、遁五复五变成二十四卦，泰、否三复三变成十八卦，上下相变也。观小过之象则知之矣。鼎，互体之象也。卦以阴阳虚实，刚柔奇偶，交错互变于六爻之中，而象其物宜，观鼎之象则知之矣。观是三者，易之象举积此矣。

复，复本坤而乾交之，阴阳之反，皆自内出，非由外来。而“出入”云者，以剥、复明消息之理也。剥极成坤，阴降而入，坤极而动，阳升而出。入其反也，出其动也。坤为顺，刚反动而得位，以顺道而上行，斯复所以亨欤？一阳来复而得位，“无咎”者，以正也。

无妄，无妄，大畜之反。大畜上九之刚自外来为主于内，主言震也。九五刚中在上，六二以柔中应之，刚柔相与，上下不过乎中，中则无妄。

易言“刚中而应”者五卦：师也，临也，萃也，升也，无妄也。“大亨以正”者三卦：萃也，临也，无妄也。独于无妄言“天之命”者，刚自外来而为主于内也。

大畜，大畜者，大壮九四变也。一变为需，再变为大畜。刚贤者也，大壮再变，九四之刚进居君位之上，贤者置之上位，六五以柔下之，尚贤也。

颐，颐自临九二变之。

或曰，初变明夷则有离，四变成颐非离也，何以有观之象？曰，此可以意会，难以言传。明夷之离为小过之飞鸟，讼之坎为中孚之豚，小过、中孚岂有离、坎？论其所生也。变卦之法，一卦七变，八卦六十四，四、五、六之变无复本体矣。

大过，大过自遁六二变，刚过者，九三、九四，中者九二、九五。刚来柔往，阴得位，不穷

大者，不过乃亨。君子强，小人弱，六二不往以济之，亦何由亨？夫过刚而不反，不肖之心应之，未有不为君子害者也。

坎，坎自临变，初九之五。

离，离自遁初六三变而成。遁一变六之三成无妄，再变六之四成家人，三变六之五成离。

咸，咸自否变。乾，天也；坤，地也。六三之柔上，上九之刚下，天地之气感应，而上下相与则亨矣。

恒，卦自泰变，初九之刚上居四，六四之柔下居初，刚上而柔下，上下尊卑各得其序，常久之道也。

遁，遁，坤再交乾也。阳长则阴消，柔壮则刚遁。二阴浸长，得位于内，君子之道渐消，是以四阳遁去，自内而之外，故曰遁。

大壮，阳动于复，长于临，交于泰，至四爻而后壮，泰不曰壮者，阴阳敌也，过于阴则阳壮矣。

晋，晋自临来，蹇之变也。离者，坤易乾也。离为明，自六五言之为大明，乾阳为大也。“柔进而上行”，此以六五一爻言晋也。

明夷，明夷，晋之反。晋上九反而为明夷之初九，离为鸟，自上下下于飞也。

家人，家人自遁来，无妄变也。

睽，睽自家人反，明本同也。本不同则无睽，惟本同故有合睽之道。自家人六二之五言之，柔进而上行，得中而应乎刚。

蹇，蹇自临来，小过变也，九四往之五。

解，解者，蹇之反。解之九二乃蹇之九五也，九四乃蹇之九三也。坤为西南，其体顺，自艮反，有平易之意；坤又为众，当蹇难之后，人皆厌乱，四以平易之道，往顺乎众，而众与之，是以“得众”。此以九三言处解之道也。则五来复二，乃为得中。

损，泰变也，损九三以益上六也。

益，益，否之变，损之反也。损上之九四益下之初六，损上益下也。

夬，五阳长于下，一阴消于上，五阳合力而决一阴，故曰夬，决也。夬自姤变，一变同人，二变履，三变小畜，四变大有，五变夬。

姤，姤，遇也。柔出而遇刚，若邂逅然，故曰姤遇也。姤者，夬之反。夬一阴自上而下，五变成姤。

萃，萃自临来，小过三之五。九五刚得位，以刚中为萃之主，下有六二柔中之臣应之。

升，升者，萃之反，柔在下者也，以时而升乎上。上巽乎下者，坤可升之时也，故曰“柔以时升”。

困，困自否来，二之上。四、五之刚为三、上所掩，二刚为初、三所掩。阳刚为阴柔掩蔽而不伸，君子穷困窒塞之时，故曰“困，刚掩也”。

井，泰初之五成井。初往之五，汲之象，五来之初，不汲之象。

革，革自遁来。无妄变也，二变家人，三变离，四变革。

鼎，鼎自遁三变而成。一变讼，再变巽，三变鼎。

震,自临来,二之四也。

艮,艮者,震之反。艮止也,静也,震动也,行也。艮直坤之初六,可止之时也;震直大壮之九四,可行之时也。是以一动一静,震、艮相反,而不失其时,则其道光明矣。

渐,渐,否一变,三之四成卦。九四之刚下柔,六三之柔上进。渐,柔之进也,故曰“渐之进也”。此以否六三之四言渐也。

归妹,归妹自泰来,三之四为震,四之三为兑。

丰,丰,泰九二之四也。

旅,旅,否之变也。刚当居上,柔当居下,六居五,失其所居而在外,旅也。然六居五,柔得中矣。柔得中则能顺乎上下之刚,不为刚所掩而小者亨。九居三,未为失其所居也,然则自五而反居于下,犹为旅也。

巽,巽自遁来,讼之变,六三之四。

兑,兑,巽之反,初六之上,六四之三。初六之上而说,顺乎天也。三、四人位也,六四、九三相易而说,应乎人也。

涣,涣,否九四之变也。九二之刚自四而来,动于险中。五得中道出乎险外,六四之柔自二而往,正位乎外。

节,节,涣之反,泰之变也。泰分九三之五,以节其上之柔,分六五之三,以节其下之刚。刚柔分而有节,二、五之刚得中,上下节之而不过。所谓节者,刚柔有节而不过乎中,不过则亨,故曰“节亨,刚柔分而刚得中”。

中孚,中孚自遁来,讼之变也。二、五不应,六三孚于上,六四孚于下,二爻在中而孚,中孚也。

小过,小过与中孚相易。其卦四阴二阳,阳为大,阴为小,小者过也。六五过四而亨于外,六二过三而亨于内。小过自临来,明夷变也。临九二之三,六三之二成明夷,二过乎三也。

既济,既济自泰来,丰九四变也。

未济,未济自否来,既济之反也。否塞之时,六二之柔得中而上行,天地相交,否者亨矣。

## 5. 朱熹《周易本义》释卦变之十九例:

### 一、讼

且于卦变自遁而来,为刚来居二,而当下卦之中。(《上经》)

“刚来而得中也”……以卦变……释卦辞。(《上彖》)

### 二、泰

言坤往居外,乾来居内。又自归妹来,则六往居四,九来俱居也。(《上经》)

“小往大来。”(《上彖》)

### 三、否

盖乾往居外,坤来居内。又自渐卦而来,则九往居四,六来居三也。(《上经》)



“大往小来。”(《上象》)

#### 四、随

以卦变言之,本自困卦,九来居初;又自噬嗑九来居五;而自未济来者兼此二变,皆刚来随柔之义。(《上经》)

“刚来而下柔”……以卦变……释卦名义。(《上象》)

#### 五、蛊

或曰刚上柔下,谓卦变自贲来者,初上二下;自井来者,五上上下;自既济来者兼之,亦刚上而柔下,皆所以为蛊也。(《上经》)

“刚上而柔下”……以卦变……释卦名义。(《上象》)

#### 六、噬嗑

本自益卦,六四之柔上行,以至于五而得其中,是以阴居阳。(《上经》)

“柔得中而上行”……又以卦变……释卦辞。(《上象》)

#### 七、贲

卦自损来者,柔自三来而文二,刚自二上而文三;自既济而来者,柔自上来而文五,刚自五上而文上。(《上经》)

“柔来而文刚,故亨,分刚上而文柔”……以卦变释卦辞。(《上象》)

#### 八、无妄

为卦自讼而变,九自二来而居于初。(《上经》)

“刚自外来,而为主于内”……以卦变……言卦之善如此。(《上象》)

#### 九、大畜

以卦变言,此卦自需而来,九自五而上。(《上经》)

“刚上而尚贤”……以卦变……释卦辞。(《上象》)

#### 十、咸

“柔上而刚下”……或以卦变言柔上刚下之义,曰咸自旅来,柔上居六,刚下居五也。亦通。(《下象》)

#### 十一、恒

“刚上而柔下”……或以卦变言刚上柔下之义,曰恒自丰来,刚上居二,柔下居初也。亦通。(《下缘》)

#### 十二、晋

又其变自观而来,为六四之柔进而上行,以至于五。(《下经》)

“柔进而上行”……以……卦变释卦辞。(《下象》)

#### 十三、睽

以卦变言之,则自离来者,柔进居三;自中孚来者,柔进居五;自家人来者,兼之。(《下经》)

“柔进而上行,得中而应乎刚”以……卦变释卦辞。(《下象》)

#### 十四、蹇

又卦自小过而来,阳进则往居五而得中,退则入于艮而不进。(《下经》)

“往得中也”……以卦变……释卦辞。（《下象》）

#### 十五、解

且其卦自升来，三往居四，入于坤体，二居其所而又得中。（《下经》）

“利西南，往得众也，其来复，吉，乃得中也”……以卦变释卦辞。坤为众，得众谓九四入坤体；得中有功，皆指九二。（《下象》）

#### 十六、升

卦自解来，柔上居四，内巽外顺，九二刚中而五应之。（《下经》）

“柔以时升”，以卦变释卦名。（《下象》）

#### 十七、鼎

卦自巽来，阴进居五，而下应九二之阳。（《下经》）

“柔进而上行，得中而应乎刚”……以……卦变……释卦辞。（《下象》）

#### 十八、渐

“进得位，往有功也。进以正，可以正邦也。”以卦变释利贞之意。盖此卦之变，自涣而来，九进居三；自旅而来，九进居五，皆为得位之正。（《下象》）

#### 十九、涣

其变则本自渐卦，九来居二而得中，六往居三得九之位而上同于四。（《下经》）

“刚来而不穷，柔得位乎外而上同。”以卦变释卦辞。（《下象》）

## 6. 朱熹《朱子语类》：

伊川不取卦变之说，至“柔来而文刚”、“刚自外来而为主于内”诸处皆牵强说了。王辅嗣卦变又变得不自然。某之说却觉得有自然气象，只是换了一爻。非是圣人合下作卦如此，自是卦成了，自然有此象。

汉上易卦变，只变到三爻为止，于卦辞多有不通处。某更推尽去，方通。如无妄“刚自外来而为主于内”，只是初刚自讼二移下来；晋“柔进而上行”，只是五柔自观四挨上去。此等类，按汉上卦变则通不得。

卦有两样生：有从两仪、四象加倍生来底；有卦中互换自生一卦底。互换成卦，不过换两爻。这般卦变，伊川破之，及到那“刚来而得中”，却推不行。大率是就义理上看，不过如“刚自外来而得中”、“分刚上而文柔”等处看。其余多在占处用也。贲变节之象，这虽无紧要，然后有数处彖辞不如此看，无来处，解不得。

问：“近略考卦变，以彖辞考之，说卦变者凡十九卦，盖言成卦之由。凡彖辞不取成卦之由，则不言所变之爻。程子专以乾、坤言变卦，然只是上下两体皆变者可通；若只一体变者，则不通。两体变者凡七卦：随、蛊、贲、咸、恒、渐、涣是也。一体变者两卦：讼、无妄是也。七卦中取刚来下柔、刚上柔下之类者可通，至一体变者，则以来为自外来，故说得有碍。大凡卦变须看两体，上下为变，方知其所由以成之卦。”曰：“便是此处说得有碍。且《程传·贲卦》所云‘岂有乾、坤重为泰，又自泰而变为贲之理？’若其说果然，则所谓乾、坤变而为六子，八卦重而为六十四，皆由乾、坤而变者，其说不得而通矣。盖有则俱有，自一画

而二，二而四，四而八，而八卦成，八而十六，十六而三十二，三十二而六十四，而重卦备。故有八卦则有六十四矣，此康节所谓先天者也。若‘震一索而得男’以下，乃是已有此卦了；就此卦生出此义，皆所谓后天之学。今所谓卦变者，亦是有卦之后，圣人见得有此象，故发于彖辞，安得谓之乾、坤重而为是卦，则更不可变而为他卦耶？若论先天，一卦亦无，既画之后，乾一、兑二、离三、震四，至坤居末，又安有乾、坤变而为六子之理？凡今易中所言，皆是后天之易。且以此见康节先天后天之说，最为有功。”（铢）

太极、两仪、四象、八卦者，伏羲画卦之法也。《说卦》“天地定位”至“坤以藏之”，以见伏羲所画八卦之位也。“帝出乎震”以下，文王即伏羲已成之卦，而推其义类之辞也。如《卦变图》刚来柔进之类，亦是就卦已成后，用意推说，以此为自彼卦而来耳。非真先有彼卦而后方有此卦也。古注说贲卦自泰卦而来，先儒非之，以为乾、坤合而为泰，岂有泰复变为贲之理？殊不知，如论伏羲画卦，则六十四卦一时俱了，虽乾、坤亦无能生诸卦之理。若如文王、孔子之说，则纵横曲直反复相生，无所不可。要在看得活络，无所拘泥，则无不通耳。

卦有反，有对。乾、坤、坎、离是反，艮、兑、震、巽是对。乾、坤、坎、离倒转，也只是四卦；艮、兑、震、巽倒转，则为中孚、颐、小过、大过。其余皆是对卦。

互体，自左氏言，亦有道理。只是今推不合处多。

王弼破互体，朱子发用互体。

朱子发互体。一卦中自二至五，又自有两卦；这两卦又伏两卦，林黄中便倒转推成四卦；四卦里又伏四卦。此谓互体。这自那风于天于土上，有个艮之象来。

一卦互换是两卦，伏两卦是四卦，反看又是两卦，又伏两卦，共成八卦。

问：“易中互体之说，共父以为‘杂物撰德，辩是与非，则非其中爻不备’，此是说互体。”先生曰：“今人言互体者，皆以此为说，但亦有不得处也，如颐卦大过之类是也。”

## 7. 杨万里《诚斋易传》：

易者何也？易之为言变也。易者，圣人通变之书也。何谓变？盖阴阳太极之变也，五行阴阳之变也，人与万物五行之变也，万事人与万物之变也。

讼

刚来而得中者，九二自外来，兴讼之主也。中正者九五，听讼之主也。

随，刚来而下柔，动而说随。

刚凌柔则离，柔乘刚则争，刚下柔则说，说则随。初九以乾之刚下于坤之二爻，九四、九五以乾之刚下于坤之一爻，三刚自外而来，以下于三柔，故“动而说随”也。

蛊

蛊，泰之变。泰之初九上而为蛊之上九，泰之上六下而为蛊之初六。故蛊亦泰之坏，阳

上而不降，阴下而不升。

贲，柔来而文刚，故亨。分刚上而文柔，故小利有攸往。

上卦本坤，而上六之柔来文九二之刚，文虽柔而质刚，又中正，故亨。下卦本乾，而九二之刚上，文上六之柔，文虽刚而质柔，又非中正，故小利有攸往。

无妄，刚自外来而为主于内。

下震本坤体，初九自坤之上而来居坤之下为震，故曰刚自外来。卦之成以震为主，震之卦以阳为主，下卦为内，故曰为主于内。

坎

坎本坤也，乾一阳交其中而生水，水内阳而外阴，故其明内景；离本乾也，坤一阴交其中而生火，火内阴而外阳，故其明外景。习，重也，习吉是也。上下重坎，故曰习坎。

咸，柔上而刚下，二气感应以相与。

坤六三上而兑，乾上九下而艮，故曰“柔上而刚下”。坤之一柔上矣，二柔复下而艮，乾之一刚下矣，二刚复上而兑，故曰“二气感应以相与”。

恒，刚上而柔下。

“刚上”谓乾之初升而震，“柔下”谓坤之初下而巽。

损

损之为卦，以泽之深益山之高，此损下益上之道也。以乾之上九降而为六三，以坤之六三升而为上九，此损刚益柔之义也。

益

乾之四在上乃损阳而为阴，坤之初在下乃益阴而为阳，此卦之损上益下也。

既济

泰，天地之明交也，既济，水火之明交而天地之互交也。故泰者既济之纯，既济者泰之杂。初与三、五皆乾也，分而下于三阴；二、四与上皆坤也，分而上于三阳，此天地之互交也。

未济

泰复变为否，既济复变为未济。

画之奇者九也，阳也，刚也；画之偶者六也，阴也，柔也。纯阳无吉凶，纯阴无吉凶，或以阳杂之阴，或以阴杂之阳，顺则合，逆则战，逆顺相推，合战万变，而吉凶生焉。

“刚柔相推，而生变化”，盖谓某卦之吉凶生于某画之变化，某画之变化生于阴阳之推移。

“爻者言乎变”，何谓也？巽以一阴而变乾，震以一阳而变坤，此以一爻而变一卦，乾初九之“潜”至九二则变而为“见”，此以一位而变一爻，它可类推也。

六十四卦，其阳爻皆乾之自出，其阴爻皆坤之自出，故乾、坤二卦乃六十四卦之奥府，三百八十四爻之宝藏也。

乾者刚之粹，坤者柔之粹，刚柔未相推移也，何变之有？及乾之初爻一推移焉，则变而为巽；坤之初爻一推易焉，则变而为震。故曰“刚柔相推，变在其中”。

三百八十四爻，其一百九十二之阳，皆乾爻也；其一百九十二之阴，皆坤爻也。

乾、坤者，六十四卦之祖也；六十四卦者，乾、坤之别也。不明乎乾之阳坤之阴，则无以知阴阳如之何而合德，刚柔如之何而有体，如之何而体天地之撰，如之何而通神明之德。明乎乾之阳，则知举六十四卦之物本乎阳者，皆乾也；明乎坤之阴，则知举六十四卦之物本乎阴者，皆坤也。

易道之用存乎变，易道之体存乎常，易道之行存乎人。易之道安在哉？曰变而已。是故屡迁而不居，周流而无间。乾之初九忽上而居于坤之上六，于是坤变而为剥；坤之上六忽下而居于乾之初九，于是乾变而为姤。此易之变上下无常者也。乾之一阳与坤之一阴相易，而震生焉；坤之一阴与乾之一阳相易，而巽生焉。此易之变刚柔相易者也。是皆不可拘之以典常，绳之以要约也，惟变所适，谁得而御之者，故曰易道之用存乎变。

乾、坤二卦，画虽六矣，尚分阳分阴未成章也；至于六子五十六卦，阴阳错居，刚柔迭用，然后六位成章焉。章者，刚柔杂而成文也。

## 8. 项安世《周易玩辞》：

### 乾、坤变象

易以变易为书。用九用六，以其能变也。故爻辞多取变象为言。至本爻义重者，则自从本爻，不必尽然也。或者专用变象，则反为执一，非所谓易也。然乾之二五与坤之二三皆明用变象。今特发之，使学者知卦变之说不可忽也。

乾二变离，为乾之同人，故为“见龙”，为“文明”，为“利见”，皆离之象也。田，取德博施普之义，即同人之“同人于野”也。乾五亦变离，为乾之大有，故为“飞”，为“利见”，亦离之象也。圣人作而万物睹，即大有之“得尊位大中而上下应之”也。

坤二变阳，为乾在坤中有内直外方之象，故孔子释之曰“六二之动，直以方也”，言不动则有方而无直也。阳为大，故曰“直方大”，阴得阳则不孤，故曰“德不孤”；阳为光，故曰“地道光”也。坤三兼变常二象，其曰“含章可贞”，则指其不变之时；言之曰“或从王事，无成”，则指其变时言之，从王即从阳也。六三变艮为坤之谦，其“从王事”即谦之“劳”也，其“有终”即谦之“有终”也。阳为光为大，故曰“知光大”也。此皆变象之明者，故略举之以例诸卦焉。

(讼)九二归逋。

逋与渝，皆指变象言之。遁之九三来居二而成讼，二复归遁，则讼息矣，故不谓之“渝”而谓之“逋”。逋即遁也。

泰上六命乱，否九四有命。

泰上变初为蛊。

否之九四变初为益。

豫，上六冥豫，成有渝，无咎。

成者，极也。豫极则昏，故曰“冥豫”，成豫之反为谦，谦则无豫怠之咎。上之变为晋，晋则无冥暗之咎，故曰“有渝，无咎”。凡言“渝”者，皆当以变卦观之。

(随)初九官有渝，贞吉。

官，主也。初九为一卦之主，以乾之上九与坤之初六相变而成随。上九、初六本皆不正，因变而得正，遂有“动”、“说”之象，故曰“官有渝，贞吉”。此一句论卦之始变，二爻相易。此随之本也，即卦辞所谓“刚来而下柔，动而说随”也。

上六

随之极，当变为蛊。上兑变艮，昔“说而随”，我今执而止之，故曰“拘系之，乃从维之”，明人心之变也。兑为西，艮为山，震之一阳升于西山之上，故曰“王用亨于西山”，明已亦自变也。在变卦、伏卦、反对卦，三象皆然。事势至此，不得不变，故曰“上穷”也。凡易言“穷”者，皆谓其当变。然穷而能变，是亦随时，若与之俱穷，则非善随者。此随之义，所以大也。

蛊甲 巽庚

巽九五之变为蛊，巽者事也。事变至蛊，则当复始，故于蛊谓之甲。甲者，日之首，事之始也。蛊之六五复变为巽，蛊既始事，巽又申之。事之申重者，非更则续，故于巽谓之庚，庚，更也，续也。

初六

初六阴柔，本非干蛊之才，然蛊之成卦，乃因坤之上六来为初六，则初六者，成卦之主也。

颐与观互相变，故颐之卦辞、爻辞皆用“观”字，然亦止是平声。

变卦主爻例

反对卦皆自消息卦变，一升一降而成卦。以义重者，一爻为主。消息卦皆自乾、坤变。一阴一阳者，以初、上为主，复、夬，乾之初、上；姤、剥，坤之初、上。二阴二阳、三阴三阳，皆以二、五为主。不反对八卦，皆自坎、离变，乾之二、五，中孚之三、四，大过之初、上，皆与离

之二、五相易而成卦；坤之二、五，小过之三、四，颐之初、上，皆与坎之二、五相易而成卦。两升两降，亦以一爻义重者为主。大过、颐象一阴一阳之卦，以初、上为主；坎、离、小过、中孚象二阴二阳之卦，乾、坤象三阴三阳之卦，皆以二、五为主。

贲，亨，小利有攸往。

贲之卦辞微，夫子之彖，则后之说者，其谁通之？“贲，亨”谓内卦也，“小利有攸往”谓外卦也。二刚为质，而以柔文之，则卦之内体固有能亨之道也，及内之一刚分往居外，反使二柔为质，而以刚文之，卦之发用如此，岂堪大事哉，故小利有攸往而已。大抵以柔文刚则顺，以刚文柔则悖，盖其质既弱，则文无所施也。凡卦之法，以内卦为主事，外卦为发用，故夫子释之如此。

天文 人文

刚往柔来谓之天文，则天文以二爻变卦言也，故曰“以察时变”；“文明以止”谓之人文，则人文以离、艮成卦言也，故曰“以化成天下”。

(无妄)刚自外来而为主于内

无妄自遁来，下卦本艮，一刚在外来内为初，遂为一卦之主爻也。

(大过)衍象

大过自大壮变而成卦。大壮为上栋下宇，故其变为栋桡，《系辞》又以大过为棺槨。生则栋宇，死则棺槨，亦相变为义也。

(咸)六二、九三

三、上自否变而成咸。

(大壮)消长

凡消长卦复、姤、临、遁、泰、否、夬、剥，彖辞皆言消长之事，独观与大壮不言消长者，已过泰、否，则消长定矣。其事以夬、剥为终，不系于观与大壮也。

(晋)柔进而上行

《易·彖》辞言柔上行者，皆谓六五，噬嗑、晋、睽、鼎是也。今按，噬嗑自否初进五，晋自观四进五，鼎自遁二进五，皆为上行，独睽卦以大壮三、上相易，五未尝动，则于例不通。虞翻以为无妄之二进为睽五，亦未为允。然则当是离卦在上，即谓之柔进而上行尔。盖三女之卦，独离柔在上为得尊位，大中而行之，故谓之上行。巽在六四例，谓之上合、上同；兑在上六例，谓之上穷。皆不得为上行也。

(解)利西南

蹇，二往五，为坤之中爻，故曰“蹇利西南，往得中也”。解，初往四，为坤之初爻，坤为



众，故曰“解利西南，往得众也”。

损下益上，损刚益柔。

下不可损也，取其道以补于上则可，故曰“损下益上，其道上行”，明非取其财力，刚不可损也；减其太过以归于中则可，故曰“损刚益柔有时”，明非乐于损刚也。损自泰变，损九三以补上六。九三者，极盛过中之阳，割之以补上六，乃得其中。此正可损之时也。

(益)象

以利言之，损上益下则民情悦；以道言之，自上下下则君道光；以六爻言之，上下以中正相合，故“利有攸往”；以二卦言之，震、巽皆木也，自震向巽，东流入海，故“利涉大川”；以卦德言之，动而能巽，则其进无疆；以卦变言之，天施阳于地，则其生无方，益自否变，损天之九四，以益地之初六也。

(夬)象

凡卦五阳而一阴，则一阴为之主。夬自乾上爻变，故卦辞专主上爻。诸家皆与孔氏不合，今直以孔象释之。孔子曰“扬于王庭，柔乘五刚也”，言上六扬于九五之侧，以临众阳，此君侧之恶人也。

(萃)“中未变也”

萃自观来，四、上相变成萃。五在其中，独未尝变，是以六二不失其应，故曰“中未变也”。

萃 升

升自临变，六三降而为初九。升者，皆自初始，初六为成卦之爻，故曰“允升，大吉”。萃自观变，上九降而为四。凡萃者，皆自四始，九四为成卦之爻，故曰“大吉，无咎”。萃与升皆刚中而应；萃刚中在上，其象必聚；升刚中在下，其势必升。故萃以五为“大人”，升以二为“大人”。

(困)象

困自否变，上九降二而为二阴所掩，所以成困，故曰“困，刚掩也”。以成卦言也。

(革)象

革自大壮变，六五降而为二，九二升而为五，二五相变，故谓之革。

(震)六二、六五

重震自临变，九二往四而成上卦，六四来二而成下卦。二居下震之上，故称来；五居重震之上，故称往。来二之所谓来者，自取之也。

(归妹)跛、眇

跛、眇皆谓六三。泰之三、四相易而成归妹。

(旅)九三、六五

旅自否来，三、五升降而成卦。

(巽)卦辞

巽自遁变，六二升而为四。

巽 兑

巽自遁来，以六四为主，遁变为入，故为“悔亡”；兑自大壮来，以六三为主，壮变为说，故为“来兑，凶”。

(涣)彖

否之六二得位乎四，而上同于九五。卦中惟四、五两爻为正，四为成卦之主，五为王位。

涣 节

否者，塞也，自否变者为涣；泰者，通也，自泰变者为节。此变象之著明者也。

既济 未济

既济自泰变，六五降而为二，以六二为主爻；未济自否变，六二升而为五，以六五为主爻。故二彖皆曰“柔得中”也。

## 9. 俞琰《周易集说》释《彖传》卦变说：

讼，刚来而得中也。

刚来而得中指九二，九二盖成卦之主爻也。自彼而此谓之来。讼乃需之倒体，需主爻在五，讼主爻在二。向为需之主，则刚处于五；今为讼之主，则刚来于二也。或谓讼为四阳卦，自遁来，而九三降为九二，非也。

随，刚来而下柔。

《彖传》凡言刚来柔来与刚柔上下，皆以两卦反对取义。如讼九二云“刚来”，盖自需九五来；无妄云“刚自外来”，盖自大畜上九来。……泰极为否，否极则为泰；损极成益，益极则成损，前后之相仍也。知泰、否，损、益之相仍，则知无妄倒转为大畜，大畜倒转为无妄；后卦盖兼前卦而言，前卦亦兼后卦而言，不以先后拘也。夫随倒转为则蛊，蛊倒转为则随，随初九之刚实自蛊上九来，而居六二之下，故曰“刚来而下柔”。或谓自否而来，

非也。

蛊，刚上而柔下。

蛊乃随之倒体，随以初九、上六为成卦之主，倒转为蛊，则初九之刚上而为上九，上六之柔下而为初六，故曰“蛊，刚上而柔下”。或就本卦升降而谓蛊自泰来，非也。

噬嗑，刚柔分，动而明；柔得中而上行。

刚柔分，谓一刚一柔分居内外也。……柔得中而上行，指六五，上行谓居尊位也。

贲，柔来而文刚，故亨，分刚上而文柔。

贲乃噬嗑之倒体。柔来而文刚，谓六二之柔自噬嗑六五而来；分刚上而文柔，谓分噬嗑初九之刚，上为贲之上九，即非自泰来。或谓一阴一阳卦皆自复、姤来，二阴二阳卦皆自临、遁来，三阴三阳卦皆自泰、否来；或又谓《彖传》凡言刚来柔来，皆从乾、坤二卦来，亦非也。

复，亨，刚反。

刚反，盖谓复之所以亨者，剥上九之刚反而为复之初九也。

无妄，刚自外来而为主于内。

无妄之为卦，内震外乾，乾之三画皆刚爻也。今曰刚自外来而为主于内，自何爻而来耶？曰：无妄乃大畜倒体，无妄内卦初九之刚，盖自大畜外卦上九而来，非从本卦升降也。或谓讼与无妄皆自遁来，讼九二，无妄初九，皆遁九三降而为之，非也。

大畜，刚上而尚贤。

大畜倒转为无妄，则其刚自外而来，是为初九；无妄倒转为大畜，则其刚自下而上，是为上九。刚居上而六五在下承之，有尊尚贤者之象，故曰刚上而尚贤。

咸，柔上而刚下，二气感应以相与。

柔上谓上卦兑之阴爻，刚下谓下卦艮之阳爻，二气即山泽之气，感应以相与，谓山泽之气往来相通。

恒，刚上而柔下。

恒倒转为咸，则柔上而刚下；咸倒转为恒，则刚上而柔下。刚上柔下，则其分正而可久，此以卦之主爻言恒也。

晋，柔进而上行。

以明夷对观之，彼日之入，此日之出也。……柔进而上行，谓六五之柔进居上卦之尊位也。晋乃明夷之倒体，在明夷为六二，倒转为晋，则进而为六五。谓自临卦而来者，非也。

睽，柔进而上行，得中而应乎刚。

睽乃家人之倒体，家人六二之柔本居下，倒转为睽则六二进为六五而上行，又得中而应九二之刚，则睽者合矣。

蹇，利西南，往得中也。

往得中，谓以九居五，往而得其中也。

解，利西南，往得众也，其来复，吉，乃得中也。

解乃蹇之倒体，解九二即蹇九五。向也险难在前，则吾不可不任济蹇之责。当是时而

往，则往为得其中道；今险难解散，无所事乎往，则以来为得其中道。故曰“其来复，吉，乃得中也”。

损，损下益上，其道上行。

兑阴卦也，兑以阴爻为主，阴虚而不足，故言损；艮阳卦也，艮以阳爻为主，阳实而有余，故言益。兑乃损卦之下体，故言下；艮乃损卦之上体，故言上。然则所谓损下者指六三也，所谓益上者指上九也；主阳而言，故曰其道上行。王童溪曰，诸儒谓损乾之九三益坤之上六，此泥于卦变而谓损卦自泰来也。

益，损上益下，民说无疆，自上下下，其道大光。

损下益上为损，损上益下为益，二卦皆主下而言。益之为卦下震上巽，损上指六四之阴爻虚而不足也，益下指初九之阳爻实而有余也。……益乃损之倒体，向为损之上九，今为益之初九，此自上而下于下也。

升，柔以时升，巽而顺，刚中而应，是以大亨。

柔谓坤柔，时指巽而言，巽东南之卦，于时为夏，地气至此而升腾也，故曰柔以时升。升乃萃之倒体，时为萃则地气聚而在下，时为升则地气升而在上也。下巽而上顺，九二以刚德居中，与六五柔中之君相应，所以其道大通，故曰“巽而顺，刚中而应，是以大亨”。

鼎，柔进而上行，得中而应乎刚。

六五乃革之六二，本居下者也，倒转为鼎，则进居尊位又得其中，而与九二相应，故曰“柔进而上行，得中而应乎刚”。……《彖传》凡三言“柔进而上行”，晋也、睽也、鼎也，皆以两卦相并而取义。或谓晋自临、观来，睽与鼎自遁、大壮来，非也。

渐，渐之进也，女归吉也；进得位，往有功也；进以正，可以正邦也，其位刚得中也。

渐乃归妹之倒体，归妹六三进为渐六四，是进而得位也。……“进得位，往有功也”，盖释“女归吉”，而指六四，“进以正，则可以正邦也”，盖释利贞，而指九五。《彖传》凡论主爻之得，必以五兼言之。此易道尊君之大义也。

涣，刚来而不穷，柔得位乎外而上同。

涣之“刚来”与随之“刚来”同，皆指后卦而言。涣乃节之倒体。涣九二之刚，盖来自节之九五，既非自渐来，亦非自否来。夫刚之来也，虽在下卦坎险之内，而险难盖已涣散，不至乎穷极，故曰“刚来而不穷”。涣六四之柔，在节为六三，本在下体又不得位，倒转为涣之六四，则得巽位阴柔之正，而上与九五同是巽体，又同其正，故曰“柔得位乎外而上同”。

节，刚柔分而刚得中。

节之“刚柔分”与噬嗑同，皆以一刚一柔分居内外，而各为之主也。九五、九二皆以刚爻居得其中，是为刚得中。

中孚，柔在内而刚得中。

柔在内谓六三、六四之柔在四刚之内，刚得中谓九五、九二居得其中。内以全卦言，中以二体言也。

小过，柔得中，是以小事吉也；刚失位而不中，是以不可大事也。有飞鸟之象焉，飞鸟

遗之音，不宜上，宜下，大吉，上逆而下顺也。

六五、六二阴柔虽小，然皆得中，故施之小事则可，九三、九四阳刚虽大，然皆不得中位，故施之大事则不可。……小过乃中孚对体，中孚肖离，离为雉，鸟飞之象也；飞鸟之象在中孚则有之，变为小过则飞鸟已过，但遗其音声耳。……柔之为道，在下而承刚为顺；在上而乘刚为逆，上逆而下顺，释不宜上宜下之义。上逆，谓六五乘九四之刚而在上也；下顺，谓六二承九三之刚而在下也。

## 10. 俞琰《读易举要》：

乾初九变姤，九二变同人，九三变履，九四变小畜，九五变大有，上九变夬。春秋时，蔡墨所谓“乾之姤”，又谓“其同人”、“其大有”、“其夬”是也。

孔成子筮立絜，遇屯之比；晋侯筮勤王，遇大有之睽，此筮而以卦变言也。乃若知庄子曰在师之临，游吉曰在复之颐，此不筮而亦以卦变言也。易，变易也，故古人之于易，不问筮与不筮，皆论其变。

卦变之说，用之占法则可，用之解经则不可。盖忘其本爻之义也。都圣与田惠叔，皆用此解经，差矣。

主卦变之说者，皆谓一阴一阳卦自复、姤来，二阴二阳卦自临、遁来，三阴三阳卦自泰、否来。朱子《易学启蒙》有图，凡一卦变为六十四卦。或曰，卦变之说，李隆山、王童溪深诋之，古注、程传皆不取，而朱子取之，何也？曰，朱子存而不泥。盖占法用之，不可废也。

古注、程传皆不取卦变，不取诚是也。朱汉上则取变卦。观其考古注、程传之说，云弼注贲曰“坤之上六来居二位，柔来文刚之义也，乾之九二分居上位，分刚上文柔之义也”，此即卦变也。而弼立诋卦变，是终日数十而不知二五也。《伊川传·损》六三曰：“三阳同升，则损九三以益上；三阴同行，则损上六以为三。”此正论卦变也。愚谓汉上但见古注解《彖传》、程传解爻辞，皆就一卦之中往来上下，殊不知《彖传》盖兼论两卦反对之刚柔，爻辞则论本卦两爻相应之刚柔，各有所取也。

古注论贲，不曰噬嗑之六五来为贲之六二，而曰坤之上六来居二位；不曰分噬嗑之初九为贲之上九，而曰乾之九二分居上位，盖不知卦对之妙也。程传论损之六三，则自是爻辞之义与《彖传》之义不同；汉上攻之，过矣。

或疑程传解损之《彖传》，曰，如刚上柔下，损上益下，谓刚居上柔在下，损于上益于下，据成卦而言，非谓就卦中升降也。解损之六三，乃曰上与三虽本相应，由二爻升降，而一卦皆成两相与也。何其说之自相戾也？愚谓程子两说皆是也。彖自是彖义，爻自是爻义，岂相戾哉！《彖传》每以两卦相并而言，故不就本卦升降取义，爻辞或以两爻相应而言，则就本卦升降取义。读易者宜审思而明辨之，不可执一而废一也。

程子解贲之《彖传》云：“卦之变，皆自乾、坤。先儒不达，故谓贲本是泰卦。岂有乾、坤重而为泰，又由泰而变之理？”解随之《彖传》，则曰：“乾之上九来居坤之下，坤之初六往居乾之上，是谓刚来而下柔。”或者难之曰：“乾、坤重而为泰，乃三画之乾、坤。夫三画之乾、

坤，安有所谓上九、初六哉？但当云乾之刚、坤之柔，不当云上九、初六。”愚应之曰：“谓乾九、坤六者，非也；谓乾刚、坤柔者，亦非也。当知《彖传》所谓刚柔上下，不过以两卦前后相并，而对取其义耳。何必舍近求远，去此而取彼哉！”

蔡节斋曰：“乾刚交坤而成震、坎、艮，坤柔交乾而成巽、离、兑。故言刚来刚下者，明乾刚在上，而下交坤；言柔来柔下者，明坤柔在上，而下交乾也。若刚上之与柔上，则又乾刚在下而上交坤，坤柔在上而下交乾也。是皆本于乾、坤之交而互取之尔。”愚谓以本卦两体互取，乾、坤之交，惟三阴三阳卦乃可，如四阳四阴卦，则其说穷矣。且如讼之刚来，自何爻而来耶？又如无妄之刚自外来，指何爻为外耶？

或曰：“卦体有内外上下之分，凡阳爻为主，于内则曰刚来、曰刚下，有一于外，则曰刚上；凡阴爻在内，则曰柔来、曰柔下，在外则曰柔进、曰柔上。此说最干净，亦不必曰从乾来从坤来。毕竟《彖传》但言刚柔，未尝言乾、坤。”愚谓此说固干净矣，若以《彖传》观之，则孔子释彖之本旨尽自详密，不如是之阔疏也。

朱汉上曰：“或谓乾当在上，处乎下则必升；坤当在下，处乎上则必降。此言否、泰可也，于讼、无妄不通矣。盖讼者遁三之二，无妄者遁三之初。”愚谓，或者之说固失之矣，汉上之说亦未为得也。当知《彖传》赞成卦之主爻，遂就主爻上推出刚柔上下与来，盖以二卦相并而言。讼之刚实自需来，无妄之刚实自大畜之外来，谓自乾、坤来者，非也；谓自遁来者，亦非也。

或疑卦序先需后讼、先无妄后大畜，谓讼之刚自需而来则可，谓无妄之刚自大畜来则不可，殆不深思耳。《序卦》先泰后否，《杂卦》则曰“否、泰，反其类也”，何为颠倒之邪？泰上六曰“城复于隍”，泰极则反而为否也；否上九曰“倾否”，否终则倾，而为泰也。盖以两卦对取其义，不以先后拘也。《彖传》亦然，讼云“刚来”，讼之刚盖自需而来；涣云“刚来”，涣之刚盖自节而来。讼以前卦之需取义，需倒转而为讼也；涣以后卦之节取义，节倒转而为涣也。随倒转而为蛊，而云“刚上”、“柔下”者，在随为上六、初九，在蛊则为上九、初六也；蛊倒转为随，而云“刚来而下柔”者，蛊之上九来为随之初九，而居六二之下也。噬嗑与节，皆云“刚柔分”者，一刚一柔分居上下，而各为之主也。噬嗑倒转为贲，则六五来为六二，而文两刚，又分初九之刚上为上九，而文两柔，是谓“柔来而文刚”、“分刚上而文柔”。剥倒转为复，则剥上九反而为复初九，是谓“刚反”；大畜云“刚上而尚贤”，无妄初九之刚上为大畜之上九，而六五自下承之也；无妄云“刚自外来，而为主于内”者，无妄初九之刚实自大畜上九来，为内卦之主也。咸倒转为恒，恒倒转为咸，故咸云“柔上而刚下”，恒云“刚上而柔下”。明夷倒转为晋（编者按：四库本原文为“鼎”），家人倒转为睽，革倒转为鼎，三卦皆以六二进为六五，故皆云“柔进而上行”。睽、鼎以前卦取义，晋则以后卦取义也。归妹倒转为渐，则六三进为六四，故曰“进得位”，亦以后卦取义也。乃若中孚、小过不可倒转，中孚则云“柔在内，刚得中”，小过则云“柔得中”、“刚失位”。无非皆就两卦之相比取义，后卦或取前卦而言；前卦或取后卦而言，前后旁通，惟变所适，盖不拘也。自秦汉之后，唐宋以来，诸儒议论，绝无一语及此，何不思之甚欤？

## 11. 吴澄《易纂言》:

(编者注:吴澄解《周易》六十四卦,于每卦之下有卦变之注,今集录之。)

乾:父 六阳辟	坤:母 六阴辟
屯:艮变	蒙:震变
需:大壮变	讼:遁变
师:复变	比:剥变
小畜:夬变	履:姤变
泰:三阳辟	否:三阴辟
同人:姤变	大有:夬变
谦:复变	豫:剥变
随:否变	蛊:泰变
临:二阳辟	观:四阴辟
噬嗑:否变	贲:泰变
剥:五阴辟	复:一阳辟
无妄:遁变	大畜:大壮变
颐:坎变	大过:离变
习坎:中男	离:中女
咸:否变	恒:泰变
遁:二阴辟	大壮:四阳辟
晋:观变	明夷:临变
家人:兑变	睽:巽变
蹇:震变	解:艮变
损:泰变	益:否变
夬:五阳辟	姤:一阴辟
萃:观变	升:临变
困:否变	井:泰变
革:巽变	鼎:兑变
震:长男	艮:少男
渐:否变	归妹:泰变
丰:泰变	旅:否变
巽:长女	兑:少女
涣:否变	节:泰变
中孚:离变	小过:坎变
既济:泰变	未济:否变



## 12. 曾贯《易学变通》:

卦变之说，朱子亦既备于图矣。但《本义》之说专主二爻上下互易而变者，似局于一例。以故，于夫子《彖传》时有不合，故不得不备其说之未备也。何则？有文王之卦变，有周公之卦变，有夫子之卦变，其所取虽不一，而其义则本无异也。盖文王所取以内外往来为变，否、泰是也；周公所取以刚柔进退之极为变，乾、坤之用九用六是也；惟夫子或取一爻自外来而变者，讼与无妄是也。故讼之彖曰“刚来而得中”，无妄之彖曰“刚自外来而主于内”，此皆蒙上卦而变也（讼自需来，无妄自复来）。有以二爻内外互易而变者，损、益与贲是也。盖此三卦皆自泰、否而来，故贲之彖曰“柔来而文刚，分刚上而文柔”，此非贲之六二由泰之上六而来欤？损之彖曰“损下益上，其道上行”，此非损之上九由三而上行欤？益之彖曰“自上下下，其道大光”，此非益之初九由四而下于初欤？又有专以一爻自下而上行者，若噬嗑、晋、睽、鼎是也。盖此四卦皆以离居外，专主于柔自下进，得位得中，非以刚柔上下互易而变也。至于蹇、解二卦，皆有利西南之象，然以解之“往得众”之辞推之，固可指九四自三而入于坤体，故有西南之利；若以蹇之“往得中”之辞推之，则是九五自三而往，方合乎变入坤体之象；若依《本义》之说，则是由震而坎，何自而合西南之象乎？又况涣之六四自二而往，故象曰“柔得位乎外而上同”，又与朱子变例不合。所以然者，一卦可变而为六十四卦，正如朱子《启蒙》之说，何故专主于一例也弗克质正其是非，而究其义也？

## 13. 胡一桂《易学启蒙翼传》:

### 卦爻变动有三

易卦爻变动大率有三。有变易之易，有交易之易，又有一卦中，六爻上下无常刚柔相易之易。筮而得老阳，重□则变而为少阴；拆一，得老阴，交×，则变而为少阳单一。此变易之易也。《先天图》左一边本都是阳，右一边本都是阴，左一边一画阴自右一边一画阴来，交易阳爻而成；右一边一画阳自左一边一画阳往，交易阴爻而成。其交也，乾、坤各八卦自相对而相交，兑、艮各八卦自相对而相交，离与坎对，震与巽对，相交亦然。其实非此往彼来，只是其象如此，此交易之易也。又文王卦辞中，如泰卦䷊小往大来，否卦䷋大往小来之类（泰本自否卦变成，否三阴上往，换得三阳下来，便成泰卦；否本自泰卦变来，泰三阳上往，换得三阴下来，便成否卦）；孔子《彖传》中，如随卦䷐刚来下柔（随本自否卦变成，否上九之刚下来，变初六之柔成刚，换得初六之柔上去，变上九之刚成柔，便成随卦矣）；又如蛊卦䷑刚上而柔下之类（蛊本自泰卦变成，泰初九之刚上去，变上六之柔成刚，换得上六之柔下来，变初九之刚成柔，便成蛊卦矣），盖言一卦中，阴阳自相上下往来，又变成一卦，此所谓“上下无常，刚柔相易”也。伏羲当初画卦，六十四卦一时俱定，此卦固非自彼卦变来，彼卦亦非自此卦变去。圣人观卦系辞，偶然见有此象，又从而取之，于以见易道之变无有穷，而道理亦只在圣人口头说出，便是也。卦爻之变动，无出此三者矣。

## 变说

夫所谓变者，何也？卦爻阴阳之变也。《说卦》曰“昔者圣人之作易也，幽赞于神明而生蓍”，则伏羲画卦固已赞神明而生蓍，以用之矣。有蓍筮，则有九、六、七、八。九、六为阴阳之老，七、八为阴阳之少，老变而少不变。易以变为占，非卜筮固无由而得变。然想古人用易，亦不尽假卜筮，而遇事之来，动以应之，必先随意所发，主在一卦。又就一卦上随意变爻，看变得何卦、何爻，一如筮法而断之。此所谓“以动尚其变”也。按，《春秋左氏传》宣公六年，王子伯廖引易论郑公子曼满，曰：“其在《周易》，丰之离，弗过之矣。”间一岁，郑人果杀曼满。又如宣公十二年，智庄子引易论先穀与楚战于郟，曰：“《周易》有之，在师之临曰‘师出以律，否臧，凶’，遇敌必败，虽免而归，必有大咎。”及战果败，后晋人归罪先穀，杀之，之类是也。然此特尚变以论他人之事尔，往往己事亦如是，尚其变以为断决焉，但于传未见其例也。

### 14. 来知德《周易集注》释《彖传》卦变说：

需：以卦综释卦辞。“需、讼二卦同体，文王综为一卦。位天位以正中者，讼下卦之坎往居需之上卦，九五，又正而又中也。五为天位。”

讼：以卦综释卦辞。“刚来得中者，需、讼相综，需上卦之坎来居讼之下卦，九二得中也。”

小畜：以卦综释卦辞。“本卦与履相综。履之三爻阴居阳位，不得其位，往而为小畜之四，则得位矣，故曰柔得位而上下应之。”

泰：“否、泰二卦同体，文王相综为一卦。小往大来者，言否内卦之阴，往而居泰卦之外，外卦之阳来而居泰卦之内也。”

否：“大往小来者，否、泰相综，泰内卦之阳往而居否之外，外卦之阴来而居否之内也。”

同人：以卦综释卦名。“同人、大有二卦同体，文王综为一卦。柔得位得中者，八卦正位离在二，今大有上卦之离来居同人之下卦，则不惟得八卦之正位，又得其中而应乾九五之中正也。下与上相同，故名同人。”

大有：以卦综释卦名。“大有综同人，柔得尊位而大中者，同人下卦之离，往于大有之上卦，得五之尊位，居大有之中，而上下五阳皆从之也。上下从之，则五阳皆其所有矣，阳大阴小，所有者皆阳，故曰大有。”

随：以卦综释卦辞。“刚来而下柔者，随、蛊二卦同体，文王综为一卦。蛊下卦原是柔，今艮刚来居于下而为震，是刚来而下于柔也。”

蛊：以卦综释卦辞。“刚上而柔下者，蛊综随，随初震之刚上而为艮，上六兑之柔下而为巽也。”

噬嗑：以卦综释卦辞。“柔得中而上行者，本卦综贲，二卦同体，文王综为一卦。以贲下卦离之柔得中上行，而居于噬嗑之上卦也。”

贲：以卦综释卦辞。“本卦综噬嗑。柔来文刚者，噬嗑上卦之柔，来文贲之刚也。柔指离之阴卦，刚则艮之阳卦也。分刚上而文柔者，刚指震之阳卦，柔则离之阴卦也；刚上而文柔，以成艮止。”

复：“反者，言剥之刚穷上反下而为复也。”

无妄：“本卦综大畜，二卦同体，文王综为一卦。刚自外来者，大畜上卦之艮来居无妄之下卦，而为震也，刚自外来作主于内。”

大畜：以卦综释卦辞。“大畜综无妄，无妄下卦之震，上而为大畜之艮也。上而为艮，则阳刚之贤在上矣，是尚其贤也。”

咸：以卦综释卦辞。“柔上而刚下者，本卦综恒，二卦同体。柔上者，恒下卦之巽，上而为咸之兑也；刚下者，恒上卦之震，下而为咸之艮也。”

恒：以卦综释卦辞。“刚上而柔下者，本卦综咸。刚上者，咸下卦之艮，上而为恒之雷也；柔下者，咸上卦之兑，下而为恒之巽也。”

晋：以卦综释卦辞。“柔进而上行者，晋综明夷，因二卦同体，文王综为一卦。明夷下卦之离，进而为晋上卦之离也。”

睽：以卦综释卦辞。“柔进而上行者，睽综家人，二卦同体，文王综为一卦。家人下卦之离，进而为睽之上卦，六得乎五之中，而下应乎九二（编者按：二，原文为三。）之刚也。”

蹇：以卦综释卦辞。“往得中者，蹇综解，二卦同体，文王综为一卦。解下卦之坎，往而为蹇上卦之坎，所以九五得其中也。”

解：以卦综释卦辞。“往得众者，解综蹇，蹇下卦之艮，往而为解上卦之震也；震二爻皆坤，土坤为众，故得众也。”

损：以卦综释卦名、卦辞。“本卦综益卦，二卦同体，文王综为一卦。益卦，柔卦居上，刚卦居下。损下益上者，损，益下卦之震，上行居损卦之上而为艮也，故其道上行，如言柔进而上行也。本卦损下卦之刚，益上卦之柔，亦非常道也，以时当损下益上。”

益：以卦综释卦名。“损，损上卦之艮；益，益下卦而为震也。”

升：以卦综释卦名。“本卦综萃，二卦同体，文王综为一卦。柔以时升者，萃下卦之坤升而为升之上卦也。柔本不能升，故以时升，所以名升。”

井：以卦综释卦名、卦辞。“以刚居中，在困卦居二之中，在井卦居五之中，往来皆井，不可改变也。”

鼎：以卦综释卦辞。“柔进而上行者，鼎综革，二卦同体，文王综为一卦。革下卦之离，进而为鼎之上卦也。进而上行，居五之中，应乎二之刚也。”

渐：以卦综释卦辞。“进得位者，本卦综归妹，二卦同体，文王综为一卦。归妹下卦之兑，进而为渐上卦之巽，得九五之位也，然不惟得位又正之中也。”

旅：以卦综释卦辞。“本卦综丰，二卦同体，文王综为一卦。丰下卦之离进而为旅之上卦，所以柔得中乎外卦。”

涣：以卦综释卦辞。“本卦综节，二卦同体，文王综为一卦。刚来不穷者，言节上卦坎中之阳，来居于涣之二也。言刚来，亦在下之中，不至于穷极也。柔得位乎外而上同者，节

下卦兑三之柔，上行而为巽之四，与五同德，以辅佐乎五也，八卦正位乾在五，巽在四，故曰得位，故曰上行。”

节：以卦综释卦辞。“节、涣相综，在涣则柔外而刚内，在节则刚外而柔内，则刚柔分也。刚得中者，二、五也，二、五皆刚居中也；言刚柔虽分内外，而刚皆得中，此所以亨也。”

## 15. 王夫之《周易内传》：

讼：“刚来而得中。”

卦繇下生，先筮得者为内，为来，卦已小成而再至者，为外，为往。凡言往来，自卦变言之。此据遁而言也，阳本连类以往，九二降而处内，故谓之来。

泰：“小往大来。”

往来之义有二：自其互相酬酢者言之，则此往而彼来，阴阳易位以相应，为天气下施，地气上应。自其所处之时位言之，往者逝于外而且消，来者归于内而且长，为阴阳健顺。

随：“刚来而下柔。”

卦以下为方生之爻，故在下曰来。此卦自否变，上九之阳来而居初，以处柔下。

蛊：“刚上而柔下。”

以卦变言，泰上之阴来居于初。

噬嗑：“刚柔分，动而明。”

自否之变而言之，否之阴阳聚，而此卦分之。分而下者不无燥动；分而上者，则为离明之主。

贲：“柔来而文刚，故亨。分刚上而文柔，故小利有攸往。”

自上接下曰来，一阳之上，一阴即至以相错而文之。阳道本质实而刚正，阳甫动而阴即来虚柔。

分谓泰之变，从三阳之中分而往上也。

无妄：“刚自外来而为主于内。”

自遁之变言之，九三之阳入而来初。

咸、恒二卦皆自否、泰之变而言，是阴阳之动几也。夫欲效阴阳之动，以消否而保泰，则必相入以为主而效其匡济，则未济之以拨乱，既济之以反正是也。又其不然，则阳居外以章其用，阴敛内以守其虚，庶几天包地外以运行之几，则损、益是也。而咸、恒异是，咸以坤三之六往乎上而成悦，以乾之上九来乎三而苟安。以止三、上者，浮动之几，阴阳相感而遂相易以往来。

恒：“刚上而柔下，雷风相与。”

阳自初往四曰上，阴自四来初曰下。雷动风兴，气以时至，各行其化而自然相与。阴入阳以求合，阳出乎上以动阴，此天地所固有之常理，而非其变若此者，固将以为恒久之道也？

晋：“柔进而上行。”

阳离四而进乎五，为柔之主，以延三阴。《本义》谓自观变，亦通。

睽：“柔进而上行，得中而应乎刚，是以小事吉。”

柔进而上行者，与家人皆二阴用事之卦，而阴自二上三，自四上五，虽不当位而渐以升，且五阴居中而志以得，故可吉。

损、益亦以泰、否之变而立名义者也。泰三之阳进而往上，上之阴退而来三，为损。否四之阳退而来初；初之阴进而往四，为益。

益：“损上益下，民说无疆，自上下下，其道大光。”

阳自上而下返于初，以消否，正其志于内而光昭上行，一义也。阴居二，阳居五，各得中而正，而四之益初，二受其益，外来之庆，以赞其行，一义也。

升之为卦，本泰之初变阳而成。

鼎自巽变者，柔离其本位而登于尊，二、四、上皆非位而不安，为天下未宁，君臣易位之象。

渐：卦因否卦之变而立义。否阴上阴下，各据其所而不交，渐则坤上之阴上乎四以相入，乾下之阳下乎三而止焉，阴阳于是乎得交，以消否塞。

归妹：卦自泰变。阴阳本有定交，而乾上之阳出而依阴，坤下之阴反入而为主于内。

丰：自泰之变言之，阴入而为主于二，其明乃盛；阳出而动于外，动亦满盈，亦丰象也。

旅：自否变者，五阳去位而止于三。

涣：自否变者，涣散其否也。乾下之阳下而居二，坤中之阴上而居四。

## 16. 黄宗羲《易学象数论》：

### 卦变一

卦变之说由泰、否二卦彖辞“小往大来”、“大往小来”而见之。而夫子《彖传》所以发明卦义者，于是为多，顾易中一大节日也。上经三十卦反对之为十二卦，下经三十四卦，反对之为十六卦。乾、坤、颐、大过、坎、离、中孚、小过不可反对，则反其奇偶以相配，卦之体两相反，爻亦随卦而变。顾有于此则吉，于彼则凶，于彼则当位，于此则不当位。从反对中明此往来倚仗之理，所谓两端之执也。行有无妄之守，反有天衢之用；时有丰亨之遇，反有羁旅之凶，是之谓卦变。非以此卦生彼卦也，又非以此爻换彼爻也。朱子言，以《彖传》考之，说卦变者凡十九卦，盖言成卦之由。彖辞不言成卦之由，则不言所变之爻。此是朱子自言其卦变也。《系》曰：“爻者，言乎变者也”，易中何卦不言变？辞有隐显，而理无不寓，即证之彖辞，亦非止十九卦也。讼“刚来而得中”，以需之反对观之，彼得正又居中，此但得中不能得正。泰、否之往来，所谓反其类。随“刚来而下柔”，蛊“刚上而柔下”，二卦反对，蛊上之刚自外卦来初，居二、三之下；随初刚自下而上，上柔自上而下。噬嗑“柔得中而上行”，贲“柔来而文刚”、“分刚上而文柔”，前卦言六二上行为五，后卦言六五自外卦而入内，初九从下卦而至上。无妄“刚自外来，而为主者内”，大畜“刚上而尚贤”。无妄之初九，自大畜上爻外卦来，为内卦之主；大畜之上九，自无妄初爻而上。咸“柔上而刚下”，恒“刚上柔下”，咸指上六、九三，恒指九四、初六。晋“柔进而上行”，明夷之六二上行为六五；睽“柔进而上行”，

家人之六二上行为六五。蹇“往得中也”，解“其来复，吉，乃得中也”，蹇之九五自解内卦，故曰往；解之九二自蹇外卦，故曰来。升“柔以时升”，升上卦之柔，皆萃下卦所升。鼎“柔进而上行”，鼎五由革二而上。渐“进得位”，渐九五当归妹居二，为不得位。涣“刚来而不穷”者，节五来二；“柔得乎外而上同”者，柔在三失位，在四得位。此朱子所谓十九卦之彖辞，皆以反对为义者也。需“位乎天位，以正中也”，自讼九二而来，得中又得正。损“损下益上，其道上行”，益“损上益下”、“自上下下”。由损观之，似以三爻益上爻；由益观之，似以四爻益初爻。小畜“密云不雨”，反对为履，履下之兑，泽气成云，故曰“密云”；兑变而巽，风以散之，故曰“不雨”。大有“应乎天而时行”，方其同人在二之时，应乎天也，今时行而居其位。谦“地道卑而上行”，地道指坤，豫在下卦为卑，谦在上卦为上行。临“至于八月”，观二阳在上，临二阳在下，自临至观历八爻，故言八月。复“七日来复”，剥一阳在上，复一阳在下，自剥至复历七爻，故言七日。明夷，初登于天言晋，后入于地言明夷。夬“所尚乃穷”，对姤为言。井“改邑不改井”，兑为刚卤之地，变而为巽，则近利市三倍，是改邑也；坎不变是不改井也，皆对困言之。归妹“征凶”，位不当也，渐之二五皆当位，至归妹皆不当。旅“柔得中乎外”，在丰为得中乎内。巽柔皆顺乎刚，兑刚中而柔外；兑柔不顺乎刚，巽柔中而刚外，二卦相反。既济刚正而位当，未济不当位，二卦亦相反。此朱子十九卦以外，亦皆以反对为义者也。反对之穷，而反其奇偶以配之，又未尝不暗相反对于其间。如中孚上爻之“翰音”，反对即为小过初爻之“飞鸟”；颐之“口实”，由大过之兑；大过“士夫”、“老夫”由颐之艮、震。此《序卦》之不可易也。奈何诸儒之为卦变，纷然杂出而不能归一乎？然虞仲翔之释比曰：“师二上之五，得位”，蜀才曰：“此本师卦，六五降二，九二升五”，亦已发其端矣。特未以此通之于别卦也。至李挺之所传《变卦反对图》，可谓独得其真，而又与《六十四卦相生图》并出，则择焉而不精也。其后来知德颇以此说变，而以反对者为综，奇偶相反者为错，于颐、过八卦相反之外，取反对者而亦复错之。不知奇偶相反之中暗寓反对，非别出一义也。若又有相反一义，何以卦爻略不之及乎？为卦爻之所不及者，可以无待于补矣。

## 卦变二

古之言卦变者，莫备于虞仲翔，后人不过踵事增华耳。一阴一阳之卦各六，皆自复、姤而变；二阴二阳之卦各九，皆自临、遁而变；三阴三阳之卦各十，皆自泰、否而变；四阴四阳之卦各九，皆自大壮、观而变。中孚、小过为变例之卦，乾、坤为生卦之原，皆不在数中。其法以两爻相易，主变之卦动者止一爻。四阴四阳即二阴二阳之卦也，其变不收于临、遁之下者，以用临、遁生卦，则主变者须二爻皆动，而后余卦可尽，不得不别起观、壮，有四阴四阳。而不用五阴五阳之夬、剥者，以五阴五阳之卦已尽于姤、复，无所俟乎此也。中孚、小过为变例之卦，何也？中孚从二阴之卦，则遁之二阴皆易位；从四阳之卦，则大壮三、四一时俱上。小过从二阳之卦，则临之二阳皆易位；从四阴之卦，则观三、四一时俱上。所谓主变之卦，以一爻升降者，至此而穷，故变例也。犹反对之卦，至乾、坤、坎、离、颐、大过、中孚、小过，而亦穷也。虞氏之卦变脉络分明如此，当时所著《周易注》、《周易集林》，今即不传，其见于李鼎祚《易解》中者语焉不详。朱汉上据之以定虞氏卦变，遂有此然彼否之异，无怪赵汝楳谓其错杂无统也。某追寻其绪，而后知汉上之误。然



四阴四阳与二阴二阳，毕竟相错不能不有重出之卦，此八卦者（重于大壮者为大过、鼎、革、离；重于观者为颐、屯、蒙、坎），其主变属之临、遁乎？属之大壮、观乎？抑兼属之乎？其说有时而穷也。以《彖传》证之，如无妄之“刚自外来”（遁之初、三相易，皆在内卦，非外来）、晋之“柔进上行”（观之四、五相易，皆在上卦）、睽之“柔进上行”（大壮三、上相易，柔为下行）、蹇“往得中”（观三、上相易，不为得中），皆不能合。此虞氏之短也。李挺之《六十四卦相生图》，凡卦五阴一阳者，皆自复来。复一爻五变而成五卦（师、谦、豫、比、剥）；五阳一阴者，皆自姤来。姤一爻五变而成五卦（同人、履、小畜、大有、夬）；四阴二阳者，皆自临来。临五复五变而成十四卦（明夷、震、屯、颐、升、解、坎、蒙、小过、萃、观、蹇、晋、艮）；四阳二阴者，皆自遁来。遁五复五变而成十四卦（讼、巽、鼎、大过、无妄、家人、离、革、中孚、大畜、大壮、睽、需、兑）；三阴三阳者，皆自泰来。泰三复三变而成九卦（归妹、节、损、丰、既济、贲、恒、井、蛊）；三阳三阴者，皆自否来。否三复三变而成九卦（渐、旅、咸、涣、未济、困、益、噬嗑、随）。其所谓乾、坤一生二，二生三，至于三极矣，故不以观、壮四阴四阳之卦为主变，可以无虞氏重出之失矣。然临、遁自第二变以后，主变之卦两爻皆动，在《彖传》亦莫知适从，又不如虞氏动以一爻之有定法也。方实孙有《易卦变合图》，与《相生图》同，至两爻交动，则稍更其次序。朱风林分为内外体，有自十辟所变者（乾、坤无变，故十二辟去之为十卦），一阳在内体，自复变，凡二卦（师、谦）；一阳在外体自剥变，凡二卦（豫、比），二阳在内体自临变，凡二卦（升、明夷）；二阳在外体自观变，凡二卦（晋、萃）；二阳在内体、一阳在外体自泰变，凡九卦（与《相生图》同）；一阴在内体自姤变，凡二卦（同人、履）；一阴在外体自夬变，凡二卦（小畜、大有）；二阴在内体自遁变，凡二卦（无妄、讼）；二阴在外体自大壮变，凡二卦（需、大畜）；二阴在内体、一阴在外体自否变，凡九卦（与《相生图》同）。有自六子卦所变者，二阳分在内，外不处震之主爻者，自震变（蹇、蒙）；不处坎之主爻者，自坎变（小过、颐）；不处艮之主爻者，自艮变（解、屯）；二阴分在内外，不处巽之主爻者，自巽变（睽、革）；不处离之主爻者，自离变（中孚、大过）；不处兑之主爻者，自兑变（家人、鼎），各得二卦。其自十辟卦所变者，以一爻升降；其自六子卦所变者，以两爻升降。自三阴三阳而外，主变之卦多，所生之卦少，何其头绪之纷纭也？苏子瞻言刚柔相易皆本诸乾、坤，程子亦专以乾、坤言卦变，本之蜀才曰此本乾卦、此本坤卦；荀爽曰谦是乾来之坤，非创论也。但三阴三阳之卦，此往彼来，显然可见，其他则来者不知何来，往者不知何往，如无妄“刚自外来”，外卦之乾，未尝损一刚也，而云自外而来，不已背乎？故朱子曰程子专以乾、坤言卦变，然只是上下两体皆变者，可通；若只一体变，则不通。盖亦深中其病矣。然较之虞氏而下凿空为说者，某以为独优也。

### 卦变三

朱子《卦变图》，一阴一阳之卦各六，来自复、姤；二阴二阳之卦各十有五，来自临、遁；三阴三阳之卦各二十，来自否、泰；四阴四阳之卦各十有五，来自大壮、观；五阴五阳之卦各六，来自夬、剥。一阴一阳与五阴五阳相重出，二阴二阳与四阴四阳相重出，泰与否相重出，除乾、坤之外，其为卦百二十有四。盖已不胜其烦矣。易之上下往来，皆以一



爻升降为言，既有重出，则每卦必有二来，从其一，则必舍其一。以《彖传》附会之，有一合，必有一不合。就其所谓一来者，尚有两爻俱动，并其二来，则动者四爻矣。原诸儒卦变之义，所以明其自复、姤、临、遁、否、泰、大壮、观、夬、剥而来者，以其卦惟此一爻之故，变为别卦，是以脉络可寻，而定为主变。使一卦之中，头绪纷然，爻爻各操其柄，则彼卦之体已不复存，犹复可认其自某所而来乎？朱子虽为此图，亦自知其决不可用。所释十九卦彖辞，尽舍主变之卦，以两爻相比者互换为变。讼则自遁（二、三相换），泰则自归妹（三、四相换），否则自渐（三、四相换），随则自困（初、二相换）、自噬嗑（五、上相换）、自未济（初与二，五与上相换），蛊则自贲（初、二相换）、自井（五、上相换）、自既济（初与二，五与上相换），噬嗑则自益（四、五相换），贲则自损（二、三相换）、自既济（五、上相换），无妄则自讼（初、二相换），大畜则自需（五、上相换），咸则自旅（五、上相换），恒则自丰（初、二相换），晋则自观（四、五相换），睽则自离（二、三相换）、自中孚（四、五相换）、自家人（二与三，四与五相换），蹇则自小过（四、五相换），解则自升、升则自解（皆三、四相换），鼎则自巽（四、五相换），渐则自涣（二、三相换）、自旅（四、五相换），涣则自渐（二、三相换）。凡十九卦，而主变者二十七，或来自一卦，或来自两卦、三卦。多寡不伦，绝无义例。就以其法推之，此十九卦中，朱子之所举者亦有未尽。讼之自无妄（初、二相换）、自巽（三、四相换），随之自既济（三、四相换），蛊之自未济（三、四相换），噬嗑之自未济（初、二相换）、自贲（三、四相换）、自随（五、上相换），贲之自蛊（初、二相换）、自噬嗑（三、四相换），无妄之自家人（三、四相换），大畜之自睽（三、四相换），咸之自困（二、三相换），恒之自井（四、五相换），晋之自艮（三、四相换）、自萃（五、上相换），睽之自大畜（三、四相换）、自兑（五、上相换），蹇之自坎（二、三相换）、自萃（三、四相换）、自艮（五、上相换），解之自震（初、二相换）、自小过（二、三相换）、自坎（四、五相换），升之自明夷（初、二相换），鼎之自离（初、二相换）、自大过（五、上相换），渐之自否（三、四相换），涣之自益（初、二相换）、自未济（四、五相换），复得二十九卦，而兼之者不与焉。此二十九卦者，以为有用乎，则为彖辞之所不及；以为无用乎，不应同一卦变，在一卦中，其可以附会彖辞者，从而取之，其不可以附会彖辞者，从而置之。朱子云“某之说，却觉得有自然气象者”，安在也？且易所谓往来上下者，自内之外谓往，自外之内谓来，上者上卦也，下者下卦也。今两爻互换同在内卦而谓之往，同在外卦而谓之来，同在上卦而曰下，同在下卦而曰上。即欲附会之而有所不能矣。是朱子之卦变，两者俱为无当，宜乎其说之不能归一也。

## 17. 毛奇龄《仲氏易》：

仲氏之言曰易有五易。世第知两易，而不知三易，故但可言易，而不可言《周易》。夫所谓两易者何也？一曰变易，谓阳变阴、阴变阳也（如乾变坤，坎变离类）；一曰交易，谓阴交乎阳、阳交乎阴也（如乾、坤交为泰、否，坎、离交为既、未济类）。此两易者，前儒能言之（朱子《本义》首犹载其说），然此只伏羲氏之易也。是何也？则以画卦用变易，重卦用交易也。画卦、重卦，伏羲之事也。若夫三易，则一曰反易，谓相其顺逆审其向背而反见之（如屯之

转为蒙，咸之转为恒类。然此与重卦交易不同，若交则水雷屯反之为雷水解，泽山咸反之为山泽损矣。此专取爻画，不取卦象者；一曰对易，谓比其阴阳挈其刚柔而对观之（如上经需、讼与下经晋、明夷对，以地对天，以火对水，上经同人、大有与下经夬、姤对，以五阳对五阳，一阴对一阴类。然此与后儒正变占对不同，若正变占对，则需、讼自对，不对晋、明夷，夬、姤自对，不对同人、大有矣。此兼取象数，不专取形次者）；一曰移易，谓审其分、聚，计其往来而推移而上下之（如泰之阴阳类聚之卦，移三爻为上爻，三阳往而上阴来，则为损；否为阳阴类聚之卦，移四爻为初爻，四阳来而初阴往，则为益类。然此与十辟卦变及朱子卦变之说又不同；若诸卦变，则皆从两卦递变而顺逆相接，以变占不以推演矣。此取推前演爻辞，不取变后占象数者）。此三易者，自汉魏迄今，多未之著，而《周易》之所为易实本诸此。

伏羲画卦，先画三阳，“参天”也；参天之谓乾，故始乎乾也。然后以三而两之，“两地”也；两地而得坤，所谓“效法乎坤”也。此阳之变阴者也。于是以三坤而变一阳，谓之震，所谓“震一索而得男”也；以三乾而变一阴谓之巽，所谓“巽一索而得女”也。夫然后二阳二阴再变、三变，而于是再索、三索之，坎、离、艮、兑以次成焉。此阴阳互易，乾、坤之变为八卦者也。此变易也。至于八之乘八，则因而重之，谓之交易。以乾交乾则为乾，以乾交坤则为否，以坤交坤则为坤，以坤交乾则为泰，而于是以乾、坤二卦遍交之六子之卦，而随以六子之卦反交之乾、坤，而六十四卦成焉。此“因而重之”也，此真“兼三才而两之”者也（以两兼三则为六，便可知六爻连画之谬），此交易也。

若夫《周易》，则文王取已成之八卦与六十四卦，而先为次第曰《序卦》……乃由乾而坤而屯而蒙，则又创为反易一法，取诸兼卦之已成者，而相其画之顺逆向背，而故为颠倒，不以名（如水雷屯，不以坎震之名对雷水解），不以义（如水雷屯，不以天一为坎、长男为震之义继乾、坤后），专以画数为对待而次第之。故《系辞》曰“数往者顺”，谓前一卦顺也；“知来者逆”，谓就前一卦逆视之，而已知为后一卦也（前卦为往，后卦为来，正视为顺，倒视为逆。此往来以卦言，不以爻言。如屯为前一卦，倒视之即知为蒙类）；“是故易逆数也”，谓夫易以转逆而成数者也（虽前后分逆顺，然而两卦皆可倒见，如屯倒为蒙，蒙倒又为屯类，故曰逆数）。

第汉魏言易，只列《序卦》于彖首（九家、虞氏诸易，皆列孔子《序卦》）。惟虞翻以观反临、明夷反晋为言，而王弼直曰卦有反对，致孔颖达以二二相偶为反对，疏义且曰正卦列两为对者，谓之变卦，反卦转两为一者，谓之覆卦。变卦者，乾变坤，坎变离也；覆卦者，反为屯，覆为蒙也。盖《序卦》分篇，非关秘旨，只一次第焉而已，无他也。夫两卦者，一卦之析也；覆卦者，变卦、重卦之则也。文王就一卦以测两卦，而即就变卦、重卦以推覆卦，故乾、坤为变卦，屯、蒙为覆卦，需、讼为交卦（如水天为需，天水为讼，以卦名颠倒）。先以立三易之则，而就其中计之，则变易者八，兼变者八，兼交易者十二，而反易之数成焉（名升降反对）。故有合三易而列上经者，泰、否是也，此天地之用也；泰、否体天地者也，合三易而终下经者既、未济是也，此水火之用也。既、未济，体水火者也。况上经卦三十，下经卦三十有四，旧儒以为合奇偶阴阳之数，而不知以覆卦推之，其数均等。上经反对者十二，合之六变对而成十八；下经反对者十六，合之二变对而亦成十八，两十八，三十六也。三十六者，天

数也,然而分篇无是也。

第分篇之意,原无秘旨,只以上下相对举。而宋程氏作上下篇义,曲求其说至千数百言,而究竟不合。元泰定间泰和萧汉中作《读易考原》,全书专释上下篇象数名义,论阴阳主客进退赢缩至数卷,合五十余板而终不得其要领。至如晁氏所云后人妄分,而朱子谓卷繁必析,并无义理,则于周文分篇之大意仍昧昧焉。间尝绎其概,知判一为两,但用对举,而对举所始,预以八纯分上下,使乾、坤、坎、离列之上篇,震、艮、巽、兑列之下篇,则已无偏畸之意。此泰和萧氏所谓上经以乾、坤、坎、离为主,下篇以震、艮、巽、兑为主。虽其云主客之义未为深确,然而八纯之所分已如是矣。顾乾、坤父母不当与六子相对,而欲以六子而上配乾、坤,则又无雷风山泽与水火该并之卦,于是以八经卦分属上下篇者,使俱无所对,而第取六子之化体,如咸、恒兼震、艮、巽、兑四卦者为首卦,既、未济兼坎、离两卦者为末卦,而六子之数以全。若云六子之自为对,则以全坎对震、艮,皆一阳也,而三男之类归焉;以全离对巽、兑,皆一阴也,而三女之类归焉。此则六子之自为对者。而乾、坤以两而对下四(谓咸、恒、既、未济),坎、离各以一而对下两(谓震、艮,巽、兑),则只此六十四卦而总以上四而对下八,就中分之半而各就寡多,上篇得三十,下篇得三十有四,是因此所得而即分之上下之数,虽若有亏赢而仍无畸致,何其均也。乃统而计之,除八纯之外,上篇余二十六卦,下篇余二十六卦,合之得五十二卦,各两两相对,而咸、恒、既、未济四卦但为之首尾,则正与《序卦》反易之数适相合焉(《序卦》除八变易外,反易者五十六卦,与此正同)。此岂无故而云然者哉!故曰此对易也。故曰分篇用对易,此之谓也。然而演易与系辞俱无是也。

独其系词,则于《序卦》分篇之外,又特创一法。以为吾欲演易,则必使易之为义行于辞间,取六十四卦之已成者,相其阴阳之各萃与夫阴阳相间者,而两判之。其各萃者,则谓之聚,谓阴与阴聚、阳与阳聚也,以中无间之者也(如剥、复,则一阳自聚,不与五阴间;临、观,则二阳自聚,不与四阴间类)。其相间者,则谓之分,谓分阴于阳、分阳于阴也;若因其已聚而分之者也(如移剥之一阳于二而为师,则分阴为两矣。移临之九二作九三而为明夷,则阴分为两,阳亦分为两矣。虽师原不从剥分,明夷原不从临、观分,而一似因其所已聚而分之者)。而于是就已成之聚与已成之分者而为之移易焉。在羲画之时,未尝先画聚而后画分也,即《序卦》之时,亦未尝序聚先而序分后也。而文以为吾演卦演爻,则必从其已聚之卦而移而易之,而然后系之以辞,故其分卦之为象,则必与聚卦之所移有相发者(如临为兑之初九所移,则为初筮;比为剥、复两卦所移,则为原筮类。原者,再也)。分爻之为象,则必与聚爻之所移有相应者(如屯以临之九二移作九五,则六二与九二阴阳对易,有婚媾之象;蒙以升之九三移作上九,则六三不能以上九为配,有勿取女之象类),而无如文王演之、孔子赞之。文王演之而系之以词,孔子赞之而复申之以传,其开卷发端谆谆启迪,若惟恐后人之少昧其旨,而上传首言之,下传又首言之,而世读其文而不之察也。上传首章不云乎“天尊地卑,乾坤定矣”?此言羲之立乾、坤也;“卑高以陈,贵贱位矣”,此言羲之设重卦也;“动静有常,刚柔断矣”,此言文之为易,必先使阴阳之分聚有常度而无疑情也,而于是曰“方以类聚”,审阴阳之从类者而先为区之,所谓初率其词而揆其方(此亦大传语)。方者位也,而于是曰“物以群分”,阴阳

之群处者而于焉分之，所谓乾为阳物，坤为阴物，爻有等，而谓之物爻相杂，而谓之时物者（皆大传语）。物者族也，就其族而分易之也（一曰物即画也。射礼画地以置足，谓之物，故画即为物。阴物、阳物，犹言阴画、阳画也）。然犹未言系词也，于是又曰“圣人设卦观象，系辞焉而明吉凶。刚柔相推，而生变化”，夫卦象、爻象谓之系辞，以文王之作彖作象而皆属之刚柔之相推，是分明以推易之易，为演易者所有事矣。盖推即移也，所谓推而行之也（亦大传语）。屈平有云，吾闻圣人不凝滞于物，而能与世推移；推移者，移易之谓也，乃犹未已也。其于下传之首章复曰“八卦成列，象在其中矣”，则申言伏羲之画八纯；“因而重之，爻在其中矣”，则申言伏羲之生六十四卦，此与上传之乾、坤定而高卑位同一义也。伏羲为易止此也。而于是论有周之为易，则仍曰“刚柔相推，变在其中矣”，与上传之“刚柔相推，而生变化”无异焉。系词焉而命之“动在其中矣”，与上传之“系辞焉而明吉凶”无异焉。则因而断之曰演易系词用移易，岂有诬欤？间尝读“类聚群分”与“刚柔相推”之文，而不得其解；及读随之“刚来而下柔”与贲之“柔来而文刚”而解之。夫随本三刚，贲本三柔，其为刚与柔，亦固其因重之所自有，又何尝谓伏羲画卦时与文王演易时，取他卦之画而置之，此以为两有所从来，而《彖传》云然，则明明以随自否移，以否之上九移而为随之初六，而刚下分。贲自泰移，以泰之九二移而为贲之上九，而柔下分矣。（他如讼之“刚来而得中”，蛊之“刚上而柔下”，晋之“柔进而上行”，无妄之“刚自外来而为主于内”类，不一而足。）故易有往来，未尝言占，推行不穷（推而行之谓之通，往来不穷亦谓之通），非以云画，借否、泰之小大（谓“小往大来”，“大往小来”），示刚柔之上下，每一移易间而辞义生焉。故易有五易，谓变易、交易、转易、对易、移易，而实有不易之理该乎其中（《乾凿度》云：易，不易也）。生平读易，见从来为易说者，言人人殊，并鲜一致。即就彖、象而细探之，亦且如梦如呓，滋怅惘而罕归宿，因疑三古作易，千圣同揆，岂无一定之义理可示人？指的而乃“荐宾”、“假庙”、“行师”、“折狱”、“建侯”、“取女”以及“涉川”、“伏莽”、“驱禽”、“即鹿”诸系词，无不彼此回惑前后迷贸；按之无实情，析之无定旨，强辩曲释，一往鹮突。其所谓不易者安在？且易者筮也，周官司筮掌三易，而《春秋》史氏每以筮法禅羲、文之秘，如秦伯伐晋、晋献嫁姬诸筮，其见诸传者，往往布词断事，炯若神明，此岂有意为妄诞者？乃易义既亡，而史氏之司筮，亦且风流歇绝而不可复见，岂易之果善易与？抑亦说易者多蒙昧而未之觉也？乃以推易之法，一准诸爻，则爻不可易；一准诸词，则词不可易；一准诸占，则占不可易。故自推易法出，而《春秋》之筮，其可疑者悉不疑，其可信者则益信，以之而覆之汉、晋、唐、明，其占存，而断失者无不按验亲切，动若影响。是三古不传之蕴，至今日而长夜始一旦者，汉后说易回惑迷贸，至今日而始旷若发蒙，洞然若观火者，第其说所自开。则汉焦贛著《易林》，有一阴一阳之卦自姤、复来，五阴五阳之卦自剥、夬来，似早已启发其端而其义未备。嗣此而蜀才、侯果辈已得旧传，如需自大壮来，九四升五位，为位乎天位，而不竟其说；虞翻解诸卦亦偶得旧传，如讼自遁之二三相易，为三来二中，而亦不竟其说。乃当时不立推易名色，且其说杂出，虽未尝言变卦，杂卦变于其中。致王弼言易，推其说而不尽合，则概扫弃之，而于是辞象变占，茫无所据。唐时李鼎祚见当时奉敕撰疏遵行弼书，急搜虞翻、蜀才诸所说列之卦首，而彼伸此拙，阙略未备，暨五代北宋间不能行其书；惟陈氏转之徒刘牧、李之



才辈，稍知其概，私画之为图而误名卦变（如今所传变卦反对图类），且参以己意补苴所不足，而程颐、苏轼诸儒在北宋说易家，则复以卦变却之。至南渡以后，有朱侍读震力持其说，曾于绍兴间辑刘、李诸图进之御览（其书名《朱汉上易传》并《易图》、《丛说》）。而朱文公熹则又以《彖传》诸辞，其不可解处非卦变不解，极言程氏不取卦变之非。于是就朱震所进图而恢扩，以尽其变。其于推易秘旨，可谓十得八九矣。惜其图概从一卦所推，而所著《本义》每卦下已旁及他卦，然究非夫子所云类聚群分之旨。故南渡诸儒，虽已遵之若蓍蔡而终难尽合，疑议多有。元时朱升又复从而参订之，有十辟卦变、六子卦变之说，此皆得乎汉晋诸儒之各体者（虞、荀诸易原有临、观、遁、壮，震巽、坤乾两变之说），然而六子之说疏焉（以六子为卦母，不合）。至明代来氏知德专以反对诸卦释夫子《彖传》所云，而改卦变曰卦综，然于《彖传》诸辞仍有未合。暨何楷作《周易订诂》又稍变其说，以为诸卦俱本乾、坤所生，以求合于程氏、苏氏本乾、坤不本他卦之意。（程氏谓乾、坤变泰，岂有泰、复变贲之理。苏氏谓刚柔相易，皆本诸乾、坤。）然究非了义，总由彖、象不明，无所依据，即不能不仍取其说而再三致意，而不得要领，履更不定。亦安知夫子大传明明言之，所云“书不尽言，言不尽意”，默而成之，存乎其人，原谓其说难传，当从悟人，而历汉、唐、宋、元、明，纵横上下，各欲尽其义而累求不得，乃不意今日而竟得之也。夫大传之曰变曰化，为羲易言之也。其曰“迁”曰“推”，则皆为《周易》言之也。推、迁者，《周易》之易也。第夫子赞易分作三翼，而以《杂卦》赞反易，《序卦》赞对易，其于《上系》、《下系》则专以刚柔相推作推易之赞，而印之彖、象，质之卜筮，《系辞》演繇所至悉合。则夫《序卦》分篇，皆演易之所偶及，而专以移易一法为彖为象，即曰演易用移易，而不易之义存乎其间，又何疑焉。若夫汉儒诸说暨宋、元、明诸家图，本详载予《推易始末》一书，兹不具述。

## 18. 胡渭《易图明辨》：

### 卦变

《系辞》曰：“易之为书也，不可远，为道也屡迁。变动不居，周流六虚，上下无常，刚柔相易。不可为典要，唯变所适。”

白云郭氏曰：“易之为道数迁，而变动未尝止。周流六爻，或以下而升上，或由上而降下。以刚易柔，以柔易刚，不可以常道拘也，唯变所适而已。此之谓易之道也。”

汉上朱氏曰：“《讼·彖》曰‘刚来而得中’，《随·彖》曰‘刚来而下柔’，《蛊·彖》曰‘刚上而柔下’，《噬嗑·彖》曰‘刚柔分，动而明’，《贲·彖》曰‘柔来而文刚，分刚上而文柔’，《无妄·彖》曰‘刚自外来，而为主于内’，《大畜·彖》曰‘刚上而尚贤’，《咸·彖》曰‘柔上而刚下’，《损·彖》曰‘损下益上’，又曰‘损刚益柔’，《益·彖》曰‘损上益下’，又曰‘自上下下’，《涣·彖》曰‘刚来而不穷，柔得位乎外而上同’，《节·彖》曰‘刚柔分而刚得中’。刚者，阳爻也；柔者，阴爻也。刚柔之爻，或谓之来，或谓之分，或谓之上下，所谓‘唯变所适’也。此虞氏、蔡景君、伏曼容、蜀才、李之才所谓自某卦来之说也。”

东坡苏氏曰：“凡易之所谓刚柔者，皆本诸乾、坤也。乾施一阳于坤，以化其一阴而

生三子，皆一阳而二阴，凡三子之卦有言刚来者，明此本坤也，而乾来化之；坤施一阴于乾，以化其一阳而生三女，皆一阴而二阳，凡三女之卦有言柔来者，明此本乾也，而坤来化之。”

东谷郑氏(汝谐)曰：“易始于画，画始于乾、坤。自乾、坤而为八卦，乾、坤之变极矣。自八卦而为六十四，八卦之变极矣。八卦皆乾、坤所生，六十四卦皆八卦所生。此作易之本旨也。传易者惧其说之简易，而无以自托于艰深之地，于是有互体、卦变之说。又云‘乾、坤大父母也，复、姤小父母也’，夫父母一也，安得大小之别？”

按：《参同契》云“乾、坤者，易之门户，众卦之父母”，是众卦皆生于乾、坤也。李、邵为先天之学，而其卦图乃以复、姤、临、遁、泰、否、壮、观皆为生卦之母，则是显背伯阳矣。希夷之传岂若是乎？既失《参同》之旨，又非《彖传》之意，东谷讥之有以也。

《彖传》曰：“泰，小往大来，吉亨，则是天地交而万物通也，上下交而其志同也。内阳而外阴，内健而外顺，内君子而外小人，君子道长，小人道消也”，“否之匪人，不利君子贞，大往小来，则是天地不交而万物不通也，上下不交而天下无邦也，内阴而外阴，内柔而外刚，内小人而外君子，小人道长，君子道消也”。

黄氏《象数论》曰：“卦变之说由泰、否二卦‘小往大来’、‘大往小来’而见之。而夫子《彖传》所以发明卦义者，于是为多，固易中一大节目也。上经三十卦，反对之为十二卦；下经三十四卦，反对之为十六卦。乾、坤、颐、大过、坎、离、中孚、小过不可反对，则反其奇偶以相配，卦之体两相反，爻亦随卦而变。顾有于此则吉，于彼则凶，于此则当位，于彼则不当位。从反对中明此往来倚付之理，所谓两端之执也。行有无妄之守，反有天衢之用，时有丰亨之遇，反有羁旅之悲。非以此卦生彼卦也，又非以此爻换彼爻也。”

按：易有圣人之道四，变居一焉。易穷则变，变则通，通则久。变者，易中之大义也。观孔子之言，曰“上下无常，刚柔相易”，“内阳而外阴”，“内柔而外刚”，则凡《彖传》之刚柔往来上下内外，皆主卦变而言可知矣。然诸儒概以一爻言之，故唯三阴三阳之卦可通，而二阴二阳之卦则不可通，无妄“刚自外来”、升“柔以时升”之类是也。唯以反对言之，则无不可通。盖卦可以该爻，而爻不可以该卦，卦变则爻随而动矣。坤索乾得震、坎、艮，以一刚为主；乾索坤得巽、离、兑，以一柔为主。《彖传》所称刚柔，或指卦，或指爻，随文立义可也。大抵三阴三阳泰、否以卦言，余皆以爻言，二阴二阳则必以卦言，然其所主者，阳卦之一刚，阴卦之一柔耳。

右论古卦变

## 19. 江永《河洛精蕴》：

### 卦变说

易有三，夏曰《连山》，以艮为首。商曰《归藏》，以坤为首。夏易，艮之后不可考，商易则坤之后继以乾。孔子所谓吾得坤、乾，又曰：“坤、乾之义，吾以是观之者也。”文王演易，以为易道尚其变，不必拘守一义。以坤先乾者，自卑而高之义；以乾先坤者，天尊地卑之常。且臣不可先君，妇不可先夫，是以易坤、乾为乾、坤，此演易开篇第一义也。乾、坤之后次

屯，屯之文出地而屈其下，象句萌之始达，为万物之始生，诚当以此次乾、坤。伏羲画卦，阴阳奇偶必相对，此不易之体也。使如乾、坤之例，离必对坎，巽必对震，则水雷屯之后，将继以火风鼎乎？文王以为此对待之体，非流行之用，不可以为易。天道人事皆有反复往来之理，故当兼反对二义。不可反者以对为序，可反者虽有相对之理，必以相反为序。伏羲画卦，不可反易者，乾、坤、坎、离；可反易者，震、艮、兑、巽。六十四卦，不可反易者，乾、坤、颐、大过、坎、离、中孚、小过；可反易者，屯、蒙以后五十六卦，乾、坤、坎、离为上篇之始终，颐似离，大过似坎者，附之。又有可反而阴阳奇偶即相对者，惟既济、未济二卦，则以为下篇之终。而中孚似离，小过似坎者附之。如是，则上篇虽止三十卦而以反对计之，十八卦也。下篇虽有三十四卦而以反对计之，亦十八卦也。上篇首乾、坤，天道之夫妇也；下篇首咸、恒，人道之夫妇也。互卦之末，惟有乾、坤、既济、未济四卦，以此包括二篇之始终，以象天地之始终，而终则复有始也。凡此规模次第，文王必经深思熟复，而后始变坤、乾之易；以为乾、坤之易，则于五十六卦之中有因反易之理。而彖辞有曰往曰来者，自是易中所有之义。往来不出相反之卦，似亦易见之理。何以先儒于卦变，纷纷有异论耶？

泰“小往大来”，分明是否反为泰。三阴往而居外，三阳来而居内也。否“大往小来”，分明是泰反为否。三阳往而居外，三阴来而居内也。否、泰反类，因其易见者言之。他卦有言往来者，复：“七日来复”，此对剥之“不利有攸往”。剥、复皆一阳，以初上为来往也。解：“利西南，无所往，其来复，吉。有攸往，夙吉。”此因卦有九二、九四二阳，九二即蹇之九五，故曰来。九四即蹇之九三，故曰往。

孔子作传，有当以反易取义者，亦曰往曰来。变文则曰上曰升，犹之言往也。曰下曰反，犹之言来也。凡言来者皆自外卦而居内，言往者皆自内卦而居外。无妄刚自外来而为主于内，此语尤分明，其他皆可类推矣。此类虞翻谓之卦变，因反易而有变动，诚可谓之卦变。

程子不取卦变之说，谓凡卦皆自乾、坤来，此似大军游骑，太远无归。朱子《本义》则有两说，书首作图，一阴一阳之卦各六，皆自复、姤而来。五阴五阳，卦同图异。二阴二阳之卦各十有五，皆自临、遁而来。四阴四阳，卦同图异。三阴三阳之卦各二十，皆自泰、否而来，虽有此图，《本义》中却不与图应，必有推之难通者矣。《本义》卦变例，以两爻相比，阴阳变易，谓自某卦而来。夫两爻相比而变易者，惟有三四两爻，谓卦一反复，则三易为四，四易为三。若初与二，二与三，四与五，五与上，无互变之理。况一卦又有自两卦三卦来者，则其说益支离纷错。故《本义》虽有此二说，恐皆非确论也。讼刚来而得中，孔疏云：“辅嗣必以为九二者，凡上下二象，在于下象者则称来。故贲卦云，柔来而文刚，是离下艮上而称柔来，今此云刚来而得中，故知九二也。且凡云来者，皆据异类而来，九二在二阴之中，故称来。此已知求来字之义矣，所来之地即在目前，惜其不知取也。无妄刚自外来，王氏宗传云：“初九之刚，实自乾来，故曰刚自外来。”此说殊可异，无妄之外卦，既成乾体矣，何能又以一爻为初九？如自九四来乎，则缺四爻矣。自上九来乎，则缺上爻矣。一人之身，而能分一体于人，其本体犹在，有是理乎？无妄反大畜，文王所定，孔子因发明之，乃不求外卦于大畜，而求之本卦耶？然则卦变竟无知其说者乎？曰，有之。有薛温其者，在朱子之前，说蹇卦云：“诸卦皆指内为来，外为往，则此往得中，谓五也。蹇、解相循，覆视蹇卦则为解，九二



得中，则曰其来复吉，乃得中也。往者得中，中在外也。来复得中，中在内也。”按此说正得卦变之义，举蹇、解以为例，凡反易之卦皆相循也，皆可覆视也，即二卦而他卦皆可通矣。此说房审权载之《义海》中，惜其名不甚显，朱子亦未见其说。今定此说为主，并通考文王演易所以用反对为次序之故，往来上下，自是易中堂堂正正之一义，若非纤巧凿智者比。先儒意向有偏，是以舍近而求诸远尔，逐卦考之于后。

## 卦变考

讼 ䷅ 讼 ䷅

讼，“有孚，窒惕，中吉”，刚来而得中也。

《本义》，卦变自遁而来，为刚来居二而当下卦之中。

今按：文王之易，以反对为序。讼之反为需，讼之九二，即需之九五，自需外卦而来，于内卦得中，故曰刚来而得中。然则需之九五，即讼之九二，何以第言位乎？天位以正中，不言刚往得中，何也？曰，义可知，故省之，且下文言利涉大川往有功，则往字在其中矣。讼自遁来，易其二、三两爻无意义，后皆仿此。

泰 ䷊ 泰 ䷊

泰，小往大来。

《本义》言坤往居外，乾来居内。又自归妹来，则六往居四，九来居三也。

今按：坤往居外，乾来居内，是经之本义，然经意是否反为泰，非泛举坤、乾两卦也。自归妹来一义，则曲徇两爻相比之变法耳。经言小，统指三阴。言大，统指三阳。岂可以归妹之中间一阴当小，一阳当大乎？然则两爻相比为变例，推之泰、否不可行，何不以否反为泰，泰反为否？即是卦变，经文显然，不烦解说，推之他卦，无不可旁通乎？

否 ䷋ 否 ䷋

否，大往小来。

《本义》言乾往居外，坤来居内。又自渐卦而来，九往居四，六来居三也。

今按：乾往居外，坤来居内，是经之本义。然经意是泰反为否，非泛举乾、坤两卦也。自渐来一义，说同泰卦。

随 ䷐ 随 ䷐ 困 ䷮ 噬嗑 ䷔ 未济 ䷿

随，刚来而下柔。

《本义》，本自困卦九来居初，又自噬嗑九来居五，而自未济来者，兼此二变，皆刚来随柔之义。

今按：蛊反为随，蛊之上九来为初九，在二阴之下，是刚来随柔也。义本明白直捷，一卦自一卦来，安有二卦三卦之理？九五之刚，彖中不论也。凡言来者，皆是内卦，九五未有称来者。

夬 ䷪ 噬嗑 ䷔ 贲 ䷖ 井 ䷯ 既济 ䷾

蛊，刚上而柔下。

《本义》或曰刚上柔下，谓卦变自贲来者，初上二下。自井来者，五上上下。自既济来者兼之，亦刚上而柔下。

今按：随反为蛊，随之初九自下而上为上九，随之上六自上而下为初六也。随之义在于刚来随柔。故不曰柔上而刚下，蛊则须兼言之，咸、恒则二卦对举，各有其故也。

噬 ䷔ 噬嗑 ䷔ 贲 ䷖

噬嗑，柔得中而上行。

《本义》，本自益卦六四之柔，上行以至于五而得其中。

今按：贲反为噬嗑，贲之六二上行为六五也。凡言上皆自内卦而上于外卦，四与五同在外卦，不得言上，后凡言柔进而上行者仿此。又按，石氏介曰：“凡柔则言上行，刚则言来，柔下刚上定体也。刚来，如讼、无妄、涣等，刚体本在上而来下，上行，如晋、睽、鼎、噬嗑等。柔体本在下，今居五位为上行。”此说似知类聚经文以求义例矣，不知刚之所以言来者，必其反卦先有刚在外卦也。柔之所以言上行者，必其反卦先有柔在内卦也。讼、涣之九二，由需、节之九五也。无妄之初九，由大畜之上九也。晋、睽、鼎、噬嗑之六五，由明夷、家人、革、贲之六二也。不然，则上下无恒，刚柔相易，不可为典要，孔子言之矣。岂有刚常居上，柔常居下之理？使上下有定体，则当其位者，不必言上下往来矣。而经中又有言刚上柔下，柔来者，又将何以解之邪？吁！文王之易，以反对为次序，始读易即知之，从近身一卦取卦变，以求合经文，如拾芥之易。而先儒皆忽之，目能察秋毫，而泰山蔽于一掌，固有此事理也。

贲 ䷖ 贲 ䷖ 贲 ䷖ 贲 ䷖

贲，柔来而文刚，故亨。分刚上而文柔，故小利有攸往。

《本义》，卦自损来者，柔自三来而文二，刚自二上而文三；自既济而来者，柔自上来而文五，刚自五上而文上。

今按：噬嗑反为贲，噬嗑之六五来为六二，以文初三之刚，又分噬嗑之初、四，上为上与三，以文四、五之柔也。贲为文饰，刚柔交错，必以离明为主，此即重离之卦。四爻刚变为柔，以一柔文二刚者，得离体之正，以二刚文二柔者，得离体之似，故论下体则亨，论上体则仅小利有攸往。以其柔与刚等，离体未真，必若重离之卦，皆以一柔文二刚，乃为重明以丽乎正也。文明之卦，重离为盛，次则为贲，以其上下皆有离也。若使一阳二阴之下，无一阳以间之，则不见有文饰之象，故独于此卦名贲。贲之反为噬嗑，亦同此三刚三柔，然下体为震，象颐动而噬物，故以噬颐中之物取象。反之则觉刚柔交错，文章烂然，故贲之名不可易也。然则三爻之刚，上下所共，下则为文刚之一，上则为文柔之一。在噬嗑则上而居四，在贲则下而居三，似不可以为上，此处殊难措词。刚字之上著一分字，曰分刚上而文柔，则是分噬嗑之初与四，初上而四，亦若从之以上，其实是下，非上也。此圣人属文，炼句炼字之工妙，读者鲜能知之。分刚上而文柔，说者皆谓艮以一刚文二柔，不知一刚二柔，凡艮体

皆然。必其下文有一刚以象离，乃谓之文。不然则柔来而文刚，刚上而文柔。二语正相对，又多一分字，岂不为赘乎？或曰二阳夹二阴，可谓象离乎？曰，何为不可？大过是厚画底坎，颐是厚画底离，朱子言之矣。噬嗑二阳夹三阴，几象颐，而曰颐中有物，是其明证也。然则贲象重离，三之刚上下所共，亦学者所当知也。

复 ䷗

复，反复其道，七日来复。

今按：此卦先儒不言卦变，其实是卦变也。剥反为复，复之初九，即剥之上九，今来复也。若剥则不利有攸往矣。《彖传》曰：“复亨，刚反。”反即来也。

无妄 ䷘

无妄，刚自外来，而为主于内。

《本义》，为卦自讼而变，九自二来而居于初，又为震主，动而不妄者也。

今按：大畜反为无妄，大畜之上九，自外卦而来为初九，以为内卦之主也。此语甚分明，可为卦变之凡例，诸卦之言往来上下者，义皆如此。程传谓坤初爻变而为震，刚自外而来也。夫卦爻惟揲蓍乃有变动，若非揲蓍，则三百八十四爻，各有定位，安得有往来？即乾、坤为六子之父母，亦不得无故往来，使诸卦纷然淆乱也。若王宗传谓无妄之初九，自外卦之乾来，前已辨之。

大畜 ䷙

大畜，刚上而尚贤。

本义，卦自需而来，九自五而上。以卦体言，六五尊而尚之。

今按：无妄反为大畜，无妄之初九，自下而上为上九也。

咸 ䷞

咸，柔上而刚下。

《本义》，或以卦变言，柔上刚下之义。曰咸自旅来，柔上居六，刚下居五也。亦通。

今按：恒反为咸，恒之初六上为咸之上六，恒之九四，下为咸之九三也。

恒 ䷟

恒，刚上而柔下。

《本义》，或以卦变言刚上柔下之义，曰恒自丰来，刚上居二，柔下居初也。亦通。

今按：咸反为恒，咸之九三，上为恒之九四。咸之上六，下为恒之初六也。卦有反易，生于《先天图》四维之卦，震反为艮，艮反为震。巽反为兑，兑反为巽。咸、恒、损、益，正是四卦互相反者，故皆以上下对举言之，文义甚明。

明夷 ䷣

晋，柔进而上行。

《本义》，其变自观而来，为六四之柔，进而上行以至于五。

今按：明夷反为晋，明夷之六二，上行为晋之六五也。程传云：“凡卦离在上者，柔居君位，多云柔进而上行，噬嗑、睽、鼎是也。”今按，六五之上行，必于反卦先有六二为之根，不然，从何处进而上行？

家人 ䷤ 睽 ䷥ 鼎 ䷱ 中孚 ䷛ 家人

睽，柔进而上行。

《本义》，自离来者，柔进居三，自中孚来者，柔进居五，自家人来者兼之。

今按：此惟论五爻之柔，故下云得中而应乎刚，若三爻之柔不论也。家人之反为睽，家人之六二，上行为睽之六五也。《本义》虽有自家人来之一说，然其所以来者则异矣。曷不从家人一翻看，即是柔进而上行乎？

蹇 ䷦ 小过 ䷽ 解 ䷧ 夬 ䷪

蹇，利西南，往得中也。不利东北，其道穷也。

《本义》，卦自小过而来，阳进则往，居五而得中，退则入于艮而不进。

今按：解反为蹇，解之九二，为蹇之九五而得中也。若解之震，今变为艮，则入于东北险阻之地，而道穷矣。薛氏温其谓蹇、解相循之说，深得卦变之义，已见前。或问，卦变往来之说，亦可用之解爻辞乎？此卦言往来者独多，初六往蹇来誉，九三往蹇来反，六四往蹇来连，九五大蹇朋来，上六往蹇来硕，亦将谓解、蹇相循，兼以解卦之爻论往来乎？曰，不可。文王《序卦》，有反复之义，故彖辞须以反卦论往来。周公系爻辞，则爻位已定，往来不出本卦，初爻无来，不往即为来，上爻无往，不来即为往，言岂一端，各有所当。后儒辩卦变者，惟有见于爻位已定之理，而不知文王序卦；孔子解彖，正谓其有反复不定之义也。先儒各以臆见说卦变者，独遗贻身一卦有反复之义，则往非其所往，来非其所来，且有似于揲蓍求卦时，爻有变动矣。吁！经义难明，乃若是哉！

解 ䷧ 蹇 ䷦ 夬 ䷪

解，利西南，往得众也。其来复，吉，乃得中也。有攸往，夙吉，往有功也。

《本义》，卦自升来，三往居四，入于坤体，三居其所而又得中，故利于西南平易之地。若无所往，则宜来复其所而安静；若尚有所往，则宜早往早复，不可久烦扰也。又曰：“坤为众，得众谓九四入坤体，得中有功，皆指九二。”

今按：蹇反为解，蹇之九二，往为解之九四，得五上二阴爻，是为得众，因蹇卦言利西南，不利东北，以东北艮方为险阻，西南坤方为安平，此解难时，避险就平，故亦以坤方言之。坤固为众，一阳得二阴，亦为众也。蹇之九五，来为解之九二，是来复乃得中；蹇时以在外为中，解时以在内为中，各有所宜也。有攸往夙吉，又申戒往者之辞，惟速则吉。因其由艮变震，恐其有不速动之失，故戒之。雷雨交作，天之速于救旱也。救焚拯溺，被发纓冠，人之速于解难也。如楚有白公胜之难，国人望叶公如望岁、望父母，此时可不

早往乎?不早往,则恐失事机,而生他变,失众而无功矣。《注疏》与程传,皆言早往。《本义》又添出早复戒烦扰一义,恐非经意。近儒说此云:“二阳皆主解者,四自三往,二则来复,复者无所往也。往者有攸往也。无所往者,以不往为吉。有攸往者,以速往为吉。不往之吉,二乃得中也。往之吉,三往得众而有功也,有功即指得众。”按:此说深得经意。盖卦有二阳,九四主往,九二主来,九四如守封疆之臣,九二如守社稷之臣。宜在外者,以速往得众为吉。宜在内者,以来复得中为吉,岂外臣可弃封疆而早来归耶?故夙吉之辞,为九四之往者设,不为九二之来者设也。而《本义》谓得中有功皆指九二,遂有早往早复,不可久烦扰之说,亦由卦变之义不明,不知解自蹇来,往来自有定义,误谓九二来复者尚有所往也。

损 ䷨ 益 ䷗

损,损下益上,其道上行。

按:《本义》不言卦变,其实是卦变也。益反为损,益之初九上行为损之上九,是损下以益上也。上行,犹言柔进而上行。

益 ䷗ 损 ䷨

益,损上益下,民说无疆,自上下下,其道大光。

按:损反为益,损之上九,自上下下,而为益之初九,是损上以益下也。《本义》不言卦变者,两爻相比,阴阳互换之法,至此而穷,不能指一卦以合经文也。于损卦云:“损下卦上画之阳,益上卦上画之阴。”夫下卦是兑,何有上画三阳?上卦是艮何有上画之阴?益卦言初画,亦然,于义牵强难通。惟以二卦循环上下,只以初上二爻说损、益,乃可通。

升 ䷭ 萃 ䷬ 解 ䷧

升,柔以时升。

《本义》,卦自解来,柔上居四。

今按:萃反为升,萃之坤升而居上也。三爻皆柔,不能独指六四,犹之泰之小往,不能独指四爻为小也。由其拘于卦变之例,不能得三阴同升之法做耳。以此言之,卦变之理,当以贴身者取之为是乎?抑以两画相连者取之为是乎?

鼎 ䷱ 革 ䷰ 渐 ䷴

鼎,柔进而上行。

《本义》,卦自巽来,阴进居五。

今按:革反为鼎,革之六二,上行为鼎之六五也。

渐 ䷴ 进 ䷗ 解 ䷧ 益 ䷗

渐,进得位,往有功也。进以正,可以正邦也,其位刚得中也。

《本义》，卦变自涣而来，九进居三，自旅而来，九进居五，皆为得位之正。

今按：归妹反为渐，归妹之九二，进而为渐之九五，得位又得中也。恐人疑进得位兼六四言之，故又言其位刚得中也，所以别于六四也。孔子释卦变，自有一定之义例，凡言往、言上、言升、言进者，皆指反卦之下卦翻转而居上。其在下者，则言来、言下、言复、言反，此之进，即柔进而上行之进往有功，犹解卦之往有功，与下卦无涉也。梁寅谓此卦自二至五阴阳各得正位，所以进而有功。如此，则二爻三爻，皆可言进、言往乎？与夫子之义例紊矣，皆由卦变之正义久晦故也。

䷵ ䷴ ䷶ ䷵ ䷶

涣，亨。刚来而不穷，柔得位乎外而上同。

《本义》，其变本自渐卦九来居二而得中，六往居三，得九之位，而上同于四。

今按：节反为涣，节之九五，来为涣之九二。节之六三，为涣之六四，得位乎外，而上同于九五也。讼言刚来而得中，此言不穷，亦得中之变文。往则穷，来则不穷，不穷则得中可知矣。《本义》拘于卦变之例，谓六往居三，得九之位。夫以阴居阳，岂可谓之得位？三爻是内卦，何以言柔得位乎外？上同是四同于五，岂可谓三同于四？他日朱子亦自觉之，谓《本义》之说未稳。夫既知其不稳，卒未尝易之者，为卦变所拘牵故也，必不得已。试再举一卦，自未济来，九往居五，六来居四，或可稍通，然终属牵强，非自然之理。总之，卦爻非揲蓍，无上下变易之理。先儒惑于歧途，使卦变一义，留遗憾于千载，可慨也。

## 总论

易言卦变，《本义》十九卦，今推之得二十二卦。卦变本自然之理，否、泰之往来，损、益之盈虚，剥、复之消长，蹇、解之危安，天道人事，原有此反复之理，故文王以此序卦。而《杂卦》一篇，比乐师忧，临、观与求，仍取义类之相反者言之，则卦变实生于此。是为静中之动，定中之变，在易中实一要义，不可视为绪余剩义而轻忽之也。五十六卦，皆可反复。言卦变者，二十二卦，非谓其余无卦变也。各举所重言之，所谓易“不可为典要，惟变所适”是也。若使每卦言之，是可为典要之书矣。且亦有举一隅使人反三隅之意，如言九二刚来而得中，则知相反之卦，必为九五而得中。言六二柔进而得中，则知相反之卦，必为六五柔来而得中。此义至明白易知，亦更无歧途他说可言卦变，而先儒皆失之。惟薛氏温其谓蹇、解二卦，相循覆视。此如暗室一灯，惜其言之不详，不能推及他卦。又未言文王作易，所以用反对为次序之理。故今举二十二卦，绘图详说，以祛歧途之惑，以明坦易之理。若王氏宗传辩卦变之说云：“易家谓随自否来，蛊自泰来，不知乾、坤重为泰、否，焉有随、蛊自否、泰来之理。八卦既重之后，内外上下往来已备其中，又乌有所谓内外上下往来之义？是欲破易家之支离，不得其所以破之之道者也。”夫往来上下内外，文王、孔子言之，岂无其故乎？王氏自说无妄刚自外来云，无妄之刚，实自乾来。夫画卦、重卦，自下而上，焉有内卦自外卦来之理？无妄自有初九，何待外卦之乾？外卦三阳，何能分一画于初九？经义虽难通，必有可通之道。苟得之，下卦实有自上卦来之理。若犹未也，而欲訾易家之支离，是犹同浴而讥裸裎也。

## 20. 惠栋《易汉学》:

卦变之说本于《彖传》，荀慈明、虞仲翔、姚元直及蜀才（范长生）、卢氏、侯果等之注详矣。而仲翔之说尤备。乾、坤者诸卦之祖也，坎、离者乾、坤之用也。（乾二五之坤成坎，坤二五之乾成离，不从卦例。）复、临、泰、大壮、夬，阳息之卦，皆自坤来；姤、遁、否、观、剥，阴消之卦，皆自乾来，故以例诸卦。自临来者四卦，明夷、震、解、升也；自遁来者五卦，讼、巽、革、家人、无妄也；自泰来者八卦，归妹、节、损、贲、既济、蛊、井、恒也；自否来者八卦，渐、咸、困、未济、涣、随、噬嗑、益也；自大壮来者五卦，需、大畜、睽、兑、鼎也；自观来者四卦，晋、萃、蹇、艮也。豫自复来，谦自剥来。蜀才谓师与同人，皆自剥来。大有不言所自，当自夬来。此外不从卦例者十：丰从噬嗑来也（仲翔曰：此卦三阴三阳之例，当从泰二之四。而丰三从噬嗑上来之三，折四于坎狱中而成丰）；旅从贲来也（仲翔曰：与噬嗑之丰同义，非乾、坤往来也）；颐，晋四之初也（仲翔曰：与乾、坤、坎、离、大过、小过、中孚同义，故不从临、观四阴二阳之例）；小过，晋上之三也（仲翔曰：当从四阴二阳临、观之例，临阳未至二而观四已消也，又有飞鸟之象，故知从晋来）；大过，讼上之三也（仲翔曰讼上之三，或说大壮五之初）；中孚，讼四之初也（仲翔曰：此当从四阳二阴之例，遁阴未及三而大壮阳已至四，故知从讼来）；比，师二至五也（蜀才亦云）；屯，坎二之初也；蒙，艮三之二也（慈明同）。一爻变者二卦：小畜，需变上也；履，讼初变也。其后，李挺之作《六十四卦相生图》，以一生二，二生三，至于三而极。朱子又推广为《卦变图》，复出大壮、观、夬、剥两条，视李图而加倍。然其作《本义》，则又拘于二爻相比者而相易，并不与卦例相符，故论者犹欲折中于汉儒焉。

## 21. 惠栋《周易述》:

屯：坎二之初。

蒙：艮三之二。

需：大壮四之五，与比旁通。

讼：遁三之二。

师：乾二之坤，与同人旁通。

比：师二上之五。

小畜：需上变为巽，与豫旁通。

履：坤三之乾，与谦旁通。

泰：阳息坤，反否也。

否：阴消乾，又反泰也。

同人：坤五之乾，与师旁通。

大有：乾五变之坤成大有，与比旁通。

谦：乾上九来之坤。



豫：复初之四，与小畜旁通。

随：否上之初。

蛊：泰初之上，与随旁通。

临：阳息至二，与遁旁通。

观：观反临也。

噬嗑：否五之初。

贲：泰上之二。

剥：阴消乾也，于夬旁通。

复：阳息坤，与姤旁通。

无妄：遁上之初。

大畜：大壮初之上，与萃旁通。

颐：晋四之初，与大过旁通。

大过：大壮五之初或兑三之初，与颐旁通。

坎：乾二、五之坤，与离旁通。

离：坤二、五之乾，与坎旁通。

咸：坤三之上成女，乾上之三成男。

三之上，故柔上；上之三，故刚下。（彖注）

自否来，乾刚坤柔，坤三之上，故柔上。乾上之三，故刚下。（彖疏）

恒：泰初之四，与益旁通。

遁：阴消姤二也。

大壮：阳息泰也。

晋：观四之五。

明夷：临二之三而反晋也。

家人：遁四之初。

睽：大壮上之三。

蹇：升二之五，或说观上反三，与睽旁通。

解：临初之四。

损：泰初之上。

益：否上之初，与恒旁通。

夬：阳决阴，消卦也，刚决柔，与剥旁通。

姤：消卦也，与复旁通。

萃：观上之四也。

升：临初之三。

困：否上之二。

井：泰初之五，与噬嗑旁通。

革：遁上之初，与蒙旁通。

鼎：大壮上之初，与屯旁通。

临二之四。

艮：观五之三也。

渐：否三之四，反成归妹。

归妹：泰三之四。

丰：泰二之四，噬嗑上之三。

旅：贲初之四，否三之五。

巽：遁二之四。

兑：大壮五之三。

涣：否四之二。

节：泰三之五。

中孚：讼四之初也。

小过：晋上之三也。

既济：泰五之二。

未济：否二之五。

## 22. 崔述《易卦图说》：

卦变之说，世多疑之。余谓朱子卦变之图，所推或有不尽合，则有之矣。若谓无卦变之说，则误也。大抵卦之取义于变，三阴三阳为最。非但卦义采之也，即卦名亦往往因之。如损、益、渐、归妹，其最著者也。何者？三阴三阳之卦皆自泰、否而来，渐与归妹，其变之始也。渐何以名渐也？否三阳在上三阴在下者也，然治乱循环，否必渐而之治，于是三之一阴渐进居四，故名为渐。四爻之阳下居于三，男下女之象也，故其词曰“女归吉”。阳居三为得正，阴居四为得正，故其传曰“进得位，往有功也”，进以正可以正邦也。归妹何以名为归妹也？泰三阳在下三阴在上者也，以四之一阴下居于三，以妹归之之象也。阴下居三、阳上居四，则皆不得其正，故其词曰“征凶，无攸利”，其传曰“征凶，位不当也。无攸利，柔乘刚也”。惜乎先儒说易，皆未推及于此。但以二体言之，则渐、归妹之所由名，皆未见有确切不移之理。朱子于渐，虽以卦变言之，然谓自涣来者，九进居三；自旅来者，九进居五；则诸卦皆有变有进，何独此卦当名为渐，当以进释之乎？至于损、益尤为明晰。损虽自节而来，然实泰之三爻变而极于上者，故为“损下益上”之卦，而其传曰“其道上行”。益虽自涣来，然实否之四爻变而极于下者，故为“损上益下”之卦，而其传曰“自上下下”。但先儒所推卦变，尚有未尽合者，以故其义未著。如以卦变之说为非，则是损、益两卦何以名焉？

## 23. 焦循《易图略》：

### 论卦变(上)

卦变之说本于荀、虞(古称之卦)，其说皆不能画一。荀爽谓屯本坎卦，初六升二，九二

降初；蒙本艮卦，二进居三，三降居二，则本六子矣。谦，乾来之坤，则谓乾上之坤三；解，乾动之坤，谓乾、坤交通，动而成解，则本于乾、坤矣。讼，阳来居二，则本遁；旅，阴升居五，则本否；晋，阴进居五，则本观；损，乾之三居上，则本泰，是又本十二辟矣。乃萃则云，此本否卦，上九阳爻见灭迁移，是则用《易林》之法，所谓否之萃矣。随为震之归魂，蛊者巽也，解者震世也，是又用京房世应之说也。荀氏书残缺不完，虞氏备矣，以十辟为主。以明夷、解、升、震四卦自临来（明夷，临二之三；解，临初之四；升，临初之三；震，临二之四）；晋、蹇、萃、艮四卦自观来（晋，观四之五；蹇，观上反三；萃，观上之四；艮，观五之三）；讼、无妄、家人、革、巽五卦自遁来（讼，遁三之二；无妄，遁上之初；家人，遁初之四；革，遁上之初；巽，遁二之四）；需、大畜、睽、鼎、兑五卦自大壮来（需，大壮四之五；大畜，大壮初之上；睽，大壮上之三；鼎，大壮上之初；兑，大壮五之三）；蛊、贲、恒、损、井、归妹、丰、节、既济九卦自泰来（蛊，泰初之上；贲，泰上之乾二，乾二之坤上；恒，乾初之坤四；损，泰初之上，井，泰初之五；归妹，泰三之四；丰，泰二之四；节，泰三之五；既济，泰五之二）；随、噬嗑、咸、益、困、渐、旅、涣、未济九卦自否来（随，否上之初；噬嗑，否五之坤初，坤初之五；咸，坤三之上，乾上之三；益，否上之初；困，否二之上；渐，否三之四；旅，否三之五；涣，否四之二；未济，否二之五）。三阴三阳既本诸泰、否，二阴四阳、四阴二阳既本诸临、观、大壮、遁，则一阴五阳、五阴一阳亦宜本诸复、姤、剥、夬矣。乃谦则乾上九来之坤，与荀氏同，所谓自乾、坤来，无复、姤、夬、剥之例矣。豫则复初之四，比则师二之五，说者以为从两象易之例，非乾、坤往来。而履则变讼初为兑，小畜则需上变为巽，此亦荀氏萃本否卦之说，于卦变中别一义矣。二阳之卦自临来者，宜为明夷、解、升、震四卦；自观来者，宜为晋、蹇、萃、艮四卦。其屯、蒙、颐、坎四卦可自观来，亦可自临来，莫知所指。乃以屯为坎二之初，蒙为艮三之二，用荀说也。坎则云乾二五之坤，与离旁通，于爻观二之上，是既本乾、坤，又本十辟。而颐则晋四之初，晋则非乾、坤，非六子，非十辟矣。又何说乎？自遁来者，宜为讼、无妄、家人、巽四卦；自大壮来者，宜为需、大畜、睽、兑四卦；其鼎、革、大过、离四卦，可自遁来，亦可自大壮来。以屯、蒙、颐、坎例之，则蒙自艮来，革宜自兑来，屯自坎来，鼎宜自离来。而革则云遁上之初，与蒙旁通，鼎则云大壮上之初，与屯旁通，又本于十辟。离为坤二五之乾，与坎旁通，于爻遁初之五，与坎一例矣。大过则云大壮五之初，或兑三之初，例诸颐为晋四之初者，又何所适从？且所谓“之”者，两爻相易也，如遁三之二为讼，大壮四之五为需，四之五亦五之四，三之二亦二之三是也。至大畜则云大壮初之上，无妄则云遁上之初，损则云泰初之上，益则云否上之初。依诸例，则大壮初之上鼎也，遁上之初革也，泰初之上蛊也，否上之初随也。此则以初爻加于上爻之上，上爻续于初爻之下，与两爻相易者迥别。中孚、小过两卦无所依附，则云“中孚，讼四之初也，此当从四阳二阴之例，遁阴未及三，而大壮阳已至四，故从讼来”；小过，“晋上之三，当从四阴二阳临观之例，临阳未至三，而观四已消也”，所说殊艰涩不易解。究而推之，不过谓遁初之四，而二不能及三，大壮上或之三，而阳实在四。惟自讼来，则遁二已及三，而初又之四，即为中孚。然则大壮五先之四为需，需上又之三，成中孚亦可也。临阳未至三，二未之三成明夷也，观四已消，五未至四成晋也。五先之四则四不消，四不消而晋上之三为小过，则临二先至三成明夷；明夷初又之四成小过，亦可也。盖两阳爻齐之乃成小过，两阴爻齐之乃成中孚。无两爻齐之之理。而其例既

穷，乃变其说为讼四之初，晋上之三。晋上之三，仍是观五先之四，观上次之三也。讼四之初，仍是遁二先之三，遁初次之四也。仍是两爻齐之。虞氏自知其不可强通，姑晦其辞，貌为深曲，而究无奥义也。其于丰云“此卦三阴三阳之例，当从泰二之四。而丰三从噬嗑上来之三，折于坎狱中而成丰”，于旅云“贲初之四，否三之五，非乾、坤往来也，与噬嗑之丰同义”，说者又以此为两象易之例。然则卦之来也，自乾、坤，一也；自六子，二也；自十辟，三也；上下相加，如损、益，四也；上下刚柔相变，如小畜、履，五也；两象易，六也；两爻齐之，如遁先生讼，次生中孚，七也。谓诸卦各有所自来乎？谓每卦兼有所自来乎？余于此求之最深最久，知其非易义所有，决其必无此说。夫乾、坤索为六子，八卦错为六十四，相荡相摩，而设卦之义已毕。其旁通以各正性命，时行以自强不息，则爻之变化也。今谓卦之来由于爻之变，其谬一也；诸卦生于六子，而六子又生于诸卦，其谬二也；一阳之卦不生于剥、复，一阴之卦不生于姤、夬，与泰、否、临、观等例参差不一，其谬三也；彭城蔡景君说：谦、剥上来之三，蜀才谓师本剥卦，同人本夬卦，则一阳一阴与二阳二阴之例通矣。然一阳之卦有四，皆可兼自复、剥来；一阴之卦有四，皆可兼有姤、夬来。与革、鼎、屯、蒙、坎、离、颐、大过之于遁、大壮、临、观等，于彼于此无所归附，其谬四也；至于晋、讼可生中孚、小过，噬嗑可生丰，贲可生旅，蔓衍无宗，不能自持其例，其谬五也。虞氏而后，若蜀才、卢氏、姚信、侯果之流，皆言卦变，宋李挺之、朱汉上复整齐而更张之。皆不免支左而诎右。王弼屏而去之，郑东谷、俞石涧力辩卦变之非，而东谷取错卦，石涧取反对。明人来矣鲜本石涧之书，而以反对为卦综，以旁通为卦错。东谷谓以乾、坤为本，而取刚柔之变相错（如乾、坤以初相错则成复、姤，以二五相错则成坎、离是也）。然而八卦相错，自卦之相错也。而以为旁通，非其义矣。

### 论卦变(下)

说易者必沾沾于卦变反对者，何也？以《彖传》有往来上下进退之文也。荀、虞以来，大抵皆据以为说，传文不可以强通，故不能画一耳。余尝综而核之，晋、鼎、睽皆云“柔进而上行”，谓观四进五成晋，遁二进五成鼎，晋、鼎二卦自十辟来，似矣，而何解于睽？以十辟例之，睽宜为大壮三之上之卦。大壮三之上则刚进，非柔进。求诸十辟不可得，乃以为无妄二进而之五，夫无妄非十辟也。无妄二可进于五，则讼初亦可进于五，中孚四亦可进于五，皆上行得中，又何说之辞乎？且《晋·传》云“柔进而上行”，即承之云“是以康侯用锡马蕃庶，昼日三接也”。然则“柔进而上行”五字，正解释康侯锡马之辞。彼观四之五，以正易为不正，遂足为“康侯用锡马蕃庶，昼日三接”之解乎？《睽·传》云“柔进而上行，得中而应乎刚，是以小事吉”，然则此柔进上行云云者，解彖辞之“小事吉”也。《鼎·传》云“柔进而上行，得中而应乎刚，是以元亨”，则又解彖辞之元吉亨也。顾睽五柔为“丧马”矣，为“恶人”矣。而可为“小事吉”乎？鼎五柔为“覆餗”矣，为“形渥”矣，而可为“元吉亨”乎？传称刚来者四：随“刚来而下柔”，谓否上之三；讼“刚来而得中”，谓遁三之二；涣“刚来而不穷”，谓否四之二，似矣。而无妄“刚自外来而为主于内”，独加内外二字，若豫知后有谓遁三之初者，而早破之？（黄氏宗羲云，遁之初三相易，皆在内卦，非外来是也）其说穷，不得不改为上加于初矣。或谓三在下卦中爻之外，自三来居初，在中画之内，而为卦主（见元朱升《周易旁

注·十辟卦变图》)。上卦为外,下卦为内,常例也。以三为外,是内外溷淆矣。三可为外,虞氏何必迁移其说以自紊乎?《讼·传》云“讼,有孚,窒惕,中吉,刚来而得中也”,明以刚来得中为解释《彖传》之文,以为遁三之二。遁二、三皆正,一经卦变而皆不正,二、五两刚不正,而可谓之吉乎?《涣·传》云“刚来而不穷,柔得位乎外而上同”,非变通,不可谓不穷。传以刚来为不穷,乃谓否四之二,二、五两刚与讼同,不穷安在?柔得位乎外,谓否二之四矣,而所云上同者,何谓也?传称刚上者四:恒、蛊皆云“刚上而柔下”,而恒则谓泰初之四,蛊则谓泰初之上,大畜“刚上而尚贤”,无论大壮四之上、无妄初之上,而五与上皆失正,何以称贤?所谓“日新”而“大正”者,何在?至《贲·传》云“贲,亨,柔来而文刚,故亨;分刚上而文柔,故小利有攸往”,明以二语分释彖辞所谓“亨”,所谓“小利有攸往”。谓柔来为泰上之二,何以得亨已牵强难说;若泰二之上,明是刚往,不是柔往,刚大柔小,常例也,乃以刚上为小往,不且阴阳谬戾乎?传所以释经,经云“小利有攸往”,传云“分刚上而文柔”。而经与传不且方凿而圆枘乎?恒“刚上而柔下”,承之云“雷风相与”,咸“柔上而刚下”,承之云“二气感应以相与”,岂否三之上,遂为“二气感应”乎?又何以为“男下女”也?岂泰初之四,遂为“雷风相与”乎?又何以为“久于其道也”?“损下益上,其道上行”,虞翻以为泰初之上,固不可为道,或以为泰三之上,亦岂道乎?一阴一阳之谓道,初之上,三之上,为一阴一阳乎?《益·传》云“损上益下,民说无疆,自上下下,其道大光”,道何以光?民何以说?岂否初之四之谓乎?兑,说也,否无兑,益亦无兑。上下往来,不可以虚辞说。所谓说,所谓道,乃可以虚辞说乎?《噬嗑·传》云“刚柔分,动而明,雷电合而章,柔得中而上行”,《节·传》云“刚柔分,而刚得中”,以节为泰三之五,噬嗑为否初之五,似矣,乃噬嗑之柔得中而上行,承“雷电合而章”,则所谓上行者,言合而不言分,分之不可为合,犹大之不可为小也。顾上行,既指合而不指分,则以否初之五为刚柔分者,即不得以上行为否初之五矣。《谦·传》云“地道卑而上行”,为卦变之说者,乾上之坤三也;为反对之说者,豫下坤到于上也。坤居上,五失位,以三先五,为灾,为伤,为大败,为冥,为晦,为迷,为死,正所谓卑而逾矣。何亨之有?何吉之有?又何有终之有?“卑而上行”,犹云柔以时升;地之上行,可云剥三之上;柔之升,不可云临初之三。虞翻云柔为五坤也,升谓二,坤邑无君,二当升五。虞氏此说最精最明,可推诸所称柔进而上行者。所谓时行也,说者不识时字,而以柔之升,为自解三之四,洵锻头以便冠矣。彼持反对之说者,谓萃下坤,升而在上。斥卦变之说,至此而穷,诮反对之说,至此而验。顾萃到为升,坤晦于上,正所谓“冥升”矣。安所得为时乎?蹇为观上之三,而称“往得中”,渐为否三之四,而云“进得位”、“刚得中”。为卦变之说者又穷,而为反对之说者,则云解到体蹇,则二往五为得中;归妹到体渐,则二进于五为刚得中(见俞石涧《大易集说》)。然《蹇·传》之“往得中”,解释彖辞“利西南”,解反为蹇,所谓西南者安在?西南坤也,解无坤,蹇亦无坤,不且反正失据邪?又何解于解“利西南”之“得众”也?小过之“小事吉”,犹睽之“小事吉”。《小过·传》以“柔得中”解“小事吉”,犹《睽·传》以“柔进而上行,得中而应乎刚”解“小事吉”也。兑“刚中而柔外,说以利贞,是以顺乎天而应乎人”,“顺乎天而应乎人”与《革·传》同,则刚中者,谓二之艮五;柔外者,谓三之艮上,二之艮五、三之艮上,兑成革,传明以顺天应人两赞之,可不烦言而解。据卦变之说,则刚中为大壮三之五,柔外为大壮五之三,五可为中,三不可为中,三不可为外。无妄谓三在初

外且不可，此乃以三在五外可乎？若以刚中即指兑五，柔外即指兑上，顾五刚上柔之卦多矣，于兑言之殊为无谓，复何以处乎刚之在二与柔之在三也？《巽·传》云“刚巽乎中正而志行，柔皆顺乎刚”，“巽乎中正”者，二之震五，而震三顺之成蹇，又通于睽，睽二之五，而睽四顺之，蹇成既济，柔指震与睽，是为“巽乎中正”，即为皆顺乎刚；刚失正于二，柔失正于初，可谓顺乎？推之《旅·传》云“柔得中乎外而顺乎刚”，旅之“顺乎刚”，犹巽之“顺乎刚”也；“得中乎外”谓节二之旅五也。旅、节相错为睽，旅五犹睽五。睽外也，故得中于外，顺乎刚，谓节二已来五成刚，而三又之旅上以顺之也；巽小亨，旅亦小亨，巽小亨成家人，旅小亨亦成家人，谓否三之五为柔得中位乎外，三、五皆失位，谓之顺乎刚不可也。凡传称外内刚柔往来上下，皆指旁通，以为卦变，非也，以为反对，亦非也。或举而悉归之乾、坤，益泛而不可通矣。然则卦变之说何所来乎？曰，亦有之，乾二之坤五为比；谓比之来，由乾二之坤五，可也。然离五之坎二亦为比，师二之五亦为比，坎三之离上为丰，谓丰之来，由坎三之离上，可也；然巽上之震三亦为丰，噬嗑上之三亦为丰也。辞也者，各指其所之，所之或当位，或失道，而辞则指其所之以明之。谓此卦之吉，由某卦之所之如此；此卦之凶，由某卦之所之如此；此卦之悔吝，由某卦之所之失道，而能变通如此，随举其所之以为辞，谓之之卦，可也；谓卦由某卦而生，不可也。故谓噬嗑上之三为丰，可也；谓泰二之四为丰，则不可也。谓旅初之四为贲，可也；谓否三之五为旅，则不可也。谓晋上之三为小过，可也；谓观四之五为晋，不可也。谓讼四之初为中孚，可也；谓遁三之二为讼，不可也。盖汉魏之时，孔门说易之遗，尚有影响，而荀、虞不求其端，不讯其末，不知各指所之之义，而以为卦爻可随意推移，成千古谬说之所由来。余既为《当位》、《失道》等图，以明其所之之吉、凶、悔、吝，此即为荀、虞之卦之说之所本。去其伪存其真，惜不能起荀、虞而告之耳。倘歿后有知，当与之畅谈于地下也。

## 24. 秦嘉泽《易学管窥》：

### 卦变总说

朱子《卦变图》一卦变六十四卦，六十四卦共变四千九十六卦。凡六爻不变与六爻皆变者，其各变六十有四；一爻变与五爻变者，其别各三百六十有四；二爻变与四爻变者，其别各九十有六；三爻变者，其别各千二百八十。案，卦变之例起于左氏，然亦为得此变之后，乃据以立义云尔。苏氏《易传》云，反易之谓刚柔相易者，皆本诸乾、坤。乾施一阳于坤，以化其一阴而生三子，皆一阳而二阴，故凡三子之卦有言刚来者，明此本坤也，而乾来化之；坤施一阴于乾，以化其一阳而生三女，皆一阴而二阳，凡三女之卦有言刚来者，明此本乾也，而坤来化之。王氏炎亦谓，《杂卦》首曰乾刚坤柔，自乾、坤生六子，则刚柔相错杂，故六十四卦其刚皆出于乾，其柔皆出于坤。刚来下柔，为随；柔进上行，为晋；刚来而不穷，柔得位夫外而上同，为涣，皆刚柔之变也。益，巽上兑下，震初上，二爻不变，则为乾、坤，变则坤之初居上而为兑，乾之上居初而成震，故曰刚来而下柔；晋，上离下坤。离卦在上，六五以柔而居君位，可曰柔进而上行；涣，上巽下坎，坎得乾之一刚而为中爻，今居二而得中，是谓柔得位乎外而上同，其余皆仿此。二说皆确有可据。近江氏慎修更以《来注》反对之法



求之，而往来上下益觉了然。则《本义》卦变之训，学者不必泥也。

## 25. 沈映铃刻《易卦变图说》：

### 历代诸儒非卦变说

若夫弃卦变而不道者，则历代诸儒亦各有之，其说似高而实谬，今集于左。

辅嗣王氏曰，互体不足，遂及卦变；卦变不足，遂及五行。一失其原，巧愈弥甚。

仲达孔氏曰，凡上下两象，在于下象者，则称来。

安定胡氏曰，随“刚来而下柔”，震在兑下，是刚来而下柔也。

徂徕石氏曰，大凡柔则言上，刚则言来，刚上柔下定体也。刚来，如讼、无妄、涣等，刚体本在上而来下，上行，如晋、睽、鼎、噬嗑等，柔体本在下，今居五位为上行。

童溪王氏曰，或曰易家以随自否来，蛊自泰来，其义如何？曰，非也。乾、坤重而为泰、否，故随、蛊无自泰、否而来之理。世儒惑于卦变，殊不知八卦成列，因而重之，而内外上下往来之义已备乎其中。自八卦既重之后，又乌有所谓内外上下往来之义乎？

黄中林氏曰，圣人以八卦重为六十四，未闻以复、姤、泰、否、临、遁变为六十四也。

隆山李氏曰，易起于画，舍画无以见易。因画论心，以中为用。如舍本卦而论他卦，某卦自某卦来，皆所不取。

复斋赵氏曰，无妄“刚自外来”，寄象耳。其实天之所赋，我固有之也。

南溪王氏曰，《彖传》如刚柔上下往来字样，《本义》类以卦变言之。余看只是一个现在卦体，并无外变之说。且如讼“刚来得中”，是上体之乾刚来得坎体之中矣。随“刚来下柔”，是上兑四、五之刚来下震二、三之柔也。噬嗑之震体之三上行离体之五，故曰“柔得中而上行”。贲之艮体四、五之柔，来离之二，以文三、初之刚，离体三、初之刚上艮之上，以文四、五之柔，故曰“柔来而文刚，分刚上而文柔”。大畜“刚上尚贤”，盖上九以阳居上，六五以柔尊上之矣。晋“柔进上行”，其以坤体之柔，上行离体之五矣。无妄“刚自外来，而为主于内”，非以外乾之刚来主于内震之初者乎？升“柔以时升”，非以巽初之柔上行坤体之柔者乎？晋“柔进上行”，其以坤体之柔上行可知。睽“柔进上行”，其以兑三之柔上行可知。蹇之言往得中，言艮上之刚往而得坎之五焉。涣“刚来而不穷”，言巽上之刚来主于坎体之二焉。至于鼎“柔进上行”，其巽下之柔而上行离五之柔也。又岂待言哉？凡此皆本卦现成义理，一展卷间了然在目。若卦变甚觉牵强，恐非圣人作易之本旨也。

升庵杨氏曰，易卦有变乃九六，阴阳二老之爻，主变者临时而言也。至于简帙之上成卦之后，岂有某卦自某卦来之说哉？宋儒解《彖传》，凡有不通处即以卦变言，纷扰甚矣。仙井李舜臣《隆山易本传》谓，舍本卦而论他卦，及某卦自某卦来者，皆所不取。文山进讲贲卦刚上文柔一节，亦不取卦变之说，其见卓矣。

亭林顾氏曰，易之互体、卦变，《诗》之叶韵，《春秋》之例日月，经说之缭绕破碎，于俗儒者多矣。文中子曰，九师兴而易道微，三传作而《春秋》散。

厚庵李氏曰，《彖传》中有言刚柔上下往来者，皆虚象也。先儒因此，而卦变之说纷然。然观泰、否卦下“小往大来”、“大往小来”云者，文王之词也。果从何卦而往、何卦而来



乎?亦云有其象而已耳。故依王、孔注疏作虚象者近是。

右数家之不喜言卦变者,皆因诸儒谈变,其错杂纷乱,无以折衷一致,故创为现在卦体之说。然终无奈孔子《彖传》数语,有必非现在卦体所能解者。是以辅嗣于《贲·彖传》有“坤上六来居二位,乾九二分居上位”之注,仍不能不以卦变立解,而孔颖达亦曰“此本泰卦”,卦变耶?非卦变耶?此汉上所以有“终日数二五而不知得十”之诮也。宋儒自李挺之以前无言卦变者,故安定、徂徠大抵以虚象言,然终未免牵强之弊。倘谓内外上下往来之理,只就八卦因重时言,亦似有理。但谓圣人以八卦重为六十四,未闻以十辟卦为六十四,则八卦之重六十四,以生卦之序言也;十辟卦之变六十四,以变卦之例言也。一系易之大原,一系易之别绪,不能相混也。夫学者穷经,必无舍平易而就艰深之理,苟现在卦体之说有可通者,岂不甚善?今试以南溪之说按之,讼“刚来得中”,谓上体之乾来得坎体之中;无妄“刚自外来”,谓外体之乾来主内震之初,则两卦之乾并未尝损一刚也。吾不知其移乾何画,以居坎中,以为震主也。至谓噬嗑以震体之三上行离体之五,故曰“柔得中而上行”,涣以巽上之刚来主坎中之二,故曰“刚来而不穷”,则震卦二阴上行者,何以必三?巽卦二阳刚来者,何以必上?内外上下往来之文,俱无的疏,是本斥卦变诸家之附会而已。先居于附会,楚固失矣,齐亦未为得也。

## 三、附录：卦变专论原文图

### 1. 董守谕《卦变考略》：

#### 原序

读易不知卦变，犹日唔咿不知六书也。以易变喻变之不知变，不若以六书自喻之可达于变也。以六书自喻愚，其类于瞽之不知日，譬以盆不知盆，击铜以示喻者，不已远乎？

或曰不然，顾喻之以其近者耳。

一曰变在象形。形苟在健，何必马乎？形苟在顺，何必牛乎？正如书与画同出，画取形，书取象，形变而象，象安穷？象变而形，形安寄？易也者，变之寄乎？变也者，象形之寄乎？夫八索生，鸾准之所被；六甲出，灵龟之所负，故虎豹蔚文，飞鸟遗音，铉成金玉，耕厥菑畲，鼯鼠虩虎，巫闾釜石，细若谷鲋，大若丘陵，不可枚缕，寓于象者全也。

二曰变在指事。书之所可象者，曰象形；非形不可象者，指其事。易之所可象者，曰像象；非象所得像者，实其事。故夫同井握奇，八卦虚中之体也。公侯岳牧，一右八体之材也。衡轴抗其内外，宾甸列其四维，起一终十在谱册之中矣。师居需后，五兵卫则八政修；比在畜先，大邦藩则小腆熄。指事之巨者，坎奠冀州，乾殿雍位，子亥定而玄圭告成，临以立君，渐以立相，典教章则六服承德，水土容于畜，荆岐之界无沚阳，陈常前于蒙，鱼贯之宫无匿阴。指事又巨者，讼在卷舌，丰在贯索，蛊前六甲，巽后六庚，同以合爰，睽则异文，益为黄钟，随为大吕，必此也。亶厥指者，若乃大往小来，辰火经营于后稷，利用宾王风土昌，卜于姜齐，箕、文用夷而后永终，汤武用革而身大介，下而书契居食，弓弧佃渔，簪盍知冠，妹归知婚，大耋嗟而冬丧，西邻禴而夏祭。书之事，古今殊文，变之事，大荒莫殫也。

三曰变在会意。文有子母，二母合为一意；变有正反，子母别为九宫。其有同母之变，如临、观、剥、复、坎、离、遁、大壮，皆自乾、坤来是也。有异母之变，需“利用恒”，需之恒也；“乾道乃革”，乾之革也；蒙曰“困蒙”，履曰“夬履”，鼎曰“鼎耳革”，咸曰“执其随”，夬曰“壮趾”，兑曰“孚剥”是也。极其异而广之，行师必坤，会众意也；国邑必坤，会地意也。震长男也，会为师五之帅师；艮少男也，会为渐初小子。坎为水，则四爻之“樽酒”，屯上之“泣血”。兑为泽，则萃上之“涕洟”，困二之“酒食”。巽“鸡”会恒四之“无禽”，离“雉”

会明夷之“飞翼”。蒙三男之“克家”，丰三女之“蔀屋”。离居南方，则明夷之“南狩”；兑为西方，则随上之“西山”。巧历不能定其算数，圣明不能定其典要，其主义则一也。

四曰变在转注。卦亦有互体别母之转变，剥、比、师、复可互坤，夬、有、同人、姤可互乾，互兑、离者鼎、讼，互坎、震者泰、谦，互巽、艮者升、萃，凡此之例，充栋难稽，此转变异体矣。故别母书有互体别义之转注，卦亦有互体别子之转变。需五之“酒食”，离、坎水上之火也；丰三之“折肱”互兑，兑金之销艮也。履之“眇跛”互有离、巽，离为目，巽为木，艮为阙，木在阙上，宫室是建，又此之例。海岳譬其高深，毫毛类其孔窍，转变转异而离母矣，故别子。

五曰变在谐声。天下有无穷之义，而有无穷之声。易有无穷之声，而因有无穷之变。拟而后言，议而后动者，变也；并不疾而速，不行而至者，声也。有正声叶于圣象，需之须声也，离之声丽也，咸之声感也，晋之声进也，坎之声陷也，剥之声剥也，蹇之声难也，比之声辅也。按谱而歌，音出金石，声有变声，散在百家，混之为屯，鸿之为蒙，贝之为贲，灏之为渐。怪怪奇奇，可以自娱，难以时施。虽使灵书八会侯冈，纷其天粟玉券，十华岫嵒，披其斗薤，亦不能罄声之变者也。

六曰变在假借。因借而僭者，书之变；因变极变者，变之宗。故欲观其变，则精乎僭矣。欲假其借，曷以通于变乎？稽之一奇贯五偶中，借曰“盍簪”；一奇据五偶上，借曰“剥床”；一奇贯二偶，借曰“黄矢”；一奇横一偶，借曰何？校此以名借也。类以无名之借，则委婉输奇，石仓拟富，予得而略言之矣。震之赤匕不可以挹酒浆，巽之直绳不可以缝衣裳；菟为山羊而非水草，柅为络丝而非金轮；箕子岂纣之父师乎？万物方荄滋，鬼方非殷之蛮夷也。坤、坎处北隅，乾为大赤，朱紱象其有辉，兑为南刚，金车假其若齿龟，丽火以焚其身，马曳輿而下其首，夙夕为夙假夕惕乎？白辰为晨借，日乾也。夫孰知蕃庶之为藩遮，禽也；夫孰知劓刖之为航甗，器也。夫孰知小壘谓之坎，大琴谓之离也；丰之为大屋，渐之为天汉也。草棘曰沛而非幡幔，斗概曰沫而非小星乎？又孰知庐蛭之为易乎？茅犀之为彖乎？先儒所以颠沛沦酣于经籍之中，如泛一苇于溟渤，靡所底止，为假借之变所穷也。

呜呼！六书明，则六经如指掌；六变明，则大易如日星。昔虞仲翔梦道士布六爻，虞欲吞尽，道士曰三爻足矣。吾愿与天下之善易者，挠其六以饮之，毋曰予诞。愚之授于零陵平輿日南者素也，董守谕序。

欽定四庫全書

卦變考畧卷上

明 董守諭 撰

上經

乾 上 下

坤 上 下

坤 上 下

坤

欽定四庫全書

卦變考畧 卷上

震 下 上

屯

自臨 上 下

自坎 上 下

即顛曰京氏傳云屯自臨來坤之中爻由外體來交於

乾得乾之精化而為坎乾由二自內體上交於坤得坤

之氣兌化為震故為屯

荀爽曰此本坎卦也初六升二九二降初

諭曰京氏自臨來從乾坤內外體相交而成家盤澗

氏所謂卦變必自上下兩體為變方知其所由以成

之卦者即此也荀氏唯以初二兩爻一升一降成屯

從剛柔始交悟出變家之龍象也

蒙 上 下

蒙

自觀 上 下

自艮 上 下

即顛曰京氏傳云蒙自觀來剛由五來居於二易坤為

坎有水流而通之象志應者二五蓋往來之爻故有相

求之義

荀爽曰此本艮卦也二進居三三降居二虞翻亦曰艮

欽定四庫全書

卦變考畧 卷上

三之二也

諭曰按京氏五來居二易坤為坎以二五往來成變

也若荀虞止取二三兩爻升降成蒙變例有之考亭

一卦雜引諸卦以備變者多此例也

需 上 下

需

自大壯 上 下

即顛曰京氏傳云需自大壯來四之剛上而為五五之

柔下而為四虞翻亦曰大壯四之五蜀才亦曰此本大

壯卦六五降四有孚光亨貞吉九四升五位乎天位以正中也

諭曰需以險在前能須為義則需之得名由於坎也當以變坎為正故必自大壯來也



坎下 乾上

訟

一 自遯 乾上 艮下

虞翻曰訟自遯來蜀才亦曰此本遯卦二進居三三降居二是剛來而得中也本義亦曰卦變自遯而來為剛

欽定四庫全書

卦變考卷

來居二而當下卦之中

諭曰朱子從左傳悟卦變互體又末年與書張敬夫尊漢儒善說經未嘗不心折之矣宋仙井李舜臣謂舍本卦論他卦及某卦自某卦來者皆所不取則豈精於易者哉梁山來氏乃云訟之剛來而得中乃卦綜也非卦變也以為自遯卦變來非矣如姤方是變夫一上一下謂之綜不可與要謂之變安得易變而為綜其說蓋祖王南溪謂訟卦上體之乾剛來居坎

體之中愚不知欲移乾之何畫來居坎中耶不如蜀才二進居三三降居二解剛來得中為更確也

師 一 自剝 坤下 艮上

蜀才曰此本剝卦上九降二六二升上



坎下 坤上

比

一 自師 坎下 坤上

郎顛曰京氏傳曰比自師來一陽居二則為師衆所宗故為師變而居五則為天下之所附故為比

欽定四庫全書

卦變考卷

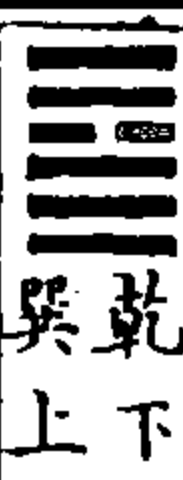

乾下 巽上

小畜

一 自姤 巽下 乾上

一 自需 乾下 坎上

郎顛曰京氏傳云小畜自姤來

虞翻曰需上變為巽 諭曰需之坎升天為雲墜地為雨今上變為陽坎象半見故密雲不雨以此考之小畜當自需來矣



乾下 巽上

履

自夬  乾下 兑上

自訟  坎下 乾上

郎顛曰京氏傳云履自夬來

虞翻曰謂變訟初為兑也

論曰漢儒疏曰坤為虎艮為尾後儒釋之曰下卦兑

錯艮若履不自訟來何處錯出艮體以虎尾之義考

之自訟無疑矣遯卦下體艮亦曰尾觸類而長義更

昭然京之自夬遜其精鑿

 乾下 坤上

欽定四庫全書

卦變考略

五

泰

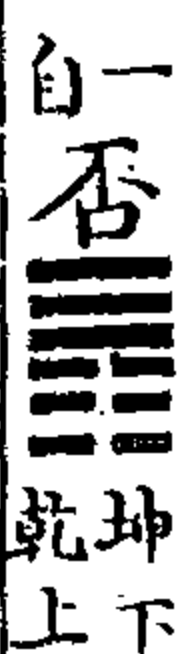
自否  坤下 乾上

自坤  坤下 坤上

自歸妹  兑下 震上

虞翻曰陽息坤反否也坤陰誣外為小往乾陽信內為

大來胡一桂亦曰小往大來卦變也泰自否來

蜀才曰此本坤卦

本義曰坤往居外乾來居內又自歸妹來則六往居三

九來居四也

論曰雜卦曰否泰反其類也此明疏也朱子坤往乾

來之變當矣及考漢儒解歸妹曰泰三之四是泰變  
歸妹非歸妹變泰也似不可以無辨

 乾下 坤上

自泰  乾下 坤上

自乾  乾下 乾上

自漸  艮下 巽上

虞翻曰陰消乾反泰也胡一桂亦曰否自泰來

蜀才曰此本乾卦

本義曰乾往居外坤來居內又自漸卦而來則九往居

欽定四庫全書

卦變考略

六

四六來居三也

 離下 乾上

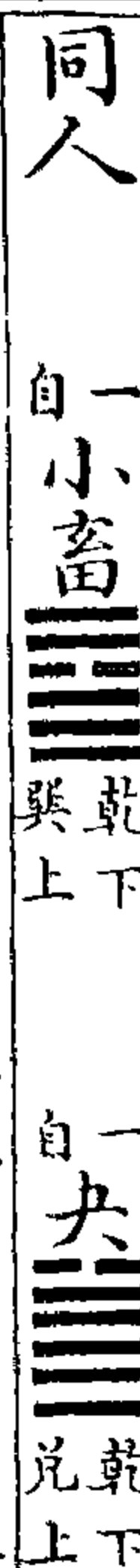
同人 自小畜  乾下 巽上

自夬  乾下 兑上

郎顛曰京氏傳云同人自小畜來九由二往居於四六

由四來居於二

蜀才曰此本夬卦九二升上上六降二

論曰上六降二斯謂之柔得位得中也若來矣鮮綜

卦之說則大有上卦之離來居同人之下卦同人下



卦之離往居大有之上卦合之京氏大有自同人來亦不為無據也

䷀ 乾下 離上

大有

自同人 ䷌

乾下 離上

郎顛曰京氏傳云大有自同人來

䷋ 艮下 坤上

謙

自剝 ䷖

艮下 坤上

郎顛曰京氏傳云謙自剝來言上九六三之互變也蔡

欽定四庫全書

卦變考卷七

景君亦曰剝上來之三

諭曰漢儒談象變之精不惟盡理深玄愚悟之於象辭皆有與義如乾之上九來居坤三是天道下濟而光明也坤之六三上升乾位是地道卑而上行也安得保殘守闕薄卦變不言哉

䷗ 坤下 震上

豫

自復 ䷗

震下 坤上

郎顛曰京氏傳云豫自復來虞翻亦曰復初之四

諭曰卦變今之所畧愚研究其微辭之建侯行師王亦從卦變中擬議而成者如復初變五體比象故利建侯復初升二體師象故利行師一豫中涵三變而辭若天成引此以例其餘

䷐ 震下 兌上

隨

自否 ䷋

坤下 乾上

自困 ䷮

坎下 兌上

自噬嗑 ䷔

震下 離上

自未濟 ䷿

坎下 離上

自震 ䷲

震下 震上

欽定四庫全書

卦變考卷八

郎顛曰京氏傳云隨自否來虞翻亦曰否上之初蜀才

亦曰此本否卦剛自上來居初柔自初而升上本義曰本自困卦九來居初又自噬嗑九來居五而自未濟來者魚此二變荀爽曰隨者震之歸魂震歸從巽故大通動爻得正故利貞陽降陰升熈於有咎動而得正故无咎

諭曰京虞蜀氏皆主隨自否來否上之初剛來下柔於義又旨趣窺見玄微程傳所云乾之上九來居坤



之下坤之初六往居乾之上伊川卦變雖只就乾坤相索言往來與自否來者未始盤也朱子以困之初二爻一升一降成隨噬嗑之五上爻升降成隨又以未濟之初二升降五上升降合二變而成隨考亭易學淵藪或別自有據荀氏歸魂乃術家所用最駭俗學愚考其說始於京房其法以乾建甲子於初坤建甲午於上八卦之上乃生一世之初初一世之五位乃分而為五世之位其五世之上乃為遊魂之世五

欽定四庫全書

卦變考卷上

九

世之初乃為歸魂之世而歸魂之初乃生後卦之初參之易變是或一道也即如荀氏以震歸從巽解隨義取其動也動而得正故可說唯動而說故可隨也以此考之歸魂之說未可非也梁山來氏亦云若乾坤所屬尾二卦晉大有需比之類乃術家所謂遊魂歸魂出於乾坤之外者非乾坤五爻之正變故謂之雜綜亦此意也愚又考之下筮家言如乾為天是父爻為主矣初變為姤二變為遯三變為否四變為觀

五變為剝上為父爻不可更加復轉變四爻為陽爻成火地晉為遊魂第八卦復轉第三爻為世三爻盡變坤為乾成火天大有內復有一乾卦矣謂之歸魂是乾之魂歸也八卦皆然如地水師為坎之歸魂風山漸為艮之歸魂澤雷隨為震之歸魂山風蠱為巽之歸魂天火同人為離之歸魂水地比為坤之歸魂雷澤歸妹為兌之歸魂也凡象變家不可盡目為異端而忽之也

欽定四庫全書

卦變考卷上

十

蠱 巽下 艮上

一 泰 坤上 乾下

一 井 坎上 巽下

一 既濟 離下 坎上

郎顛曰京氏傳云蠱自泰來初上兩爻互變若六爻俱變則為否虞翻亦曰泰初之上九家易亦曰此本泰卦本義曰自賁來者初上二下自井來者五上上下下自既濟來者兼之

論曰變卦之例雜而不一者各持師說也愚之言變

必欲與卦辭相符此非愚臆也朱子曰漢上只變得  
 三爻而止於卦辭多有不通處我師古人實獲我心  
 如京荀盞自泰來者乾天有河坤地有水二爻升降  
 出入乾坤利涉大川也初變成乾乾為甲乾三爻在  
 前故先甲三日變四至五成乾乾三爻在後故後甲  
 三日乾為始坤為終故終則有始不自泰來諸義遂  
 晦叅之卦辭昭然日星已

䷁ 兌下  
坤上

欽定四庫全書

卦變考異

臨

一坤 ䷁  
坤下  
坤上

蜀才曰此本坤卦虞翻亦曰陽息至二

䷓ 坤下  
巽上

觀

一乾 ䷀  
乾下  
乾上

蜀才曰此本乾卦虞翻亦曰陽升臨二

諭曰陽息至二乾來交坤降而為臨陽升臨二坤來

交乾升而為觀

䷄ 震下  
離上

噬嗑

一否 ䷋  
坤下  
乾上

一益 ䷗  
震下  
巽上

郎顛曰京氏傳云噬嗑本自否來六五由初而往故彖  
 曰柔得中而上行盧氏亦曰此本否卦乾之九五分降  
 坤初坤之初六分升乾五是剛柔分也

本義曰本是益卦六四之柔上行以至於五而得其中

諭曰盧氏之變精矣若來氏之綜則噬嗑柔得中而

上行者以賁下卦離之柔得中上行居於噬嗑之上

卦為六五也賁之柔來大剛者噬嗑上卦之柔來文

欽定四庫全書

卦變考異

賁之剛也分剛上而文柔者入分噬嗑下卦之剛上

而為艮以文柔也故雜卦一上一下畫若天然可曰

噬嗑自賁來賁自噬嗑來乎

䷌ 離下  
艮上

賁

一泰 ䷊  
乾下  
坤上

一損 ䷨  
兌下  
艮上

郎顛曰京氏傳云賁自泰來柔自上來文二而為離故

文明而亨剛自二天上為艮故止而小利有攸往荀爽

文明而亨剛自二天上為艮故止而小利有攸往荀爽

亦曰此本泰卦謂陰從上來居乾之中大飾剛道交與中和故亨也分乾之二居坤之上上飾柔道兼據二陰故小利有攸往王弼亦曰剛柔不分大何由生故坤之上六來居二位柔來大剛之義也乾之九二分居上位分剛上大柔之義也孔穎達亦曰陽本在上陰本在下應分剛而下分柔而上何因分剛向上分柔向下者今謂此本泰卦故也

本義曰卦自損來者柔自三來而大二剛自二上而大

欽定四庫全書

卦變考異

十三

三自既濟而來者柔自上來而大五剛自五上而大上諭曰賁自泰來漢魏諸家相傳已久去古未遠自無可議考亭之變必自有說也獨眉山蘇氏好自立異則曰易有剛柔往來上下相易之說而其最著者賁之象也故學者沿是爭推其所從變曰泰變為賁此大惑也一卦之變為六十四豈獨為賁也哉學者徒知泰之為賁又烏知賁之不為泰乎凡易之所為剛柔相易者皆本諸乾坤也凡三子之卦有言剛來者

明此本坤也而乾來化之凡三女之卦有言柔來者明此本乾也而坤來化之故凡言此者皆三子三女相值之卦也非是卦也則無是言也蘇氏引蠱賁咸恒損益六卦為據愚考之易亦有三子三女不相值之卦而亦言剛柔往來者如无妄震下乾上曰剛自外來而為主於內大畜之乾下艮上曰剛上而尚賢晉之坤下離上曰柔進而上行則又何說也安得謂非是卦則無是言耶眉山本諸乾坤之論與伊川同

欽定四庫全書

卦變考異

十四

不能一一無漏荀京之變似未可輕訾也朱子不云乎古註說賁卦自泰來後儒非之以為乾坤合而為泰豈有泰復變為賁之理殊不知若論伏羲畫卦則六十四卦一時俱了雖乾坤亦無能生諸卦之理若如文王孔子之說則縱橫曲直翻覆相生無所不可由考亭之正論推眉山之駁辯古註可橫議乎眉山尚不容立異何況末流之學哉

坤下  
艮上

剝

一乾 乾上 乾下

虞翻曰陰消乾也盧氏亦曰此本乾卦即顛亦曰京氏傳云乾初九變則為姤柔遇剛也九二又變則為遯陰浸長而陽當遯去也若下三爻俱變則泰復為否大往小來不利君子貞也第四爻又變則為觀氣衰於下而德鍾於上猶朱均之不肖而堯舜則以揖讓禪位大觀在上中正以觀天下也五爻俱變則為剝蓋至是則君子盡變為小人故曰柔變剛也六爻俱變則為純坤而一陽復生於下將為復矣

欽定四庫全書

卦變考卷上

十五

復 震下 坤上

復

一坤 坤上 坤下

虞翻曰陽息坤也即顛亦曰京氏傳云坤卦既盡則復卦陽來從剝盡至陽氣來復隔坤一卦六日七分舉成數而言故曰七日來復崔憬亦曰從坤反震而變初爻不遠復也

論曰八月七日卦變之大者八月之義或主周正指

遯或主夏正指觀愚必以卦變配之則以八月象八

位陰為月主臨觀正反之變言正視為臨反視為觀從臨卦陰爻筭至觀卦陰爻凡八也七日之義即顛行為六日七分最與變符復卦陽來隔坤一卦六爻為一日復來成震一陽爻生為七日則六日七分卦爻實數也月不盡之日加筭閏焉宋王昭素未明卦變故以去冬至十五日為疑耳

遯 震下 乾上

欽定四庫全書

卦變考卷上

十六

无妄

一遯 艮下 乾上

一訟 坎下 乾上

即顛曰京氏傳云无妄自遯來剛自下卦之外來而為主於內虞翻亦曰遯上之初也蜀才亦曰此本遯卦剛自上降為主於初

本義曰為卦自訟而變九自二來而居於初

大畜 乾上 艮下

大畜

一大壯 乾上 震下

一需 乾上 坎下

即顛曰京氏傳曰大畜自大壯來蜀才亦曰此本大壯

剛自初升為主於外陽剛居上故曰剛上而尚賢也  
本義曰此卦自需而來九自五而上

諭曰卦變配之卦辭而始定參之四聖而疑亡此卦

辭曰利貞彖曰大正謂上九一剛自大壯初九而上

即大壯彖所謂大者正也故特書一大字以別之以

此考之固當自大壯來也



巽下  
兌上

順

一觀

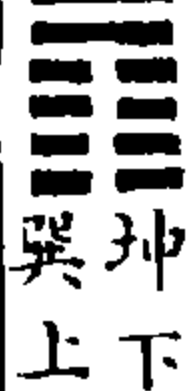

坤下  
巽上

一晉



坤下  
離上

欽定四庫全書

卦變考卷

十七

一臨



兌下  
坤上

郎顛曰京氏傳云順之為卦自觀來故卦辭曰觀頤侯

果亦曰此本觀卦初六升五九五降初則成頤也

虞翻曰晉四之初入曰臨二之上

諭曰愚考頤自二至上仍體觀故彖曰觀頤爻云觀

我朵頤也虞變侯考



巽下  
兌上

大過

一遯



艮下  
乾上

一大壯



乾下  
震上

郎顛曰京氏傳云大過自遯來遯有重巽象為木故卦  
辭以棟言二三四五爻辭俱以木為象由變為大過上  
兌下巽故二五爻以楊為象

虞翻曰大壯震五之初

諭曰愚觀遯畫是一大巽卦也京氏之變精微極矣

又考之李隆山曰大壯凡四陽而下爻亦壯故上棟

下宇取諸其象今大者過乎陽而無所附小者過乎

柔而不能載故棟橈本末弱也卦有以反為變者或

欽定四庫全書

卦變考卷

十七

此類也然義蘊亦淺矣

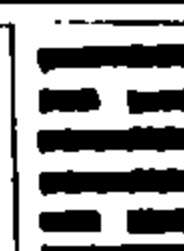

坎下  
坎上

坎

一

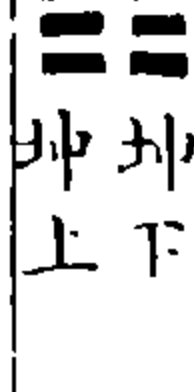

坤下  
坤上

郎顛曰京氏傳云坎本自坤來

虞翻曰乾二五之坤



離下  
離上

離

一乾



乾下  
乾上

京氏傳曰離本於純陽陰氣貫中陸續注亦曰離卦中

虛始於乾象

虞翻曰坤二五之乾

論曰愚考之京氏曰乾坤體也坎離用也乾索坤而乾之精為坤所得故為坎坎為月猶天以日為用而其體則在月也坤索乾而坤之氣為乾所得故為離離為日猶地以月為用而其體則在日也京虞之談變非天下之至精其孰能與於此即顛別云坎自震來故陷而能動說郭也

欽定四庫全書

卦變考卷上

九

論按朱子本義上經釋變有九其與漢魏古注同者唯訟自遯來一卦而已其餘或主漢儒之變不自立異未可知也家盤澗氏有云以彖辭考之說卦變者凡九卦蓋言成卦之由凡彖辭不取成卦之由則不言所變之爻其然豈其然乎先儒胡一桂則曰本義上下經所釋卦變凡十九卦且所釋訟晉與圖同餘皆不合如隨自困噬嗑未濟來據圖則自否泰來然則朱子釋變原不拘於一隅亦自與漢魏諸家有神

爻也愚又考之卦變圖凡一陰一陽之卦皆自復姤來二陰二陽之卦皆自臨遯來之類其大旨自然精當但後學未窺其奧不能輒了因參考古注及漢晉逸家逐卦陳之亦稽變之一助也

欽定四庫全書

卦變考卷上

二十

卦變考卷上



欽定四庫全書

卦變考畧卷下

明 董守諭 撰

下經



艮下 兌上

咸

一 自否 坤下 乾上

一 自旅 艮下 離上

郎顛曰京氏傳云咸自否來本乾坤之變也乾之上九下為九三坤之六三上為上六虞翻亦曰坤六之上成

欽定四庫全書

卦變考畧 卷下

女乾上之三成男蜀才亦曰此本否卦六三升上上九

降三是柔上而剛下二氣交感以相與也

本義曰咸自旅來柔上居六剛下居五也



巽下 震上

恒

一 自泰 坤下 乾上

一 自豐 離下 震上

郎顛曰京氏傳云恒自泰來蜀才亦曰恒自泰來初九上為九四六四下為初六是剛上而柔下也分乾與坤雷也分坤與乾風也是雷風相與也

本義曰恒自豐來剛上居二柔下居初也

諭曰蜀才分乾與坤為雷分坤與乾為風象變之家

折角玄席矣九家易曰上經首乾坤而終坎離父母雖

異體而精氣則相易以為用下經首咸恒而終既未

濟夫婦雖合體然精氣相交則濟其用不相交則未

濟其用故天地交則泰不交則否咸自否來乾先交

於坤故取男下女之義為咸言感者交之始也恒自

泰來乾坤已交故取夫婦居室之義為恒言恒者交

欽定四庫全書

卦變考畧 卷下

之常也



艮下 乾上

遯

一 自乾 乾下 乾上

一 自姤 巽下 乾上

侯果曰此本乾卦陰長剛殞也

虞翻曰陰消姤也



乾下 震上

大壯

一 自坤 坤下 坤上

一 自泰 乾下 坤上

侯果曰此本坤卦陰柔消弱剛大長壯也



虞翻曰陽息泰也

諭曰虞氏所言陰消姤也則姤二變陰而成遯陽息泰也則泰四變陽而成壯循丈見義辭約旨豐矣



離上坤下

晉

自觀 巽上坤下

郎顛曰京氏傳曰晉自觀來虞翻亦曰觀四之五也蜀才亦曰此本觀卦九五降四六四進五是柔進而上行本義亦曰又其變自觀而來為六四之柔上行以至於

欽定四庫全書

卦變考略

三

五



離上坤下

明夷

自臨 兌下坤上

郎顛曰京氏傳云明夷自臨來虞翻亦曰臨二之三而反晉也蜀才亦曰此本臨卦也九二升三六三降二明入地中也



離上巽下

家人

自遯 艮下乾上

虞翻曰遯初之四也

諭曰遯一大巽卦巽為木為風木生火火以木為家遯初之四火還其家火生於木得風而盛變而又變

玄之又玄

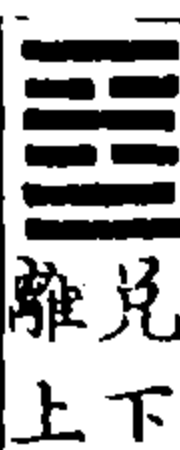

兌上離下

睽

自无妄 震下乾上

自大壯 乾下震上

自離 離上離下 自中孚 兌下巽上 自家人 離上巽下

欽定四庫全書

卦變考略

四

京房曰睽自无妄來柔由二進而上行以至於五剛自五來居二而五又應之臣以柔而變君之剛五居君位而反為臣用此非大同之世也故睽虞翻亦曰在豕豕取无妄二之五也 虞翻又曰大壯上之三 本義曰以卦變言之則自離來者柔進居三自中孚來者柔進居五自家人來者兼之

諭曰以豕辭例卦變思過半矣夫變之大者在豕其

精深微幻在六爻四聖之變卦無定學者之考變當於無定中求其有定也凡彖辭言柔進上行皆謂六五噬嗑晉睽鼎是也今考噬嗑否初進五晉自觀四進五鼎自遯二進五皆為上行獨睽卦以大壯三上相易五未嘗動則於例不通虞翻取无妄二之五朱子取中孚四之五皆於彖辭有據者也故虞氏初曰大壯之三繼曰在彖取无妄二之五在彖二字指柔進上行言也往哲之謹嚴如此

欽定四庫全書

卦變考異

五

䷋ 艮下坎上

蹇

一自升 ䷭ 巽下坤上

一自觀 ䷓ 坤下巽上

一自小過 ䷽ 艮下震上

郎顛曰焦氏卦變一卦變為六十四京氏易林變占頗以大傳為主如蹇之變則曰當自升來西南坤方剛往得坤之中故利東北艮方柔來得艮之中故窮虞翻曰觀上反三也木義曰又卦自小過而來陽進則往居五而得中退則

入於艮而不進

論曰蹇變多端論者不一愚得考而悉數之虞仲翔曰觀上反三故反身君子以反身修德此義漢儒發之源流已遠但西南東北在所畧也朱子則云蹇利西南是說坤卦分曉艮下坎上无坤不知從何處挿入坤來此須是箇變例豈未見京氏自升來之傳乎仲翔又曰坤西南卦五在坤中坎為月月生西南此變外別解也伊川謂卦木由五往而成坎即荀氏乾

欽定四庫全書

卦變考異

六

動往居坤五之說摠之本於乾坤生六子也胡一桂曰後天八卦方位艮坎東北卦與西南坤離卦為對蹇卦無西南文王姑即東北對方言之不必卦內有取於西南也說詁之鈴音也王景孟曰五實坎體謂之利西南者蓋坎體本坤以九往居五而成坎不知以何卦之九往乎梁山來氏云西南為地東北為山始於王弼後儒宗之而不知文王卦辭乃與解卦相綜也愚駁之曰解辭有利西南故蹇綜之而亦言西

南何以蹇有東北解不言乎坤艮之例未可鑿也憶

先大父訓此卦曰蹇乃坤艮之交今變去五剛則為

純坤故利西南終於艮止則不能變純坤矣故不利

東北亦就一卦明畫理也夫蹇自升來明明有坤二

剛往居坤中豈非利乎西南之象與變符矣確循漢

疏羣疑亡也

䷋ 坎下 震上

解

一 自明夷

䷣ 離下 坤上

一 自臨

䷒ 兌下 坤上

欽定四庫全書

卦變考異

七

一 自升

䷭ 巽下 坤上

郎顛曰京氏傳云解自明夷來初往居四而得眾三往

居二而得中蓋四爻變也

虞翻曰臨初之四

本義曰卦自升來三往居四入於坤體二居其所而又

得中

諭曰仲翔云西南坤也臨初之四得坤象矣故利與

朱子入於坤體其義一也但一主臨來一主升來耳

京自明夷古變例也

䷋ 兌下 艮上

損

一 自泰

䷊ 乾下 坤上

郎顛曰京氏傳云損自泰來虞翻亦曰泰三之上蜀才

亦曰此本泰卦坤之上六下處乾三乾之九三上升坤

六損下益上也朱子發亦曰損泰變也損九三以益上

六也

諭曰程伊川六十四卦變皆自乾坤來亦有拘牽處

欽定四庫全書

卦變考異

八

唯於此卦云下兌之成兌也由六三之變也上艮之

成艮也由上九之變也三本剛而成柔上本柔而成

剛亦損上益下也極為精訓

䷩ 震下 巽上

益

一 自否

䷋ 坤下 乾上

郎顛曰京氏傳云益自否來虞翻亦曰否上之初也蜀

才亦曰此本否卦乾上之初項安世亦曰益自否變損

天之九四以益地之初六也

諭曰愚以卦變考之損上益下以否四之初言自上  
下下以否上之初言知者觀象思過半思其變也



夬



虞翻曰夬從復來坤逆在上又曰陽息為復剛長成夬



姤



虞翻曰陰息剝陽以柔變剛

欽定四庫全書

卦變考

九

諭曰復變夬者陽由微而盛也盛則一陰逆上而猶

惕剝變姤者陰由盛而專也專則五男在前而猶壯

朱子卦變圖五陰五陽卦亦云皆自夬剝來



萃

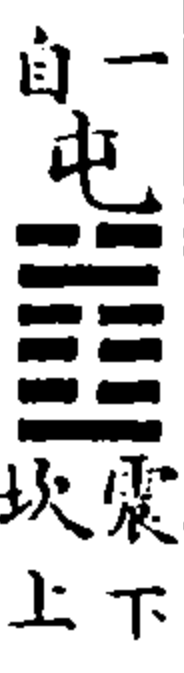

郎顛曰京氏傳云萃自屯來初往而居四

虞翻曰觀上之四也

諭曰考之鄭玄云四本震爻蓋言震之初往居四也

五本坎爻蓋言萃之五仍坎體也震為長子坎為隱  
伏居尊而隱伏鬼神之象長子入闕升堂拜祖禰之  
禮也故曰王假有廟以此考之萃自屯來矣



升



虞翻曰臨初之三又有臨象

木義曰卦自解來柔上居四

諭曰考之升卦變不成離何以曰南征也坤之中爻

欽定四庫全書

卦變考

十

為離南方之卦也明夷九三以坤在上為南狩春秋

晉與楚戰筮之其卦遇復曰南國感射其元王中厥

目亦以坤在上為南征也此變例也朱子以解之三

四兩爻互變是以三柔升四矣若虞氏臨初之三似

是剛升而非柔升也仲翔恐是變之與象叛也又曰

柔謂五坤也升謂二坤邑无君二當升五談變之精

仰符四聖矣



困 一自否 坤下 乾上

郎顛曰京氏傳云困自否來乾上九降居二位降而之險坤六三上為上六柔而掩剛虞翻亦曰否二之上荀爽亦曰此本否卦陽降為險陰升為說也

巽下 坎上

井 一自泰 乾下 坤上

荀爽曰此本泰卦陽往居五得坎為井陰來在下亦為井故曰往來井井也虞翻亦曰泰初之五也張清子亦

欽定四庫全書

卦變考異

十一

曰下體本乾上體本坤初五剛柔相易而成井

諭曰荀氏釋往來井井即卦變也義文其談變之祖乎

離下 兌上

草 一自大壯 乾下 震上

一自遯 艮下 乾上

郎顛曰京氏傳云草自大壯來九二升居九五六五來為六二項安世亦曰草自大壯變六五降而為二九二升而為五二五相變故謂之草

虞翻曰遯初之上

諭曰水火乃變之大者此當曰澤火豕何以曰水火相息也先儒有辨之者曰此以水火明澤火之異非以水解澤也以草與息合說誤矣水男火女故可以相息至澤與火則不然澤女也火亦女也無相息之理離火至秋為澤所草故謂之草此談理非談變也唯虞仲翔曰四草之正坎體見故獨此稱水也夫卦所以不成水火既濟者以四未草也四為內外體之交一變則坎體見而水火濟矣非至精至神孰與於此愚之釋虞自謂不負古人矣

欽定四庫全書

卦變考異

十三

巽下 離上

鼎 一自遯 艮下 乾上

一自大壯 乾下 震上

一自巽 巽下 巽上

郎顛曰京氏傳云鼎自遯來柔進為五剛來居二荀爽亦曰巽入離下中有乾象木火在外金在其內鼎鑊烹飪之象也項安世亦曰遯二之五也

虞翻曰大壯上之初

本義曰卦自巽來陰進居五而下應九二之陽

諭曰坎為耳離為目巽離成鼎為耳目聰明矣卦之

所以不成火水未濟者以三未變也三在巽上一動

即成坎二三四五再互有兩坎兩離象乃稱聰明日

月相推而明生焉眇能視不足以有明聞言不信聰

不明皆一坎一離故也

震上

欽定四庫全書

卦變考

震

一臨

兌下

虞翻曰臨二之四

艮下

艮

一觀

坤下

虞翻曰觀五之三也

諭曰行止卦變之大者艮止也宜有時行乎荀九家

曰連山對峙為時止出雲降雨為時行非也仲翔曰

時止為上陽窮上故止時行為三三體震謂行也三

四五互震必從卦變參入始精今之帖括家行止動

靜雖卦中無艮震亦能橫其筆舌已

艮下

漸

一否

坤下

一渙

坎下

自旅

艮下

郎顛曰京氏傳云漸自否來三四剛柔相易也虞翻亦

曰否三之四反成歸妹故曰女歸

本義曰此卦之變自渙而來九進居三自旅而來九進

欽定四庫全書

卦變考

居五

諭曰愚讀梁山來氏卦綜而異之不知其亦本於虞

翻也繫辭傳云漸女歸待男行也虞氏解云兌為女

震為男漸卦一反成歸妹巽成兌故女歸待艮成震

乃行故待男行也夫王繫辭已含反對之象與宋儒

言假象者自別

諭又曰嘗考伊川卦變皆本乾坤來故於此卦則曰

乾坤之變為巽艮巽艮重而為漸在漸體而言中二



爻交也由二爻交然後男女各得正位此亦乾坤生六子之義也與京虞否變為漸者不同然中二爻交其義則一也



歸妹

自泰 一 泰 坤上 乾下

郎顛曰京氏傳云歸妹自泰來三四以剛柔相易虞翻亦曰泰三之四乾天坤地三之四天地交

諭曰歸妹天地之大義也孔子謂泰變歸妹下一大

欽定四庫全書

卦變考異

十五

注脚矣上震乃乾交於坤之始下兌乃坤交於乾之

始坎艮離巽包涵在中豈非天地大義耶



豐

自泰 一 泰 坤上 乾下

自噬嗑 一 噬嗑 離上 震下

郎顛曰京氏傳云豐自泰來九二往居六四變外體為雷六四來居九二變內體為火

虞翻曰此卦三陰三陽之例當從泰二之四而豐三從

噬嗑上來之三折四於五獄中而成豐故噬嗑所謂利

用獄者此卦之謂也

諭曰詳考噬嗑四失正繫在坎獄之中必齧之而後合者為四也噬嗑上來之三而成豐折其右肱即虞所謂折四於五獄中者此也魏晉談象變精至斯乎



旅

自否 一 否 乾上 坤下

自賁 一 賁 艮上 離下

郎顛曰京氏傳曰旅自否來六三九五之互變姚信亦曰此本否卦三五交易去其本體故曰客旅蜀才亦曰

欽定四庫全書

卦變考異

十六

否三升五九五降三苟爽亦曰謂陰升居五與陽通也

虞翻曰賁初之四若否三之五非乾坤往來也與噬嗑之豐同義



巽

自遯 一 遯 乾上 艮下

虞翻曰遯二之四姚小彭曰巽自遯變六二升而為四

諭曰易變之著莫精於甲庚虞氏曰乾主甲震主庚

此自商瞿橋庇傳田施孟丘以至漢魏諸家皆云然



也巽變初至三成震震三爻在前故先庚三日動四

終上成震震三爻在後故後庚三日變例之最精者

也梁山來氏云蠱言甲者文王圓圖艮巽夾震木於

東之中故曰先甲後甲言巽先于甲艮後于甲也巽

言庚者伏羲圓圖艮巽夾兌金于西之中故曰先庚

後庚言巽先於庚艮後於庚也分甲於蠱者本卦未

變上體中爻震木下體巽木也分庚於巽者本卦未

變上體綜兌金下體綜兌金也圖學自宋始出故不

欽定四庫全書

卦變考異

十七

及漢儒之自然亦可通於變矣



兌上兌下

兌

自一大壯 兌上 乾下

虞翻曰大壯五之三也項安世曰巽與兌皆有坎之半

體巽不上出所以為入兌不下入所以為說巽自遜來

以六四為主遜變而入故為悔亡兌自大壯來以六三

為主壯變為說故為來兌凶

諭曰項變亦自佳夫兌之所以變者由於三也六三

曰來兌從大壯來也此卦變之祖

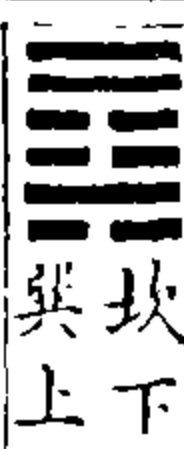

兌上兌下

渙

自一否 兌上 坤下

自一漸 兌上 艮下

郎顛曰京氏傳云渙自否來虞翻亦曰否四之二盧氏

亦曰此本否卦乾之九四來居坤中剛來成坎水流而

不窮也坤之六二上升乾四柔得位乎外上承貴主與

上同也荀爽亦曰陽來居二在坤之中蜀才亦曰渙卦

本自否來

欽定四庫全書

卦變考異

六

本義曰其變則本自漸卦九來居二而得中六往居三

得九之位而上同於四

諭曰自否來者九來居二得中而不窮於險與渙奔

其杭同義六往居四得正位乎外而上同於五之中

與渙羣渙有立同義坎為杭二來奔之二來坎中也

否坤三爻為羣四在外卦渙坤之羣三四互艮位

半艮山故稱丘以此考之當自否來



兌上兌下

節 一泰 乾下 坤上

郎顛曰京氏傳云節自泰來虞翻亦曰泰三之四虛氏亦曰此本泰卦分乾九三上升坤五分坤六五下處乾三是剛柔分而剛得中也薛仁貴亦曰渙之象曰剛來而不窮自否而來也節之象曰剛柔分而剛得中自泰而分也以節繼渙猶以泰繼否也郭雍亦曰賁與節皆泰來賁則柔來丈剛剛上丈柔節則柔來節剛剛上節柔夫泰為天地純剛柔之卦賁以剛柔純質而無文故

欽定四庫全書

卦變考略

十九

兌下 巽上

中孚

一無妄 震下 乾上

一訟 坎下 乾上

郎顛曰京氏傳云中孚自无妄來六自二往居四九自四來居二

虞翻曰訟四之初也此當從四陰二陽之例避陰未及三而大壯陽已至四故從訟來

論曰仲翔言之鑿鑿然京氏源流已久論變不同自

漢魏以來固然矣

艮下 震上

小過

一蒙 坎下 艮上

一晉 坤下 離上

郎顛曰京氏傳云小過自蒙來

虞翻曰晉上之三當從四陰二陽之例臨陽未至三而觀四已消也又有飛鳥之象故知從晉來

趙汝楙曰臨二與四初與三互易而變二陽四陰小過

欽定四庫全書

卦變考略

二十

於大故名小過

論曰從虞氏飛鳥之義則小過當自晉來也虞云離為鳥震為音艮為止晉上之三離去震在故飛鳥遺音俗說以卦象二陰在內四陽在外有似飛鳥之象妄矣趙氏臨變何無謂也

離下 坎上

既濟

一泰 乾下 坤上

一豐 離下 震上

郎顛曰京氏傳云既濟與豐皆自泰來虞翻亦曰泰五

之二侯果亦曰此本泰卦六五降二九二升五是剛柔正而位當也荀爽亦曰天地既交陽升陰降揚萬里亦曰泰天地之明交也既濟水火之明交而天地之互交也故泰者既濟之純既濟者泰之雜火炎上也降而居下水潤下也騰而居上此水火之明交也初與三五皆乾也分而下於三陰二四與上皆坤也分而上於三陽此天地之互交也天地通泰水火濟飪此其為既濟歟朱震曰既濟或曰自泰來或曰自豐來初吉以內卦言

欽定四庫全書

卦變考卷下

三

離在南方當亨極之時故與豐同象終亂以外卦言出離入坎由既濟而入未濟矣與豐卦日中則昃月盈則食天地盈虛與時消息同義

論曰漢上以內外卦言非精於變者初吉者謂泰乾也乾為始終亂者謂泰坤稱亂反否終坤虞氏之變不可易也



坎下 離上

未濟

一 自否



坤下 乾上

郎顛曰京氏傳云未濟本自否來虞翻亦曰否二之五也又曰否陰消陽至剝終坤終止則亂其道窮也乾五之二坤殺不行故不續終也荀爽亦曰柔上居五與陽合同

論曰愚定卦變至終而知其無窮也朱子下經與漢注同者唯晉自觀來及考本義十卦之外如復變師始變同人之類例以復初上為師之二復二下為師之初始初上為同人之二始二下為同人之初及與

欽定四庫全書

卦變考卷下

三

初九變為初爻之八初六變為初爻之七者考之其例又不同考亭以一身觀變尚前後異例如此欲與漢魏諸家盡同得乎或謂變乃易中之一義非畫卦作易之本指愚獨以為不然無變是無全易也無處下手讀卦辭象象六爻也以是考引而信之則二百四十部微言密悟百齡心在可使金鏡重開珠囊復理已

卦變考畧卷下

### 2. 毛奇齡《推易始末》：

總纂官臣紀昀臣陸錫熊臣孫士毅  
總校官臣陸費墀

欽定四庫全書

推易始末

欽定四庫全書  
推易始末卷一  
翰林院檢討毛奇齡撰

周易者移易之書也雖易例有三一曰倒易叙卦用之  
 一曰對易分篇者用之二易見仲氏易卷首而必以移易一例為  
 演易屬辭之用即演易屬辭聚有十例曰名如天行地  
 曰義乾健坤順坎險震動皆義曰象恒一  
 曰象乾坤八卦別名曰義乾健坤順坎險震動皆義曰象恒一  
 象如乾首坤腹乾馬坤牛乾圓坤方乾金玉坤布釜類  
 皆說卦所有者辭悉用之一偶象如震偶象並巽偶象

欽定四庫全書

本易所無有曰方位坤卦以西南為離兌東北為艮震  
 者不通之極曰方位坤卦以西南為離兌東北為艮震  
 離為南國隨以兌為西山皆以說卦定方為詞並無乾  
 南坤北離東坎西如陳氏先天圖者若位則單卦以二  
 五為中蒙之剛中需之中行告公用圭是也又單卦以初為  
 之中行獨復益之中行告公用圭是也又單卦以初為  
 地二為人三為天重卦以初二為地三四為人五為  
 天乾之上不在天下不在田中不在人謙之天道地道  
 責之天大人文皆是也又五為君二為臣初為民臨五  
 大君之宜塞二王臣塞塞屯初大得民也一二三即陽  
 陰陽為離位四五六即陰陽陰為坎位凡遇純又則兩  
 位見如坤三為光以純坤而下離見離為光同人象  
 二離涉川三艮位乾而巽位坎見坎位上兌位則辭中亦未之

及至于乾一兌二離三震四巽五坎六艮七坤八則從無此位非易義也曰次第順逆自初為往為順自上至初為末為逆凡卦皆然往為右來為左師卦左次豐卦右肱皆為順上為貴逆下為賤鼎之從貴屯之下賤皆為順往則初為本上為末成之志未大過之本末弱皆為逆來則上為首初為足乾之其拇首比之无首咸曰大小體益六爻體大離曰大光大自初至五五爻體小比曰利建侯大壯自三至上四曰爻體小兌曰喪羊于易曰羝羊觸藩以此類推可見曰互體謙互坎曰利涉大川豫互艮曰介于石師互震曰互震兌也震兌者歸妹卦也履之名履以互離巽也離巽東南卦主禮履者禮也曰時曰氣于八月復七日來復豐雖旬无咎革己日乃手蠱先甲後甲巽先庚後庚皆時也甘臨土氣若節火氣噬黃金欽定四庫全書

金氣洪乘木有功木氣以及震巽木甲乙乾兌金庚辛坤艮土戊己離火丙丁坎水壬癸皆氣也若值日卦氣納甲納音諸說雖易亦有之曰數目陰九老陽用六老然詞未嘗一及則何必矣

少陽十朋二篇中陰少陰其他大衍五十天地之數五十五二篇之策萬一千五百二十其為數止此而已俗儒謬增倍曰乘承敵應上爻乘下爻曰乘屯六二之難數妄甚

初九吉相承也初與四二與五三與上其陰陽相抗者曰敵艮上下敵應不相與也其陰陽相配者曰應比上下應恒剛柔皆應也若後儒有乘承比而第在當時抽應四義則在易文例並無所謂比者

辭比旨多取成卦之聚畫陽與陽聚陰與陰聚無所間錯者而乃從而分移之移陽于陰亦移陰于陽大傳所

謂乾坤成列則陰陽聚也其所謂分陰分陽則從而分之者也所謂剛柔相推則移之也推者移也而總以二語概之曰方以類聚物以羣分然後推移之旨全焉特三聖屬辭往往引而不發以俟其人之自省有曰書不盡言言不盡意惟是神而明之默成其德以俟乎其人故雜卦言反易不言反易也第言其對峙而反峙以明序卦言對易不言對易也第言其聯序而對序以著繫傳言移易不言移易也第言其變易遷易而移易以見

是以卦之命名即有以移為名者艮兌名損山澤無所為損也巽震名益風雷何以有益也澤高于地則不聚而反名聚即萃風入地下則不升而反名升徒以損泰乾則移畫在上損益否坤則移畫在下否萃四移觀陽而不問則猶有聚觀九為四則陰問而陽不問故萃為子升四移過柔而上行則亦名升小過三三升母聚卦升四移過柔而上行則亦名升小過三三升過六二為四以陰升得名是當其命卦名時固早已豫啓其例而况象象為辭非此不解訟無故而有舊德訟

欽定四庫全書



六三為大過上六所移而今將訟  
上故食舊德象傳所云從上吉也  
比何先而稱後夫凡此

五為剝上所移而今處五後且在剝  
為陽故稱夫象傳所云无首以此  
天難入澤安有其

旋履上九為夫之三陽所移苟仍返  
矣故曰其旋元吉不然上天下澤無  
所旋返純乾一陽

初畜何為復道小畜初九本始四所移今初四相畜不  
過還其所相易者故曰復自道不然五

陽一陰有又况夫子所贊每故變其辭以示其義如剛

來下柔則明有往來隨以否之上九咸之九三與  
初六相易是剛來而下于柔柔上

剛下則顯相上下咸以否之六三與上九  
相易是柔移上剛移下剛自外來而

為主于內則明明移彼而就此无妄初九係遊三  
所移為內震之主柔來

欽定四庫全書 推易始末 四  
而文剛分剛上而文柔則公然以兩文為移易賁移泰  
之上柔

損之三柔而皆飾乎二之剛又分  
益之五剛在上位者而文三之柔是移易一例文周倡

之夫子早發明之而漢初田何受易傳及孟喜有外黃

令焦延壽者實始壇移易之學如云一陰一陽之卦自

始復來五陰五陽之卦自剝夫來已駸駸得其要領而

第其所著書費直題其前曰六十四卦之變凡四千九

十六章今所傳易林是也夫易林本以六十四卦變之

至四千九十有六是占變之詞與六十四卦三百八十

四爻本詞不同意必焦氏當時卦變之外另有推易而

後儒不知混之為一故迄今所傳祇有易林一書名大

易通變而移易之學無聞焉乃東漢儒臣自馬融鄭玄

外凡說易家如宋衷干寶虞翻荀爽陸續侯果蜀才盧

氏以及蔡景君伏曼容諸儒各守師承以立說或主旁

通如地水火師旁通或主正變如乾正變自始至剝或以  
為天火同人類或主正變坤正變自復至夫類或以

乾坤為父母謂諸卦皆  
乾坤所出或以泰否為胚胎謂泰否陰陽  
各均為諸卦

包或兼宗六子謂兼從六  
子連變或專本十辟謂以復臨泰大  
壯夫始遊否觀

欽定四庫全書 推易始末 五  
剝為十辟而星十漏一依彼失此初未嘗不與推移相

合究之守一則不能相通通易則無所自主推一謂止  
移一爻過

易謂凡  
爻可易補直傳會未免牽強以致王弼後起盡掃諸前

儒所說而更以清談以為互體不足遂及卦變變又不

足推致五行彌縫多闕不如盡已之為快而嗣此失學

之徒便于飾陋悉屏絕漢學專宗弼說而于是辭象變

占四不存一方體位數十七八九矣乃考弼所註鹵莽

蔑略不可為訓其萬不通處則仍不能不襲諸舊說而

竊入之賁之柔來而文剛弼曰坤之上六來居二位柔  
來文剛之義也分剛上而文柔弼曰乾之九二分居上  
位分剛上而文柔之義也是即卦變也延及趙宋則僅  
曉王學而不識漢學程頤作傳專斥諸卦變而考其為  
傳周章難明其萬不通處亦終不能不仍取卦變而雜  
補之損之損下益上則曰下之成兌由三變上之成艮  
由上變也漸之得位得中則曰艮巽之交在中二爻巽  
四交三以陽而易陰艮三交四以陰而易陽也是即移

欽定四庫全書

周易始末

六

易也是以陳搏之徒不聞正學反能撫京焦餘唾推作  
卦變取移易倒易二義雜組之以為變卦反對之圖而  
南宋朱漢上震曾錄其圖于易傳叢說之中至朱文公  
熹又謂漢上易變祇變三爻則似于彖傳不能盡通于  
是又別為之圖即易經卷首所列卦變圖也自一陰一陽起至五陰  
五陽止分作五部庶幾盡變而文止一移如師從初移不復從上移  
類卦無三易如屯為二陽所易之卦祇從因于作本義  
時凡一十九卦惟訟晉二卦與圖相同而餘即多立變

法全與圖異如隨據圖從秦否來據本義從噬嗑未濟來類其時好事諸君間  
作偽闕朗傳以實圖書之言作偽衛元嵩元包以實先

後天卦變之旨而文殘義闕世多未信于是元儒朱升

作十辟卦變見前并六子卦變如二陰二陽之卦其變在二三五上者即是震

變以震剛在初四也在初三四上者即是坎變以坎剛在二五也而明儒來氏知德即

以反對作變易即履卦相易與漢上又不同何元子楷專以乾坤為

往來此程氏蘇氏諸卦雖名例稍殊而意不甚遠大抵皆自乾坤來之說

漢學又亡浸失其舊而趙宋以後則祇曉夫子彖傳有

欽定四庫全書

周易始末

七

所未解故必須卦變全不識文周為易屬辭比吉之專  
在乎此所以朱氏本義其載卦變于卷首但云彖傳以  
卦變為說又云此夫子之易而不知文周為易其至今  
晦蝕不能盡明者全以是也夫伏羲重卦即有以移易  
為名者是周易為辭再三致意前既已略言之矣第變  
易移易原有不同不名移易而僅指為變則其義不出  
仲氏曰傳不云乎剛柔相推推亦變也然而又云觀其  
變而玩其占變所以占也夫子隱移易之文而謂之推



諸儒昧相推之旨而僅題以變是舍辭象之分行而混

變占為一義毋亦其名不可居而三易之旨遂因之以

長晦與夫猶是五部之推十辟之展一陰一陽以至五

陰五陽之遷化而循其名究其實尋端竟委以求盡其

所未盡湛然而深思剗然而相悅以解以之讀象而象

明讀象而象顯讀十翼而十翼以著一若三聖在天實

有以牖其衷者豈非所謂肆而隱推而能通不盡言而

可信者乎夫以三聖啟之歷之漢晉唐宋元明諸儒聞

欽定四庫全書

推易始末

之發之而明而昧昧而復明續而絕絕而復續如其

不可沫也予終畏其沫之也因于作仲氏易成取卦變

諸圖彙前儒所已言者而合之今說以明千世一揆之

意曰推易始末後之學易者可覽觀焉

漢魏晉南北朝唐儒推易遺文

乾

初九 干寶曰陽在初九十一月之時自復來也

九二 干寶曰陽在九十二月之時自臨來也

九三 干寶曰陽在九三正月之時自泰來也

九四 干寶曰陽氣在四二月之時自大壯來也

九五 干寶曰陽在九五三月之時自夬來也

上九 干寶曰陽在上九四月之時也不言自來者此正乾值月時也

此十辟卦生乾坤之說也京房設十二辟卦以為十

二月卦主復一陽子十一月臨二陽丑十二月泰三

陽寅正月大壯四陽卯二月夬五陽辰三月乾六陽

已四月始一陰午五月遯二陰未六月否三陰申七

欽定四庫全書

推易始末

月觀四陰酉八月剝五陰戌九月坤六陰亥十月陽

起于子而止于巳始于復而終于乾陰起于午而止

于亥始于姤而終于坤此以卦氣直日立說並非推

移相生之義而干令升以為爻所自來則是乾坤生

諸卦今反諸卦生乾坤矣且乾卦爻辭初何嘗有復

象二何嘗有臨象三何嘗有泰象其言潛見乾惕並

無諸卦往來之義推之四五及上以至于坤皆然也

是雖著所自來而于演易屬辭之旨何與焉

何安以九三為辰月九四為午月九五為申月上九為戌月孔穎達嘗非之謂宜據子十一月以來九二為丑寅之間九三為寅卯之間此仍主于令升說且以文言陽氣潛藏一段有類卦氣故云然總非正義善說易者其審之

坤

初六 干寶曰陰氣在初五月之時自始來也 九家

易曰初六始姤姤為五月盛夏而言堅冰五月陰氣

欽定四庫全書

推易始末

十一

始生地中雖始于微霜而終至堅冰明漸至也

六二 干寶曰陰氣在二六月之時自遷來也

六三 干寶曰陰氣在三七月之時自否來也

六四 干寶曰陰氣在四八月之時自觀來也

六五 干寶曰陰氣在五九月之時自剝來也

上六 干寶曰陰在上六十月之時也

說見乾卦

屯

荀爽曰此本坎卦案初六升二九二降初是剛柔交也

虞翻曰坎二之初為剛柔交

此六子卦母之所始見朱楓林卦變圖

十年乃字反常也 九家易曰陰出乎坤今還乎坤故

曰反常也又曰陰出乎坤謂乾再索而得坎今變成

震中有坤體二四為互坤故曰還坤

此乾坤主變之所始見李挺之何氏訂詁諸圖

蒙

欽定四庫全書

推易始末

十一

荀爽曰此本艮卦也案二進居三三降居二剛柔得中

故能通發蒙時令得時中矣 虞翻曰艮三之二為

剛柔接故亨

此亦六子卦母與屯同

需

虞翻曰大壯四之五故有孚離日為光四之五得位正

中故光亨 蜀才曰此本大壯卦案六五降四有孚

光亨貞吉九四升五位乎天位以正中也

此推易也但四陽兩陰之卦宜有四易此祇言其一耳按宋晁公武讀書志曰蜀才世多不知顏之推曰即范長生也李雄稱長生為范賢見華陽國志此又稱才則其人有聲抑可知矣

訟

荀爽曰陽來居二而孚于初故曰訟有孚矣 蜀才曰此本遯卦案二進居三三降居二是剛來而得中也 虞翻曰遯三之二也

欽定四庫全書

推易始末 卷一

十三

此亦推易而未全者與需同

師

蜀才曰此本剝卦案上九降二六二升上是剛中而應行險而順也

此推易與諸卦變皆同

比

蜀才曰此本師卦案六五降二九二升五剛往得中為比之主故能原究筮道以求長正而无咎矣

虞翻曰師二上之五得位衆陰頗從比而輔之故吉又曰與大有旁通

凡推移必有主故一陽五陰之卦必從剝復來以陰陽各聚俱未分也若師則陰已分矣師可移比比亦可移師此如朱氏本義雜卦統變之法所謂頭緒既替往來俱亂者在朱氏或未見漢儒有此然後人立說往往不能出前人郭廓即此是也 旁通用文言六爻發揮旁通情也為名陸績註云乾六爻發揮變

欽定四庫全書

推易始末 卷一

十三

動旁通于坤坤來入乾以成六十四卦故曰旁通此專指畫卦時變象與撰著時占變立說正五易中所謂變易一例文王演易屬辭時何嘗有此

孔穎達曰正卦列兩為對者為變卦即旁通也反卦轉兩為一者為覆卦即倒易也

又舊儒蔡景君伏曼容虞氏皆有旁通之說

小畜

虞翻曰需上變為巽與遯旁通

謂此從需卦上六變為上九易坎成巽而為小畜意  
以此卦從需來也然全乎變易非移易矣且變亦無  
主與後儒卦變又復不同若其與遯旁通則但巽與  
艮對變而三陽不變與前比大有旁通一例又別真  
不可解

履

虞翻曰謂變訟初為兌也與謙旁通說見前

泰

欽定四庫全書

推易始末

四

蜀才曰此本坤卦天氣下地氣上 虞翻曰陽息坤反

否也坤陰誦外為小往乾陽信內為大來

此亦乾坤主變之說

否

蜀才曰此本乾卦陽往而消陰來而息 虞翻曰陰消

乾又反泰也反泰為卦綜所始說見後

同人

侯果曰九二升上乾爻上行曰乾行 蜀才曰此本大

卦九二升上上六降二剛柔得位得中而應乎乾下  
奉上之象也 崔憬曰君子謂九二能捨己同人以  
通天下之志 虞翻曰旁通師卦  
此亦推易與諸卦變皆同惟虞氏旁通說異見前崔  
憬唐人

大有

虞翻曰與比旁通

謙

欽定四庫全書

推易始末

五

蔡景君說剝上來之三 侯果曰此本剝卦乾之上九

來居坤三是天道下濟而光明也坤之六三上升乾

位是地道卑而上行也 荀爽曰乾來之坤 虞翻

曰乾上九來之坤與履旁通

蔡侯說推易也荀慈明說乾坤主變也虞氏說旁通

也

豫

虞翻曰復初之四與小畜旁通一推易一旁通

隨

蜀才曰此本否卦剛自上來居初柔自初往升上則內動而外悅 虞翻曰否上之初剛來下柔初上得正故元亨利貞

君子以嚮晦入宴息 侯果曰乾之上九來入坤初嚮晦者也坤初升兌上為休息入宴者也 此推易之一與卦變同

噬

欽定四庫全書

推易始末

卷一

九家易曰此卦本泰來乾天有河坤地有水二爻升降出入乾坤故利涉大川矣 虞翻曰泰初之上故剛上坤上之初故柔下又曰泰初之上而與隨旁通

兼旁通

臨

蜀才曰此本坤卦 虞翻曰陽息至二與遯旁通

變一 旁通

推易始末卷一

欽定四庫全書

推易始末卷二

翰林院檢討毛奇齡撰

觀

蜀才曰此本乾卦 虞翻曰觀反臨也 瞿塘來氏改卦變曰卦綜以反對二卦錯綜升降求合于彖傳往來上下之文正始于此

噬嗑

欽定四庫全書

推易始末

卷一

盧氏曰此本否卦乾之九五分降坤初坤之初六分升乾五是剛柔分也 侯果曰坤之初六上升乾五是柔得中而上行也 虞翻曰否乾五之坤初坤初之乾五剛柔交故亨

賁

此推易之一與卦變同盧氏或云即北魏國子博士盧景裕也北史儒林傳云魏末大儒徐遵明講鄭玄易傳之范陽盧景裕疑即其人其不署名者偶軼耳

荀爽曰此本泰卦謂陰從上來居乾之中文飾剛道交

與中和故亨也分乾之二居坤之上上飾柔道兼據

二陰故小利有攸往矣 虞翻曰泰坤上之乾二乾

二之坤上柔來文剛故亨分剛文柔故小利有攸往

此亦推易之一與卦變俱同王輔嗣極詆卦變然于

此卦柔來文剛剛上文柔必不能解只得仍取卦變

解之見前總論則漏敗矣宋朱漢上謂輔嗣終日數十而

不知二五良然若漢上謂賁自泰來合天地以成文

欽定四庫全書

推易始末

二

玄黃者天地之雜文也此真能得卦義者但祇曉卦

變不識推移故于全易稍障礙耳

剝

盧氏曰此本乾卦羣陰剝陽故名為剝也乾坤主變 虞翻

曰陰消乾也與夬旁通旁通

復

虞翻曰陽息坤與姤旁通

无妄

蜀才曰此本遯卦案剛自上降為主于初故動而健剛

中而應也 虞翻曰遯上之初此所謂四陽二陰非

大壯則遯來也

仲翔所說本之焦贛故曰所謂此正推易之所始

大畜

蜀才曰此本大壯卦案剛自初升為主于外剛陽居上

尊尚賢也 虞翻曰大壯初之上其德剛上也與萃

旁通

欽定四庫全書

推易始末

三

頤

侯果曰此本觀卦初六升五九五降初而成頤 虞翻

曰晉四之初與大過旁通又曰或以臨二之上兌為

口故有口實也

本觀臨來皆推易法其以自求口實為解正合大玉

繫辭之旨以此口實與下靈龜並觀始知推易一法

不止為夫子彖傳設也若虞氏又謂本晉則正朱氏

本義雜卦統變所始頭緒亂矣且虞氏于此卦一臨



一晉一旁通亦不可解

初九舍爾靈龜觀我朵頤 侯果曰初本五也五互體

艮艮為山龜自五降初則為頤矣是舍爾靈龜之德

來觀朵頤之饌貪祿致凶亦不足貴也 虞翻曰晉

離為龜四之初故舍爾靈龜

離為龜見說卦但本晉無理耳若艮為山龜不知所

據按郭璞筮得大壯之頤曰柔內剛外則畜緇是頤

為大離原有龜象其曰舍者謂所觀在頤不在大離

欽定四庫全書

推易始末

四

耳非謂舍此更他求也亦通

大過

虞翻曰大壯五之初或遯二之上又曰大壯震五之初

與遯同義

此得兩易之法于推易也庶幾矣

坎

虞翻曰乾二五之坤與離旁通

三歲不得凶 虞翻曰乾為歲五從乾來三非其應故

曰三歲不得凶矣

此乾坤主變說也按朱漢上曰三男之卦無不從乾

來者仲翔以為乾來之坤謬矣此當從臨初之五觀

上之二蓋上六一爻動不以正故曰失道若乾為歲

首亦當以觀巽言之此正所謂坎從臨來又從觀來

者雖卦變亦推易法

離

虞翻曰坤二五之乾與坎旁通

欽定四庫全書

推易始末

五

咸

蜀才曰此本否卦案六三升上上九降三是柔上而剛

下二氣交感以相與也 虞翻曰坤三之上成女乾

上之三成男止而說男下女推易卦變

恒

蜀才曰此本泰卦案六四降初初九升四是剛上而柔

下也分乾與坤雷也分坤與乾風也是雷風相與巽

而動也



初六浚恒 侯果曰初本六四自四居初始求深厚之

位者也 推易卦變

遯

侯果曰此本乾卦陰長剛頹君子逃避曰遯

大壯

侯果曰此卦本坤陰柔消弱剛大長壯故曰大壯

此皆乾坤主變之說舊儒不知十辟卦為聚卦無所

分來故凡于聚卦妄拆所自遂致難通試于十辟象

欽定四庫全書

推易始末

六

傳平心較之曾有剛來柔往剛上柔下諸讚辭否如

此遯大壯二辟卦並無剛柔往來內外上下一語而

署所自來妄矣夫子于分聚一法大傳井井彖傳又

井井而世日求之而日不得何也

晉

蜀才曰此本觀卦案九五降四六四進五是柔進而上

行 荀爽曰陰進居五處周事之位陽中之陰康侯

之象也 虞翻曰觀四之五

明夷

蜀才曰此本臨卦也案夷滅也九二升三六三降二明

入地中也明入地中則明滅也 虞翻曰臨三之二

而反晉也

此推易兼卦綜者

家人

虞翻曰遯初之四也

睽

欽定四庫全書

推易始末

七

虞翻曰大壯上之三在繫蓋取无妄二之五也

此皆以推易兼卦變者若其本无妄則尤推易中所

稱子母易卦非朱氏雜卦比也至云在繫以繫傳弦

木為弧剡木為矢取象于睽當用无妄二五以互巽

之繩弦互艮之木又以上乾之金剡互巽之木故云

觀虞氏于繫傳亦云无妄五之二可驗

蹇

虞翻曰觀上反三也 反即來也

解

虞翻曰臨初之四

損

蜀才曰此本泰卦案坤之上六下處乾三乾之九三上升

坤六損下益上者也 虞翻曰泰三之上損下益上

損而有孚 荀爽曰謂損乾之三居上孚二陰也

三人行則損一人 虞翻曰泰乾三爻為三人損三之

上則損一人

欽定四庫全書

推易始末

此推易卦變俱有之程伊川不取卦變于此爻曰三

陽同行則損九三以益上三陰同行則損上六以益

三雖與虞氏專指乾三不同然其為推移則一也若

張橫渠易解于損六三上九曰六三本為上六上九

本為九三于益曰否卦九四下而為初九故曰天施

地生亦推易法

益

蜀才曰此本否卦乾四之初 虞翻曰否四之初也損

上益下

夬

虞翻曰陽決陰息卦也剛決柔與剝旁通

姤

虞翻曰消卦也與復旁通

此皆聚卦故象傳無剛柔往來諸語說見前

萃

虞翻曰觀上之四也

欽定四庫全書

推易始末

上六齋咨涕洟 荀爽曰此本否卦上九陽爻見滅遷

移以喻夏桀殷紂以上六陰次代之若夏之後封東

樓公于祀殷之後封微子于宋去其骨肉臣伏異姓

受人封土未安居位故曰齋咨涕洟未安上也

此又是占變一法以上九變上六將否三陽三陰之

卦變為萃二陽四陰之卦既非移易又非諸儒所言

卦變之說如此則何爻不可變耶妄矣

升

虞翻曰臨初之三

困

荀爽曰此本否卦陽降為險陰升為說 虞翻曰否二之上乾坤交故通也

入於幽谷 九家易曰此本否卦謂陰來入坎與陰同體故曰入幽谷

入於其宮 九家易曰此本否卦二四同宮為艮艮為門闕宮之象也

欽定四庫全書

推易始末 卷二

井

虞翻曰泰初之五也

往來井井 荀爽曰此本泰卦陽往居五得坎為井陰來在下亦為井

革

虞翻曰遯上之初與蒙旁通

鼎

虞翻曰大壯上之初與屯旁通

此前後俱推易法祇多此旁通耳

震

虞翻曰臨二之四天地交故通

艮

虞翻曰觀五之三也

漸

虞翻曰否三之四

歸妹

欽定四庫全書

推易始末 卷二

虞翻曰泰三之四又曰乾三之坤四

豐

君子以折獄致刑 虞翻曰此卦三陰三陽之例當從

泰二之四而豐三從噬嗑上來之三折四于五獄中而成豐故君子以折獄致刑

折四于五獄謂噬嗑上降為三而二五成大坎坎為獄故云但從噬嗑來則變法又亂矣本義諸變所由

來耳

旅

姚信曰此本否卦三五交易去其本體故曰客旅

荀爽曰謂三陰升五與陽通曰小亨 蜀才曰否三

升五柔得中于外上順于剛九五降三降不失正止

而麗乎明所以小亨旅貞吉也 虞翻曰賁初之四

否三之五非乾坤往來也與噬嗑之豐同義

據姚氏說則旅之命名亦由推易此與損益升萃諸

名正同始知推移一法在伏羲畫卦時早啓其端不

欽定四庫全書

推易始末

十三

此文屬辭也若虞氏謂兼從賁卦來與豐本噬嗑一

類則又雜變矣按姚信為九家易中之一人應亦漢

儒說易之有聲者見釋文序錄

巽

虞翻曰遯二之四柔得位而順五剛故小亨

兌

虞翻曰大壯五之三也

渙

盧氏曰此本否卦乾之九四來居坤中剛來成坎水流

而不窮也坤之六二上升乾四柔得位乎外上承貴

王與上同也 虞翻曰否四之二成坎震天地交故

亨

貴王以王假有廟指九五言成坎震震指互卦言

節

盧氏曰此本泰卦分乾九三上升坤五分坤六五下處

乾三是剛柔分而剛得中也 虞翻曰泰三之五天

欽定四庫全書

推易始末

十三

地交也五當位以節中正以亨故節亨

中孚

虞翻曰訟四之初也此當從四陽二陰之例然遯陰未

及三而大壯陽已至四故從訟來

豚魚吉 李鼎祚曰案坎為孚訟四降初折坎稱豚初

陰升四體巽為魚中二孚信也

中孚半聚卦與四陽二陰之例不同原非遯壯所自

來若本訟則荒唐矣此皆朱氏本義雜卦變也李鼎

祚唐人輯漢魏六朝諸說易家為一書名李氏易解

小過

虞翻曰晉上之三當從四陰二陽臨觀之例然臨陽未至三而觀四已消矣又有飛鳥之象故知從晉來也

說見前卦

既濟

侯果曰此本泰卦六五降二九二升五是剛柔正當位也 虞翻曰泰五之二

欽定四庫全書

推易始末

十四

未濟

虞翻曰否二之五也柔得中天地交故亨

宋李挺之變卦反對圖

易卦有圖自宋人始

朱漢上易傳曰李挺之變卦圖八篇并六十四卦相生圖一篇凡九篇邵康節子伯溫傳之于河陽陳四大

其志

名陳傳於挺之

按李挺字之才授先天圖于邵康節者此云康節之子再傳及挺不合當是邵氏之子受于陳四大受

于挺為近是然不可考矣

乾 坤

坤體而乾來交者三

頤

小過

坎

乾體而坤來交者三

大過

中孚

離

頤小過大過中孚四卦為乾坤所生原屬卦母

至坎離則不合矣

乾卦一陰下生反對

姤

同人

履

變六卦

夬

坤

比

欽定四庫全書

推易始末

十五

坤卦一陽下生反對

復

師

謙

變六卦

噬

比

漸

總是五陽一陰自姤夬來五陰一陽自剝復來

而以反對見異耳此暮四朝三也後說同

乾卦下生二陰各六

遯

訟

无妄

變反對變十二卦

比

革

大過

睽

兌

革

巽

謙

漸



本義卦變全襲此而序次稍別

凡卦四陽二陰者皆自遯卦而來  
遯五復五變而成十四卦

第一變 訟 巽 鼎 過

第二變 无 家人 離 革

第三變 中 大畜 大壯

第四變 睽 需

第五變 兌

乾三交而為否 坤三交而為泰

欽定四庫全書

推易始末

六

凡卦三陰三陽者皆自泰卦而來  
泰三復三變而成九卦

第一變 歸 節 損

第二變 豐 既 賁

第三變 恒 井 蠱

凡卦三陽三陰者皆自否卦而來  
否三復三變而成九卦

第一變 漸 旅 咸

第二變 渙 未 困

第三變 益 噬 隨

欽定四庫全書

推易始末

十九

推易始末卷二



# 欽定四庫全書

經部  
推易始末卷三

詳校官國子監祭酒臣覺羅善善  
通政使司副使臣莫瞻菴履勘

總校官編修臣倉聖脈  
校對官學正臣翁樹棠  
謄錄監生臣吳銓

## 欽定四庫全書

### 推易始末卷三

翰林院檢討毛奇齡撰

#### 朱文公本義卦變圖

象傳或以卦變為說今作此圖以明之  
蓋易中之一義非盡卦作易之本指也

自推易不明凡說易家徒以夫子象傳中有柔來文剛  
剛上文柔諸語晦塞難解遂不得已著卦變諸說以釋  
其文然但以為因象傳設法故曰非作易本指觀其後

#### 欽定四庫全書

推易始末  
卷三

又云不得以孔子之說為文王之說可見也烏知文周  
屬辭專以是耶今錄其原圖并取本義異同者論載于  
下

凡一陰一陽之卦各六皆自復始而來五陰五陽  
卦同圖異

剝  比  豫  謙  師  復 

夬  大有 小畜  履  同人  姤 

凡二陰二陽之卦各十有五皆自臨遯而來四陰  
四陽

卦同  
圖異

頤 ䷚ 屯 ䷂ 震 ䷲ 明夷 ䷣ 臨 ䷒

蒙 ䷃ 坎 ䷜ 解 ䷧ 升 ䷭

艮 ䷳ 蹇 ䷦ 小過 ䷽

晉 ䷢ 萃 ䷬

觀 ䷓

圖甚合推易而本義所註又復推廣未備雜易他卦以盡其變深得再推三推之旨特未獲綱要未免取卦過雜耳然亦幾幾得十九矣

欽定四庫全書

推易始末 卷三

晉 又其變自觀來為六四之柔進而上行以至

于五 推易

蹇 又卦自小過而來陽進則往居五而得中退

則入于艮而不進故其占曰利西南不利東北 推易

解 且其卦自升來三往居四入于坤體二居其

所而又得中故利于西南平易之地 推易

升 卦自解來柔上居四內巽外順九二剛中而

五應之 變雜

自觀自小過自升皆推易之最精者若升之自

解則稍雜矣解可自升升不可自解聚可來分

分不可來聚故彖傳曰剛柔分又曰分剛上而

文柔以為分從聚來也今解來變升則是分反

來變聚將無卦不可來矣且文公卦變專以彖

傳言也彖傳曰剛中而應正以卦自小過移四

剛居二中故曰剛中若移三居四與二何涉以

此推之得失瞭然耳

欽定四庫全書

推易始末 卷三

鼎 ䷱ 巽 ䷸ 訟 ䷅ 遯 ䷠

革 ䷰ 離 ䷄ 家人 ䷤ 无妄 ䷘

兌 ䷹ 睽 ䷥ 中孚 ䷛

需 ䷄ 大畜 ䷙

訟 ䷅ 壯 ䷗

且于卦變自遯而來 與圖同 推易

為卦自訟而變九自二來而居于初 變雜

此卦自需而來九自五而上 變雜

睽 以卦變言之則自離來者柔進居三自中孚來者柔進居五自家人來者兼之推易 離變

睽之象傳曰柔進而上行則遜當兩移而大壯又剛進不合此所以不能不再三易也但家人連作兩移而離又雜變惟中孚為得之象傳又云得中而應乎剛非中孚則離與家人能得中即連作數移則凡卦推易始末 卷三即可易故皆不合

鼎 卦自巽來陰進居五而下應九二之陽故其占曰元亨雜變

凡三陰三陽之卦各二十皆自泰否而來

損 卦歸妹 節 卦歸妹 泰 卦歸妹

賁 卦既濟 豐 卦既濟

噬嗑 卦隨 隨 卦噬嗑

益 卦益

泰 自歸妹來則六往居四九來居三也雜變

噬嗑 本自益卦六四之柔上行以至於五而得其

中 卦推易

賁 卦自損來者柔自三來而丈二剛自二上而丈三自既濟來者柔自上來而丈五剛自五上而丈上推易 離變

泰為變母安得又有所自即噬嗑自損賁自益皆推易之至精者唯既濟稍雜耳若噬嗑隨益諸卦以圖觀之則逐爻推易似有條理使單繹卦畫而以為自泰變則皆須連移失變位矣且既可自否何必兩相潤雜如此後說同

隨 本自困卦九來居初又自噬嗑九來居五而自未濟來者兼此二變皆剛來隨柔之義雜變

蠱 卦未濟 井 卦未濟 恒 卦未濟

渙 卦未濟 困 卦未濟

旅 卦咸 咸 卦旅

漸 卦漸



否

否 自漸卦來則九往居四六來居三也變雜

蠱 或曰剛上柔下謂卦變自賁來者初上二下

自井來者五上上下下自既濟來者兼之亦剛上而

柔下皆所以為蠱也變雜

三移四移推易有之且其所取卦總在三陰三

陽之中亦無大舛而不得綱要便涉雜變且與

卦辭并春秋傳占變之文皆不合詳見折衷圖

欽定四庫全書

推易始末

六

說

咸 或以卦變言柔上剛下之義曰咸自旅來柔

上居六剛下居五也變雜

恒 或以卦變言剛上柔下之義曰恒自豐來剛

上居二柔下居初也變雜

漸 此卦之變自渙而來九進居三自旅而來九

進居五皆為得位之正變雜

渙 其變則本漸卦九來居二而得中六往上居

三得九之位而上同于四變雜

咸 旅 漸 否

困 渙

井 蠱

恒

隨 益

既濟 賁

豐

欽定四庫全書

推易始末

七

節 損

歸妹

泰











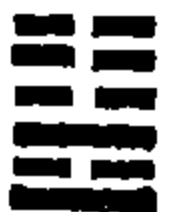
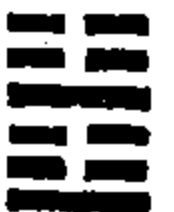





凡四陰四陽之卦各十有五皆自大壯觀而來二陰二陽



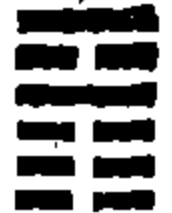
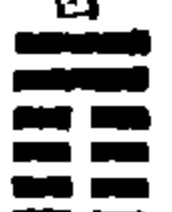







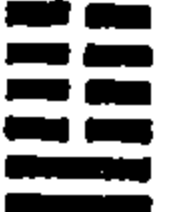



同已  
見前

大畜 需 大壯

睽 兌

中孚

 明夷	 震	 屯	 升	 解	 坎	 蒙	 小過	 蹇	 艮	<p>欽定四庫全書</p>  遁	 晉	 觀	 巽	 訟	 鼎	 无妄	 家人	 離
---	--	--	--	--	--	--	--	--	--	--	--	--	--	--	--	---	---	--

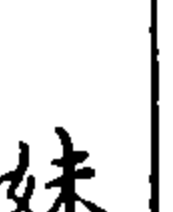
 臨	<p>凡五陰五陽之卦各六皆自夬剝而來<small>一陰一陽圖已見前</small></p>	 夬	 姤	 同人	 履	 姤	 比	 剝	<p>欽定四庫全書</p>  巽	 訟	 謙	 坎	 剝	 師	 明夷	 明夷	<p>一陰一陽即五陰五陽二陰二陽即四陰四陽 猶是此卦而兩下分屬終屬不合若三陰三陽 竟可以泰否截然兩分如蠱井恒豐既濟賁歸 妹節損九卦自當屬泰若屬否則離位矣啞嗑</p>
--	---	--	--	---	--	--	--	--	---	--	--	--	--	--	---	---	--

隨益渙困未濟漸旅咸九卦自當屬否若屬泰

則脫胚胎矣而彼此溷列青黃糝雜所謂宜合

不合宜分不分者此文公所以既為此圖而每

卦所註仍不用也註凡十九卦惟訟卦與圖相合

元朱楓林十辟卦變圖朱名升仕明為學士相傳是圖元末所作

漢儒以一陽復一陰始二陽臨二陰遯以至六陽乾六

陰坤為十二辟卦其乾坤純陽純陰无變外餘十卦各

以其畫變

欽定四庫全書

推易輯要

十

以十辟為主與推易同若其分内外卦體雖從反對

相生諸圖參會之而稍變其說然于推易較親切矣

此卦變之極則也

一陽在內體 自復變

師 復初與二相易 謙 復初與三相易

一陽在外體 自剝變

豫 剝上與四相易 比 剝上與五相易

一陰在內體 自姤變

同人 姤初與二相易 履 姤初與三相易

一陰在外體 自夬變

小畜 大上與四相易 大有 大上與五相易

分内外體有與爻辭未合者如豫之鳴豫當

自復履之夬履當自夬也其他不合者尚多

以但顧象傳不顧卦象耳詳見後折衷圖說

茲不具述

二陽在內體 自臨變

升 臨初與三相易 明 臨二與三相易

二陽在外體 自觀變

晉 觀五與四相易 萃 觀上與四相易

二陰在內體 自遯變

无妄 遯初與三相易 訟 遯二與三相易

二陰在外體 自大壯變

需 大壯五與四相易 大畜 大壯上與四相易

二陽在內體 一陽在外體 自泰變

壯而變其分在內外兩體者自六子卦而變

二陰二陽之卦其專在內體或專在外體者自臨觀遯

六子卦變圖

咸 ䷞ 上否三與 上相易

漸 ䷴ 上否三與 四相易

旅 ䷷ 上否三與 五相易

困 ䷮ 上否二與 上相易

渙 ䷺ 上否二與 四相易

未濟 ䷿ 上否二與 五相易

隨 ䷐ 上否初與 上相易

欽定四庫全書

益 ䷩ 上否初與 四相易

噬嗑 ䷔ 上否初與 五相易

二陰在內體一陰在外體 自否變

損 ䷨ 上泰三與 上相易

歸妹 ䷵ 上泰三與 四相易

節 ䷻ 上泰三與 五相易

賁 ䷖ 上泰二與 上相易

豐 ䷶ 上泰二與 四相易

既濟 ䷾ 上泰二與 五相易

蠱 ䷑ 上泰初與 上相易

恒 ䷟ 上泰初與 四相易

井 ䷯ 上泰初與 五相易

六子主變亦無不可第推變之例一爻可受數易一卦不容施兩變以多變則展轉無定準也六子每卦施兩變故是不合若何元子謂陰陽始于一而終於六六子之卦亦十辟卦中所生則竟以卦氣說卦變始復生臨遯臨遯生否泰將乾坤亦十辟所生卦矣此干令升說不可訓也

二陽在三五兩位二上兩位 自震變遯初四也

蹇 ䷦ 上震初與五相易 四與三相易

欽定四庫全書

蒙 ䷃ 上震初與上相易 四與二相易

二陽在三四兩位初上兩位 自坎變遯二五也

小過 ䷽ 上坎二與四相易 三與五相易

頤 ䷚ 上坎二與上相易 五與初相易

二陽在二四兩位初五兩位 自艮變遯三上也

解 ䷧ 上艮三與五相易 上與二相易

屯 ䷂ 上艮三與五相易 上與初相易

二陰在三五兩位二上兩位 自巽變遯初四也



睽 巽初與五相易 四與三相易

革 巽初與上相易 四與二相易

二陰在三四兩位初上兩位 自離變避二五也

中 離二與四相易 五與三相易

大 離二與上相易 五與初相易

二陰在二四兩位初五兩位 自兌變避三上也

家 兌三與四相易 上與二相易

鼎 兌三與五相易 上與初相易

欽定四庫全書

推易始末 卷三

試以象傳證之

訟 剛來而自避變剛自三來二 得中

隨 剛來而自否變剛自上卦來初而下于二 下柔

三之柔

蠱 剛上而自泰變剛自初上上柔自上下初 柔下

噬 柔得中自否變柔自初上行至五 而上行

賁 柔來而文剛分自泰變上之柔來二而文 剛上而文柔

下卦之剛分二之剛往上而文上卦之柔

无剛自外來而 自避變剛在下卦中畫之外 妄為主于內

自三來初居中畫之內而為卦主

大剛上而 自大壯變剛自四上上以其為賢 者尚賢

而尚之俾居二柔之上

咸 柔上而自否變柔自三上上剛自上下三 剛下

恒 剛上而自泰變剛自初上四柔自四下初 柔下

晉 柔進而自觀變柔自四進而上行至五 上行

睽 柔進而自巽變柔自初進而上行至五 上行

欽定四庫全書

推易始末 卷三

蹇 利西南往 自震變震初往上易五而得上 得中也

卦之中

解 利西南往得眾也其 未復吉乃得中也 自艮變艮三往上易

四則下卦成坤得眾也艮上來復于下而

易二乃得下卦之中也

損 損下益上 自泰變損下卦之剛益上卦之 其道上行

柔其剛所由之道自三上行至上

益 損上益下 自否變損上卦之剛益下卦之 自上下下

柔其剛自上卦之四下下卦之初

鼎柔進而上行自兌變柔自二進而上行至五

漸進得位自否變自三進四而剛柔各得正位

渙剛來而不窮柔得位乎外而上同自否變剛自四來二得

中而不居窮極之位柔自二往四得正位

而上同于二剛

明瞿塘來氏卦綜圖

來氏名知德蜀人作易註稍宗漢學世之不聞漢學

欽定四庫全書

推易始末

六

者爭以為異頗稱之但不講卦變竊取卦之反對者

名之為綜其不反對者名之為錯以為象傳所云剛

來柔進皆從兩卦上下錯綜而得之遂改卦變為卦

綜然仍多不合蓋推易倒易截然兩事而欲強溷而

一之宜其舛也來氏舉嘉靖鄉試以易學薦授翰林

院待詔予同館生有編之入明史儒林傳者夫祇得

漢學十分之一而世競傳之且至如此然則漢學可

少耶

剛來而下柔  需

據例以兩卦為顛倒上下則所云剛來下柔將

必需上之剛可下于訟之柔也今在需為乾內

坎外在訟為坎內乾外二五皆陽則上下皆剛

下之坎剛所自有何藉于來上之乾三剛如故

從未來下夫卦變之所以紛紛者祇為此象傳

數語也今開手一卦而象傳矛盾乃爾況其他

乎則亦何足辨卦變耶

欽定四庫全書

推易始末

七

柔得尊位大中而應乎乾

剛上而應之  隨

剛上而應之  隨

柔來而剛柔分  隨

剛上而文柔  隨

何氏訂詁曰賁與噬嗑反對初上皆陽二五皆

陰兩卦同也何得以賁之六二來自噬嗑之六

五而噬嗑之初九分而為賁之上九乎且既云

大剛大柔則必先有純剛純柔之體而後剛柔  
來文之豈有剛自剛柔自柔而漫然曰分曰來

曰文者誤矣誤矣

剛上而高賢 剛自外來而為主于內



剛上而柔下 剛下而柔上

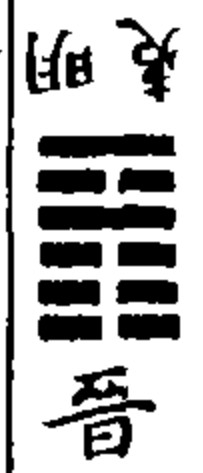

柔進而上行



柔進而上行得中而應乎剛

解利西南往得

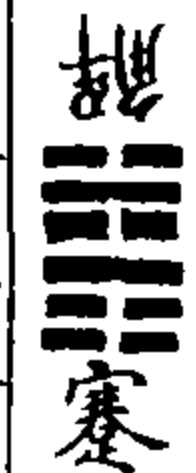

蹇利西南往得中也

欽定四庫全書

推易始末

象也其來復吉乃得中也

損上益下自上下下



損下益上其道上行



柔得中乎外而順乎剛



剛來而不寤柔得位乎外而上同

中

推易始末卷三

欽定四庫全書

推易始末卷四

翰林院檢討毛奇齡撰

何氏乾坤主變圖 何氏名楷閩人明儒經學之最有聲者著周易訂詁此圖其所創也

訂詁曰竊謂往來上下者實皆乾坤所為程正叔謂乾

坤變而為六子八卦重而為六十四皆繇乾坤之變蘇

子瞻亦謂易有剛柔往來上下相易之說學者沿是爭

推其所從變此大惑也剛柔相易皆本諸乾坤而已愚

欽定四庫全書

推易始末

嘗感其言并有取于乾來化坤成三男坤來化乾成三

女之說而廣推之因以合于乾坤主變之旨覺從來穿

鑿附會之喋喋皆可省也訂說如左

總由卦變卦綜統緝之有甚合處即有不盡合處大

抵四陽四陰後則皆不盡合者也朱文公譏漢上卦

變于三爻外便覺難通正坐此耳

乾坤祇生三畫卦則三畫卦無出于六子者此即乾

坤生六子之法而暮四朝三者也非卦變也況其多

不合也

乾 

坤 

乾三畫下坤三畫上曰泰  故卦辭曰小往大來

坤三畫下乾三畫上曰否  故卦辭曰大往小來

乾上畫來坤上畫往曰咸  坤初畫來乾初畫

欽定四庫全書

周易 卷四

二

往曰恒  咸之象曰柔上而剛下恒之象曰剛上而柔下

乾上畫來坤中畫往曰困  坤中畫來乾初畫

往曰井  困之象曰剛揜也謂上陽來為坎中之九二也井之象曰巽乎水而上水謂初陽往為坎中之九五也

乾上畫來坤初畫往曰隨  坤上畫來乾初畫 往曰蠱  隨之象曰剛來而下柔蠱之象曰剛

上而柔下

乾中畫來坤上畫往曰旅  坤初畫來乾中畫

往曰豐  旅之象曰柔得中而順乎剛豐之象

不用卦變

乾中畫來坤中畫往曰未濟  坤中畫來乾中

畫往曰既濟  未濟之象曰柔得中也指六五 既濟之象曰柔得中也指六二

乾中畫來坤初畫往曰噬嗑  坤上畫來乾中

欽定四庫全書



周易 卷四

三

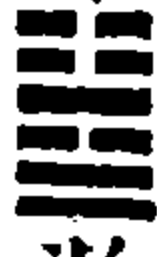

畫往曰賁  噬嗑之象曰柔得中而上行賁之象曰柔來而文剛分剛上而文柔

乾初畫來坤上畫往曰漸  坤初畫來乾上畫

往曰歸妹  漸之象曰進得位往有功也歸妹之象曰无攸利柔乘剛也

乾初畫來坤中畫往曰渙  坤中畫來乾上畫 往曰節  渙之象曰剛來而不寤柔得位乎外而上同節之象曰剛柔分而剛得中

上同無解即剛柔分亦不見有分合蹤蹟立言  
必有為豈無故而漫下此數字者

乾初畫來坤初畫往曰益  坤上畫來乾上畫  
往曰損  損上益下曰益損下益上曰損皆以  
陽言之

右三陰三陽之卦二十而皆有往來上下之義惟  
豐無之皆從乾坤往來者此外獨有四陽之卦三

訟  之象曰剛來而得中大畜  之象曰剛



欽定四庫全書

批易始末

上而尚賢无妄  之象曰剛自外來而為主於  
內皆從乾生者也

此則不盡合者矣四陽從乾生則必此卦外另  
有一乾卦矣且此有四乾則生此者必六乾卦  
矣六乾皆剛知此剛從何爻來六剛皆可來則  
必不却二五矣何以曰來而得中且卦之有上  
下有內外以兩體言也今混然六爻不辨兩體  
縱有所來亦焉知其自內自外自下自上而象

傳鑿鑿然曰剛上曰自外來曰為主于內此非  
可胡突應也

四陰之卦二晉  之象曰柔進而上行升   
之象柔以時升皆從坤生者也自餘无取往來  
之義者矣

升進無解且何以曰上行曰時升也

推易圖 見仲氏易卷  
首故不再述

推易折衷圖

欽定四庫全書

批易始末

此則予之折衷于諸儒者也推易之說雖發自仲氏而  
諸儒實先啓之西京以後六季以前必有早為是說者  
而漢學中衰遂致淪沒茲從列代論變一綫相沿者稍  
叅訂之以求合于仲氏之旨第學荒識淺諸所未備實  
賴後之多學者并論辨焉

不易卦 謂無所  
移易也

乾  通作變母惟仲氏謂乾坤生六十四卦此  
義畫變易也若周易繫辭則乾坤不與諸卦相移

易乾鑿度所云不易卦是也况細繹經文並無通變蹤蹟耶 干寶謂乾坤從十辟卦來更顛倒無理

坤  上同

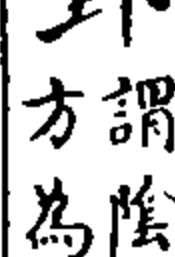
聚卦  謂陰陽各聚于一方為分移之主也

復  通作變母推易同 變卦反對圖謂坤卦

一陽下生則何卦不本乾坤失首從矣

剝  朱文公圖六十四卦相生圖變卦反對圖

欽定四庫全書

易始末

六

俱謂剝自復來惟十辟卦變分作變母與推易同 盧氏謂剝本乾卦此乾坤主變并反對圖說所始說見前

臨  通作變母推易同 蜀才謂臨本坤卦觀

本乾卦亦乾坤主變反對圖說所始說見前

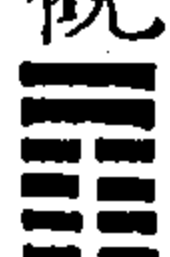
觀  十辟卦變觀臨分母與推易同若文公圖

觀本臨臨亦本觀互為其根與六十四卦相生圖謂觀自臨來俱不合

泰  通作變母推易同 何氏訂詁謂乾三畫

下坤三畫上曰泰坤三畫下乾三畫上曰否則是因重之法非卦變也卦變無三爻並移者此言往來謂本卦六爻自相來去未嘗有他卦相移易也

以內外兩卦往來而妄認作他卦之變胡突甚矣 若文公本義又改圖說以為泰本歸妹似以泰之

九上有帝乙歸妹爻也不知此歸妹以互體震兌 及之長男幼女兩適相合故云豈有本其卦而即

欽定四庫全書

易始末

七

引用其文者况兩卦推移皆在三四諦審泰否其于三四兩爻則全無歸妹漸蹤蹟是泰易歸妹非歸妹易泰也不然困井豐旅其為可移者何止此矣 蜀才謂泰本坤卦否本乾卦此乾坤主變與反對圖說所始說見前

否  見上

遯  通作變母推易同 侯果謂遯本坤卦大壯

本乾卦此乾坤反對所始說見前

大壯

十辟卦變遯大壯分母與推易同文公圖

遯本大壯大壯亦本遯相生圖謂大壯自遯來俱

不合

姤

通作變母推易同

夬

十辟卦變夬姤分母與推易同文公圖姤

夬互母與相生圖夬自姤來俱不合若反對圖乾

下生姤則又乾坤主變所始非是說見前

半聚卦 謂或陽聚或陰聚也本卦無所  
來而分之有可往亦聚主矣

欽定四庫全書

推易始末

八

中孚

中孚本二陰間四陽之卦小過本二陽間

四陰之卦既有所間非聚卦矣然而臨觀之二陽

聚者不能移而為小過遯大壯之四陽聚者不能

移而為中孚以推移之法祇以一爻作往來無兩

爻往來之例臨觀兩陽在初上三五不能通移至

三四遯大壯四陽俱在三四不能通移至初上二

五則豈分卦可隸乎 虞仲翔謂中孚自訟來小

過自晉來則凡四陽四陰者皆可來也 反對圖

謂二卦從乾坤所生則凡有陰陽奇偶者何一非

其所生也 若六子卦變謂中孚從離易小過從

坎易文公圖謂中孚從遯壯來小過從觀臨來相

生圖謂中孚本遯卦小過本臨卦則皆須兩爻連

易非變例矣

小過

見上

子母聚卦 謂本卦為他卦所移為子然又可移之作他

為成是成為否子然又可移成之九五  
為九二而為恒是成又為恒母他卦同

欽定四庫全書

推易始末

九

咸

否三上易  
恒二五易

通作自否來惟相生圖自泰與

柔上剛下不合若文公圖本泰否而本義又謂自

旅則變例亂矣近爻皆可移則何不可自漸困也

至再推自恒則遍審諸卦爻辭歷歷可驗見仲氏

易後卦  
做此

恒

泰初四易  
咸二五易

通作自泰來惟相生反對二圖

俱作自否與剛上柔下不合若文公圖本泰否而

本義又作自豐不合說見前



損



泰三上易  
益二五易

通自泰來

益



否初四易  
損二五易

通自否來但二卦二五俱有益

之十朋之龜語此損益二五相易之驗也

萃



觀四上易  
小過三五易

通作自觀若相生自臨反對始

臨丈公圖本觀臨則臨須兩爻連易非變例矣

升

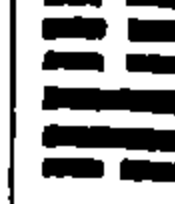

臨初三易  
小過二四易

通自臨來然象傳柔以時升

若非小過則臨用剛升非柔升矣至爻辭九二利

用禴而六四曰享于岐山正以升剛事人升柔祀

欽定四庫全書

推易始末

成說

鬼小過本升柔耳又三為人位四為鬼位見鄭康

頤



觀初五易  
臨二上易

丈公圖同侯果本觀虞翻本臨

皆同但翻又云本晉不合餘通自臨來若朱升作

會通亦云自觀而作六子變圖又曰自坎其無專

見如此

大過



大壯初五易  
遯二上易

丈公圖同餘通自遯來六子

作自離說見前

无



遯初三易  
中孚二四易

通作自遯朱本義又作自訟

不合說見前

大畜



大壯四上易  
中孚三五易

通作自大壯本義又作自需

見前

分卦

此則陰陽分矣

師



此一陽五陰之卦  
皆自剝復而來

剝



復

二易卦

蜀才云此本剝卦餘通作自復

來

欽定四庫全書

推易始末

謙



剝初三易  
復初三易

侯果本剝卦餘通自復第象傳

天道下濟地道上行則剝復均有之上五天道初

二地道也

豫



剝上四易  
復初四易

通自復來惟十辟卦變以師謙

陽在內從復豫比陽在外從剝則豫卦初爻曰鳴

豫從復震來震為鳴上爻成有渝從剝艮來成言

乎艮以八卦而兼剝復未嘗分內外也凡推易之

法多以卦爻相體驗與卦變但合象傳不同見仲

氏易

比 剝上五易 復初五易 通自復惟十辟自剝第初爻盈

缶當自復以復之下震有缶象上爻无首當自剝以剝之上剛有首象也

凡二陽四陰之卦皆自臨觀而來 臨 二陽四陰 觀 二陽四陰

又推 頤 小過 萃 小過 升 小過

屯 臨二五易 初上易 又 萃初四易 頤五上易 相生自臨 凡二陽卦俱同

大公圖本臨觀 凡二陽卦俱同 與推易同第不識萃頤便

欽定四庫全書

推易始末

卷四

十三

屬漏義蘇子瞻謂剛柔相易必子女相值之卦此

或未然但陰陽對易則于此不能無奇偶匹配之

意故屯凡三言婚媾三言乘馬無非以移易處見

男女往來若止臨卦一易則上爻乘馬四爻婚媾

何所著落此萃頤再推所為必不可已者至虞翻

謂本坎六子謂本艮則但取新變全無把鼻于易

義何與焉

蒙 臨初上易 又 頤初二易 諸儒凡二陽卦多

謂自臨觀來與推易同 已後七卦不再述 第此必推升頤

者本卦六三勿用取女以升之三剛與上柔應此

我當取之女也今易之而彼剛此柔勿用取矣故

云若又云見金夫則以三本兌中易為艮上兌為

金女艮即金夫此非秋胡貽金可得亂入文口中

者至若六五象傳曰頤以巽也向非觀為巽坤升

為坤巽則在蒙在臨並無坤頤巽遜二義而象傳

所及一如觀象所云巽而頤升象所云頤而巽者

欽定四庫全書

推易始末

卷四

此豈無端偶合者耶至虞氏本艮六子本震無理

見前

坎 臨初五易 又 升三五易 觀二上易 萃二四易 通自臨觀但六三

來之坎坎當從升五來若觀臨則馬能及三即

晉 觀四五易 又 萃五上易 頤初四易 蜀才本觀若卦

辭康侯則以頤有下震小過有上震震為侯故也

設止觀卦一易則安有侯象脫辭義矣餘見前

明 臨二三易 又 頤初二易 六二夷于左股

以升之下巽為股易則夷之九三得其大首以順

之上剛為首降而為三則得之也

蹇



觀三上易 又升二五易 小過四五易 萃三四易

通作自觀與推

易同第象傳曰住得中也若觀上居三並非得中

以外易內來而非往此文公本義所以舍觀臨而

取小過也特漢後卦變從未及小過而文公及之

真是卓識惜推易未開不能并及升萃耳

解

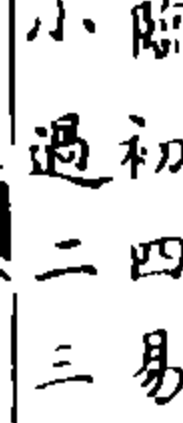

臨初四易 又升三四易 小過二三易 萃五二易

通作自臨與推

欽定四庫全書

推易始末

易同但象傳曰其來復吉乃得中也臨以初往易

四非來非中惟小過與萃則一以三易二一以五

易二皆來而得中其又自臨升者以卦辭有攸往

云耳本義作自升甚善說見前

震

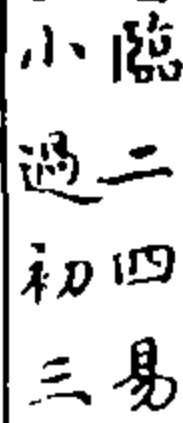

臨二四易 又萃五初易 小過初三易 順上四易

艮

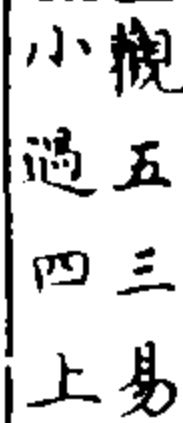

觀五三易 又升二上易 小過四上易 順初三易

此三陽三陰之卦 皆自泰否而來

泰



否

又推

咸



恒



損



益

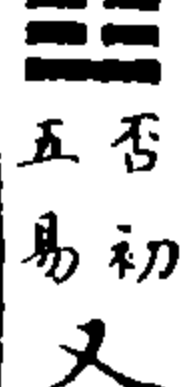

三易

隨

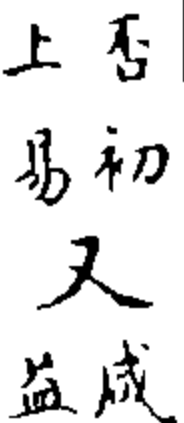

否初 又咸初三易 上易 又益四上易

通作自否而文公圖以

否泰首尾通變與乾坤主變統以否泰概三陽三

陰變例俱有未合後十三卦同故本義又作自困自噬

嗑自未濟與變圖異特不得領要按之易文仍齟

齟

蠱

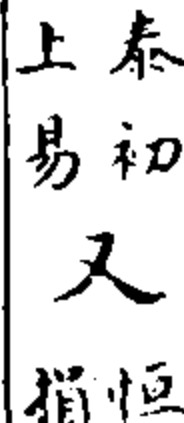

泰初 又恒四上易 上易 又損初三易

通作自泰即程頤不尚

卦變亦云乾初之上坤上之初獨本義作自賁自

井自既濟此與春秋傳秦伯伐晉三帥渡河并三

欽定四庫全書

推易始末

去三敗諸筮詞頗合但既濟二變初二一變卦雖 五上一變卦雖

三而變有四三帥三敗仍然不侔且筮詞曰涉河

侯車敗凡爻隔一剛便成坎象踰剛相易故曰涉

河今賁井既濟其所變未嘗隔剛爻也况侯之與

車皆屬震象三卦無震何有侯車則非泰損渡河

與恒震車敗不可矣推易之精無往不合此尤其

顯然者詳仲氏易

噬

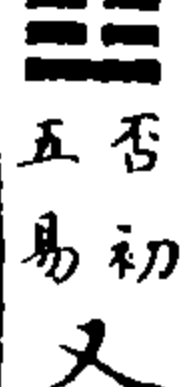

否初 又損二四易 五易 又益四五易

通作自否獨本義作自

益最合但九四得金矢以一剛橫坎中損益二五並與四易一若矢之駢集者故云且損下為兌益上為巽兌金巽木合為金矢若有益無損則取象未備何以解之

賁 泰二上易 又損二三五易 通自泰本義作自損最

合但又云自既濟則不然

困 否二上易 又咸二三五易 通自否若虞翻謂震為

言折入兌故有言不信則惟恒卦有上震此即推

欽定四庫全書

推易始末 卷四

易之善變者

井 泰初五易 又咸二四易

漸 否三上易 又咸初四上易 通自否本義作自渙自

旅以象傳有進得位剛得中語若否上移下則非

進以四易三非得中也但二三無渙蹤蹟而四曰

順異非益四坤順不可矣

歸妹 泰三上易 又損初四上易

豐 泰二上易 又咸初二五易 虞翻作自噬嗑來不合

旅 否三五易 又咸五上易 虞翻作自賁此火山山

火交易對例與移易何涉

渙 否二上易 又損初五易 本義作自漸來駁見本

卦

節 泰三五易 又損五上易

既濟 泰二上易 又咸初四上易 九三伐鬼方惟益三上

易有坤有艮坤為方艮為鬼冥門六四衣袂惟咸

初四易一陽中虛有敝絮塞舟之象

欽定四庫全書

推易始末 卷四

未濟 否二上易 又損初四上易 推易無處不合如此卦

皆作自否虞仲翔釋上九一爻亦從推易法以否

卦解之上九有孚于飲酒濡其首以為乾為首乾

五降二為坎中則乾首埋坎酒中矣故曰濡其首

亦甚精確第不知上自恒易以恒三之乾易之在

互坎之上則乾首坎酒即在上爻中得之若從否

五降則宜作六五爻辭非上九辭也推易之精其

絲毫不可爽又如此他可知矣



從來無解亦正以六三為夫上所易僅能四上乾  
還之三剛則夫雖缺一立返純乾故曰元吉此正  
夫始不可偏廢處言變者未省耳

小畜  
  
夫始初四易 虞翻作自需不合至九三夫妻

反目則倍難解說三上皆陽相敵不相應祇一六  
四而正應在初與三無涉從來爻辭並無奇偶不  
相當陰陽不相值而可以漫易言夫婦者乃審之  
推易則夫上一陰原為三配而今易在四雖匹合

欽定四庫全書

推易始末

四

之情亦既決絕然猶三四同宮並處人道則于斯  
猶不能無夫妻之名而實則四居離中離有目而  
究相反也然則夫之不可少有如是者其他推易

諸左驗在各卦諸辭歷歷可指見仲氏易

大有  
  
夫始初五易

推易始末卷四

### 3. 胡秉虔《卦本图考》：

爻主动，动则变。乾动则变坤，坤动则变乾也。其有一爻变者，如《左传》所载观之否、师之临类。观四爻动则变否，师初爻动则变临也。至于一卦之内两爻互易，如《彖传》所言刚柔上下者，先儒亦谓之卦变，以《系辞》传有云“上下无常，刚柔相易，不可为典要，唯变所适”，故而朱子云，就卦已成后用意推说，以见此为自彼来，非真先有彼卦而后有此卦也。又云，若论伏羲画卦，则六十四卦一时俱了，虽乾、坤亦无能生卦之理。若如文王、孔子之说，则纵横曲直反复相生无所不可。又云，非是圣人合下作卦如此，自是卦成了，自然有此象。其说精矣，但谓纵横曲直反复相生无所不可，似乎说得太宽，故《本义》于卦变歌十九卦之外，又有云又自某卦某卦而来者，东牵西曳，茫无畔岸，未免启后人凭臆说经之渐。今详考诸儒之说，案之于经，是者从之。汉人解易多云此本某卦，或云此卦本某，今亦依用，遂命曰《卦本图考》云。



聖海珠塵

經部易類

金山 錢 熙輔 次丞 輯

南匯 張 文虎 炳宇 校

卦本圖攷

胡秉虔纂 仕履已見

爻主動動則變乾動則變坤坤動則變乾也其有一  
爻變者如左傳所載觀之否師之臨類觀四爻動則  
變否師初爻動則變臨也至於一卦之內兩爻互易  
如象傳所言剛柔上下者先儒亦謂之卦變以繫辭  
傳有云上下无常剛柔相易不可為典要唯變所適

聖海珠塵

卦本圖攷

故耳朱子云就卦已成後用意推說以見此為自彼  
來非真先有彼卦而後有此卦也又云若論伏羲書  
卦則六十四卦一時俱了雖乾坤亦無能生諸卦之  
理若如文王孔子之說則縱橫曲直反覆相生無所  
不可又云非是聖人合下作卦如此自是卦成了自  
然有此象其說精矣但謂縱橫曲直反覆相生無所  
不可似乎說得太寬故本義於卦變歌十九卦之外  
又有云又自某卦其卦而來者東牽西曳茫無畔岸  
未免啓後人憑臆說經之漸今詳攷諸儒之說案之  
於經是者從之漢人解易多云此本某卦或云此卦

本某今亦依用遂命曰卦本圖攷云

三三乾 九家易曰乾純陽聚卦所生陸德明經典釋文敘錄云荀爽

九家集注十卷不知何人所集稱荀爽者以為主故也其序有荀爽京房馬融鄭玄宋衷虞翻陸績姚信翟子玄案李鼎祚集解引作九家易朱子本義引作荀九家

三三坤 九家易曰坤純陰配乾生物

三三剝 此本乾卦虞氏乾體而坤來剝故曰剝虞氏曰陰消乾解引不著其名或云即北魏

國子博士盧景裕也魏書云字仲儒范陽涿人注周易除國子博士虞氏名翻字仲翔會稽餘姚人漢末為郡功曹後仕吳

三三復 此本坤卦坤體而乾來復故曰復虞氏曰

聖海珠塵

卦本圖攷

陽息坤

凡一陽五陰之卦自剝復來

三三師 蜀才曰此本剝卦上九降二六二升上

剛中而應行險而順也  
蜀才非姓名也引蜀書云姓范名長生一名賢隱居清城山自號蜀才李雄以為丞相又見公武諸書志云蜀才世多不知顏之推曰即范長生也李雄稱長生為范賢見華陽國志  
或曰此本復卦震為行坎為險坤為順初二互易震變坎而坤不動故行險而順

三三謙 侯氏曰此本剝卦乾之上九來居坤三



天道下濟而光明也坤之六三上居乾位地道卑而上行也侯氏名果字里不詳見李氏集解引疑唐

三三豫

此本復卦虞氏曰復初之四謂初九往居四六四來居初也

三三比

此本復卦初九往居五六五來居初初爻云有孚比之无咎有孚盈缶終來有它吉子夏傳曰非應稱它坎為孚有孚謂五也五應二非應初而五與初互易本係一體故比之无咎終來有它吉也

藝海珠塵

本卦圖攷

三

漢儒多以為比從師來案師比反覆不衰之卦比可云從師來則師亦可云從比來矣說恐非近儒有謂需自訟來訟自需來者正同此說

三三夬

此本坤卦彖傳剛決柔也虞氏曰息卦也乾決坤

三三姤

此本乾卦彖傳柔遇剛也虞氏曰消卦也陰傷陽

凡一陰五陽之卦自夬姤來

三三同人

蜀才曰此本夬卦九二升上上六降二柔得位得中而應乎乾下奉上之象侯

氏曰九二升上上為郊野同人于野而得通由乾爻上行耳故曰乾行

三三履

此本夬卦九三往居上上六來居三五爻云夬履貞厲明以此卦為自夬來矣虞氏曰變訟初為兌蓋謂履自訟來初六變陽也說恐非

三三畜

此本姤卦初六往居四六四來居初姤與復旁通故初二皆言復復震長男為夫婦巽長女為妻姤初往居四巽反在外三至五成離離為目故九四夫妻反

藝海珠塵

本卦圖攷

四

目也虞氏曰需上變為巽蓋謂小畜自需來上六變陽也說恐非

三三大有

此本姤卦初六往居五九五來居初柔得尊位大中而上下應之初曰无交害五日厥孚交如明二爻互易也

三三遯

侯氏曰此本乾卦陰長剛頹君子逃避曰遯

三三壯

侯氏曰此卦本坤陰柔消弱剛大壯長故曰大壯

三三中孚

陽息坤陰消乾合而為中孚李氏曰乾體

而坤來交虞氏謂訟四之初恐皆非荀氏

曰兩巽對合外實中虛鄭氏曰中孚為陽

貞於十一月子小過為陰貞於六月未法

於乾坤李氏名挺之字之才宋人見朱震

漢上易傳荀氏名爽字慈明潁川人漢末官司空鄭氏名玄字康成北海高密人漢末以大司農徵不至

凡四陽二陰之卦自遯大壯及中孚來

三三訟 蜀才曰此本遯卦六二進居三九三降

居二剛來而得中也

三三巽 此本遯卦六二往居四九四來居二虛

氏曰遯二之四柔得位而順五剛故小

藝海珠塵

亨

三三鼎 此本遯卦六二往居五九五來居二故

曰柔進而上行得中而應乎剛虞氏謂

大壯上之初與象傳不合

三三過大 此本遯卦六二往居上上九來居二虞

氏謂大壯五之初或兌三之初說恐非

三三无妄 蜀才曰此本遯卦剛自上降為主於初

虞氏亦曰遯上之初二家皆以此卦為

有來無往與他卦兩爻剛柔上下者不

同若解作初三互易則三非外卦傳何

三三人家

云剛自外來乎

此本中孚卦九二往居三六三來居二

成離得正故象曰利女貞傳曰女正位

乎內虞氏曰遯初之四說恐非

三三離

此本遯卦初六往居五九五來居初虞

氏曰坤二五之乾於爻遯初之五柔麗

三三革

此本大壯卦九二往居五六五來居二

故曰革而當謂剛柔相易而各當位也

藝海珠塵

三三需

蜀才曰此本大壯卦六五降四有孚光

亨貞吉九四升五位乎天位以正中也

虞氏曰大壯四之五孚謂五離日為光

三三兌

此本中孚卦六四往居上上九來居四

剛中而柔外剛中謂二五柔外謂三上

上已之正故曰說以利貞二五爻皆言

孚益足明卦自中孚來矣虞氏曰大壯

三三音大

蜀才曰此本大壯卦剛自初升為主於

外剛陽居上尊尚賢虞氏亦曰大壯初

之上二家皆以此卦為有往無來與元

妄同例惟无妄上來之初大畜初往居

上為異耳或曰即作四上互易解亦通

此本中孚卦六四往居五九五來居四

故曰柔正而上行得中而應乎剛也剛

謂二虞氏曰大壯上之三在繫蓋取无

妄二之五也說恐非案在繫蓋取謂繫

以成天下蓋取積聚

三三臨 獨才曰此本坤卦剛長而柔剝虞氏曰陽

藝海珠塵 卦本圖攷 七

息至二鄭氏曰臨大也陽氣自此浸而長

大

三三觀 獨才曰此本乾卦柔小浸長剛大在上其

德可觀故曰大觀在上

三三小 陰消乾陽息坤合而為小過李氏曰坤體

而乾來交虞氏謂從晉來恐皆非或者謂

中孚二陰四陽當自遞大壯來小過二陽

四陰當自遞觀來然攷之卦之例皆係兩

爻上下所謂剛柔相易也其一爻獨動如

无妄大畜損益者間亦有之從未有四爻

並易者

凡四陰二陽之卦自臨觀及小過來

三三夷 獨才曰此本臨卦九二升三六三降二

明入地中也

三三震 此本臨卦虞氏曰臨二之四謂九二往

居四六四來居二也

三三屯 此本臨卦九二往居五六五來居二剛

柔始交也二居五成坎坎為難故曰剛

柔始交而難生漢備多以為屯自坎來

說恐非案難即險也近儒輯逸象皆不

藝海珠塵 卦本圖攷 八

易之難乎然至象傳曰又案屯或自觀

六二之難恐難解矣來上九來居初故象曰以貴下賤大得

民也若自臨則此句難解難生或統屯

卦而言

三三頤 此本臨卦九二往居上上六來居二乃

侯氏曰此本觀卦非也虞氏曰晉四之

初又曰或以臨上之二案或說是

三三升 此本小過卦六二往居四九四來居二

乃虞氏謂臨初之三案案傳曰柔以時

升如虞說則是剛升矣六四王用亨於

岐山陸氏曰升之六四柔以時升大王之德陸氏名希齊唐人

三三解

此本小過卦六二往居三九三來居二三與五成坎坎體坤乾二五來交二往居三得坤象故曰利西南往得象也或曰三至上體師本豫卦師衆也三失位而无應故无所往其來反二得正位爲下卦中故曰其來復吉乃得中也有攸往夙吉申言利西南之意三五同功故曰往有功也虞氏以爲臨四之初說恐非

藥海珠塵

卦本圖說

九

三三坎

此本臨卦初九往居五六五來居初故曰行有尙往有功也謂初往居五而得中也虞氏曰乾二五之坤於爻觀上之二說恐非

三三蒙

此本觀卦六二往居五九五來居二漢儒多以爲蒙自良來說恐非

三三晉

蜀才曰此本觀卦九五降四六四進五是柔進而上行荀氏曰陰進居五處用事之位陽中之陰侯之象也陰性安靜故曰康侯虞氏亦曰觀四之五

三三艮

此本觀卦虞氏曰觀五之三謂六三往居五九五來居三也

三三萃

此本觀卦六四往居上上九來居四上自四來而乘二剛故象傳曰未安上也荀氏謂此本否卦上九陰爻見滅說恐非

三三蹇

此本小過卦九四往居五六五來居四故曰利西南往得中也虞氏曰觀上反三也坤西南卦五在坤中坎爲月月生西南故利西南往得中仲翔解象傳精

藥海珠塵

卦本圖說

十

矣但以爲觀上反三恐與往字不合

三三泰

蜀才曰此本坤卦虞氏曰陽息坤反否也

三三否

蜀才曰此本乾卦虞氏曰陰消乾反泰也

凡三陽三陰之卦自泰否來

三三姤

此本泰卦虞氏曰泰三之四又曰乾三之坤四謂九三往居四六四來居三象傳曰无攸利柔乘剛也指三

三三節

虞氏曰此本泰卦分乾九三上升坤五分坤六五下處乾三是剛柔分而剛得中也虞氏曰泰三之五天地交五當位

以節中正以通故節亨

三三損

蜀才曰此本泰卦坤之上六下處乾三乾之九三上升坤六損上益下者也陽德上行故曰其道上行案荀氏解彖傳損而有孚云謂損乾之三居上孚二陰也與蜀才合惟虞氏云泰初之上損下益上又解三爻三人行則損一人云泰乾三爻為三人損初之上則損一人說與蜀荀皆異蓋謂泰之初往而為上曰損有往無來否之上來而為初曰益有來無往與

藥海珠塵

卦本圖攷

十二

无妄大畜同例非如他卦兩爻互易也惠徵士云損自泰來初之上益自否來上之初本義於損卦言下卦上畫之陽於益卦言上卦初畫之陽皆誤蓋主虞義惠徵士名棟字定字江蘇元和人此本泰卦九二往居四六四來居二虞氏謂豐從噬嗑來說恐非

三三豐

三三濟

侯氏曰此本泰卦六五降二九二升五是剛柔正當位也虞氏曰泰五之二小謂二也柔得中故亨小六爻得位各正

性命保合大和故利貞

三三賁

荀氏曰此本泰卦陰從上來居乾之中文飾剛道交與中和故亨分乾之二居坤之上上飾柔道兼據二陰故小利有攸往矣虞氏曰泰坤上之乾二乾二之坤上陰陽交故亨案荀虞解柔來剛上是已而於文字未有所解或曰物相雜故曰文然他卦之剛柔相雜者亦多矣夫子何以皆不言文而獨賁言之蓋柔來居二而下卦成離剛上居上而互卦

藥海珠塵

卦本圖攷

十三

又成離離者文明之象故曰文剛文柔耳推之而卦之名賁亦以此

三三恒

蜀才曰此本泰卦六四降初初九升四是剛上而柔下也分乾與坤雷也分坤與乾風也是雷風相與巽而動也虞氏曰乾初之坤四剛柔皆應故通无咎利貞也

三三井

荀氏曰此本泰卦陽往居五得坎為井陰來在下亦為井故曰往來井井虞氏亦曰泰初之五案此卦初九往居五六

三三蠱

五來居初彖傳巽乎水而上水指五  
九家易曰此卦本泰虞氏曰泰初之上  
故剛上坤上之初故柔下乾坤交故元  
亨

三三漸

此本否卦虞氏曰否三之四謂六三往  
居四九四來居三也彖傳進得位往有  
功也指四

三三旅

姚氏曰此本否卦三五交易去其本體  
故曰客旅荀爽曰三陰升五與陽通曰  
小亨蜀才曰否三升五柔得中於外上

藝海珠塵

卦本圖攷

十三

三三咸

順於剛九五降三降不失正止而麗乎  
明所以小亨旅貞吉也惟虞氏以為兼  
自賁來初之四與噬嗑之豐同義說恐  
非姚氏名信即荀氏等九家之一也經  
典釋文叙錄云字德祐七錄字元直  
吳興人矣  
太常卿  
蜀才曰此本否卦六三升上上九降三  
是柔上而剛下二氣交感以相與也虞  
氏曰坤三之上成女乾上之三成男止  
而說男下女故通利貞取女吉  
虞氏曰此本否卦乾之九四來居坤中

三三渙

三三未濟

剛來成坎水流而不窮也坤之六二上  
升乾四柔得位乎外上承貴王與上同  
也虞氏曰否四之二成坎震天地交故  
亨

三三困

荀氏曰此本否卦陽降為險陰升為說  
虞氏曰否二之上乾坤交故通泰李氏  
集解兩引九家易此本否卦荀氏即九  
家之首也彖傳剛揜也指二

藝海珠塵

卦本圖攷

十四

三三益

蜀才曰此本否卦乾之九四下處坤初  
坤之初六上升乾四損上益下者也虞  
氏曰否上之初也損上益下案二家皆  
謂從否來而虞意上降為初有來無往  
與蜀才異餘已見損下

三三益

虞氏曰此本否卦乾之九五分降坤初  
坤之初六分升乾五是剛柔分也虞氏  
曰否乾五之坤初坤初之乾五剛柔交  
故亨侯果曰坤之初六上升乾五是柔  
得中而上行

三三隨

蜀才曰此本否卦剛自上來居初柔自初往升上則內動而外說虞氏曰否上之初剛來下柔初上得正故元亨利貞又曰否乾上來之坤初故剛來而上柔

卦本圖攷

卦本圖攷

三

4. 张惠言《周易虞氏消息》：

八卦消息成六十四第6

說卦曰發揮於剛柔而生爻注云發動揮變剛生柔爻變柔生剛爻以三爲六也因而重之爻在其中故生爻和順於道德而理於義注云和順謂坤道德謂乾以乾通坤謂之理義也 窮理盡性以至於命注云以乾推坤謂之



窮理以坤變乾謂之盡性性盡理窮故至於命與為命也

繫曰觸類而長之注云觸動也謂六畫以成六十四卦其取類也大則發揮剛柔而生爻也 又曰其取類也大注云謂乾陽也觸類而長之故大也

又曰開而當名注云陽息出初故開而當名 又曰其稱名也小注云復小而辯於物者矣 又曰其稱名也雜而不

越繫陳九卦之德而曰易之興也其於中古乎注以中古為庖犧則六十四卦庖犧名之矣

以三為六因而重之則八卦為六十四亦只是各加八卦然若挨次添加截然整齊天地之道不如此也故聖人必以乾元觸類而長六爻發揮旁通乃成六十四卦所以發明一陰一陽之道乾變坤化之神此聖人窮理

周易虞氏消息卷之一

六

盡性之極功也鬼神之情狀於是而見存亡吉凶於是而要在注中凡云自某之旁通某卦者皆是

卦變消息蓋孟氏之傳也荀氏亦言之而不能具其他則多舛矣其法有爻之有旁通有消息卦有消息所生之卦注雖殘闕考約求之蓋乾坤十二辟卦為消息卦之正其自臨遯否泰大壯觀生者謂之爻例自乾坤生者不從爻例每二卦旁通則皆消息卦也消息卦皆在乾坤相合之時則剝復遯泰否之交也

乾注云乾始開通以陽通陰坤注云陰極陽生乾流坤形坤合光大凝乾之元終於坤亥出乾初子乾通陰下有伏坤坤息陽中有凝乾

復注云陽息坤與遯旁通遯注云消卦也與復旁通

繫曰龍蛇之蟄以存身也注云陰息初與為蛇陽息初震為龍十月坤成十一月復生遯與在下龍蛇俱蟄遯象傳注云復震二月東方遯五月南方與八月西方復十一月北方皆總在初故以諳四方又注繫退藏於密云陽動入與齊於與以神明其德即此復遯旁通之義蓋謂乾陽化坤出震伏與在下以神明其德坤陰入乾體復一爻以通陰極遯而生與也

臨注云陽息至二與遯旁通遯注云陰消遯二也臨消於遯八月有凶謂否泰反類也遯不云與臨旁通

周易虞氏消息卷之一

七

者闕也鄭氏義以為臨自周二月用事訖其七月至八月而遯卦受之終而復始明辟卦古有二卦貞一歲之法即旁通意也

泰注云陽息坤反否也否注云陰消乾又反泰也雜卦曰否泰反其類也凡否泰之成无不即反故乾九三陽息泰就三反復道能接乾生乾坤三已發成泰不能體復至四反成否故六四括囊而成觀又既濟象注云終止於泰則反成否是其義也

大壯注云陽息泰也觀注云反臨也觀不云陰消否者泰反復道則息大壯否不反泰括囊而成觀反臨為義陽道也取義既別故不云旁通其實

亦旁通也

支注云陽涉陰也與剝旁通 剝注云陰消乾也與

剝象曰君子尚消息盈虛天行也注云易虧與消息出  
震息兌盈乾虛坤支出乾剝入坤皆乾為之繫注云以  
乾原始以坤要終此之謂也

右十二卦陽出震為復息兌為臨盈乾為泰泰反否括  
囊成觀終於剝而入坤復反於震陽虧於巽為遯消艮  
為遯虛坤為否否反泰復成大壯涉於夬而就乾復入

於巽是為十二消息坎離者乾坤之合不入消息中乾  
坤既合則坎離為舍出生萬物是其用也故復曰出入  
周易虞氏消息 卷之一 大

无疾注云謂出震成乾入巽成坤坎為疾十二消息不  
見坎象故出入无疾是也

坎注云乾二五旁行流坤與離旁通於爻觀上之二  
離注云坤二五之乾與坎旁通於爻遯初之五

歸妹注云乾主壬坤主癸日月會北天地以離坎戰陰  
陽所謂易出乾入坤者離坎之神也既從乾坤又云觀  
遯來者天地之交出入无形其成爻象必假十二消息  
凡乾坤消息之卦皆同此或表嫌明微則不從十二卦  
矣

大過注云大壯五之初或兌三之初 頤注云晉四  
之初或臨二之上與大過旁通

大過坎象也頤離象也皆從乾坤來大過象注云陽伏  
與中體復一爻潛龍之德乾初同義頤象注云反復不  
衰與乾坤坎離大過小過中孚同義故知大過體坎乾  
初所伏頤體離坤初所伏大過亨頤故頤云與大過旁  
通大過不言者畧也此別異之從兌晉仍有大壯臨爻  
例者蓋在消卦中依息卦而成象坎離在息卦依消卦  
成象明乾坤合也兌陽之盛晉乾之遊魂也

小過注云晉上之三當從四陰二陽臨觀之例臨陽未  
至三而觀四已消也 中孚注云訟四之初也此當從  
四陽二陰之例遯陰未及三而大壯陽已至四故從訟來  
小過內離而外坎中孚內坎而外離此亦乾坤交通二  
周易虞氏消息 卷之一 九

卦兼有消息不旁通  
右此六卦坎離乾坤之合自剝至復陽由此出歸妹注

云日月會壬震為元黃天地之雜是也自夬至遯陰陽  
當會於大過頤大過所謂陽伏與中體復一爻則通頤  
而與生震下可知也以日月消息言之二十九日滅坤  
會壬三日而生震坎離之合也十五日盈甲十七日消  
巽則十六日會於中宮若正坎離交則當息陽故知大  
過頤合乾坤成消體也小過中孚不旁通其消息在臨  
觀遯大壯之間則否泰反類乾坤所交泰消於小過否  
息於中孚亦與剝復夬遯同義也

謙注云乾上九來之坤與履旁通彭城蔡景君說剝上

來之三三履注云與謙通以坤履乾

師注闕三同人注云通師卦以乾照坤

比注云師二上之五得位與大有通三大有注云

與比通大有亨比以乾亨坤又繫注云乾五動之坤比

五是

右此六卦皆體坎者是乾坤之交蓋剝復之消息也注

雖不備以文推之復入坤出震之義可見乾盡於剝消

藏坤中上九之坤為艮成謙復注云剛不從上來反初

又云三復位時為目坎為心是也謙以三之坤初為

復上息外通謙成履兩坎在三謙三之坤二為師師

二之坤初為復上息通師成同人坎寓在二師二上之

周易卷之十一

字

坤五正位為比比五之坤初為復上息通比成大坎

寓在五天心正矣所謂復見天地之心者繫曰精氣為

物遊魂為變原始及終故知死生之說其謂是平京氏

積算乾遊魂用兩坤遊魂用坎亦此義也三微成者故

坎三息而元黃成蓋由是而合於兩坎

屯注云坎二之初剛柔交震三鼎注云大壯上之初

與屯通

鼎象注云五得上中應乾五剛此乾五即屯五也鼎乾

通屯坤

右此二卦通義同前六卦蓋兩坎後將出震之消息

也日月會王癸震為元黃天地之雜此屯象也鼎乾通

之陽出震而復見雜卦曰鼎取新則此也屯坎二之初

則鼎兩二之初陽生不取陰卦故從大壯而變其例

豫注云復初之四與小畜通三三小畜注云與豫通

通豫四之坤初為復復小陽潛所畜者小故曰小畜

萃注云觀上之四三三大有注云大壯初之上與萃通

通此萃五之復二成臨臨者大也故名大畜

三三三觀注云觀上反三三三睽注云大壯上之三在繫蓋取

无妄二之五

右此六卦蹇睽雖不言通然蹇五注云睽兌為朋是

通睽睽也睽注云五應乾五伏陽與鼎五同義乾五伏

陽則是蹇五故此二卦與蹇小畜萃大有同為通注

周易卷之十一

字

剛耳此爻遷中開消息也爻言注云乾為積善以坤化

陽滅出復震為餘慶坤積不善以乾通坤極遠生異為

餘殃是知坤凝乾元麗陽而生爻之生遷亦乾元入坤

為之遷注云爻時三動兩為見蓋爻於上坤上六反

三動而體坎為坤之遊魂豫自復初之四者遷復通

復初本乾上降三爻三即乾三復初之四實三三之坤

四言復初明其為乾元也豫四降初為復息成小畜陰

畜復陽所謂凝乾元也豫四息五成萃二陽反故云觀

上之四萃五之復二成臨臨大畜陰畜臨陽萃四反三

成蹇蹇三之復二成臨臨陰疑乾五故云睽五應乾

五伏陽蓋由是而乾坤合於大過頤也剝復之卦唯以

乾坤通息妻遯之卦必兼爻變者乾施於陰非其消息  
故假於消息卦來也

䷃蒙注云艮三之二三三革注云遯上之初與蒙旁通蒙  
注云坤革而成乾

右此二卦以革乾通蒙坤猶屯鼎蓋大過頤後將遯巽  
之消息也蒙二注云震剛為夫伏巽為婦此見遯巽成  
於蒙震也革乾通之天地相遇雜卦曰革去故也故謂  
乾陽屯鼎由坎南蒙革蓋由大過頤皆初之二以陰消  
之故取艮成終遯消乾也

䷆益注云泰初之上與隨旁通三三隨注云否上之初  
豐家注云初變至二賁時至五无長時是隨乾通豐坤

䷗益注云否上之初三三恆注云與益旁通乾初之坤四  
恆家注云終變成益終則有始云終則有始是以恆通  
益恆變還成益也

右此旁通四卦泰否相變益蠱隨泰為否之消息也在  
小過前益恆否為泰之消息也在中孚前

䷋旅注云賁初之四否三之五非乾坤往來也與噬嗑之  
豐同義明慎用刑而不留獄

䷆豐注云此卦三陰三陽之例當從泰二之四而豐自噬  
嗑上來之三折獄致刑

右此二卦特變賁自泰來而旅從否噬嗑否來而豐從  
泰否泰相接當在噬隨益恆之前剝復妻遯明天道泰

否以明人事將泰折獄致刑將否无敢折獄亦其義也  
䷲震注云臨二之四三三巽注云遯二之四五爻注云震  
巽相薄雷風无形當變之震矣震究為蕃鮮白謂與白巽  
究為躁卦躁卦謂震也

䷆艮注云觀五之三也三三兌注云大壯五之三也象注  
云伏艮為友

右此四卦非消息故云變伏而不旁通六子皆乾坤來  
而取爻例者不繫之爻无以成消息也

六十四卦消息

䷗復陽初  
䷗臨兌二  
䷗巽初二

䷗升初三  
䷗明夷三  
䷗震初四

䷗解初四  
䷗震二之  
䷗井初五

䷗泰乾  
䷗既濟二五  
䷗損初上

䷗歸妹三之  
䷗節三之  
䷗賁上之

䷗旅否三之五

䷗蠱泰初上





☰睽 大壯上之三貨蹇三之復二

☱大過 陽伏與中體復一爻於爻

☲頤 晉四之初或臨

☱蒙 艮二之三實

☳革 遯上之初實

☳遯 以乾通坤極遯

陰虛

右圖以陰順陽以乾通坤所謂和順於道德而理於義復遯爻剝无生卦陰陽微不能變化豫自復初乃乾三也

周易卷之一

天

臨遯所生各四卦臨二陽大而未通之三之四而不能之五遯艮子弑父无妄與訟皆以乾來正之非消卦无妄上之初損益之例所以成中孚也故乾元復正訟陰陽相爭消則始矣家人與皆之四不進上體不足為消也爻例所生臨有頤遯有革大壯觀所生各二卦需晉皆四之五正例也所以接剝夬艮兌皆五之三變之所以扶剝陽正妻陰也爻例所生大壯有鼎大畜睽大過觀有坎萃蹇泰否所生各九卦注云唯豐旅變噬嗑賁皆乾坤往來也蠱隨益恆旅豐為消息其外各六卦自既濟未濟以下為反類之卦泰之反否變也失其元矣故損以初之上為特變以誠之既濟不以二之五者自上下交

泰之道自一往雖盛德猶為上干也賁不以二之上者泰之壞陰為之也否之反泰小人悔禍也故漸咸以陰求陽正否則由君子故渙噬嗑變之由陽來也泰三陽初三之變而二則否二不正也否三陰二三之變初則否初陰微也二變失位為困為未濟三變正位為漸為咸

損初上行陰猶未入初上相易而與消見事壞矣故為蠱隨者所以飭之二五正震在初陰隨陽雖在否猶泰也陰不隨陽故小過矣益以上之初反其元非恆不貞終則有始故中孚矣

周易卷之一

地

京氏積筭遊魂在四歸魂在三乾窮剝反三歸魂也坤小畜在四者疑乾之魂乾以遊魂索坤也乾三息自三而二而五重正位也坤三疑自四而五而三始歸魂也於京氏六位坎初爻戊寅戊申於乾五為正位離初爻己卯己酉於坤三為中位乾以比五通大有商故乾歸魂在離坤以睽三疑蹇坎故坤歸魂於坎由謙之大有乾坤坎離皆見焉屯鼎以坎離生震巽豫小畜乾坤坎離象見焉萃大畜大過頤之象見焉而交乾坤蹇睽兩坎兩離之象見焉明大過頤之為兩坎也蒙革大過頤坎離之象皆見焉而震巽生二二者坤乙之正位也故生遯巽坎生卦一屯也故知商大過頤亦當生鼎蒙革也

艮兌各生卦一蒙大過也艮兌陰陽之盛故亦之變然皆非正生若震巽則猶復還也

非消息而生卦者晉有小過頤无妄有睽訟有中孚晉乾遊魂卦也无妄取其正乾元訟明其消始皆以義取之也賁特變為旅噬嗑特變為豐亦是泰否相就假義以生爻耳

凡陽盈之卦三十有二剛爻八十柔爻一百一十有二陰虛之卦三十有二剛爻一百一十有二柔爻八十

復反也陽始反動

臨大也陽進三三升初上之三故曰升臨二二明夷夷傷也陰亂於上二之三三解散也初之三三震之未能上雖明猶傷於陰

四陽震動而

泰通也乾成通坤三井通也亦辨也初之五乾元正天地交故通三既濟濟成也五之二六三損初之上損名井也三三既濟濟成也五之二六三損初之上損

歸妹陰始象震兌嫁妹者陽不可歸於陰終之嫁妹也泰否之三三節三之五得位損三三賁飾也卦多以人事名三三節三之五得位損三三賁飾也

二柔來三三旅道已就陽寄於坤有似歸妹正文剛三三旅道已就陽寄於坤有似歸妹正文

元失正三三小過小謂陰六五以陰過陽也此兼隨三三小過小謂陰六五以陰過陽也此兼

觀陽正乎五大觀三三晉之進也四進三三艮止也陽消三止在上所以尊陽三三晉之進也四進三三艮止也陽消

剝落也陽下正剝剝也陽

坤順也陽入陰中陰順陽

謙乾上九降三履謙息履坤始三三師兵也謙三附陽出征陰居三故謙三履謙息履坤始三三師兵也謙三附陽出征陰

同人夫為同人同人通師震三三比上之五正位陰皆三大有中五合乾五商三三夷之乾陰麗於順從三大有中五合乾五商三三夷之乾陰麗於

屯北馬行地盈乎地中三三鼎鼎而出猶物和水火而成味故通屯出復之卦取象於鼎不取大壯上之卦初

遯陽相遇

遯退也陰消至三三无妄元復正无所失凶三三訟爭三之二陽與三家人女以男為家初之四陰進而從陰爭明陰盛三家人女以男為家初之四陰進而從

否天地不交故否三三困二之上陰身三三未濟二之位失正為否之極日三三漸進也三之四始三三咸感也濟者明將濟也三三渙散也四之陰陽三三噬嗑也

益道上之初三三恆泰初之四以泰通否終則三三中損上益下三三恆泰初之四以泰通否終則三三中

孚信也坎之德此卦坎在中故名孚三三中兼有進也坎之德此卦坎在中故名孚三三中

大壯位陽得乘之故傷三三需正力傷當需養之

夬決也五陽去三三乾健也以陽通

豫怡也復初之坤三三小畜畜斂也豫四之坤初為復陰得陽而怡豫三三小畜畜斂也豫四之坤初為復





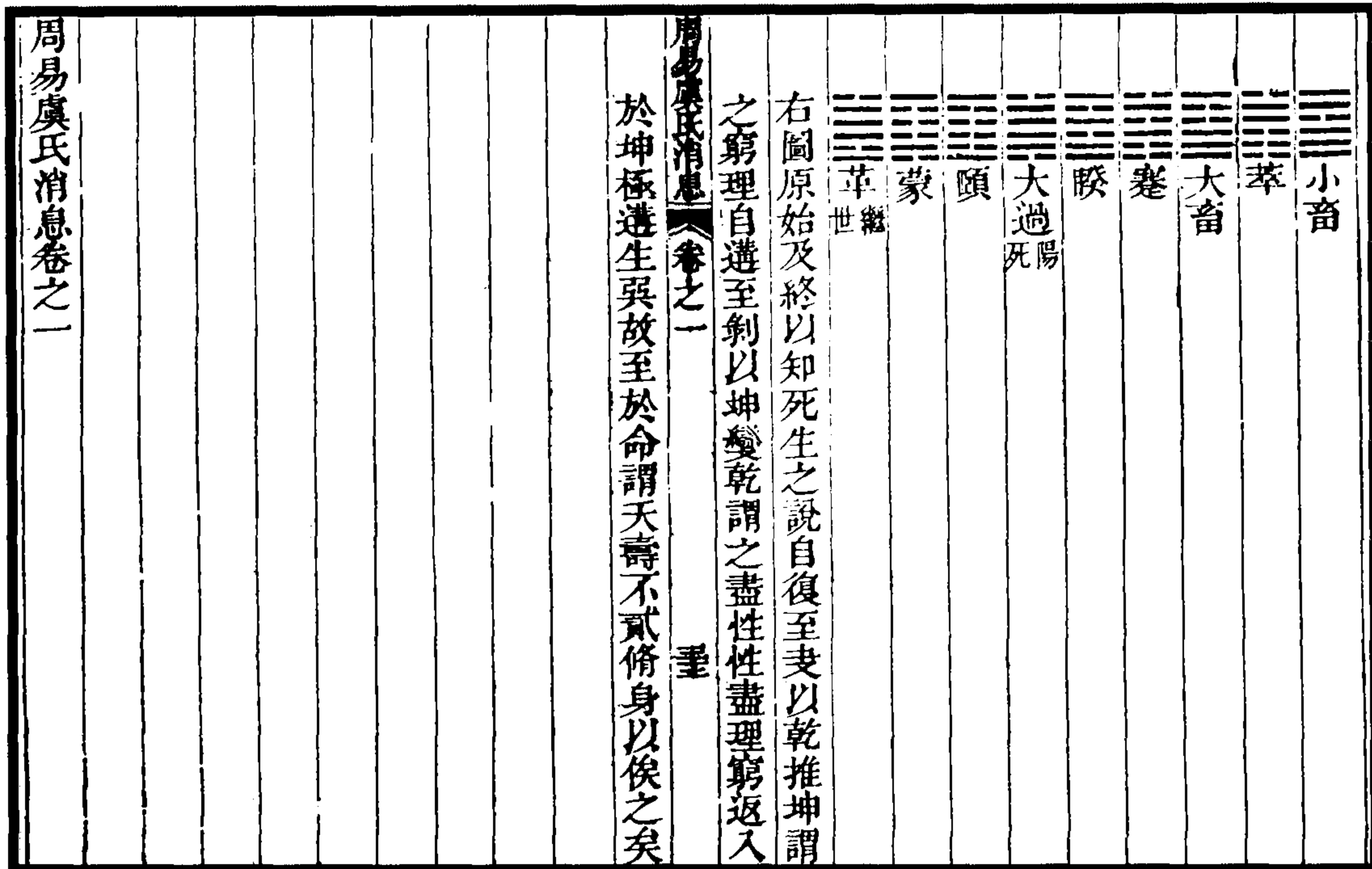

### 5. 胡祥麟《虞氏易消息图说》:

张皋文太史述虞氏六十四卦消息图

乾一 艮三 坎五 震七 一七五三

坤二 兑四 离六 巽八 二八六四 故易逆数也

麟按：消息者，阴阳进退之义也。阳进为息，息生也，阴消阳而阳退；阴进则谓之消，消者消阳也。阴丽于阳亦阳伏于阴中，姤初丽复初，复初亦伏于姤初，故六十四卦消息，皆乾元为之。

消息之象，以离、震、兑、乾为阳，盖乾归魂在离，出震得朋于兑而盈，乾皆息也，阳也；以坎巽、艮、坤为阴，盖坤归魂在坎，而阳遂退，巽消艮入坤皆消也，阴也。皆以明乾元之变化，太极也。

此图之例，十二消息皆顶格画之，其低一格者，皆旁通之卦也。其卦有二义：一则乾入坤、坤就乾之卦，其卦必有坎、离，坎、离者乾、坤之交；一则化泰为否、化否为泰之卦，其卦皆有震、巽。震生阳为复之初，巽消阳为姤之始，坎、离在复、姤之间，以通乾、坤之消息，故其卦皆旁通。泰消于小过，否尽于中孚，小过与中孚旁通，而图则画小过于泰后，画中孚于

否后，单行而不并列者，恐泰反为否、否反为泰之消息不明也。然则次一位者，皆旁通之卦，其位视息正卦、消正卦，低一格。其有旁通之卦更低一格者，则坎、离、大过、颐也。大过合六画观之，有坎象。颐合六画观之，有离象，则亦坎、离也。乾、坤往来于泰、否，则必合会于离、坎；而乾元之行，一施为离，再施为坎。故图坎、离于“余庆”之复前，别于旁通，明坎、离为乾元之所施也。且有震、兑之息，必有艮、巽之消，剥穷而反于坤，于是乾下就坎，以成阳而配寒（即图之所谓“乾入坤”也）；灭出复震，复之时，冬也，寒也。夬决而反于乾，于是坤上就离，以成阴而配暑（即图之所谓“坤入乾”也）；极姤生巽，姤之时，夏也，暑也。坎得戊五，离得己六，乾、坤出入，阴阳会合，未可与旁通并也，则又嫌于正消息，故低一格。入坤就乾旁通之卦，皆坎、离为之，故其生屯、鼎、蒙、革，亦皆旁通。（此论图中之卦画于上者。）下所图者，则皆息正卦、消正卦所生之卦也。其间唯旅、丰二卦，非消息而生，则更低一格。其有视生卦高半格，则爻例有正、有变，变则高半格别之。爻例者何？盖法一生两、两生四之义。一卦六爻，初、二、三、四、五、六，其序皆自下而上，生卦之序依此。如初之三、二之三者，皆自下而上，正例也。其有自上而下，如五之二、五之三、四之二者，在息卦必将化息为消，在消卦必将化消为息，或以息之极而戒之，如泰之有既济也；或以消之过而止之，如观下之艮是也。其生也莫不自上而下，变例也，故高半格。其不低半格者，明其爻自来，且特变以示戒也。若夫泰下之损、遁下之无妄，视生卦高一格者，虽亦泰、遁所生之卦，别有取义，不假生卦正变例。损以止泰之反否，无妄止遁之消艮，皆所以正乾元也，故二卦皆高一格。（此论图中之卦画于下者。）

皇清經解續編卷九百二十九

南菁書院

虞氏易消息圖說

嘉興胡祥麟仁圖著

張皋文太史述虞氏六十四卦消息圖

乾一艮三坎五震七 一七五三  
坤二兌四離六巽八 二八六四 故易逆數也

陽退陰進則謂之消消者消陽也陰麗於陽亦陽伏於陰中  
 避初屬復初復初亦伏於避初故六十四卦消息皆乾元為  
 之○消息之象以離震兌乾為陽蓋乾歸魂在離出震得朋  
 於兌而盈乾皆息也陽也以坎巽艮坤為陰蓋坤歸魂在坎  
 而陽退也巽消艮入坤皆消也陰也皆以明乾元之變化太  
 極也此圖之例十二消息皆頂格畫之其低一格者皆旁通  
 皇清經解續編 虞氏易消息圖說

之卦也其卦有二義一則乾入坤坤就乾之卦其卦必有坎  
 離坎離者乾坤之交一則化泰為否否化否為泰之卦其卦皆  
 有震與巽生陽為復之初巽消陽為遁之始坎離在復遁之  
 間以通乾坤之消息故其卦皆旁通泰消於小過否盡於中  
 孚小過與中孚旁通而圖則畫小過於泰後畫中孚於否後  
 單行而不並列者恐泰反為否否反為泰之消息不明也然  
 則次一位者皆旁通之卦其位視息正卦消正卦低一格其  
 有視旁通之卦更低一格者則坎離大過頤也大過合六畫  
 觀之有坎象頤合六畫觀之有離象則亦坎離也乾坤往來  
 於泰否則必會合於離坎而乾元之行一施為離再施為坎  
 故圖坎離於餘慶之復前別於旁通明坎離為乾元之所施

也且有震兌之息必有艮巽之消窮而反於坤於是乾下  
就坎以成陽而配寒即圖之所謂滅出復復之時冬也寒

也夫決而反於乾於是坤上就離以成陰而配暑即圖之所謂坤人乾

也極進生與進之時夏也暑也坎得戊五離得己六乾坤出  
入陰陽會合未可與旁通竝也上則又嫌於正消息故低一

格入坤就乾旁通之卦皆坎離為之故其生屯鼎蒙革亦皆  
旁通此論圖中之下所圖者則皆息正卦消正卦所生之卦

也其間唯旅豐二卦非消息而生則更低一格其有視生卦  
高半格則爻例有正有變變則高半格別之爻例者何蓋法

一生兩兩生四之義一卦六爻初二三四五六其序皆自下  
而上生卦之序依此如初之三三三之三者皆自下而上此正

例也其有自上而下如五之二五之三三之二者在息卦必  
將化息為消在消卦必將化消為息或以息之極而戒之如

泰之有既濟也或以消之過而止之如觀下之艮是也其生  
也莫不自上而下變例也故高半格其不低半格者明其爻

之自上來且特變以示戒也若夫泰下之損遜下之无矣視  
生卦高一格者雖亦泰遜所生之卦別有取義不假生卦正

變例損以止泰之反否无矣止遜之消艮皆所以正乾元也  
故二卦皆高一格此論圖中之

復三三息正卦此論圖中之初出復之初即乾之元乾元乾

初也艮消乾至剝而極至是而上九始反於坤初而為復若  
初也艮消乾至剝而極至是而上九始反於坤初而為復若

臨三三息正卦兌二案得朋者三自下而陽從其類三自下而

升臨二當升五初之三故曰正例也

之正位五也初為乾元上正例也

升于三將以道二正例也

之上升于五也正例也

坎三三三明夷三自下而上三

于上二之三未能傷也三

猶傷于陰○案陰亂于上三

者謂陰居五位也二宜之三

五之三故曰未能上明者三

內卦高陽傷于陰復謂之三

息卦者與大壯三

同義三

泰三三息正卦兌案出震得三

皇清經解續編 虞氏易消息圖說

此圖中之... 復三三息正卦... 泰三三息正卦... 臨三三息正卦... 升臨二當升五初之三故曰... 之正位五也初為乾元上... 升于三將以道二... 之上升于五也... 坎三三... 于上二之三未能傷也... 猶傷于陰... 者謂陰居五位也二宜之... 五之三故曰未能上明者... 內卦高陽傷于陰復謂之... 息卦者與大壯... 同義... 泰三三息正卦... 案出震得... 兌得朋得二...











大風鼎三三 大壯上之初

旁通

卦名張曰鼎所以孰物陽交于商坎而出猶物和水火而成味故通屯出復之卦取象于鼎不取大壯上之初○案陽交于商坎者鼎之九三變而為六三則內坎外商矣以九三之陽交于坎商之中正如物在鼎中和水火而成味成則陽可出矣通屯出復者旁通于屯屯之內卦震震即復之內卦故曰出復○案坎中之陽七商中之陰八例不生卦而張以為坎二之初為屯屯二之初為鼎者謂為雜卦所生則其義不明如大壯以陰傷陽此時陽將出震而反曰陰傷陽消息之義茫然矣故不取

復三三

復三三 復震為餘慶 僅存上九一爻于坤三息而交于屯鼎始出故不曰有慶而曰餘慶明此為剩之餘也○復既為明消息之義而畫何以復圖于上十二消息無異位也

陽盈 案自復而臨而泰三畫之乾盈其義已見于前故不復圖于此其必圖復者誠而復出必正其象此以後將明

皇清經解續編

虞氏易消息圖說

十

六畫之乾而陽盈之後不接大壯而反接遯者月盈則食天之道也以上陽盈之卦三十二

遯三三

遯三三 遯坤相遇 案陽極而陰與坤相遇故成遯遯之內卦巽也乾消之始而在天之象剛退辛成

卦名張曰遯也陰陽相遇○案遯不生卦其陰微也遯之陰入巽八也

遯三三

遯三三 遯艮象 案遯上之初爻變例何不以高半格反高一格以其消之過舉以正乾元故特變其

卦名張曰遯也陰

卦名張曰无妄无所凶也艮之乾元復正無所凶○案乾元復正者遯之內卦艮之上爻乾之上也上與初相易而皆為乾元遯之三艮之上也陽居于外而不得其正非遯而何陽何可遯故自三末

天水三三

之初則乾元復正已居于內是必而無所安也○案遯三之二格例也故高半格

巽三三

巽三三 巽初之四 案遯初之四正例也 卦名張曰女以男為家初之四陰進而從陽故曰家入陰必居陽之家而後能積善之家也遯之外卦乾為家入之外卦巽陰入乾乾將消矣然六四在二陽之下而乾五坤二貞位猶在男女內故曰家人

皇清經解續編

虞氏易消息圖說

十一

巽三三

巽三三 巽初之四 案遯二之四正例也 卦名張曰入也二遯之四乾陽入伏陰下○案乾陽入伏者巽象先庚庚者震所出也其象在上震下震之益不曰伏震而伏乾者震初乾元也○案遯生四卦无妄與訟皆自乾來以正之謂陽之不可遯也皆非消卦家人為消卦之首遯象也故遯之生卦終巽且明消陽之陰自遯來也家人巽二卦陰僅及四而乾元亦為陰揜矣

否三三

否三三 坤虛○案乾消則坤虛矣 卦名張曰否閉也以坤消乾天地不交故否○案以坤消乾者遯有一陰遯有

坤三三

坤三三 坤初之四 案遯二之四正例也 卦名張曰否二之上陰揜陽陽乃困○案否之外卦

故曰  
坤虛

乾易兌陰辨乾之上九  
乾上反陷于坎中故困

泰否三三之五 正例也與既

卦名張曰二之五六位失  
正為否之極曰未濟者明  
將濟也○泰六位失正者  
謂初三五陽位也而反為  
陰所居二四上陰位也而  
反為陽所居各失其位否  
已極矣然否患在不交以  
二易五交也且商坎為乾  
坤之交故曰未濟者將濟  
也

風山漸三三之四 正例也與損

卦名張曰漸進也三之四  
始正位進而承陽○泰否  
之三陰處陽位之四成漸

皇清經解續編

虞氏易消息圖說

主

則陰居陰位始正矣于  
是上承二陽故曰漸○張  
謂小人悔過  
者此義也

澤山咸三三之上 正例也與恆

卦名張曰咸感也三之上  
正位乾成乎中陰感乎陽  
○泰否之六三之上而成  
咸避陽位而居陰位小人  
悔過矣三至五約象為乾  
初二上坤象也陽在  
陰中則陰感乎陽

高平  
風水渙三三之二 正例也與

卦名張曰渙散也陽來動  
陰陰渙散○泰否四之二  
以陽易陰入于其中渙陰  
散矣反對節否終則  
傾將反而為泰矣

泰否三三之五 例也高半格與

卦名張曰嗟也嗟合也  
五之初陽道盛嗟陰合之  
○泰五之初乃得乾元乾  
元在初故曰陽道盛合  
交也否而交否將泰矣

卦名張曰豐大也嗟  
嗟上之三泰二之四  
已合泰成從者大○  
案嗟陰而合之泰二  
之四則泰象已成小  
往而大來故曰所從  
者大大陽  
也小陰也

皇清經解續編

虞氏易消息圖說

主

卦名張曰否上之初損上益下○泰否上之初則入坤而出  
震上九上也初下也且損否之九四而為六四以益下故曰  
益其內卦震也息泰之三陽  
也其外卦巽也消否之三陽

雷風益三三之四

卦名張曰泰初之四以泰通否終則有始恆  
久之道于是著之○案以泰通否者恆為益  
之旁通也否終于此泰始于此消不可久息  
不可不久則恆久之道宜于此著之故曰益  
恆化否為  
泰之卦也

泰三三之反

亦圖于上者十二消息無異位

學字三三之反

至四于交自訟四之初

案泰至三則否矣泰陰未及三而大壯之陽已息三而至四  
否遂盡于中乎矣訟四之初交例也此取消息不取交例中  
字與小過旁通義亦不取  
卦名張曰中孚信也坎之中故名中孚兼遜大  
壯消息不以訟四之初為義○案信為坎德中孚無坎象而  
日中有坎者中孚六三六四內外兩陰坎之體也自遜大壯  
消息為消而三四皆陽爻六壯為息而三四皆陽爻中孚  
從此來則陽在陰中坎之象也其不以訟之交例為義者中



二疑三三

卦名張曰觀上之四實陰四息五陽正位陰而歸之○案陽正位者五為陽

山天泰三三息於大壯初之上

必曰復者遠之旁通也○卦名張曰萃五之復二成臨上息五畜臨陽陽大故大畜○案萃之乾交自四起仍是游魂不為陰所礙便得一陽然此二卦于變際之前非謂陽息實以明坤之

水山蹇三三觀上反三即

此卦外坎互震亦坎外坎以明坤之歸魂

三疑三三

坎始變難○案重坎者外卦坎互震亦

火澤睽三三成臨上息或无矣二之復二

皇清解續編 虞氏易消息圖說

共

案成臨上息者假借以起例耳六五疑蹇之九五六二疑蹇之九三而坤即歸魂于三此卦外高而互震亦高明坤起于微陰已著陰陽至此而分故蹇交由大壯取其傷陽无矣无所凶非陰之義○案蹇有乾陽者睽五疑蹇五乾元伏也微陰已著者坤自蹇三歸也以上六卦皆以復初障二至乾元上息于睽五陽為陰所疑則乾元不見而睽三又以陰疑蹇九三之陽陽不見而陰已著二四上坤位而陽陷于中三五乾位而為陰所履陷則不出而履陽又微故陰陽遂自此分○案坤三疑者坤上就高以成陰而配暑也謂之魂者亦以氣言交于大過而蒙氣成象氣陰氣也通

震大壯五之初或兌三之初

案陽伏巽中者明生進之消息也體復一爻者明進之初也但言過而已陽伏巽中交由大壯兌亦非其義○案上與初相易為乾元此卦上下皆陰非死而何其不曰死者乾元無息而與下一陰陽即伏其中陰伏陽即能養陽況乾起于坎大陽之象坎象也故曰陽无息○案其必曰死者蓋陽自大畜以後陷于蹇之重坎而坤自蹇三歸魂微陰不足變陽陽氣反為其所礙至睽而陰陽乖戾故者不

山天泰三三息於大壯初之上

必曰復者遠之旁通也○卦名張曰萃五之復二成臨上息五畜臨陽陽大故大畜○案萃之乾交自四起仍是游魂不為陰所礙便得一陽然此二卦于變際之前非謂陽息實以明坤之

水山蹇三三觀上反三即

此卦外坎互震亦坎外坎以明坤之歸魂

三疑三三

坎始變難○案重坎者外卦坎互震亦

火澤睽三三成臨上息或无矣二之復二

皇清解續編 虞氏易消息圖說

七

案成臨上息者假借以起例耳六五疑蹇之九五六二疑蹇之九三而坤即歸魂于三此卦外高而互震亦高明坤起于微陰已著陰陽至此而分故蹇交由大壯取其傷陽无矣无所凶非陰之義○案蹇有乾陽者睽五疑蹇五乾元伏也微陰已著者坤自蹇三歸也以上六卦皆以復初障二至乾元上息于睽五陽為陰所疑則乾元不見而睽三又以陰疑蹇九三之陽陽不見而陰已著二四上坤位而陽陷于中三五乾位而為陰所履陷則不出而履陽又微故陰陽遂自此分○案坤三疑者坤上就高以成陰而配暑也謂之魂者亦以氣言交于大過而蒙氣成象氣陰氣也通

震大壯五之初或兌三之初

案陽伏巽中者明生進之消息也體復一爻者明進之初也但言過而已陽伏巽中交由大壯兌亦非其義○案上與初相易為乾元此卦上下皆陰非死而何其不曰死者乾元無息而與下一陰陽即伏其中陰伏陽即能養陽況乾起于坎大陽之象坎象也故曰陽无息○案其必曰死者蓋陽自大畜以後陷于蹇之重坎而坤自蹇三歸魂微陰不足變陽陽氣反為其所礙至睽而陰陽乖戾故者不





似亦可疑，然以意推之，则太极之初，阴阳并进，只有六位，而泰、否所生者乃各有八，非周流六虚易也。苍牙画六十四卦，因定六十四卦之名，有六十四卦名即有六十四卦之谊，缘谊以起例，不可为典要，惟变所适，无达占亦无达例也。虞氏之学久为孤经，幸张先生寻其坠绪，毅然创此图，功亦伟矣！而规模粗定，惜未竟厥功。鰲生不自量，窃有志于此，每苦拘文牵谊而不能骋，得足下同心，为我提偕，故敢布其区区，未知有当于万一否？幸匡其谬，悔其不及，幸甚！

## 6. 方申《周易卦变举要》：

### 自序

《说卦传》云：“观变于阴阳而立卦”，是卦变之法传之久矣。然自来讲卦变者，言人人殊。多但执其一端，而未述其全体，甚至各尊所闻，而党同伐异。承学之士苦其说之涣散无统，遂益眩惑而莫识其源焉。申尝取《周易》经传及汉儒旧注，参伍考订以深求其义例之所在。窃谓其均有依据，未可偏废也。《乾·文言》云“六爻发挥，旁通情也”，陆绩注云“乾六爻发挥变动，旁通于坤”。此旁通之法所由仿也。（虞氏《小畜·彖》注云“与豫旁通”，其他卦注中言旁通者最多，不烦枚举。）《乾·文言》又云“反复其道”，《复·彖》云“反复其道”，此反复之法所由仿也。（虞氏《观·彖》注云“观反临也”，《渐·彖》注云“反成归妹”。）《系下》第二章云“易之以书契，盖取诸夬”，虞注云“履，上下象易也”。大壮、大过、夬，此三“盖取”，直两象上下相易，故俱言易之。此上下易之法所由仿也。（虞氏《小畜·彖》注云“豫四之坤初为复”，《大畜·彖》注云“此萃五之复二成临”。惠氏栋《易例下》云：“豫者，复两象易也，萃者，临两象易也。”）《说卦》第六章云“然后能变化，既成万物也”，虞注云“谓乾变而坤化”。此变化之法所由仿也。（左氏昭二十九年传云“在乾之姤”，又云“坤之剥”，说者皆以为一爻之变化。）蹇六四爻辞云“往蹇来连”，荀爽注云“欲往之三，来还承五”。此往来之法所由仿也。（虞氏《蛊·彖》注云“泰初之上”，《颐·彖》注云“五上易位”，即往来之例也。）《乾·文言》云“云行雨施，天下平也”，荀注云“乾升于坤，曰云行，坤降于乾，曰雨施”。此升降之法所由仿也。（虞氏《坎·彖》注云“乾二五之坤”，《离·彖》注云“坤二五之乾”，即升降之例也。）是故，六爻改易者为旁通，一爻改易者为变化，则变化可附于旁通焉；六爻移易者为反复，一爻移易者为往来，则往来可附于反复焉；六爻皆易者为上下，一爻交易者为升降，则升降可附于上下易焉。《京房易传》以八宫分统六十四卦，即以爻变之次第为卦名之次第，故变化门内必兼及某宫第几卦焉。《系上》第十一章云“往来不穷谓之通”，荀注云“十二消息，阴阳往来无穷已”，故往来门内必兼及阴阳之消息焉。虞氏《系下》第九章注云：“乾六爻，二、四、上，非正；坤六爻，初、三、五，非正。”荀氏《坤·彖传》注云：“乾二居坤五为含，坤五居乾二为宏，坤初居乾四为光，乾四居坤初为大也。”故升降门内，必兼及当位不当位焉。然则易之卦变，其源流与本末，固不可不辩矣。于是标其纲领，分别部居，可详者则详之（如单举上卦及单举下卦者，皆无所谓上下易，固可不复赘述。至于无反复、无往来者，先后错出不齐，必须注明，始为清晰），可略者则略

之(如焦氏《易林》备载四千九十六卦,然左氏所载占法,一爻变者居多,故二爻、三爻、四爻、五爻诸变,无庸繁引之焉),说之当从者尊之(如本卦与旁通卦,彼此升降,焦氏循易学言之最详,今全采之),例之未一者则改之(如屯、蒙、颐、大过、坎、离、革、鼎、中孚、小过俱自两辟卦来,而中孚、小过则又以两爻往来,盖兼消与息之卦,故有此变例也。先儒或改为自八纯卦来,似乎自紊其例,今皆正之),成书一卷,名之曰《周易卦变举要》。虽所衍之图,多本出乎前人之成法(如《旁通图》本于钱氏大昕《潜研堂集》,《反复图》本于张氏惠言《虞氏消息》),然散者辑之使聚,乱者理之使整,阙者补之使完,晦者揭之使显,俾其端绪易明,指归易见,此则区区裁定之苦心也。若夫不信卦变者,鹜于空谈而不求实学,妄言卦变者,溺于俗说而误入歧途。此则稍知汉易者,类能力斥其非,无待愚之辩论也。道光丙申重九日仪征方申识。

周易卦變舉要卷五

儀徵方 申端齋學

上海古籍出版社

旁通反復上下易諸變

履 ☱☵	畜 ☶☱	比 ☶☵	師 ☶☱	訟 ☶☱	需 ☶☱	蒙 ☶☱	屯 ☶☱	坤 ☷☷	乾 ☰☰
下兌 ☱	下巽 ☴	上坎 ☵	上坤 ☷	上乾 ☰	上坎 ☵	上艮 ☶	上震 ☳	上坤 ☷	上乾 ☰
卦下 ☱☵	卦下 ☴☱	卦下 ☵☷	卦下 ☷☱	卦下 ☰☱	卦下 ☵☱	卦下 ☴☱	卦下 ☳☱	卦下 ☷☱	卦下 ☰☱
旁通 ☱☵	旁通 ☴☱	旁通 ☵☷	旁通 ☷☱	旁通 ☰☱	旁通 ☵☱	旁通 ☴☱	旁通 ☳☱	旁通 ☷☱	旁通 ☰☱
反復 ☱☵	反復 ☴☱	反復 ☵☷	反復 ☷☱	反復 ☰☱	反復 ☵☱	反復 ☴☱	反復 ☳☱	反復 ☷☱	反復 ☰☱
上下 ☱☵	上下 ☴☱	上下 ☵☷	上下 ☷☱	上下 ☰☱	上下 ☵☱	上下 ☴☱	上下 ☳☱	上下 ☷☱	上下 ☰☱
易 ☱☵	易 ☴☱	易 ☵☷	易 ☷☱	易 ☰☱	易 ☵☱	易 ☴☱	易 ☳☱	易 ☷☱	易 ☰☱
變 ☱☵	變 ☴☱	變 ☵☷	變 ☷☱	變 ☰☱	變 ☵☱	變 ☴☱	變 ☳☱	變 ☷☱	變 ☰☱



旁通謙三三三 反復 <small>畜小</small> 三三三 上下易夬三三三	泰三三三 下乾 旁通坤三三三 反復 <small>本</small> 卦 上 旁通乾三三三 反復 <small>本</small> 卦	否三三三 下坤 旁通乾三三三 反復 <small>本</small> 卦 上 旁通坤三三三 反復 <small>本</small> 卦	旁通泰三三三 反復泰三三三 上下易泰三三三	同人三三三 下離 旁通坎三三三 反復 <small>本</small> 卦 上 旁通坤三三三 反復 <small>本</small> 卦	大有三三三 下乾 旁通坤三三三 反復 <small>本</small> 卦 上 旁通坎三三三 反復 <small>本</small> 卦	謙三三三 下艮 旁通兌三三三 反復 <small>本</small> 卦 上 旁通乾三三三 反復 <small>本</small> 卦	旁通履三三三 反復豫三三三 上下易剝三三三	周易卦變舉要 卷五		豫三三三 下坤 旁通乾三三三 反復 <small>本</small> 卦 上 旁通巽三三三 反復 <small>本</small> 卦	隨三三三 下震 旁通巽三三三 反復 <small>本</small> 卦 上 旁通艮三三三 反復 <small>本</small> 卦	蠱三三三 下巽 旁通震三三三 反復 <small>本</small> 卦 上 旁通兌三三三 反復 <small>本</small> 卦	臨三三三 下兌 旁通艮三三三 反復 <small>本</small> 卦 上 旁通乾三三三 反復 <small>本</small> 卦	觀三三三 下坤 旁通乾三三三 反復 <small>本</small> 卦 上 旁通震三三三 反復 <small>本</small> 卦	噬嗑三三三 下離 旁通巽三三三 反復 <small>本</small> 卦 上 旁通坎三三三 反復 <small>本</small> 卦
---	---	---	-----------------------	--	--	---	-----------------------	-----------	--	---	---	---	---	---	--

旁通井三三三 反復賁三三三 上下易豐三三三	賁三三三 下離 旁通坎三三三 反復 <small>本</small> 卦 上 旁通兌三三三 反復 <small>本</small> 卦	剝三三三 下坤 旁通乾三三三 反復 <small>本</small> 卦 上 旁通兌三三三 反復 <small>本</small> 卦	復三三三 下震 旁通巽三三三 反復 <small>本</small> 卦 上 旁通乾三三三 反復 <small>本</small> 卦	无妄三三三 下乾 旁通巽三三三 反復 <small>本</small> 卦 上 旁通坤三三三 反復 <small>本</small> 卦	畜三三三 下艮 旁通坤三三三 反復 <small>本</small> 卦 上 旁通兌三三三 反復 <small>本</small> 卦	旁通萃三三三 反復妄三三三 上下易遯三三三	周易卦變舉要 卷五		頤三三三 下震 旁通巽三三三 反復 <small>本</small> 卦 上 旁通兌三三三 反復 <small>本</small> 卦	過三三三 下巽 旁通震三三三 反復 <small>本</small> 卦 上 旁通艮三三三 反復 <small>本</small> 卦	坎三三三 下坎 旁通離三三三 反復 <small>本</small> 卦 上 旁通離三三三 反復 <small>本</small> 卦	離三三三 下離 旁通坎三三三 反復 <small>本</small> 卦 上 旁通坎三三三 反復 <small>本</small> 卦	咸三三三 下艮 旁通兌三三三 反復 <small>本</small> 卦 上 旁通艮三三三 反復 <small>本</small> 卦	恆三三三 下巽 旁通震三三三 反復 <small>本</small> 卦 上 旁通巽三三三 反復 <small>本</small> 卦
-----------------------	---	---	---	--	---	-----------------------	-----------	--	---	---	---	---	---	---

旁通益三三三 反復咸三三三 上下易益三三三	旁通臨三三三 反復壯三三三 上下易畜三三三	旁通觀三三三 反復遯三三三 上下易无妄三三三	旁通需三三三 反復明三三三 上下易明夷三三三	旁通訟三三三 反復晉三三三 上下易晉三三三	旁通解三三三 反復睽三三三 上下易睽三三三	旁通蹇三三三 反復家人三三三 上下易革三三三	旁通睽三三三 反復解三三三 上下易蒙三三三	旁通家人三三三 反復家人三三三 上下易屯三三三	旁通損三三三 反復巽三三三 上下易兌三三三	旁通咸三三三 反復益三三三 上下易咸三三三	旁通巽三三三 反復巽三三三 上下易震三三三	旁通恆三三三 反復損三三三 上下易恆三三三	旁通坤三三三 反復坤三三三 上下易復三三三	旁通乾三三三 反復乾三三三 上下易恆三三三
-----------------------	-----------------------	------------------------	------------------------	-----------------------	-----------------------	------------------------	-----------------------	-------------------------	-----------------------	-----------------------	-----------------------	-----------------------	-----------------------	-----------------------

周易卦變舉要 卷五

四

旁通剝三三三 反復姤三三三 上下易履三三三	旁通復三三三 反復夬三三三 上下易小畜三三三	旁通畜三三三 反復升三三三 上下易臨三三三	旁通无妄三三三 反復萃三三三 上下易觀三三三	旁通離三三三 反復井三三三 上下易節三三三	旁通賁三三三 反復兌三三三 上下易離三三三	旁通震三三三 反復困三三三 上下易渙三三三	旁通屯三三三 反復鼎三三三 上下易睽三三三	旁通巽三三三 反復巽三三三 上下易蒙三三三	旁通兌三三三 反復震三三三 上下易屯三三三	旁通震三三三 反復震三三三 上下易咸三三三	旁通巽三三三 反復巽三三三 上下易恆三三三	旁通歸妹三三三 反復歸妹三三三 上下易恆三三三	旁通復三三三 反復復三三三 上下易復三三三	旁通乾三三三 反復乾三三三 上下易復三三三
-----------------------	------------------------	-----------------------	------------------------	-----------------------	-----------------------	-----------------------	-----------------------	-----------------------	-----------------------	-----------------------	-----------------------	-------------------------	-----------------------	-----------------------

周易卦變舉要 卷五

五

旁通漸三三三 反復漸三三三 上下易隨三三三	豐三三三 下離 卦 下旁通坎三三三 反復豐三三三 卦 上旁通巽三三三 反復豐三三三 卦 上下易隨三三三	旅三三三 下艮 卦 下旁通兌三三三 反復旅三三三 卦 上旁通坎三三三 反復旅三三三 卦 上下易隨三三三	旁通節三三三 反復豐三三三 上下易賁三三三	巽三三三 下巽 卦 下旁通震三三三 反復兌三三三 卦 上旁通震三三三 反復兌三三三 卦 上下易賁三三三	旁通震三三三 反復兌三三三 上下易賁三三三	兌三三三 下兌 卦 下旁通艮三三三 反復巽三三三 卦 上旁通艮三三三 反復巽三三三 卦 上下易賁三三三	旁通艮三三三 反復巽三三三 上下易賁三三三	渙三三三 下坎 卦 下旁通離三三三 反復渙三三三 卦 上旁通震三三三 反復兌三三三 卦 上下易賁三三三	旁通豐三三三 反復節三三三 上下易井三三三	周易卦變舉要 卷五 六		節三三三 下兌 卦 下旁通艮三三三 反復巽三三三 卦 上旁通離三三三 反復節三三三 卦 上下易困三三三	旁通旅三三三 反復渙三三三 上下易困三三三	中三三三 下兌 卦 下旁通艮三三三 反復巽三三三 卦 上旁通震三三三 反復兌三三三 卦 上下易大過三三三	旁通過三三三 反復過三三三 上下易大過三三三	小三三三 下艮 卦 下旁通兌三三三 反復震三三三 卦 上旁通巽三三三 反復艮三三三 卦 上下易頤三三三	旁通孚三三三 反復卦本 上下易頤三三三	既濟三三三 下離 卦 下旁通坎三三三 反復卦本 卦 上旁通離三三三 反復卦本 卦 上下易未濟三三三	濟未三三三 下坎 卦 下旁通離三三三 反復卦本 卦 上旁通坎三三三 反復卦本 卦 上下易既濟三三三	旁通濟三三三 反復既濟三三三 上下易既濟三三三	變化附於 旁通
-----------------------	---	---	-----------------------	---	-----------------------	---	-----------------------	---	-----------------------	-------------	--	---	-----------------------	--	------------------------	---	---------------------	---	---	-------------------------	---------

乾三三三 下乾 乾宮第一卦	初九變姤三三三 九二變同人三三三 九三變履三三三	九四變小畜三三三 九五變大有三三三 上九變夬三三三	坤三三三 下坤 坤宮第一卦	初六變復三三三 六二變師三三三 六三變謙三三三	六四變豫三三三 六五變比三三三 上六變剝三三三	屯三三三 下震 坎宮第三卦	初九變比三三三 六二變節三三三 六三變既濟三三三	六四變隨三三三 九五變復三三三 上六變益三三三	蒙三三三 下坎 離宮第五卦	初六變損三三三 九二變剝三三三 六三變蠱三三三	周易卦變舉要 卷五 七		需三三三 下乾 坤宮第七卦	六四變濟未三三三 六五變渙三三三 上九變師三三三	初九變井三三三 九二變既濟三三三 九三變節三三三	六四變夬三三三 九五變泰三三三 上六變畜小三三三	訟三三三 下坎 離宮第七卦	初六變履三三三 九二變否三三三 六三變姤三三三	九四變渙三三三 九五變濟未三三三 上九變困三三三	師三三三 下坎 坎宮第八卦	初六變臨三三三 九二變坤三三三 六三變升三三三	六四變解三三三 六五變坎三三三 上六變蒙三三三	比三三三 下坤 坤宮第八卦
---------------	--------------------------	---------------------------	---------------	-------------------------	-------------------------	---------------	--------------------------	-------------------------	---------------	-------------------------	-------------	--	---------------	--------------------------	--------------------------	--------------------------	---------------	-------------------------	--------------------------	---------------	-------------------------	-------------------------	---------------

初六變屯 <small>三三三</small>	六二變坎 <small>三三三</small>	六三變蹇 <small>三三三</small>	初九變巽 <small>三三三</small>	九二變家人 <small>三三三</small>	九三變中孚 <small>三三三</small>	六四變乾 <small>三三三</small>	九五變大畜 <small>三三三</small>	上九變需 <small>三三三</small>	履 <small>三三三</small> 上兌下乾	艮宮第六卦	初六變訟 <small>三三三</small>	九二變无妄 <small>三三三</small>	九三變乾 <small>三三三</small>	九四變中孚 <small>三三三</small>	九五變睽 <small>三三三</small>	上九變兌 <small>三三三</small>	泰 <small>三三三</small> 上乾下坤	坤宮第四卦	初九變升 <small>三三三</small>	九二變明夷 <small>三三三</small>	九三變臨 <small>三三三</small>	六四變大壯 <small>三三三</small>	六五變需 <small>三三三</small>	上六變大畜 <small>三三三</small>	周易卦變舉要 卷五	八	否 <small>三三三</small> 上坤下乾	乾宮第四卦	初六變无妄 <small>三三三</small>	六二變訟 <small>三三三</small>	六三變遯 <small>三三三</small>	九四變觀 <small>三三三</small>	九五變晉 <small>三三三</small>	上九變萃 <small>三三三</small>	同人 <small>三三三</small> 上乾下離	離宮第八卦	初九變遯 <small>三三三</small>	六二變乾 <small>三三三</small>	九三變无妄 <small>三三三</small>	九四變家人 <small>三三三</small>	九五變離 <small>三三三</small>	上九變革 <small>三三三</small>	大有 <small>三三三</small> 上乾下離	乾宮第八卦	初九變鼎 <small>三三三</small>	九二變離 <small>三三三</small>	九三變睽 <small>三三三</small>	九四變大畜 <small>三三三</small>	六五變乾 <small>三三三</small>	上九變大壯 <small>三三三</small>	謙 <small>三三三</small> 上坤下艮	兌宮第六卦	初六變明夷 <small>三三三</small>	六二變升 <small>三三三</small>	九三變坤 <small>三三三</small>
-------------------------	-------------------------	-------------------------	-------------------------	--------------------------	--------------------------	-------------------------	--------------------------	-------------------------	------------------------------	-------	-------------------------	--------------------------	-------------------------	--------------------------	-------------------------	-------------------------	------------------------------	-------	-------------------------	--------------------------	-------------------------	--------------------------	-------------------------	--------------------------	-----------	---	------------------------------	-------	--------------------------	-------------------------	-------------------------	-------------------------	-------------------------	-------------------------	-------------------------------	-------	-------------------------	-------------------------	--------------------------	--------------------------	-------------------------	-------------------------	-------------------------------	-------	-------------------------	-------------------------	-------------------------	--------------------------	-------------------------	--------------------------	------------------------------	-------	--------------------------	-------------------------	-------------------------

六四變小過 <small>三三三</small>	六五變蹇 <small>三三三</small>	上六變艮 <small>三三三</small>	初六變震 <small>三三三</small>	六二變解 <small>三三三</small>	六三變小過 <small>三三三</small>	九四變坤 <small>三三三</small>	六五變萃 <small>三三三</small>	上六變晉 <small>三三三</small>	隨 <small>三三三</small> 上震下兌	震宮第八卦	初九變萃 <small>三三三</small>	六二變兌 <small>三三三</small>	六三變革 <small>三三三</small>	九四變屯 <small>三三三</small>	九五變震 <small>三三三</small>	上六變无妄 <small>三三三</small>	蠱 <small>三三三</small> 上巽下艮	巽宮第八卦	初六變大畜 <small>三三三</small>	九二變艮 <small>三三三</small>	九三變蒙 <small>三三三</small>	六四變鼎 <small>三三三</small>	六五變巽 <small>三三三</small>	上九變升 <small>三三三</small>	臨 <small>三三三</small> 上兌下坤	坤宮第三卦	初九變師 <small>三三三</small>	九二變復 <small>三三三</small>	六三變泰 <small>三三三</small>	六四變歸妹 <small>三三三</small>	六五變節 <small>三三三</small>	上六變損 <small>三三三</small>	觀 <small>三三三</small> 上坤下巽	乾宮第五卦	初六變益 <small>三三三</small>	六二變渙 <small>三三三</small>	六三變漸 <small>三三三</small>	六四變否 <small>三三三</small>	九五變剝 <small>三三三</small>	上九變比 <small>三三三</small>	噬嗑 <small>三三三</small> 上離下震	巽宮第六卦	初九變晉 <small>三三三</small>	六二變睽 <small>三三三</small>	六三變離 <small>三三三</small>	九四變頤 <small>三三三</small>	六五變无妄 <small>三三三</small>	上九變震 <small>三三三</small>	賁 <small>三三三</small> 上坤下艮	艮宮第一卦	初九變艮 <small>三三三</small>	六二變大畜 <small>三三三</small>	九三變頤 <small>三三三</small>	六四變離 <small>三三三</small>	六五變家人 <small>三三三</small>	上九變明夷 <small>三三三</small>
--------------------------	-------------------------	-------------------------	-------------------------	-------------------------	--------------------------	-------------------------	-------------------------	-------------------------	------------------------------	-------	-------------------------	-------------------------	-------------------------	-------------------------	-------------------------	--------------------------	------------------------------	-------	--------------------------	-------------------------	-------------------------	-------------------------	-------------------------	-------------------------	------------------------------	-------	-------------------------	-------------------------	-------------------------	--------------------------	-------------------------	-------------------------	------------------------------	-------	-------------------------	-------------------------	-------------------------	-------------------------	-------------------------	-------------------------	-------------------------------	-------	-------------------------	-------------------------	-------------------------	-------------------------	--------------------------	-------------------------	------------------------------	-------	-------------------------	--------------------------	-------------------------	-------------------------	--------------------------	--------------------------

剝 ䷖ 上坤 下艮	乾宮第六卦	初六變頤 ䷚ 六二變蒙 ䷃ 六三變艮 ䷳
復 ䷗ 上坤 下震	坤宮第二卦	六四變晉 ䷢ 六五變觀 ䷓ 上九變坤 ䷁
無妄 ䷘ 上乾 下震	巽宮第五卦	初九變坤 ䷁ 六二變臨 ䷒ 六三變明 ䷔ 六四變震 ䷲ 六五變屯 ䷂ 上六變頤 ䷚
大畜 ䷙ 上乾 下艮	艮宮第三卦	初九變否 ䷋ 六二變履 ䷉ 六三變同人 ䷌ 九四變益 ䷩ 九五變噬 ䷔ 上九變隨 ䷐
周易卦變舉要 卷五 十		
頤 ䷚ 上艮 下震	巽宮第八卦	六四變有 ䷗ 六五變小 ䷈ 上九變泰 ䷊
大過 ䷛ 上兌 下巽	震宮第七卦	初九變剝 ䷖ 六二變損 ䷨ 六三變賁 ䷖ 六四變噬 ䷔ 六五變益 ䷩ 上九變復 ䷗
坎 ䷜ 上坎 下坎	坎宮第一卦	初六變夬 ䷪ 九二變咸 ䷞ 九三變困 ䷮ 九四變井 ䷯ 九五變恆 ䷟ 上六變姤 ䷫
離 ䷄ 上離 下離	離宮第一卦	初六變節 ䷻ 九二變比 ䷇ 六三變井 ䷯ 六四變困 ䷮ 九五變師 ䷆ 上六變渙 ䷺

咸 ䷞ 上兌 下艮	兌宮第四卦	初九變旅 ䷷ 六二變有 ䷗ 九三變噬 ䷔ 九四變賁 ䷖ 六五變同人 ䷌ 上九變豐 ䷶
恆 ䷟ 上巽 下震	震宮第四卦	初六變革 ䷰ 六二變過 ䷛ 九三變萃 ䷬ 九四變蹇 ䷦ 九五變過 ䷛ 上六變遯 ䷠
遯 ䷠ 上乾 下艮	乾宮第三卦	初六變壯 ䷗ 九二變小 ䷈ 九三變解 ䷧ 六四變升 ䷭ 六五變過 ䷛ 上六變鼎 ䷱
周易卦變舉要 卷五 十一		
大壯 ䷡ 上乾 下震	坤宮第五卦	初九變漸 ䷴ 九二變姤 ䷫ 九三變否 ䷋
晉 ䷢ 上離 下坤	乾宮第七卦	初九變泰 ䷊ 九二變夬 ䷪ 上六變有 ䷗ 九四變泰 ䷊ 九五變夬 ䷪ 六三變旅 ䷷ 六四變噬 ䷔ 六五變否 ䷋ 上九變豫 ䷏
明夷 ䷣ 上離 下坤	坎宮第七卦	初九變謙 ䷎ 六二變泰 ䷊ 九三變復 ䷗ 六四變謙 ䷎ 六五變漸 ䷴ 上六變賁 ䷖
家人 ䷤ 上巽 下離	巽宮第三卦	初九變漸 ䷴ 六二變漸 ䷴ 九三變益 ䷩

睽 三三 上兌 下離	六四變同人 九五變賁 上九變既濟	艮宮第五卦	初九變濟 九二變噬 六三變大有 九四變損 六五變履 上九變歸妹	蹇 三三 上坎 下艮	初六變濟 六二變井 九三變比 六四變咸 九五變謙 上六變漸	兌宮第五卦	解 三三 上震 下坎	初六變歸妹 九二變豫 六三變恆 九四變師 六五變困 上六變濟	損 三三 上兌 下艮	艮宮第四卦	周易卦變舉要 卷五 主	初九變蒙 九二變頤 六三變大畜 六四變睽 六五變孚 上九變臨	益 三三 上巽 下震	巽宮第四卦	初九變觀 六二變孚 六三變家人 六四變无妄 九五變頤 上九變屯	夫 三三 上乾 下兌	坤宮第六卦	初九變大過 九二變革 九三變兌 九四變需 九五變壯 上六變乾	姤 三三 上乾 下巽	乾宮第二卦	初六變乾 九二變遁 九三變訟 九四變巽 九五變鼎 上九變過
---------------------	------------------------	-------	--	---------------------	--	-------	---------------------	---	---------------------	-------	----------------	---	---------------------	-------	--	---------------------	-------	---	---------------------	-------	--

萃 三三 上坤 下兌	初六變隨 六二變困 六三變咸 九四變比 九五變豫 上六變否	兌宮第三卦	升 三三 上坤 下巽	初六變泰 九二變謙 九三變師 六四變恆 六五變井 上六變蠱	震宮第五卦	困 三三 上兌 下坎	初六變兌 九二變萃 六三變過 九四變坎 九五變解 上六變訟	井 三三 上坎 下巽	震宮第六卦	周易卦變舉要 卷五 主	初六變需 九二變蹇 九三變坎 六四變大過 九五變升 上六變巽	革 三三 上兌 下離	坎宮第五卦	初九變咸 六二變夫 六三變隨 九四變濟 六五變蠱 上六變同人	鼎 三三 上離 下巽	離宮第三卦	初六變大有 九二變旅 九三變未濟 九四變蠱 六五變姤 上九變恆	震 三三 上震 下震	震宮第一卦	初九變豫 六二變歸妹 六三變豐 九四變復 六五變隨 上六變噬	艮 三三 上艮 下艮	艮宮第一卦
---------------------	--	-------	---------------------	--	-------	---------------------	--	---------------------	-------	----------------	---	---------------------	-------	---	---------------------	-------	--	---------------------	-------	---	---------------------	-------



初六變賁 ䷖	六二變蠱 ䷑	九三變剝 ䷖	六四變旅 ䷷	六五變漸 ䷴	上九變謙 ䷎	漸 ䷴ 上巽 下艮 艮宮第八卦	初六變家人 ䷤	六二變巽 ䷸	九三變觀 ䷓	六四變遯 ䷠	九五變艮 ䷳	上九變蹇 ䷦	歸妹 ䷵ 上兌 下震	兌宮第八卦	初九變解 ䷧	九二變震 ䷲	六三變大壯 ䷡	九四變臨 ䷒	六五變兌 ䷹	上六變睽 ䷥	豐 ䷶ 上離 下震 坎宮第六卦	初九變小過 ䷽	六二變大壯 ䷡	九二變震 ䷲	九四變明夷 ䷣	六五變革 ䷰	上六變離 ䷄	周易卦變舉要 卷五 西	旅 ䷷ 上離 下艮 離宮第一卦	初六變離 ䷄	六二變鼎 ䷱	九三變晉 ䷢	九四變艮 ䷳	六五變遯 ䷠	上九變小過 ䷽	巽 ䷸ 上巽 下巽 巽宮第一卦	初六變小畜 ䷈	九二變漸 ䷴	九三變渙 ䷺	六四變姤 ䷫	九五變蠱 ䷑	上九變井 ䷯	兌 ䷹ 上兌 下兌 兌宮第一卦	初九變困 ䷮	九二變隨 ䷐	六三變夬 ䷪	九四變節 ䷻	九五變歸妹 ䷵	上六變履 ䷉	渙 ䷺ 上坎 下巽 離宮第六卦	初六變中孚 ䷛	九二變觀 ䷓	六三變巽 ䷸
-----------	-----------	-----------	-----------	-----------	-----------	-----------------------------	------------	-----------	-----------	-----------	-----------	-----------	---------------------	-------	-----------	-----------	------------	-----------	-----------	-----------	-----------------------------	------------	------------	-----------	------------	-----------	-----------	----------------	-----------------------------	-----------	-----------	-----------	-----------	-----------	------------	-----------------------------	------------	-----------	-----------	-----------	-----------	-----------	-----------------------------	-----------	-----------	-----------	-----------	------------	-----------	-----------------------------	------------	-----------	-----------

六四變訟 ䷅	九五變蒙 ䷃	上九變坎 ䷜	初九變坎 ䷜	九二變屯 ䷂	六三變需 ䷄	中孚 ䷛ 上兌 下巽 艮宮第七卦	初九變渙 ䷺	九二變益 ䷩	六三變小畜 ䷈	六四變履 ䷉	九五變損 ䷨	上九變節 ䷻	小過 ䷽ 上離 下震 兌宮第七卦	初九變豐 ䷶	六二變恆 ䷟	九三變豫 ䷏	九四變謙 ䷎	六五變咸 ䷞	上六變旅 ䷷	既濟 ䷾ 上坎 下離 坎宮第四卦	周易卦變舉要 卷五 五	初九變蹇 ䷦	六二變需 ䷄	九二變屯 ䷂	六四變革 ䷰	九五變明夷 ䷣	上六變家人 ䷤	未濟 ䷿ 上離 下坎 離宮第四卦	初六變睽 ䷥	九二變晉 ䷢	六三變鼎 ䷱	九四變蒙 ䷃	六五變訟 ䷅	上九變解 ䷧	往來 ䷘ 上乾 下乾 乾宮無陰息卦	初九易本 ䷀	九二易本 ䷁	九三易本 ䷂	九四易本 ䷃	九五易本 ䷄	上九易本 ䷅	坤 ䷁ 上坤 下坤 六陰無陽消卦	初六易本 ䷆	六二易本 ䷇	六三易本 ䷈	六四易本 ䷉
-----------	-----------	-----------	-----------	-----------	-----------	------------------------------	-----------	-----------	------------	-----------	-----------	-----------	------------------------------	-----------	-----------	-----------	-----------	-----------	-----------	------------------------------	----------------	-----------	-----------	-----------	-----------	------------	------------	------------------------------	-----------	-----------	-----------	-----------	-----------	-----------	-------------------------------	-----------	-----------	-----------	-----------	-----------	-----------	------------------------------	-----------	-----------	-----------	-----------







<p>恒 ䷟ 上巽下震 三陽三陰息卦泰初之四 初六 九二 九三 九四 九五 上六 九二 易 ䷟ 九三 易 ䷟ 九四 易 ䷟ 九五 易 ䷟ 上六 易 ䷟</p>	<p>遁 ䷗ 上乾下艮 二陰四陽消卦自坤來 初六 九二 九三 九四 九五 上六 九二 易 ䷗ 九三 易 ䷗ 九四 易 ䷗ 九五 易 ䷗ 上六 易 ䷗</p>	<p>壯 ䷗ 上乾下震 四陽二陰息卦自乾來 初九 九二 九三 九四 九五 上六 九二 易 ䷗ 九三 易 ䷗ 九四 易 ䷗ 九五 易 ䷗ 上六 易 ䷗</p>	<p>晉 ䷢ 上坤下離 四陰二陽消卦觀四之五 初六 九二 九三 九四 九五 上六 九二 易 ䷢ 九三 易 ䷢ 九四 易 ䷢ 九五 易 ䷢ 上六 易 ䷢</p>	<p>周易卦變舉要 卷五 羊 六二 易 ䷢ 六三 易 ䷢ 九四 易 ䷢</p>	<p>明 ䷔ 上離下坤 二陽四陰息卦臨二之三 初九 九二 九三 九四 九五 上六 九二 易 ䷔ 九三 易 ䷔ 九四 易 ䷔ 九五 易 ䷔ 上六 易 ䷔</p>	<p>家人 ䷤ 上巽下離 二陰四陽消卦遯初之四 初九 九二 九三 九四 九五 上六 九二 易 ䷤ 九三 易 ䷤ 九四 易 ䷤ 九五 易 ䷤ 上六 易 ䷤</p>	<p>睽 ䷥ 上離下兌 四陽二陰息卦大壯三之上 初九 九二 九三 九四 九五 上六 九二 易 ䷥ 九三 易 ䷥ 九四 易 ䷥ 九五 易 ䷥ 上六 易 ䷥</p>	<p>蹇 ䷦ 上艮下坎 四陰二陽消卦觀三之上 初九 九二 九三 九四 九五 上六 九二 易 ䷦ 九三 易 ䷦ 九四 易 ䷦ 九五 易 ䷦ 上六 易 ䷦</p>
---	--	--	---	---	---	--	--	---

<p>解 ䷧ 上震下坎 二陽四陰息卦臨初之四 初六 九二 九三 九四 九五 上六 九二 易 ䷧ 九三 易 ䷧ 九四 易 ䷧ 九五 易 ䷧ 上六 易 ䷧</p>	<p>損 ䷨ 上艮下兌 三陽三陰息卦泰三之上 初九 九二 九三 九四 九五 上六 九二 易 ䷨ 九三 易 ䷨ 九四 易 ䷨ 九五 易 ䷨ 上六 易 ䷨</p>	<p>益 ䷩ 上巽下震 三陰三陽消卦否初之四 初九 九二 九三 九四 九五 上六 九二 易 ䷩ 九三 易 ䷩ 九四 易 ䷩ 九五 易 ䷩ 上六 易 ䷩</p>	<p>周易卦變舉要 卷五 羊 九二 易 ䷩ 九五 易 ䷩ 上九 易 ䷩</p>	<p>夬 ䷪ 上乾下兌 五陽一陰息卦自乾來 初九 九二 九三 九四 九五 上六 九二 易 ䷪ 九三 易 ䷪ 九四 易 ䷪ 九五 易 ䷪ 上六 易 ䷪</p>	<p>姤 ䷫ 上乾下巽 一陰五陽消卦自坤來 初六 九二 九三 九四 九五 上六 九二 易 ䷫ 九三 易 ䷫ 九四 易 ䷫ 九五 易 ䷫ 上六 易 ䷫</p>	<p>萃 ䷬ 上坤下兌 四陰二陽消卦觀四之上 初六 九二 九三 九四 九五 上六 九二 易 ䷬ 九三 易 ䷬ 九四 易 ䷬ 九五 易 ䷬ 上六 易 ䷬</p>	<p>井 ䷯ 上巽下坎 二陽四陰息卦臨初之三 初六 九二 九三 九四 九五 上六 九二 易 ䷯ 九三 易 ䷯ 九四 易 ䷯ 九五 易 ䷯ 上六 易 ䷯</p>
---	---	---	---	--	--	---	---













井 ䷯ 初四 上坎 下巽 九三六 九五上六 四當位	困 ䷮ 初四 上兌 下坎 九五 上六 當位	升 ䷭ 初四 上坤 下巽 九三六 四上六 當位	萃 ䷬ 初四 上兌 下坤 六二九 五上六 當位	周易卦變舉要 卷五	姤 ䷫ 初四 上乾 下巽 九三 九五 當位	夬 ䷪ 初四 上乾 下兌 九三 九五上六 當位	益 ䷩ 初四 上巽 下震 六四九 六九五 當位	損 ䷨ 初四 上艮 下兌 六四 九當位
初四 上坎 下巽 九三六 九五上六 四當位	初四 上兌 下坎 九五 上六 當位	初四 上坤 下巽 九三六 四上六 當位	初四 上兌 下坤 六二九 五上六 當位	初四 上乾 下巽 九三 九五 當位	初四 上乾 下兌 九三 九五上六 當位	初四 上巽 下震 六四九 六九五 當位	初四 上艮 下兌 六四 九當位	
初四 上坎 下巽 九三六 九五上六 四當位	初四 上兌 下坎 九五 上六 當位	初四 上坤 下巽 九三六 四上六 當位	初四 上兌 下坤 六二九 五上六 當位	初四 上乾 下巽 九三 九五 當位	初四 上乾 下兌 九三 九五上六 當位	初四 上巽 下震 六四九 六九五 當位	初四 上艮 下兌 六四 九當位	
初四 上坎 下巽 九三六 九五上六 四當位	初四 上兌 下坎 九五 上六 當位	初四 上坤 下巽 九三六 四上六 當位	初四 上兌 下坤 六二九 五上六 當位	初四 上乾 下巽 九三 九五 當位	初四 上乾 下兌 九三 九五上六 當位	初四 上巽 下震 六四九 六九五 當位	初四 上艮 下兌 六四 九當位	

豐 ䷶ 初四 上震 下離 九三六 九五上六 四當位	漸 ䷴ 初四 上巽 下艮 六四九 六九五 當位	歸妹 ䷵ 初四 上兌 下震 六四九 六九五 當位	漸 ䷴ 初四 上巽 下艮 六四九 六九五 當位	周易卦變舉要 卷五	震 ䷲ 初四 上震 下巽 九三 九五 當位	鼎 ䷱ 初四 上離 下巽 九三 九五 當位	革 ䷰ 初四 上兌 下離 九三 九五 當位	易 ䷄ 初四 上乾 下坤 六二九 五上六 當位
初四 上震 下離 九三六 九五上六 四當位	初四 上巽 下艮 六四九 六九五 當位	初四 上兌 下震 六四九 六九五 當位	初四 上巽 下艮 六四九 六九五 當位	初四 上乾 下坤 六二九 五上六 當位	初四 上震 下巽 九三 九五 當位	初四 上離 下巽 九三 九五 當位	初四 上兌 下離 九三 九五 當位	初四 上乾 下坤 六二九 五上六 當位
初四 上震 下離 九三六 九五上六 四當位	初四 上巽 下艮 六四九 六九五 當位	初四 上兌 下震 六四九 六九五 當位	初四 上巽 下艮 六四九 六九五 當位	初四 上乾 下坤 六二九 五上六 當位	初四 上震 下巽 九三 九五 當位	初四 上離 下巽 九三 九五 當位	初四 上兌 下離 九三 九五 當位	初四 上乾 下坤 六二九 五上六 當位
初四 上震 下離 九三六 九五上六 四當位	初四 上巽 下艮 六四九 六九五 當位	初四 上兌 下震 六四九 六九五 當位	初四 上巽 下艮 六四九 六九五 當位	初四 上乾 下坤 六二九 五上六 當位	初四 上震 下巽 九三 九五 當位	初四 上離 下巽 九三 九五 當位	初四 上兌 下離 九三 九五 當位	初四 上乾 下坤 六二九 五上六 當位



7. 任云倬《周易互体卦变考》：

乾 三三三	卦變	坤 三三三
旁通坤 三三三	反復卦本	上下易卦本
旁通乾 三三三	反復卦本	上下易卦本
屯 二二三	周易互體卦變考	九
旁通鼎 三三三	反復蒙 三三三	上下易解 三三三
蒙 三三三	旁通革 二二三	反復屯 二二三
旁通需 二二三	反復訟 三三三	上下易訟 三三三
訟 三三三	旁通明夷 三三三	反復需 三三三
旁通同人 三三三	反復比 三三三	上下易比 三三三
比 三三三		

大有 三三三	周易互體卦變考	十
旁通比 三三三	反復同人 三三三	上下易同人 三三三
謙 三三三	旁通履 三三三	反復豫 三三三
旁通豫 三三三	反復謙 三三三	上下易剝 三三三
豫 三三三	旁通小畜 三三三	反復隨 三三三
隨 三三三	反復隨 三三三	上下易漸 三三三
旁通隨 三三三	反復豐 三三三	上下易歸妹 三三三
豐 三三三	旁通臨 三三三	
臨 三三三		
履 三三三	旁通大有 三三三	反復師 三三三
旁通豫 三三三	反復履 三三三	上下易姤 三三三
泰 三三三	旁通謙 三三三	反復小畜 三三三
旁通否 三三三	反復否 三三三	上下易夬 三三三
否 三三三	旁通泰 三三三	反復泰 三三三
同人 三三三	上下易泰 三三三	
旁通師 三三三	反復大有 三三三	上下易大有 三三三

旁通遯 ䷠	反復觀 ䷓	上下易萃 ䷬
旁通大壯 ䷡	反復臨 ䷒	上下易升 ䷭
噬嗑 ䷔	反復賁 ䷖	上下易豐 ䷶
賁 ䷖	反復困 ䷮	反復噬嗑 ䷔
旁通困 ䷮	反復復 ䷗	上下易謙 ䷎
剝 ䷖	旁通姤 ䷫	反復剝 ䷖
復 ䷗	无妄 ䷘	反復大畜 ䷙
旁通姤 ䷫	旁通升 ䷭	反復无妄 ䷘
无妄 ䷘	大畜 ䷙	反復无妄 ䷘
旁通升 ䷭	頤 ䷚	反復无妄 ䷘
大畜 ䷙	旁通大過 ䷛	反復大過 ䷛
頤 ䷚	大過 ䷛	反復頤 ䷚
旁通大過 ䷛	坎 ䷜	反復離 ䷄
大過 ䷛	旁通離 ䷄	反復離 ䷄
坎 ䷜	離 ䷄	反復離 ䷄

周易互體卦變考

上

旁通坎 ䷜	反復本	上下易本
咸 ䷞	旁通損 ䷨	反復恆 ䷟
恆 ䷟	旁通益 ䷩	反復咸 ䷞
旁通益 ䷩	遯 ䷠	反復大壯 ䷡
遯 ䷠	大壯 ䷡	反復遯 ䷠
旁通臨 ䷒	旁通觀 ䷓	反復明夷 ䷣
大壯 ䷡	明夷 ䷣	反復明夷 ䷣
旁通觀 ䷓	旁通訟 ䷅	反復晉 ䷢
明夷 ䷣	家人 ䷤	反復睽 ䷥
旁通訟 ䷅	睽 ䷥	反復睽 ䷥
家人 ䷤	睽 ䷥	反復睽 ䷥
旁通解 ䷧	睽 ䷥	反復睽 ䷥
睽 ䷥	睽 ䷥	反復睽 ䷥
旁通睽 ䷥	睽 ䷥	反復睽 ䷥
睽 ䷥	睽 ䷥	反復睽 ䷥
旁通睽 ䷥	睽 ䷥	反復睽 ䷥
睽 ䷥	睽 ䷥	反復睽 ䷥
旁通家人 ䷤	損 ䷨	反復損 ䷨
損 ䷨	損 ䷨	反復損 ䷨

周易互體卦變考

下

益 三三三三	旁通咸 三三三三	反復益 三三三三	上下易咸 三三三三
夬 三三三三	旁通恆 三三三三	反復損 三三三三	上下易恆 三三三三
姤 三三三三	旁通剝 三三三三	反復姤 三三三三	上下易履 三三三三
萃 三三三三	旁通復 三三三三	反復夬 三三三三	上下易小畜 三三三三
升 三三三三	旁通大畜 三三三三	反復升 三三三三	上下易臨 三三三三
困 三三三三	旁通无妄 三三三三	反復萃 三三三三	上下易觀 三三三三
井 三三三三	旁通賁 三三三三	反復井 三三三三	上下易節 三三三三
革 三三三三	旁通噬嗑 三三三三	反復困 三三三三	上下易渙 三三三三
鼎 三三三三	旁通蒙 三三三三	反復鼎 三三三三	上下易睽 三三三三
震 三三三三	旁通屯 三三三三	反復革 三三三三	上下易家人 三三三三
艮 三三三三	旁通巽 三三三三	反復艮 三三三三	上下易本 卦

周易互體卦變考

三

漸 三三三三	旁通兌 三三三三	反復震 三三三三	上下易本 卦
歸妹 三三三三	旁通歸妹 三三三三	反復歸妹 三三三三	上下易蠱 三三三三
豐 三三三三	旁通漸 三三三三	反復漸 三三三三	上下易隨 三三三三
旅 三三三三	旁通渙 三三三三	反復旅 三三三三	上下易噬嗑 三三三三
巽 三三三三	旁通節 三三三三	反復豐 三三三三	上下易賁 三三三三
兌 三三三三	旁通震 三三三三	反復兌 三三三三	上下易本 卦
渙 三三三三	旁通艮 三三三三	反復巽 三三三三	上下易本 卦
節 三三三三	旁通豐 三三三三	反復節 三三三三	上下易井 三三三三
中孚 三三三三	旁通旅 三三三三	反復渙 三三三三	上下易困 三三三三
小過 三三三三	旁通小過 三三三三	反復渙 三三三三	上下易大過 三三三三
既濟 三三三三	旁通中孚 三三三三	反復本 卦	上下易頤 三三三三

周易互體卦變考

四

旁通未濟三三三 反復未濟三三三上下易未濟三三三  
未濟三三三

旁通既濟三三三 反復既濟三三三上下易既濟三三三  
凡有旁通有上下易無反復者頤大過中孚小過共四  
卦

凡有旁通有反復無上下易者震艮巽兌共四卦

凡有旁通無反復無上下易者乾坤坎離共四卦

凡有上下易而旁通反復兩項同在一卦者隨蠱漸歸  
妹共四卦

凡有反復而旁通上下易兩項同在一卦者咸恆損益  
共四卦

周易互體卦變考

五

凡有旁通而反復上下易兩項同在一卦者需訟師比

同人大有晉明夷共八卦

凡有旁通反復上下易三項同在一卦者泰否既濟未  
濟共四卦

凡有旁通反復上下易三項不同在一卦者屯蒙小畜  
履謙豫臨觀噬嗑賁復无妄大畜遯大壯家人睽  
蹇解夫姤萃升困井革鼎豐旅渙節共三十二卦

以上旁通反復上下易

凡一陽五陰息卦復師謙共三卦

謙三三三之復初師三三三之復初復三三三來自乾

凡一陰五陽消卦姤同人履共三卦

履三三三之姤初同人三三三之姤初姤三三三來自坤

凡一陽四陰息卦臨升解明夷震共五卦

震三三三之臨二明夷三三三之臨二解三三三之臨初升三三三之臨初

臨三三三來自坤

凡一陽四陰消卦坎屯頤小過共四卦

小過三三三之臨初之三三三之四。頤三三三之觀初之五。屯

三三三之觀上之五。坎三三三之觀初之五。

凡一陰四陽消卦遯无妄家人訟巽共五卦

巽三三三之遯二訟三三三之遯二家人三三三之遯初无妄三三三之遯

三三三之遯三三三來自坤

凡一陰四陽息卦離鼎大過中孚共四卦

中孚三三三之遯初之三三三之四。大過三三三之遯二之上。鼎

三三三之遯二之五。離三三三之遯初之五。

凡三陽三陰息卦泰恆井蠱豐既濟賁歸妹節損共

十卦

損三三三之上節三三三之泰三歸妹三三三之泰三賁三三三之泰二

既濟三三三之泰二豐三三三之泰二蠱三三三之泰初井三三三之泰初

恆三三三之泰初泰三三三來自乾

凡三陰三陽消卦否益噬嗑隨渙未濟困漸旅咸共

十卦

咸三三三之否三旅三三三之否三漸三三三之否三困三三三之否二未

濟三三三之否二渙三三三之否二隨三三三之否初噬嗑三三三之否初

益三三三之四否三三三自坤  
凡四陽二陰息卦大壯兌睽需大畜共五卦  
大畜三三三之上大壯四需三三三之上大壯四睽三三三之上大壯三兌三三三之上  
三之五 大壯三三三自乾  
凡四陽二陰消卦惟革一卦  
革三三三。大壯二之五  
凡四陰二陽消卦觀艮蹇晉萃共五卦  
萃三三三之上晉三三三之上五蹇三三三之上艮三三三之上觀三三三之上  
三三三自坤  
凡四陰二陽息卦惟蒙一卦  
蒙三三三觀五之二  
周易互體卦變考  
凡五陽一陰息卦夬小畜大有共三卦  
大有三三三之上小畜三三三之上夬三三三自乾  
凡五陰一陽消卦剝豫比共三卦  
比三三三之上五豫三三三之上剝三三三自坤  
凡六陽無陰息卦惟乾一卦  
乾三三三  
凡六陰無陽消卦惟坤一卦  
坤三三三  
以上消息

8. 朱昌寿《汉儒易义针度》:

漢儒易義針度卷三  
上經演卦  
乾  
變 一姤 二同人 三履 四小畜 五大有  
六夬 旁通 乾通坤  
坤  
變 一復 二師 三謙 四豫 五比 六剝  
旁通 坤通乾  
屯  
變 一比 二節 三既濟 四隨 五復 六益  
易位 屯易解 反 屯反蒙 旁通 屯通鼎  
蒙  
變 一損 二剝 三蠱 四未濟 五渙 六師  
互 上互坤 下互震 上下互復 初至四解  
初至五師 二至六頤 三至六剝



之 初之二頤 初之六屯 二之三艮 二之四  
 晉 二之五觀 三之六升 四之六解 五  
 之六坎  
 易位 蒙易蹇 反 蒙反屯 旁通 蒙通革  
 需  
 變 一井 二既濟 三節 四夬 五泰 六小  
 畜  
 互 上互離 下互兌 上下互睽 初至四夬  
 初至五大有 二至六節 三至六既濟  
 之 初之四大過 初之六巽 二之四革 二之

六家人 三之四節 三之六中孚 四之五  
 大壯 五之六大畜  
 易位 需易訟 反 需反訟 旁通 需通晉  
 訟  
 變 一履 二否 三姤 四渙 五未濟 六困  
 互 上互巽 下互離 上下互家人 初至四未  
 濟 初至五渙 二至六同人 三至六姤  
 之 初之二无妄 初之四中孚 初之五睽 初  
 之六兌 二之三遯 三之四巽 三之五鼎  
 三之六大過

易位 訟易需 反 訟反需 旁通 訟通明夷  
 師  
 變 一臨 二坤 三升 四解 五坎 六蒙  
 互 上互坤 下互震 上下互復 初至四解  
 初至五師 二至六復 三至六坤  
 之 初之二復 二之三謙 二之四豫 二之五  
 比 二之六剝  
 易位 師易比 反 師反比 旁通 師通同人  
 比  
 變 一屯 二坎 三蹇 四萃 五坤 六觀

互 上互艮 下互坤 上下互剝 初至四坤  
 初至五剝 二至六比 三至六蹇  
 之 初之五復 二之五師 三之五謙 四之五  
 豫 五之六剝  
 易位 比易師 反 比反師 旁通 比通大有  
 小畜  
 變 一巽 二家人 三中孚 四乾 五大畜  
 六需  
 互 上互離 下互兌 上下互睽 初至四夬  
 初至五大有 二至六中孚 三至六家人

之 初之四姤 二之四同人 三之四履 四之  
 五大有 四之六夬  
 易位 小畜易姤 反 小畜反履 旁通 小畜  
 通豫  
 履 一訟 二无妄 三乾 四中孚 五睽 六  
 兌  
 互 上互巽 下互離 上下互家人 初至四睽  
 初至五中孚 二至六同人 三至六姤  
 之 初之三姤 二之三同人 三之四小畜 三

之 五大有 三之六夬  
 易位 履易夬 反 履反小畜 旁通 履通謙  
 泰  
 變 一升 二明夷 三臨 四大壯 五需 六  
 大畜  
 互 上互震 下互兌 上下互歸妹 初至四夬  
 初至五大壯 二至六臨 三至六復  
 之 初之四恆 初之五井 初之六蠱 二之四  
 豐 二之五既濟 二之六賁 三之四歸妹  
 三之五節 三之六損

易位 泰易否 反 泰反否 旁通 泰通否  
 否  
 變 一无妄 二訟 三遯 四觀 五晉 六萃  
 互 上互巽 下互艮 上下互漸 初至四剝  
 初至五觀 二至六遯 三至六姤  
 之 初之四益 初之五噬嗑 初之六隨 二之  
 四渙 二之五未濟 二之六困 三之四漸  
 三之五旅 三之六咸  
 易位 否易泰 反 否反泰 旁通 否通泰  
 同人

變 一遯 二乾 三无妄 四家人 五離 六  
 革  
 互 上互乾 下互巽 上下互姤 初至四家人  
 初至五同人 二至六姤 三至六乾  
 之 初之二姤 二之三履 二之四小畜 二之  
 五大有 二之六夬  
 易位 同人易大有 反 同人反大有 旁通  
 同人通師  
 大有  
 變 一鼎 二離 三睽 四大畜 五乾 六夬

互 上互兌 下互乾 上下互夬 初至四乾  
 初至五夬 二至六大有 三至六睽  
 之 初之五姤 二之五同人 三之五履 四之  
 五小畜 五之六夬  
 易位 大有易同人 反 大有反同人 旁通  
 大有通比  
 謙  
 變 一明夷 二升 三坤 四小過 五蹇 六  
 艮  
 互 上互震 下互坎 上下互解 初至四蹇  
 易位 謙易剝 反 謙反豫 旁通 謙通履

初至五小過 二至六師 三至六復  
 之 初之三復 二之三師 三之四豫 三之五  
 比 三之六剝  
 易位 謙易剝 反 謙反豫 旁通 謙通履  
 豫  
 變 一震 二解 三小過 四坤 五萃 六晉  
 互 上互坎 下互艮 上下互蹇 初至四剝  
 初至五比 二至六小過 三至六解  
 之 初之四復 二之四解 三之四謙 四之五  
 比 四之六剝

易位 豫易復 反 豫反謙 旁通 豫通小畜  
 隨  
 變 一萃 二兌 三革 四屯 五震 六无妄  
 互 上互巽 下互艮 上下互漸 初至四頤  
 初至五益 二至六咸 三至五大過  
 之 初之二困 四之三咸 初之六否 二之五  
 歸妹 三之五既濟 四之六益 五之六噬嗑  
 易位 隨易歸妹 反 隨反蠱 旁通 隨通蠱  
 蠱  
 變 一大畜 二艮 三蒙 四鼎 五巽 六升

互 上互震 下互兌 上下互歸妹 初至四大  
 過 初至五恆 二至六損 三至六頤  
 之 初之二賁 初之三損 初之六泰 二之四  
 履 二之五漸 三之四未濟 三之五渙  
 四之六恆 五之六井  
 易位 蠱易漸 反 蠱反隨 旁通 蠱通隨  
 臨  
 變 初師 二復 三泰 四歸妹 五睽 六損  
 互 上互坤 下互震 上下互復 初至四歸妹  
 初至五臨 二至六復 三至六坤

之 初之三升 初之四解 初之五坎 初之六蒙  
 二之六頤 二之四震 二之五屯  
 易位 臨易萃 反 臨反觀 旁通 臨通遯  
 觀  
 變 一益 二渙 三漸 四否 五剝 六比  
 互 上互艮 下互坤 上下互剝 初至四坤  
 初至五剝 二至六觀 三至六漸  
 之 初之五頤 初之六屯 二之五蒙 二之六坎  
 三之五艮 三之六蹇 四之五晉 四之六萃

易位 觀易升 反 觀反臨 旁通 觀通大壯  
 噬嗑  
 變 一晉 二睽 三離 四頤 五无妄 六震  
 互 上互坎 下互艮 上下互蹇 初至四頤  
 初至五屯 二至六履 三至六未濟  
 之 初之二未濟 初之三履 初之五否 二之  
 四損 三之六歸妹 三之四賁 三之六豐  
 四之五益 五之六隨  
 易位 噬嗑易豐 反 噬嗑反賁 噬嗑通井  
 賁

一艮 二大畜 三頤 四離 五家人 六  
 明夷  
 互 上互震 下互坎 上下互解 初至四既濟  
 初至五豐 二至六蒙 三至六頤  
 之 初之二蠱 初之四旅 初之五漸 二之三  
 損 二之六泰 三之四噬嗑 三之五益  
 四之六豐 五之六既濟  
 易位 賁易旅 反 賁反噬嗑 旁通 賁通困  
 剝  
 變 一頤 二蒙 三艮 四晉 五觀 六坤

互 上互坤 下互坤 上下互坤 二至六三  
 至六均無互  
 之 初之六復 二之六師 三之六謙 四之六  
 豫 五之六比  
 易位 剝易謙 反 剝反復 旁通 剝通夬  
 復  
 變 一坤 二臨 三明夷 四震 五屯 六頤  
 互 上互坤 下互坤 上下互坤 初至四復  
 初至五均無互  
 之 初之二師 初之三謙 初之四豫 初之五

比 初之六剝

易位 復易豫 反 復反剝 旁通 復通姤

无妄

變 一否 二履 三同人 四益 五噬嗑 六

隨

互 上互巽 下互艮 上下互漸 初至四頤

初至五益 二至六遯 三至六姤

之 初之二訟 初之三遯 二之四中孚 二之五

睽 二之六兌 三之四家人 三之五離

三之六革

易位 大畜易遯 反 大畜反无妄 旁通 大

畜通萃

頤

變 一剝 二損 三賁 四噬嗑 五益 六復

互 上互坤 下互坤 上下互坤 初至四復

初至五復 二至六剝 三至六剝

之 初之二蒙 初之三艮 初之四晉 初之五

觀 二之六臨 三之六明夷 四之六震

五之六屯

易位 頤易小過 反 頤無反 旁通 頤通大

易位 无妄易大壯 反 无妄反大畜 旁通

无妄通升

大畜

變 一蠱 二賁 三損 四大有 五小畜 六

泰

互 上互震 下互兌 上下互歸妹 初至四夬

初至五大壯 二至六損 三至六頤

之 初之四鼎 初之五兌 二之四離 二之五

革 三之四睽 三之五中孚 四之六大壯

五之六需

過

大過

變 一夬 二咸 三困 四井 五恆 六姤

互 上互乾 下互乾 上下互乾 初至四姤

初至五姤 二至六夬 三至六夬

之 初之二革 初之三兌 初之四需 初之五

大壯 二之六遯 三之六訟 四之六巽

五之六鼎

易位 大過易中孚 反 大過無反 旁通 大

過通頤

坎 監同北方

變 一節 二比 三井 四困 五師 六蒙

互 上互艮 下互震 上下互頤 初至四解

之 初至五蒙 二至六屯 三至六蹇

萃 二之六觀 三之五升 四之五解 五

之六蒙

易位 坎 無易 反 坎 無反 旁通 坎通離

離 監司南方

變 一旅 二大有 三噬嗑 四賁 五同人

易位 坎 無易 反 坎 無反 旁通 坎通離

離 監司南方

六豐

互 上互兌 下互巽 上下互大過 初至四家

人 初至五革 二至六鼎 三至六睽

之 初之二鼎 初之五遯 二之三睽 二之四

大畜 二之六大壯 三之五无妄 四之五

家人 五之六革

易位 離 無易 反 離 無反 旁通 離通坎

下經演卦

咸

變 初革 二大過 三萃 四蹇 五小過 六

遯

互 上互乾 下互巽 上下互姤 初至四漸

之 初至五遯 二至六大過 三至六夬

三困 初之三隨 初之四既濟 初之五豐 二之

否 四之六漸 五之六履

易位 咸 易損 反 咸 反恆 旁通 咸通損

恆

變 初大壯 二小過 三解 四升 五大過

六鼎

易位 咸 易損 反 咸 反恆 旁通 咸通損

互

上互兌 下互乾 上下互夬 初至四姤

初至五大過 二至六大壯 三至六歸妹

之 初之二豐 初之三歸妹 初之四泰 二之

五咸 二之六履 三之五困 三之六未濟

四之五井 四之六蠱

易位 恆 易益 反 恆 反咸 旁通 恆通益

遯

變 初同人 二姤 三否 四漸 五旅 六咸

互 上互乾 下互巽 上下互姤 初至四漸

初至五遯 二至六姤 三至六乾



之 初之三无妄 初之四家人 初之五離 初之六革 二之三訟 二之四巽 二之五鼎 二之六大過

易位 遯易大畜 反 遯反大壯 旁通 遯通

臨

大壯

變 初恆 二豐 三歸妹 四泰 五夬 六大有

互 上互兌 下互乾 上下互夬 初至四乾 初至五夬 二至六大壯 三至六歸妹

之 初之五大過 初之六鼎 二之五革 二之六離 三之五兌 三之六睽 四之六大畜

易位 大壯易无妄 反 大壯反遯 旁通 大壯通觀

晉

變 初噬嗑 二未濟 三旅 四剝 五否 六豫

互 上互坎 下互艮 上下互蹇 初至四剝 初至五比 二至六履 三至六未濟 初之四頤 初之六震 二之四蒙 二之六

解 三之四艮 三之六小過 四之五觀 五之六萃

易位 晉易明夷 反 晉反明夷 旁通 晉通

需

明夷

變 初謙 二泰 三復 四豐 五既濟 六賁

互 上互震 下互坎 上下互解 初至四既濟 初至五豐 二至六師 三至六復

之 初之二升 初之四小過 初之五蹇 初之六艮 二之三臨 三之四震 三之五屯

三之六頤

易位 明夷易晉 反 明夷反晉 旁通 明夷通訟

家人

變 初漸 二小畜 三益 四同人 五賁 六既濟

互 上互離 下互坎 上下互未濟 初至四既濟 初至五離 二至六渙 三至六家人 之卦 初之二巽 初之四遁 二之三中孚 二之五大畜 二之六需 三之四无妄 四之



五離 四之六革

易位 家人易鼎 反 家人反睽 旁通 家人

通解

睽

變 初未濟 二噬嗑 三大有 四損 五履

六歸妹

互 上互坎 下互離 上下互既濟 初至四睽

初至五節 二至六離 三至六未濟

之 初之三鼎 初之五訟 二之三離 二之五

无妄 三之四大畜 三之六大壯 四之五

易位 家人 反 睽 反 家人 旁通 睽 通 睽

中孚 五之六兌

易位 睽易革 反 睽反家人 旁通 睽通蹇

蹇

變 初既濟 二井 三比 四咸 五謙 六漸

互 上互離 下互坎 上下互未濟 初至四蹇

初至五履 二至六坎 三至六既濟

之 初之三屯 初之五明夷 二之三坎 二之

五升 三之四萃 三之六觀 四之五小過

五之六艮

易位 蹇易蒙 反 蹇反解 旁通 蹇通睽

解

變 初歸妹 二豫 三恆 四師 五困 六未

濟

互 上互坎 下互離 上下互既濟 初至五坎

二至六豐 三至六解 初至四未濟

之 初之二震 初之四臨 二之三小過 二之

五萃 二之六晉 三之四井 四之五坎

四之六蒙

易位 解易屯 反 解反蹇 旁通 解通家人

損

易位 蒙 二頤 三大畜 四睽 五中孚 六

變 初蒙 二頤 三大畜 四睽 五中孚 六

臨

互 上互坤 下互震 上下互復 初至四歸妹

初至五臨 二至六頤 三至六剝

之 初之三蠱 初之四未濟 初之五渙 二之

三賁 二之四噬嗑 二之五益 三之六泰

四之六歸妹 五之六節

易位 損易咸 反 損反益 旁通 損通咸

益

變 初觀 二中孚 三家人 四无妄 五頤

六屯  
 互 上互艮 下互坤 上下互剝 初至四復  
 初至五頤 二至六觀 三至六漸  
 之 初之二渙 初之三漸 初之四否 二之五  
 損 二之六節 三之五賁 三之六屯 四  
 之五噬嗑 四之六隨  
 易位 益易恆 反 益反損 旁通 益通恆  
 夬  
 變 初大過 二革 三兌 四需 五大壯 六  
 乾

之五大 有 初之六夬  
 易位 姤易小畜 反 姤反夬 旁通 姤通復  
 萃  
 變 初隨 二困 三成 四比 五豫 六否  
 互 上互巽 下互艮 上下互漸 初至四剝  
 初至五觀 二至六成 三至六大過  
 之 初之四屯 初之五震 二之四困 二之五  
 解 三之四蹇 三之五 過 四之六觀  
 五之六晉  
 易位 萃易臨 反 萃反升 旁通 萃通大畜

互 上互乾 下互乾 上下互乾 初至四乾  
 初至五乾 二至六夬 三至六夬  
 之 初之六姤 二之六同人 三之六履 四之六  
 小畜 五之六大 有  
 易位 夬易履 反 夬反姤 旁通 夬通剝  
 姤  
 變 初乾 二遯 三訟 四巽 五鼎 六大過  
 互 上互乾 下互乾 上下互乾 初至四姤  
 初至五姤 二至六乾 三至六乾  
 之 初之二同人 初之三履 初之四小畜 初

升  
 變 初泰 二謙 三師 四恆 五井 六蠱  
 互 上互震 下互兌 上下互歸妹 初至四大  
 過 初至五恆 二至六臨 三至六復  
 之 初之二明夷 初之三臨 二之四小過 二  
 之五蹇 二之六艮 三之四解 三之五坎  
 三之六蒙  
 易位 升易觀 反 升反萃 旁通 升通无妄  
 困  
 變 初兌 二萃 三大過 四坎 五解 六訟

互 上互巽 下互離 上下互家人 初至四未  
濟 初至五渙 二至六革 三至六大過  
之 初之二隨 初之四節 初之五歸妹 二之  
三咸 二之六否 三之四井 三之五恆  
四之六渙 五之六未濟  
易位 困易節 反 困反井 旁通 困通賁  
井

變 初需 二蹇 三坎 四大過 五升 六巽  
互 上互離 下互兌 上下互睽 初至四大過  
初至五鼎 二至六節 三至六未濟

之 初之二既濟 初之三節 初之五泰 二之  
四咸 二之六漸 三之六渙 四之五恆  
五之六蠱 三至四困  
易位 井易渙 反 井反困 旁通 井通噬嗑  
革  
變 初咸 二夬 三隨 四既濟 五豐 六同  
人

互 上互乾 下互巽 上下互姤 初至四家人  
初至五同人 二至六大過 三至六夬  
之 初之二大過 初之六遯 二之三兌 二之

四需 二之五大壯 三之六无妄 四之六  
家人 五之六離  
易位 革易睽 反 革反鼎  
旁通 革通蒙  
鼎

變 初大有 二旅 三未濟 四蠱 五姤 六  
恆

互 上互兌 下互乾 上下互夬 初至四遯  
初至五大過 二至六大有 三至六旅  
之 初之二離 初之三睽 初之四大畜 初之

六六壯 二之五无妄 三之五訟 四之五  
巽 五之六大過  
易位 鼎易家人 反鼎反革  
旁通 鼎通屯  
震

變 初豫 二歸妹 三豐 四復 五隨 六噬  
嗑

互 上互坎 下互艮 上下互蹇 初至四頤 初  
至五大過 二至六大有 三至六睽  
之 初之二解 初之三小過 初之五萃 初之

六晉 二之四臨 三之四明夷 四之五市

四之六頤

易位 震 無易 反震反艮

旁通 震通巽

艮

變 初賁 二蠱 三剝 四旅 五漸 六謙

互 上互震 下互坎 上下互解 初至四蹇

初至五旅 二至六渙 三至六家人

之 初之三頤 初之六明夷 二之三蒙 二之

六升 三之四晉 三之五觀 四之六小過

五之六蹇

易位 艮 無易 反艮反震

旁通 艮通兌

漸

變 初家人 二巽 三觀 四遯 五艮 六旅

互 上互離 下互坎 上下互未濟 初 四

蹇 初至五旅 二至六渙 三至六家

人

之 初之三恆 初之五賁 初之六既濟 二之

三蒙 二之五蠱 二之六井 三之四否

四之五旅 四之六咸

易位 漸易蹇 反漸反歸妹 旁通 全上

歸妹

變 初解 二震 三大壯 四臨 五兌 六

睽

互 上互坎 下互離 上下互既濟 初至

四睽 初至五節 二至六豐 三至六

解

之 初之三恆 初之五蒙 初之六未濟 二之

三豐 二之五隨 二之六噬嗑 三之四泰

四之五節 四之六損

易位 歸妹易隨 反歸妹反漸 旁通 全上

豐

變 初小過 二大壯 三震 四明夷 五革

六離

互 上互兌 下互巽 上下互大過 初至四

家人 初至五革 二至六恆 三至六歸

妹

之 初之二恆 初之五咸 初之六旅 二

之三歸妹 二之四泰 三之五隨

四之五既濟 三之六噬嗑 四之六

賁

易位 豐易噬嗑反 豐反旅 旁通 豐通渙

旅

變 初離 二鼎 三晉 四艮 五遯 六小過

互 上互兌 下互巽 上下互大過 初至四

漸 初至五咸 二至六鼎 三至六睽

之 初之三噬嗑 初之四賁 初之六豐 二之

三未濟 二之四蠱 二之六恆 三之五否

四之五漸 五之六咸

虞氏易義計度篇象二十四

變 初困 二隨 三夬 四節 五歸妹 六履

互 上互巽 下互離 上下互家人 初至四睽

初至五中孚 二至六萃 三至六恆

之 初之三大過 初之六訟 二之三革 二之

六无妄 三之四需 三之五大壯 四之六

中孚 五之六睽

易位 兌無易 反 兌反巽 旁通 兌通艮

渙

變 初中孚 二觀 三巽 四訟 五蒙 六坎

互 上互艮 下互震 上下互頤 初至四解

虞氏易義計度篇象二十五

易位 旅易賁 反 旅反豐 旁通 旅通節

巽

變 初小畜 二漸 三渙 四姤 五蠱 六井

互 上互離 下互兌 上下互睽 初至四大過

初至五鼎 二至六中孚 三至六家人

之 初之二家人 初之三中孚 初之五大畜

初之六井 二之四遯 三之四訟 四之五

鼎 四之六大過

易位 巽無易 反 巽反兌 旁通 巽通震

兌監司西方

變 初坎 二屯 三需 四兌 五臨 六中孚

互 上互艮 下互震 上下互頤 初至四歸妹

初至五損 二至六屯 三至六蹇

之 初之三井 初之六渙 二之三既濟 二之

初之六渙 二之三既濟 二之

初之六渙 二之三既濟 二之

易位 兌無易 反 兌反巽 旁通 兌通艮

渙

變 初中孚 二觀 三巽 四訟 五蒙 六坎

互 上互艮 下互震 上下互頤 初至四解

虞氏易義計度篇象二十五

四隨 二之六益 三之五泰 四之五歸妹

五之六損 初之四困

易位 節易困 反 節反渙 旁通 節通旅

中孚

變 初渙 二益 三小畜 四履 五損 六節

互 上互艮 下互震 上下互頤 初至五損

二至六益 三至六漸 初至四歸妹

之 初之三巽 初之四訟 二之三人 二之

四无妄 三之五大畜 三之六節 四之五

睽 四之六需

易義計度演象二十七

通中孚

既濟

變 初蹇 二需 三屯 四革 五明夷 六蒙

人

之 初之二井 初之四咸 初之六漸 二之三

節 二之五泰 三之四隨 三之六益 四

之五豐 五之六賁

易位 既濟易未濟 反 全上 旁通 全上

未濟

變 初睽 二晉 三鼎 四蒙 五訟 六解

易義計度演象二十七

易位 中孚易大過 反 中孚 無反 旁通 中

孚通小過

小過

變 初豐 二恆 三豫 四謙 五咸 六旅

互 上互兌 下互巽 上下互大過 初至四漸

初至五咸 二至六恆 三至六歸妹

之 初之三震 初之四明夷 二之三解 二之

四升 三之五萃 三之六晉 四之五蹇

四之六艮

易位 小過易頤 反 小過 無反 旁通 小過

之 初之二噬嗑 初之四損 初之六歸妹 二

之三旅 二之五否 三之四蠱 三之六恆

四之五渙 五之六困

易位 未濟易既濟 反 全上 旁通 全上

按內互爲下互二至四也外互爲上互三至五也

二初三四五六爲連互旁通爲錯卦反對爲綜卦



编者按：以下诸卦象图之说明，大体与上述数卦相类，可以此推。此说明多关《周易》卦爻吉凶之解释，故以下大多仅录卦象图，一般不附说明。



图 80 履虎尾之图



图 79 大小畜吉凶图

(《大易象数钩深图》)

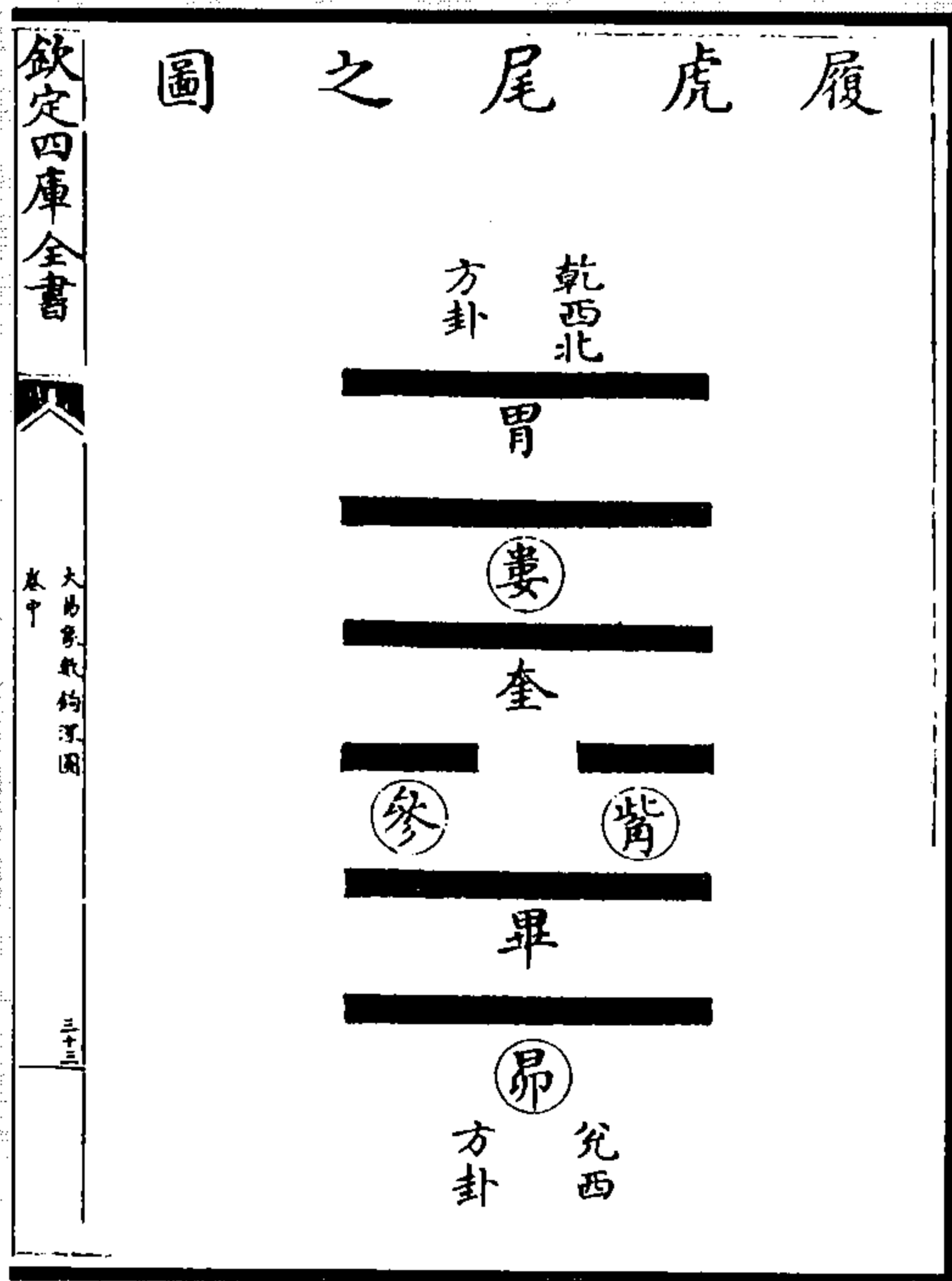

图 82 同人之图

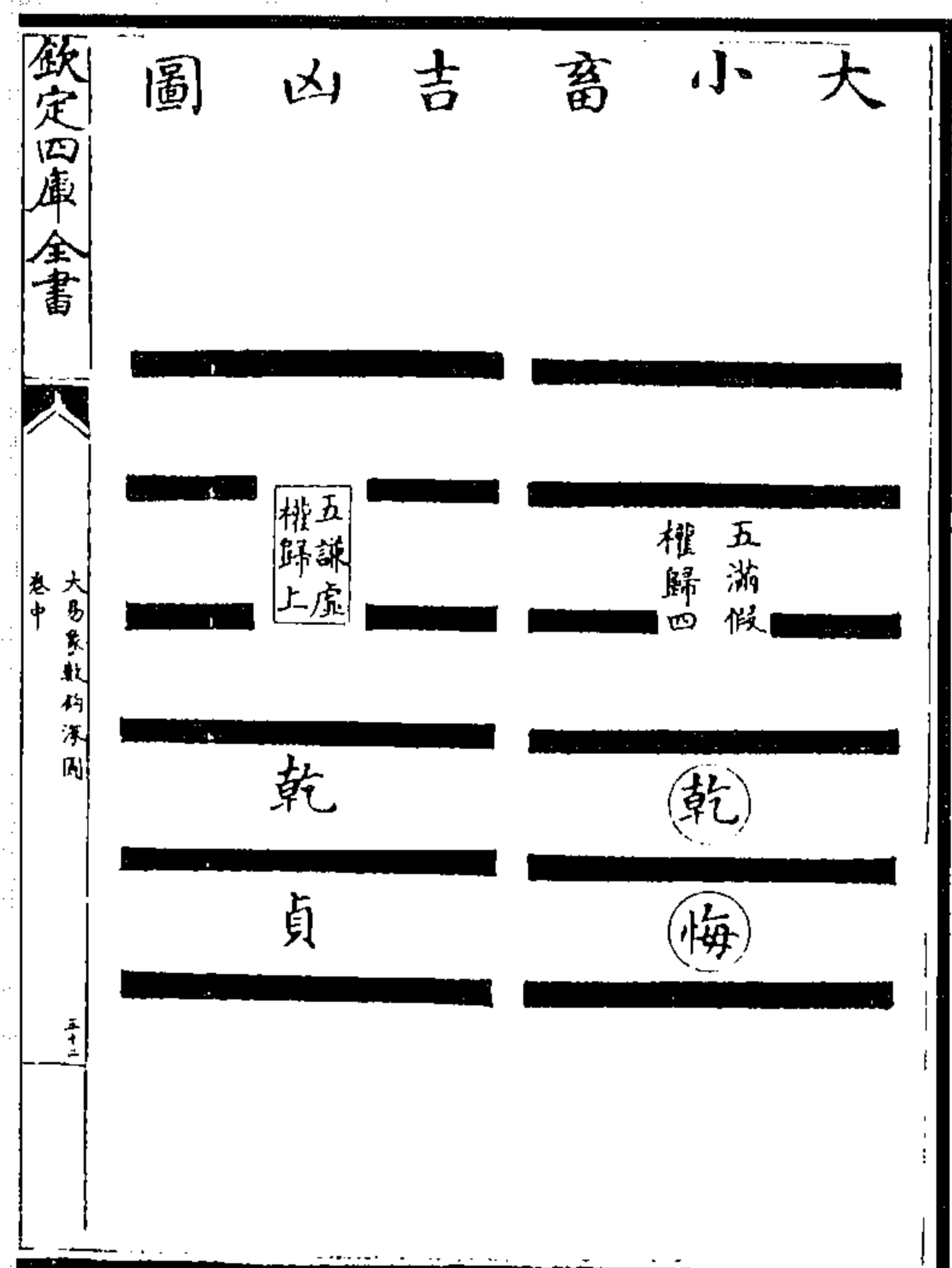

图 81 否泰往来图

(《大易象数钩深图》)

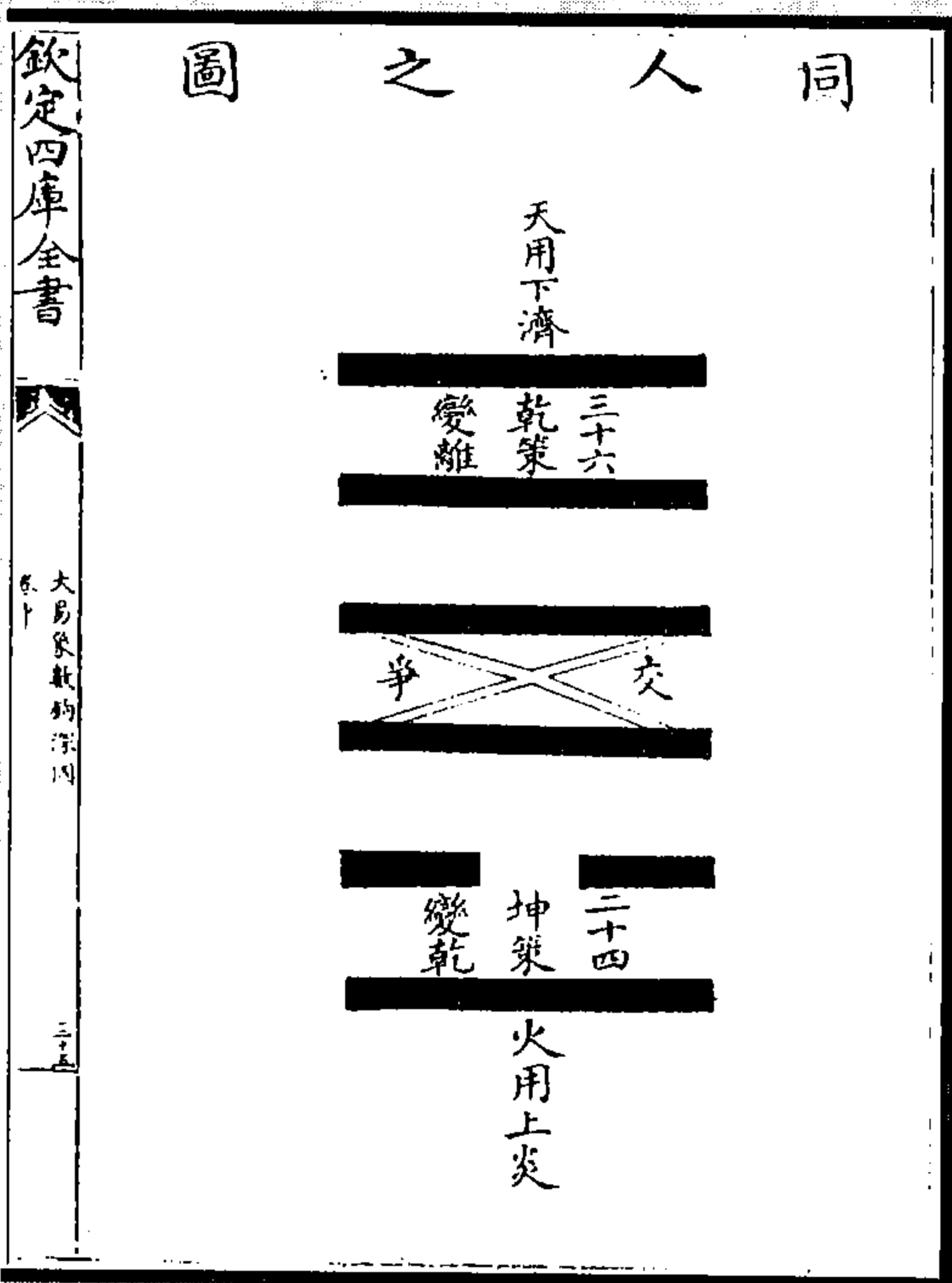

# 一、解易卦象图

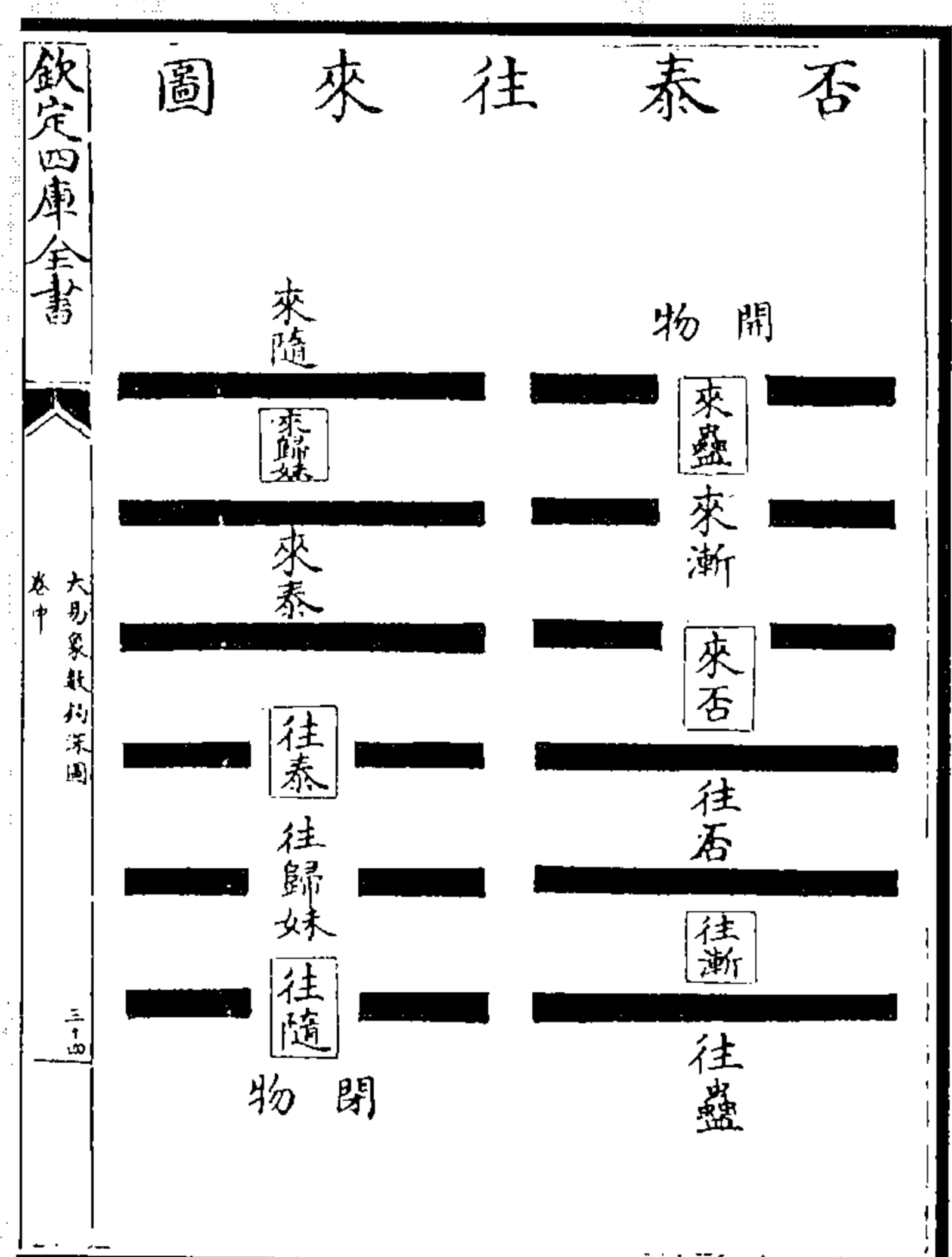

图1 商卦象占载卦象图  
(王黼《重修宣和博古图》)



图2 商卦象占及所载卦象图  
(《西清古鉴》)

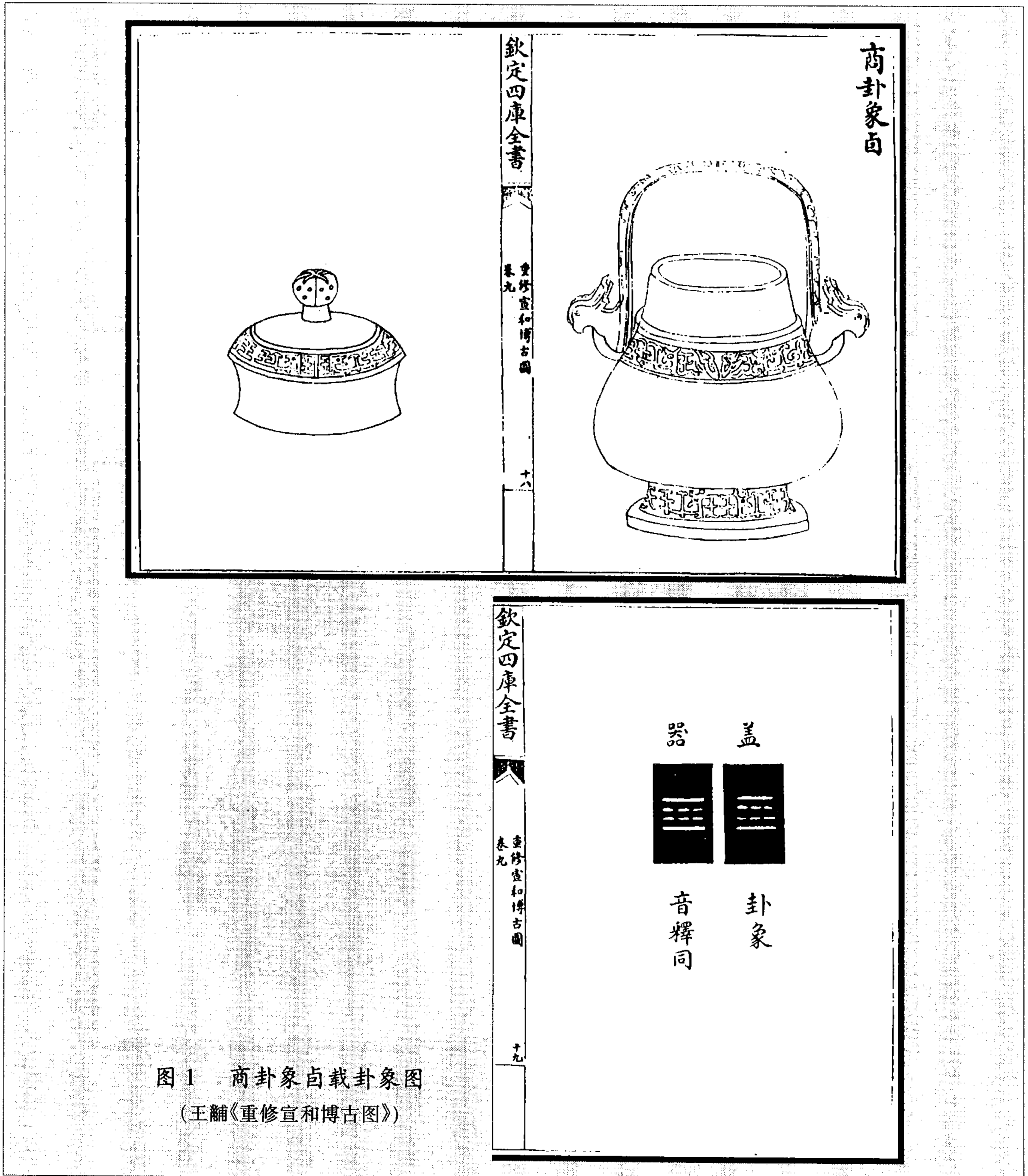

图3 周招仲占类卦图  
(《西清古鉴》)

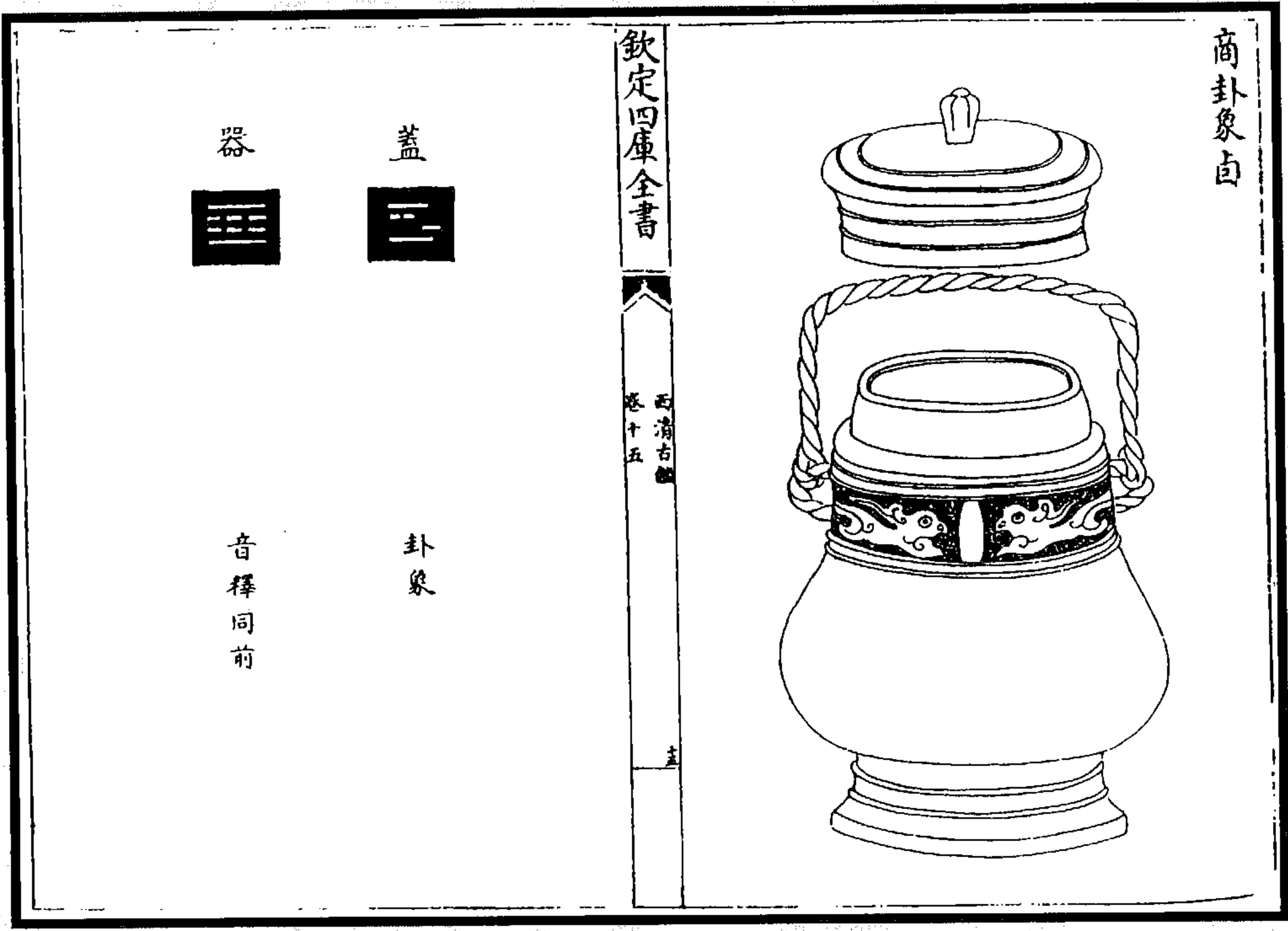

1—3. 四盘磨甲骨 4,5,8,13,14. 张家坡甲骨 6—7. 丰镐遗址甲骨  
9—12. 凤雏遗址甲骨 15. 《殷墟文字外编》448 16. 召卣 17. 效父殷 18,19. 中方鼎 20. 萁伯殷

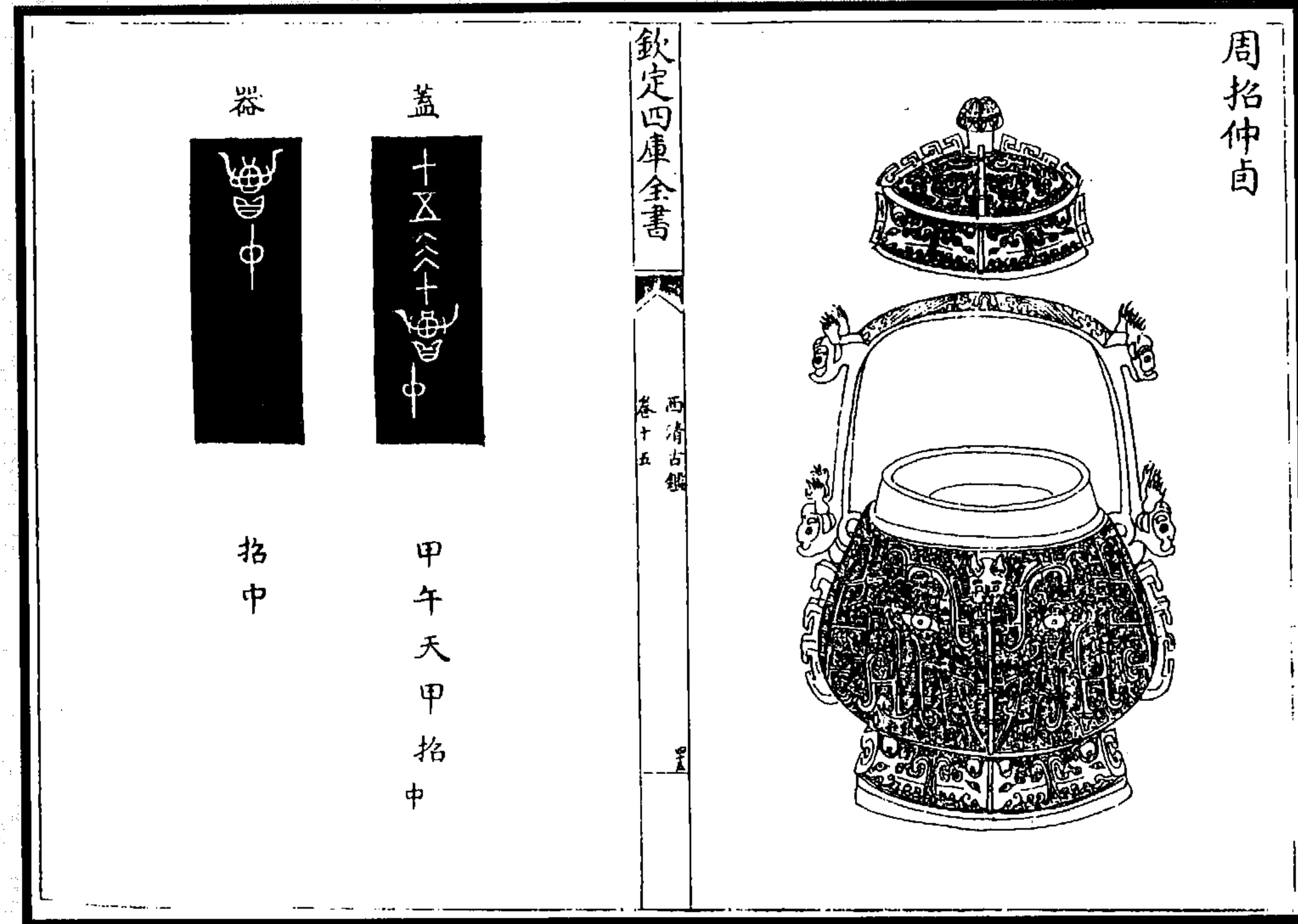
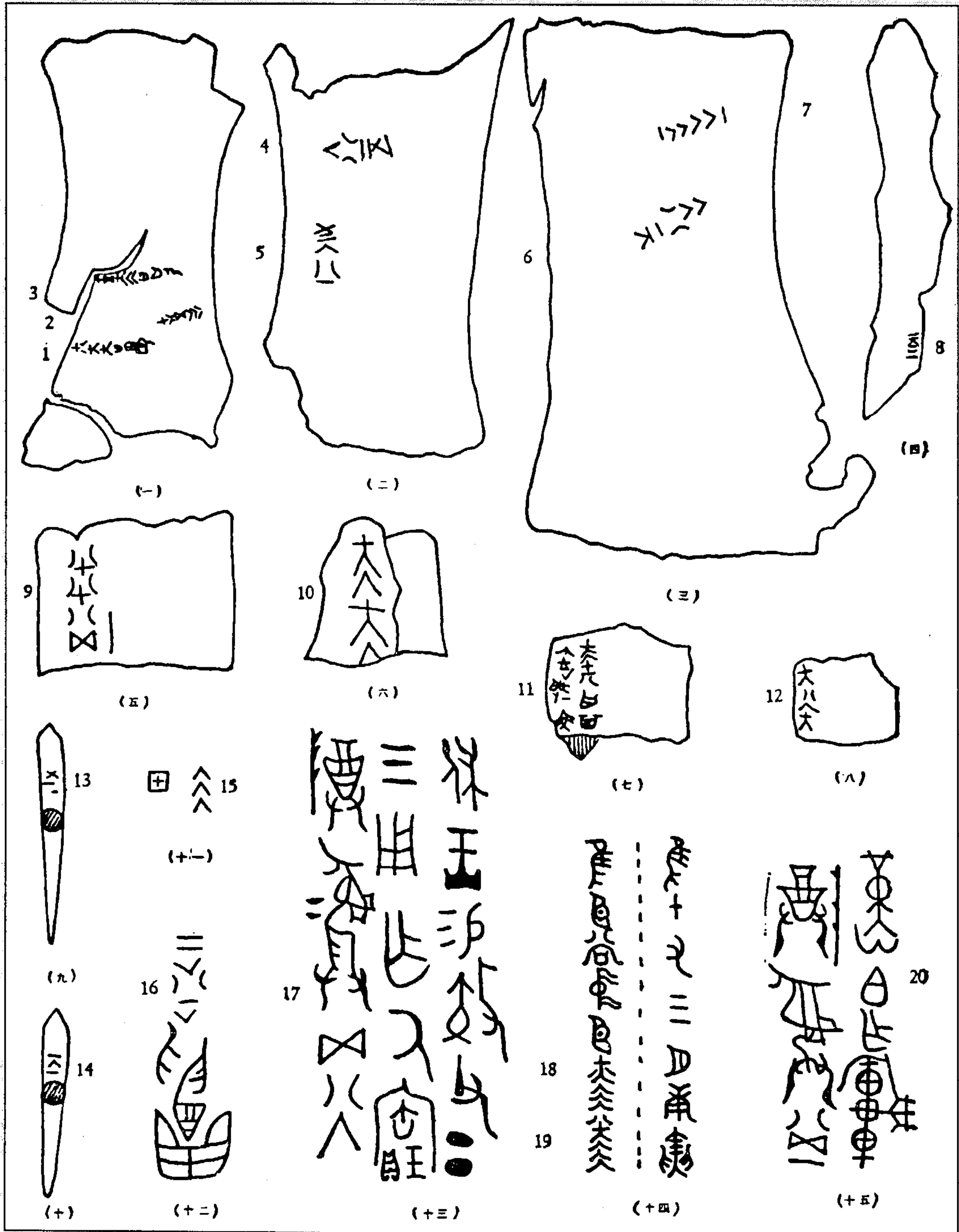
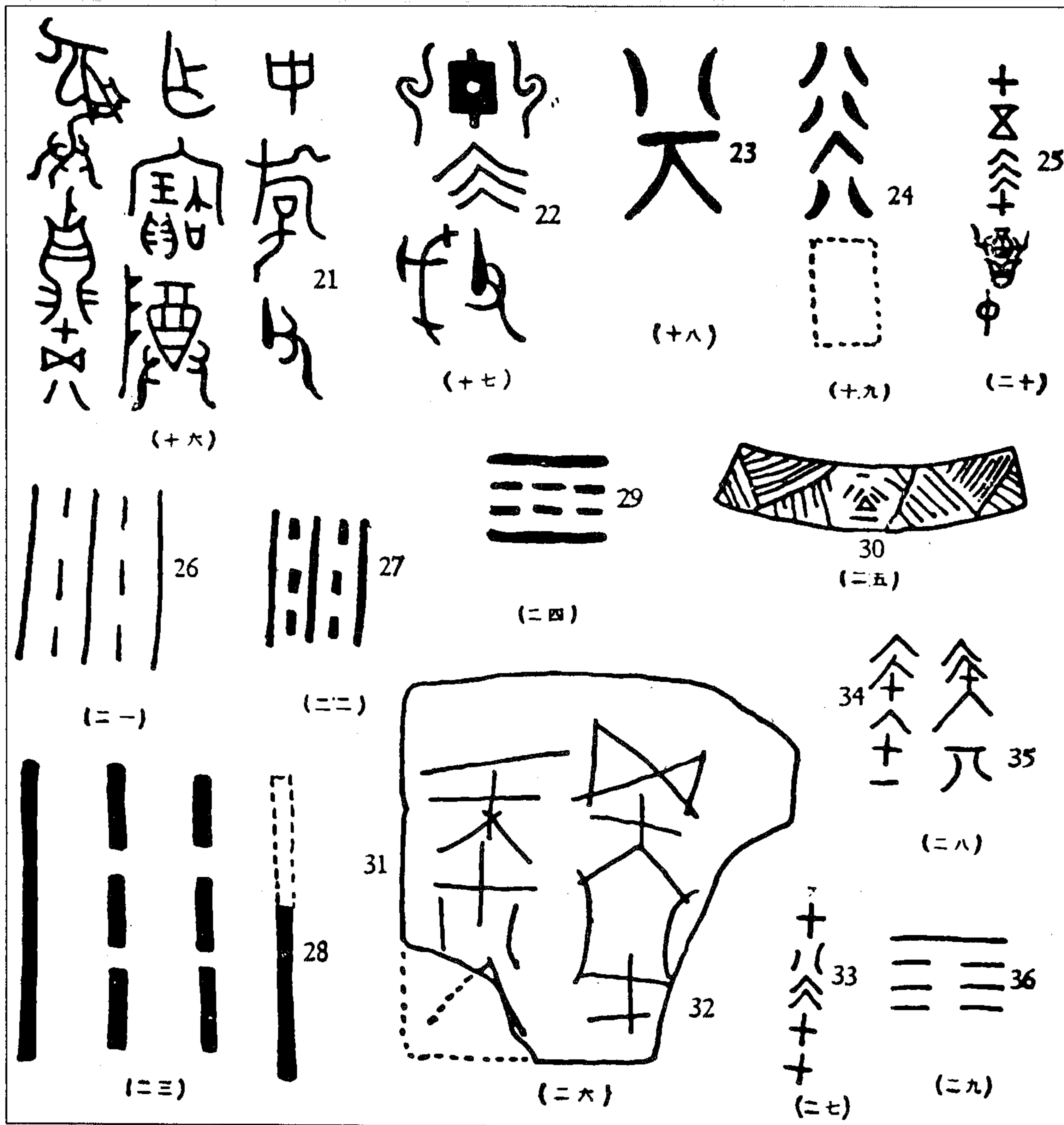

21. 史游父鼎 22. 父戊卣 23. 盘 24. 铜鼎 25. 召仲卣 26、27. 铜甗  
28. 铜鬯 29. 铜卣 30. 陶罐 31、32. 陶范 33—35. 殷墟陶簋 36. 玺印

图4 商周甲骨金陶文奇字三十六图

(录自：张亚初、刘雨《从商周八卦数字符号谈筮法的几个问题》，载《考古》1981年第2期)

隋十六符鐵鑑

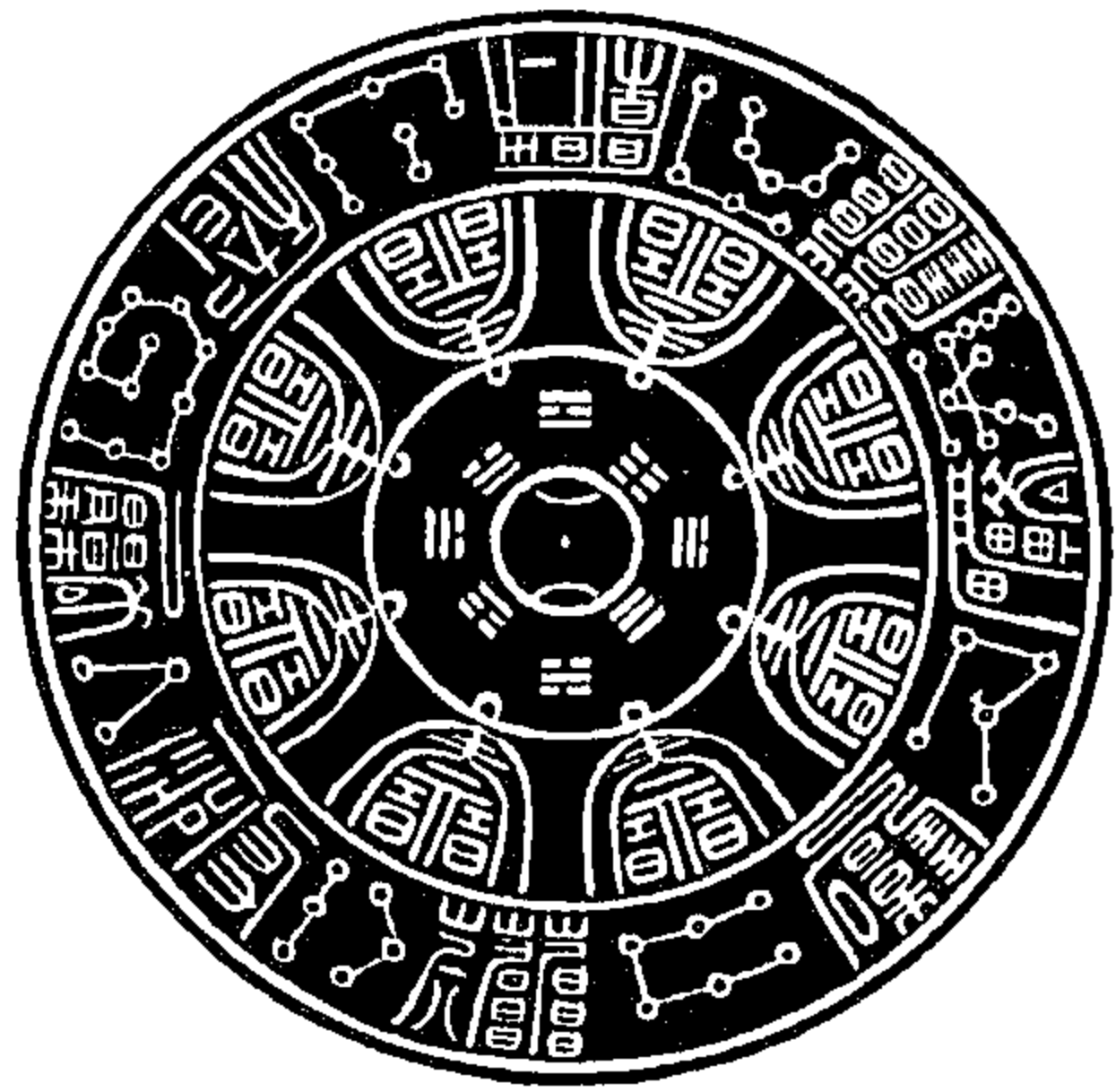

欽定四庫全書

重脩宣和博古圖  
卷三十

唐二十八宿鐵鑑



唐八卦鐵鑑一



欽定四庫全書

重脩宣和博古圖  
卷三十

唐八卦鐵鑑二



唐十二辰鐵鑑



欽定四庫全書  
唐日月鐵鑑



重修宣和博古圖  
卷三十

十六

唐鳳龜八卦鐵鑑



欽定四庫全書  
唐八卦龜鳳鐵鑑

重修宣和博古圖  
卷三十

十七

唐四靈八卦鐵鑑



欽定四庫全書

重修宣和博古圖  
卷三十

唐八卦方鐵鑑

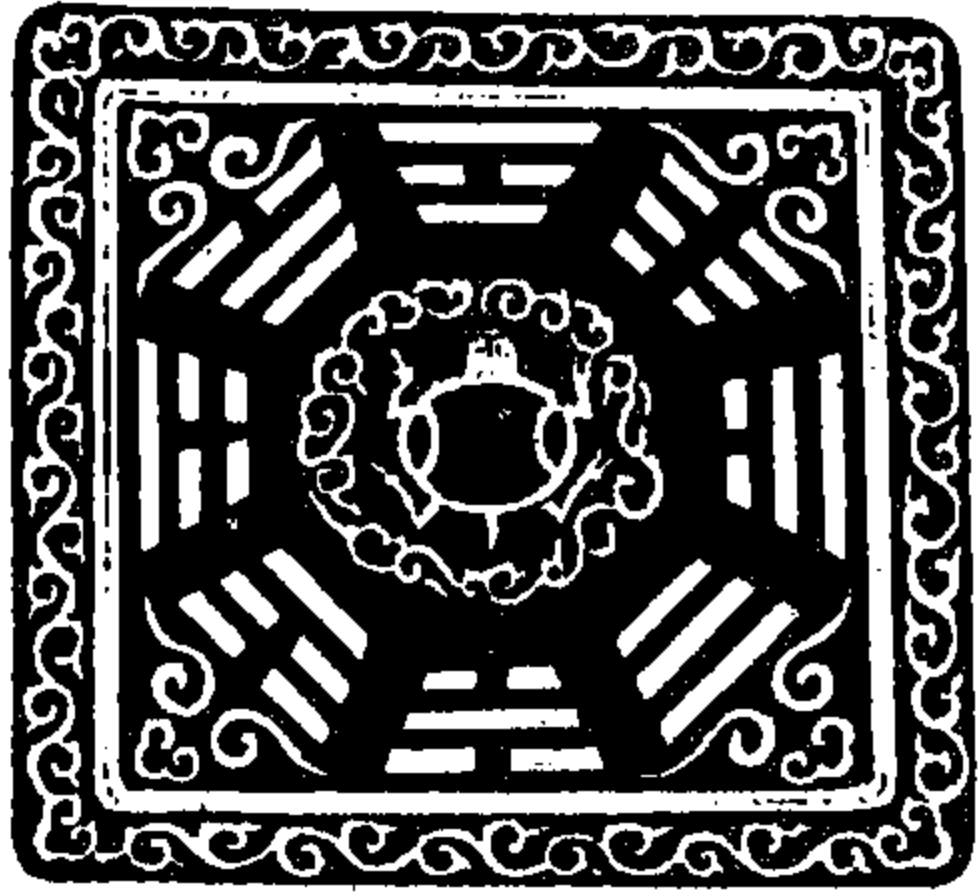

唐八角八卦鐵鑑

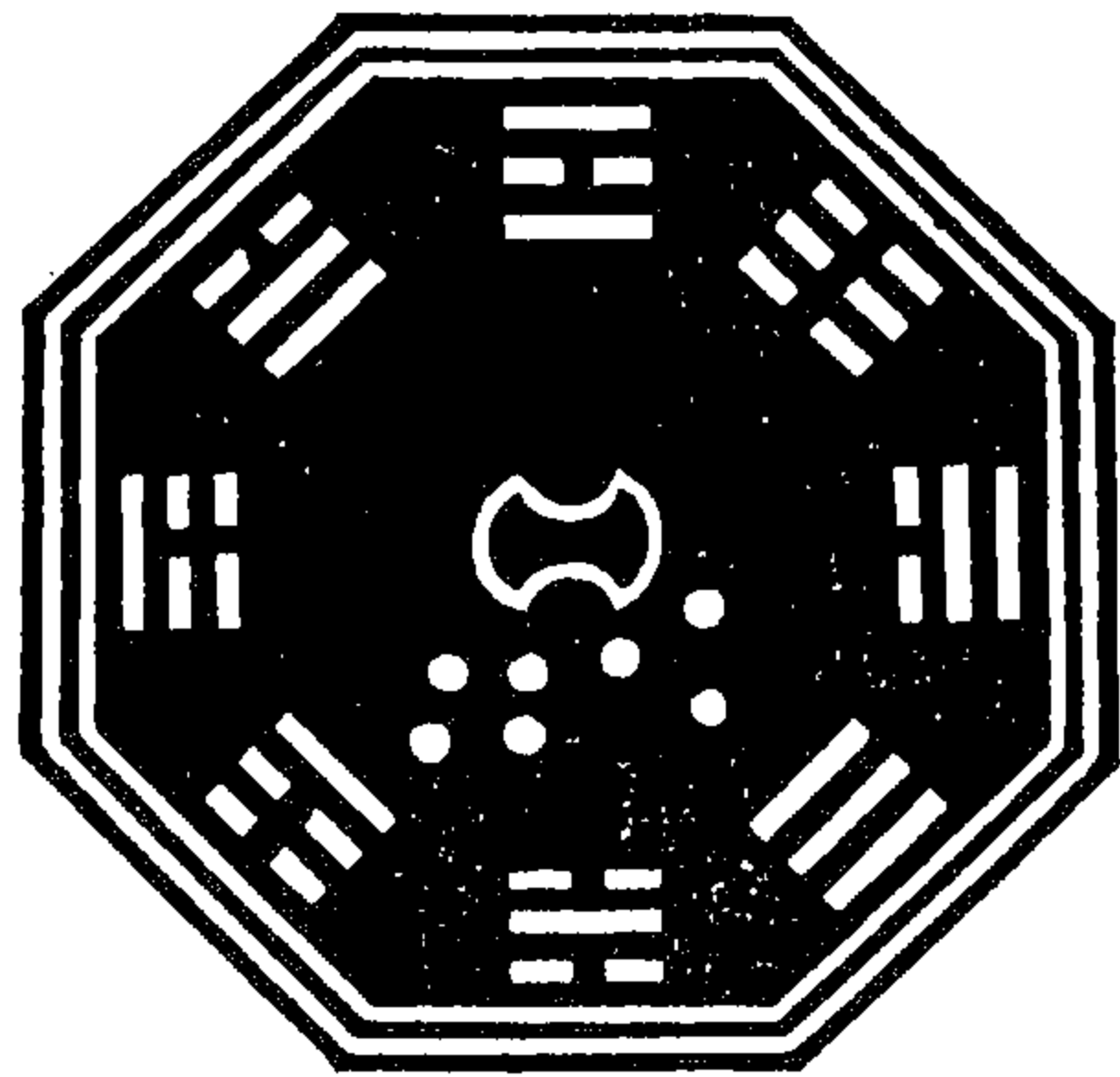

欽定四庫全書

重修宣和博古圖  
卷三十

唐千秋萬歲鐵鑑



图5 隋唐八卦鉴图(附天文鉴一)  
(王黼《重修宣和博古图》)



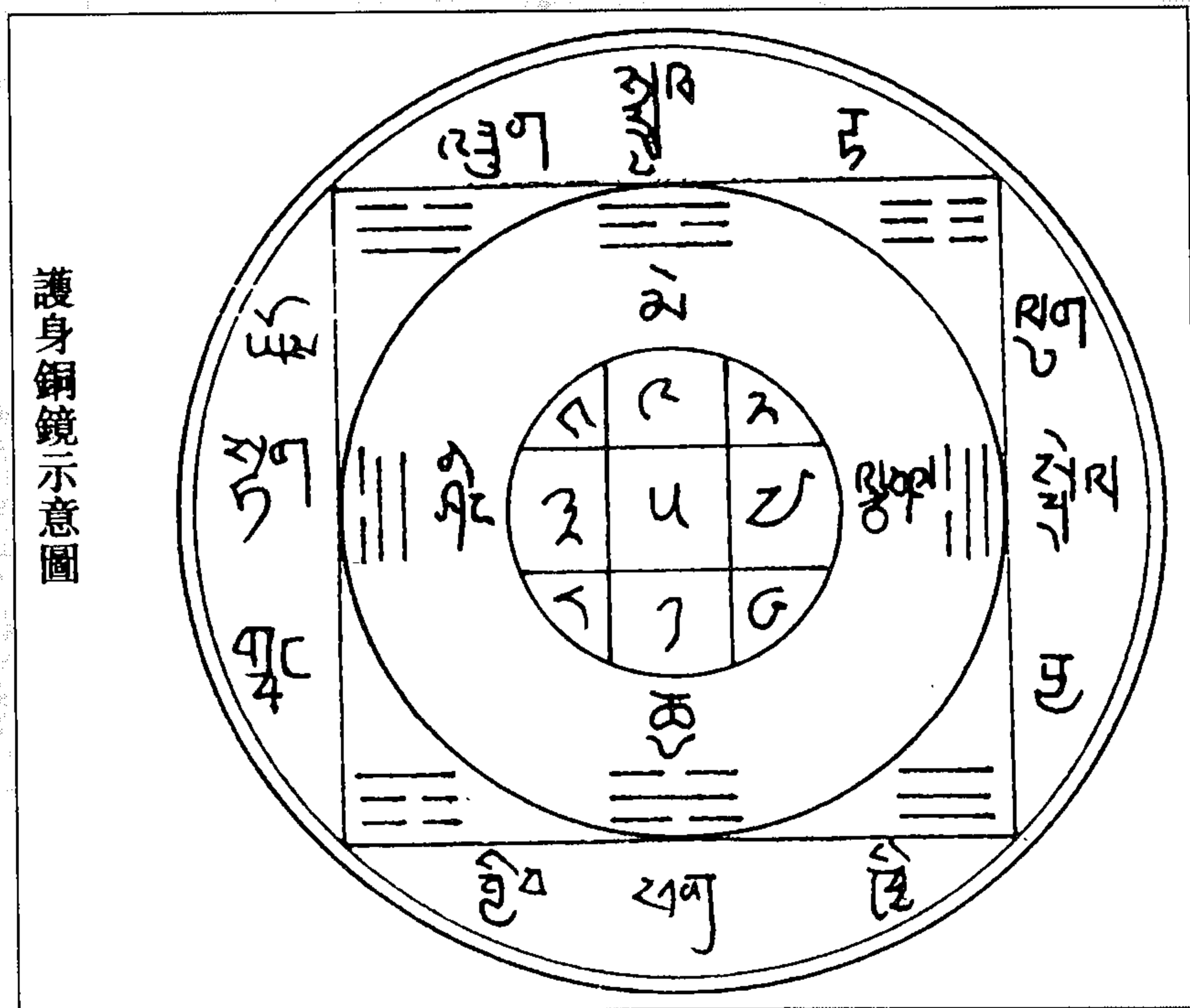

護身銅鏡示意圖

图6 藏族护身铜镜示意图

(王尧《阴阳五行八卦在西藏》，载《道家文化研究》第5辑)



图7 八卦图

(李觏《删定易图论》)

坎 離 天 地 之 中 圖

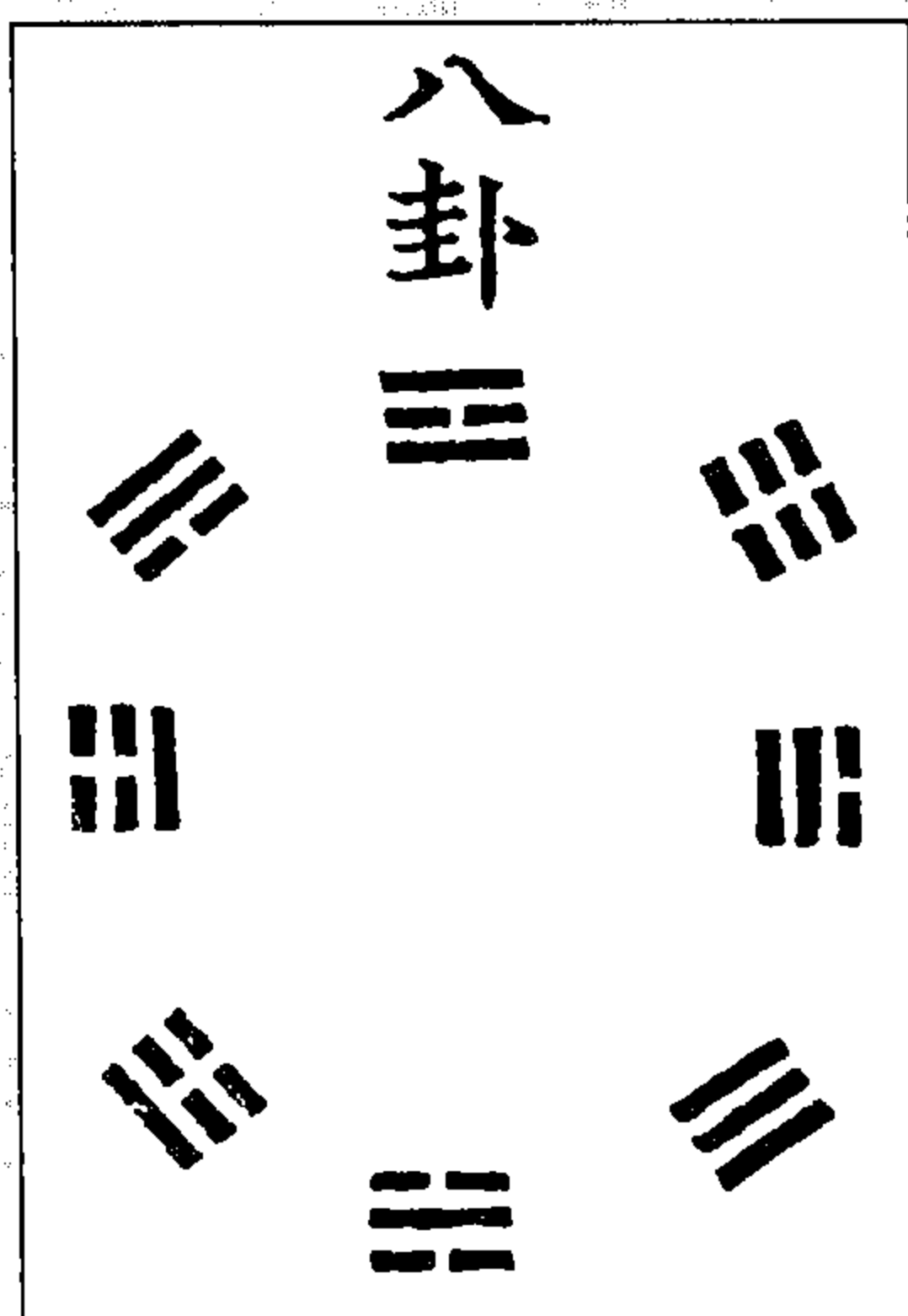
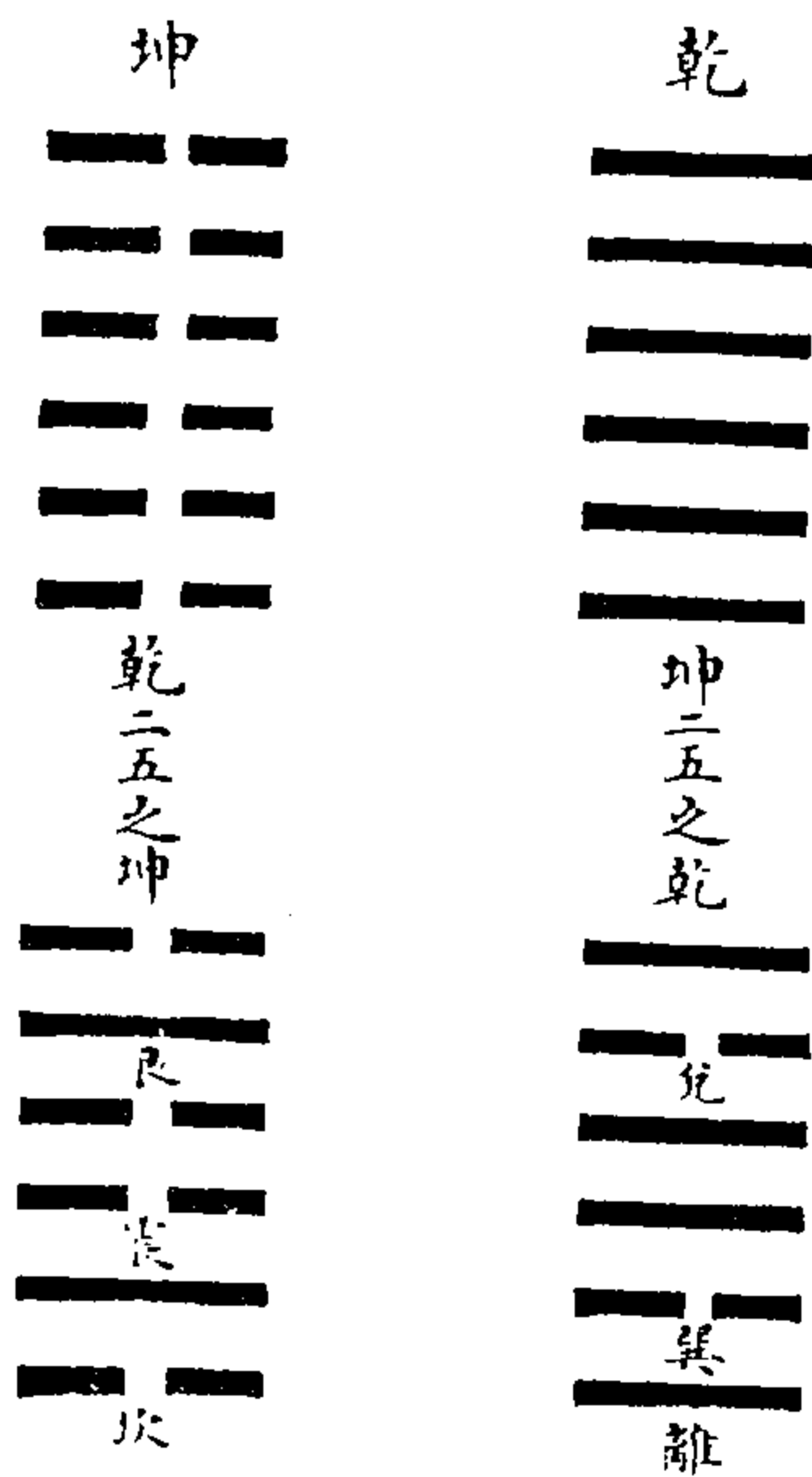

坎、離天地之中。乾、坤，鬼神也；坎、離，日月水火也；艮、兌，山澤也；震、巽，風雷也。坎、離、震、兌，四時也；坎、離，天地之中也。聖人得天地之中，則能與天地日月四時鬼神合。“先天而天弗違，後天而奉天時”，天地即聖人也，聖人與天地為一，是以作而萬物睹。同聲相應，震、巽是也；同氣相求，艮、兌是也；水流濕，火就燥，坎、離是也；雲從龍，風從虎，有生有形，各從其類，自然而已。

(朱震《漢上易傳卦圖》)

圖 8 坎離天地之中圖

臨 八 月 有 凶 圖

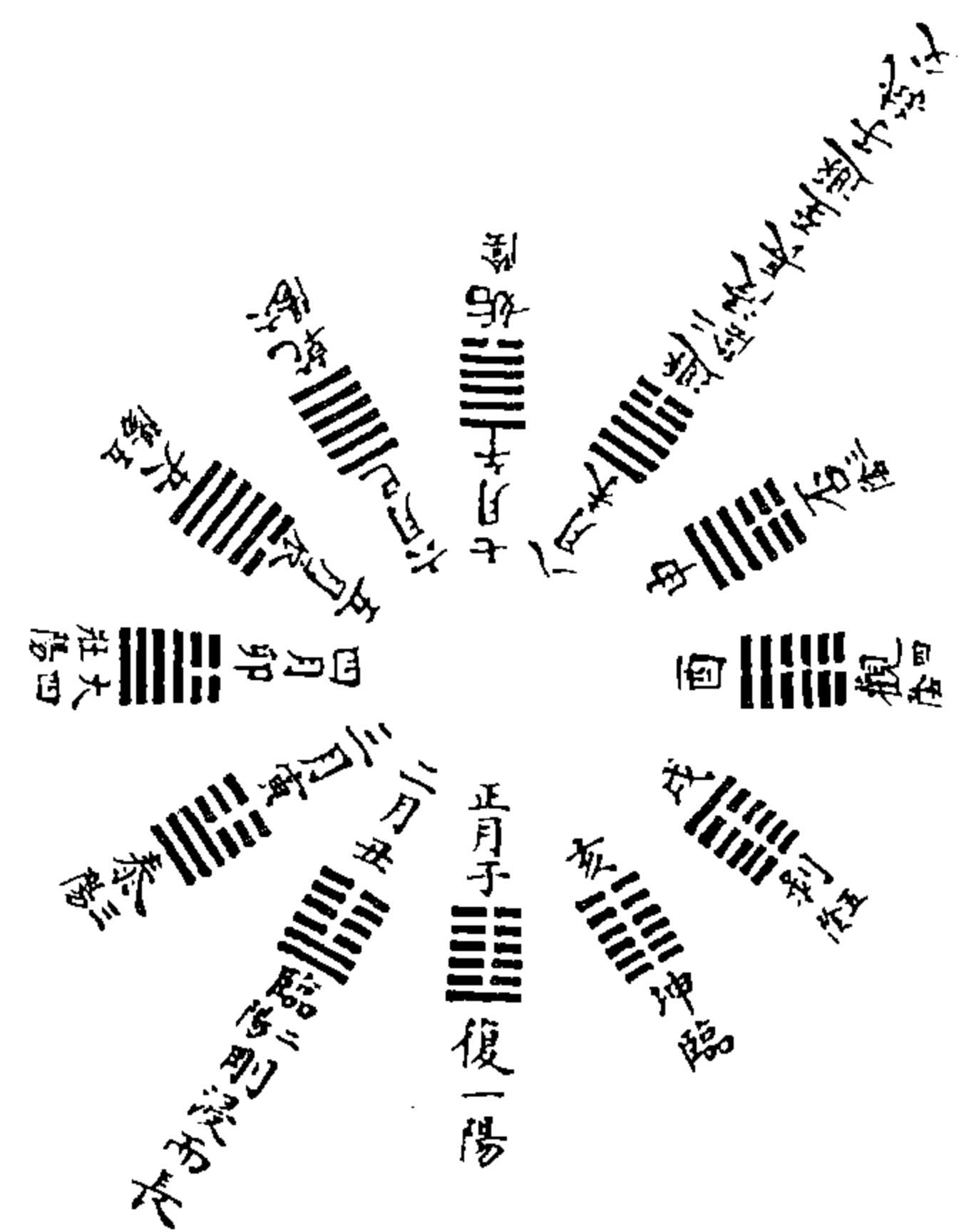

先儒論八月不同。孔穎達從建丑至建申，褚氏從建寅至建酉，何氏、王昭素、胡旦從建子至建未。考陰陽消息之理，二陽生則剛長，二陰生則柔長，剛長則君子息，小人之道削；柔長則君子之道消，小人之道息。易舉消息之理，以明吉凶之道，以建子至建未為正。

(朱震《漢上易傳卦圖》)

圖 9 臨八月有凶圖



图 10 复七日来复图

右图七日来复。子夏曰，极六位而返于坤之复，其数七日，其物阳也。京房曰，六爻反复之称。陆绩曰，六阳涉六阴，又下七爻在初，故称七日，日亦阳也。虞翻曰，消乾六爻为六日，刚来返初。盖先儒旧传，自子夏、京房、陆绩、虞翻，皆以阳涉六阴，极而返初为七日。至王昭素乃始畅其说，曰，乾有六阳，坤有六阴。一阴自五月而生属坤，阴道始进，阳道渐消。九月一阳在上，众阴剥物。至十月则六阴数极。十一月一阳复生，自剥至十一月，隔坤之六阴。阴数既六，过六而七，则位属阳，以此知过坤六位即六日之象也，至于复为七日之象，是以安定曰，凡历七爻，以一爻为一日，故谓之七日。伊川曰，七变而为复，故云七日。苏子曰，坤与初九为七，其实皆源于子午。夫阳生于子，阴生于午，自午至子，七而必复，乾、坤消息之理也。故以一日言之，自午时至夜半，复得子时；以一年言之，自五月至十一月，复得子月；以一月言之，自午日凡七日复得子日；以一纪言之，自午岁凡七岁复得子岁。天道运行，其数自尔，合之为一纪，分之为一岁一月一日，莫不皆然。故六十卦当三百六十日，而两卦相去，皆以七日。且卦有以爻为岁者，有以爻为月者，有以爻为日者，以复言七日来复者，明卦气也。陆希声谓圣人言七日来复为历数之微明是也。以消息言之，自立冬十月节至大雪十一月节，坤至复卦，凡历七爻；以卦气言之，自冬至十一月中气卦起中孚至复卦，凡历七日。圣人观天道之行，反复不过七日，故曰七日来复。彖曰，七日来复，天行也。王辅嗣曰，复不可远也。天道如是，复道岂可远乎？岂唯不可远，亦不能远矣。

(朱震《汉上易传卦图》)

消息之卦，坤始于午，至亥而成阴之极也，道之穷也。乾，西北方之卦也。乾坤同居，阴凝于阳，为其兼于阳也，故称龙焉。木刚则利，水凝则坚，阴凝于阳则必战。侯果谓阴盛似龙，非也。震为玄黄，何也？曰，以坤灭乾，坤终生阳，震，阳也。天地玄黄，何也？曰，乾言其始，坤言其终也。坎为黑，乾之初九始于坎，息而至巳。午为火，大赤也。坎，黑也，赤黑为玄。坤之初六，始于离；离之中爻，坤也。息而至亥成坤，故十一月阳气潜萌于黄宫。黄宫者，乾始于坤也。坤之上六，阴阳交战，坤终而乾始，故曰玄黄。震者，乾始也。《太玄》谓十月之气曰：“深合黄纯，广含群生。”又曰：“冬至及夜半以后者，近玄之象也。”冬至夜半，子也，坎也，乾之始也。青赤谓之文，乾、坤相错也；赤白谓之章，坤终乾也。纁者，坤始于离也。

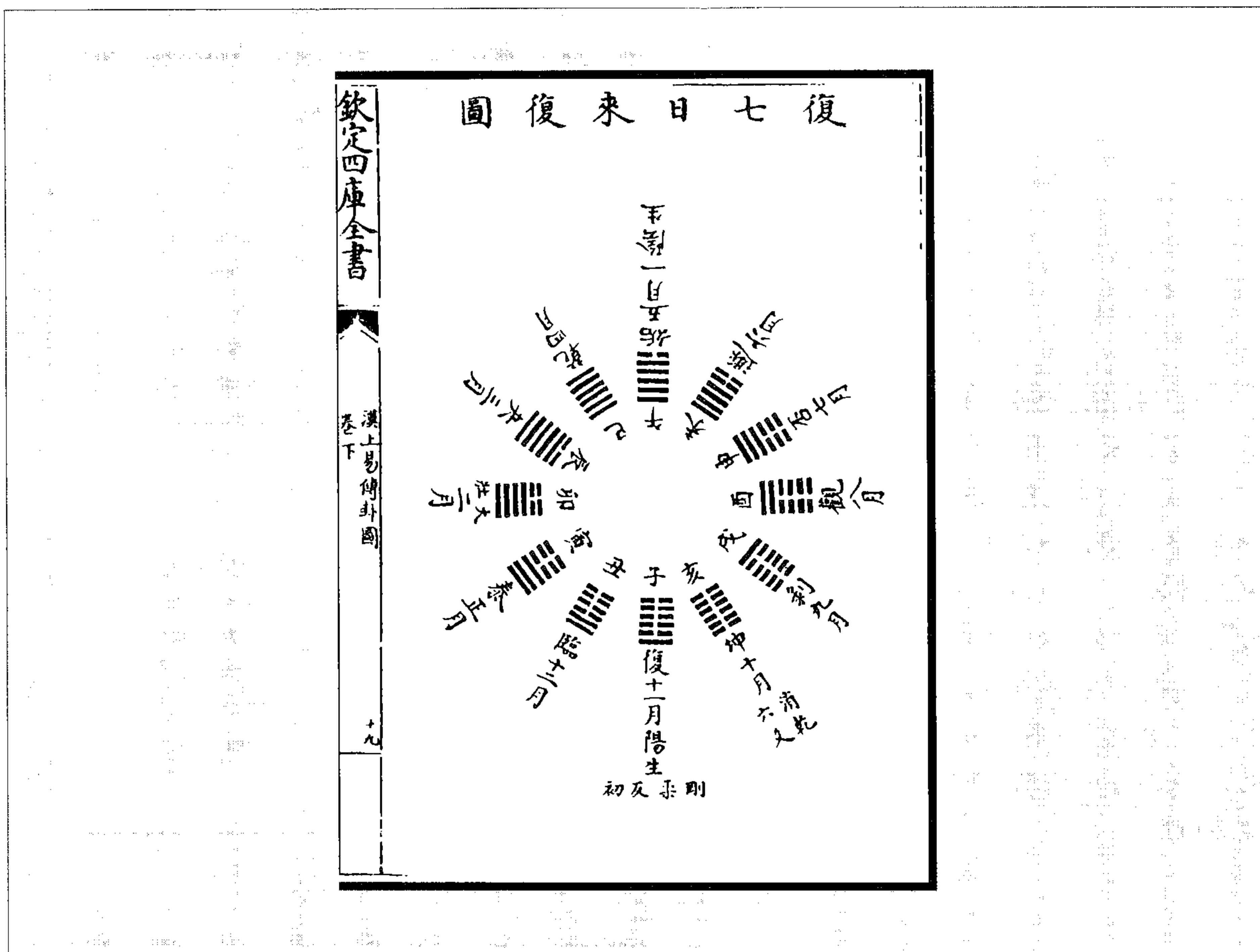
(朱震《汉上易传卦图》)



图 11 坤上六天地玄黄图

右图乾六爻。震为龙，而乾之六爻为龙，何也？曰，奋乎重阴之下者，震之动也；潜升以时，其用不穷者，乾之健也，乾者息震而成也。天文，东方之宿，苍龙之象，其角在辰，其尾在寅。震者，卯也。乾始于子，成于巳，故阳复于十一月者，乾之初九也，亦震也。《说卦·震》曰，其究为健。玄之中，冬至之气，象中孚也；其次三木也，东方也。故曰：“龙出于中，首尾信，可以为庸。”玄文曰：“龙出乎中，何为也？曰龙德始著也。阴不极则阳不生，乱不极则德不形。”所谓阴极生阳，则乾之初九也。

(朱震《汉上易传卦图》)

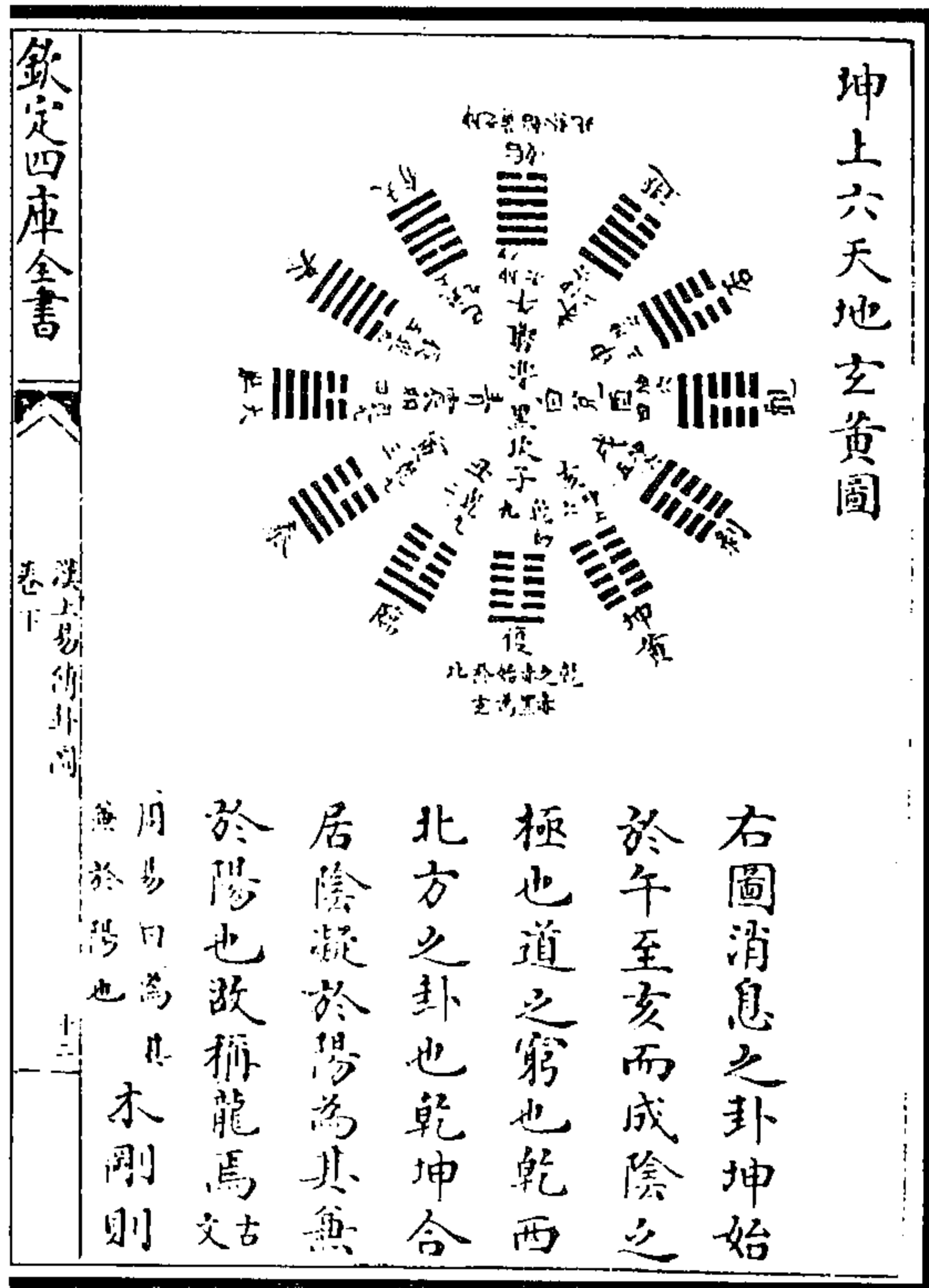

图 12 乾六爻图

欽定四庫全書

乾甲

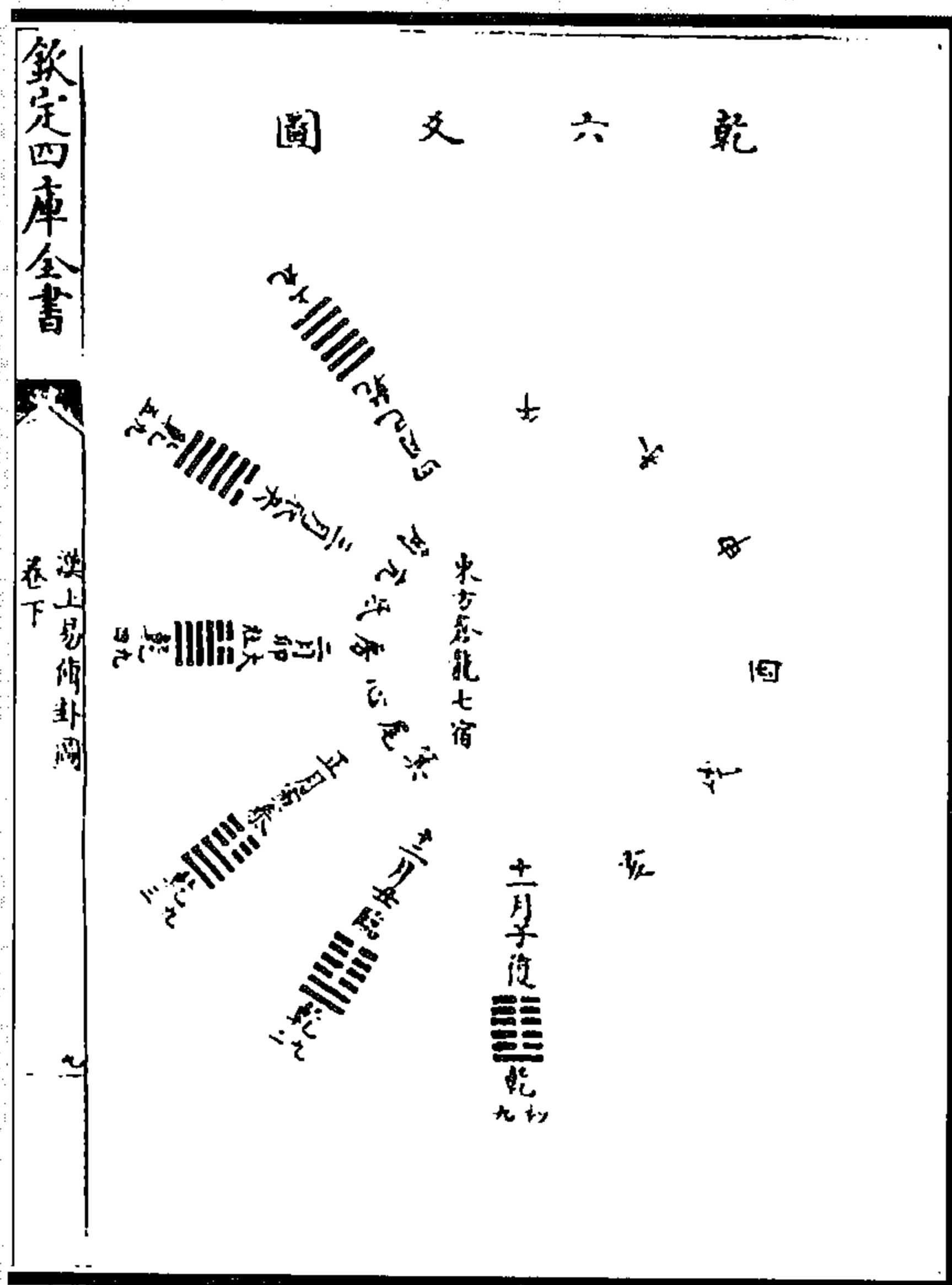
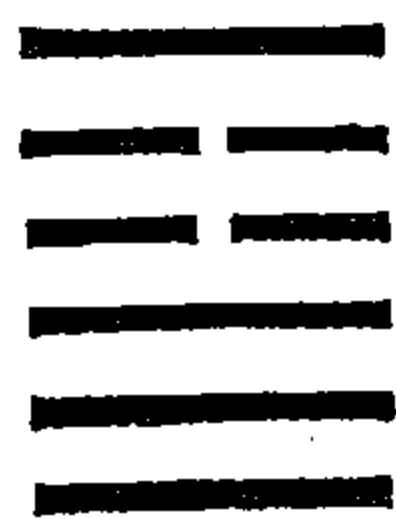

初變成乾乾為甲  
至二成離離為日  
變三至四體離  
至五成乾无妄時也

漢上易傳卦圖 卷下

五

《盥·彖》曰：“先甲三日，后甲三日。终则有始，天行也。”虞曰，谓初变成乾，乾为甲，至二成离，离为日。乾三爻在前，故先甲三日，贵时也；变三至四，体离至五，成乾。乾三爻在后，故后甲三日，无妄时也。易出震消息，历乾、坤象。乾为始坤为终，故终则有始。乾为天，震为行，故天行也。

(朱震《汉上易传卦图》)

图 13 乾甲图

欽定四庫全書

消 息 卦 圖

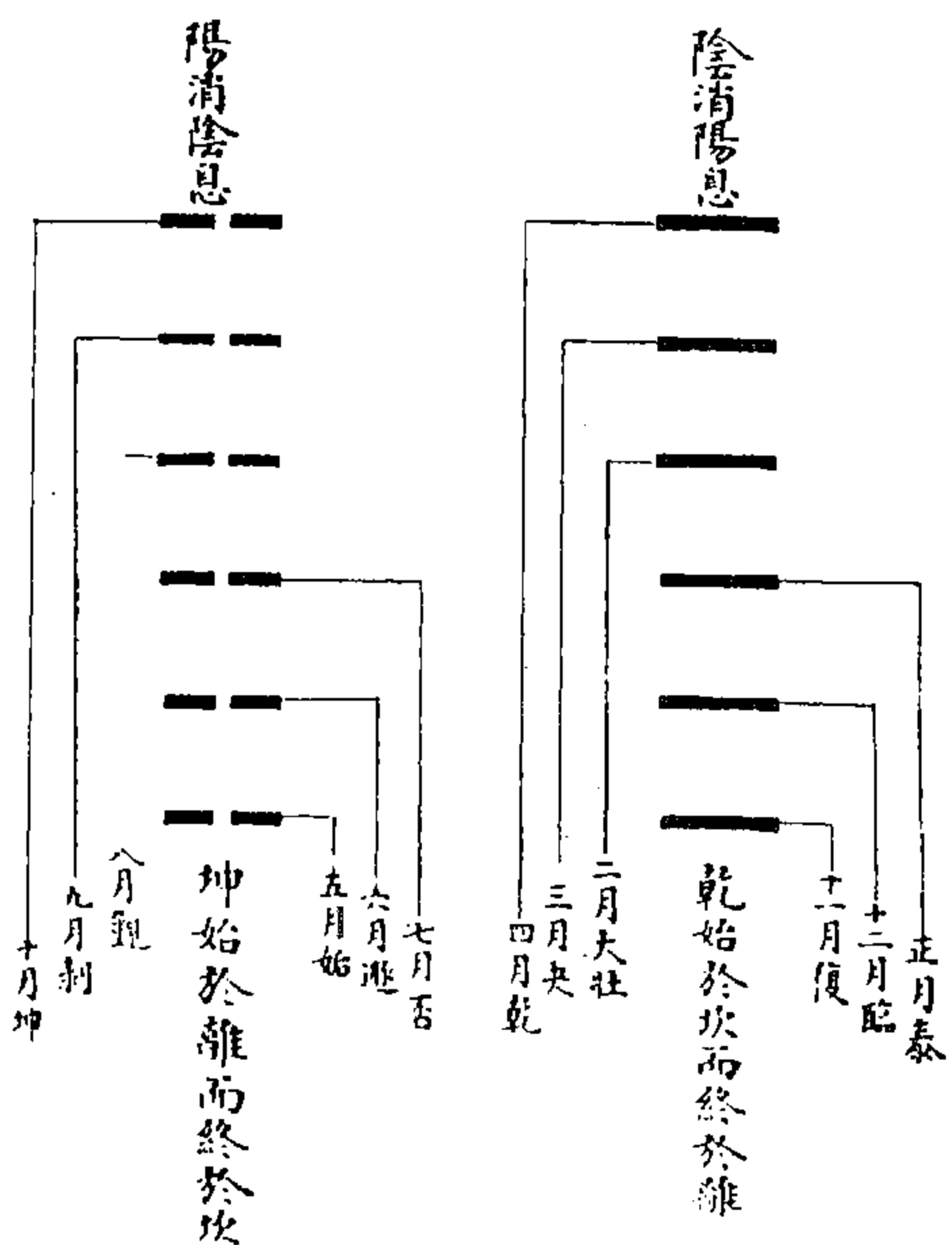

漢上易傳卦圖 卷中

三七

剥之彖曰：“柔变刚也。”纯乾之卦，而柔变之。一变为姤，二变为遁，三变为否，四变为观，五变为剥，此变卦见于易者也。阴阳升降，变而为六十四。

(朱震《汉上易传卦图》)

图 14 消息卦图

乾坤六位图

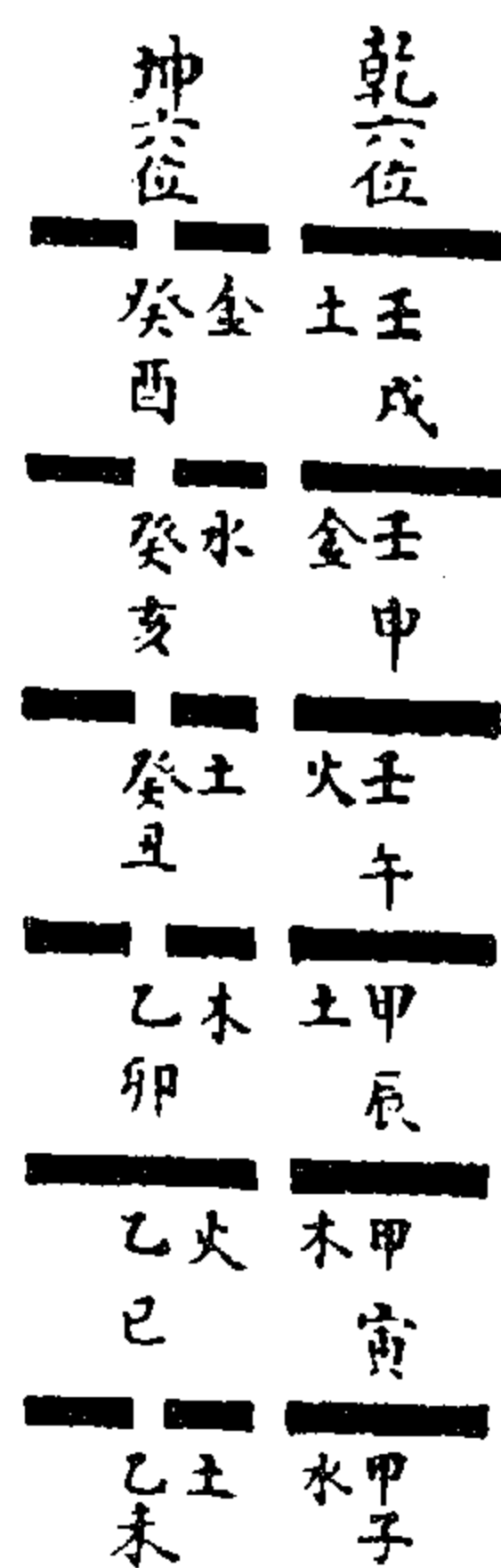

震坎艮六位图

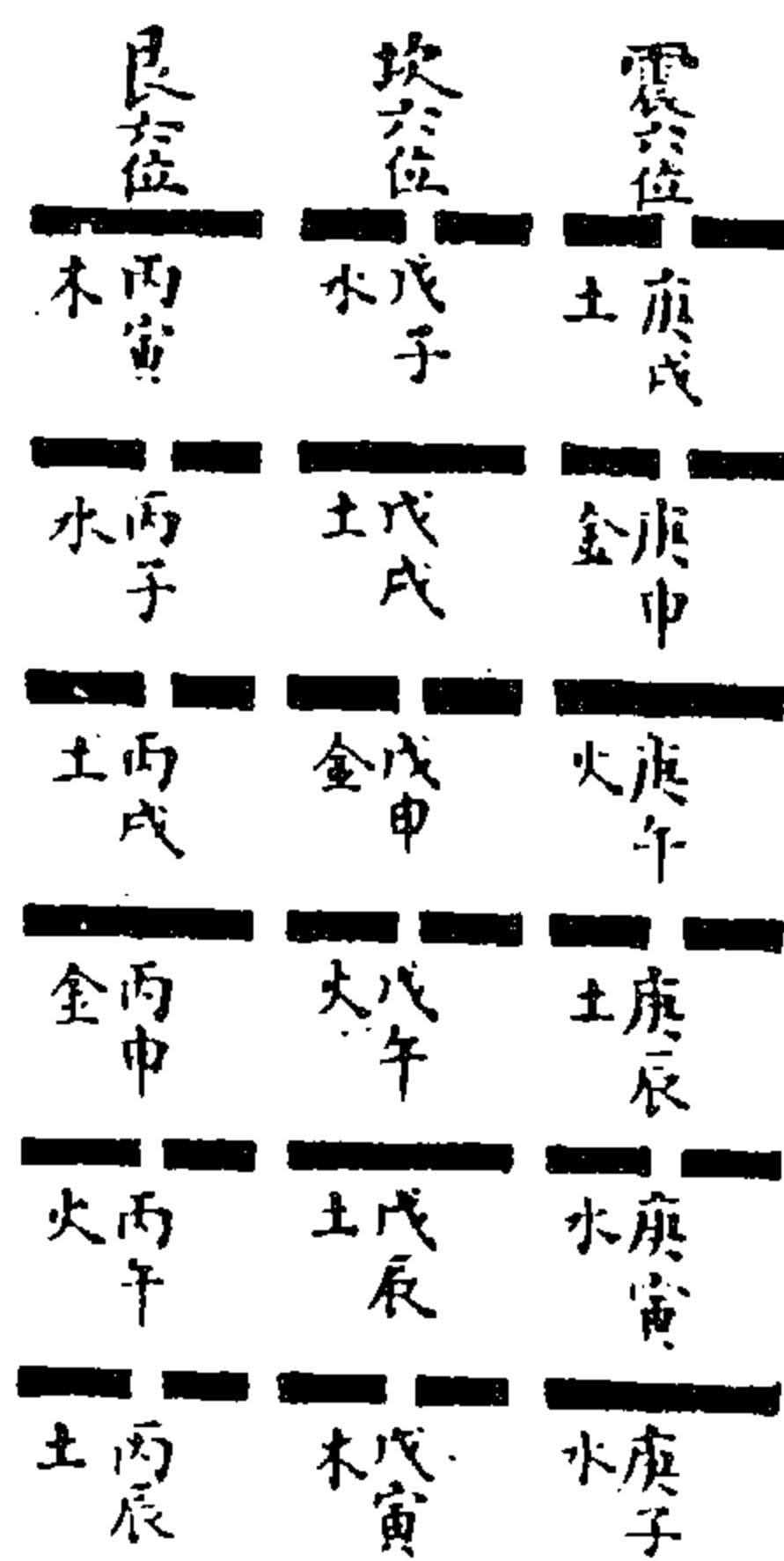

巽离兑六位图

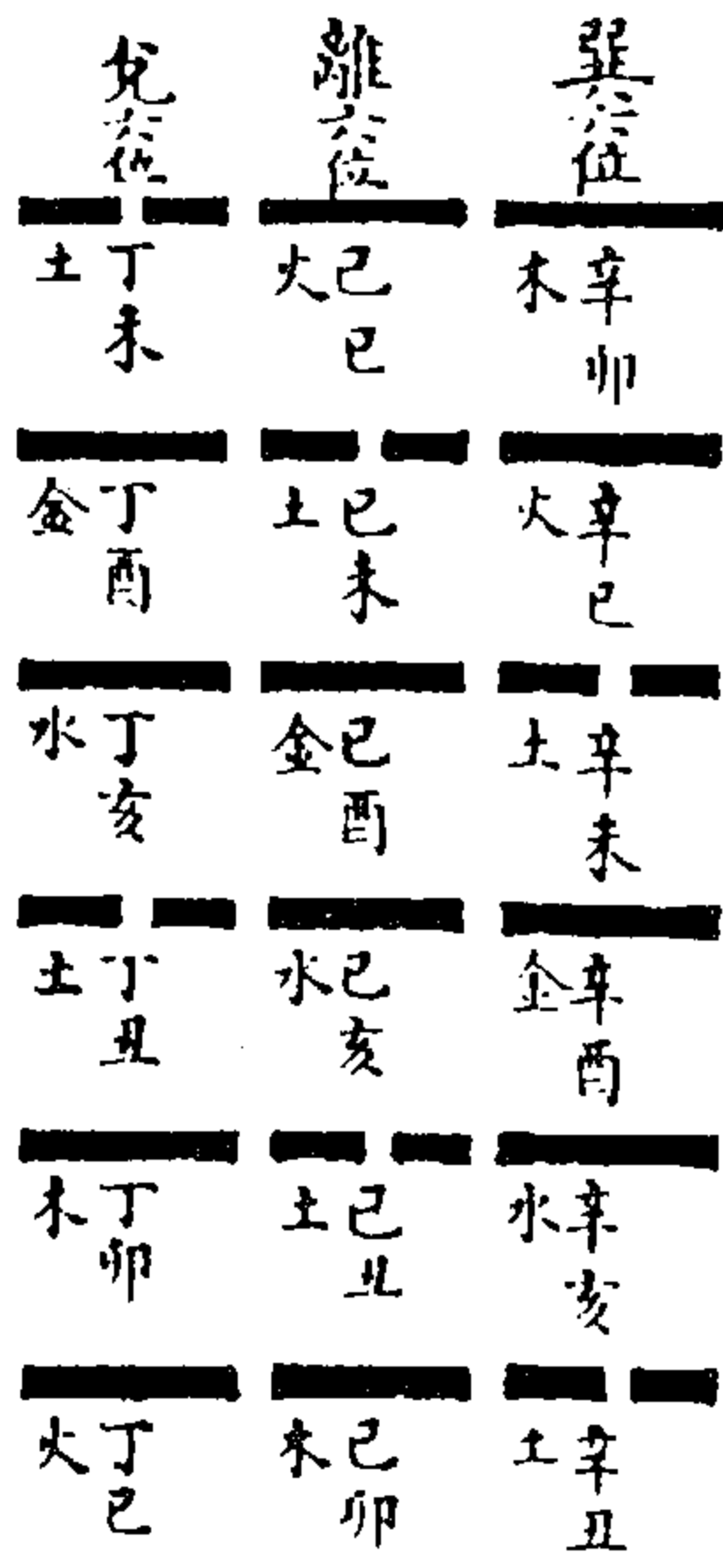

欽定四庫全書

漢上易傳卦圖 卷中

图 15 乾坤六位图

图 16 震坎艮六位图

图 17 巽离兑六位图

京氏曰，降五行，頒六位。又曰，天六地六气六象六。天乾交坤而生震、坎、艮，故自子顺行。震自子至戌六位，长子代父也；坎自寅至子六位，中男也；艮自辰至寅六位，少男也。坤交乾而生巽、离、兑，故自丑逆行。巽自丑至卯六位，配长男也；离自卯至巳六位，配中男也；兑自巳至未六位，配少男也。女从人者也，故其位不起于未。易于乾卦言“大明终始，六位时成”，则七卦可以类推。

(朱震《汉上易传卦图》)



图 18 震庚图

巽九五：“贞吉悔亡，无不利；无初有终；先庚三日，后庚三日，吉。”虞曰，震，庚也。谓变初至二成离，至三成震。震主庚，离为日，震三爻在前，故先庚三日，谓益时也；动四至五成离，终上成震，震三爻在后，故后庚三日也。巽初失正，终变成震，得位，故无初有终，吉。震究为“蕃鲜”，“白”为巽也，巽究为“躁卦”谓震也。又曰，乾成于甲，坤成于庚，阴阳天地之终始，故经举甲庚于《蛊·彖》，巽五也。

(朱震《汉上易传卦图》)



图 19 虞氏义图

右虞氏义图。说与乾甲图说同。

(朱震《汉上易传卦图》)



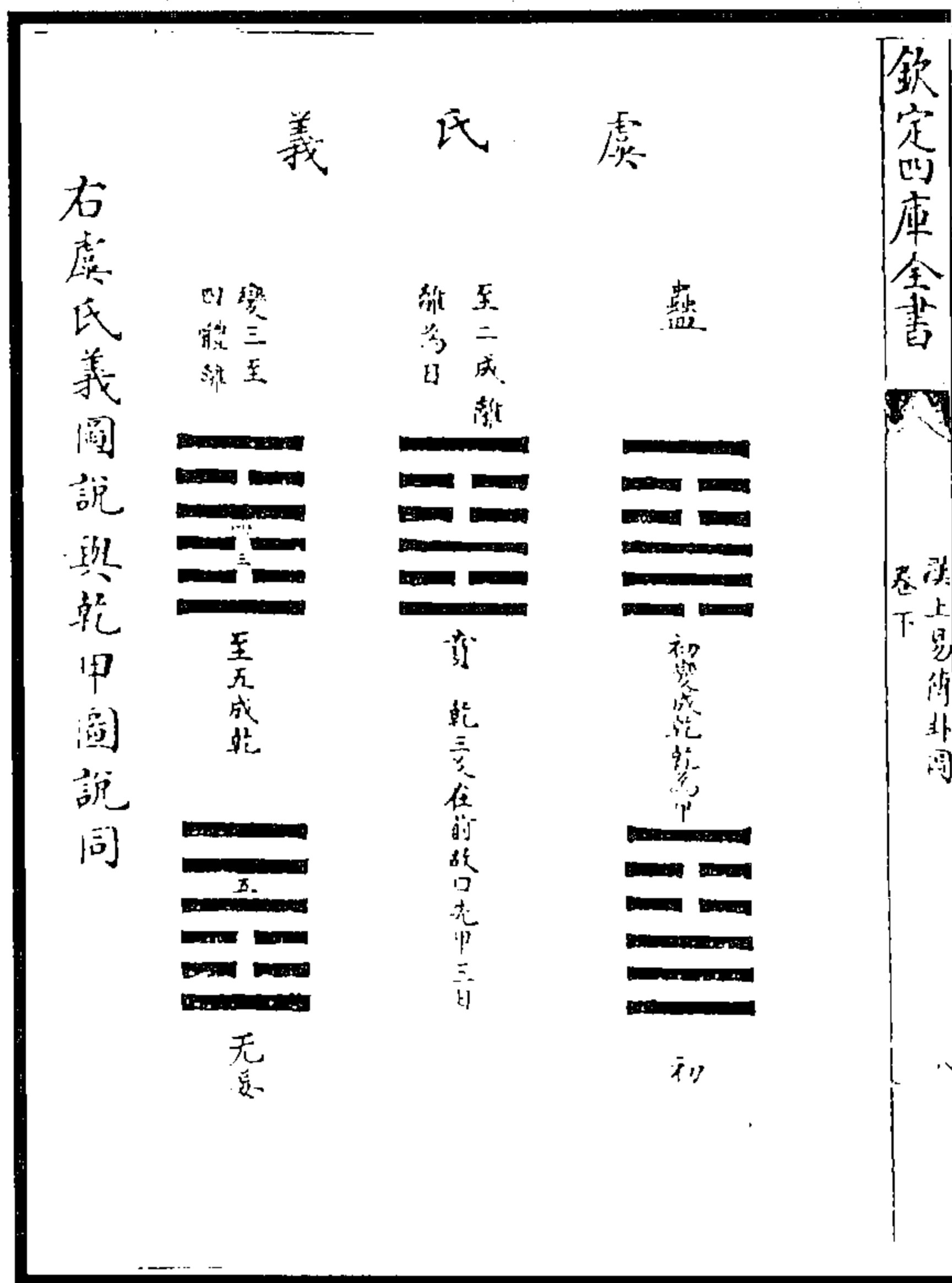
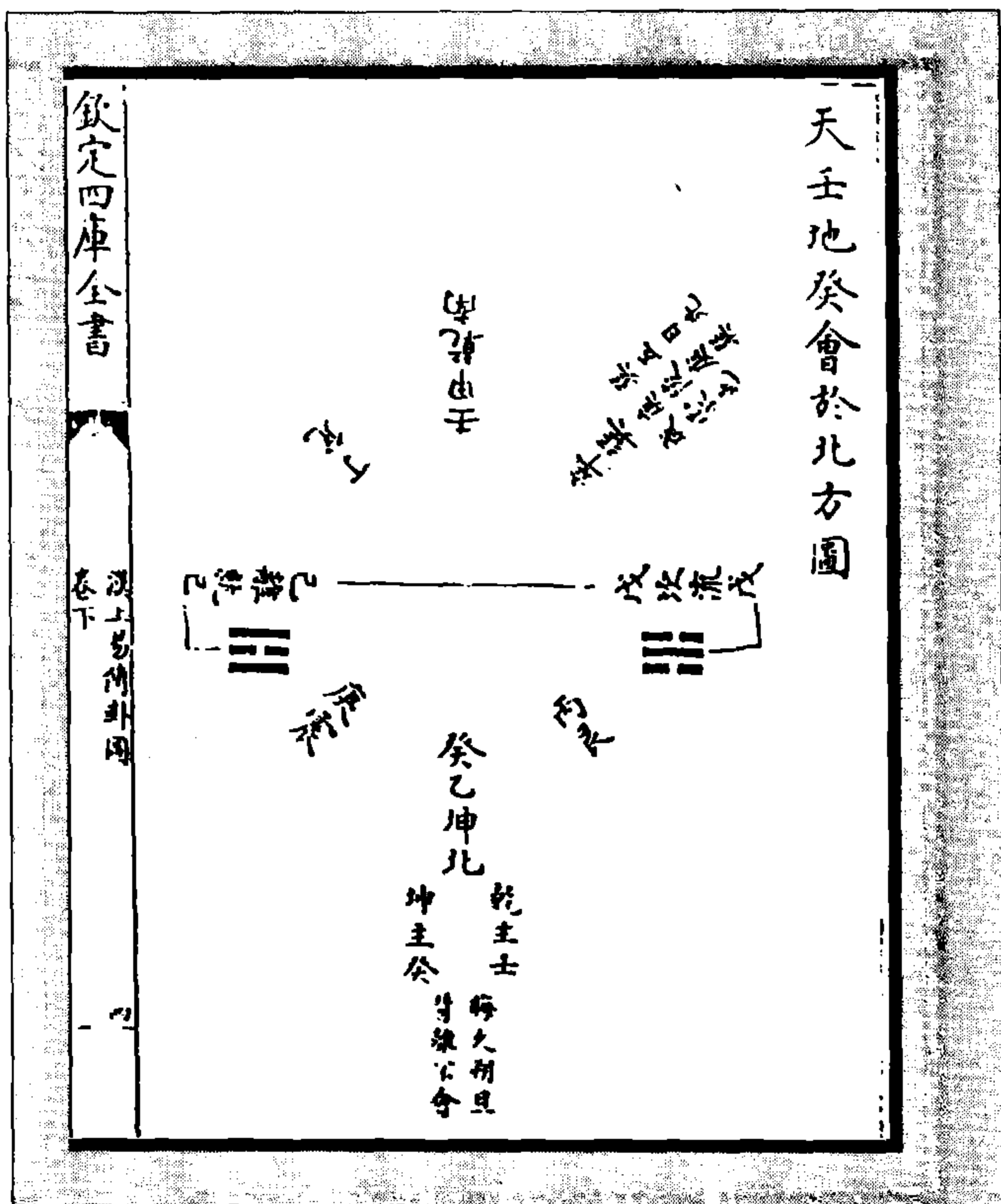

(图 20) 坎坤体离乾体，乾坤壬癸会于北方。乾以阳交坤而成坎，所谓流戊也；坤以阴交乾而生离，所谓就己也。戊阳土也，乾之中画也；己阴土也，坤之中画也。阳为实，故月中有物；阴为虚而白，故自正中则成白昼。日月十二会，不会则光明息矣。

(朱震《汉上易传卦图》)

图 20 天壬地癸会于北方图



图 22 帝出震图

图 21 六位图

(杨甲《六经图》)

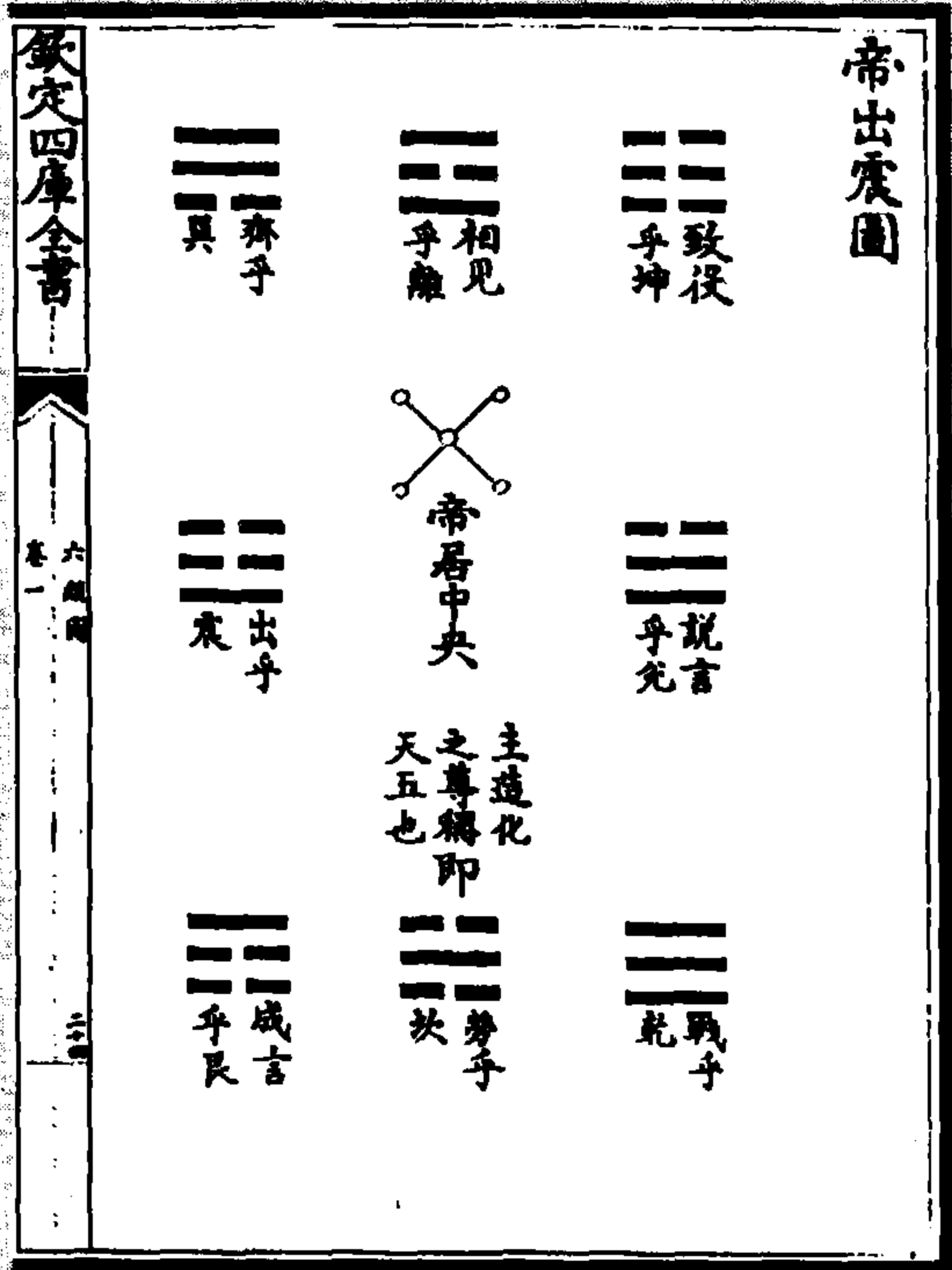
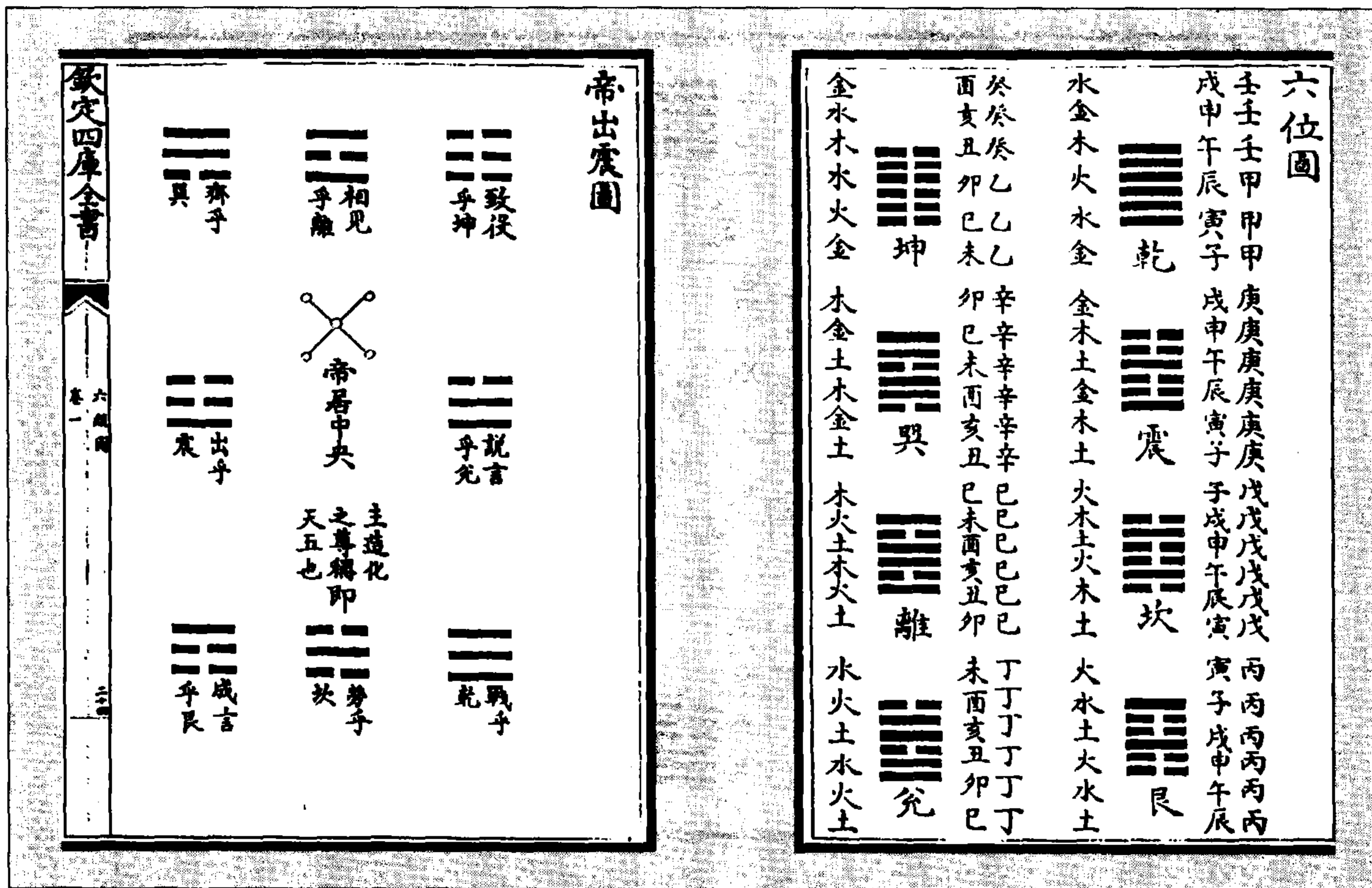

图 24 乾坤之策图



图 23 六爻三极图

(杨甲《六经图》)

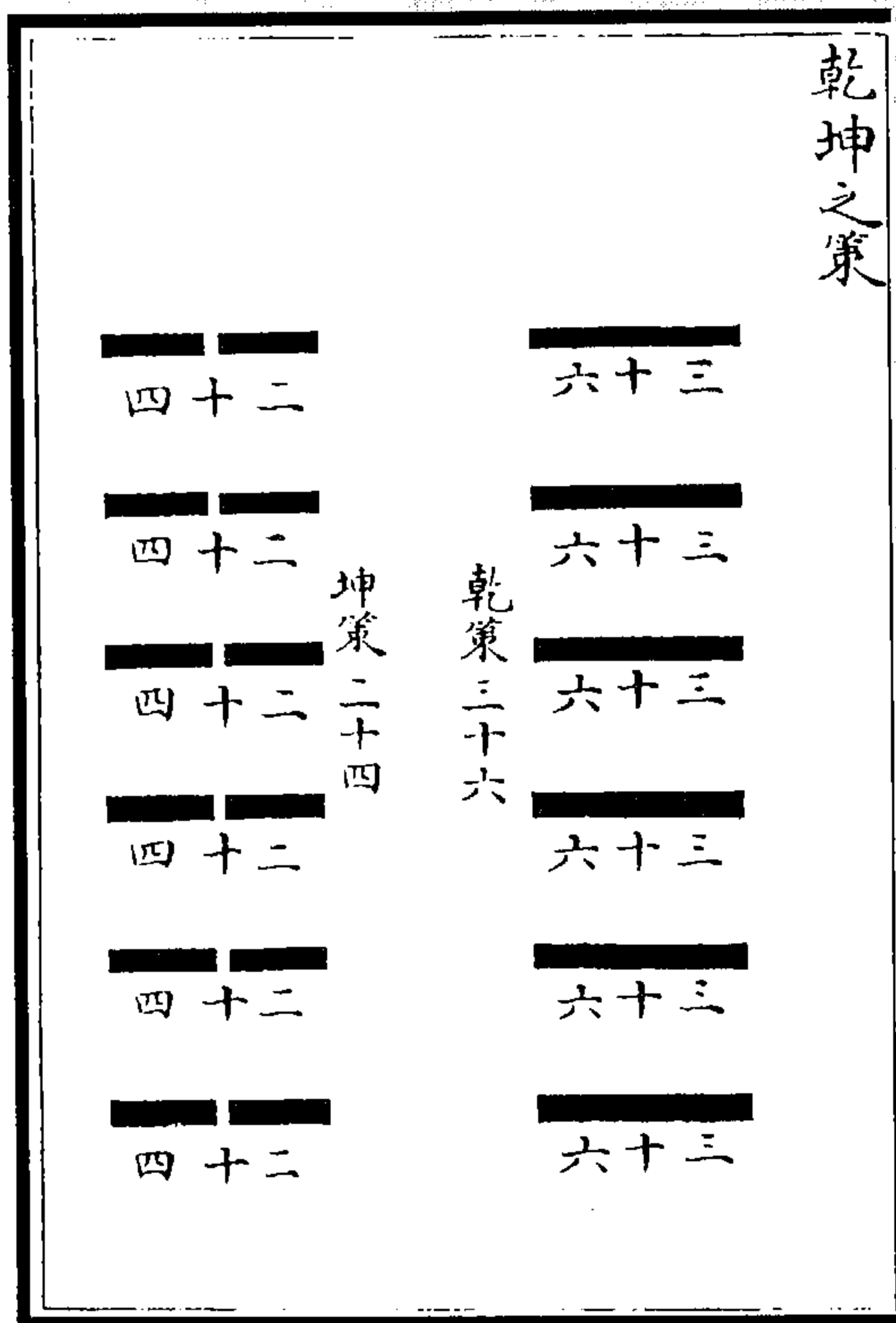

图 25 三变大成图

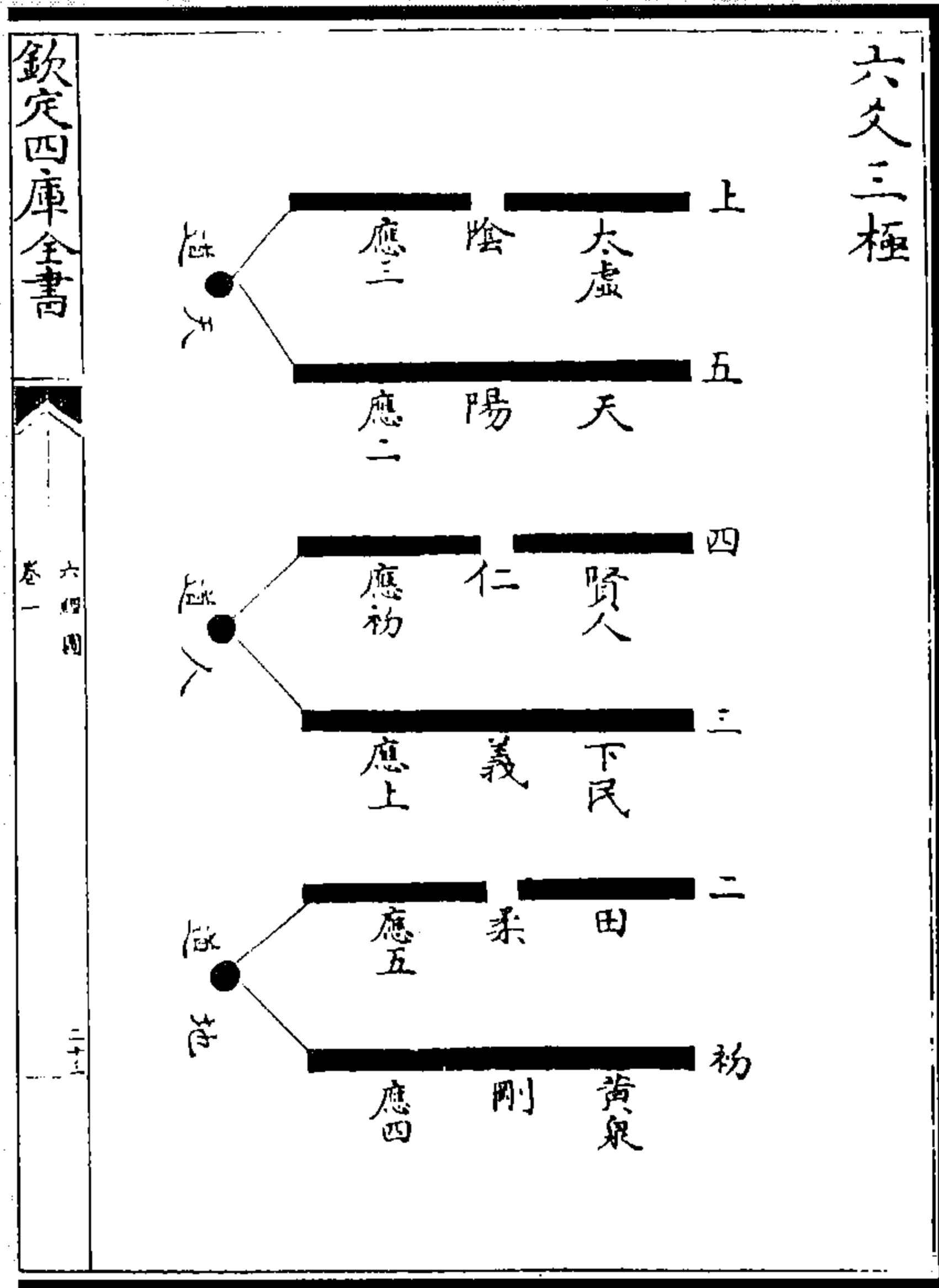
(杨甲《六经图》)

乾阳居上，坤阴居下，乾自震而左行，坤自巽而右行。天左地右。故曰：“刚柔相摩。”

(杨甲《六经图》)

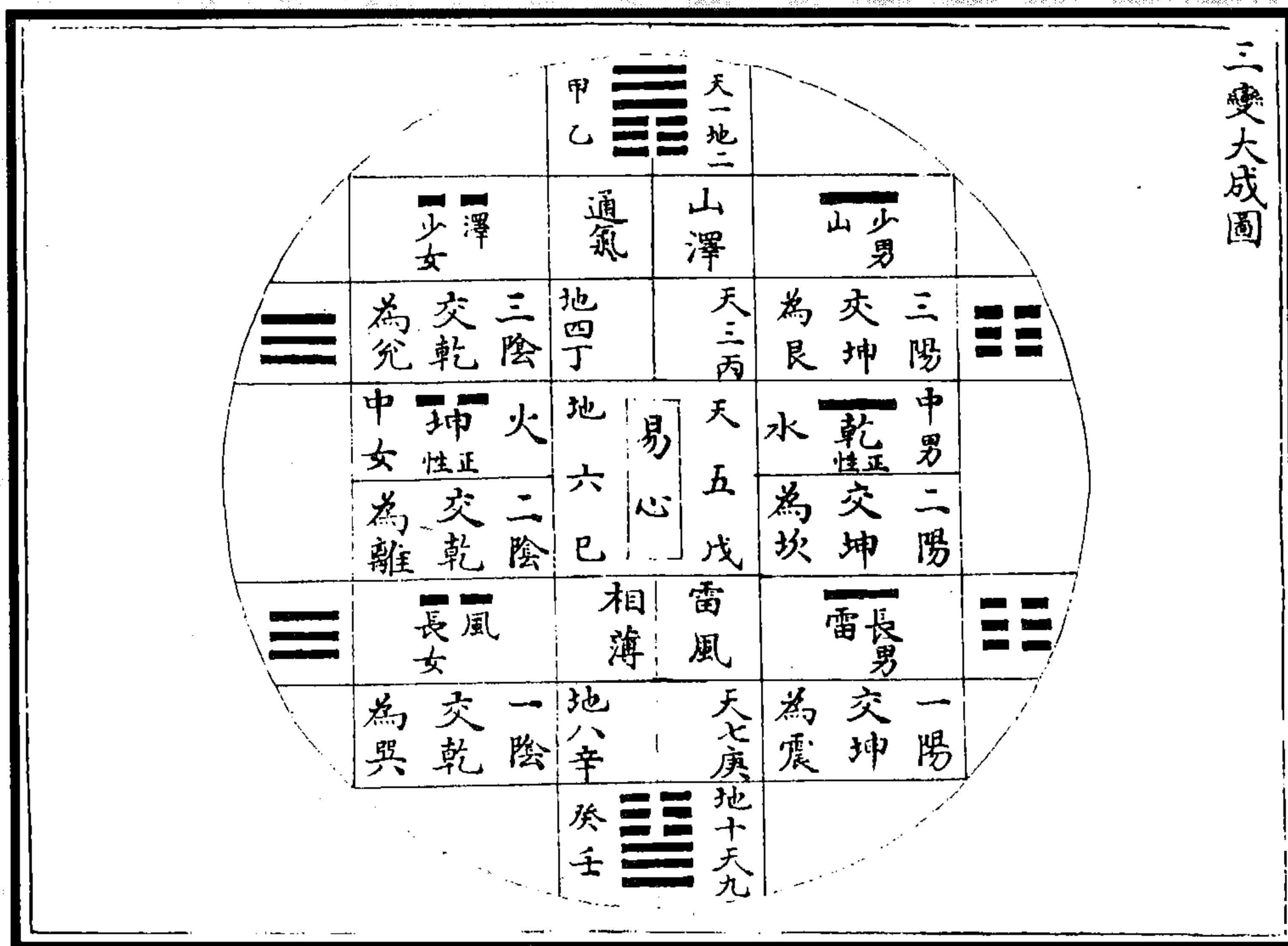

图 26 刚柔相摩图

震荡艮，兑荡坤，离荡巽，坎荡乾。八卦往来，迭相推荡。京房曰：“荡阴入阳，荡阳入阴。”

(杨甲《六经图》)

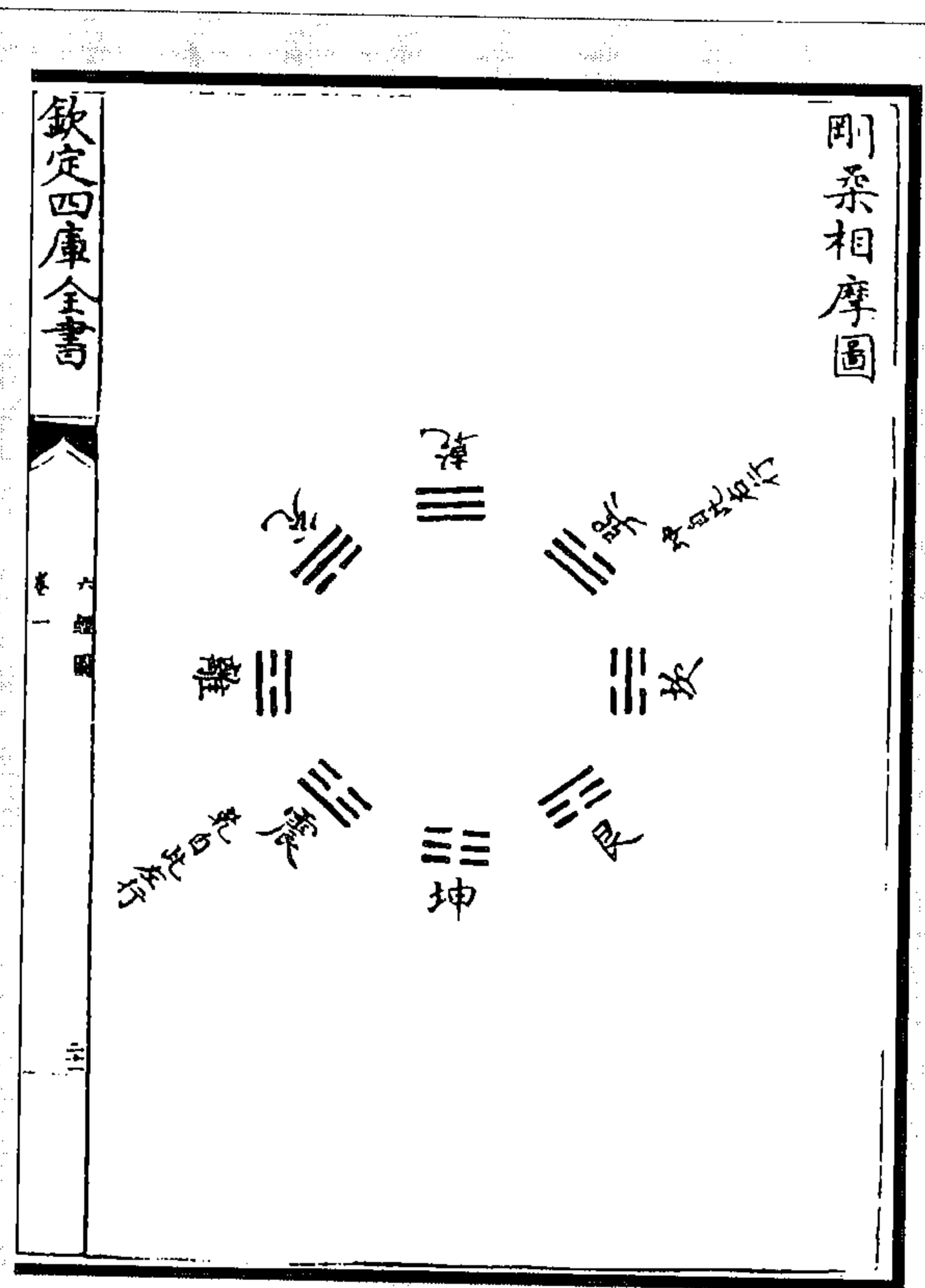

图 27 八卦相荡图



图 28 序上下经图

本乾九二爻变成同人，次变无妄，次变益，次变颐。终其变，至离而止。本坤六二爻，变成师，次变升，次变恒，次变大过。终其变，至坎而止。故上经始于乾、坤，终于坎、离焉。本咸六二爻变成大过，次变困，次变坎，次变师，次变蒙，而终于未济。本恒初六爻变成大壮，次变丰，次变震，次变复，次变屯，而入既济。故下经始于咸恒，终于既济焉。

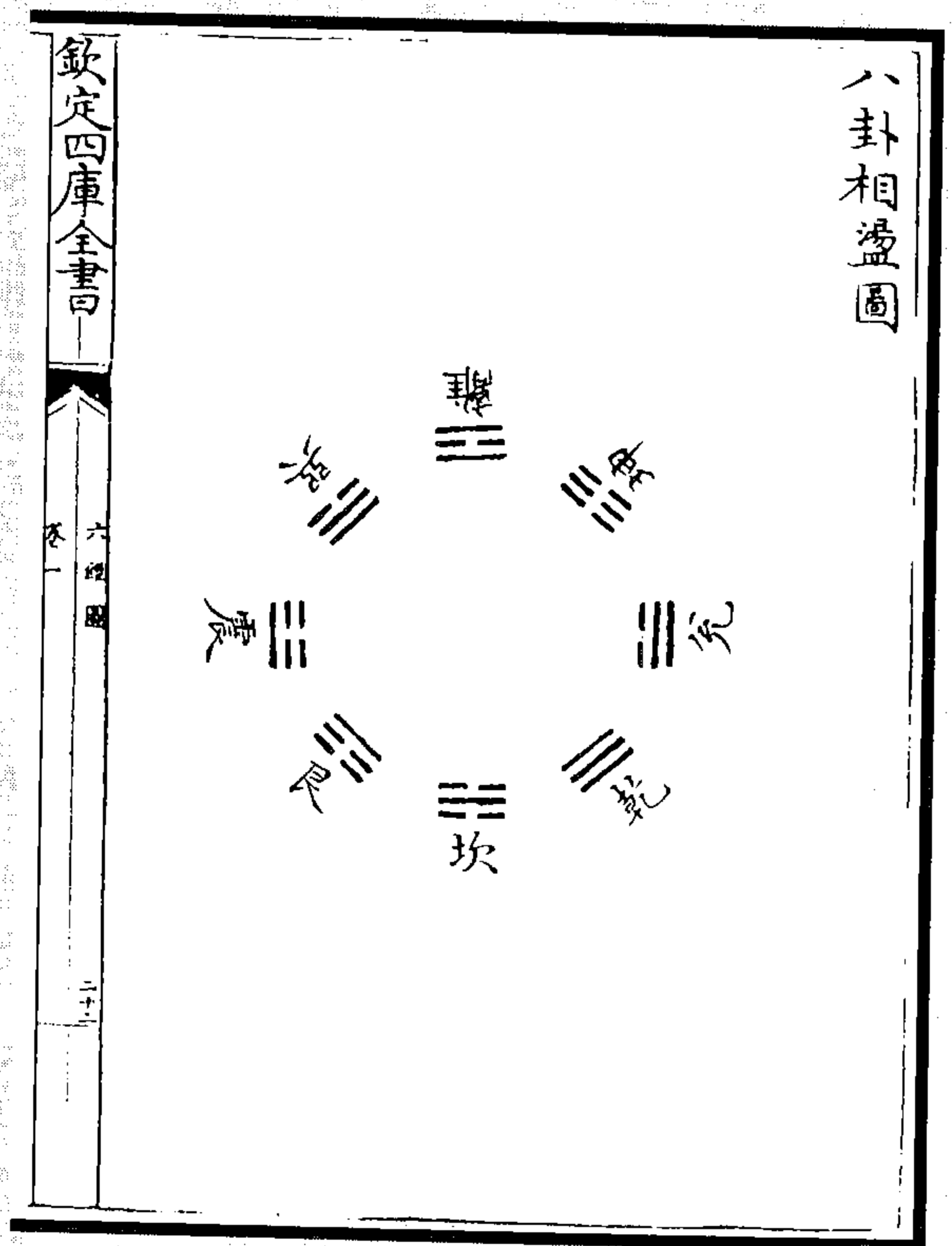
(杨甲《六经图》)

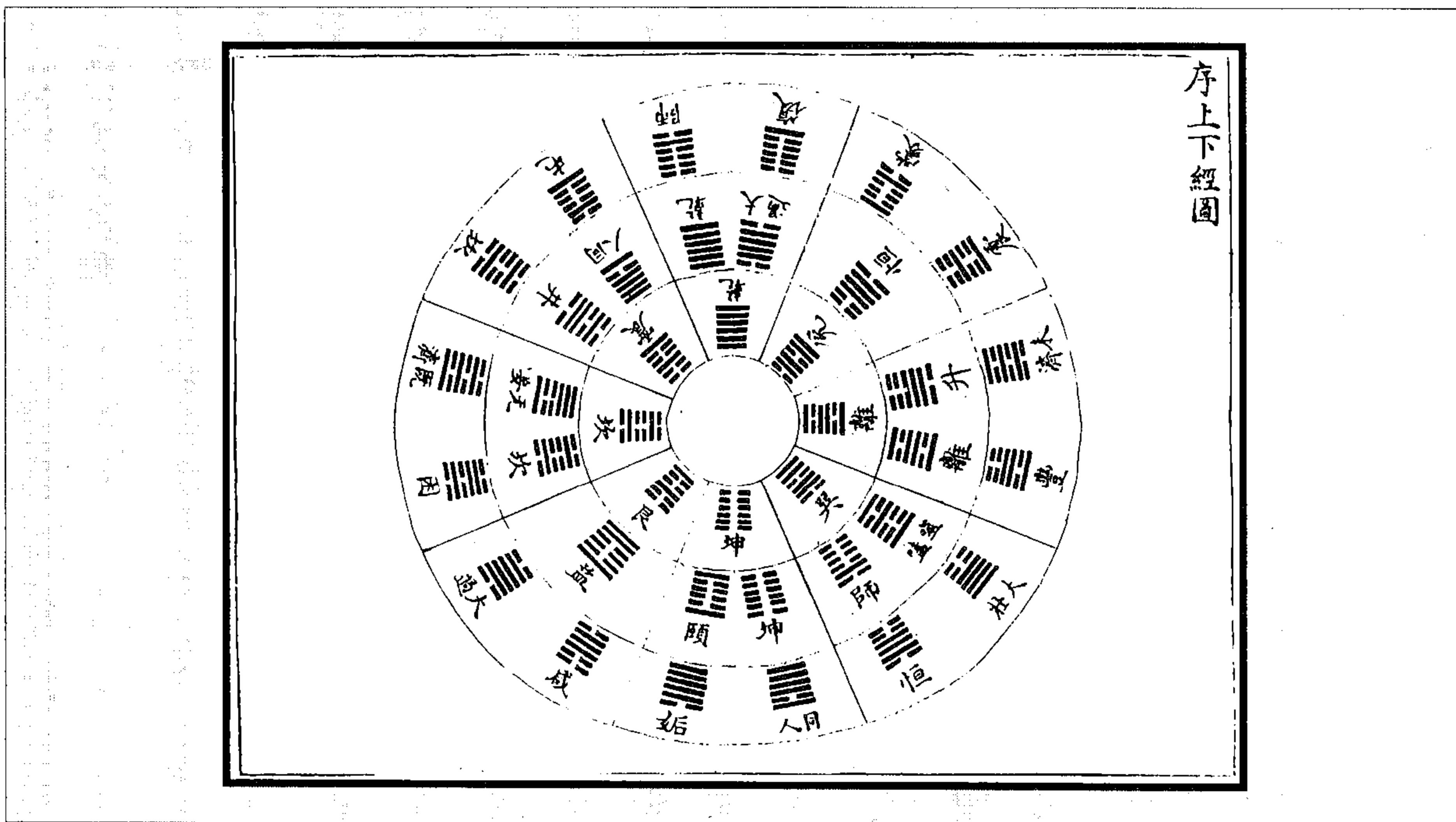

图 29 重易六爻图

(杨甲《六经图》)

八卦生六十四卦图

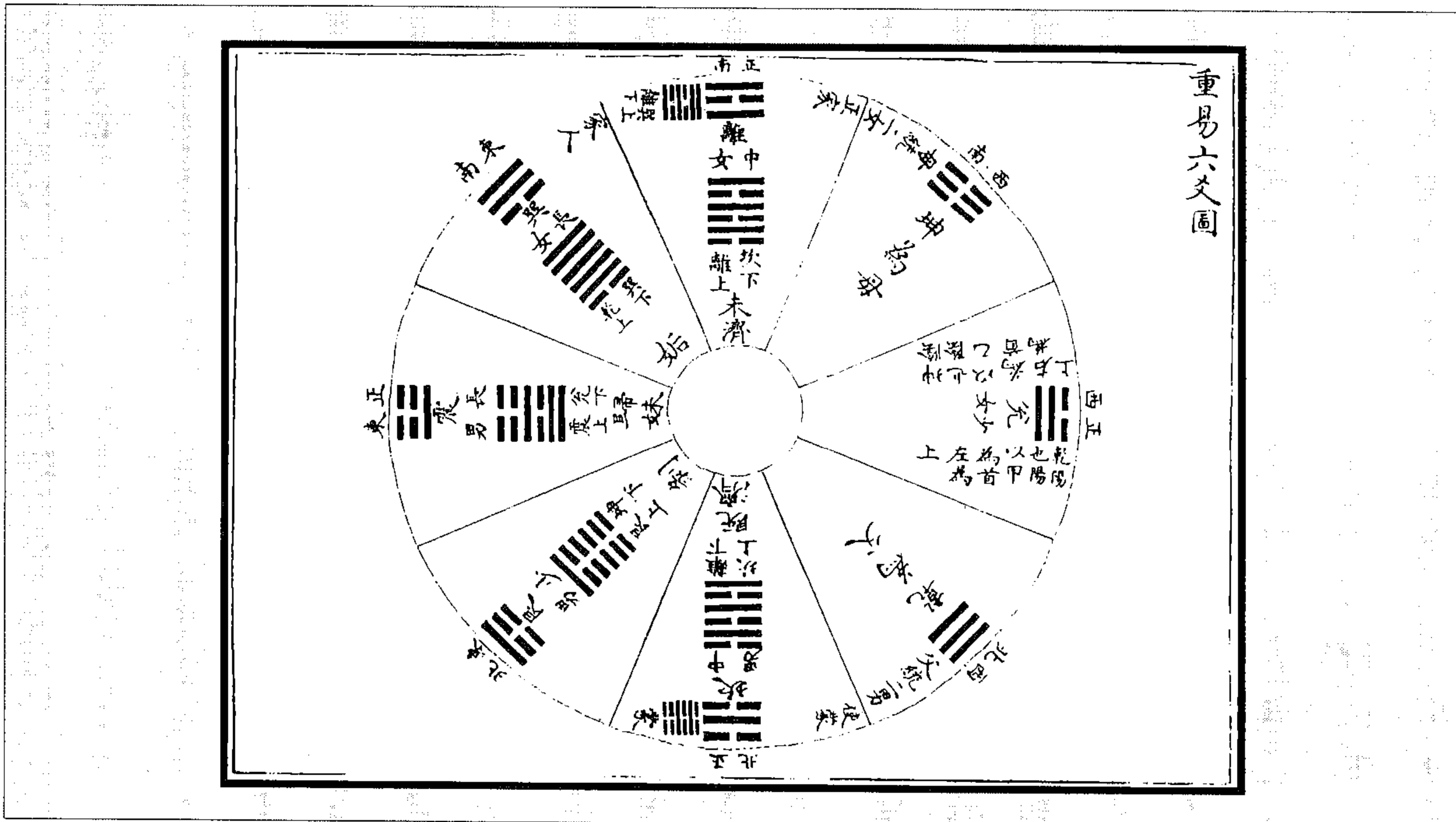
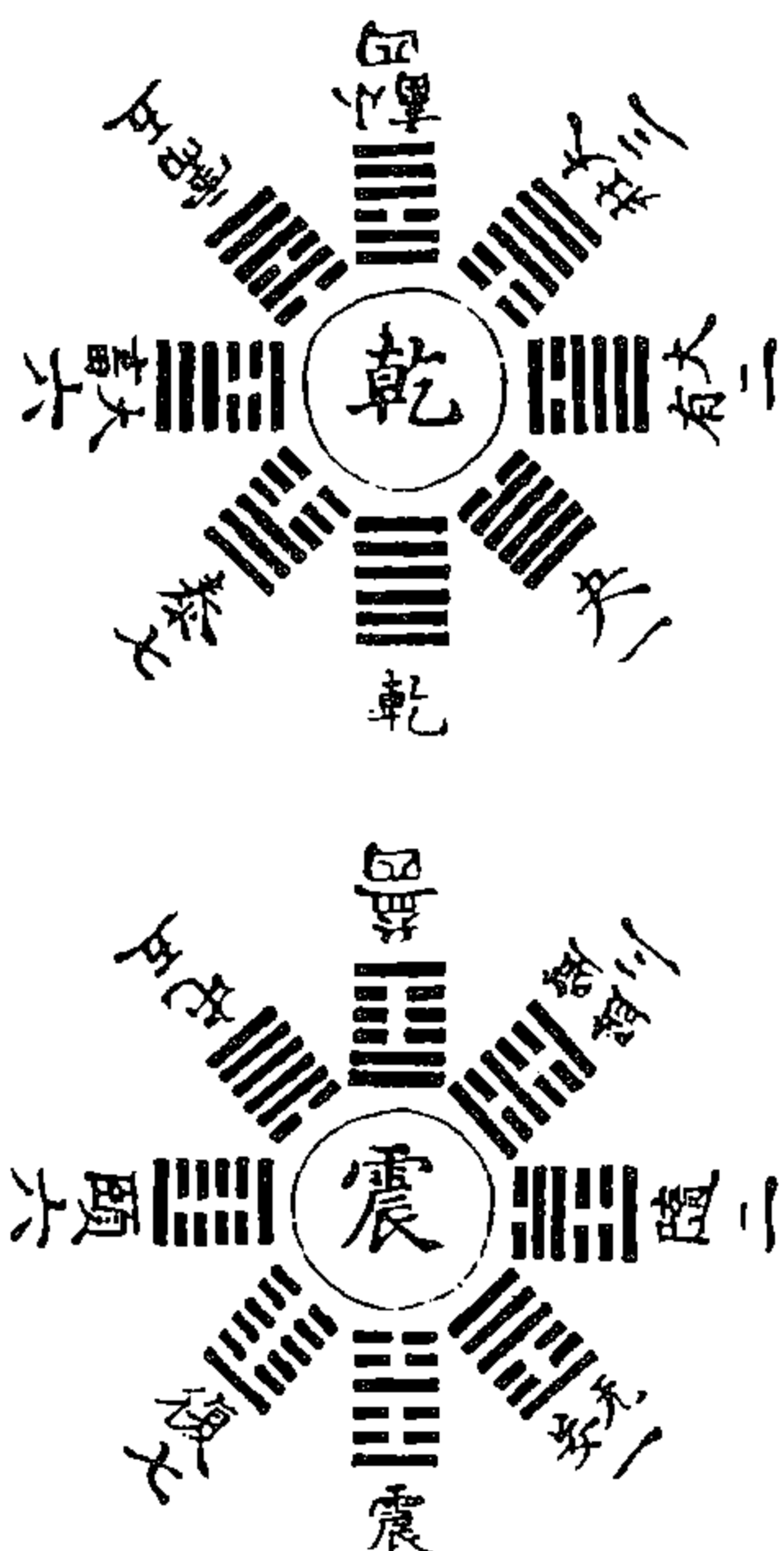

钦定四库全书

六经图 卷一

四十

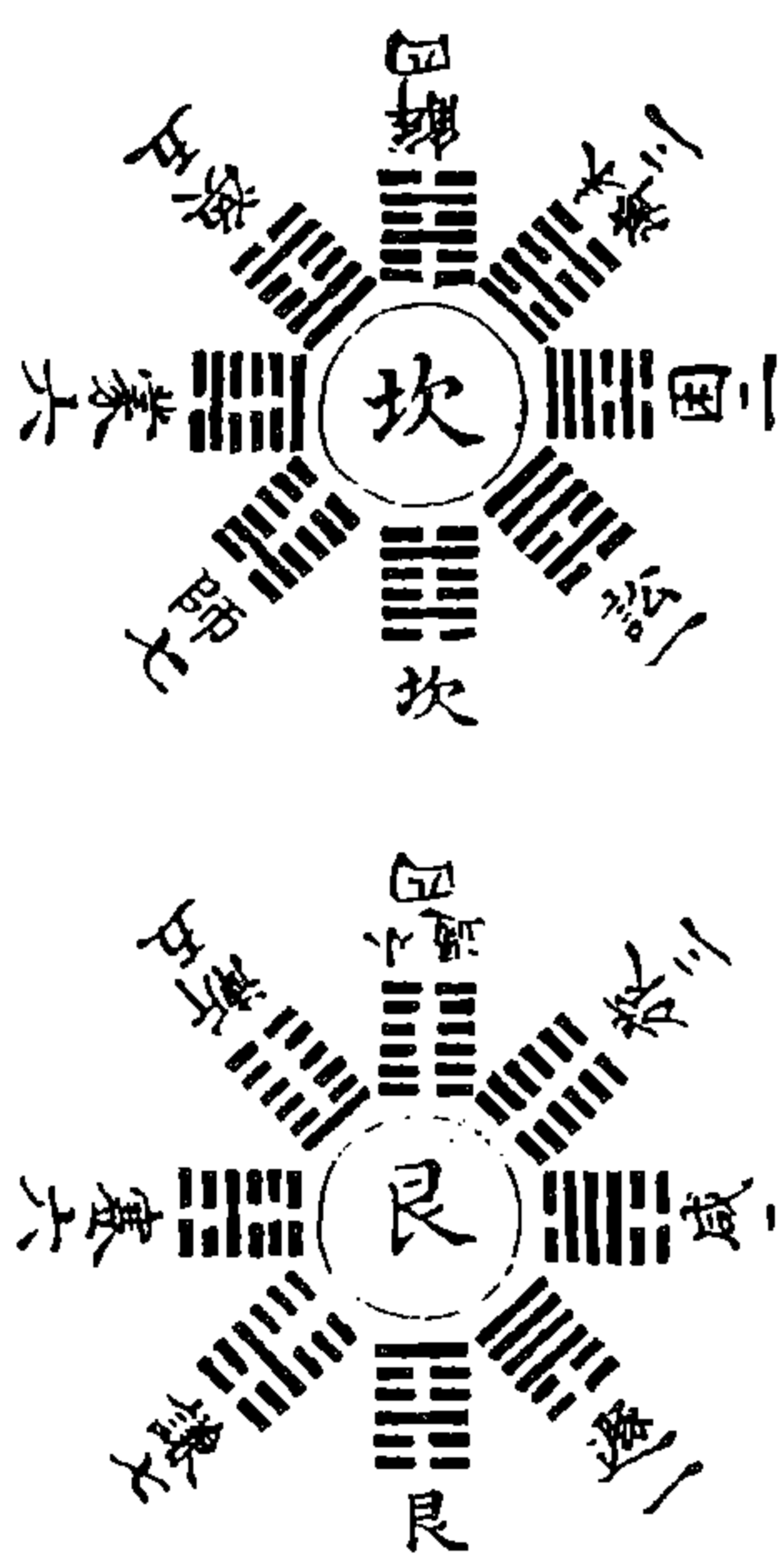

钦定四库全书

六经图 卷一

四十



图 30 八卦生六十四卦图 (杨甲《六经图》)

八卦變六十四卦圖

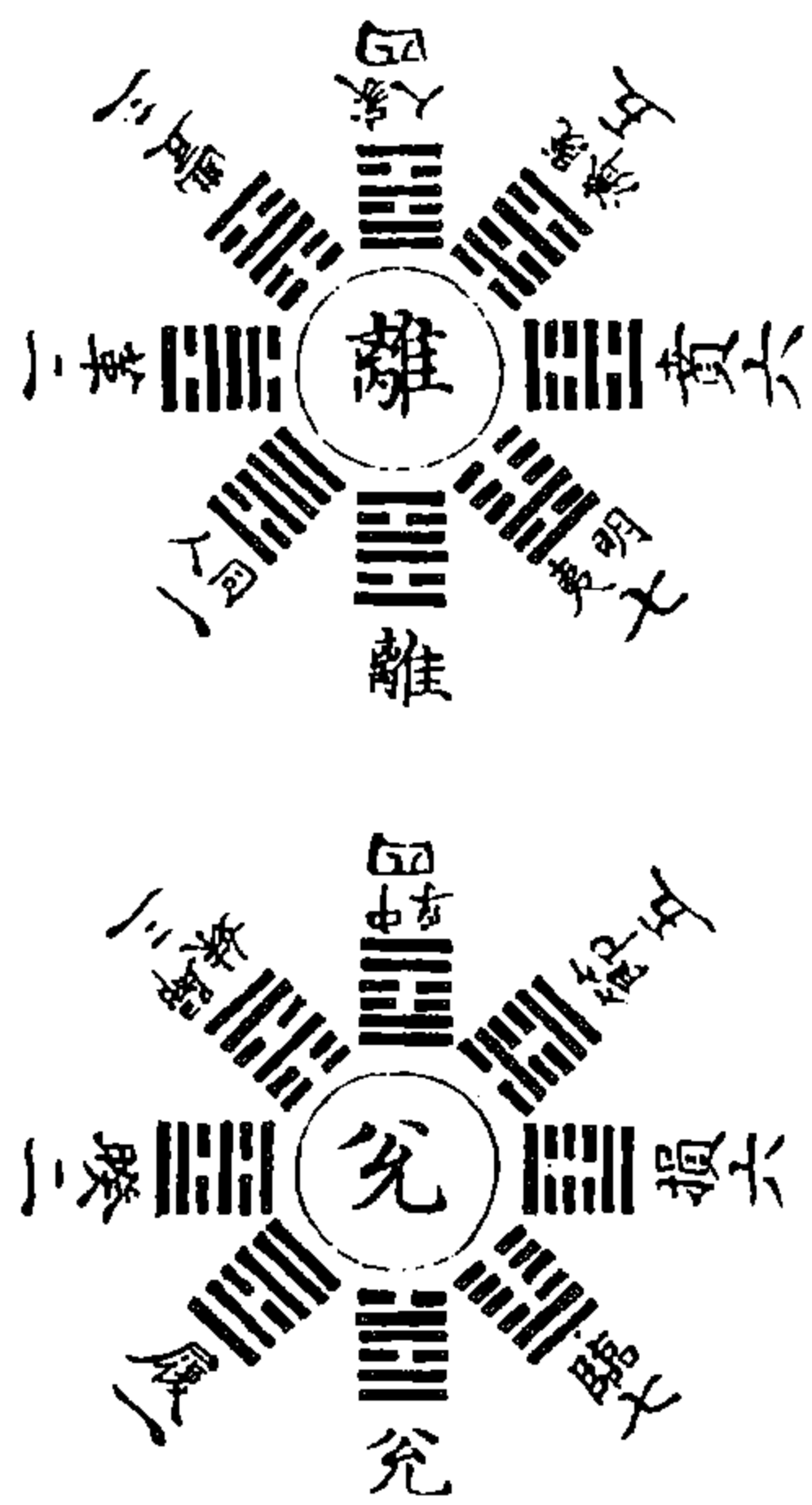
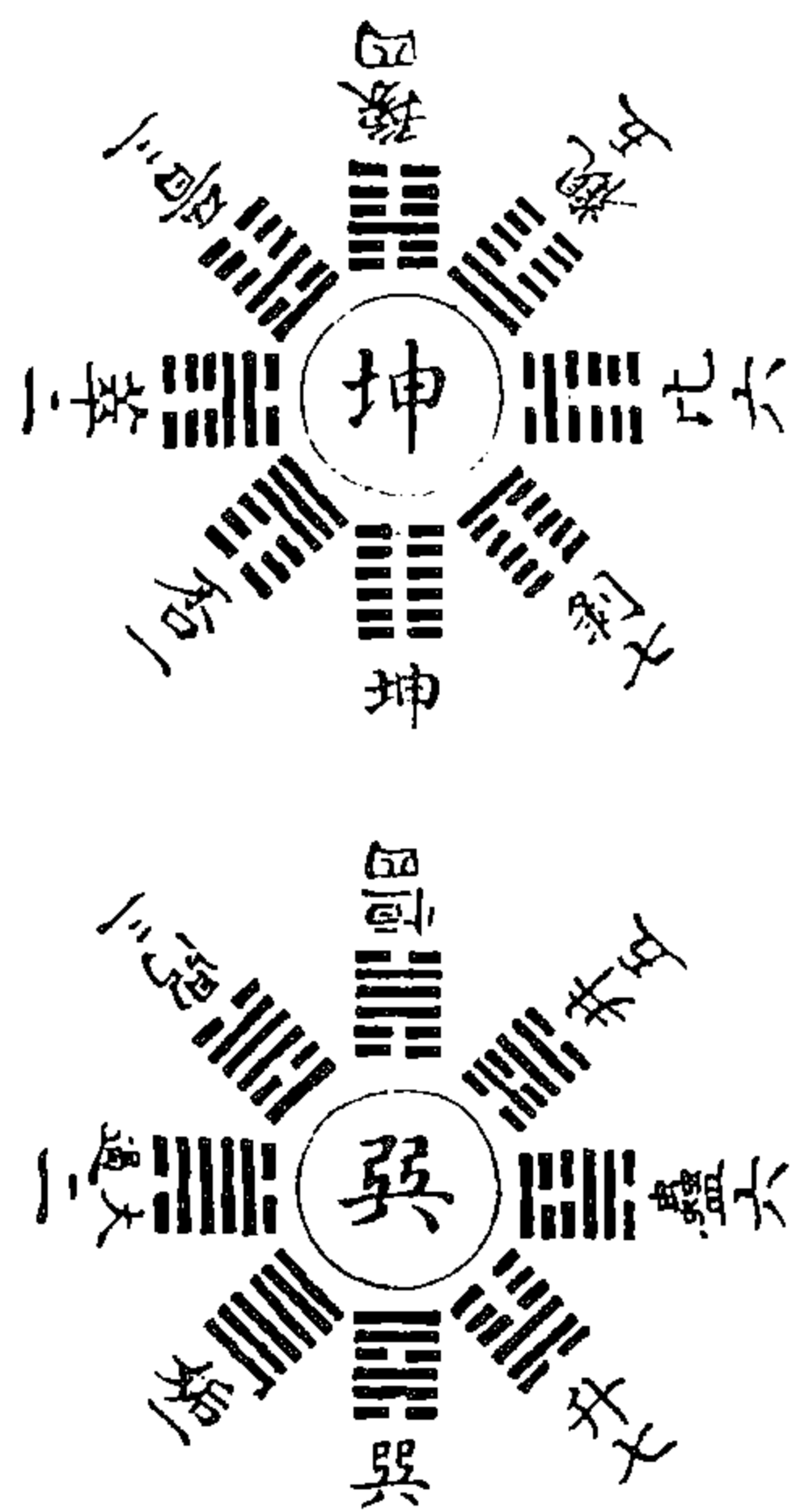
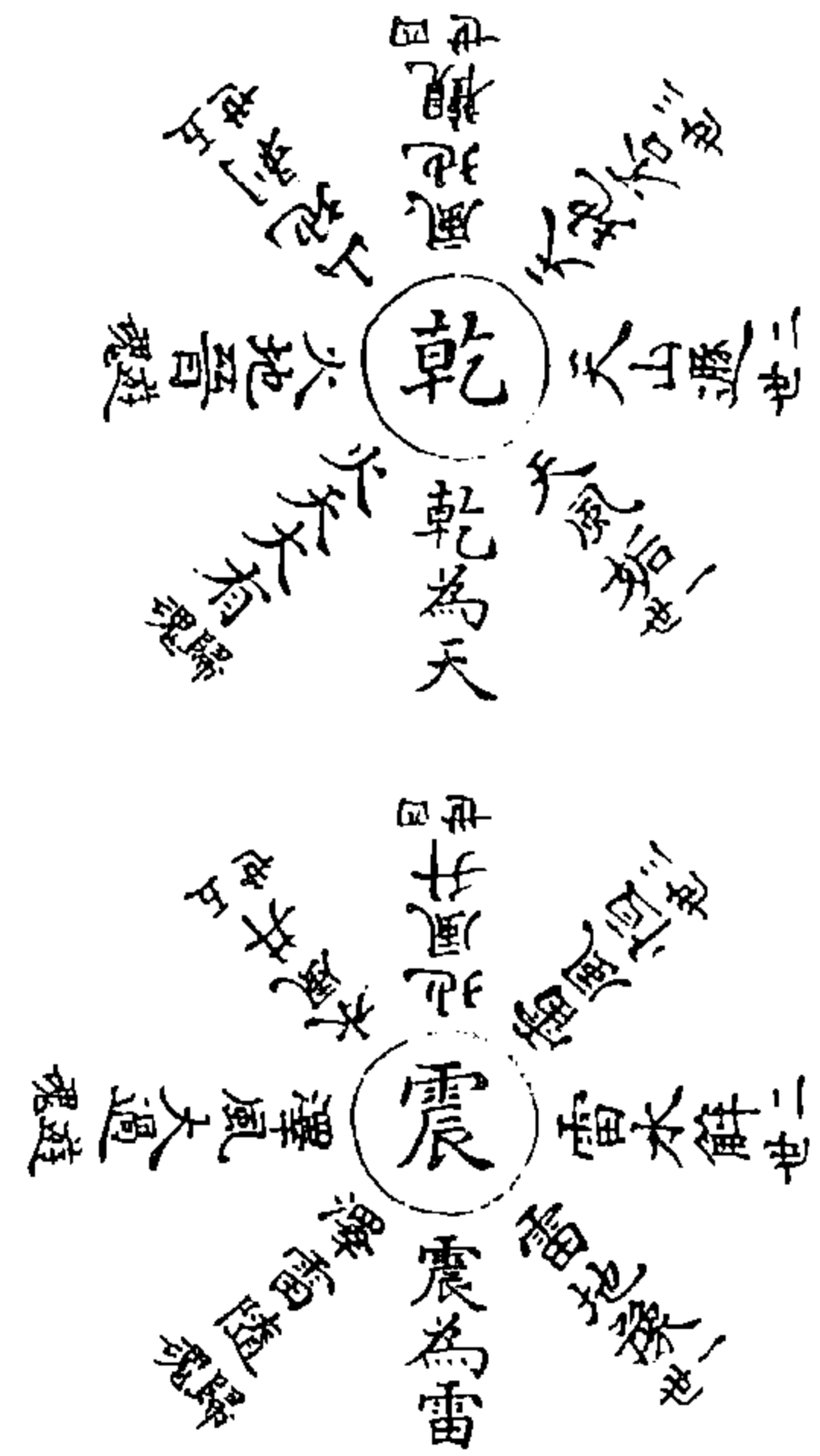

欽定四庫全書

卷一 六經圖

四三



欽定四庫全書

卷一 六經圖

四三



图 31 八卦變六十四卦圖 (楊甲《六經圖》)

一升而合九，归五为君；十降而合六，归二为臣。此之谓阳卦顺生也。

(杨甲《六经图》)



图 32 阳卦顺生图

一降而合九，归五为君；十升而合六，归二为臣。此之谓阴卦逆生也。

(杨甲《六经图》)

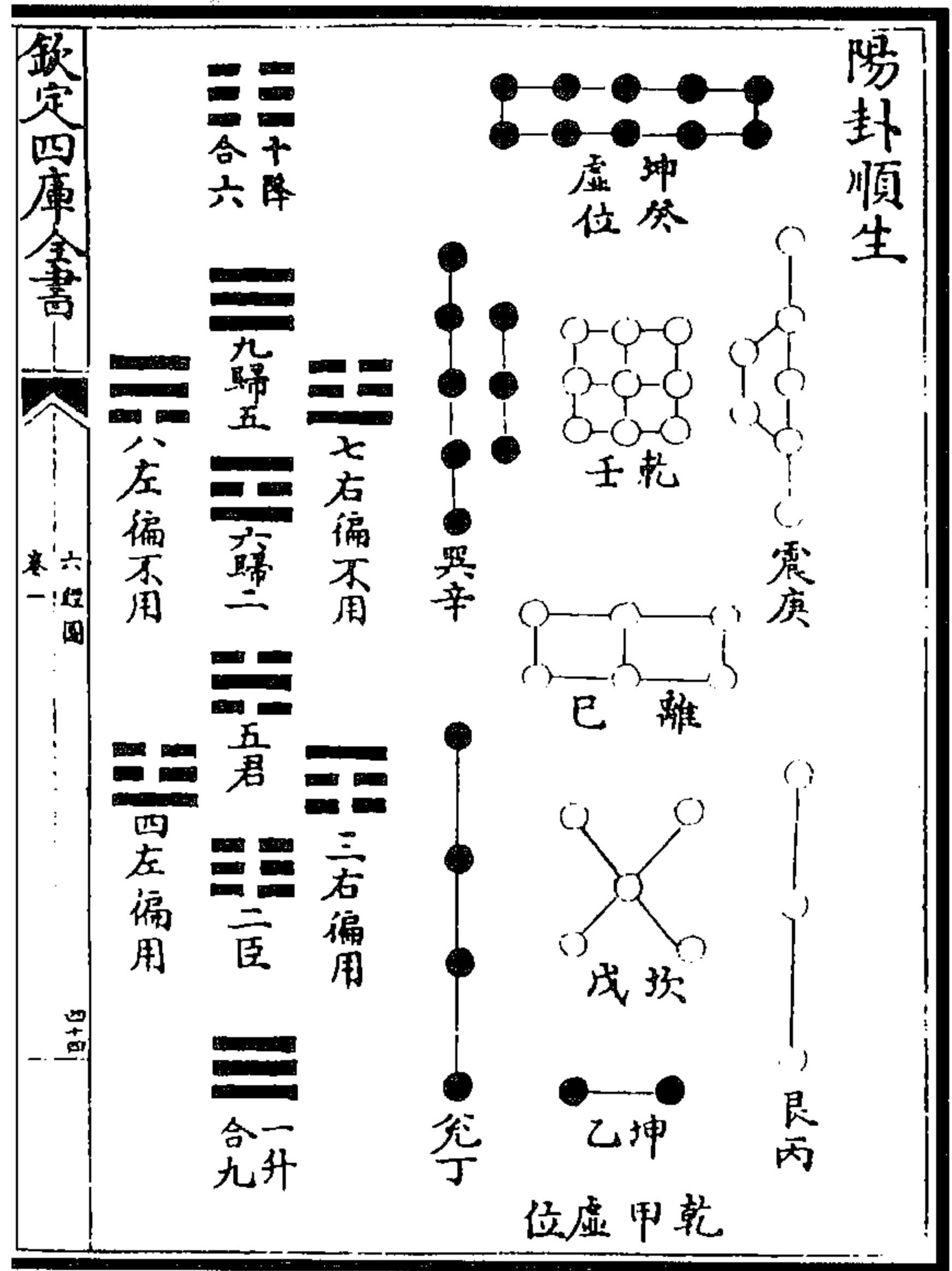

图 33 阴卦逆生图





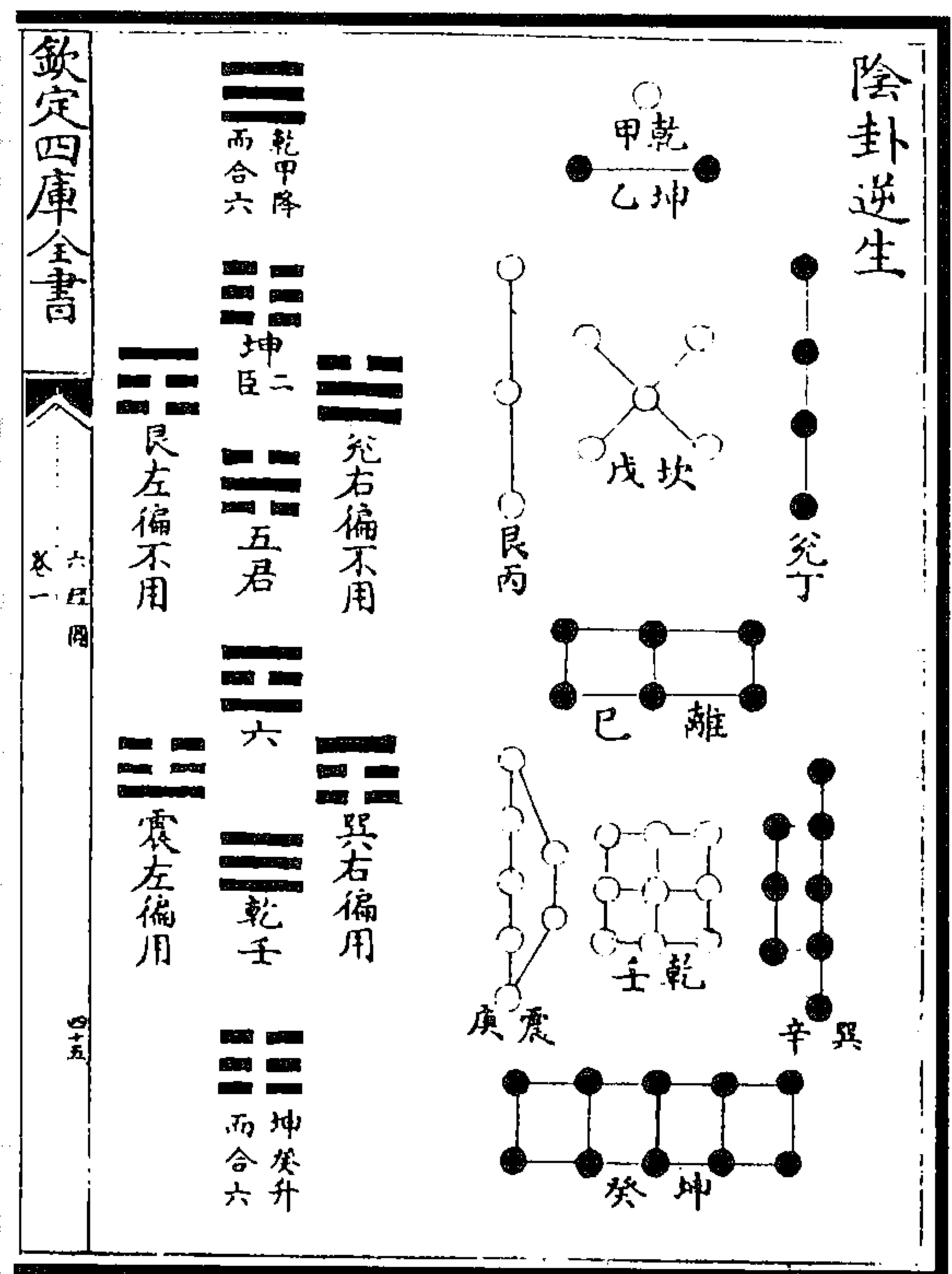

图 34 复姤临遁泰否六卦生六十四卦图

(杨甲《六经图》)

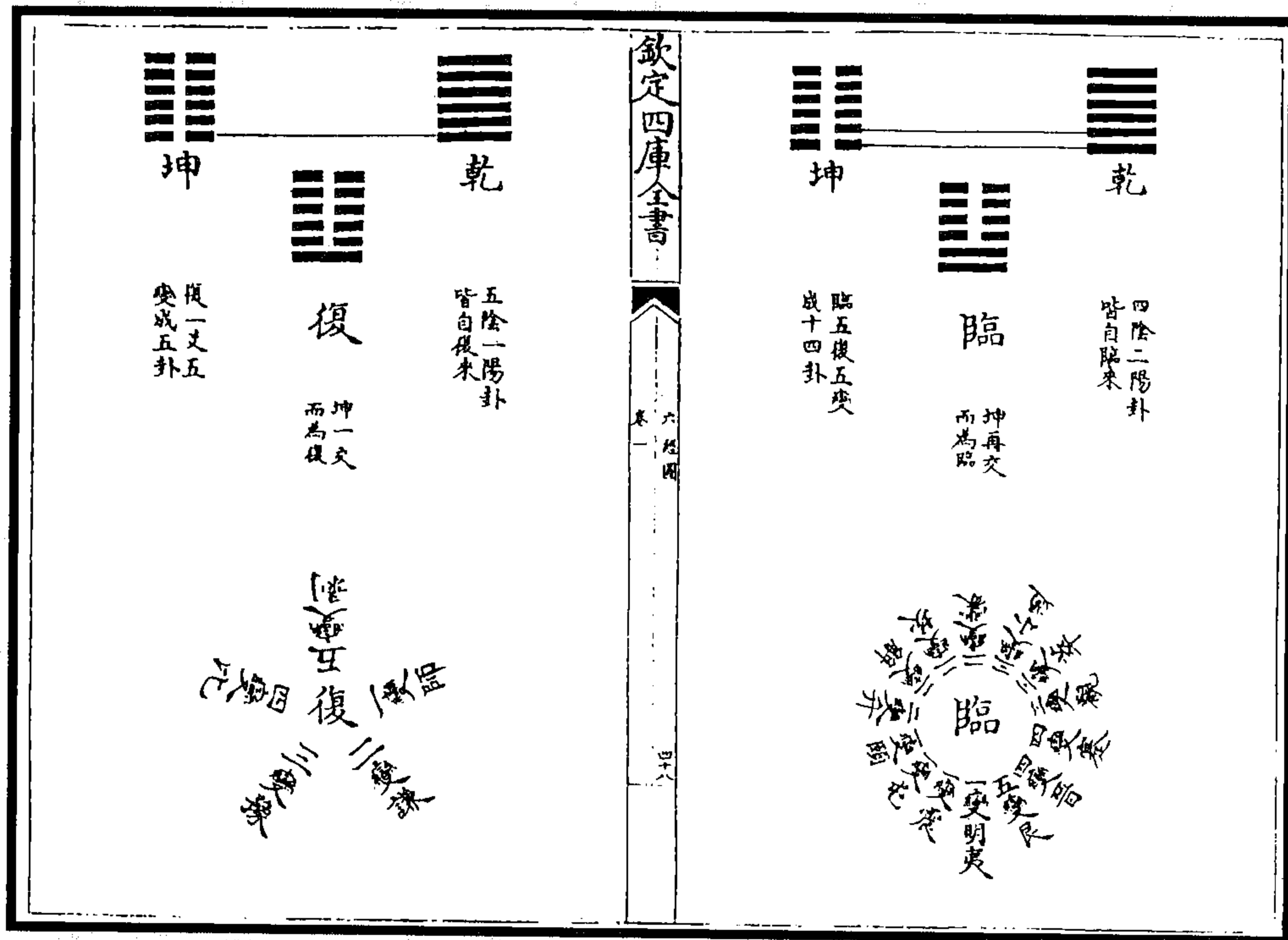

图 35 六十四卦反对变图

(杨甲《六经图》)



图 36 十三卦取象图  
(杨甲《六经图》)

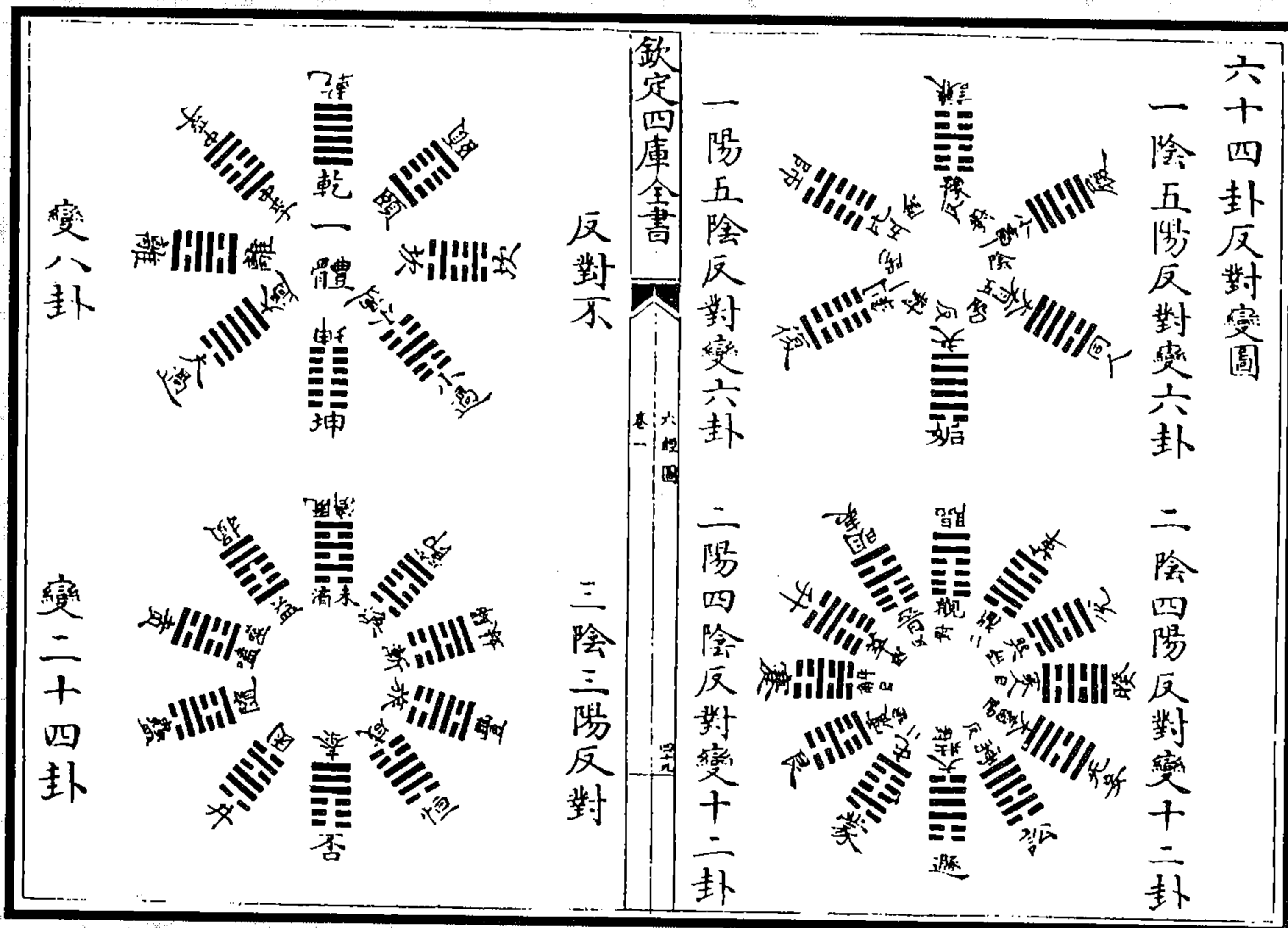

图 37 三陈九卦之图

上经卦三三叙而九，下经卦六三叙而十八。履十，谦十五，复二十四，恒二，损十一，益十二，困十七，井十八，巽二十七，九卦之数，总一百三十有六。凡三求之，四百有八也。周天三百六十，成数也；余四十八，阴阳所以进退也。阳进于乾，六月各四十八；阴退于坤，六月亦四十八。此九卦数之用也。

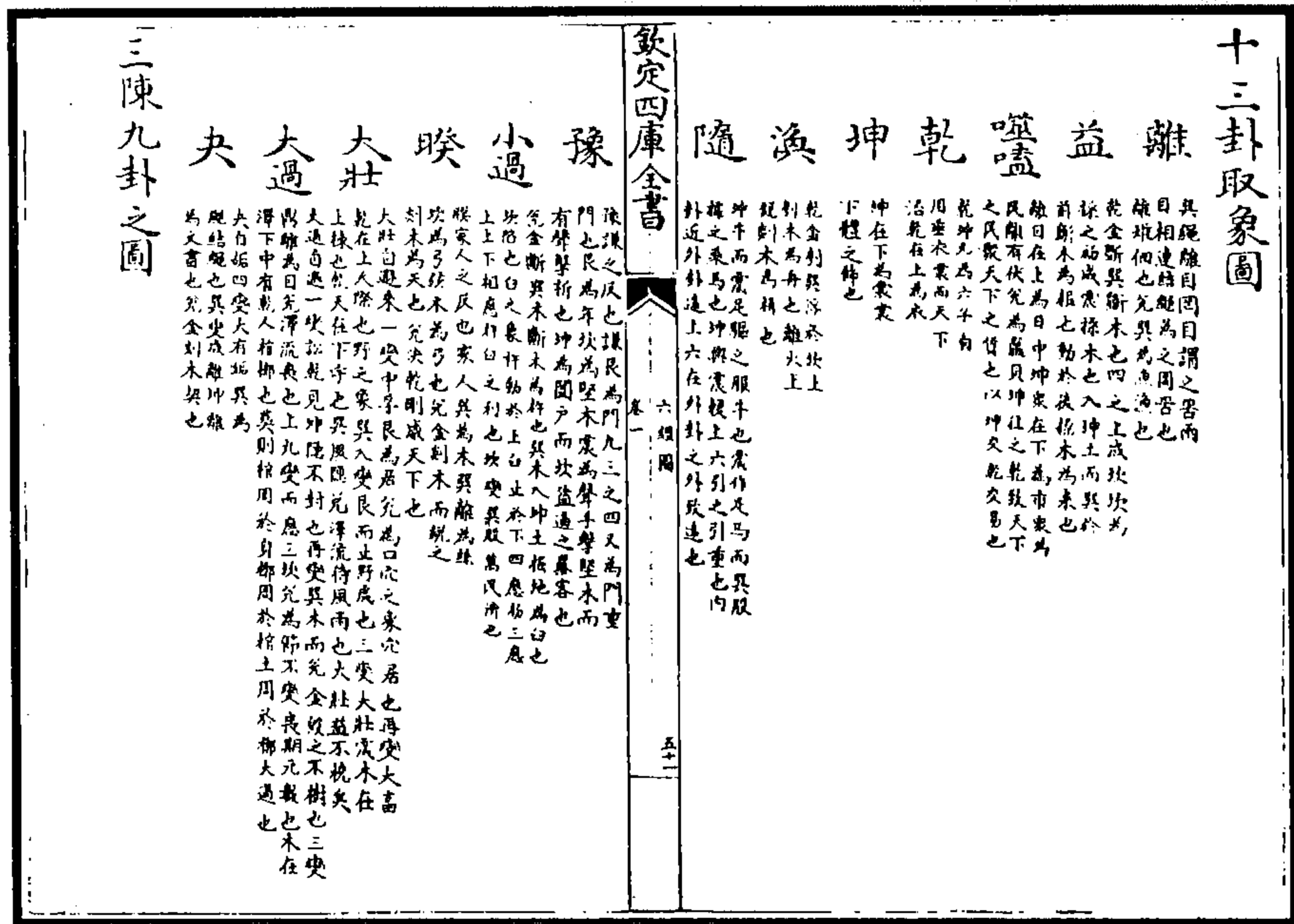
(杨甲《六经图》)

男女合者，上下经唯十二位。正位乾、坤、坎、离、咸、恒、损、益八卦分为十八位。乾、坤变颐、大过，颐、大过变坎、离，坎、离变中孚、小过，中孚、小过变咸、恒，成人伦也。

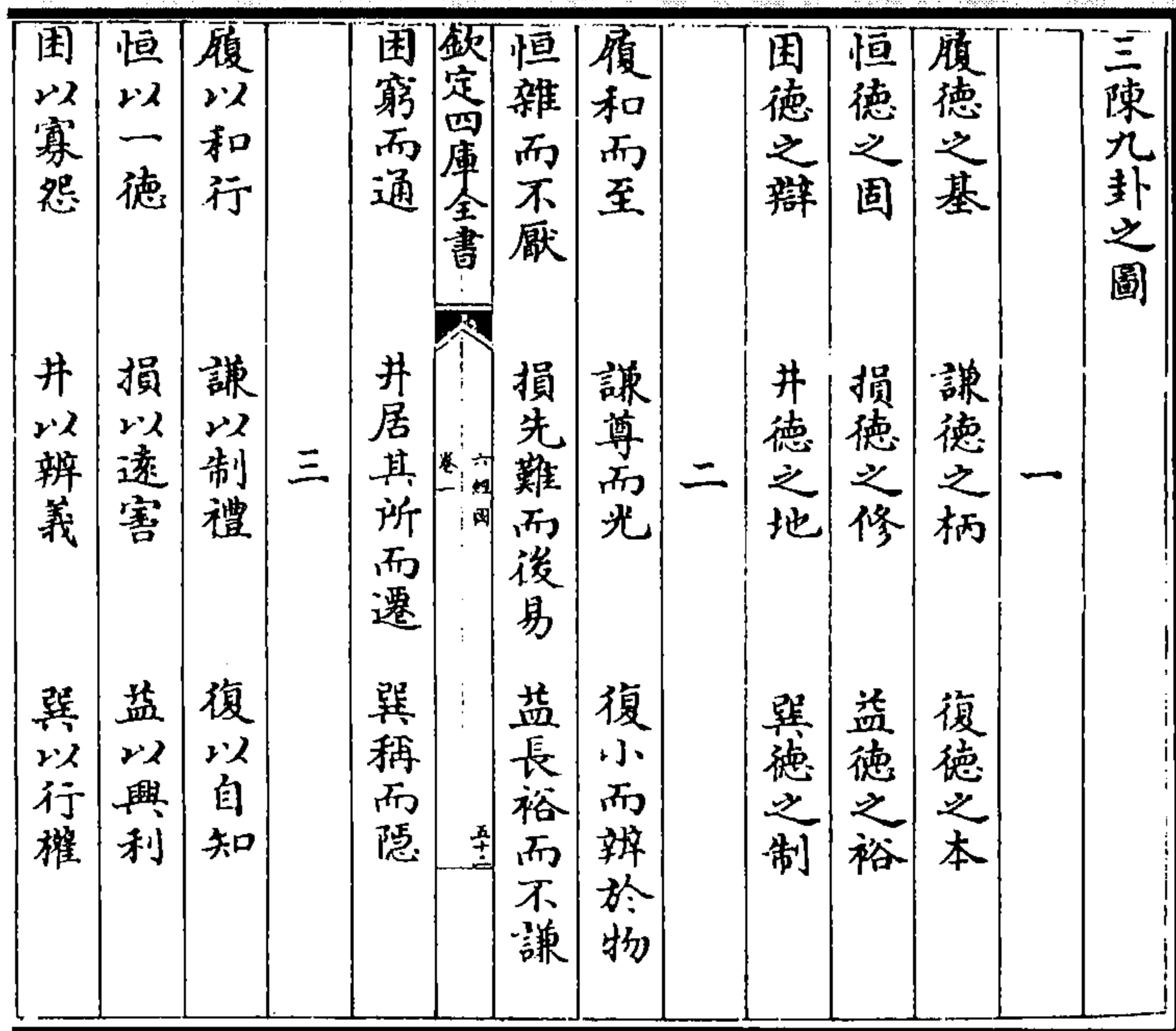
(杨甲《六经图》)



图 38 十有八变图

阳卦以奇为君，故一阳而二阴。阳为君，阴为民也。阴卦以偶为君，故二阳而一阴；阴为君阳为民也。阳一画为君，二画为民，其理顺，故曰“君子之道”。阴二画为君，一画为民，其理逆，故曰“小人之道”。

(杨甲《六经图》)

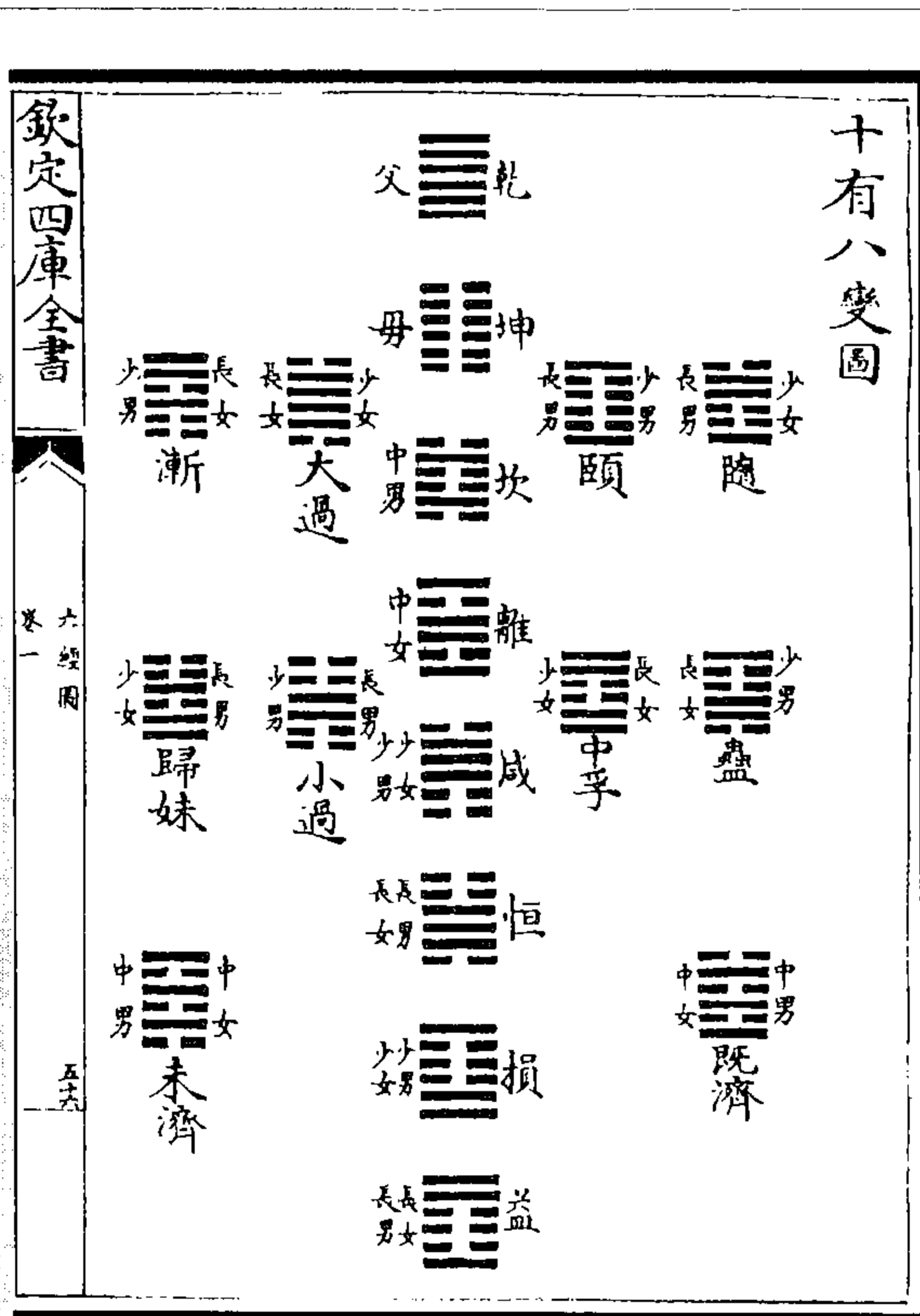

图 39 阴阳君民图



图 40 阴阳奇偶图

震、坎、艮，阳卦也，曷为而多阴？自坤而索也。其卦皆一阳二阴，凡五也。故曰“阳卦奇”；巽、离、兑，阴卦也，曷为而多阳？自乾而来也。其卦皆一阴二阳，凡四也。故曰“阴卦偶”。

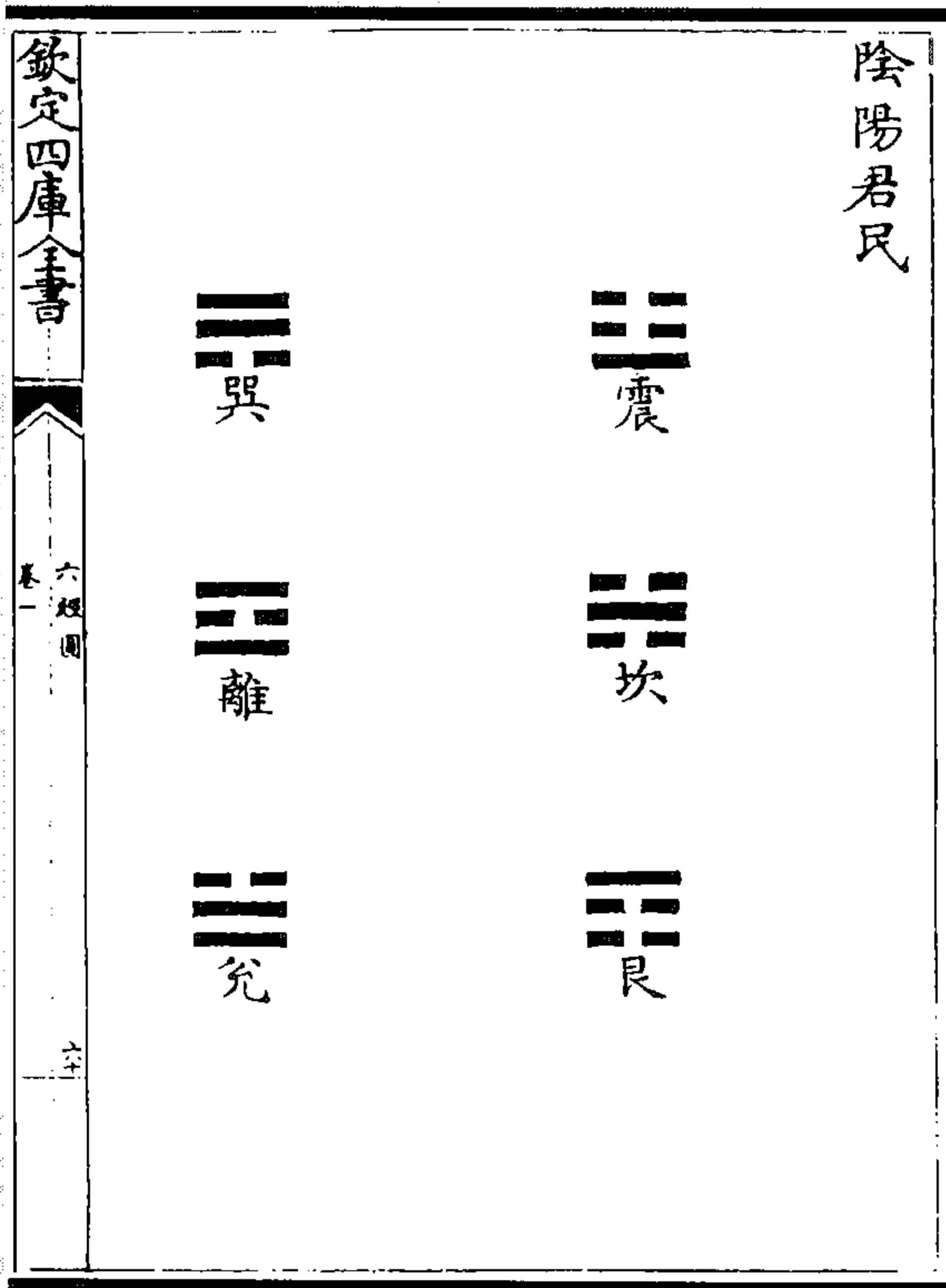
(杨甲《六经图》)

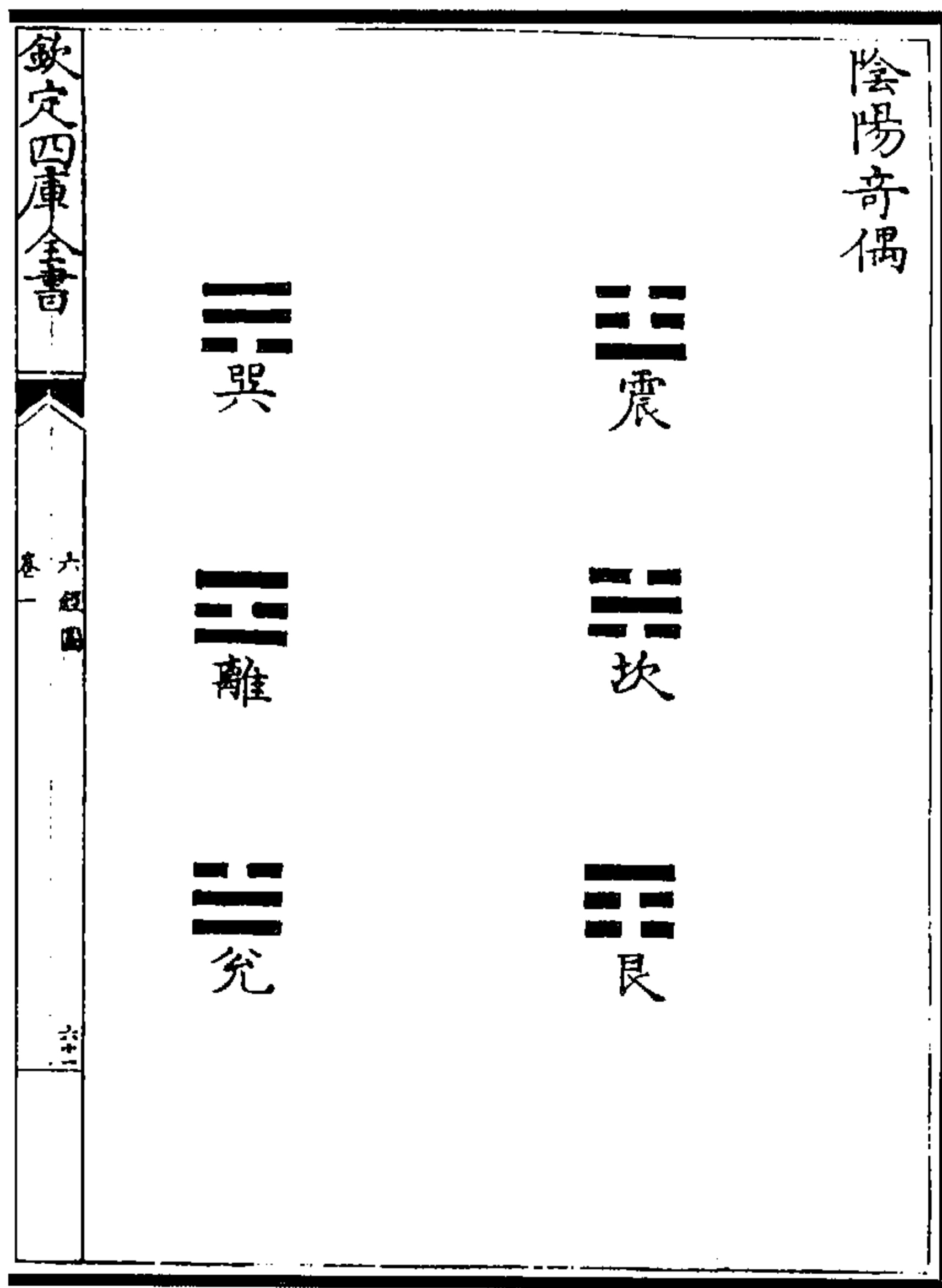

图 41 八卦司化图

乾职生覆 坎司寒化 艮司湿化 震司动化 巽司风化 离司暑化 坤职形载 兑司燥化

(杨甲《六经图》)

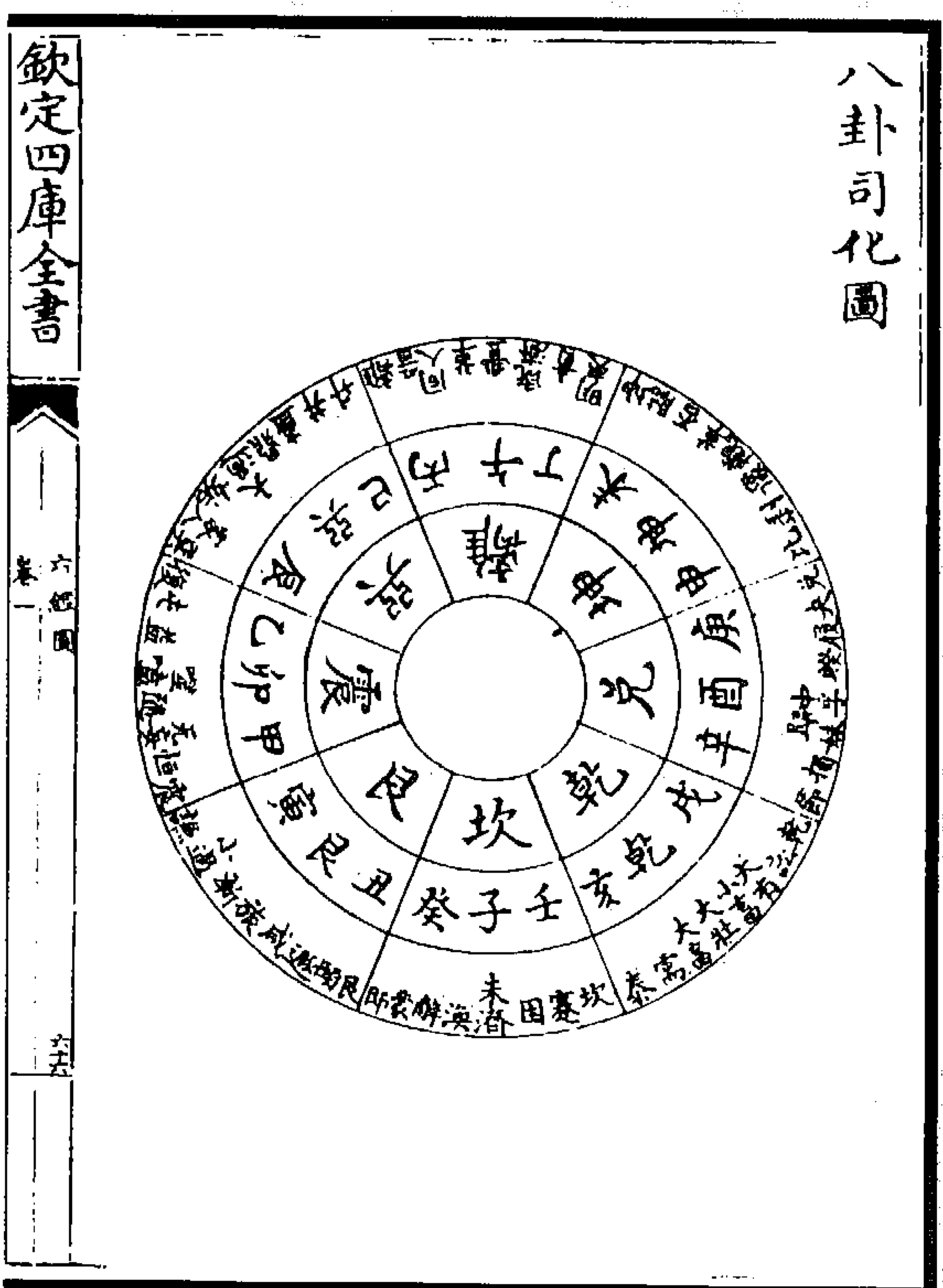

图 43 杂卦图



图 42 序卦图

(杨甲《六经图》)

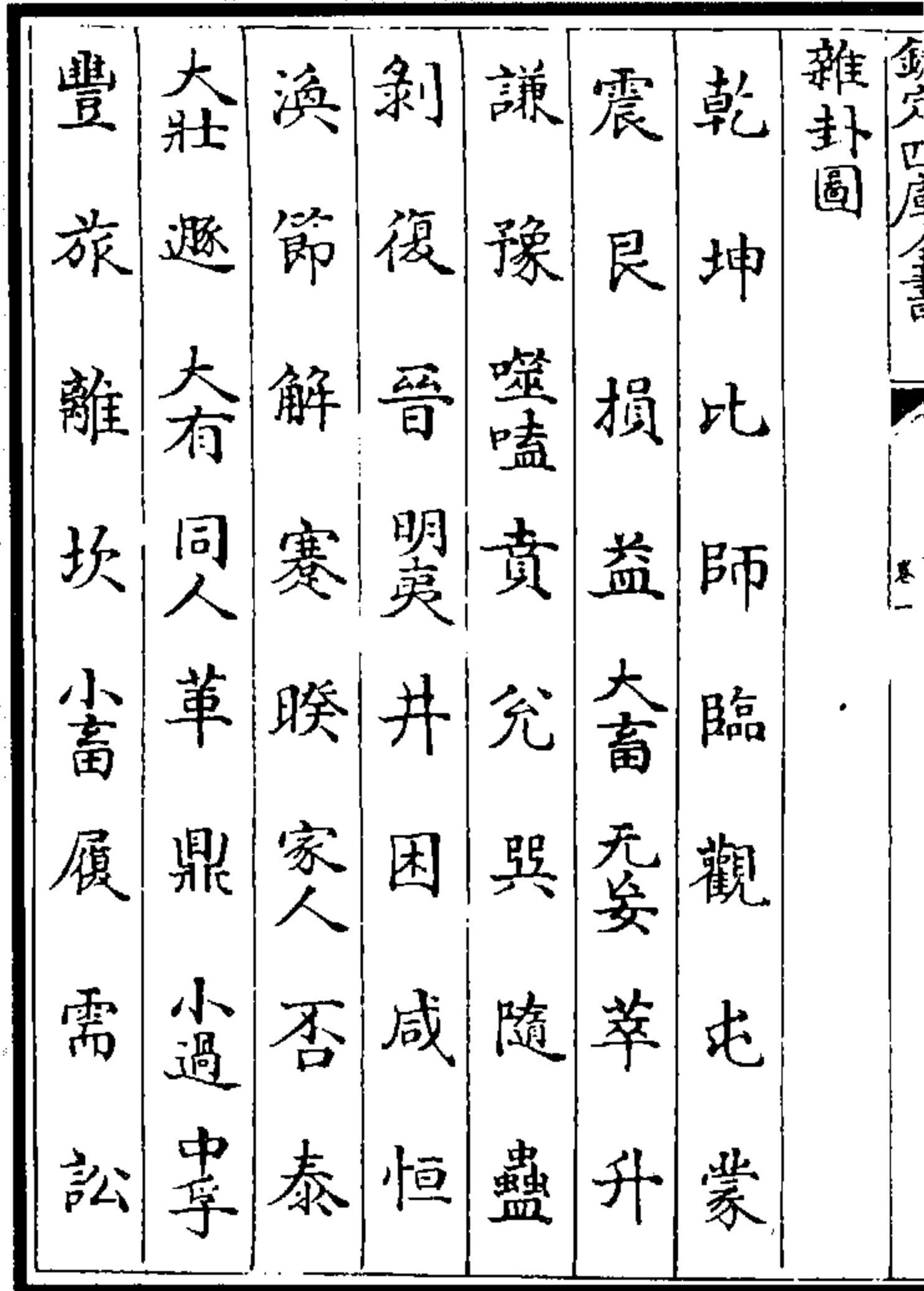
(图 43)《杂卦》者,杂揉众卦,错综其义,以畅无穷之用。故其义专以刚柔升降取义,与《序卦》不同。故韩康伯云,或以同相类,或以异相明,杂六十四卦以为义是也。

(杨甲《六经图》)

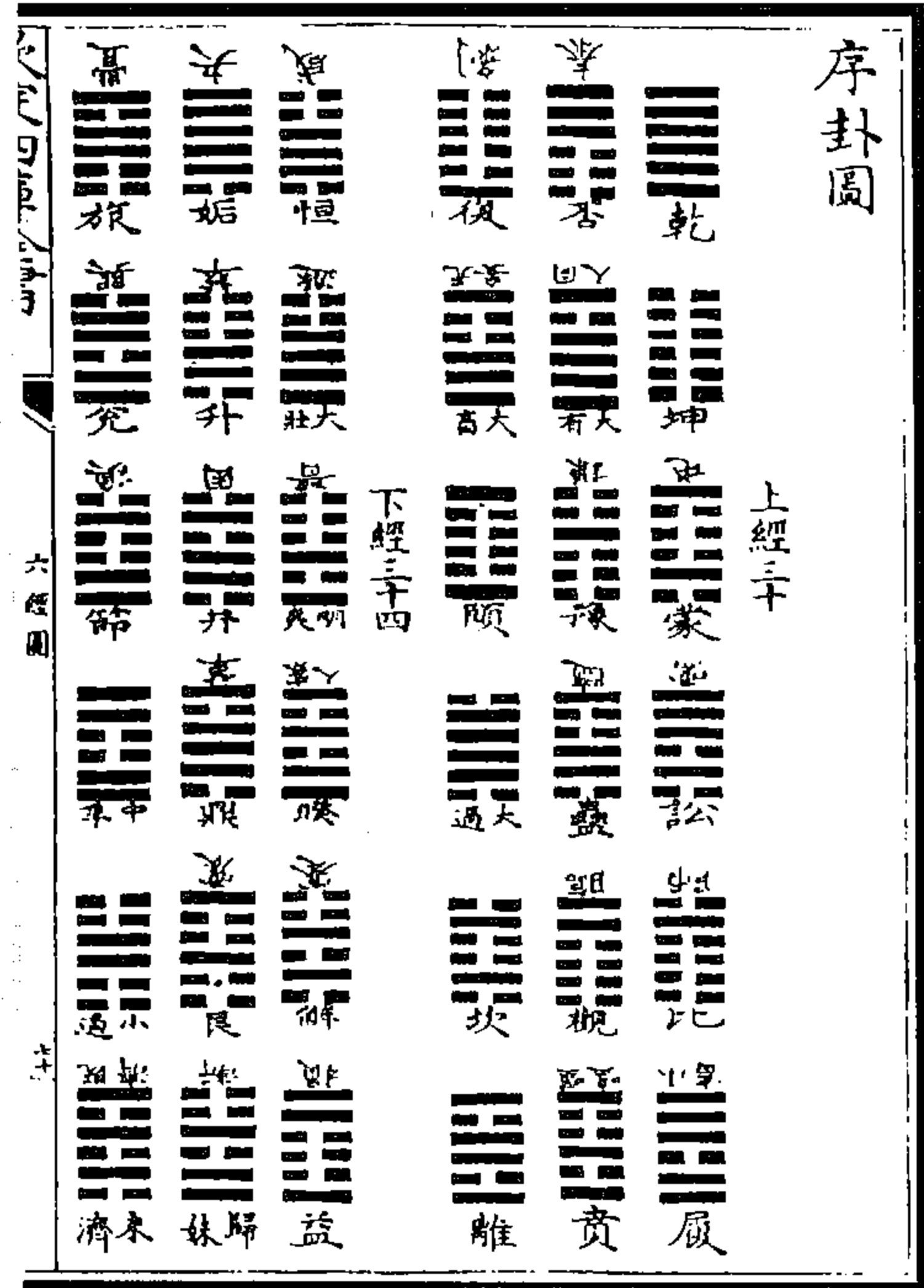
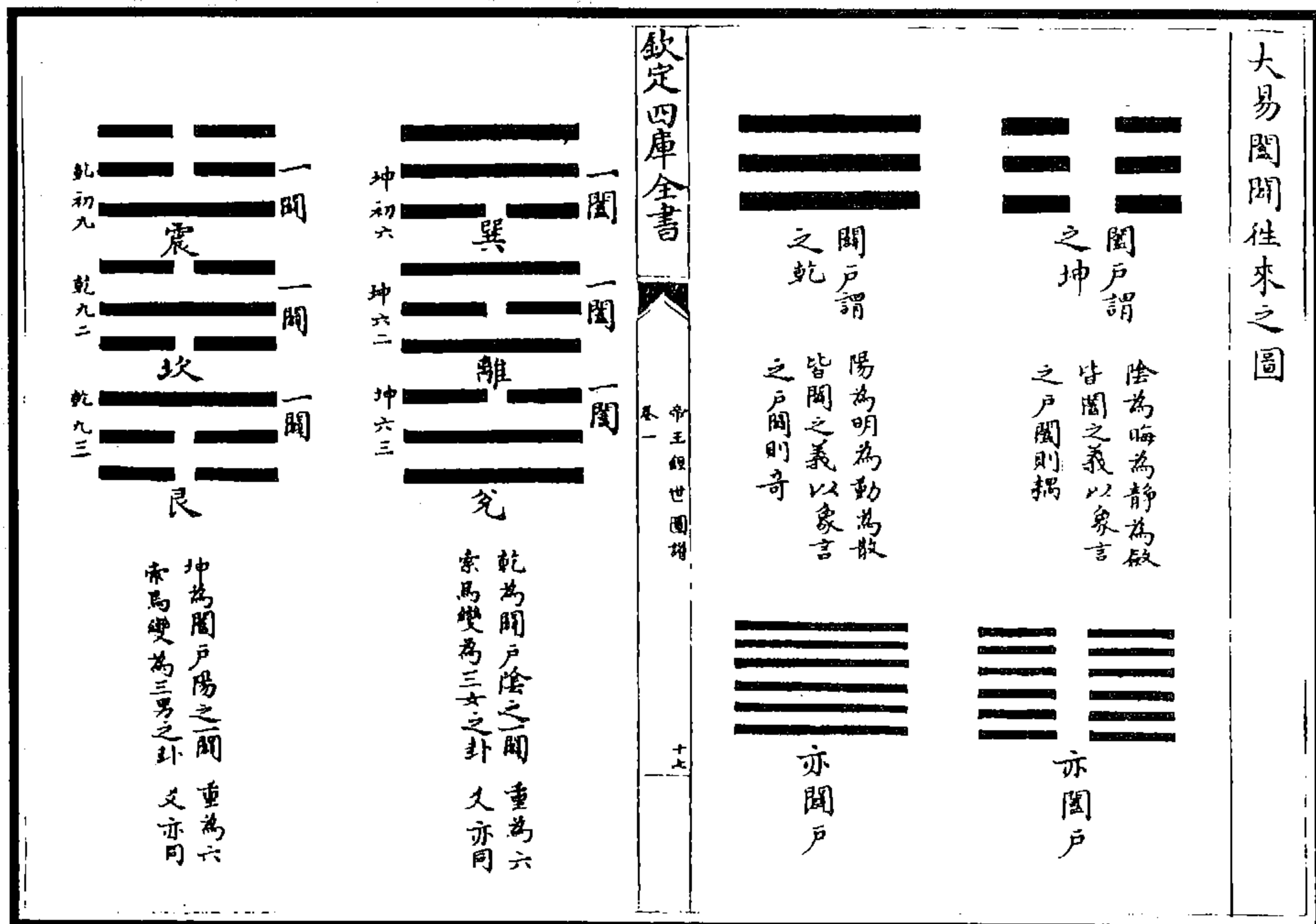



图 44 大易闔辟往來圖  
(唐仲友《帝王經世圖譜》)



图 45 陰陽老少圖  
(唐仲友《帝王經世圖譜》)

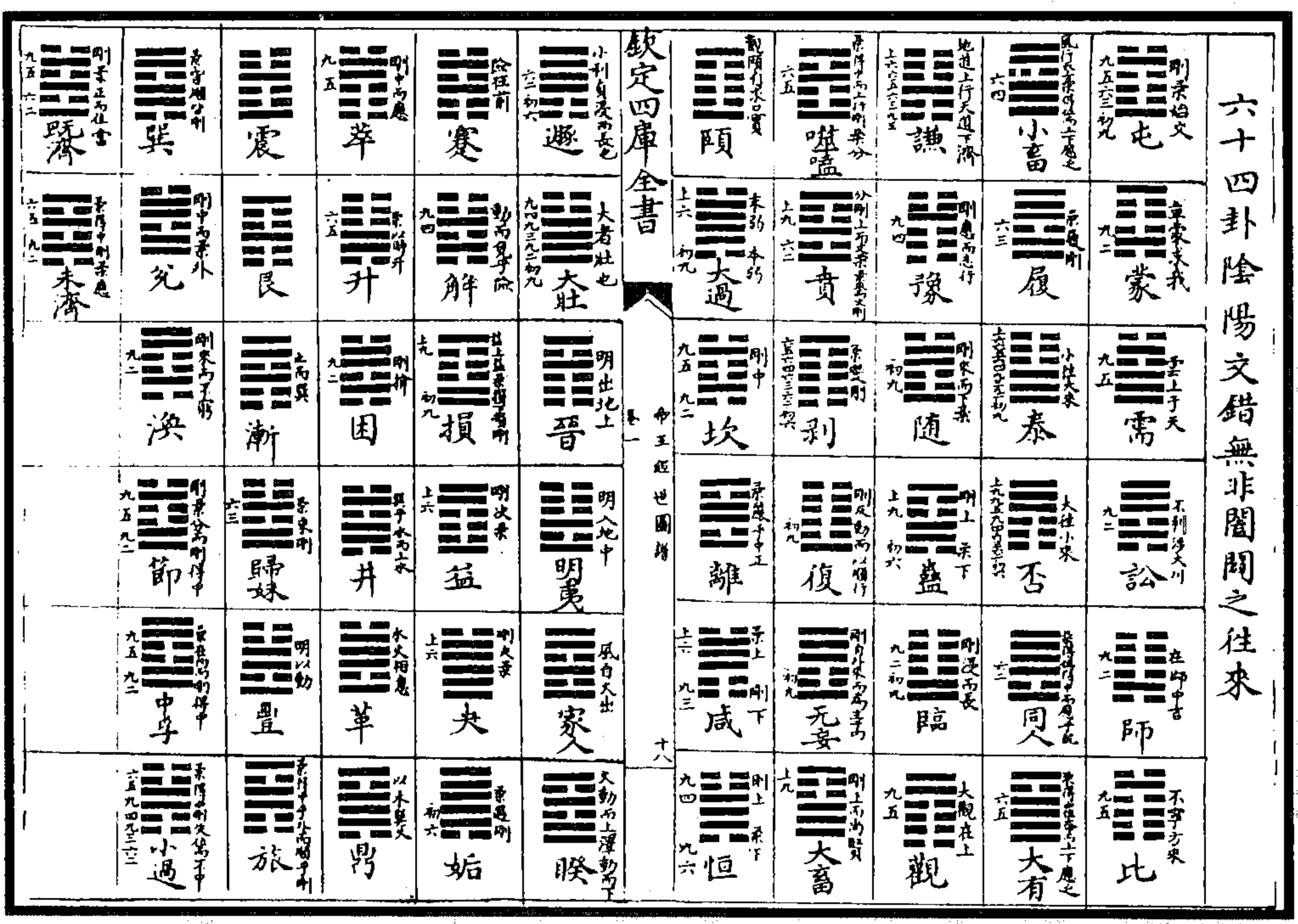

易變卦變至五而復四又變而為遊魂遊魂復其宮為歸魂  
遊魂世在四歸魂卦在三故曰精氣為物遊魂為變

乾

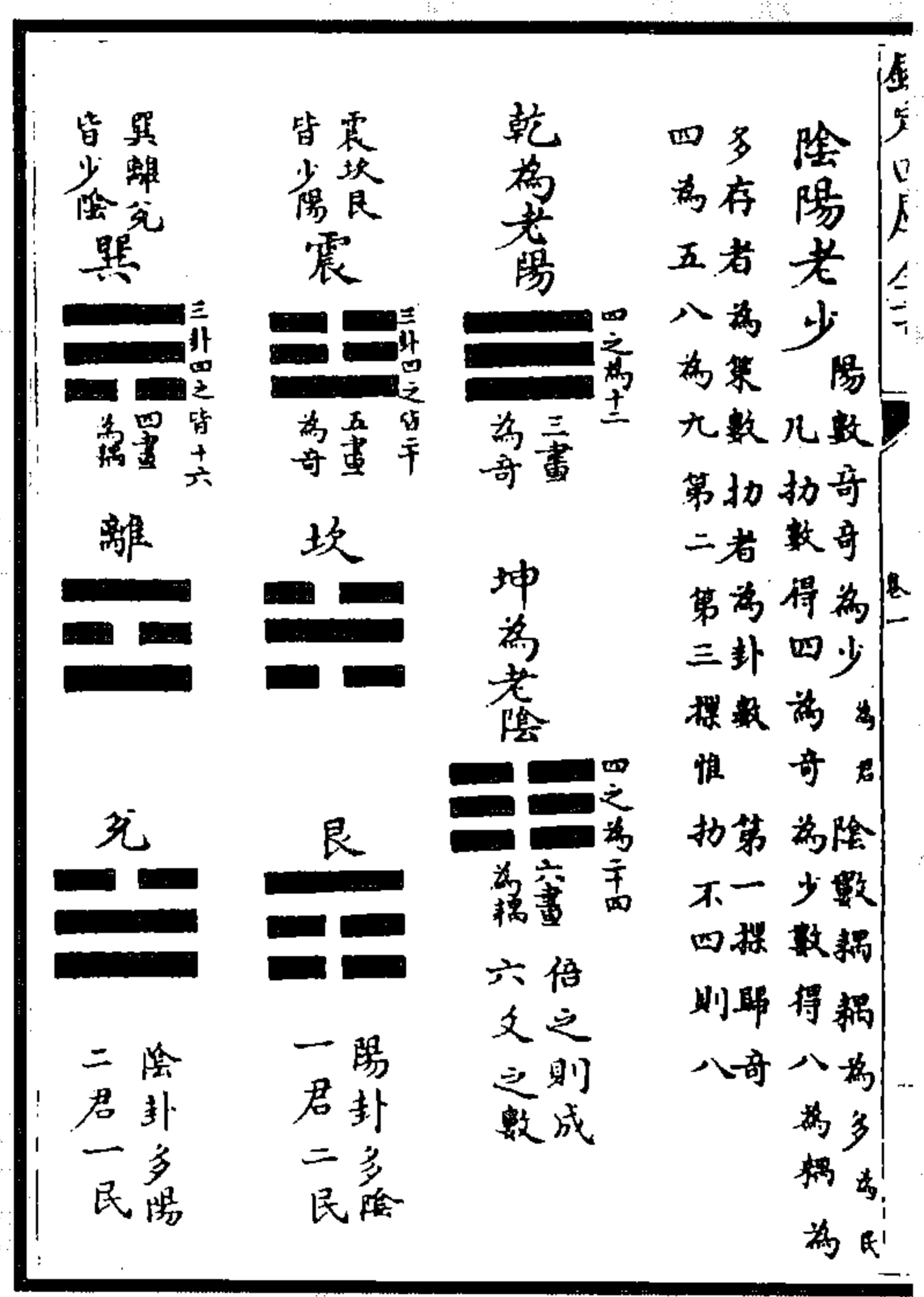

遊魂 晉 歸魂 有

坤

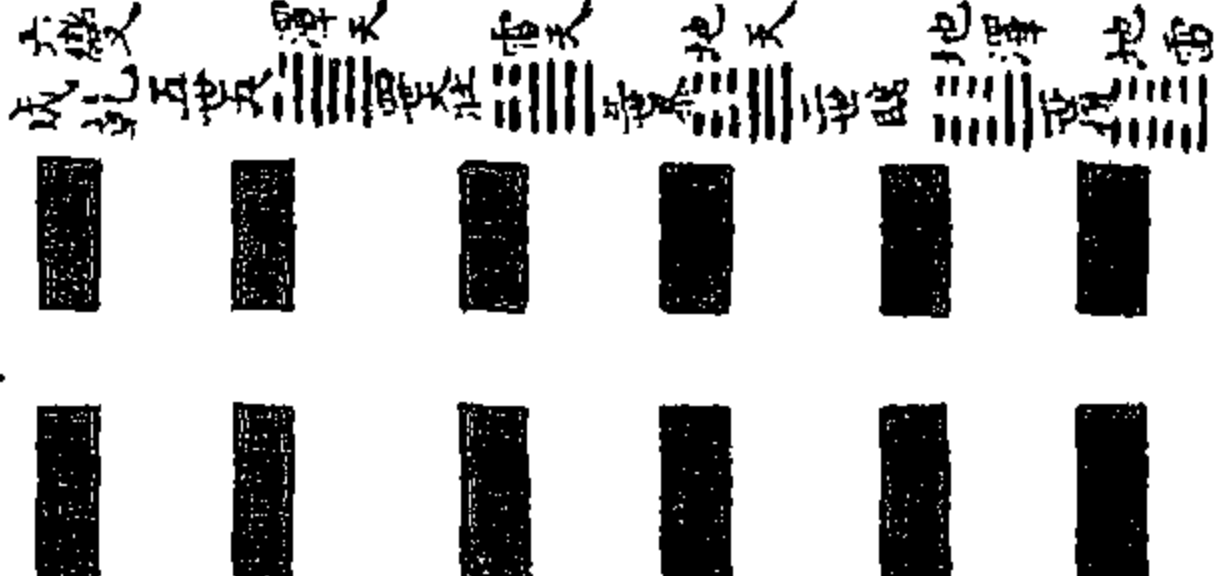

遊魂 需 歸魂 比

震



遊魂 兌 歸魂 屯

巽

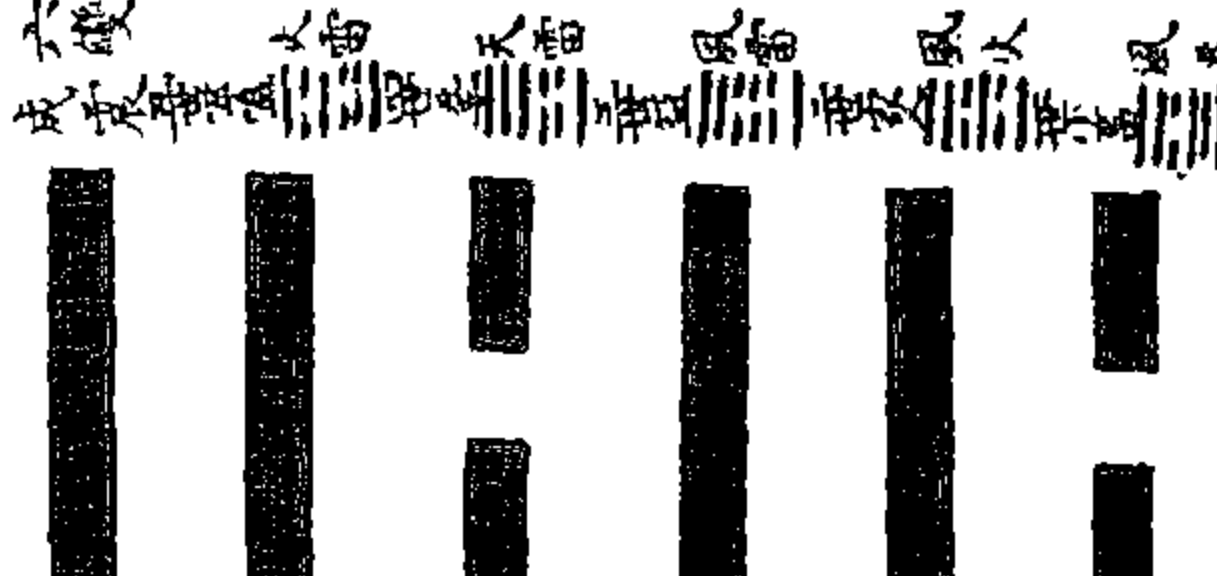

遊魂 困 歸魂 賁

欽定四庫全書

帝王經世圖譜

十三

坎

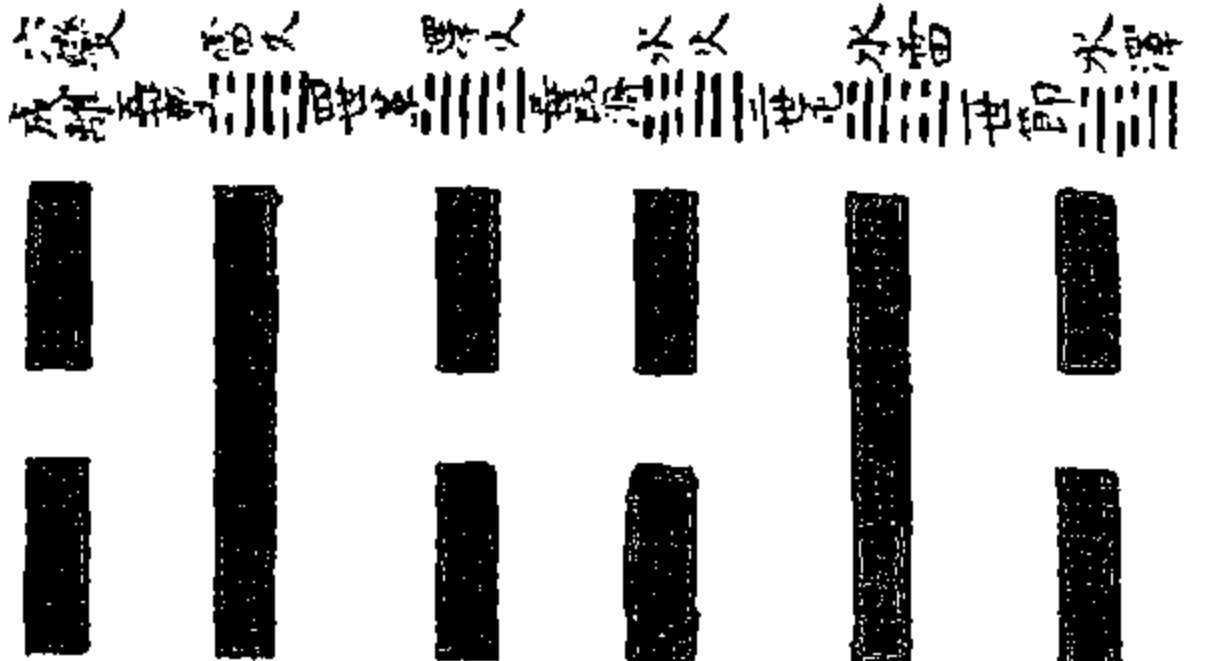

遊魂 明 歸魂 師

離



遊魂 訟 歸魂 夬

艮

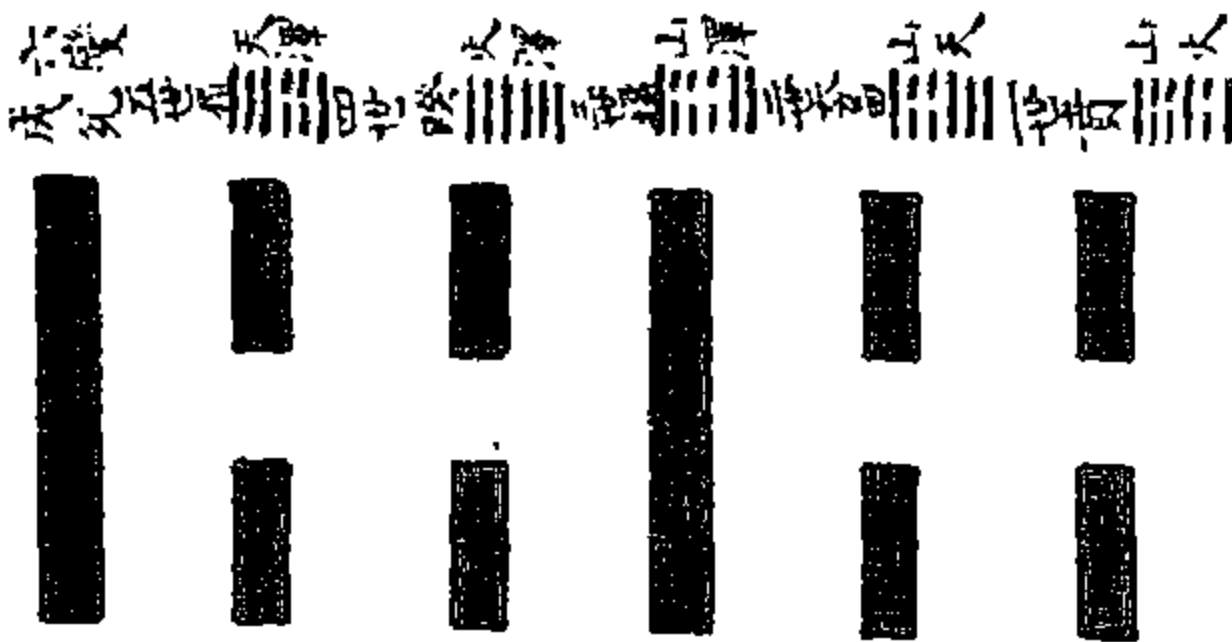

遊魂 革 歸魂 漸

兌

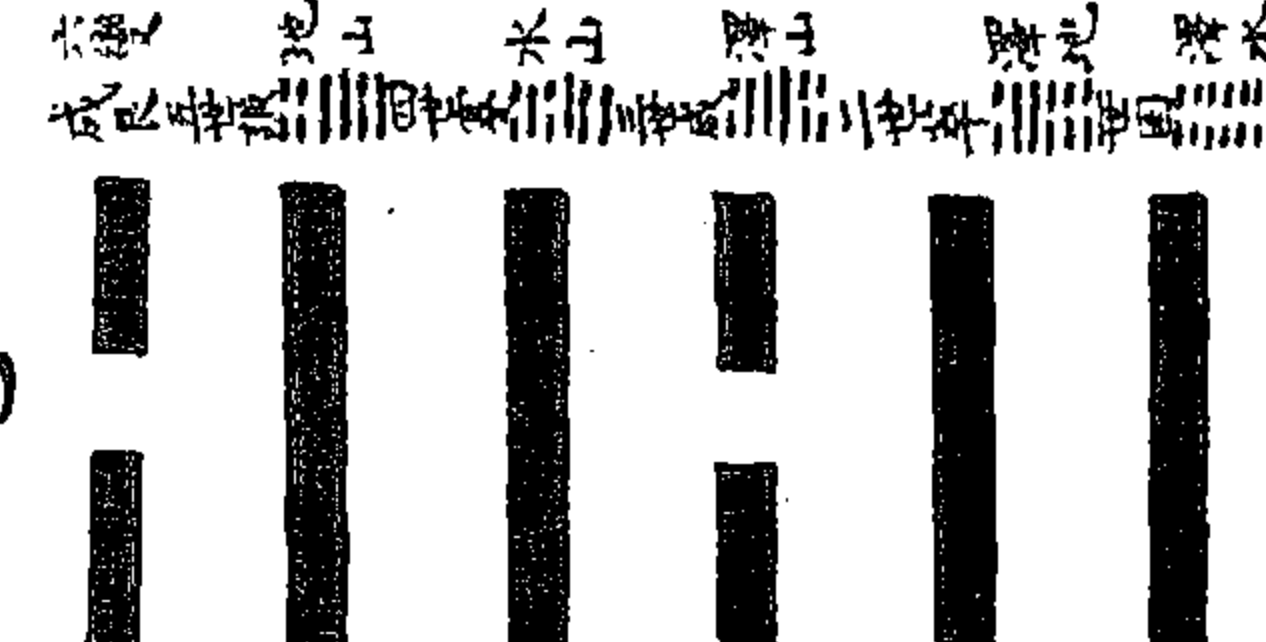

歸魂 小過 歸魂 旅

图 46 易变卦图  
(唐仲友《帝王经世图谱》)



图 47 易阴阳消长图 (唐仲友《帝王经世图谱》)



图 49 坤卦履霜之圖

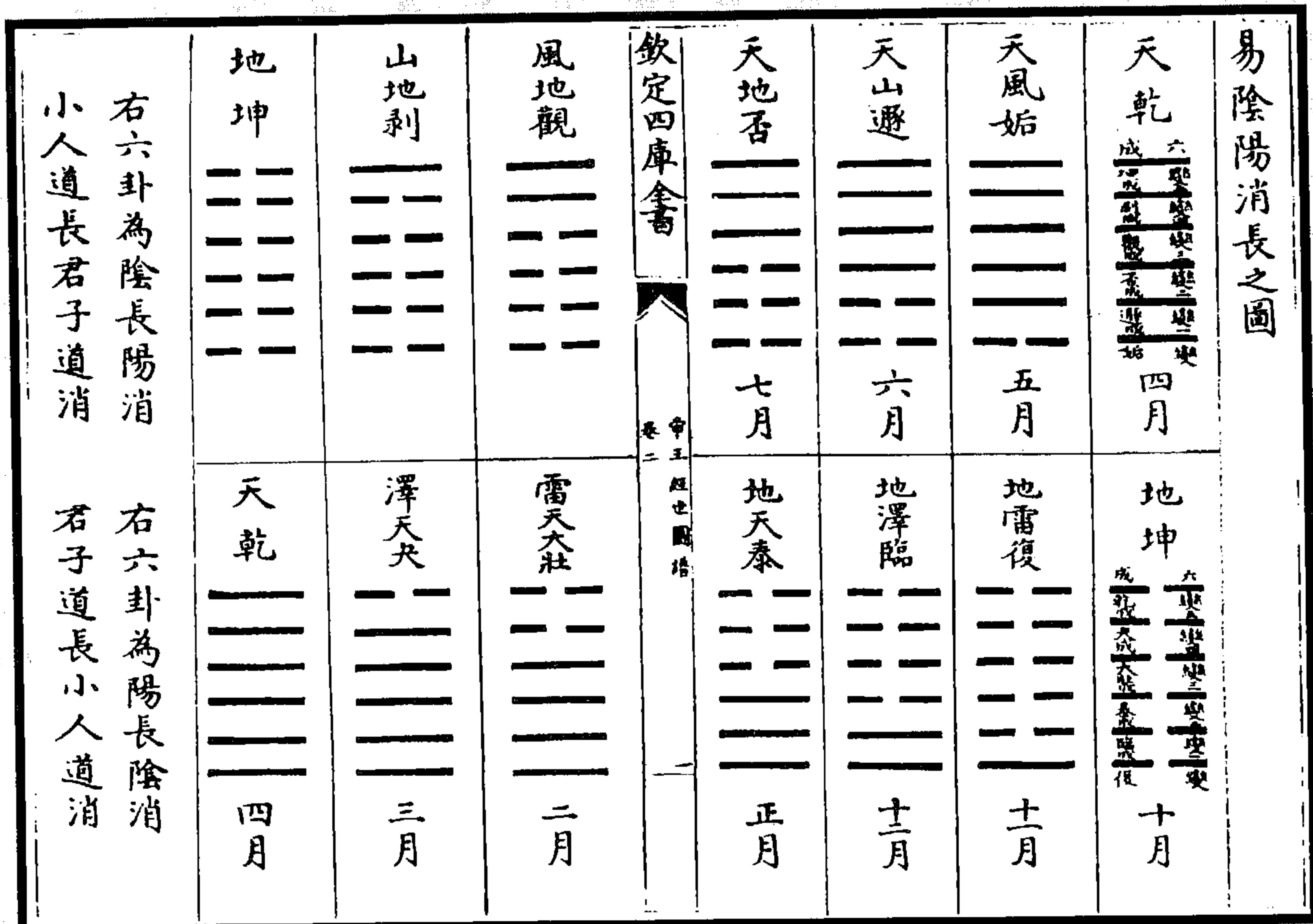

图 48 易六画六位六龙圖

(唐仲友《帝王经世图谱》)

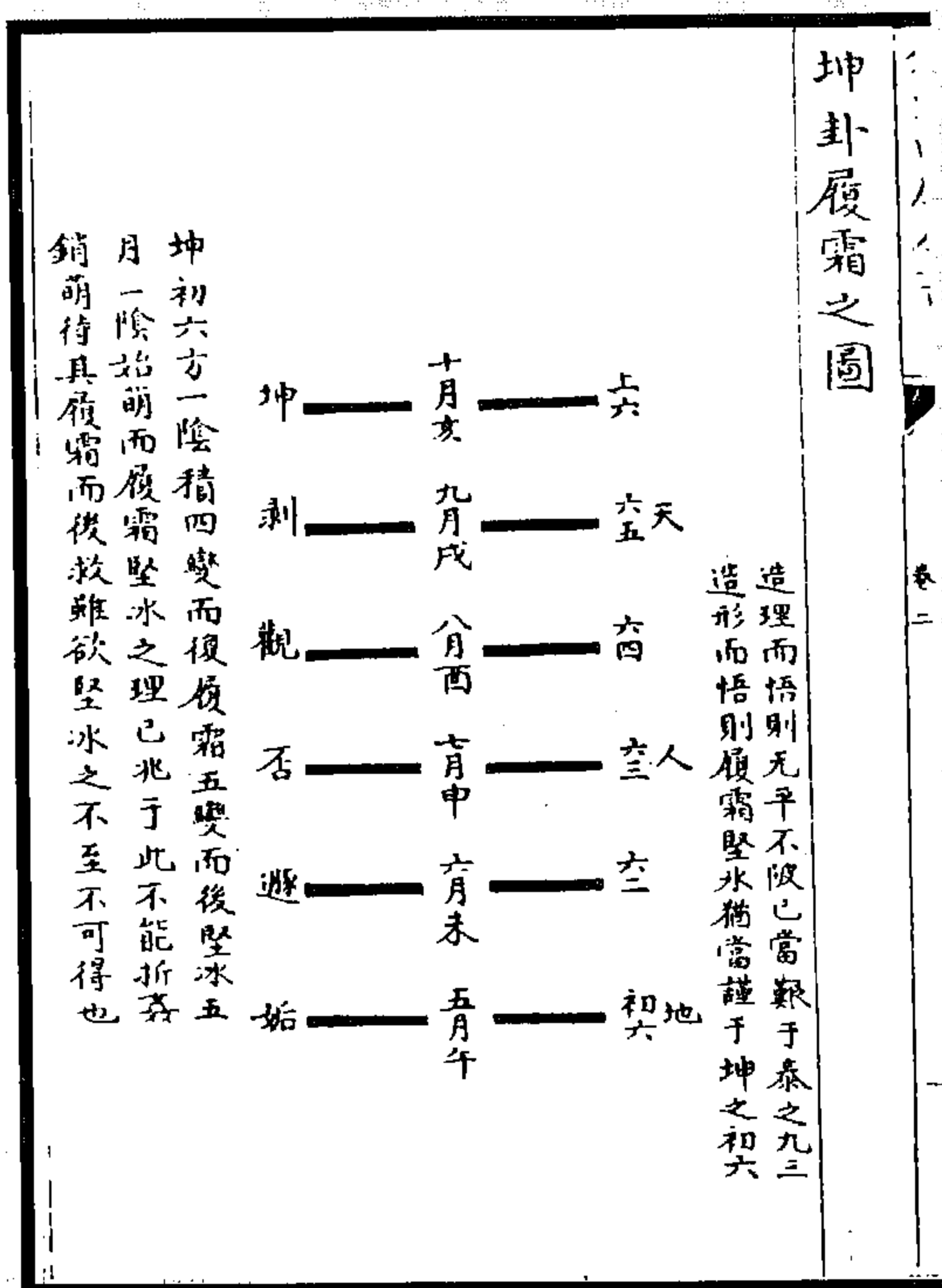

图 50 乾坤寒暑消长图  
(唐仲友《帝王经世图谱》)

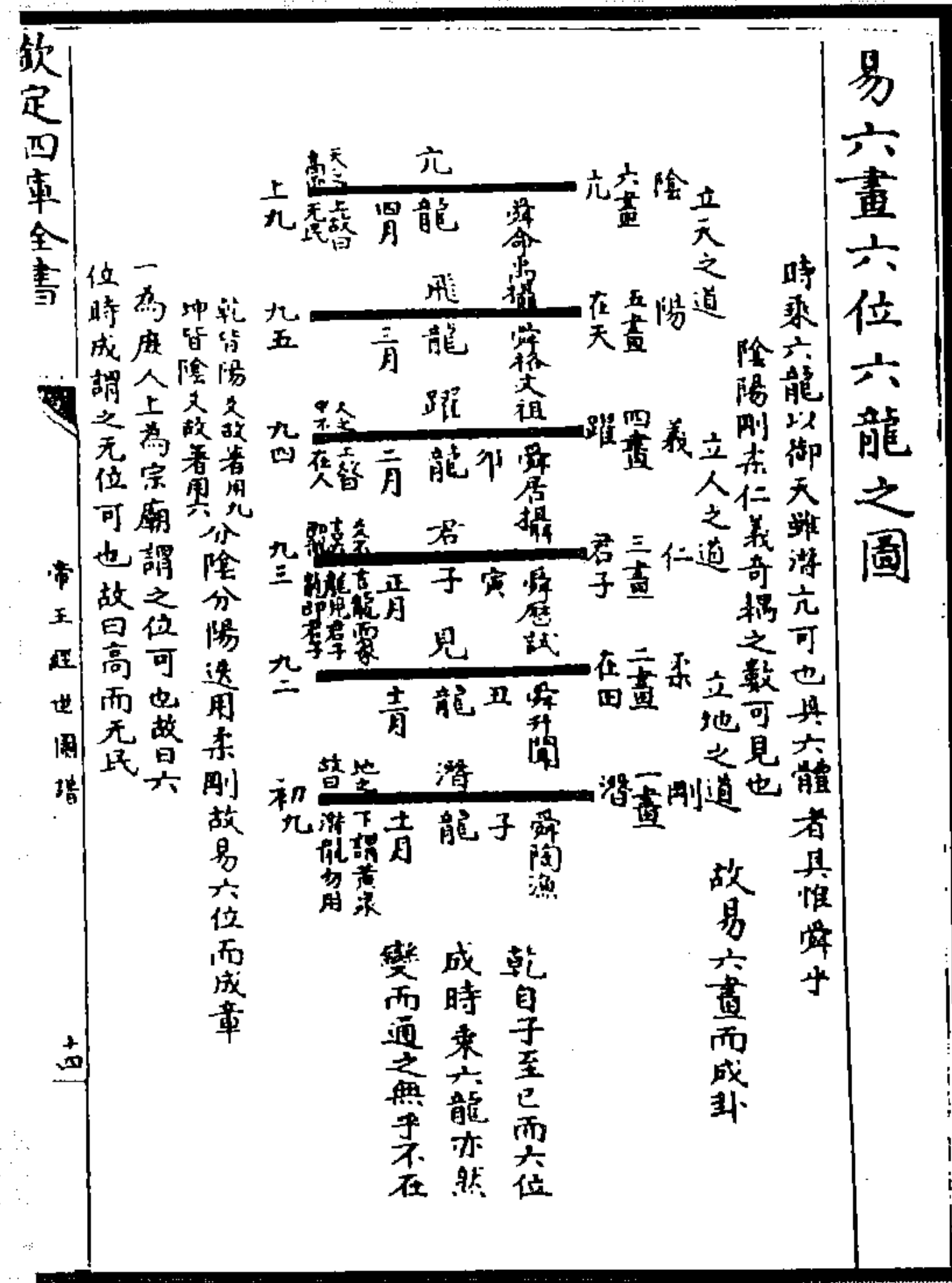

图 51 六卦变八卦图  
图 52 三十六卦变六十四卦图  
(王澐《易学》)

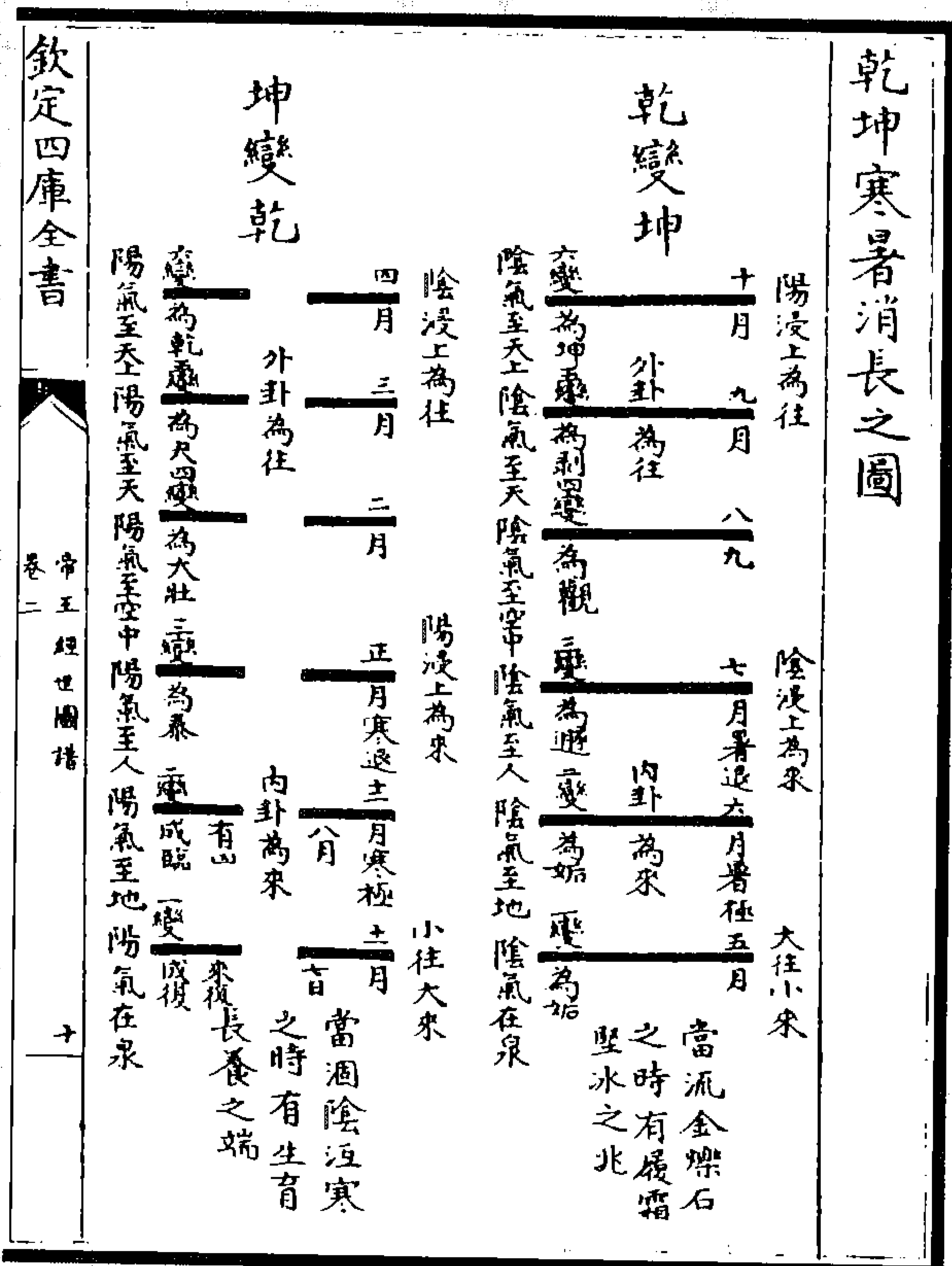

欽定四庫全書

九 九六生七八圖

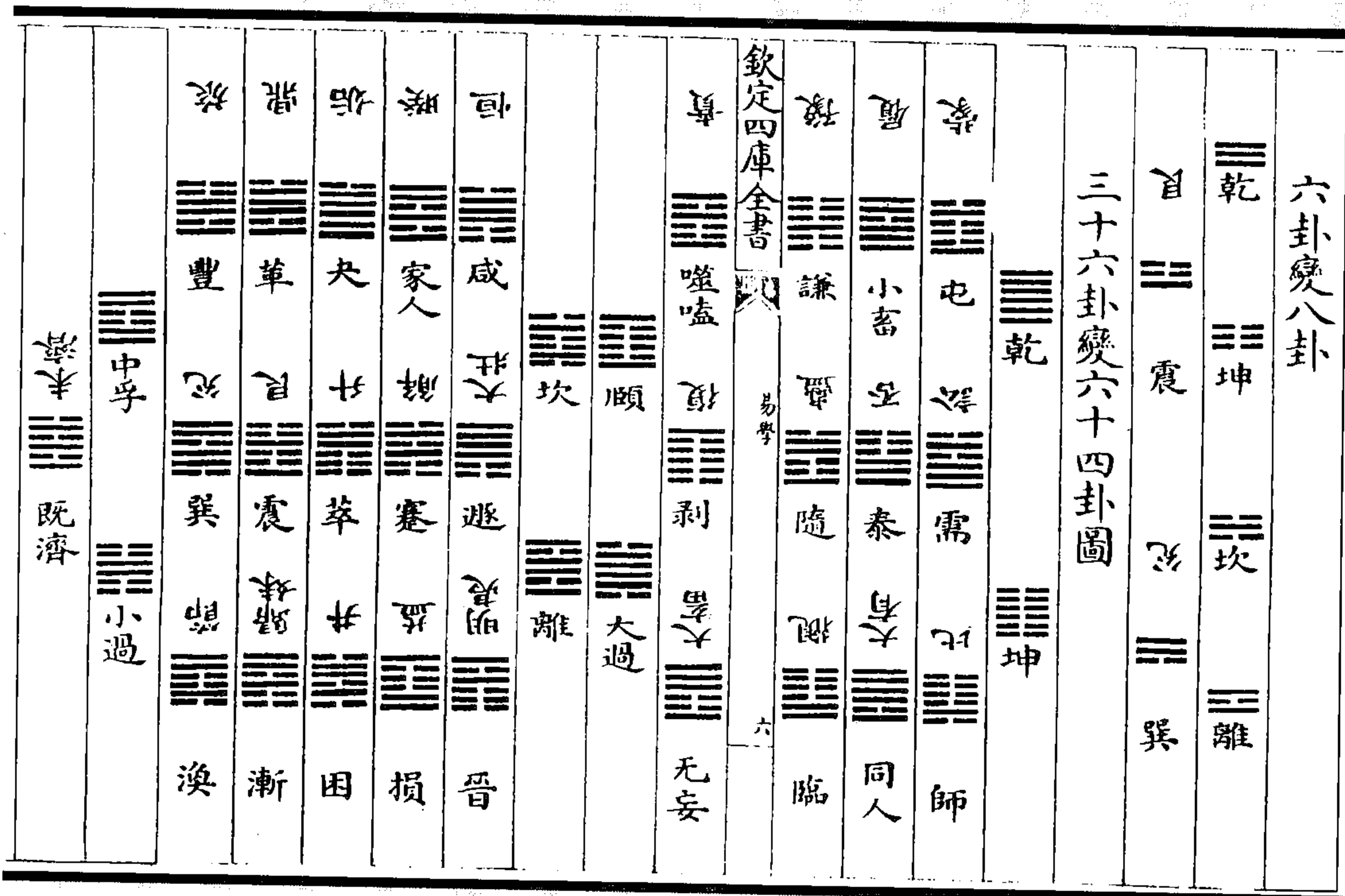
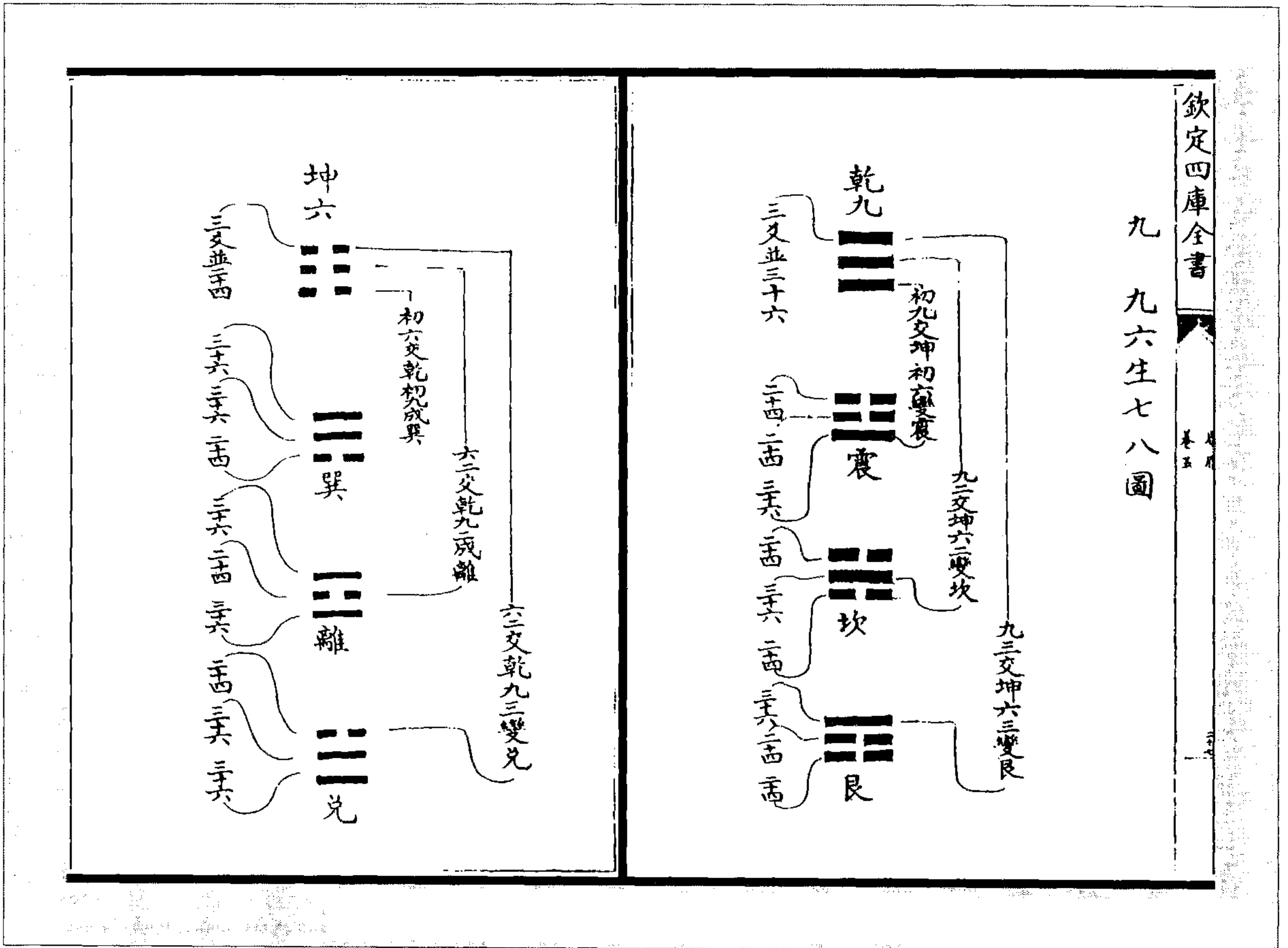
图 53 九六生七八图

九六之生七八也，奇偶交而盈减变也。凡奇爻皆九，而其一爻之策三十有六；凡偶爻皆六，而其一爻之策二十有四。故以九较六，其盈减登降，皆以三也。三其九而为乾，则其三奇爻者，积策之多，至于一百有八，用以比六，则进而盈之之极也；三其六而为坤，则其三偶爻者，得策之少，至于七十有二，用以比九，则退而减之之极也。及其九六之爻，有交变则异，减之数亦随爻而异矣。乾来交坤，则坤之三偶者，其一遂变为奇。故随爻数策，则两偶者当为四十八，而一奇者当为三十六也。合焉而数，则八十四也。八十四者均诸三画，则其每爻得策皆二十八也。二十八也者，四其七也。以其每爻得七，故云九能生七也。及其成卦，则震、坎、艮三阳卦是也。至夫坤之交乾，则其三爻之两奇一偶也。合而言之，实九十六策也。以九十六策而均诸三爻，则每爻皆三十二也。三十二者，四其八也。故云六能生八也。及其成卦，则巽、离、兑三阴卦是也。于是乾之三交乎坤而取数皆当为七也，是父焉而三其男者也。后世命九为老阳，而名震、坎、艮以为少阳者，正抚易而为之言也；坤之三交乎乾，而取数皆当为八，是母焉而三其女者也。后世命坤为老阴，而名巽、离、兑以为少阴者，语亦易出也。世皆外易而谈九、六、七、八，故立说虽巧，而夫老少之名、盈减之度，终无归宿也。

(程大昌《易原》)

臣窃见故翰林学士朱震所传邵雍变卦图凡十五，首推本其说于处士陈抟，大抵欲发明六十四卦所从来之故。其一曰反对，其二曰相生。《反对图》曰，乾一阴下生反对变六卦，坤一阳下生反对变六卦；乾下生二阴变十二卦，坤下生二阳变十二卦；乾三阴变十二卦，坤三阳变十二卦。合为六十。乾、坤、坎、离、颐、大过、小过、中孚不与焉，而否、泰、既济、未济两见于图。其说曰，乾、坤天地之本，坎、离天地之用，乾、坤交而为泰，坎、离合而为既济，故易始乾、坤终于既济、未济，而泰、否为上经之中，咸、恒为下经之首。乾、坤、坎、离上篇之用也，兑、艮、震、巽下篇之用也，颐、大过、小过、中孚二篇之正也。《相生图》曰，乾一交而为姤，坤一交而为复。凡卦五阴一阳者皆自复来，复一爻五变而成五卦；五阳一阴者皆自姤来，姤一爻五变而成五卦。乾再交而为遁，坤再交而为临。凡卦四阴二阳者皆自临来，临五复五变而成十四卦；四阳二阴者皆自遁来，遁五复五变而成十四卦。乾三交而为否，坤

三交而为泰。凡卦三阴三阳者皆自泰来，泰三复三变而成九卦；三阳三阴者皆自否来，否三复三变而成九卦，合六十四。其说曰，乾、坤大父母也，复、姤小父母也。坎、离得乾、坤之用者也，颐、大过、小过、中孚得坎、离者也，故六卦不反对，而临生坎，遁生离，临生颐、小过，遁生大过、中孚，其说数百千言，自以为极变卦之义，得圣人之旨，而先儒之所不及也。甚窃谓不然者，伏羲氏始画八卦，后世圣人因而重之，以八乘八斯为六十四矣。五十六卦之可以反取者，自然之象也。圣人因而以类相从也。……其自然之象，虽圣人不可易也。初未尝以一阴二阳、一阳二阴反对而变，亦未尝以复、姤、临、遁、泰、否相交而生也。虽微二图，其不为六十四乎？赞易者将以发明其难晓之义，乃于其粲然者汨而陈之，何也？臣知其说矣。贲之象曰柔来而文刚，故亨；分刚上而文柔，故小利有攸往。先儒不明其义，遂以为泰变为贲，由泰变为贲，后儒遂有反对相生之论，圣人初无是言也。《序卦》曰，物不可以苟合，故受之以贲，是噬嗑变贲之明文。噬嗑动而明，贲明以止，此自然之象，自然之理，而解者沿袭谬妄，乃谓泰变为贲，不信孔子而信先儒，苟其说不悖于理，则愚以先儒为过于圣人。且其说曰，乾、坤一交而为复、姤，复、姤之变为卦十，再交而为临、遁，临、遁之变为卦二十有八，三交而为泰、否，泰、否之变为卦十有八，合为六十四。臣以为此乃邵氏、朱氏之易，非文王、孔子之易也。臣闻中古圣人以乾、坤、坎、离、震、巽、艮、兑重为六十四，未闻以复、姤、临、遁、泰、否变为六十四也。《说卦》曰，乾为天，为父，坤为地，为母，震一索为长男，巽一索为长女，坎再索为中男，离再索为中女，艮三索为少男，兑三索为少女，此文王、孔子之易，六十四卦之所从生也。而邵氏、朱氏曰乾、坤大父母，复、姤小父母也，臣不知其说也。夫谓乾为父者，以其象天也；谓乾为天者，以其纯



图 54 旋转立成六十四卦图

刚也。今谓复为父，则以其象天乎？以其纯刚乎？夫复一阳而五阴，乾之初九也。阳气潜萌乎地中，如始生之孩提也，而谓之父，不亦悖乎？此其说之不通也。夫乾之所以能生者，坤受其气也；坤之所以能成者，乾赋其形也。今复与姤即有婚媾之象乎？无夫妇之义而有父母之功，臣不知其说也。至于临、遁、否、泰又不言父母，何以能相生乎？此其说之不通也。夫谓乾道成男，坤道成女，岂乾独生男而坤独生女也哉？谓夫天地变化，品物流行，其得乾之道者自成男，得坤之道者自成女也。今谓复生某卦，姤生某卦，则是独阳而生独阴而成也，此其说之不通也。夫谓震一索为长男、坎再索为中男者，岂乾、坤之所索哉？谓分一挂一揲四归奇三变之著索而得之也。今谓乾、坤大父母，复、姤小父母，彼六十子孰为长男、孰为少女哉？夫易生生而不穷者，穷则变，变则通也。今复之一阳方动乎地中，姤之一阴方巽于地下，则变化生生之义，于何而取之？此其说之不通也。夫未有复、姤、临、遁、泰、否之象，而先有坎、离、震、巽、艮、兑之画，此学易者所共知也；今乃曰临生震、坎、艮，遁生巽、离、兑，此其说之不通也。《相生图》曰临五复五变而成十四卦，则泰当六复六变而成十八卦，今乃曰泰三复三变而成九卦，否三复三变而成九卦，然则泰之复也，但变其九留其九以待否，何也？此其说之不通也。夫一生二，二生三，阳生阴，阴生阳，自然之理也，安有四阴二阳生十四卦，而所谓四阴二阳者更十四卦，而未尝变乎？此其说之不通也。孔子之言象曰，天地交泰，天地不交否，而邵氏曰，乾三变而为否，坤三变而为泰，如其交也不为否矣。此其说之不通也。《反对图》遁、临、否、泰变各十二，颐、大过、小过、中孚谓之四正不与焉，而《相生图》遁、临各十四，否、泰各九，颐、大过、小过、中孚在其中矣，此其自为矛盾，知其说之不通矣。又其说曰，乾、坤重而为泰者，八卦变为六十四也；由泰而为贲者，一卦变为六十三也。臣见其《反对图》由泰而变者十二，《相生图》由泰而变者九，安能一卦变为六十三乎？此其谬妄不待较而明矣。然其论一唱，后学信之，坚而不可破者，盖以泰者通而治也。天下既治斯致饰焉耳，是则不取圣人，不可以苟合，不可终泰之说，当以贲次泰，不当以否次之也。天下既治不思危亡之渐，而专事文饰，古今之败由一辙也，此犹可说也。求之他卦，复、姤之变为卦十，临、遁之变二十有八，泰、否之变十有八，皆有说乎？臣未见之也。臣故曰，此乃邵氏、朱氏之易，非文王、孔子之易也。或曰，子不取变卦相生之说，则贲之象曰柔来而文刚，分刚上而文柔，是何义也？苏氏曰，刚柔相易，皆本诸乾、坤，凡三子之卦，言刚来者，明此本坤也，而乾来化之；凡三女之卦，言柔来者，明此本乾也，而坤来化之。故凡言此者，皆三子三女相值之卦，非是卦则无是言也。子抑是取乎？臣应之曰，此论三画之卦可也。谓之一索再索三索可也，谓之乾道成男，坤道成女可也，谓三男本坤而乾来化之，三女本乾而坤来化之，则不可也。子曰天地氤氲，万物化醇，孰知彼为坤来而此为乾往哉？况夫卦既重矣，孰非三子三女之相值？孰非本于乾、坤，而独于数卦之象推本其始乎？且苏氏以为非六子相值，则无是言。今无妄之象曰，刚自外来而为主于内，此乃震与乾遇，非六子相值之卦，则其说亦不通也。或曰，愿闻子之说。对曰，夫子既言之矣，予何说哉！贲之下卦为离；离，柔也，丽也；柔而丽者不能以自亨也。今以相贲为义，则上卦之柔来文乎刚，其象为坎，是以亨也；上卦为艮，艮，少也，止也，少有止者不能有所往也。今以相贲为义，则下卦之刚上而文柔，其象为震，是以利有攸往也。亨者，通也；往者，行也；坎为通，震为行故也。故子曰柔来而文刚，故亨，明离之不能亨；亨者坎也，分刚上而文柔，故小利有攸往。明艮之不能往，往者震也。由是言之，泰变为贲，果妄论也。臣欲为六十四卦立成图，以辨反对、相生之说，又即贲卦为之图，曰初与三为离，二与四为坎，三与五为震，四与上为艮，一刚一柔，一动一静，坎、离天地之中，艮、震天地之终始，离明而坎暗，艮止而震动，阴阳迭用，质用交错，而天人之文著矣。此经之本旨，文王、周公、孔子相与推明之意，非臣之臆说也。彼先天之易、变卦之图将何取焉！孟子有言，予岂好辩哉！予不得已也。臣于图说亦云。

（林栗《周易经传集解》）

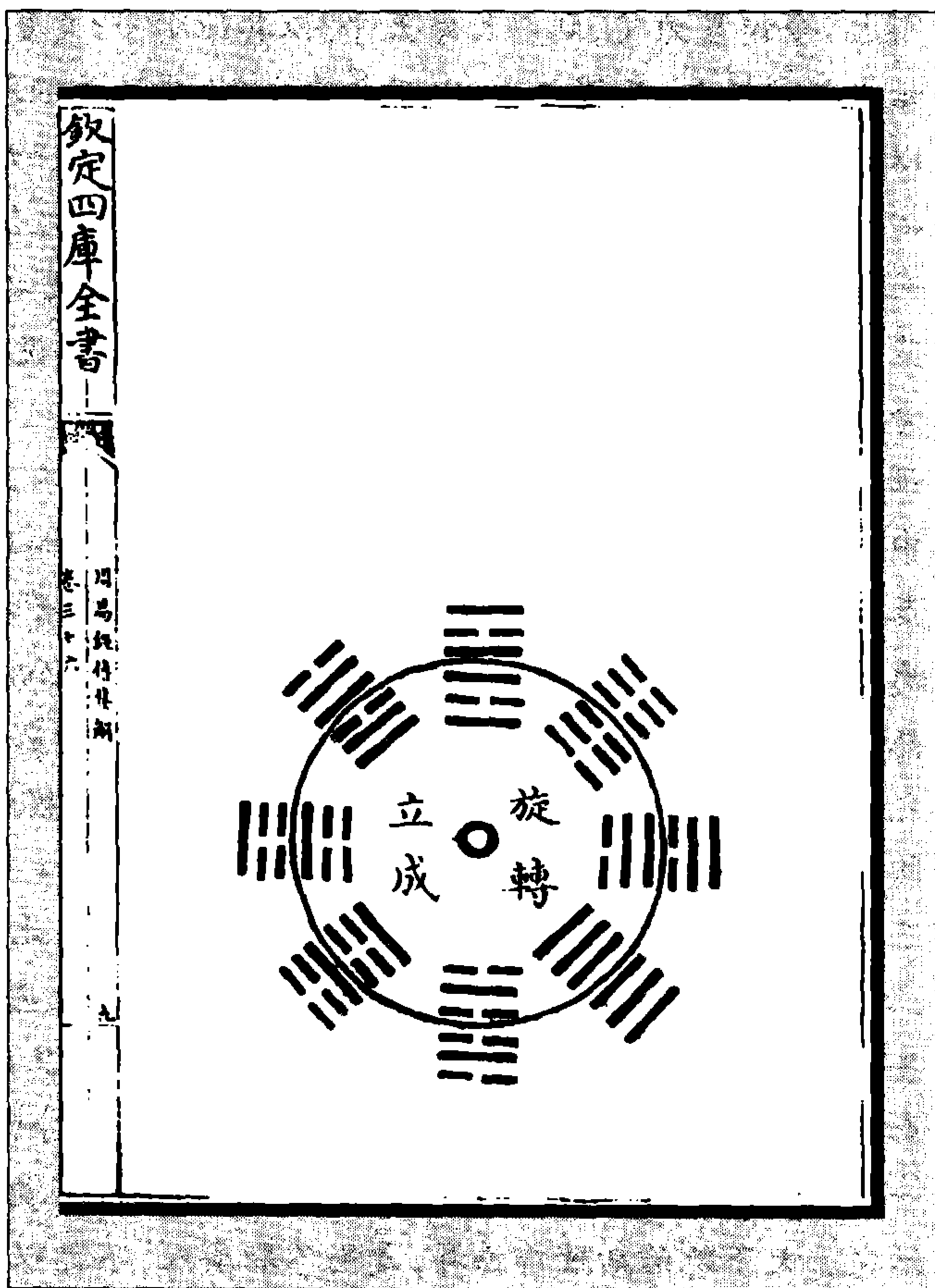

乾索坤，生三男。乾体奇，数三，其三男各得五数，共十有八。

坤索乾，生三女。坤体偶，数六，其三女各得四数，共十有八。

(税与权《易学启蒙小传》)

图 55 乾坤交索图

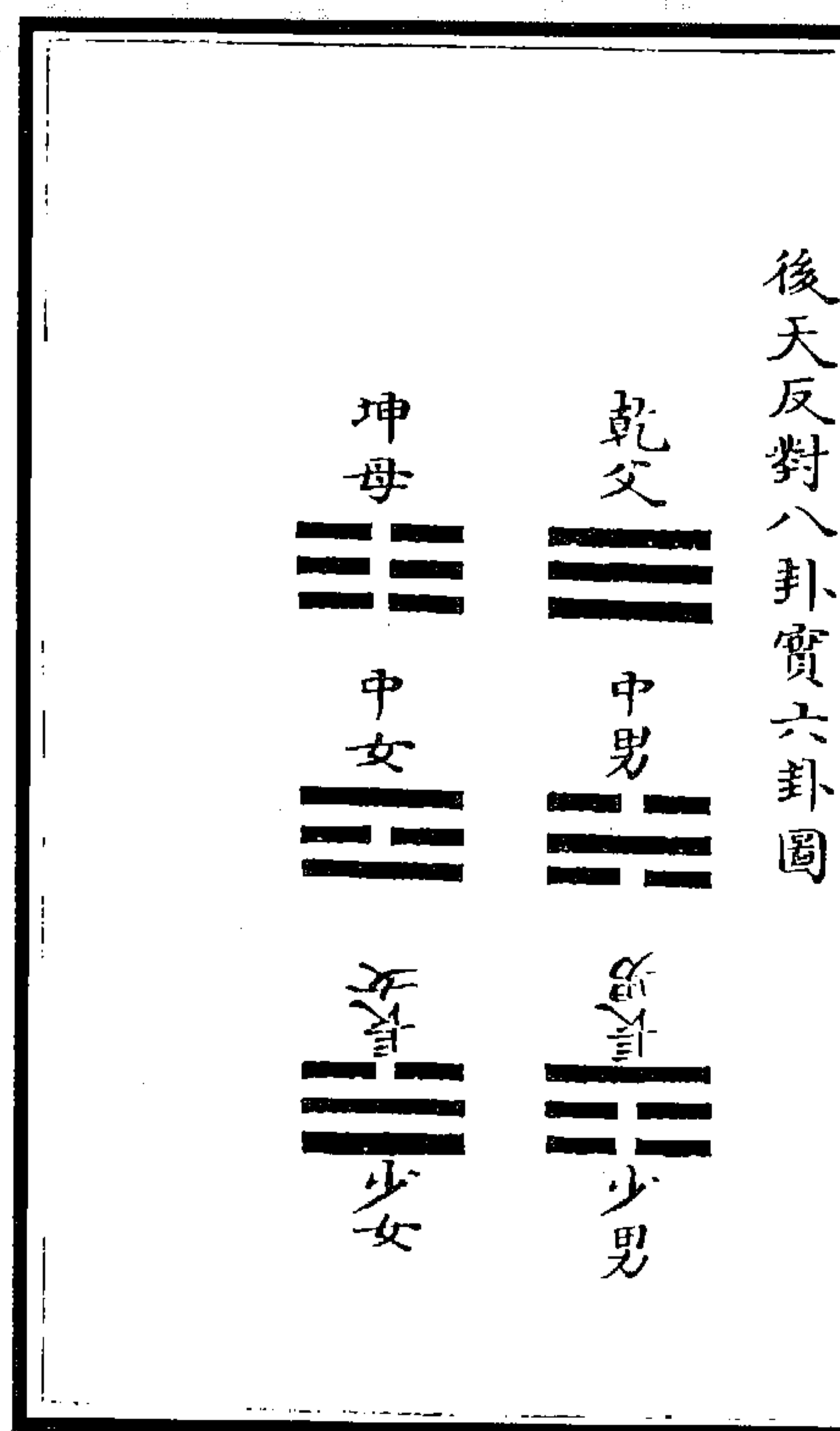

按：乾、坤、坎、离四卦，反复观之，一卦各成一卦；震、巽两卦反复观之，一卦互成两卦。虽曰八卦，其实止六卦；虽曰六卦，其实为乾之奇画者九，为坤之偶画者亦九，共成十八。

(税与权《易学启蒙小传》)

图 56 后天反对八卦实六卦图





图 57 后天周易序卦图

(图 57)后天卦上下经皆有十有八。文王总重卦六十四为三十六，反复互观之也。上下经以八正卦为余。然阳三阴一，上经得六卦，下经得二卦，所包甚广耳。

(税与权《易学启蒙小传》)

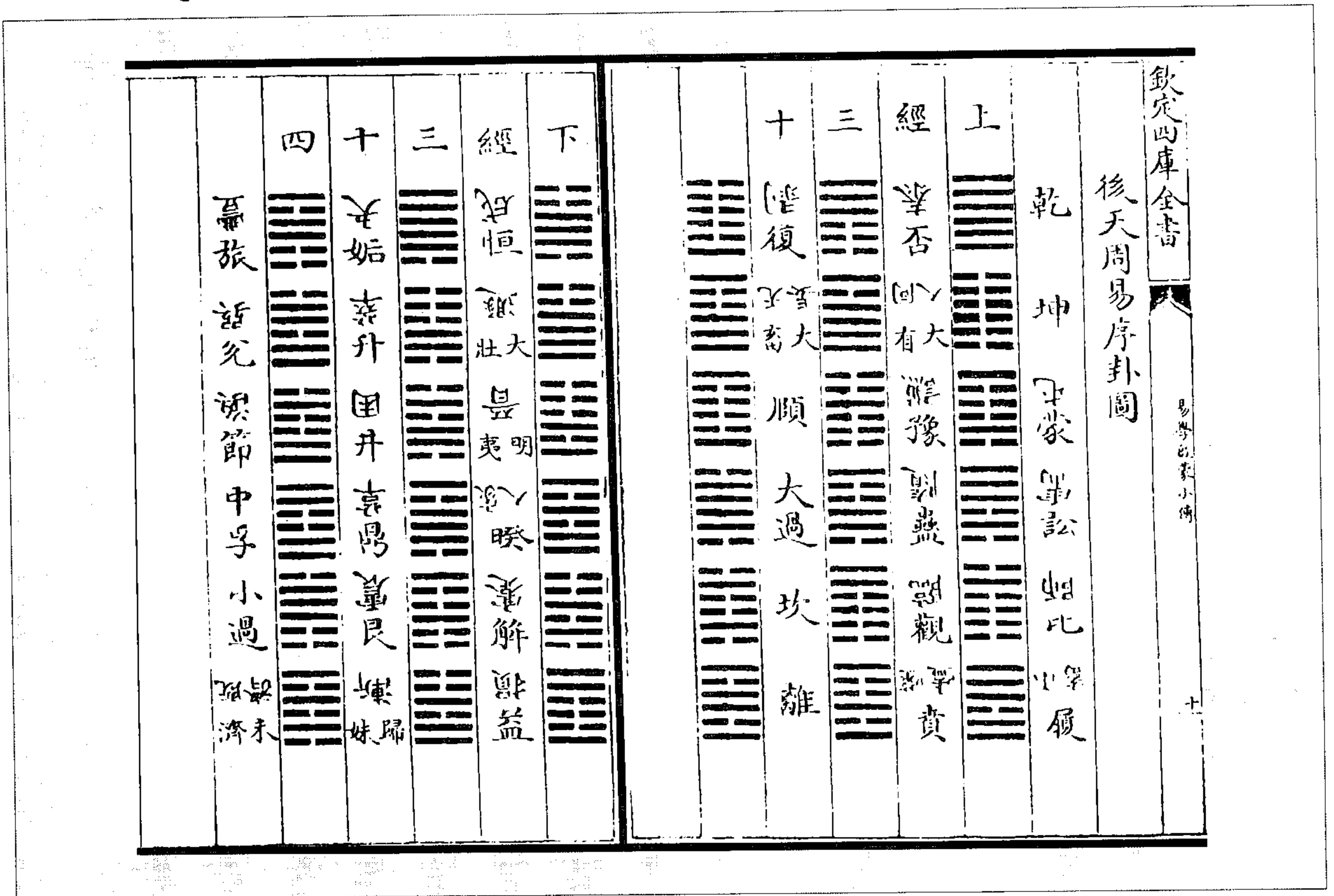

图 58 奇偶图

(图 58)天一、天三、天五、天七、天九，数二十五，奇也；地二、地四、地六、地八、地十，地数三十，偶也。凡天地之数五十有五，大衍用五十者，五至神也，非为用也，所以用五十者也。乾包三男，坤外三女也。

(税与权《易学启蒙小传》)

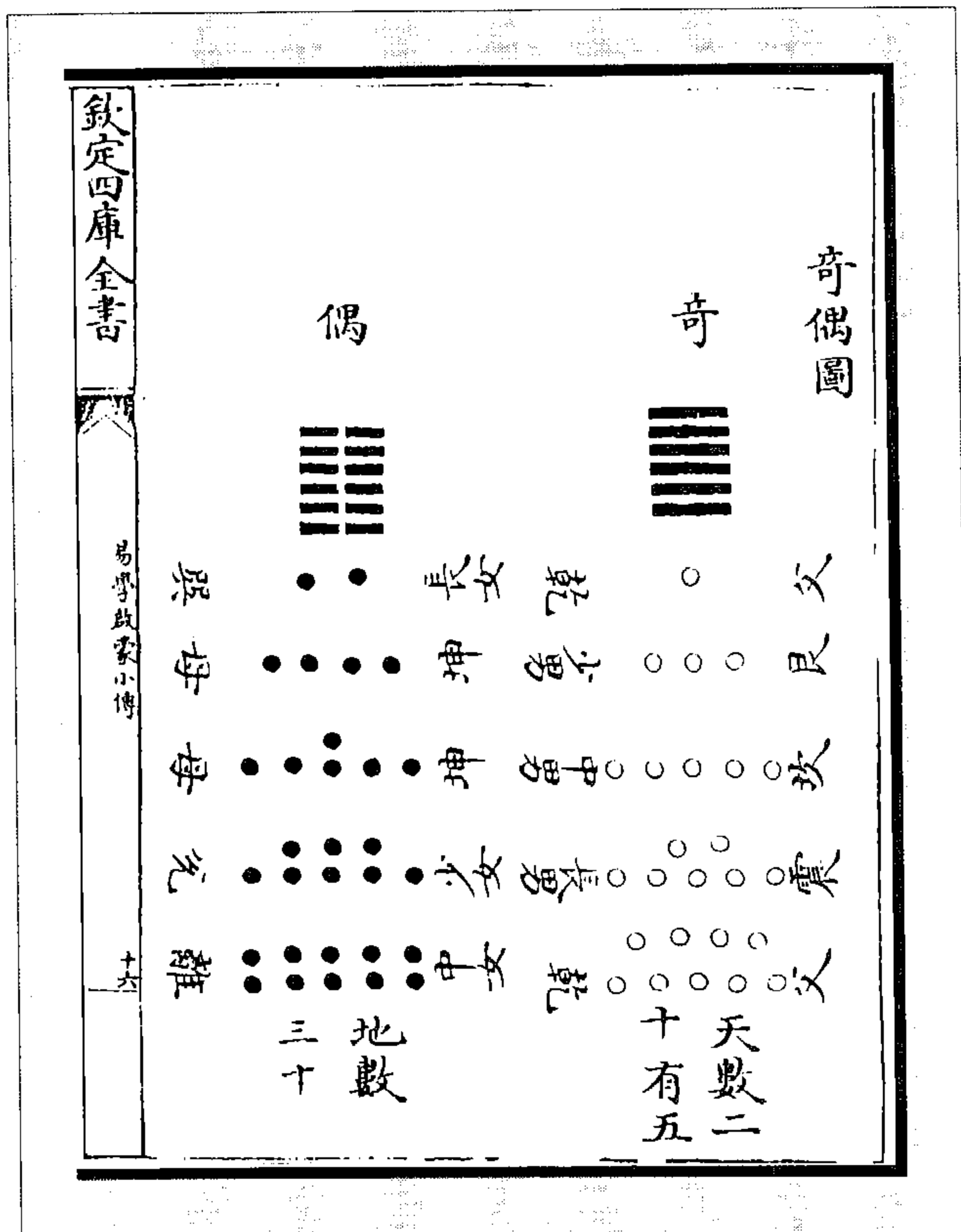

图 60 象用图

图 59 象体图

盈天地间可见皆象，可计皆数，虽殊类异形，千变万化，曾莫越象数之外。曰象曰数，有体有用。为图凡四，乾上坤下为象之体，不必曰包羲先天；离南坎北为象之用，不必曰文王后天。一、六、二、七为数之体，不必曰《河图》；一、九、三、七为数之用，不必曰《洛书》。各疏其原于左。

象体，天地定位以至水火不相射；

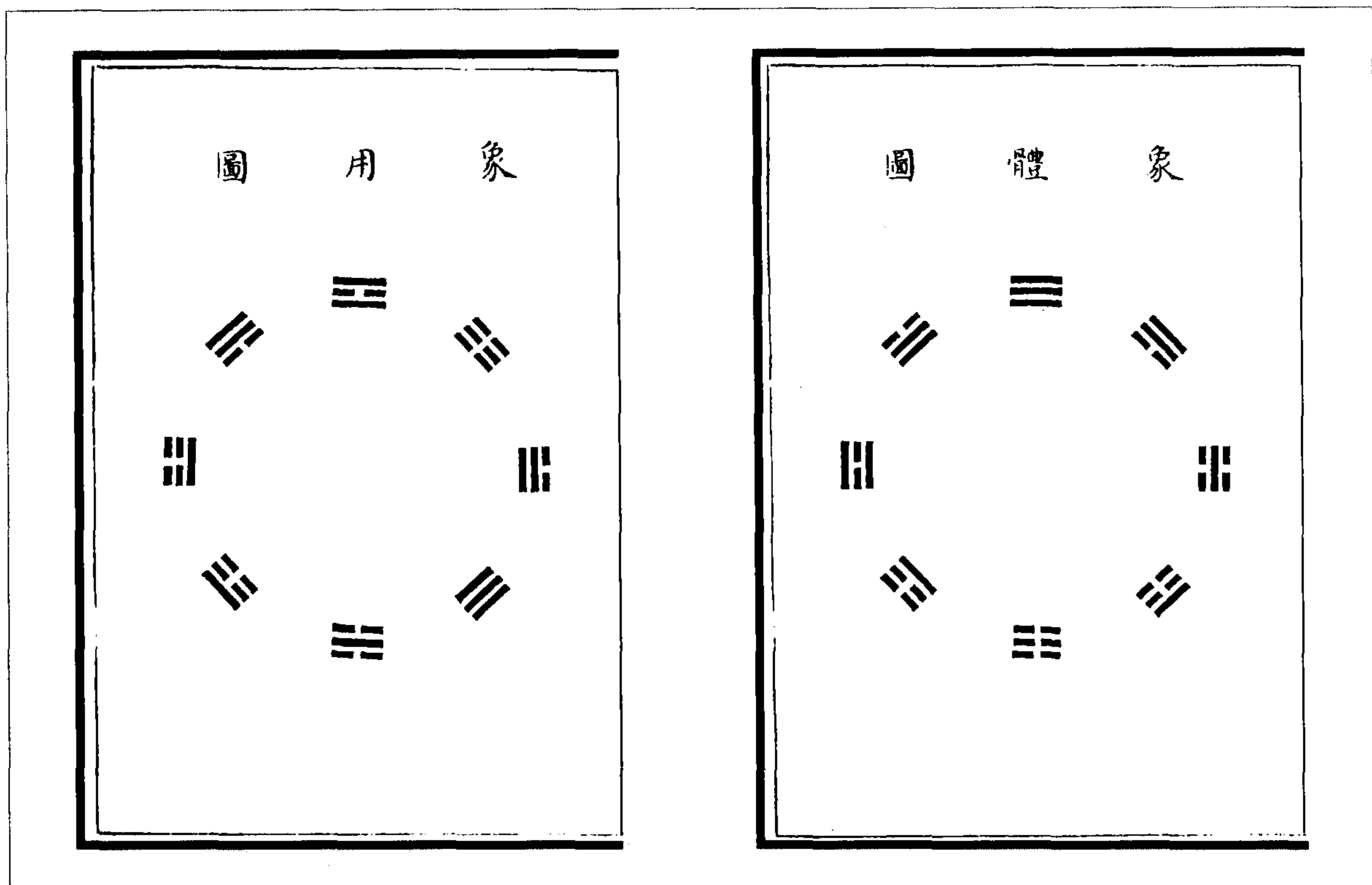
象用，帝出乎震以至成言乎艮；

体数：天一以至地十；

用数：履一以至戴九。

乾上坤下，天地之体。巽、离、兑由乾体而索，本乎天者亲上，故附乾；震、坎、艮由坤体而索，本乎地者亲下，故附坤。此象之体也。乾、坤定位，六子分行，坎、离自然当东西之中，而八象对立，亦合自然。

天地位二气分，分必合，合必交，乾、坤交而为坎、离。离之外具乾之体中，则坤致其用；坎之外具坤之体中，则乾致其用。由外观之，乾、坤之体未尝变，其中则交矣。故天地之用莫妙于水火，虽坎、离也，实乾、坤也。乾、坤立天地之体，而其用藏；坎、离具乾、坤之体，而其用著。因乾、坤之用而图之，坎、离居中，乾、坤居其旁，非退乾、坤也。既交之后，下皆乾，上皆坤，布以为圆，乃见如是。震、艮从乾父，而聚于东北；巽、兑从坤母而聚于西南，而阴阳之群以分。乾、坤用交，余卦布列，自有出震、成艮之序。此乃圣人因类辨方，随方命辞，非私出意见，以附会其说也。体圆辨天地之体，而人居中，当立以观，故言上下。用图合天地之用，以利斯世，当偃以观，故言方所。

右溯未图之前，而探其原，其体用如此。若沿已图之后，而演其流，则《象体图》有八卦相错之用，《象用图》定八分之体，《数体图》有阴阳合德之用，《数用图》类五行之体。体以致用，用不离体，体用二名，实则一致。子传百家，凡合于此者皆图后之说，非图前之理。

(赵汝楳《易雅》)





图 63 周易上经首乾一下经首兑二之图

后天《周易》首纯乾，何也？先天乾一、兑二、离三、震四、巽五、坎六、艮七、坤八，后天为演先天而作。乾一含坤八，故一先之，为上经首；兑二含艮七，故二次之，为下经首。离三含坎六，故三次之，为上下经尾。文王作上下经，其序本诸伏羲之序如此，曰，是固然矣，犹有精微之蕴焉。《周易》以反对为用，约六十四卦为三十六卦，上经一百八爻，下经一百八爻，合之为二百一十六爻。二百一十六者，纯乾之策数也。此《周易》所以首纯乾。然则揆之《归藏》、《连山》，然欤？否欤？曰，亦何莫不然。归藏首纯坤，用卦四十八，藏而不用之卦一十六。用卦四十八，为爻二百八十八。二百八十八者，二其纯坤之策数也。二之者何？阳一而坤--也。若夫《连山》，其义玄而又玄。伏羲首百王而作《连山》，其则诸《河图》也。乾策九而含一，是乾为六十四卦之首。其则诸《洛书》也，艮终万物而始万物，是艮为六十四卦之首。以乾之策二百一十六合艮之策一百六十八，是为三百八十四。三百八十四者，六十四卦之爻辞也。贾公彦言《连山》首艮，不兼言《连山》首乾，特举夏时而言之耳。呜呼，《连山》易三百八十四爻备其用，其则《河图》首乾、《洛书》首艮者欤？《归藏》易二百八十八爻备其用，其首纯坤者欤？《周易》二百一十六爻备其用，其首纯乾者欤？此三易之妙缙，造化之神机，至矣哉！

(朱元昇《三易备遗》)

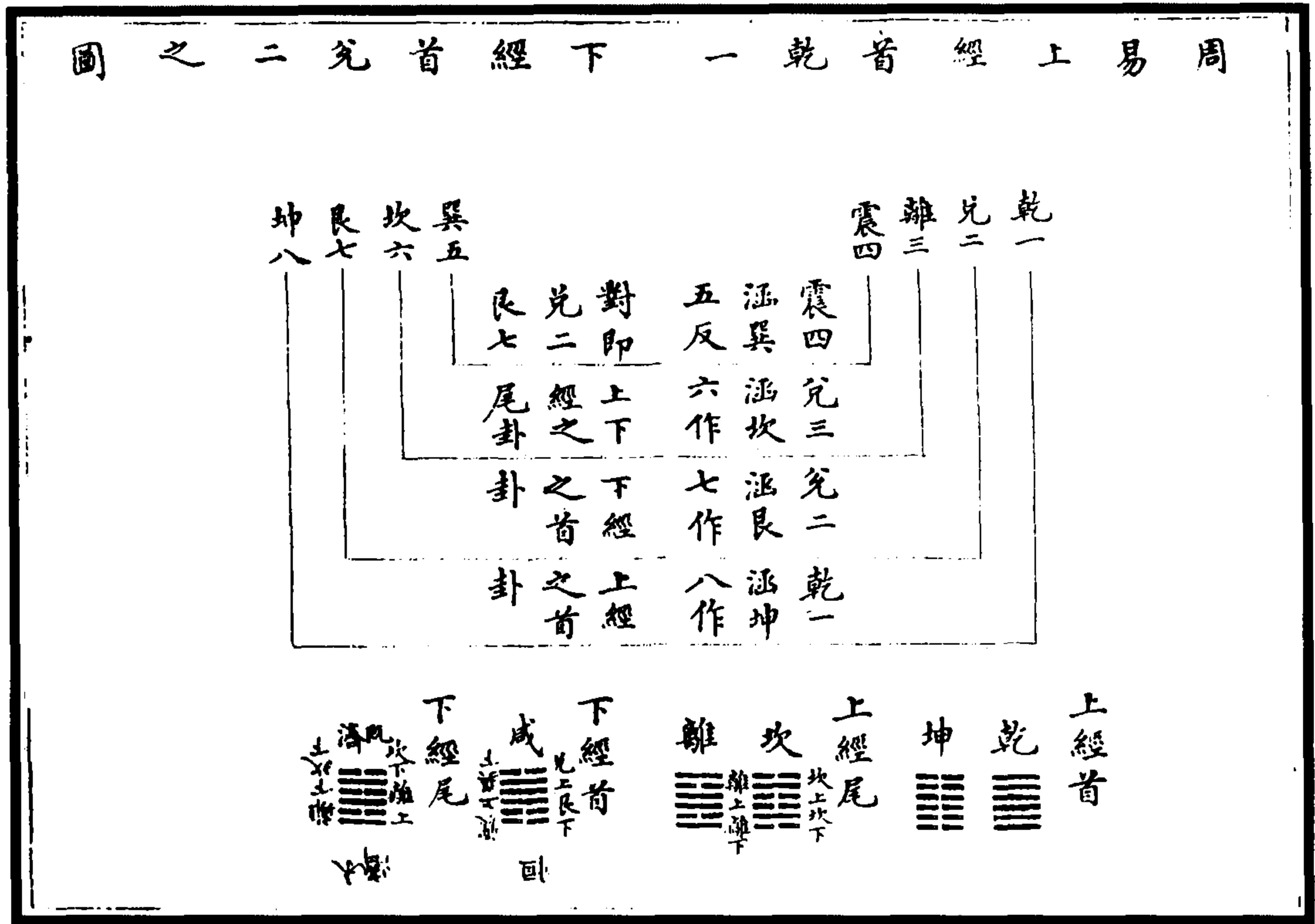
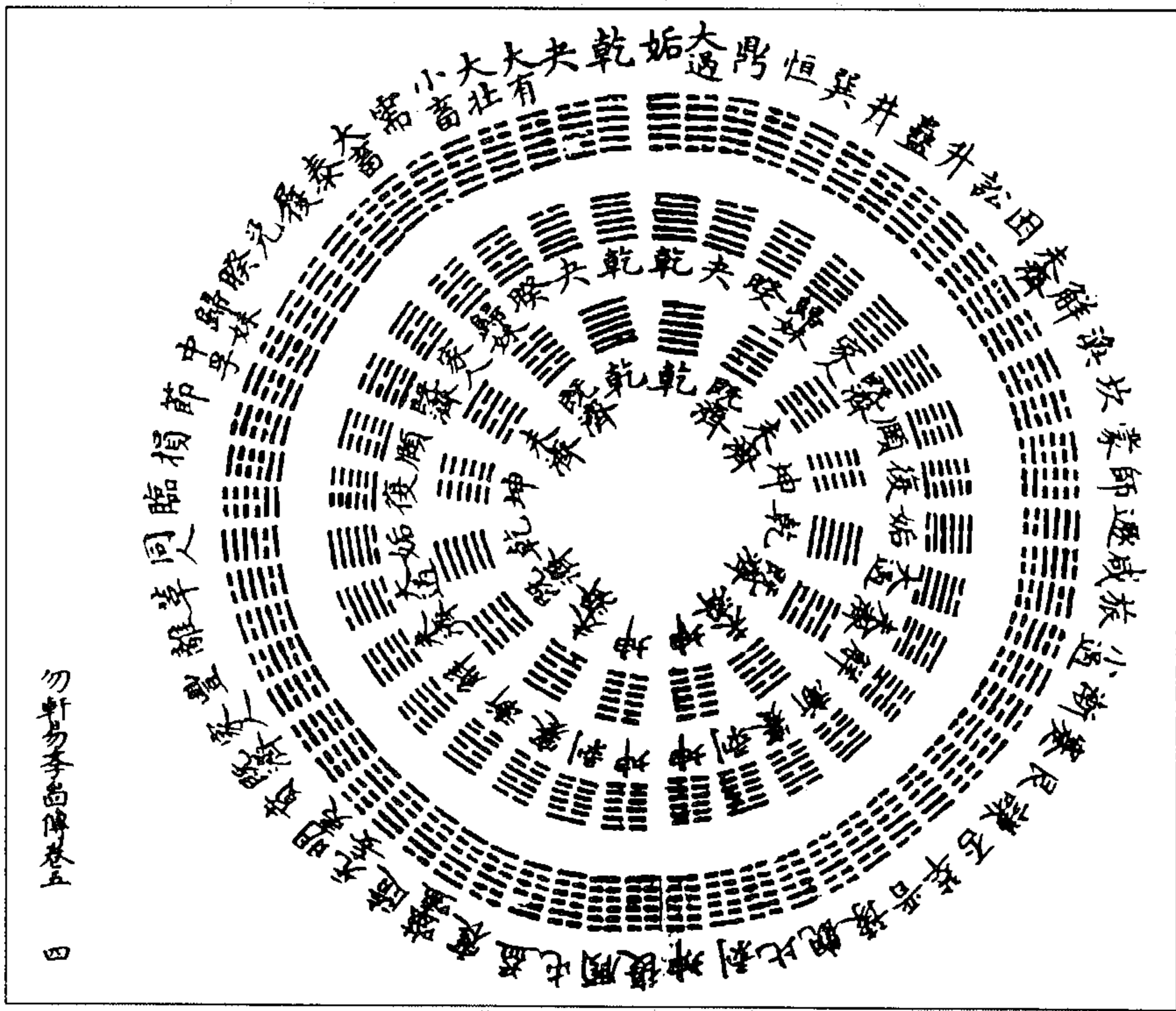

勿軒易學圖傳通義  
四

图 64 三五图  
(熊禾《勿轩易学启蒙图传通义》)

<p><b>卦象圖</b> 易大傳曰庖羲氏仰以觀于天文俯以察於地理觀鳥獸之文與地之宜近取諸身遠取諸物始作八卦卦即象也至文王周公孔子象並若馬而其所謂象亦不過天文地理人事鳥獸草木數端而</p>		<p><b>欽定四庫全書</b> 易附錄卷十五 己朱子者謂四聖之易各有不同不可作一例看故今列為此圖天地人物之象畢具而義文周孔取象之同異皆於此可見云</p>	
<p><b>三乾</b> 需訟取乾 同人取乾 兼互巽大畜 取乾健魚互</p>	<p><b>大川</b> 需訟取乾 同人取乾 兼互巽大畜 取乾健魚互</p>	<p><b>伏義</b> 卦</p>	<p><b>文王</b> 取</p>
<p><b>龍</b> 乾六爻 大畜九三良馬</p>	<p><b>馬</b> 大畜九三良馬</p>	<p><b>周公</b> 文</p>	<p><b>孔子</b> 大畜文 言說卦</p>
<p><b>天</b> 寒</p>	<p><b>玉</b> 君</p>	<p><b>首</b></p>	<p><b>馬</b> 良老 疾取</p>
<p><b>圓</b> 冰</p>	<p><b>金</b> 父</p>	<p><b>車</b> 大有二</p>	

欽定四庫全書		三坤	
頤 <small>已震過長象 以全體取後同</small>	三震	康侯 <small>晉坤上象</small>	行師 <small>豫坤東象</small>
震 <small>驚百里即雷也</small>	七日 <small>復全體取象</small>	廟 <small>華坤上象又五其 體不在上上象</small>	馬 <small>坤北而晉錫馬</small>
大川 <small>益震其不象</small>	侯 <small>屯得建侯屬震又 坤上象屯五坤</small>	大牲 <small>萃</small>	邑國 <small>泰上象 指子體升 三層上體</small>
口 <small>頤震過長全體取</small>	長子 <small>師五抽五體</small>	國家 <small>謙上象</small>	師 <small>泰上象</small>
雲 <small>小畜巽一陰在乾天 上象</small>	馬 <small>屯乘馬十年馬已五</small>	城隍 <small>泰上象</small>	征伐 <small>謙上象</small>
月雨 <small>小畜上 陰象</small>	長子 <small>師五抽五體</small>	龍 <small>坤上</small>	邑國 <small>泰上象</small>
號 <small>泰五體 今已</small>	侯 <small>屯初</small>	與 <small>泰上象</small>	腹 <small>泰上象</small>
風	龍 <small>馬 萬年足 侯的稱</small>	柄 <small>坤上</small>	母 <small>泰上象</small>
決躁	長子 <small>足</small>	文 <small>坤上</small>	妻 <small>泰上象</small>
專健	雷 <small>大塗</small>	布 <small>坤上</small>	地 <small>泰上象</small>
長安	竹 <small>荏葦</small>	均 <small>坤上</small>	臣 <small>泰上象</small>
雞	稼 <small>玄黃</small>		木果 <small>大赤</small>

欽定四庫全書		井 <small>巽過坎象</small>	
鼎 <small>巽過離木</small>	三坎	大川 <small>巽下其又五震十 早至其又五震</small>	女 <small>家人女正始女壯剛 七卦</small>
大川 <small>巽下其又五震十 早至其又五震</small>	濡 <small>水洳</small>	棟 <small>大過棟枕其過先全 體象</small>	豚魚 <small>中孚又九體六取 陰物象</small>
心 <small>終亨</small>	廟 <small>決取坎有出陰象 卦取上體巽水象</small>	婦 <small>小畜上</small>	木 <small>大過上五</small>
狐 <small>水洳</small>	宮 <small>坎初上</small>	腎 <small>三</small>	資 <small>泰上體</small>
大川 <small>巽下其又五震十 早至其又五震</small>	塗 <small>巽上抽下</small>	白 <small>大過上五</small>	棟 <small>大過上</small>
雨 <small>下五體</small>	穴 <small>巽上</small>	利 <small>大過上五</small>	林 <small>巽上</small>
大川 <small>巽下其又五震十 早至其又五震</small>	泥 <small>巽上</small>	工 <small>大過上</small>	翰音 <small>車</small>
月 <small>大過上</small>	雲 <small>大過上</small>	市 <small>大過上</small>	白 <small>大過上</small>
泉 <small>大過上</small>	水 <small>大過上</small>	木 <small>大過上</small>	利 <small>大過上</small>
溝瀆	中男 <small>大過上</small>	白 <small>大過上</small>	利 <small>大過上</small>
耳痛	心病 <small>大過上</small>	白 <small>大過上</small>	利 <small>大過上</small>
盜	血卦 <small>大過上</small>	白 <small>大過上</small>	利 <small>大過上</small>
輪	弓 <small>大過上</small>	白 <small>大過上</small>	利 <small>大過上</small>
馬 <small>大過上</small>	與 <small>大過上</small>	白 <small>大過上</small>	利 <small>大過上</small>
	與 <small>大過上</small>	白 <small>大過上</small>	利 <small>大過上</small>





陰爻 稱通		富 小畜五	朋 復象 泰二成四 蹇五詳四	欽定四庫全書	君子 謙象 乾三小畜 上臨三觀 初反初又 五上利上 避四壯三 明初夫三 君子亦有 取于陰爻	大 泰否象	陽爻 稱通
一上六			何 唯		角 晉指	天 乾有	一上九
一六五	中行 大五	含章 姤	杞 姤	胸 成 上天指五 天子反說	夫 隨二大夫 指五大通	天 乾始	一九五
一六四			國 乾四指五		大君 師上 指五	丈夫 隨三 指四	一九四
一六三		終 乾下升	斧 貝	股 成	頌 大五	日 乾	一九三
一六二	中 師泰	黃矢 解	赤紱 同	幽人 履解林	夫 榮大實指 之通大	田 乾	一九二
一初六		茅 泰	尾 乾	徒 貞	趾 履實壯九	郊 屯遠次取	一初九

象之意胥失之矣何則卦者象之原也象者言象之	合說卦者則委曲牽合傳會以幸其中而數聖人取	世儒言象尚矣率多祖說卦子彖又孫卦體其有不	欽定四庫全書	小 泰否前遊 通既濟象	野 坤	天子 有二三 指五	公 並	從王 坤公	臣 泰	霜 坤
魚 利五指三 四	血 坤上乾下 四小畜四滋 上指二	不富 泰五	宮 利五	君 坤同人 屯三詳初解 五華二末五	首 既濟	老婦 大過五 指五	國君 復上 指五	公 並	臣 泰	子 巽
來章 豐	乾肉 噬	黃 坤噬	輔 艮	前禽 比五 指上	婦 泰三指 五指五	王 師三指 五指五	妻 小畜指 四指五	公 並	臣 泰	童 觀
	終 坤下卦		中行 復四 指五	中行 復四 指五	括囊 坤	出門庭 明	身 艮	從王 坤公	臣 泰	子 巽
	黃 離		中行 益中 指中	中行 益中 指中	脂肉 噬指五	女 蒙	武人 履	公 並	臣 泰	童 觀
			宗 同人	宗 同人	鼻 噬	婦 既濟	女子 屯觀	臣 泰	臣 泰	童 觀
			瓜 姤五指初	豕 姤	趾 履	武人 巽	童子 漸	臣 泰	臣 泰	童 觀

图 66 爻象图 (胡一桂《易附录纂注》)



图 69 上下篇終皆以坎離繼二長二少圖

图 67 乾坤首上篇屯蒙以三男繼乾父坤母圖

图 68 咸恒首下篇以二長二少繼坎離圖 (俞琰《讀易舉要》)

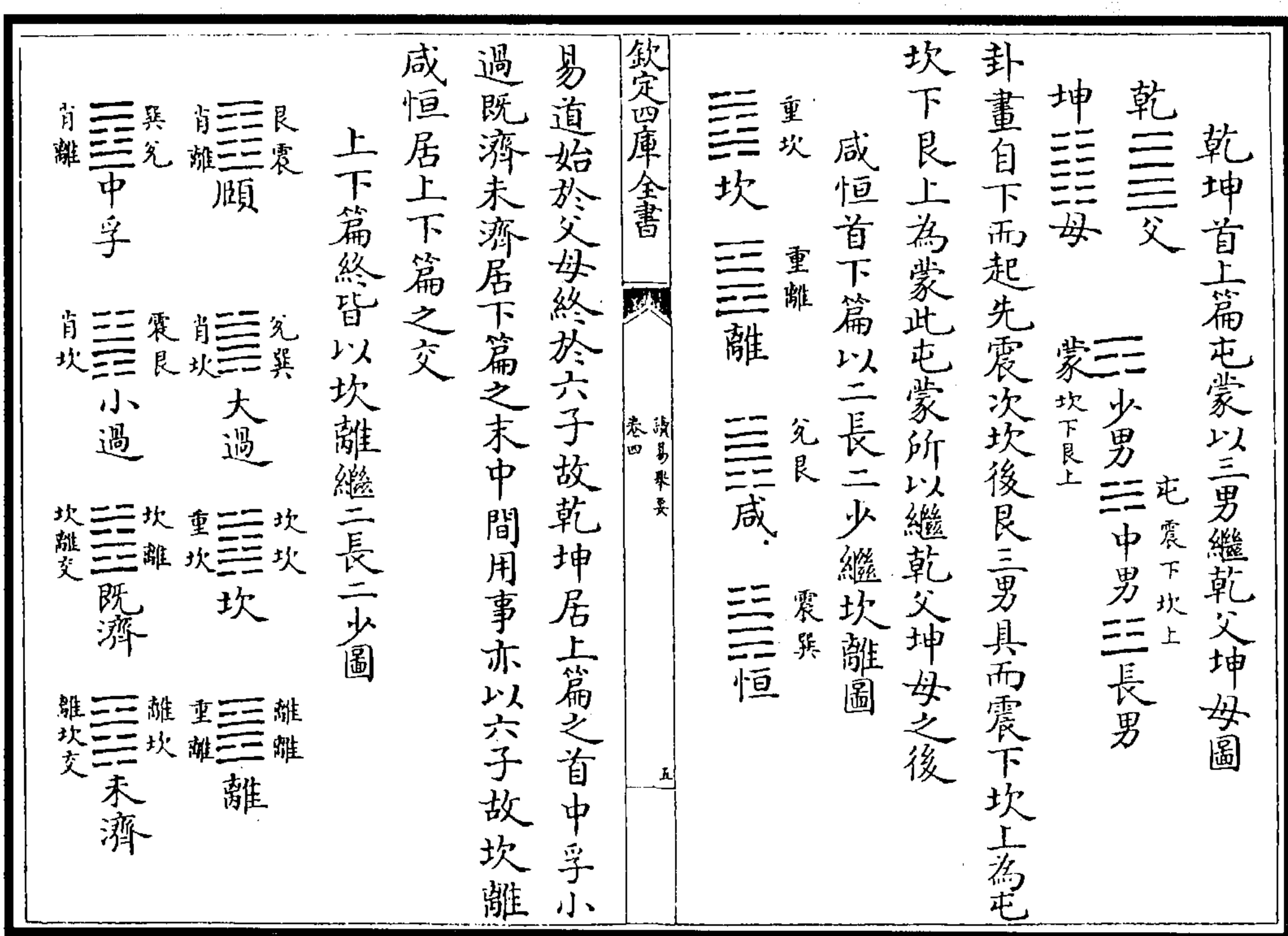

图 70 伏羲神農黃帝堯舜十三卦制器尚象圖 (胡一桂《周易啟蒙翼傳》)

(图 71)《序卦》、《杂卦》皆反对卦也，先儒已图之矣，但其说未备，且不及《杂卦》，兼未正《杂卦》之错简，故此复图之。上篇十八卦，其中不反对者六，乾、坤、坎、离、颐、大过也；下篇亦十八卦，其中不反对者二：中孚、小过也。此八卦虽不反对，乃两两全体反易。且《杂卦》自大过以下，错简而不对者，亦有八卦。愚已移而正之于本文之下，于以见纵横逆顺，随时变易，无适而不遇其合焉，此其所以为易也。

(王申子《大易辑说》)

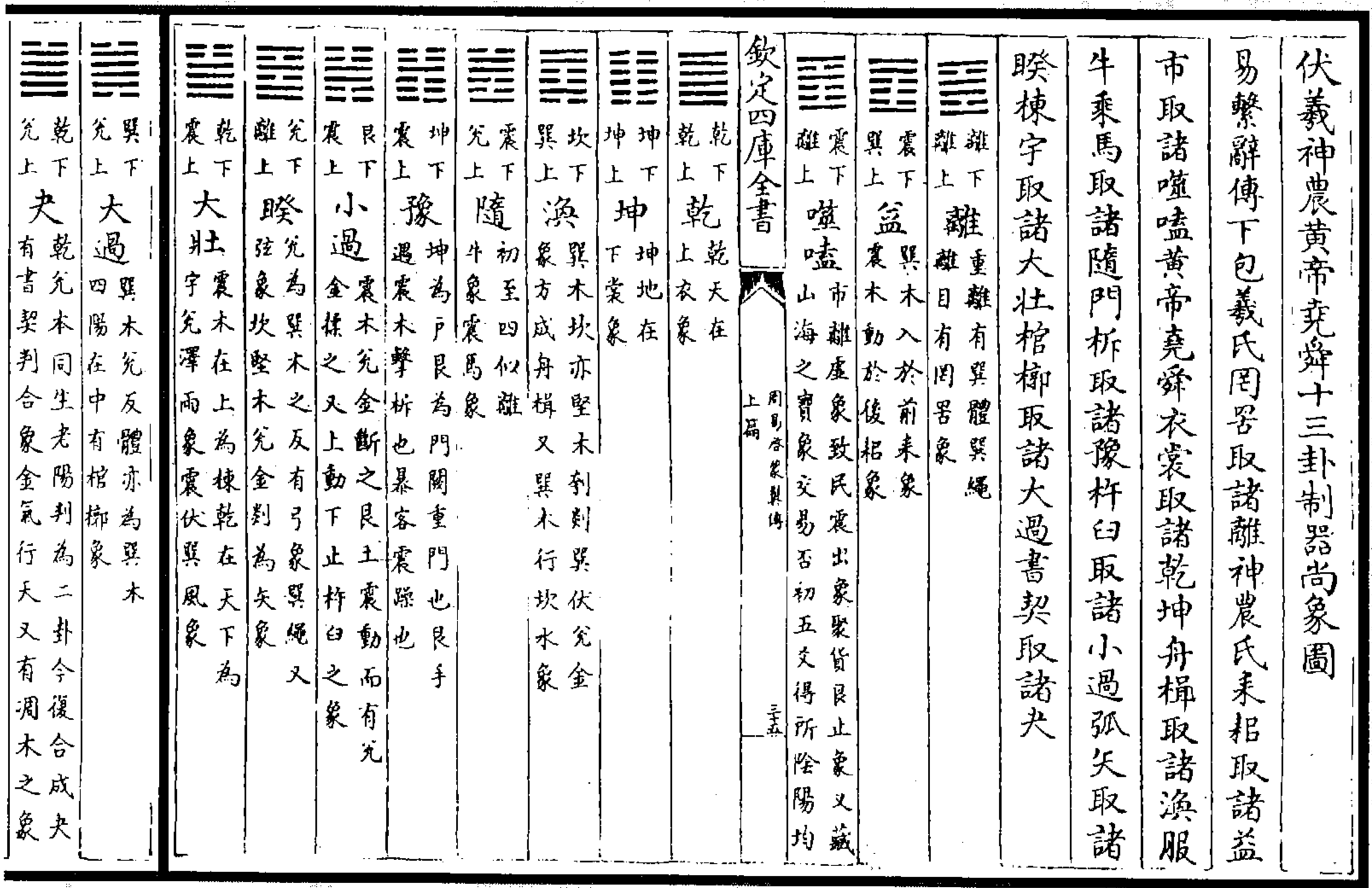

图 71 反对图



图 72 说卦八方之图  
(《大易象数钩深图》)

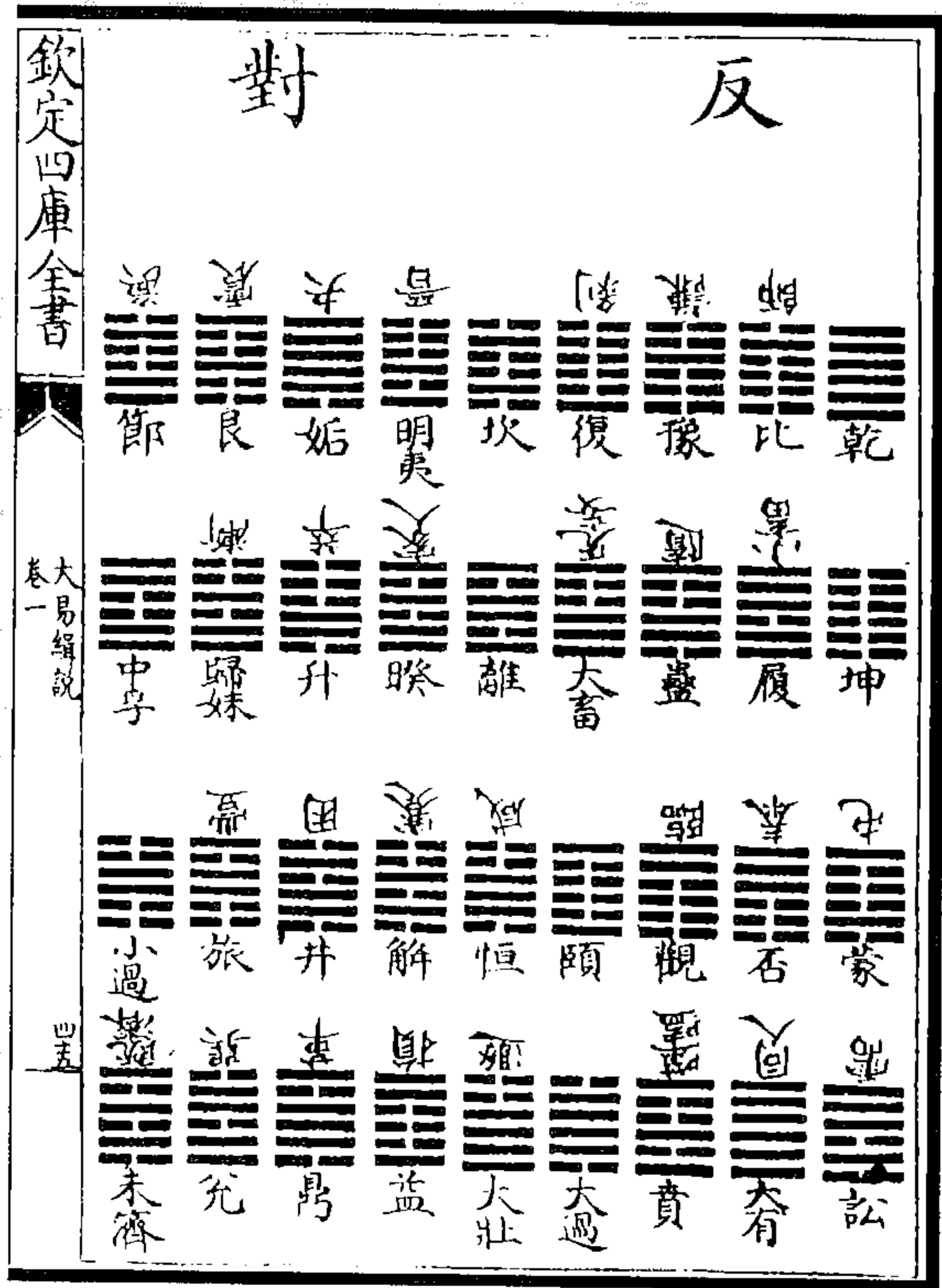

图 73 乾坤易简之图

乾、坤者，数之一二也，形之方圆也，气之清浊也，理之动静也。故乾具两仪之意而分上下，坤包四象之体而分南北东西。两仪四象共数有六，并其乾、坤之本体，则八卦之数周备矣，此乾、坤所以去太极未远。内贞外悔，两仪之理也；元、亨、利、贞，四象之道也。二、三、四、五以为经，七、八、九、六以为纬，八卦之方也。所以自一而二，自二而四，自四而八，自八而十六，自十六而三十二，自三十二而六十四，六十四而天道备矣，岁功成矣，人事周矣，此易故六十四卦而乾、坤居首也。学者能由六十四卦以归一，由一以悟太极，则伏羲、文王、孔子皆备于我，成变化行鬼神亦是道也。

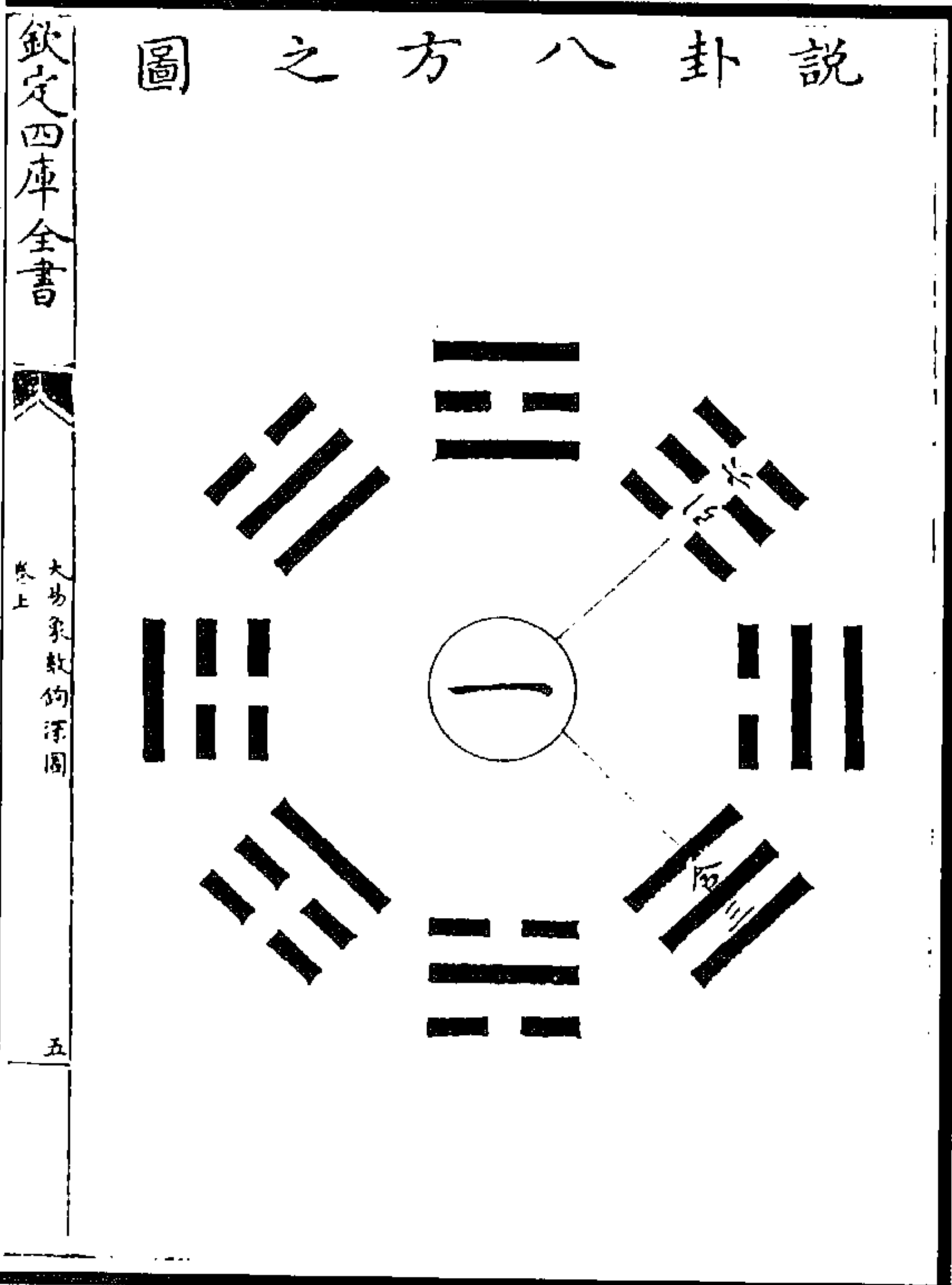
(《大易象数钩深图》)

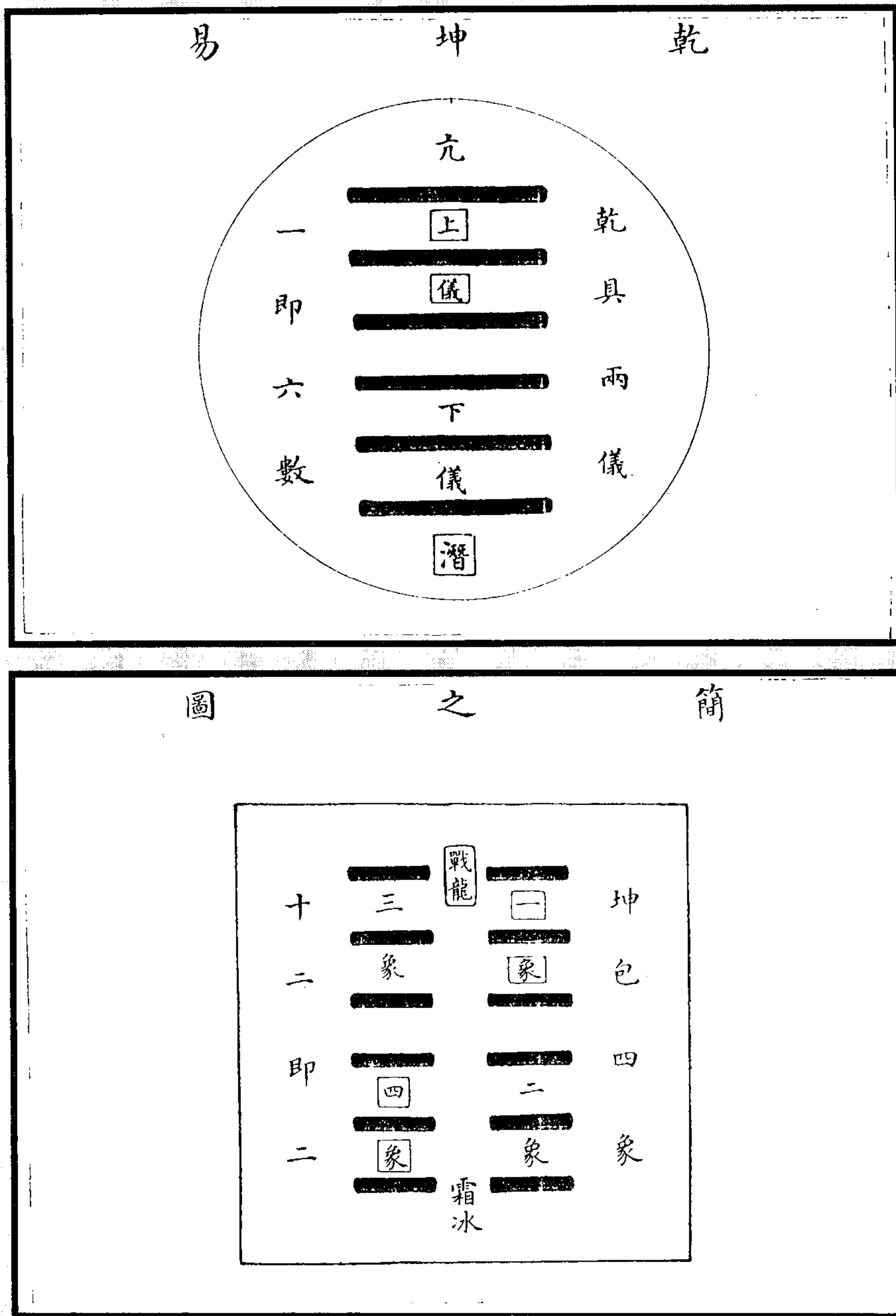

图 75 蒙象养正图



图 74 屯象之图  
(《大易象数钩深图》)

(图 75) 童蒙在五，击之在上，是外学也。耳目所入，虽足以资吾，适足以贼吾之真性，故不利为寇也。包蒙在二，发之在初，是内学也。心之所造贵于几先，一著于心，便成机械，所以脱桎梏吝也。利者，吾心之桎梏乎。  
(《大易象数钩深图》)

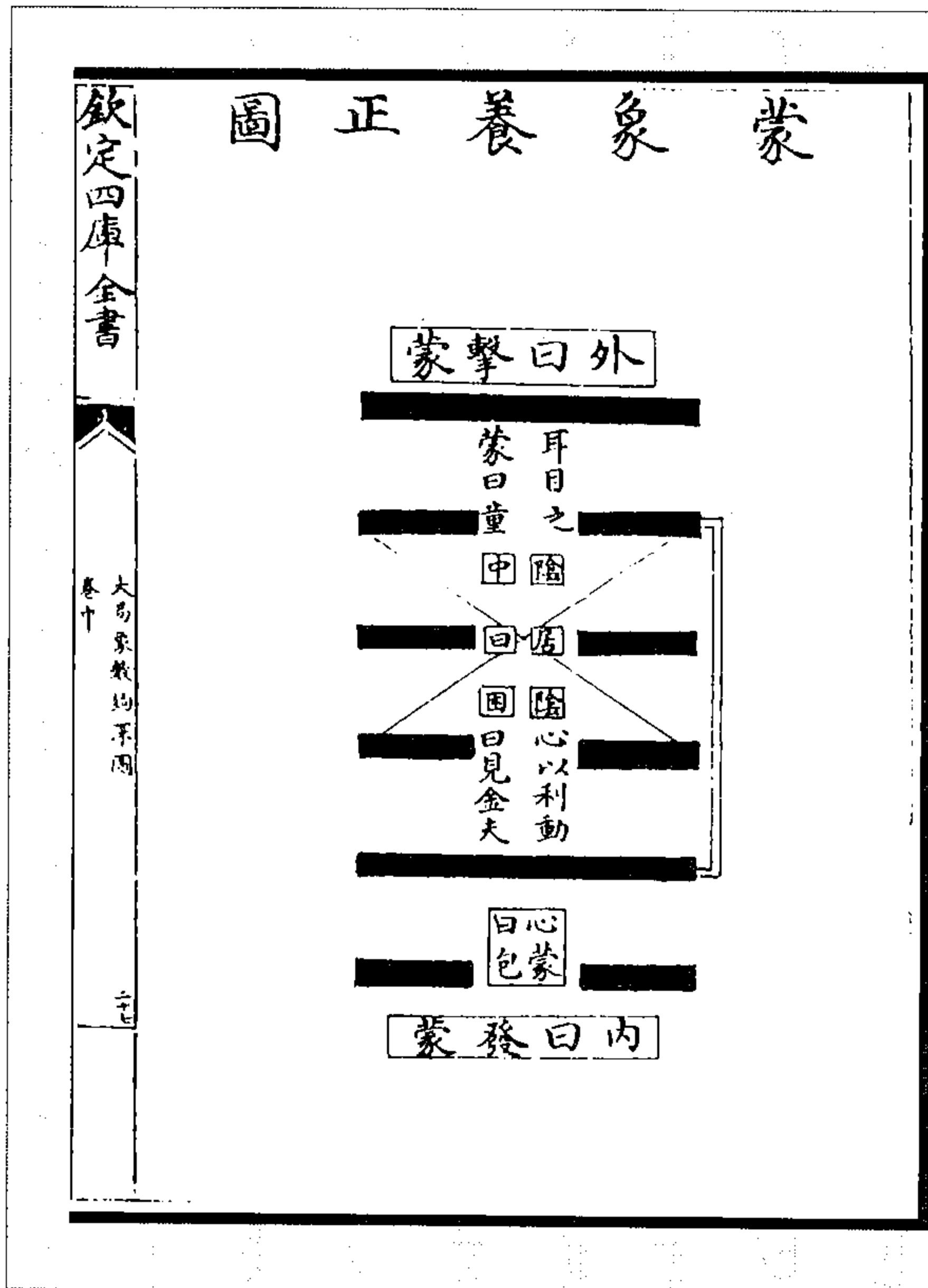
(图 76) 坎中之阳以为助，乾卦之阳求待上一阳而为之援，一阴避之而兴进，一阴阻之而彼退，此所以为需之吉凶也。然圣人之意不责于二阴，而责于三阳；不责于三阳而责于坎中之阳，利所在也，故责之重也，遂系之以酒食之象焉。酒食者，养人之具也，人之所求待也；为酒食之所困而受害者，亦有之也。始贪其利，终罹其害者，小人之常也。必有道以处之，所贵乎贞吉也。贞者中正之义。内中正则外固，外固则不陷矣。

(《大易象数钩深图》)

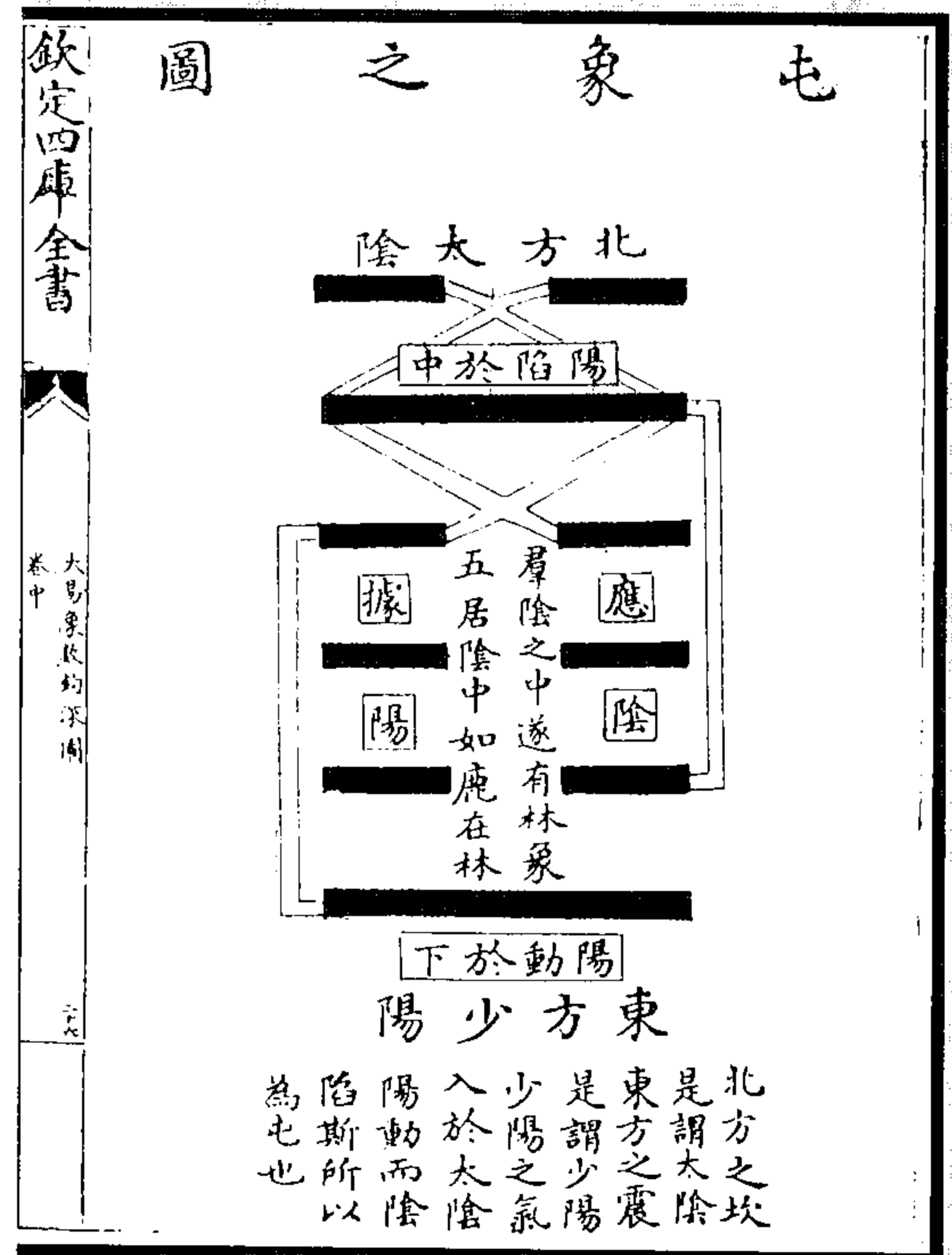

图 76 需须之图

欽定四庫全書

### 訟 象 之 圖

上九變為  
困卦成訟  
者之戒也

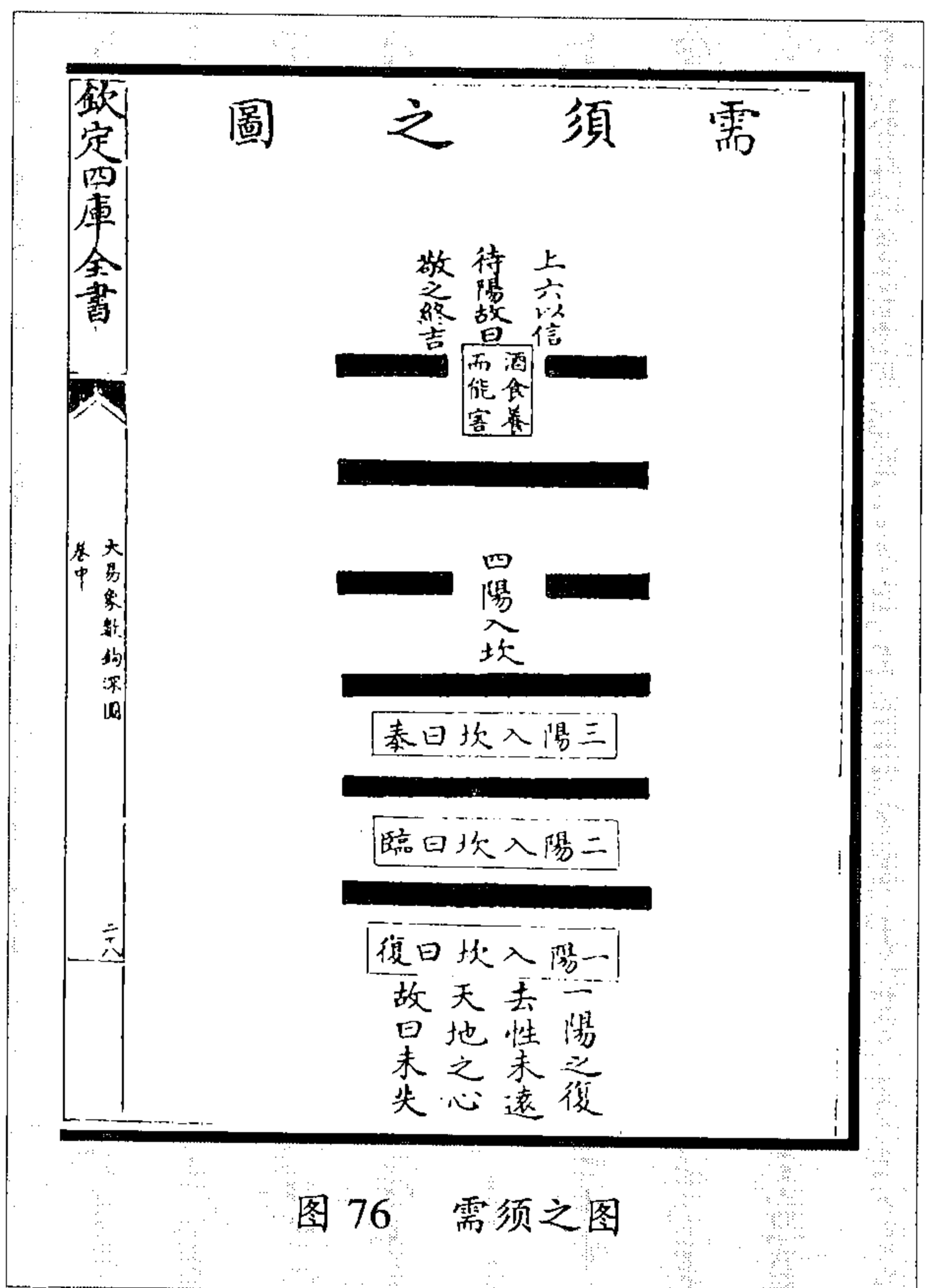
亥方

變成巽位卦成渙

九四變為渙  
有難散之理

子方

坎之卦本出  
於乾如乾分  
邑故曰三百

大易象數鉤深圖

卷中

图 77 訟象之圖

乾居亥位,坎起子方,亥子皆北,皆属于水,始无事争也。一离于形,则天西倾,水东注,天上蟠水下润,于是而讼矣。

(《大易象数钩深图》)

欽定四庫全書

### 師 比 御 眾 圖

後夫之凶

位

乾

北向有征伐之象

南方有朝諸侯之象

德

乾

先出之律

大易象數鉤深圖

卷中

图 78 師比御眾圖

坤为众而师亦为众者,师,统众之义也。统众者非德也则不可,故以乾之九二入于坤为师,以乾德在二也。律因数起,数自中出,黄钟之律,起为度量衡,差之毫厘则不可也。北方之坎,黄钟之本也。故繇言丈人爻言律,丈与律,法度之出,非有德者乎。北主幽阴杀伐之象,南主向明朝会之象,六爻分二、三、四、五之数,二居南方离明之地也。故以比为南面,五居中央,非北也。天北望,唯见斗枢辰极。辰曰北辰,斗曰北斗,虽名曰北,实中天也。师北向,故有五人为伍之意;比南面,故有五等分爵之象。上居五位,后其君者也,故曰后夫凶。

(《大易象数钩深图》)



图 84 謙象之圖



图 83 大有守位圖

(《大易象數鉤深圖》)

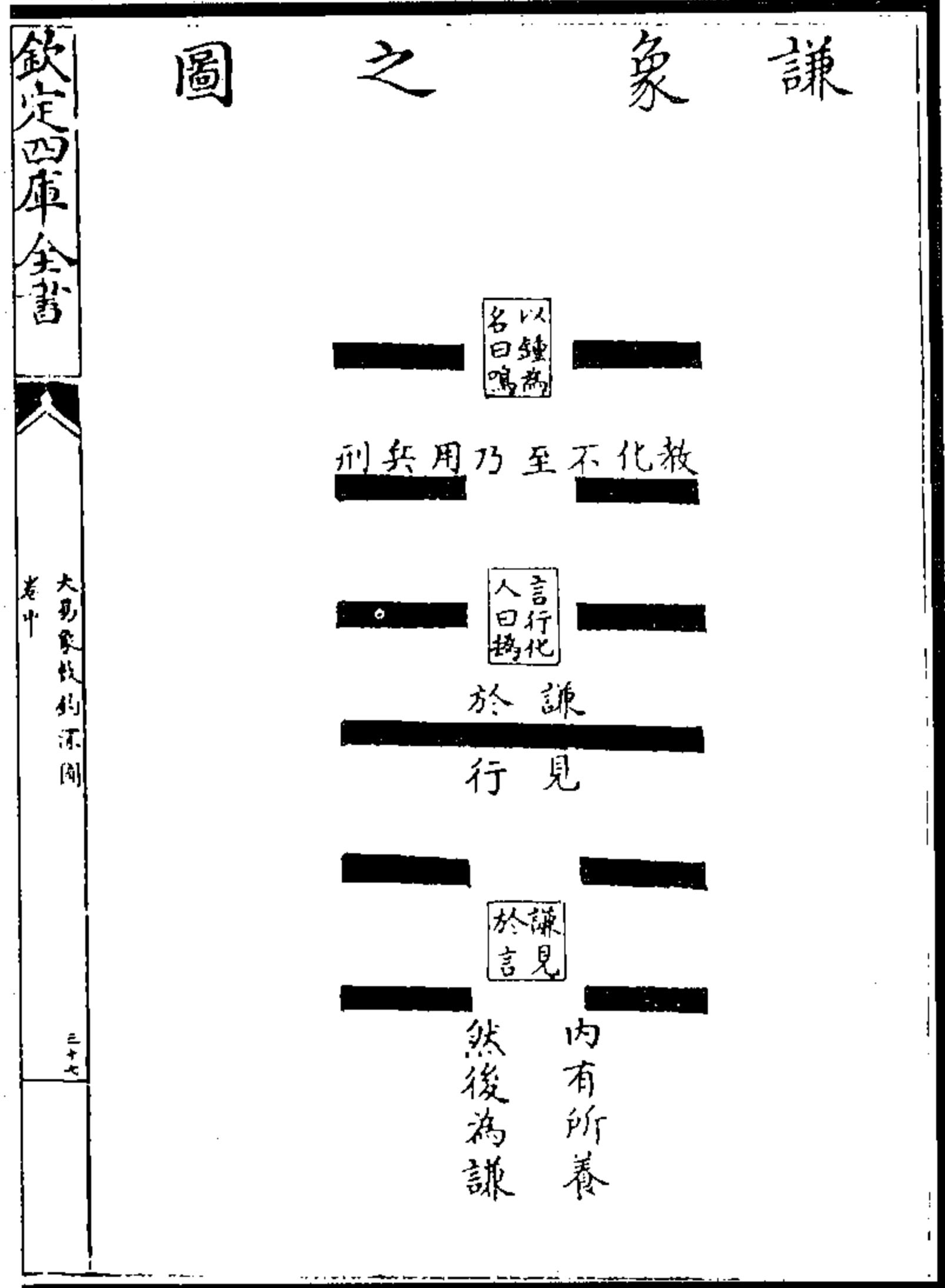

图 86 隨卦系失圖

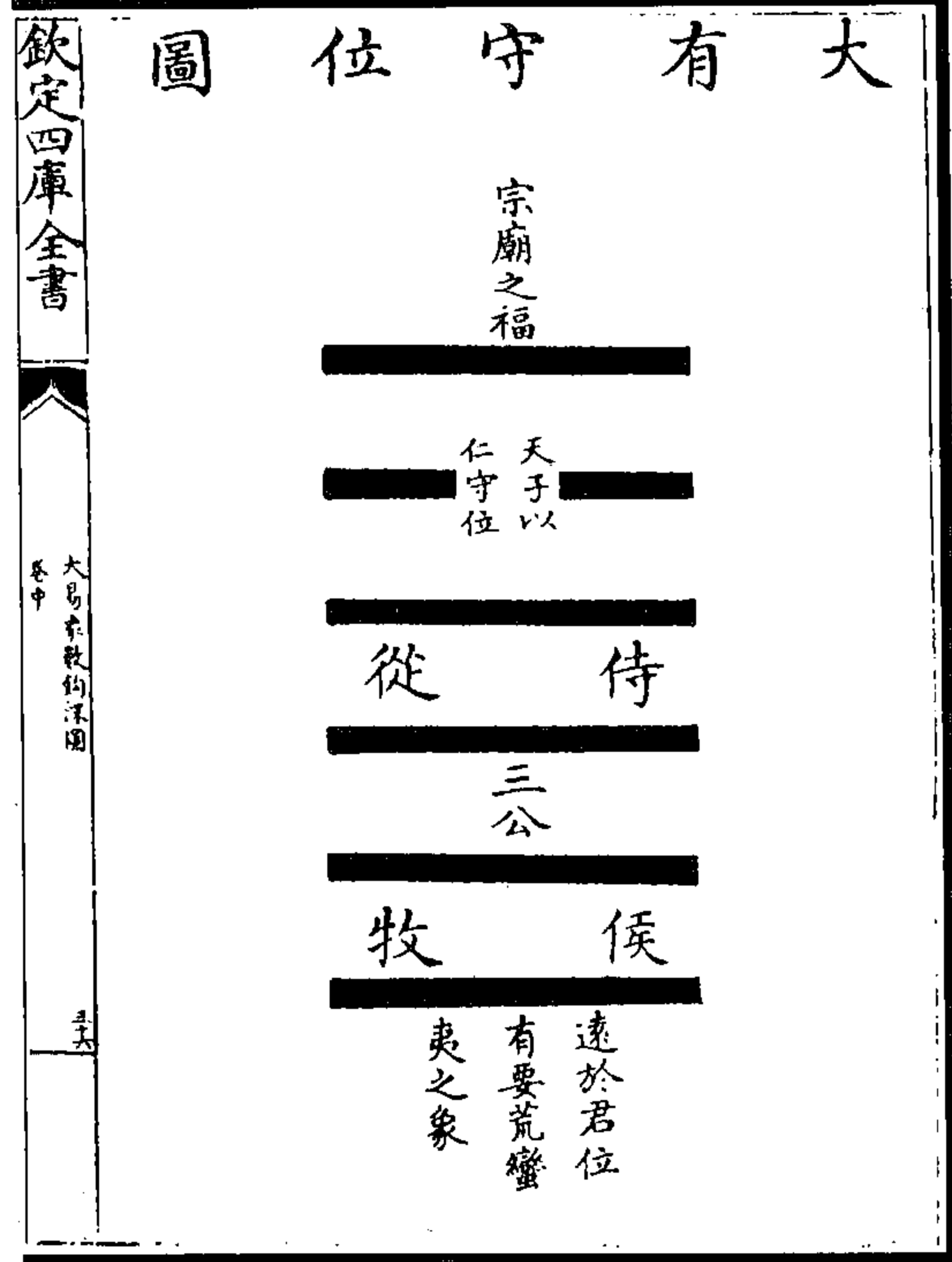

图 85 豫象之圖

(《大易象數鉤深圖》)

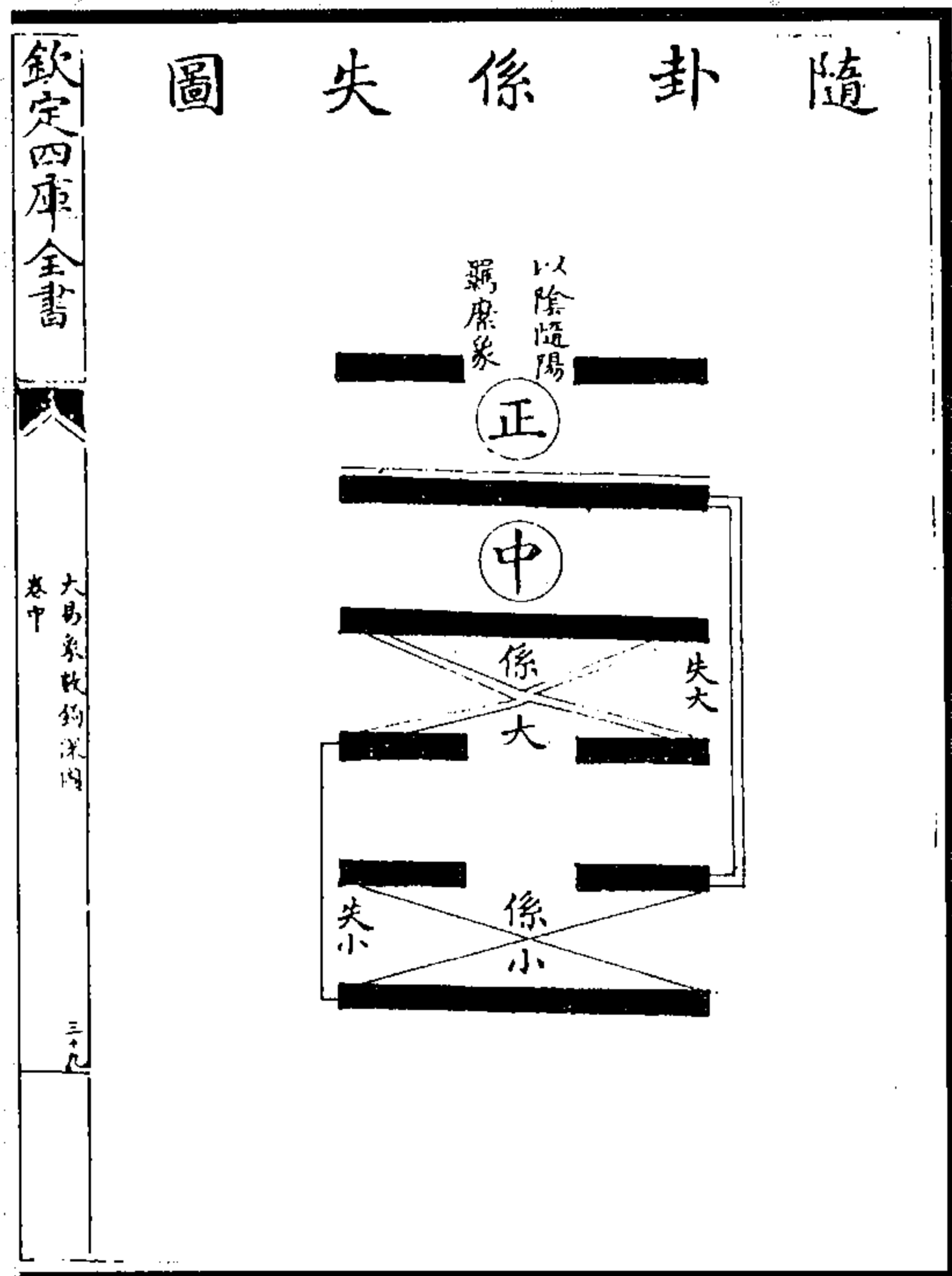

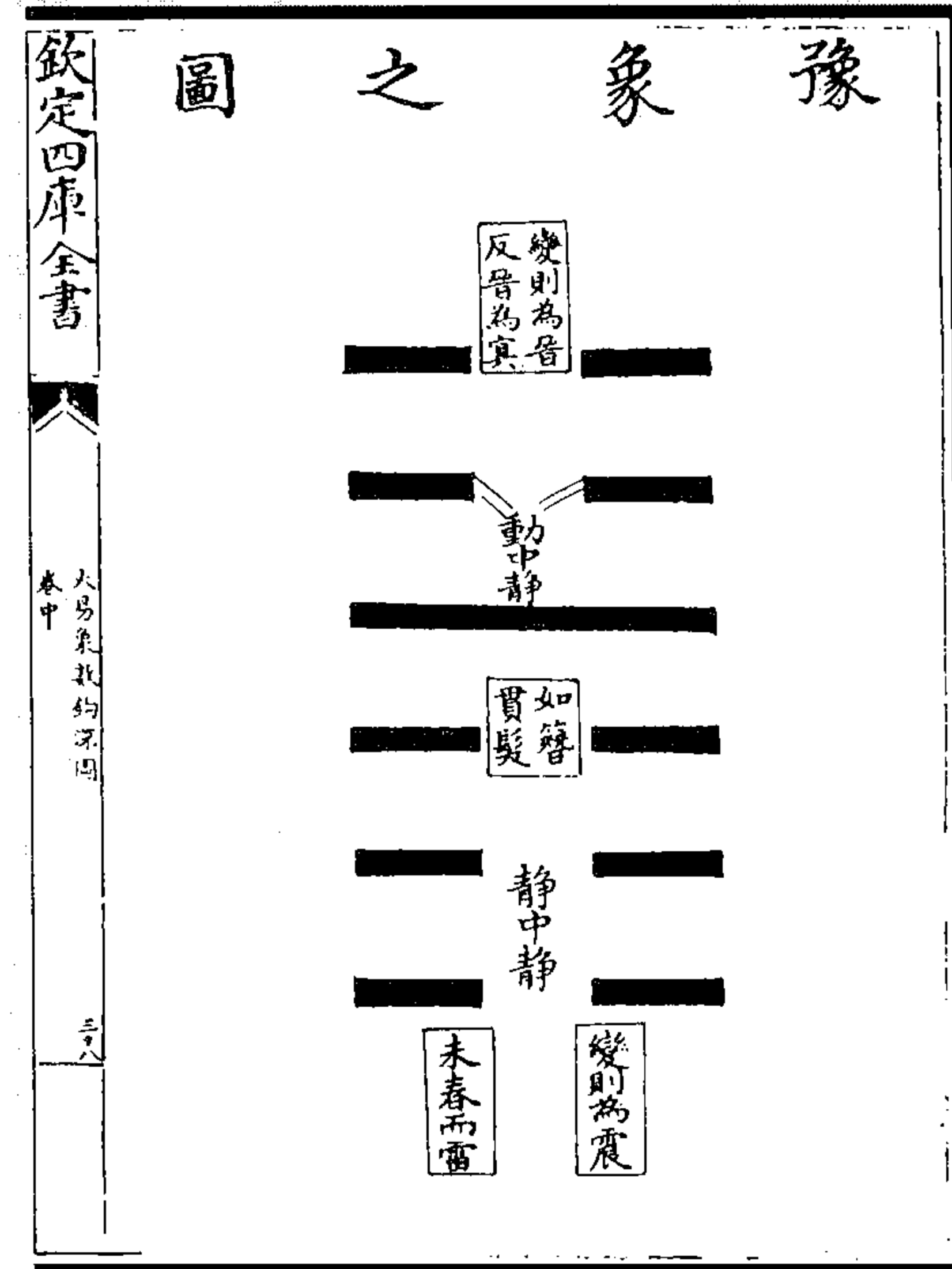

图 88 临象之图

图 87 盞象之图

(《大易象数钩深图》)

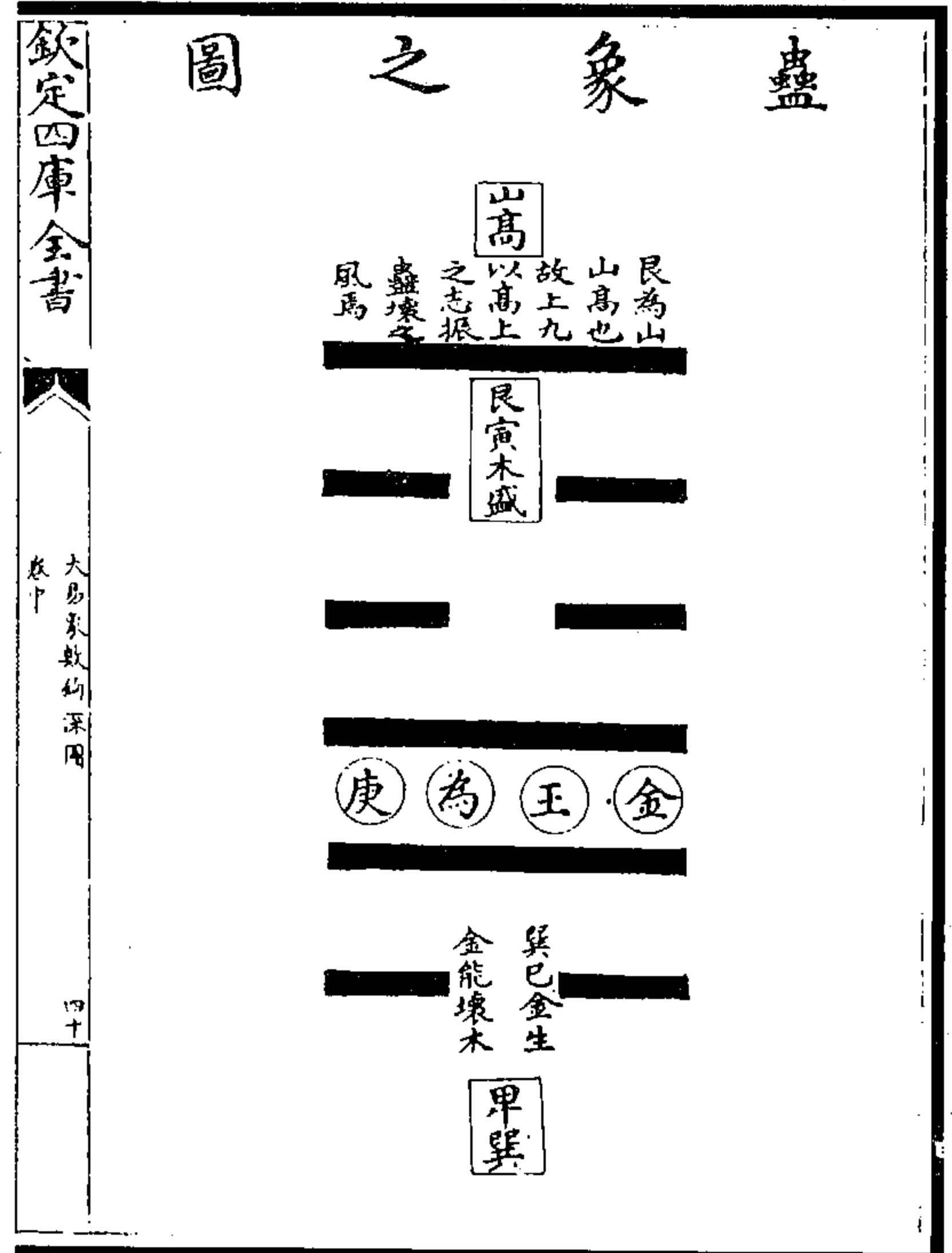
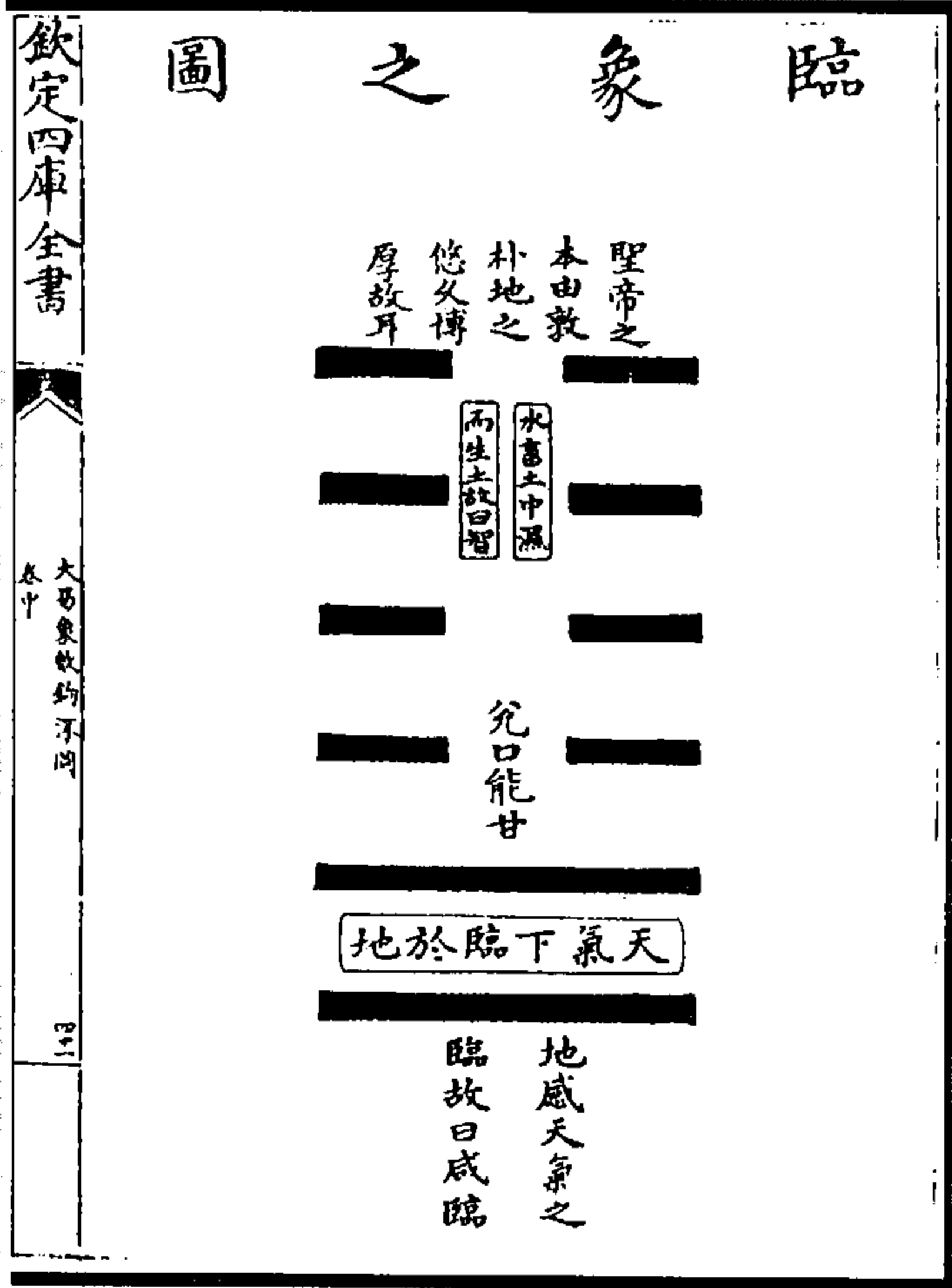

图 90 噬嗑身口象图

图 89 观国之光图

(《大易象数钩深图》)

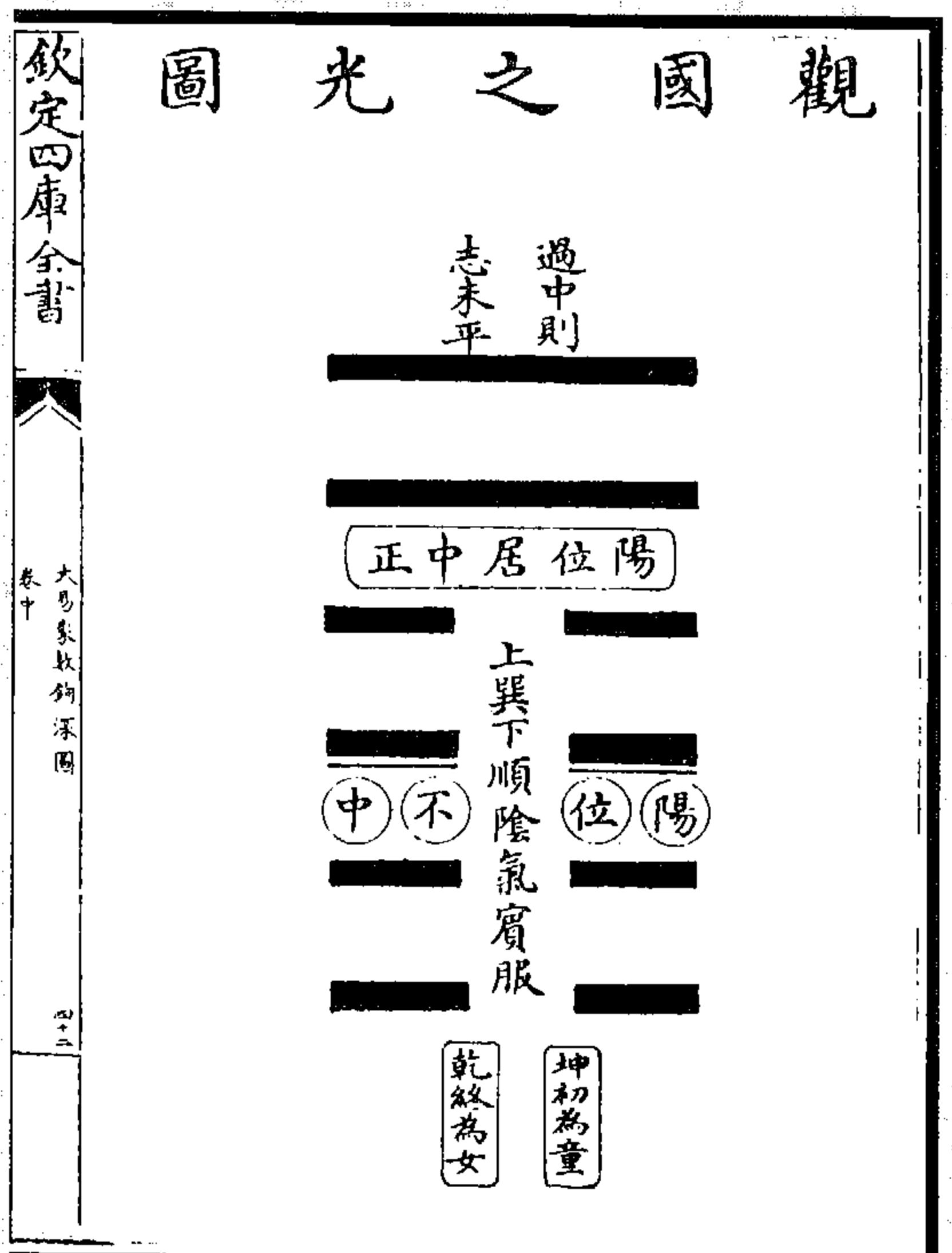
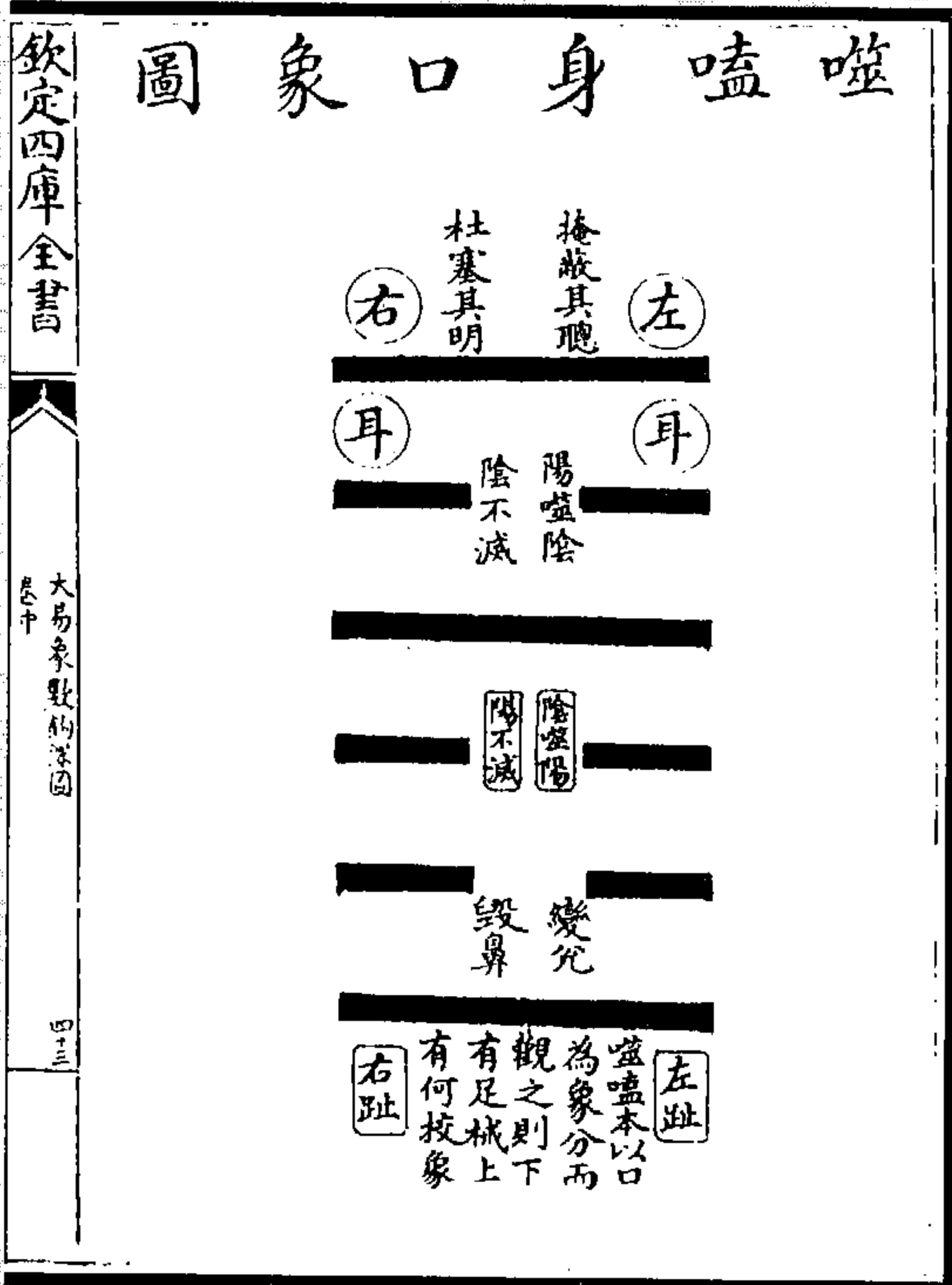

图 92 剝為陽氣種圖



图 91 貴天文之圖

(《大易象數鉤深圖》)

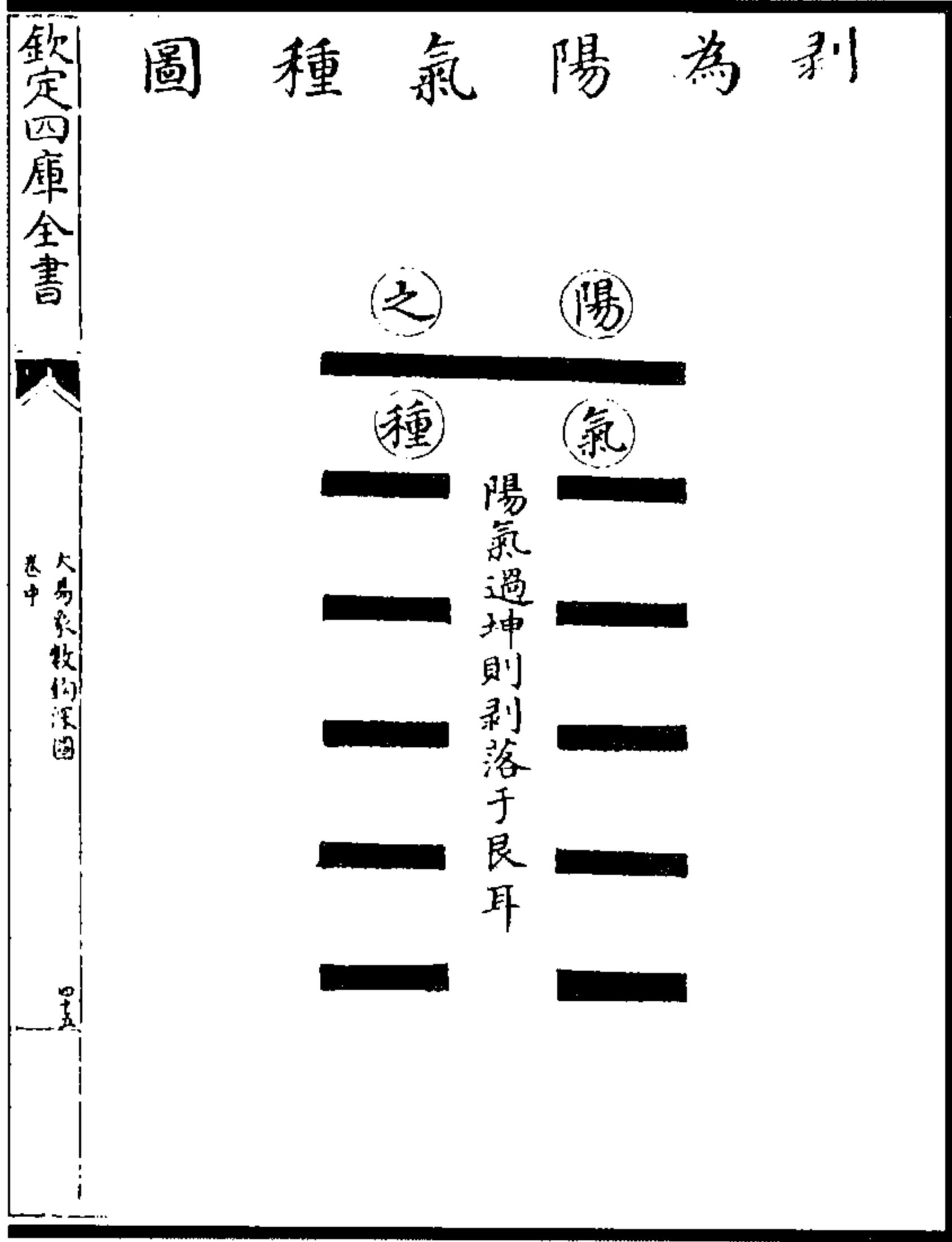

图 94 无妄本中孚圖

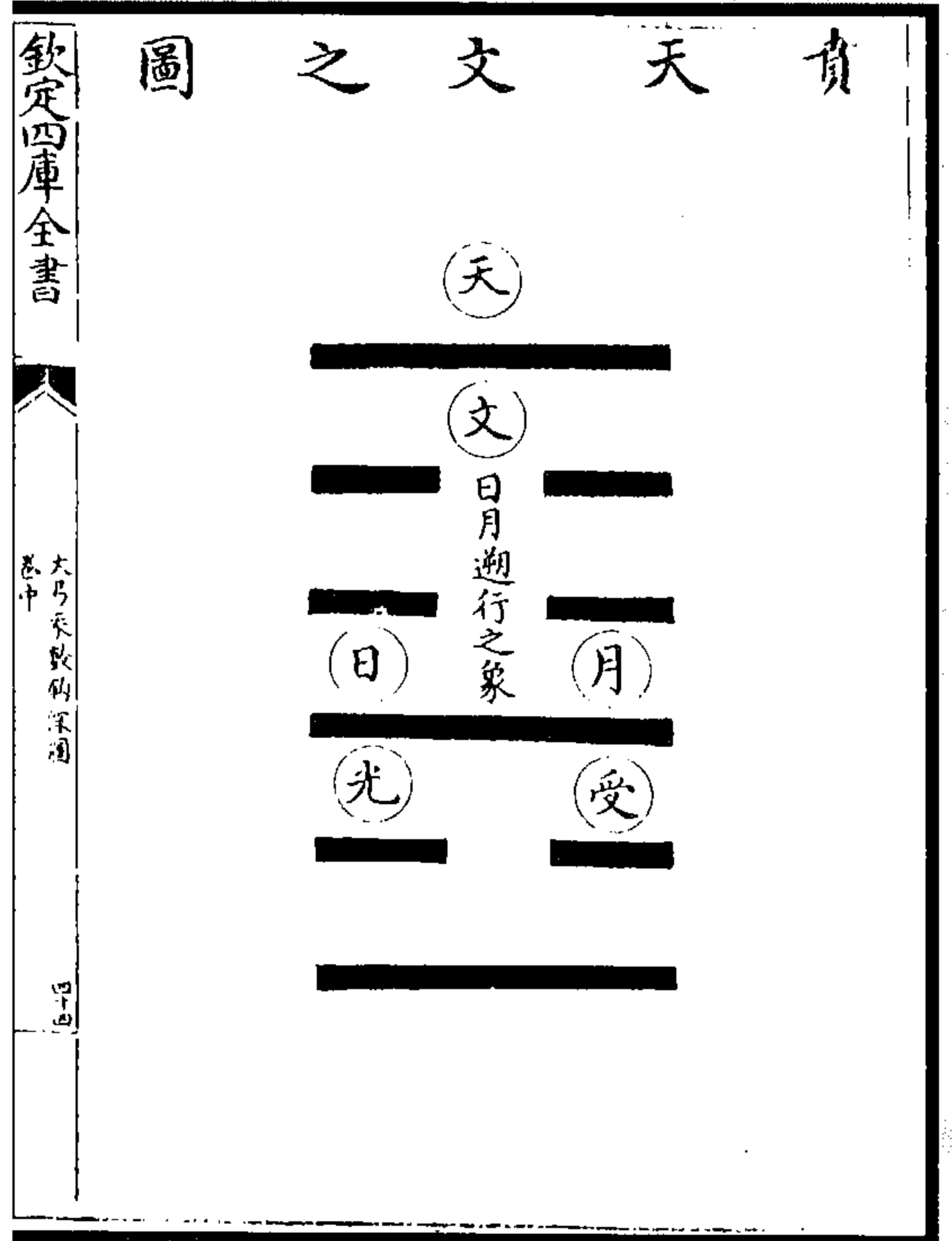

图 93 復七日圖

(《大易象數鉤深圖》)

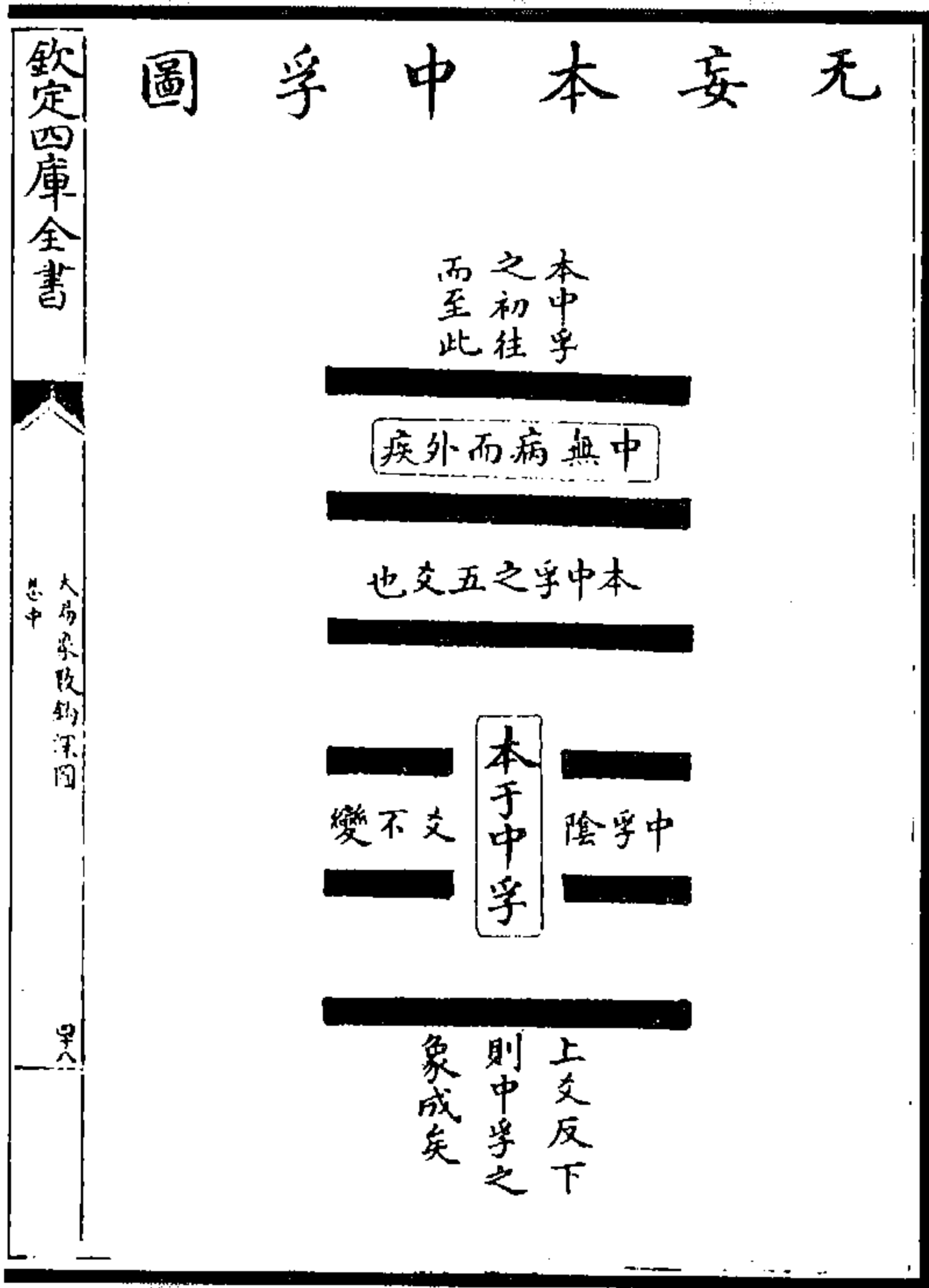

图 96 大过栋隆橈图

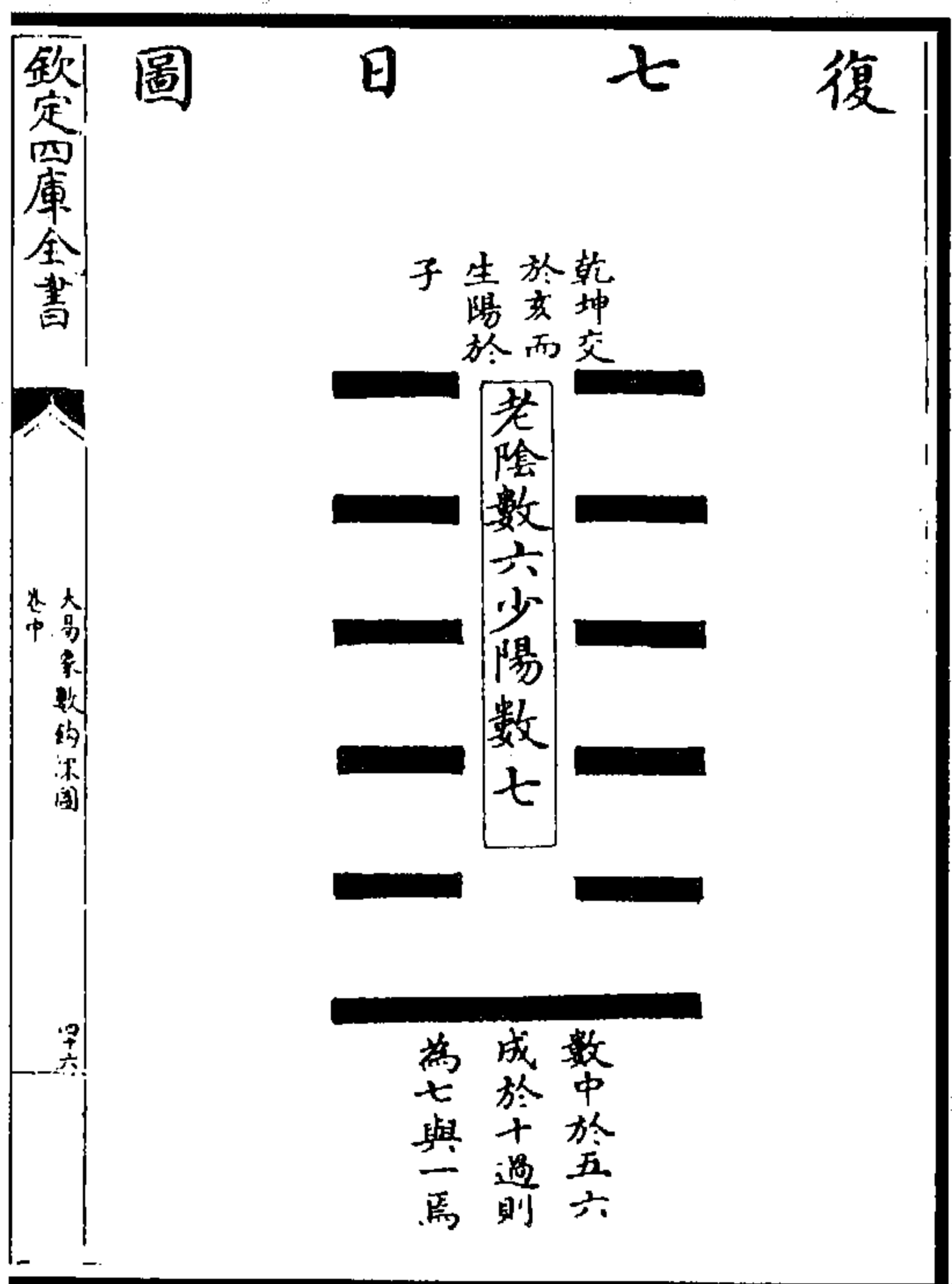
图 95 頤灵龟图

(《大易象数钩深图》)

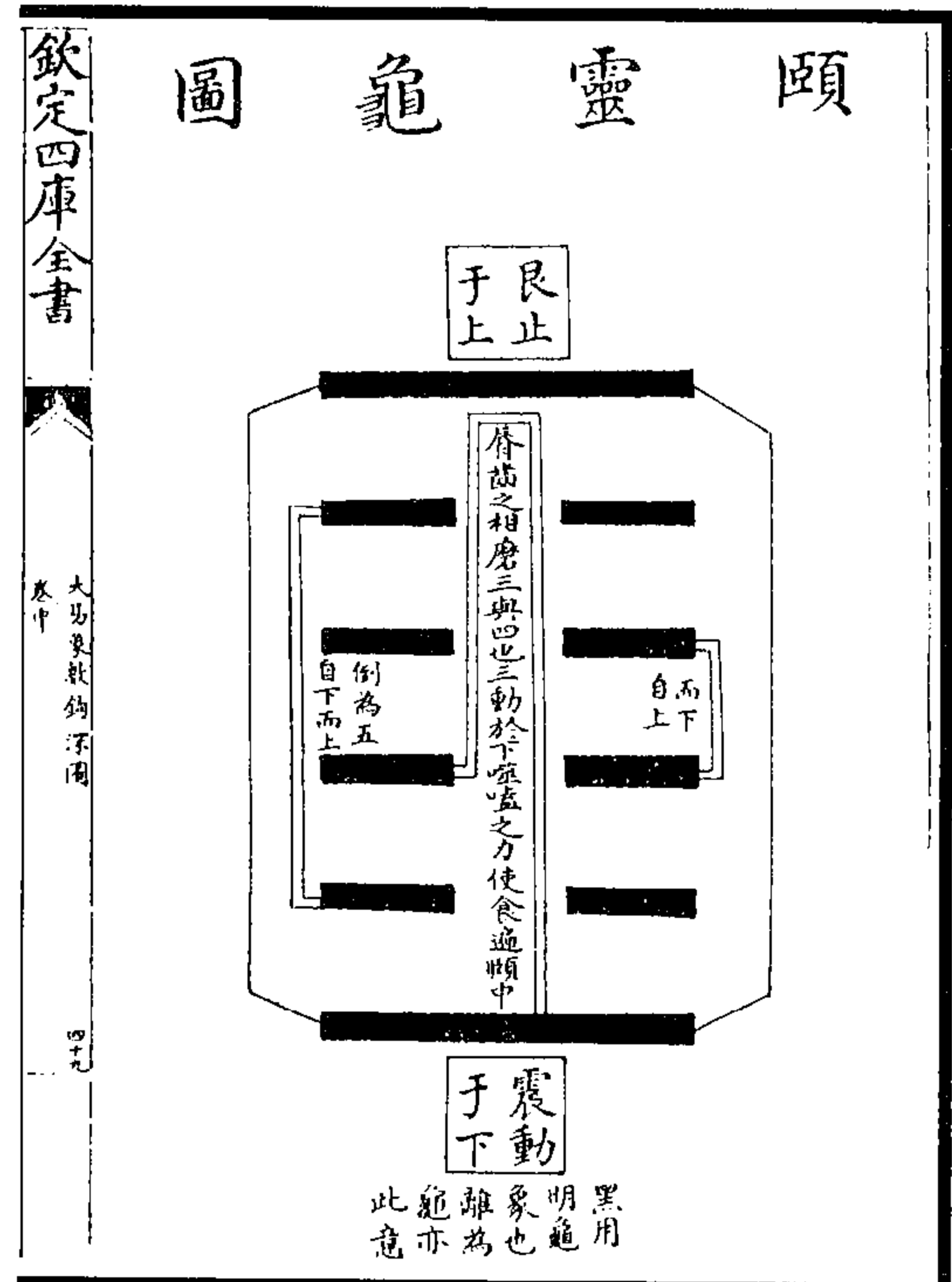
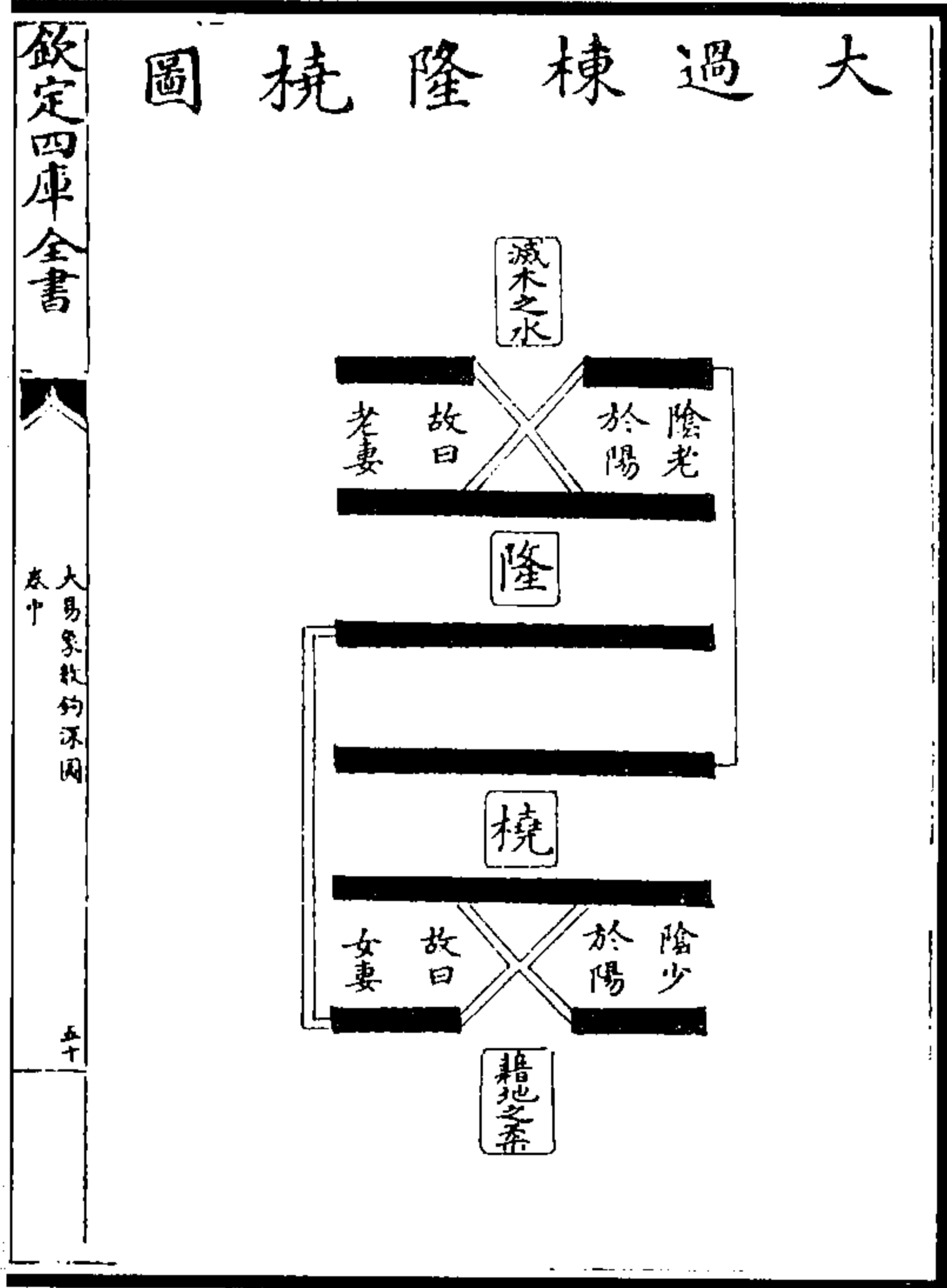

图 98 离继明图

图 97 习坎行险图

(《大易象数钩深图》)

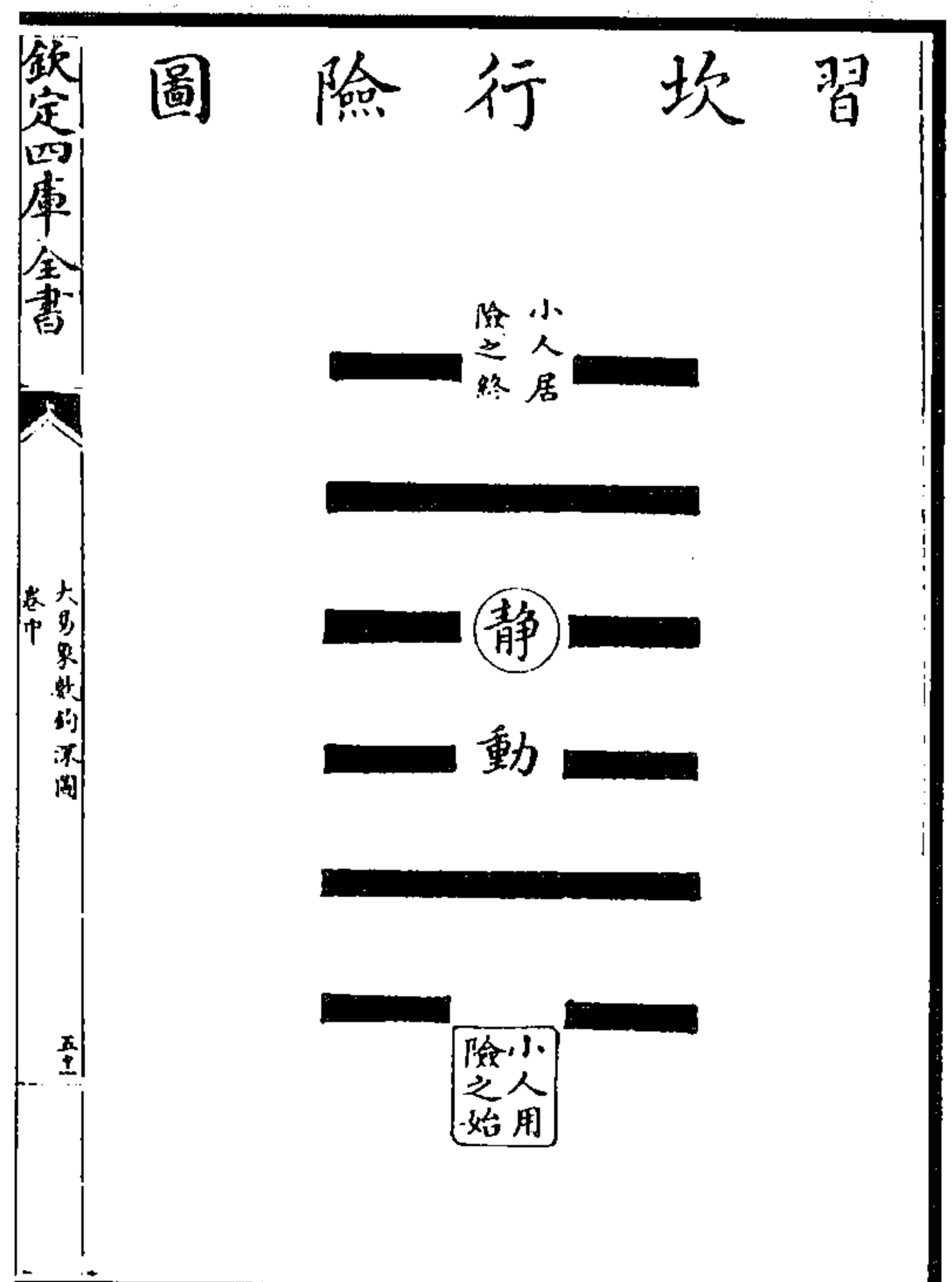
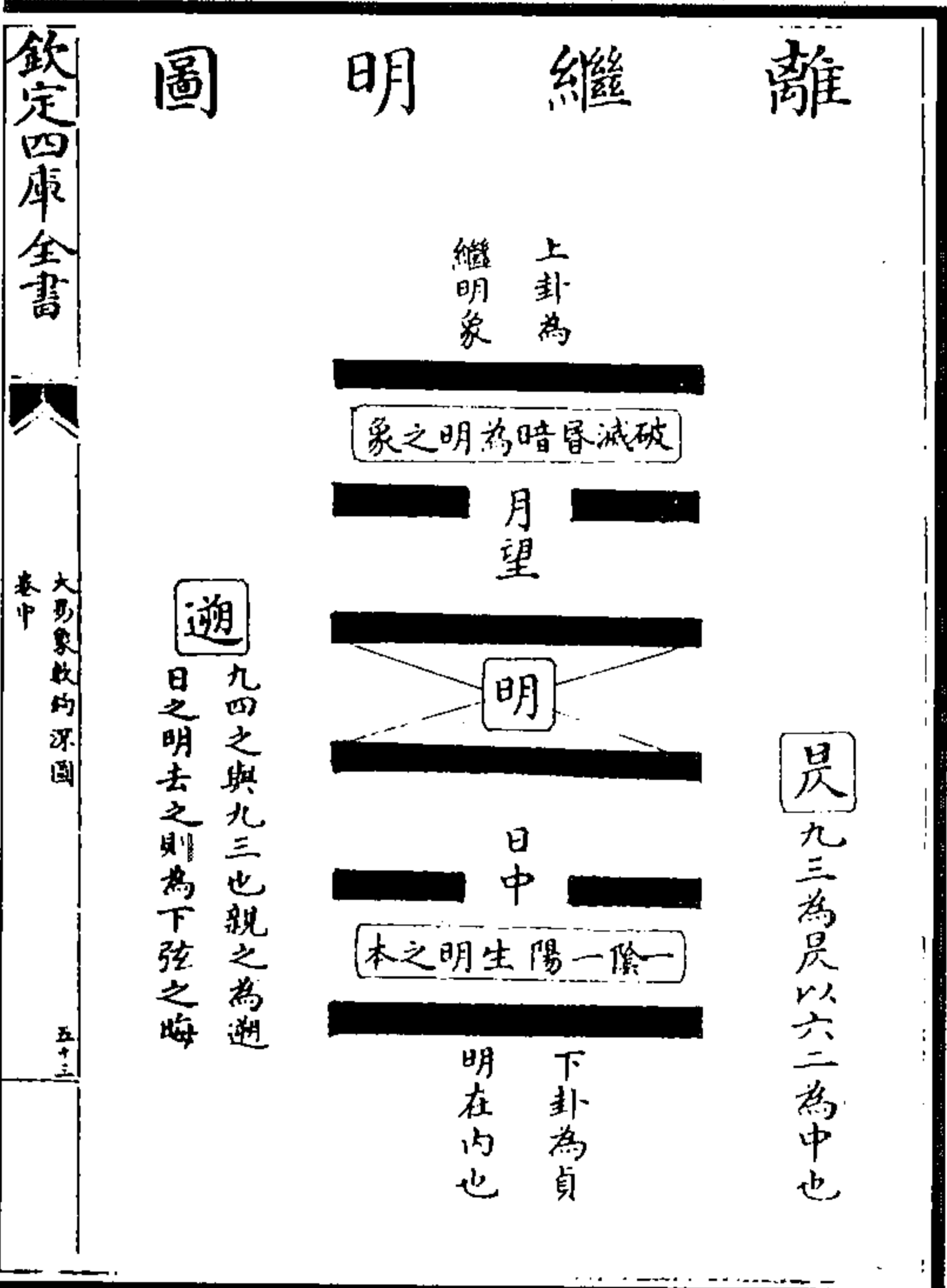

图 100 恒久之图



图 99 咸朋从图

(《大易象数钩深图》)

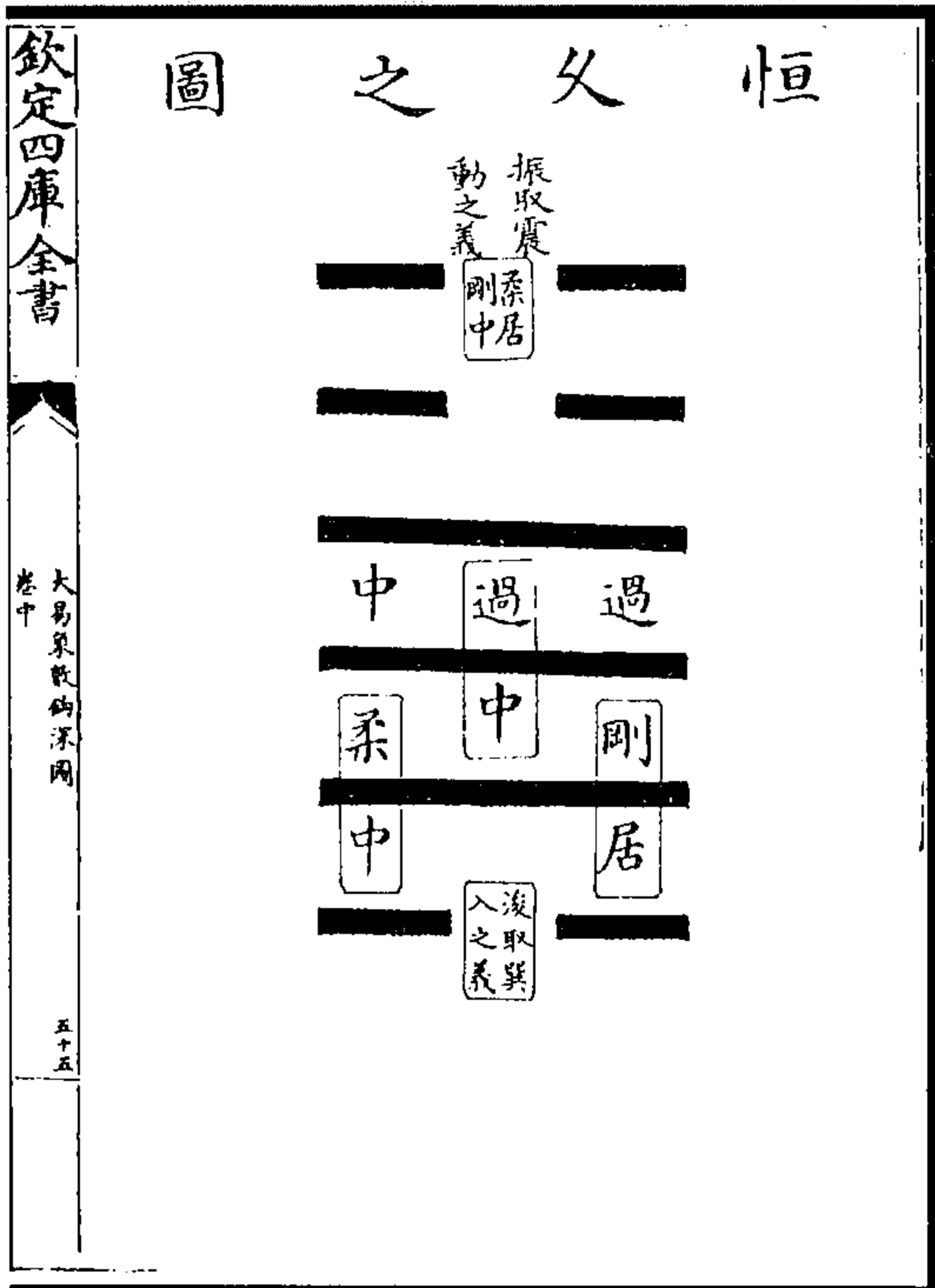

图 102 大壮羊藩图

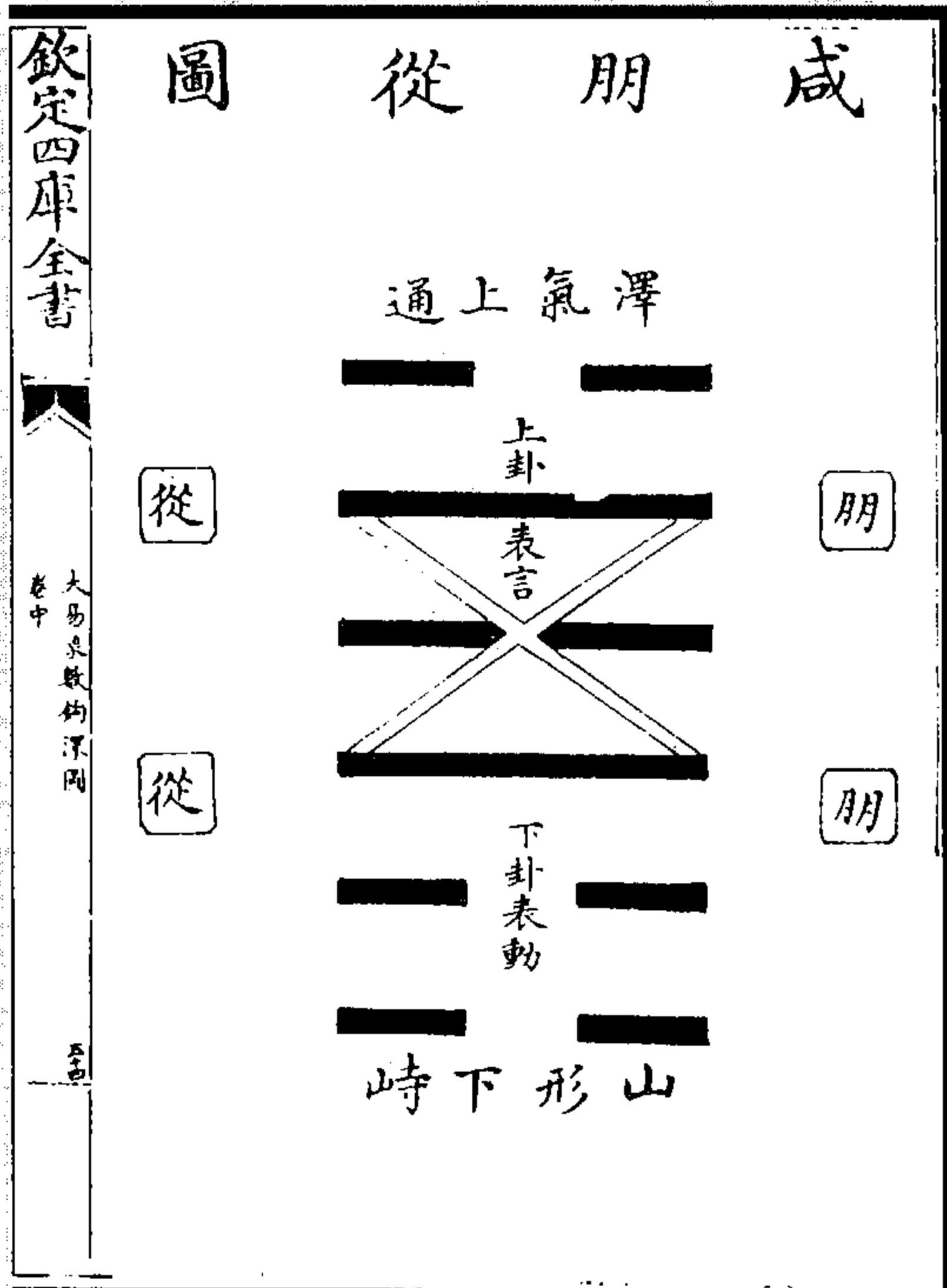

图 101 遁象之图

(《大易象数钩深图》)

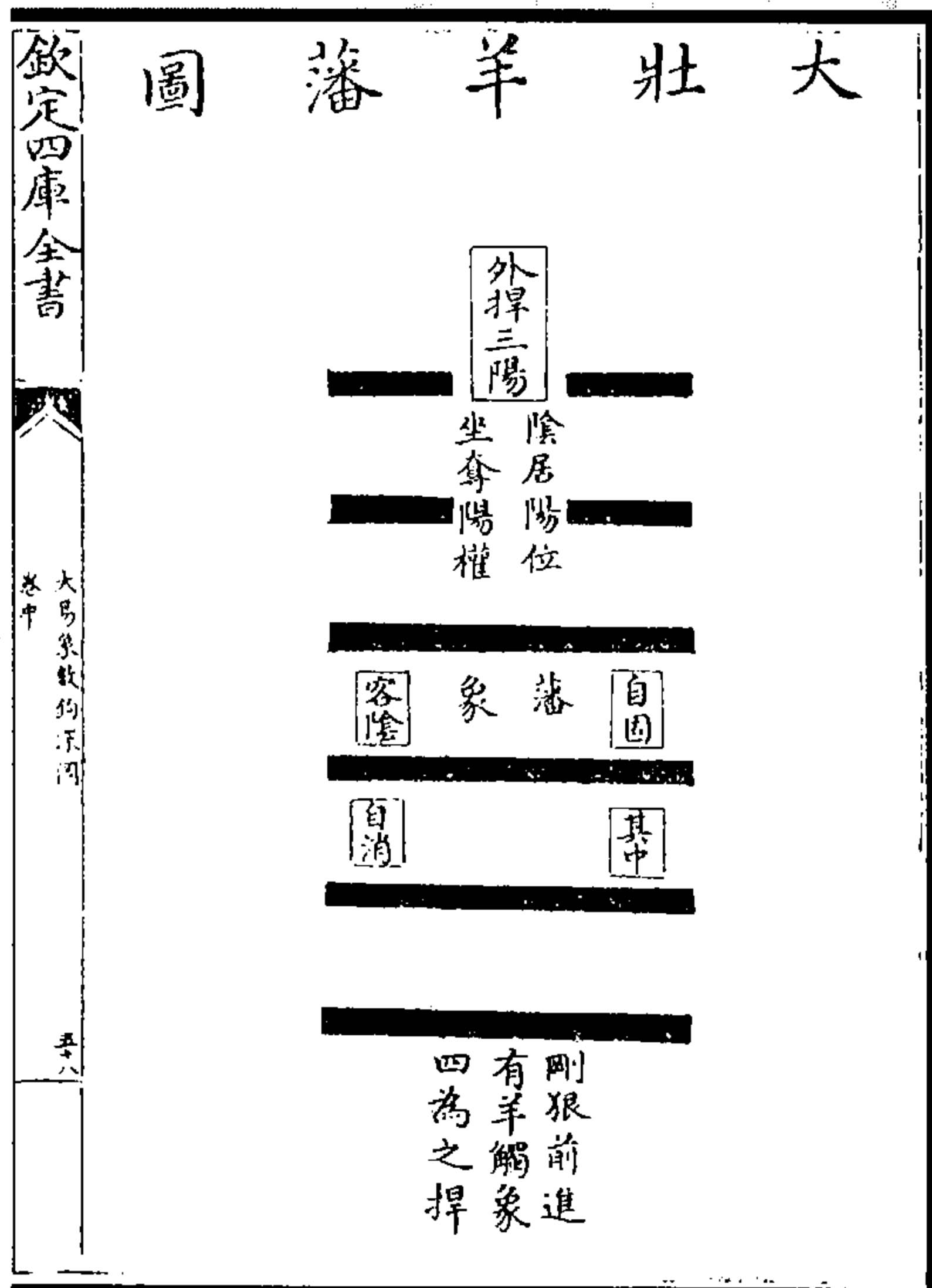

图 104 明夷箕子图

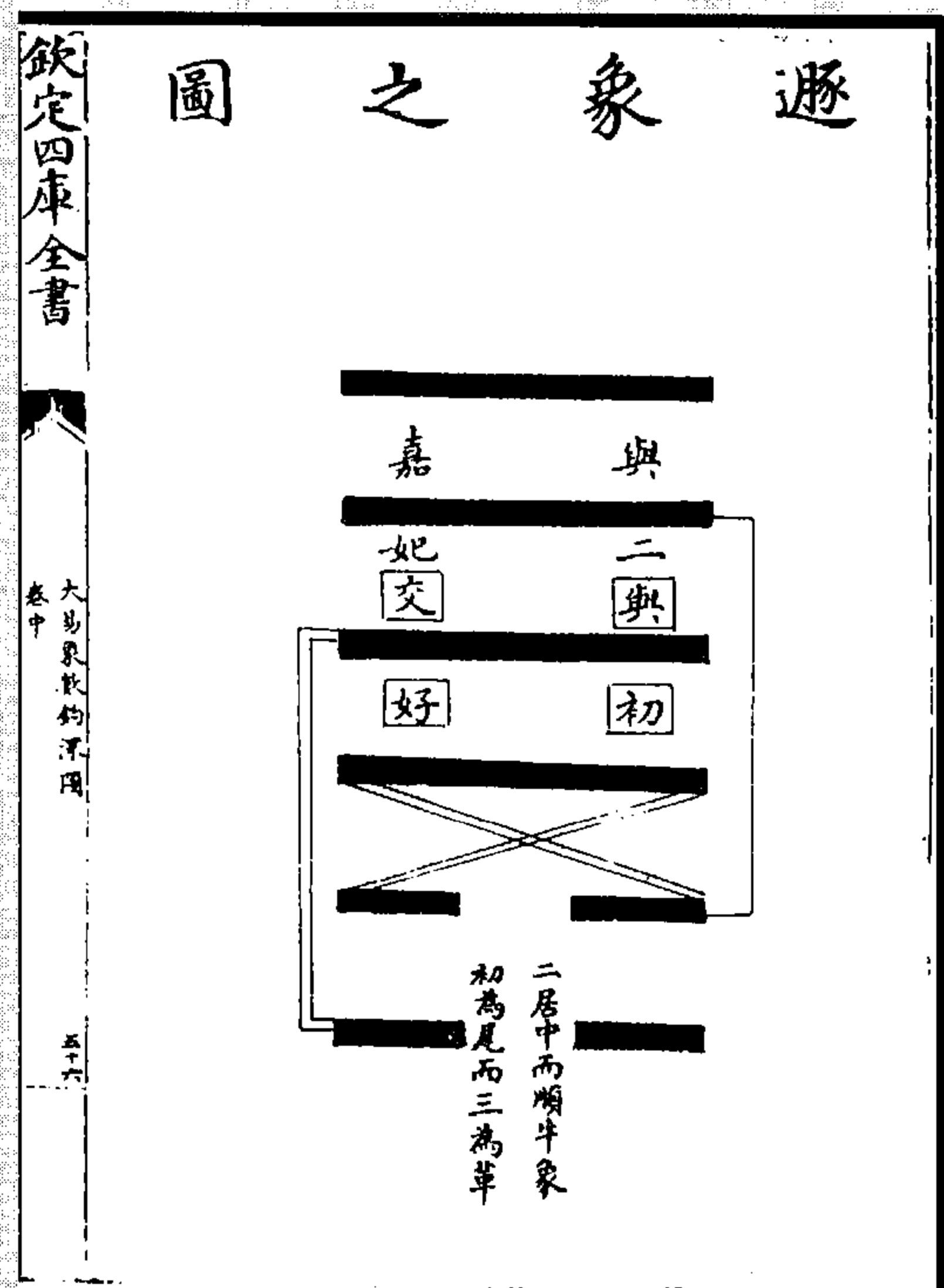

图 103 晋康侯之图

(《大易象数钩深图》)

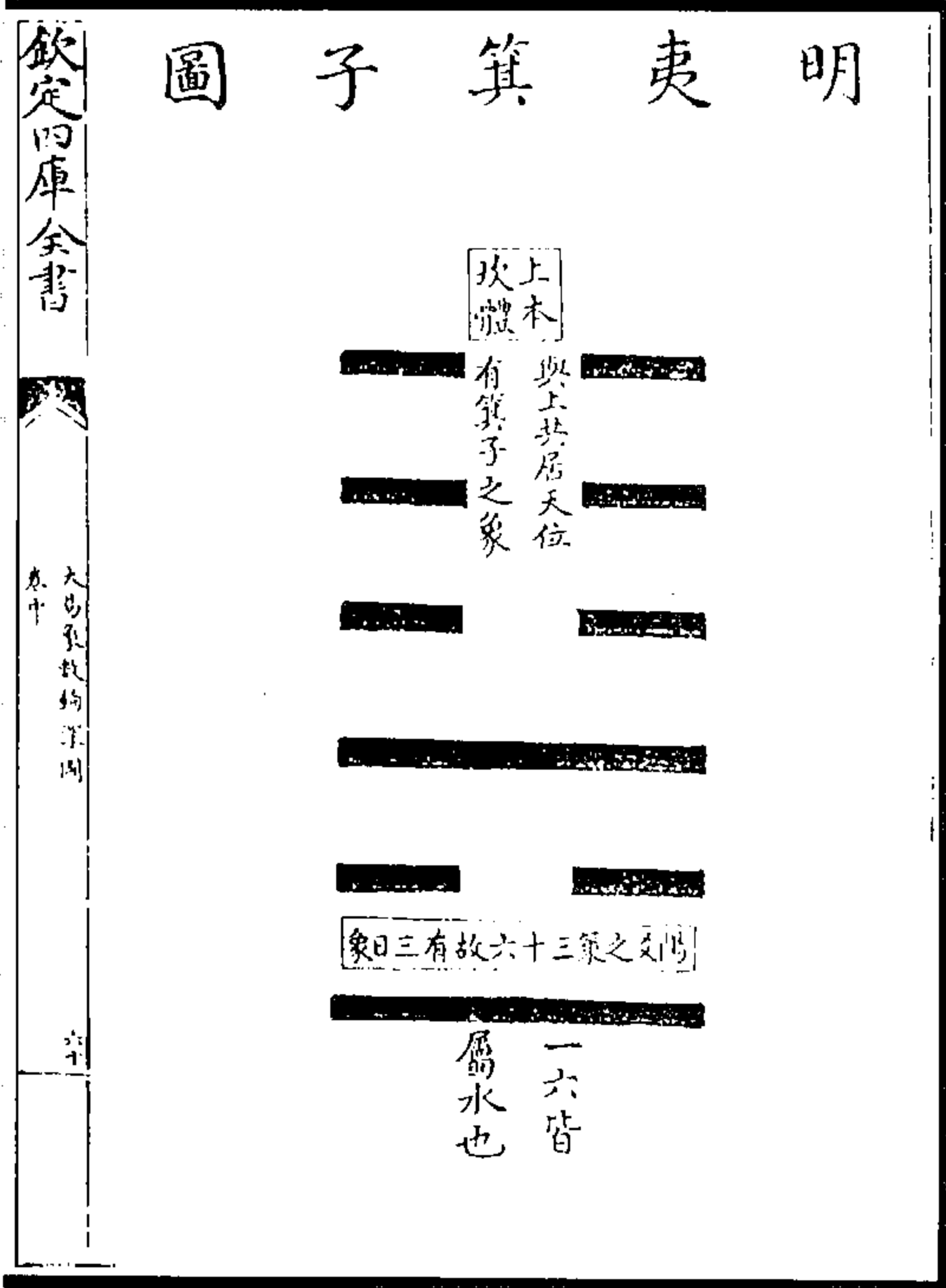

图 106 睽卦象图

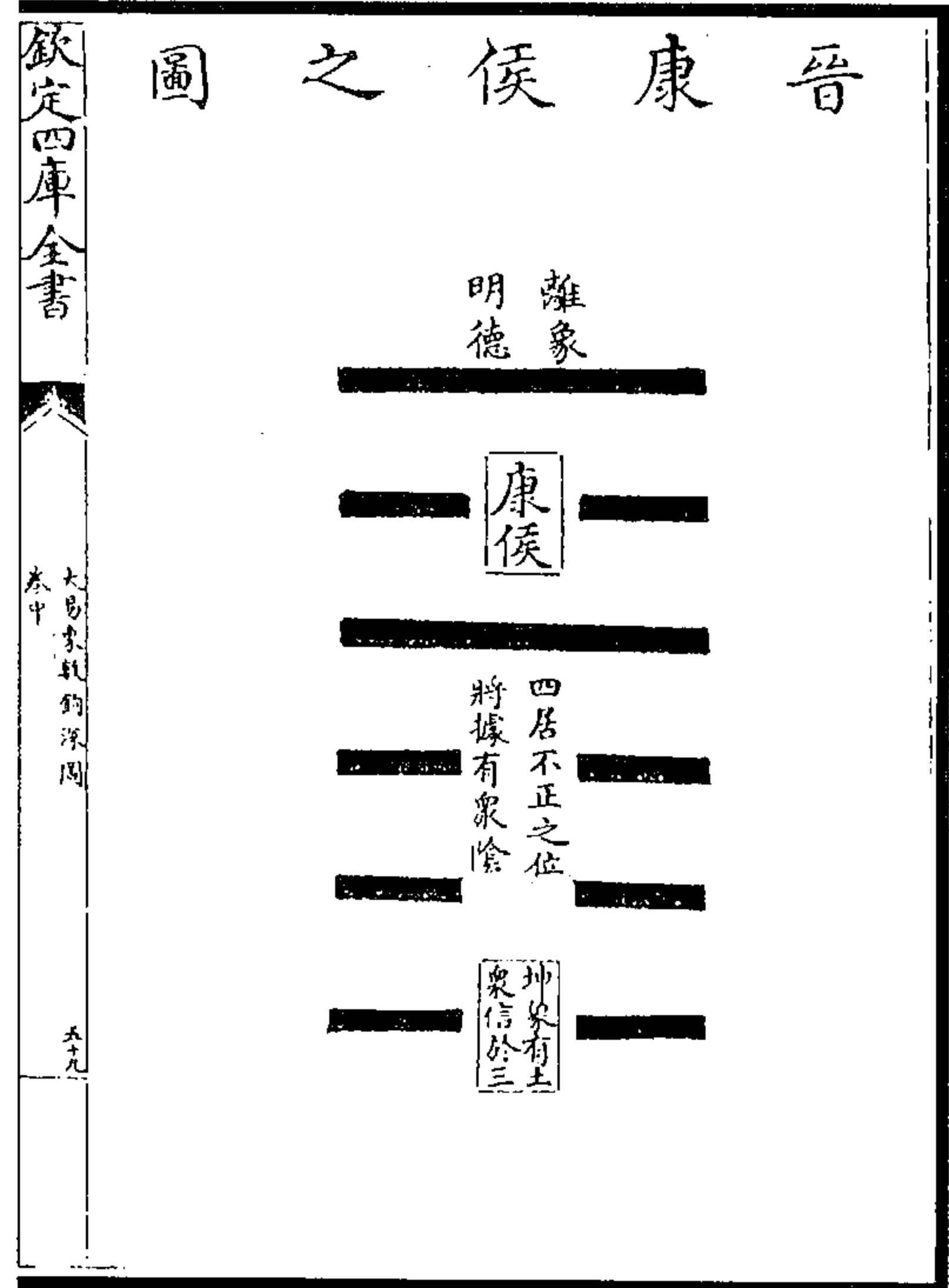

图 105 家人象图

(《大易象数钩深图》)

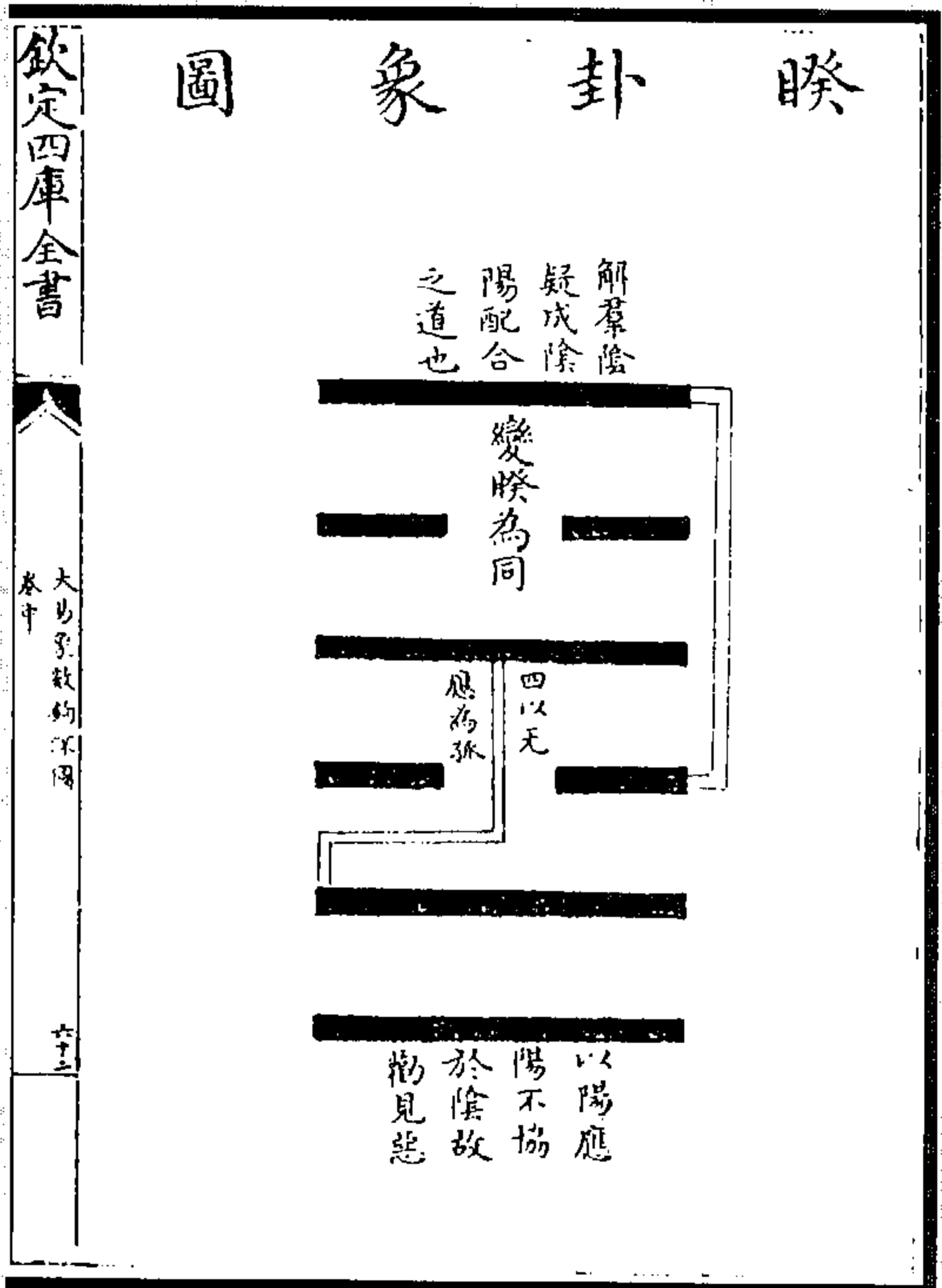

图 108 解出坎險圖

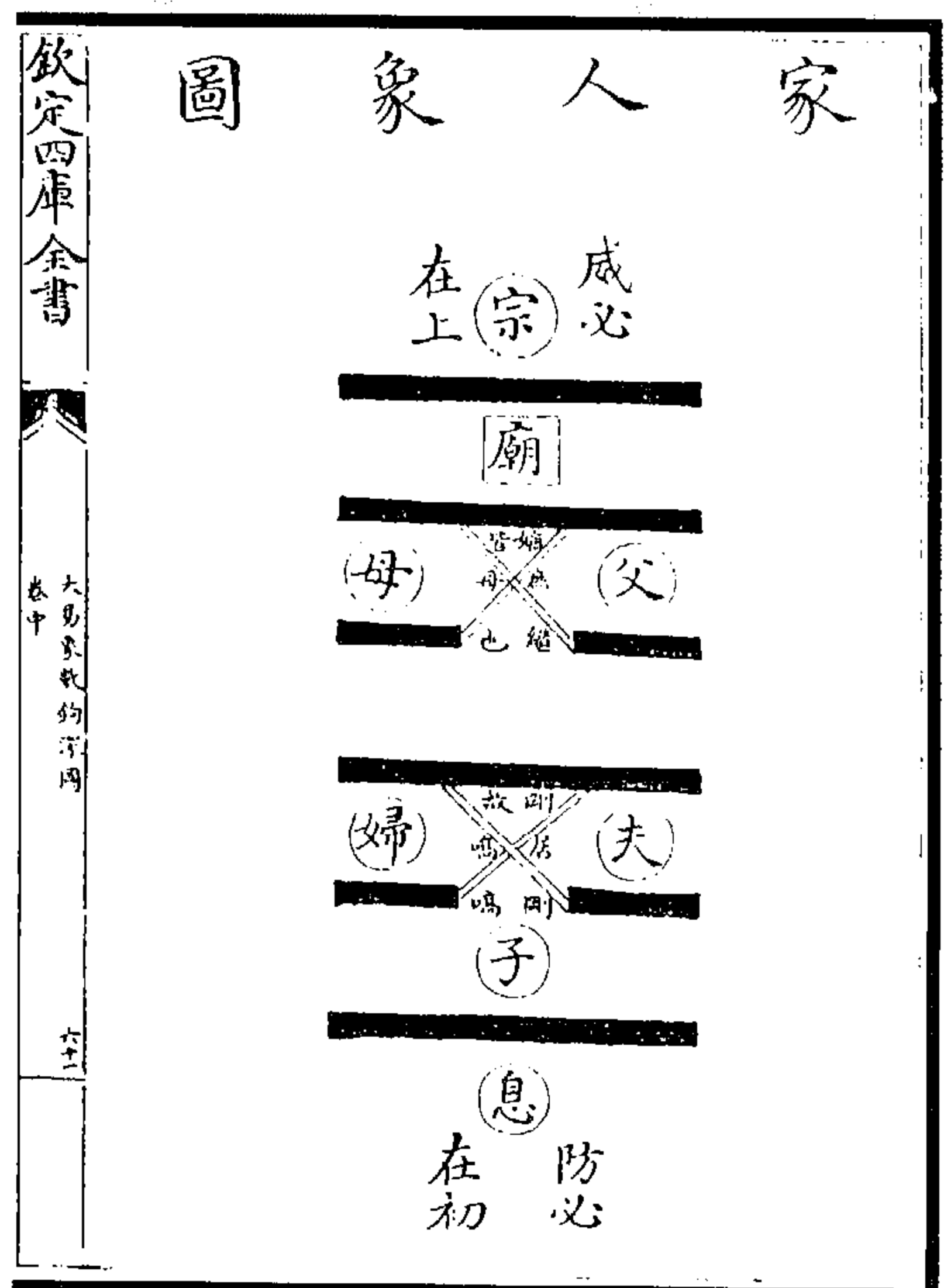

图 107 蹇往來之圖

(《大易象数钩深图》)

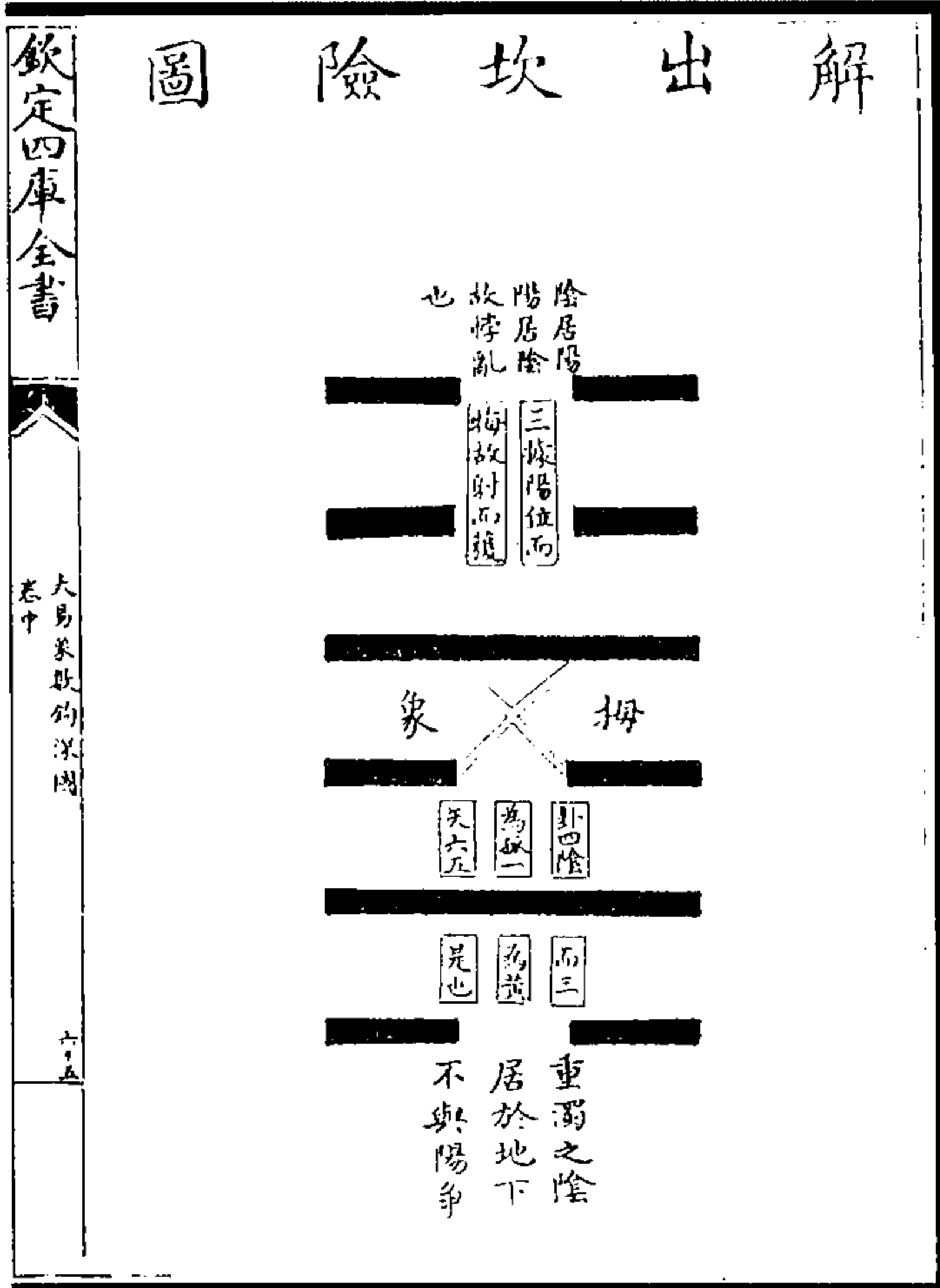

图 110 夬決之圖

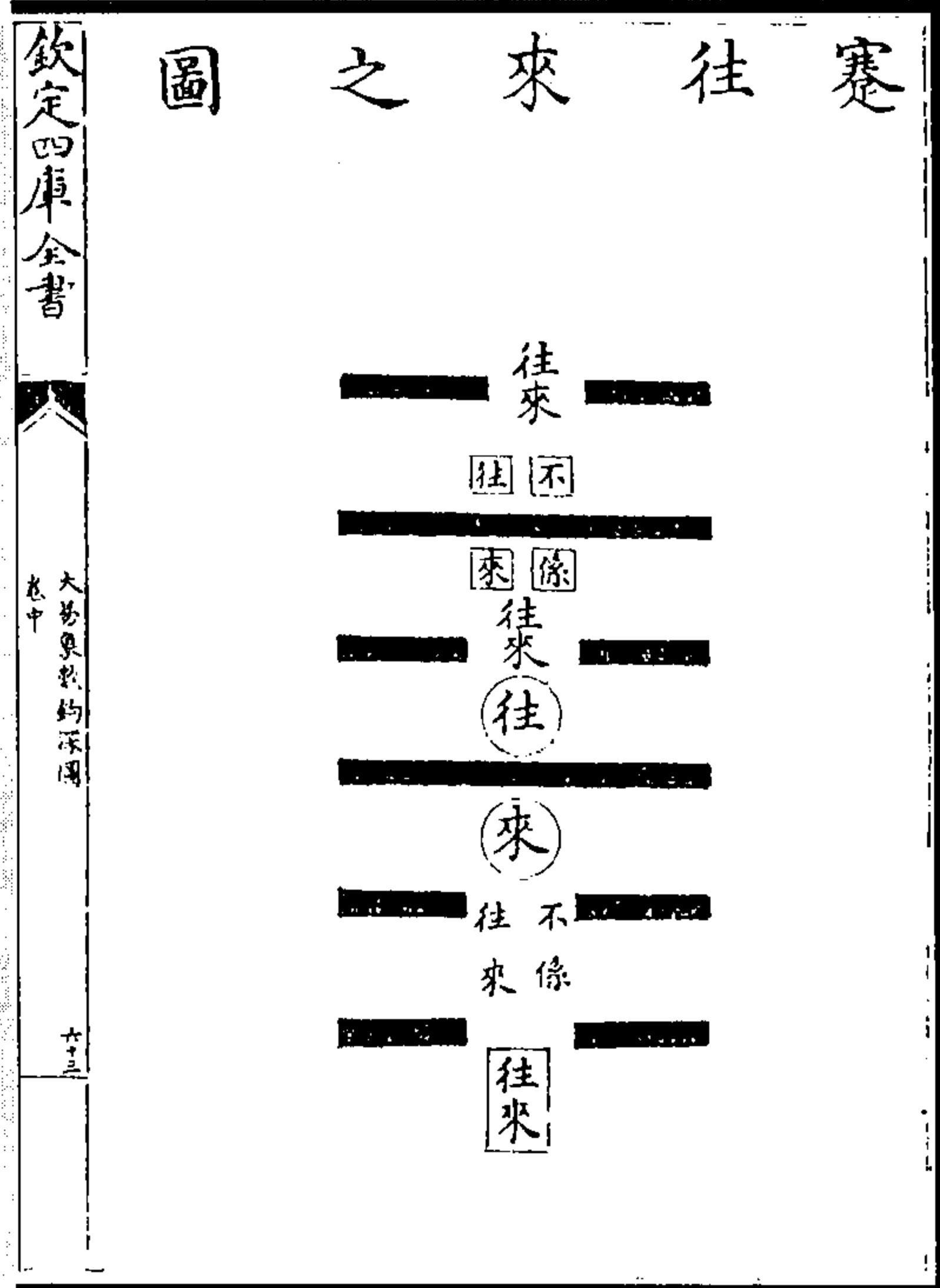

图 109 損益用中圖

(《大易象数钩深图》)

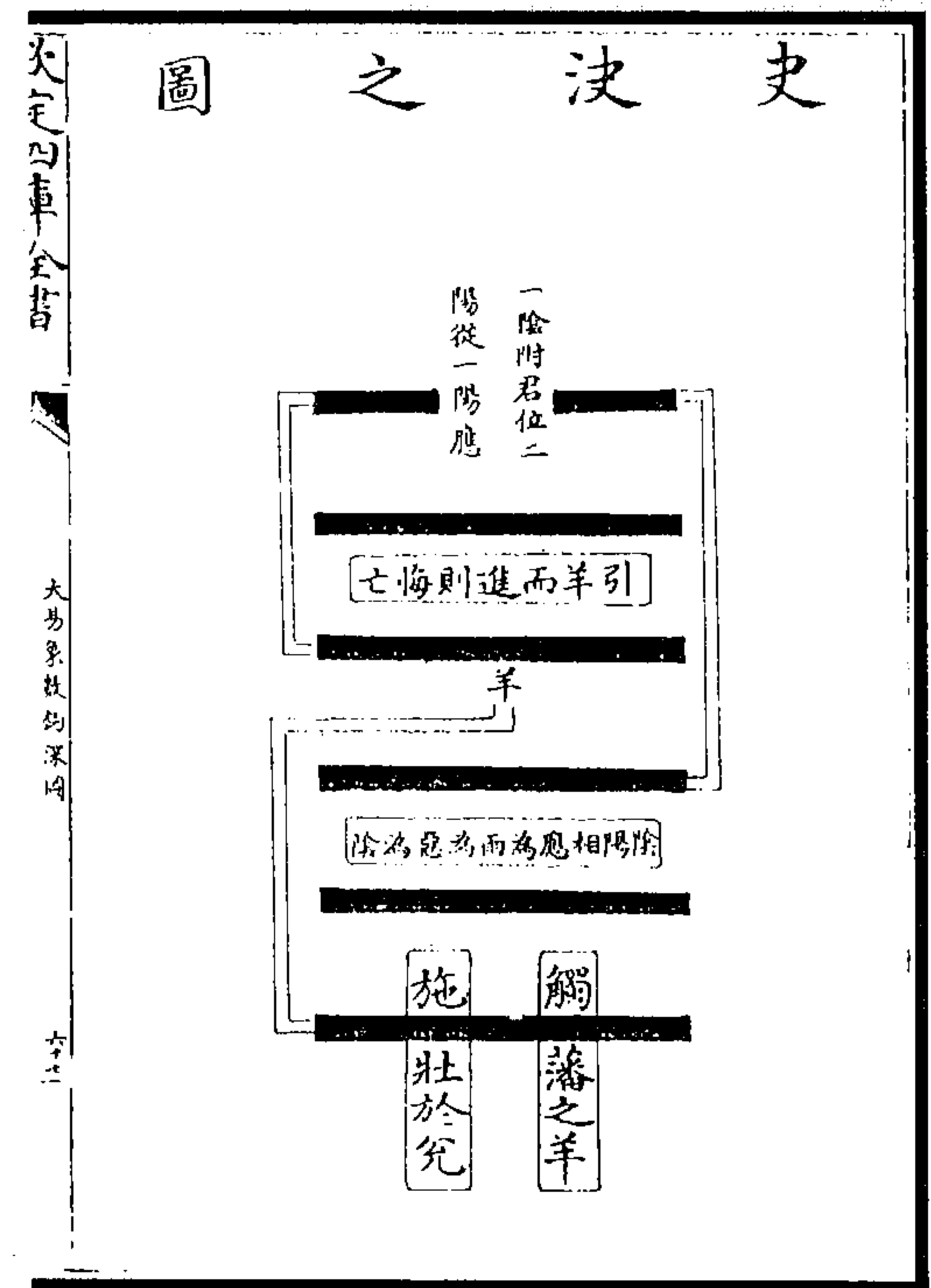

图 112 萃聚之图

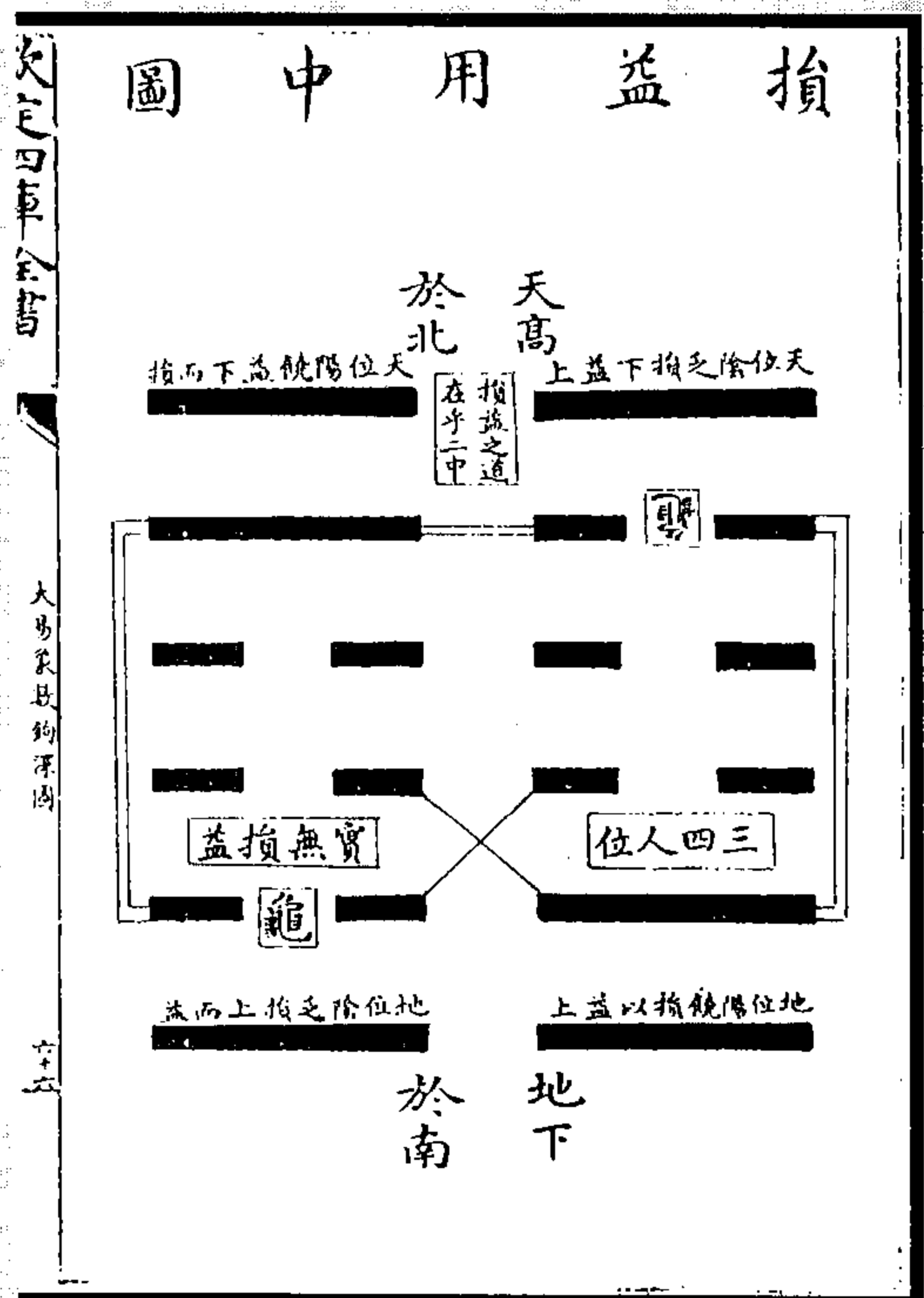
图 111 姤遇之图

(《大易象数钩深图》)

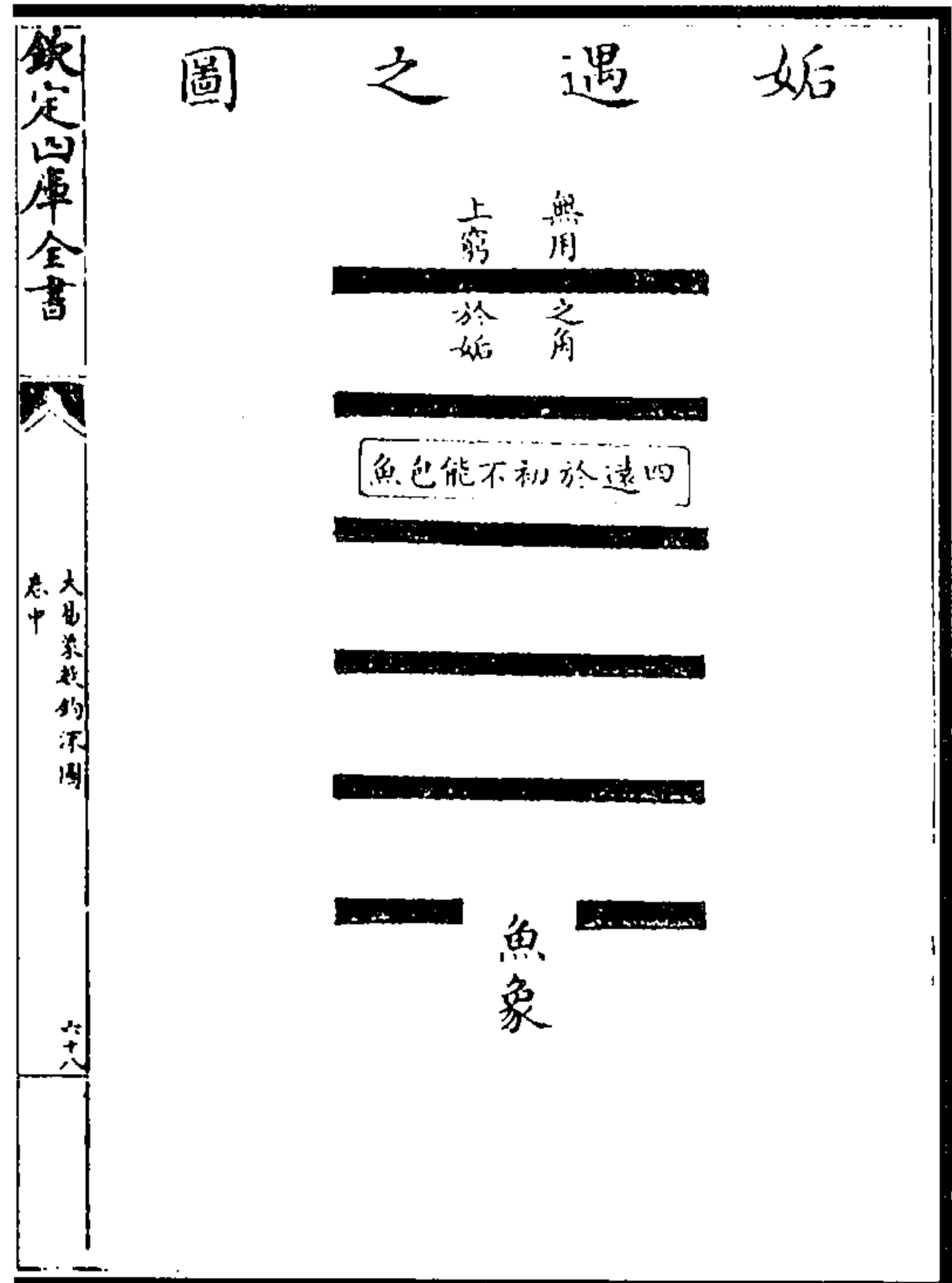
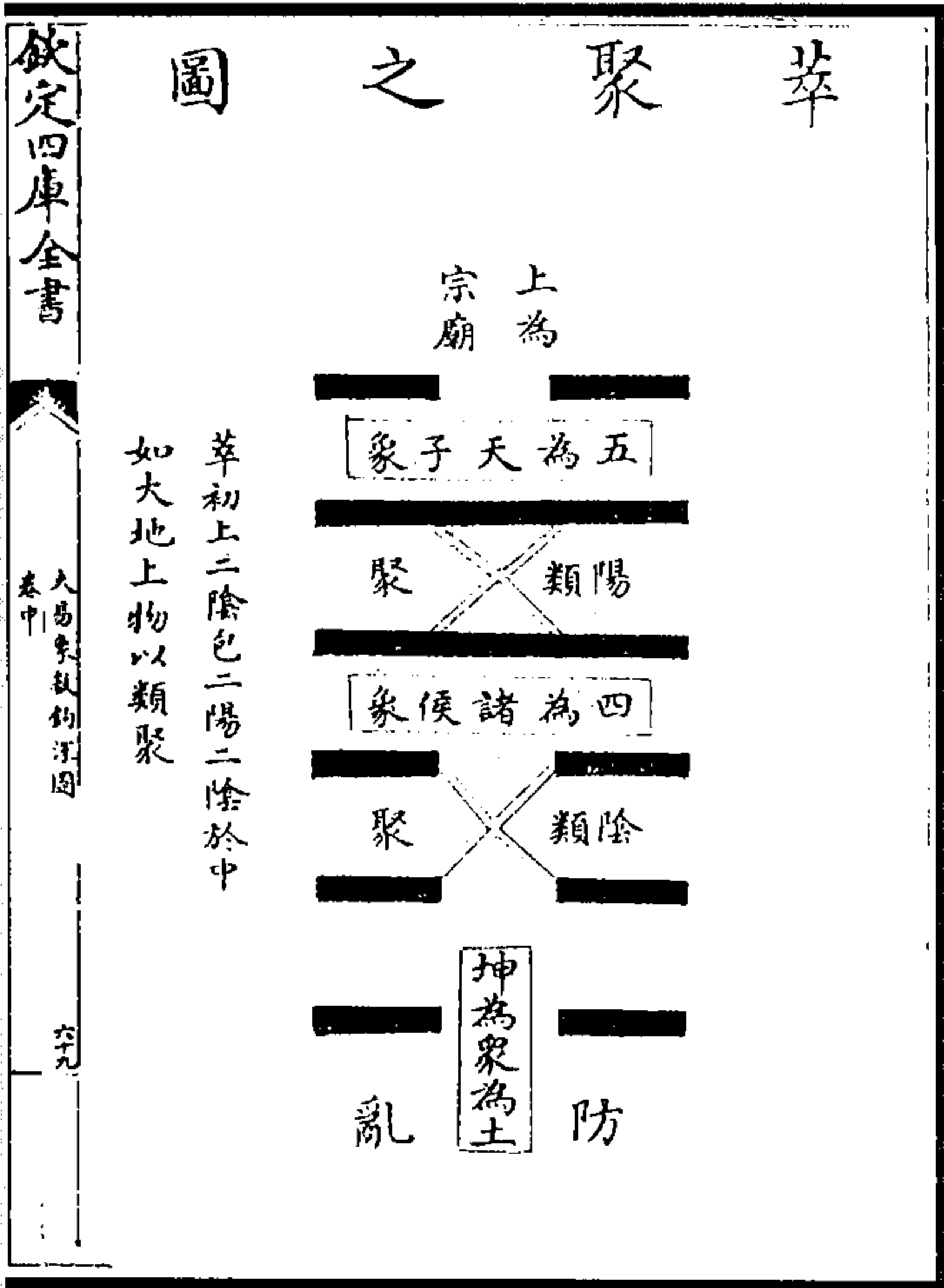

图 114 困蒺藜葛藟株木图

图 113 升阶之图

(《大易象数钩深图》)



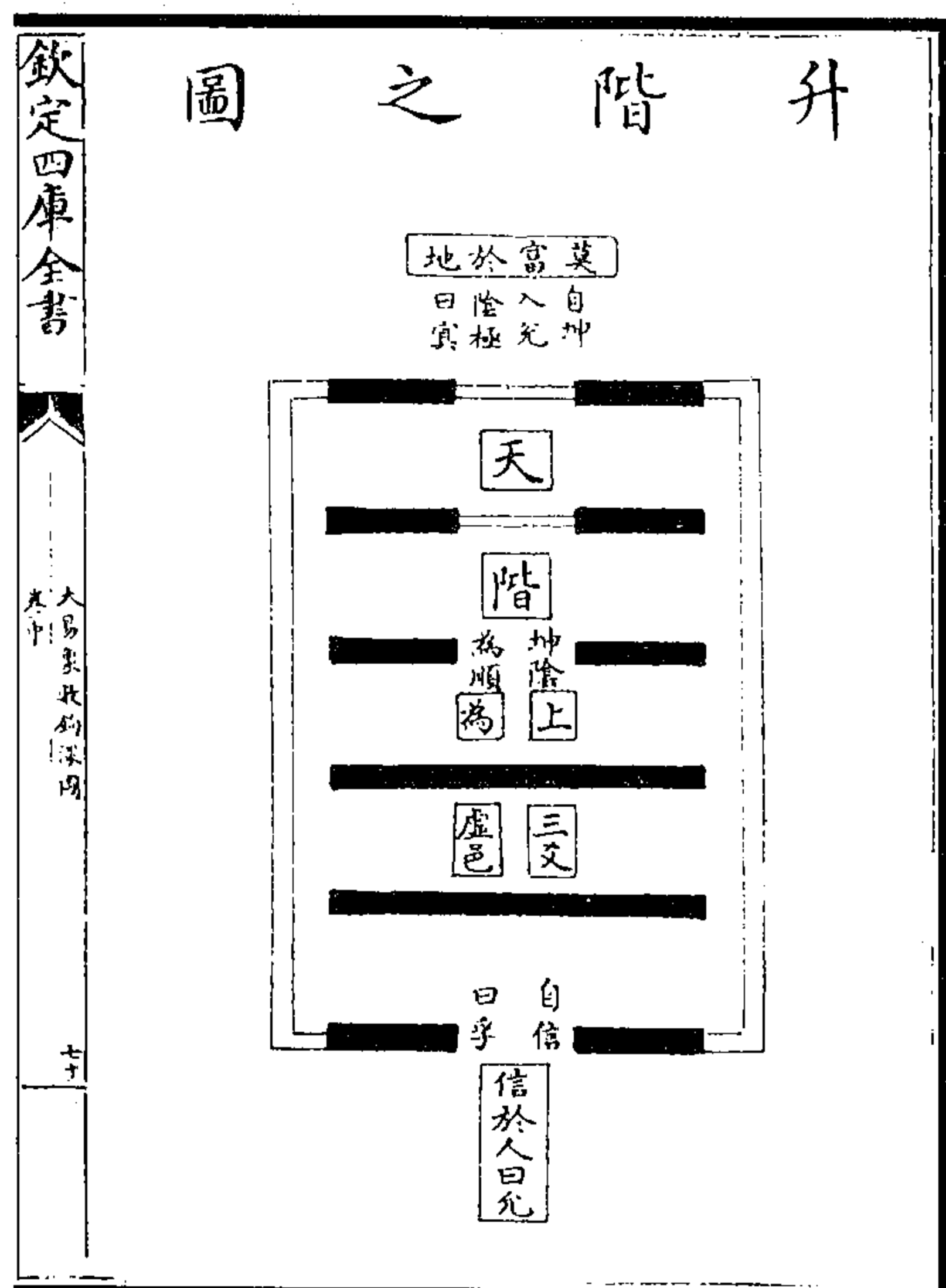
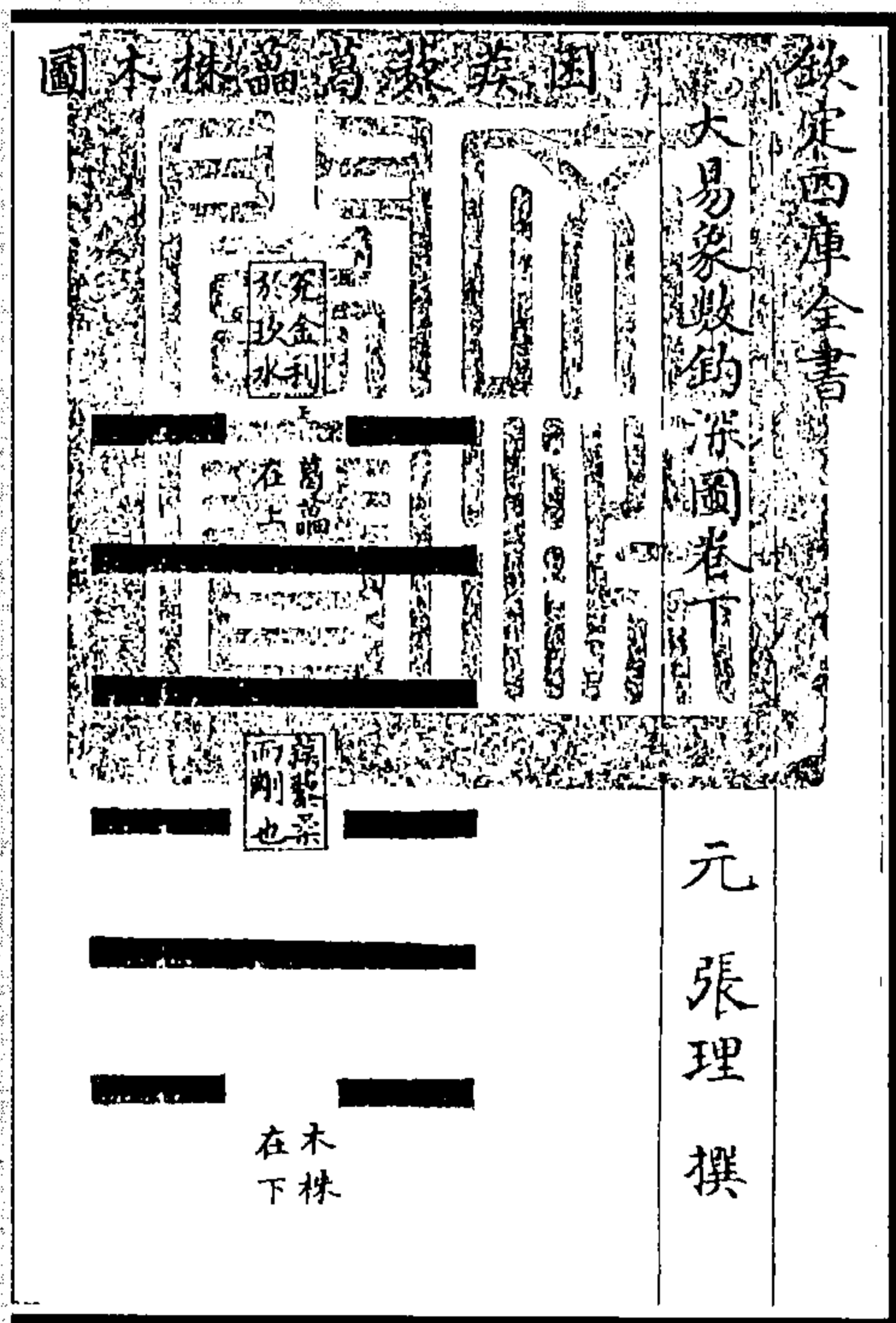

图 115 井鼎水火二用图  
(《大易象数钩深图》)



图 117 震动心迹之图

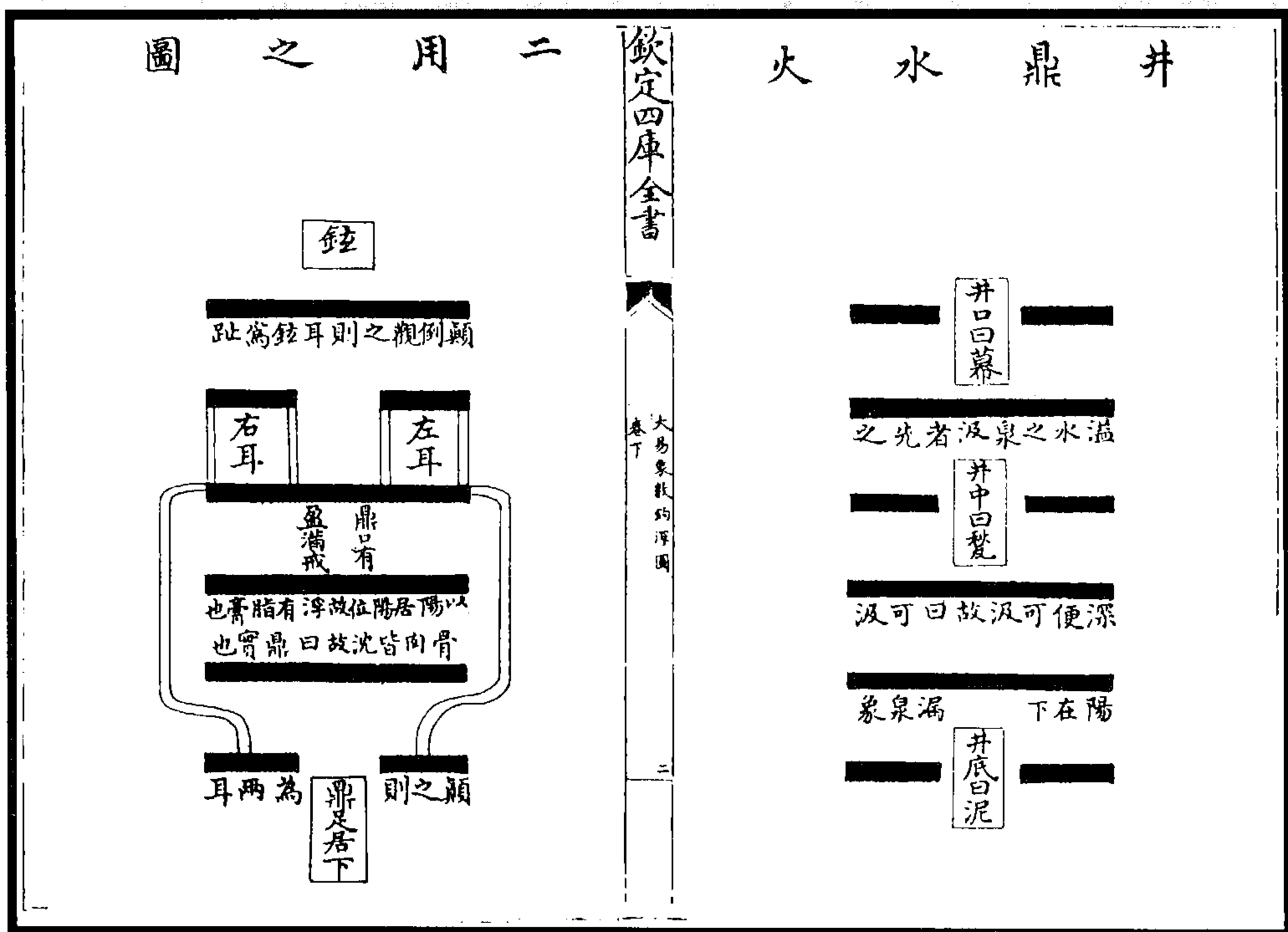

图 116 革卦炉鞴鼓铸图

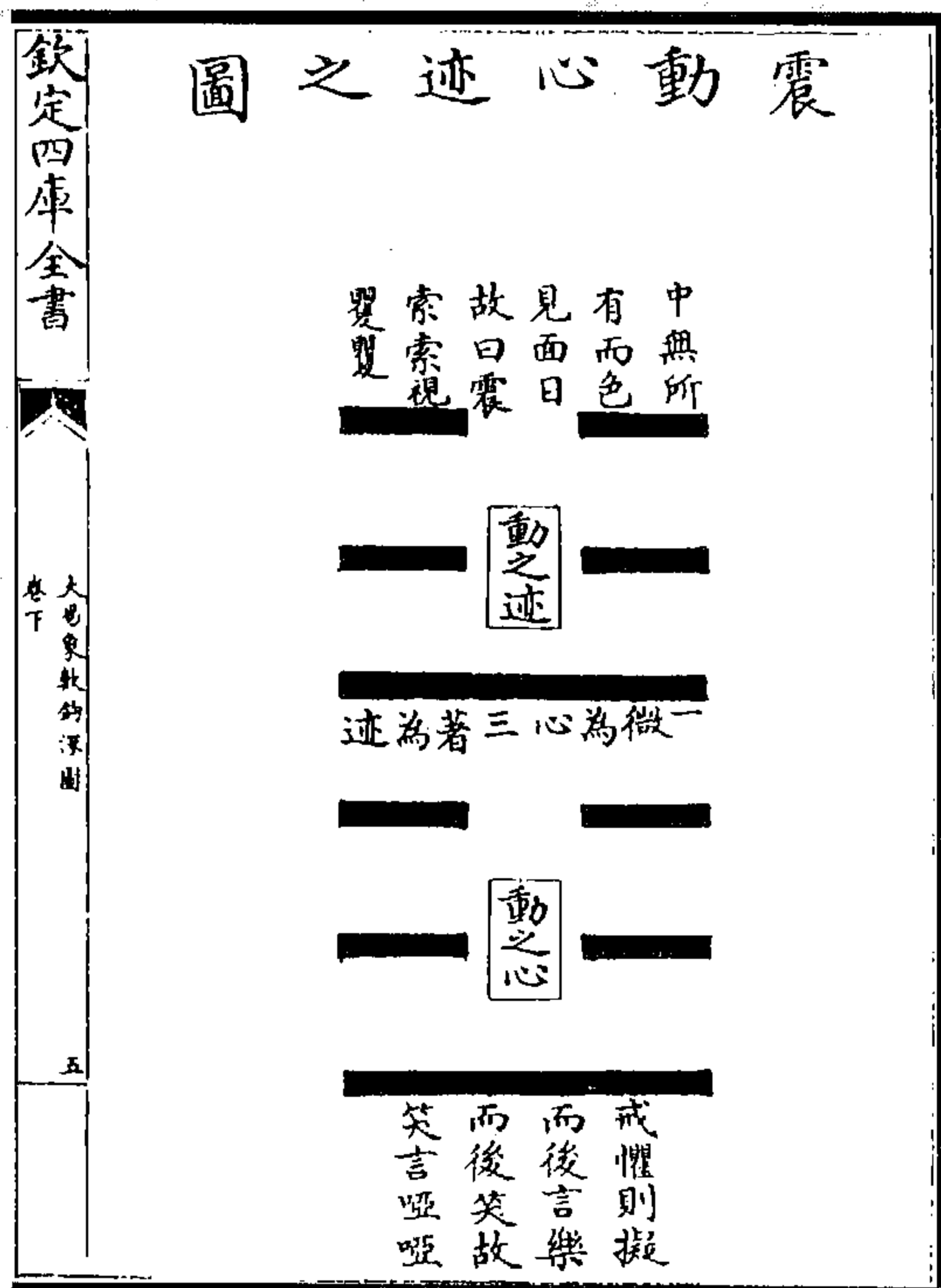

图 119 鴻漸南北圖



图 118 艮背象之圖

(《大易象數鉤深圖》)

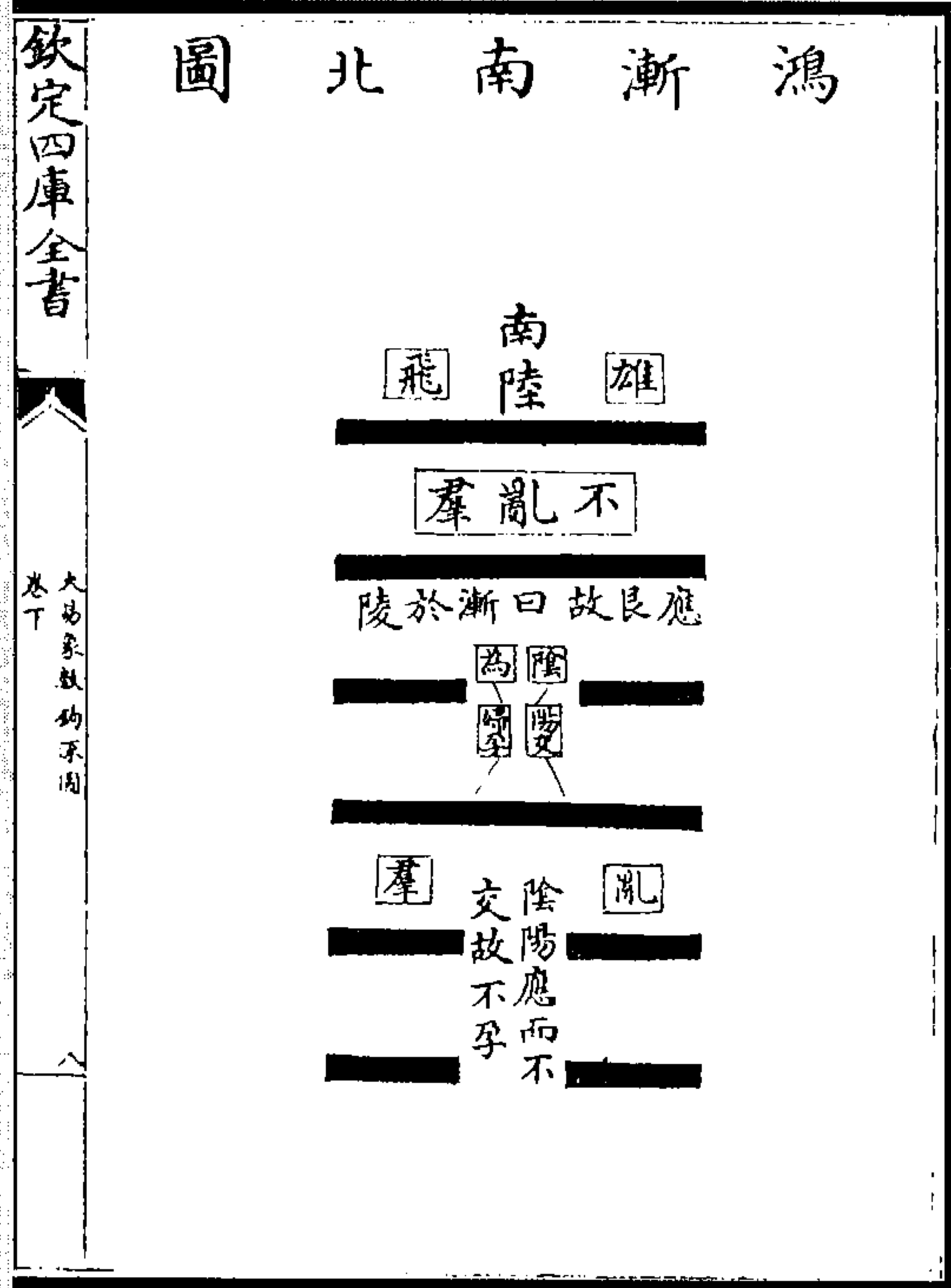

图 121 豐日見斗圖

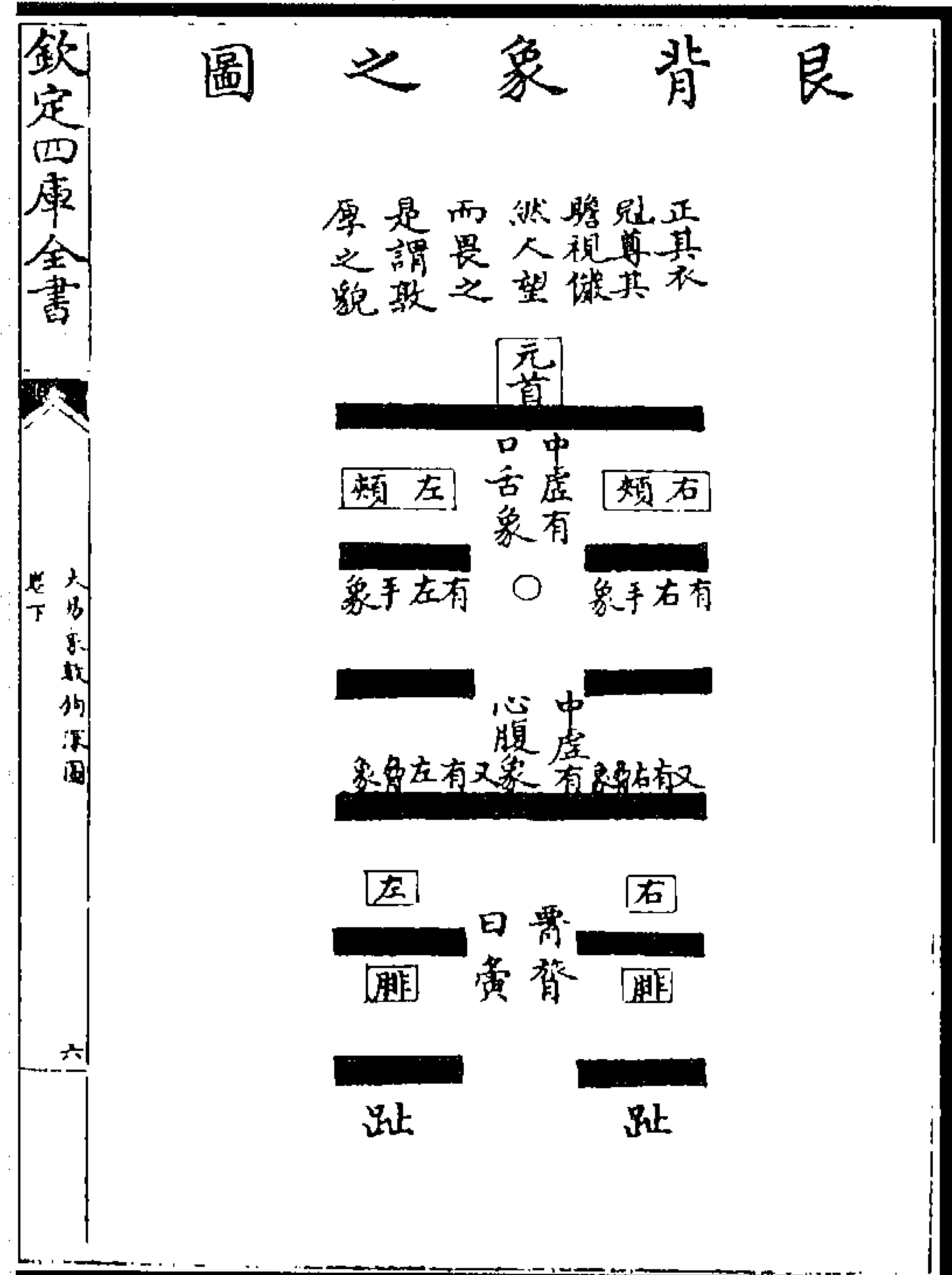

图 120 歸妹君娣之袂圖

(《大易象數鉤深圖》)

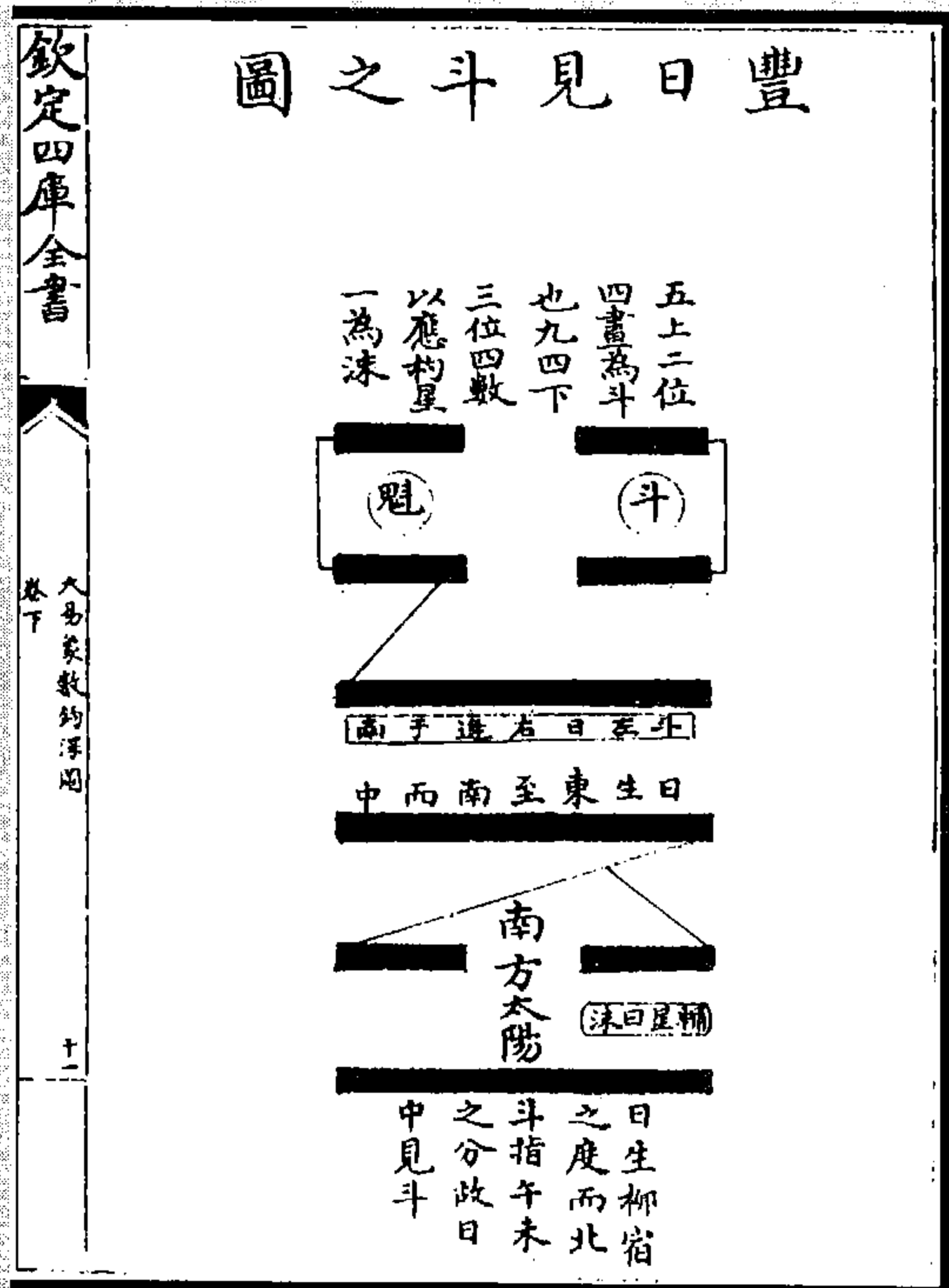

图 123 巽床下图

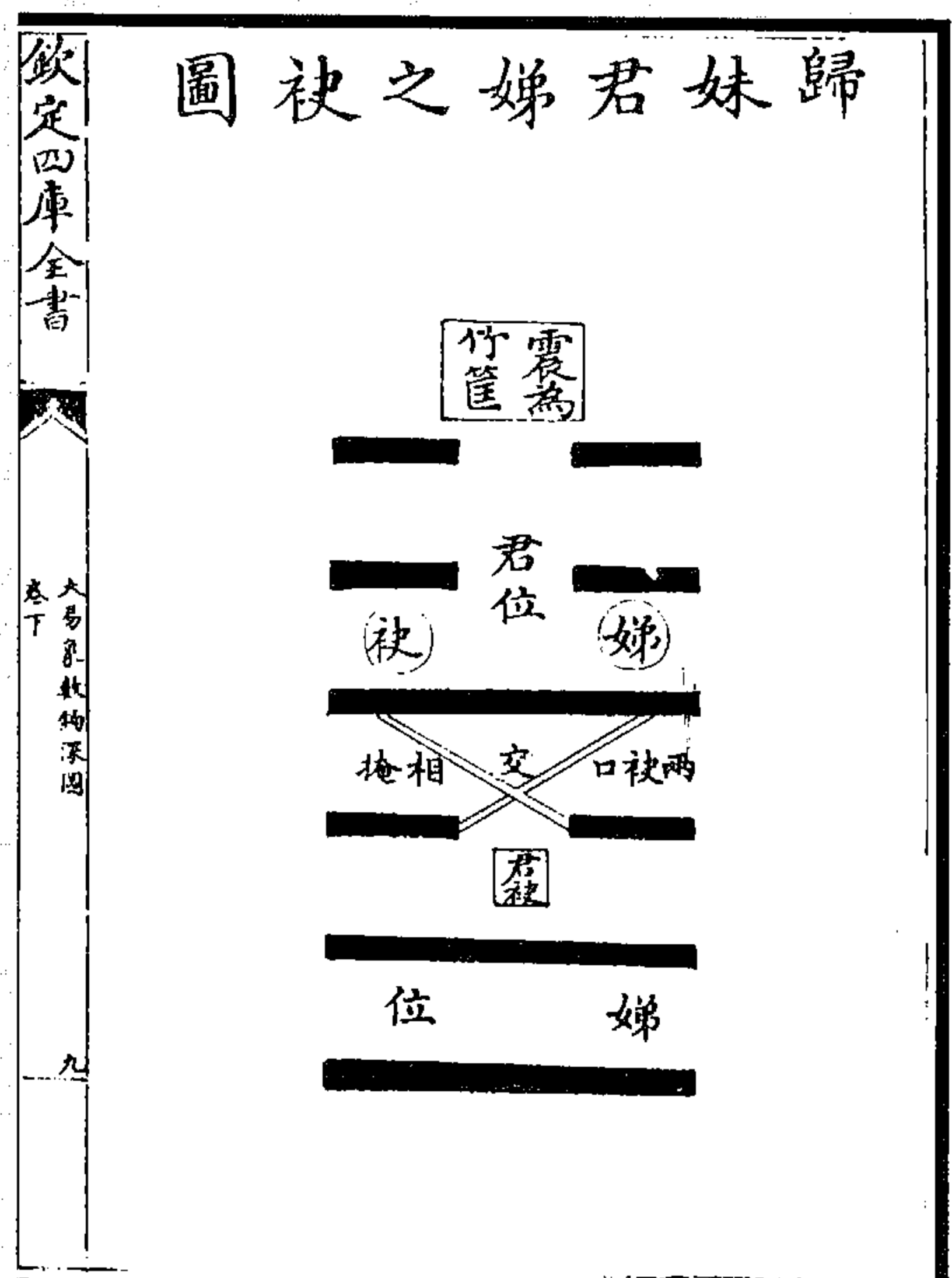

图 122 旅次舍图

(《大易象数钩深图》)

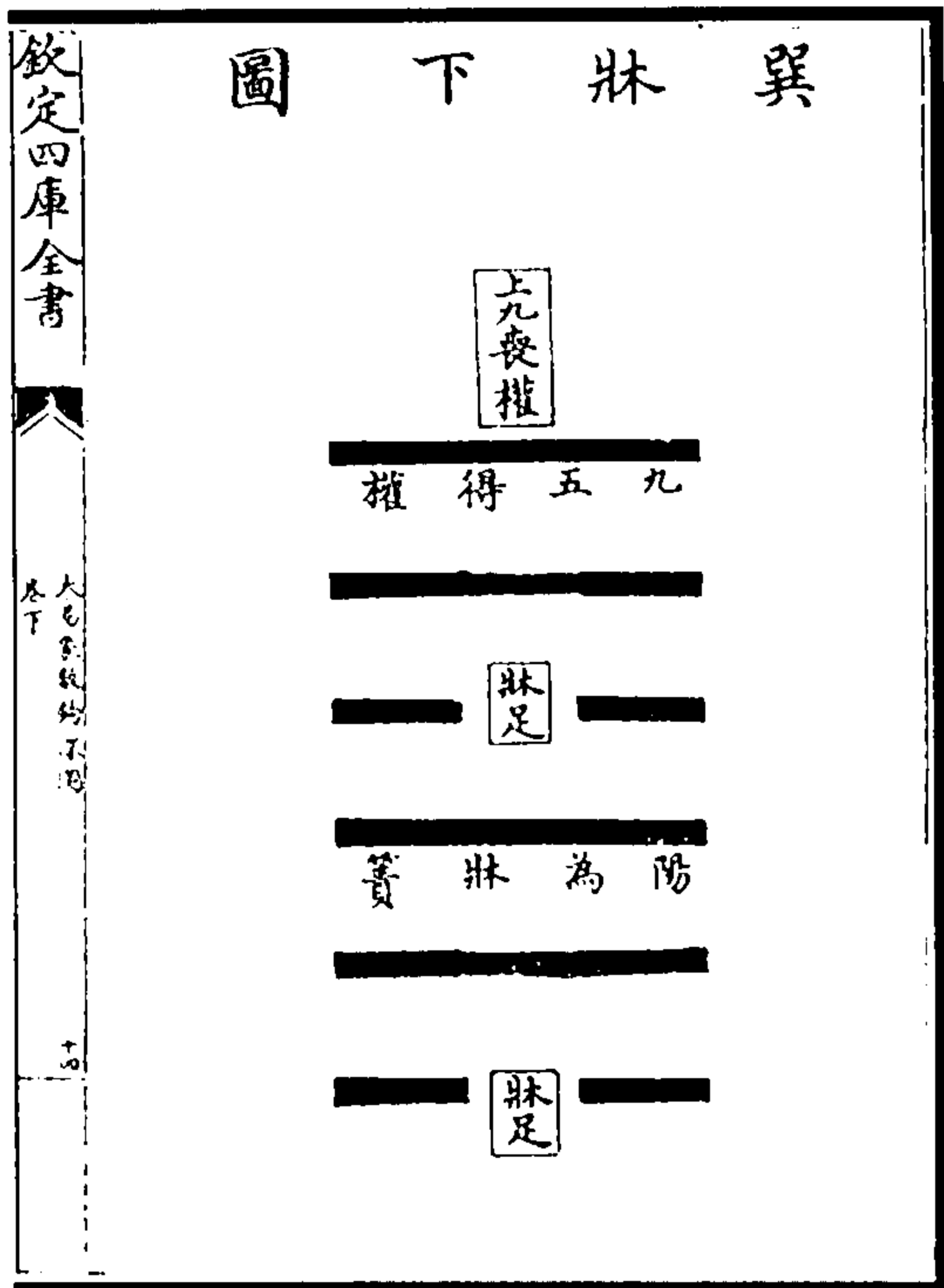

图 125 涣躬之图

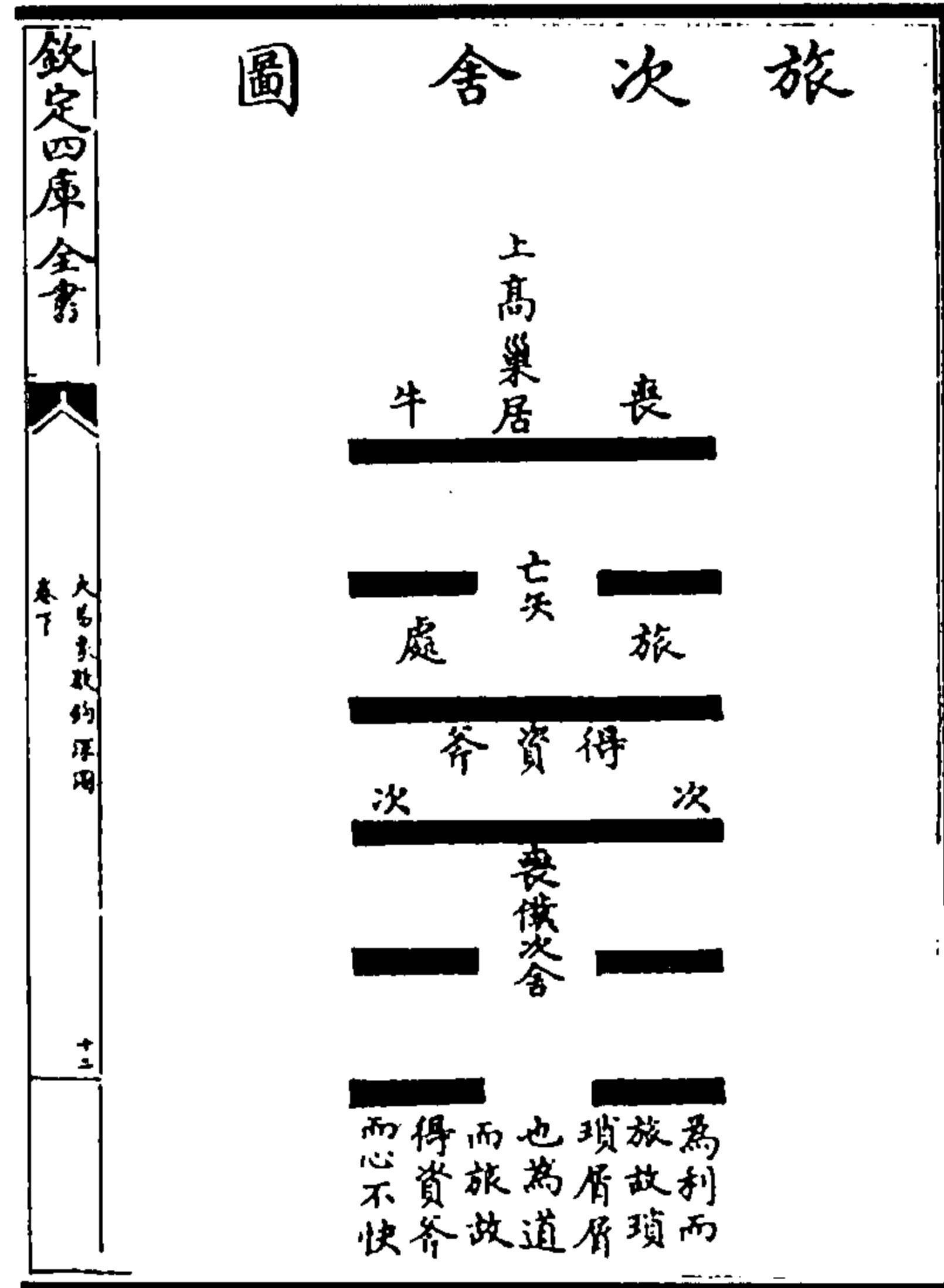

图 124 兌象之图

(《大易象数钩深图》)

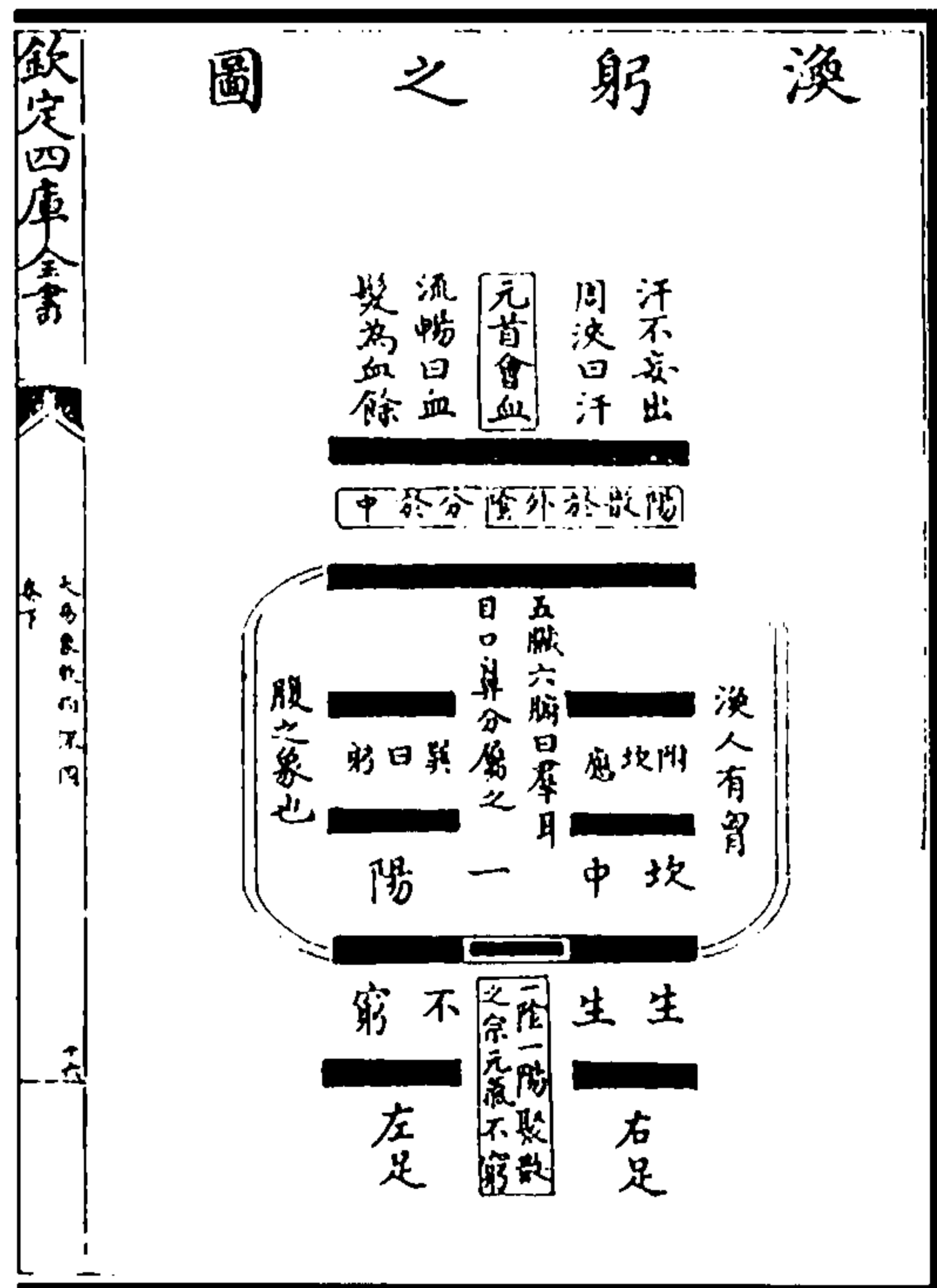

图 127 中孚小过卵翼生成图

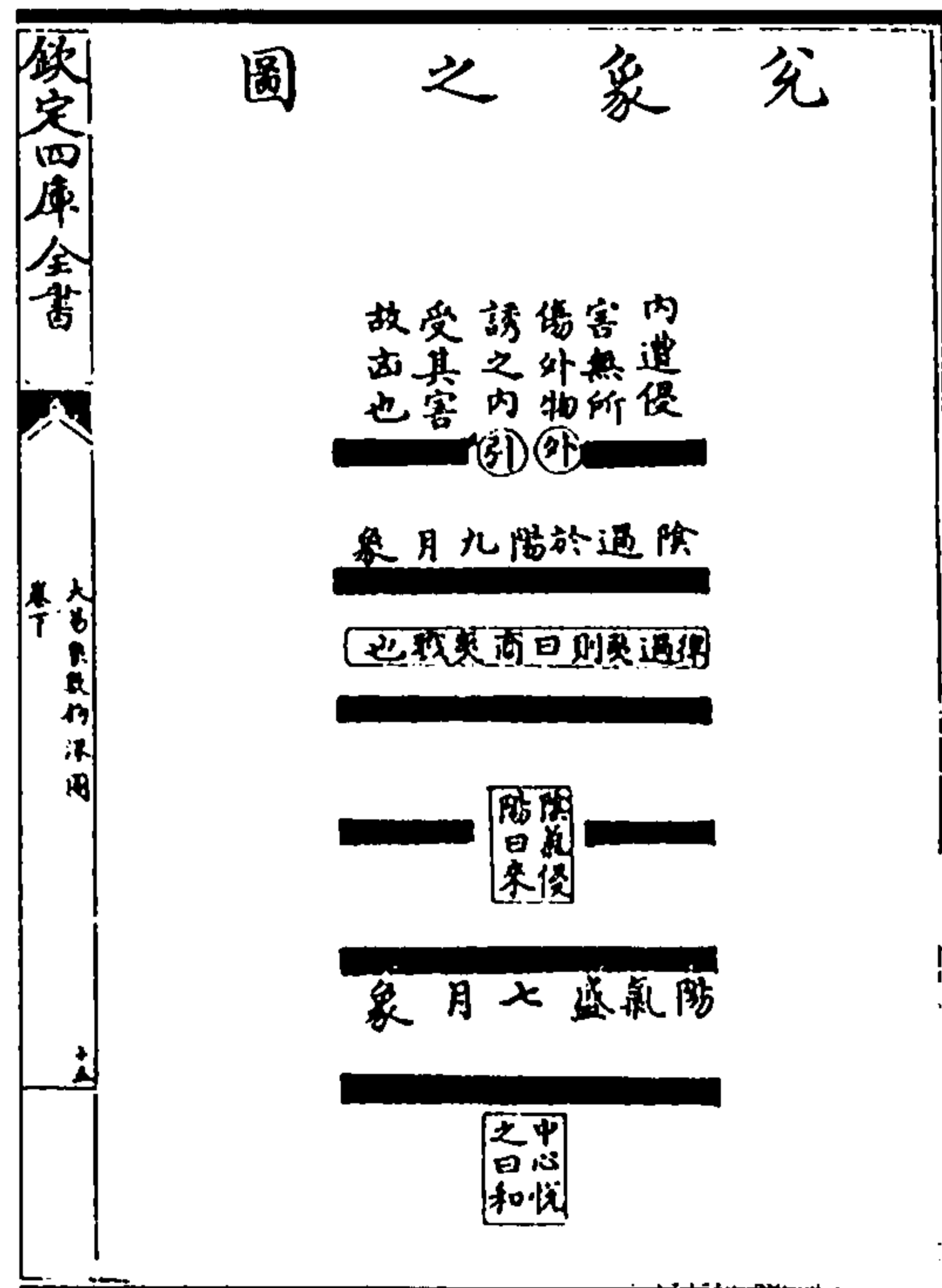
图 126 节气之图

(《大易象数钩深图》)

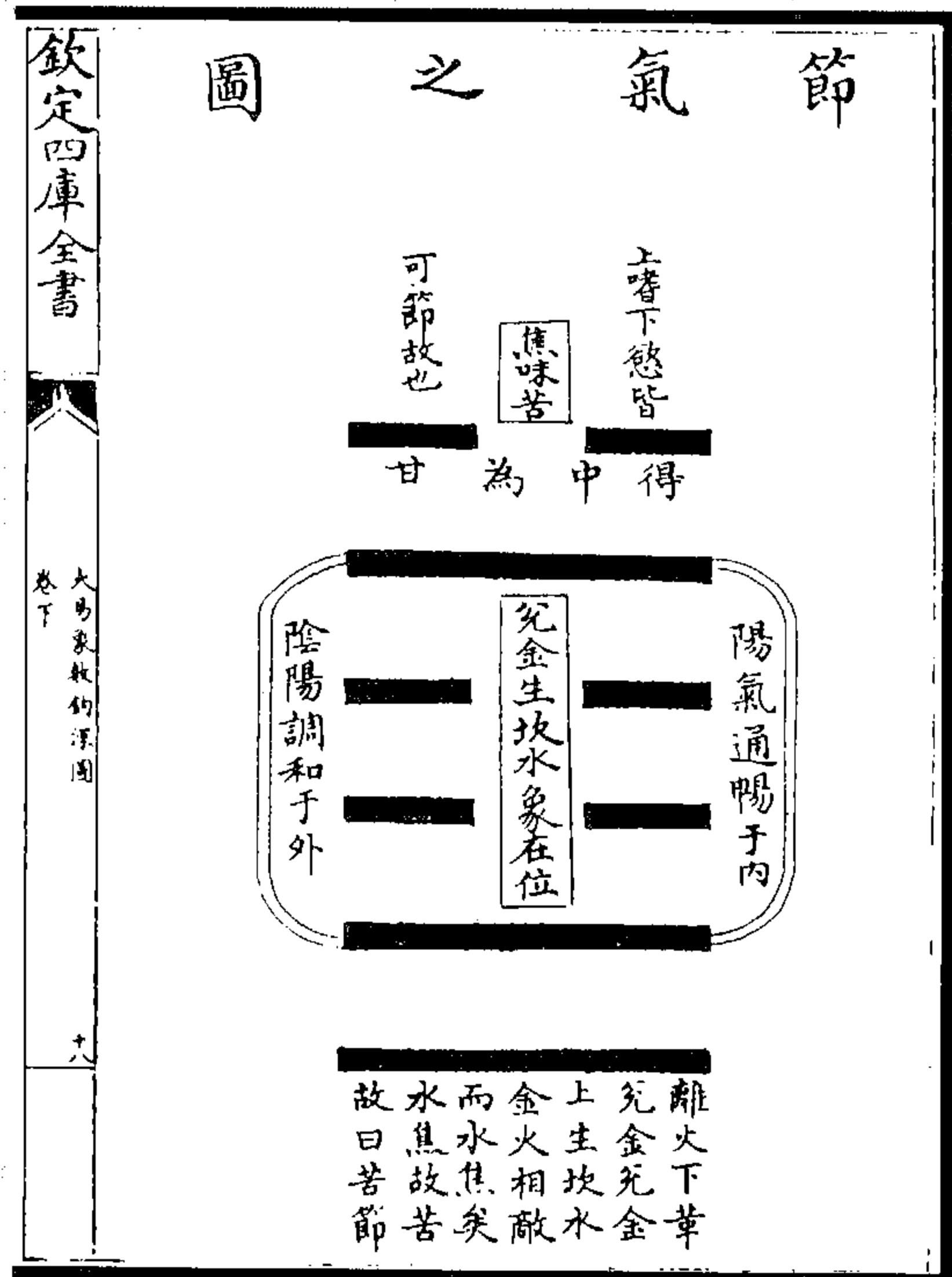
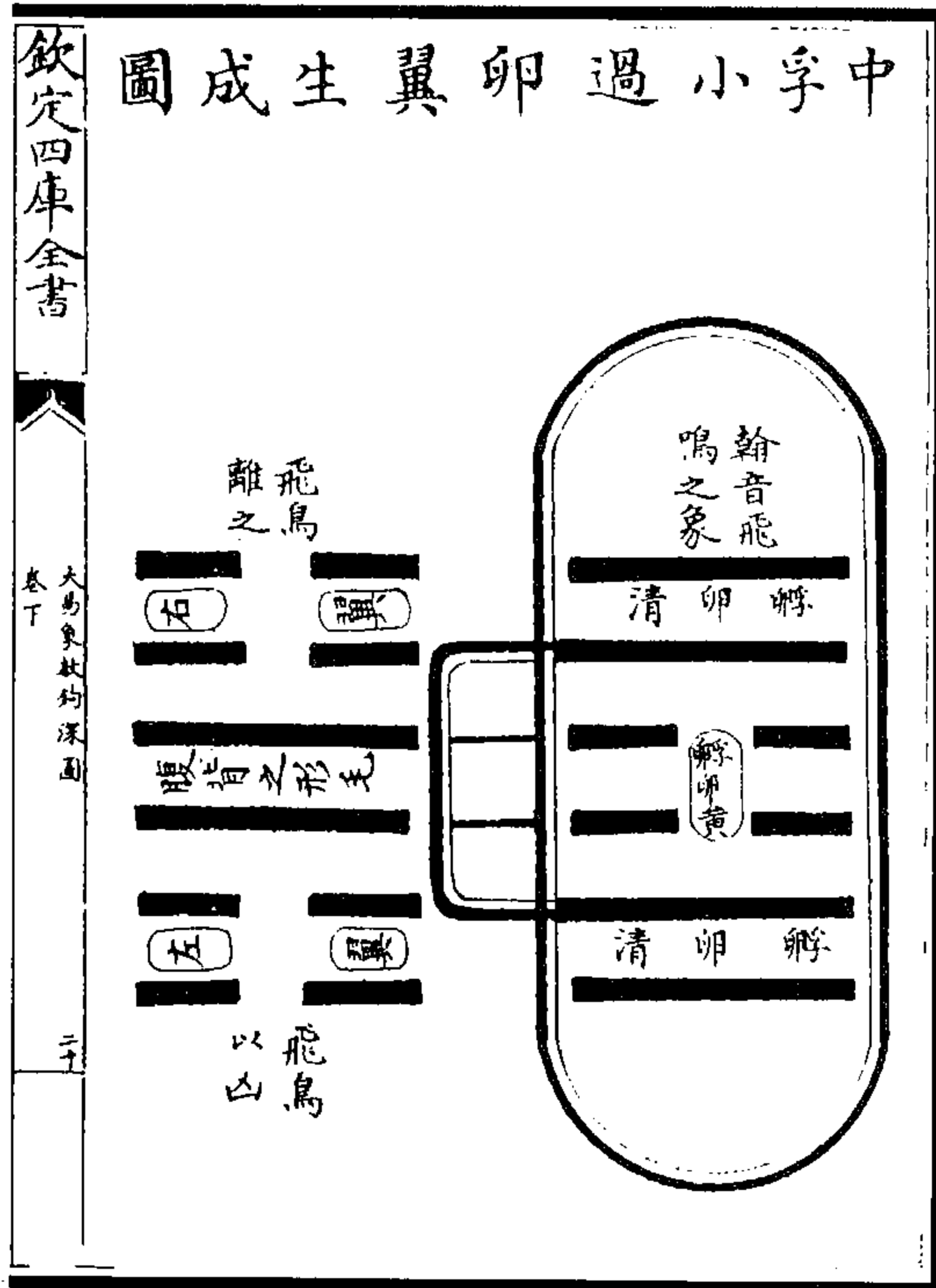

图 128 既济未济合律之图

(《大易象数钩深图》)



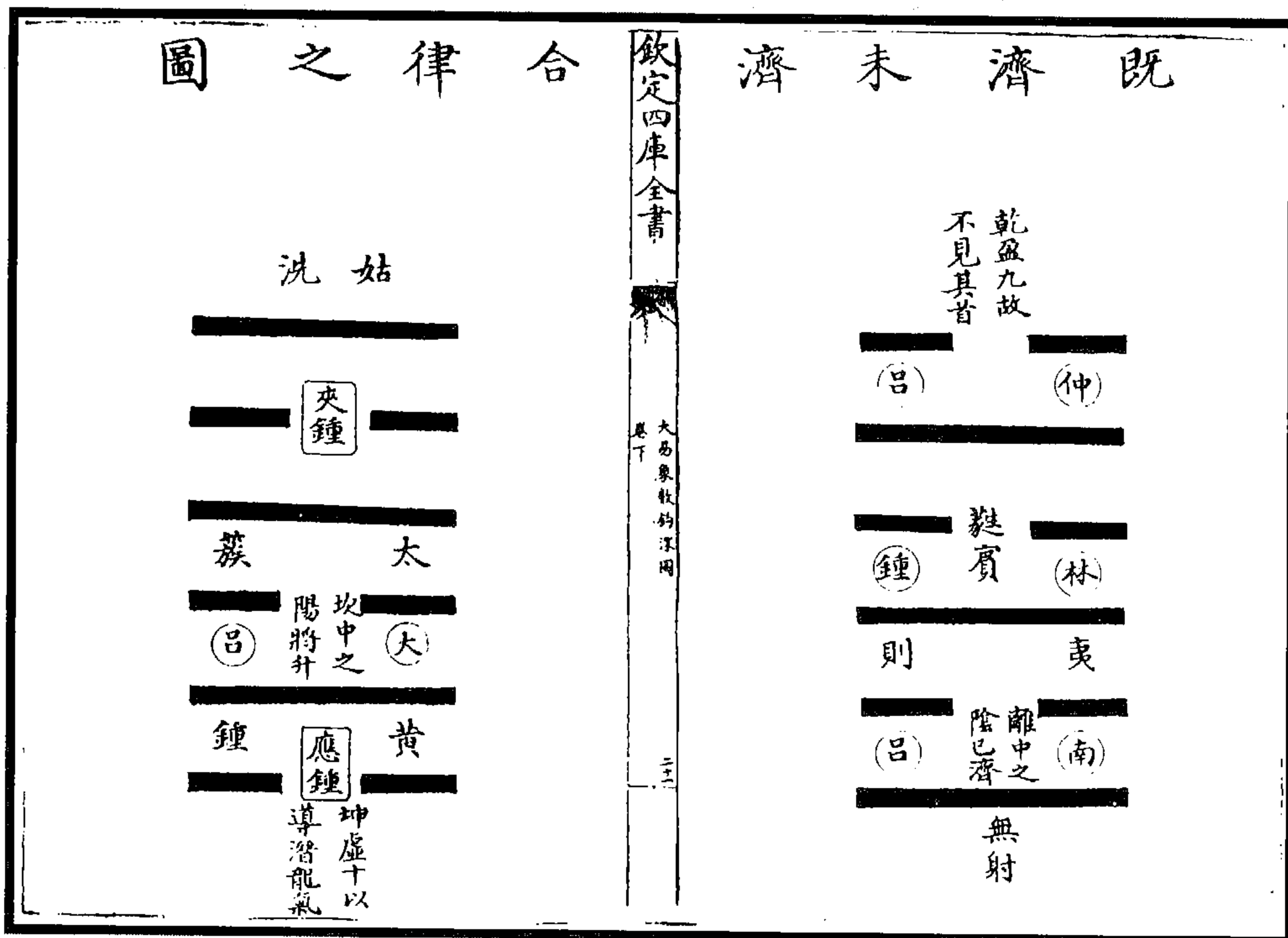
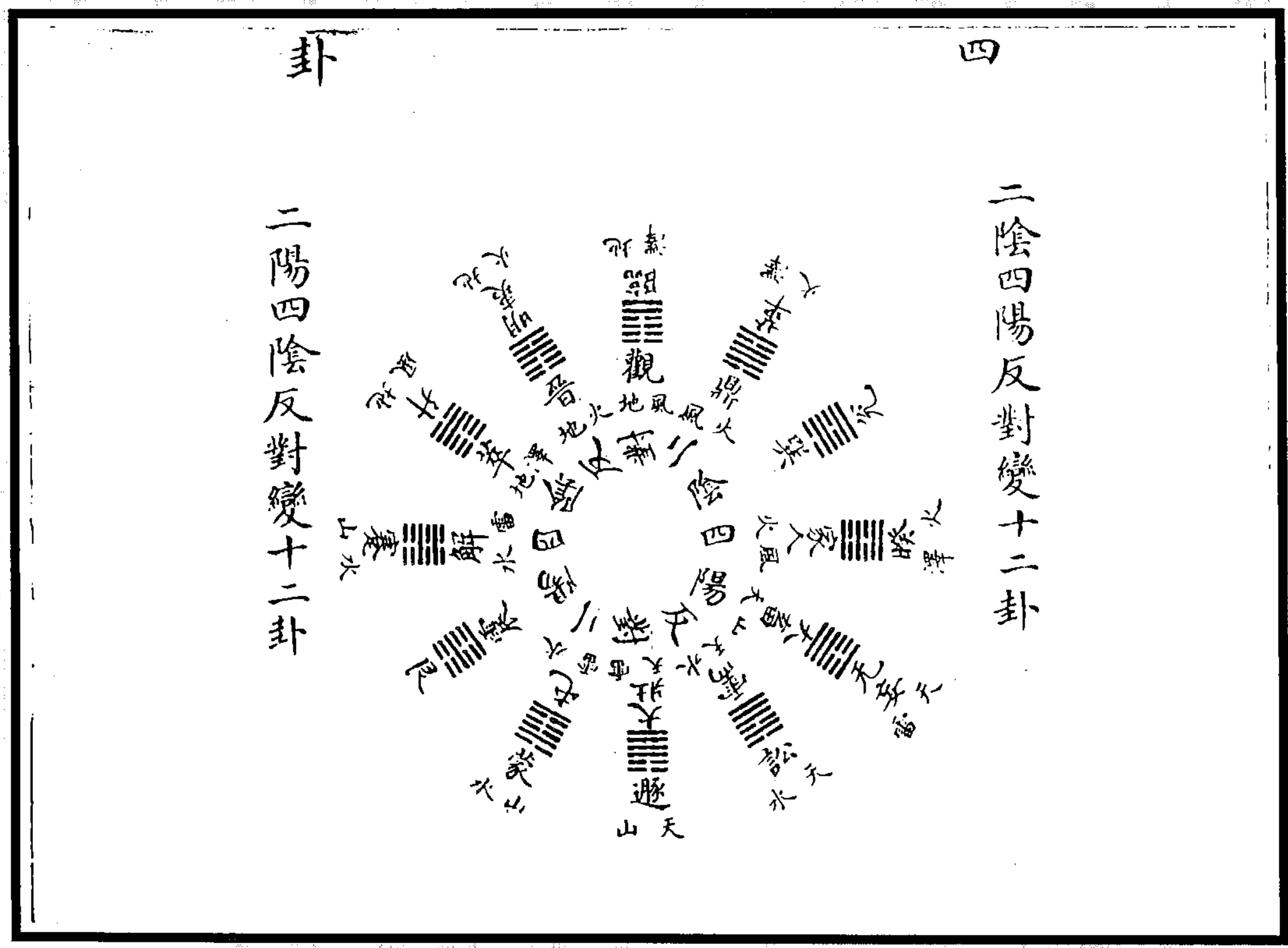
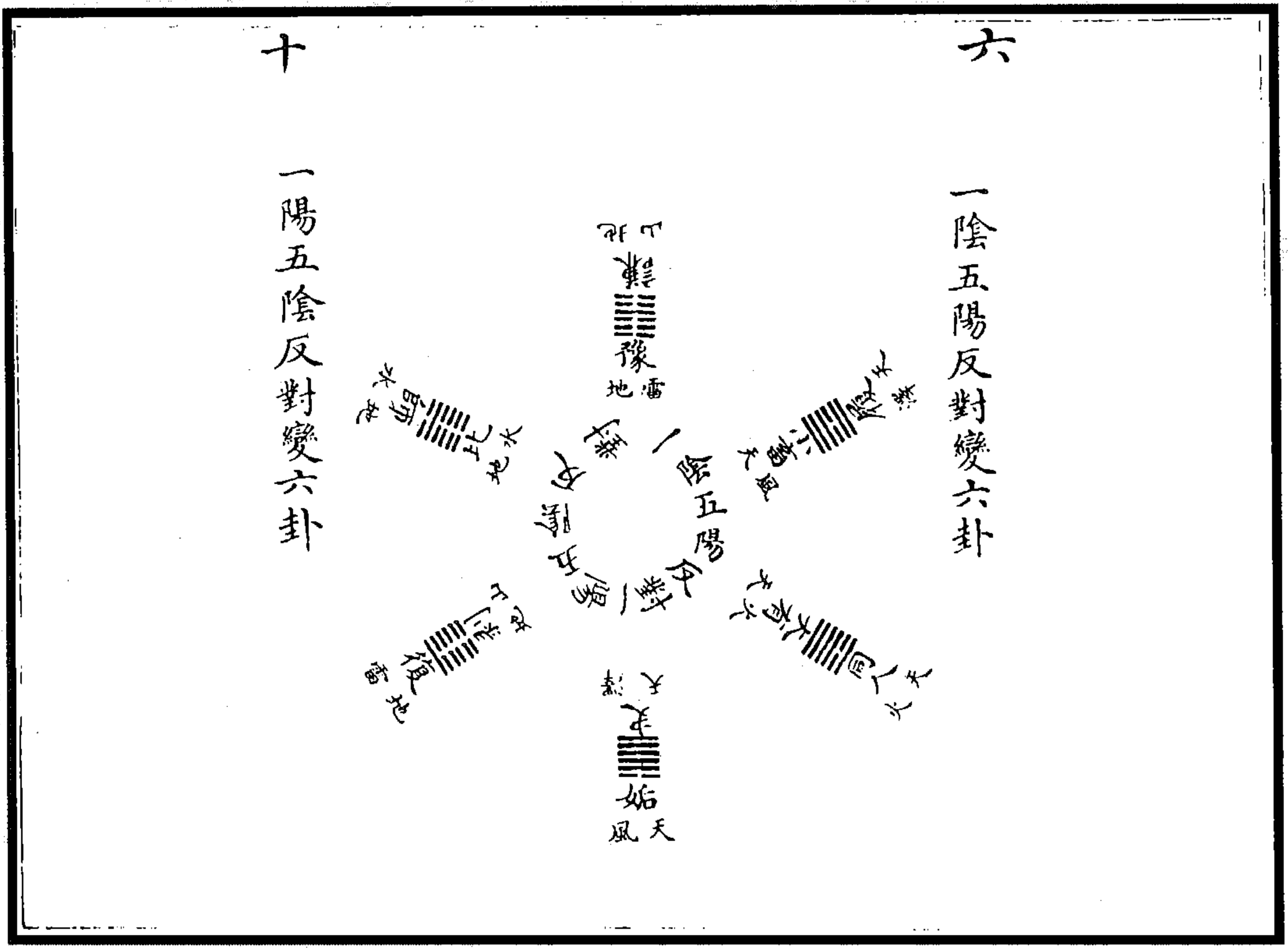

图 129 六十四卦反对变图  
(《大易象数钩深图》)



图 130 十三卦取象图

(《大易象数钩深图》)

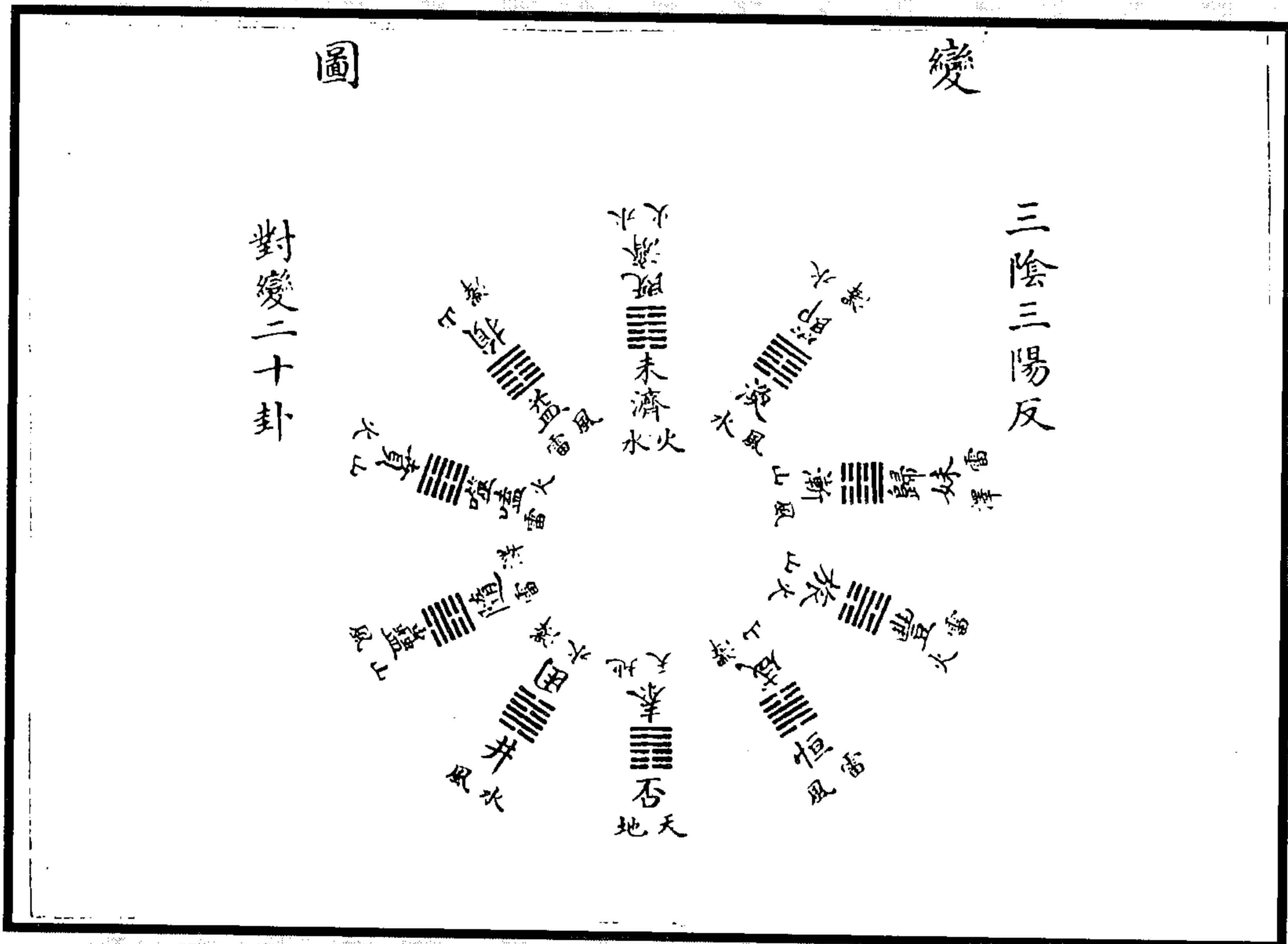
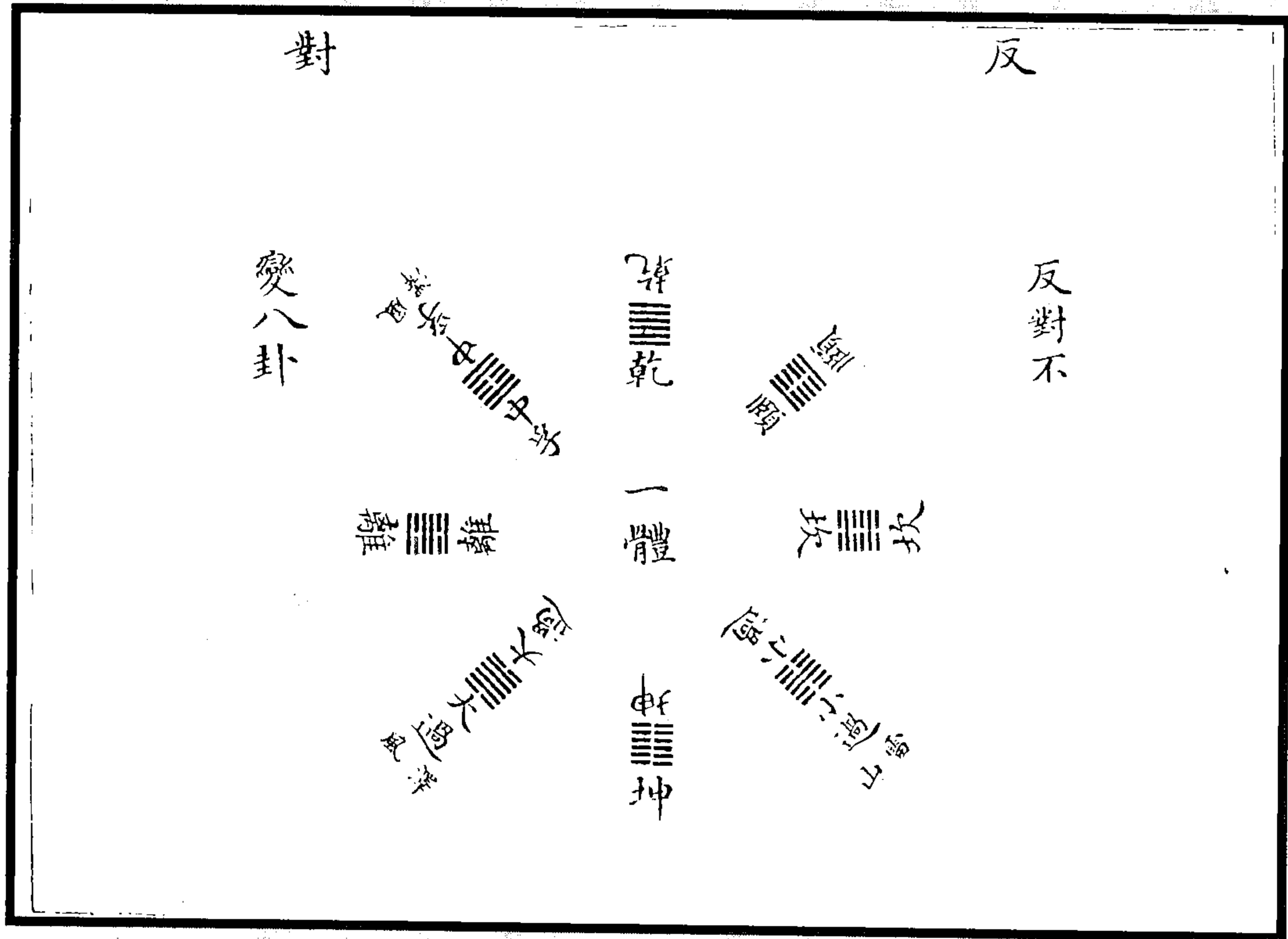

图 131 渾天位图

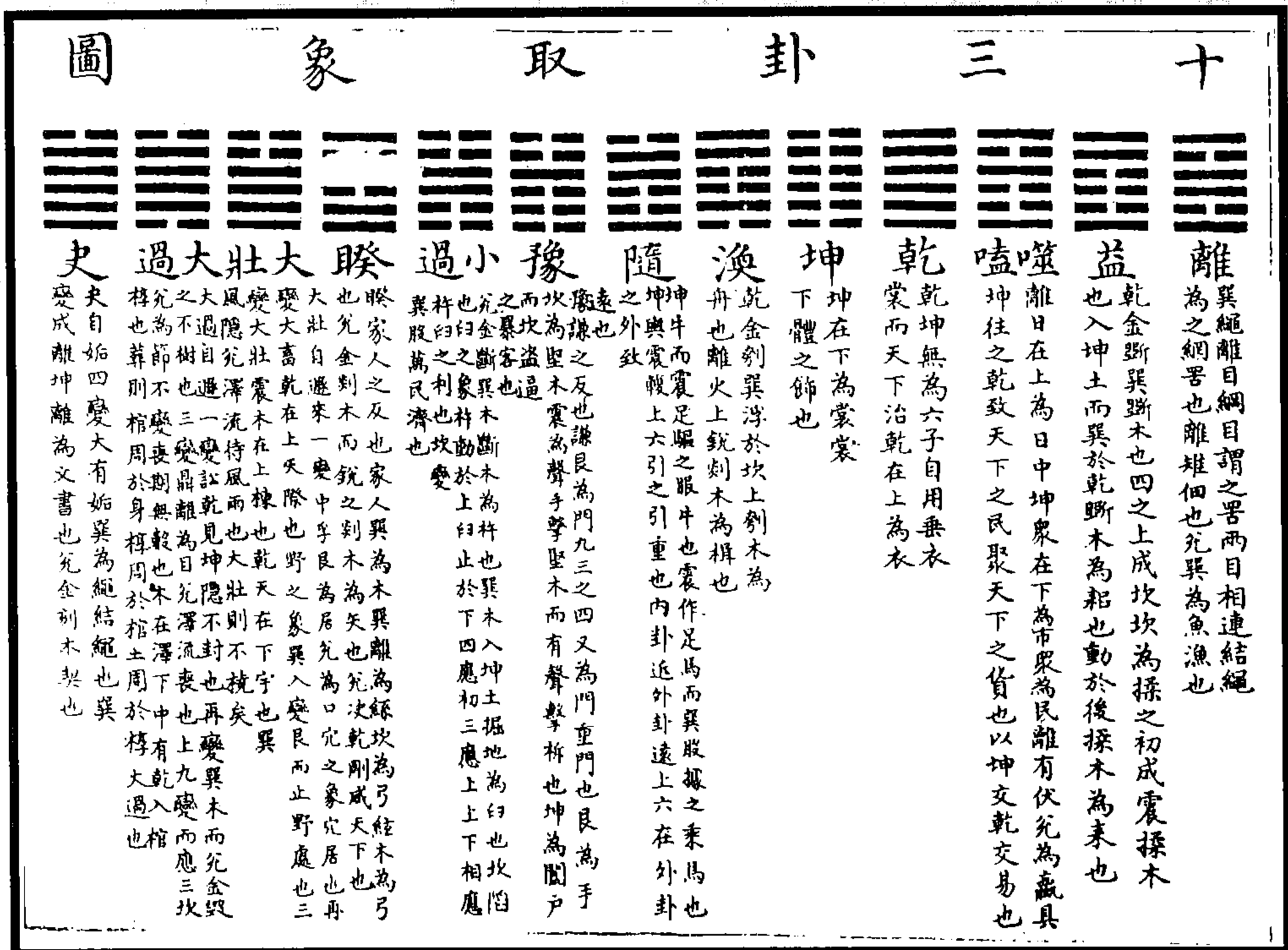
(《大易象数钩深图》)



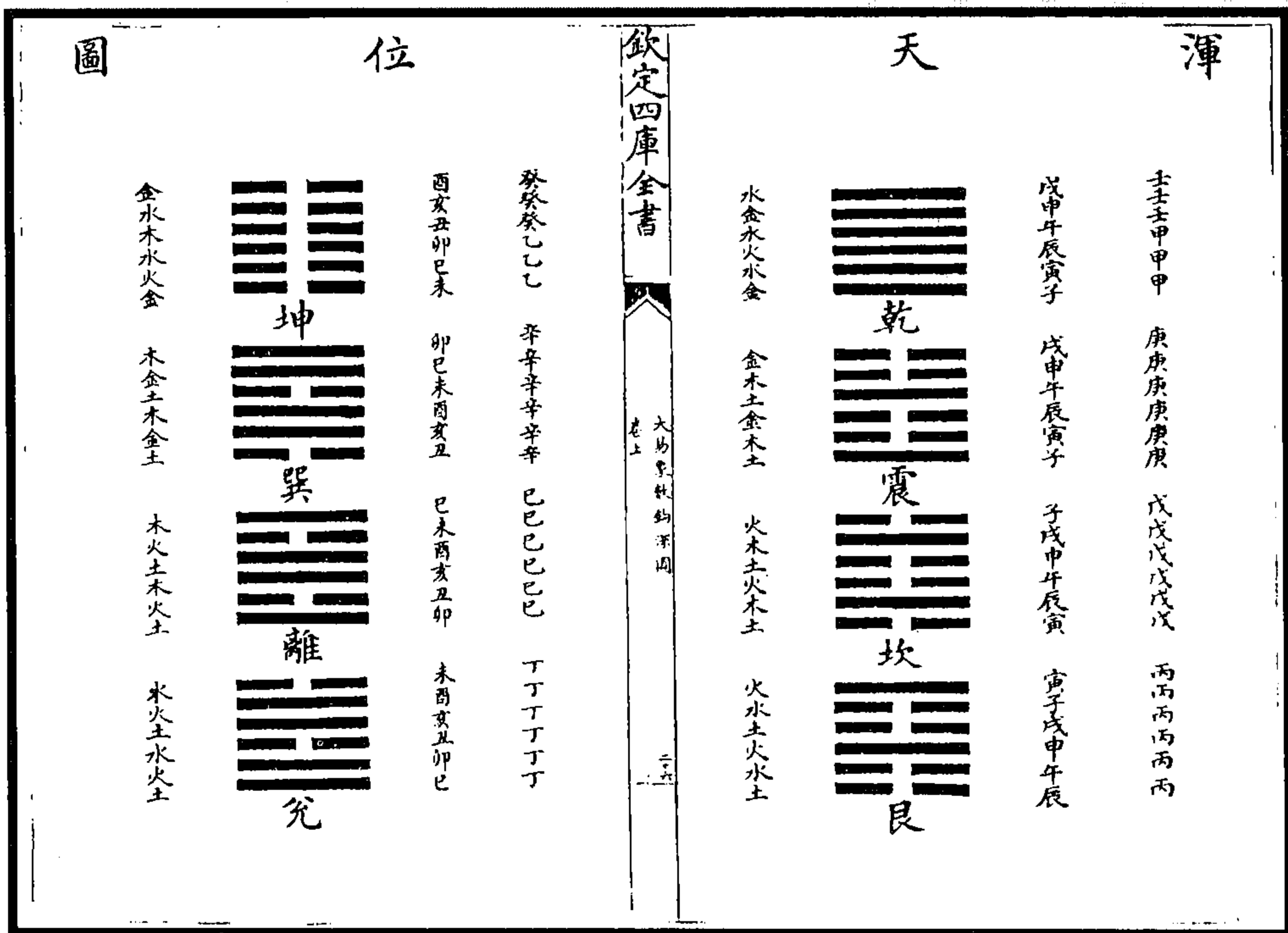

图 132 重易六爻图

(《大易象数钩深图》)

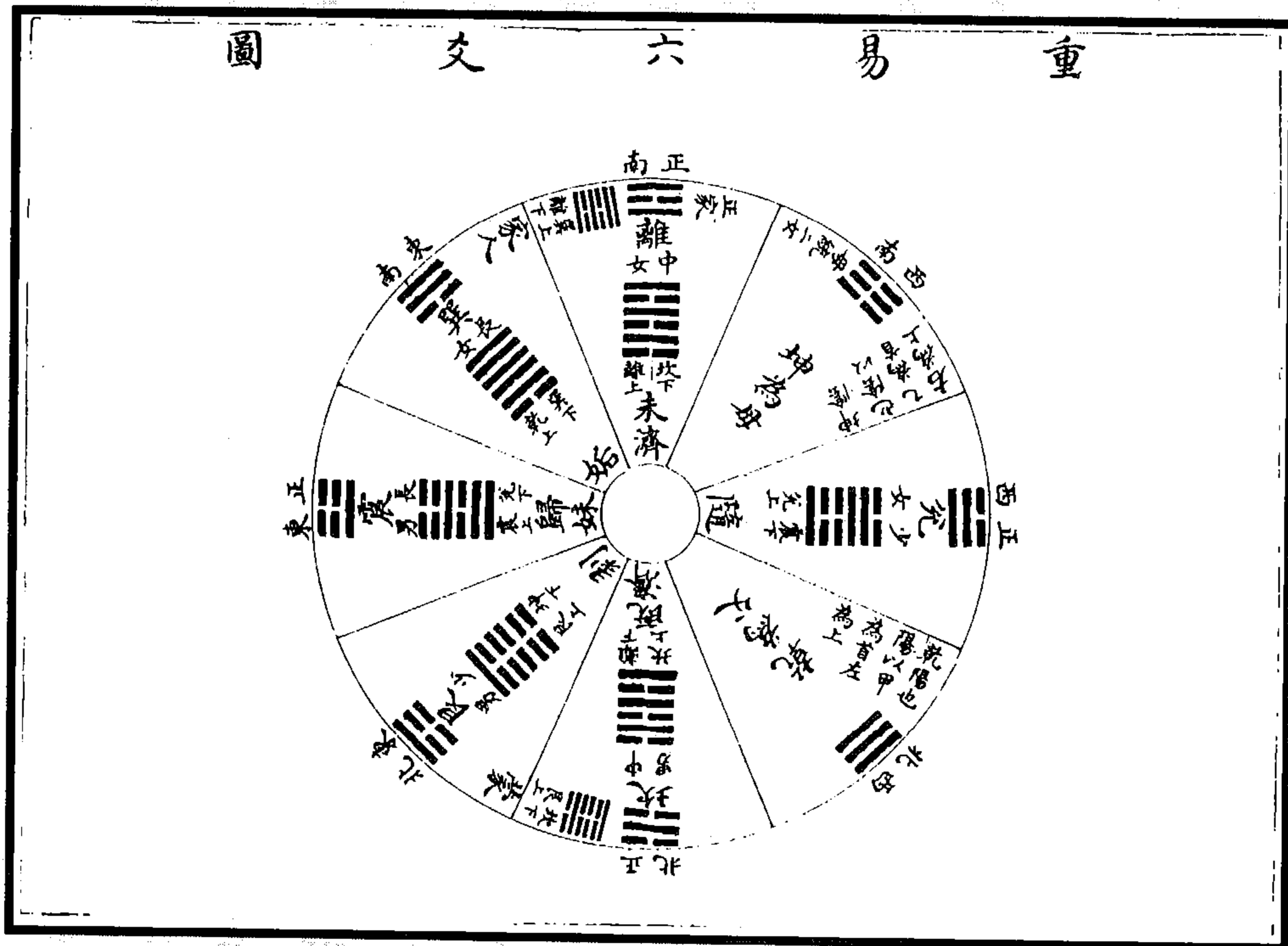

图 133 阳卦顺生图

(《大易象数钩深图》)



图 134 复姤临遁泰否六卦生六十四卦图  
(《大易象数钩深图》)

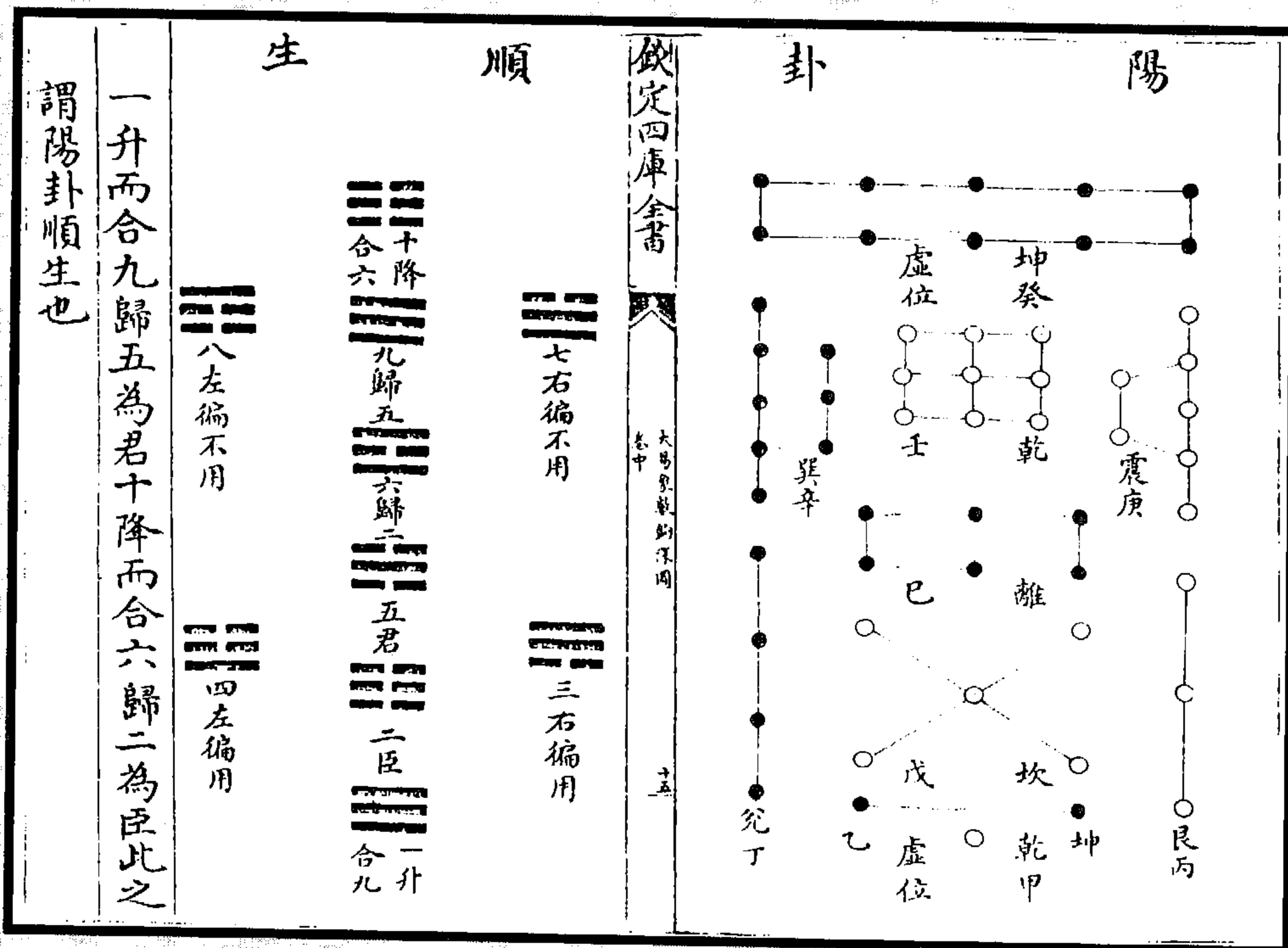

图 135 帝出震图  
(《大易象数钩深图》)

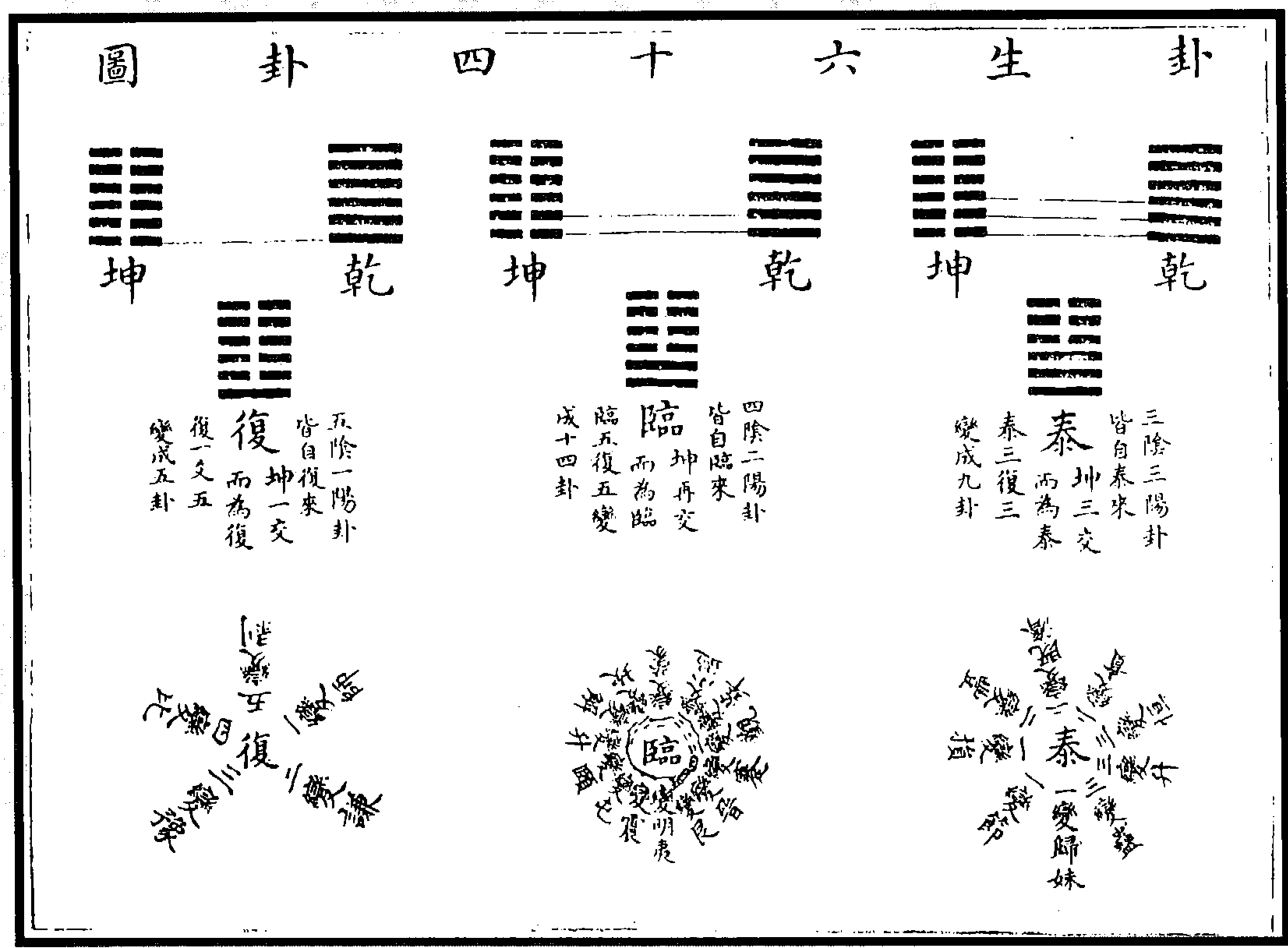
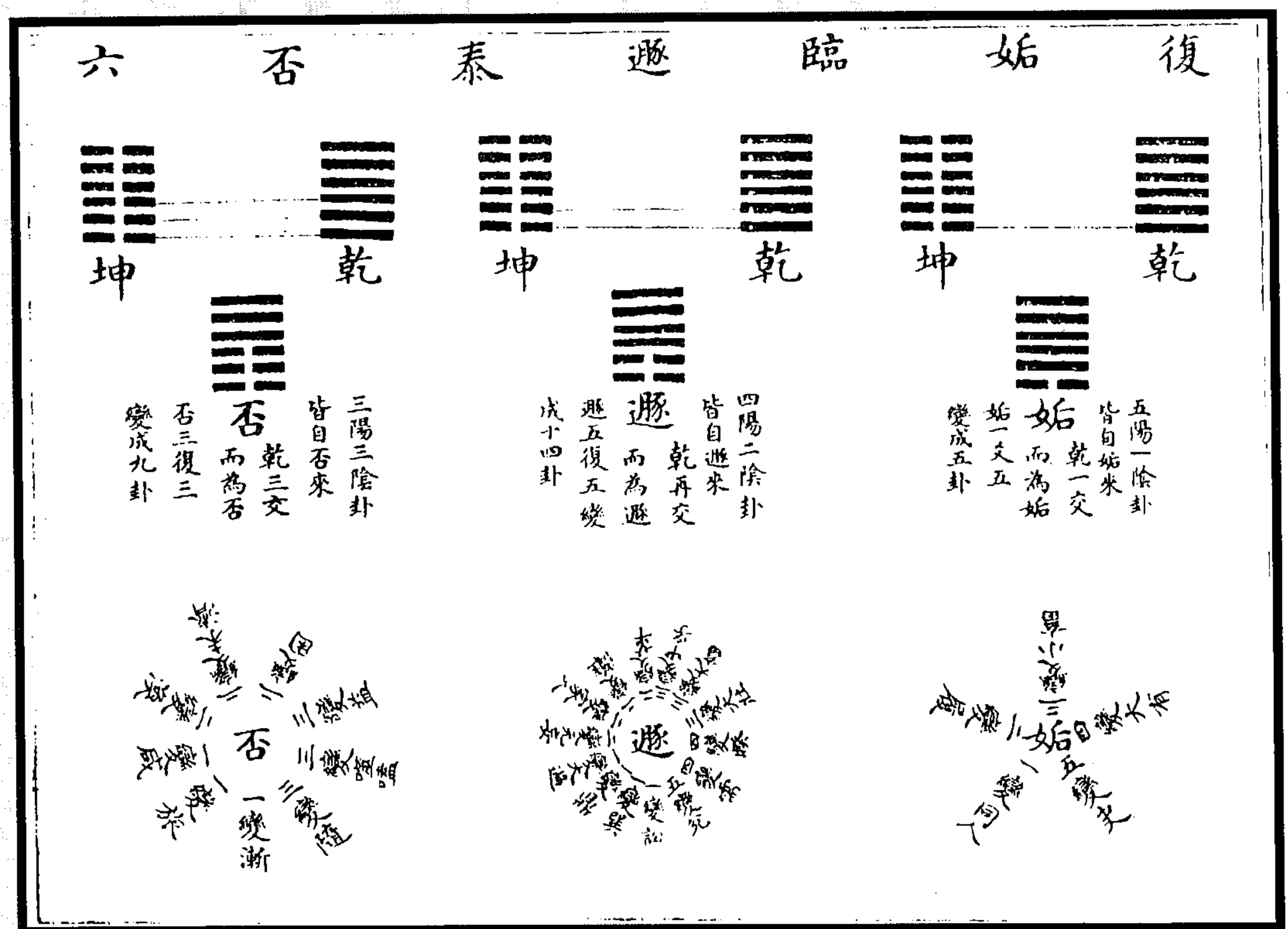

图 136 六爻三极图  
(《大易象数钩深图》)

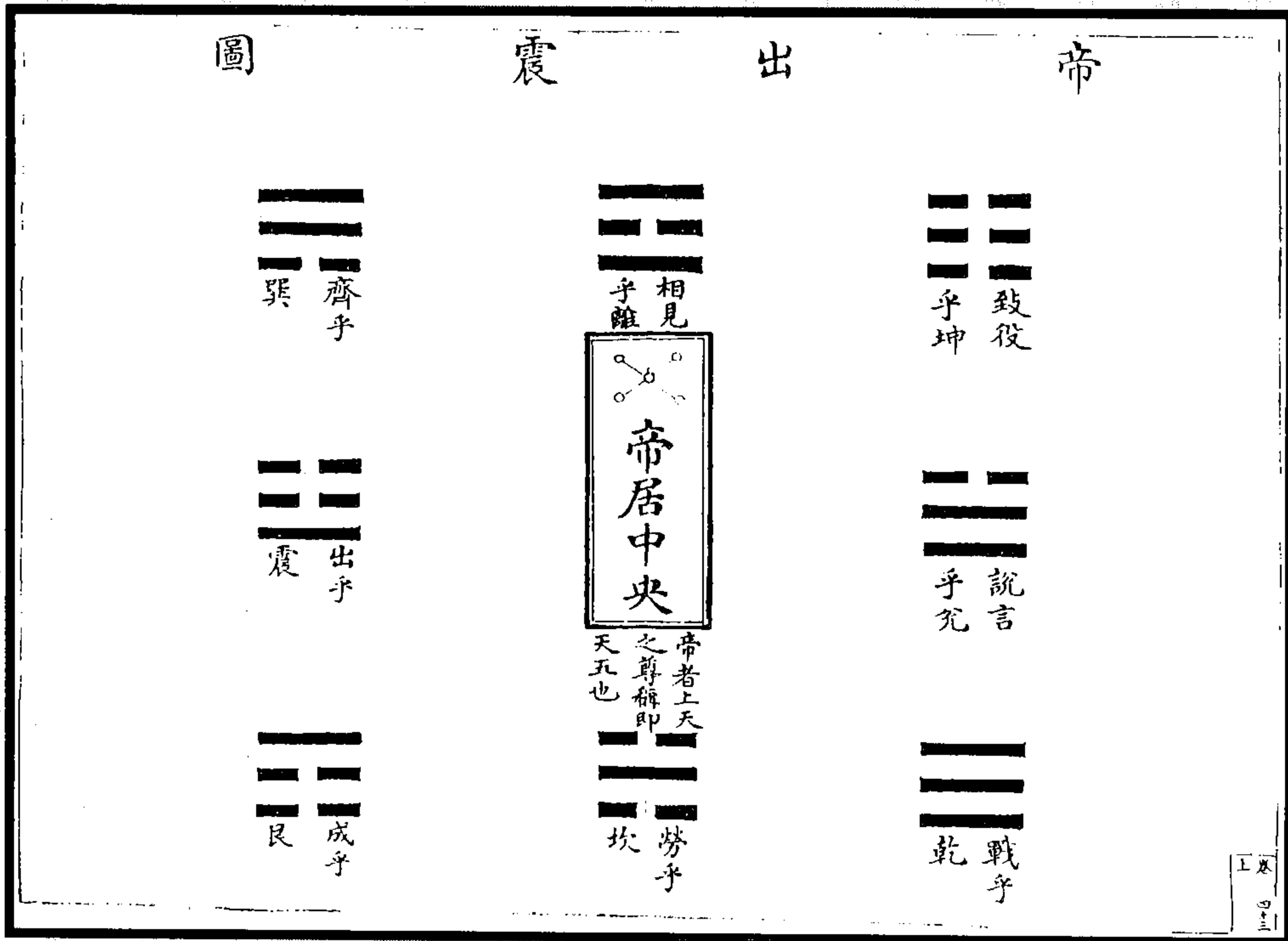

图 138 说卦配方图

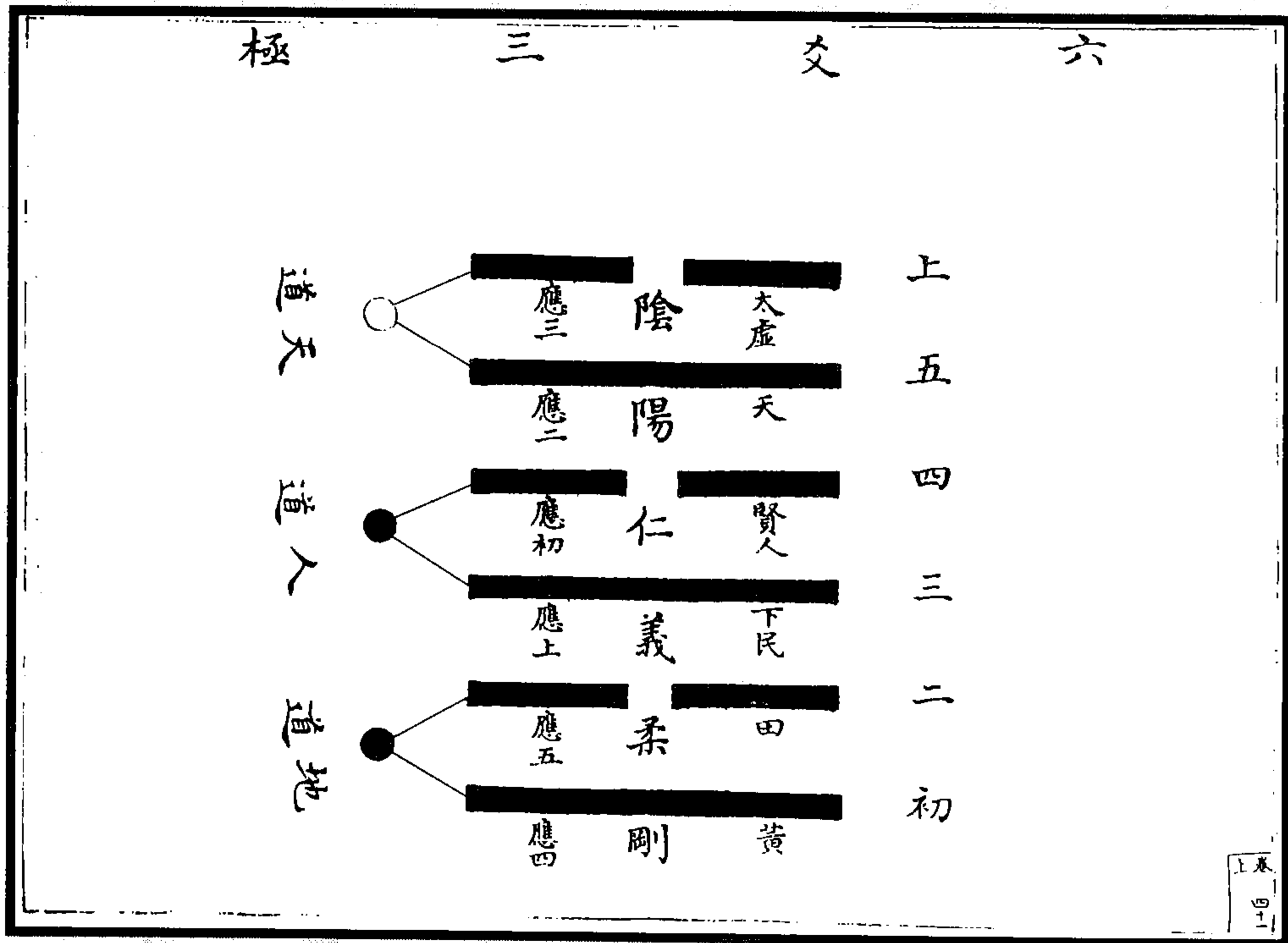

图 137 刚柔相摩图  
(《大易象数钩深图》)

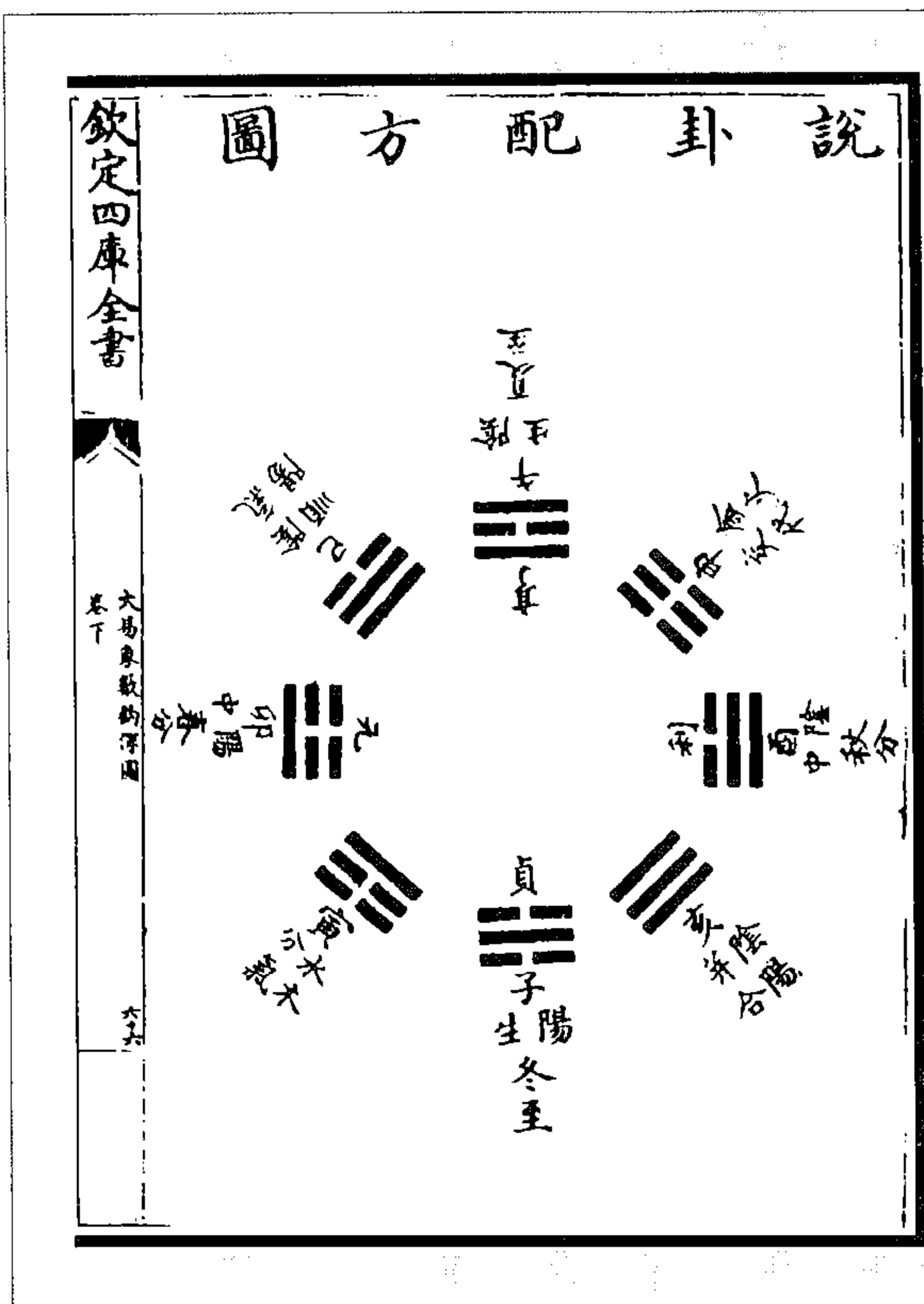

图 139 八风龟图  
(陆森《玉灵聚义总录》)

(图 138)造化之一气，即圣人之一心也。造化之气，本于发生，而圣人之心，亦将以济世也。故不免由静以之动，自无而入有，使万物得以遂其生，安其业。天下之人终不见其迹者，其故何哉？盖造化之气，与圣人之心，虽动而不离静，虽有而不舍无，被万物与万民也。齐见役说战劳于其间，而不觉知耳。此八卦之序所以出乎震而成乎艮也。谓之帝者，岂非造化之气与圣人之心一乎？

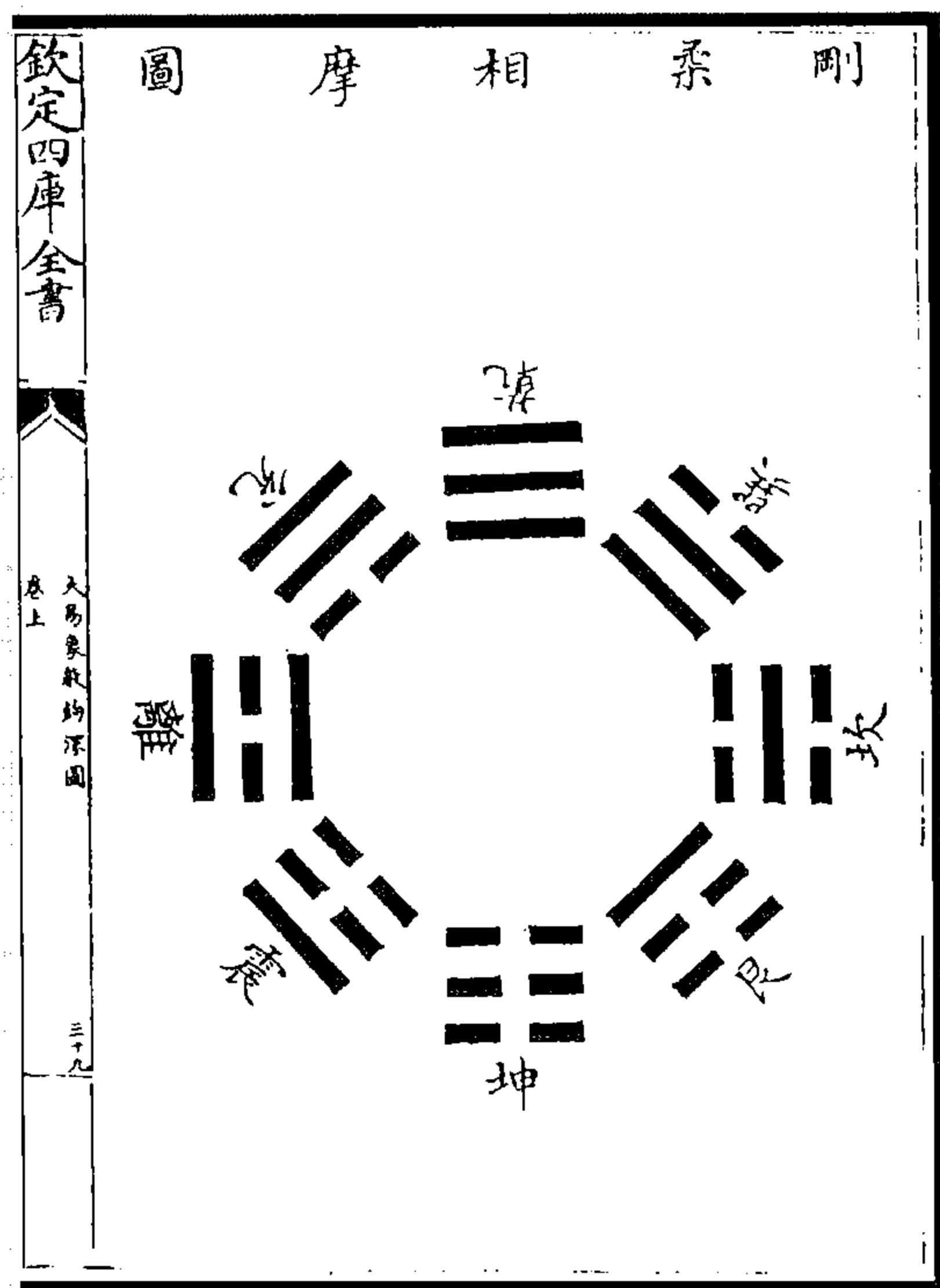
(《大易象数钩深图》)

天之阴阳分而为乾、兑、离、震，地之柔刚分而为坤、艮、坎、巽，合两仪、四象、八卦为六位，上下左右相交，乾下交坤巽上交震，离下交坎，艮上交兑，而人当其气交之中，禀天地四象八卦之气以成形，而理亦赋焉。头圆居上，得之乾；腹虚有容，得之坤；股肱动作，得之震、巽；离目主视，坎耳善听，兑口能言，艮鼻处嘿。所谓得是气而为是形也。知效天之阳于卦为坎（水主知），仁效天之阴于卦为艮（山主仁），礼法地之柔于卦为离（火主礼），义法地之刚于卦为兑（金主义），所谓得是理而为是性也。

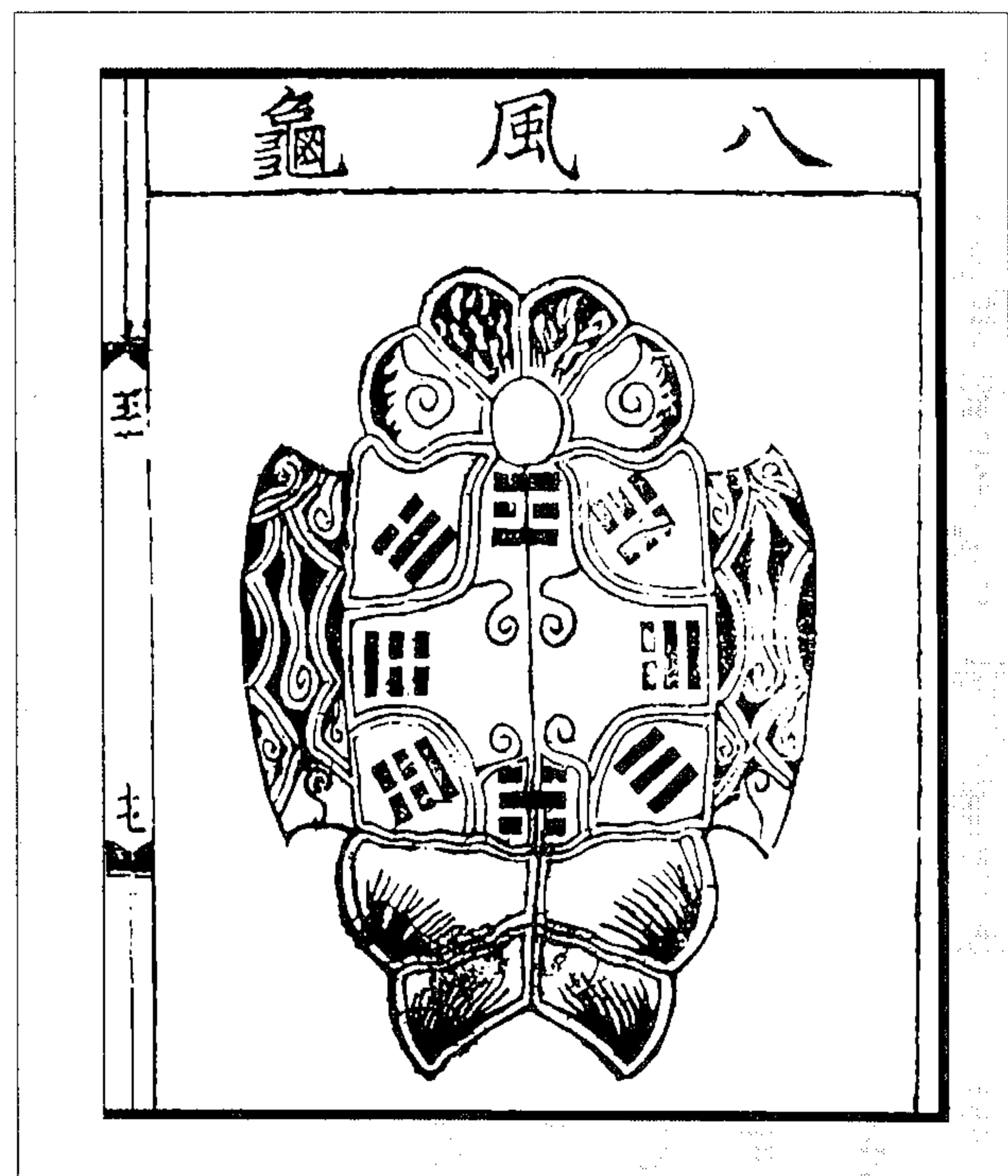
（张理《易象图说外篇》）



图 140 四象八卦六位之图

夫四时之气，由乾、坤阖辟动静，阴阳升降消息使之然也。冬至阴极生阳，夏至阳极生阴，乾、坤阴阳之合也。秋分阴之中坤之阖，春分阳之中乾之辟。冬夏二至阴阳合也，春秋二分阴阳离也。案图而观，义斯可见。是故揆之卦画验之天时，以冬至前后各三十日为一节（小雪至大雪），春分前六十日为一节（大寒至春分），后六十日为一节（春分至小满），夏至前后各三十日为一节（小满至大暑），秋分前六十日为一节（大暑至秋分），后六十日为一节（秋分至小雪），六六凡三百有六十日。外卦巽温、乾热、震凉、坤寒，天地四时之正气也；中央坎、离、艮、兑四卦配为雨、炆、燠、寒、风，天地四时之游气也。

（张理《易象图说外篇》）

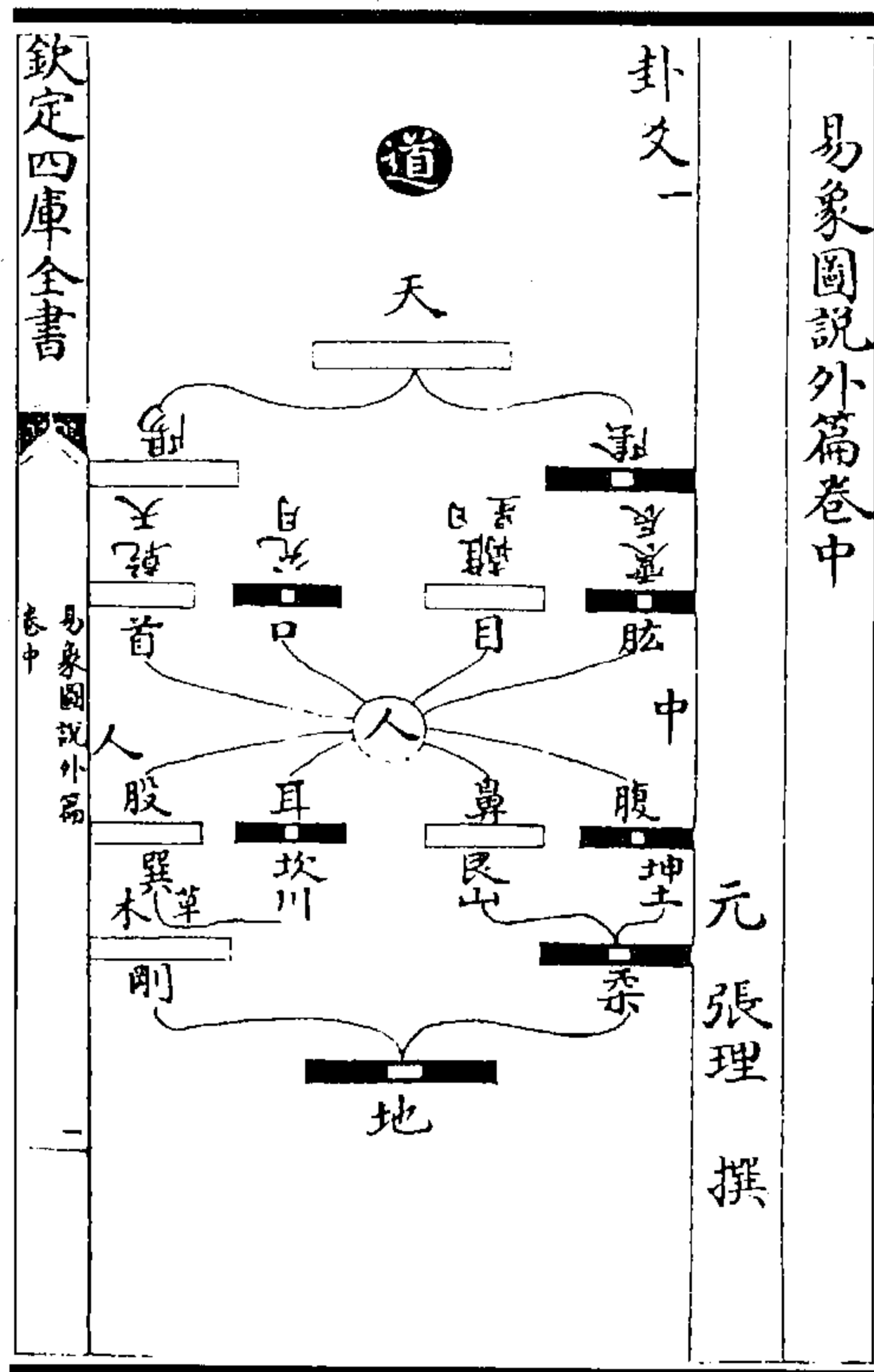

图 141 四时八卦六节之图



图 143 四象八卦六脉之图  
(张理《易象图说外篇》)

图 142 四象八卦六体之图

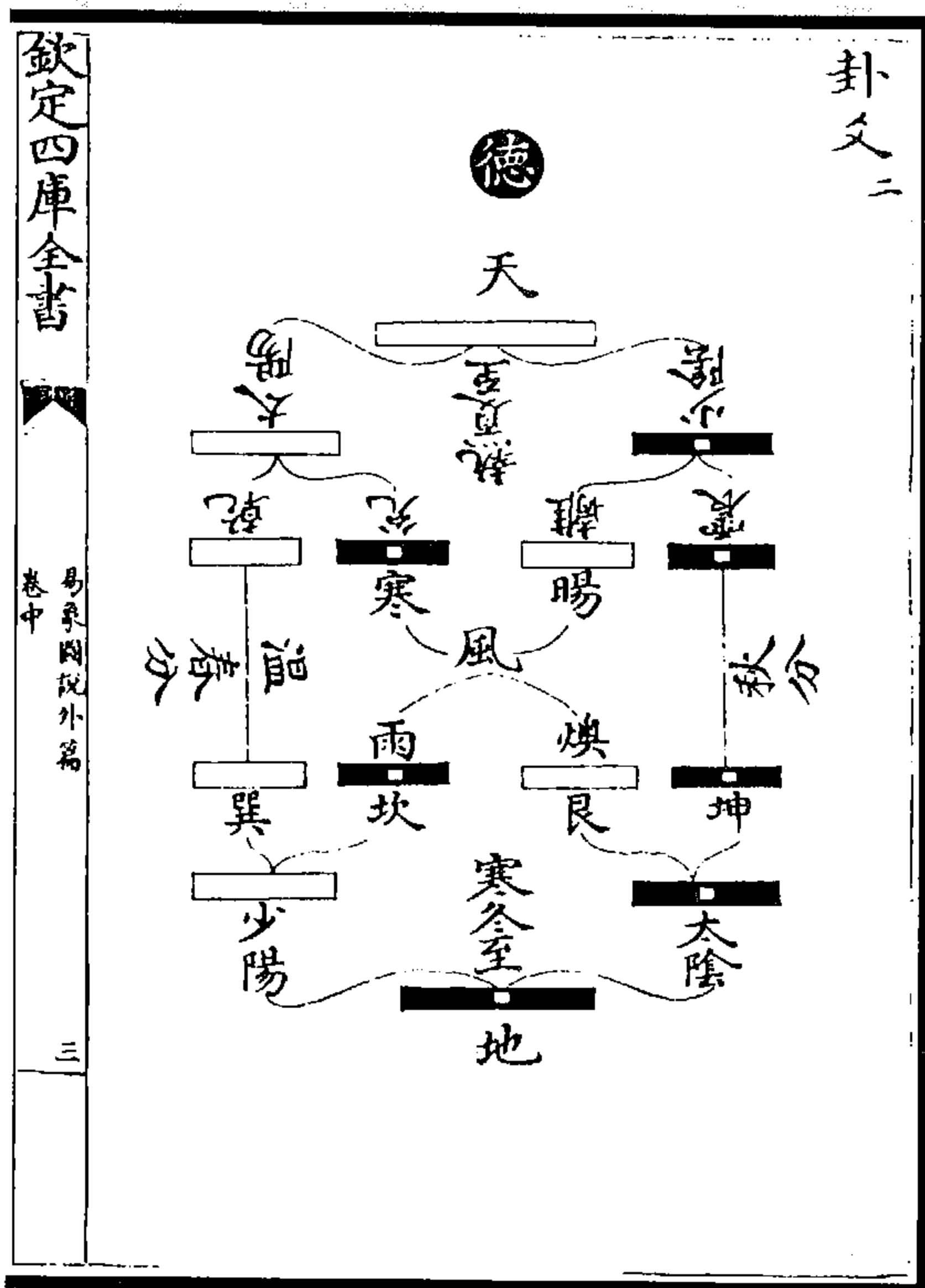
(图 142)人受天地阴阳五行之气以成形,大抵一身同乎天地。此图背阳腹阴,头圆象奇,窍阴象偶,身半以上同乎天,身半以下同乎地。

(张理《易象图说外篇》)

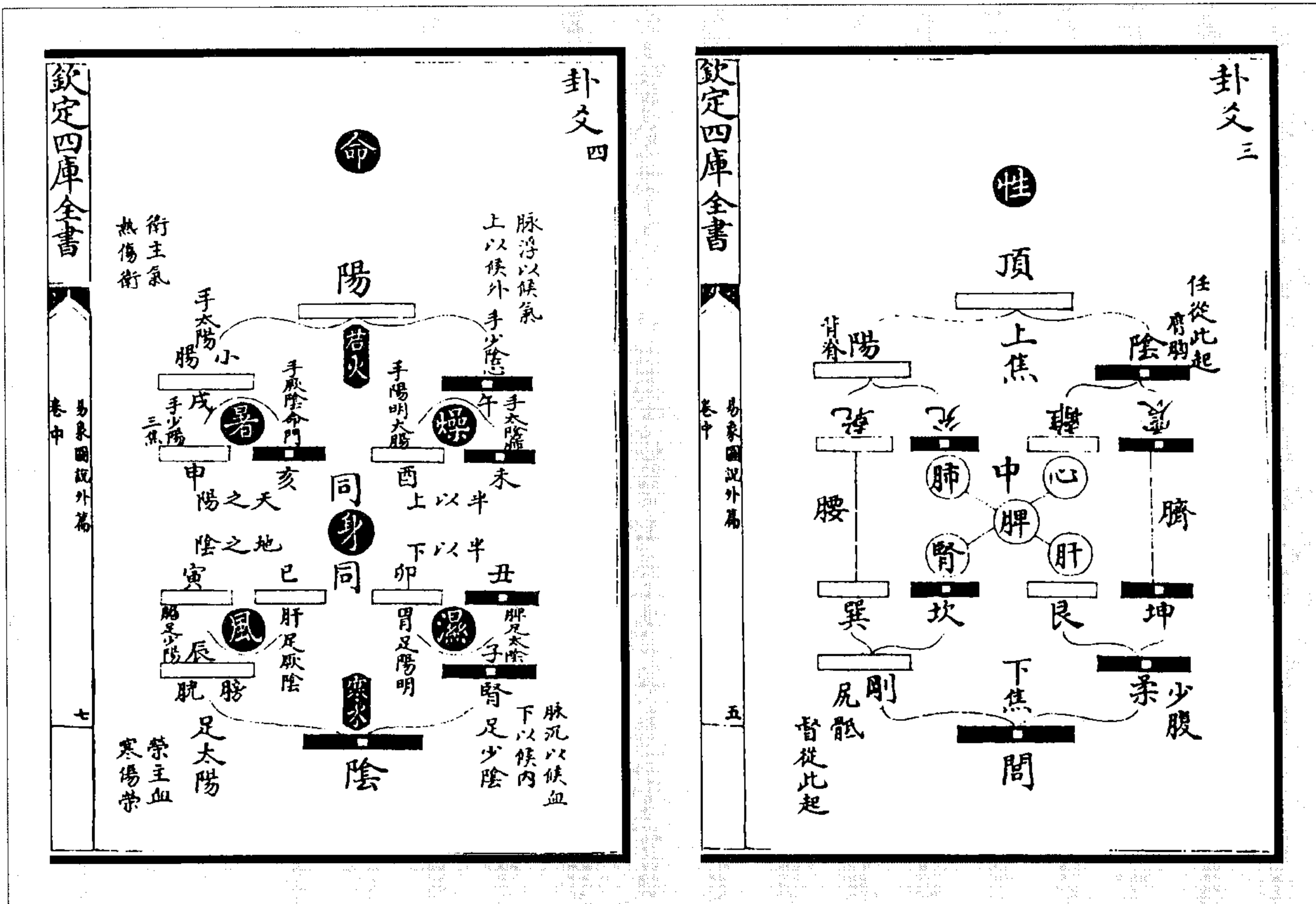

图 145 四象八卦六律之图

图 144 四象八卦六经之图

(张理《易象图说外篇》)

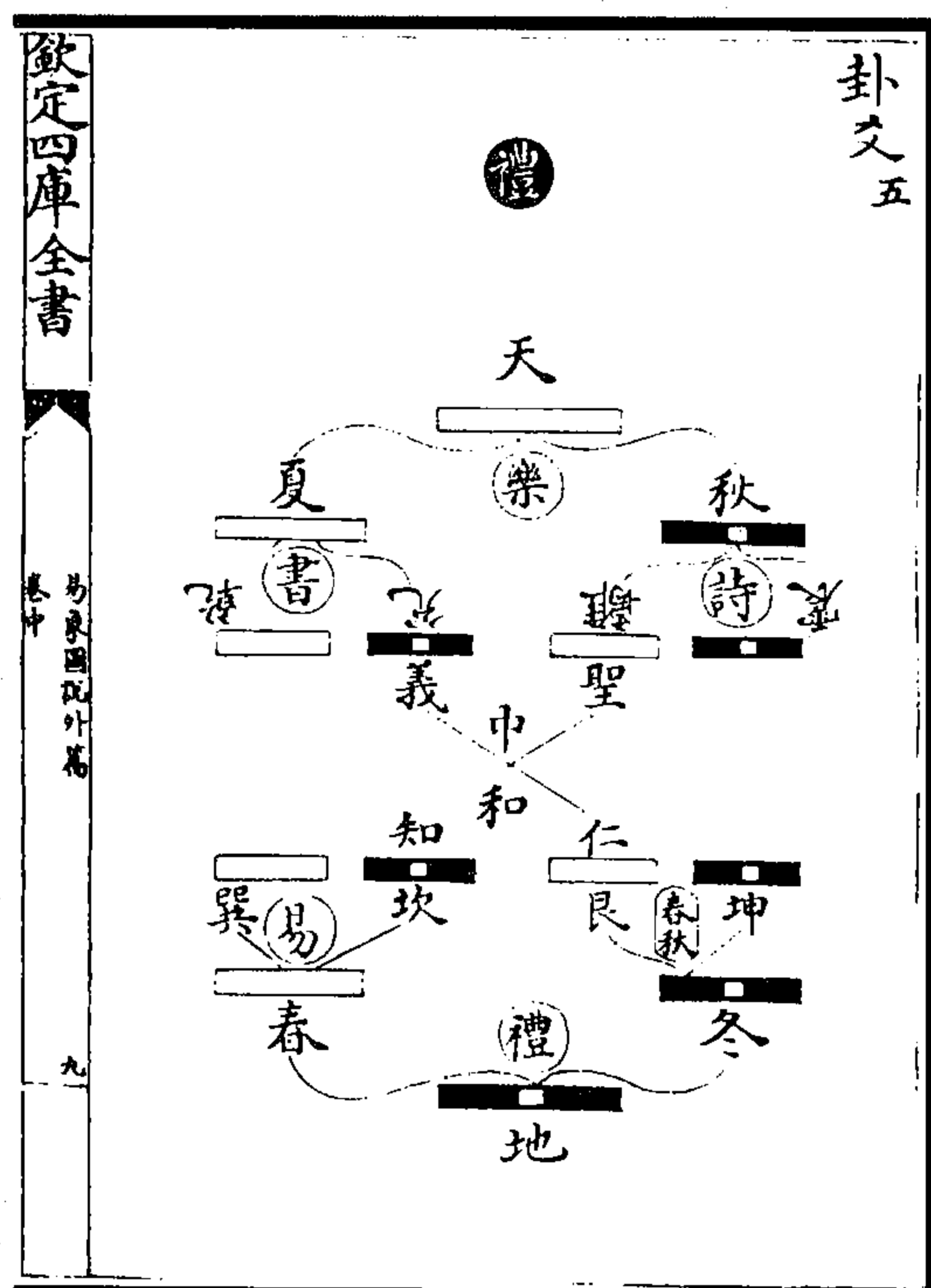
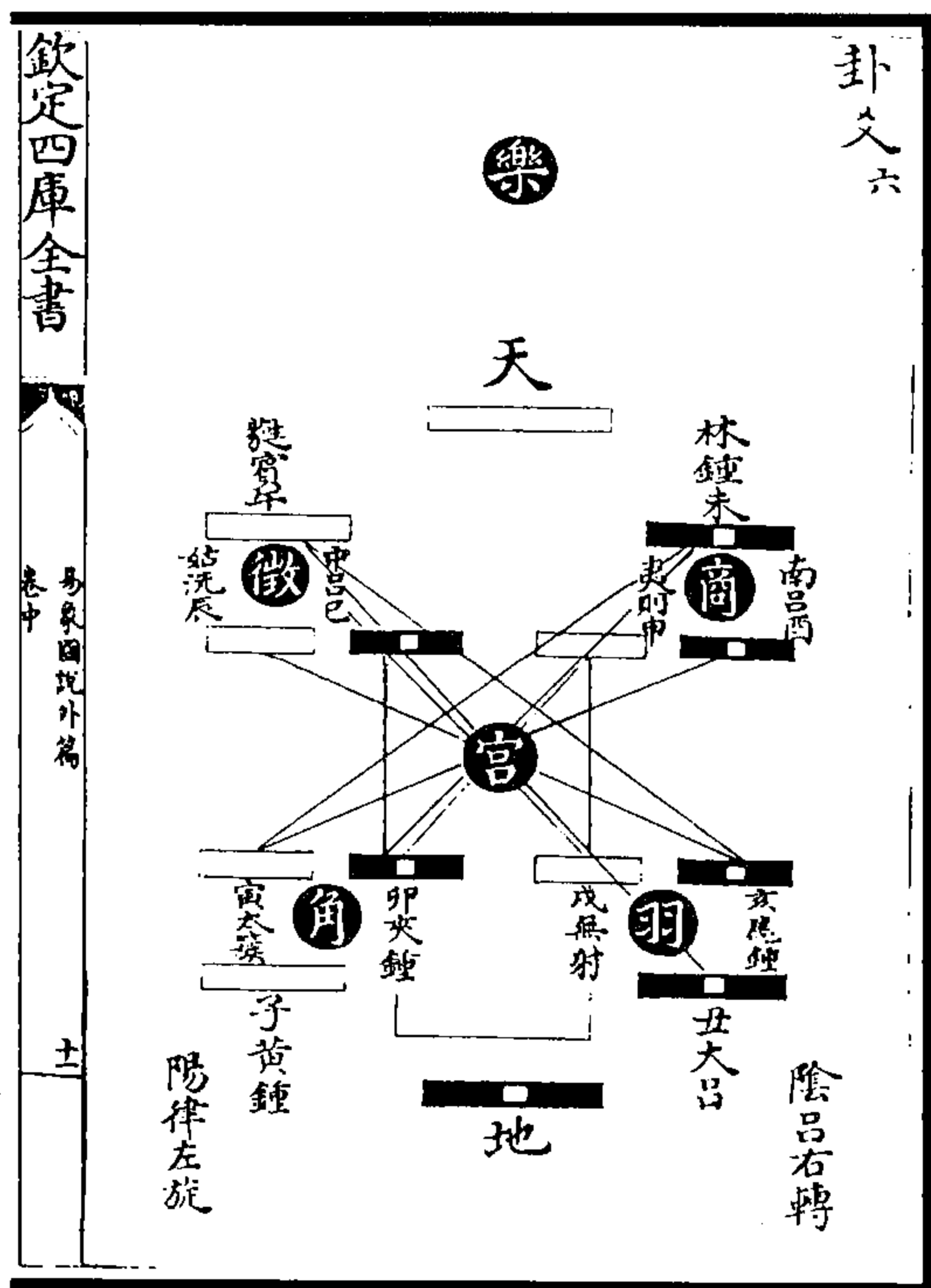

图 147 四象八卦六师之图

图 146 四象八卦六典之图

(张理《易象图说外篇》)



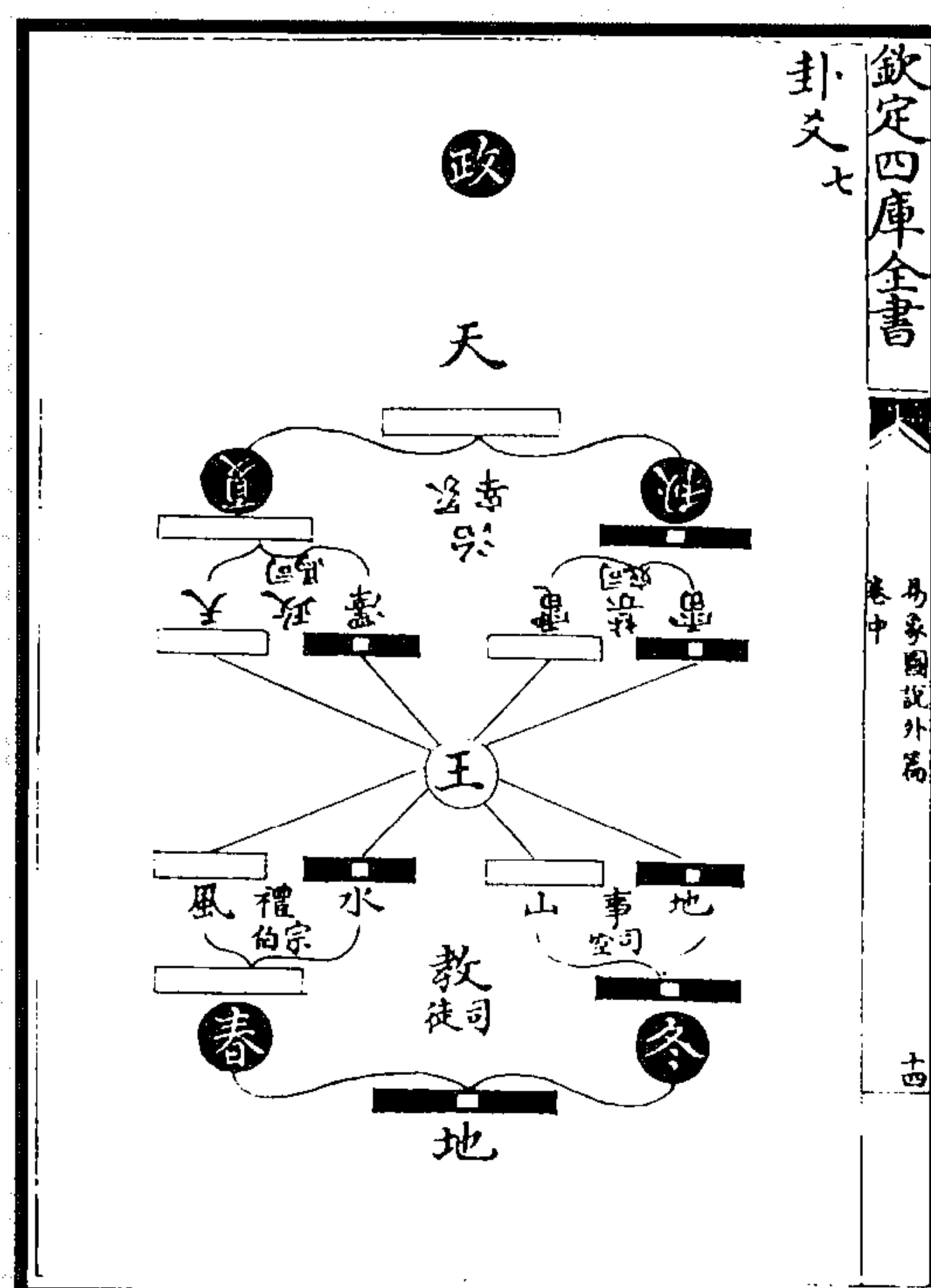
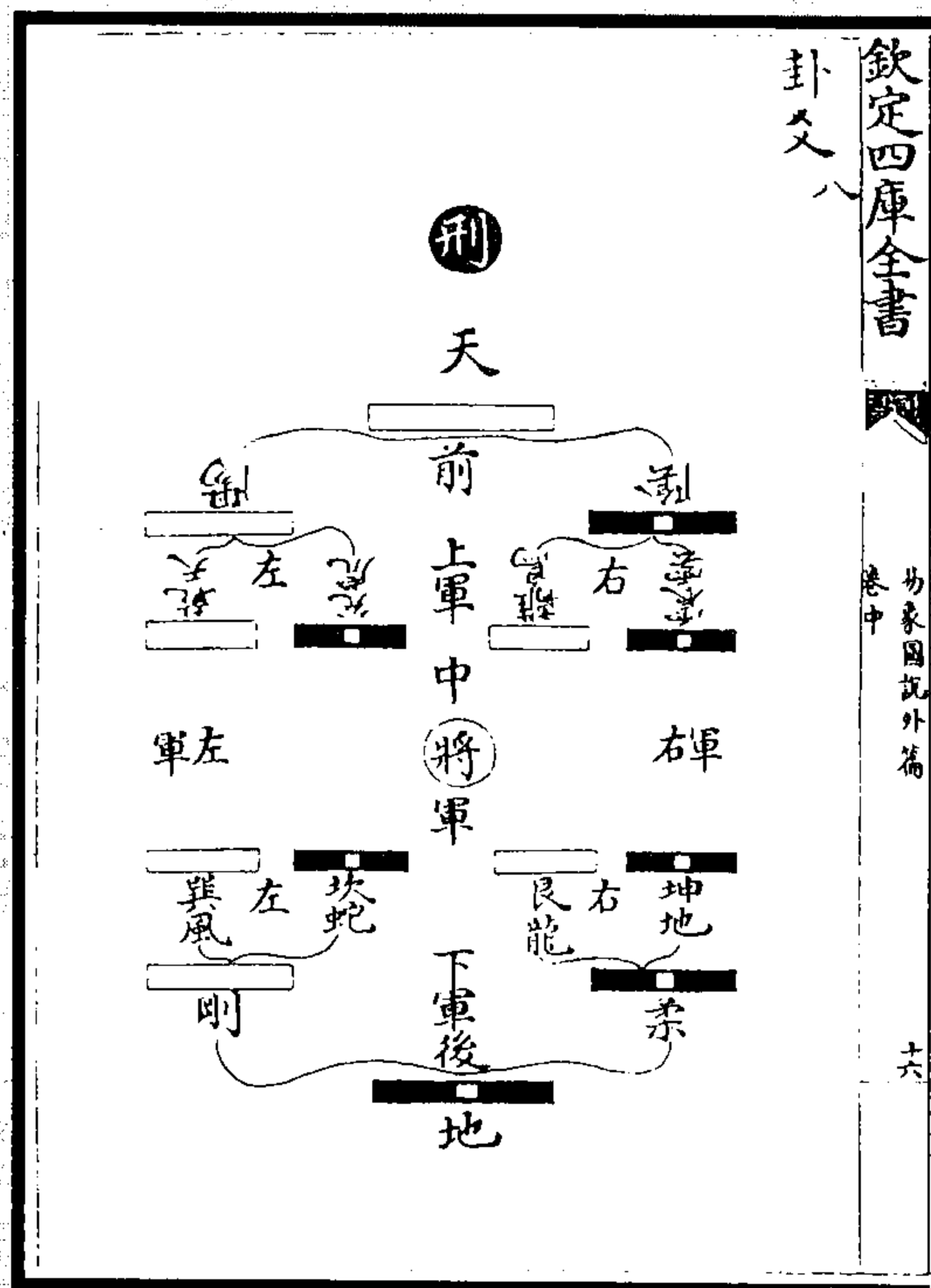
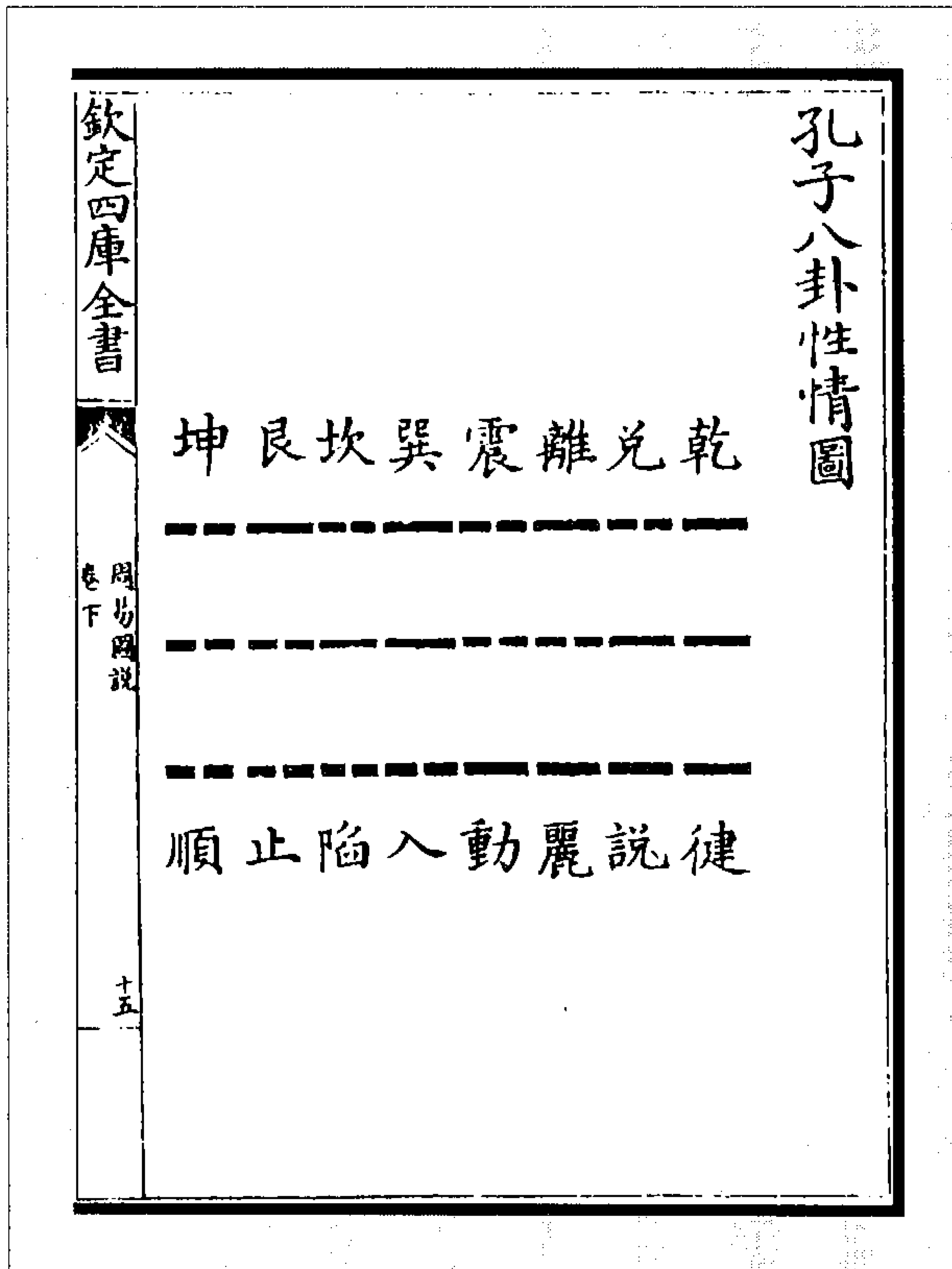

(图 148)《说卦传》曰，乾健也，坤顺也，震动也，巽入也，坎陷也，离丽也，艮止也，兑说也。朱子曰，此八卦之性情。

右虽伏羲本图，然伏羲之易卦画之外无文字，但有文字注释即是后天推演之说，故著于此。

(钱义方《周易图说》)

图 148 孔子八卦性情图



图 150 八卦天地定位图

图 149 八卦帝出乎震图

(钱义方《周易图说》)

六十四卦八卦相错圆图

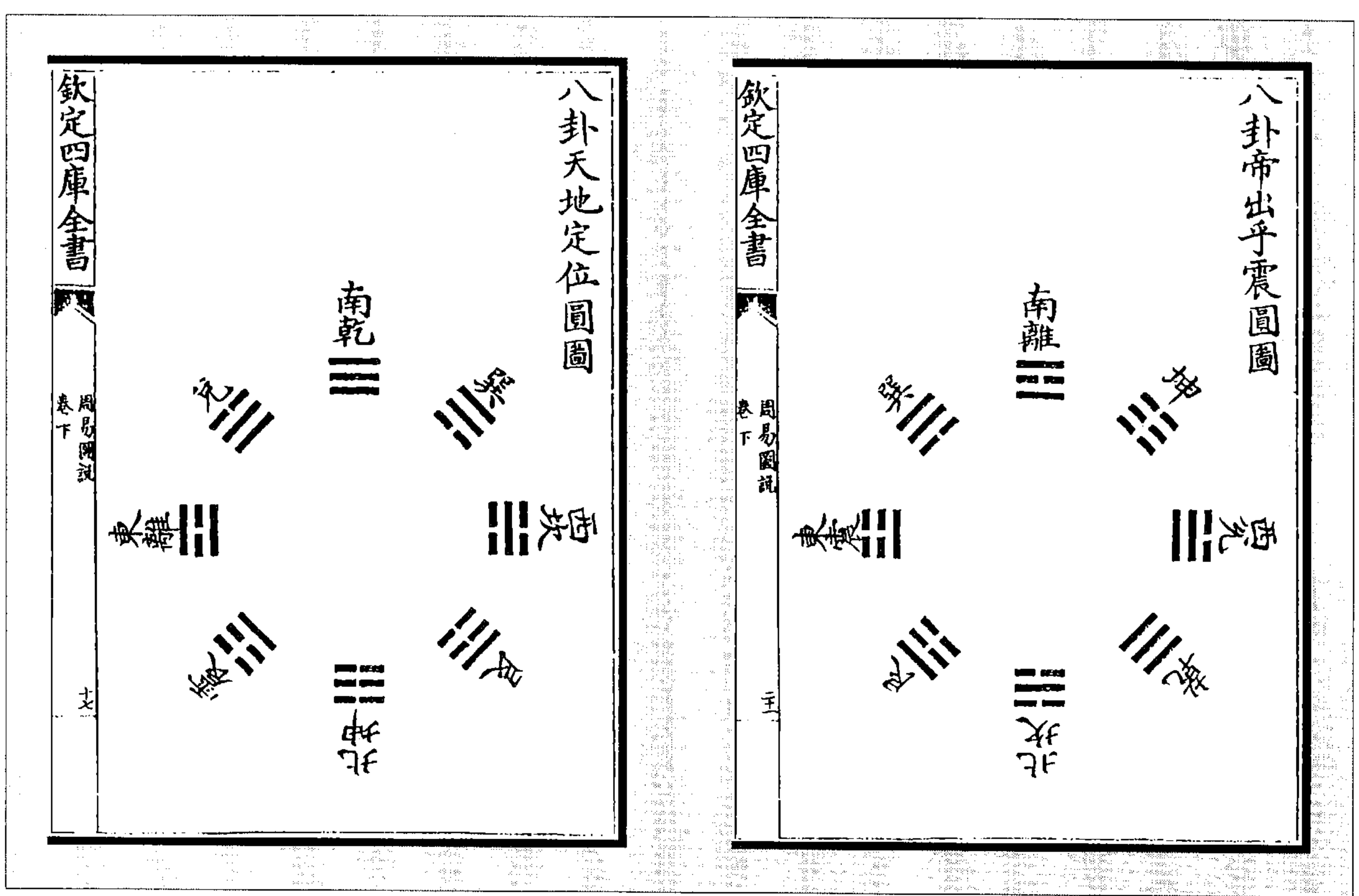

图 151 六十四卦八卦相错圆图

《说卦传》曰：“天地定位，山泽通气，雷风相薄，水火不相射，八卦相错。数往者顺，知来者逆，是故易逆数也。”邵子曰，乾南坤北，离东坎西，震东北，兑东南，巽西南，艮西北。自震至乾为顺，自巽至坤为逆，于是八卦相交而成六十四卦。又曰：“乾、坤纵而六子横，易之本也。”朱子曰：“以横图观之，有乾一而后有兑二，有兑二而后有离三，有离三而后有震四，有震四而巽五、坎六、艮七、坤八，亦以次而生焉。此易之所以成也。而圆图之左方，自震而历离、兑以至于乾之末，皆进而得其已生之卦，犹自今日而追数昨日也，故曰数往者顺。其右方自巽而历坎、艮以至于坤之末，皆进而得其未生之卦，犹自今日而逆计来日也，故曰知来者逆。然易本之所以成，则其先后始终如横图及圆图右方之序而已，故曰易逆数也。”又曰：“横图据见在底画，较自然，圆图便是就中间拗作两截，恁地转来底是奇，恁地转去底是偶，有些造作，不依他元初画底。”邵子曰：“先天学心法也，故图皆从中起。万化万事生于心也。”又曰：“图虽无文，吾终日言而未尝离乎是，盖天地万物之理尽在其中矣。”

右二图，邵子以为伏羲先天之学，以愚观之，恐有未然。盖乾、兑、离、震四卦及其外三十二卦，皆循伏羲画卦本然之次第；巽、坎、艮、坤四卦及其外三十二卦，皆反伏羲元画之卦序，朱子所谓就中间拗作两截有些造作，不依他元初画底，是已。然左右各三十二卦，阴阳对待截然整齐又如此，非吾夫子不能为之也。

(钱义方《周易图说》)

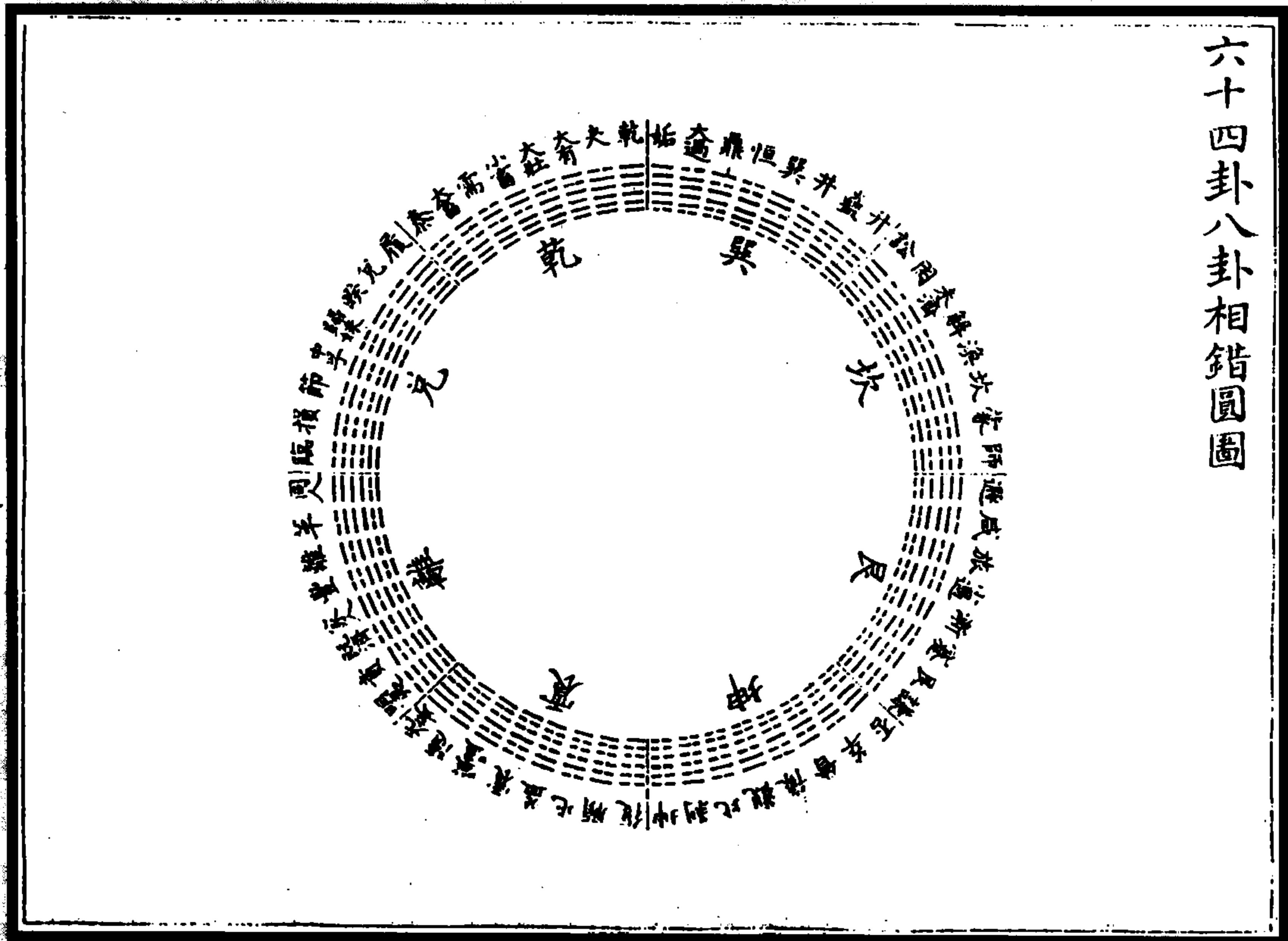

图 152 十二卦月分图

图(152)《复·象传》曰：“雷在地中，复。先王以至日闭关，商旅不行，后不省方。”此特因至日一辞推广之，而以阴阳消息往复不穷为之序，与六十四卦圆图位序不同，盖并行而不相悖者也。

(钱义方《周易图说》)

(图 153)《复·象传》曰：“雷在地中，复。先王以至日闭关，商旅不行，后不省方。”而邵子复卦之辞曰：“冬至子之半，天心无改移。一阳初动处，万物未生时。玄酒味方淡，大音声正希。此言如不信，更请问包羲。”愚按，此图稽之经传，他无可见，特以至日一辞推广之，而得其大概如此耳。而玉斋胡氏乃以六十四卦分配二分二至，四位各两卦，外十六气各三卦，合之为六十四卦。夫节气周于天，卦象周于图，本无间也，而何有于两卦、三卦多少之分哉？吁！泥矣。

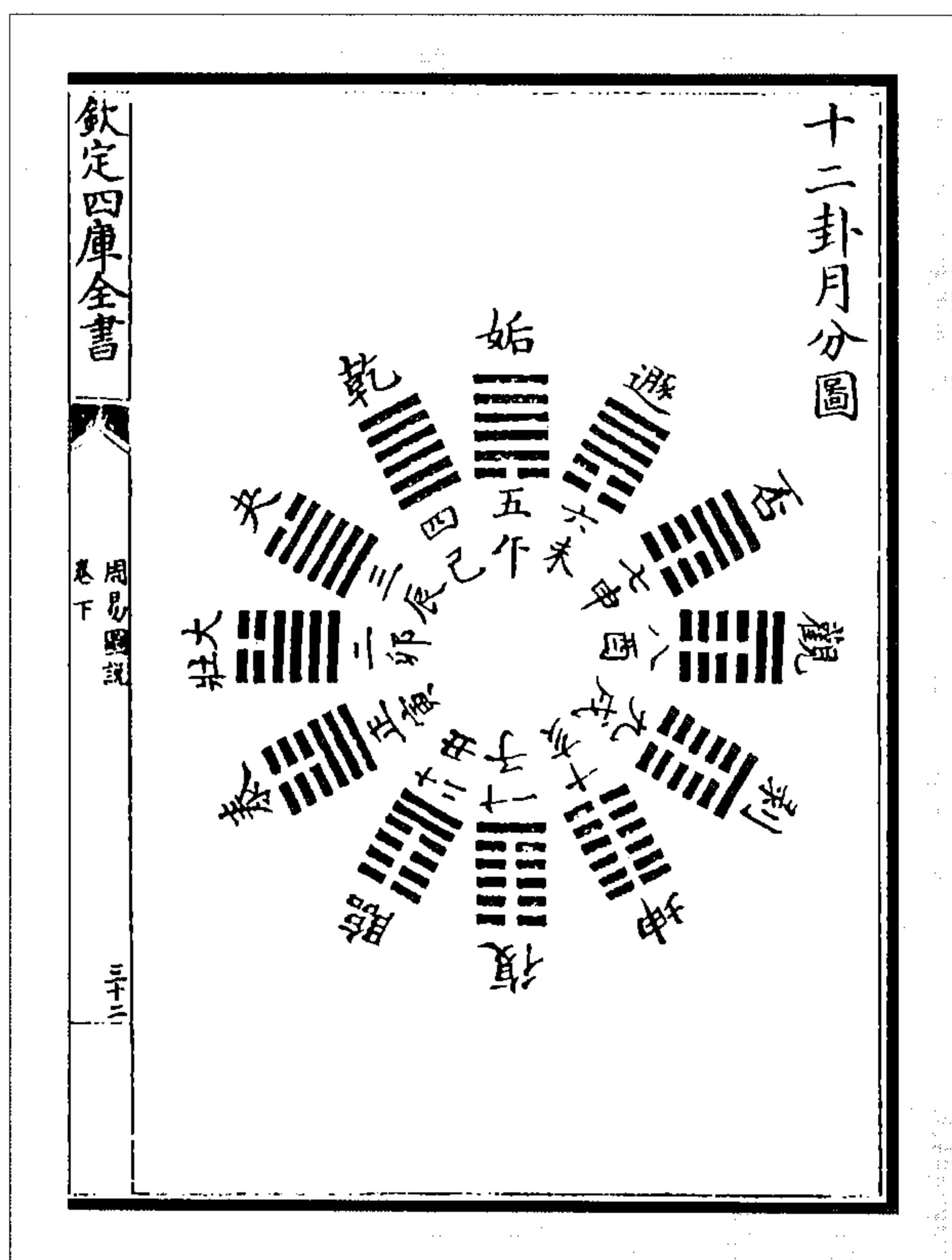
(钱义方《周易图说》)



图 153 六十四卦节气图



图 154 八卦象图

(图 154) 右虽本天地定位之列，然乾之为寒、为冰，离之为火、为雉，巽之为木，坎之为水，其类不一，又取帝出乎震之列，故附于此云。

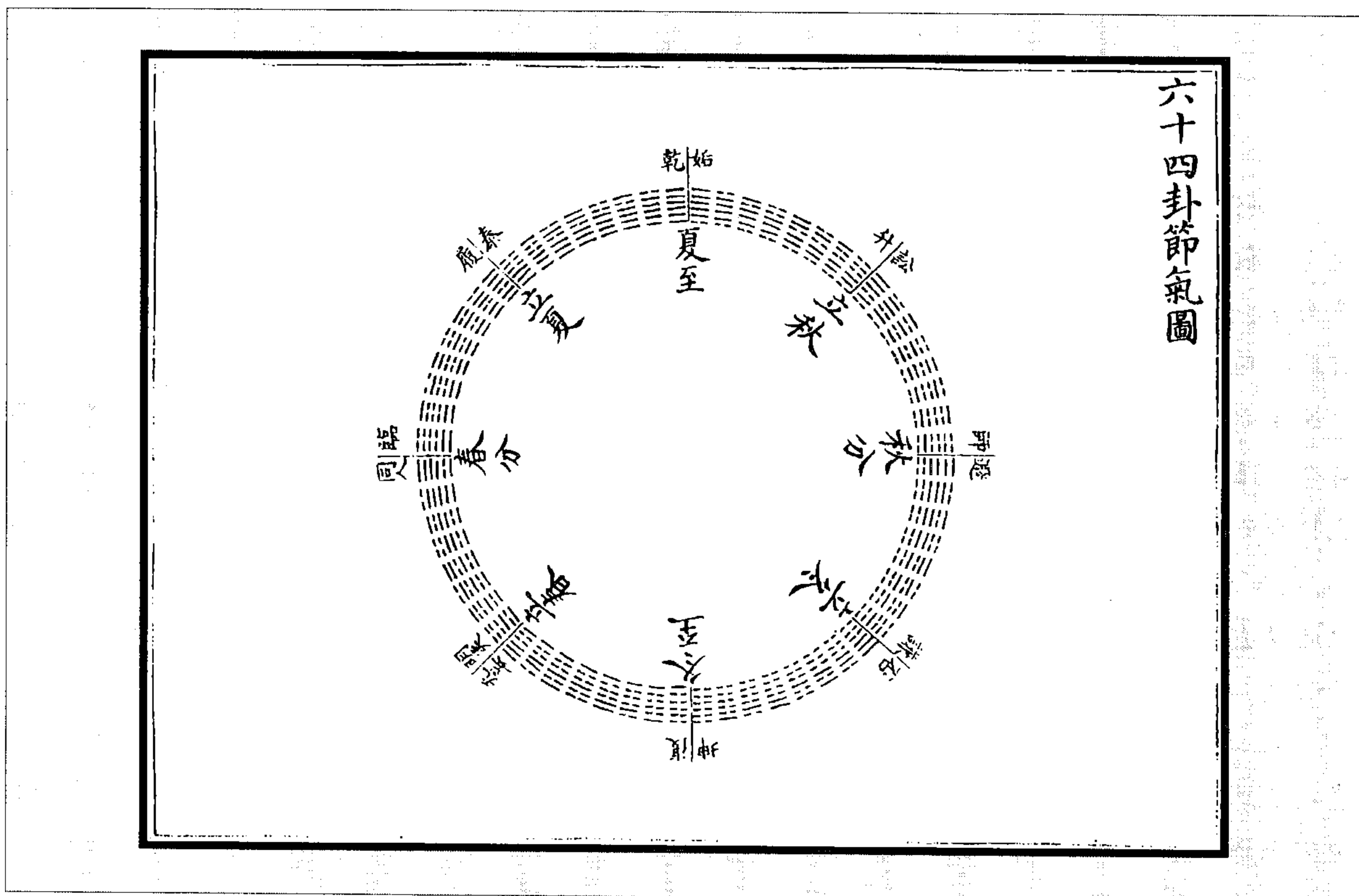
(钱义方《周易图说》)

(图 155) 《说卦传》曰：“乾天也，故称乎父；坤地也，故称乎母。震一索而得男，故谓之长男；巽一索而得女，故谓之长女；坎再索而得男，故谓之中男；离再索而得女，故谓之中女；艮三索而得男，故谓之少男；兑三索而得女，故谓之少女。”朱子曰：“巽、离、兑，乾之所索乎坤者，震、坎、艮，坤之所索乎乾者。”又曰：“一索再索之说，初间画卦时也不是恁地，只画成八卦后便有此象耳。”

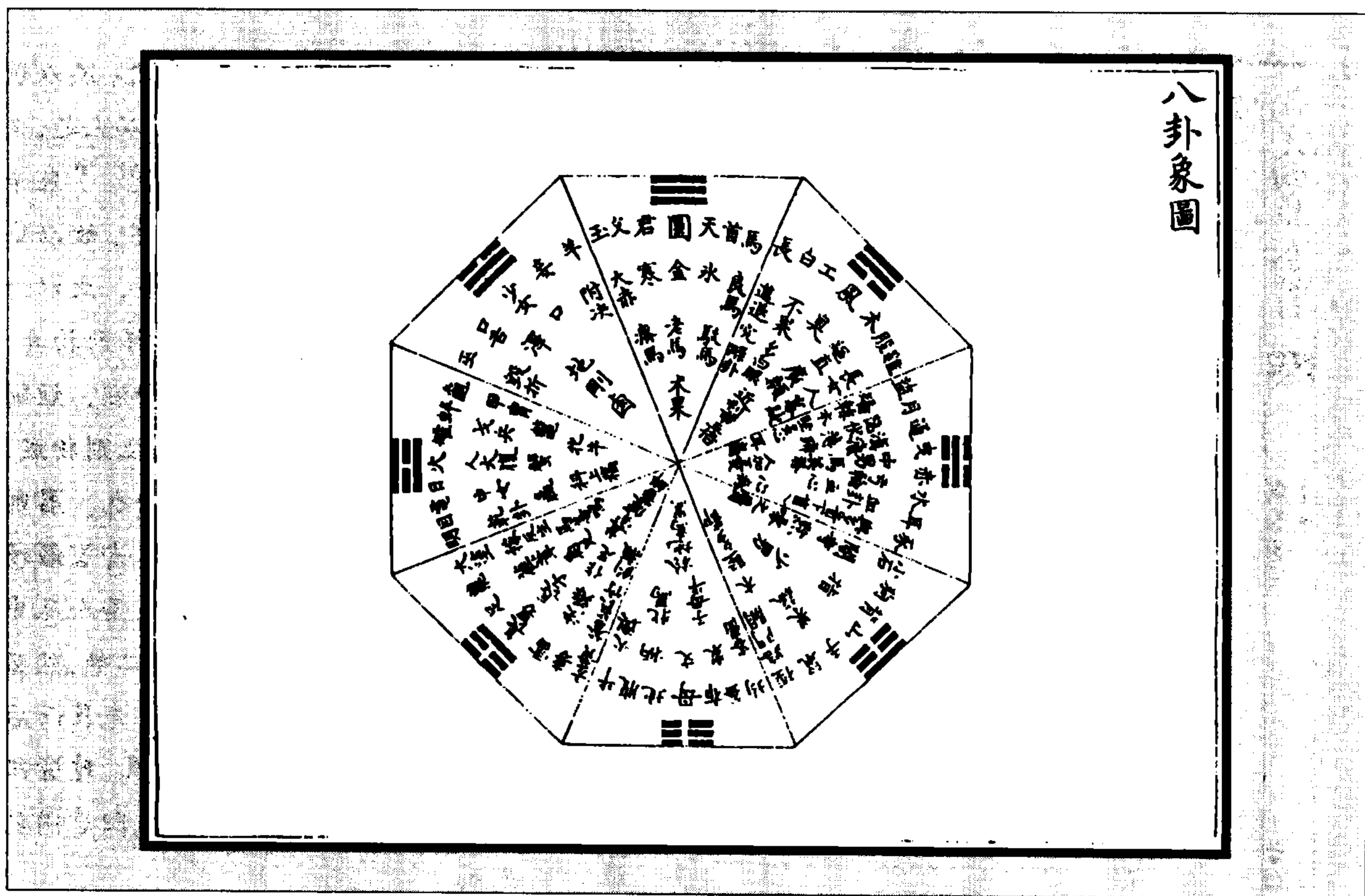
(钱义方《周易图说》)



图 155 八卦父母生六子图

欽定四庫全書

八卦四象四卦先陽後陰圖

周易圖說 卷下

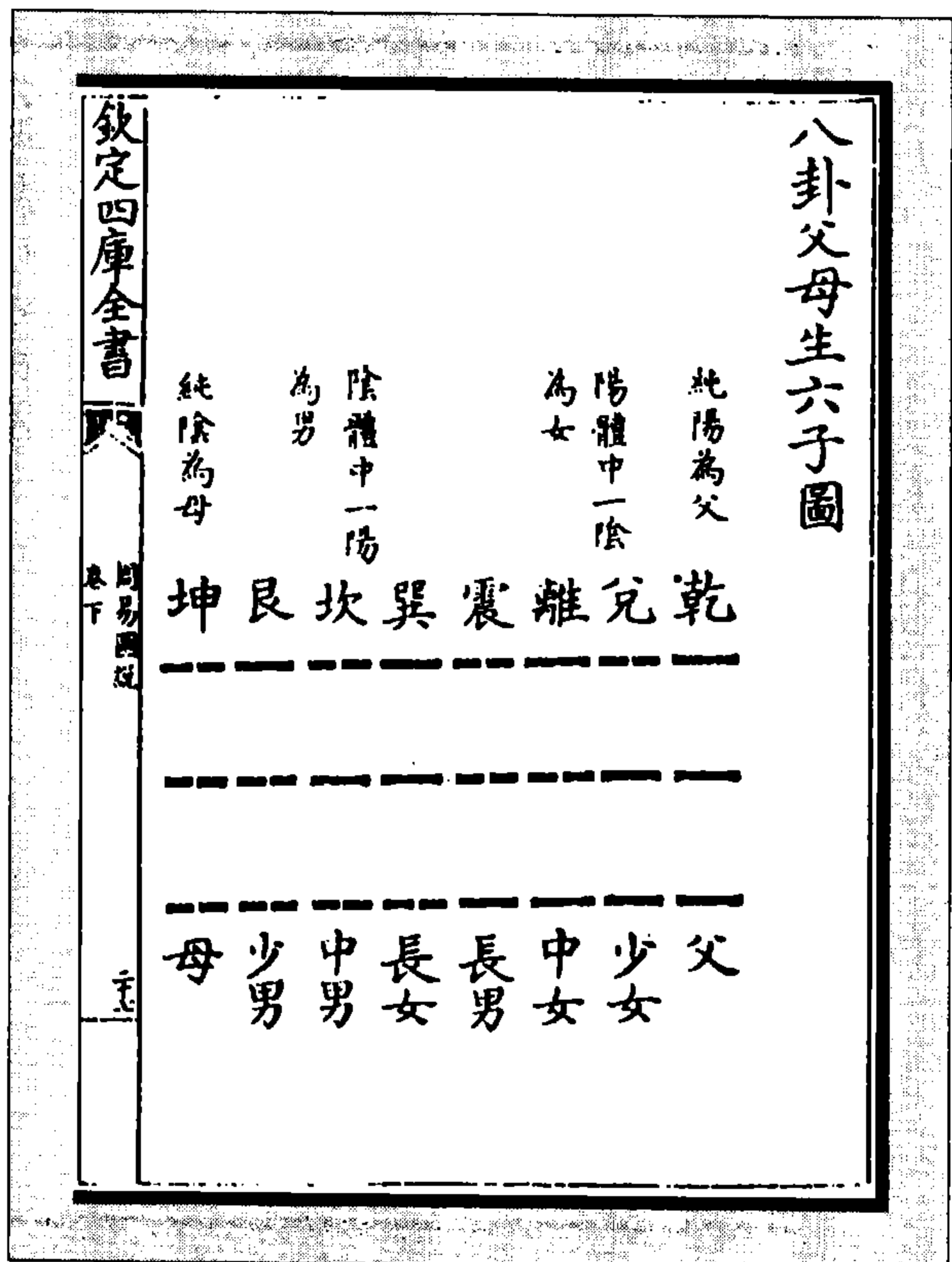
三



图 156 八卦四象四卦先阳后阴图

《说卦传》曰：“雷以动之，风以散之，雨以润之，日以烜之，艮以止之，兑以说之，乾以君之，坤以藏之。”朱子曰：“雷以动之四句取象义多，故以象言；艮以止之四句取卦义多，故以卦言。”蔡氏曰：“动则物萌，散则物具，二者言生物之功也。润则物滋，烜则物舒，二者言长物之功也。止则物成，说则物遂，二者言收物之功也。君则物有所归，藏则物有所息，二者言藏物之功也。”愚按此八卦之用，圣人从中二卦说起，以次而至在外之二卦，然必先雷而后风，先雨而后日，先艮而后兑，先乾而后坤者，震、坎、艮、乾皆阳卦，巽、离、兑、坤皆阴卦，先阳后阴之义也。

(钱义方《周易图说》)

欽定四庫全書

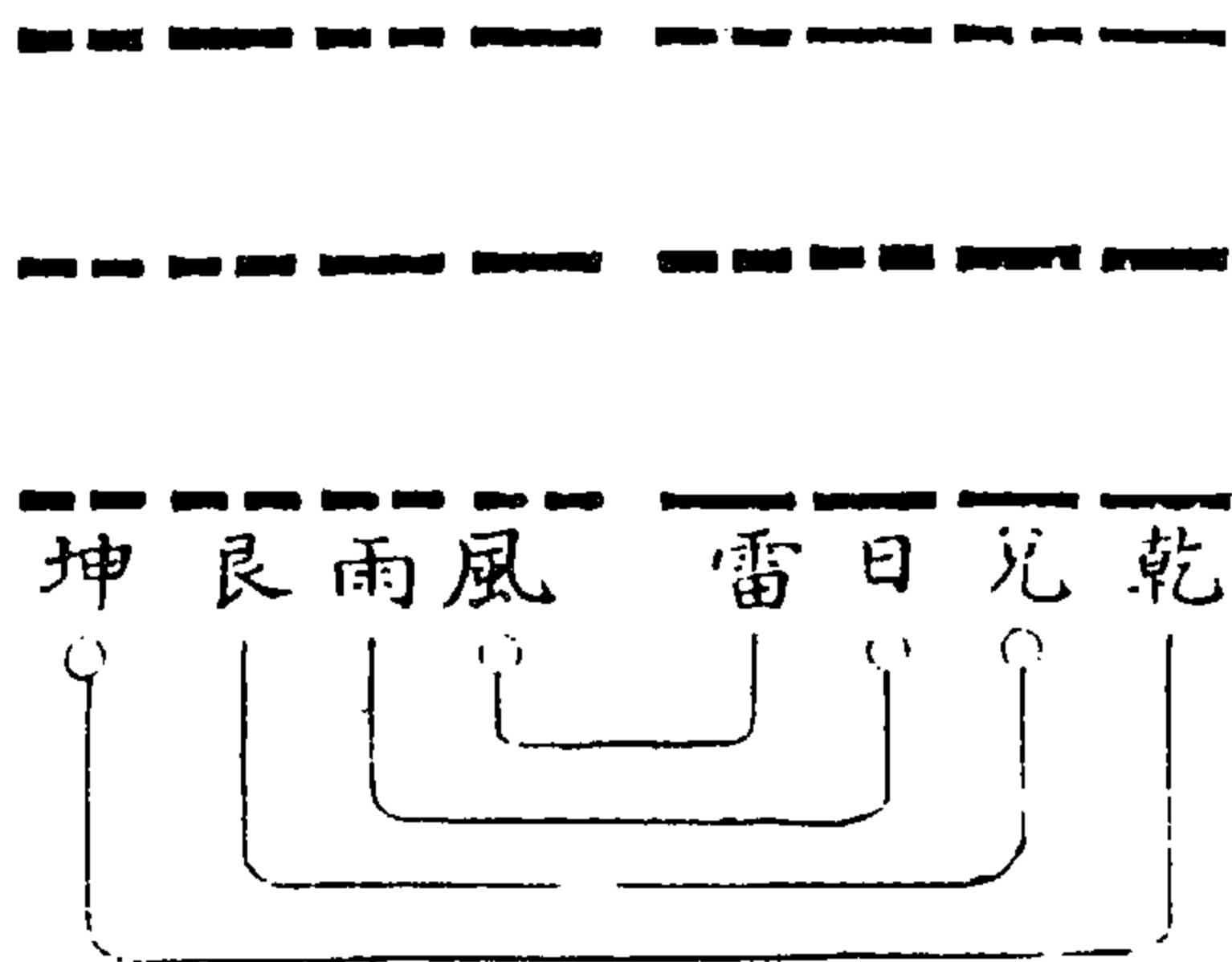
六卦乾坤之神圖

周易圖說 卷下

四



图 157 六卦乾坤之神图

《说卦传》曰：“神也者，妙万物而为言者也。动万物者，莫疾乎雷；挠万物者，莫疾乎风；燥万物者，莫燥乎火；说万物者，莫说乎泽；润万物者，莫润乎水；终万物始万物者，莫盛乎艮。故水火相逮，雷风不相悖，山泽通气，然后能变化，既成万物也。”朱子曰：“此去乾、坤而专言六子，以见神之所为。”愚按：《系辞传》曰阴阳不测之谓神，张子曰两在故不测。巽、离、兑、乾交于坤，而得于坤也；震、坎、艮、坤交于乾，而得于乾也。阴卦必有阳，阳卦必有阴，此阴阳之两在，即乾、坤之所以为神也。

(钱义方《周易图说》)



图 158 阴阳升降图  
(董超然《周易通义》)

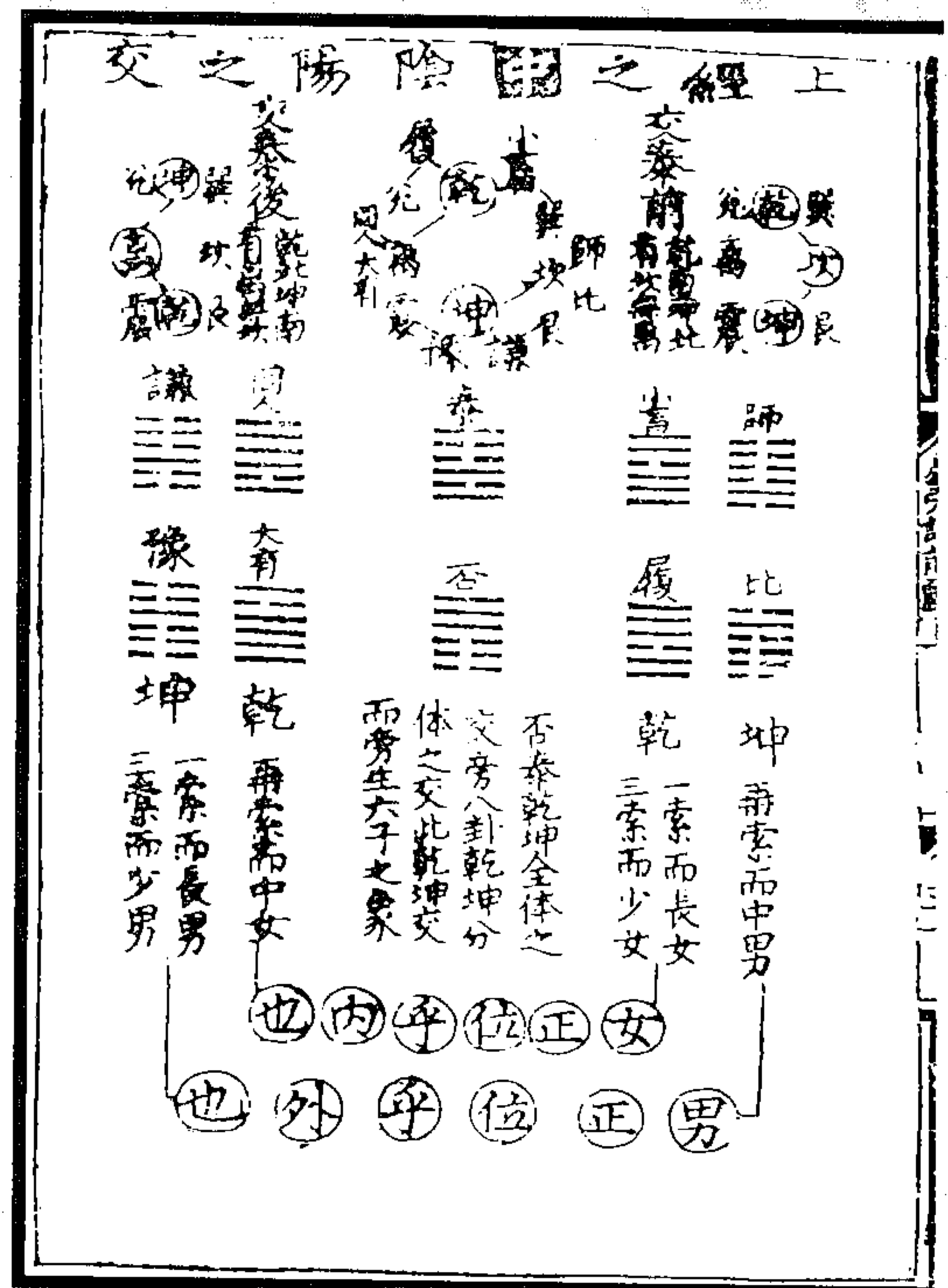
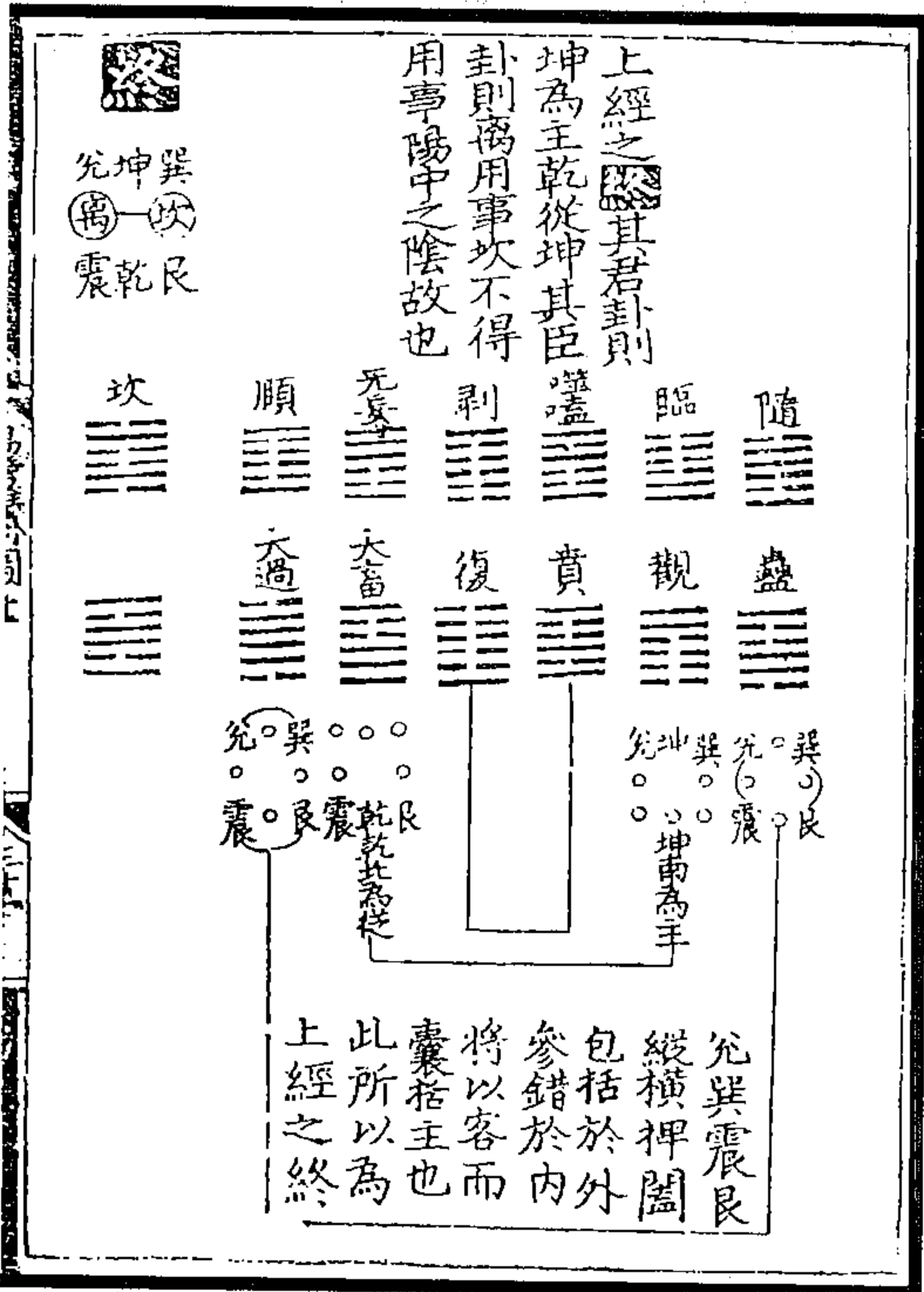
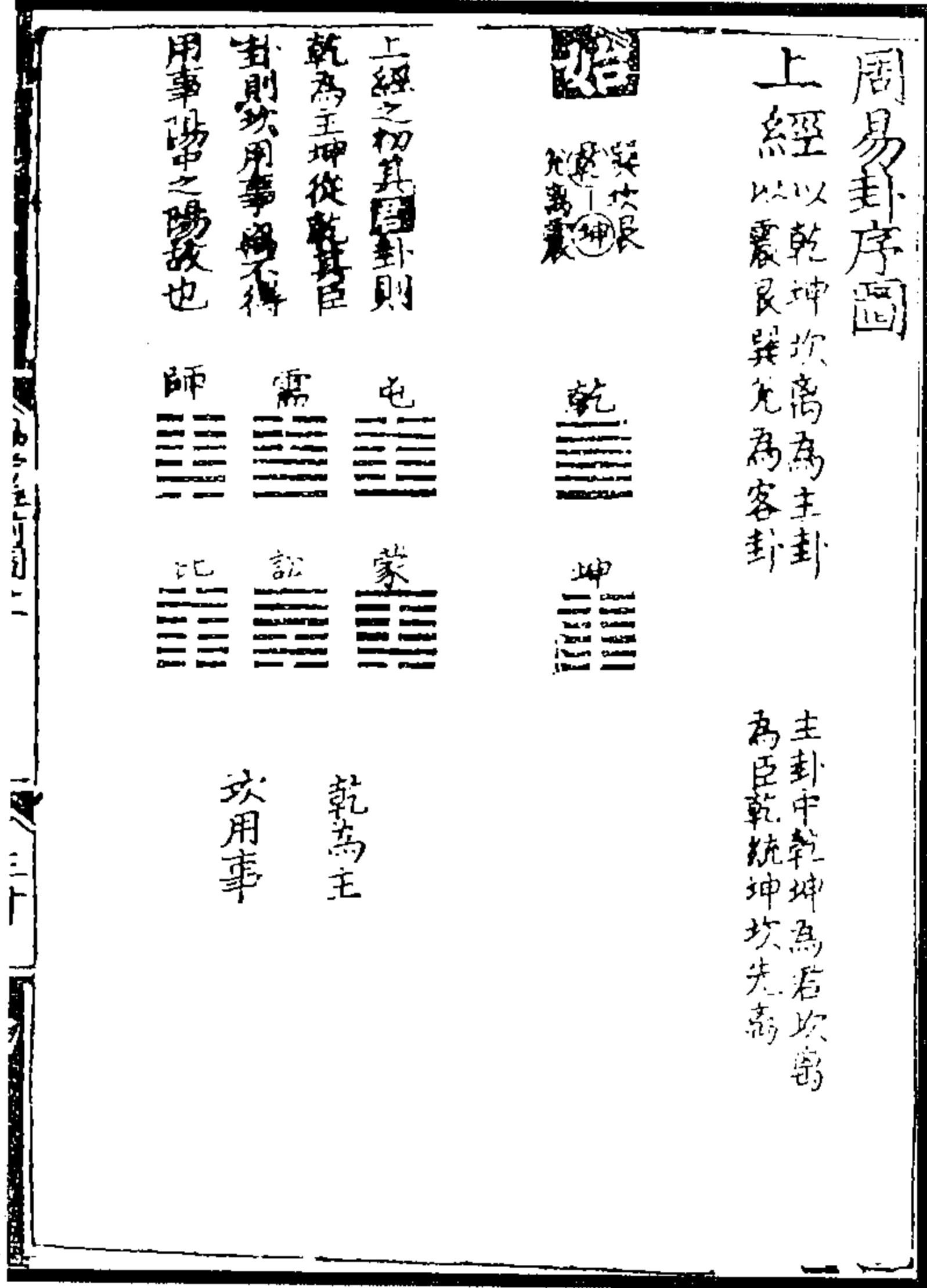



图 160 卦数图

图 159 周易卦序图

(朱升《周易旁注》)

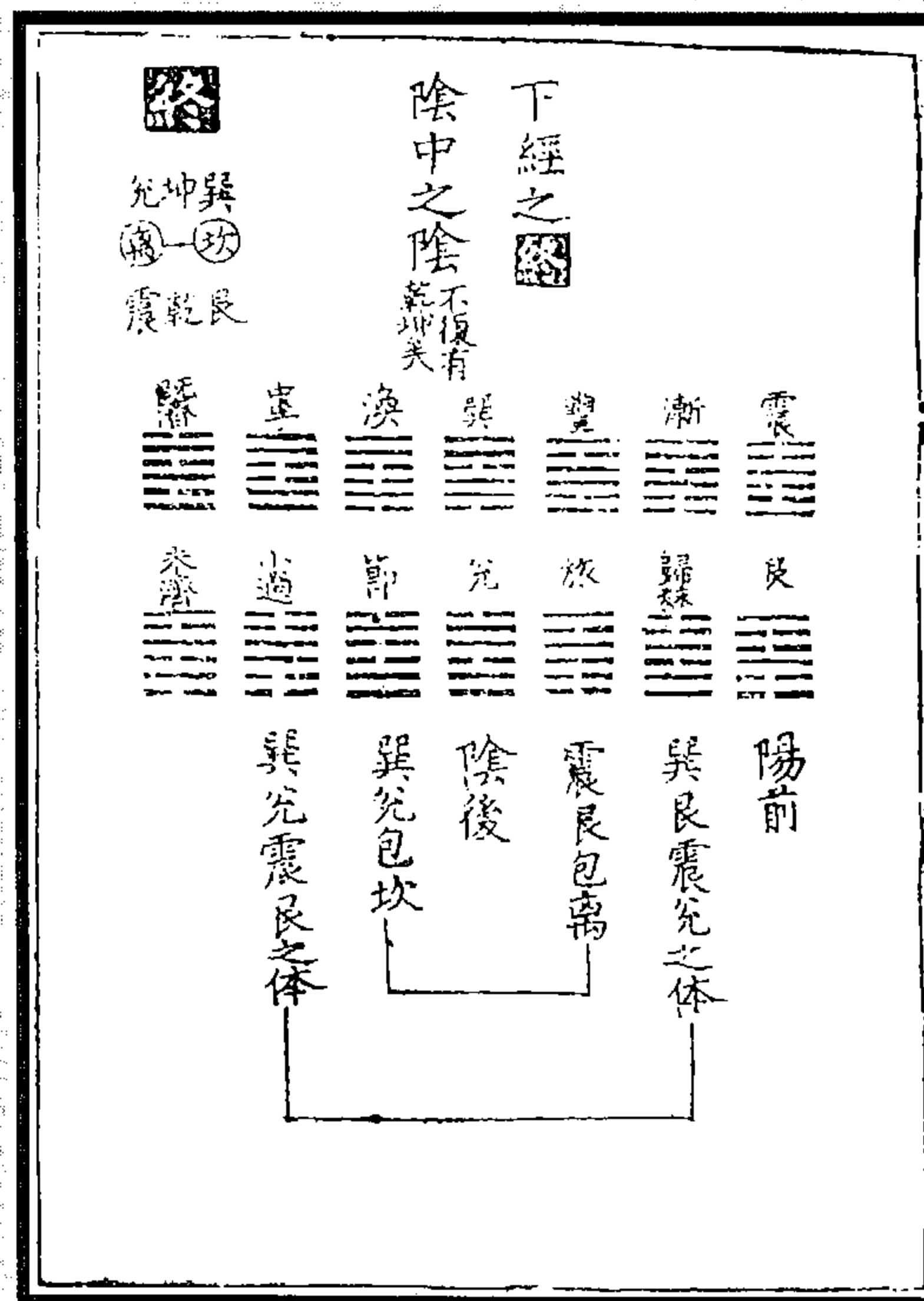
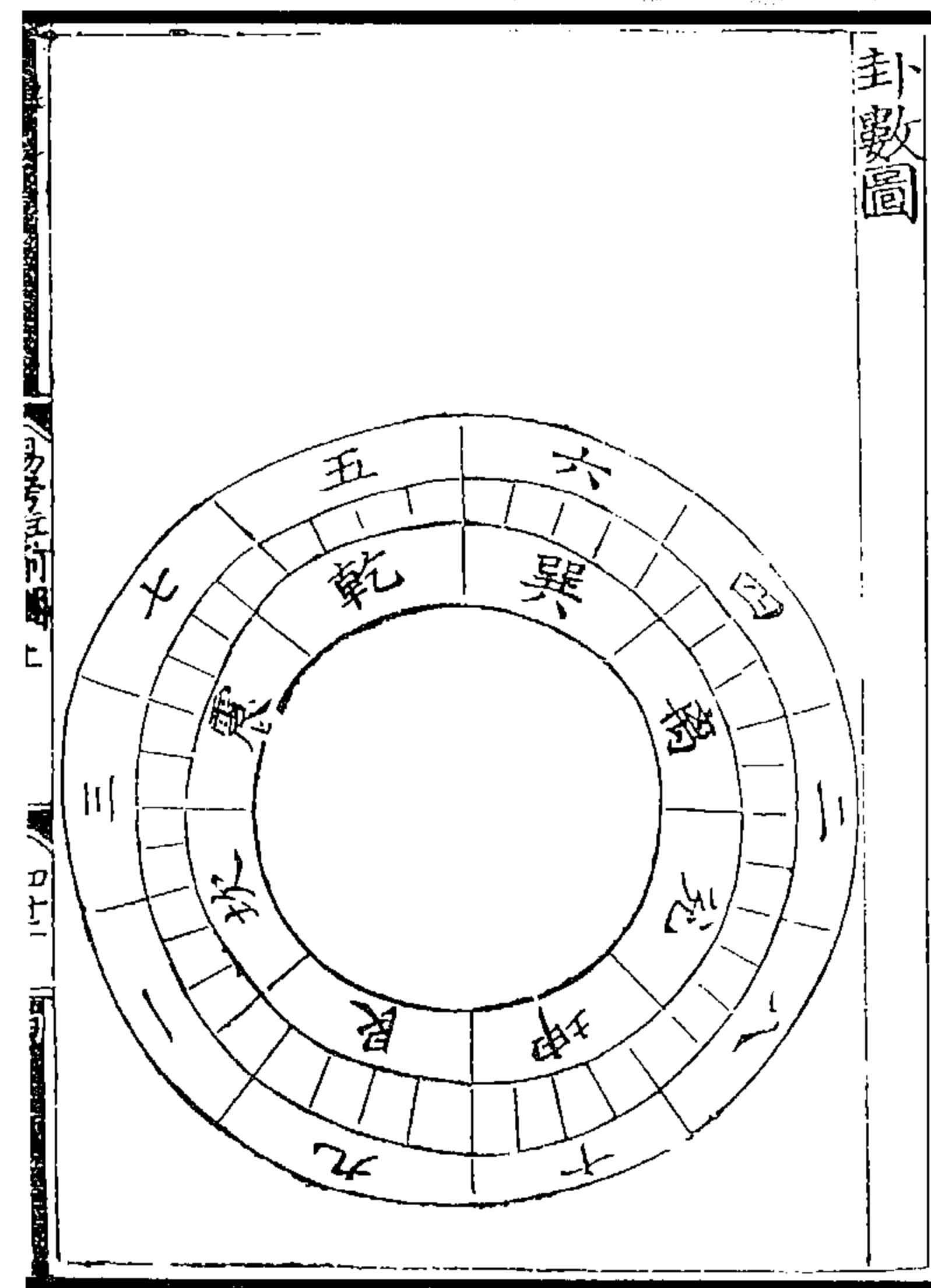
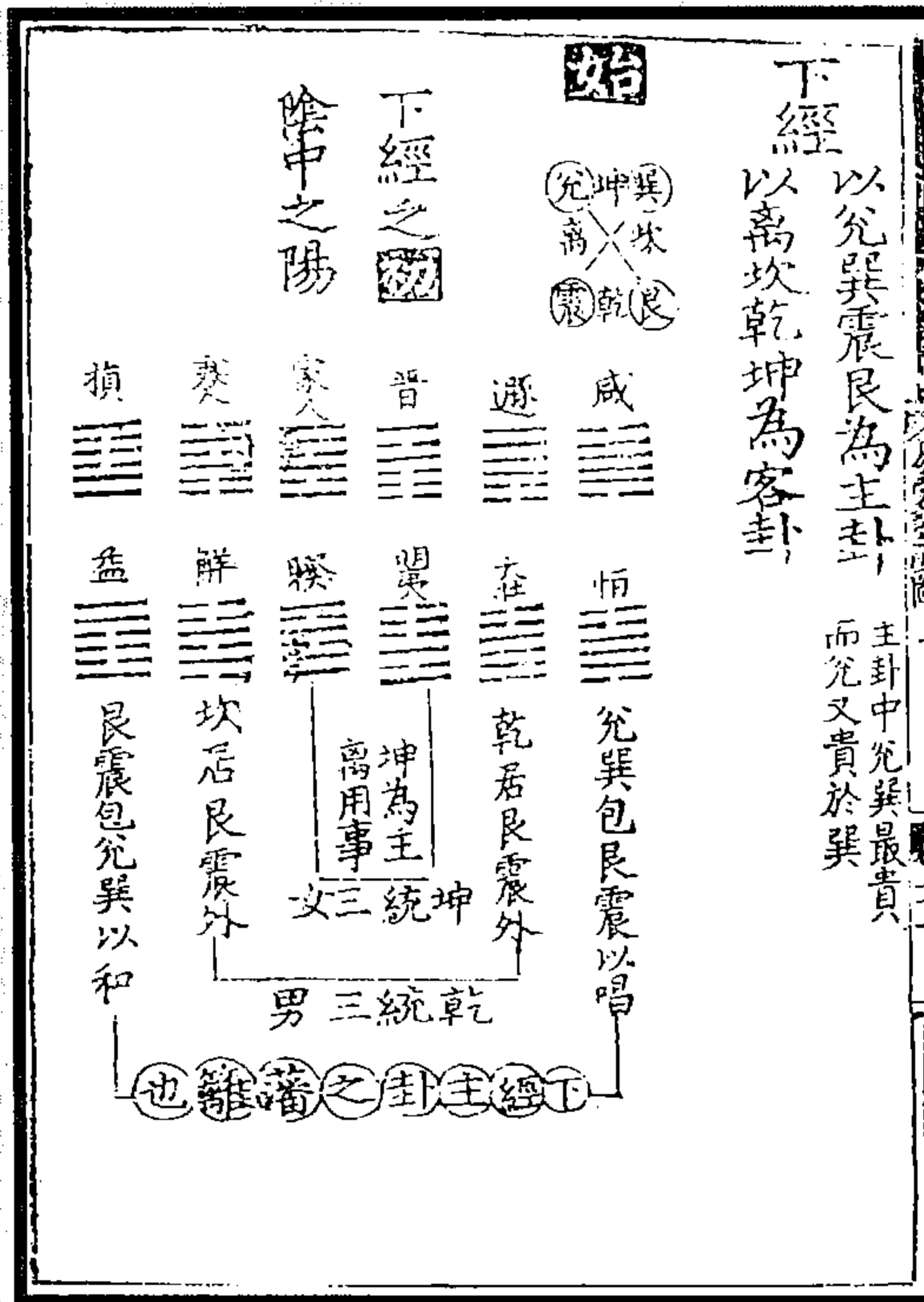
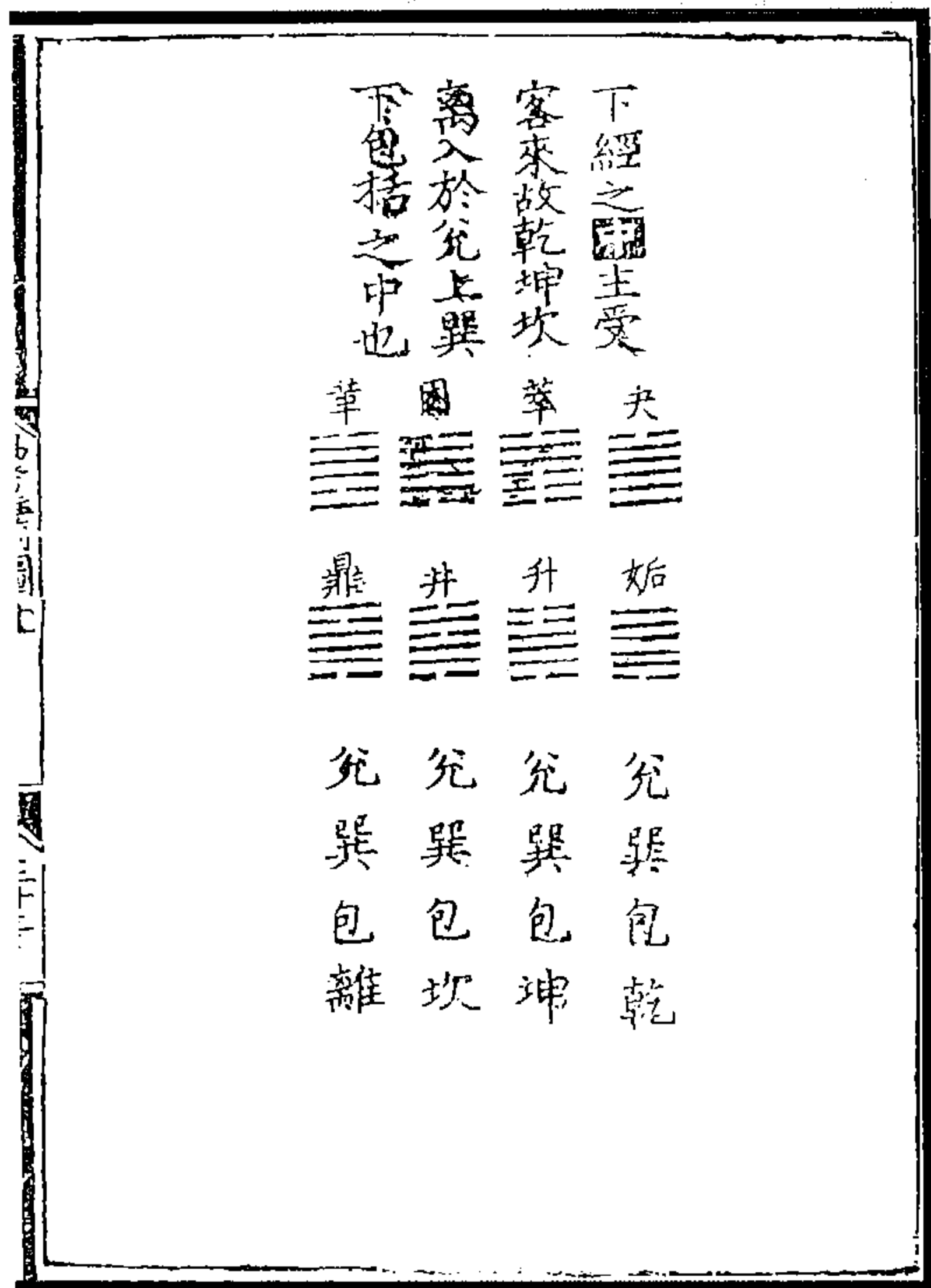

卦位圖

上陰五陽四陰三陽二陰初陽

天皇天 人 地 地之下  
以六畫之位言

天 人 地 天 人 地  
以三畫内外体分言

陰陽義仁柔剛  
以才之道言

卯辰巳午未申酉戌亥子丑寅  
以日十二時言  
以年十二月推此

中一節自師比至謙  
豫凡十卦五對共六

師 比  
小畜 復

經上  
兌 巽 艮 坤

兌 巽 艮 坤

交泰至前 有坎無离  
六爻應一歲之中

坤再索而中男  
消長之幾  
否泰乾坤  
男 女 正

之 中 陰 陽 之 交

師 比 坤 艮  
坤 坎 艮 坤  
同 坎 有

巽 兌 艮  
兌 坤 震 乾  
兌 坤 震

泰 否  
否六爻應一歲之中  
天氣上騰地氣下降  
者六月乾坤之靜也

交泰之後 有离無坎  
乾北坤南

謙 豫  
兌 坤 震 乾  
兌 坤 震 乾

十畫奇畫三十偶畫  
三十陰陽平也

全體之文  
旁八卦乾  
坤分体之  
交此乾坤  
交而旁生  
六子之象

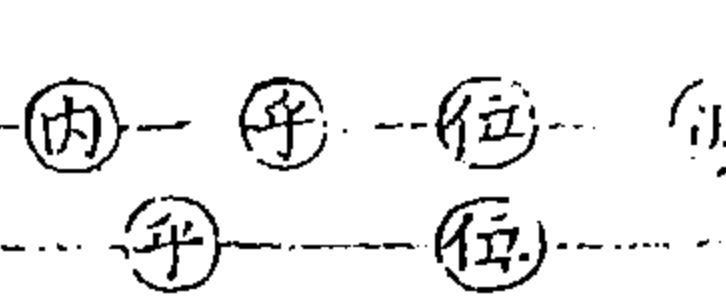

實係於此

圖 161 卦位圖  
(朱升《周易旁注》)

終

坤 兌 艮 坎 震 巽

上經之終其君卦  
則坤為主乾位坤  
其臣卦則震而事  
坎不得用事陽中  
之陰故也



兌 巽 艮 坎 震 巽  
巽 艮 坤 兌 震  
兌 巽 艮 坎 震 巽  
巽 艮 坤 兌 震  
巽 艮 坤 兌 震  
巽 艮 坤 兌 震

下 經 之 初  
陰 中 之 陽

坤 兌 艮 坎 震 巽

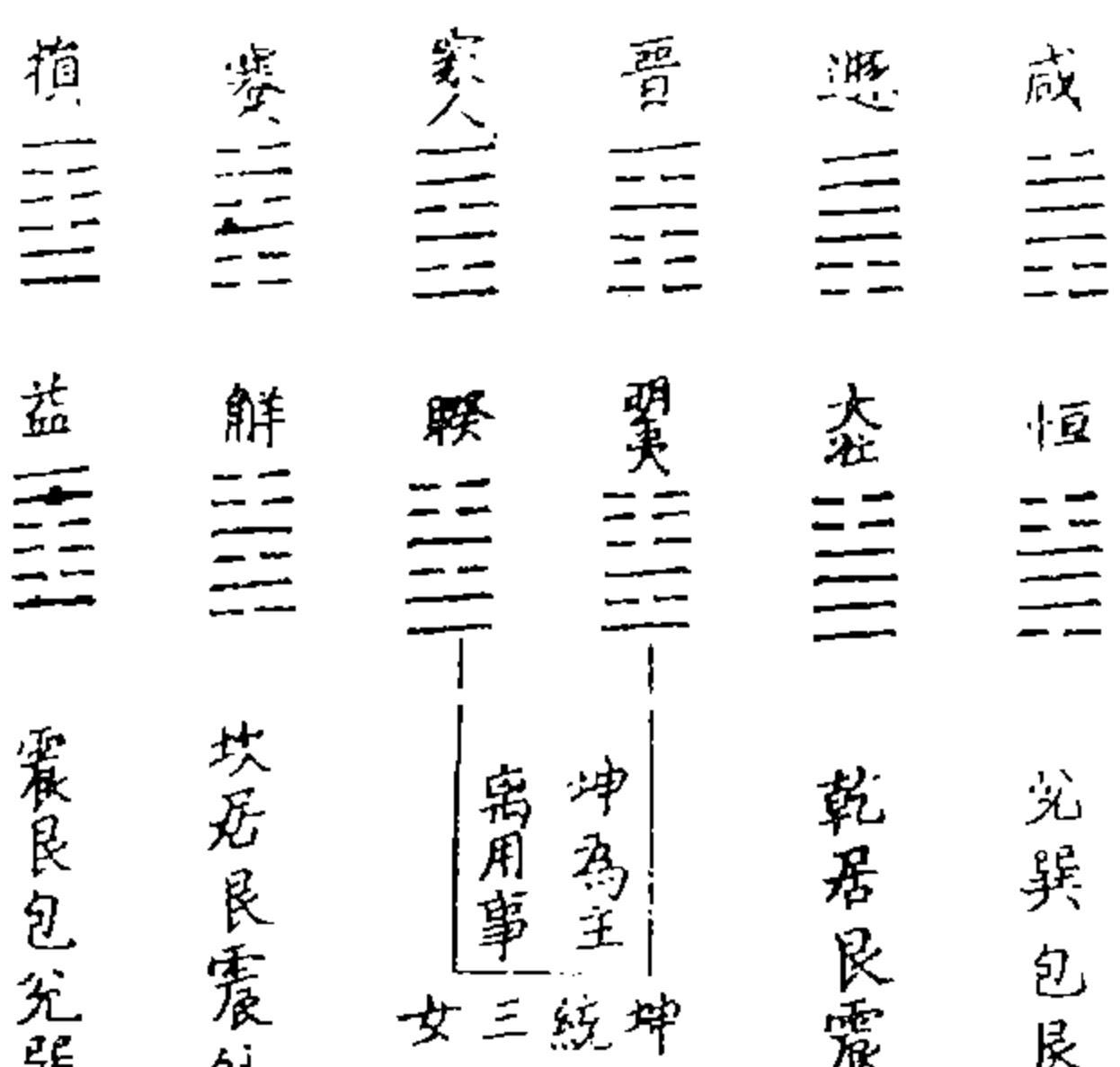

乾 恒 咸 遁 家人 睽 蹇 解 損 益  
乾 恒 咸 遁 家人 睽 蹇 解 損 益





图 162 上下经阴阳交含图  
(朱升《周易旁注》)



(图 163) 内体对待，以阴阳交合为义；外用流行，以四时进退为序。

对待中原自流行，流行中亦自对待，初无先后之分。

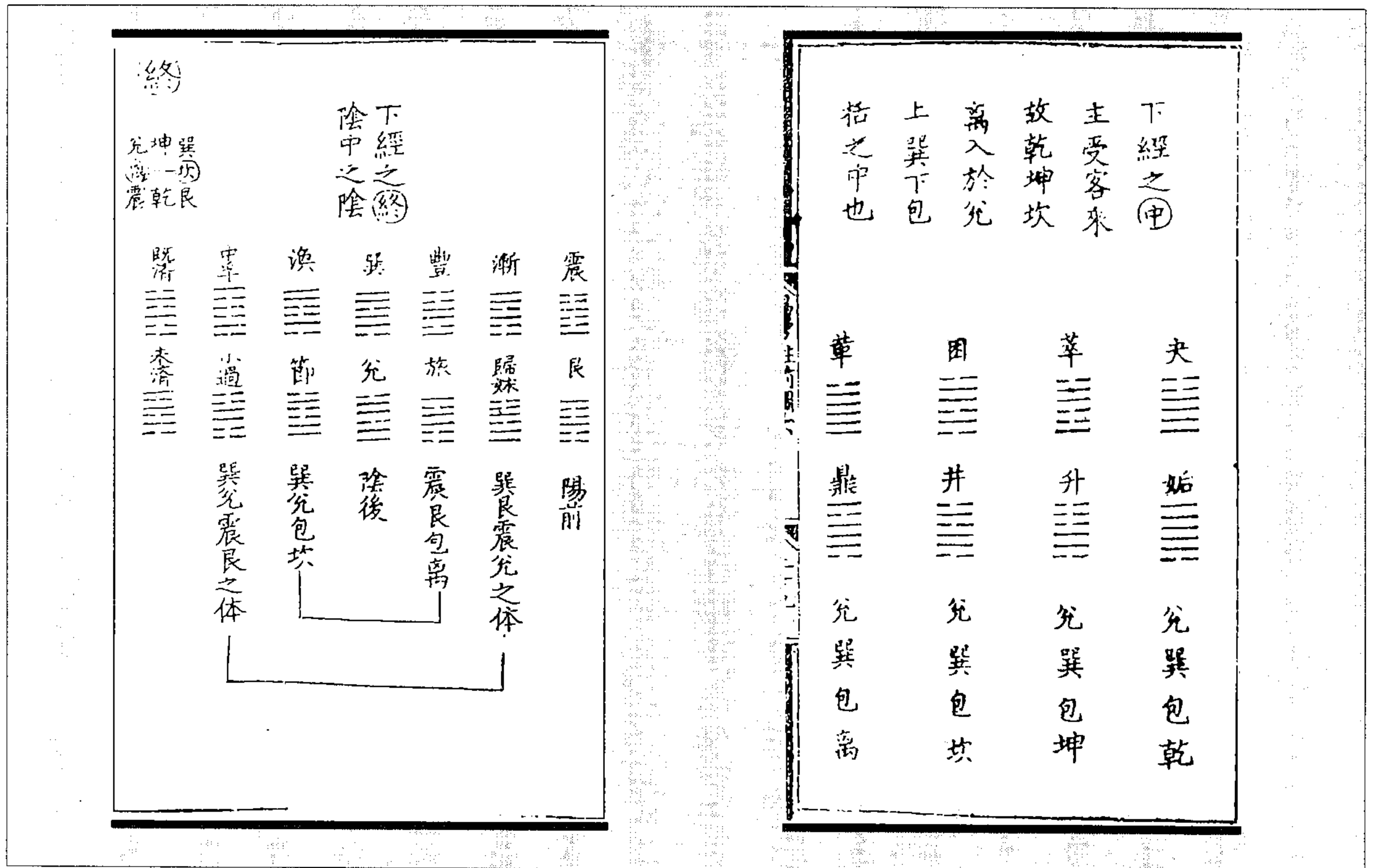
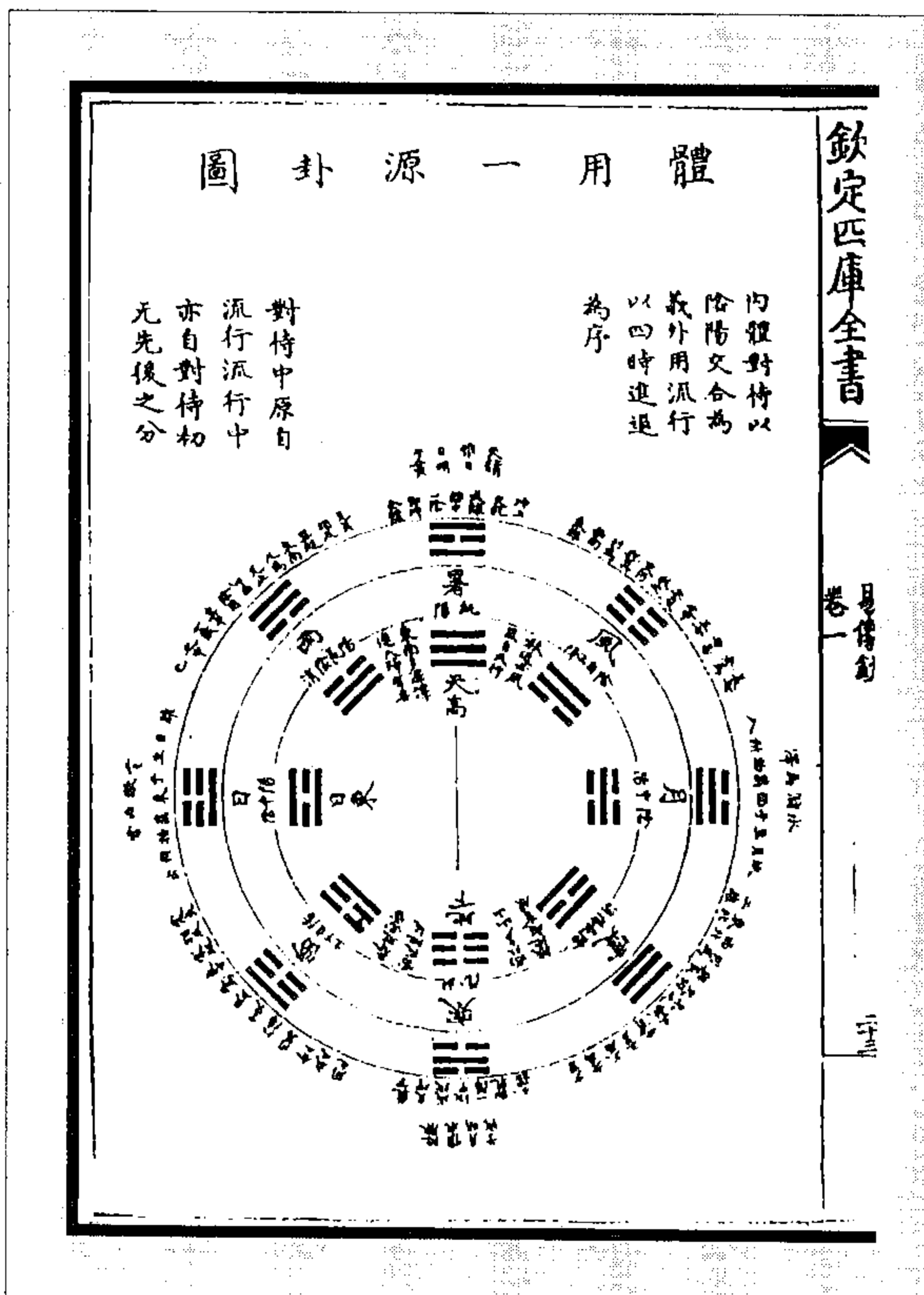
(胡居仁《易像钞》)

图 163 体用一源图

易像鈔卷二

明 胡居仁 撰

河洛卦位合图



图 164 河洛卦位合图

卦在有象之后，皆属后天，然图之卦位皆体之立，书之卦位皆用之行，故就后天中又权分先后，如自昔相沿说。

先天乾不已之天命，后天坎惟危之人心。乾即坎之全体，降至坤而衷，于民则陷成坎；坎即乾之中体，起其陷而丽于天，则返为乾。

先天乾一，阳明全体，兑二一阴，上生离三一阴，中生震四二阴，上中生巽五一阴，下生坎六二阴，上下生艮七二阴，下中生坤八则全体为阴，乾一头面全然不见，阳明几于消尽，而阴阳互精有消即息，此坎一所以原后天之始。自以阴含阳言，则坎为孕息之象；自阳在阴中言，则坎为险陷之象。次坤二、次震三、次巽四，以全神之顺平坎险，又统二长，动之入之于其下，彻始以要于五中。次乾六、次兑七、次艮八，以全乾之健拯坎险，又统二少，说之止之于其上，彻终以要于五中。以五中即乾一全体，而坎一得之以为中，二长以先之先此中，二少以后之后此中。坎一尽翻，遂为离九，坎一头面陶熔变化，到离九亦全然不见，故曰“乾元用九，乃见天则”。《文》、《序》首乾、坤，中坎、离，终既、未济，皆此。

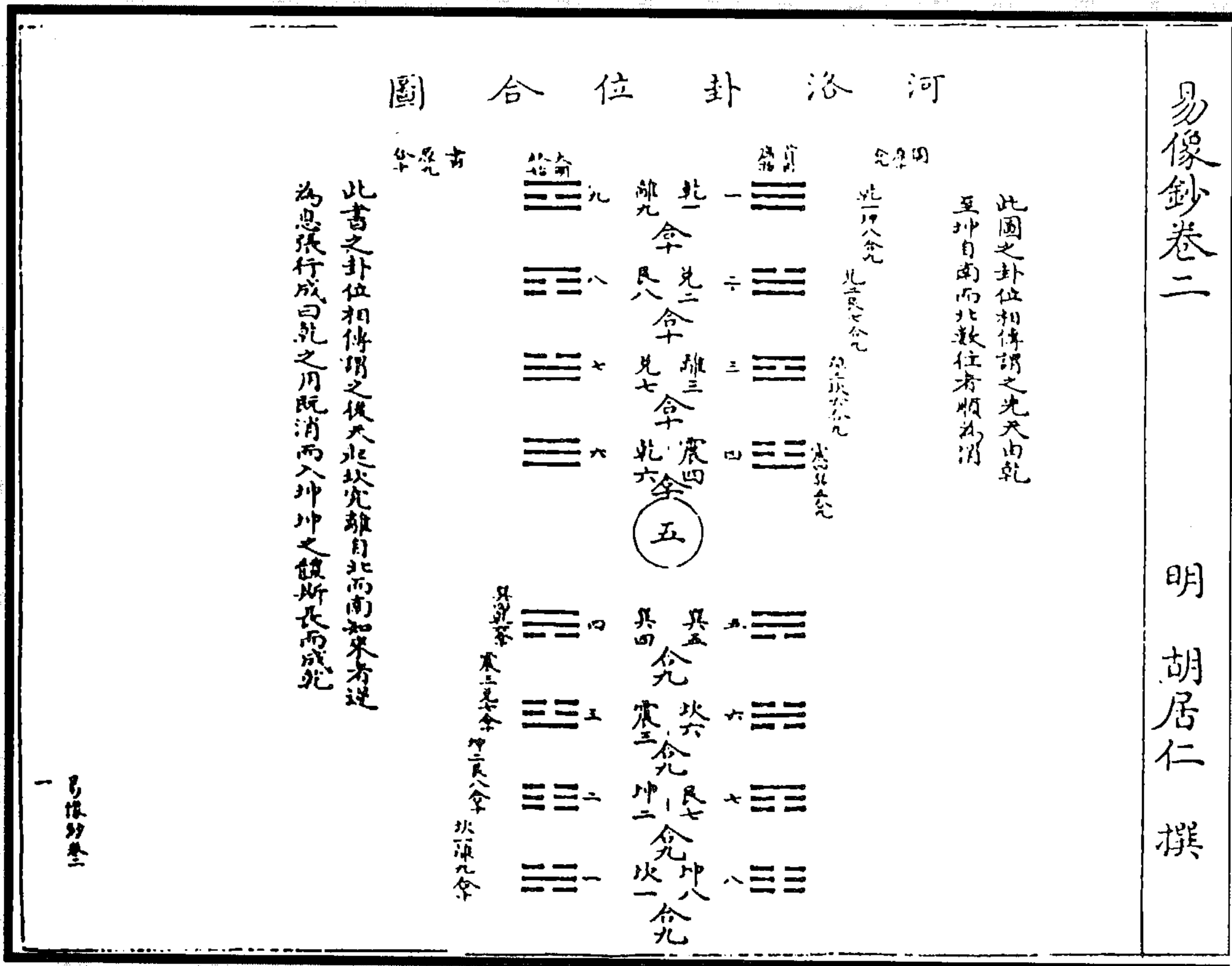
先天乾、坤为主，六子为用；后天坎、离为主，合乾、坤、震、巽、兑、艮，皆坎、离之用。以乾、坤中

天地交，而后有坎、离之中；用坎、离之中，必合乾、坤，全力统二长二少，尽要于五中，然后坎、离之大用复归乾、坤之全体，是为体用一原，先后无间。

千古危微精一圣功，总于坎上有事。二顺三动四入，大分属静与生边；六健七说八止，大分属动与成边。三七合始东终西，四六合始东南终西北，二八合始西南终东北。八终东北，成之事止矣，由是一九合始北终南，即坎暗成离明，长夜昼旦，故曰相见乎离；万古中天，故曰大明终始。

先天一、二、七、八位数俱合，三、四、五、六位数交错；后天一、二、三、四位数俱合，六、七、八、九位数交错。先天不言中，全体无非中也；后天言中，即中皆全体也。先天方似不易，后天圆似易，不易太极，易无极。易有不易，不易本易，故孔子曰易有太极，周子翻之曰无极而太极，太极本无极。

乾南坤北从中一交，便成离、坎；离非自东而之南，坎非自西而之北也。乾离禅代，离进居乾，乾若退西北而居艮，天尊而上，艮以阳上止，即天尊定位，乾无退也。乾既来艮，艮又若出东北而居震，震因正位离东矣。坤坎禅代，坎进居坤，若退西南而居巽，地卑而下，巽以阴下入，即地卑定位，无退也。坤既来巽，巽又若出东南而居兑，兑因反位坎西矣。自乾、坤一易为离、坎，后天八卦方位一时天然齐易而并列，绝不容丝毫人力安排布置。

阴阳消息大义，消自上，息自下；消为阴，息为阳。以先天言之，乾阳坤阴，相为消息，则泰不则否。以后天言之，坎阳离阴，相为消息，则济不则未。合先后言之，先天之乾阳超阴上，阴不为消，且为不生之孤阳；后天之坎阳孕阴中，有坎之息方为成列之乾、坤。列为坤，坤道成女，坤静下处，而二长一动一入于其下，皆坎之祇平之义。列为乾，乾道成男，乾动上运，而二少一说一止于其上，皆坎之尚行之义。盖乾主施，施即消，不消不虚，中虚为离，故乾之离即阴消，自上之象，消尽成坤，而坎即息于坤中；坤主受，受即息，不息不盈，中盈为坎，故坤之坎即阳息，自下之象，息极成乾，而离即消于乾中。君子尚消息盈虚，而曰天行皆此。

先天八卦主一乾，邵子曰道为太极者是；后天八卦主一坎，邵之曰心为太极者是。先天乾体纯阳，一画上消为兑，中消为离，下消为巽；二画上消为震，上下消为坎，下消为艮；三画全消为坤，是为有消而后有山、泽、雷、风、水、火之变化。有先之消，斯有后之息，故恒言谓之消息。有先之消即有后之息，故消息间不容息。先天乾阳分阴，若有象之后，后天坎阴含阳，又无极之前阴含阳，以阳之施成阴之受，以乾之消成坤之息，以离之虚成坎之实，全体乾、坤尽含之于坎中，如乾男尽孕之于母腹中。文王系心独于坎，邵子所谓“天向一中分造化，人于心上起经纶”，皆此。

乾用九，而九乃为离，所居则六，可以识大明终始，天德不为首之义焉。坤用六，而六乃为乾，可以识大终之义焉。

人心发用皆坤、坎，而乾、离无为。乾无为，故首出庶物；离无为，故大明终始。心知乾、离之象，意物坤、坎之象，乾中虚则离，乾、离无两体，心知可知矣。坤中实则坎，坤、坎无两体，意物可知矣。乾但虚为离，坤即实为坎，虚实无两体，心知意物可知矣。

（胡居仁《易像钞》）



图 165 一阴一阳谓道图

(图 165)横列之为六十四卦即此。

一阴一阳之谓道。两仪，一阴一阳；四象，阴仪之上一阴一阳，阳仪之上一阴一阳；八卦，二太之上一阴一阳，二少之上一阴一阳。八之上各重以八，第四画，两仪；第五画，四象；第六画，八卦。卦位各以一阴一阳而立，卦数各以一阴一阳而对，俱一阴一阳。

一阴一阳谓之道，就是形而上者谓之道。若单是一阴，谓之孤阴，既偏于阴矣。若单是一阳，谓之孤阳，又偏于阳矣。

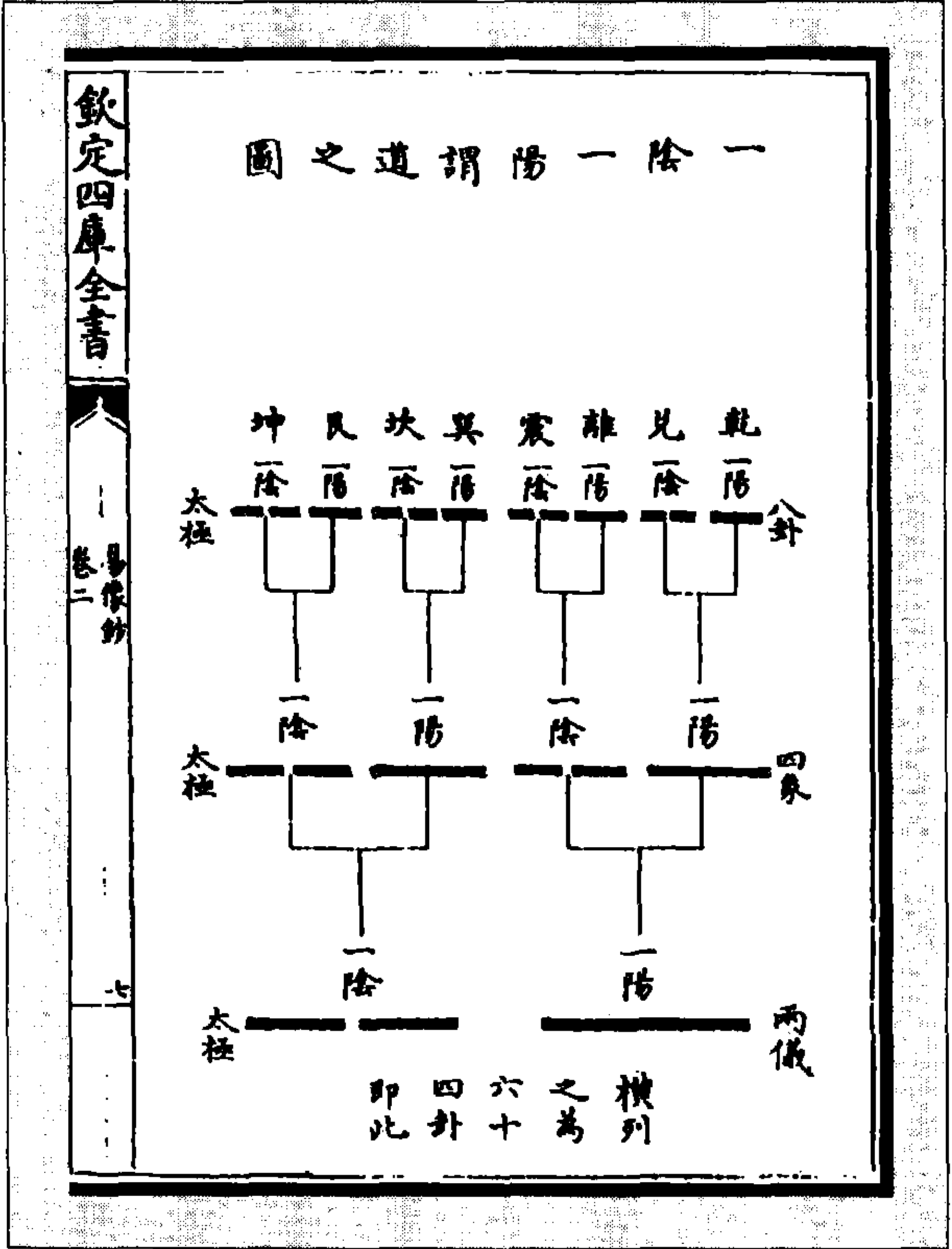
(胡居仁《易像钞》)



图 167 通知昼夜之图



图 166 全体心天图

(胡居仁《易像钞》)

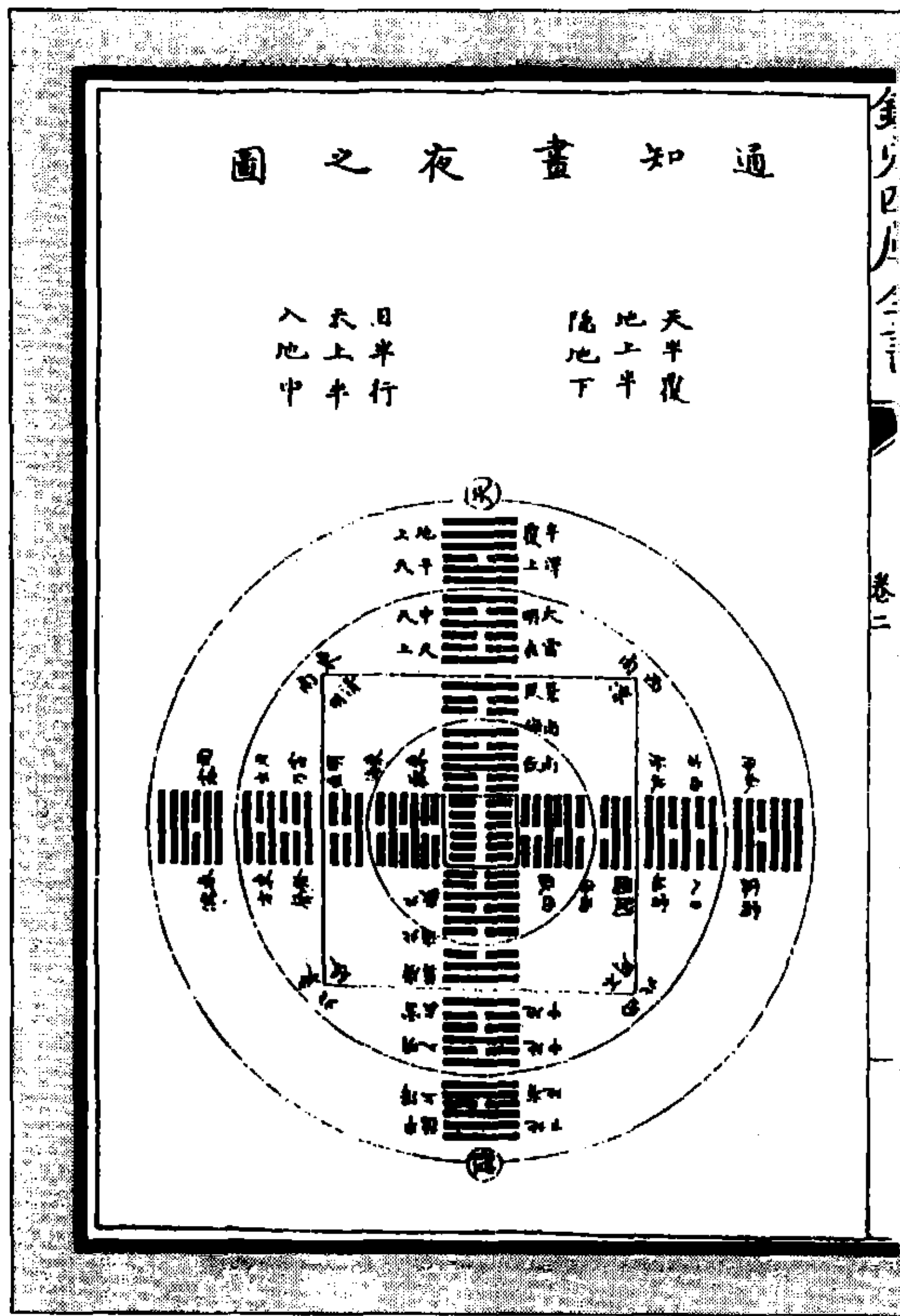

图 168 豎圖

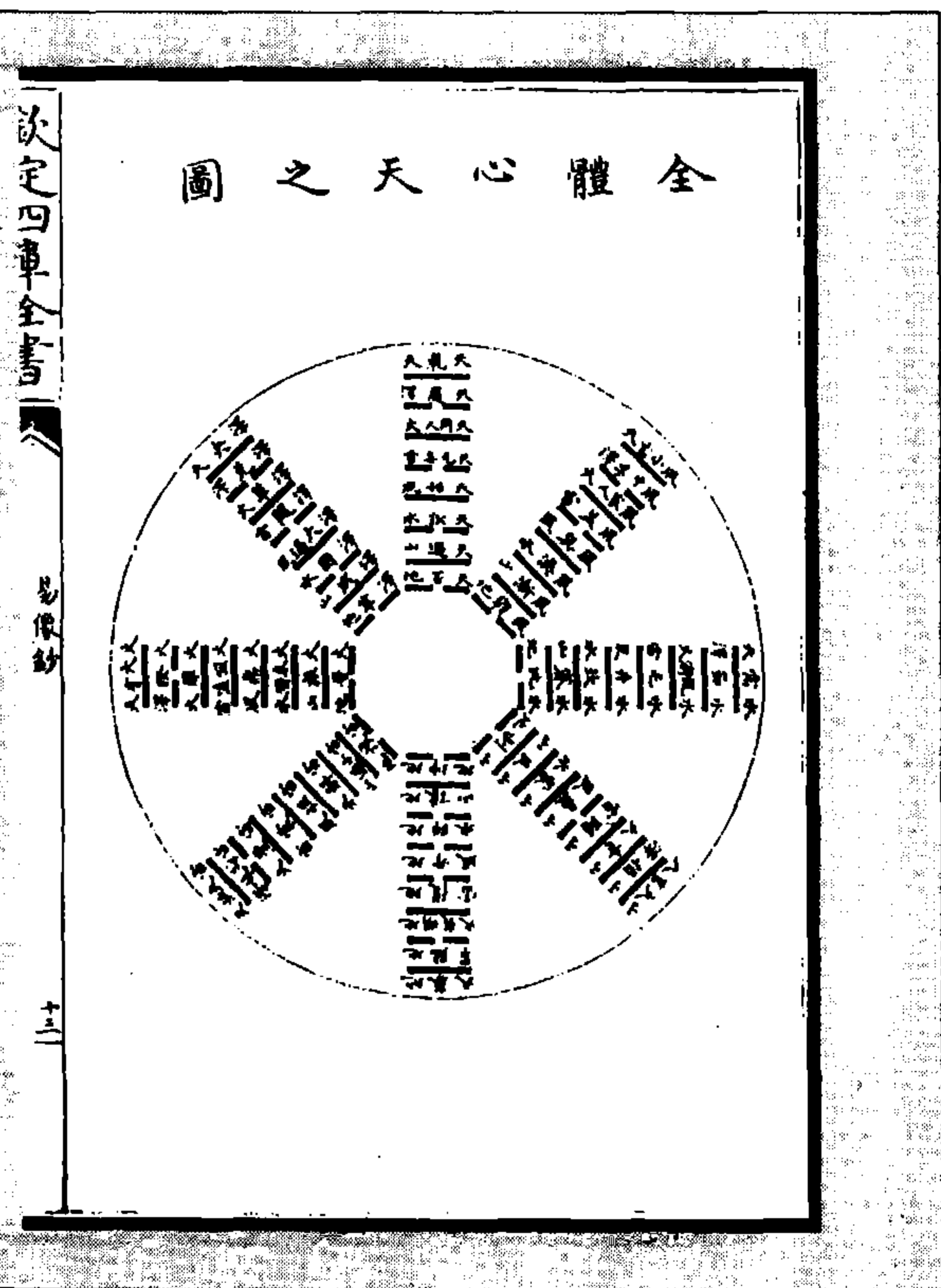
(图 168) 乾、兑、离、震属阳仪，属天分；巽、坎、艮、坤属阴仪，属地分，亦只在天分中。天全而地半，阳全而阴半也。

乾、兑、离、震全体，巽、坎、艮、坤半体，天包地外，地在天中之象。乾、兑同根太阳，兑为泽，泽润流于天上，从天而降；艮、坤同根太阴，艮为山，山根发于地中，从地而止。天精惟日，故日丽天中；地脉惟水，故水由地中。雷出地行，天由内而动于外，常与离电俱至，以离、震同根少阴之故；风起天行，地由外而入于内，常与坎雨交发，以巽、坎同根少阳之故。崔氏曰，地中有山与水，犹人身中有骨与血，若地下则虚空也。然则或谓天包水，水浮地者，妄矣。若水可以浮地，则日岂载天者乎？

(胡居仁《易像钞》)

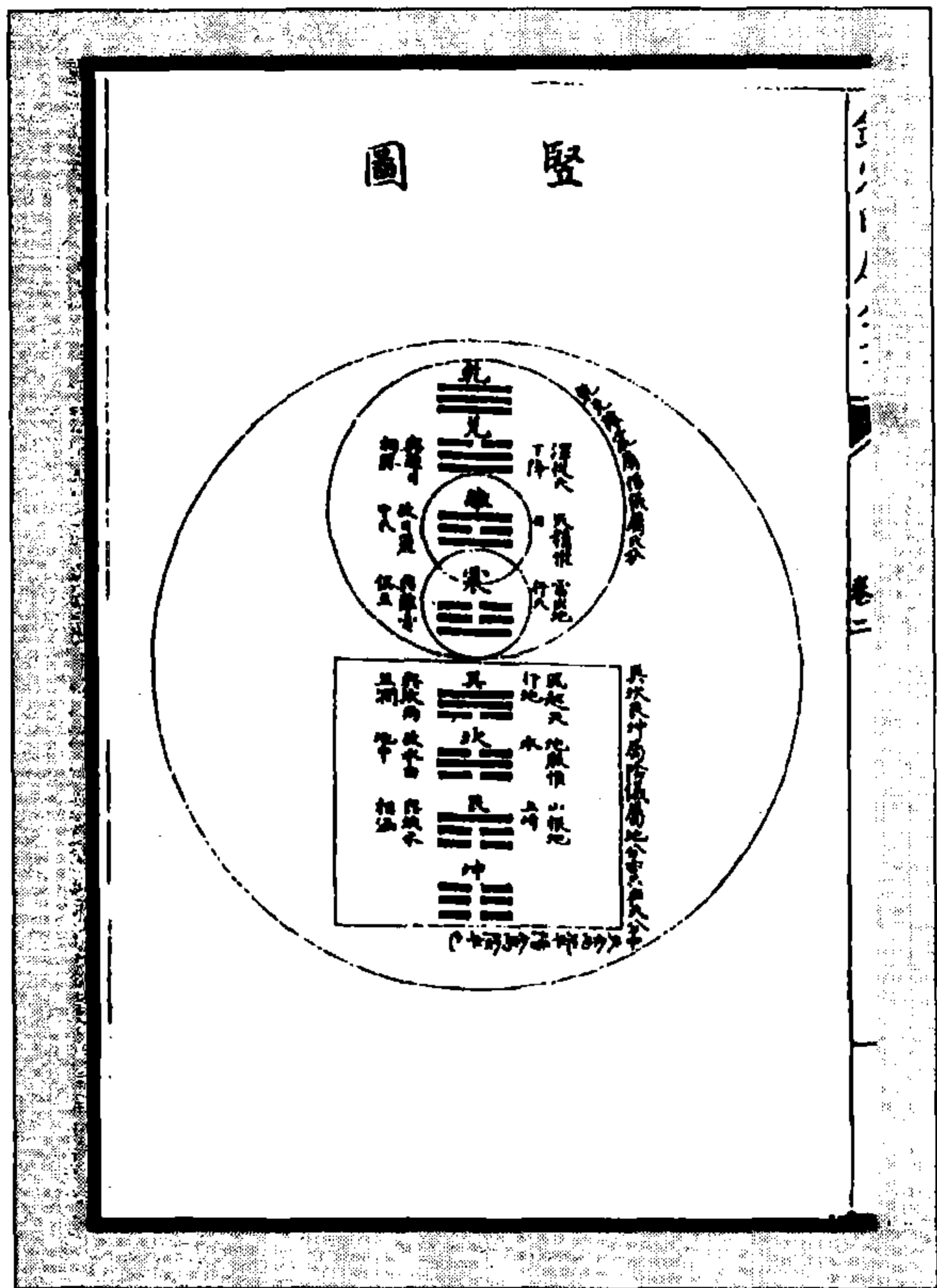

图 169 文序先后一原圖

(胡居仁《易像钞》)

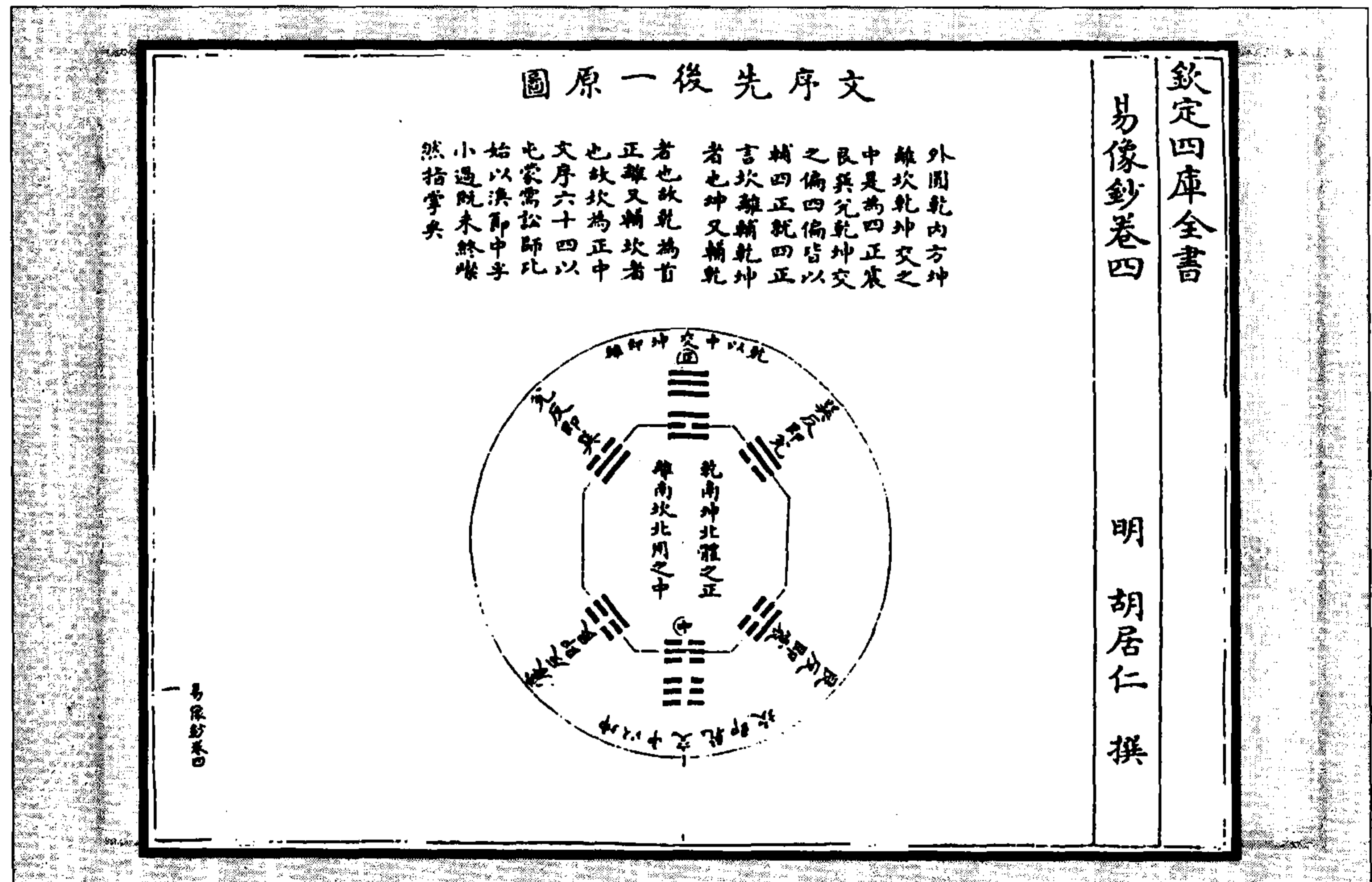

图 170 八卦上下相综全图

(胡居仁《易像钞》)

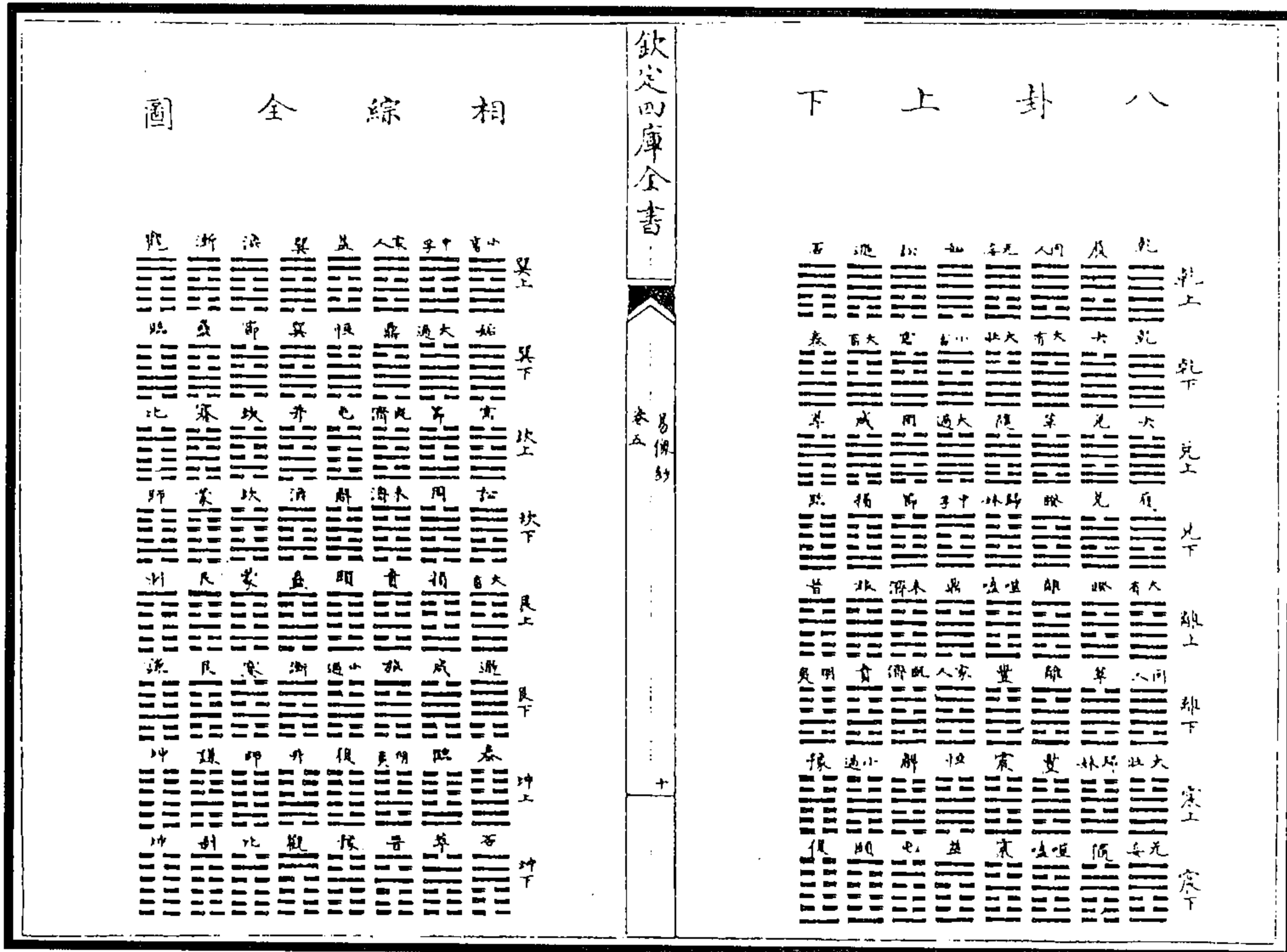

图 171 阳生自下阴消自上全图

(胡居仁《易像钞》)



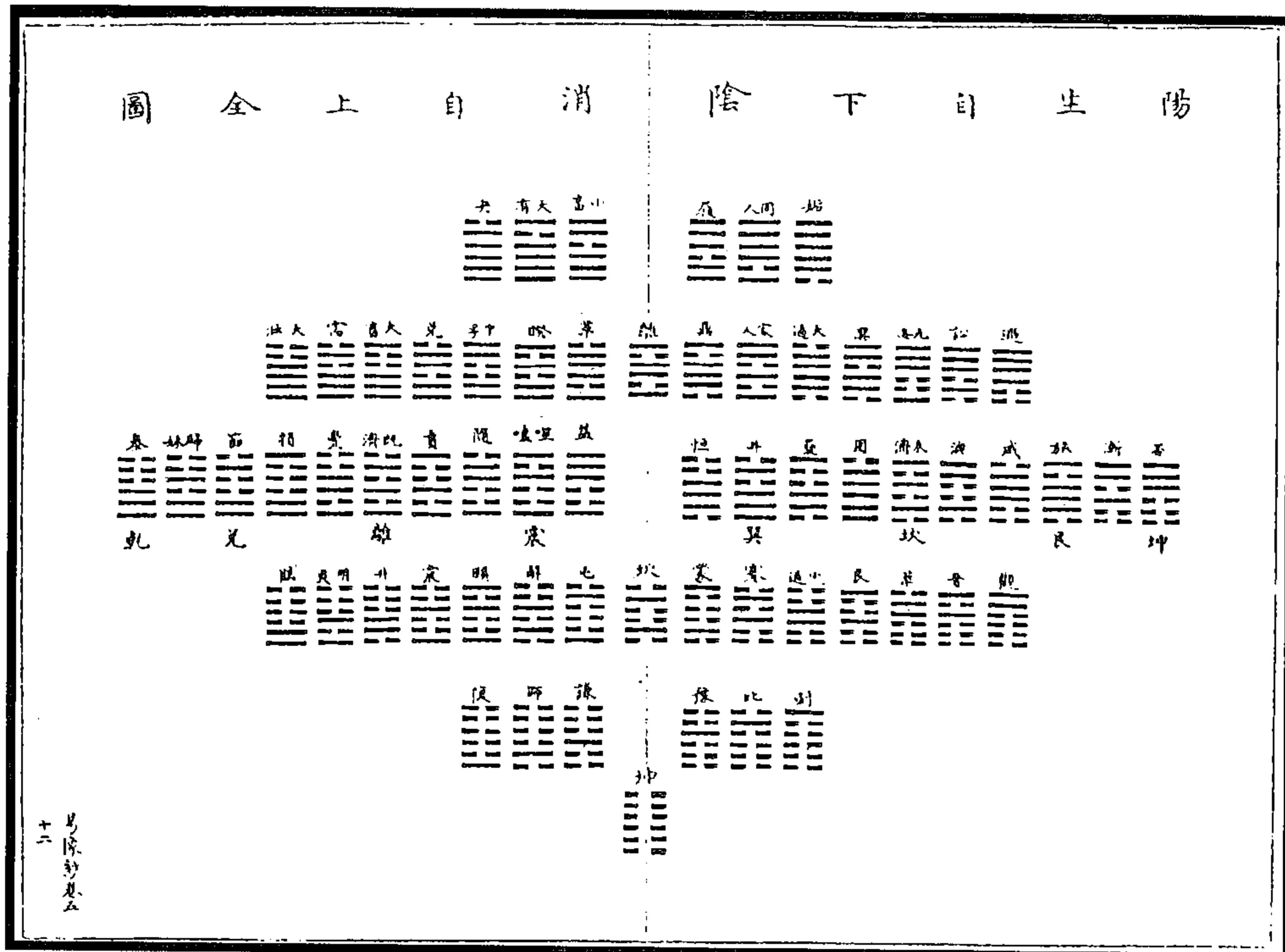

图 172 重卦先天后天消息全图  
(胡居仁《易像鈔》)



图 173 四易之易图  
(王圻《三才图会》)



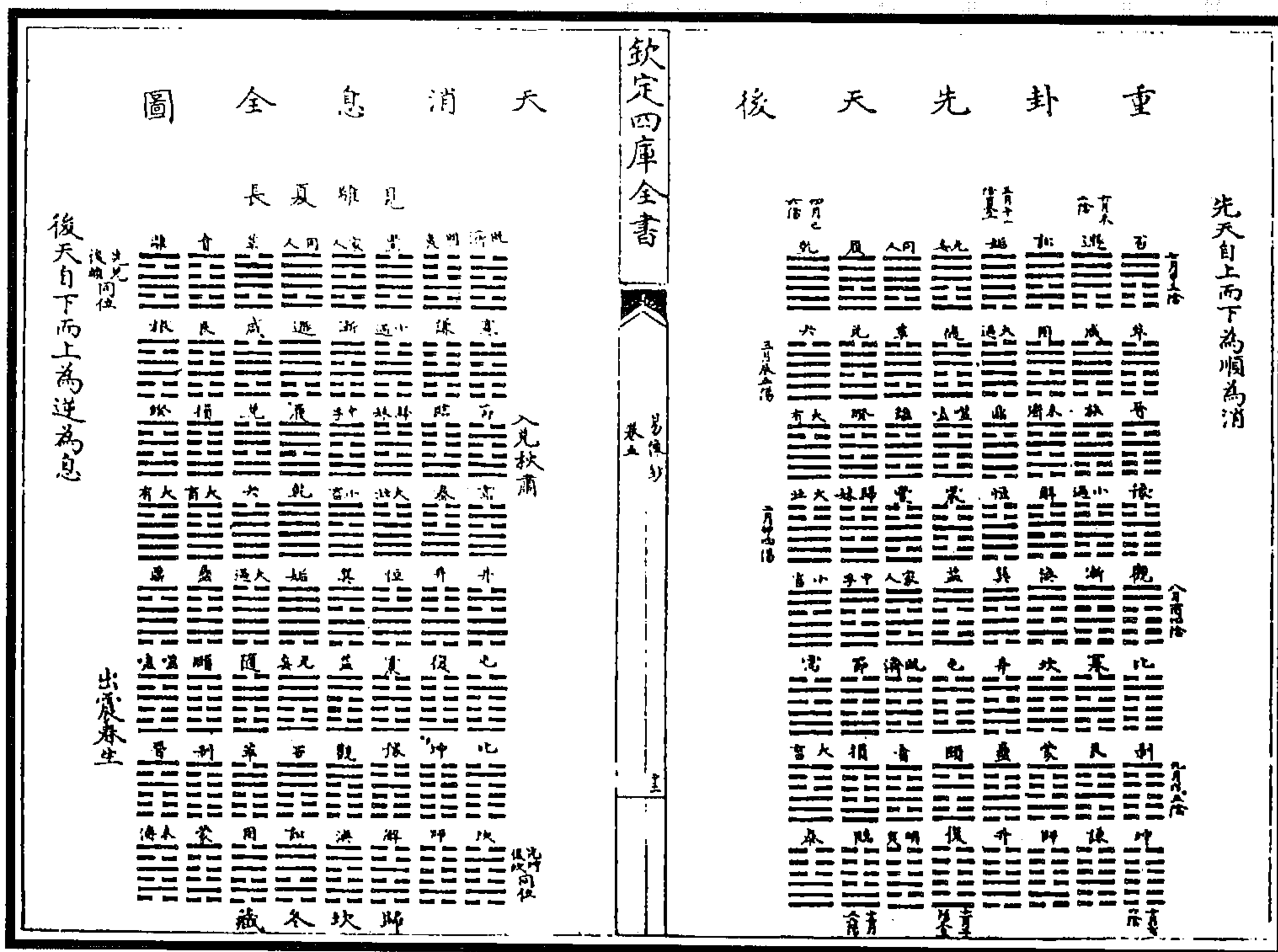

图 177 兼体图 (杨时乔《周易全书》)

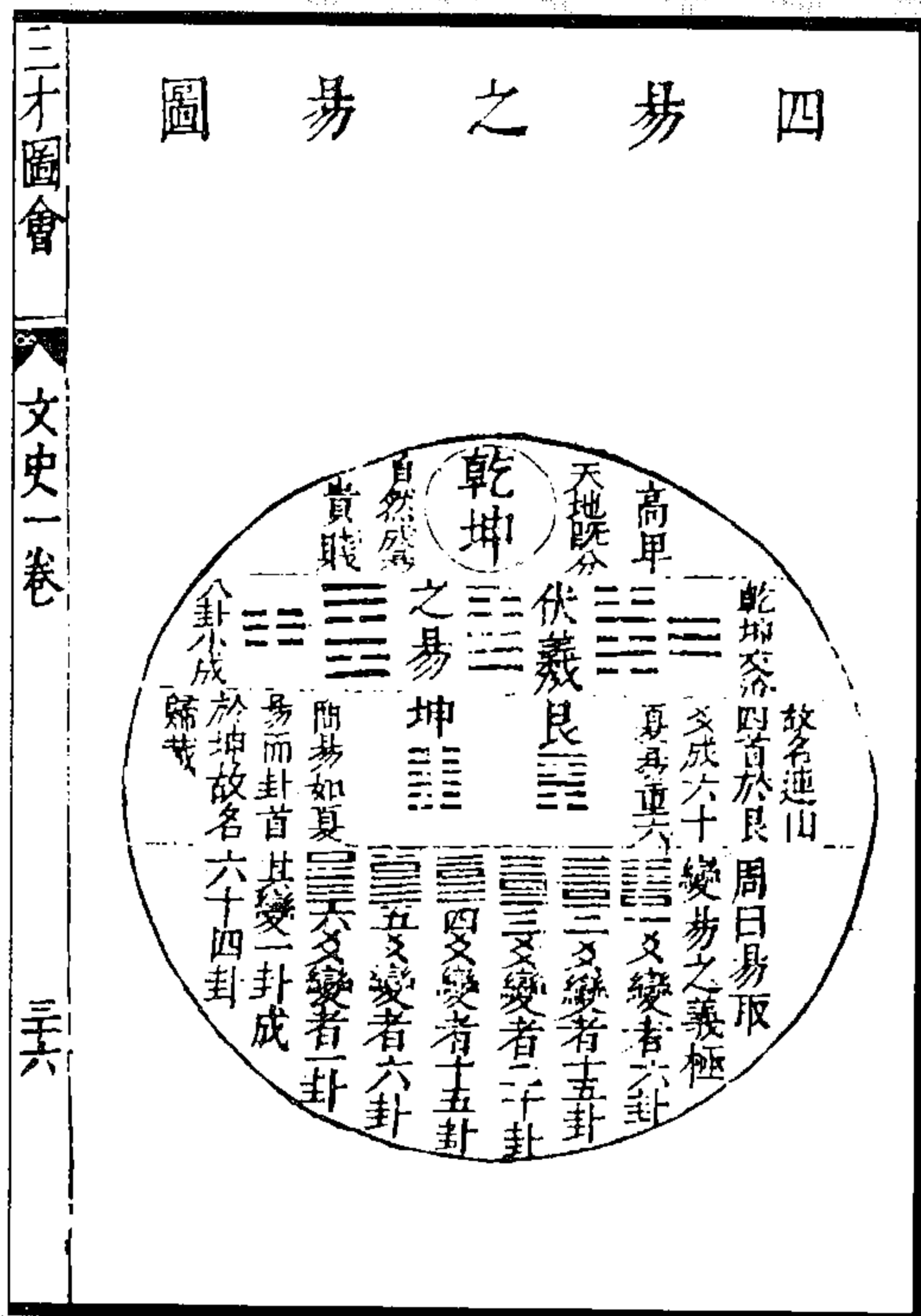

图 178 序卦互见图 图 179 杂互一源图  
(杨时乔《周易全书》)

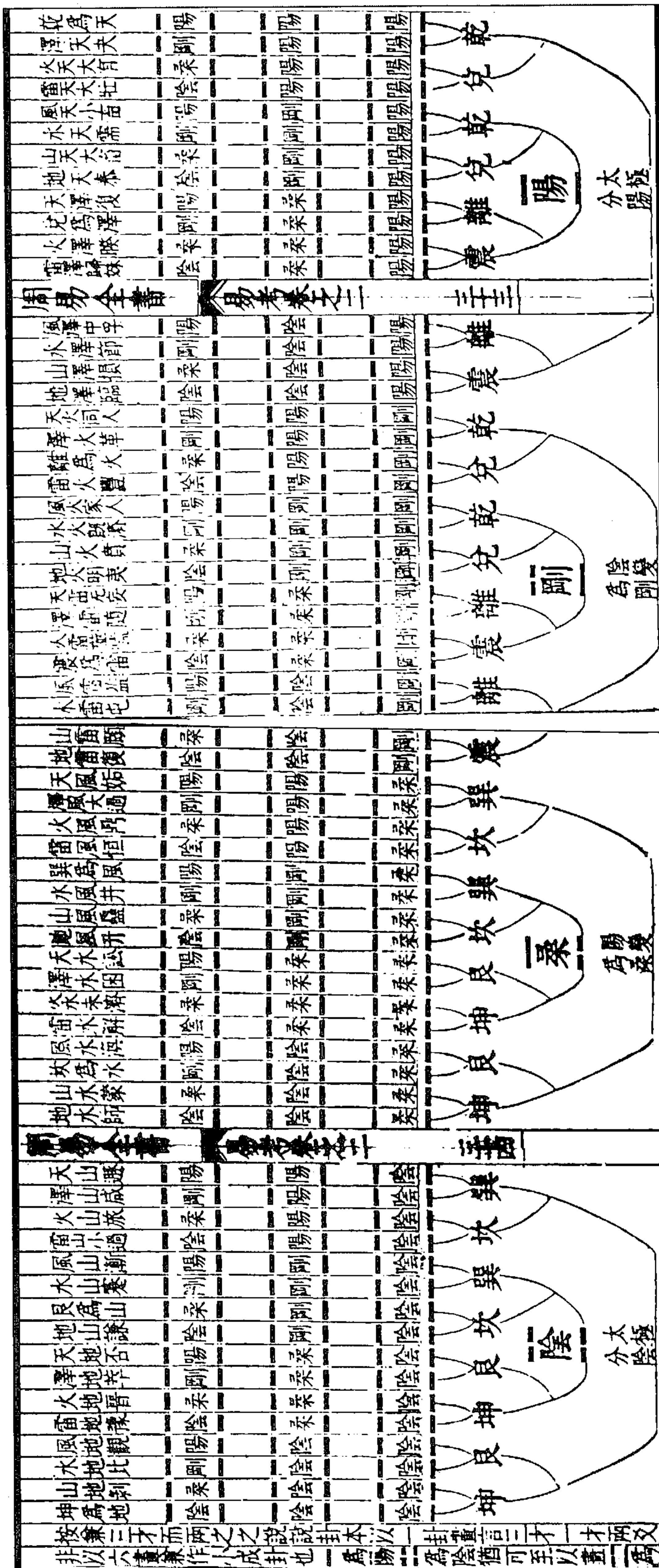

图 180 卦序内反对卦图  
(季本《易学四同别录》)

全賜易衍以圖畫為伏羲連山為神農歸藏為黃帝夏修連山之說至于序卦見互圖推互一源圖此則易中所見邵子先天諸圖已備有不必者何為世說紛如皆鑿說也按上互包義序互變皆近世有之蓋易伏羲畫卦只有生成之序又王設卦只有反變之序所謂互卦即兩卦互變者也

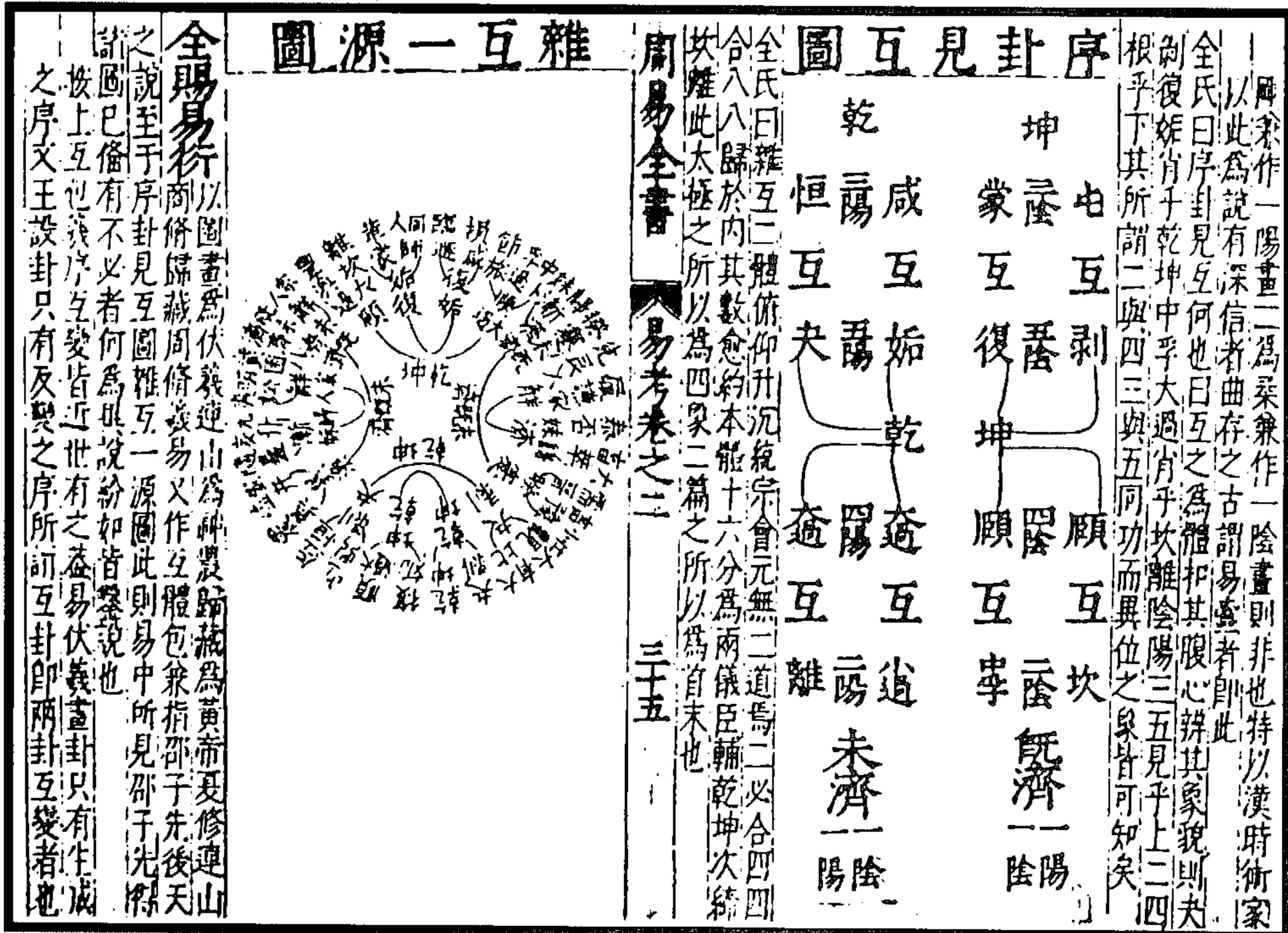
一陽兼作一陰畫則非也特以漢時術家以此為說有深信者曲存之古謂易畫者即此全氏曰序卦見互何也曰互之為體扣其腹心辨其象貌則夫剛復姤肖于乾坤中孚大過肖于坎離陰陽三五見乎上二四根乎下其所謂二與四三與五同功而異位之象皆可知矣

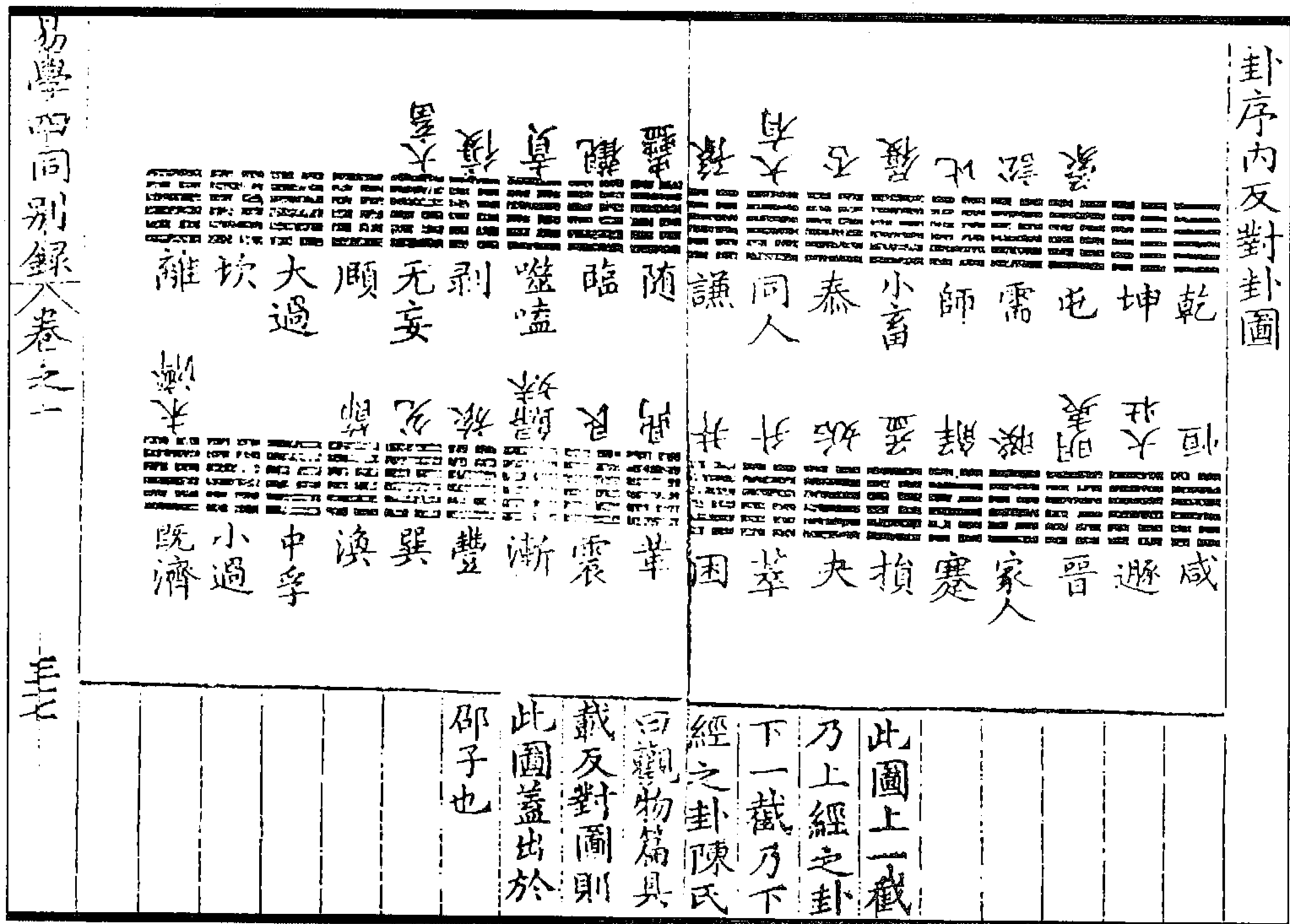

图 182 六十四卦反对图  
(章潢《图书编》)



图 181 八卦竖图

(图 181)此图亦以“天地定位，山泽通气，雷风相薄，水火不相射”一章观之，乾以三阳成卦，天者，阳气之积处乎上者也，故取象于天；坤以三阴成卦，地者，阴气之积居乎下者也，故取象于地，以天高地下不可易也，故曰定位。艮以一阳二阴，阳上而阴下，阳微而阴盛也，故取象于山；兑以二阳一阴，阴上而阳下，阴微而阳盛也，故象于泽，以山行生气，泽止生气，故曰通气。震以一阳在下二阴在上，阴包阳也，故取象于雷；巽以一阴在下二阳居上，阳嘘阴也，故取象于风，以柔得刚而为雷，阴得阳而为风，故曰相薄。坎以阳内而阴外，内实而外虚也，故取象于水；离以阴内而阳外，内暗而外明也，故取象于火。水生于有，火生于无，水者火之地，火者水之气，故曰不相射。伏羲仰观俯察，远求近取，画卦定位，以乾上坤下法天地也，离东坎西象日月也。山起西北，泽钟东南，故艮、兑居之；雷震东北，风发西南，故震、巽居之。此天地鬼神变化之情状也。《易大传》曰天尊地卑，乾坤定矣；曰崇效天，卑法地；曰天地定位，是其所谓位者，谓其定于上下、卑高，而非乾南坤北一定之谓也。惟乾、坤定上下之位，坎、离列左右之门，山泽通气于其间，雷风相薄于其内，此所以八卦相错，而太极、两仪、四象、八卦在目中矣。况此图不过即先天横图竖起观之，初无所作为于其间也。果能即横图、圆图、方图、竖图，合之而得其所以同，析之而得其所以异，则善于易矣。彼拘拘然执乾南坤北之说，执乾、坤退位之说者，试即是图并天地法象而详玩之。

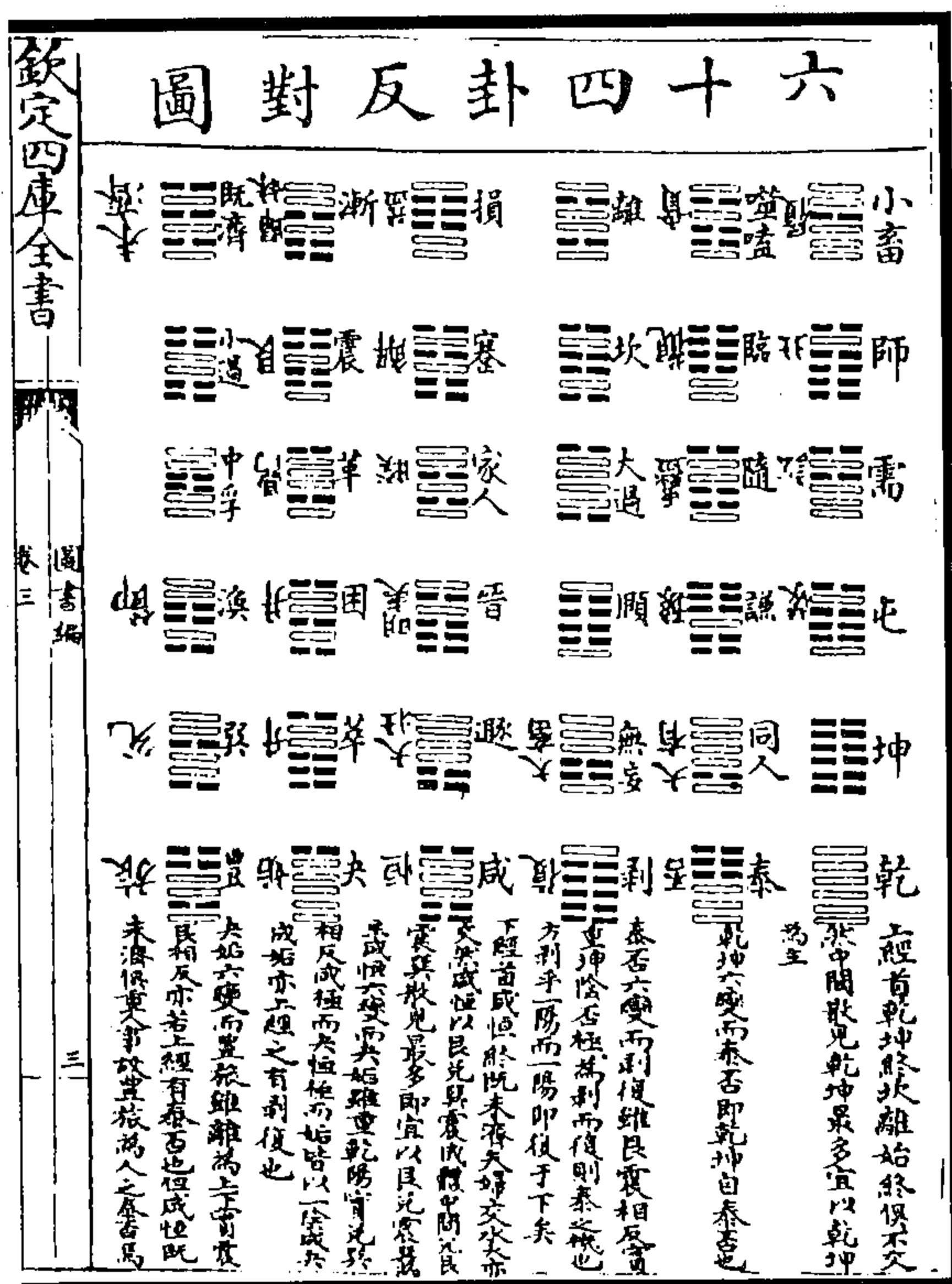
(章潢《图书编》)



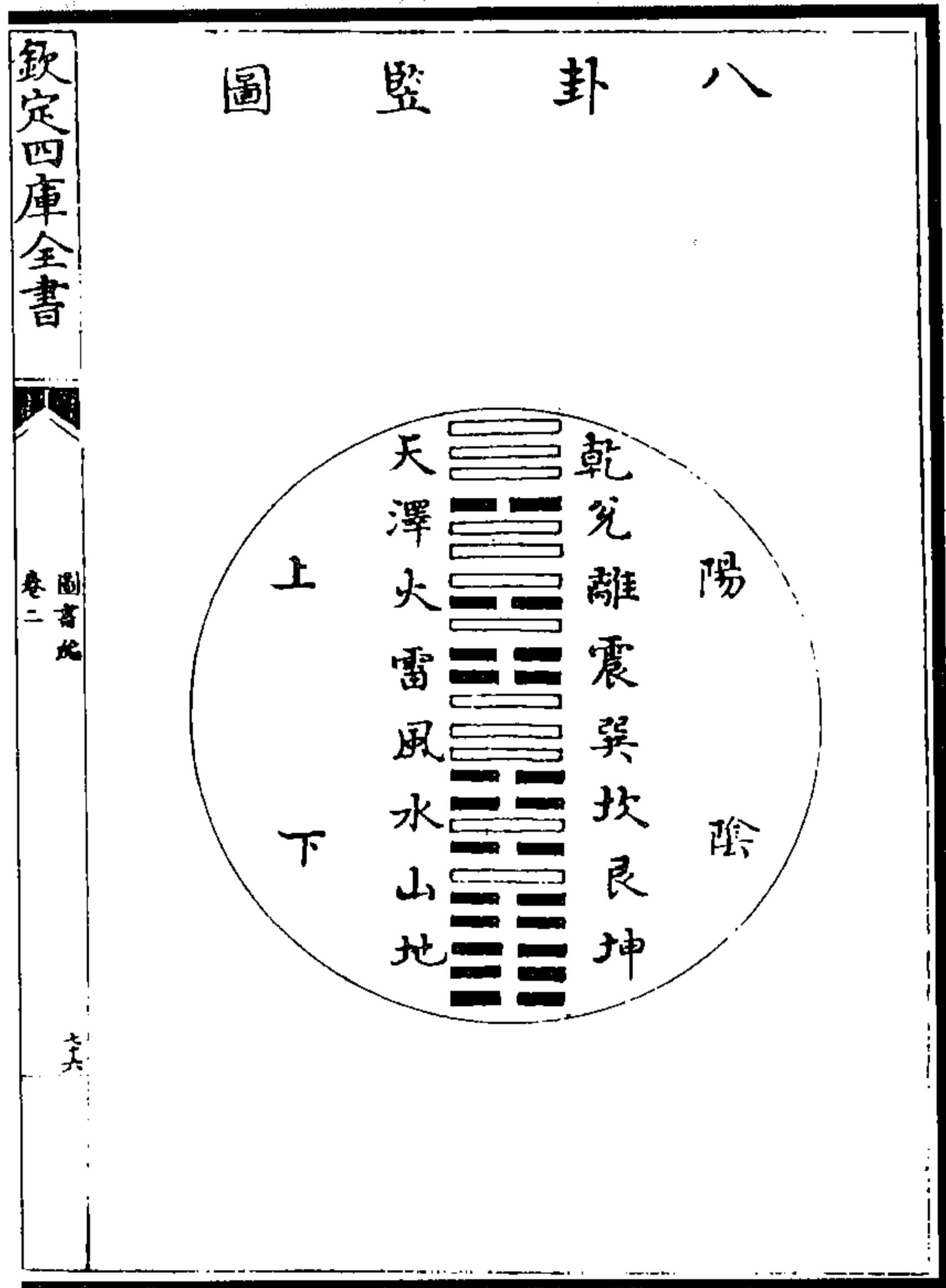







图 185 八卦相推之图

(章潢《图书编》)

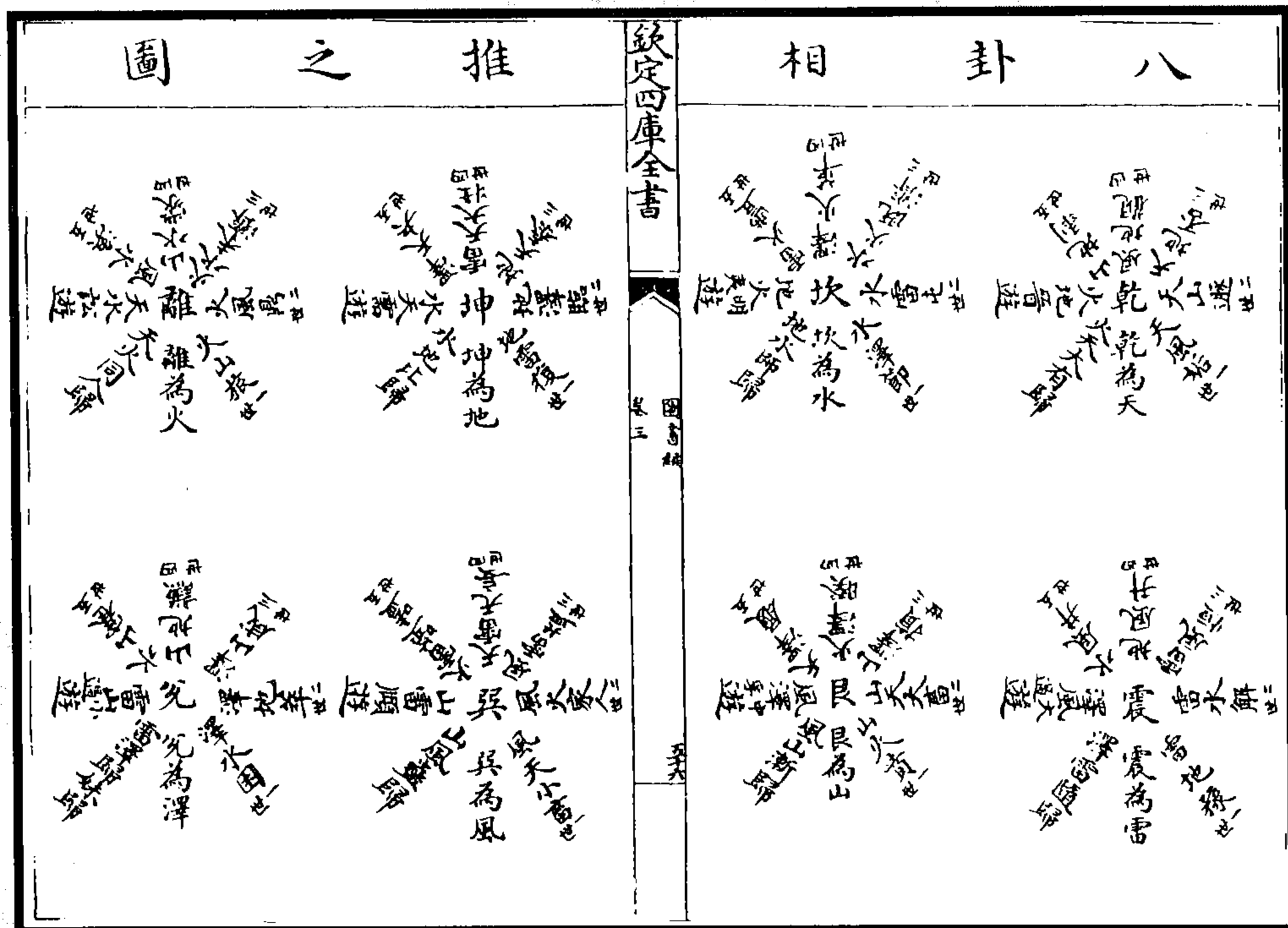

图 186 八卦生六十四卦图

(章潢《图书编》)



图 187 八卦成列象爻变动图  
(章潢《图书编》)

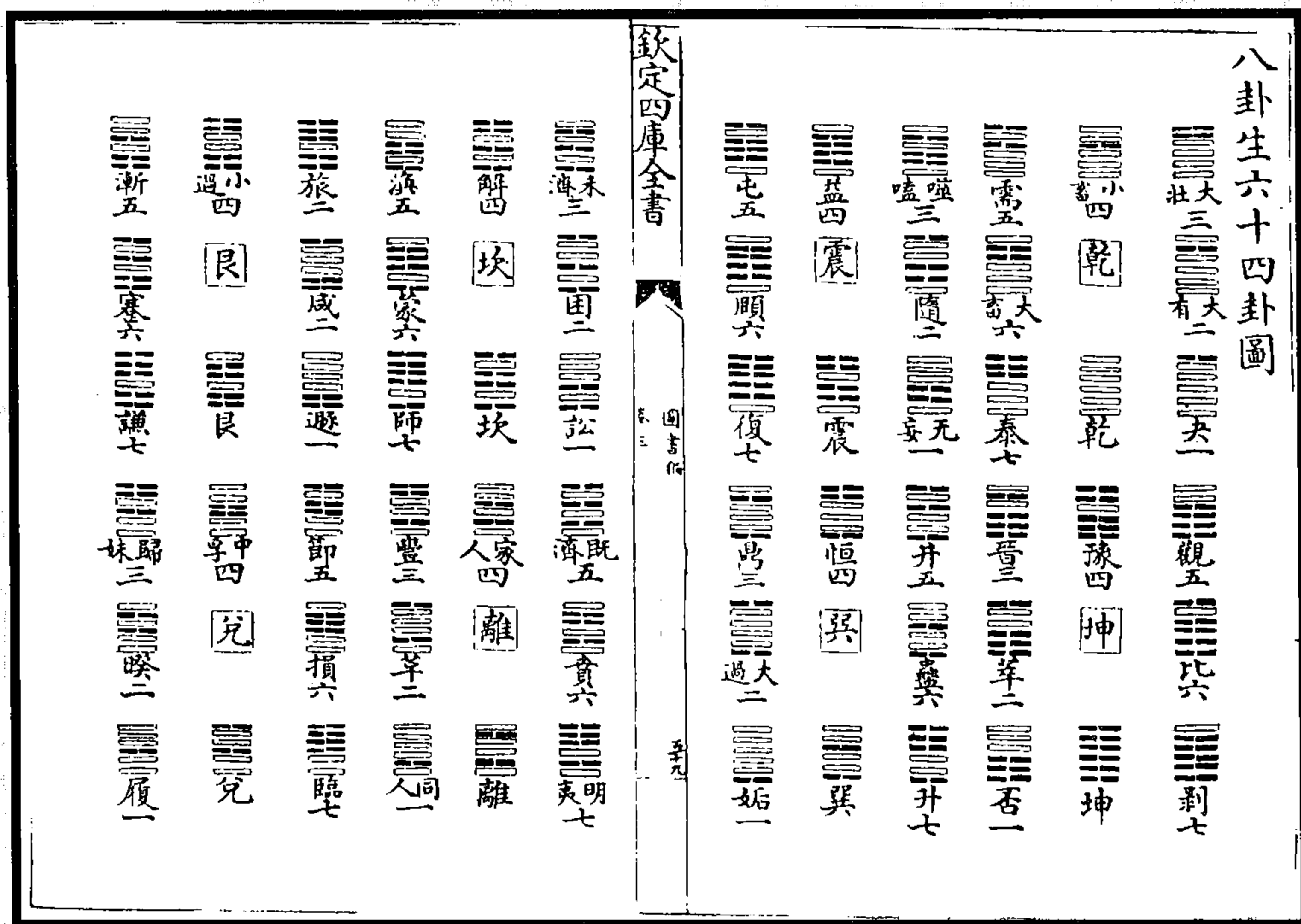

图 189 六十四卦致用之图

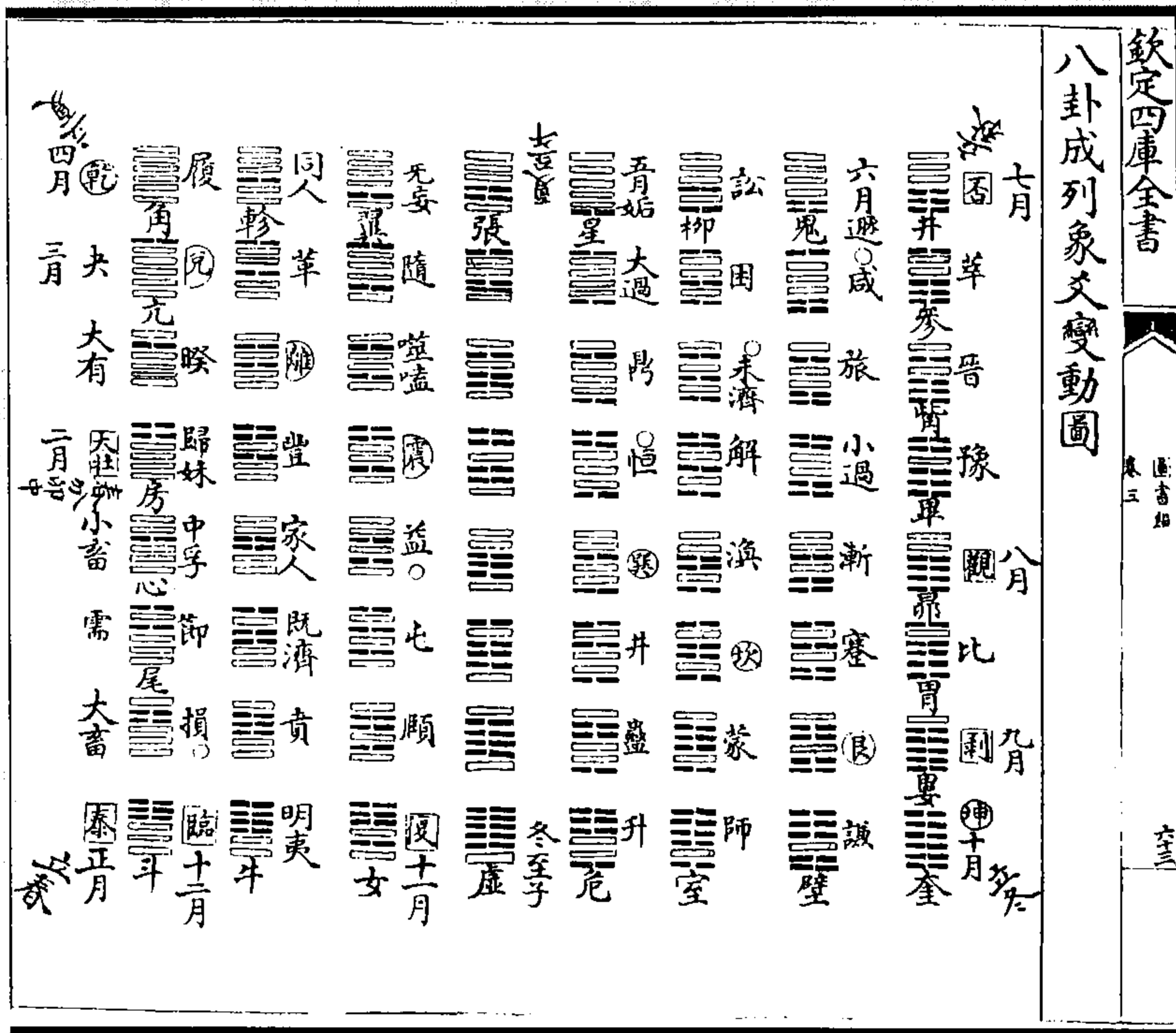

图 188 六十四卦变通之图

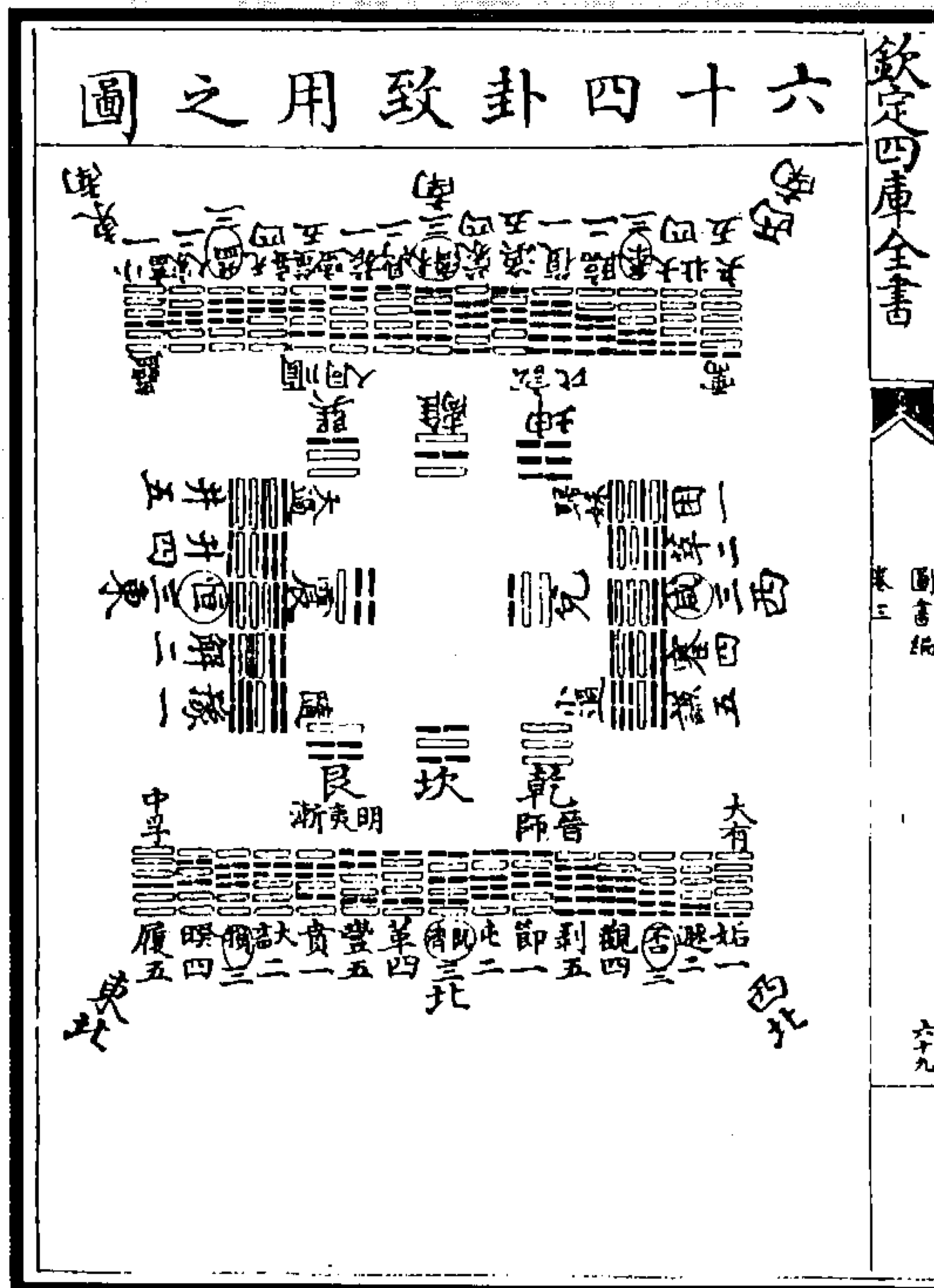

图 190 六十四卦陰陽倍乘之圖  
(章潢《圖書編》)

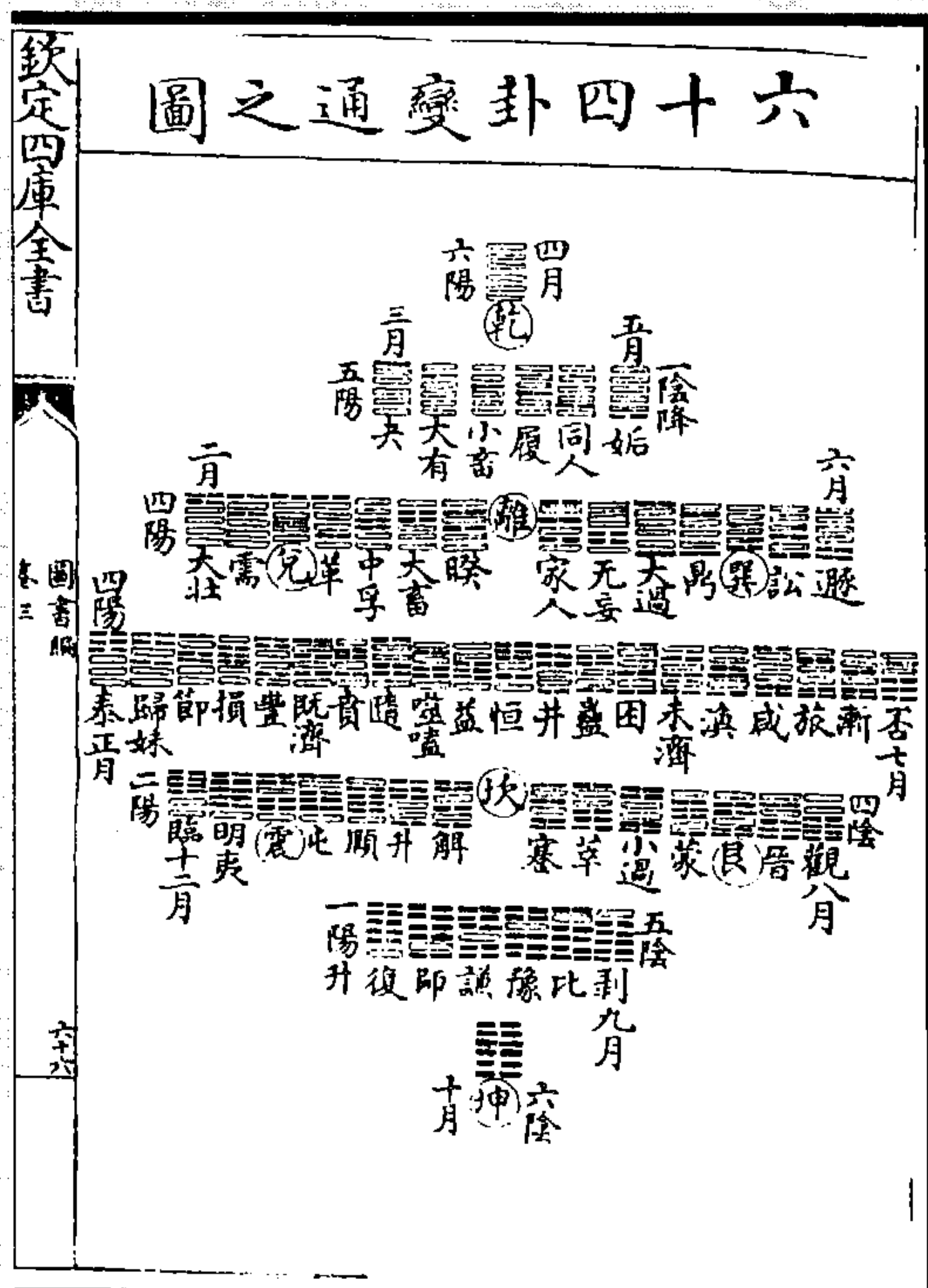

图 192 乾坤易簡圖

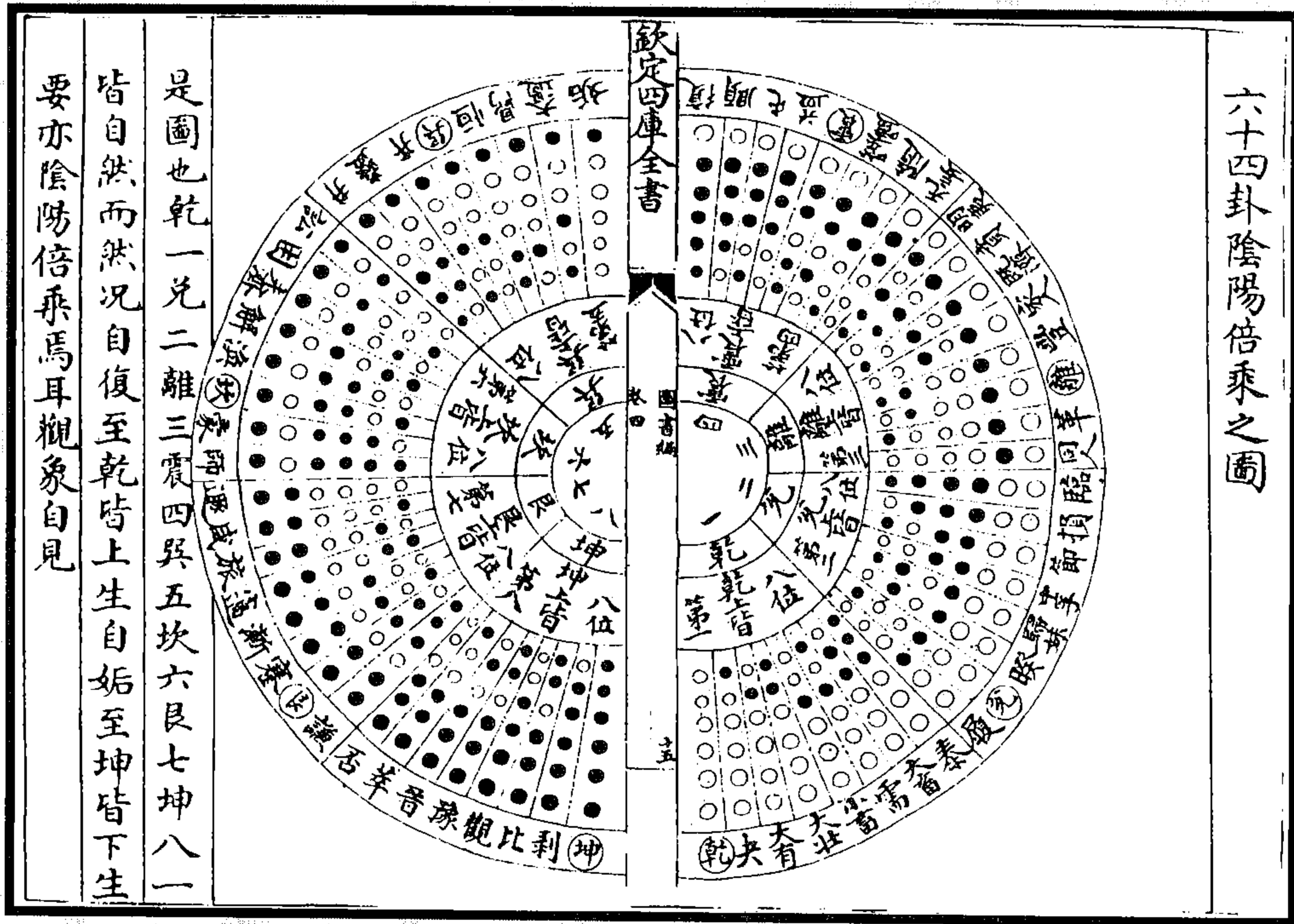

图 191 乾坤函三引六之圖



图 194 帝出震图

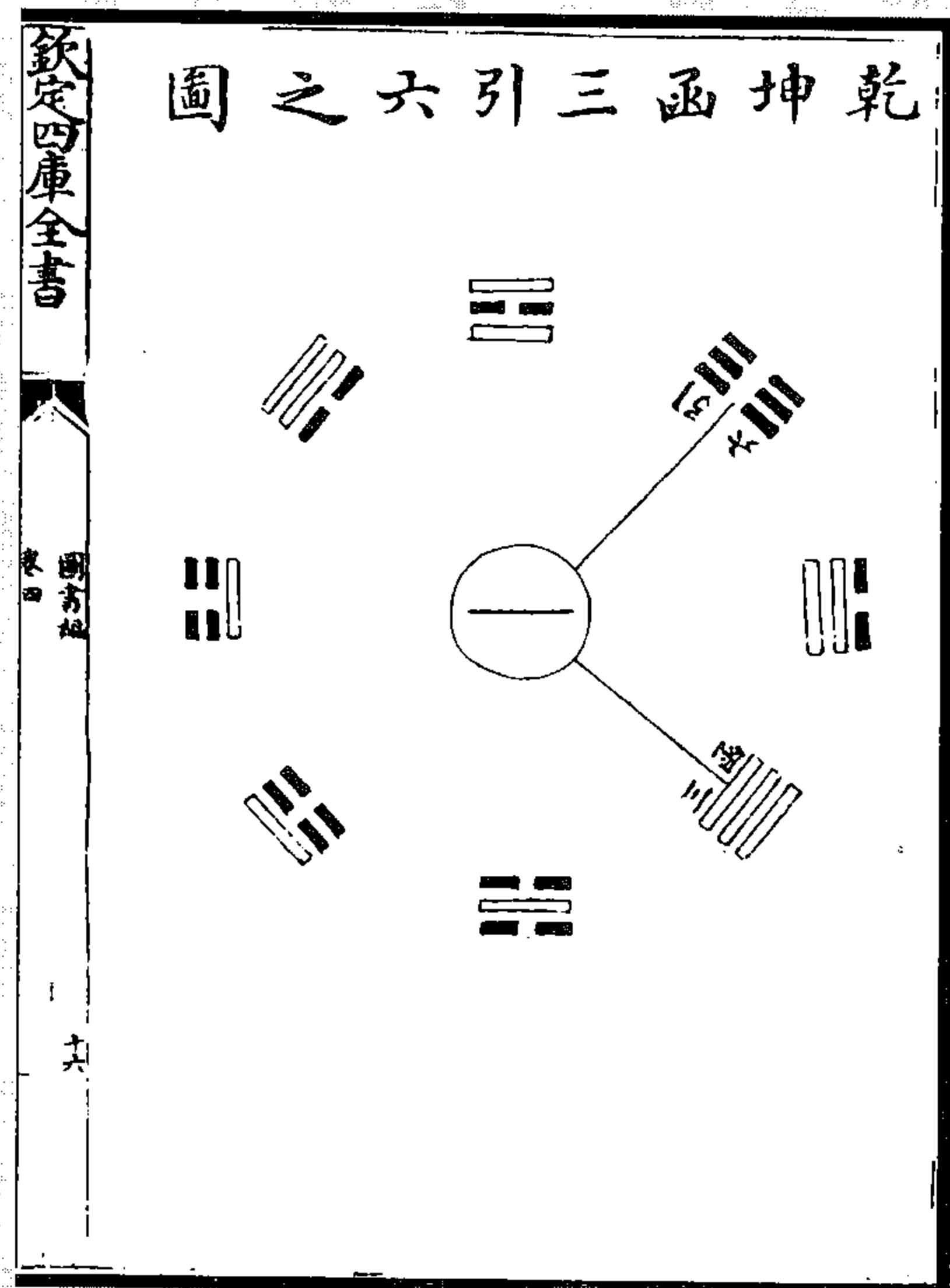

图 193 卦象天地图

(章潢《图书编》)

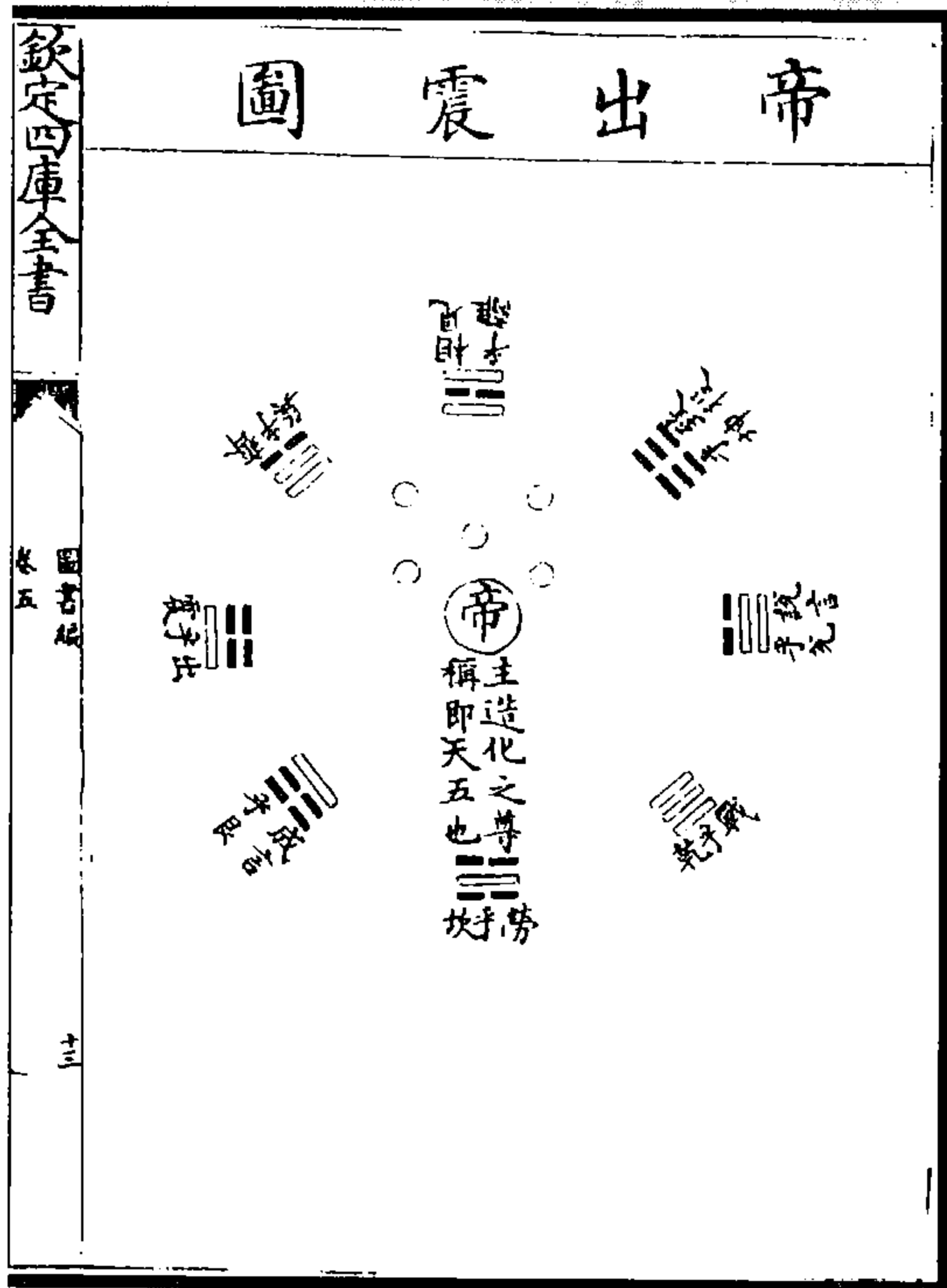

图 196 卦配方图

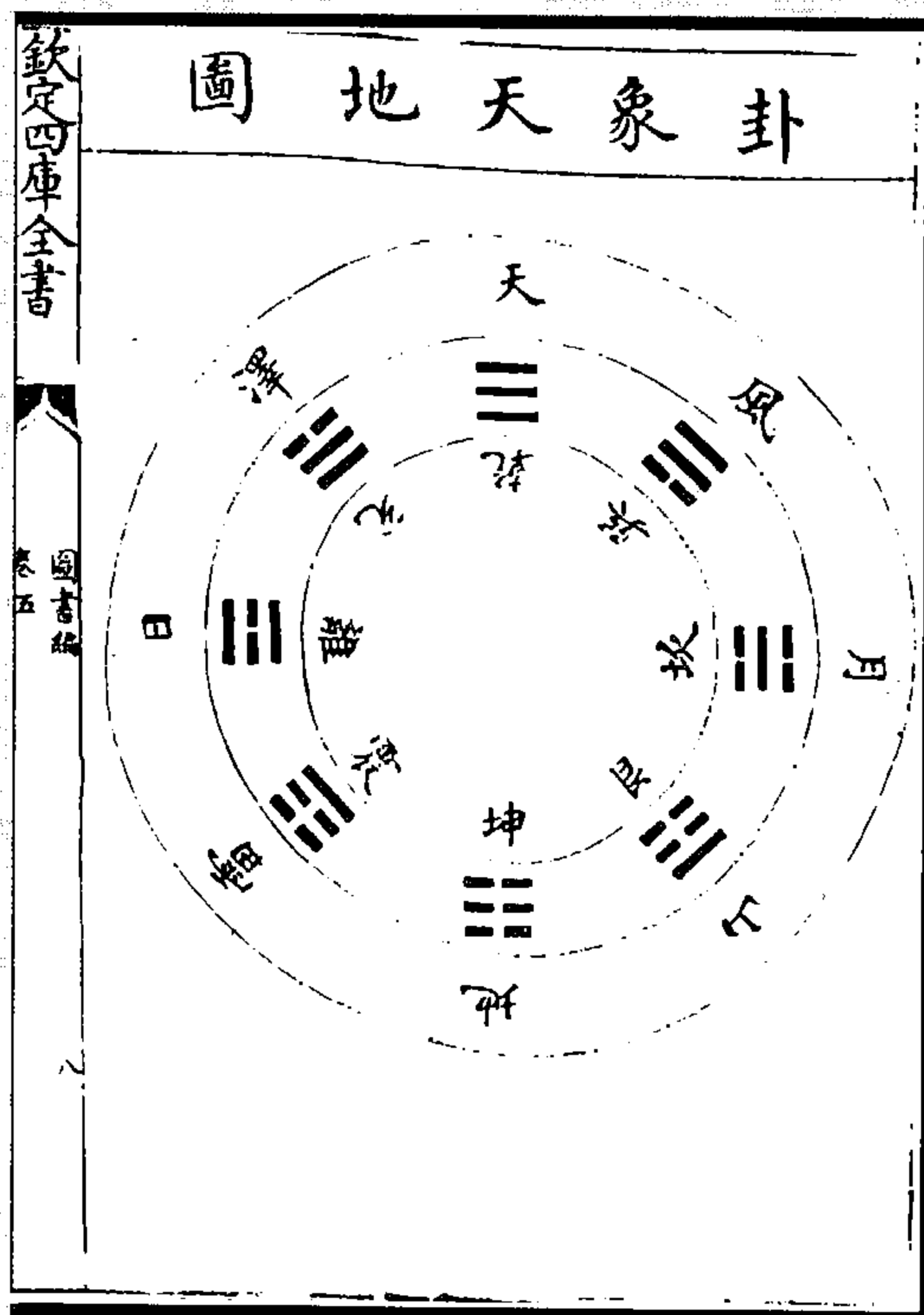

图 195 八卦物象图

(章潢《图书编》)

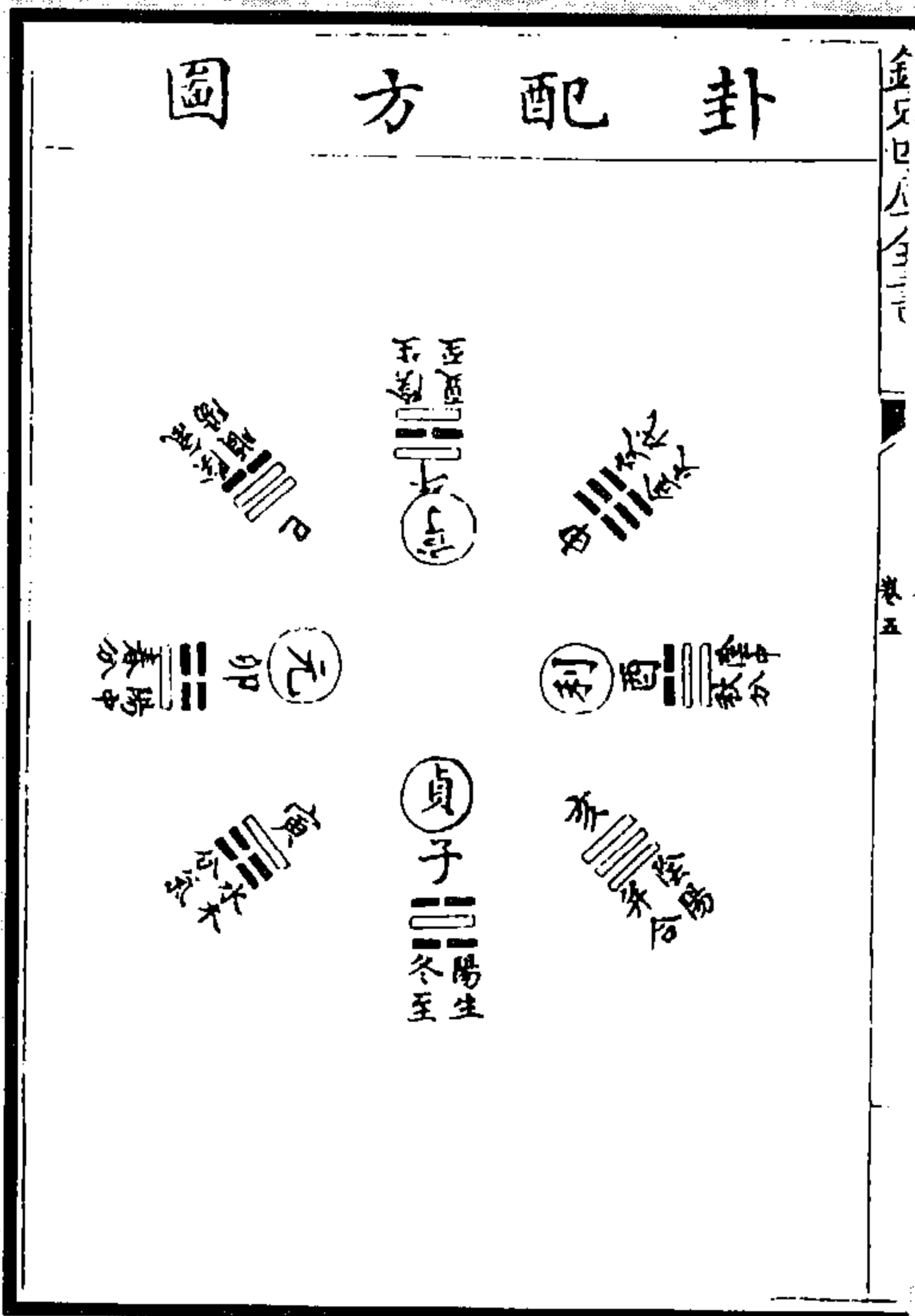

图 198 六阴六阳消长卦图

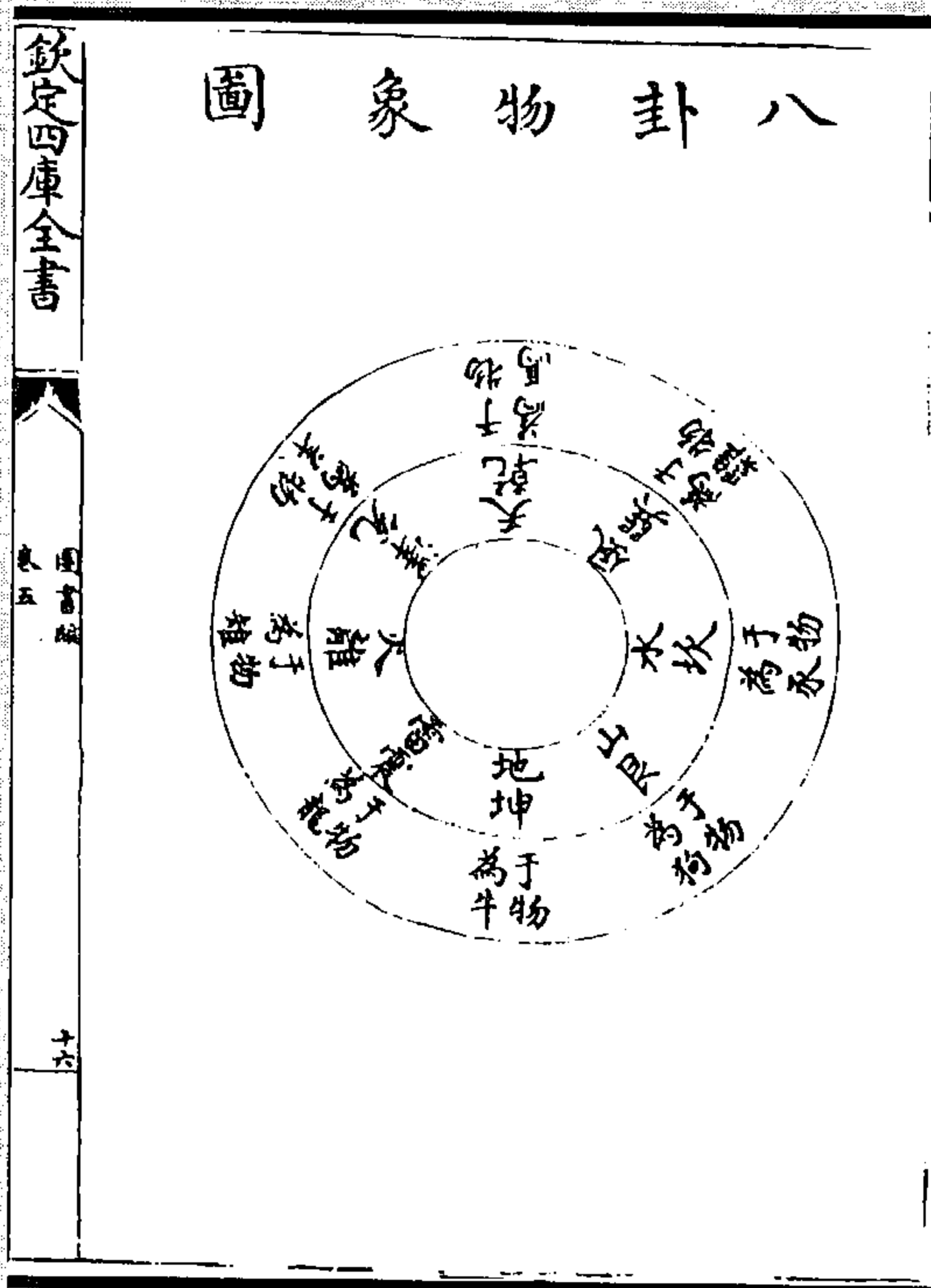

图 197 八卦身象图

(章潢《图书编》)

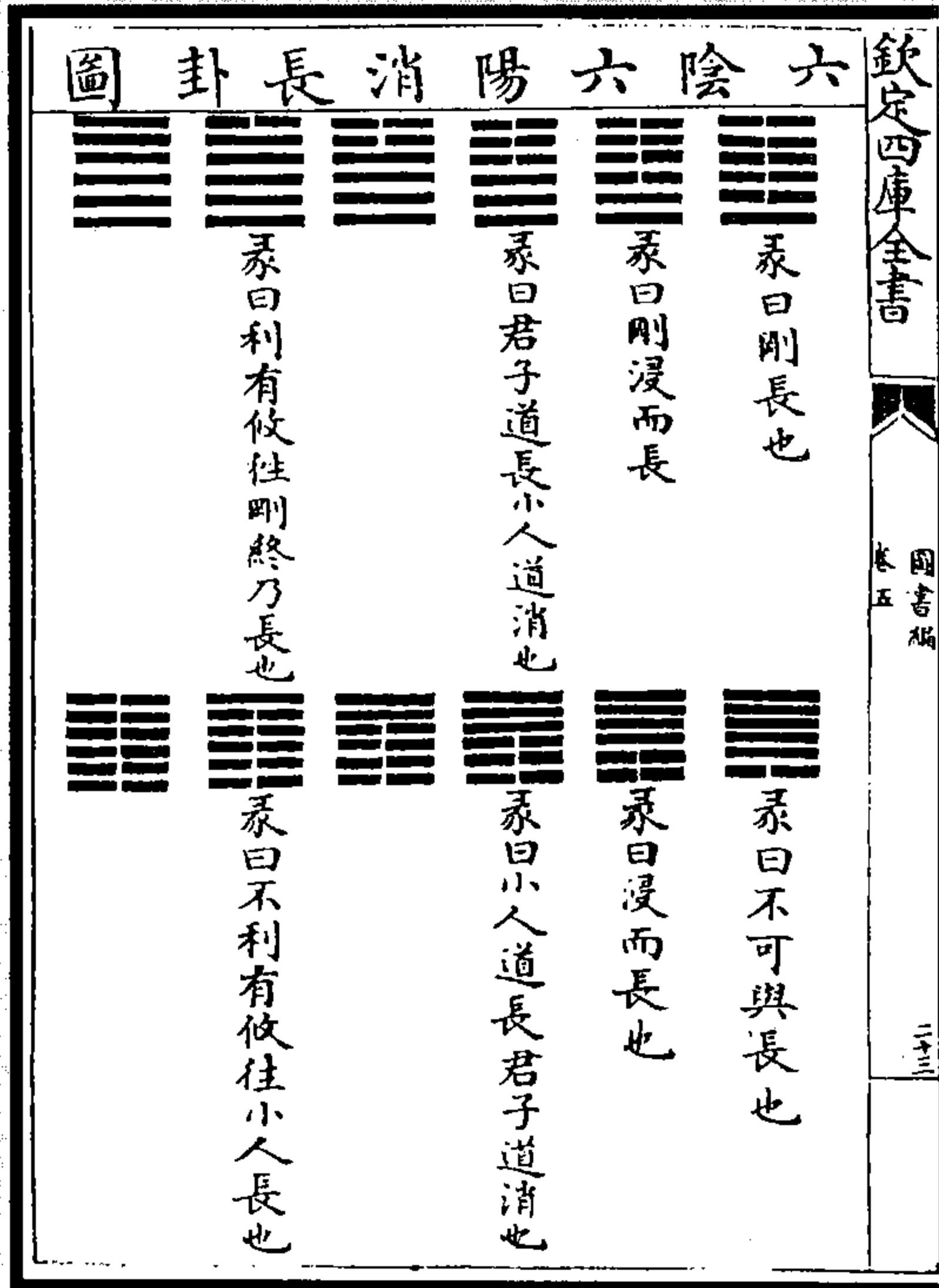

图 200 阴阳奇偶图

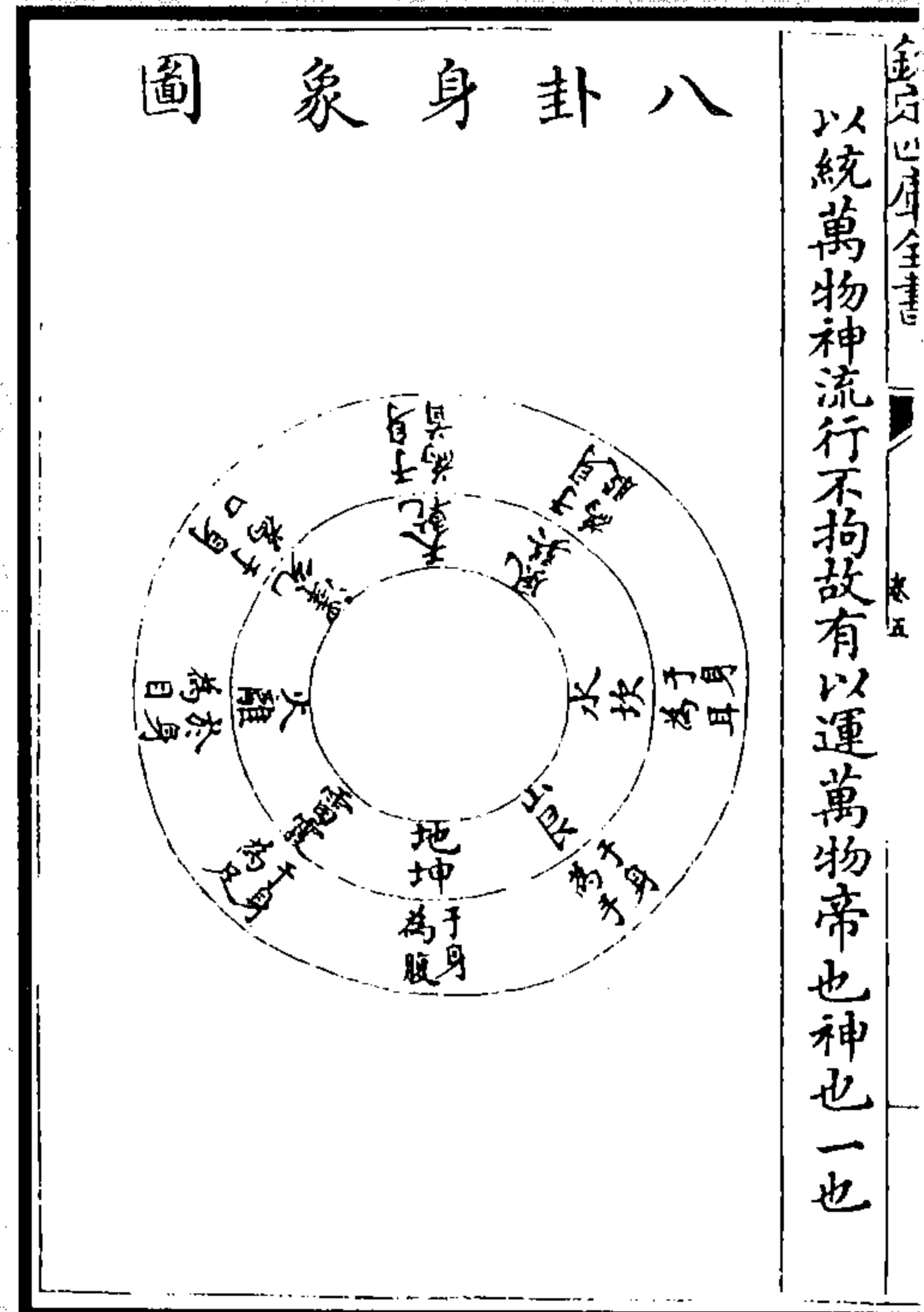

图 199 阴阳君民图

(章潢《图书编》)

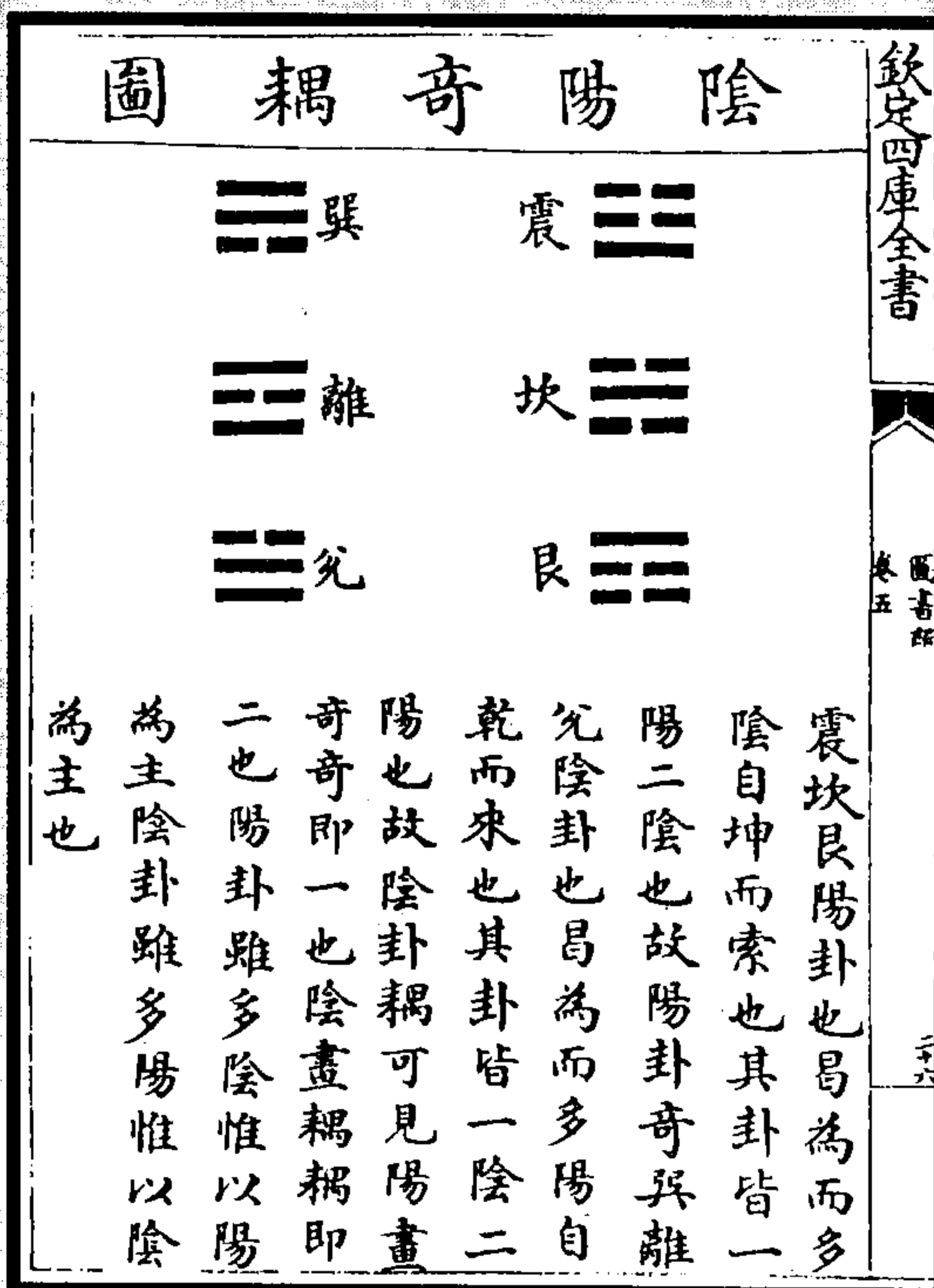

图 202 复见天地之心图

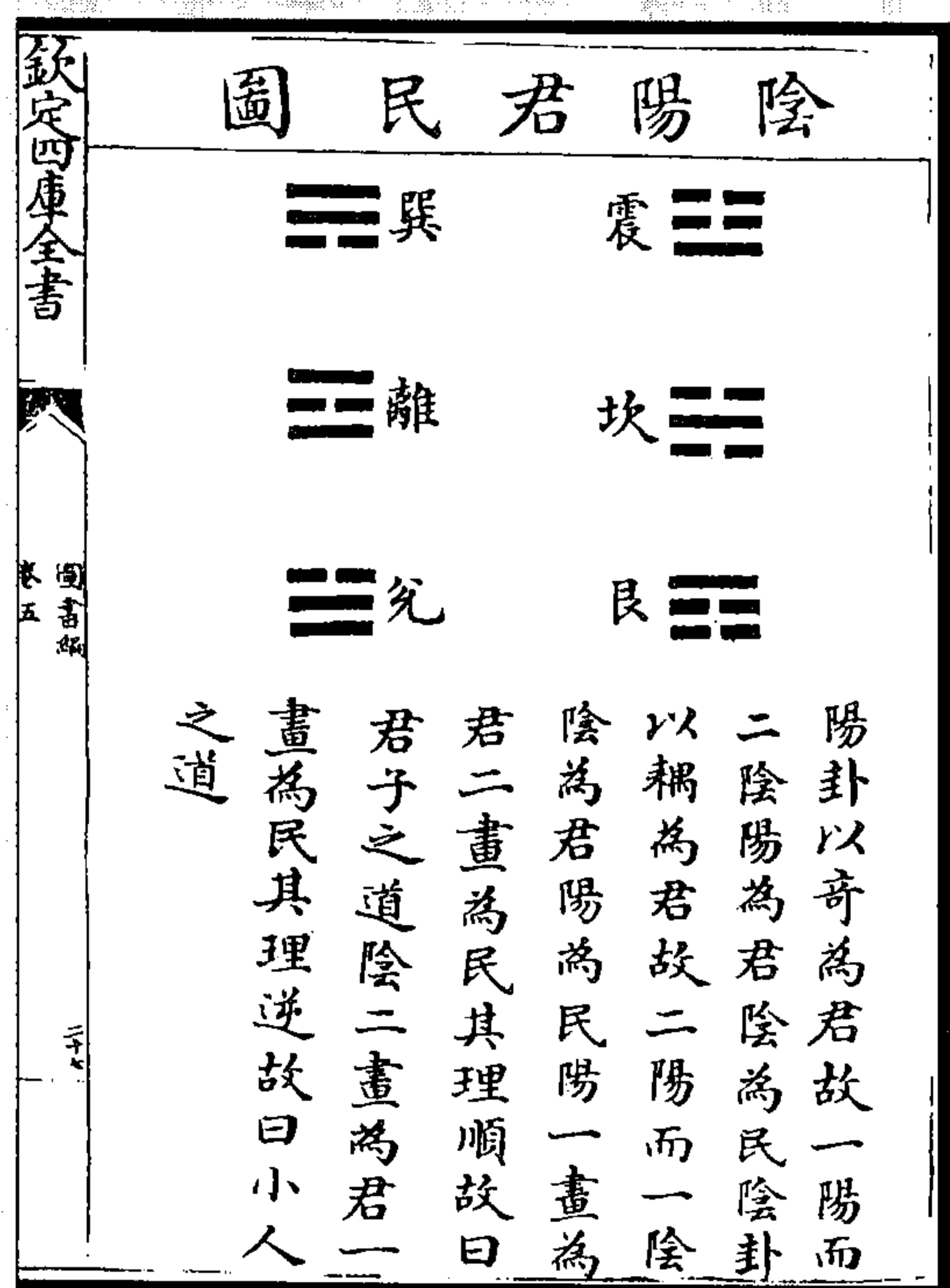

图 201 参伍以变图

(章潢《图书编》)

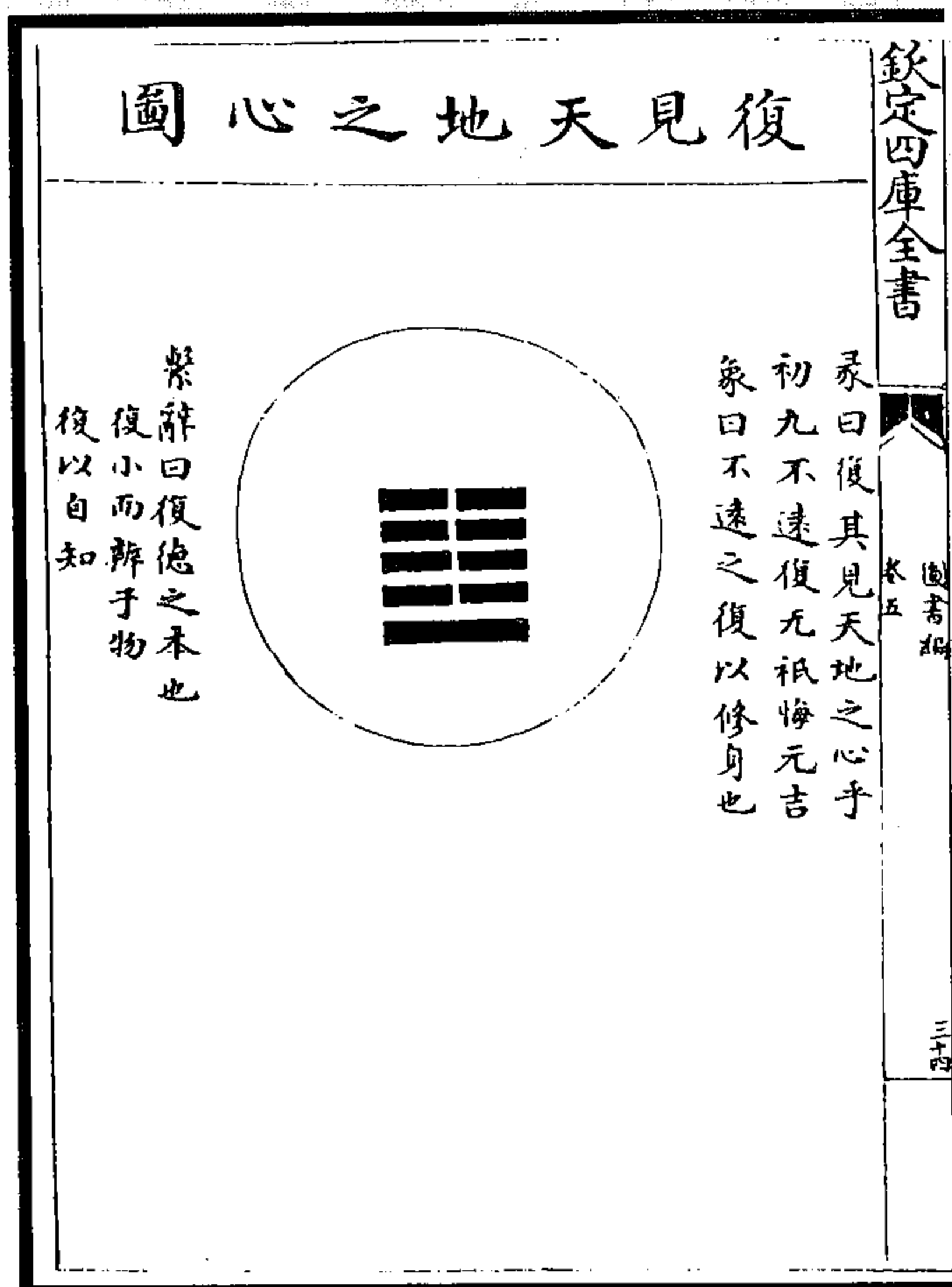

图 204 六十四卦万物数图

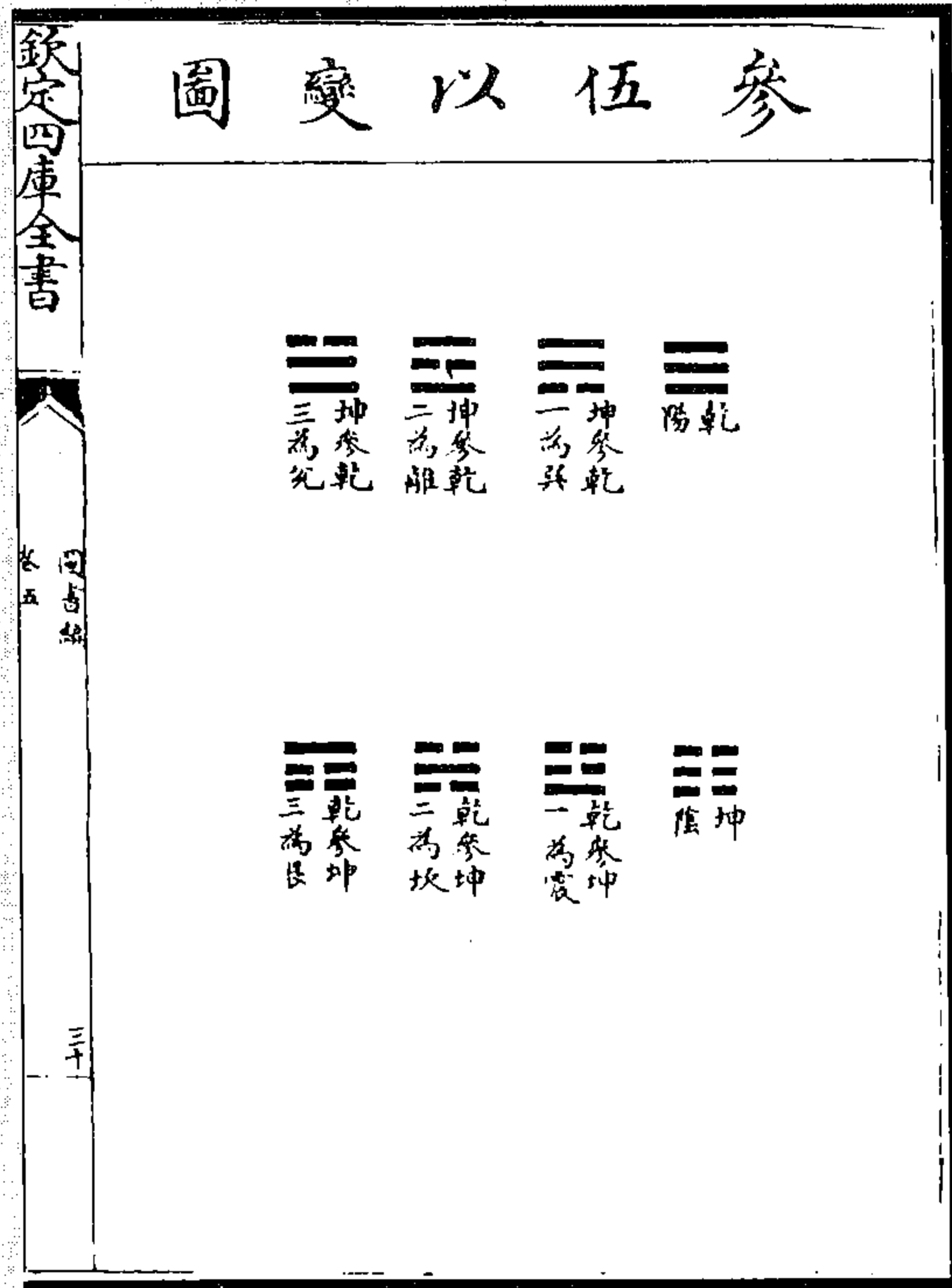

图 203 造化之几图

(章潢《图书编》)



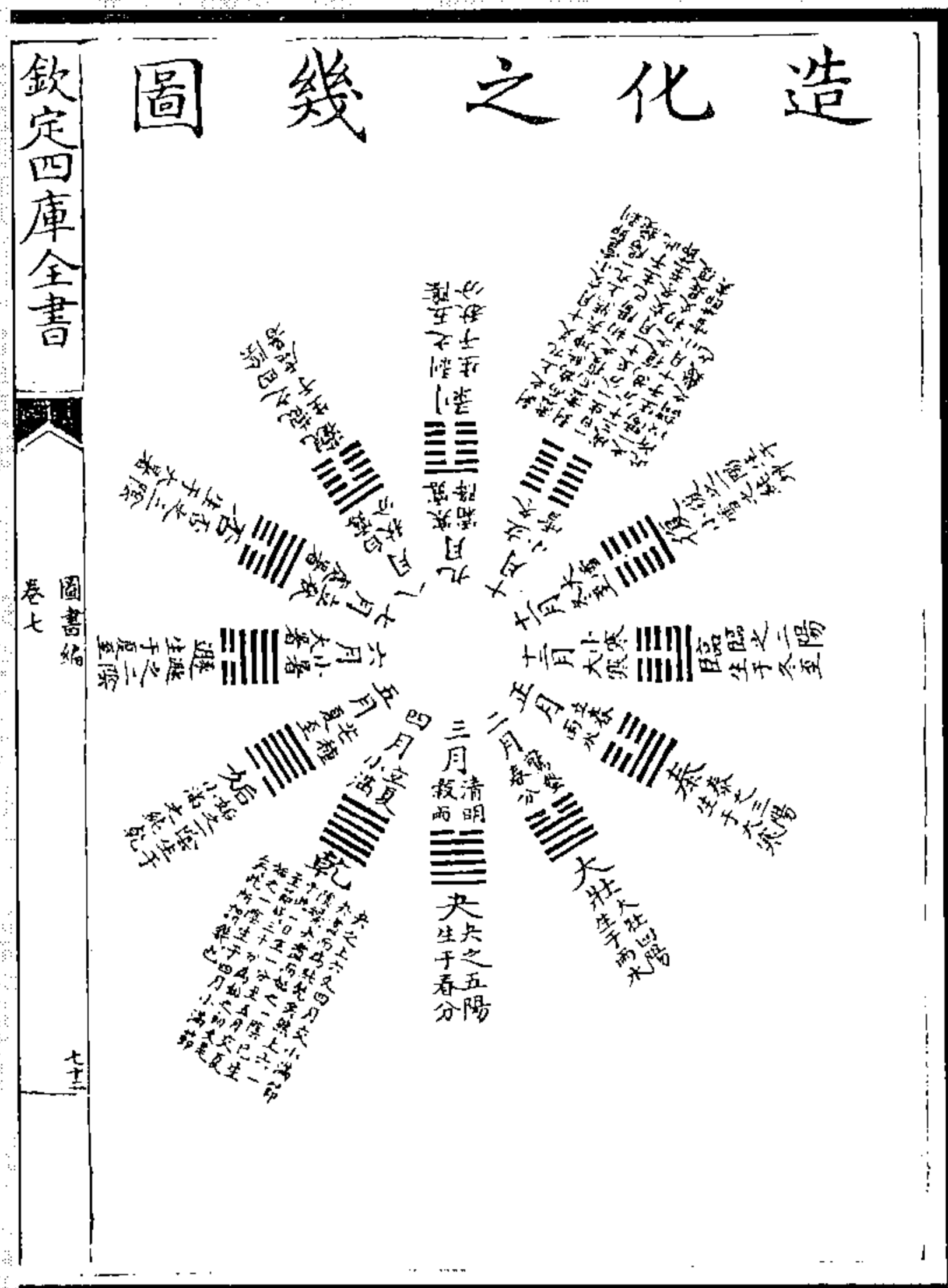

图 206 八卦五行图



图 205 八卦司化图

(章潢《图书编》)

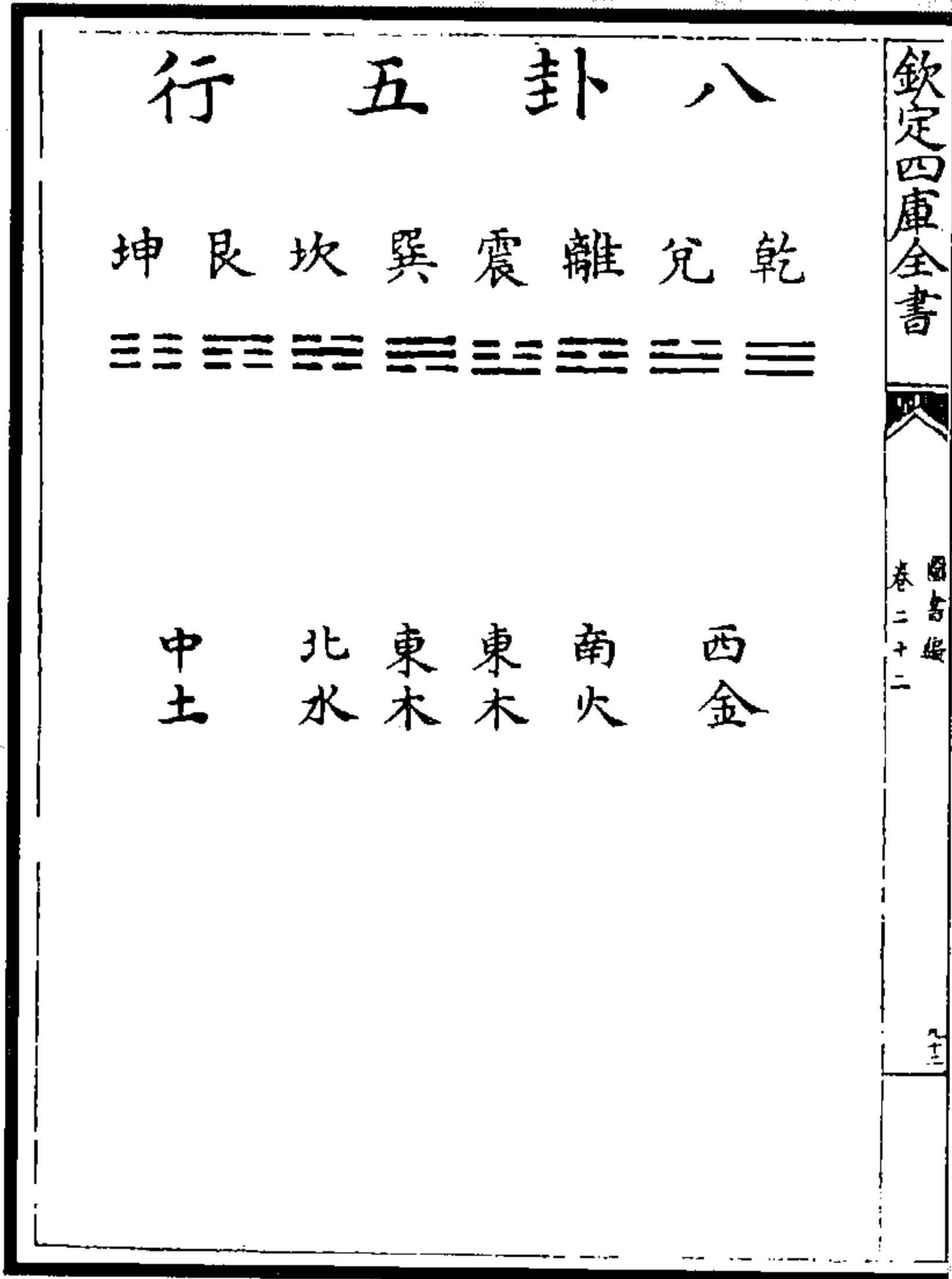

图 209 二四八图 图 208 一三九图

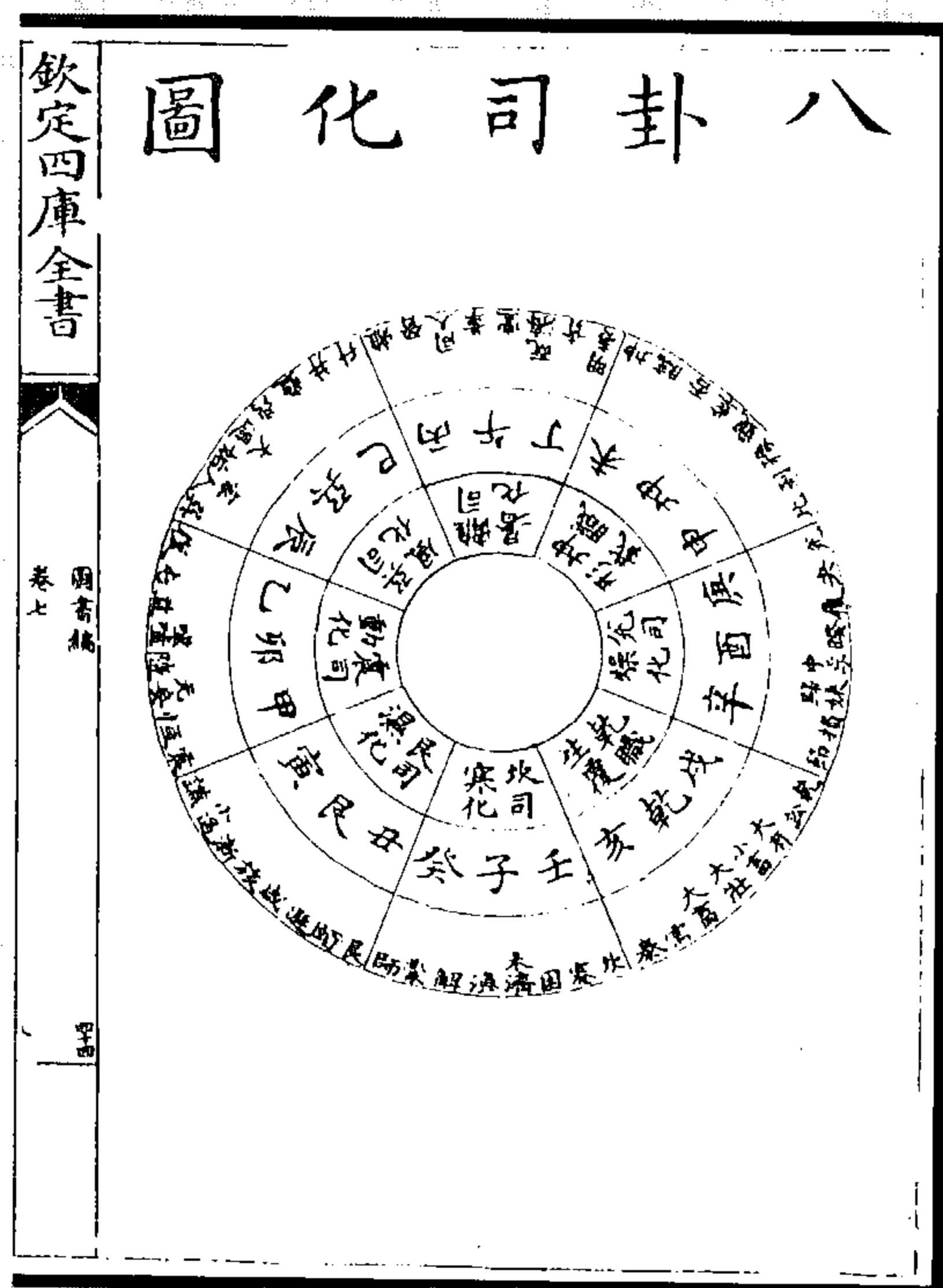

图 207 容民畜众卦图

(章潢《图书编》)



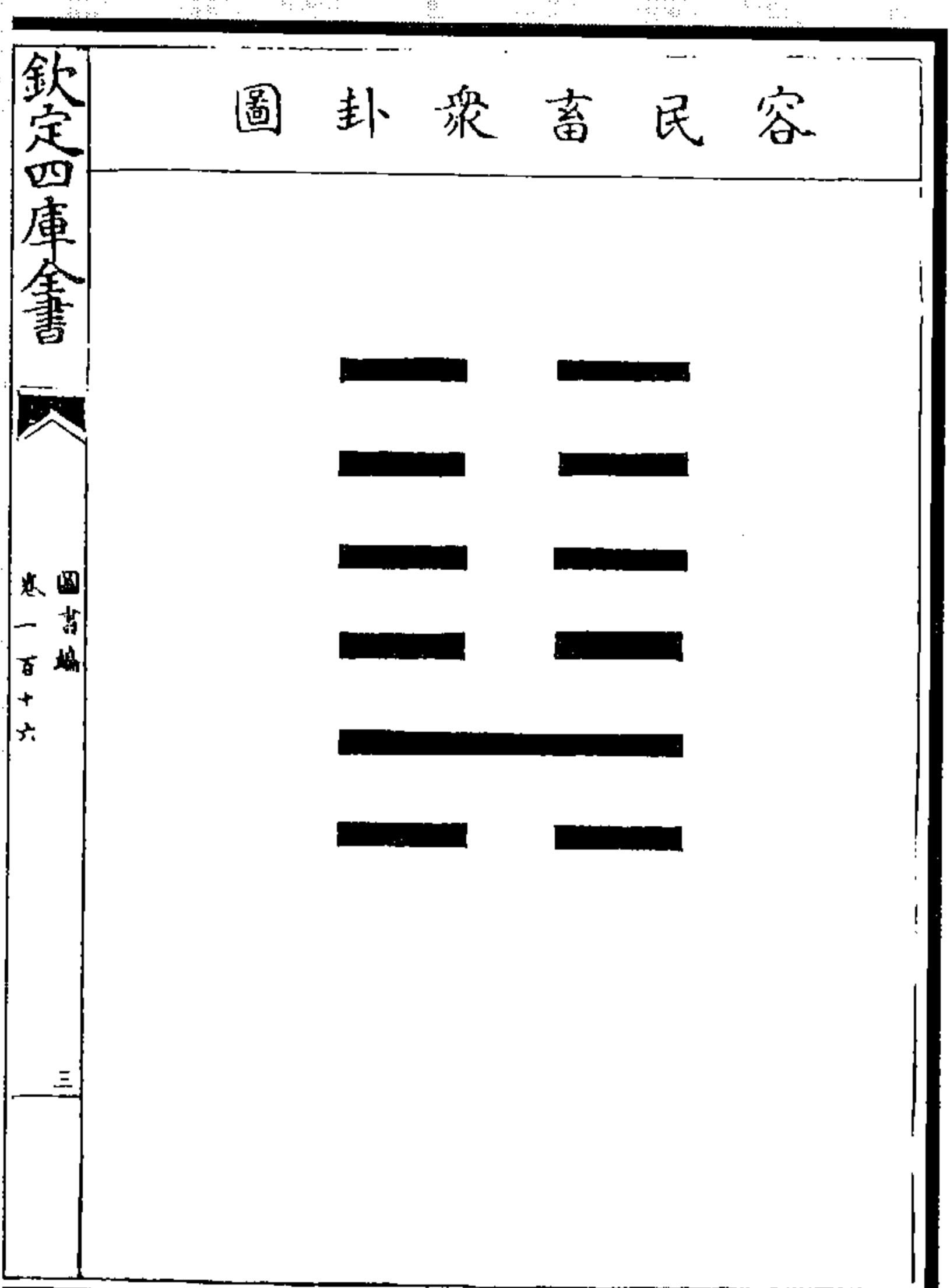

图 210 体用一源卦图  
(钱一本《像抄》)



图 212 地易八卦时位略图

图 211 天易八卦三际略图

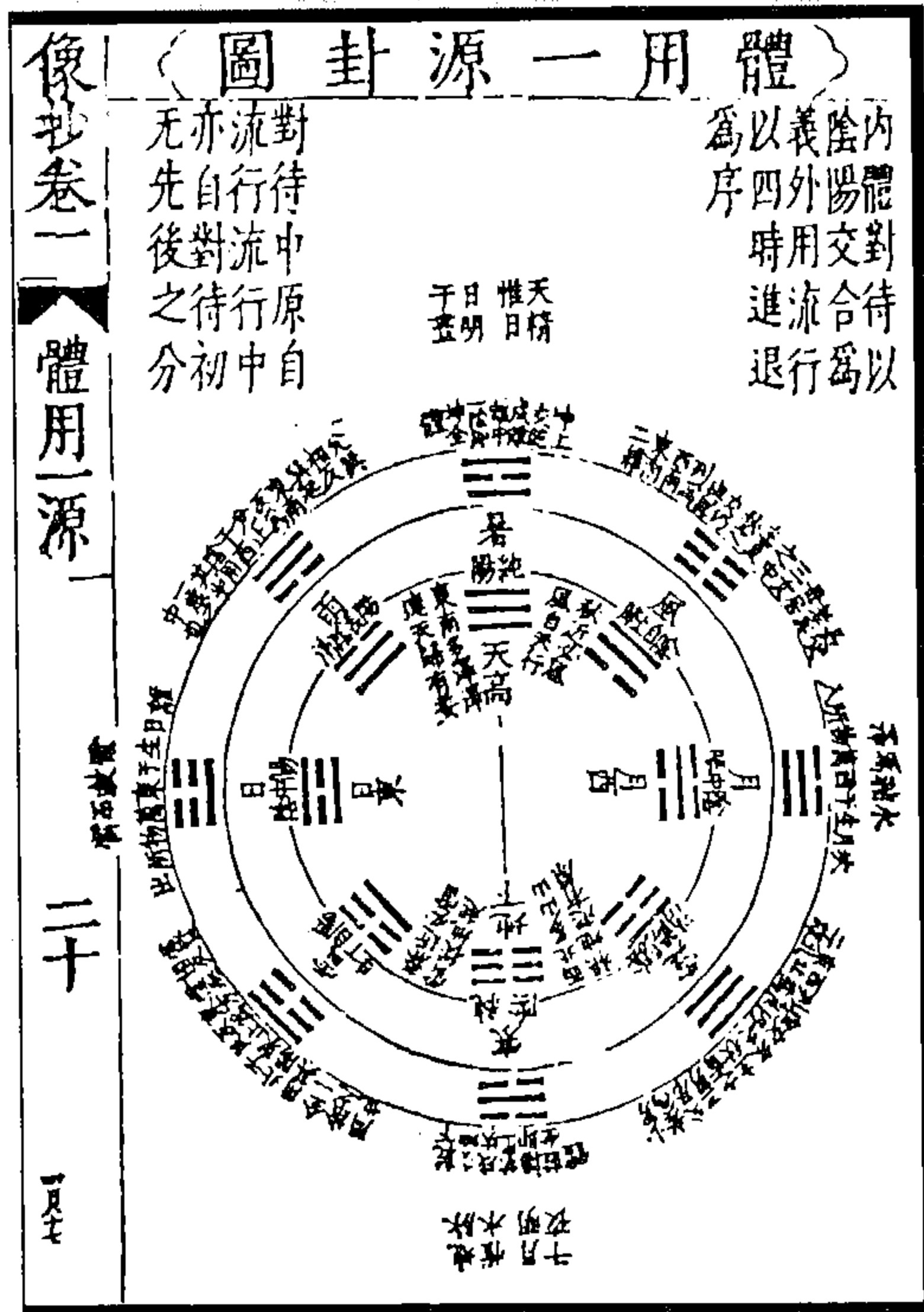
(董说《易说》)

八卦原始反终图一

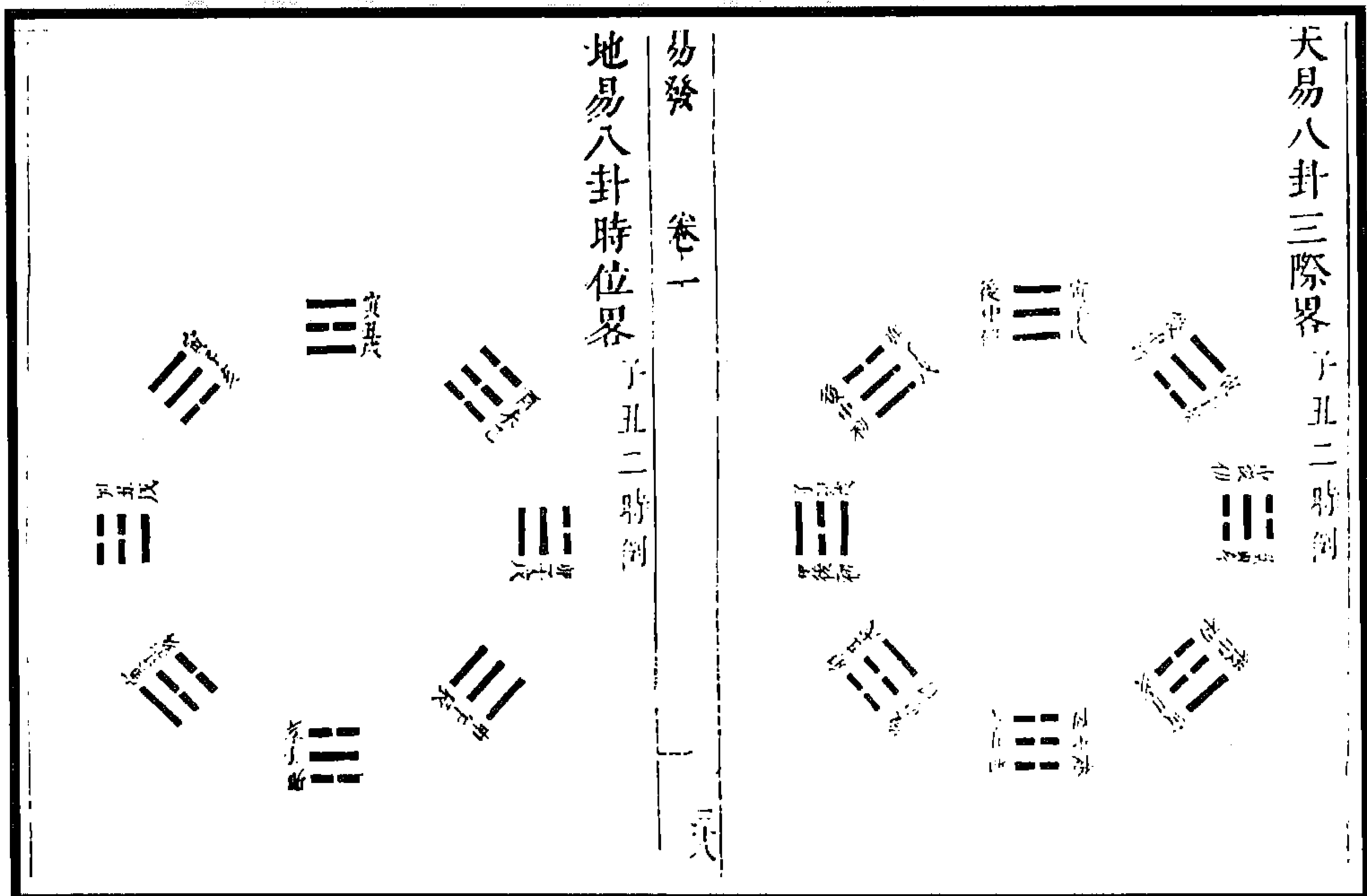
子丑二时

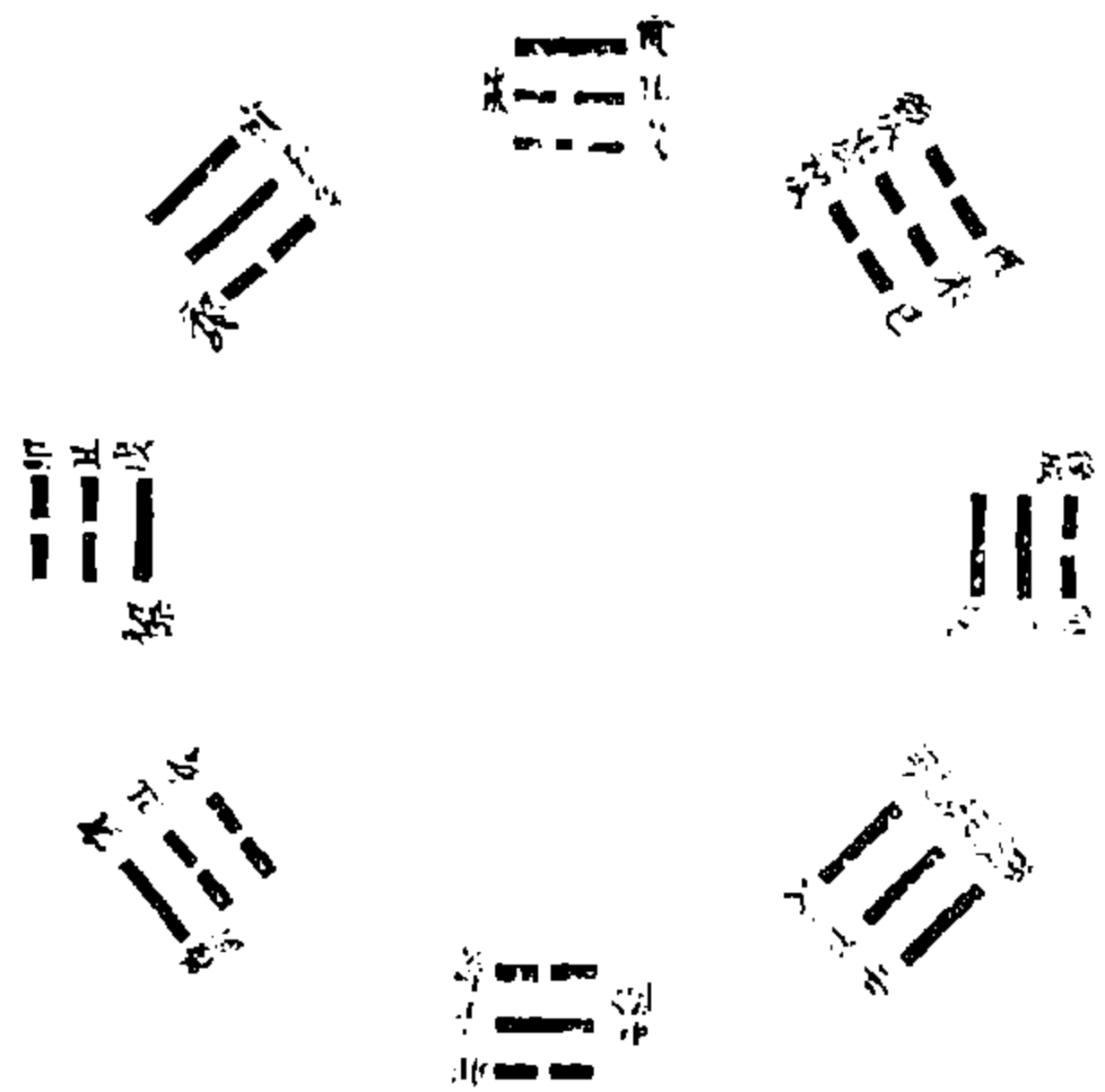

易发 卷一

八卦原始反终图二

寅卯二时

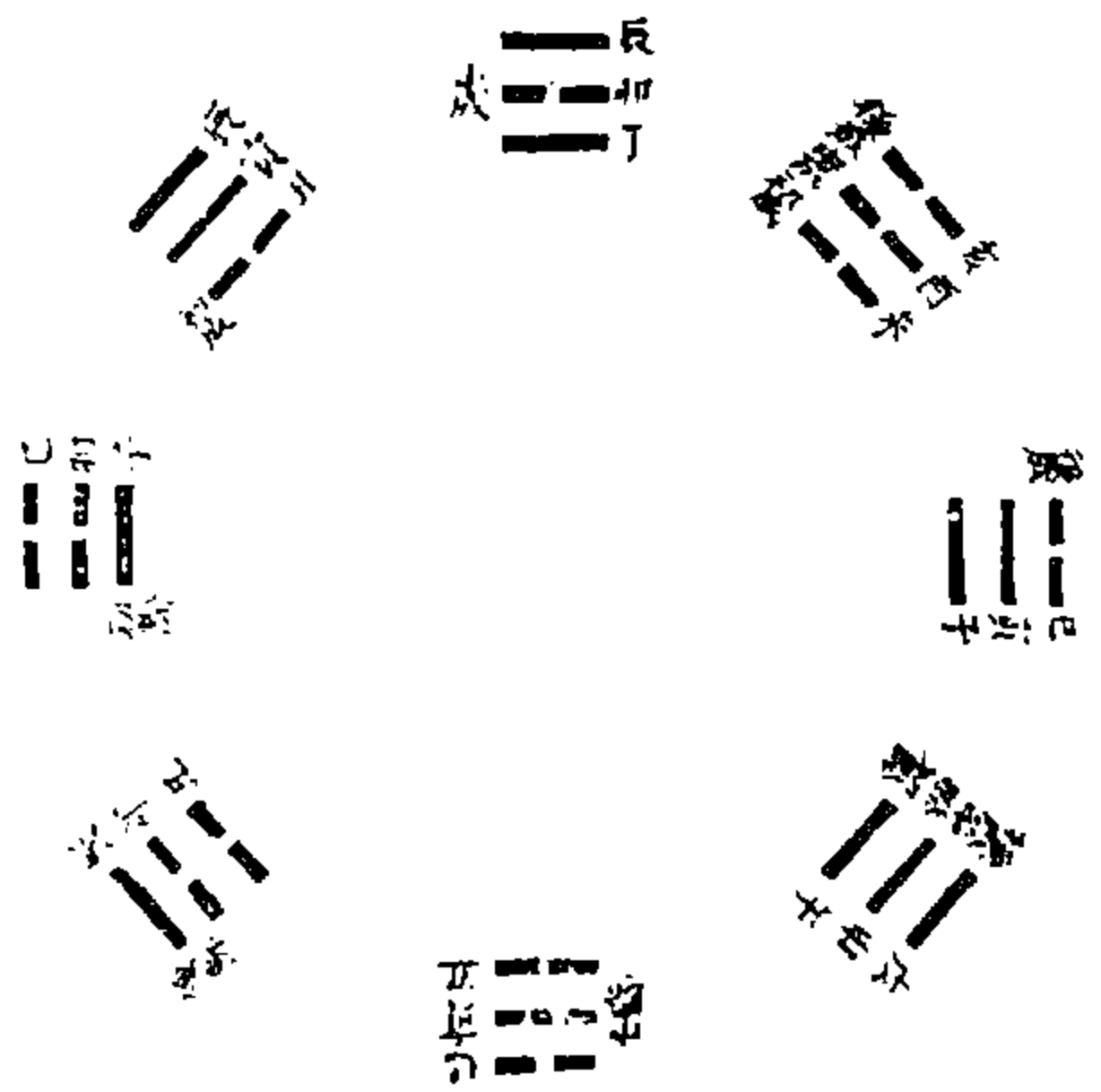

三九

八卦原始反终图三

辰巳二时

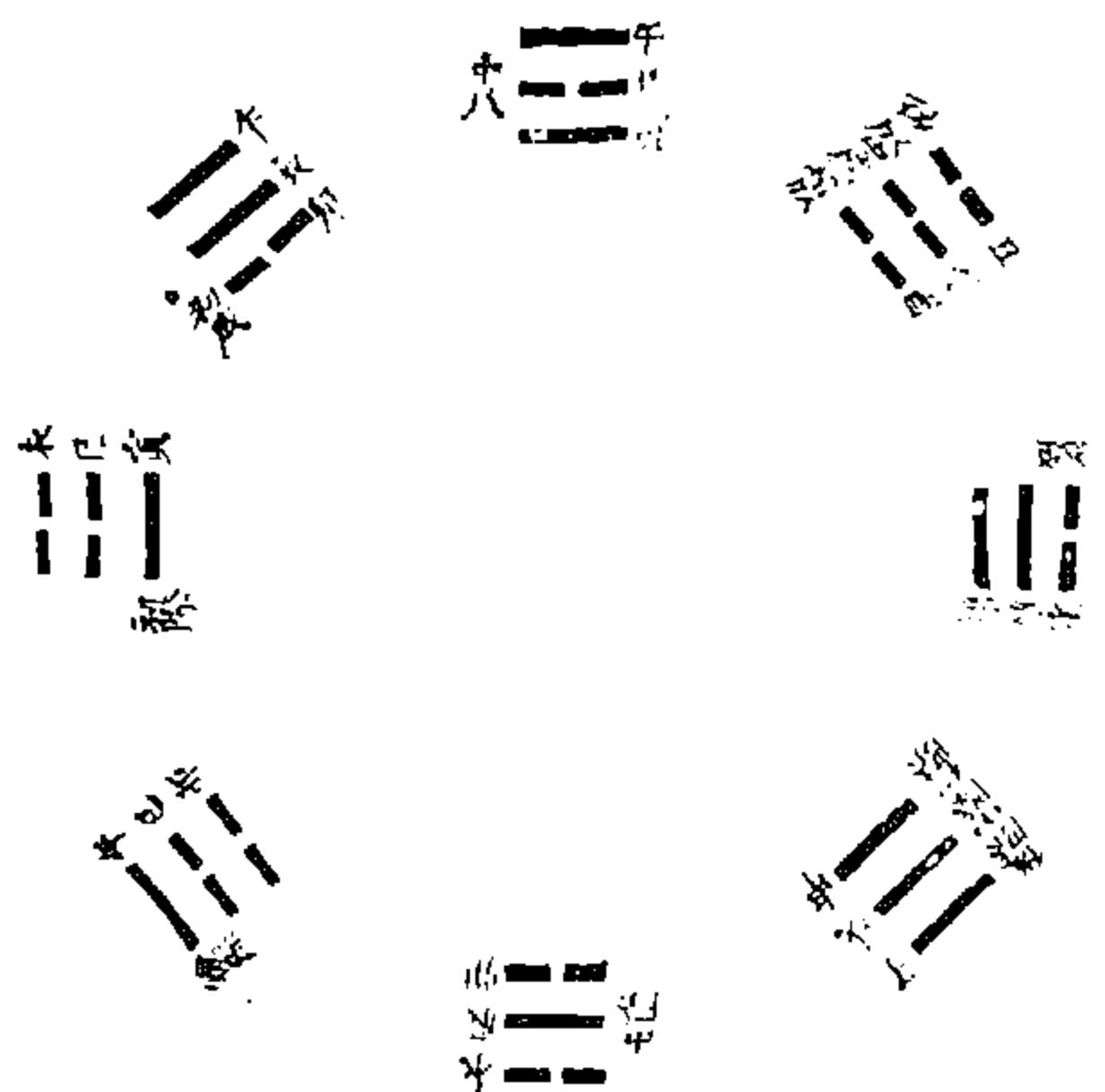

易发 卷一

八卦原始反终图四

午未二时

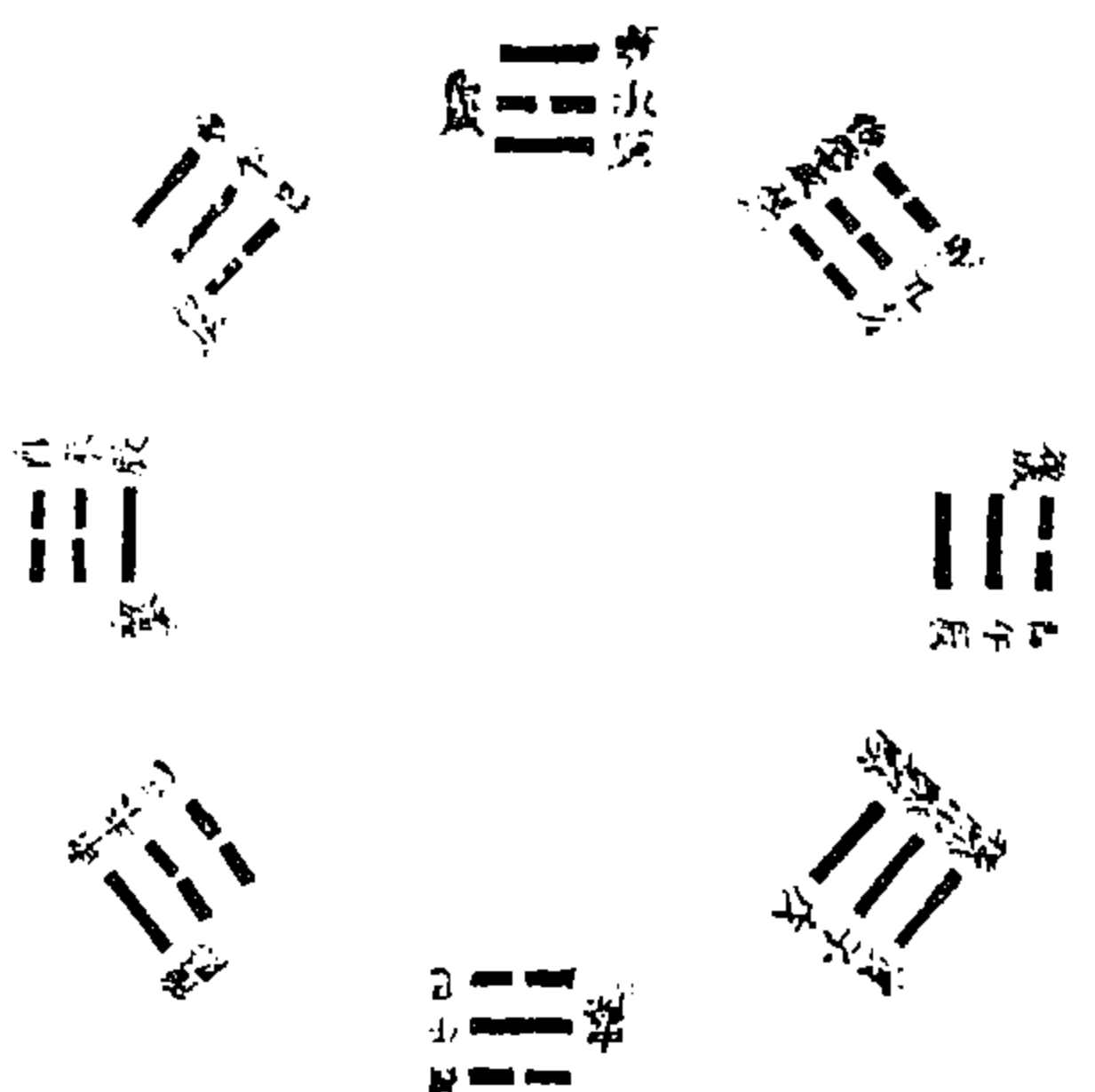

四十



图 213 八卦原始反終六图  
(董说《易发》)



用九重卦圖三

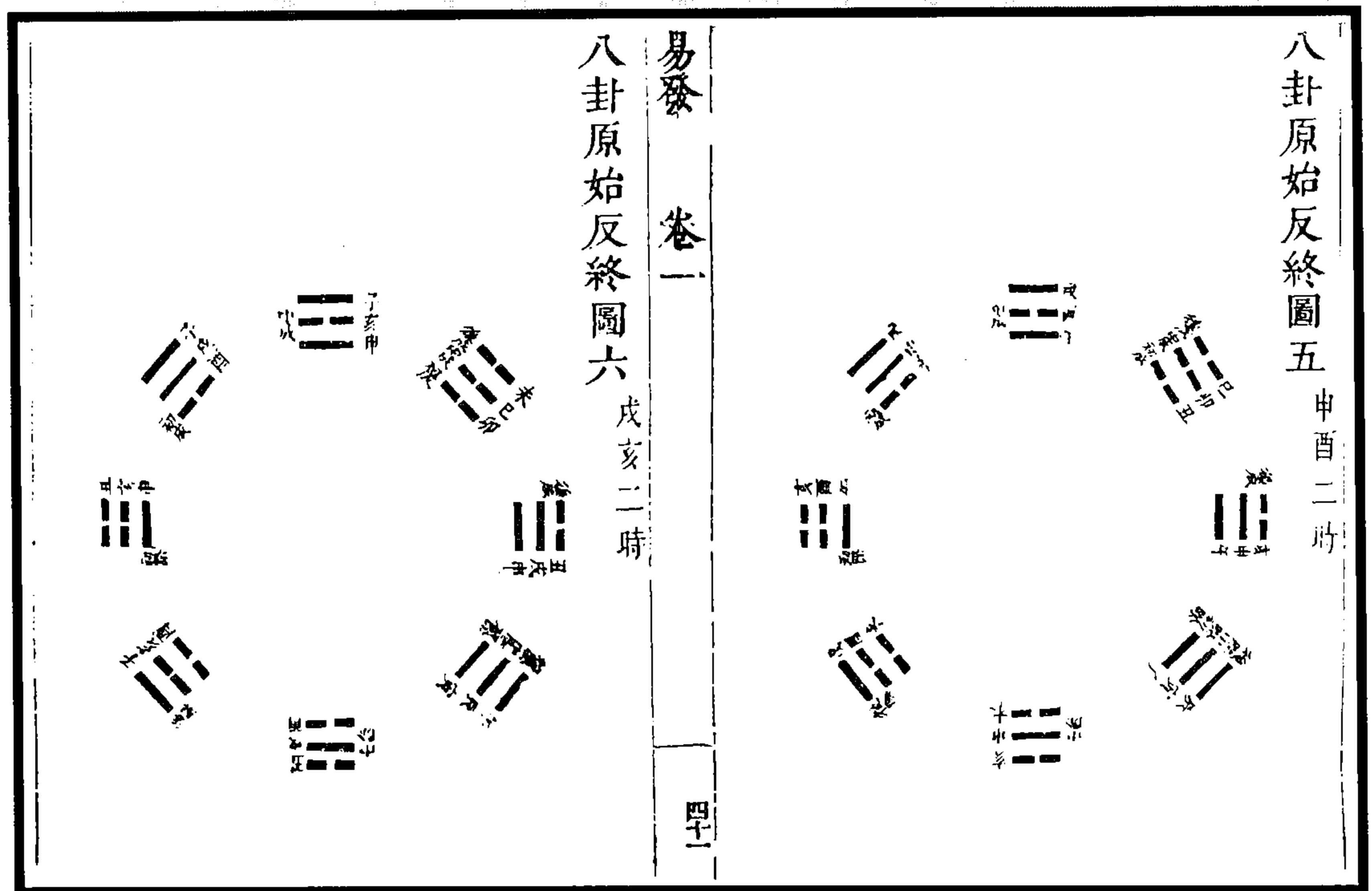
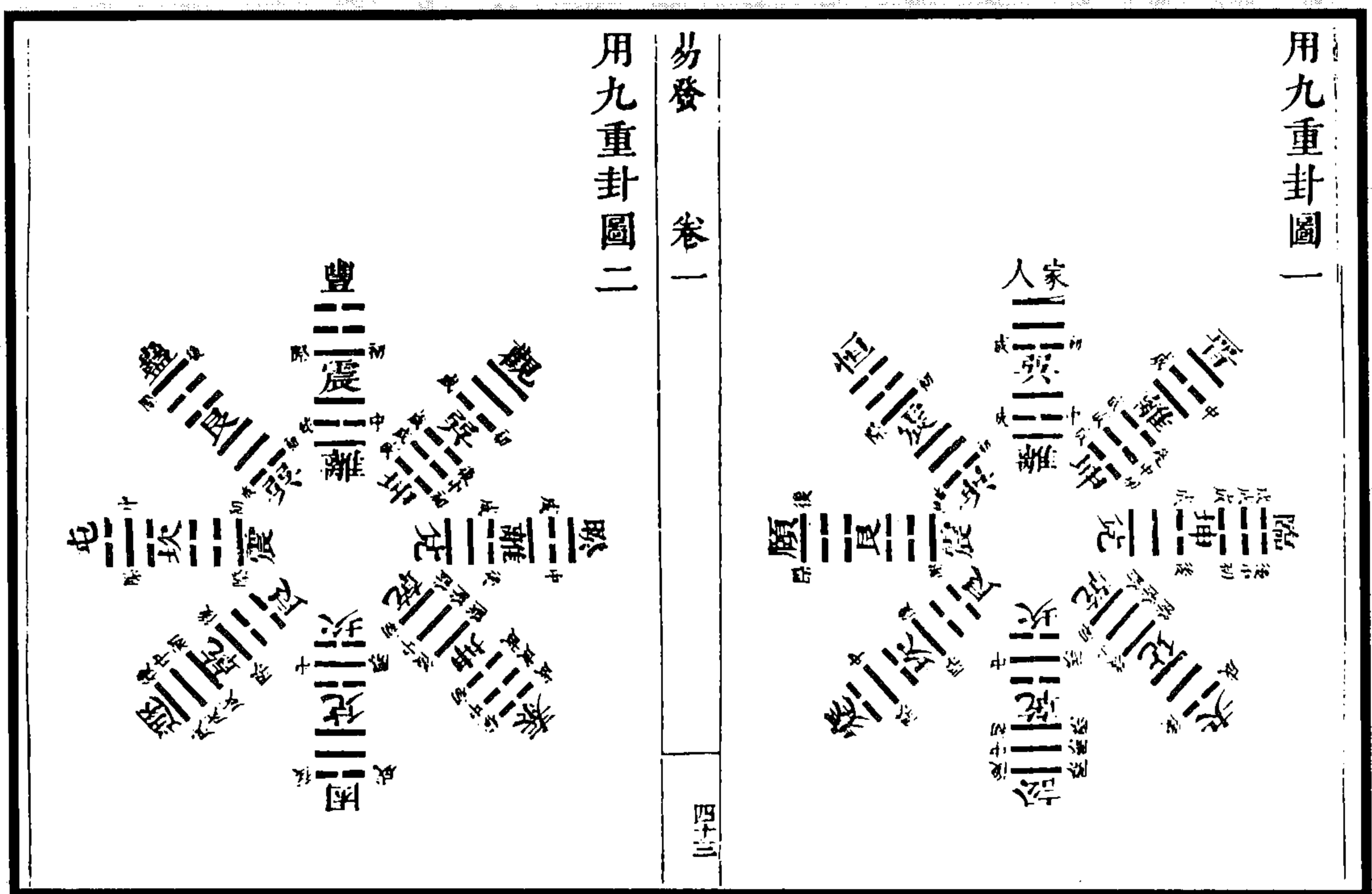
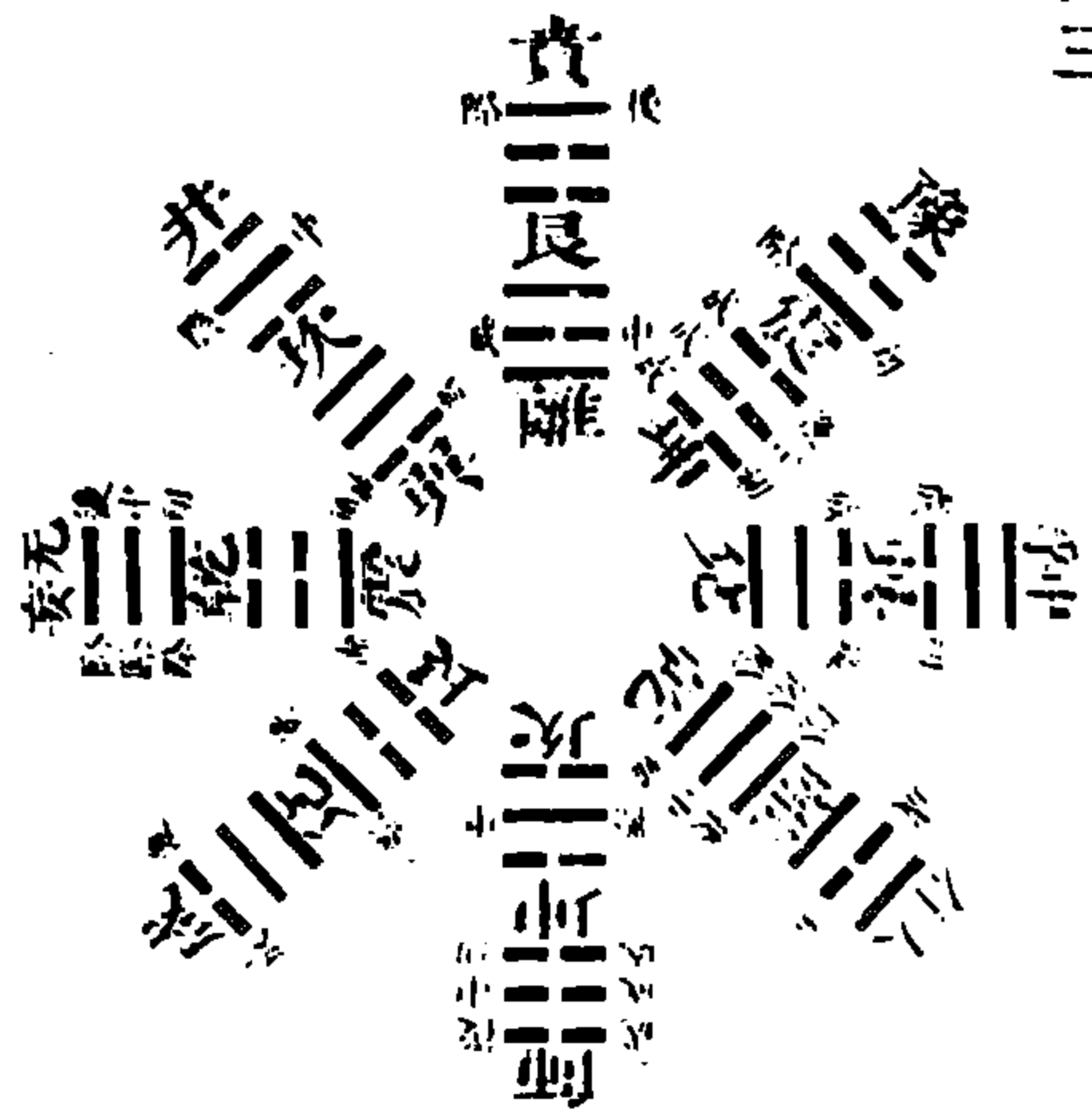

易發 卷一

用九重卦圖四

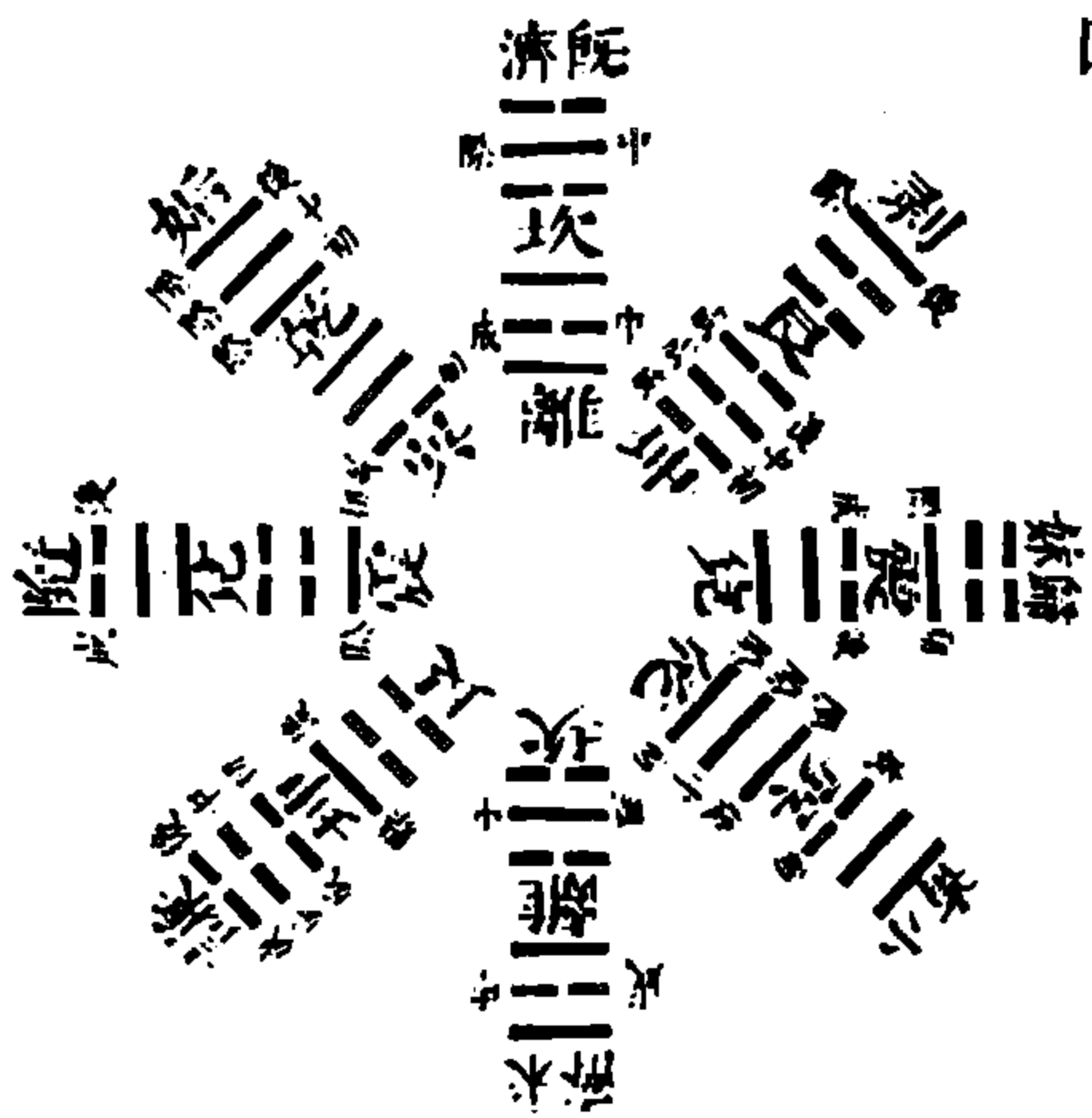

四十四

用九重卦圖五



易發 卷一

用九重卦圖六



四十五





图 216 六十四体卦上下定位图(大象十二图之二)  
(黄道周《易象正》)



图 217 六十四体卦上下分次图(大象十二图之三)  
(黄道周《易象正》)

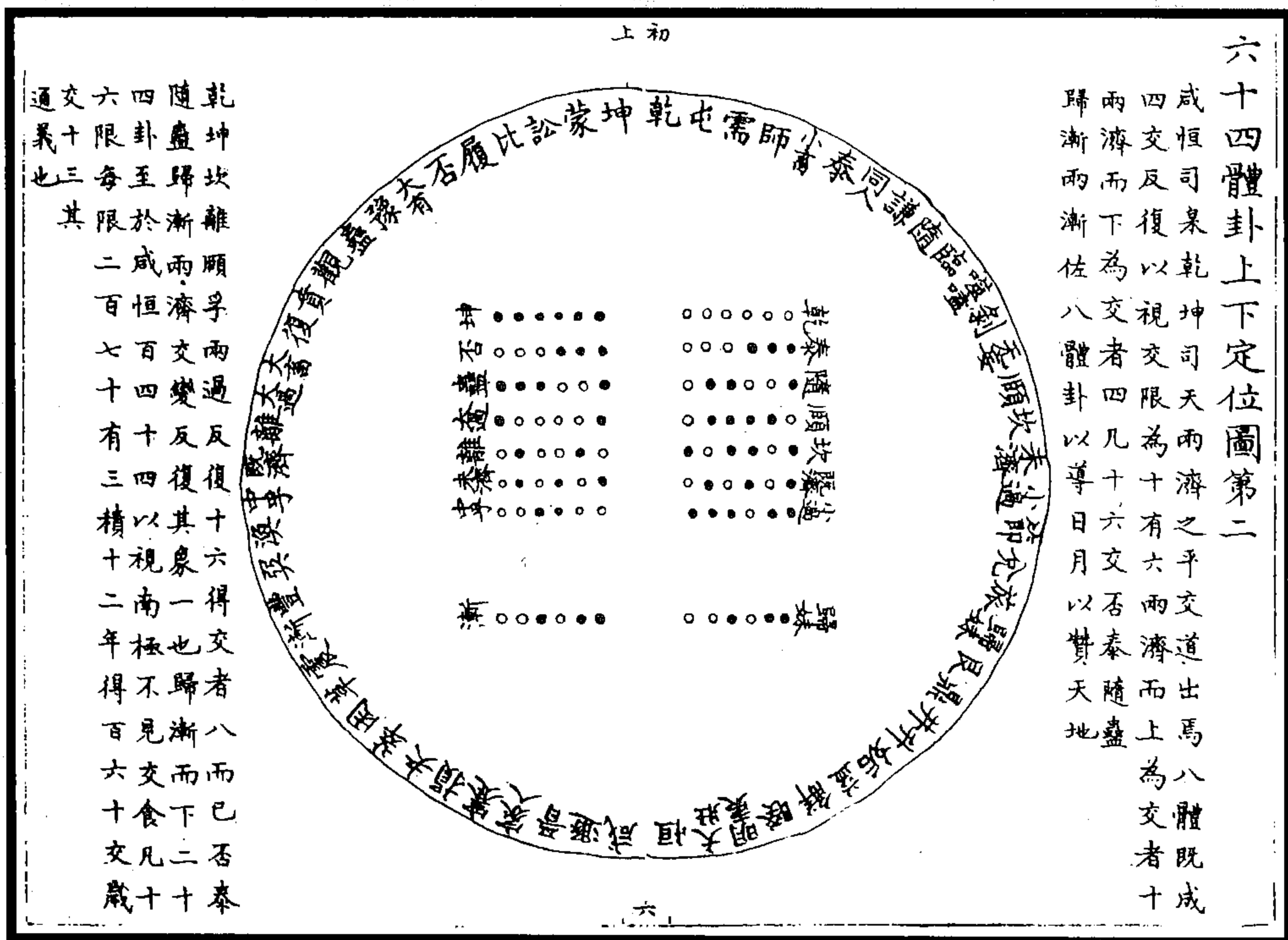

图 218 六十四体卦上下衡交图(大象十二图之四)  
(黄道周《易象正》)

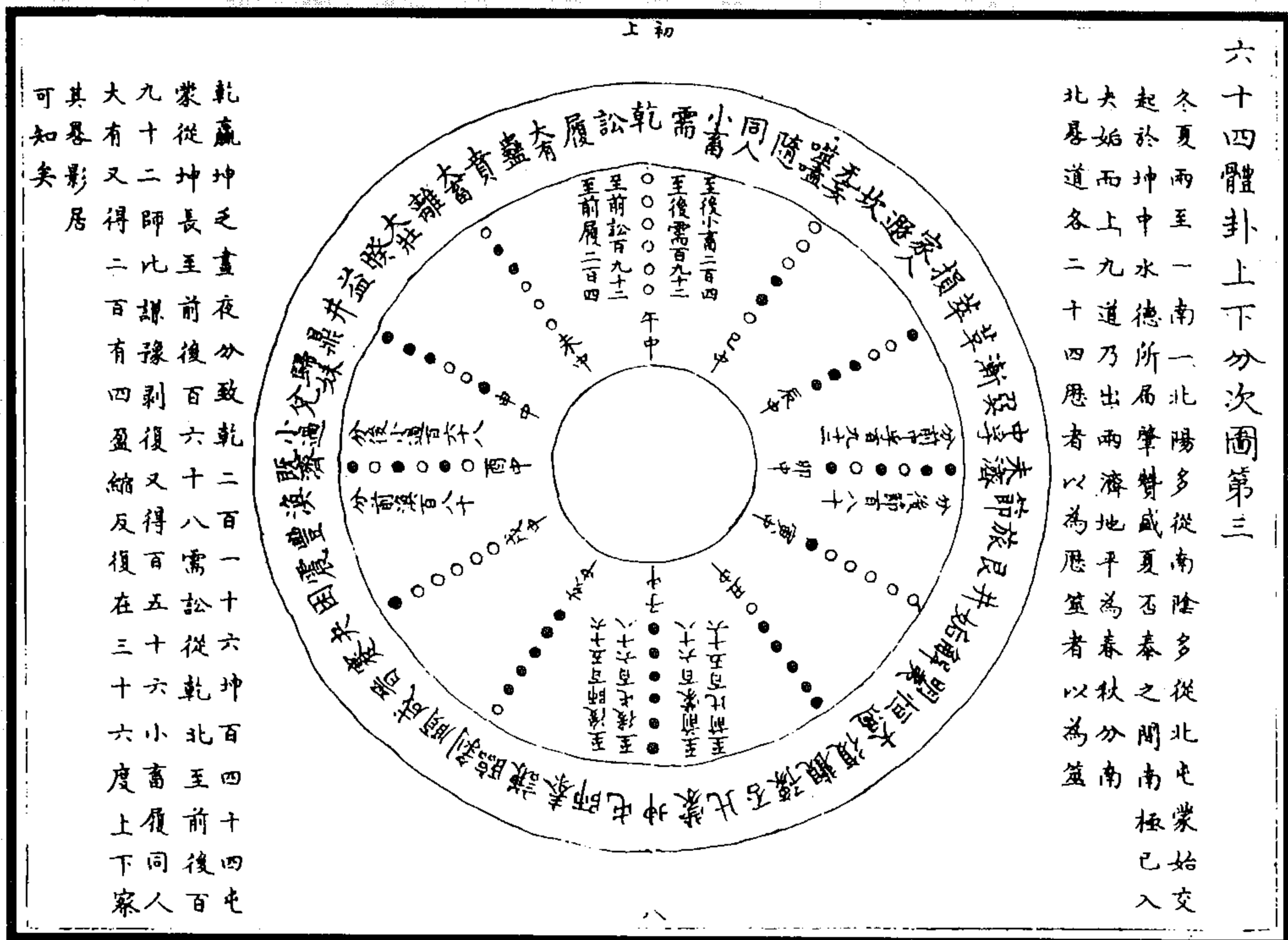

图 219 六十四体卦左右倚交图(大象十二图之五)  
(黄道周《易象正》)



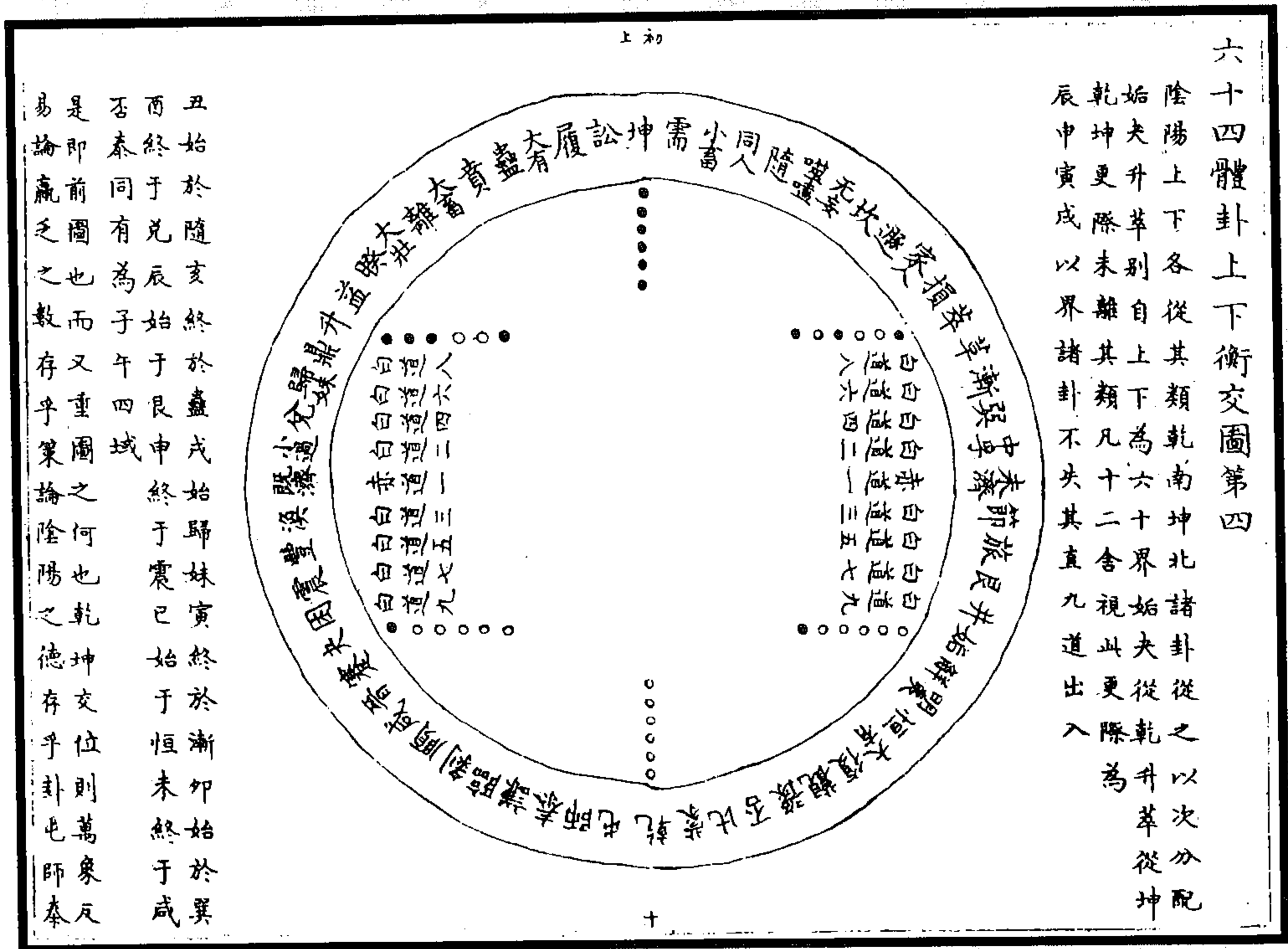

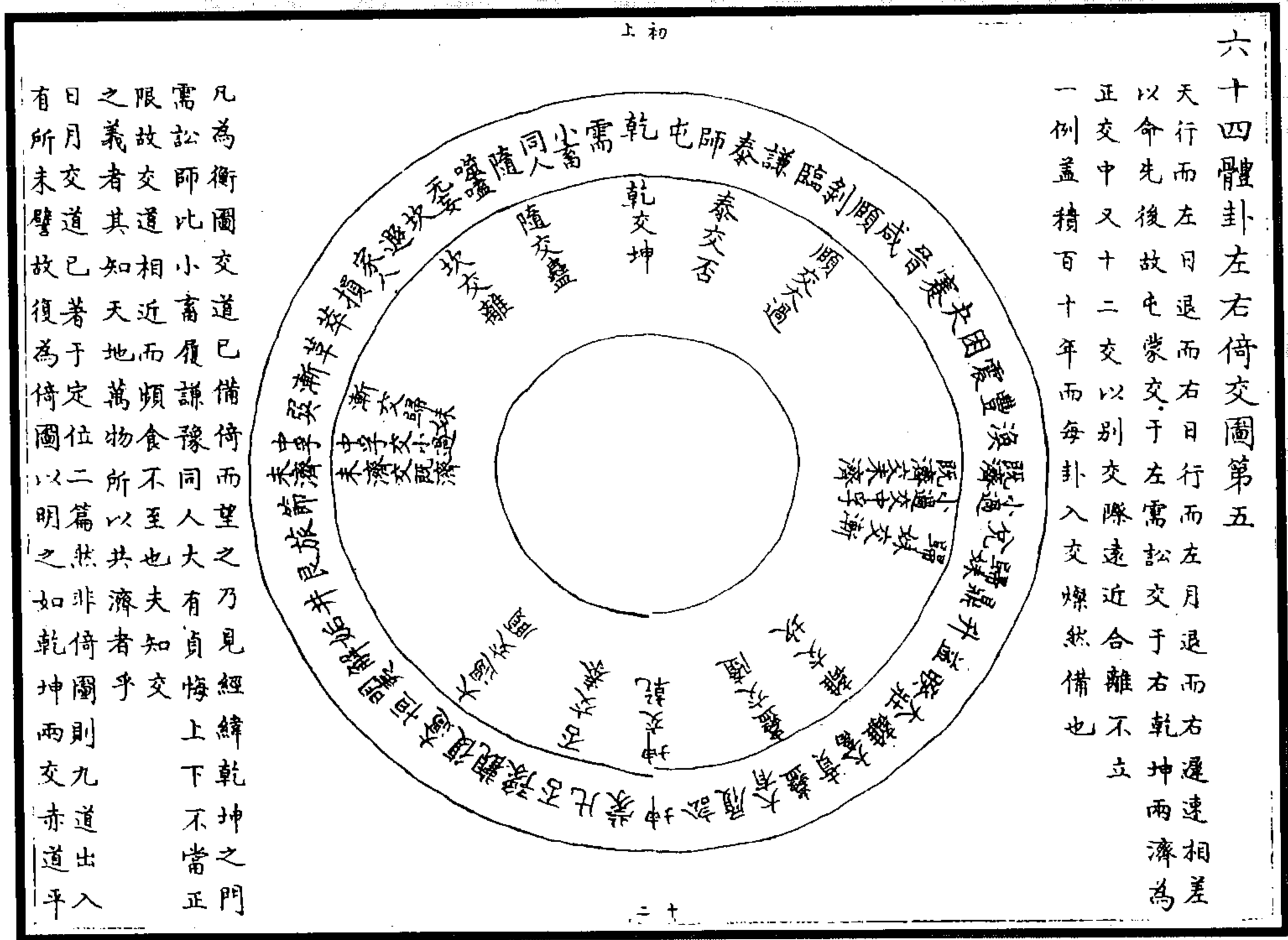

图 222 体卦内赢月闰追数图(大象十二图之八)  
(黄道周《易象正》)



图 223 七十二用卦上下定序图(大象十二图之九)  
(黄道周《易象正》)



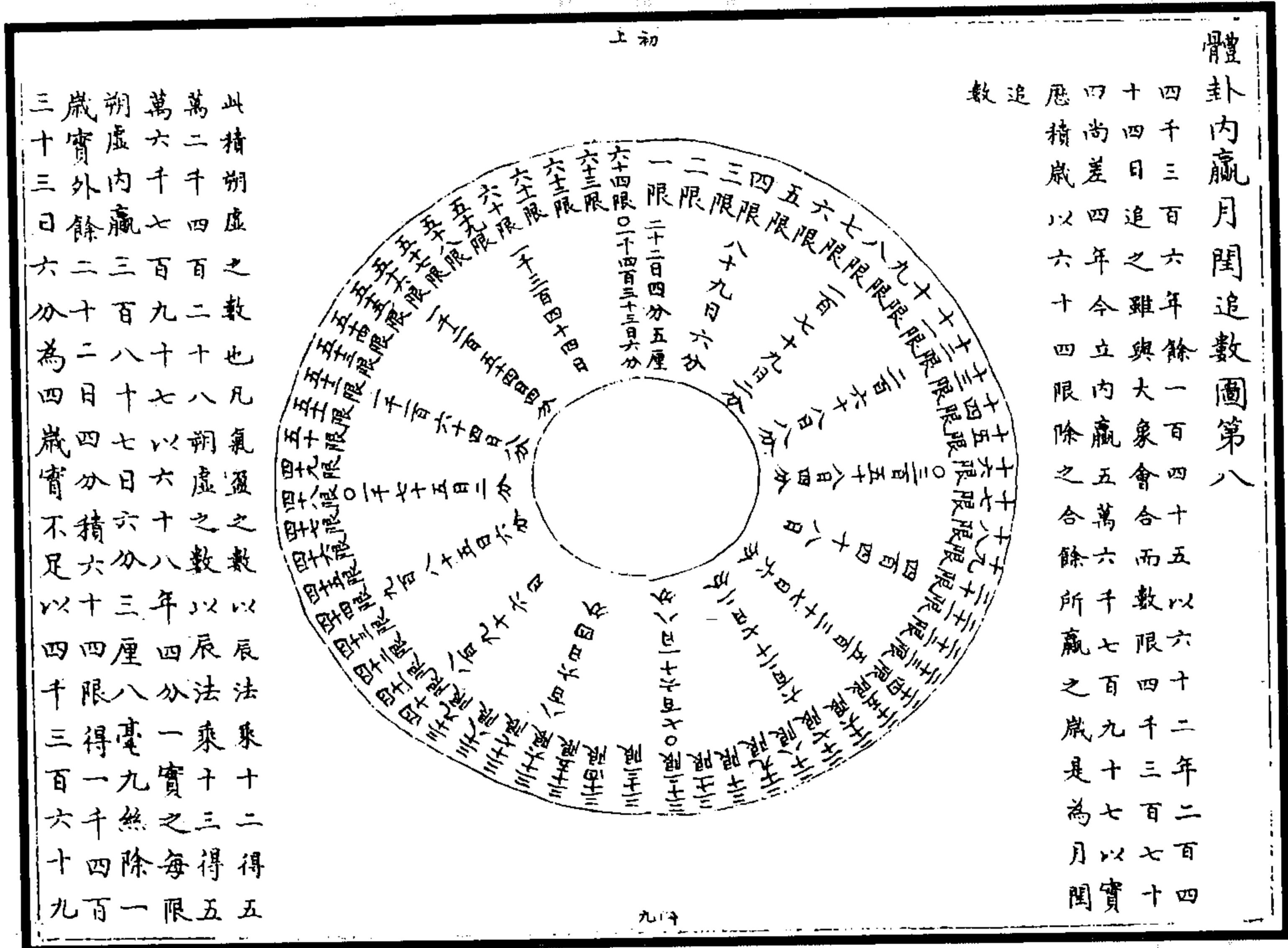

图 226 七十二用卦左右圆交图(大象十二图之十二)  
(黄道周《易象正》)

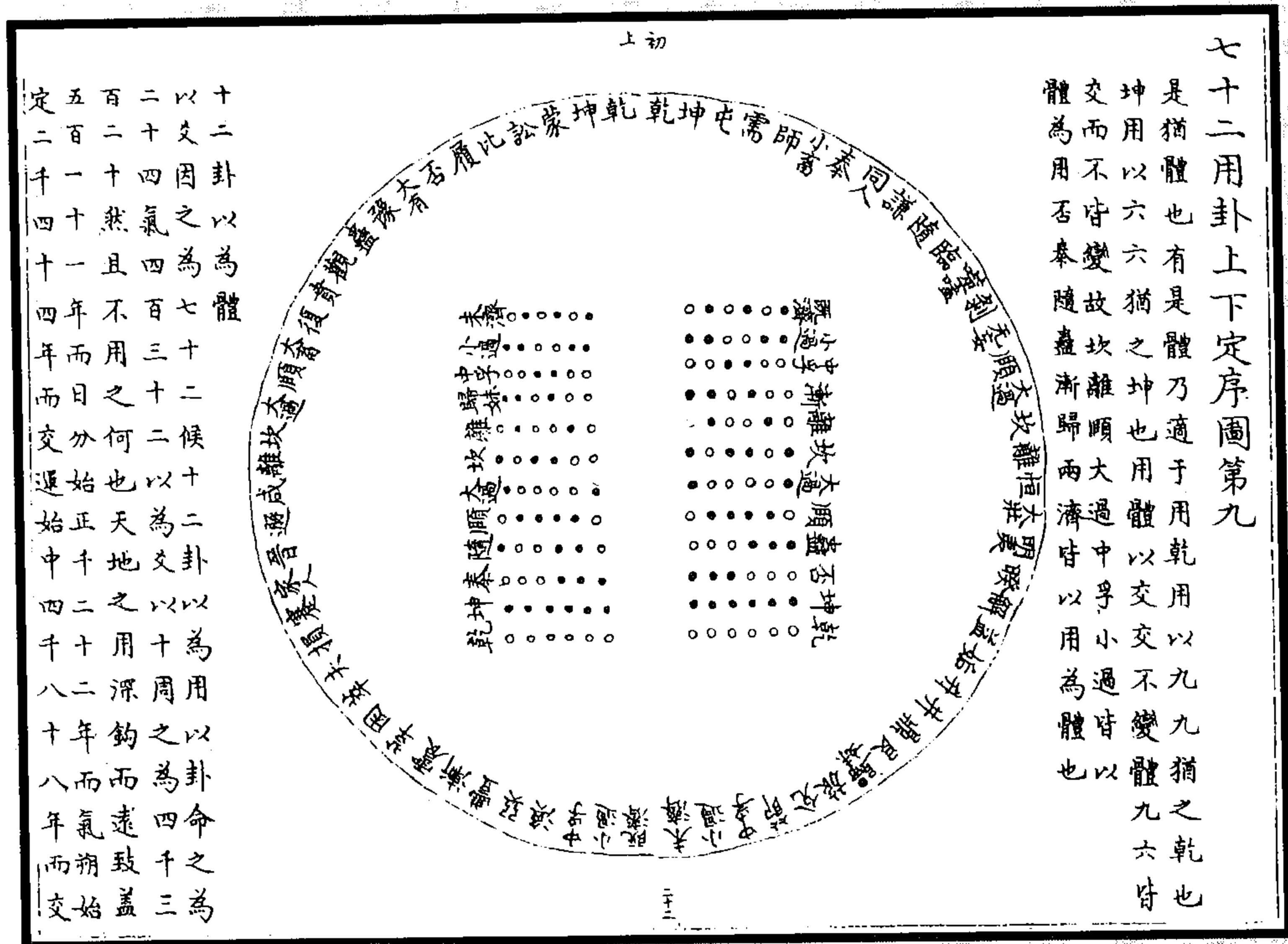

图 227 六十四体卦定序历年圆图(历年十二图之一)  
(黄道周《易象正》)

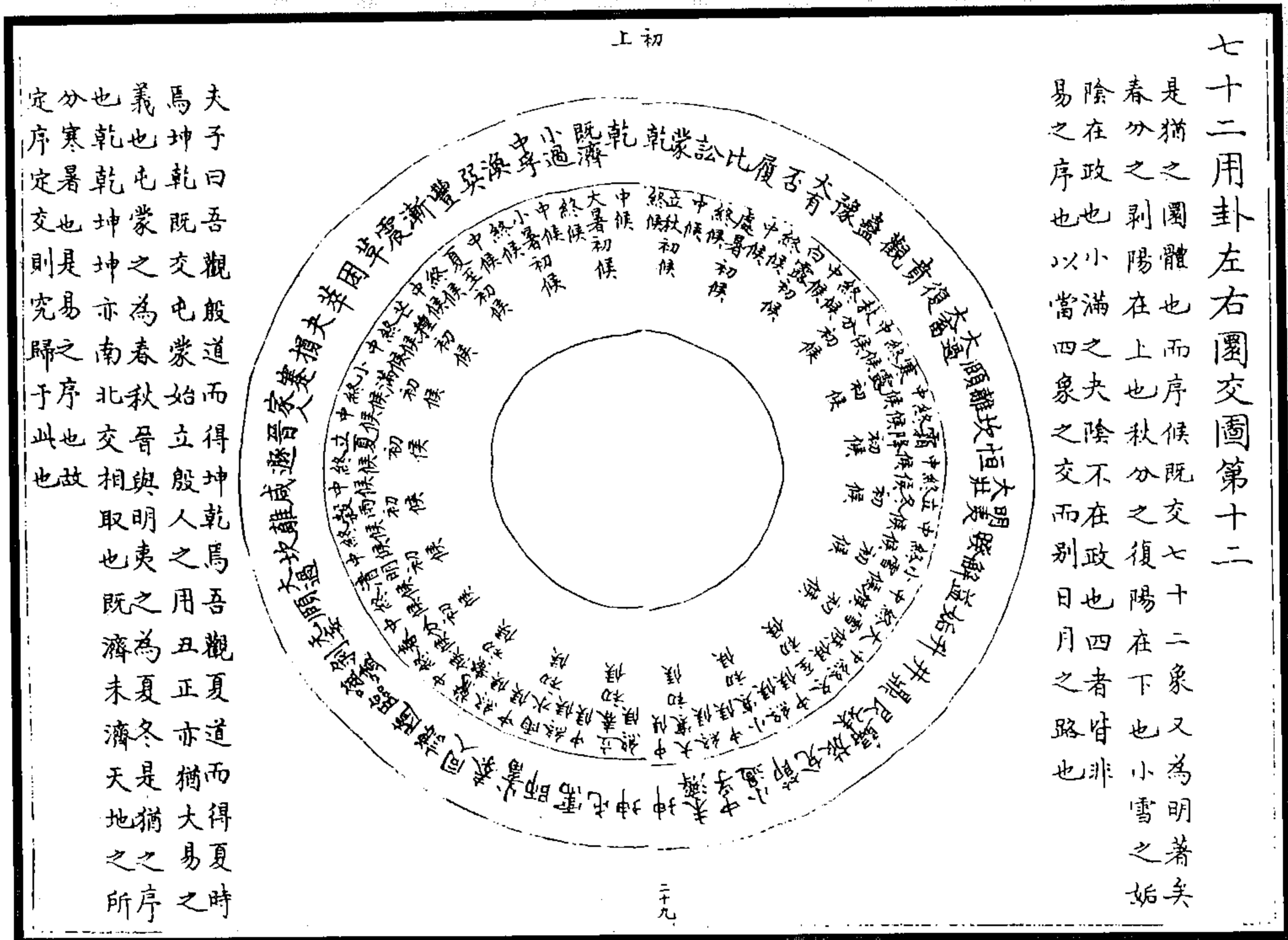

图 228 又六十四体卦定位历年图(历年十二图之二)  
(黄道周《易象正》)

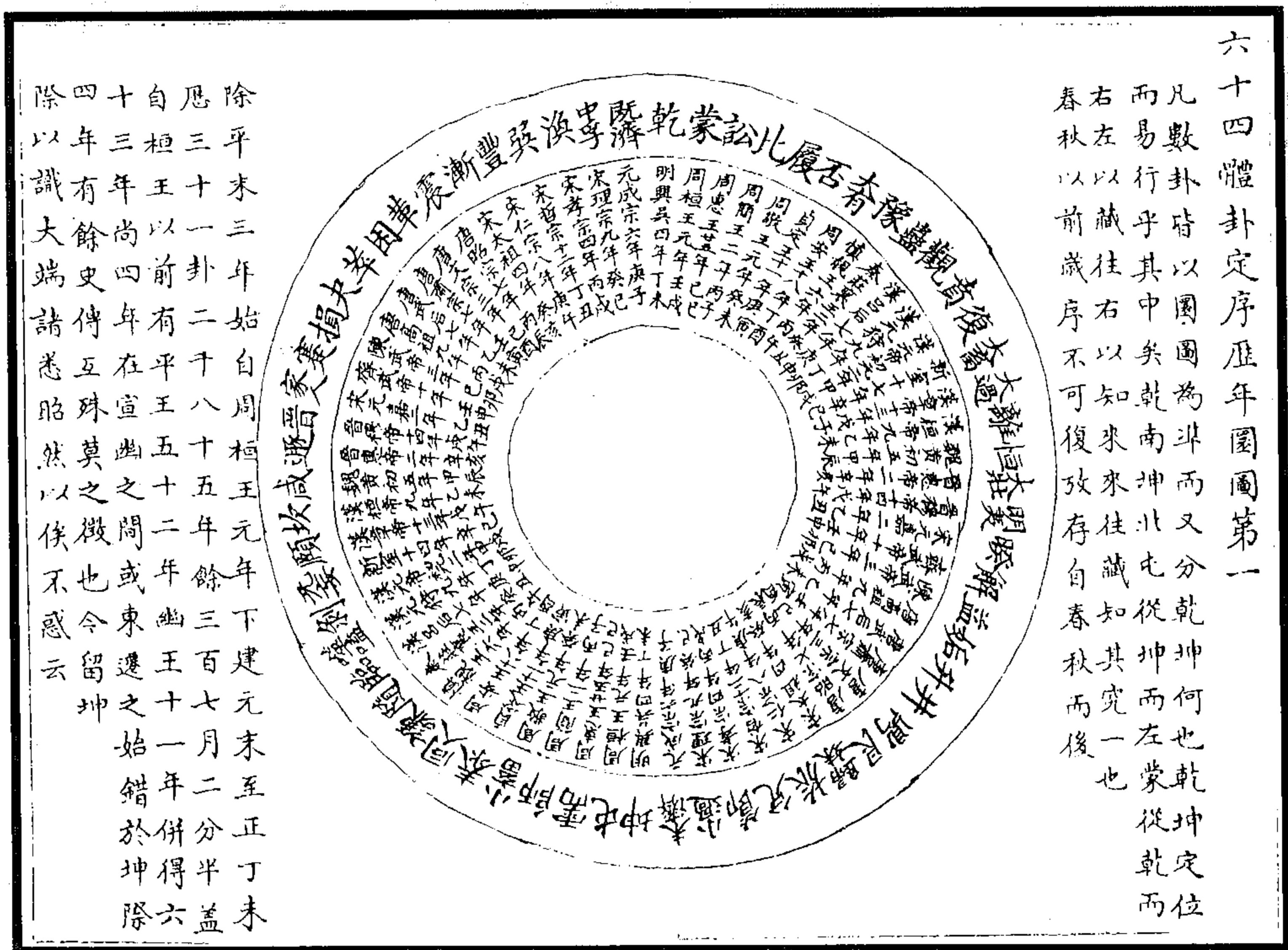

图 229 六十三(四)体卦反对历年图(历年十二图之三)  
(黄道周《易象正》)



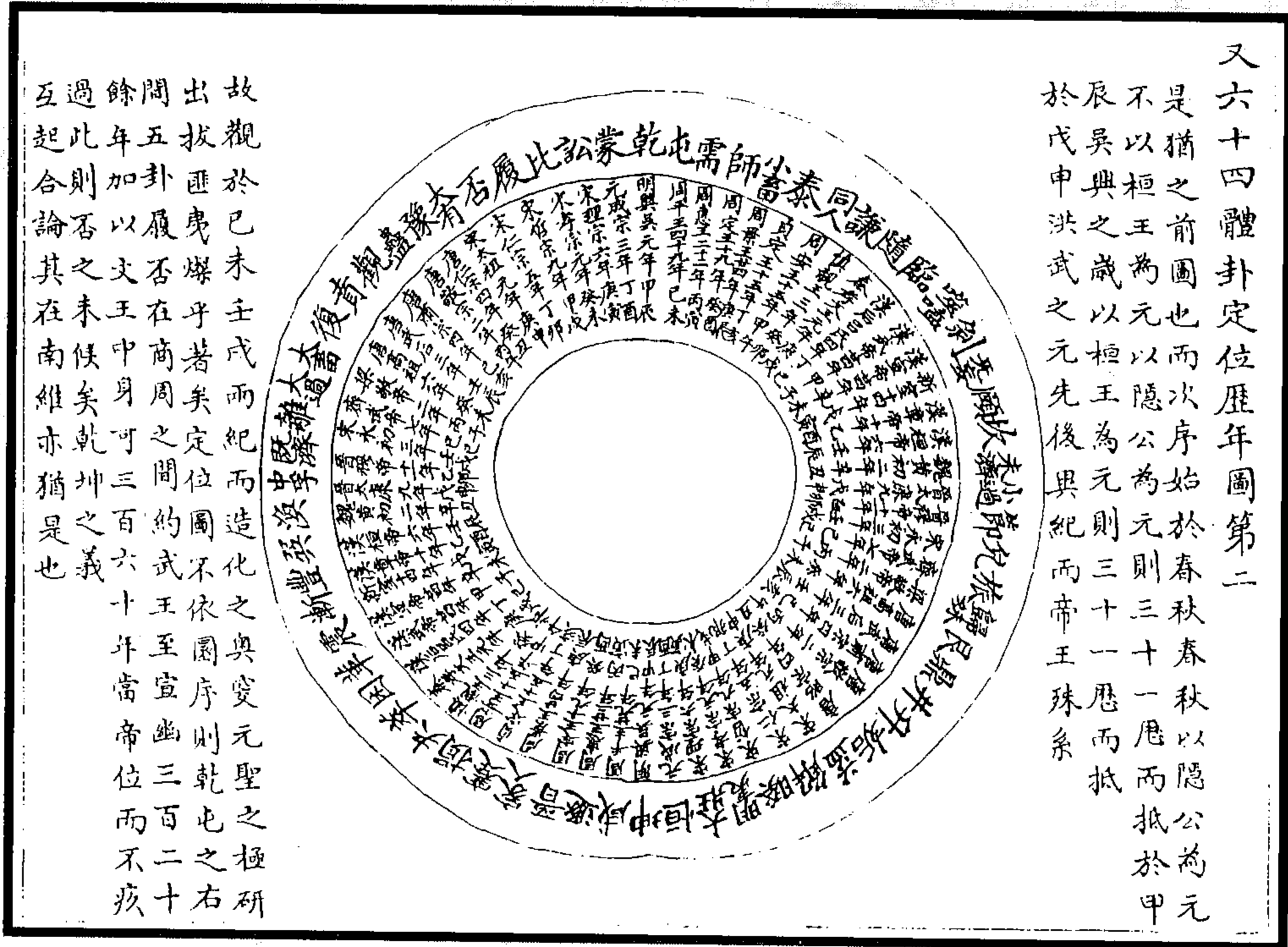

图 230 六十四体卦对积历年图(历年十二图之四)  
(黄道周《易象正》)

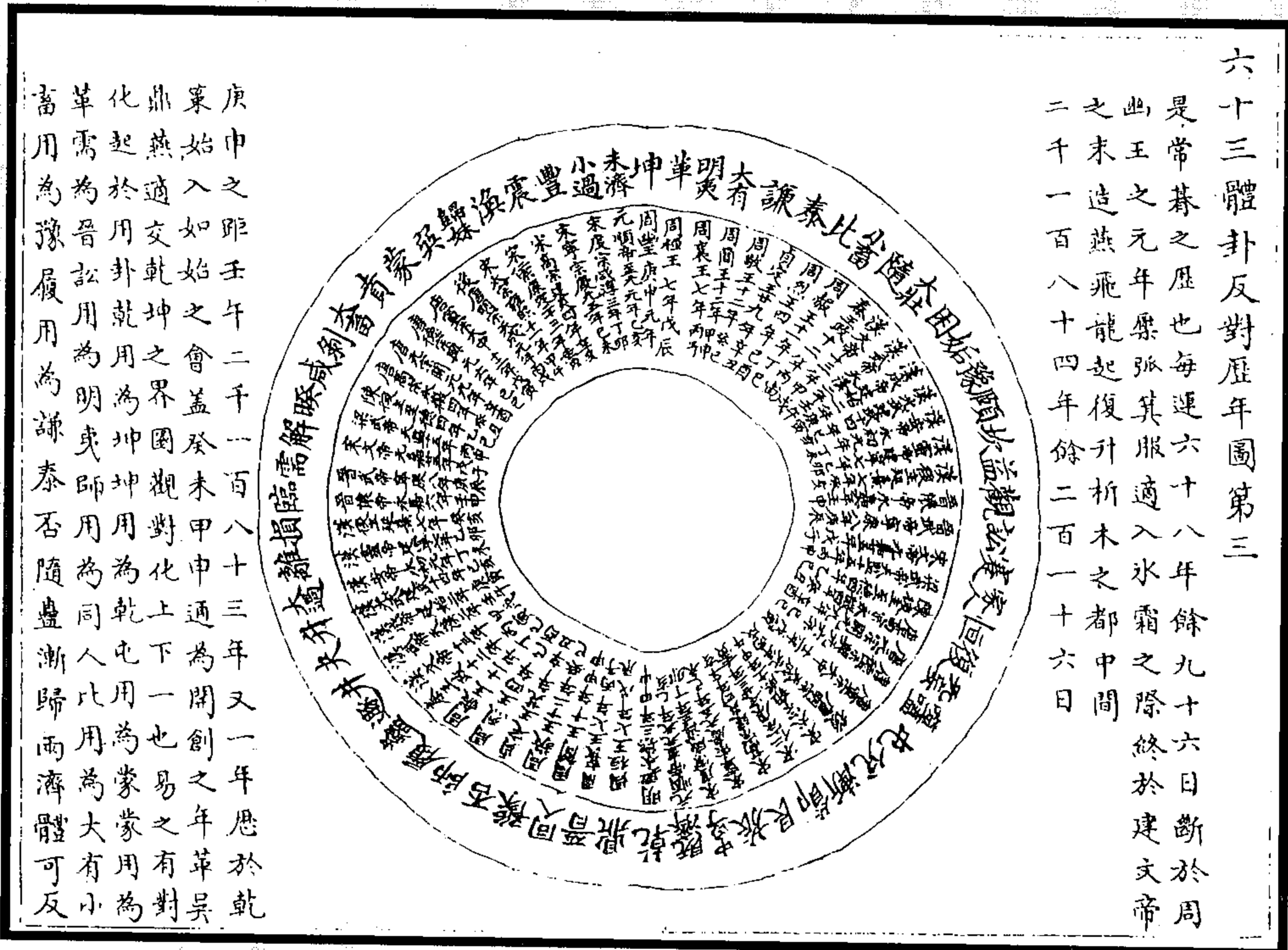

图 231 七十二限乘体卦本数定序历年图(历年十二图之五)  
(黄道周《易象正》)



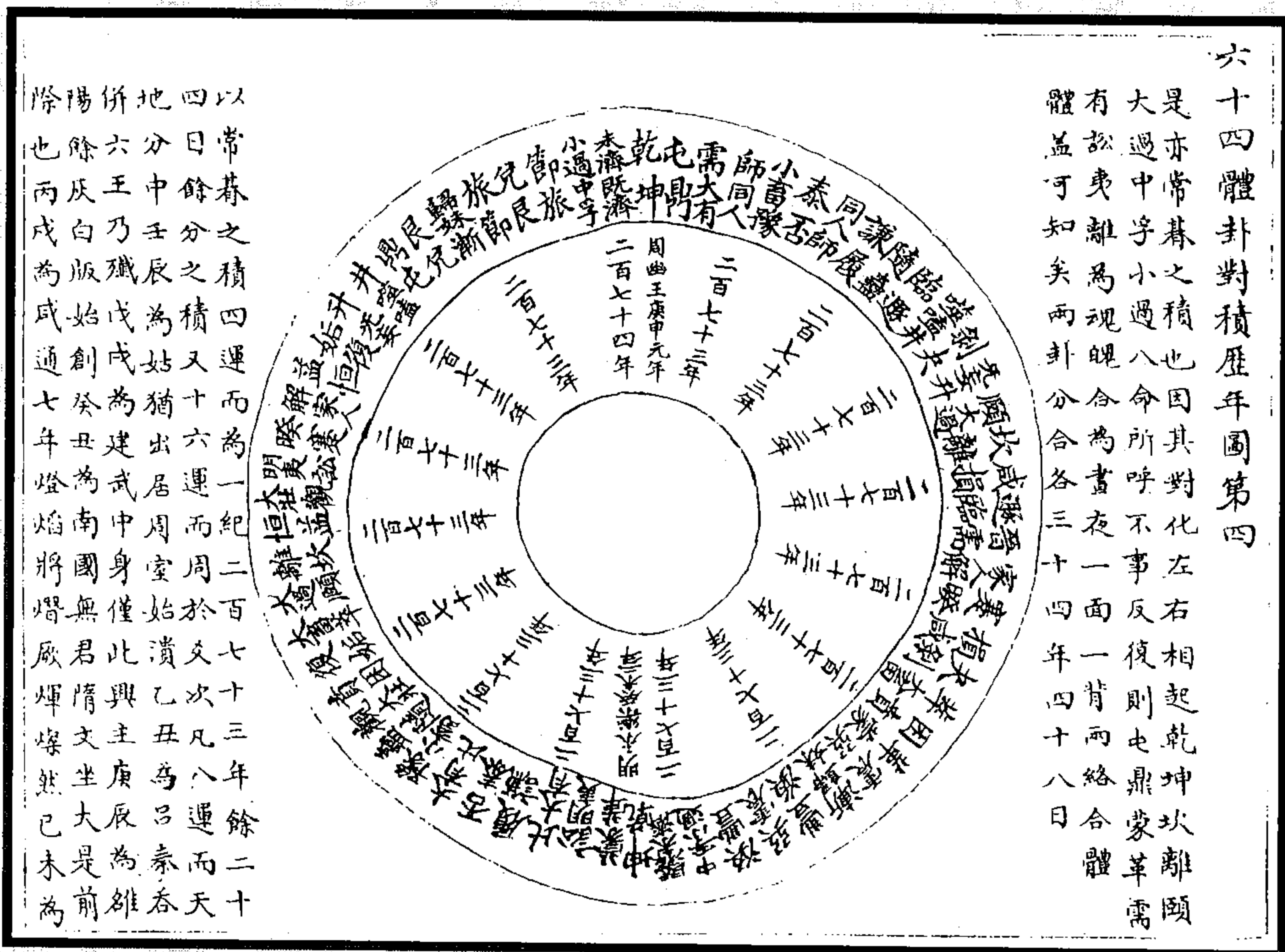

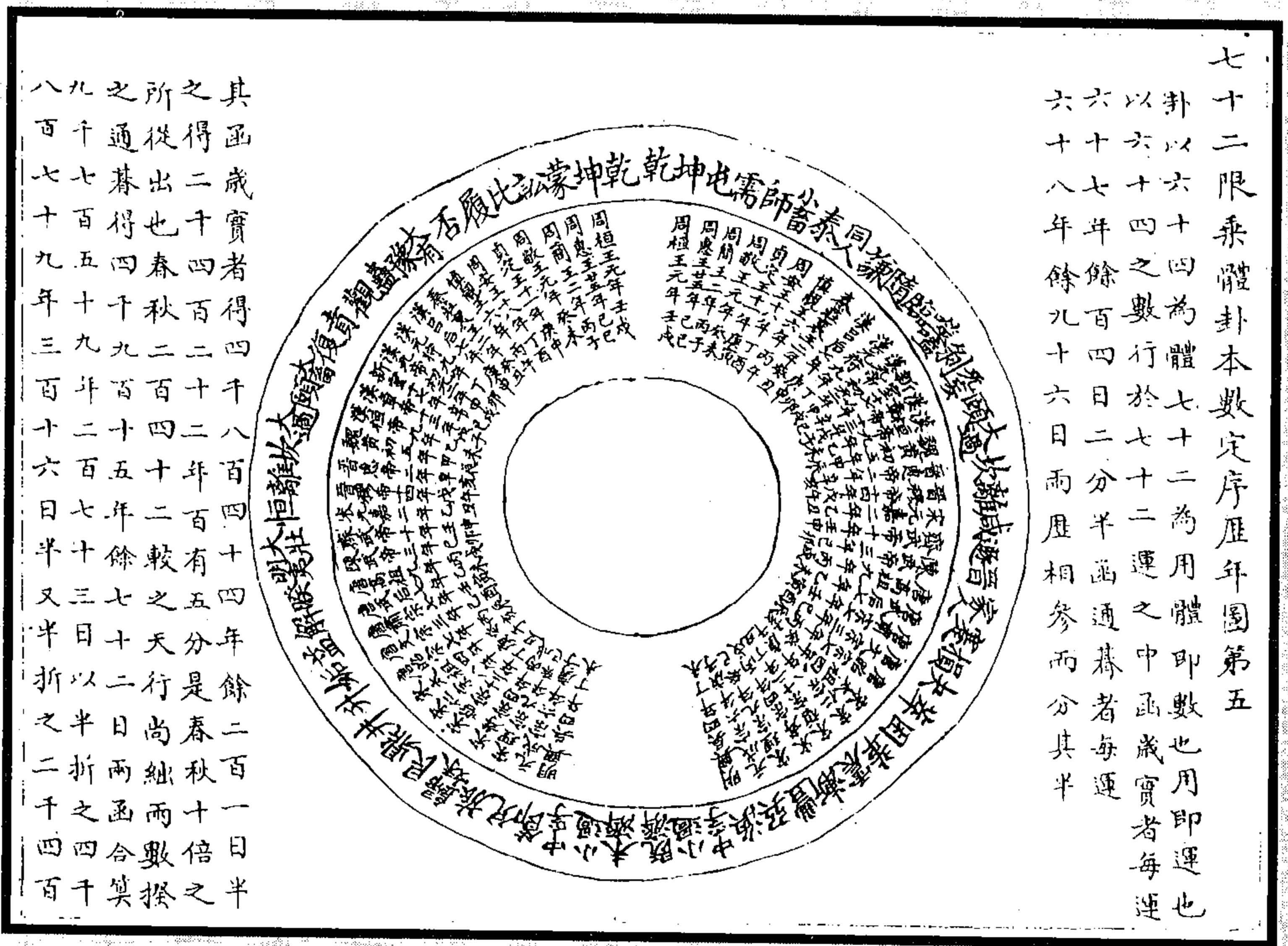

图 234 七十二限行体用兼乘历年衡图(历年十二图之八)

(黄道周《易象正》)

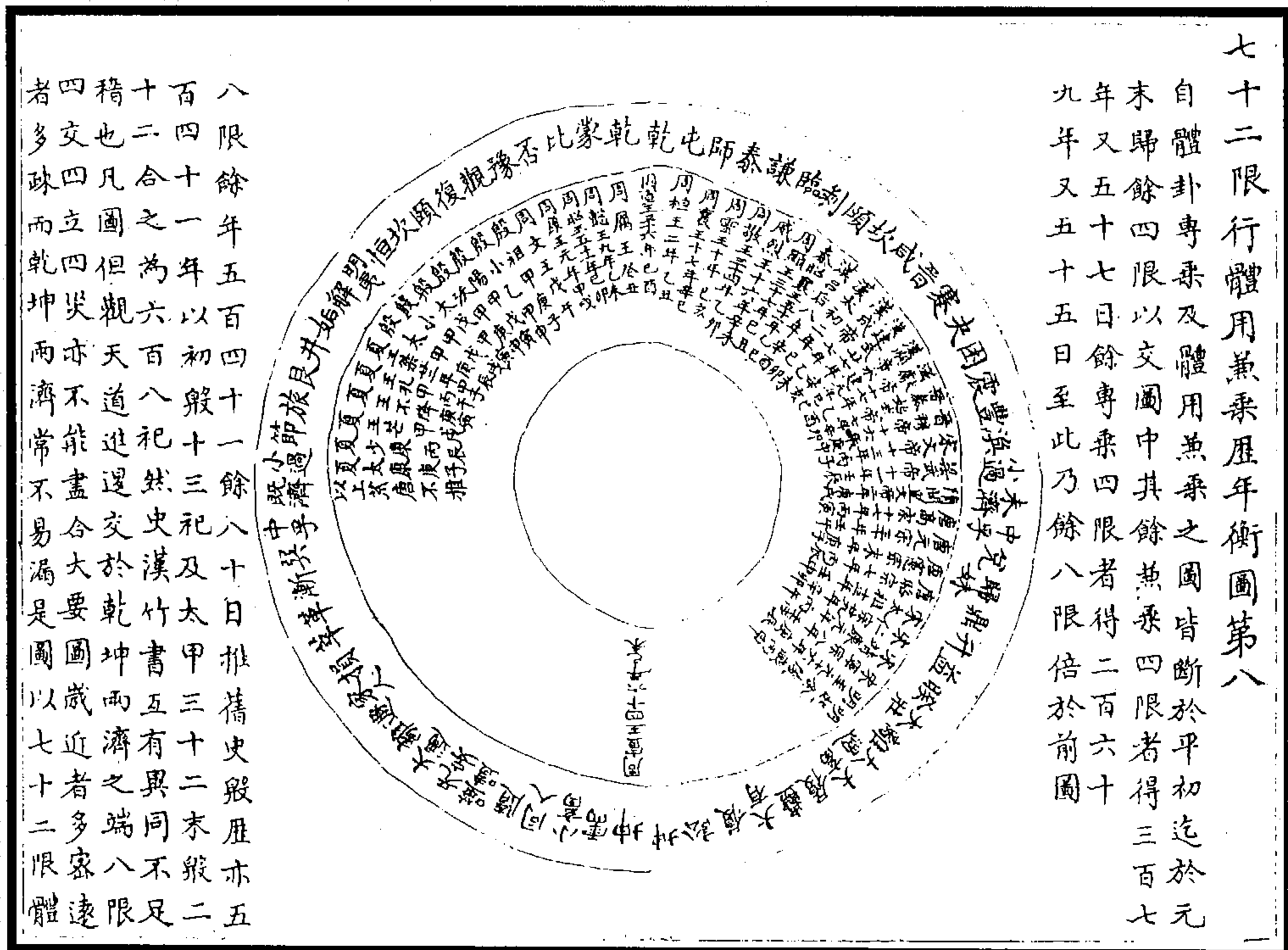

图 235 六十四限行用卦自乘历年衡图(历年十二图之九)

(黄道周《易象正》)



图 236 七十二限行体卦自乘历年衡图(历年十二图之十)  
(黄道周《易象正》)

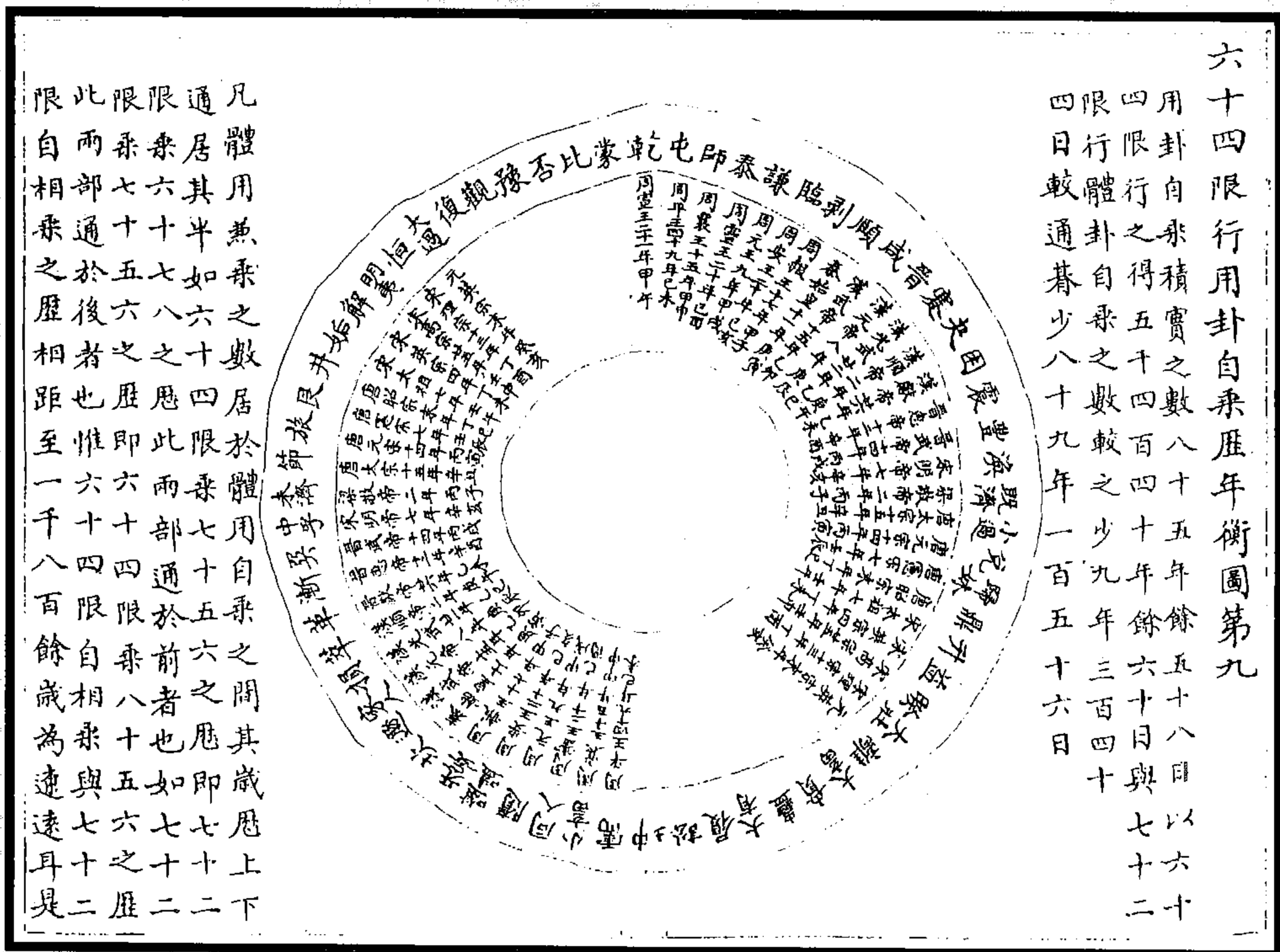

图 237 七十二卦反对体用定闰图(历年十二图之十一)  
(黄道周《易象正》)



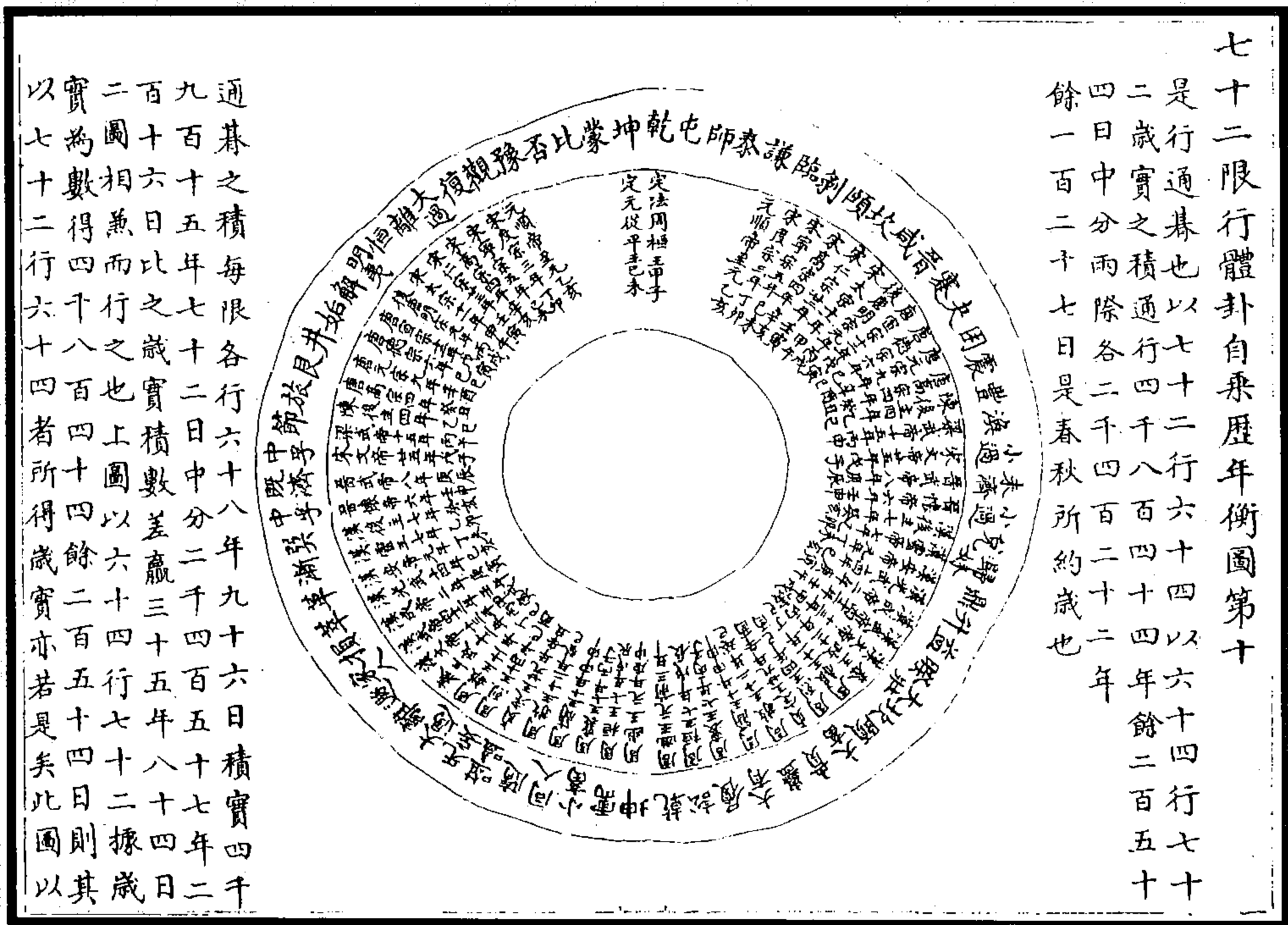

體卦歷年圖同

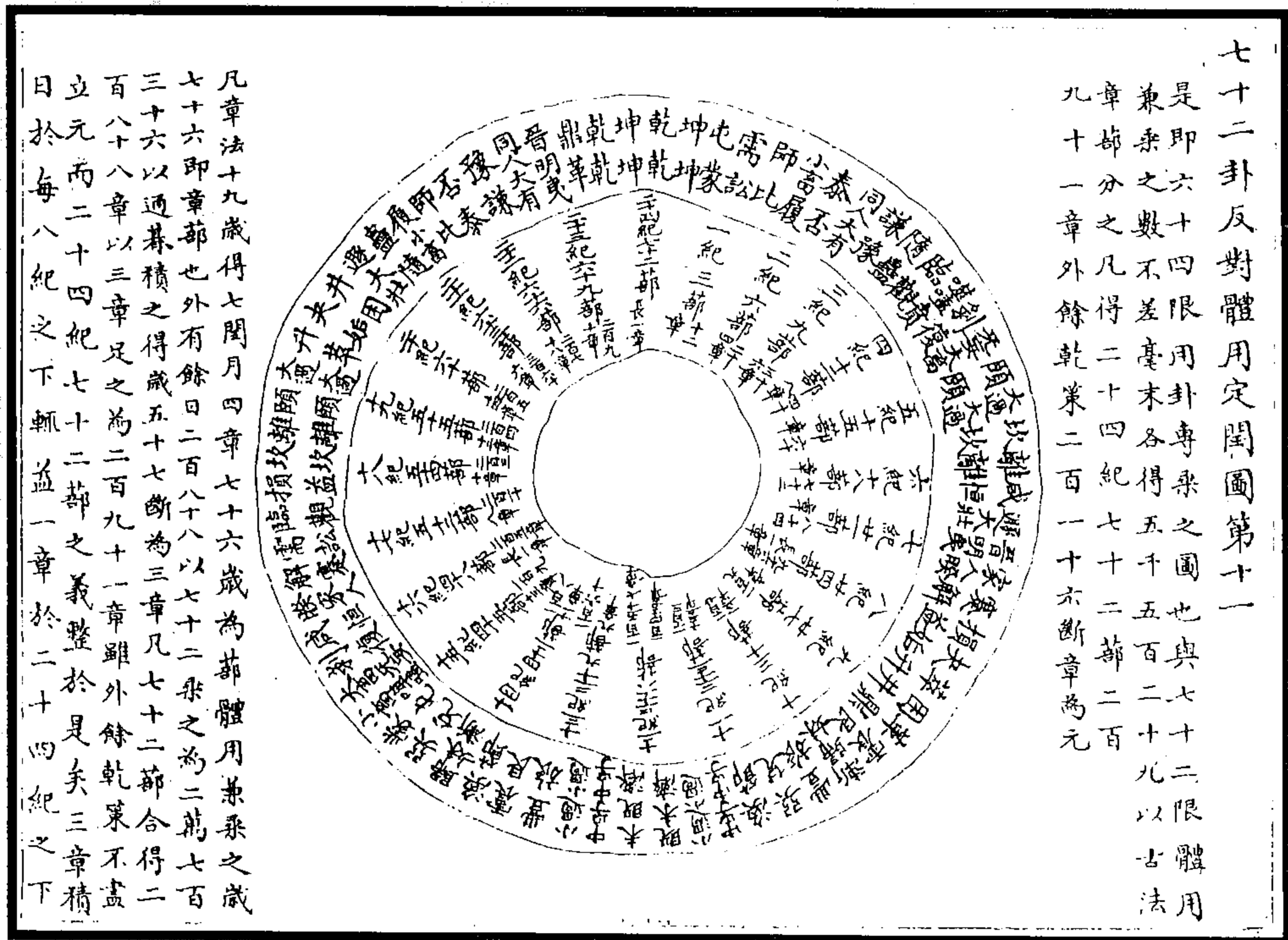
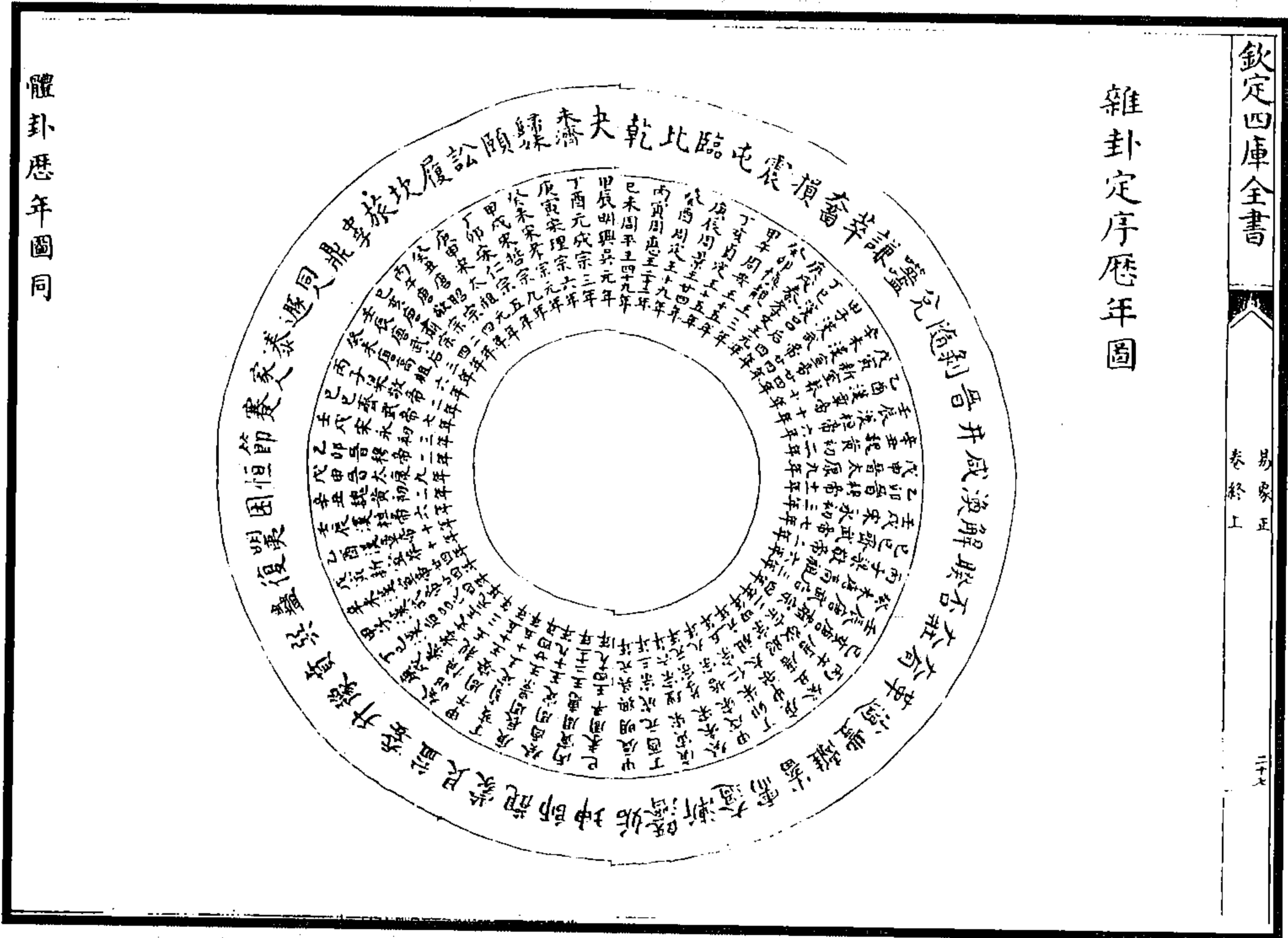
雜卦定序历年图

欽定四庫全書

易象正 卷終上

二十七

图 240 杂卦定序历年图  
(黄道周《易象正》)

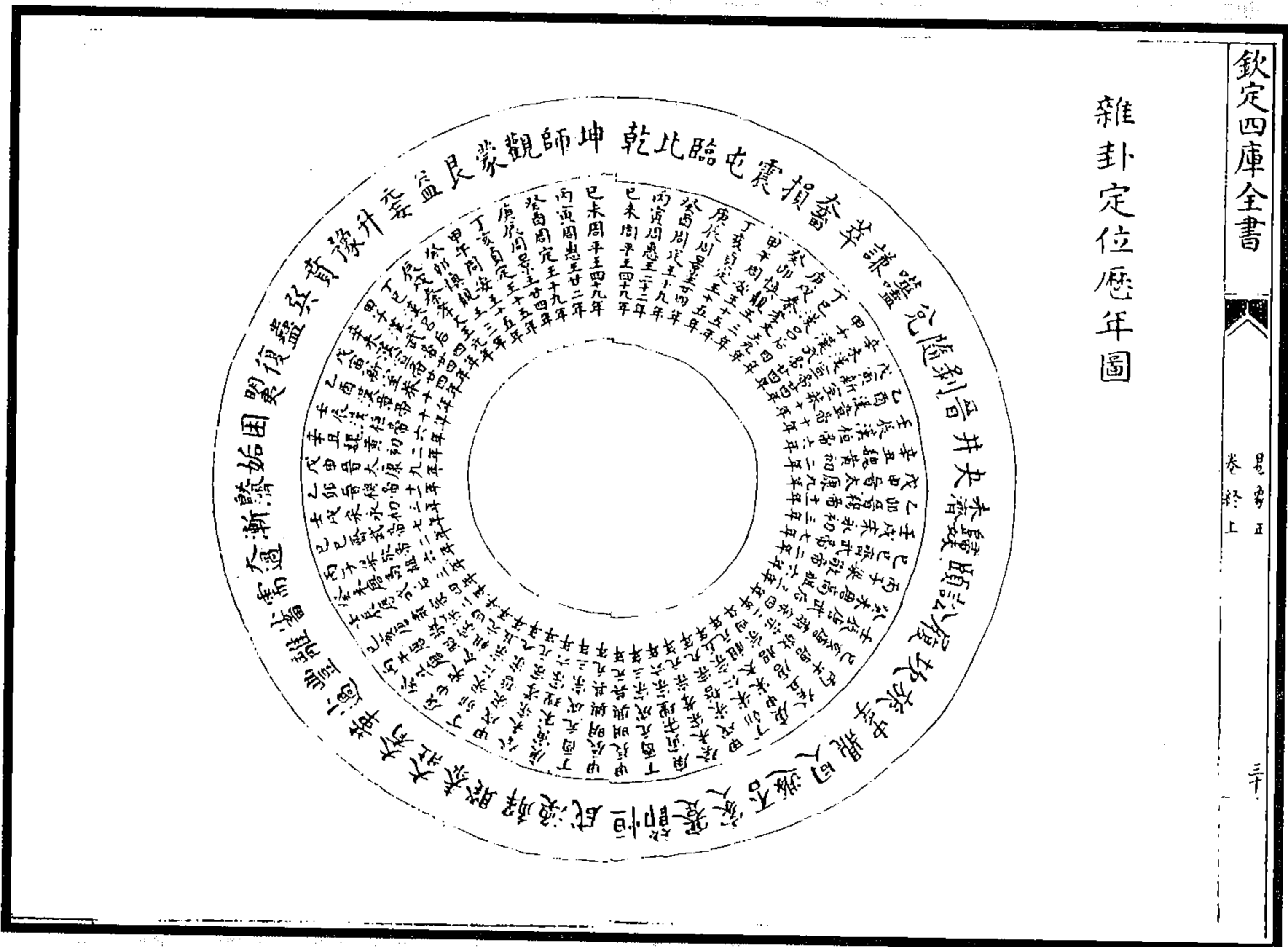

雜卦定位历年图

欽定四庫全書

易象正 卷終上

三十一

图 241 杂卦定位历年图  
(黄道周《易象正》)



图 242 十六卦环中交用图  
(方以智《周易时论合编》)



图 244 二老包少中长图 图 243 四正四隅正对颠对合文王卦位图  
(方以智《周易时论合编》)



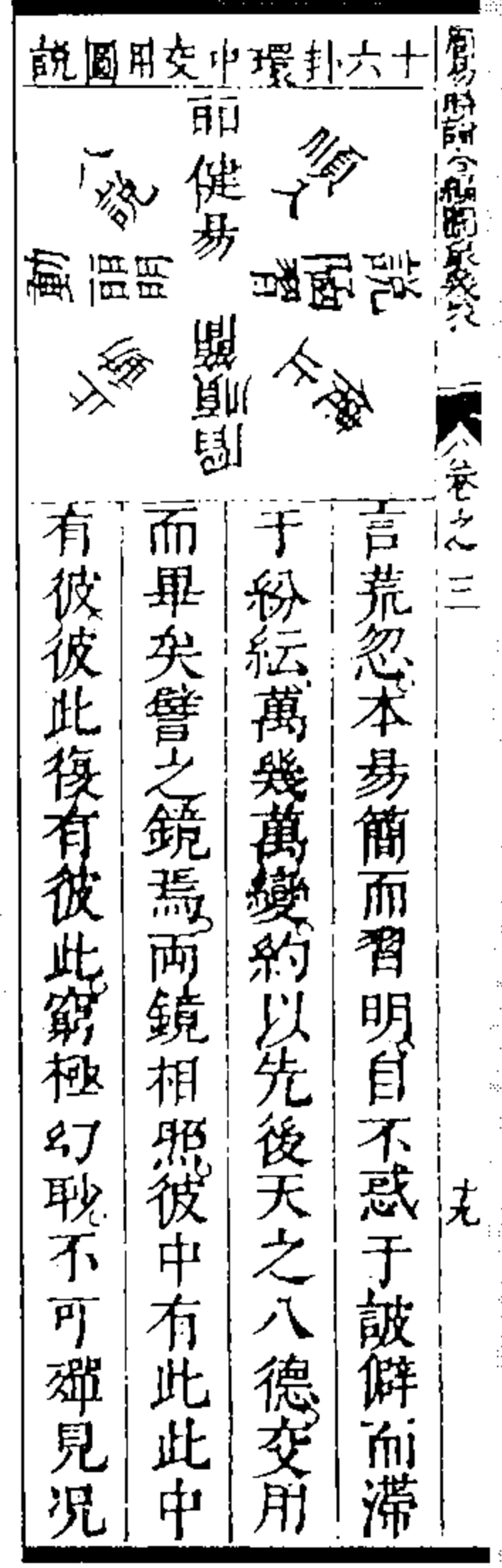

图 245 八宮八卦八图

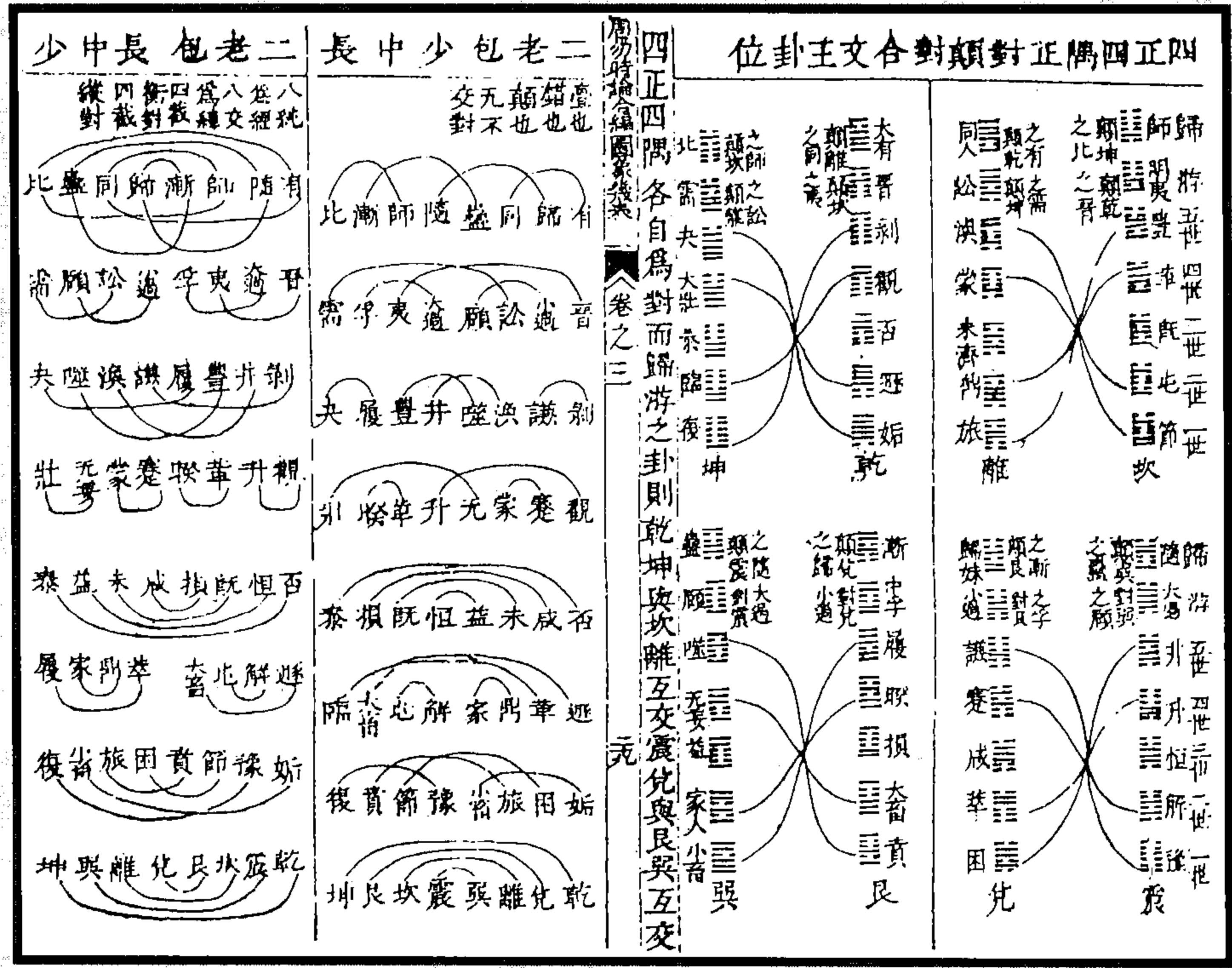
(方以智《周易时论合编》)



图 247 后天卦变卦序衍图

(方以智《周易时论合编》)

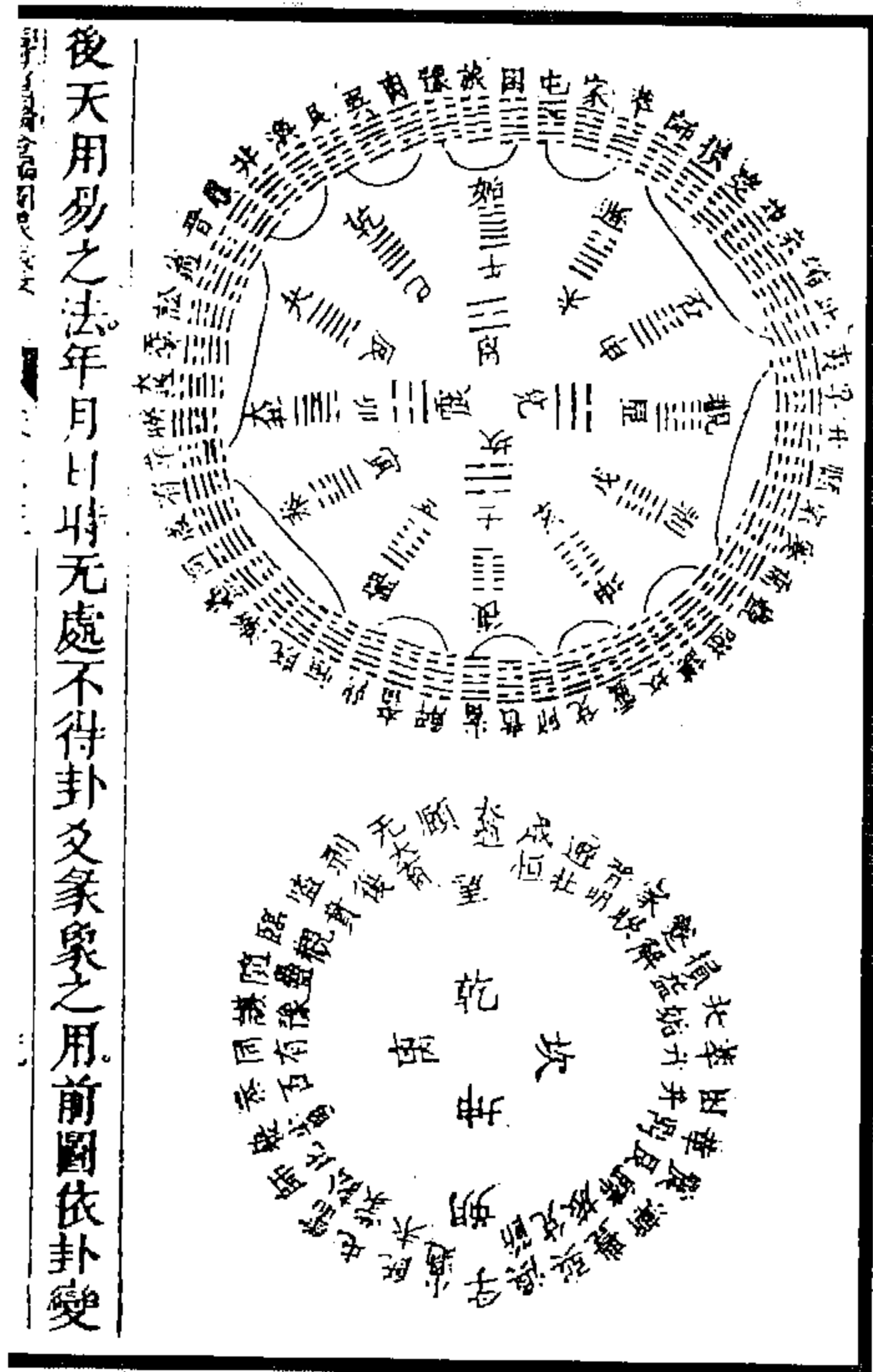

图 246 序卦互见图

(方以智《周易时论合编》)





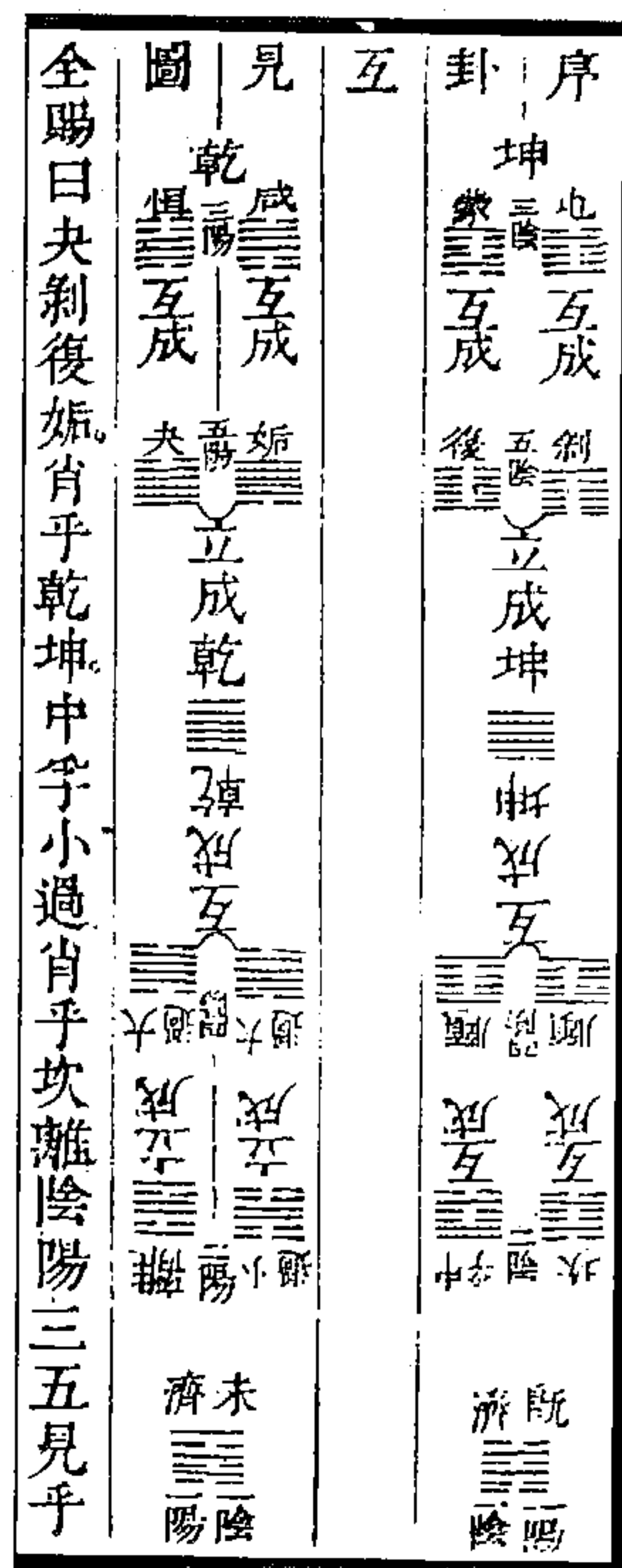





图 255 体用一原卦图  
(胡世安《大易则通》)



图 256 八卦上下相綜全圖  
(胡世安《大易则通》)

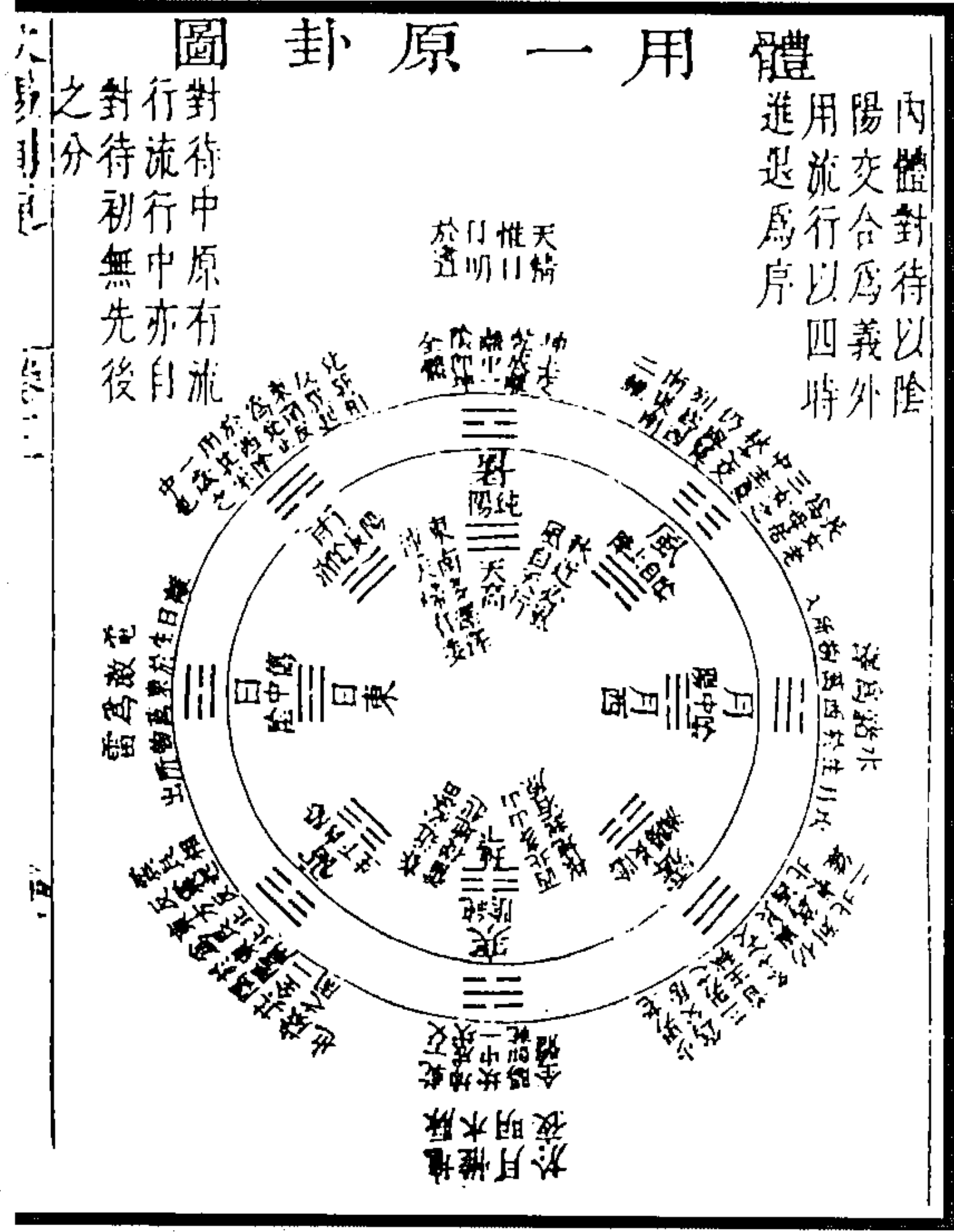

图 258 方维错综图

图 257 四隅互卦图

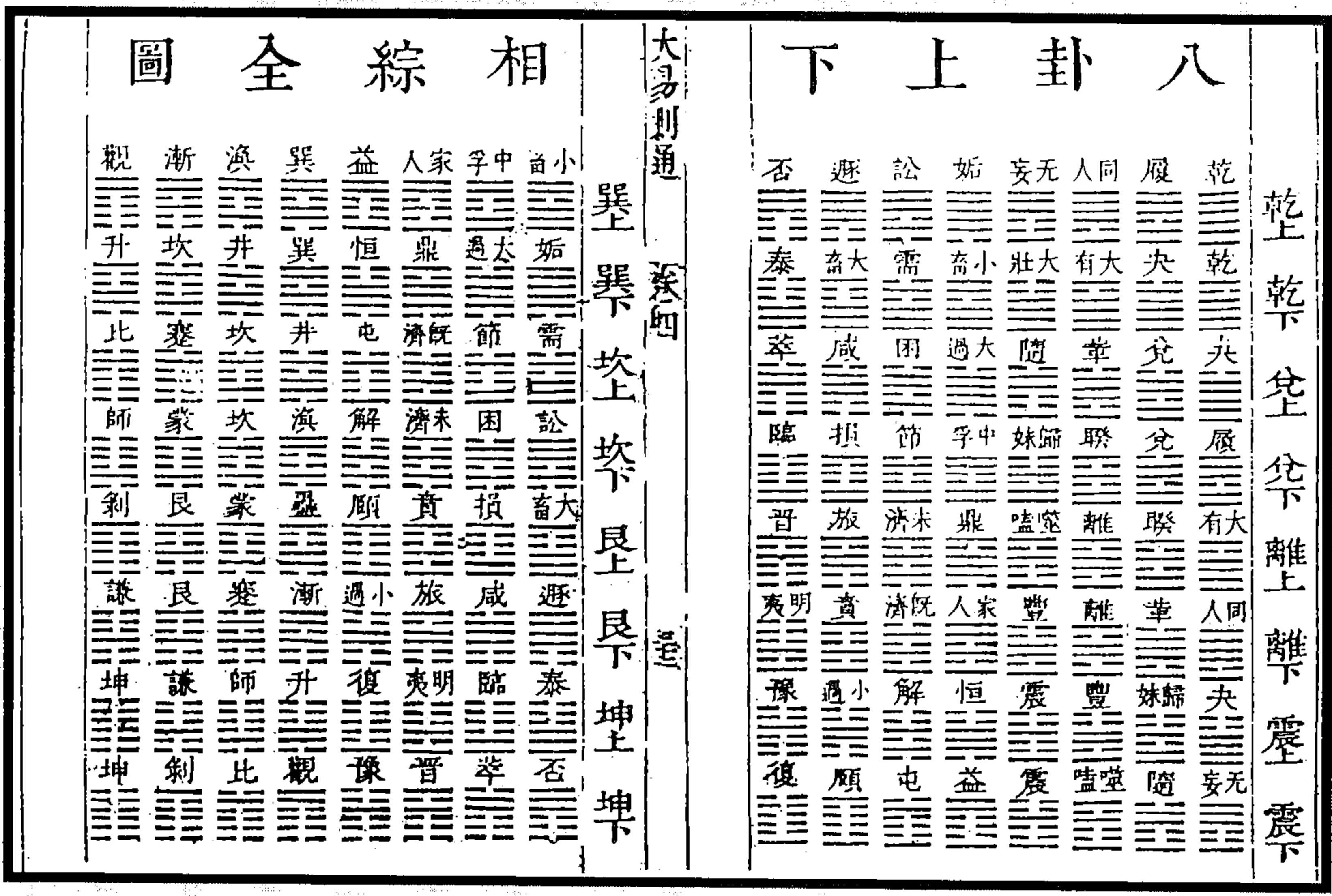
(胡世安《大易则通》)

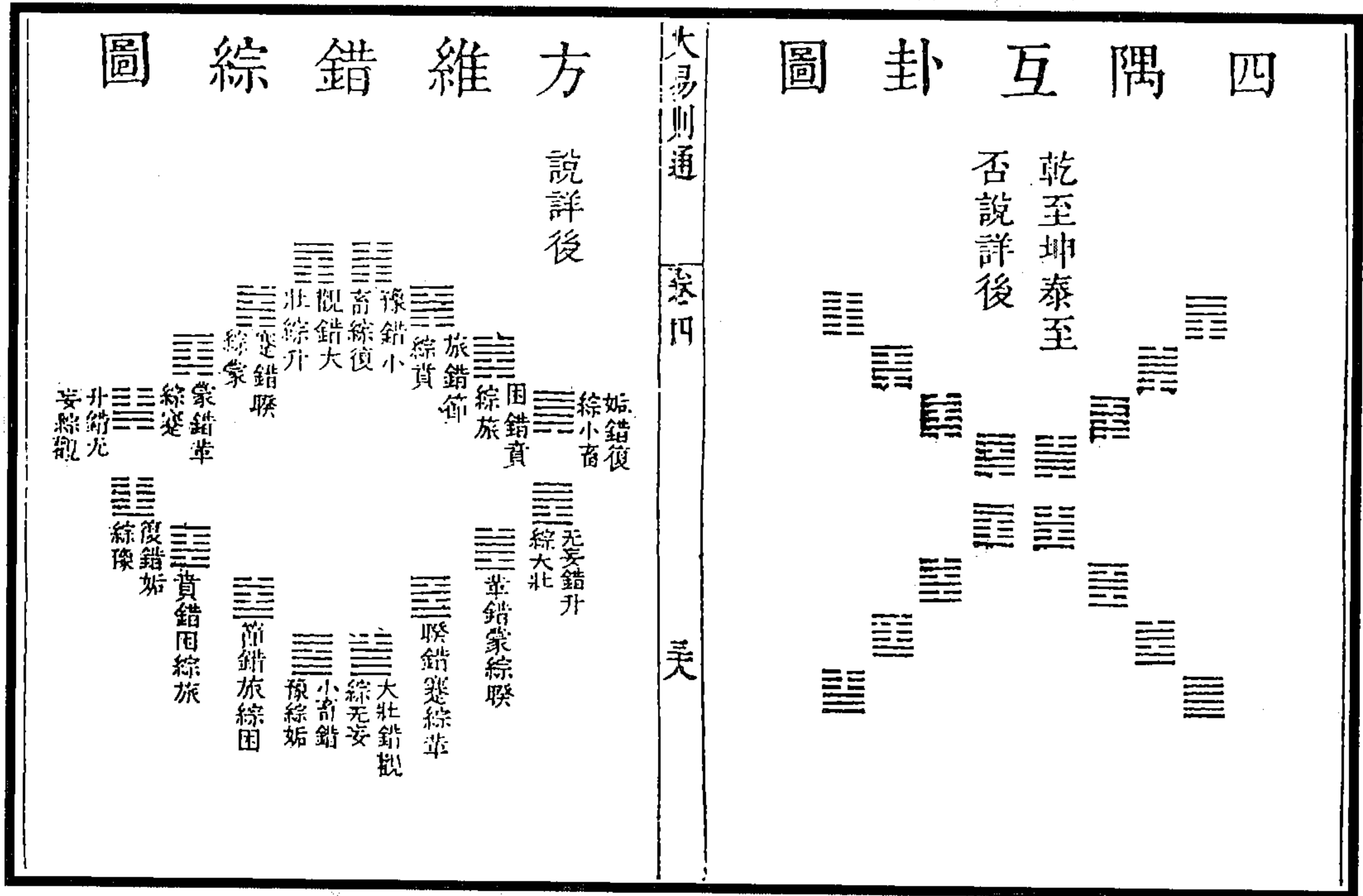

图 259 六十四卦致用图

(胡世安《大易则通》)



图 260 反对卦豎圖  
(胡世安《大易則通》)

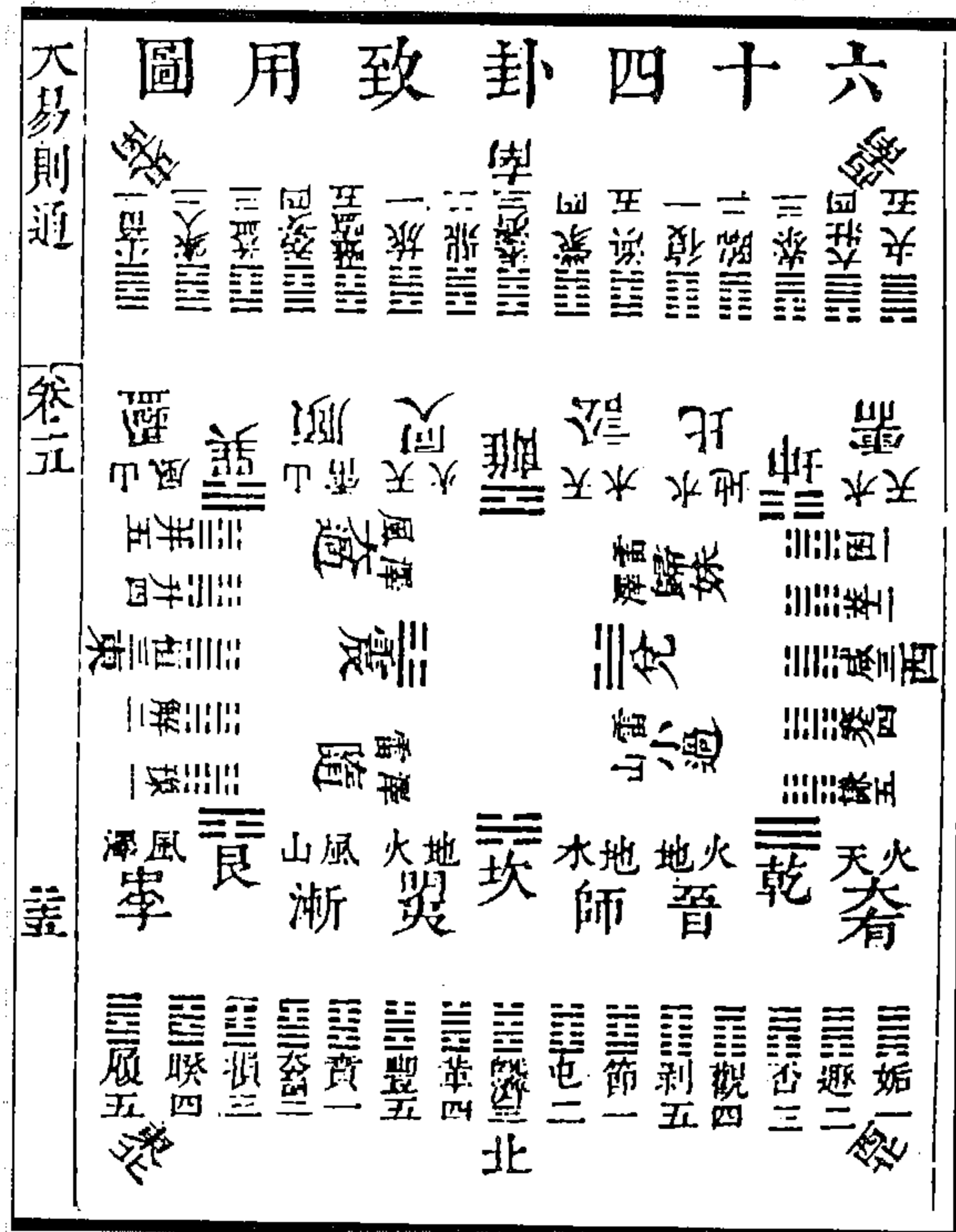

图 261 文序上下相准之圖  
(胡世安《大易則通》)

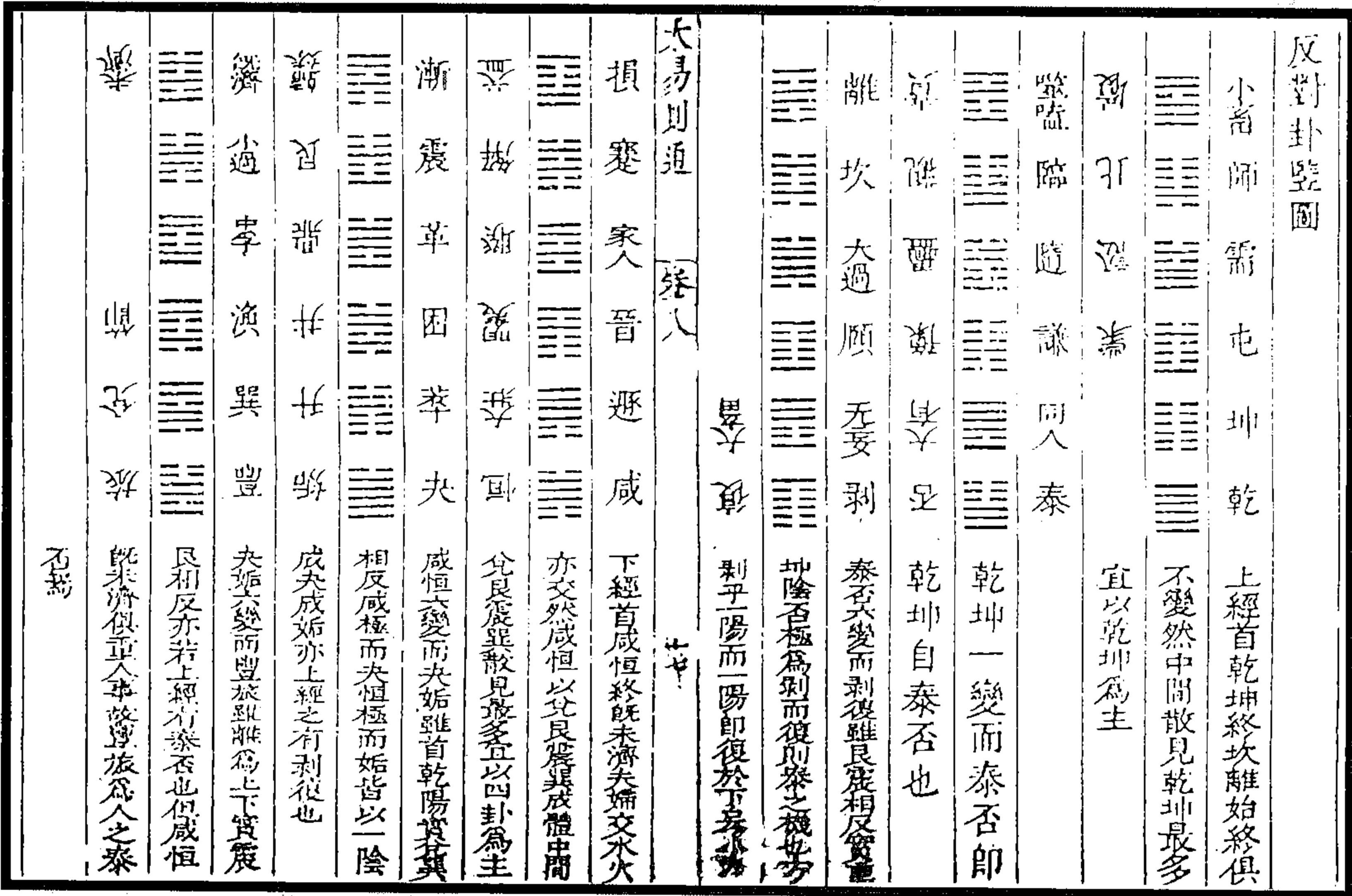

图 263 六爻三极图

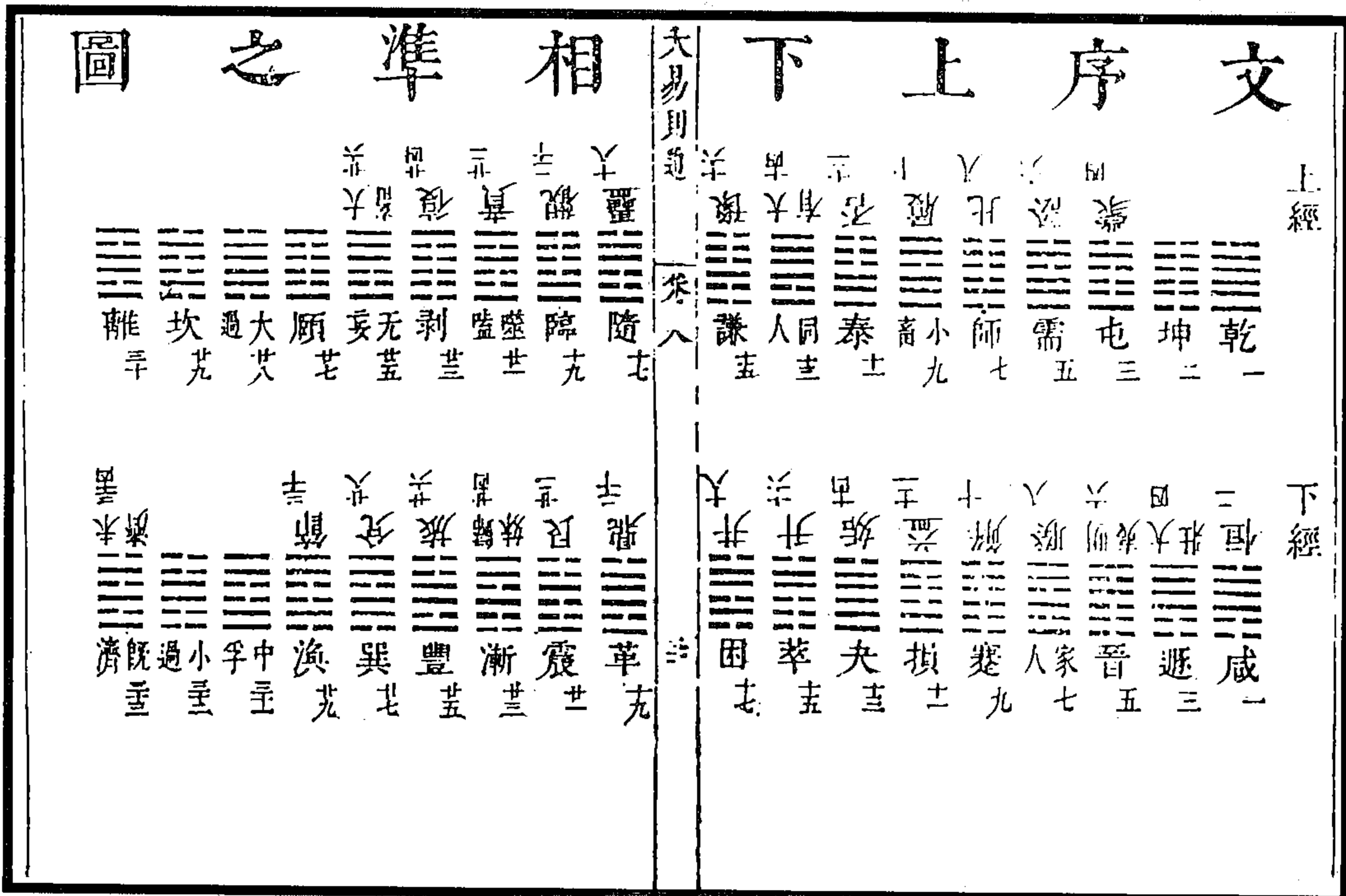

图 262 参伍以变图

(胡世安《大易则通》)

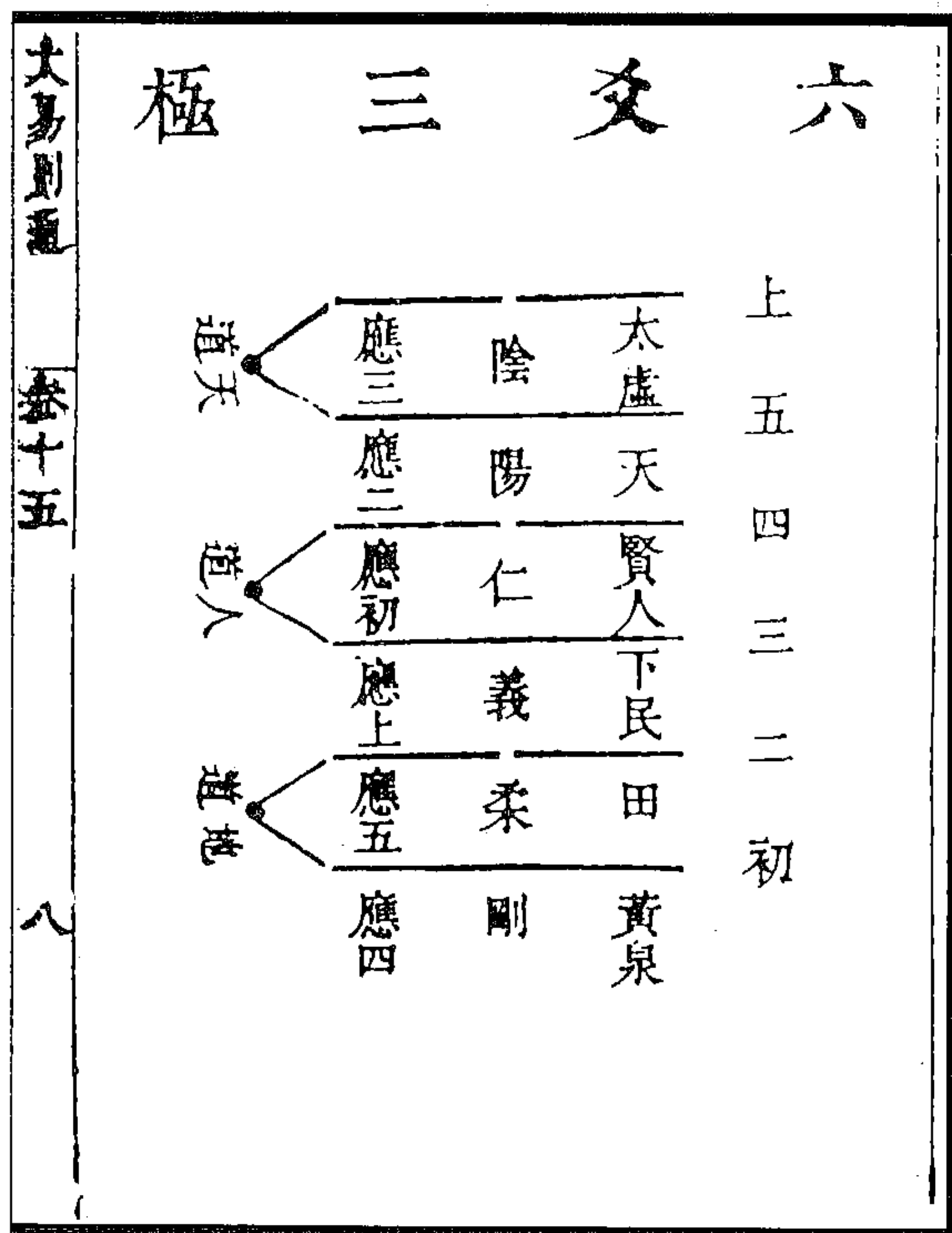

图 265 六十四卦循环图

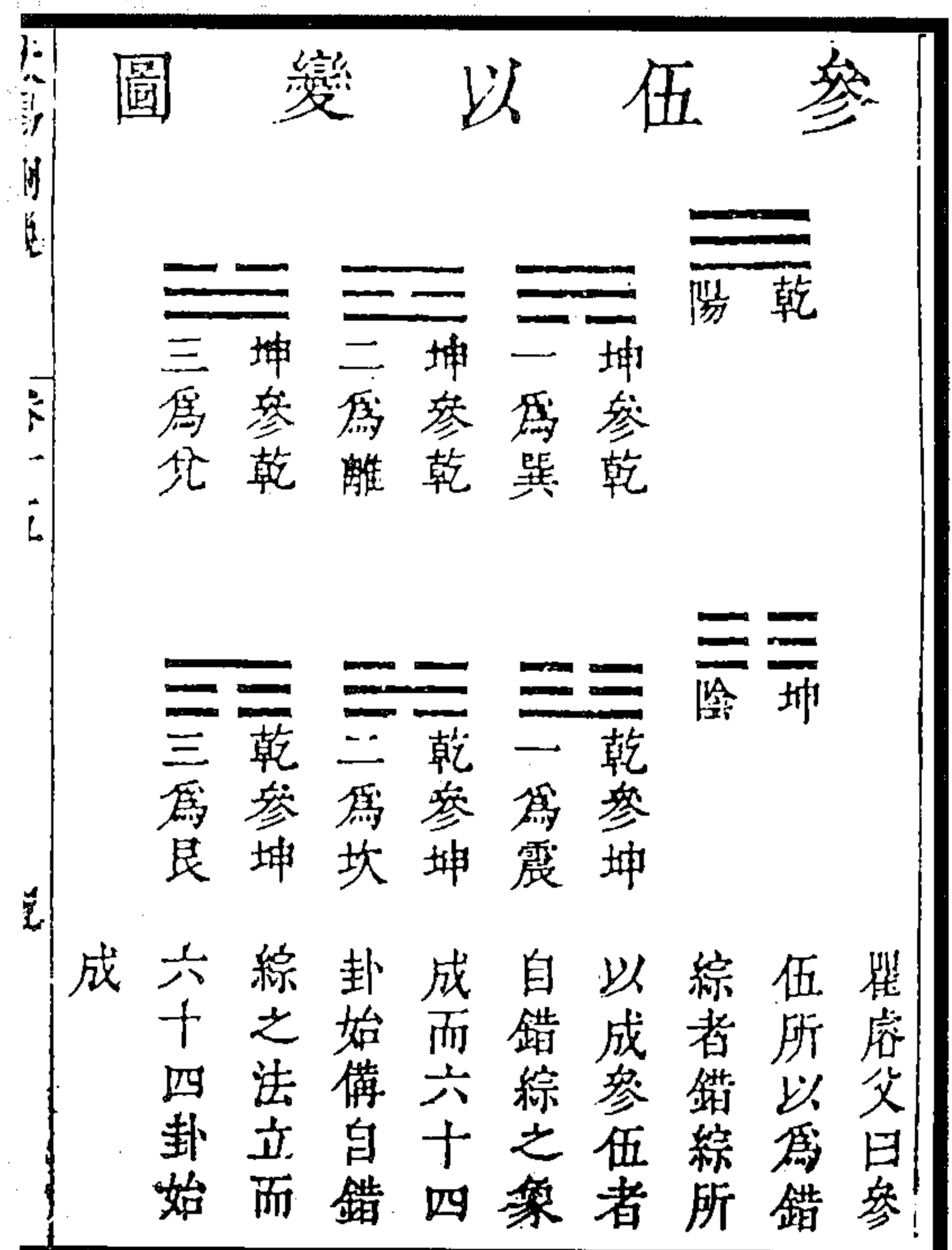

图 264 三十六官都是春图

(胡世安《大易则通》)

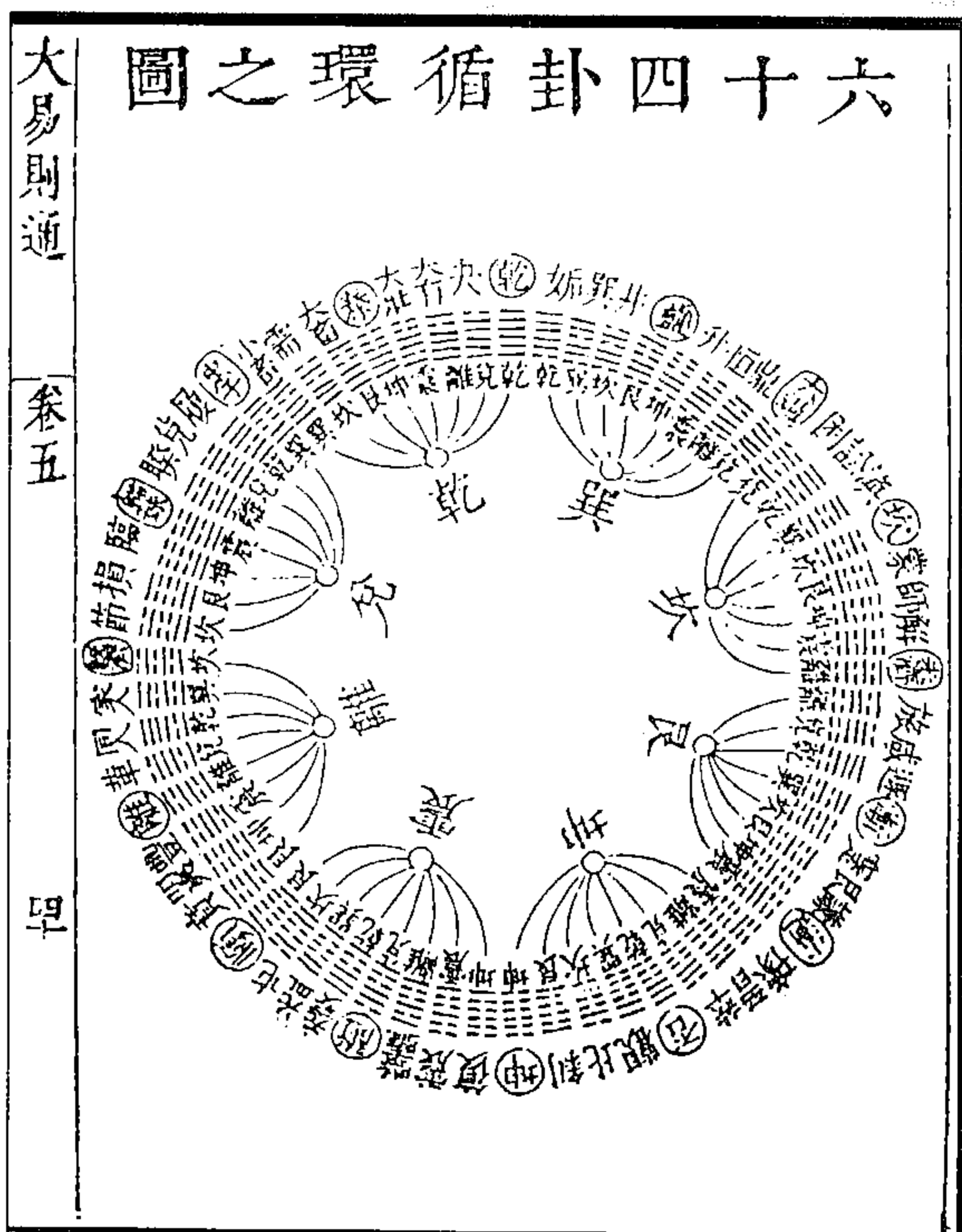



图 266 序卦大圓圖

(来集之《易图亲见》)

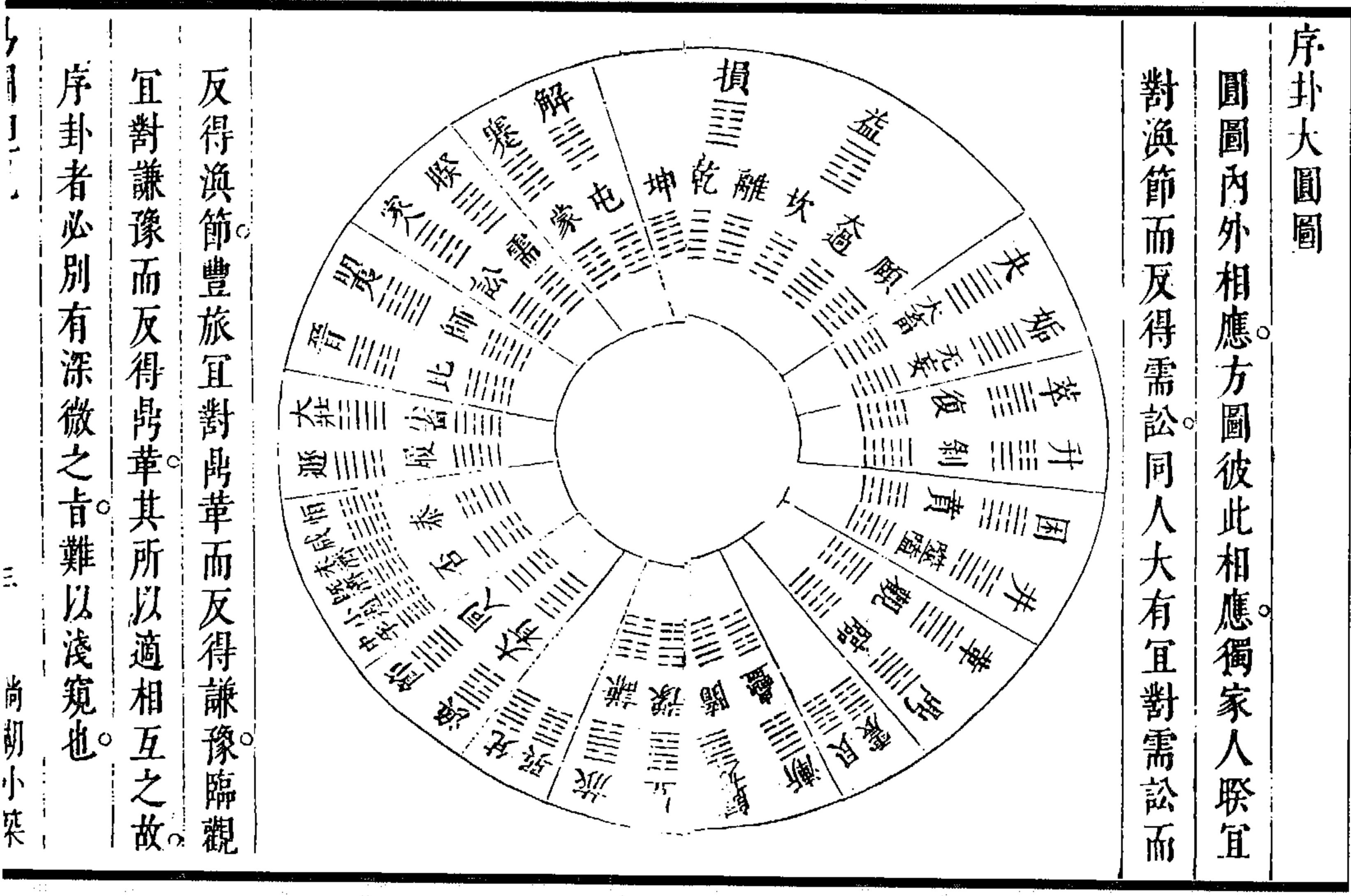

图 267 序卦大方圖

(来集之《易图亲见》)

尚胡小築



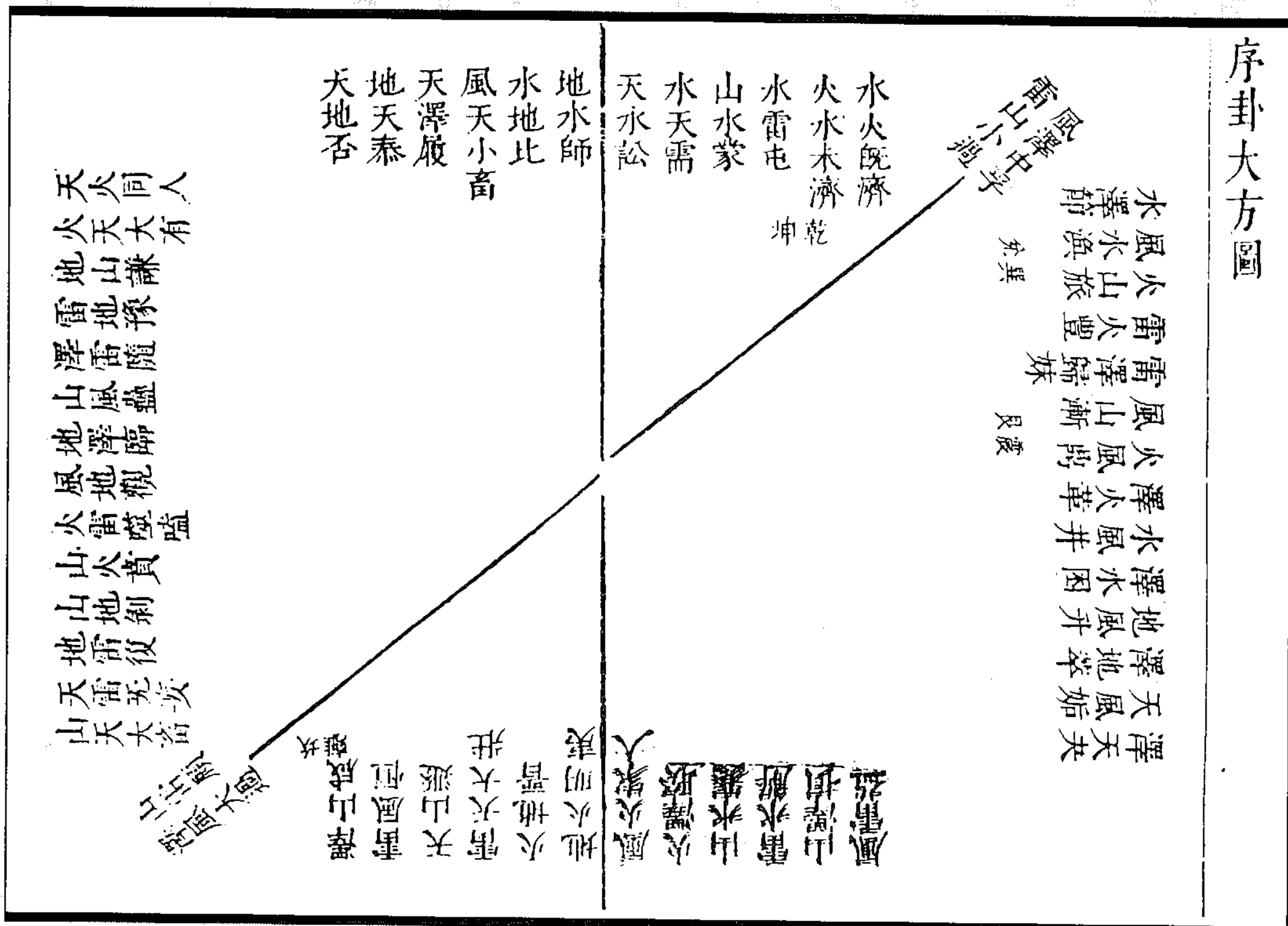

图 269 坎离左右翼卦全图

图 268 泰否左右翼卦全图

(来集之《易图亲见》)

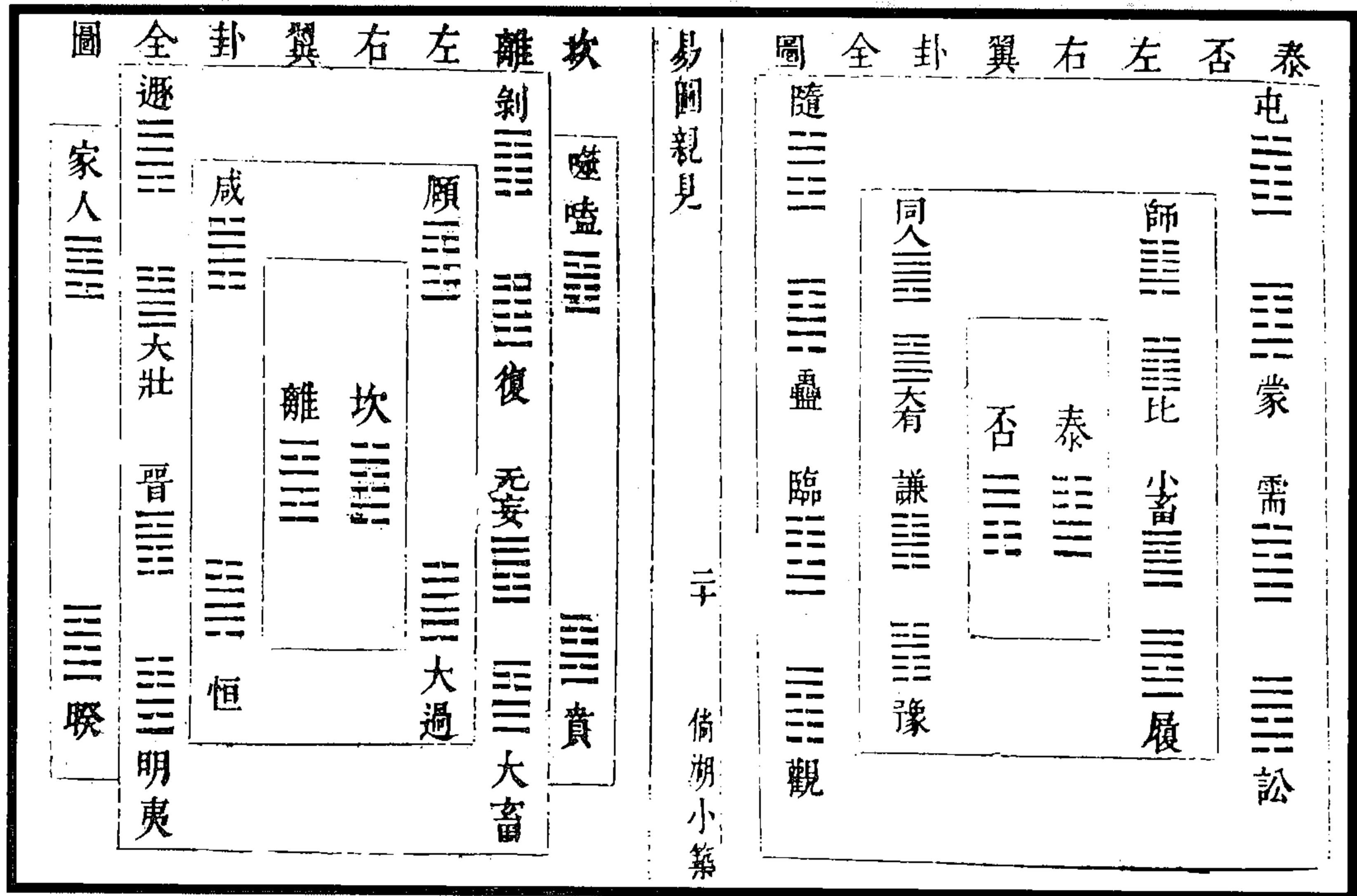

图 270 震艮左右翼卦全图

(来集之《易图亲见》)



图 271 泰否左右翼全卦細分圖  
(來集之《易圖親見》)

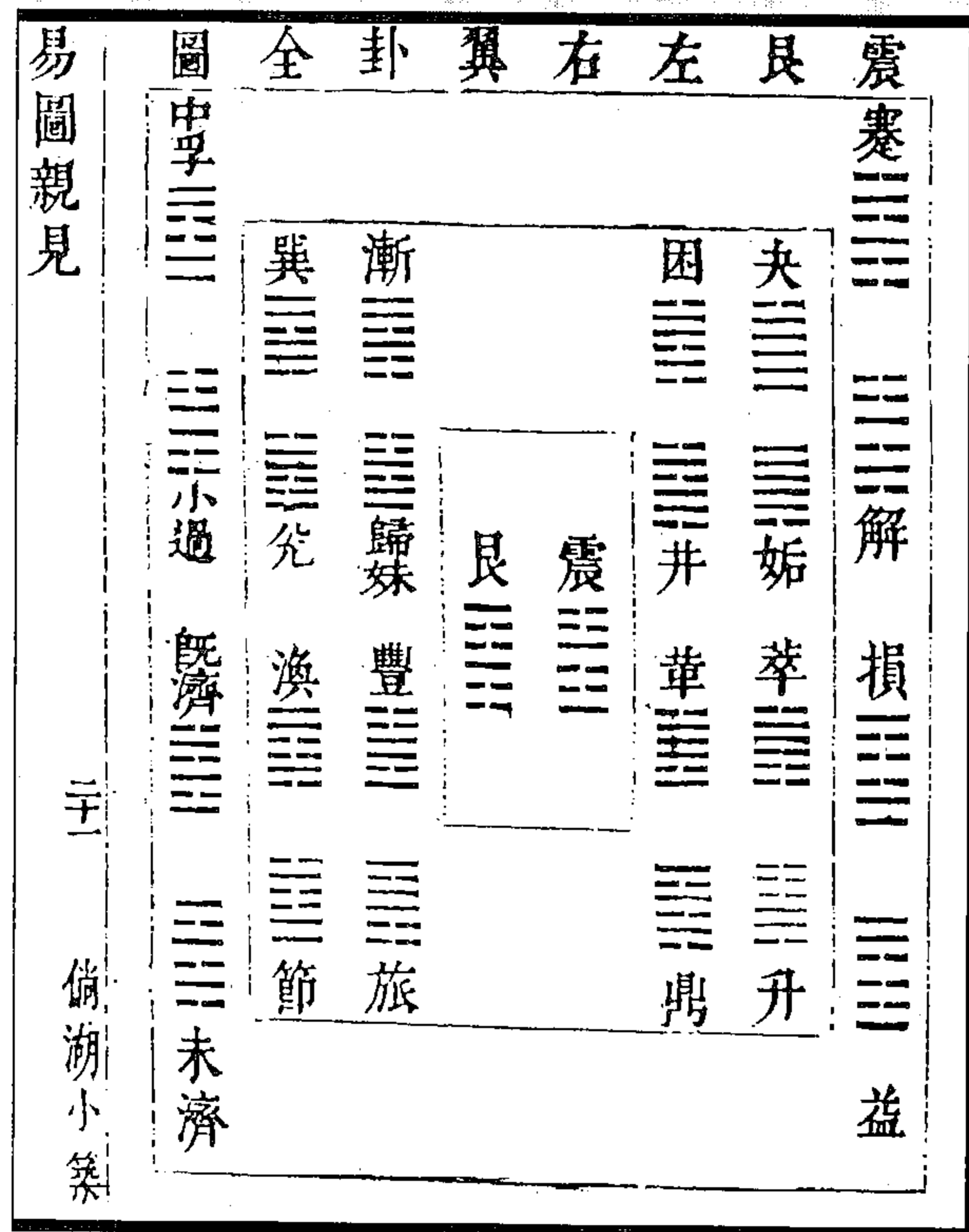

图 272 坎離左右翼全卦細分之圖  
(來集之《易圖親見》)

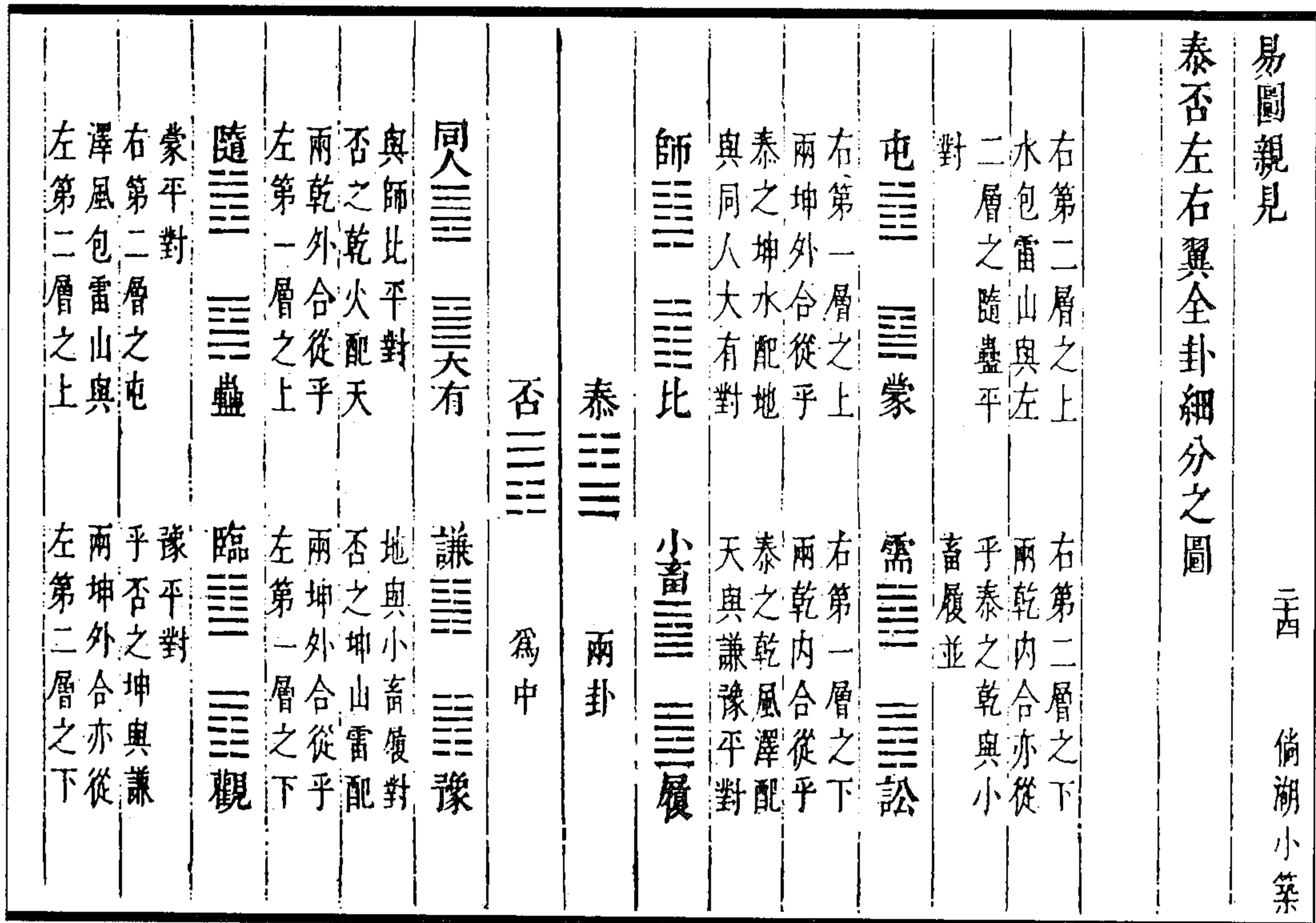

图 273 震艮左右翼全卦細分之圖 (來集之《易圖親見》)



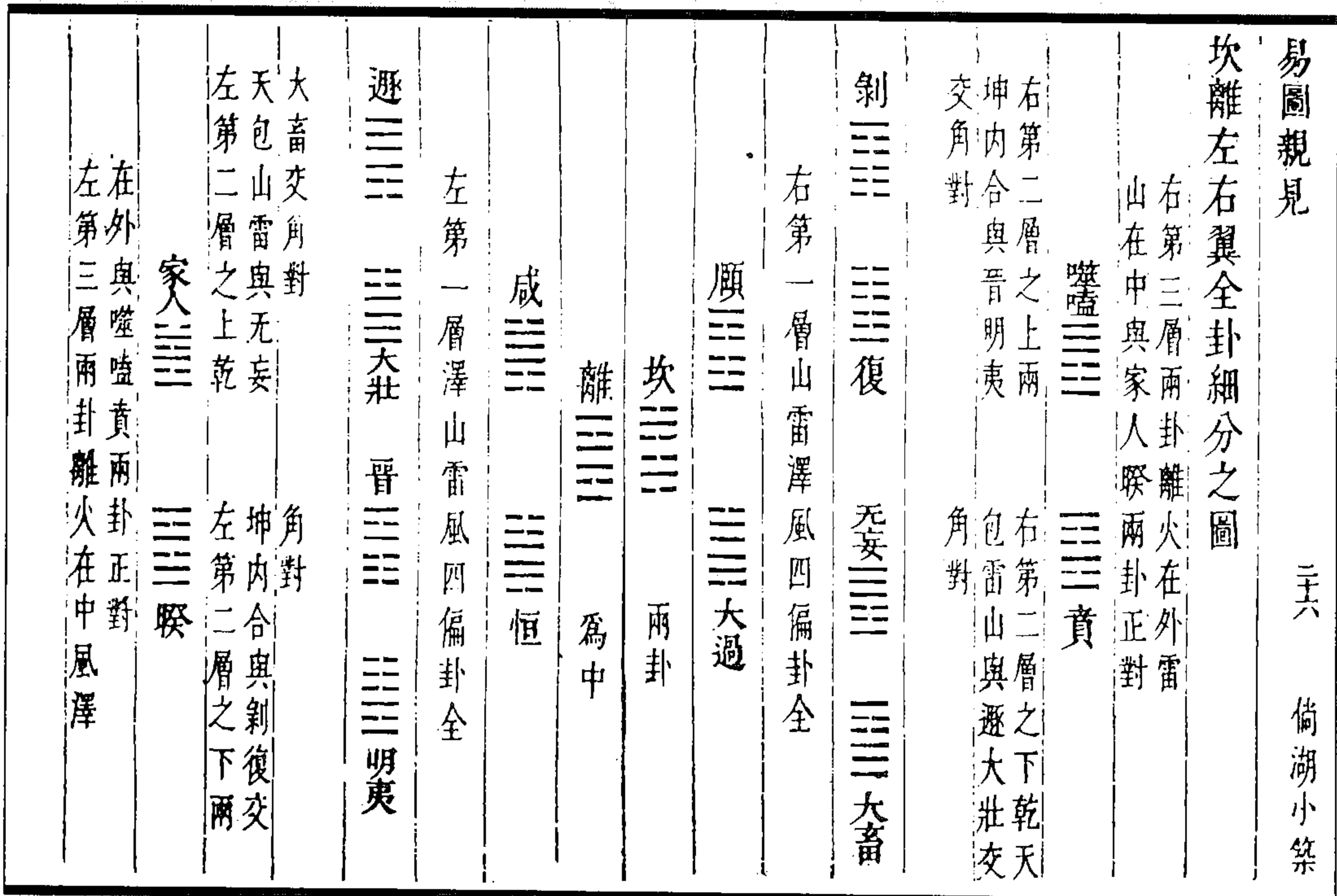

图 274 周易序卦上下經紀綱總圖  
(來集之《易圖親見》)

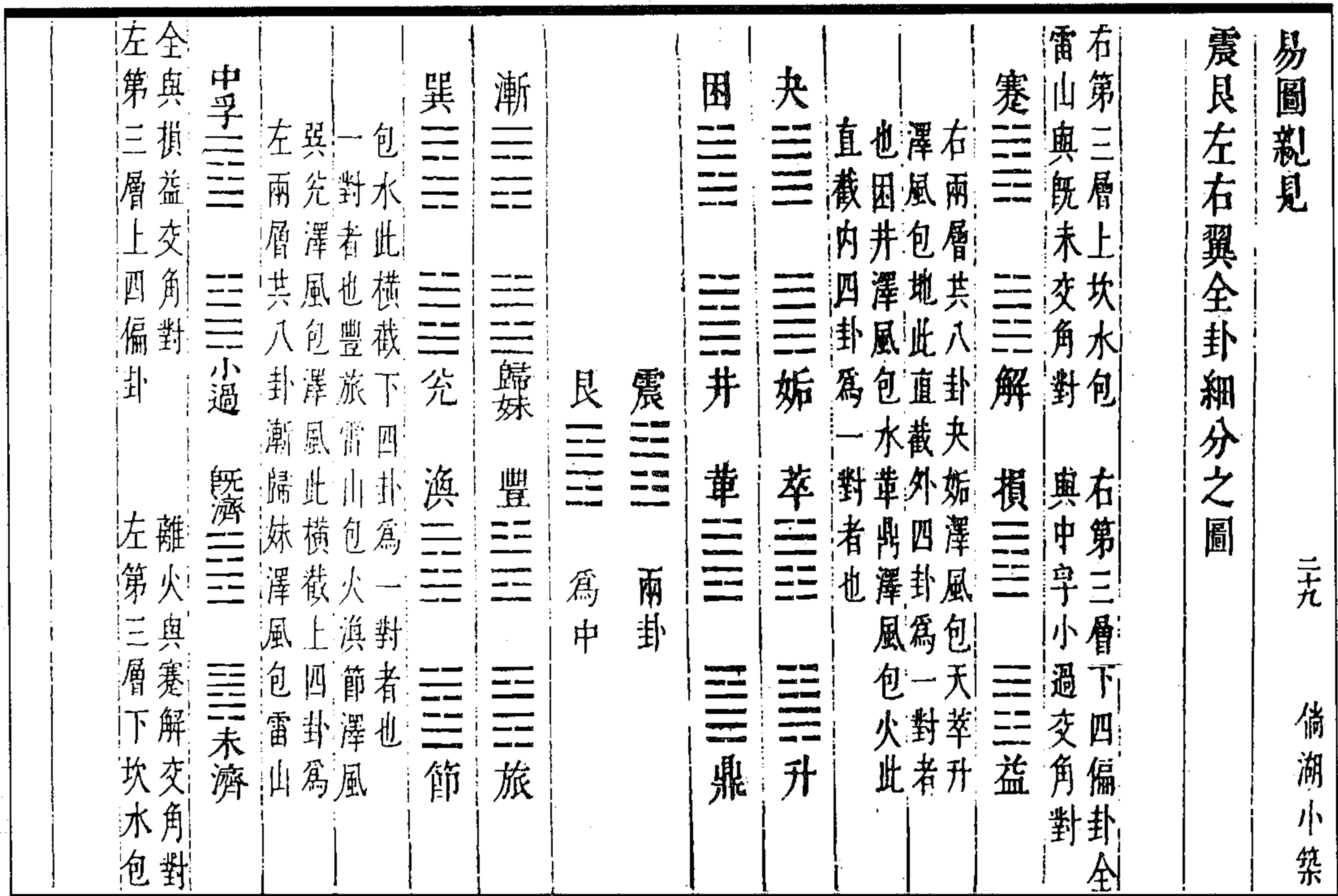
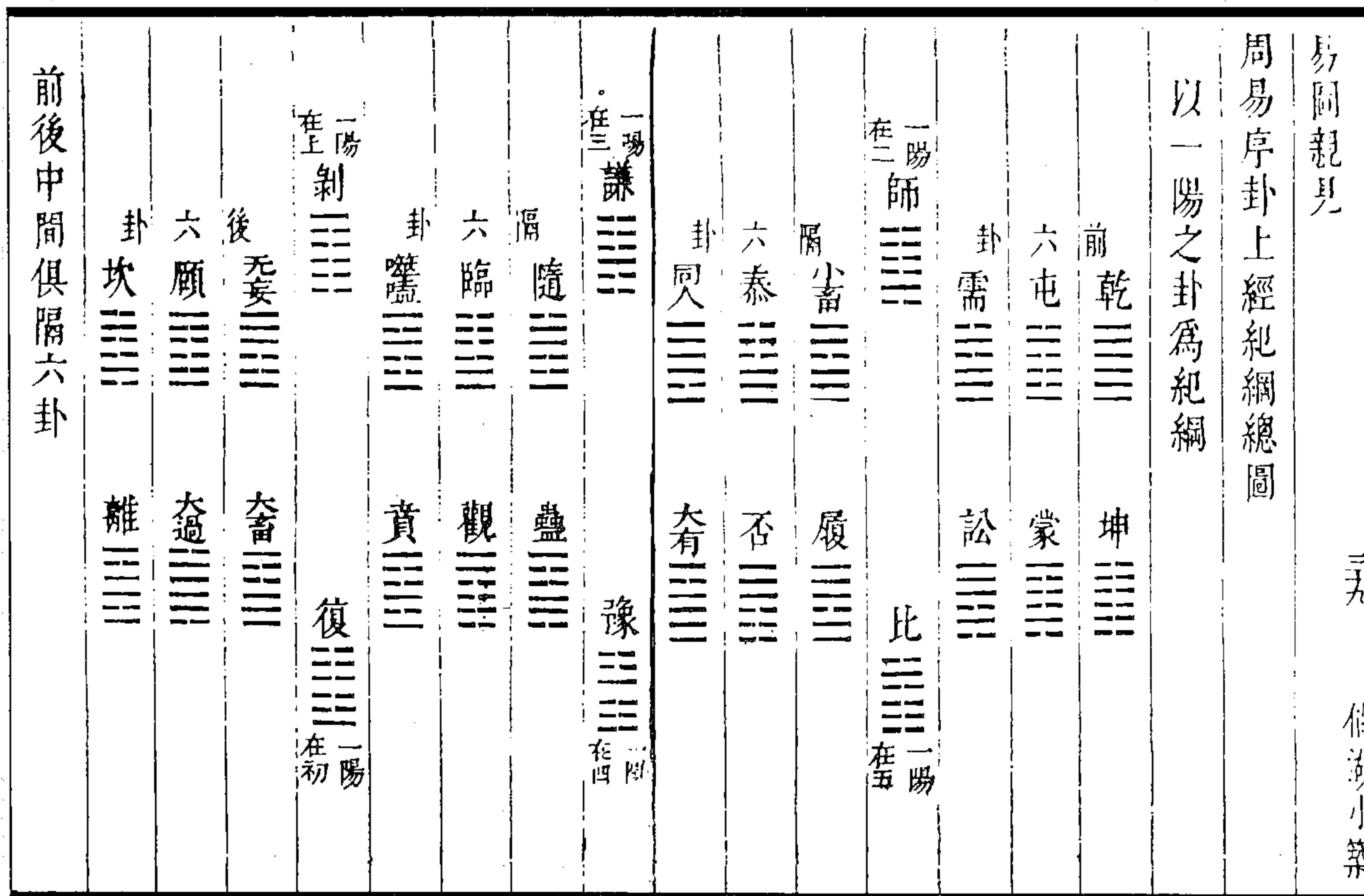

图 275 序卦次第乾坤相對全圖  
(來集之《易圖親見》)

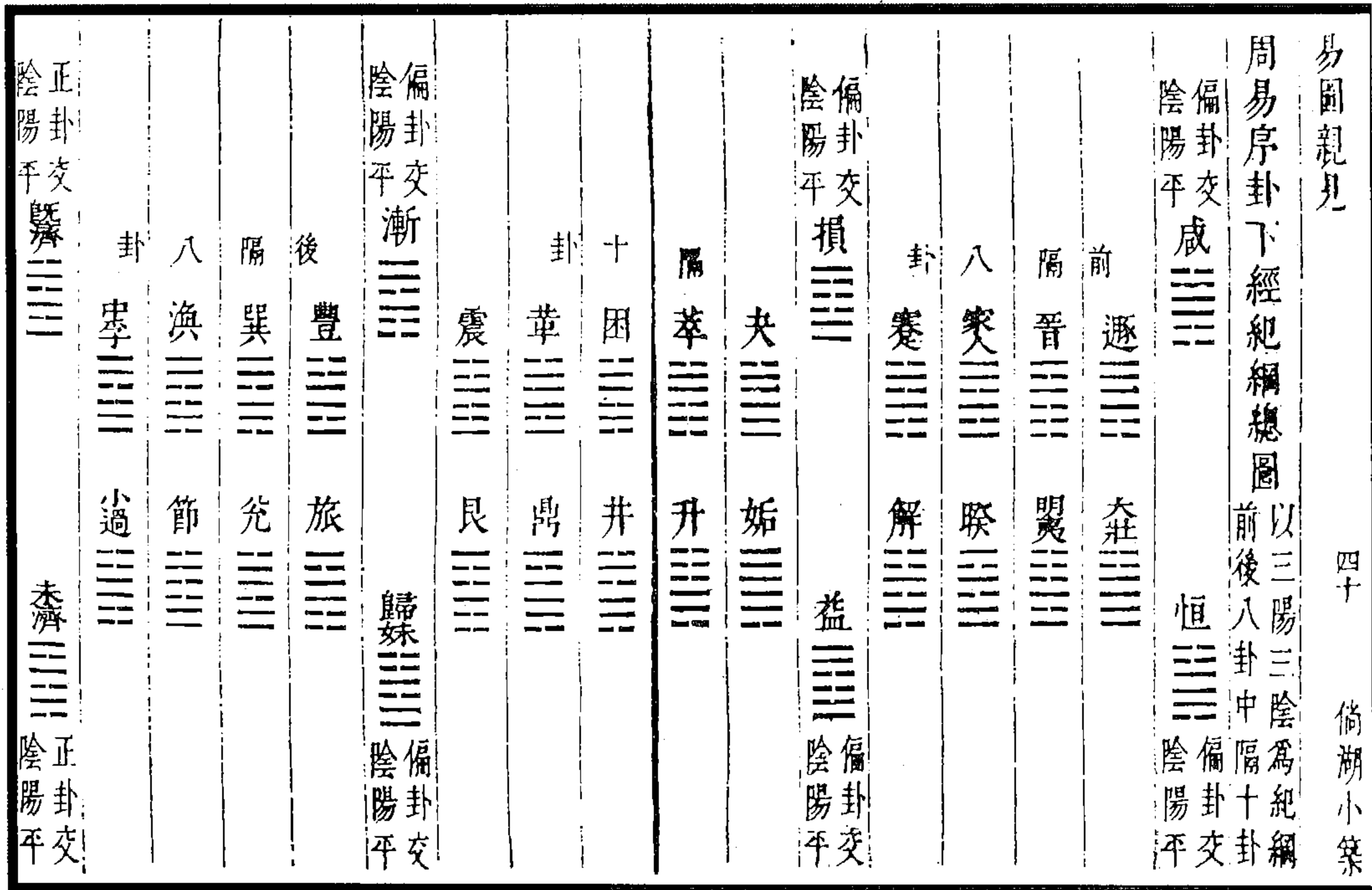

图 276 序卦次第坎离相对全图  
(来集之《易图亲见》)

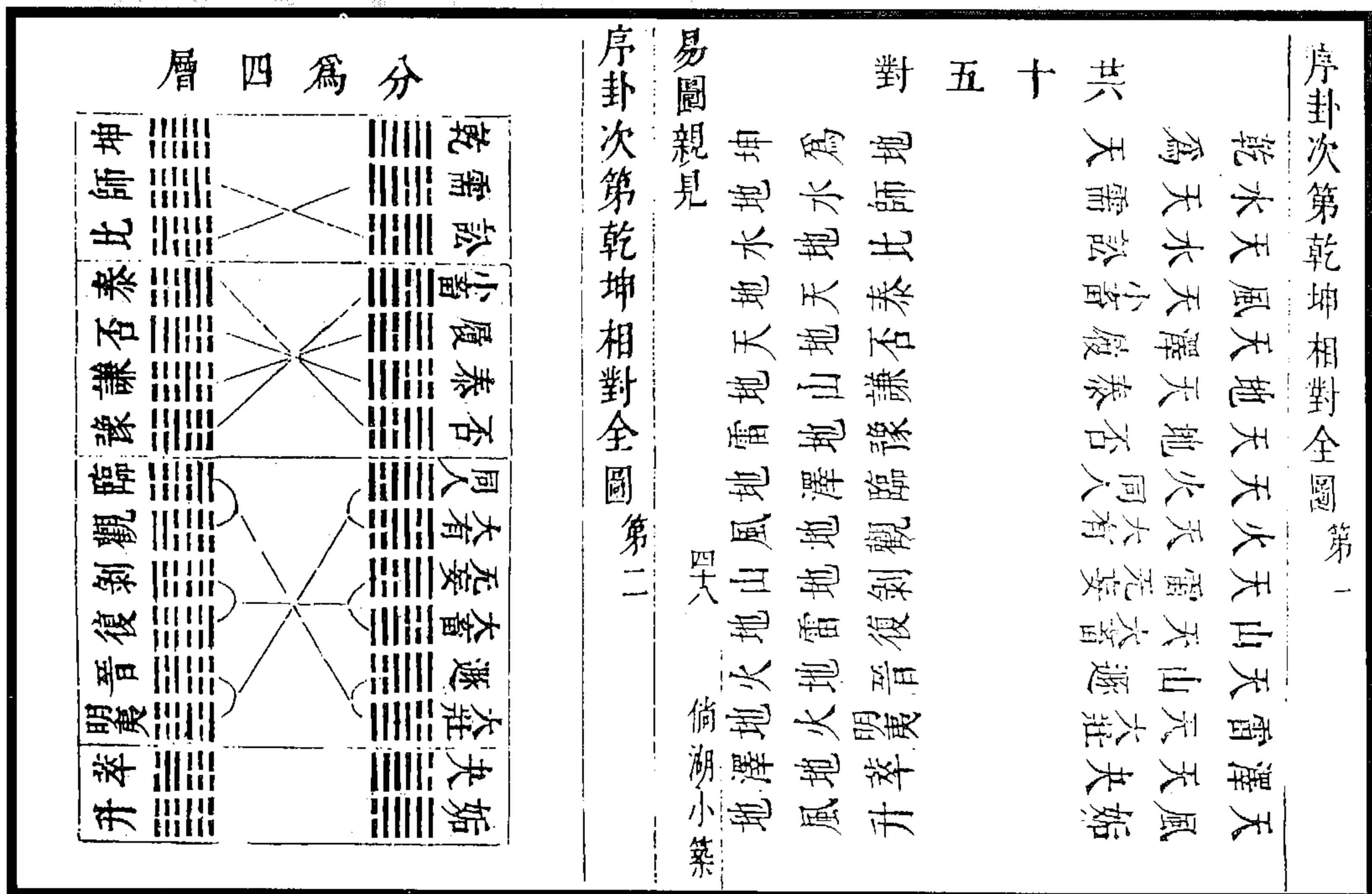

图 277 序卦四正次第合为方图  
(来集之《易图亲见》)

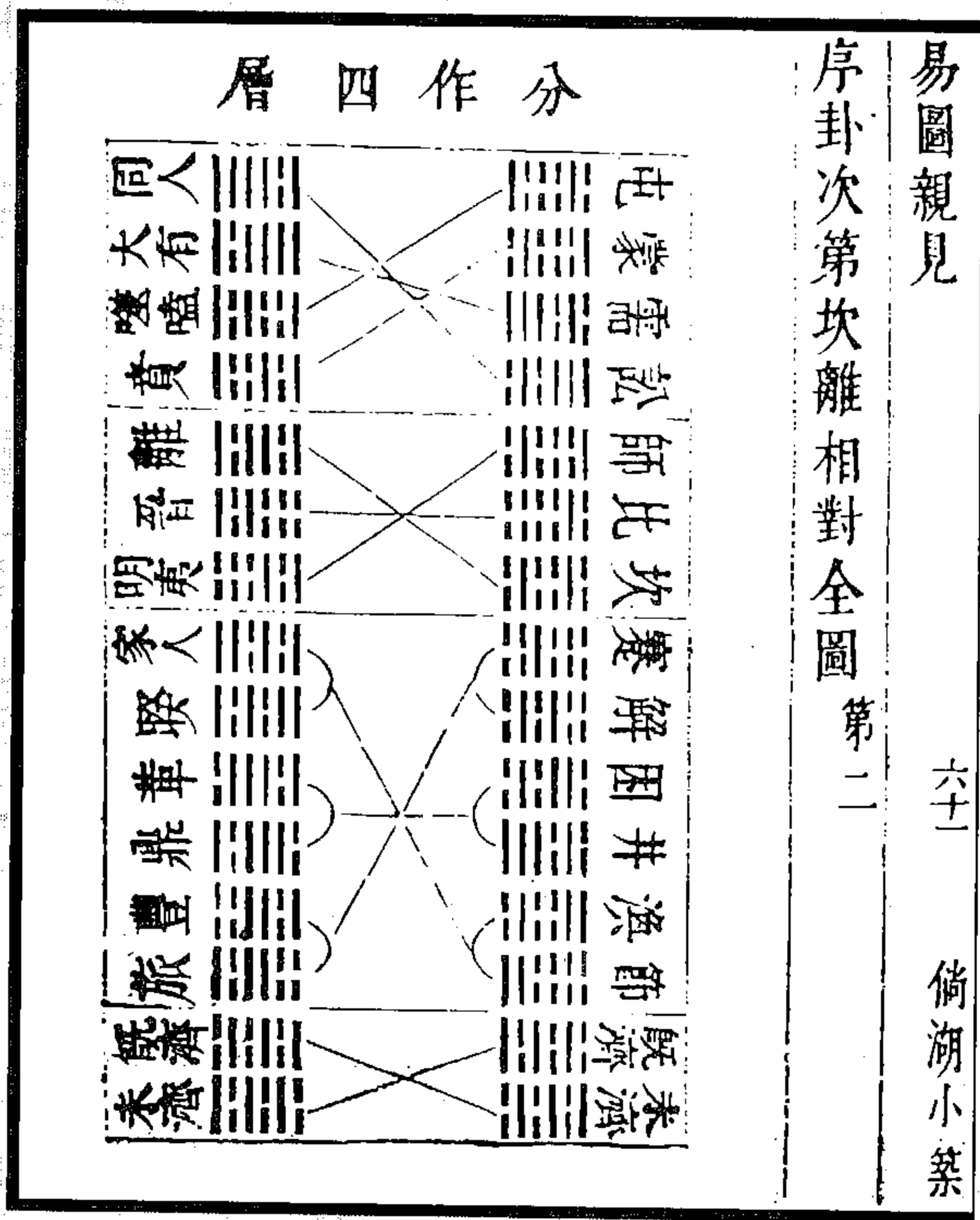

易圖親見  
序卦四偏次第合為圓圖

七十一

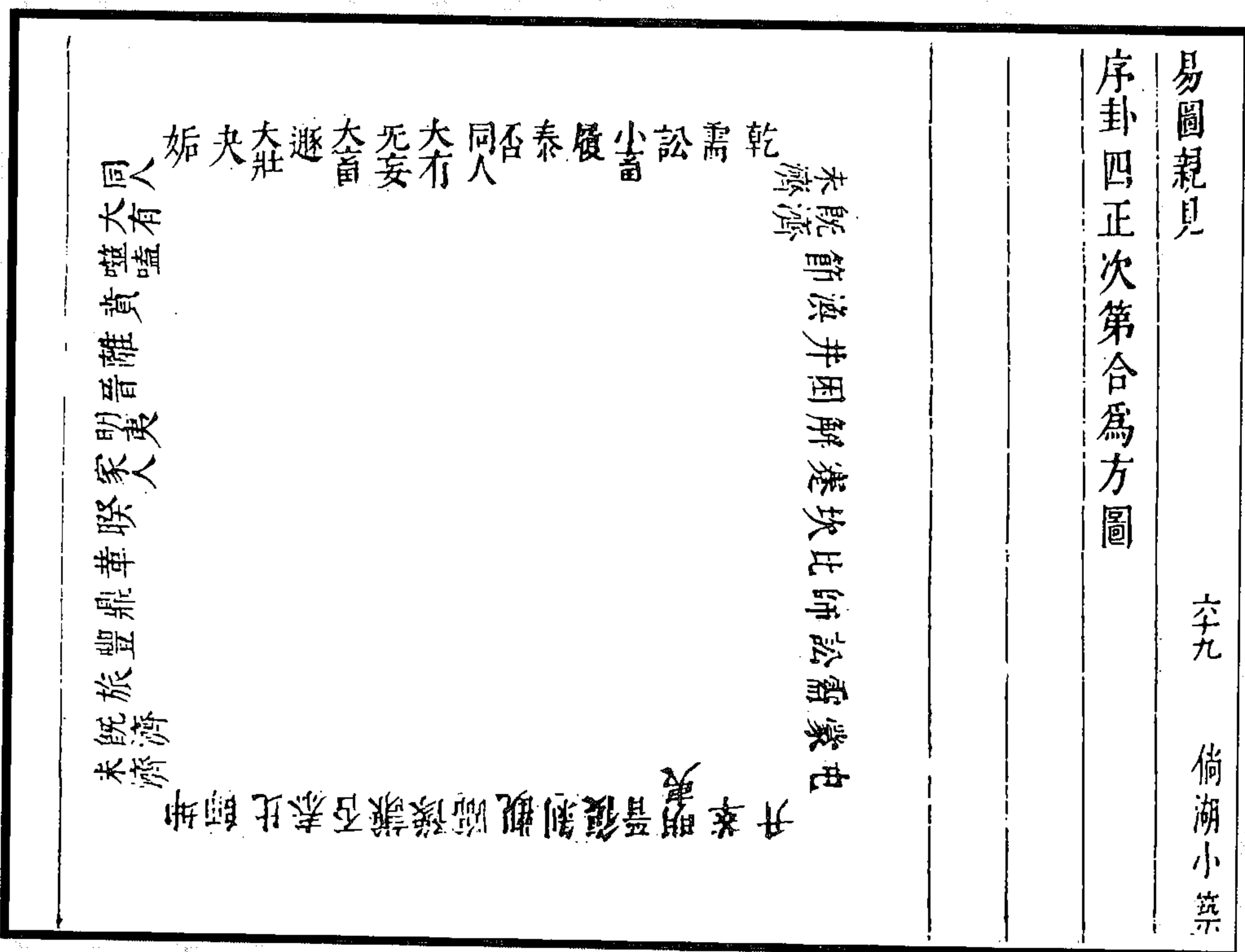
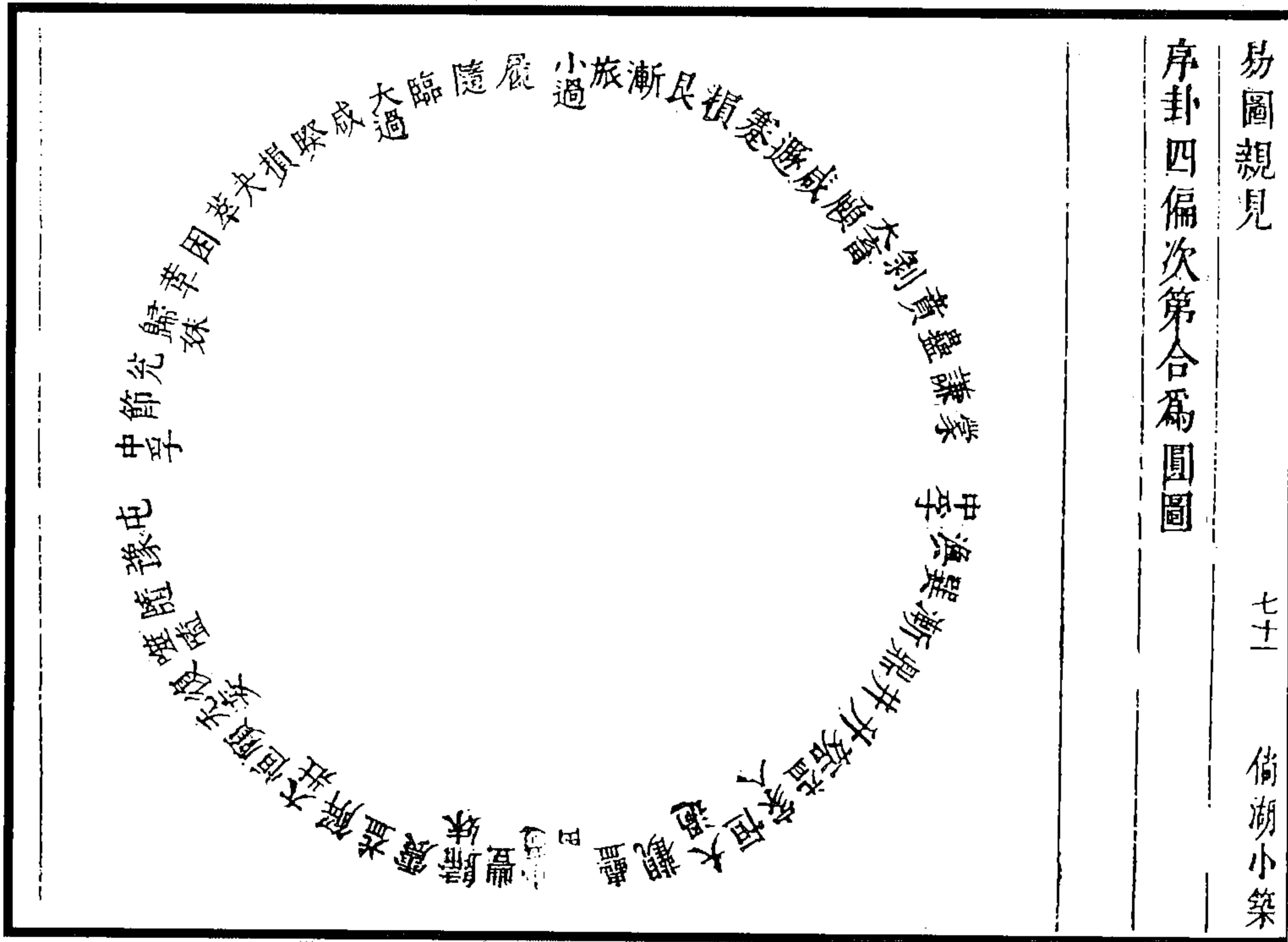
倚湖小築

图 278 序卦四偏次第合为圆图  
(来集之《易图亲见》)

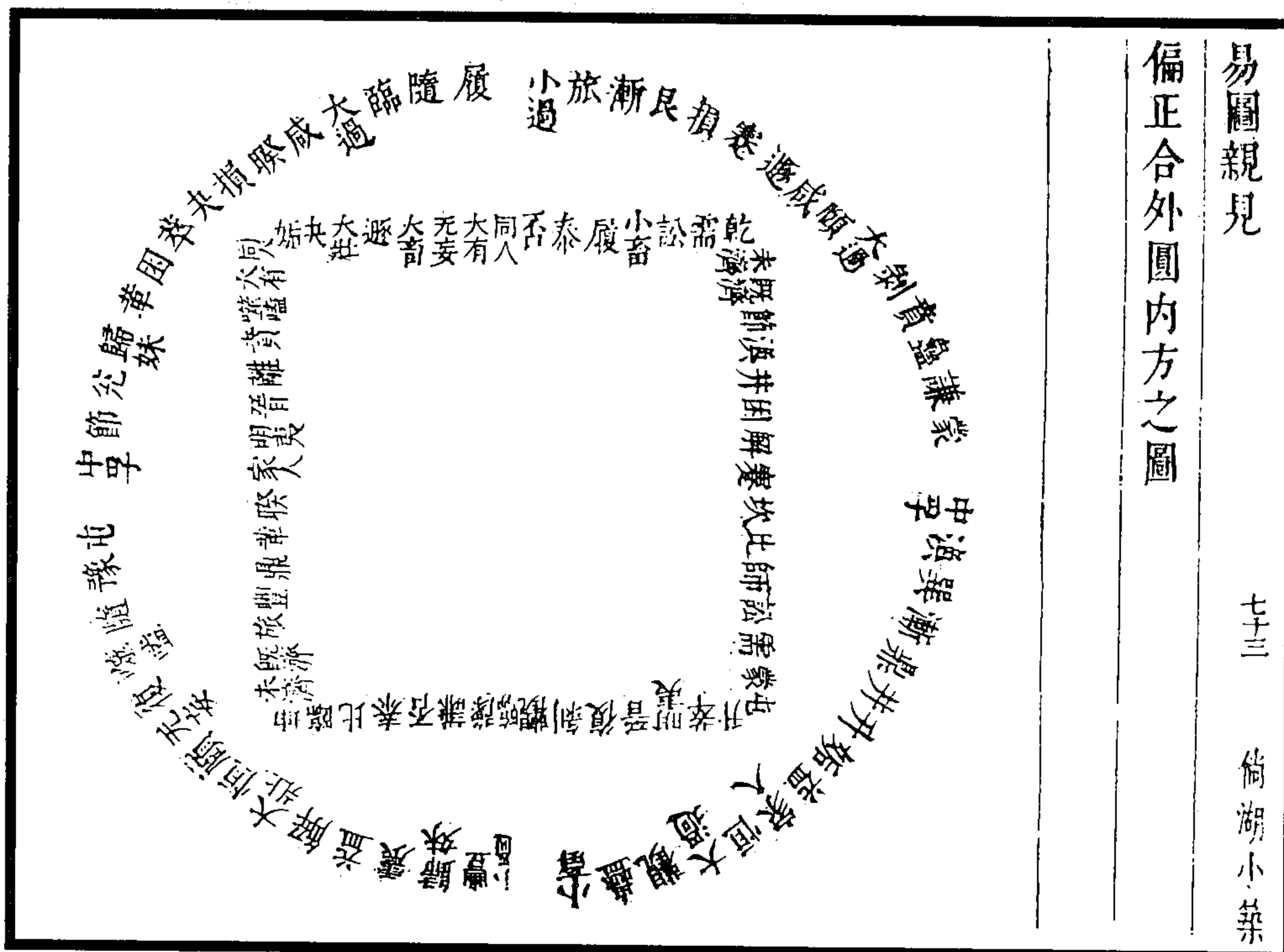

易圖親見  
偏正合外圓內方之圖

七十三

倚湖小築

图 279 偏正合外圓內方图  
(来集之《易图亲见》)



图 280 七卦次序图  
(来集之《易图亲见》)



图 282 九卦又一图

图 281 三陈九卦图

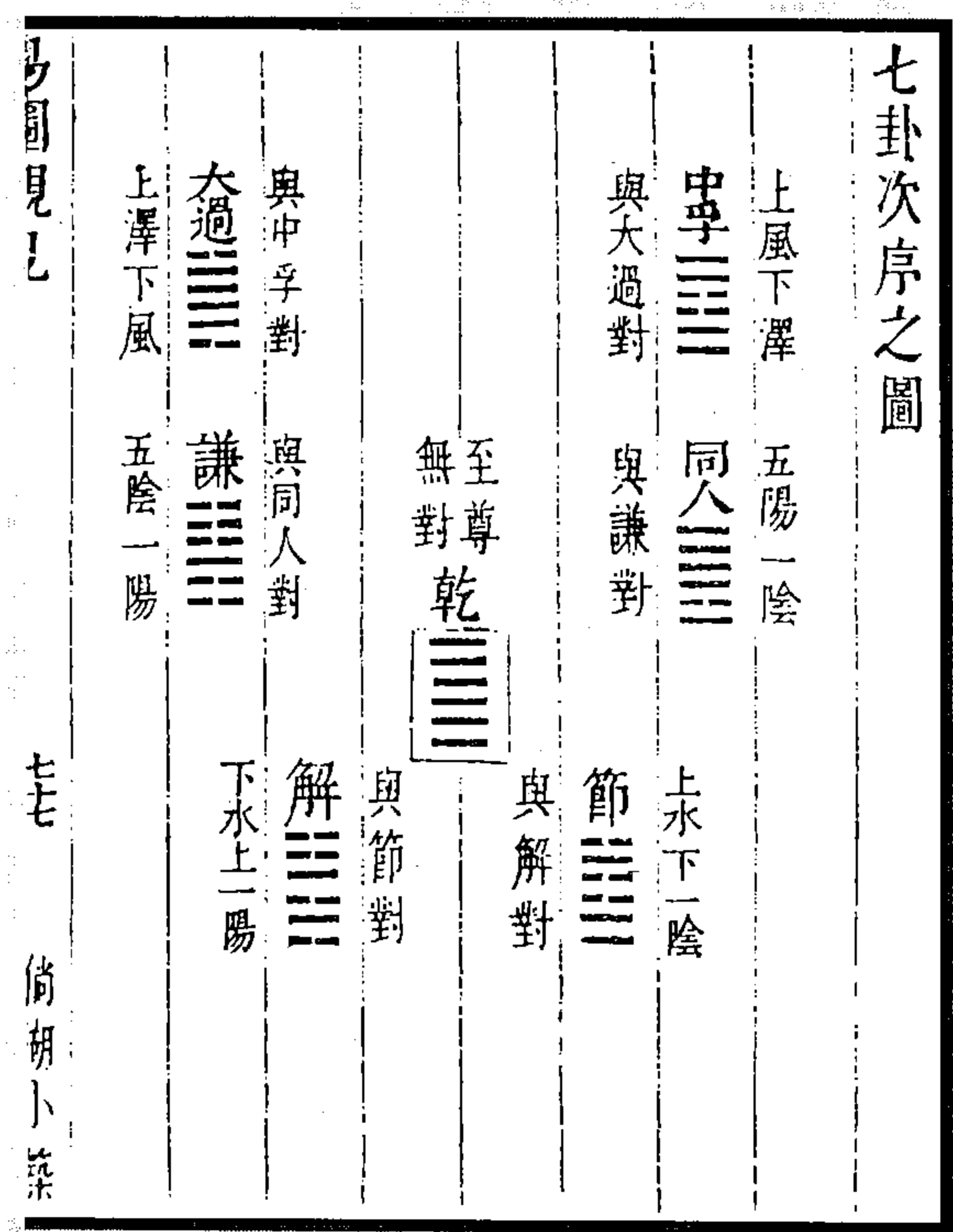
(来集之《易图亲见》)



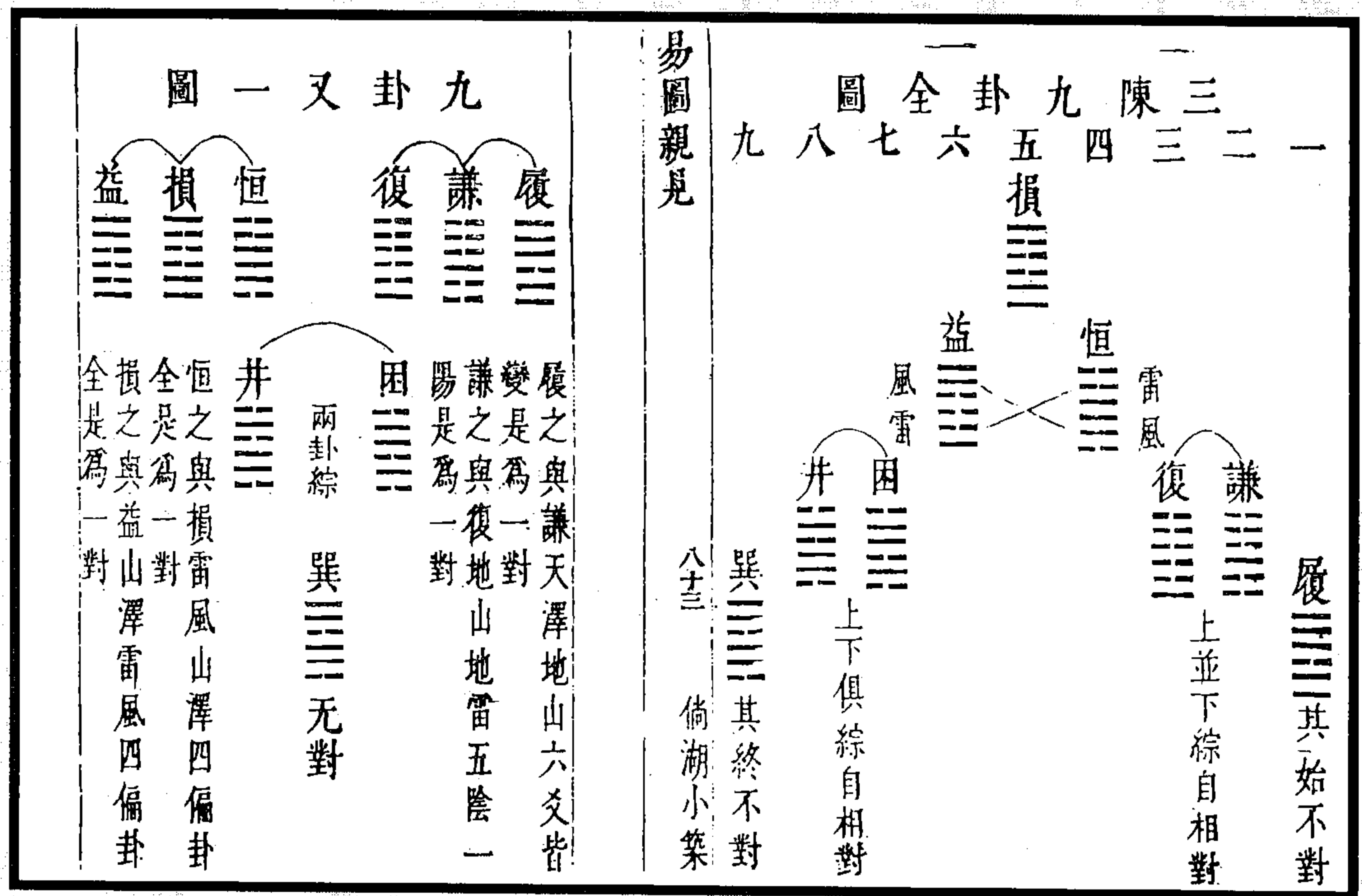

图 284 咸恒左右翼卦全图

图 283 萃升左右翼卦全图

(来集之《易图亲见》)

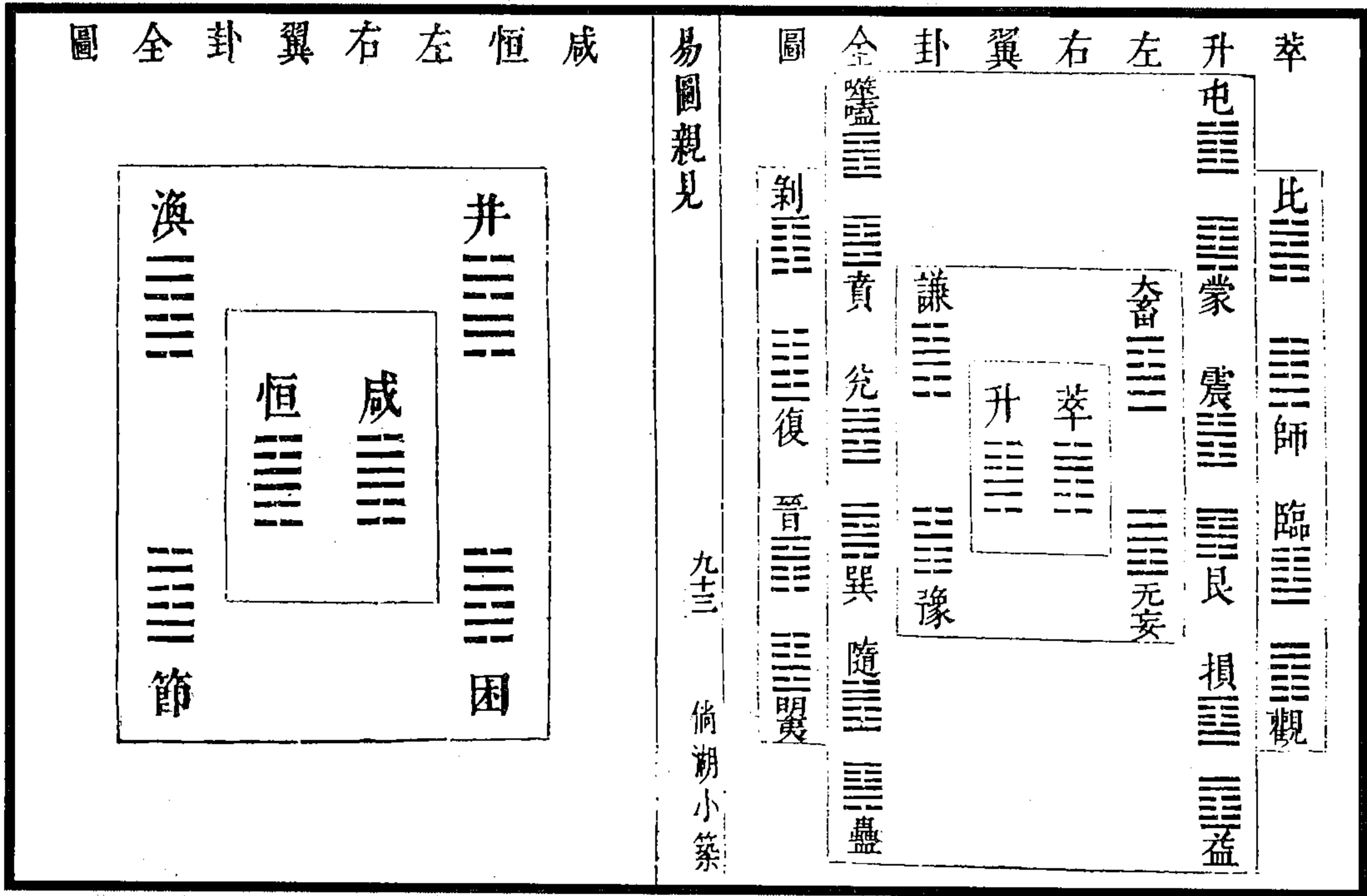

图 285 丰旅左右翼卦全图

(来集之《易图亲见》)



图 286 杂卦次序萃升左右翼卦细分之图  
(来集之《易图亲见》)

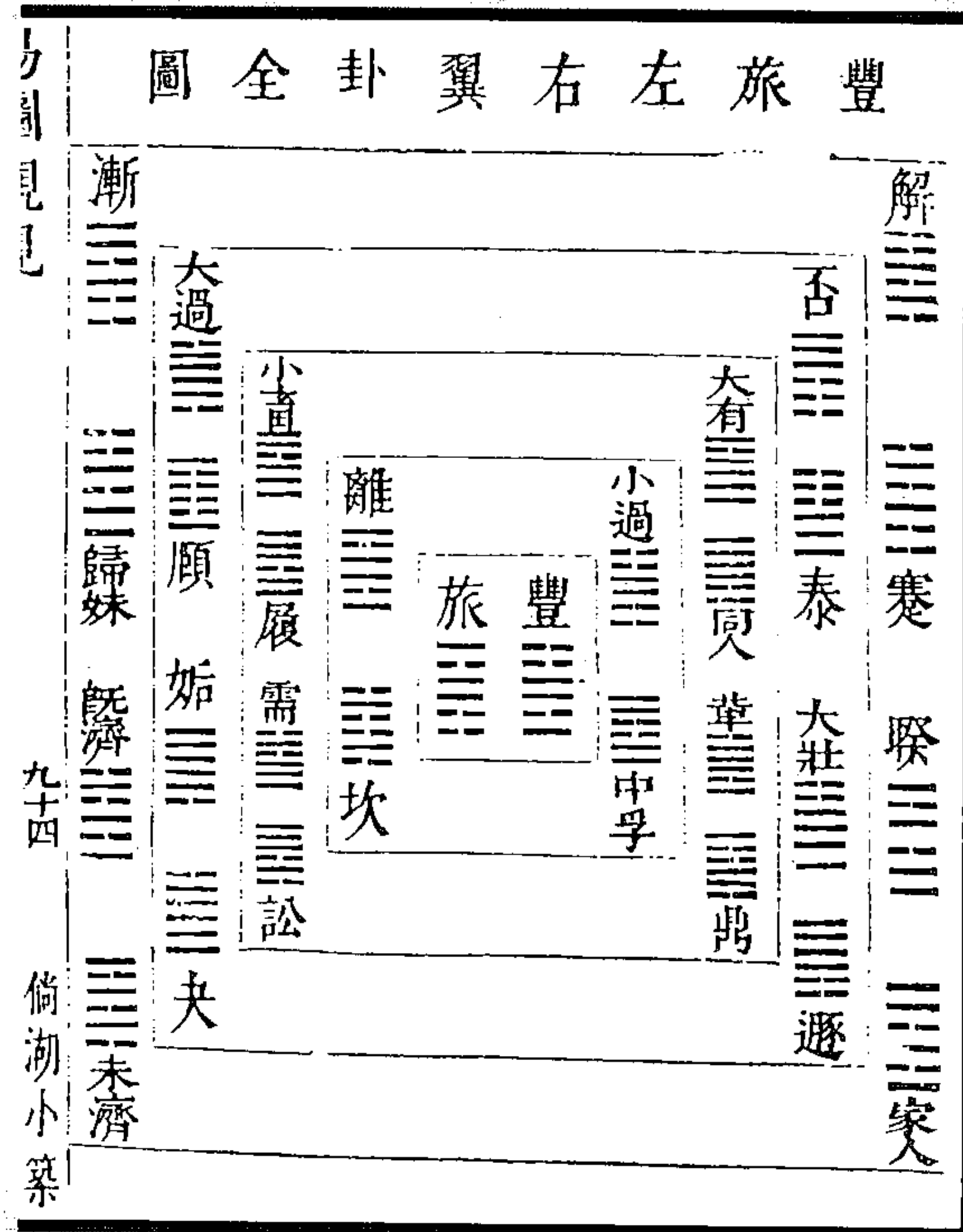

图 287 杂卦次序咸恒左右翼卦细分之图  
(来集之《易图亲见》)

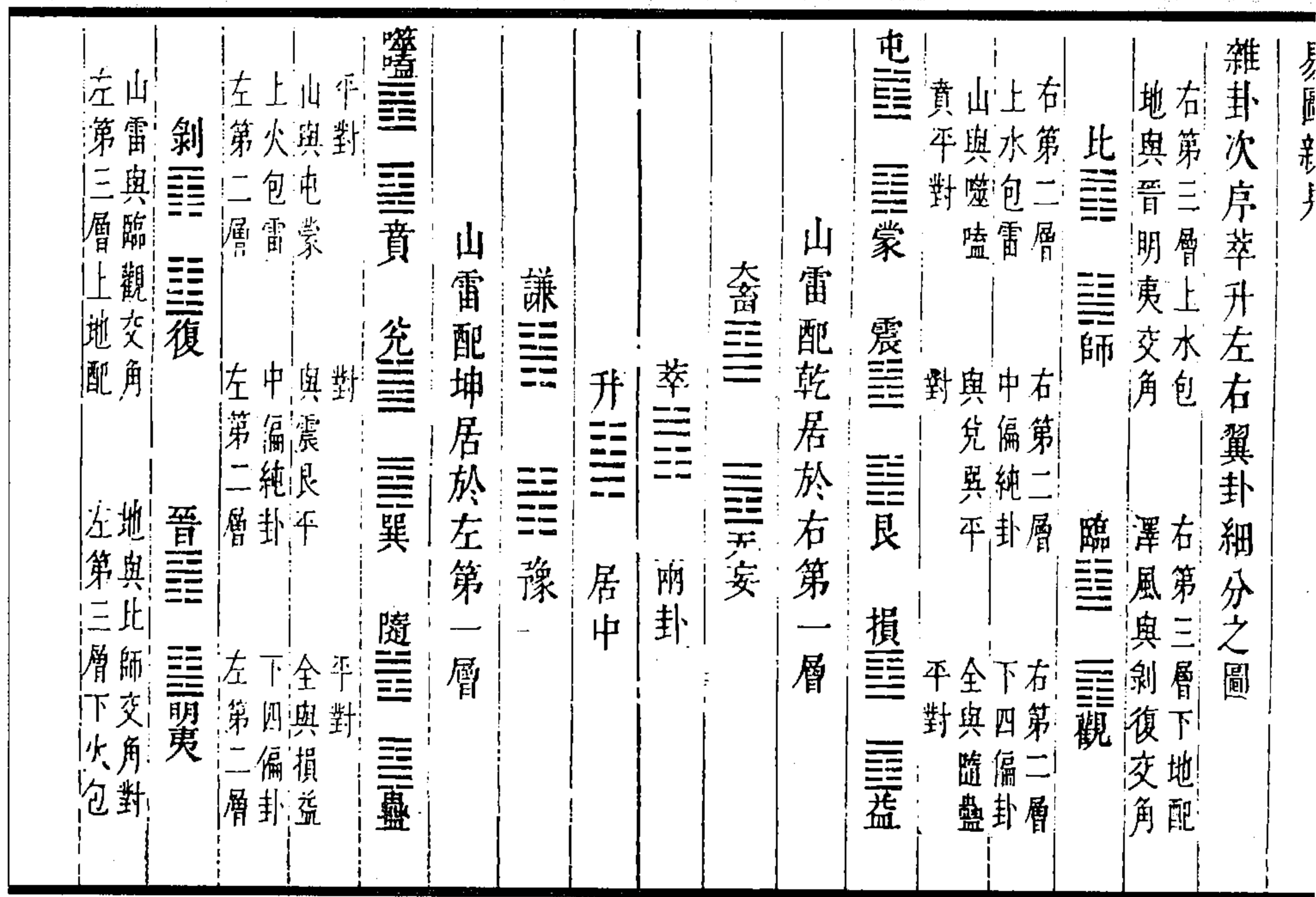

图 288 (杂)卦次序丰旅左右翼卦细分之图

(来集之《易图亲见》)

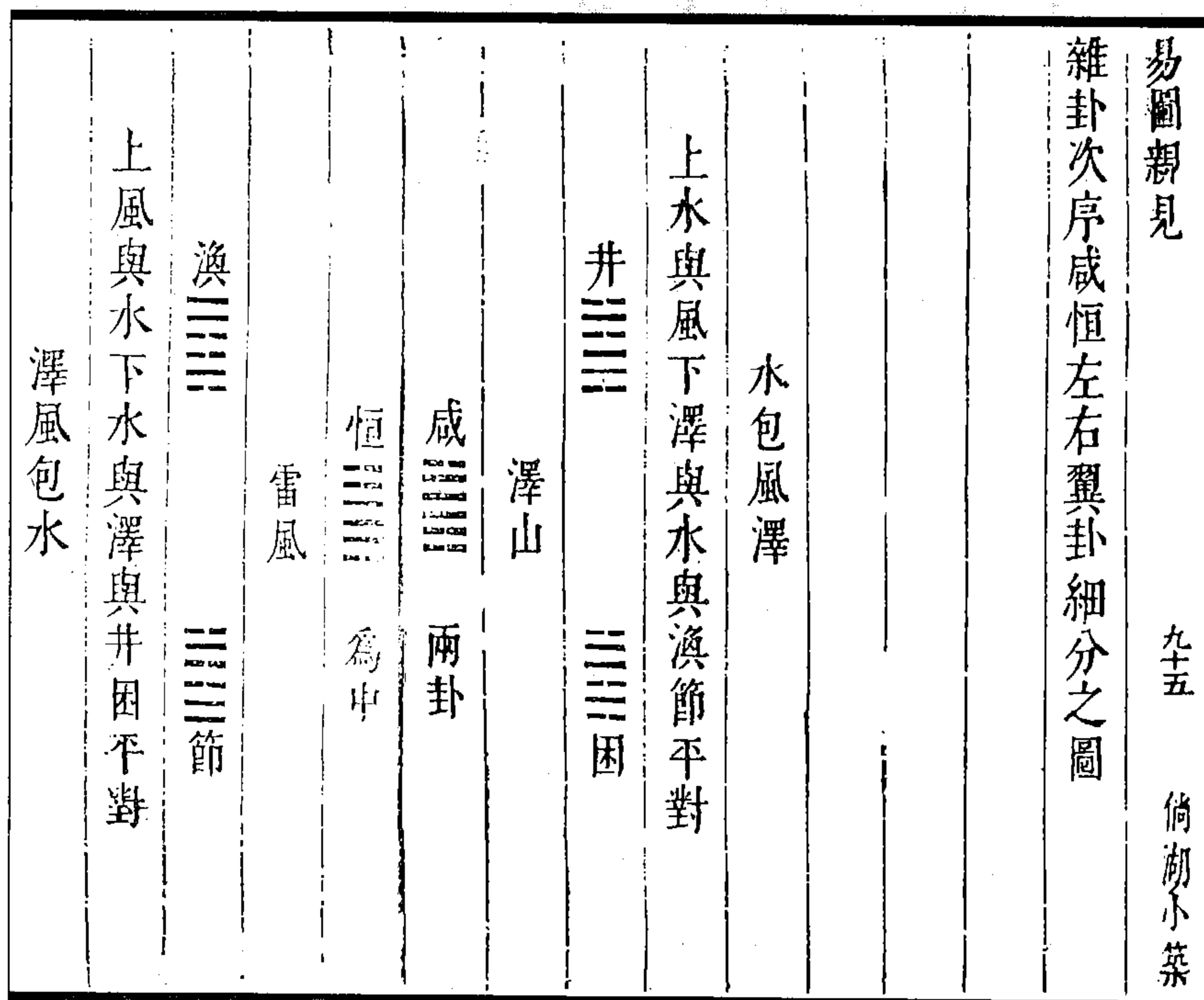

图 290 互位图

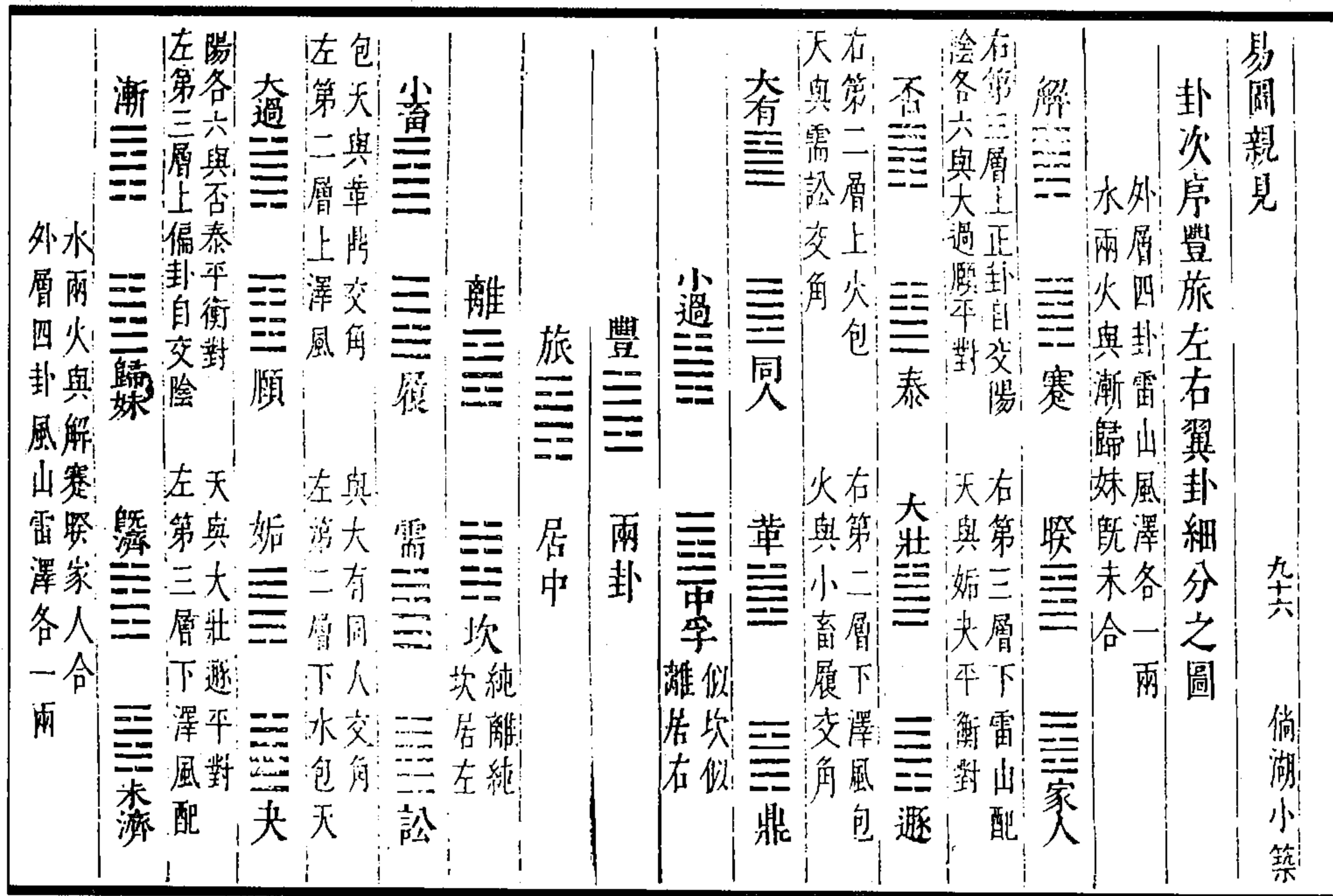

图 289 八卦分三才图

(汤秀琦《读易近解》)

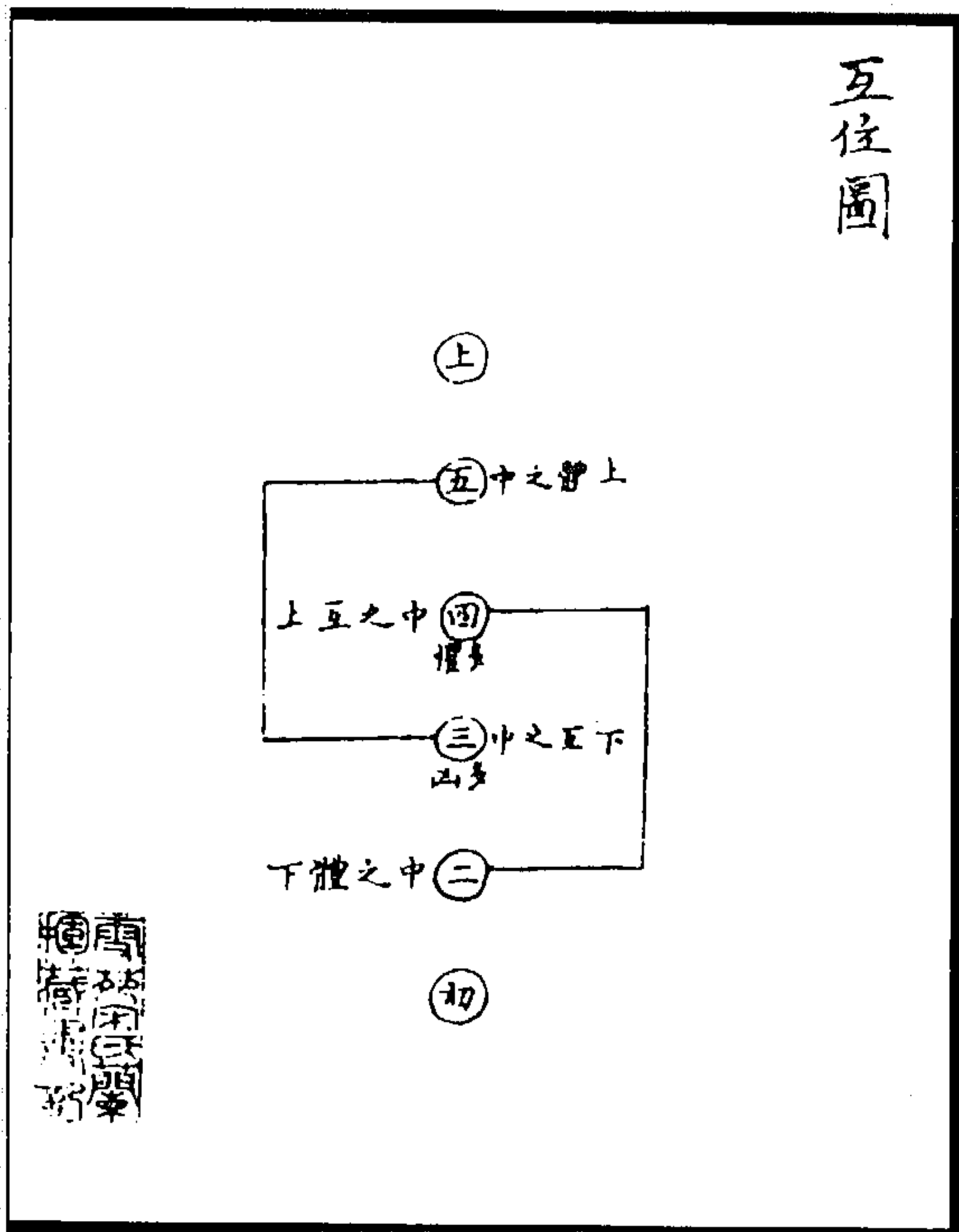

图 292 列圓圖方位图

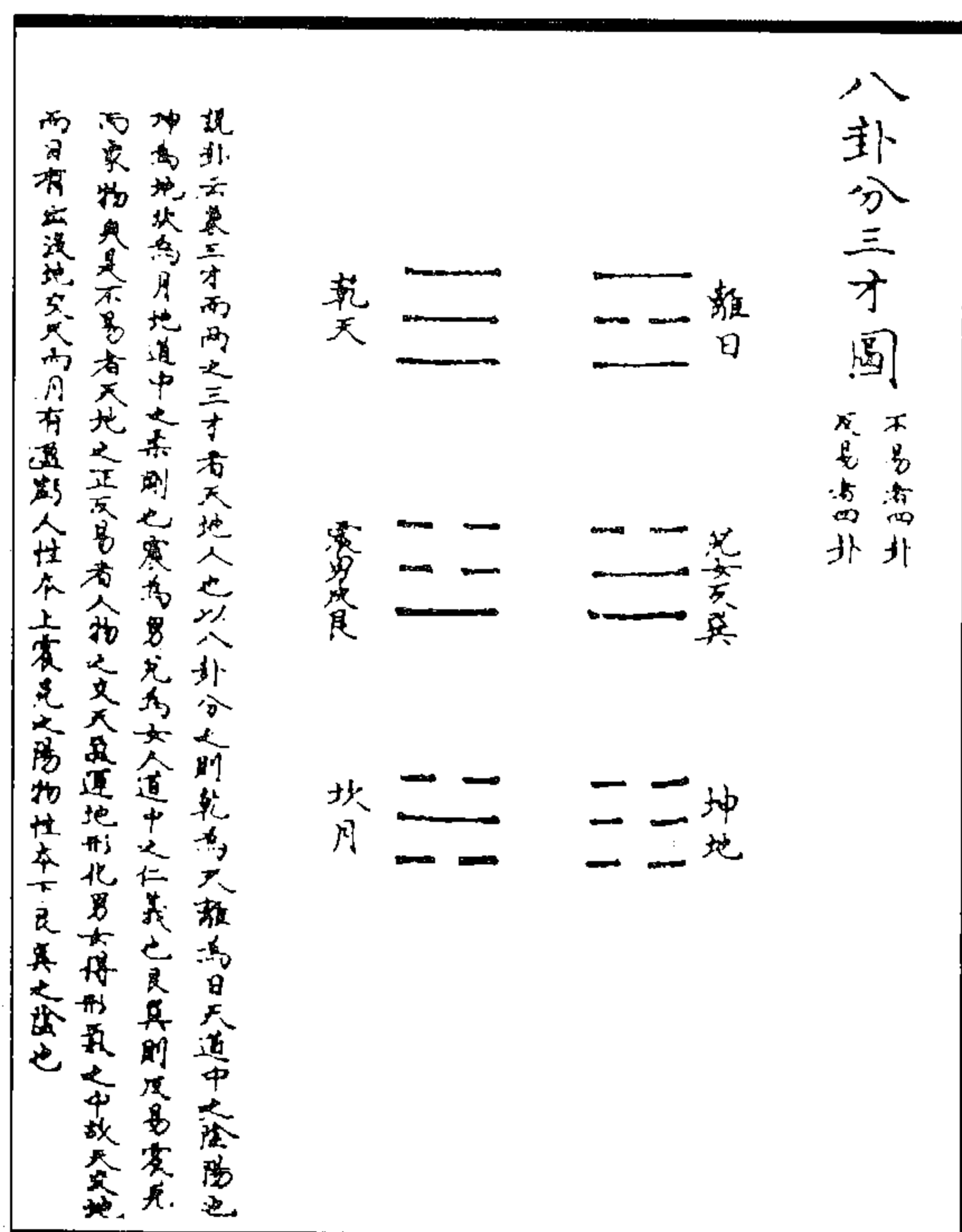
图 291 列八純方位图

(赵振芳《易原》)

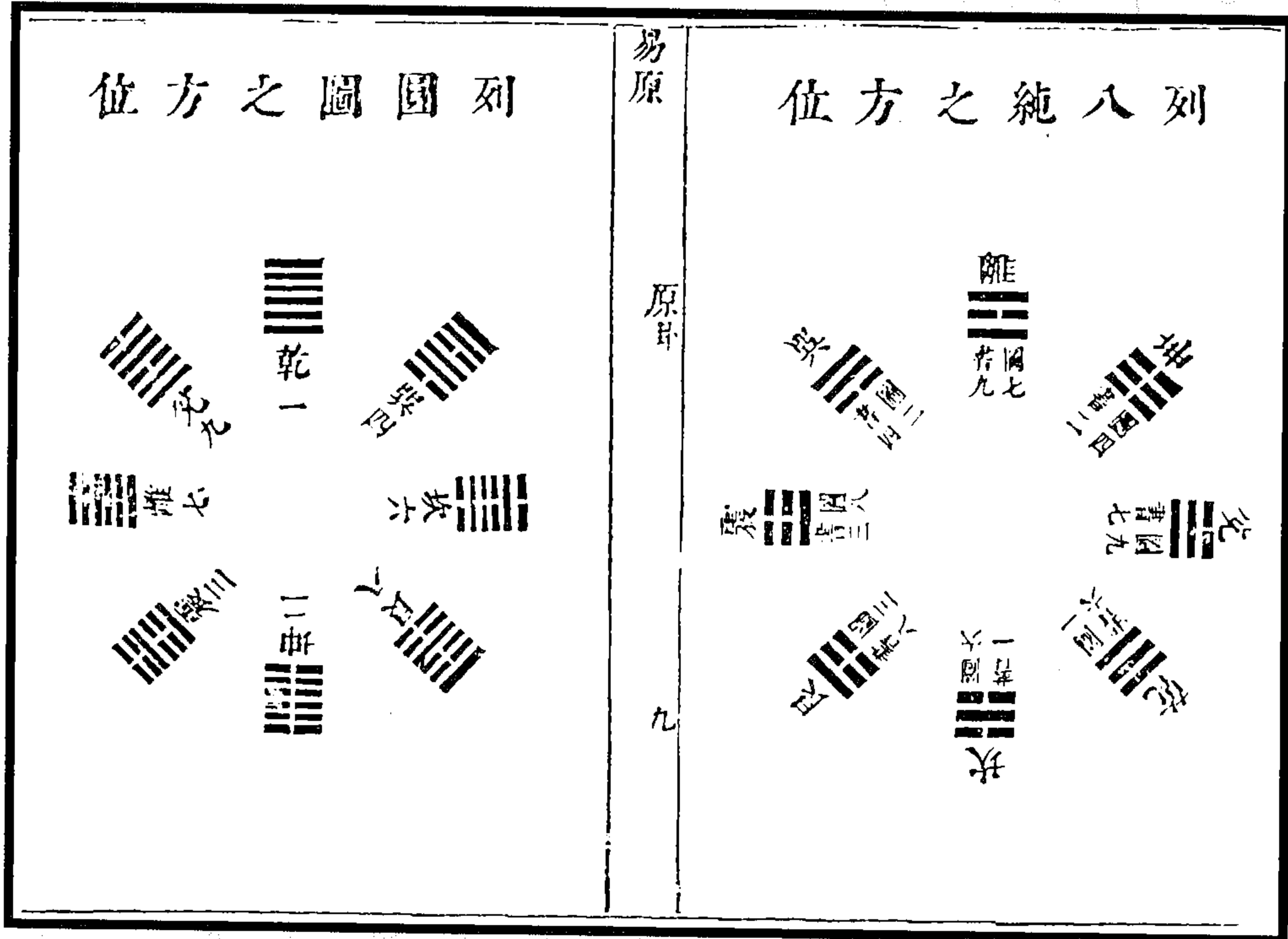

图 294 合三圖以序周易图

图 293 列方圖方位图

(赵振芳《易原》)

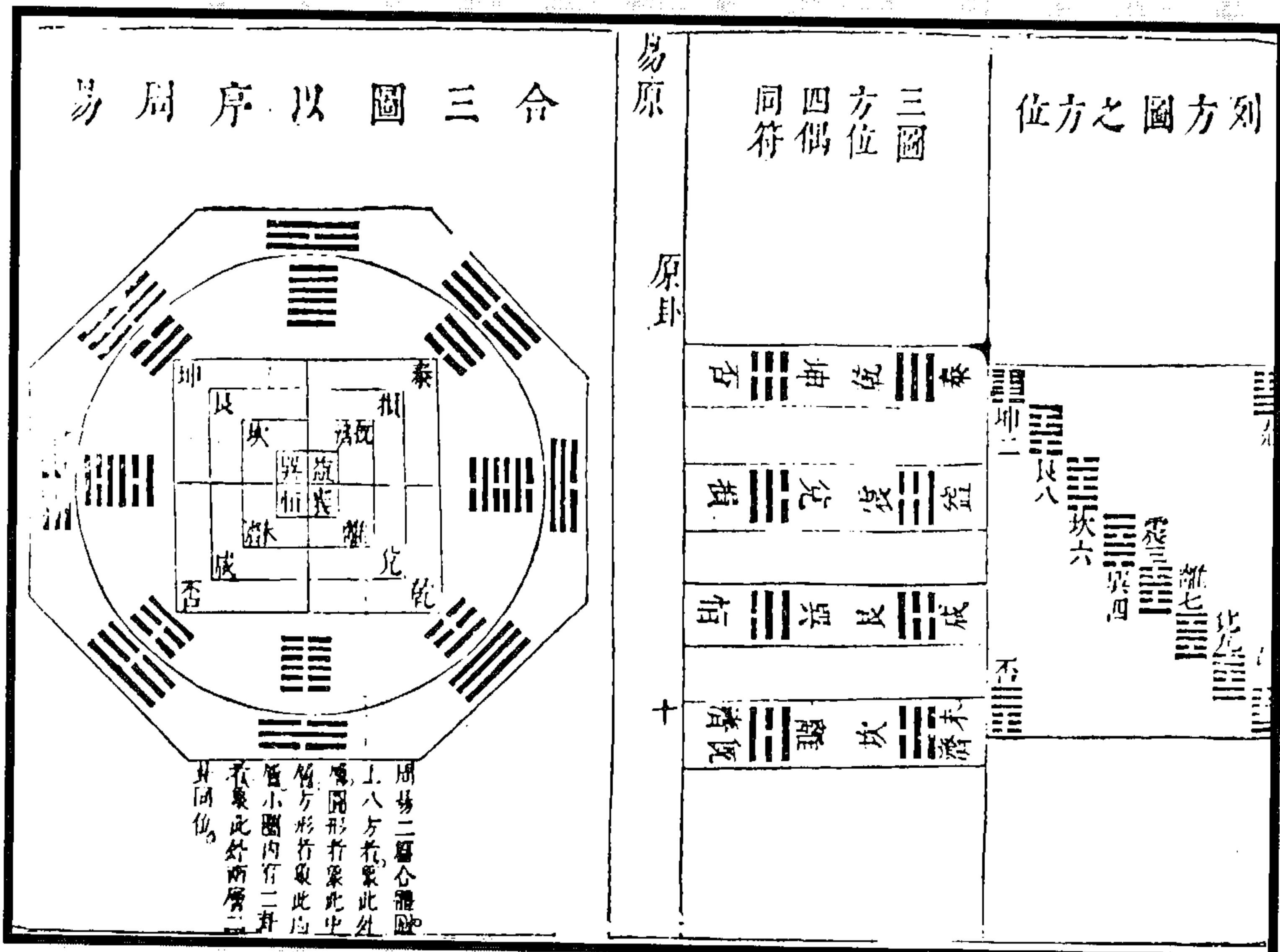

图 295 周易二篇分体图

(赵振芳《易原》)



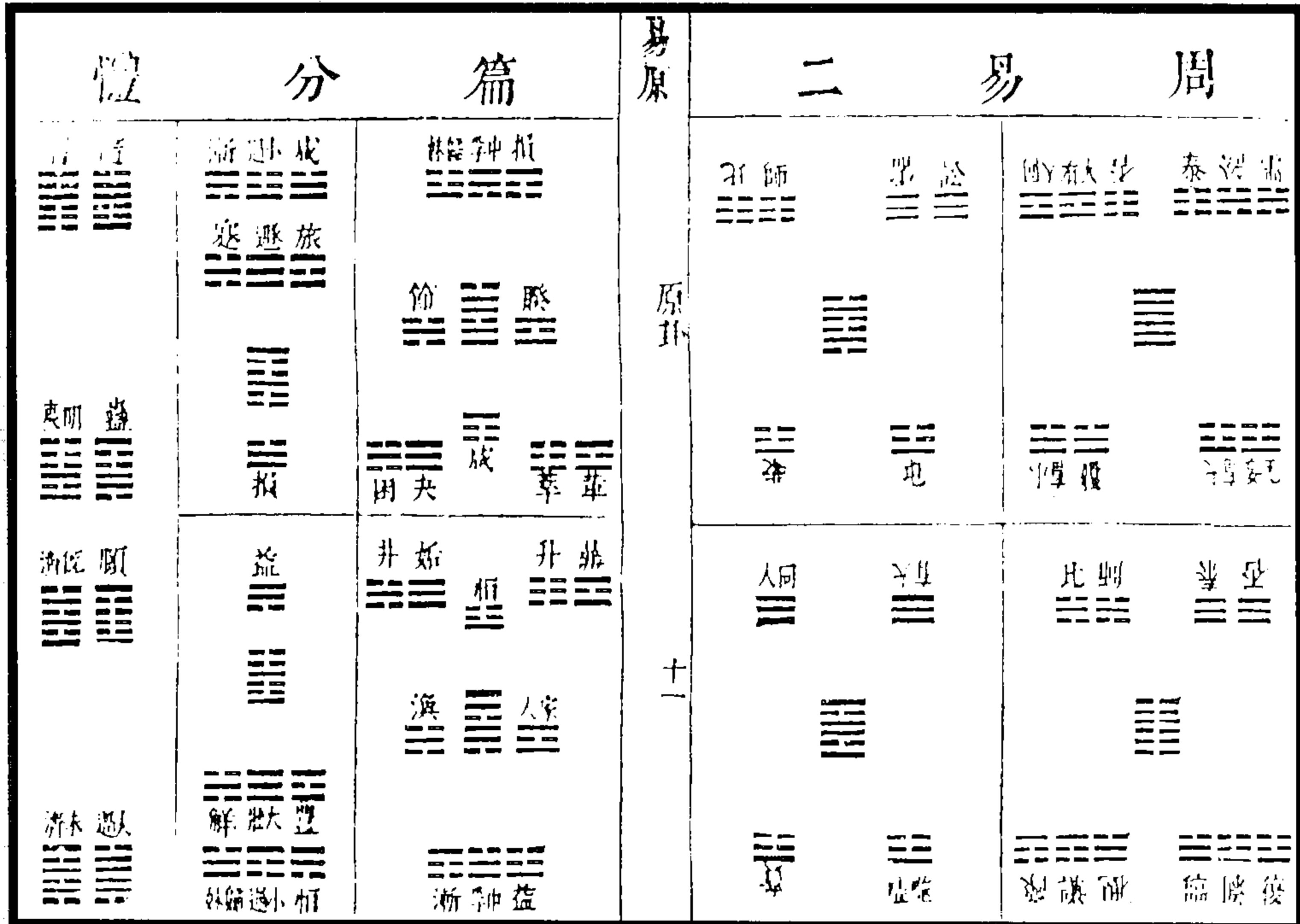
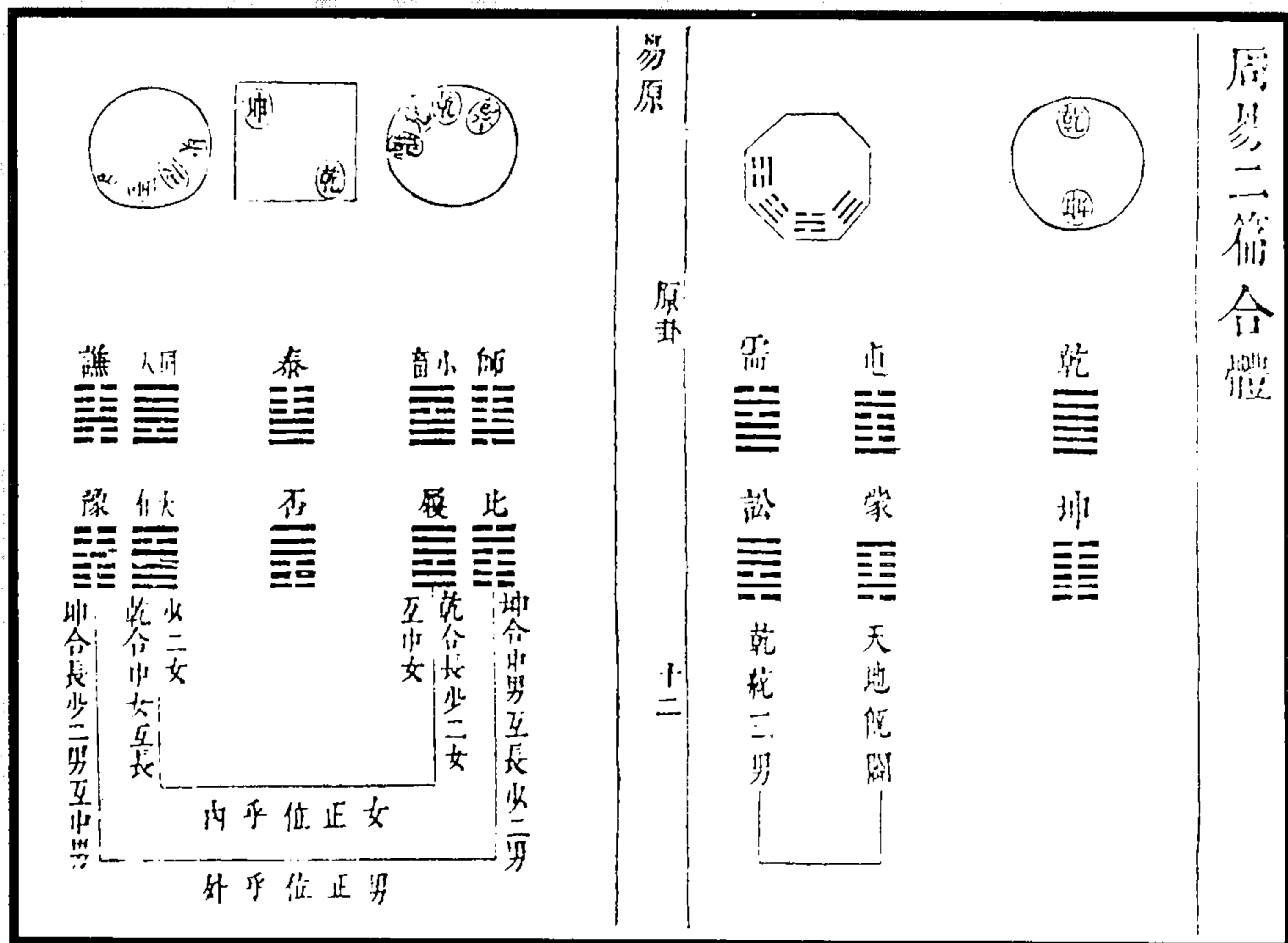

图 296 周易二篇合体五图 (赵振芳《易原》)



图 298 著法之变图

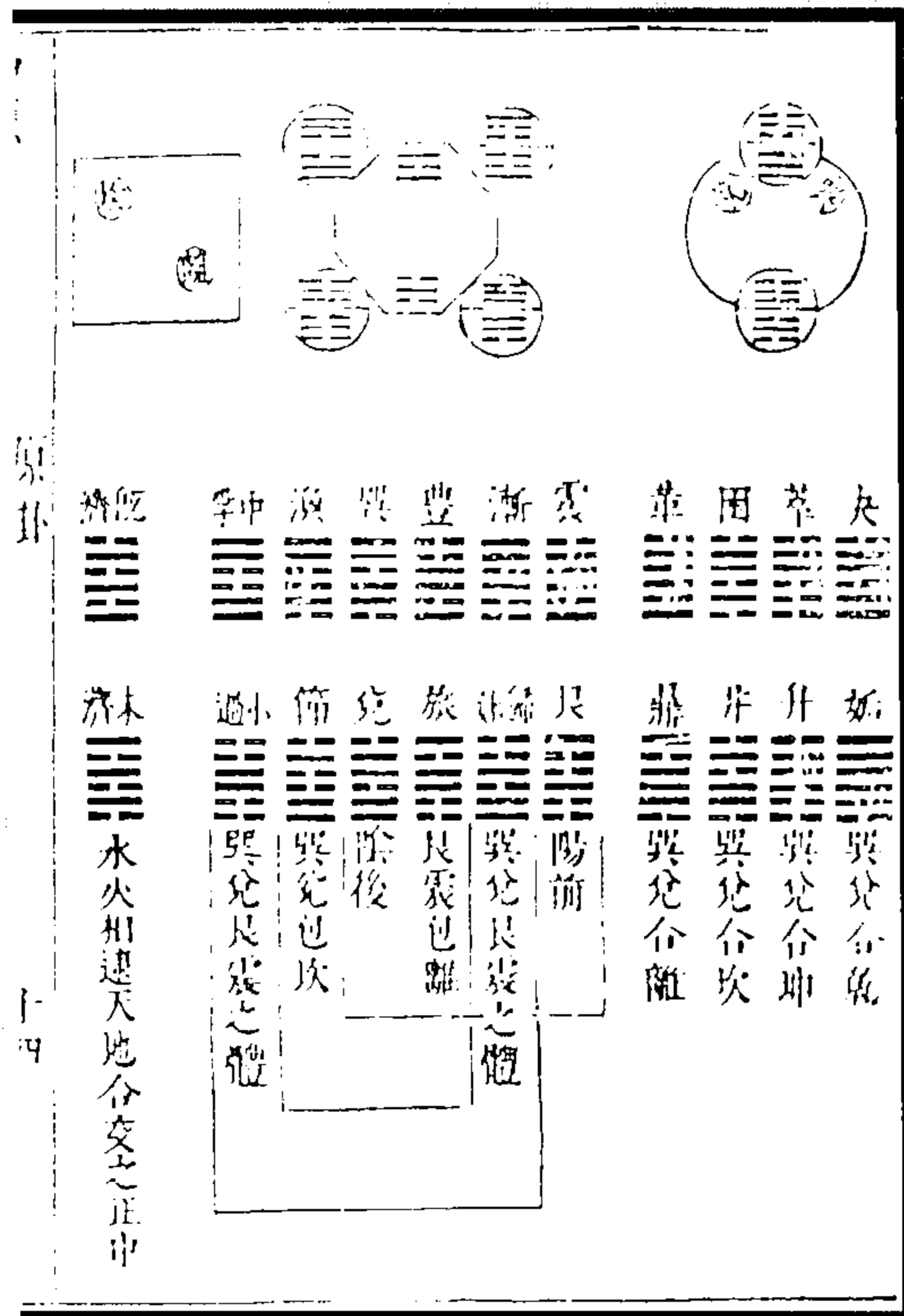
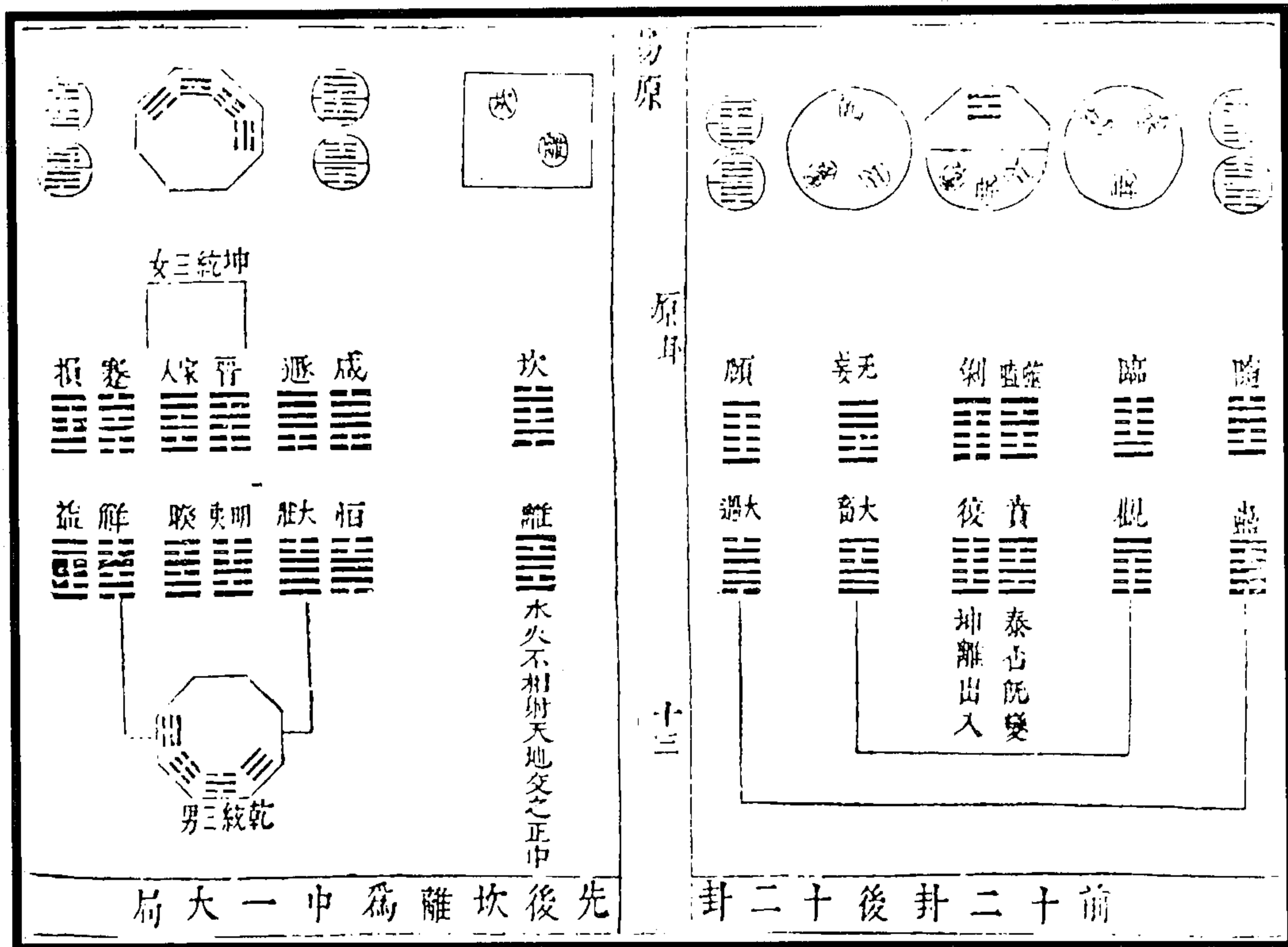

图 297 周易二篇总体图

(赵振芳《易原》)

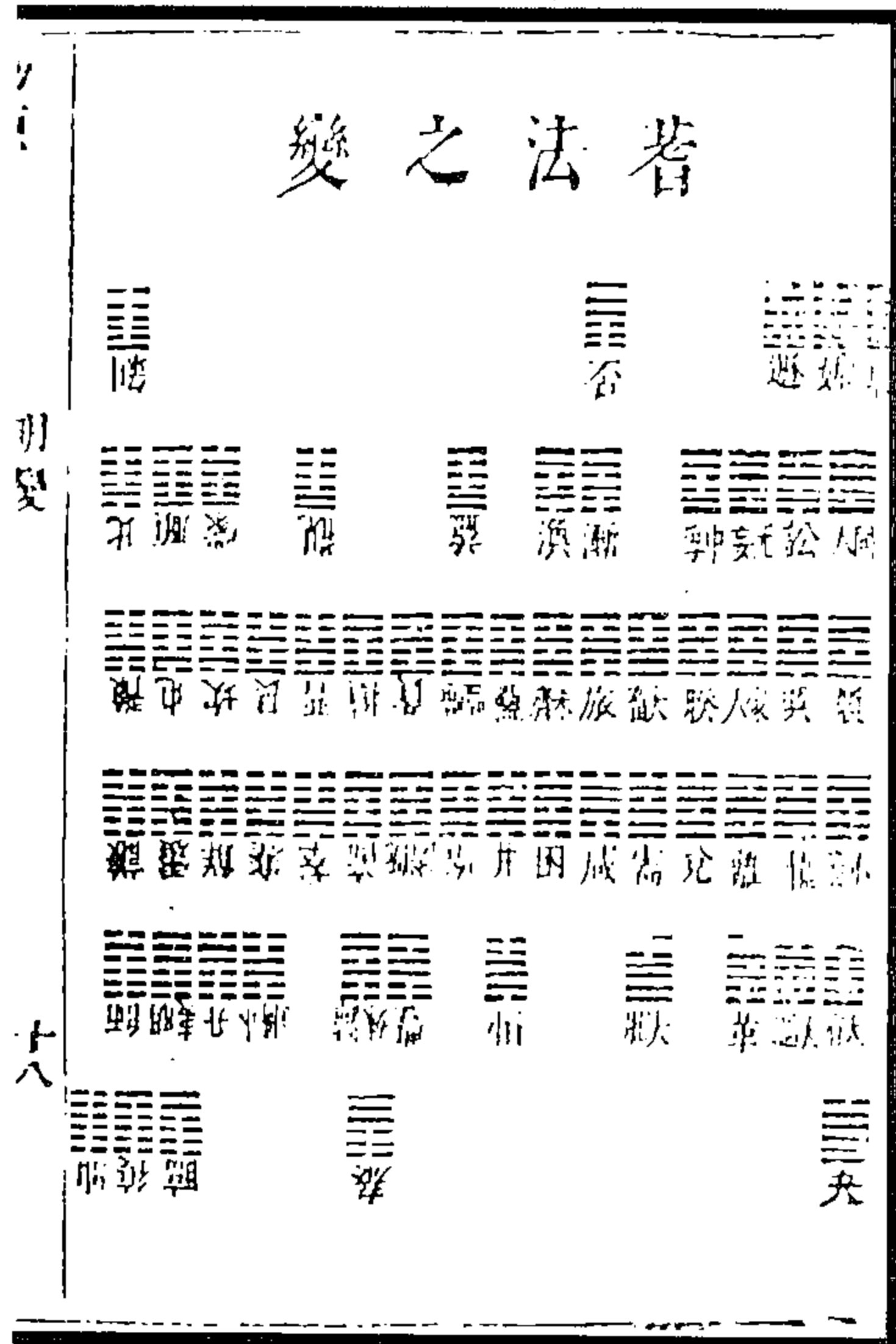

图 300 八纯之变图

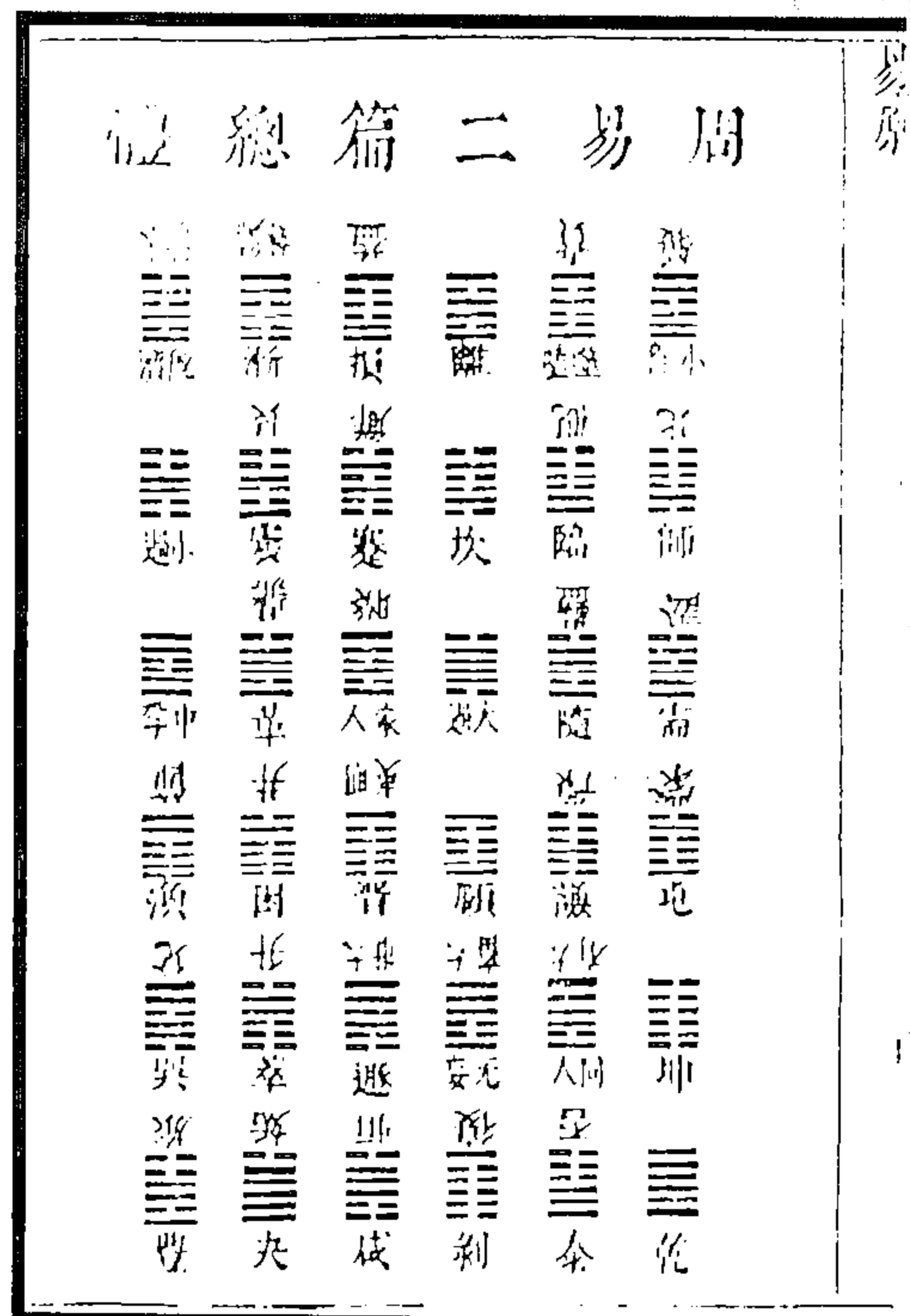
图 299 图书乾坤之变图

(赵振芳《易原》)



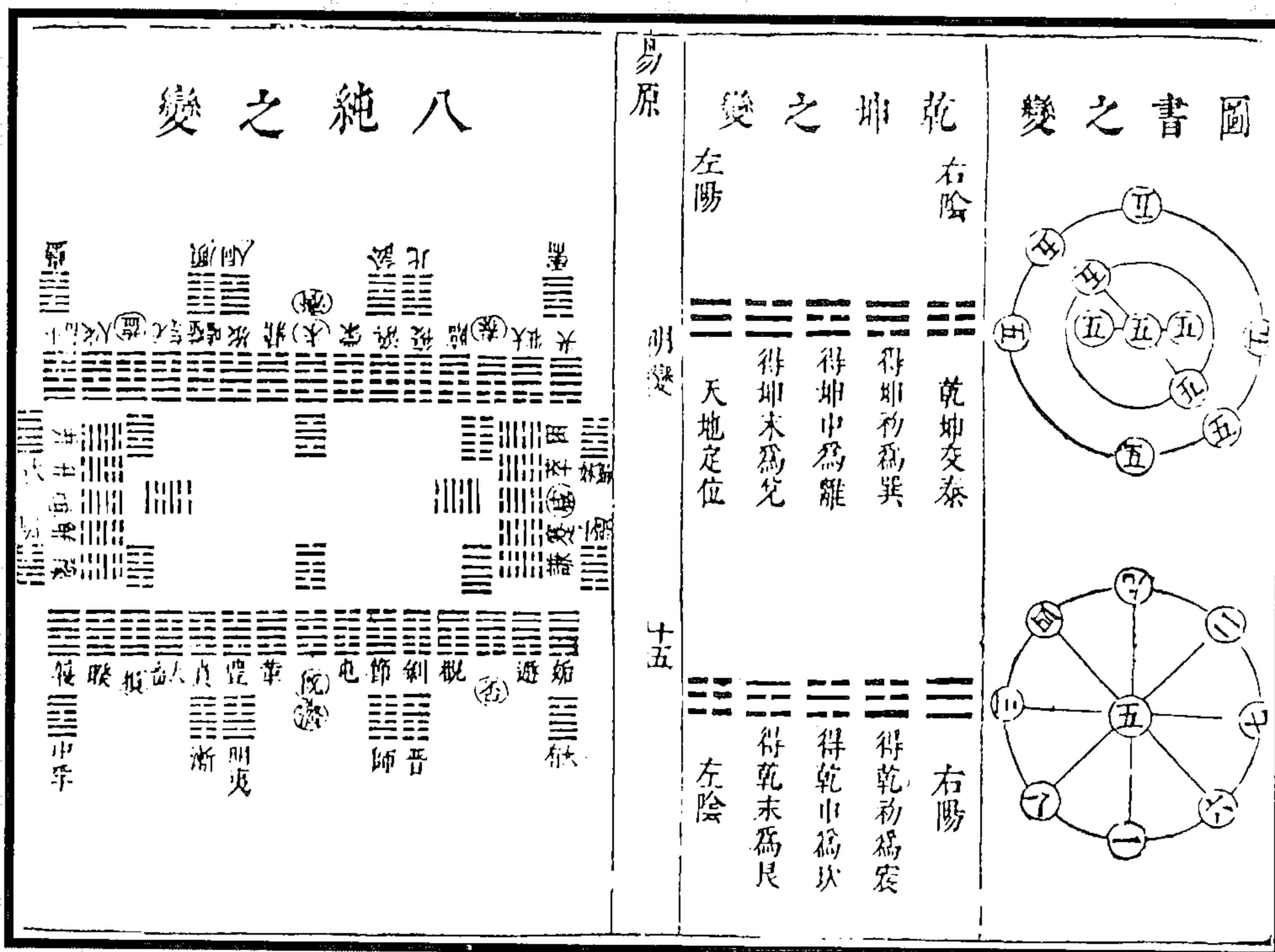

图 302 卦序之变图

图 301 中爻之变图

(赵振芳《易原》)



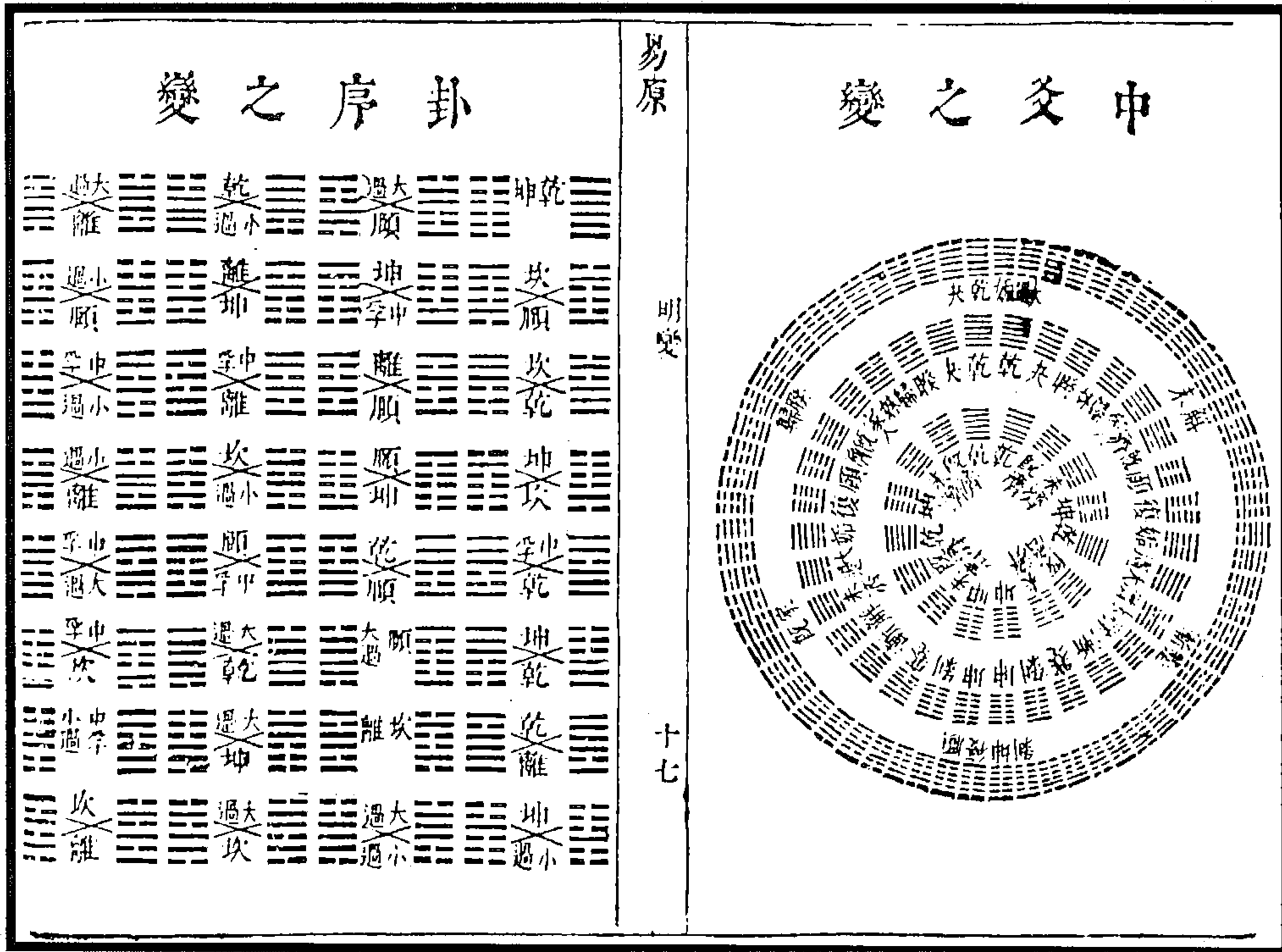
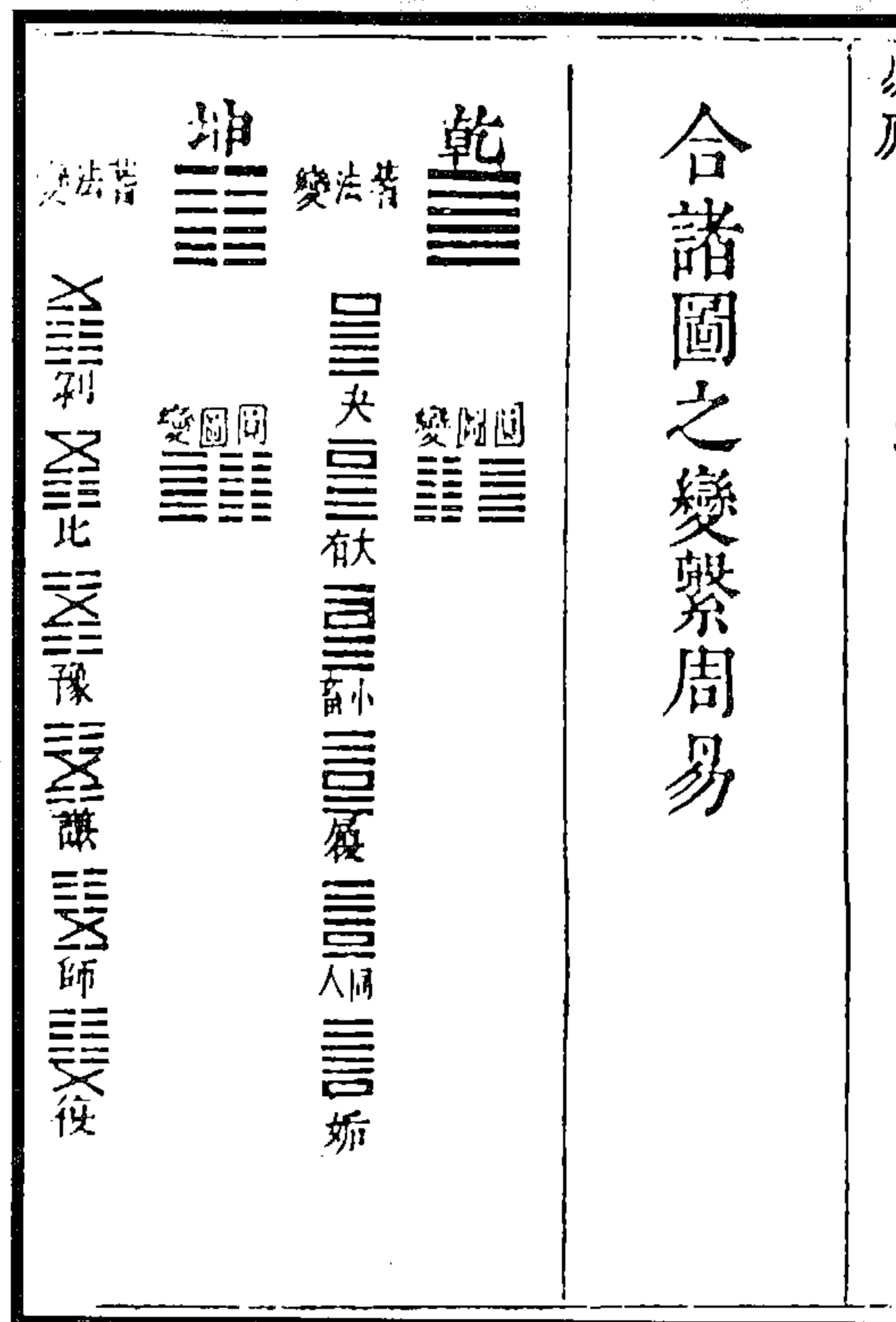







图 303 合诸图之变系周易六十四卦图 (赵振芳《易原》)



图 305 顺逆一原图

图 304 河洛一原小大一原图

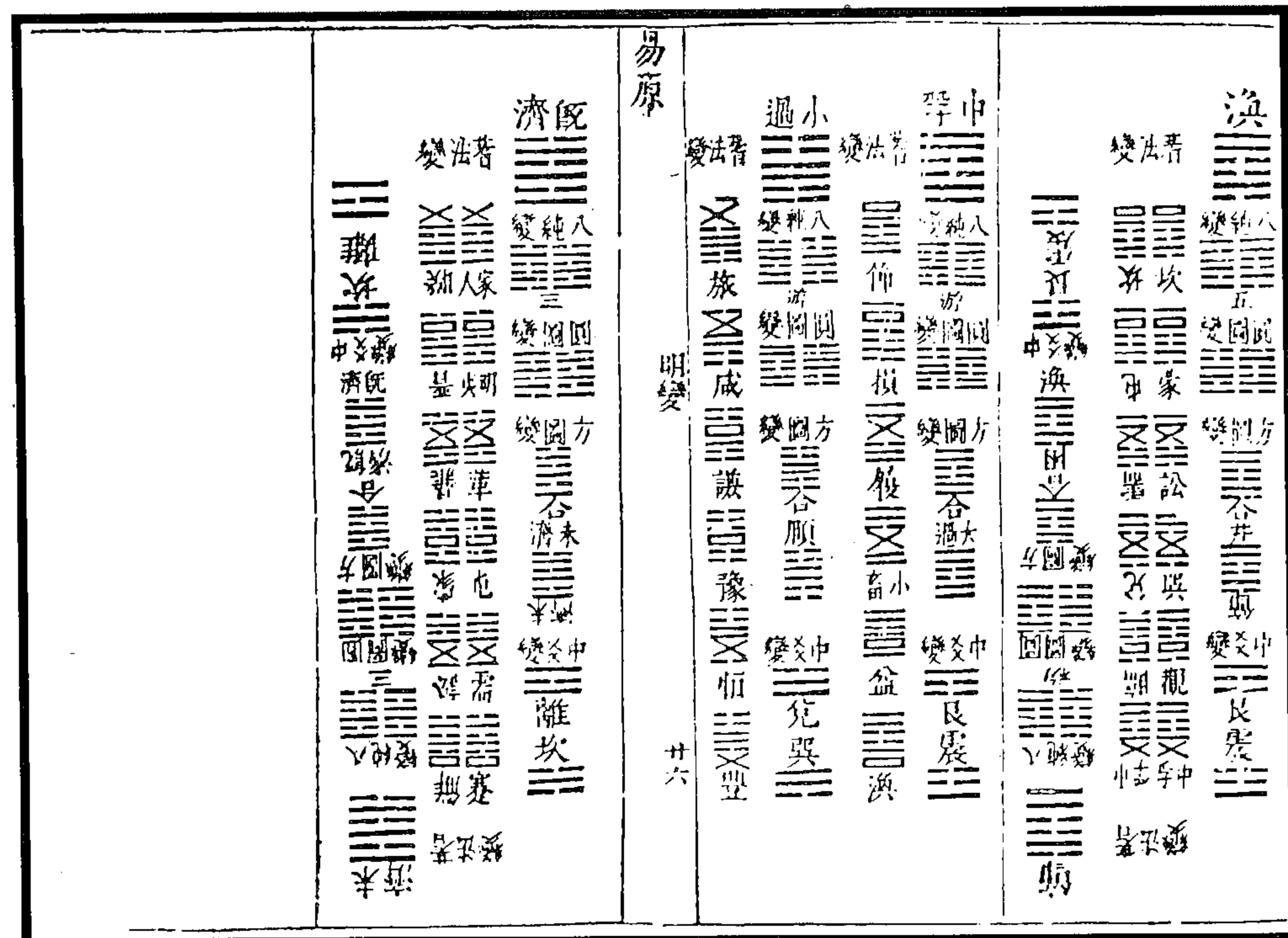
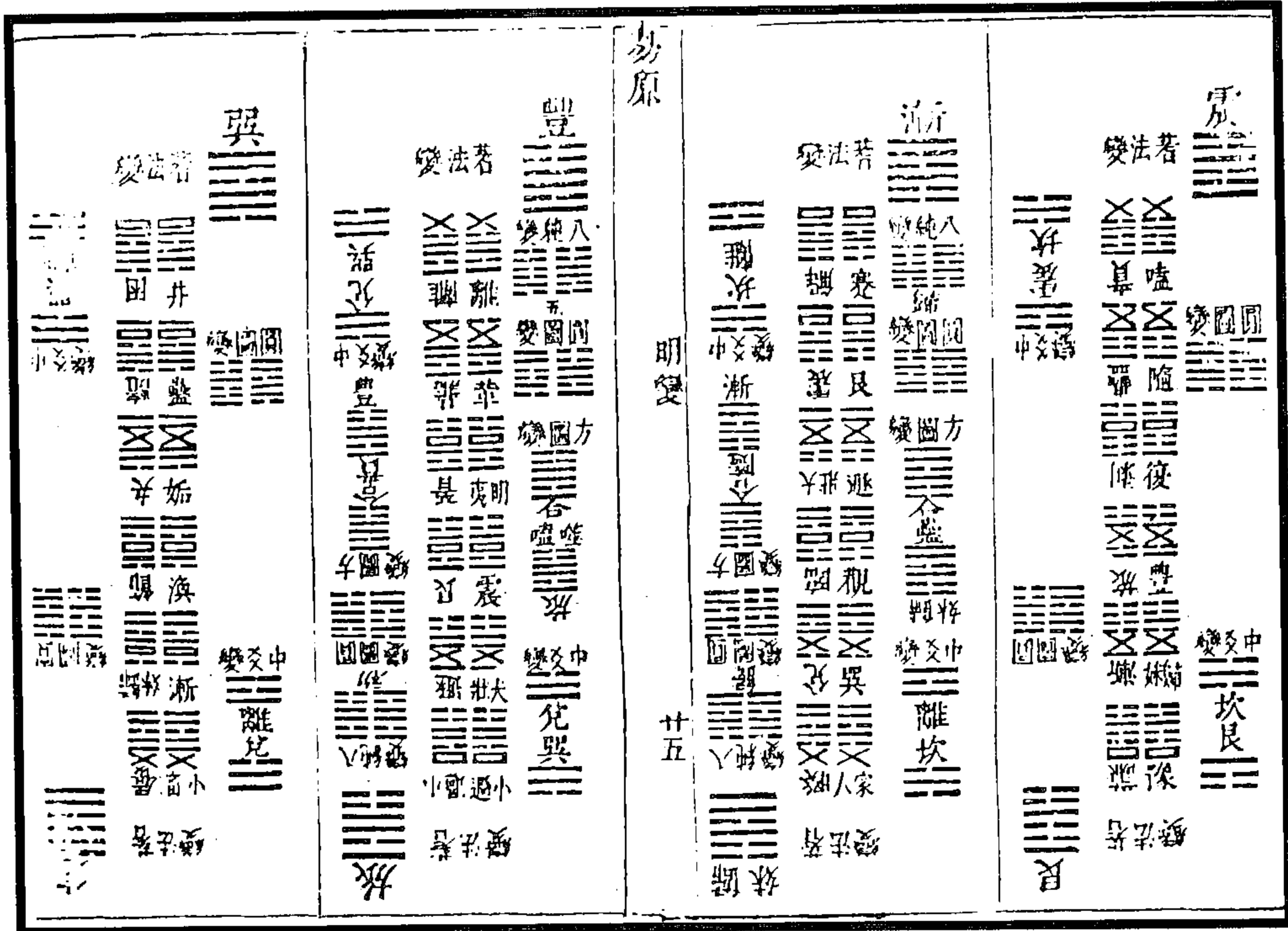
(赵振芳《易原》)

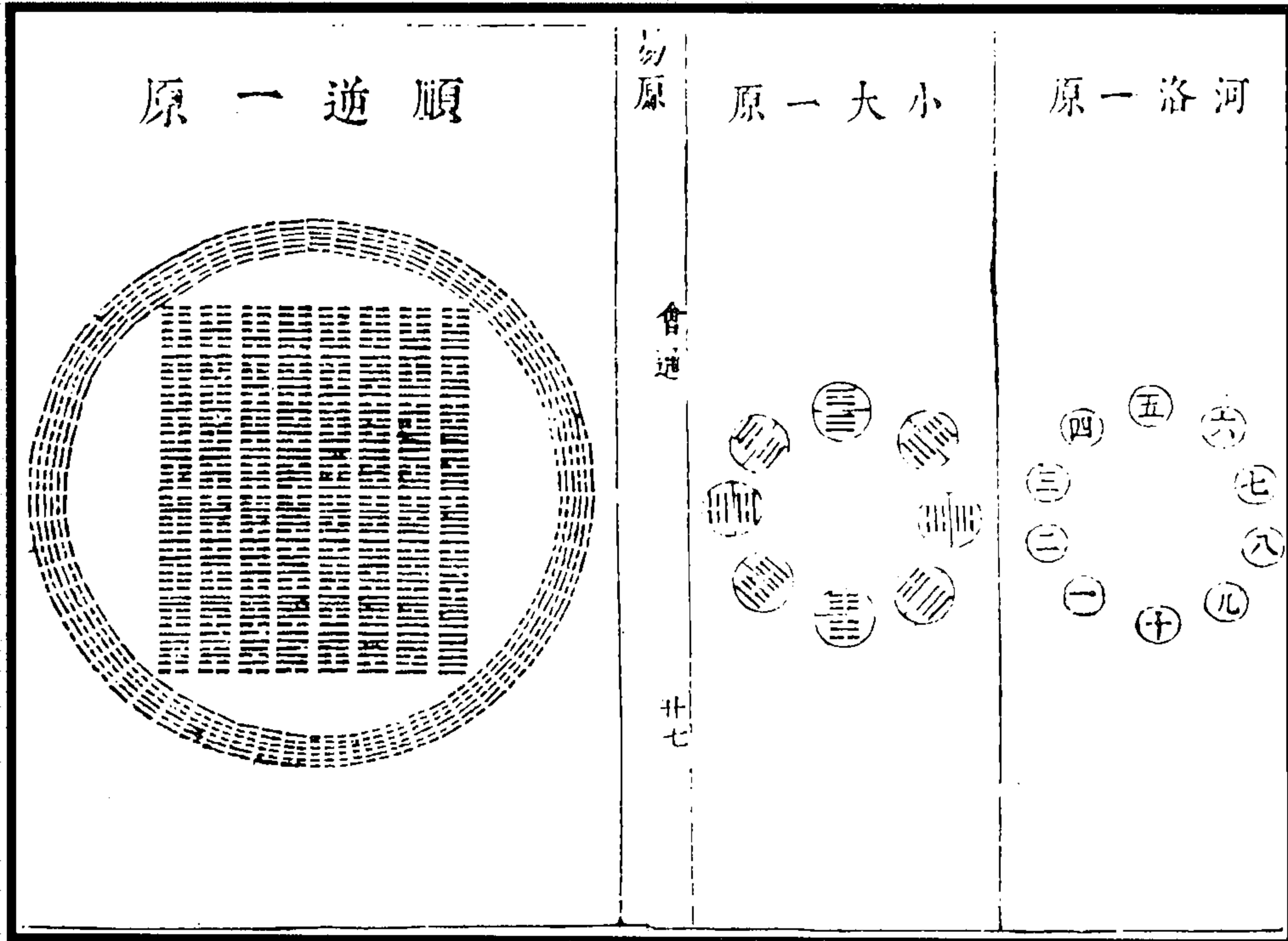

图 307 进退一原消息一原图

图 306 参两一原图

(赵振芳《易原》)

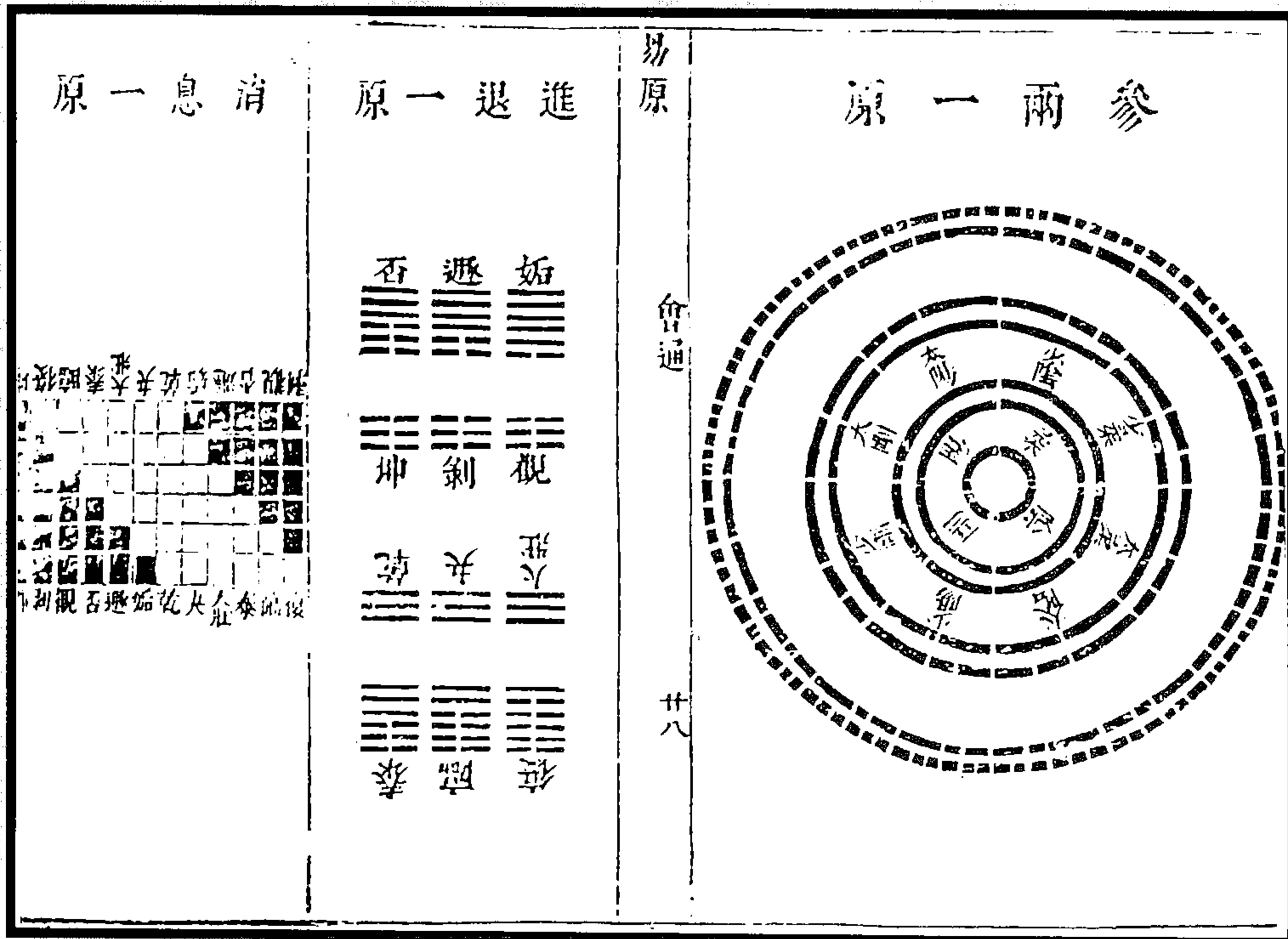

图 309 上下一原图

图 308 屢迁一原图

(赵振芳《易原》)

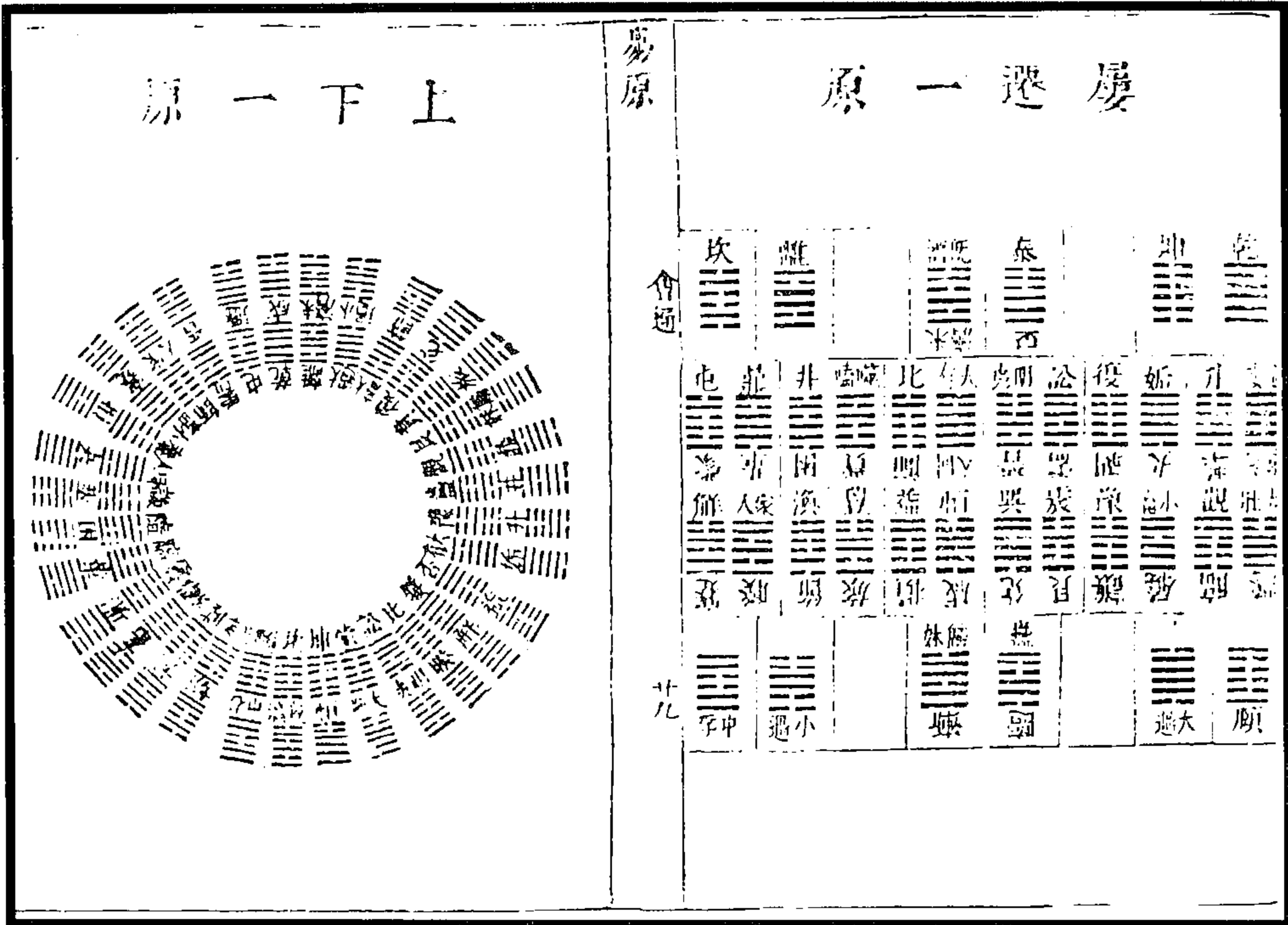

图 311 覆互一原图

图 310 纯杂一原图

(赵振芳《易原》)



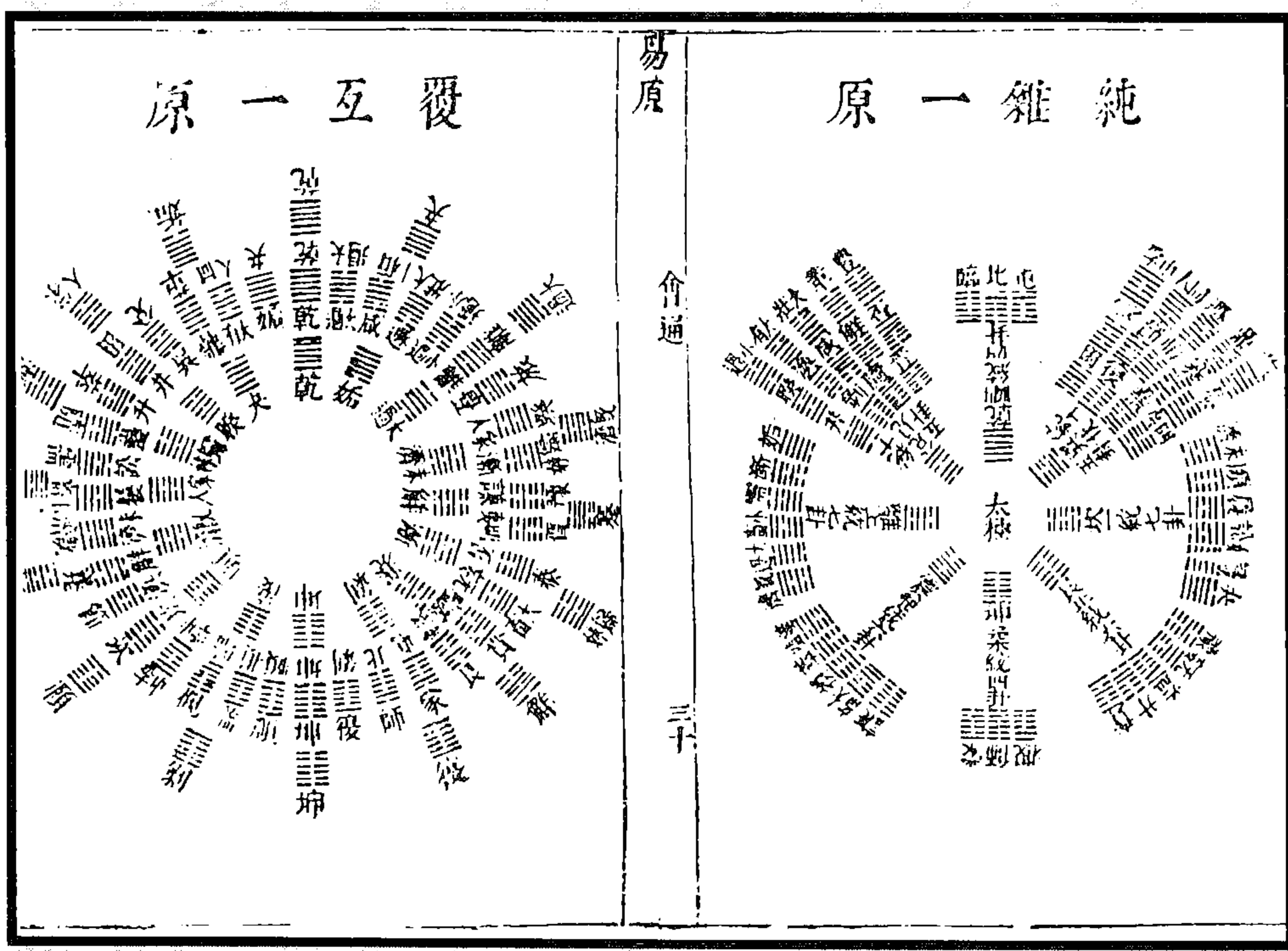

图 312 三索三图

(孙宗彝《易宗》)



图 313 造化浑仪图  
(张德纯《孔门易绪》)

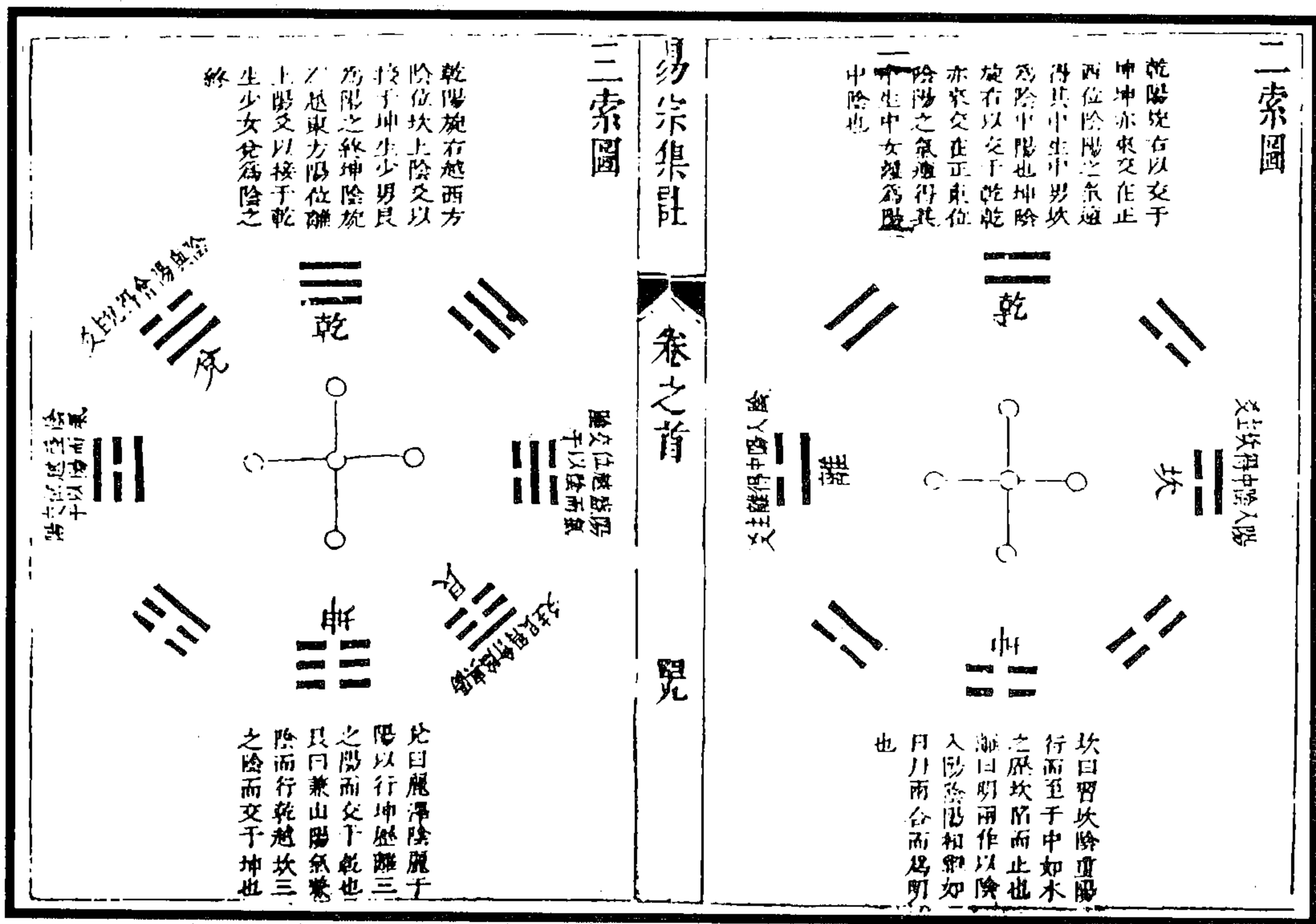
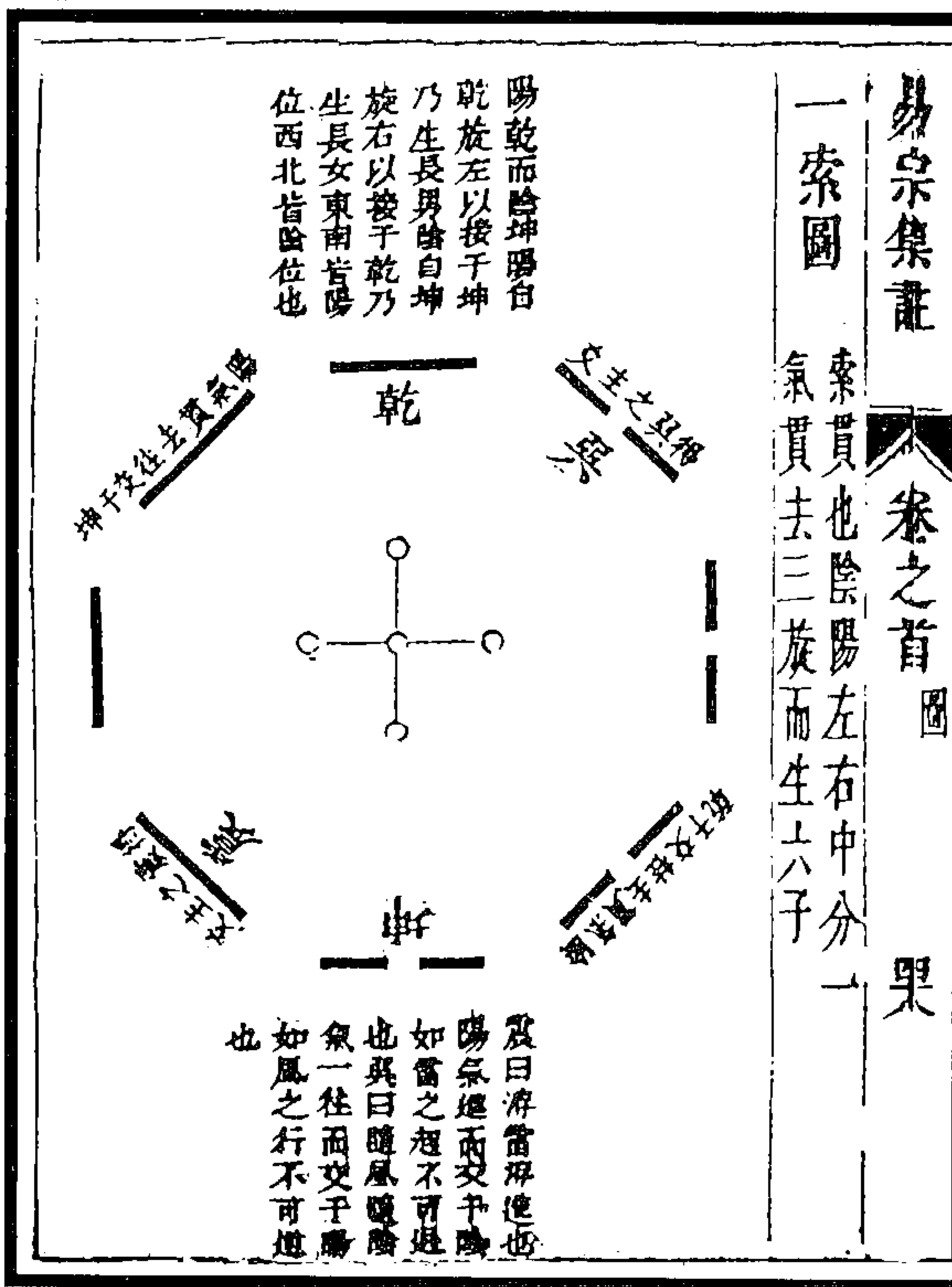

图 315 山泽通气图

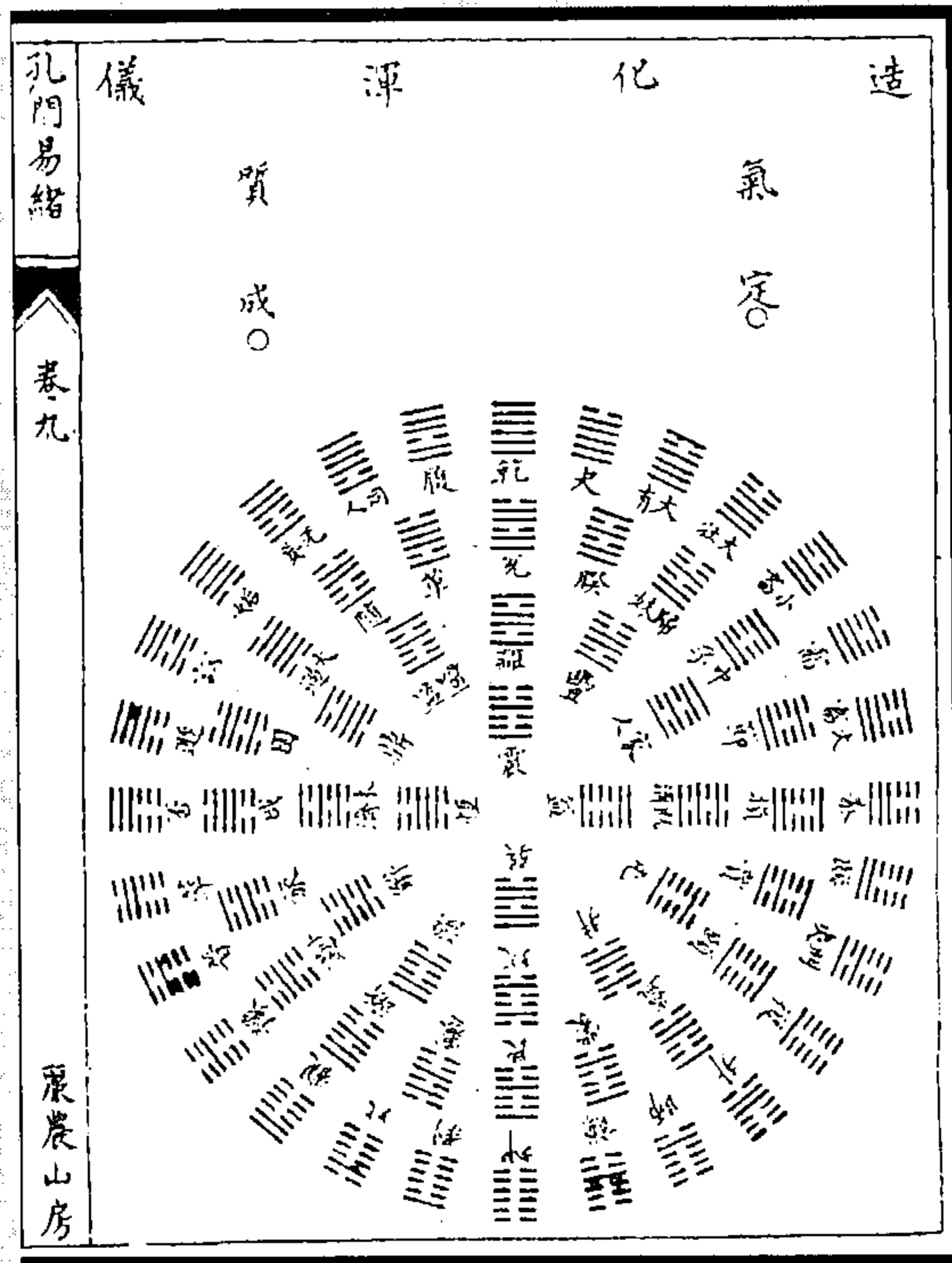

图 314 天地定位图

(张德纯《孔门易绪》)

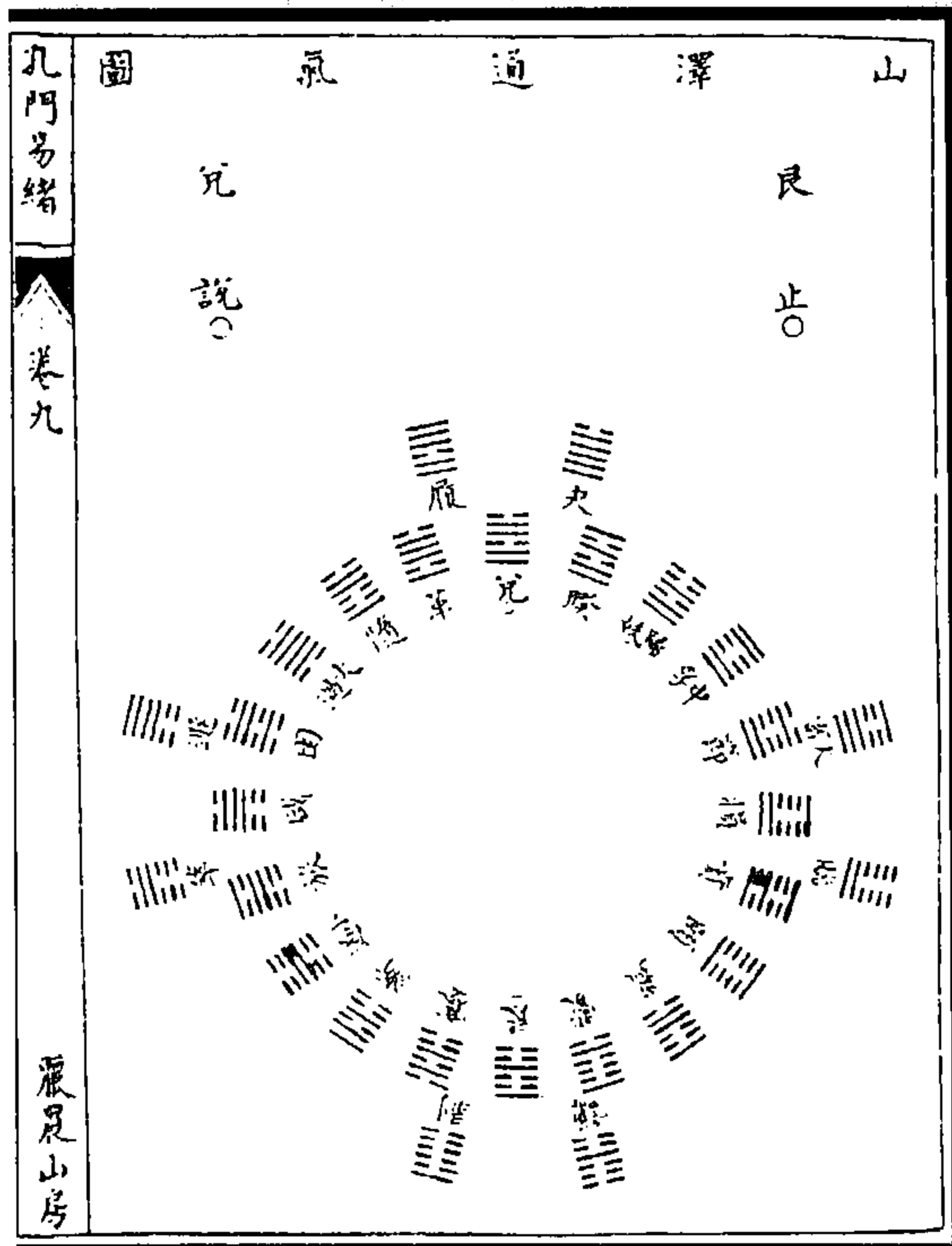

图 317 水火不相射图

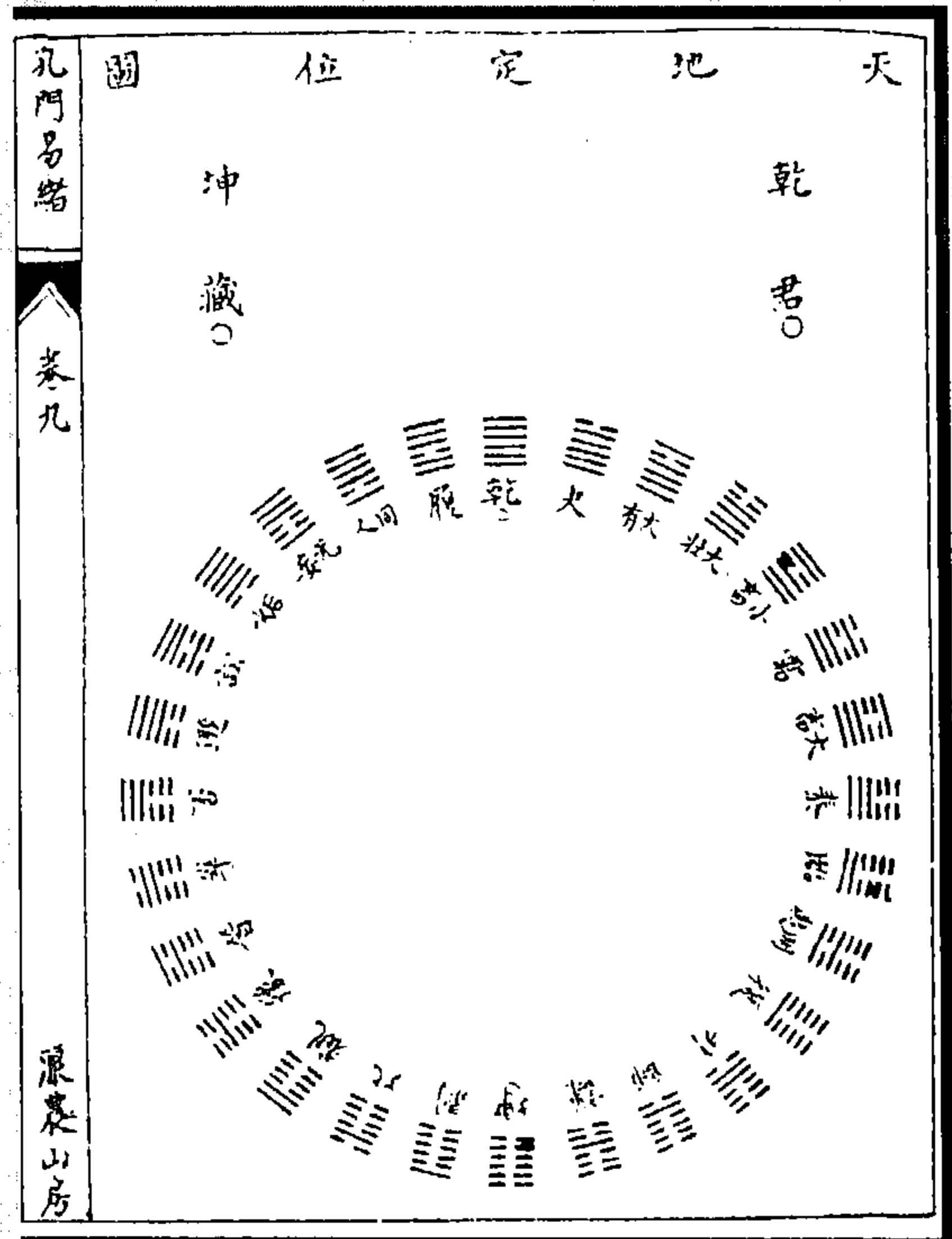
图 316 雷风相薄图

(张德纯《孔门易绪》)

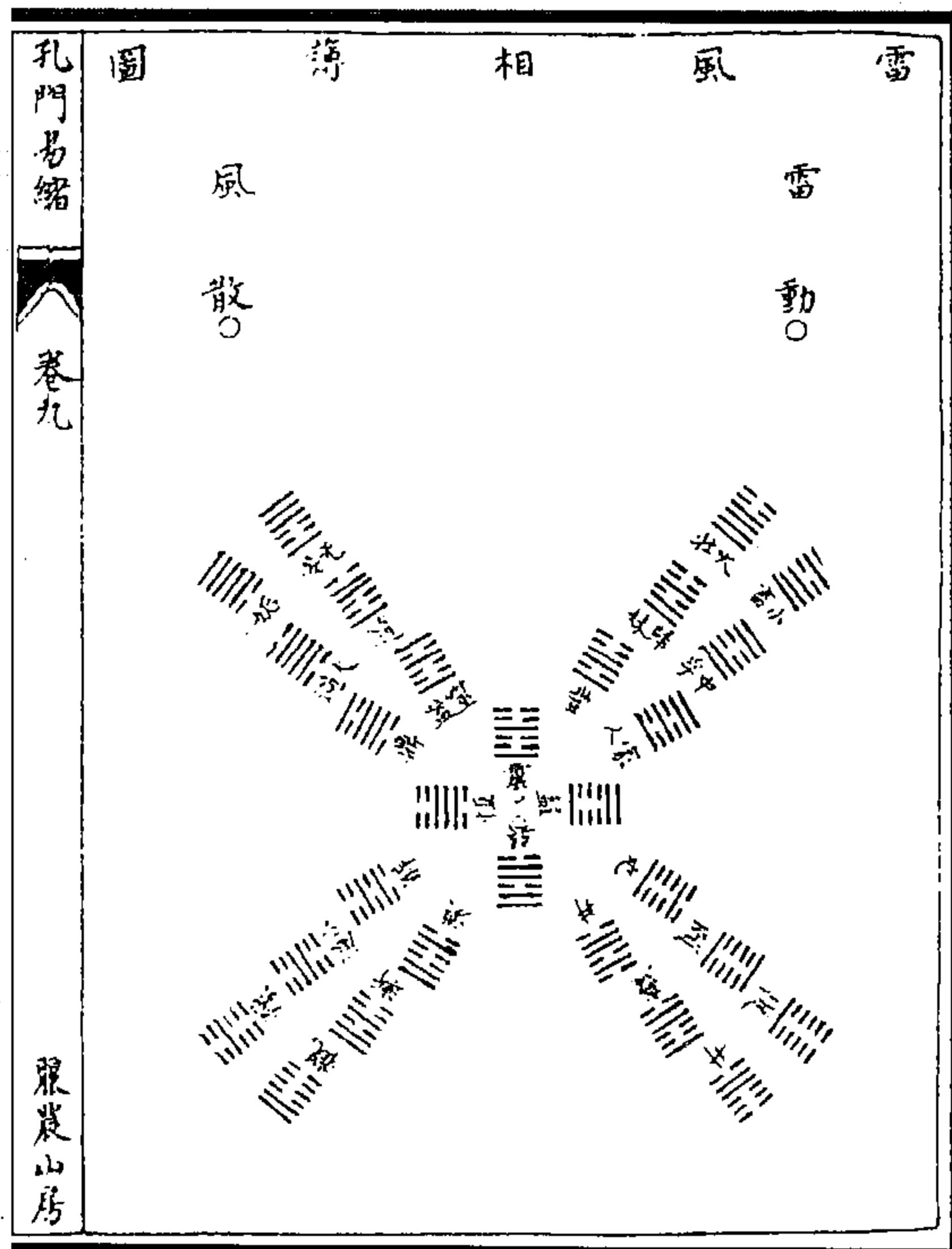
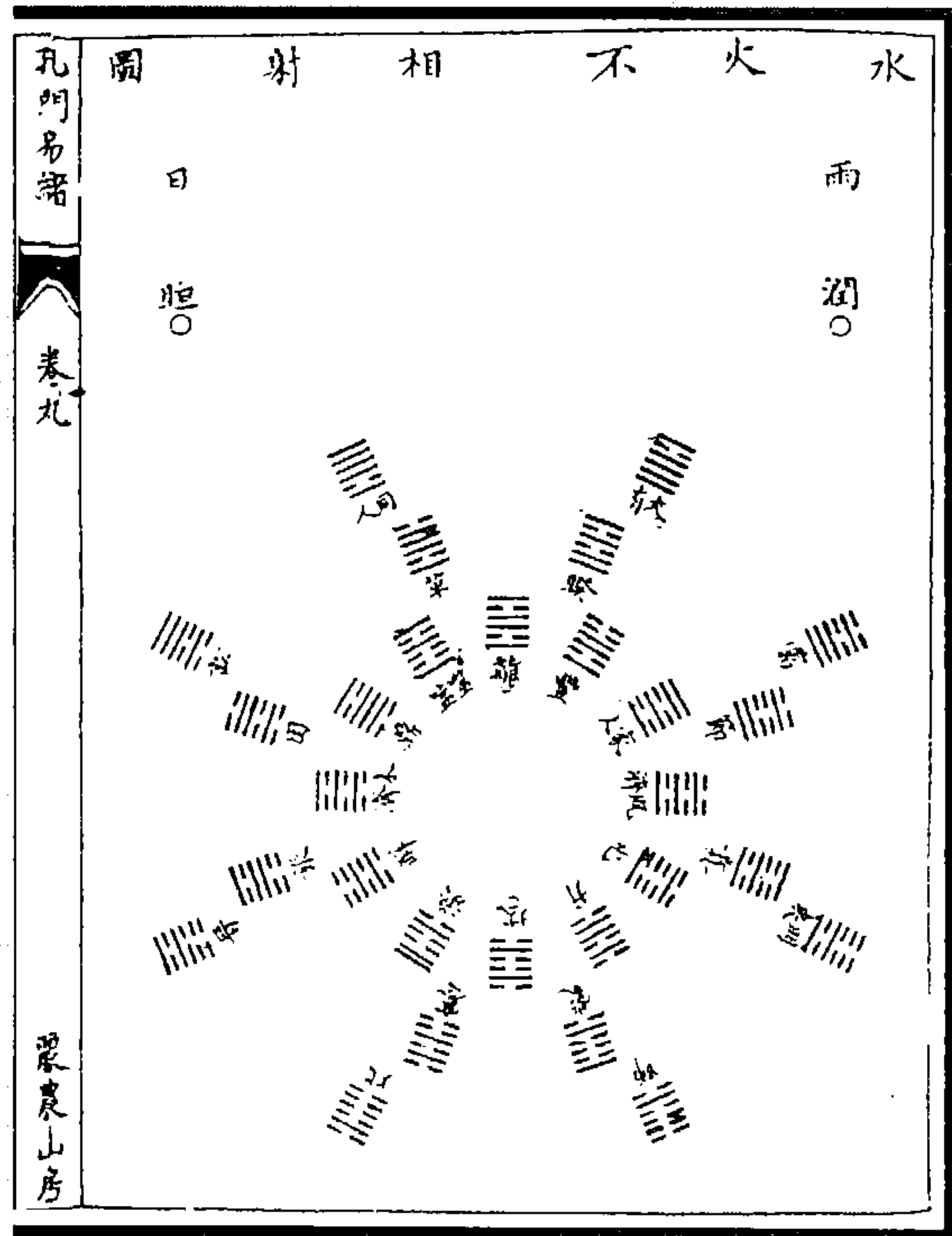

图 318 流行平局图

(张德纯《孔门易绪》)

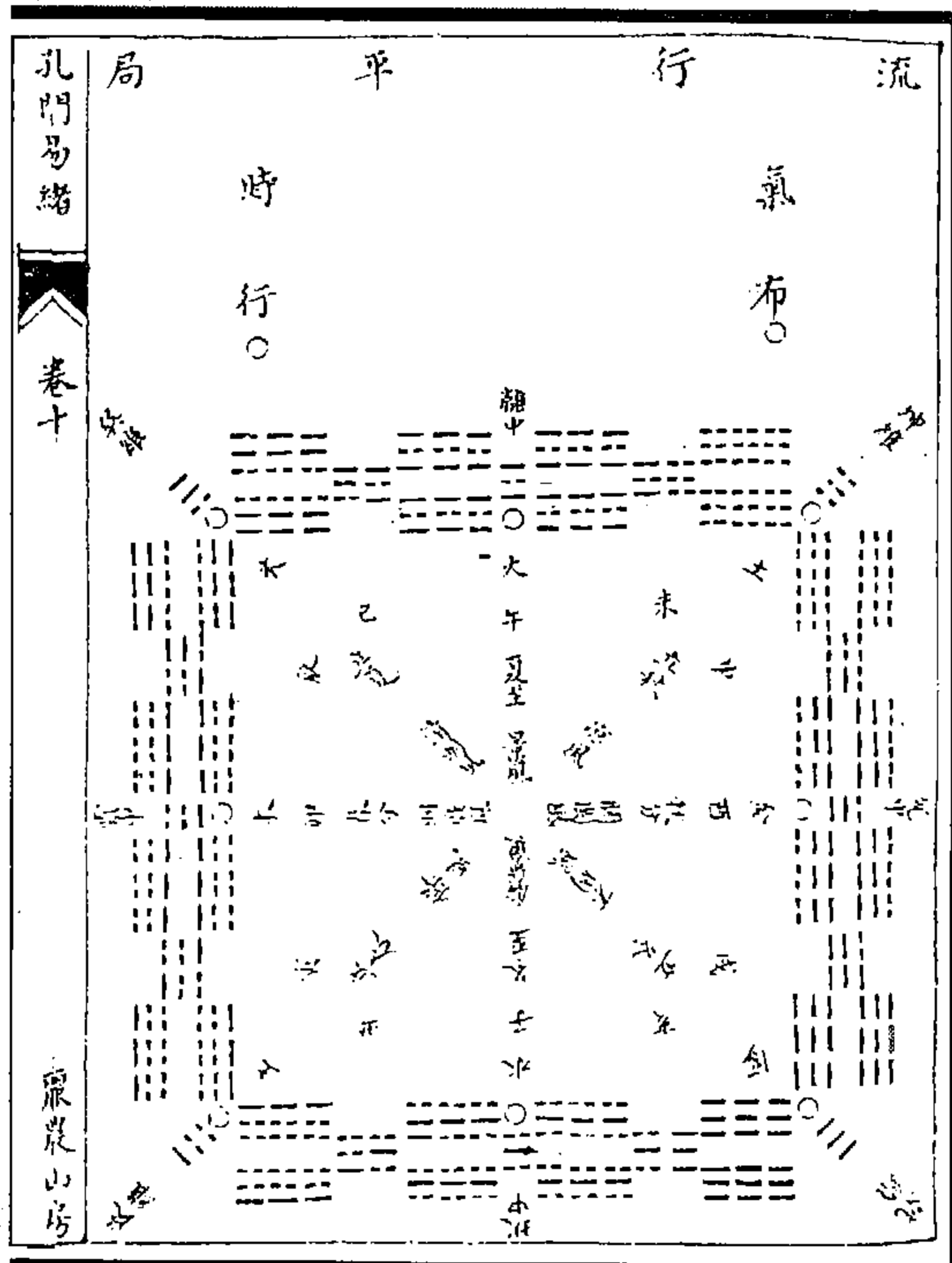

位		九		分		卦						
<p>澤本親也 雷而復元 澤本親也 雷而復元</p>	<p>漸 中孚 履 大畜 賁</p>	<p>山本親也 風而復元 山本親也 風而復元</p>	<p>頤 頤 蒙 蒙 蒙</p>	<p>雷本親也 澤而復元 雷本親也 澤而復元</p>	<p>隨 遁 升 解 豫</p>	<p>火本親也 澤而復元 火本親也 澤而復元</p>	<p>師 明夷 豐 革 地 節</p>	<p>地本親也 澤而復元 地本親也 澤而復元</p>	<p>比 需 火 臨 復</p>	<p>天本親也 澤而復元 天本親也 澤而復元</p>	<p>復 否 泰 剝 觀 遯 姤</p>	<p>孔門易緒 卷十三 熊震山房</p>

图 320 卦分九位图  
(张德纯《孔门易绪》)



图 322 太极函中图



图 321 分宫托位图

(张德纯《孔门易绪》)

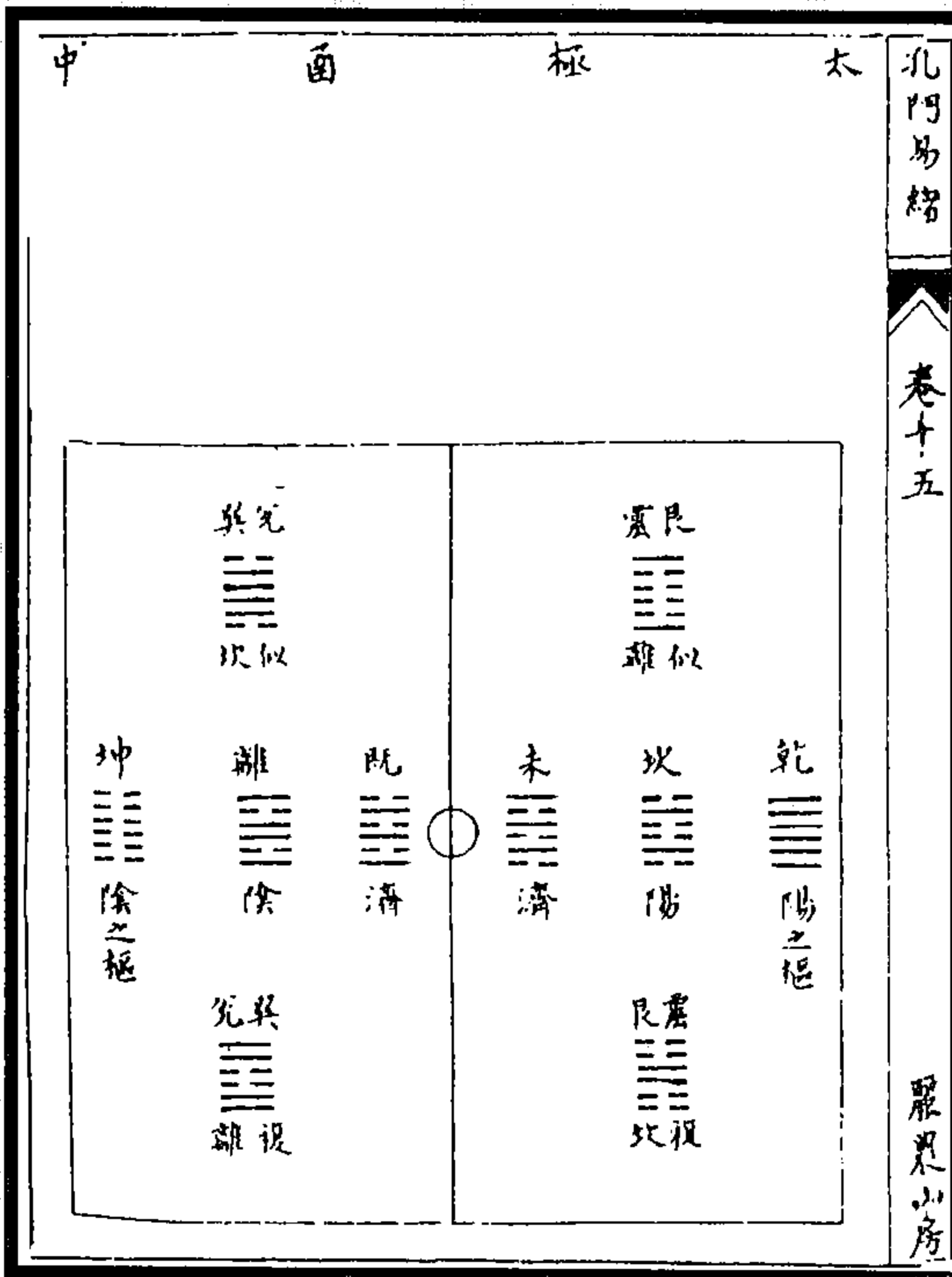

图 324 義文卦位交合成卦圖

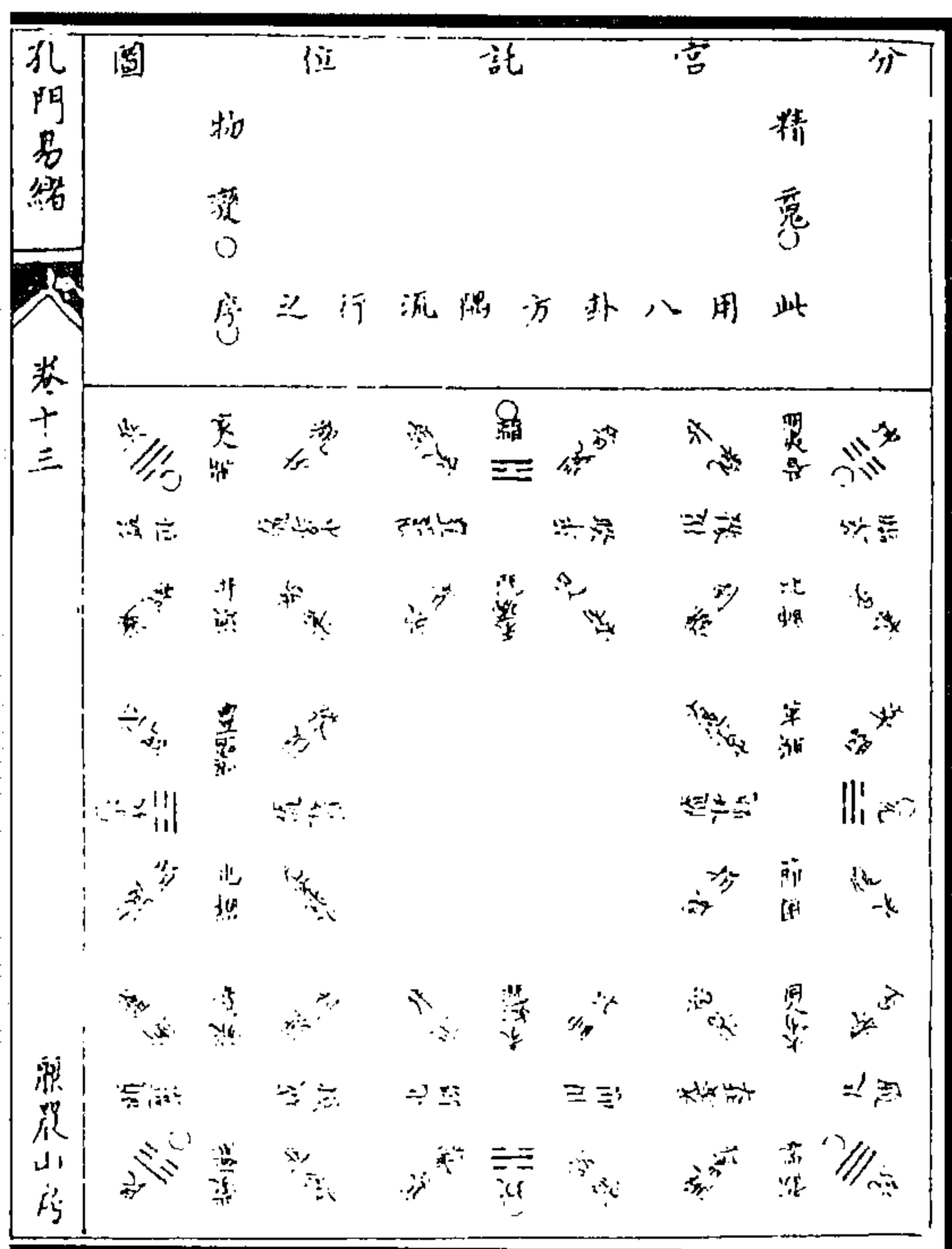

图 323 格物致知圖

(刘元龙《先天易贯》)

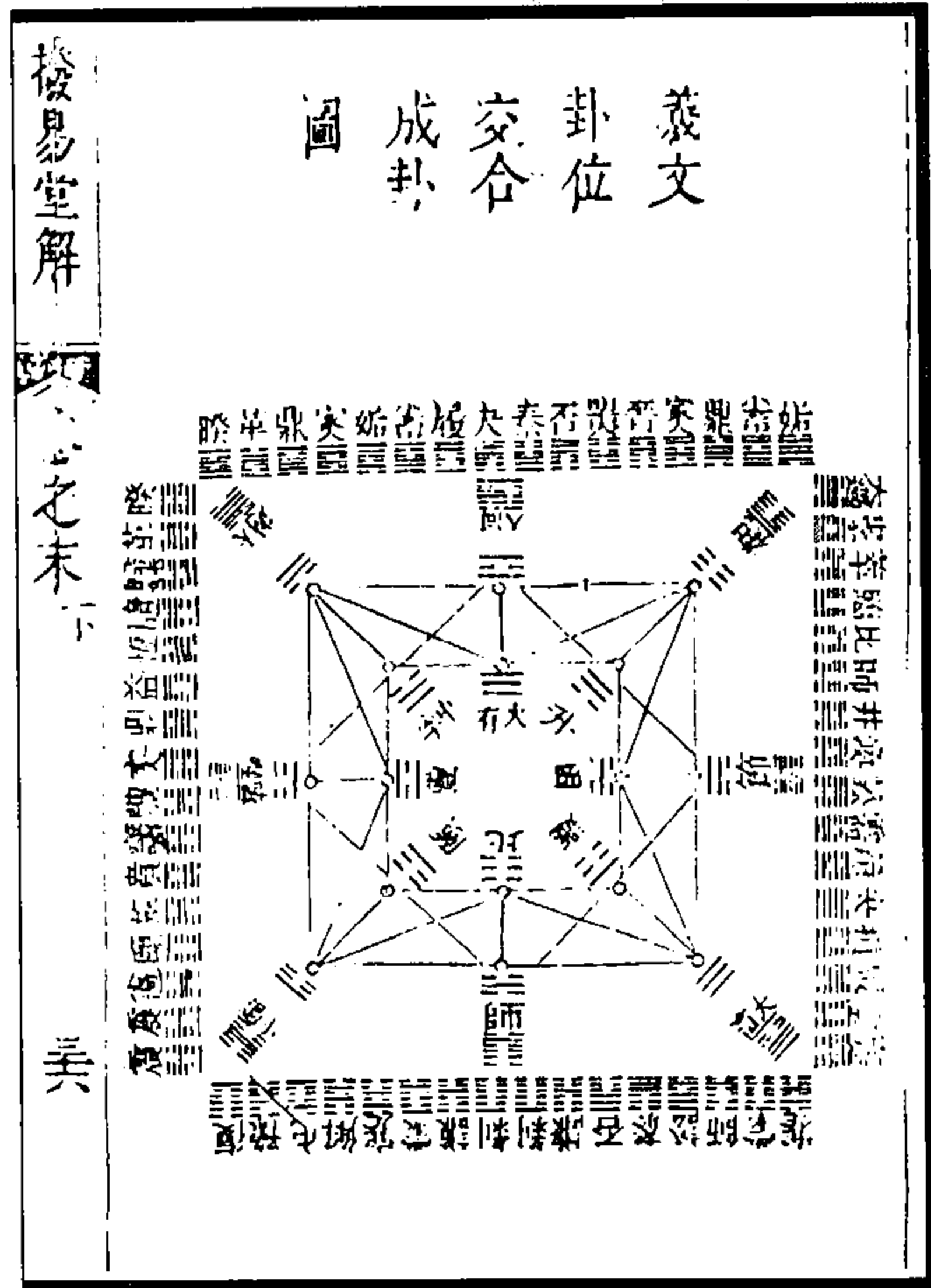

图 326 六子圖

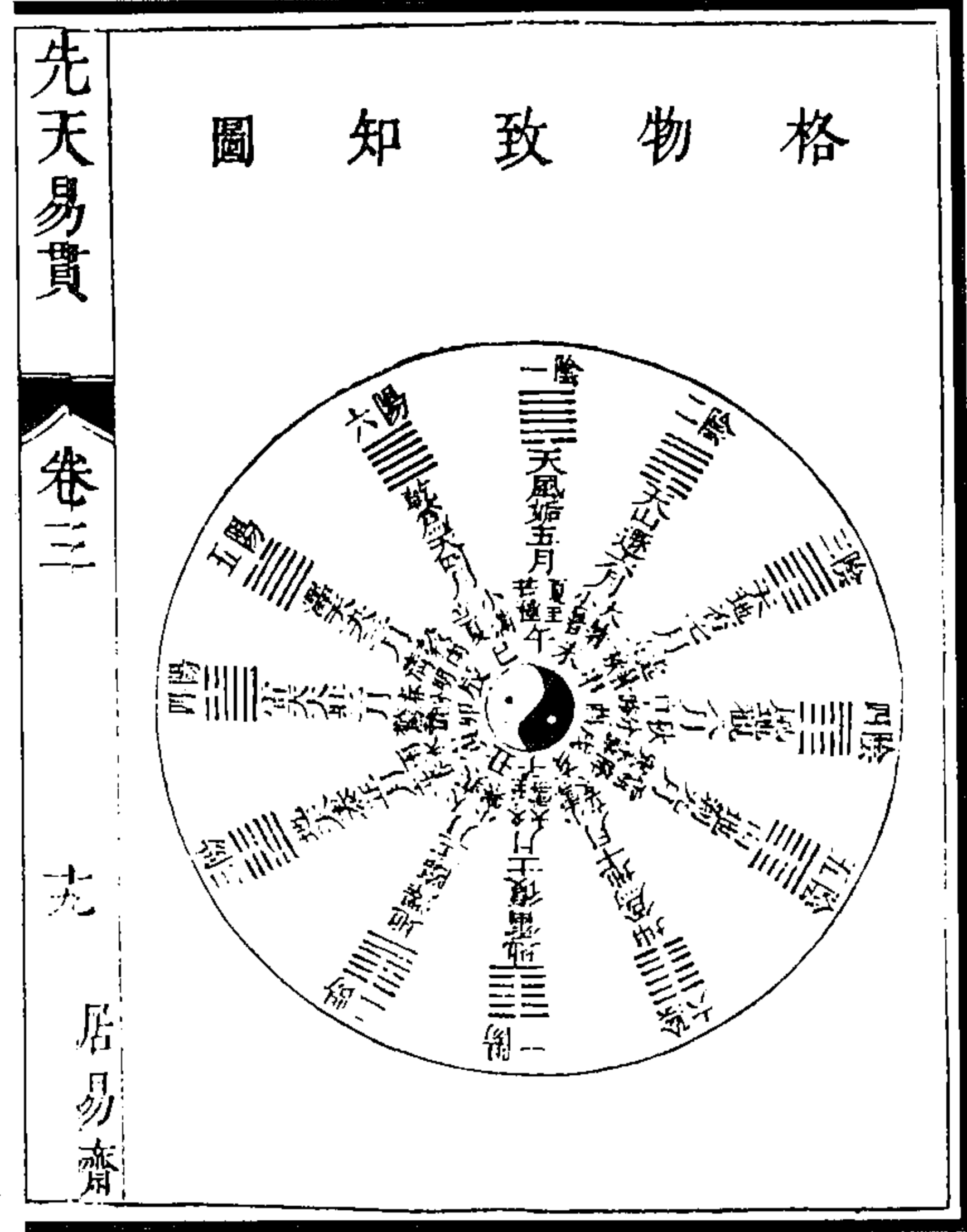

图 325 乾坤生六子圖

(陆奎勋《陆堂易学》)

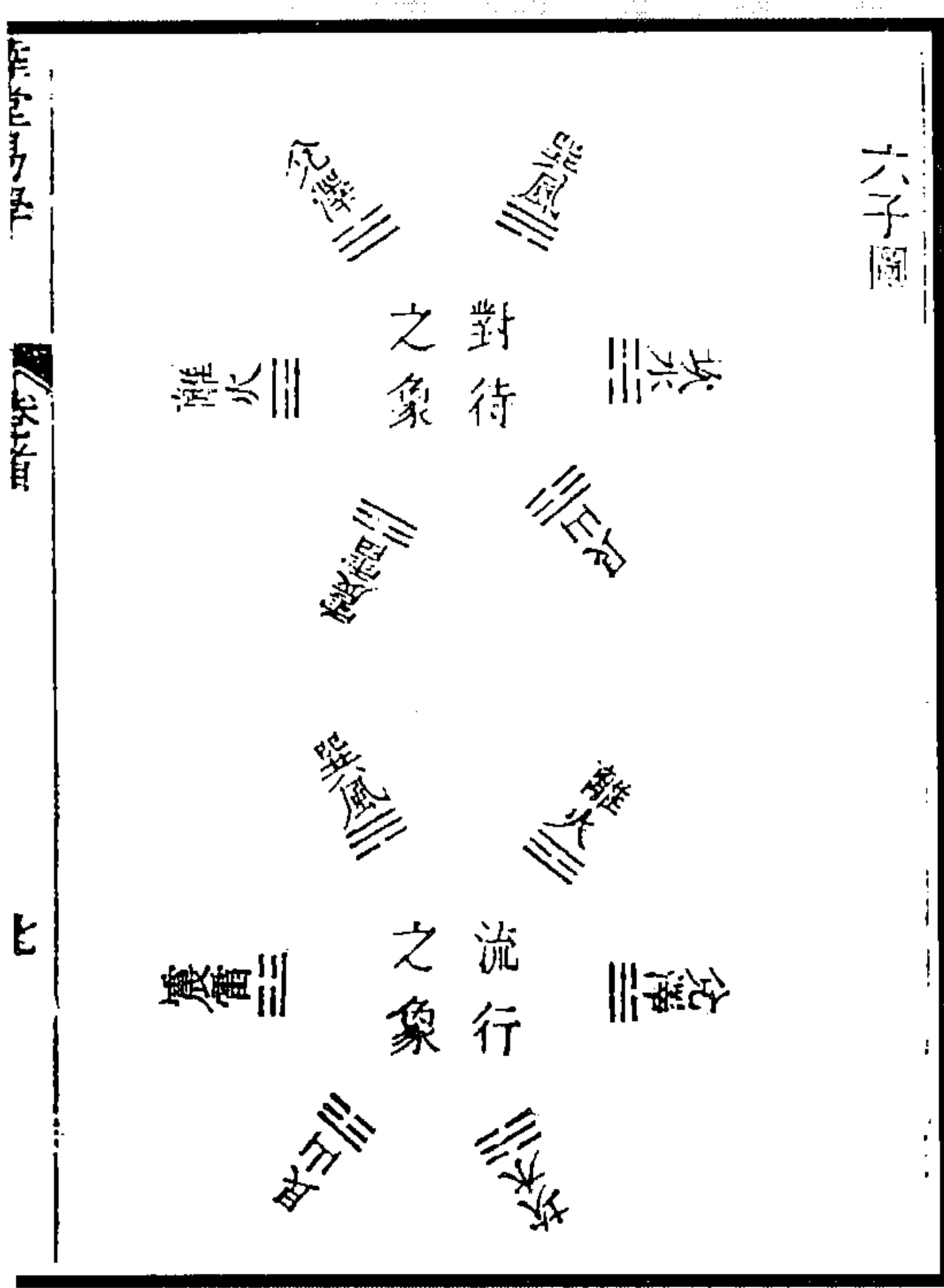

图 328 远取诸物图

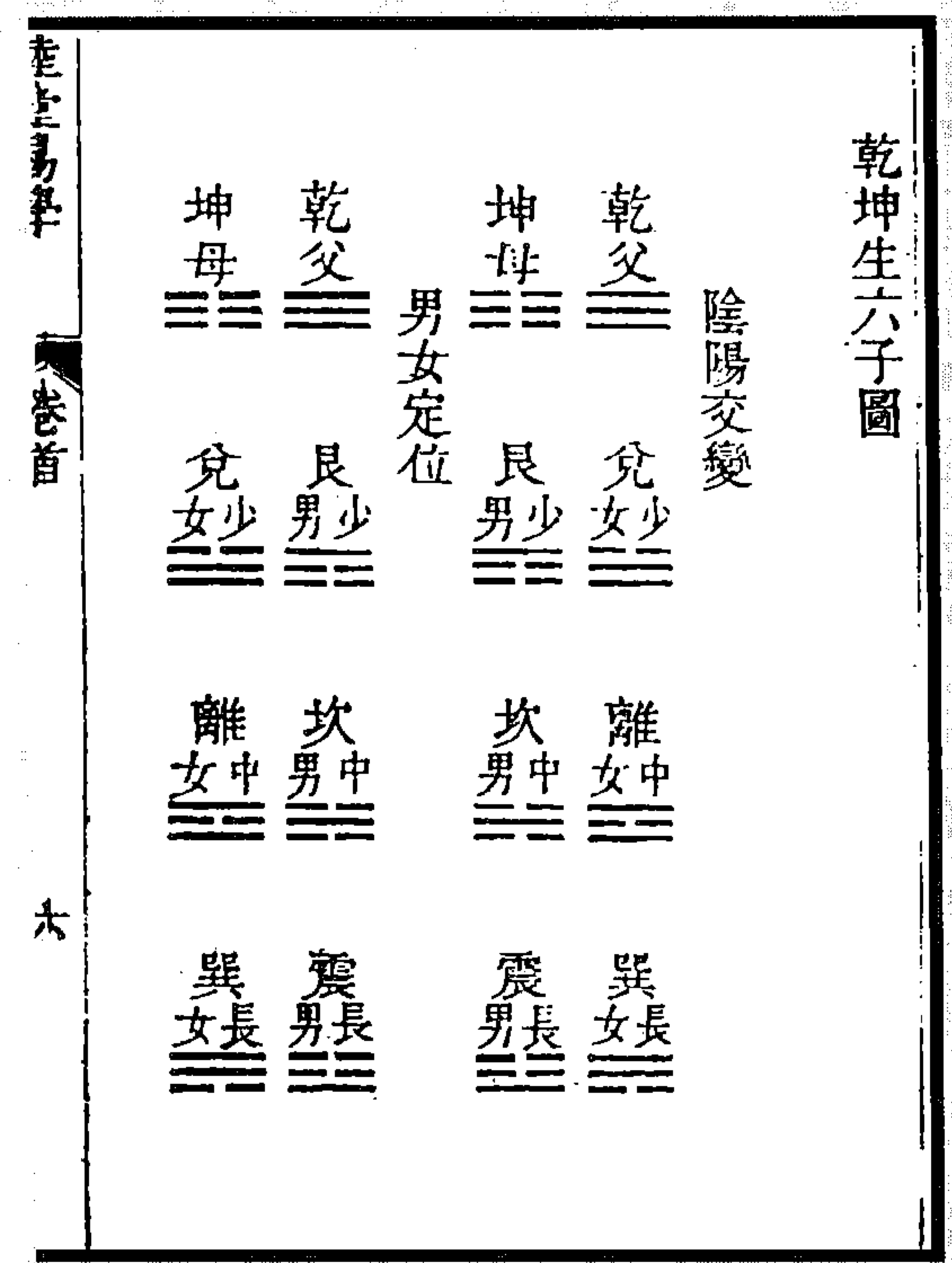
图 327 卦名卦德图

图 329 近取诸身图

(陆奎勋《陆堂易学》)

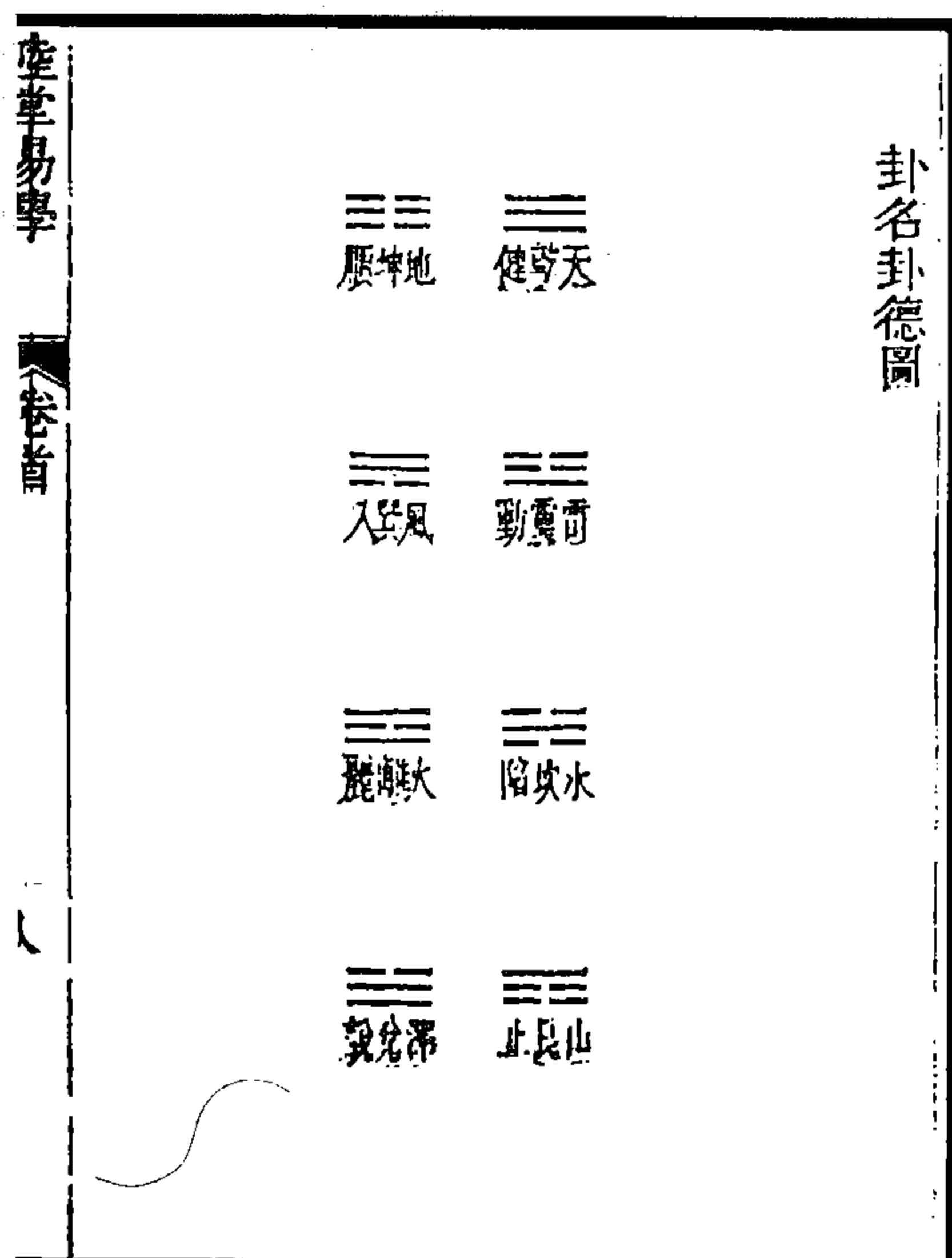
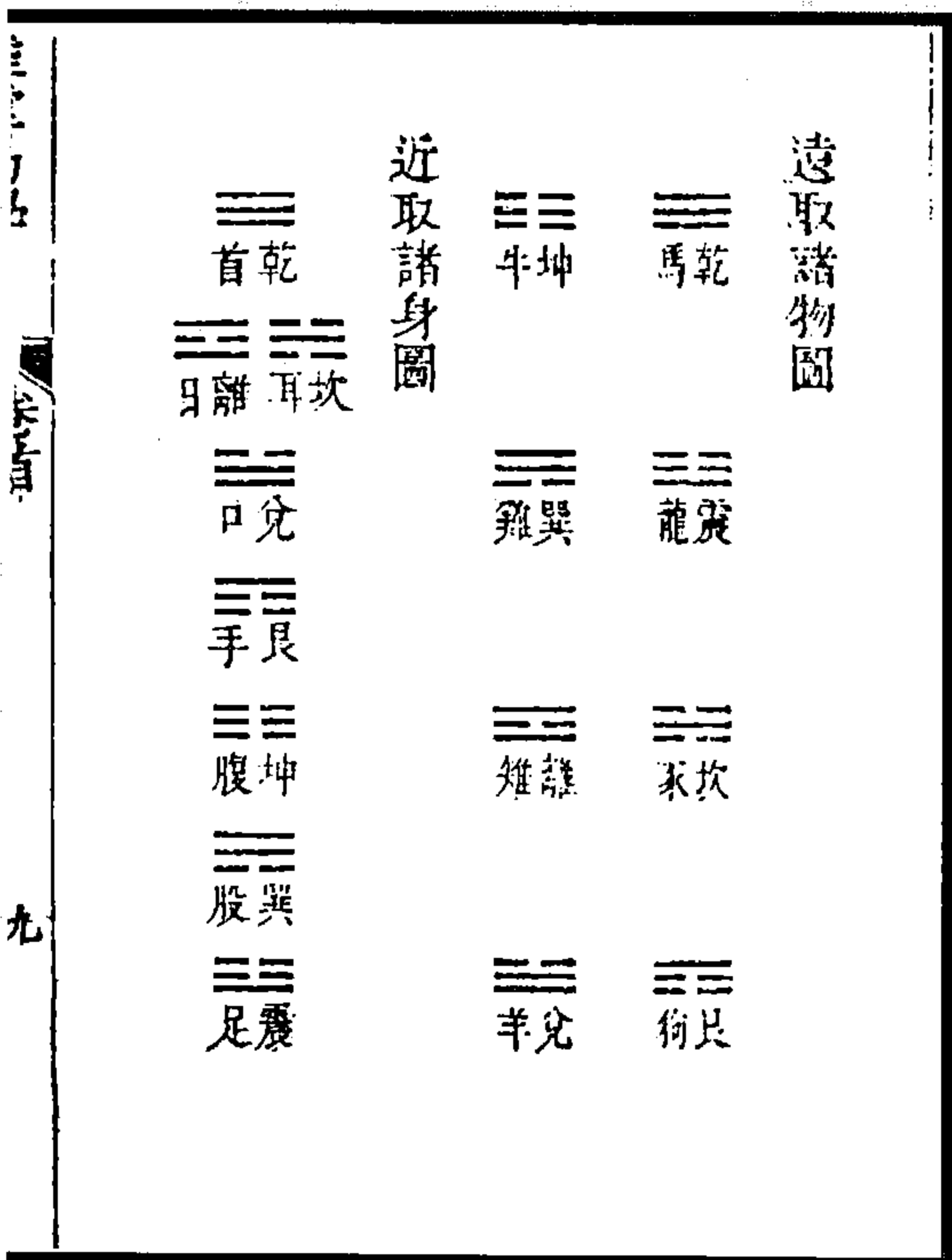





图 330 八卦六位图 (惠栋《易汉学》)

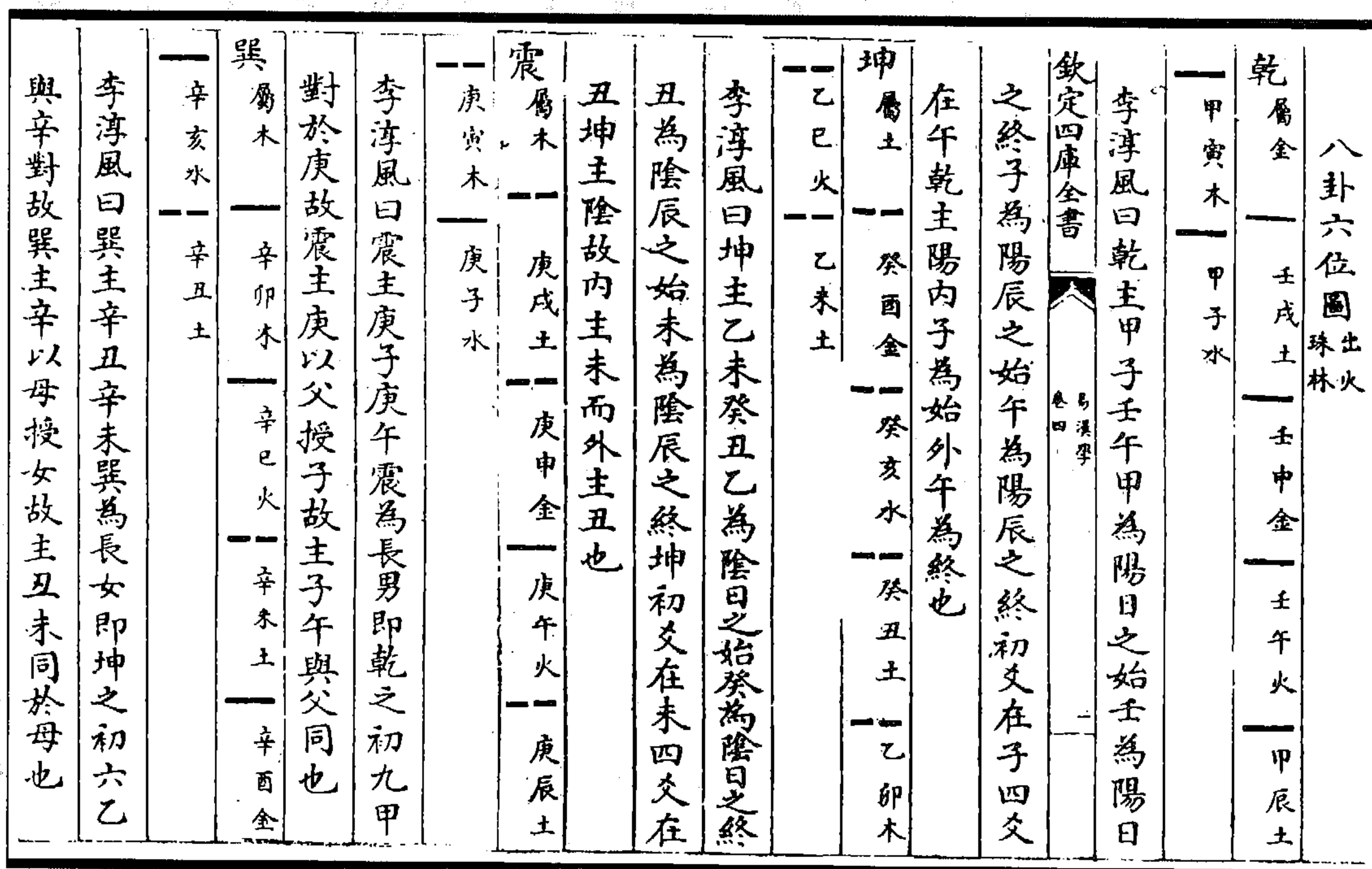

图 332 互卦圓圖



图 331 序卦圓圖

(李光地《周易折中》)

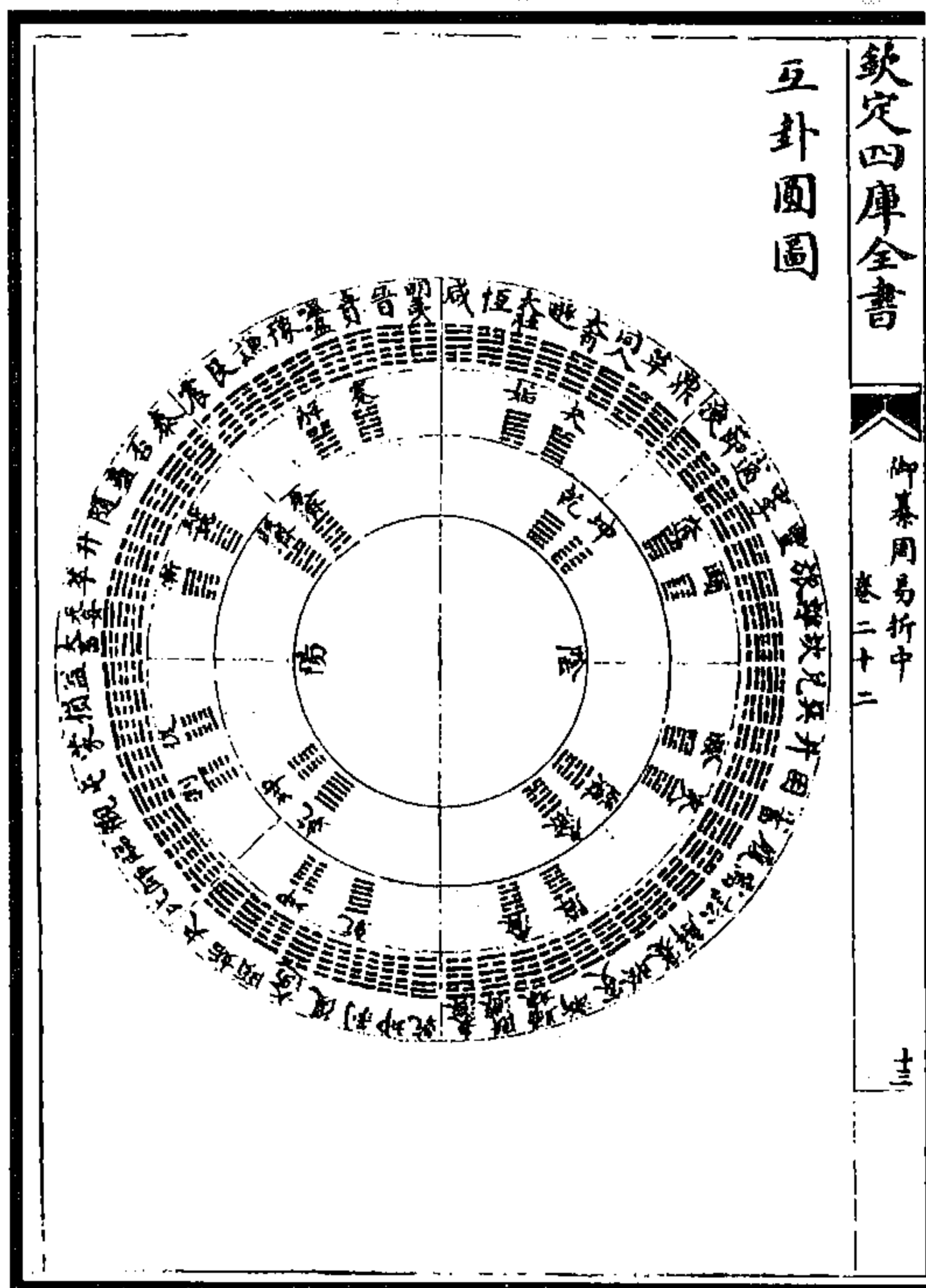

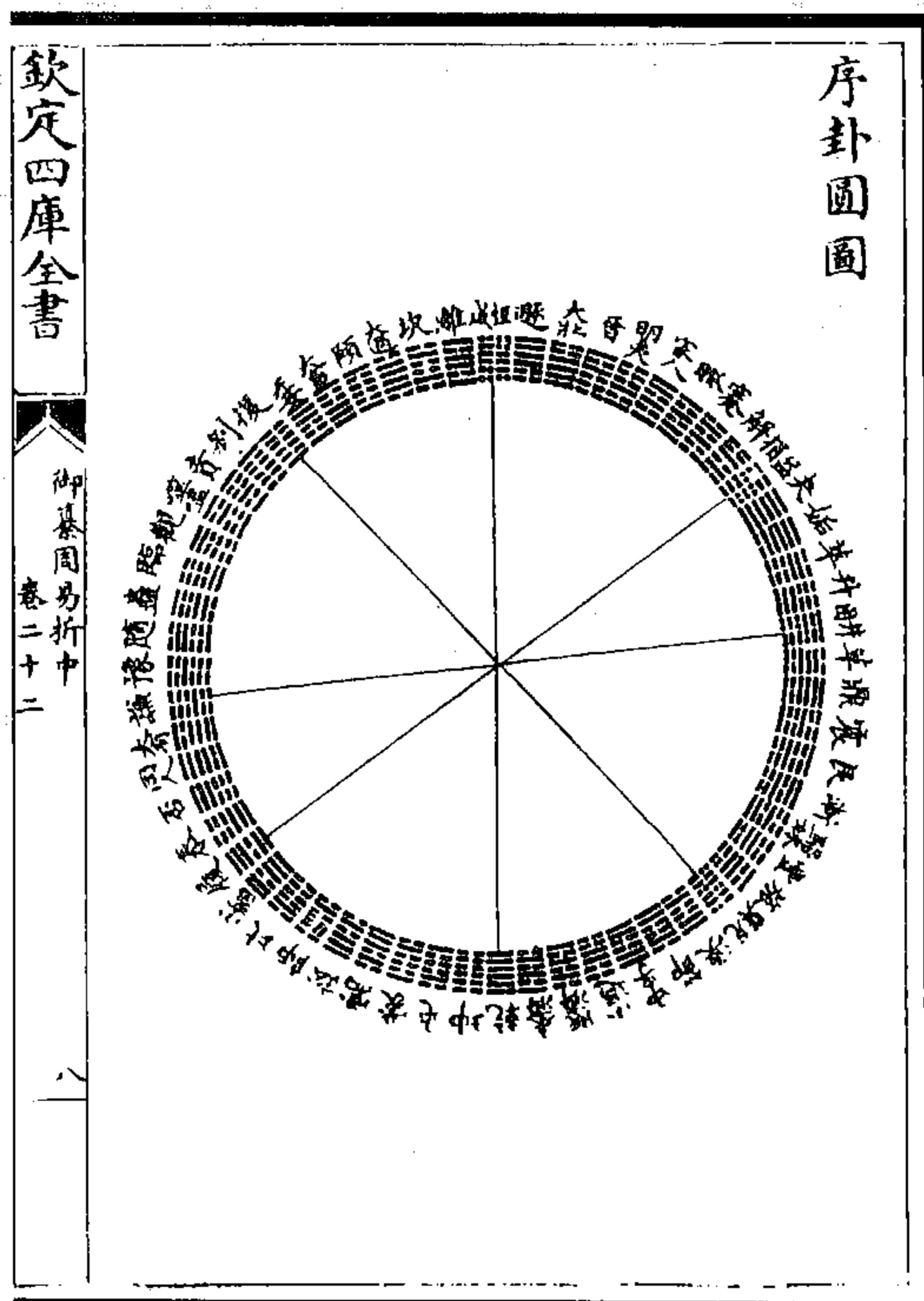

图 335 四象相交为十六事图  
(李光地《周易折中》)



图 336 循环互卦图  
(李光地《周易折中》)



图 337 三十六卦错综图

(陈梦雷《周易浅述》)

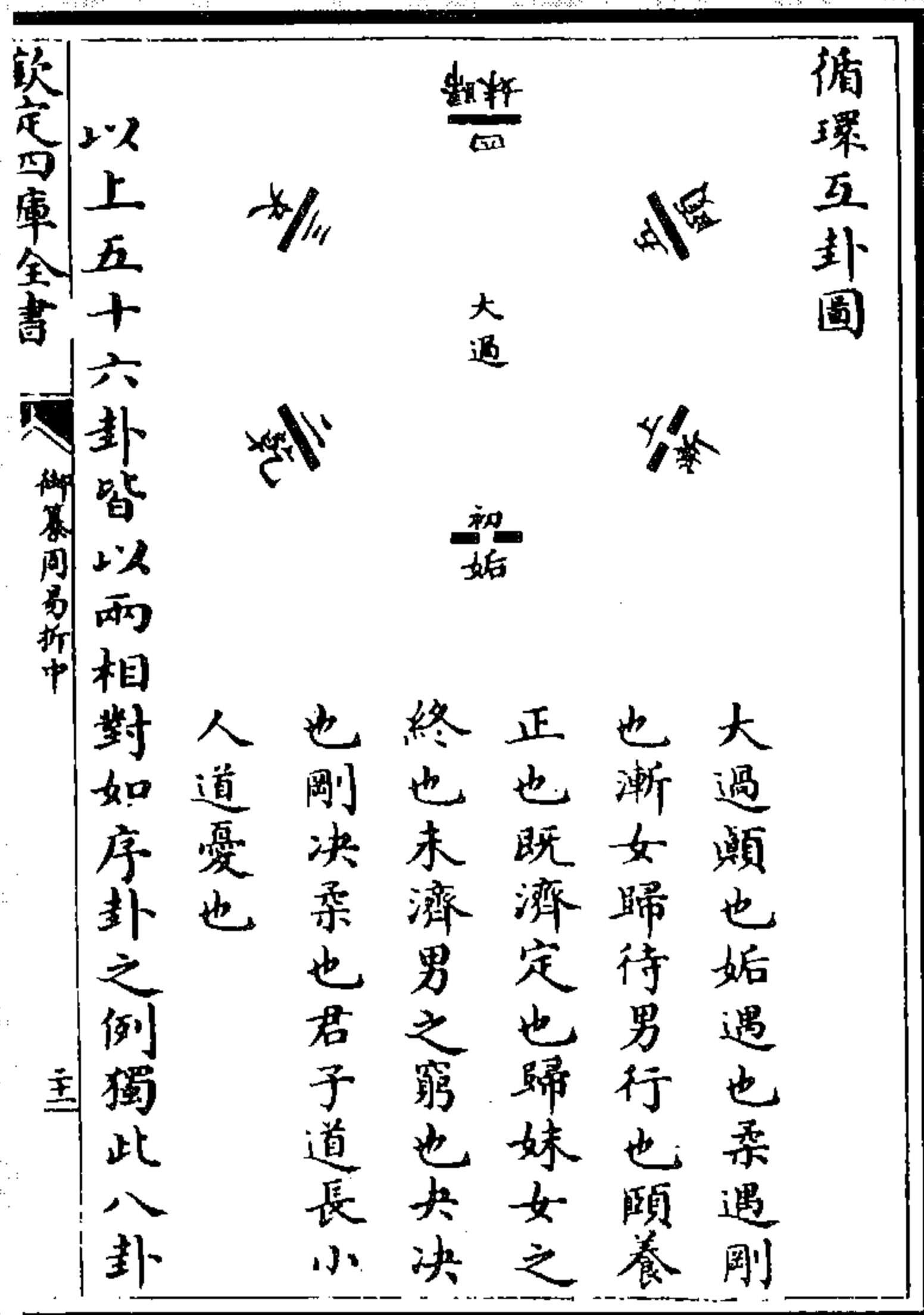

图 340 坎离终始图

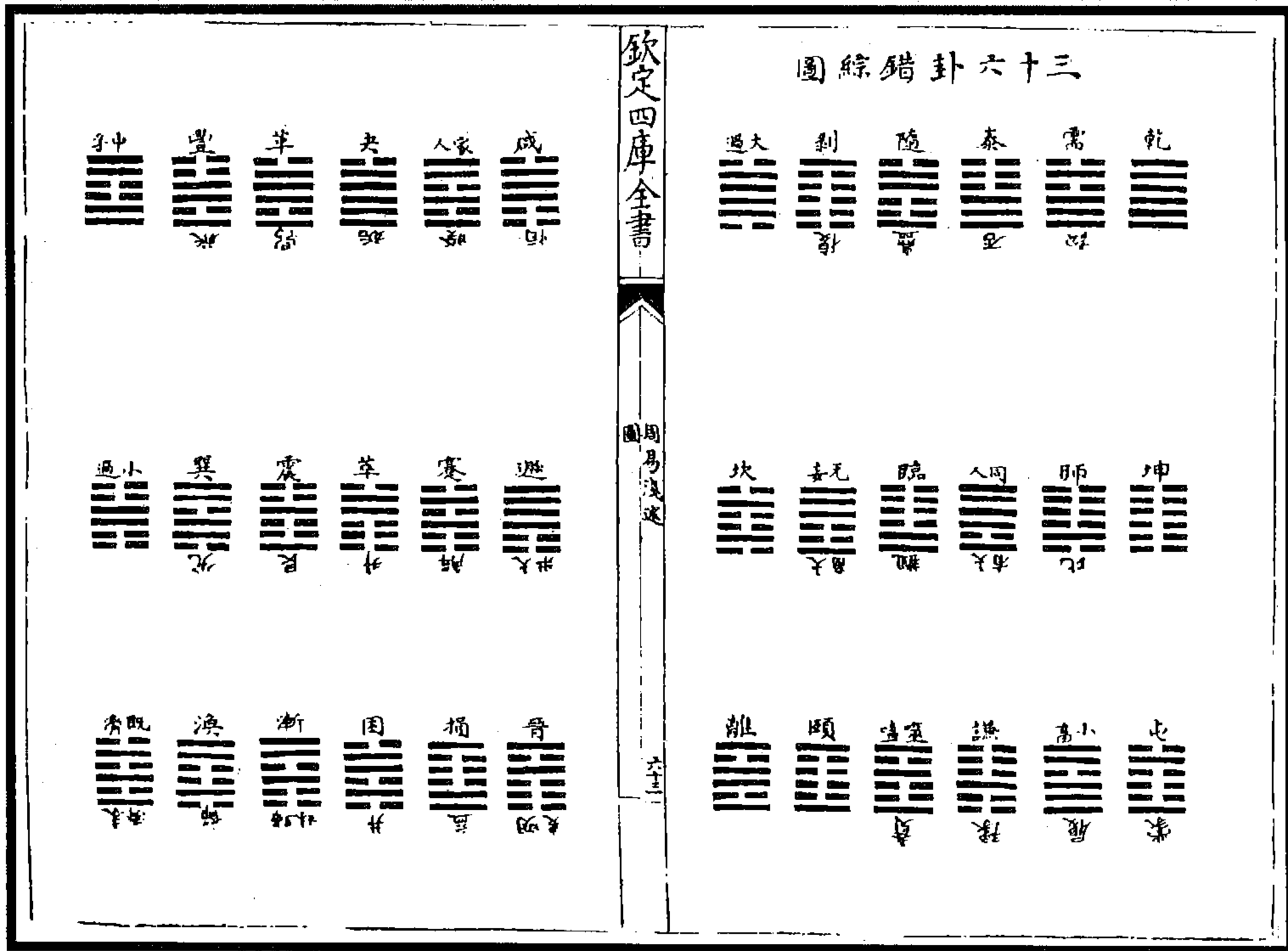
图 339 乾坤六子图

(胡煦《周易函书约存》)

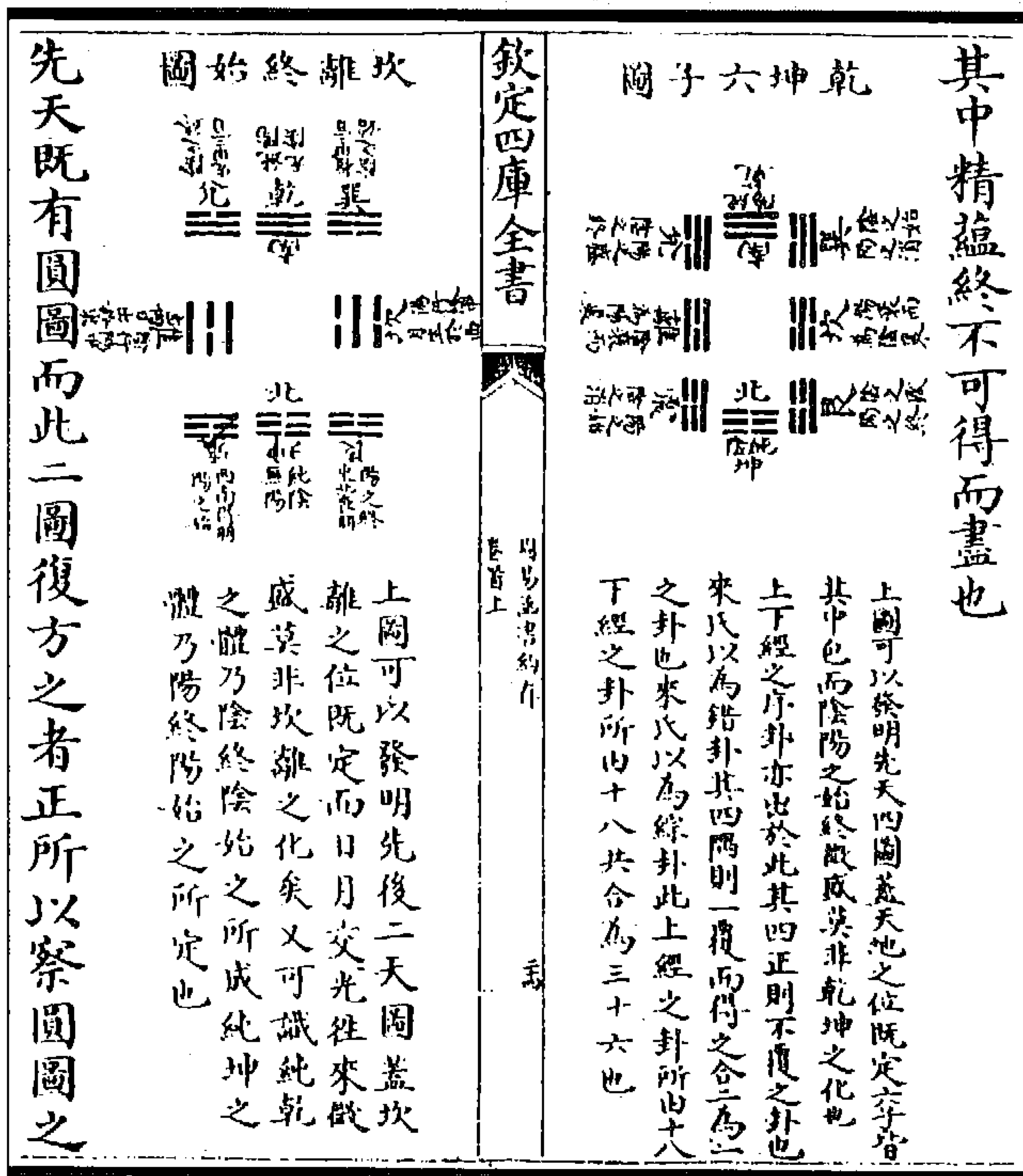

图 338 四象八卦六位图



图 341 乾坤二体图  
(胡煦《周易函书约存》)

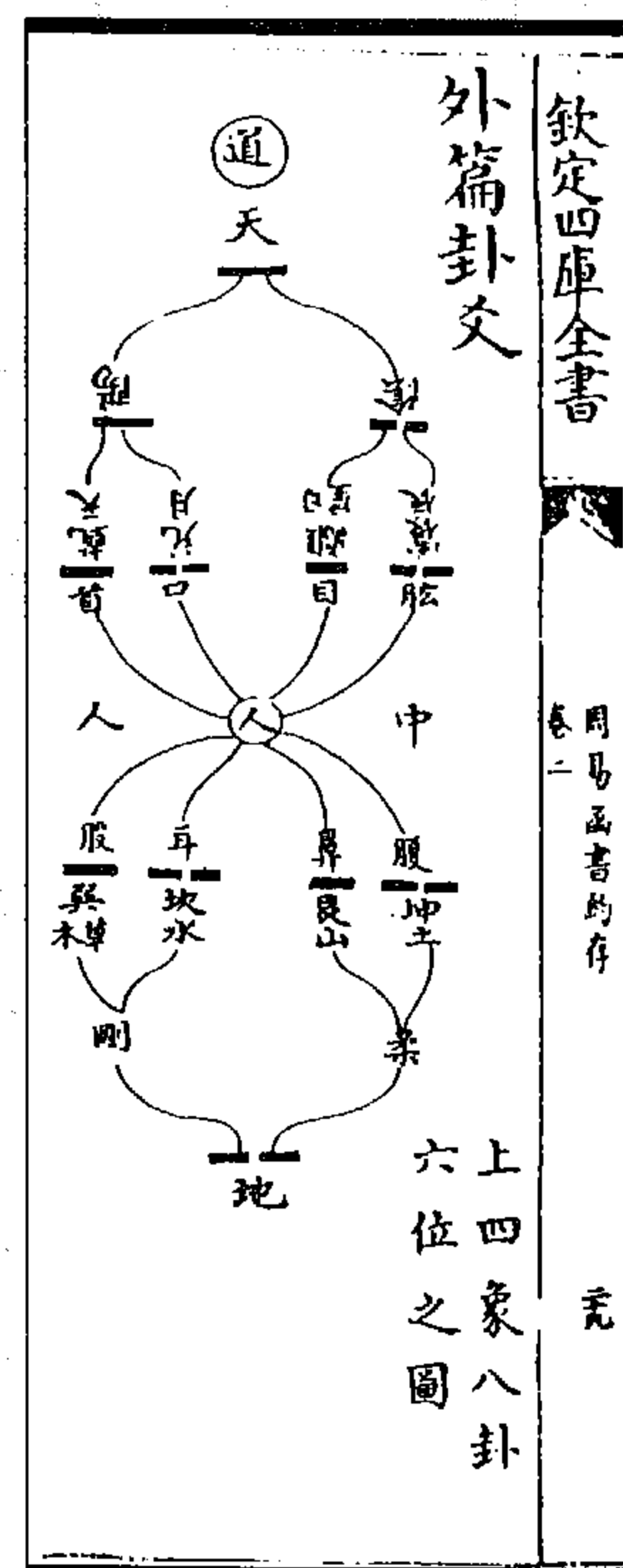

图 342 乾坤二用图说图  
(胡煦《周易函书约存》)

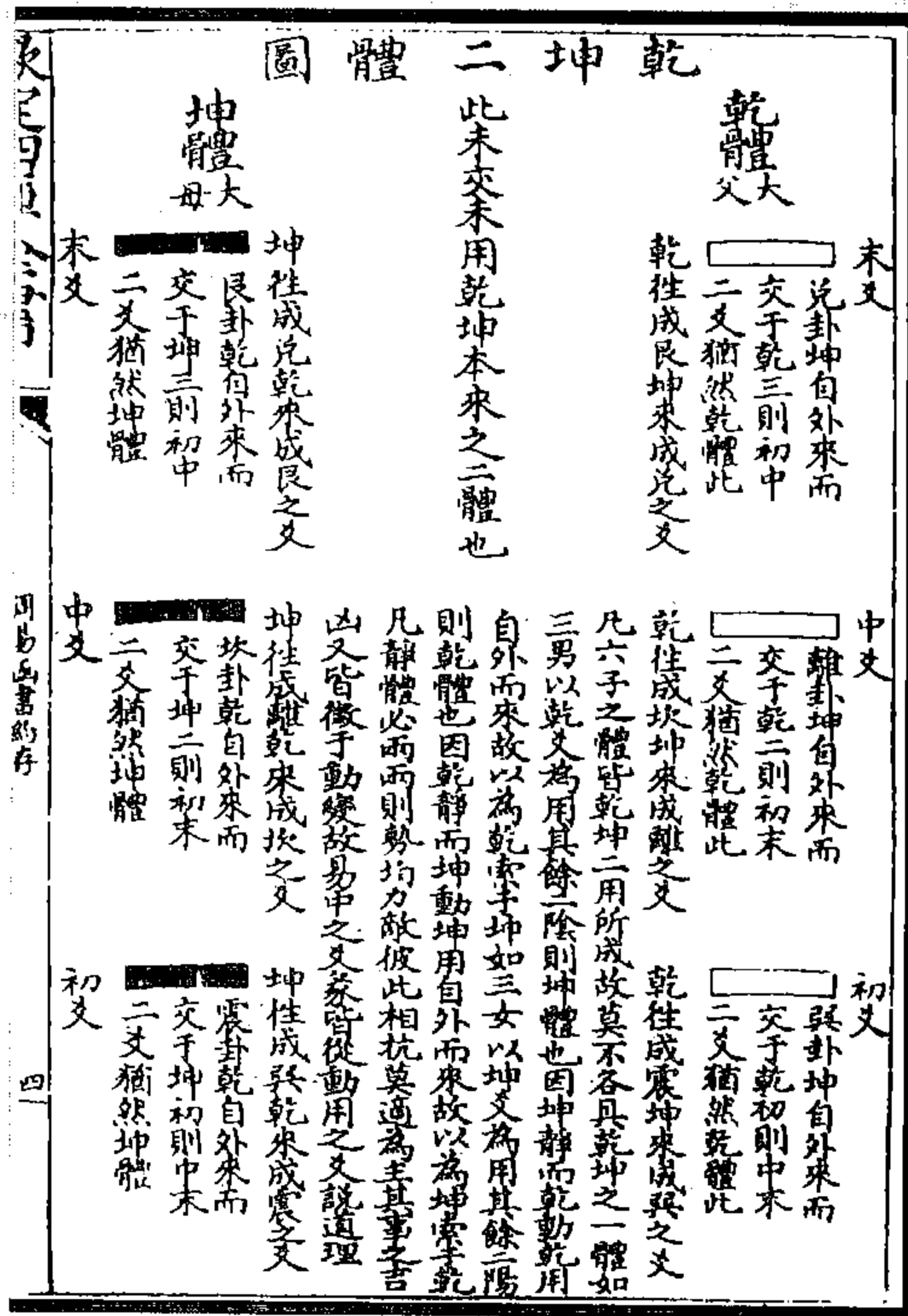

图 345 中交图

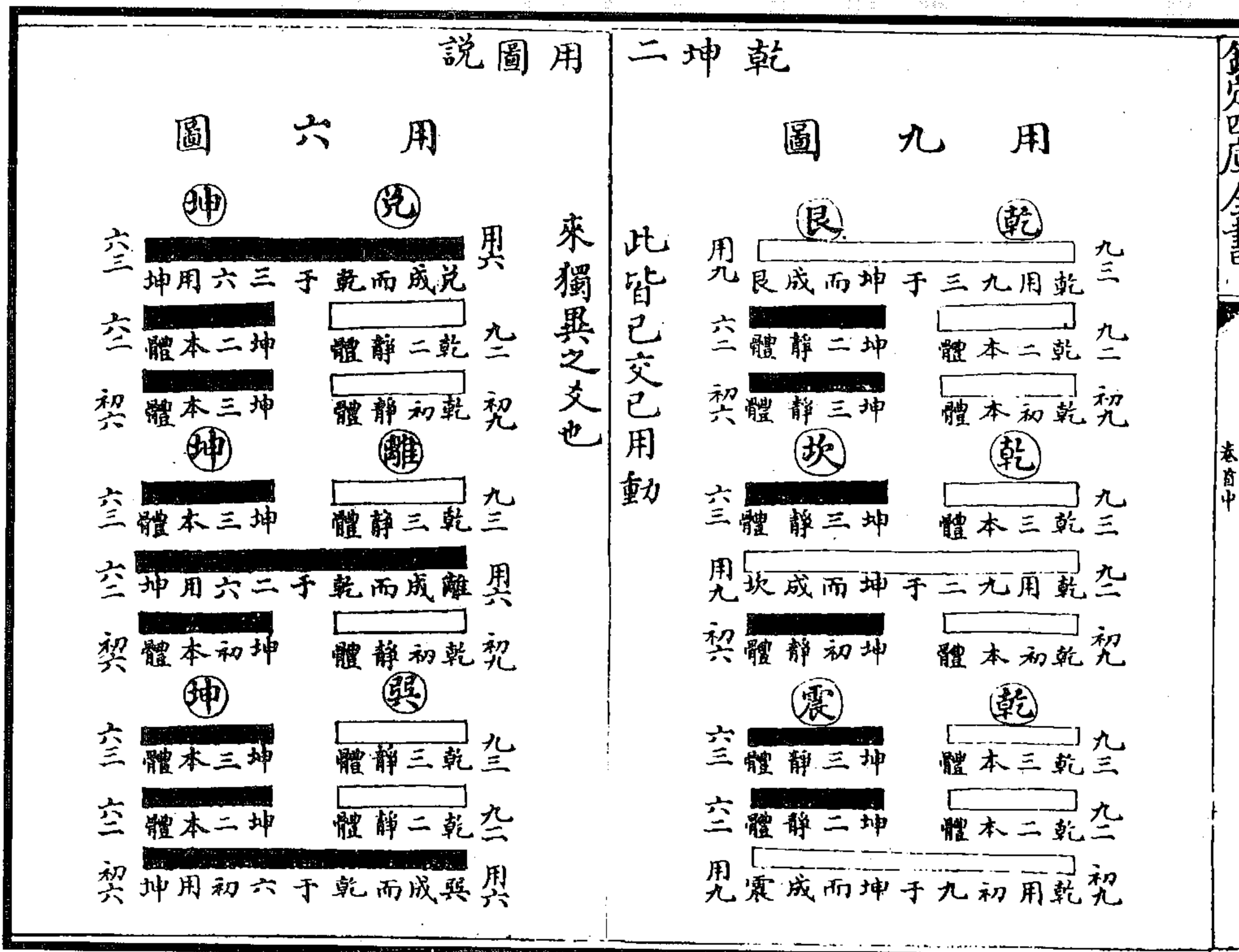

图 343 十六卦阳图

图 344 阳卦总爻图

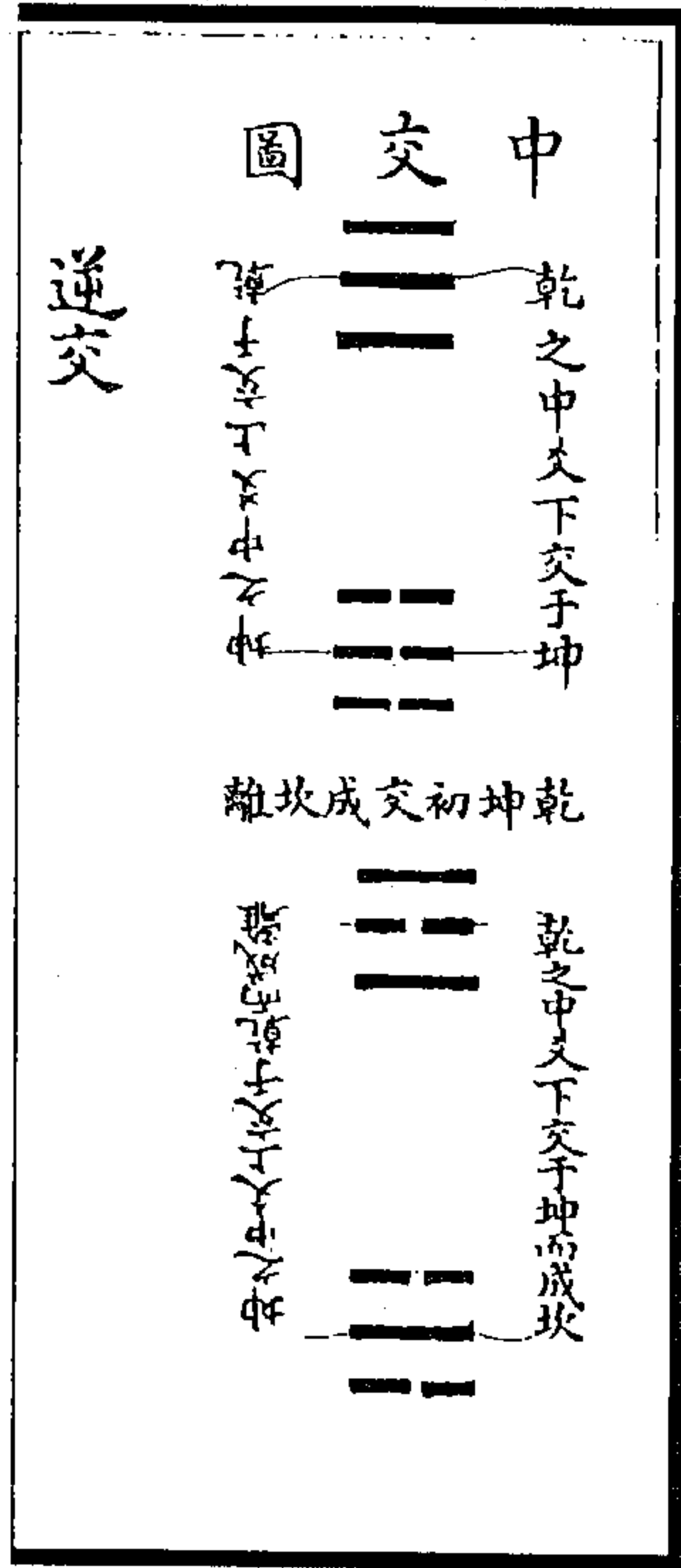
(胡煦《周易函书约存》)

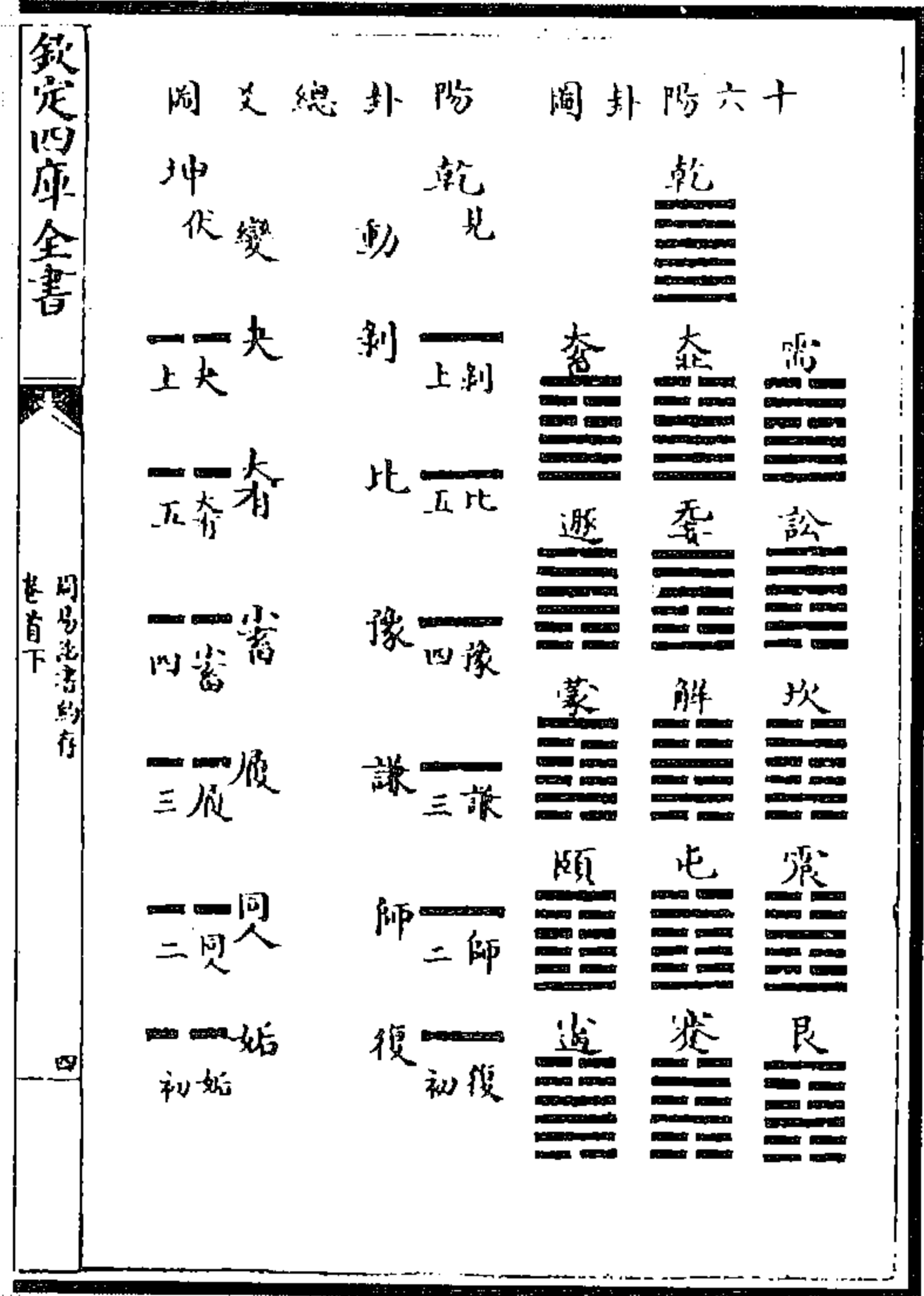

图 347 四隅双交图



图 346 逆交图

(胡煦《周易函书约存》)

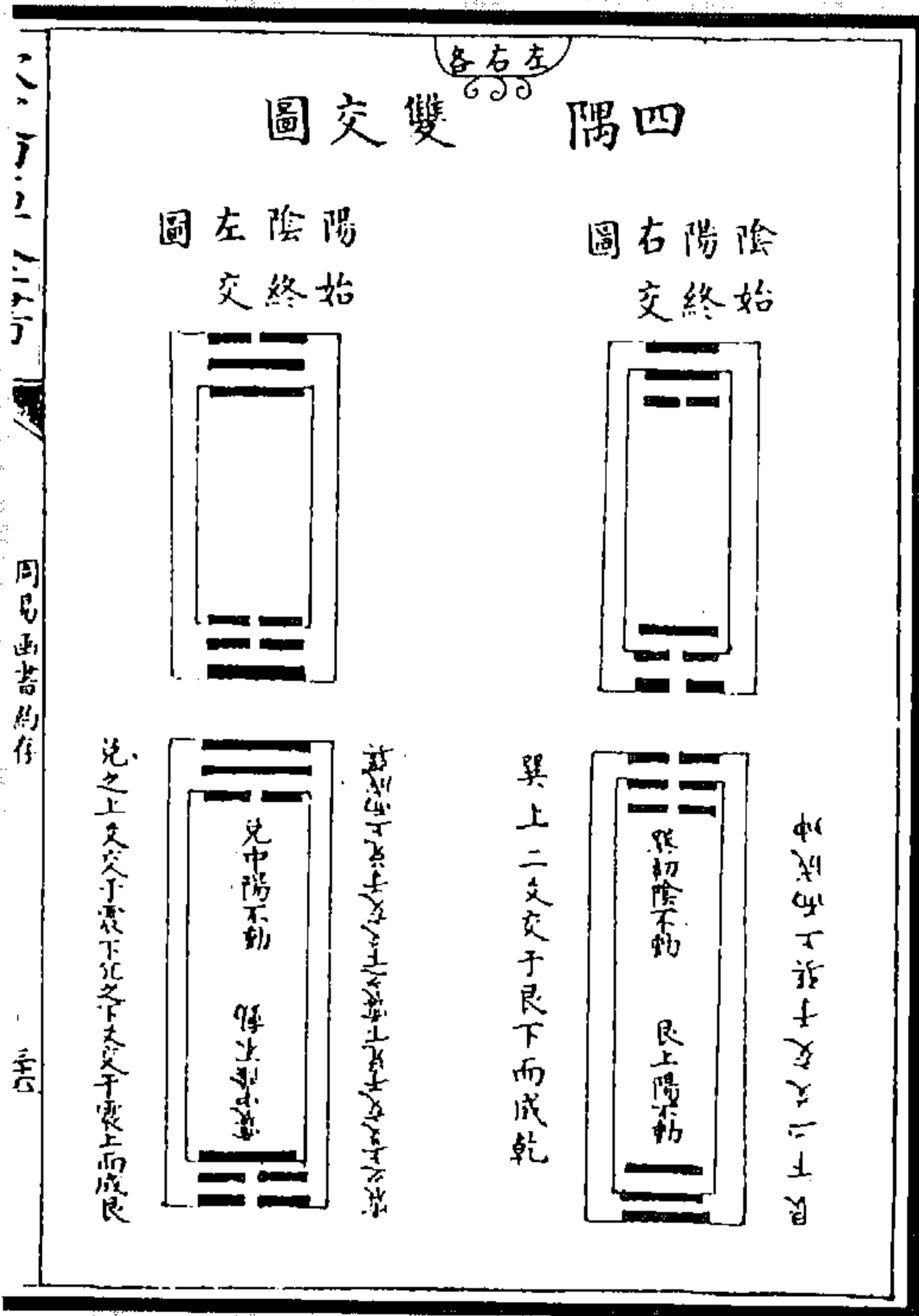

图 349 六十四卦中之(爻)原归四卦圖

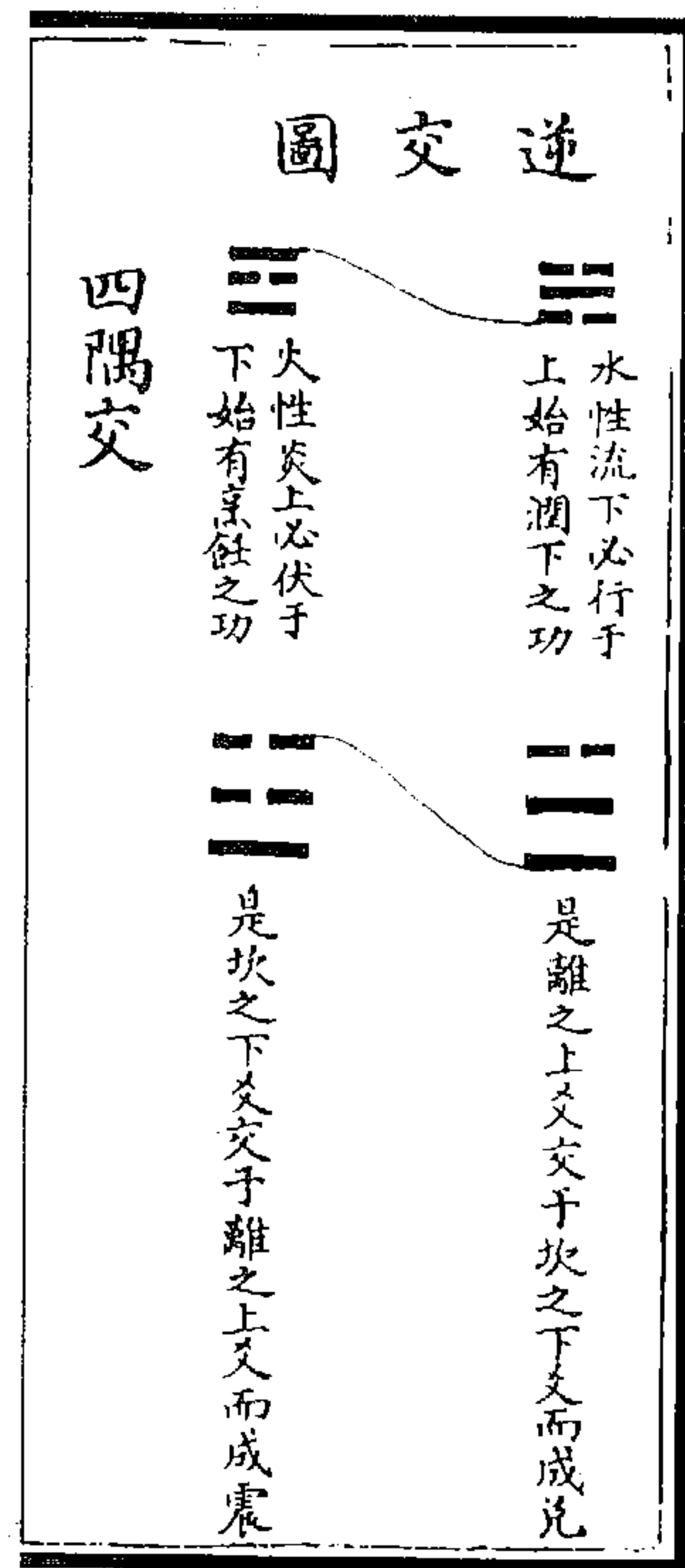

图 348 周公乾坤二用圖

(任启运《周易洗心》)

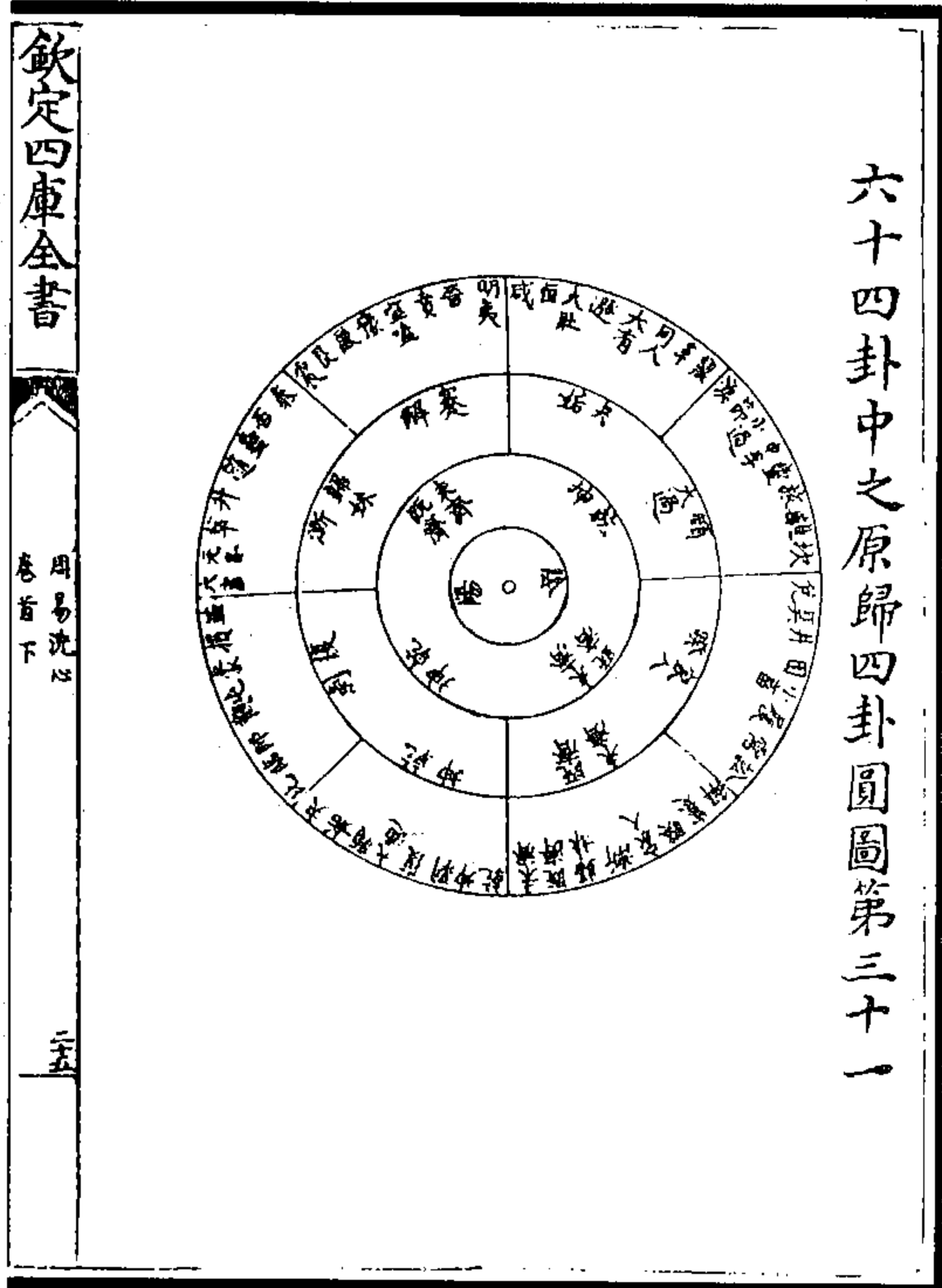

图 350 爻位圖

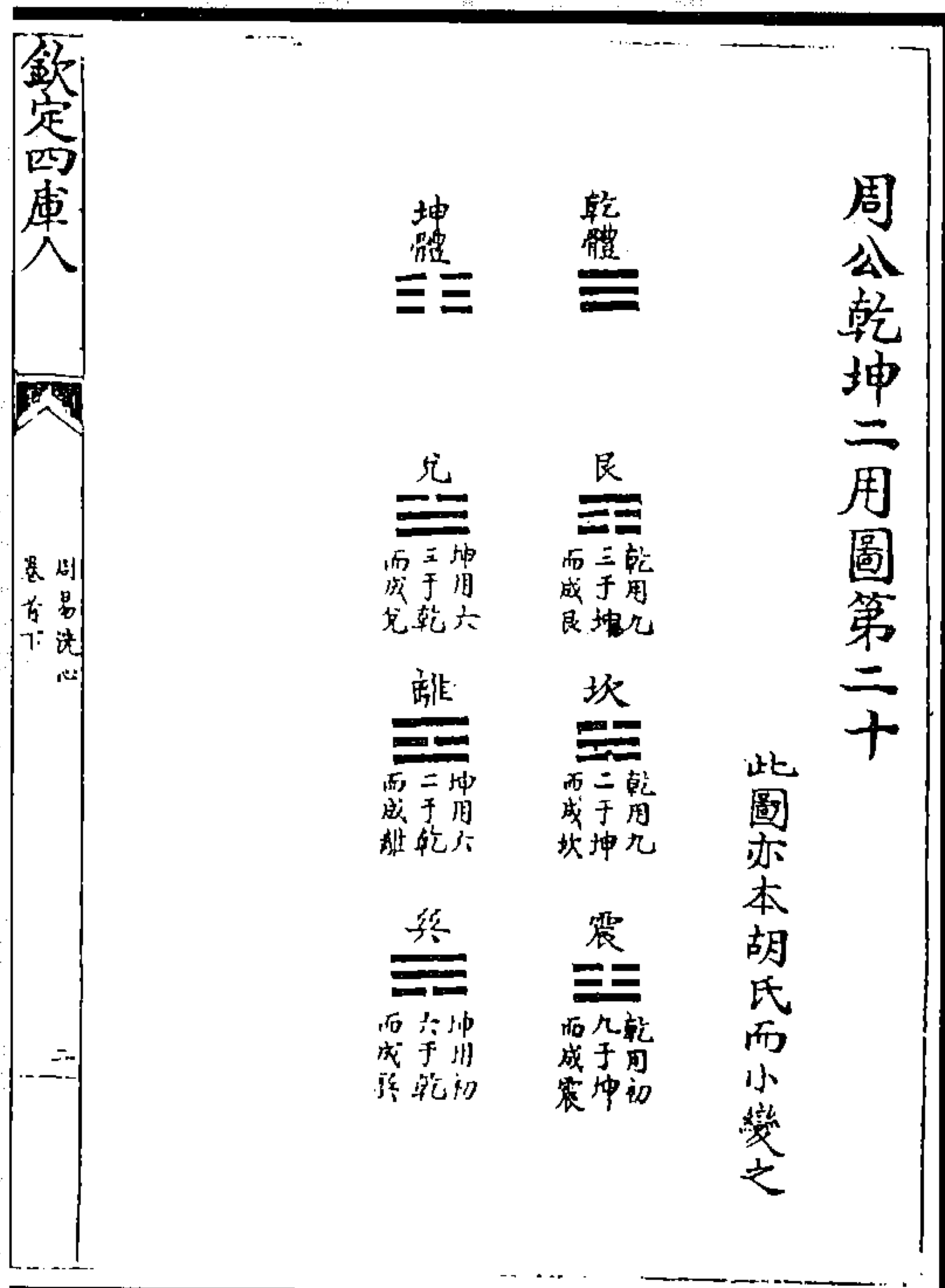
(杨方达《易学图说会通》)



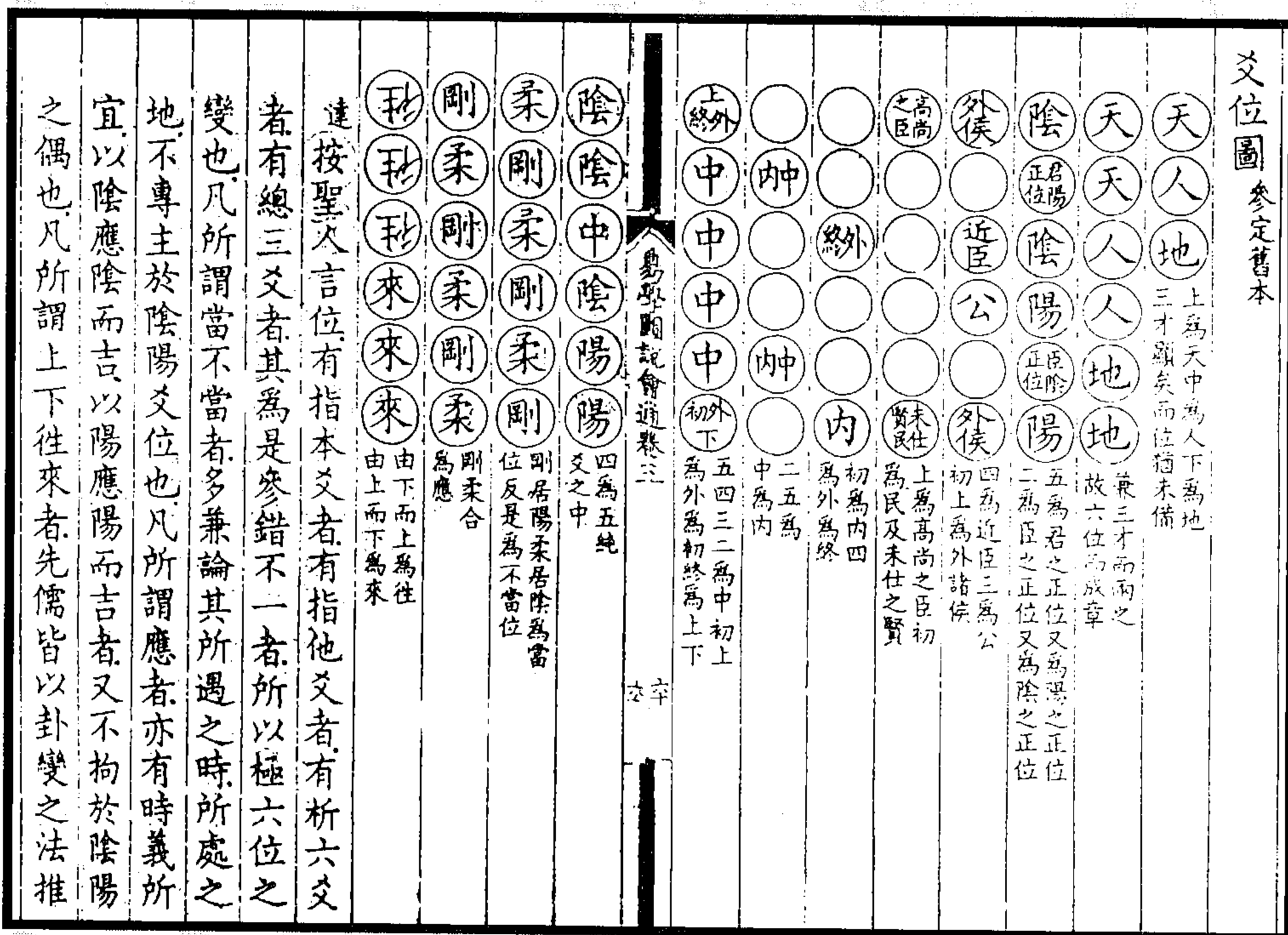
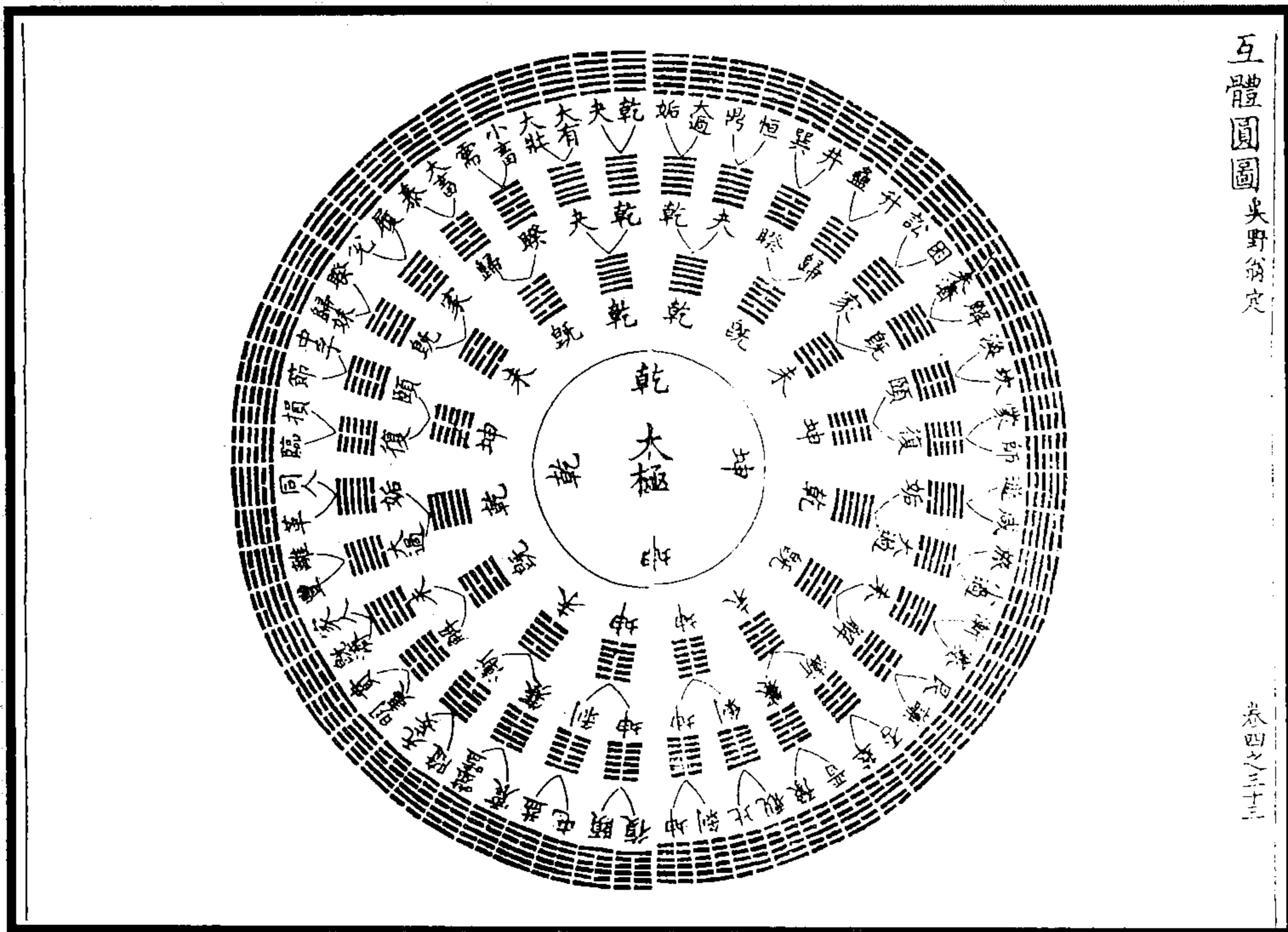

互体圆图 吴野翁定

卷四之三十三

图 351 互体圆图

(杨方达《易学图说会通》)

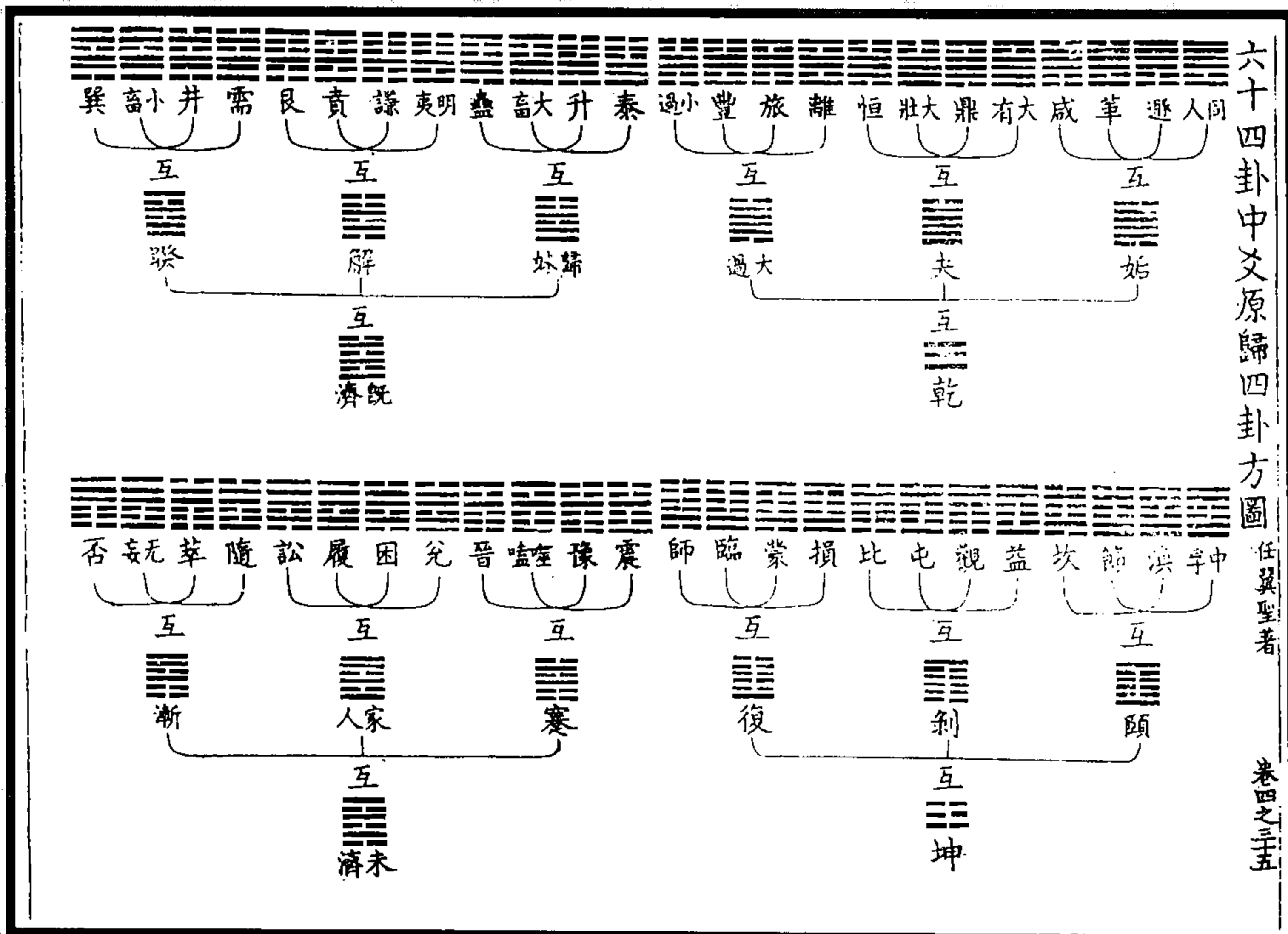

六十四卦中爻原归四卦方图

任翼聖著

卷四之三十五

图 352 六十四卦中爻原归四卦方图

(杨方达《易学图说会通》)



图 353 互卦原归四卦相对相综图  
(杨方达《易学图说会通》)



图 355 杂卦篇终八卦次序图  
(杨方达《易学图说续闻》)

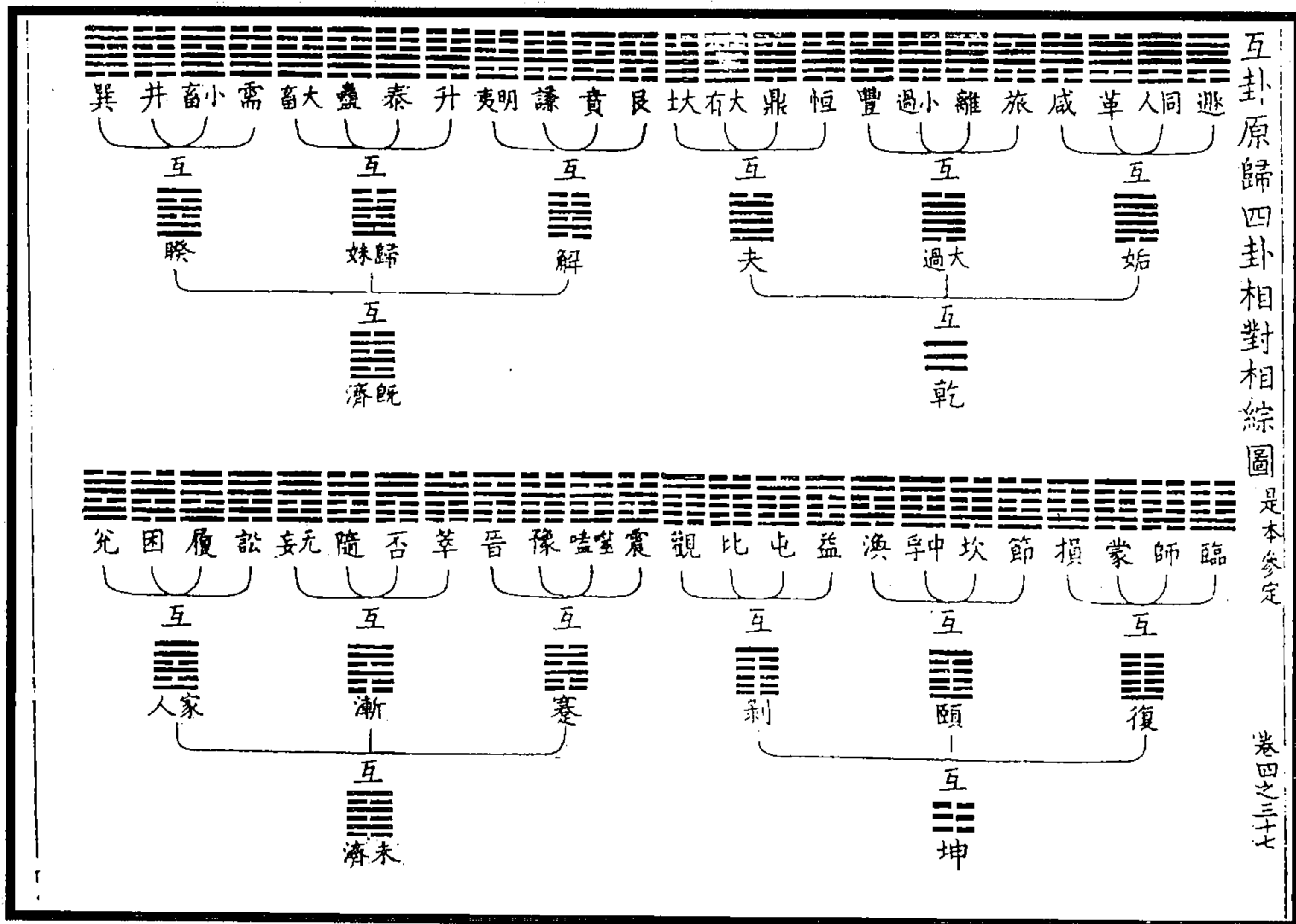

图 354 八卦九宫图  
(杨方达《易学图说会通》)



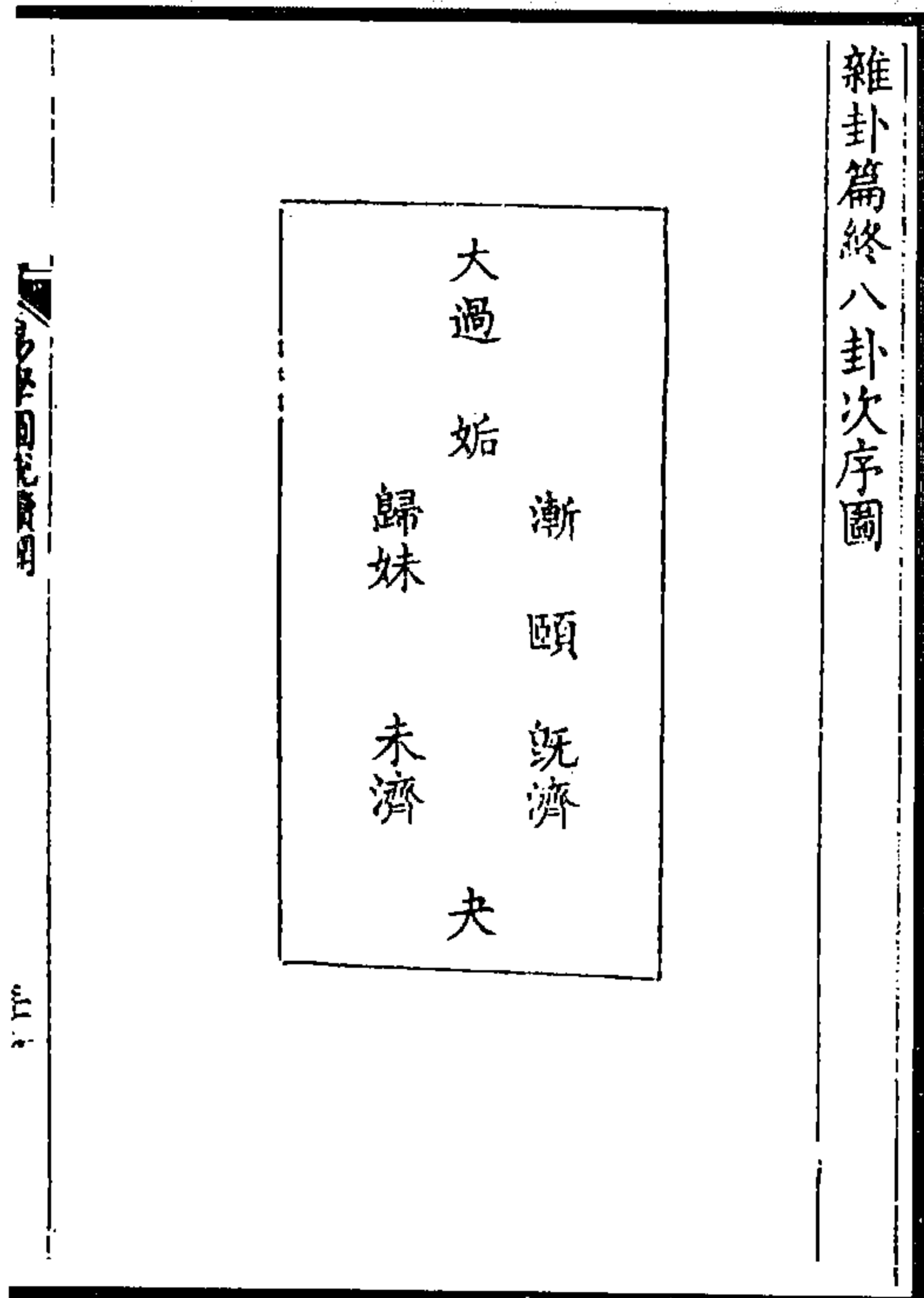

图 356 序卦篇橫圖 (朱宗洛《周易觀玩篇》)



图 358 先天乾坤坎离生万物男女图

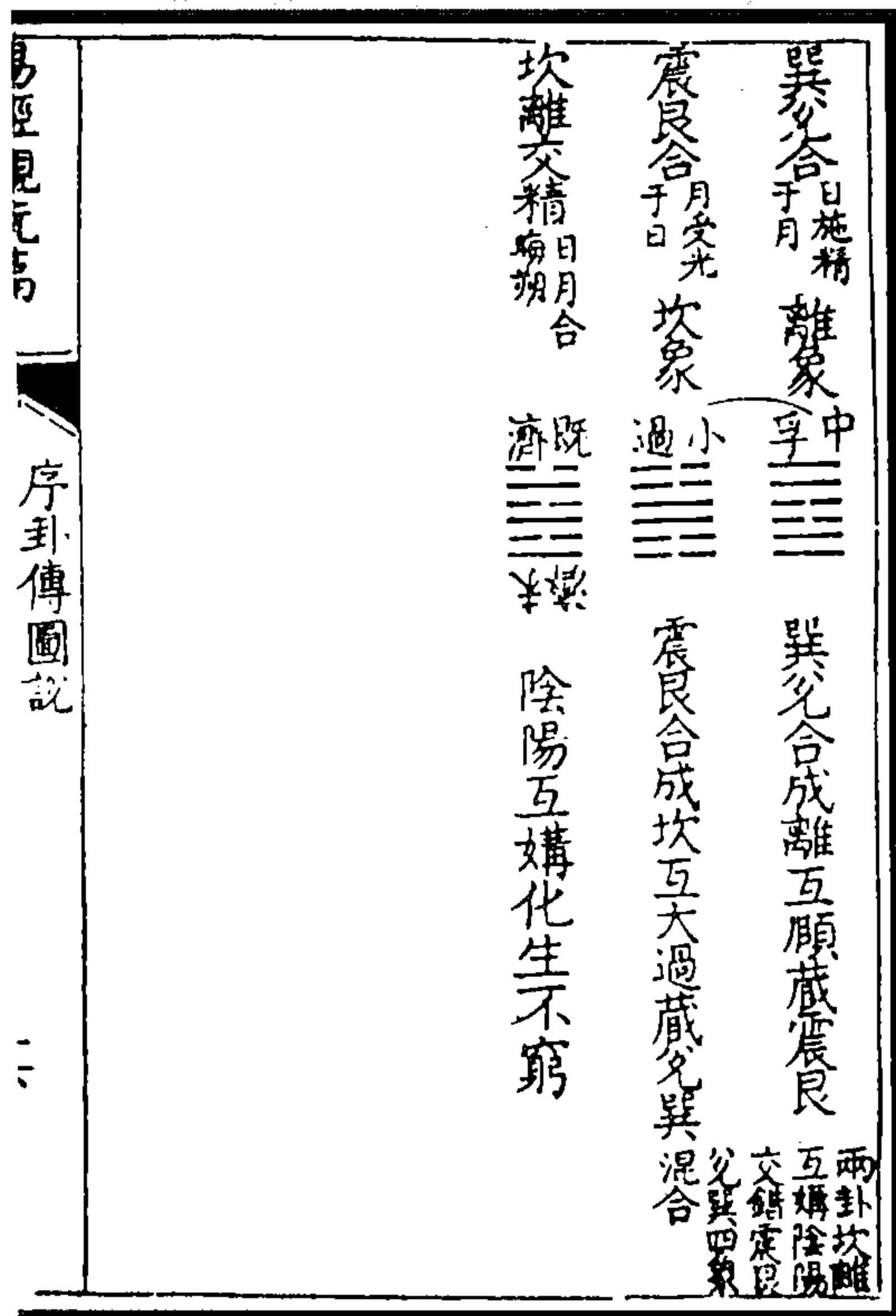
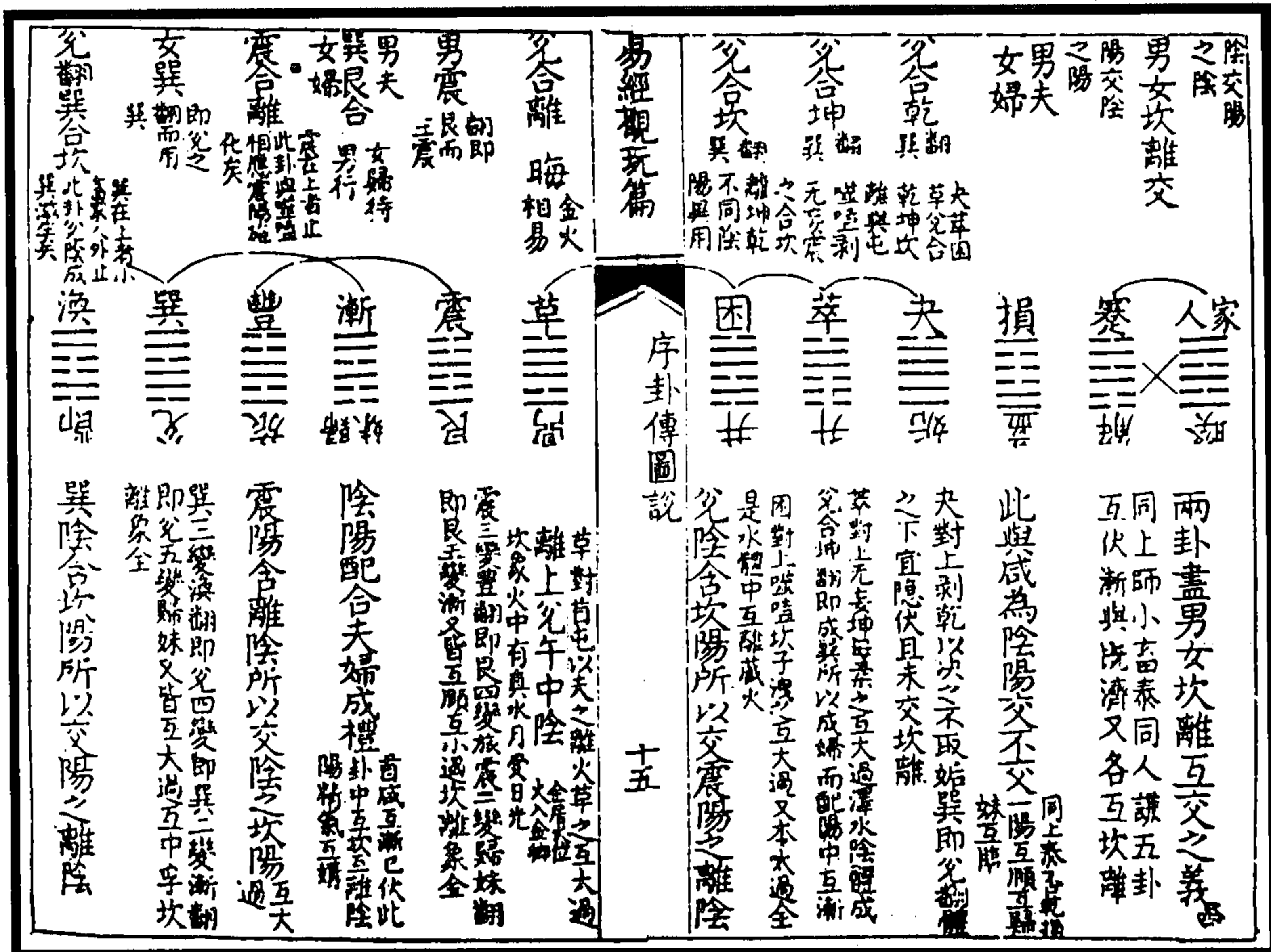

图 357 序卦圓圖

(朱宗洛《周易观玩篇》)

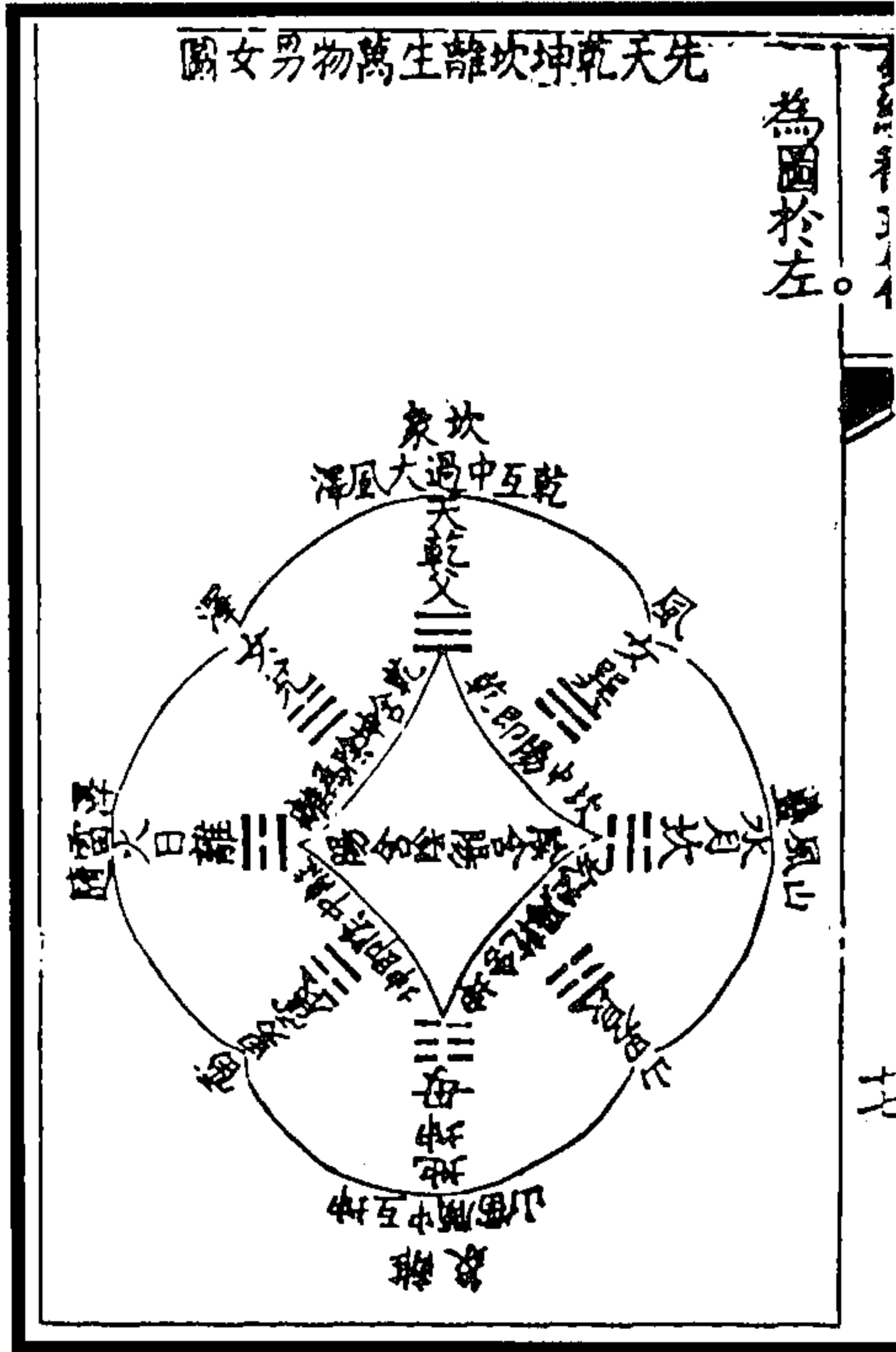

图 360 陰陽配合圖

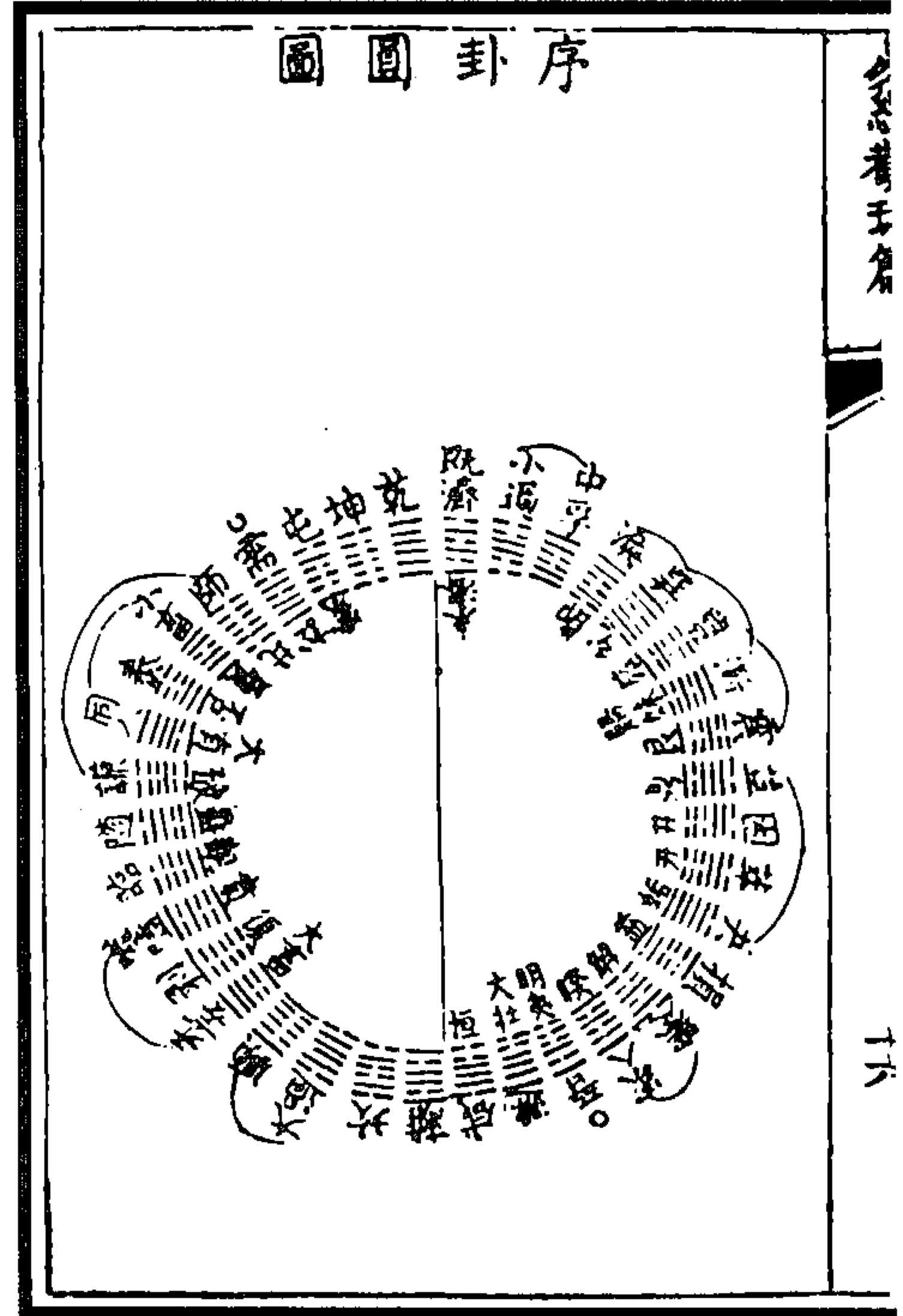

图 359 序卦乾坤坎离兑震六卦為主圖

(朱宗洛《周易观玩篇》)

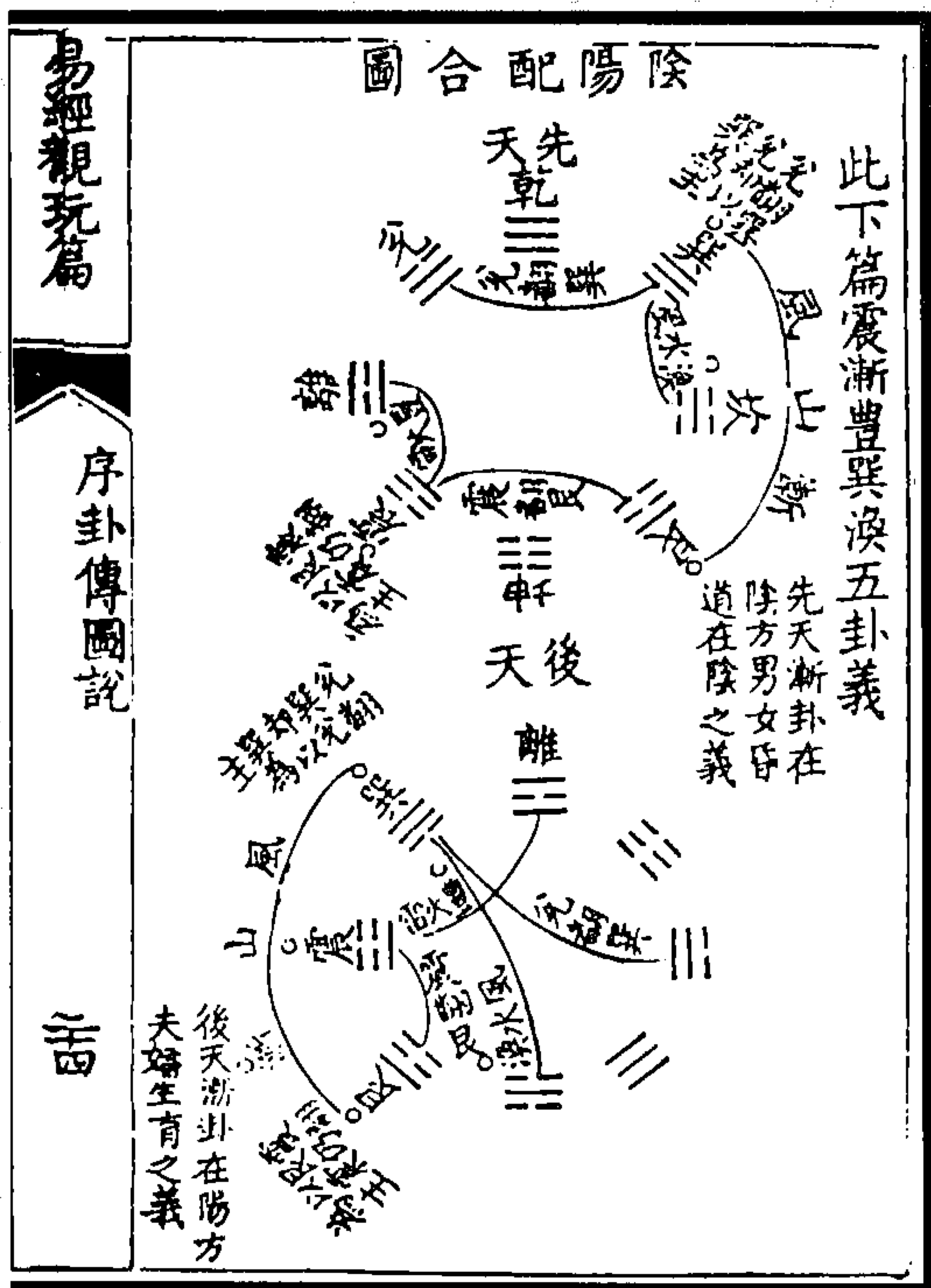

图 362 男女媾精化生图

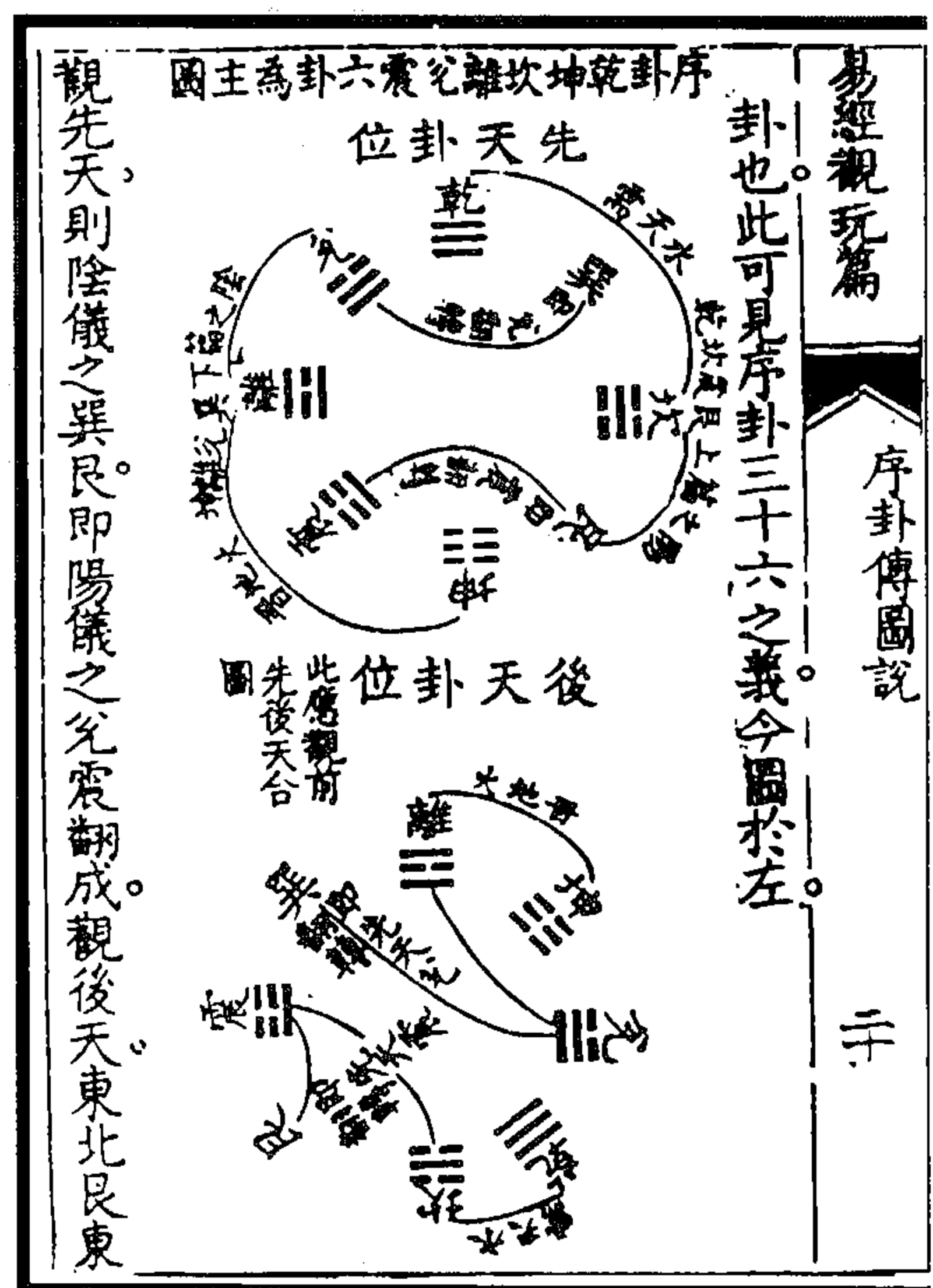
图 361 天地细缢化醇图

(朱宗洛《周易观玩篇》)

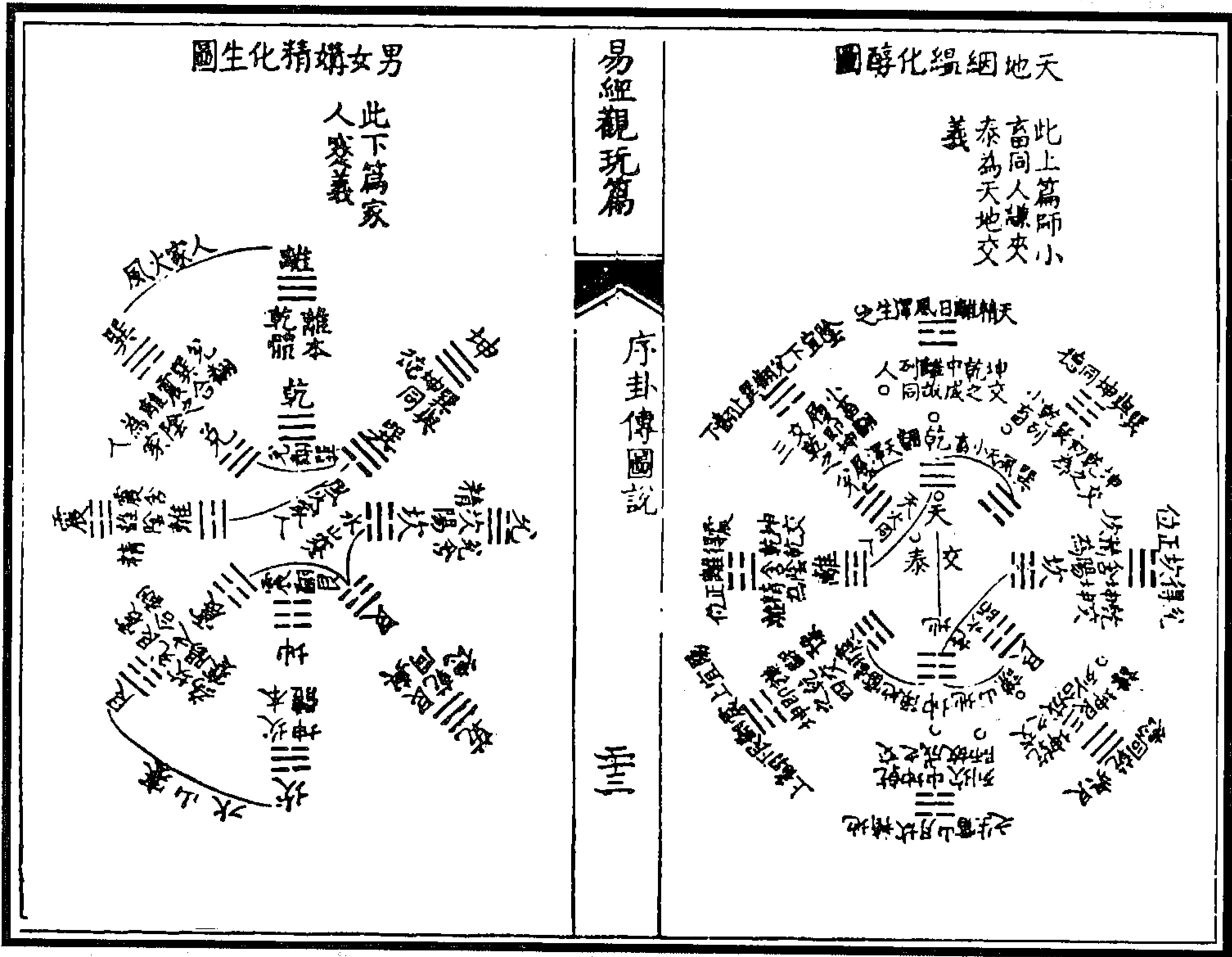

图 364 保震制兌图

图 363 震兌甲庚图

(朱宗洛《周易观玩篇》)

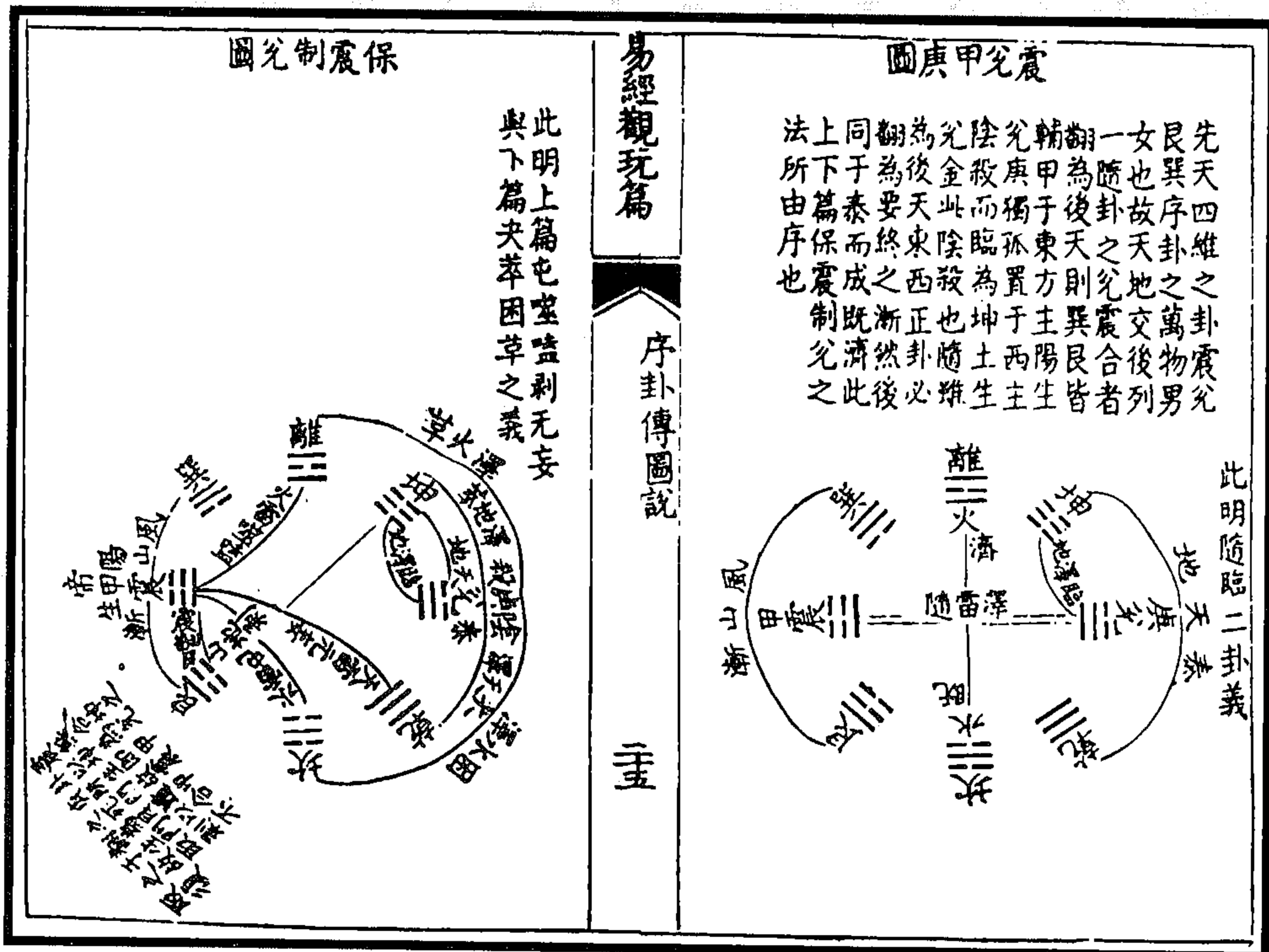

图 366 杂卦传圆图



图 365 先后甲庚图

(朱宗洛《周易观玩篇》)

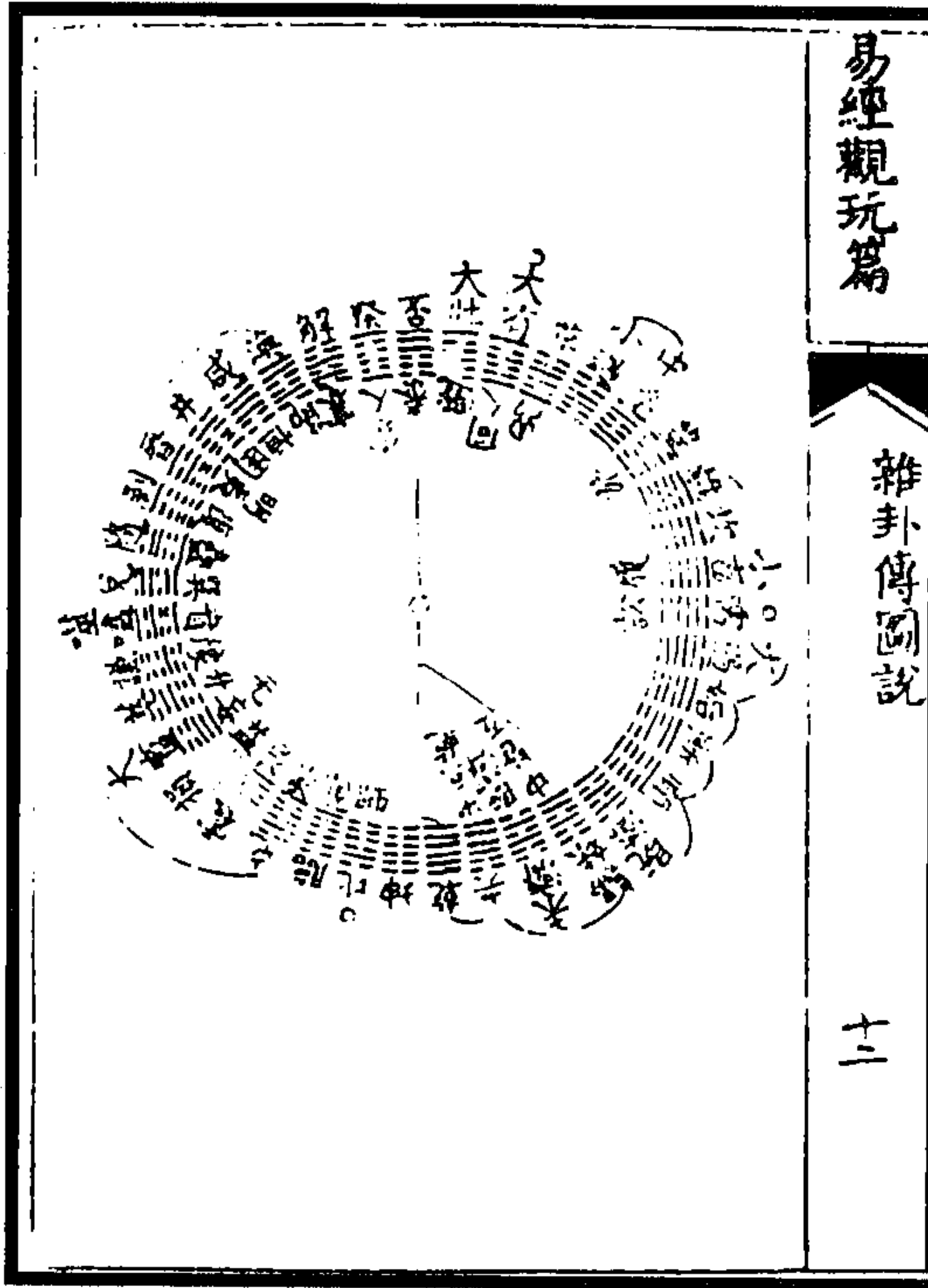

图 368 四纯卦交图

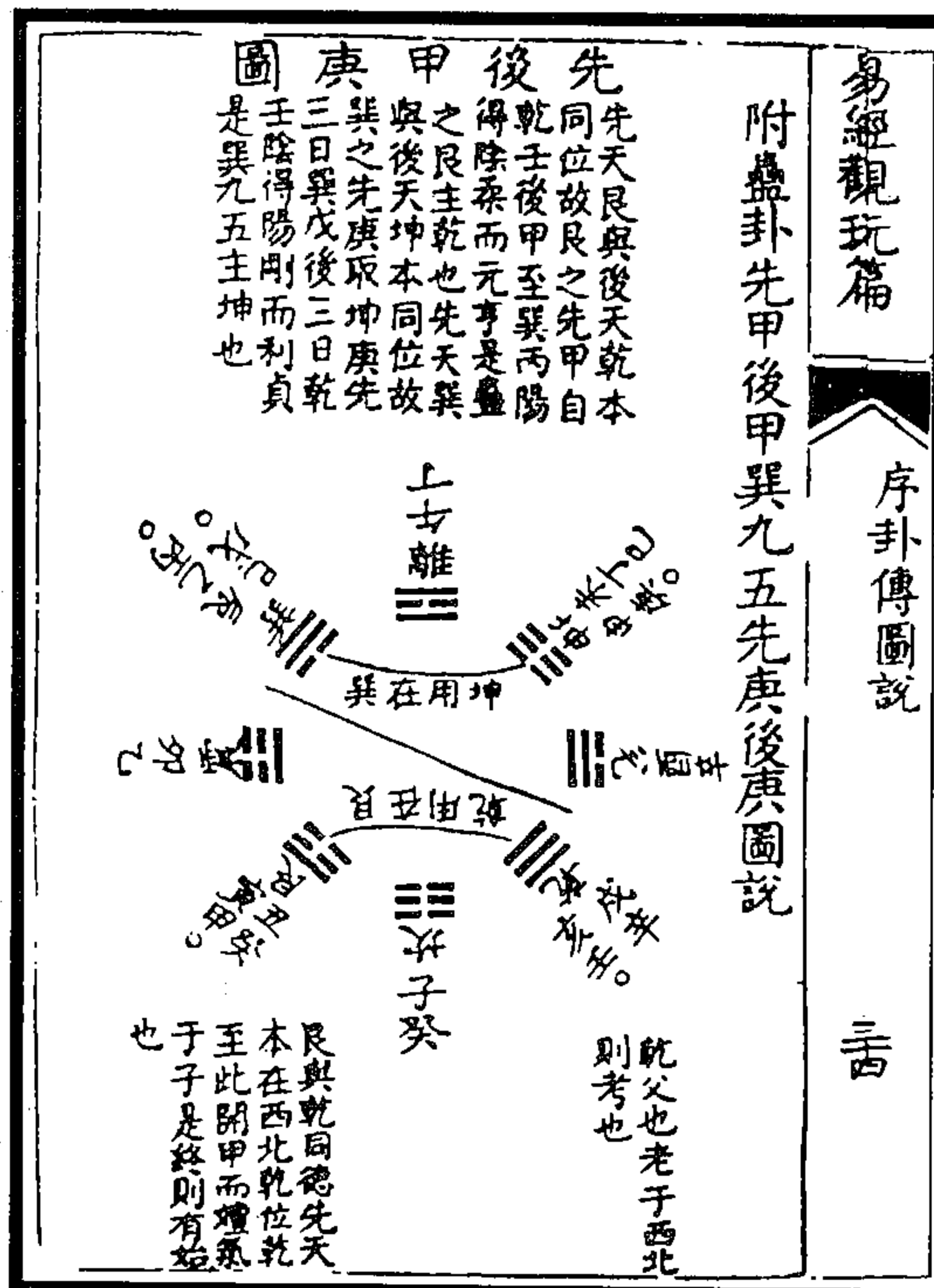

图 367 四纯四杂交合图

(朱宗洛《周易观玩篇》)

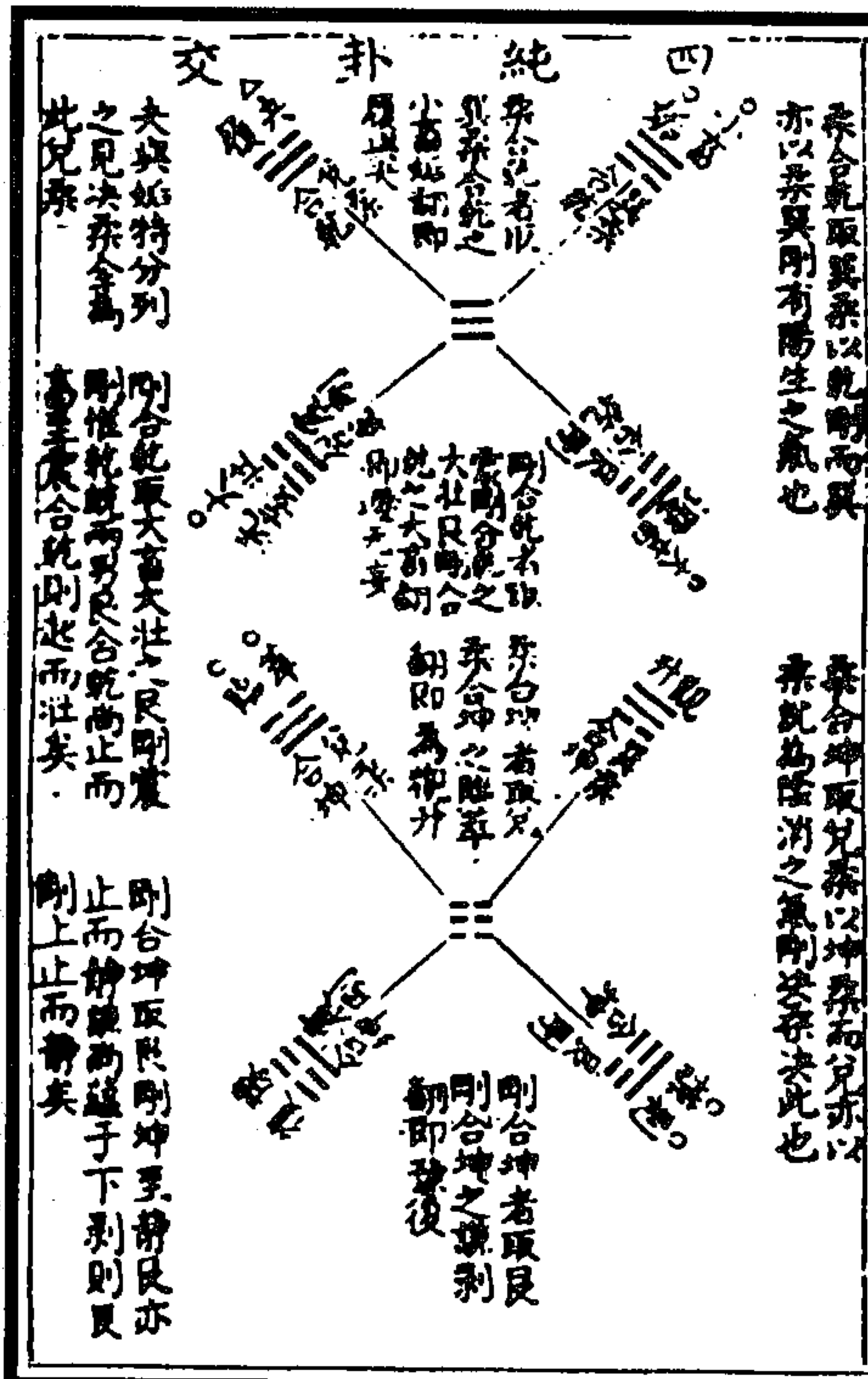



图 370 四杂卦交图

图 369 四杂卦图

(朱宗洛《周易观玩篇》)

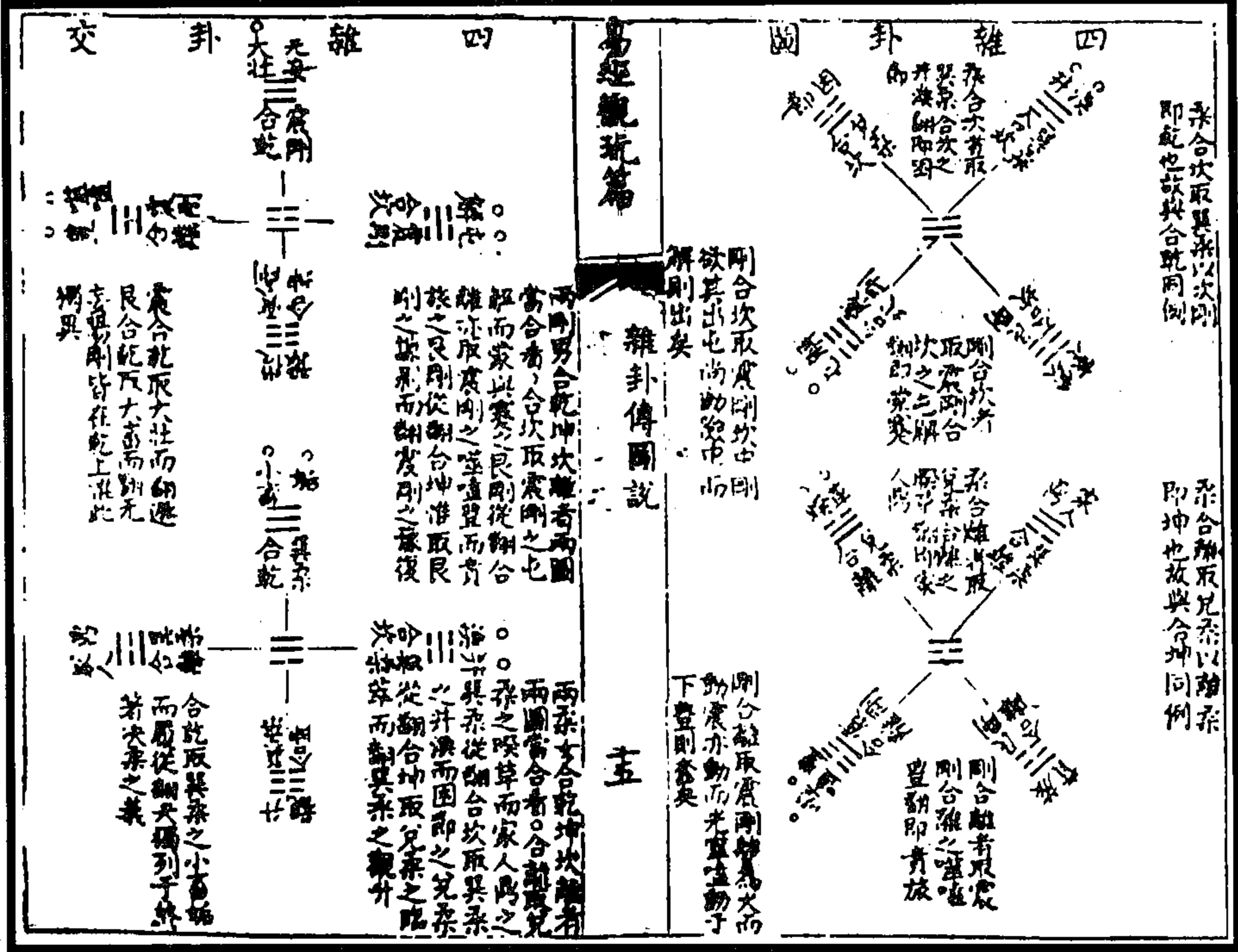

图 372 纯杂卦交错总图

图 371 四纯卦图

(朱宗洛《周易观玩篇》)

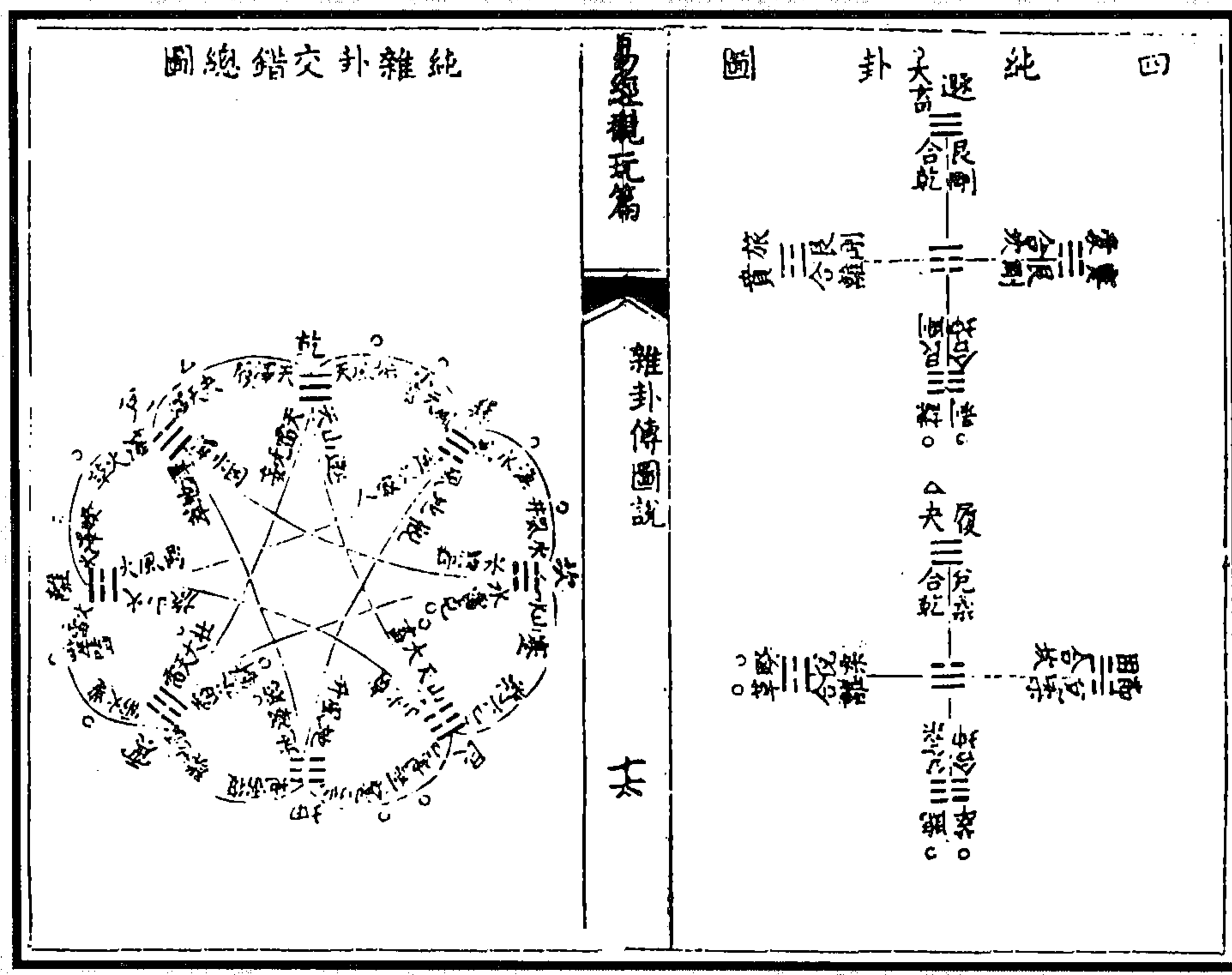

图 373 杂卦自大过至夬不反对说图  
(朱宗洛《周易观玩篇》)



图 374 体图四图  
(周世金《易解拾遗》)

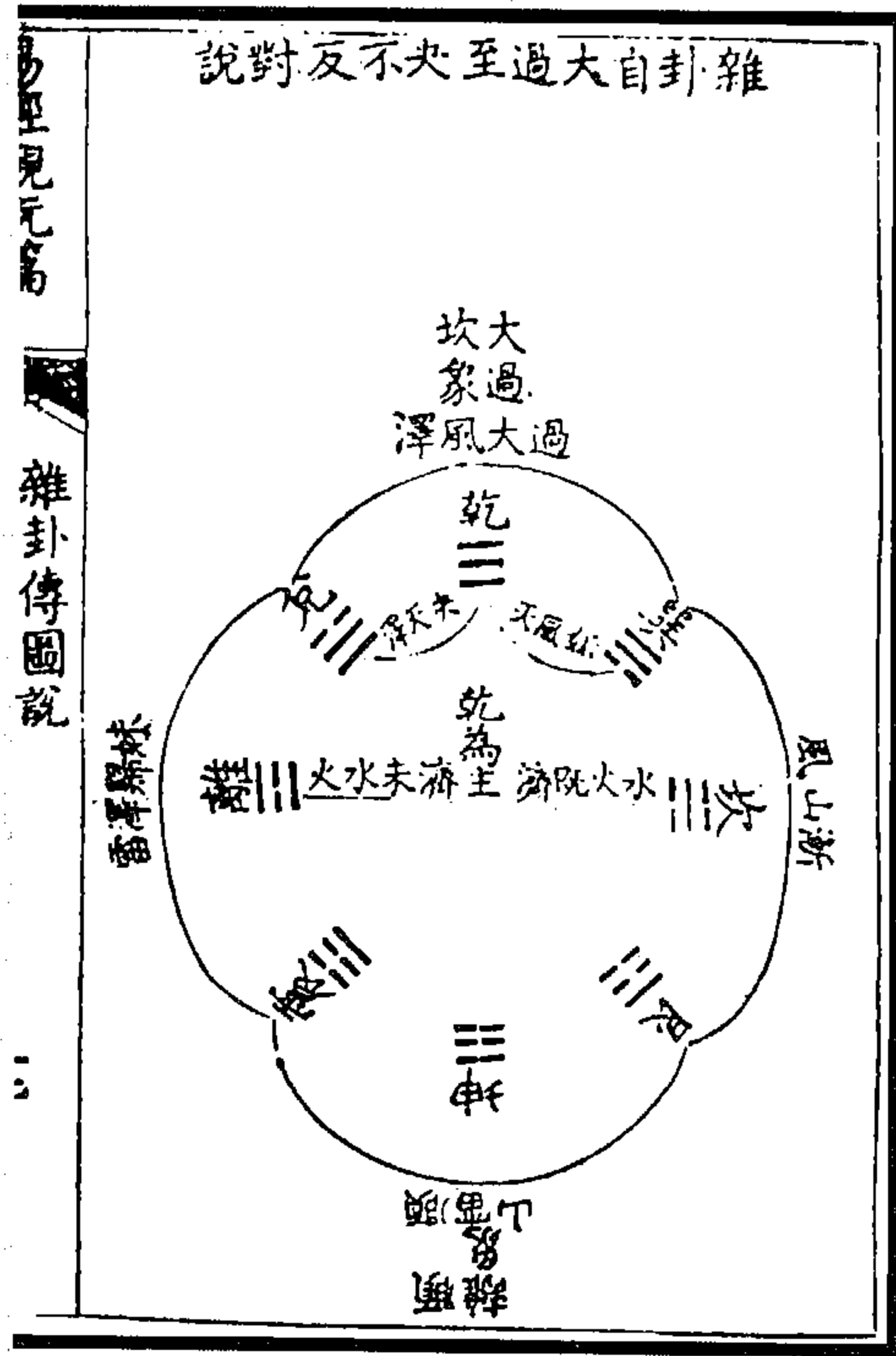

图 375 用图八图 (周世金《易解拾遺》)

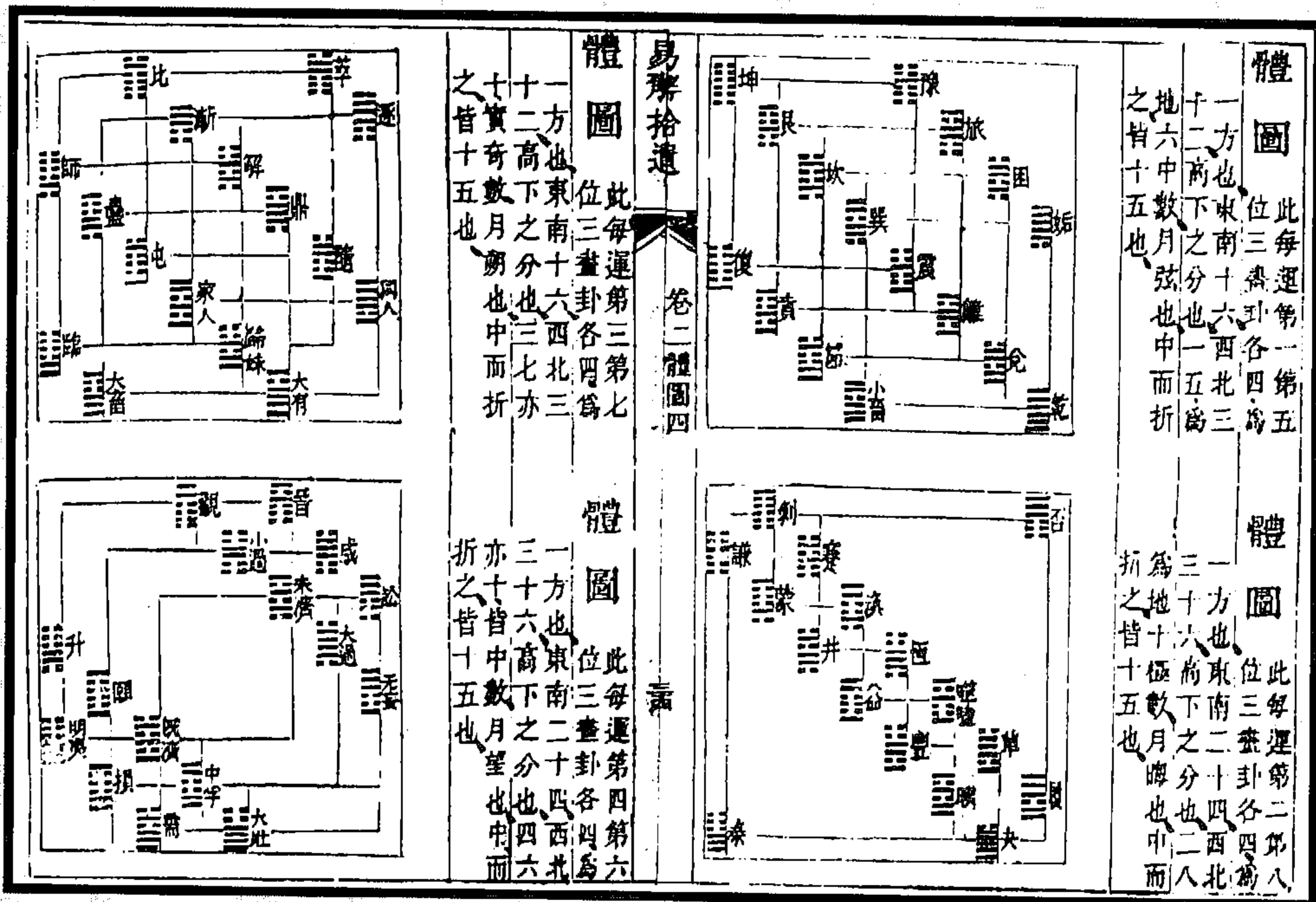

图 376 五神乘梦配八卦图  
(周世金《梦林玄解》)

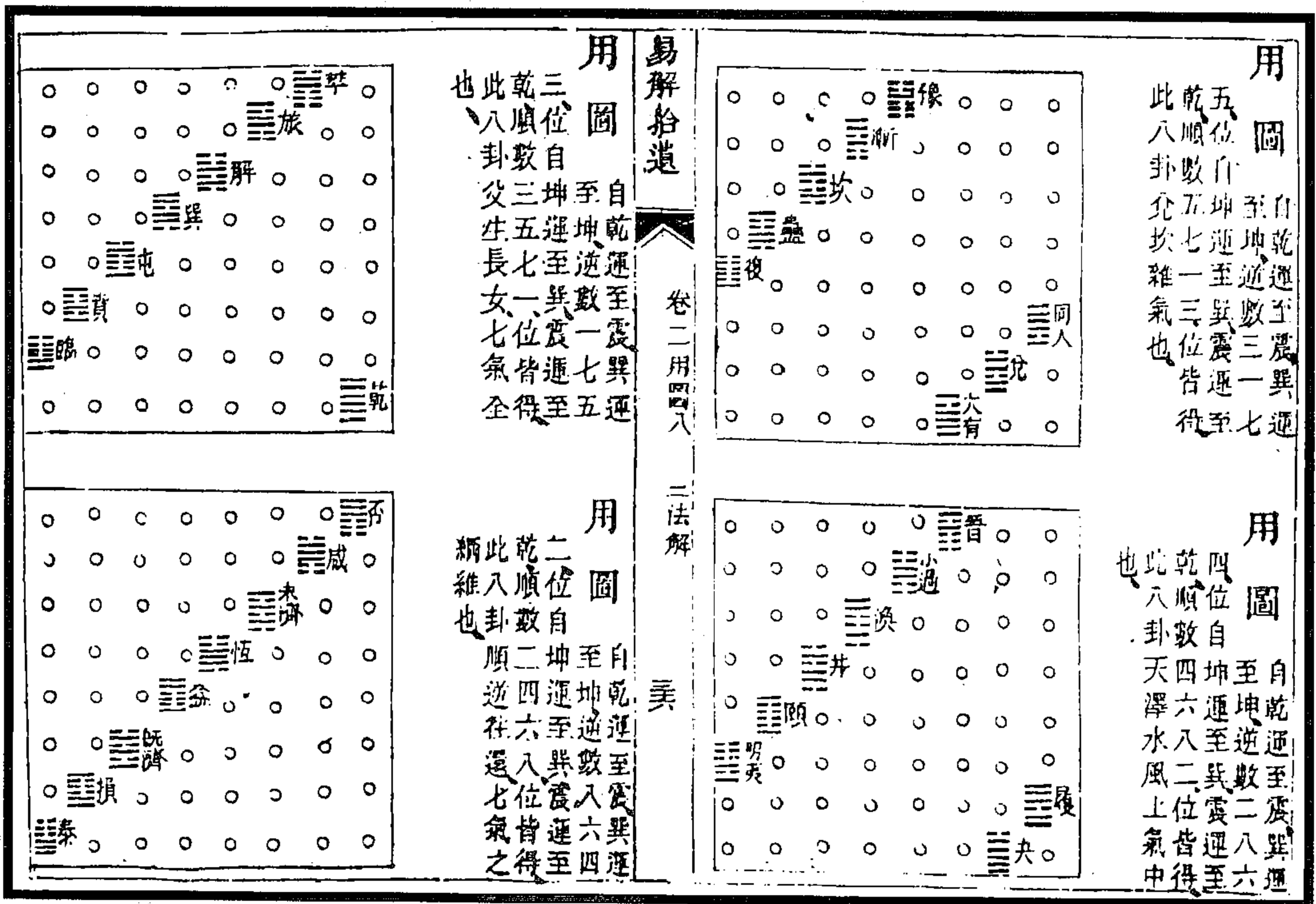
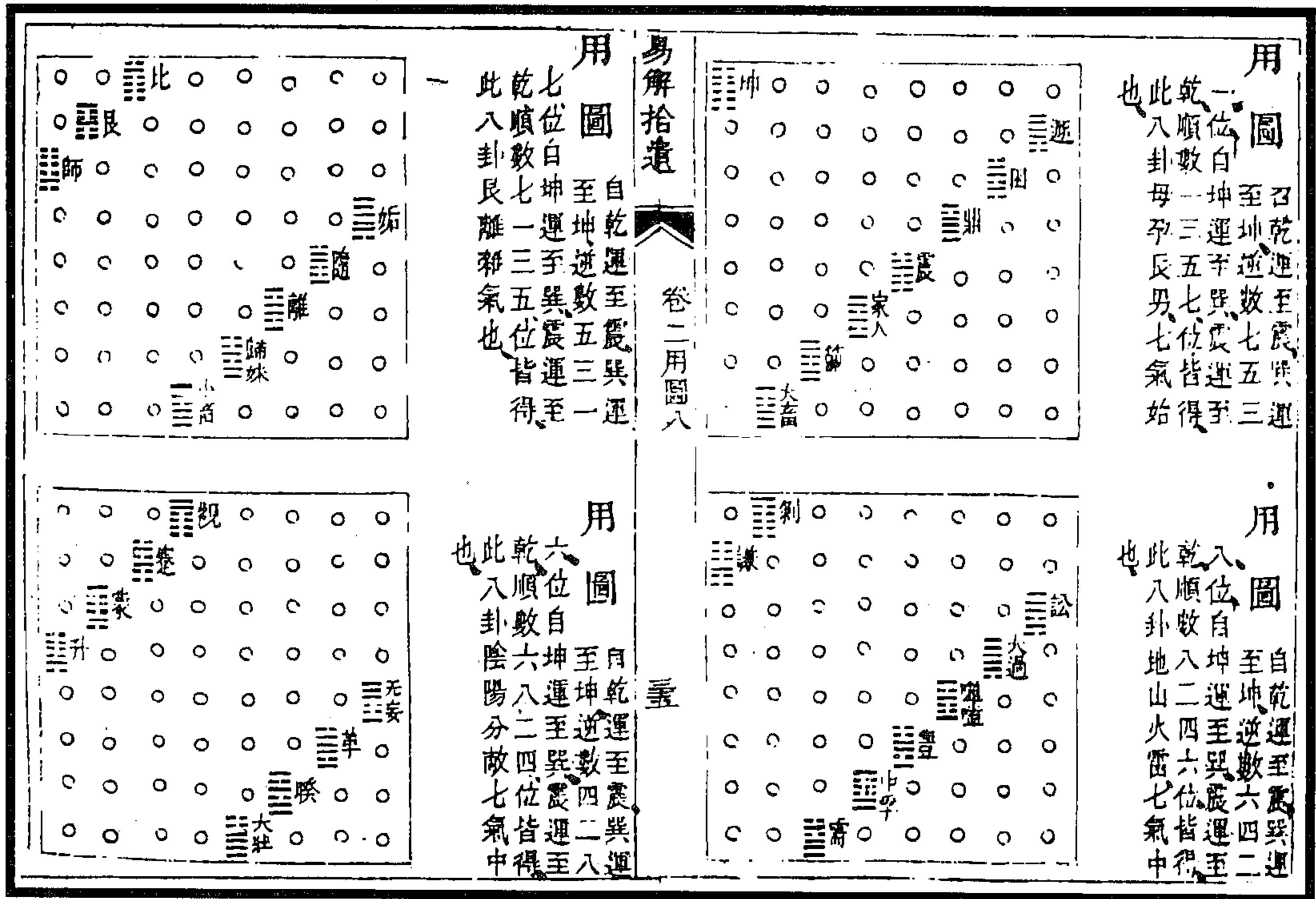

图 378 伏羲八卦见天地万物声色象数图  
(赵世迥《易经告蒙》)

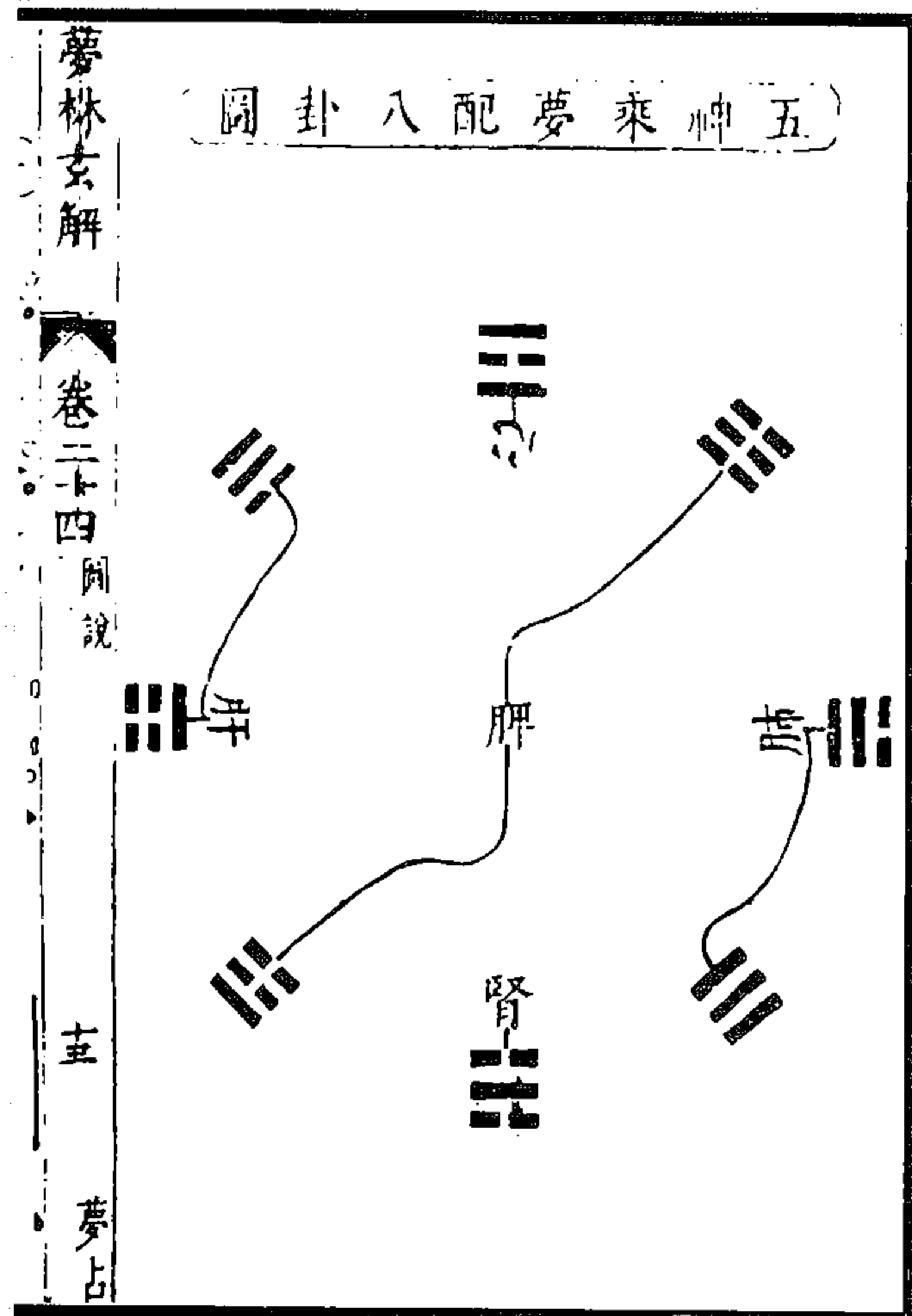

图 377 因图数见天地万物形象图

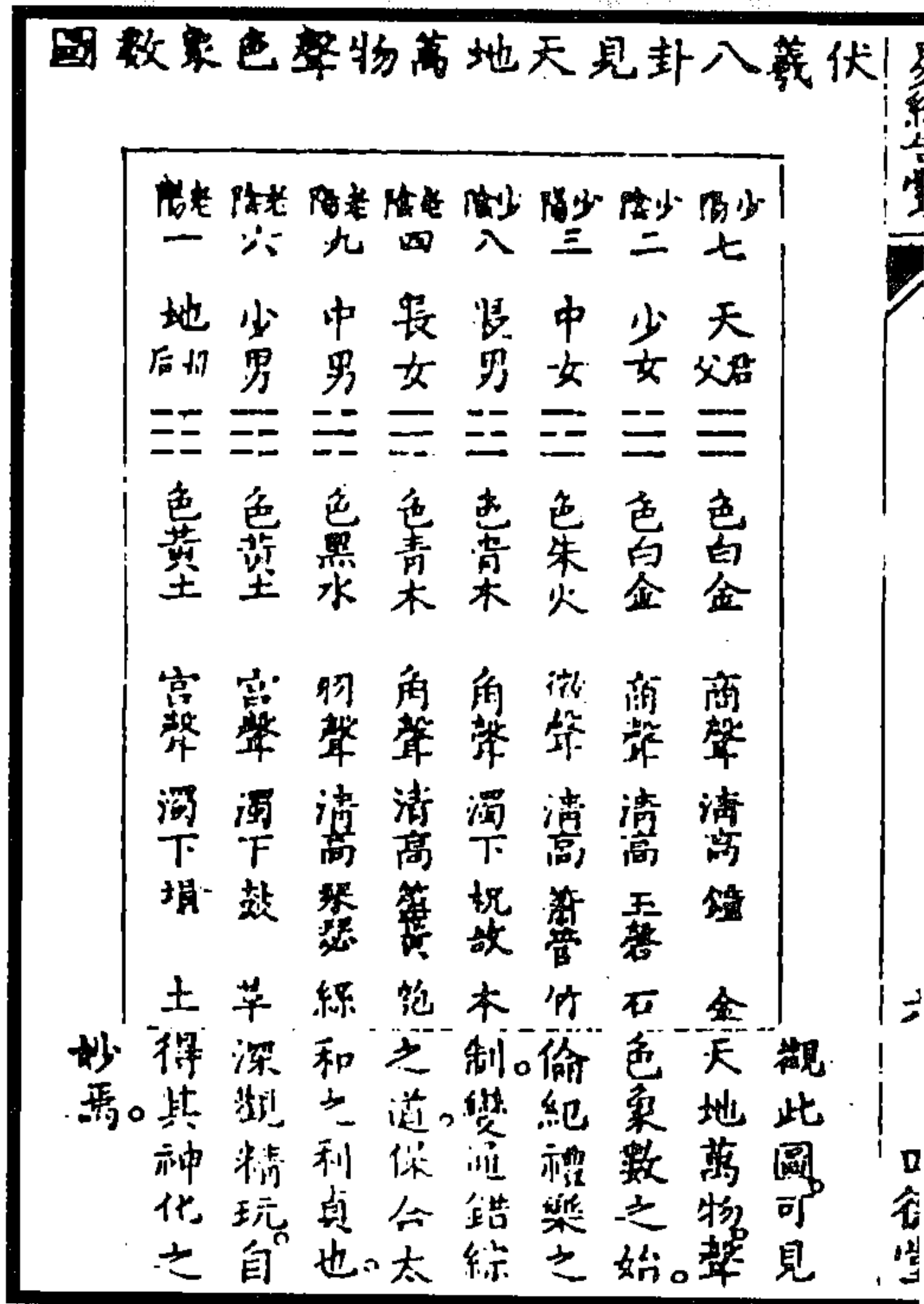

图 380 亦天圓含地方圖

图 379 文王八卦變易義位圖

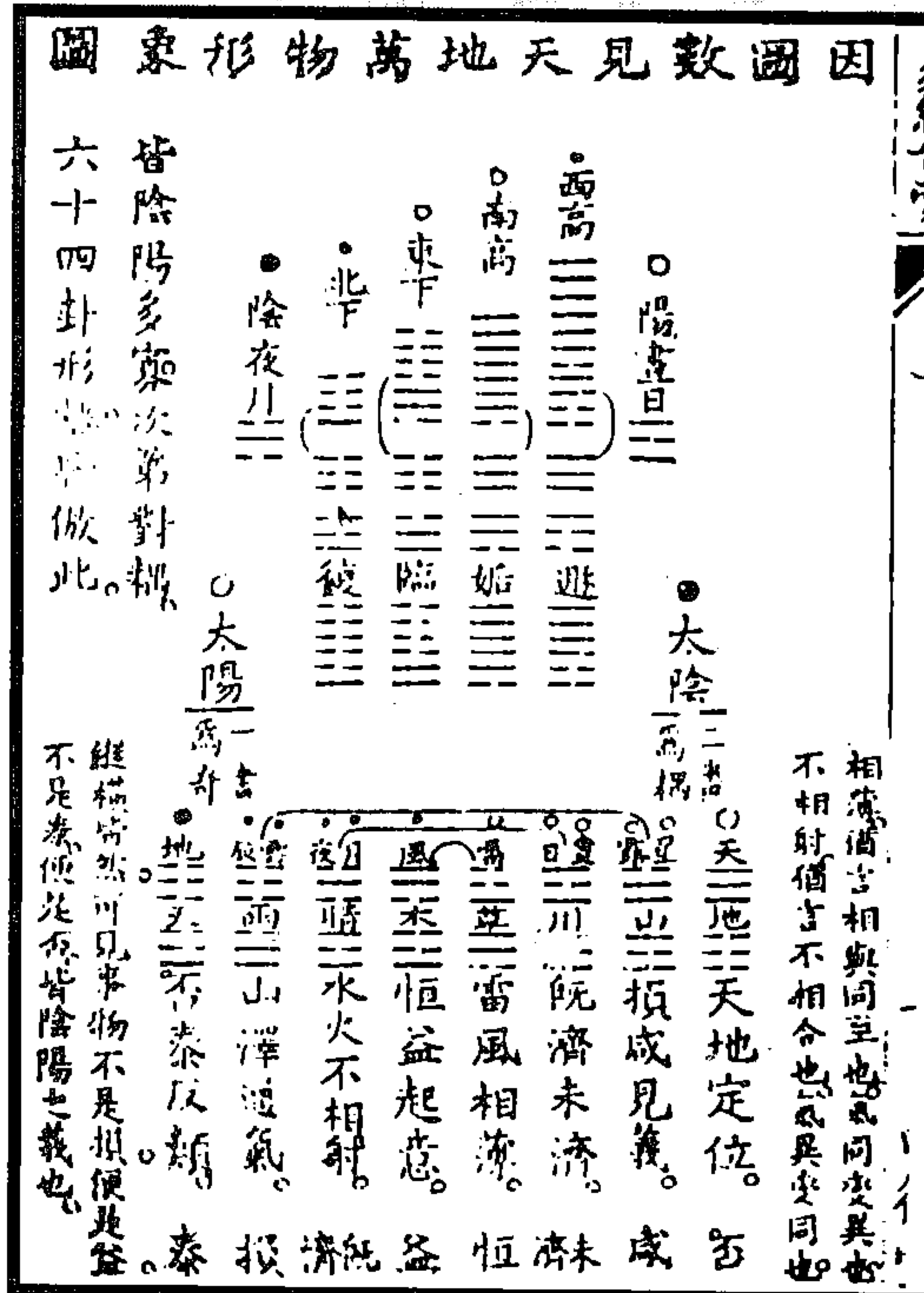
(赵世迥《易经告蒙》)

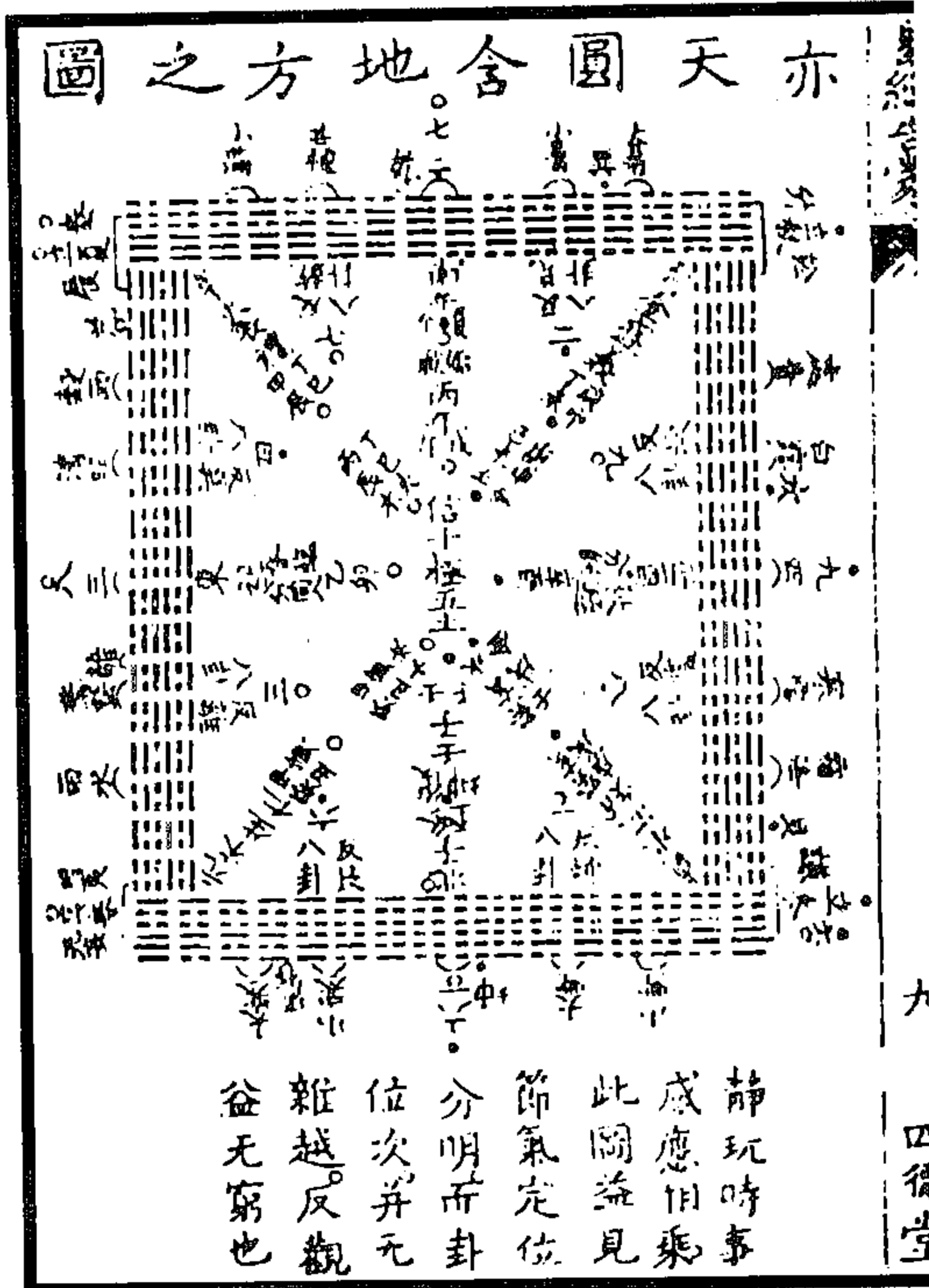

图 381 六十四卦橫列對待象天地人事圖

(赵世迥《易经告蒙》)

陰陽升降成四氣圖

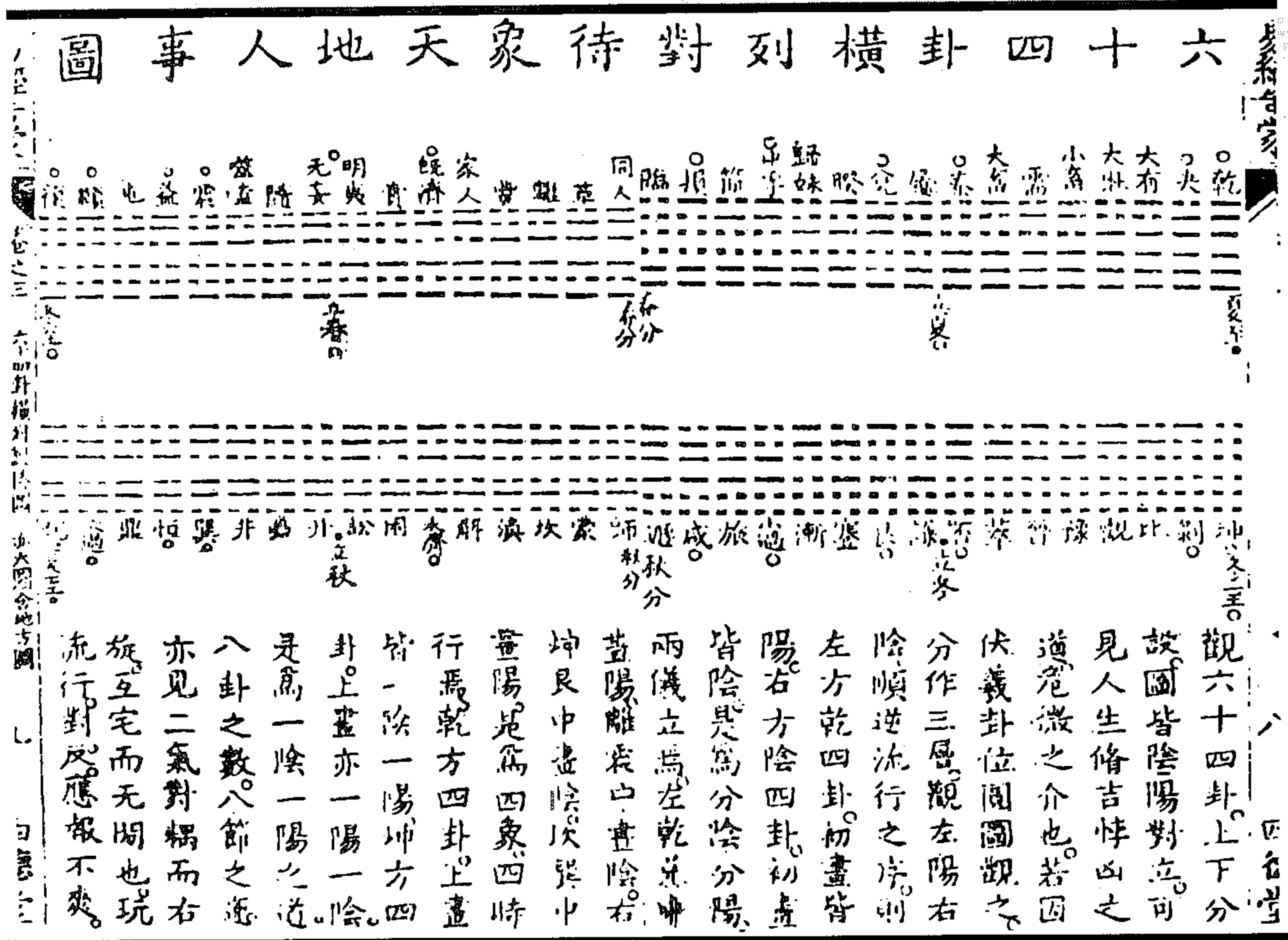
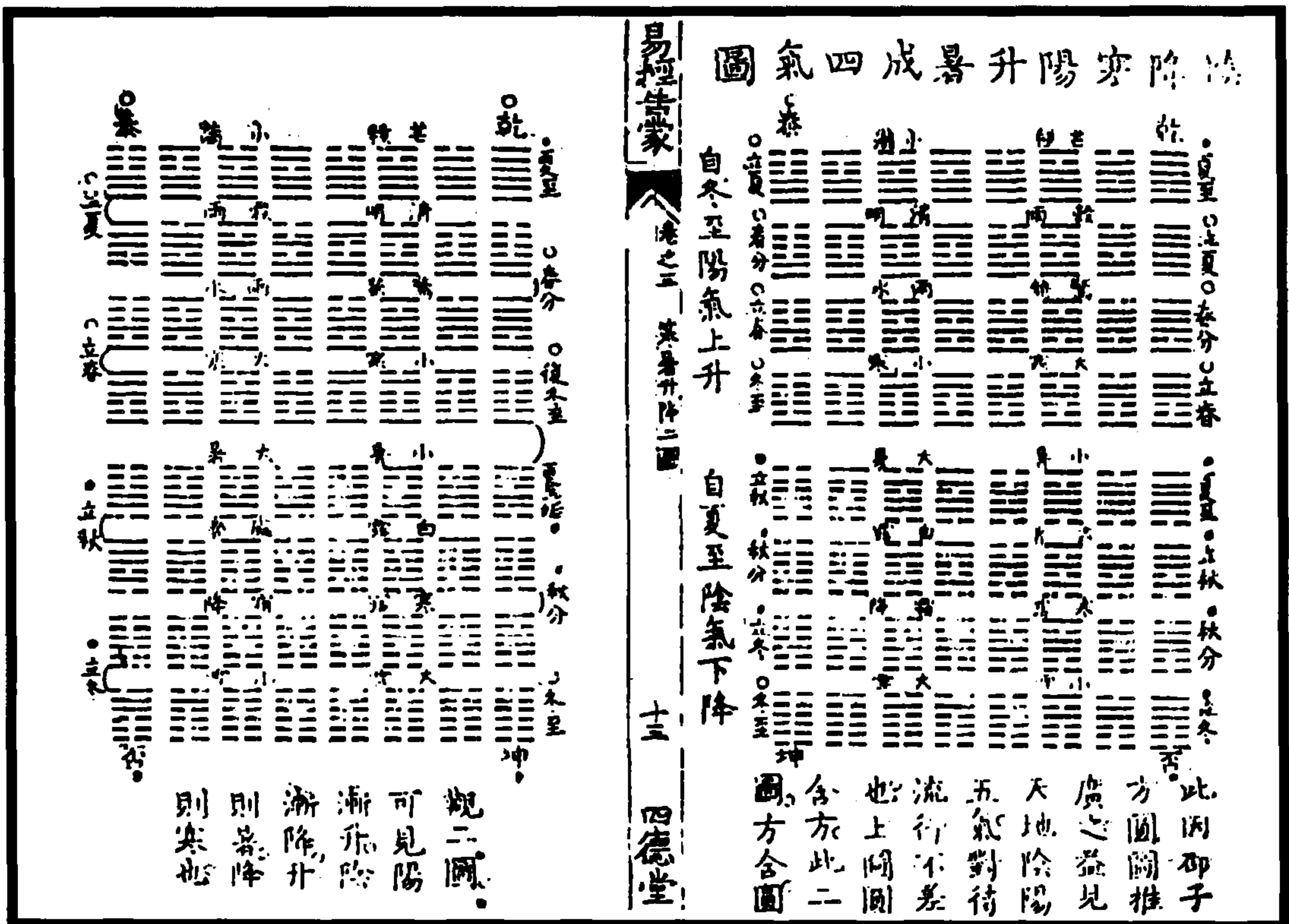

易經卦象

卷之三 陰陽升降圖

十五

四德堂

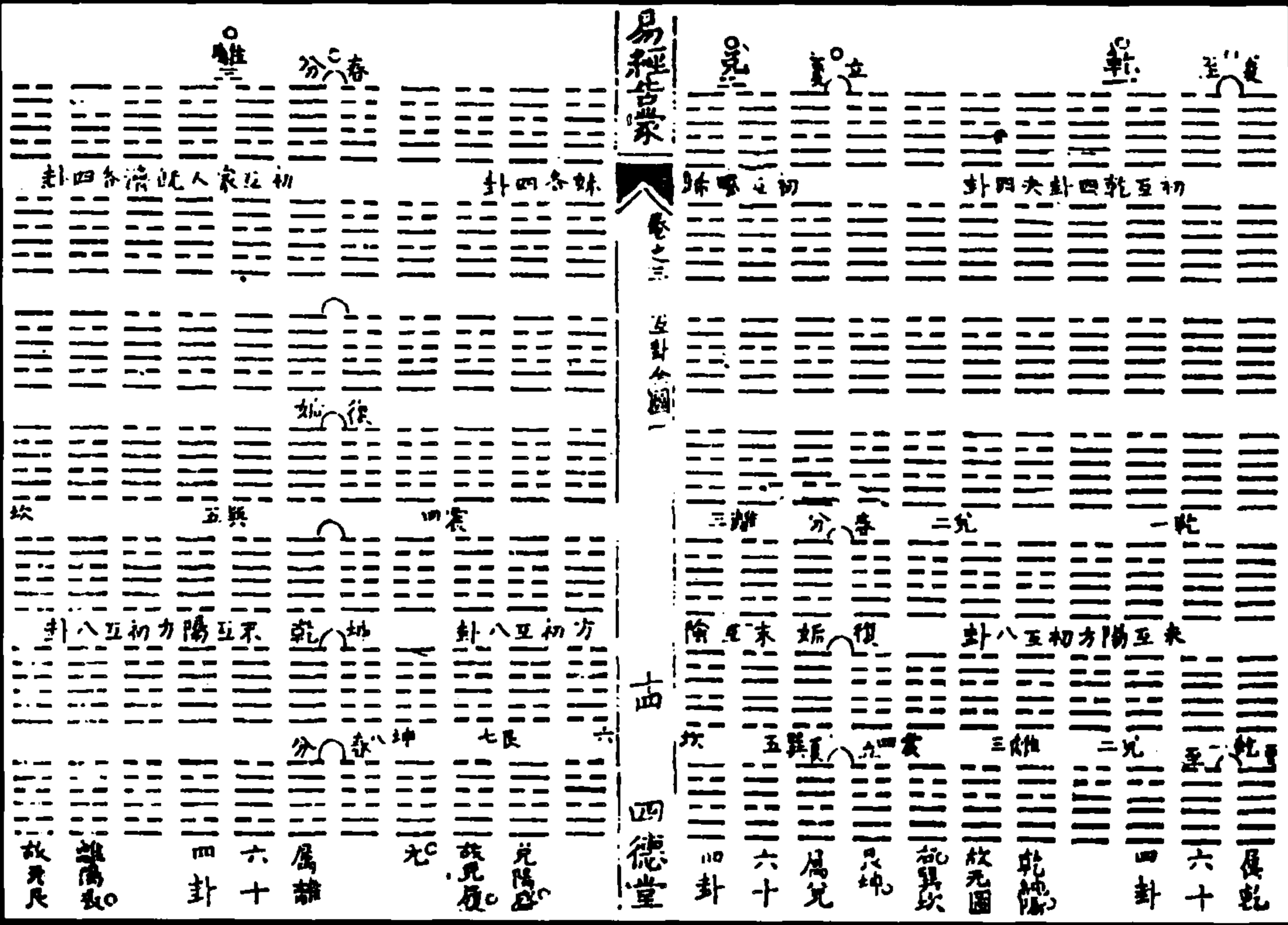

易經卦象

卷之三 陰陽升降圖

十四

四德堂



图 382 阴降寒阳升暑成四气八图 (赵世迥《易经告蒙》)





图 383 六十四卦反对合对互对乘承之例二图  
(赵世迥《易经告蒙》)

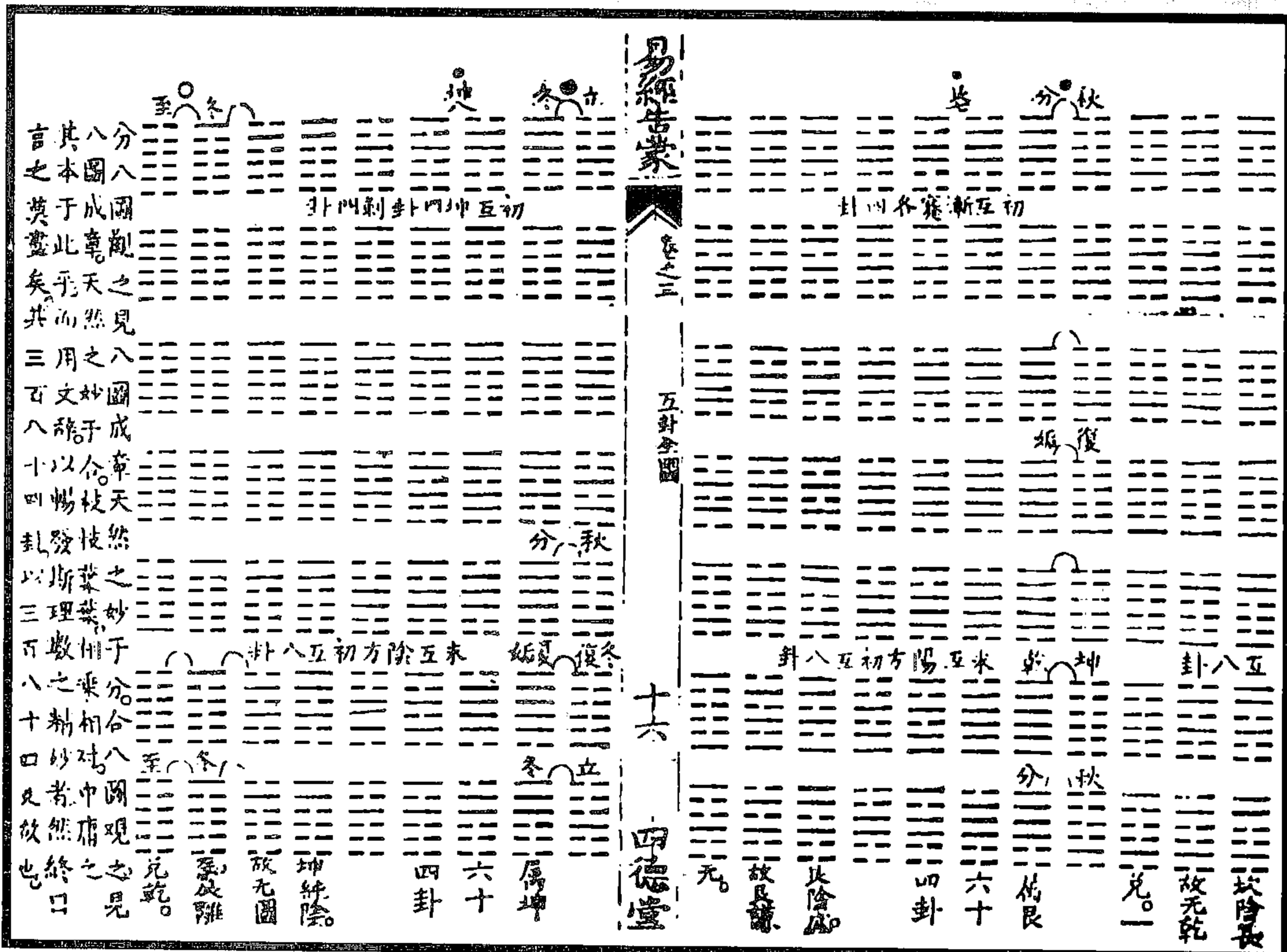
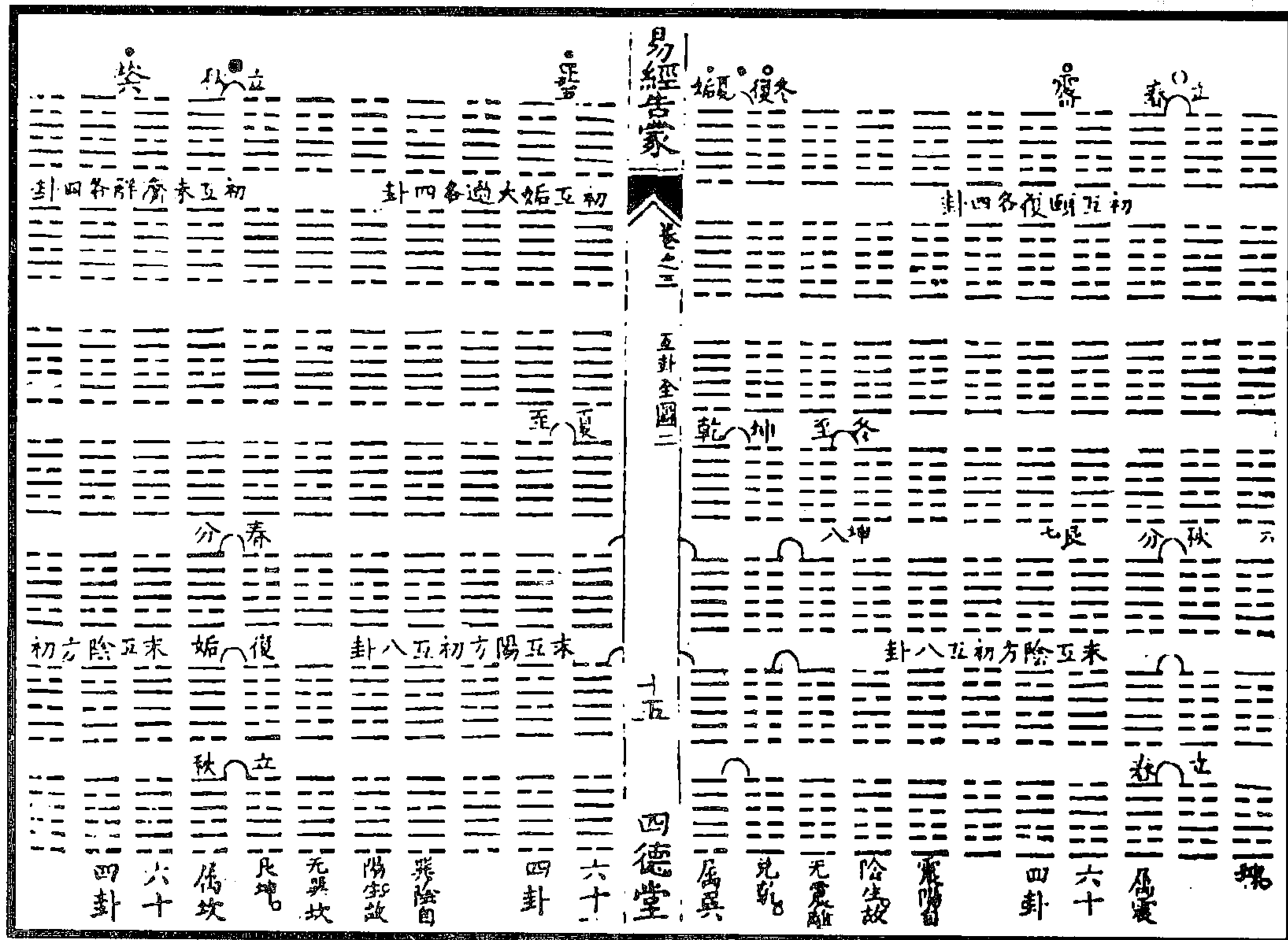

图 385 乾道圖

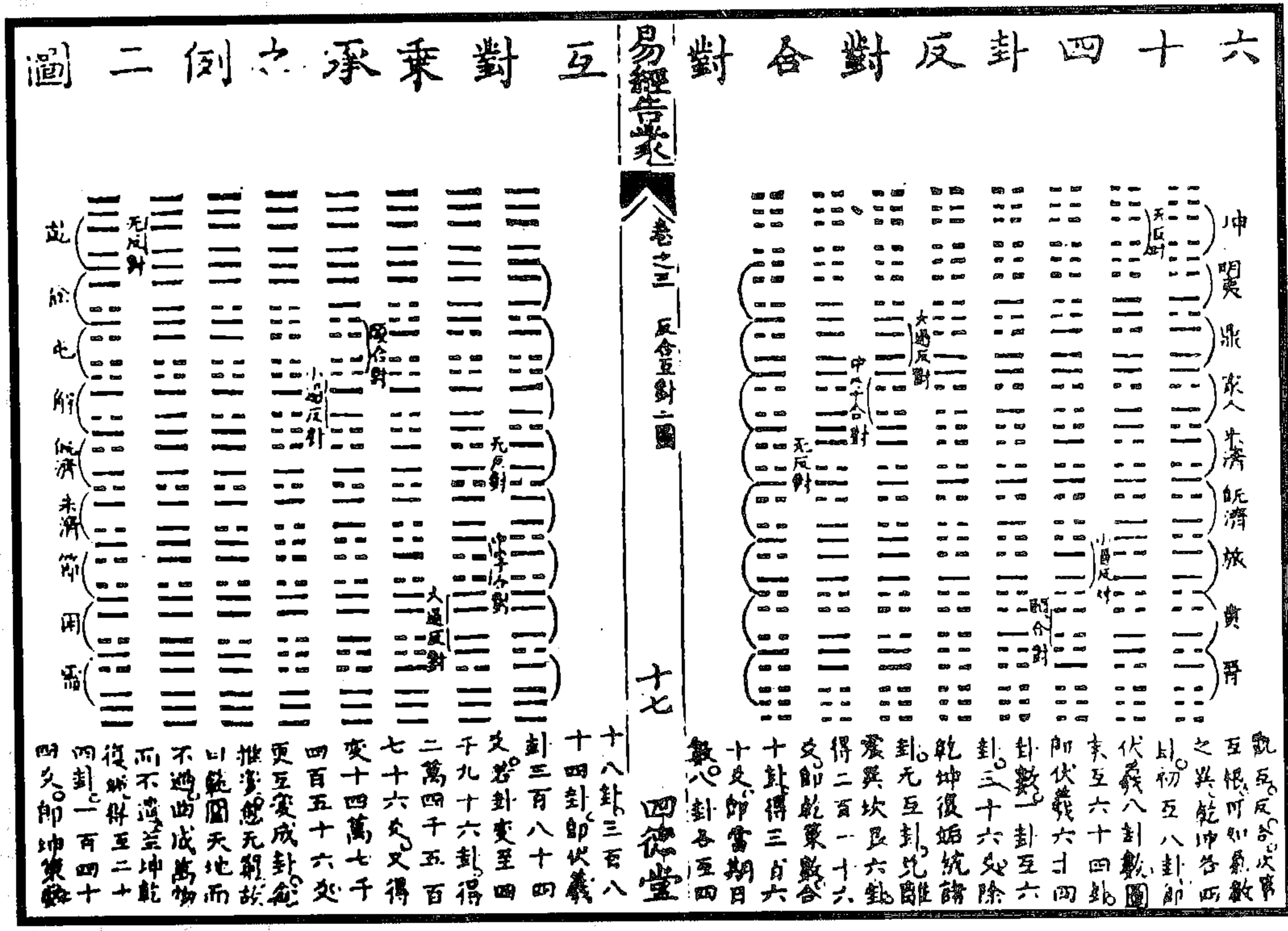

图 384 用九用六各得四爻对偶圖

(赵世迥《易经告蒙》)



图 387 圣人设卦观象图①

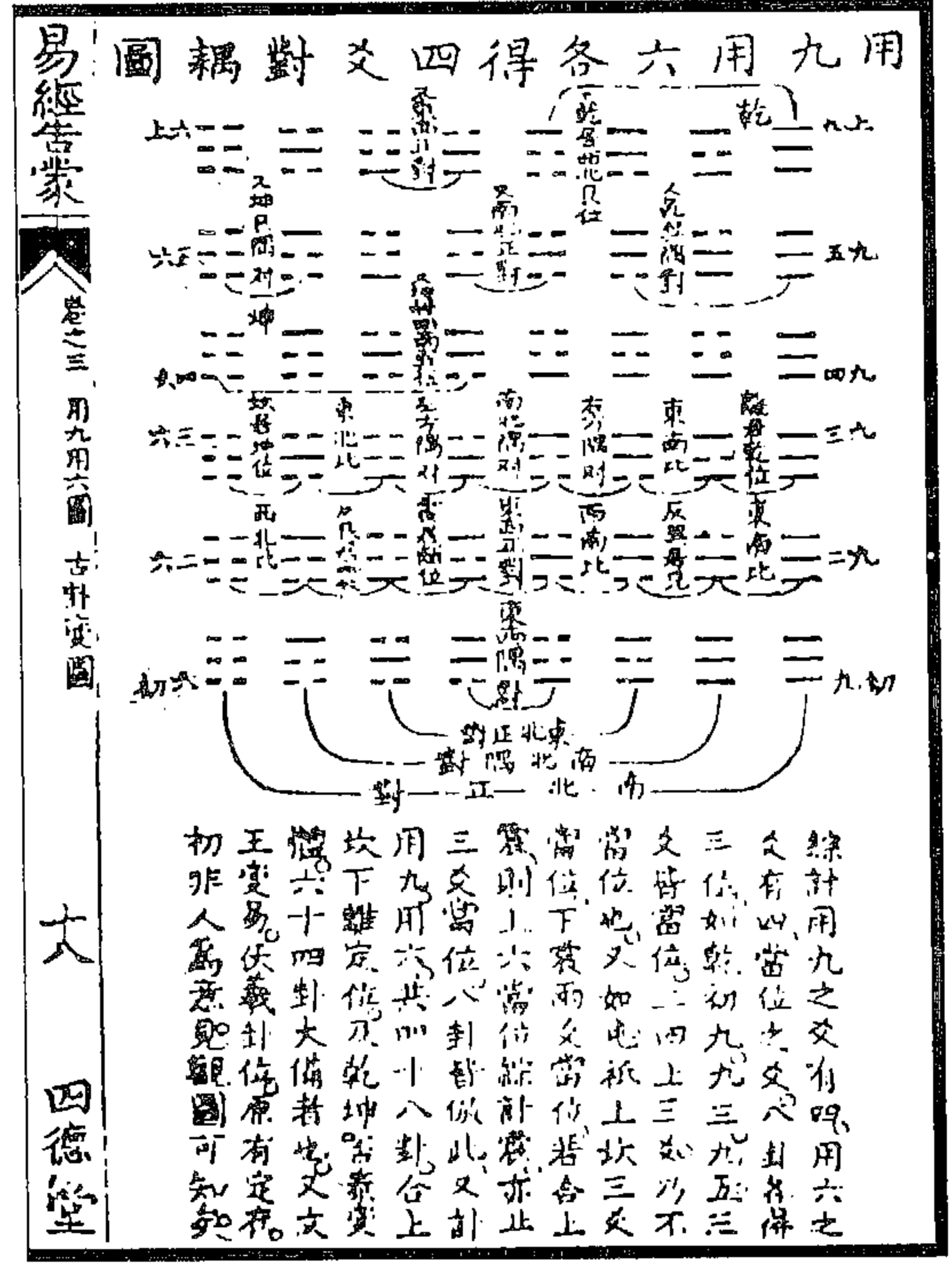

图 386 天尊节图

(赵世迥《易经告蒙》)

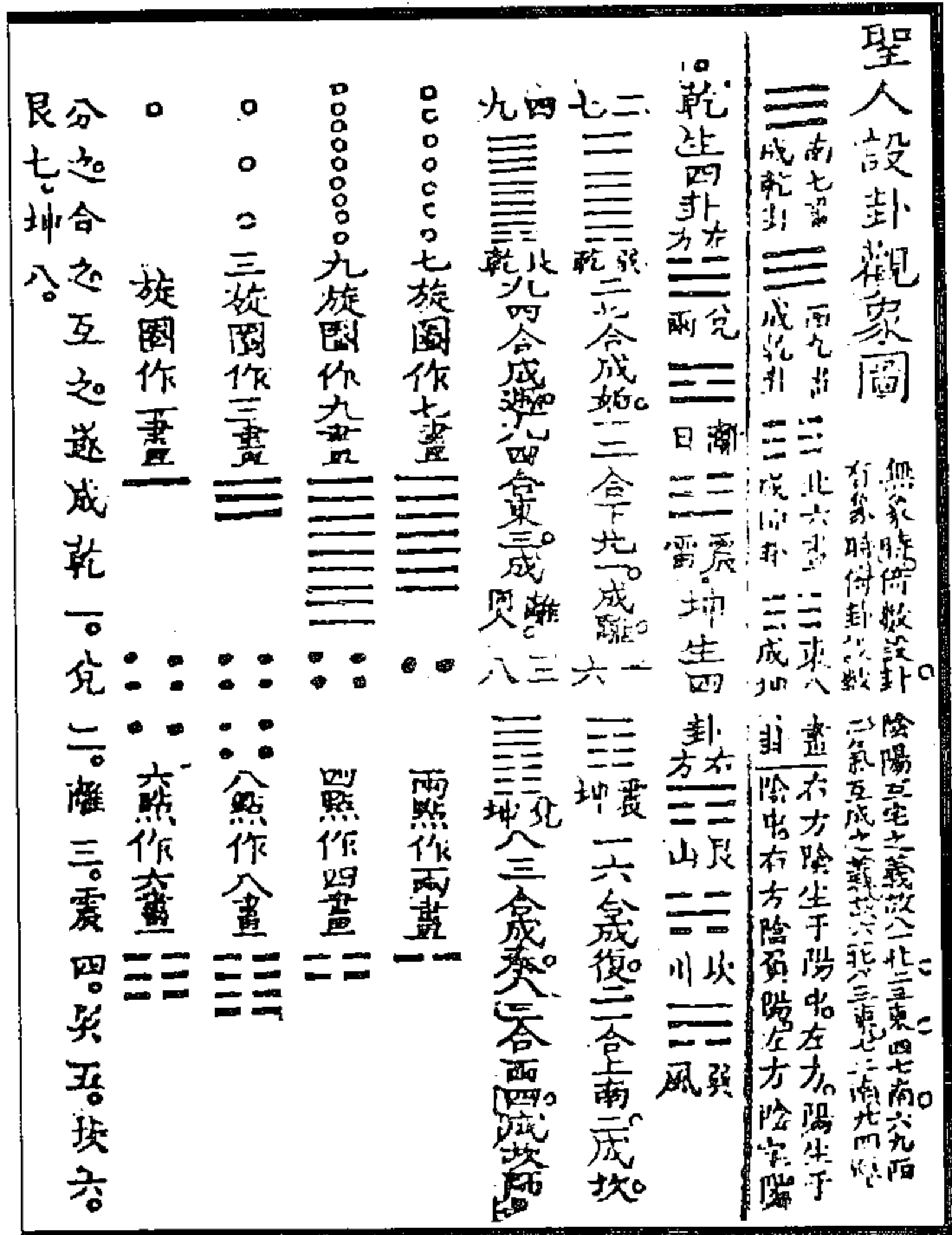

图 390 文王八卦图

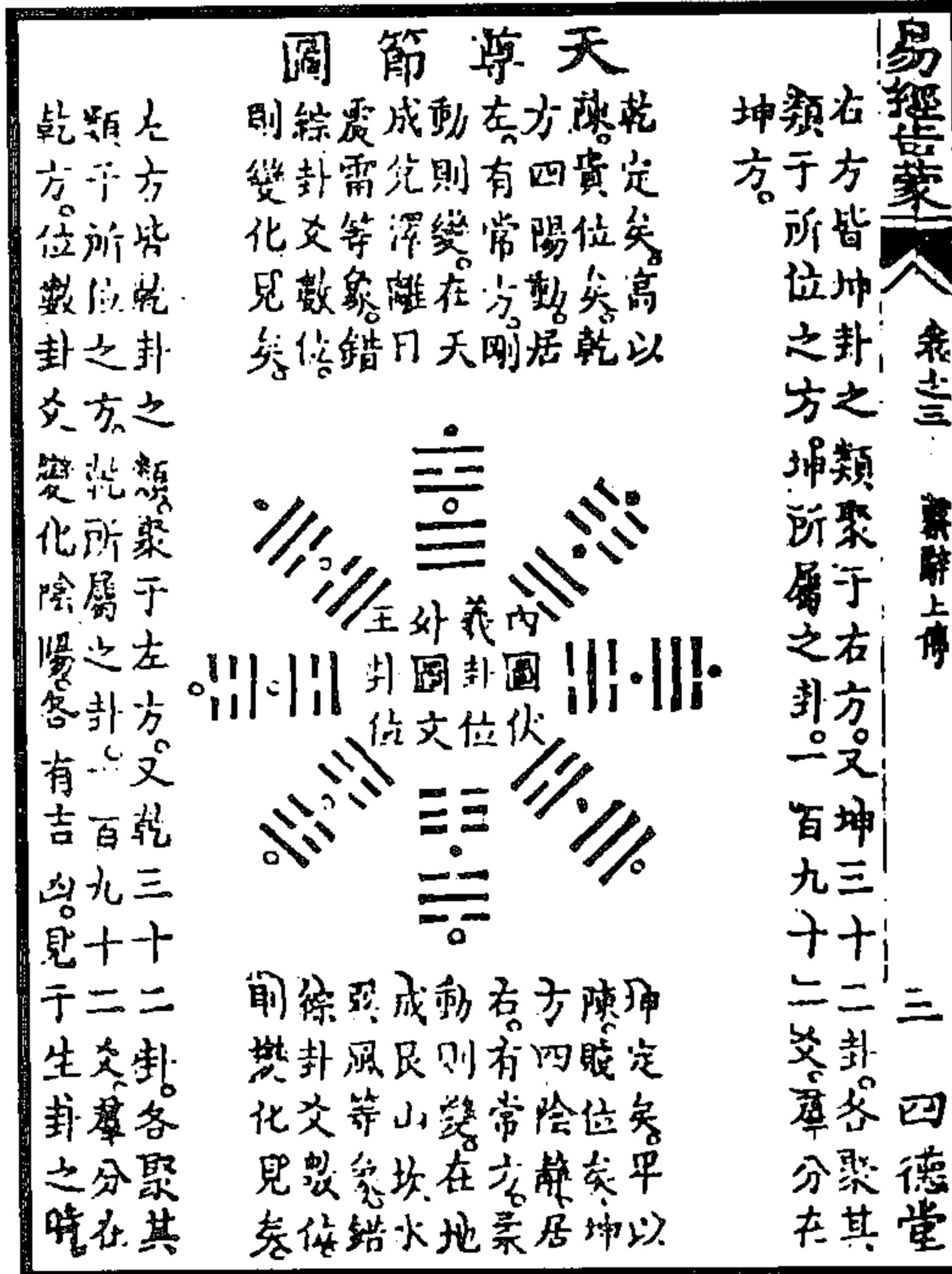

图 389 雷动风散图



图 388 数往知来图

(赵世迥《易经告蒙》)

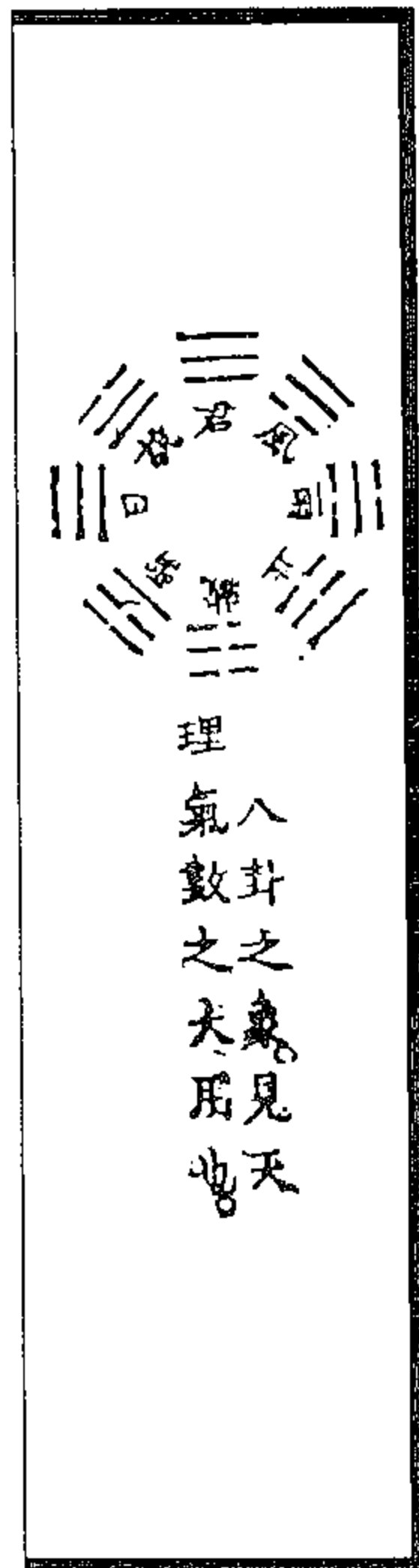
① 该书还有“刚柔相推生变化图”、“刚柔进退变化图”等，类此图。——编者

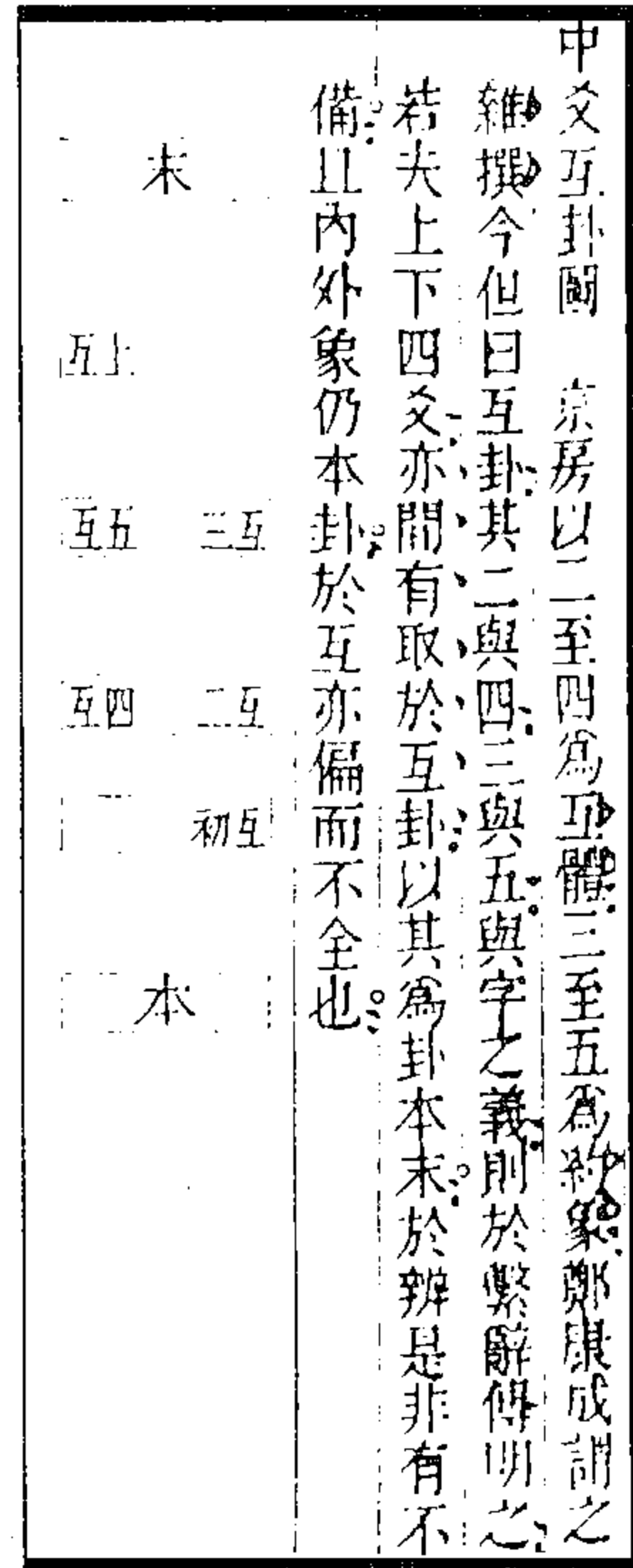

中文互卦圖 京房以一至四為互體三至五為約象鄭康成謂之  
雜撰今但曰互卦其二與四三與五與字之義則於繫辭傳明之  
若夫上下四爻亦間有取於互卦以其為卦本末於辨是非有不  
備且內外象仍本卦於互亦偏而不全也

图 391 中文互卦图



图 392 互爻连体图

(汪师韩《观象居易传笺》)

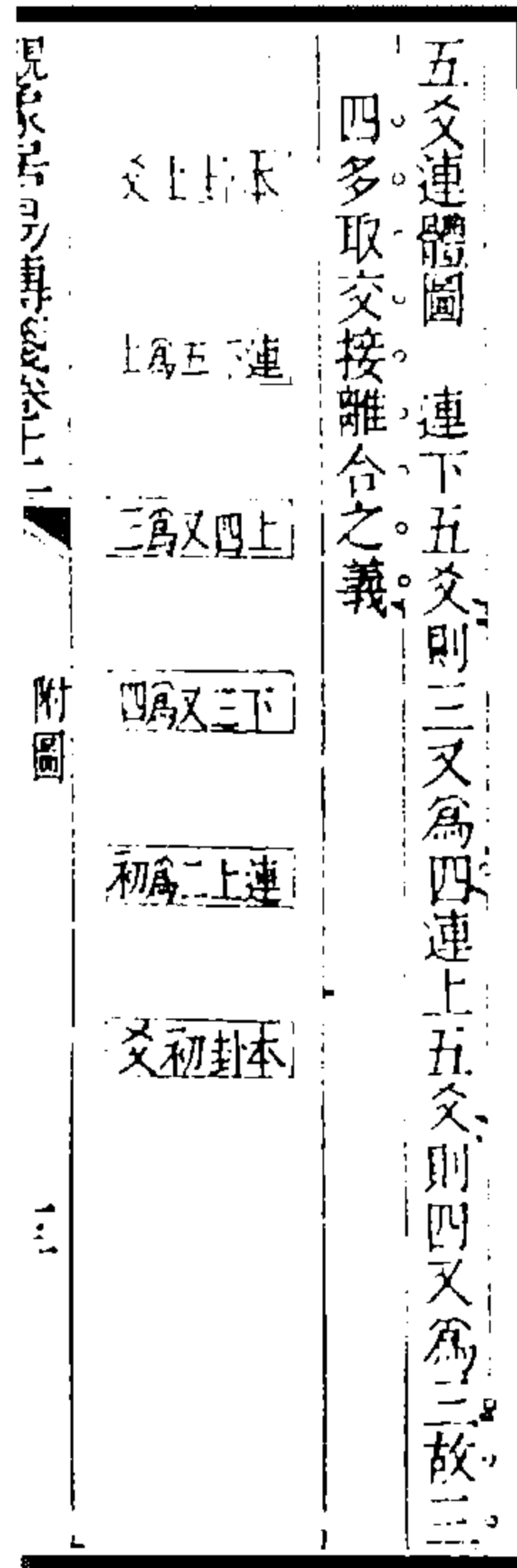

图 393 坎离伏象图

(汪师韩《观象居易传笺》)



图 394 卦画刚柔往来图  
(汪师韩《观象居易传笺》)

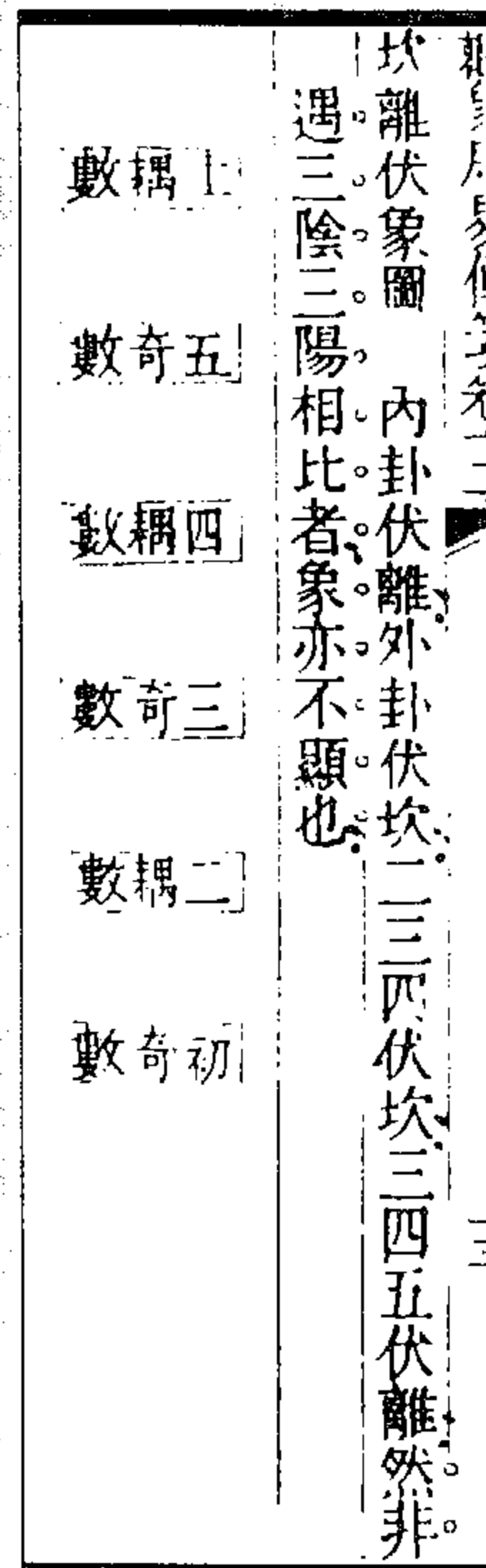



图 399 九卦修德图

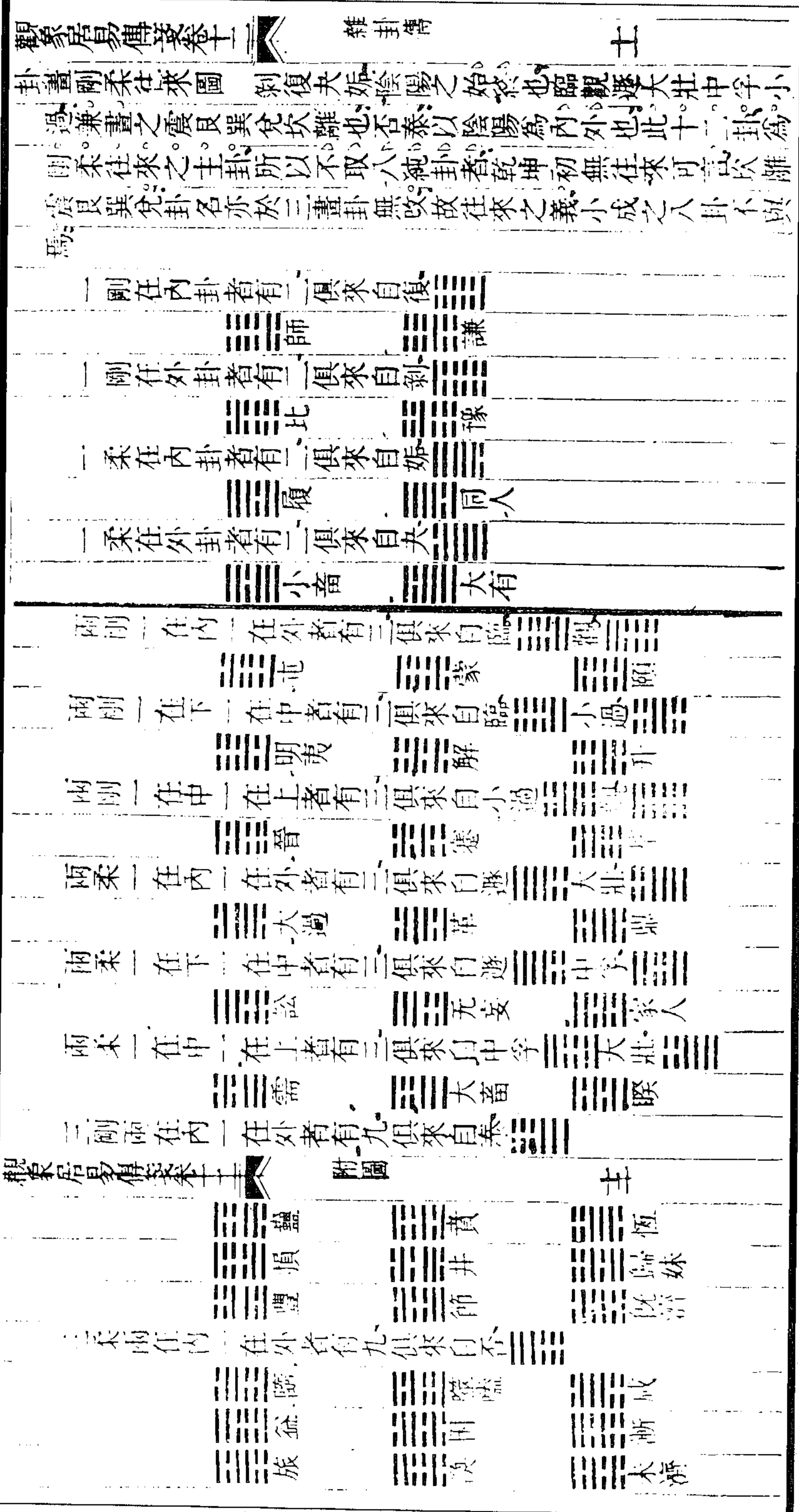

图 398 序卦圖

(梁锡珩《易学启蒙补》)

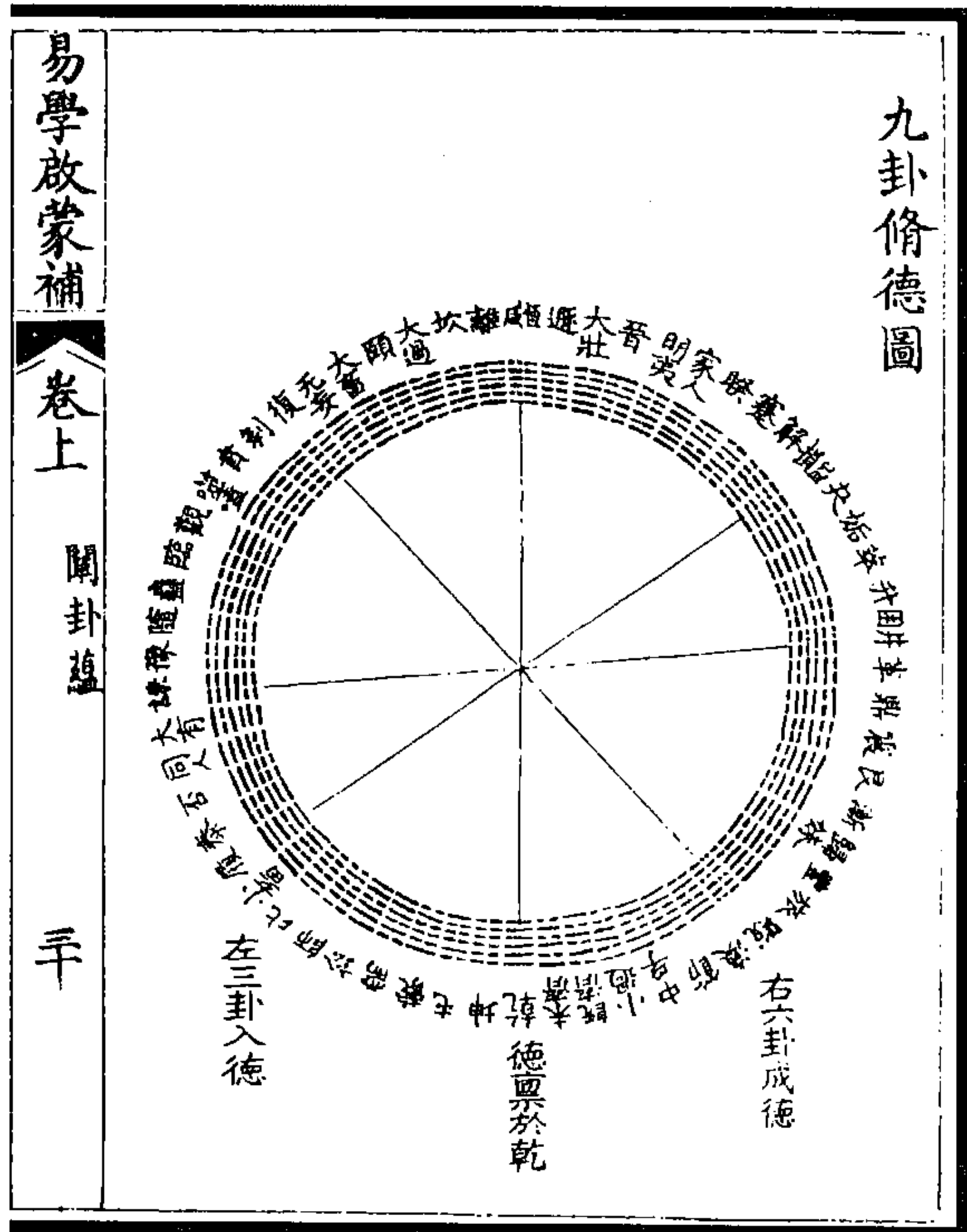

图 401 雜卦圖

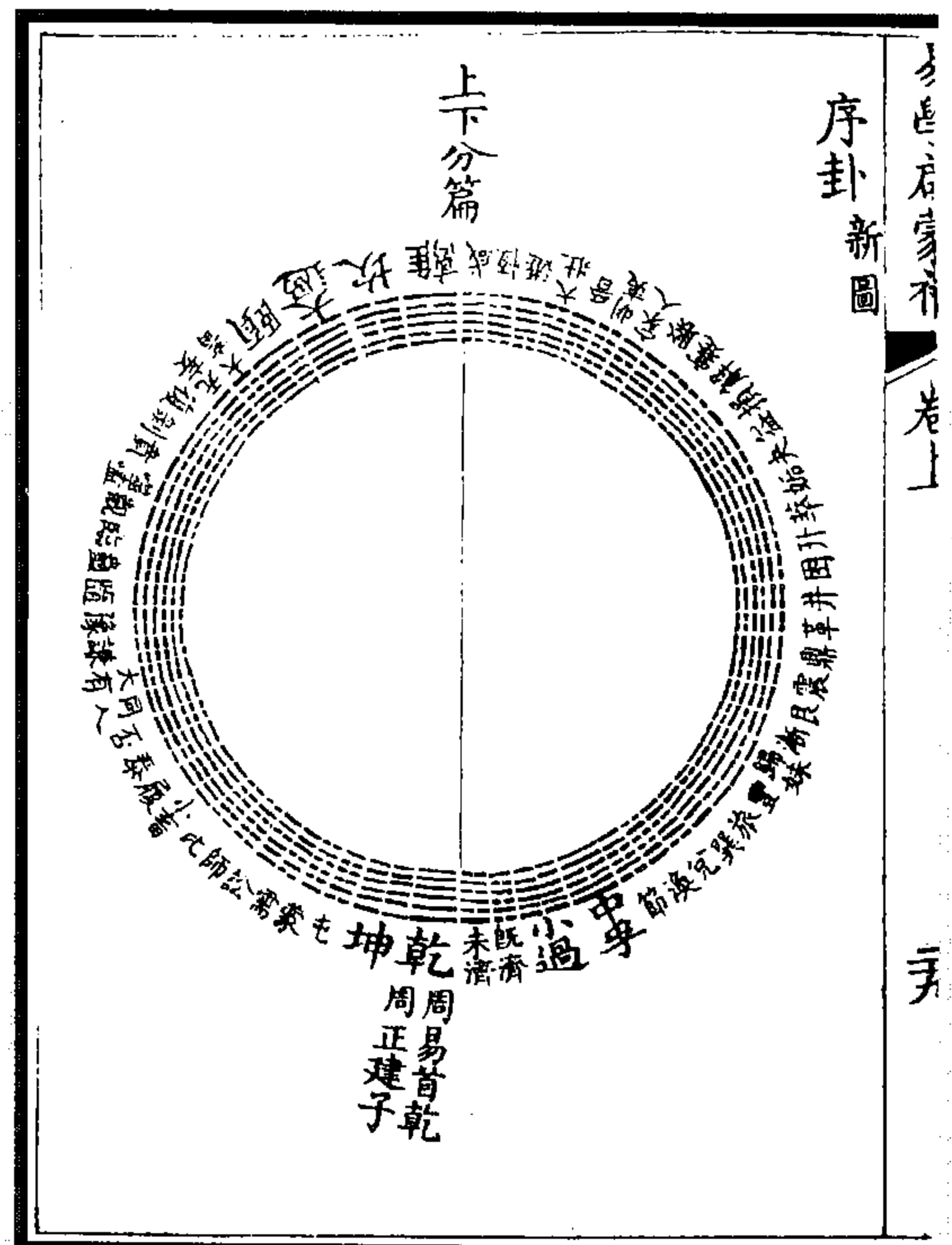

图 400 序有對有翻圖

(梁锡珩《易学启蒙补》)

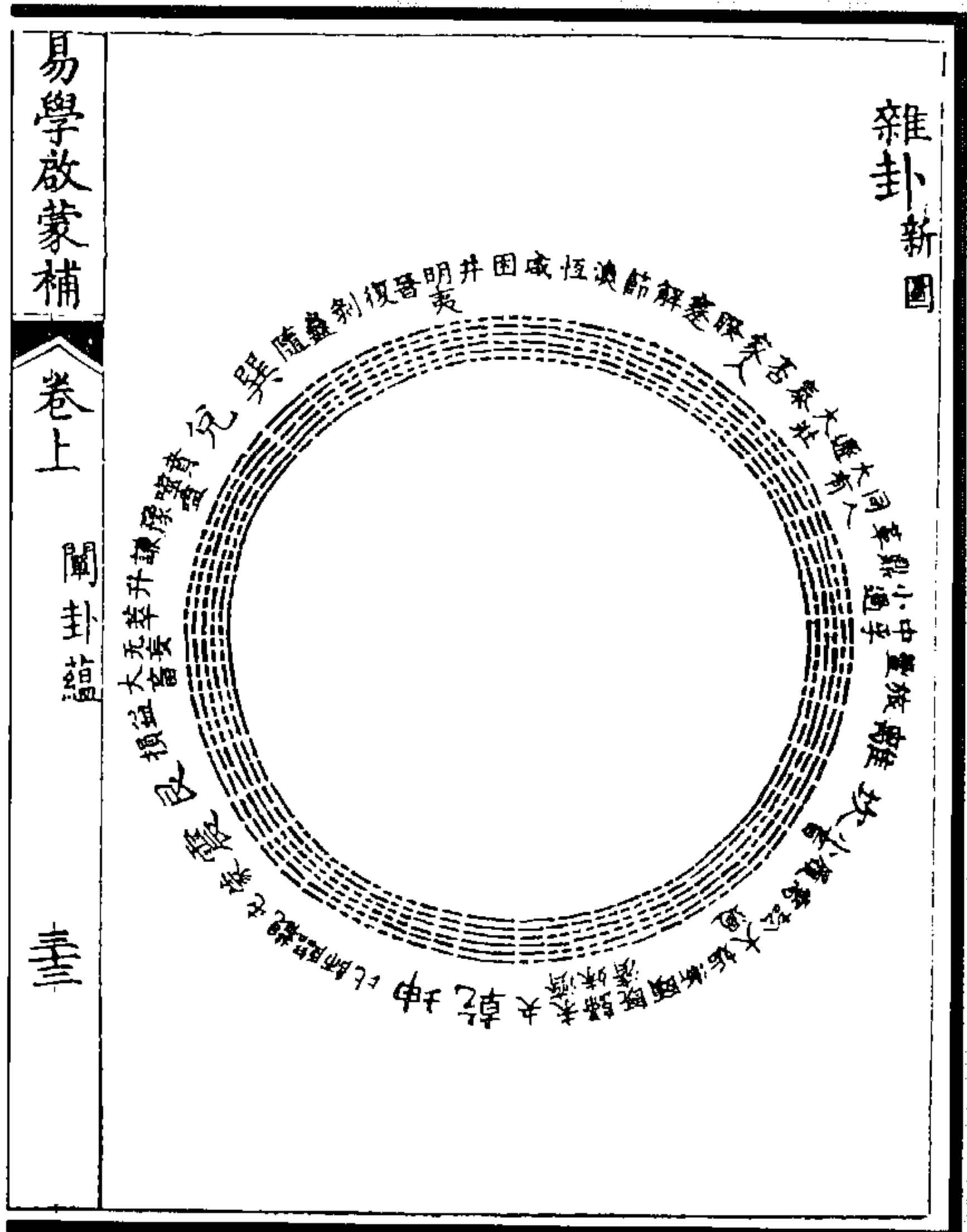

图 402 易十二卦应十二月图  
(崔述《易卦图说》)

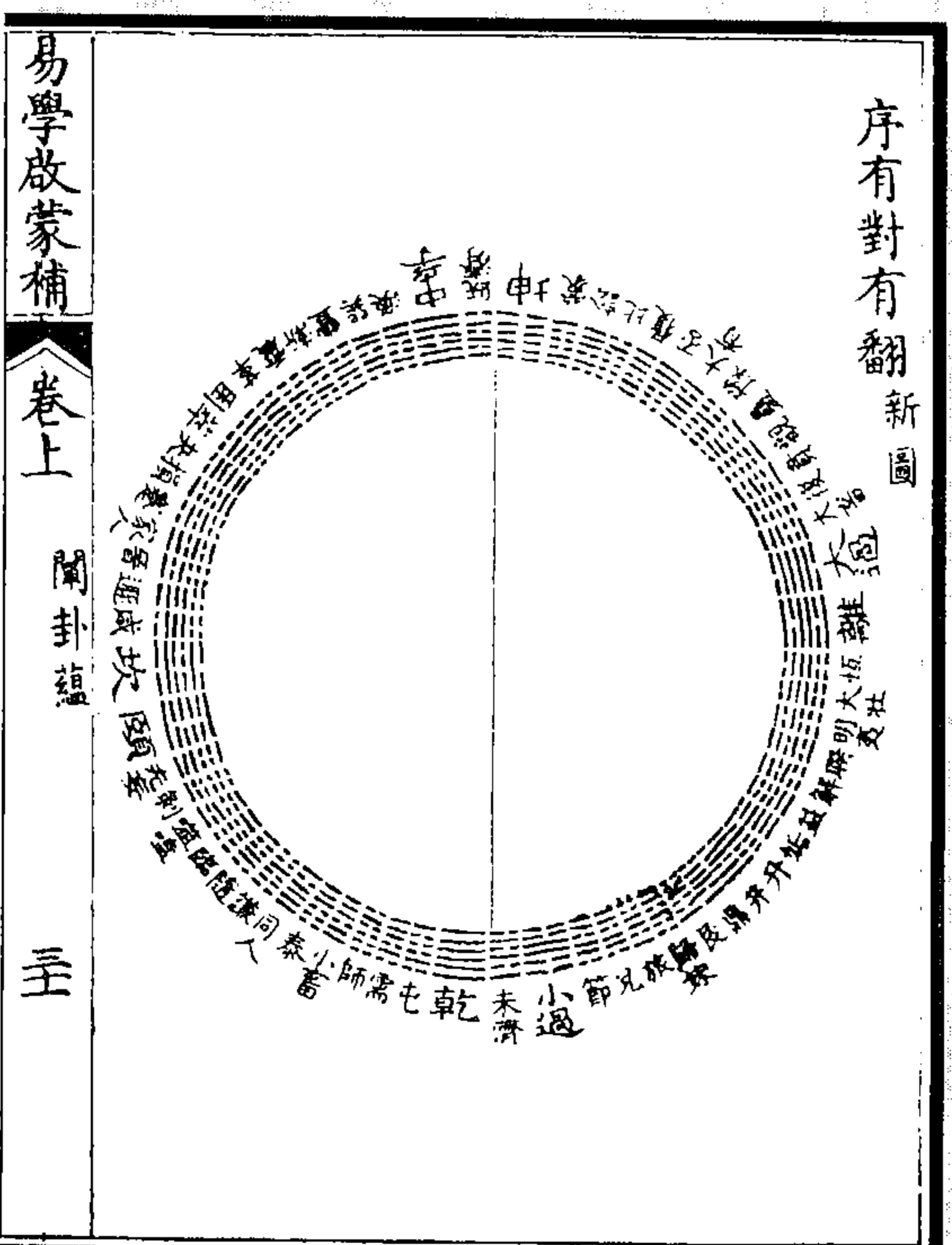

图 403 太极生两仪图  
(张惠言《周易虞氏消息》)



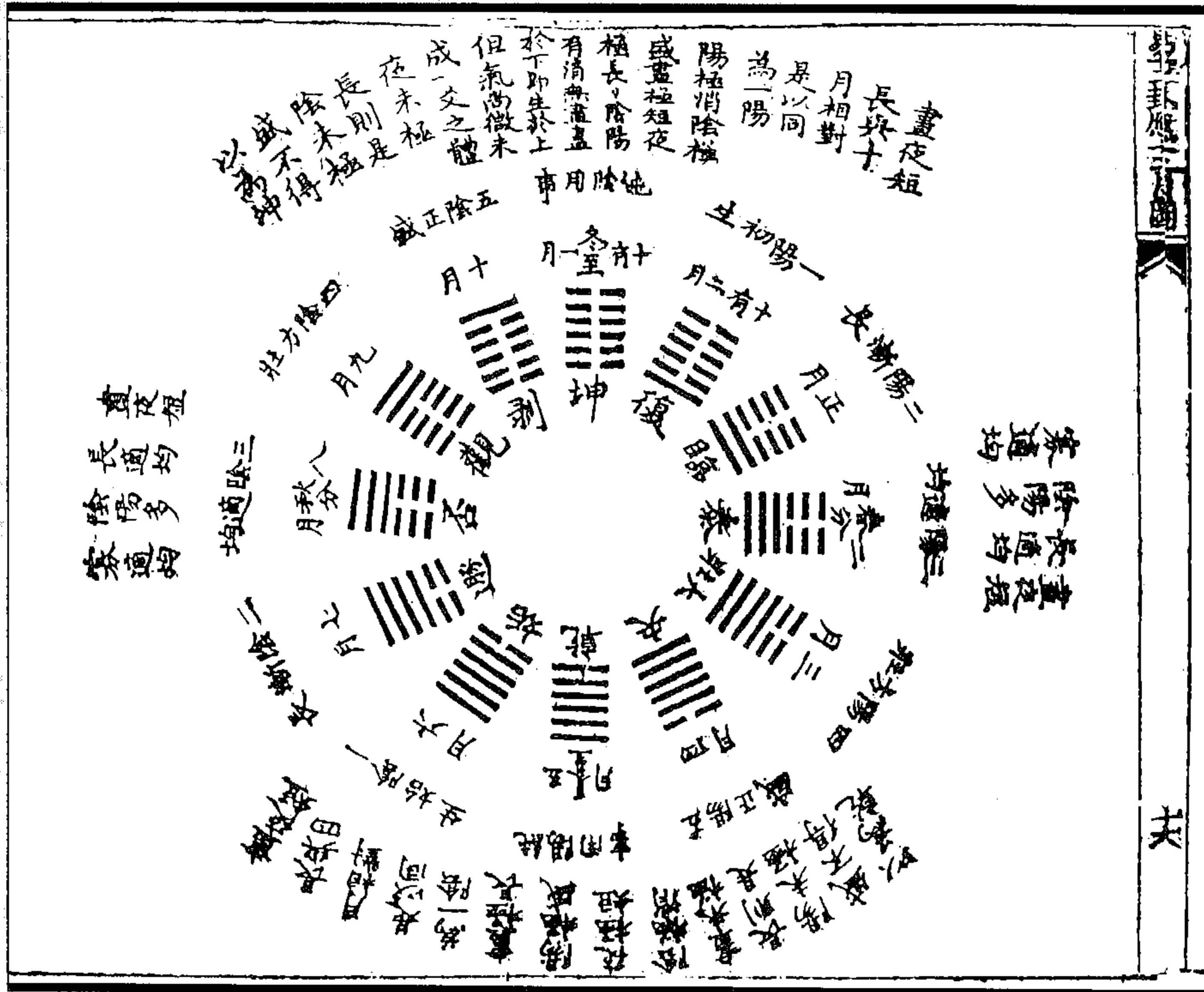

图 405 四象八卦图

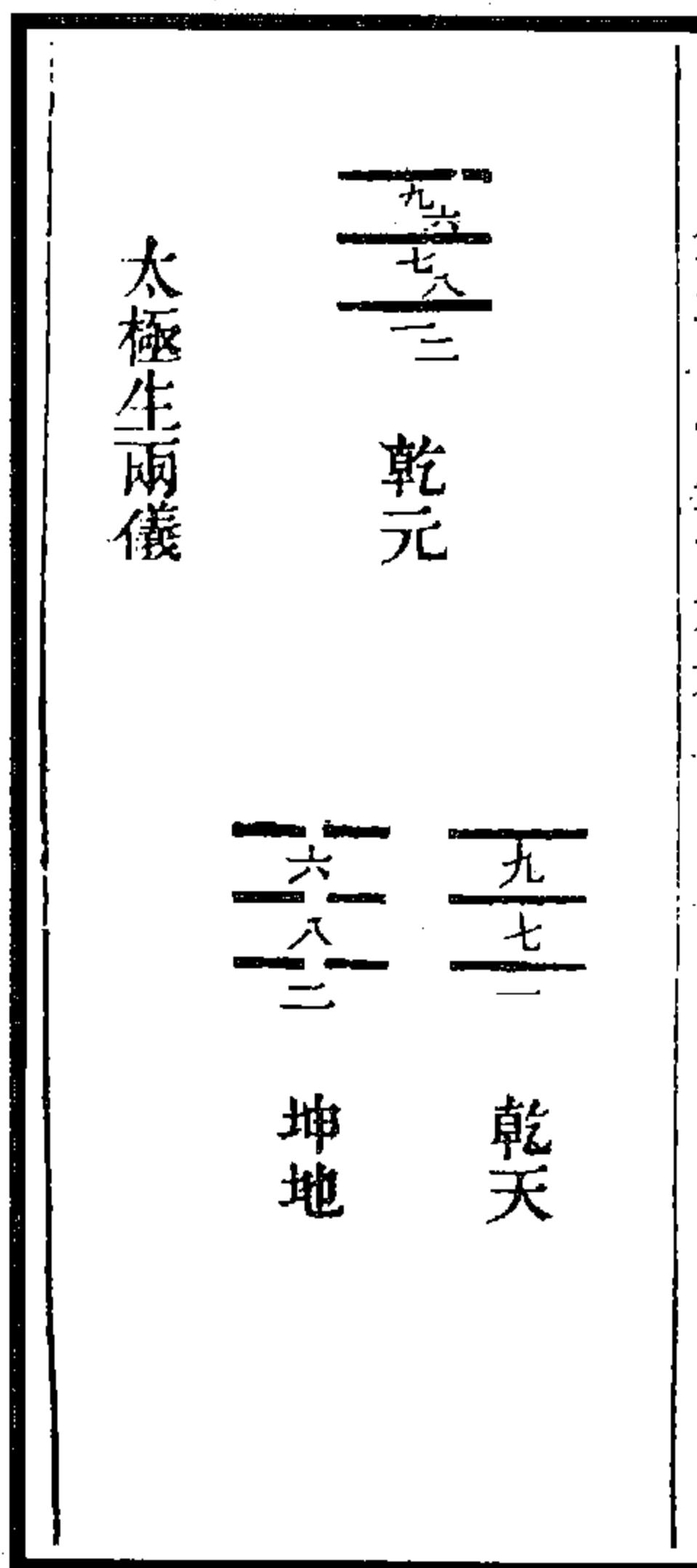
图 404 两仪四象图

(张惠言《周易虞氏消息》)

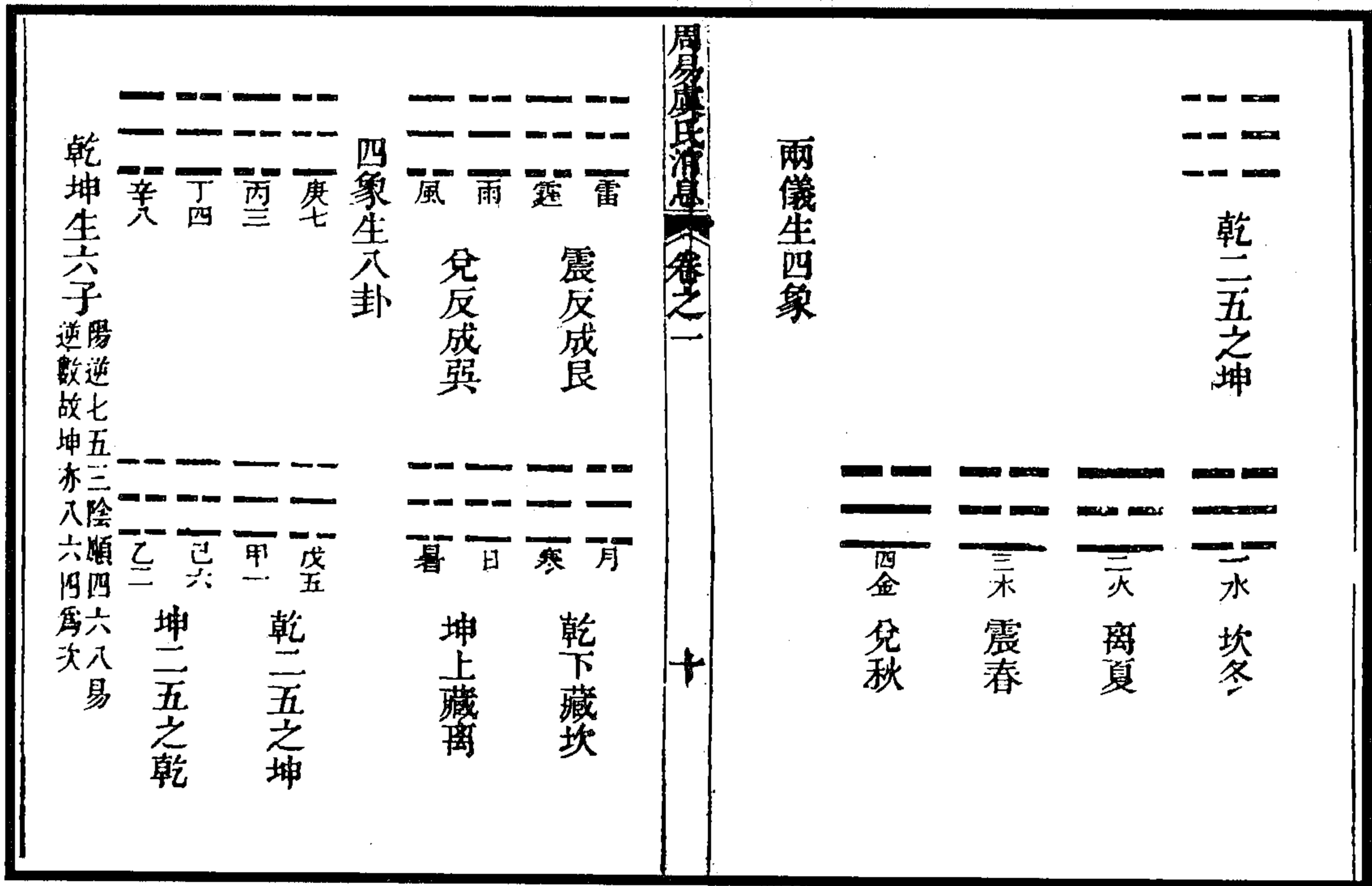

图 407 参天两地图

图 406 八卦成列图

(张惠言《周易虞氏消息》)

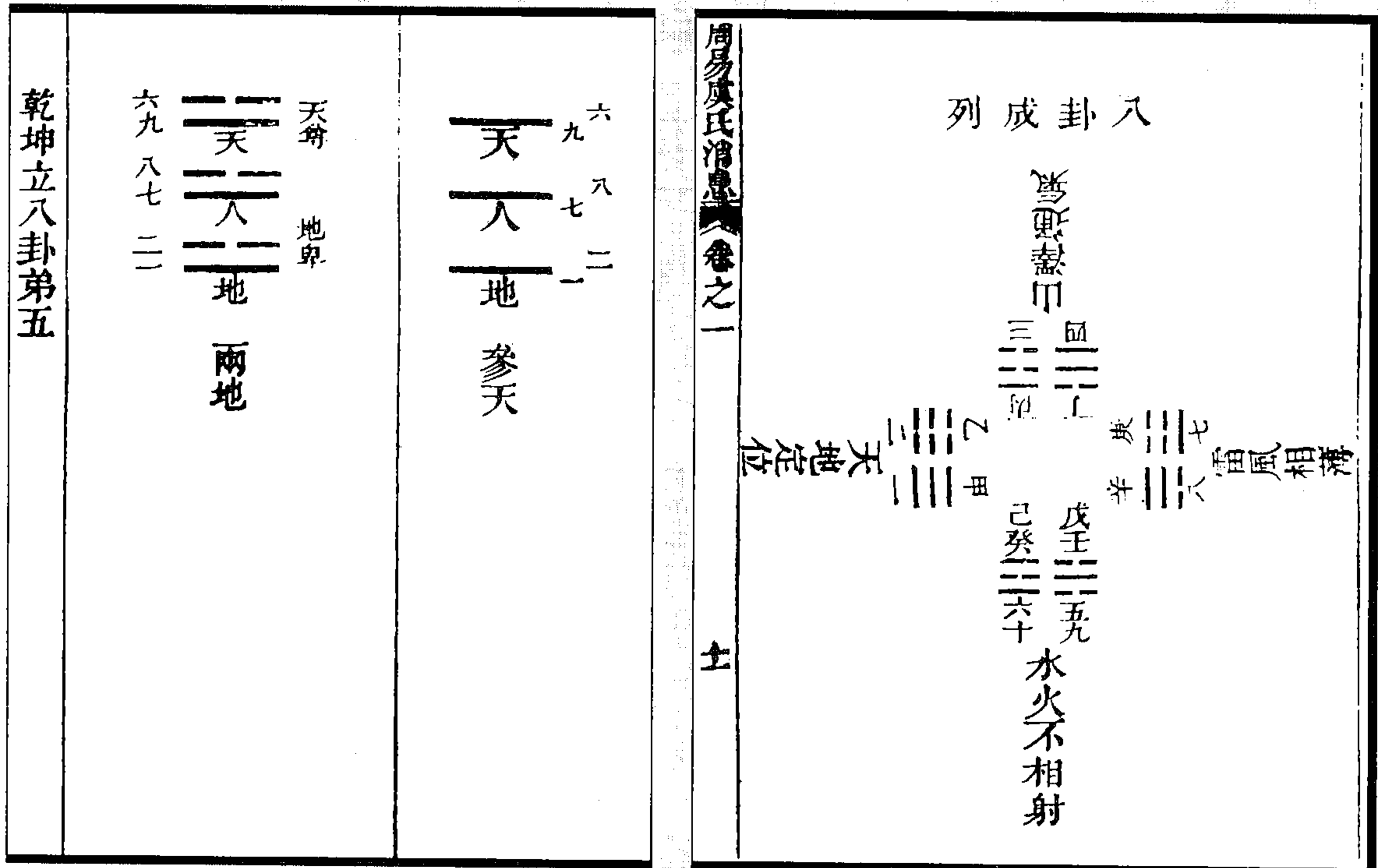

图 409 易卦旁通图  
(江藩《周易述补》)



图 408 天地定位图  
(张惠言《周易虞氏消息》)

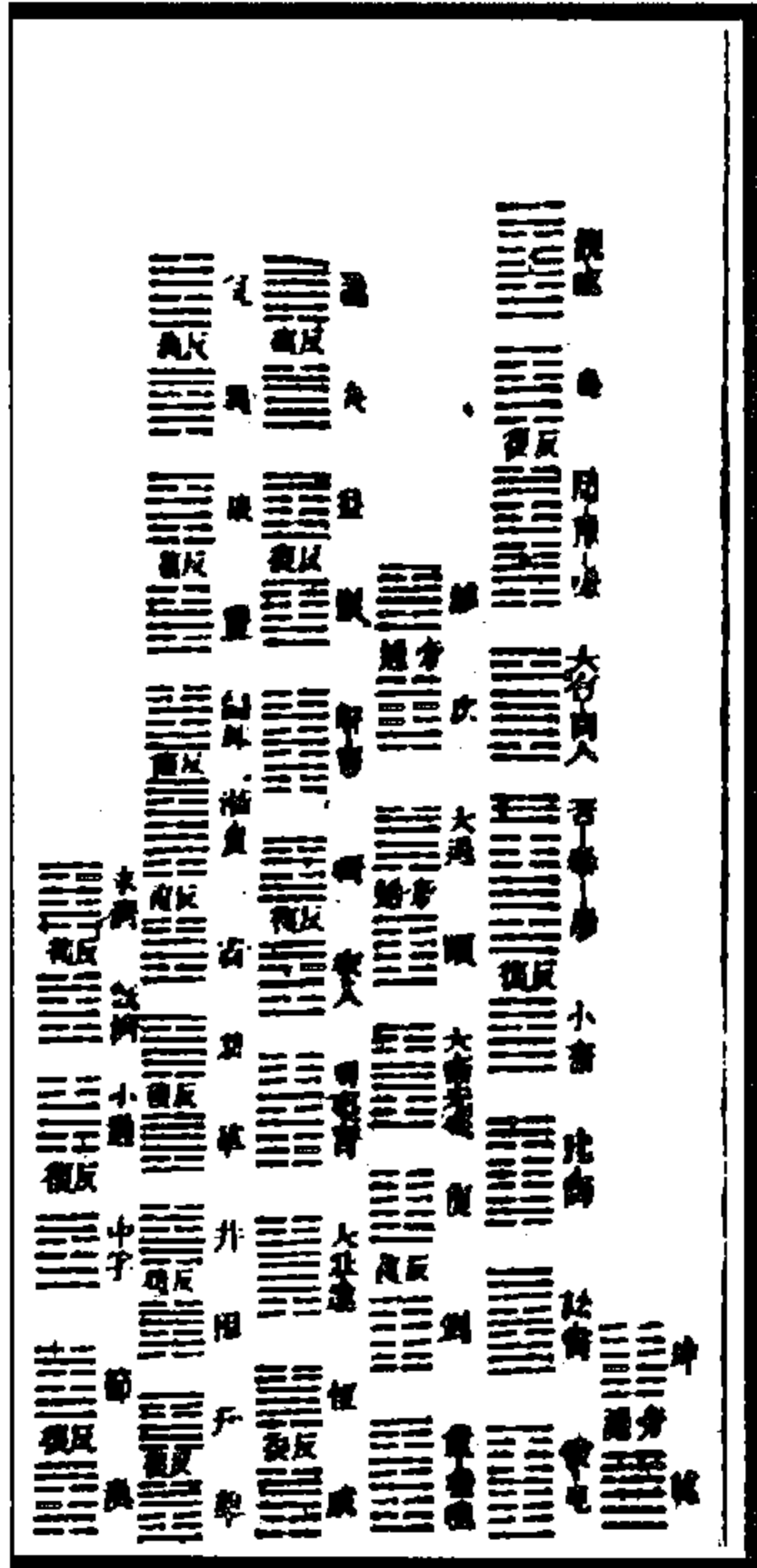

图 411 复见天地心图

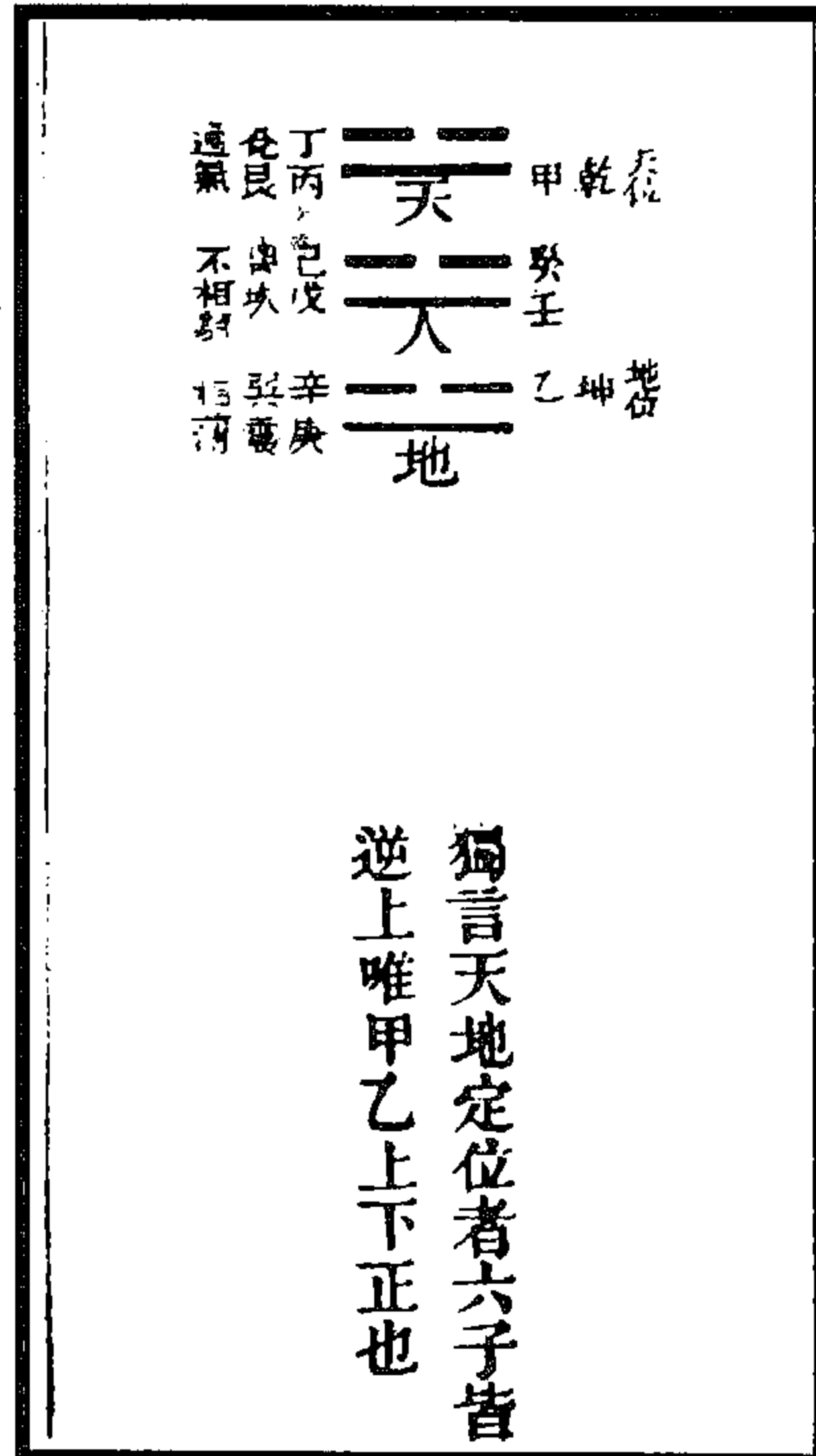

图 410 明体达用图

(张恩爵《删定来氏易注象数图说》)

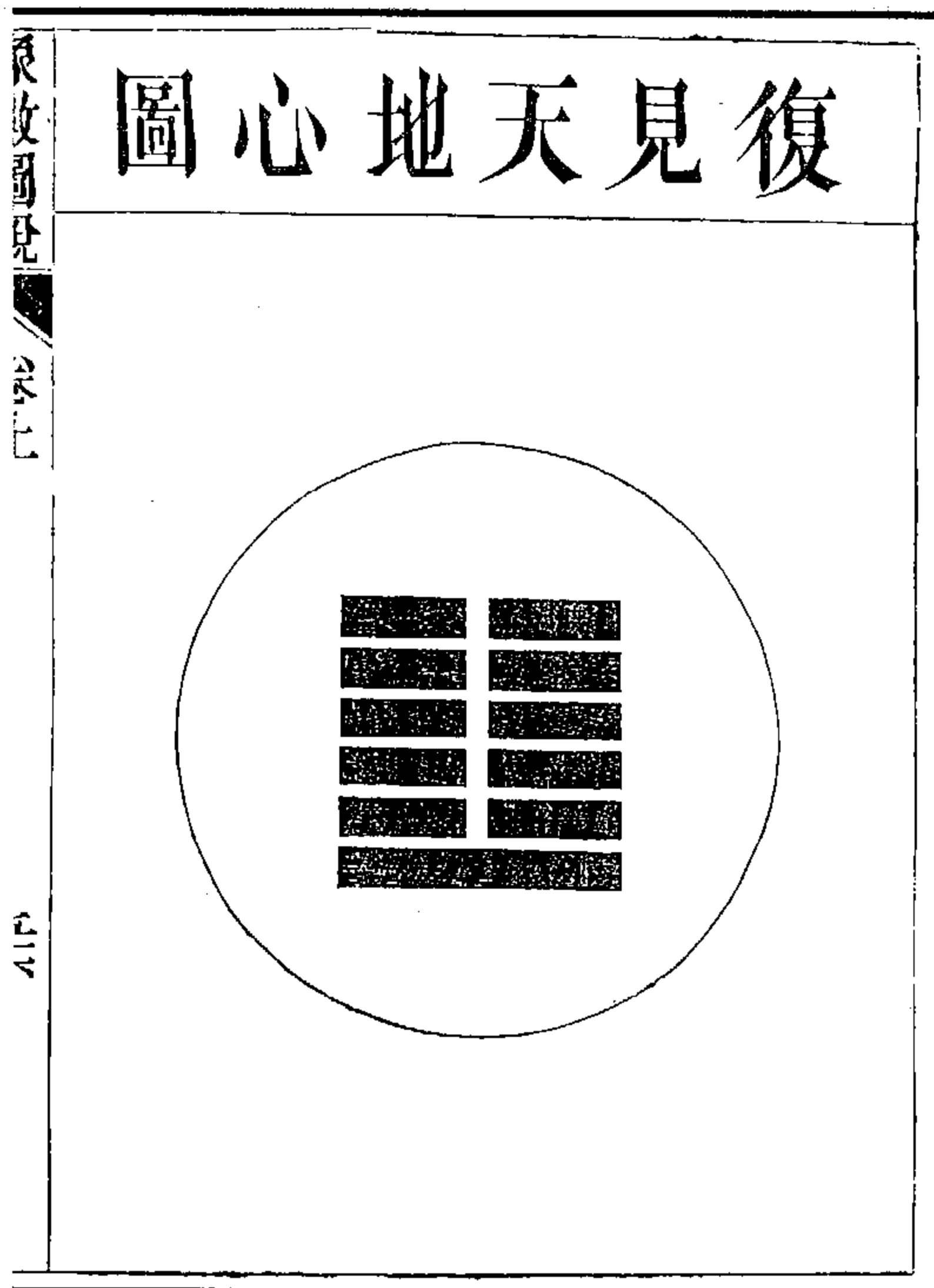

图 413 八宮各有所缺图

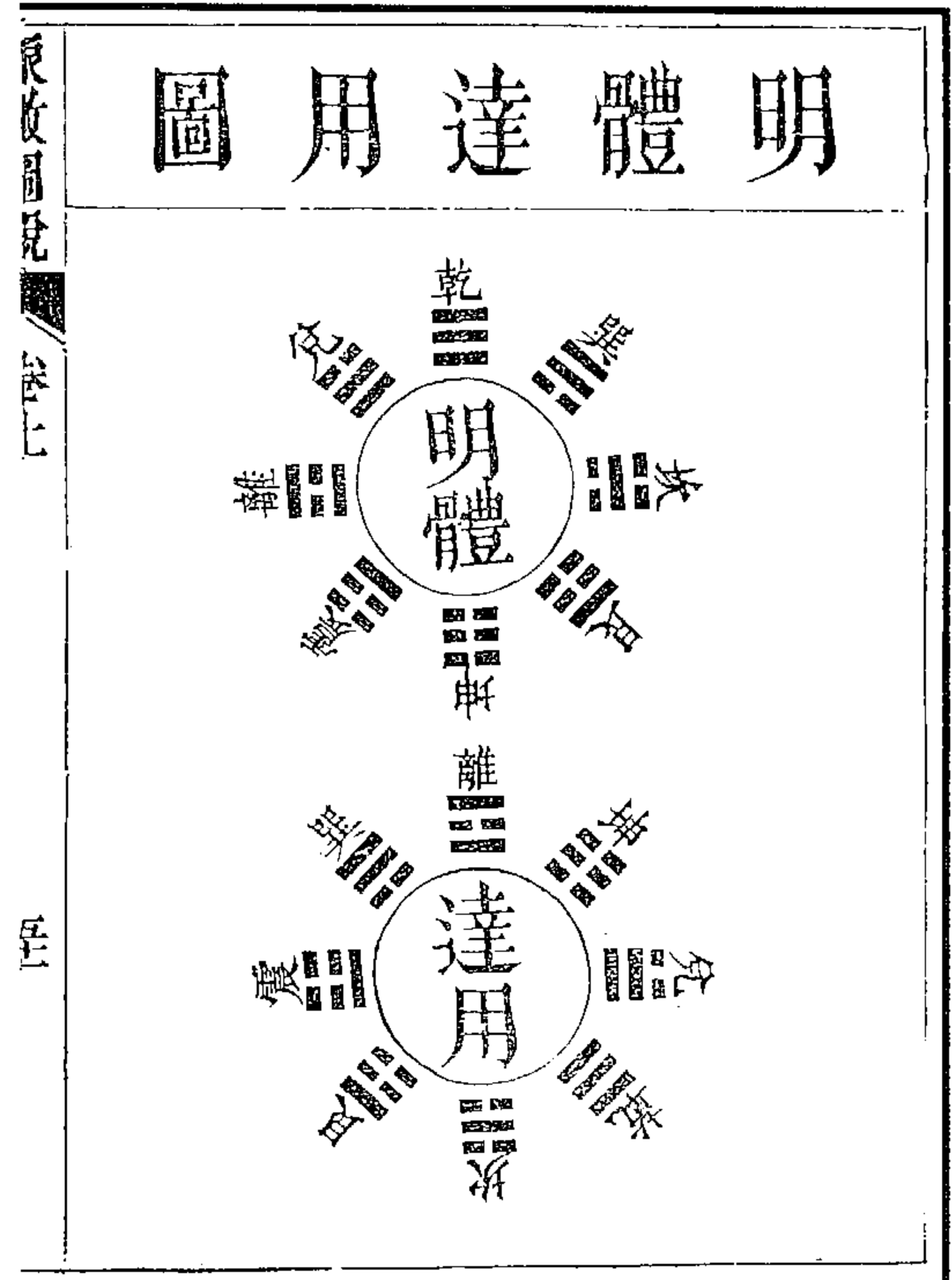

图 412 九八七六分阴阳老少居河图图中

(冯道立《周易三极图贯》)

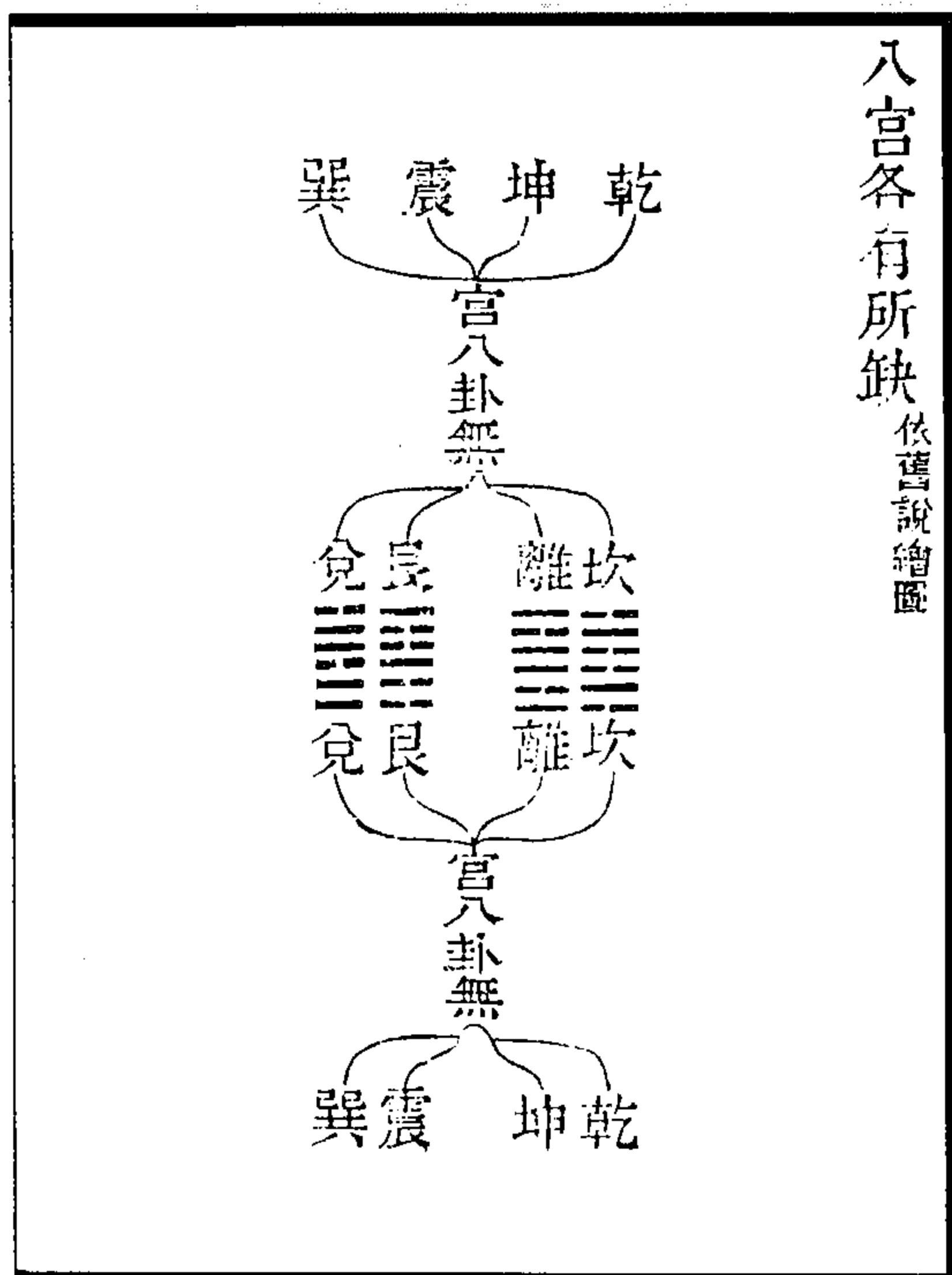

图 415 參伍以变图

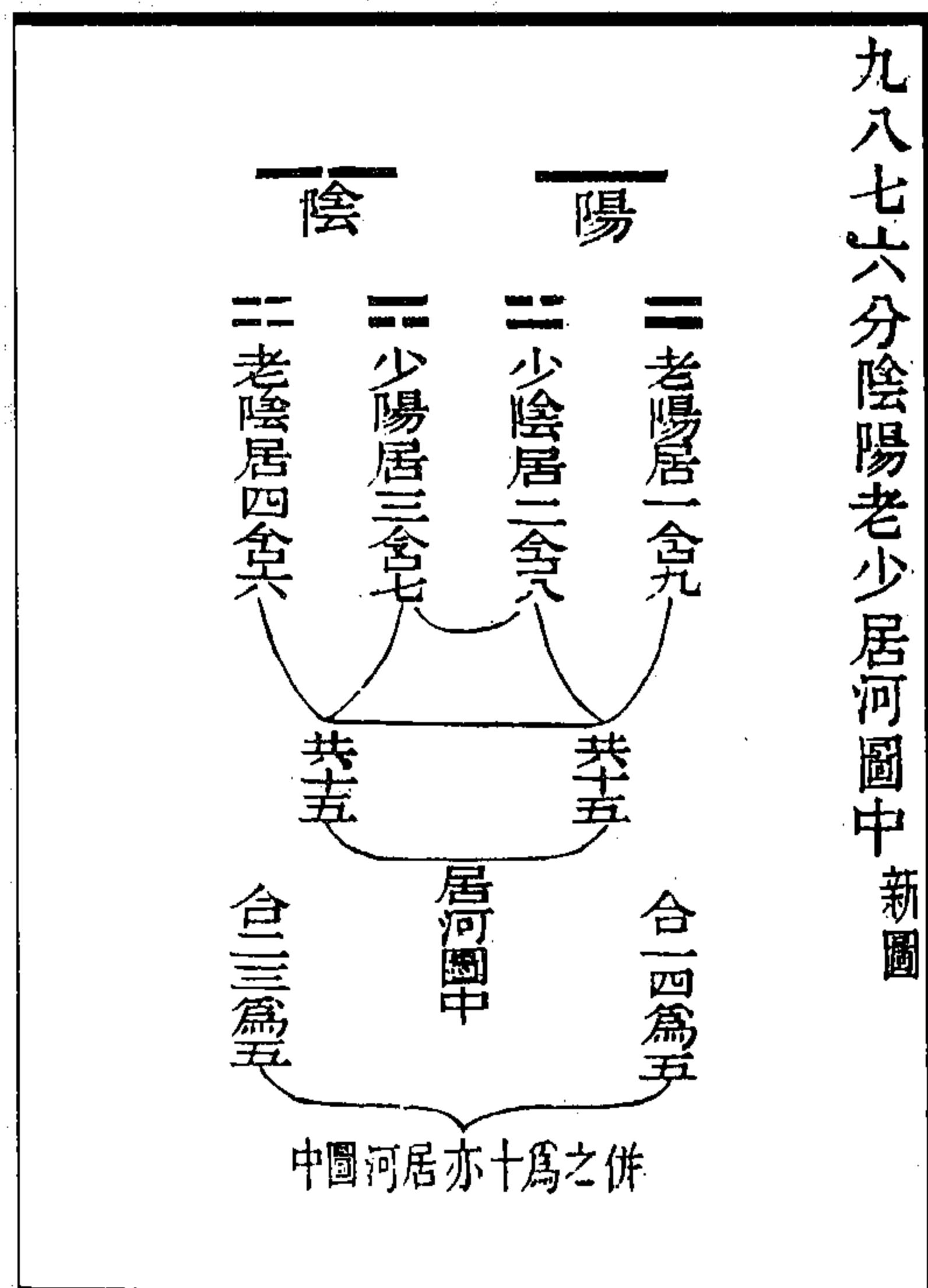

图 414 八宮游魂互用成錯綜乘图

(冯道立《周易三极图贯》)

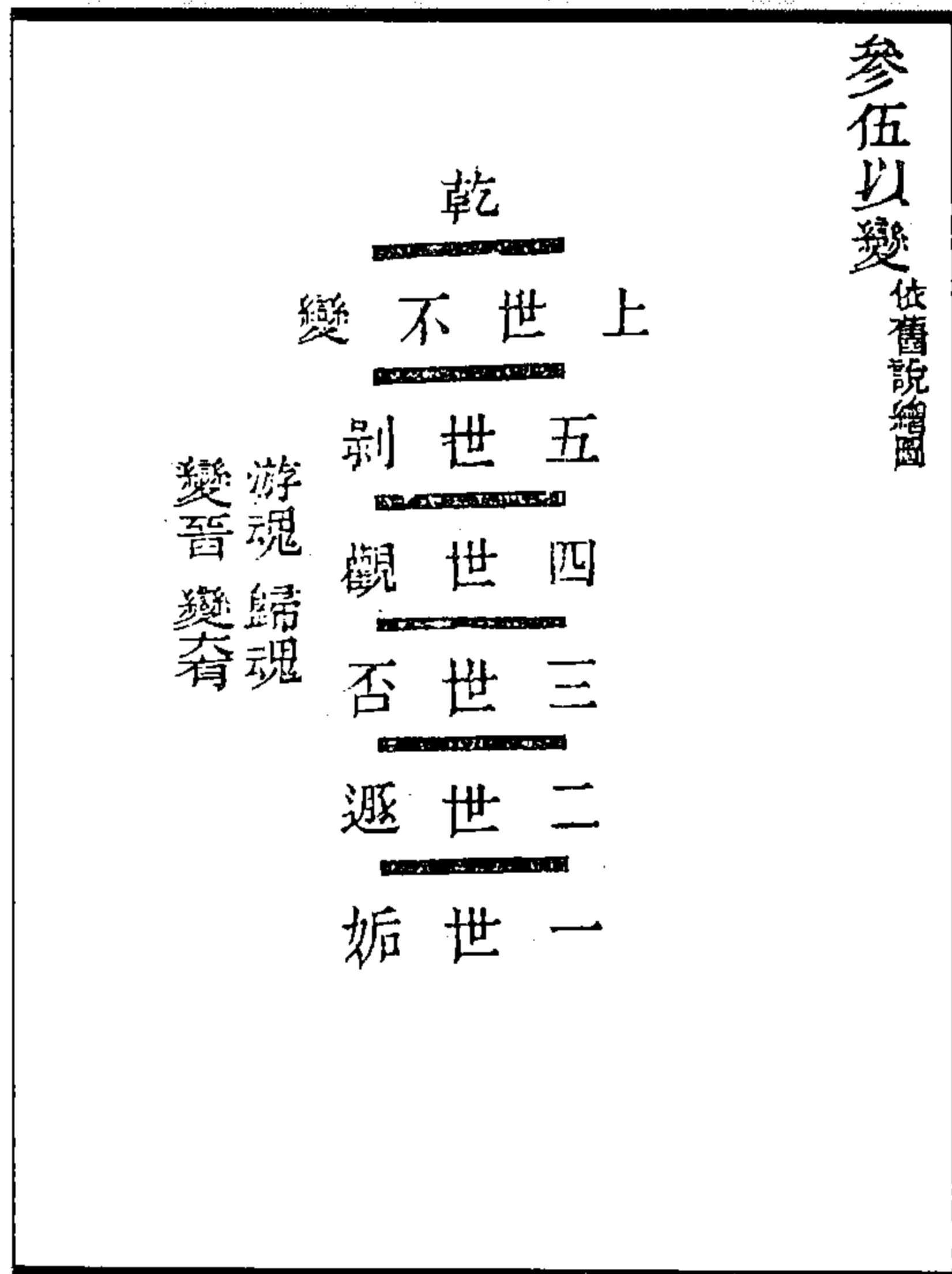

图 417 一貫之數皆五得河洛中图

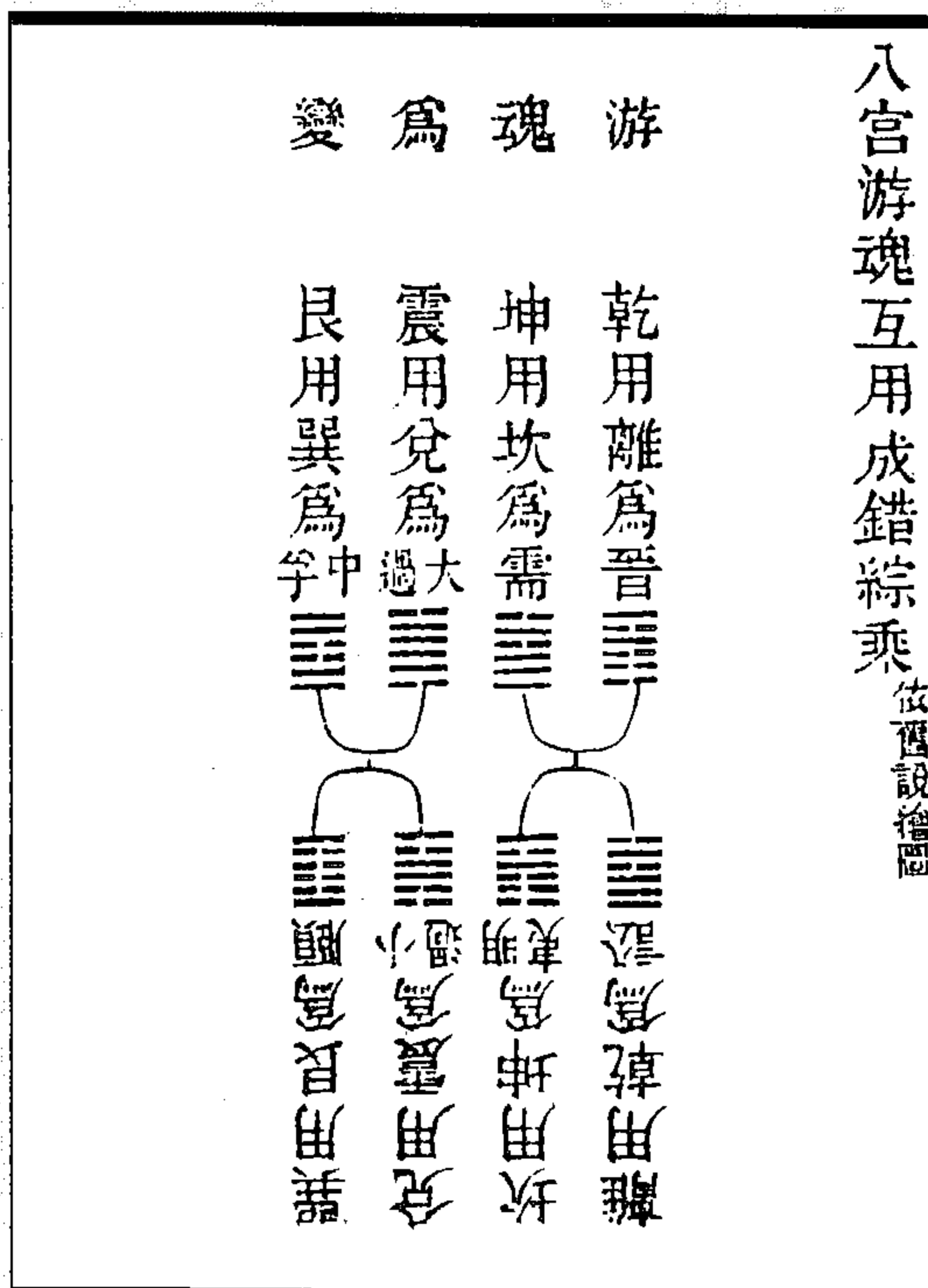

图 416 天根月窟見人極一中之理图

(冯道立《周易三极图贯》)

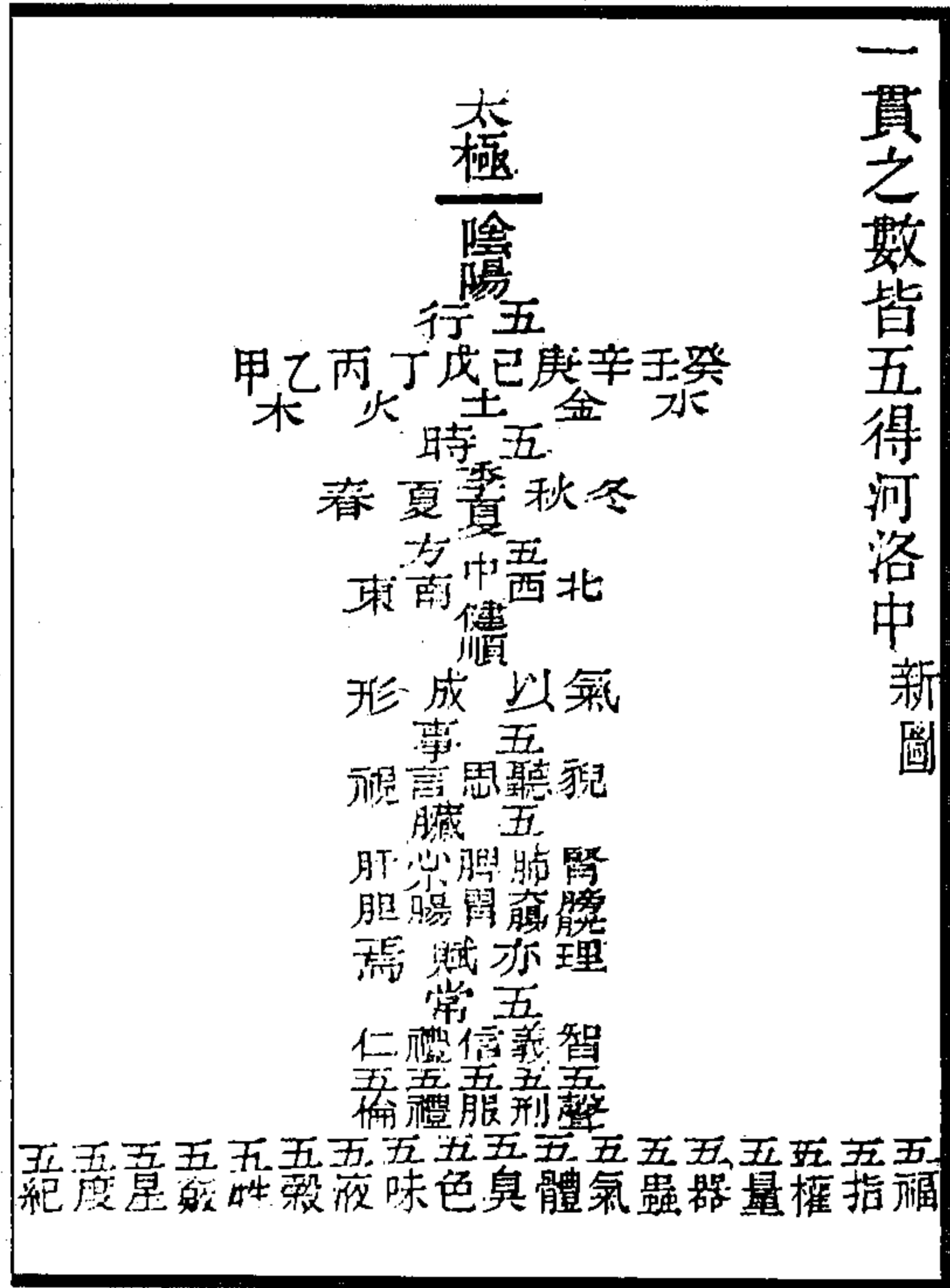

图 419 天地有自然易图

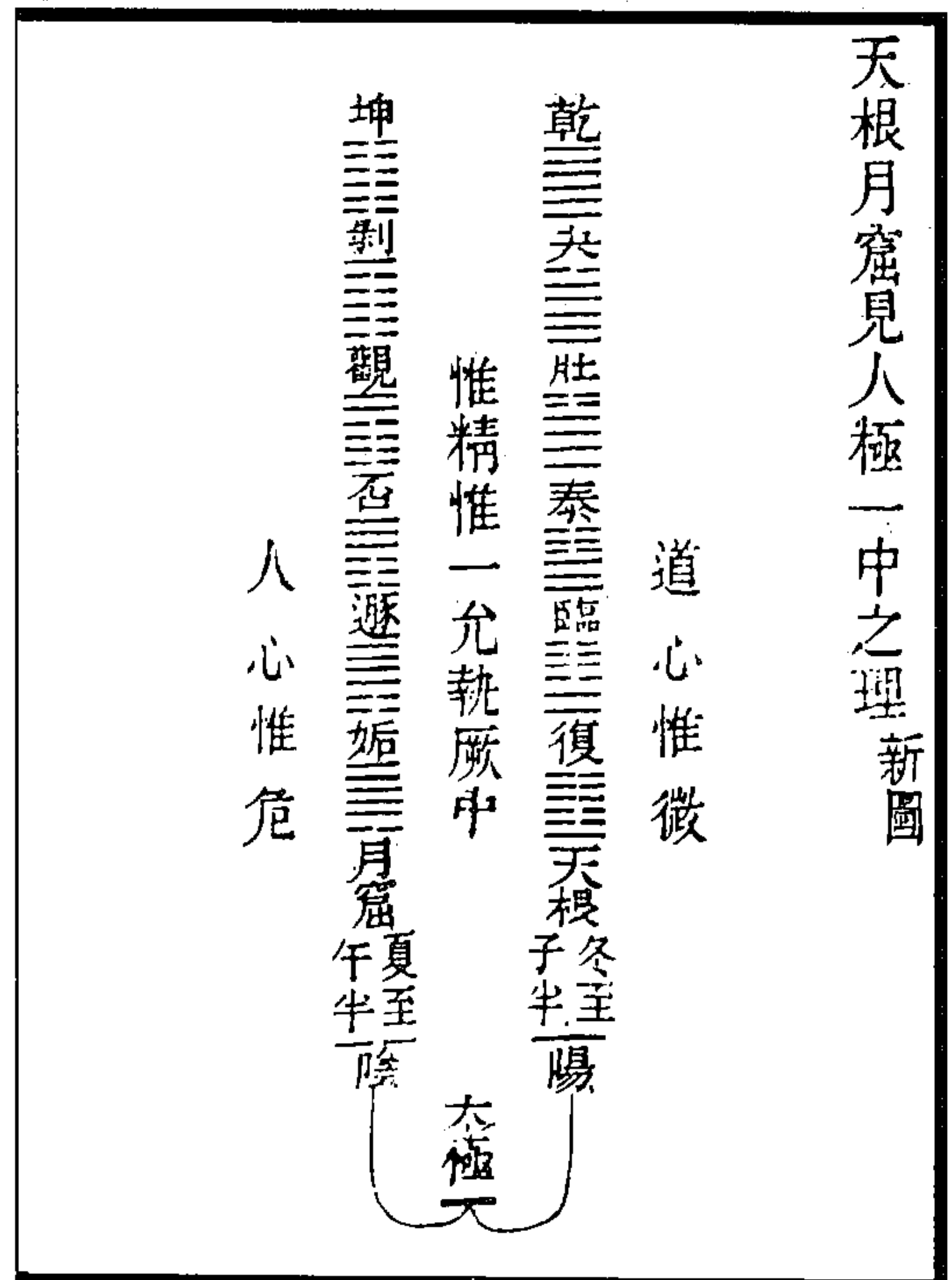

图 418 支辰分野見天地同一太極图

(冯道立《周易三极图贯》)

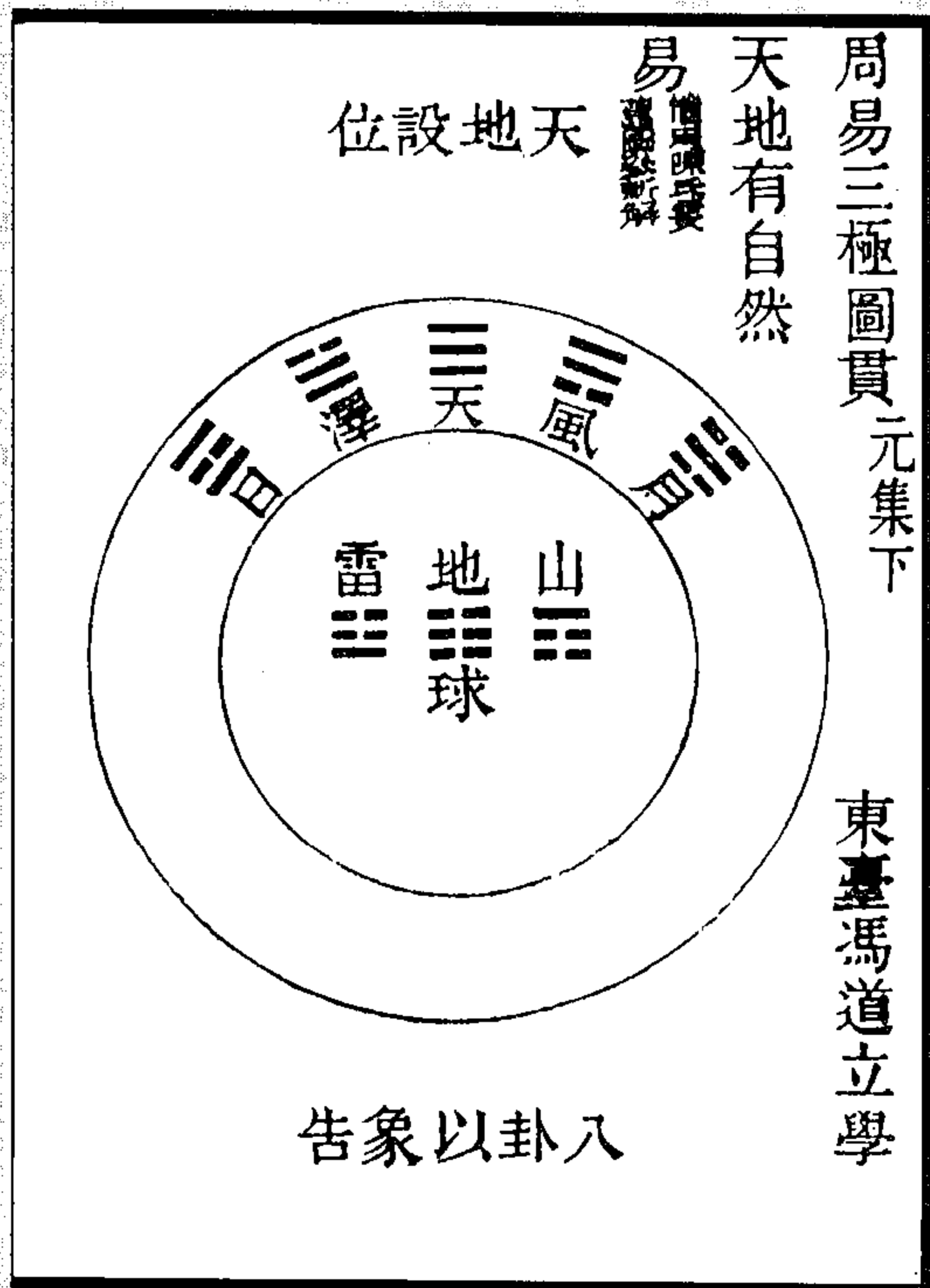

图 421 太極兩儀四象化橫為圓生八卦圖  
(馮道立《周易三極圖貫》)

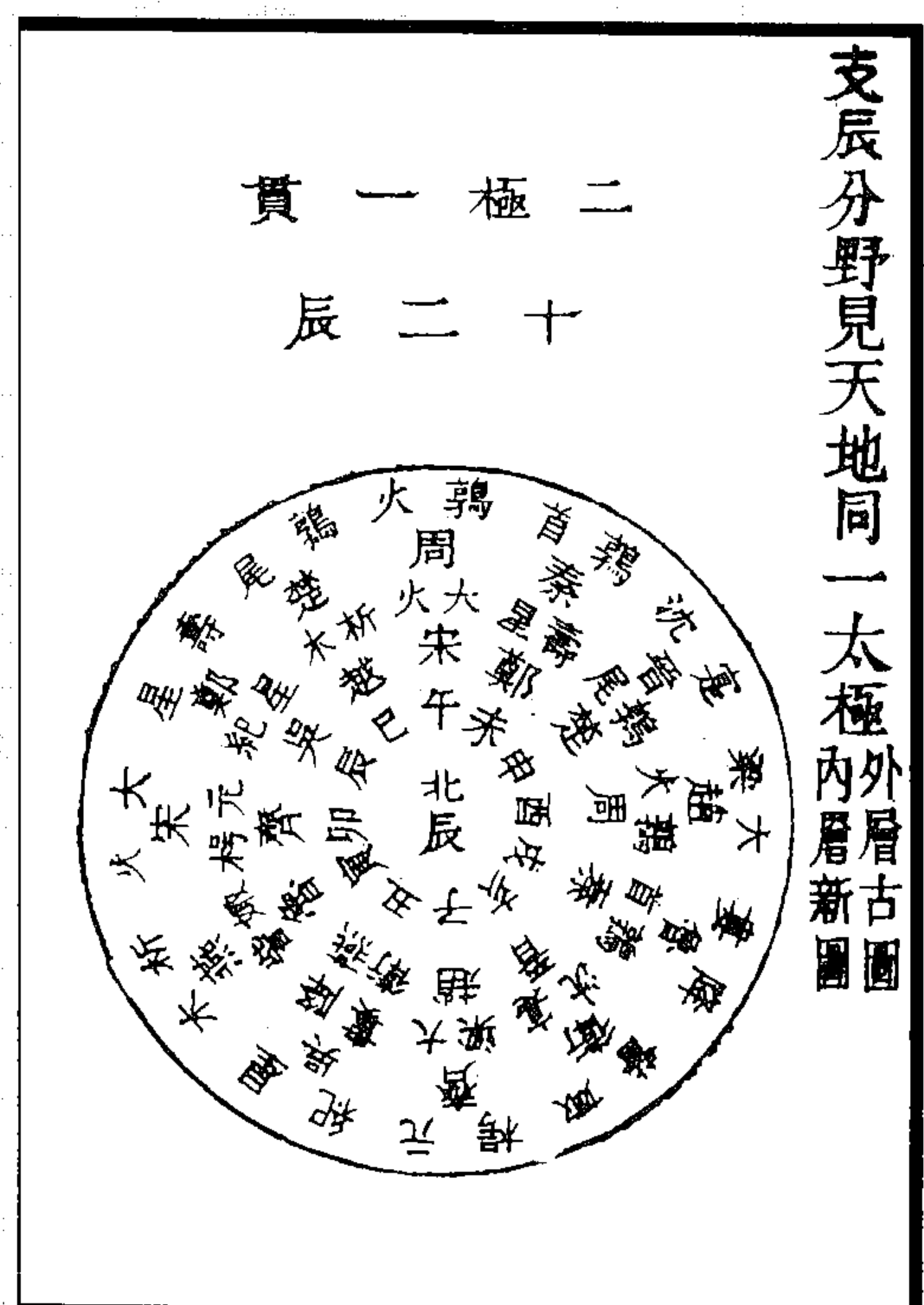

图 420 一卦加八卦以乾為例圖  
(馮道立《周易三極圖貫》)



图 423 一卦變六十三卦以乾為例圖  
(馮道立《周易三極圖貫》)

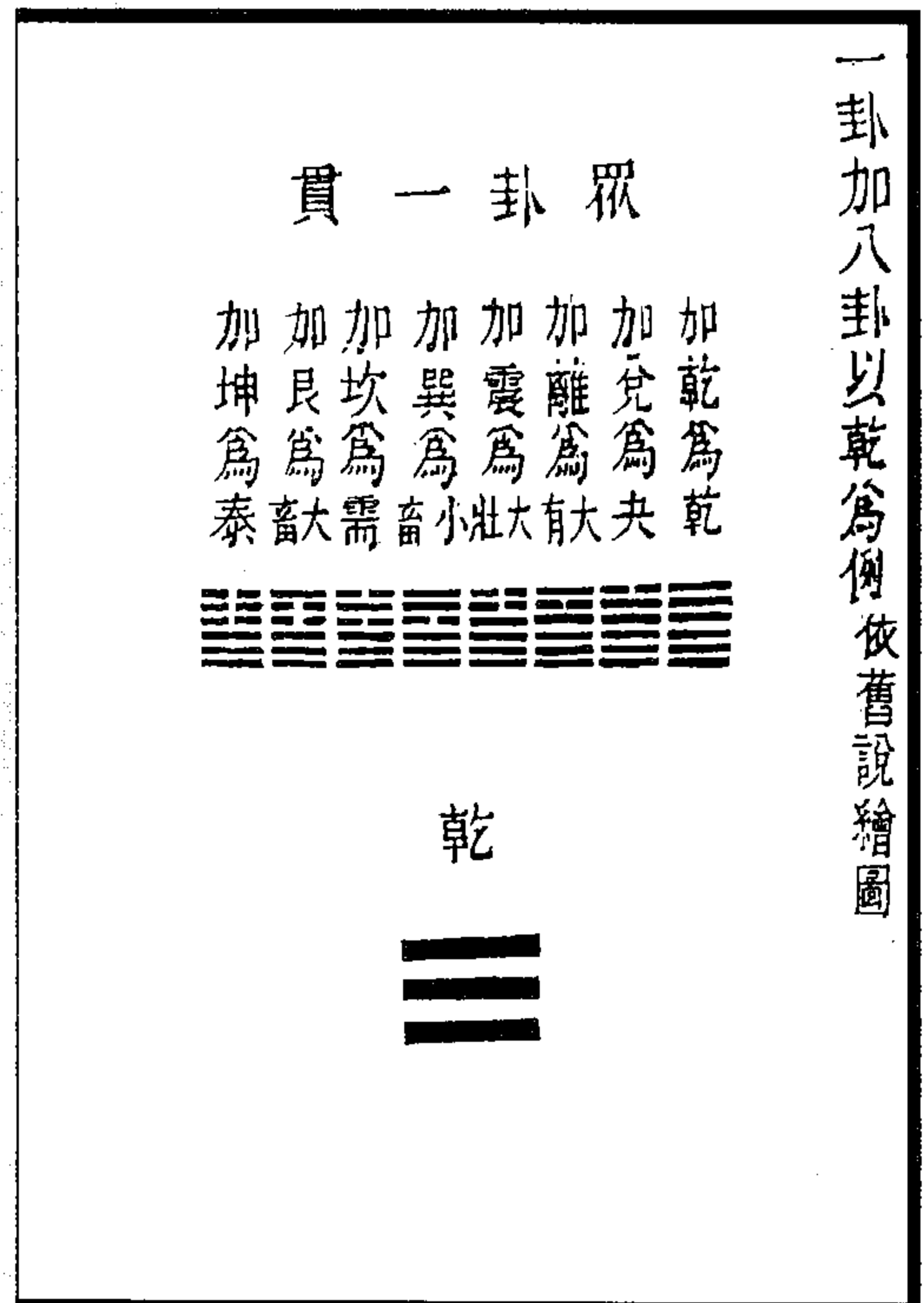

图 422 一卦成八卦以屯為例圖  
(馮道立《周易三極圖貫》)



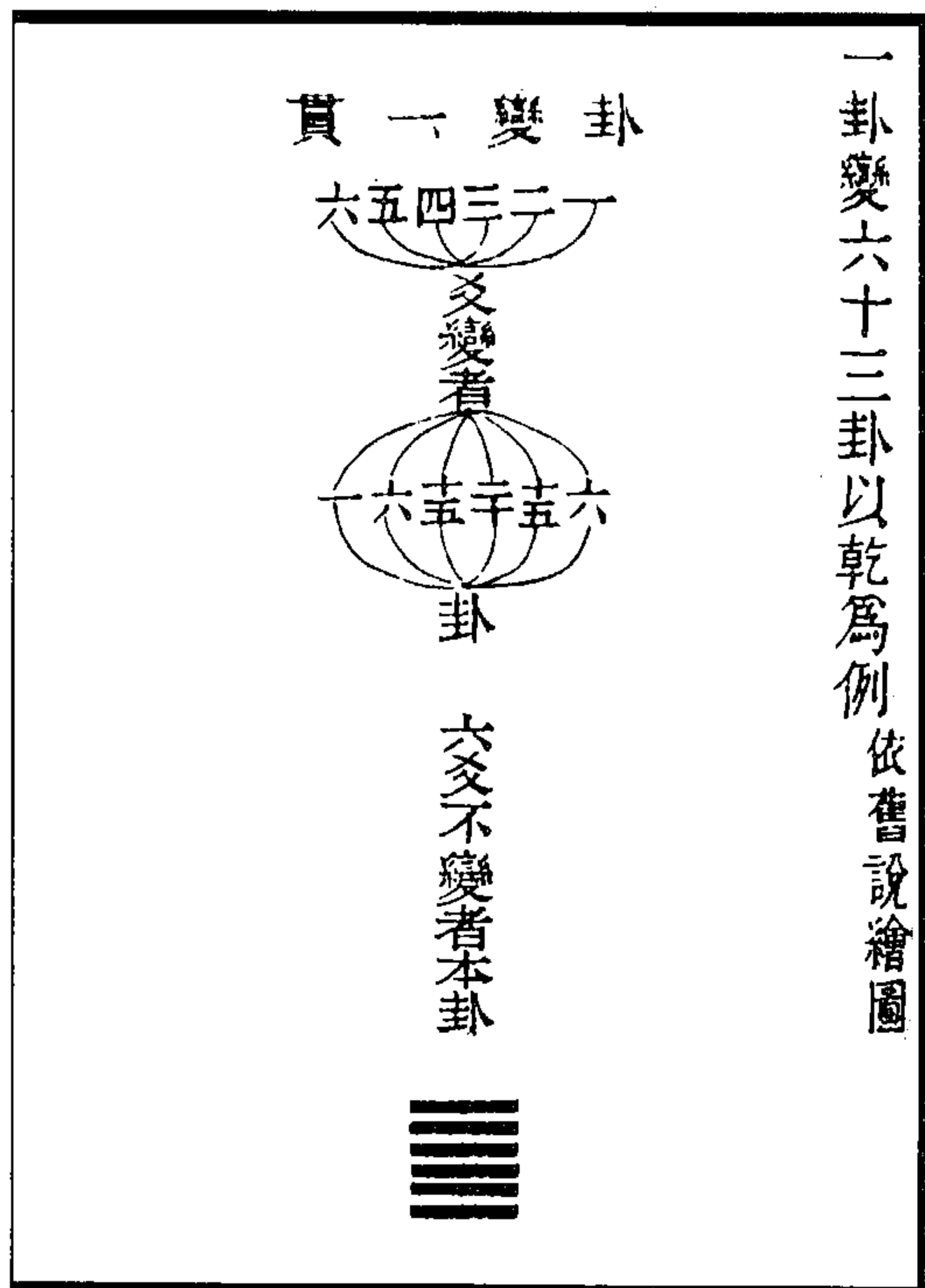

图 429 八卦相乘成序卦图

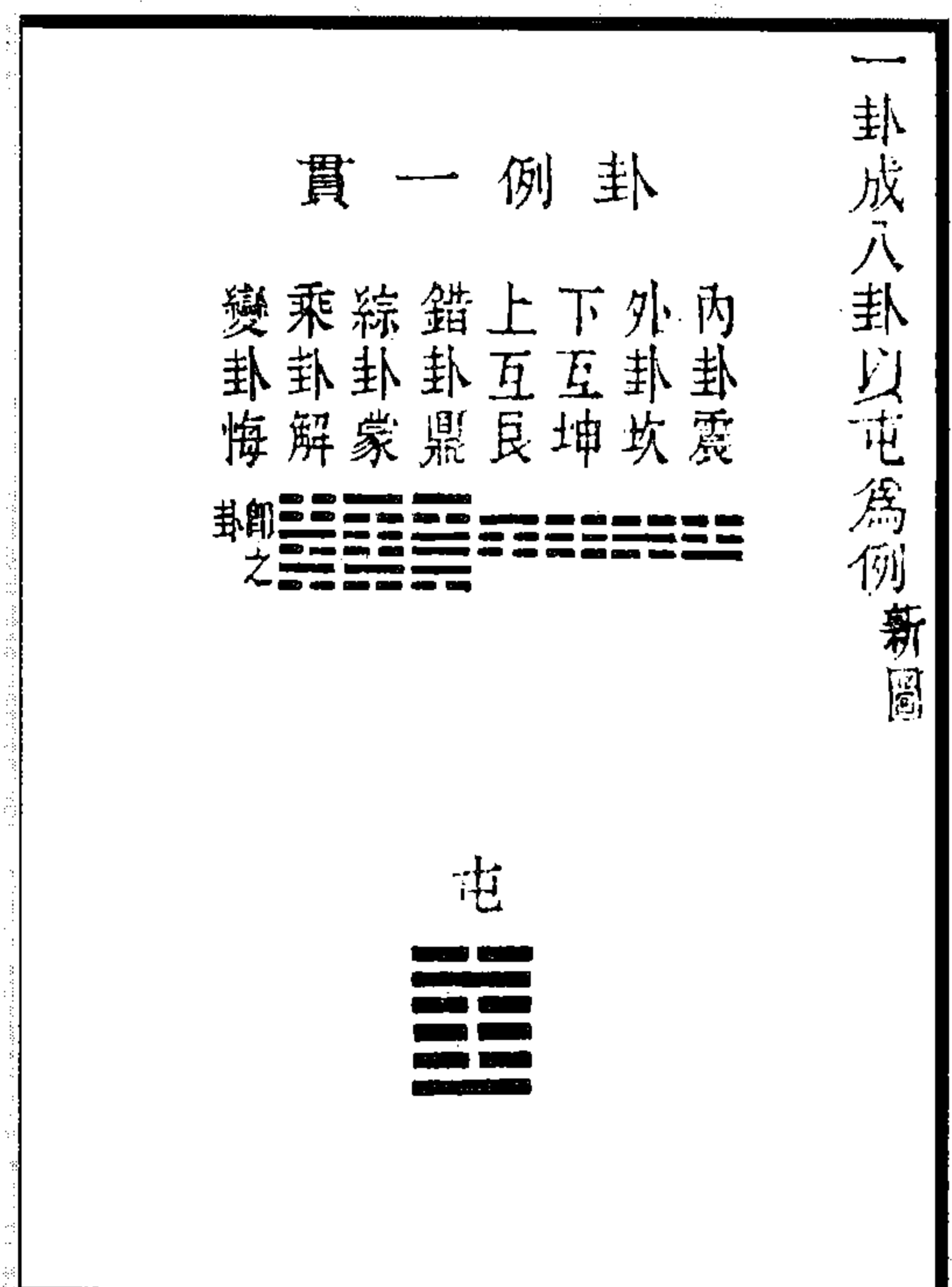

图 428 序卦四隅反易成为易图

(冯道立《周易三极图贯》)

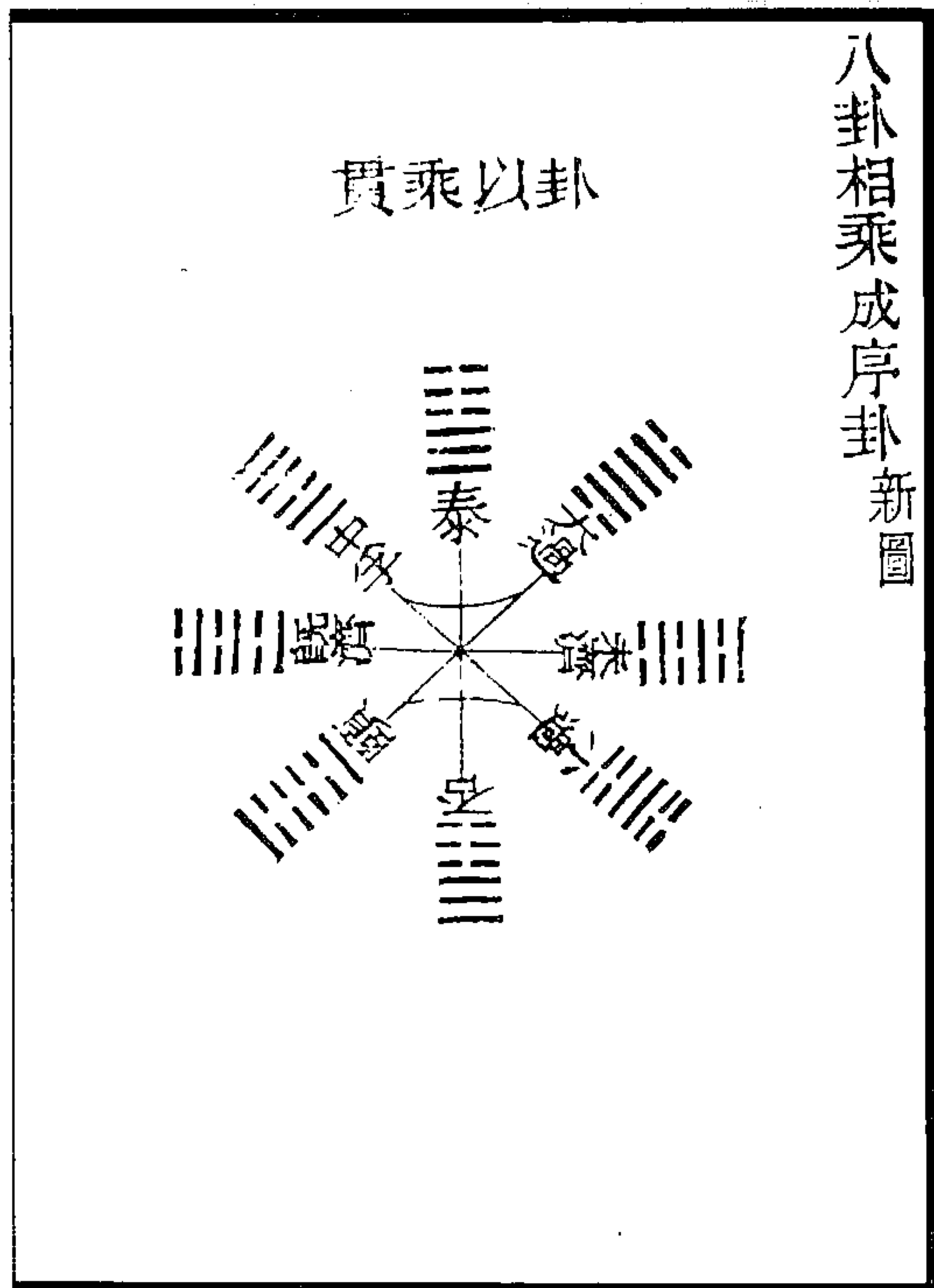

图 431 序卦与系辞九卦贯图



图 430 八卦对待成序卦图

(冯道立《周易三极图贯》)

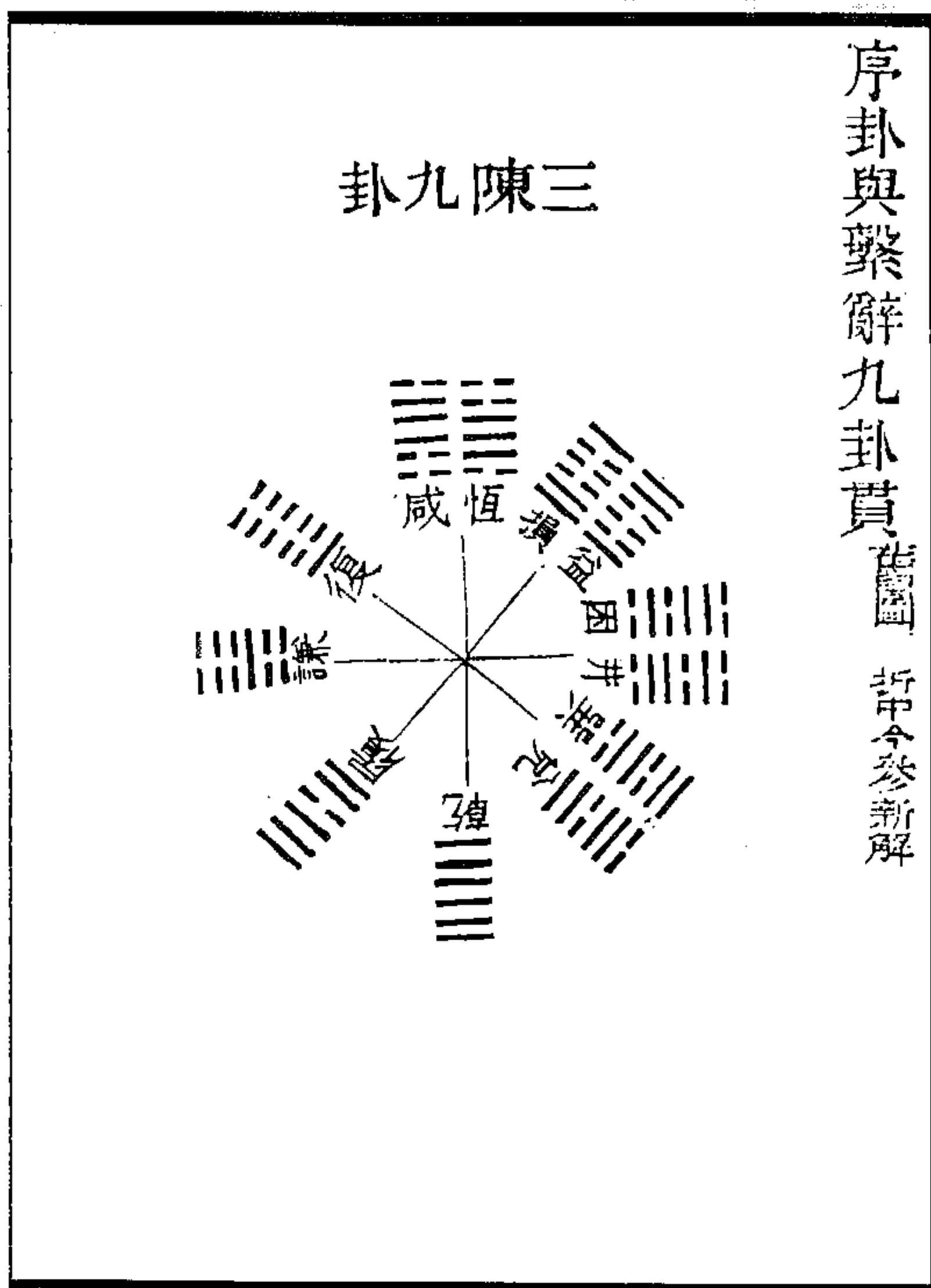

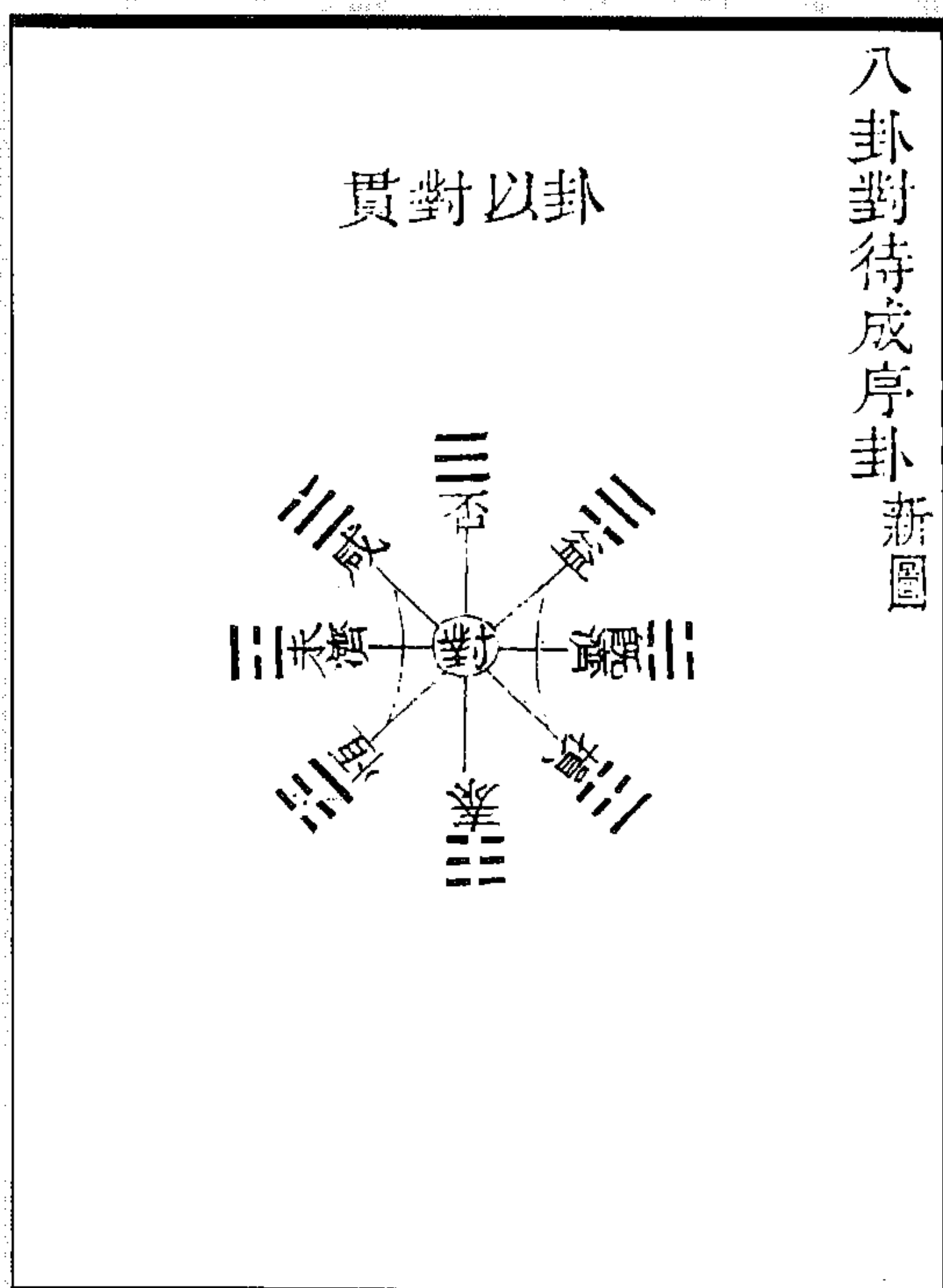

图 433 阴阳分变成互卦图



图 432 孔子互卦用中象天地日月時中图

(冯道立《周易三极图贯》)

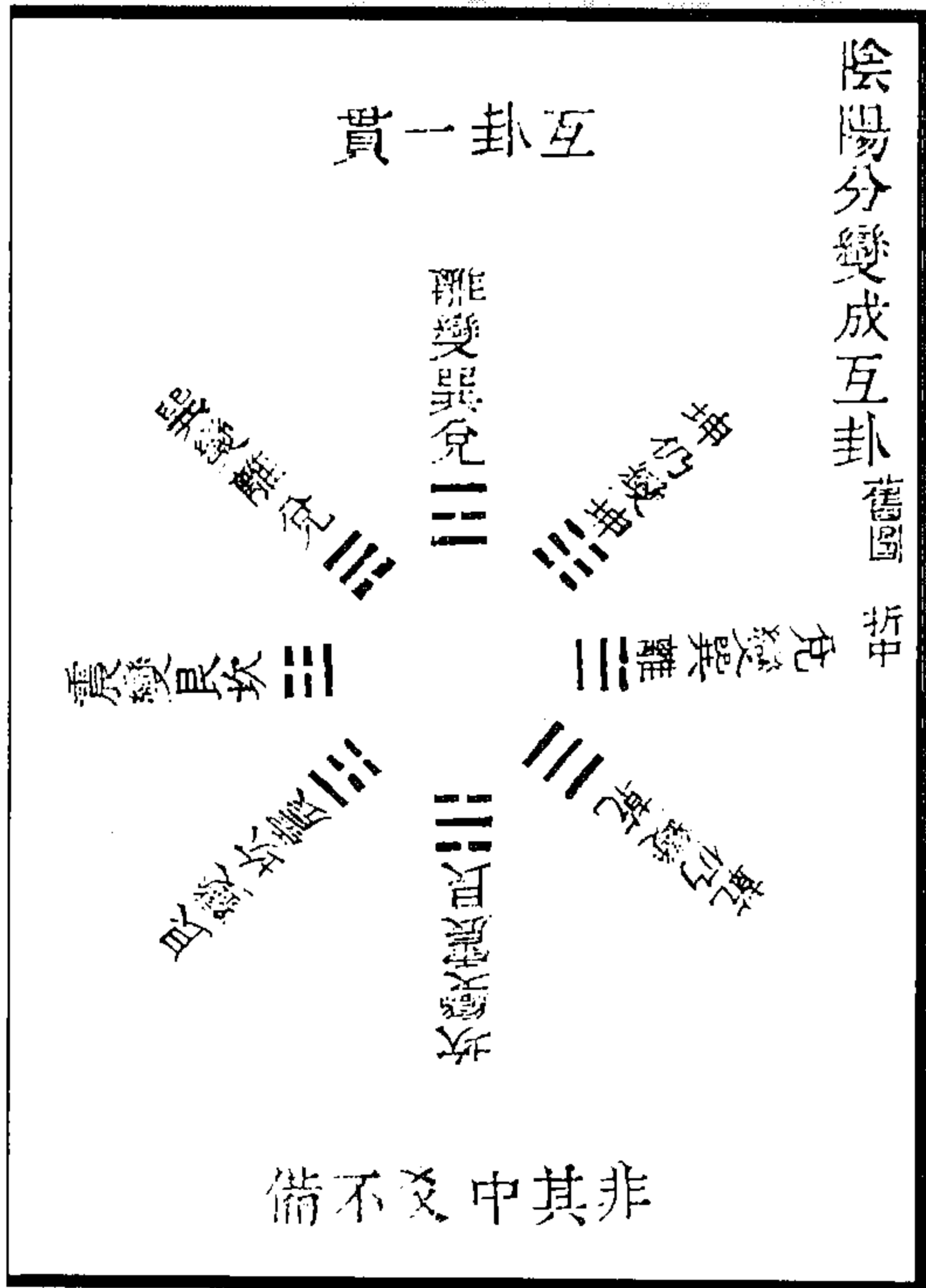

图 435 六爻皆互合论语独言大过图

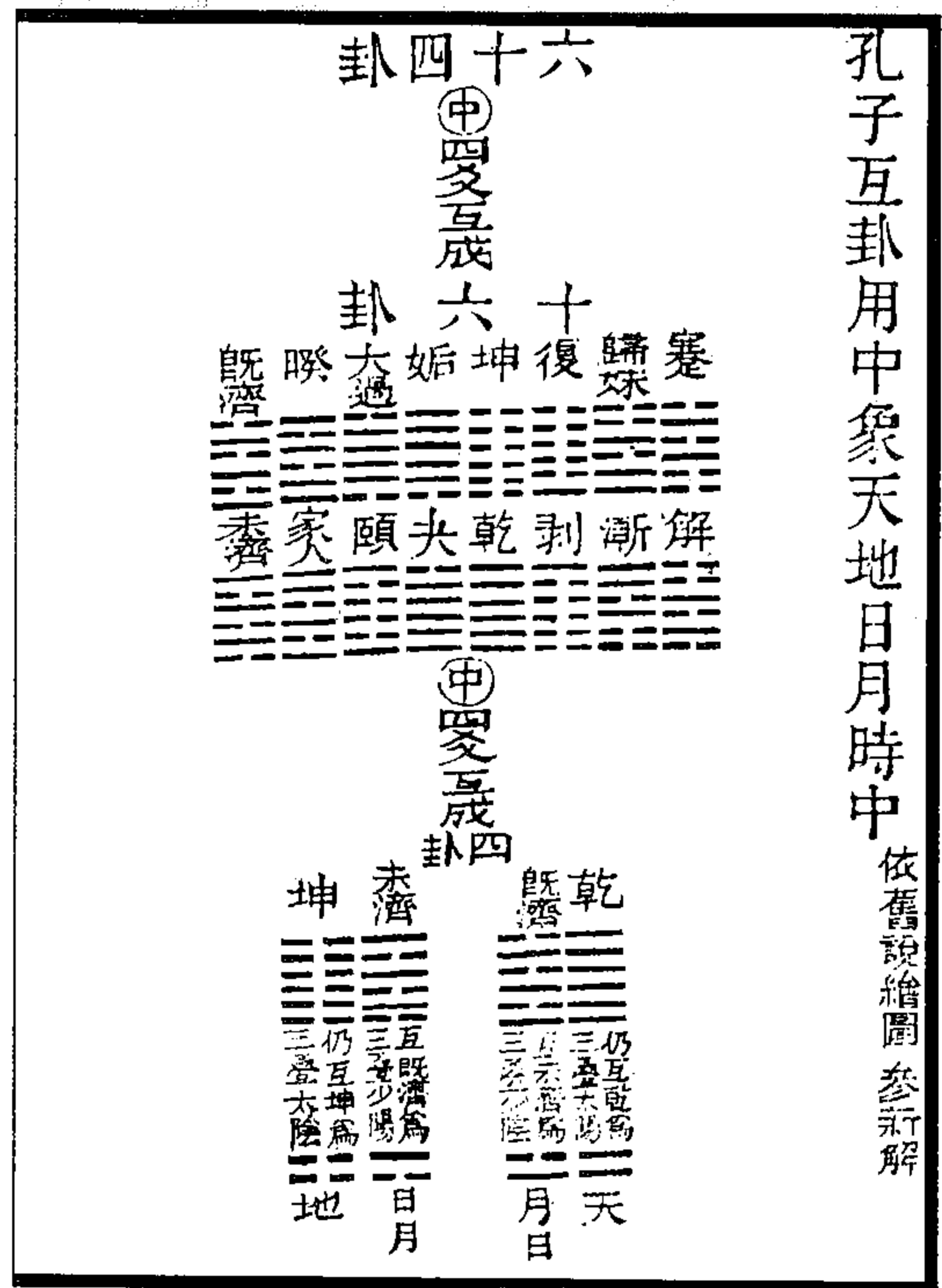

图 434 阴阳合变成互卦图

(冯道立《周易三极图贯》)

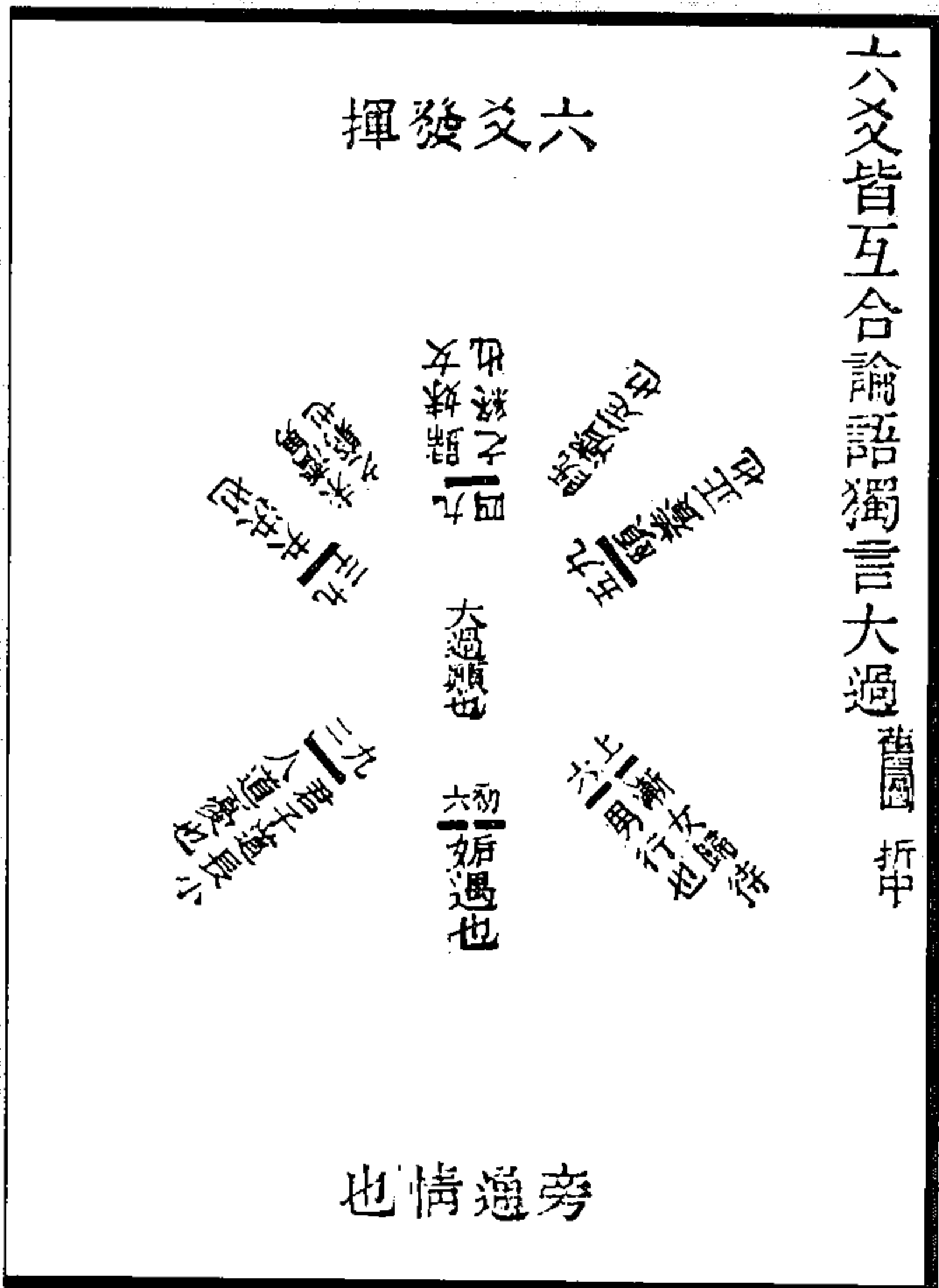

图 437 天地节而四时成图

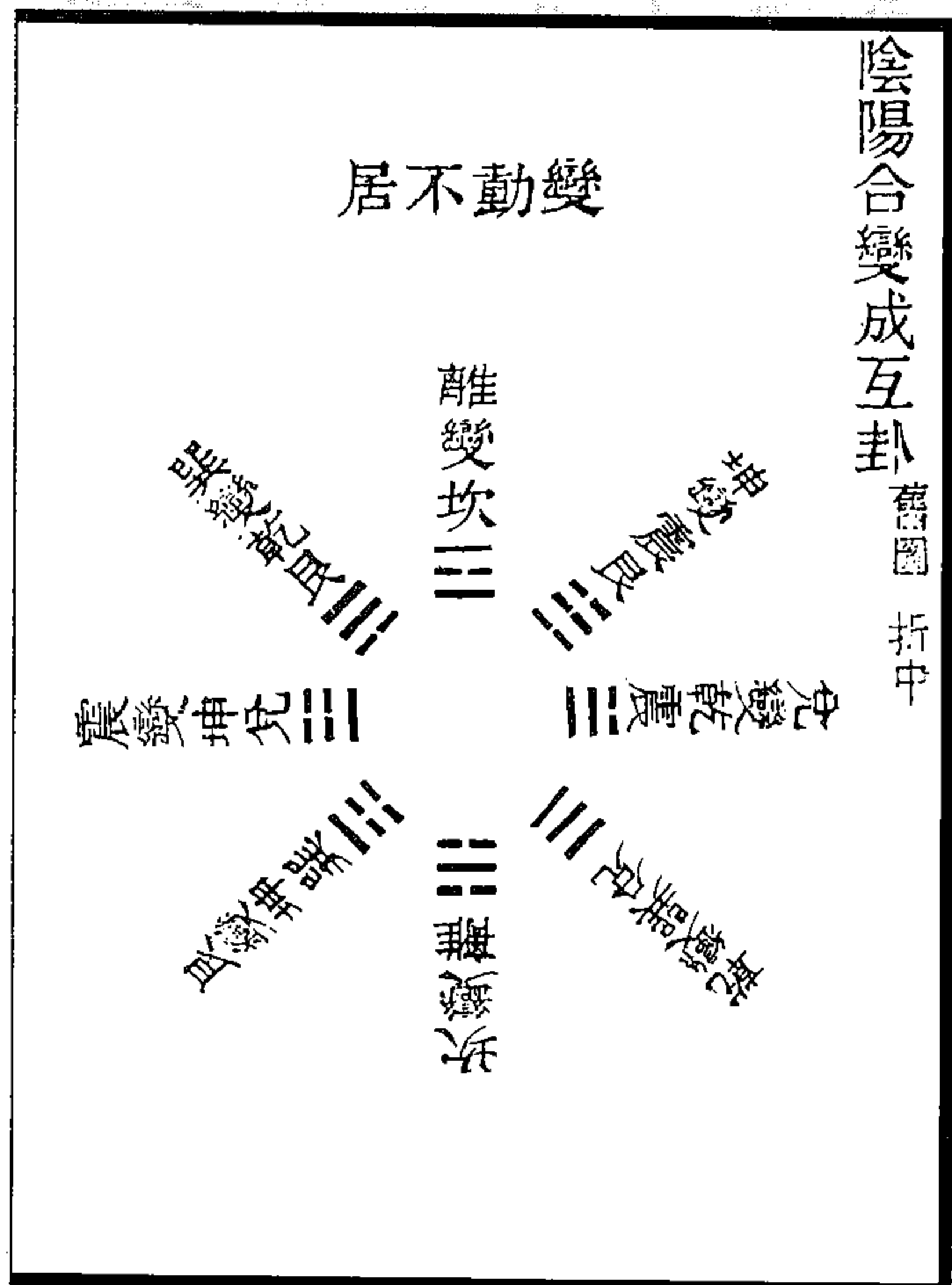

图 436 阴阳升降得二五之中与时中贯图

(冯道立《周易三极图贯》)

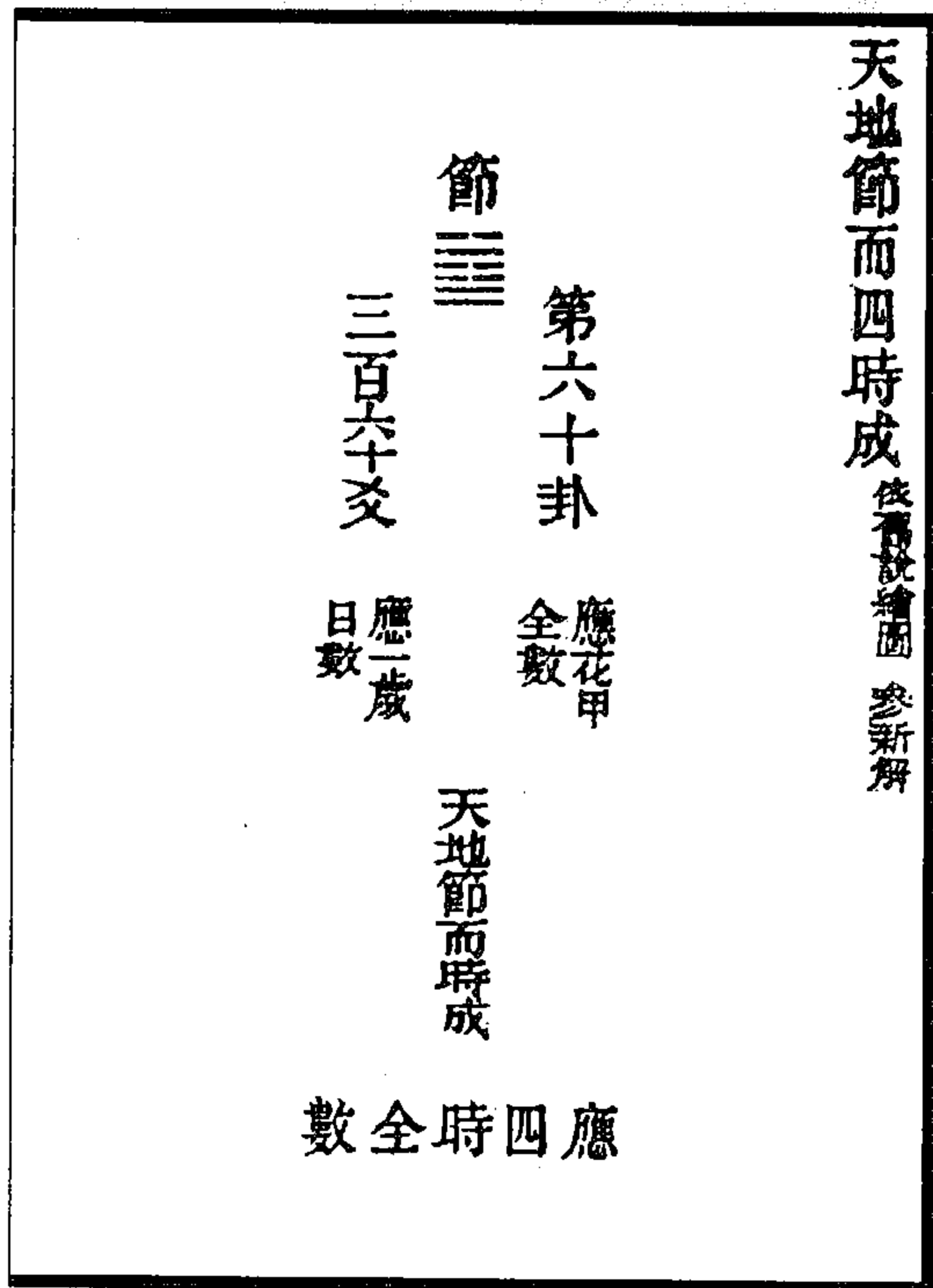

图 439 说卦兑可为金图

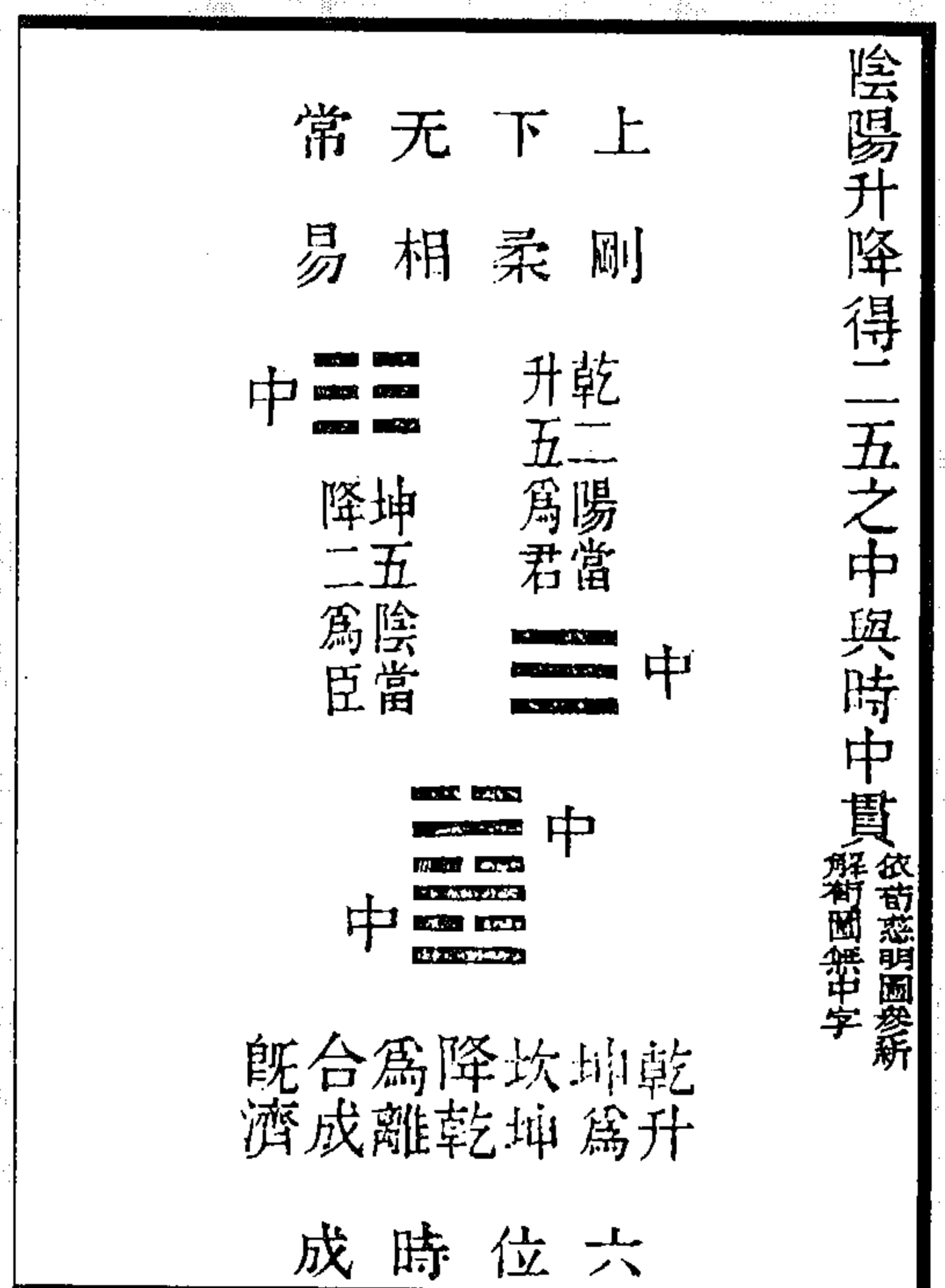

图 438 八卦配五行西方缺金图

(冯道立《周易三极图贯》)

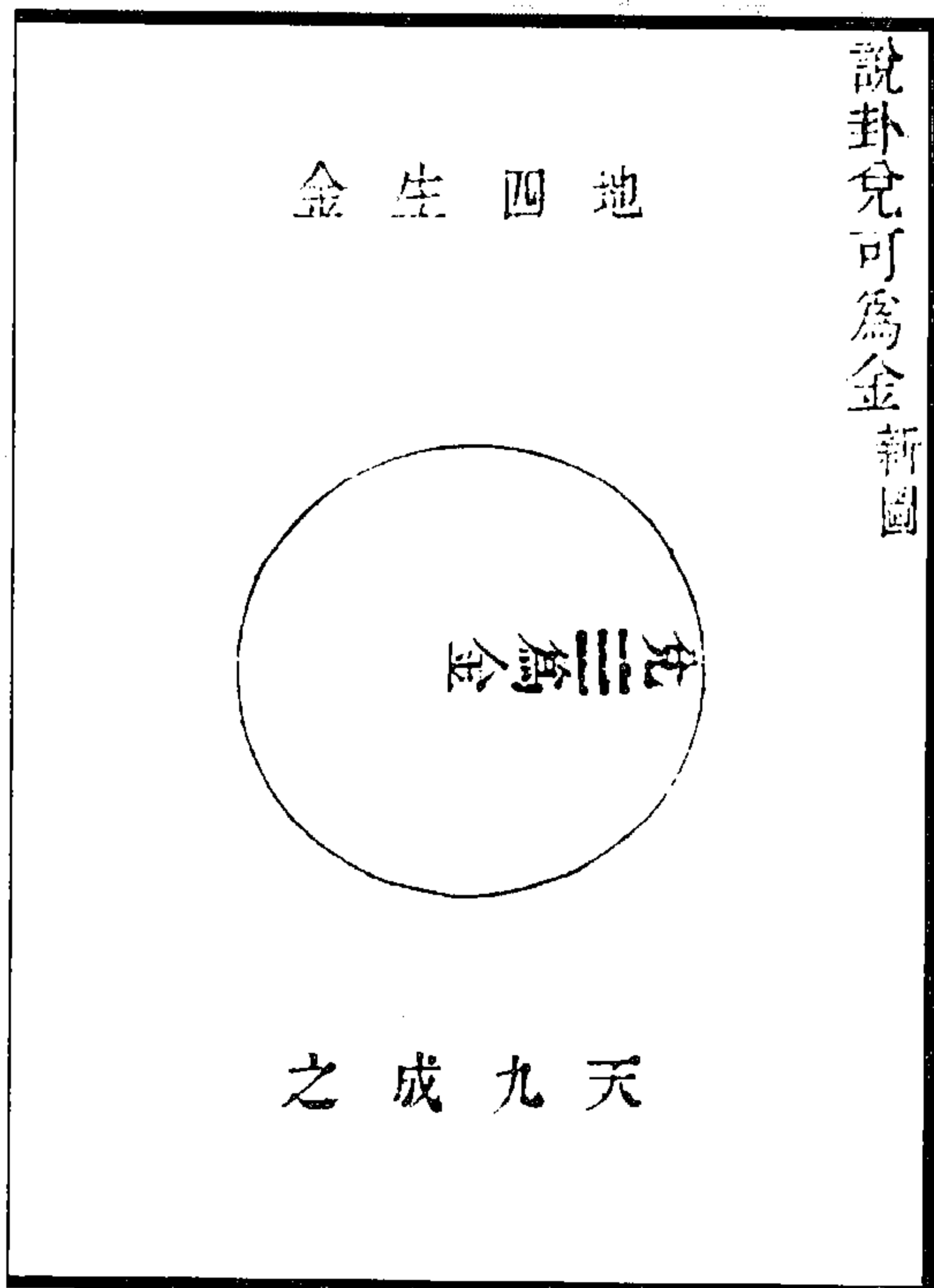

图 441 天地水火成否泰既未济图



图 440 卦爻配天地水火图

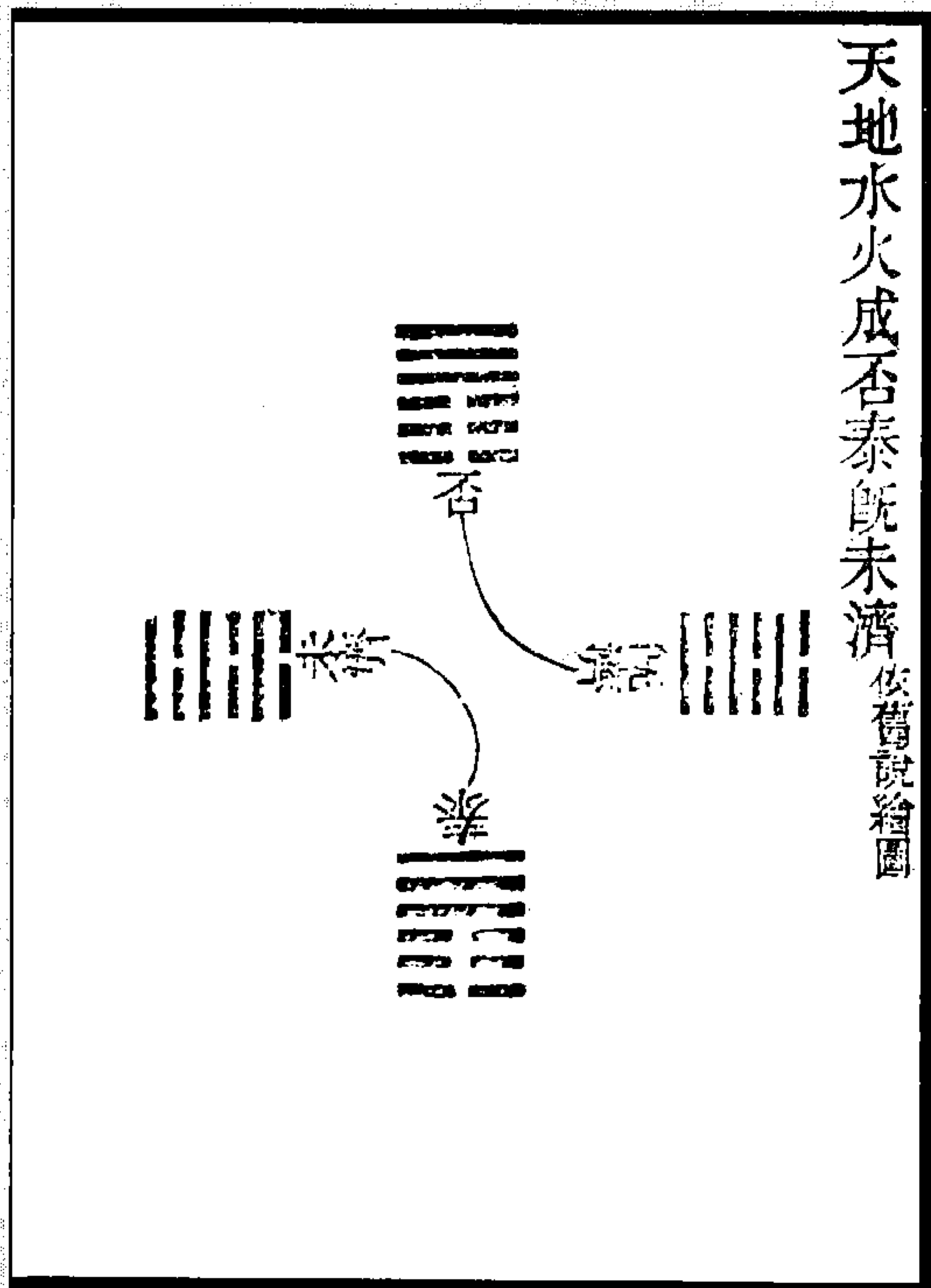

图 443 彖传言阴阳以天地为主图

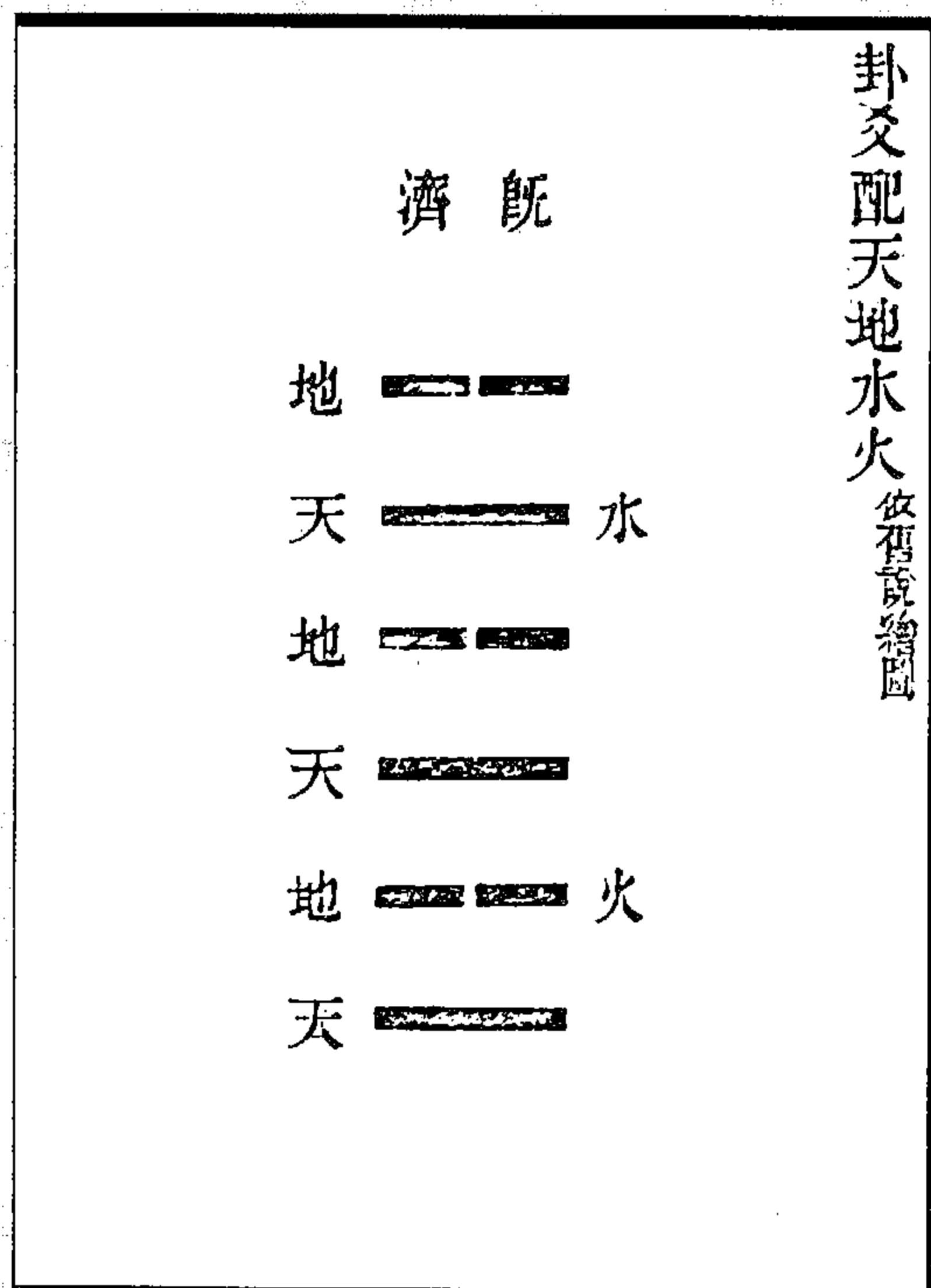

图 442 天地水火四正卦贯全经图

(冯道立《周易三极图贯》)

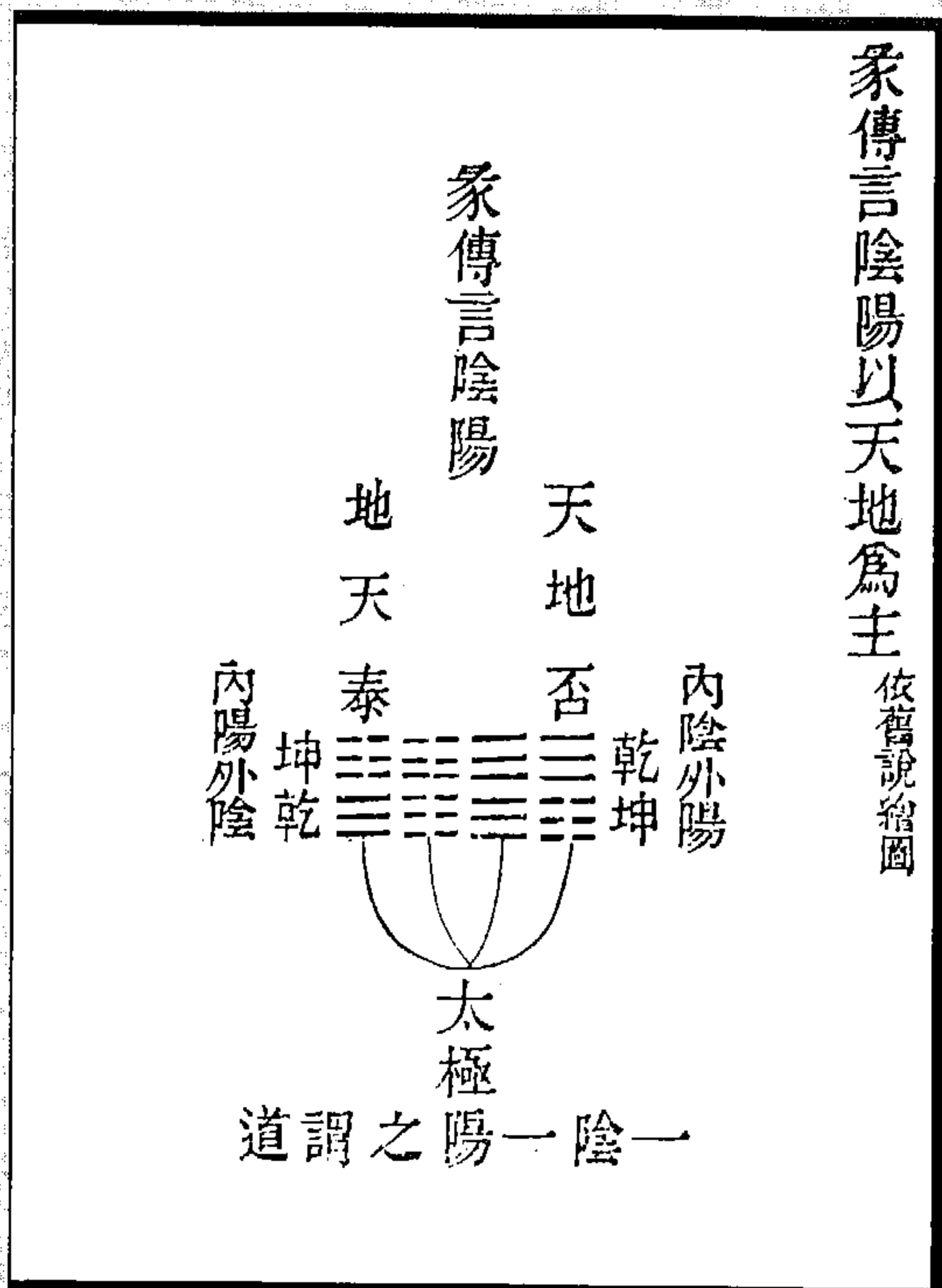
(冯道立《周易三极图贯》)

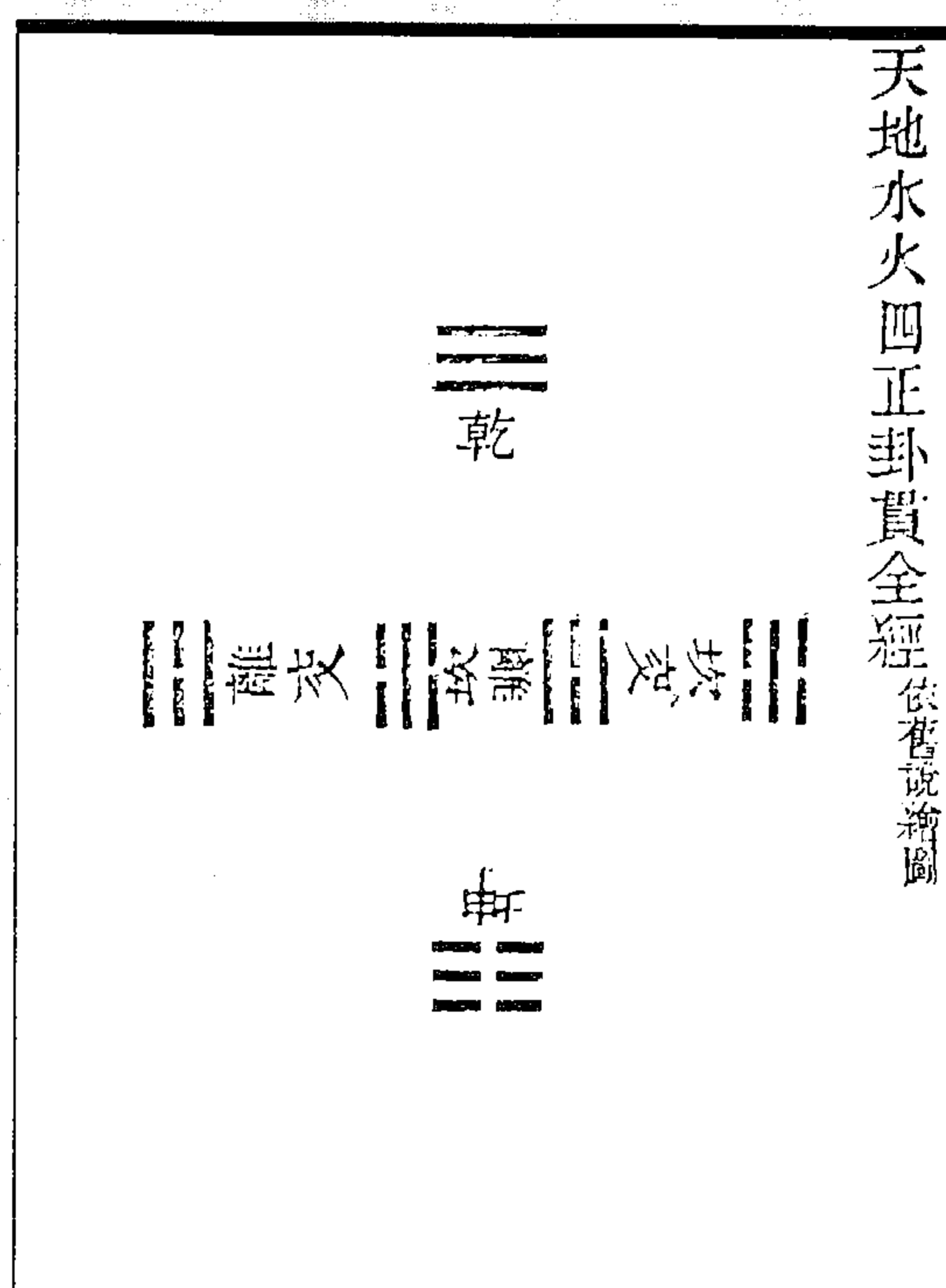

图 445 乘承比应内外上下图



图 444 六位分君臣图

(冯道立《周易三极图贯》)

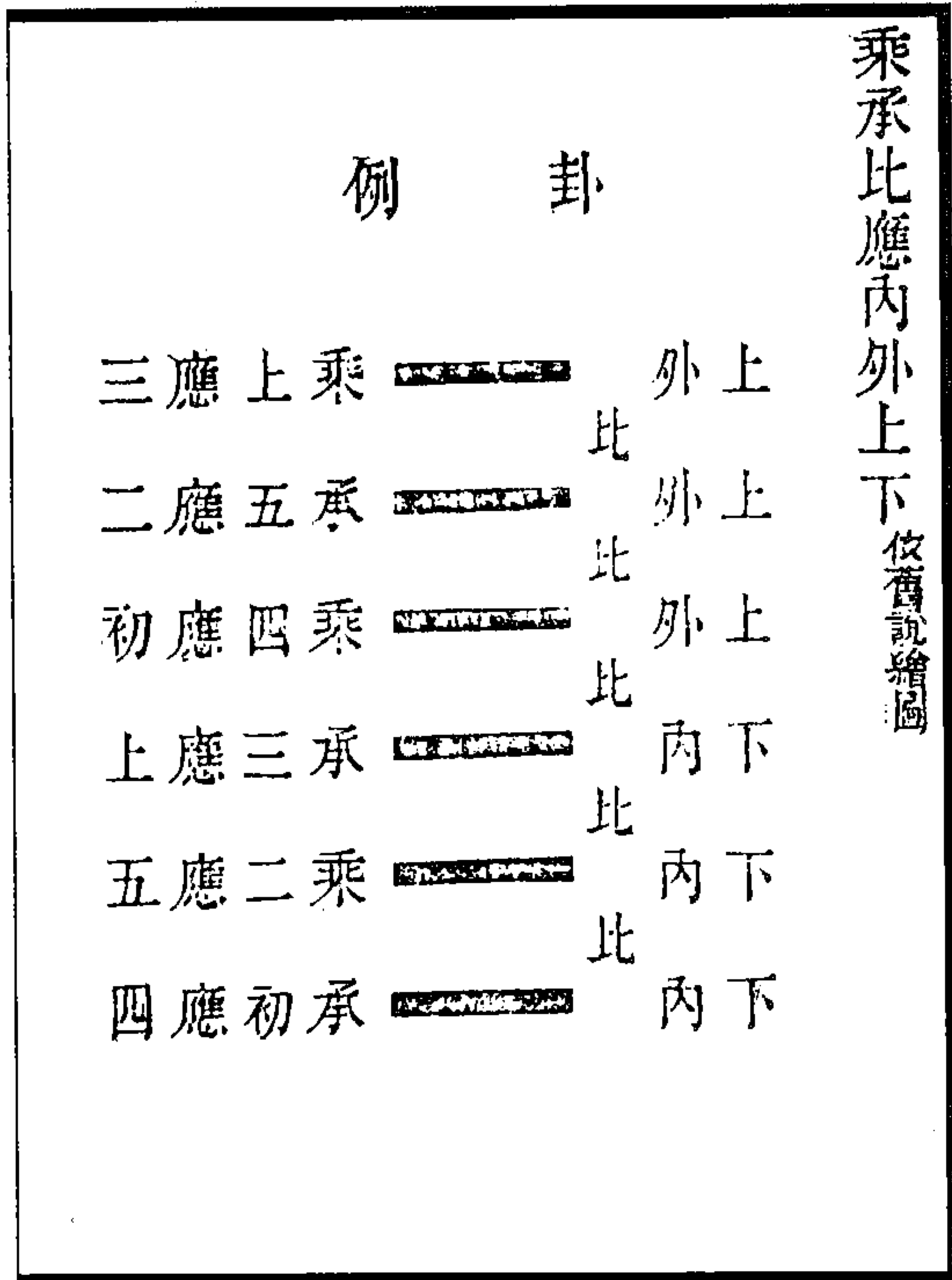

图 447 卦爻旁通尚中道图

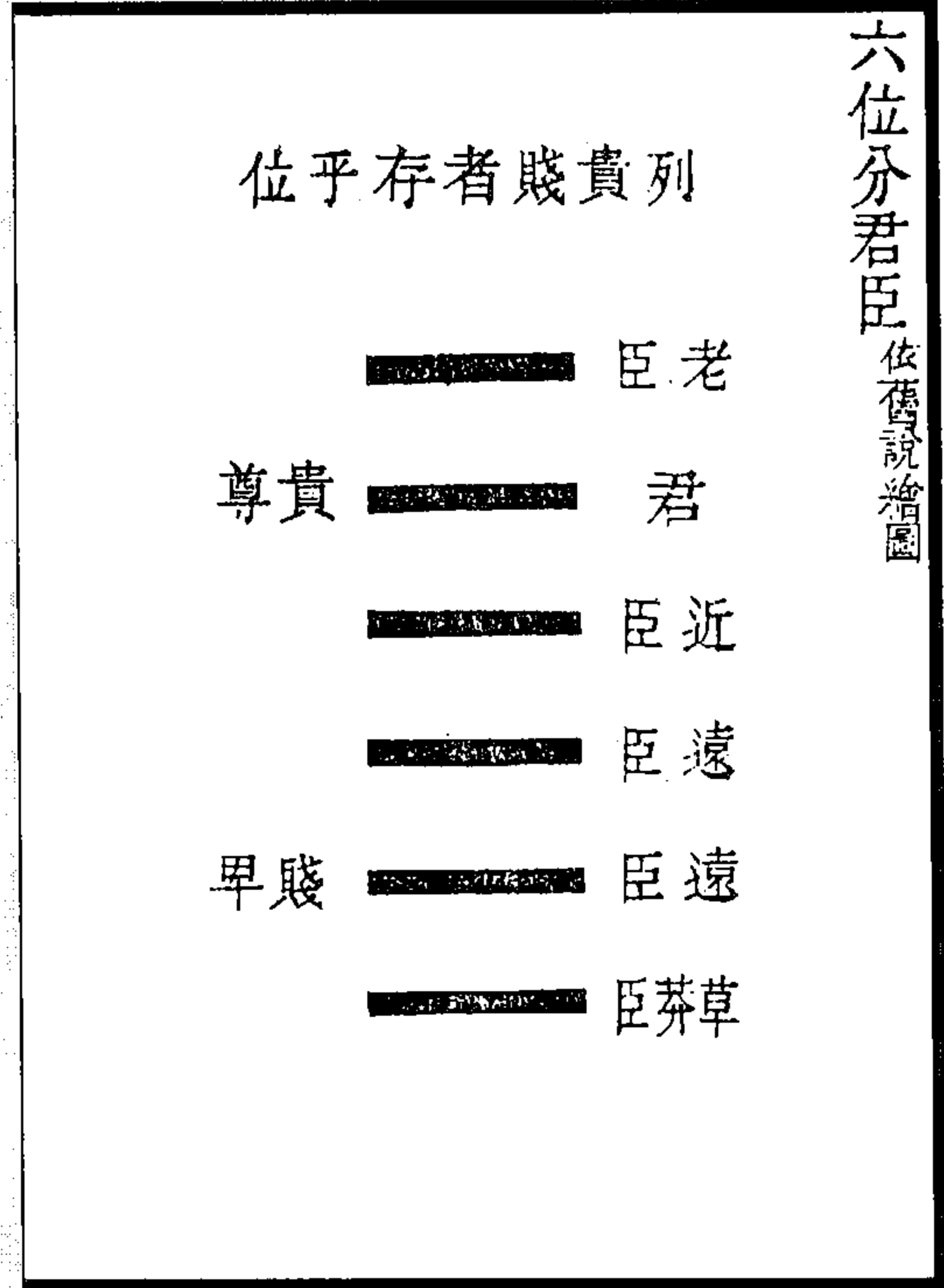

图 446 天地阴阳旋转分顺逆图

(冯道立《周易三极图贯》)

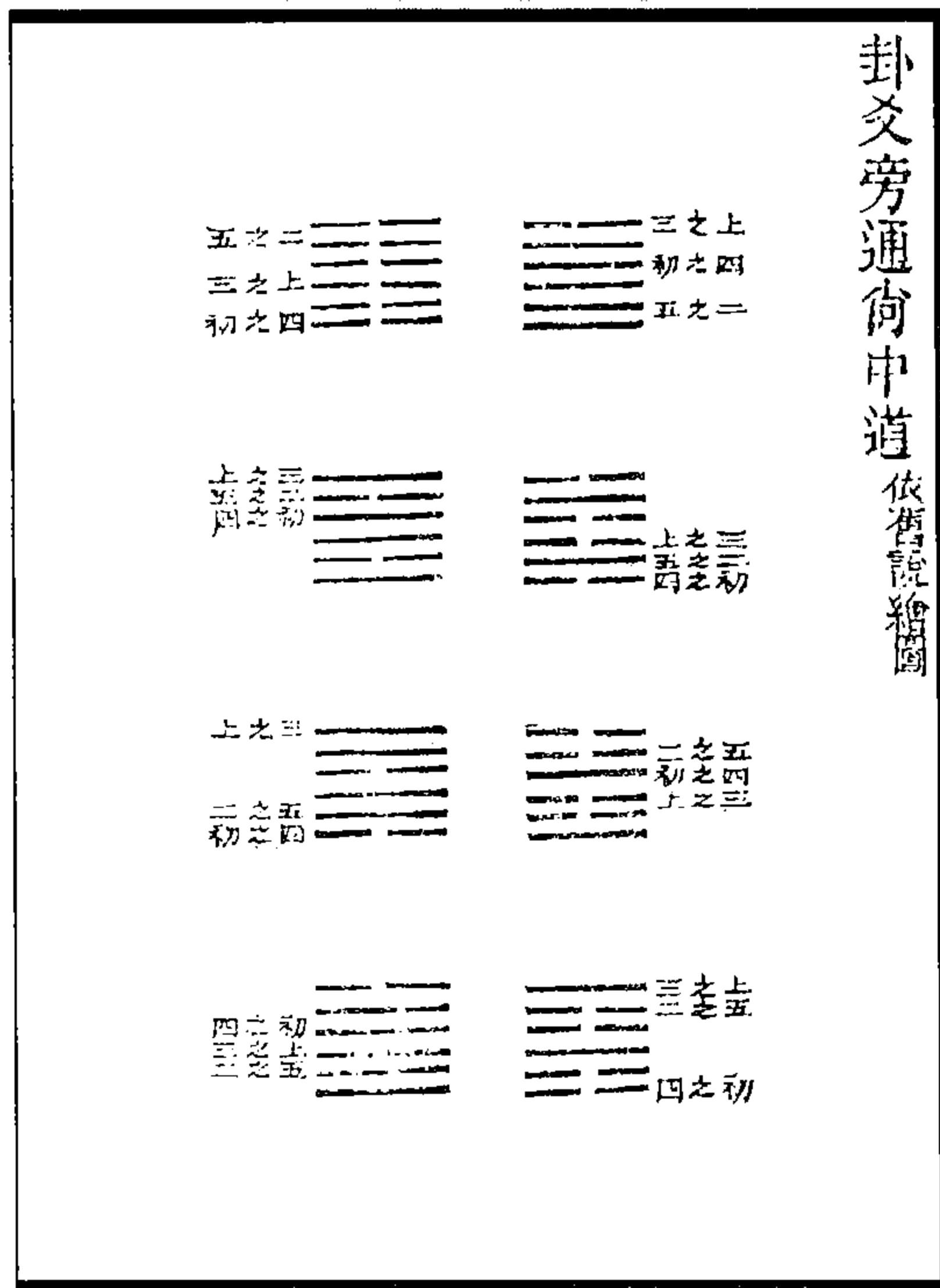

图 449 六爻有应者八卦合错综图

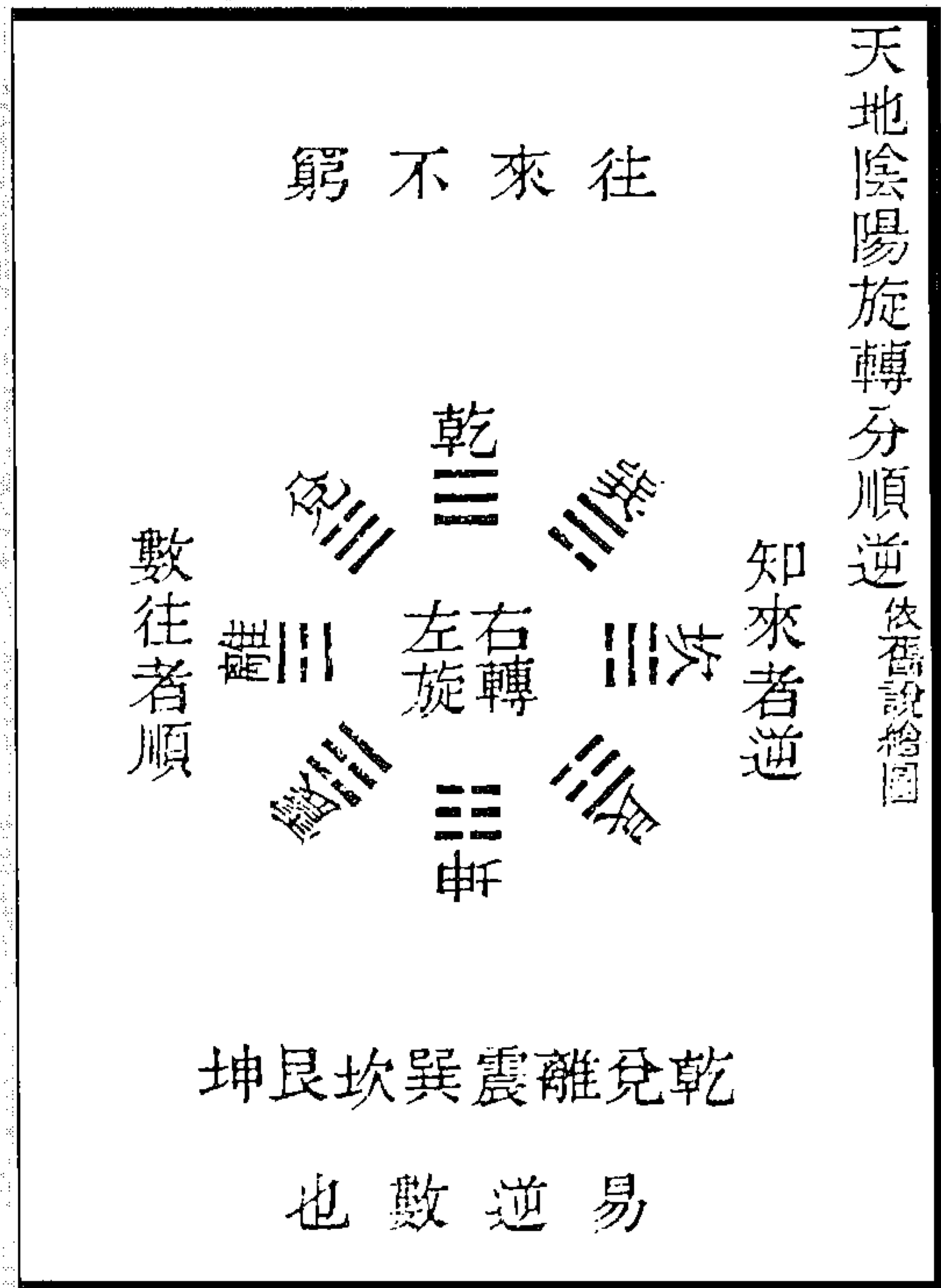

图 448 八卦分上下图

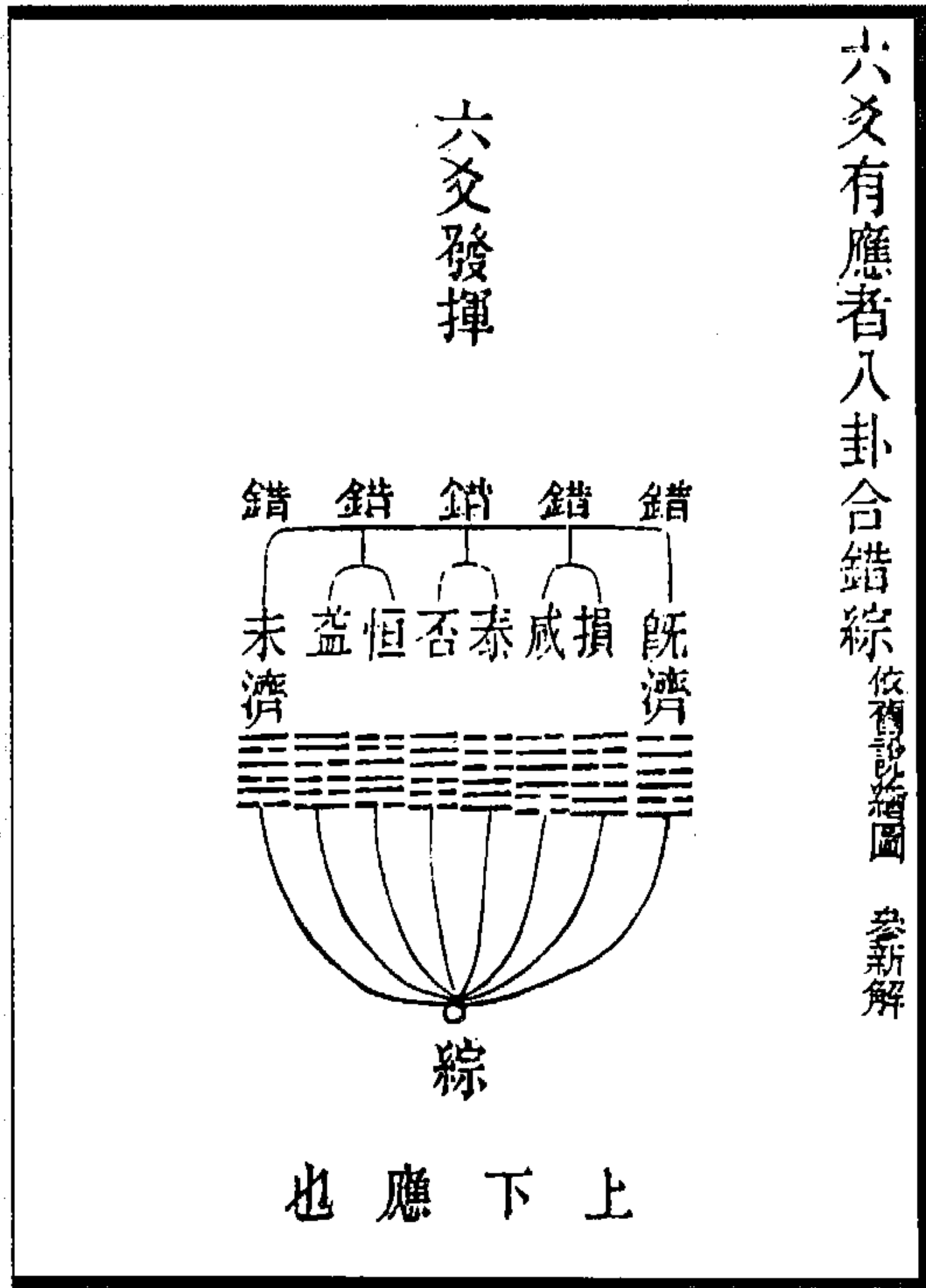

图 451 乾坤生坎离见日月代天地行道图

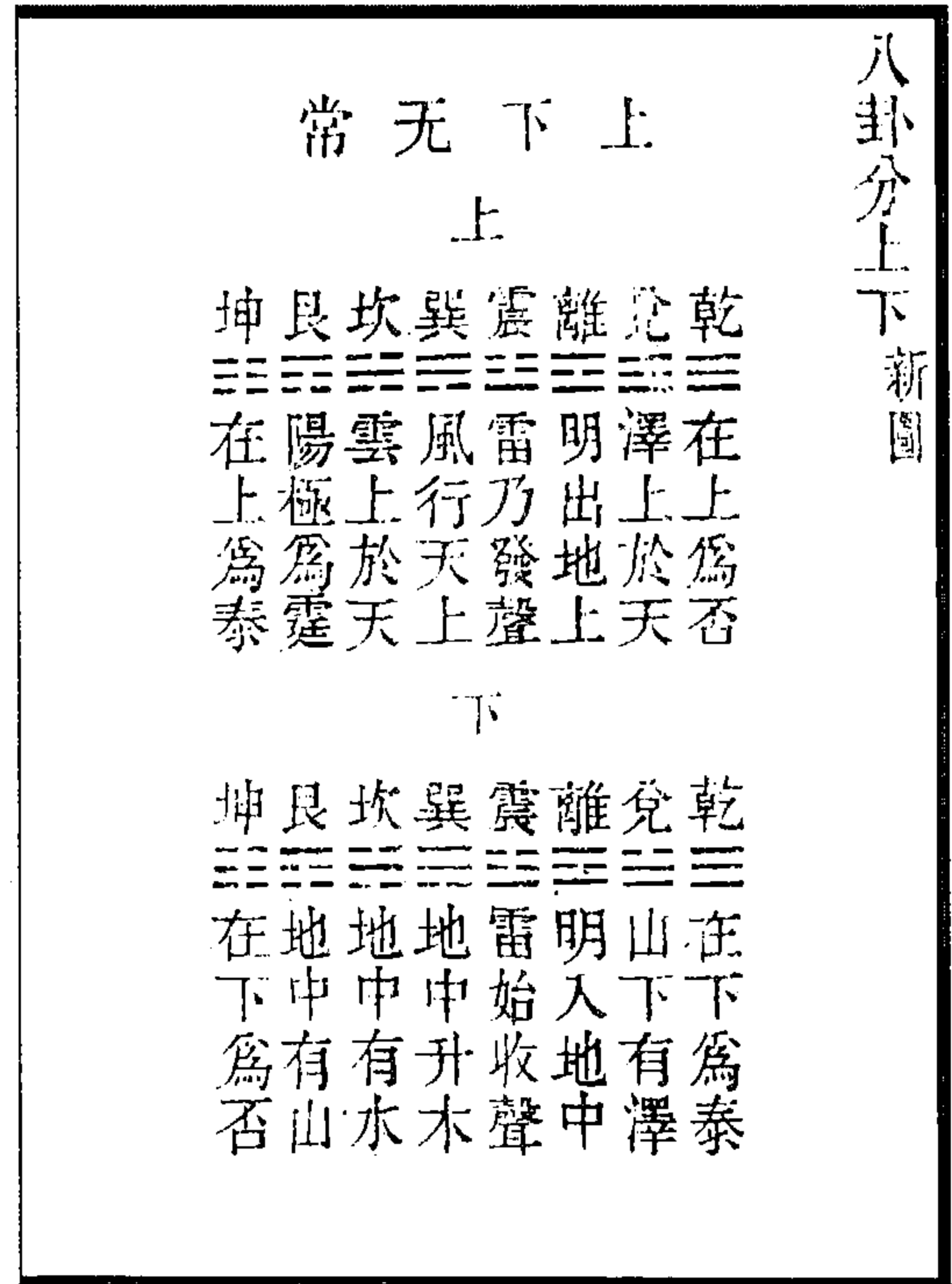

图 450 乾坤无定位与时中贯图

(冯道立《周易三极图贯》)

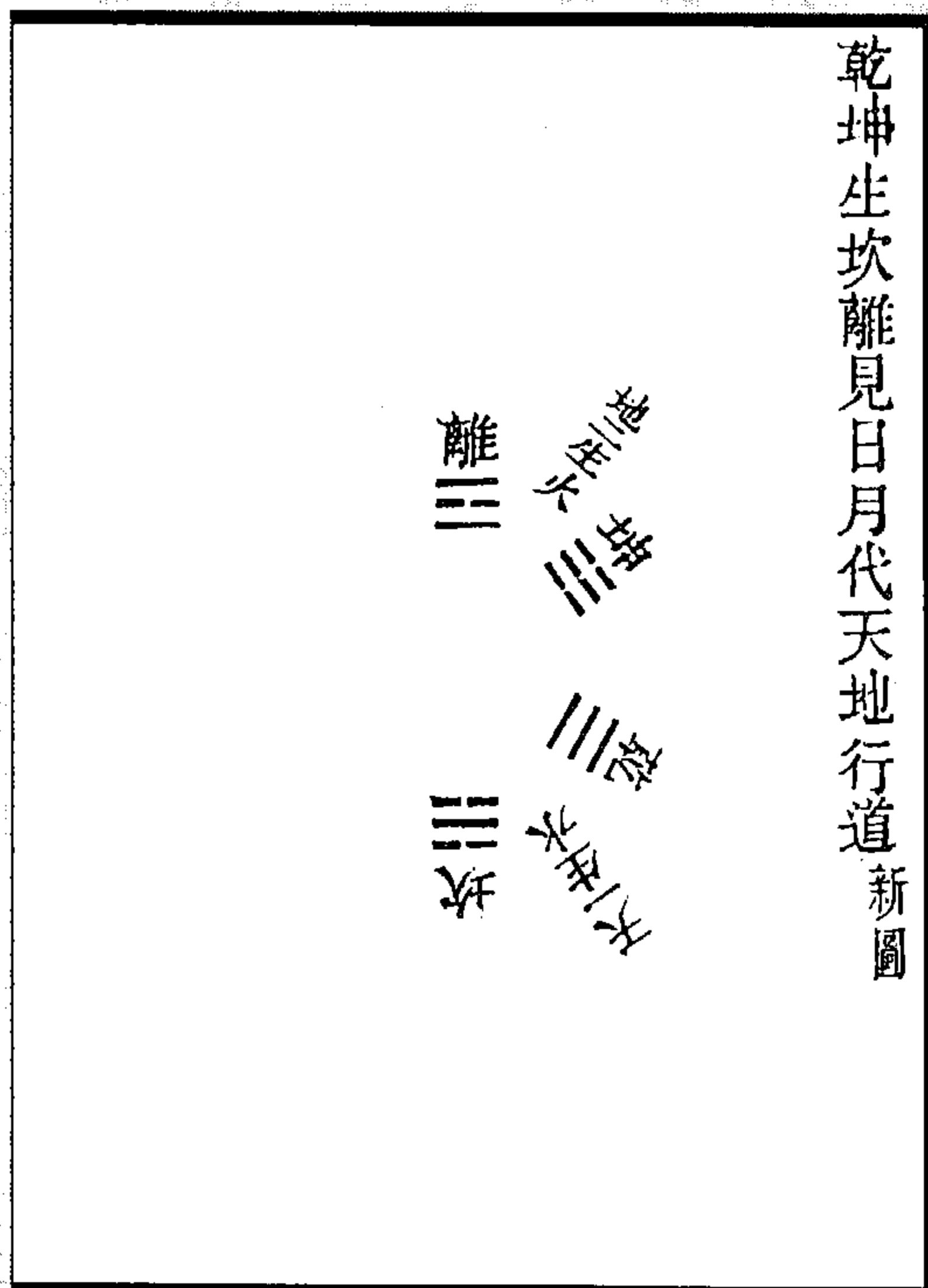

图 453 坤后六卦皆坎取天一生水之义图  
(冯道立《周易三极图贯》)

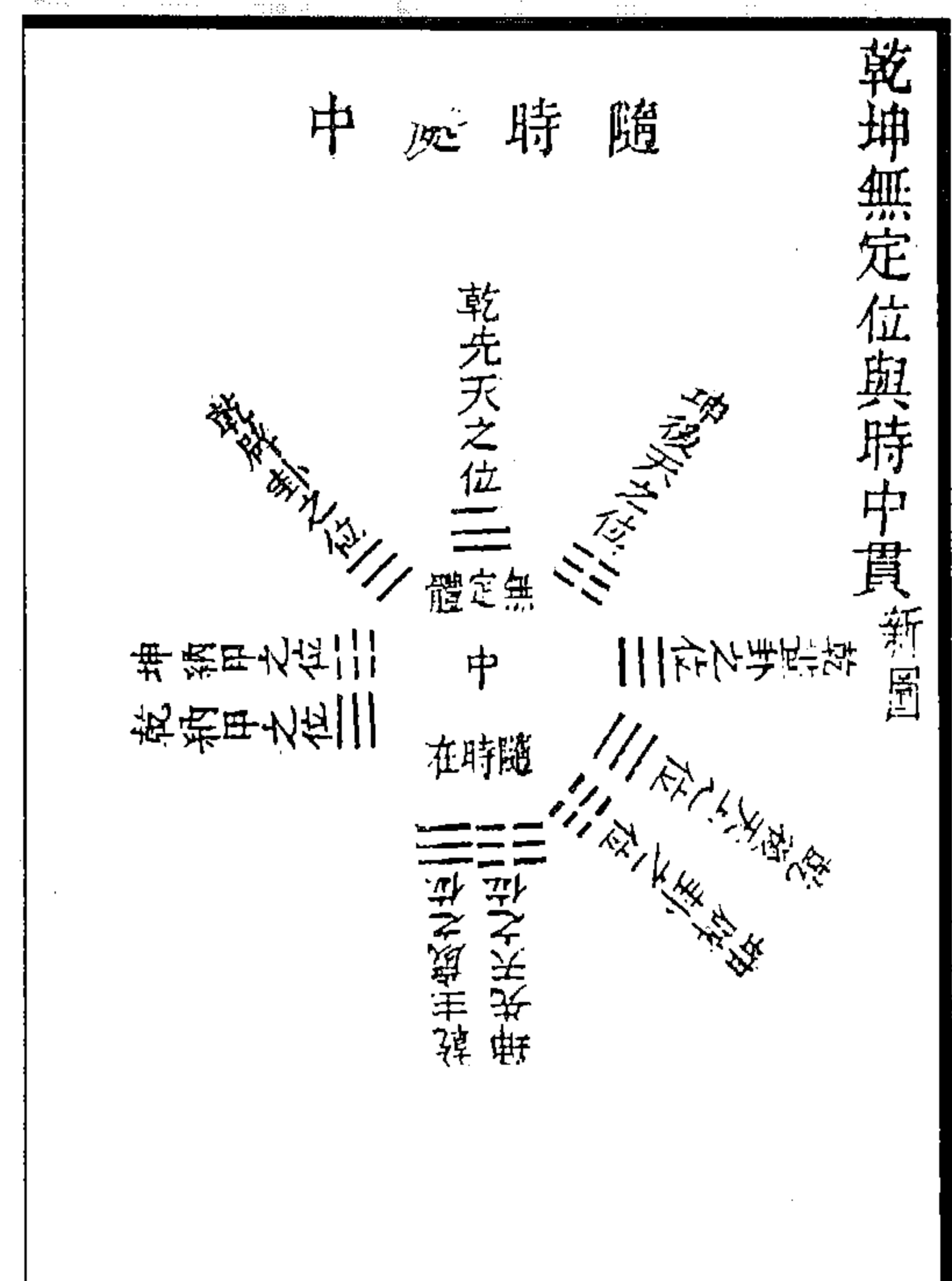

图 452 乾坤分上下图

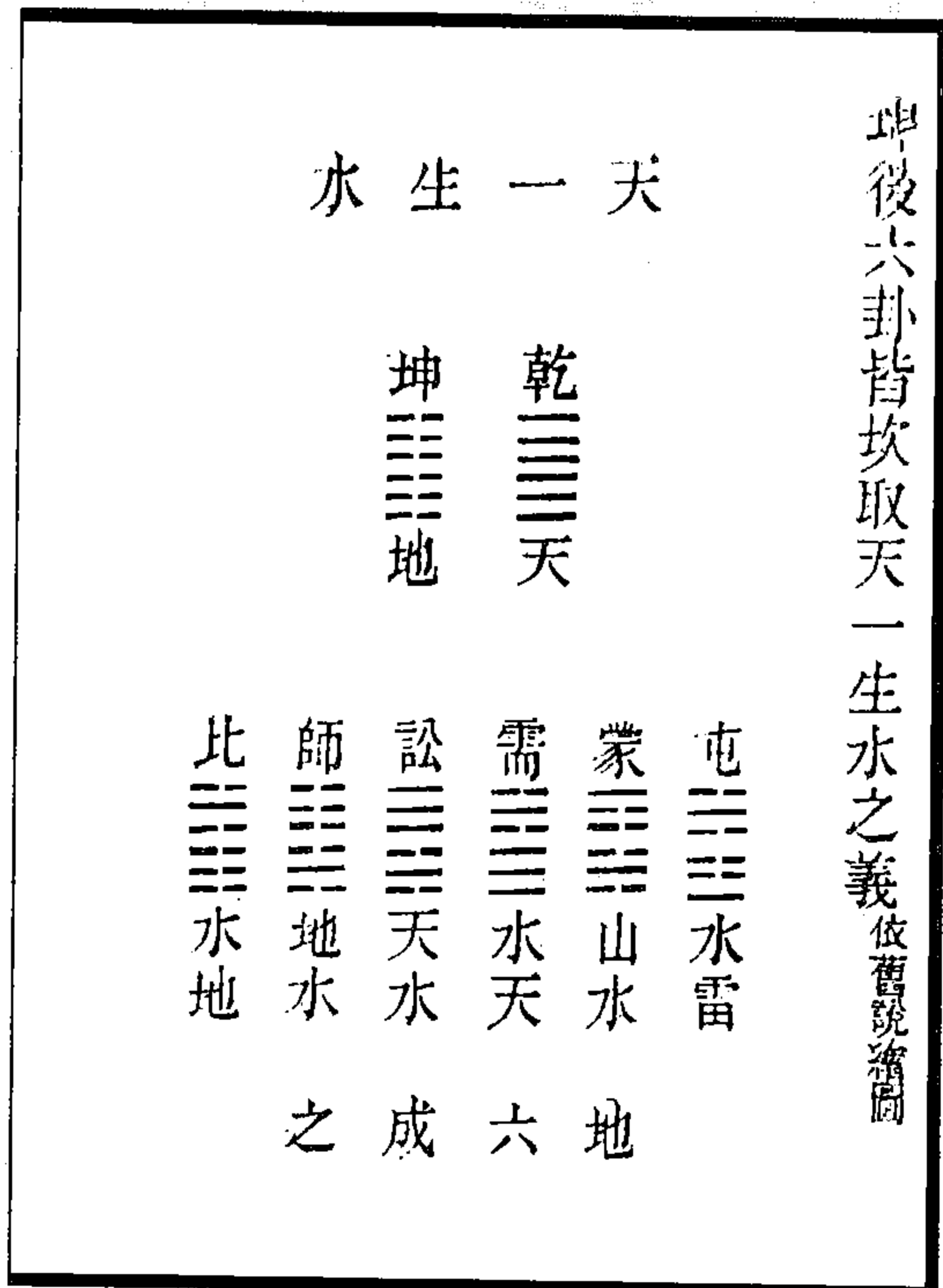

图 455 乾坤合既未济包全经图

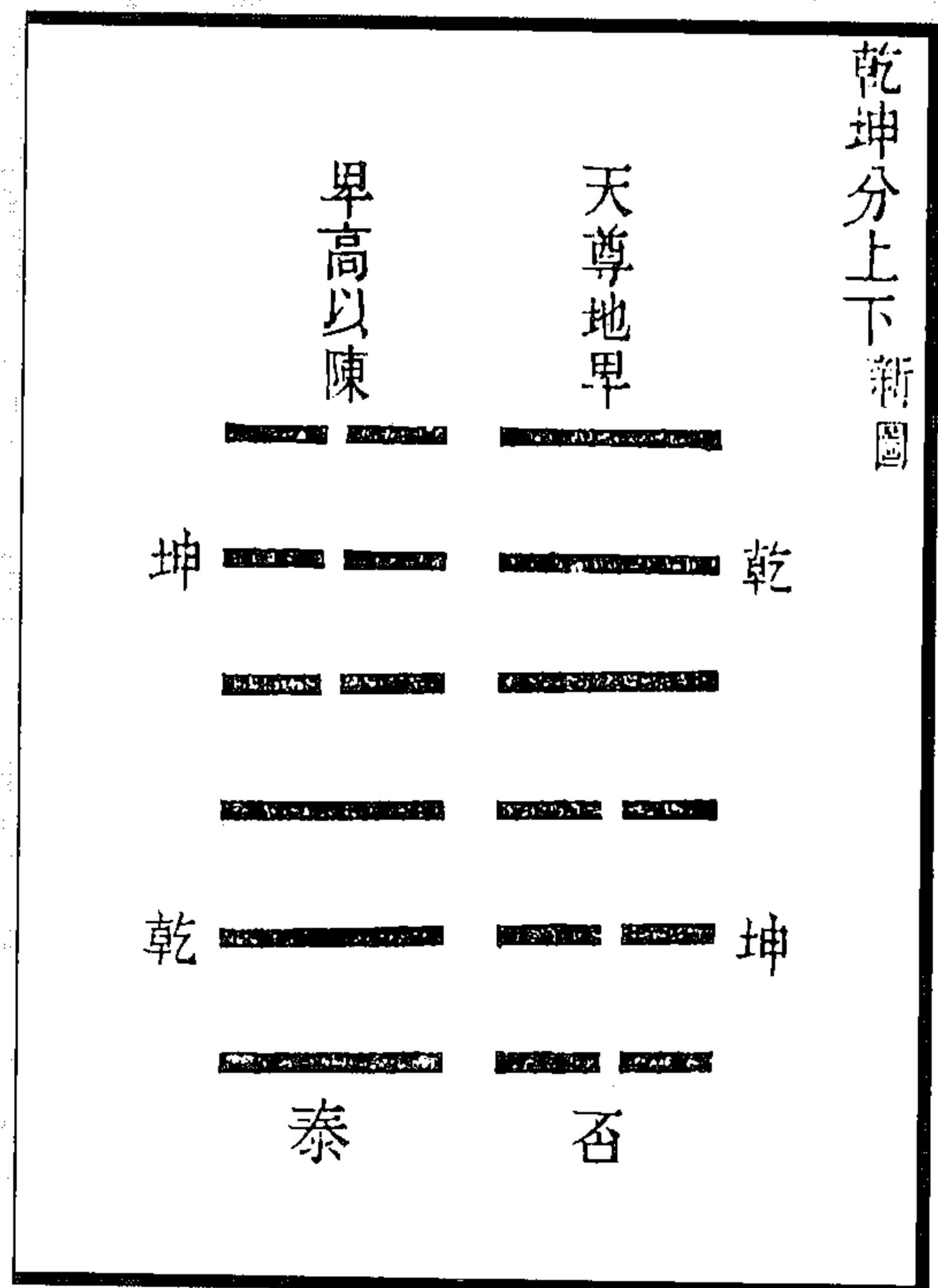

图 454 乾坤备八卦图

(冯道立《周易三极图贯》)

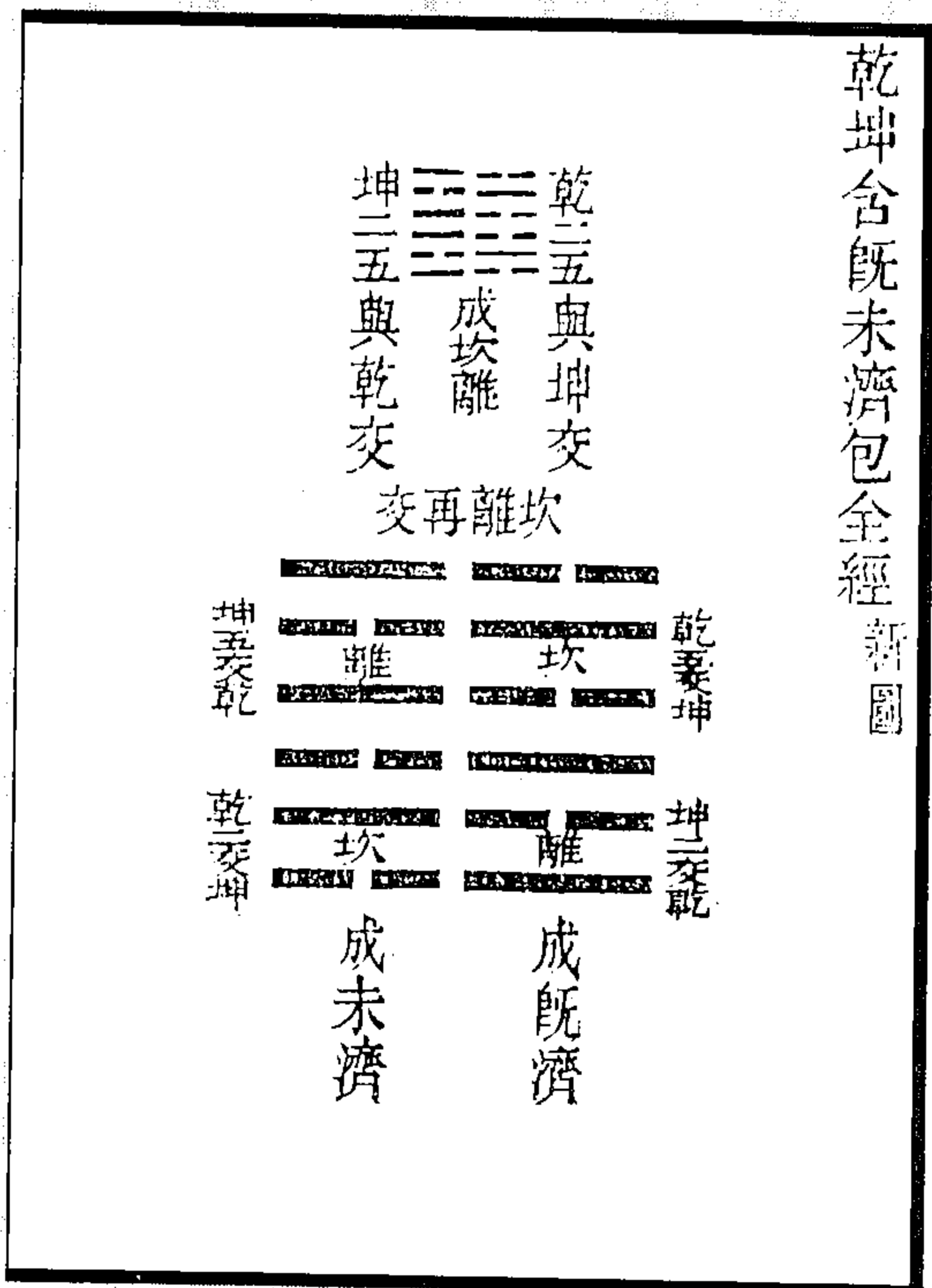

图 457 乾坤二卦分损益图

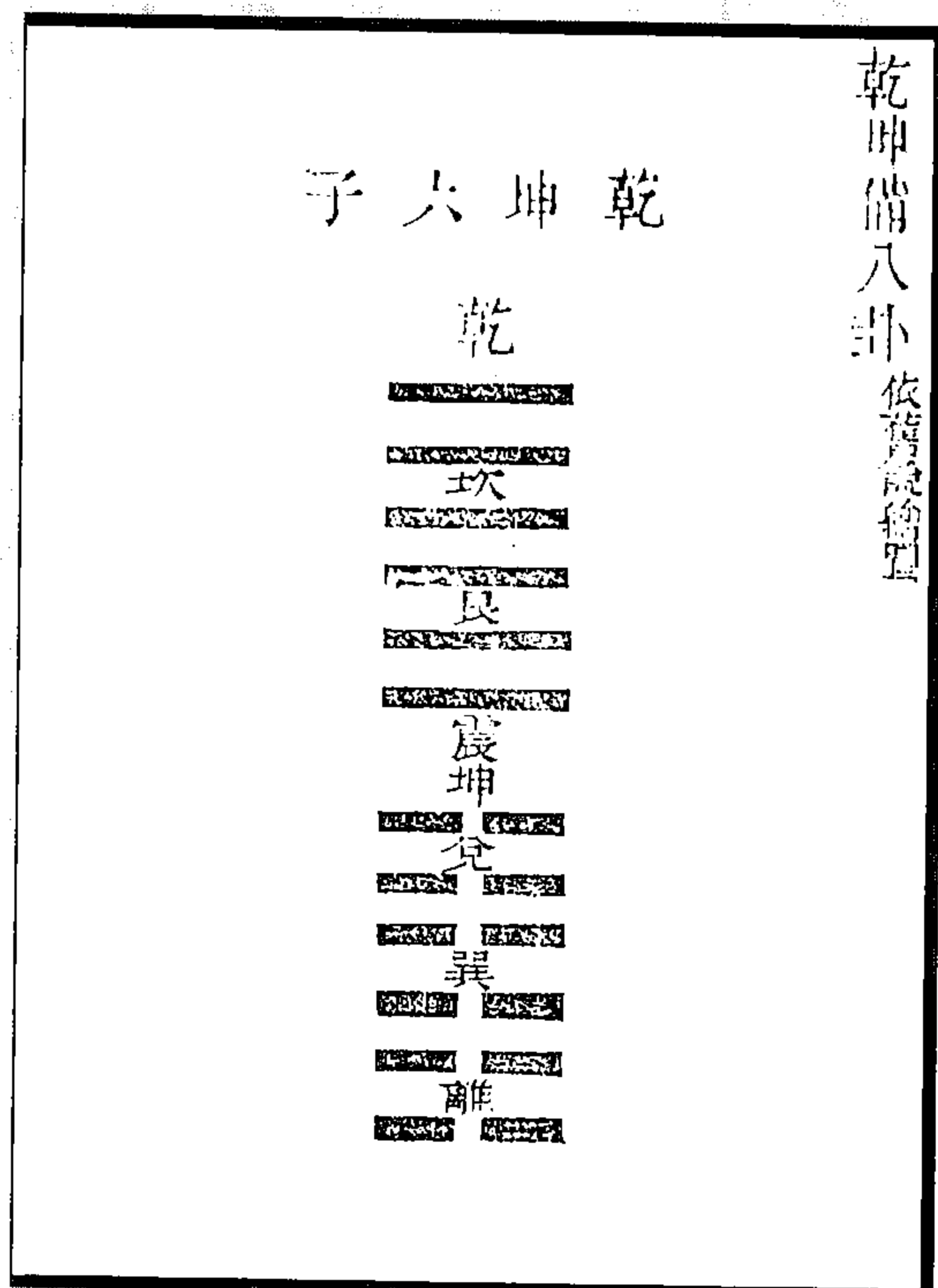

图 456 乾坤中有咸恒图

(冯道立《周易三极图贯》)

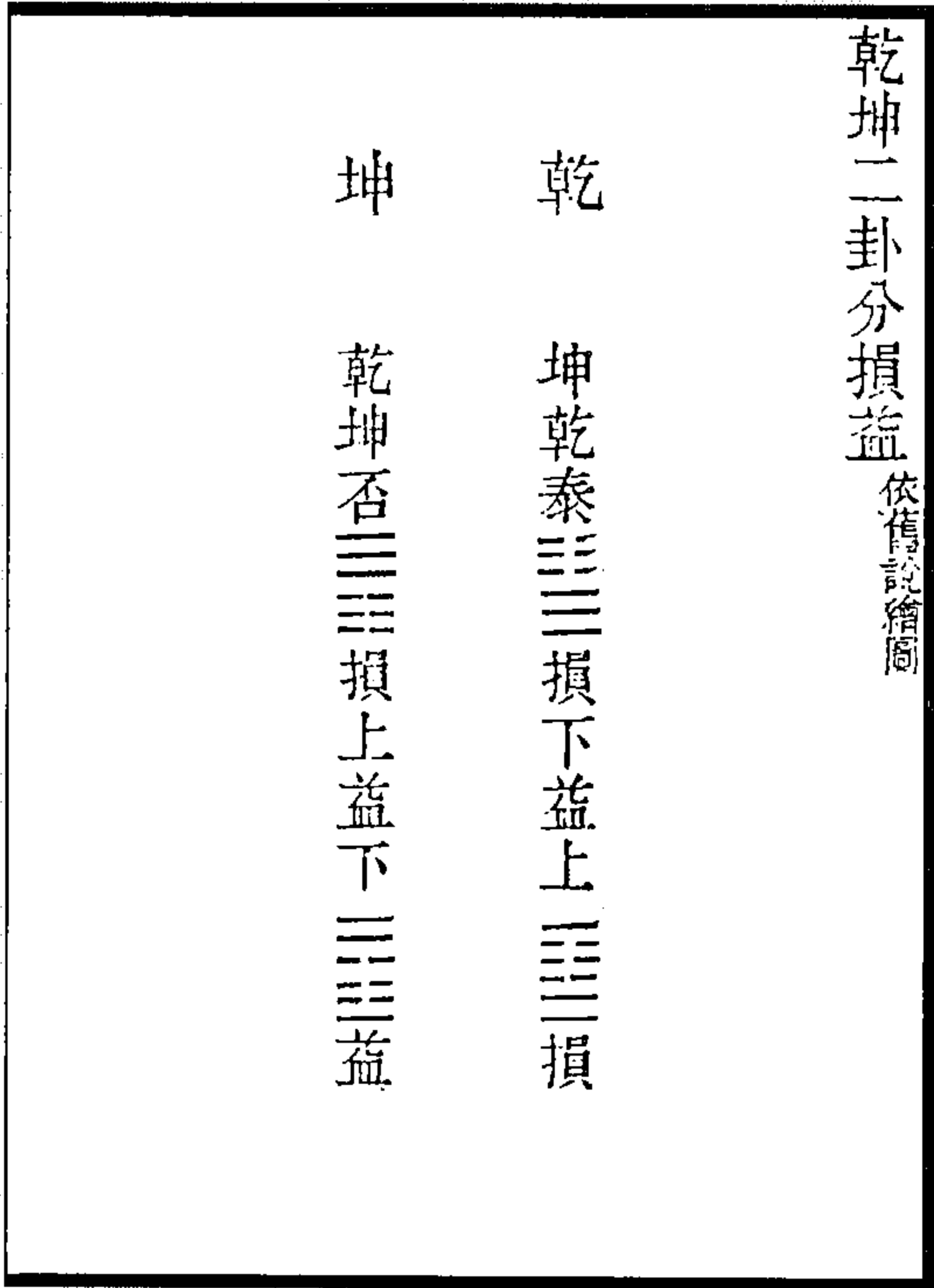

图 459 天无二日应民无二王图

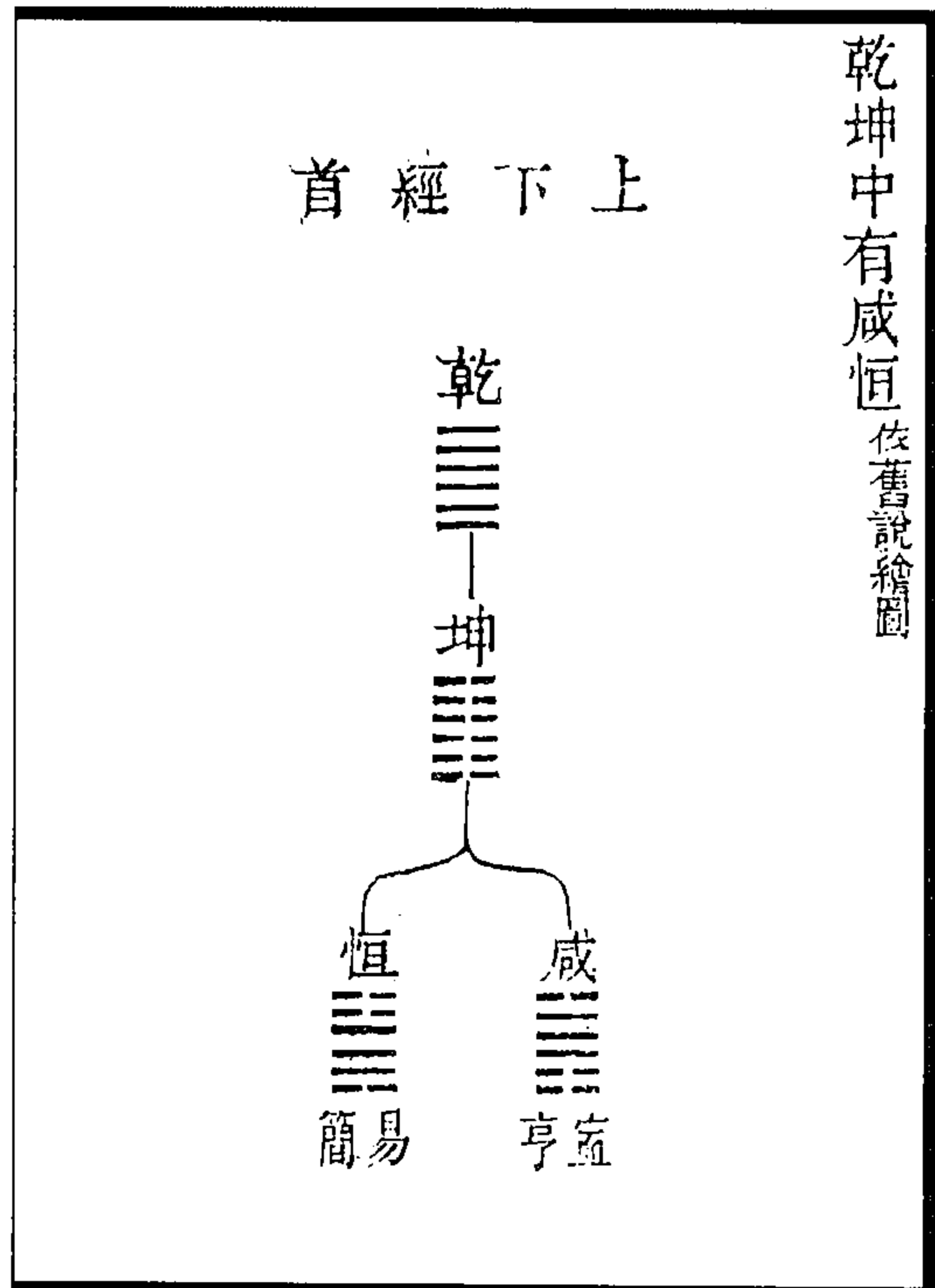

图 458 先后天日月居四方主六十四卦图

(冯道立《周易三极图贯》)

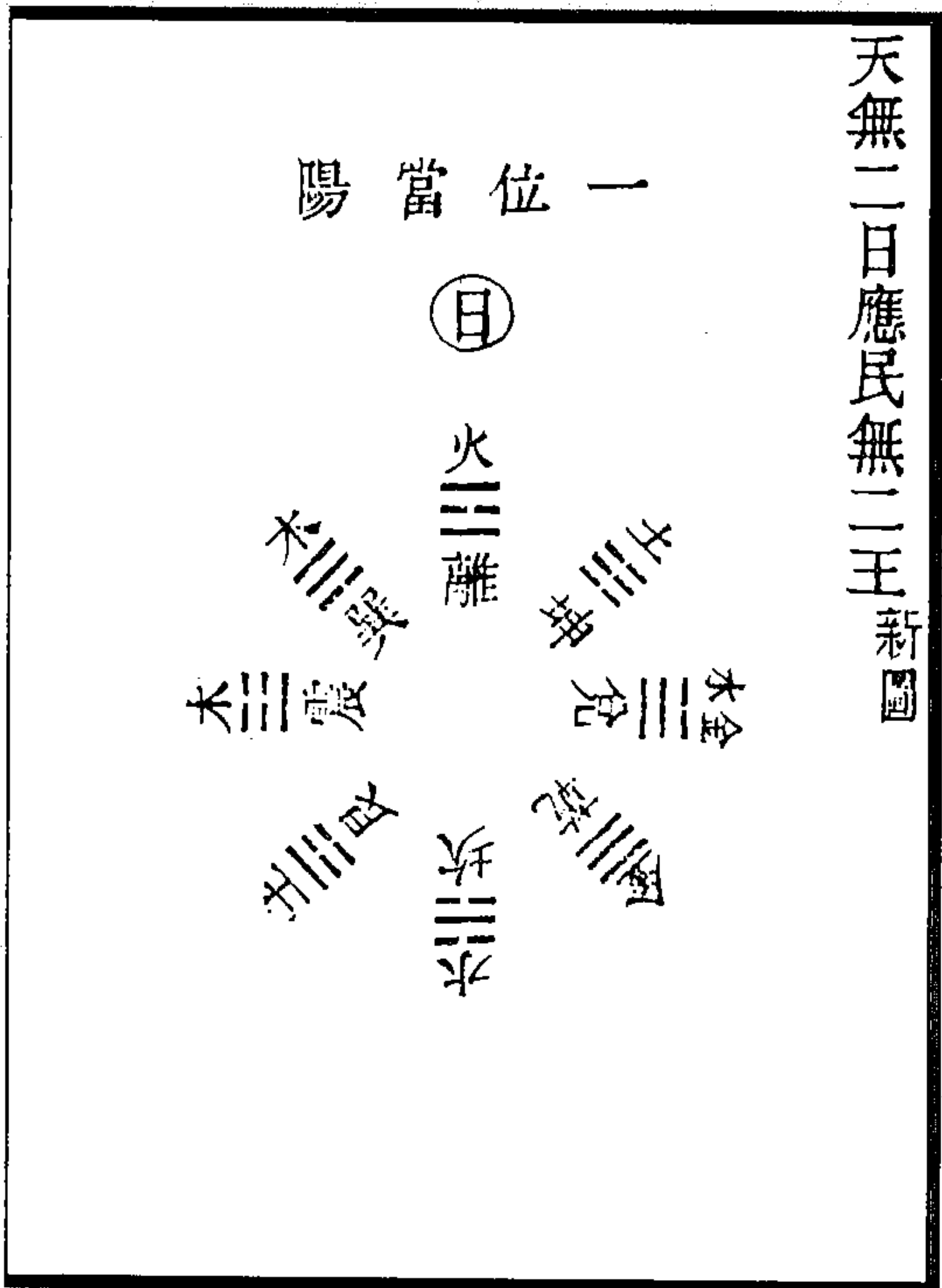

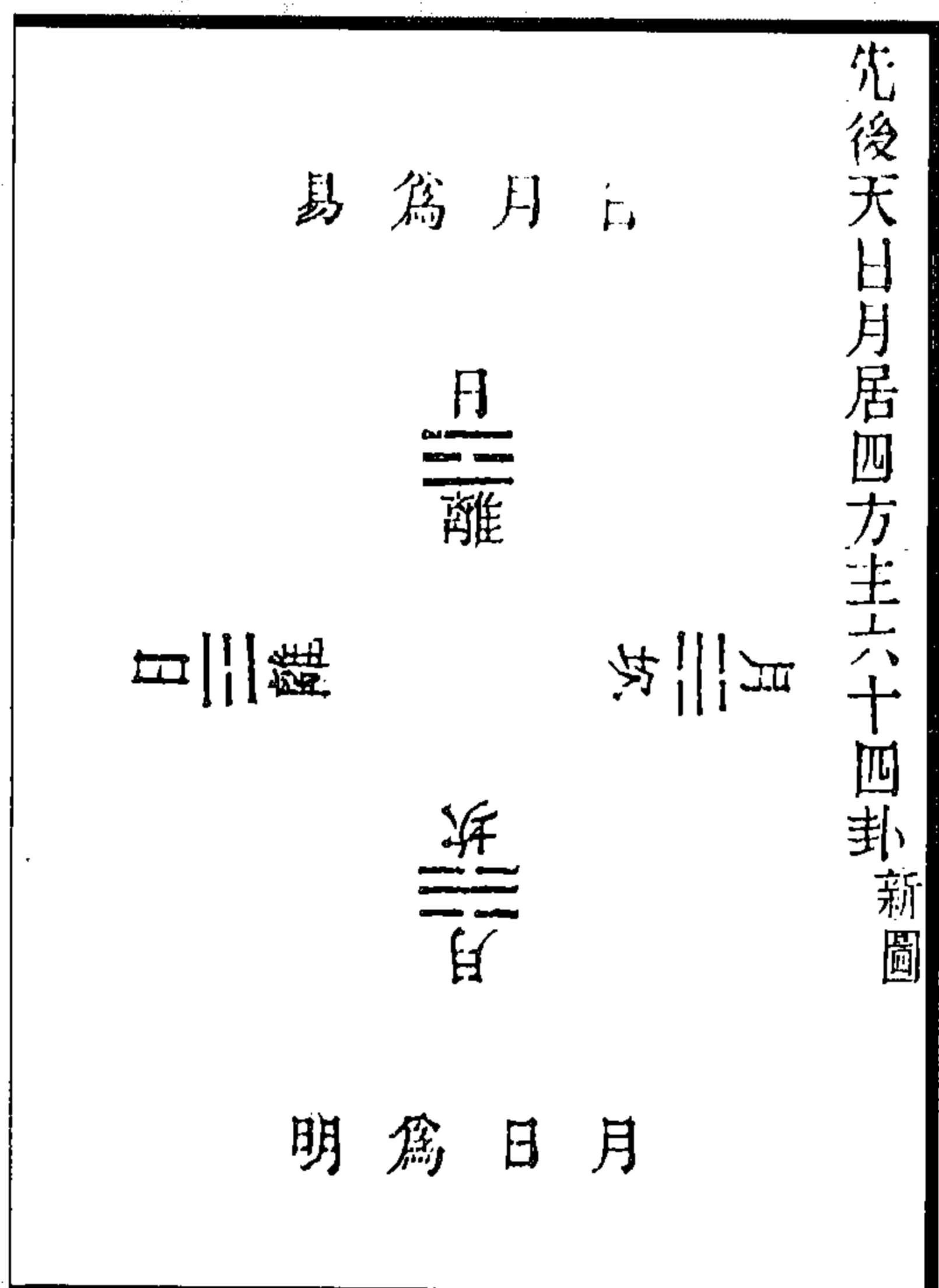

图 461 三少阴成既济图



图 460 日月纳甲与巽盡庚甲贯图

(冯道立《周易三极图贯》)

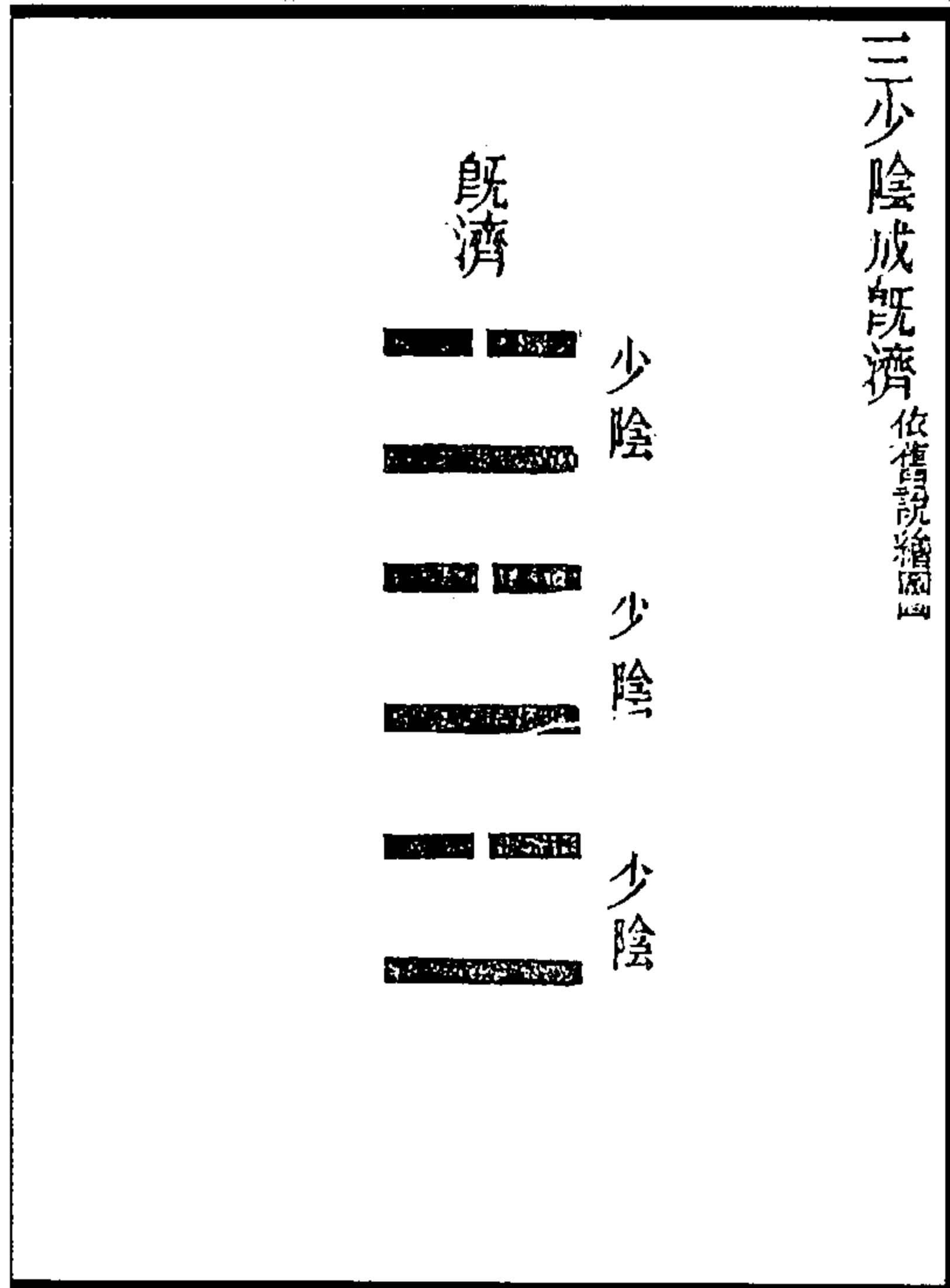

图 463 六十四卦惟既济阴阳得位图

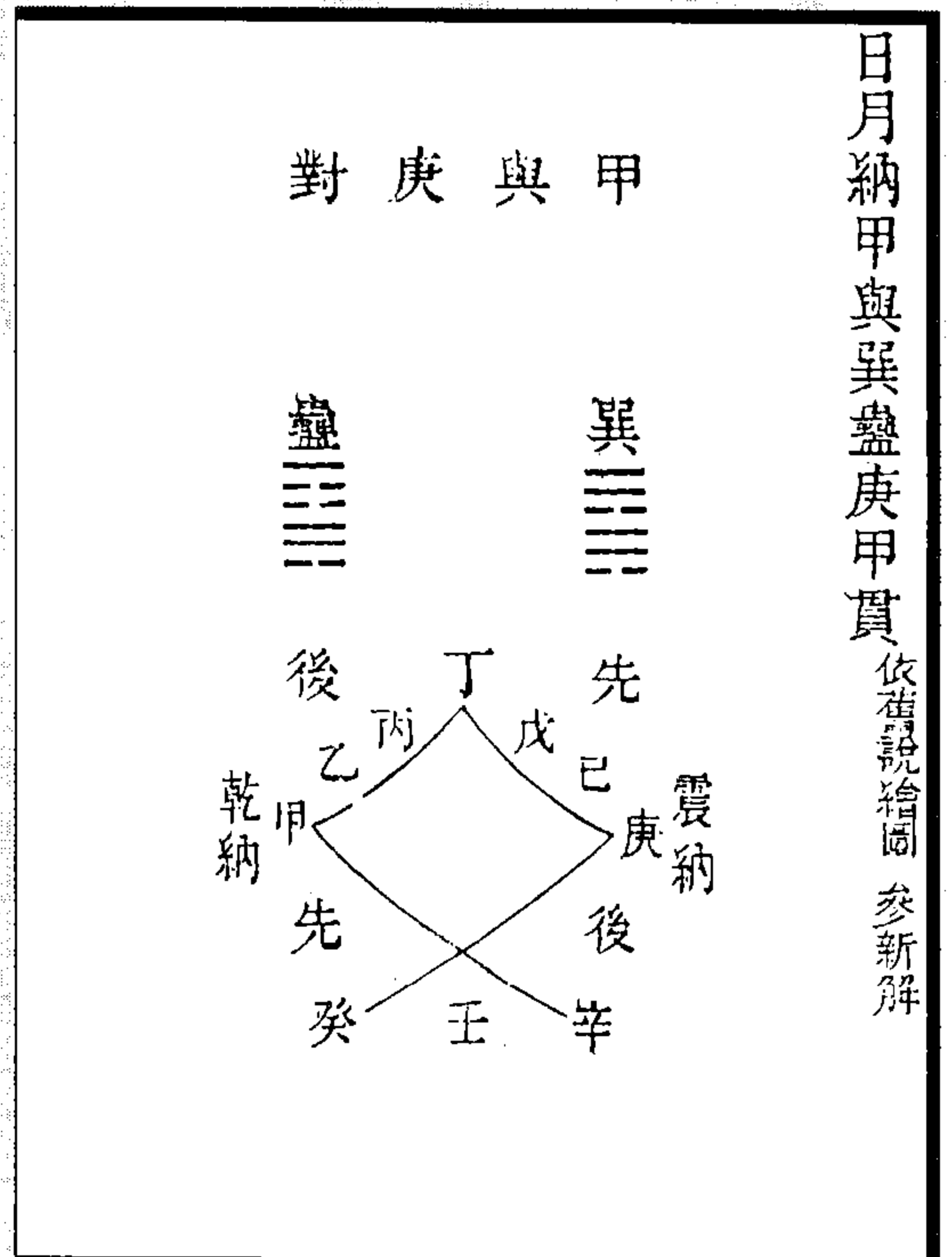

图 462 三少阳成未济图

(冯道立《周易三极图贯》)

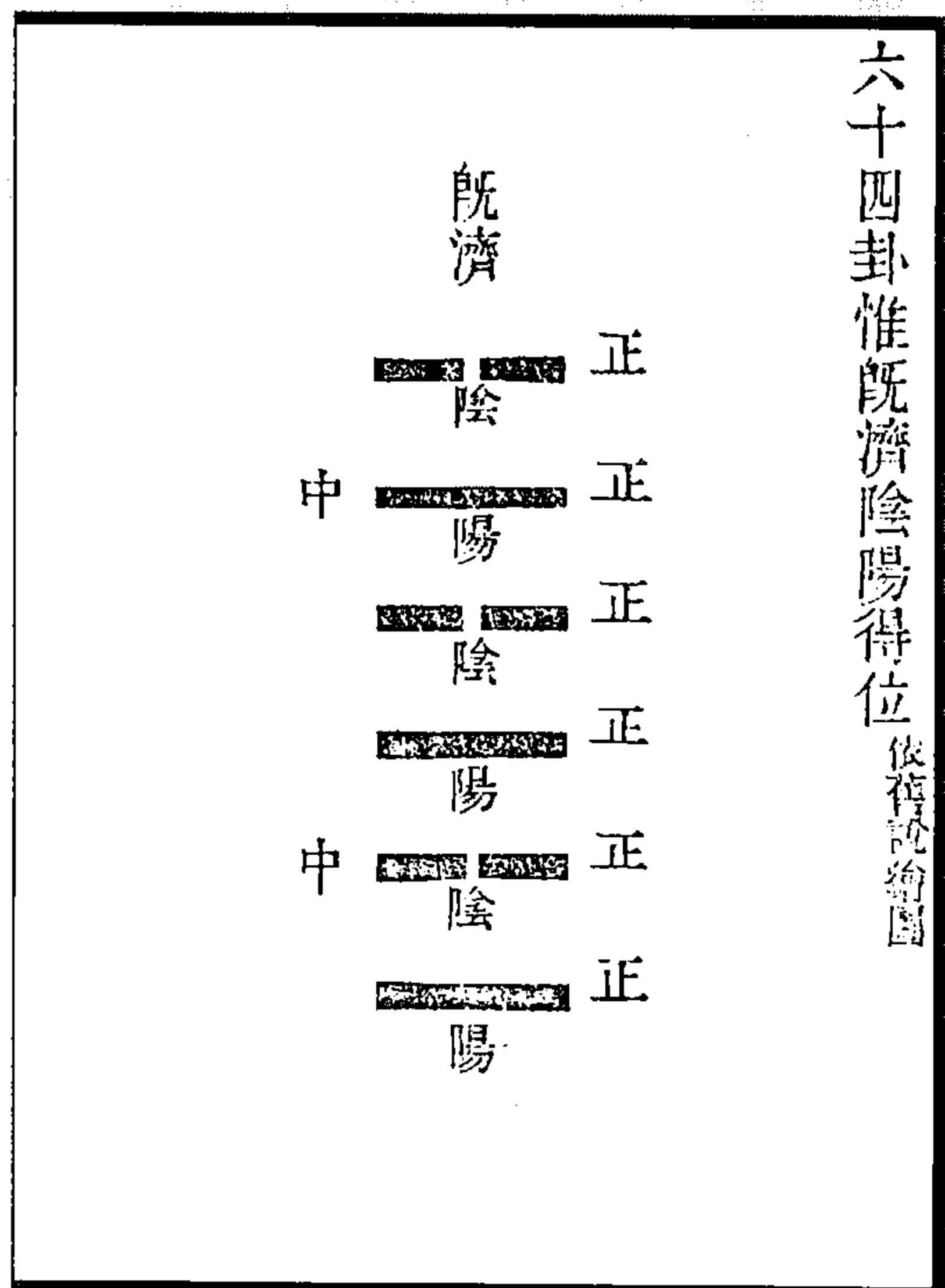

图 465 既济一卦含八卦原于太极图

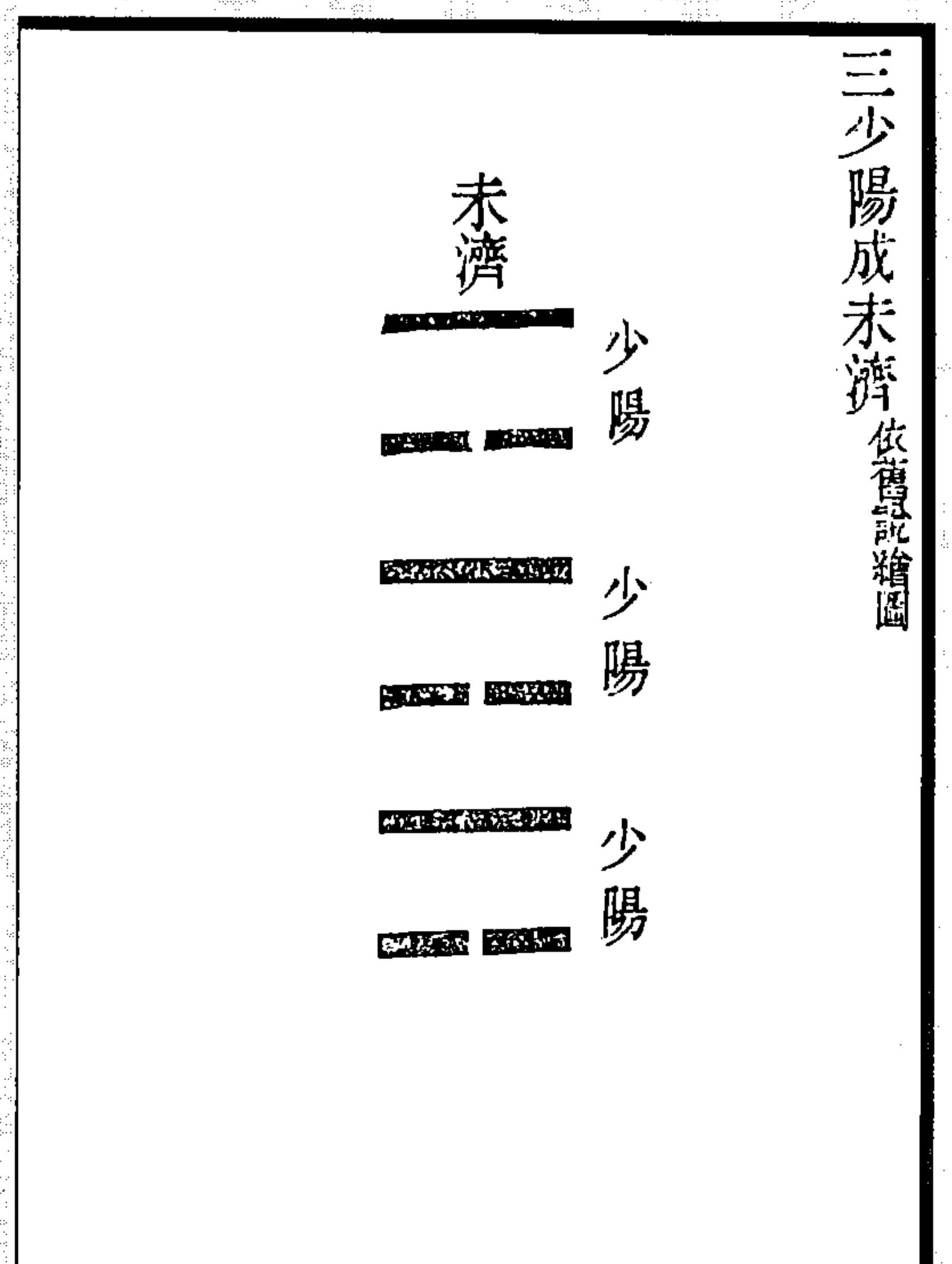

图 464 既济一卦贯天地四时图

(冯道立《周易三极图贯》)

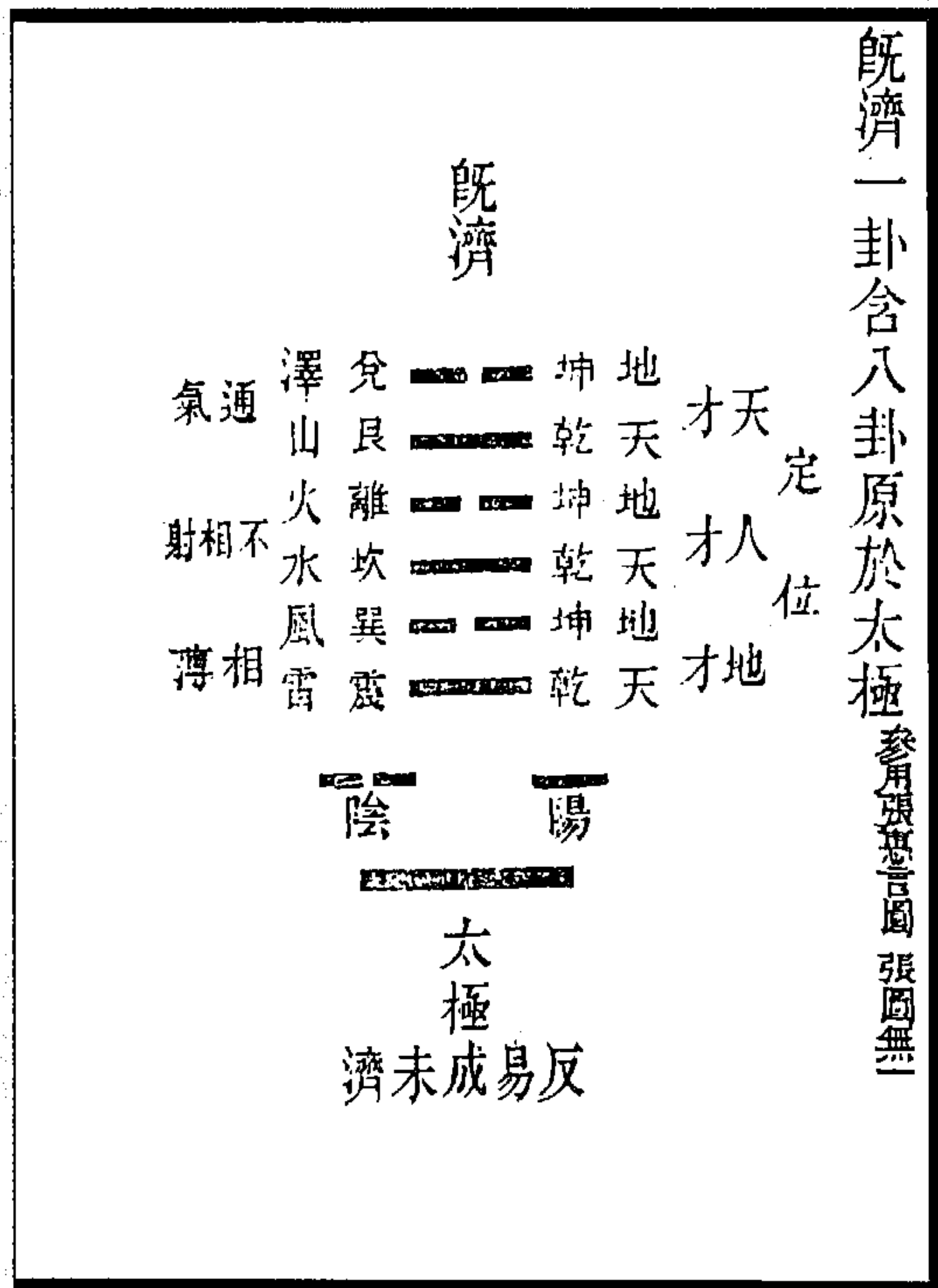

图 467 否泰含巽艮兌震图

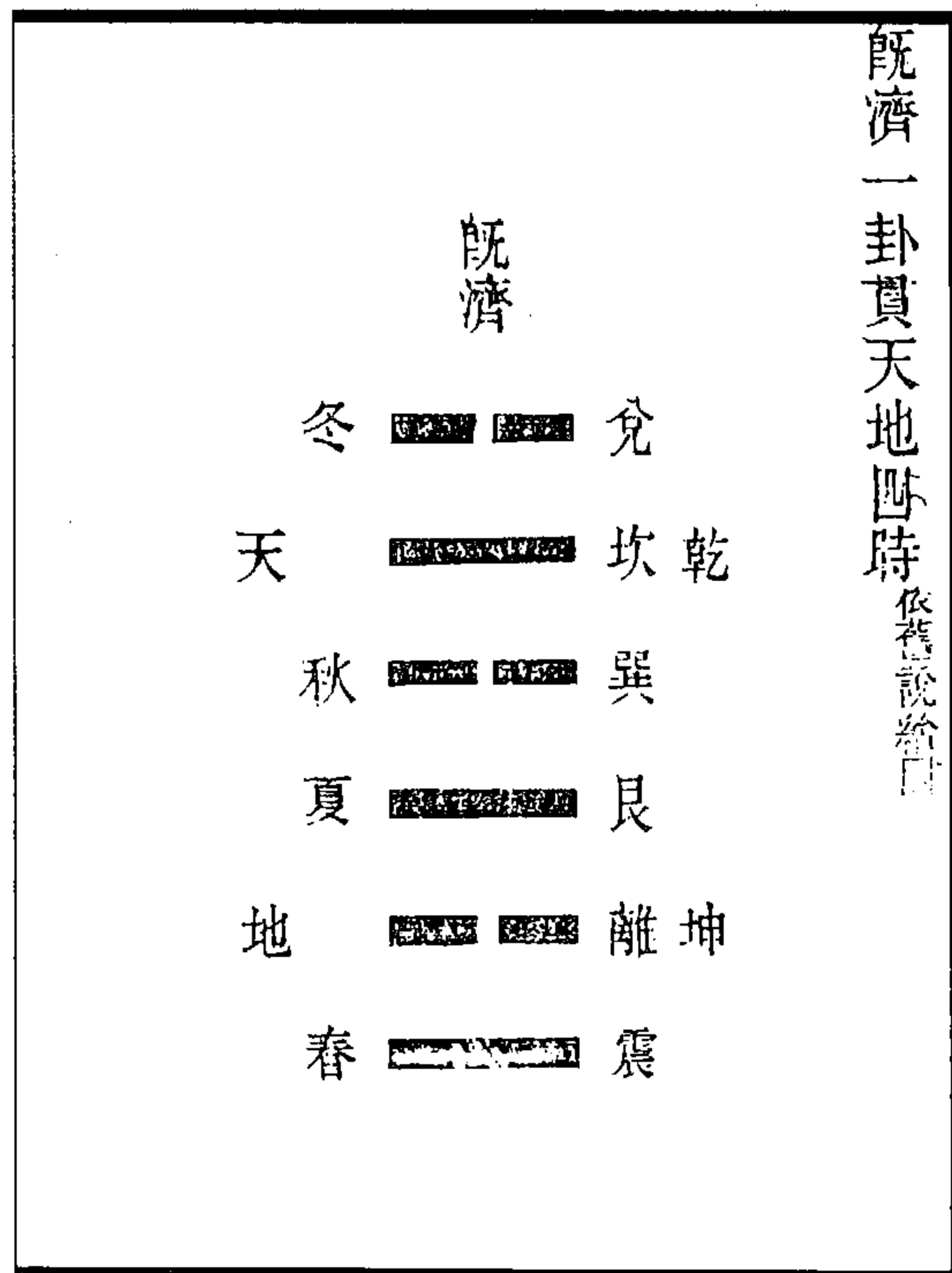

图 466 六画卦似三画卦图

(冯道立《周易三极图贯》)

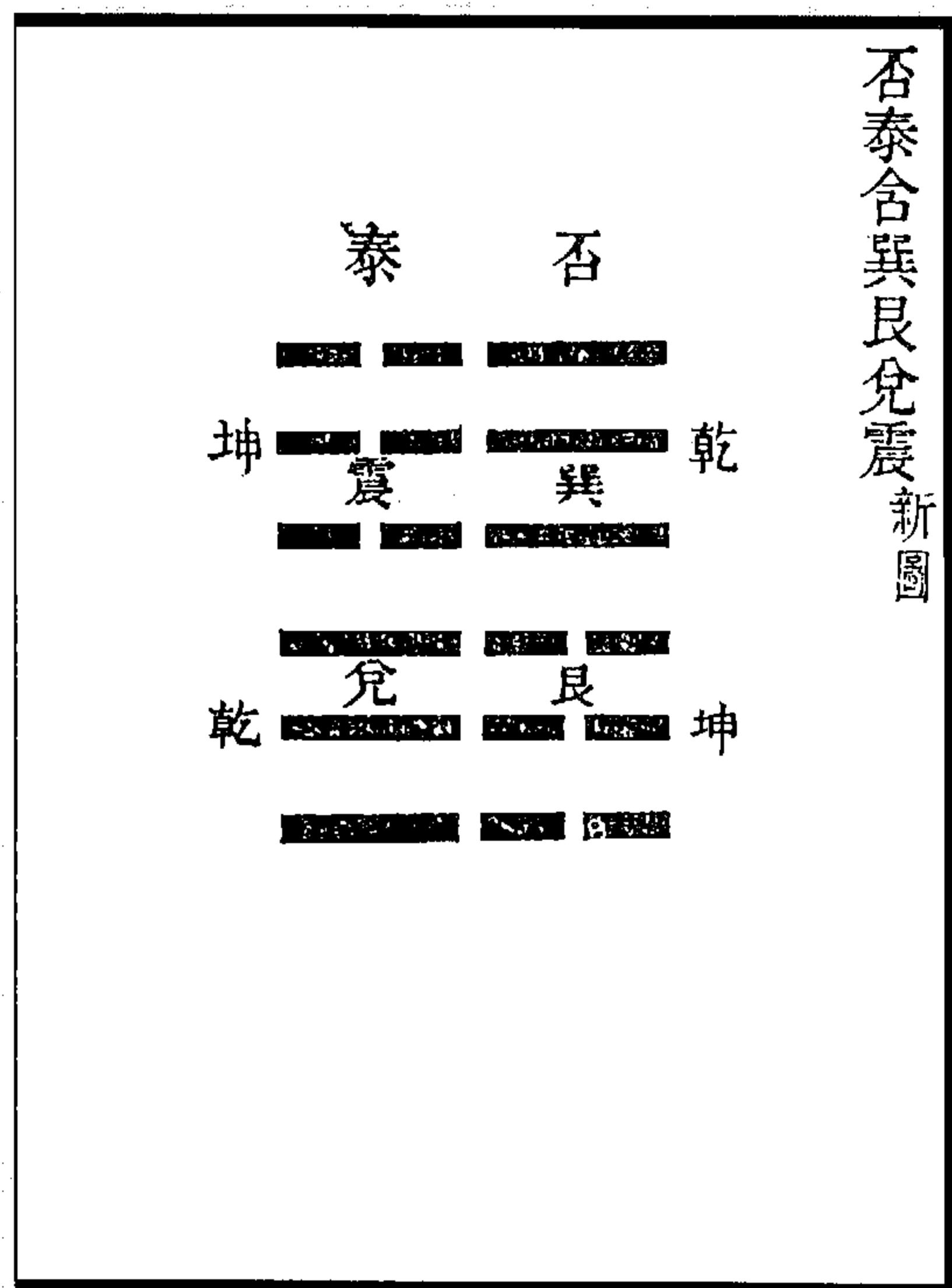

图 469 卦象言筮见易为卜筮书图

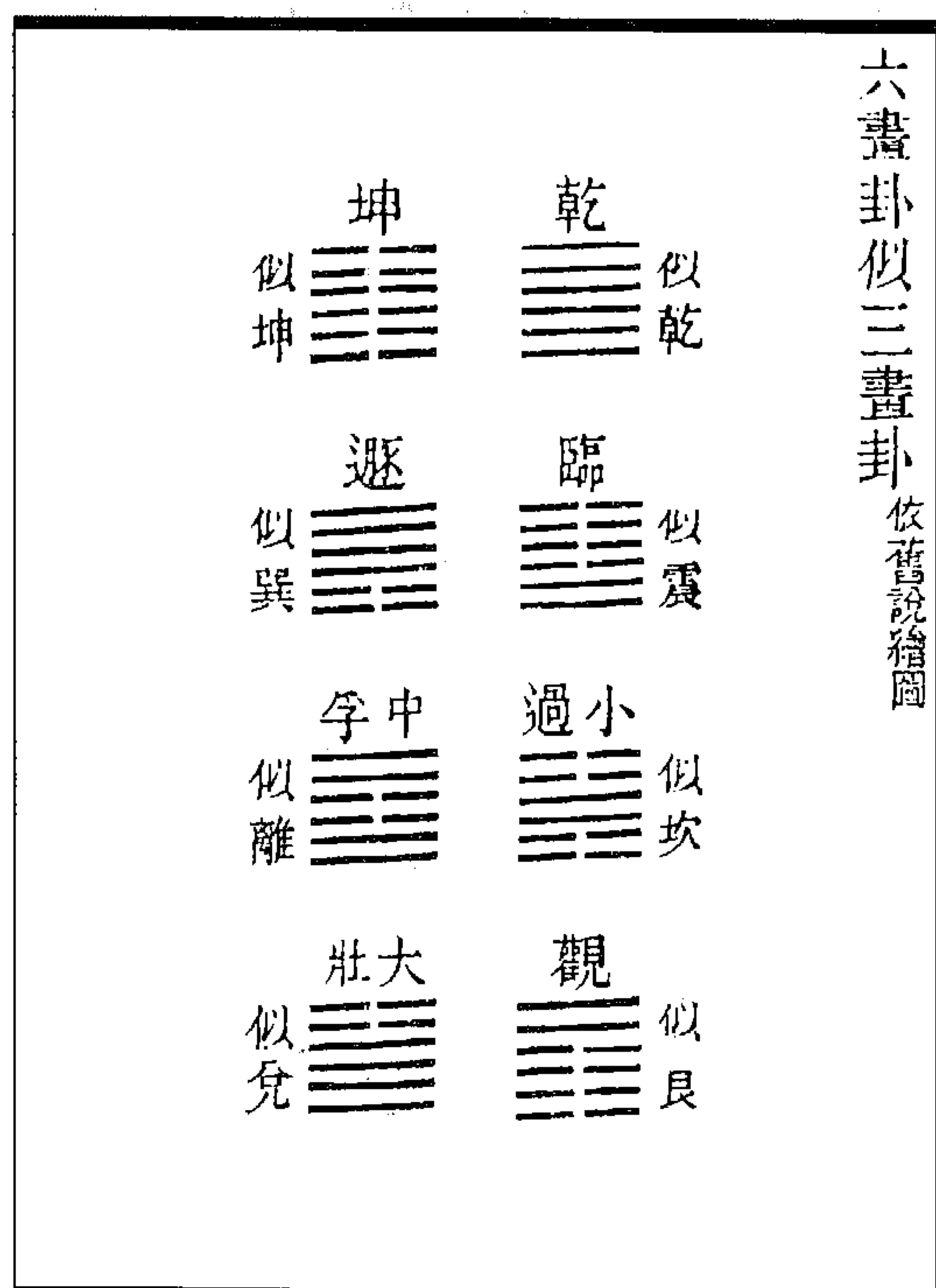

图 468 一七九含二六八成八卦图

(冯道立《周易三极图贯》)

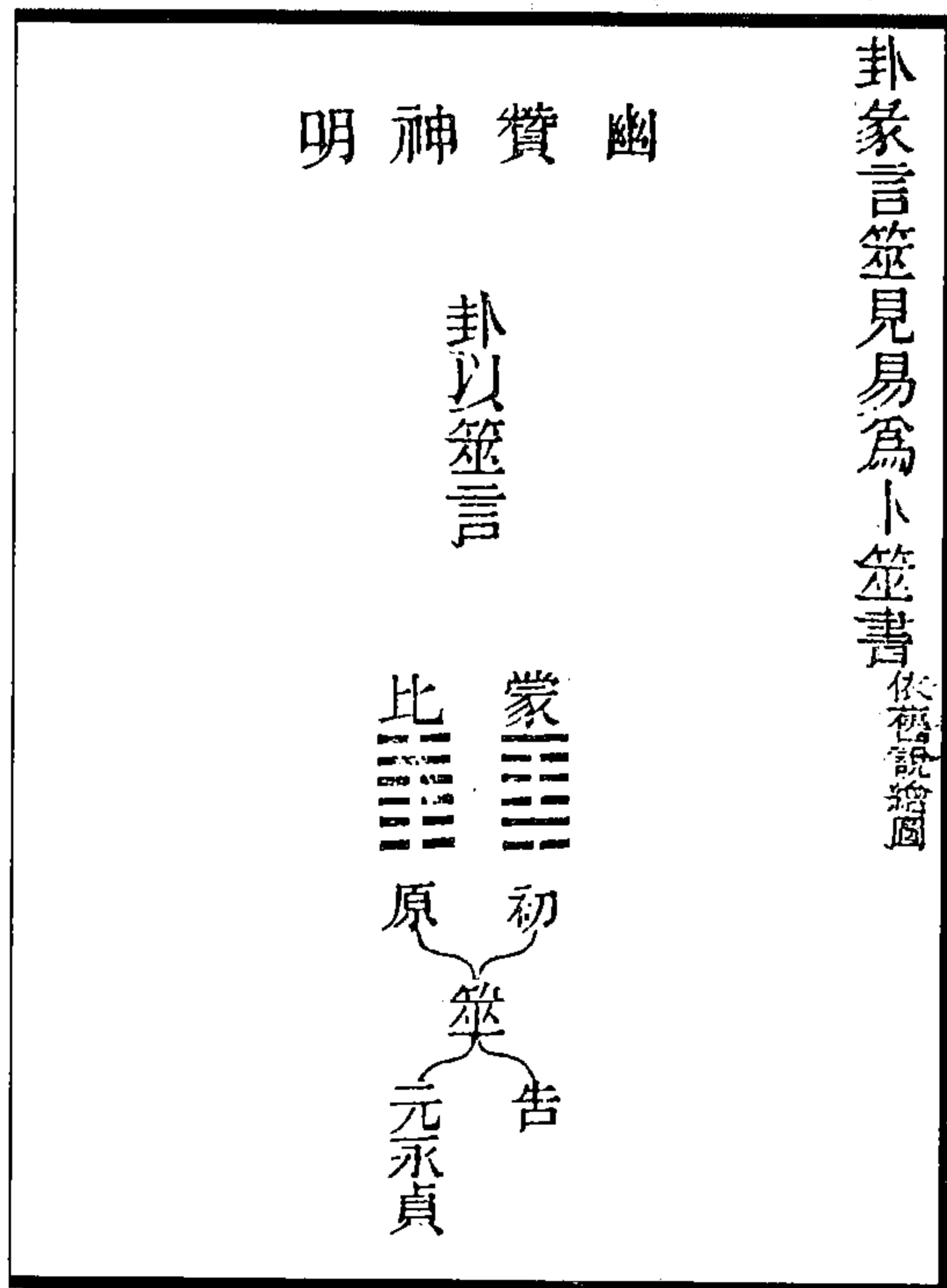

图 471 八卦对待应老阳数图

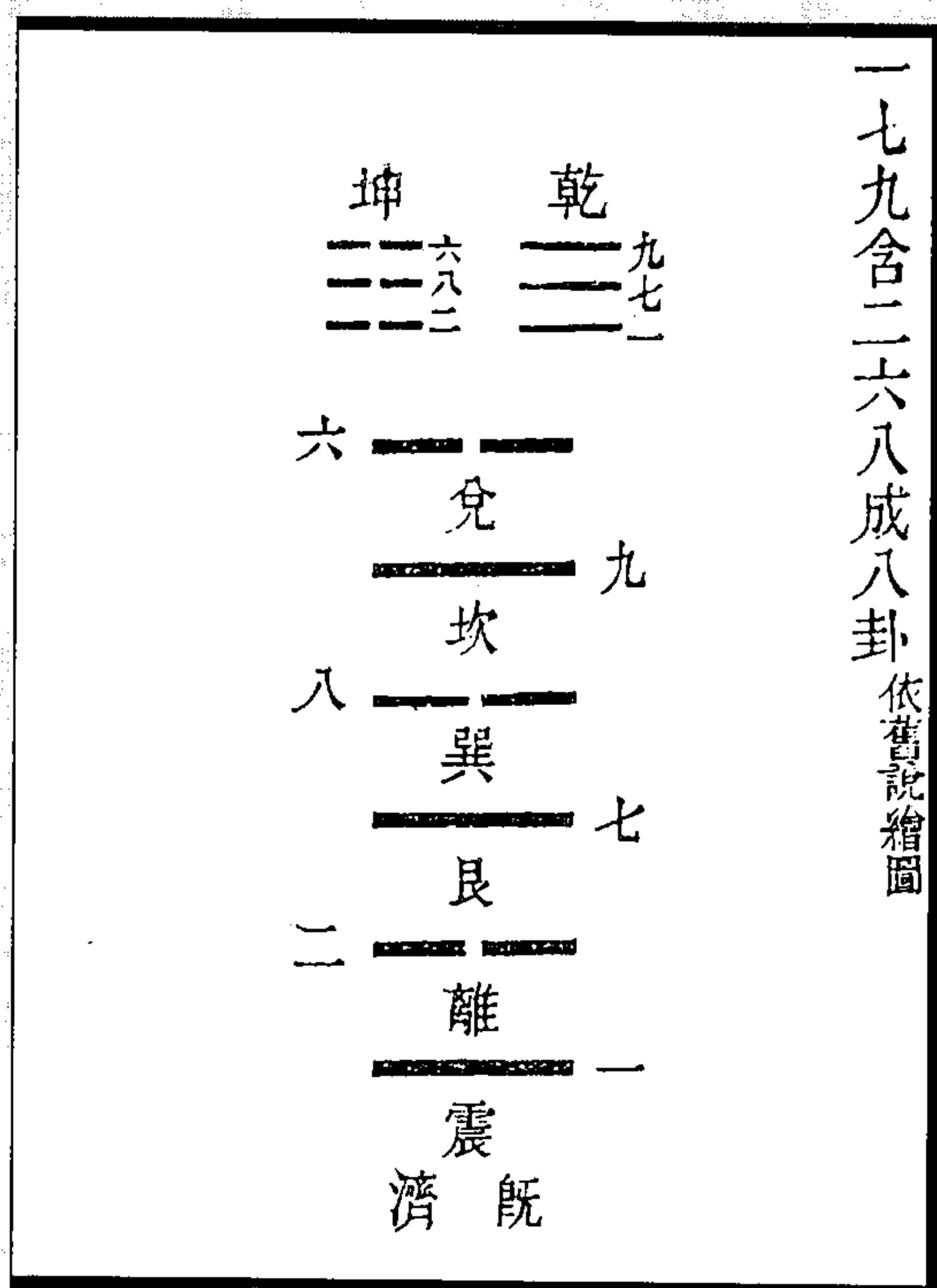

图 470 参两生卦本于太极之一图

(冯道立《周易三极图贯》)



图 473 六子分中图

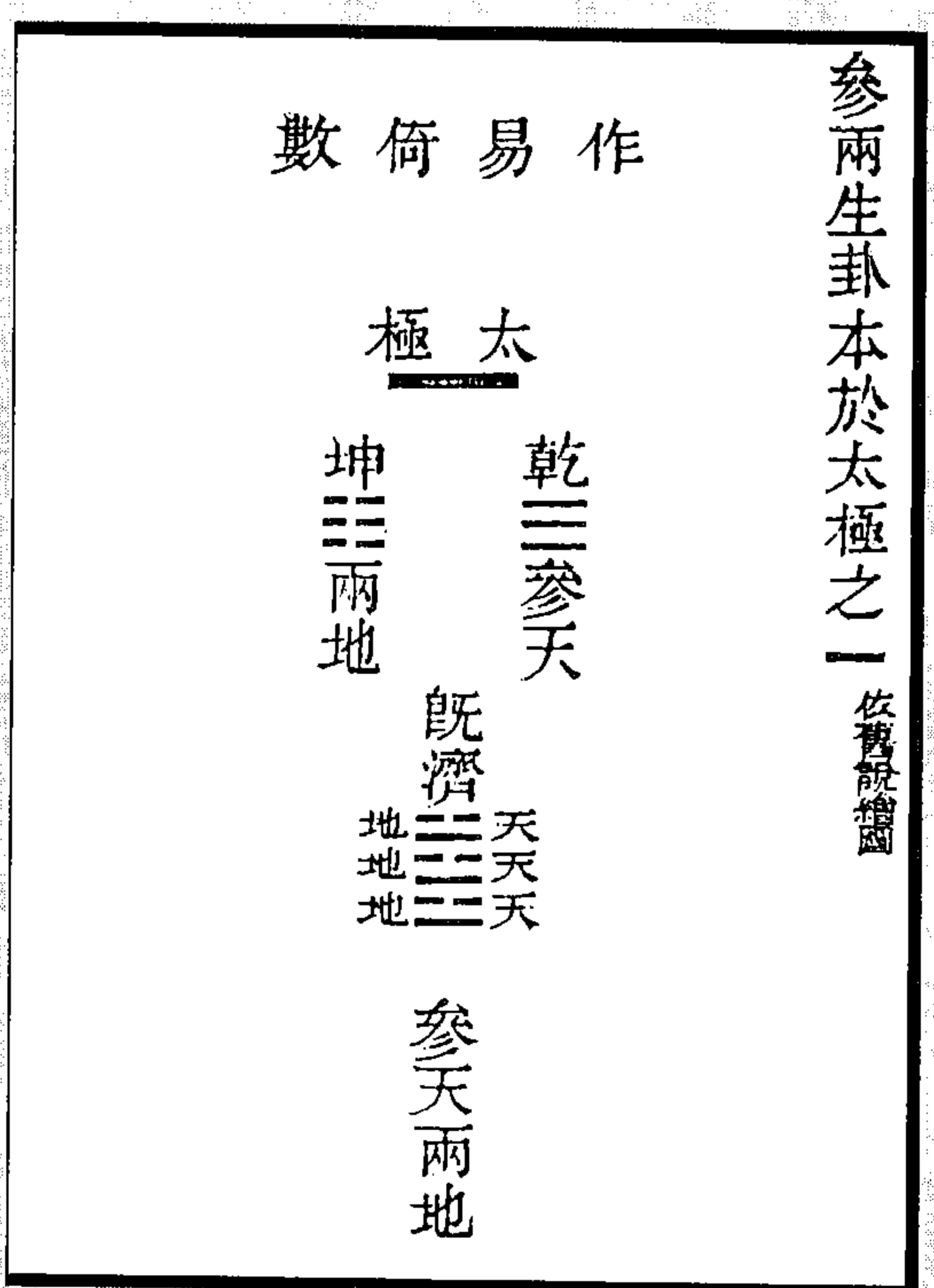

图 472 乾坤三索得天地中图

(冯道立《周易三极图贯》)

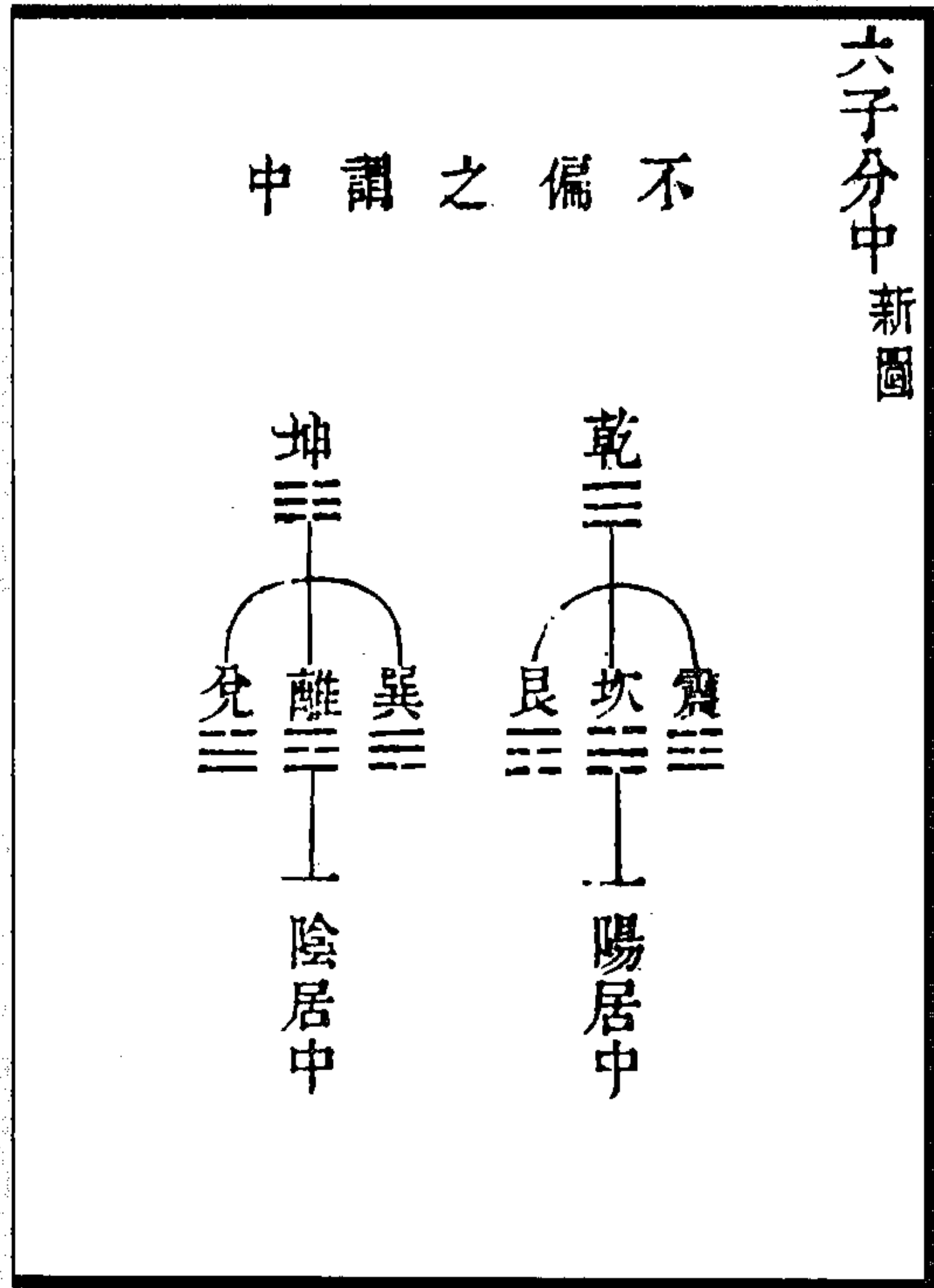

图 475 象传言消息统之以时图

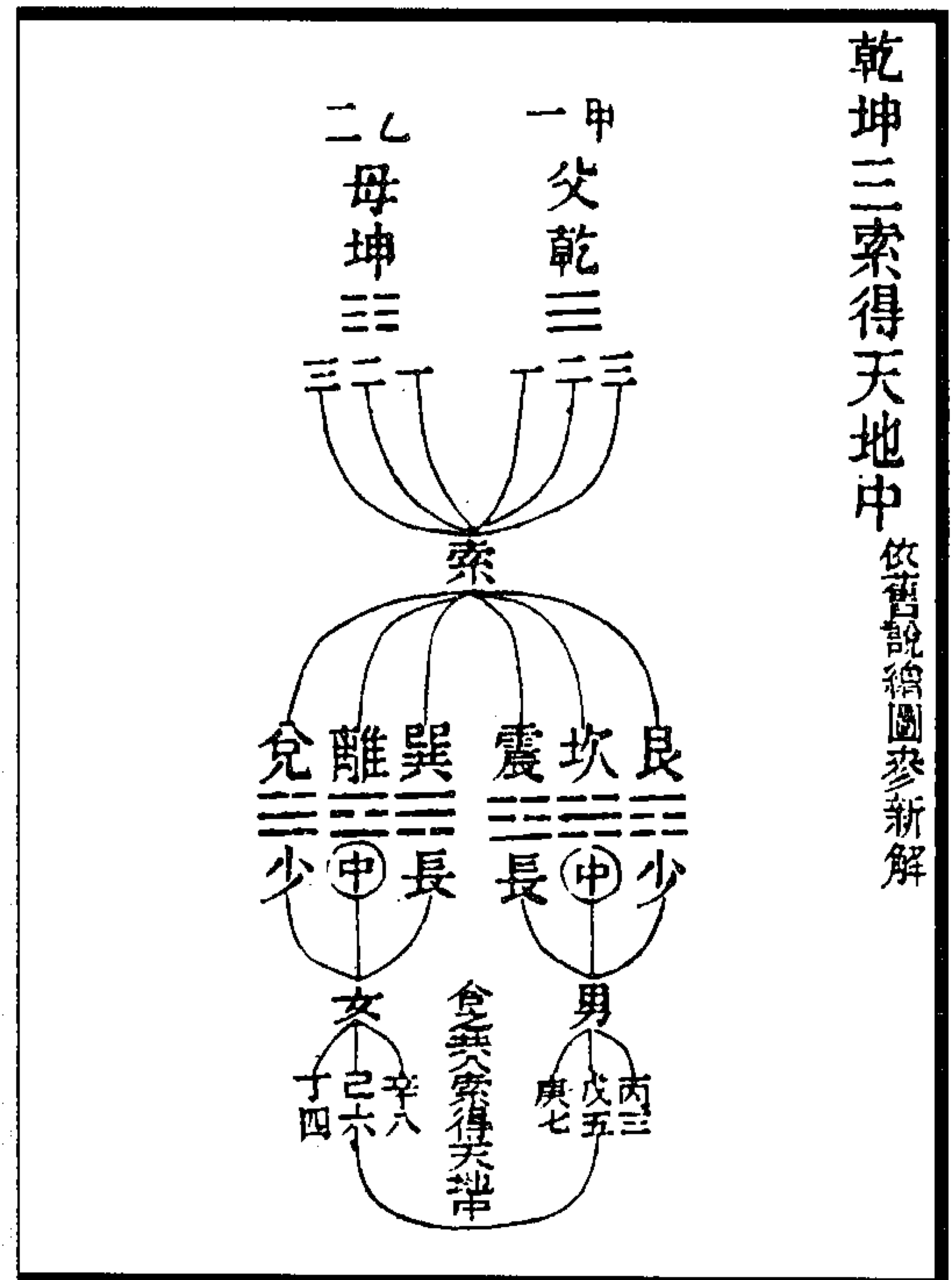

图 474 六十四卦独中孚以中名图

(冯道立《周易三极图贯》)

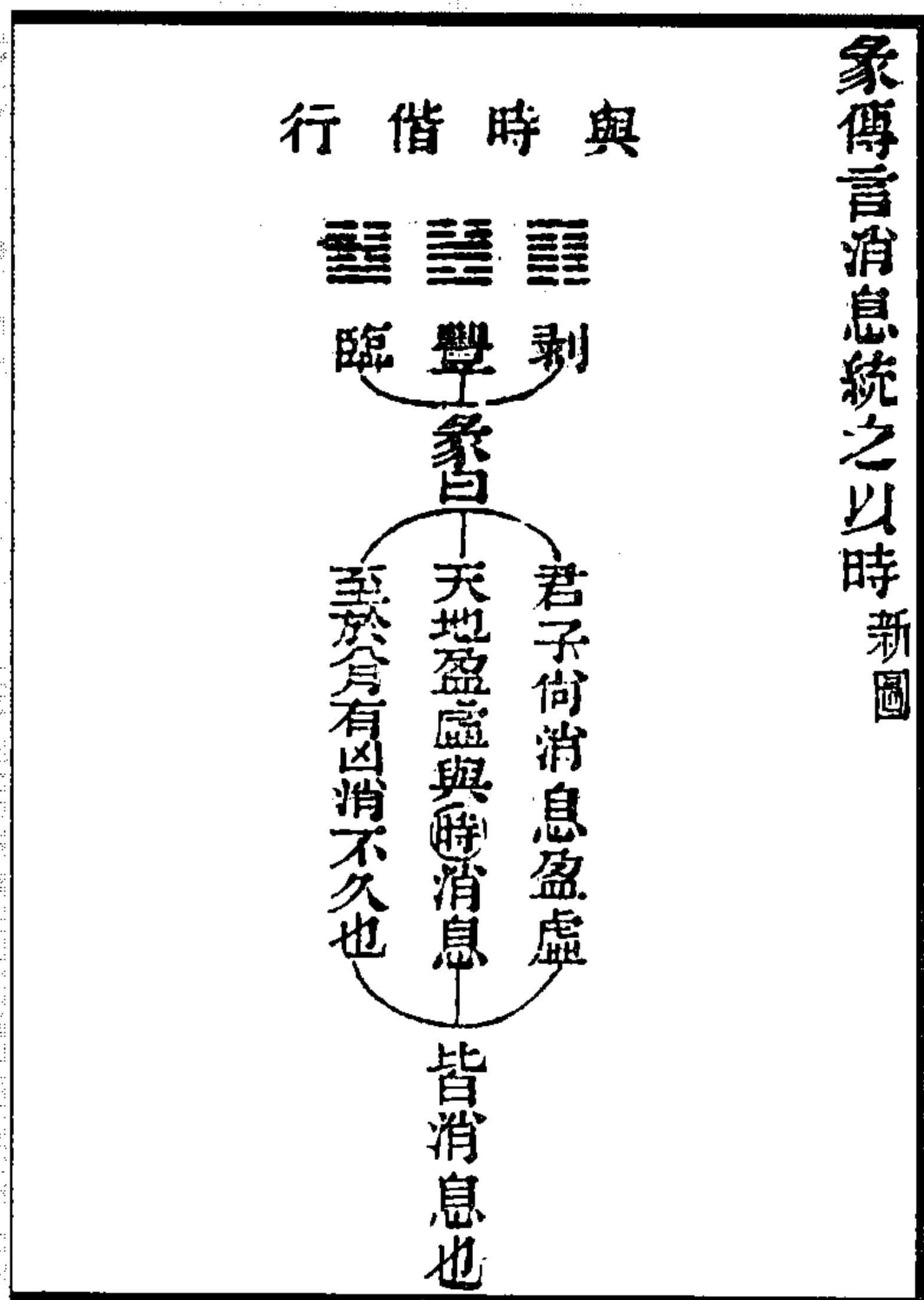

卦分精气形 依舊說繪圖

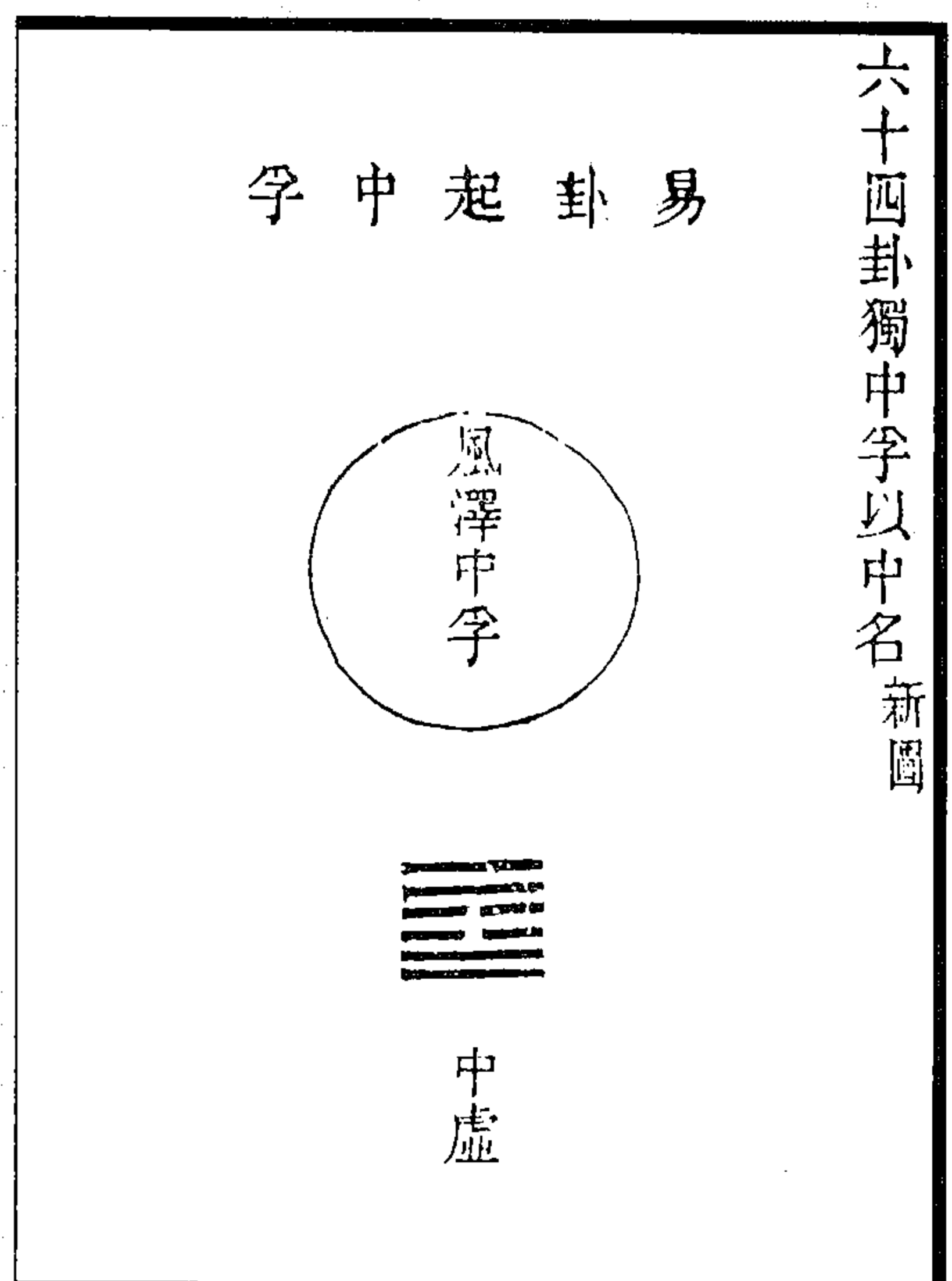
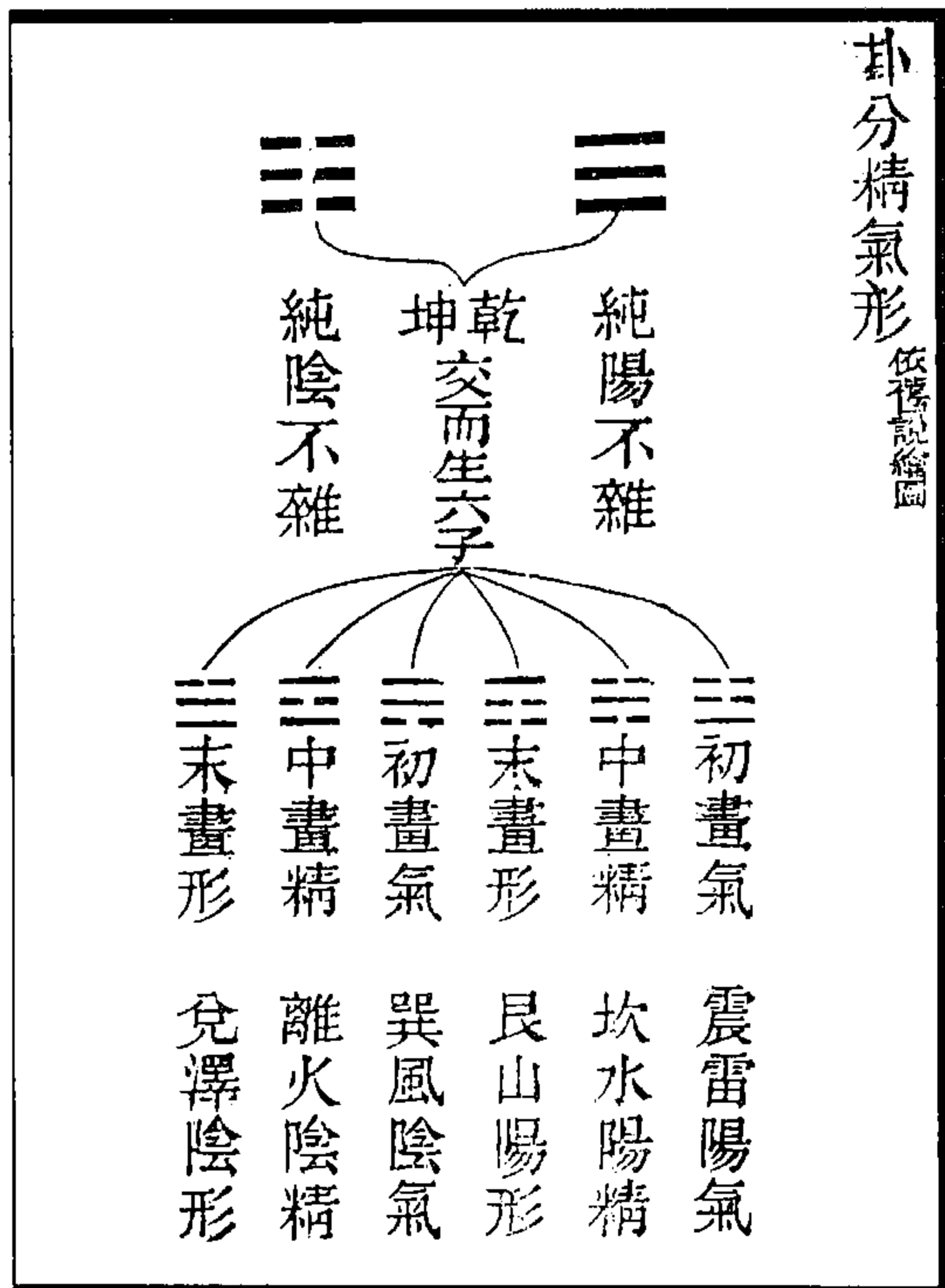
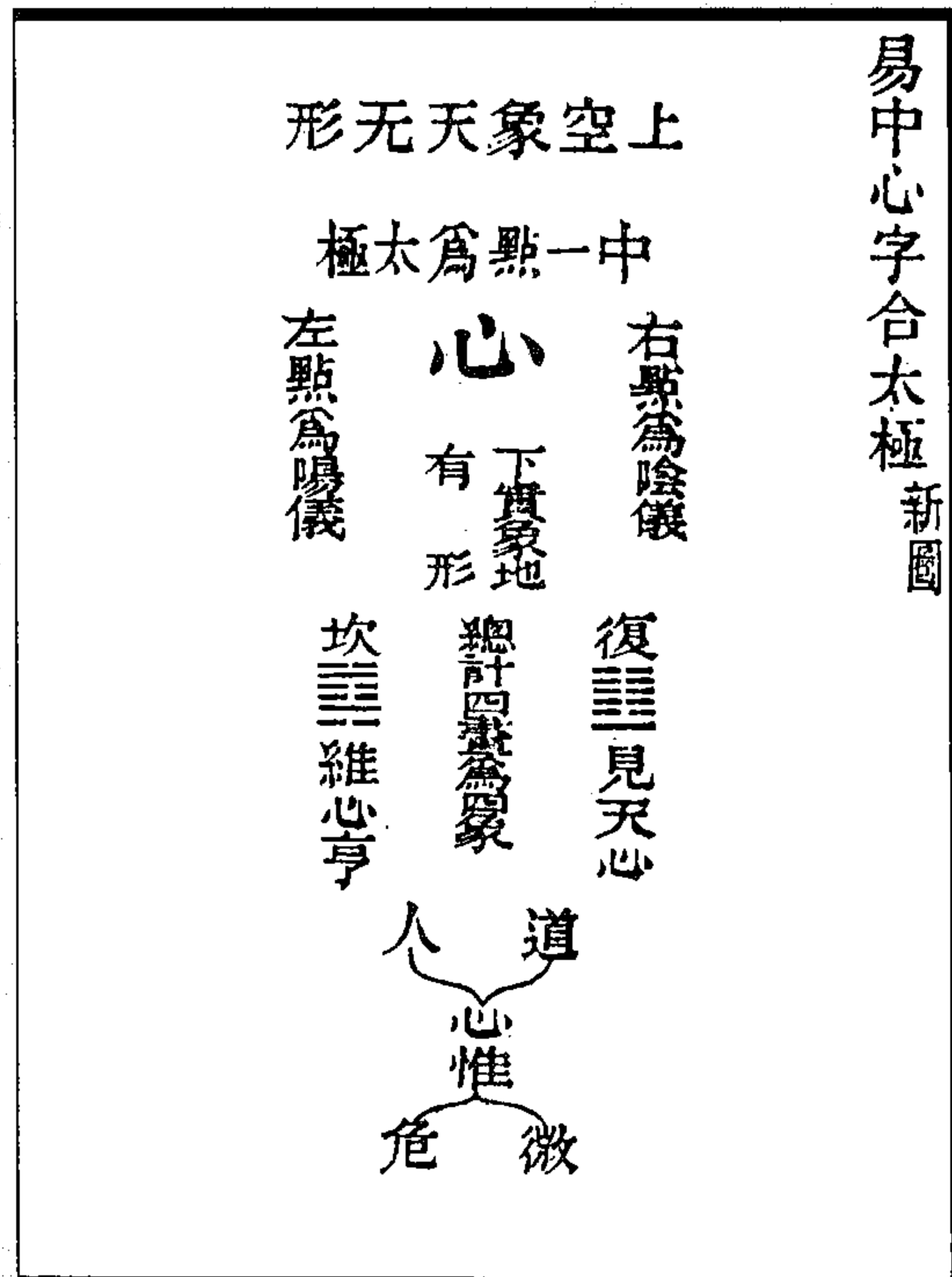

易中心字合太极 新圖

图 477 卦分精气形图

图 476 易中心字合太极图

(冯道立《周易三极图贯》)

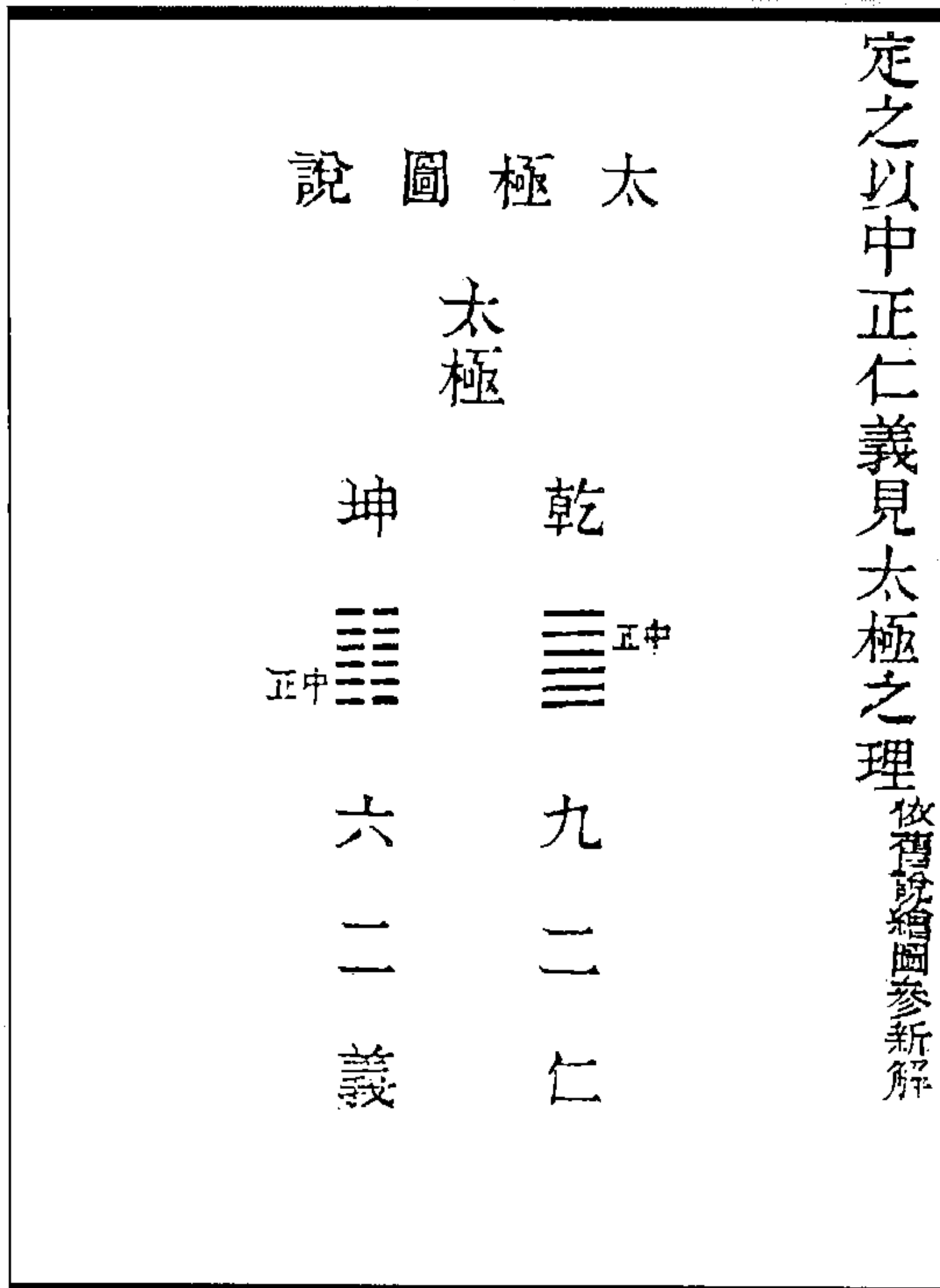

定之以中正仁義見太極之理 依舊說繪圖參新解

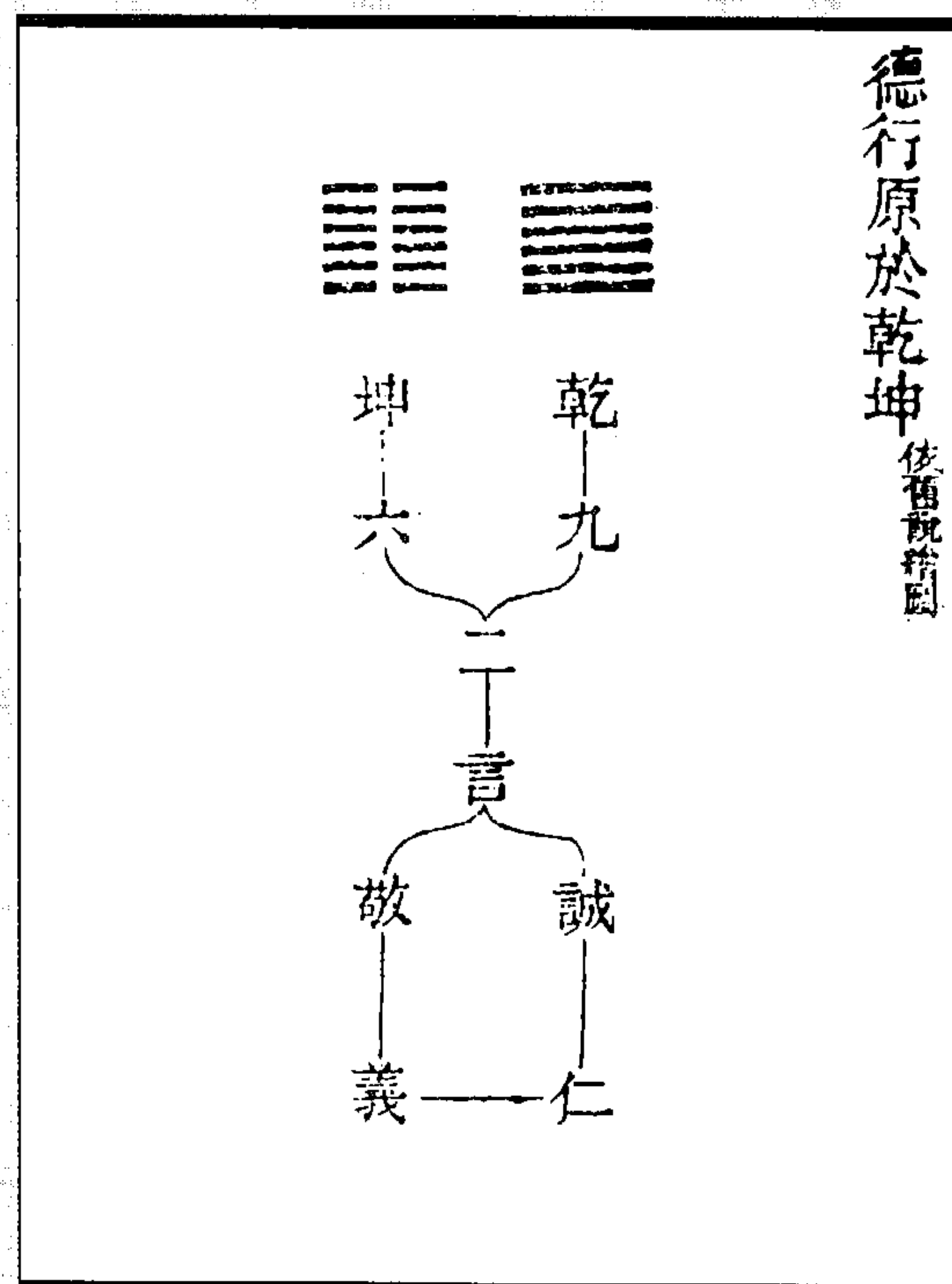

德行原於乾坤 依舊說繪圖

图 479 定之以中正仁义见太极之理图

图 478 德行原于乾坤图

(冯道立《周易三极图贯》)



图 481 卦德卦象各相贯图



图 480 易言天地万物之情图

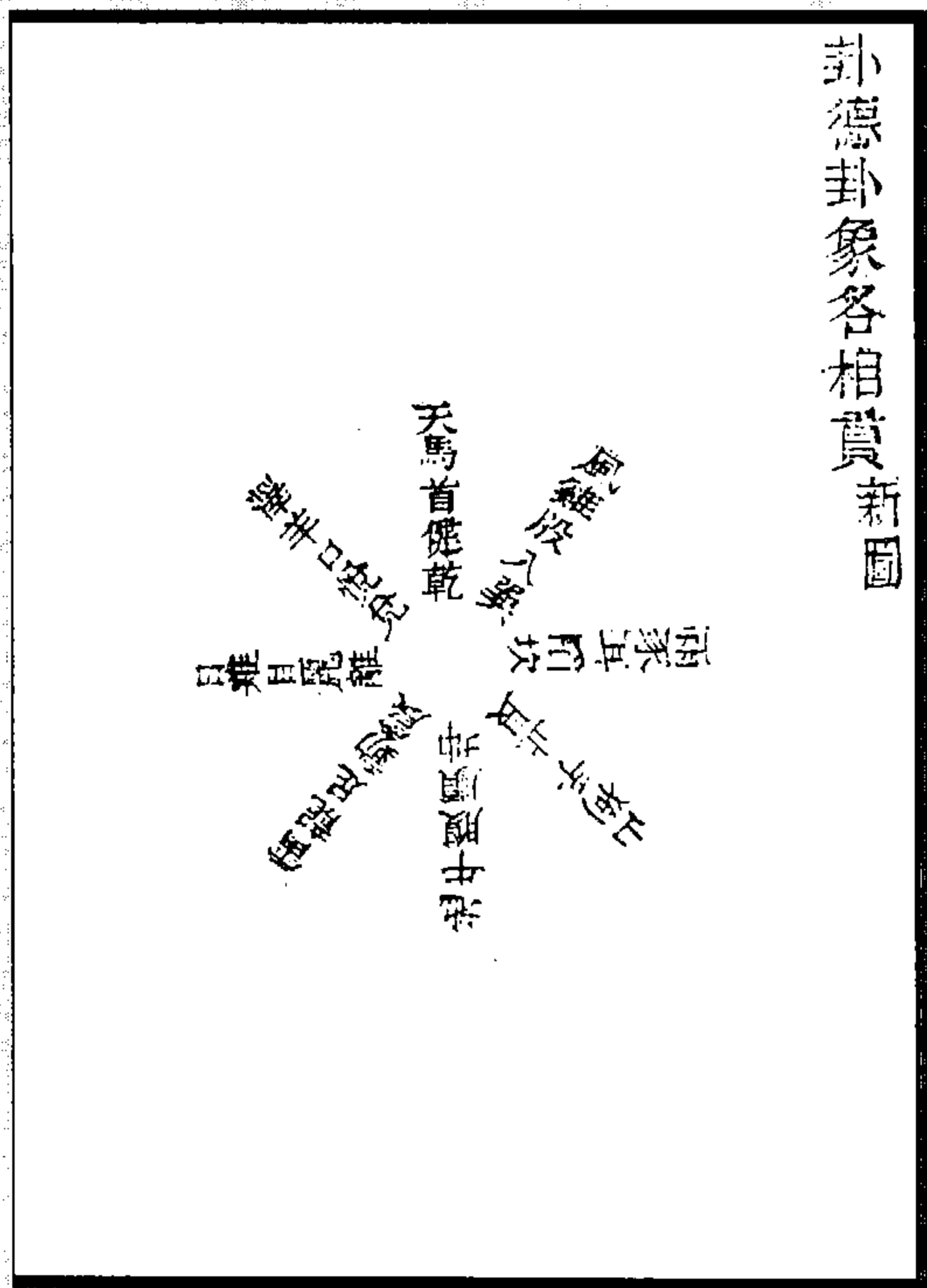

图 483 易言无妄合诚意图



图 482 人与日月合明见格致诚意之学图

(冯道立《周易三极图贯》)

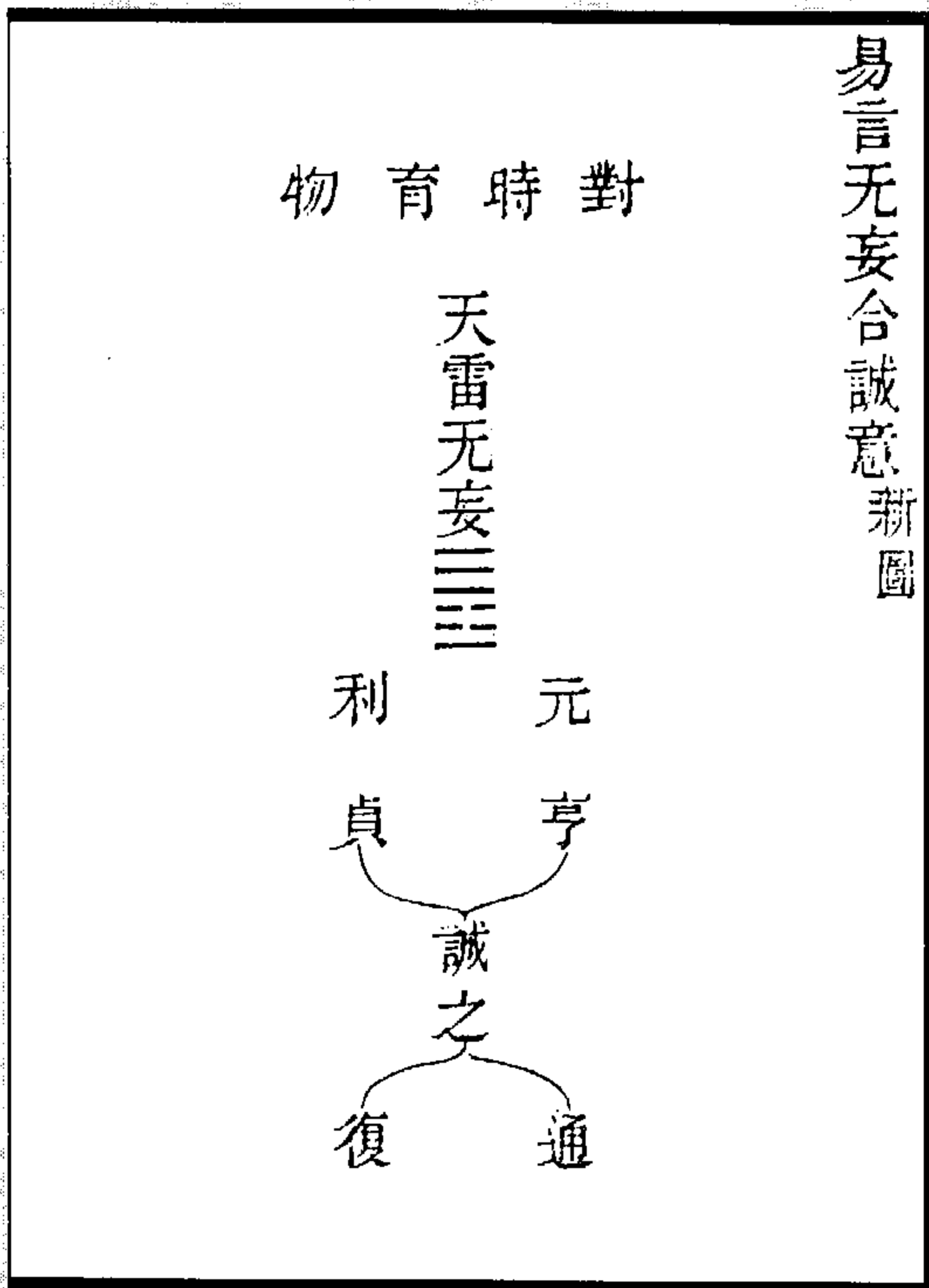
(冯道立《周易三极图贯》)

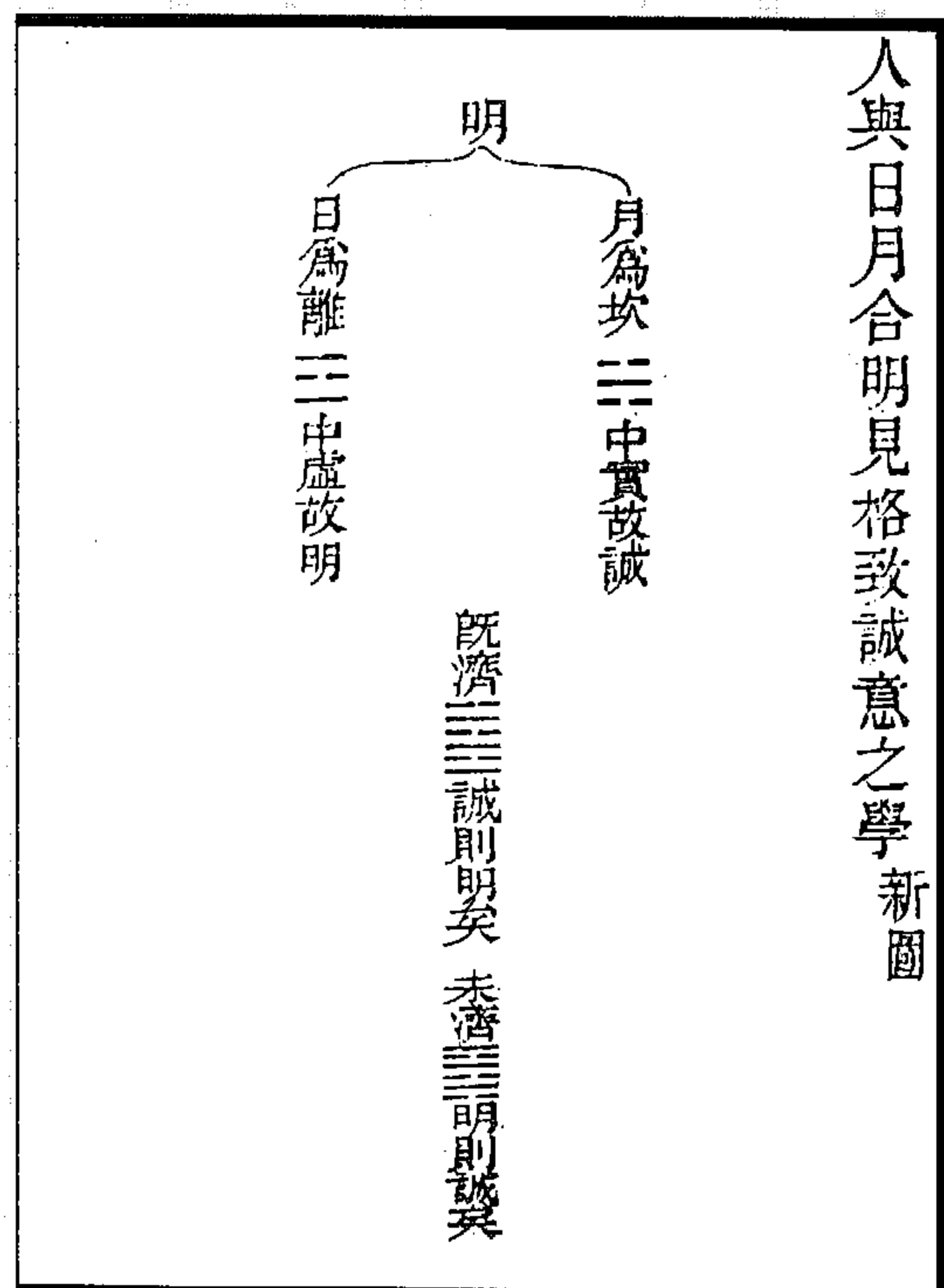

图 485 易首四卦具五位图



图 484 彖辭言心為正心之主图

(冯道立《周易三极图贯》)

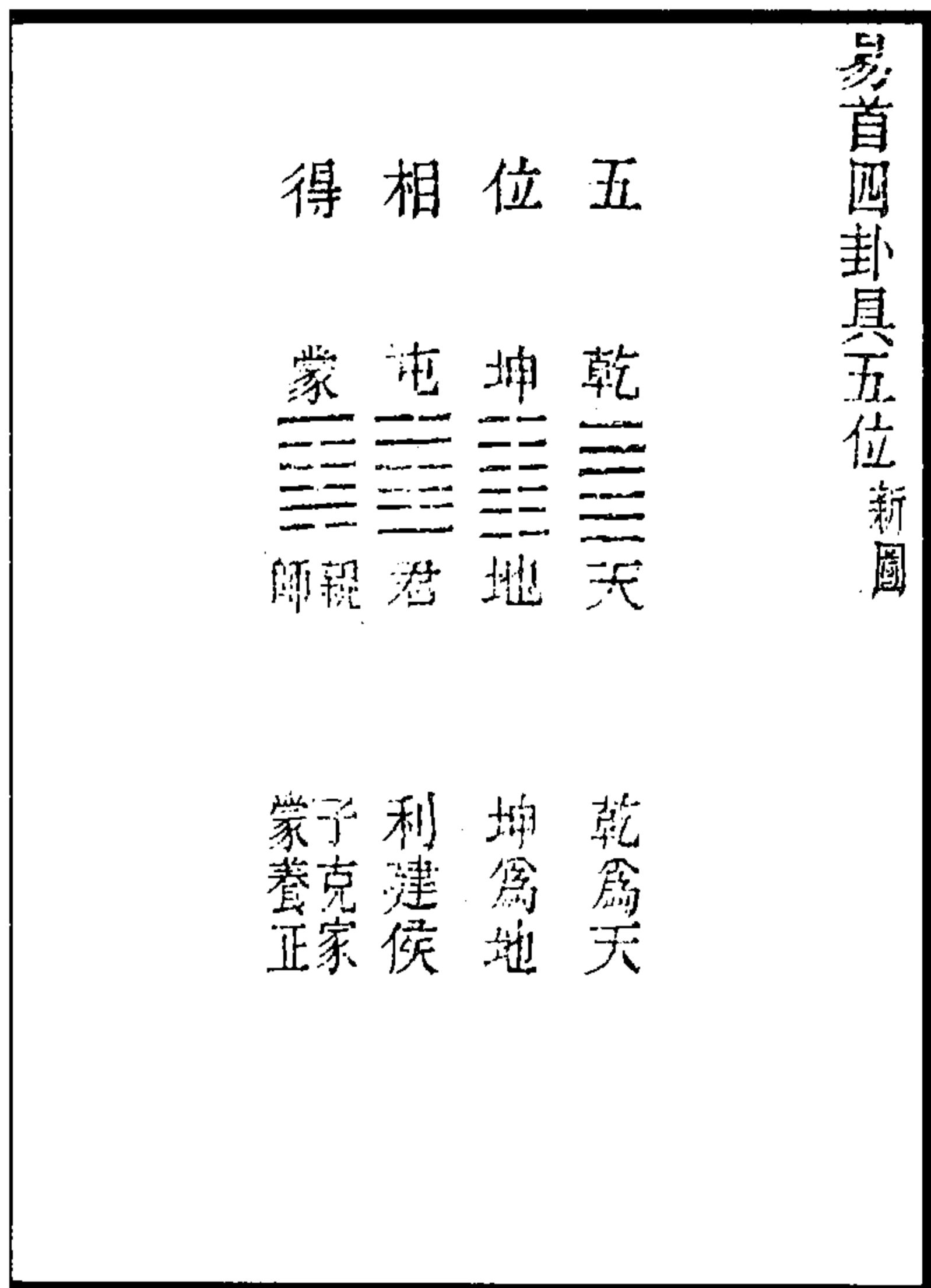

图 487 首四卦父母男女图

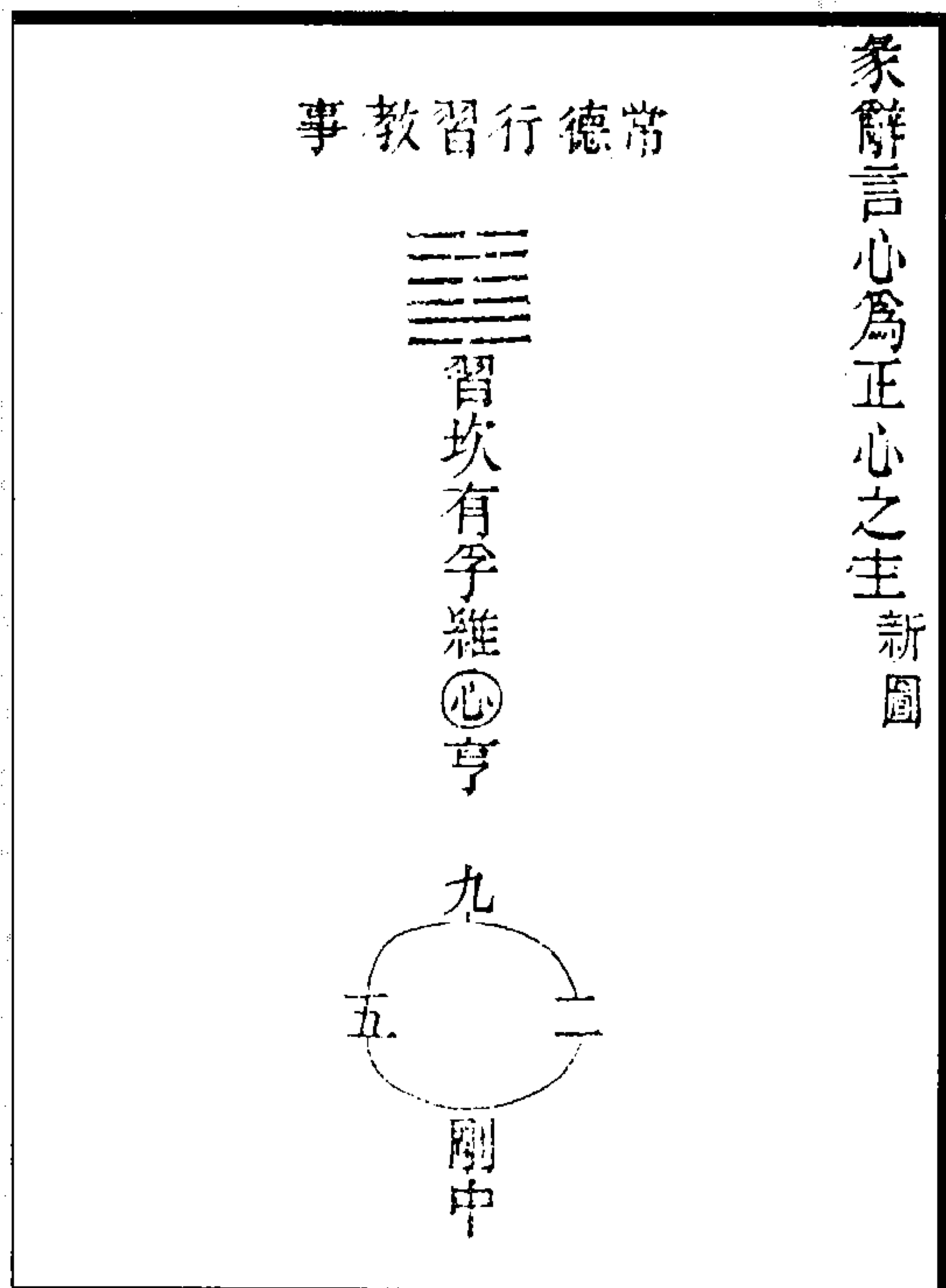

图 486 易言齊家之政在反身图

(冯道立《周易三极图贯》)

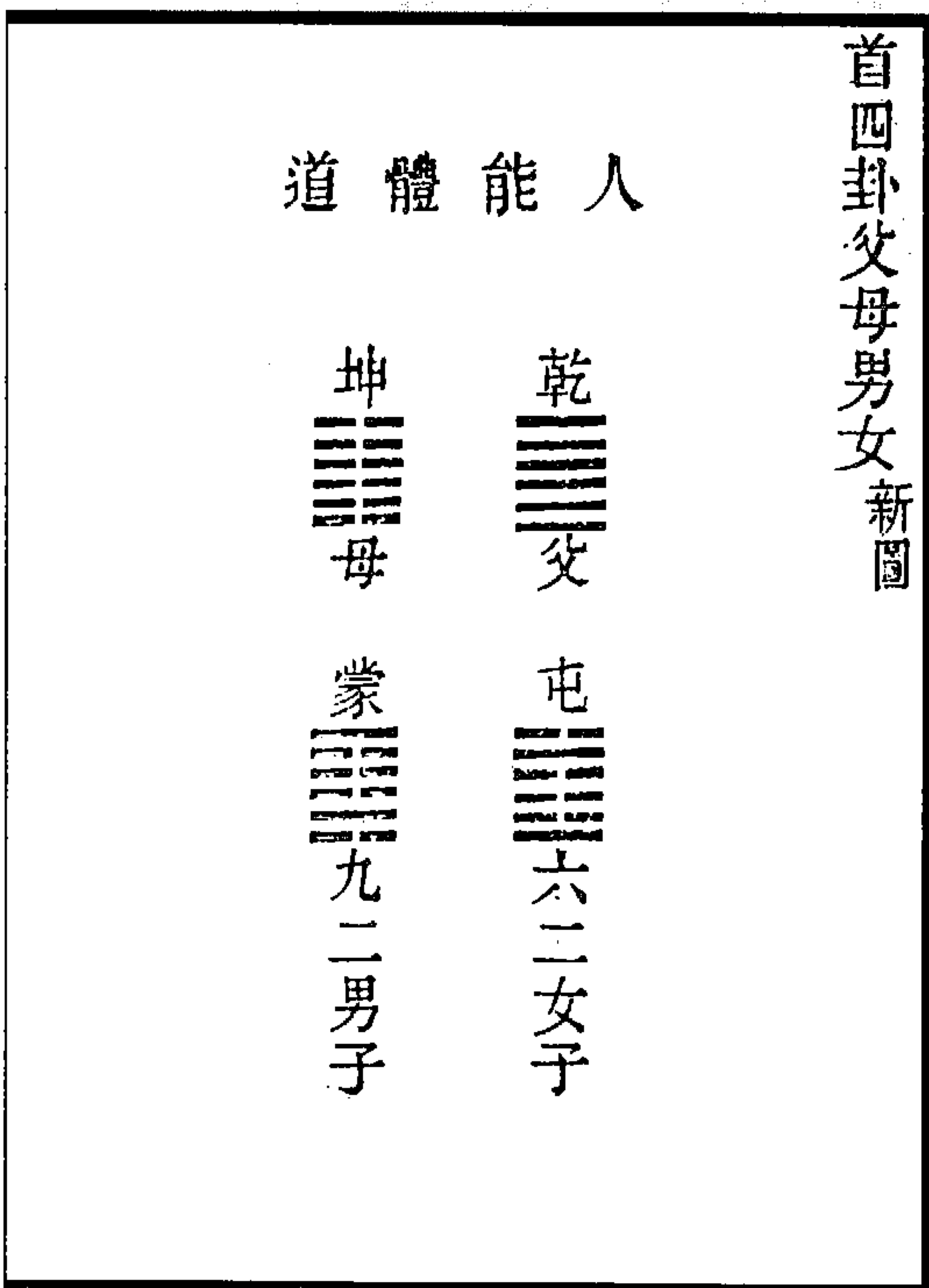

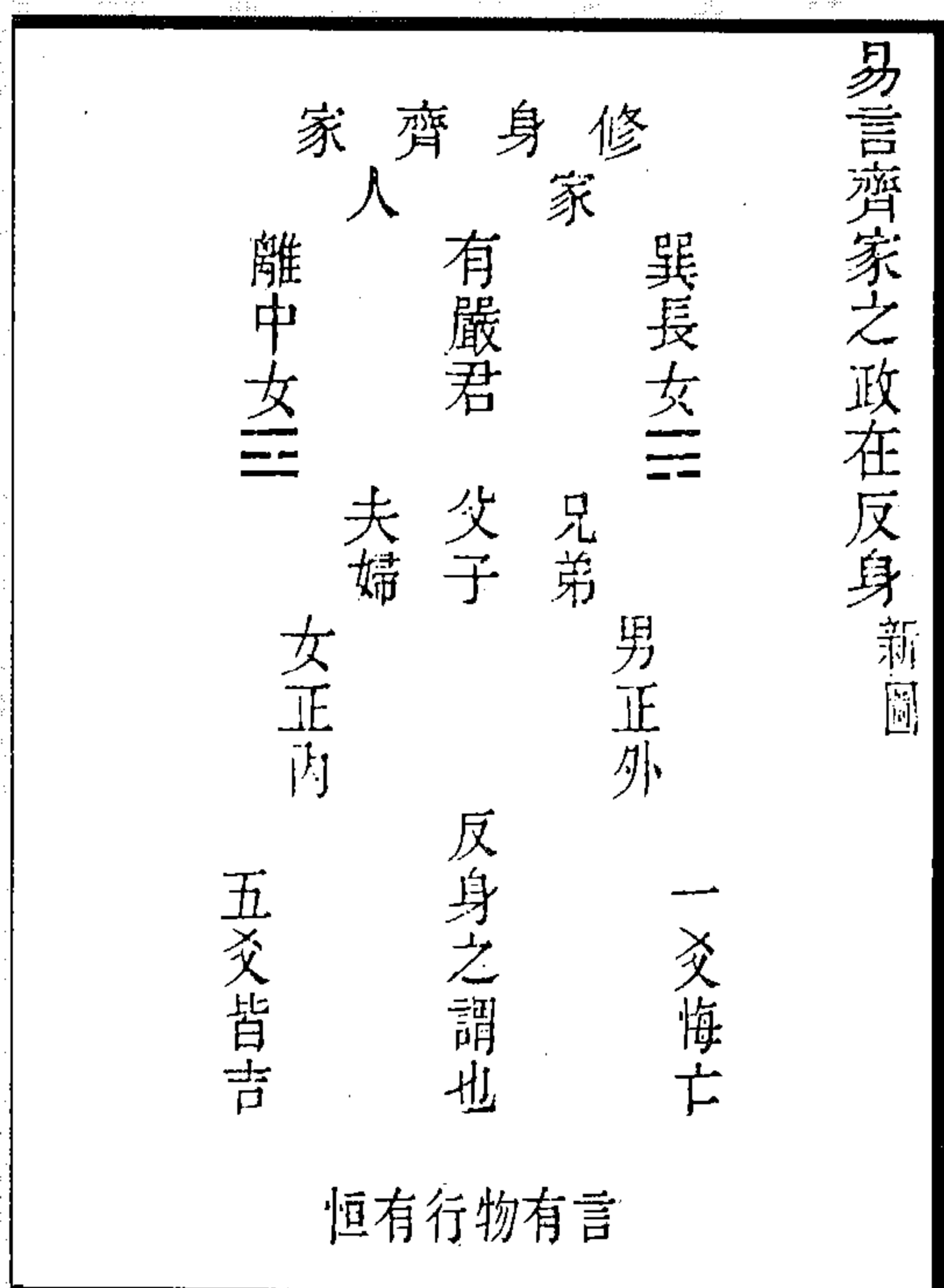

图 489 咸取女见人道之正图



图 488 易重长子有中正之道图

(冯道立《周易三极图贯》)

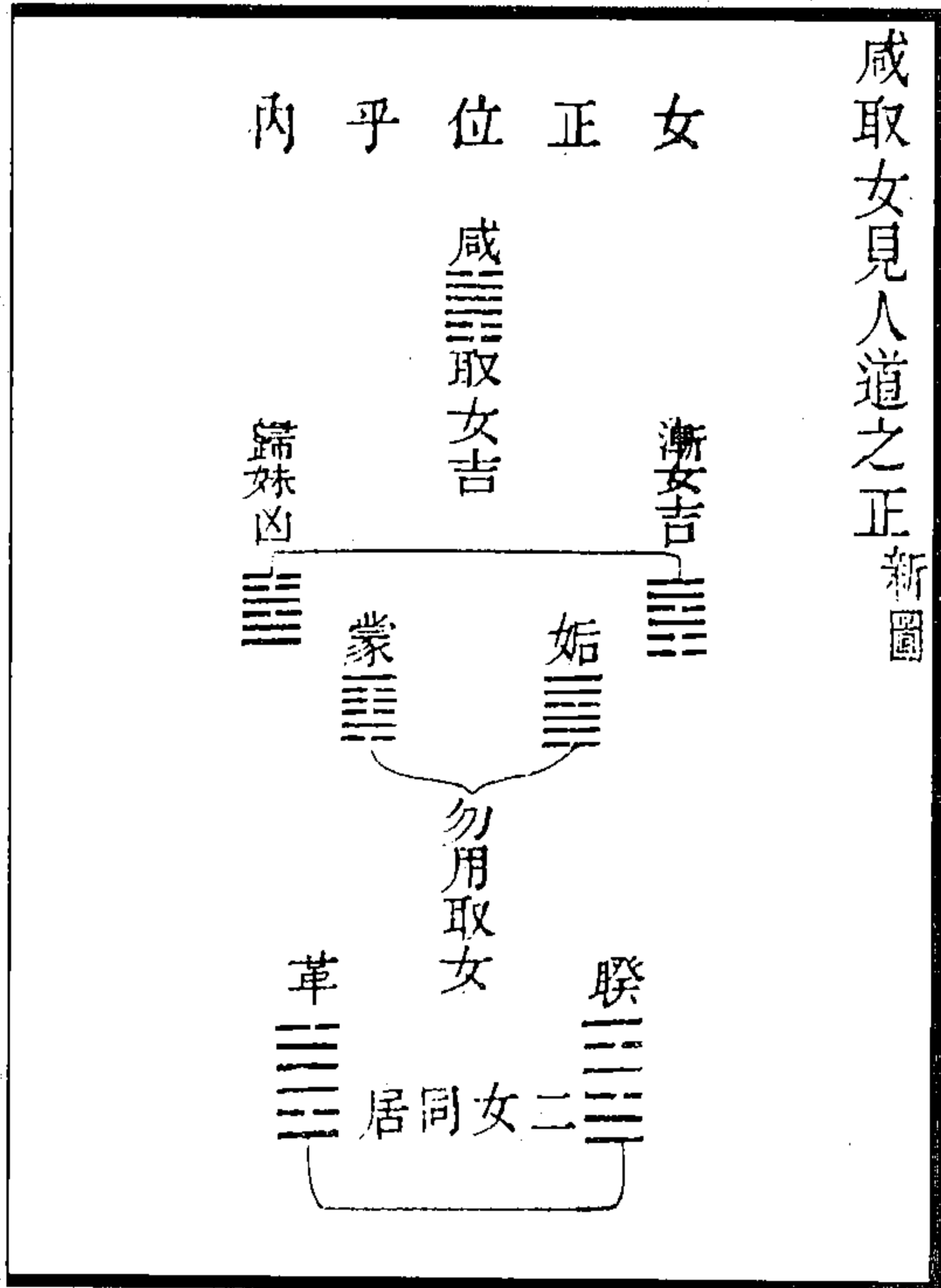

图 491 屯解震坎不同合四时之首图

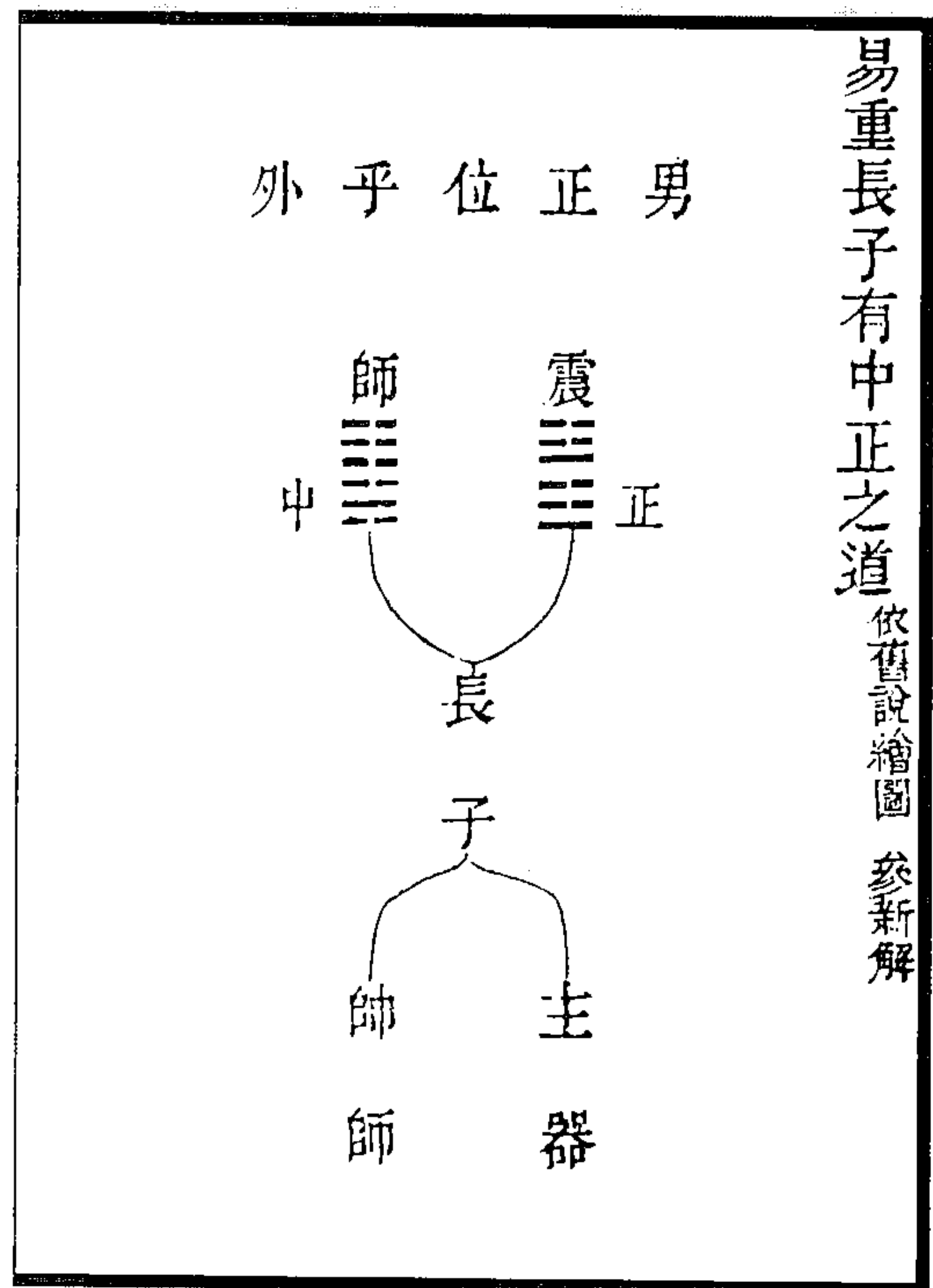

图 490 易首三大政图

(冯道立《周易三极图贯》)

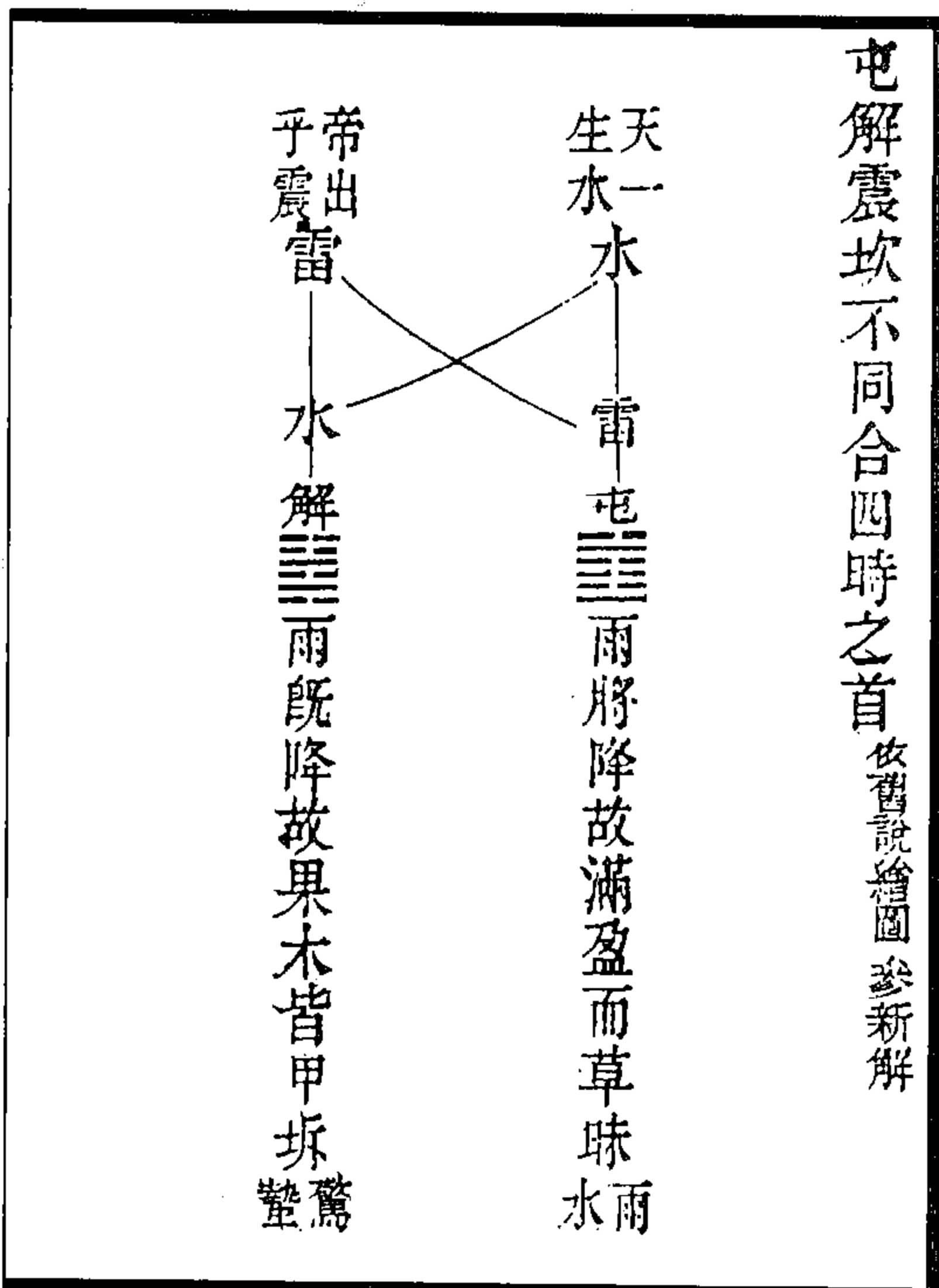

图 493 礼乐具天地德图

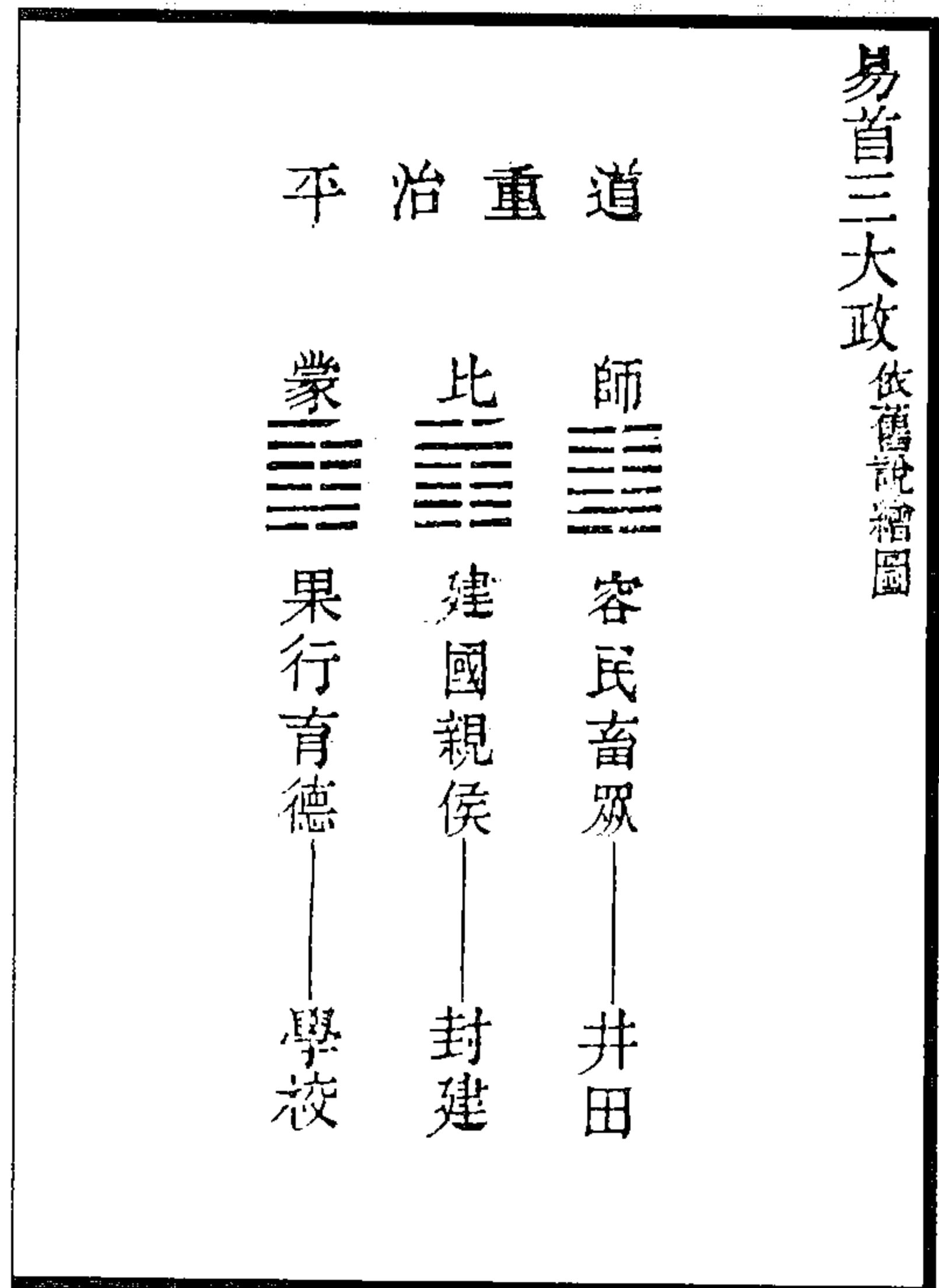

图 492 雷出地奮正王者布政之始图

(冯道立《周易三极图贯》)

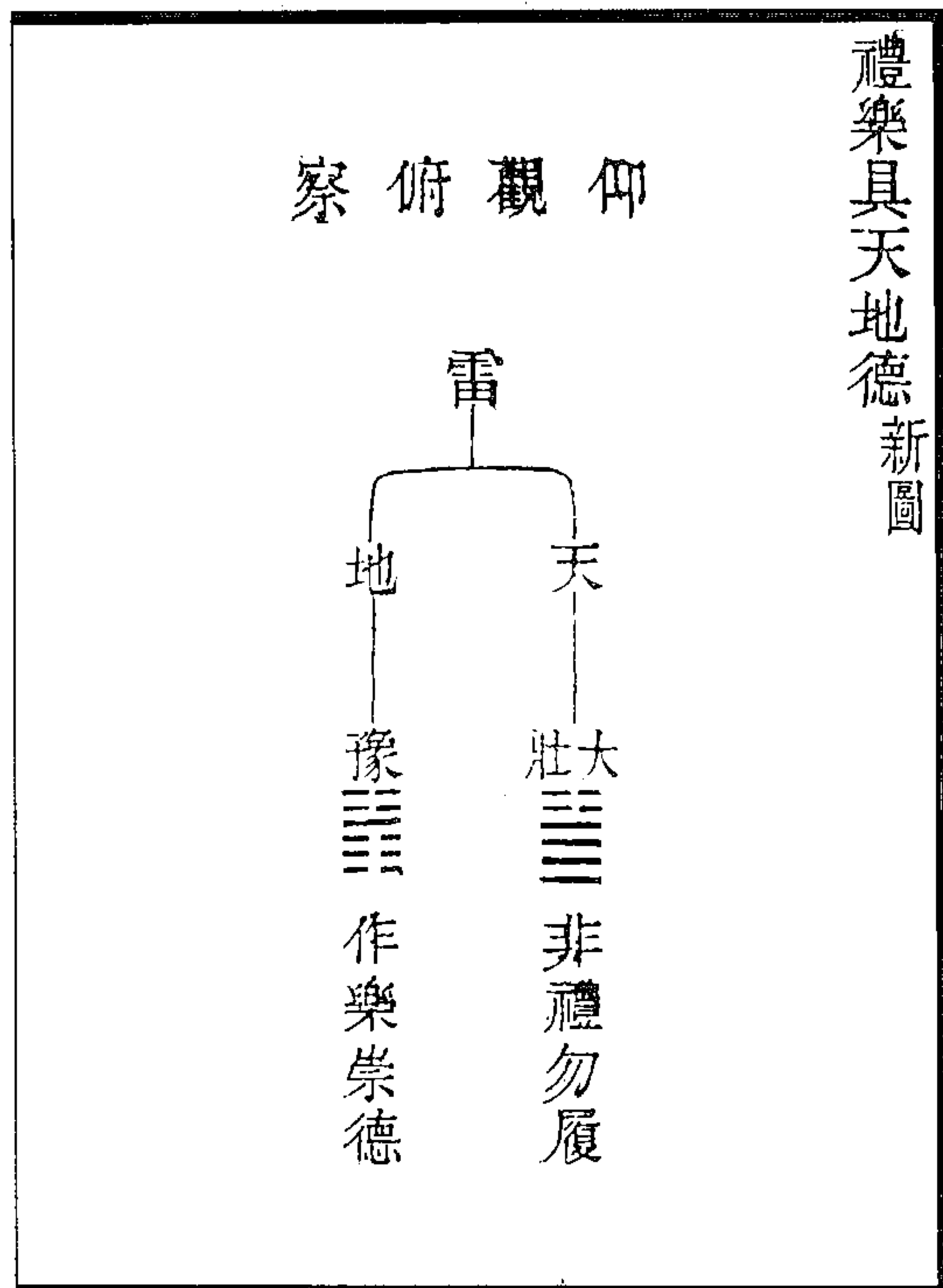

图 495 治兵取乎坤见寓兵于农图

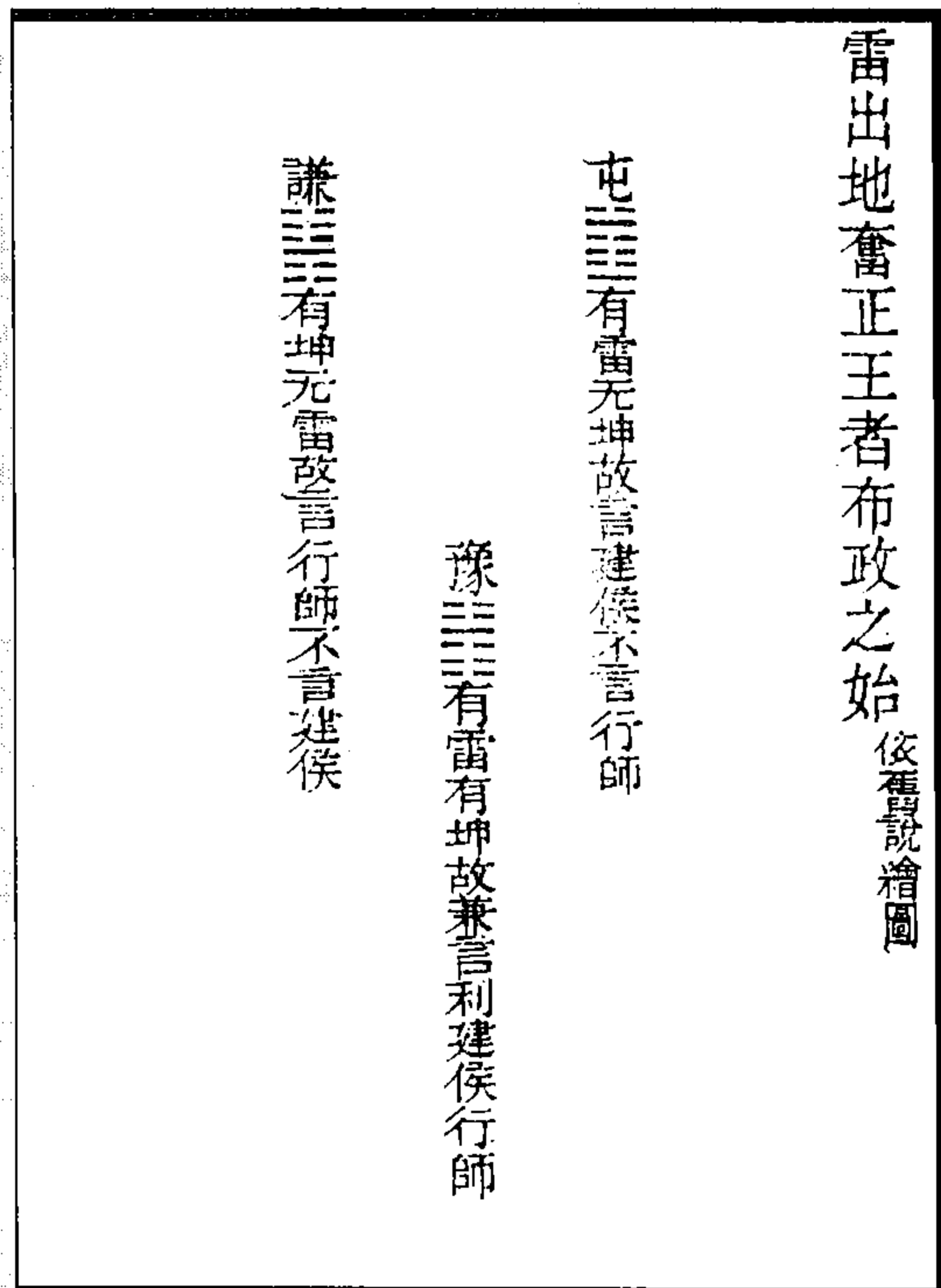

图 494 治刑取乎离为向明而治图

(冯道立《周易三极图贯》)

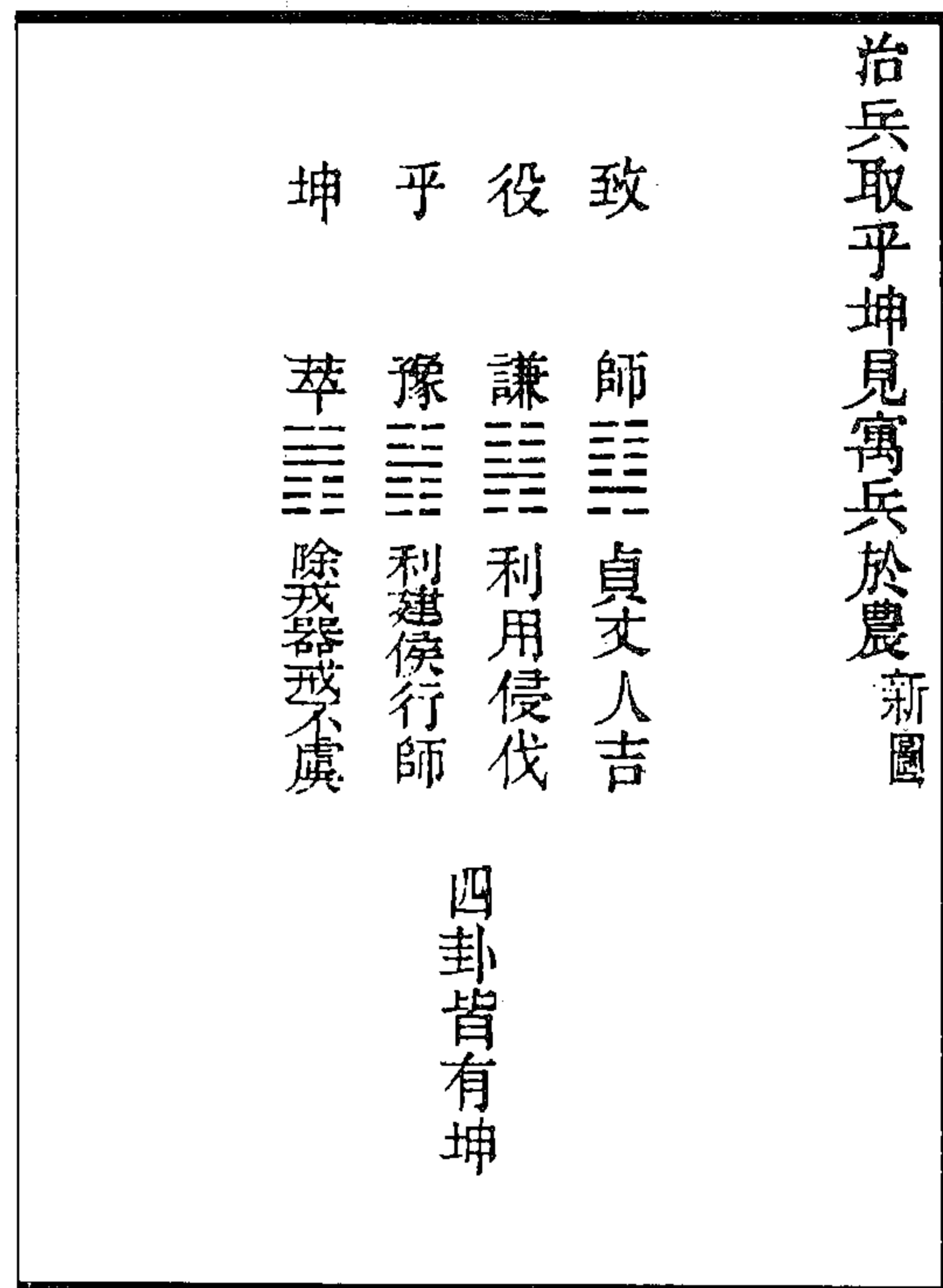

图 497 易道尚谦忌盈图

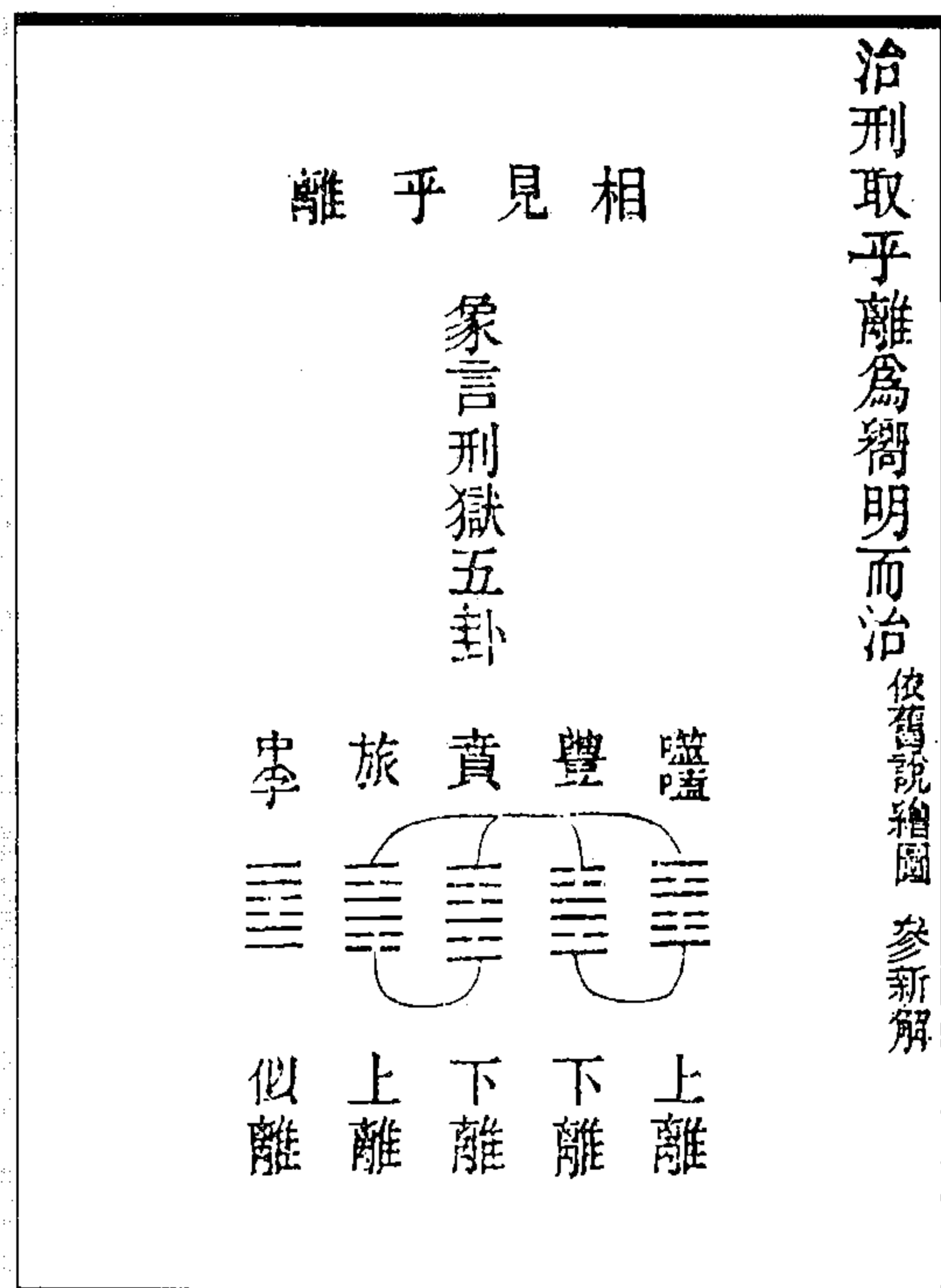

图 496 观风察政取乎巽图

(冯道立《周易三极图贯》)



图 499 河洛皆显于明夷图

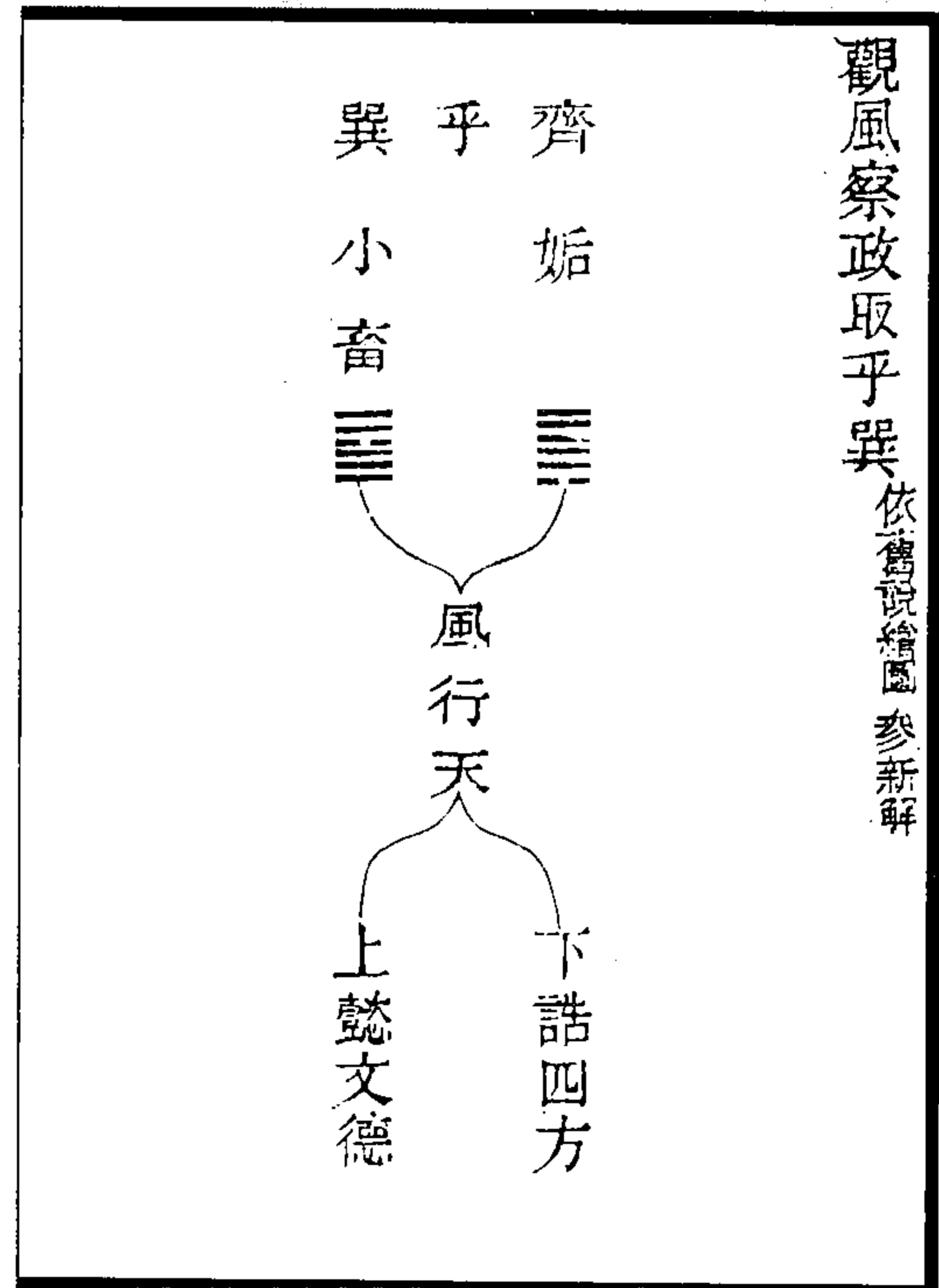

图 498 易重大小过图

(冯道立《周易三极图贯》)

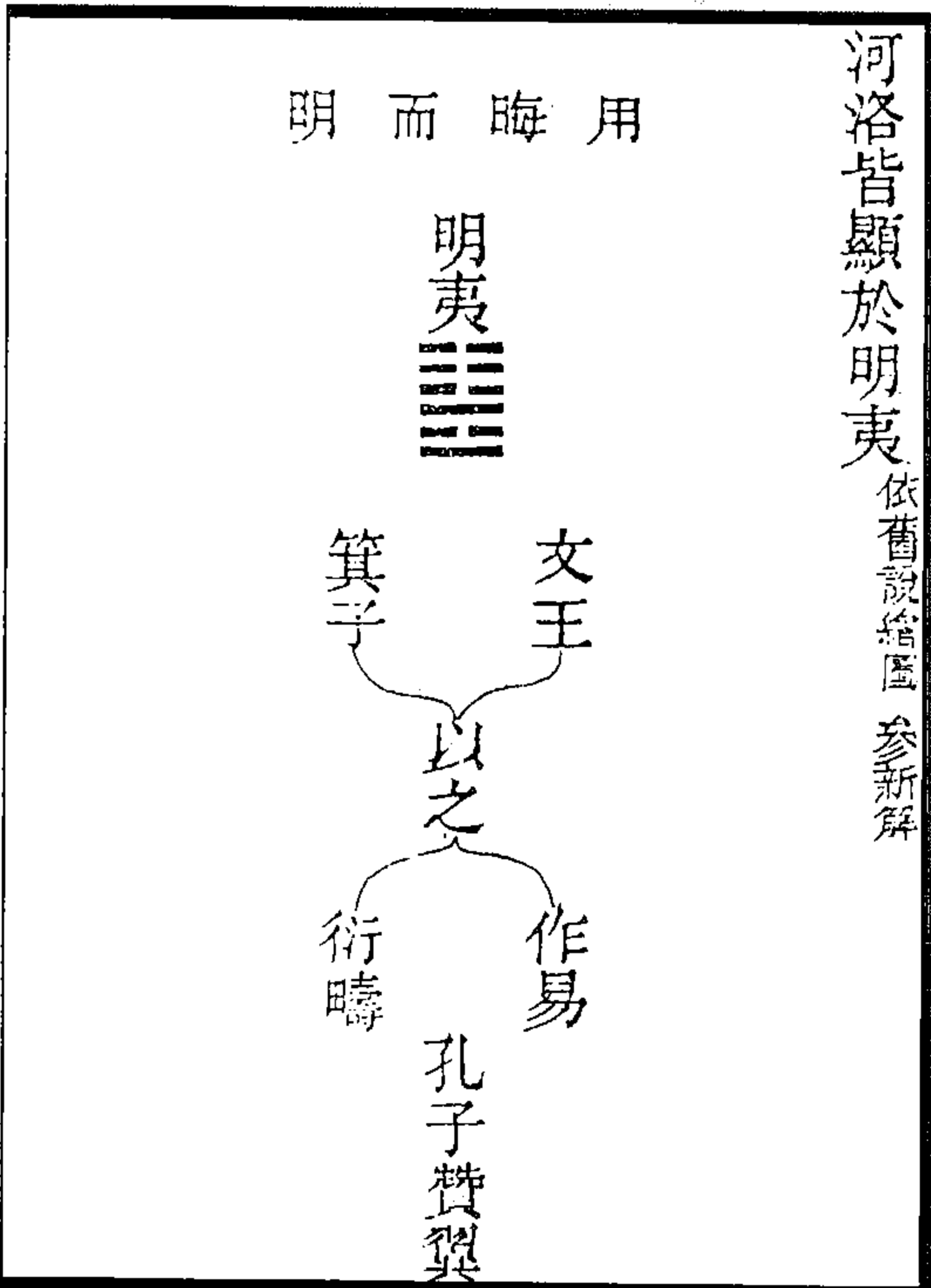

图 501 君子有終合天地人三極為一貫圖

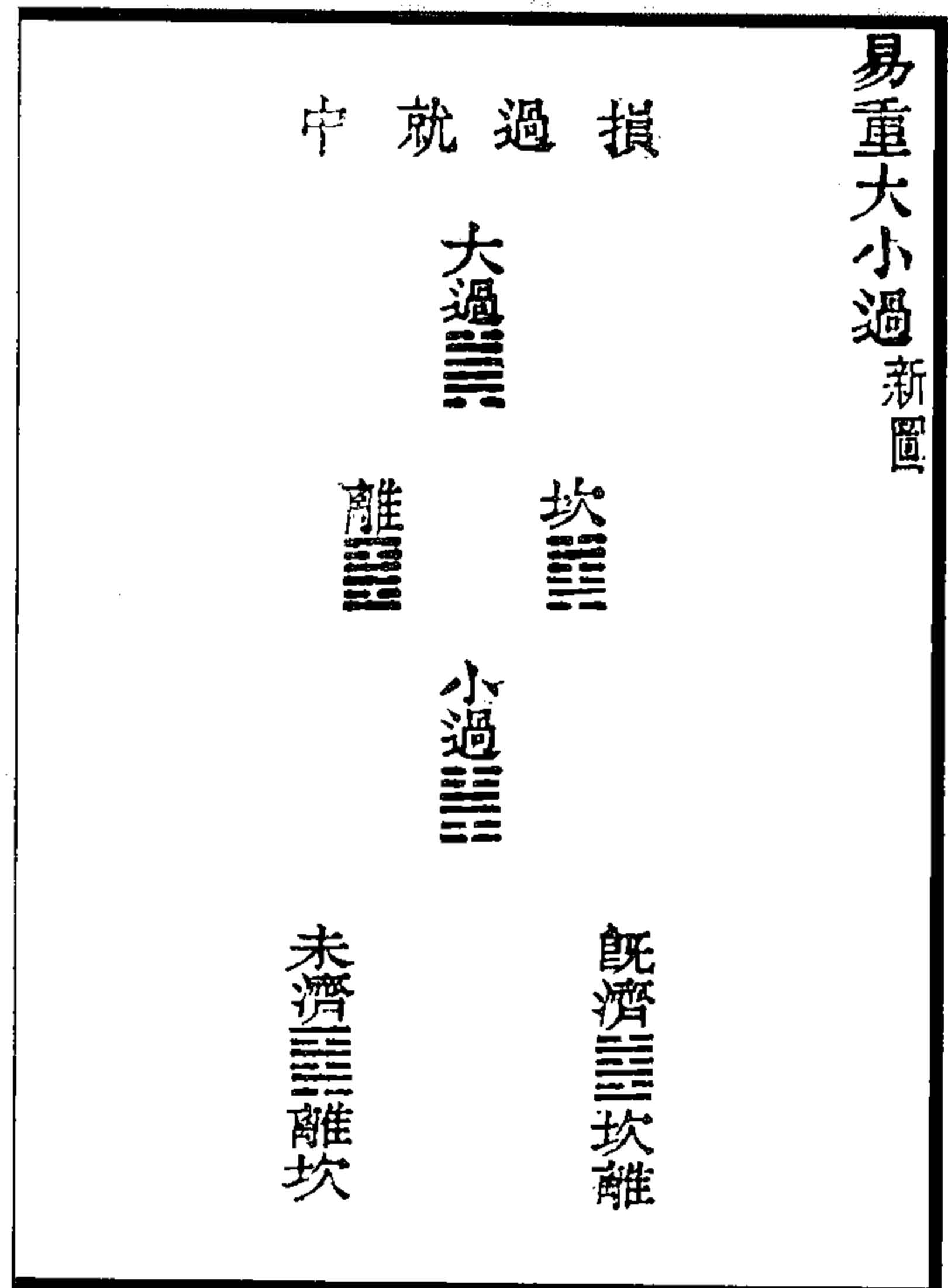
(冯道立《周易三極圖貫》)



图 500 疊字卦圖

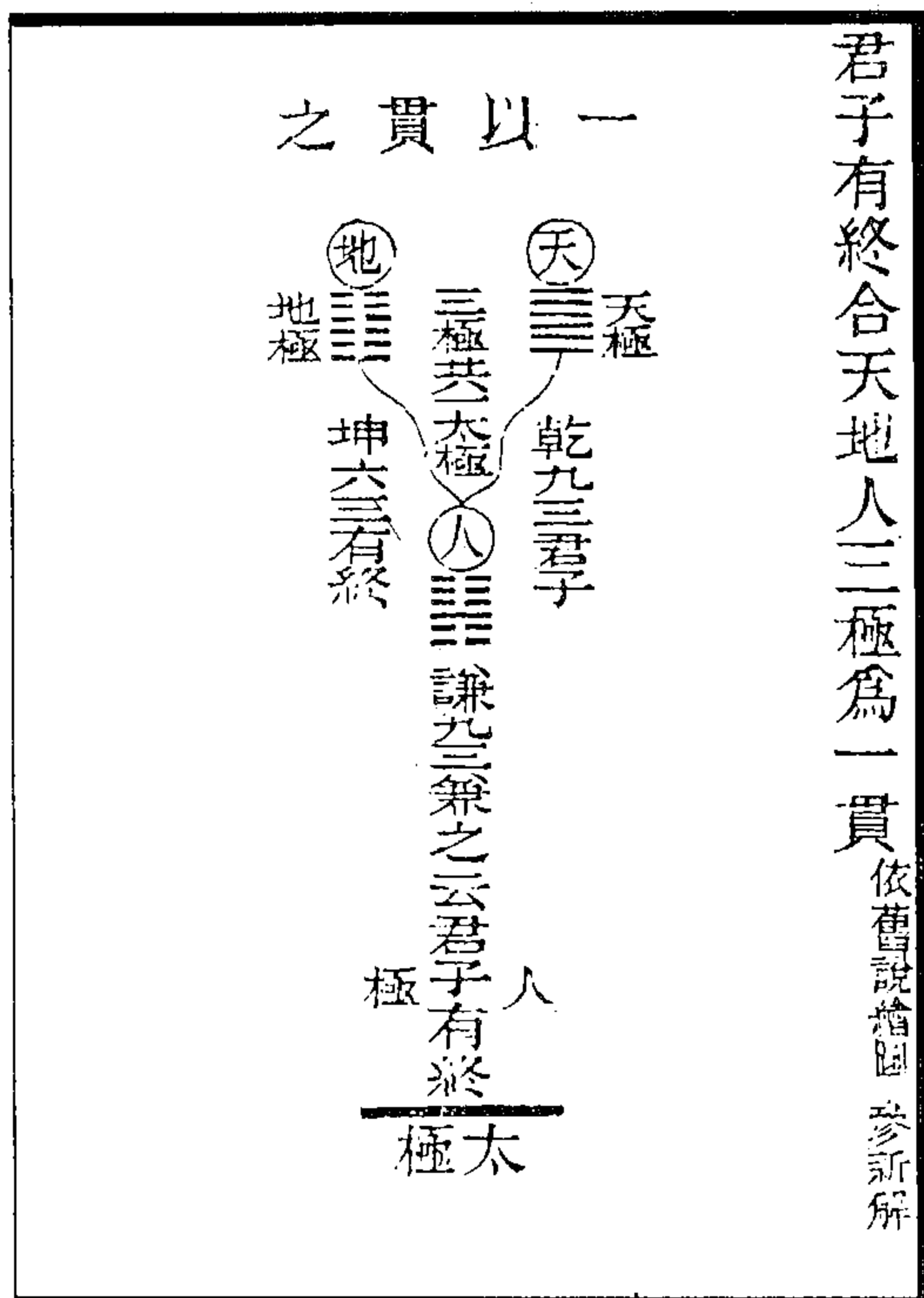

图 503 四方圖

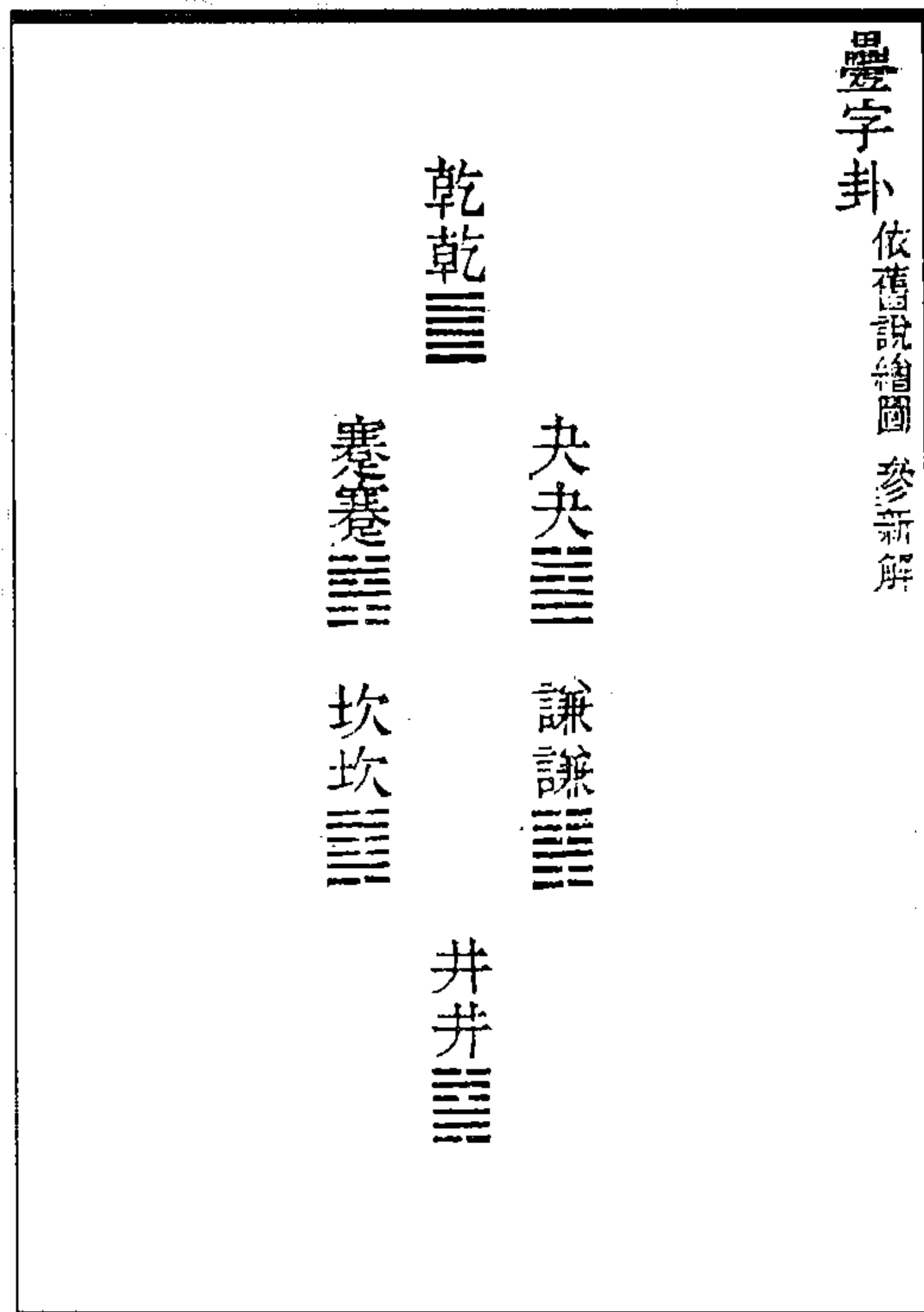

图 502 四時圖

(蕭光遠《周易屬辭通例》)

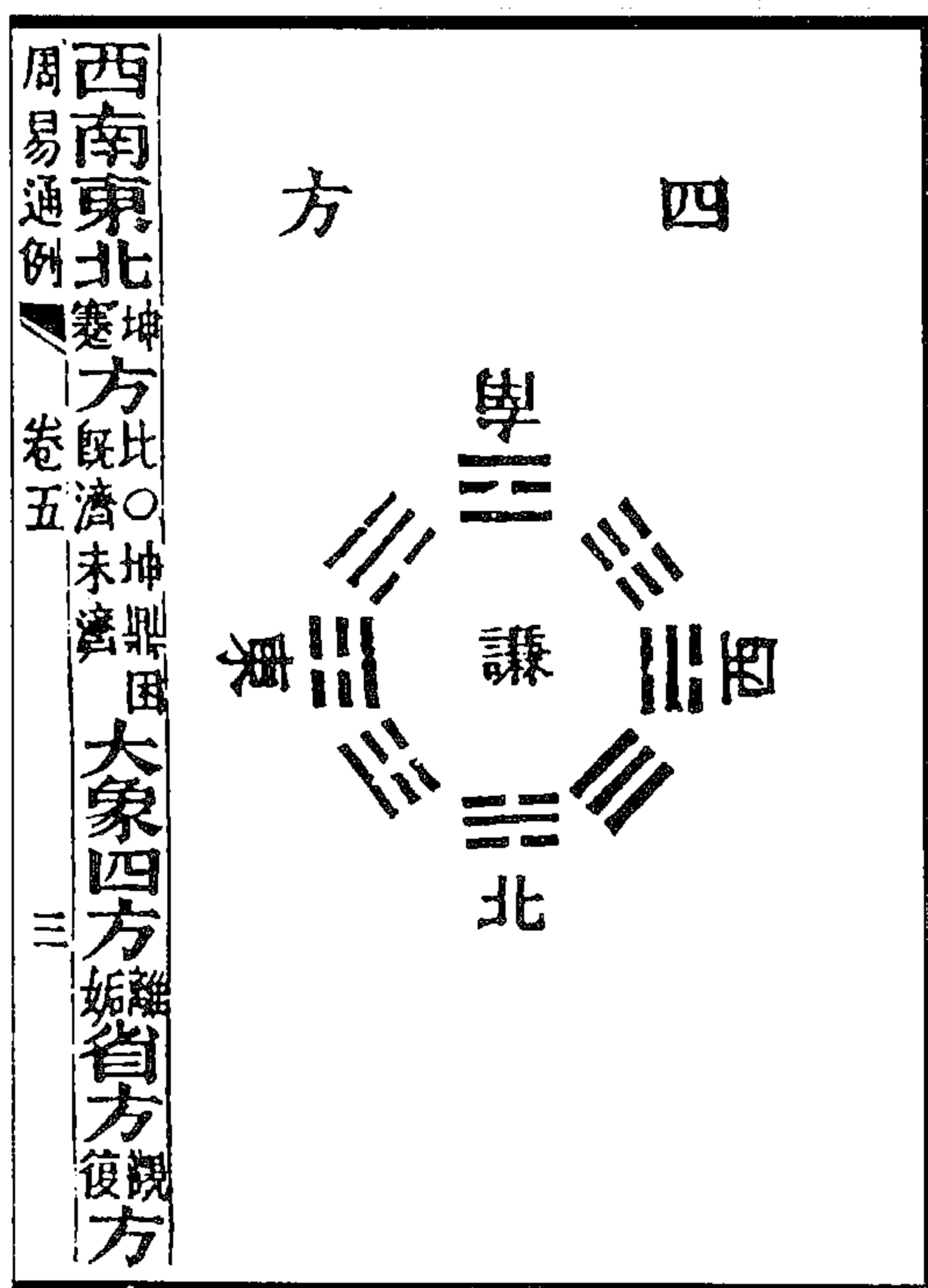

图 505 五行图

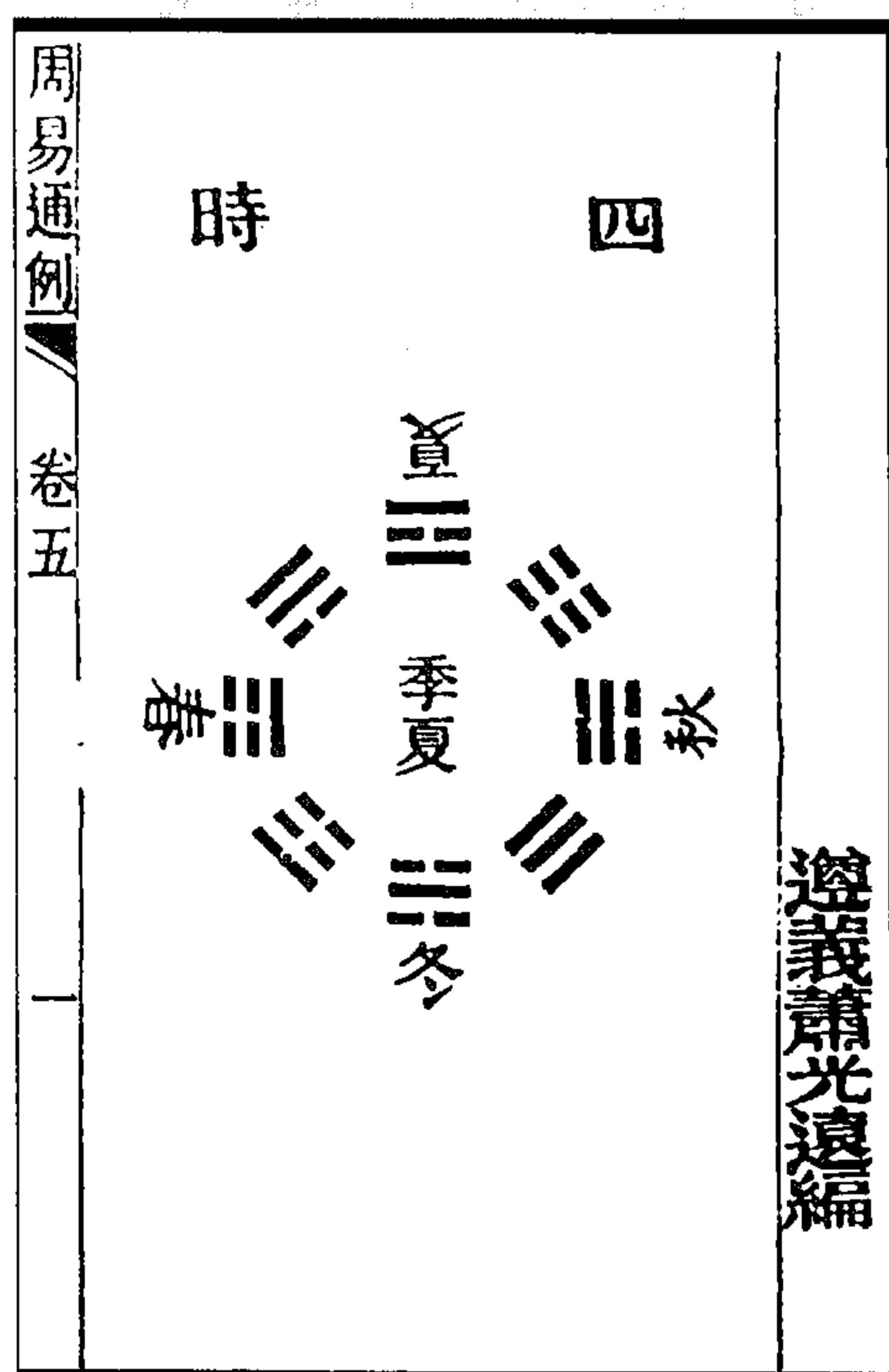
图 504 五星图

(萧光远《周易属辞通例》)

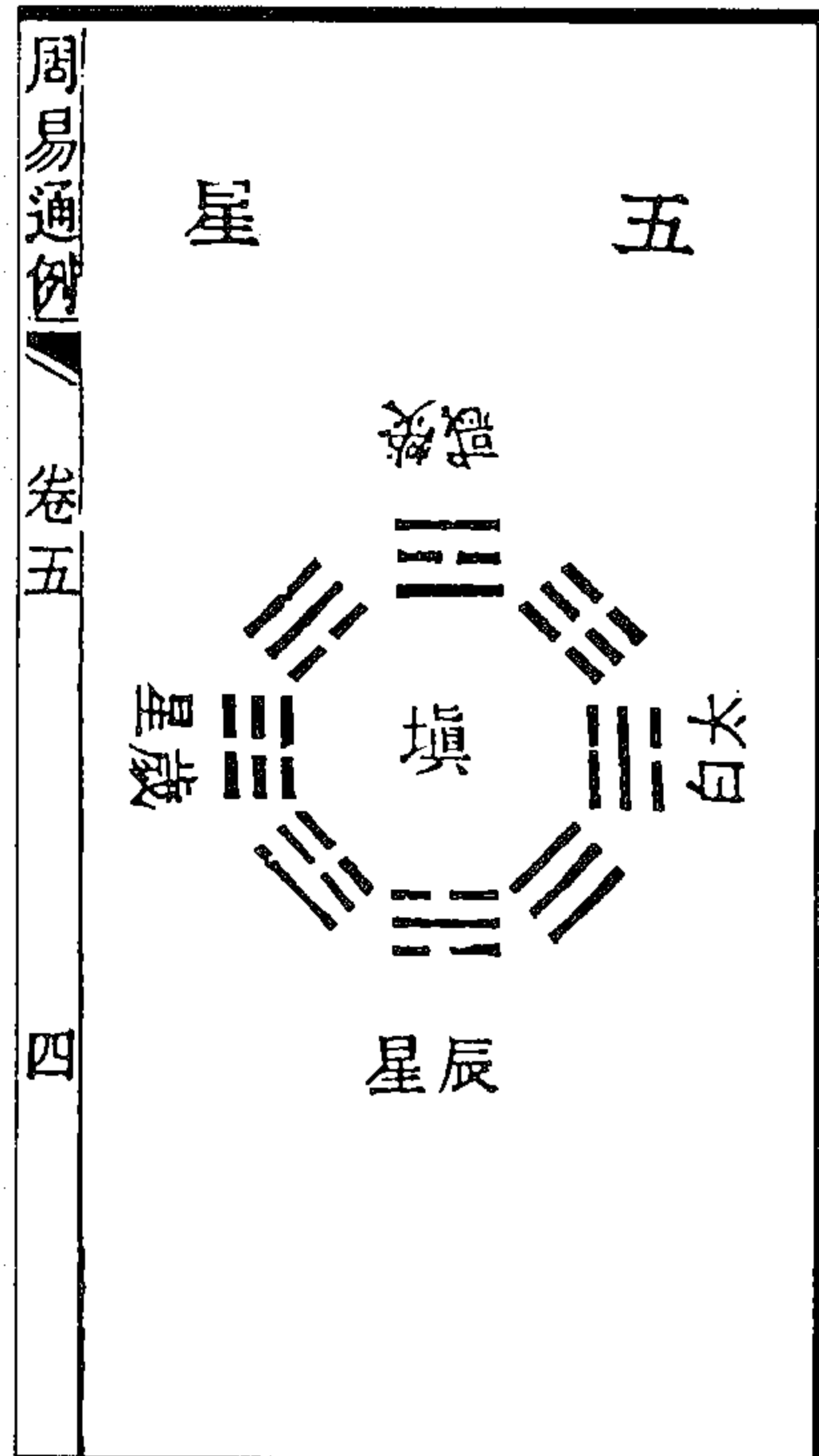
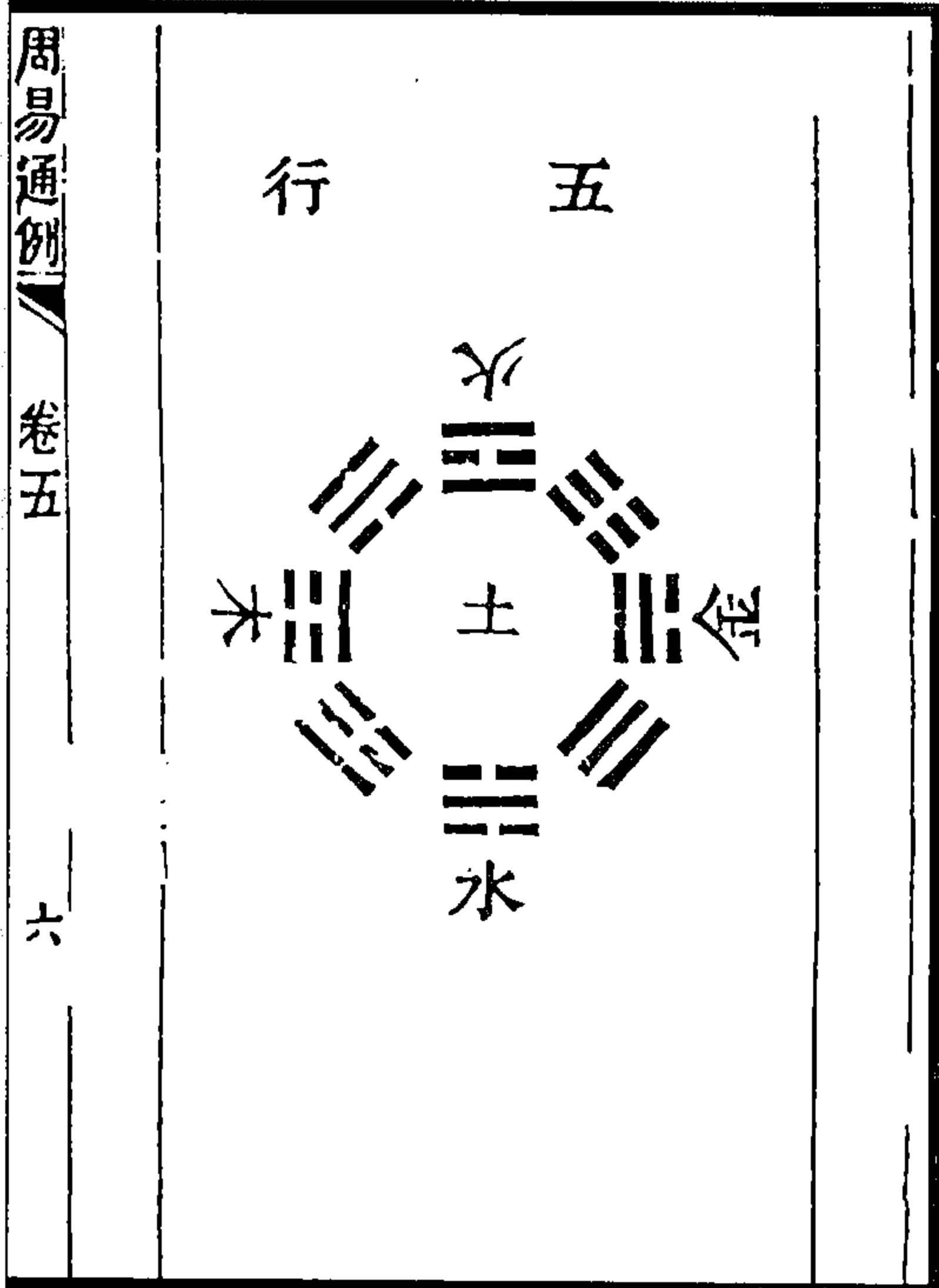

图 507 五常图

图 506 五色图

(萧光远《周易属辞通例》)

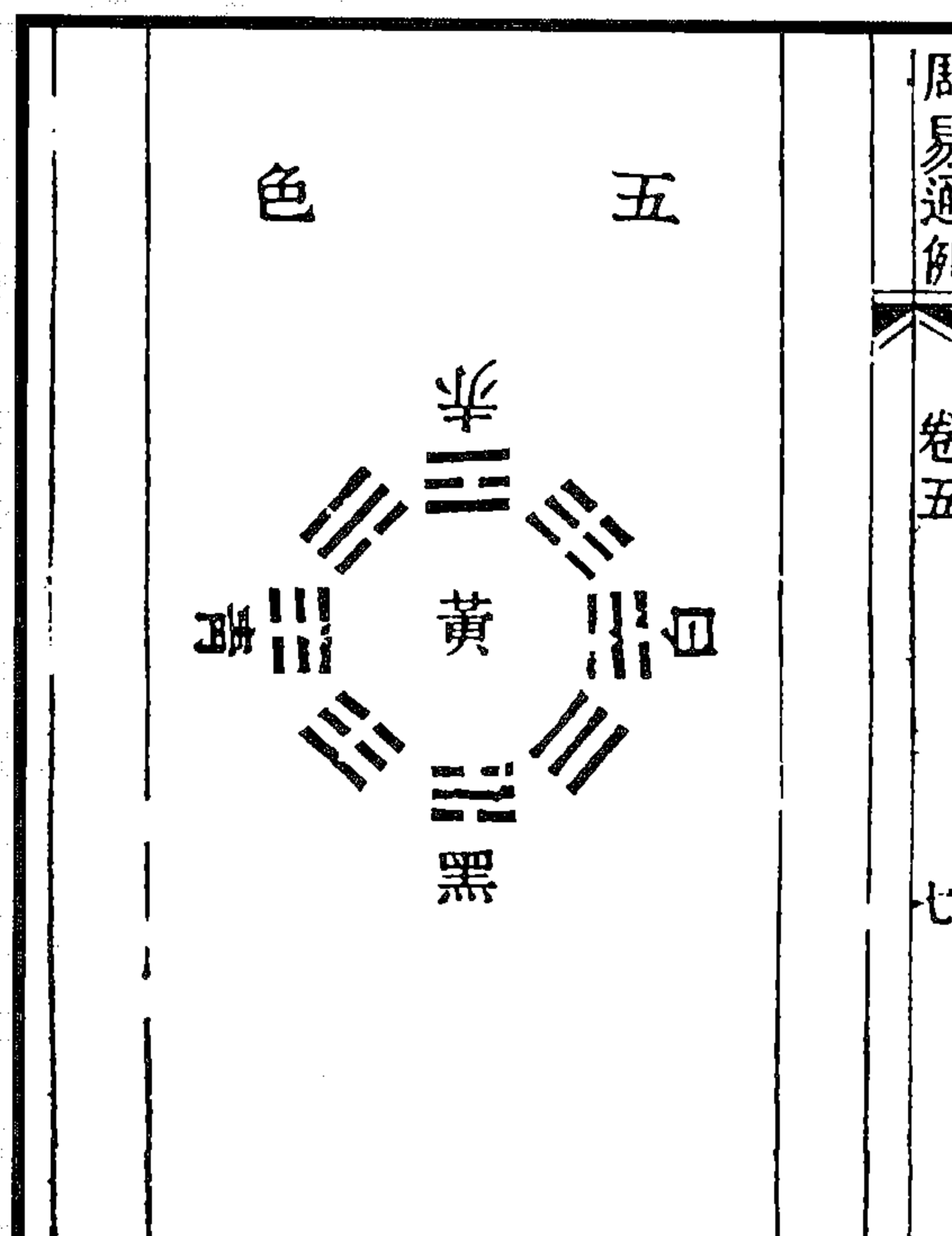
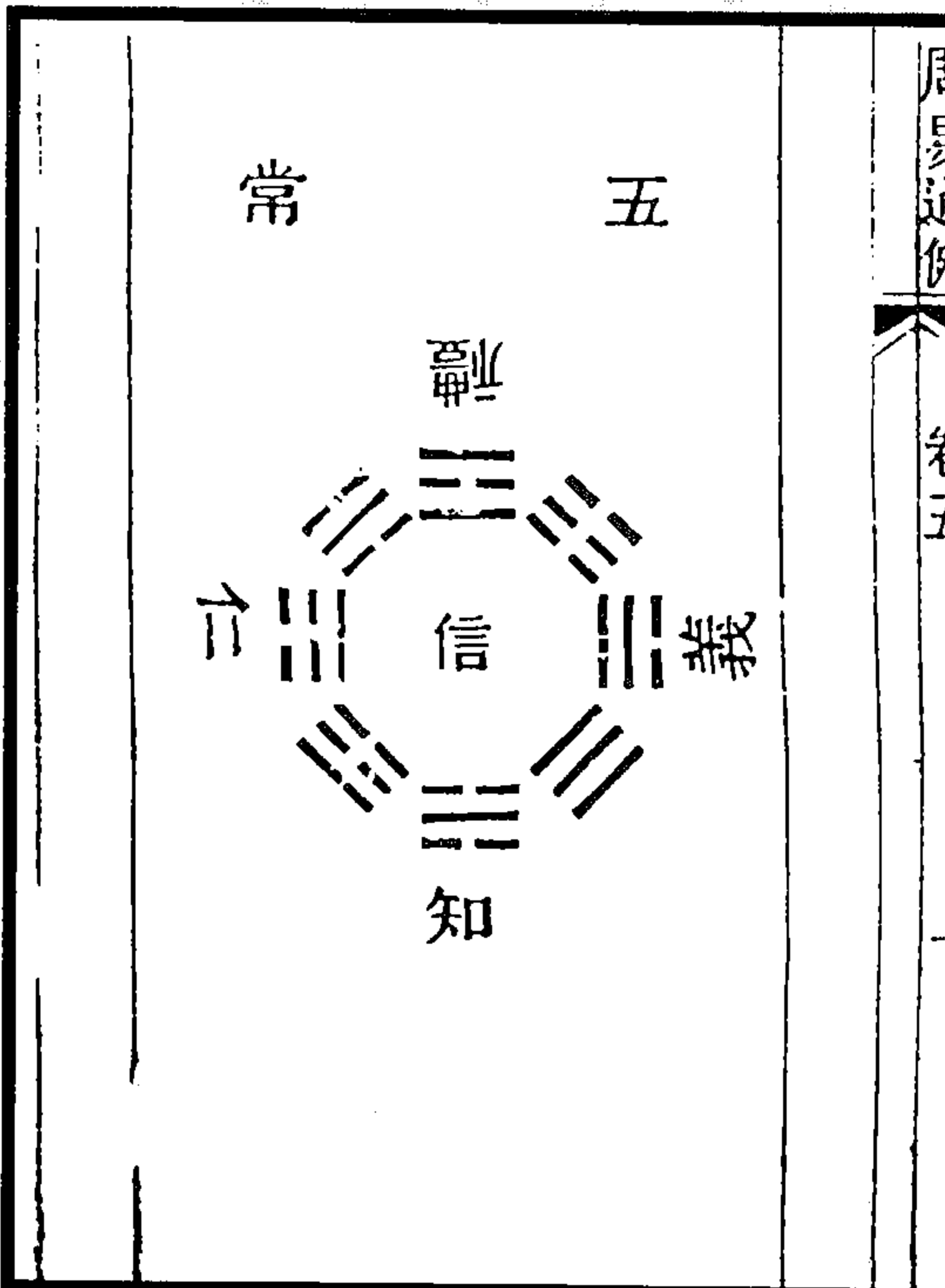

图 509 五声图



图 508 五味图

(萧光远《周易属辞通例》)

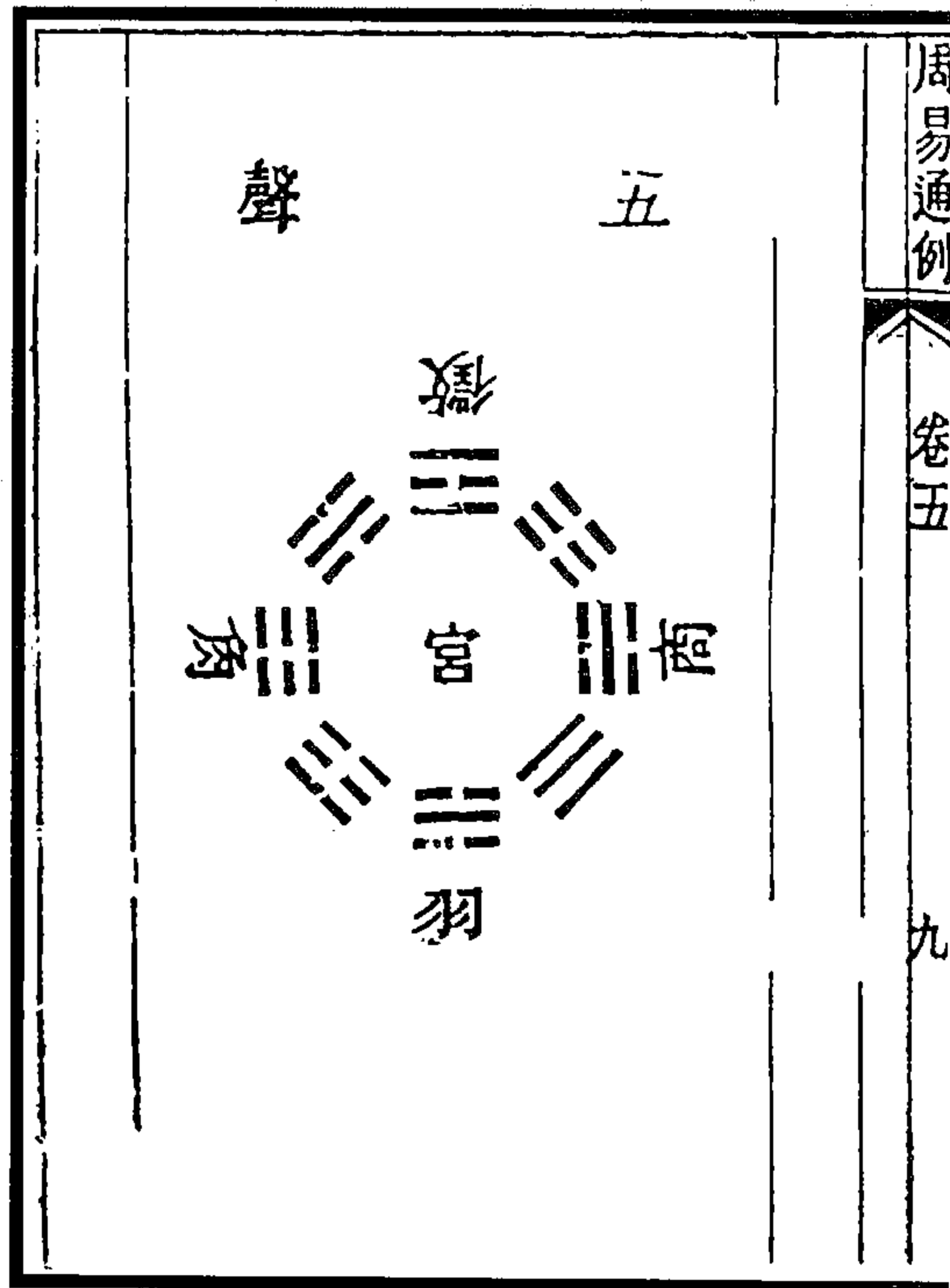

图 510 八音图

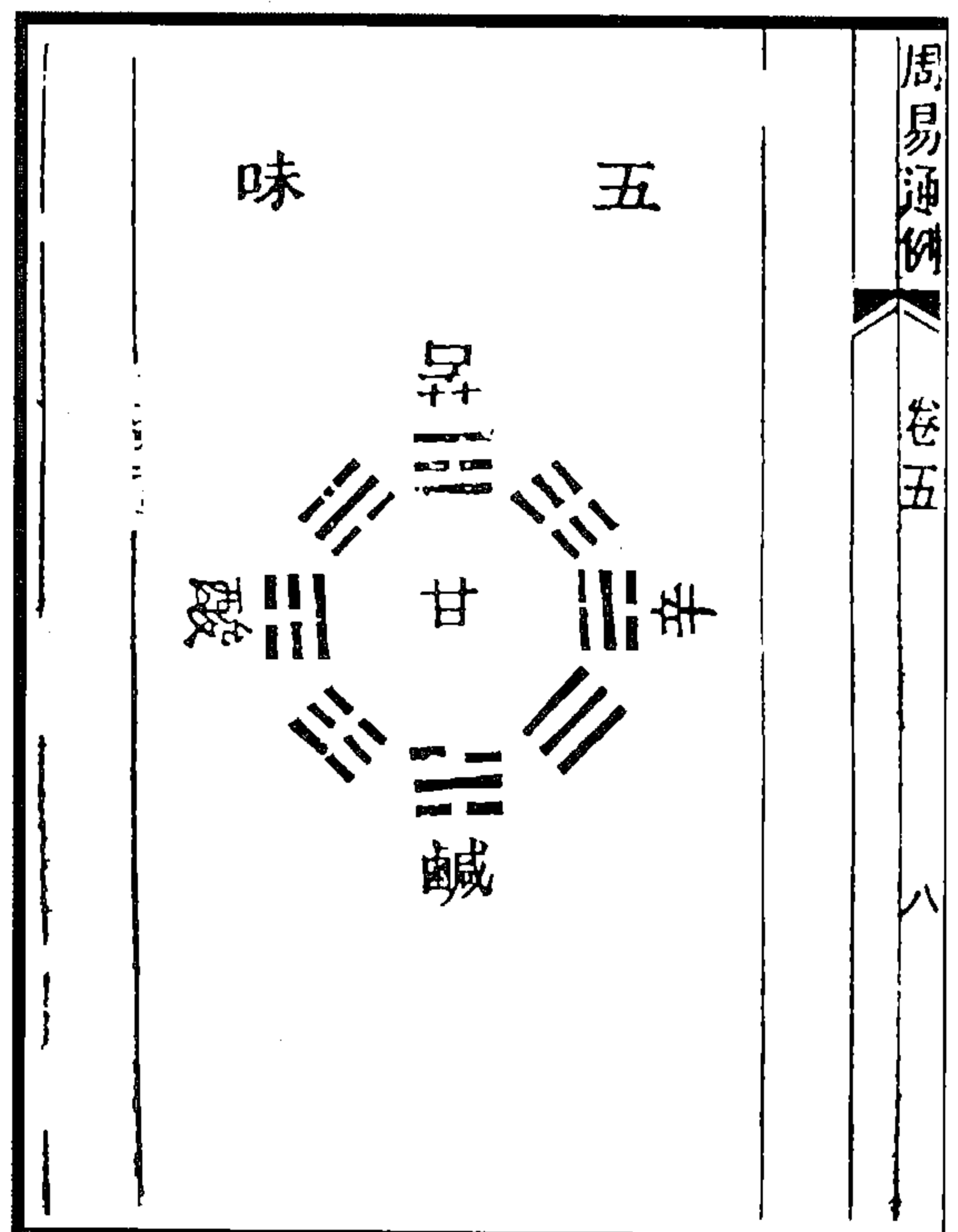
(萧光远《周易属辞通例》)

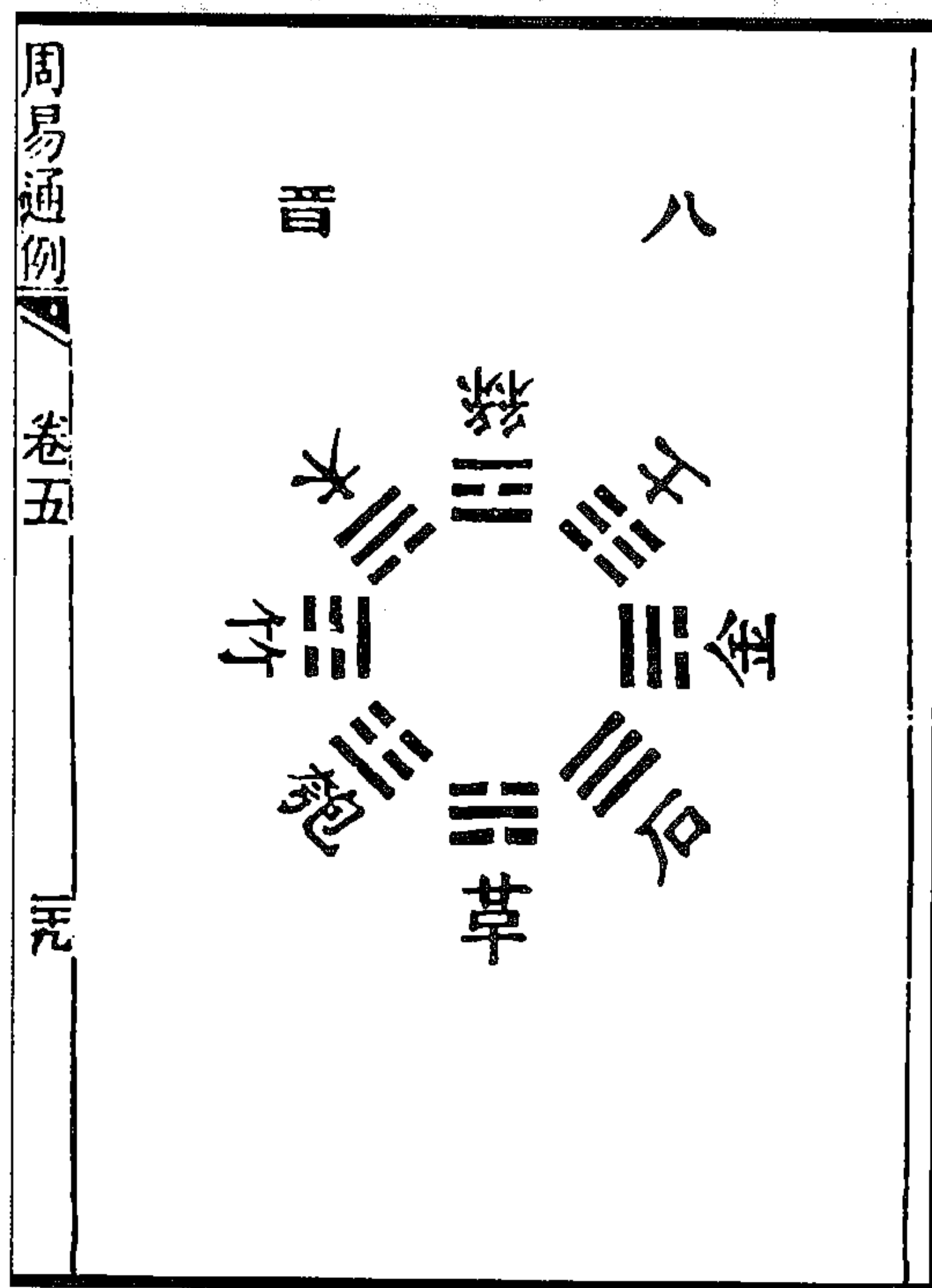

图 512 地支图

图 511 天干图

(萧光远《周易属辞通例》)

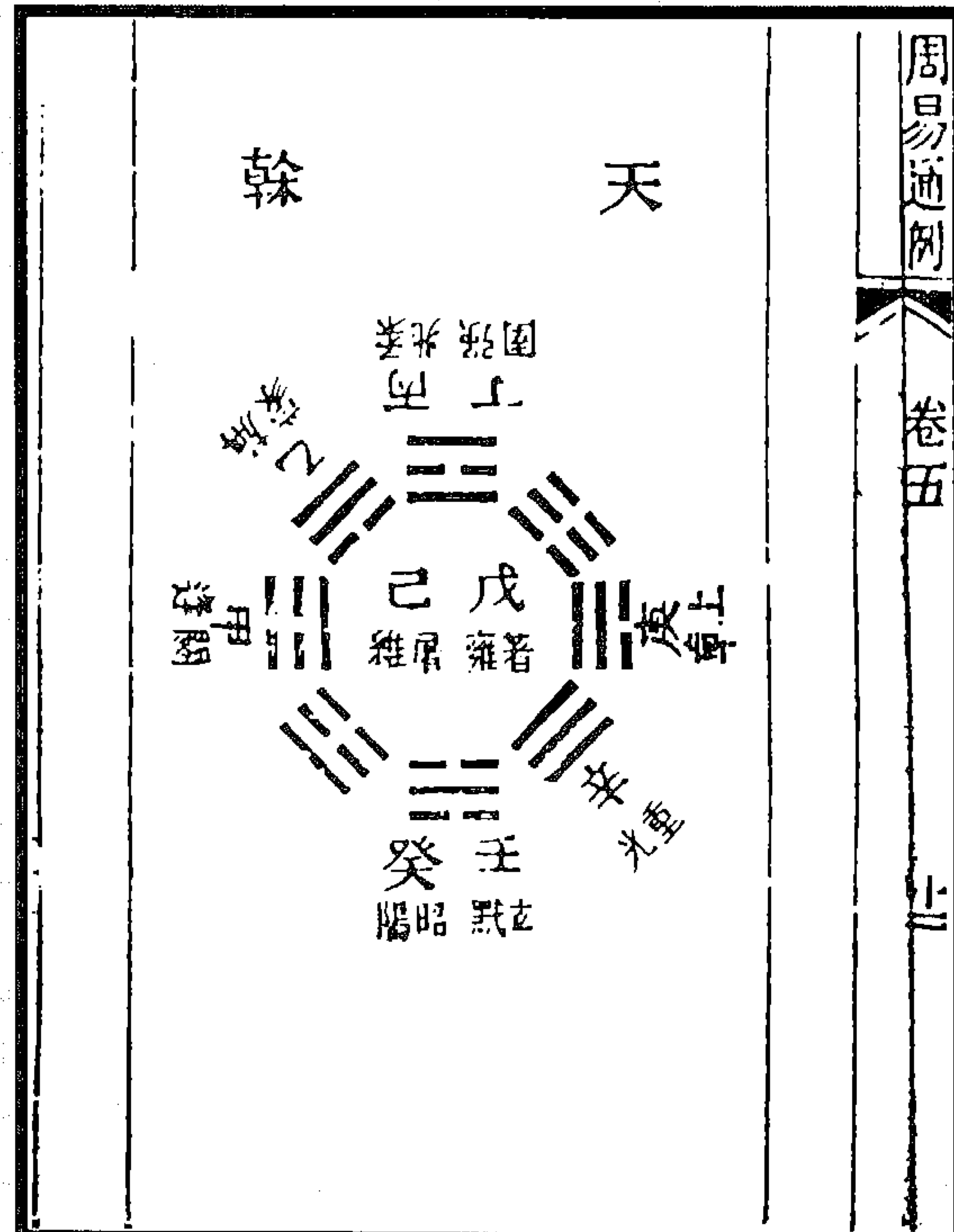
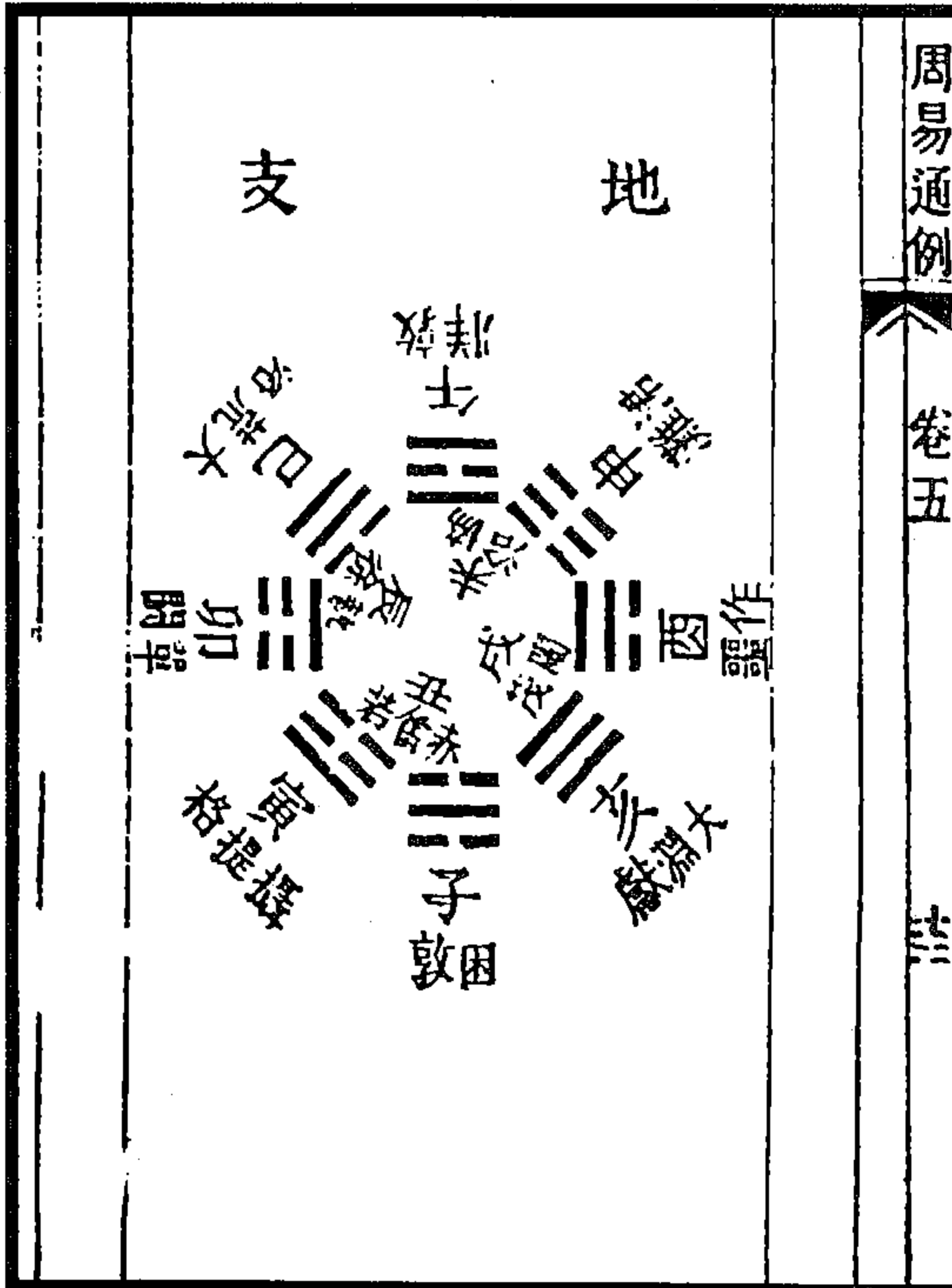
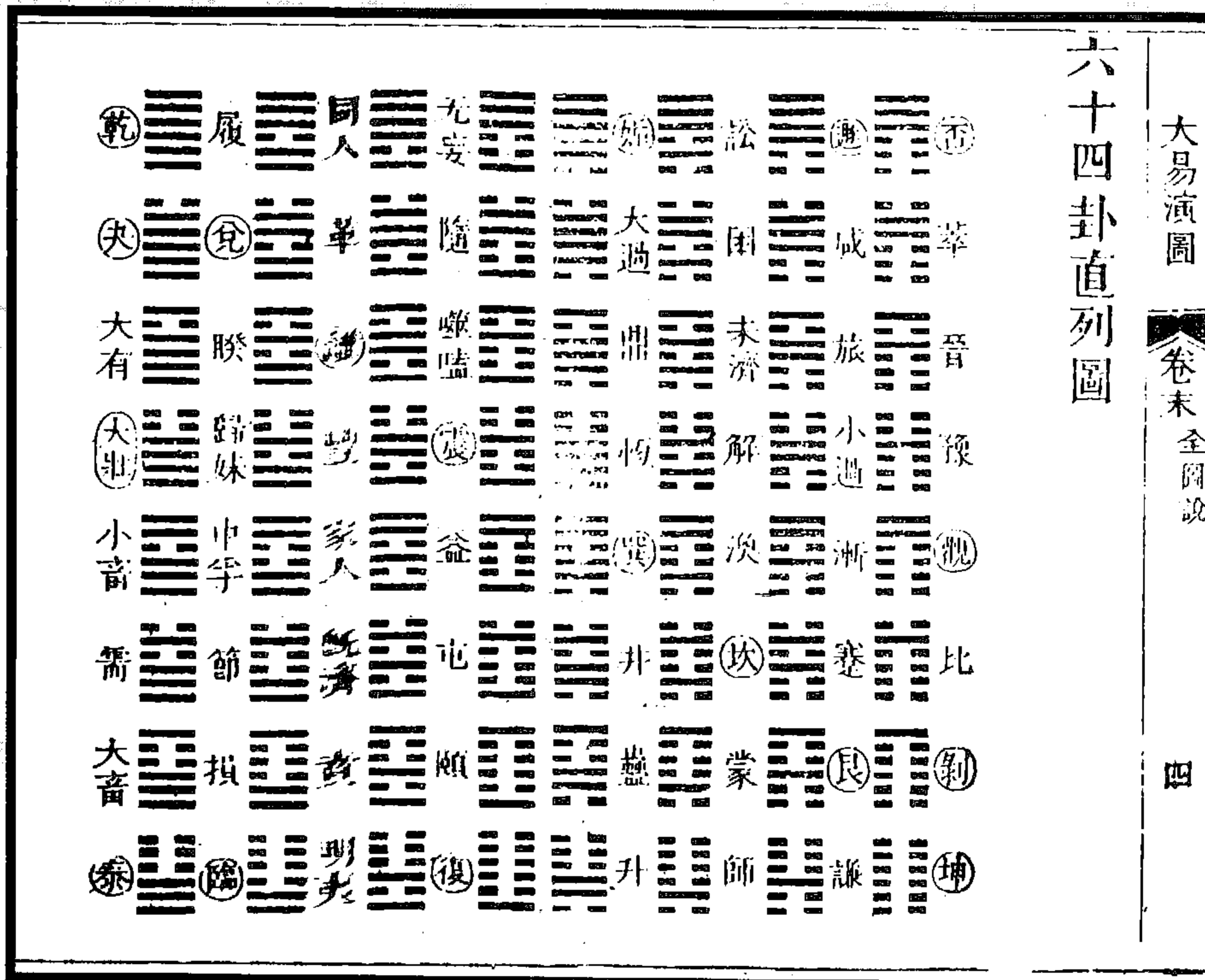

六十四卦直列图

大易演图

卷末 全图说

四

图 513 六十四卦直列图

(何志高《易经本意》)



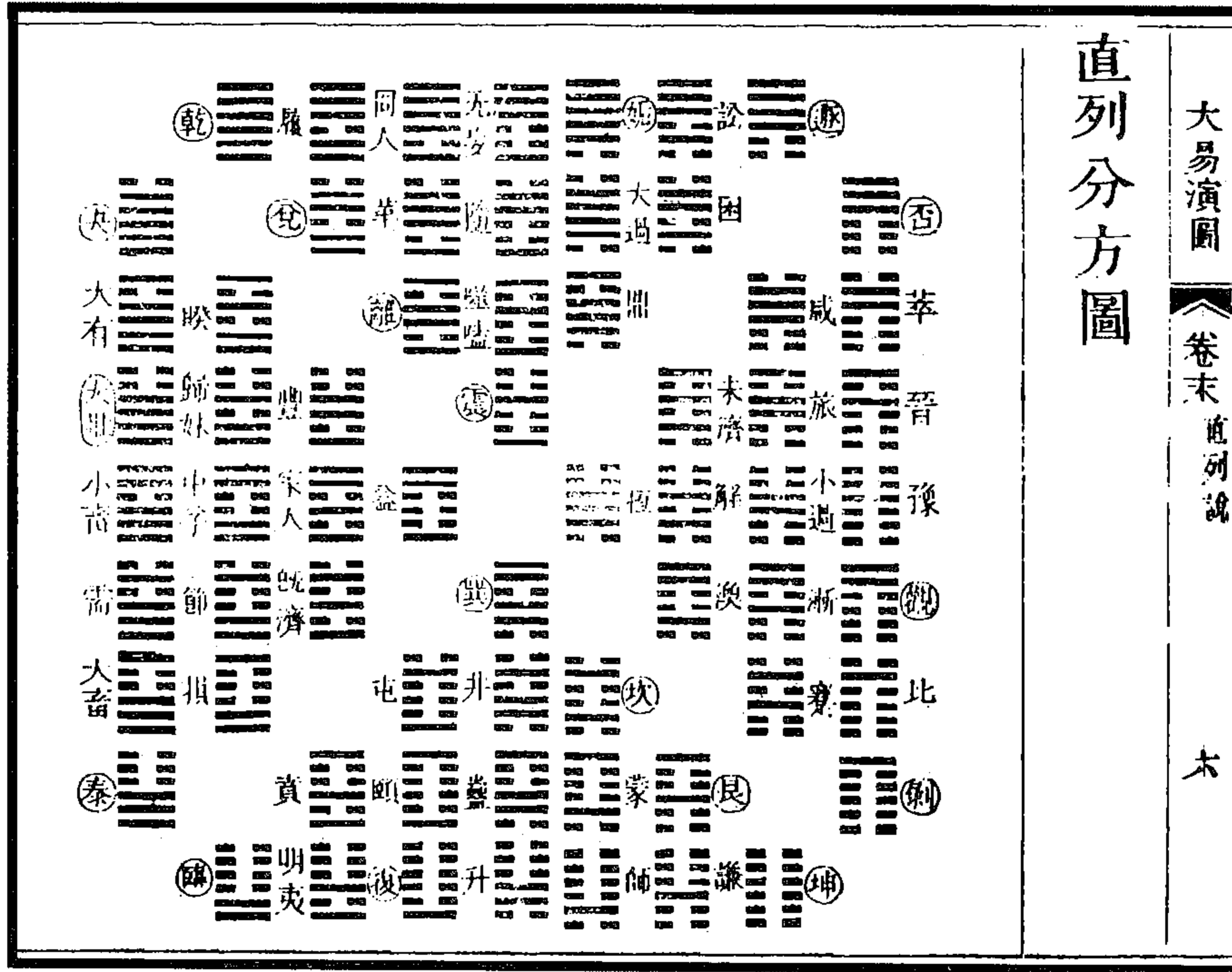

直列分方圖

大易演圖 卷末 直列說 六

图 514 直列分方图 (何志高《易经本意》)

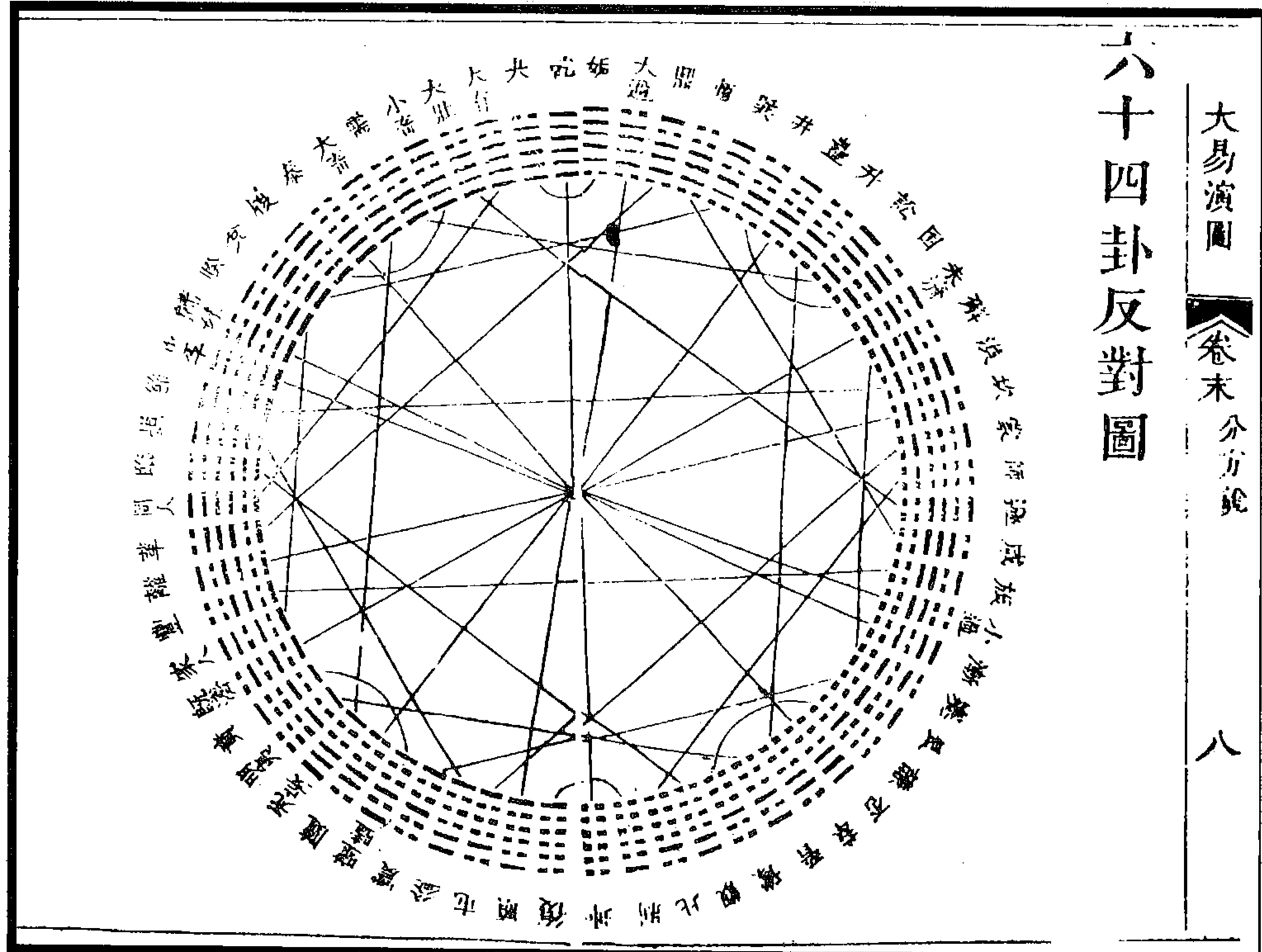

六十四卦反对圖

大易演圖 卷末 分方說 八

图 515 六十四卦反对图 (何志高《易经本意》)



图 516 上篇序卦图  
(何志高《易经本意》)



图 517 下篇序卦图  
(何志高《易经本意》)

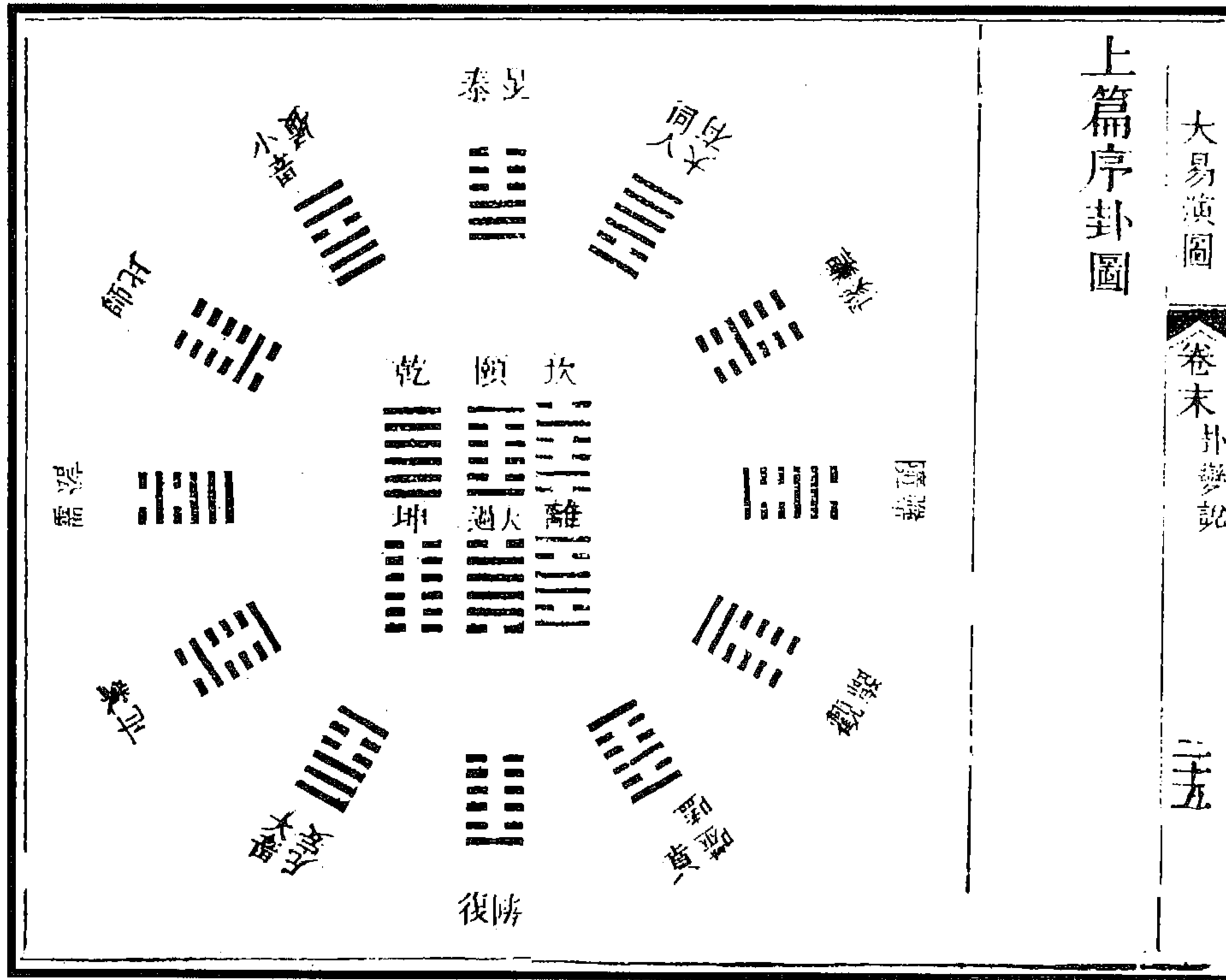

**右坎離本列二陰四陽二陽四陰卦各四乃移坎入離列移離入坎列如下圖**

**漸** 天地 既濟 未濟 歸妹 水火 既濟 水火 未濟 巽 兌

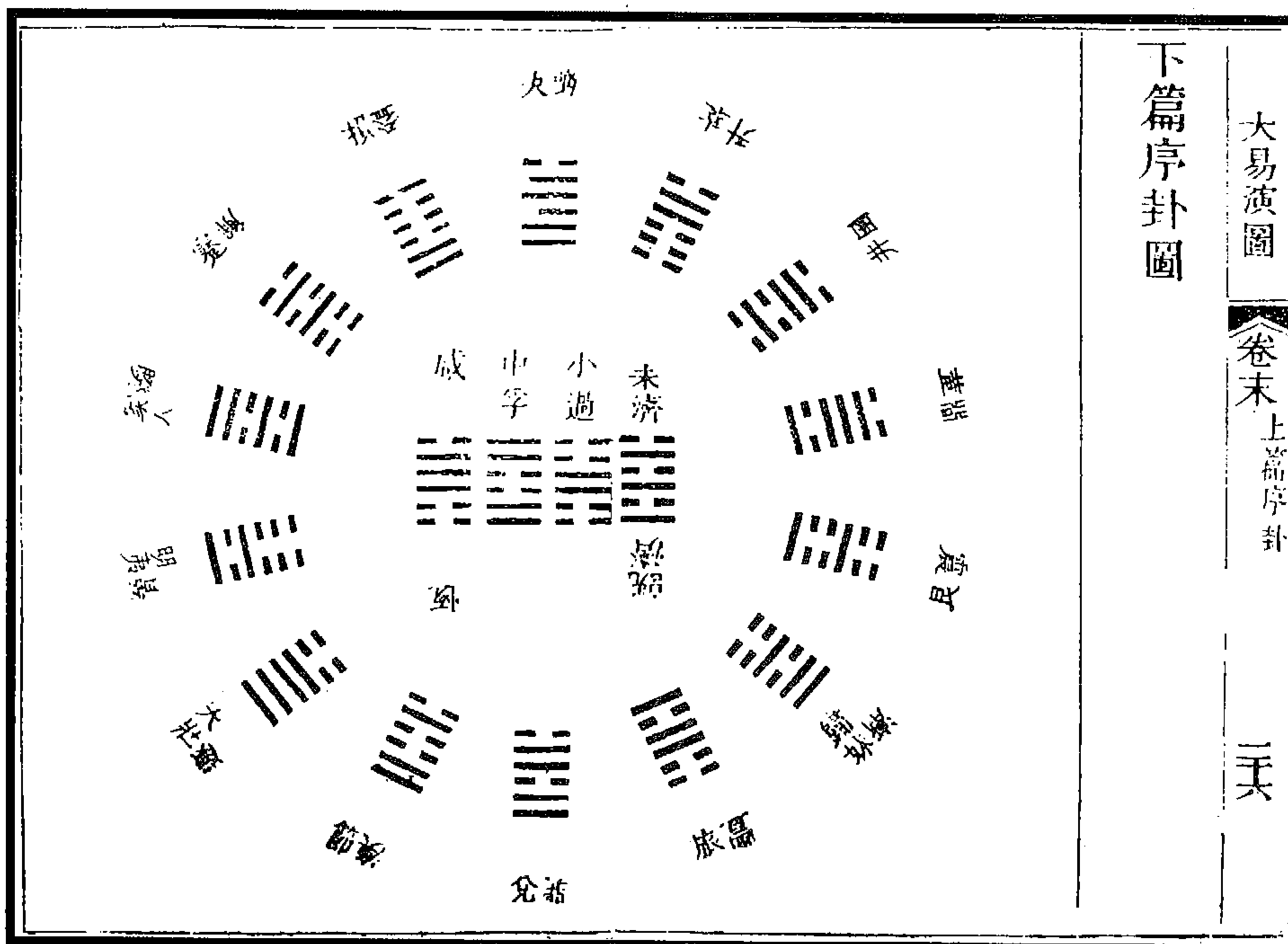
**夫** 火風 未濟 家人 既濟 火澤 歸妹 革 火

**剝** 水雷 既濟 雷水 未濟 水山 復 山水

**屯** 未濟 水山 復 山水

**震** 未濟 水山 復 山水

**巽** 未濟 水山 復 山水

**坎** 未濟 水山 復 山水

**離** 未濟 水山 復 山水

**大過** 未濟 水山 復 山水

**解** 未濟 水山 復 山水

**漸** 天地 既濟 未濟 歸妹 水火 既濟 水火 未濟 巽 兌

**夫** 火風 未濟 家人 既濟 火澤 歸妹 革 火

**剝** 水雷 既濟 雷水 未濟 水山 復 山水

**屯** 未濟 水山 復 山水

**震** 未濟 水山 復 山水

**巽** 未濟 水山 復 山水

**坎** 未濟 水山 復 山水

**離** 未濟 水山 復 山水

**大過** 未濟 水山 復 山水

**解** 未濟 水山 復 山水

**右三陰三陽卦各四連前其十六卦坎離與四子上下盡矣乃自相上下成既濟未濟二交卦領下四子列**

**漸** 天地 既濟 未濟 歸妹 水火 既濟 水火 未濟 巽 兌

**夫** 火風 未濟 家人 既濟 火澤 歸妹 革 火

**剝** 水雷 既濟 雷水 未濟 水山 復 山水

**屯** 未濟 水山 復 山水

**震** 未濟 水山 復 山水

**巽** 未濟 水山 復 山水

**坎** 未濟 水山 復 山水

**離** 未濟 水山 復 山水

**大過** 未濟 水山 復 山水

**解** 未濟 水山 復 山水

**漸** 天地 既濟 未濟 歸妹 水火 既濟 水火 未濟 巽 兌

**夫** 火風 未濟 家人 既濟 火澤 歸妹 革 火

**剝** 水雷 既濟 雷水 未濟 水山 復 山水

**屯** 未濟 水山 復 山水

**震** 未濟 水山 復 山水

**巽** 未濟 水山 復 山水

**坎** 未濟 水山 復 山水

**離** 未濟 水山 復 山水

**大過** 未濟 水山 復 山水

**解** 未濟 水山 復 山水

前兩卦原屬乾離列上下互易後兩卦原屬坤坎列  
 上下互易象辭皆無爻變象  
 其上八卦皆變自泰否來而仍以二濟領之者如蠱  
 即既濟初二易五上易歸妹即既濟二三易四五易  
 隨即未濟初二易五上易漸即未濟二三易四五易  
 卦變固無內外四爻互易者而二濟本即泰否互五  
 對易故其象如此  
 乾坤兩列二十八卦已賅全易六十四卦之象六十四  
 卦為經必以十六互體為緯全易之綱紐也傳曰其初  
 難知其土易知本末也初辭擬之卒成之終若夫雜物

图 519 乾坤成列图  
 (沈善登《需时眇言》)



图 520 六十四卦十六互体图  
 (沈善登《需时眇言》)



图 521 卦变四象图

(沈善登《需时眇言》)

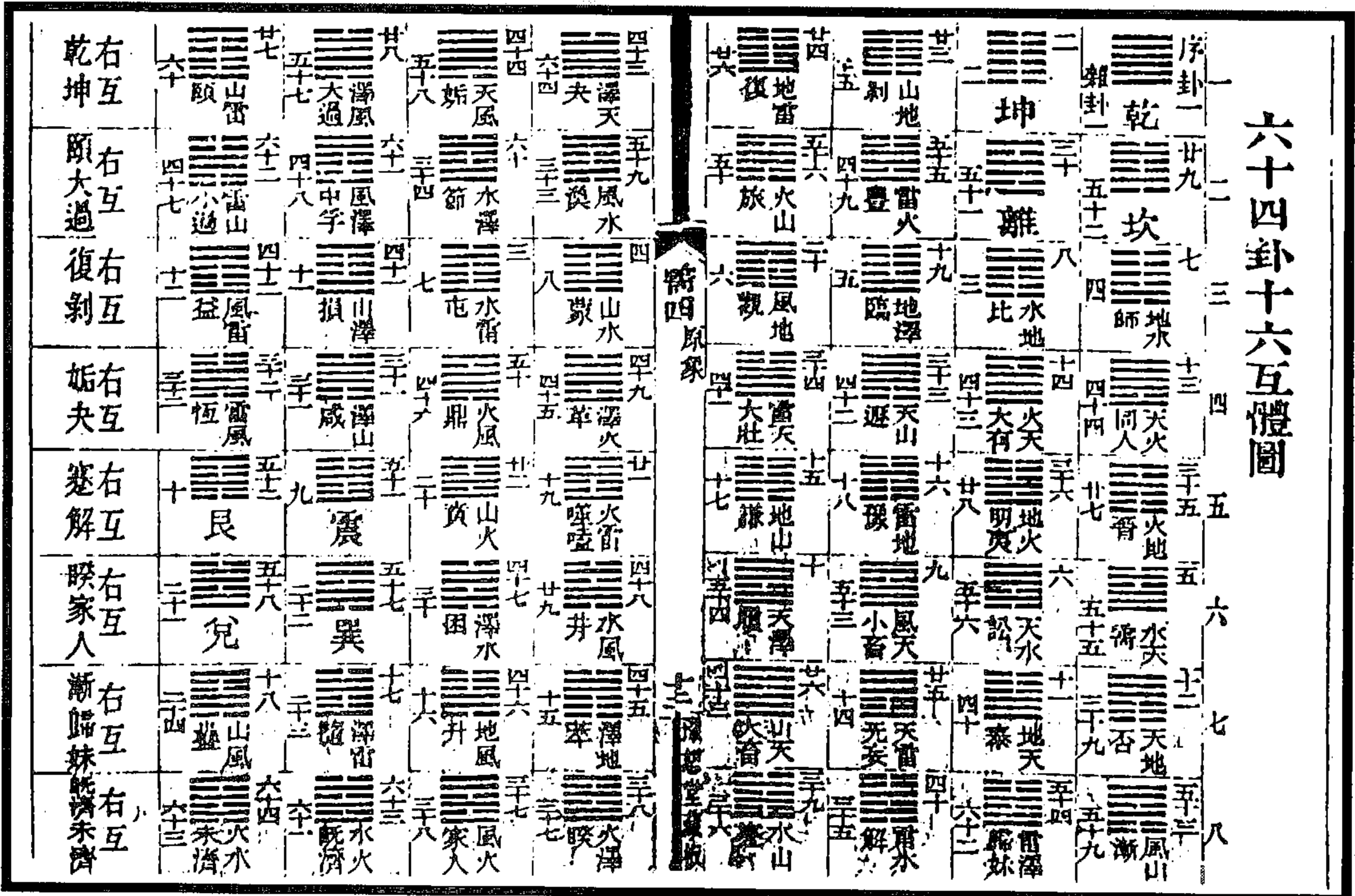

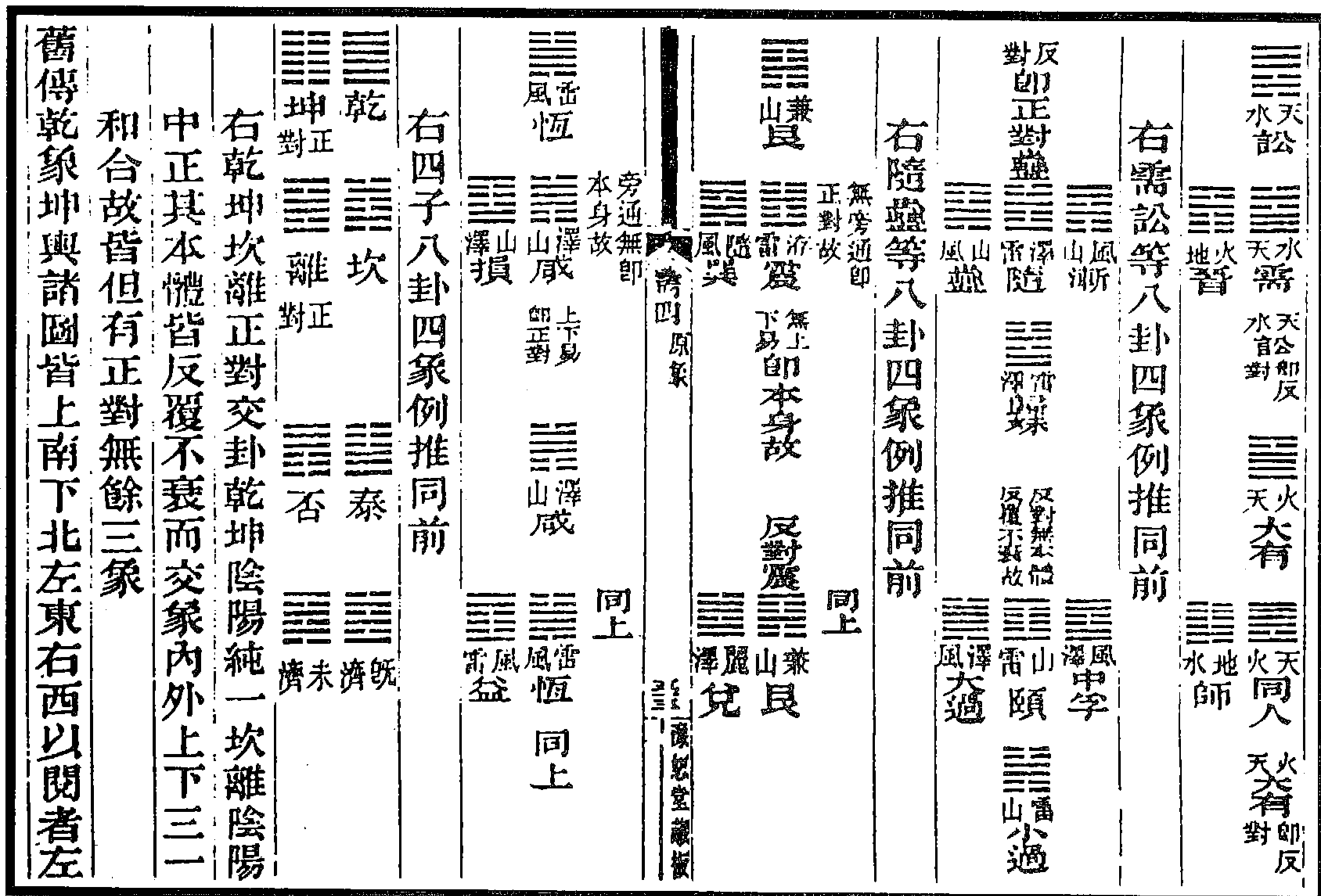
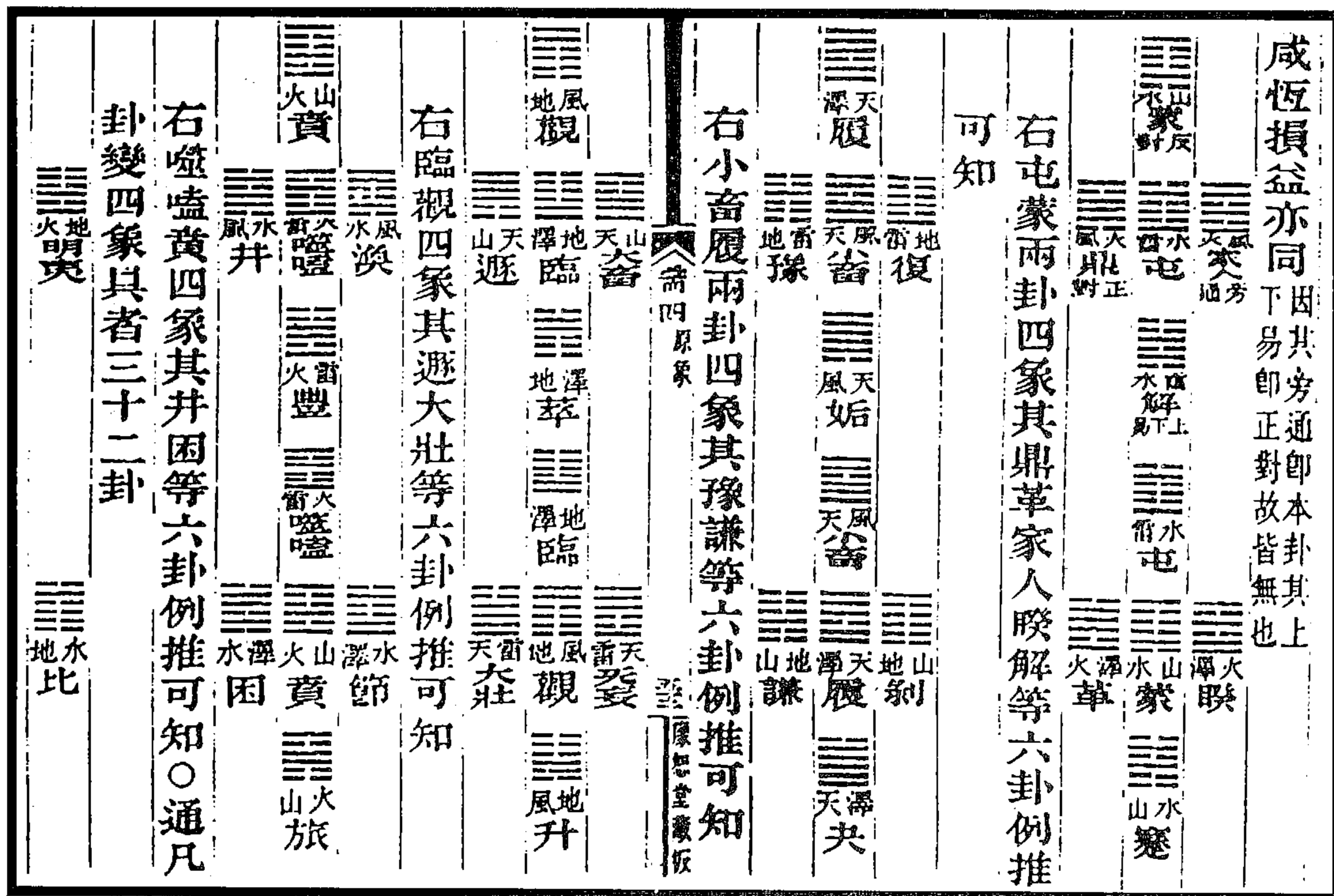

图 522 重卦图  
(沈善登《需时眇言》)



图 523 八卦剛柔变化图  
(沈善登《需时眇言》)



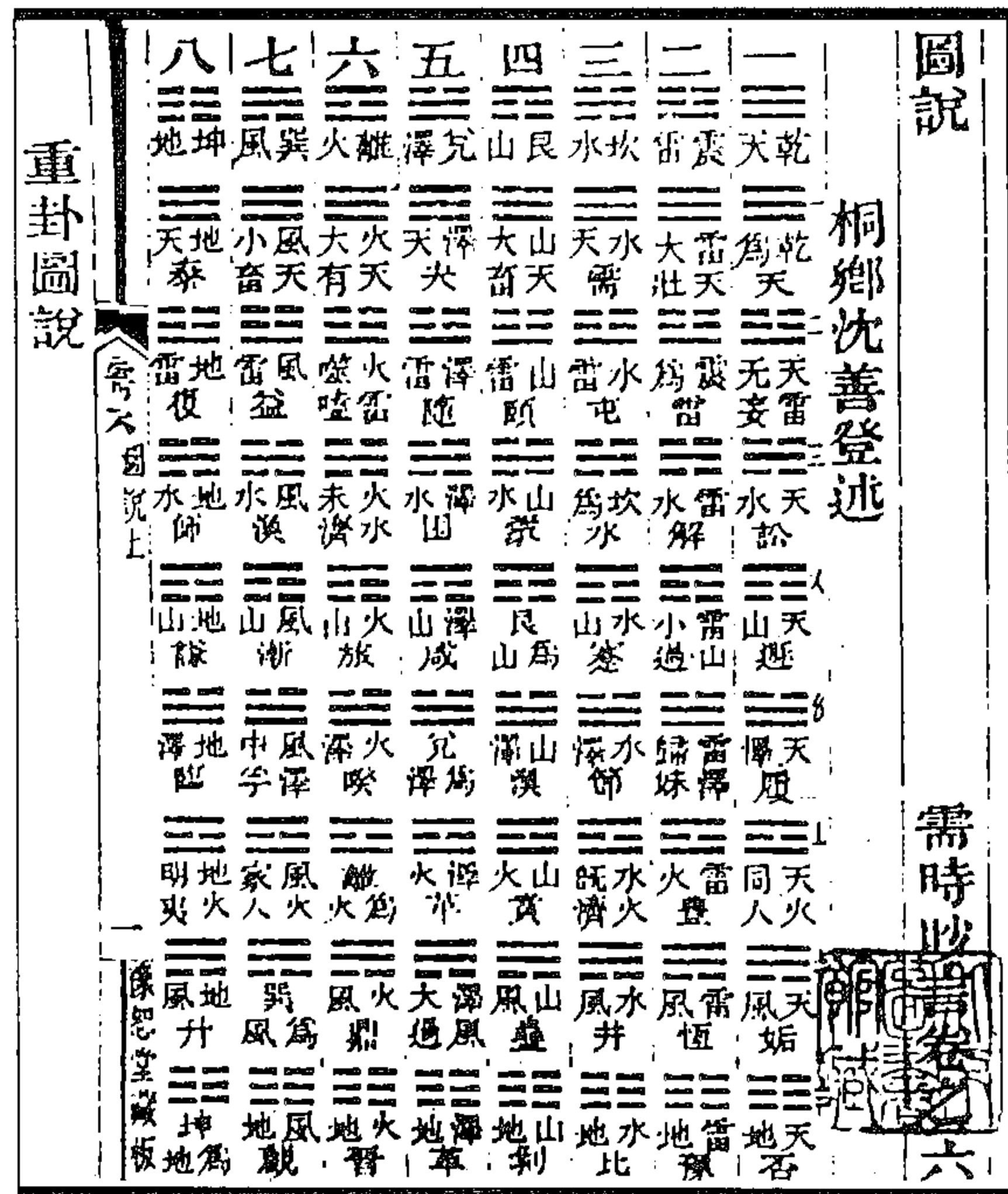

图 524 世系谱图

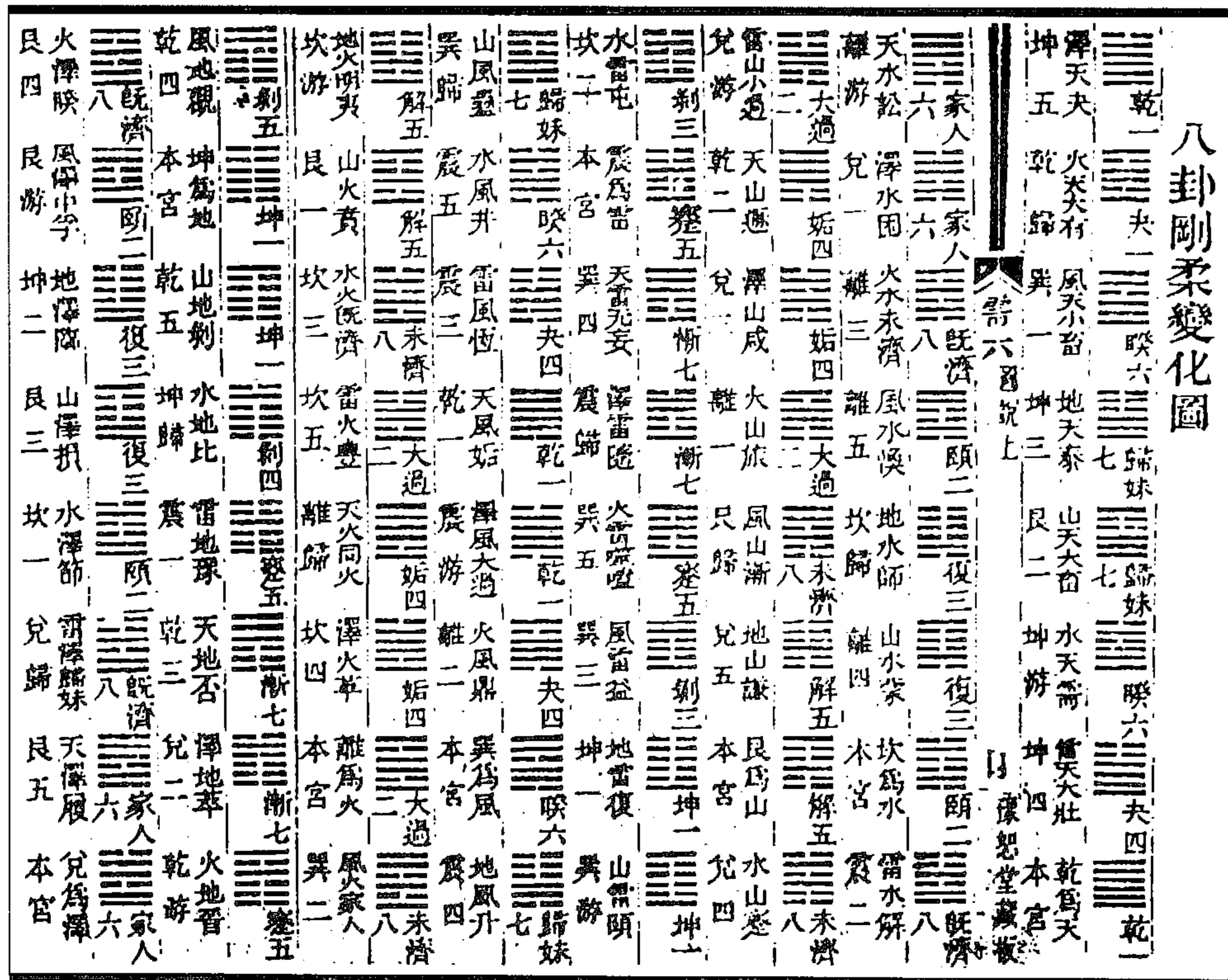
(沈善登《需时眇言》)



## 二、易学命题图

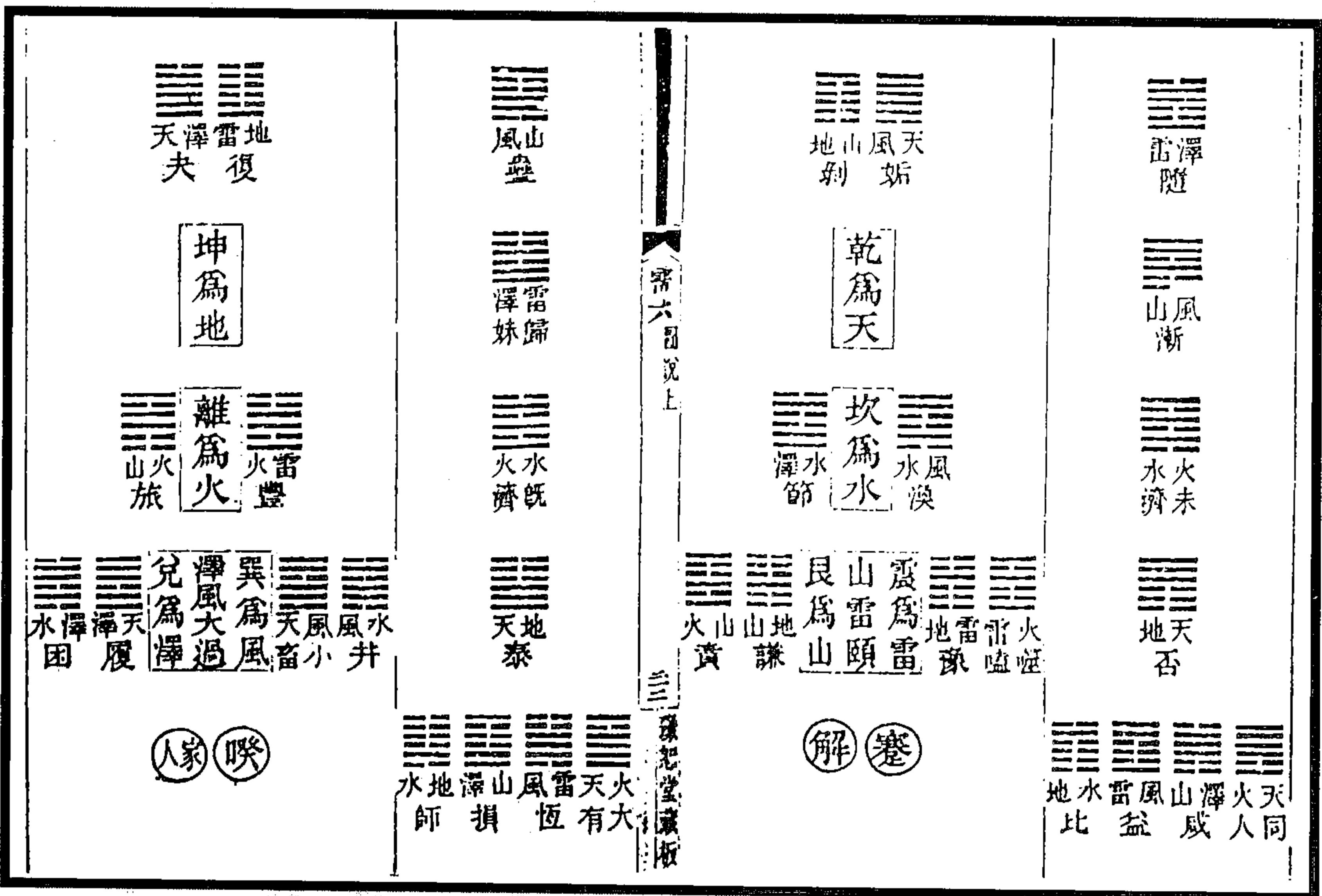
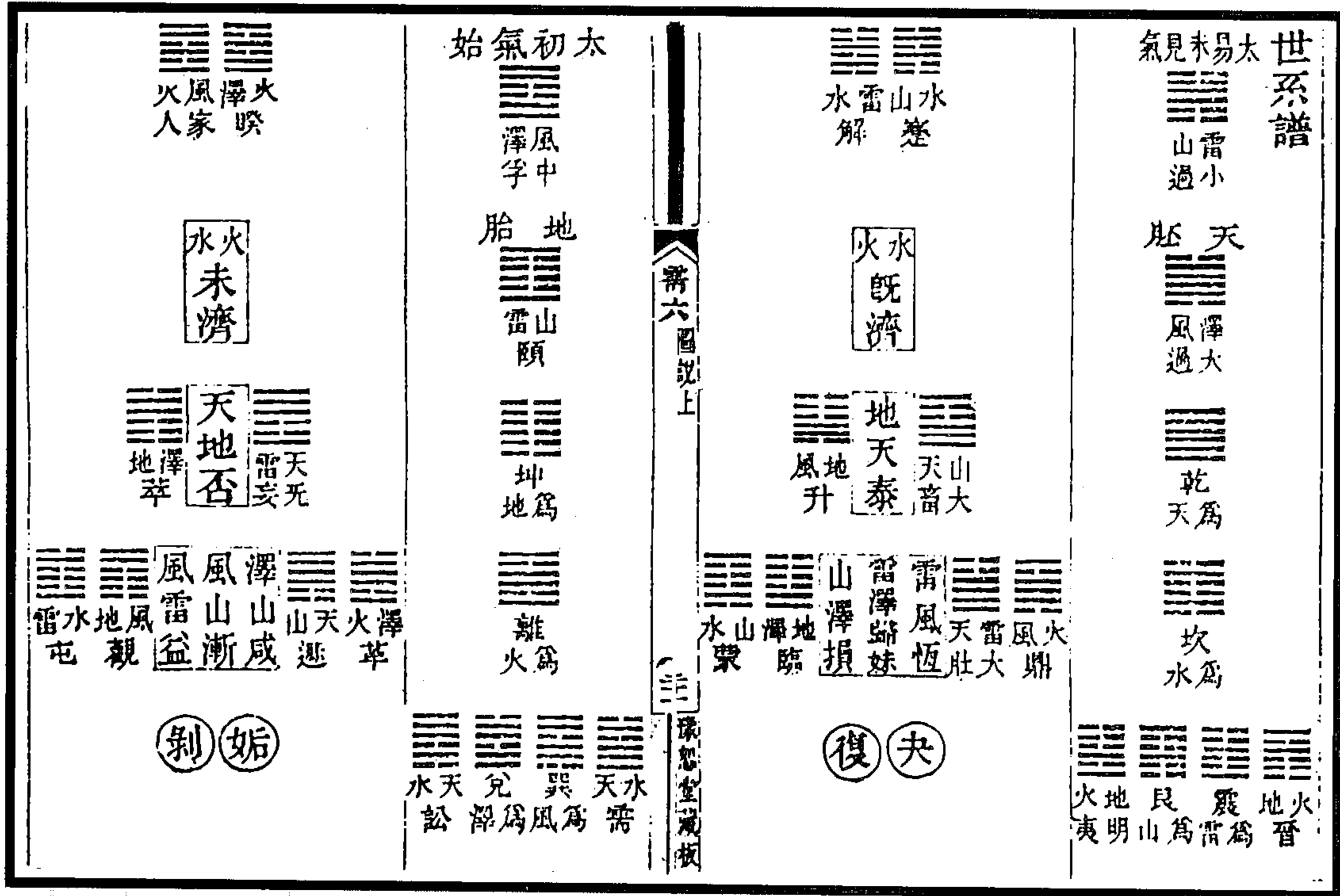

图1 重六十四卦推荡诀图

圣人观象画卦，盖按《龙图》错综之数也。仰观天而俯察地，近取身而远类物，六画之象既立，三才之道斯备。所以极四营之变，成万物之数者也。原夫八卦之宗，起于四象。四象者，五行之成数也。水数六，除三画为坎，余三画布于亥上，成乾；金数九，除三画为兑，余六画布于申上，成坤；火数七，除三画为离，余四画布于巳上，成巽；木数八，除三画为震，余五画布于寅上，成艮。此所谓四象生八卦也。且五行特举金、木、水、火而不言土者，各王四时也。然圣人无中得象，象外生意，于是乎布画而成卦，营策以重爻。乾之数二百一十有六，坤之数百四十有四，凡三百有六十，当期之日。二篇之策，万有一千五百二十，当万物之数也。大矣哉！阳之七九，阴之六八，皆天地自然之数，非人智所能造也。宓牺氏虽生蕴神智，亦代天行工而已。

(刘牧《易数钩隐图遗论九事》)

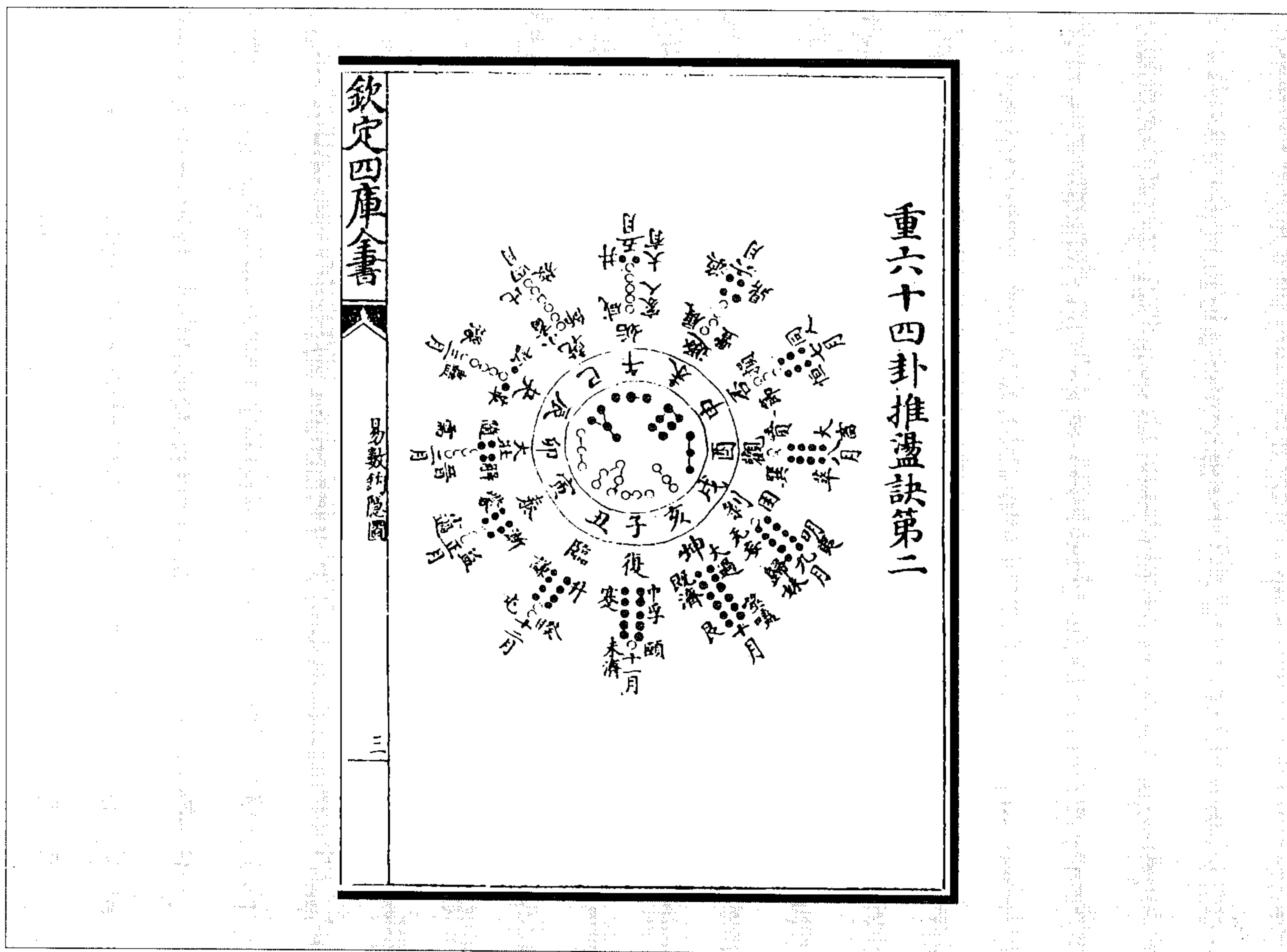

图2 大衍之数五十图

大衍之数五十，其用四十有九；五十者，著之神用也。显阴阳之数，定乾、坤之策，成六十四卦三百八十四爻也。四十九者，虚天一而不用，象乎太极而神功不测也。五十五者，天地之极数，所以成变化而行鬼神也。然则大衍之数，先哲之论多矣。马季长、郑康成之徒，各存一说，义亦昭然。谨按，《系辞》曰：“天数五”，五奇也；“地数五”，五偶也；“五位相得而各有合”，以成金、木、水、火、土也。天数一、三、五、七、九也，地数二、四、六、八、十也，此乃五十五之数也。夫言五位者，奇偶之位也；有合者，阴阳相合也。既阴阳相合而生五行，则必于五位之中(缺)所主矣。至如天一与地六合而生水，合之者(缺)生之者子也。言于父母数中虚一为水，以(缺)之用，亦犹大衍之虚也。夫如是，则地二、天七、天三、地八、地四、天九、天五地十合生之际，须各(缺)金土而备五行之数者也。然每位虚一非(缺)也。盖五位父母密藏五子之用，而欲成就变化、宣行鬼神者也。五行既能佐佑天地，生成万物，是阴阳不可得而测也，况于人乎！故曰，密藏五子之用也。如云不然，则五行之数，自何而生哉？生万物者，木火之数也；成万物者，金水之数也。土无正位，寄王四季可知矣。圣人云“精气为物，游魂为变”，此之谓也。况天地奇偶配合而生五行，虽睹合之之道，而不究生之之理，则五子何得从而著之哉？是以五位虚五以成五行，藏用之道，则大衍五十断可明矣。

(刘牧《易数钩隐图遗论九事》)

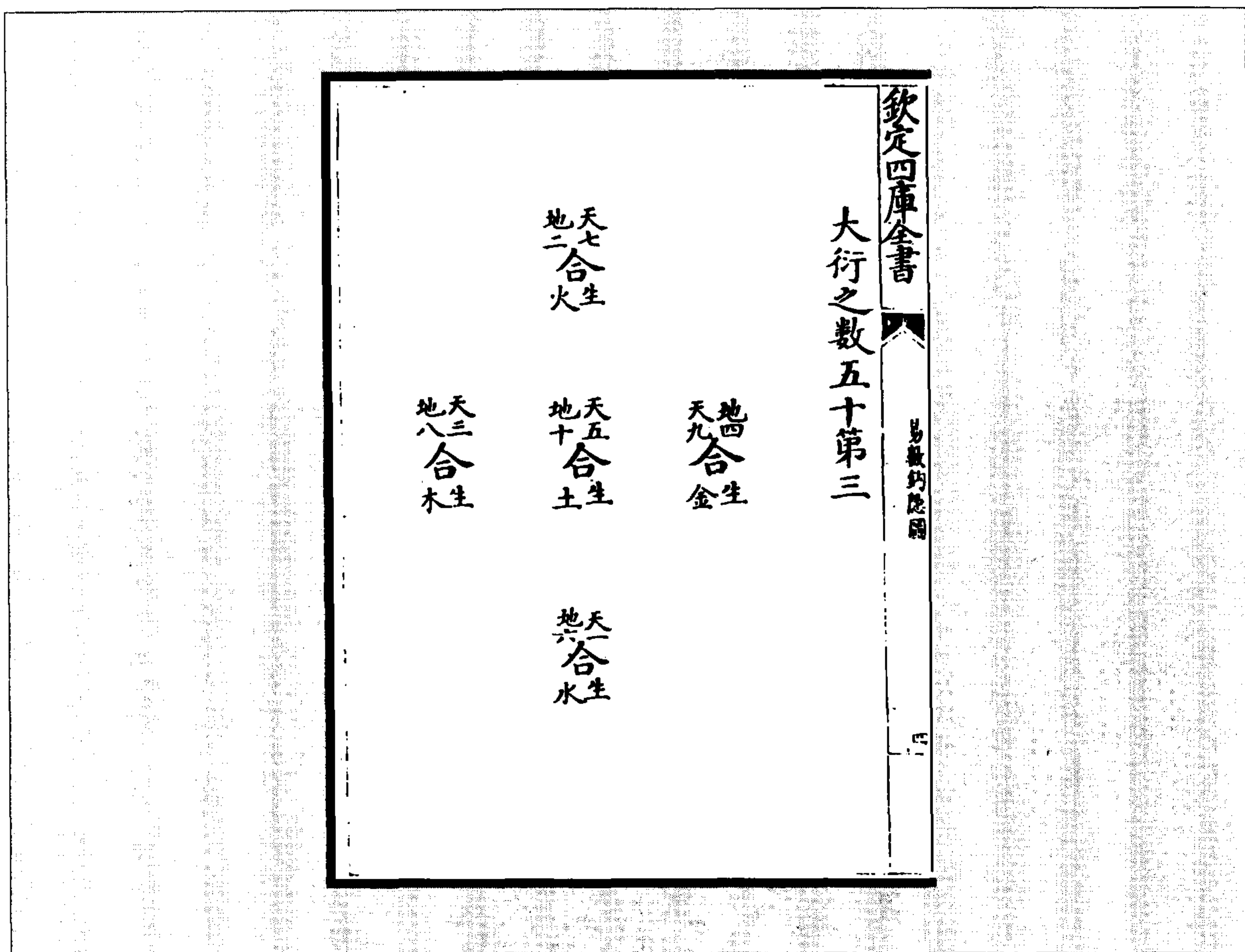

图4 复见天地之心图

图3 辨阴阳卦图

(图3)乾,天也,故称乎父;巽、离、兑三女,由乾而索也。坤,地也,故称乎母;震、坎、艮三男,自坤而生也。阳卦多阴,阳一君而二民。震、坎、艮,阳卦也。阴卦多阳,阴二君而一民。巽、离、兑,阴卦也。阳一画为君,二画为民,其理顺,故曰,君子之道也;阴二画为君,一画为民,其理逆,故曰,小人之道也。

(刘牧《易数钩隐图遗论九事》)

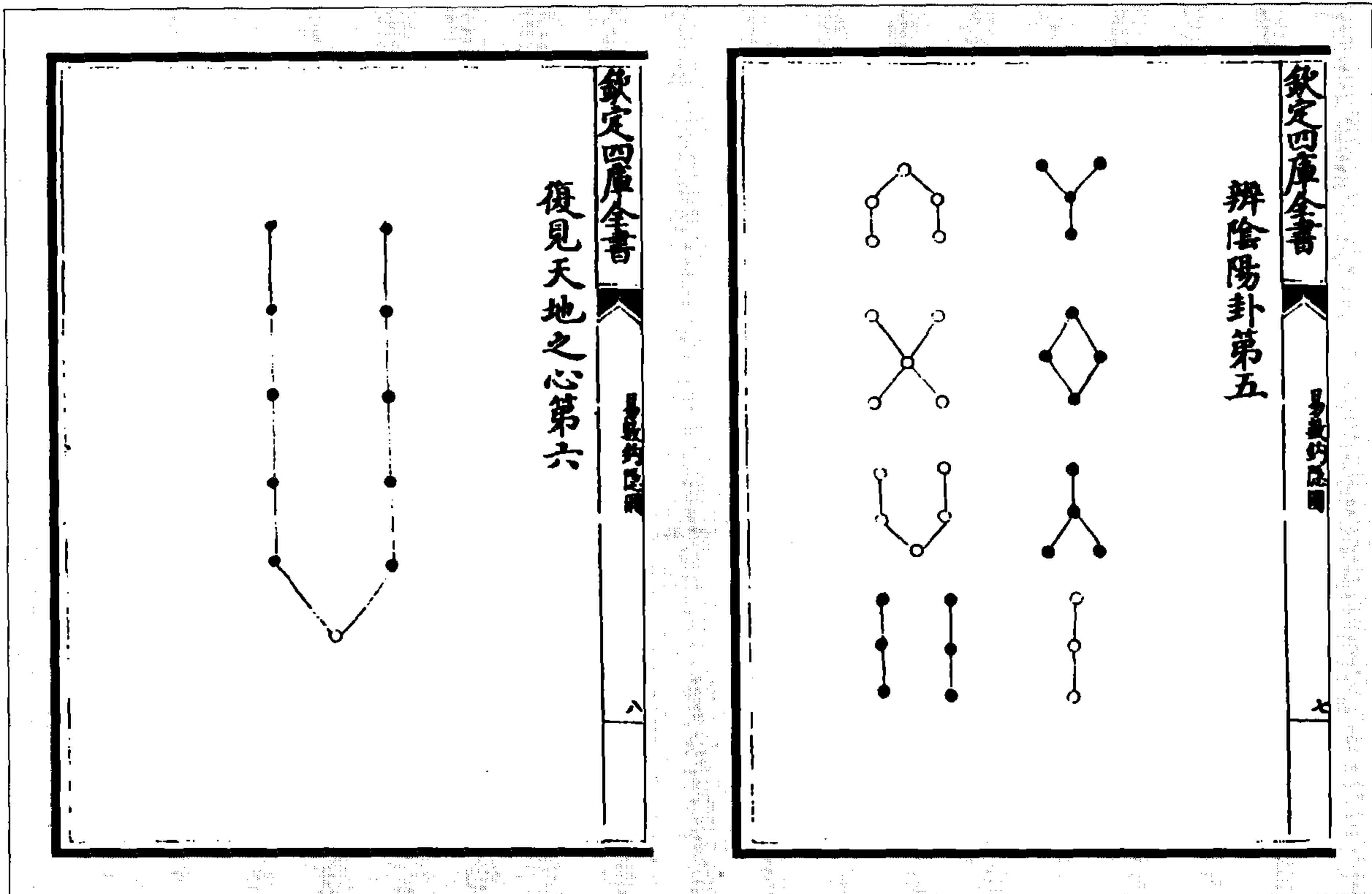
(图4)论上

按,虚牺《龙图》亥上见六,乃十月老阴之位也,阴气至此方极。六者,阴数也。且乾、坤为阴阳造化之主,七日来复,不离乾、坤二卦之体。乾之阳九也,坤之阴六也。自建子一阳生,至巳,统属于乾也;自建午一阴生,至亥,统属于坤也。子午相去,隔亥上之六,则六日也。六乃老阴之数,至于少阳来复,则七日之象明矣。然则一阴一阳之谓道。十月阴气虽极,阳气亦居其下,故荔挺出。四月纯阳用事,阴气亦伏其下,故靡草死。颖达云,十月亥位三十日,圣人不欲言一月来复,但举一卦配定六日七分者,非也。何以明之?且既济䷾六二云:“妇丧其茀,勿逐,七日得。”解微云,七日变成复,所以寄言七日也。又陆子云,凡阴阳往复,常在七日。以此质之,义可见矣。若夫建子之月,天轮左动,地轴右转,一气交感,生于万物,明年冬至,各反其本。本者,心也。以二气言之,则是阳进而阴退也。夏至阴气复于巳,冬至阳气复于亥,故谓之反本。

论下

易曰,“雷在地中”,动息也;“复见天地心”,反本也。天地养万物,以静为心,不为而物自为,不生

而物自生，寂然不动，此乾坤之心也。然则易者，易也，刚柔相易，运行而不殆也，阳为之主焉。阴进则阳减，阳复则阴剥，昼复则夜往，夜至则昼复，无时而易也。圣人以是观其变化也。生杀也，往而复之，复之无差焉。故或谓阳复为天地之心者也。然天地之心，与物而见也，将求之而不可得也。子曰：“天下何思何虑”，“天下殊途而同归，一致而百虑”。圣人之无心，与天地一者也，以物为之心也，何己心之往哉！故有以求之不至矣，无以求之亦不至矣，是以大圣人无而有之行乎其中矣。

(刘牧《易数钩隐图遗论九事》)



图5 卦终未济图

易之道，以年统月，以岁统日，以月统旬，以日统时。故凡言日者，以一册当一时；言年者，以一册当一月。故三日三年，皆九之一册也。七日者，一九二六之册；旬与十年者，九六七八之册也。月有朔虚，岁有闰盈。故言月者，合七八之册而半之，以象一朔之旬；言岁举九六之爻而全之，以象一闰之日。三旬为一朔，八月之旬，当极阴之册二十有四。三岁为一闰，一闰之日，当二篇之爻三百八十有四。故三百六十册当期之日，虚分包矣；三百八十四爻当闰之日，盈分萃矣。此乃圣人之微，非迂而辨之、曲而畅之也。不然，何阴阳奇偶自然与天地潜契哉？

(刘牧《易数钩隐图遗论九事》)

(图5)《易》分上下二篇。按《乾凿度》孔子曰：“阳三阴四，位之正也。故八八之卦，析为上下，象阴阳也。”(阳纯而奇，故上篇三十；阴不纯而杂，故下篇三十四。)上经首以乾、坤，造化之本，万汇之宗也。系之以坎、离，日月之象，丽天出地，而能终始万物也。下经先之以咸、恒，男女之始，夫妇之道，能奉承宗庙为天地主也。终之以既济、未济，显盛衰之戒，正君臣之义，明乎辨慎而全王道也。是以既济九三、九五，失上下之节，戒小人之勿用也。未济九四、六五，得君臣之道，有君子之光者也。大哉！圣人之教也。既济则思未济之患在，未济则明慎居安以俟乎时，所以未济之始，承既济之终；既济之终，已濡其首；未济之始，尾必濡矣。首尾相沾，终始迭变，循环不息，与二仪并。噫，既济而盈，可无惧乎！

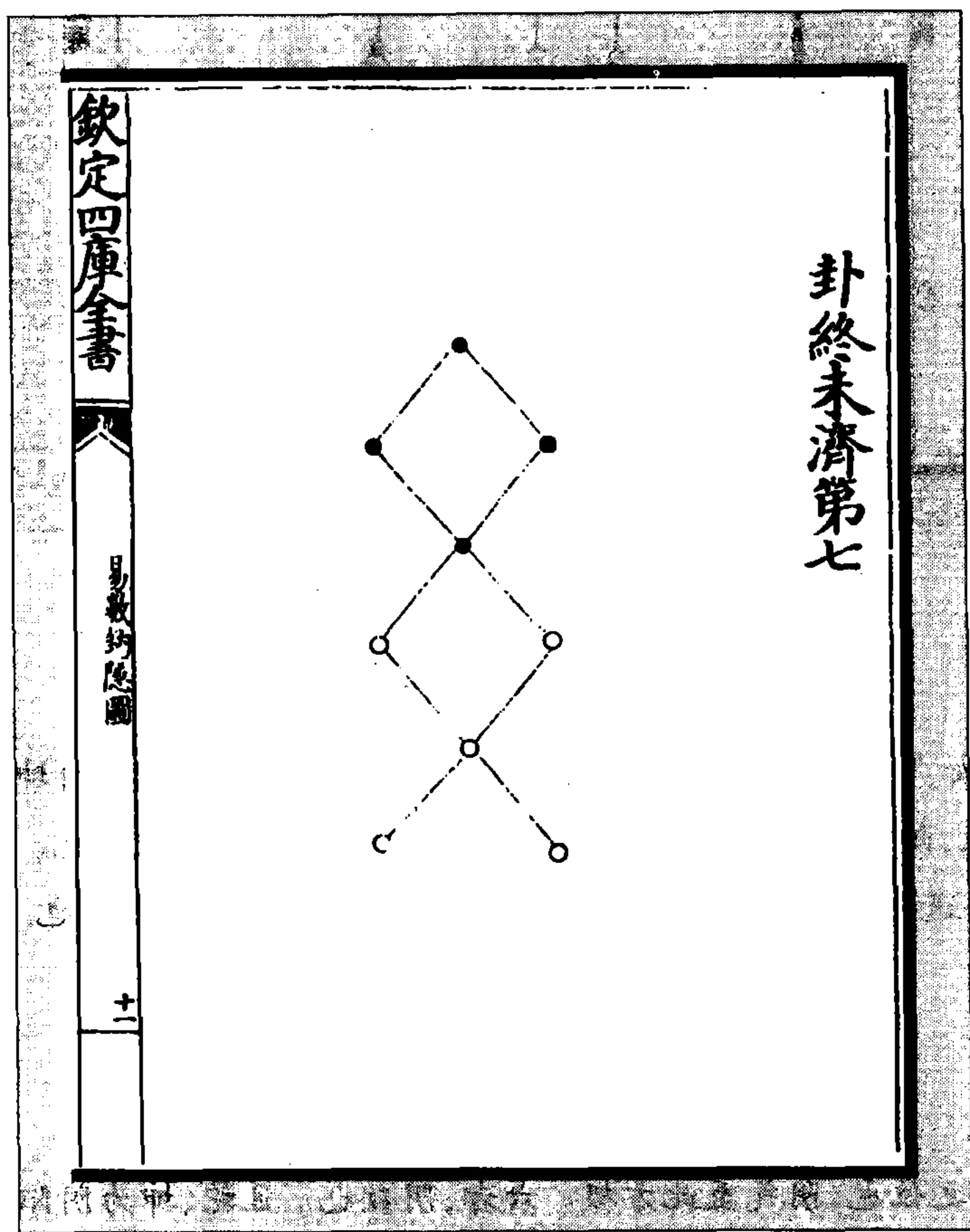
九四“震用伐鬼方，三年有赏于大国”。陆子曰，三年者，阳开之数也。夫

九六者，阴阳之变也。阳至九而变，阴至六而变。九变则六，六变则九。阴阳合德，九六相用，乾、坤未始离也。天之运行，自复九十日至于泰之上六，自大壮九十日至于乾之上九，自姤九十日至于否之上九，自观九十日至于坤之上六，成三百六十日。为阳候者，三十有六者，九也；为阴候者，三十有六者，六也。积十有二月而七十二候。九六之变，循环无穷，是以乾用九，其策亦九；坤用六，其策亦六，《太玄》明乾、坤之用者也。故天玄三曰中、美、从，地玄三曰更、睽、廓，人玄三曰减、沈、成。首各有九，九九八十一，始于冬至，终于大雪，阴阳相合，周流九变。

(朱震《汉上易传卦图》)



图6 乾用九坤用六图

坤初六，乾为寒、为冰，何也？曰，坤、坎之交乎乾也。露者，坤土之气也。至于九月，坤交于乾。白露为霜，故霜降为九月之候。冰寒水也，乾交乎坎也。乾位在亥，坎位在子。大雪者，十一月之节。《玄》之难，大雪也，其辞曰：“阴气方难，水凝地坼，阳弱于渊。”夫坤之初六，五月之气，姤卦也。是时岂唯无冰，而露亦未凝，何以言“履霜坚冰至”？曰，一阴之生，始凝于下。验之于物，井中之泉已寒矣。积而不已，至于坤之上六，则露结为霜；水寒成冰，是以君子观其所履之微阴而知冰霜之渐。乾为金也。故霜肃杀而冰坚强。

(朱震《汉上易传卦图》)

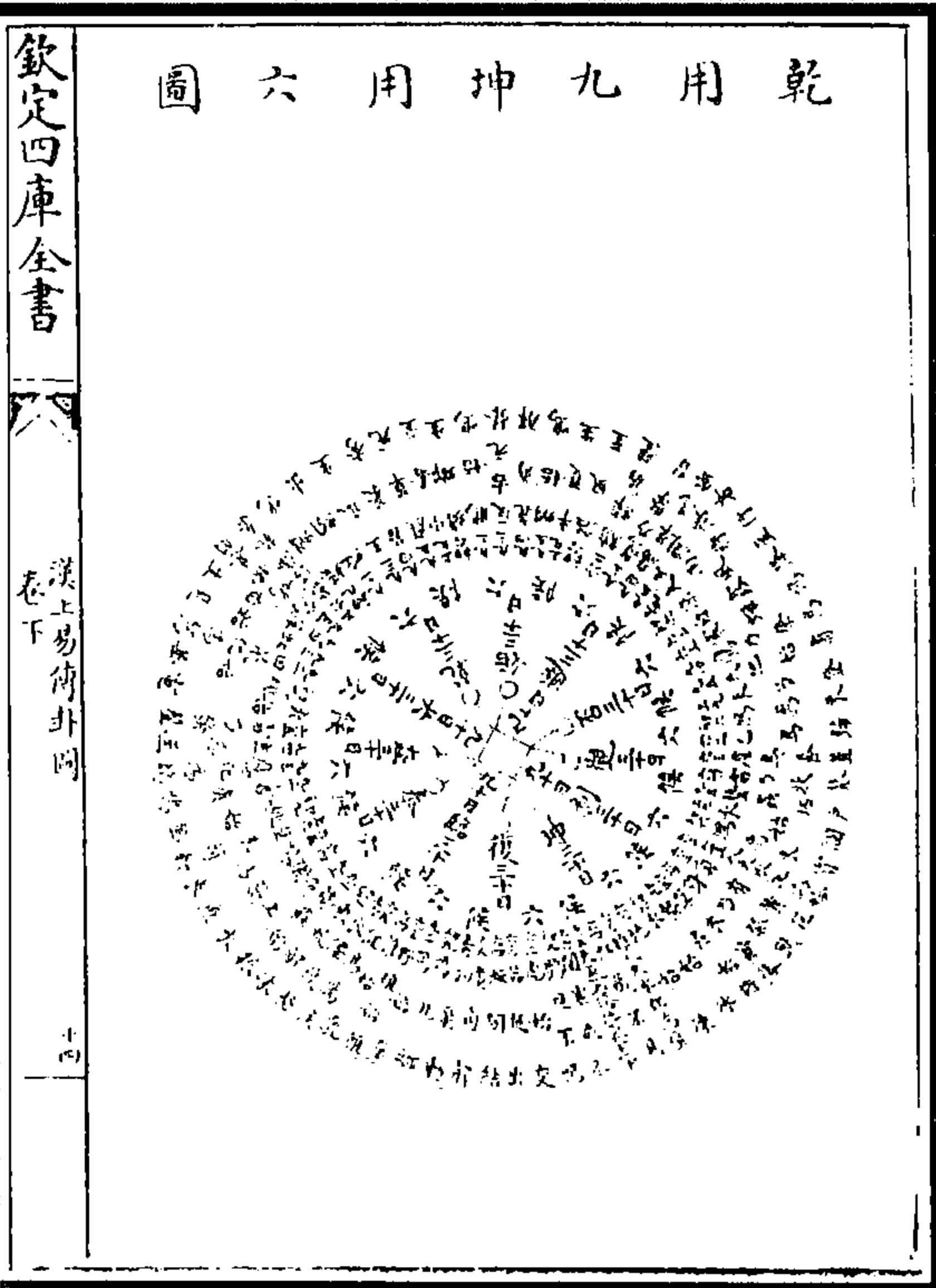

图7 坤初六图



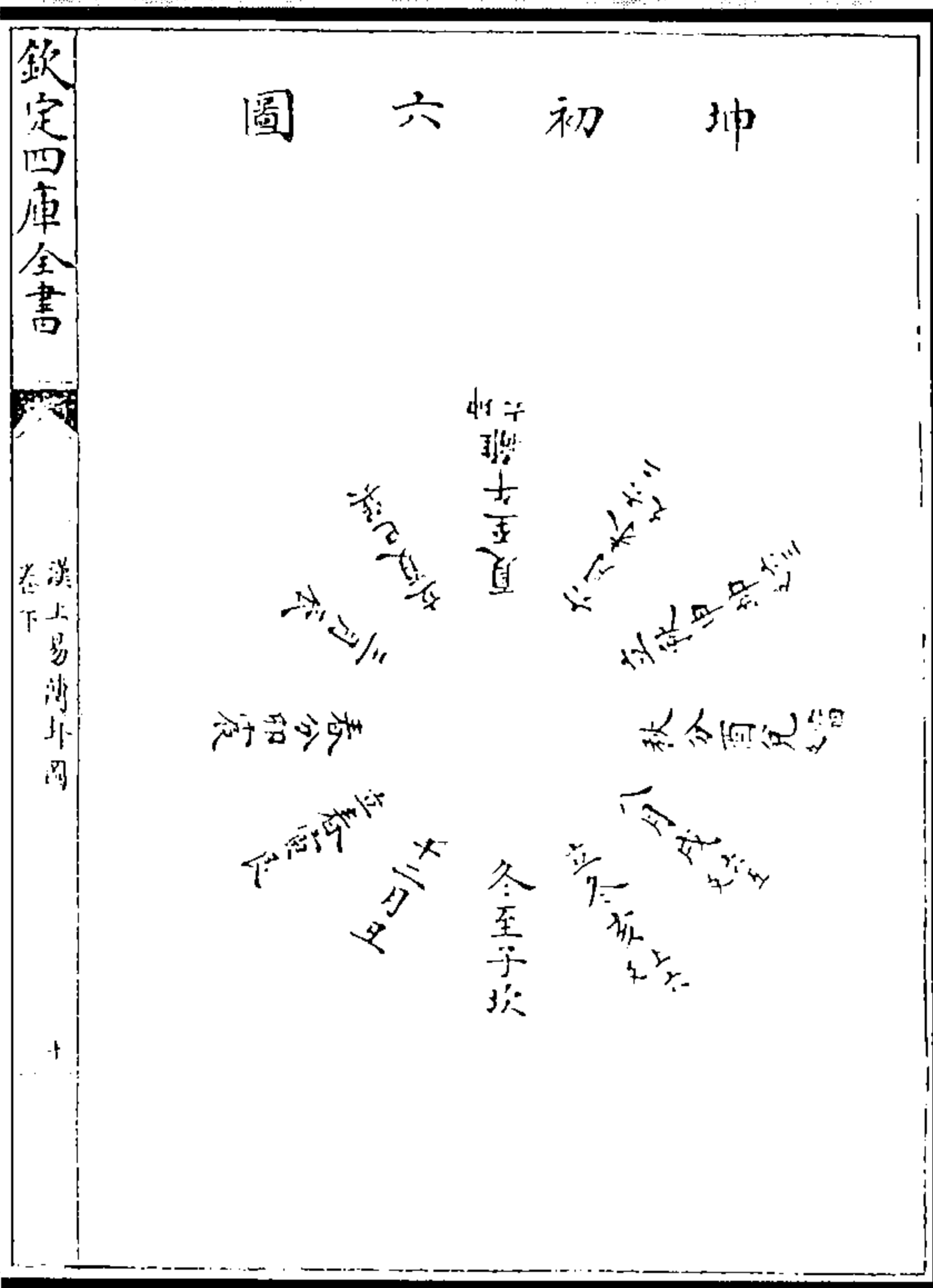

图8 天尊地卑图

自一至十,天尊于上,地卑于下。尊者乾之位,故乾为君为父为夫;卑者坤之位,故坤为臣为母为妇,皆出于天尊地卑之义也。故曰“天尊地卑,乾坤定矣”。

(杨甲《六经图》)

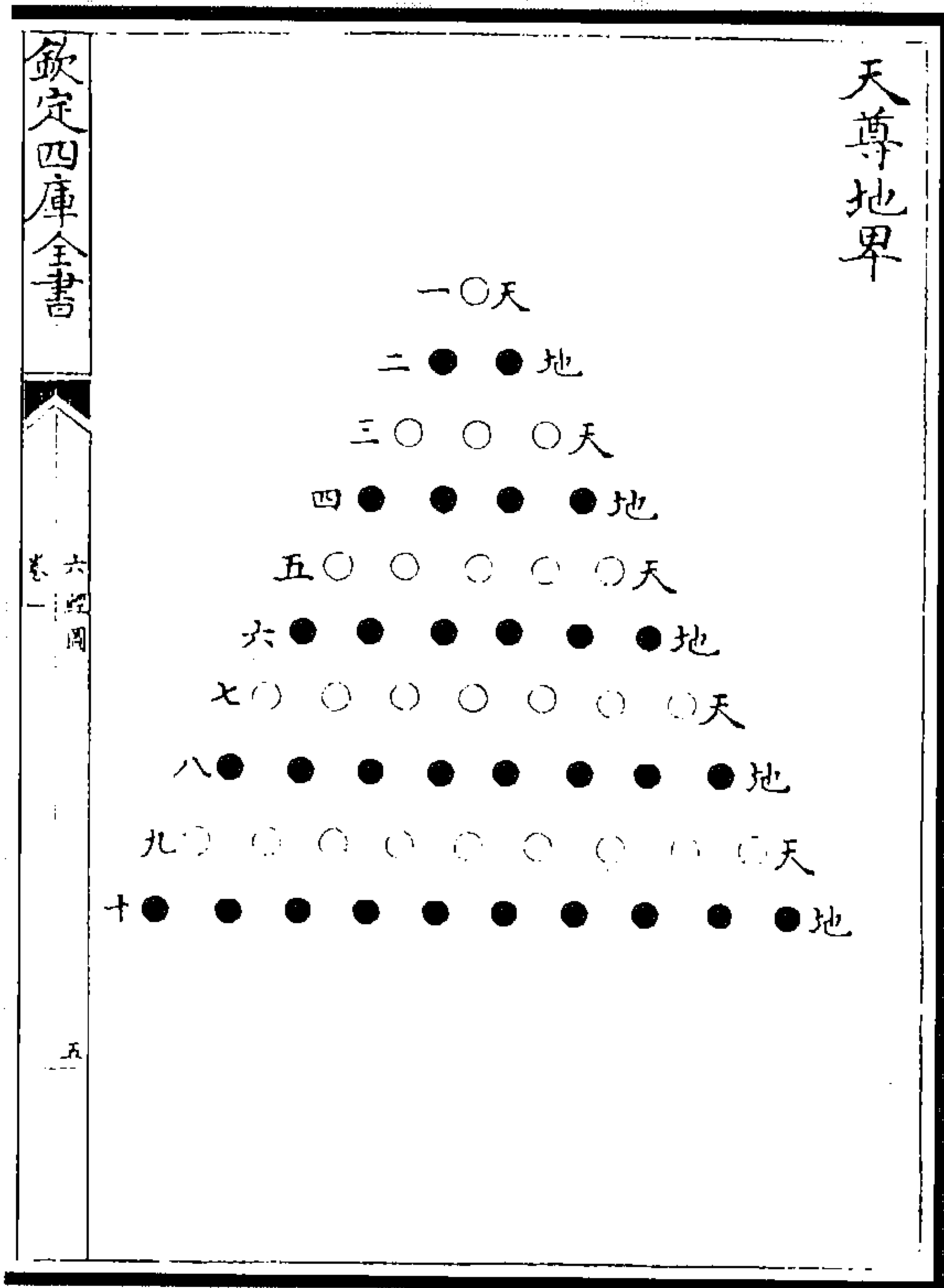

图9 参天两地图

乾元用九,参天也;坤元用六,两地也。故曰“参天两地而倚数”。九六者,止用生数也。

(杨甲《六经图》)

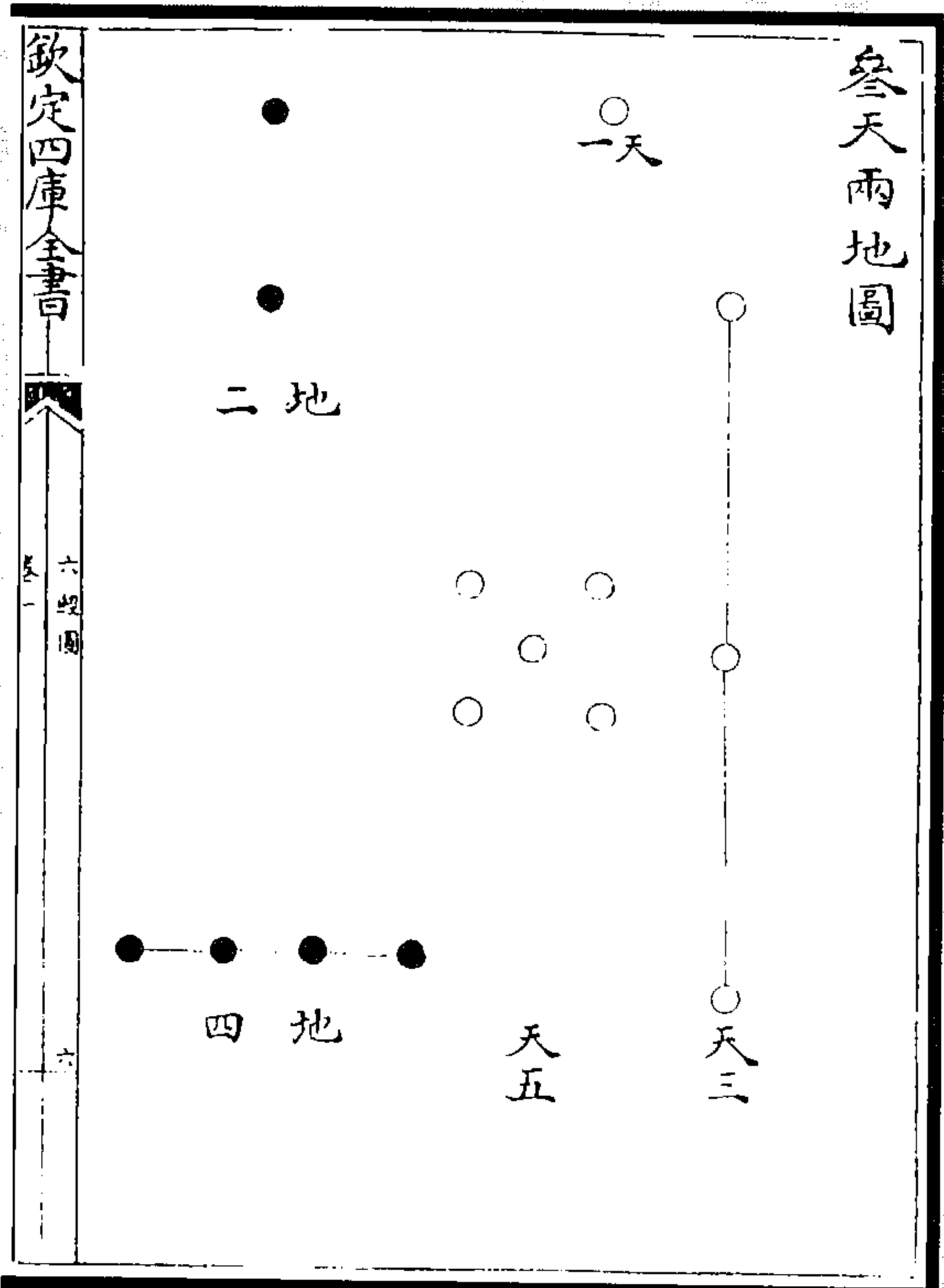

图 10 参伍以变图

(图 10)参,合也;配,偶也。天地之数各相参配,错综往来而相生。故生成之数大备,而天地之文生焉。《系辞》曰“参伍以变,错综其数。通其变,遂成天地之文”,此之谓也。

(杨甲《六经图》)

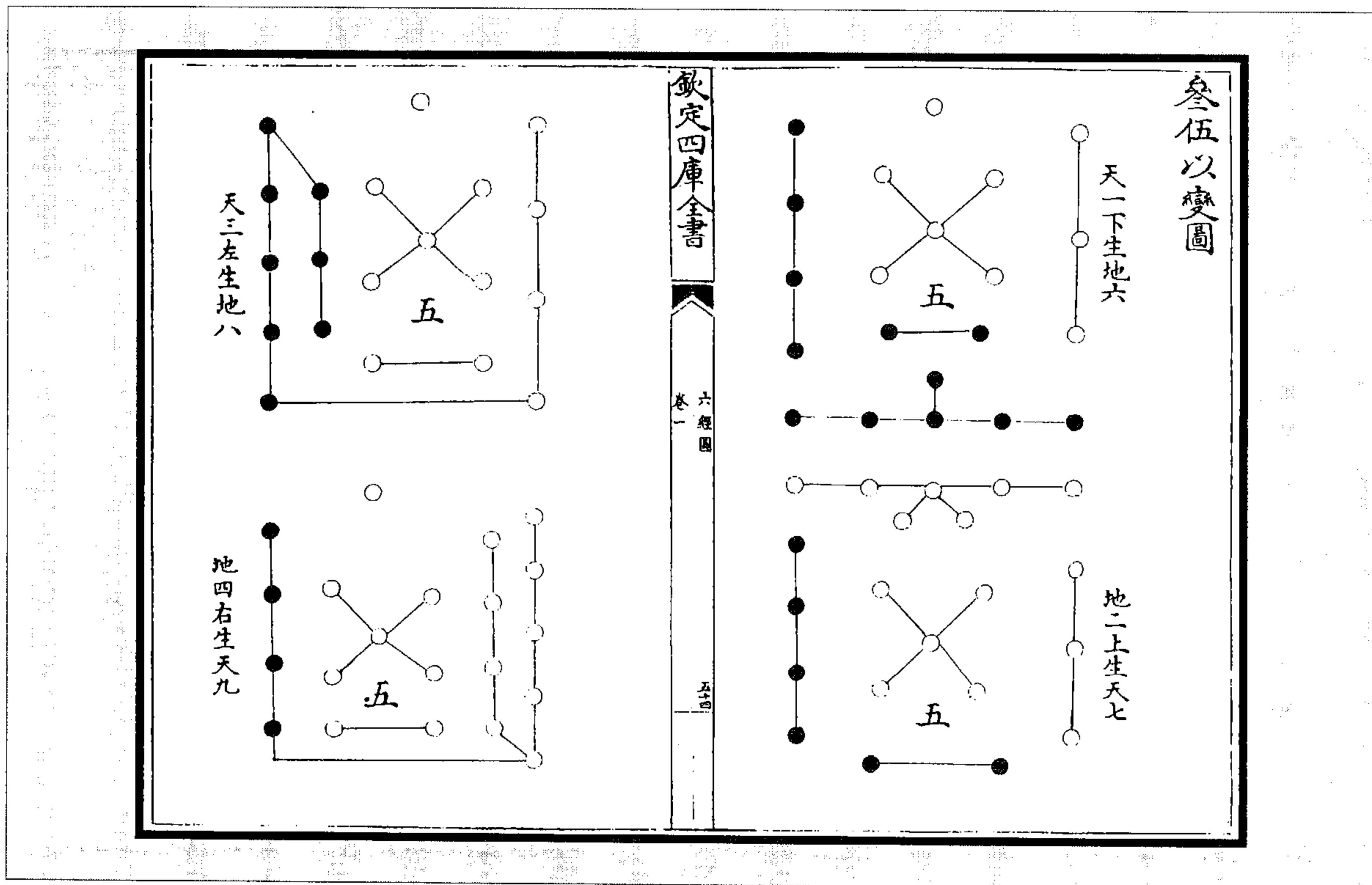

图 11 二仪得十变化图

(杨甲《六经图》)



图 13 五位相合图

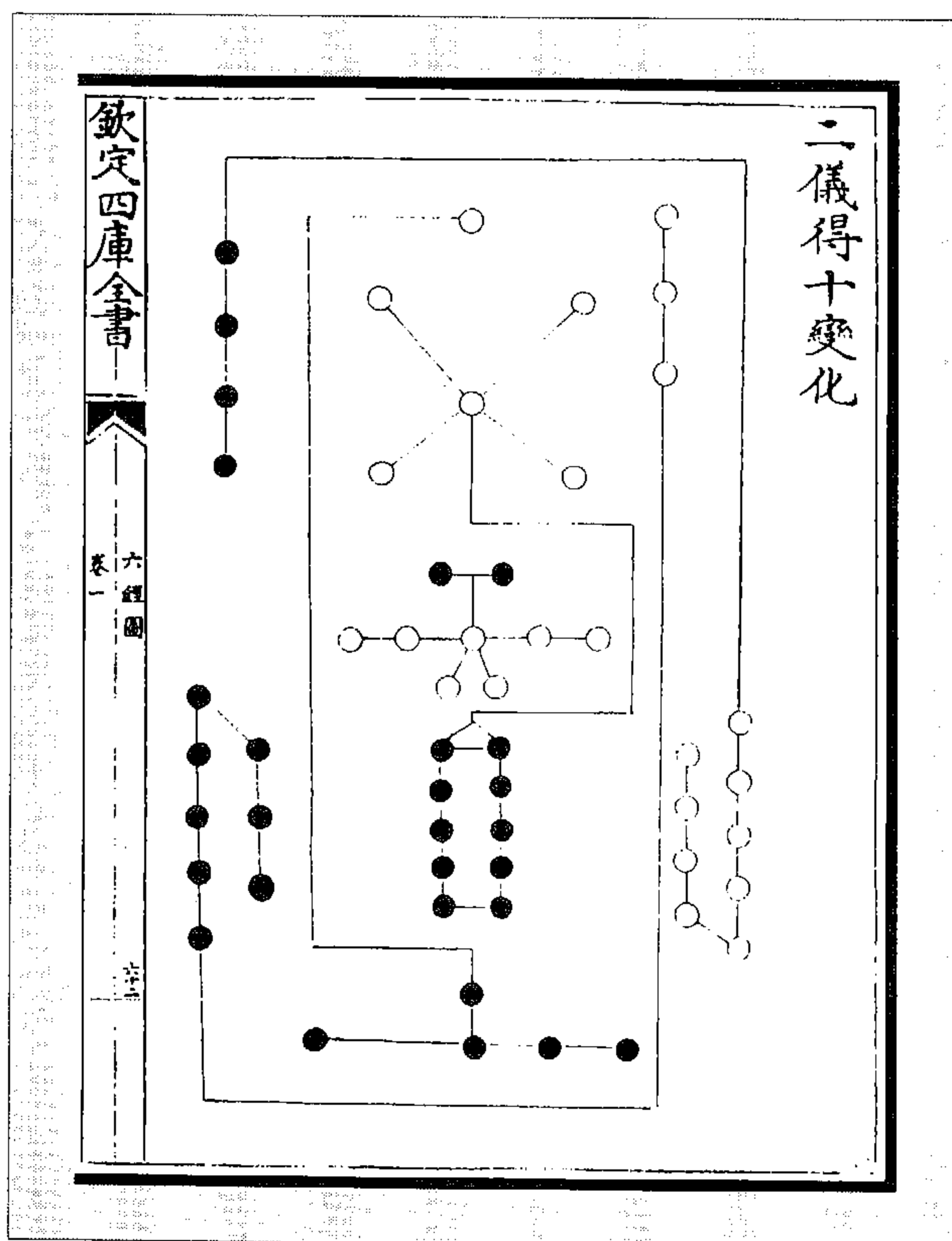

图 12 十日五行相生图

(杨甲《六经图》)

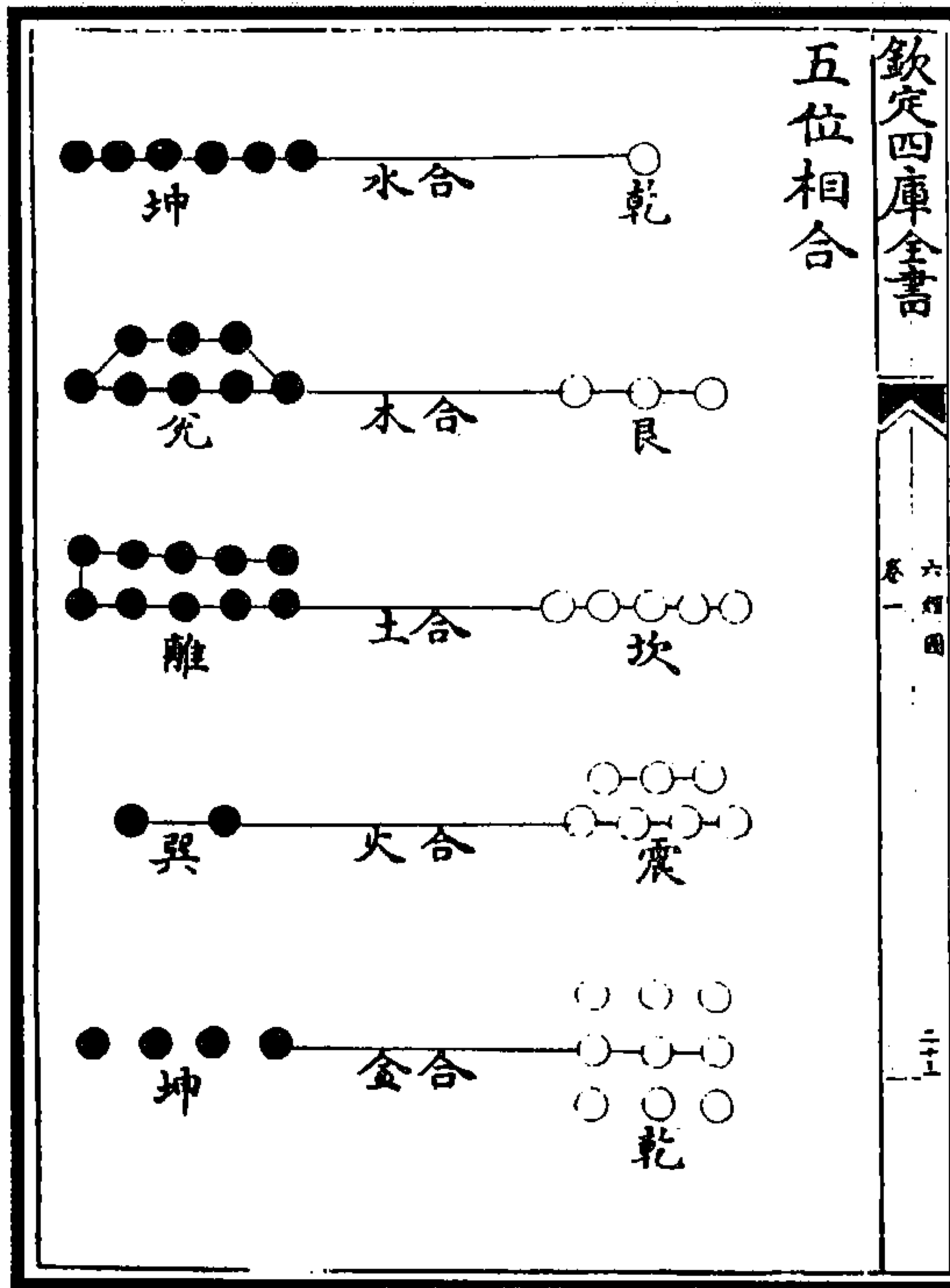

图 15 八卦取象图

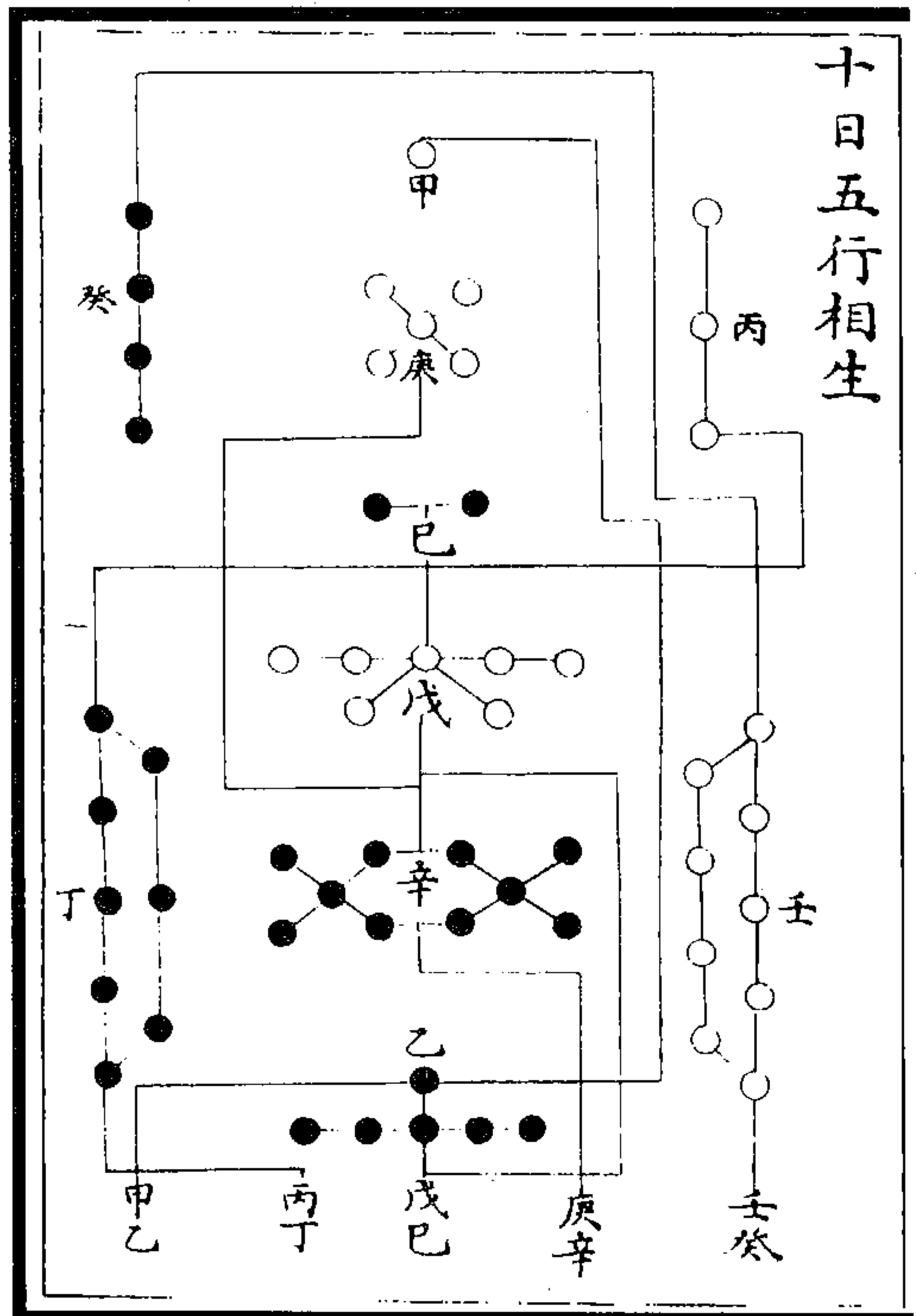

图 14 八卦象数图

(杨甲《六经图》)

(图 16) 郑氏云，古《先天图》，杨雄《太玄经》、关子明《洞极》、魏伯阳《参同契》、邵尧夫《皇极经世》而已。惜乎雄之《太玄》、子明之《洞极》，做易为书，泥于文字。后世忽之，以为屋上架屋、头上安头也。伯阳之《参同契》，意在于锻炼而入于术，于圣人之道，又为一端也。尧夫摆去文字小术而著书，天下又不愿之，但以为律历之用。难矣哉！四家之学，皆先于古《先天图》；《先天图》其易之源乎？复无文字解注，而世亦以为无用之物也。今余作方圆图注脚，比之四家为最简易，而四家之意，不出于吾图之中，于易之学为最要。

(杨甲《六经图》)

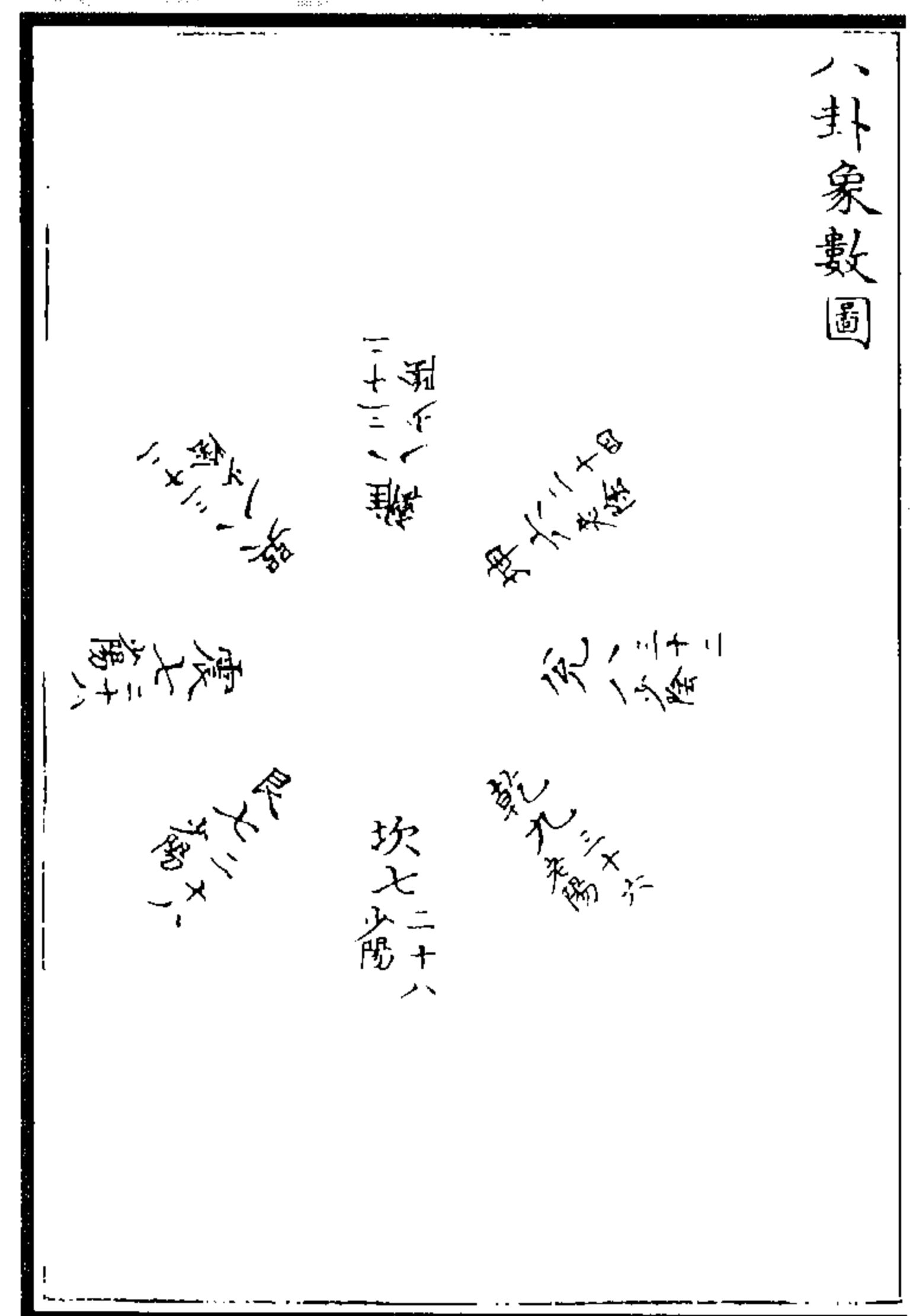

图 16 方圆相生图



图 17 六子图  
(杨甲《六经图》)

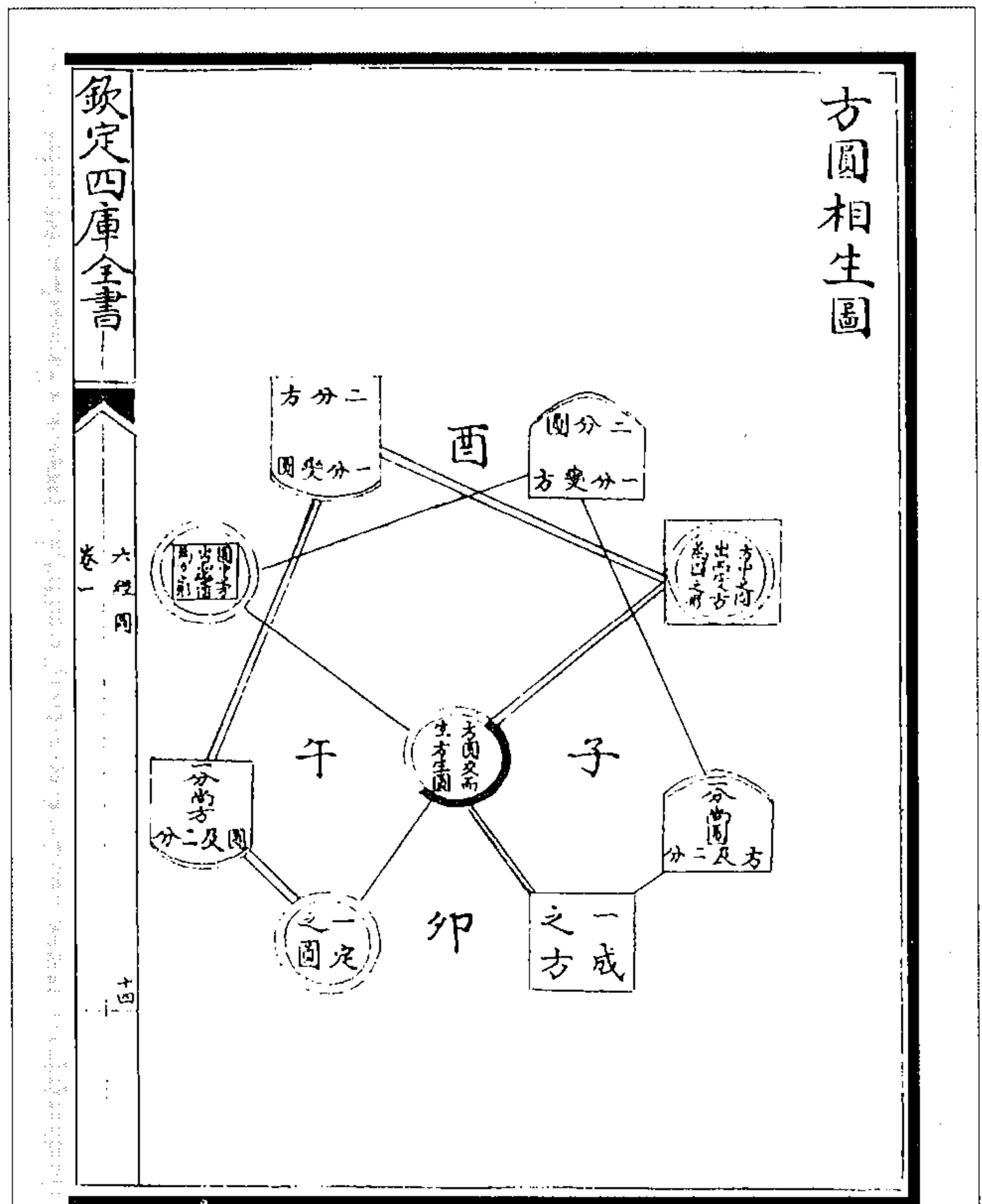

图 18 乾知大始图

一阳生于子,二阳在丑,三阳在寅,四阳在卯,五阳在辰,六阳在巳,而乾位在西北,居子之前。故曰“乾知大始”,言乾以父道始天地也。

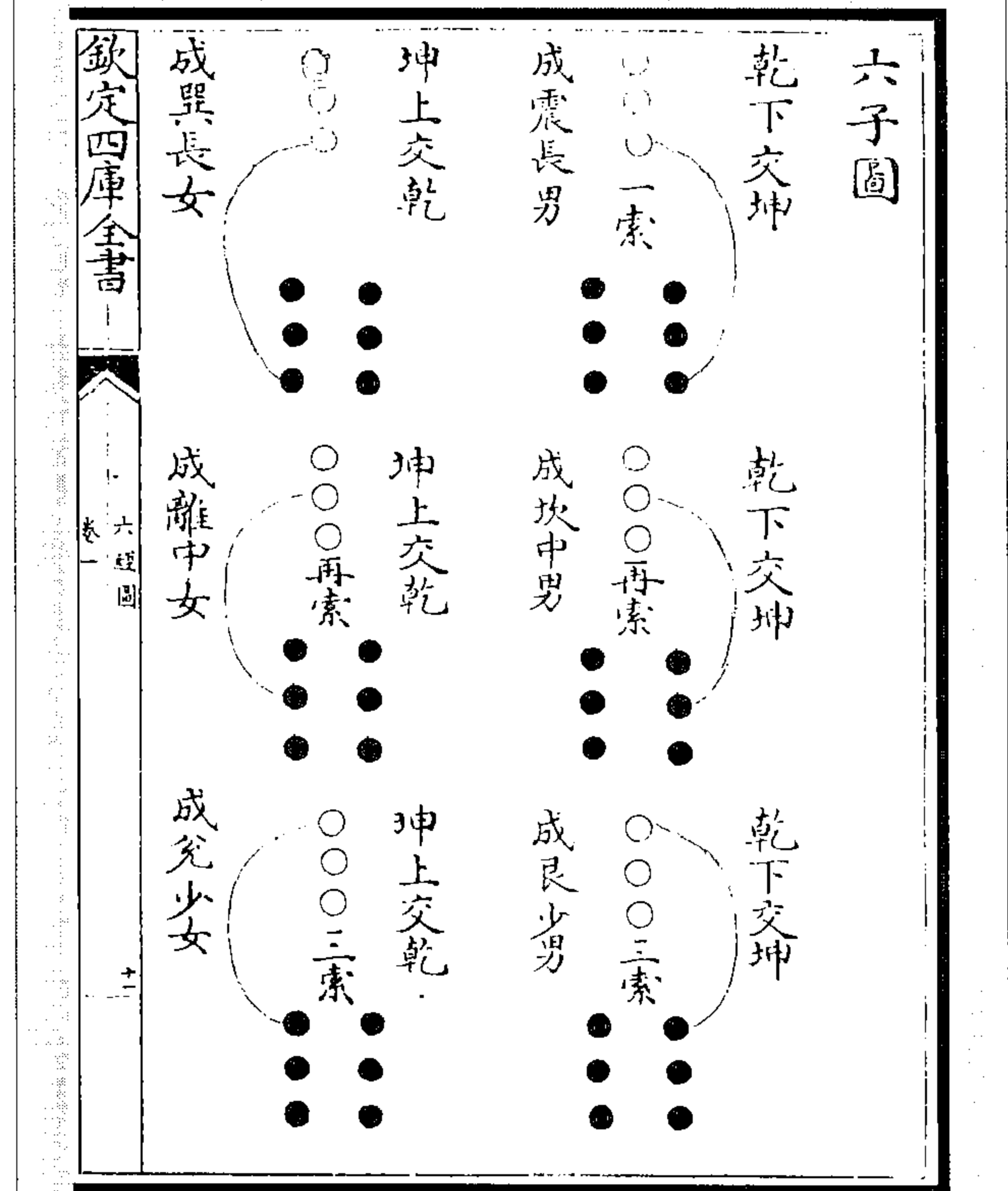
(杨甲《六经图》)

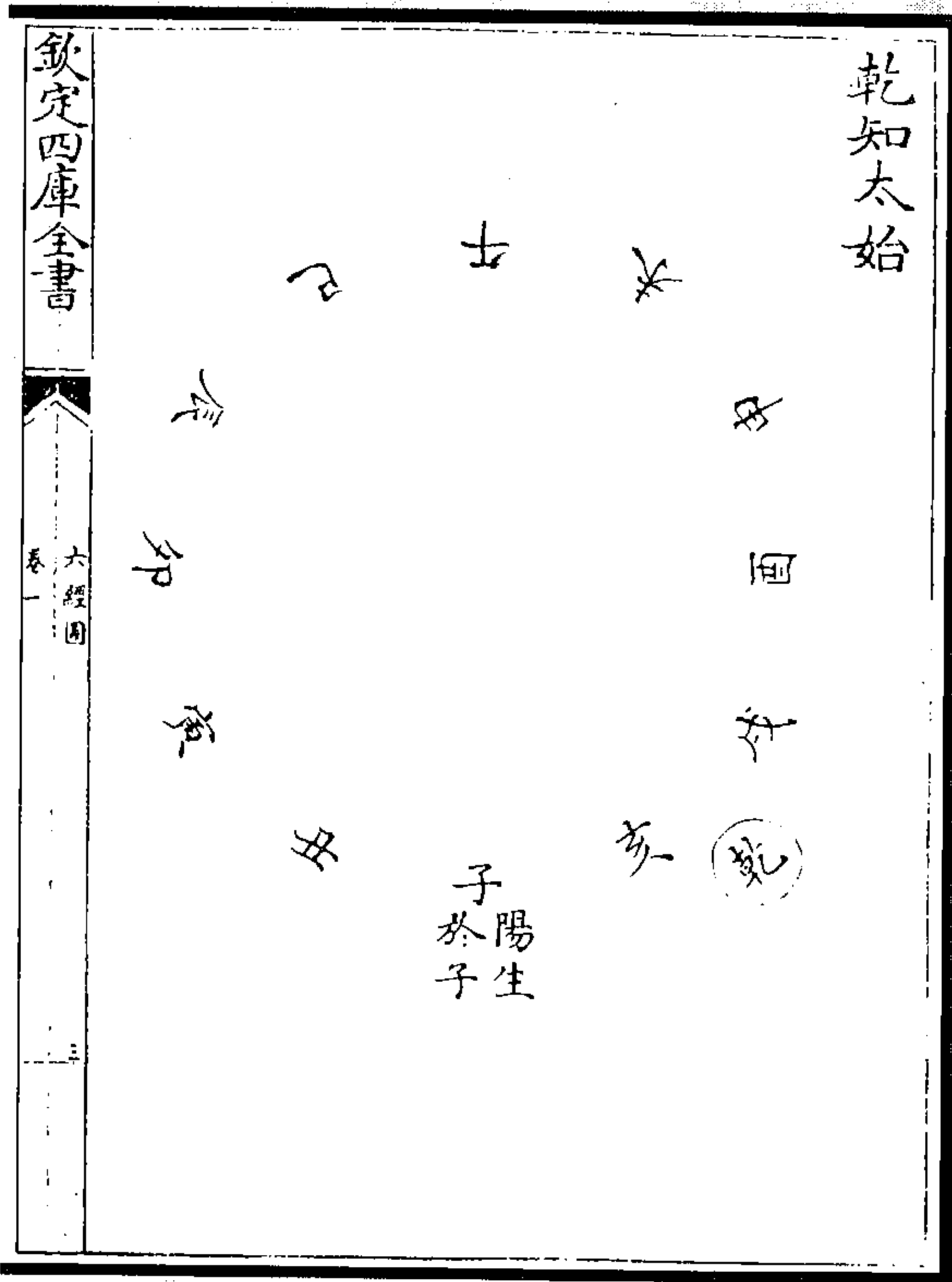

图 19 坤作成物图

一阴生于午,二阴在未,三阴在申,四阴在酉,五阴在戌,六阴在亥,而坤位在西南,盖西南方申也。物成于正秋,酉也。坤作于申,成于酉,故曰“坤作成物”。

(杨甲《六经图》)

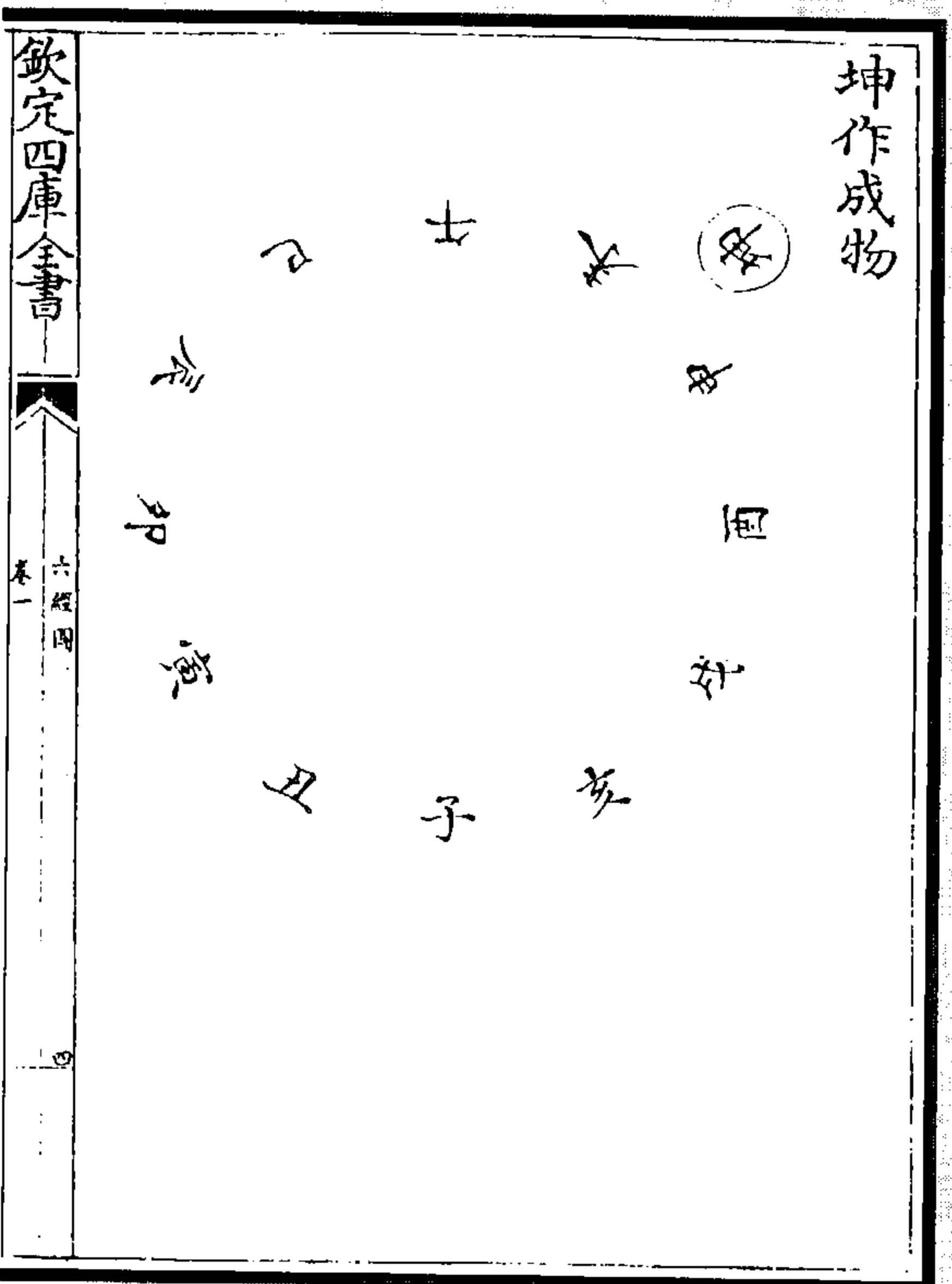

图 20 日月为易图

取日月二字交配而成如篆文，日下从月，是日往月来之义，故曰“阴阳之义配日月”。

(杨甲《六经图》)

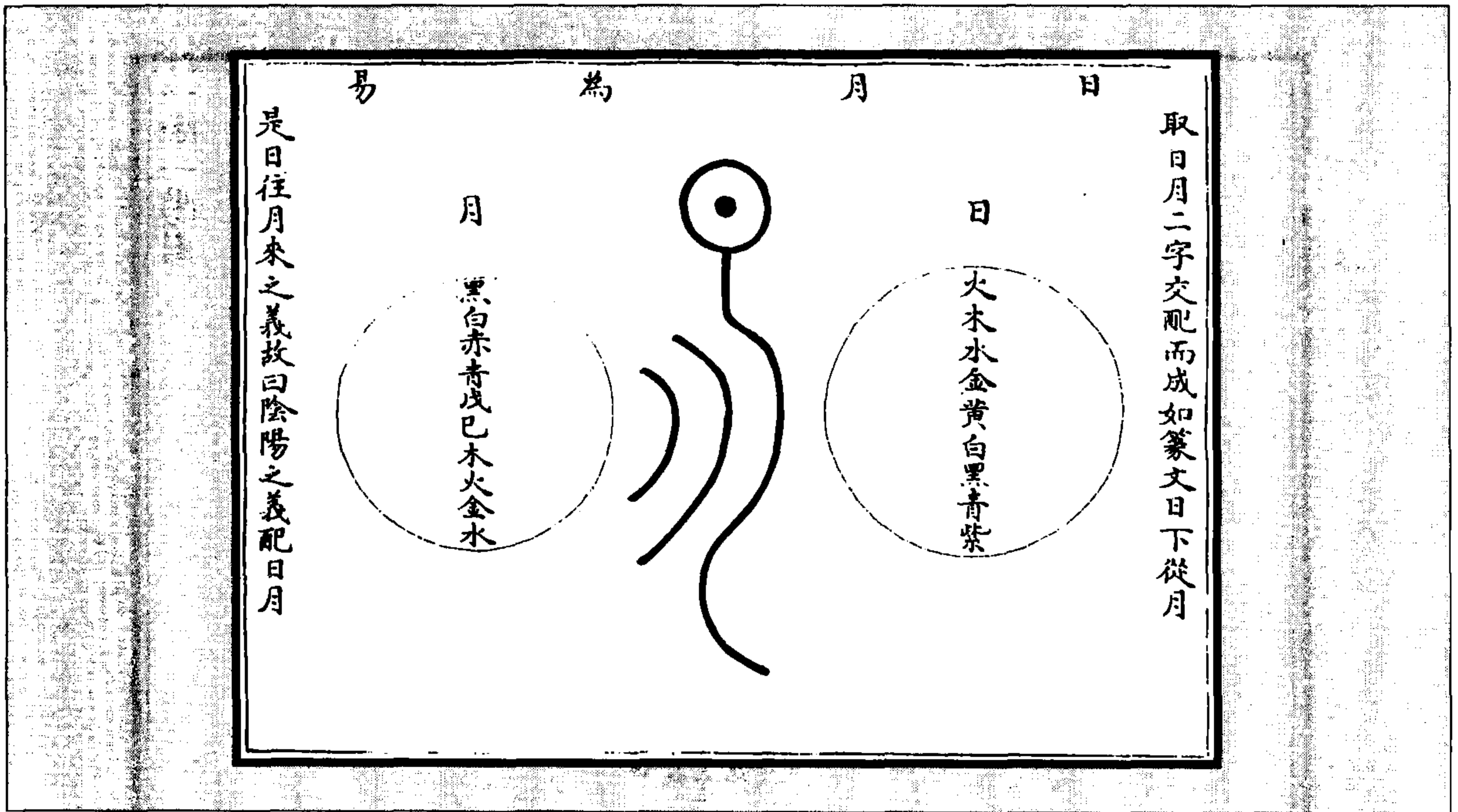

图 21 运会历数图

复十二世，临二十四世，泰三十六世，大壮四十八世，夬六十世，乾七十二世，姤八十四世，遁九十世，否一百八世，观一百二十世，剥一百三十二世，坤一百四十四世。

(杨甲《六经图》)

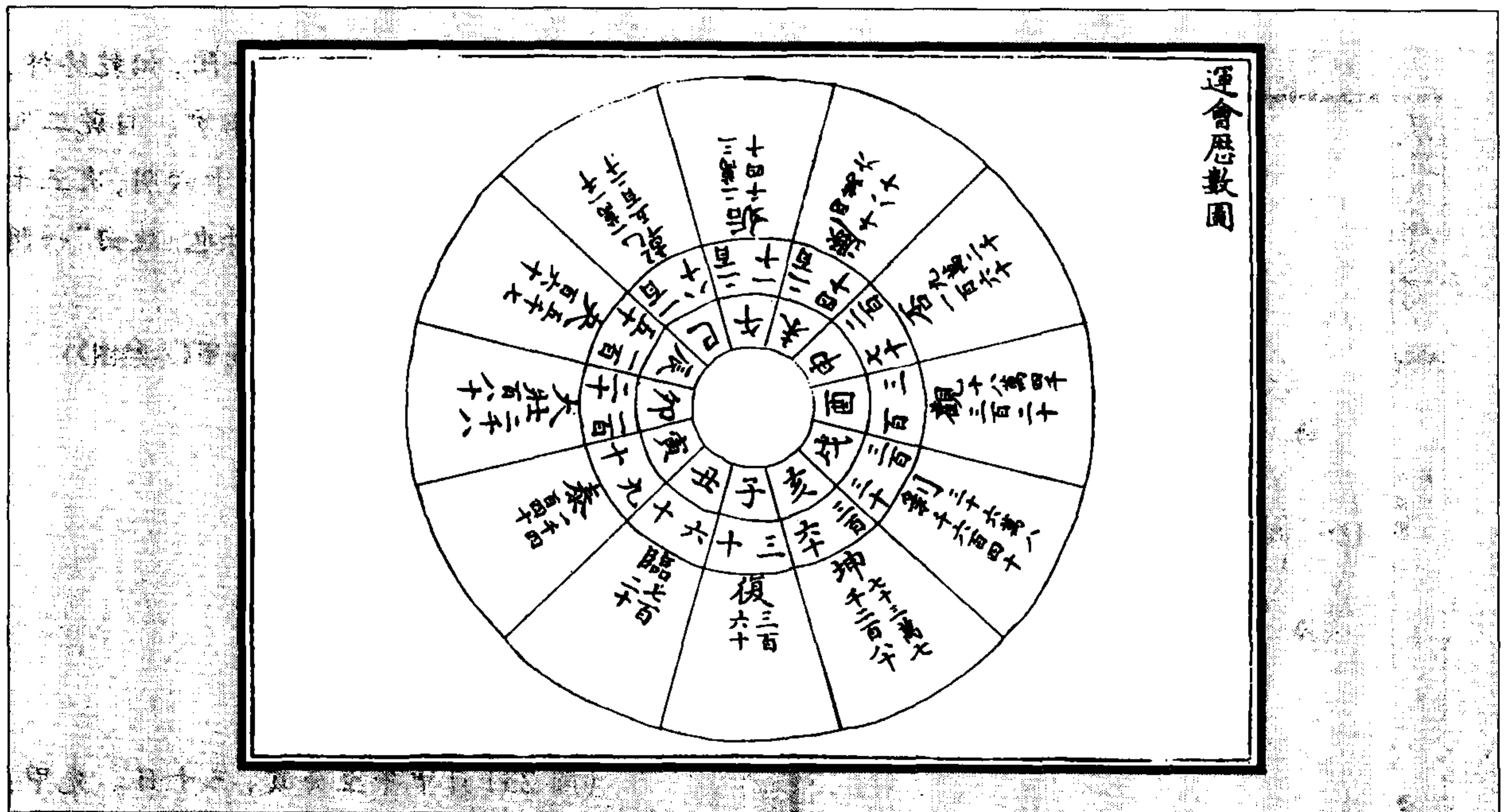

图 22 一阴一阳图

(图 22) 六十四卦一阴一阳，始乾终坤，先自乾、坤一阴一阳排六十四次。自乾二阳二阴，次四阳四阴，次十六阳十六阴，次三十二阳三十二阴，即成六十四卦也。故曰“一阴一阳之谓道”。

(杨甲《六经图》)

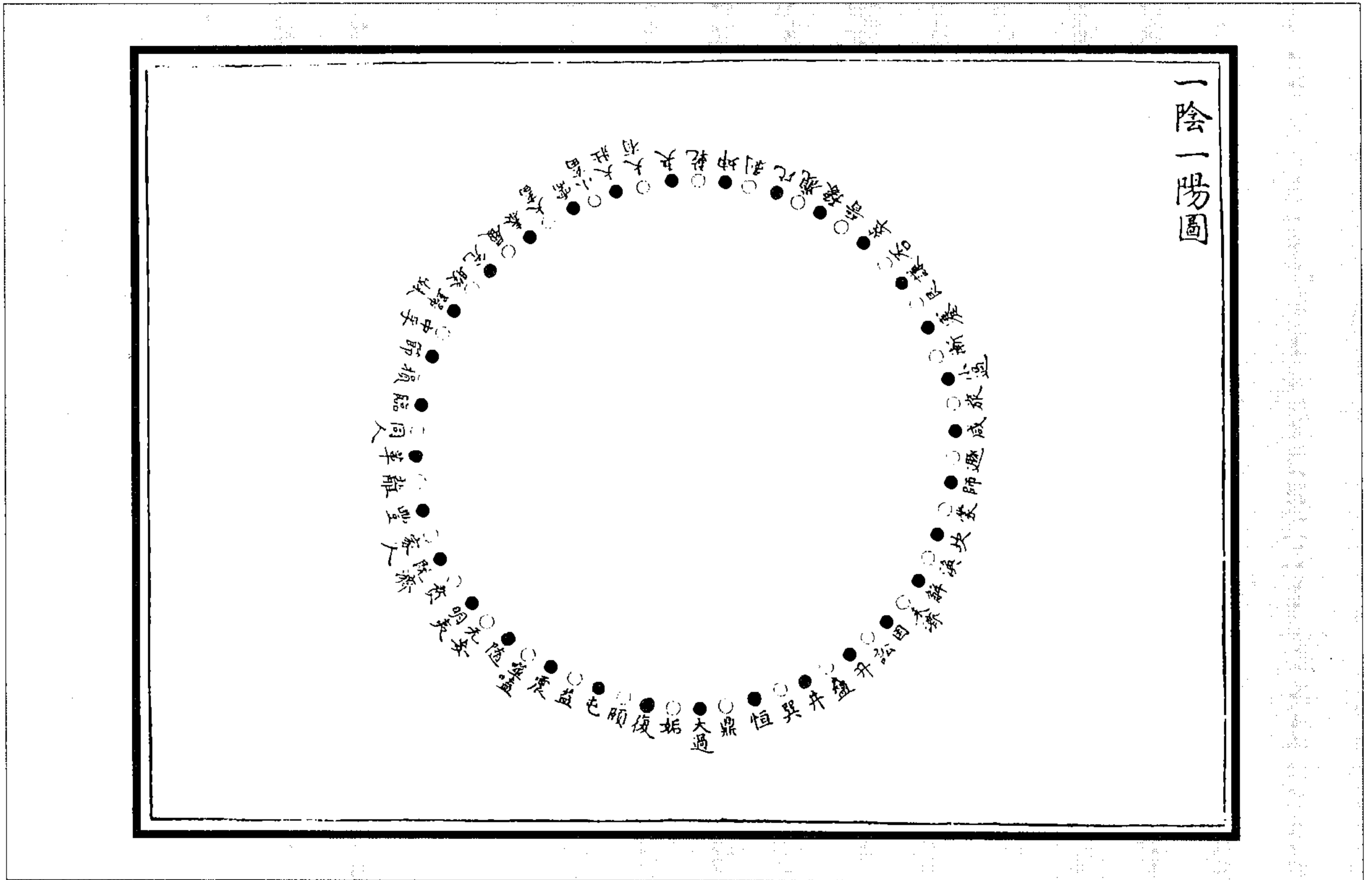
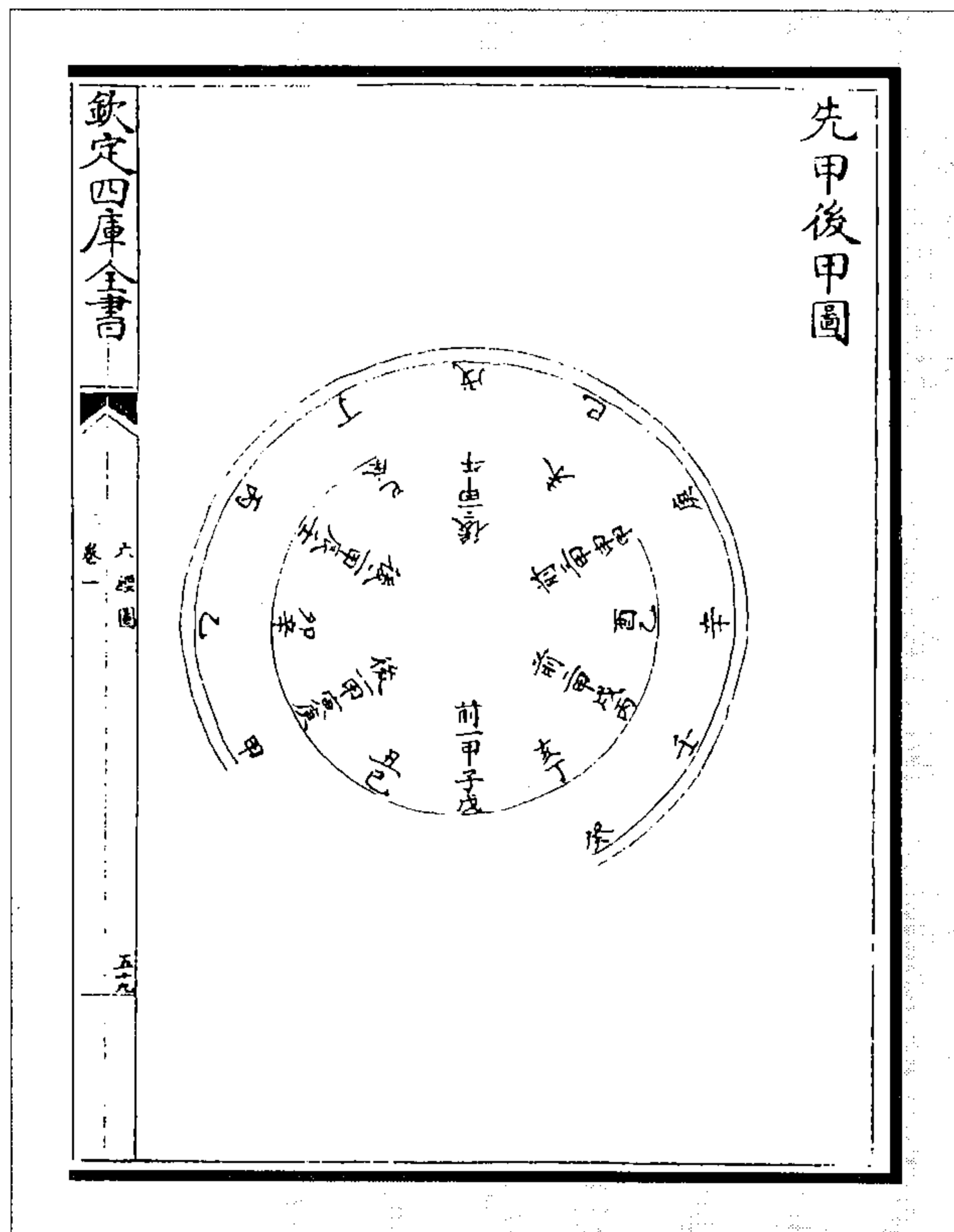

(图 23) 自甲午至癸亥，三十日。先甲：黑暈。起申至巳。

自甲子至癸巳。后甲：白暈。起寅至亥。

(杨甲《六经图》)

图 23 先甲后甲图



坎北、震东、乾西北、艮东北，四卦皆阳也；离南、兑西、巽东南、坤西南，四卦皆阴也。故曰“方以类聚”。一聚于六而分乾、坎，四聚于九而分坤、兑，二聚于七而分离、巽，三聚于八而分震、艮。故曰“物以群分”。得朋则吉，乖类则凶。此吉凶所以生也。

(杨甲《六经图》)



图 24 类聚群分图

子者，乾之始，而终于巳；午者，坤之始，而终于亥。阳爻一百九十二，昼数也，其数一千七百二十八；阴爻一百九十二，夜数也，其数一千一百五十二。总而言之，二千八百八十。四求之，合万有一千五百二十。故曰“通乎昼夜之道而知”。

(杨甲《六经图》)

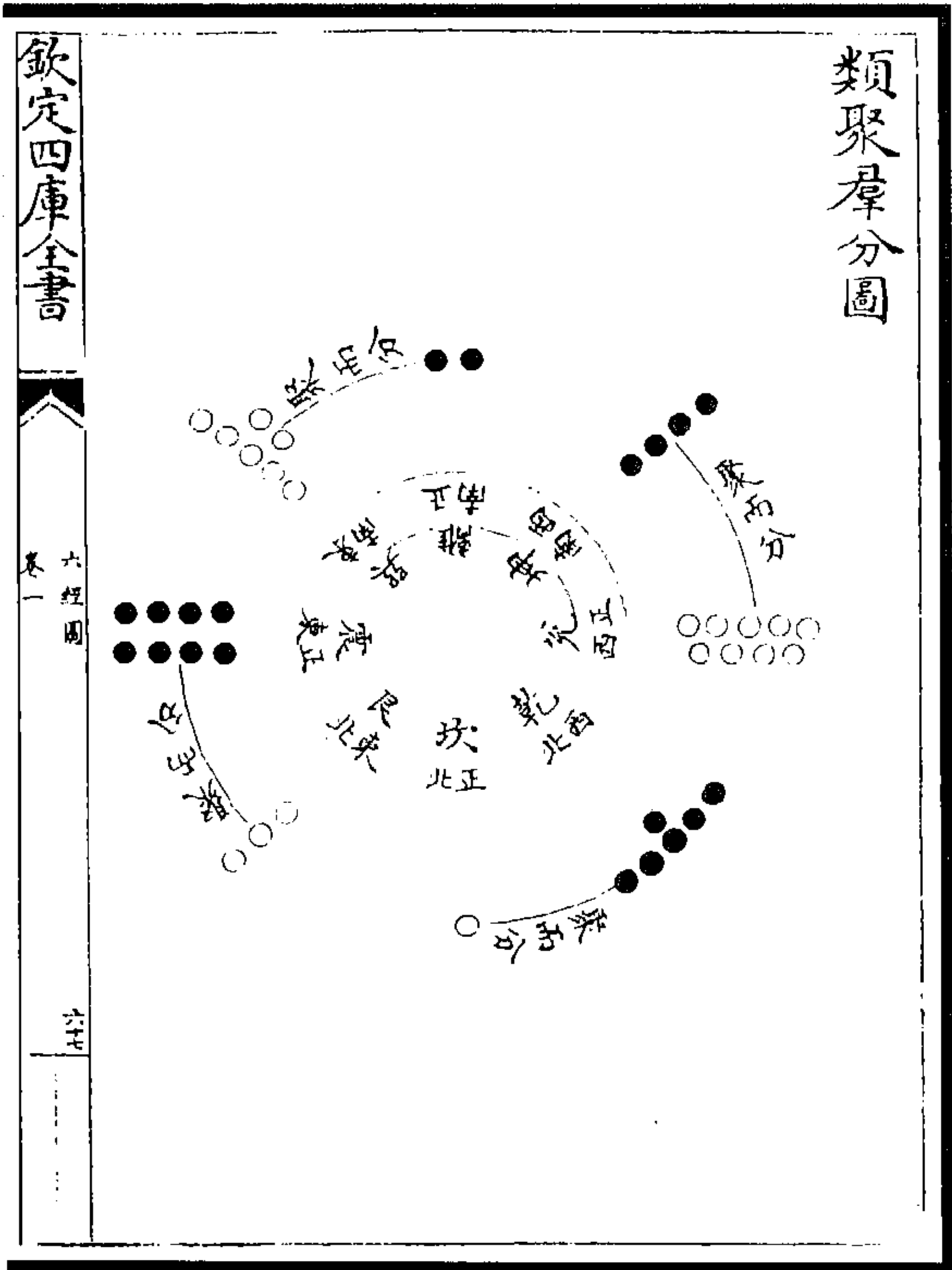

图 25 通乎昼夜图



图 27 阴中阳图

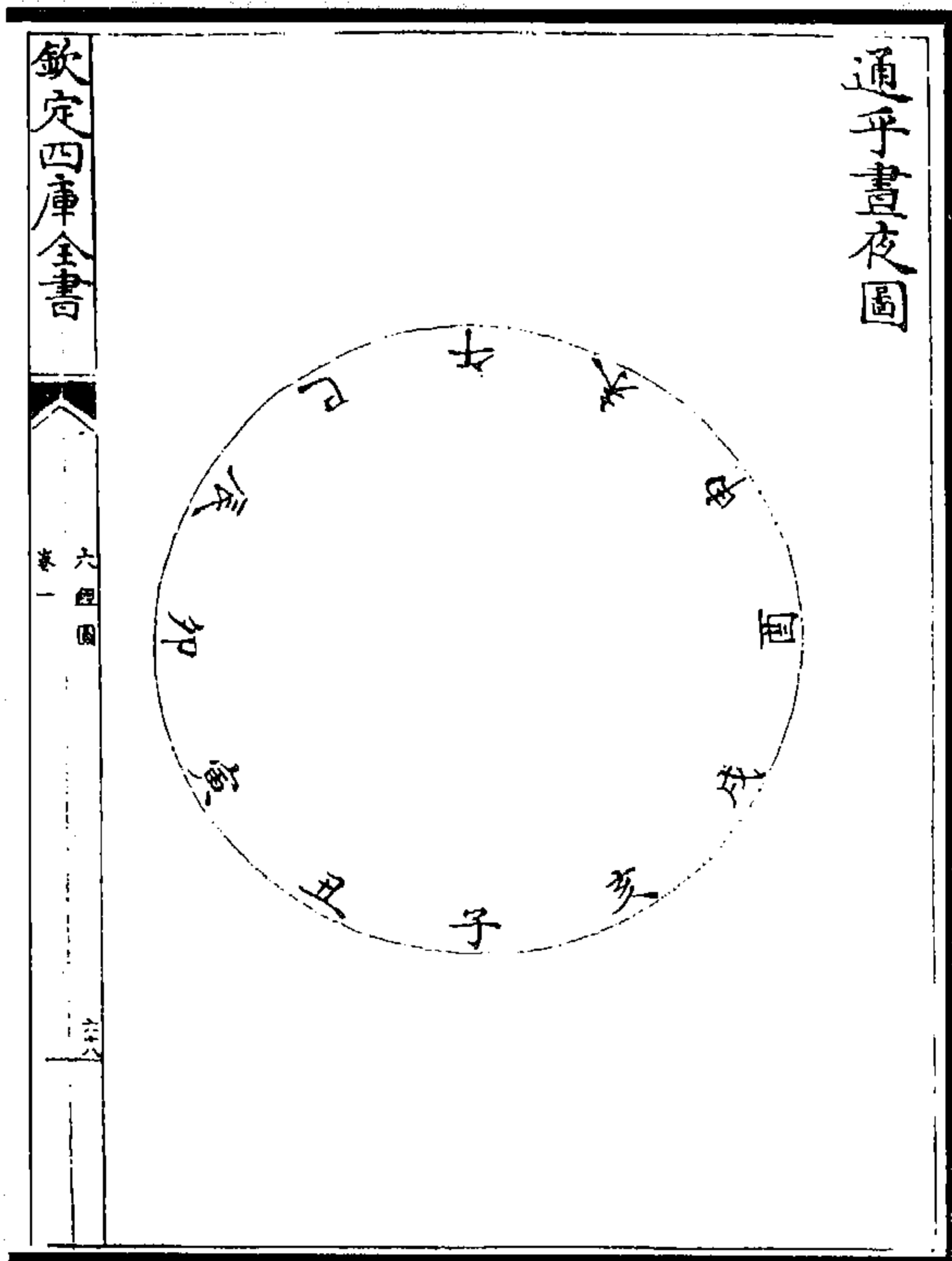

图 26 阳中阴图

(杨甲《六经图》)

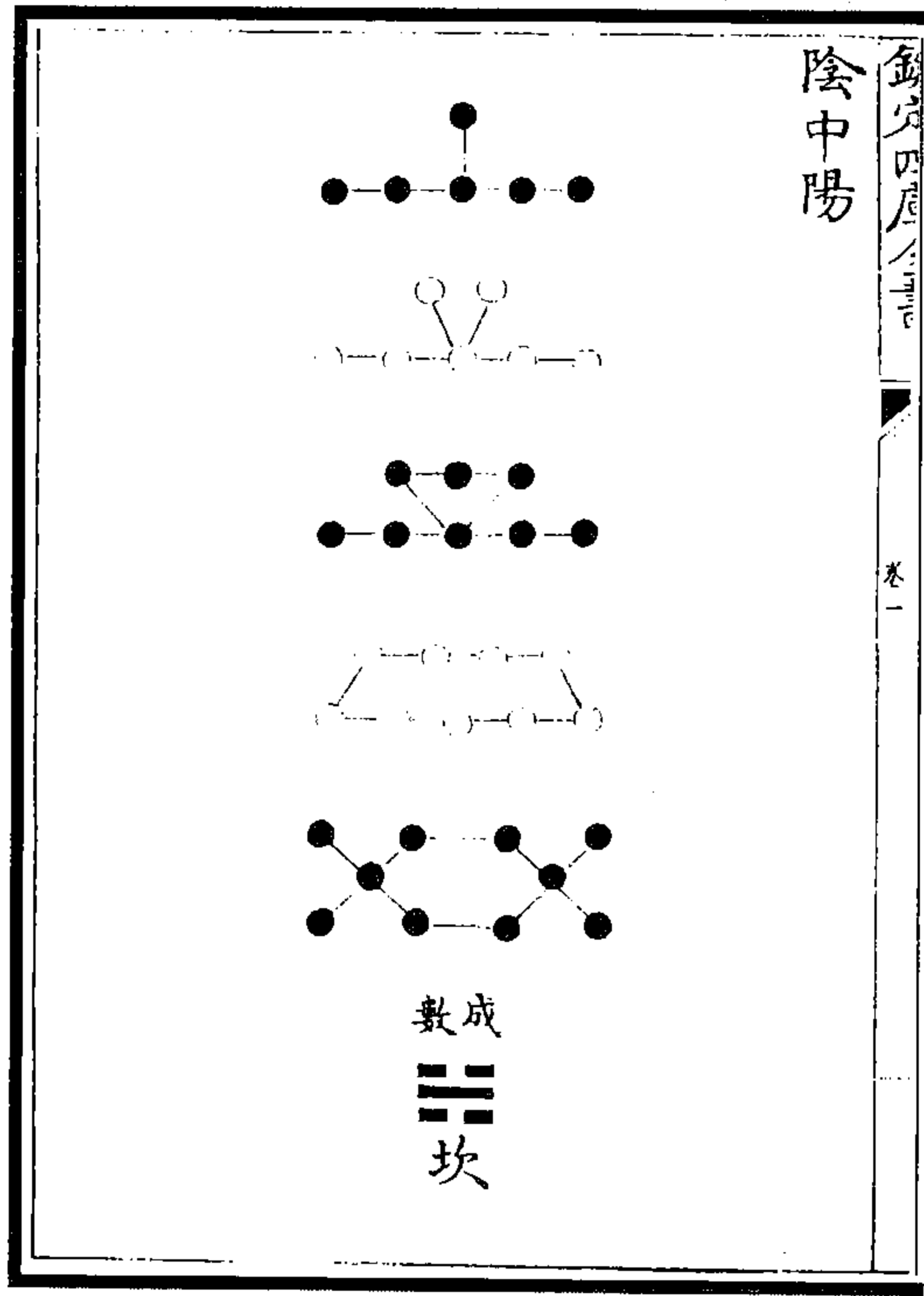
欽定四庫全書		六十四卦配象譜							
兌	艮	離	坎	巽	震	坤	乾	兌	艮
純卦一兌	純卦一艮	純卦一明離取	純卦一水坎取	純卦一風巽取	純卦一震	純卦一坤	純卦一乾	純卦一兌	純卦一艮
上卦七	上卦七	上卦七	上卦七	上卦七	上卦七	上卦七	上卦七	上卦七	上卦七
萃田羊	隨大過成夫	畜頤損	家益賁利	大有噬嗑晉睽	內旅未濟	井節既濟	屯需比蹇	漸渙中孚	小畜觀家人益
歸妹節中孚	復臨睽損	漸旅小過	謙咸遯蹇	同人賁明夷家人	萃豐既濟	同人賁明夷家人	屯渙未濟	家訟師解	歸妹節中孚
取澤	取澤	取澤	取澤	取澤	取澤	取澤	取澤	取澤	取澤

图 29 六十四卦配象谱图

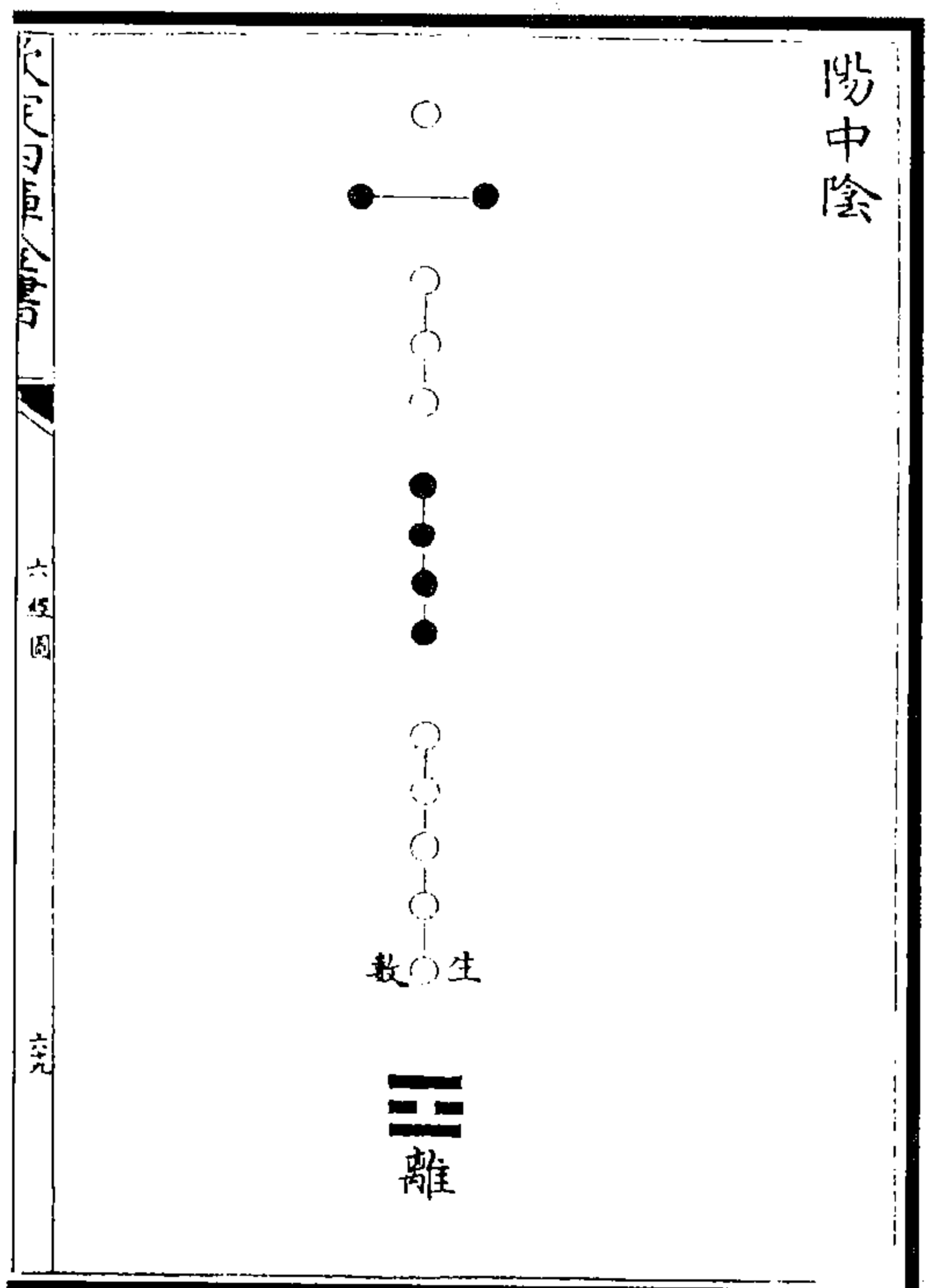

图 28 八卦配象图谱

(唐仲友《帝王经世图谱》)

欽定四庫全書 帝王經世圖譜 卷二 十二	貞	利	亨	元	易乾卦四德之圖
	事之幹 貞固足以幹事	義之和 利物足以和義	嘉之會 嘉會足以合禮	善之長 君子體仁足以長人	
	智	義	禮	仁	
	冬	秋	夏	春	
	和叔仲天地之義氣		義叔仲天地之仁氣		

图 30 易乾卦四德图  
(唐仲友《帝王经世图谱》)

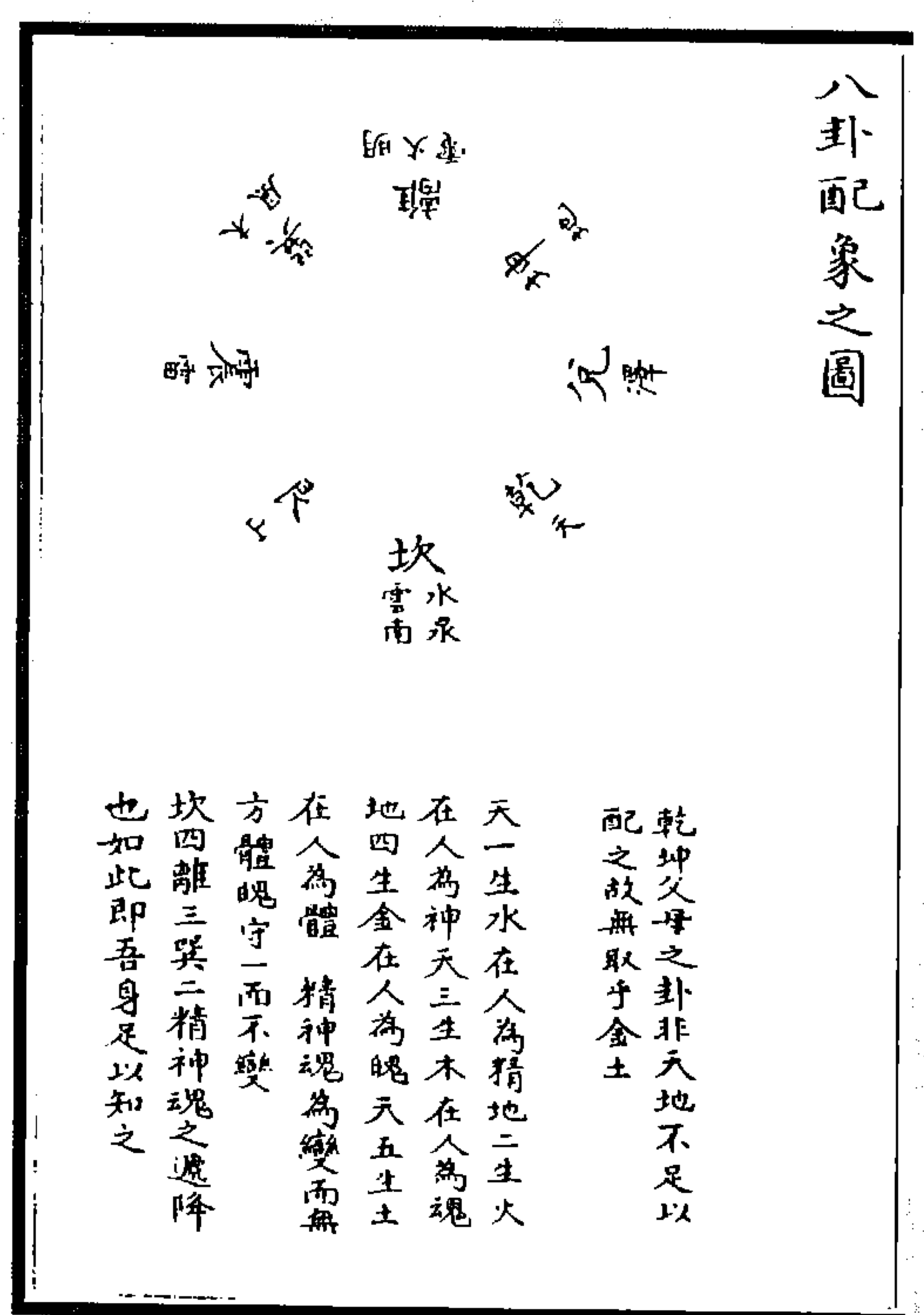
欽定四庫全書 帝王經世圖譜 卷二 十三												四德旁通之譜																															
革 元亨 利貞		无妄 元亨利貞 不利有攸往		臨 元亨 利貞		隨 元亨 利貞		屯 元亨利貞 利建侯		坤 元亨利牝馬 之貞獲得主 利安貞吉		乾 元亨 利貞		四德七卦																													
既濟 小利貞		小過 利貞		渙 利貞 利涉大川		兌 利貞		萃 利貞 利見大人 利有攸往		恒 利貞 无咎		需 利貞 利涉大川		同人 利貞 利君子貞		蒙 利貞		蠱 利貞 利涉大川		三德十三卦																							
中孚 利貞		漸 利貞		損 利貞 利有攸往		蹇 利貞 利見西南 不利東北		家人 利貞		明夷 利貞		大壯 利貞		大畜 利貞 利涉大川		否 不利君子貞		節 利貞 利不節不可貞		旅 利貞		困 利貞 大吝		未濟 无攸利		巽 利貞 利見大人		復 利貞 利有攸往		大過 利有攸往		比 元亨 利貞		噬嗑 利貞 利用獄		賁 利貞 利有攸往		井 元亨		大有 元亨		二德二十二卦	
頤 利貞		師 利貞		歸妹 利貞 利見西南 无攸利		夬 利貞 利有攸往		益 利貞 利涉大川		解 利貞 利西南		剝 利貞 利有攸往		豫 利貞 利建侯行師		訟 利貞 利見大人 不利涉大川		坎 利貞 利有攸往		謙 利貞		泰 利貞 利有攸往		震 利貞		豐 利貞		履 利貞 利有攸往		小畜 利貞		一德十六卦											
艮				井				姤				睽				晉				觀				不言德六卦																			

图 31 四德旁通谱图  
(唐仲友《帝王经世图谱》)



图 32 八卦配四时图

内一重为四正四维，是八卦之位也；外一重生散长养、收制藏终，始是八卦之功用也，说皆出于《乾凿度》也。以其语明，因取一岁而八其节者，附著以致其详。观乎此者，足以主四时之主四正，而四象不属四维也矣。易之出震终艮也，盖其补足《书·序》，而以八节成四时者也，是为一期之日也。

(程大昌《易原》)

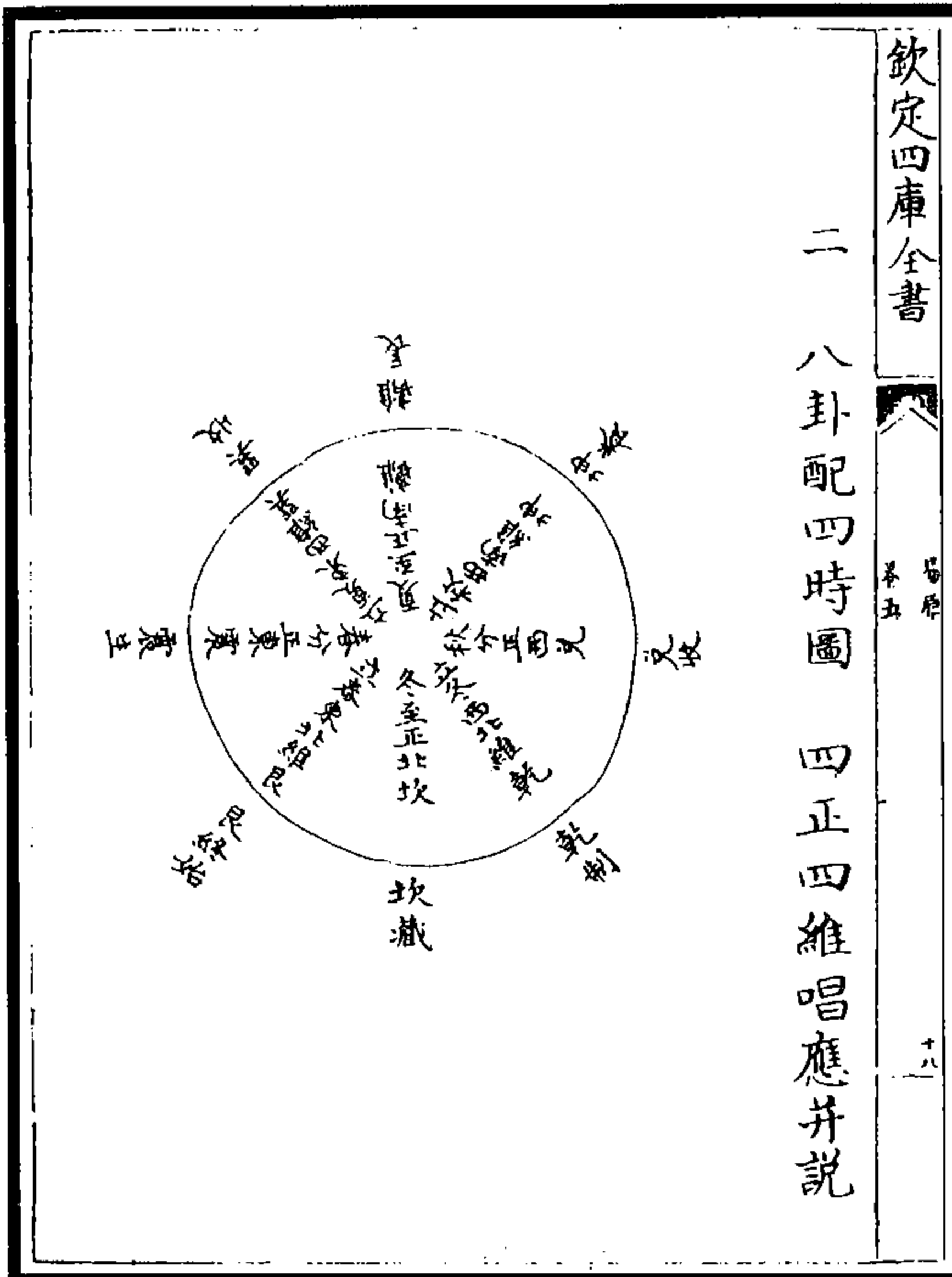

图 33 五行相生遇三致克之图

五德率皆互生互克，往来交午，故予于五德亦皆假立三位，使克彼与见克于彼、生彼与见生于彼，不相糅杂，然后隔三之为克位者始明也。犹恐未竟，再取汉语疏列于左方，使之易考。

(程大昌《易原》)

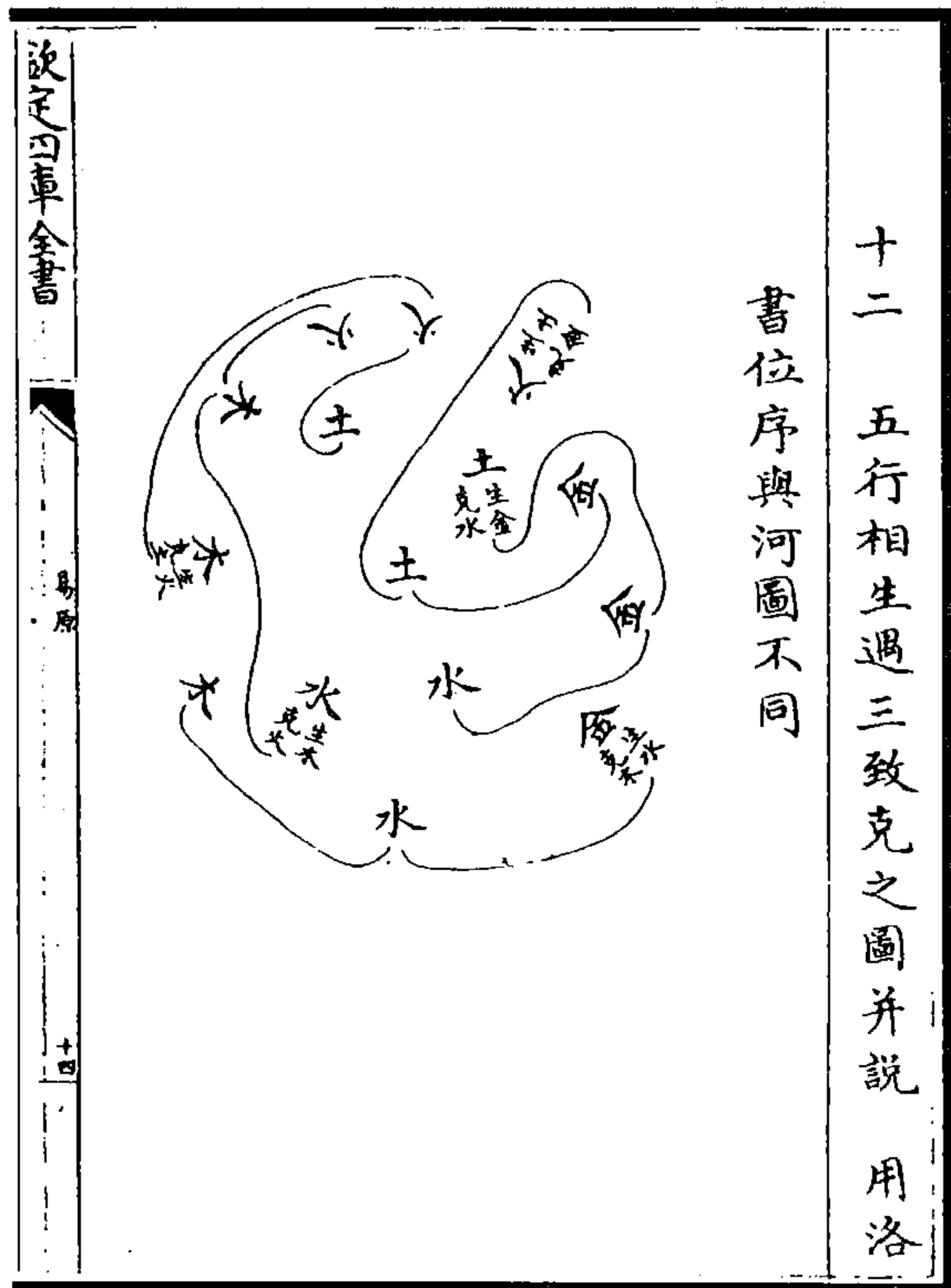

图 35 论四象图

图 34 论两仪图

(王湜《易学》)

(图 36)上一图内圆外方。凡物之理，圆者径一而围三，方者径一而围四。剖方以为圆，必损其四而三之；变圆以为方，益其三而四之，其理可必也。中一图取圆，圆之物六，里一明用数之必六也；下一图取方，方之物八，里一明体数之必八也。其体用互相变易，而去取其数，与上方圆一体者，亦无以异。

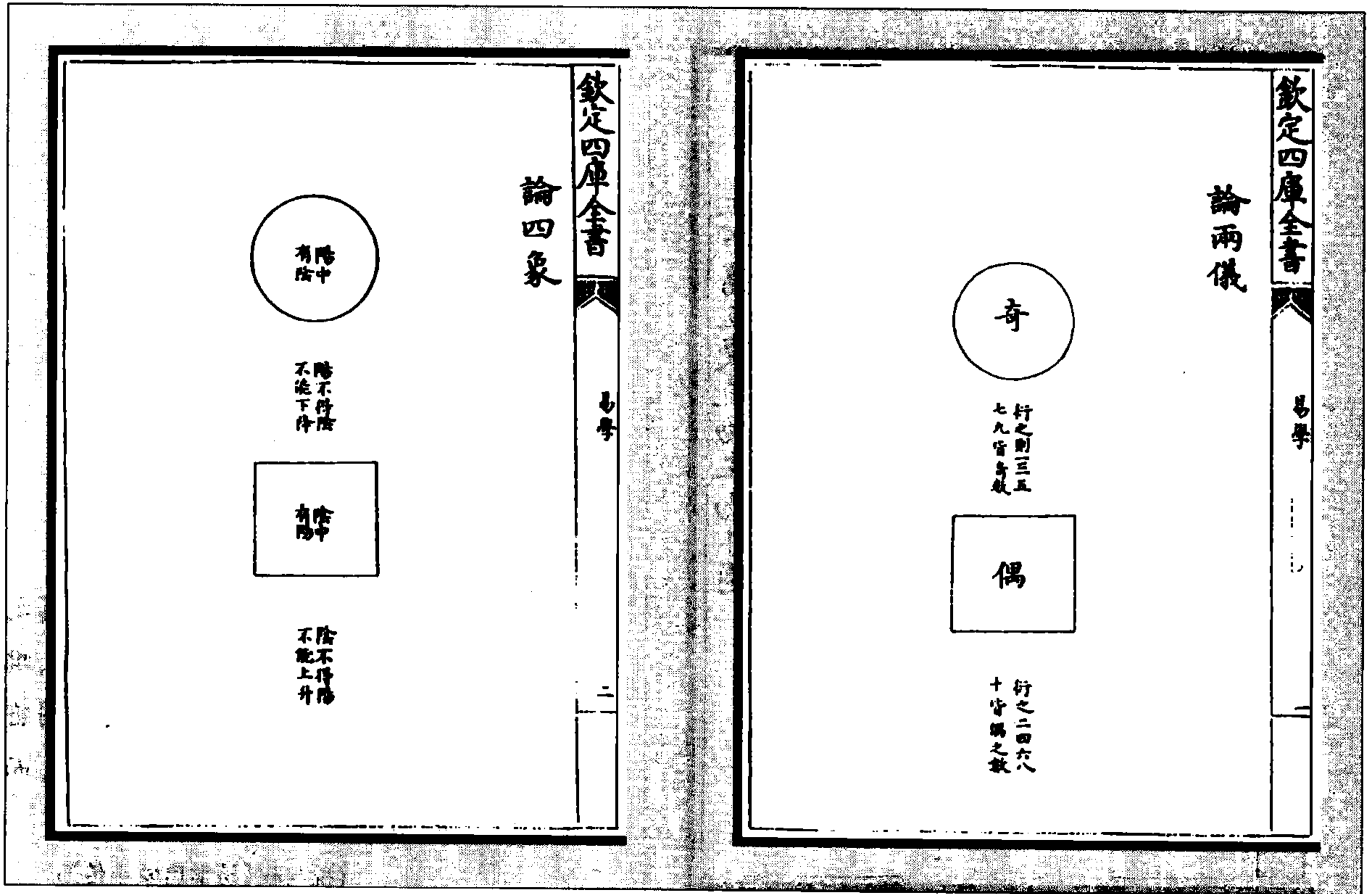
(王湜《易学》)



图 36 论八卦图



图 37 上下篇互变造物生物卦图

上篇之策，頤、大过而坎、离也；下篇之策，中孚、小过而既济、未济也。天地之间，唯雷风无定形而变化莫测，故上下篇互变图雷风易位，而孔子《说卦传》重叙六子之用，而以神者妙万物先之。

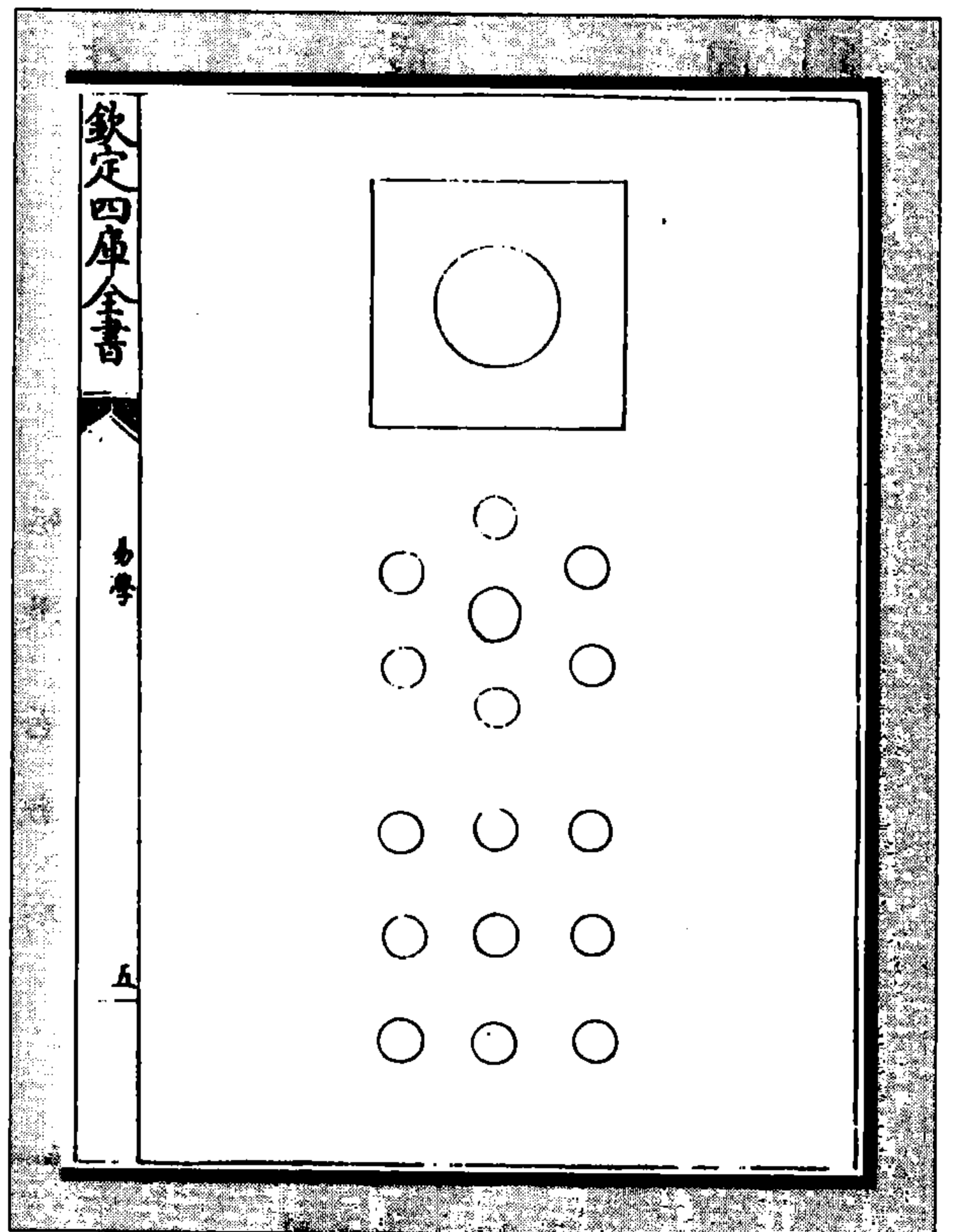
(税与权《易学启蒙小传》)

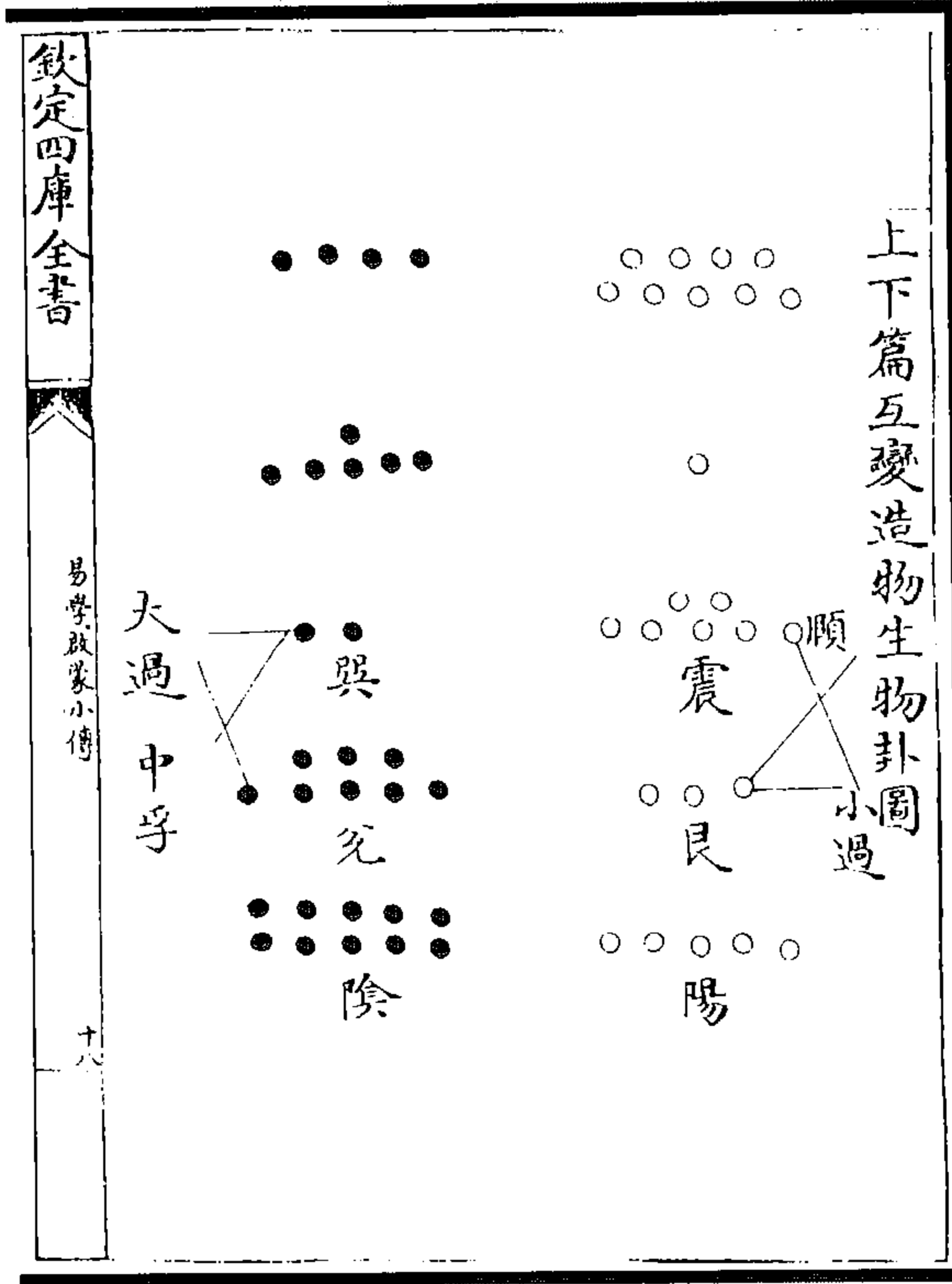

图 38 生成图

天一、地二、天三、地四、天五，生数也；地六、天七、地八、天九、地十，成数也。乾内孤阴，坤中寡阳，是以乾一与巽二成姤，与艮三成遁，与坤四成否，唯五至神也。三数穷则变而上，巽二与坤四成观，艮三与坤四成剥；坤四极矣，上交六而纯坤。五月一阴生，至于十月，无阳矣。坤六与震七成复，与兑八成临，与乾九成泰，唯十二五也。三数穷则变而上，震七与乾九成大壮，兑八与乾九成夬；乾九极矣，上交一而纯乾。十一月一阳生，至于四月无阴矣。

(税与权《易学启蒙小传》)

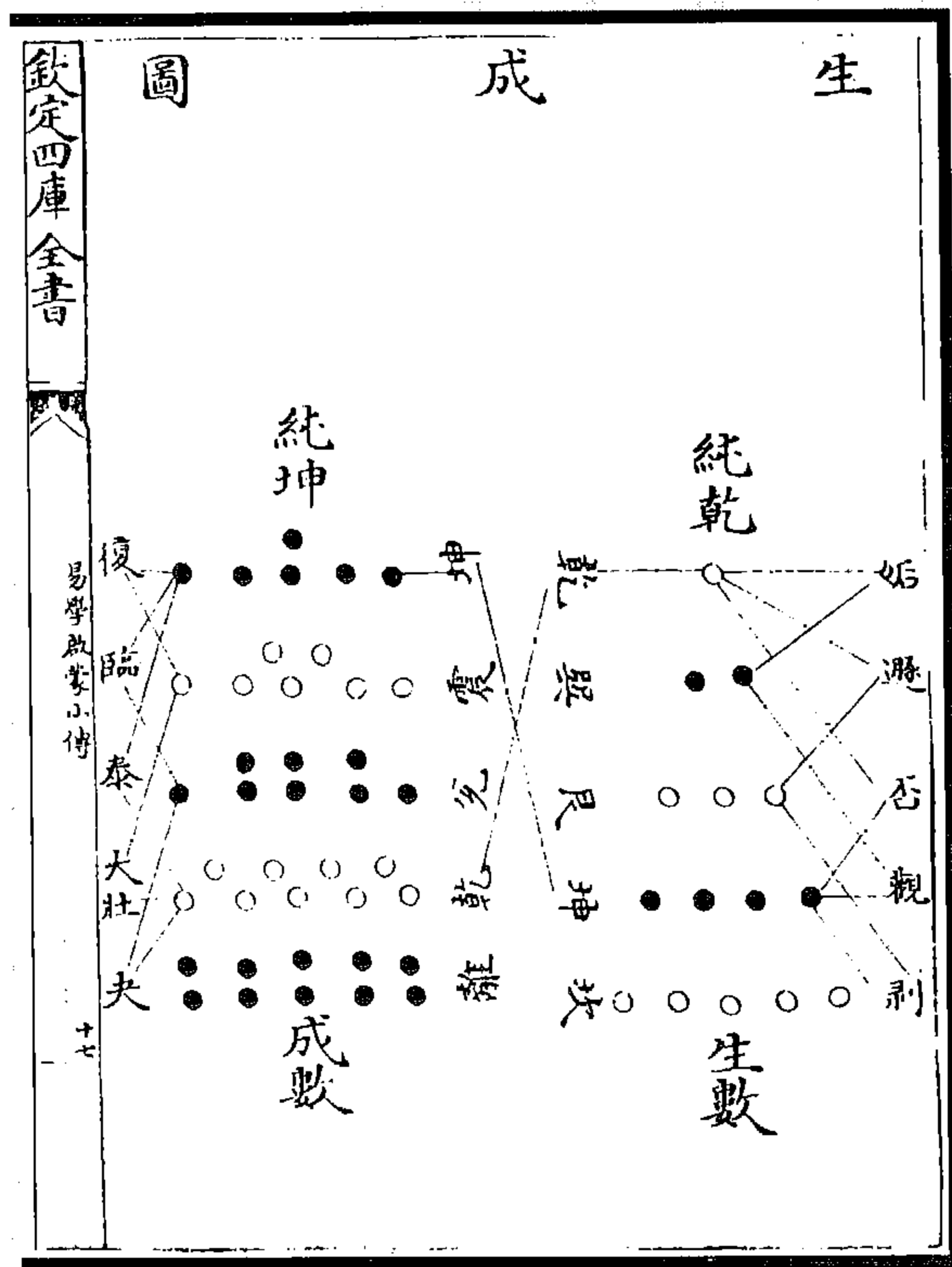

图 39 周易古经上篇图一  
(税与权《易学启蒙小传》)



图 40 周易古经上篇图二  
(税与权《易学启蒙小传》)



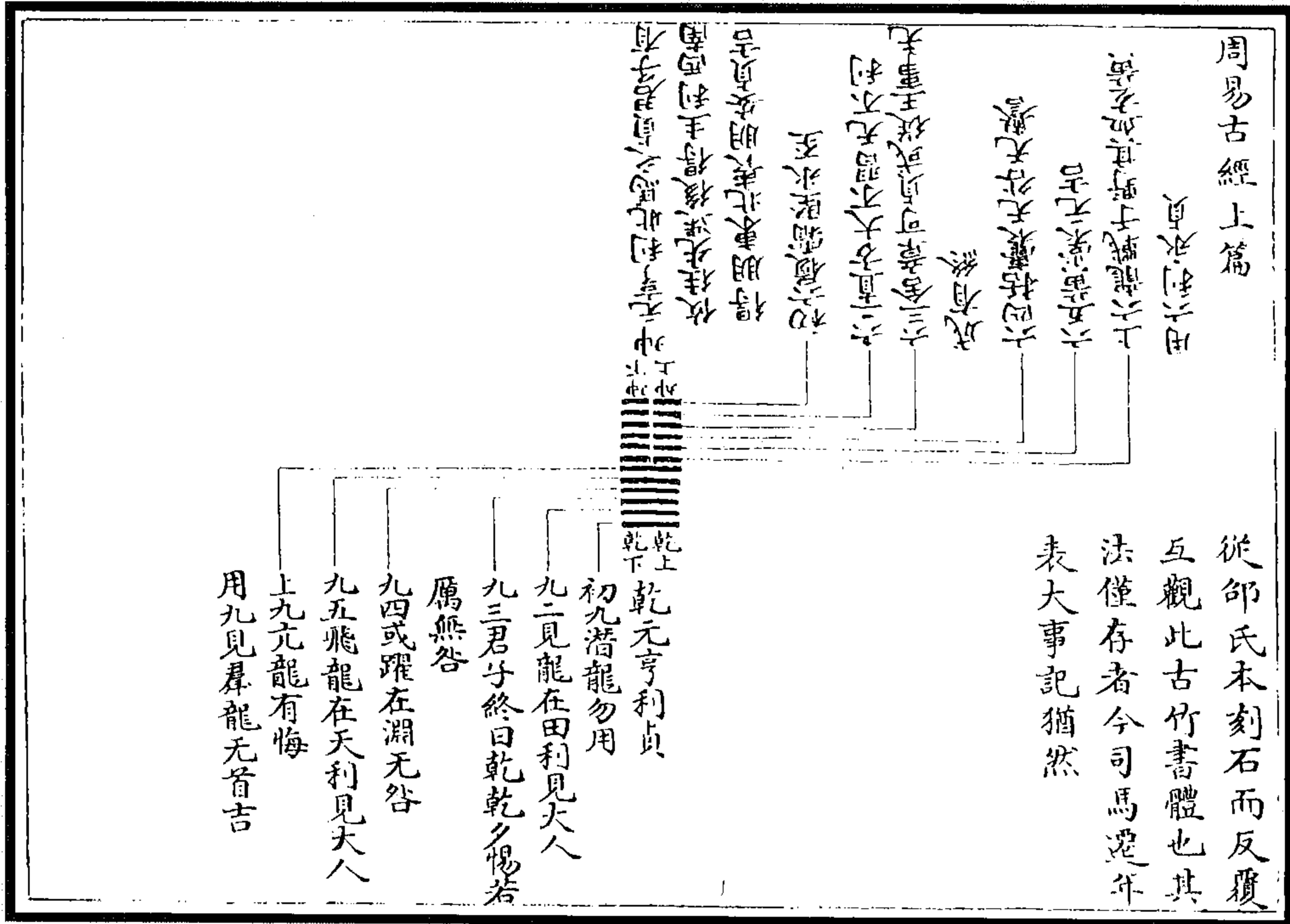

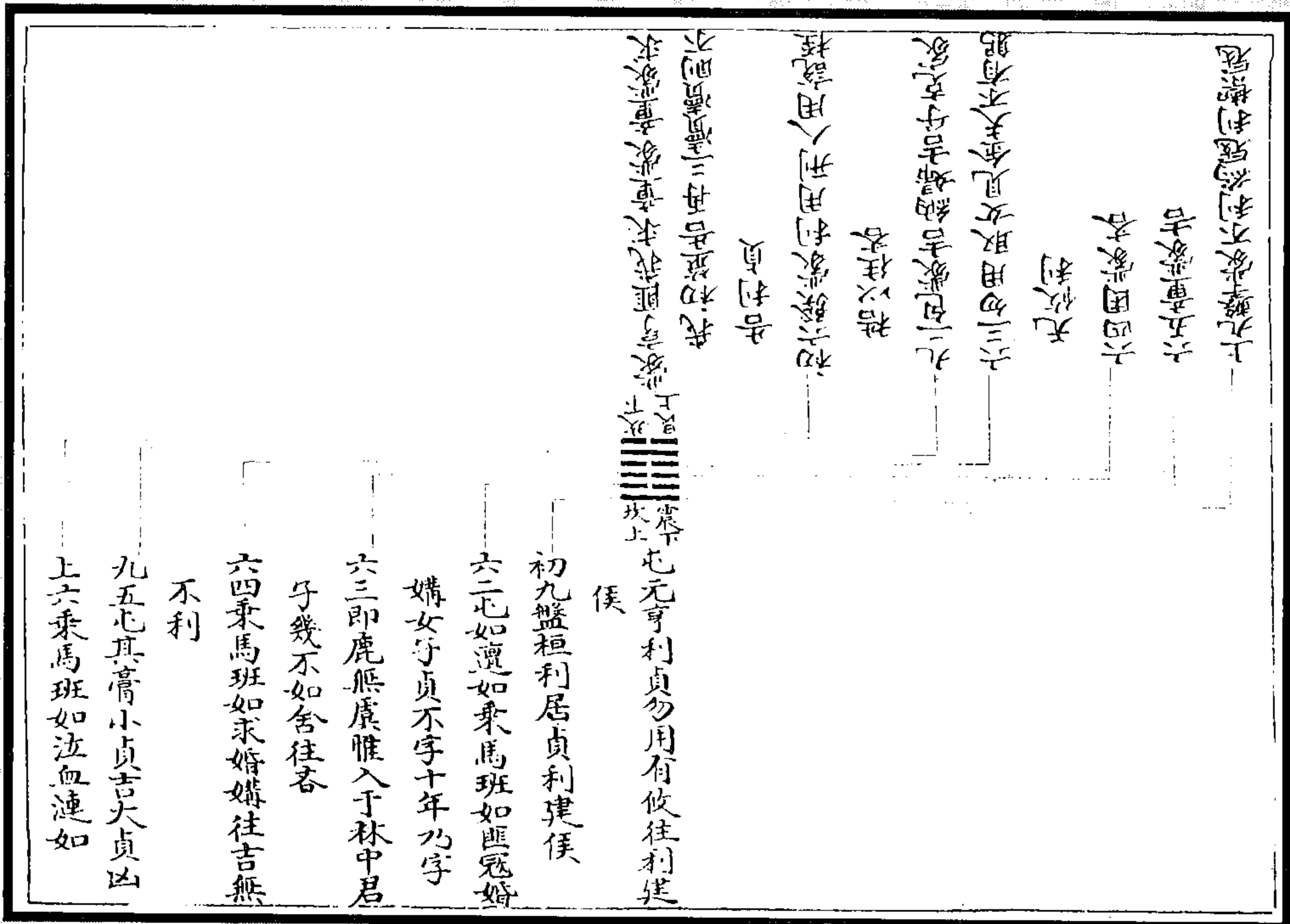

图 45 大衍地四生天五图

图 44 大衍天三生地四图

(丁易东《大衍索隐》)

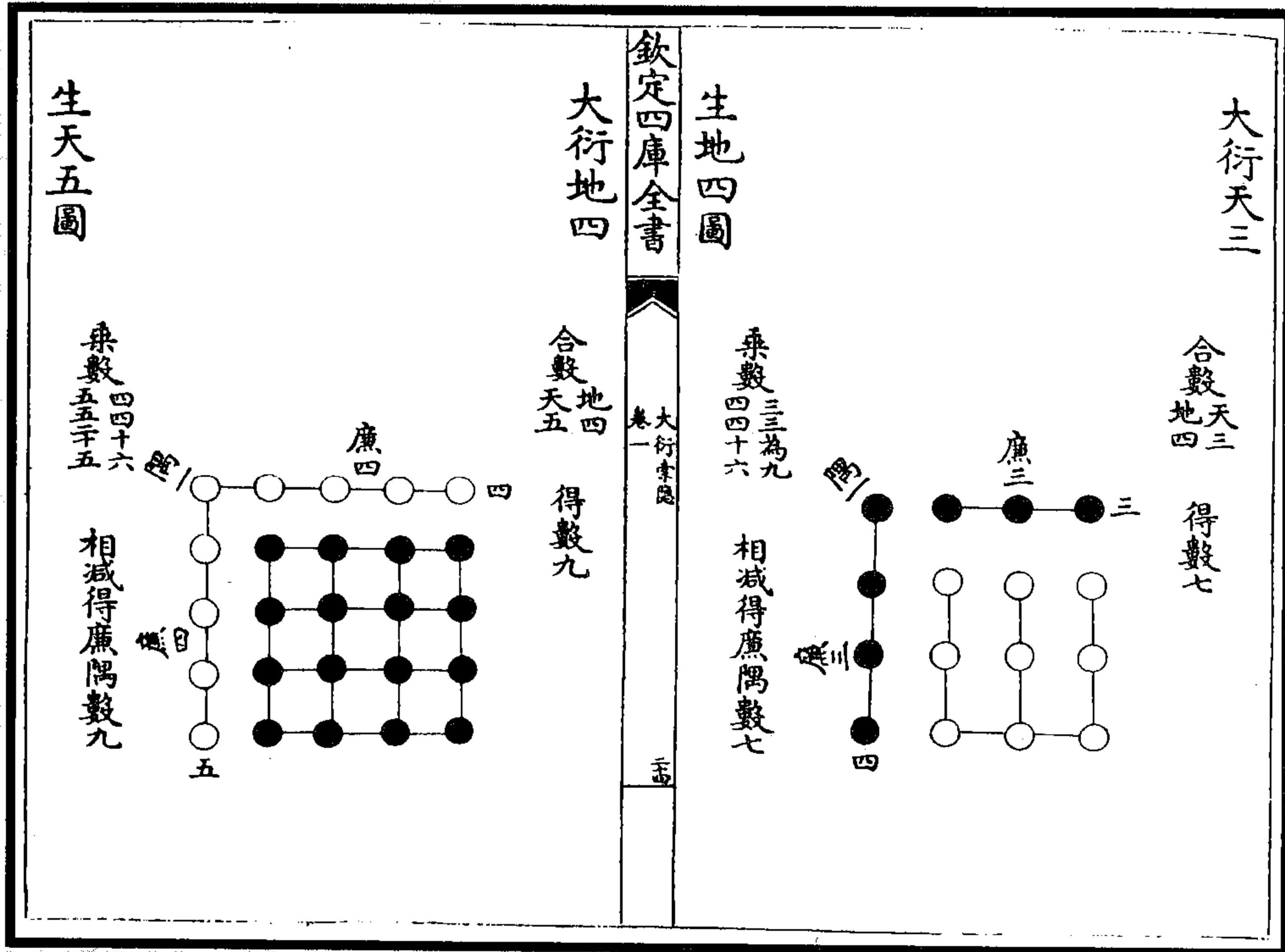

图 47 大衍地六生天七图

图 46 大衍天五生地六图

(丁易东《大衍索隐》)



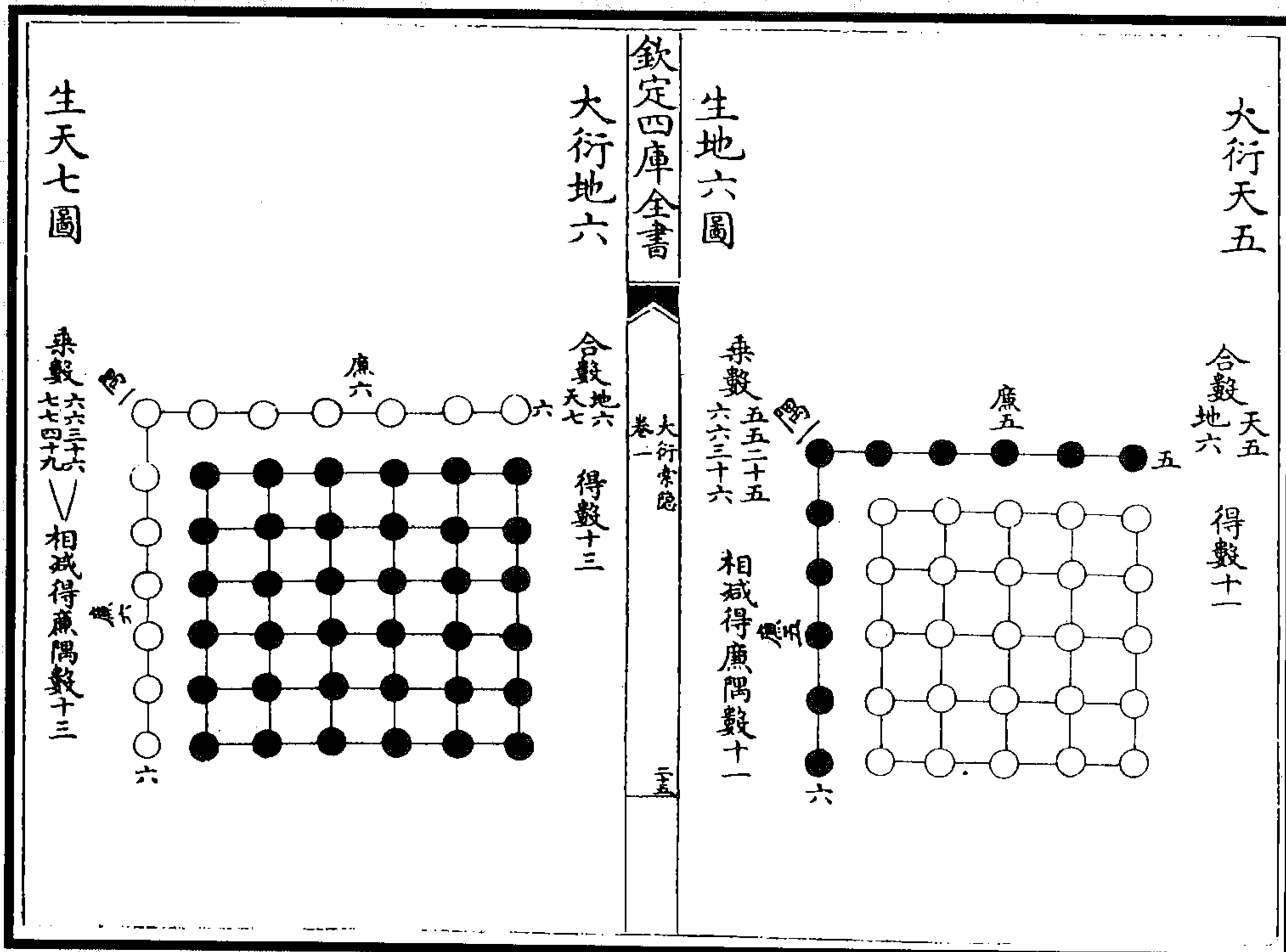

图 52 大衍生少阴奇数图

图 51 大衍生老阳奇数图

(丁易东《大衍索隱》)

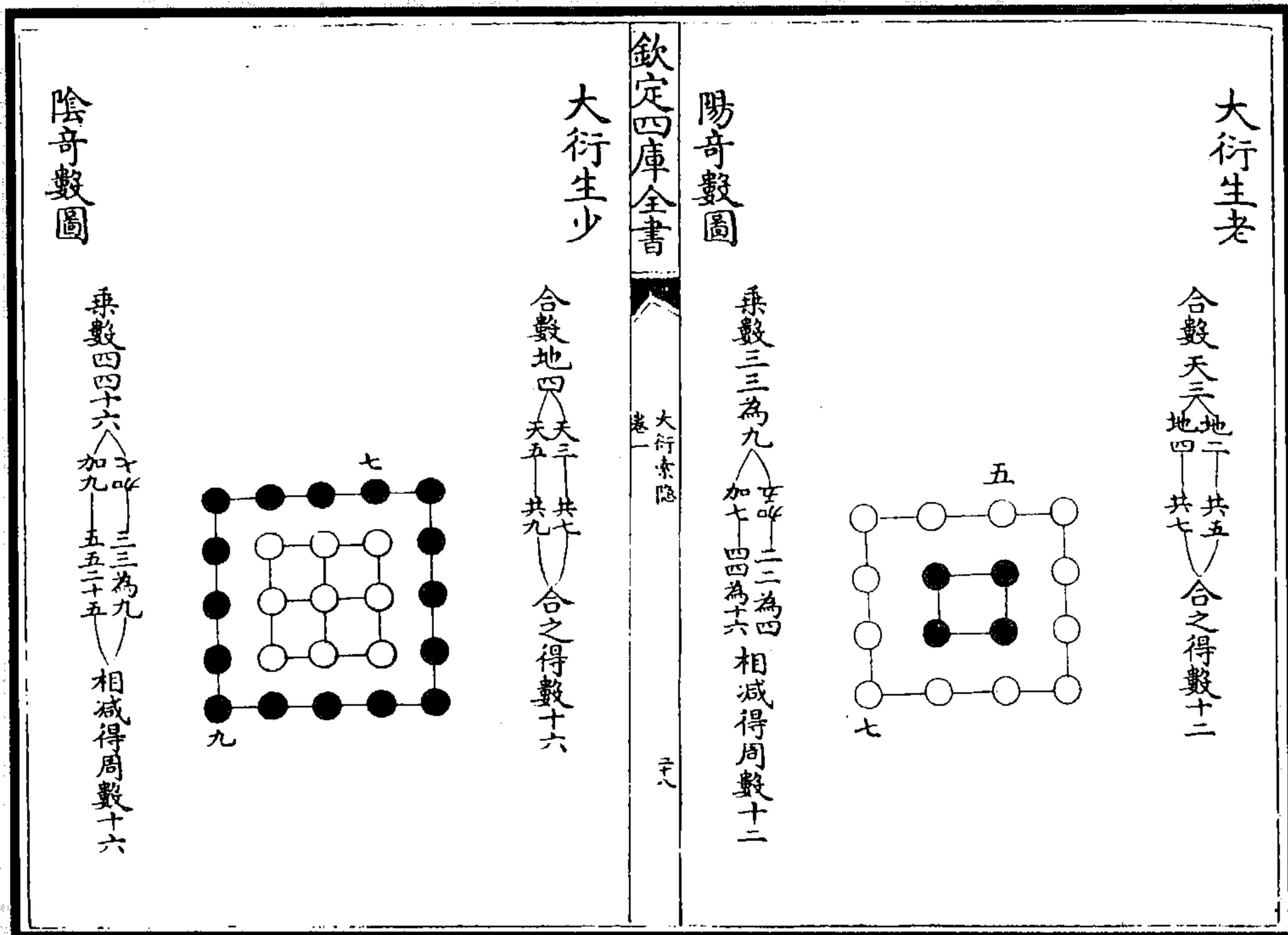

图 54 大衍生老阴奇数策数图

图 53 大衍生少阳奇数图

(丁易东《大衍索隱》)

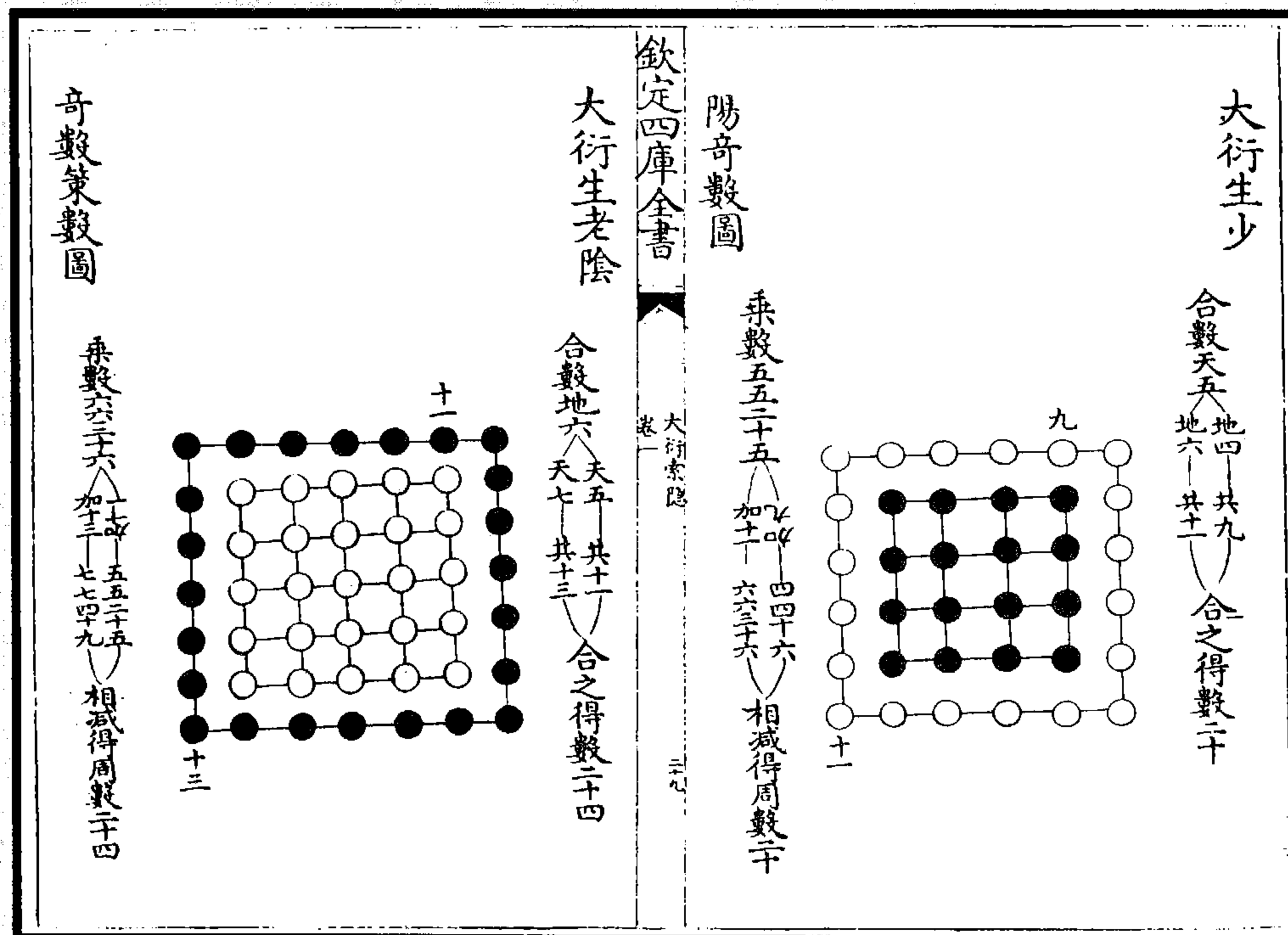

图 56 大衍生少阴策数图

图 55 大衍生少阳策数图

(丁易东《大衍索隐》)

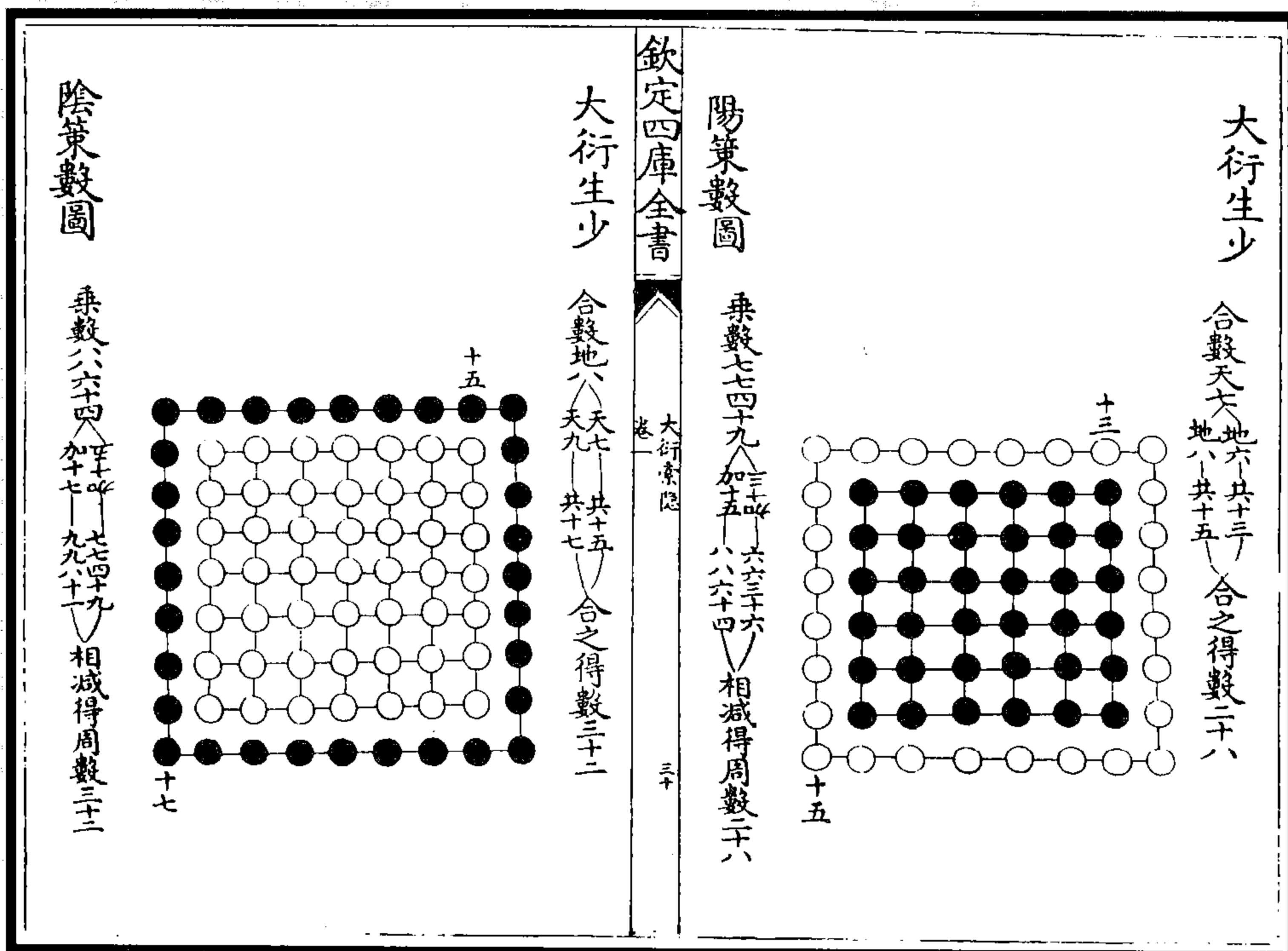

图 57 大衍生老阳策数图

(丁易东《大衍索隐》)

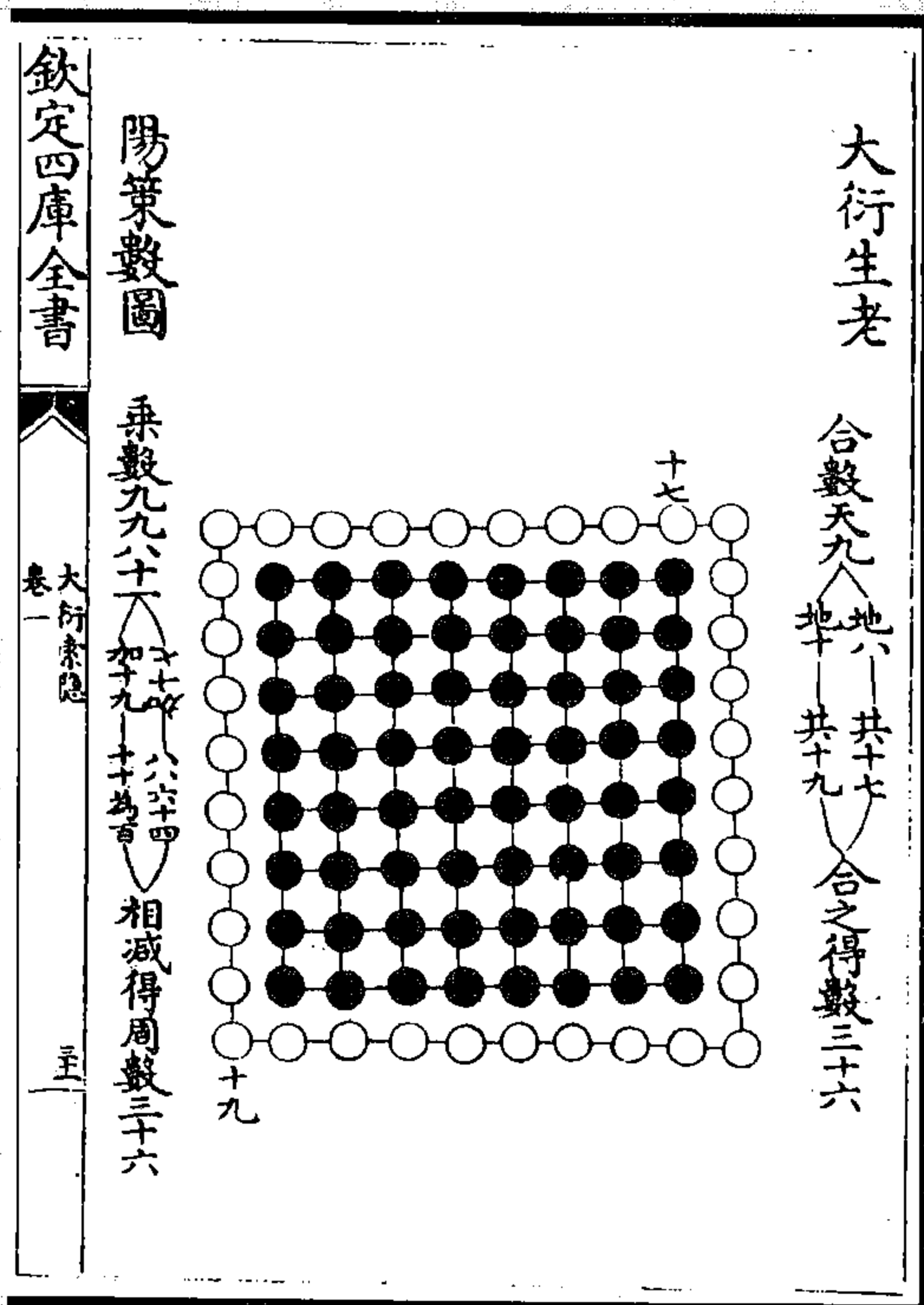

图 59 大衍虚中得四象策数图

图 58 大衍虚中得四象奇数图

(丁易东《大衍索隐》)

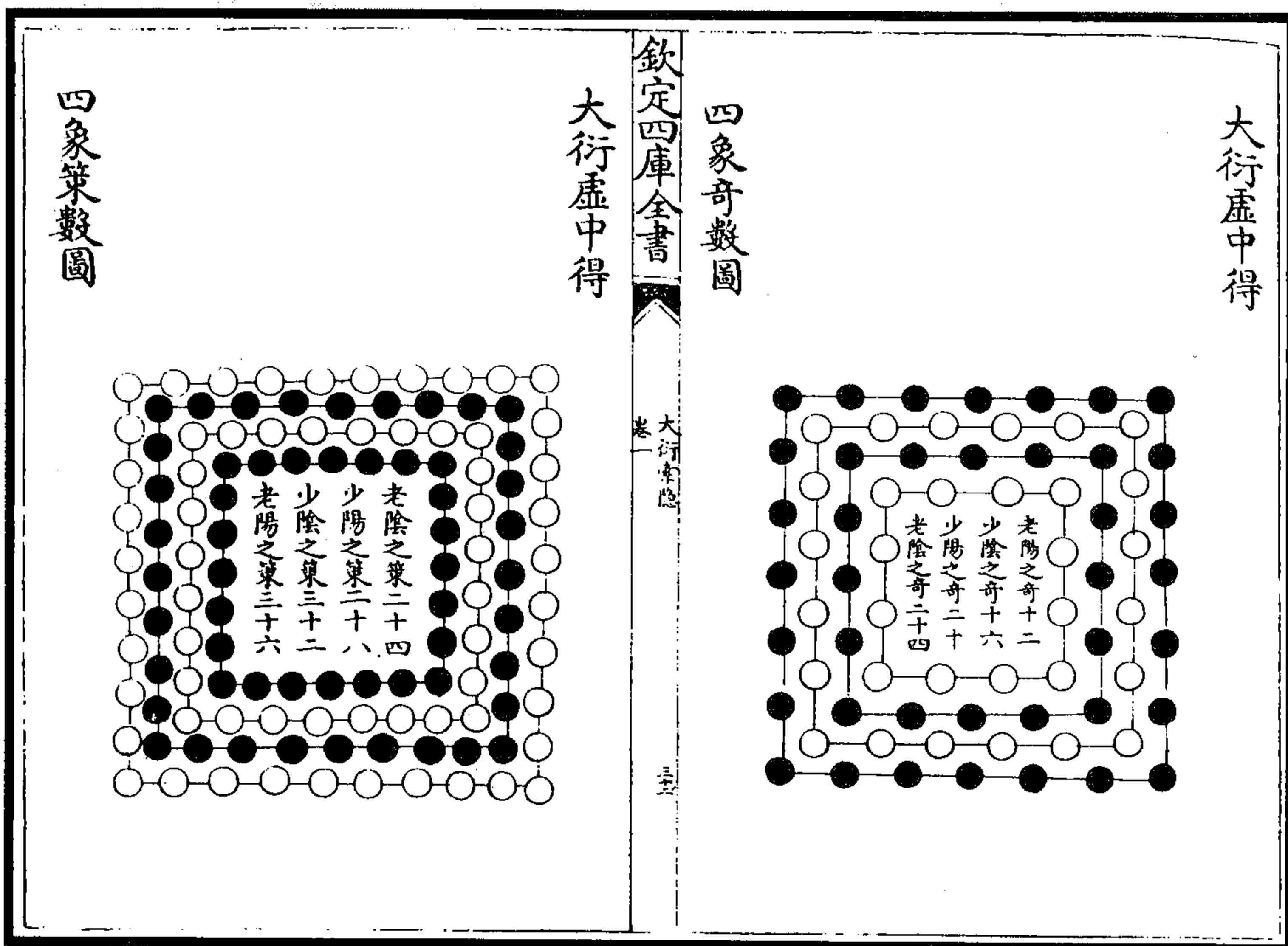

图 60 乾坤司八节之图

一岁之内，二至二分四立，是之谓八节，乃一岁之纲领也。然纲领一岁者，八节也。而所以纲领八节者，乾、坤也。纯坤与复上之坤，隶冬至也；无妄上之乾与明夷上之坤，隶立春也；同人上之乾与临上之坤，隶春分也；履上之乾与泰上之坤，隶立夏也；纯乾与姤上之乾，隶夏至也；升上之坤与讼上之乾，隶立秋也；师上之坤与遁上之乾，隶秋分也；谦上之坤与否上之乾，隶立冬也。此非人为安排之巧，皆出于象数自然而然。夫子《说卦》以妙万物之神为言，而不言乾、坤。此图写出乾、坤不离于八节之交正，以分八节育万物成岁功，固六子迭运之力，实乾、坤父母纲领之造，然则乾、坤不其神乎！

(朱元昇《三易备遗》)

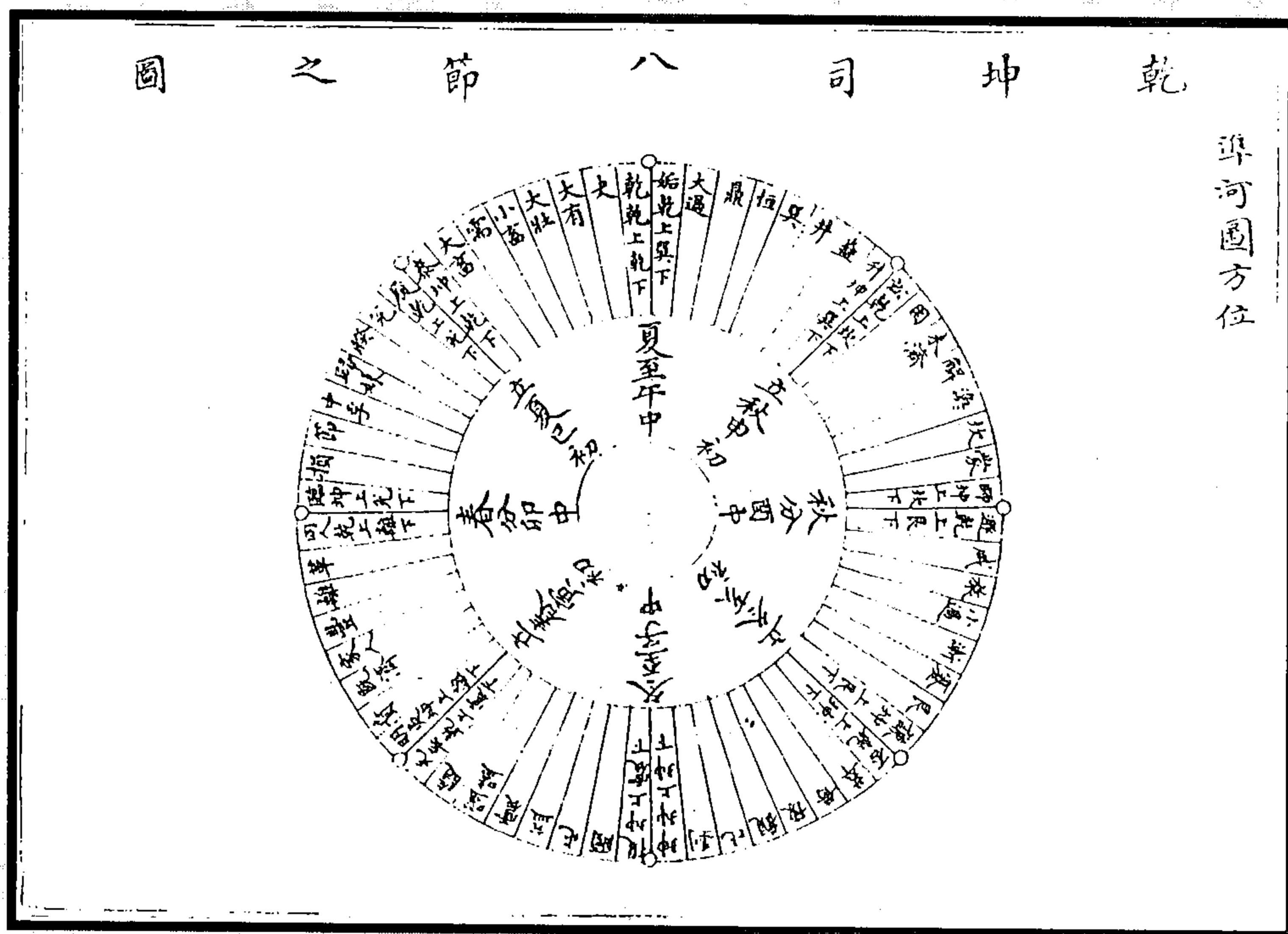

图 61 日月为易图  
(熊禾《勿轩易学启蒙图传通义》)



图 62 参天两地倚数之图  
(雷思齐《易图通变》)



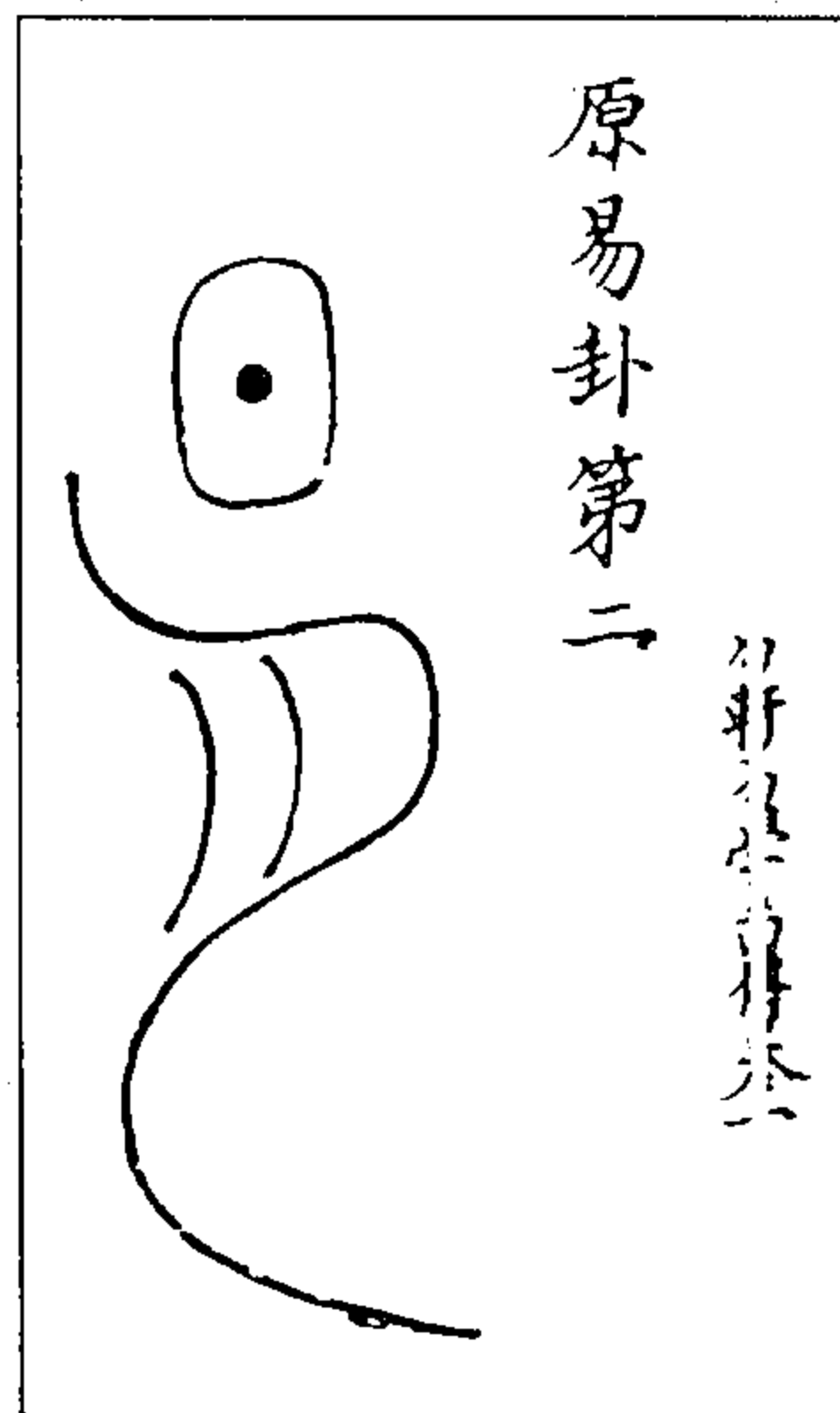

图 63 参伍以变错综数图  
(雷思齐《易图通变》)

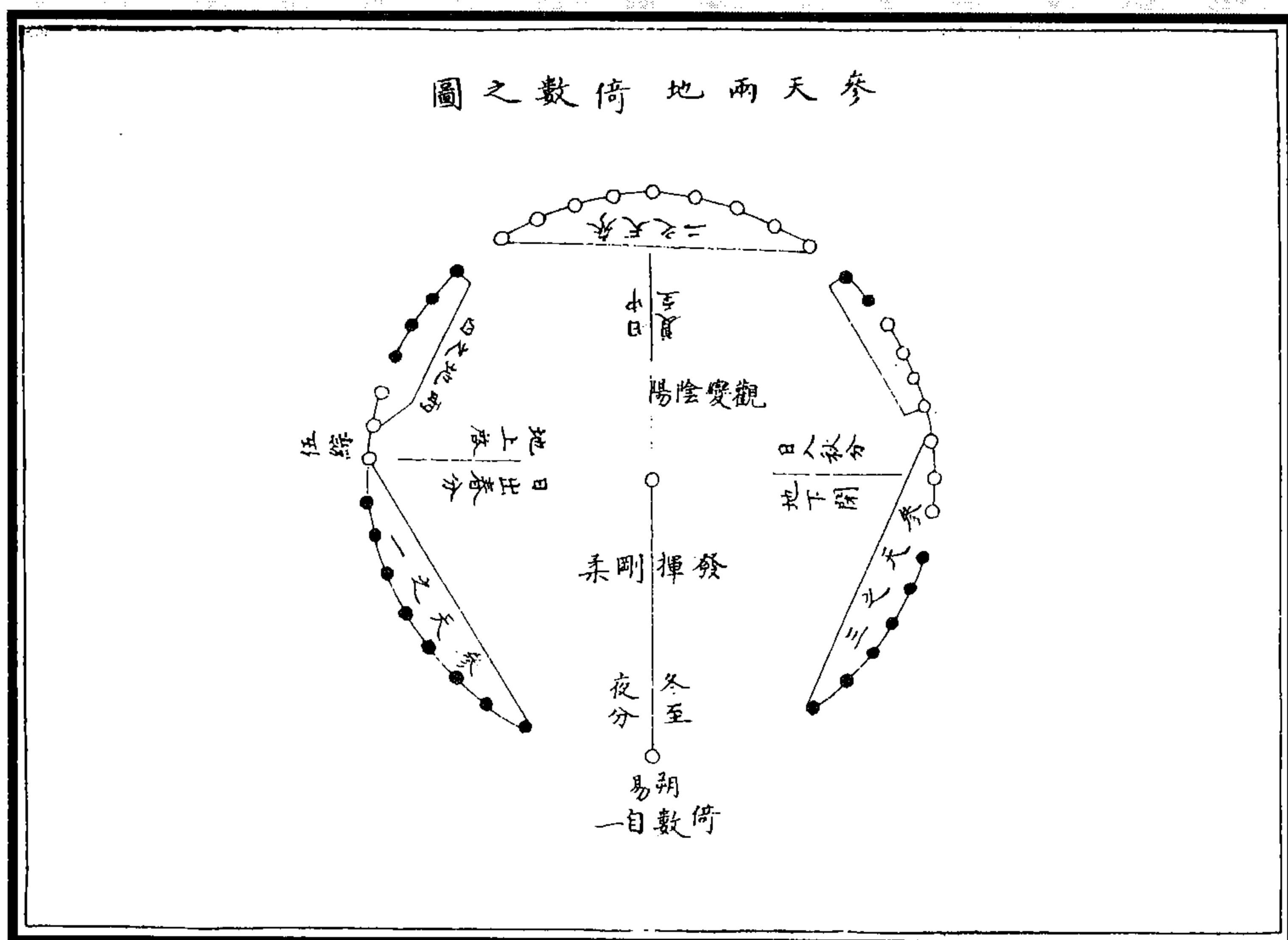

图 64 参两错综会变总图  
(雷思齐《易图通变》)

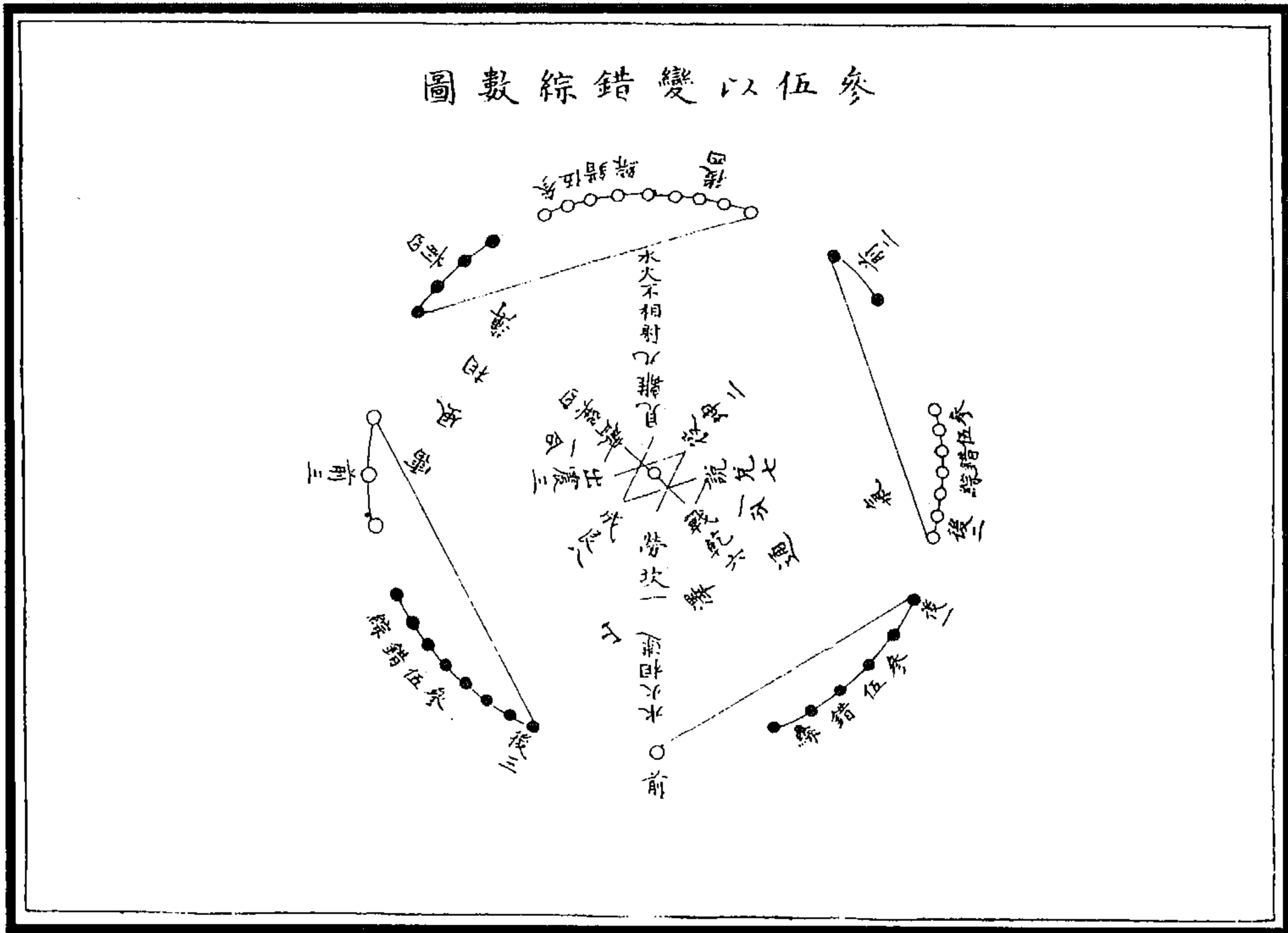

图 65 日月为易图  
(《周易图》)

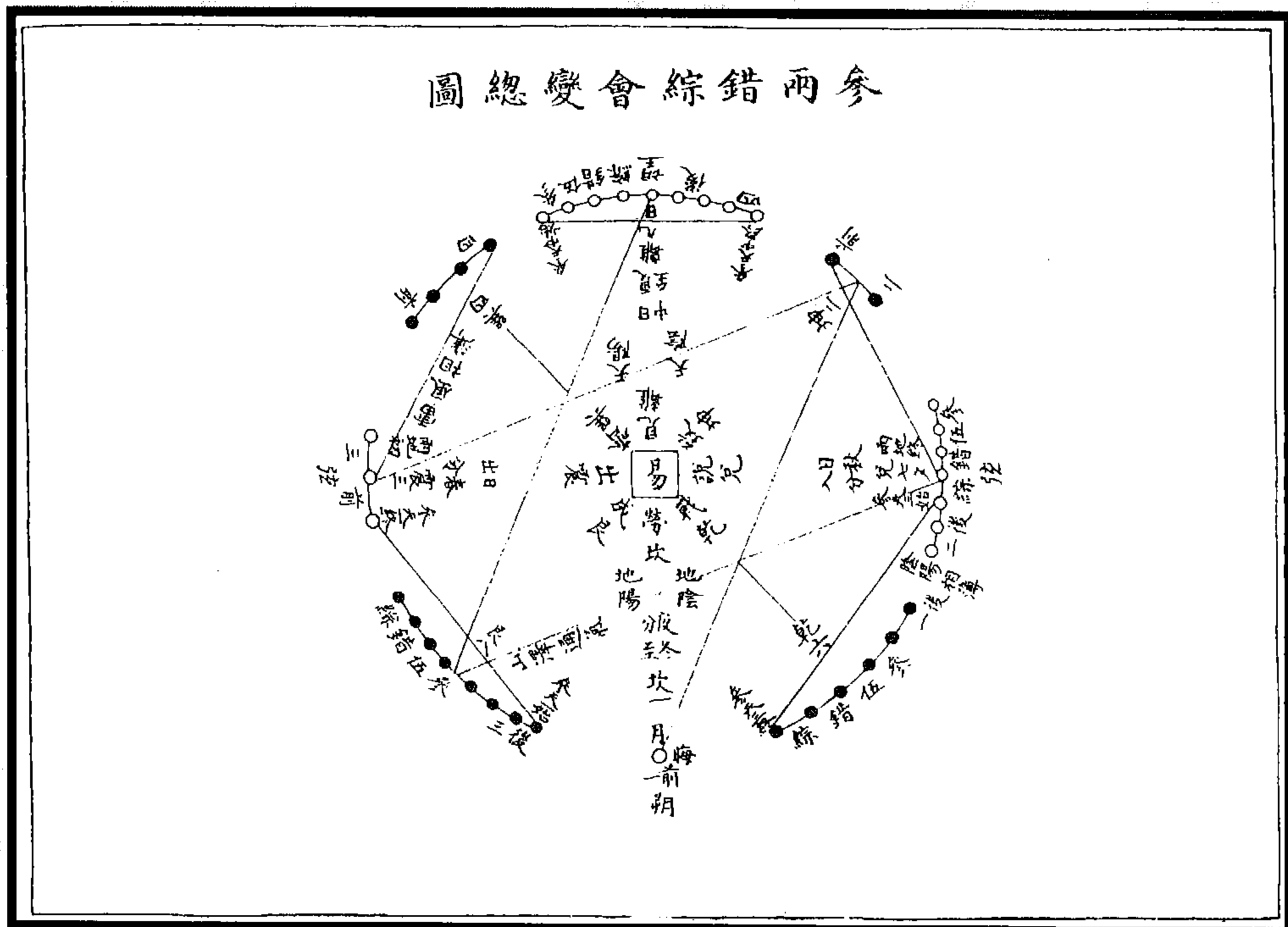

图 66 乾坤六子图  
(《周易图》)

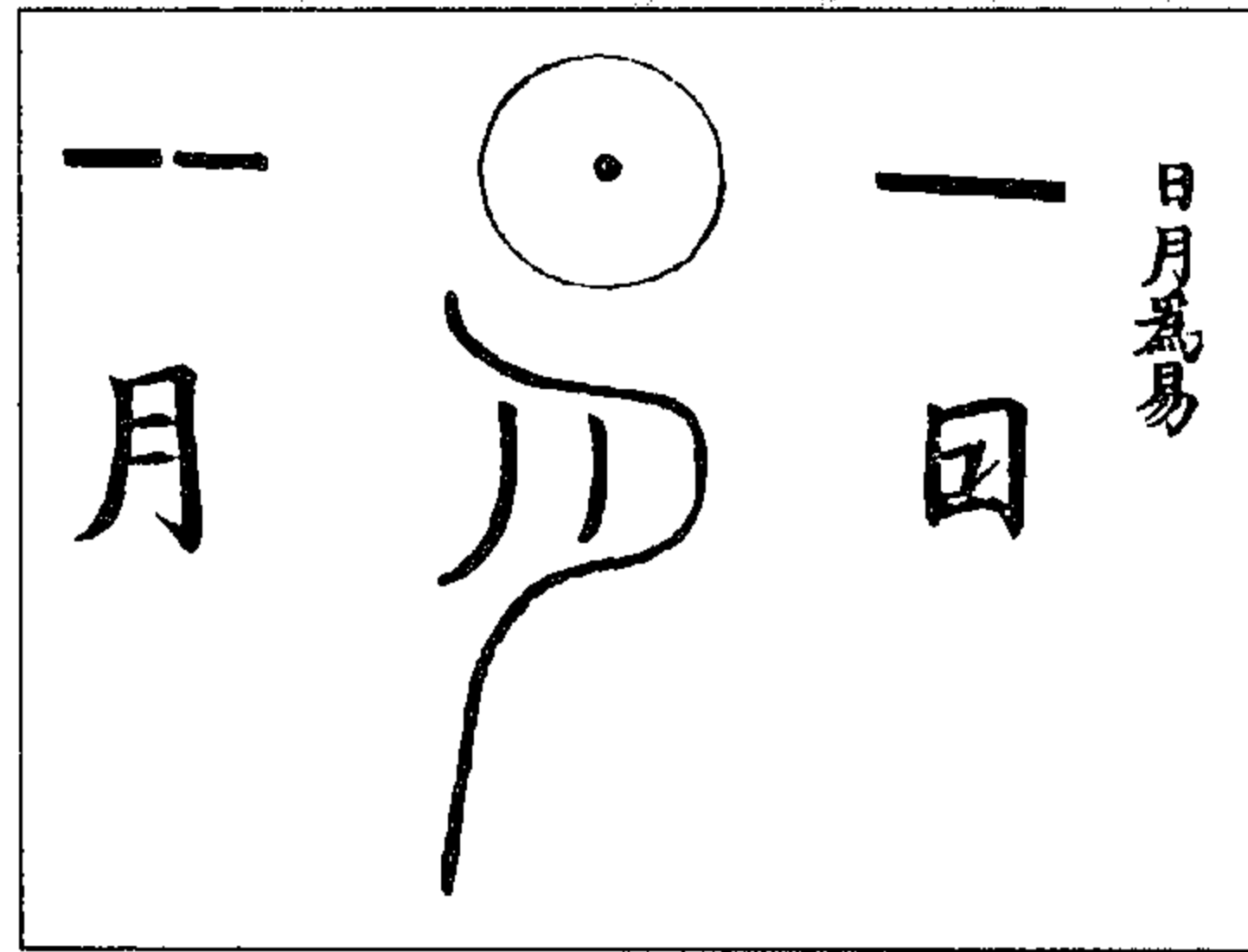

图 67 六位三极图  
(《周易图》)

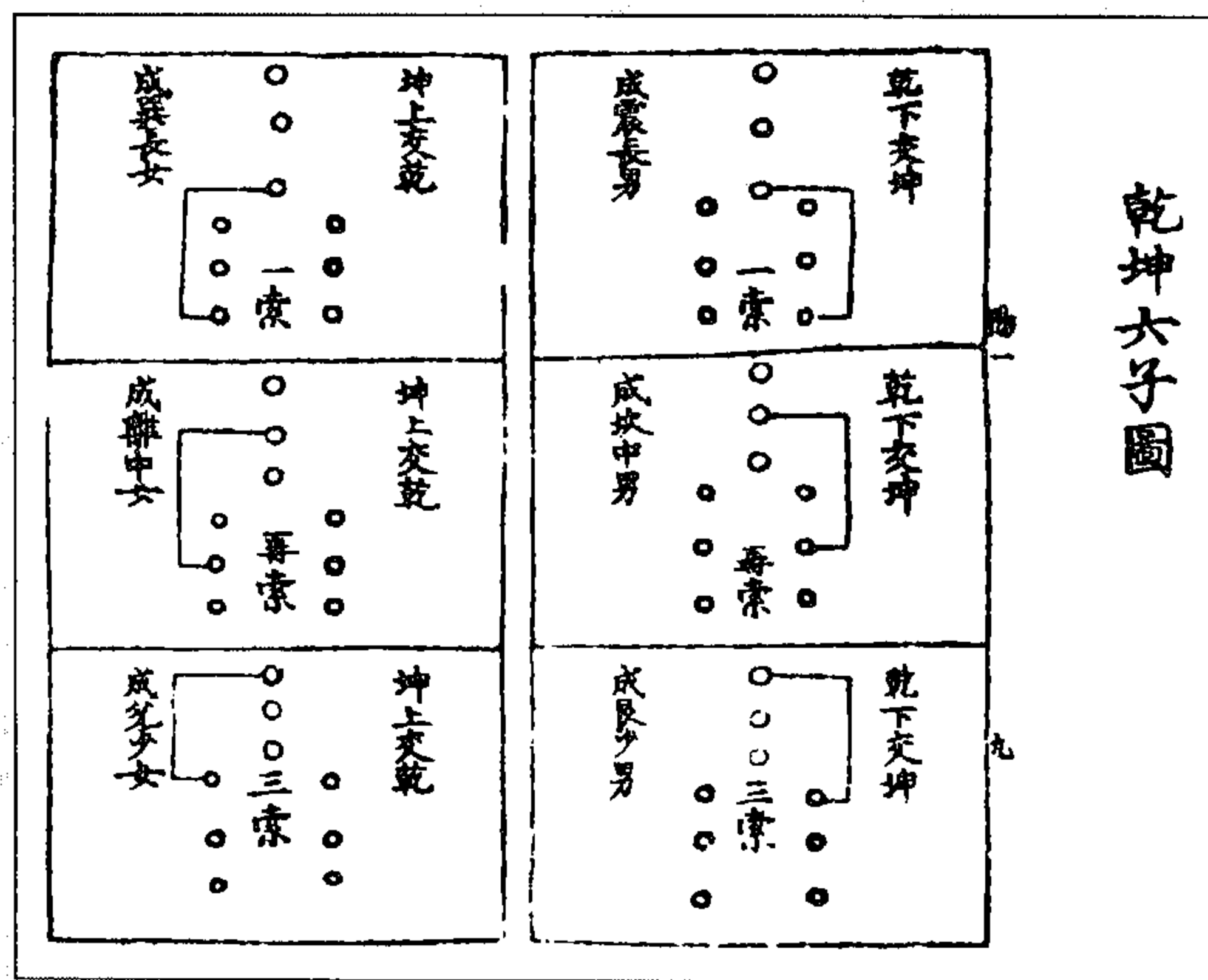

图 69 六十四卦万物数图

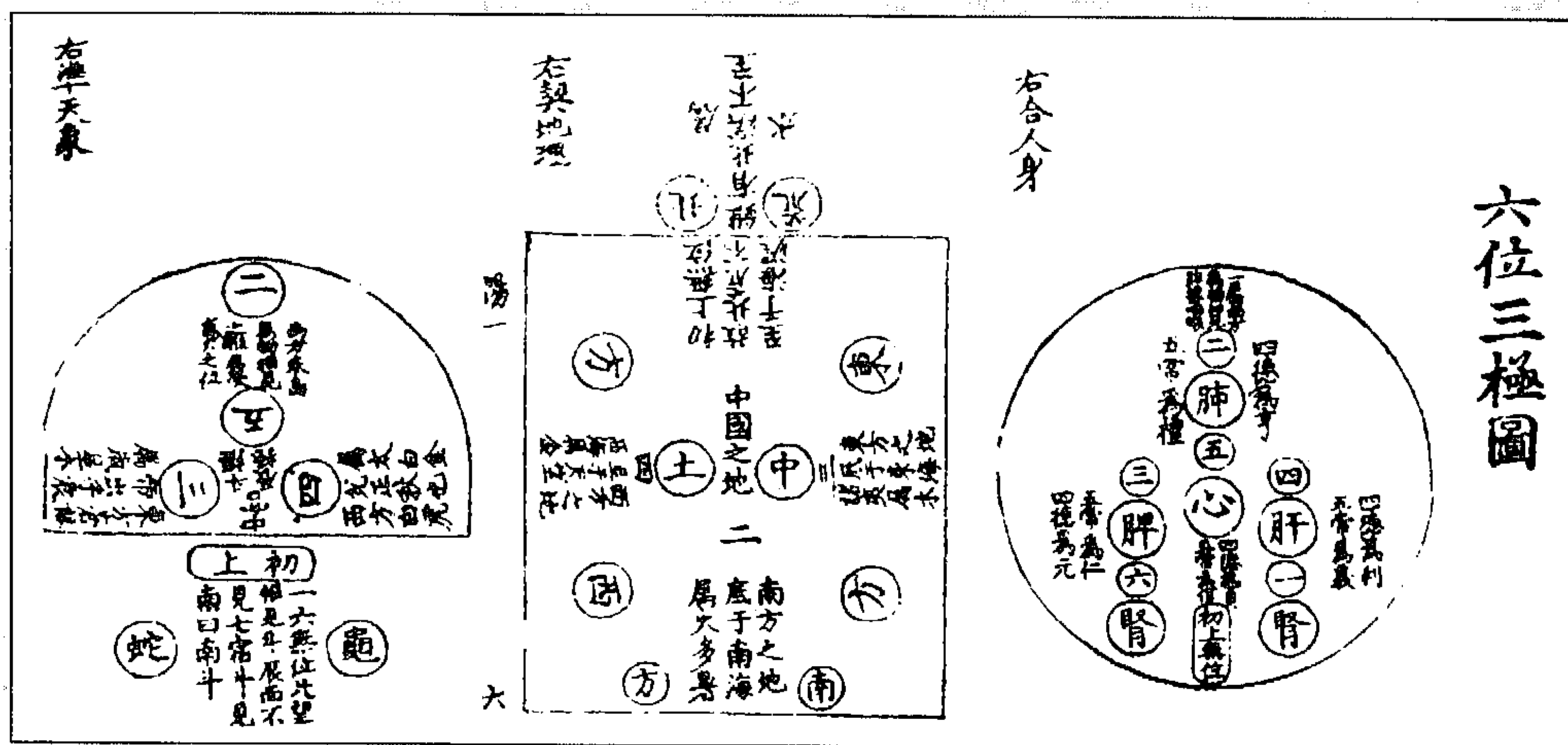

图 68 乾坤交成六十四卦图

(《周易图》)

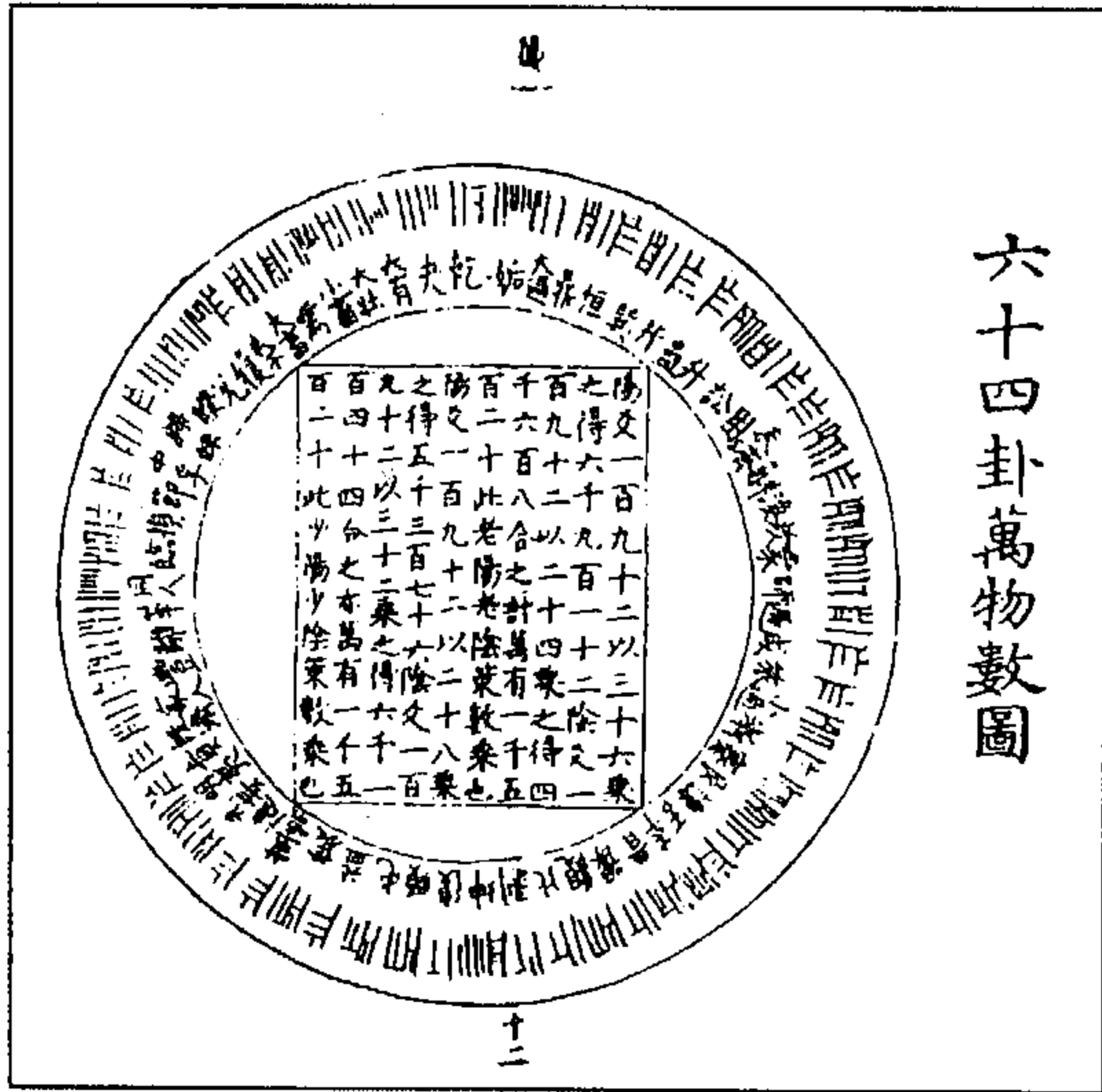

图 71 乾坤不居四正位图

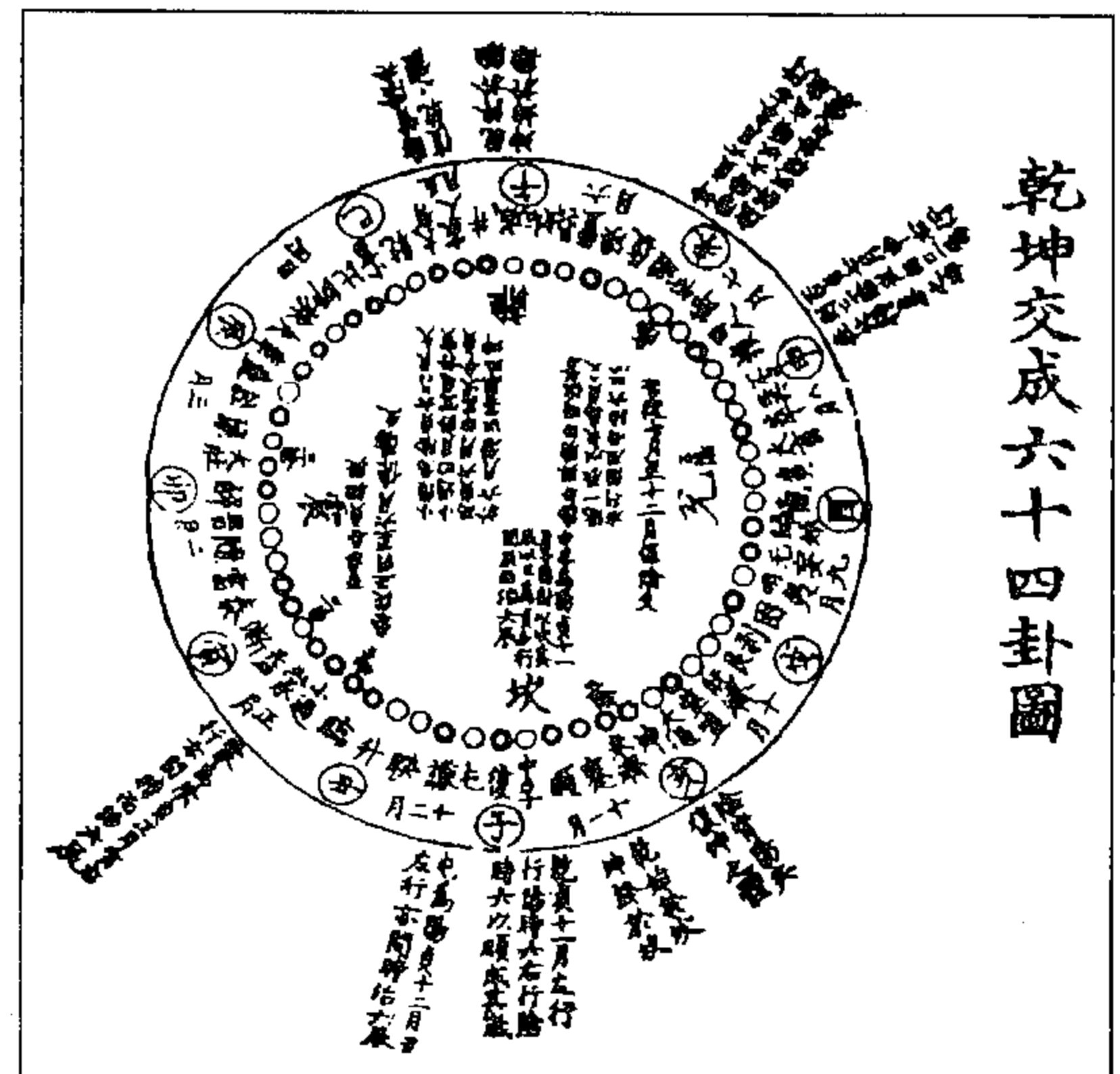

图 70 帝出震图

(《周易图》)

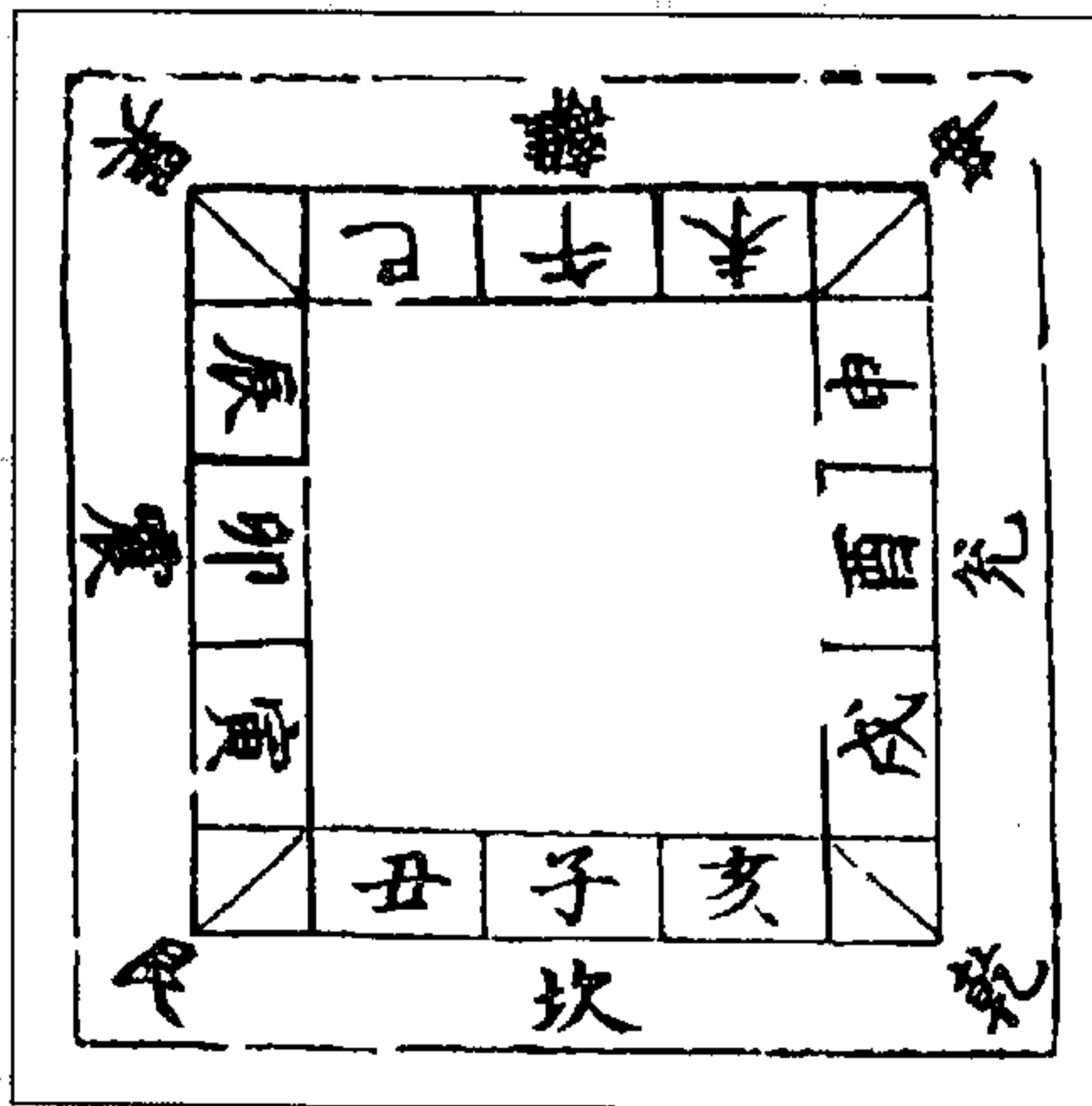

图 73 方以类聚图

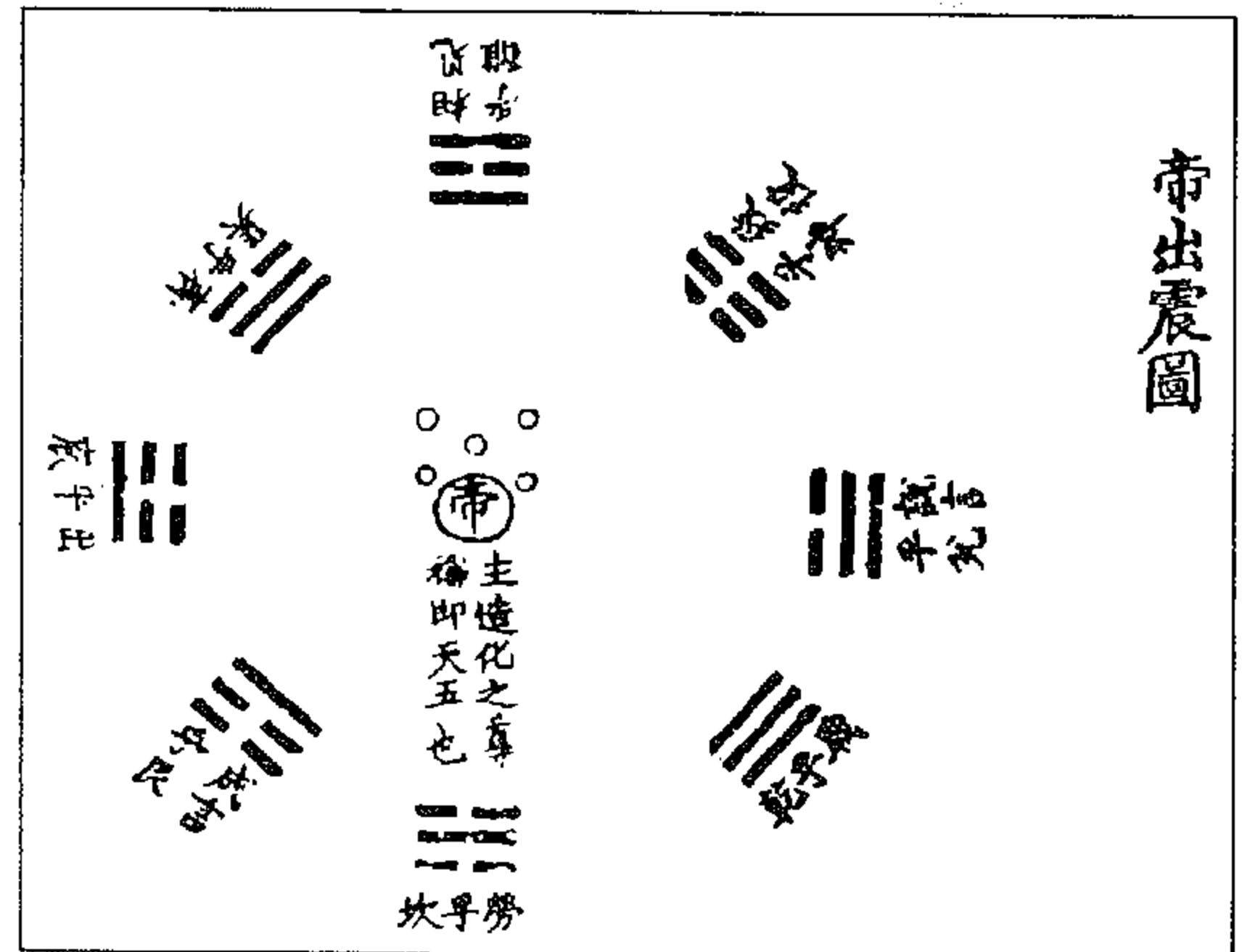

图 72 卦配方图

(《周易图》)

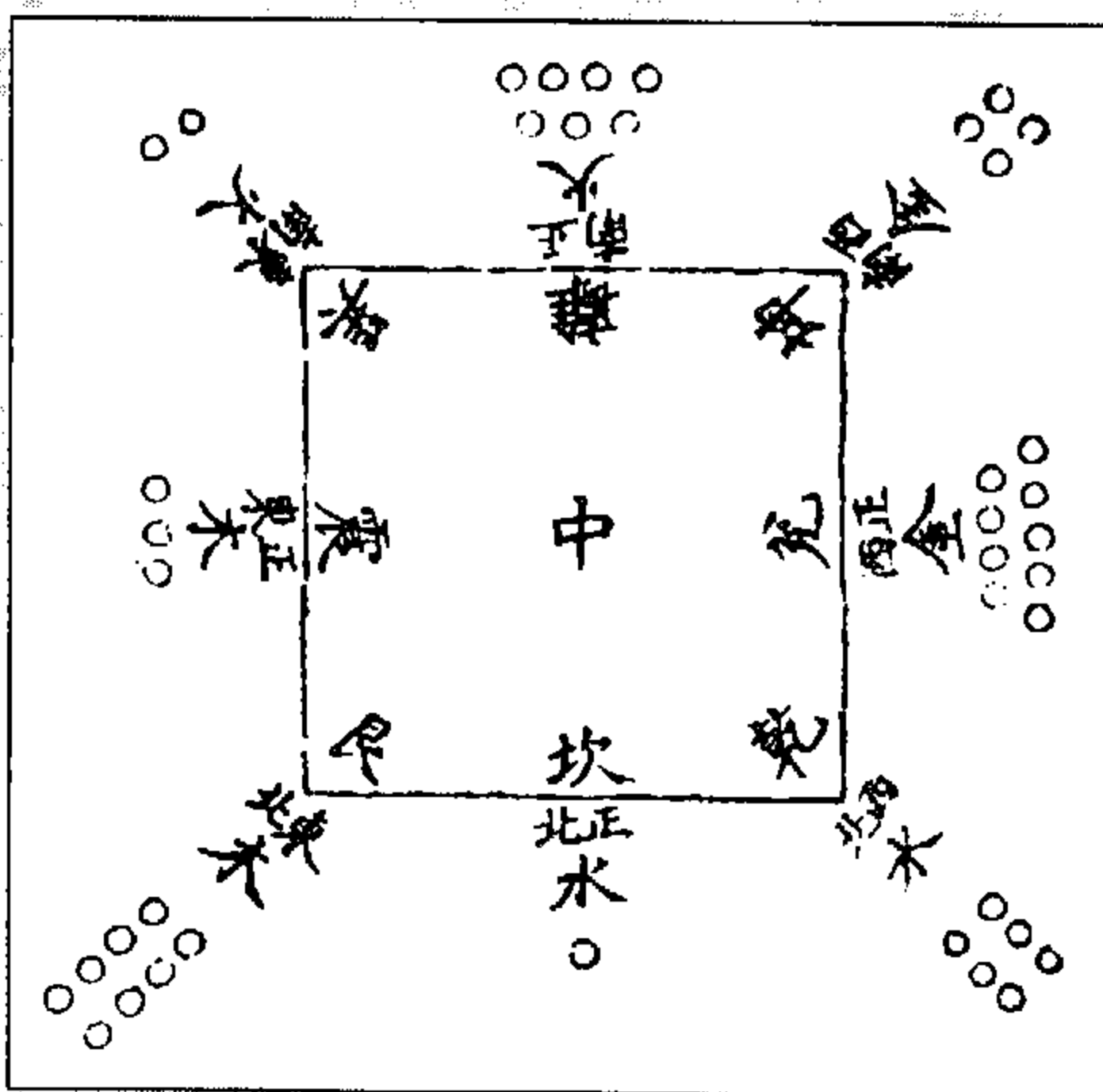
坎，北方也，乾以水之成数类聚以西北；震，东方也，艮以木之成数类聚于东北；离，正南也，巽以火之生数类聚于东南；兑，正西也，坤以金之生数类聚于西南。故八卦各以其方而类聚。

（《周易图》）

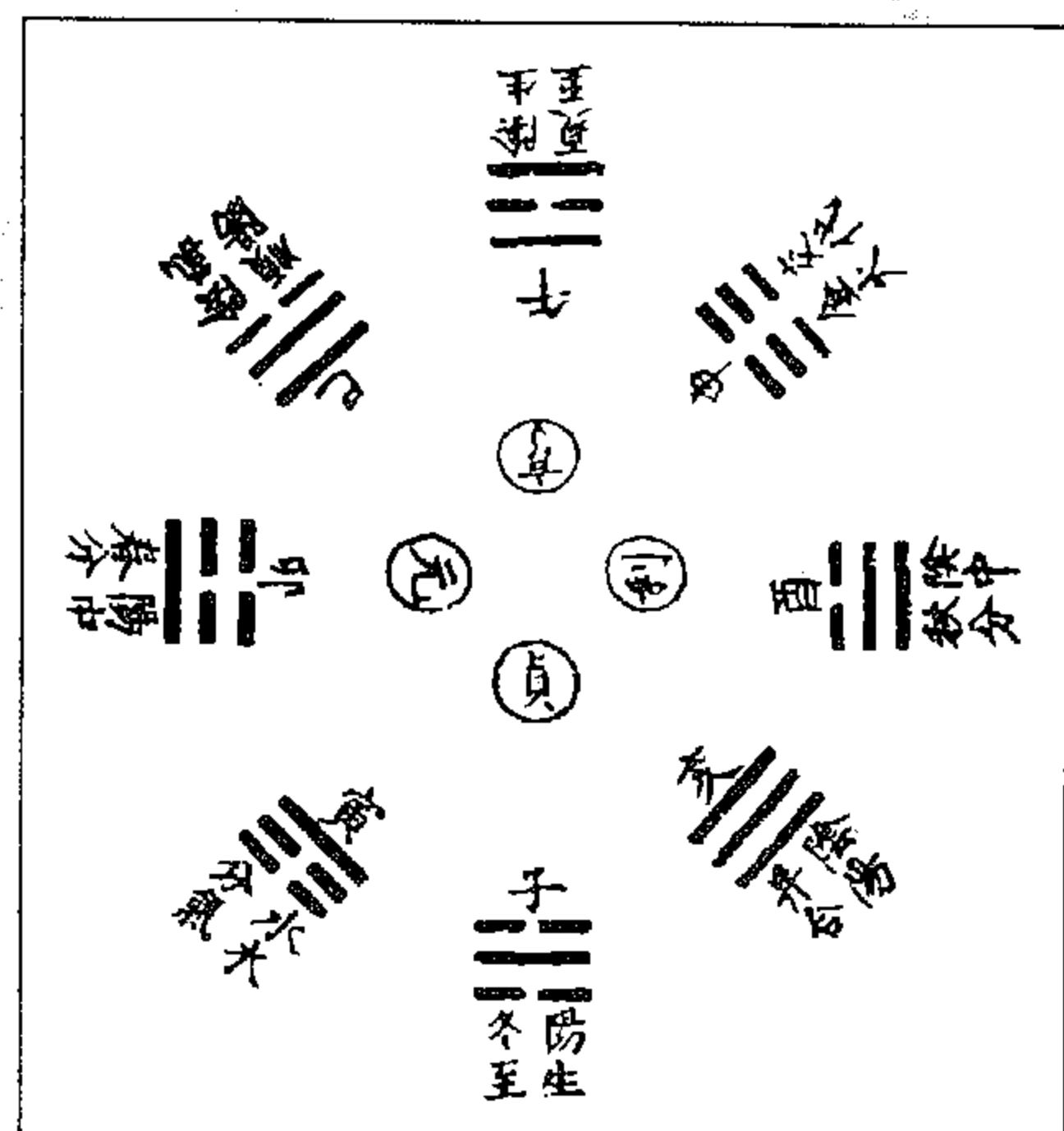

图 74 物以群分图

天下之动者，不能直，偏于阳也；天下之植者不能动，偏于阴也。阴阳之物，以是而群分，唯人为能动而直，能植而动，所以得阴阳之全，固能灵于物而为之群分也。

（《周易图》）

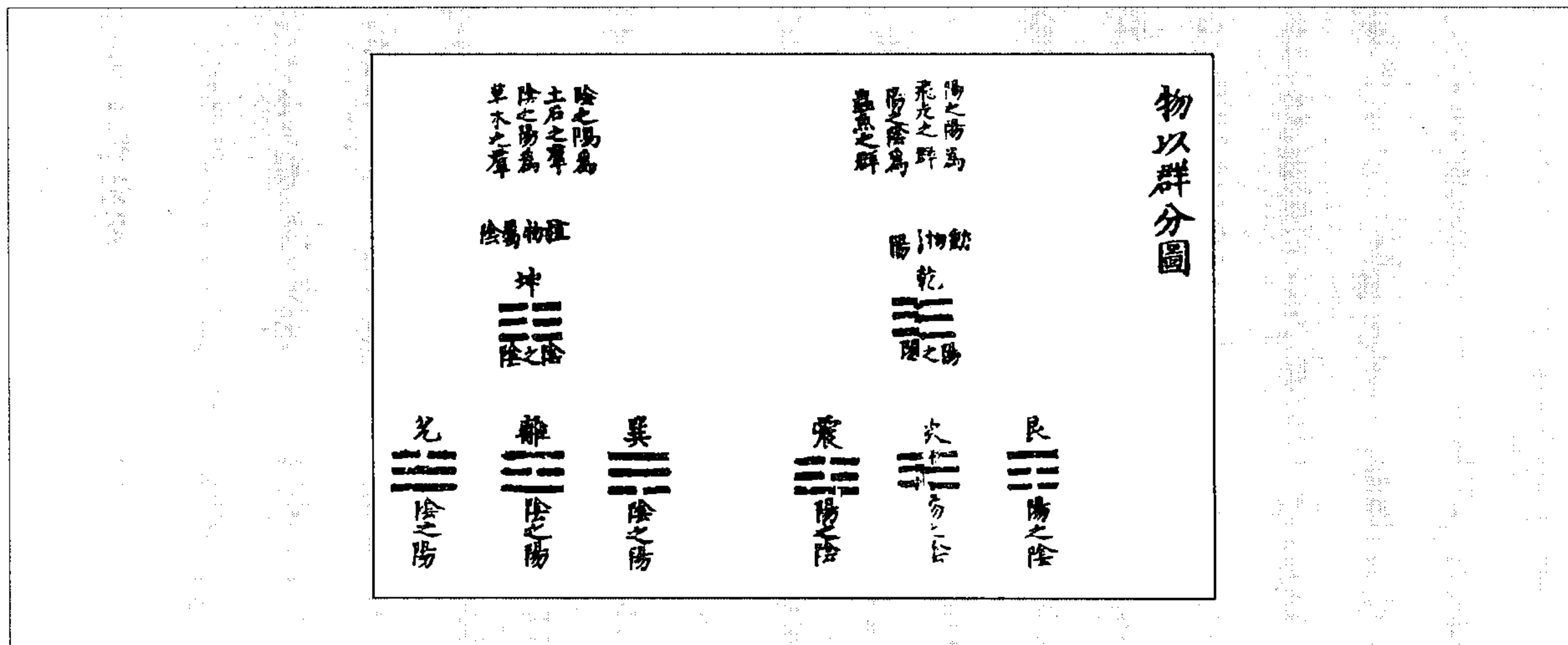

图 75 八卦司化图

图 76 四象八卦图

（《周易图》）

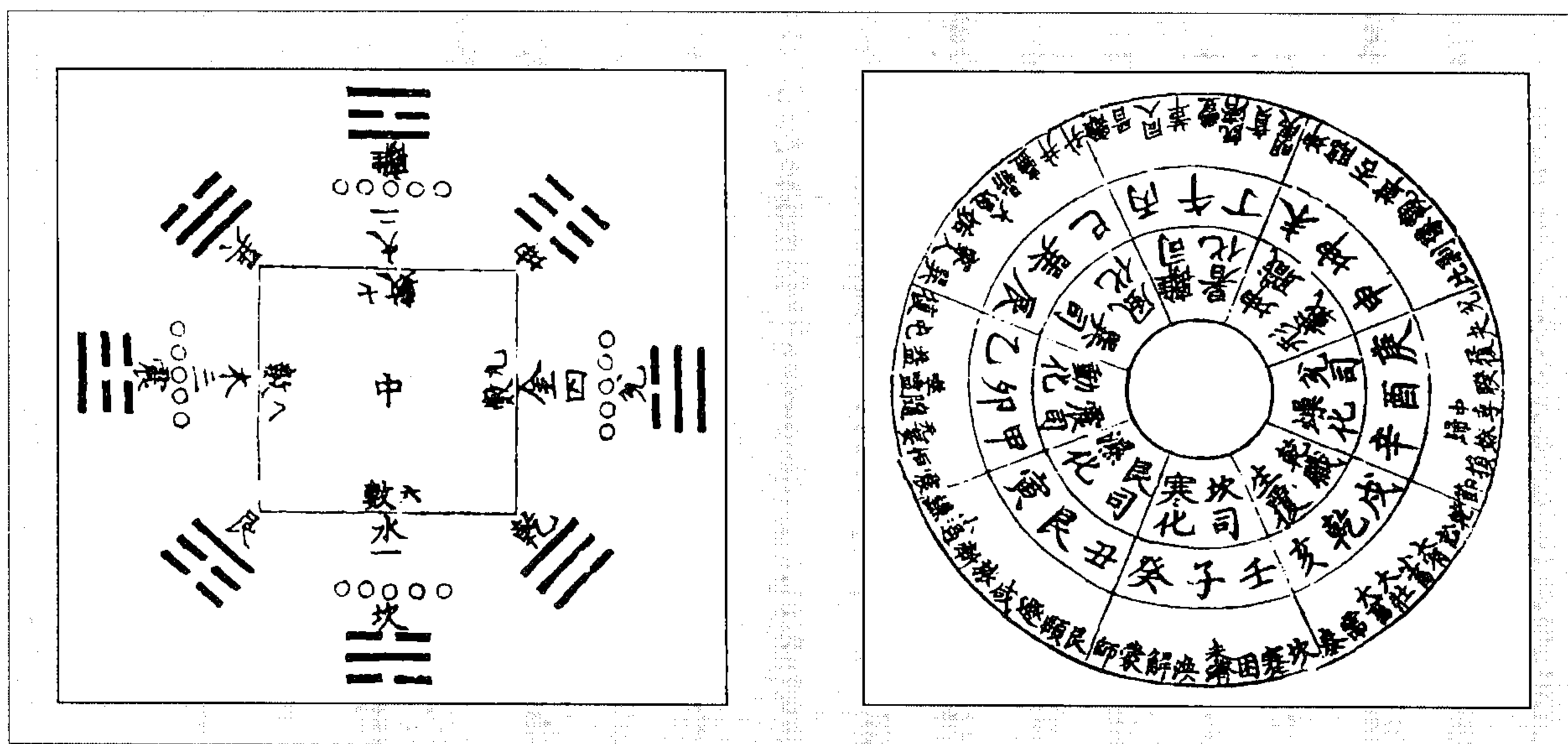

图77 日月为易图  
(胡一桂《周易启蒙翼传》)



图78 气形质生五行图

右至根而干，自干而支，三才五行具矣。所谓纵横十五即此生生无穷之道也。本乎天者亲上，本乎地者亲下，则各从其类。故曰，物有本末，事有终始。知所先后，则近道矣。

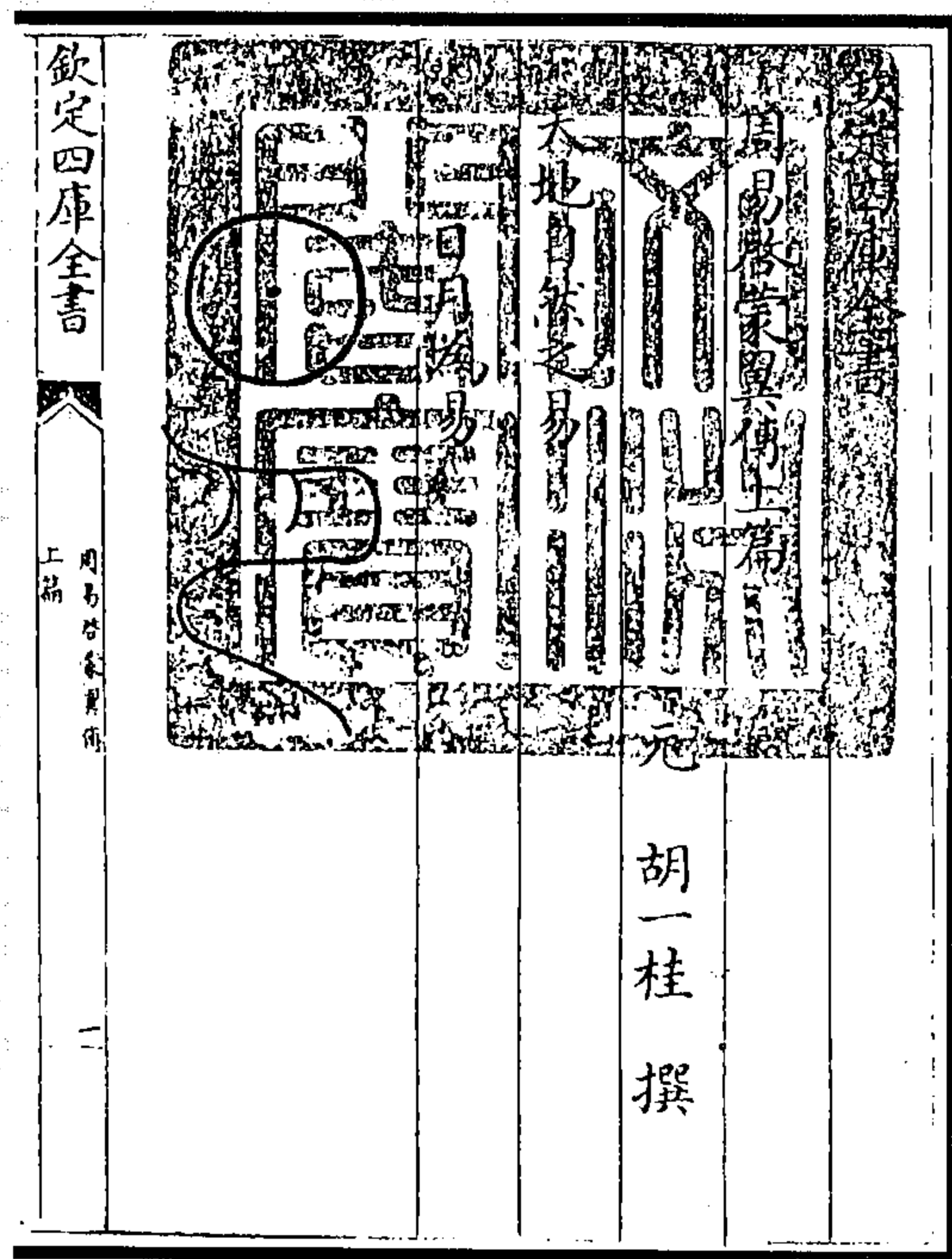
(保巴《易源奥义》)

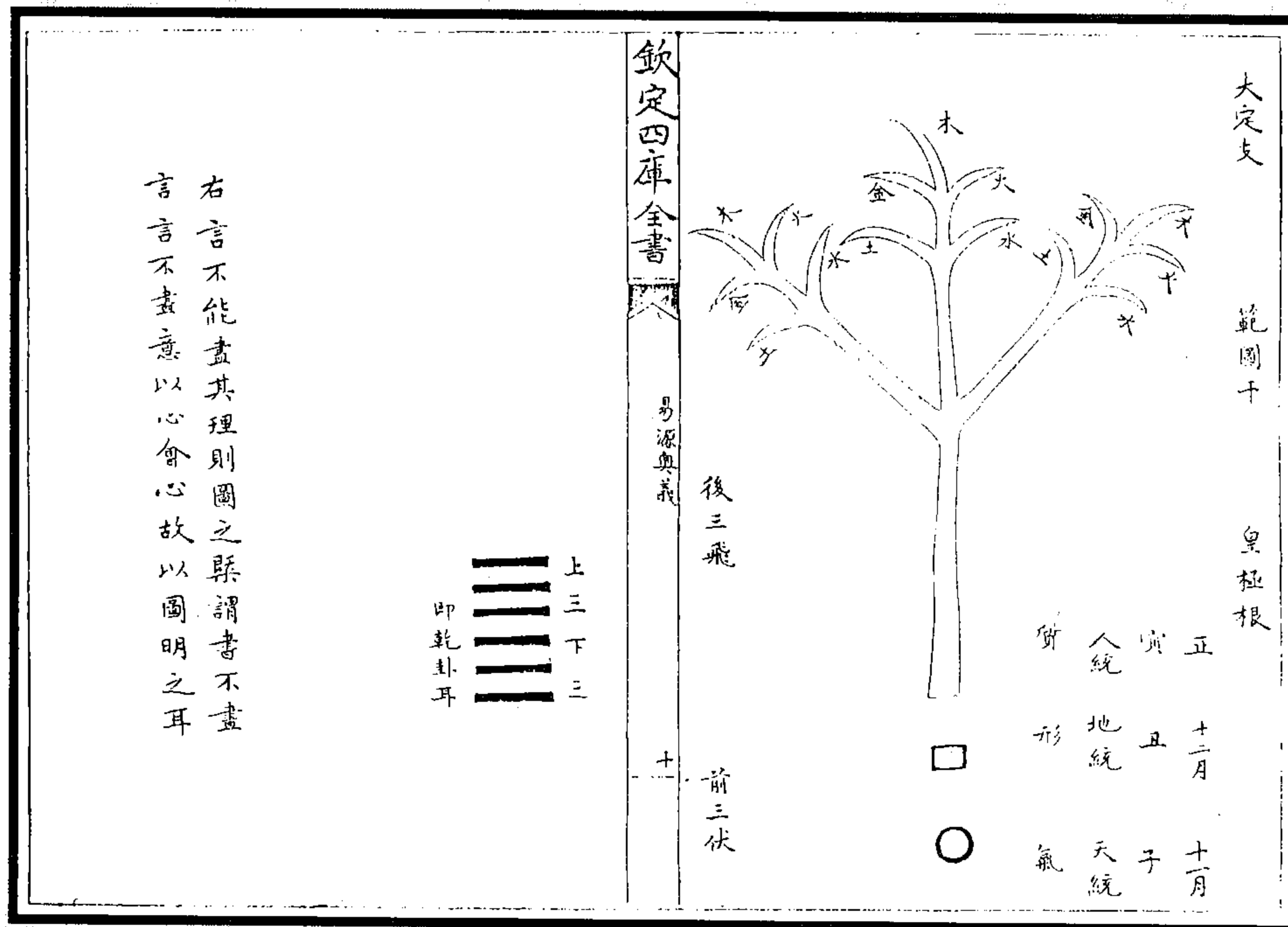

图 79 倚数图

(图 79)《说卦》曰，参天两地而倚数。诸说皆以为参天之一、三、五，两地之二与四。独晦庵曰，如此止是积数，非倚数也。故其论《河图》、《洛书》中有曰，阳之象圆，圆者径一而围三；阴之体方，方者径一而围四。围三者以一为一，故三其一阳而为三；围四者以二为一，故两其一阴而为四。是所谓参天两地也。然未为明白，故今图以明之。倚者，依也，依而用之之谓。盖天之象圆，圆者径一而围三；地之体方，方者径一而围四。奇圆用全，故归奇之余，三其三而为九，四九为三十六，乾老阳策也。偶方用半，谓上与左属阳，故止用半，故归奇之余，三其二而为六，四六为二十四，坤老阴策也。二偶一奇为七，四七为二十八，少阳策也。二奇一偶为八，四八为三十二，少阴策也。易之数皆依此而用之，故曰倚数。其奇之圆者，有上有下；其偶之方者，有阴有阳，又可以见天地间独阳不生、独阴不成也。

(王申子《大易緝说》)

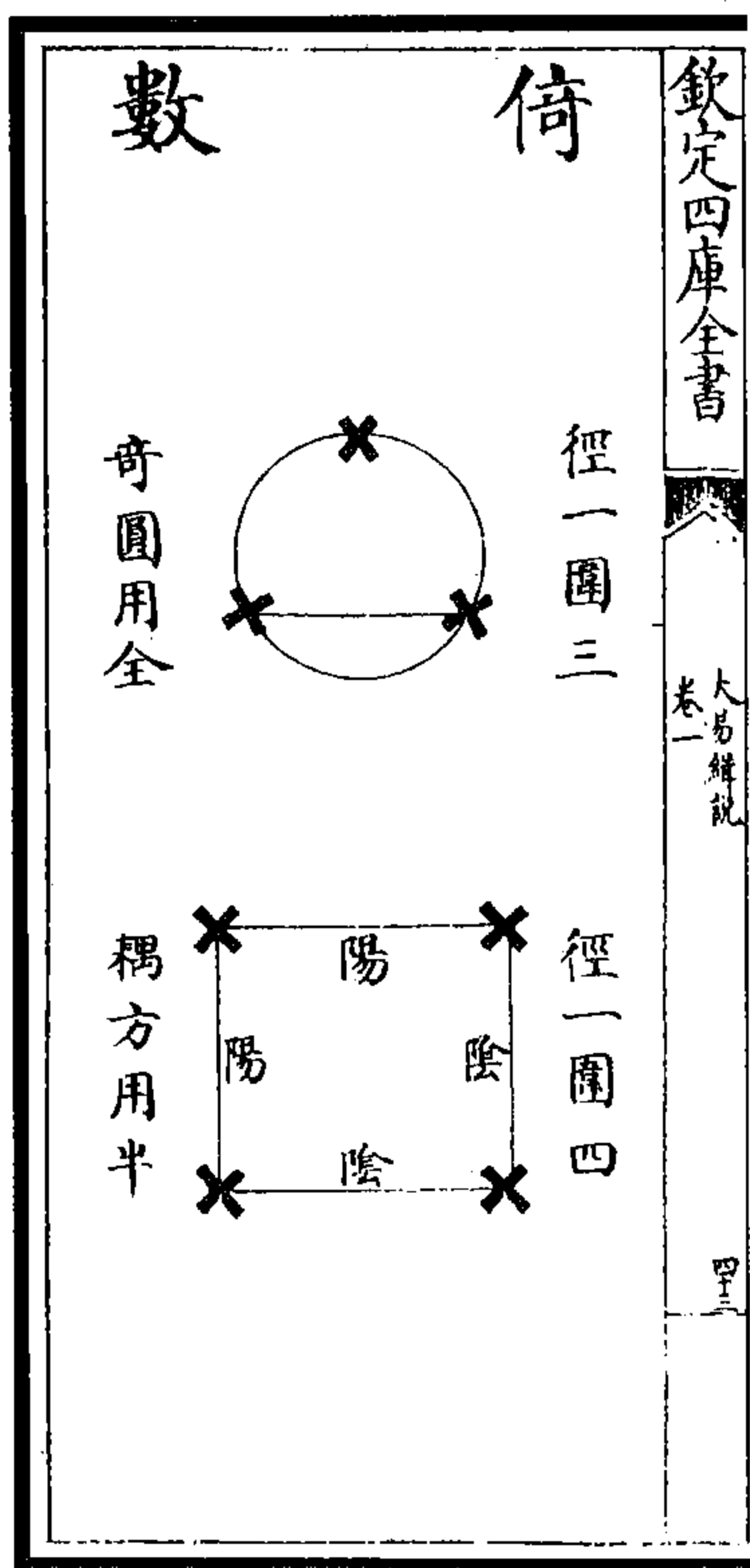

图 80 太极函三自然奇偶之图  
(《大易象数钩深图》)



图 81 五位相合图  
(《大易象数钩深图》)

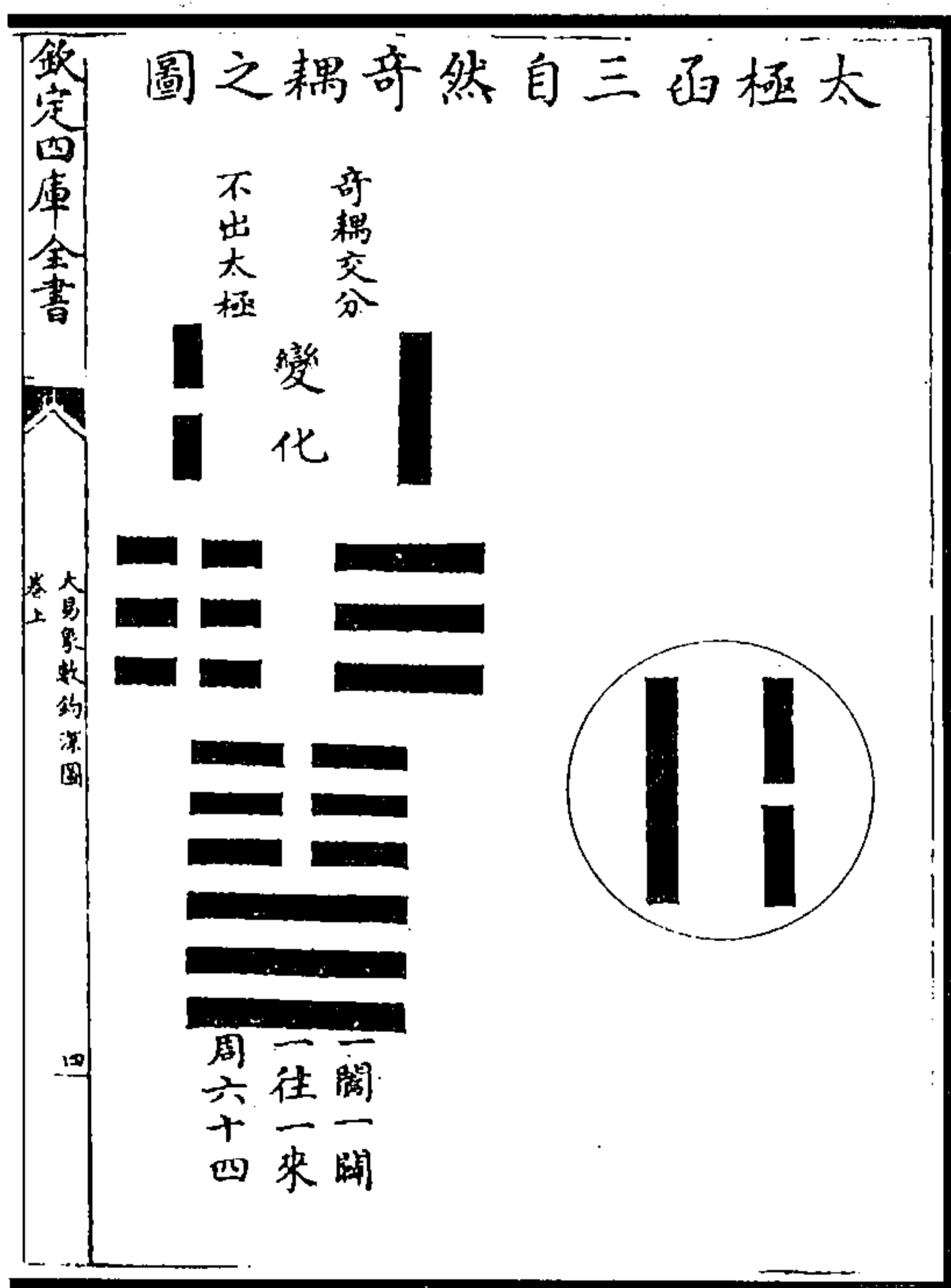

图 82 德事相因皆本奇偶之图  
(《大易象数钩深图》)



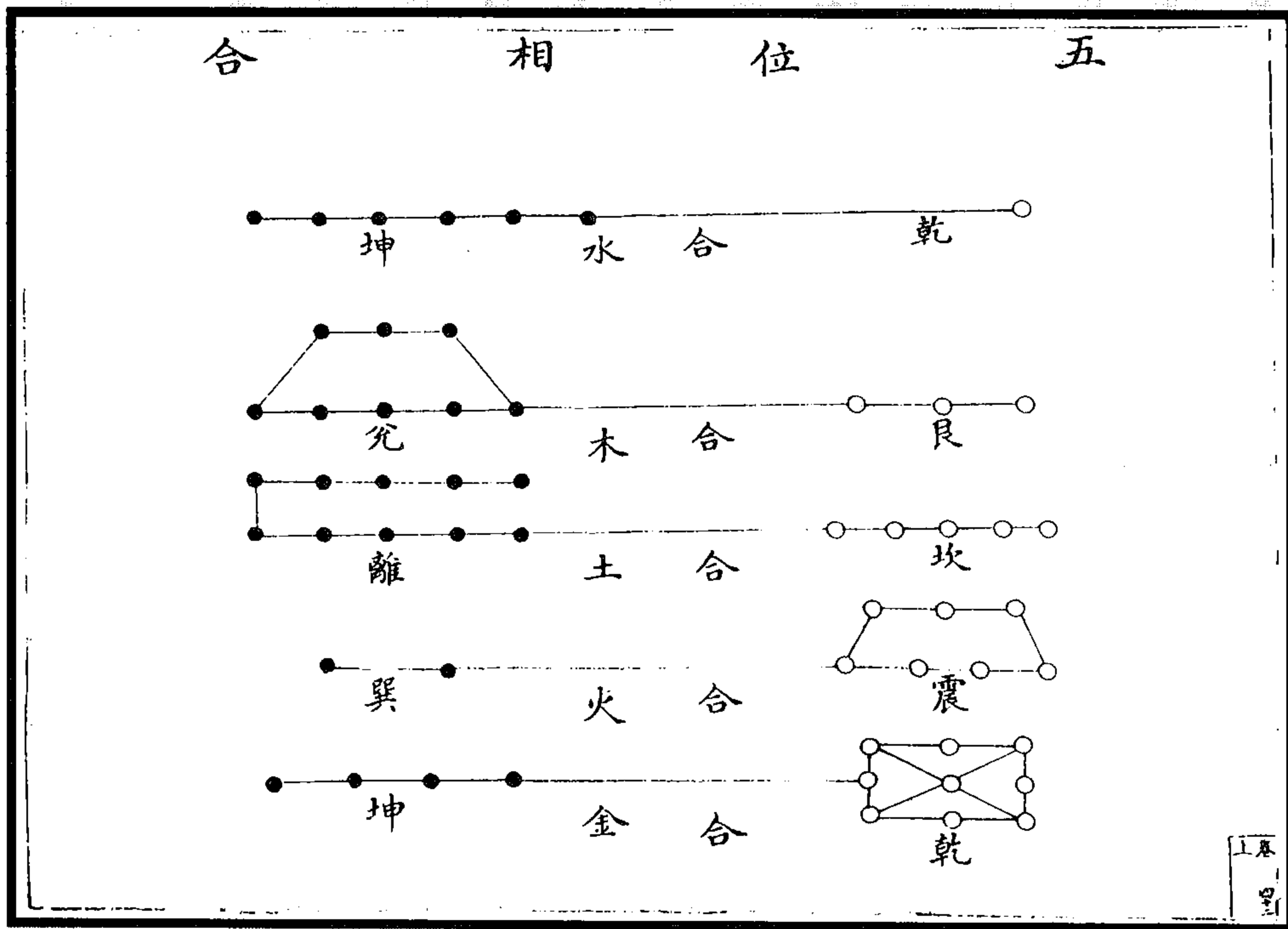

图 83 方圓相生图  
(《大易象数钩深图》)

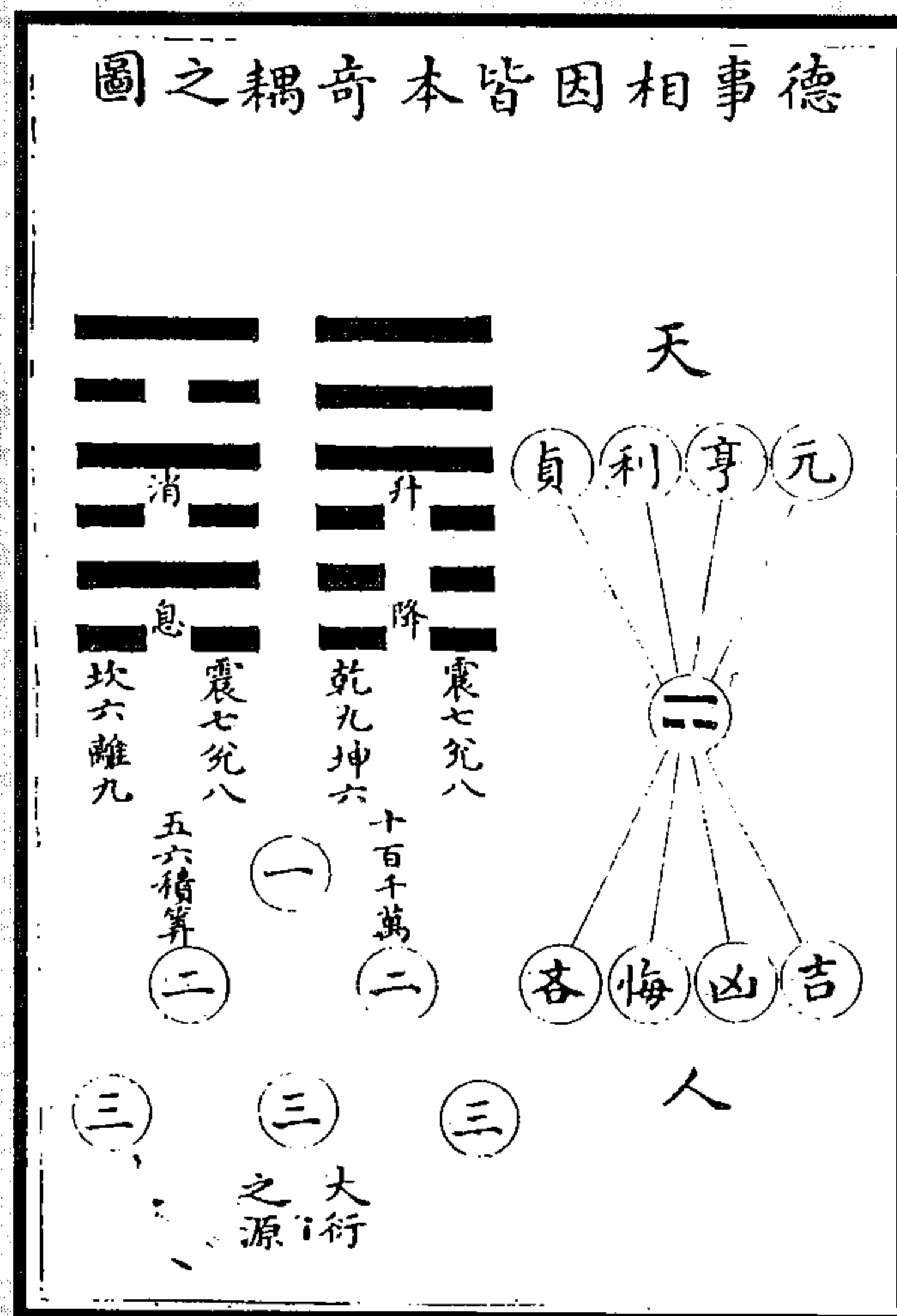

图 84 六位三極圖  
(《大易象数钩深图》)

(图 85) 乾阳之位，共十二画，谓乾三爻，震、坎、艮各一爻，巽、离、兑各二爻，共十二画也。坤阴之位，共二十四画。谓坤六画，巽、离、兑各一画，震、坎、艮各二画，计二十四画也。阳爻君道也，故得兼之，计有三十六画，所以四九三十六画，阳爻则称九也。坤臣道也，不得僭上故四六二十四画，所以阴爻则称六也。故乾三画兼坤之六画，成阳之九也，阳进而乾元用九矣，阴退而坤元用六矣。合此余九六者，盖天地刚柔之性也。

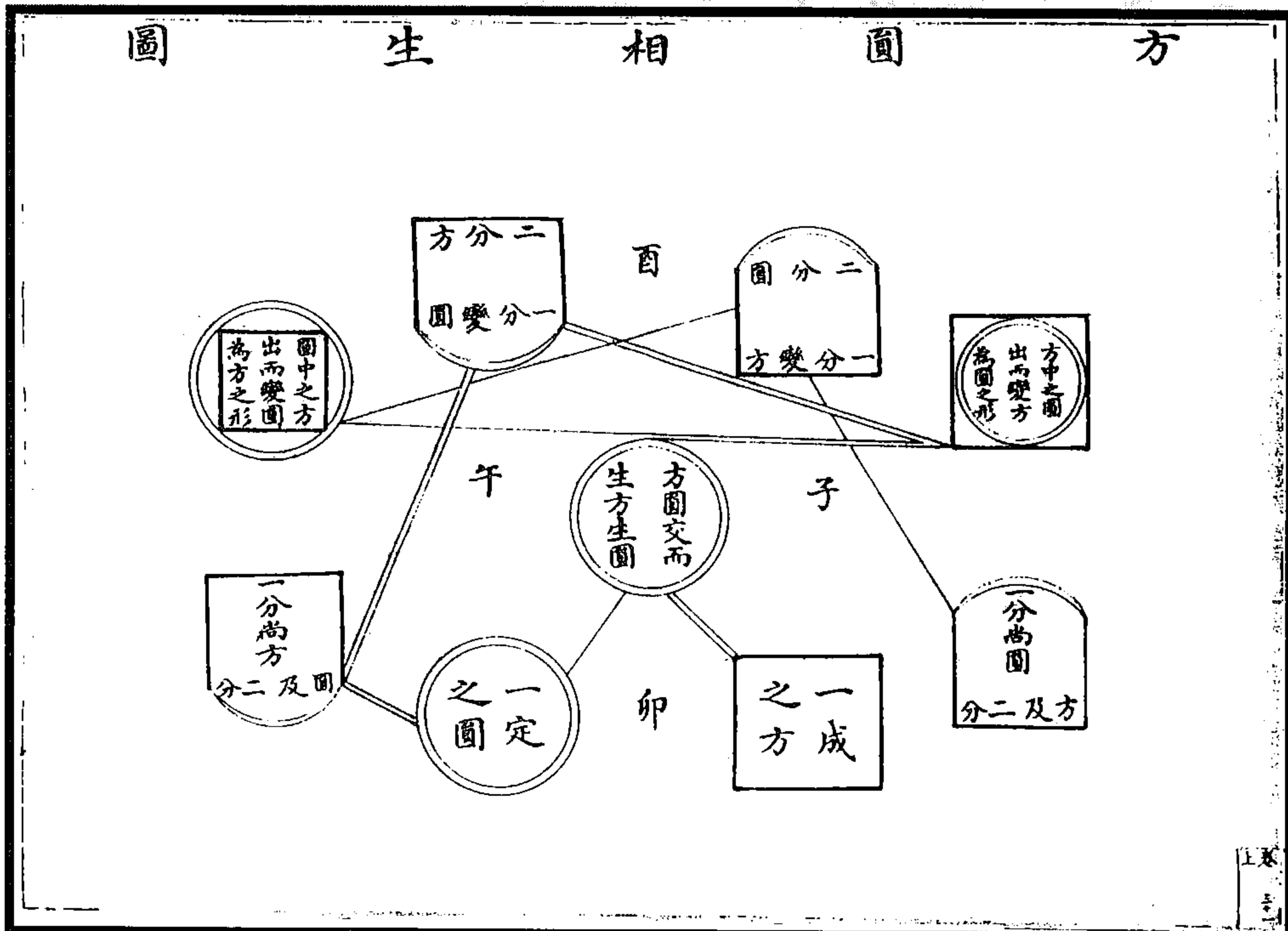
(《大易象数钩深图》)

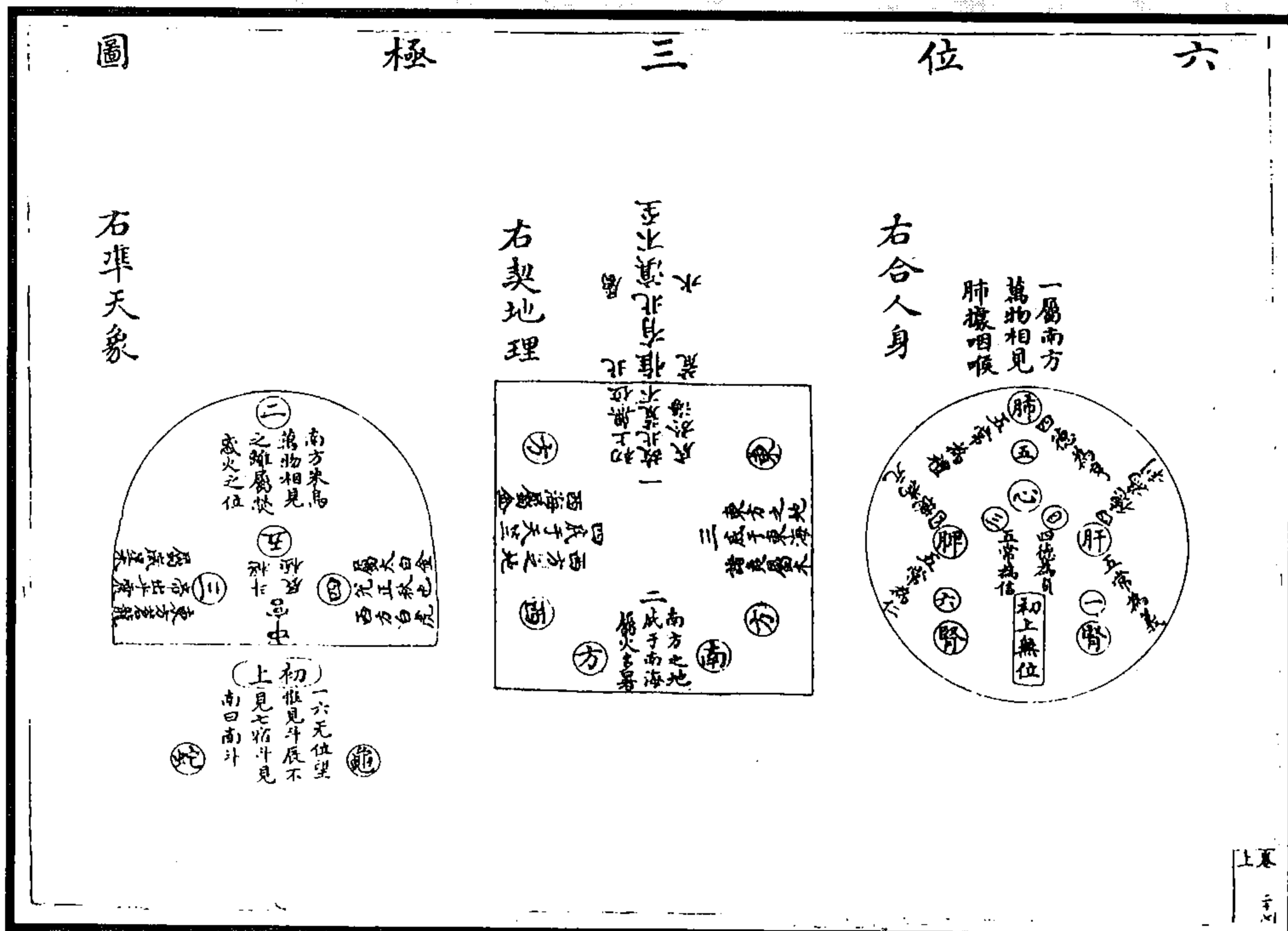

图 85 乾元用九坤元用六图



图 86 乾坤六子图

(《大易象数钩深图》)

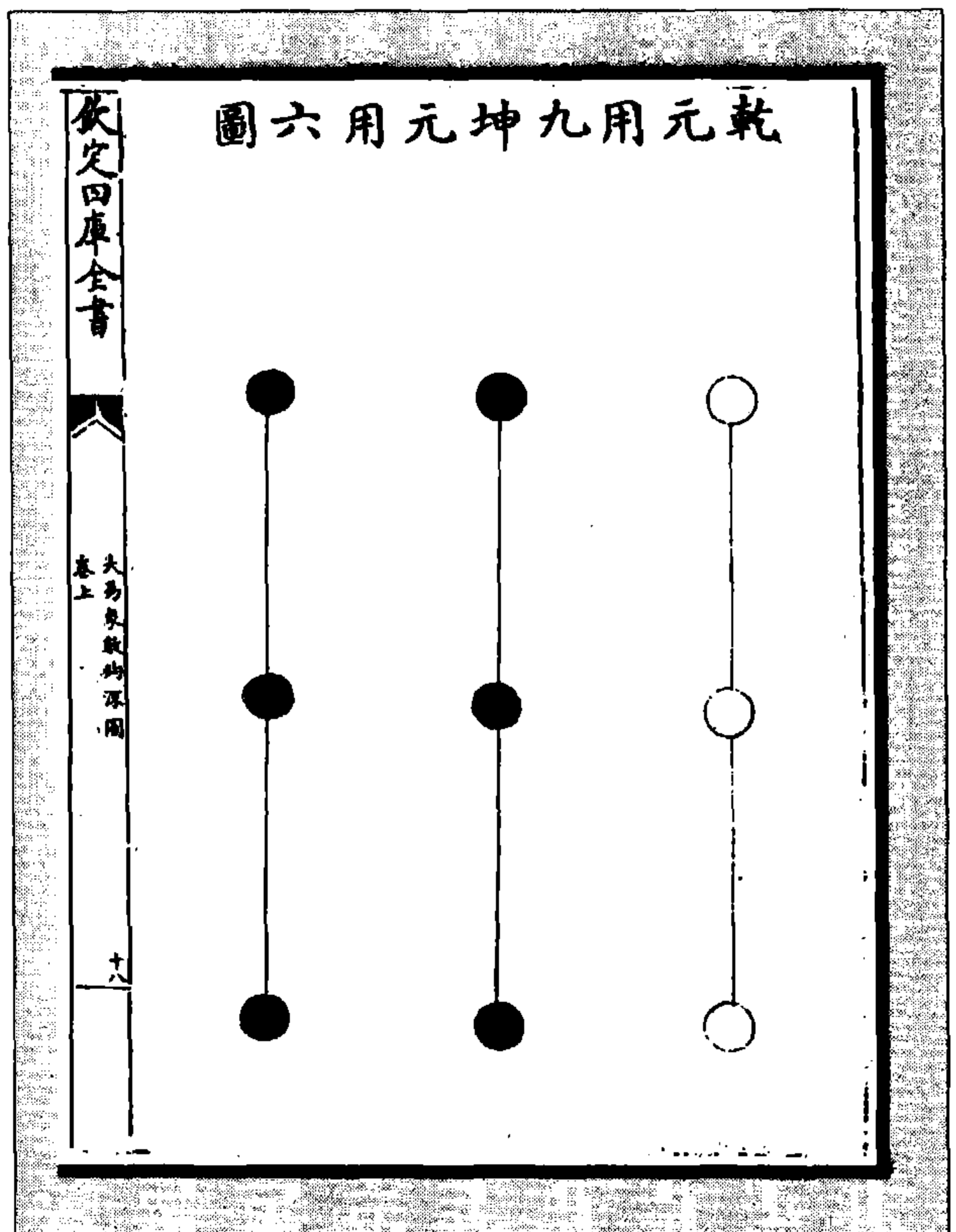

图 87 三才之图

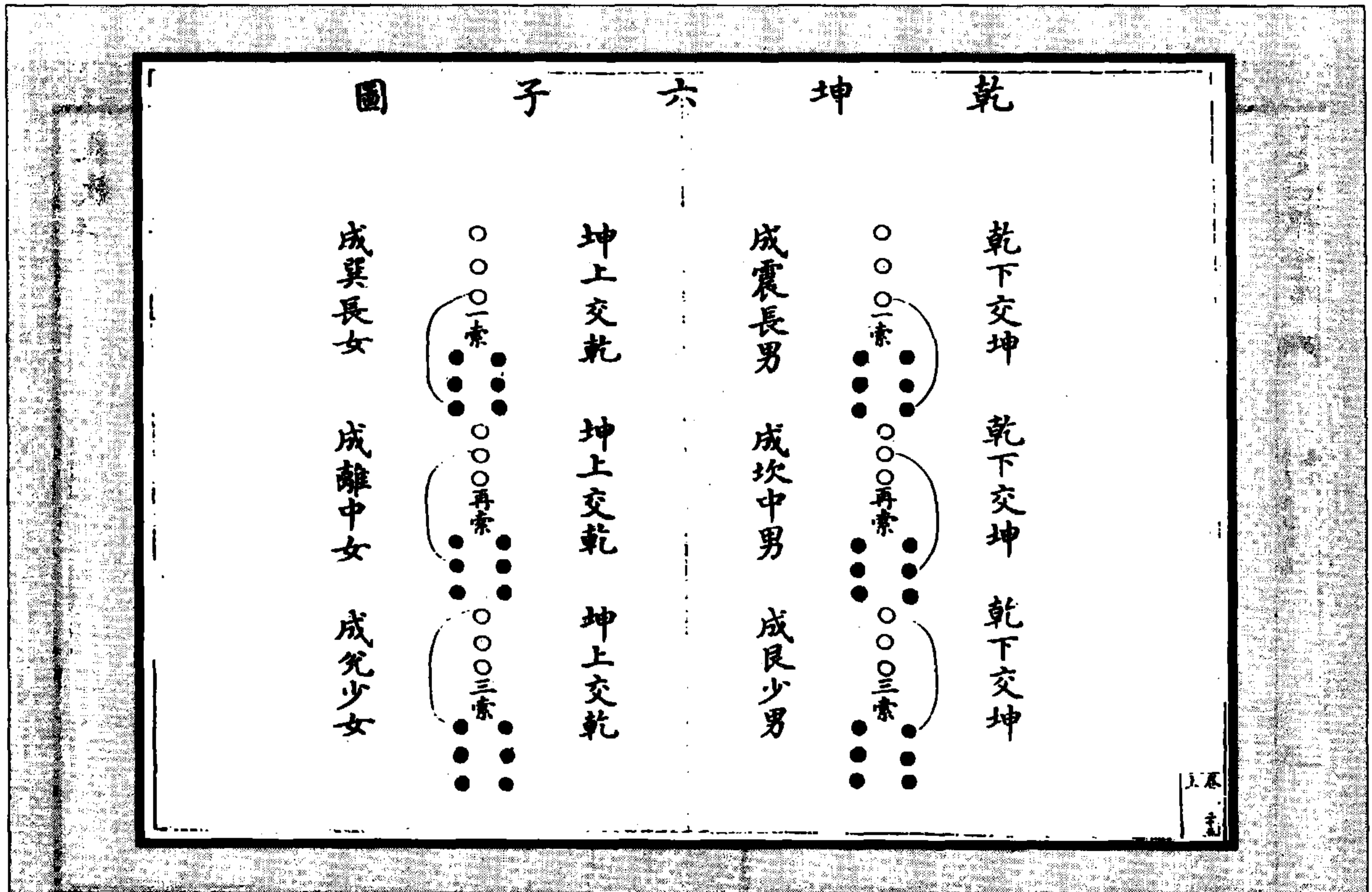
(图 87) 右象天地人三才各一太极。邵康节曰,天开于子,地辟于丑,人生于寅。

(张理《易象图说外篇》)

(图 88) 天地之数中乎×(编者按:×,古五字。),图、书之象著乎×,皇极之位建乎×;×者中也,中也者,四方之交会也。东木、西金、南火、北水,其行之序则曰木、火、土、金、水,木火为阳,金水为阴,土居中央,亦阴亦阳;其生之序则曰水、火、木、金、土,水木为阳,火金为阴。天以一生水而地以六成之,故《河图》一六居北而为水地;以二生火,而天以七成之,故《河图》二七居南而为火;天以三生木,而地以八成之,故《河图》三八居东而为木;地以四生金,而天以九成之,故《河图》四九居西而为金;天以×生土,而地以十成之,故《河图》×十居中而为土,交贯四气而作其枢纽也。

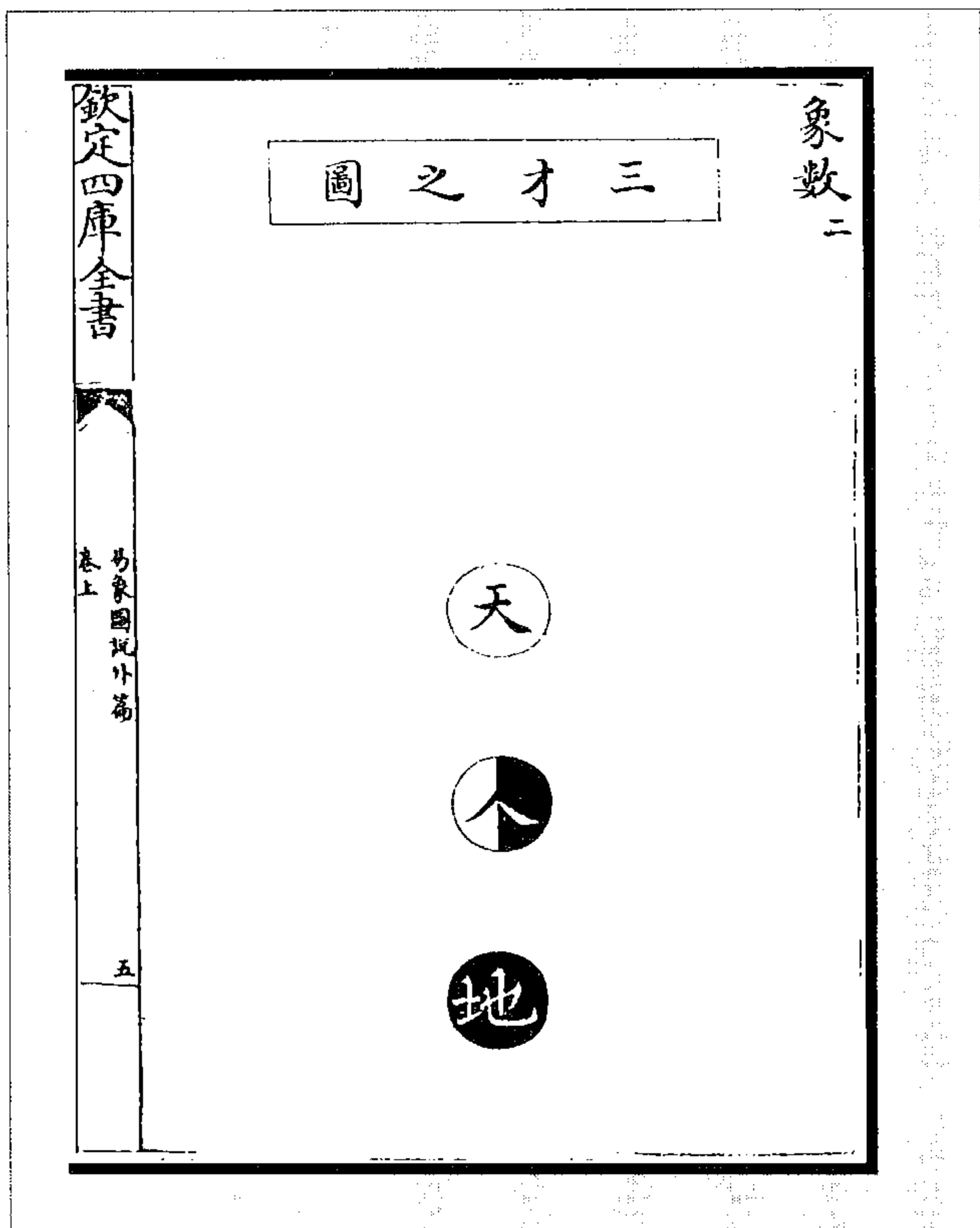
(张理《易象图说外篇》)



图 89 七始之图



图 88 五气之图

(图 89)周子曰,阳变阴合而生水、火、木、金、土,五气顺布,四时行焉。五行一阴阳也,阴阳一太极也,太极本无极也。无极之真,二五之精,妙合而凝。乾道成男,坤道成女,二气交感,化生万物,万物生生而变化无穷焉。惟人也得其秀而最灵,形既生矣,神发知矣,五性感动而善恶分,万事出矣。圣人定之以中正仁义而主静,立人极焉。君子修之吉,小人悖之凶。大哉!易也,斯其至矣。

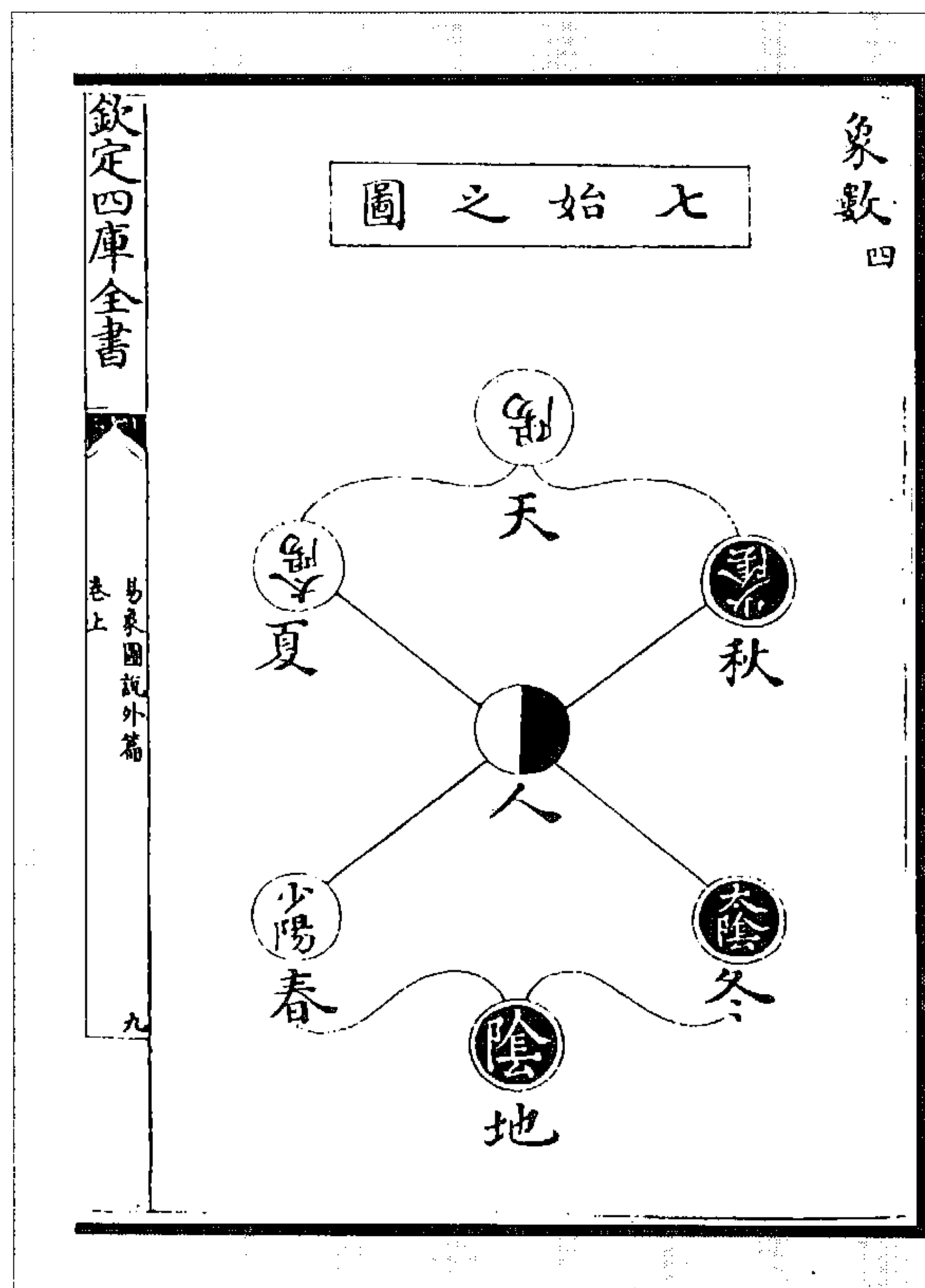
(张理《易象图说外篇》)

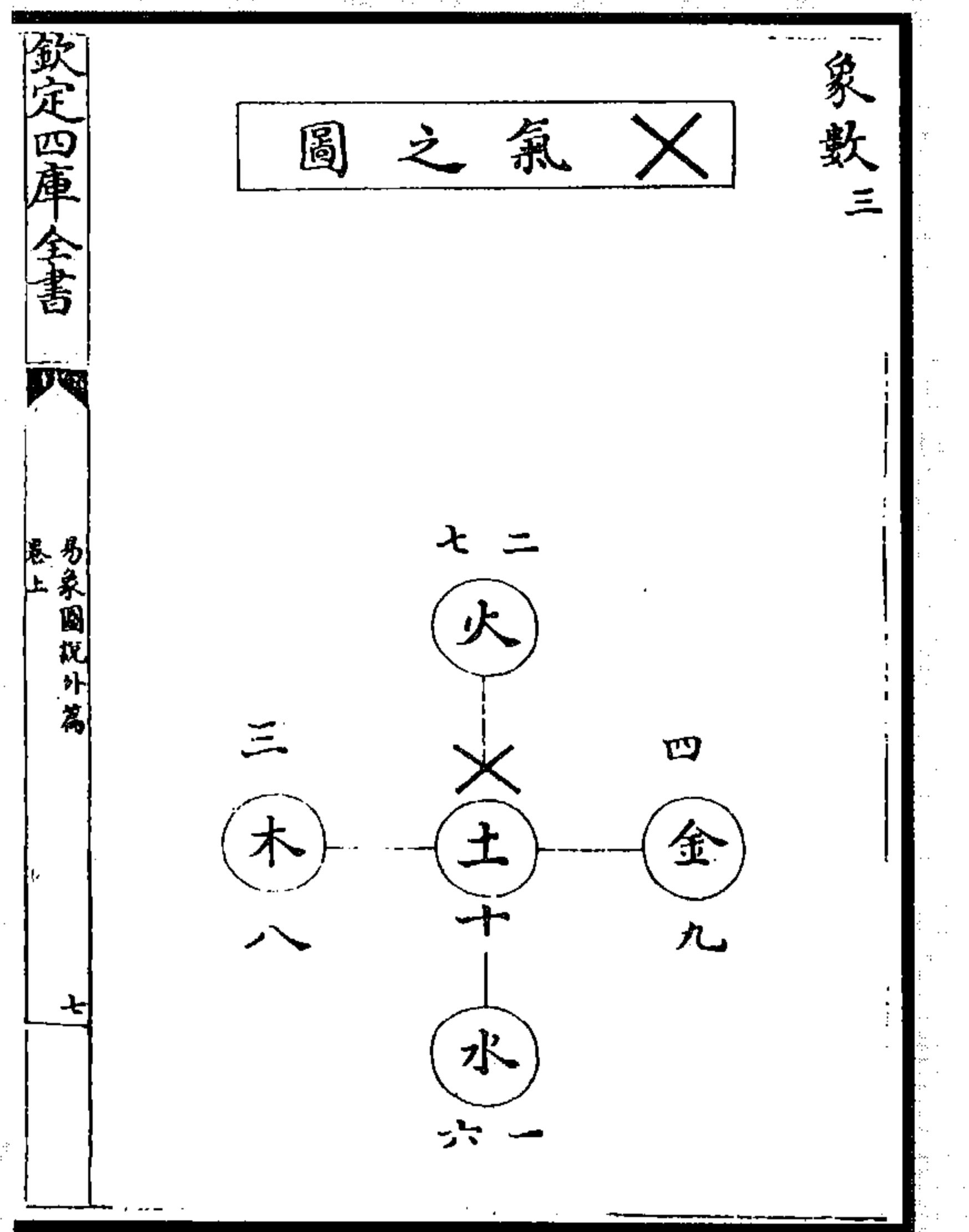

图 90 此所以成变化图

水、火、金、木、土,其犹父母乎?一、三、五、七、九,其犹男乎?二、四、六、八、十,其犹女乎?  
(生为父,成为母。)

厥初,太极判而阴阳立,水气始生,次火气,次木气,次金气,次土气。又次而水成,又次而火,又次而木,又此而金,又次而土。此一、二、三、四、五、六、七、八、九、十之数所由生数者,造化自然,宜乎万物不能逃也,所谓以质而语其生之序者。

(韩邦奇《启蒙意见》)

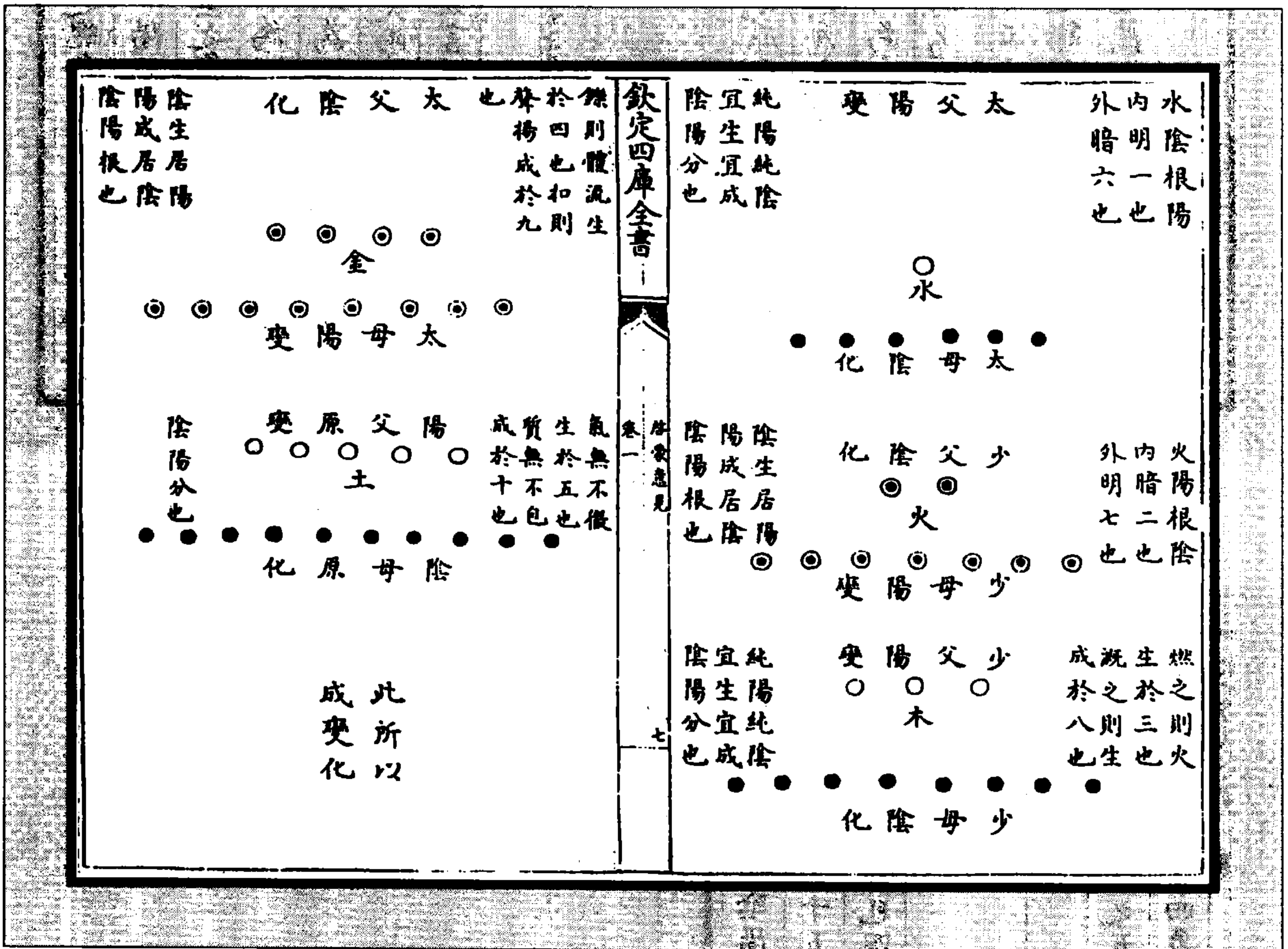

图 92 阴阳之原图



图 91 阴阳总会图

(韩邦奇《启蒙意见》)

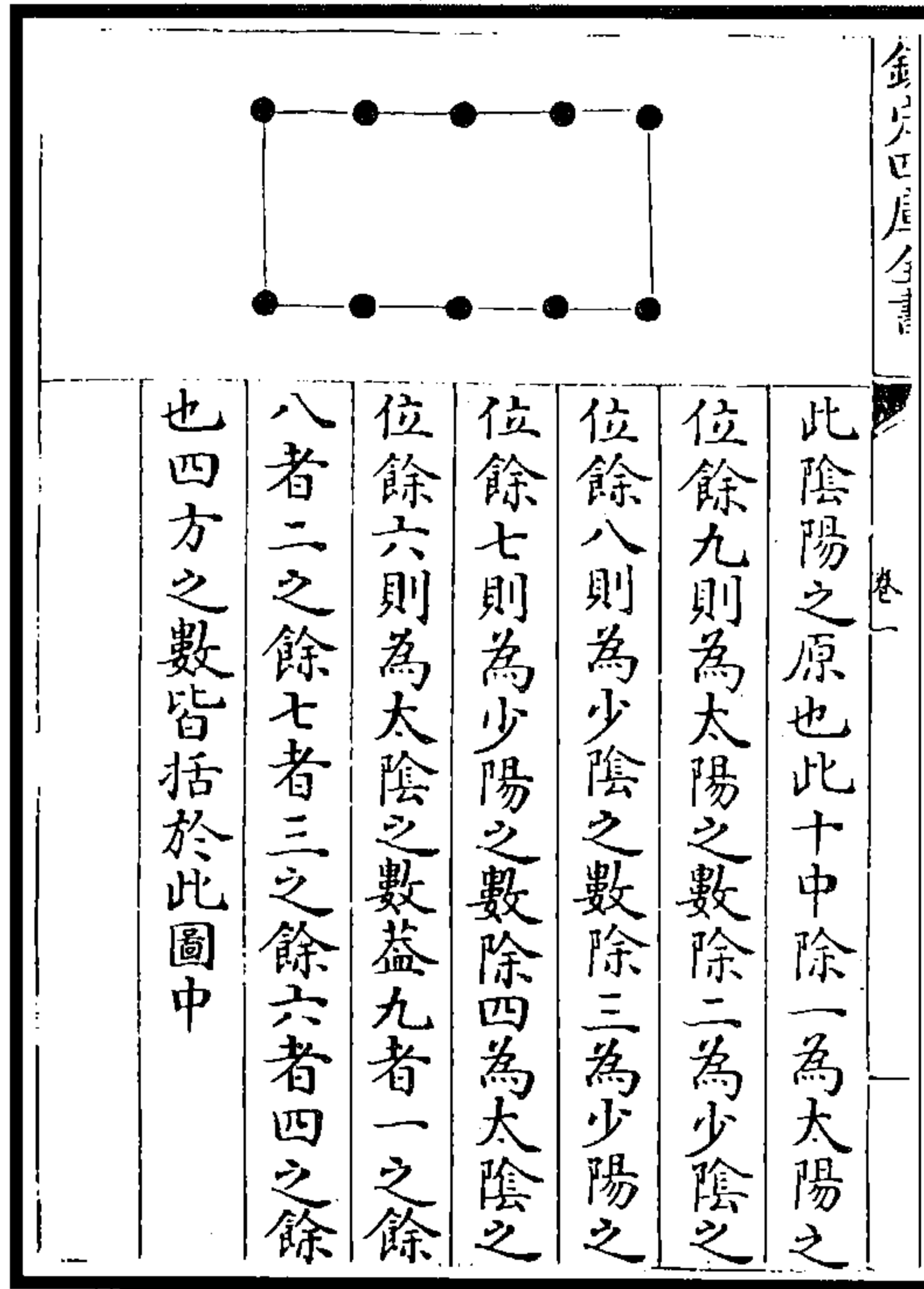

图 93 阴阳之合图

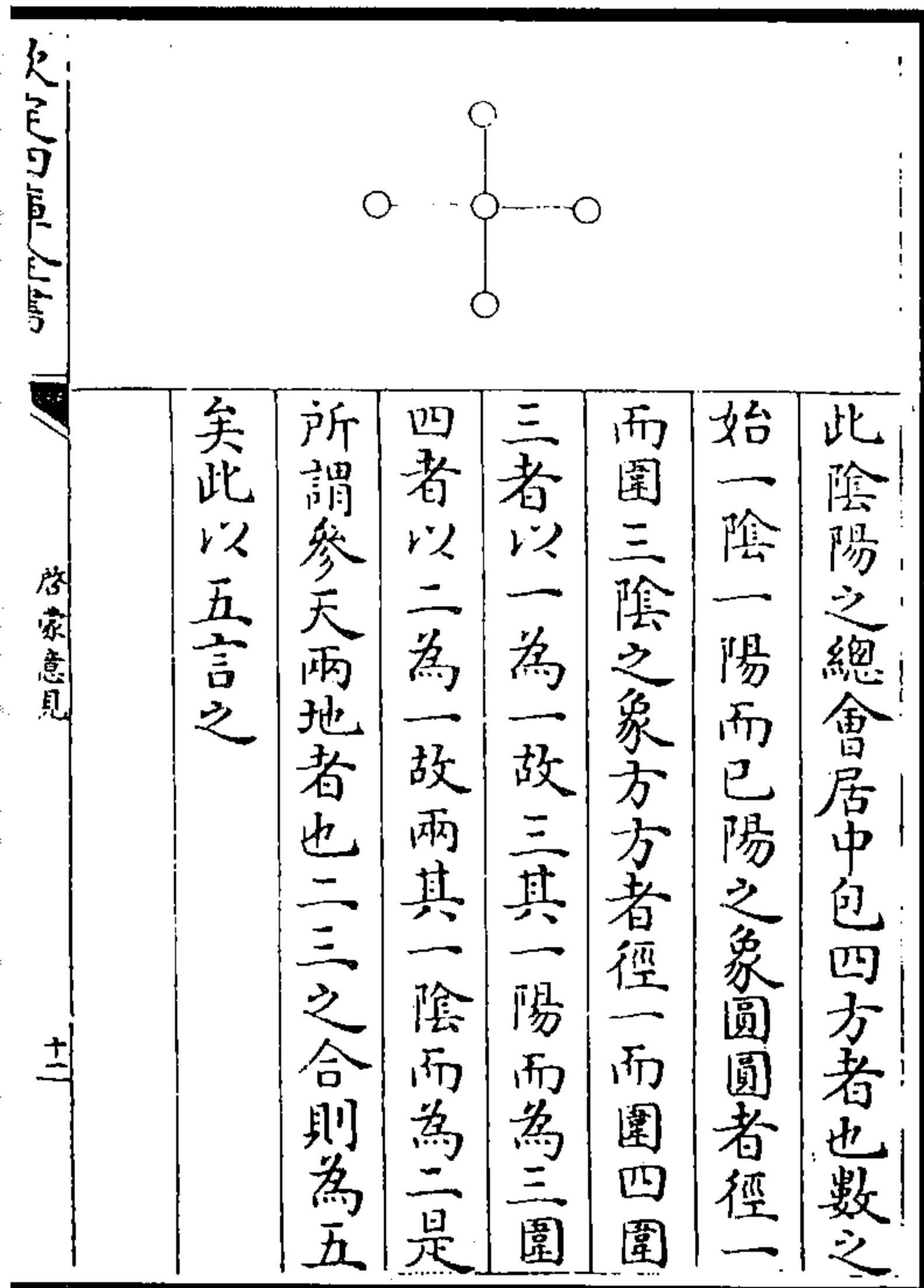
(图 93) 上三图分言之, 五具乎四象, 十亦具乎四象, 合五与十亦具乎四象, 此十五所以象太极。

(韩邦奇《启蒙意见》)

欽定四庫全書

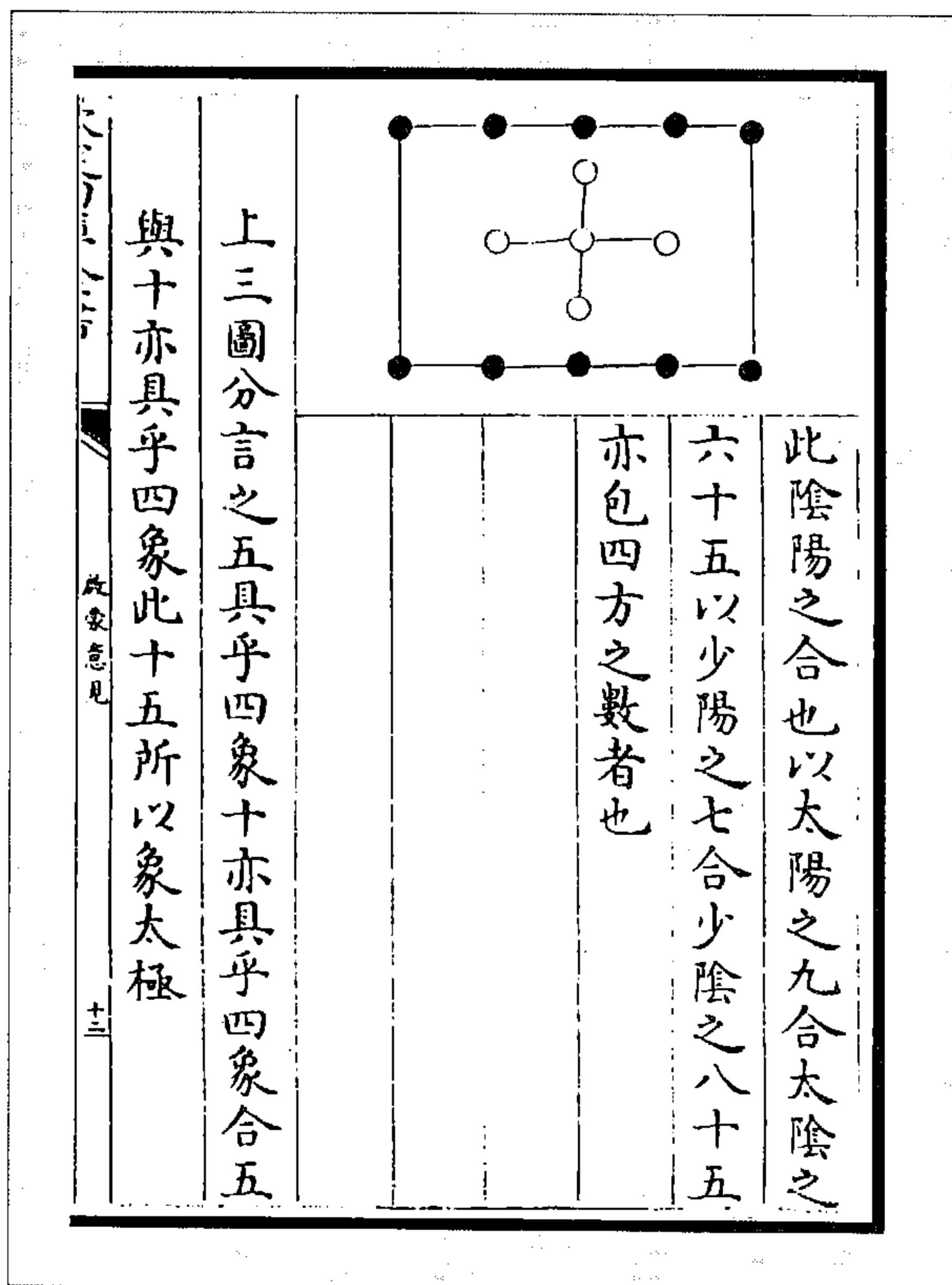
卷一



图 94 四象之位图

阳仪具矣，上加一奇为太阳，太阳先得之，故居一；上加一偶为少阴，少阴次得之，故居二。阴仪具矣，上加一奇为少阳，少阳三得之，故居三。上加一偶为太阴，太阴四得之，故居四。一、二、三、四为太阳、少阴、少阳、太阴之位者，以所得先后为次耳。

(韩邦奇《启蒙意见》)

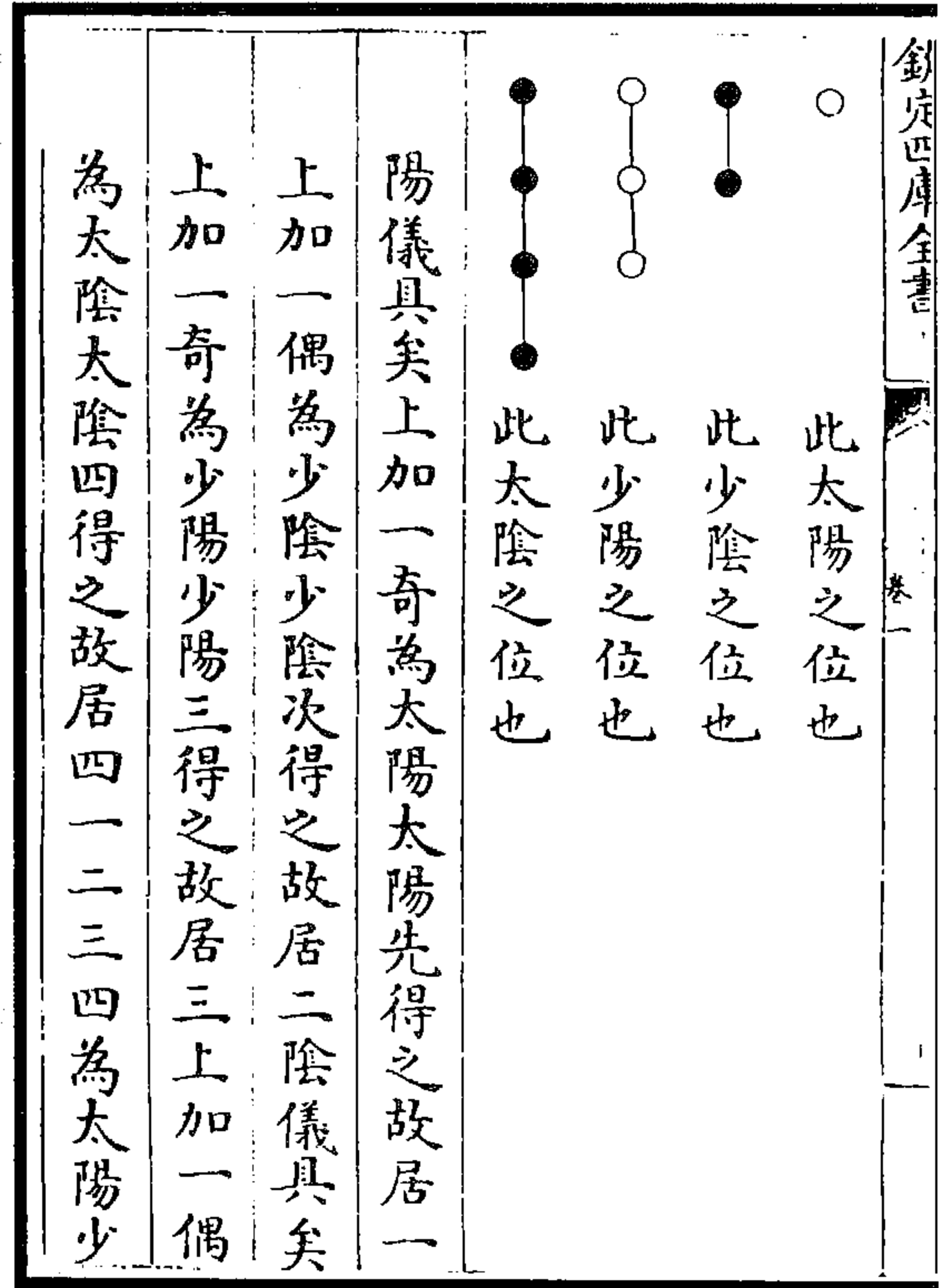

图 95 四象之数图

数十而已，五为衍母，十为衍子，以象太极，一、二、三、四又四象之位。止有六、七、八、九耳，七、九阳也，阳主进，自七进至九，九为太阳，七则少矣；六、八阴也，阴主退，自八退至六，六为太阴，八则少矣。且一位太阳所余则九，二位少阴所余则八，三位少阳所余则七，四位太阴所余则六，盖数之自然，得所适之妙。夫岂圣人以义而进退哉！

(韩邦奇《启蒙意见》)

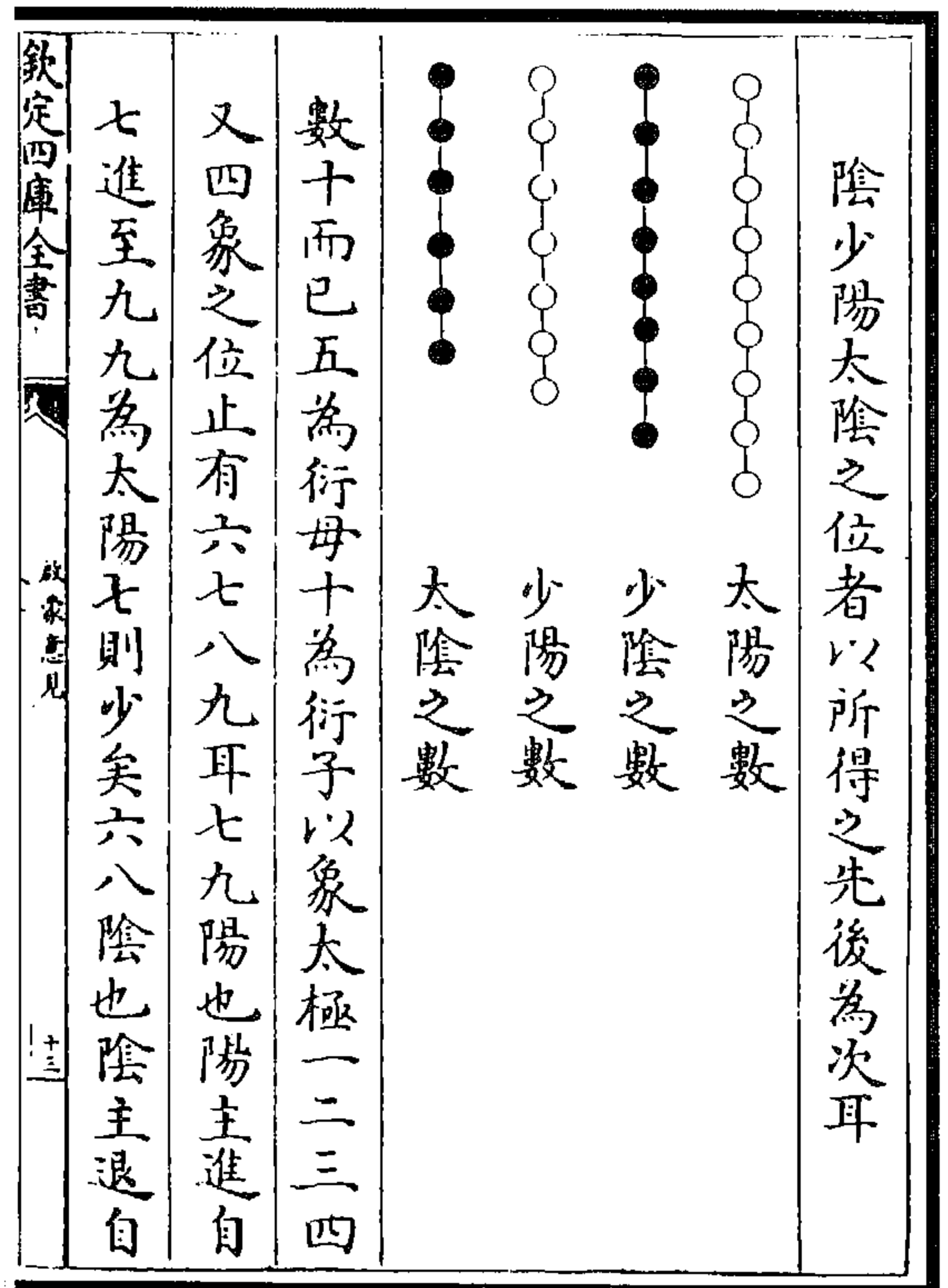

图 96 五之左右上下中一点图(五幅)

五之下一点,天一之象,合中五为六,下一合上五为六,然则下之六即上一五之积也。五之上一,地二之象,合中五为七,上二合下五为七,然则上之七即下二五之积也。五之左一点,天三之象,合中五为八,左三合右五为八,然则左之八即右三五之积也。五之右一点,地四之象,合中五为九,右四合左五为九,然则右之九即左四五之积也。五之中一点,天五之象,合中五为十,外五合中五为十,然则外之十即中五五之积也。

(韩邦奇《启蒙意见》)

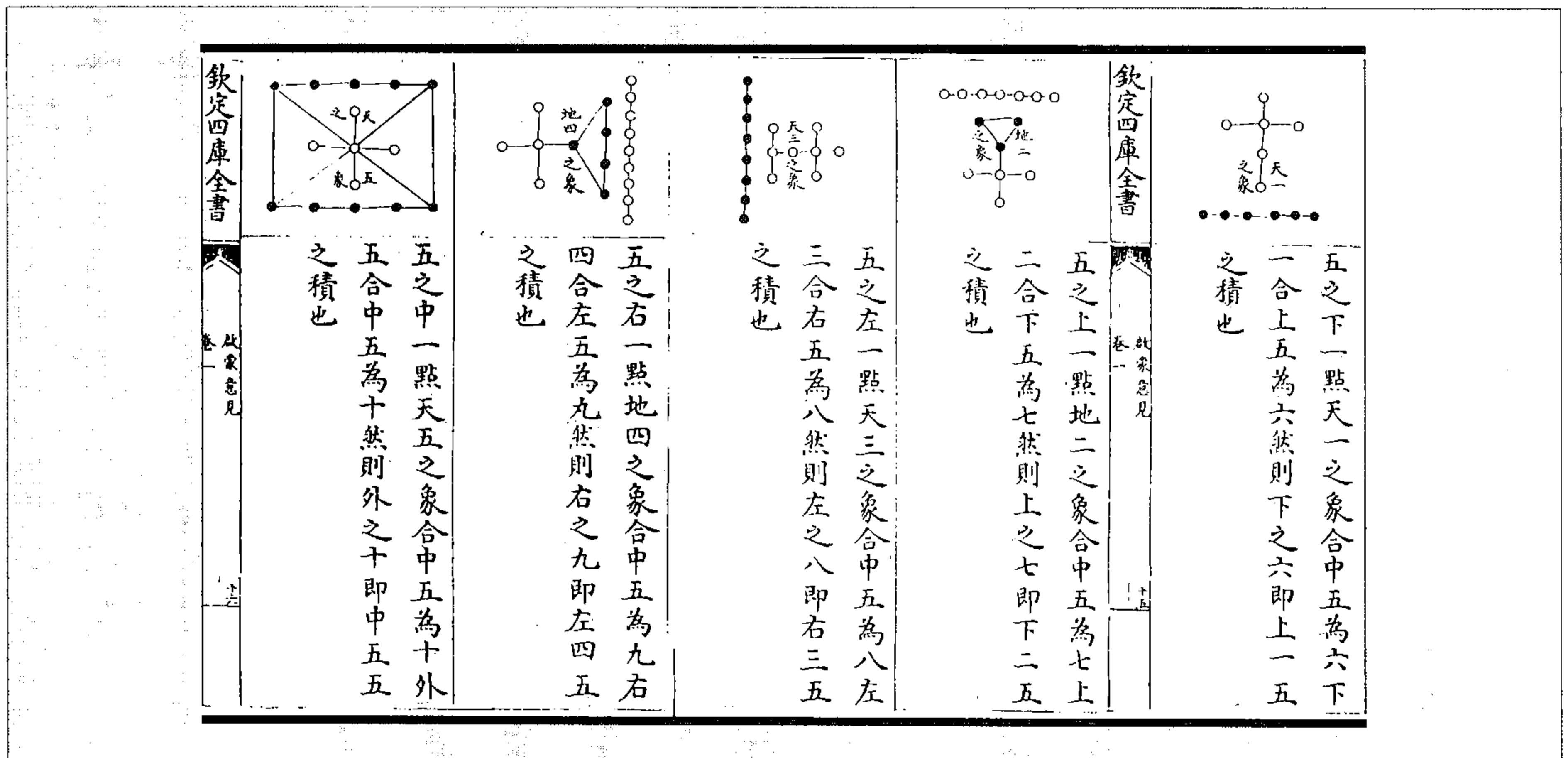

图 98 阴阳互藏其宅三图之二

图 97 阴阳互藏其宅三图之一

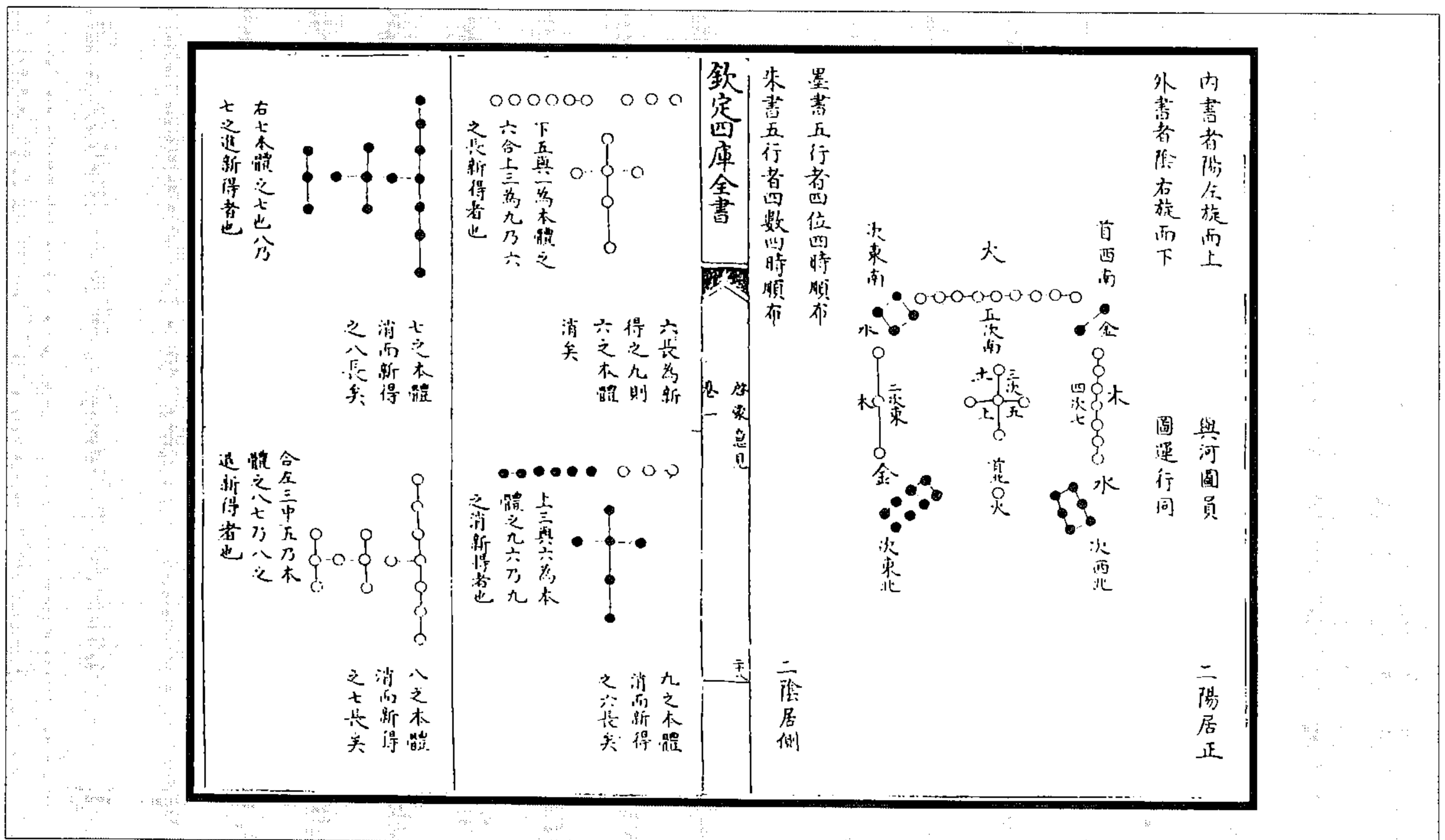

(图 97, 98, 99) 西北六老阴, 一合五亦为六, 南九老阳, 四合五亦为九, 六进为九, 六之本体, 已消化无六矣, 而九于是乎是焉。此老阴为老阳, 即《河图》六居一外也。九退为六, 九之本体, 已消化无九矣, 而六于是乎长焉。此老阳为老阴, 即《河图》九居四外也。西七少阳, 二合五亦为七, 东八少阴, 三合五亦为八, 八退为七, 八起本体, 消化无八矣, 而七于是乎长焉。此少阴为少阳, 即《河图》八居三外也。七进为八, 七之本体, 已消化无七矣, 而八于是乎长焉。此少阳为少阴, 即《河图》七居二外也。所谓阴阳互藏其宅者也, 妙矣!

(韩邦奇《启蒙意见》)



图 99 阴阳互藏其宅三图之三

(图 100) 上五图, 亦三同二异者, 《洛书》用变故也。然一损一益各中其的, 皆自然也, 妙矣!

(韩邦奇《启蒙意见》)

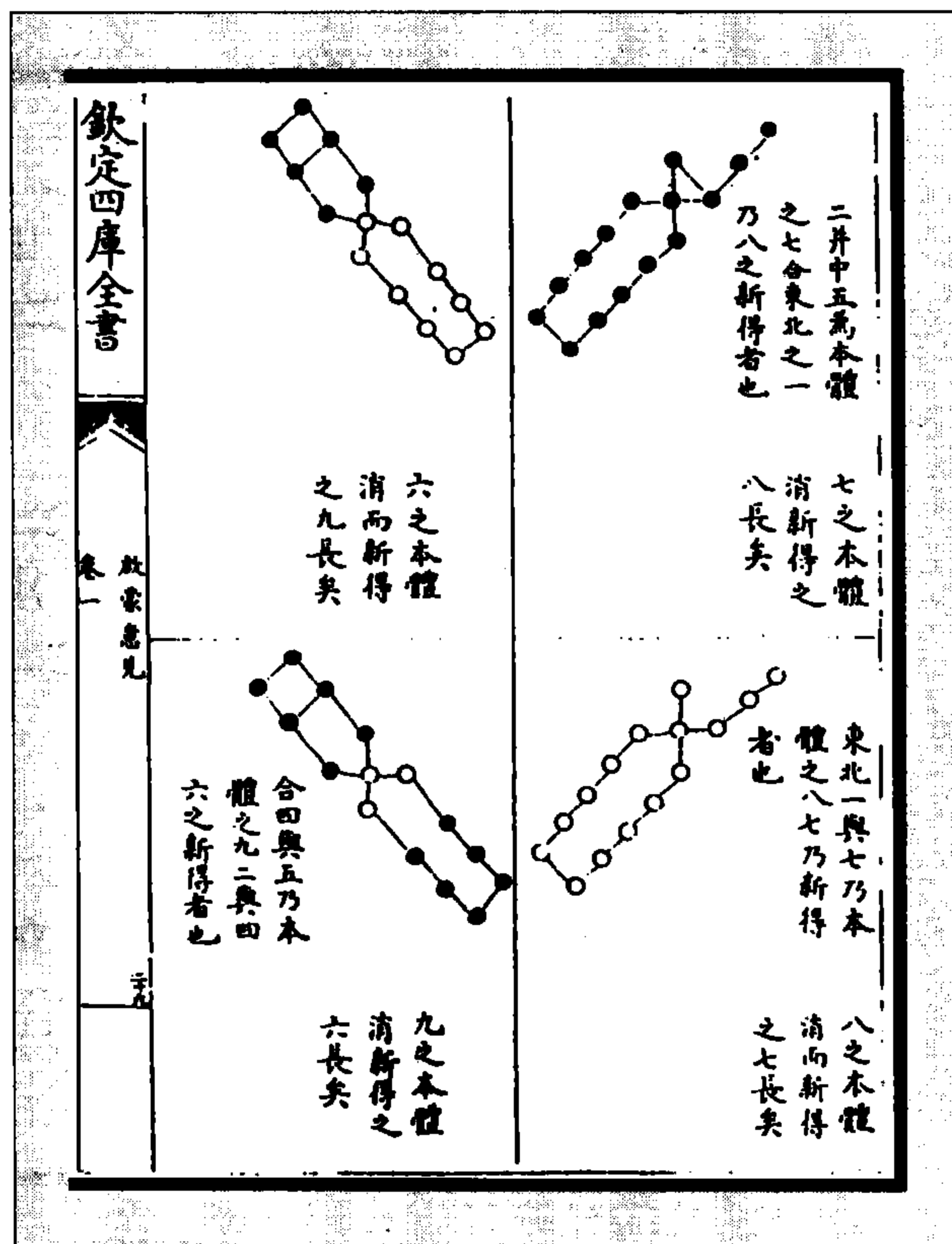

图 100 上下左右中一点五图



图 101 日月为易图 (王圻《三才图会》)

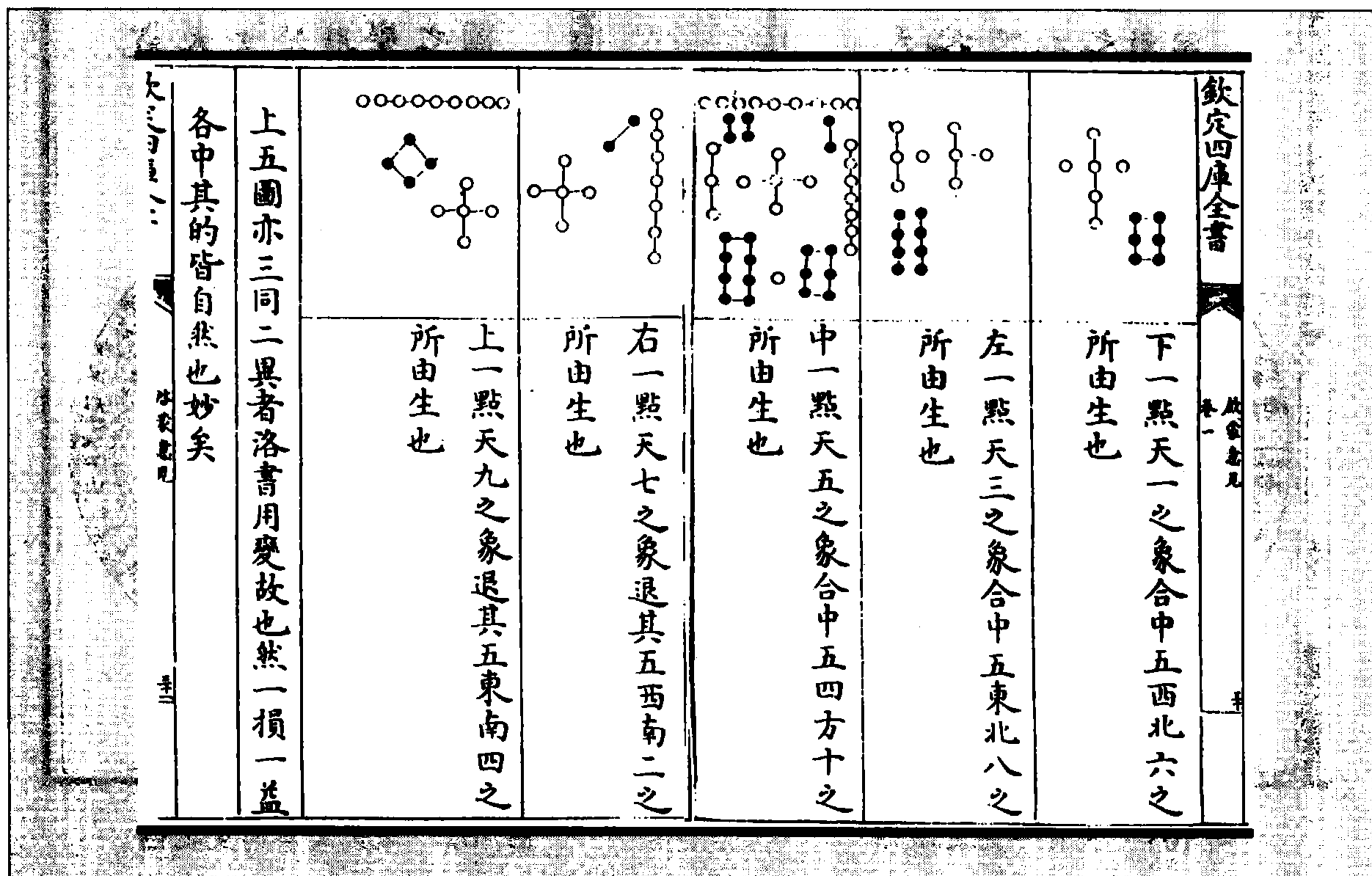

图 103 天地一元之数图

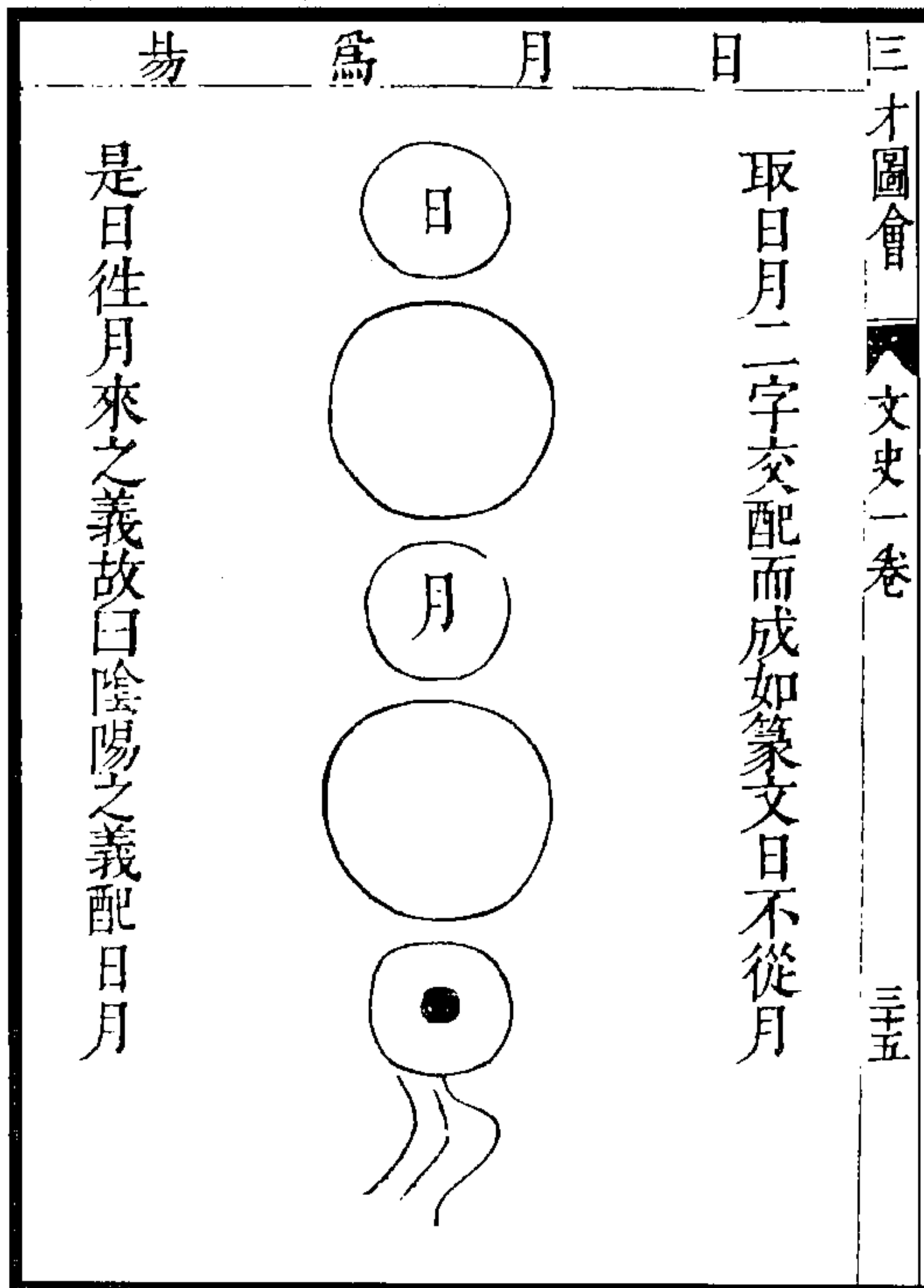

图 102 观天文察时变之图

(黄芹《易图识漏》)

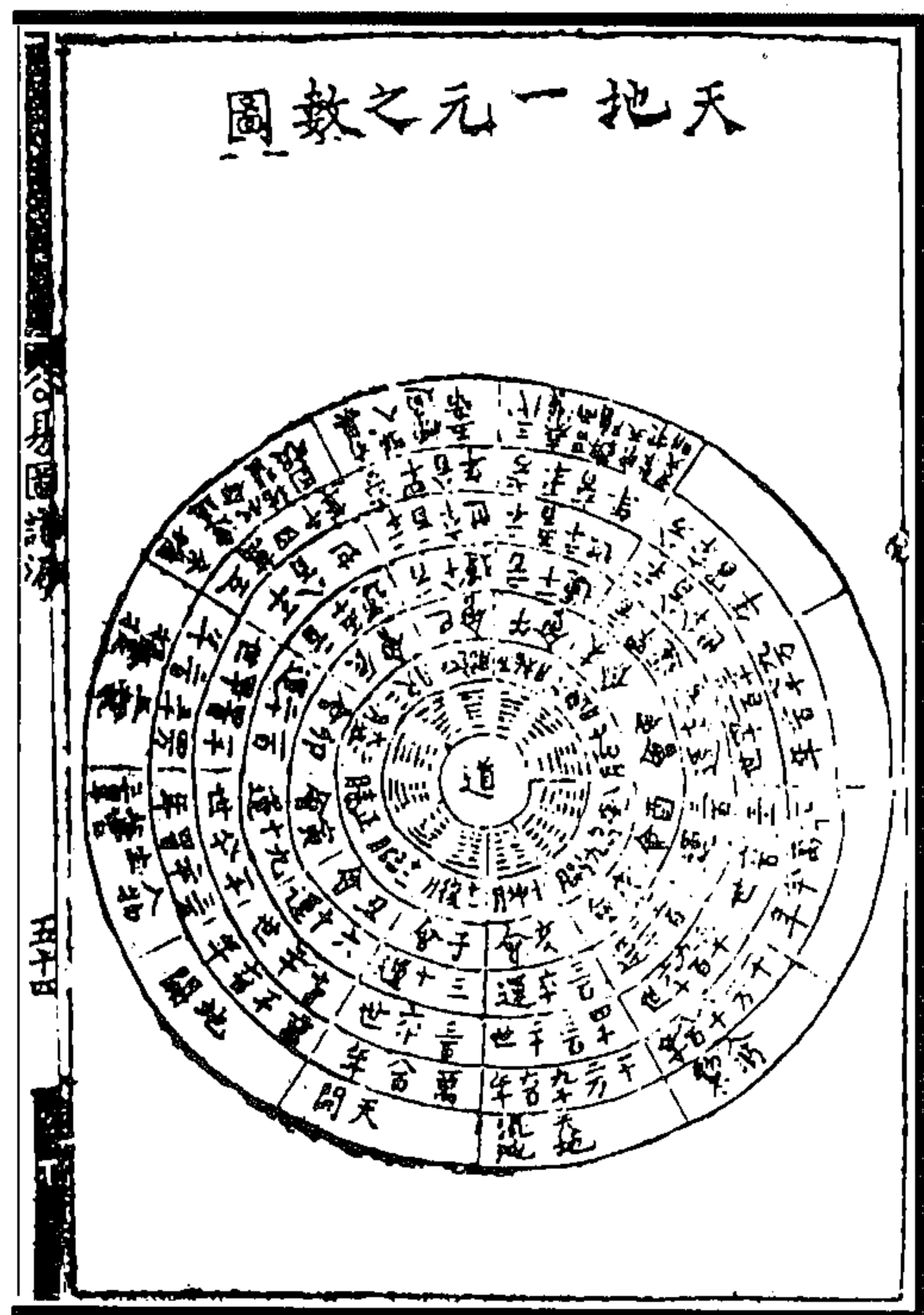

图 105 君子法天图

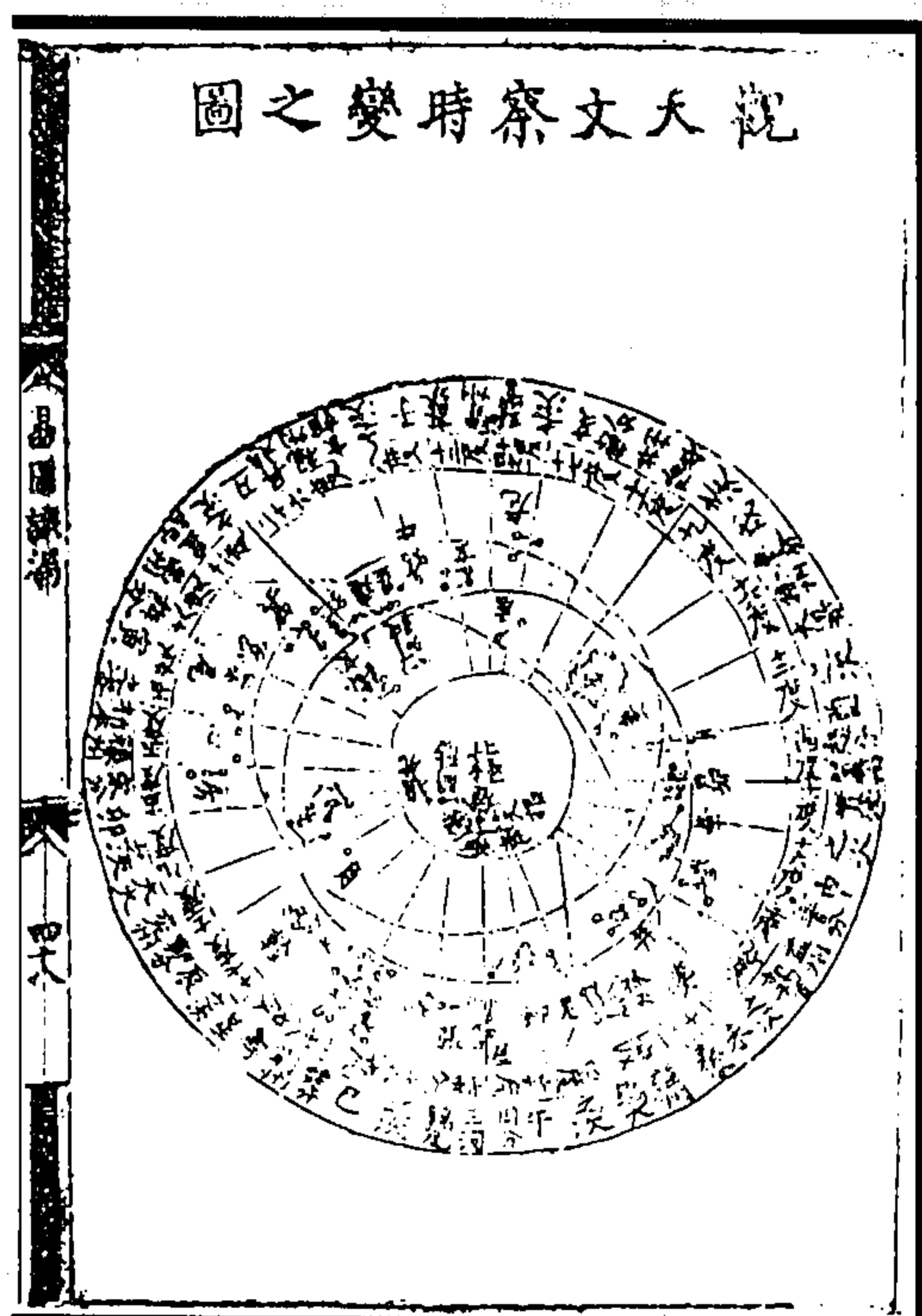
图 104 天地圣人图

(黄芹《易图识漏》)

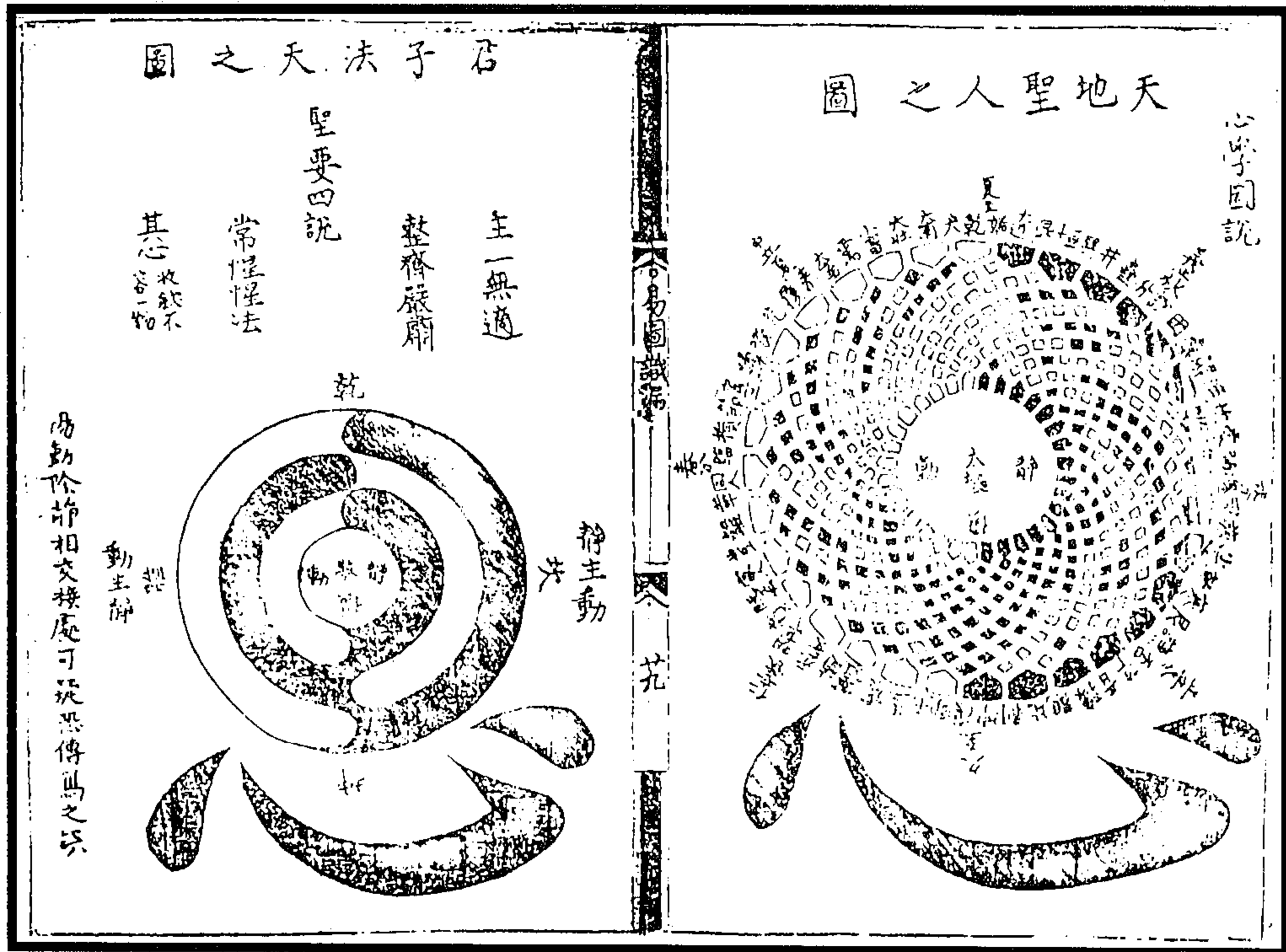

图 107 六十四卦阳动阴静图

图 106 阳动阴静图

(黄芹《易图识漏》)

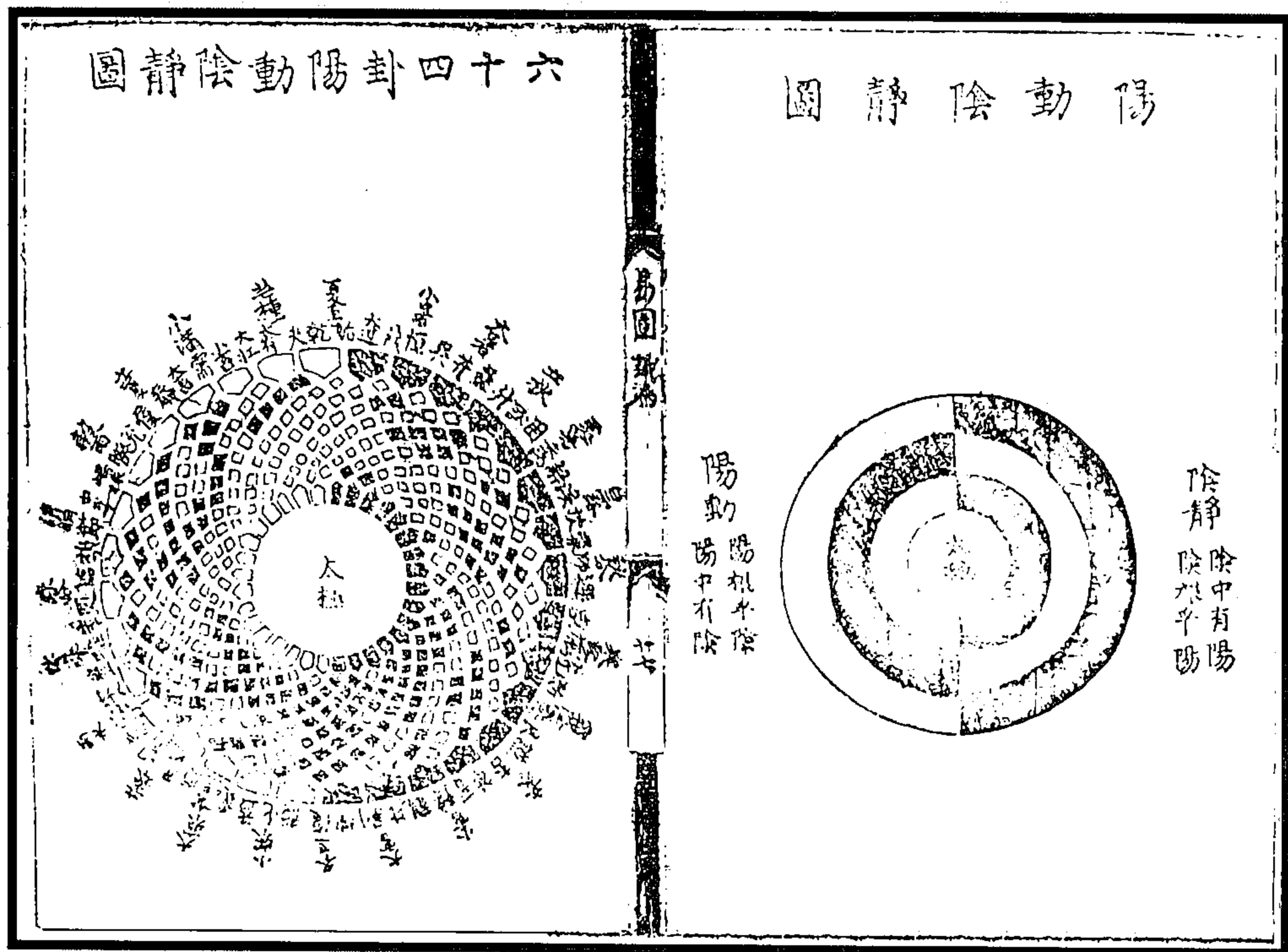

图 109 一元流行图



图 108 乾卦圆图

(卢翰《易经中说》)

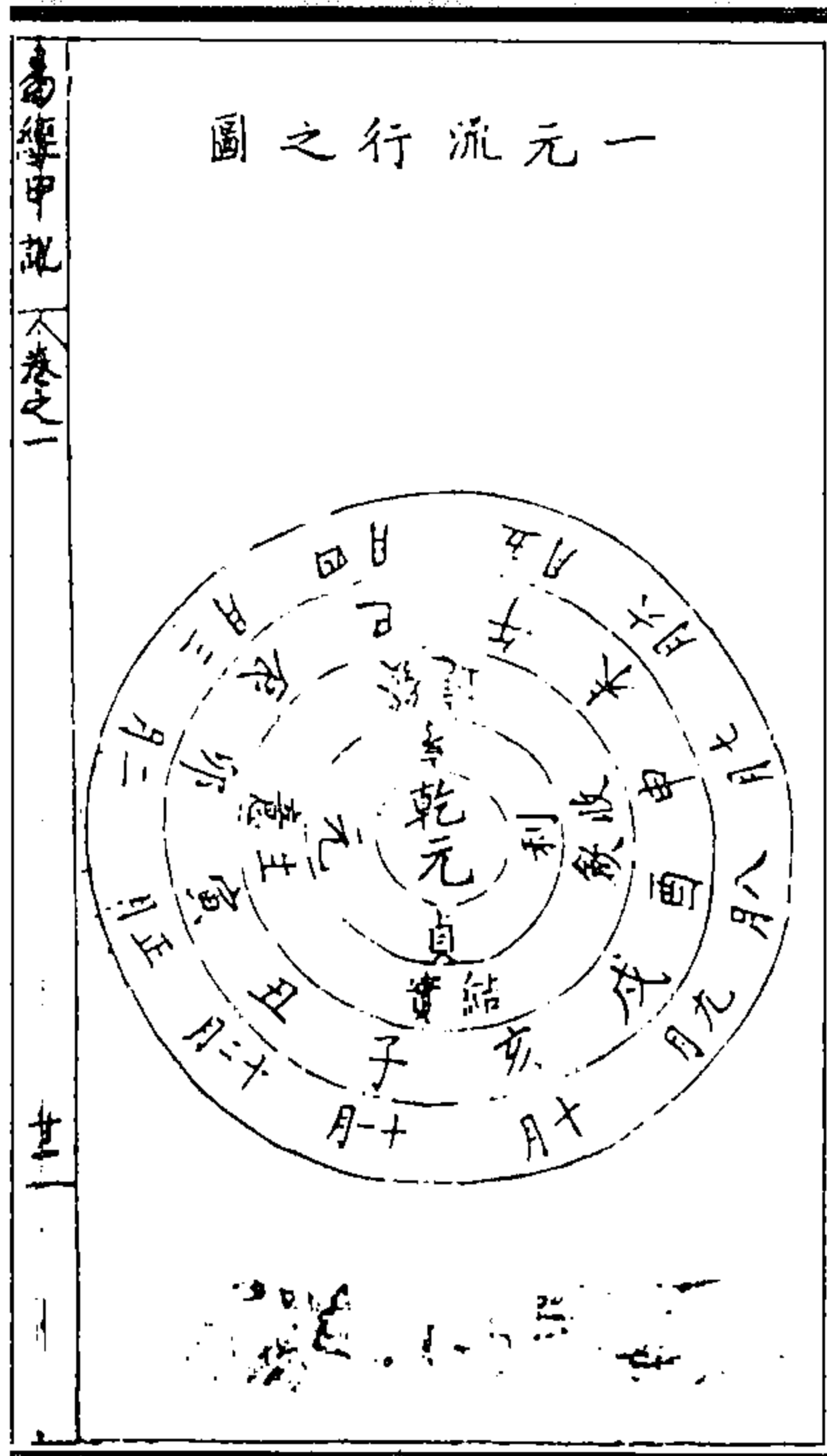

图 111 天道万物图



图 110 元亨利贞图

(卢翰《易经中说》)

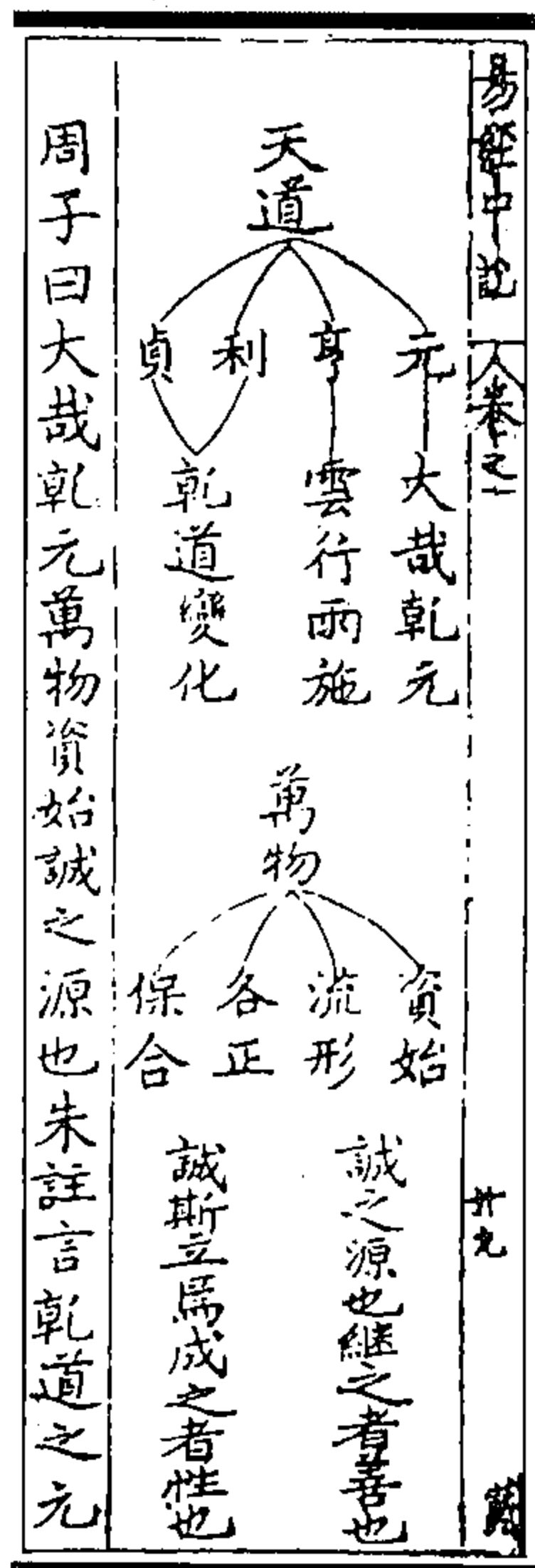

图 113 四德循环无端图

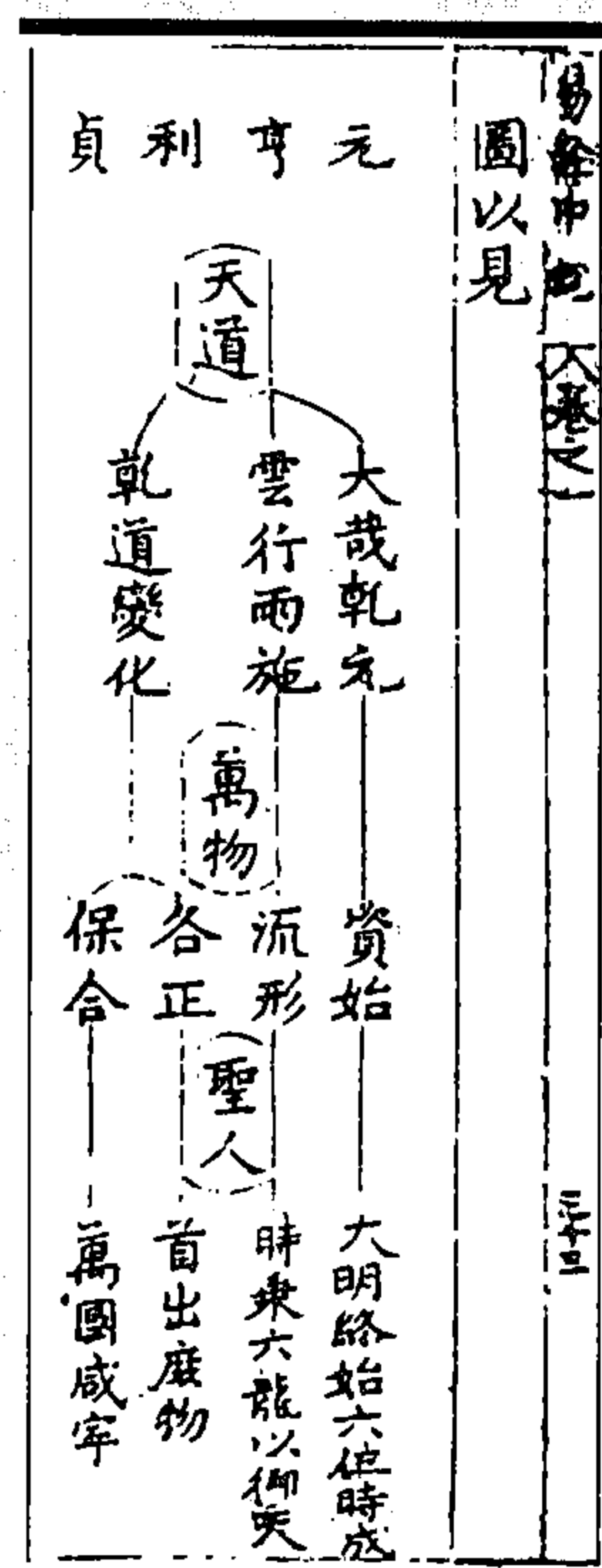

图 112 君子尽性图

(卢翰《易经中说》)

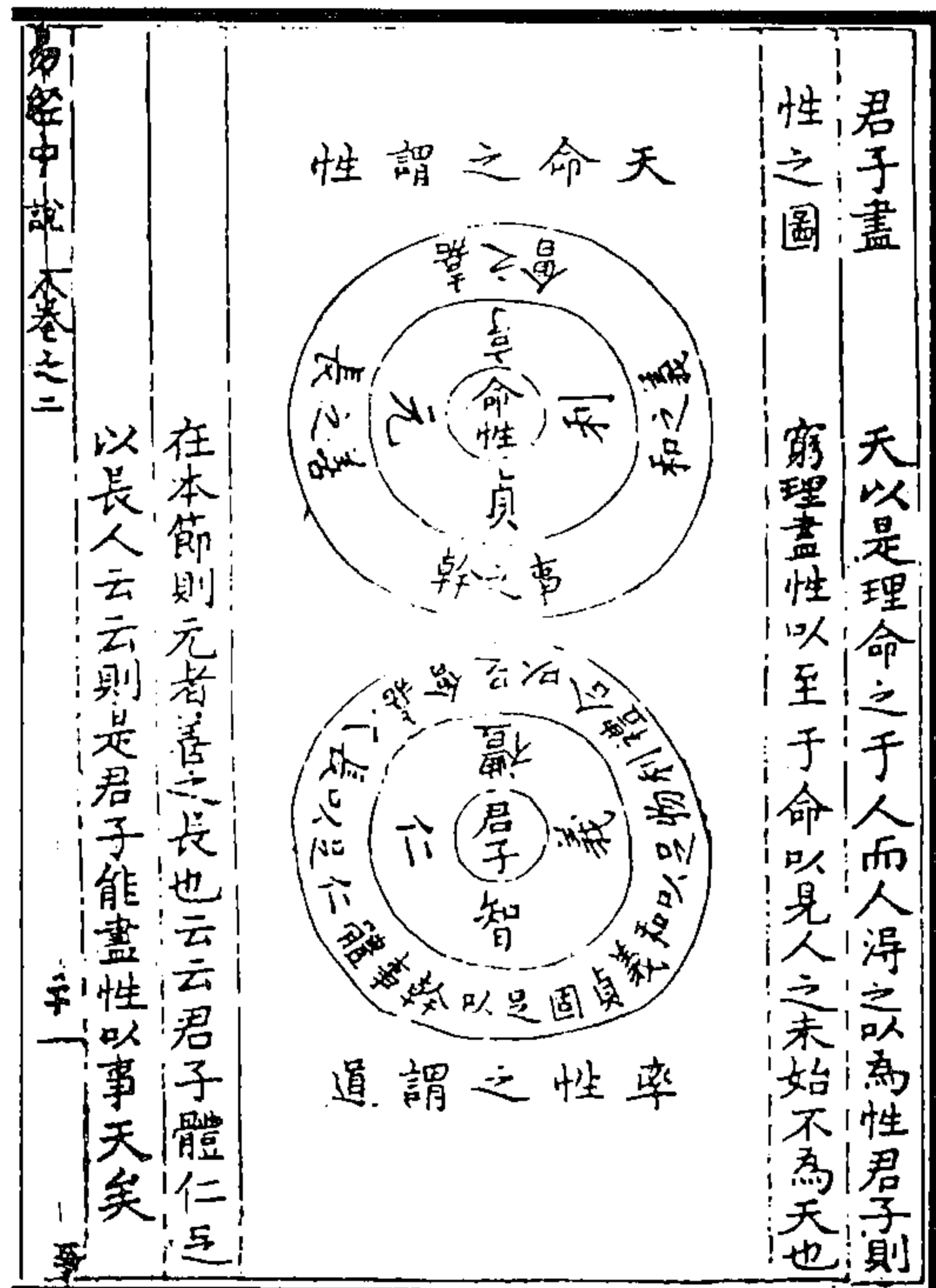

图 114 天人之分之殊图

(卢翰《易经中说》)



图 115 性命之理则一图  
(卢翰《易经中说》)

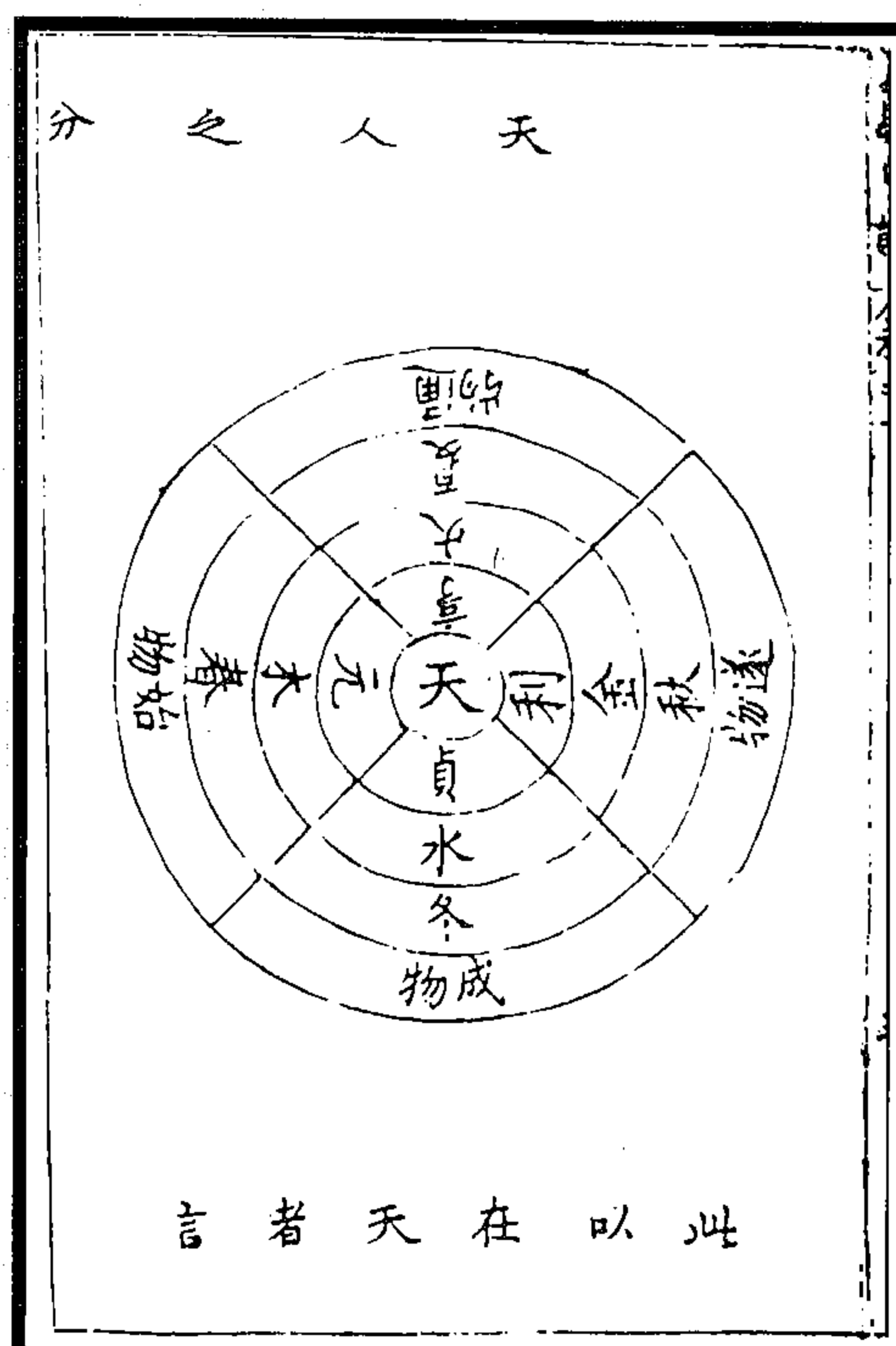
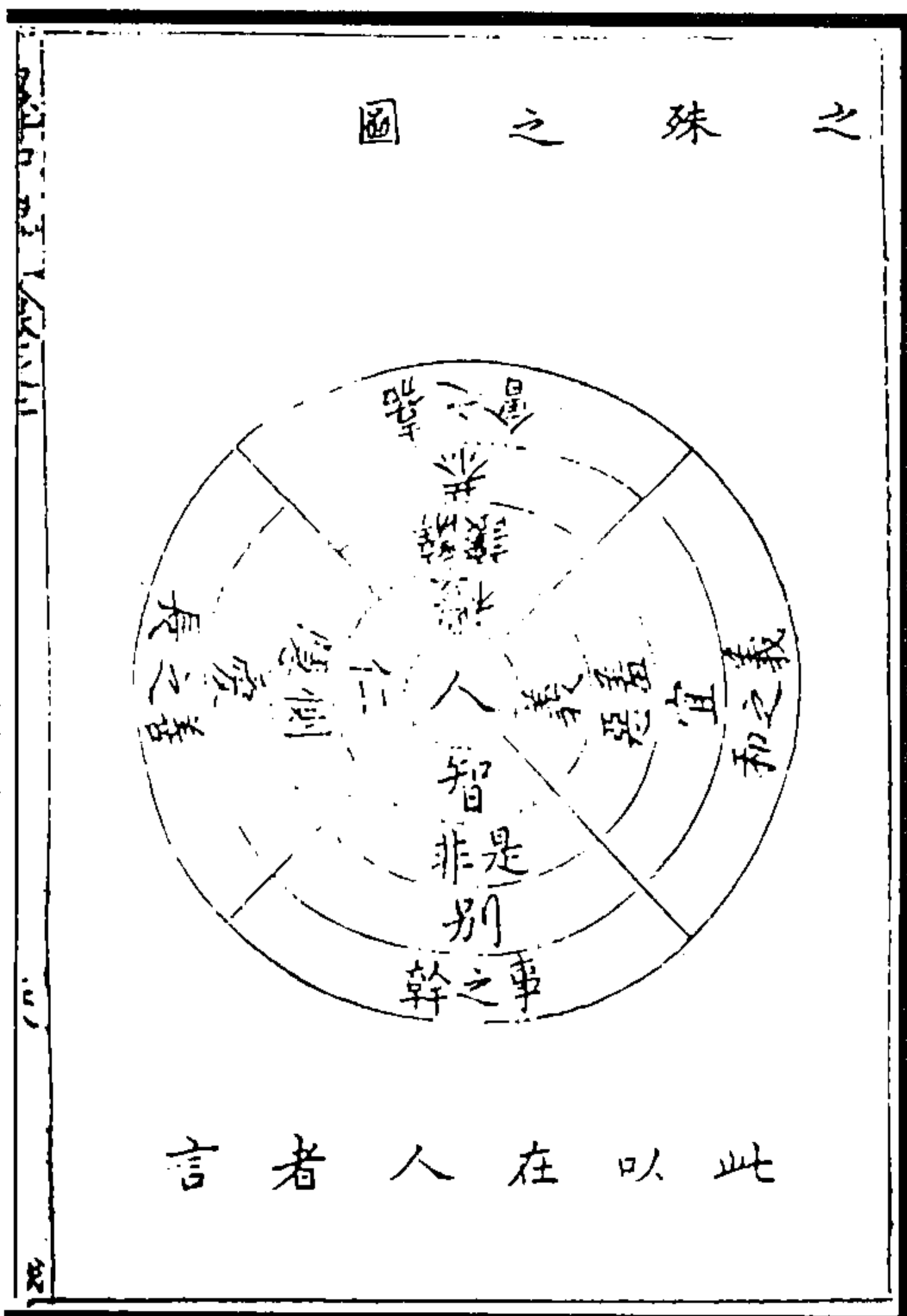

图 117 天人授受图

(卢翰《易经中说》)

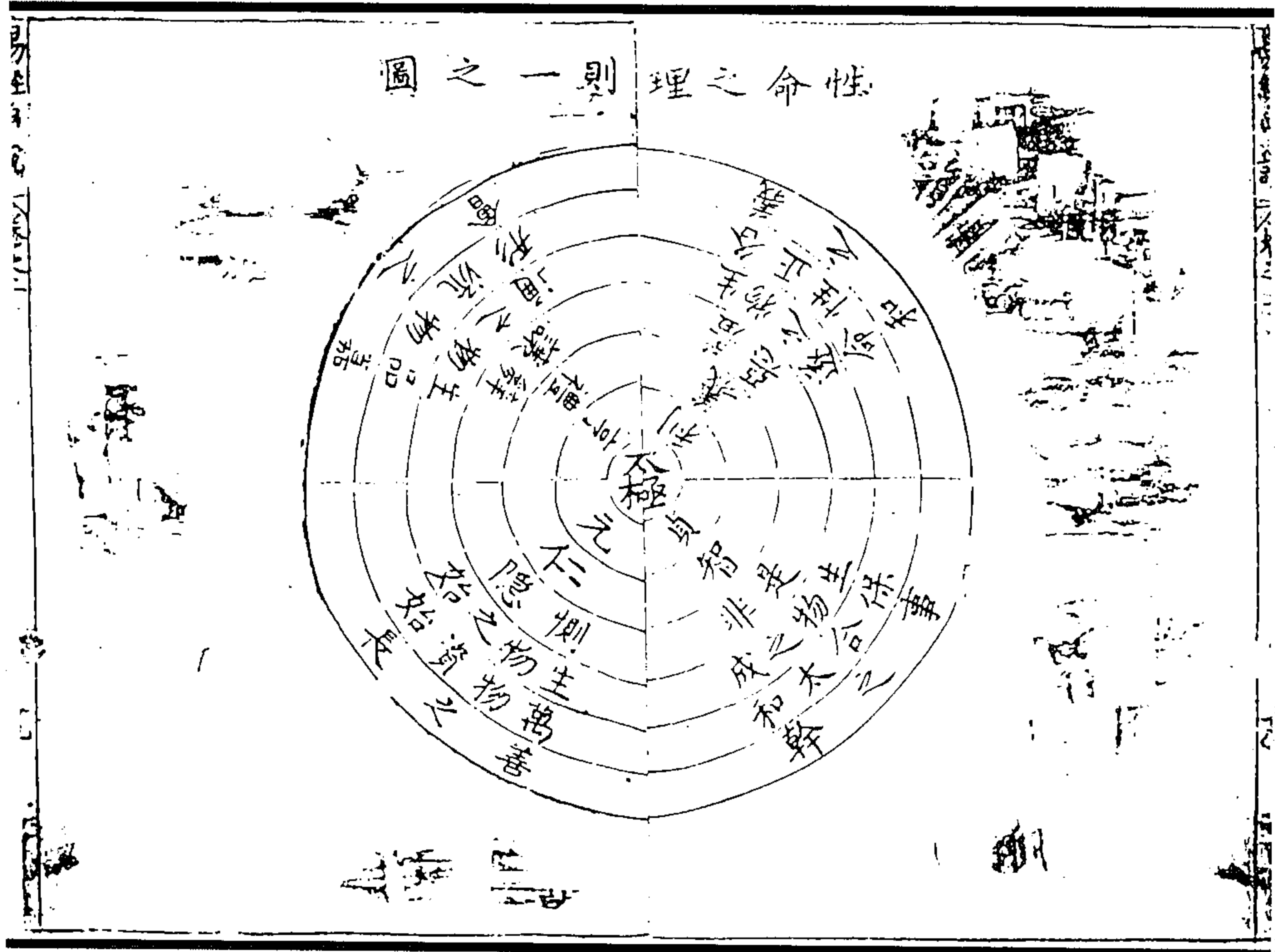

图 116 君子明易图

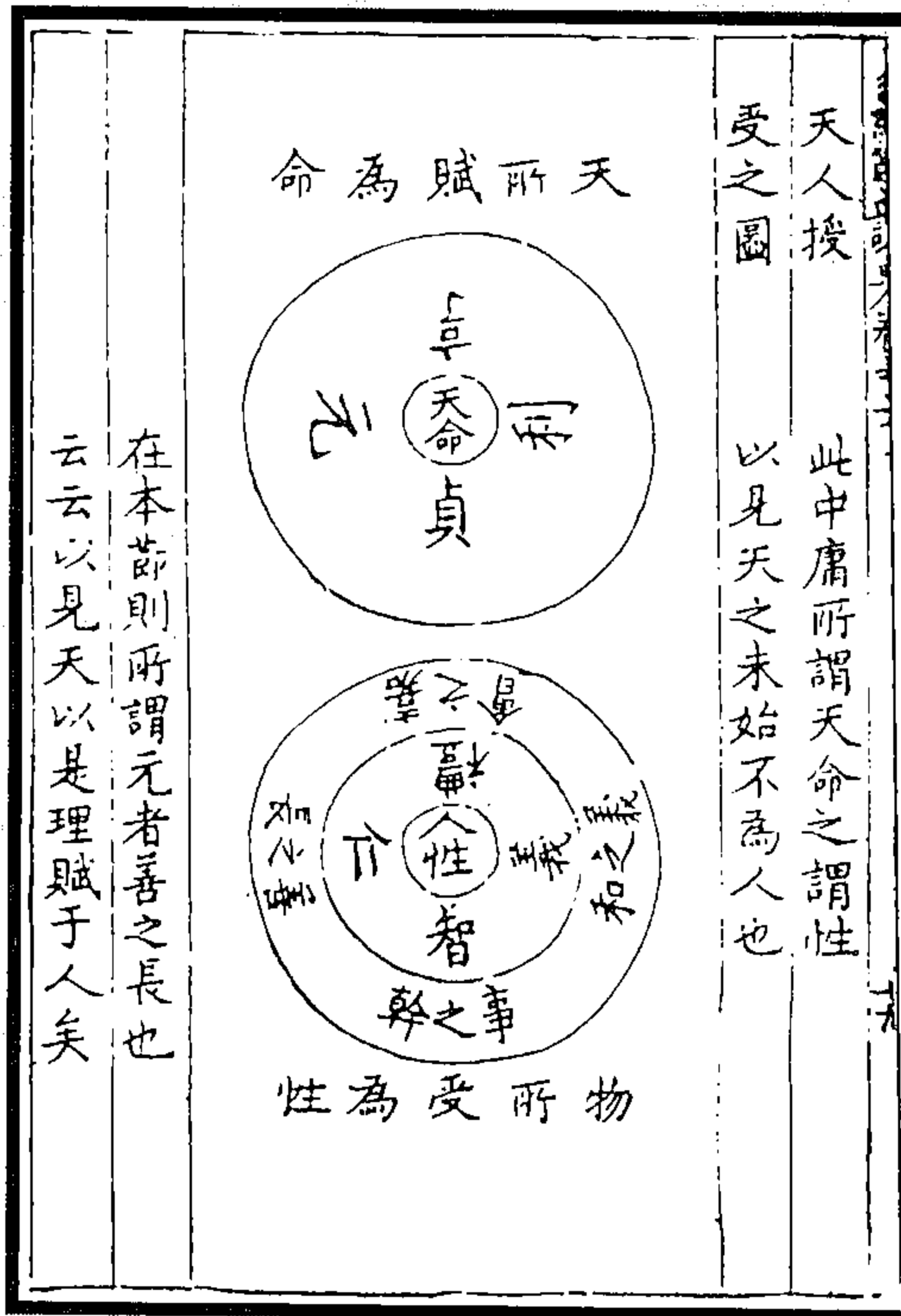

此總彖傳文言傳以易與天道聖人君子人物明乾者而著之圖焉

图 118 明乾图

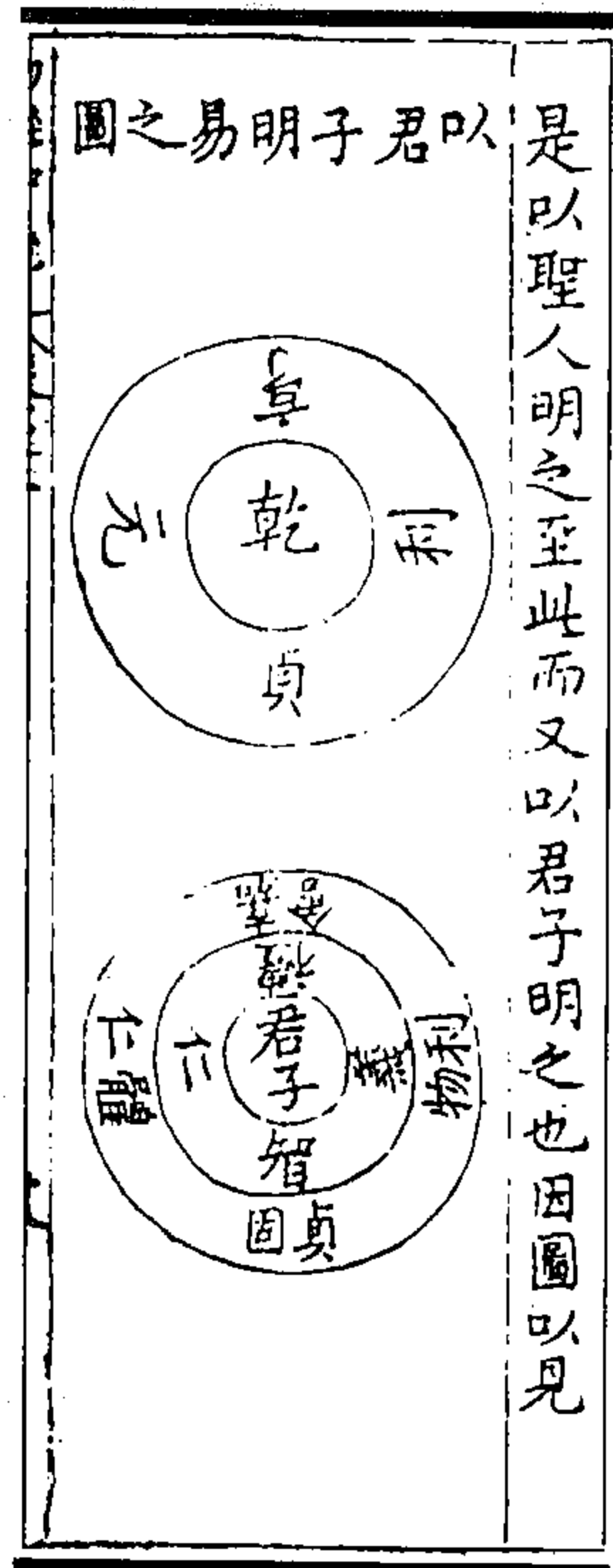
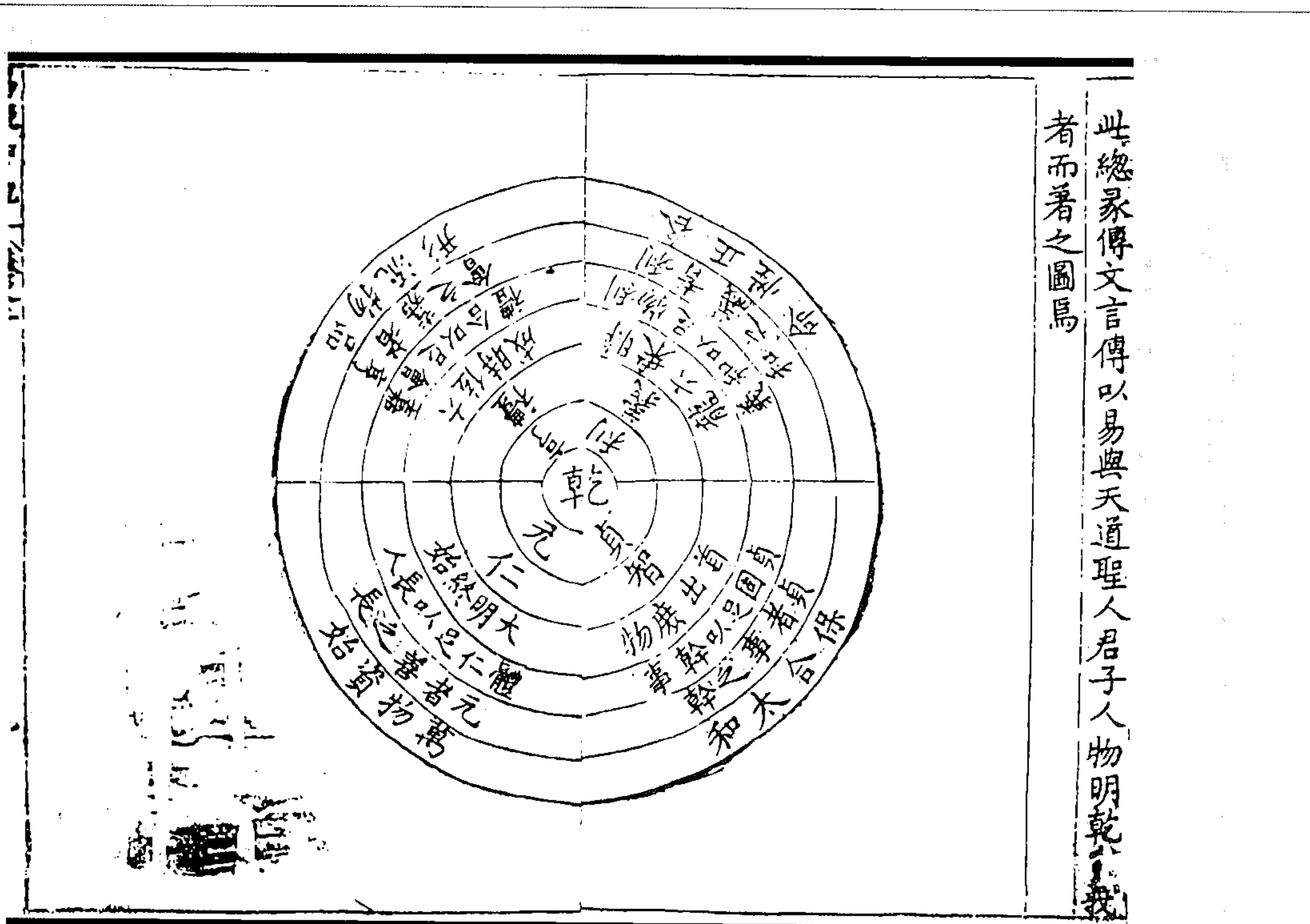
(卢翰《易经中说》)

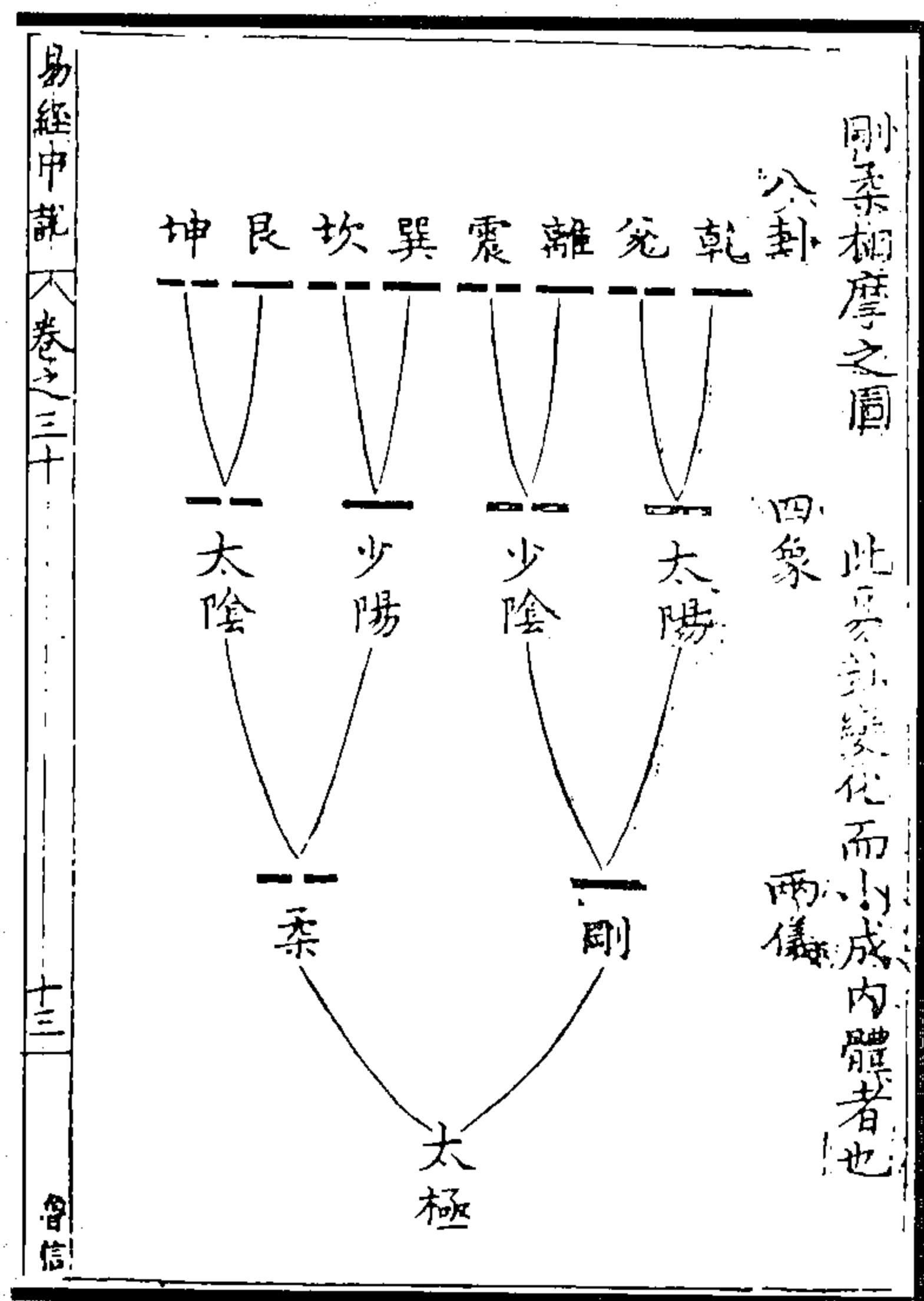

剛柔相摩之圖  
此為卦變化而小成內體者也  
四象  
兩儀

易經中說  
卷之三十  
十三  
會信

图 119 刚柔相摩图

(卢翰《易经中说》)





图 120 八卦相荡图  
(卢翰《易经中说》)



图 122 易卦变化成形图

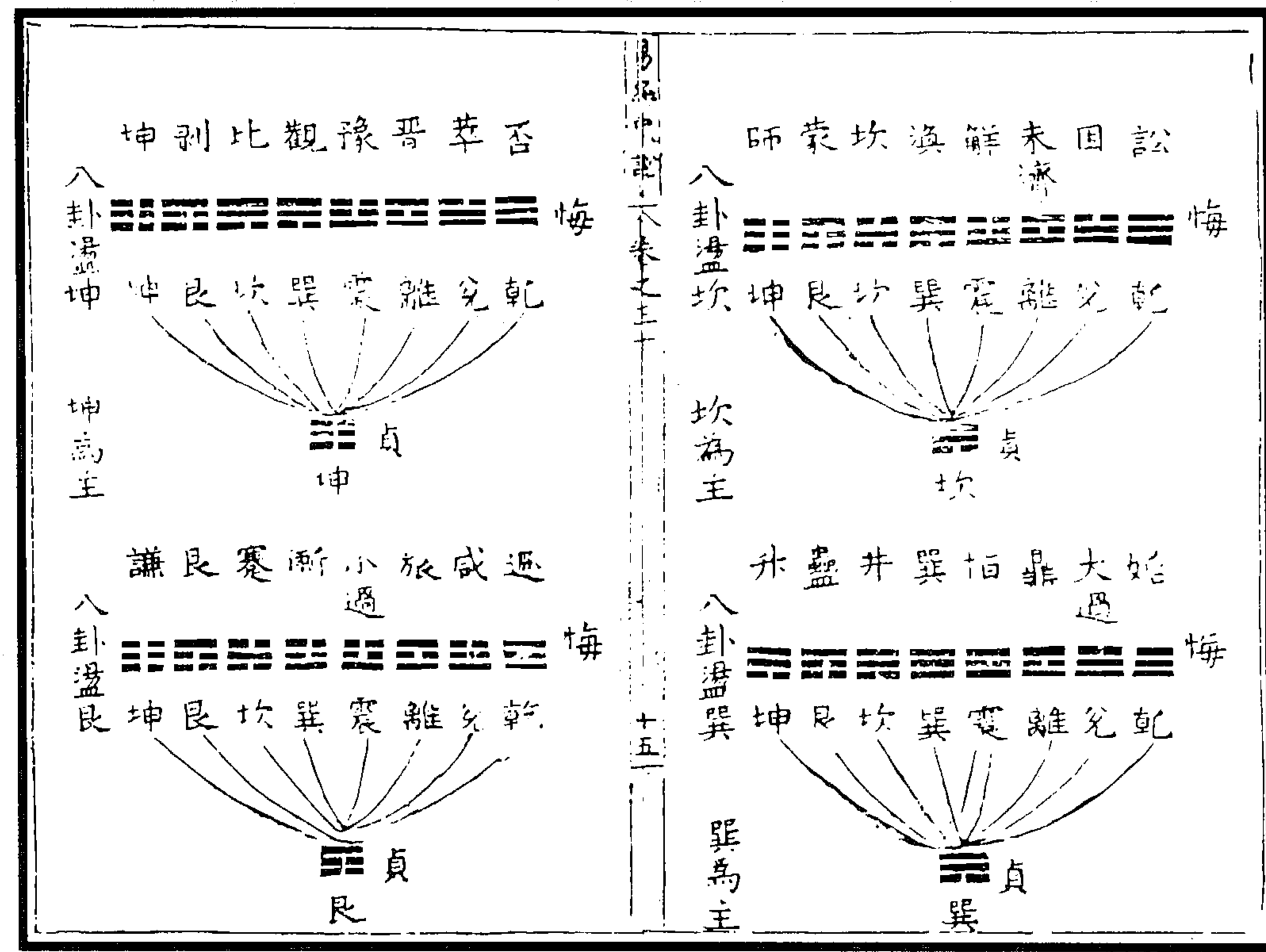
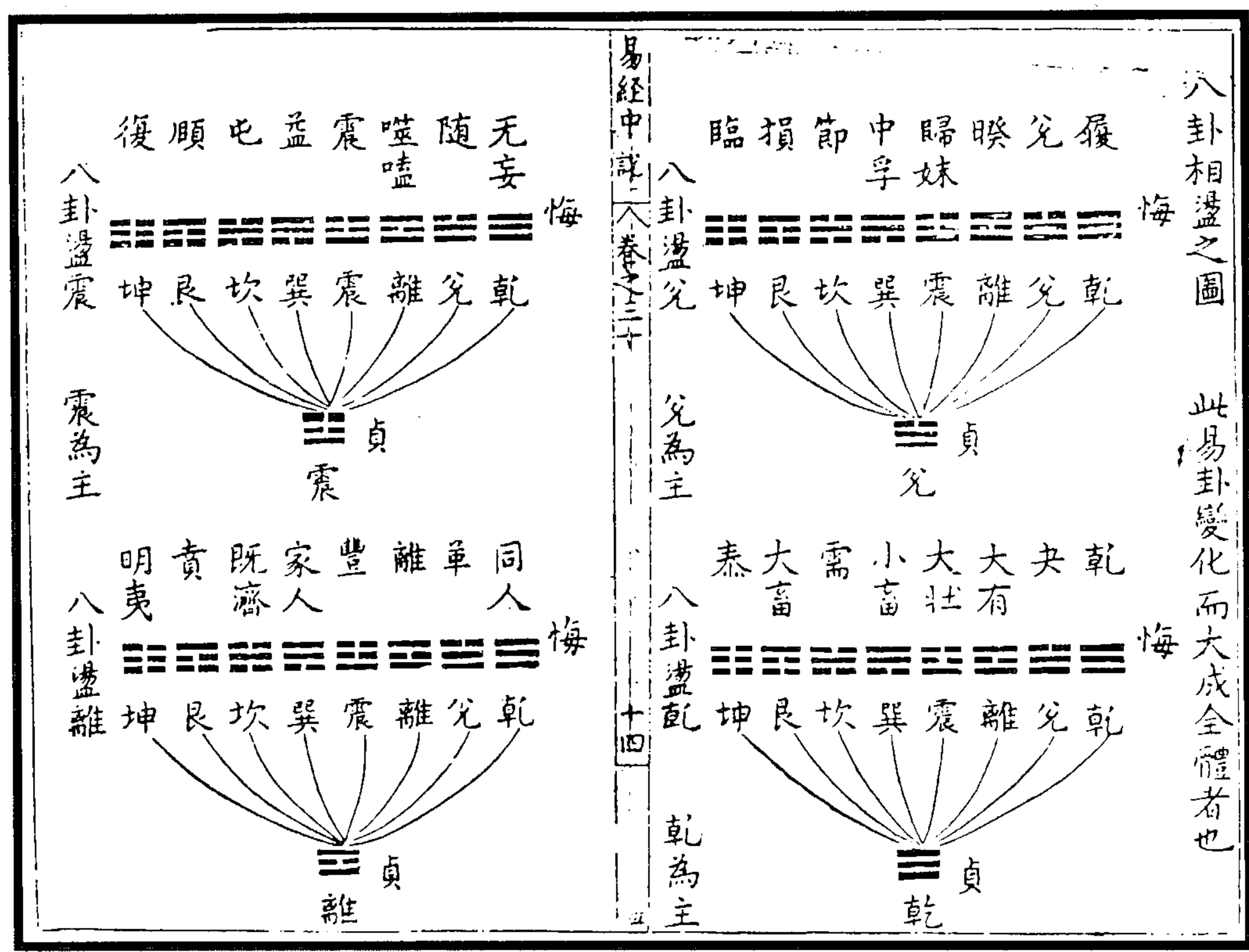

图 121 吉凶悔吝相為循環圖

(卢翰《易经中说》)

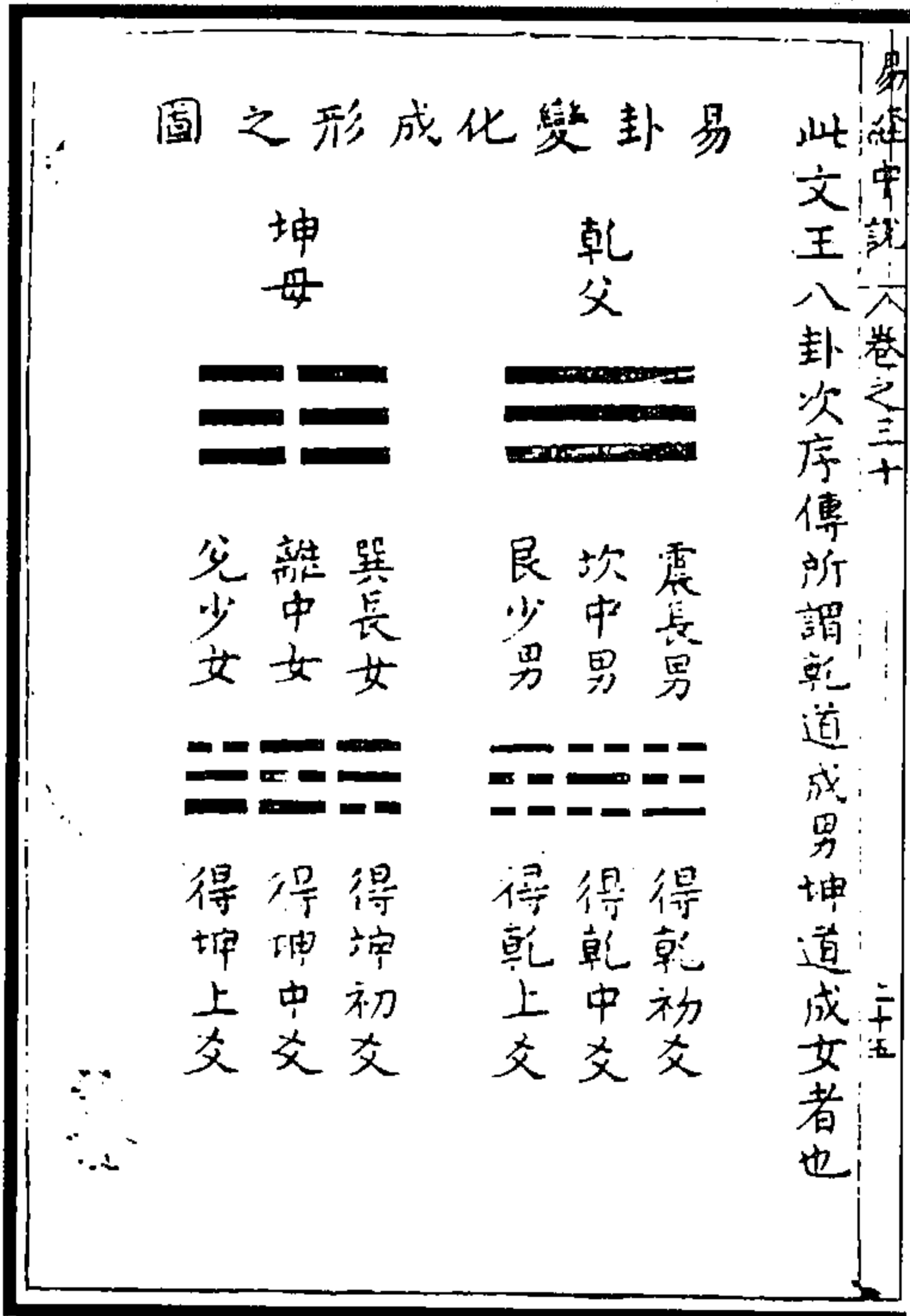

图 123 象變具造化影圖

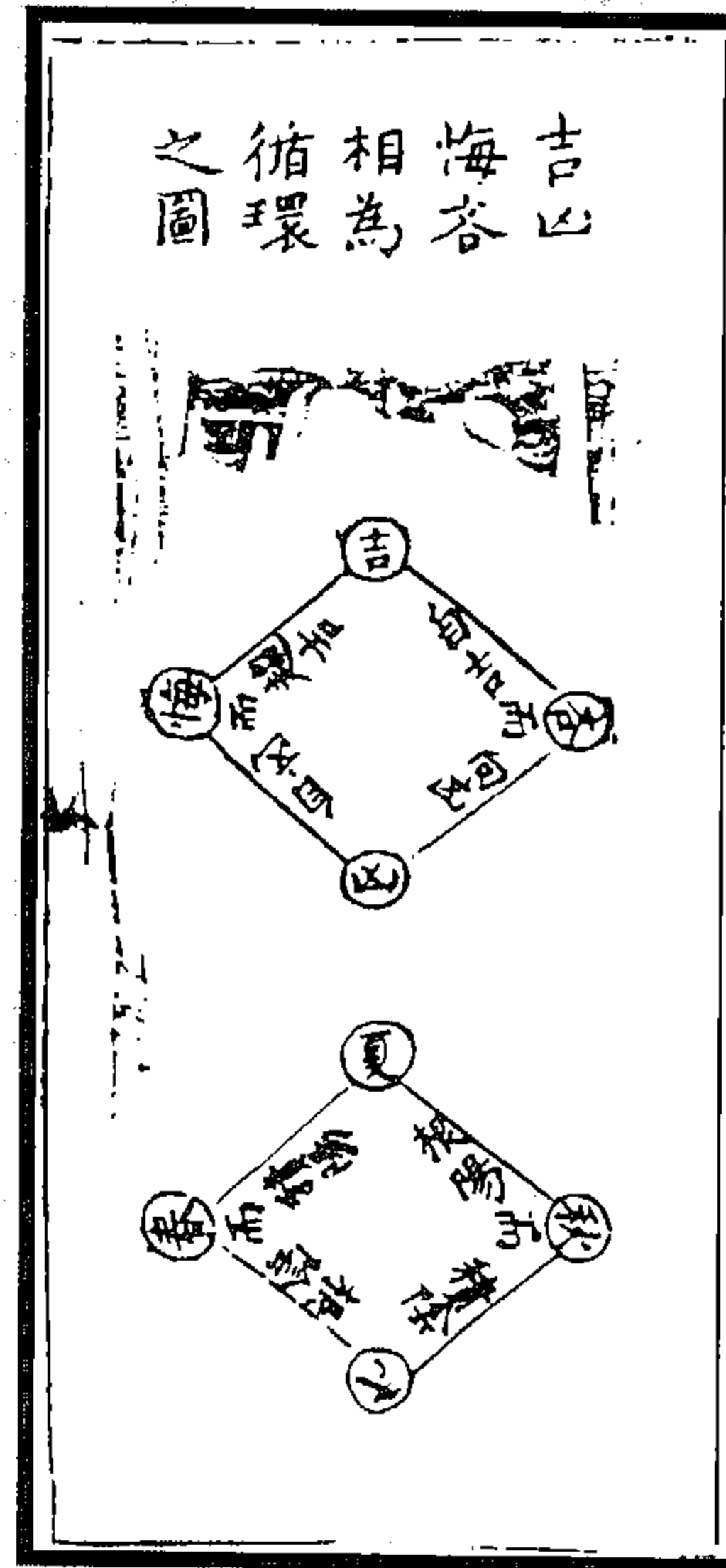
(卢翰《易经中说》)

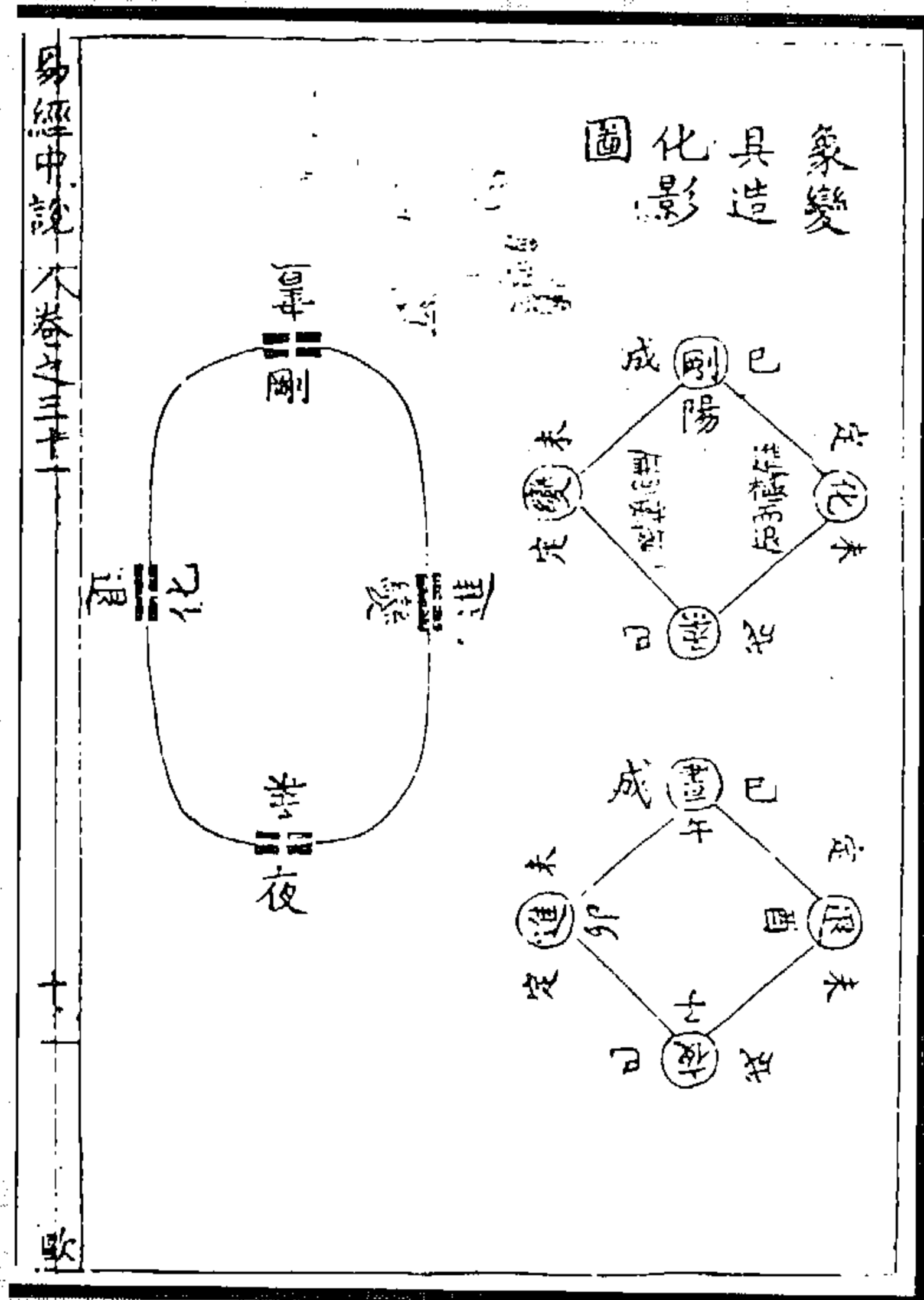

图 126  
圣人作易  
君子学易图

图 125  
辞占中具  
人事之象图  
(卢翰《易经中说》)

图 124  
象变中具  
造化之象图

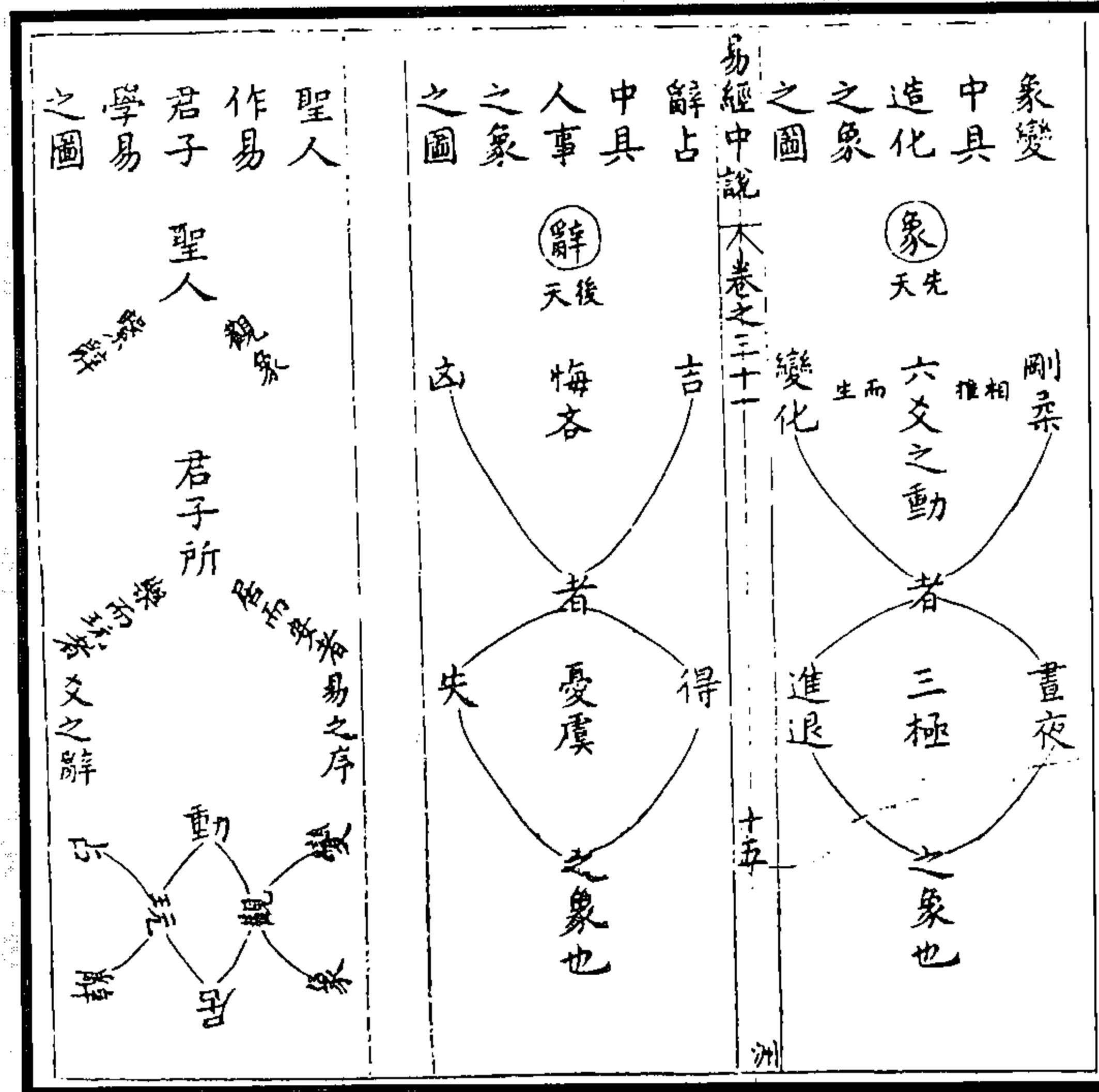

图 128 二四同功文势图(诸“文势图”之一)



图 127 三才图

(卢翰《易经中说》)

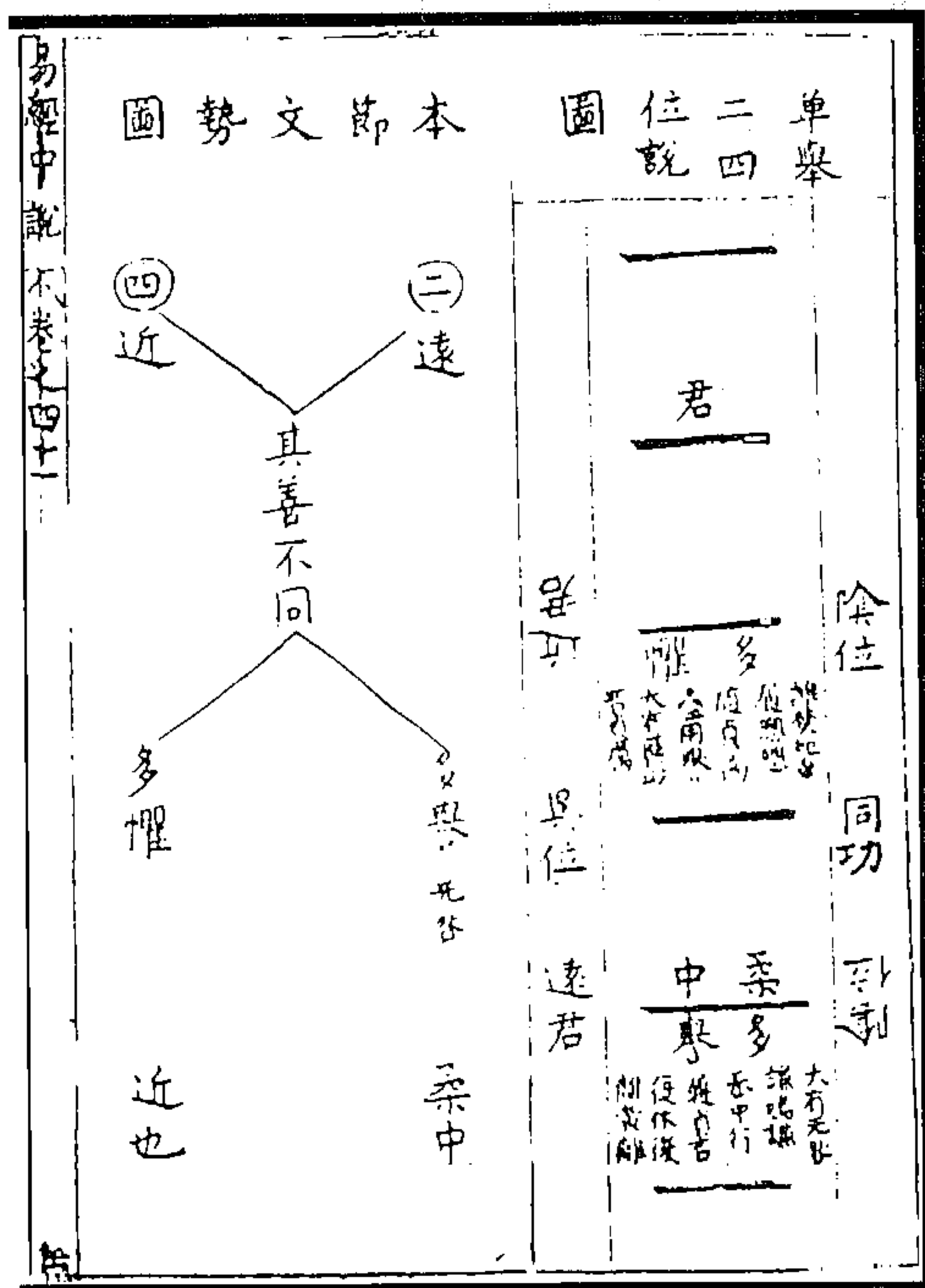

图 130 徑围合天地图

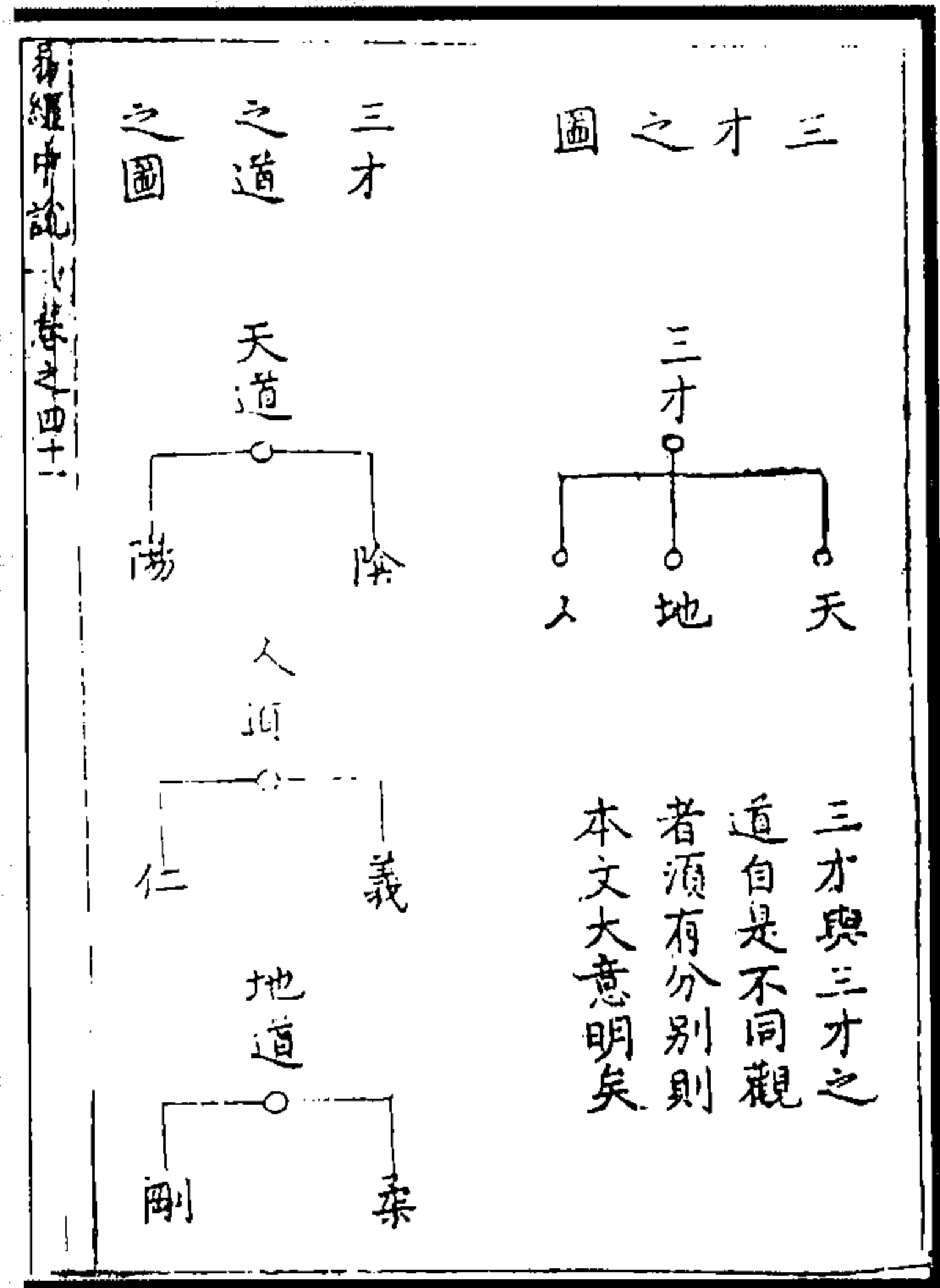

图 129 參天兩地倚數圖

(卢翰《易经中说》)

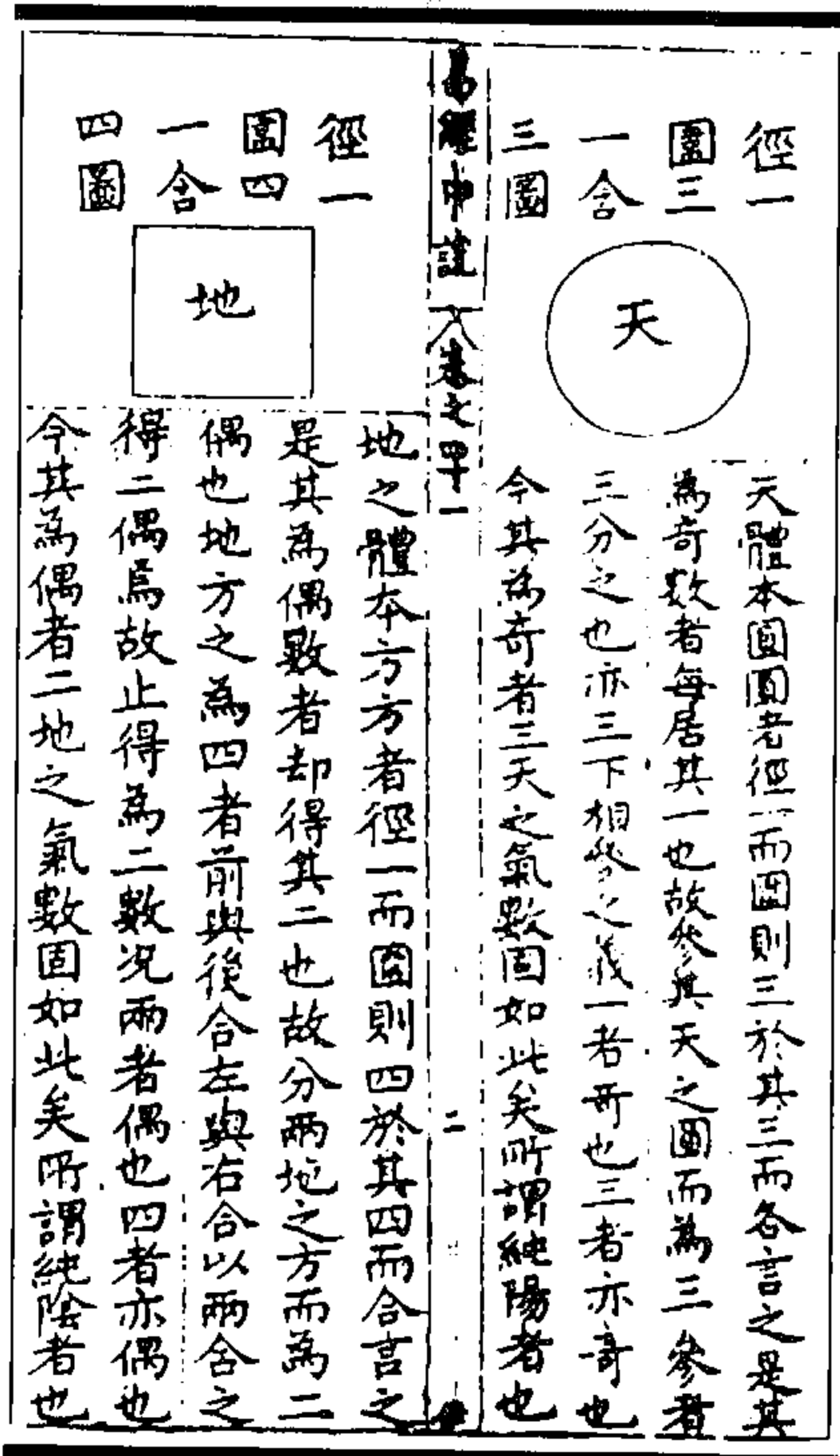

图 132 (补定)一中分造化圖

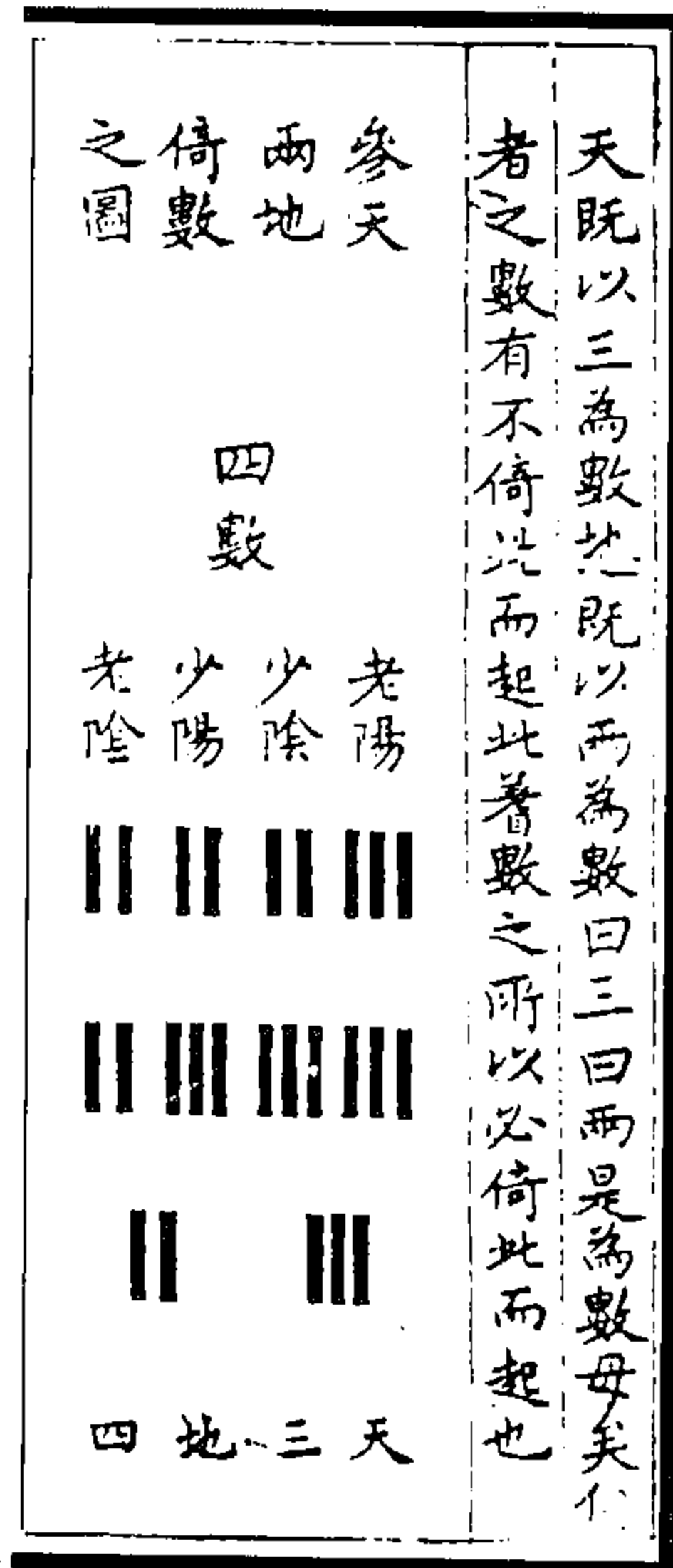

图 131 (重定)一中分造化圖

(钱一本《像抄》)

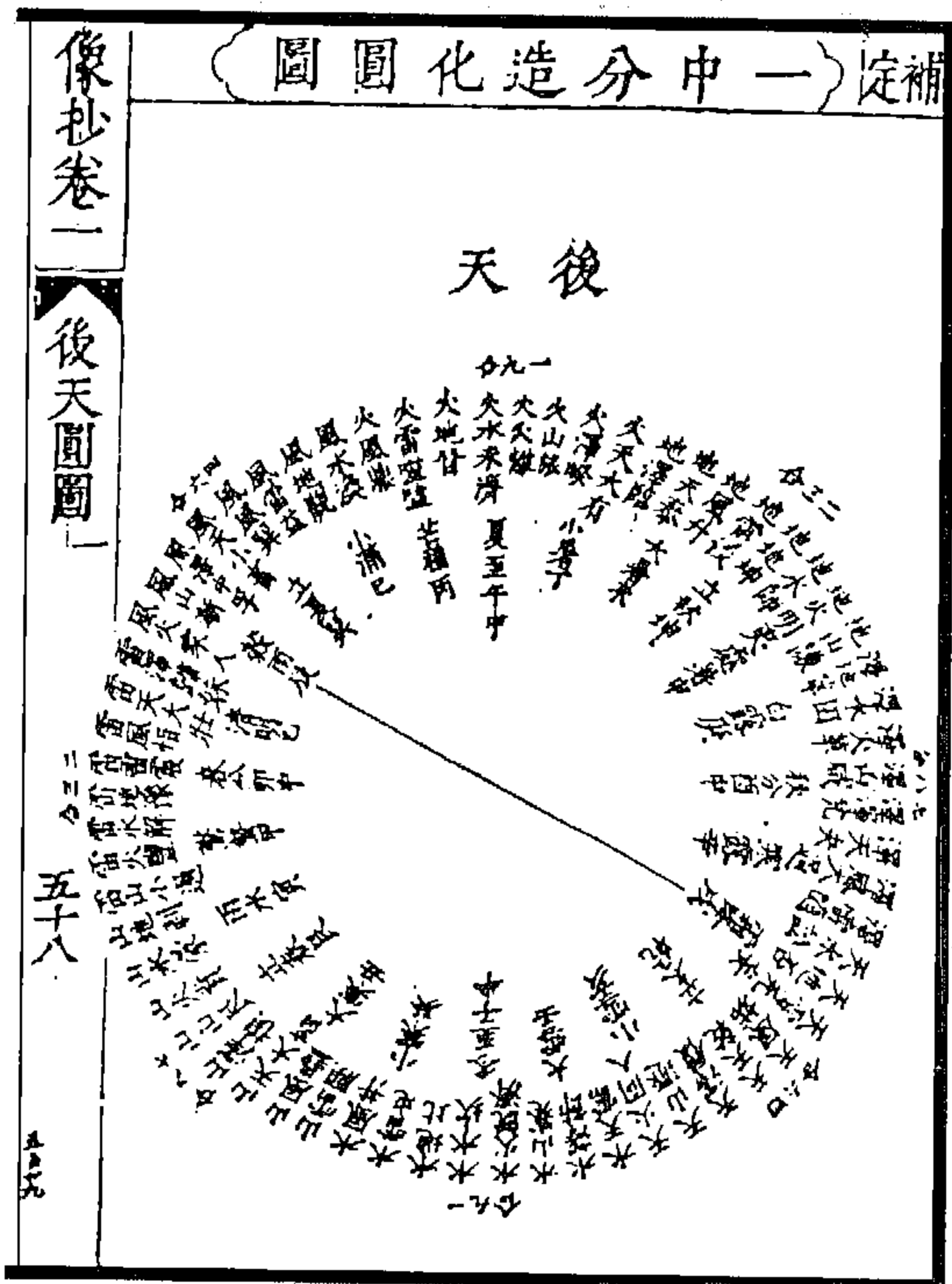

图 134 三才之圖  
(章潢《圖書編》)

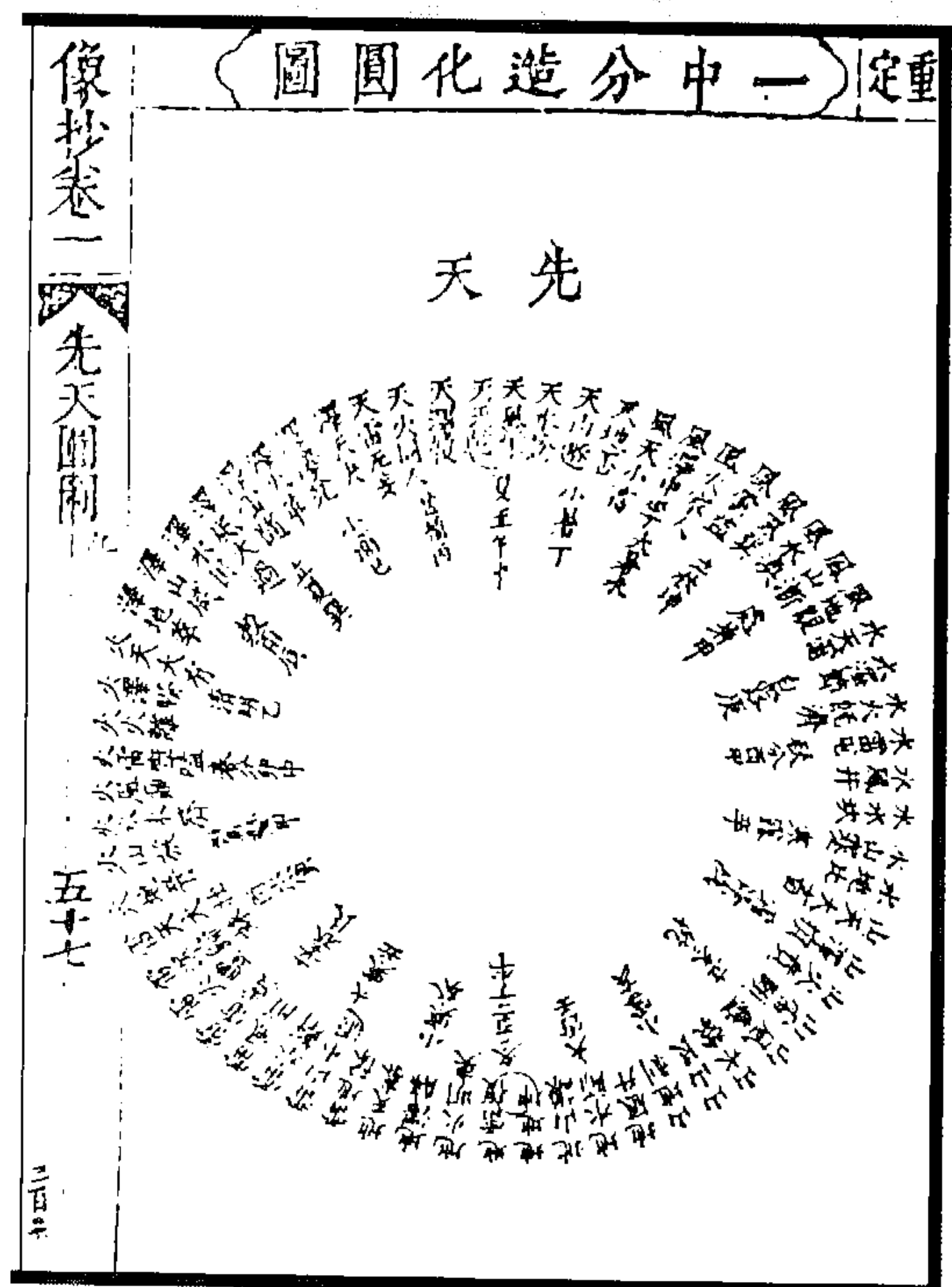

图 133 古篆易字圖  
(陳第《伏羲圖贊》)



图 135 日月為易圖  
(章潢《圖書編》)

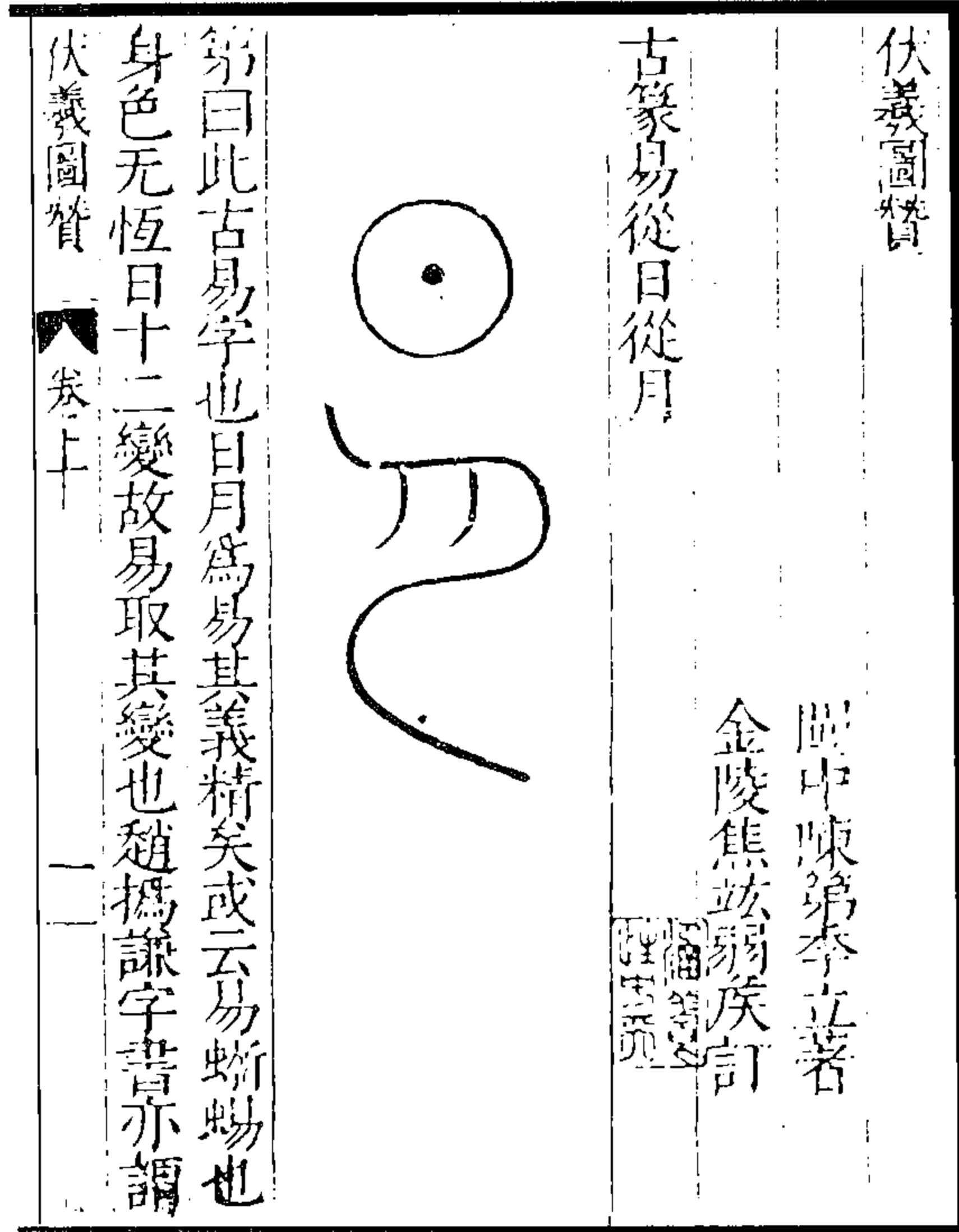

图 136 八宮八卦八圖  
(章漢《圖書編》)

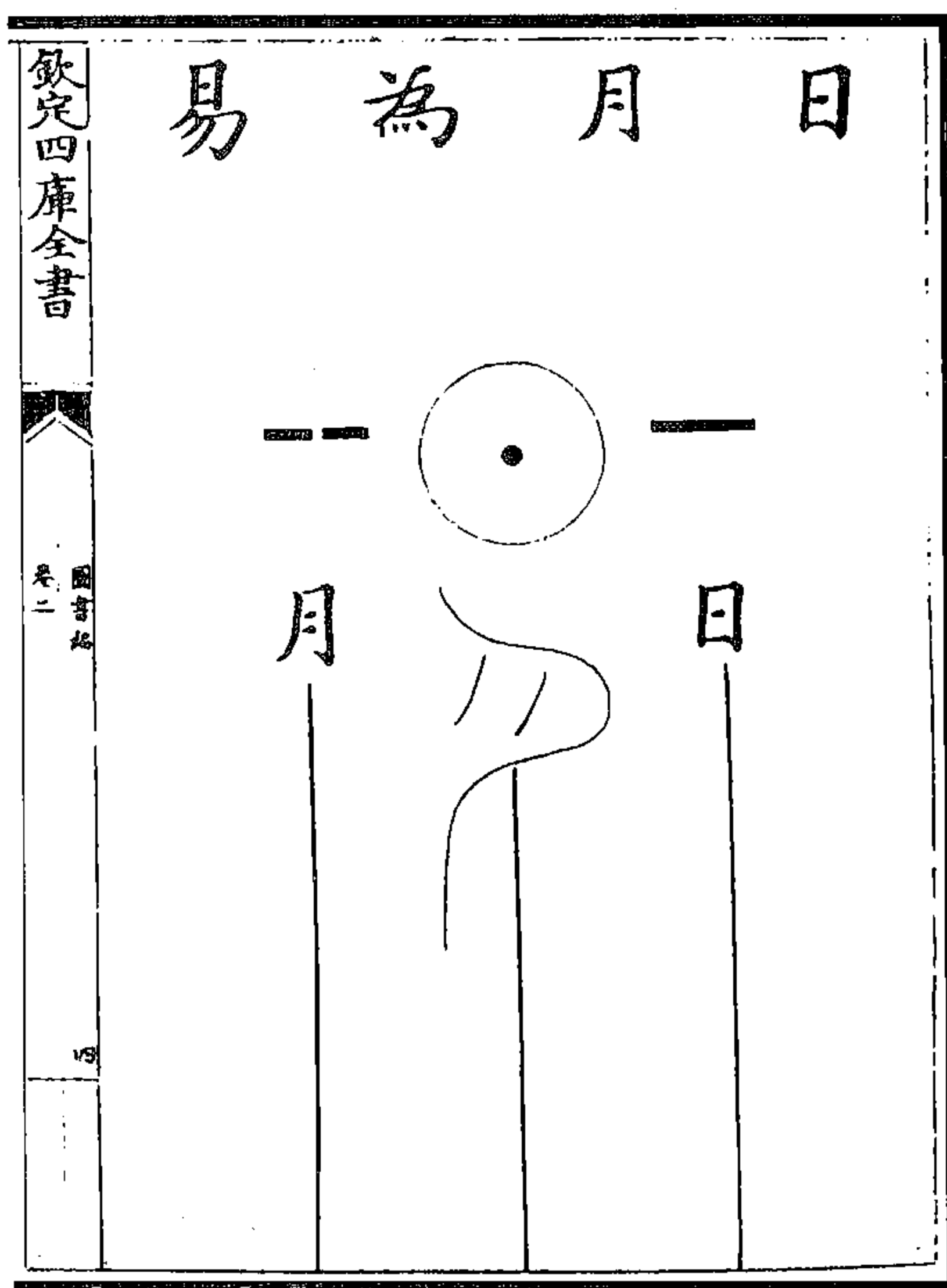

图 138 五气之图

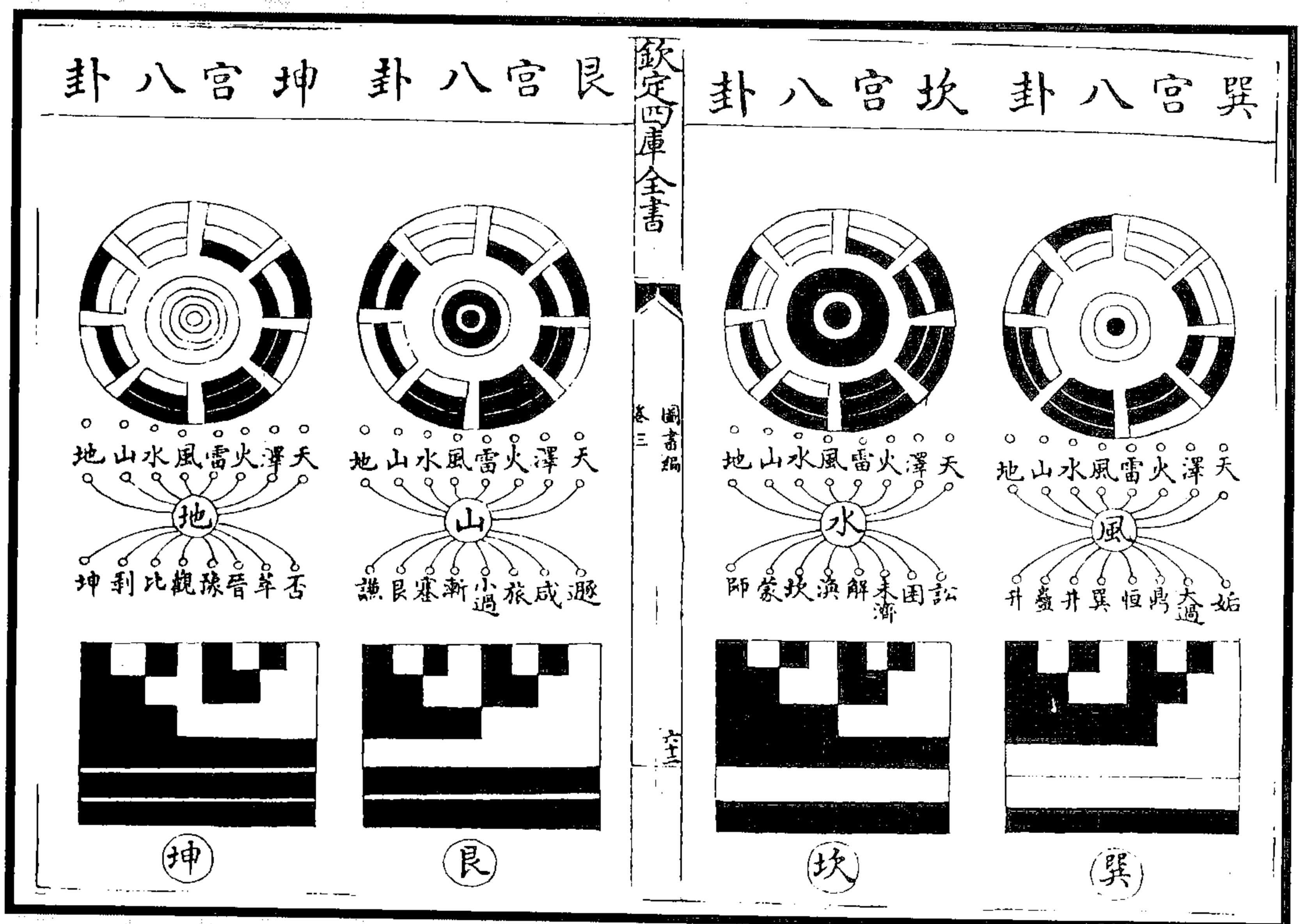
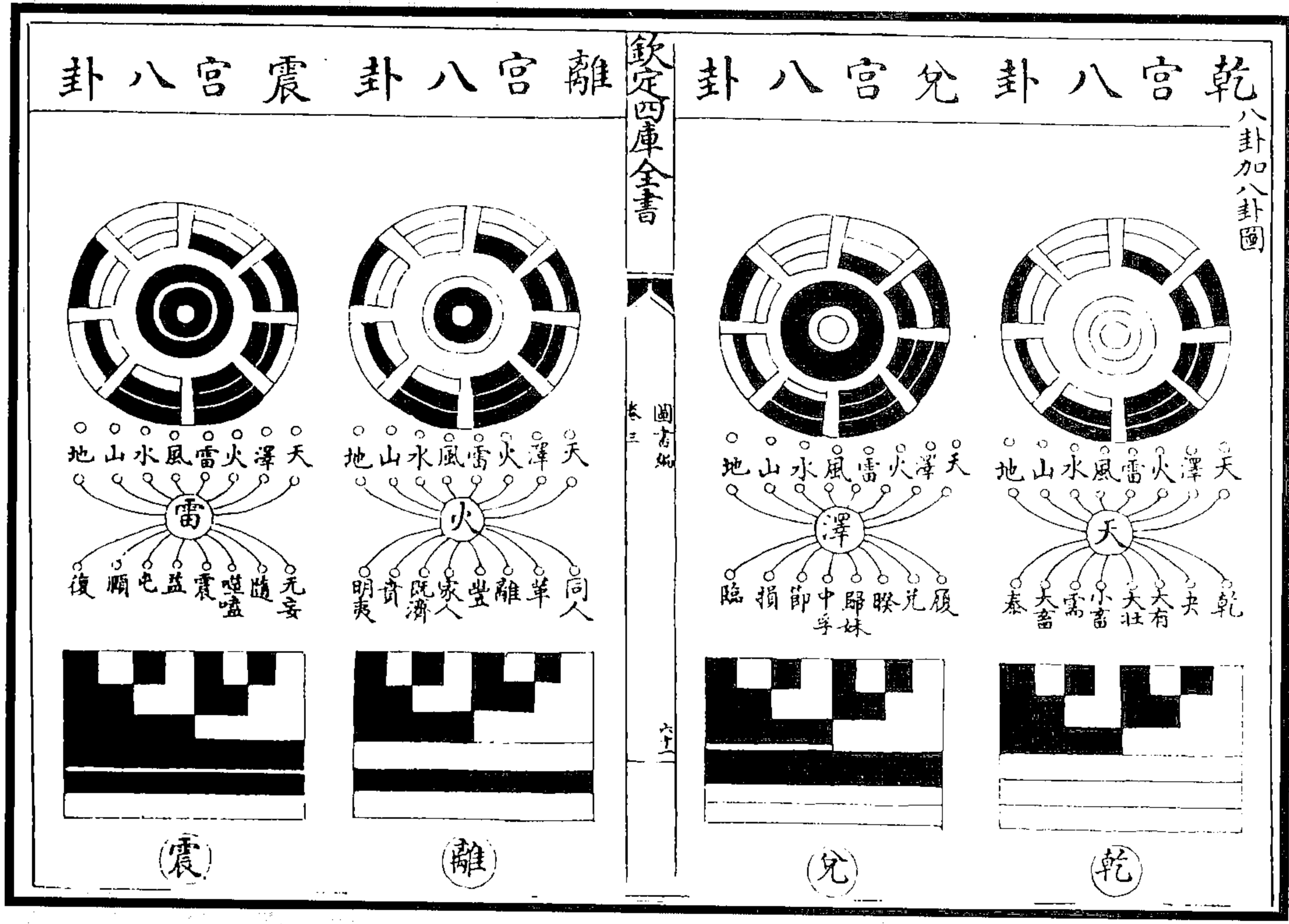

图 137 天地气交图

(章潢《图书编》)

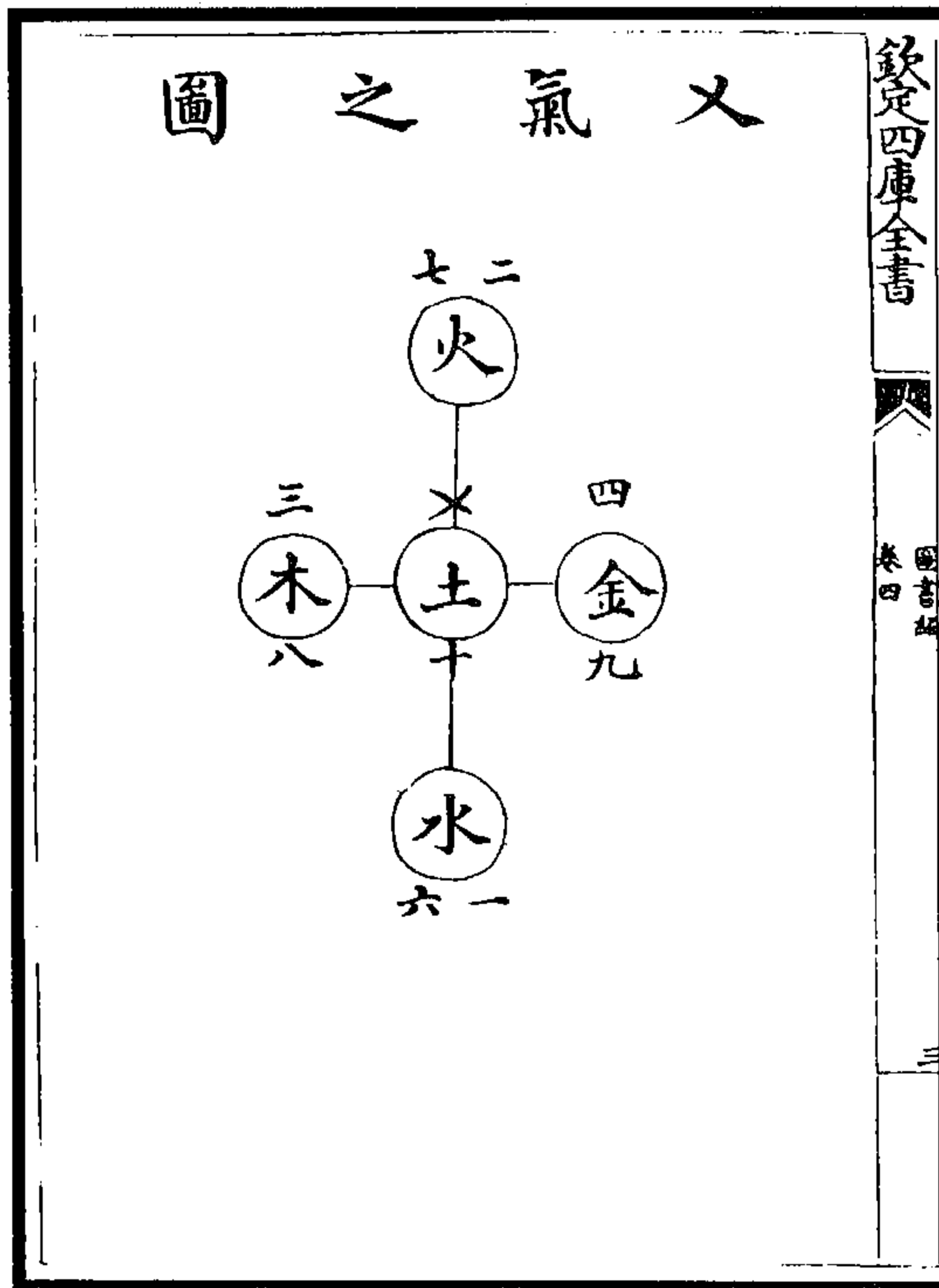

图 139 乾坤六子之图

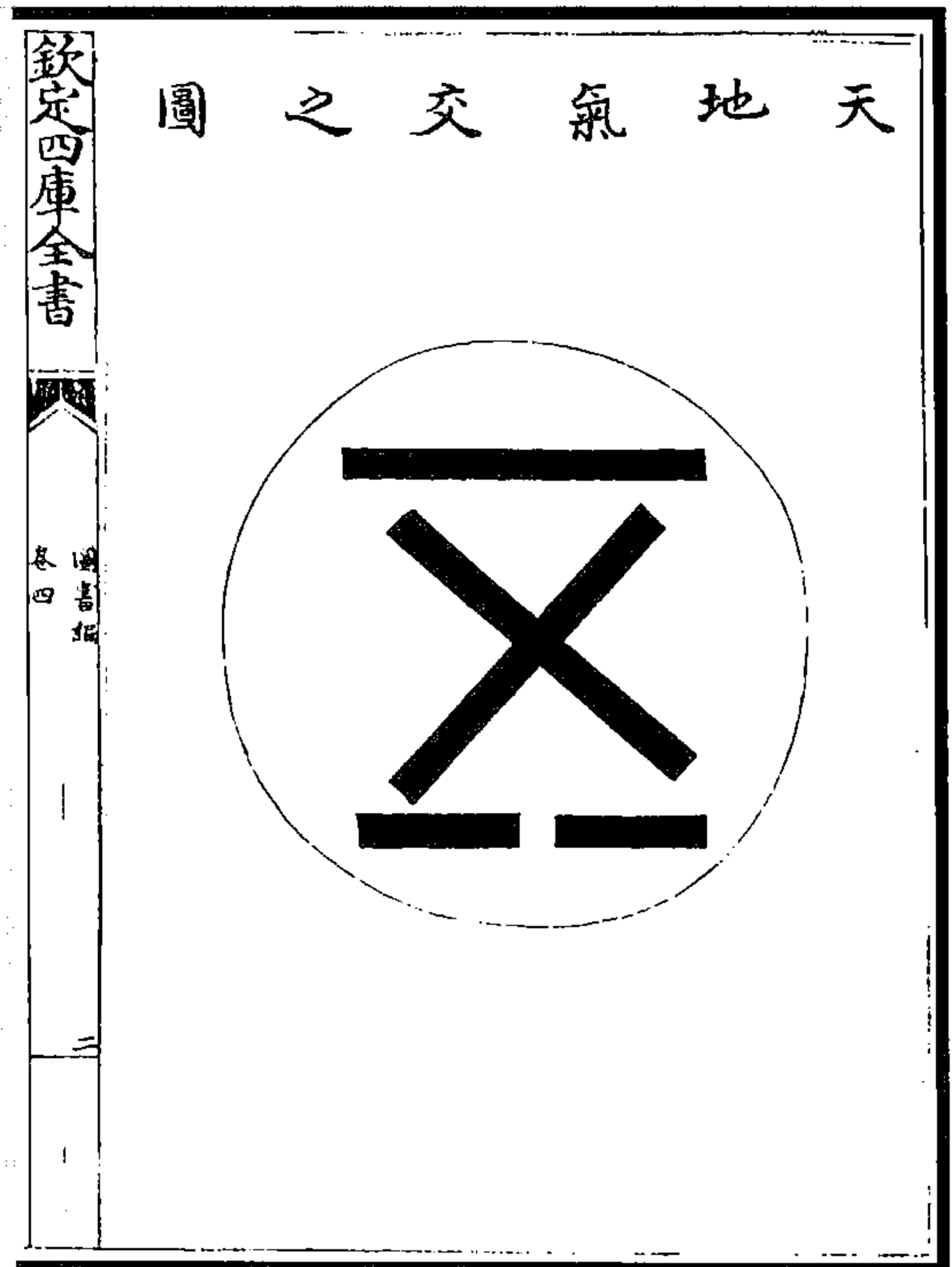
(章潢《图书编》)





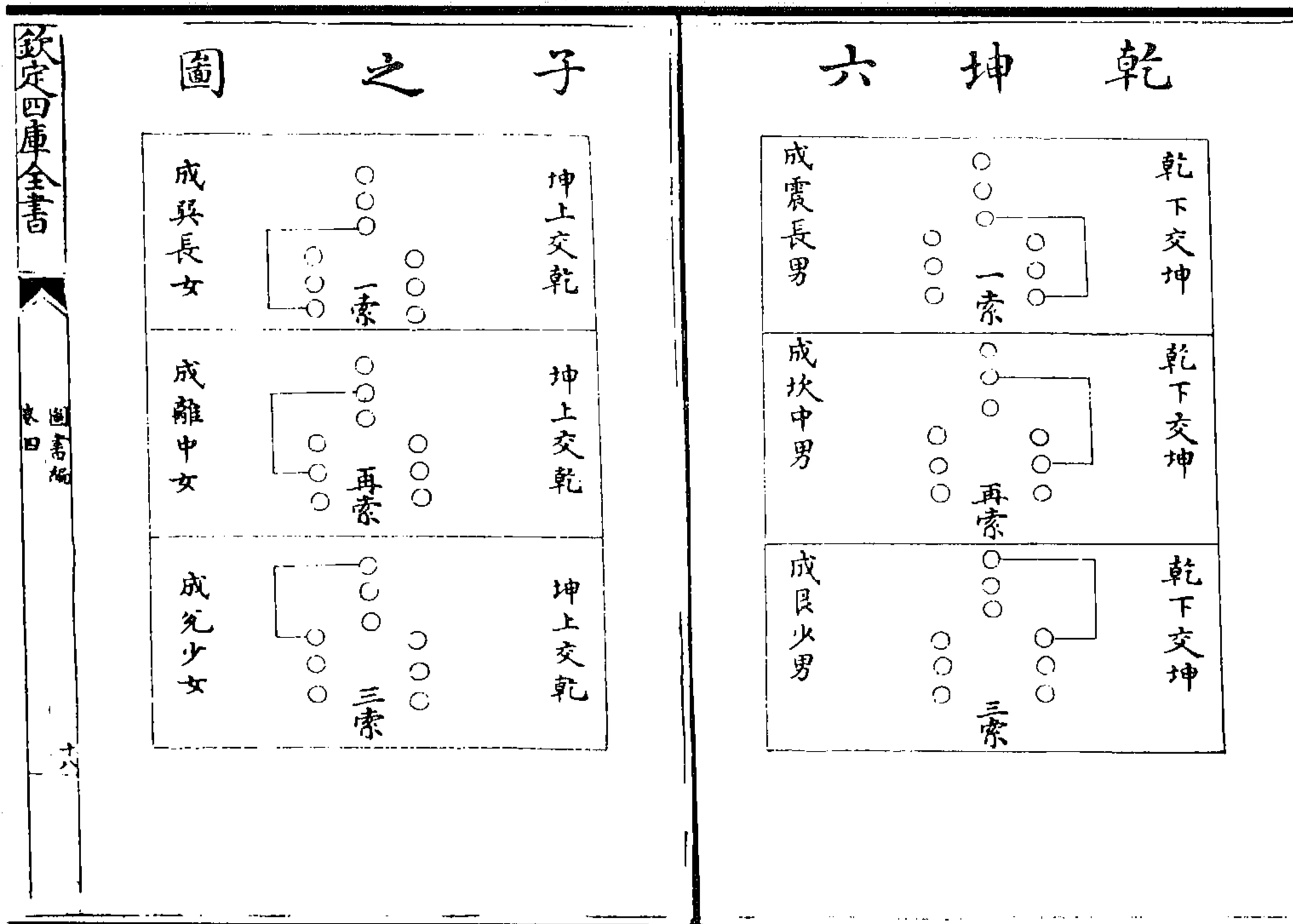

图 144 阴阳五行变化图 (章潢《图书编》)



图 146 五圣制器尚象图 (章潢《图书编》)

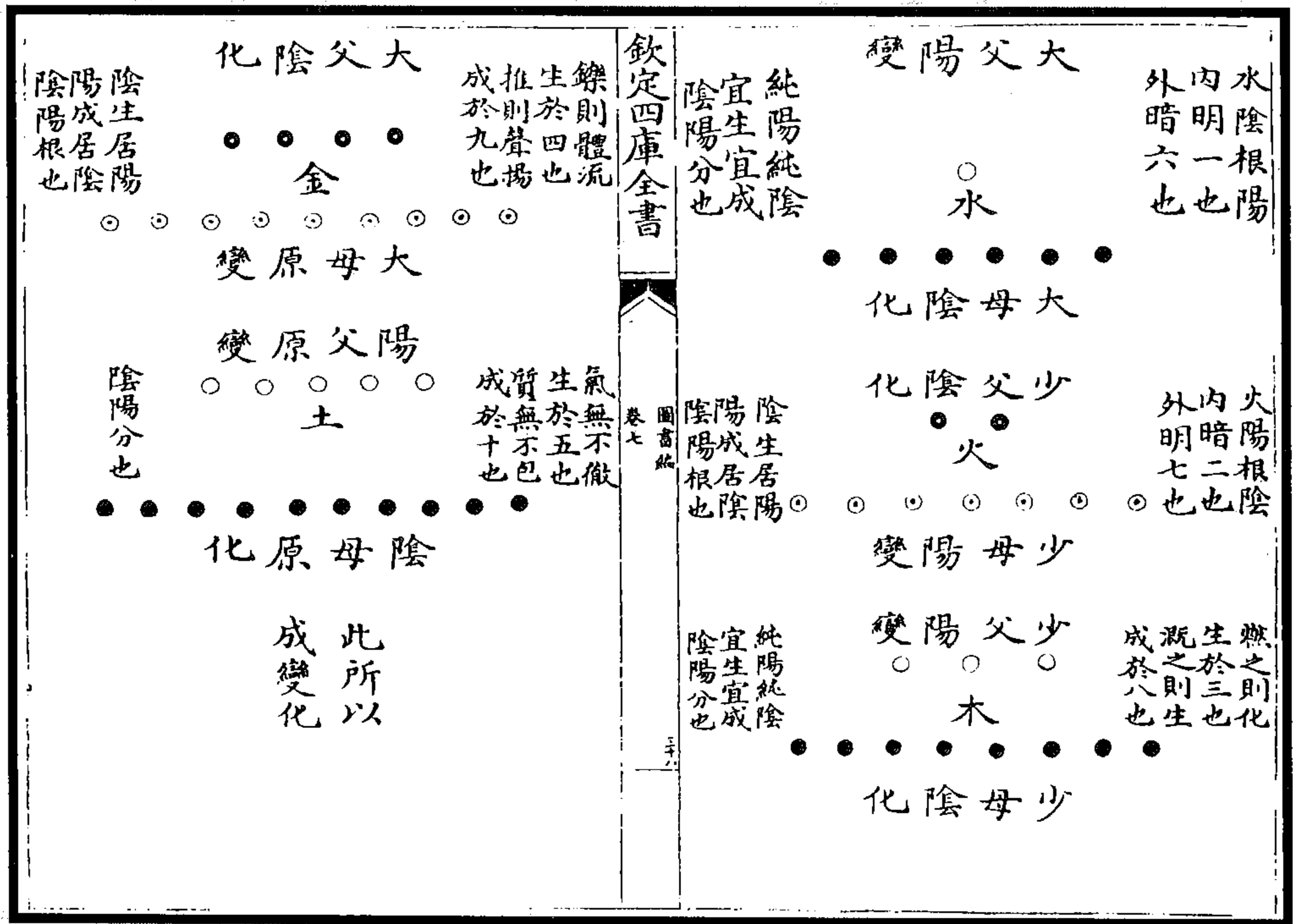

图 145 通乎晝夜图 (章潢《图书编》)



图 147 阴阳总会图  
(章潢《图书编》)



图 149 阴阳之合图

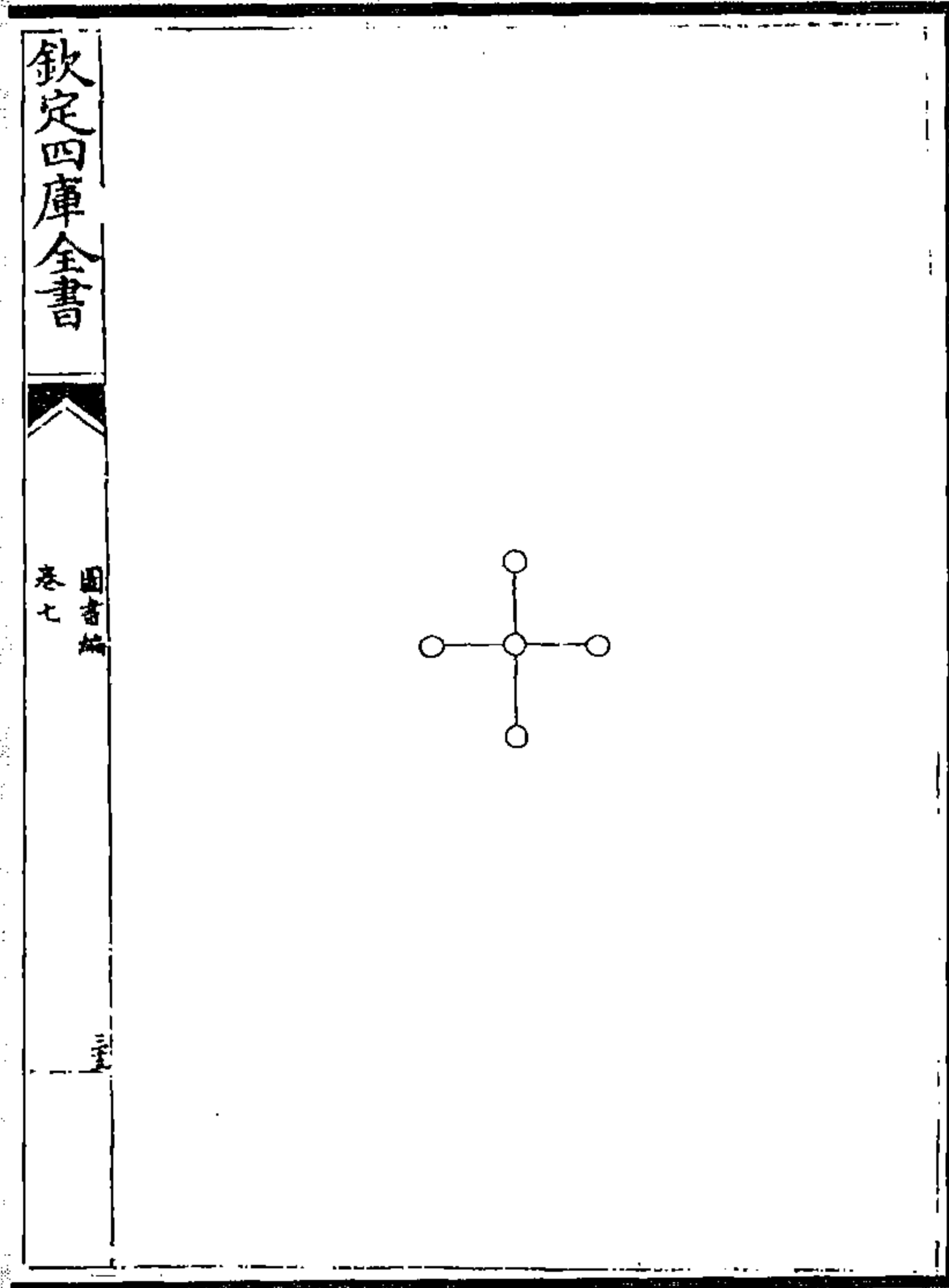

图 148 阴阳之原图

(章潢《图书编》)

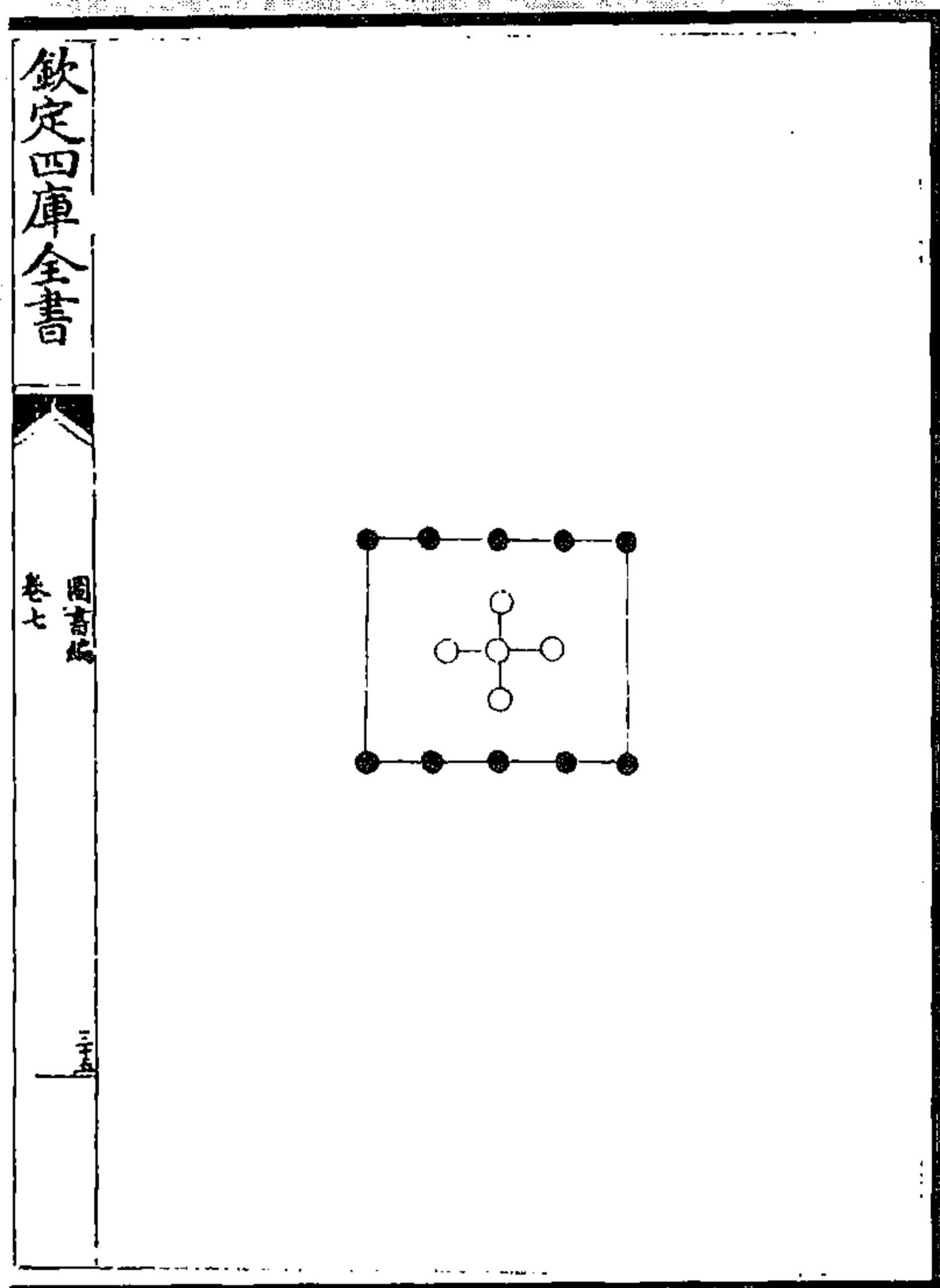

图 151 四象数图

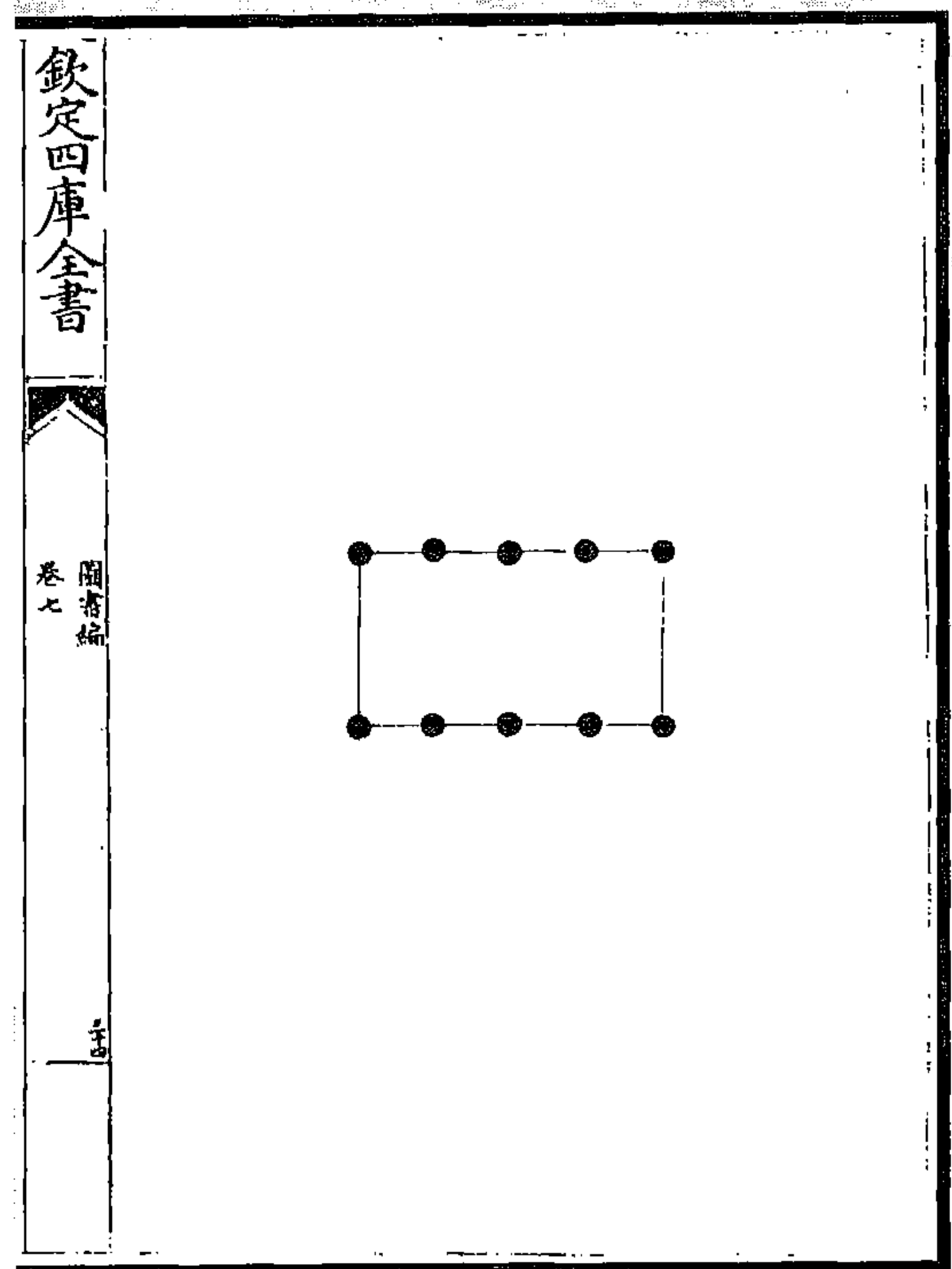

图 150 四象位图

(章潢《图书编》)

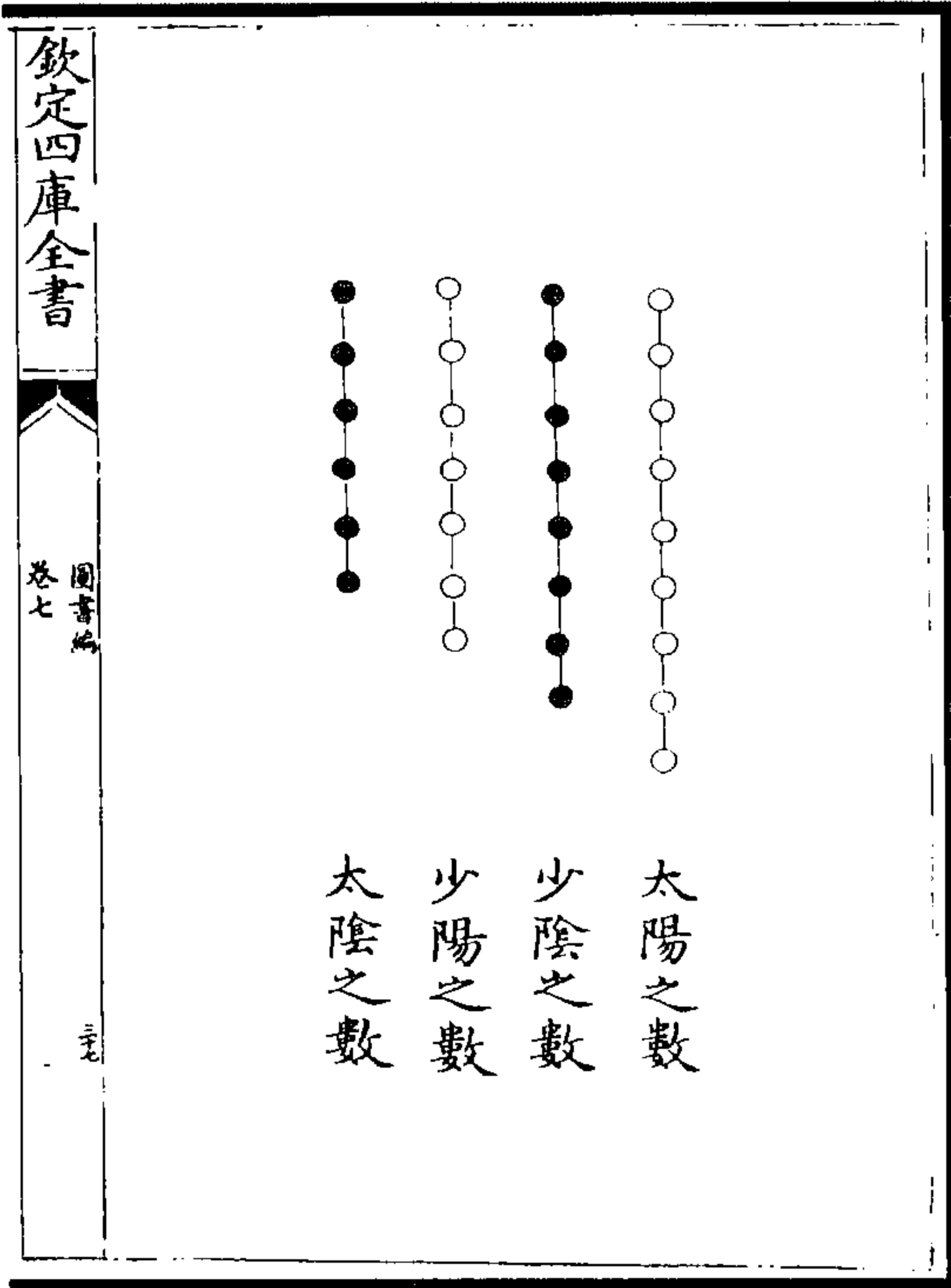

图 152 天易图

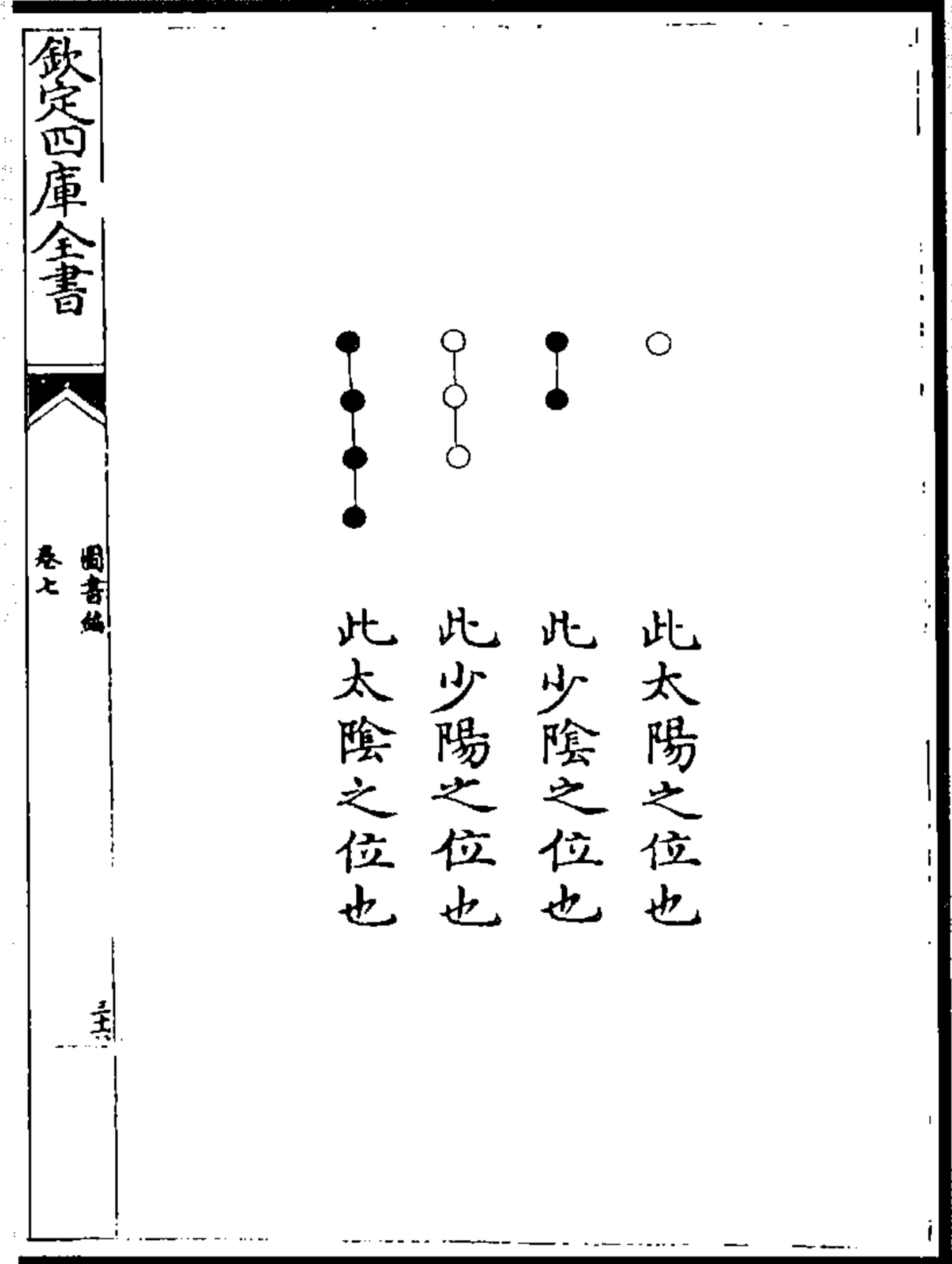
(董说《易发》)

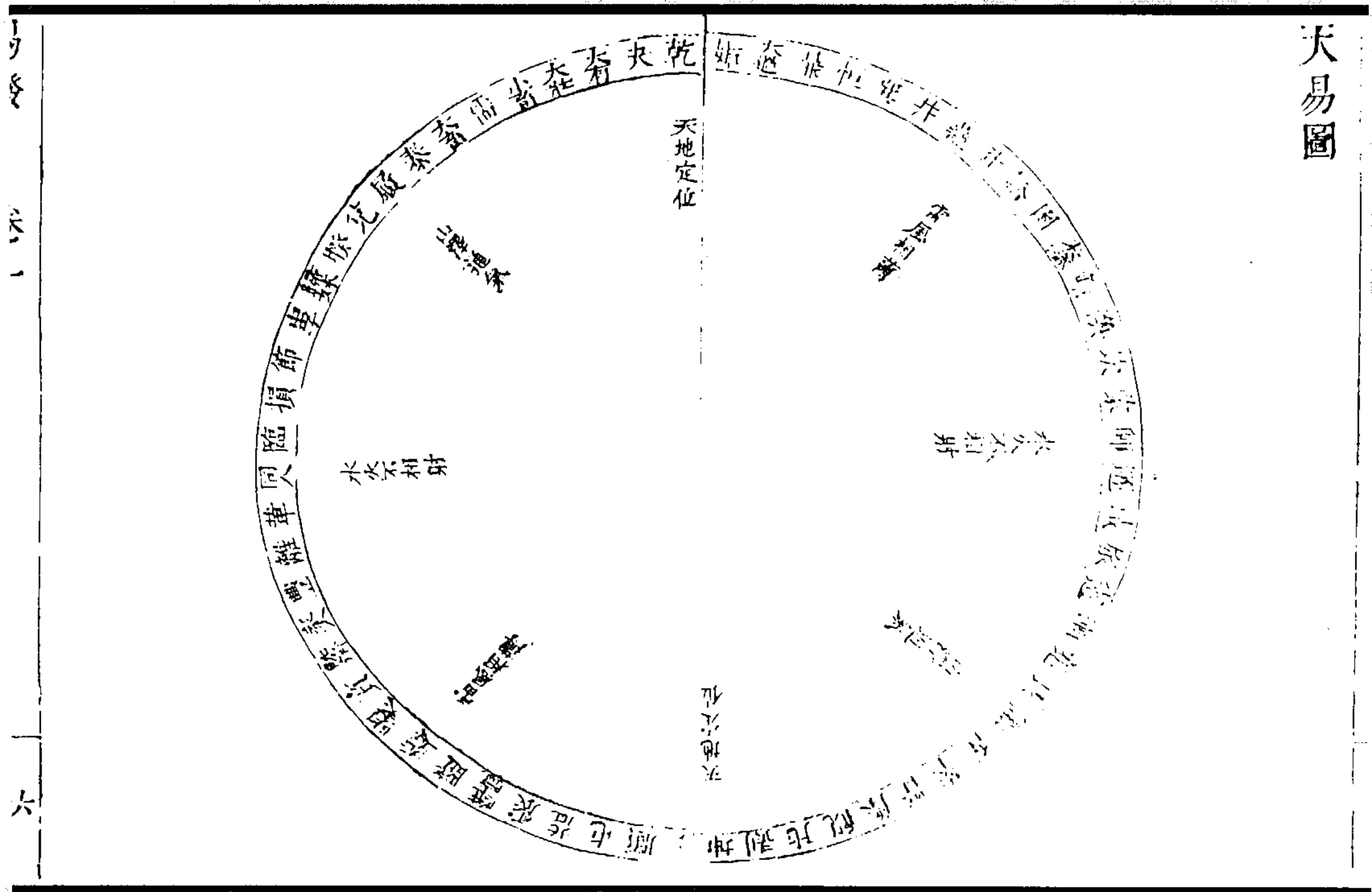
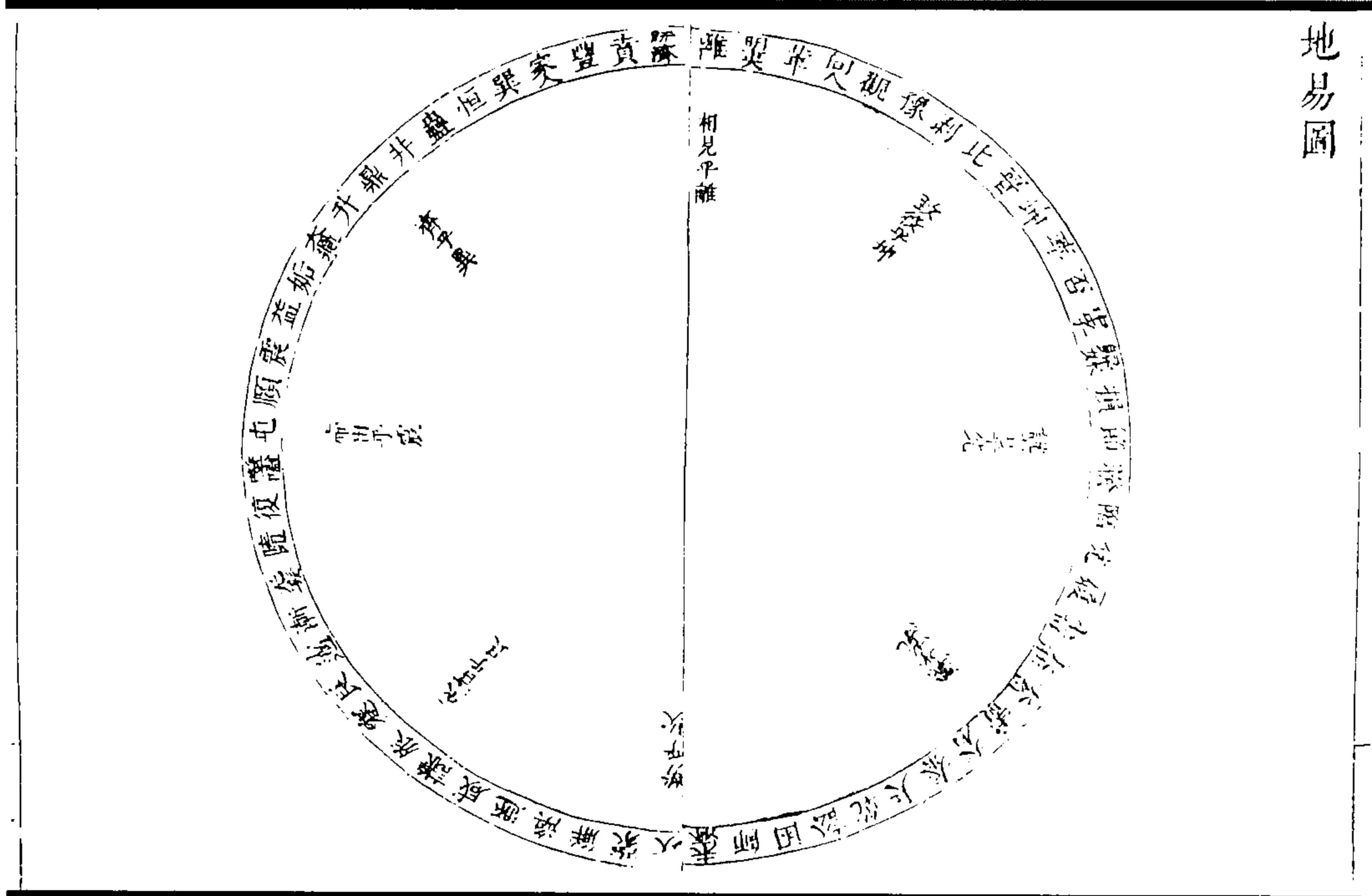

地易圖

图 153 地易图  
(董说《易发》)

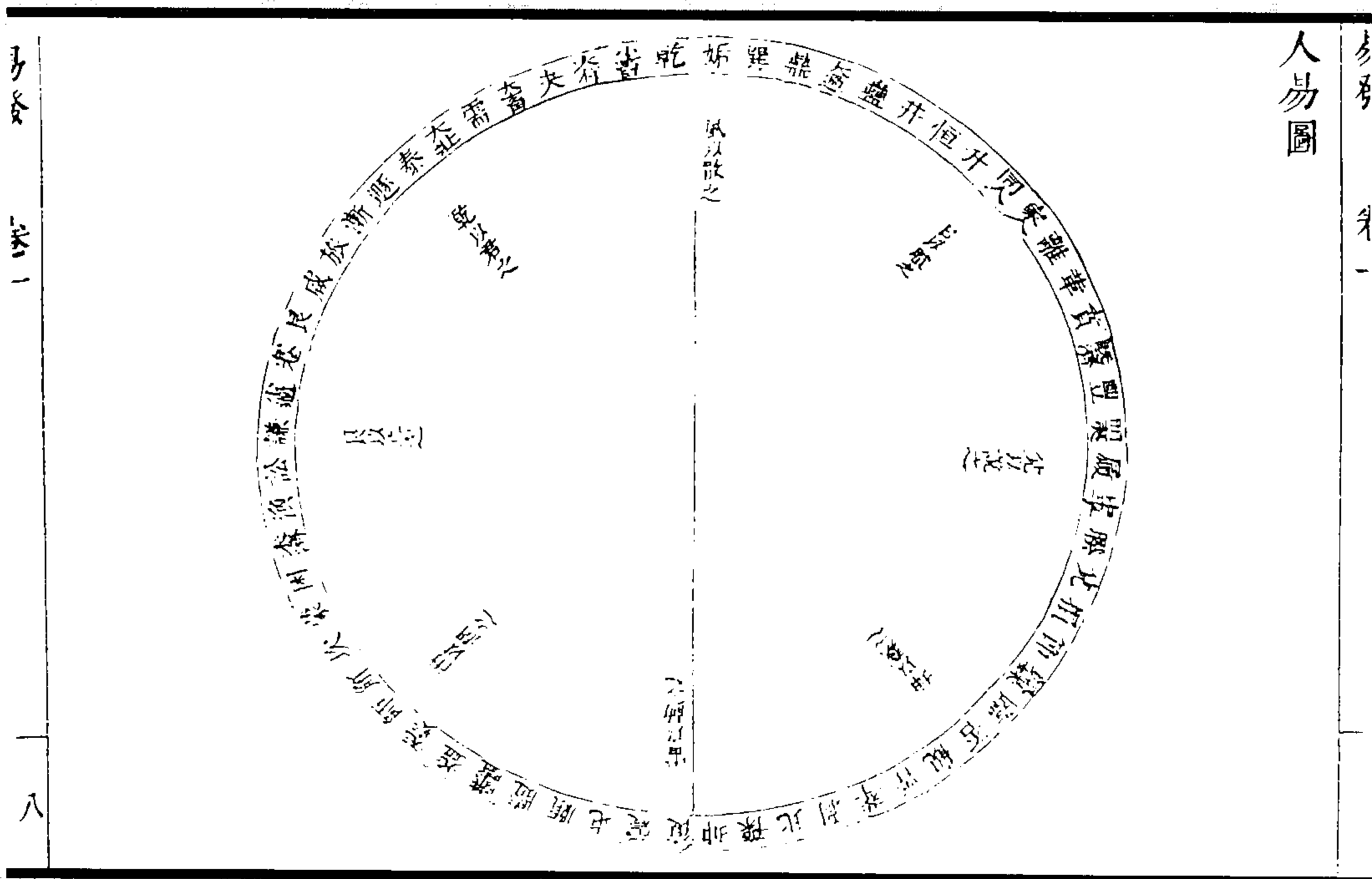

人易圖

图 154 人易图  
(董说《易发》)



出震西南坤變圖

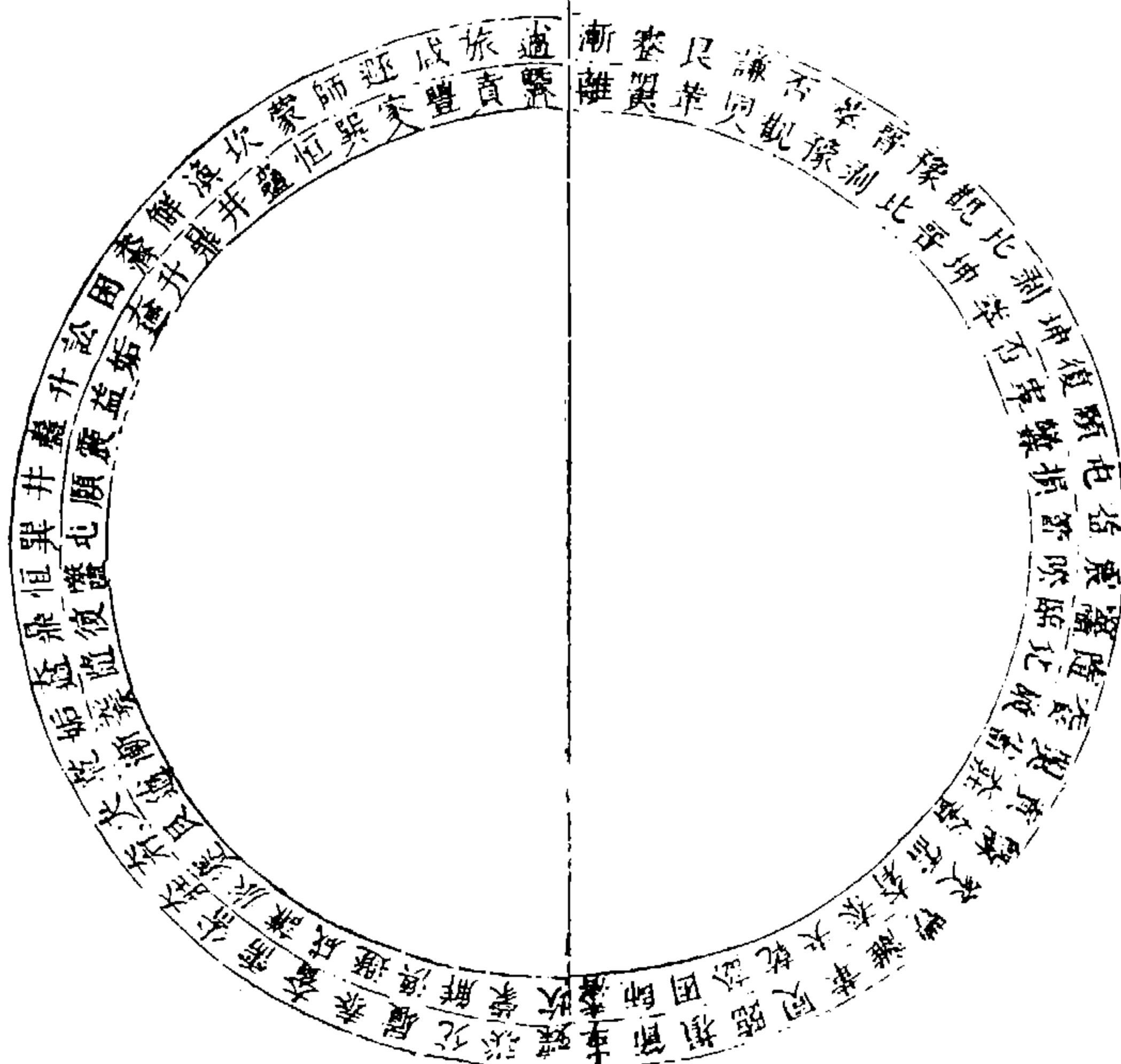

右圖以天易之坤加地易之坤為西南坤變

一八

六一

十一

图 157 出震西南坤变图  
(董说《易发》)



图 158 天圓地方图  
(董超然《周易通义》)



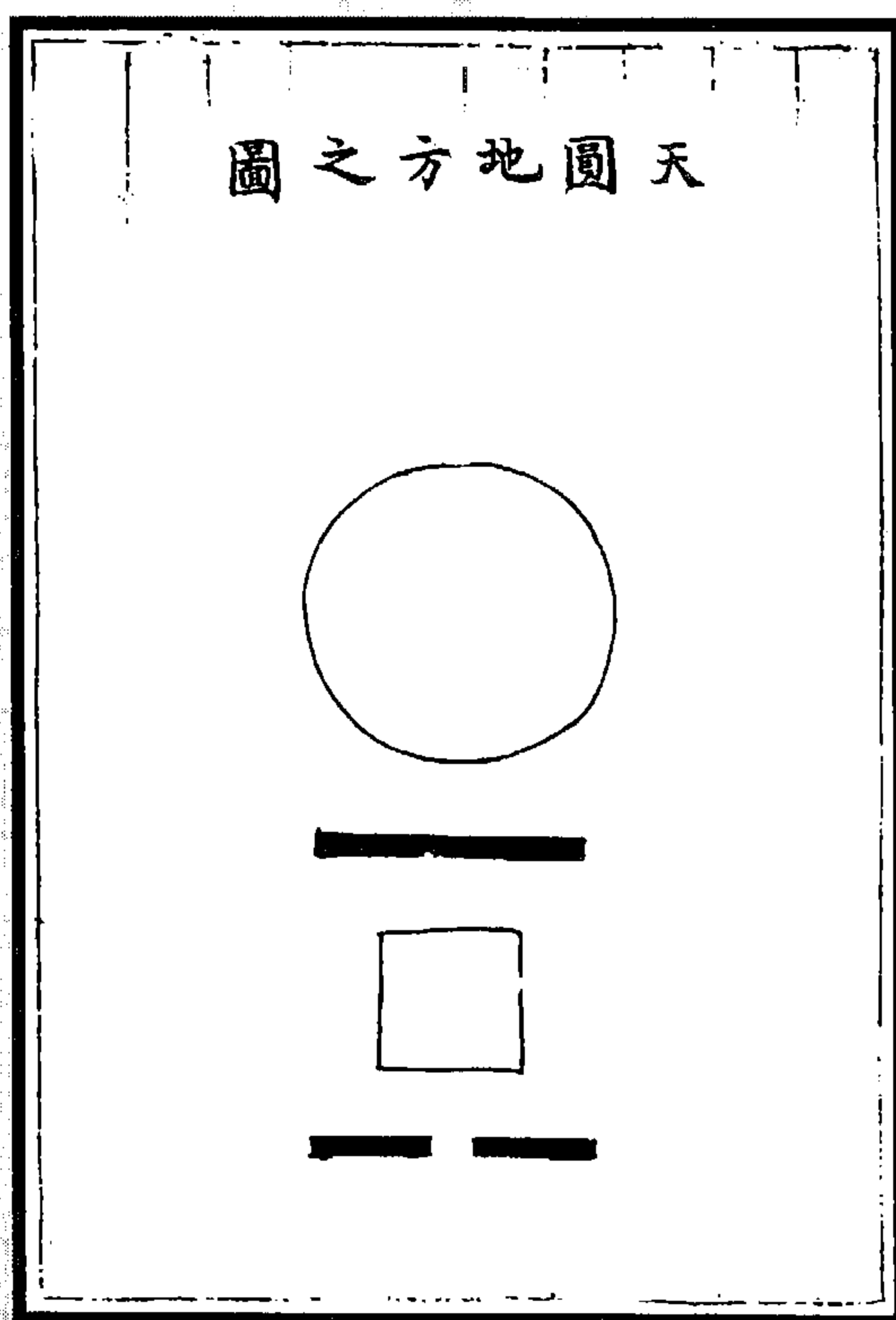

图 159 四分四层四图

图 160 方图明堂四图

(方以智《周易时论合编》)

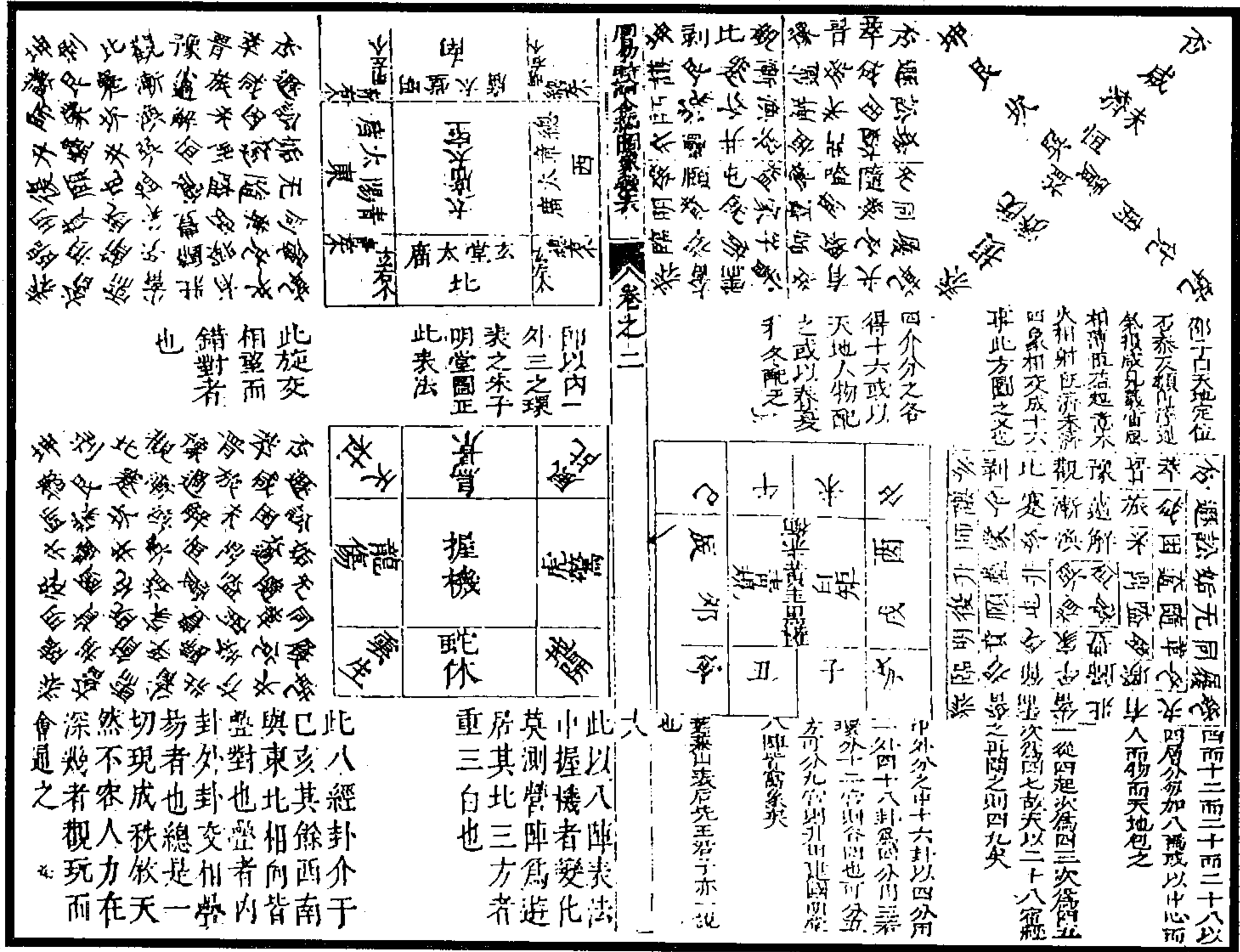

图 162 四阴四阳交五图



图 161 震巽居中方图四图

(方以智《周易时论合编》)

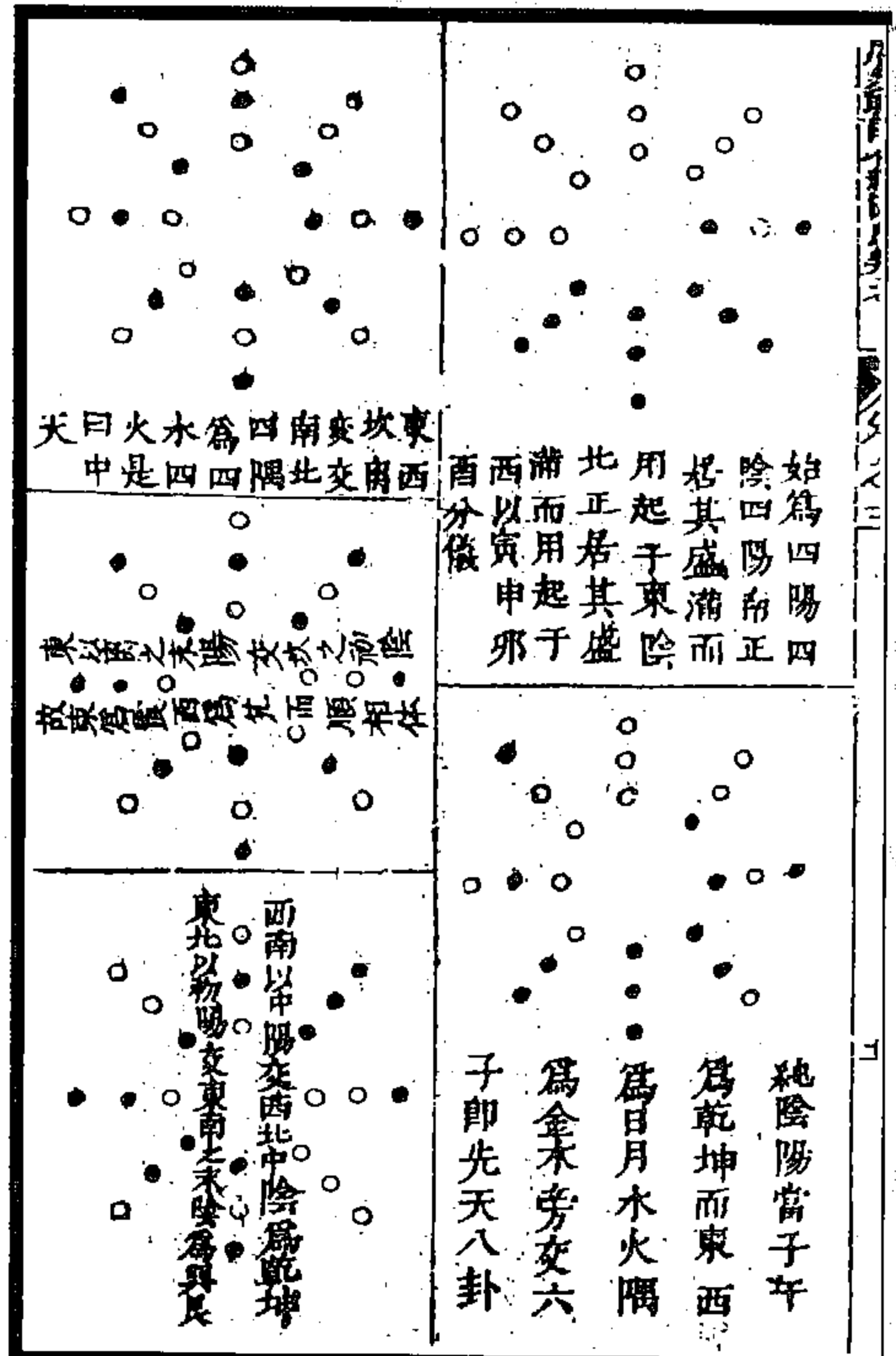

图 164 人身合天地图  
(钱澄之《田间易学》)

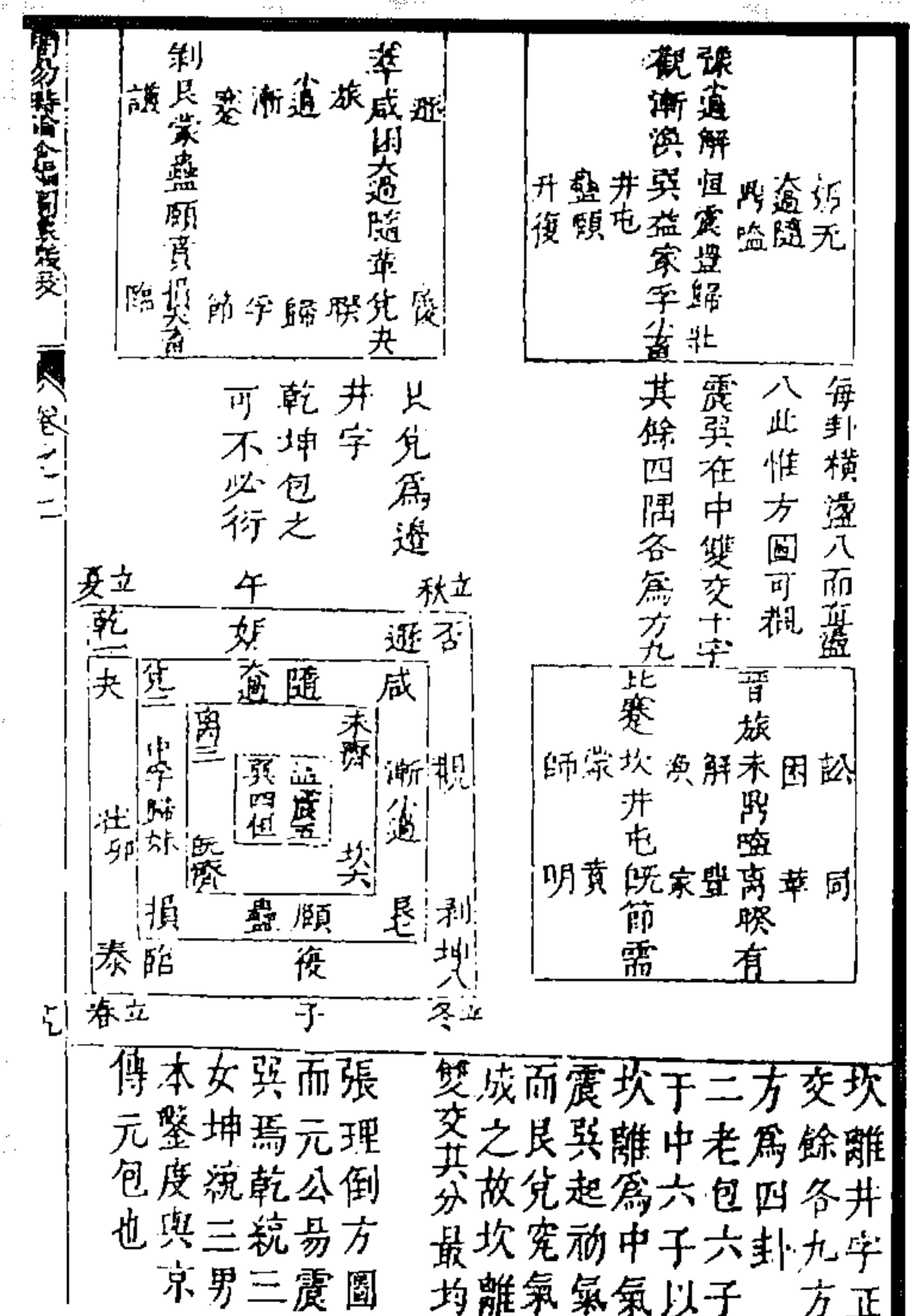

图 163 四正四偏图  
(方以智《周易时论合编》)

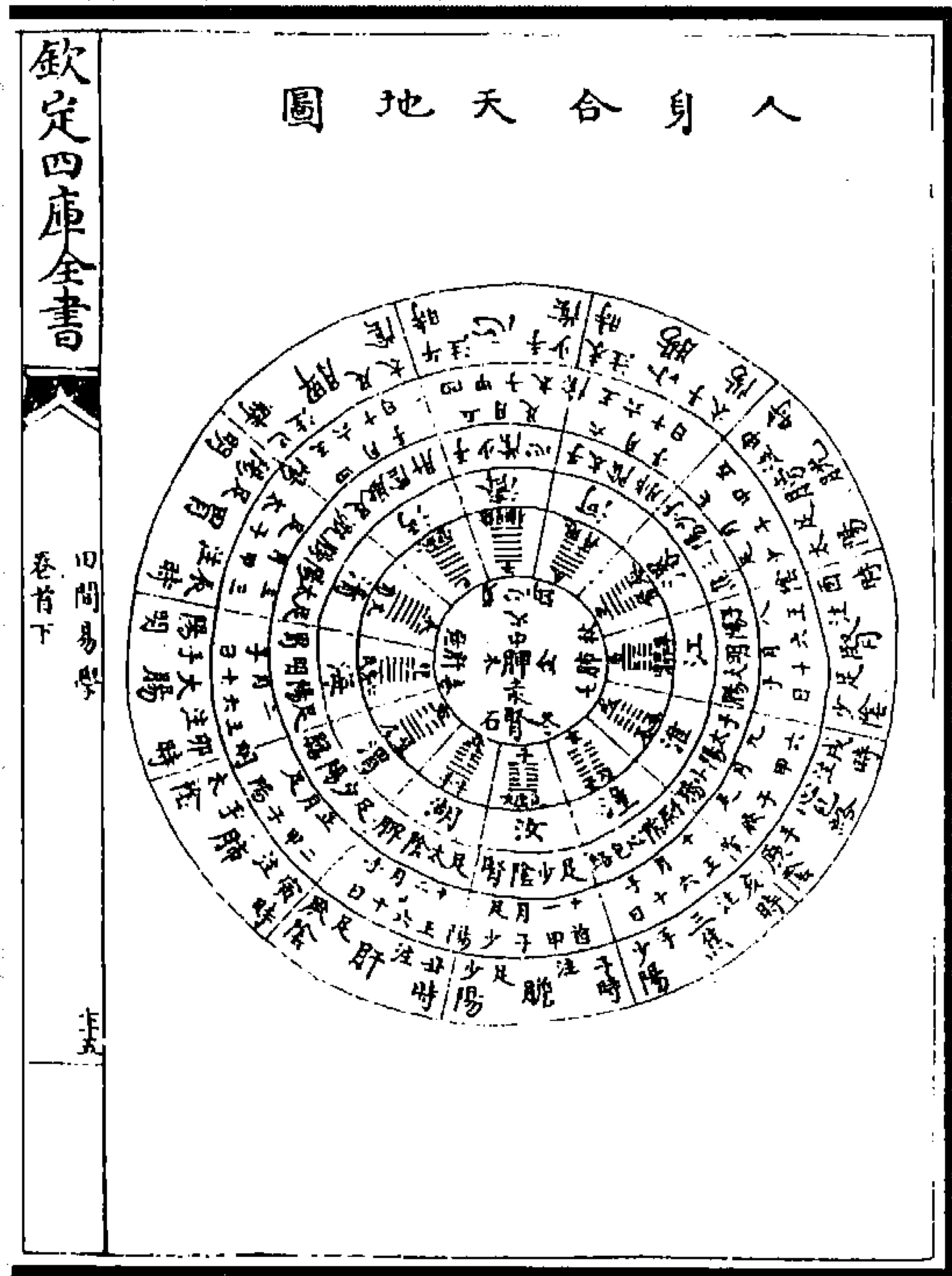

图 166 日月为易四图  
(胡世安《大易则通》)

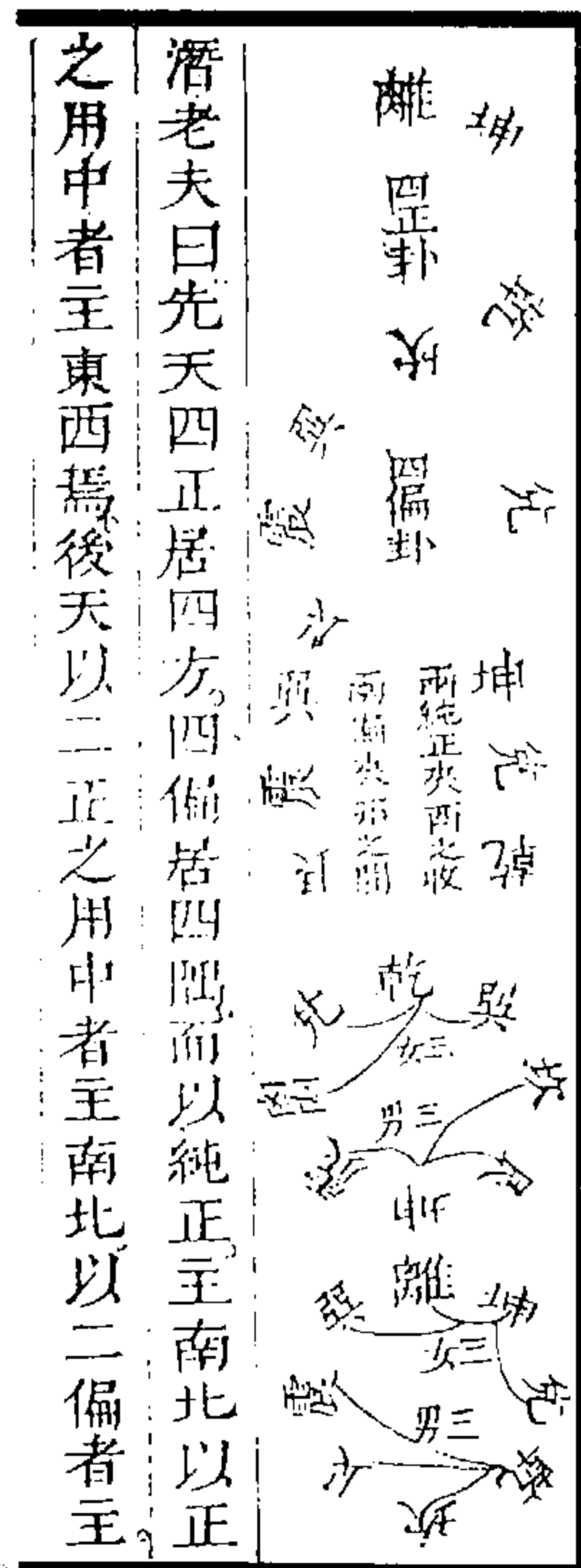

图 165 六十四卦推荡图

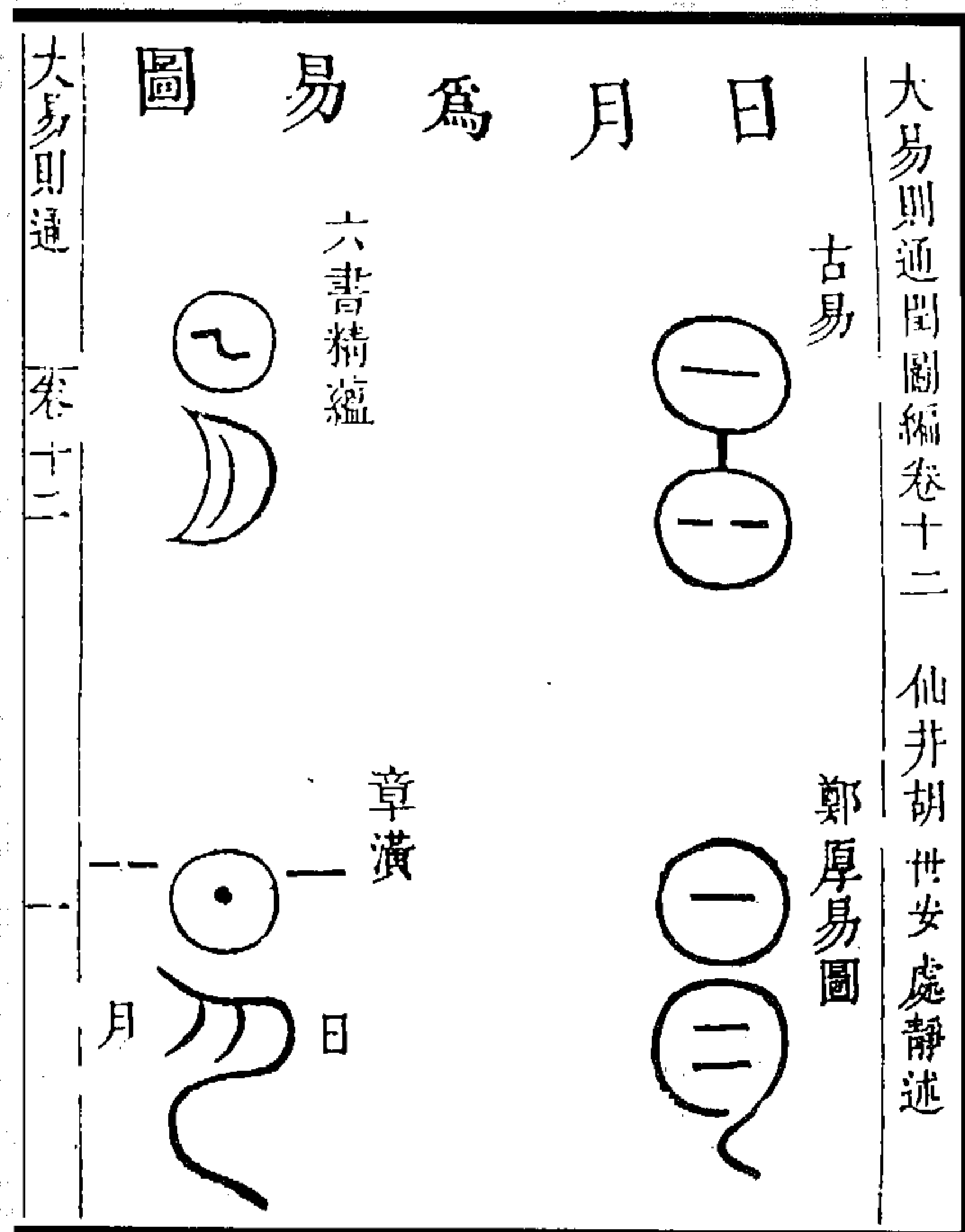

图 167 乾坤六子图  
(胡世安《大易则通》)

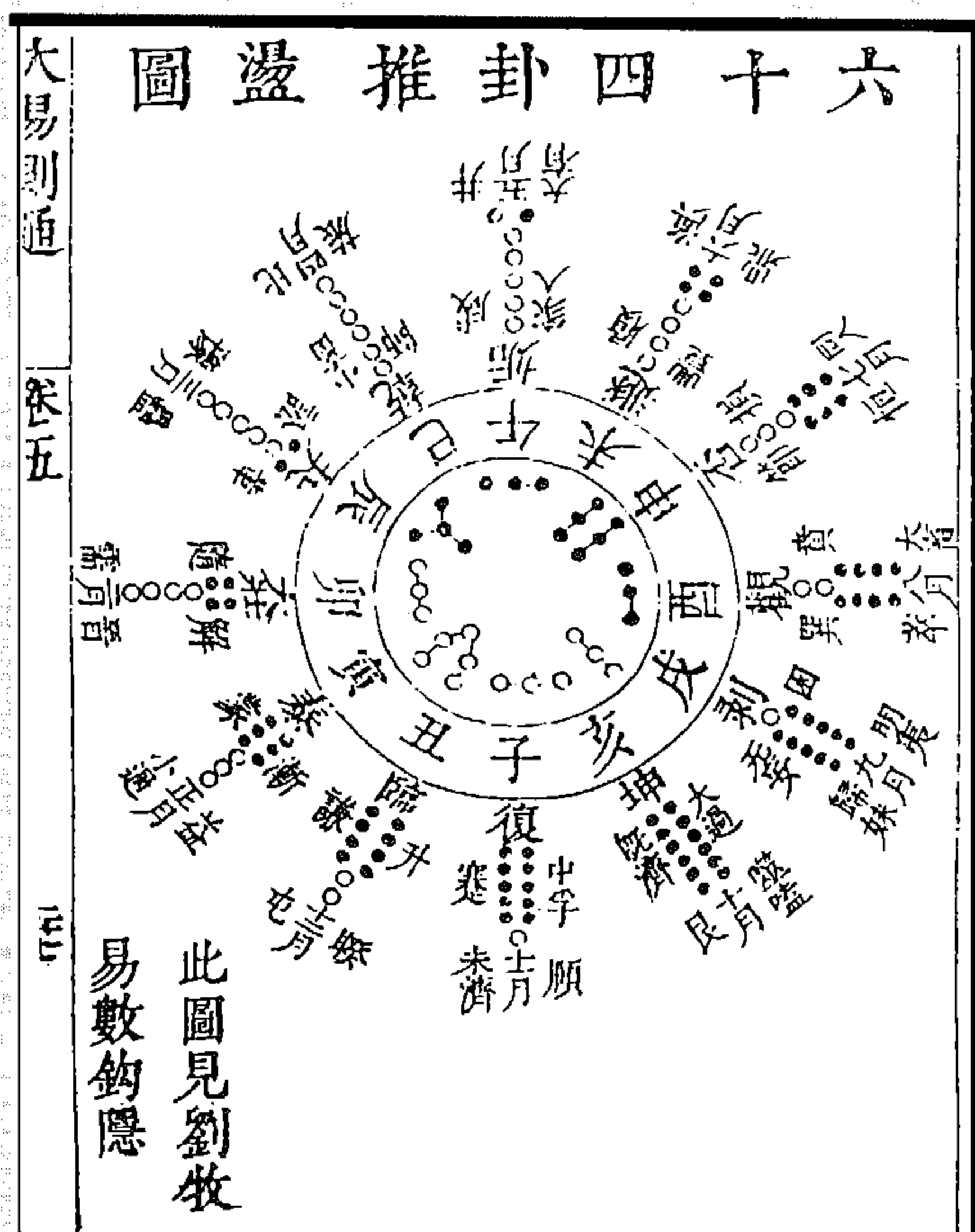

图 169 方以类聚图

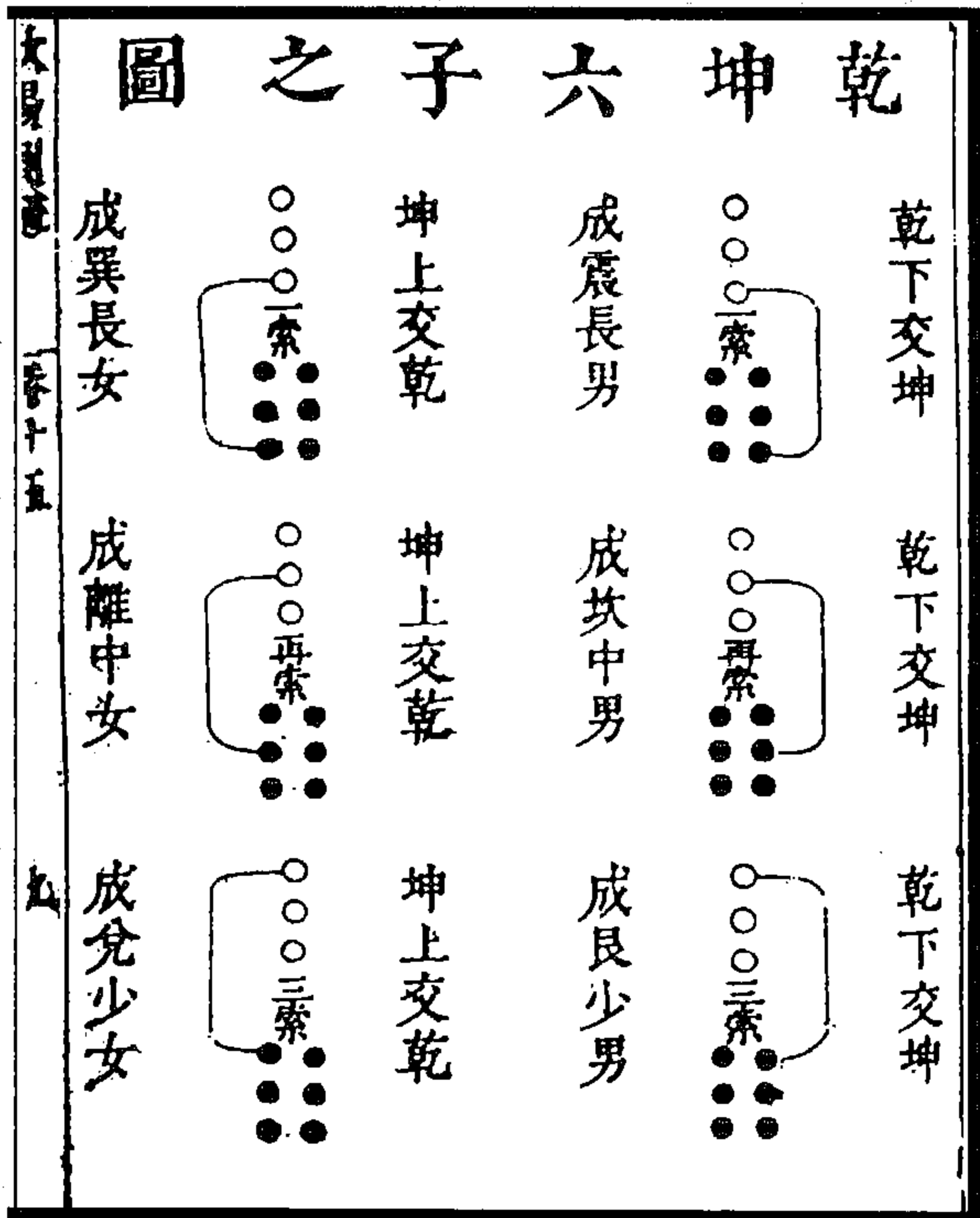

图 168 类聚群分图

(胡世安《大易则通》)

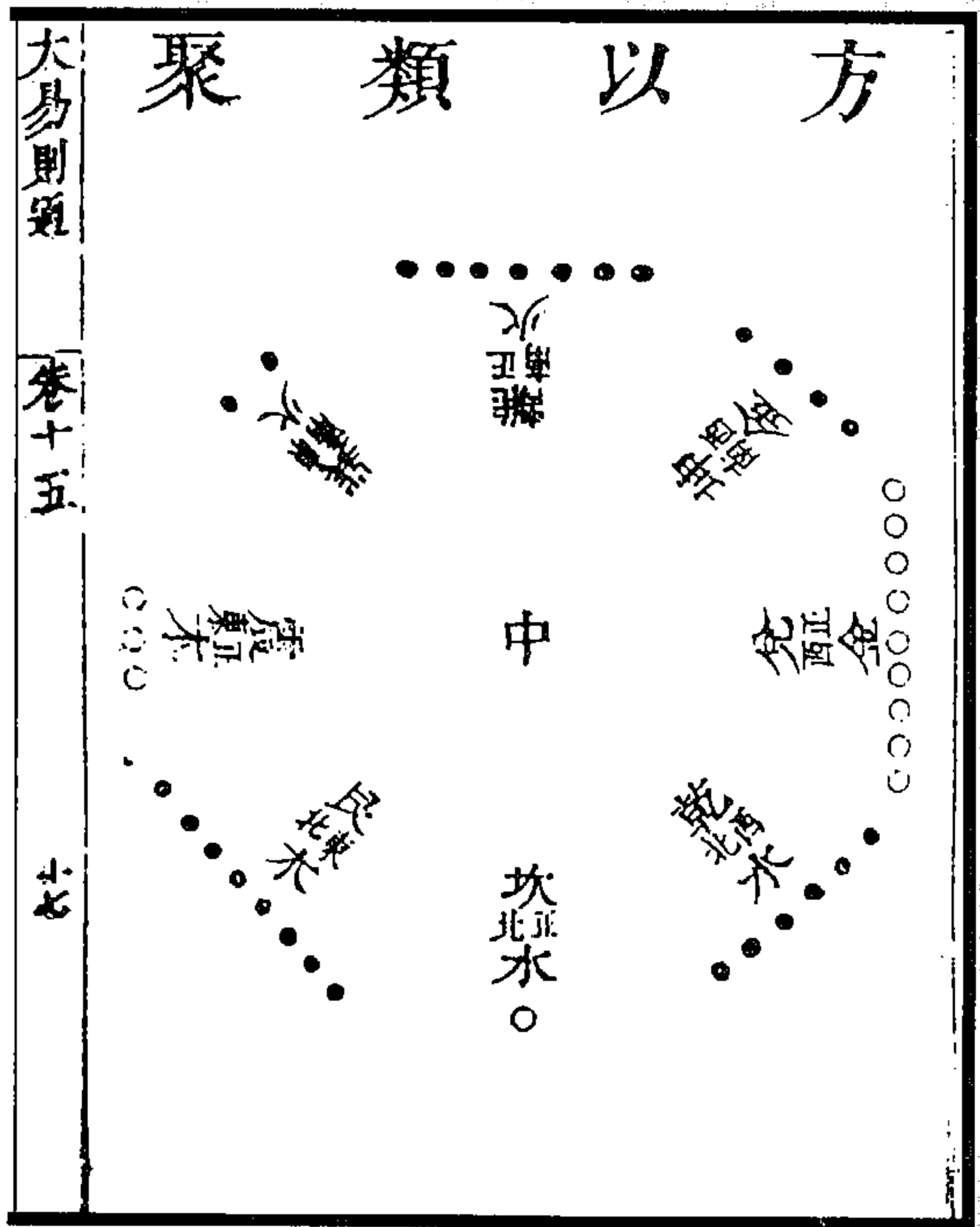

图 171 易知来数往图

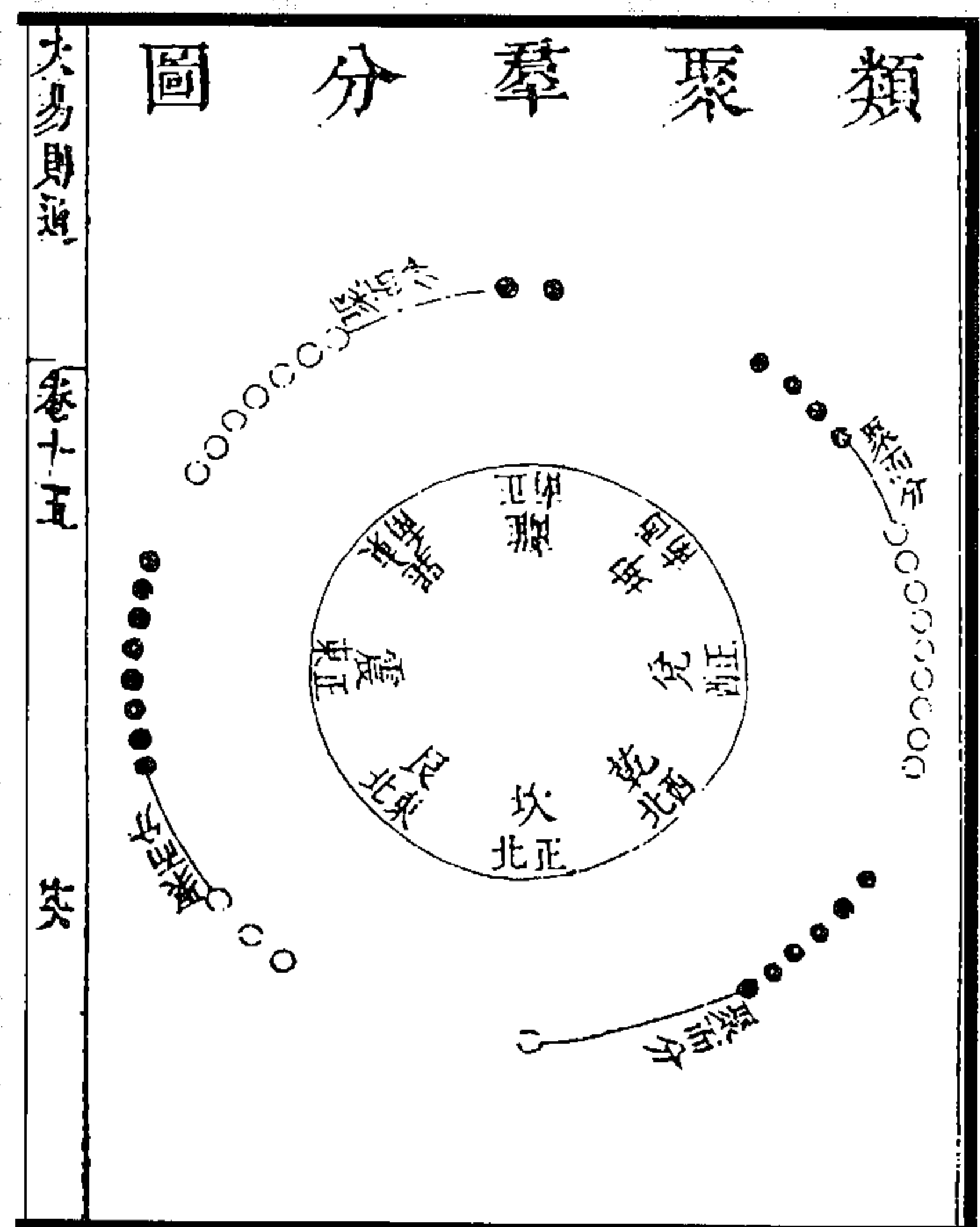

图 170 物以群分图

(胡世安《大易则通》)

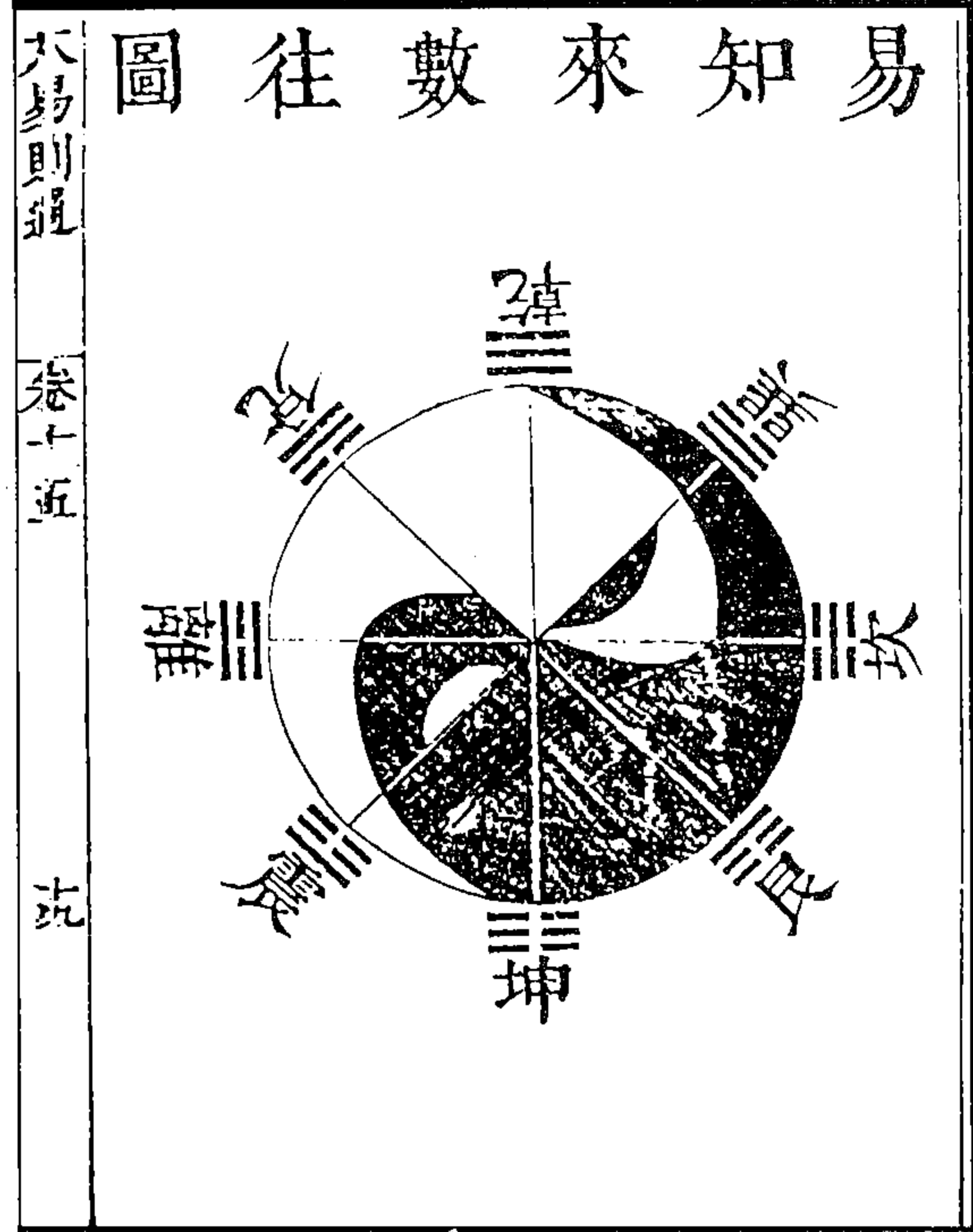

图 173 参伍以变图

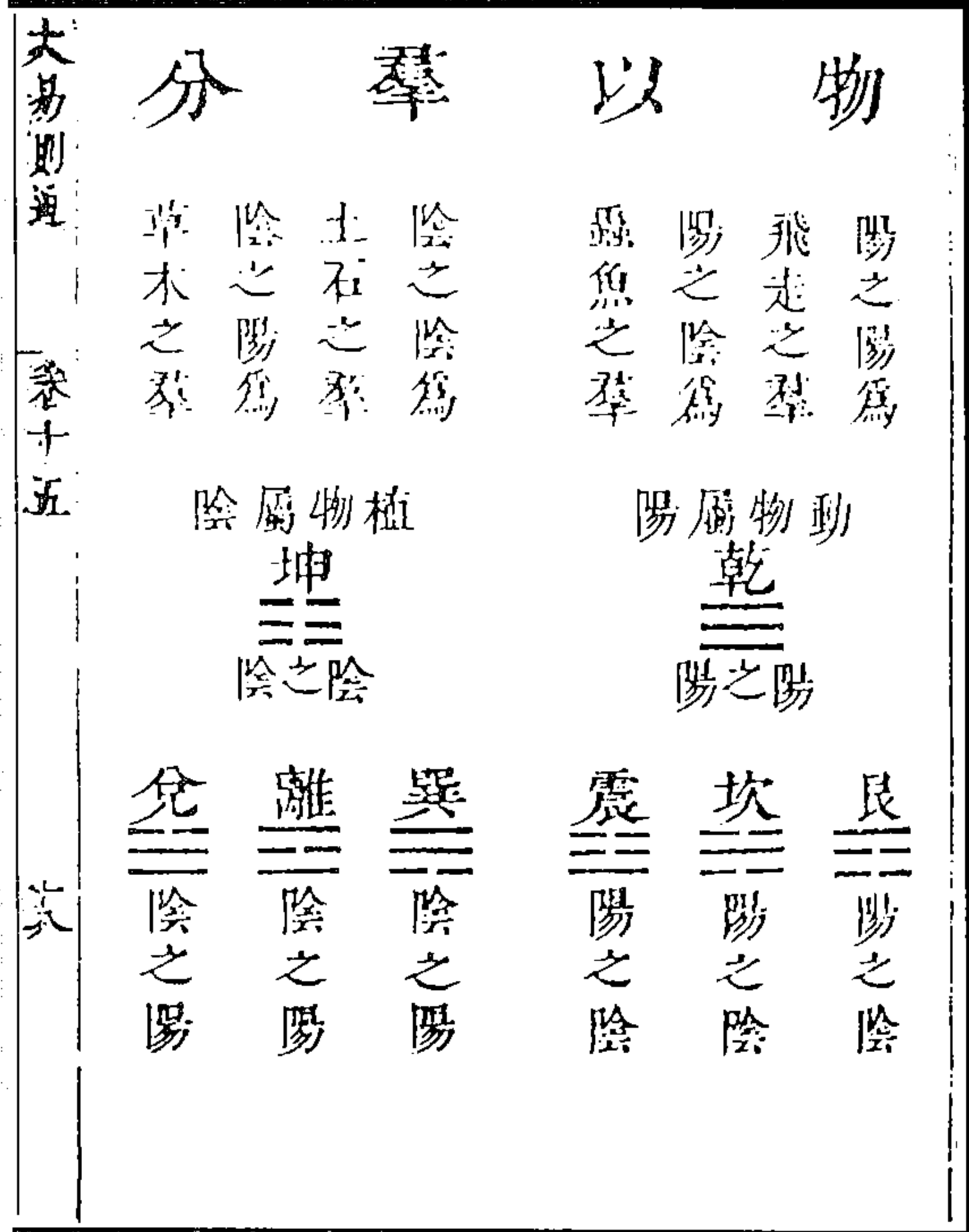

图 172 参天两地图

(胡世安《大易则通》)

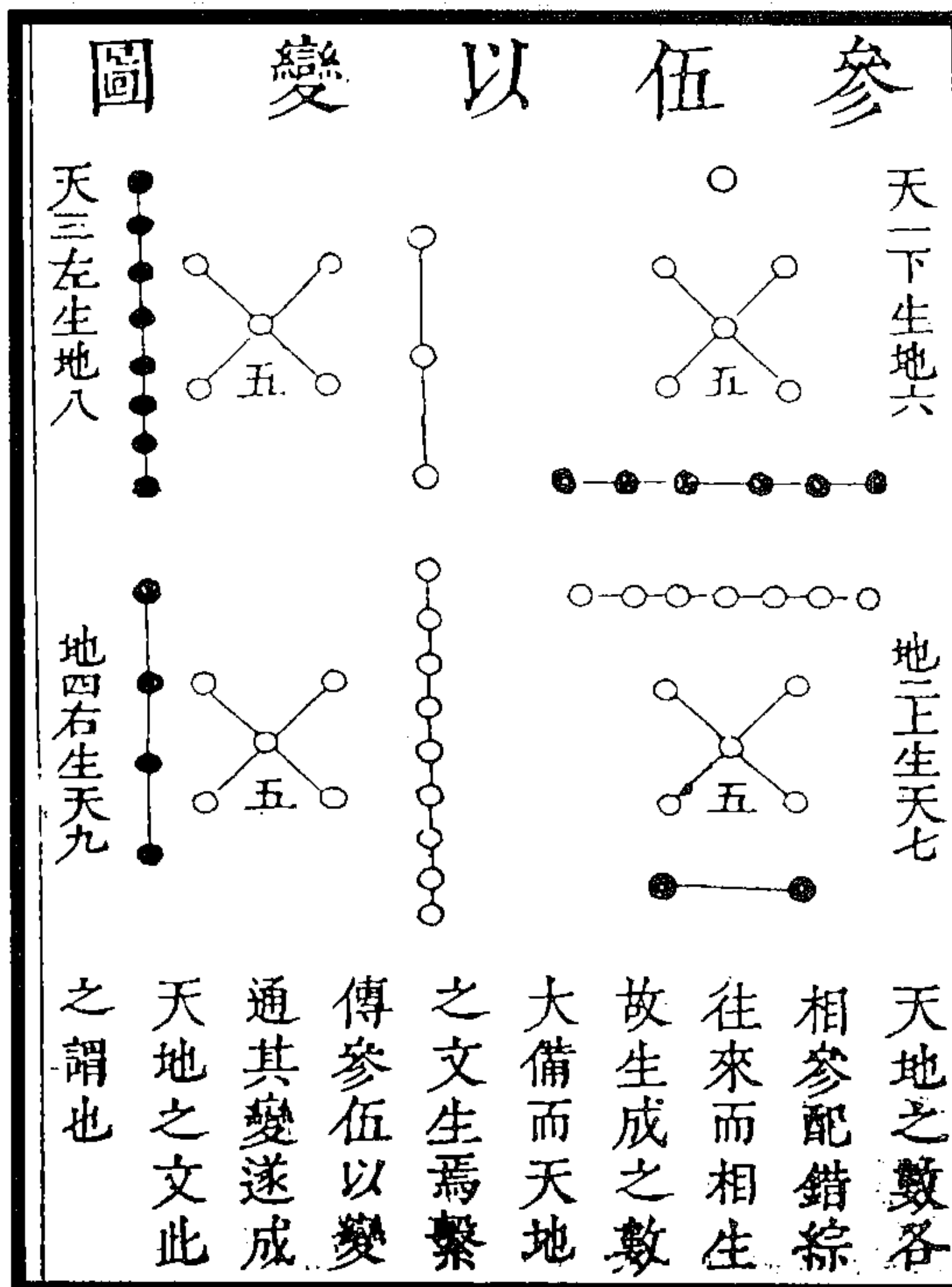

图 174 通知昼夜三图  
(胡世安《大易则通》)

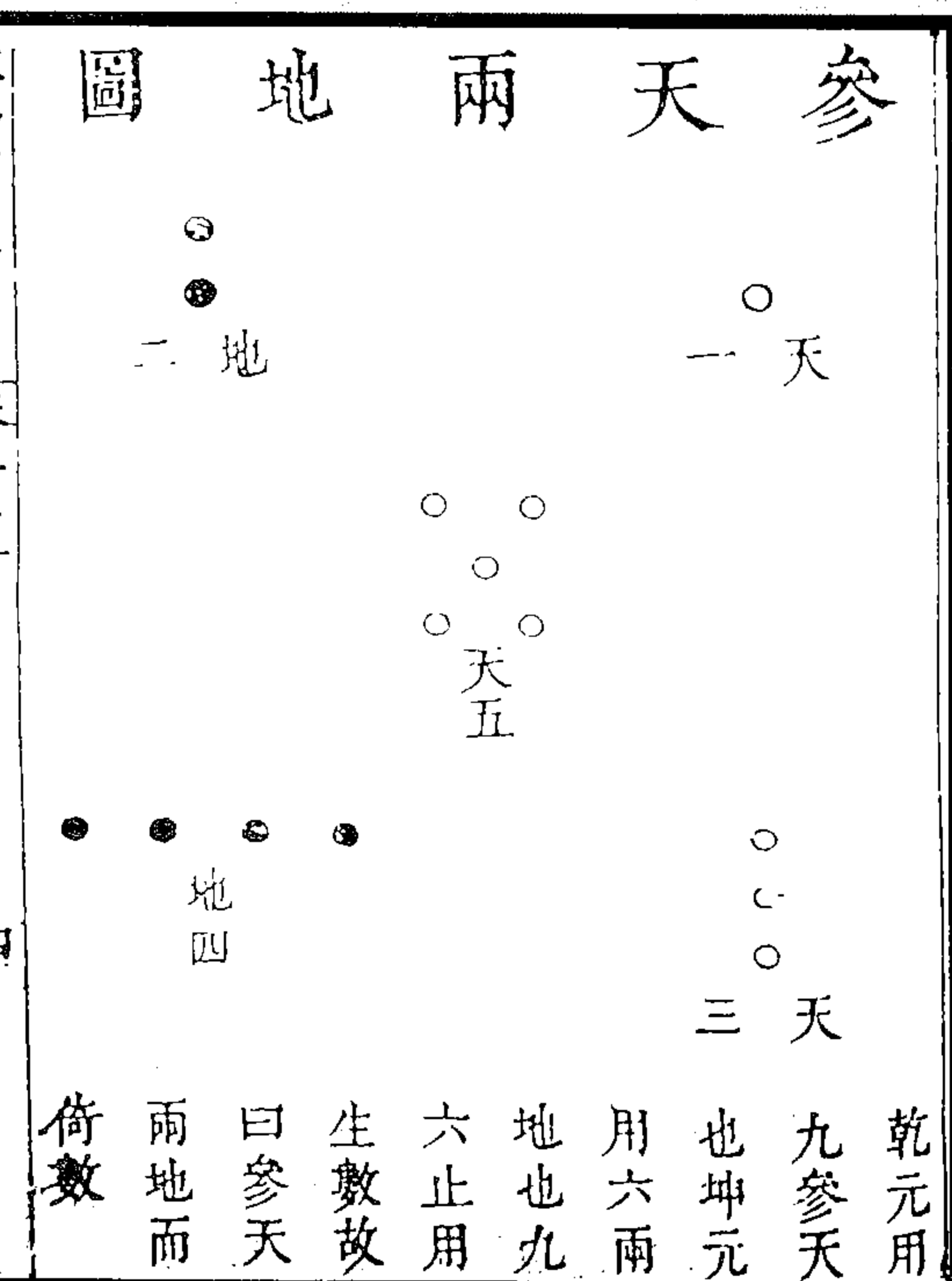

图 175 参伍错综图

(胡世安《大易则通》)

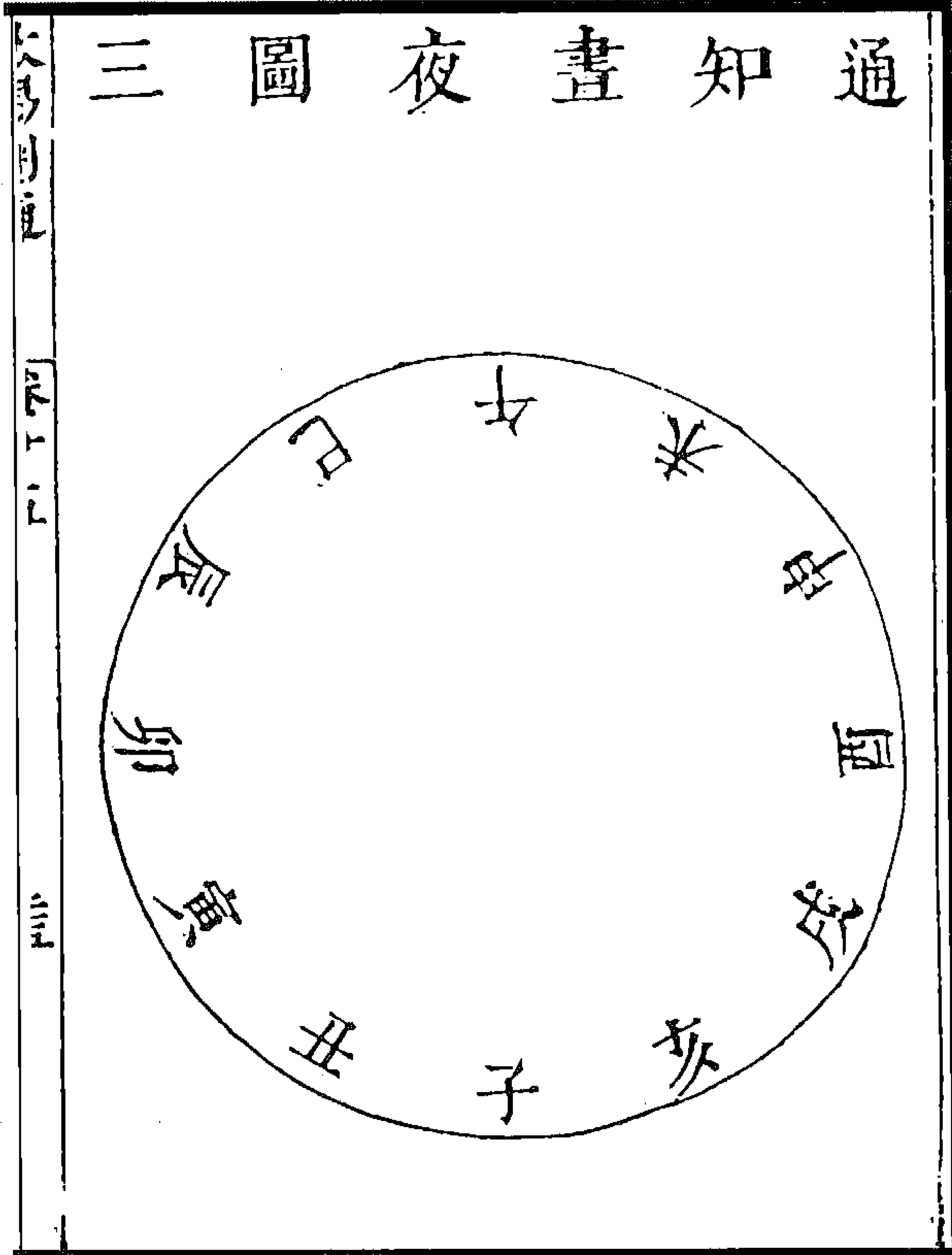
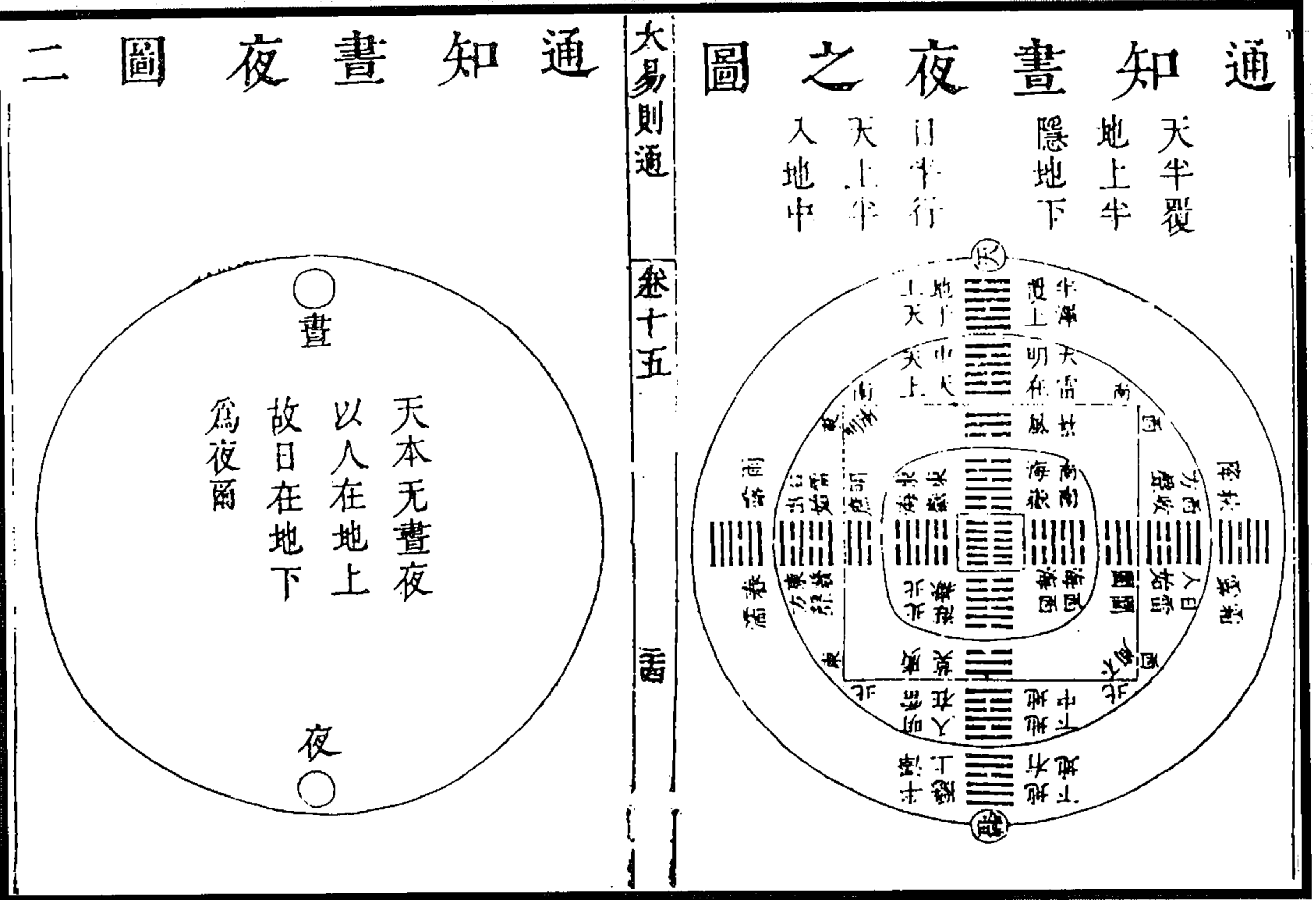

图 177 黄帝始作甲子图

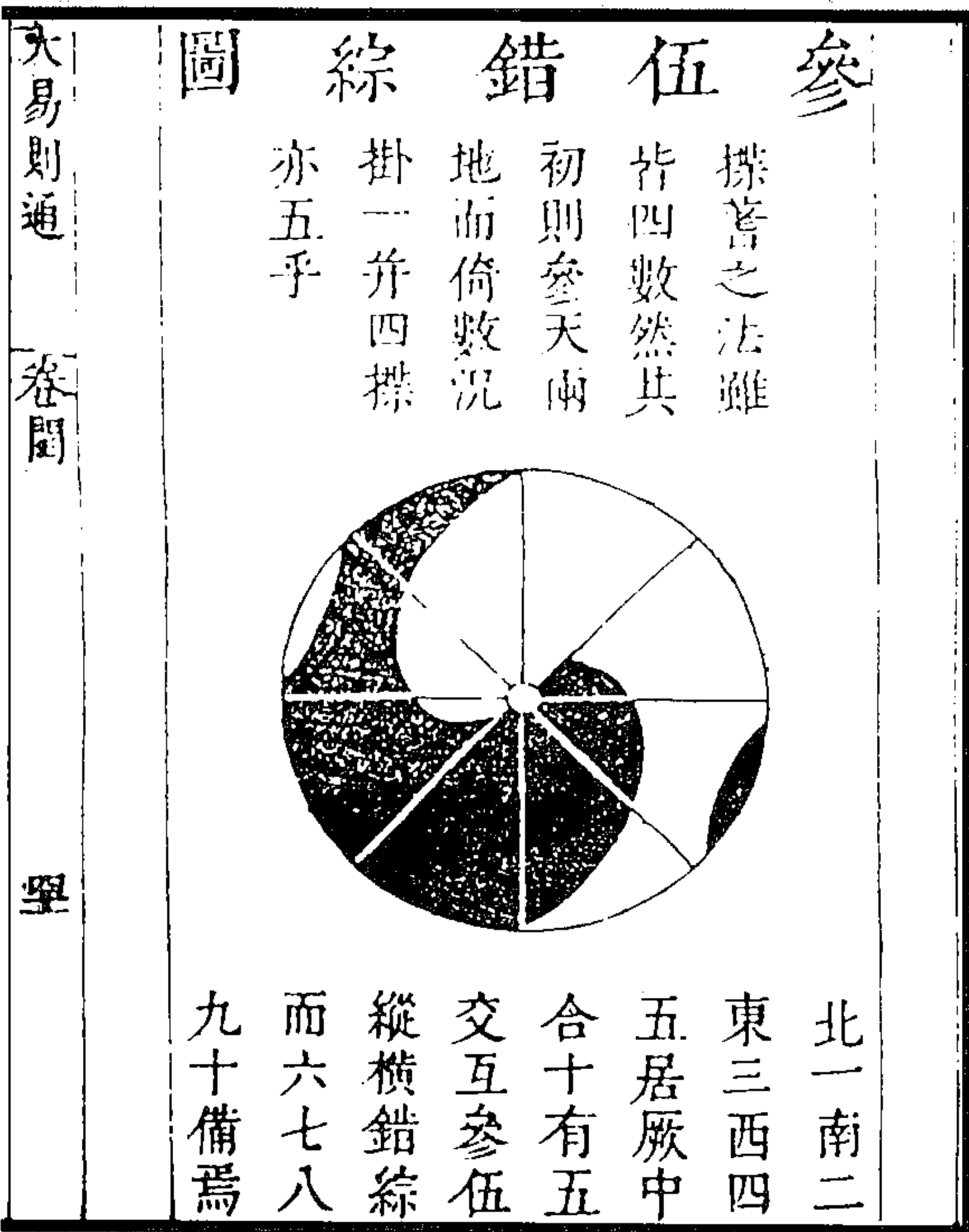
图 176 广易道同归图

(赵世对《易学著贞》)

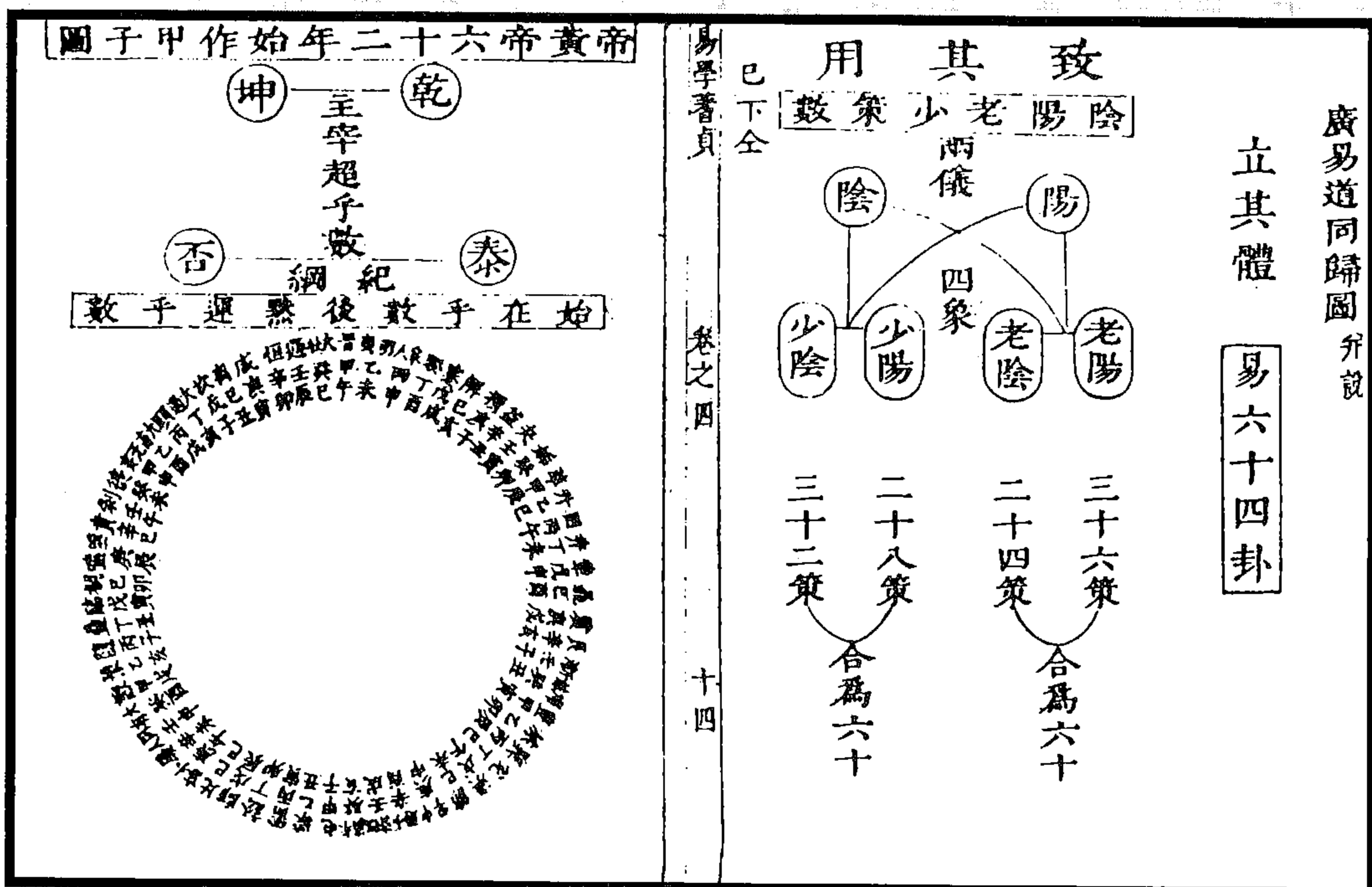

图 179 帝历八方图



图 178 三索成形图

(张德纯《孔门易绪》)

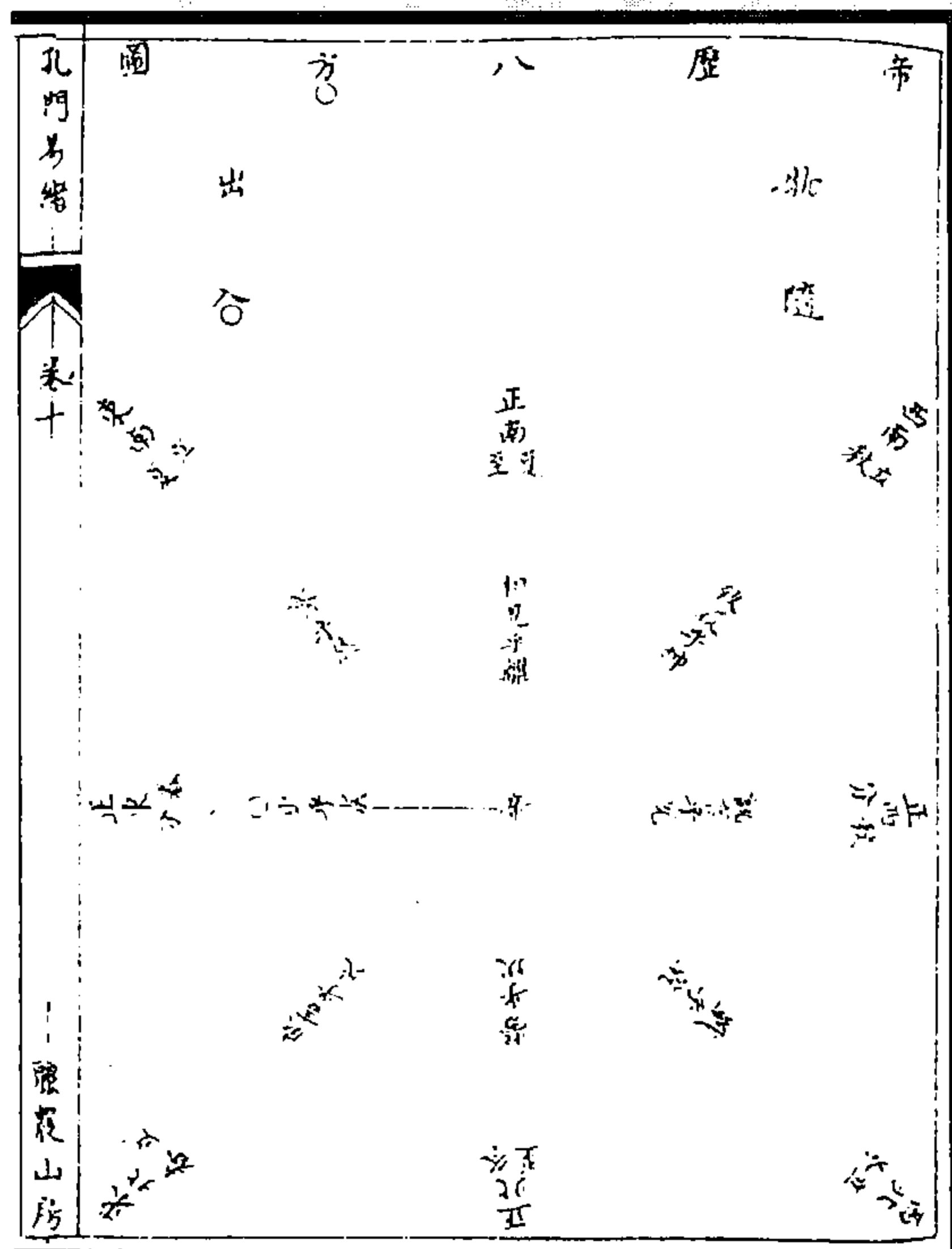

图 181 九变归元图

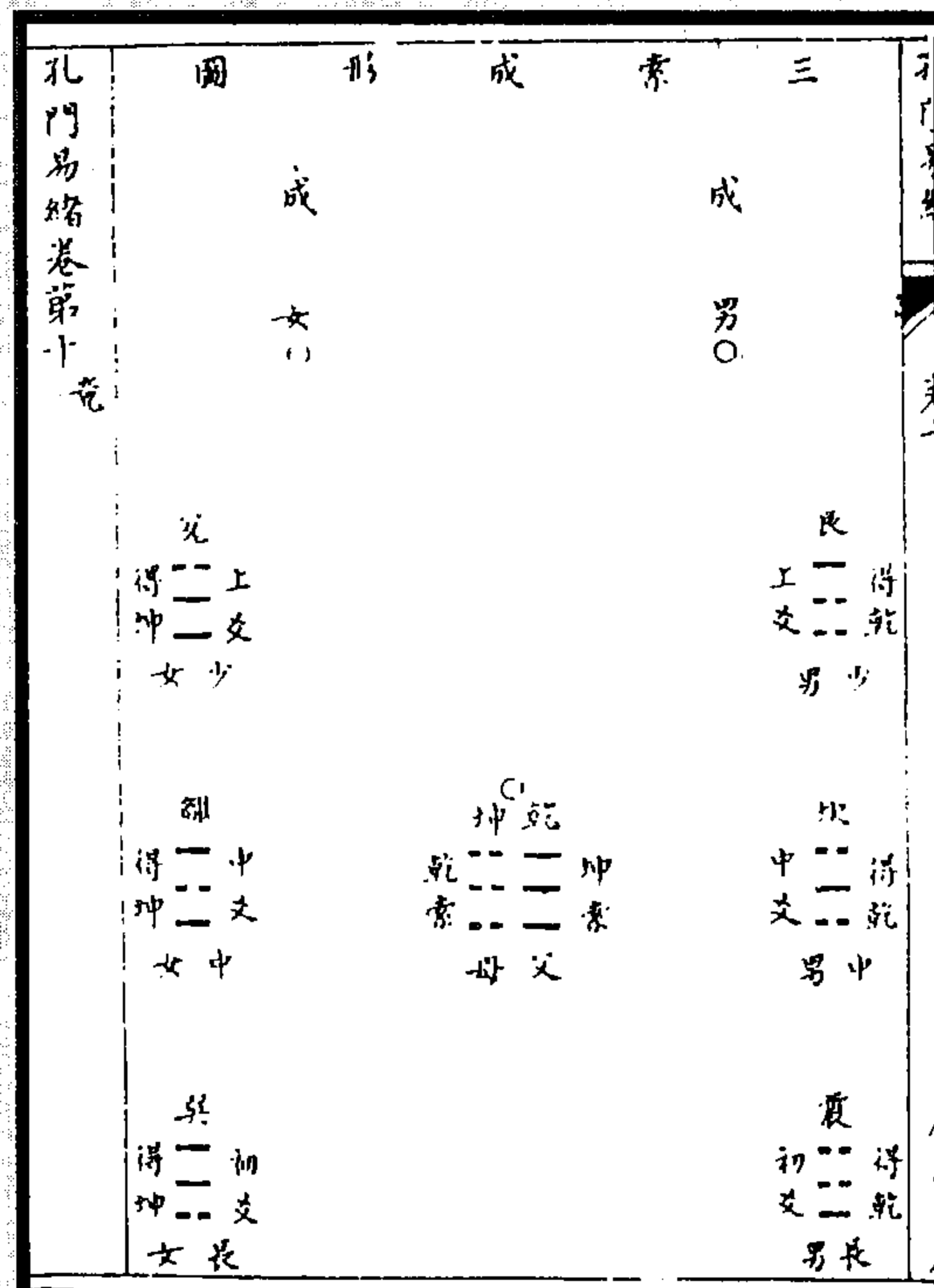

图 180 神妙万物图

(张德纯《孔门易绪》)

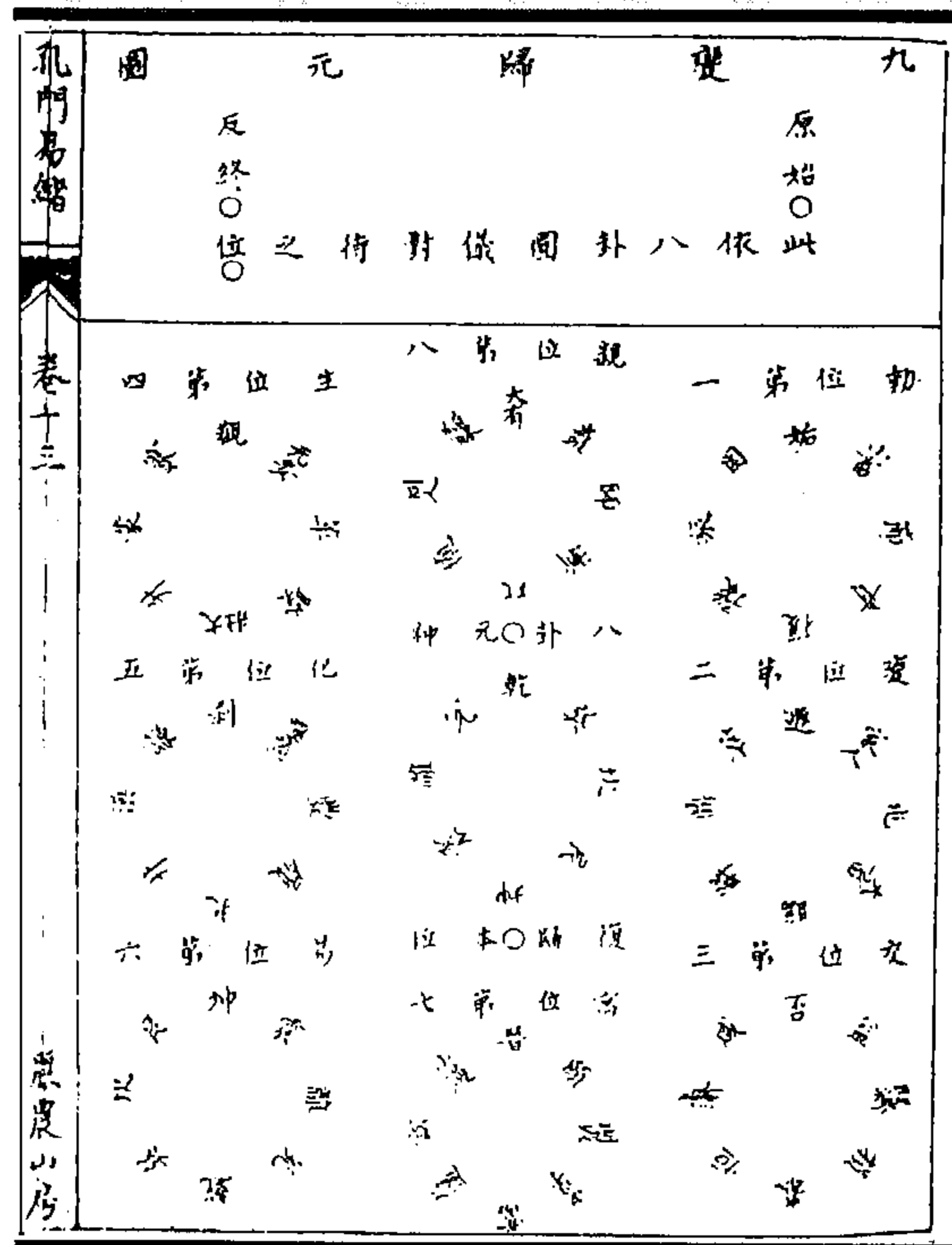

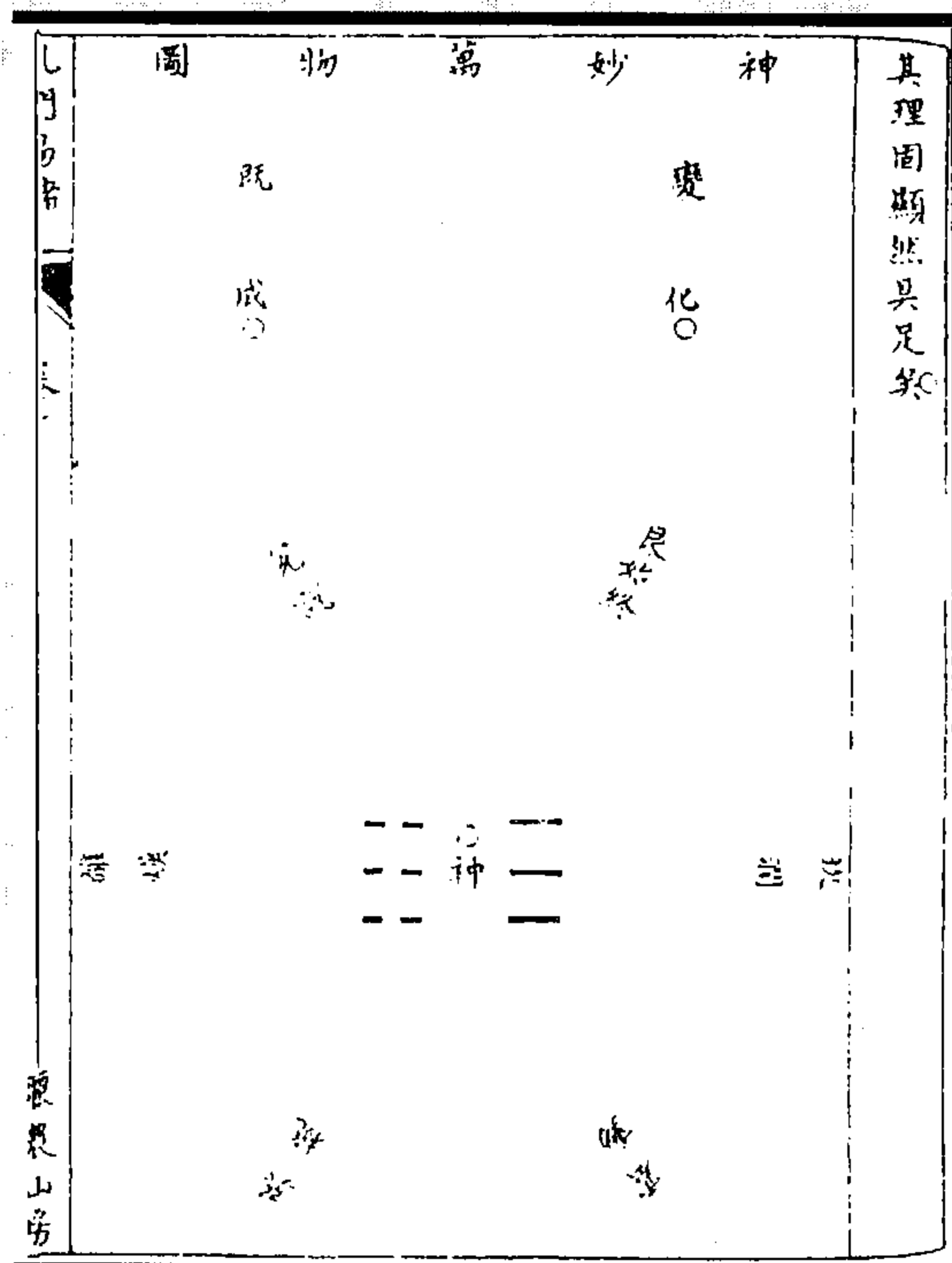

图 183 乾策坤策图

图 182 人为天地心图

(李光地《周易折中》)

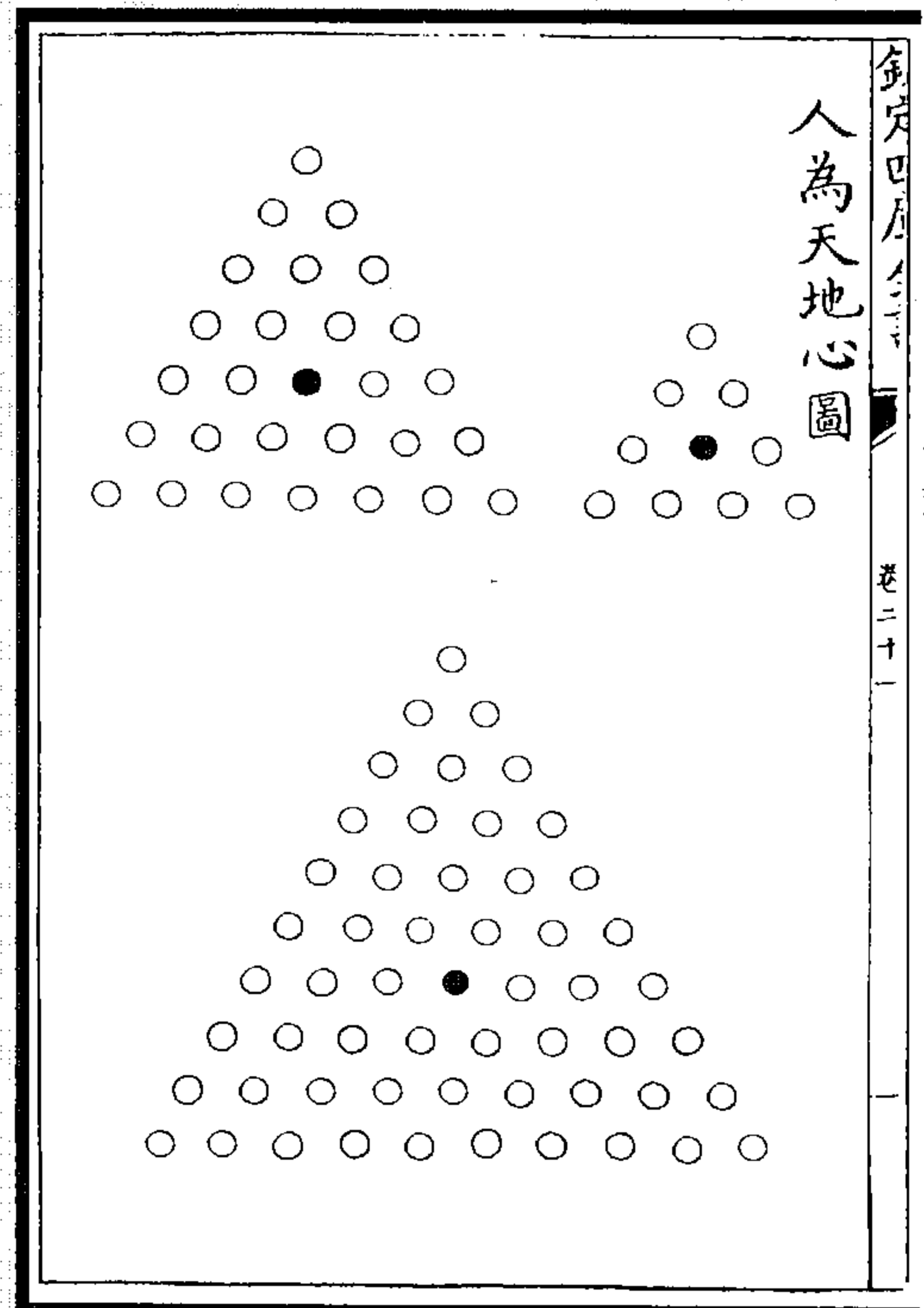
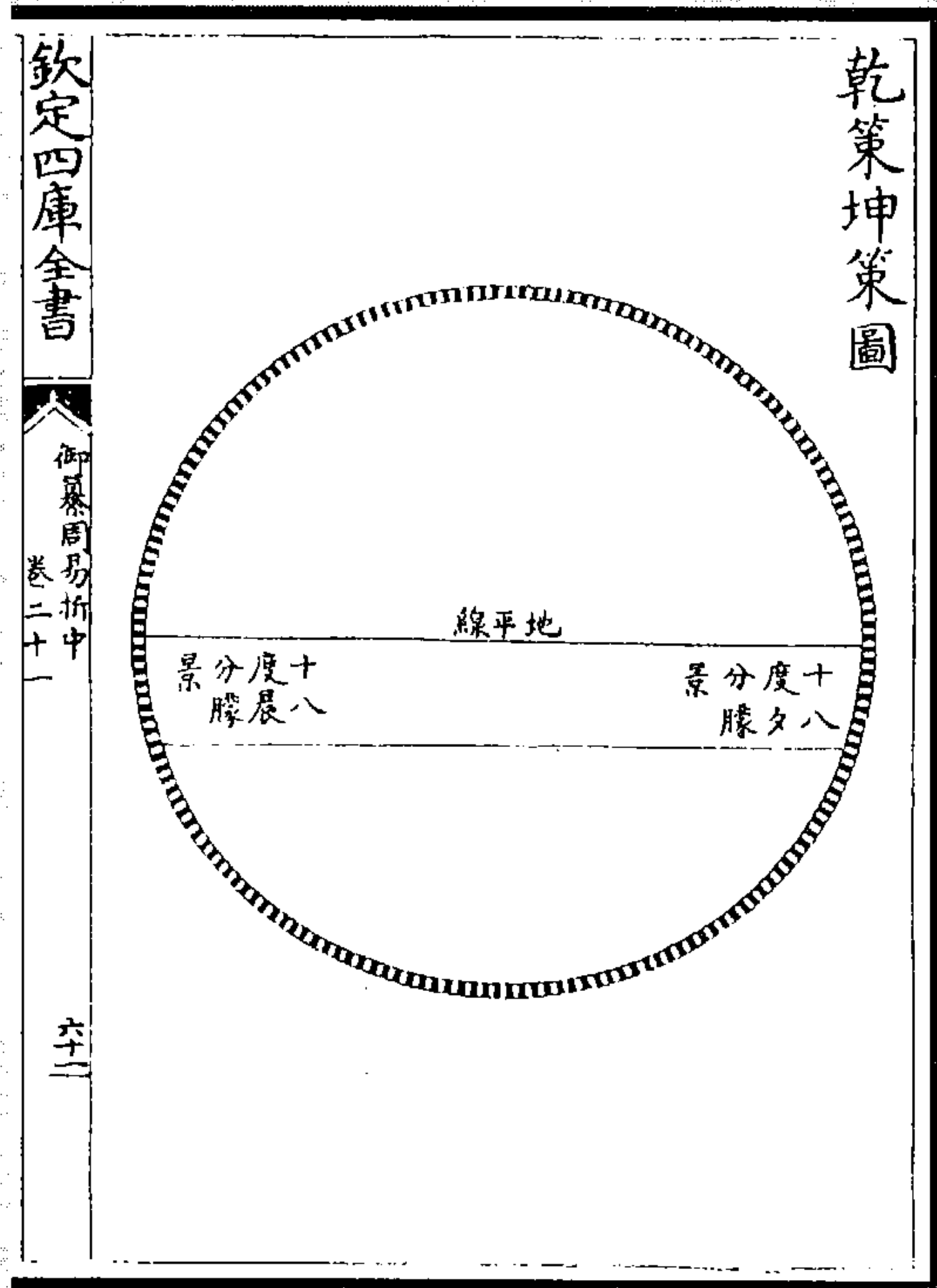

图 185 天道性命图

图 184 方圓相生图

(胡煦《周易函书约存》)

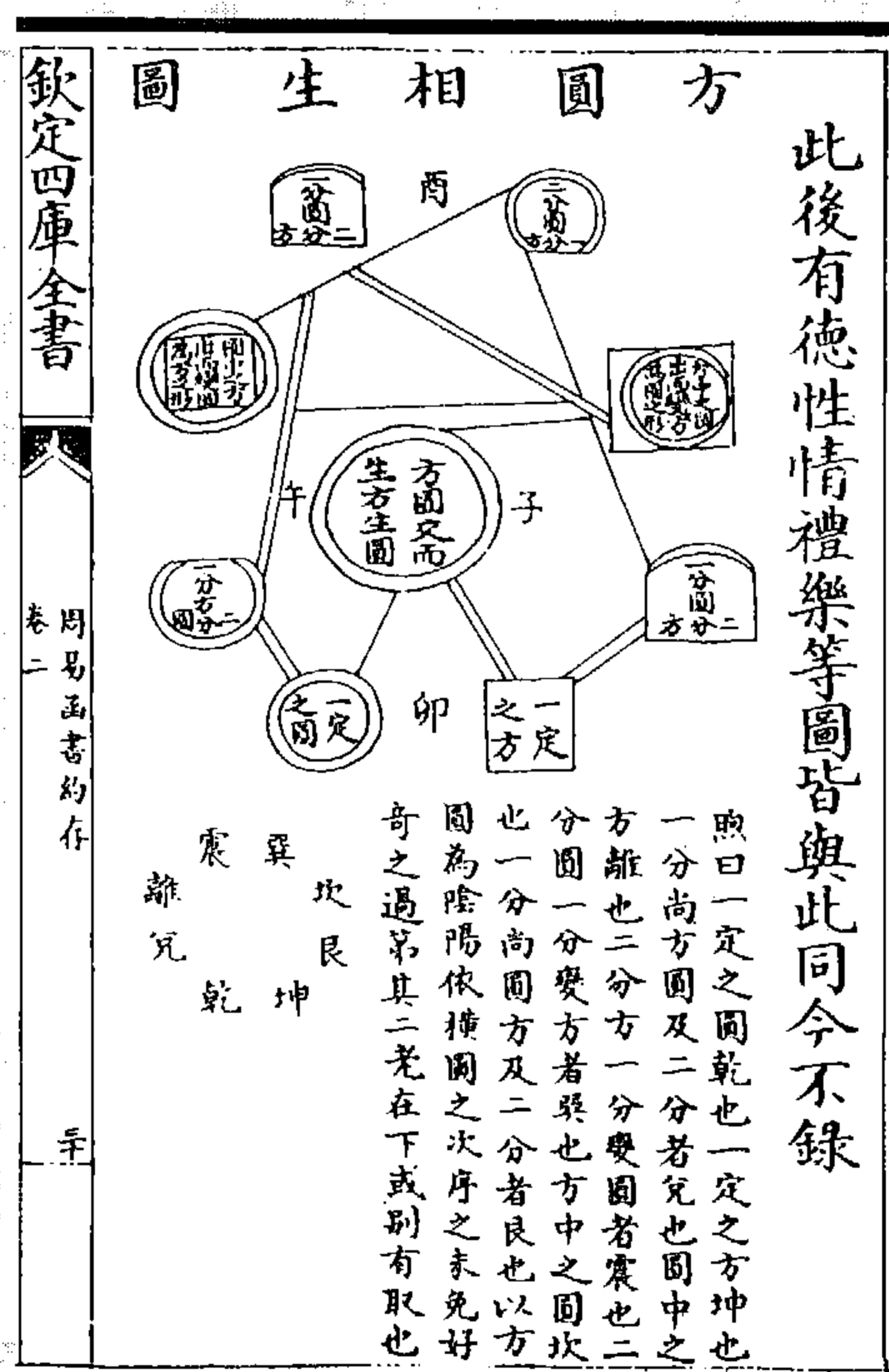
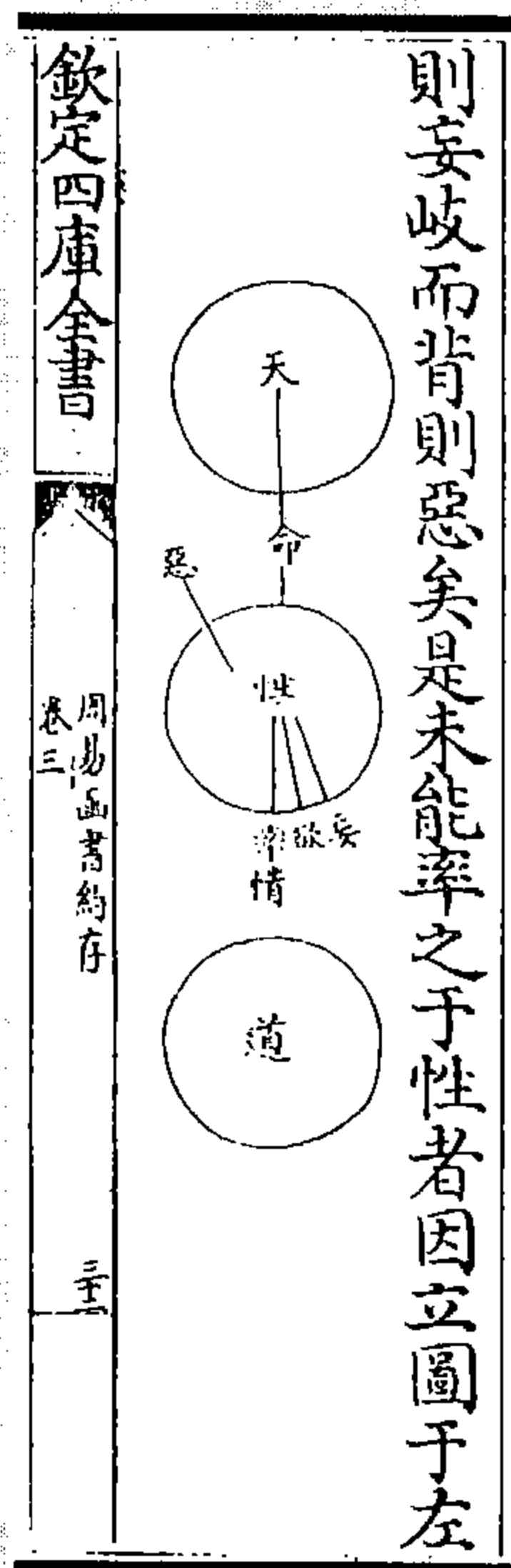

图 187 内贞外悔图



图 186 左右各四皆贞图

(刘斯组《周易拔易堂解》)

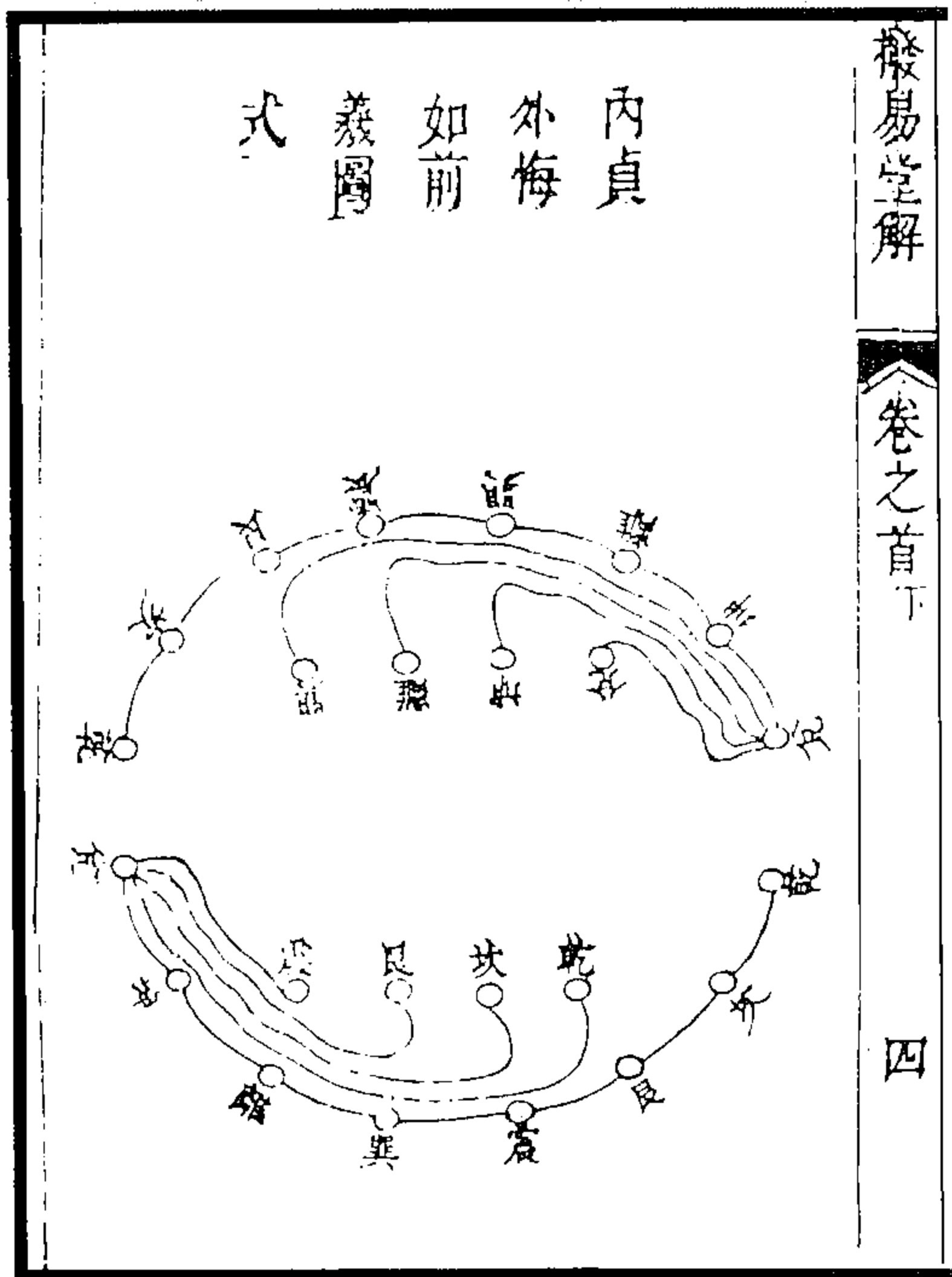

图 189 大衍五十之教图

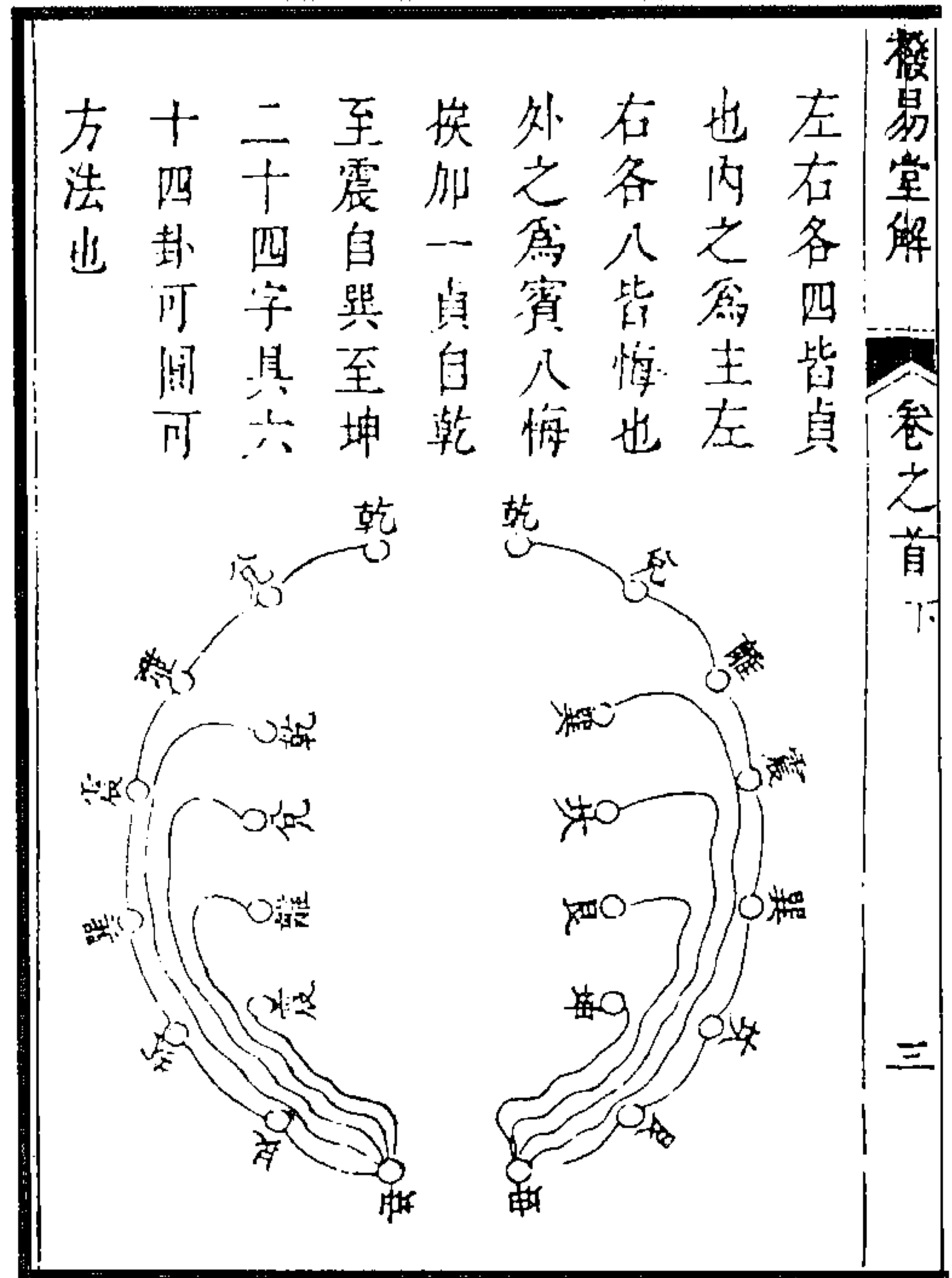

图 188 互卦全图

(张叙《易賈》)



图 191 四象生八卦图

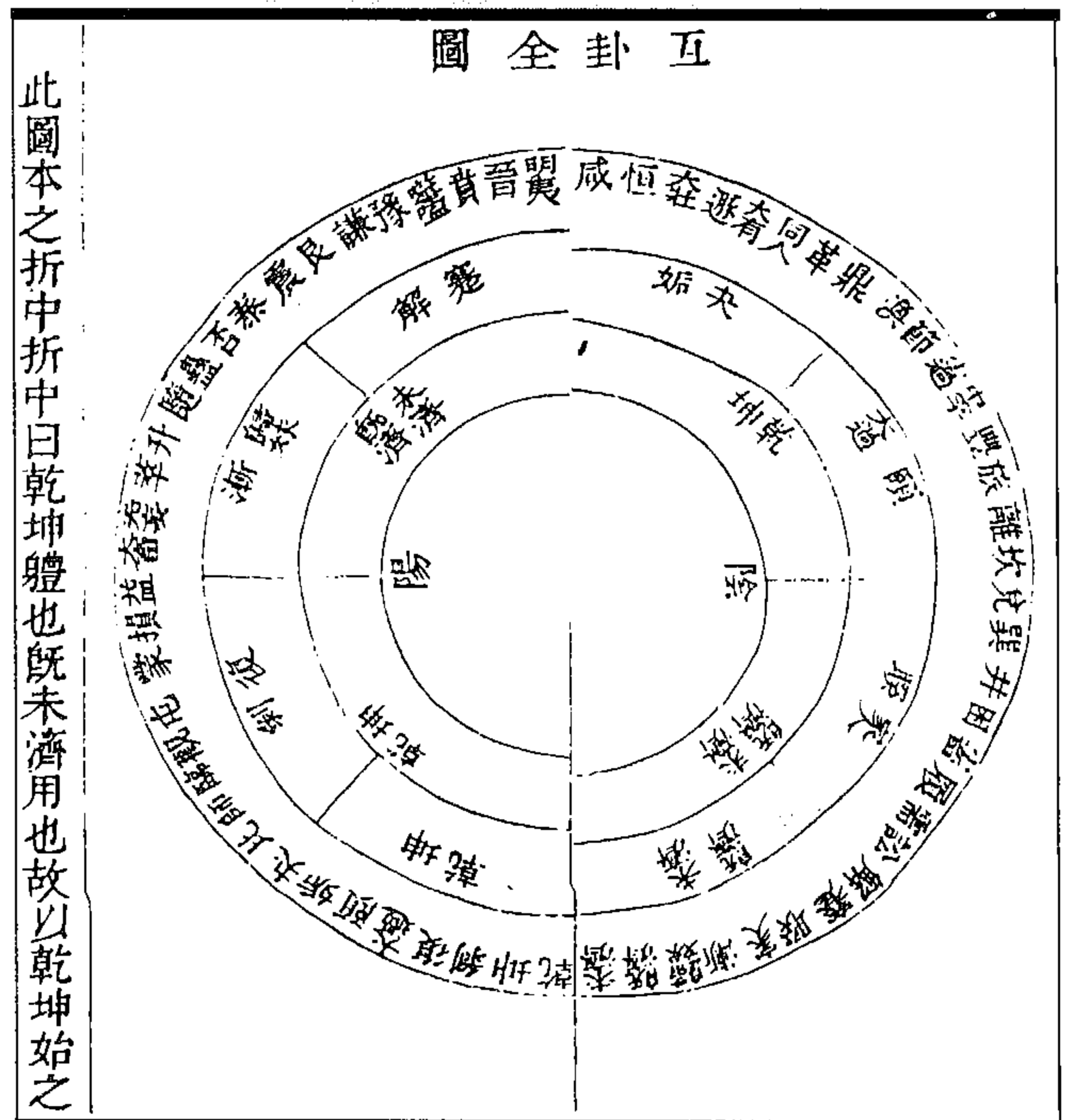

图 190 兩儀生四象圖

(张叙《易贯》)

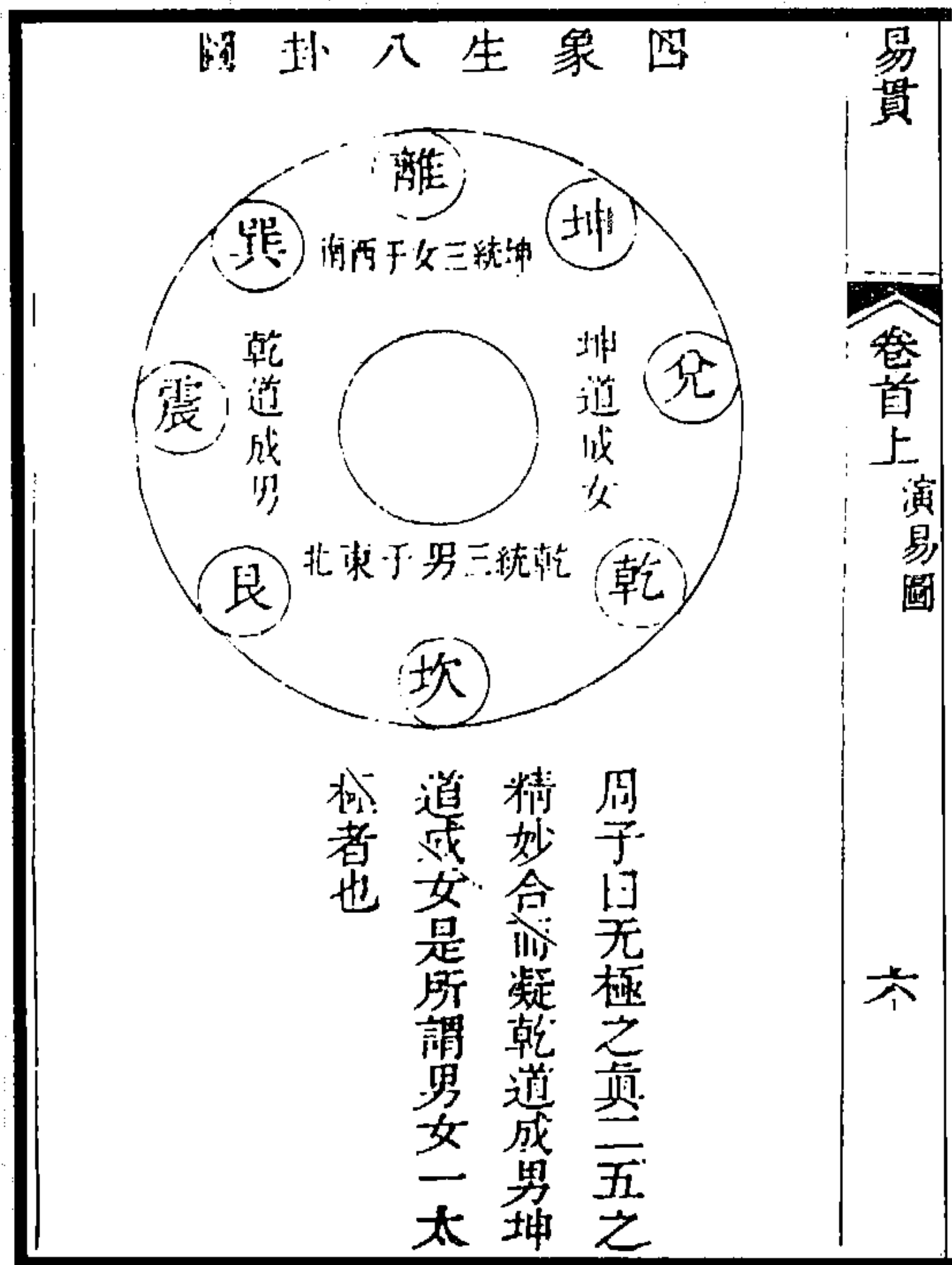

图 192 八卦生六十四卦圖

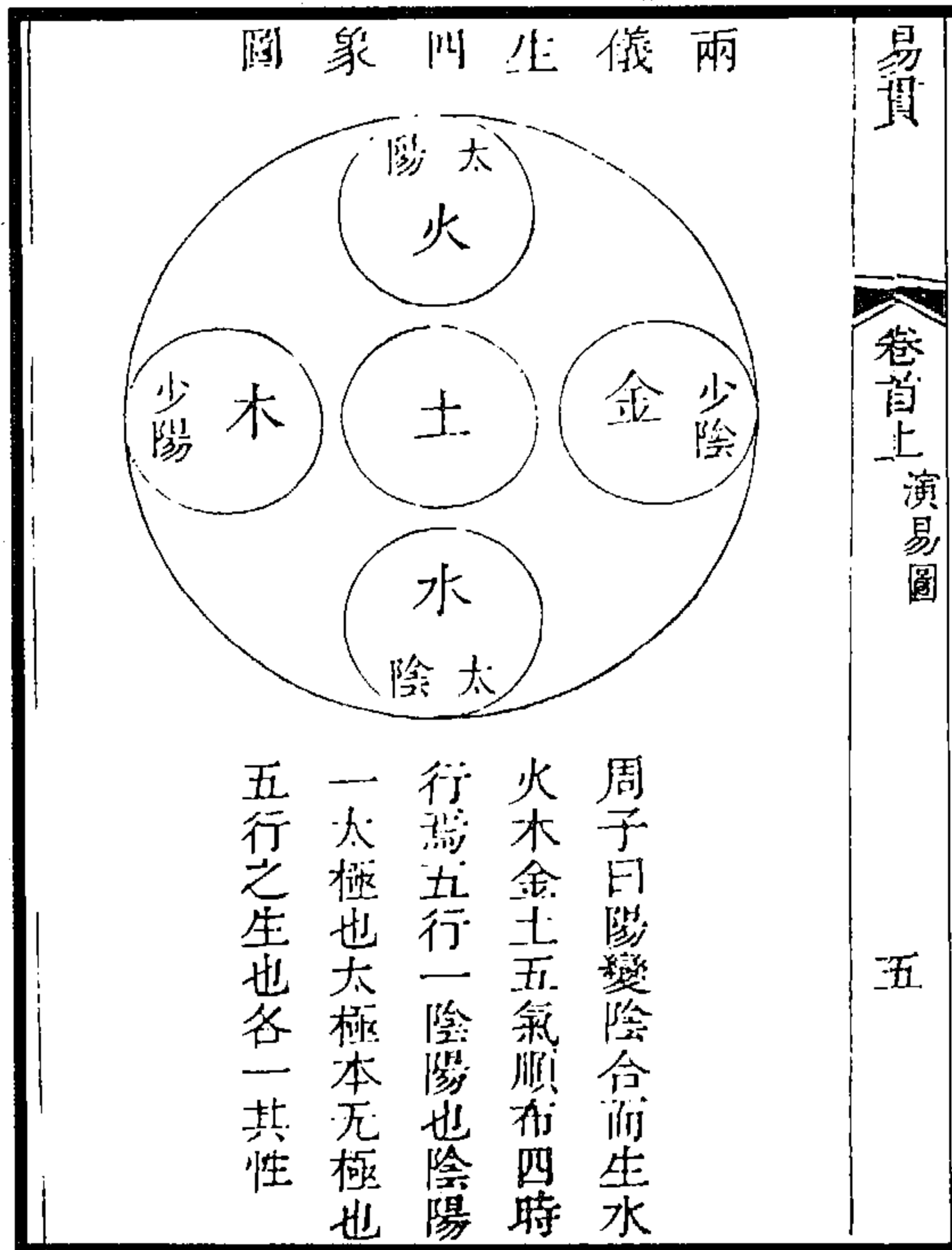
(张叙《易贯》)



图 194 几善惡分圖

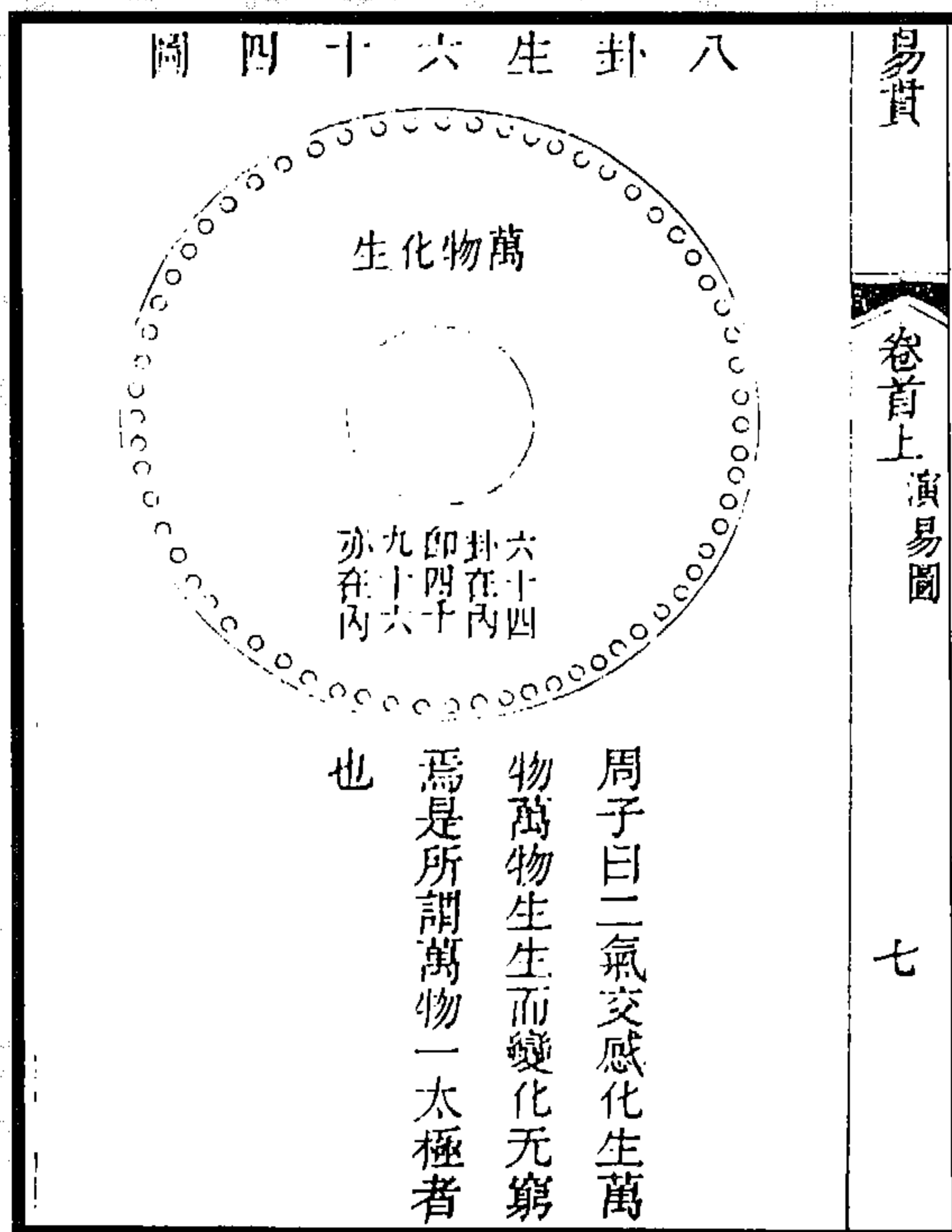

图 193 心象圖

(赵世迥《易经告蒙》)

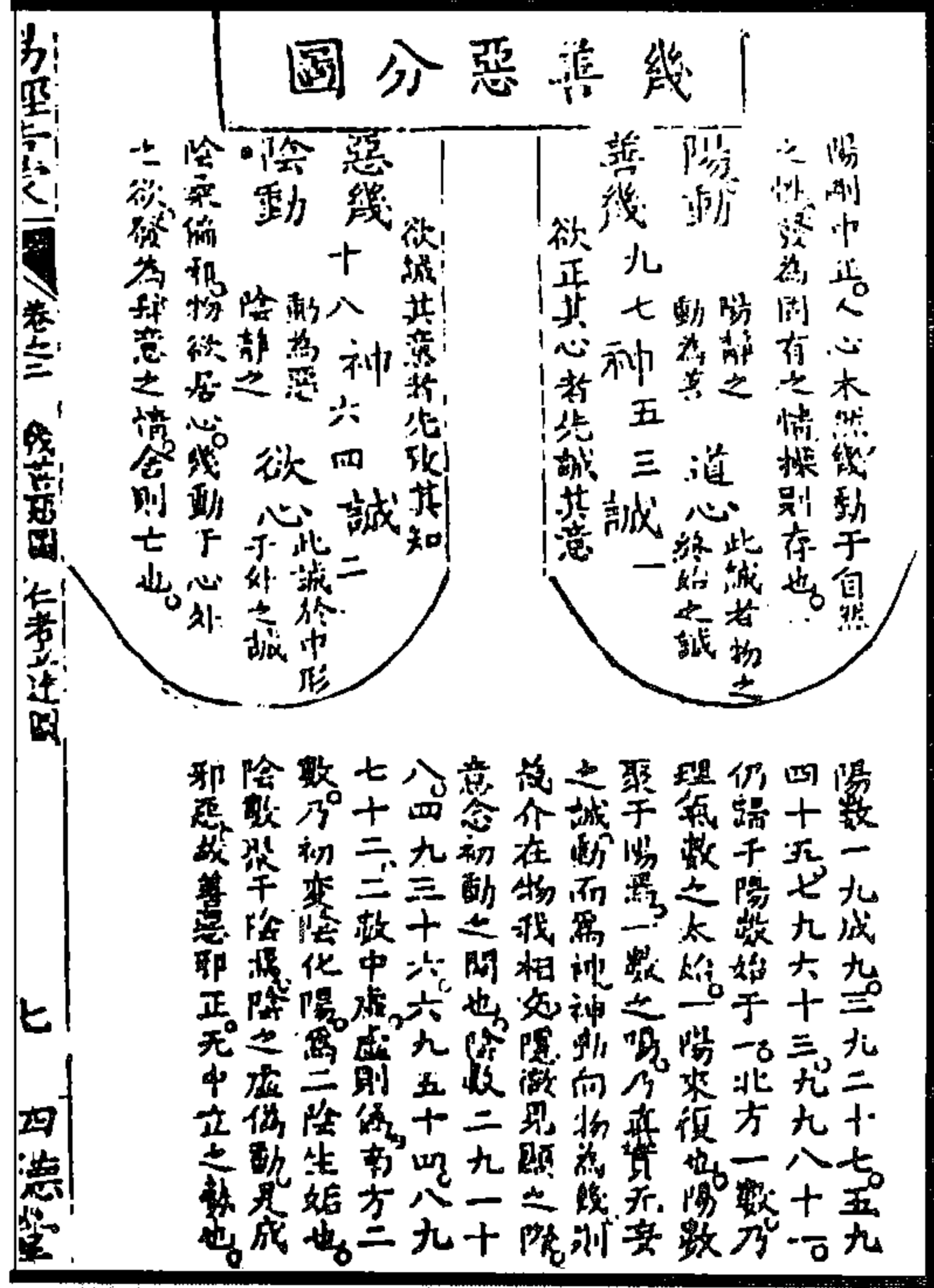

图 195 仁心己物立达圖

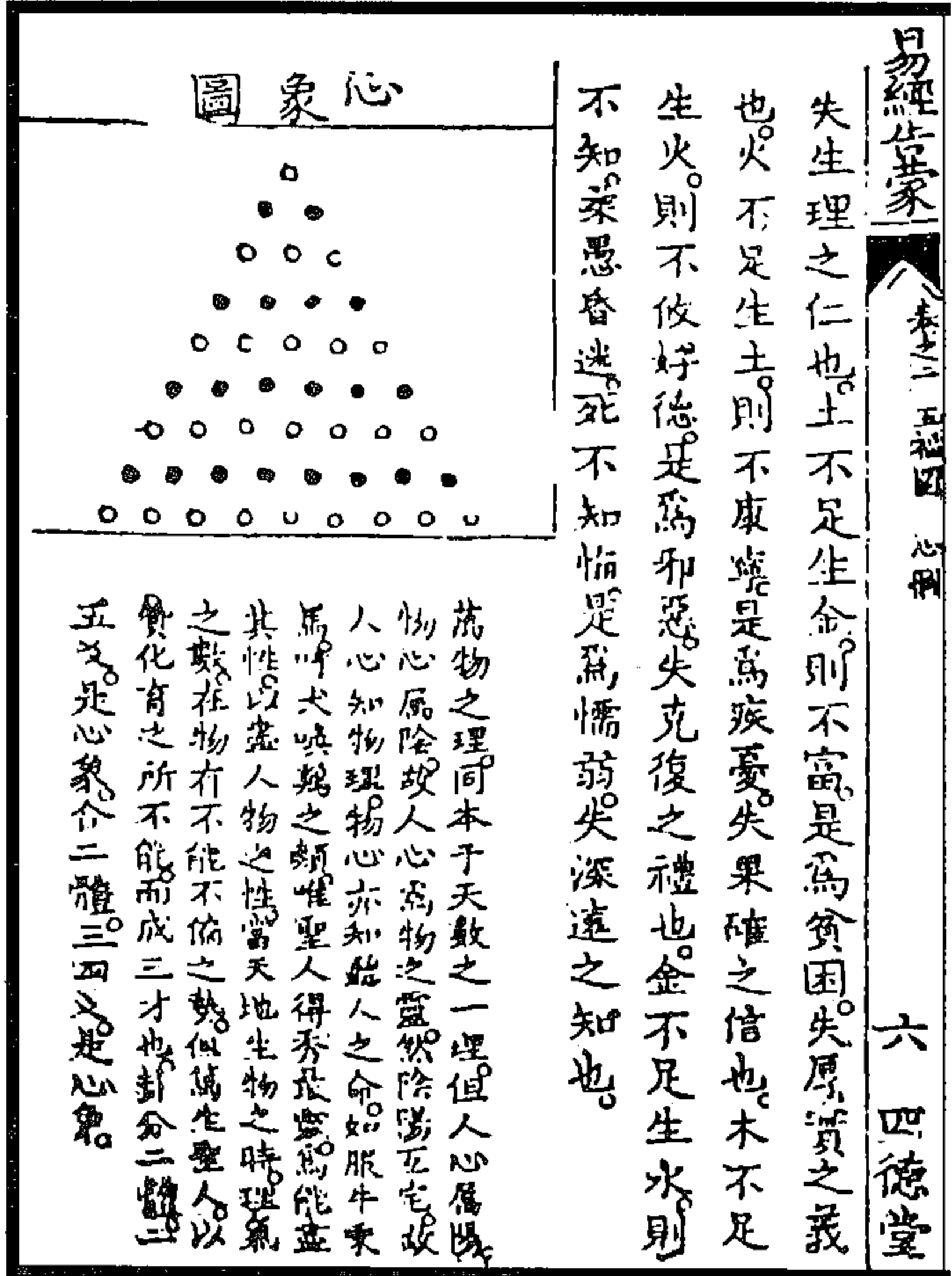
(赵世迥《易经告蒙》)



图 197 天地阴阳数三图

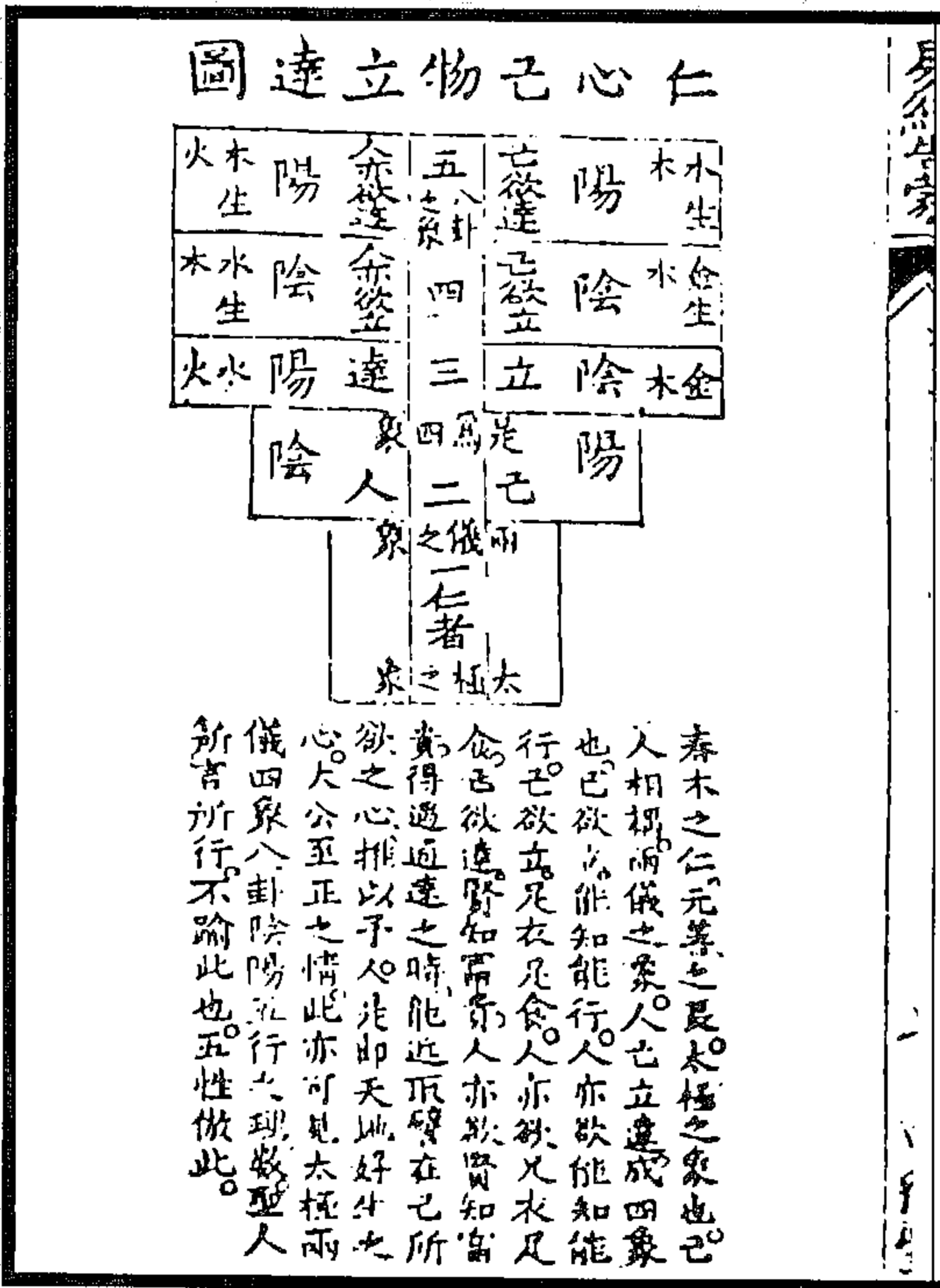

图 196 干支计时图

(赵世迥《易经告蒙》)

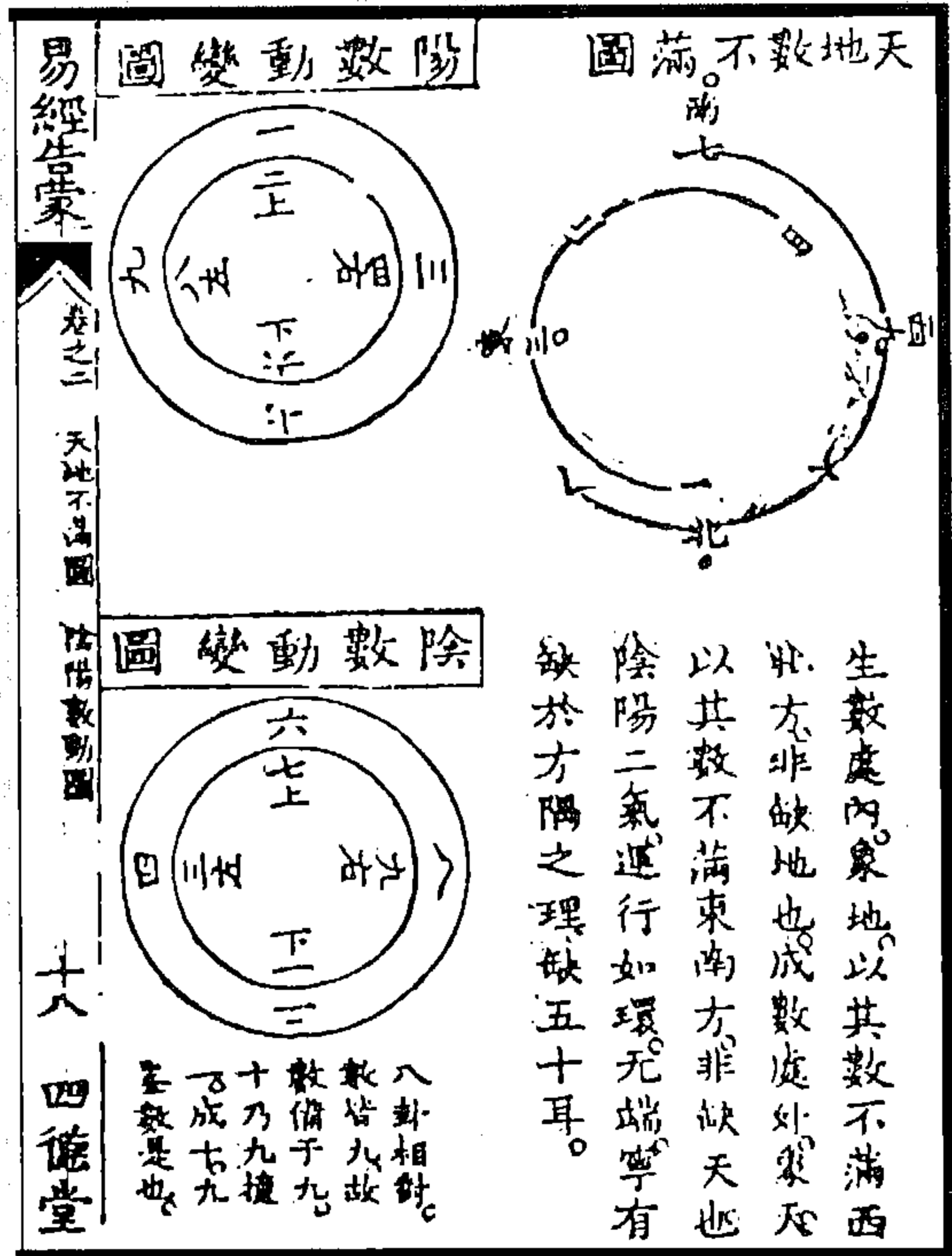

图 199 易序图

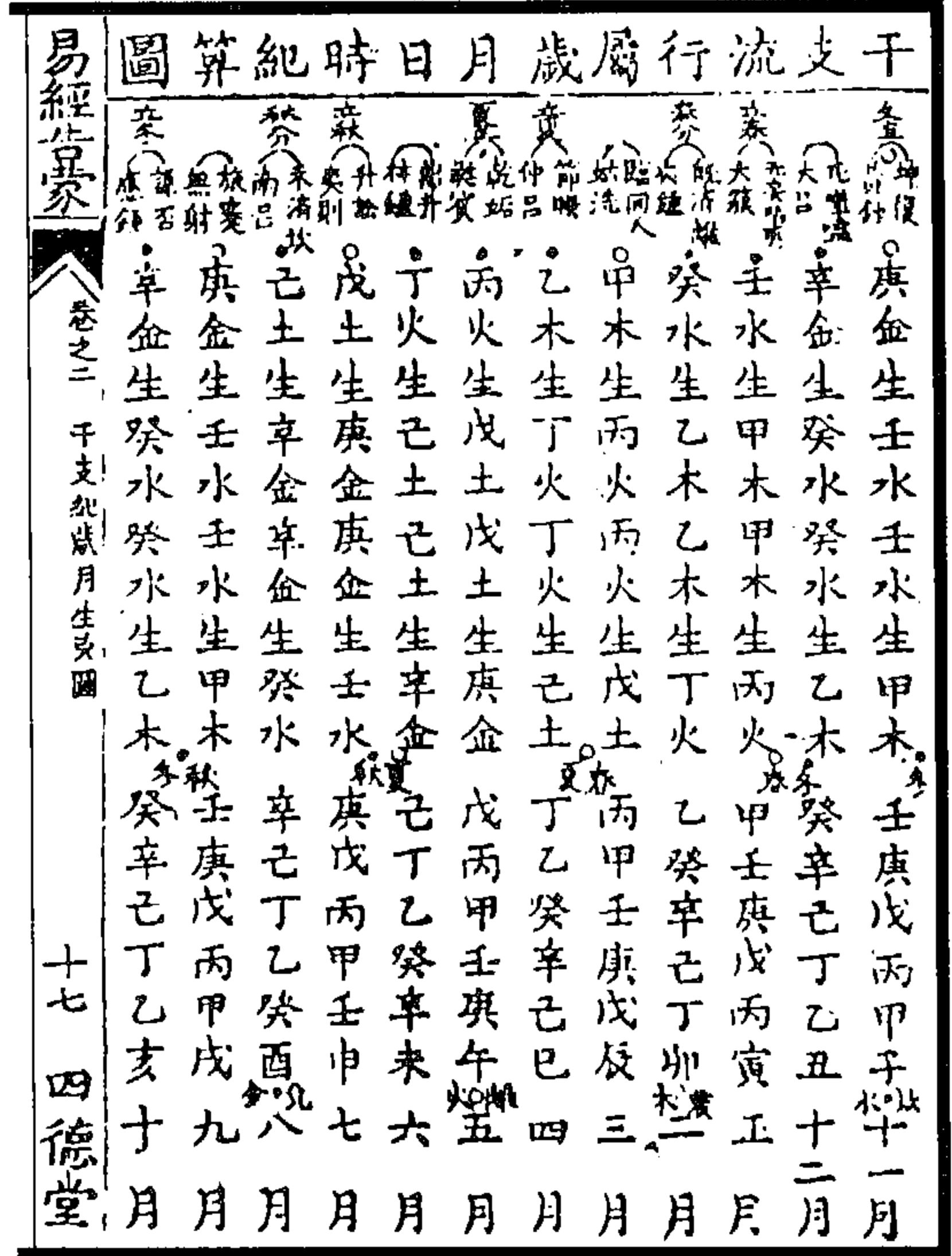

图 198 五气生五色正变图

(赵世迥《易经告蒙》)

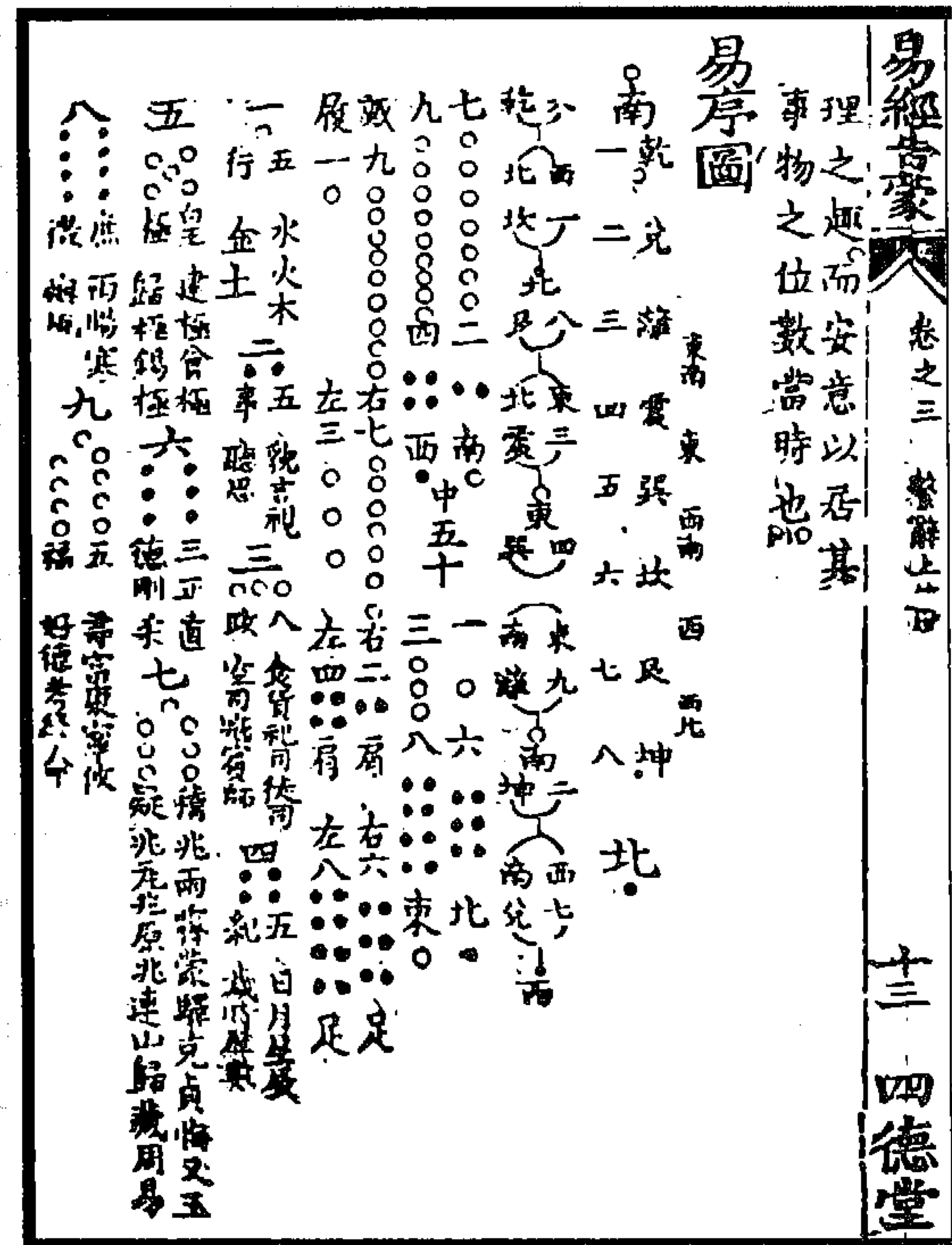

图 201 倚数图

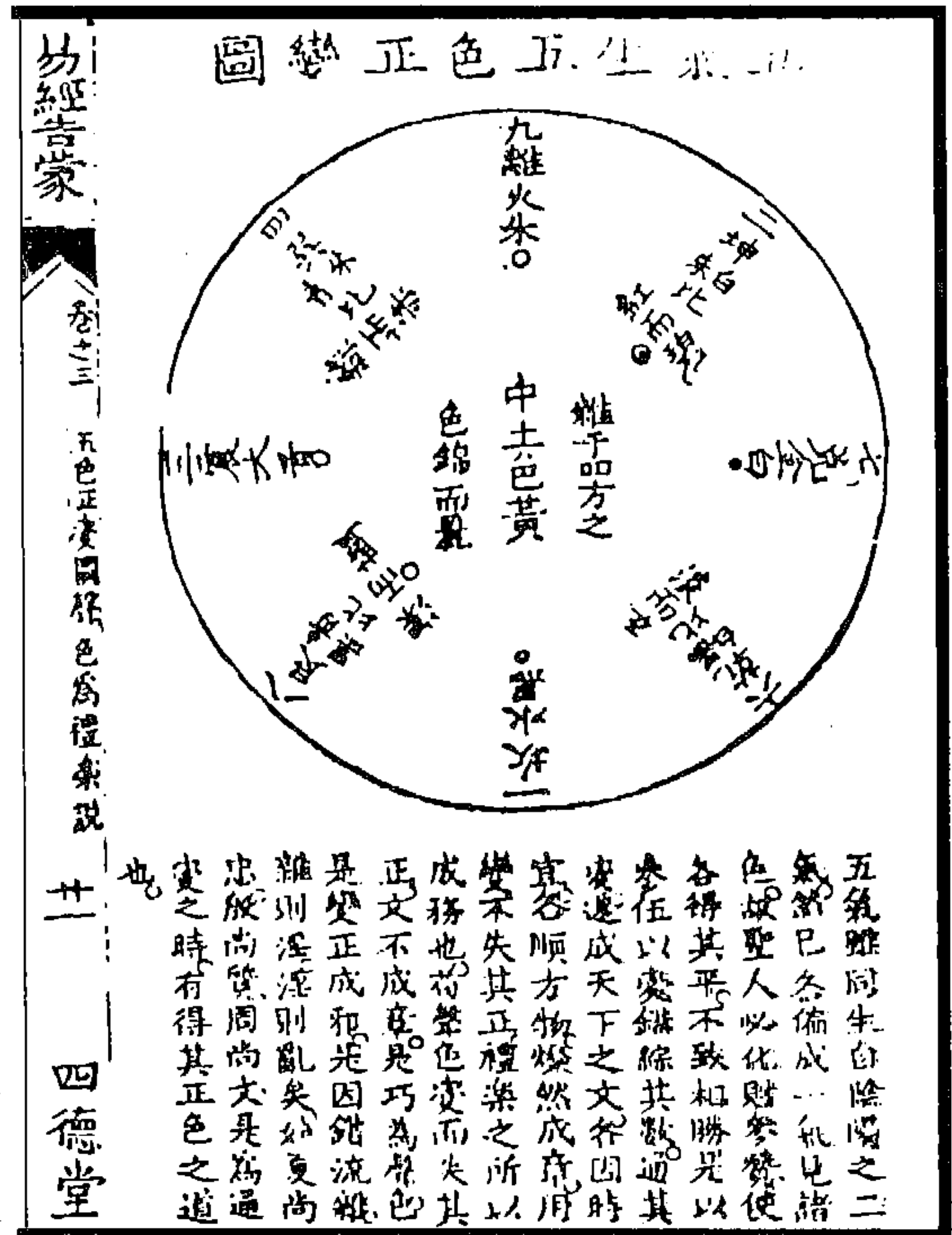

图 200 天数地数五六居中之图

(杨方达《易学图说会通》)

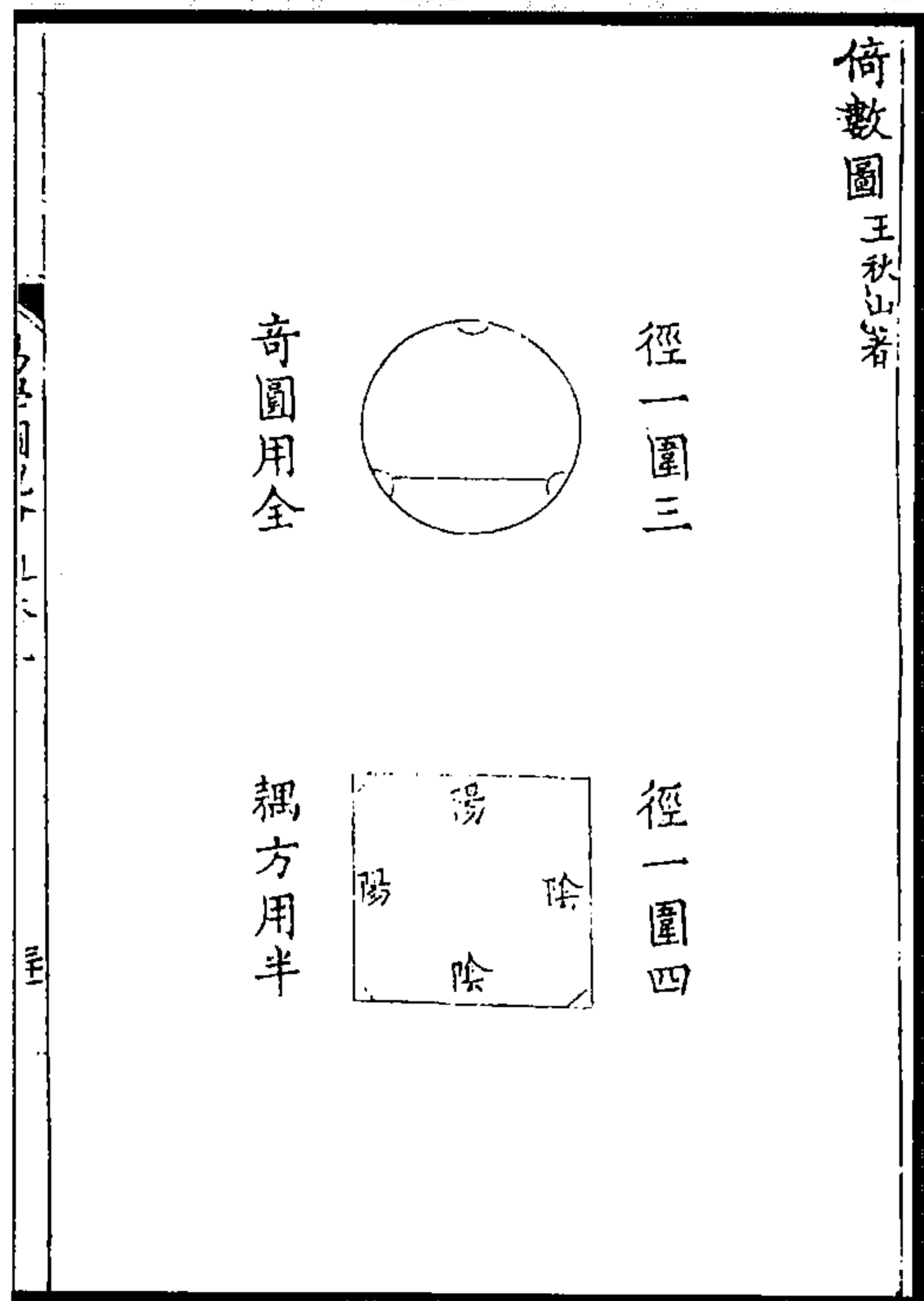

图 202 二极二仪图

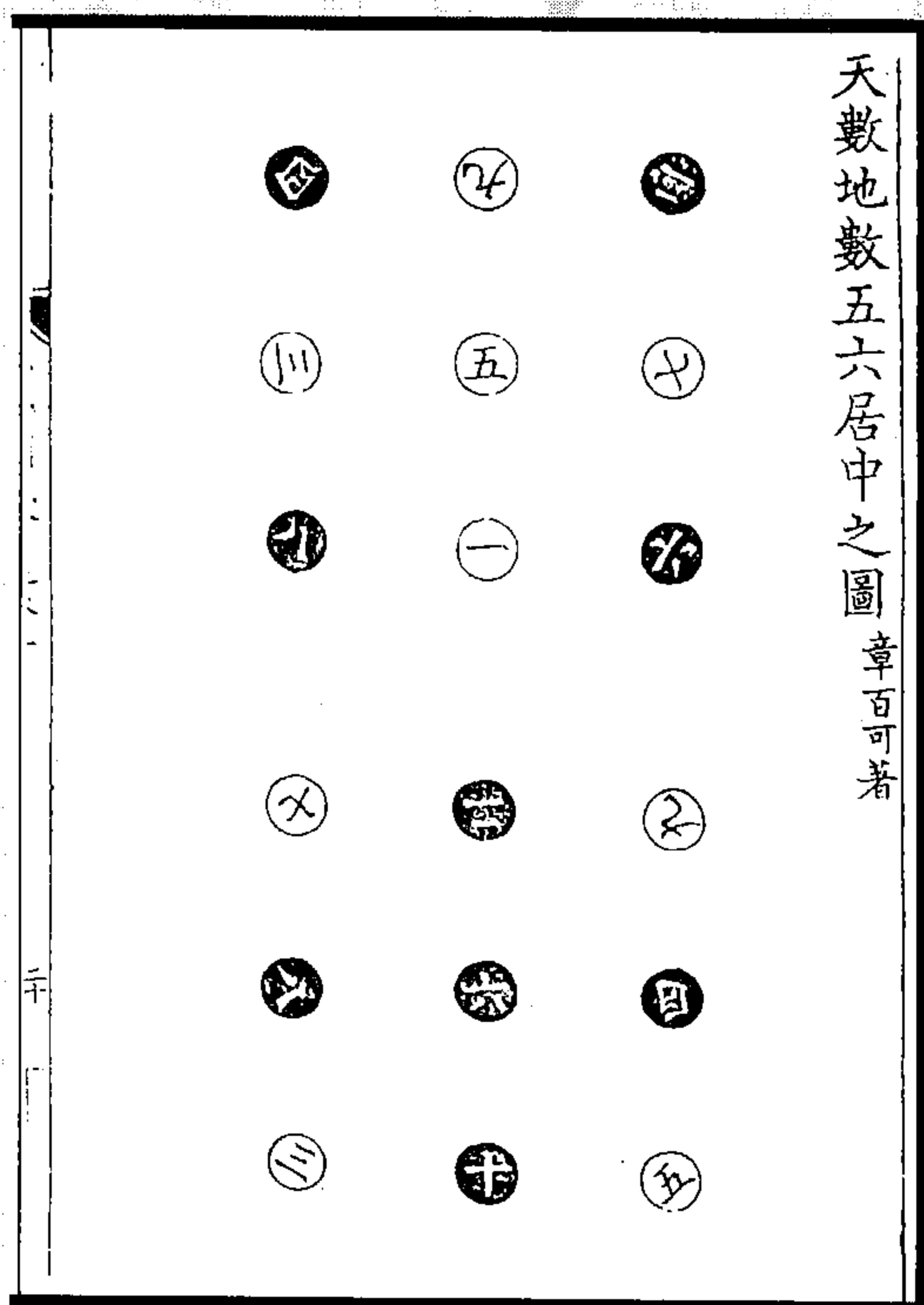
(刘文龙《古易汇注》)



图 204 子午阴阳八卦图

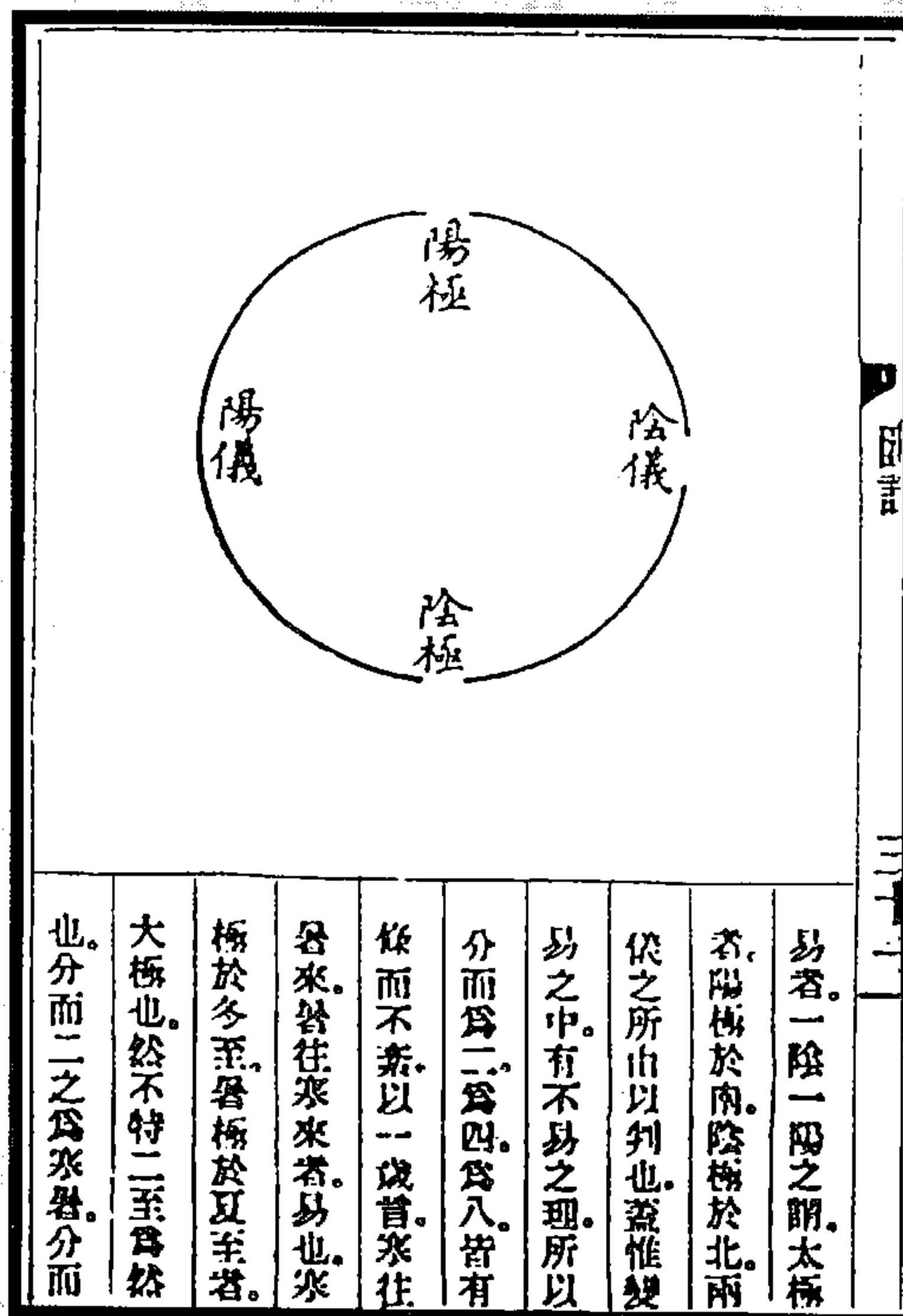

图 203 四方四时图

(刘文龙《古易汇注》)

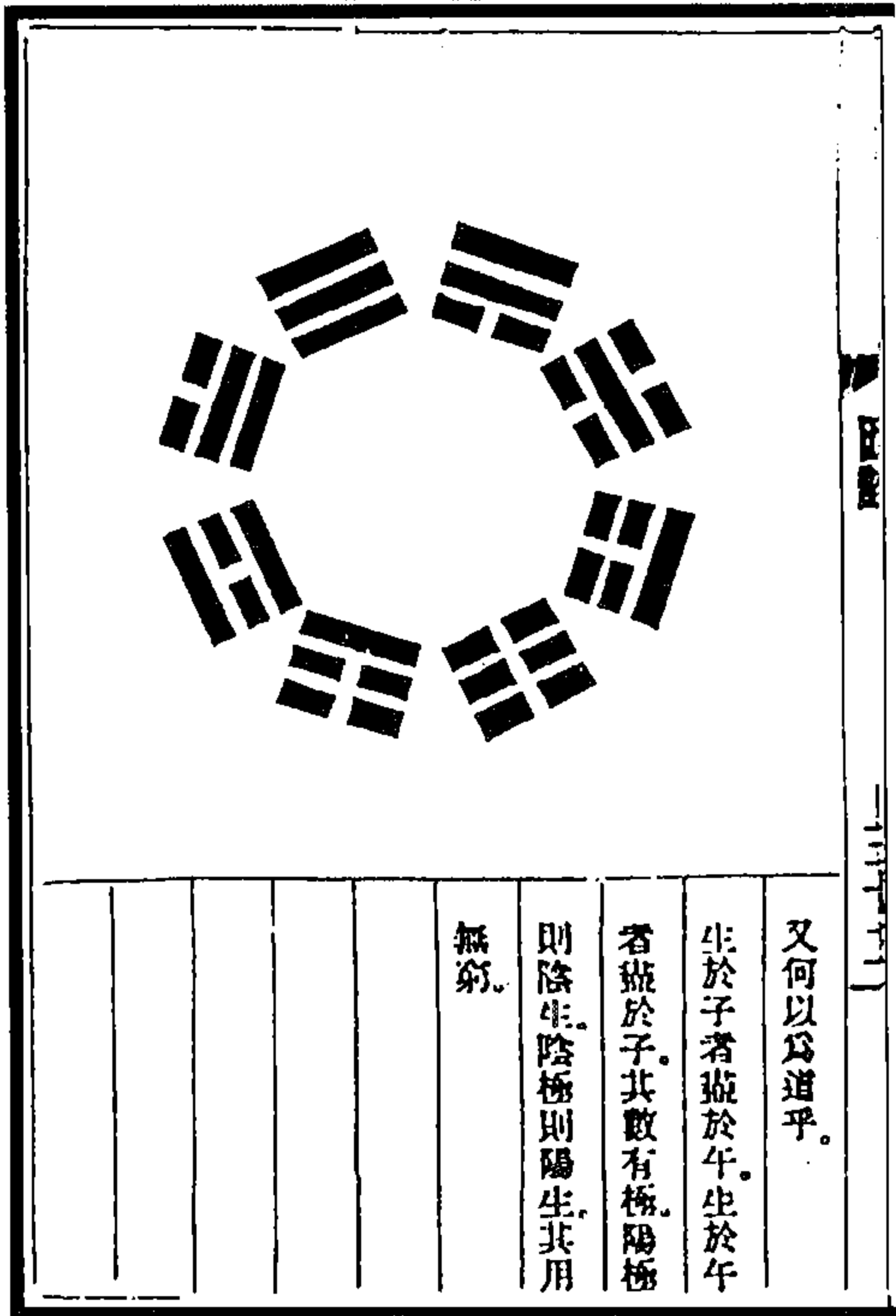

图 205 乾道成男坤道成女图

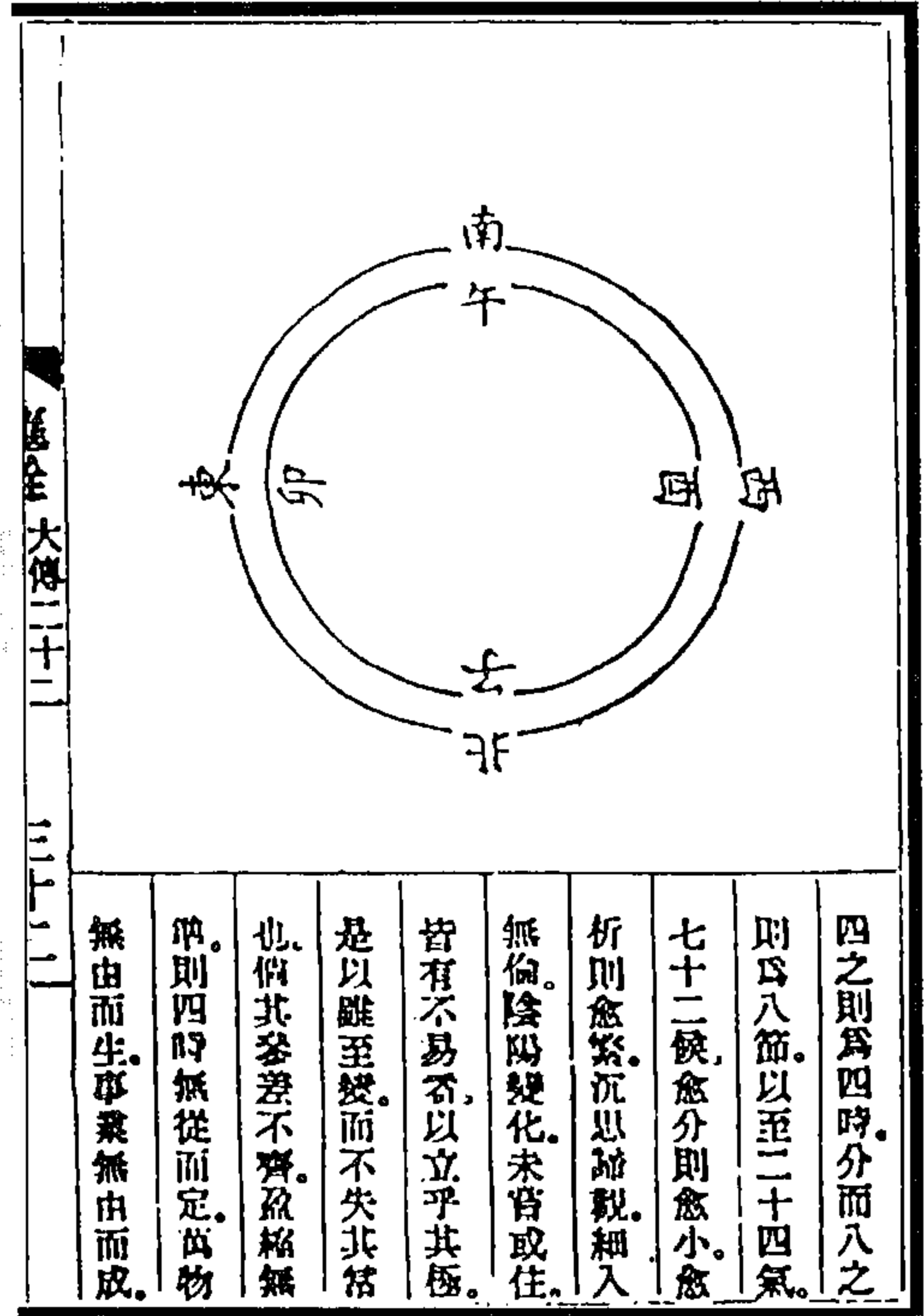
(梁锡珣《易学启蒙补》)



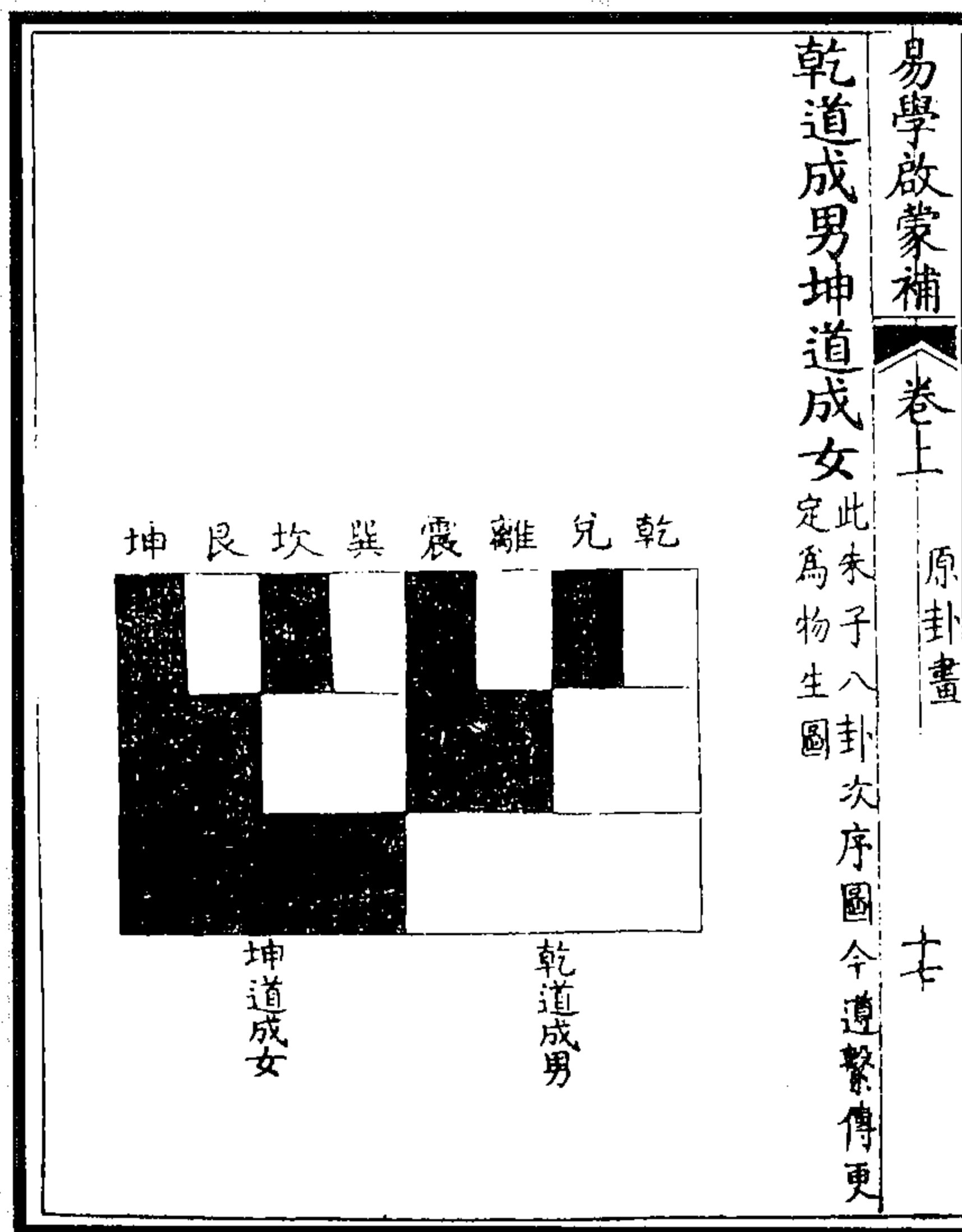

图 206 物生大成图  
(梁锡珩《易学启蒙补》)



图 208 唐虞执中之易图  
(张恩爵《删定来氏易注象数图说》)

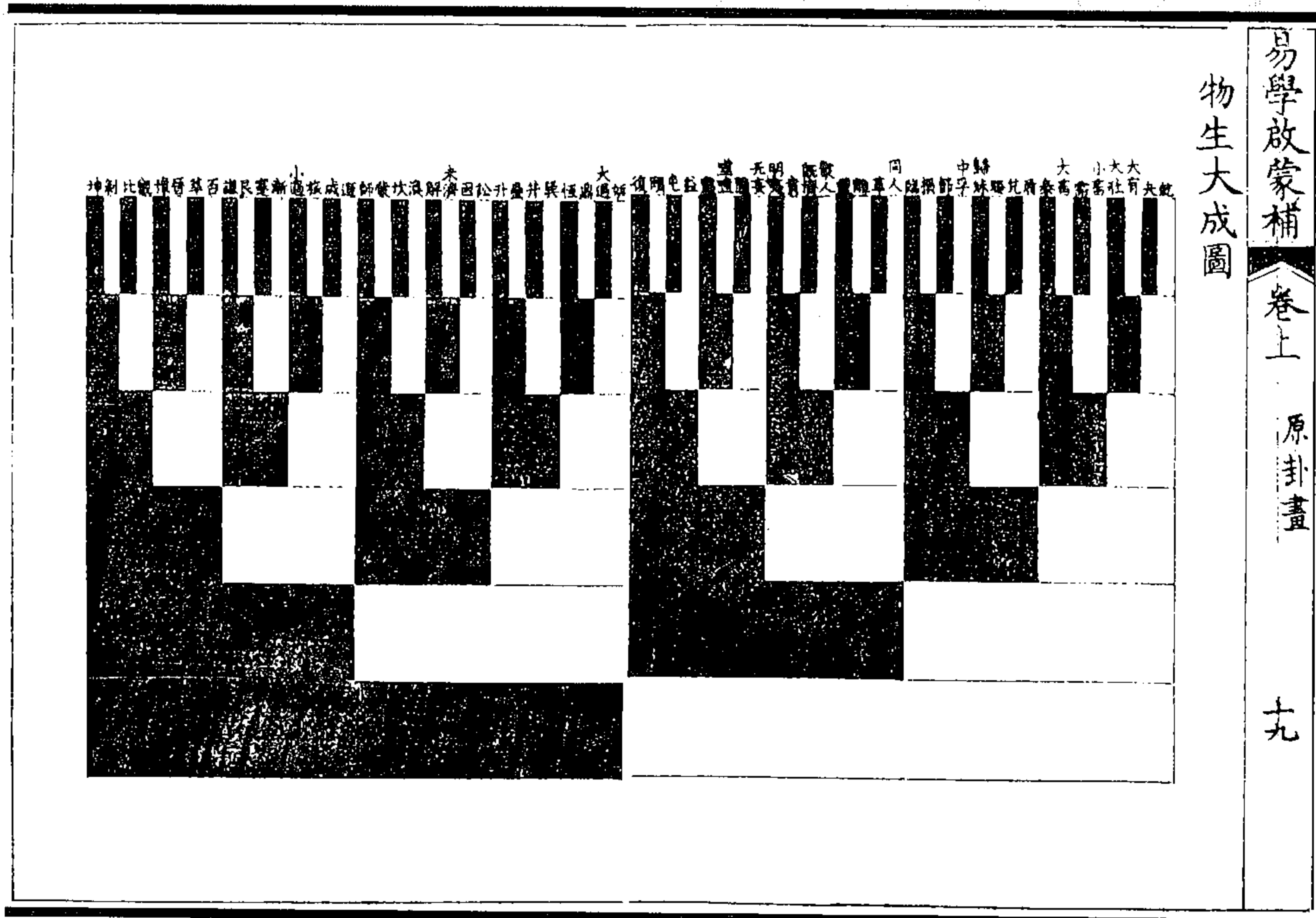

图 207 衍数用数图  
(梁锡珩《易学启蒙补》)

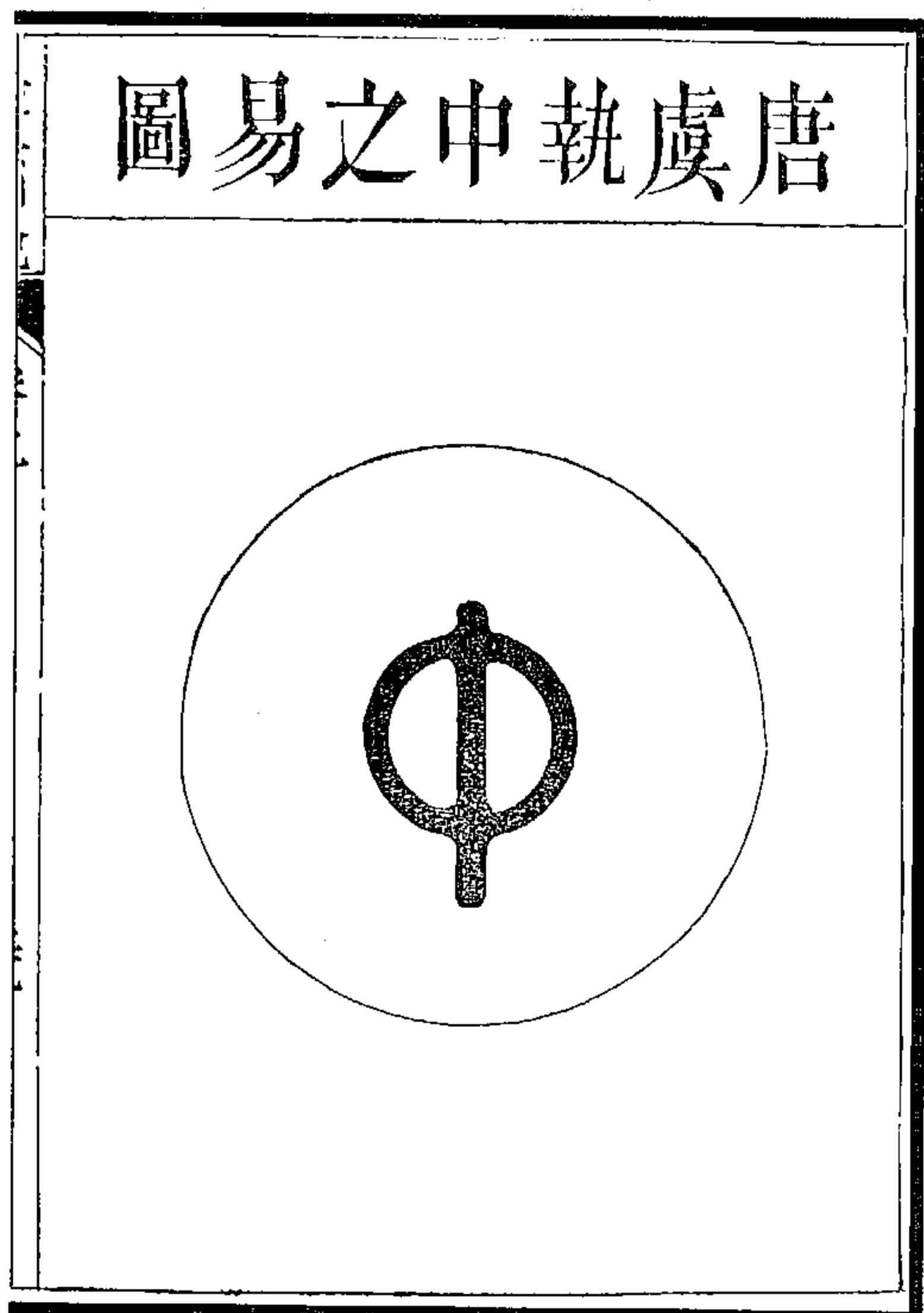

图 210 三才立极图

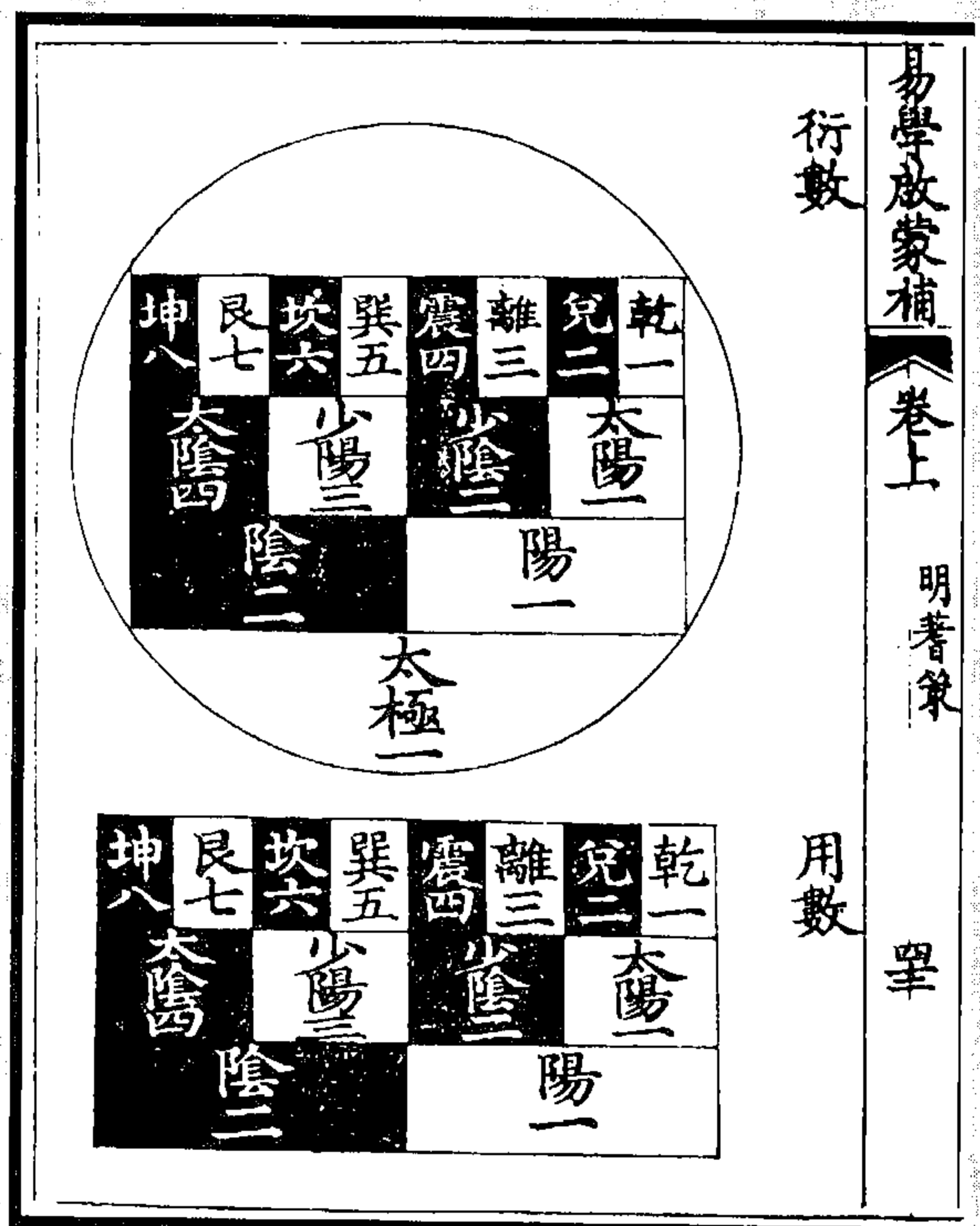

图 209 仰观俯察图

(张恩爵《删定来氏易注象数图说》)

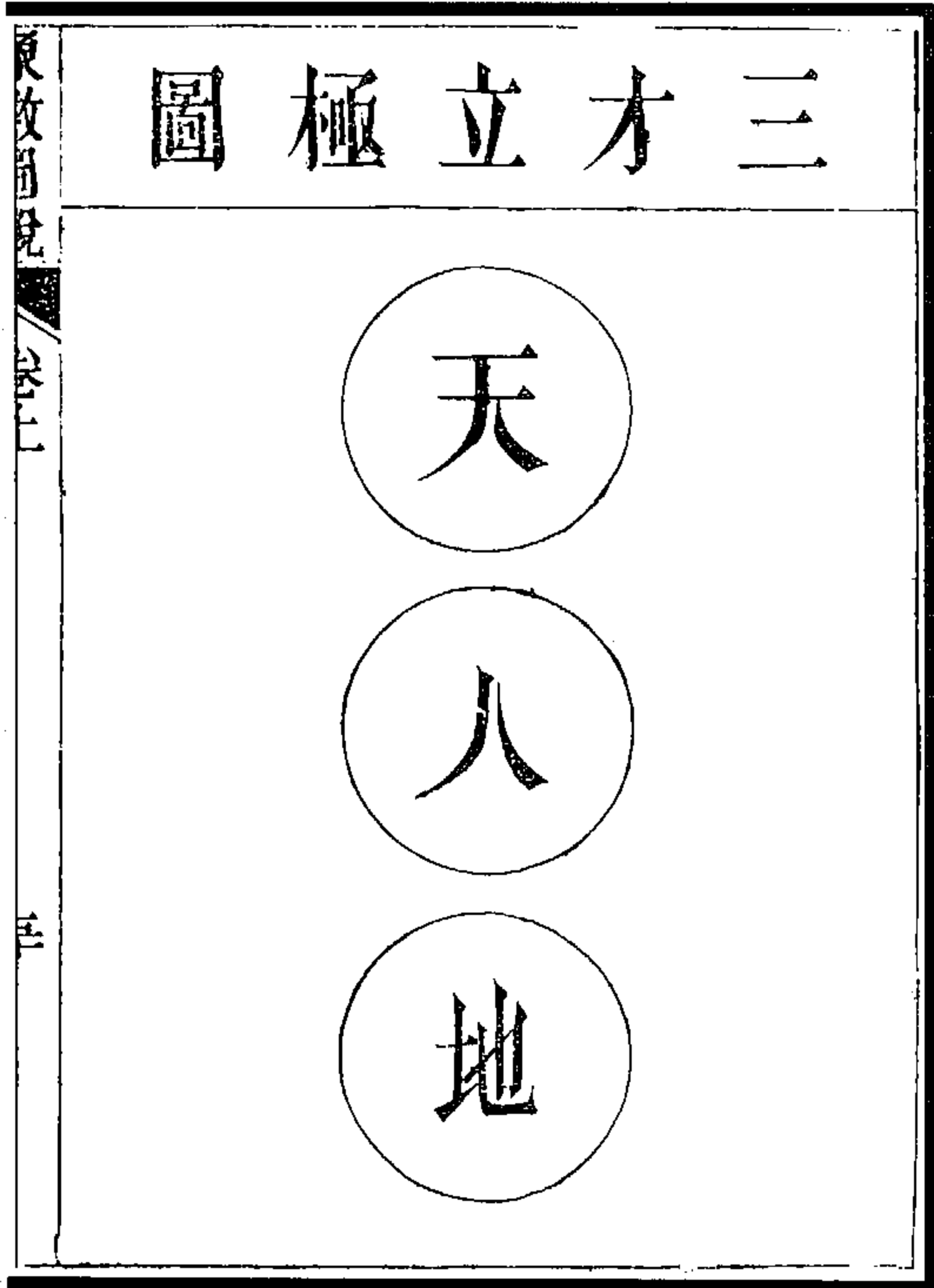

图 212 八卦分宫与五行贯图

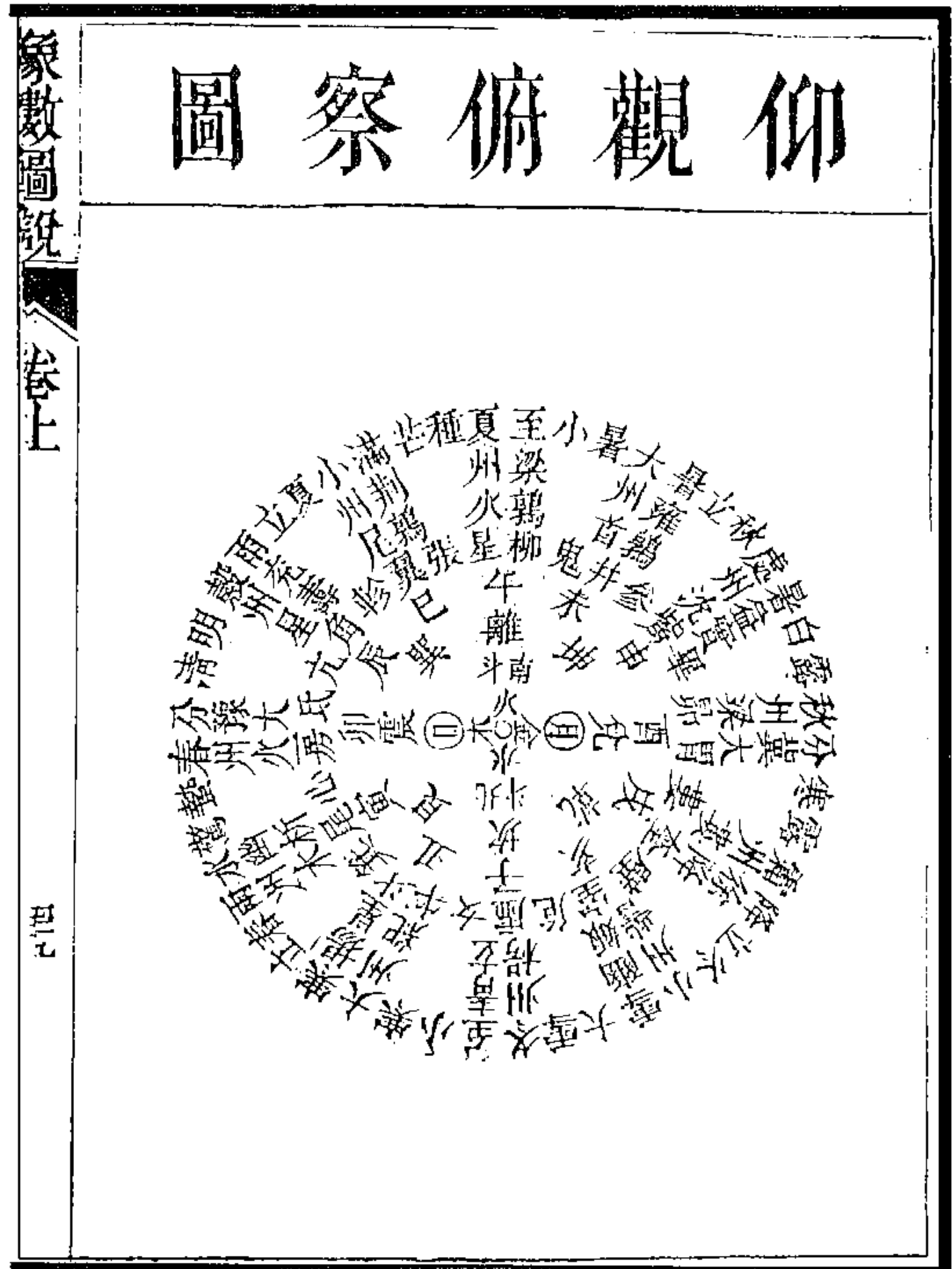
(冯道立《周易三极图贯》)



图 211 起课不用易辞图

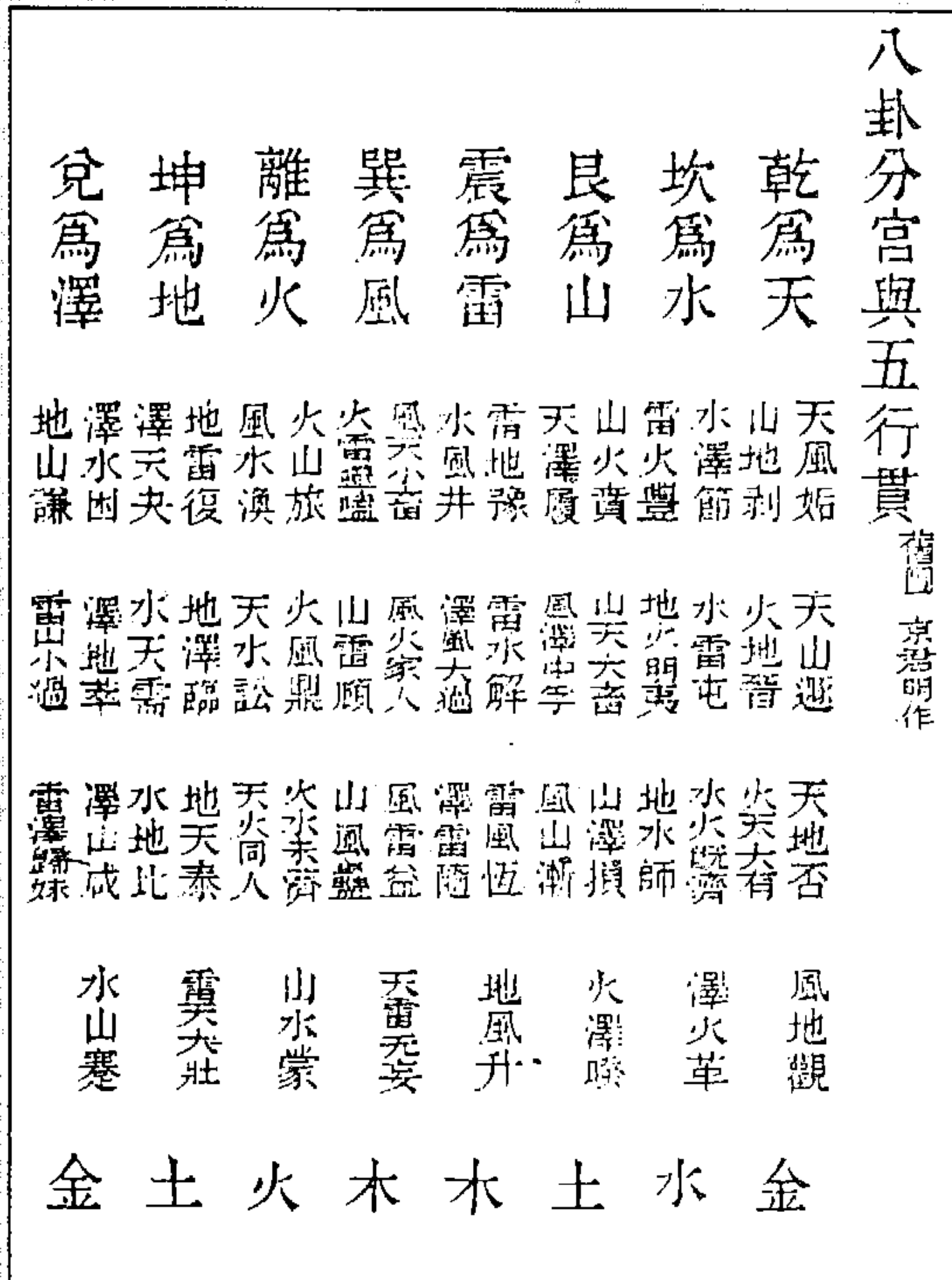



图 218 卦身配五行图

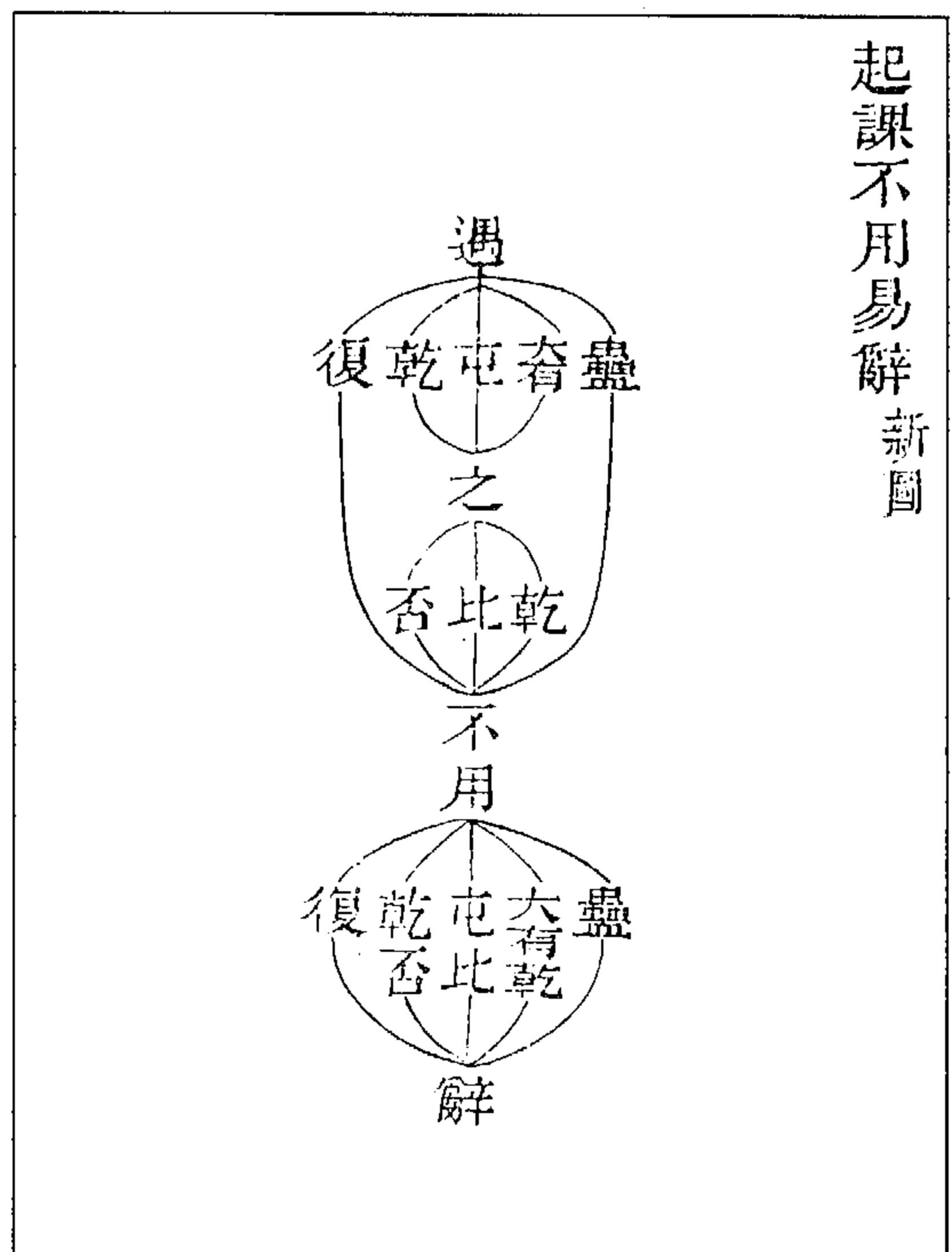

图 217 六虛應太虛图

(冯道立《周易三极图贯》)

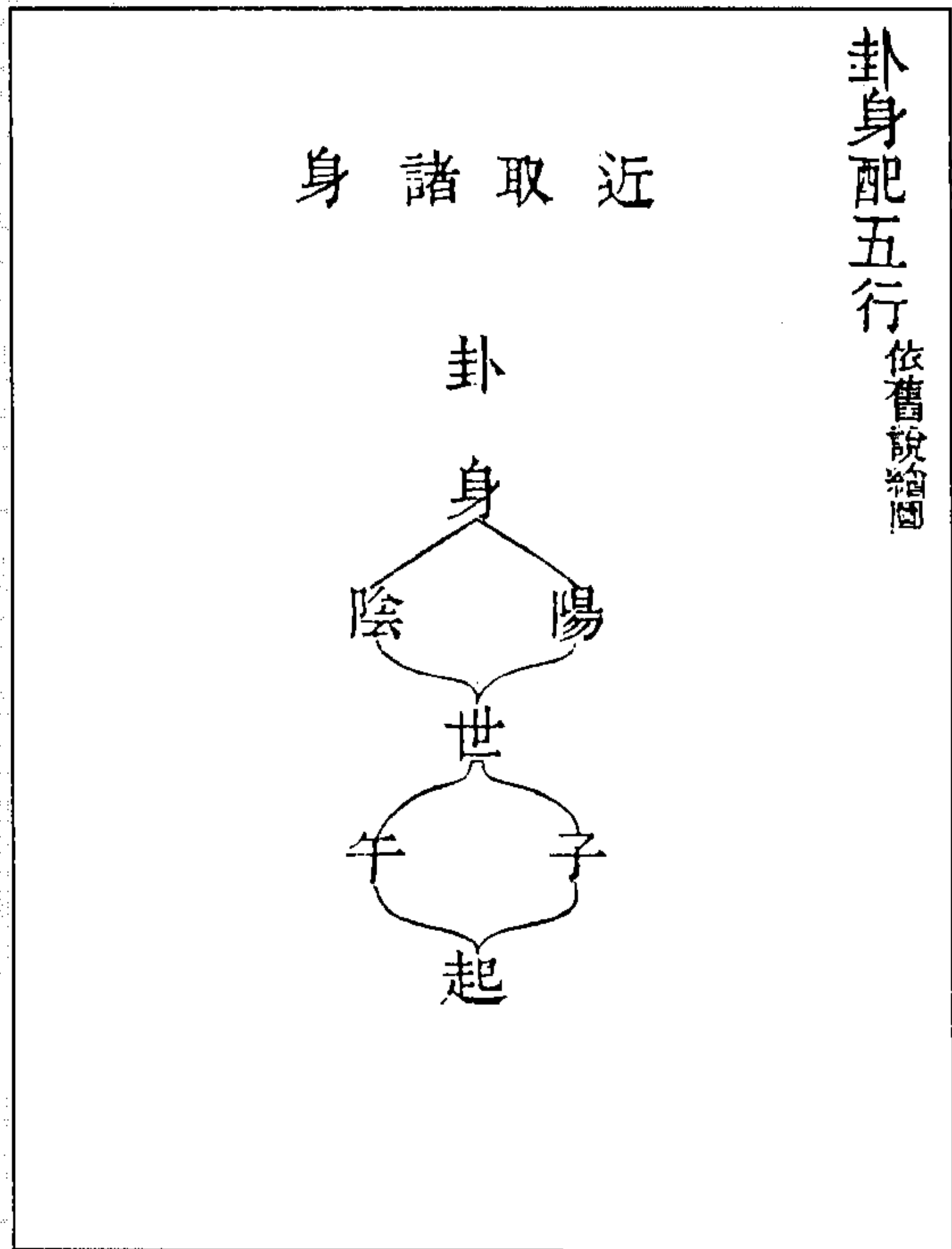

图 220 仲尼譬天地为人极主图

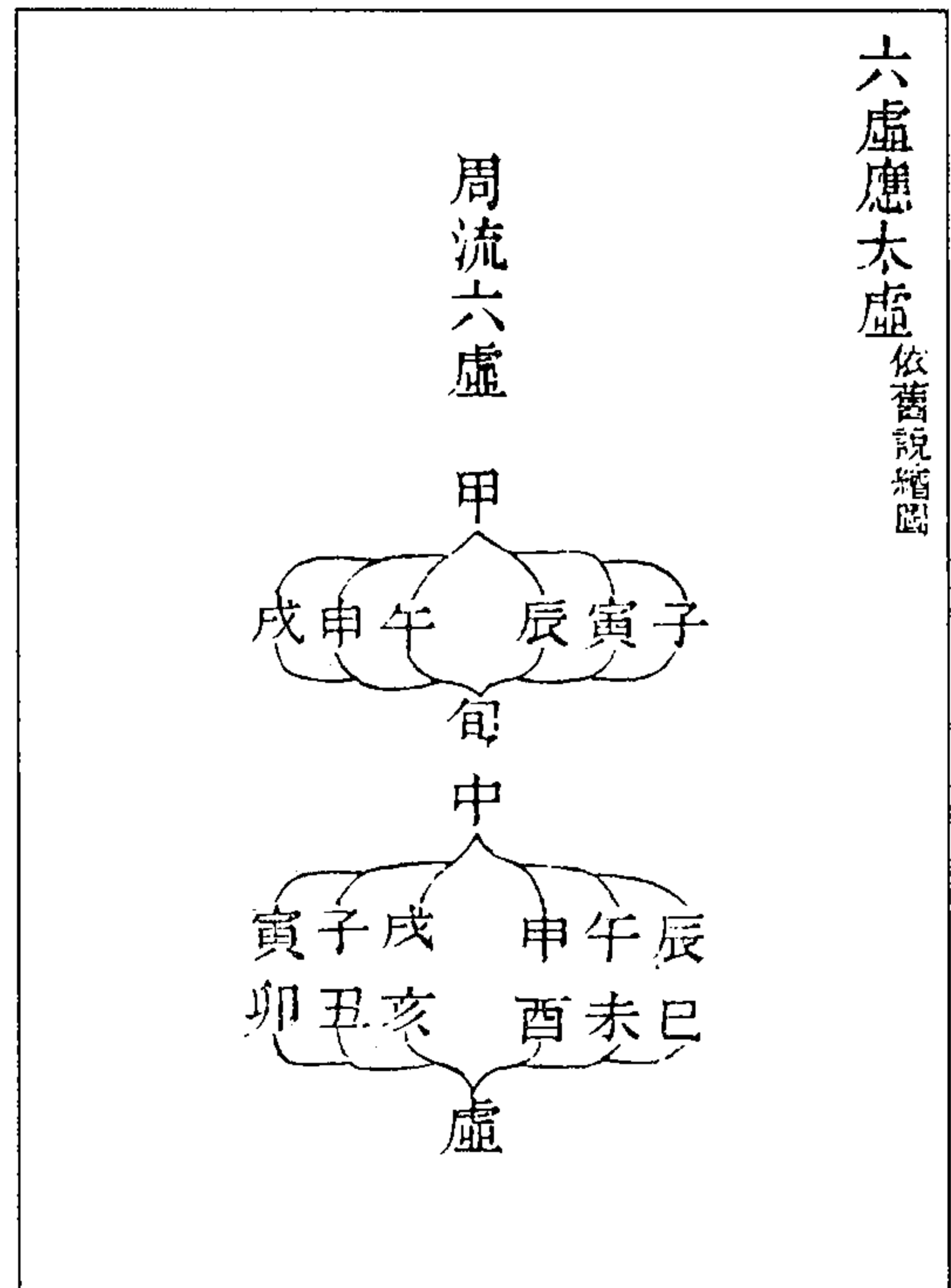
(冯道立《周易三极图贯》)



图 219 人极贯天地图

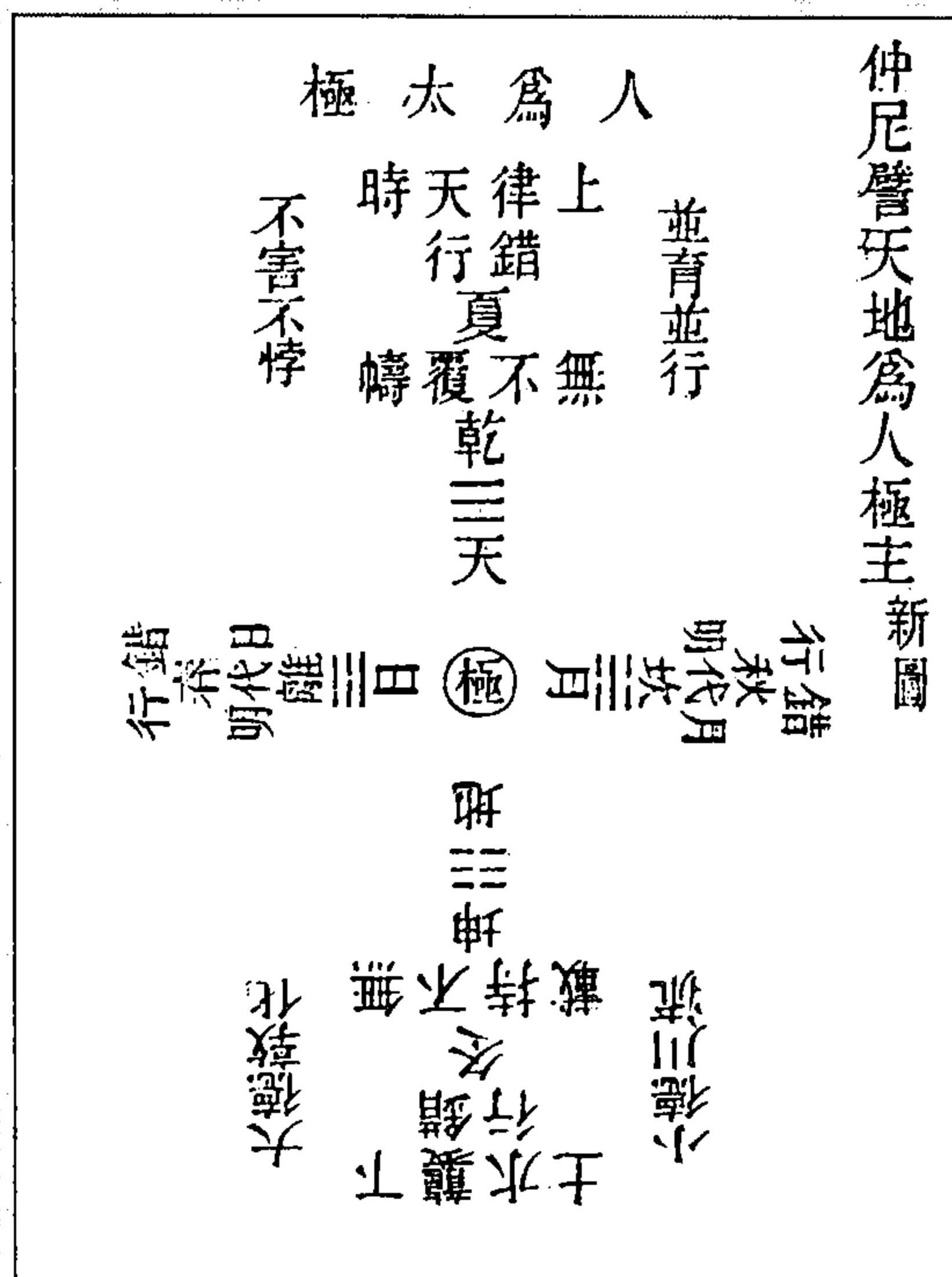



图 226 天心以仁贯四德图

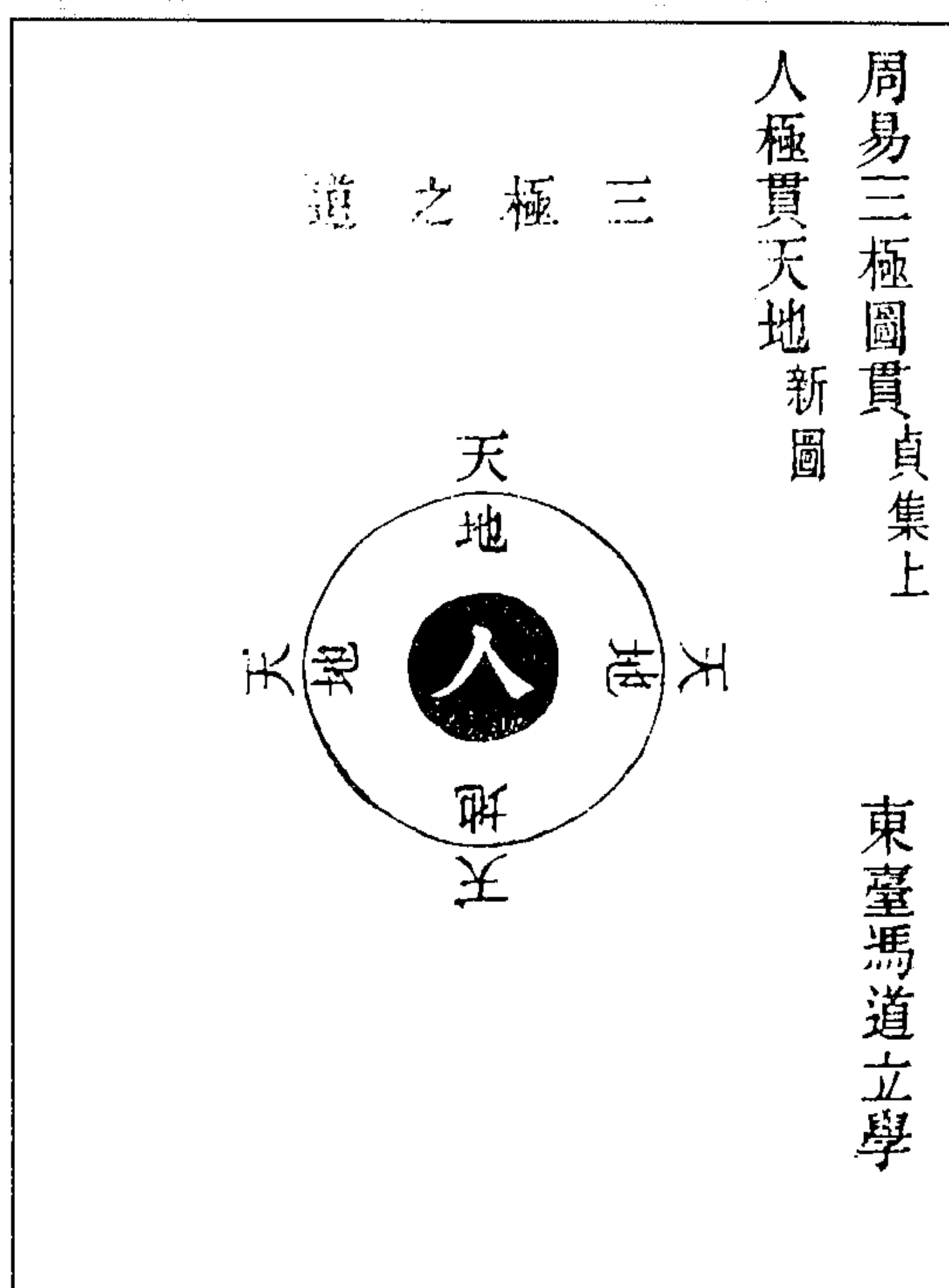

图 225 北辰以斗柄为用其心时贯于周天之中图

(冯道立《周易三极图贯》)

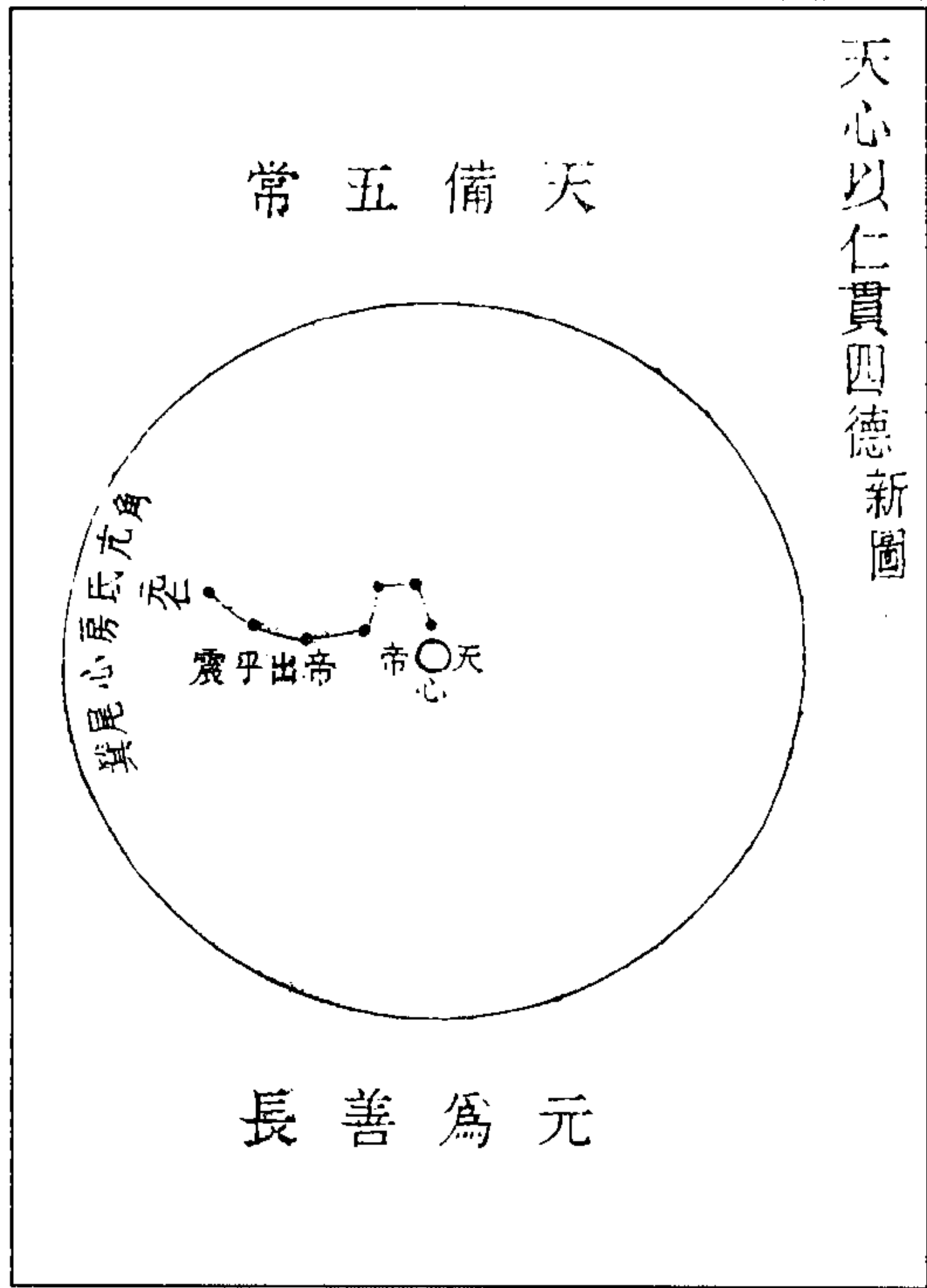

图 228 月受日光为画卦之原图

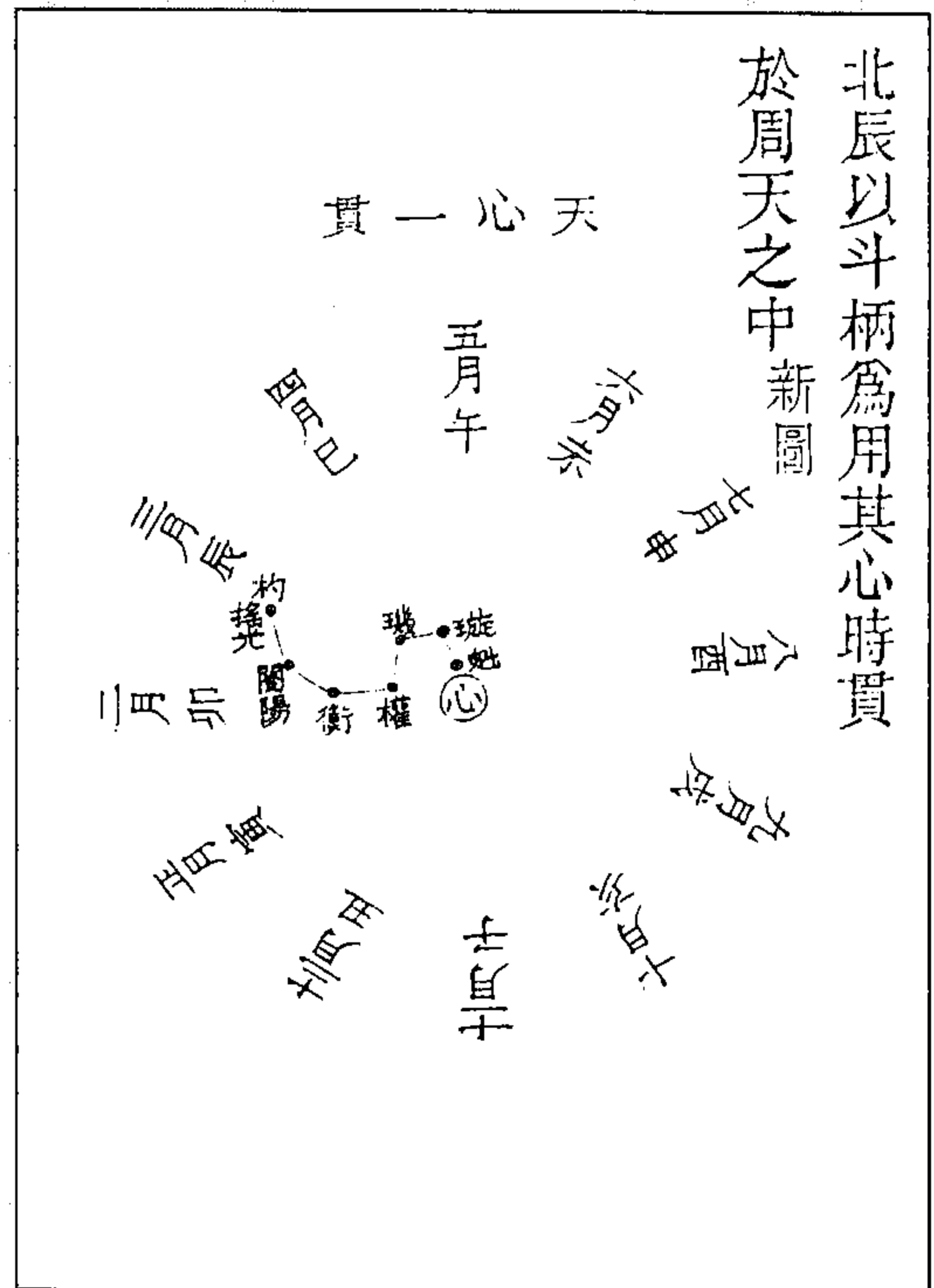

图 227 日月为易定命名之义图

(冯道立《周易三极图贯》)

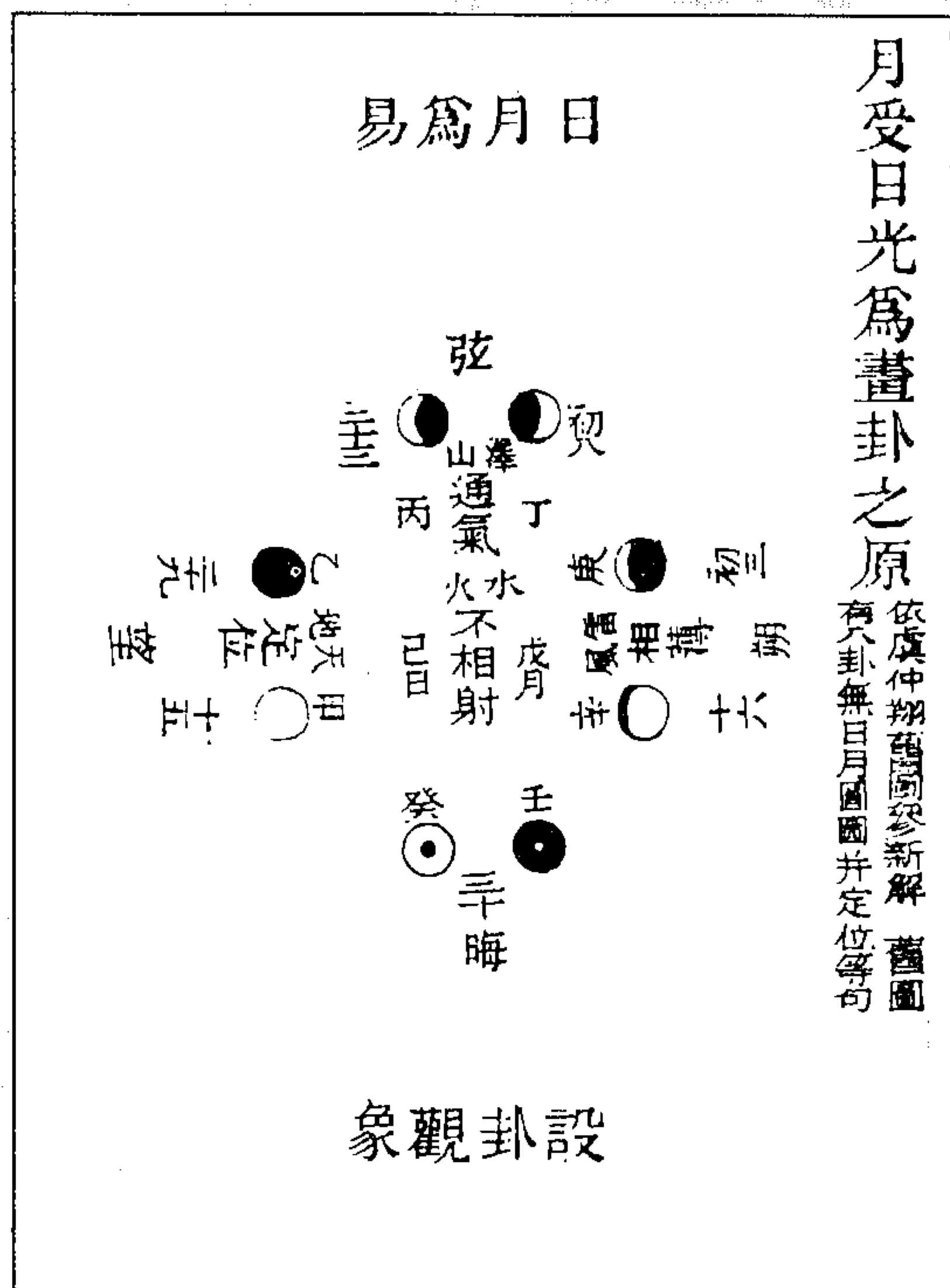

图 230 象傳言來十九卦見序卦反易之理圖

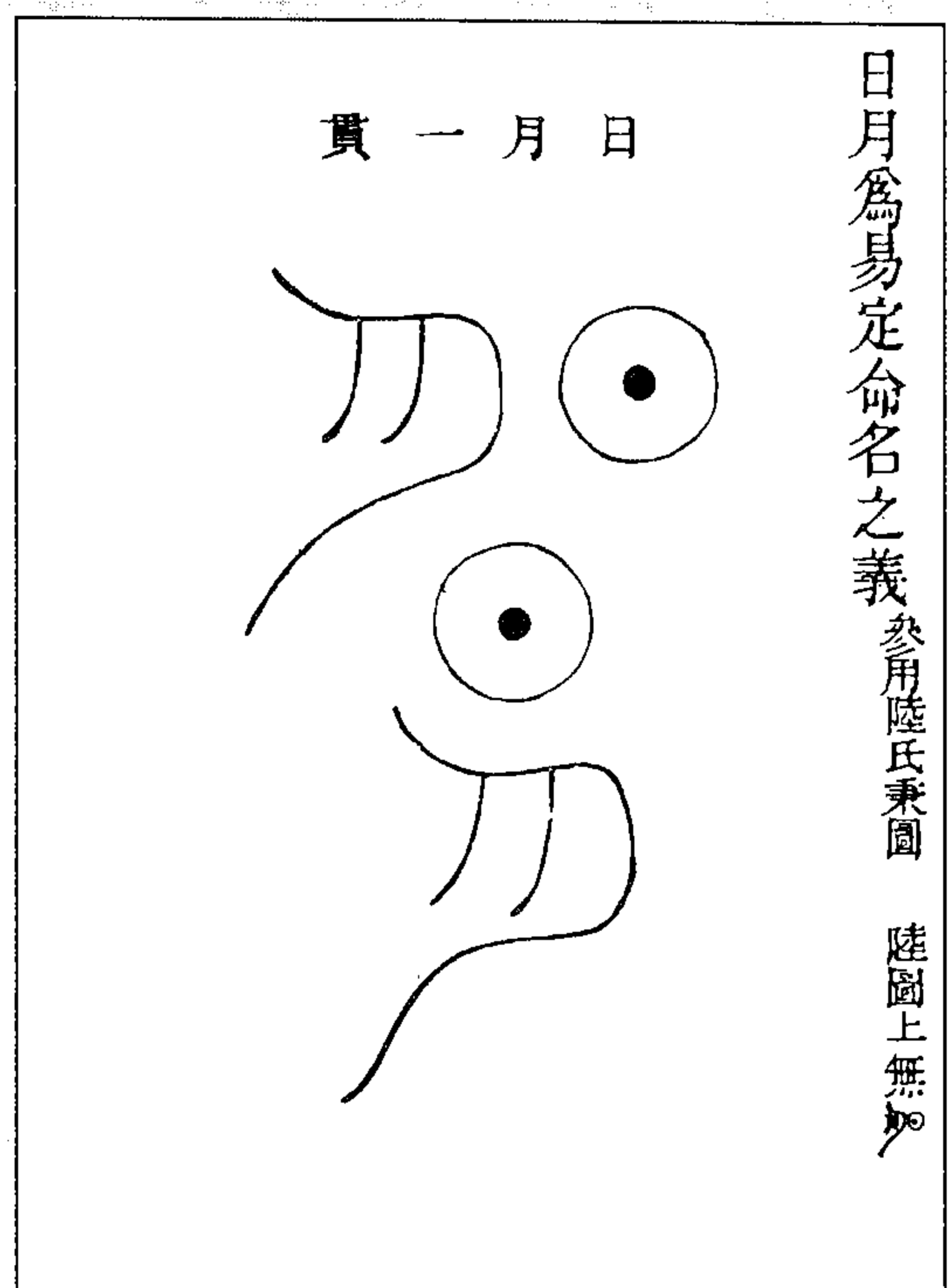

图 229 天地日月星辰錯綜為畫卦序卦張本圖

(馮道立《周易三極圖貫》)

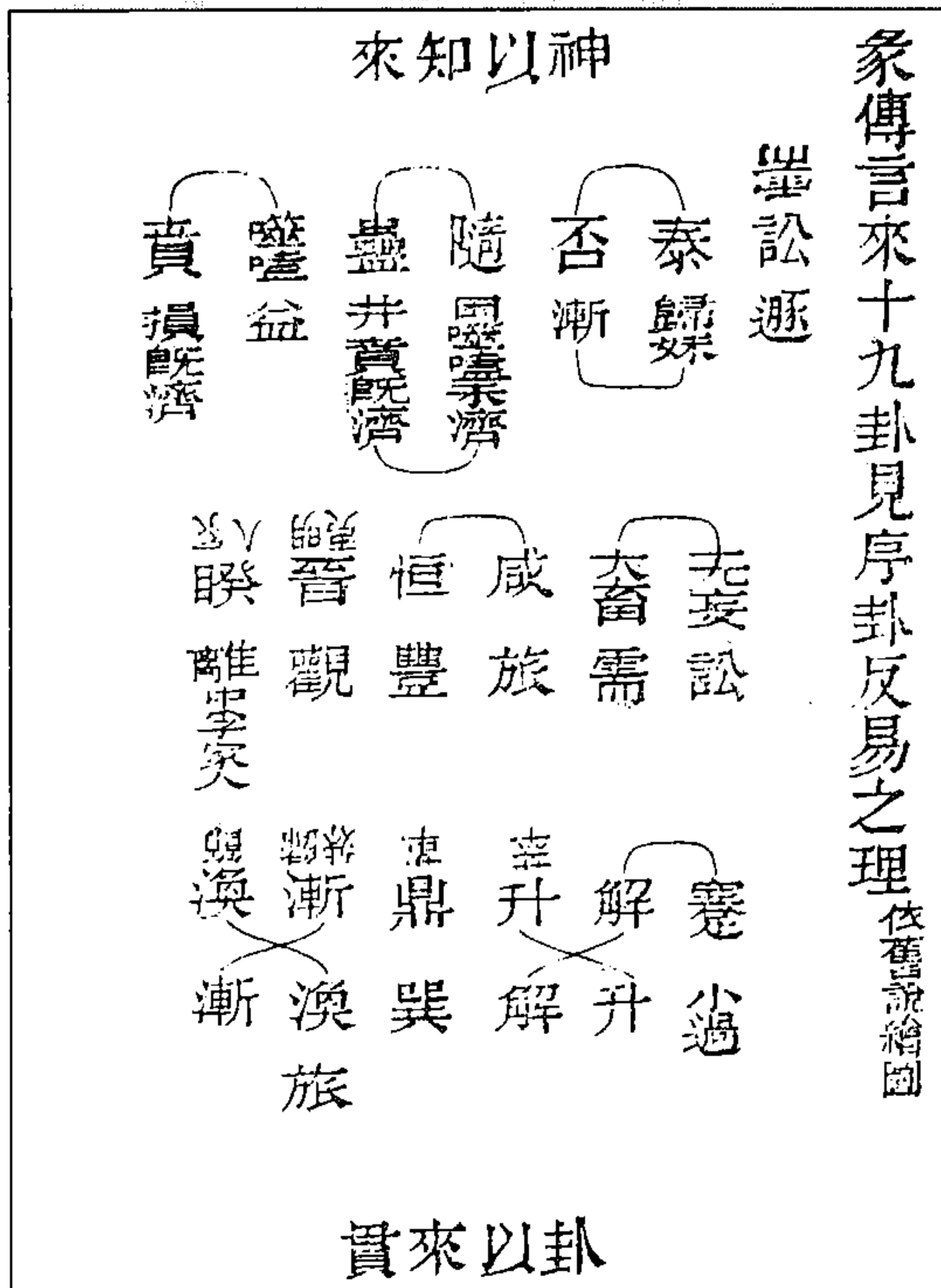

图 232 閏年合爻數圖

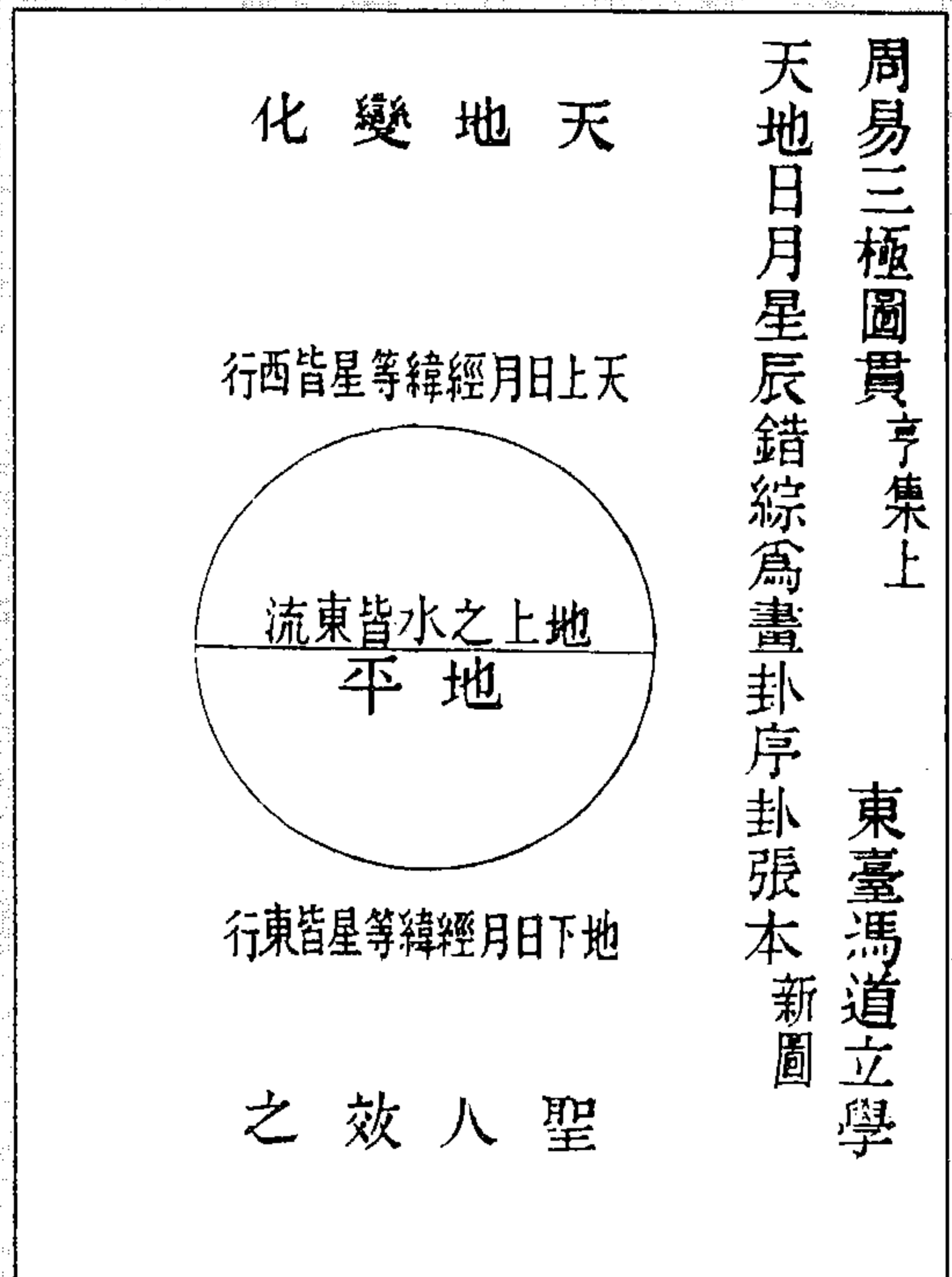

图 231 歸奇象閏以時為定圖

(馮道立《周易三極圖貫》)

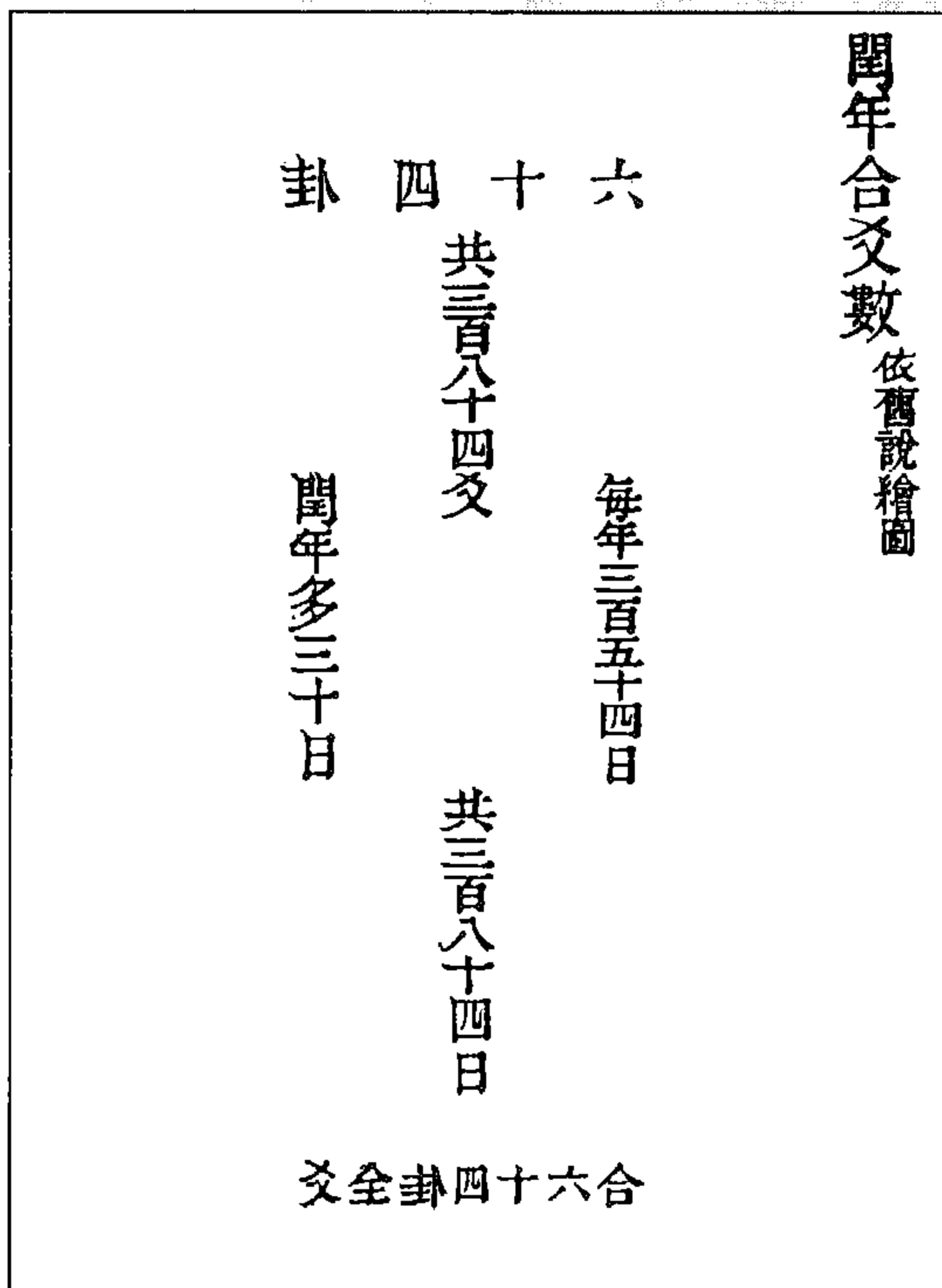



图 234 八卦方位以指南针为定 正对两极之中图



图 233 八卦分四时只兑言秋图

(冯道立《周易三极图贯》)



图 236 六十干支配卦与时偕行图

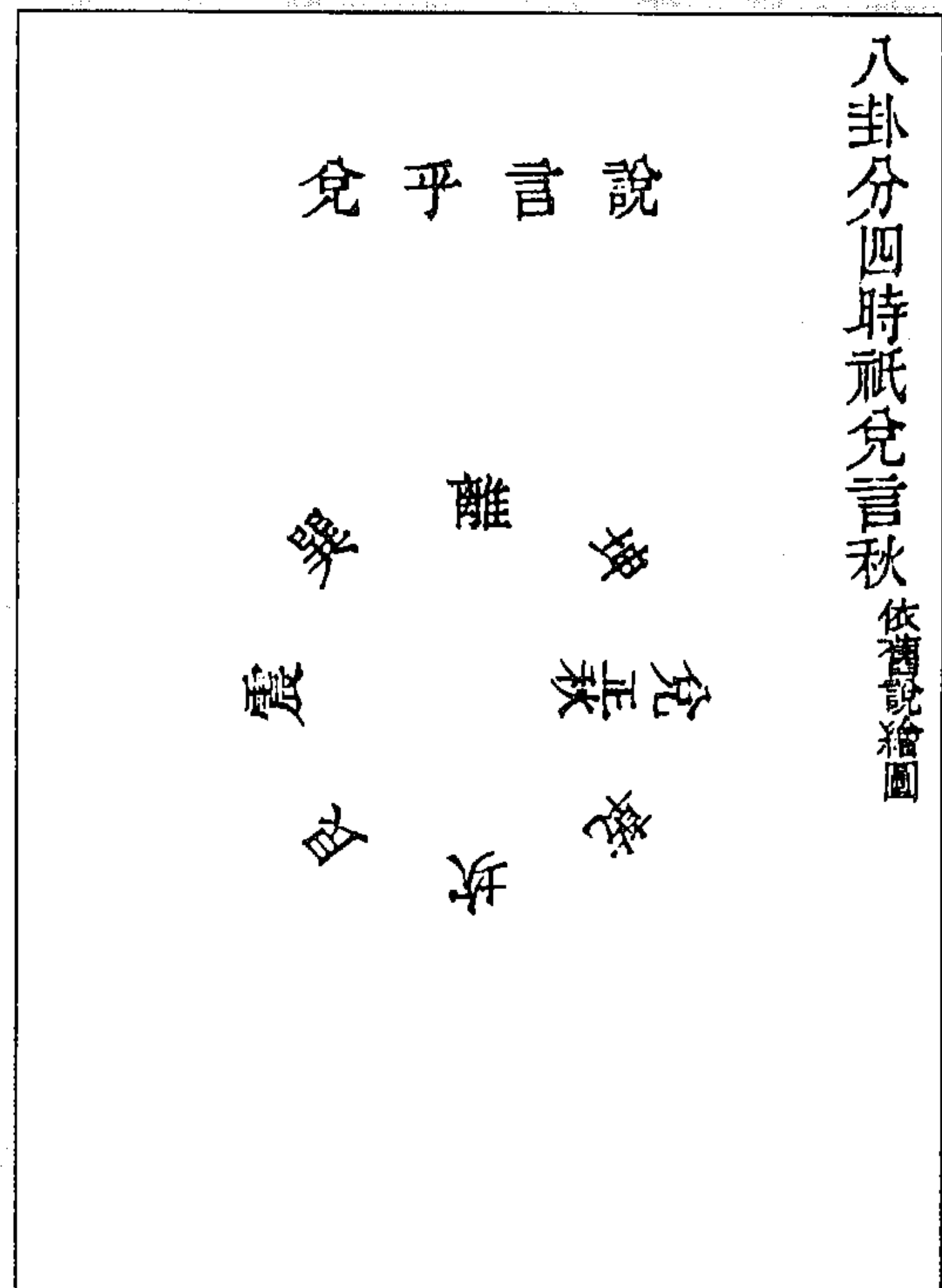

图 235 八卦配八陣與時中貫图

(冯道立《周易三极图贯》)



图 238 八卦相克贯四时图

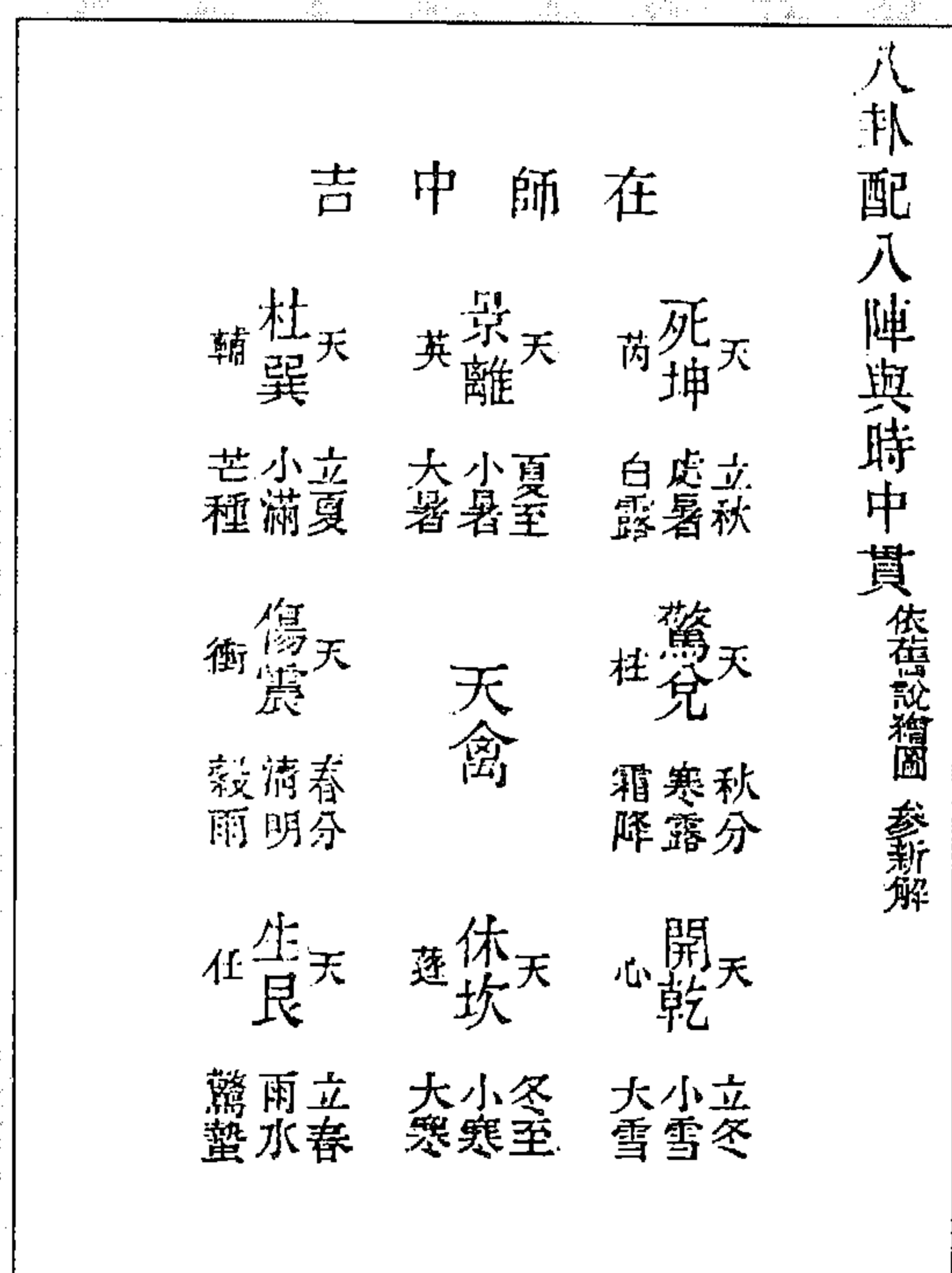

图 237 八卦相生贯四时图

(冯道立《周易三极图贯》)

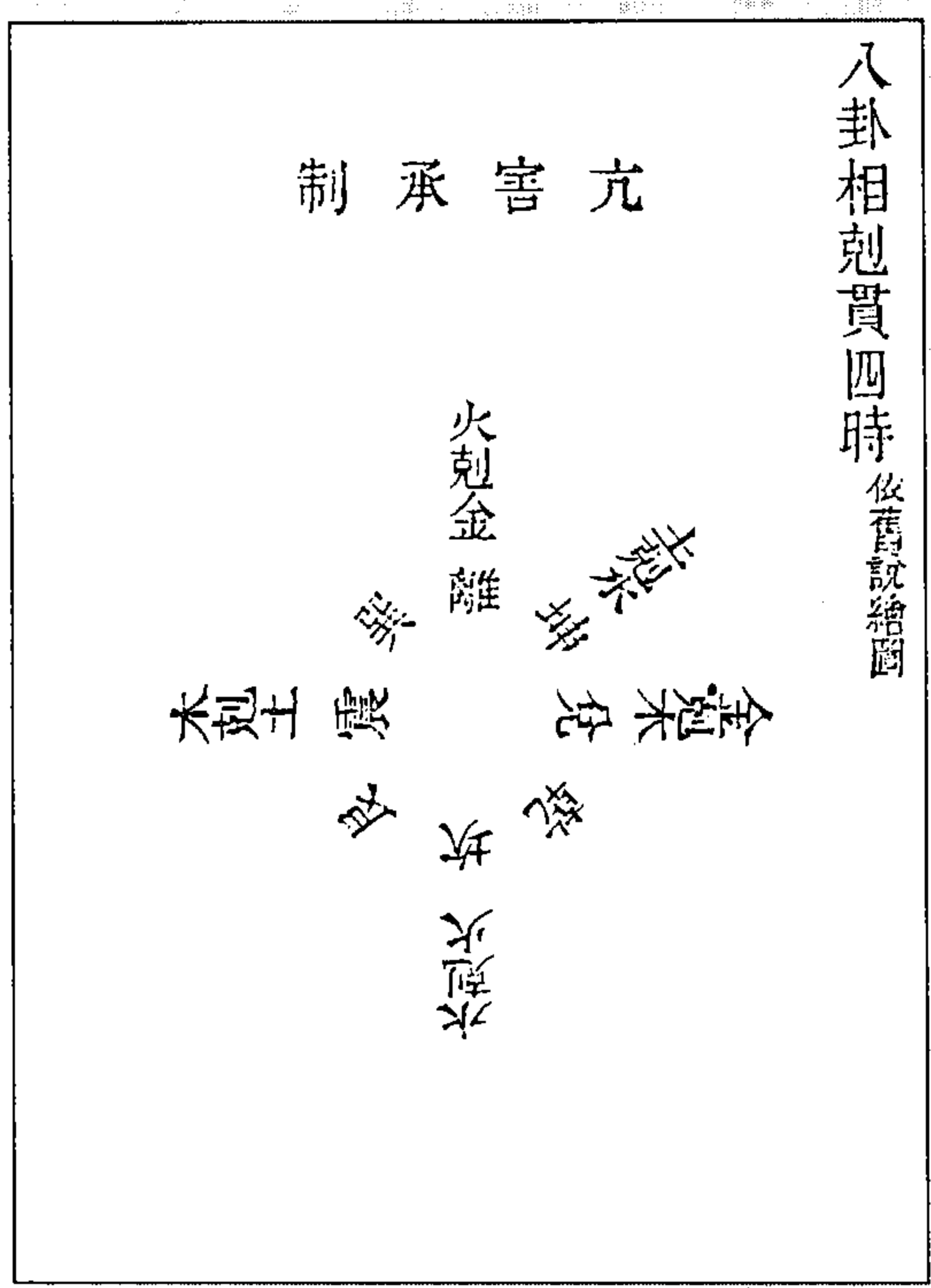

图 240 阴阳终始是一贯之理图



图 239 上下经分阴阳图

(冯道立《周易三极图贯》)

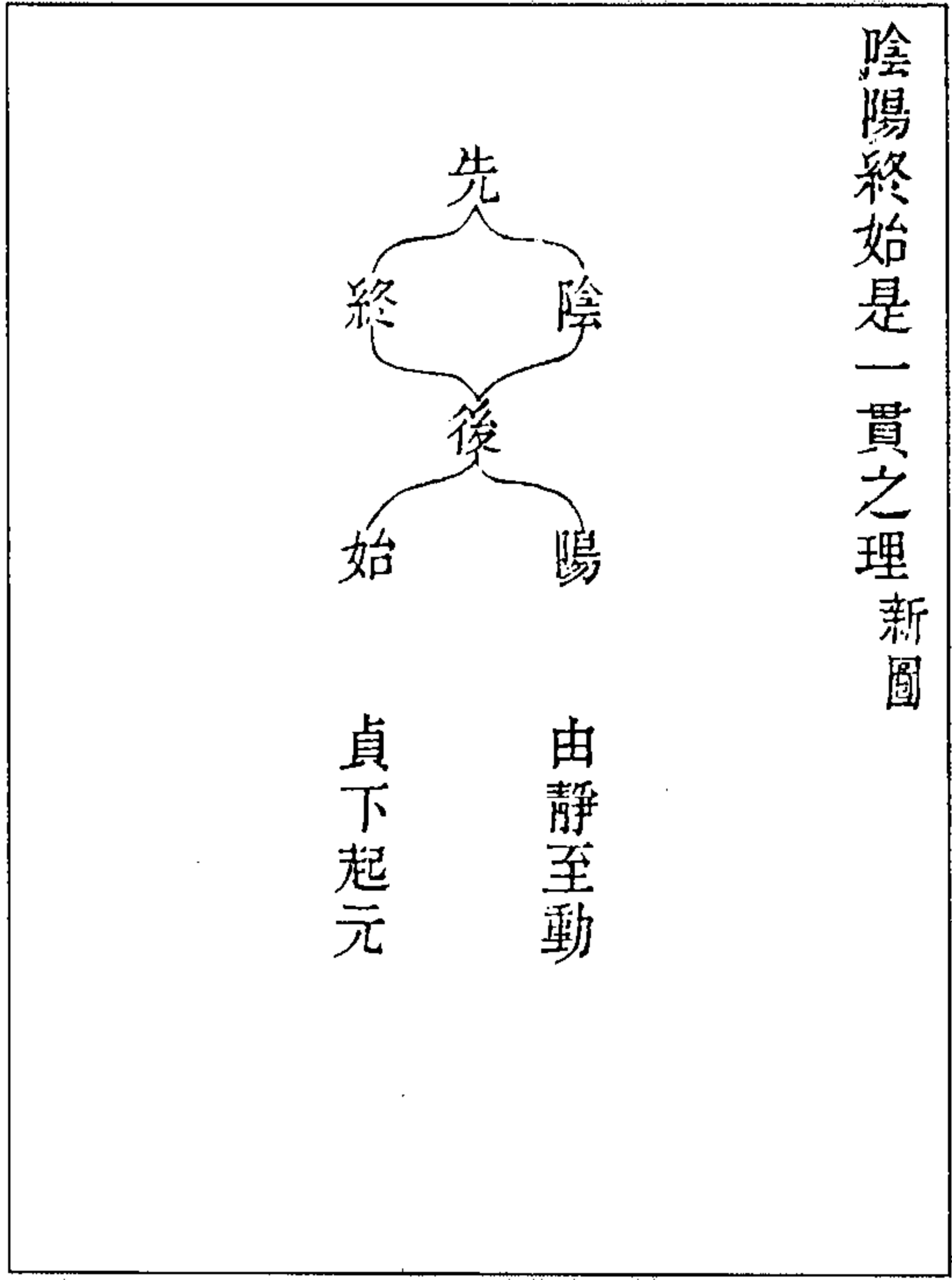

图 242 十翼应河图十数图

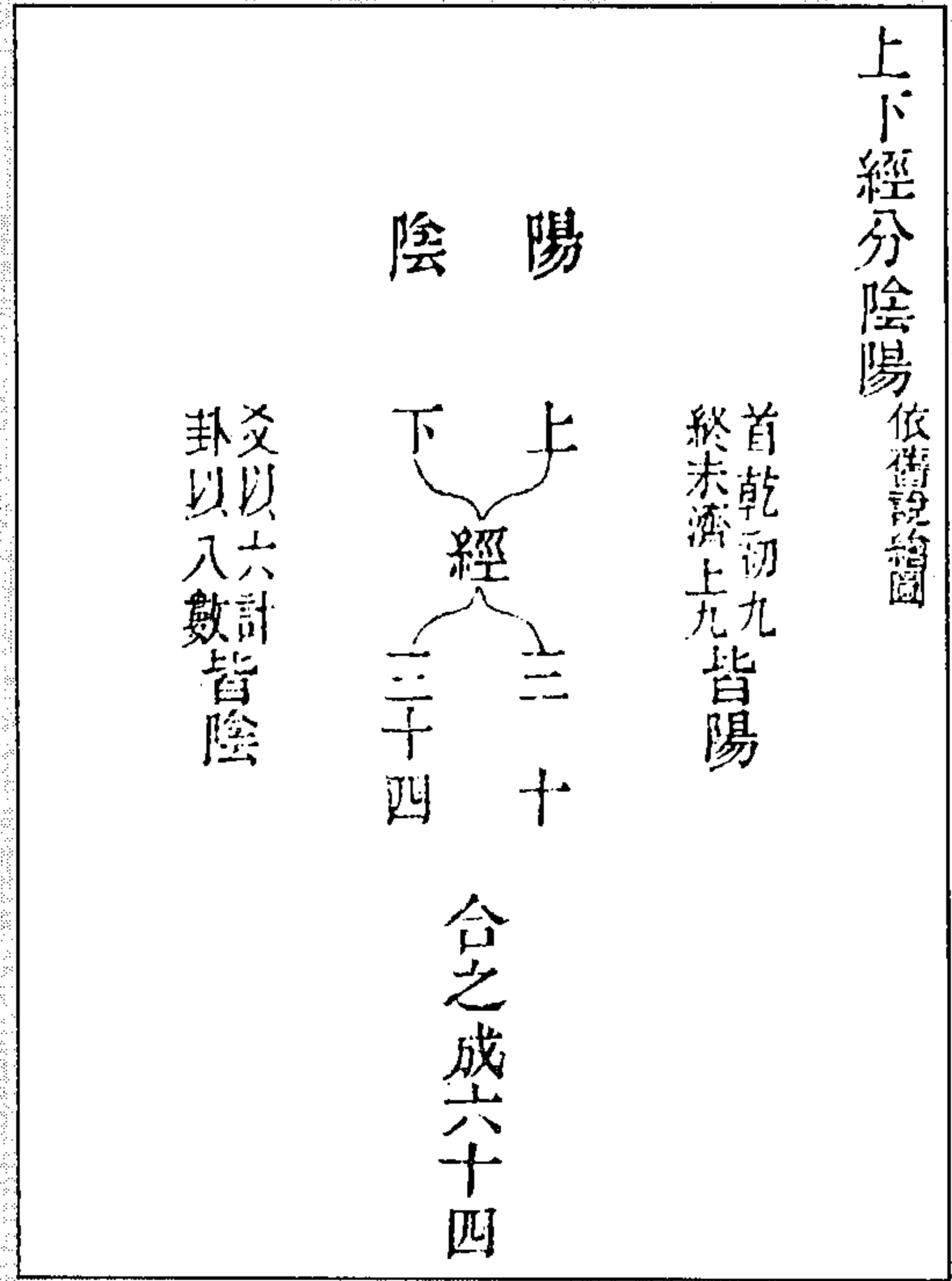
图 241 太易不列于太学图

(冯道立《周易三极图贯》)

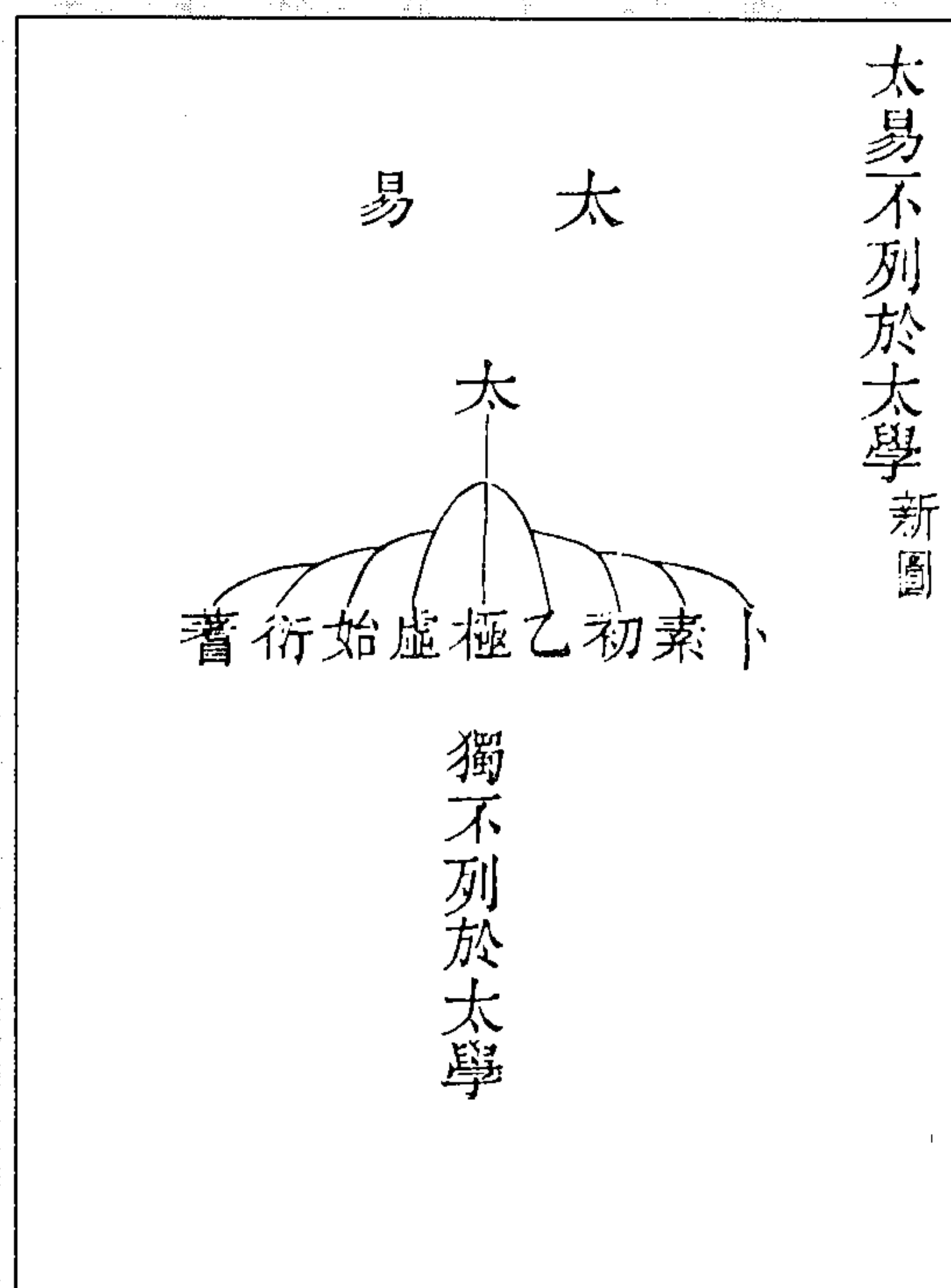
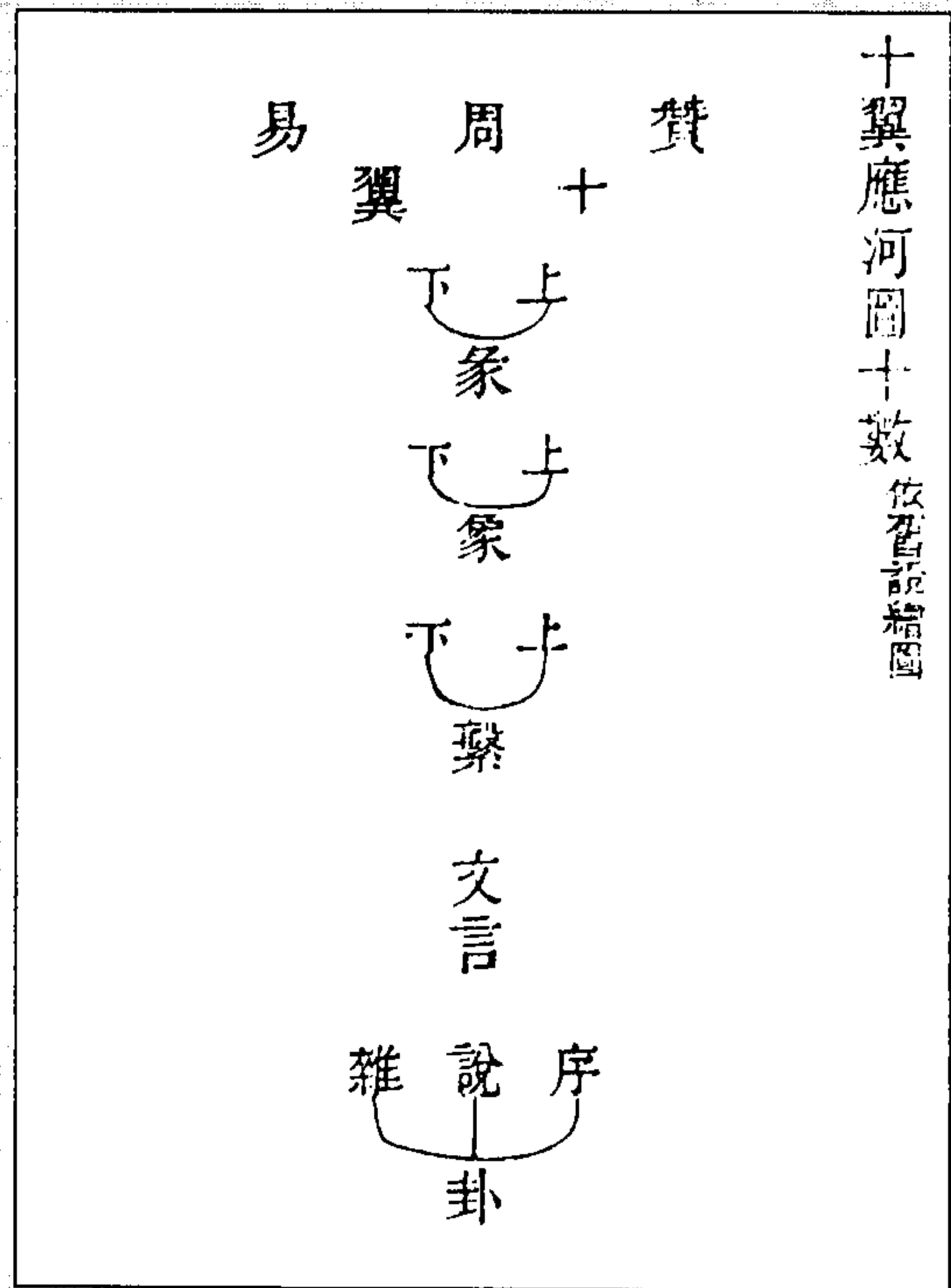

图 244 易贯三义图

图 243 象象易各有取义图

(冯道立《周易三极图贯》)

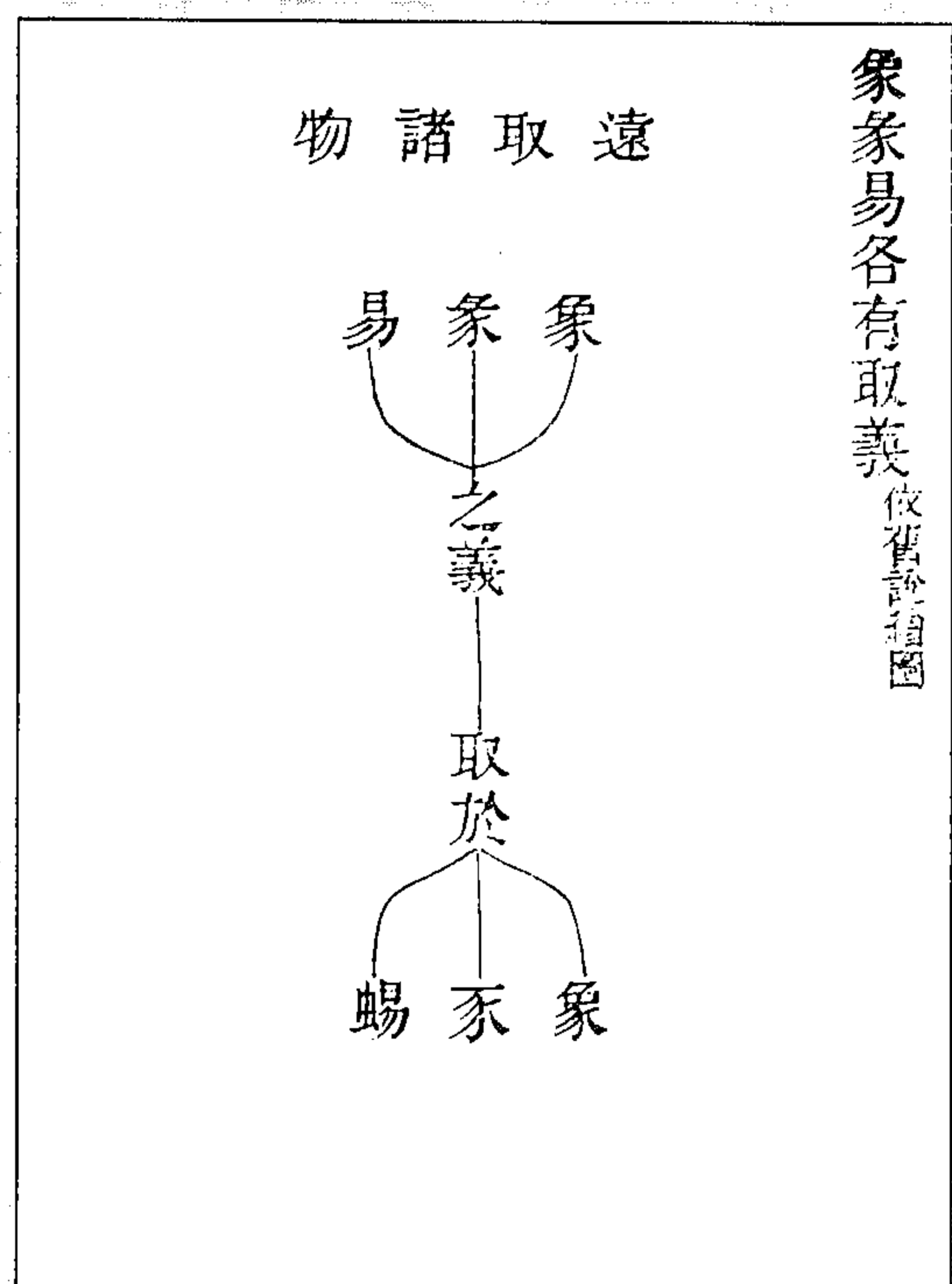
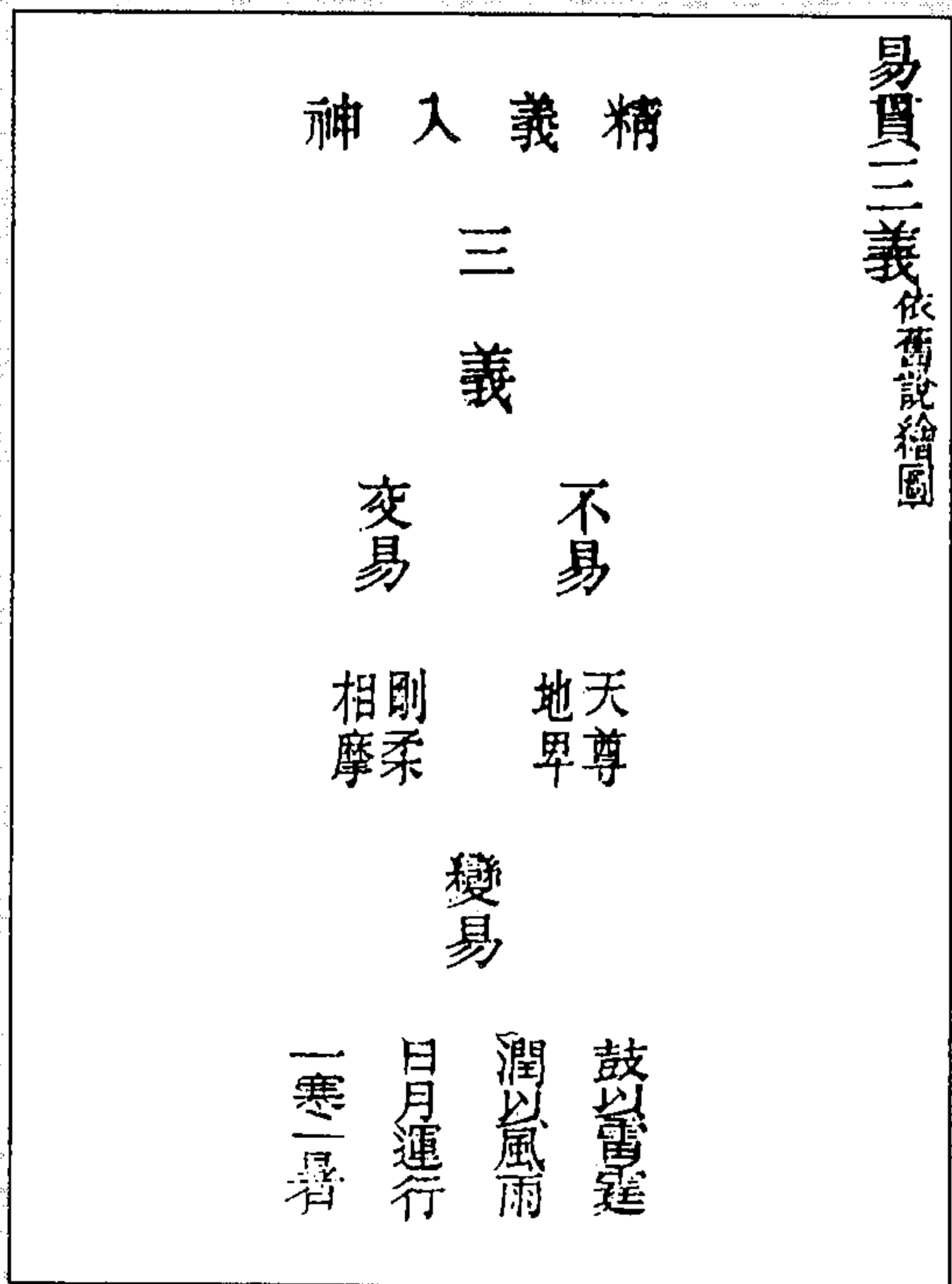

图 246 易貫三象图



图 245 易貫四尙图

(冯道立《周易三极图贯》)

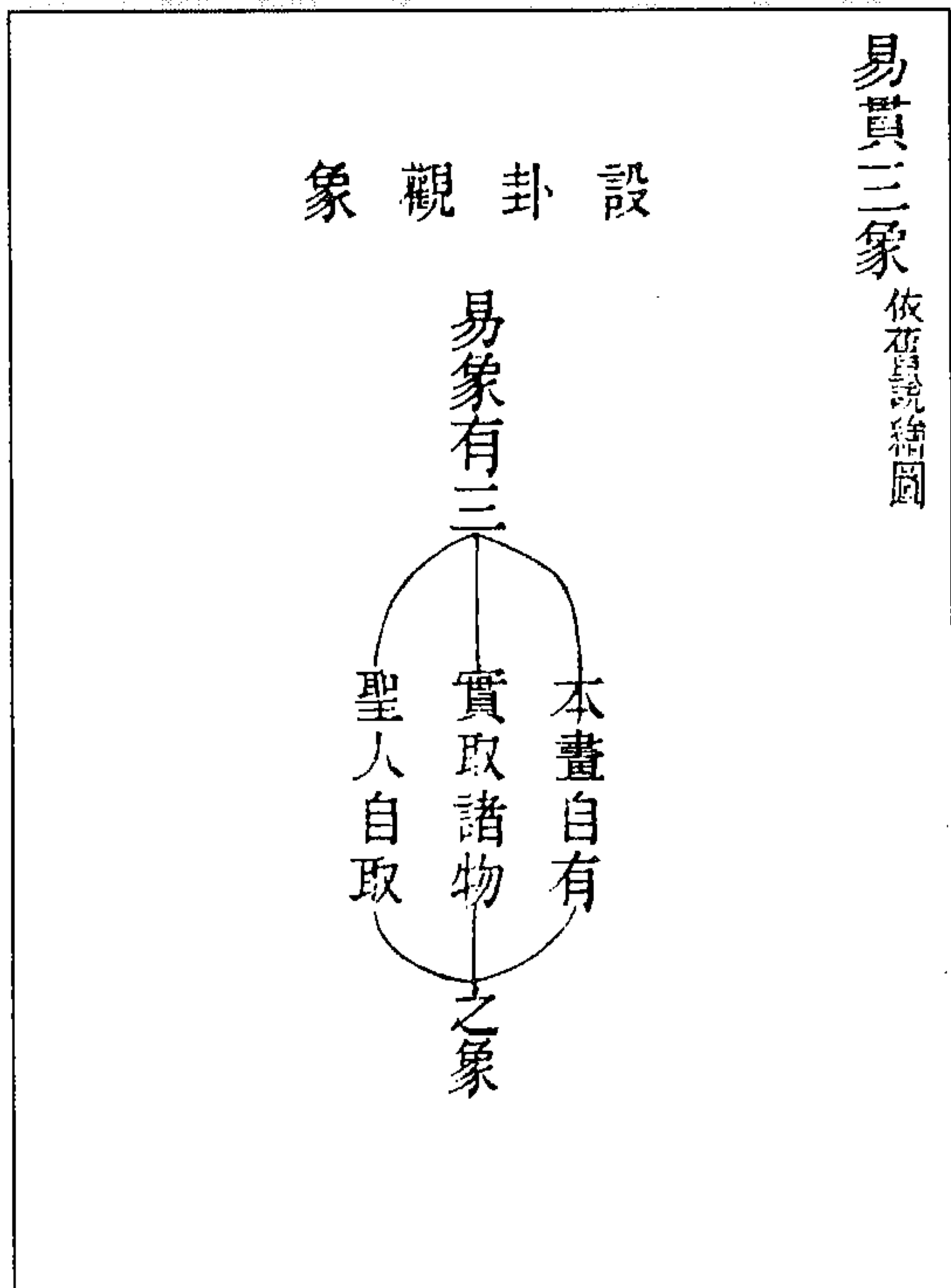

图 248 卦象分言图

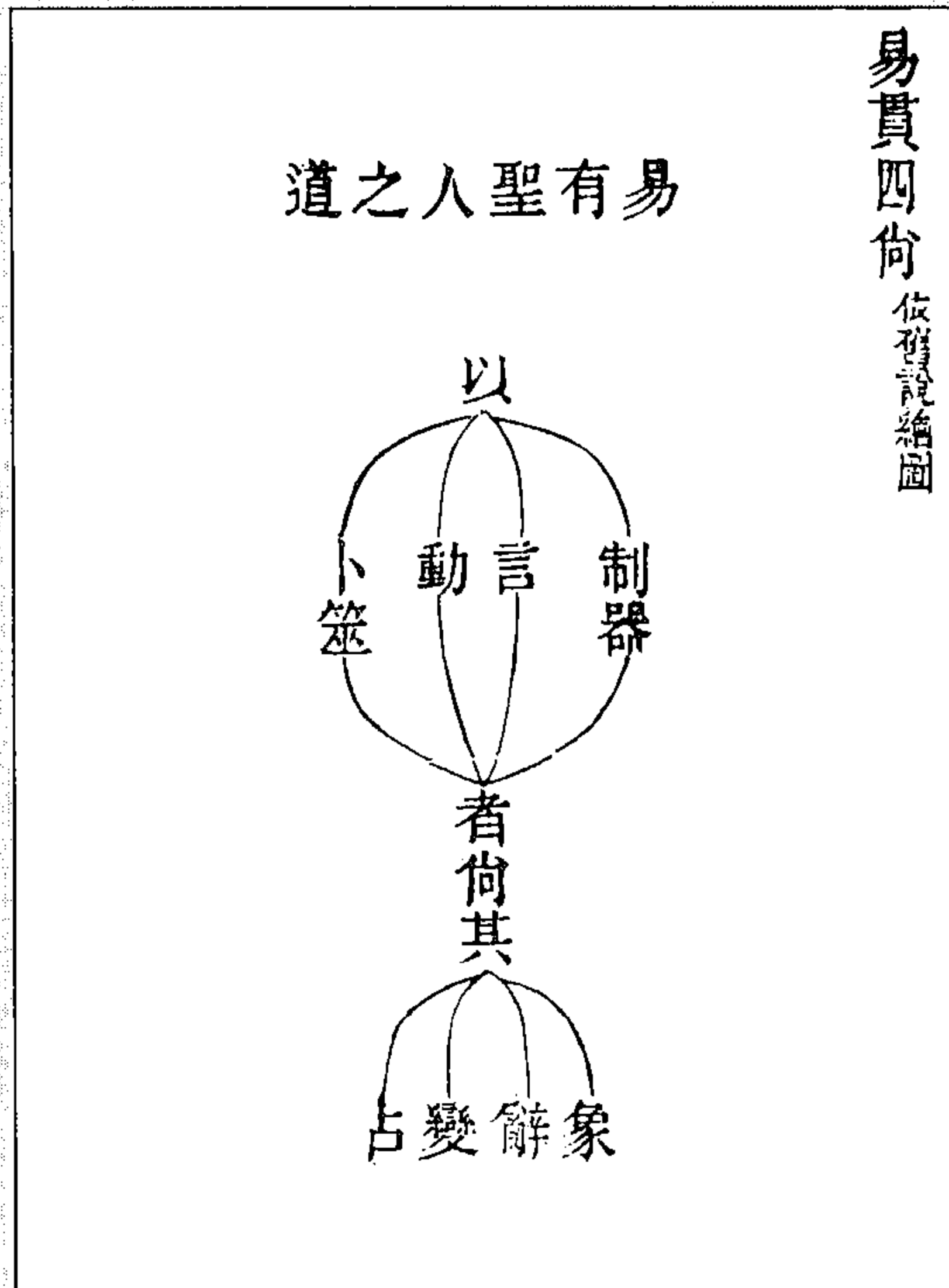

图 247 象辭分體用图

(冯道立《周易三极图贯》)

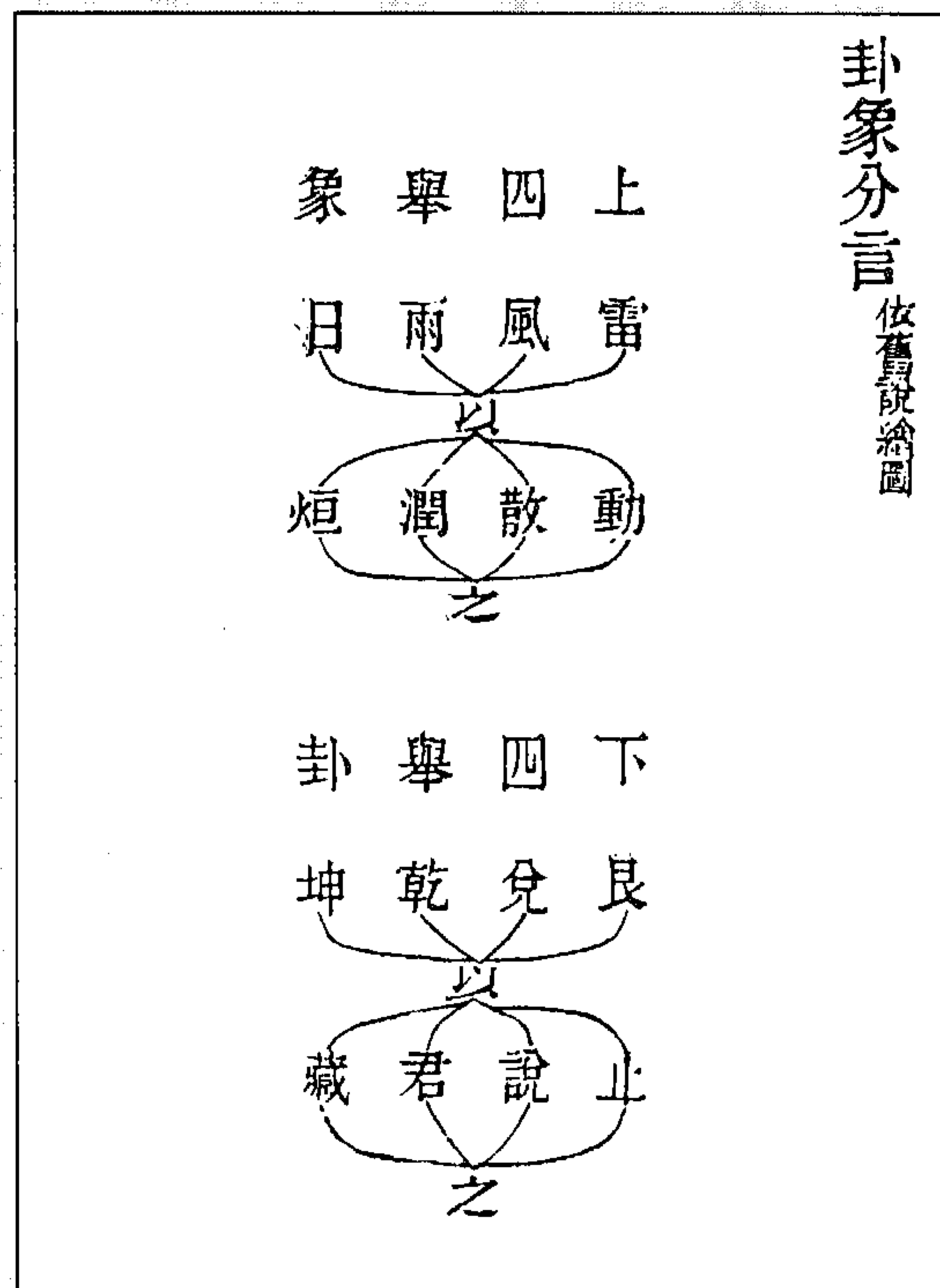

图 250 八卦貫全經圖

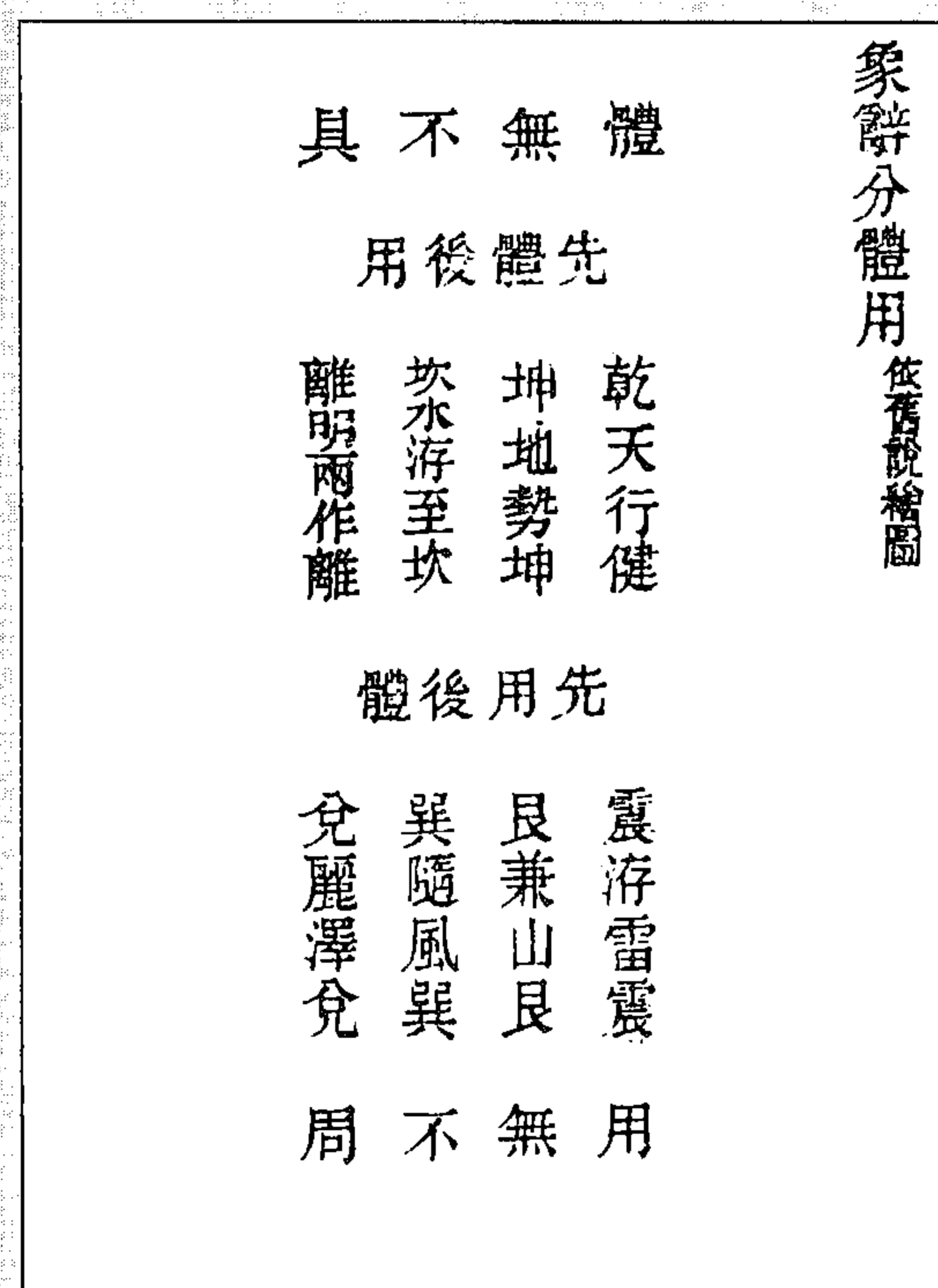

图 249 貞悔無定體圖

(馮道立《周易三極圖貫》)

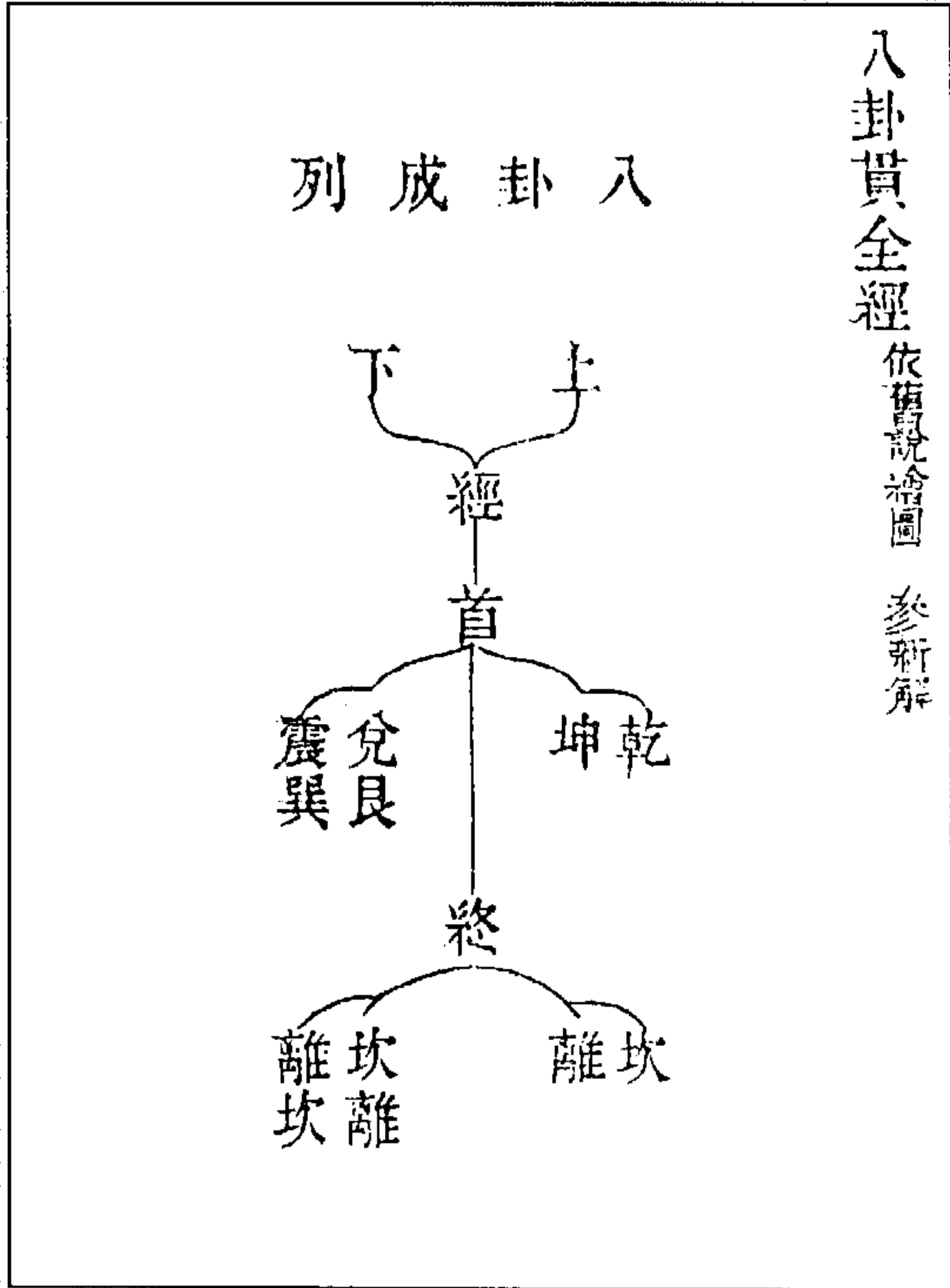

图 252 乾坤包六子成太極圖

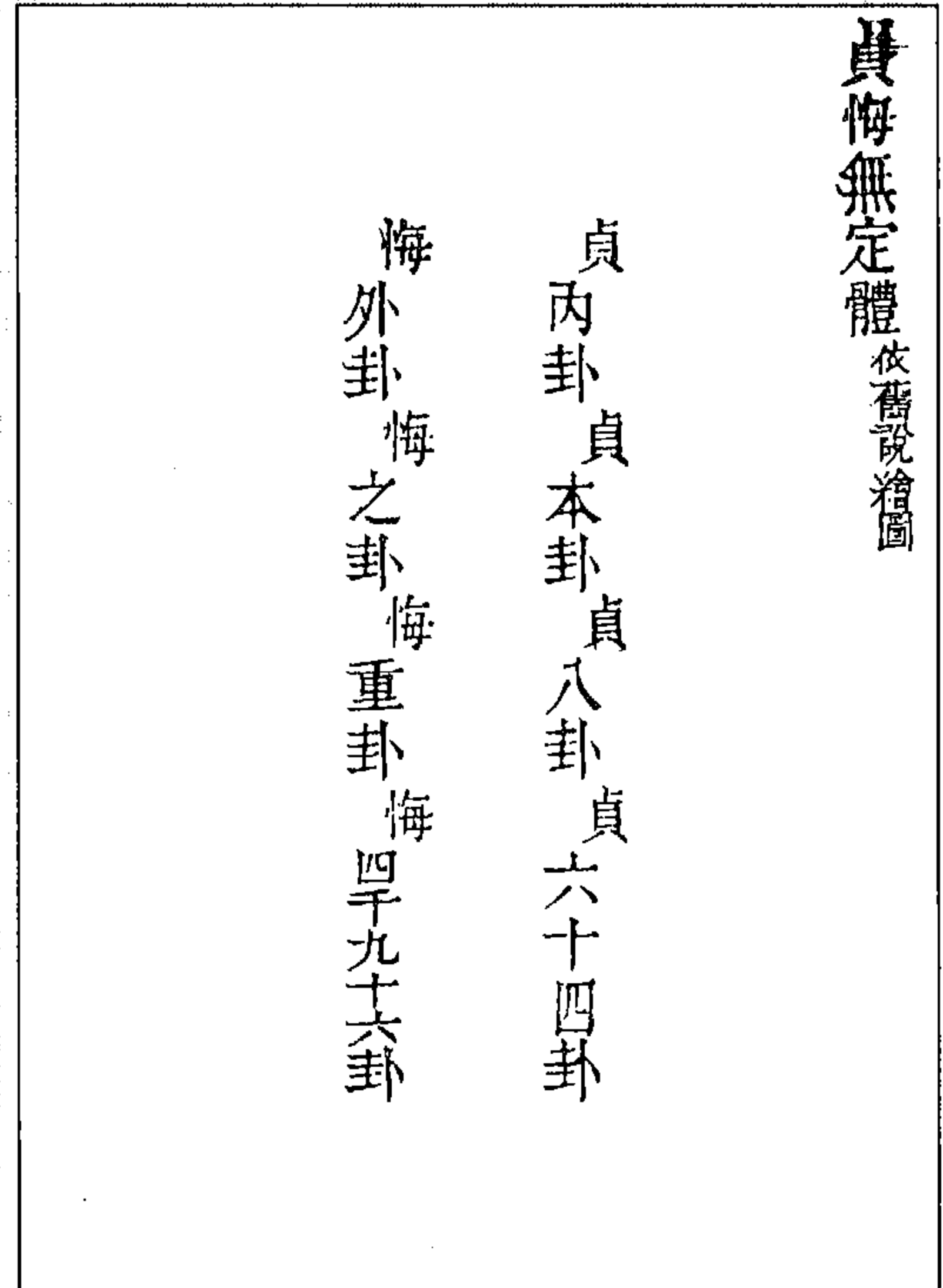

图 251 八卦加數圖

(馮道立《周易三極圖貫》)

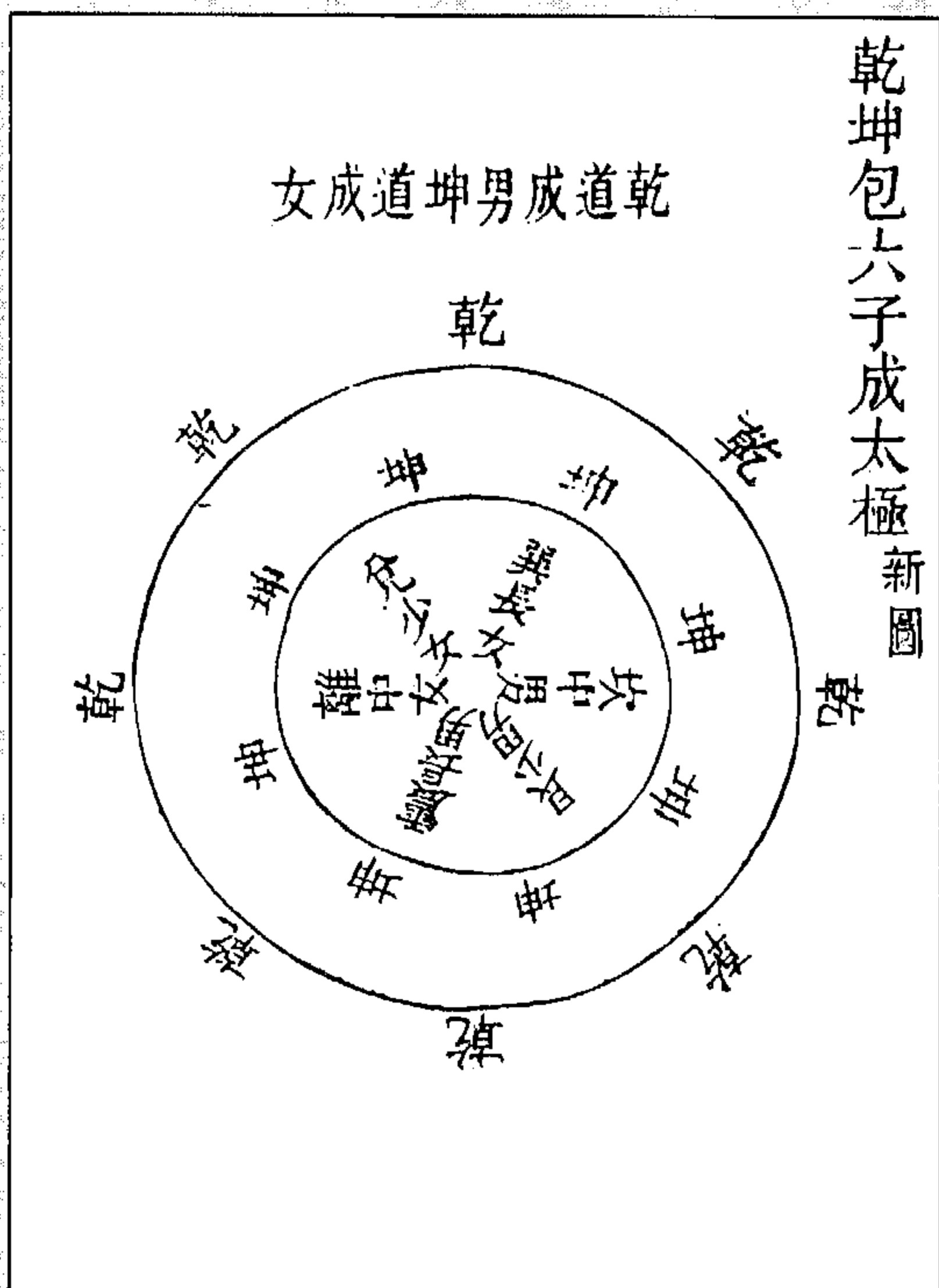

图 254 系辞无坎离图

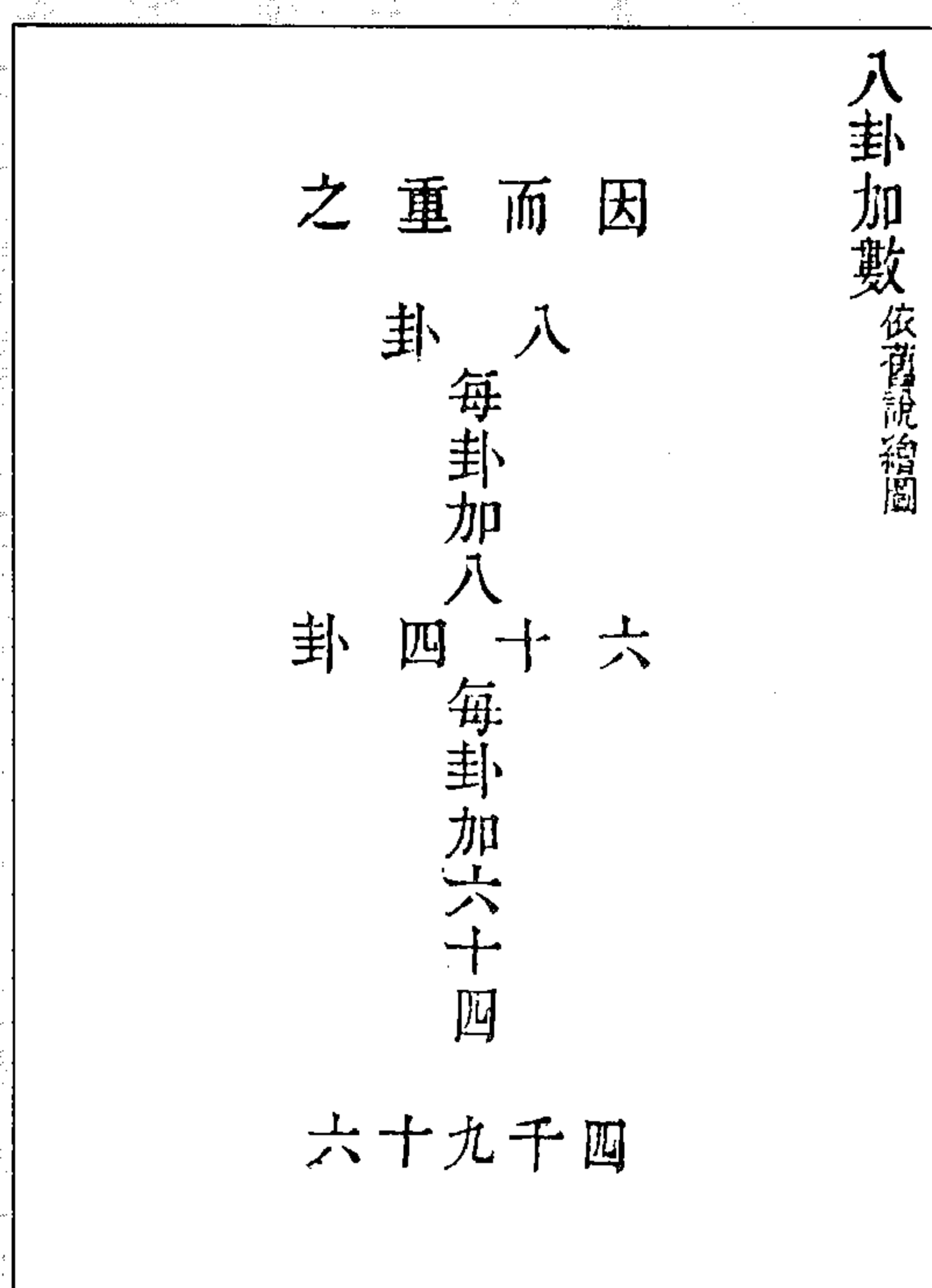

图 253 月几望与纳甲贯图

(冯道立《周易三极图贯》)

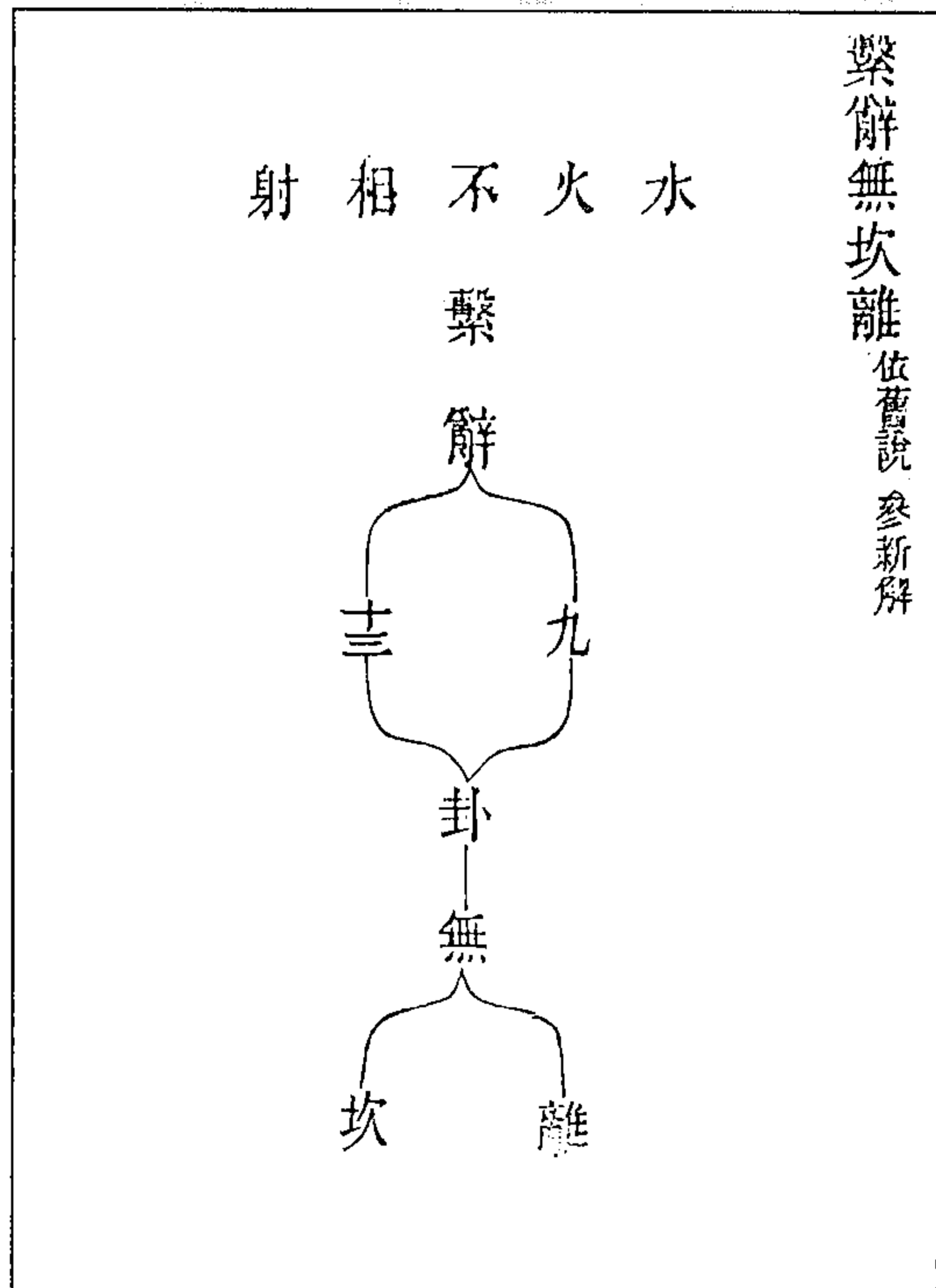

图 256 临八月有凶见抑阴之道图

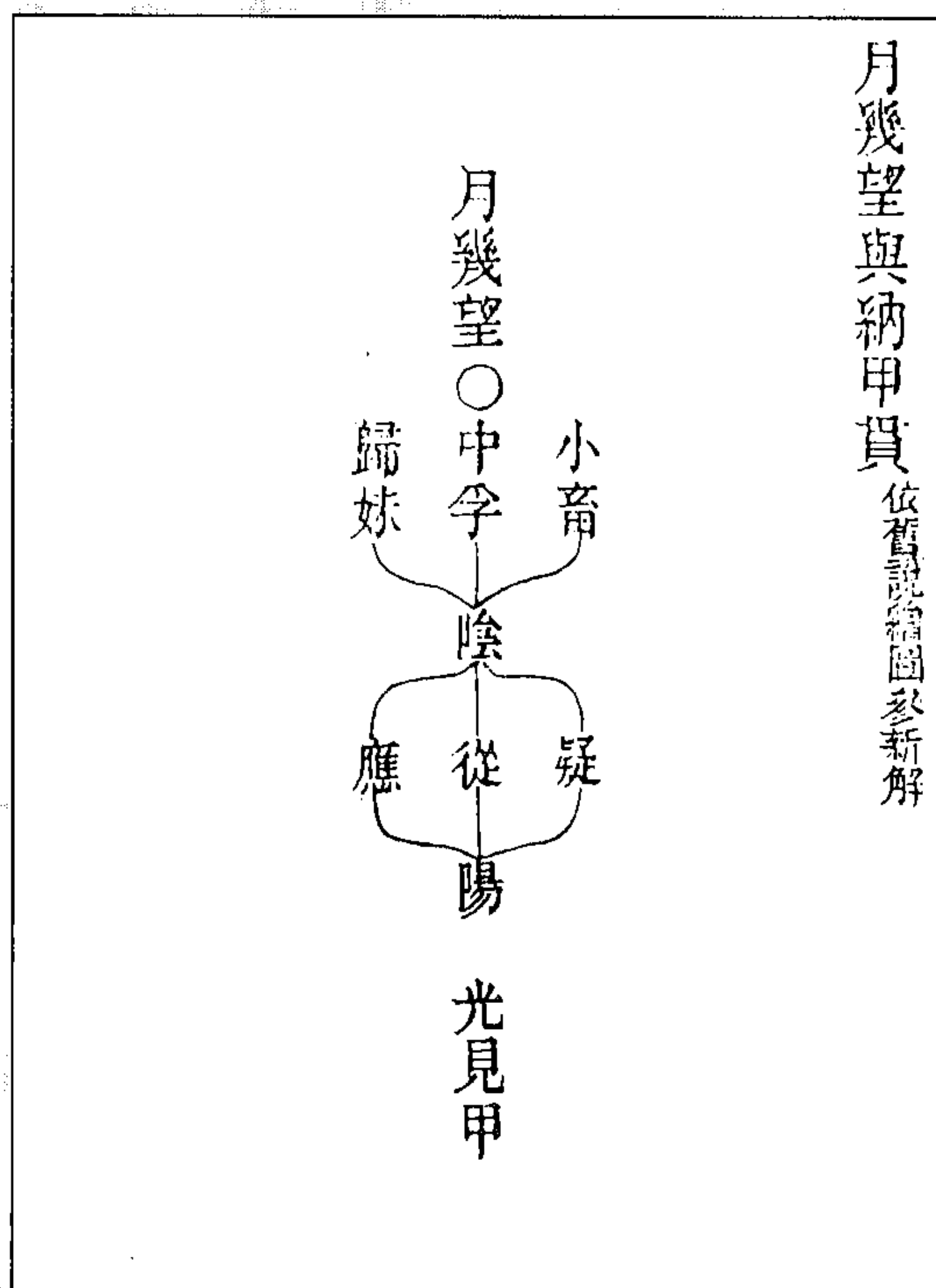

图 255 乾坤既未济相隔之数图

(冯道立《周易三极图贯》)

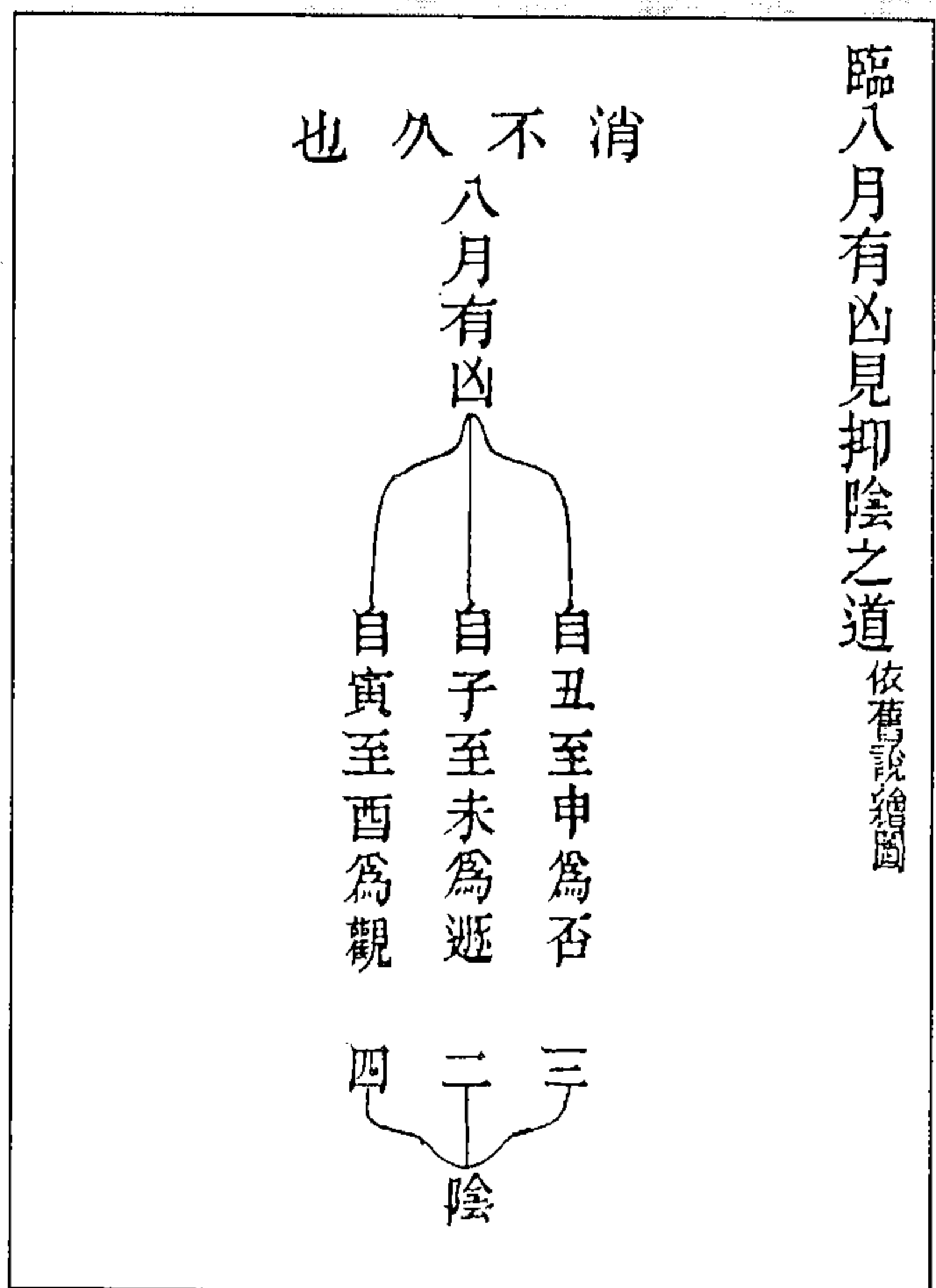

图 258 太極之一為數原圖

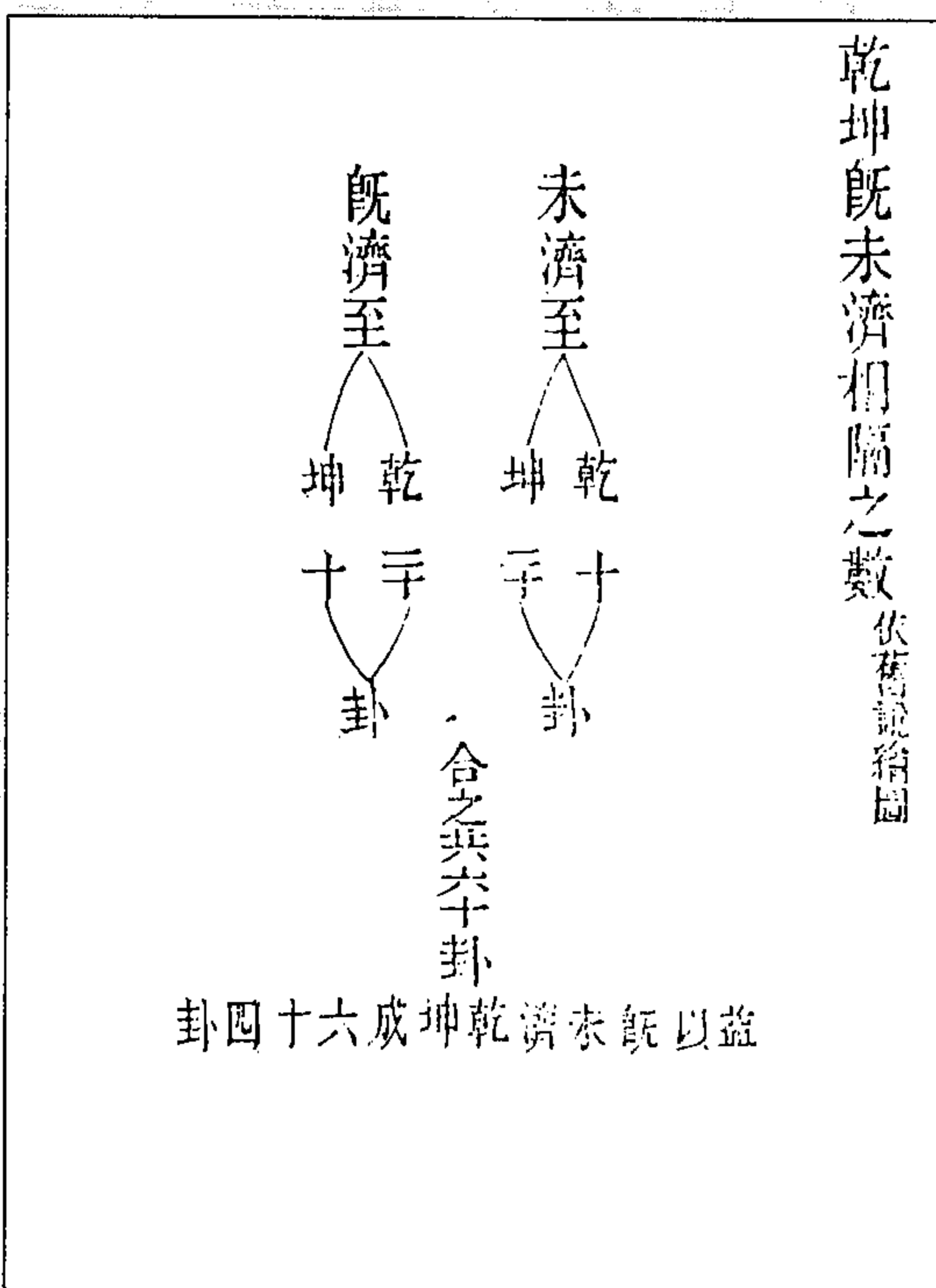

图 257 復七日來復見扶陽之道圖

(馮道立《周易三極圖貫》)

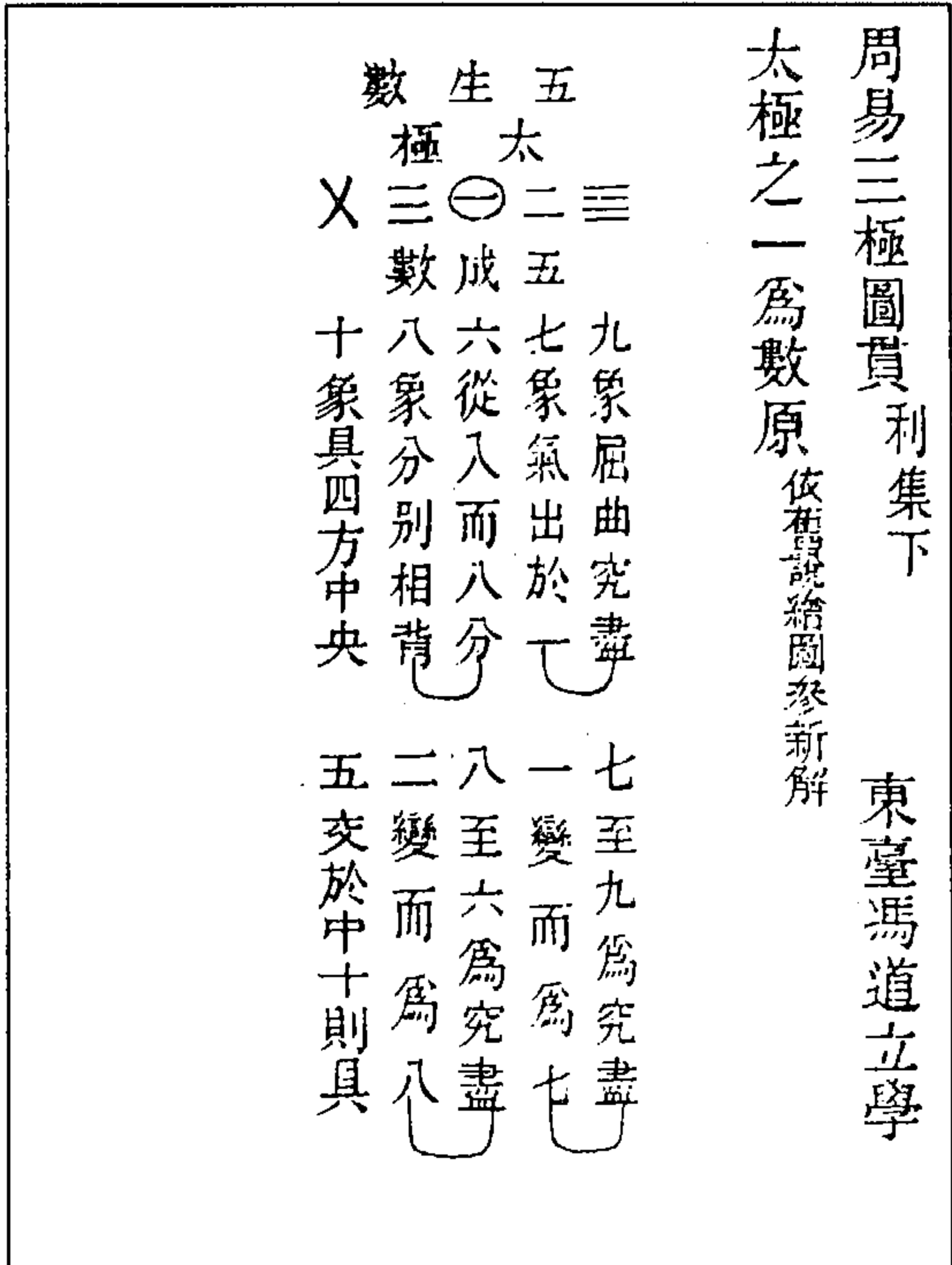

图 260 一本萬殊正太極之理圖

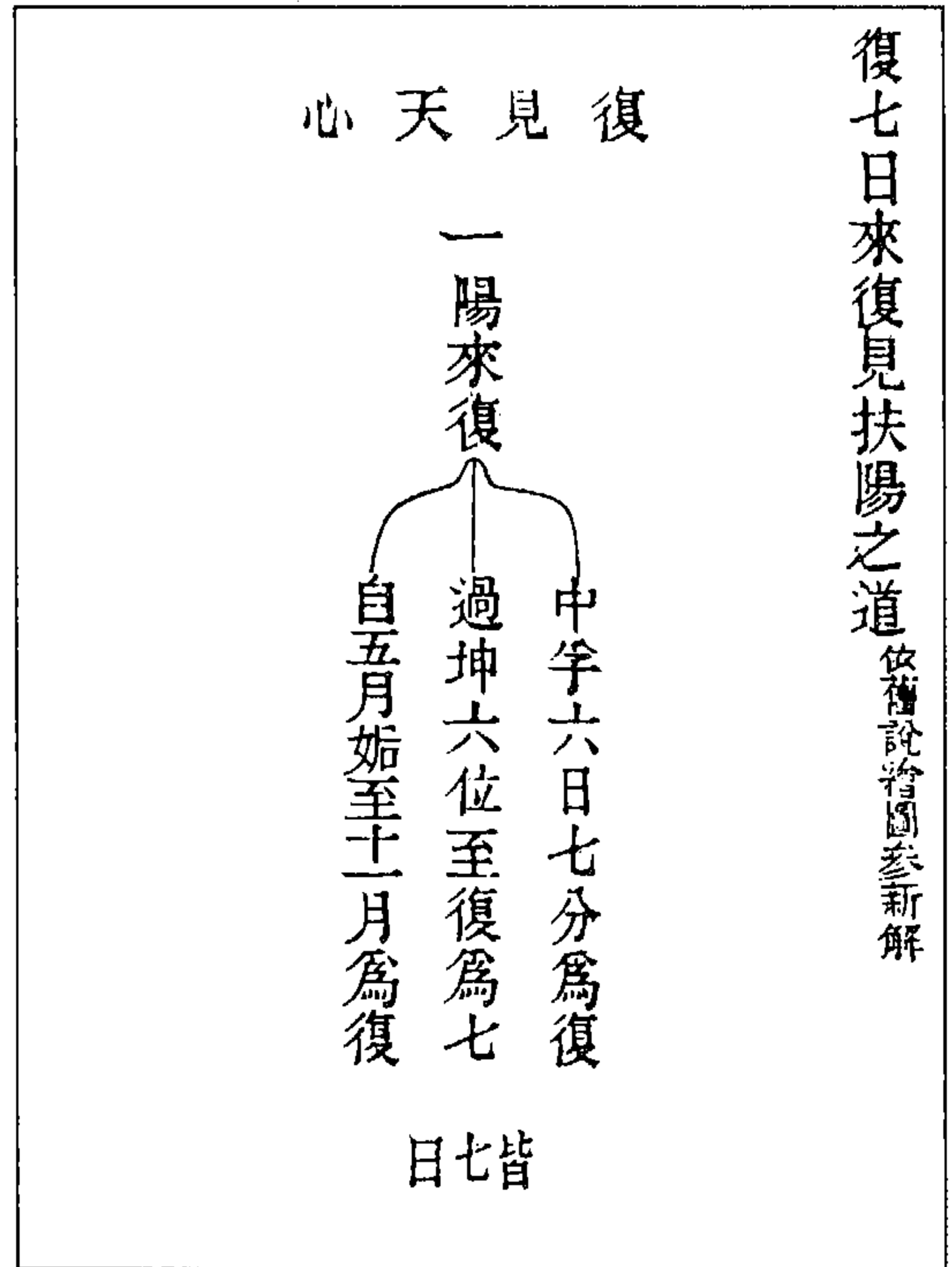

图 259 極數知來起於一圖

(馮道立《周易三極圖貫》)

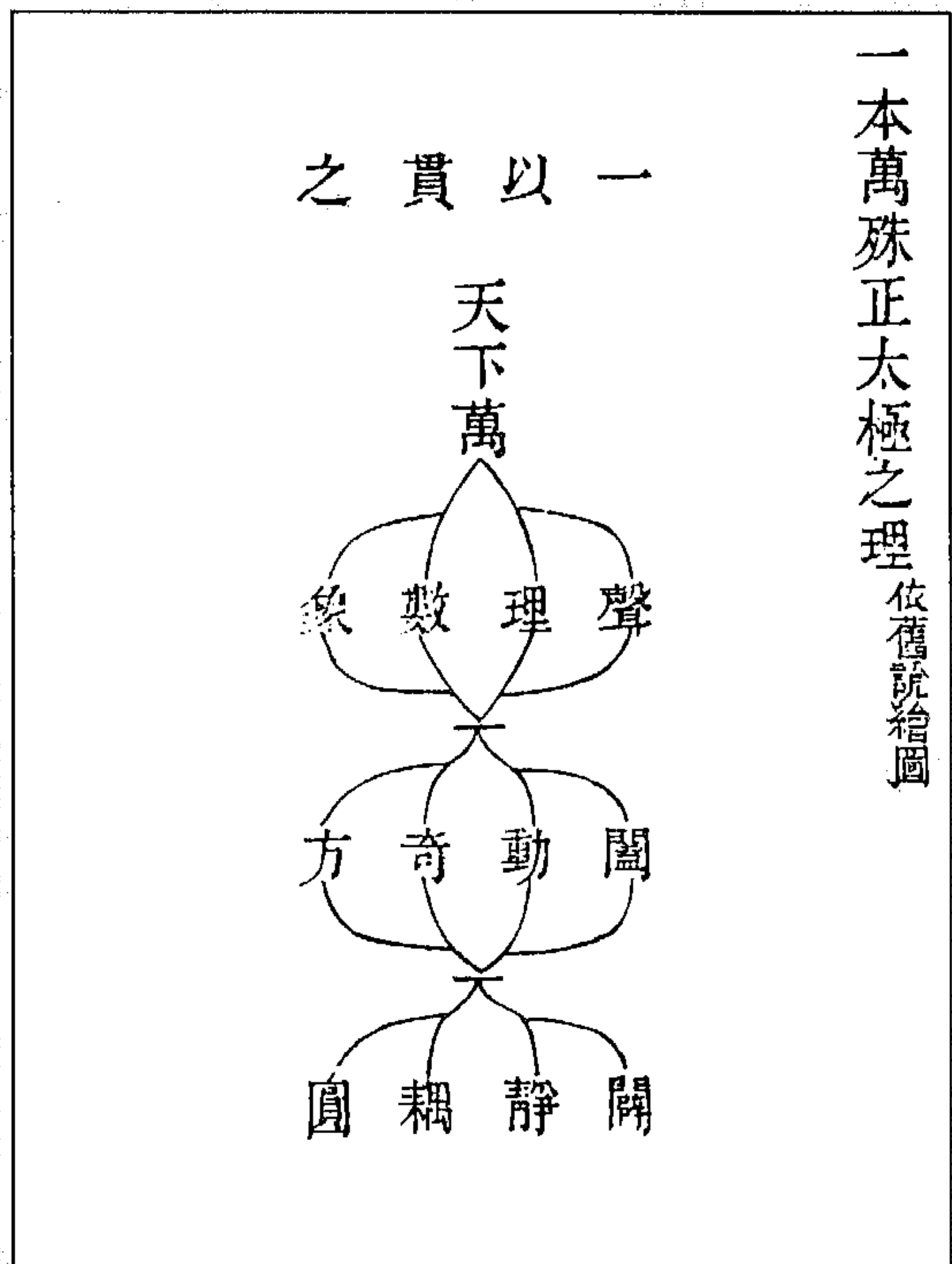

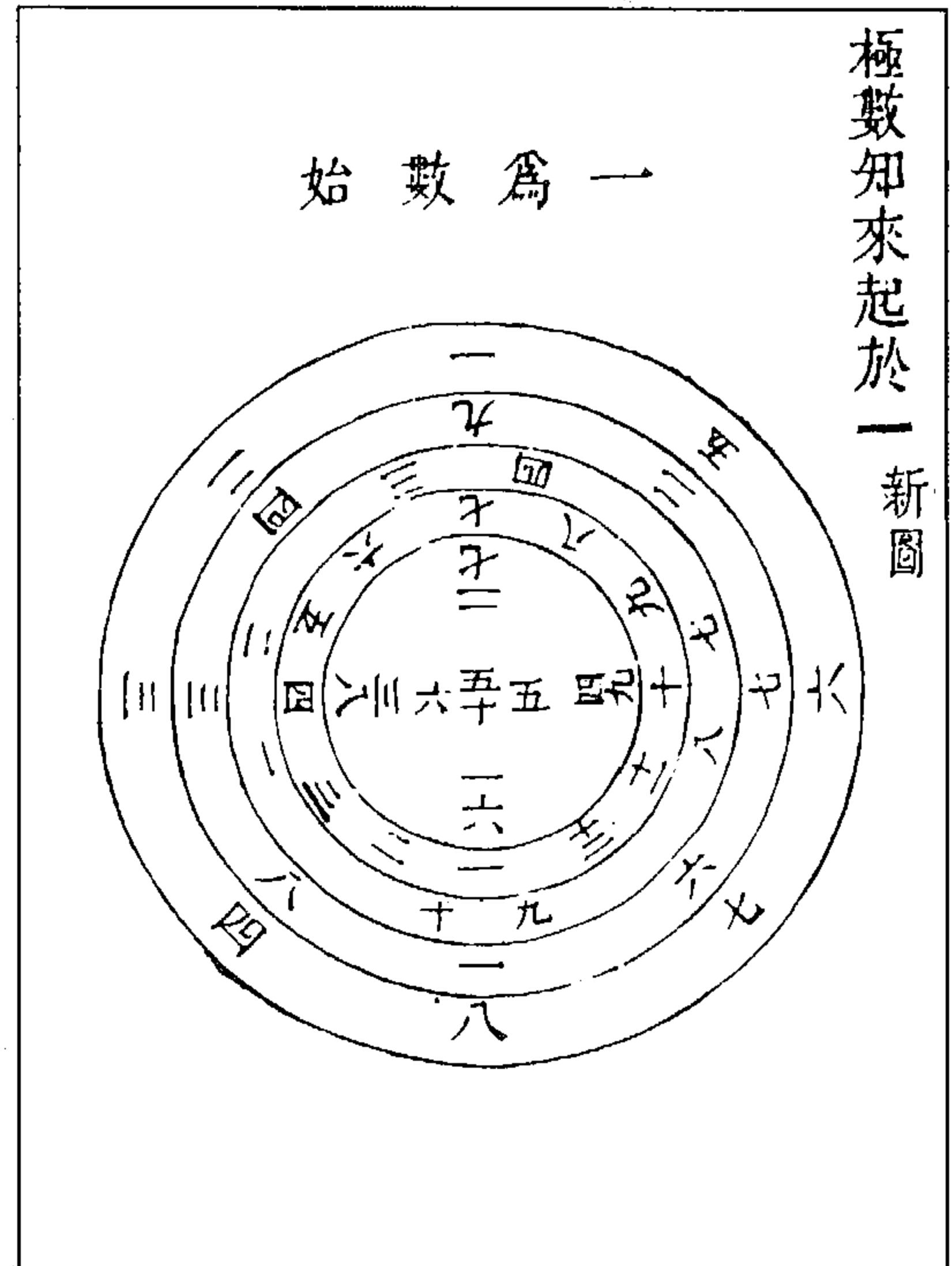

图 262 六位成章根于太极之一图



图 261 易多以数取义图

(冯道立《周易三极图贯》)

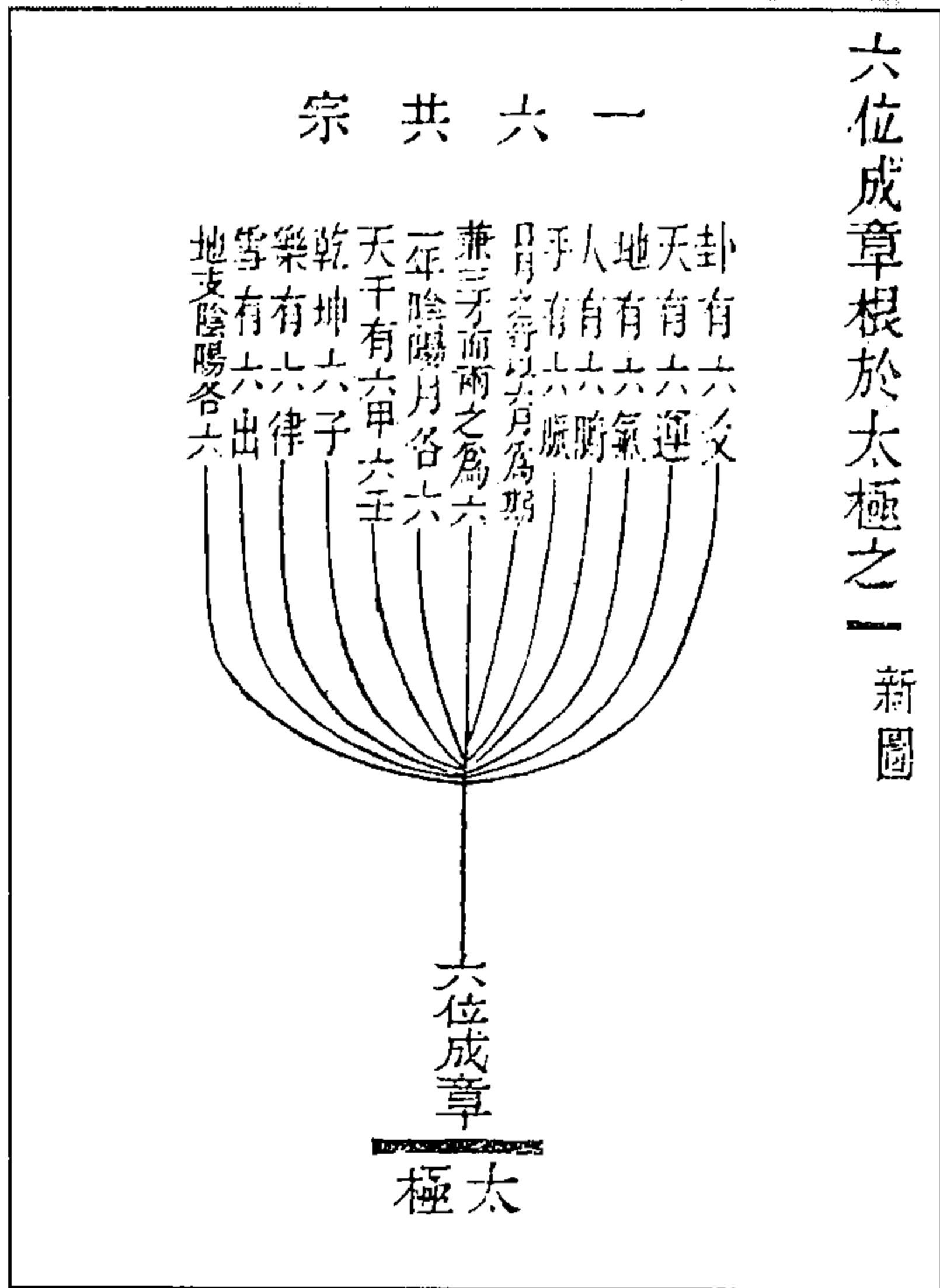

图 264 易数不用三四图

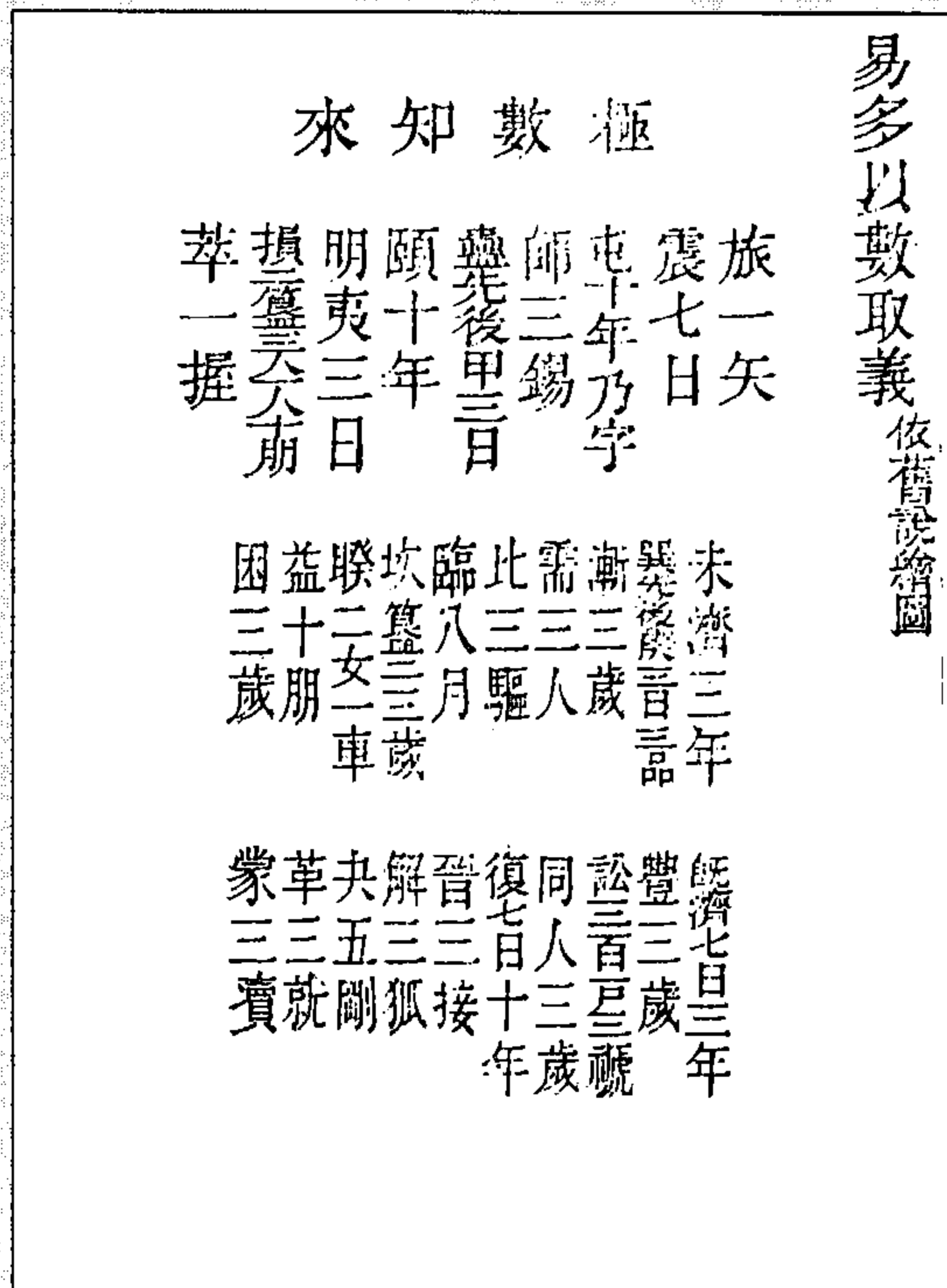

图 263 参两居河图中图

(冯道立《周易三极图贯》)

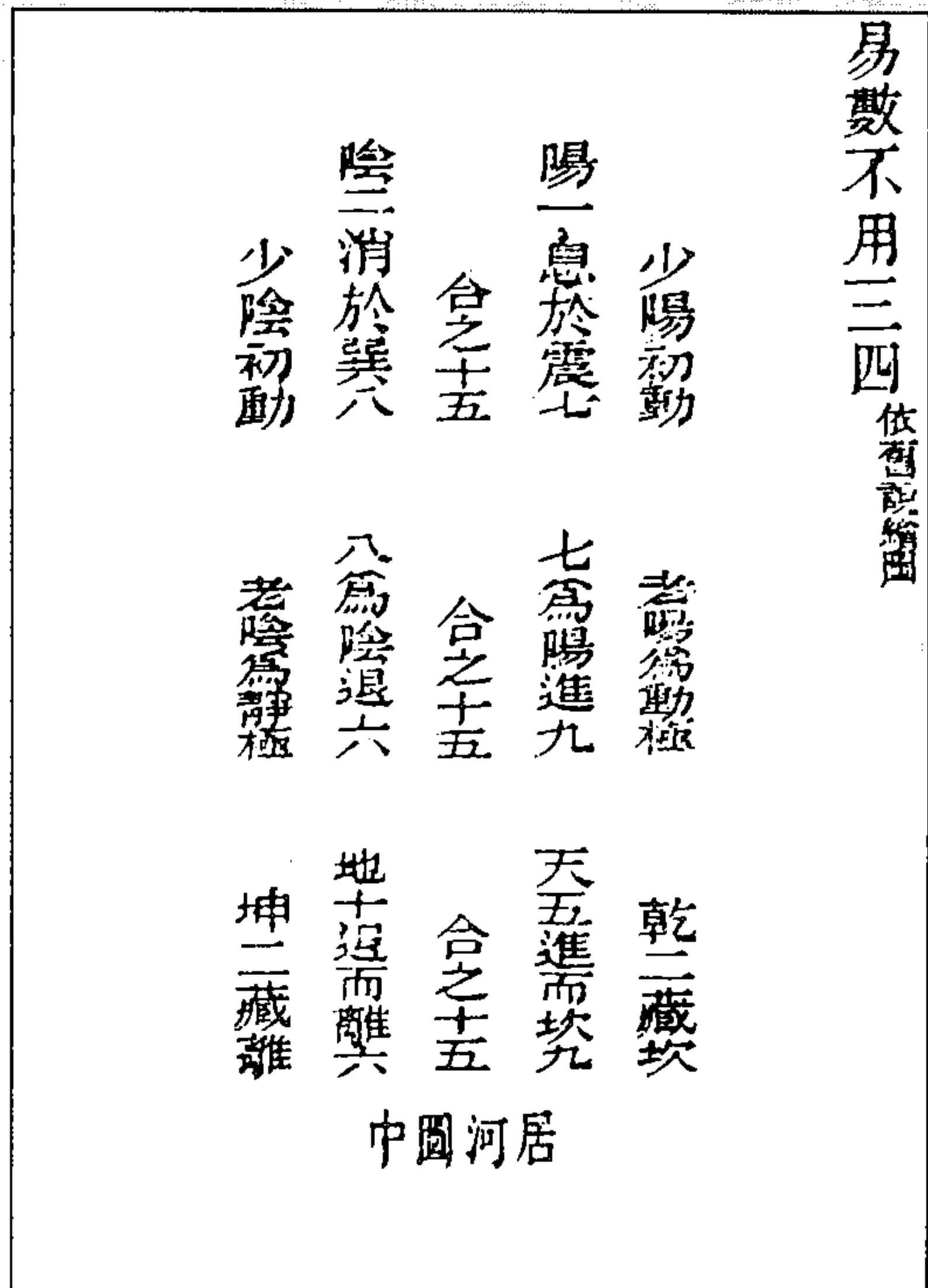

乾坤二用合大衍 依舊說繪圖 參新解

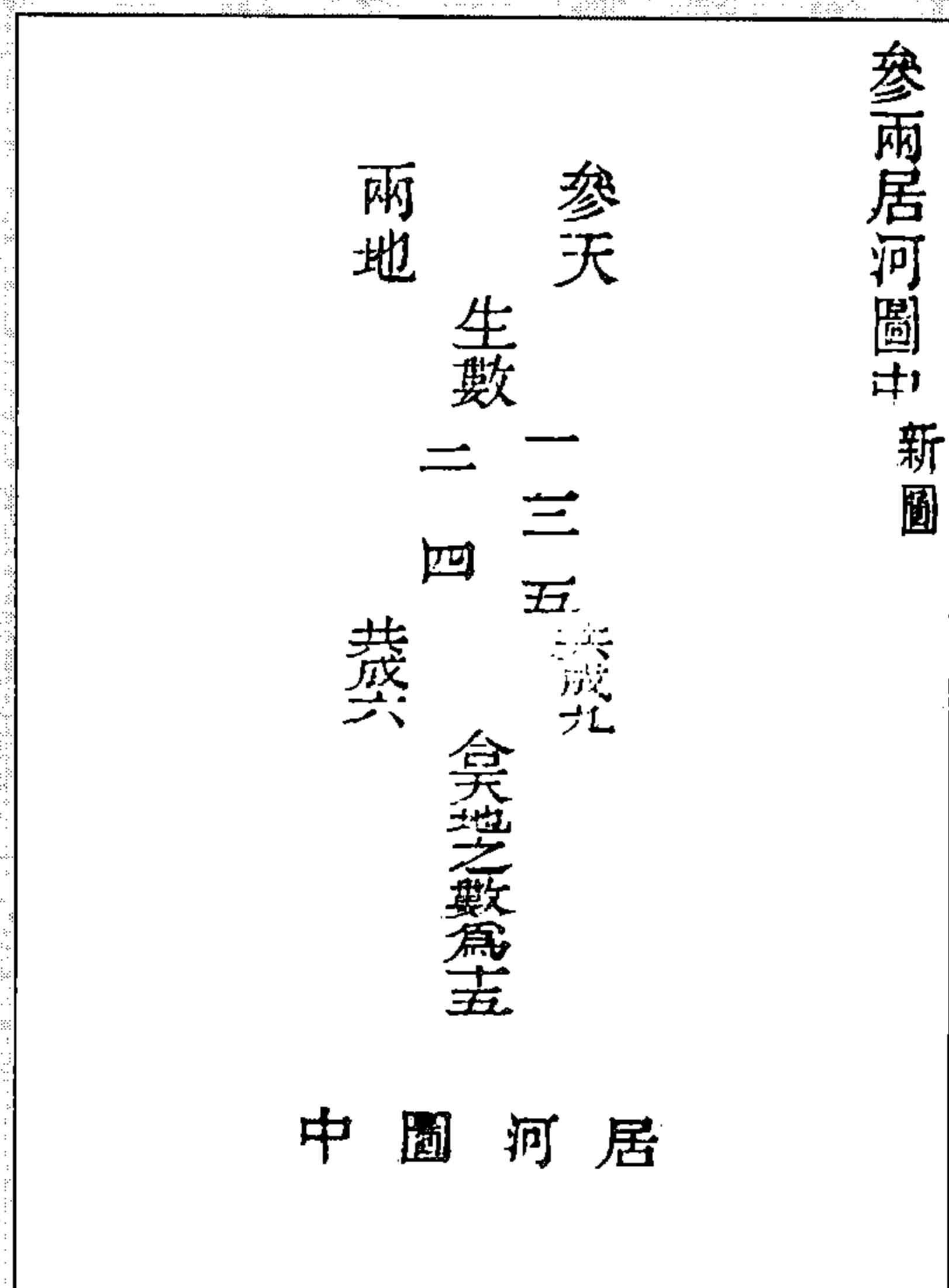
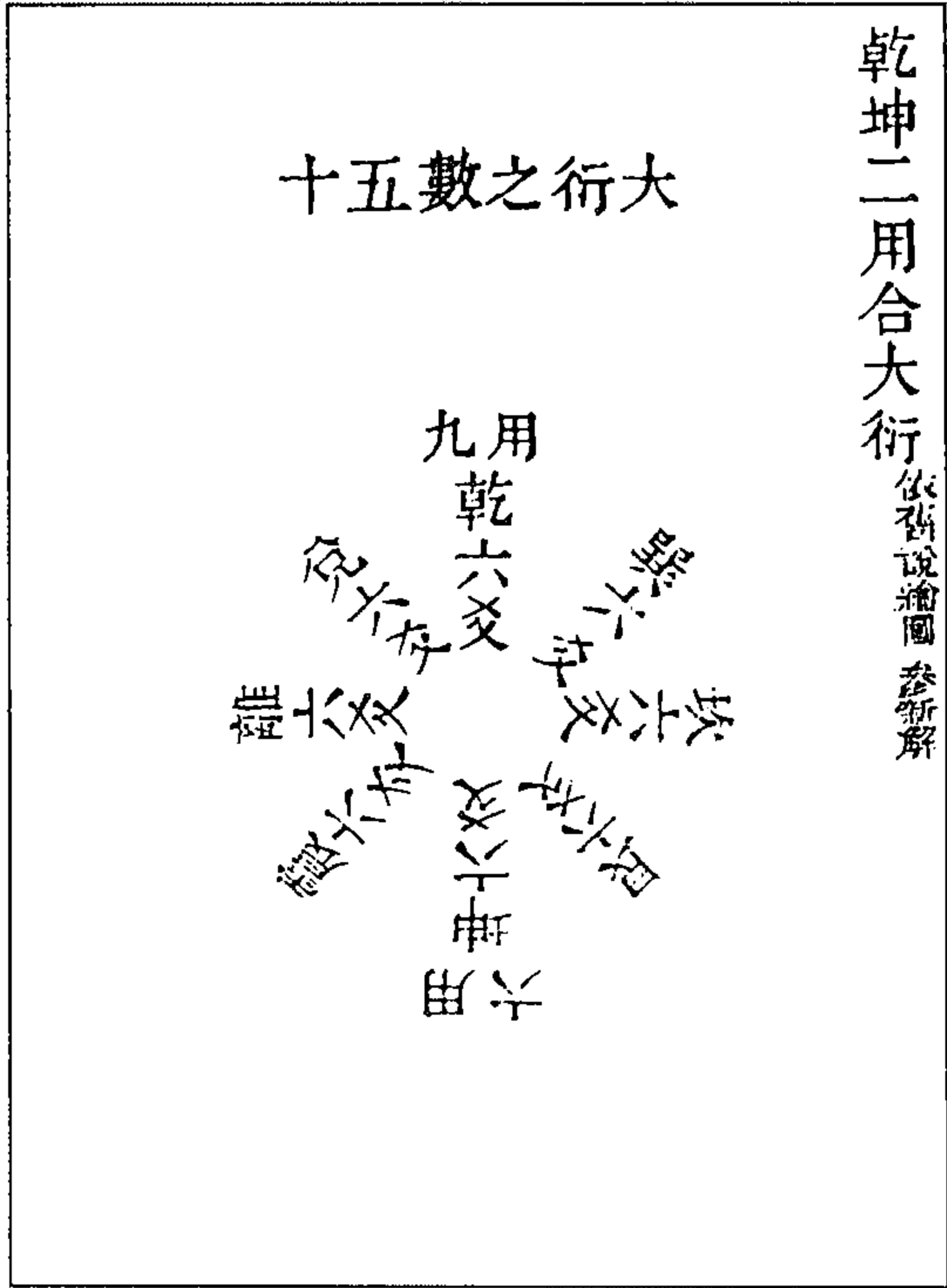
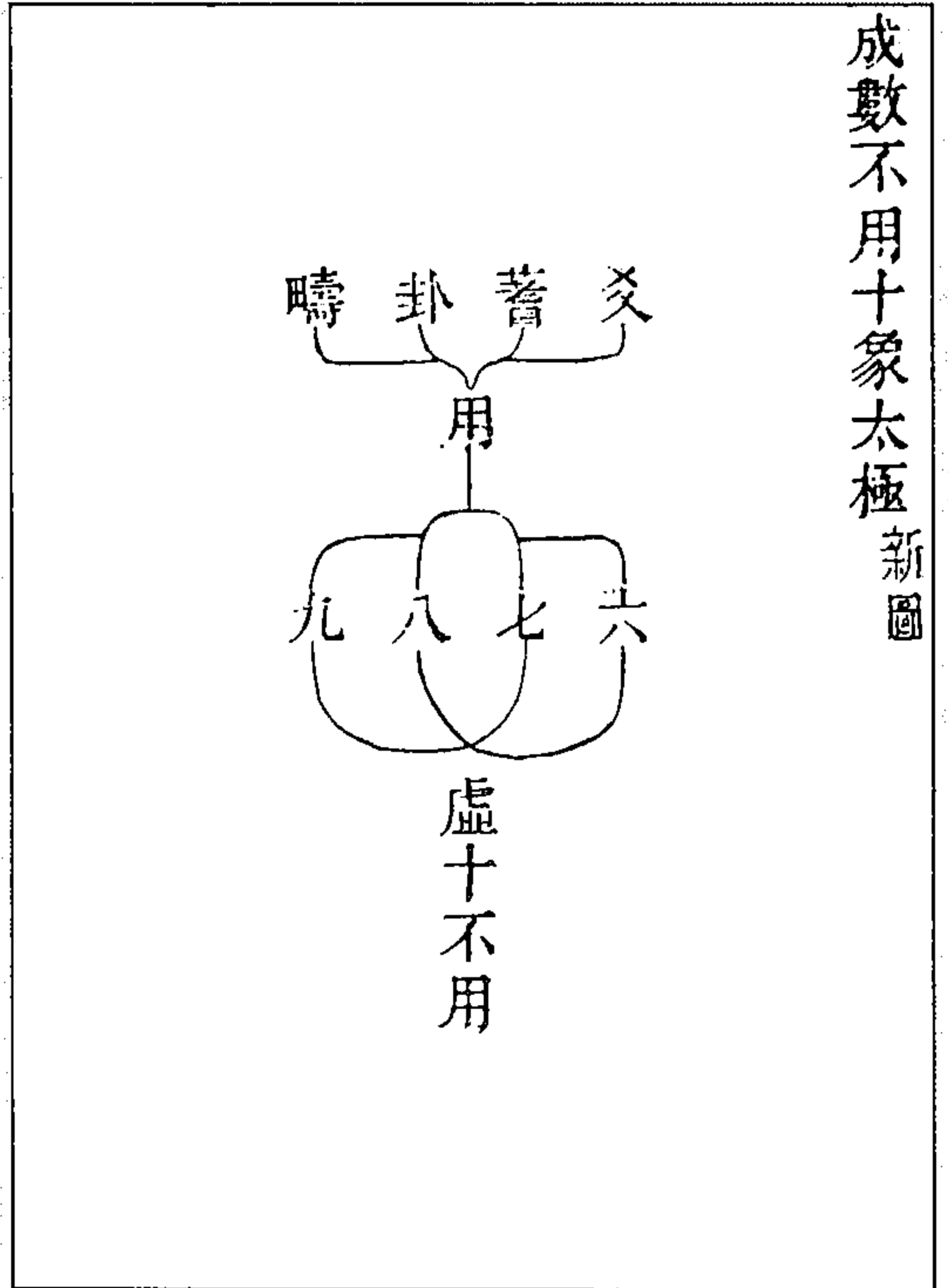

成數不用十象太極 新圖

图 266 乾坤二用合大衍图

图 265 成数不用十象太极图

(冯道立《周易三极图贯》)

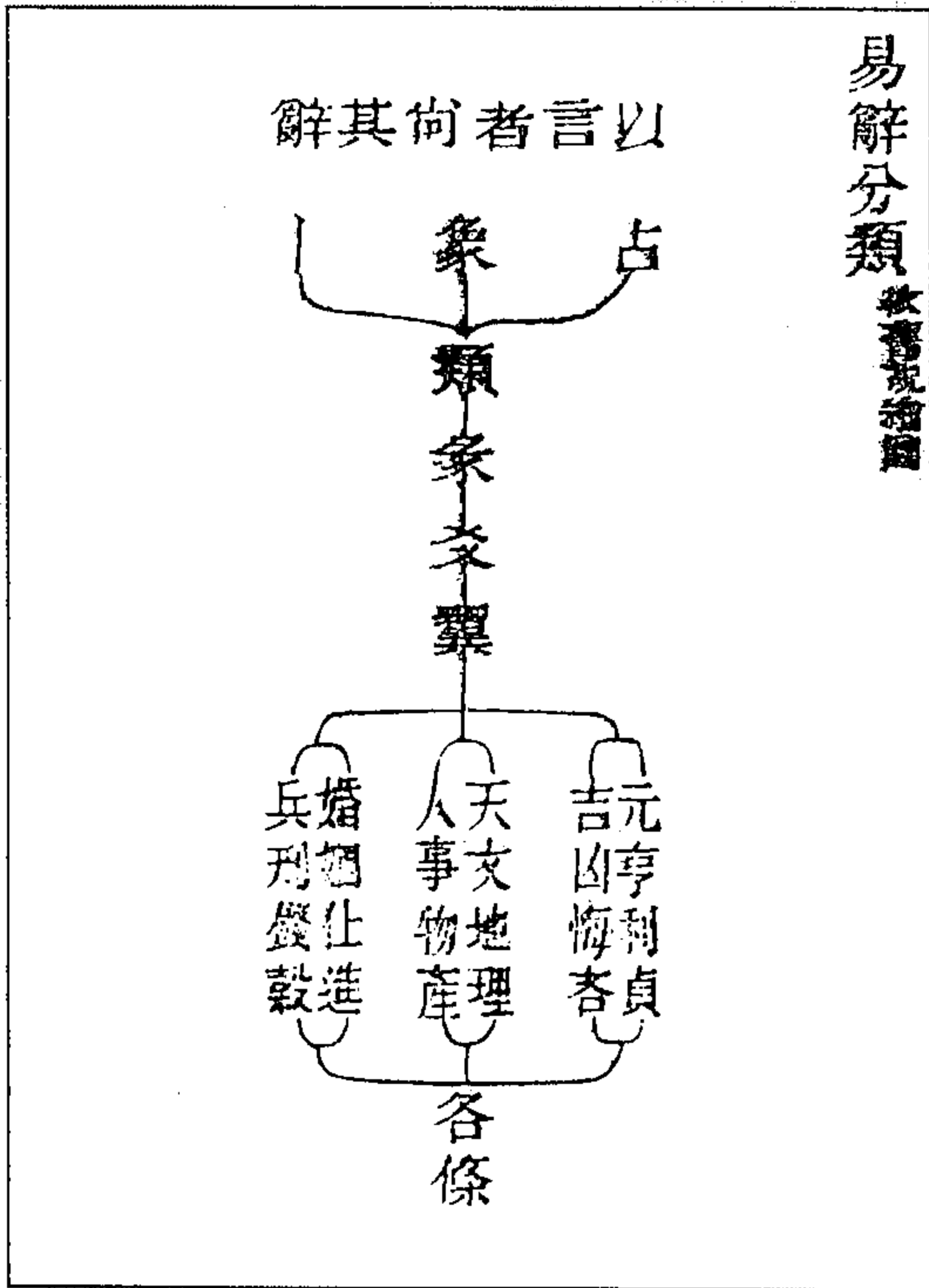

易辞分类 依舊說繪圖

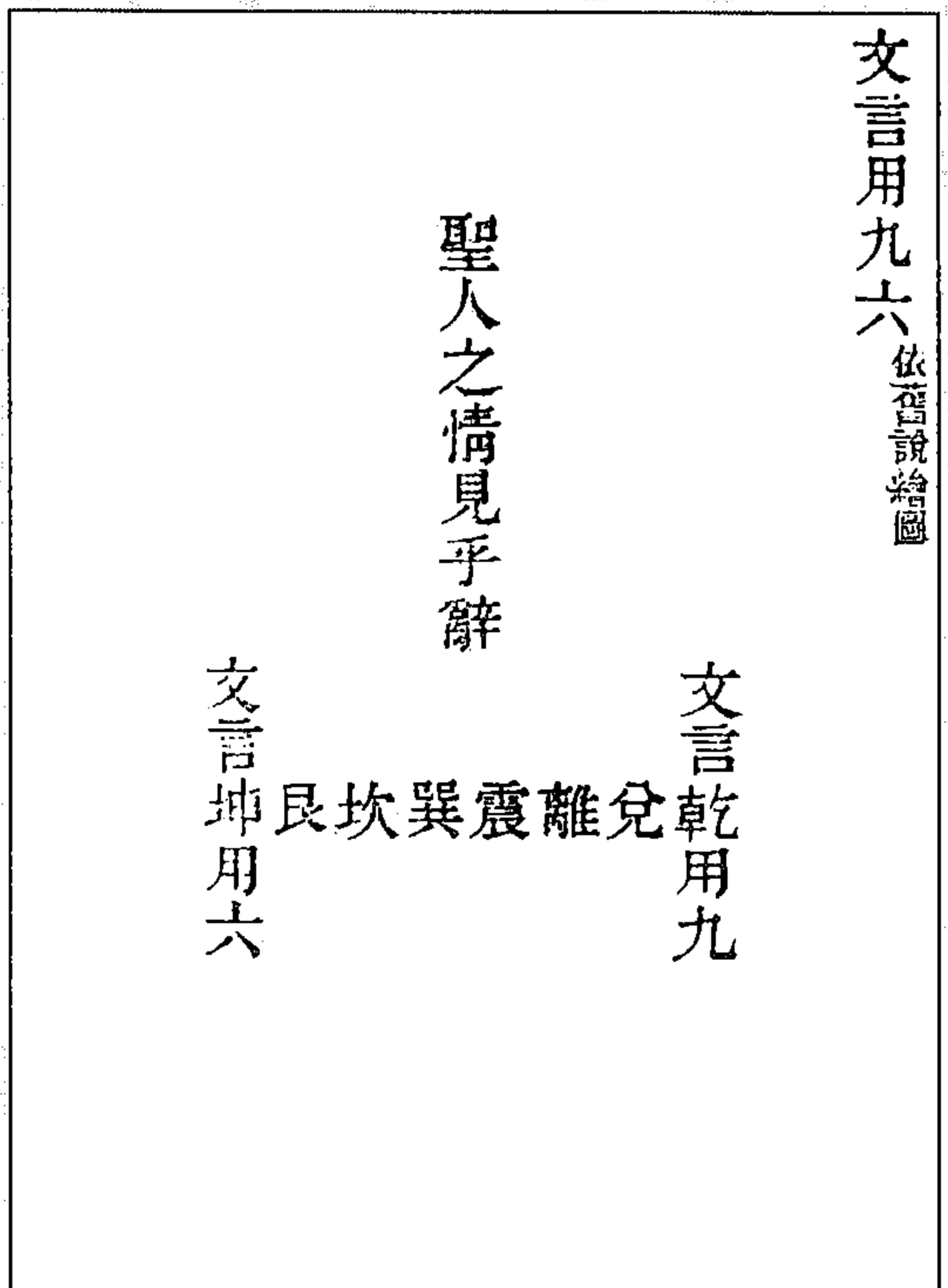

文言用九六 依舊說繪圖

图 268 易辞分类图

图 267 文言用九六图

(冯道立《周易三极图贯》)



图 270 大衍营数图



图 269 观变玩占图

(冯道立《周易三极图贯》)

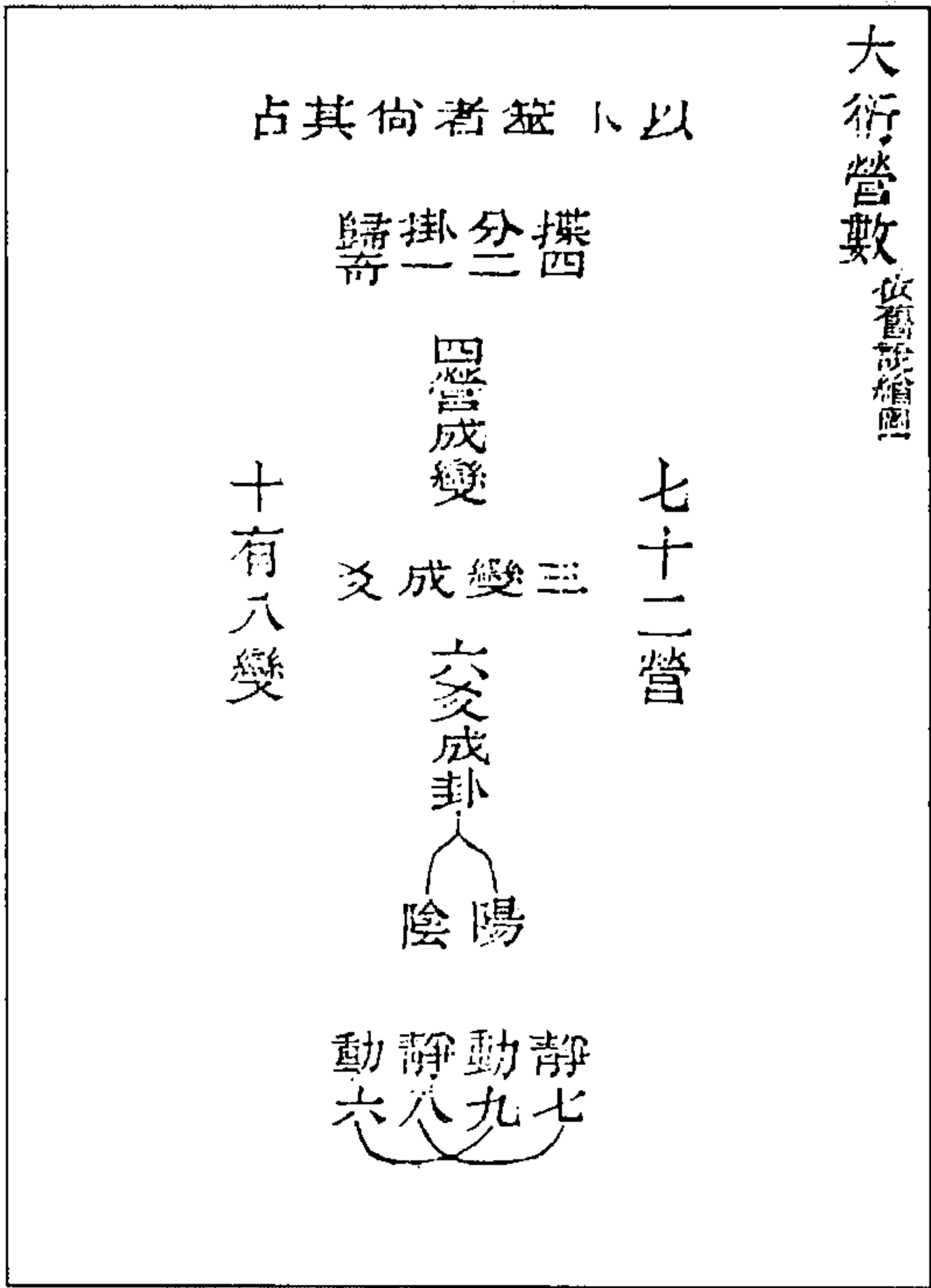

图 272 著揲应岁运图

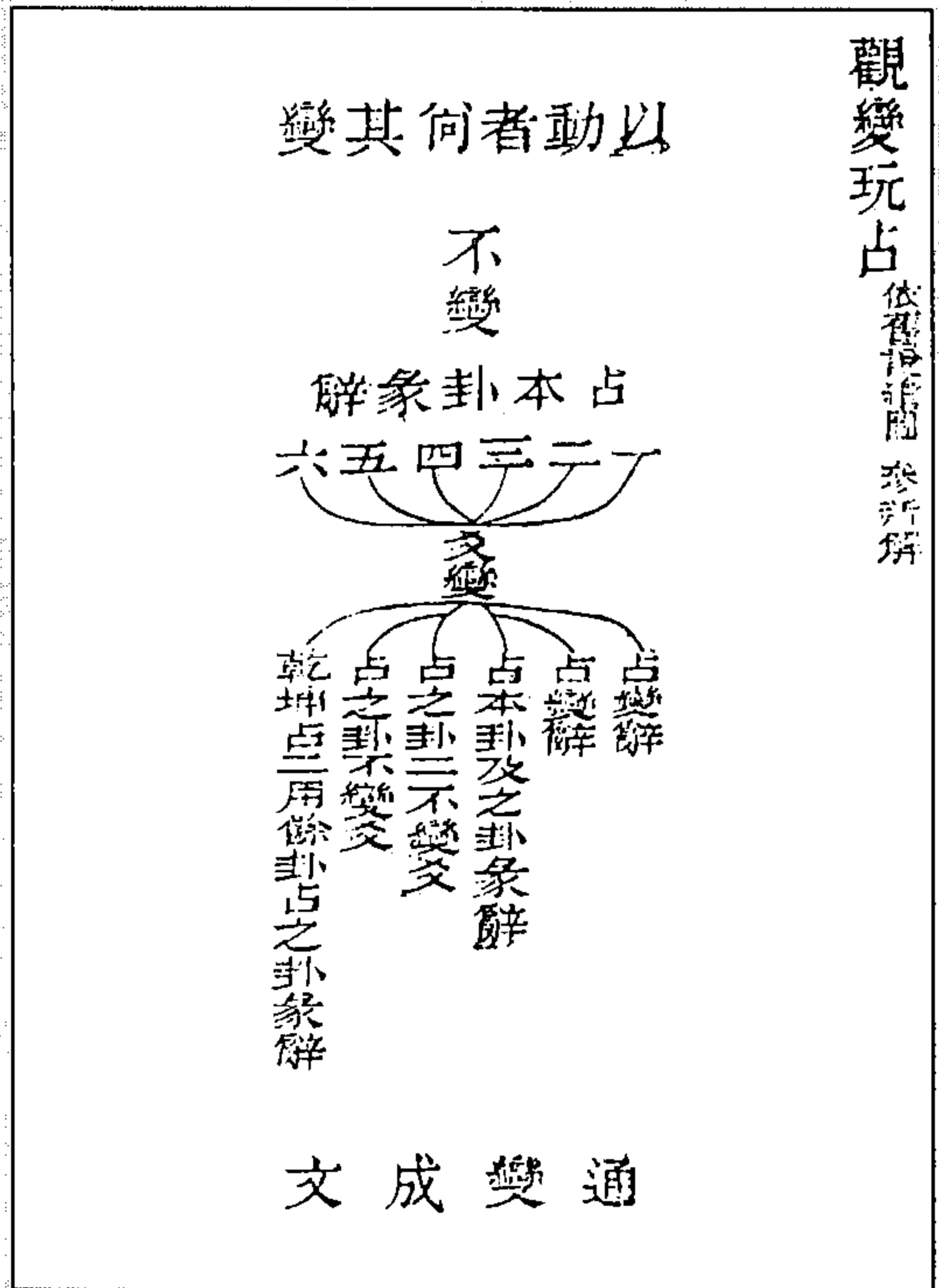

图 271 揲数应全爻图

(冯道立《周易三极图贯》)

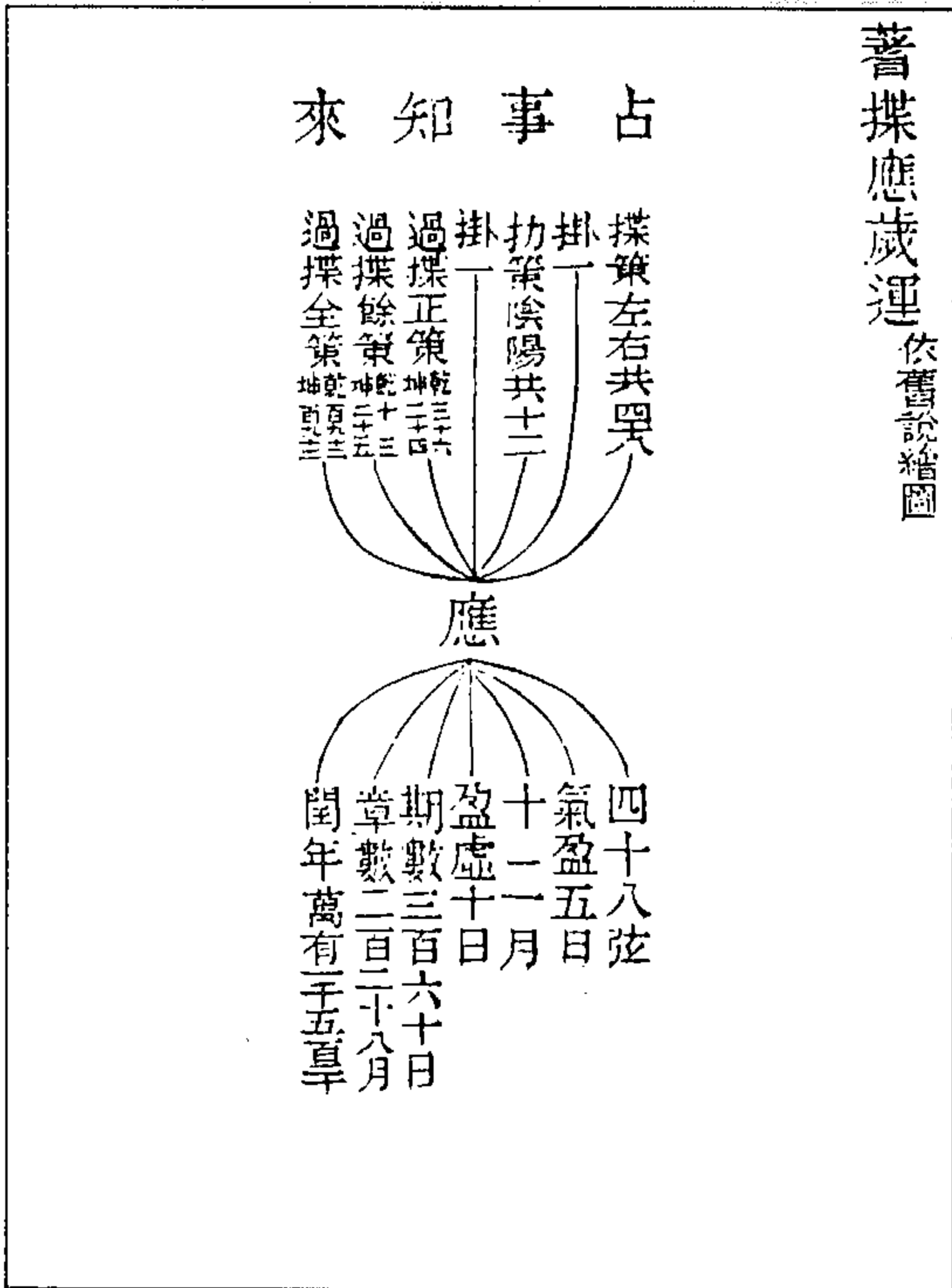

图 274 乾卦備五常圖

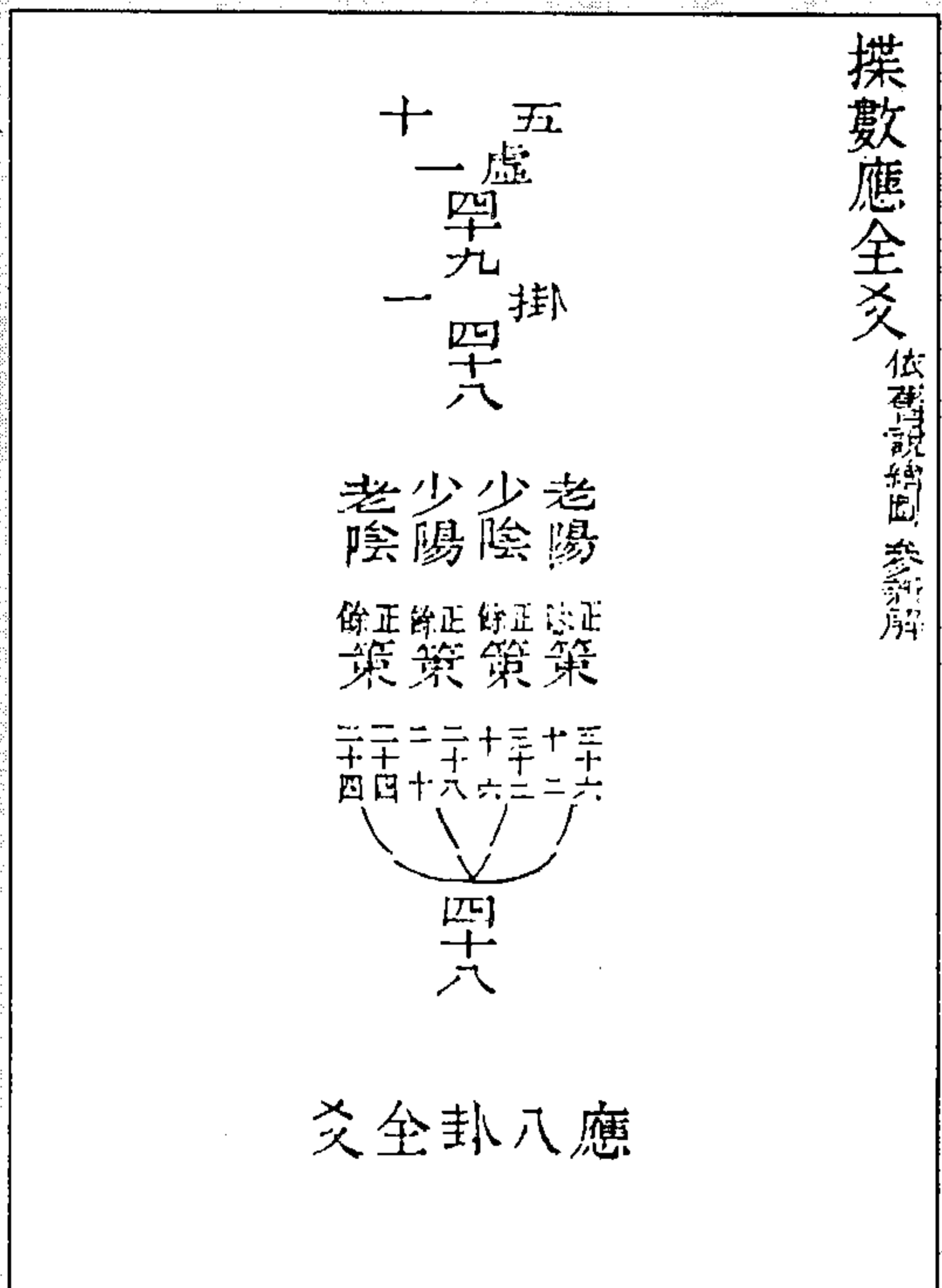

图 273 五行配五常圖

(冯道立《周易三极图贯》)

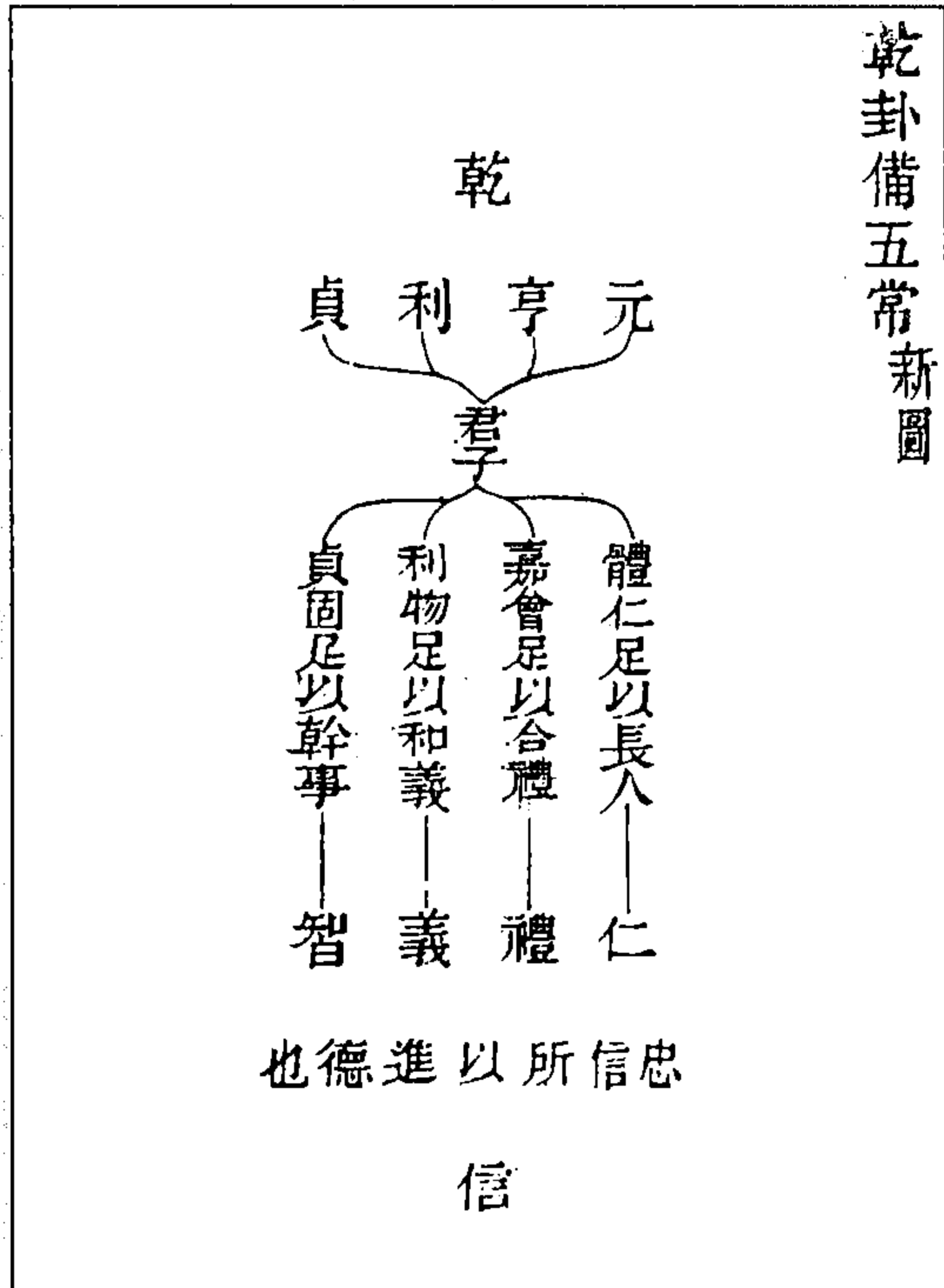

图 276 易中言元為善之長圖

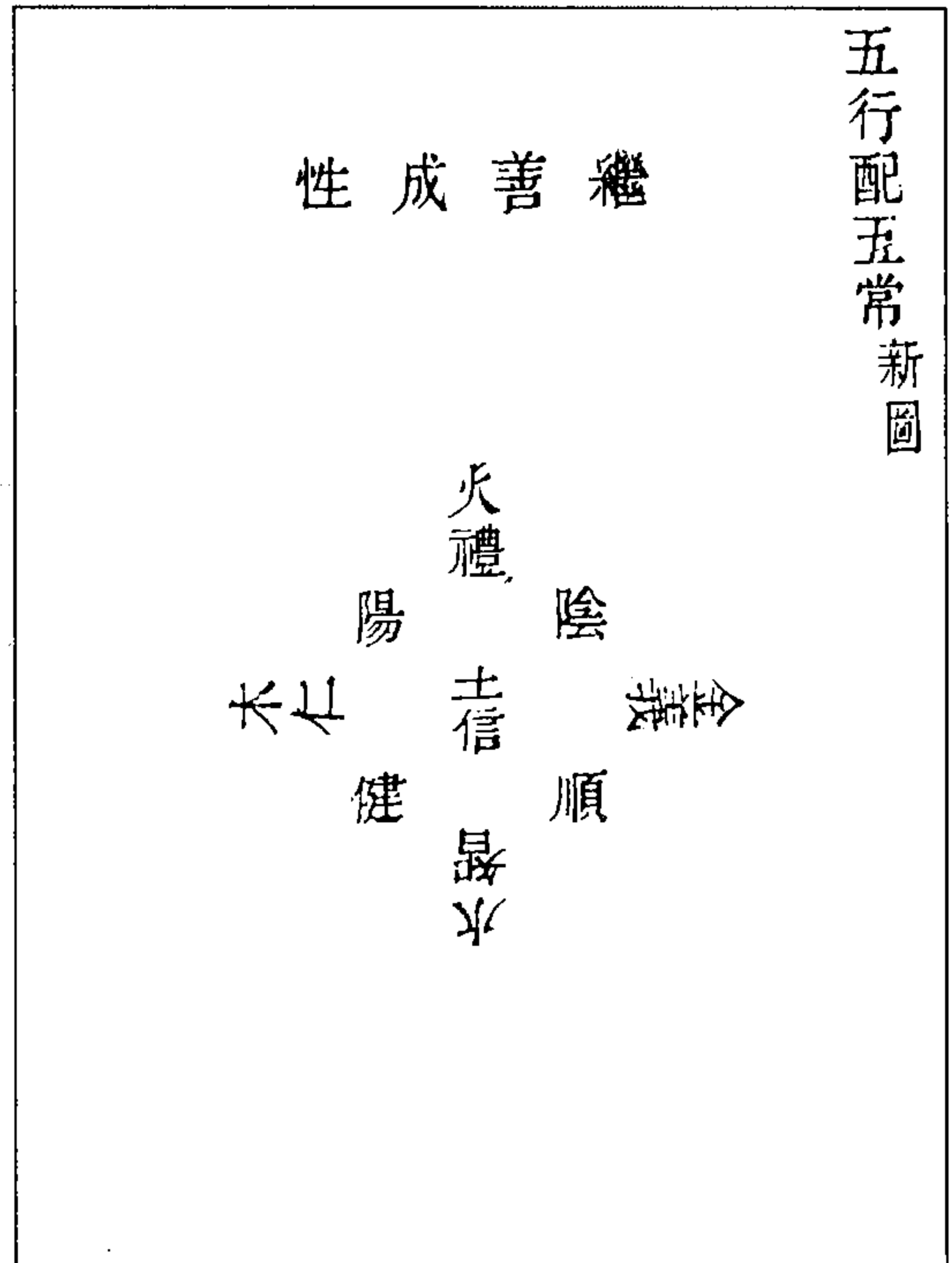

图 275 四德分貫各卦圖

(冯道立《周易三极图贯》)

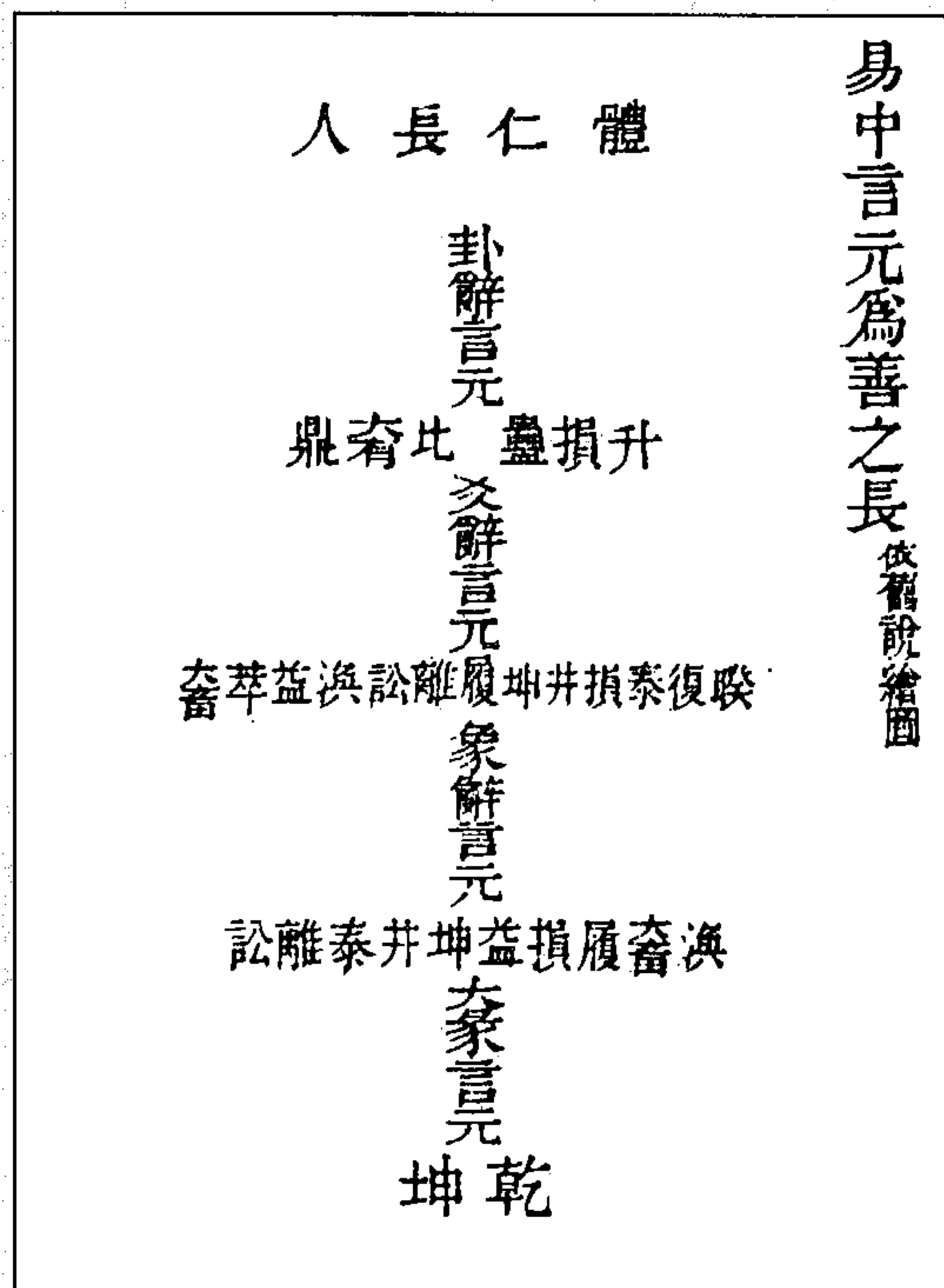

图 278 利涉大川取乾巽二卦图

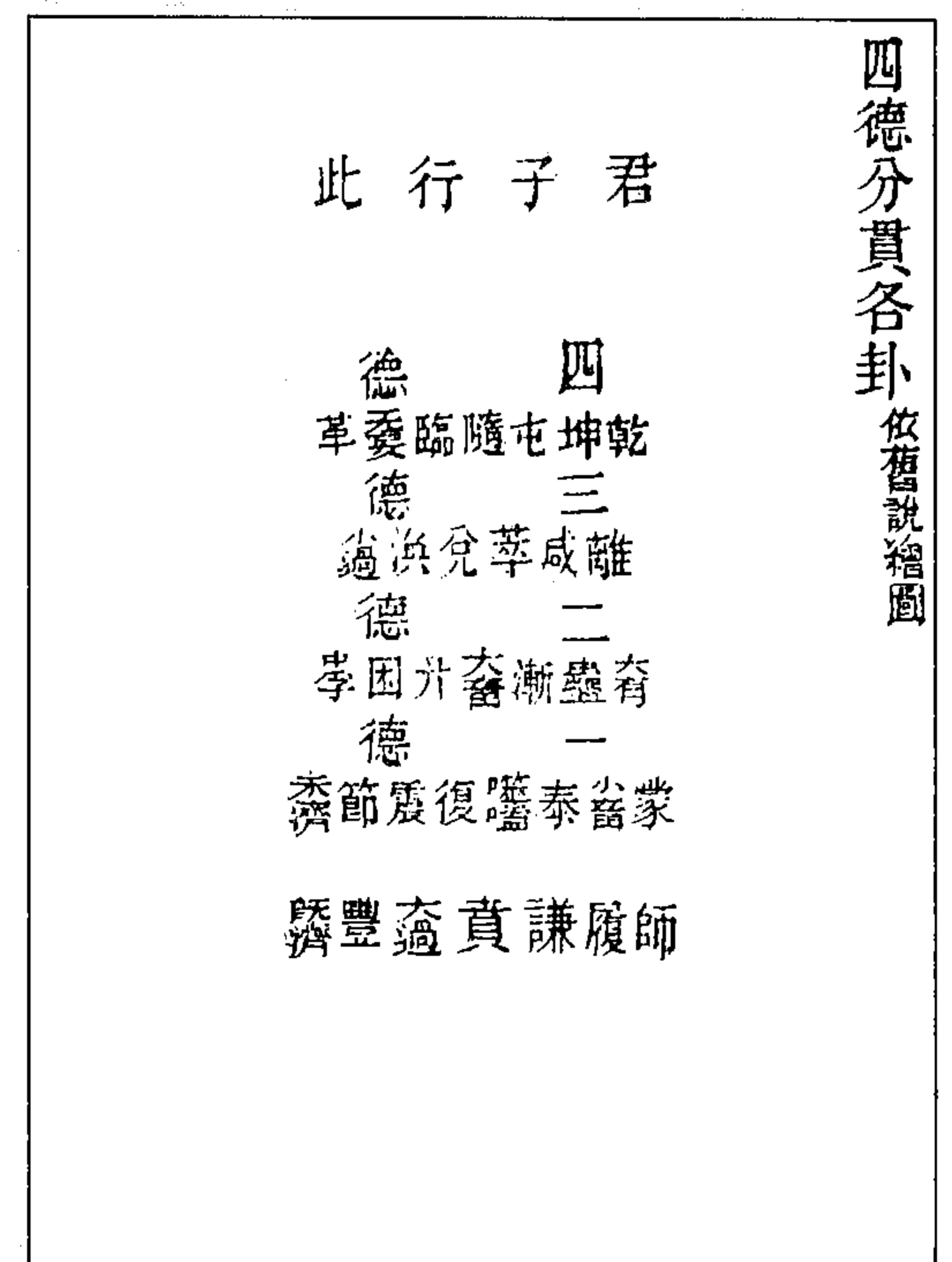

图 277 易中言亨有通字义通即是贯图

(冯道立《周易三极图贯》)

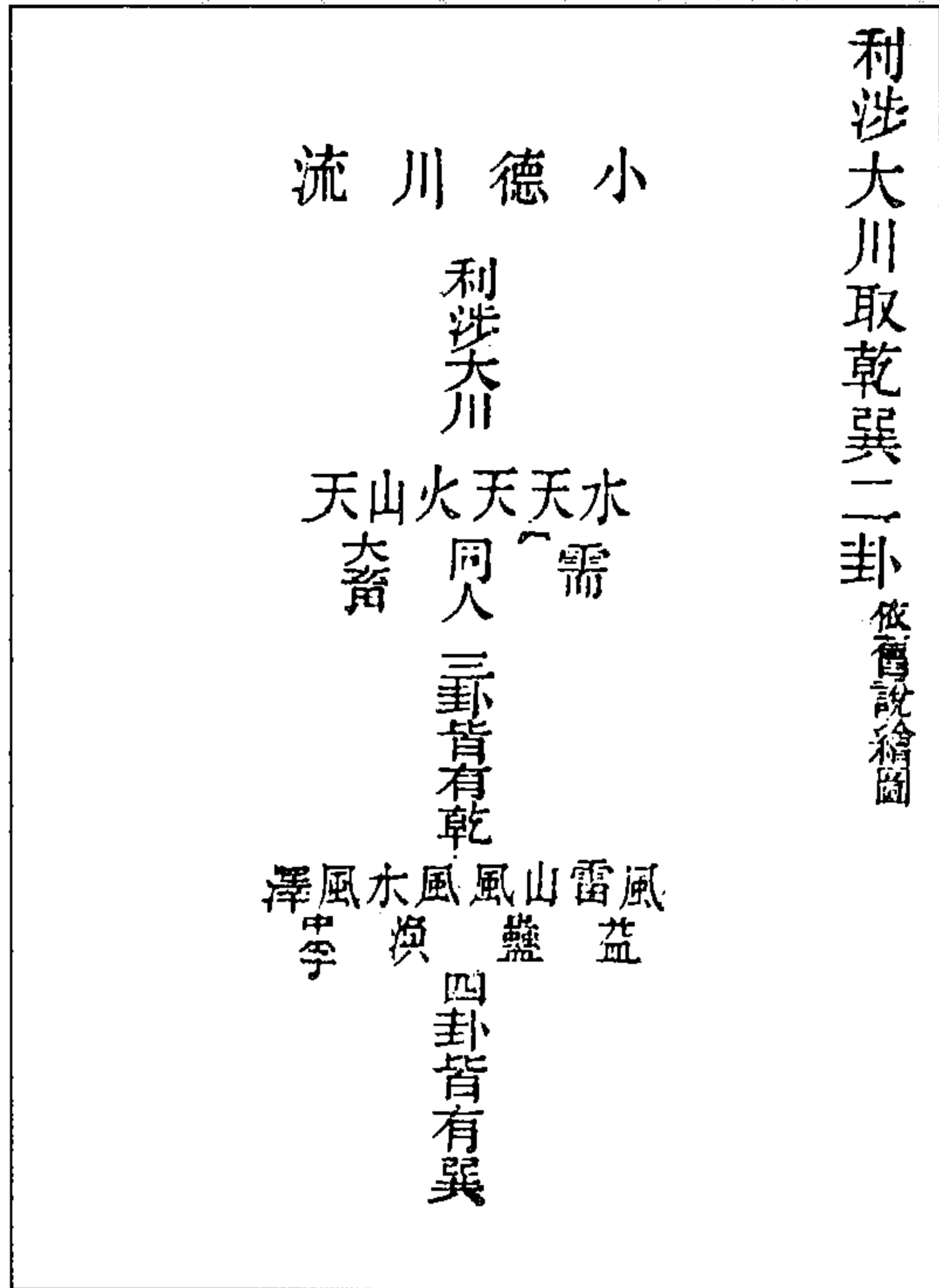

图 280 利有攸往合为学之道图

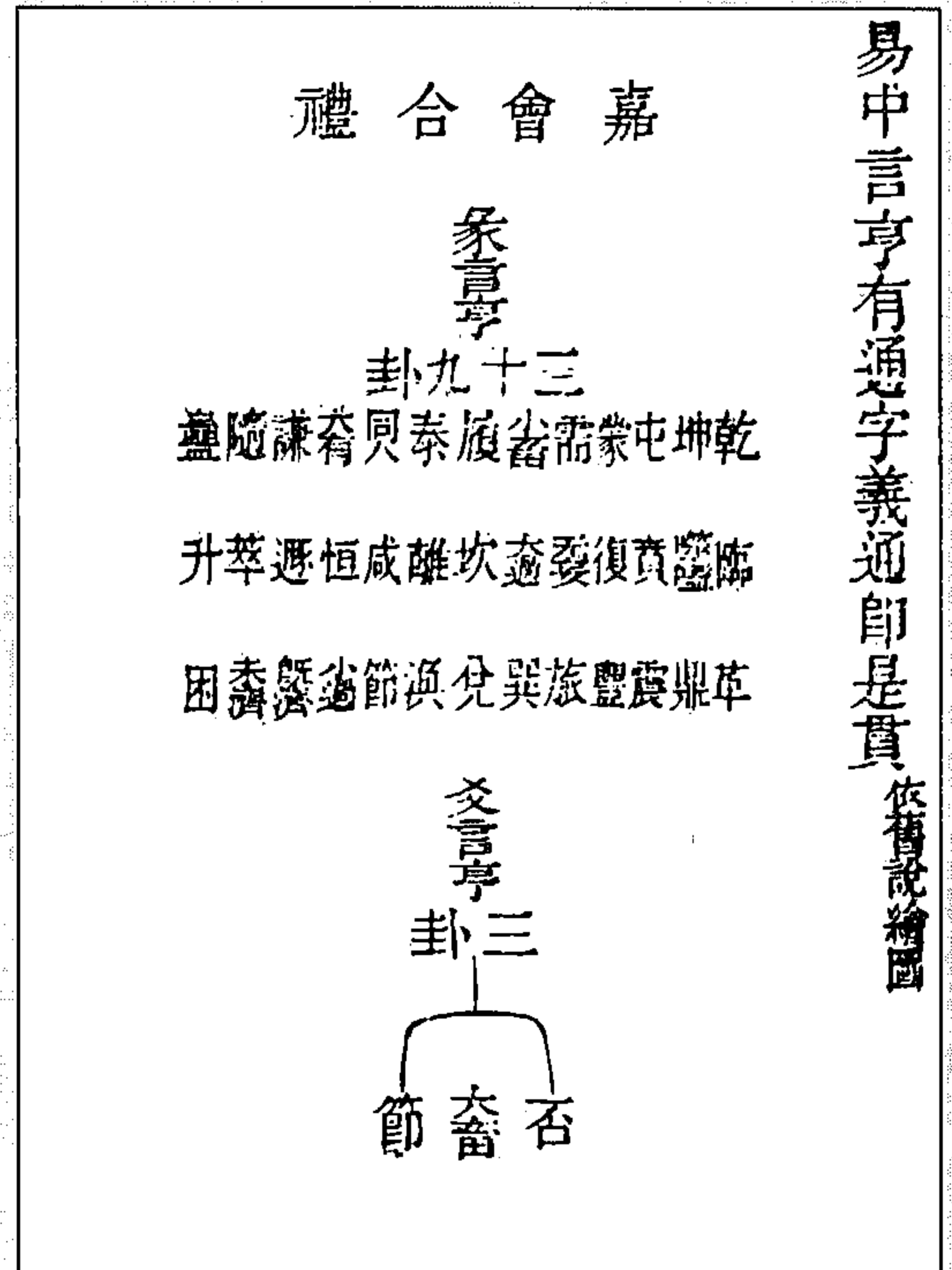

图 279 利见大人指九五定一卦之尊图

(冯道立《周易三极图贯》)

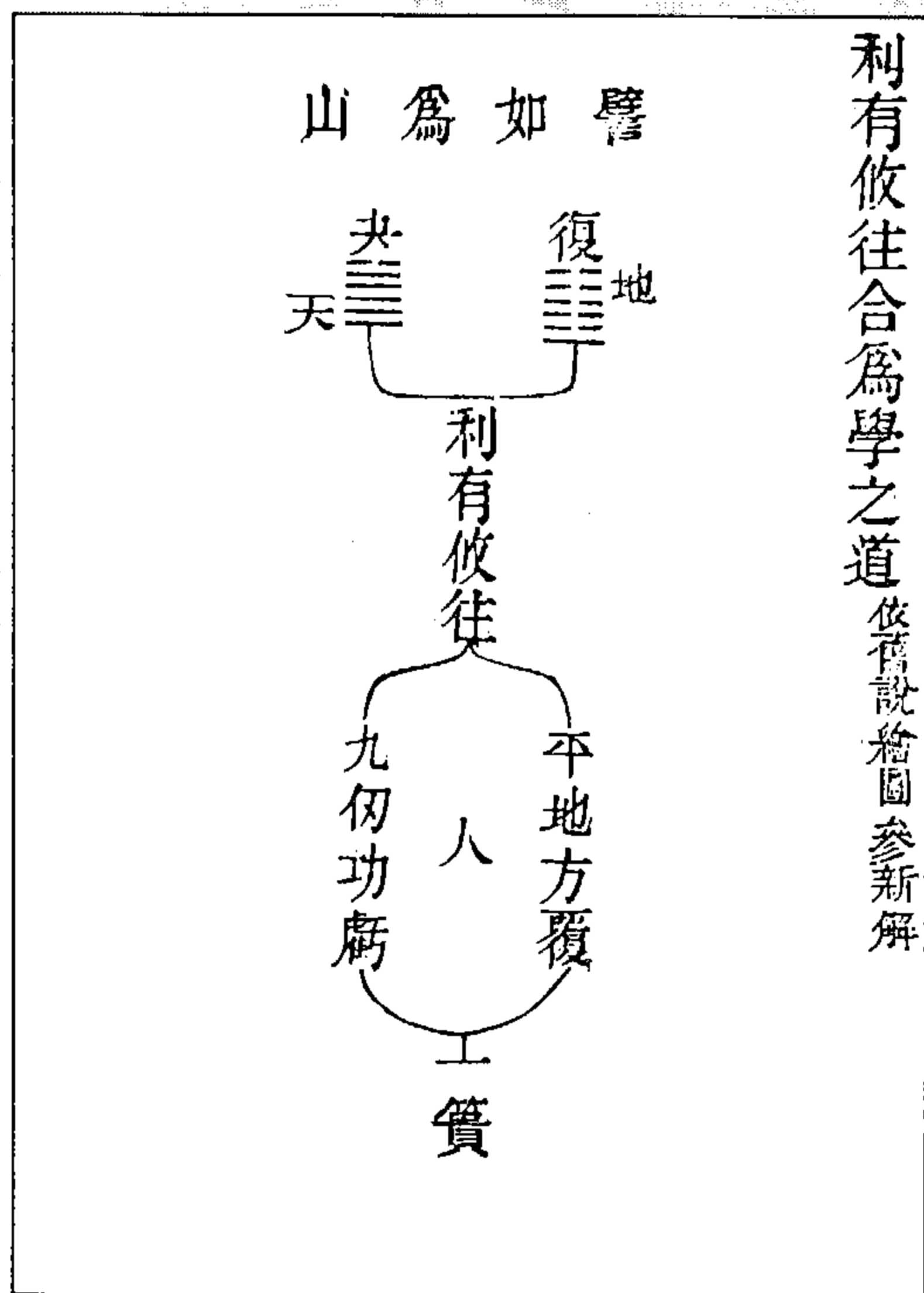

图 282 元永贞图

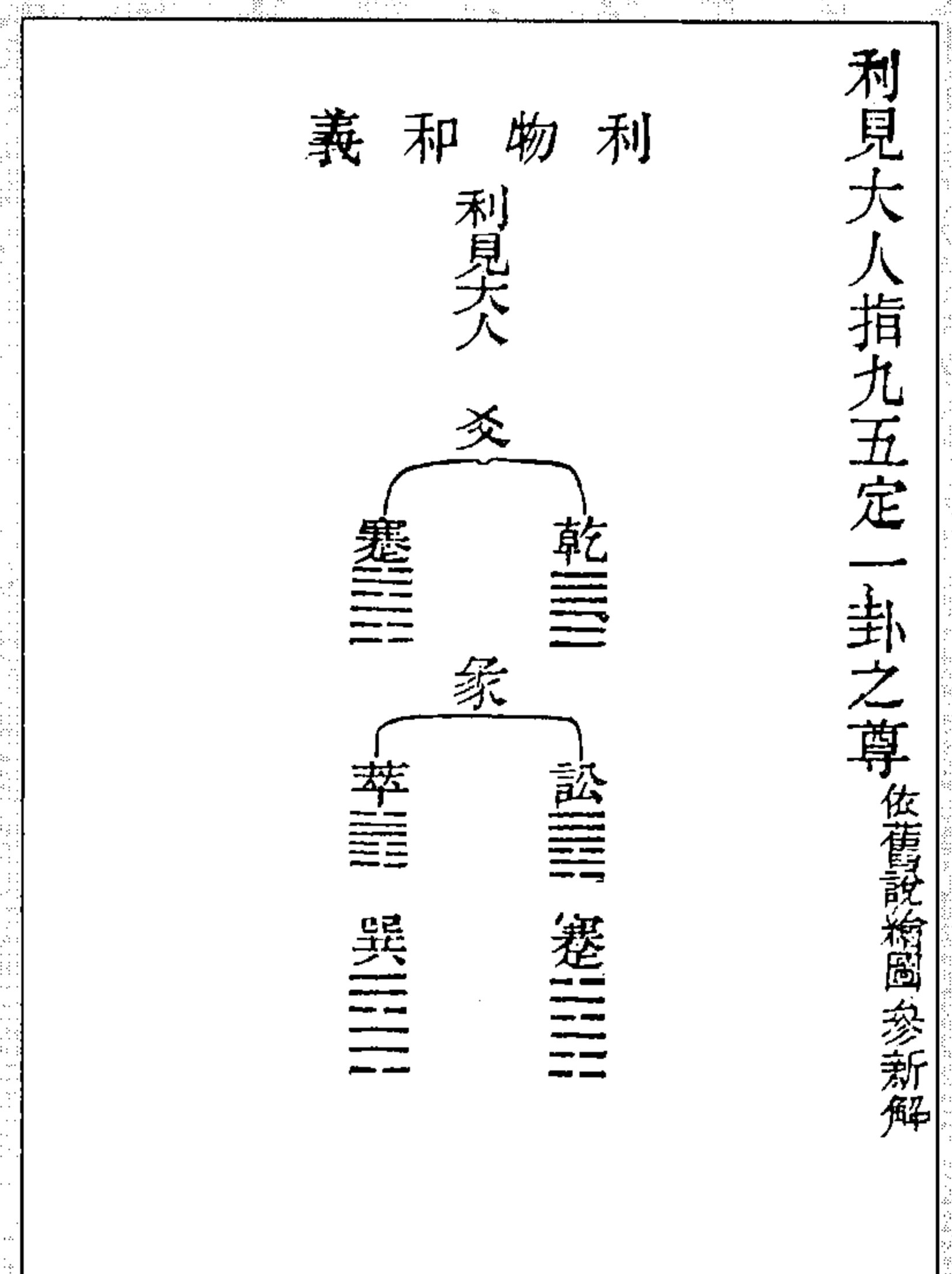

图 281 利西南三见合消息之理图

(冯道立《周易三极图贯》)

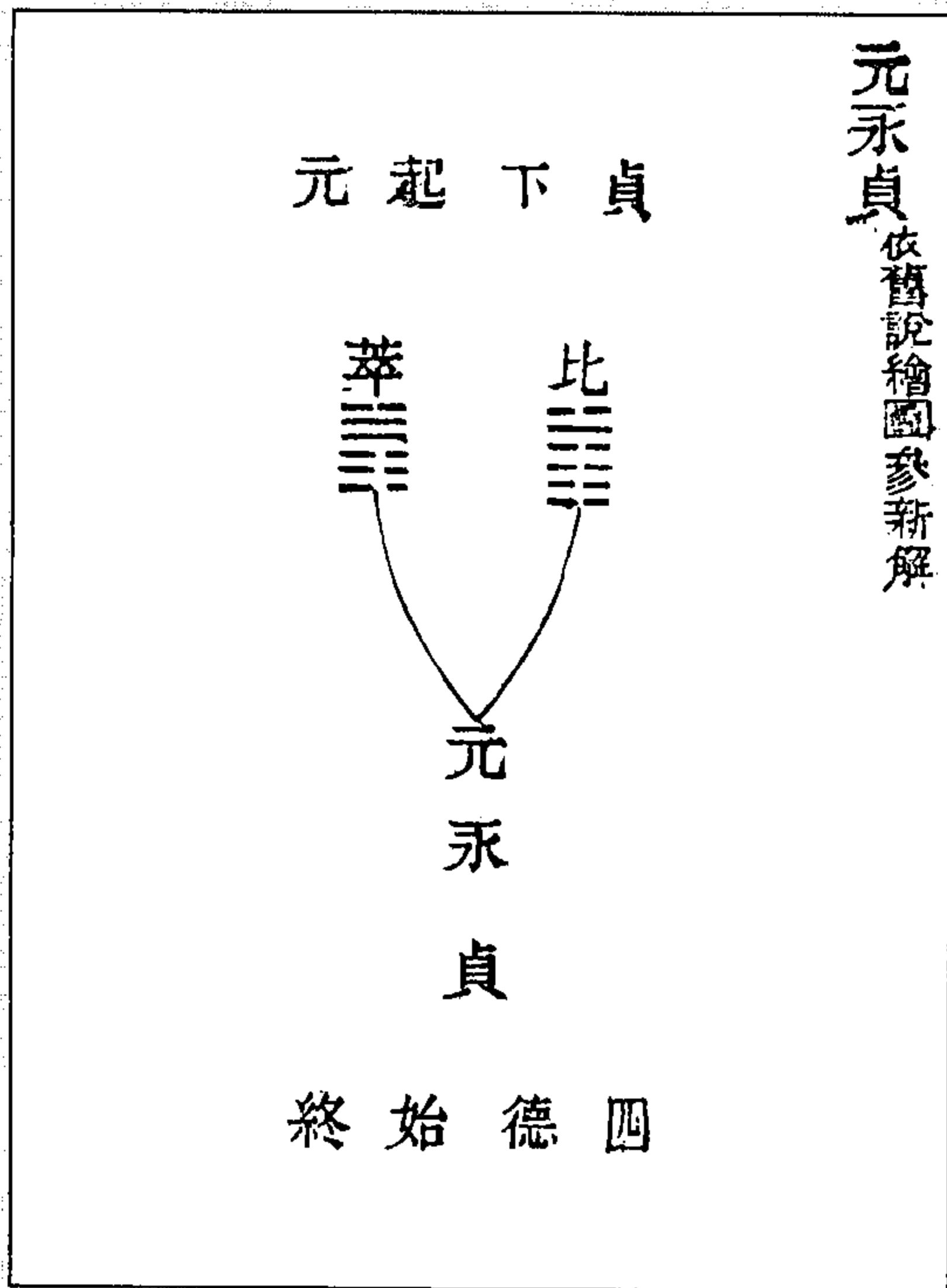

图 284 易道重时中见孔门传授之法图

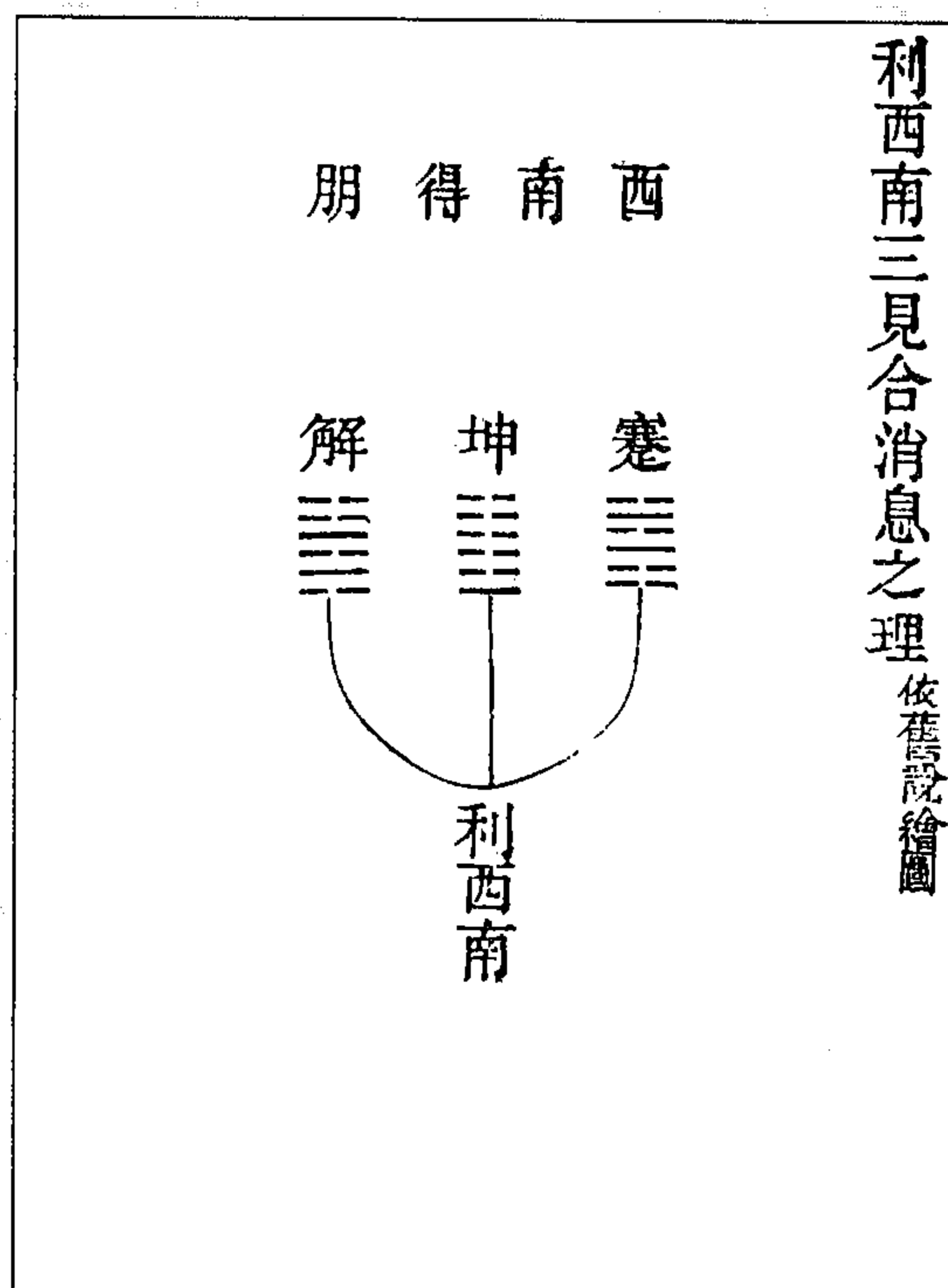

图 283 贞与一贯有吉凶之别图

(冯道立《周易三极图贯》)

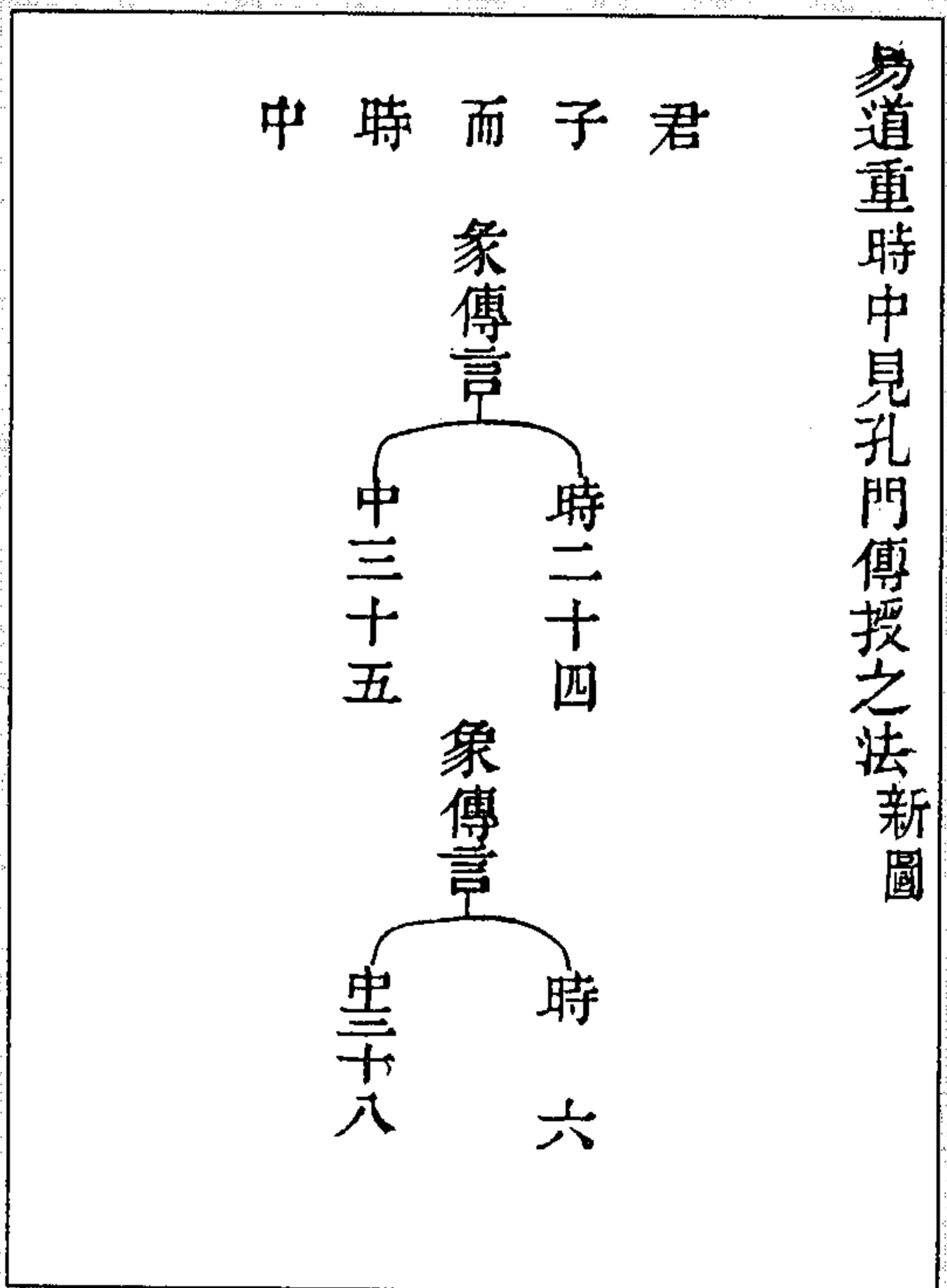

图 286 六爻分中图

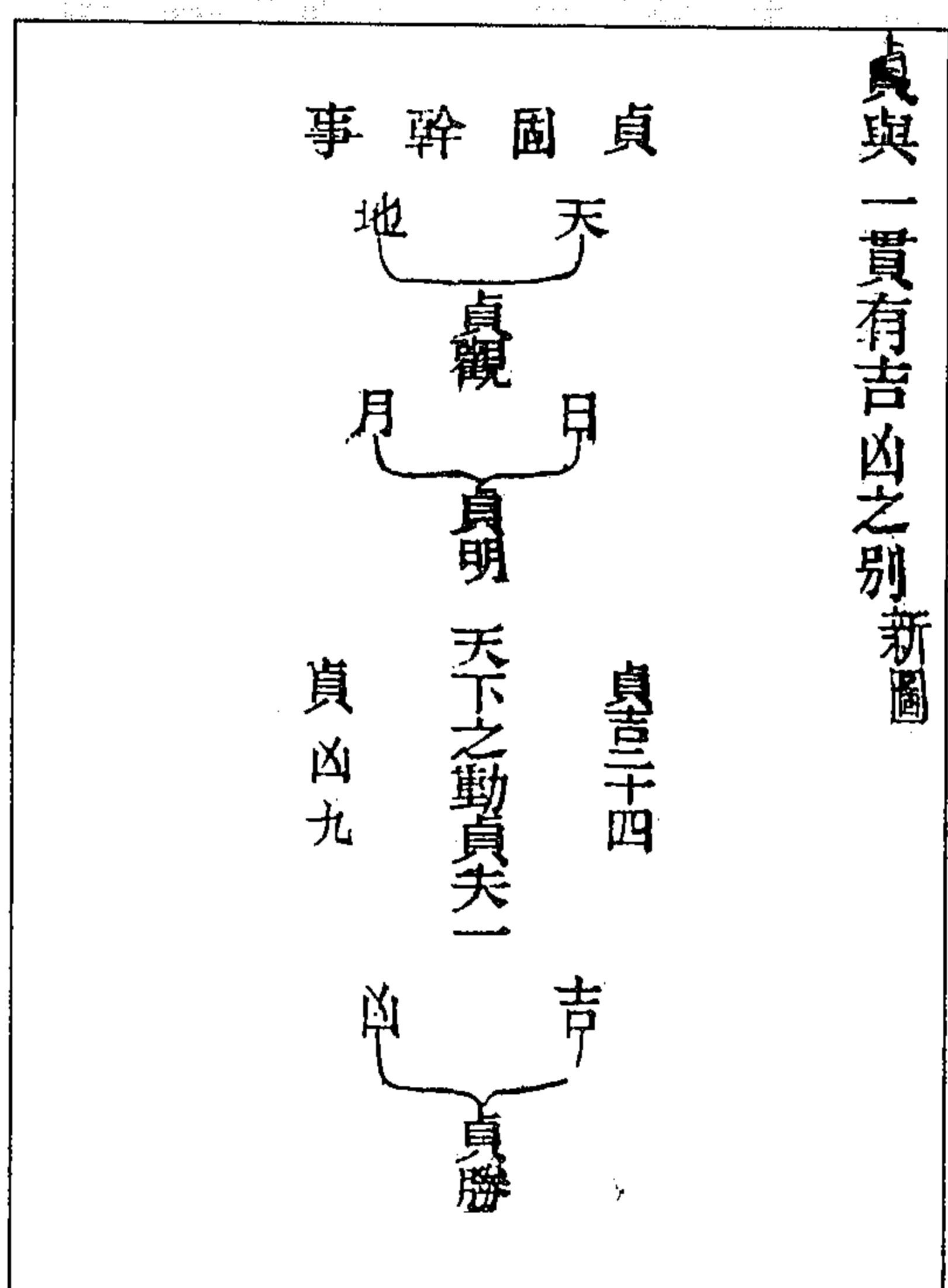

图 285 先后天分中图

(冯道立《周易三极图贯》)

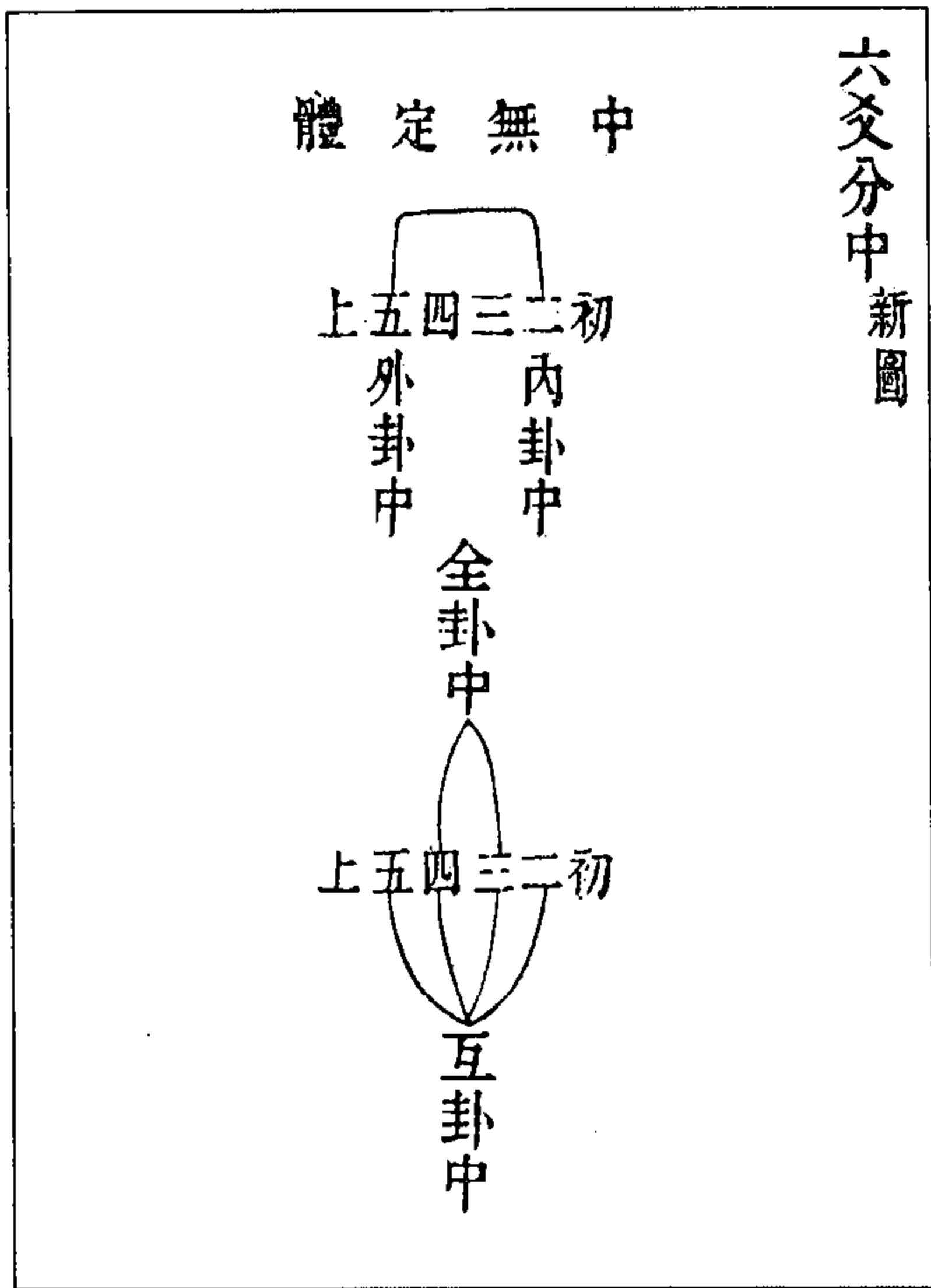

图 288 象传赞时大图

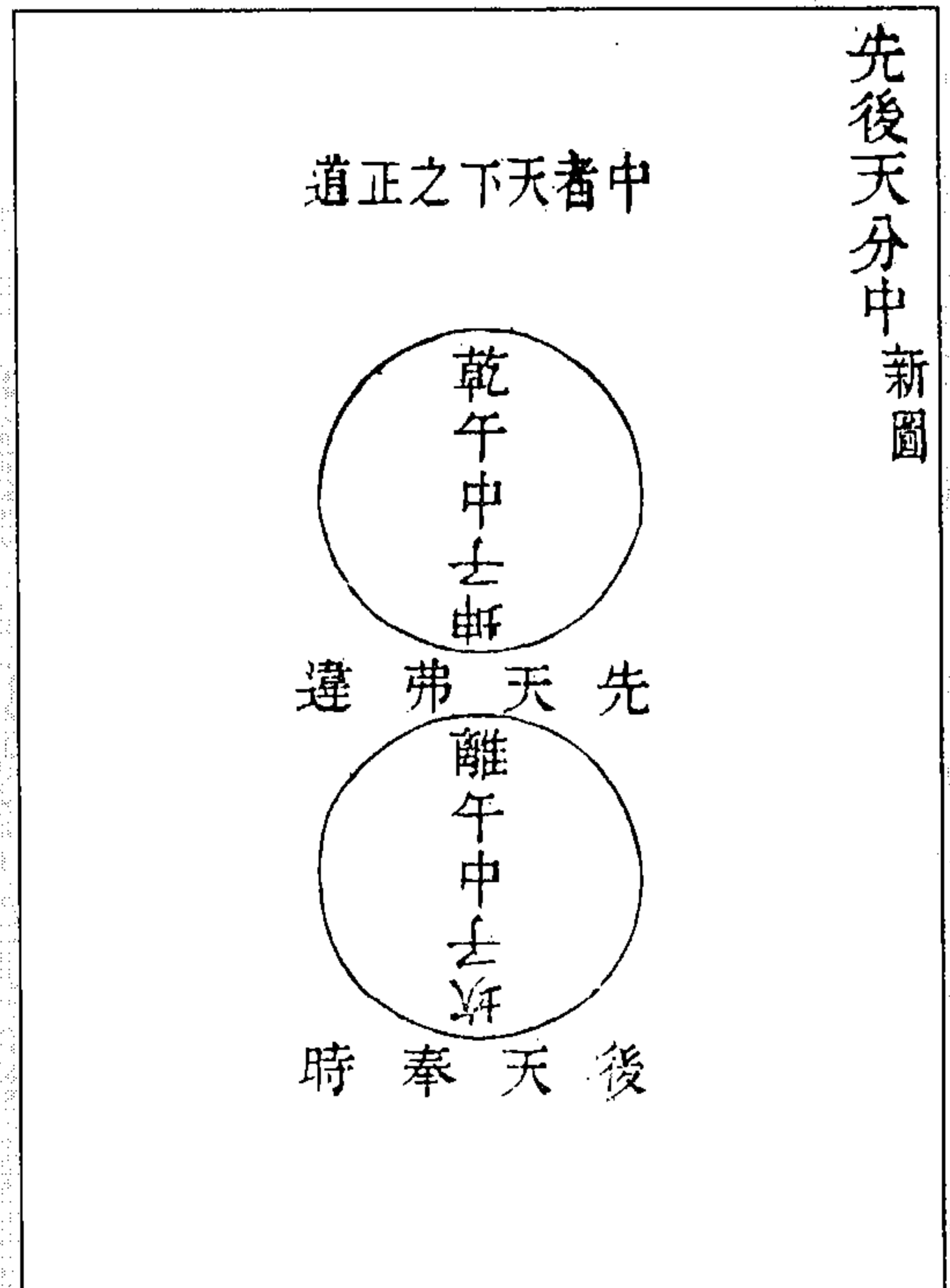

图 287 四时合中和图

(冯道立《周易三极图贯》)

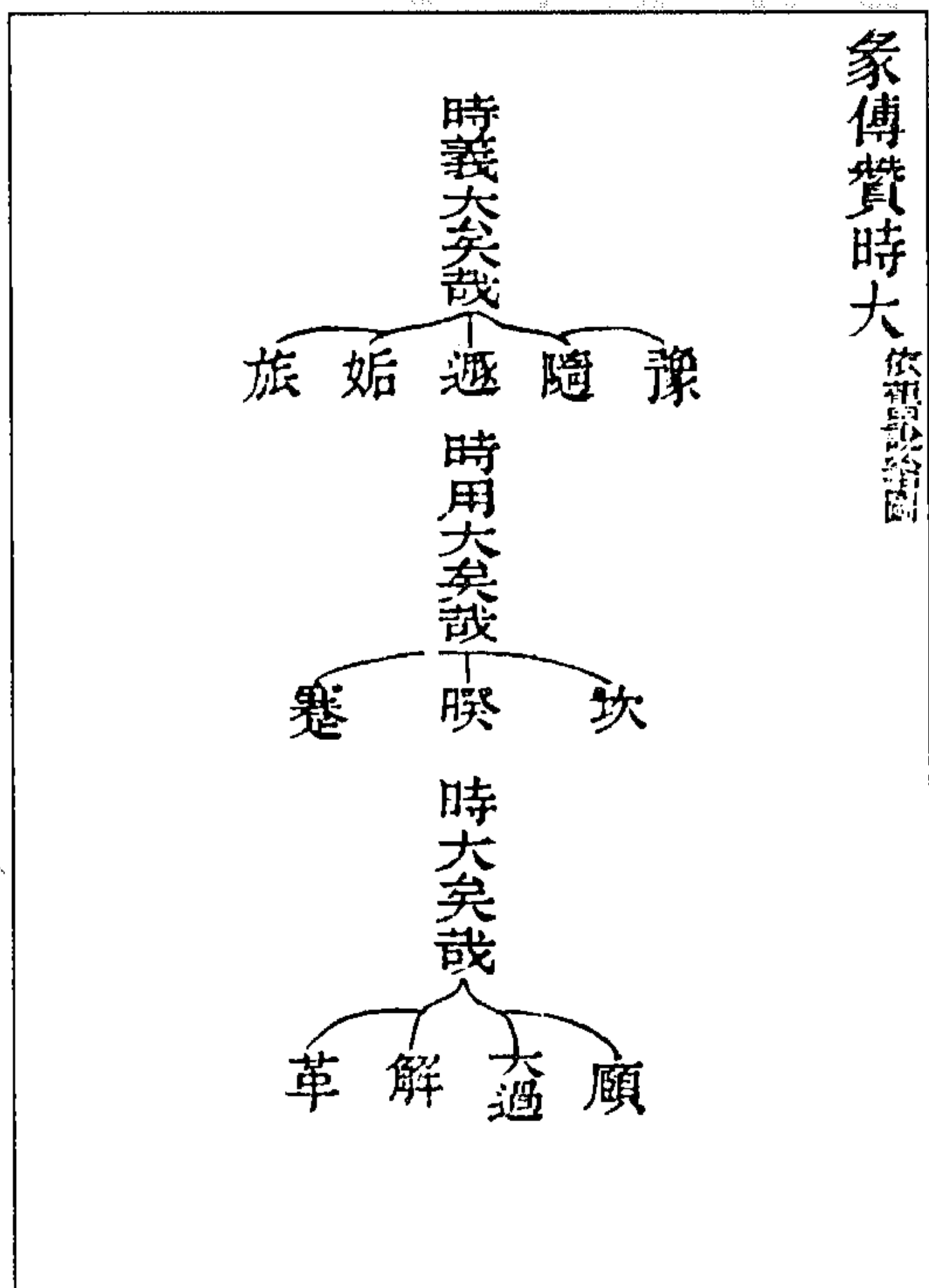

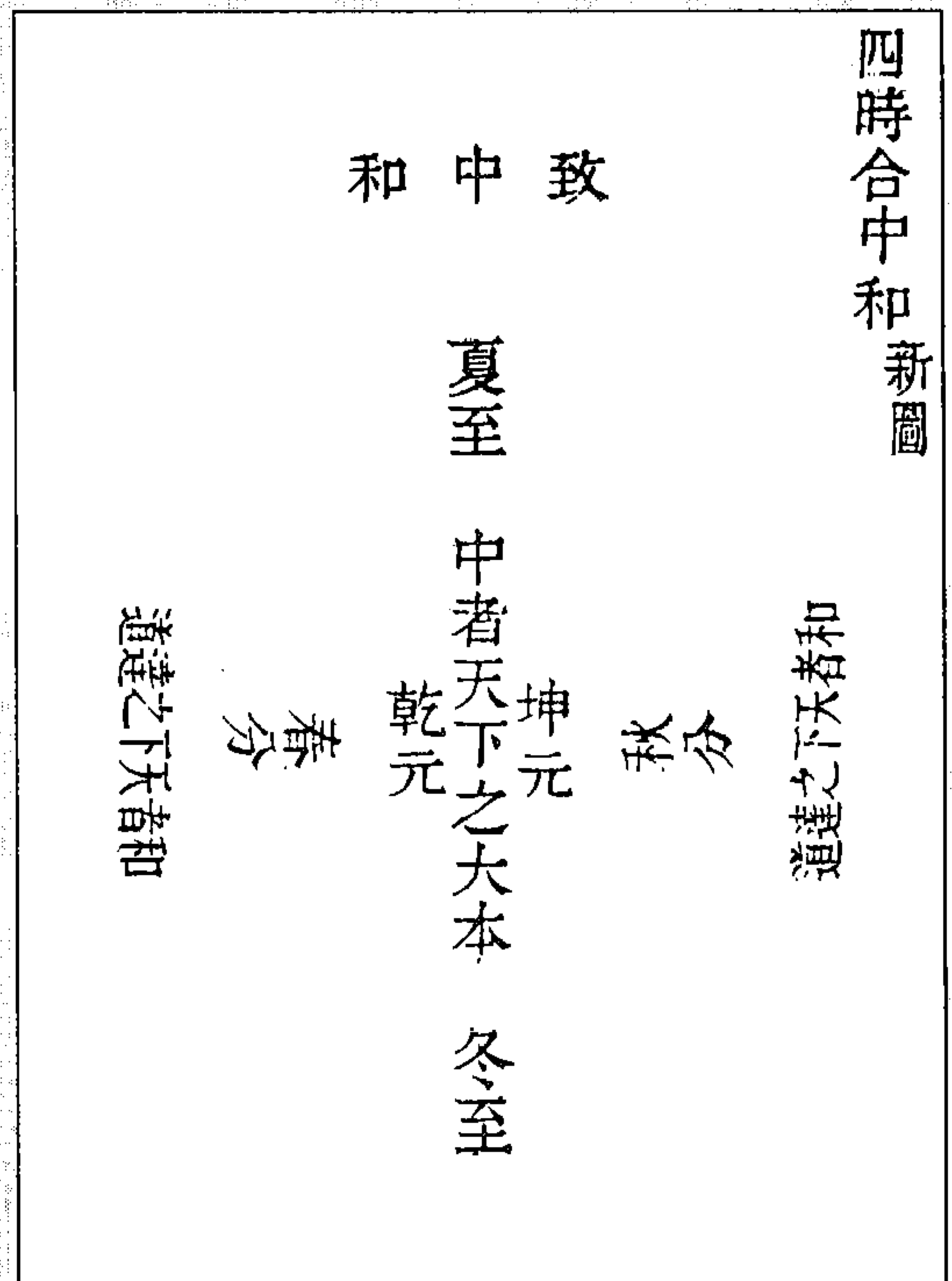

图 290 人为天地心图



图 289 卦各有指以时为主图

(冯道立《周易三极图贯》)

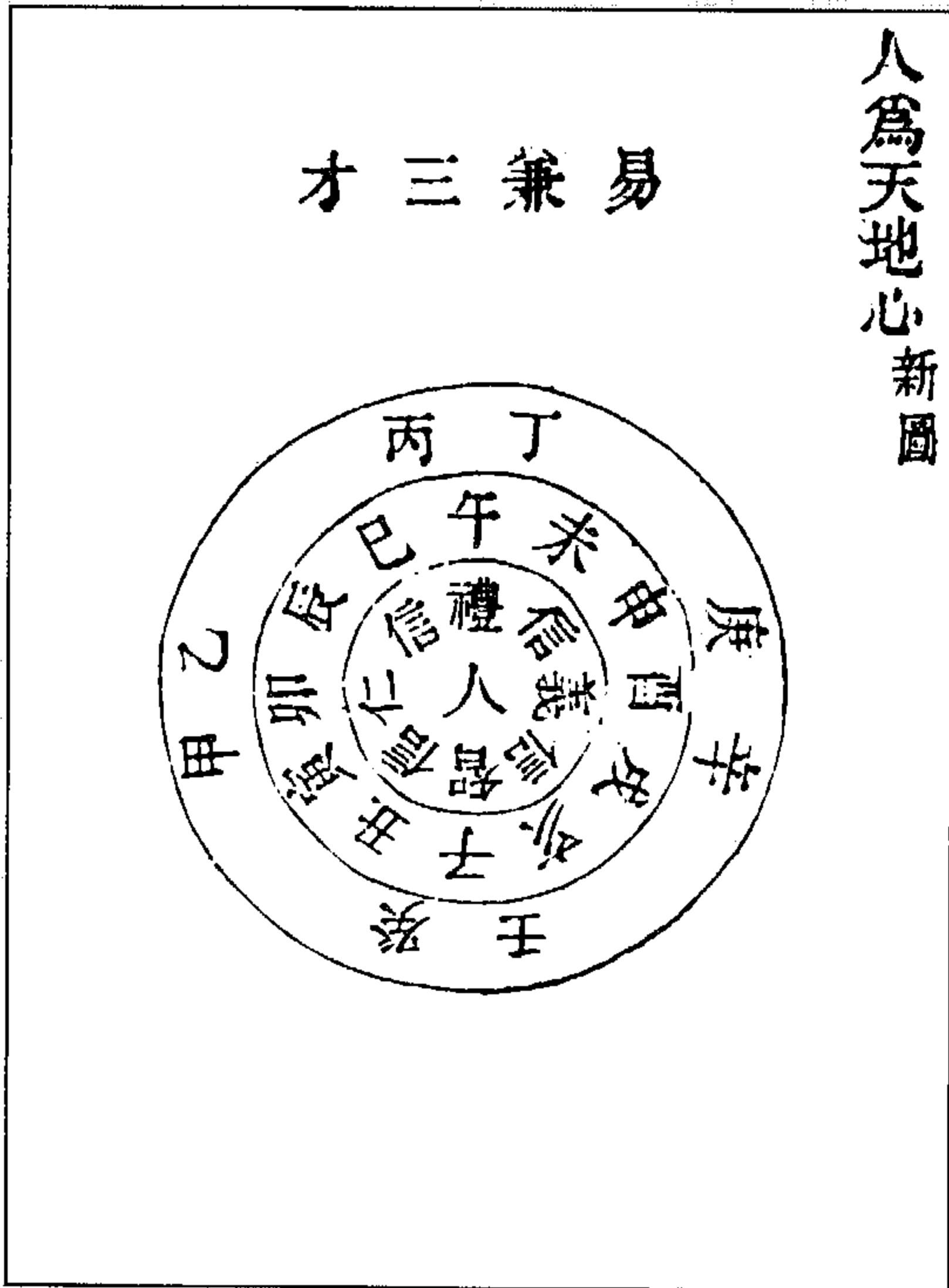

图 292 五运应太极合人身图

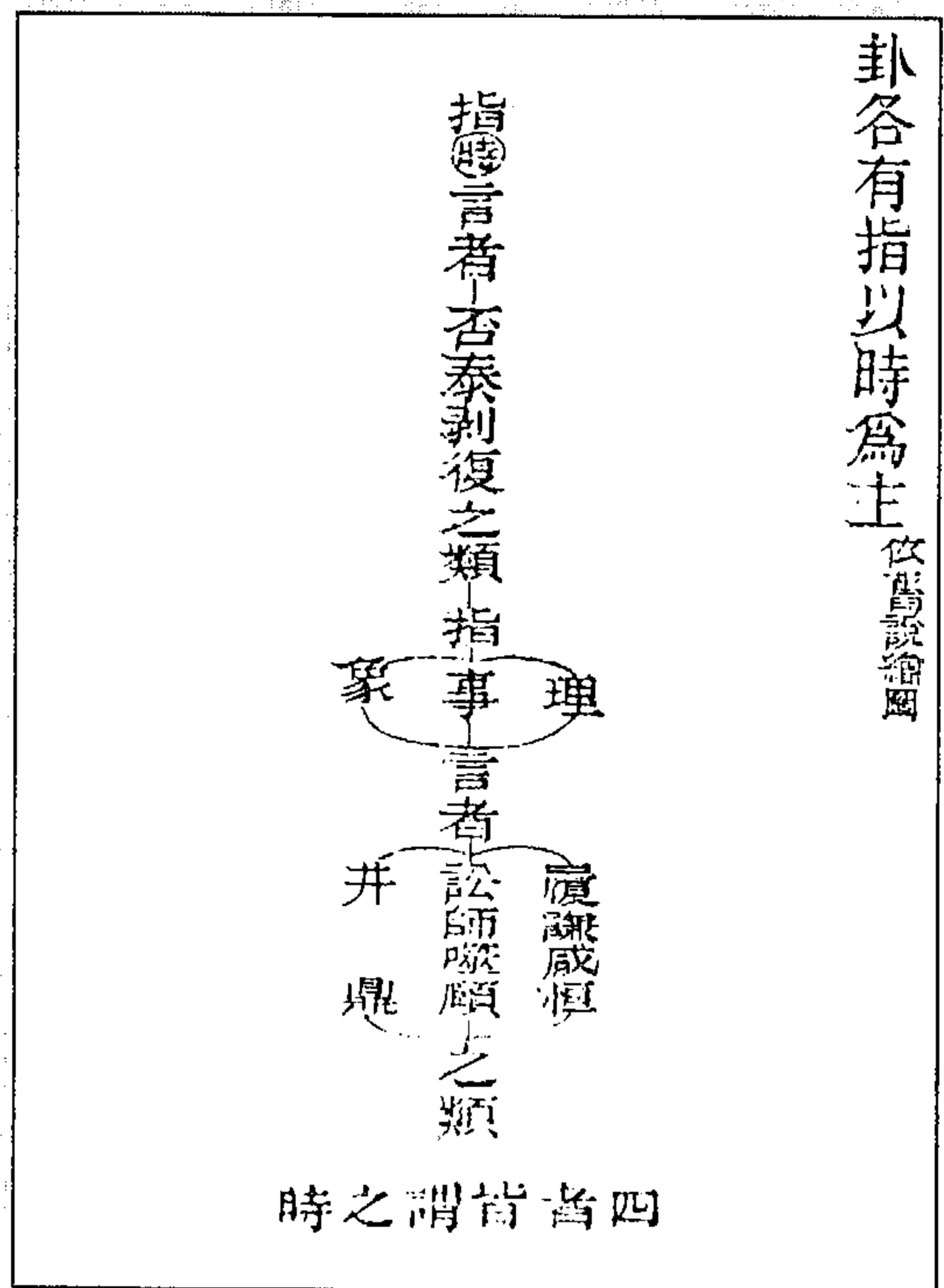

图 291 泰卦象人身分阴阳之位图

(冯道立《周易三极图贯》)

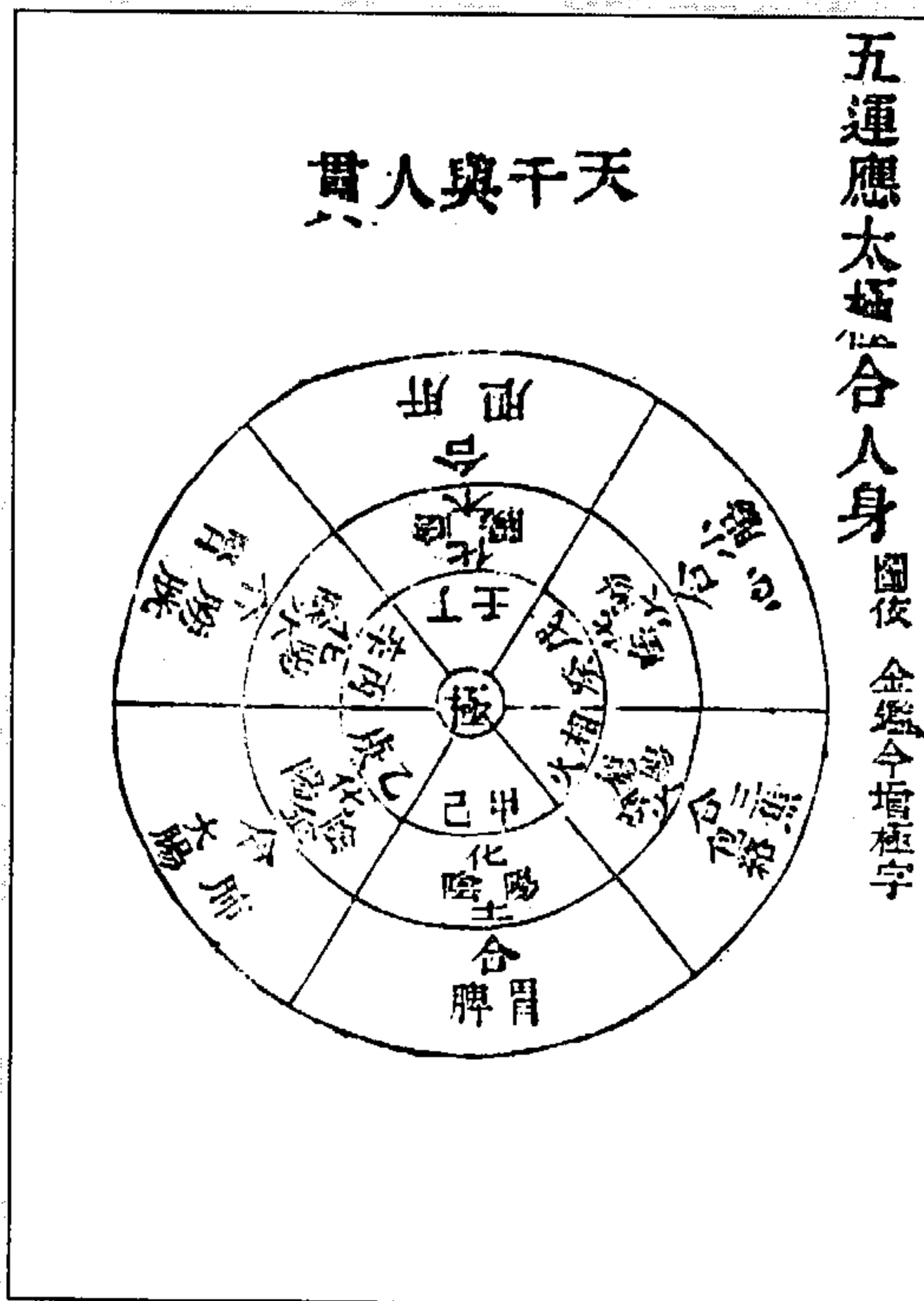

图 294 八卦近取诸身图

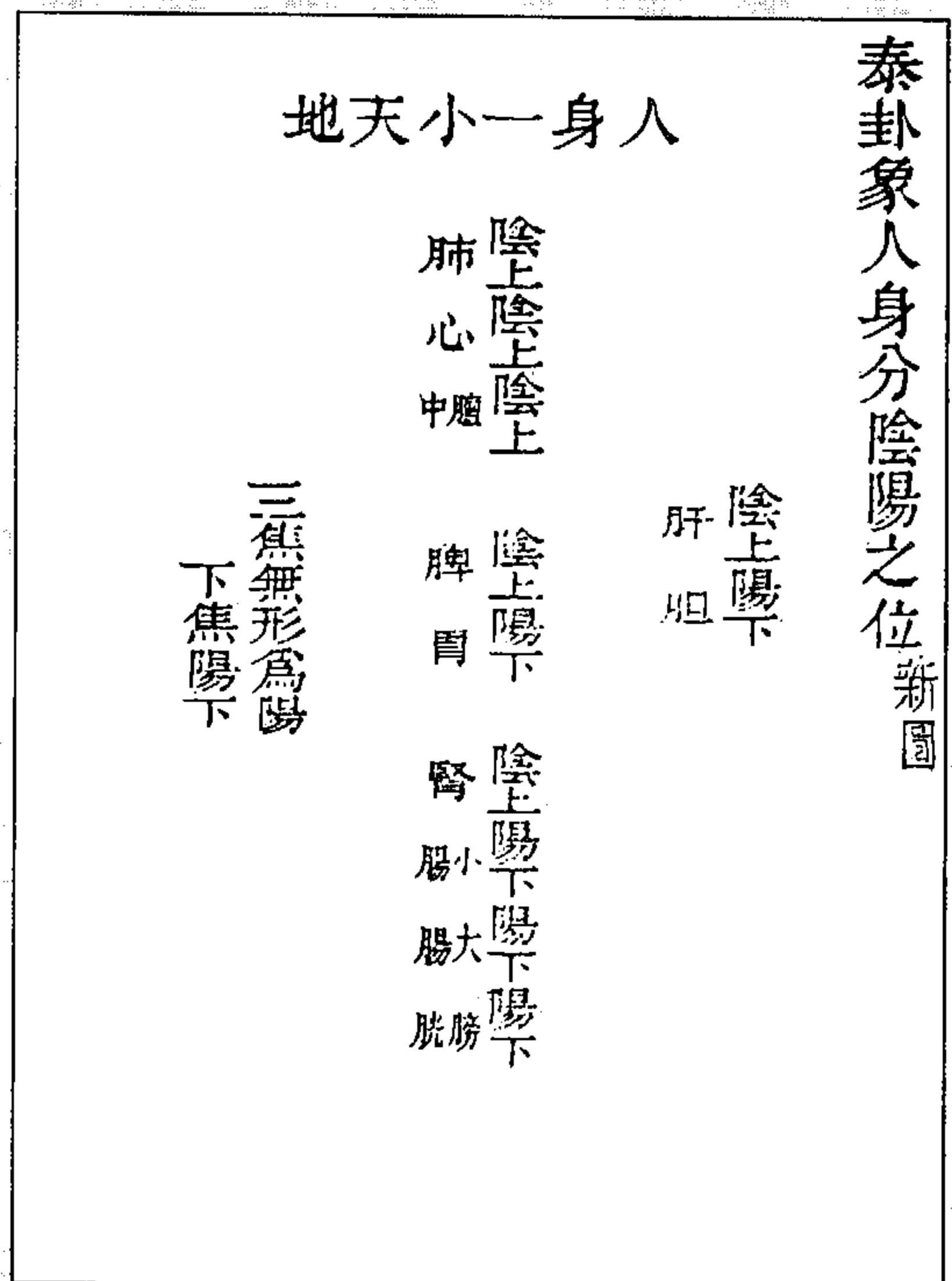
图 293 六气应太极合人身图

(冯道立《周易三极图贯》)

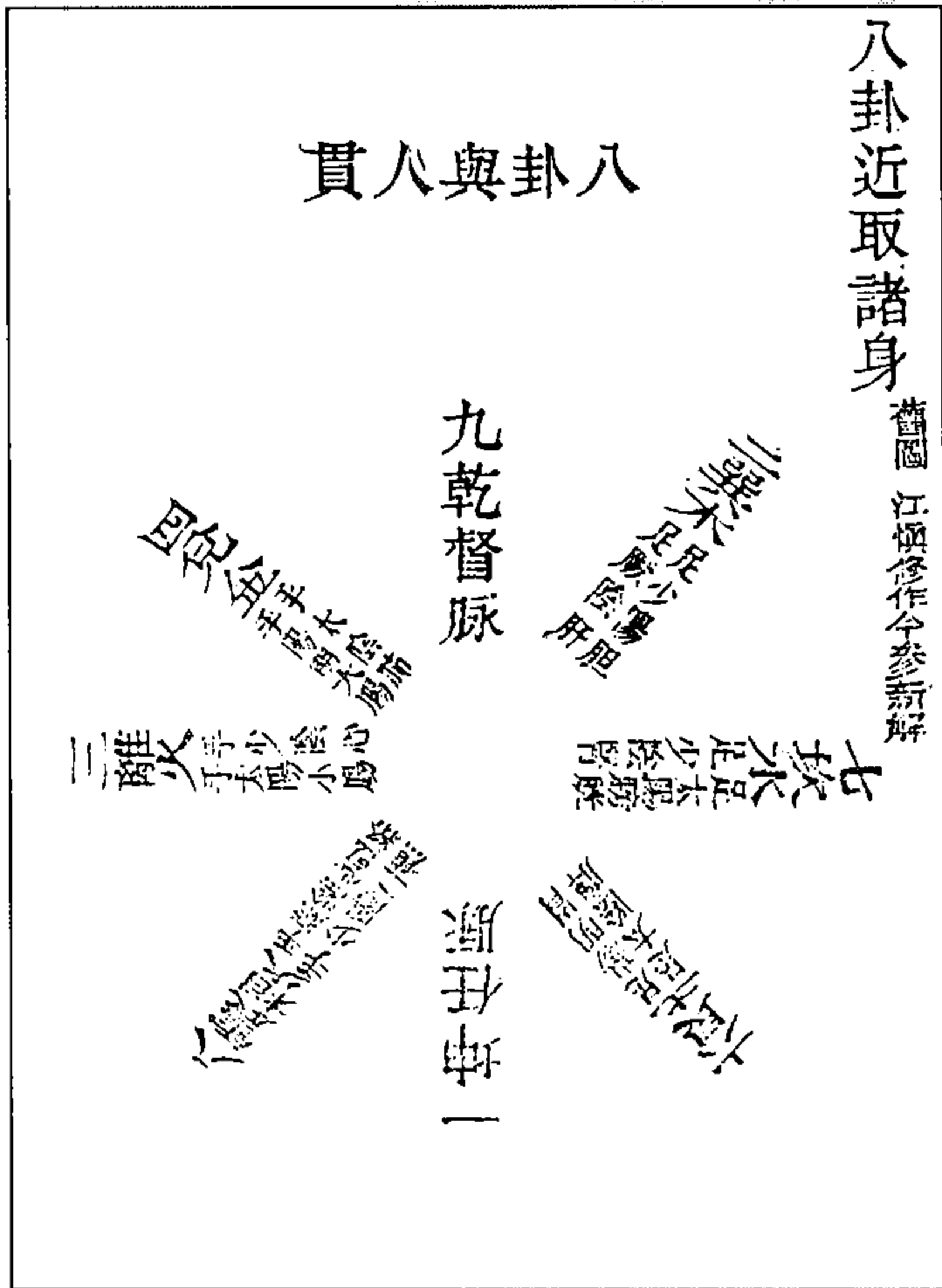

图 295 六子应六气图

(冯道立《周易三极图贯》)



图 297 四卦言仁义皆根于天地图

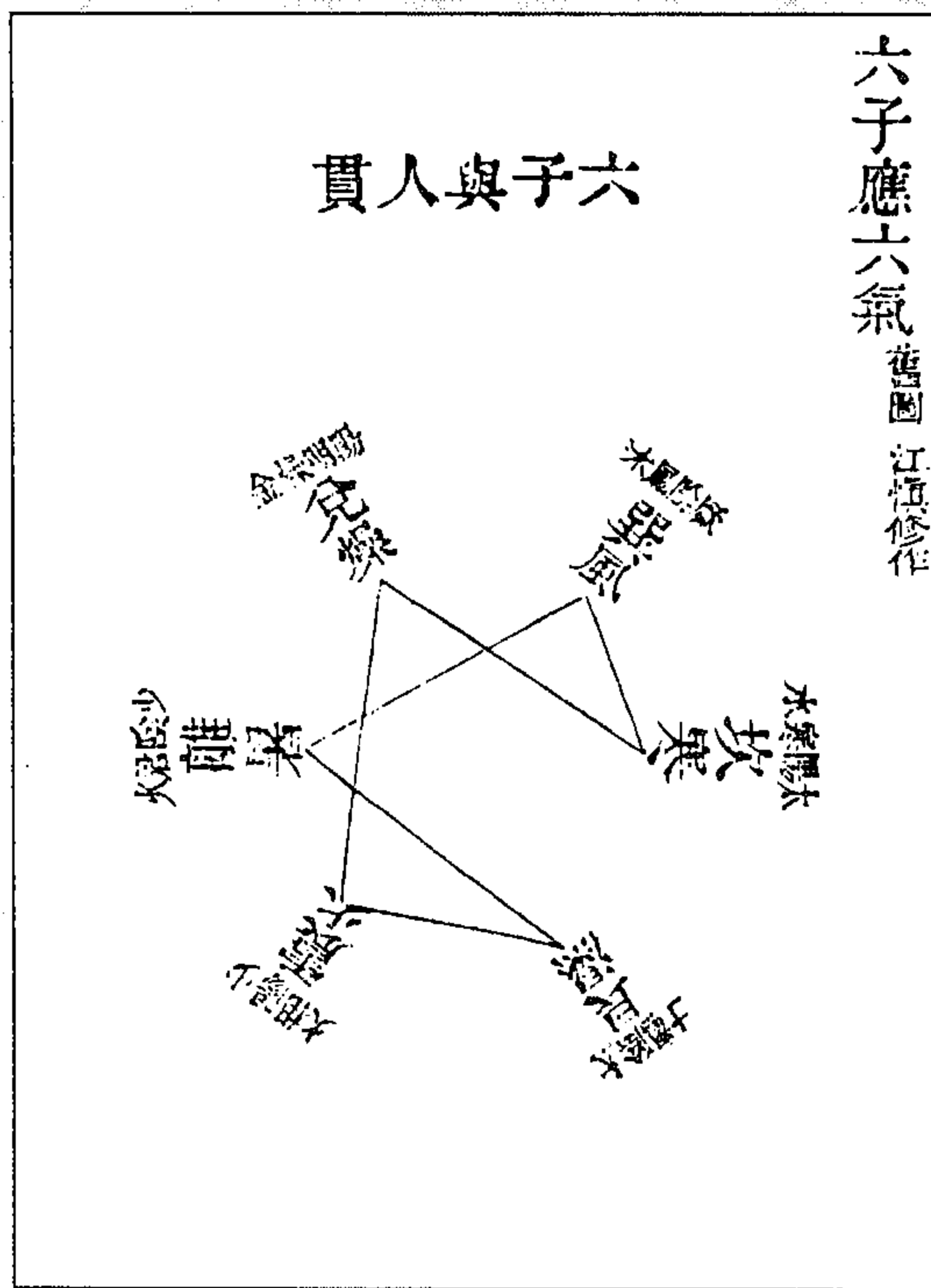

图 296 乾坤含胞与图

(冯道立《周易三极图贯》)

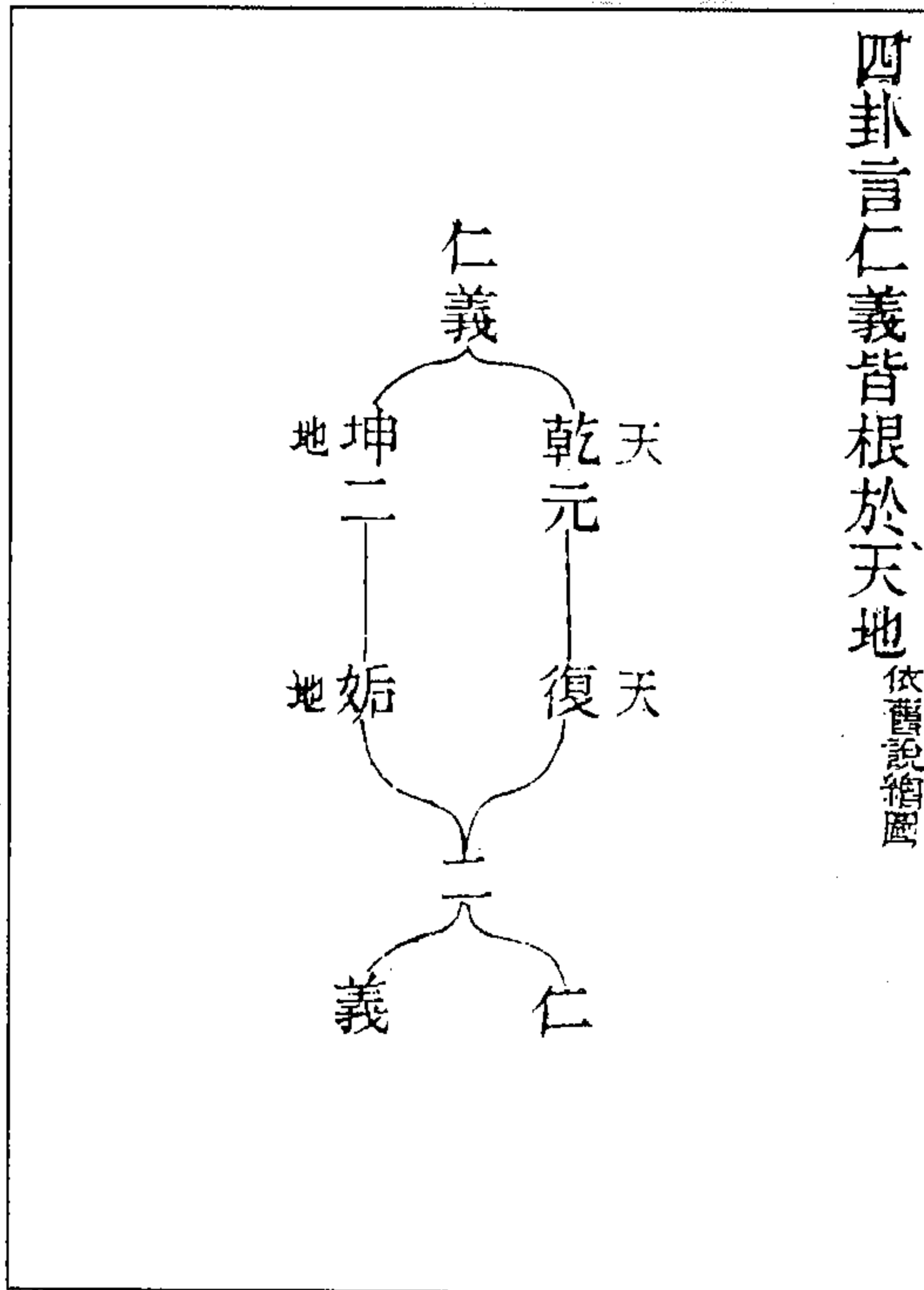

图 299 易言德业分三极图

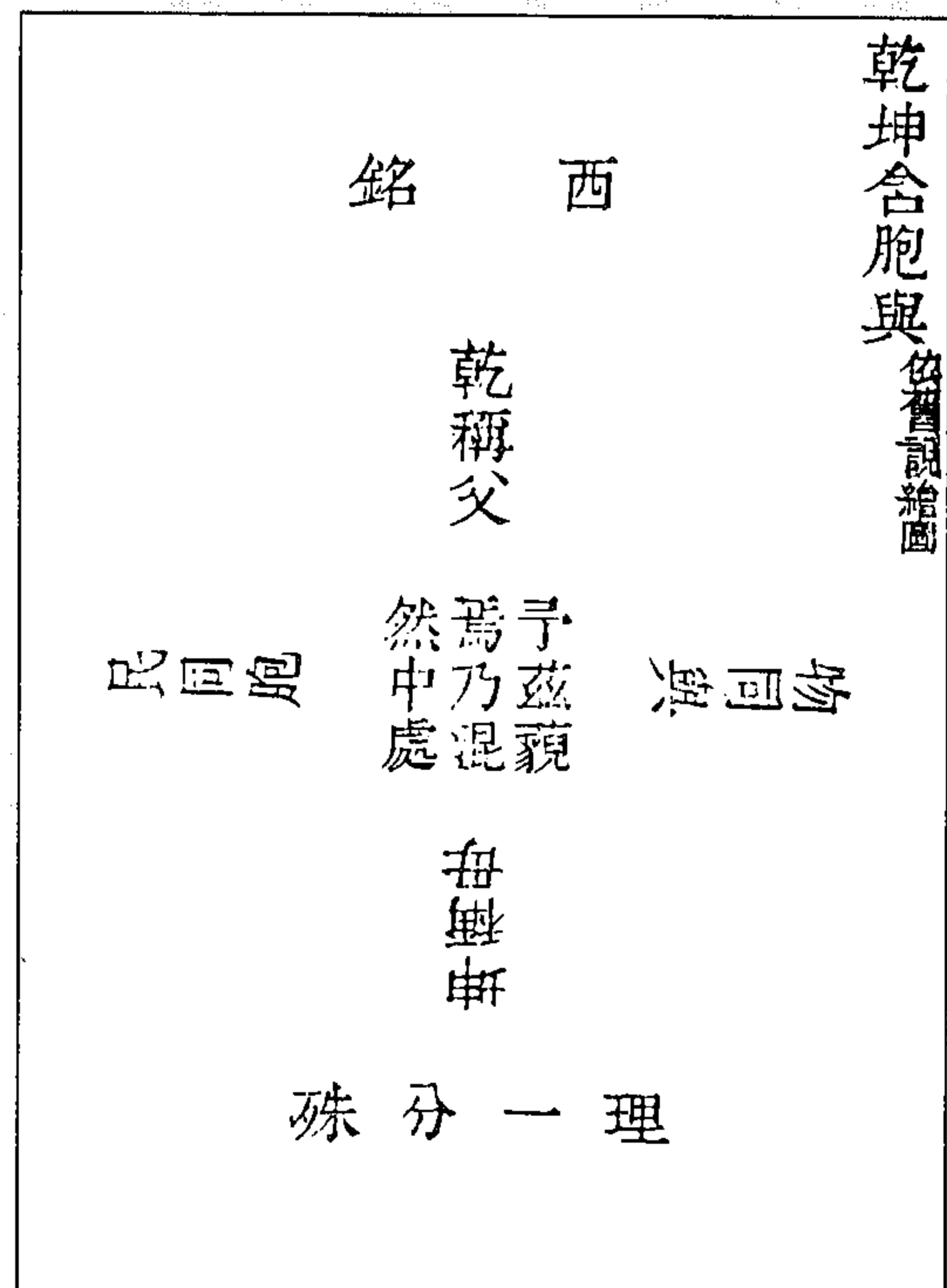

图 298 圣门传易图

(冯道立《周易三极图贯》)

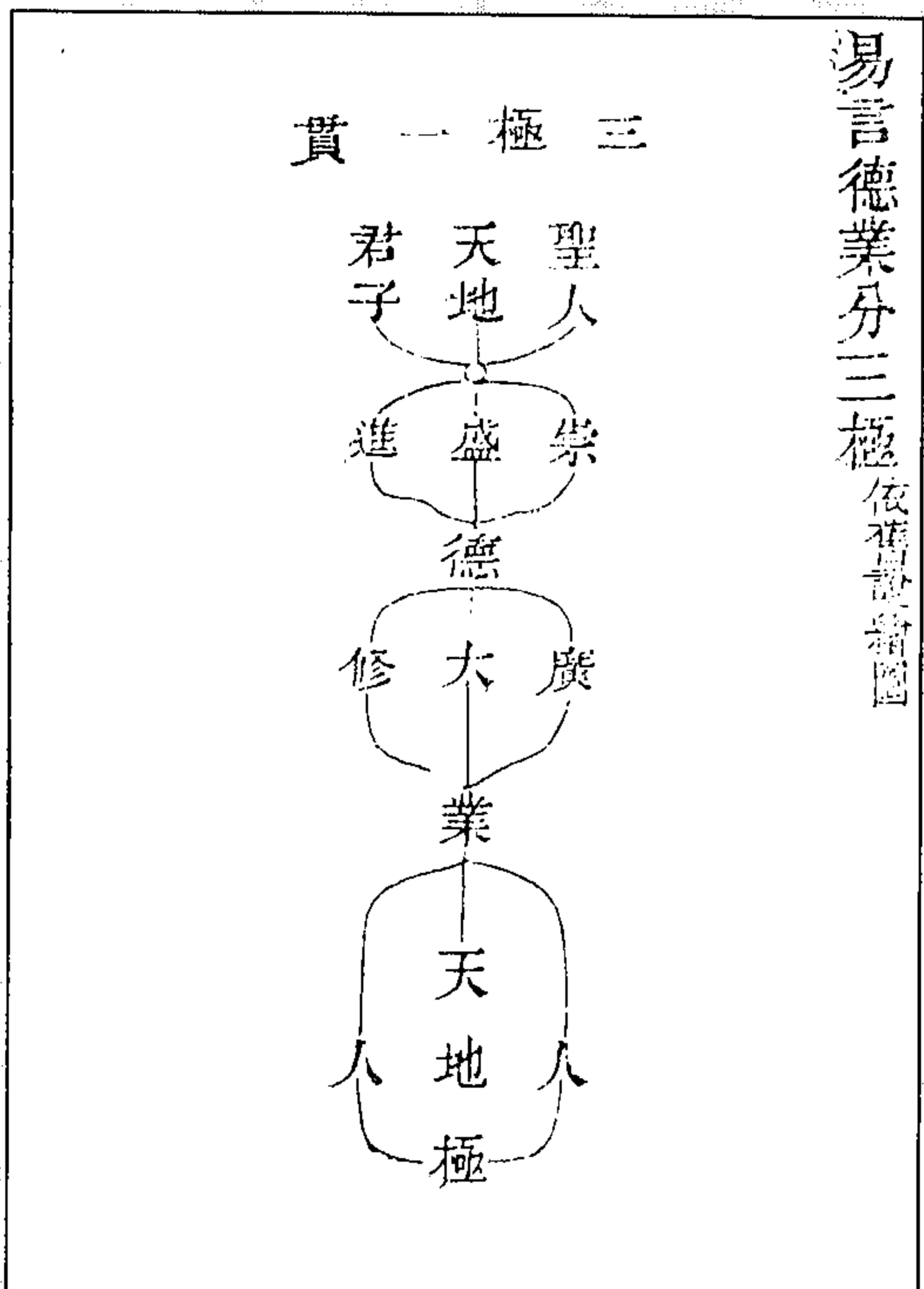

人與地合德 依舊說繪圖 參新解

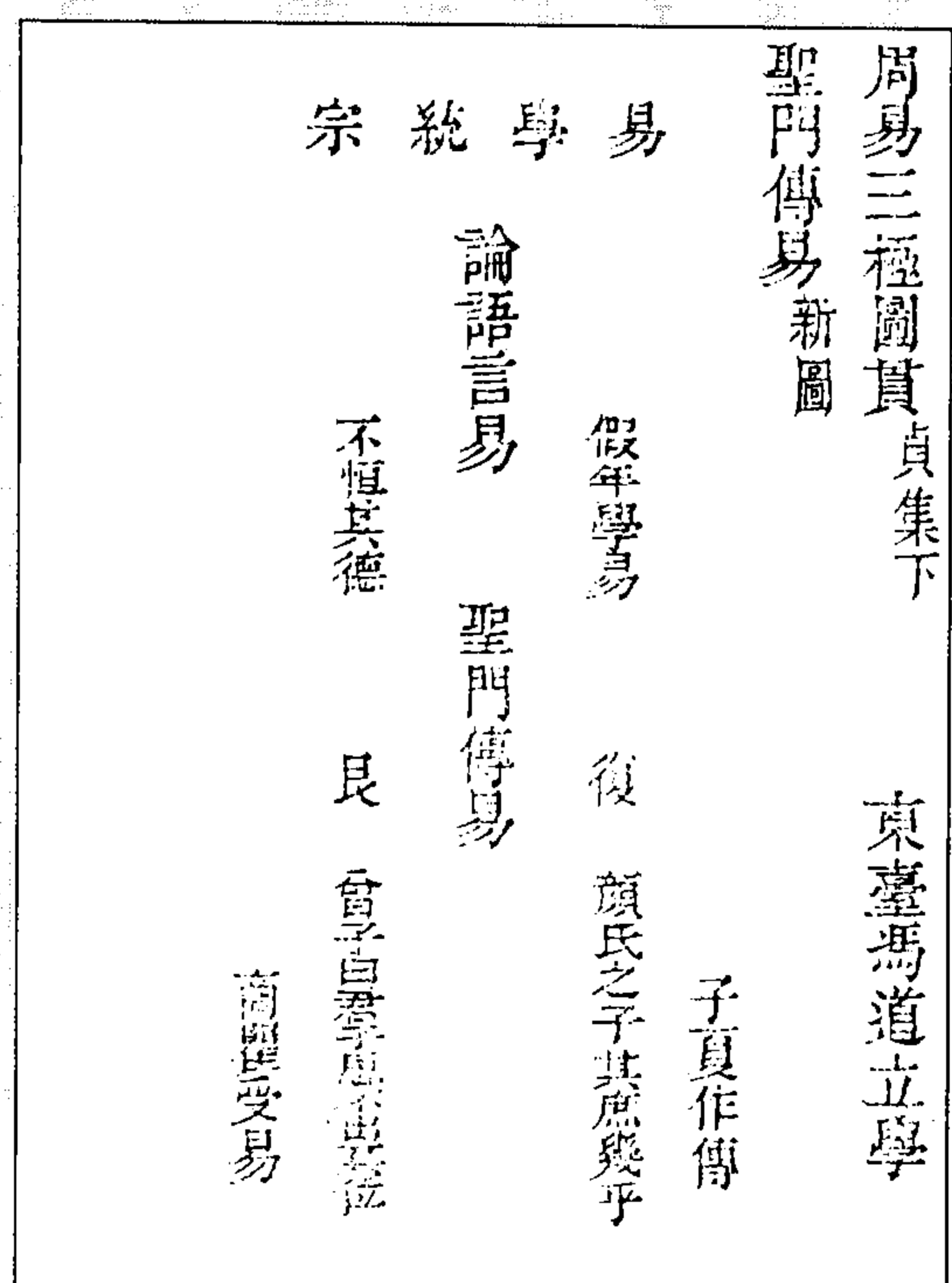
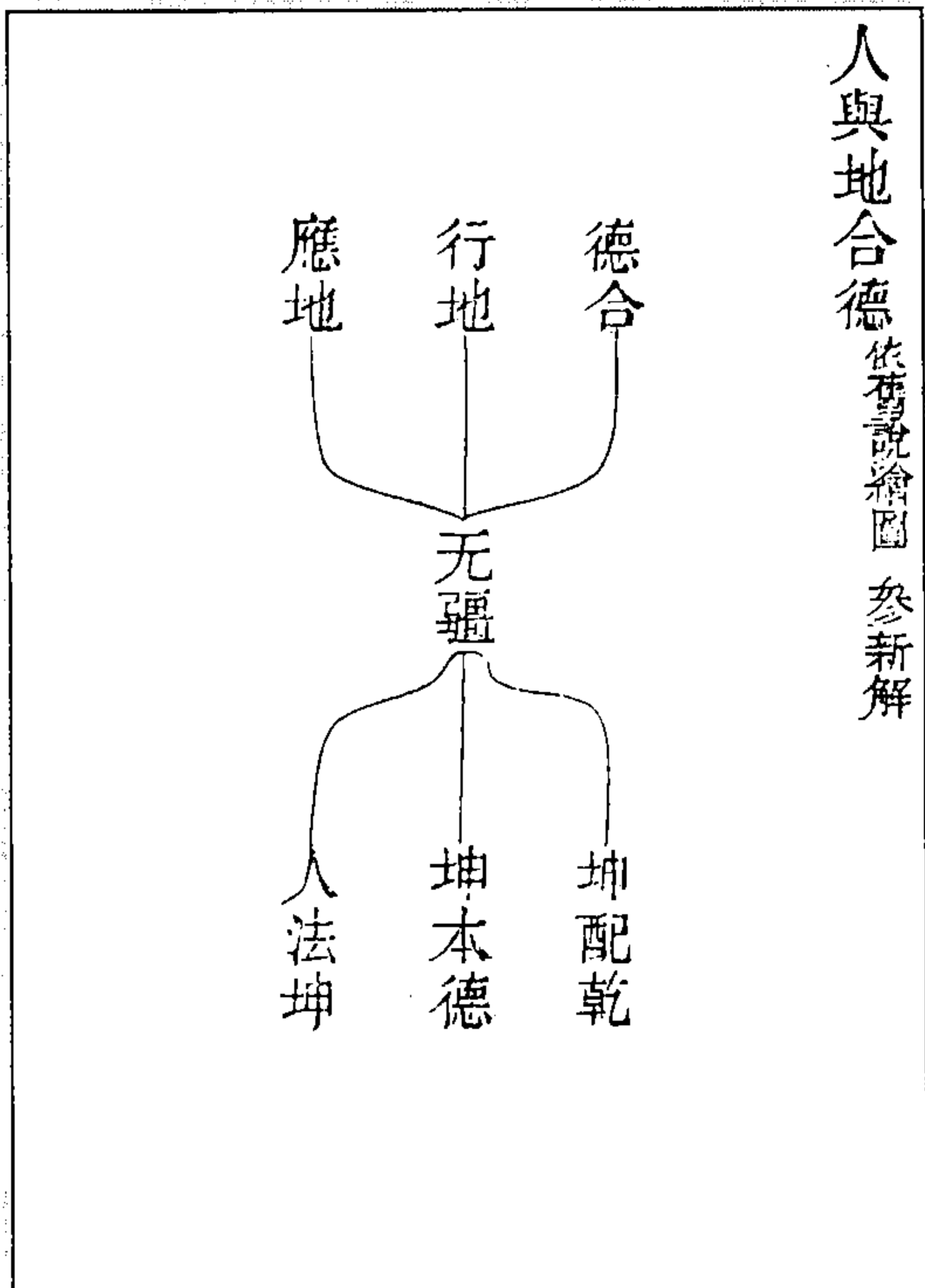
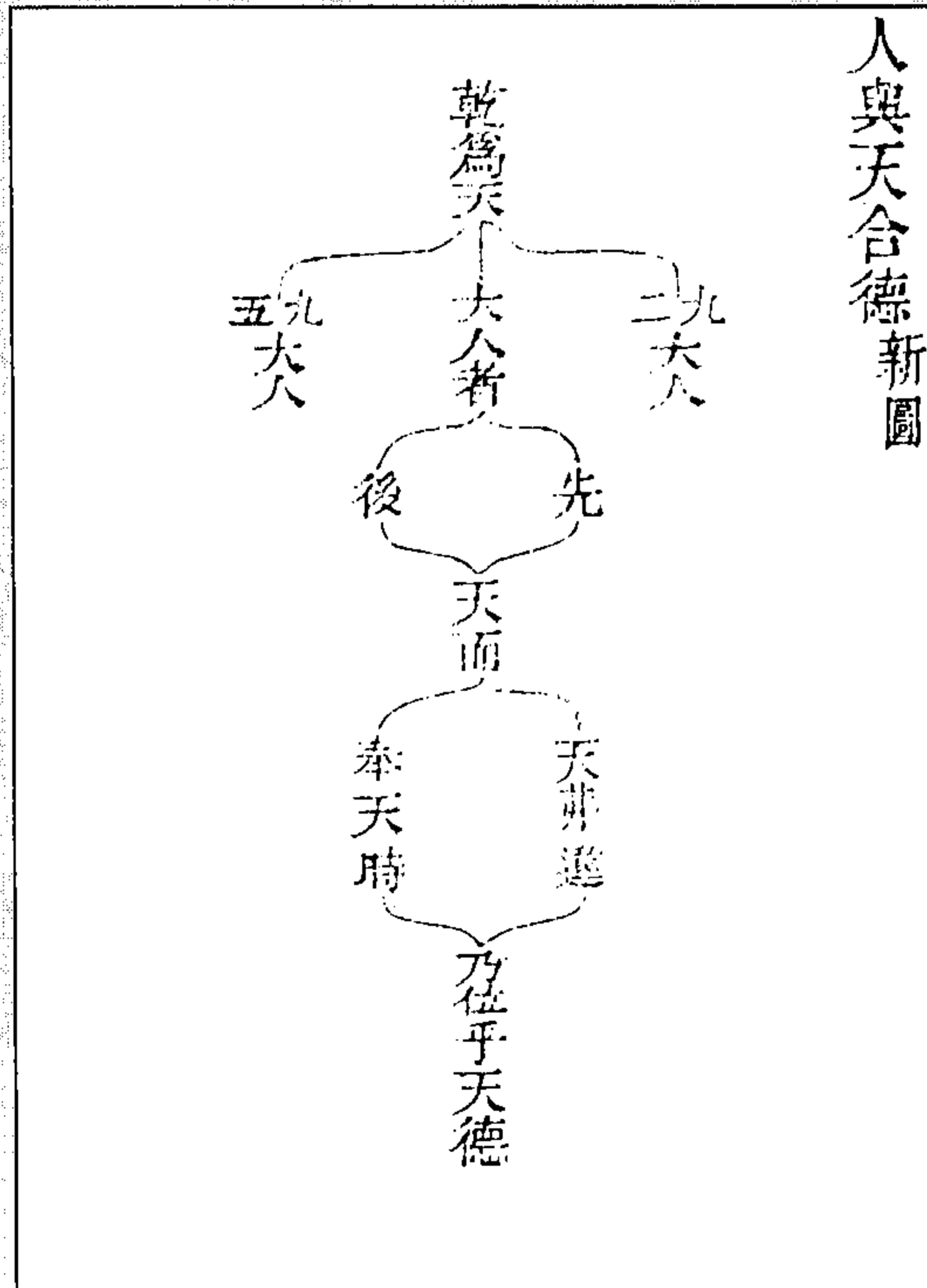

人與天合德新圖

图 301 人与地合德图

图 300 人与天合德图

(冯道立《周易三极图贯》)

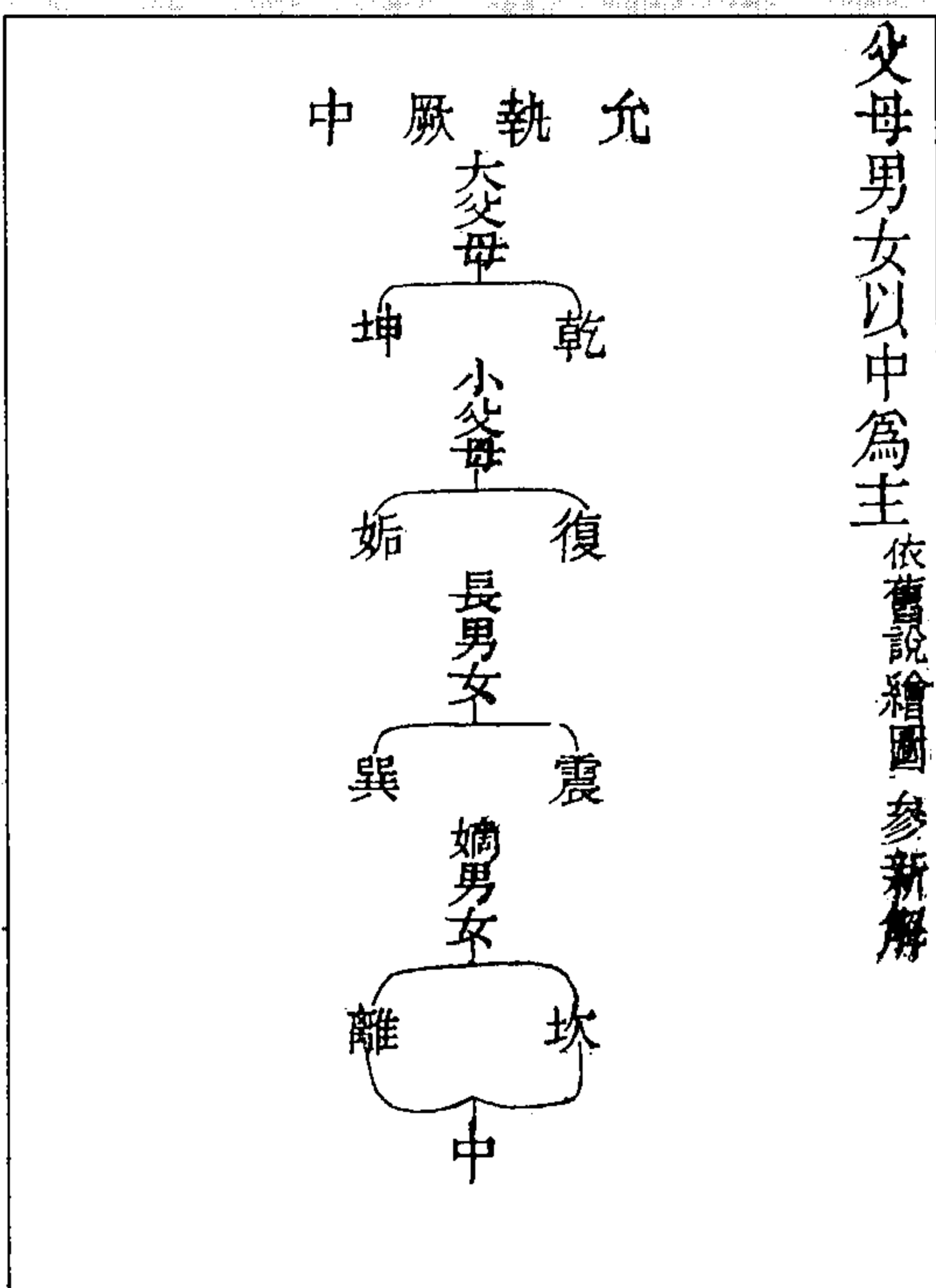

父母男女以中為主 依舊說繪圖 參新解

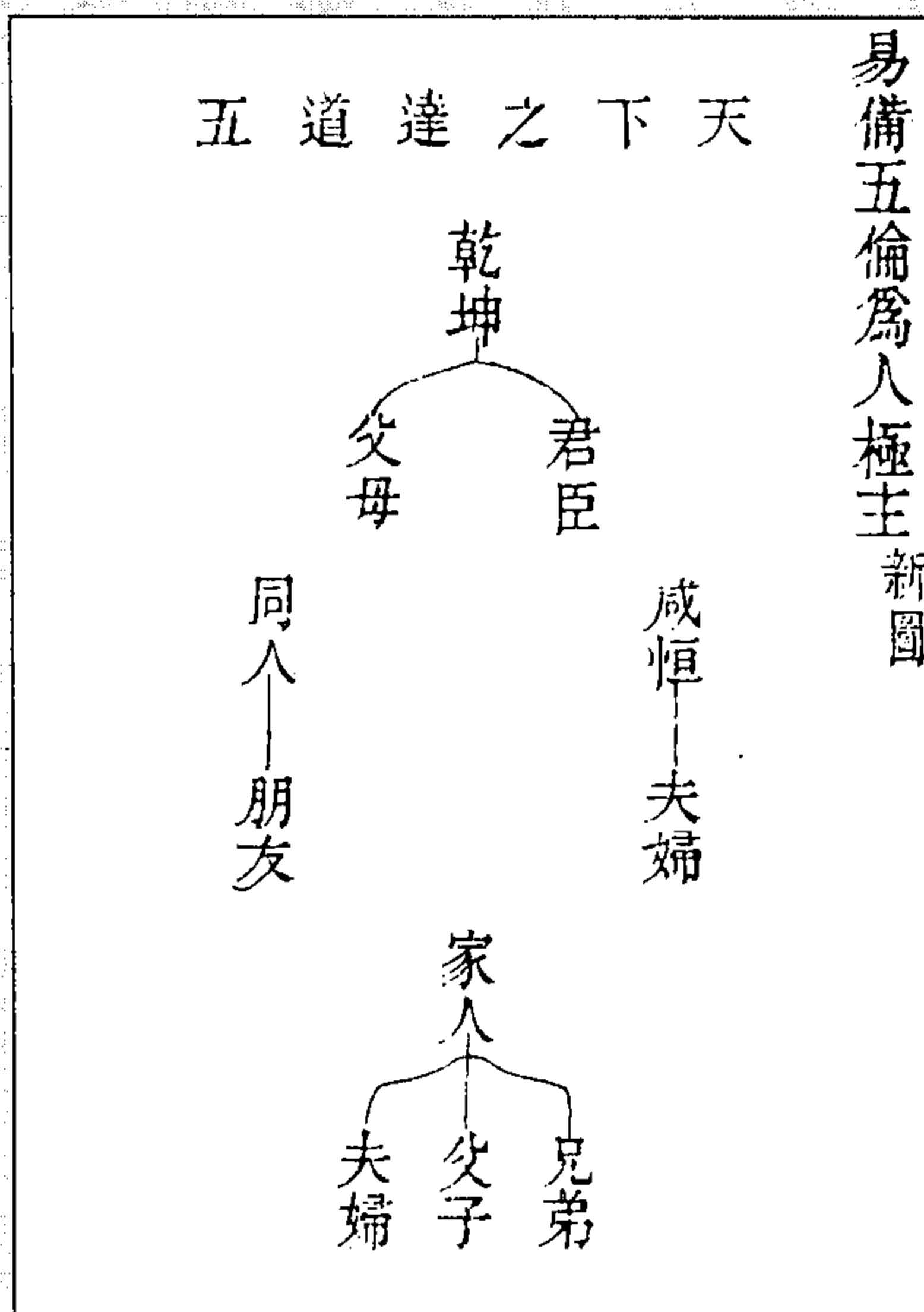

易備五倫為人極主新圖

图 303 父母男女以中为主图

图 302 易备五伦为人极主图

(冯道立《周易三极图贯》)



图 305 震合坎离为乘时布令图



图 304 卦以九五为尊明君臣之义图

(冯道立《周易三极图贯》)

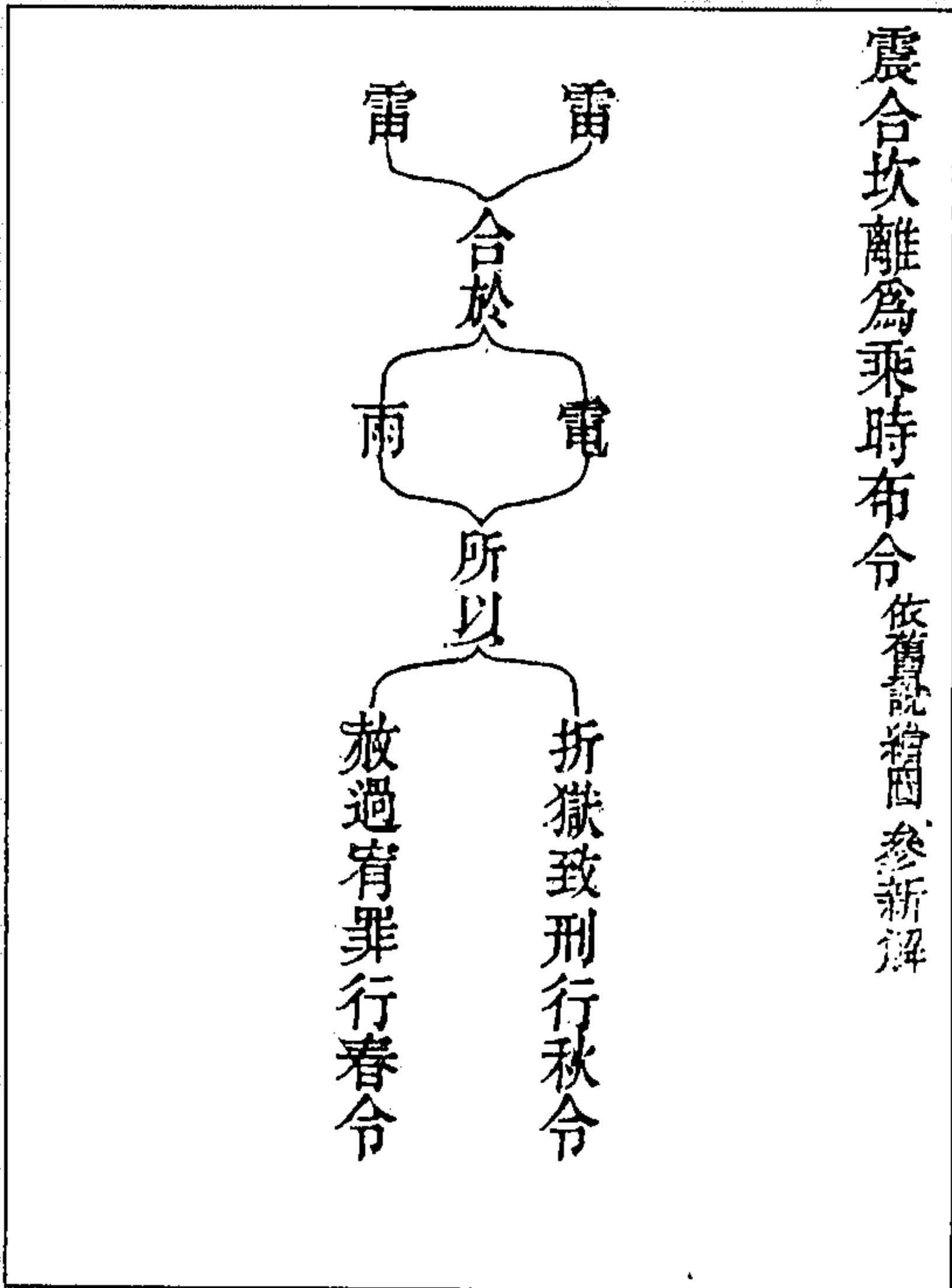

图 307 十三卦备孟子王政之全图

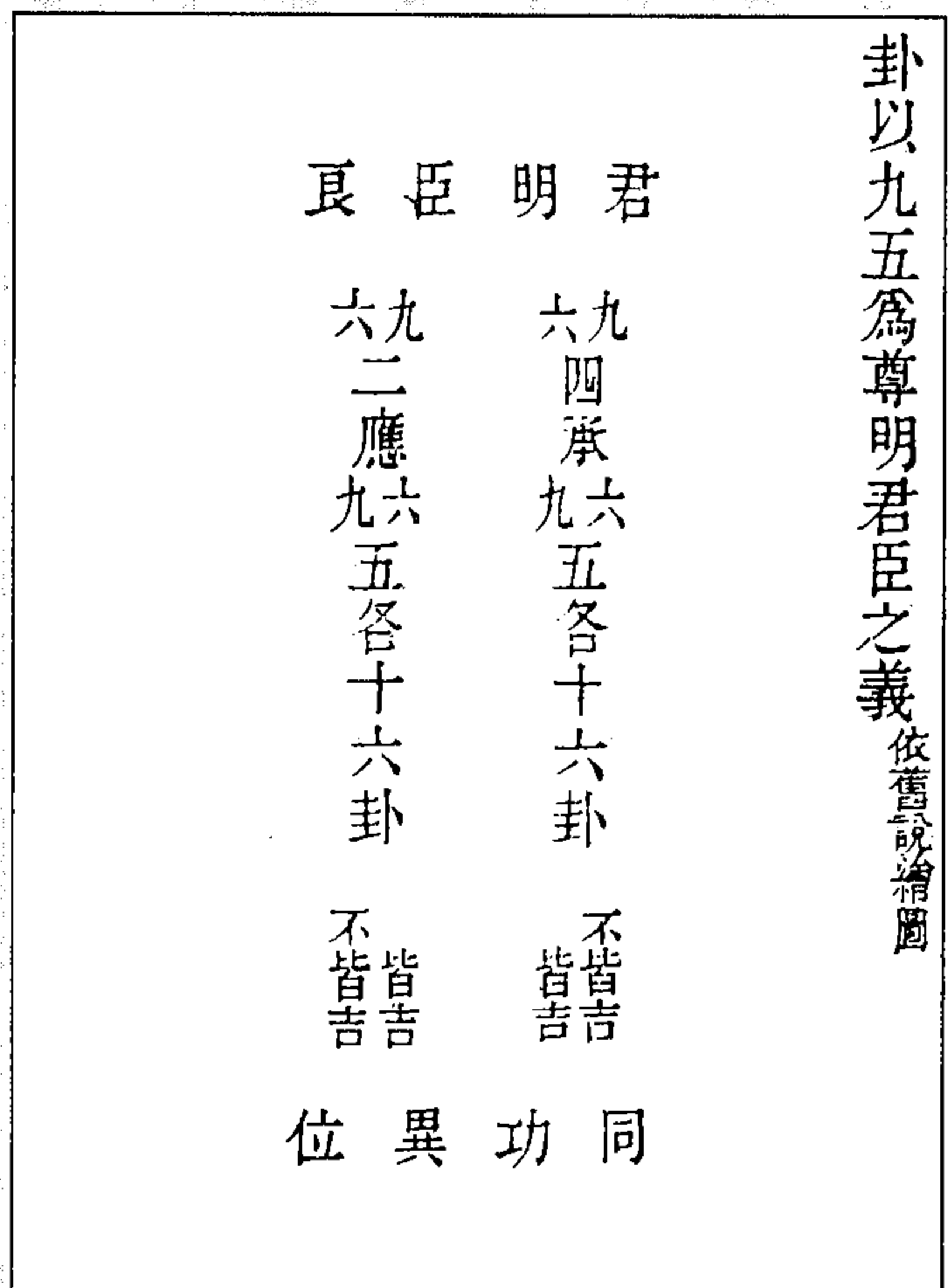

图 306 十三卦始终皆乾见万事总由于天图

(冯道立《周易三极图贯》)

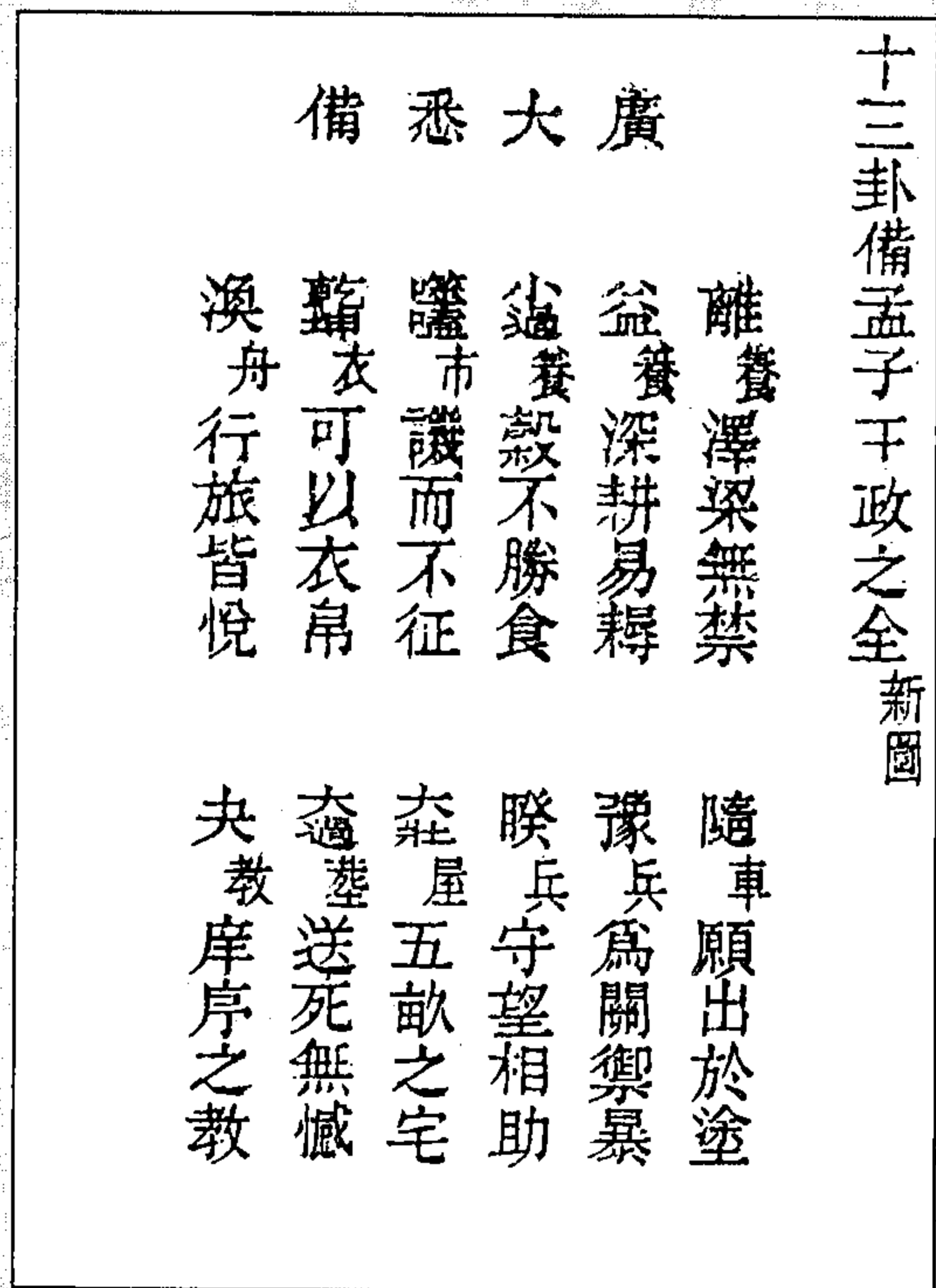

图 309 易言大欲合三卦图

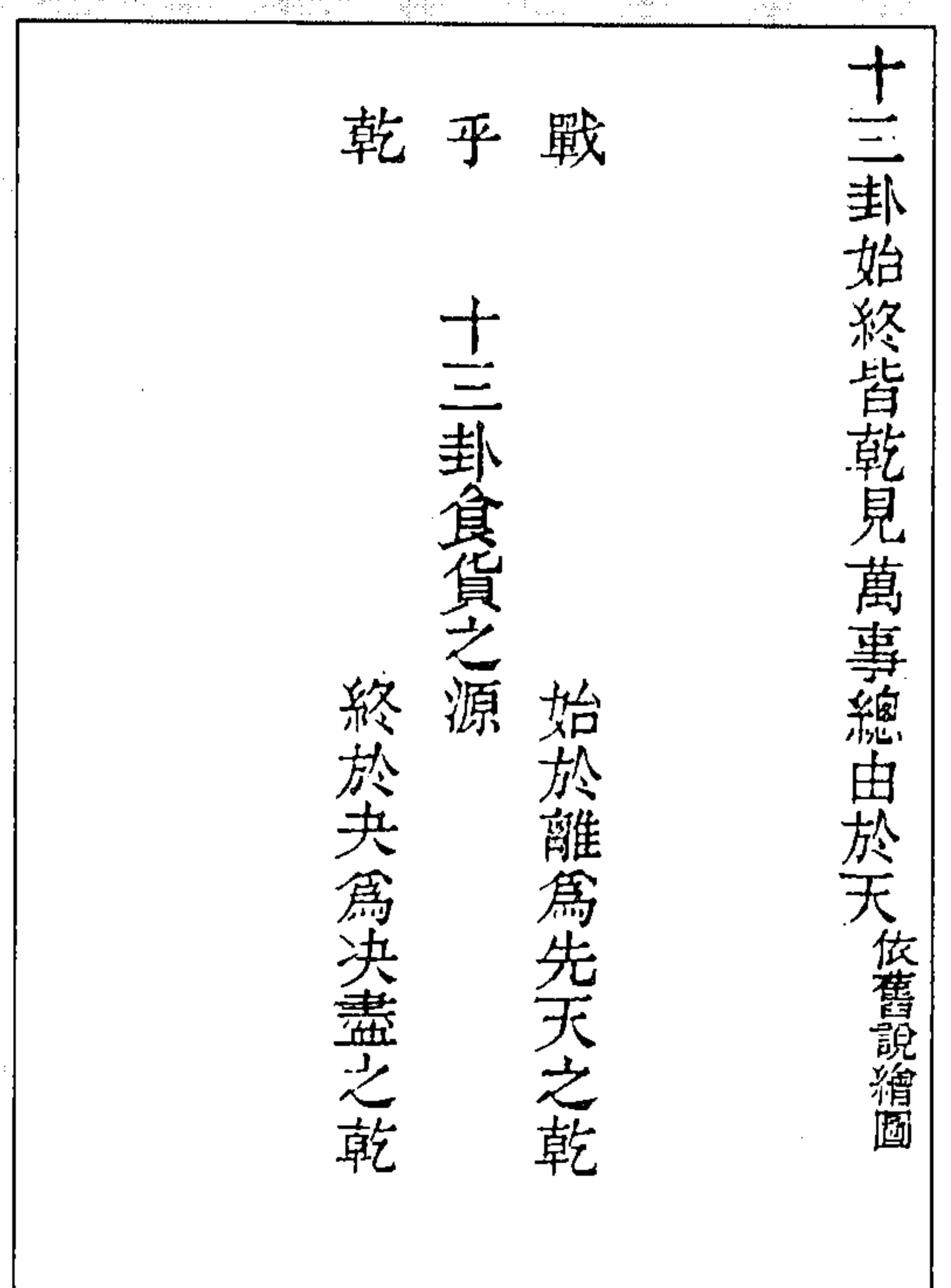

图 308 君子小人成否泰图

(冯道立《周易三极图贯》)

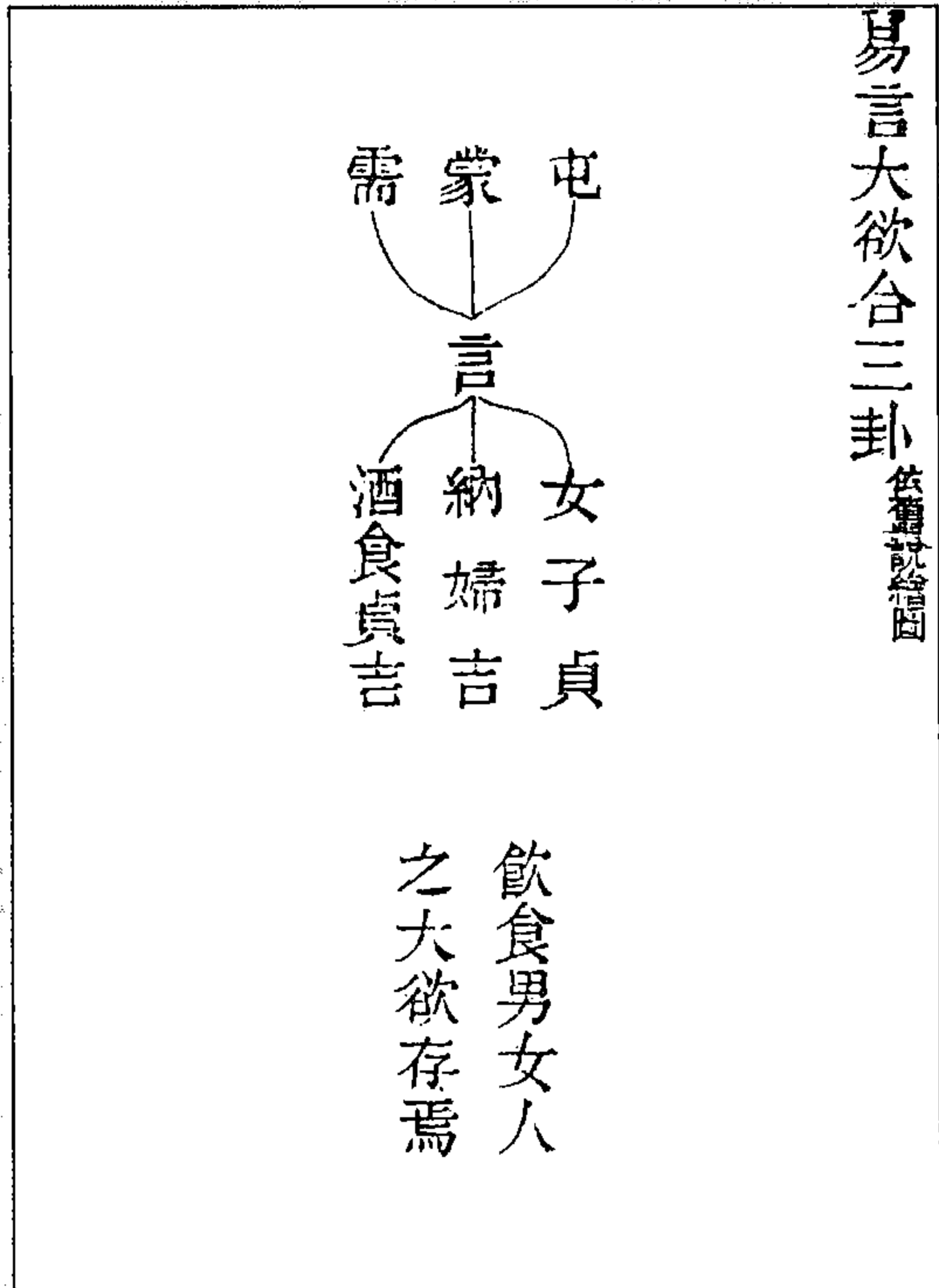

图 311 咎字解不同图

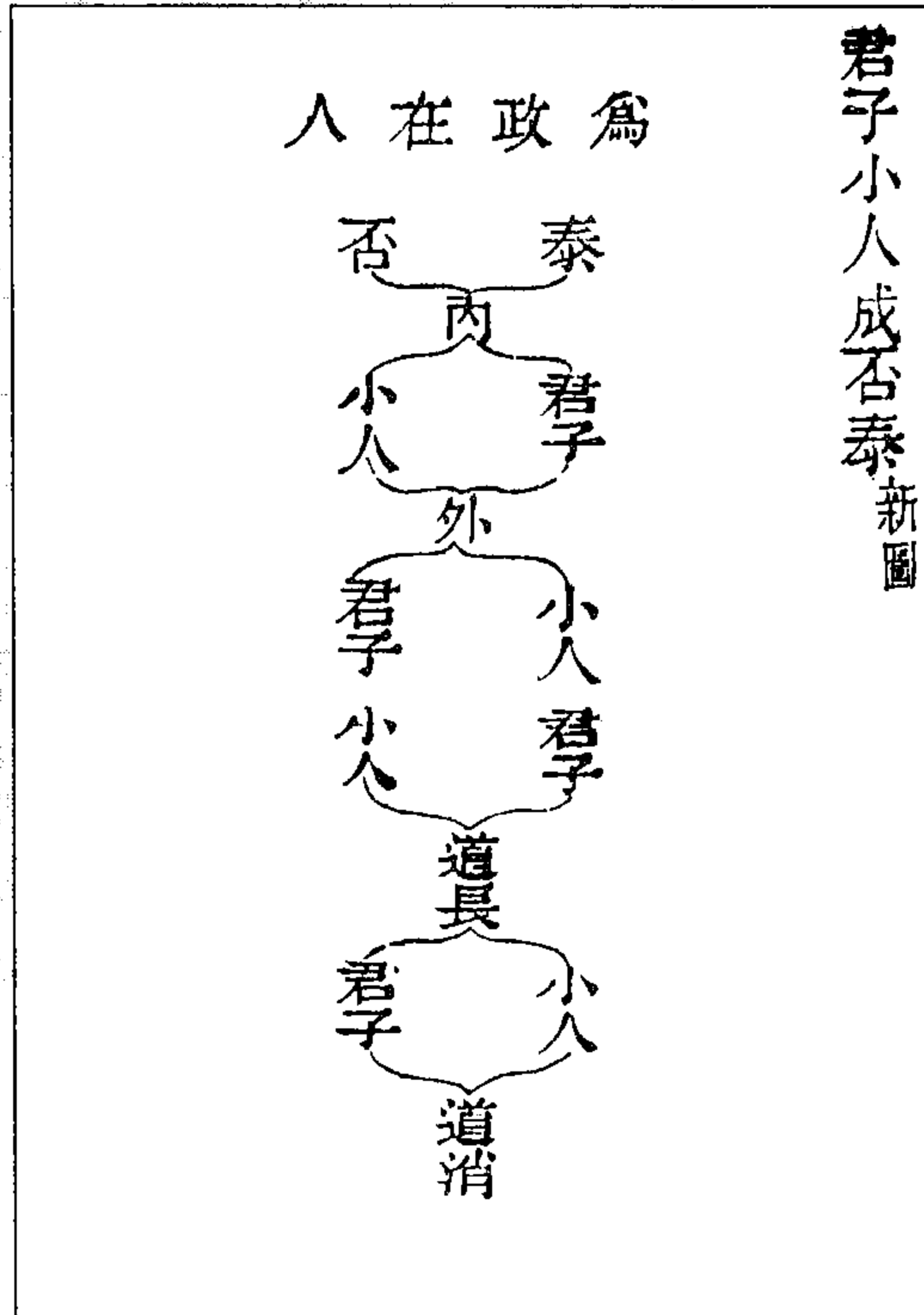

图 310 易道尚吉以理言图

(冯道立《周易三极图贯》)

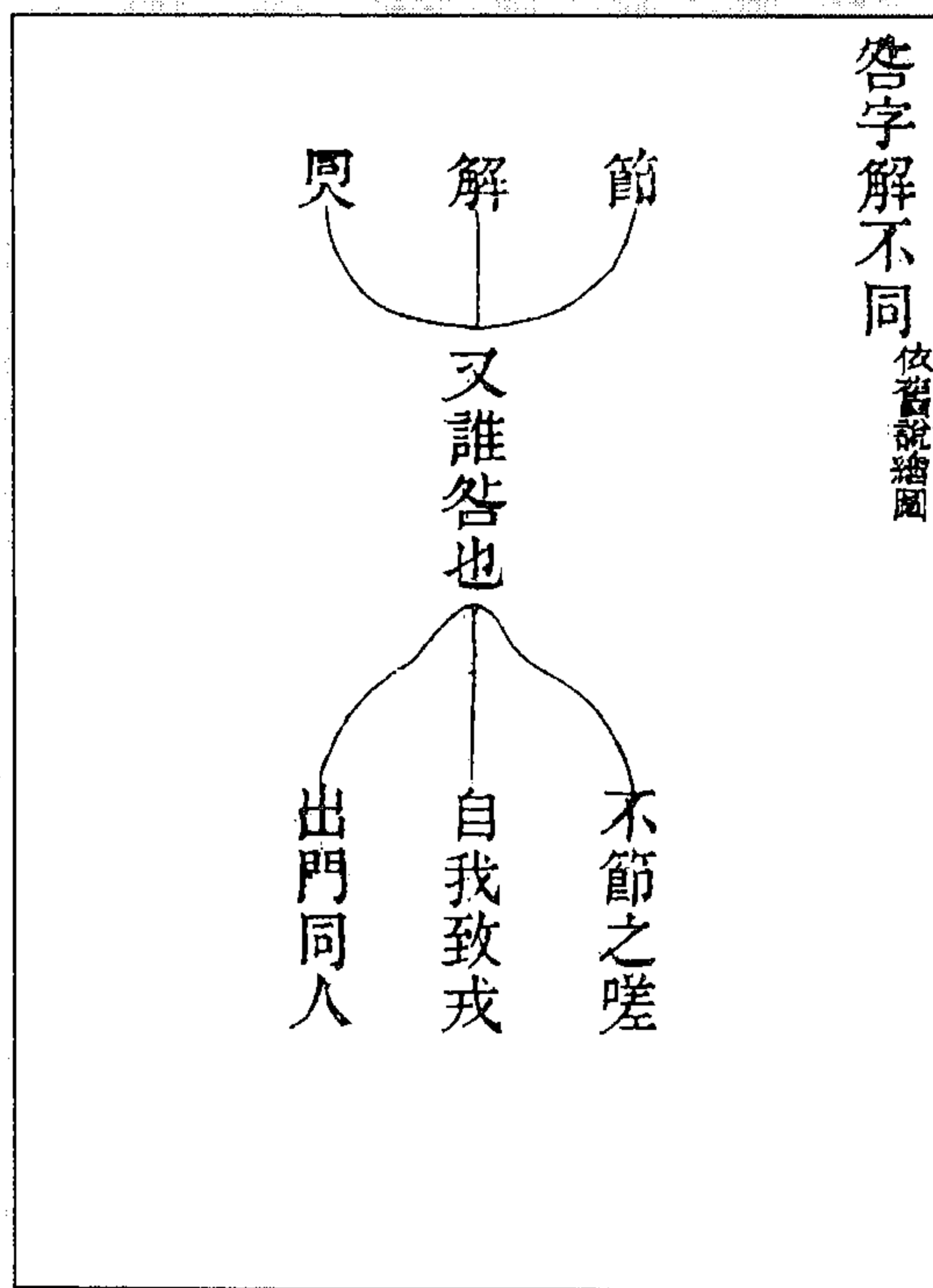

图 313 易言习与论语时习贯图

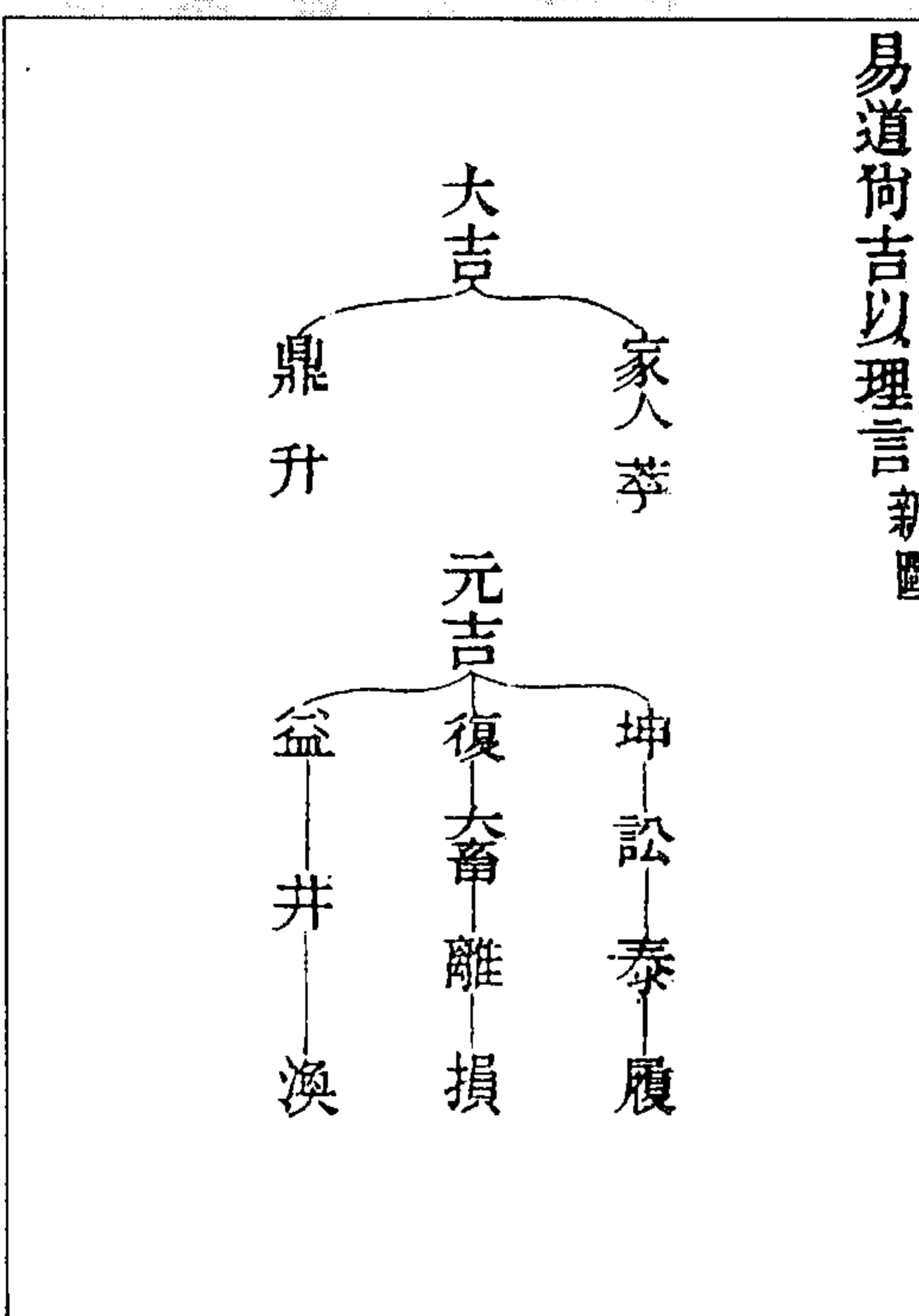

图 312 易与五经贯图

(冯道立《周易三极图贯》)

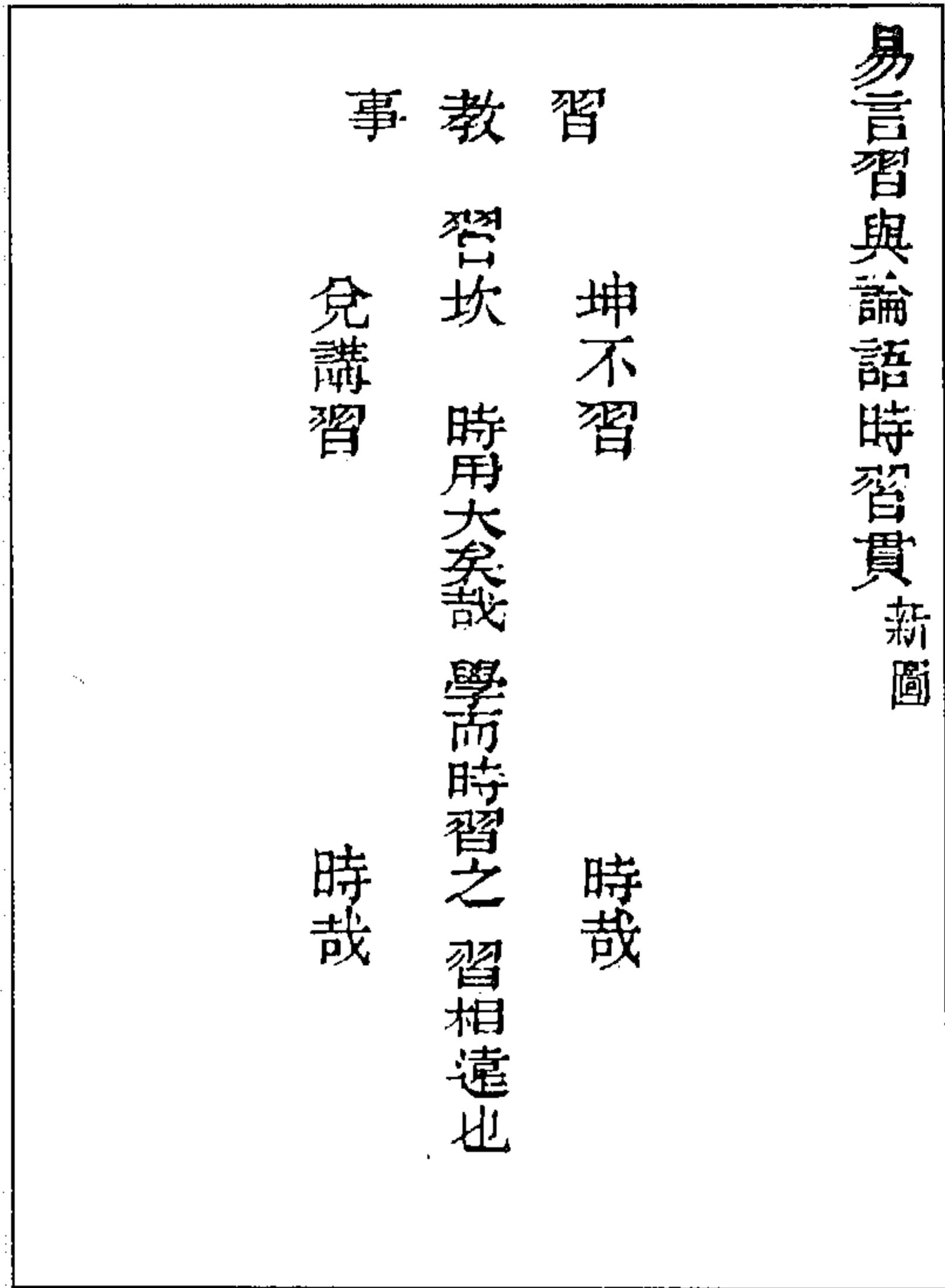

图 315 太极与大学贯图

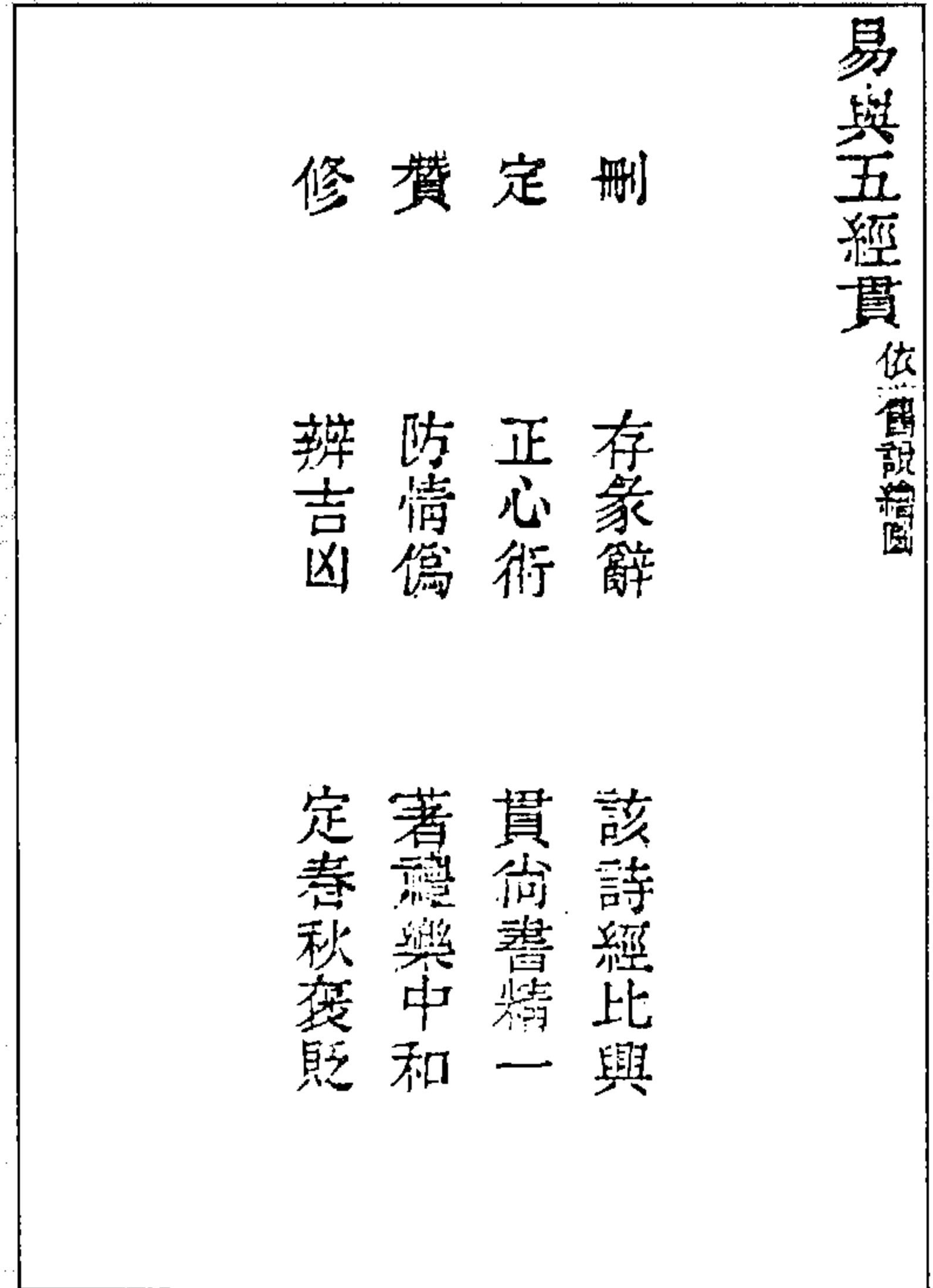

图 314 系辞九卦合论语见雅言之教图

(冯道立《周易三极图贯》)

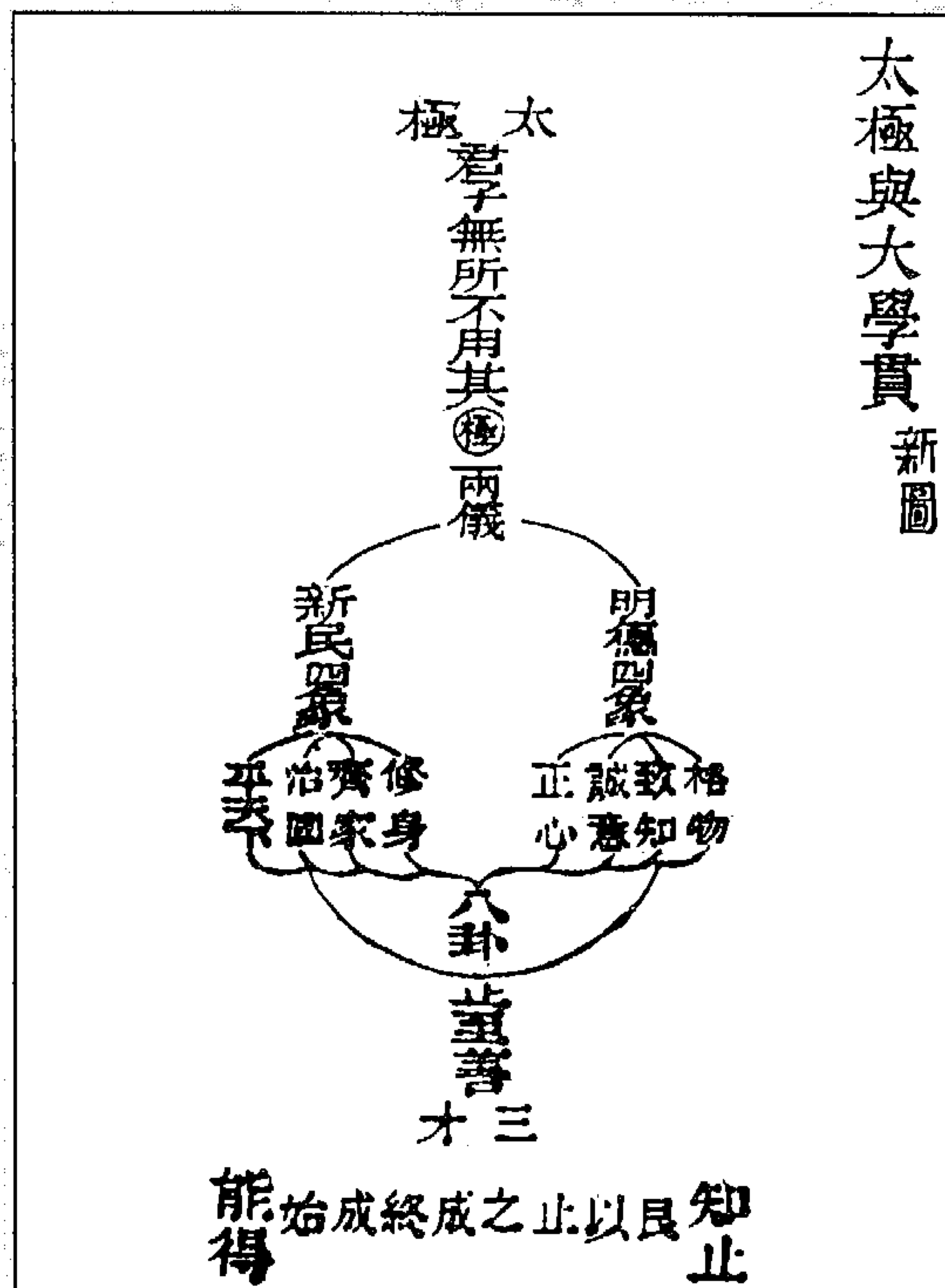

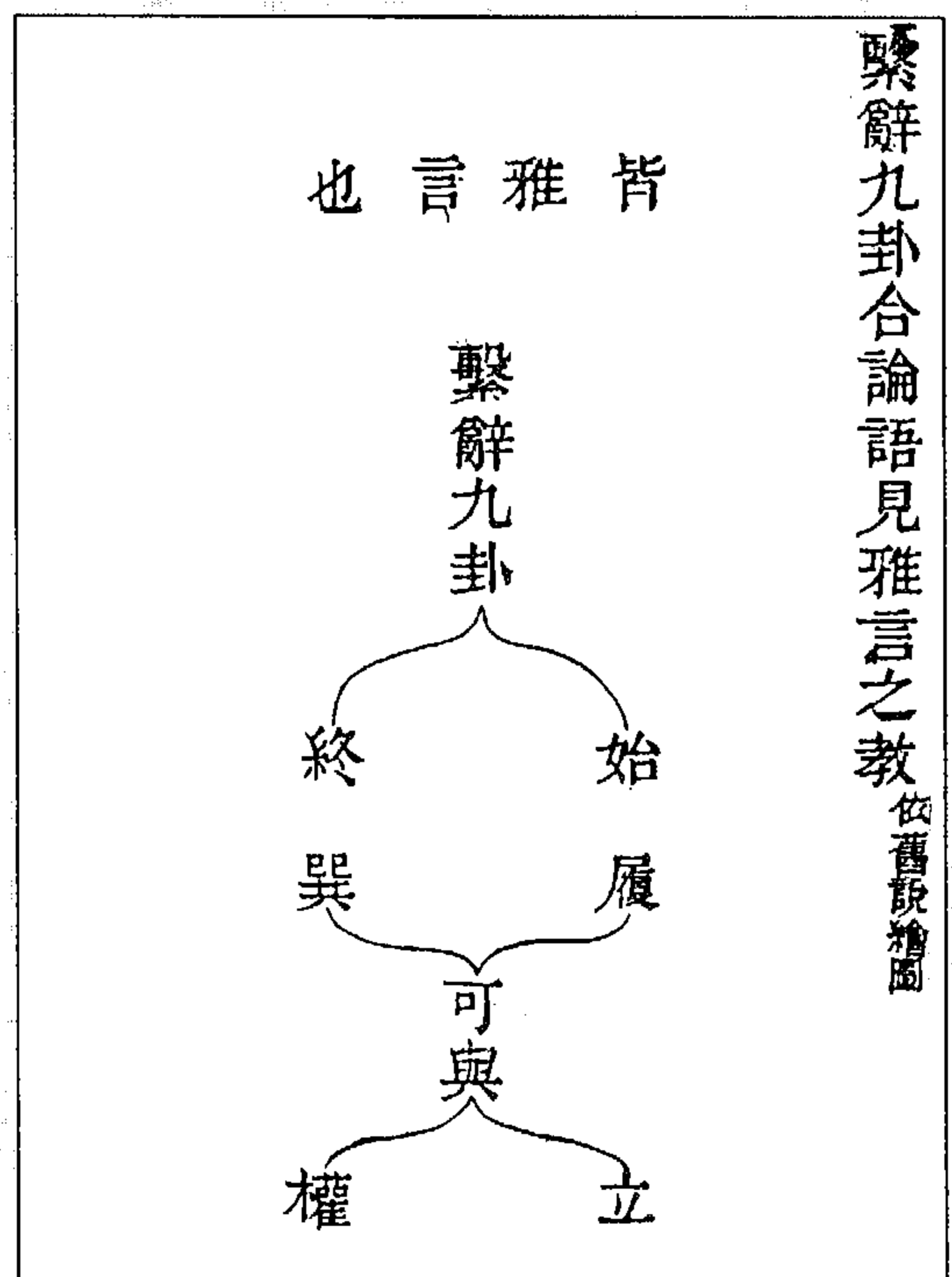

图 317 大壯与孟子贯图



图 316 易与中庸贯图

(冯道立《周易三极图贯》)

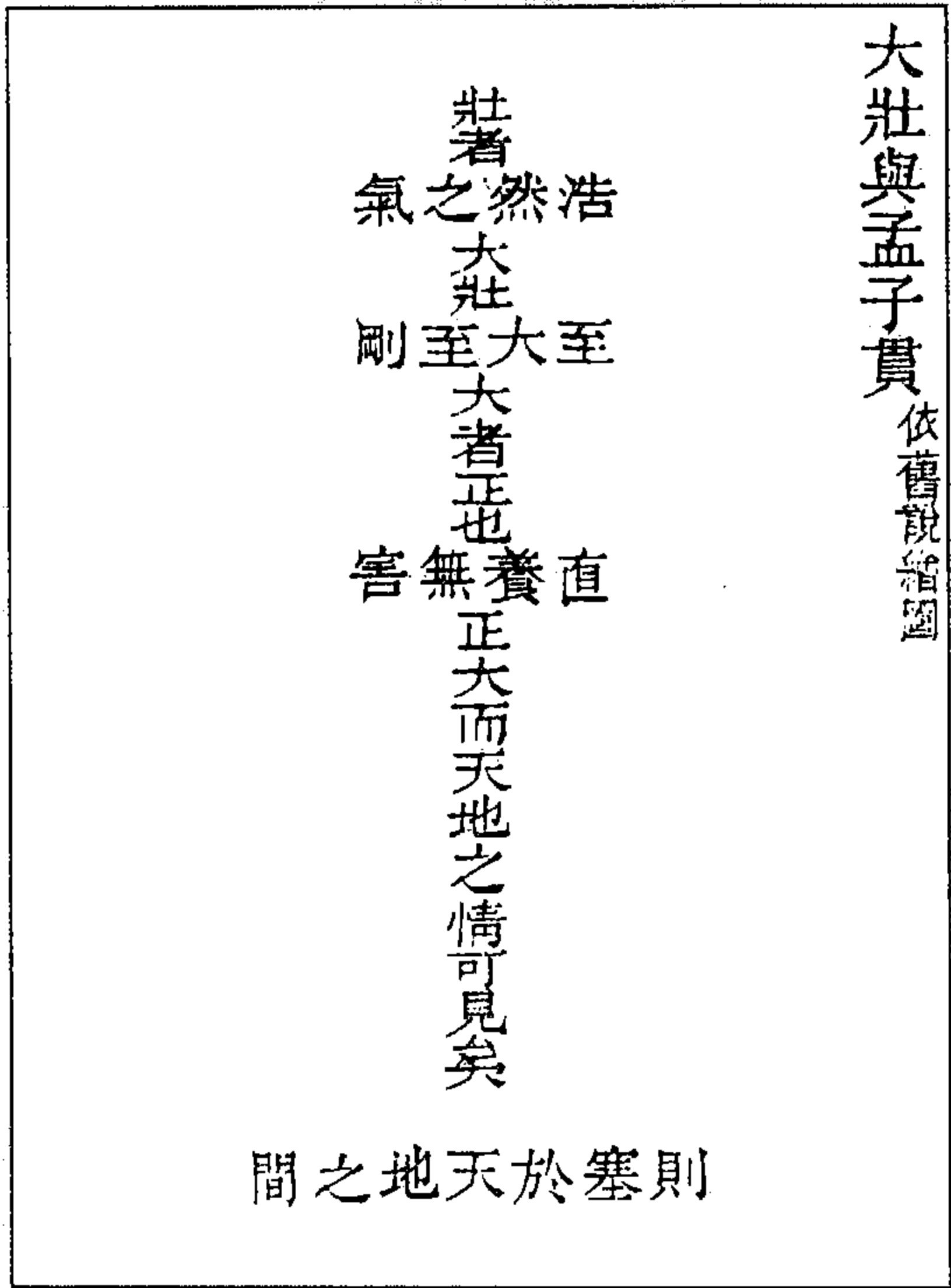

图 319 易辞互见各相贯图

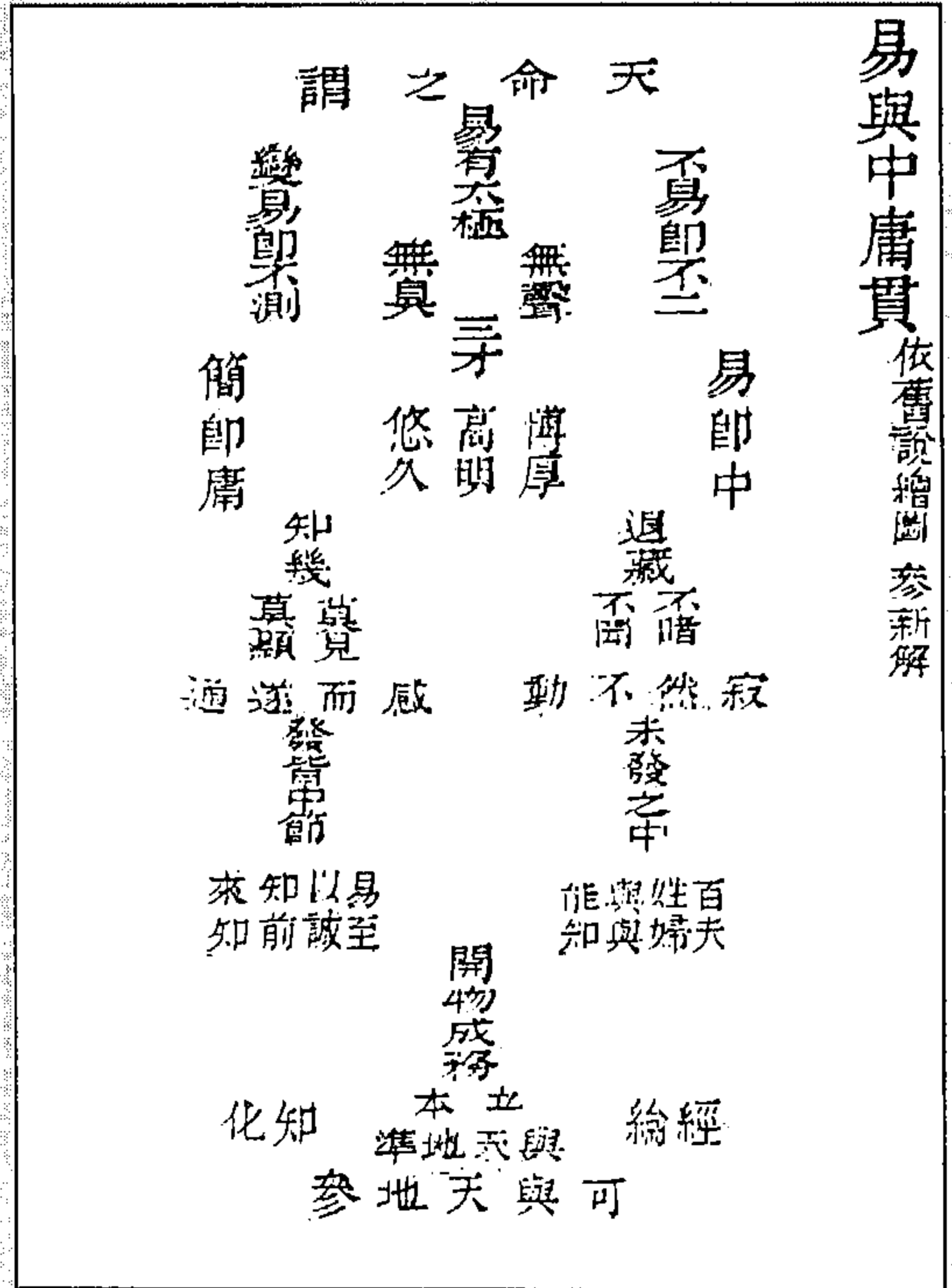

图 318 六辞贯全经图

(冯道立《周易三极图贯》)

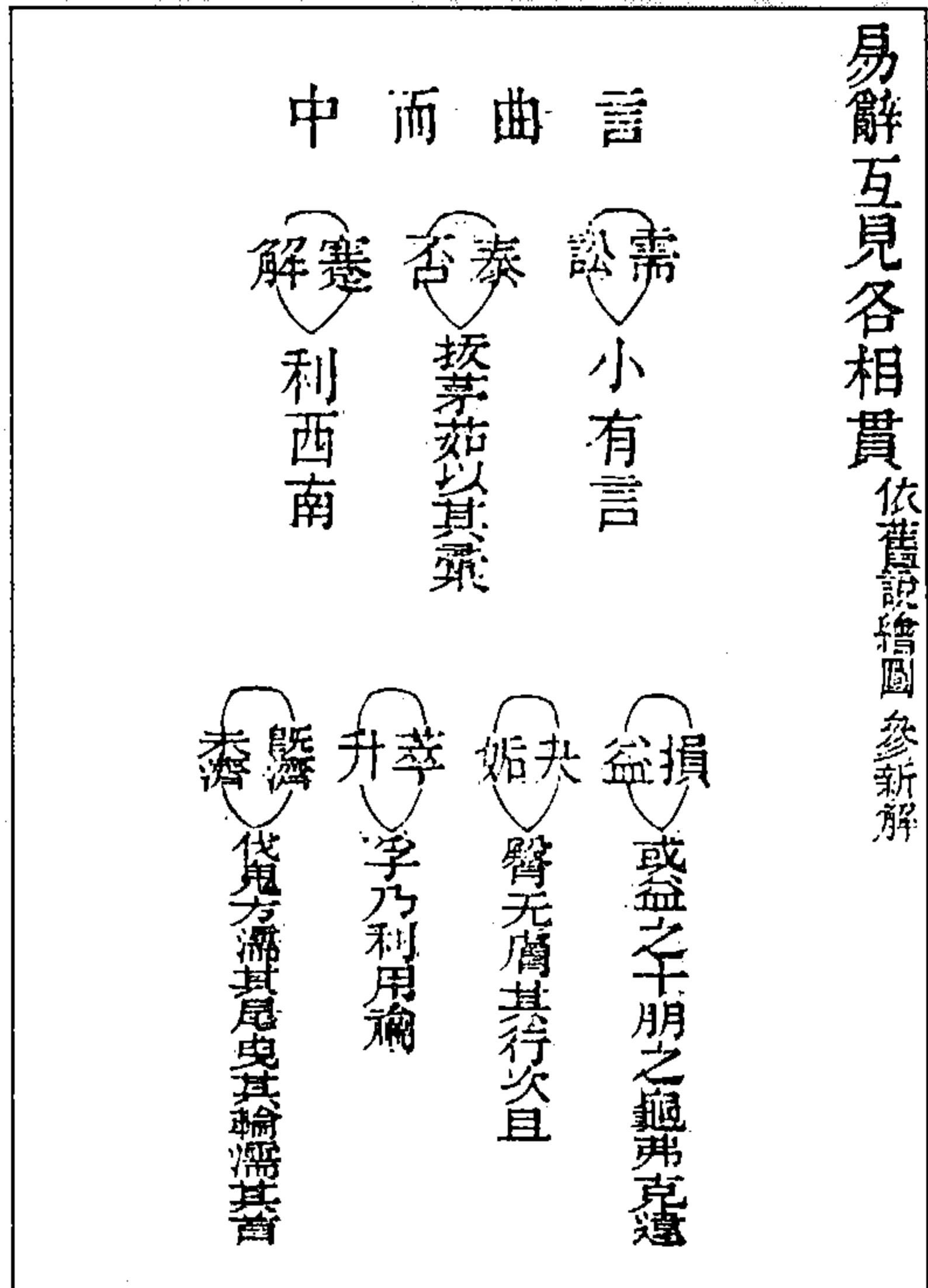
卦辞见别卦名 依舊說繪圖

同人(升)其高陵 小過飛鳥(離)之  
 損不損(益)之或(益)之 益(損)上益下  
 需(困)蒙 夫(壯)於前趾  
 蒙(困)蒙 小畜(復)自道(復)  
 離(履)錯 歸妹(既)履  
 臨(咸)臨 咸(執)其(隨)  
 噬嗑(隨)中有物 噬嗑(宗)隨(膚)  
 鼎(鼎)耳(革) 兌(孚)於(剝)  
 大壯(壯)壯(鼎) 乾(萬)國(咸)宜  
 坤(品)物(咸)亨 蒙(漸)順(巽)止而(巽)  
 澤(大)畜(萃)生(鼎)皆有(巽)

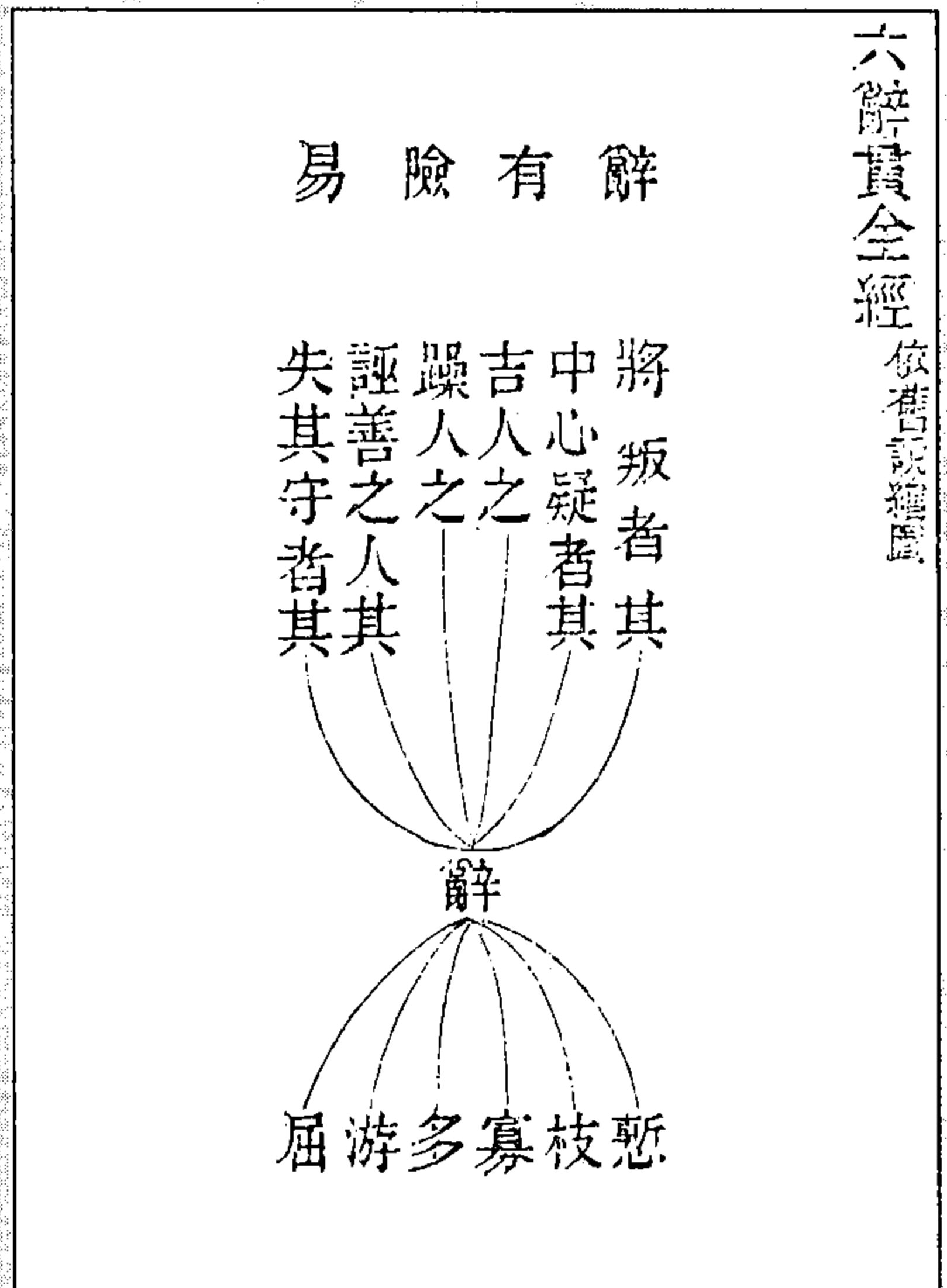
豫(恆)不死 夬(壯)於頄  
 坤(由)來(漸) 覆(夫)履  
 泰(帝)乙(歸) 艮(不)拯其(隨)  
 匪(執)用(黃)牛之(革) 未濟(符)用(伐)鬼(方)  
 乾(道)乃(革) 觀(順)而(巽)

图 320 卦辞见别卦名图

脱误 依舊說繪圖

乾九四象重字 噬嗑象雷電字  
 坤初六堅亦字文言利順字 屯六三何字  
 比九五象詞倒 向人象傳同人曰字  
 賁象剛柔交錯四字 坎卦習坎上脫坎字象貳字  
 蹇九三反字 困初六象幽字  
 震象不喪七鬯四字 漸象賢字  
 中孚象豚魚字 小過象可字又增吉字  
 小過六五止字 既濟象小字又端字  
 蒙稚而著誤作雜字 研諸慮衍候之二字  
 繫詞何以守位人字 大畜九三日閑與字  
 否之匪人三字 隨象之字時字  
 比象比吉也字 鼎卦吉字九四形渥字  
 繫辭沉龍天佑二節 立成器句有則  
 繫辭致遠句 知幾節吉字下  
 艮象止字 升象順字

萃象亨字 師六五之字  
 賁象亨小字 姤九四無字  
 鼎象而大亨字 豐九四象志字  
 包犧節天字 繫詞近也字又註中脫體字  
 成言乎艮誠字 彰往而字  
 蒙(順)字 漸(象)之字上又陸字  
 盡言節子曰字 序卦而泰字  
 未濟象極字

图 321 脱误图

(冯道立《周易三极图贯》)



图 322 两仪图

(李鈞簡《周易引經通釋》)

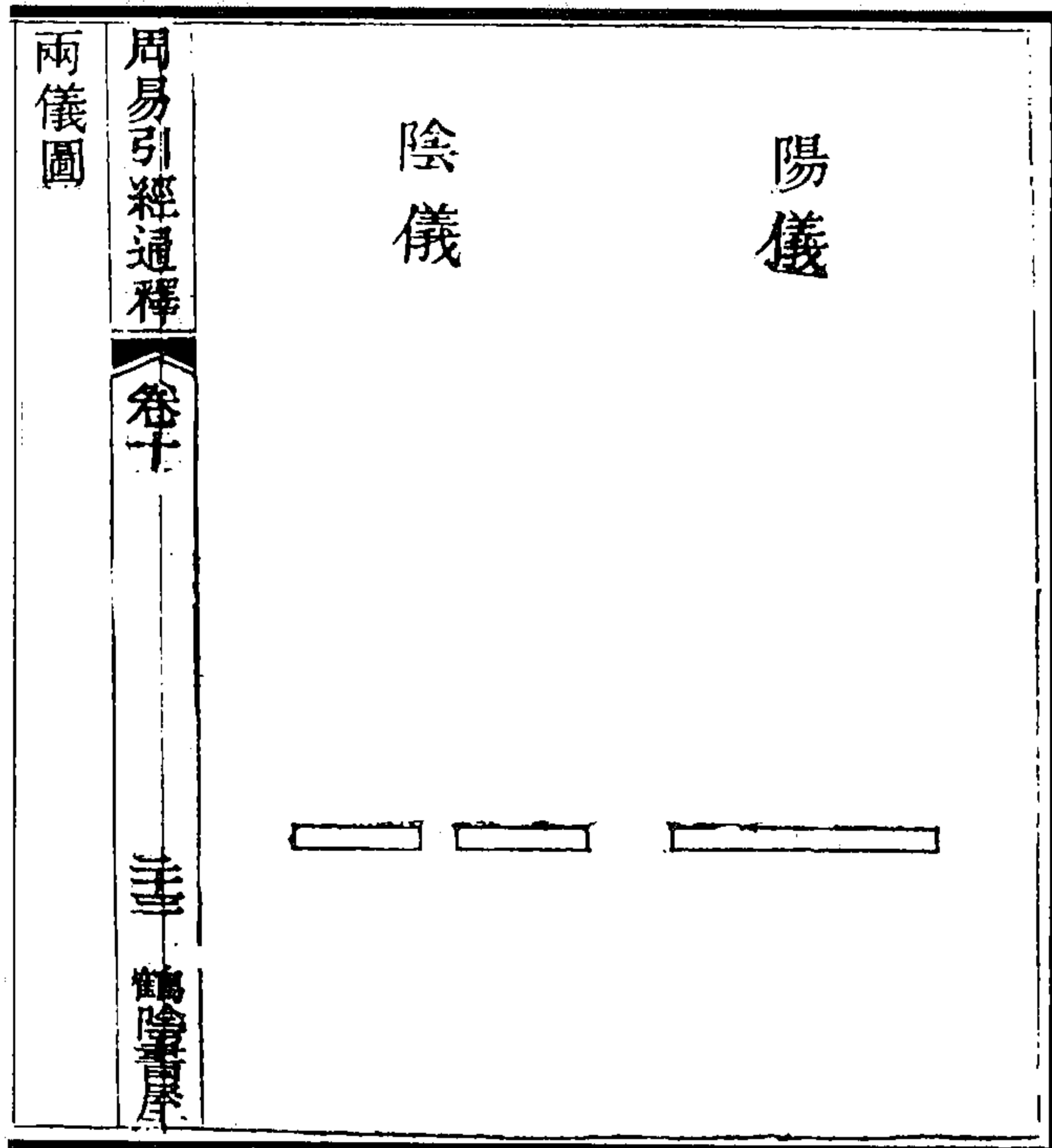

图 324 两仪生四象图

图 323 两仪图

(刘沅《周易恒解》)

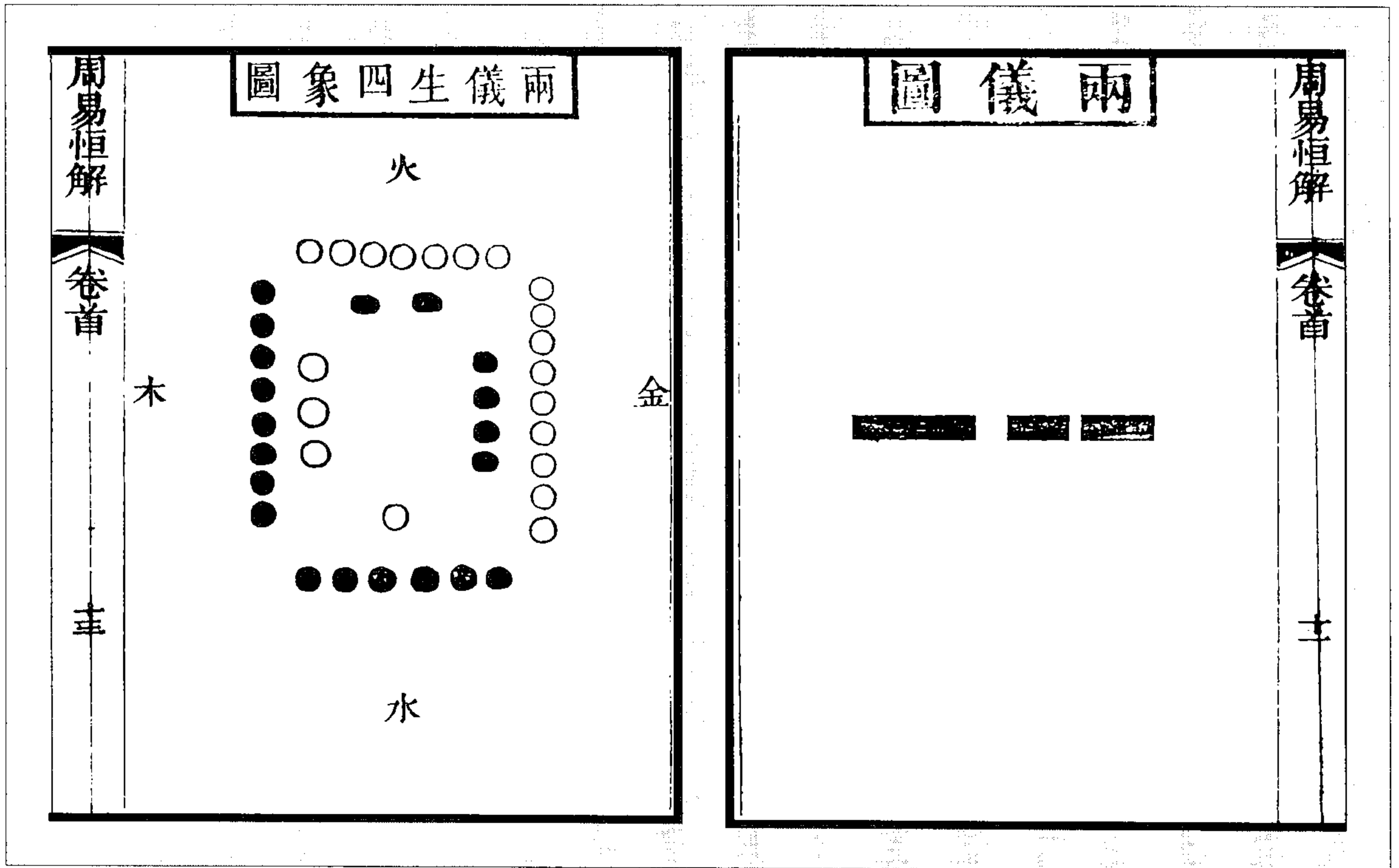

图 325 画间易图

(图 325) 邵子谓画前有易，窃谓画间亦有易。二画则有一间，三画则有二间，四画则有三间，五画则有四间，六画则有五间。其二画为四象者，其一间仍有二类也；其三画为八卦者，其二间仍有四类也；其四画为十六者，其三间仍有八类也。余仿此。

(张楚钟《易图管见》)

不惟二爻之中有一间而已，即三爻四爻以至多爻，无不可以一间论焉。盖阳处阳，阴处阴为纯；阴处阳，阳处阴为杂。纯处阳杂处阴又为纯，纯处阴杂处阳又为杂矣，余可类推。故先天八卦以下爻分阴阳者也，后天八卦则以三爻合论而分纯杂者也。

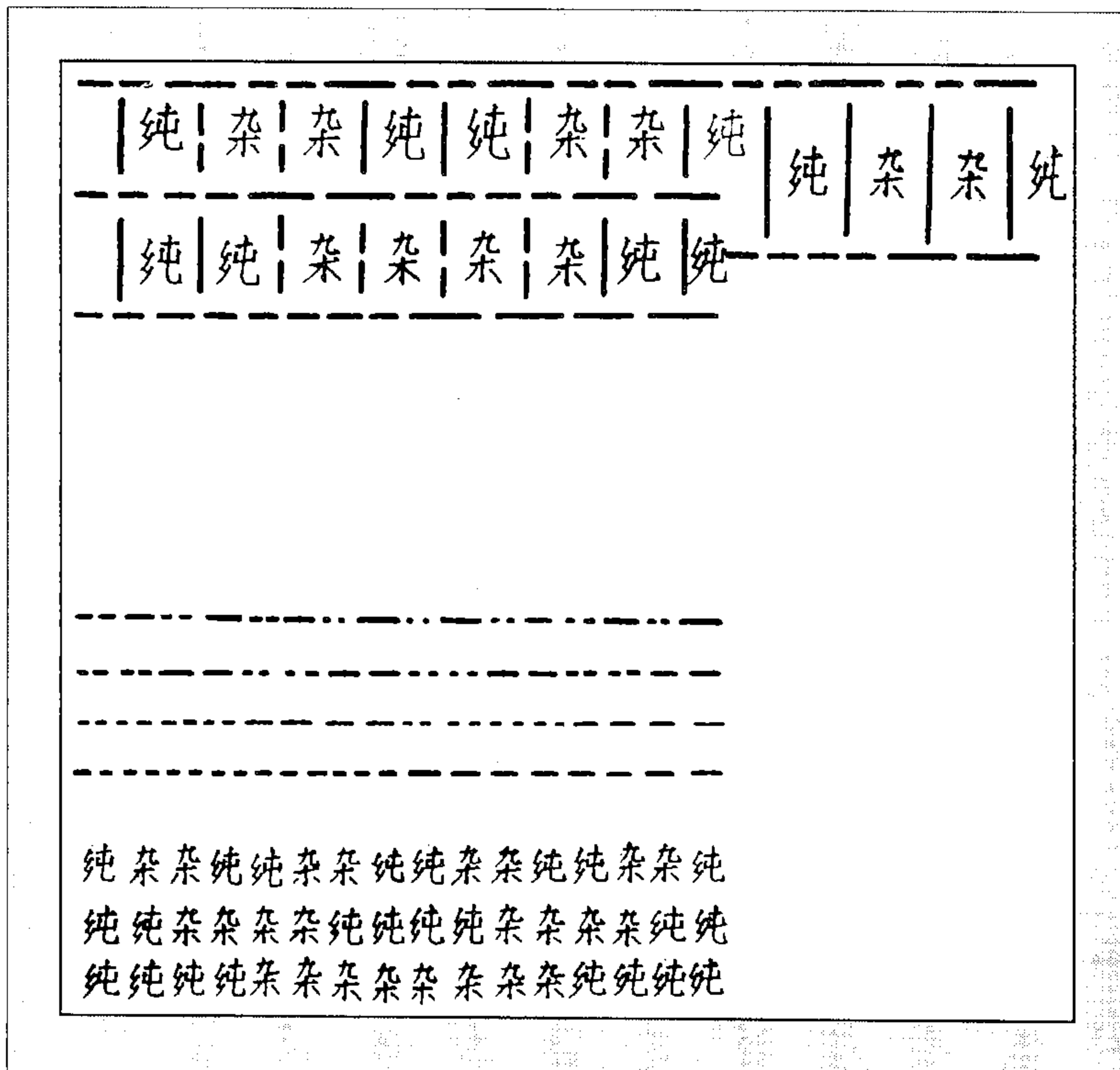
(张楚钟《易图管见》)



图 326 爻间纯杂阴阳图

三点二阳一阴，三线一纯二杂者，中有八卦焉。二阳夹一纯为乾，二杂夹一阴为坤，二阳夹一阴为离，二杂夹一纯为坎；一纯一杂夹一阳为巽、兑，一阴一阳夹一杂为震、艮。

(张楚钟《易图管见》)

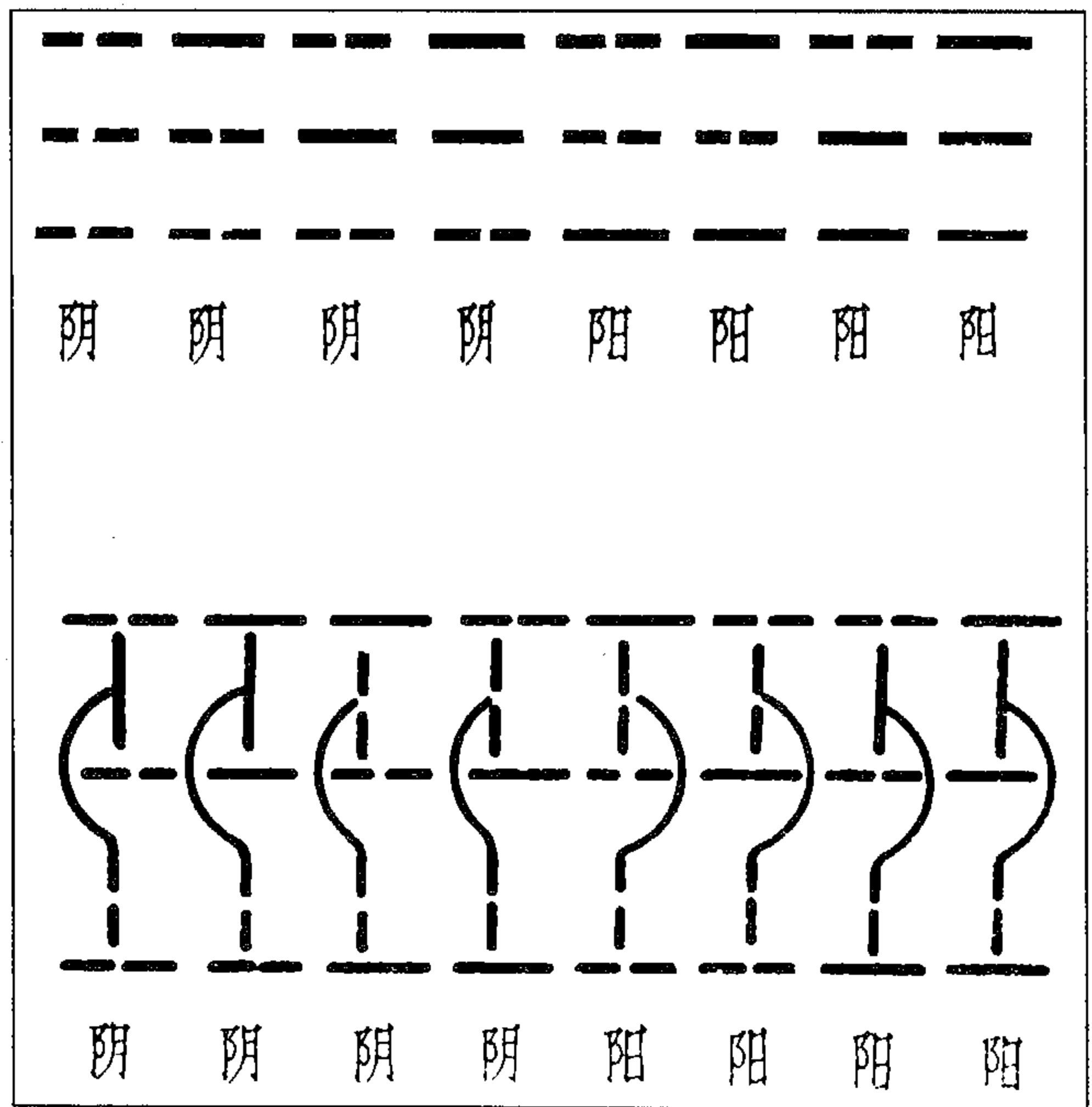

图 327 点线阴阳纯杂图



图 328 弦切阴阳纯杂图

一阳二阴处一阳二阴，则或三纯，或一纯二杂。一阳二阴处一阴二阳，则或三杂，或一杂二纯。故正弧三角形，其一弧以弦遇弦，一弧以切遇切，一弧以弦遇切也。

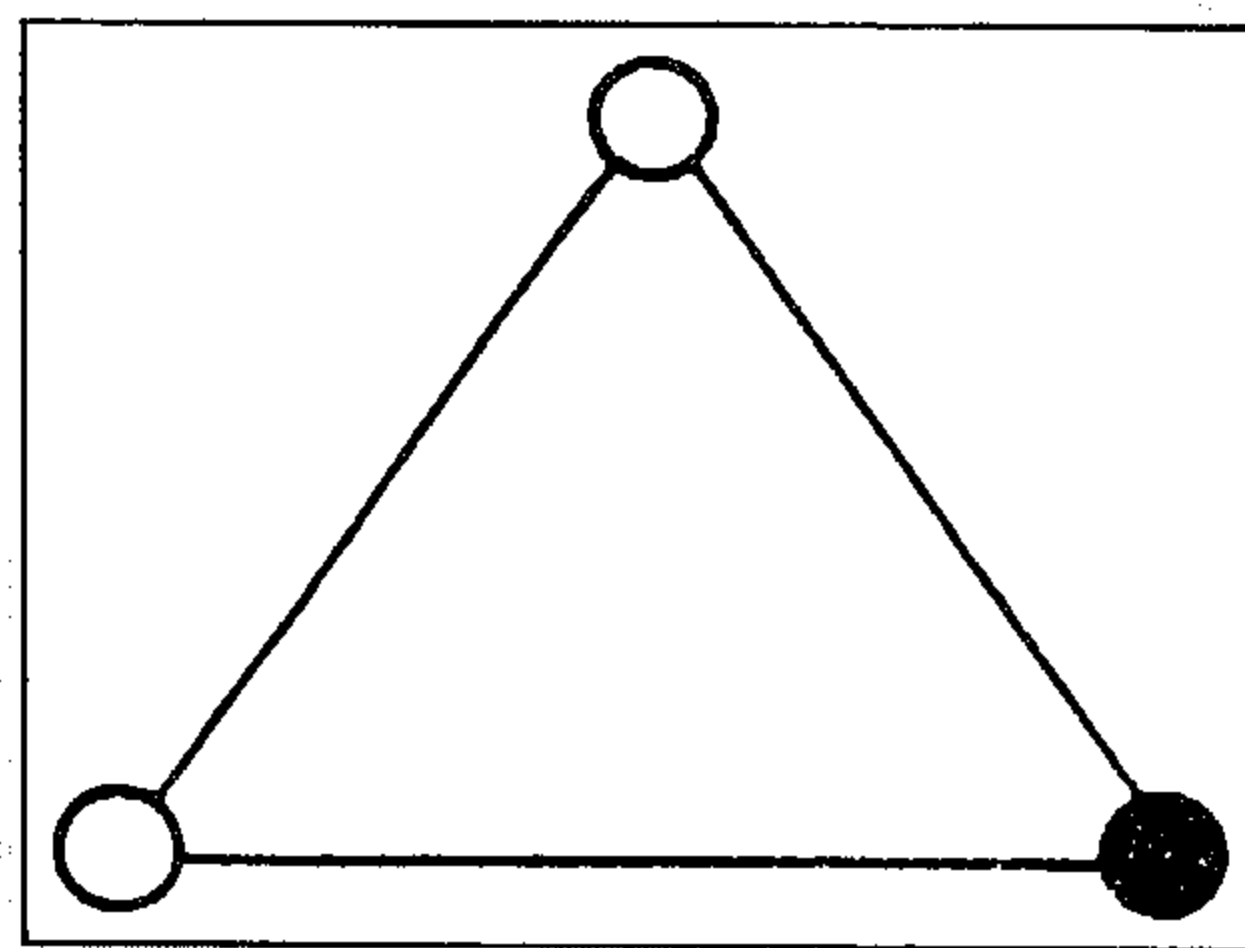
(张楚钟《易图管见》)

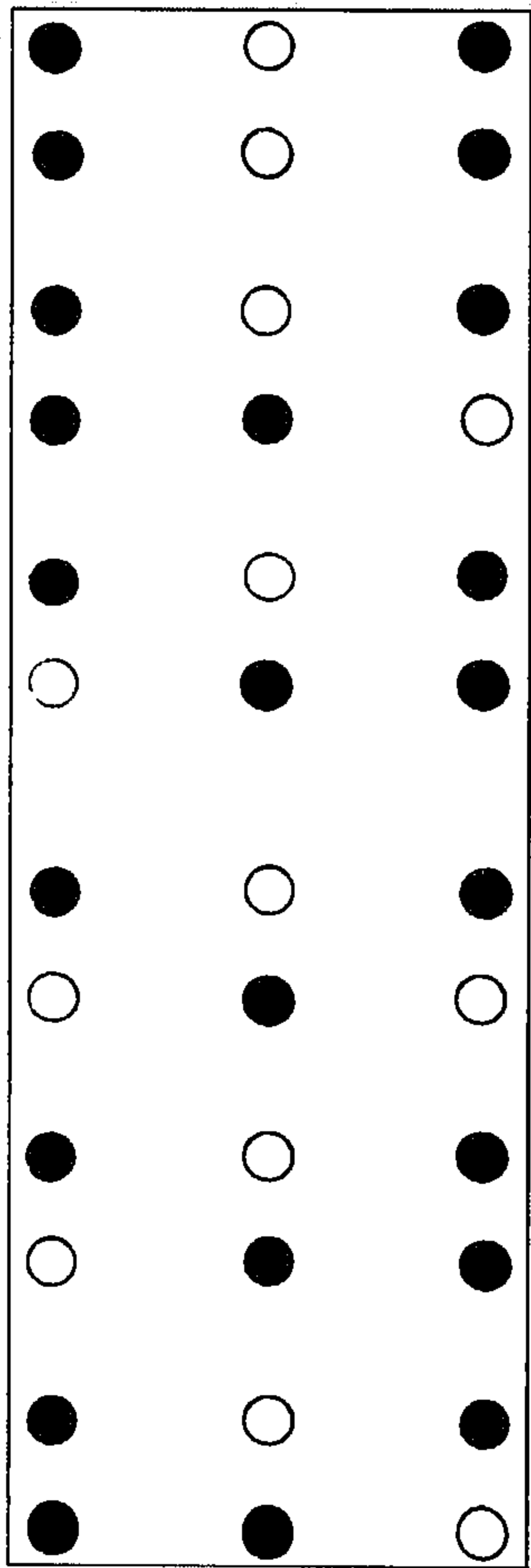

图 329 爻象左右相对图

二对二者，左对右，一对三者，左对右右亦对右，或左亦对左也。三变成爻，是一爻中已具八卦之象矣。但只以等分，不拘杂者之倒顺，故唯具四象耳。重者横直线，交者斜线。一卦三爻，一爻三变，一变之中，其劫又有皆左皆右，左右杂之分。

(张楚钟《易图管见》)

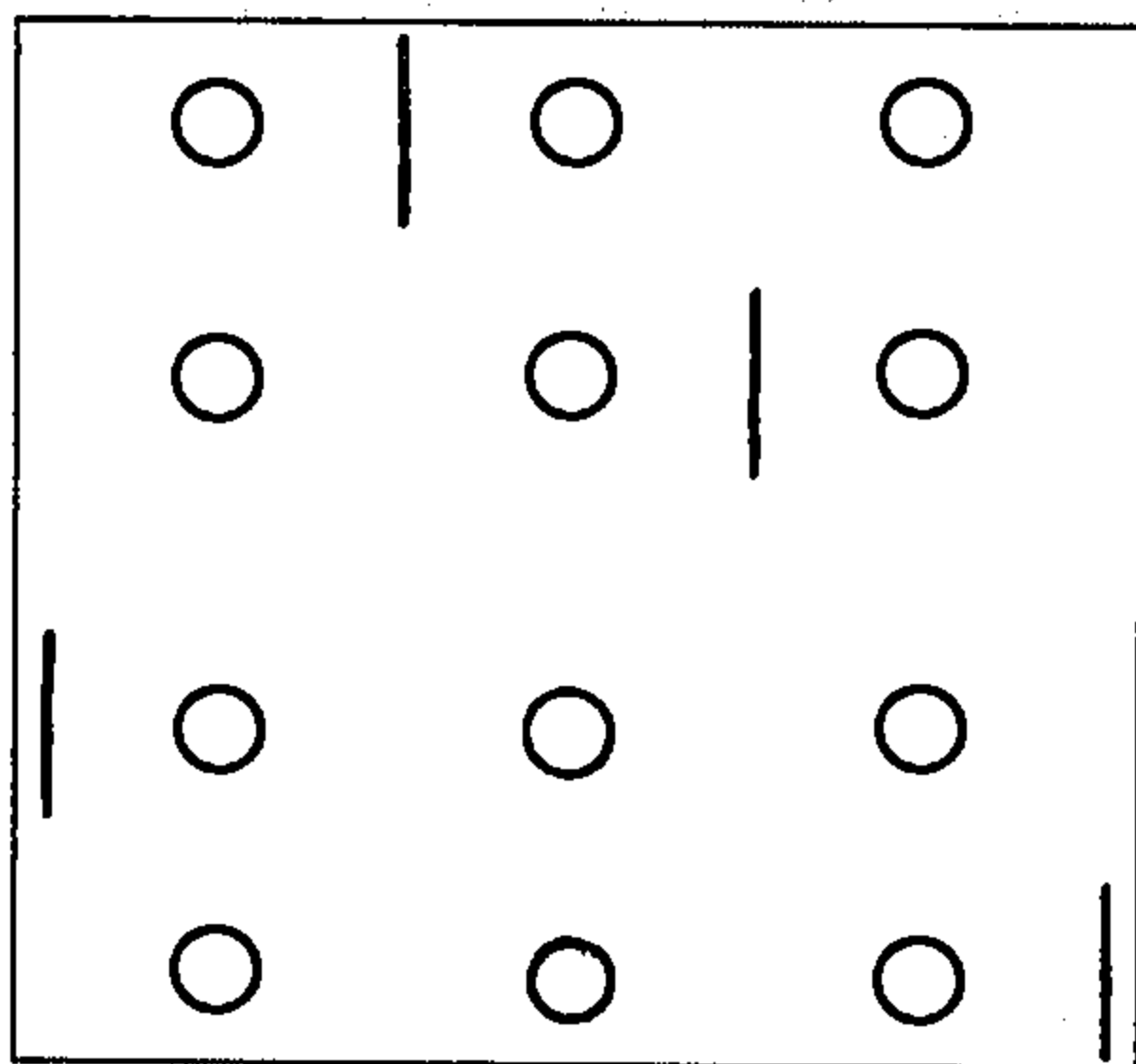

图 330 著德圆神图  
(张楚钟《易图管见》)



图 332 世界数量图

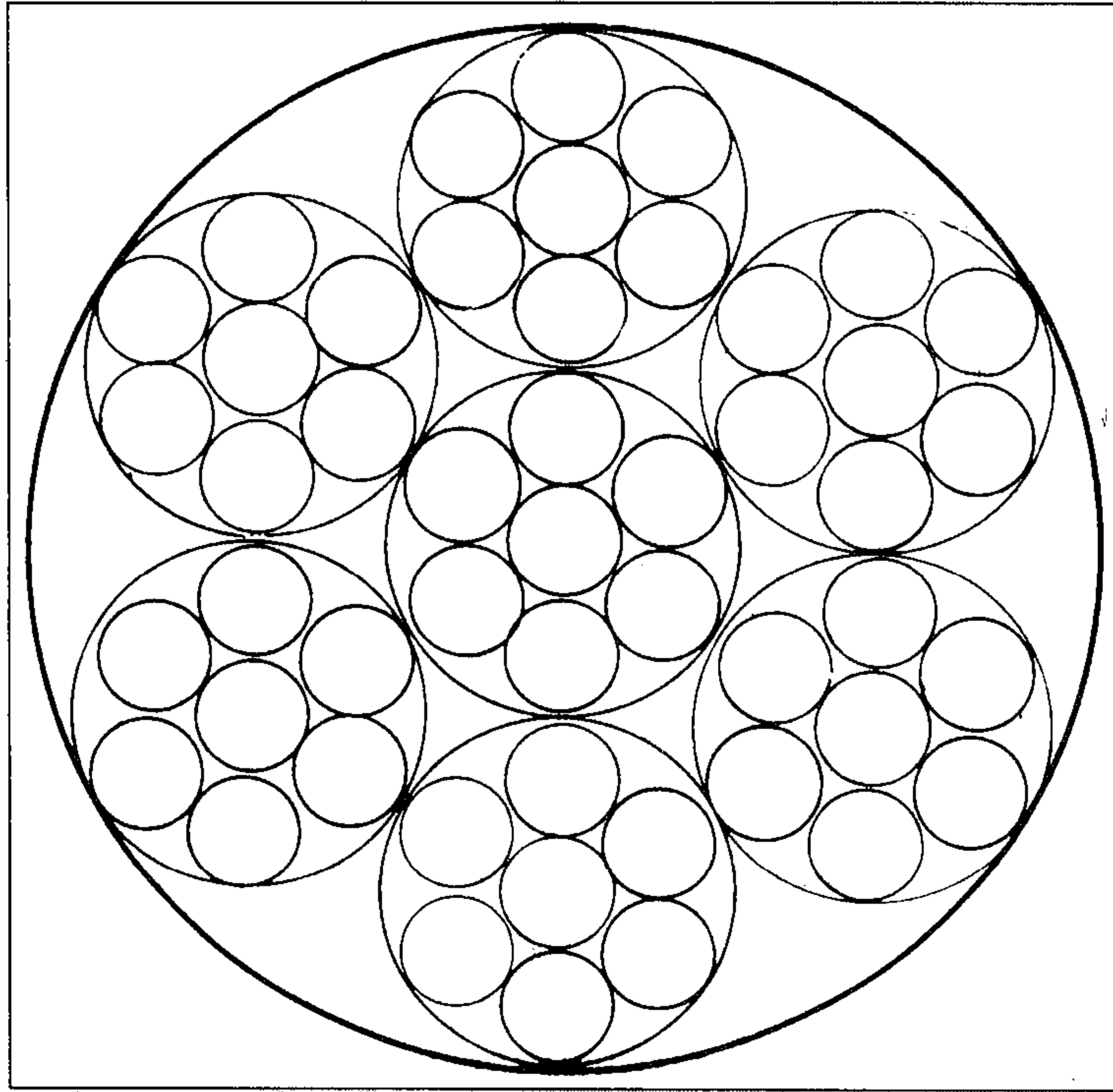

图 331 天易时数十六周图

(沈善登《需时眇言》)

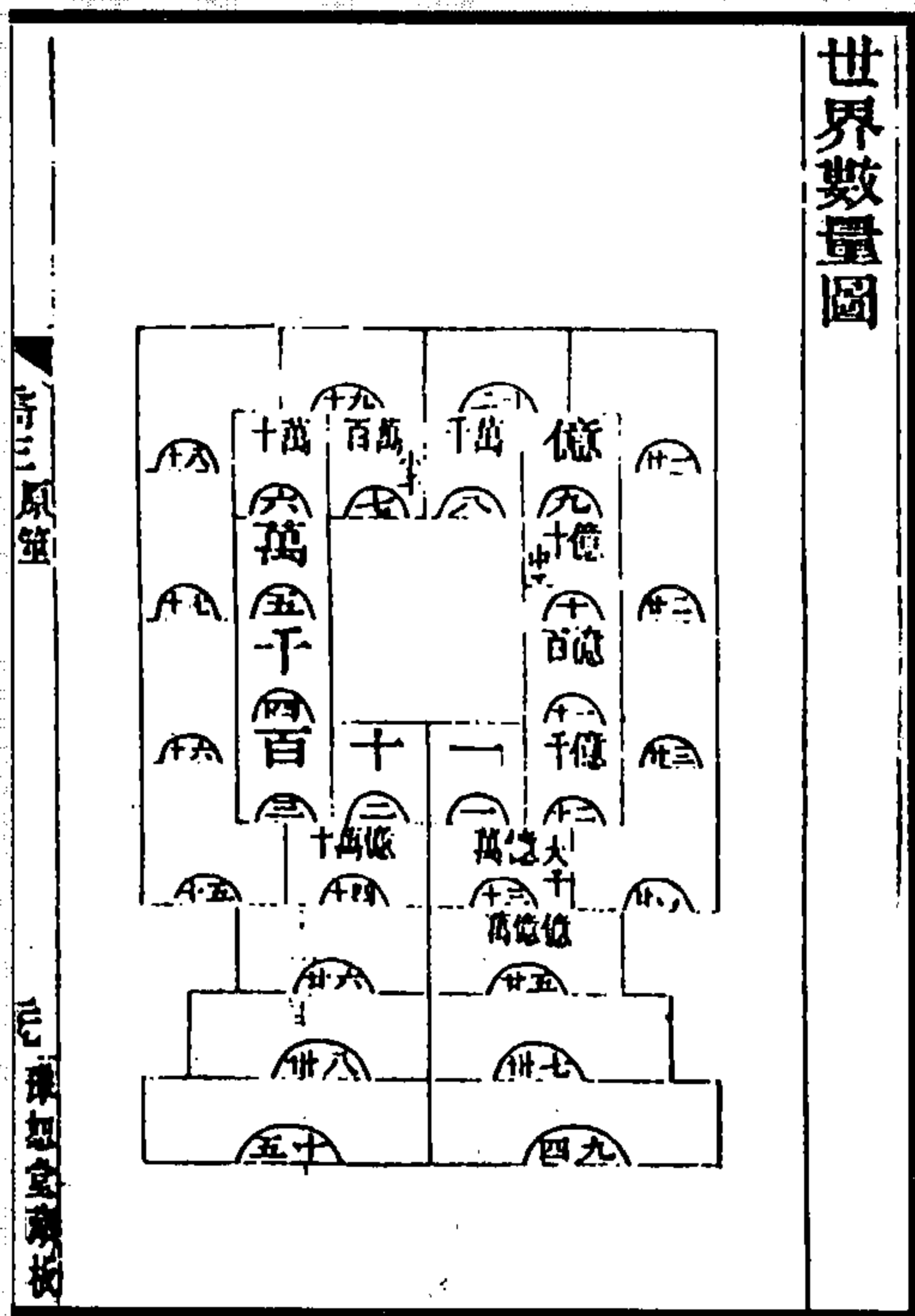

图 334 卦位数量图



图 333 帝出乎震图

(沈善登《需时眇言》)

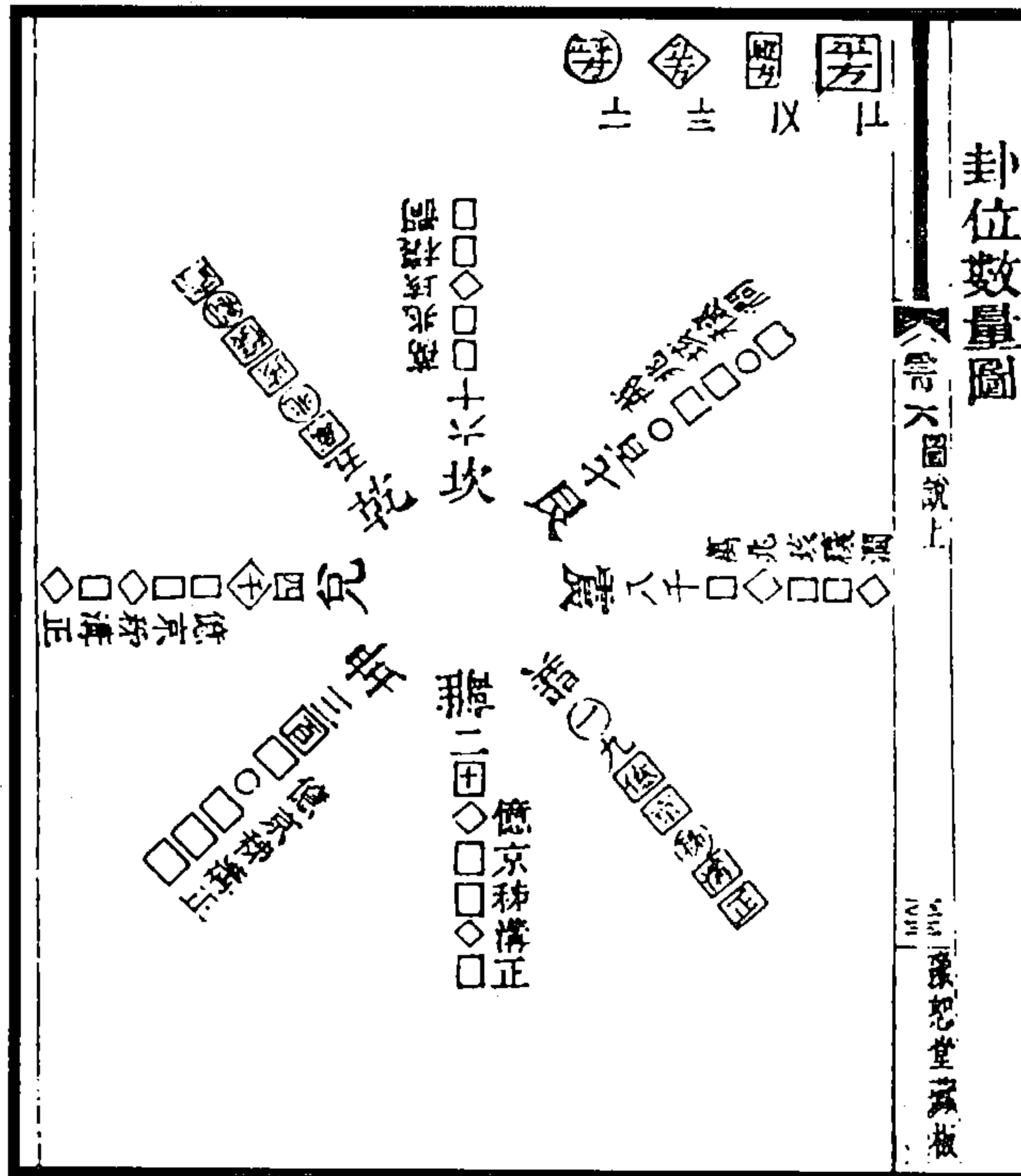

图 335 太易道生图

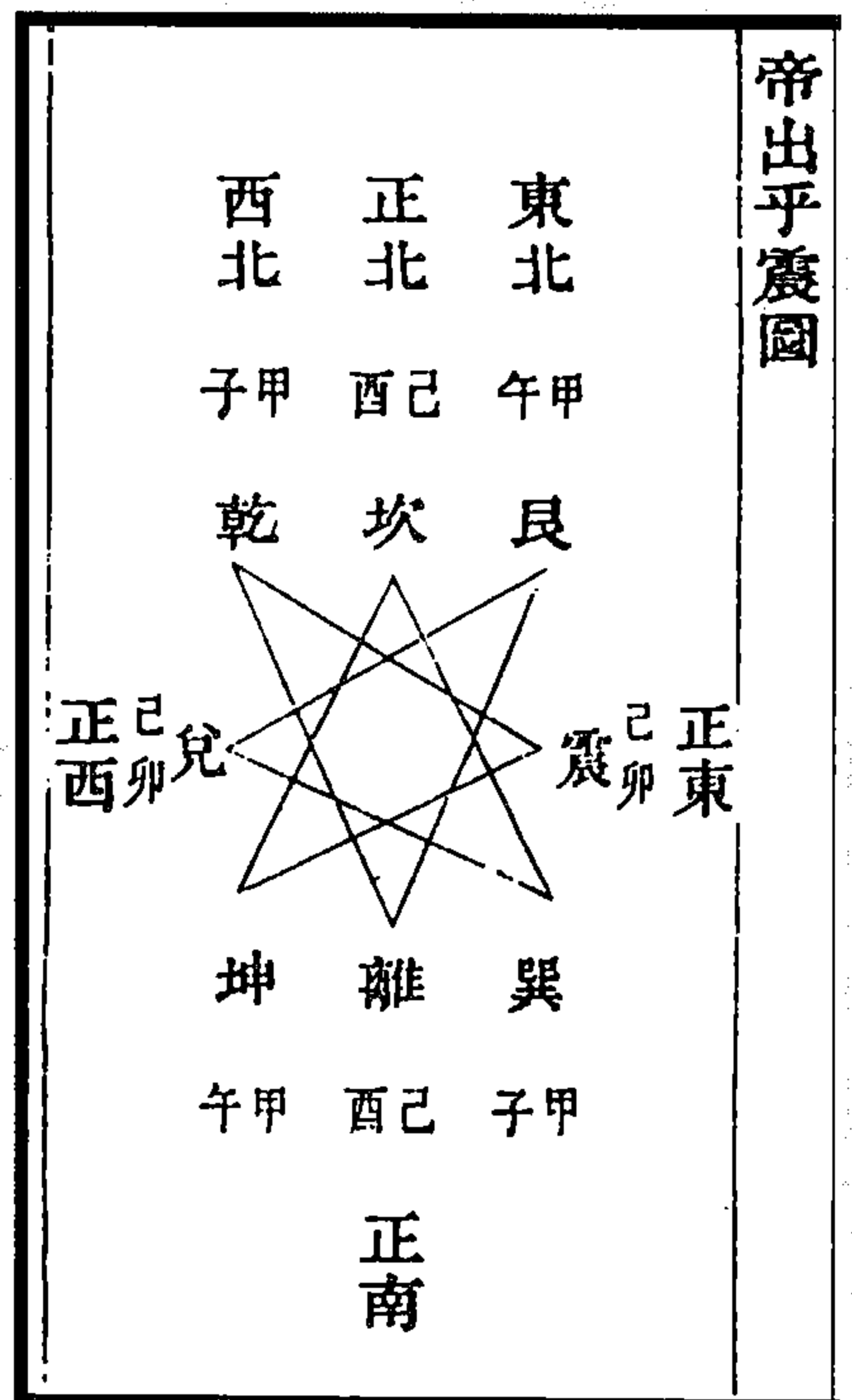
(沈善登《需时眇言》)



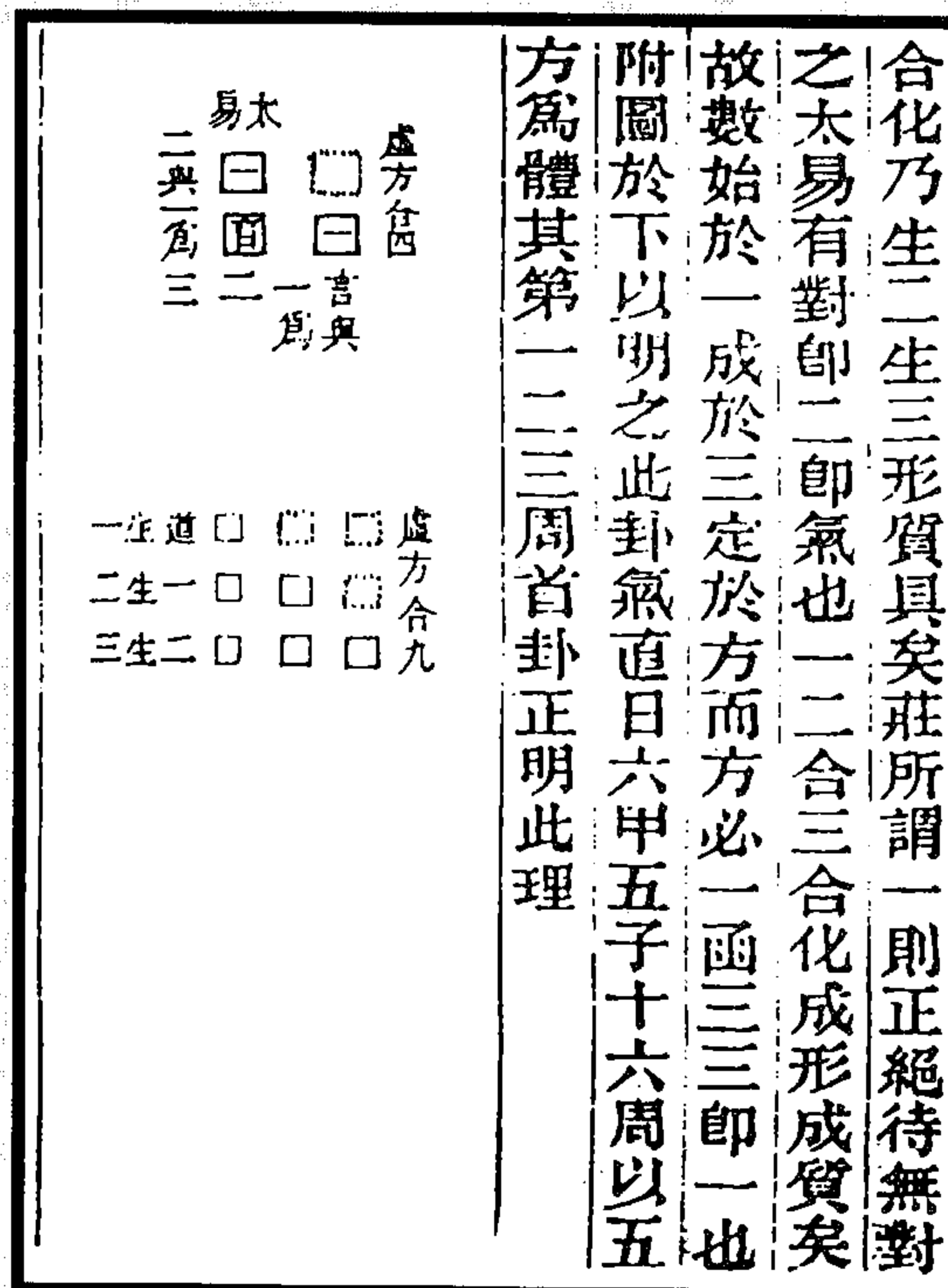

图 336 五方前后十六时数图  
(沈善登《需时眇言》)



图 337 八方前后十六时数图  
(沈善登《需时眇言》)

### 三、易学天文图

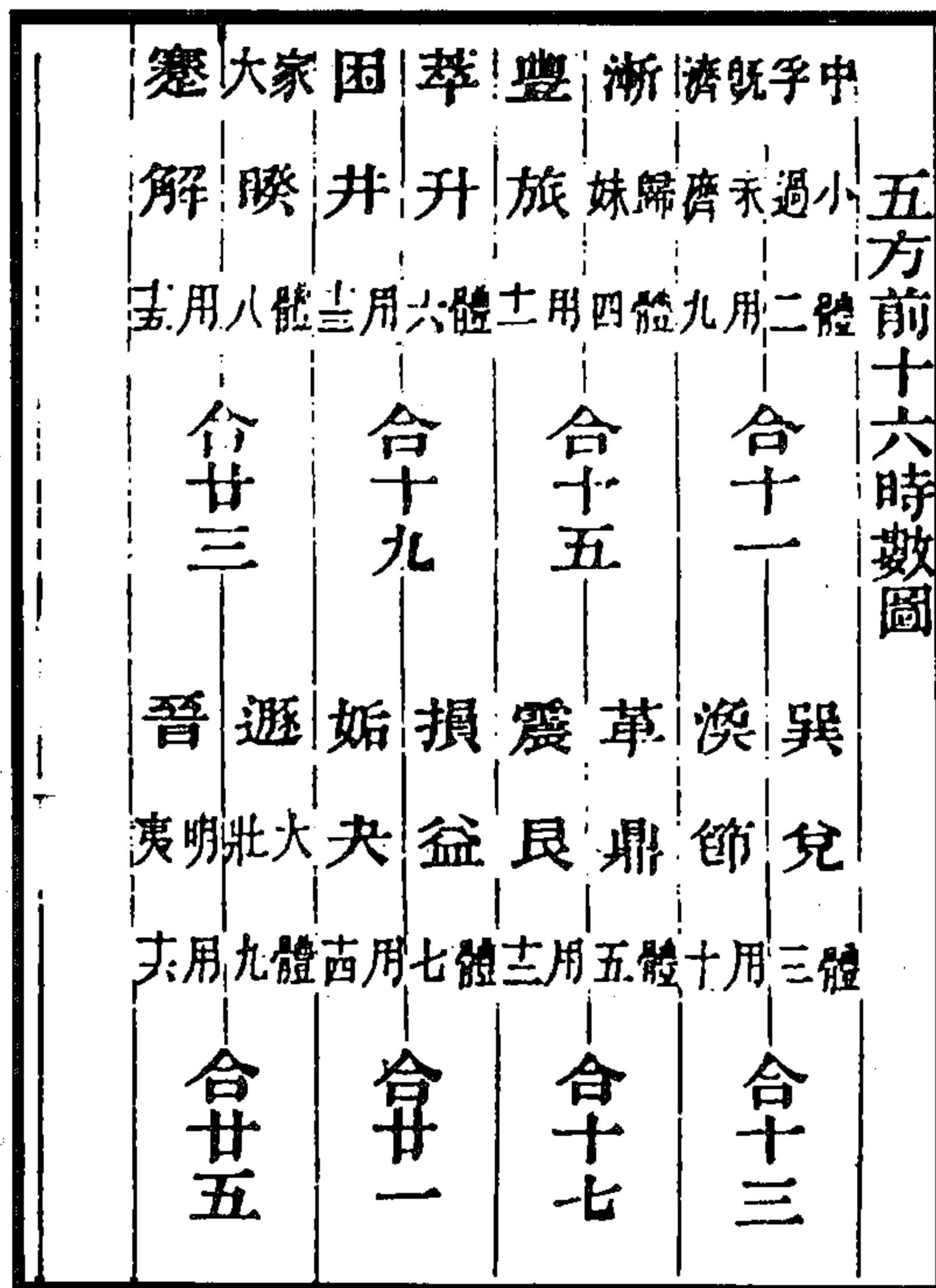
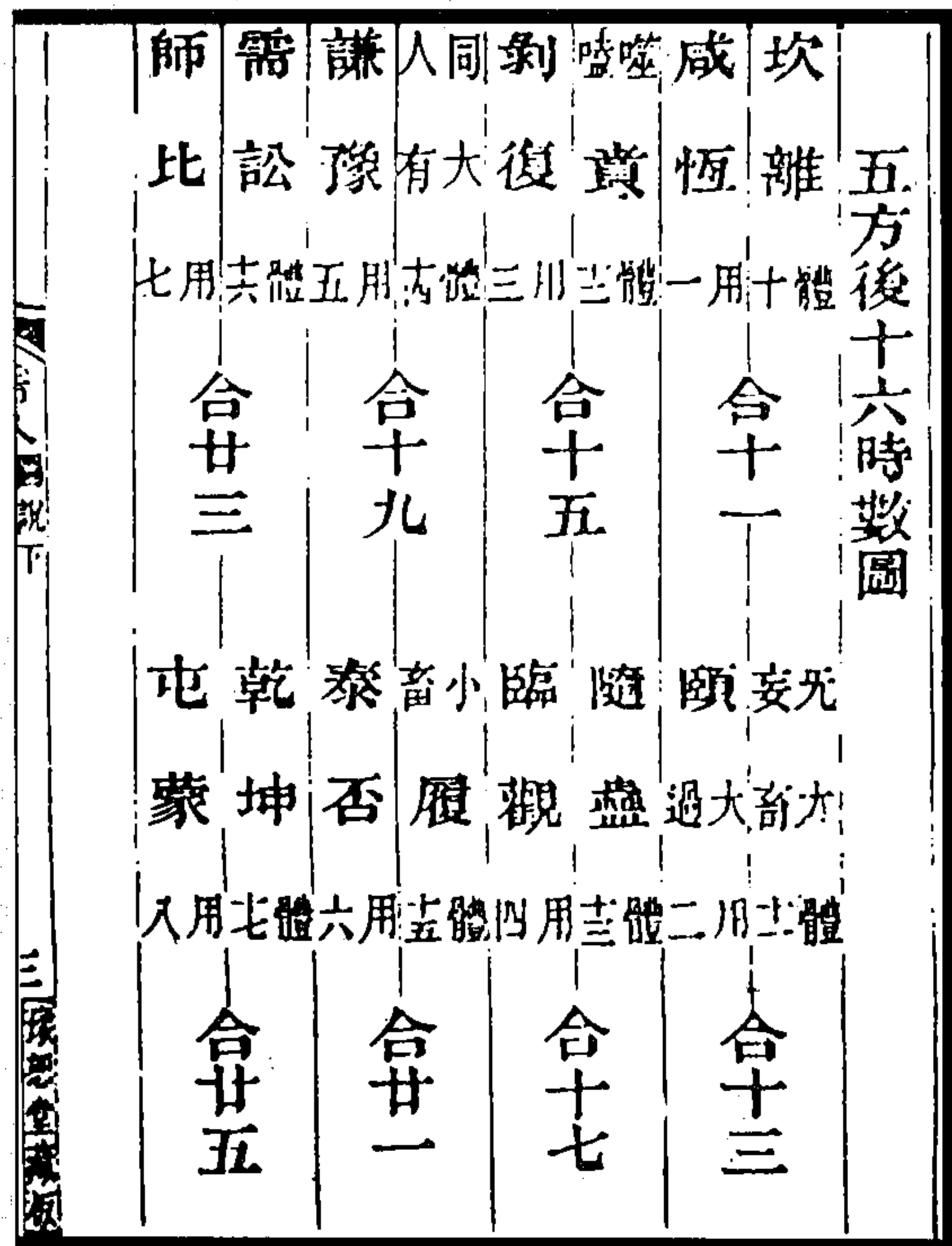

图1 天文图

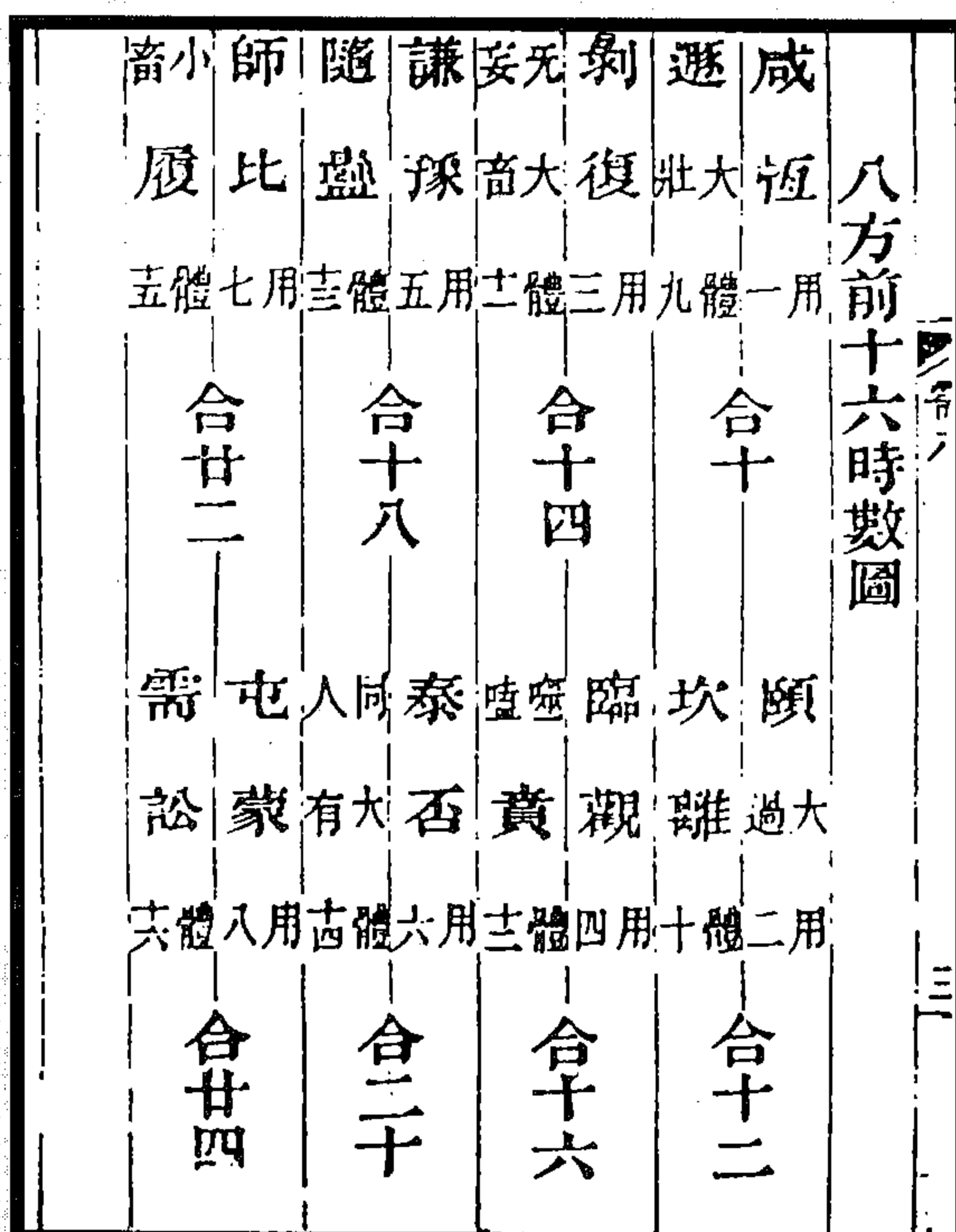
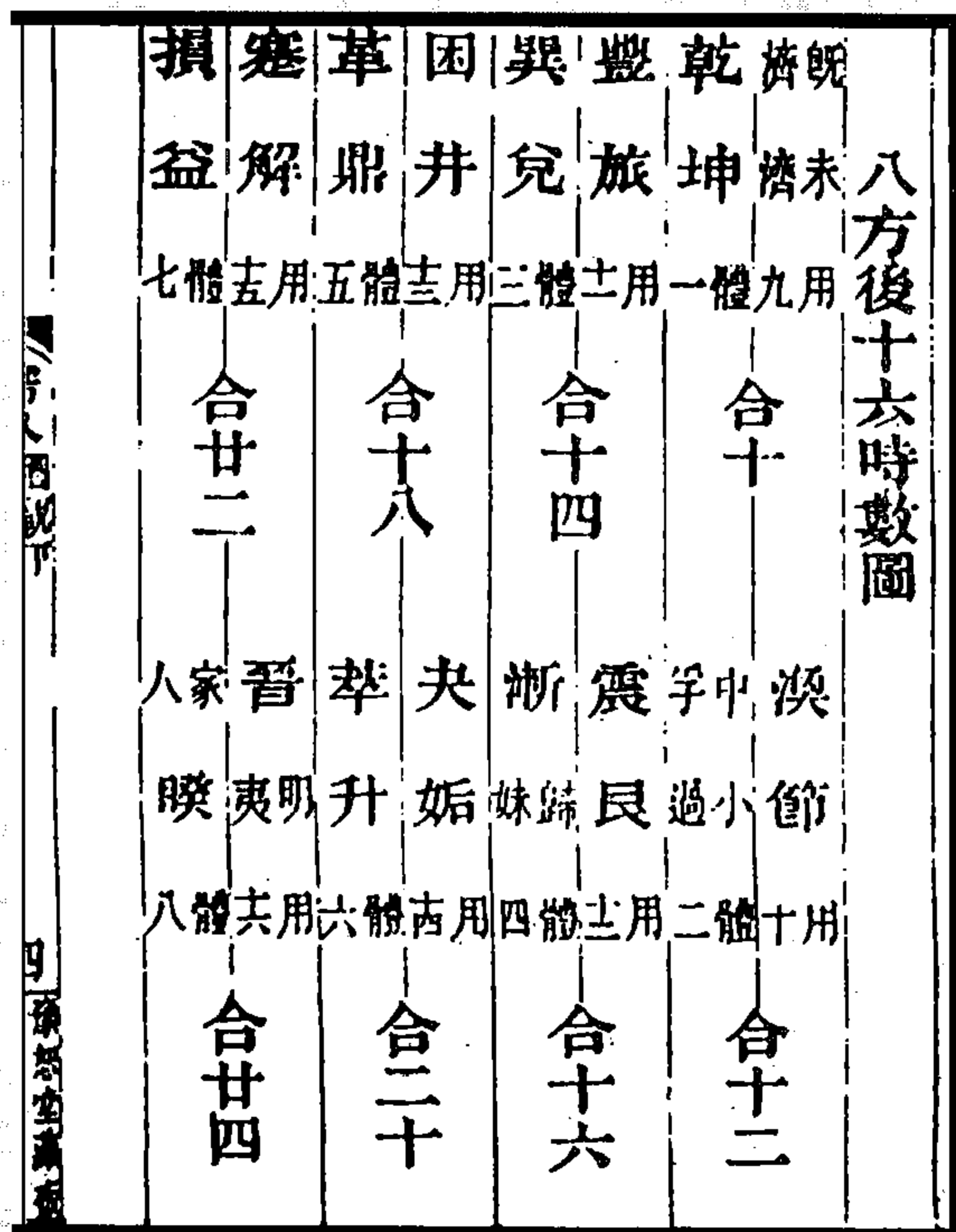
徐氏云，“天文”也，上脱“刚柔交错”四字。故彖总而释之“刚柔交错，天文也；文明以止人文也”。王昭素、胡安定皆用此义，石徂徕不然之，曰，彖解亨“小利有攸往”，中间更无异文。即言天文者、言刚柔也者，天之文也；天之文即刚柔二义也。二气交错，成天之文。柔来文刚，分刚上而文柔者，天文也。臣曰，日为阳，月为阴，岁、荧惑、镇为阳，太白、辰为阴。斗魁为阳，尾为阴。天南为阳，北为阴。东为阳，西为阴。日月东行，天西转，日自牵牛至东井，分刚上而文柔也；月自角至壁，柔来而文刚也。五星东行，有迟有速；北斗西行，昏明迭建。二十八宿分配五行，各有阴阳，四时隐见，至于中外之宫，无名之星，河汉之精，皆发乎阴阳者也，则二气交错成天之文，信矣。

(朱震《汉上易传卦图》)

春分旦出于甲，秋分暮入于庚。  
(朱震《汉上易传卦图》)

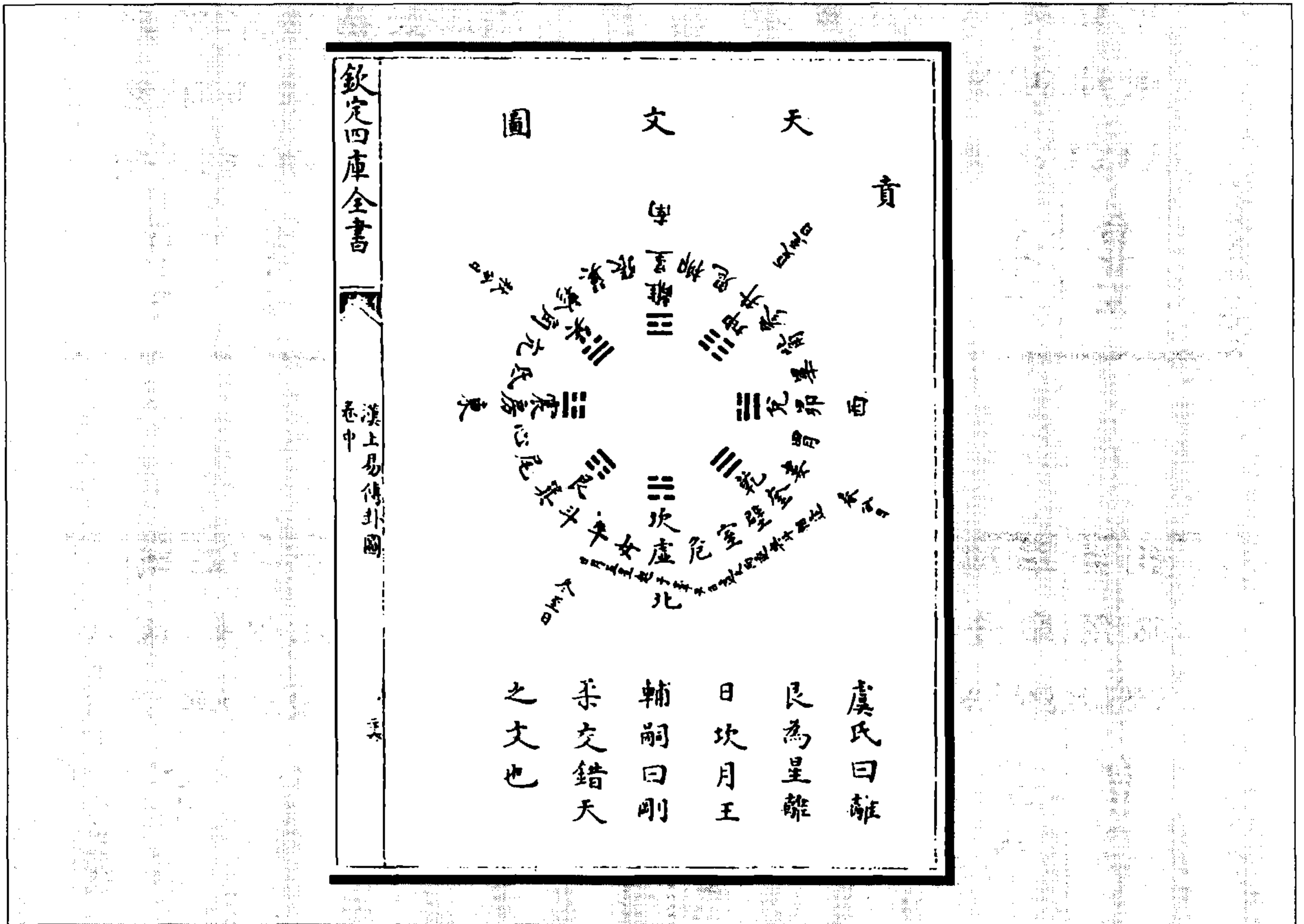

图2 日之出入图

九宫数者，《乾凿度》曰，太一取其数从行九宫，四正四维皆于十五。郑康成曰，太一，北辰之神也。居其所曰太常，行于八卦日辰之间曰太一。或曰太一出入所由，息紫宫之外，其星因以为名。太一下行九宫，犹天子巡狩省方之事。每四乃还于中央。中央者，天地之所。太一以阳出，以阴入。阳起于子，阴起于午，是以太一下行九宫，从坎始；坎，中男也。自此而从于坤宫，坤，母也；又自此而从于震宫，震，长男也；又自此而从于巽宫，巽，长女也。所行半矣。还自息于中央。既又自此而从乾宫，乾，父也；自此而从兑宫，兑，少女也；又自此而从于艮宫，艮，少男也；又自此而从于离宫，离，中女也。行则周于上下所由，息于太一天一之星，而紫宫始于坎，终于离，且出从中男，入从中女，亦因阴阳男女之偶为终始云。臣曰，所谓太一取其数从行九宫者，七、九、六、八之数也。一与八为九，一与六为七，三与四为七，七与二为九，阳变七为九，阴变八之六，七与八为十五，九与六为十五，故曰，四正四维，皆于十五。

(朱震《汉上易传卦图》)



图3 北辰左行图



图4 日行二十八舍图

斗左行，建十二次；日右行，周二十八舍，则乾、坤终而复始。子、寅、辰、午、申、戌，阳也，乾之六位；未、巳、卯、丑、亥、酉，阴也，坤之六位。位之升降，不违其时。故曰，大明终始，六位时成。《太玄》之序曰：“盛哉！日乎，炳明离章，五色淳光，夜则测阴，昼则测阳。昼夜之测，或否或臧。阳推五福以类升，阴幽六极以类降。升降相关，大贞乃通。经则有南有北，纬则有西有东。巡承六甲，与斗相逢，历以纪岁，而百谷时雍。”所谓昼夜升降，经纬六甲，则大明终始，六位时成也。甲子、甲寅、甲辰、甲午、甲申、甲戌，谓之六甲。大贞乃通者，亨也。《太玄》明历，故举六甲。

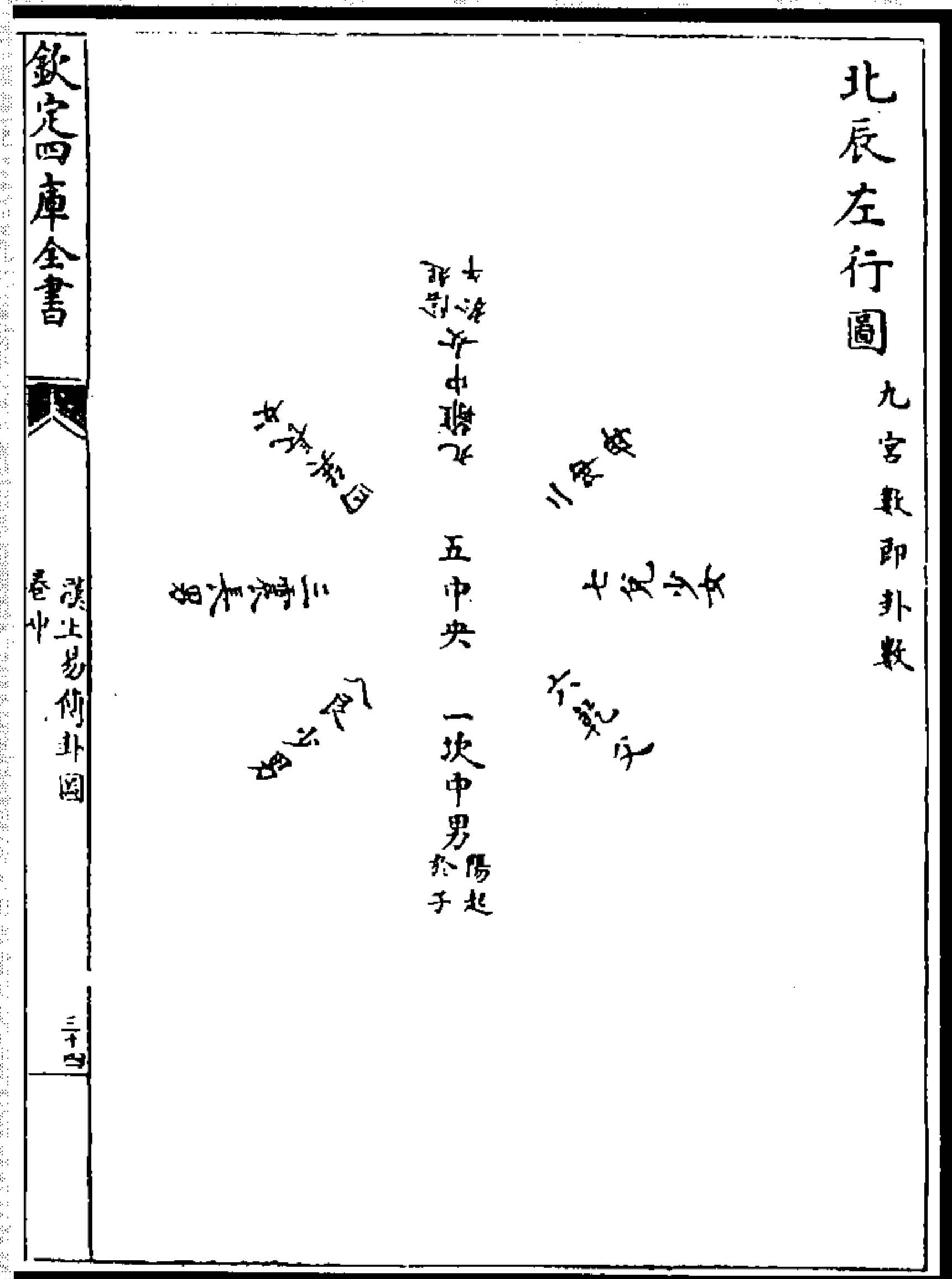
(朱震《汉上易传卦图》)



图5 仰观天文图

伏羲仰观天文以画八卦，故日月星辰之行度，运数十日四时之属，凡丽于天之文者，八卦无不统之。

(杨甲《六经图》)

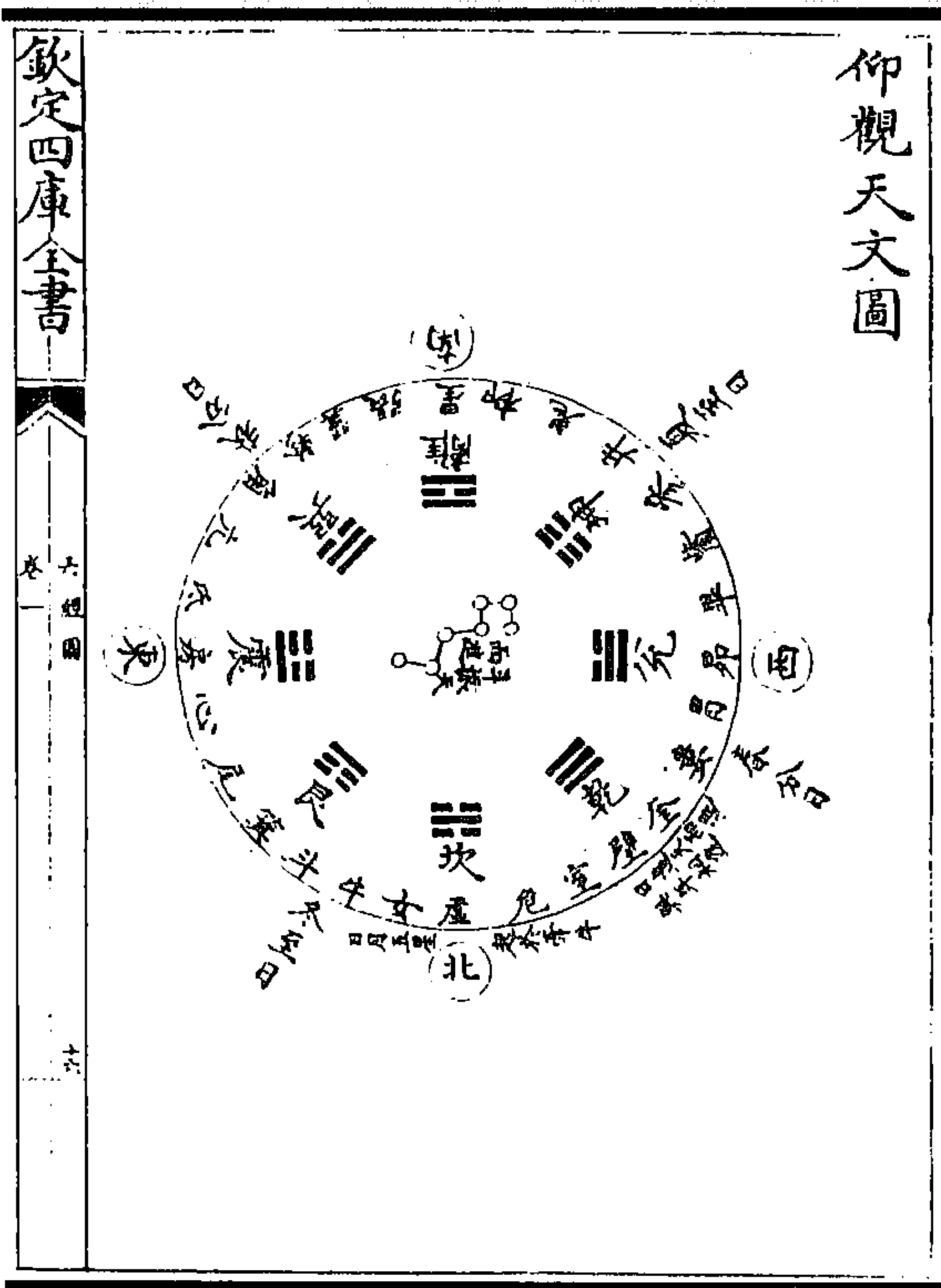
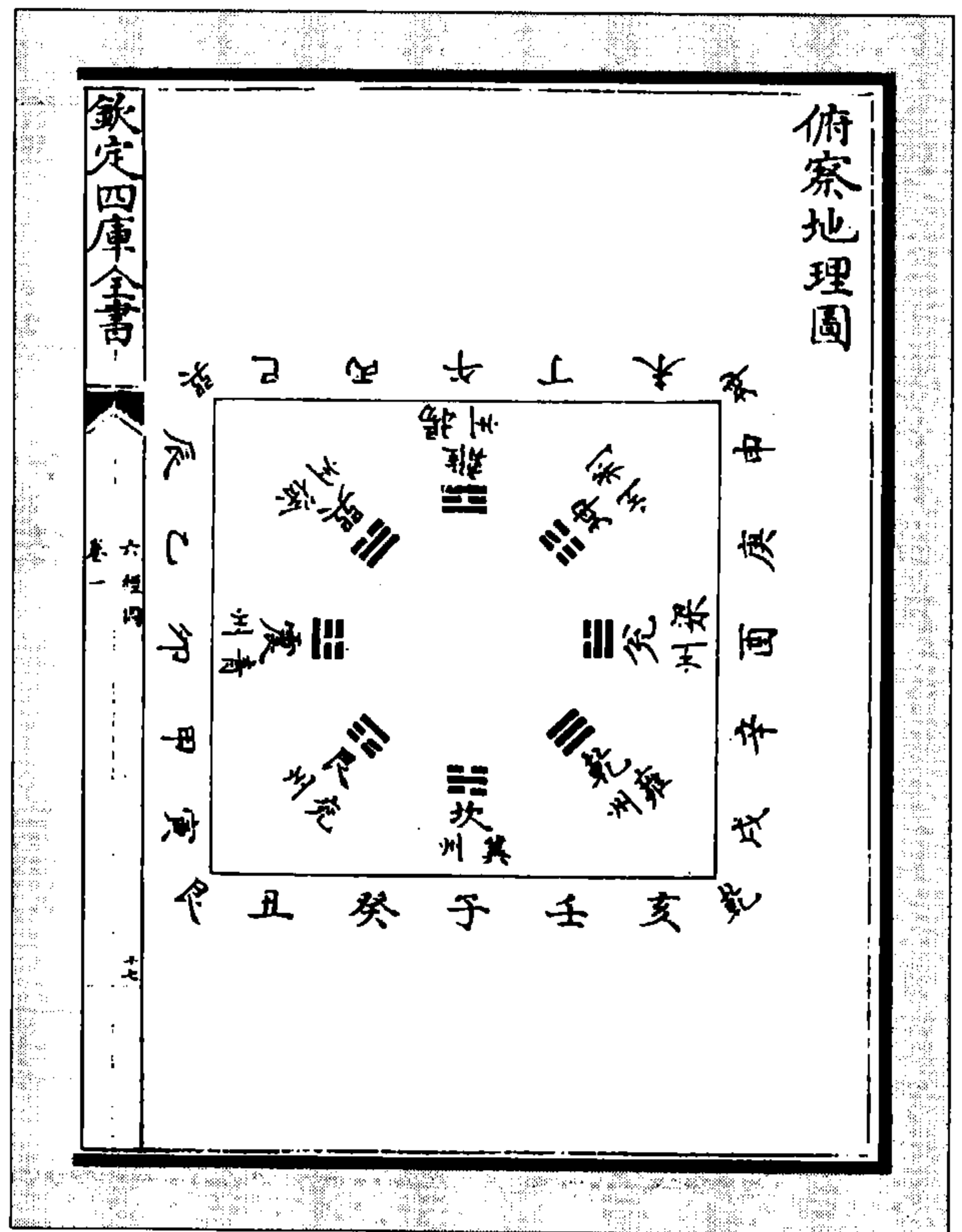

(图6) 伏羲俯察地理以画八卦，故四方九州鸟兽草木十二支之属，凡丽于地之理者，八卦无不统之。

(杨甲《六经图》)

图6 俯察地理图



图7 仰观天文图  
(《大易象数钩深图》)

俯 察 地 理 图

伏羲俯察地理以畫八卦故四方九州鳥獸草木十  
二支之屬凡屬於地之理者八卦無不統之

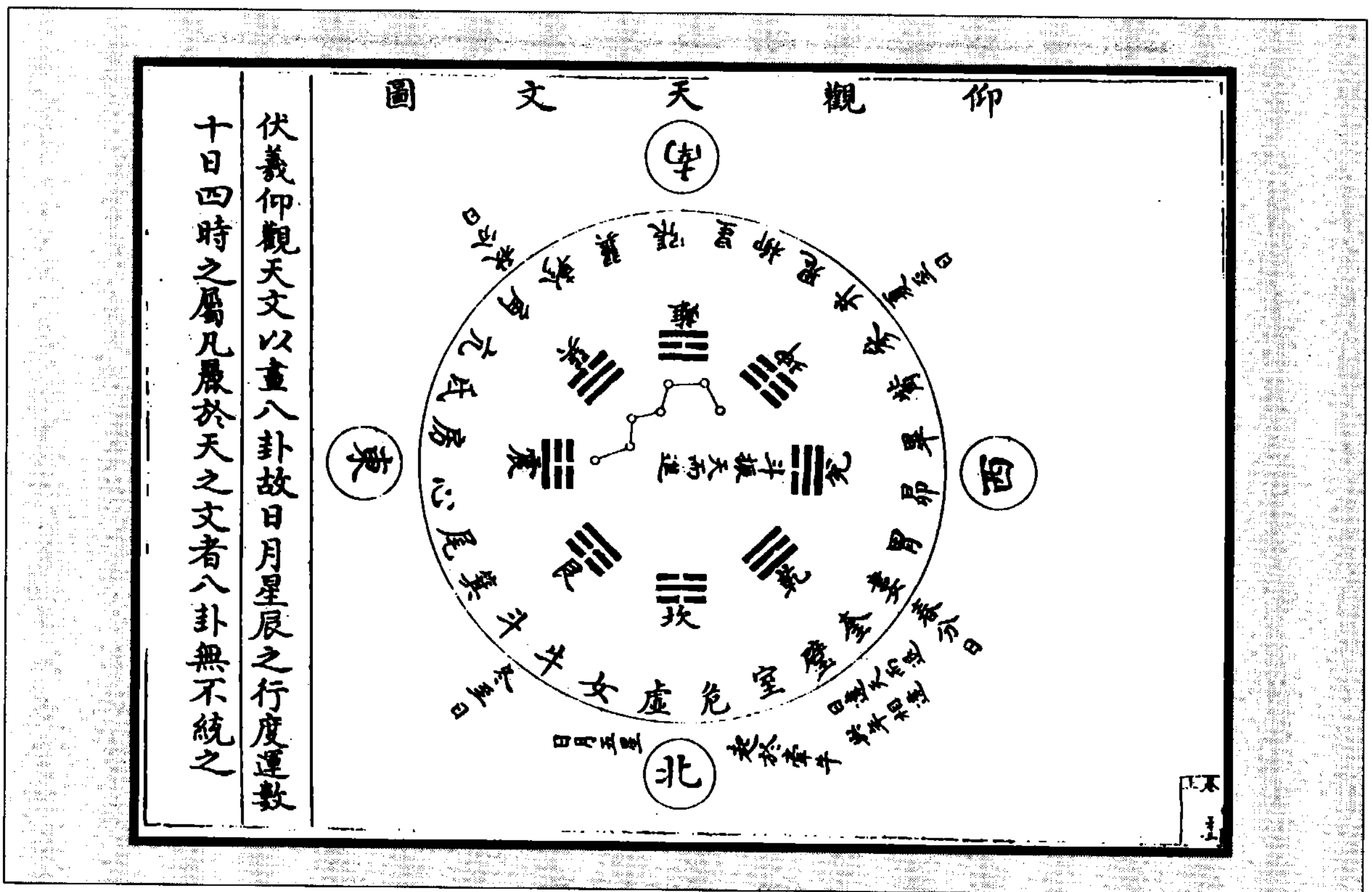

图8 俯察地理图  
《大易象数钩深图》

離 宮 田 漁 飲 食 取 象 於 星 之 圖



图9 离宮星象图  
《林光世水村易鏡》

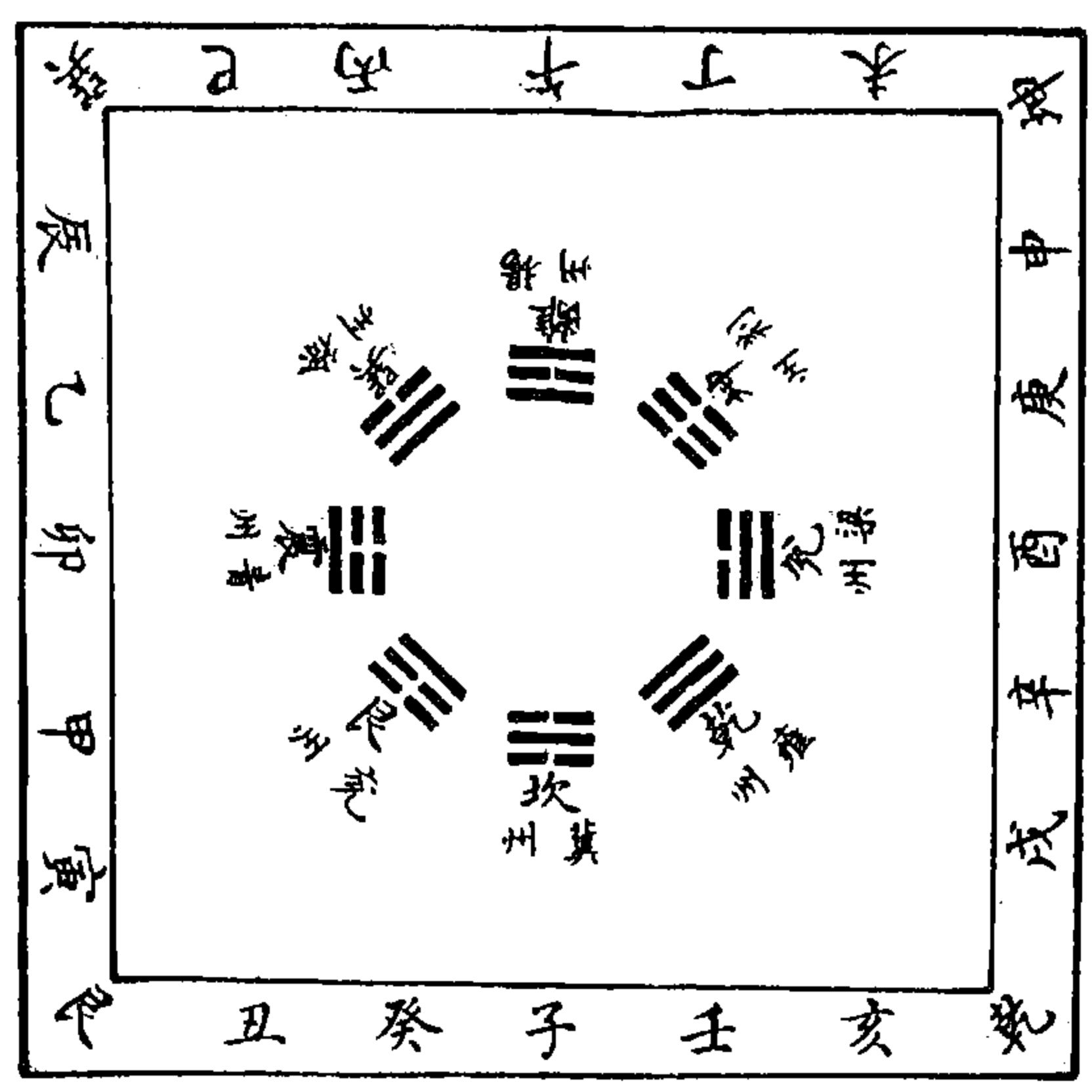

图 11 兑宫佃渔网罟之象图

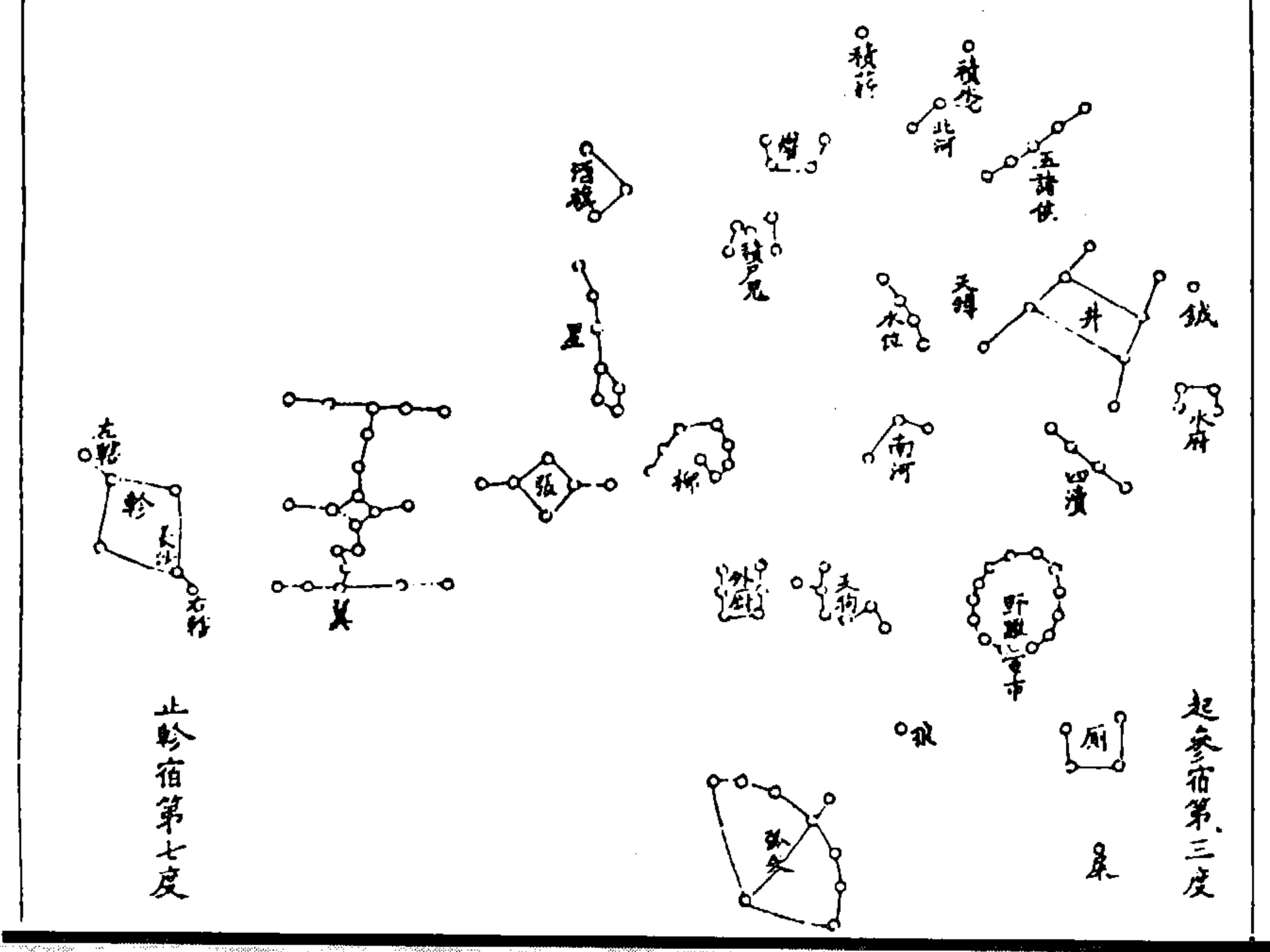

图 10 紫宫天厨养民之象图

(林光世《水村易镜》)

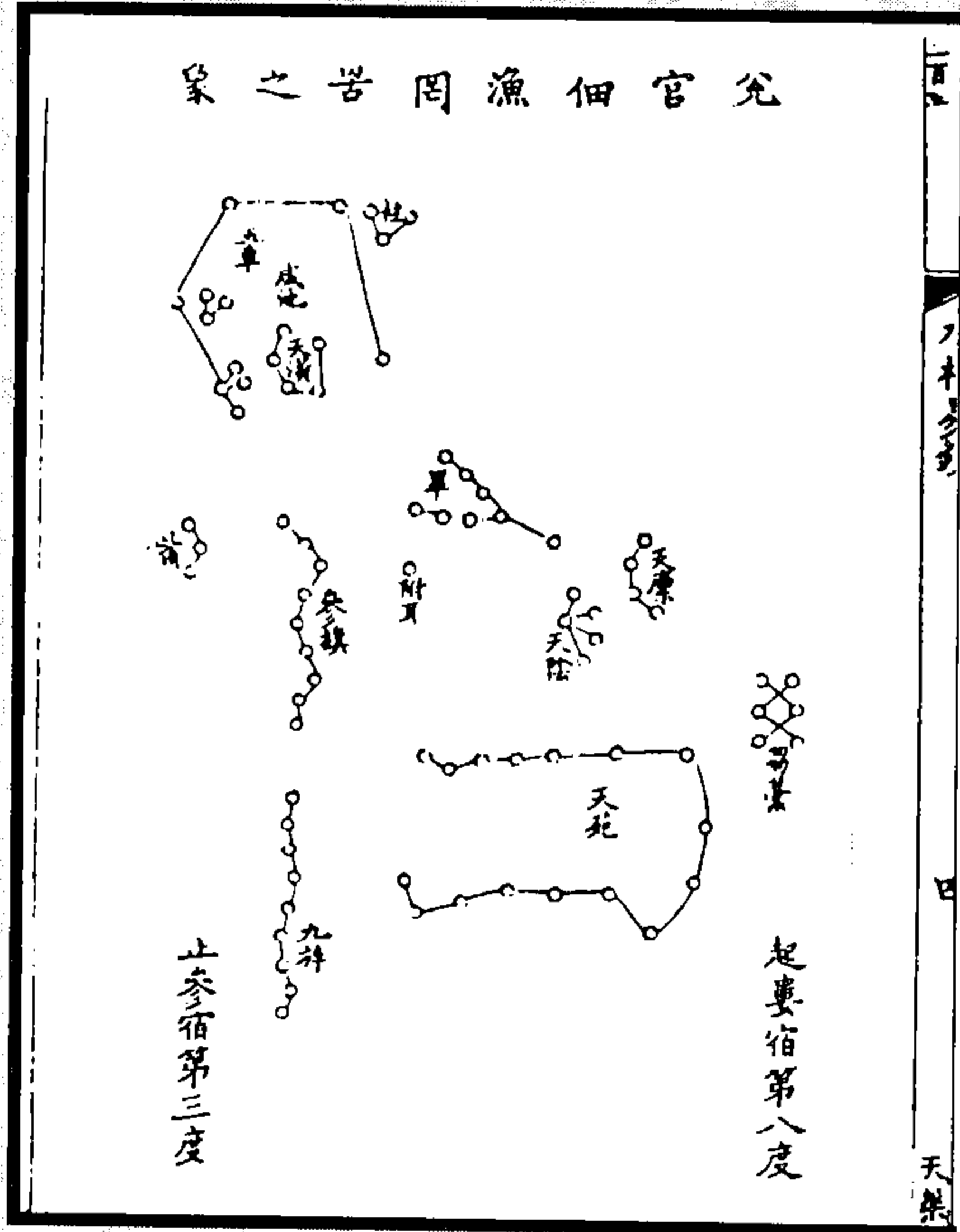

图 12 益卦诸星应农具图

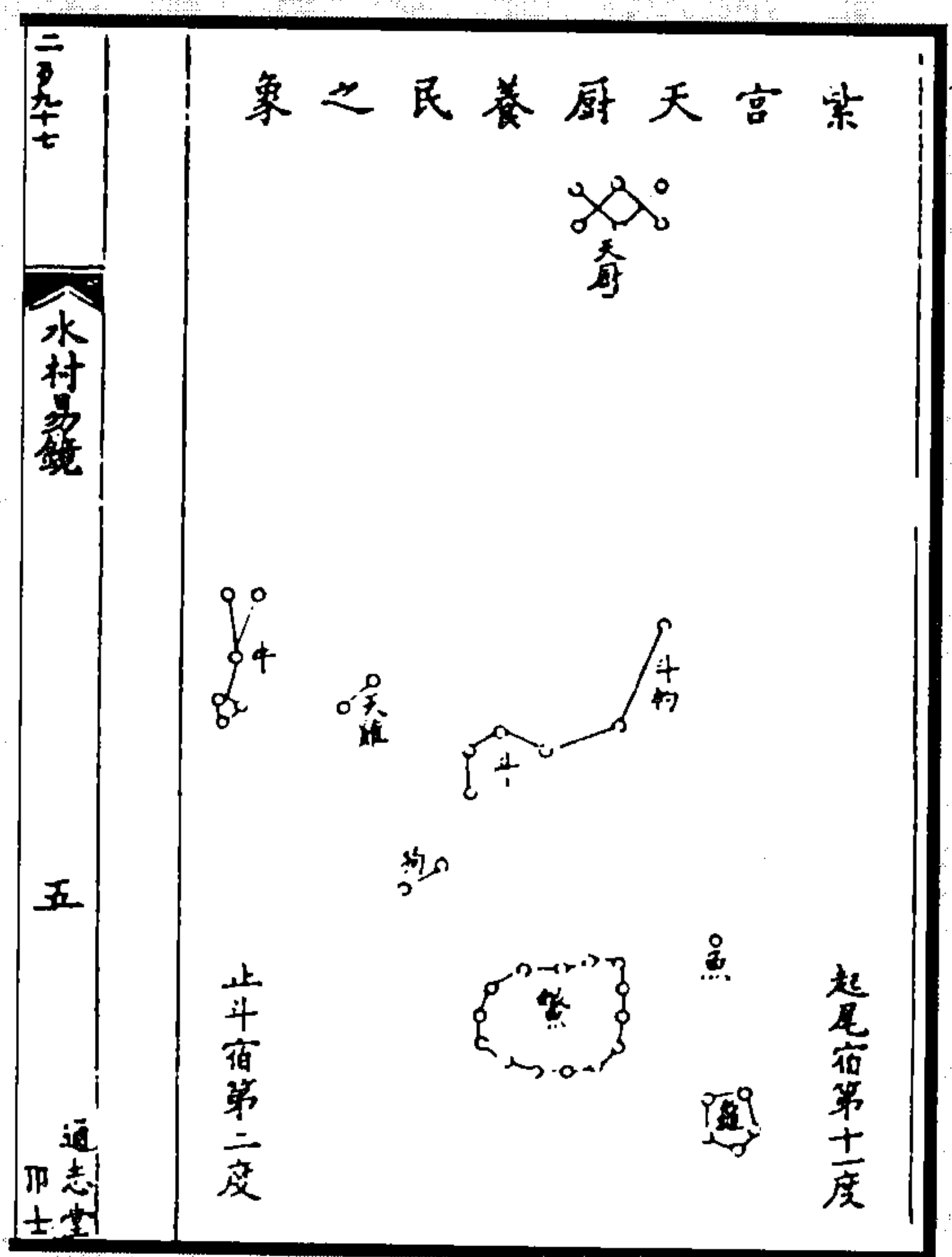
(林光世《水村易镜》)





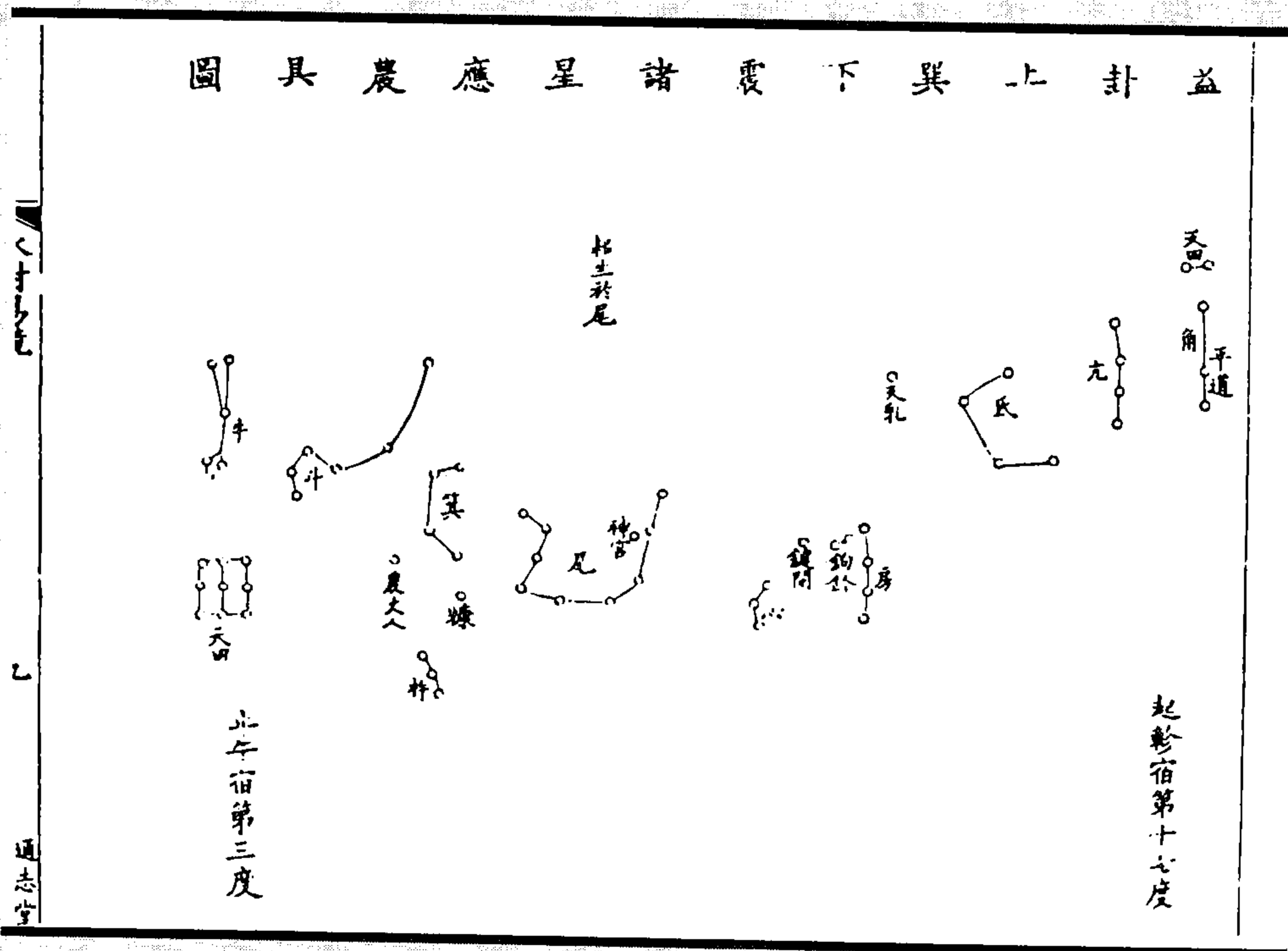



图 19 仰观俯察图(部分)



图 18 天船积水垂象图

(林光世《水村易鏡》)

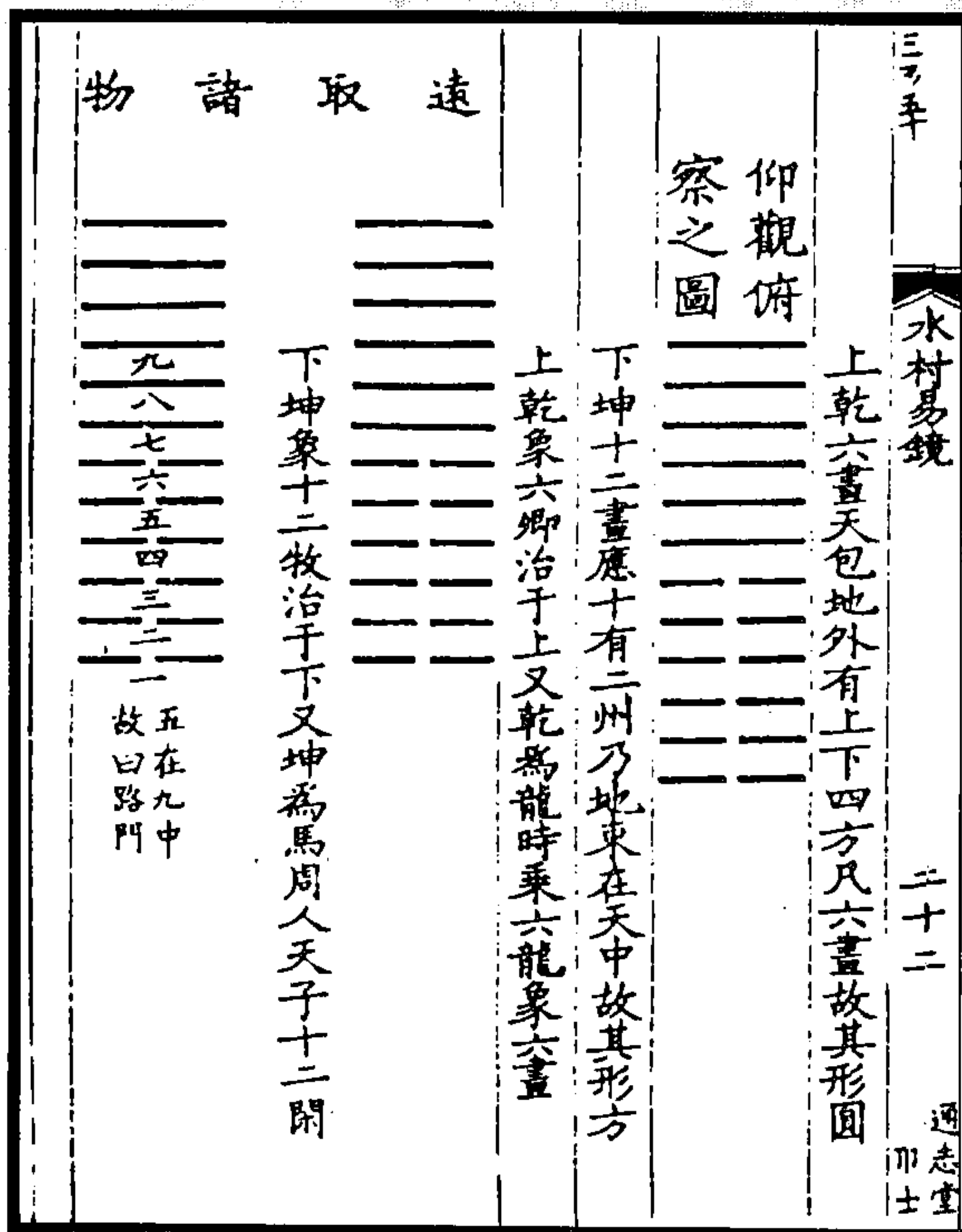

图 21 巽宮翼軫濟不通圖

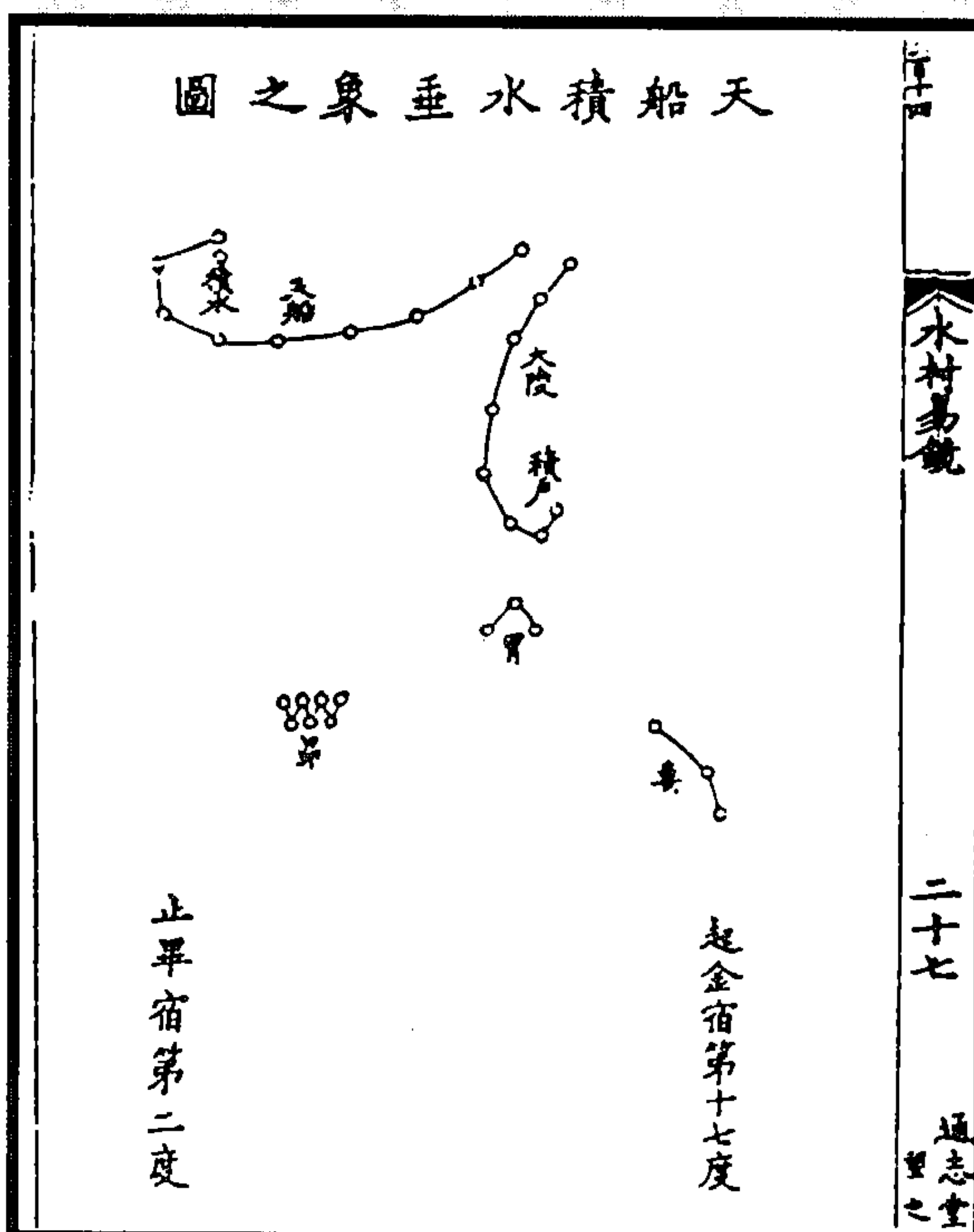

图 20 坎宮天津渡河漢圖

(林光世《水村易鏡》)

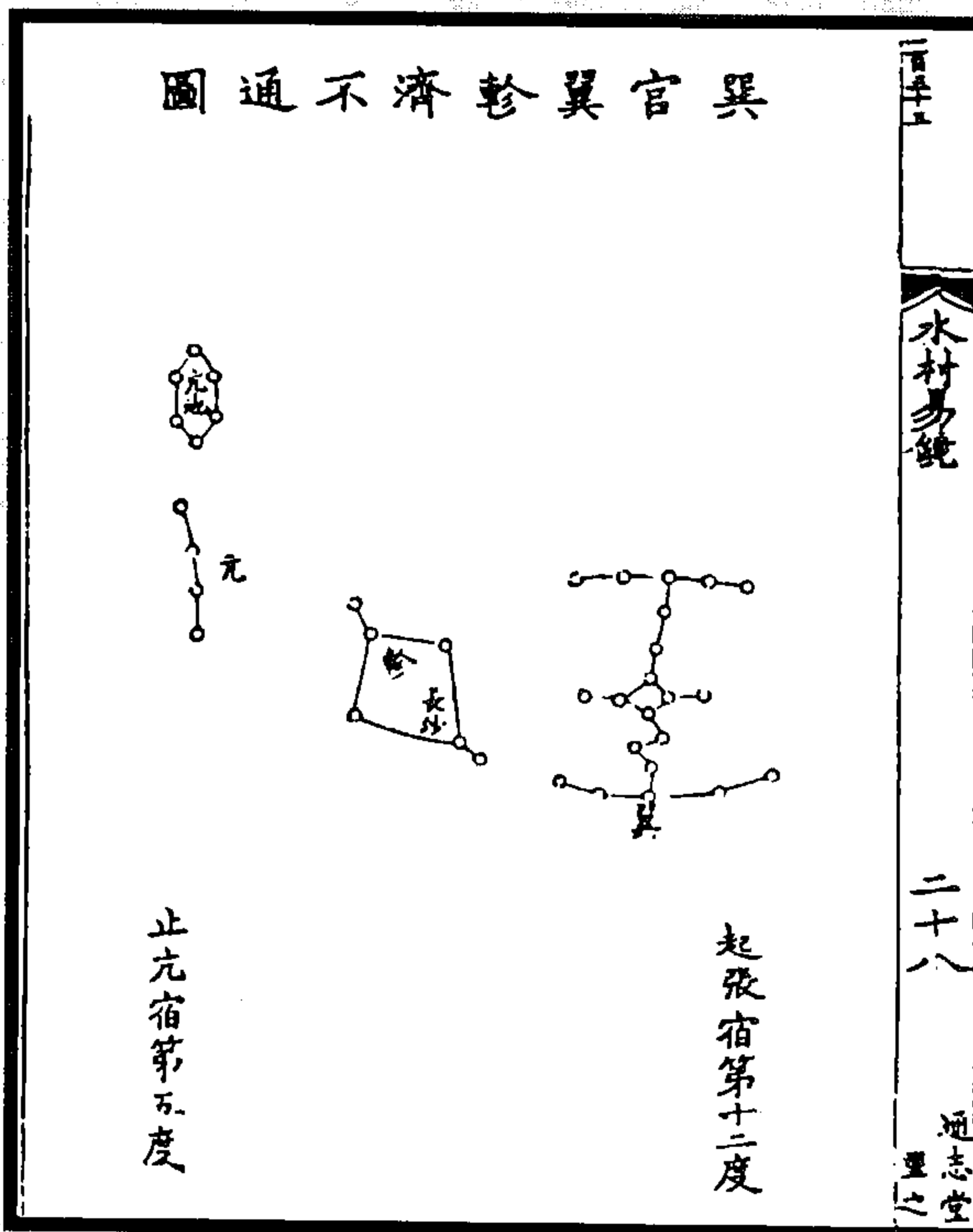

图 23 兌宮諸星圖

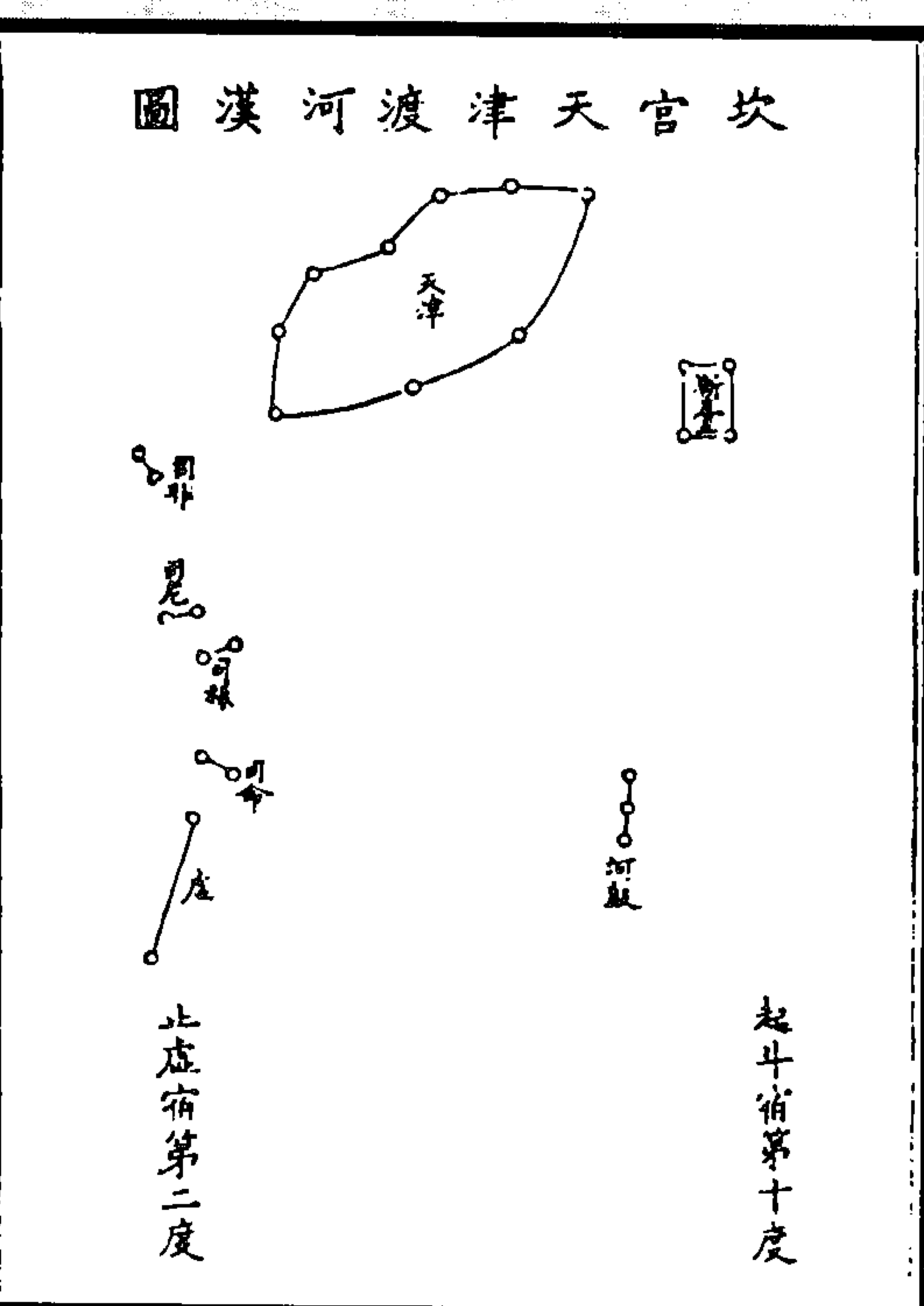
图 22 震宮諸星圖

(林光世《水村易鏡》)

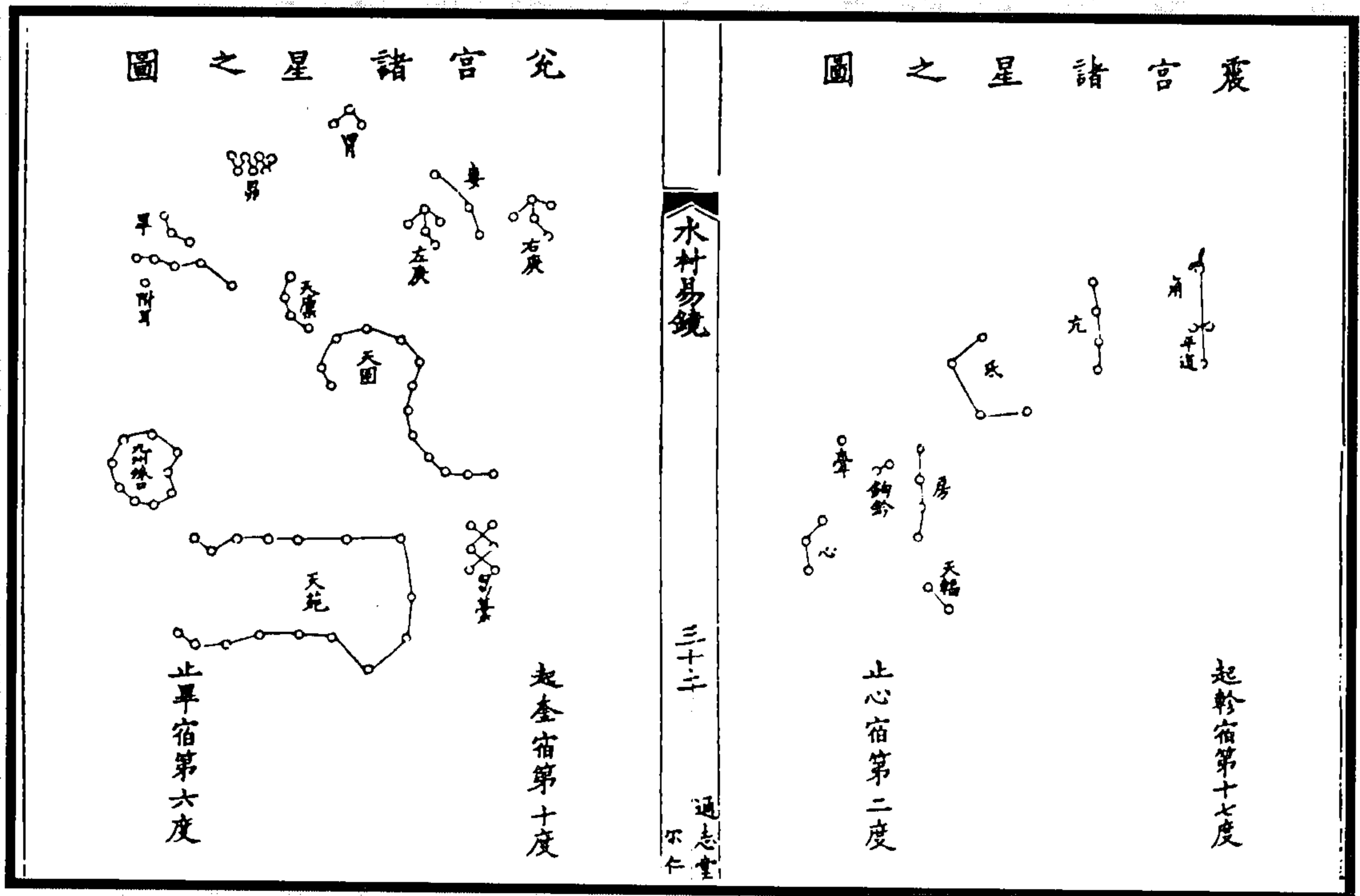

图 25 紫微閣閩門兵衛圖



图 24 離宮室宿下兵衛之圖

(林光世《水村易鏡》)

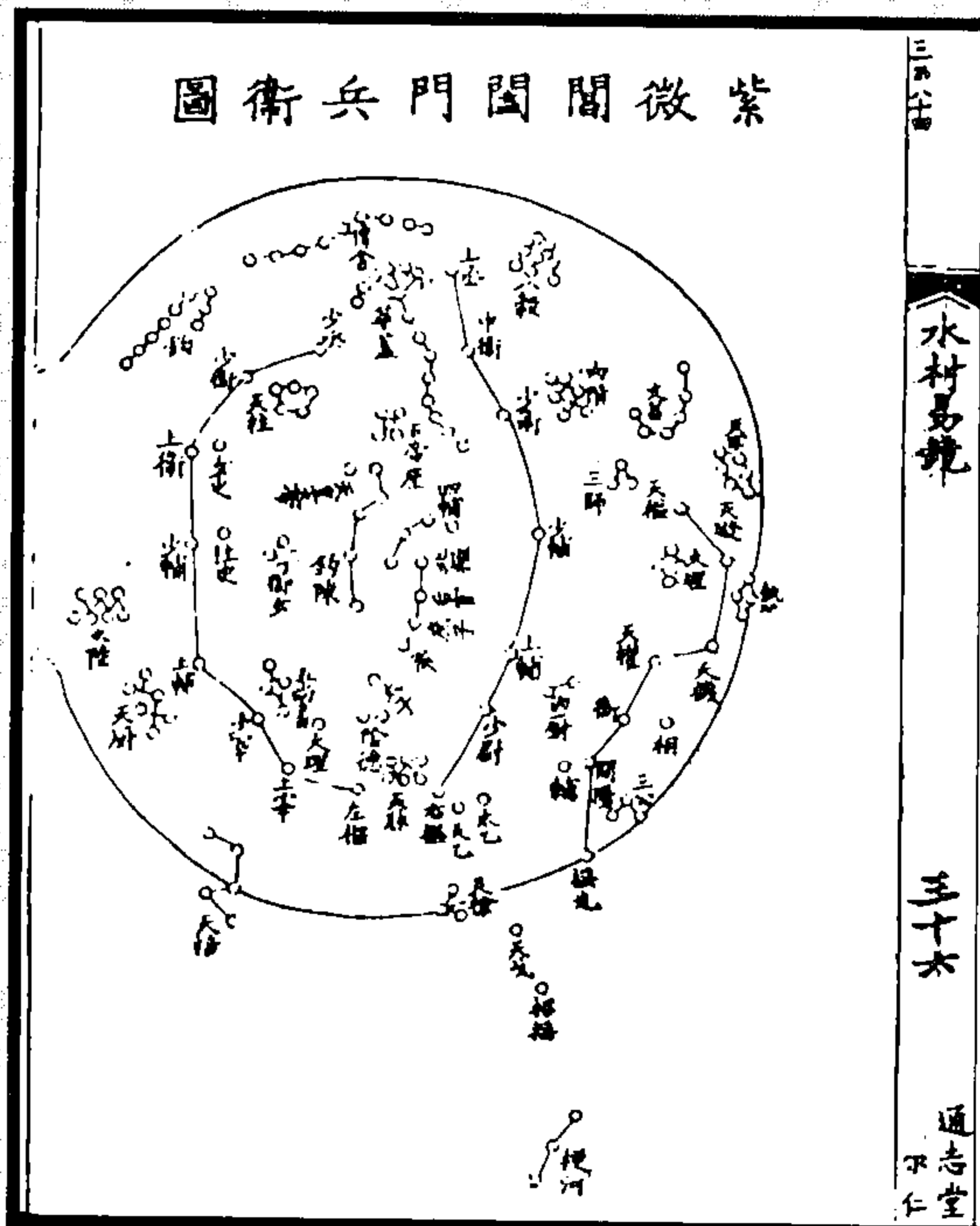

图 27 震宫天门兵卫图

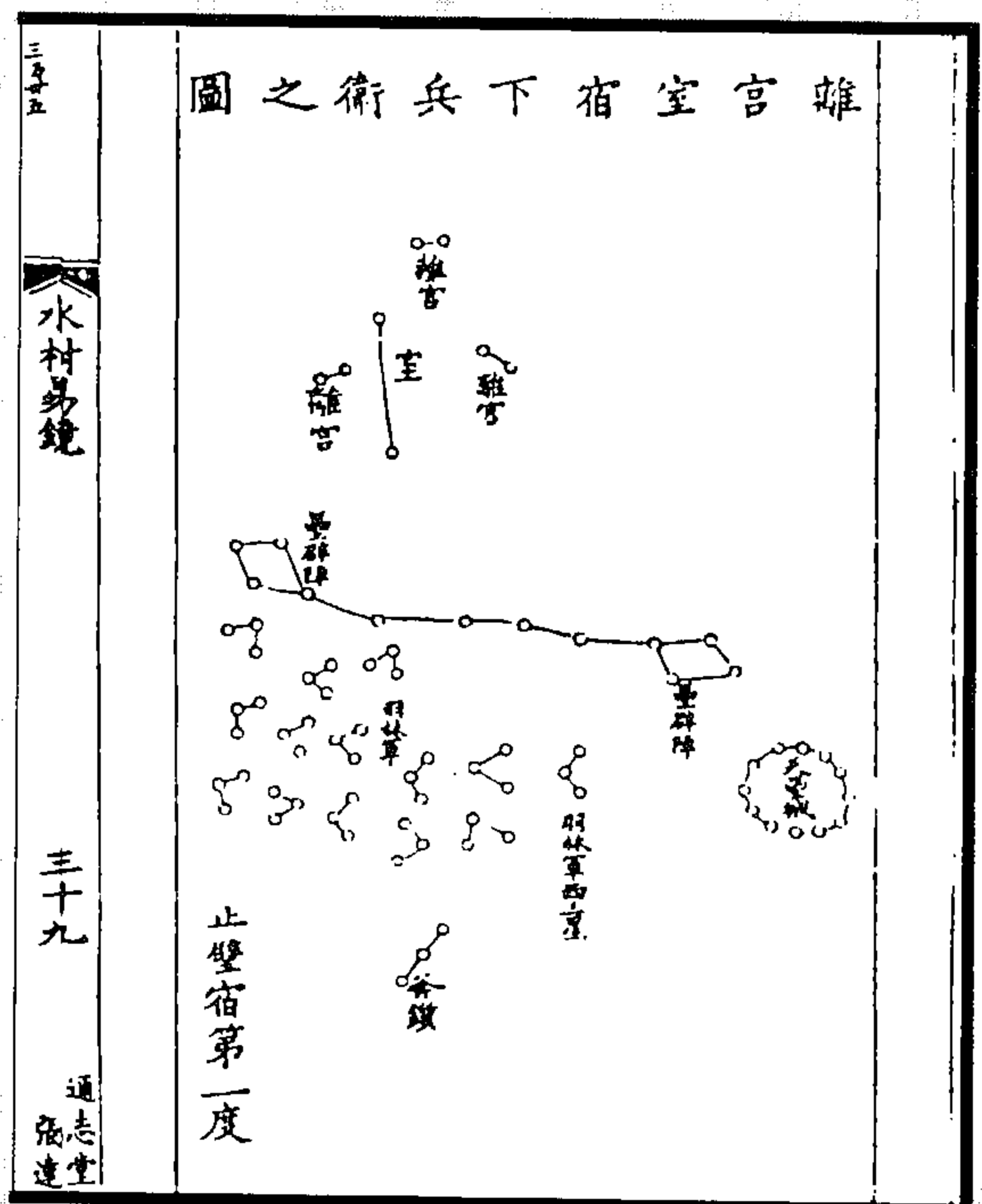
图 26 太微端门兵卫图

(林光世《水村易镜》)

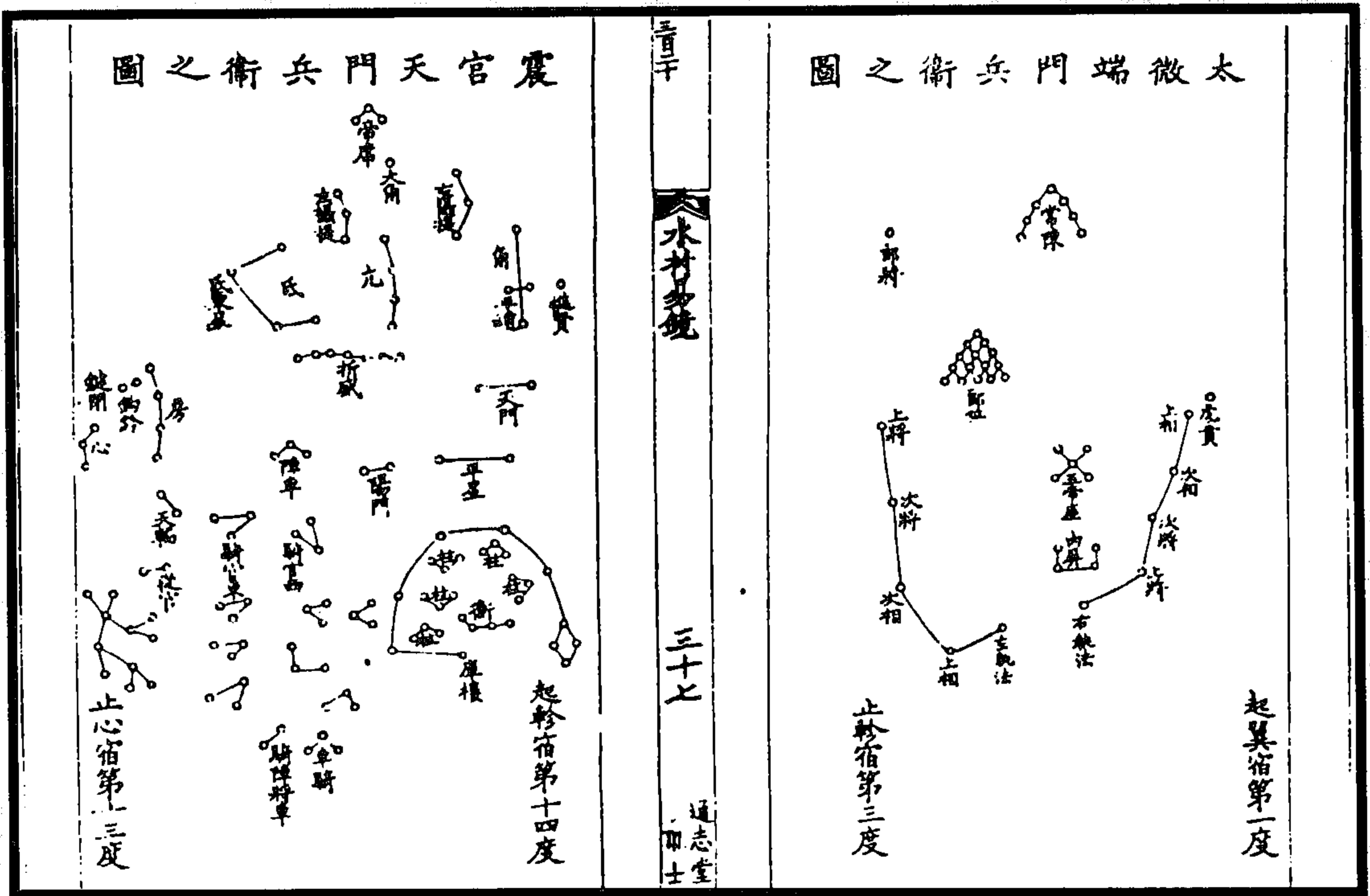

图 29 天津犖道兵卫图

图 28 坤宫天关兵卫图

(林光世《水村易镜》)

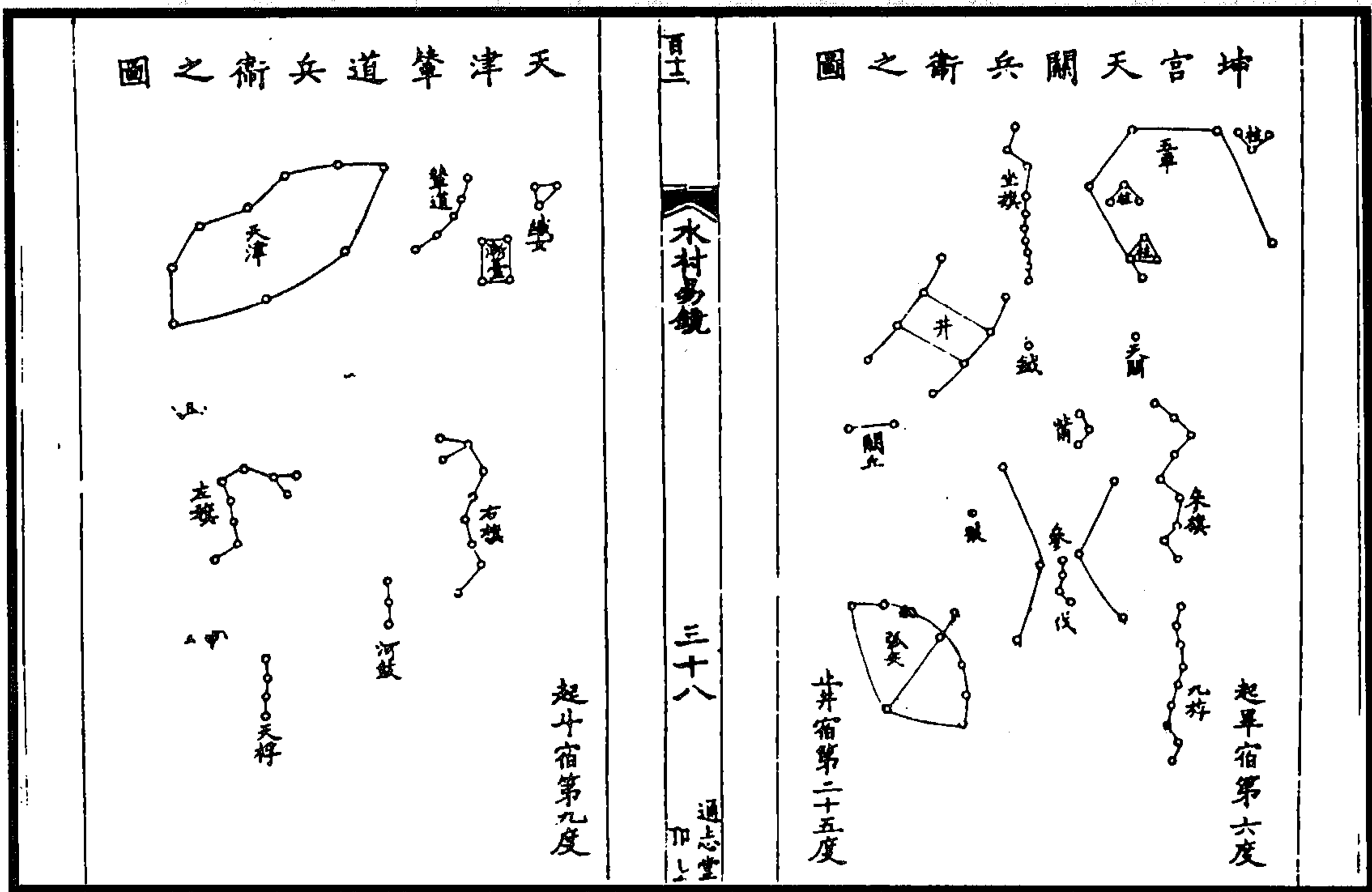

图 31 坎宫杵白之象图

图 30 震艮二宫箕杵星象图

(林光世《水村易镜》)

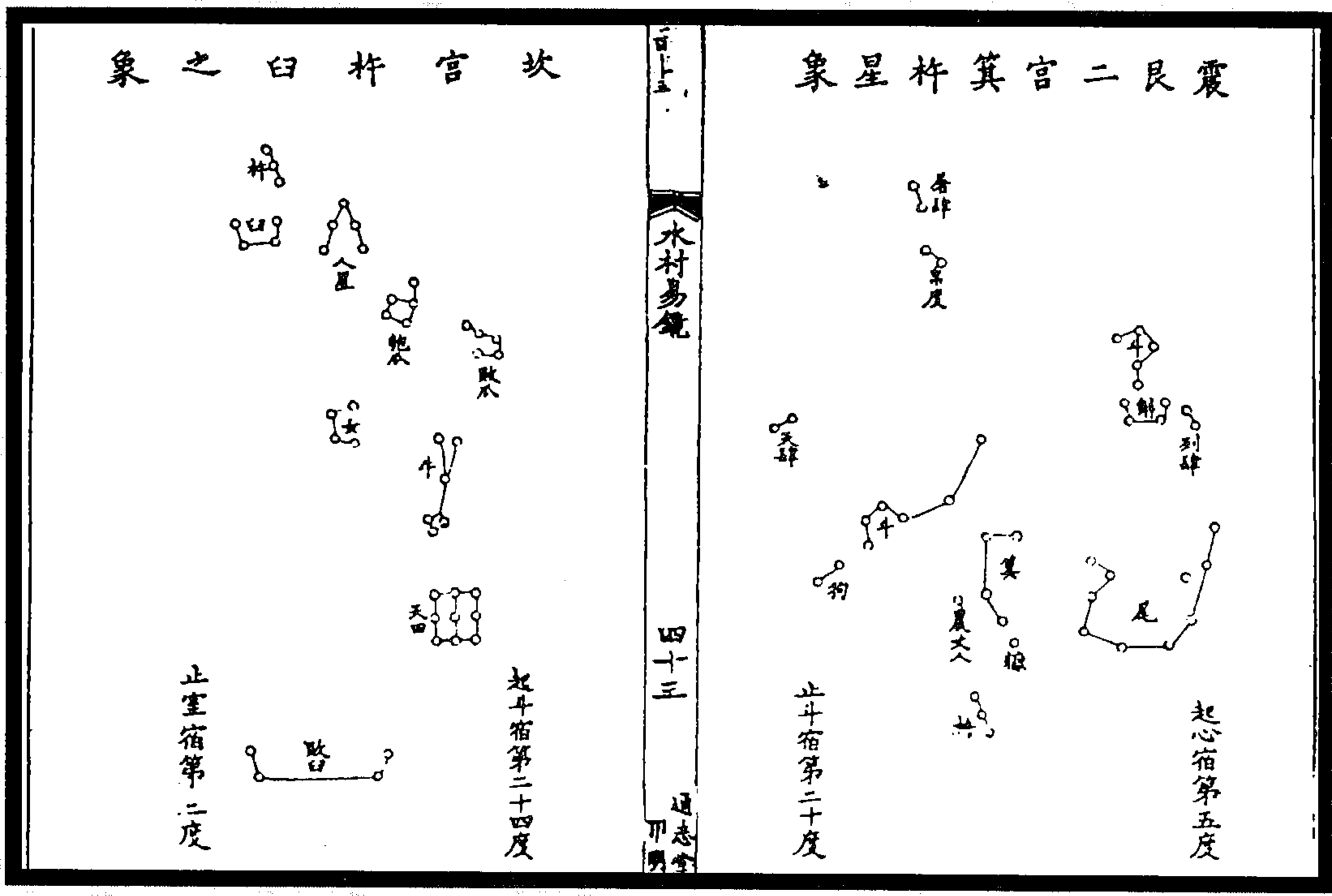

图 33 兑宫天弓之象图



图 32 离宫弧矢之象图

(林光世《水村易镜》)

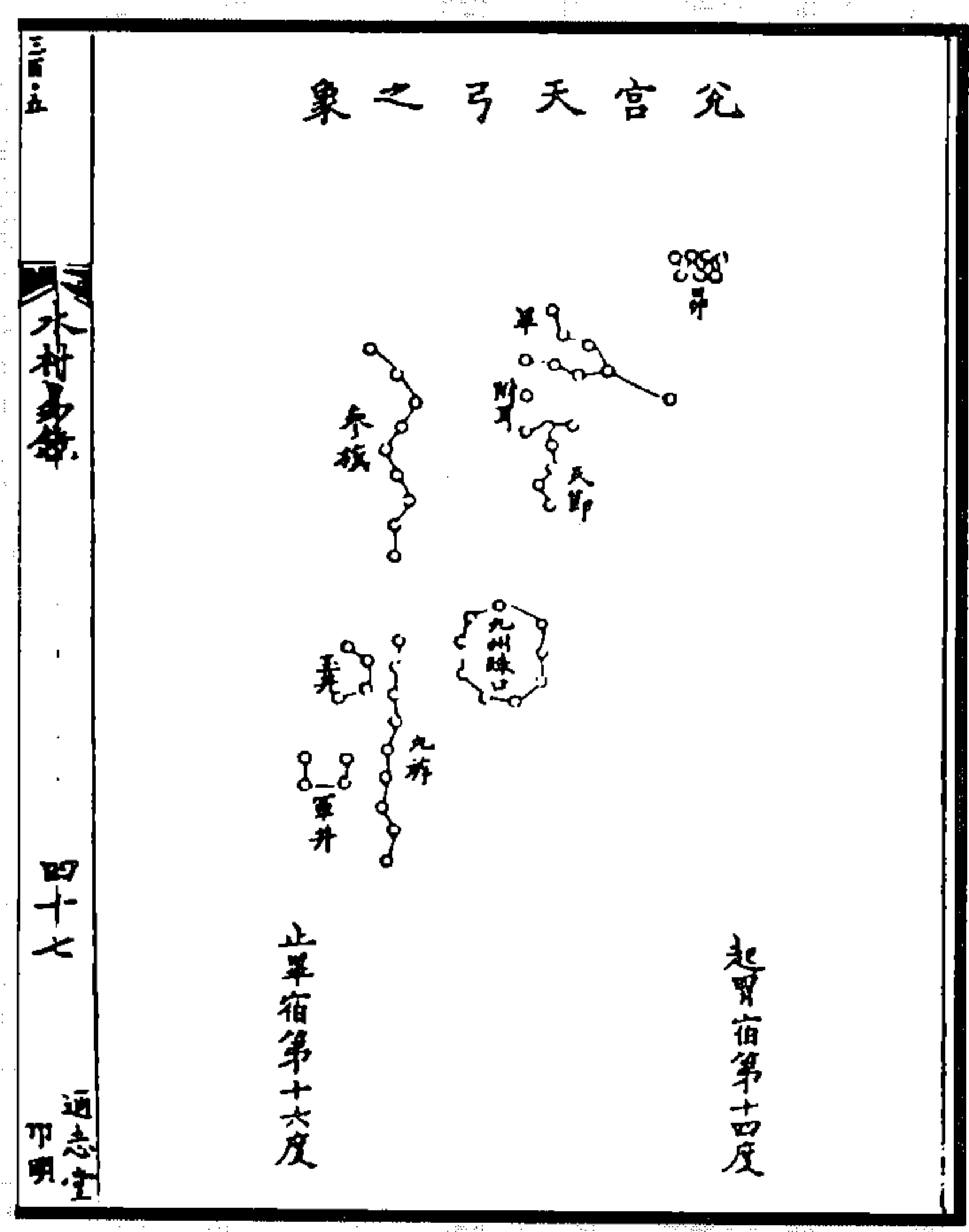

图 35 震宮房心宮室之圖

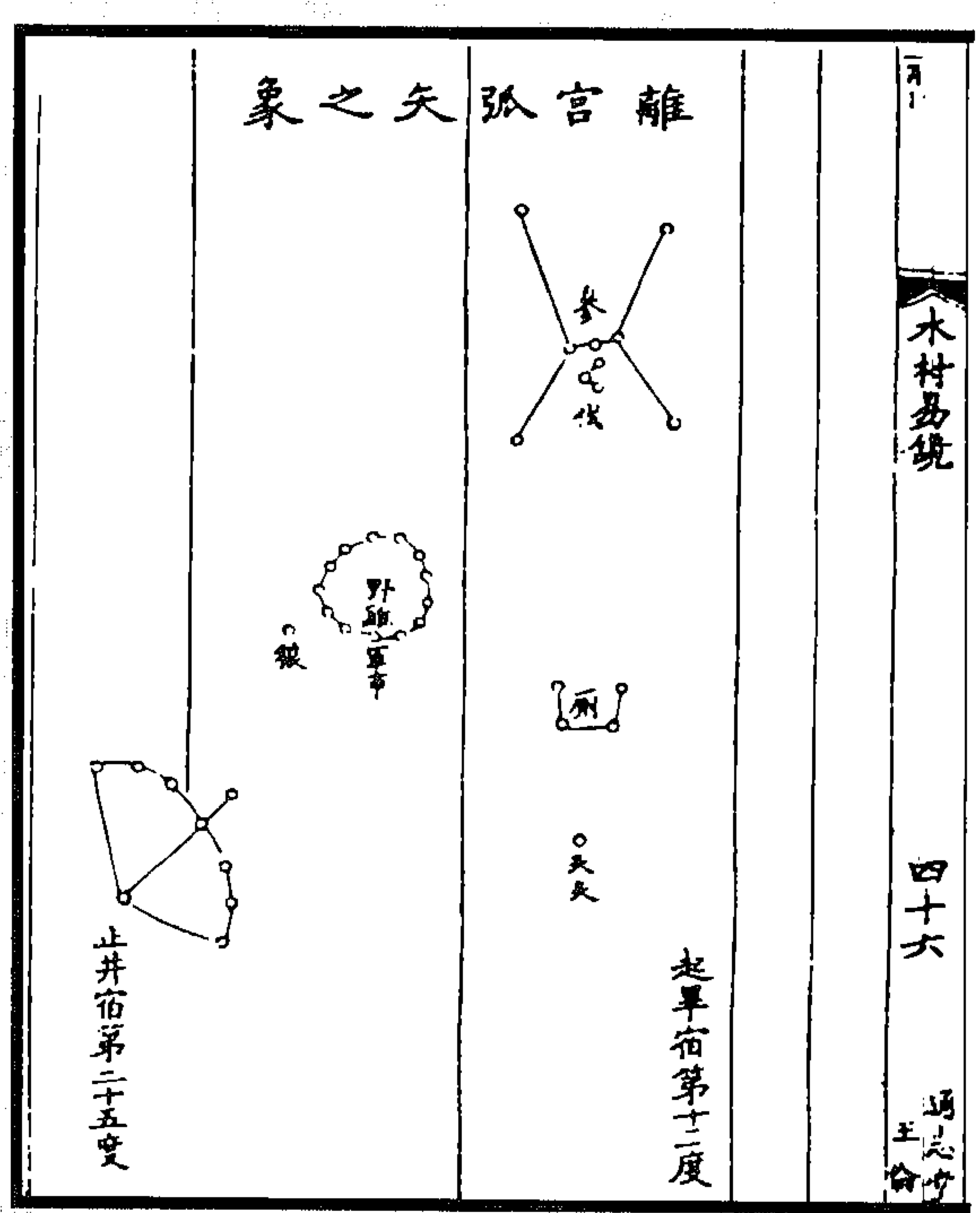
图 34 乾宮室壁宮室之圖

(林光世《水村易鏡》)

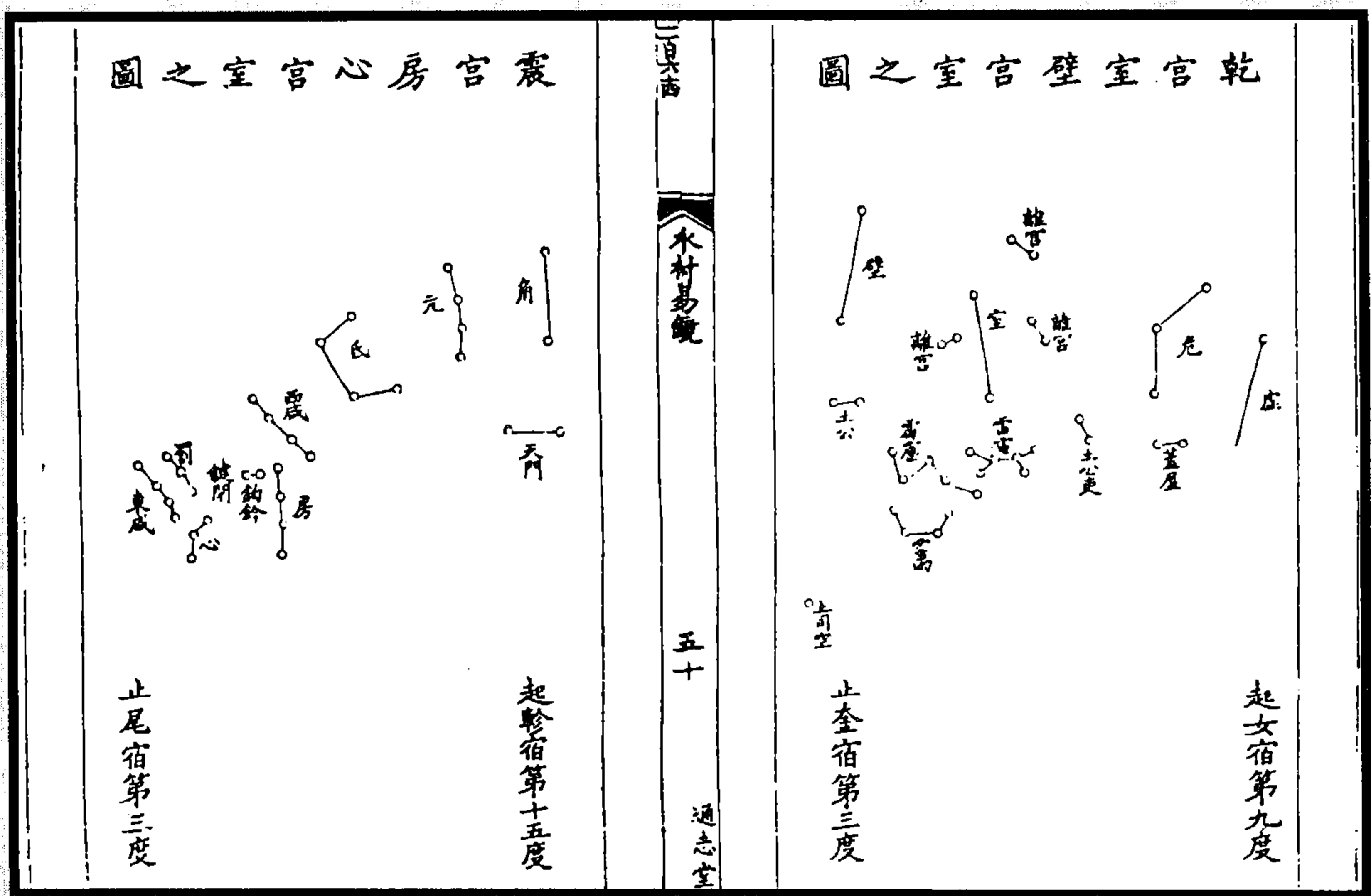

图 36 兌宮大陵諸星圖

(林光世《水村易鏡》)



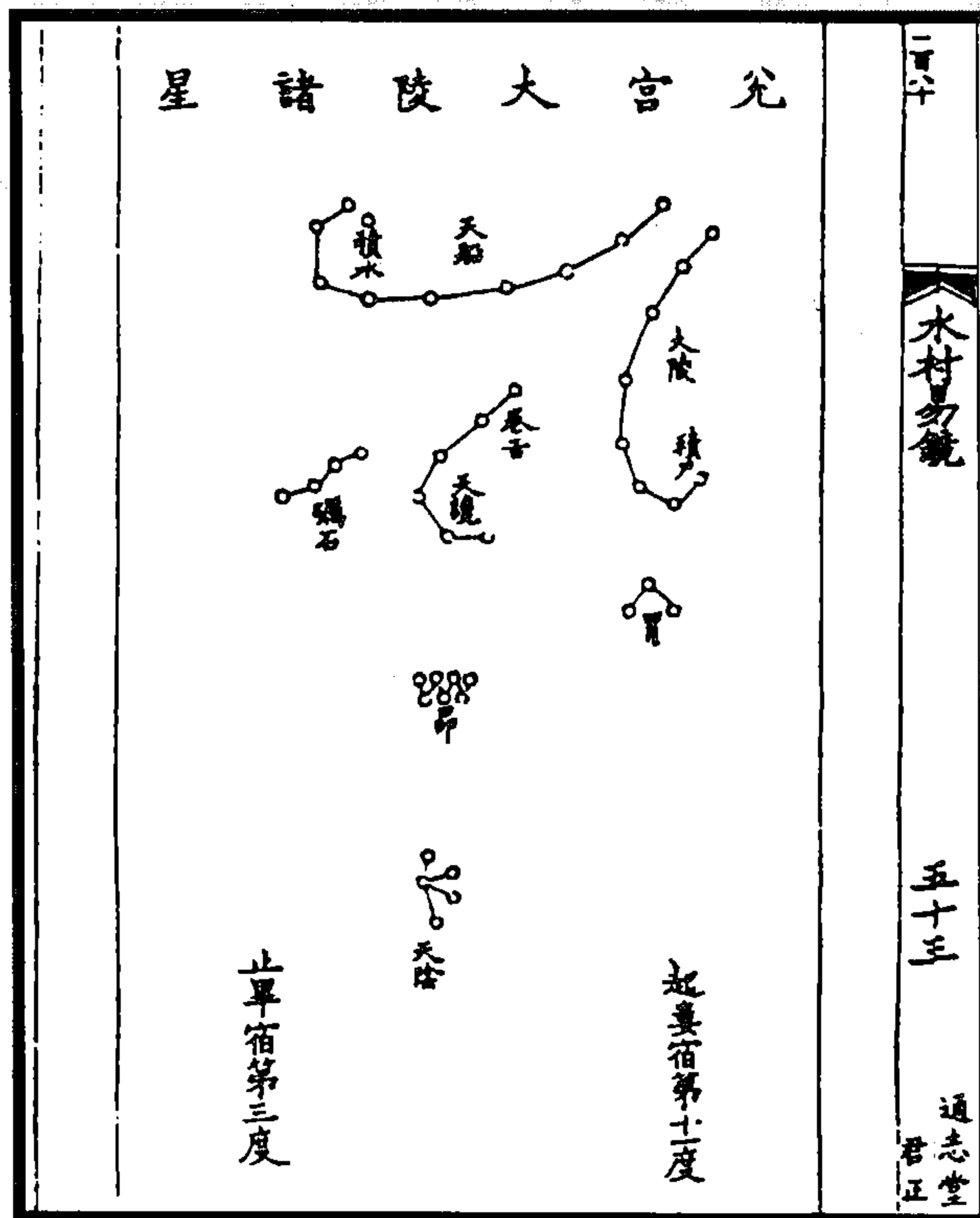

图 38 坎宮虛危哭泣諸星圖

图 37 巽宮長沙諸星圖

(林光世《水村易鏡》)

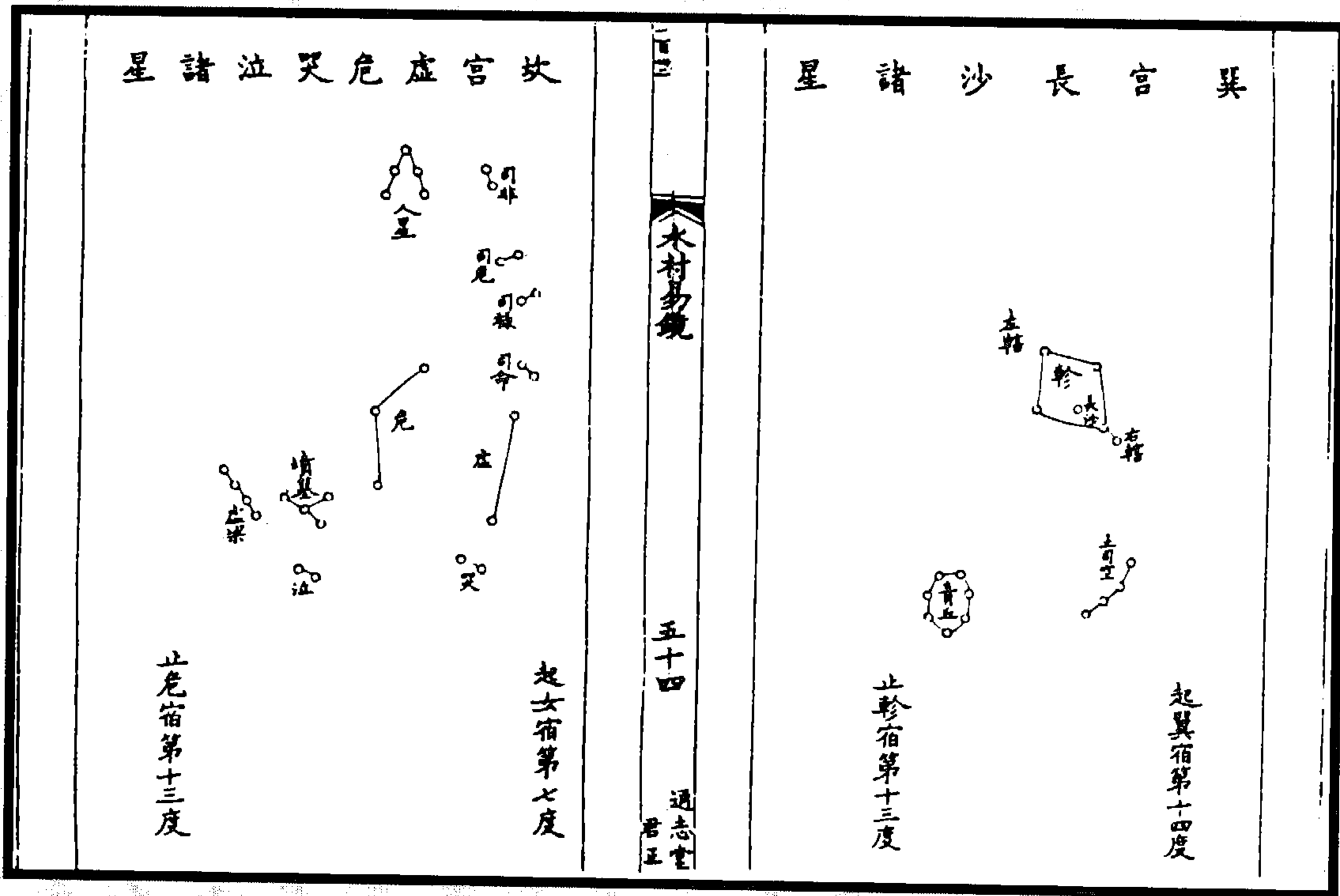

图 40 乾宮奎壁圖書之象圖

图 39 兌宮卷舌主口舌象圖

(林光世《水村易鏡》)

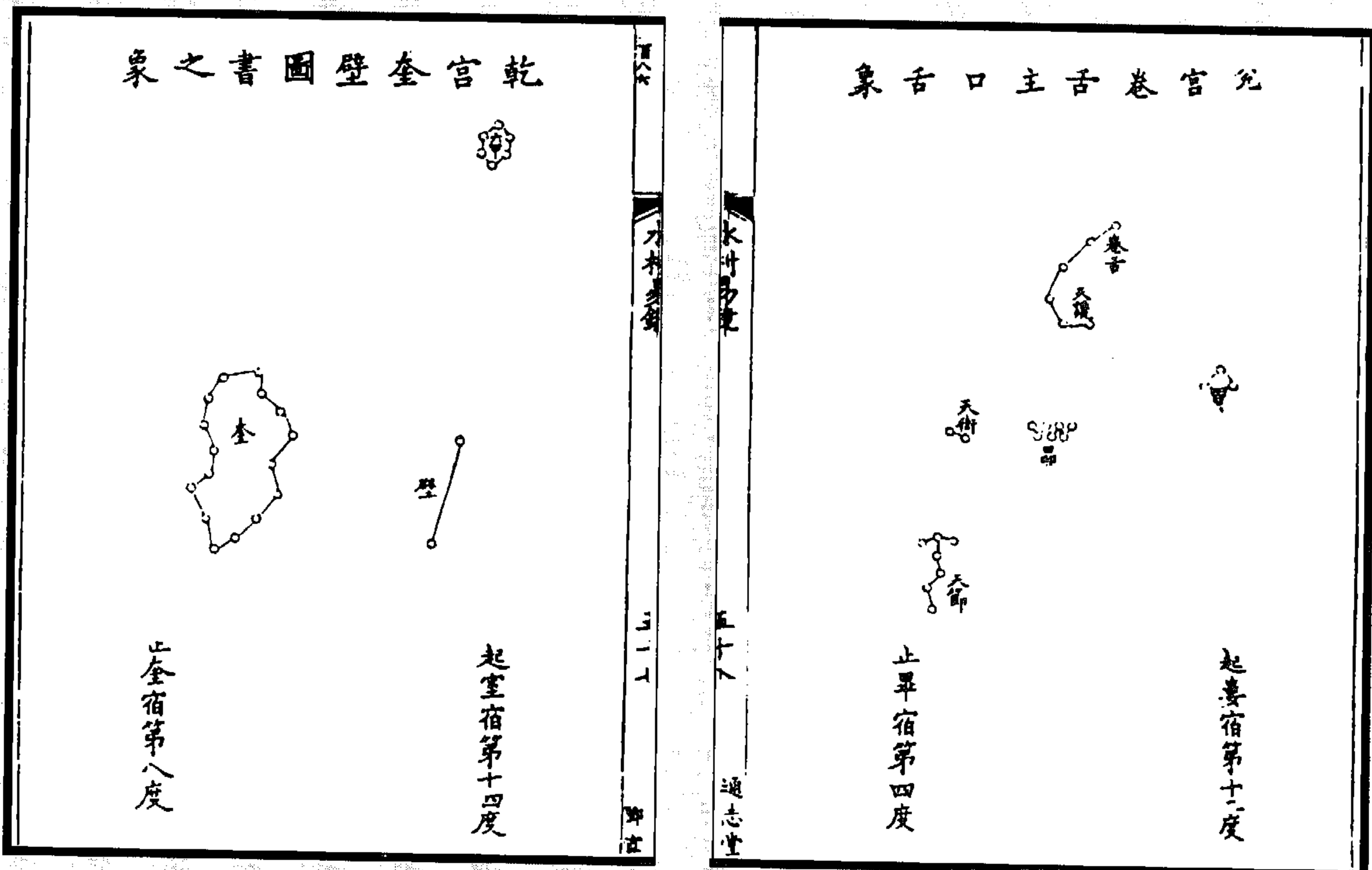

图 42 星之五官图与土之九区方图  
(吴澄《易纂言外翼》)



图 41 一章十九岁七闰辨一闰再闰数图  
(丁易东《大衍索隐》)

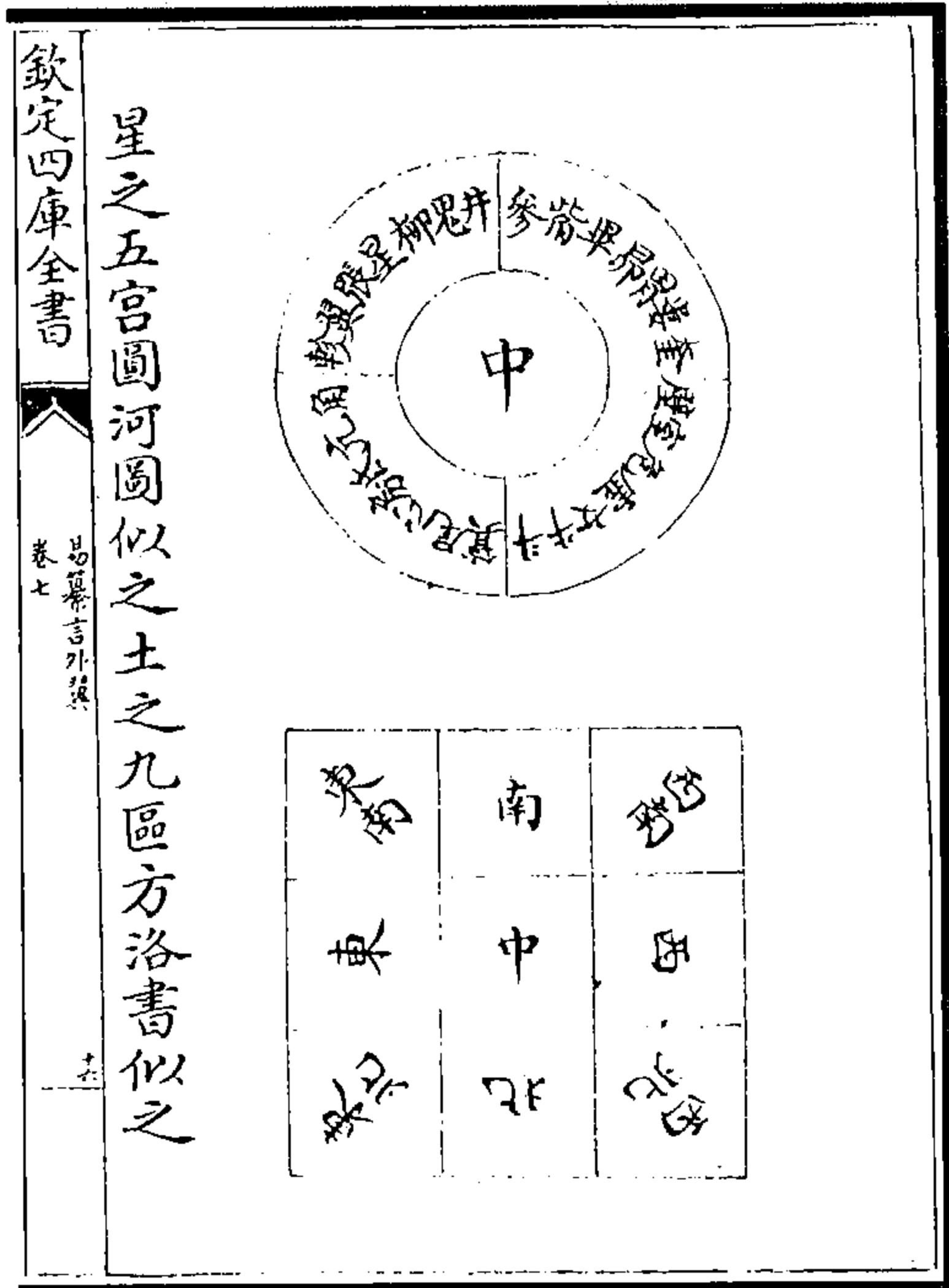

图 43 周天历象气节之图

革之象曰：“泽中有火，革。君子以治历明时。”四时变化，革之大者。治历数者，推日月星辰之迁移，以明四时之序……

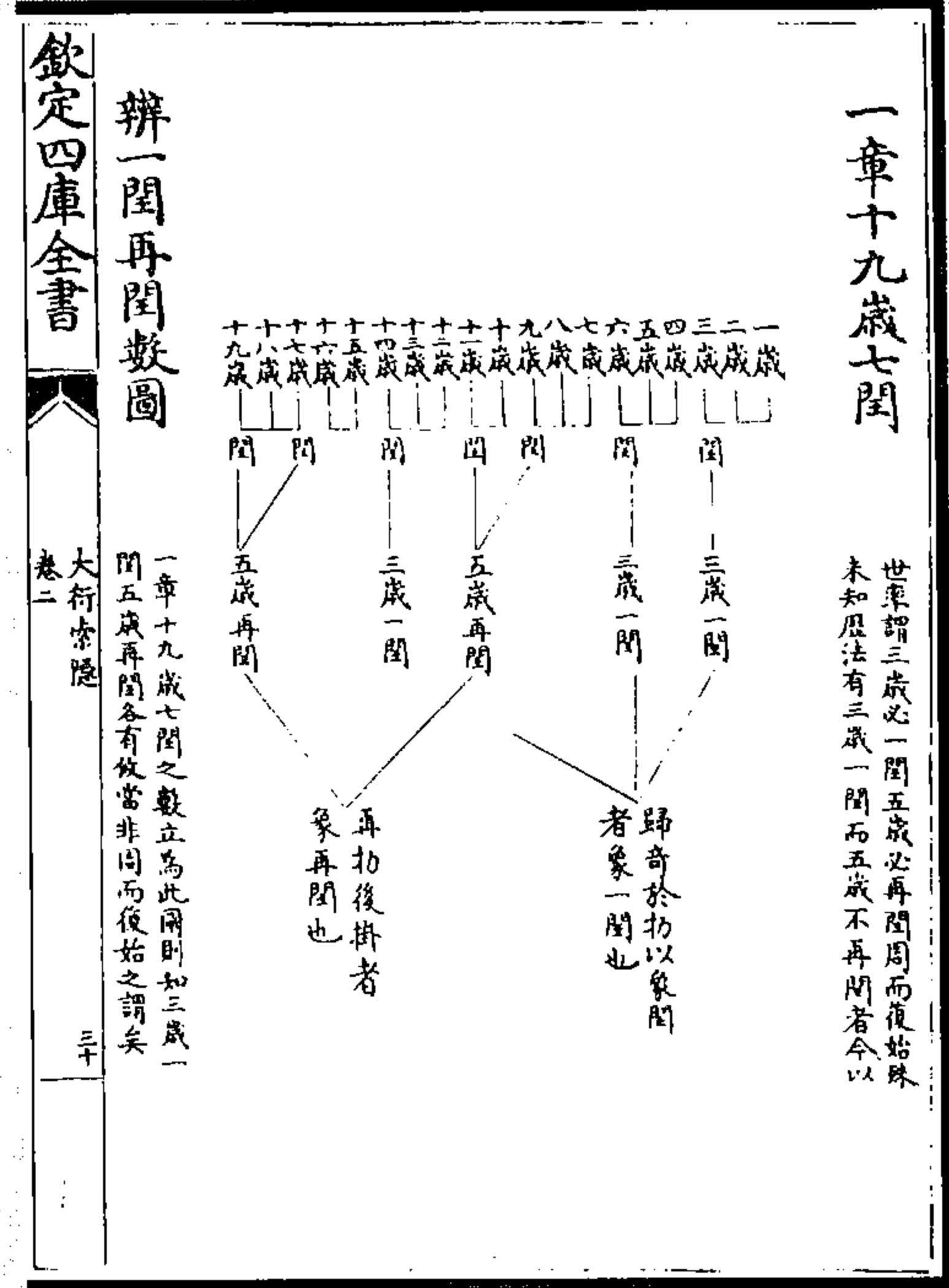
(张理《易象图说外篇》)

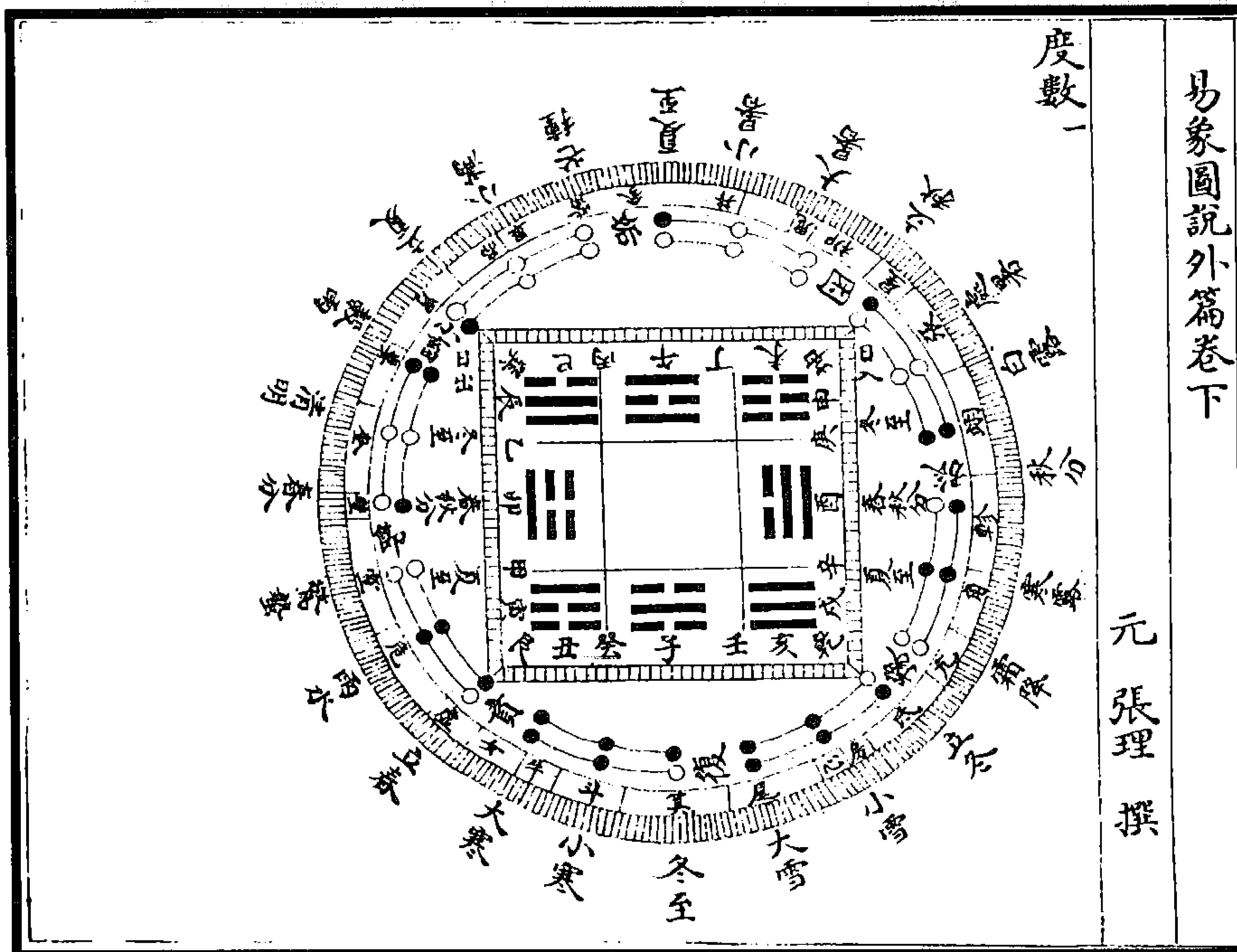

图 44 地方万里封建之图

(图 44)比之象曰：“地上有水，比。先王以建万国，亲诸侯。”……今因《周礼》辨方正位、体国经野之文，而图次王畿千里，乡遂都鄙甸稍县疆之制……

(张理《易象图说外篇》)

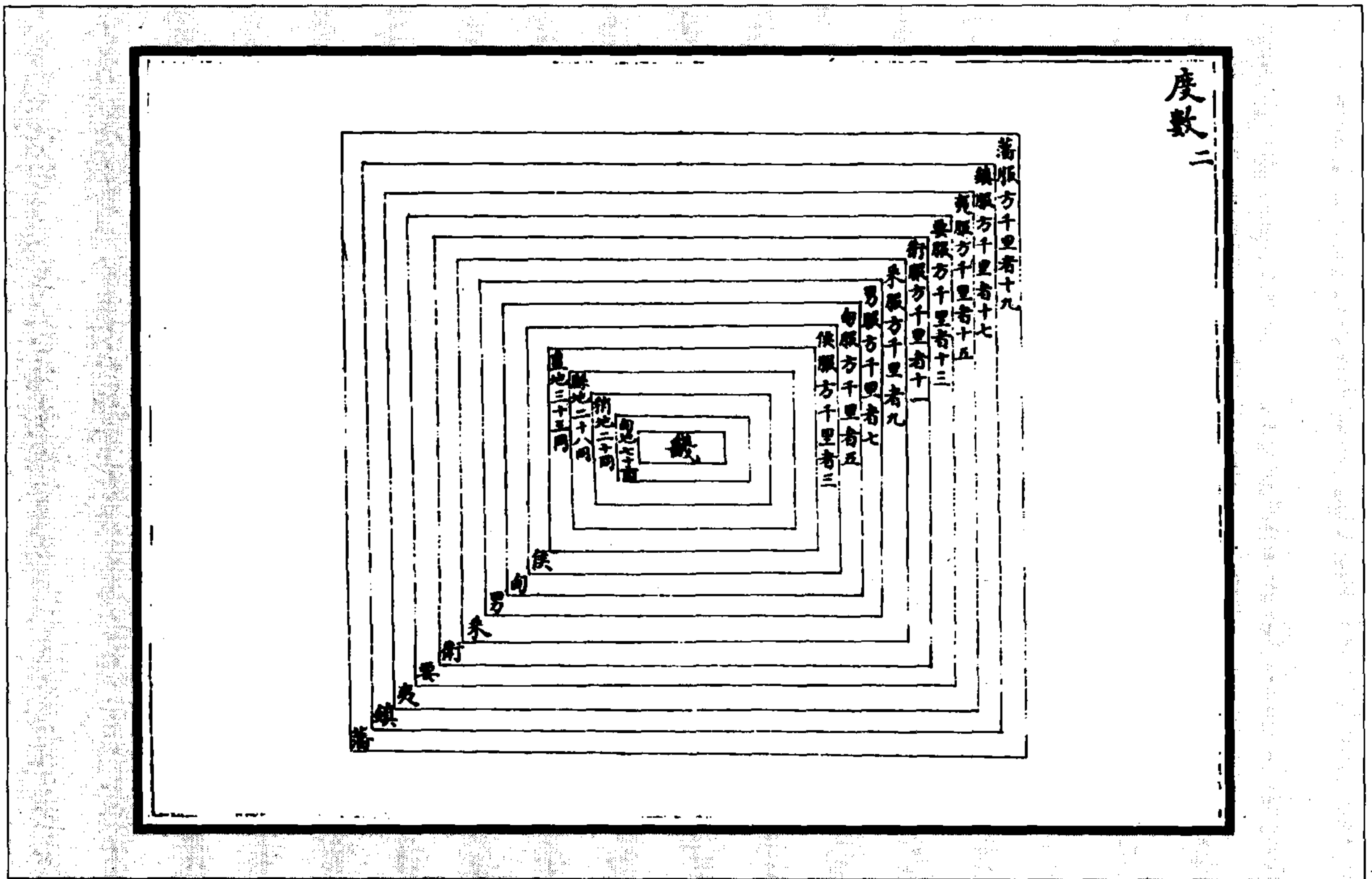
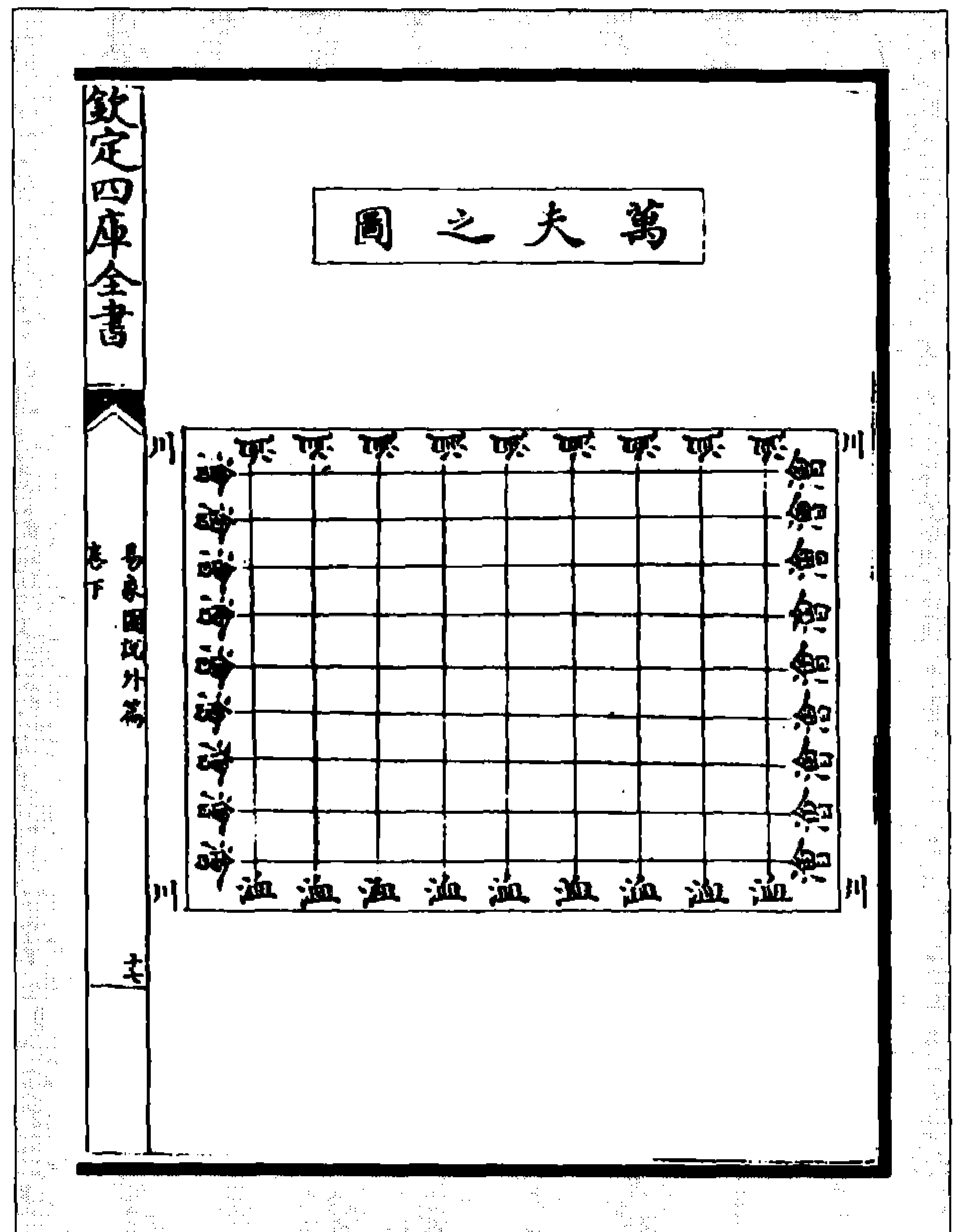

(图 45)万夫之地，地方三十三里。

(张理《易象图说外篇》)

图 45 万夫之图



图 46 一成之图

(图 46)地方十里,为田一成。

(张理《易象图说外篇》)

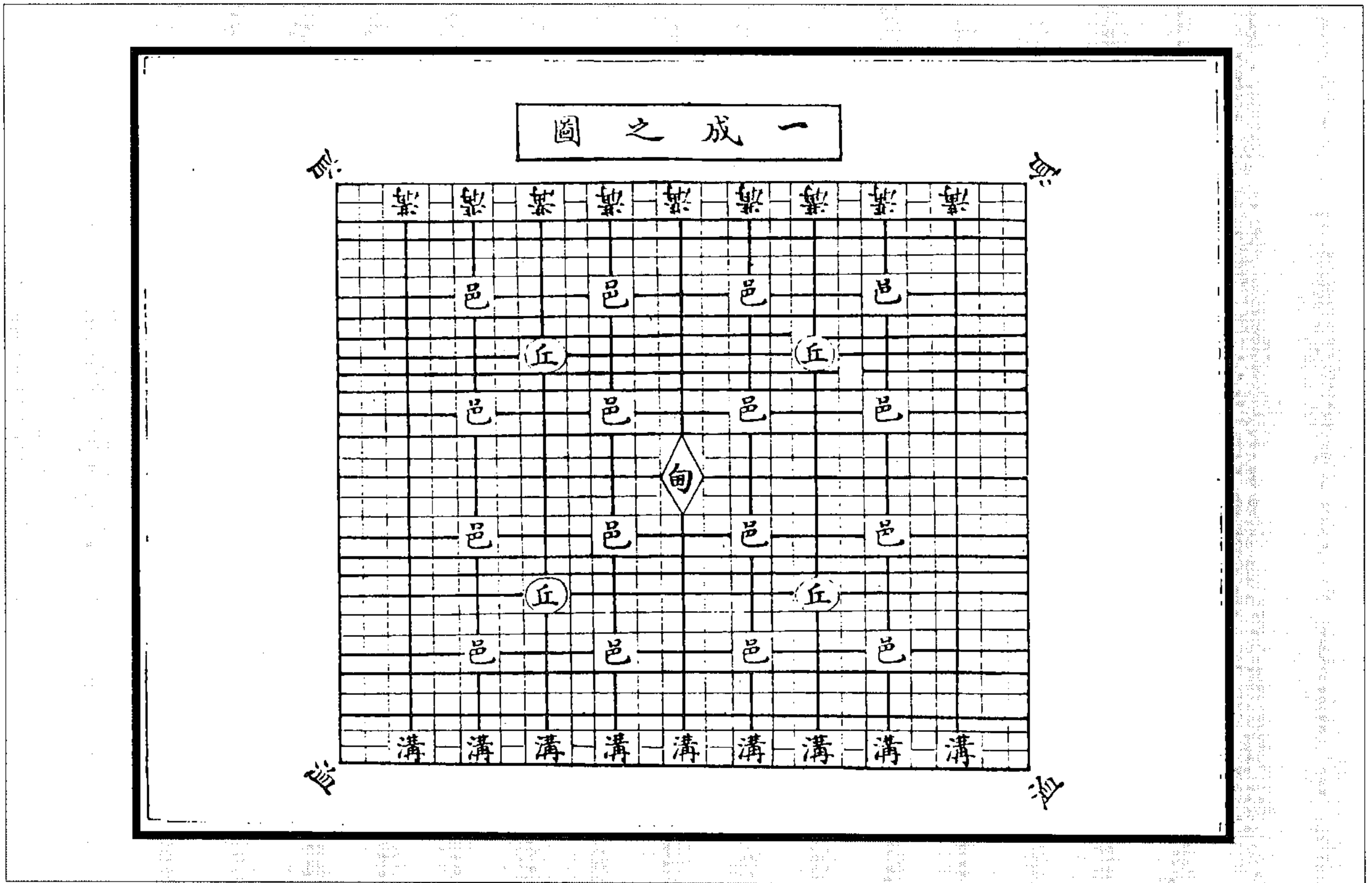

图 47 天地四象之图

(鲍宁《天原发微各类图》)

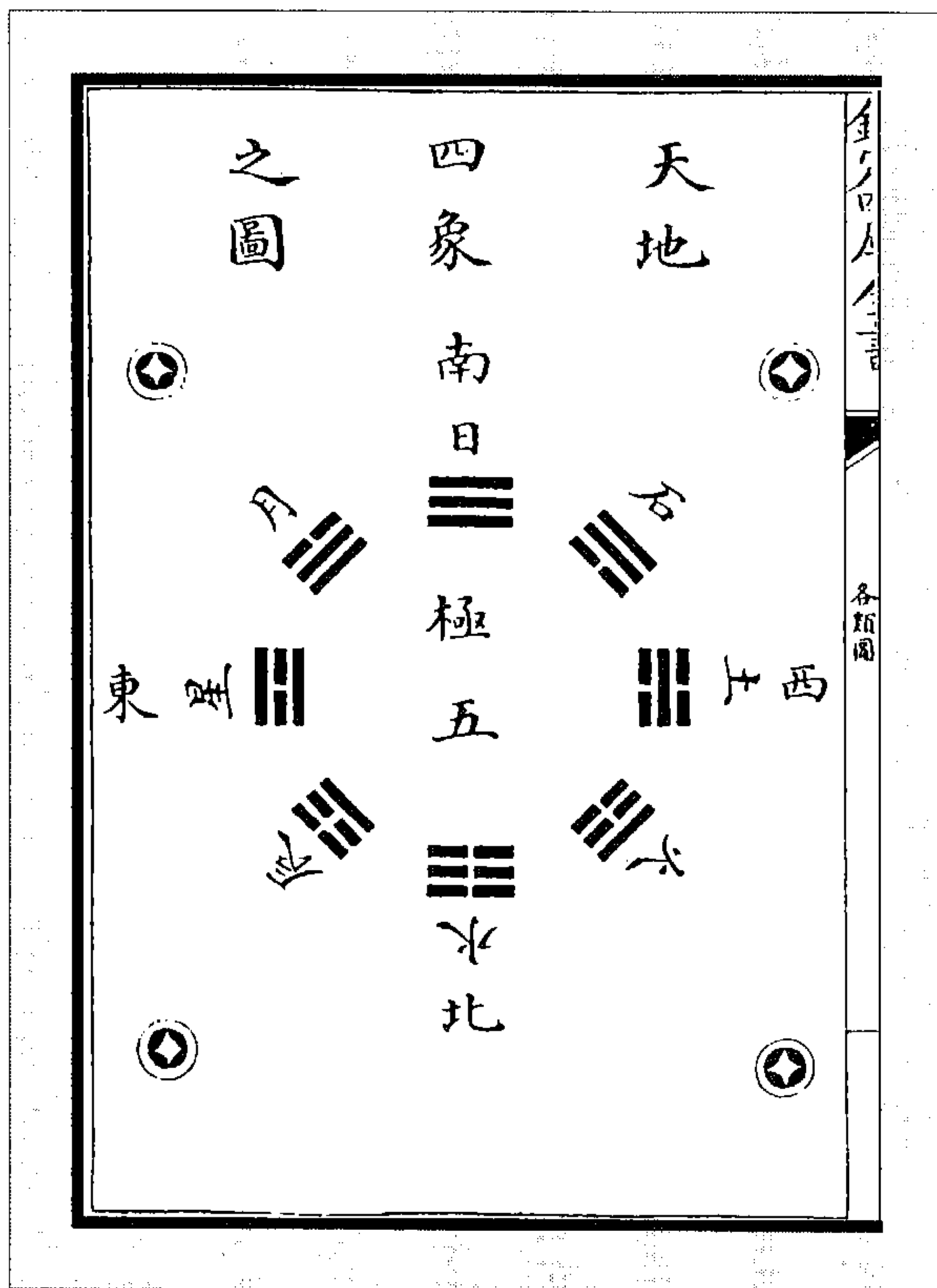

图 49 闰月定时成岁图

图 48 明魄朔望图

(鲍宁《天原发微各类图》)

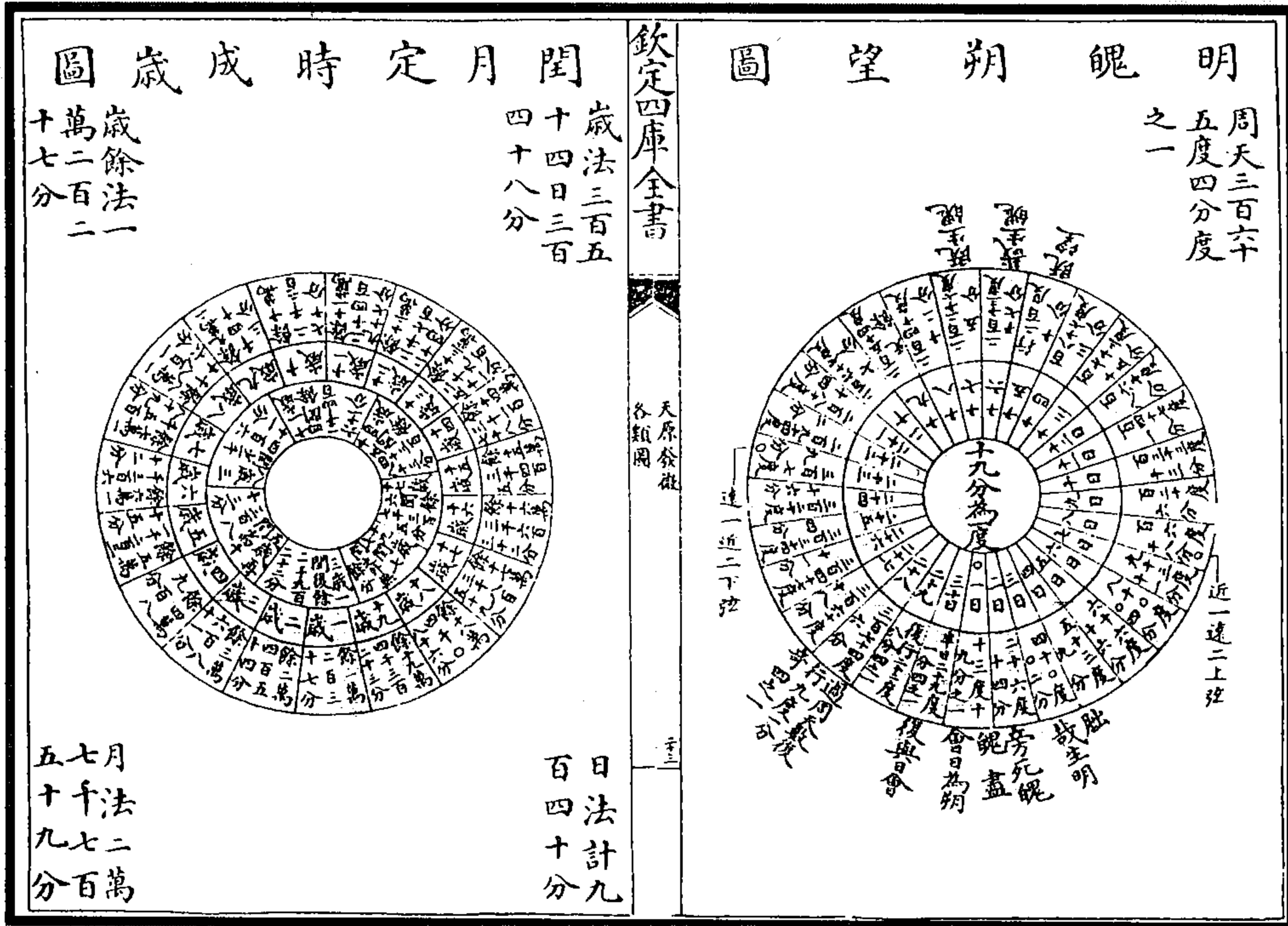

图 51 日月九道图

图 50 日月会辰图

(鲍宁《天原发微各类图》)

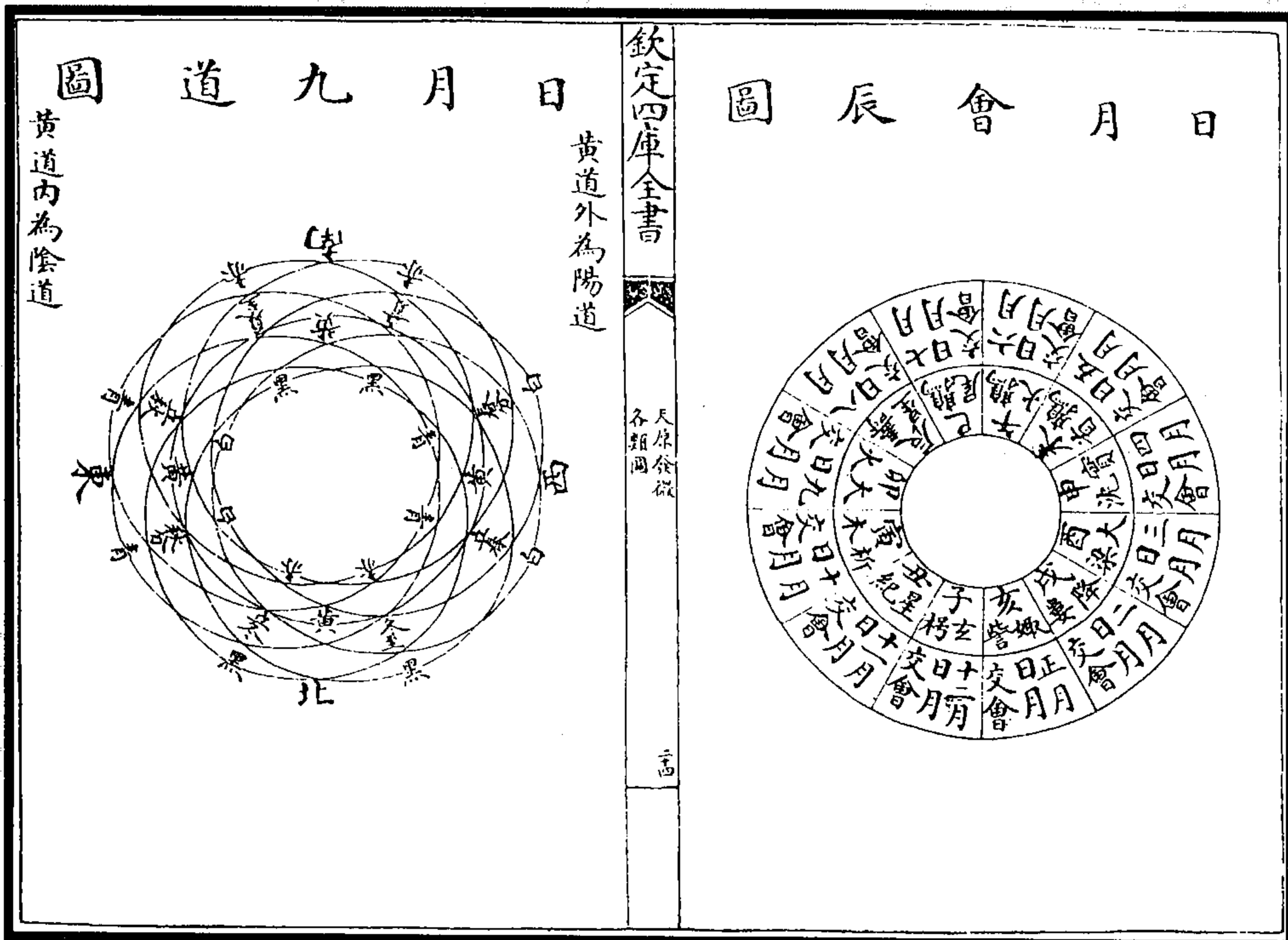

图 53 俯察地理图

图 52 仰观天文图

(章潢《图书编》)

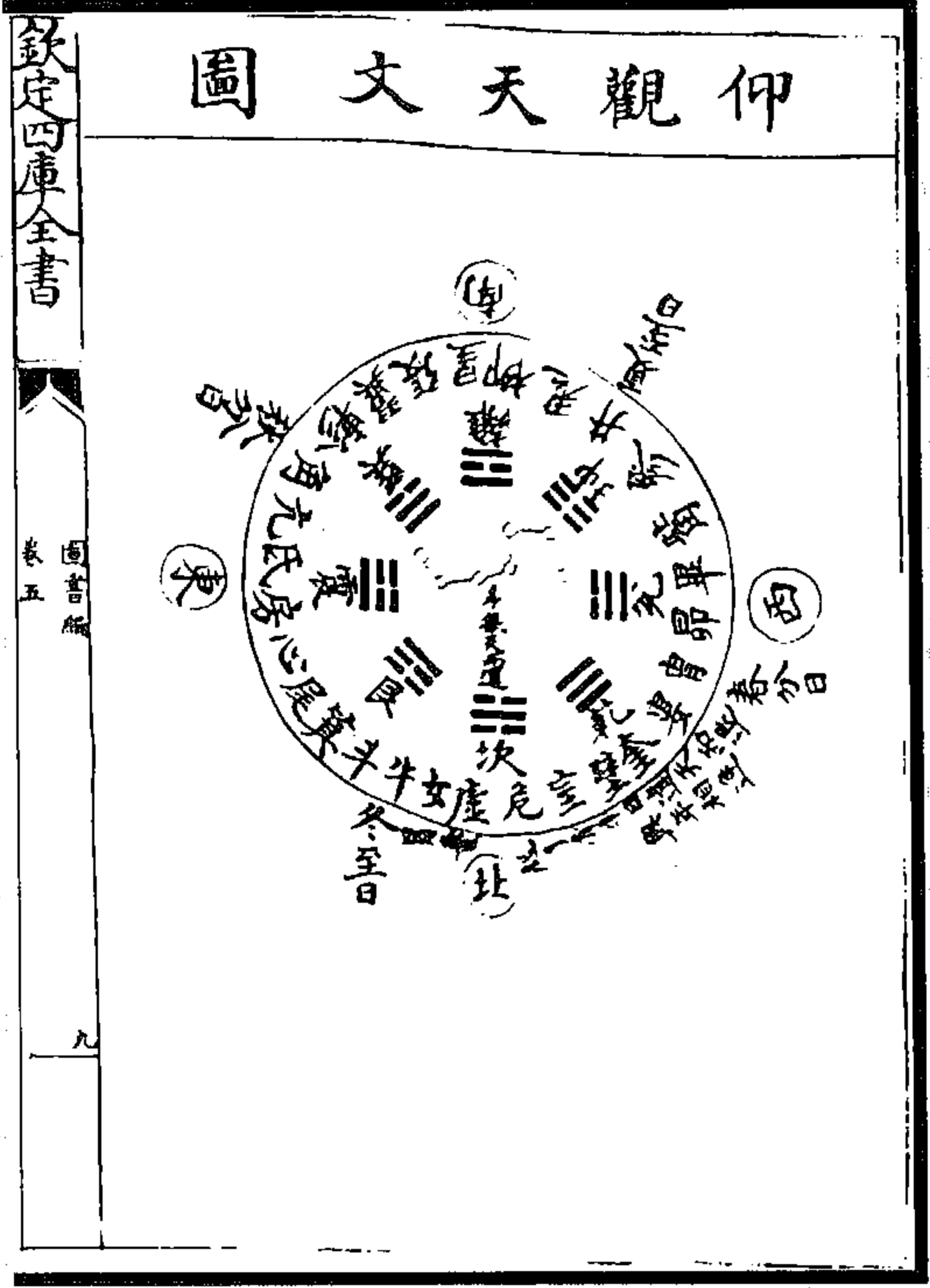
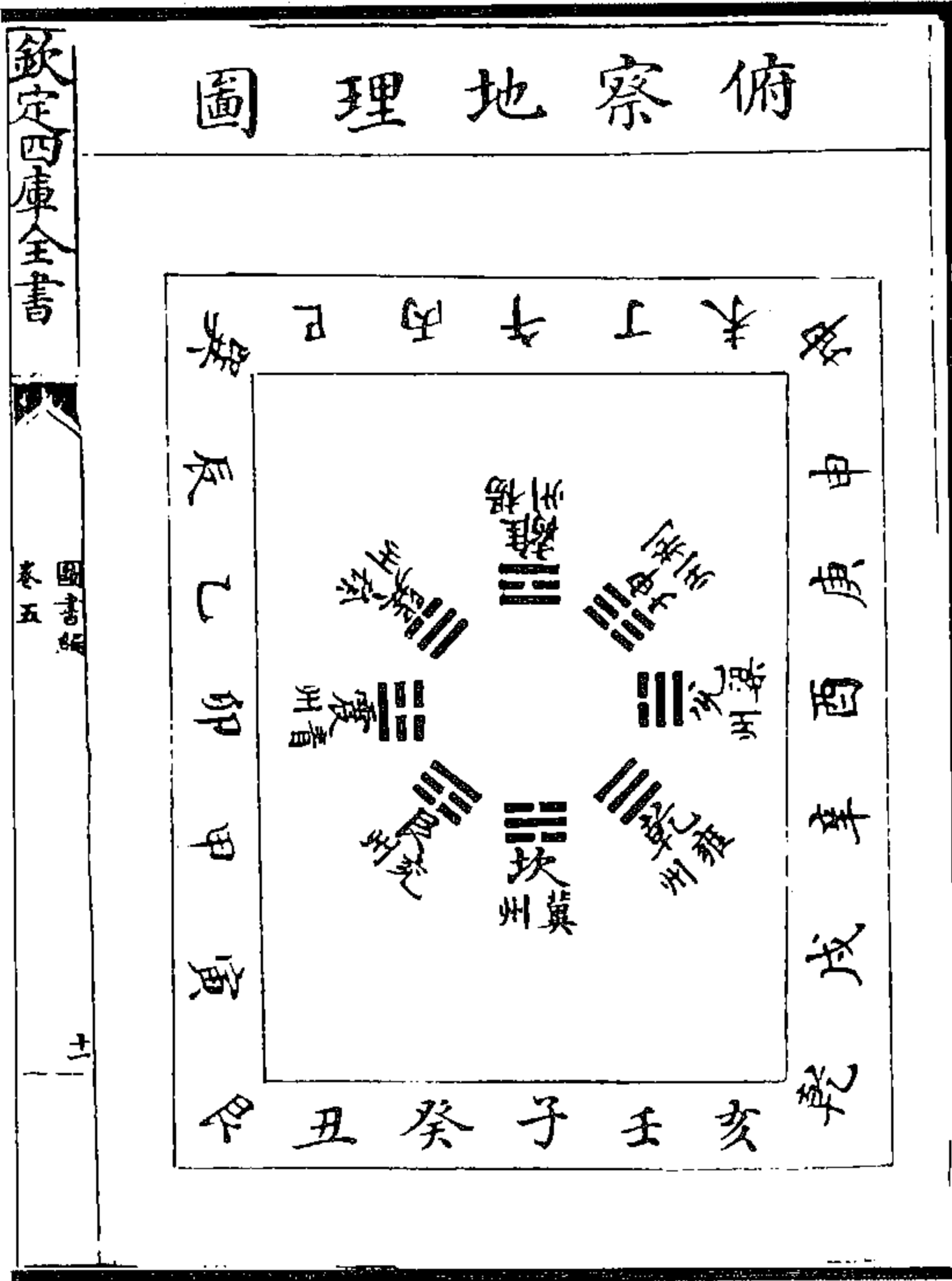

图 54 周天历象节气之图

(章潢《图书编》)



图 55 周天日月节候卦律分野总图  
(章潢《图书编》)

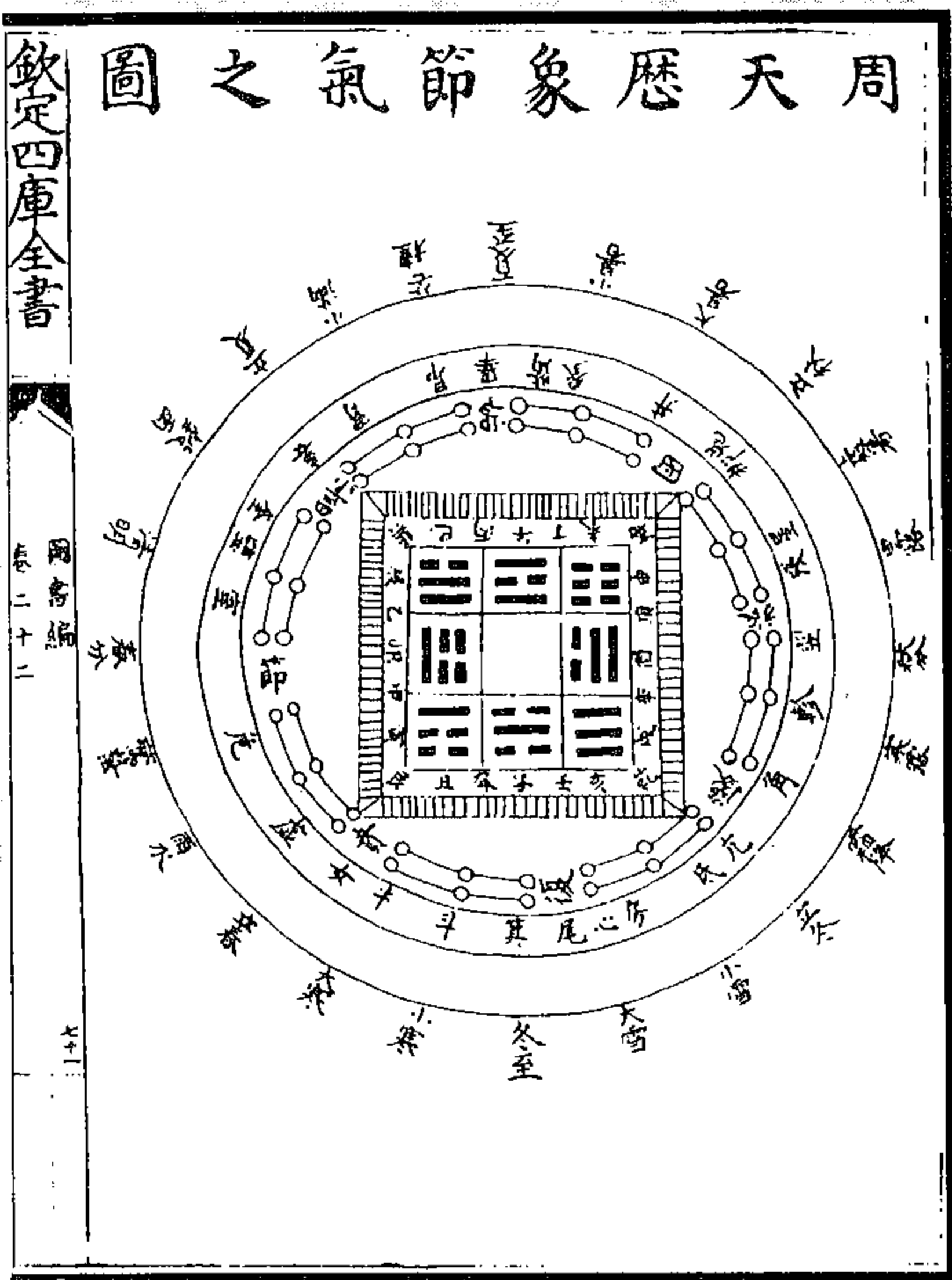

图 56 天方图  
(黄道周《易象正》)



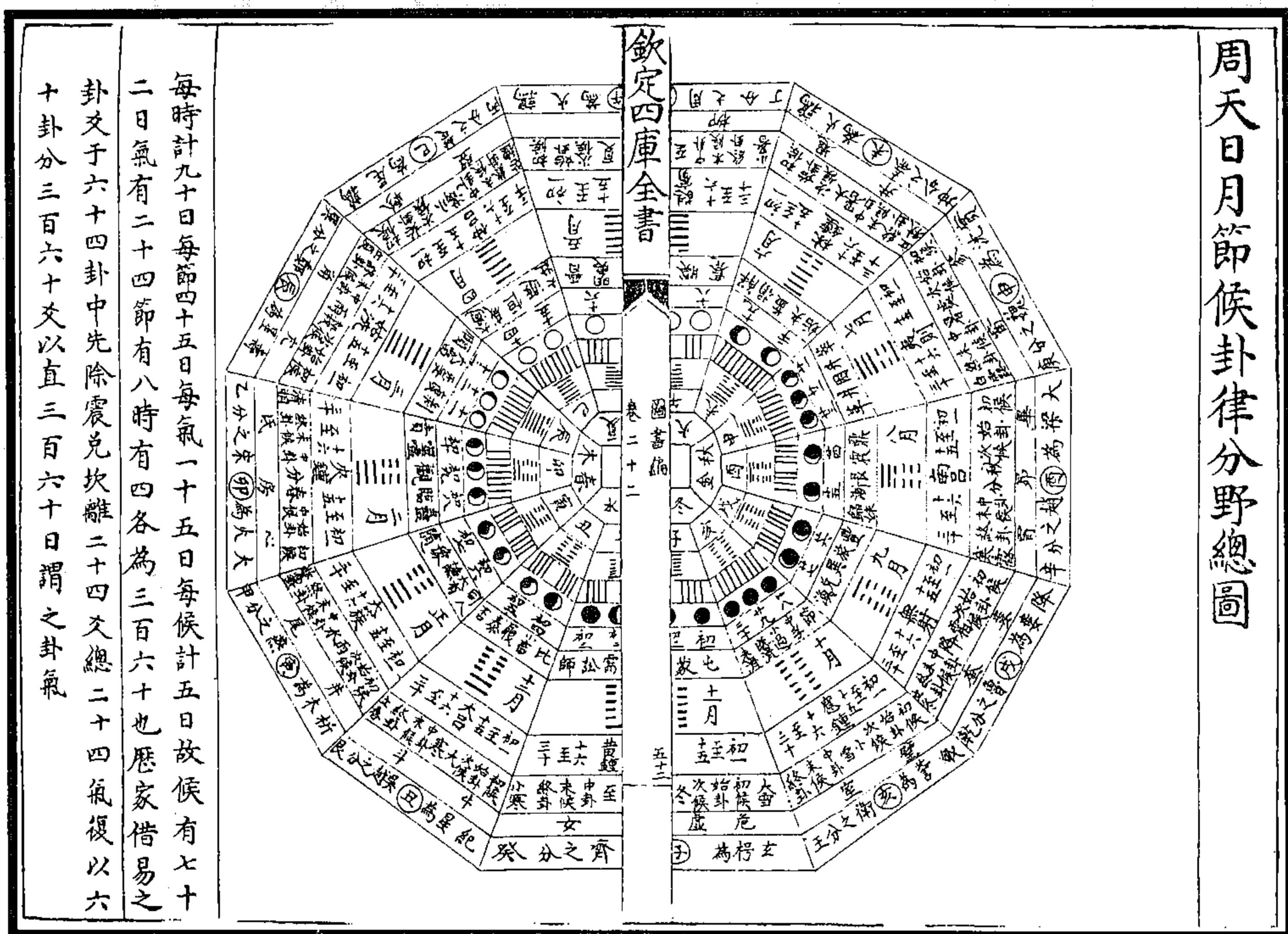

图 58 天方图

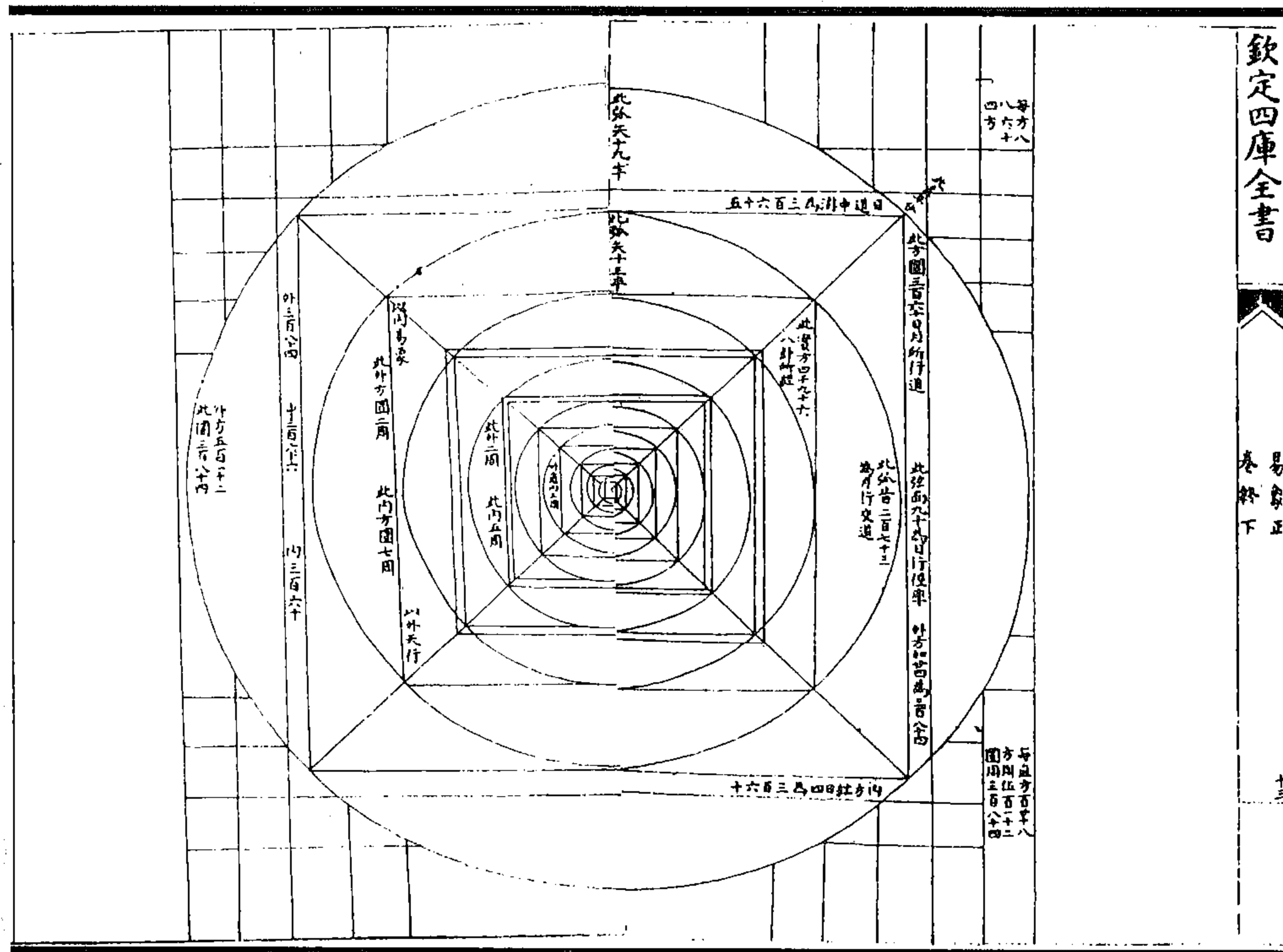

图 57 八卦九道图

(方以智《周易时论合编》)

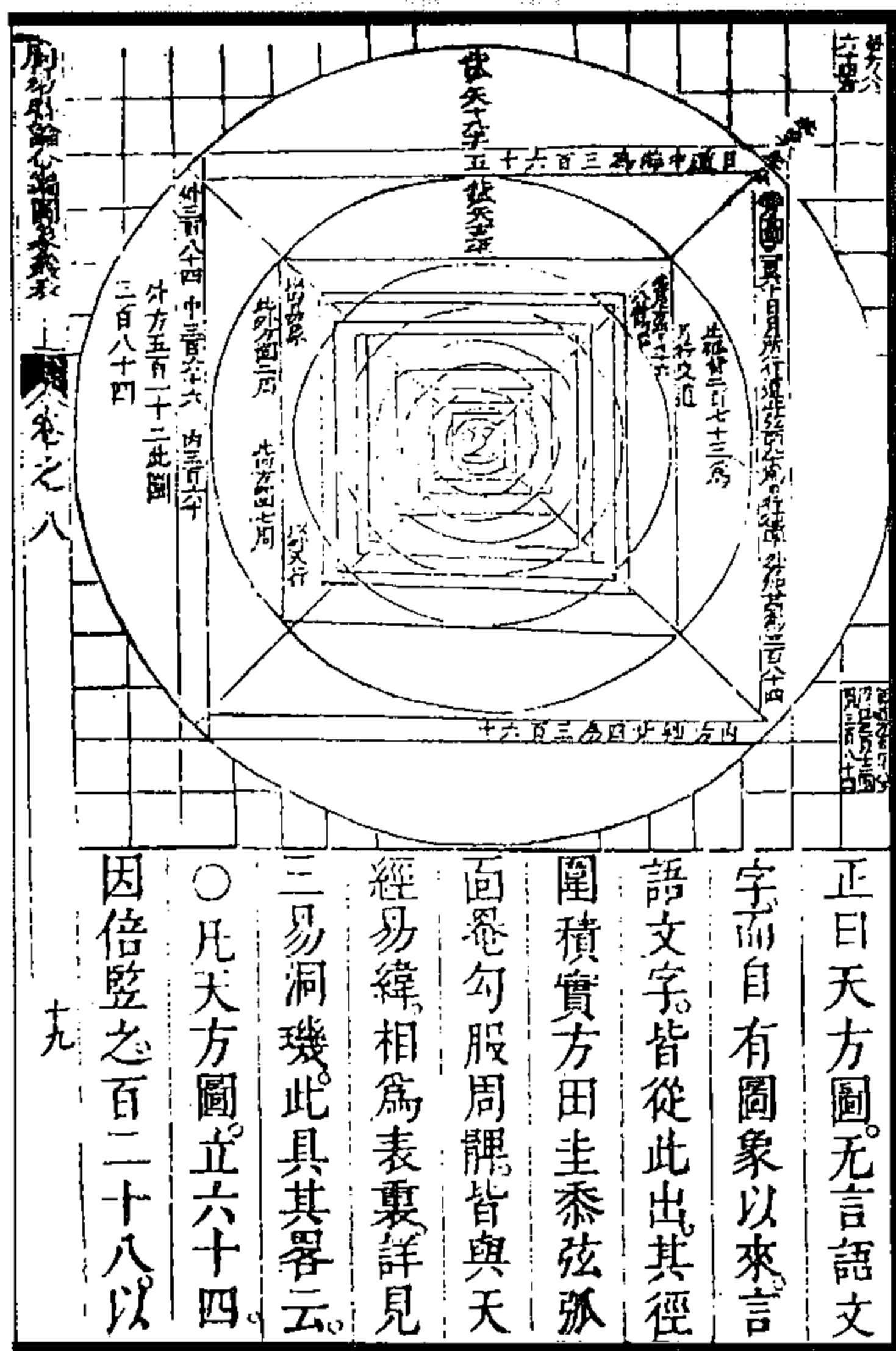

图 60 分野图

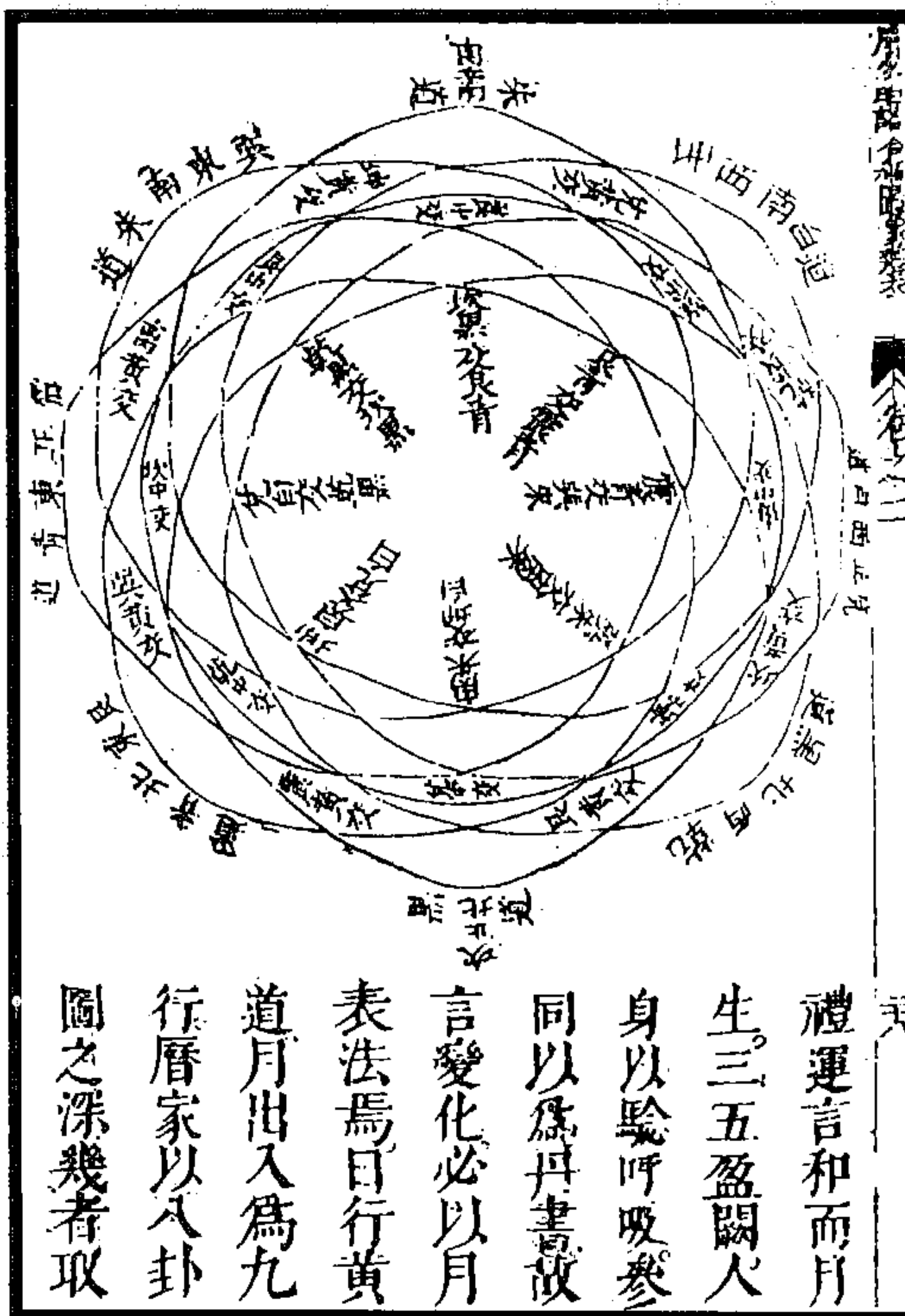

图 59 宿度图

(方以智《周易时论合编》)

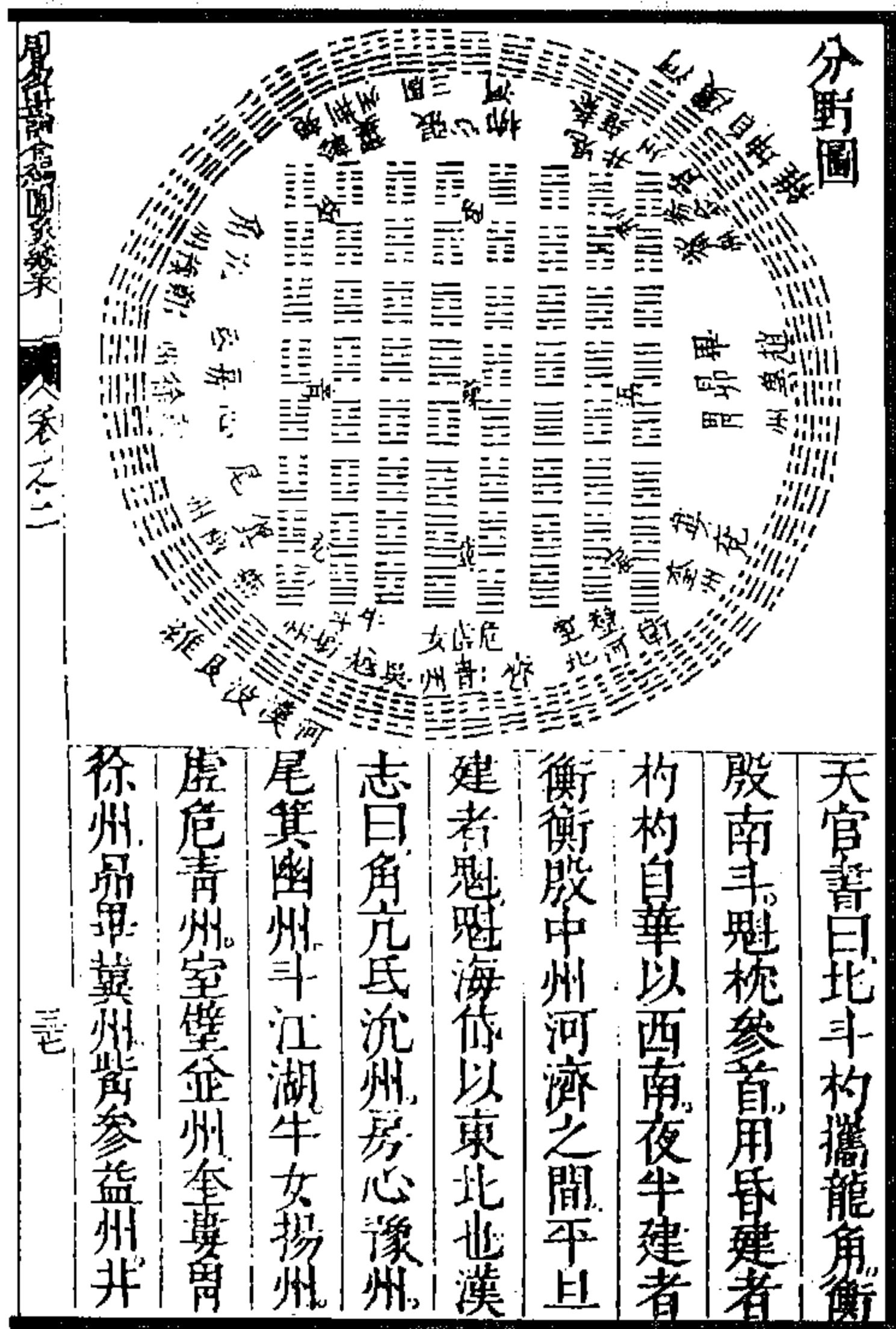

图 62 革历图  
(乔中和《说易》)

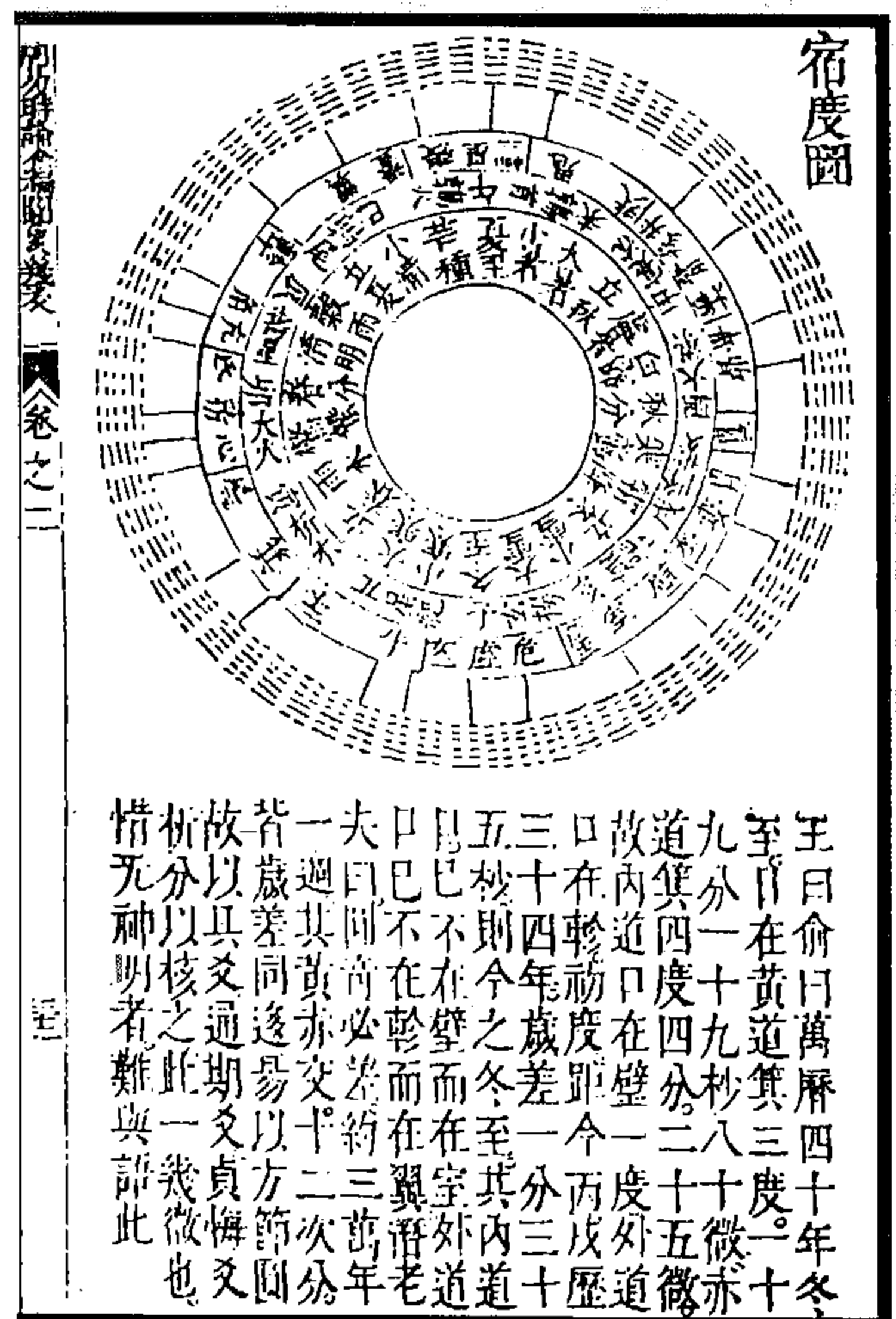

图 61 三轮六合八觚图  
(方以智《周易时论合编》)

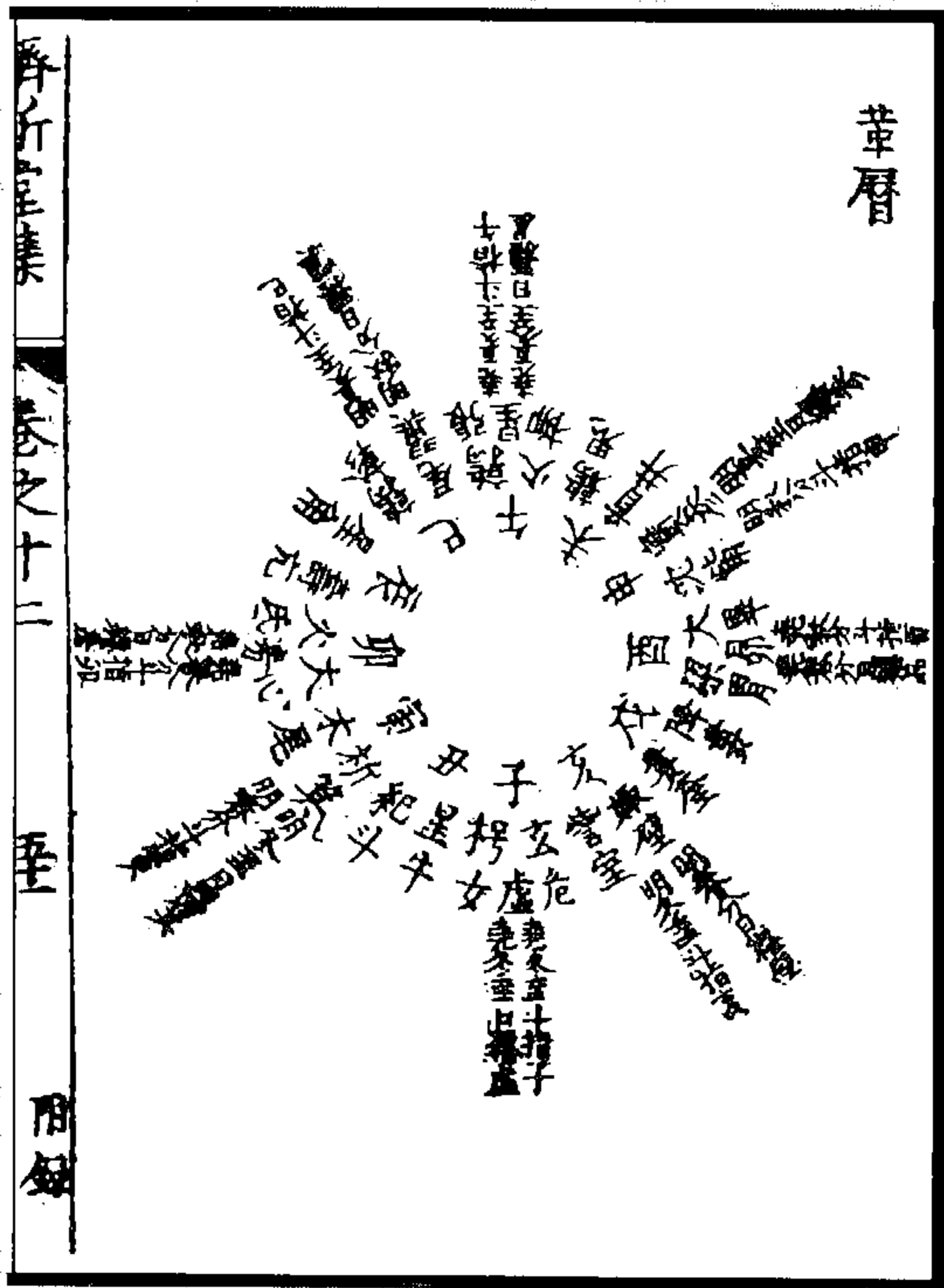

图 63 月行九道图  
(钱澄之《田间易学》)

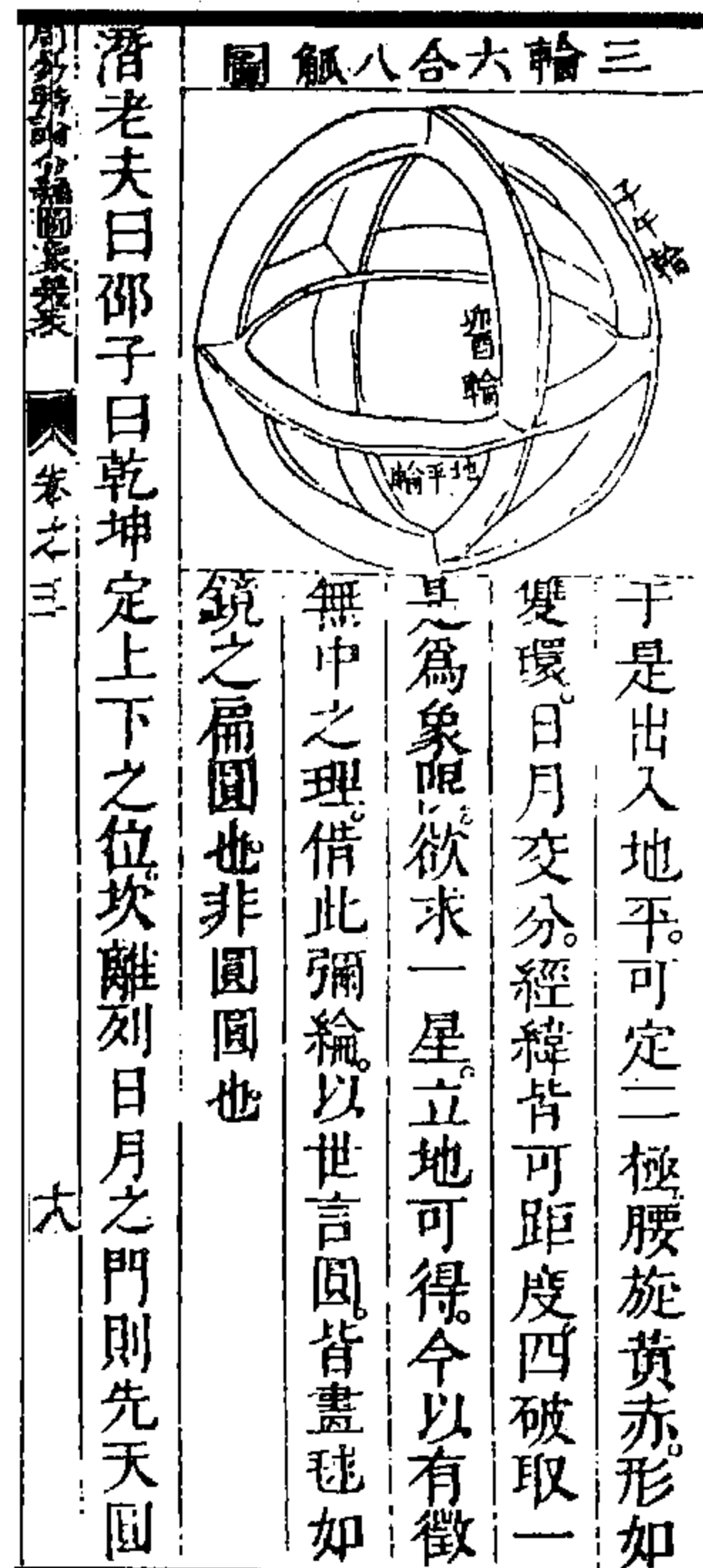

图 64 测天日月四图 (胡世安《大易则通》)

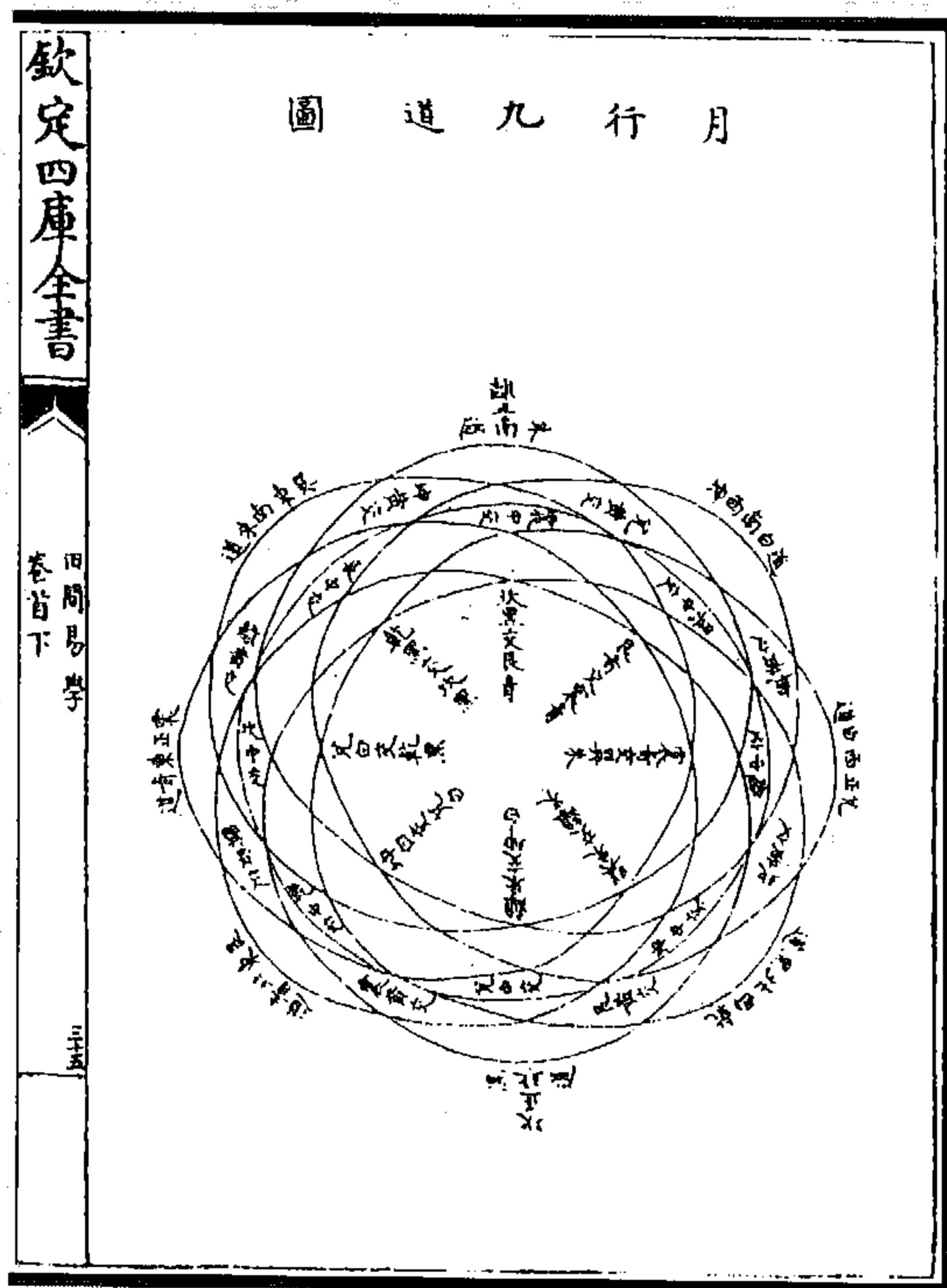

图 67 方圓相生天地圓儀圖  
(高雪君《易经来注图解》)

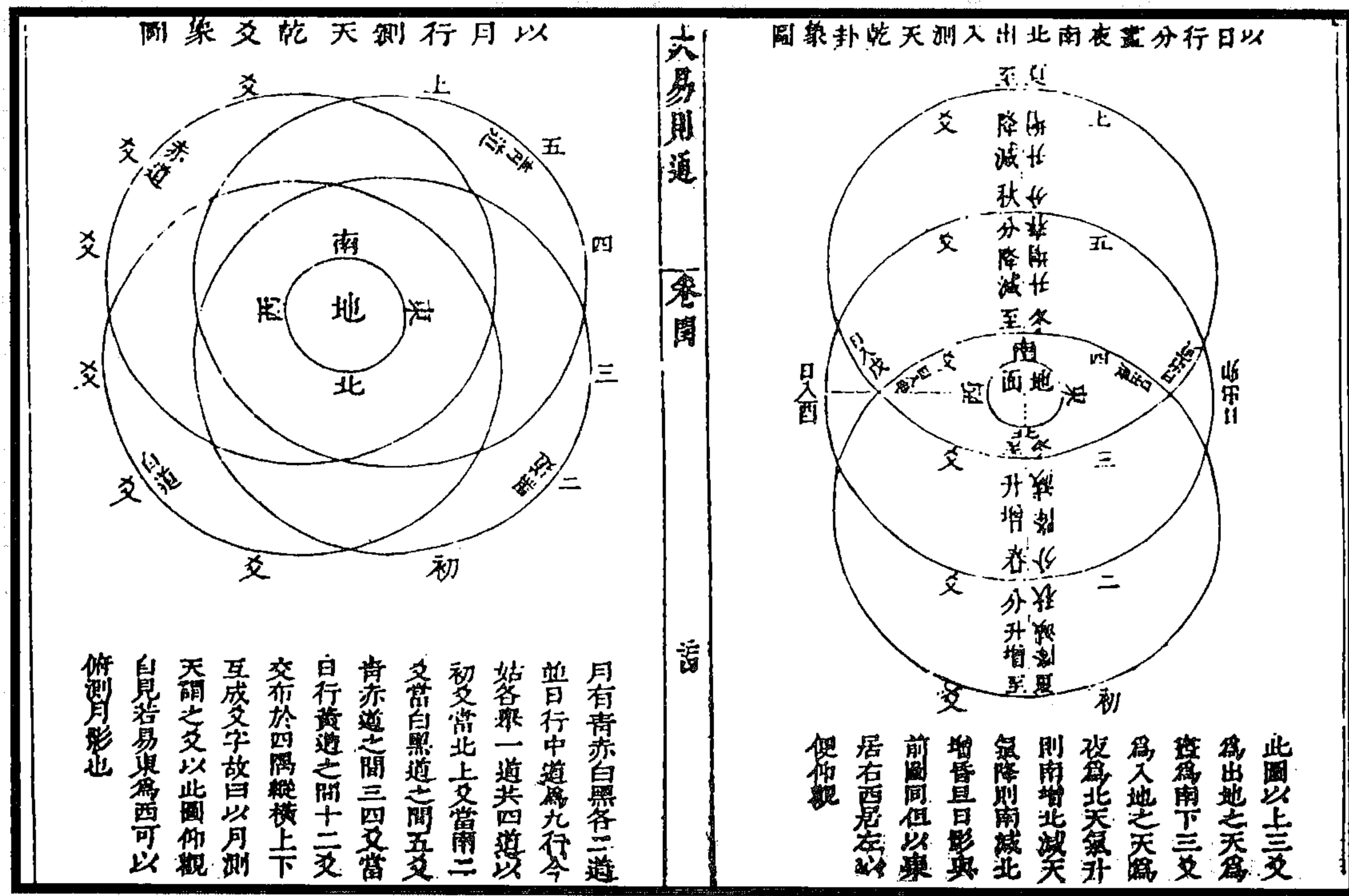
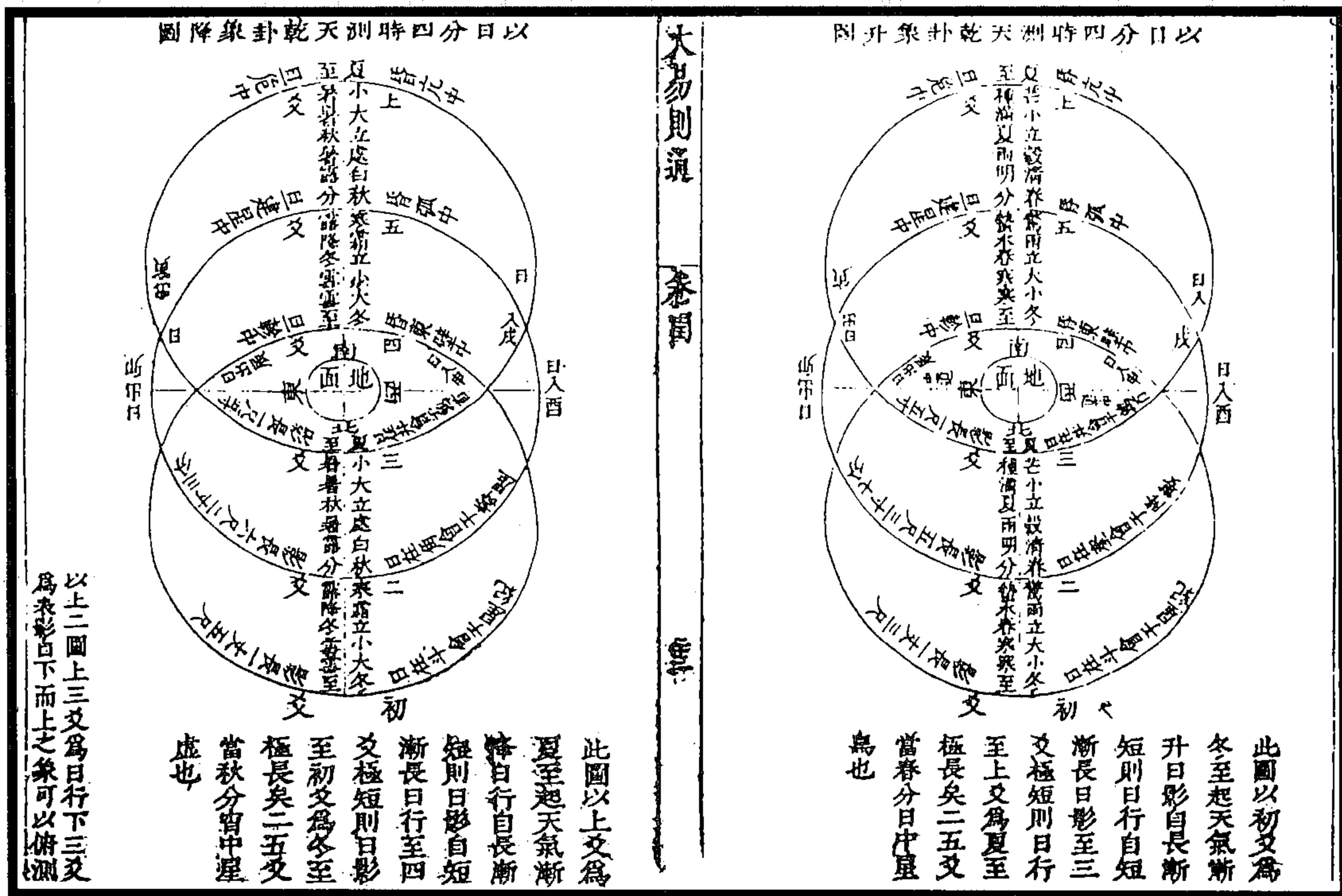

图 65 先後天仰觀天文圖  
图 66 先後天俯察地理圖  
(胡世安《大易則通》)

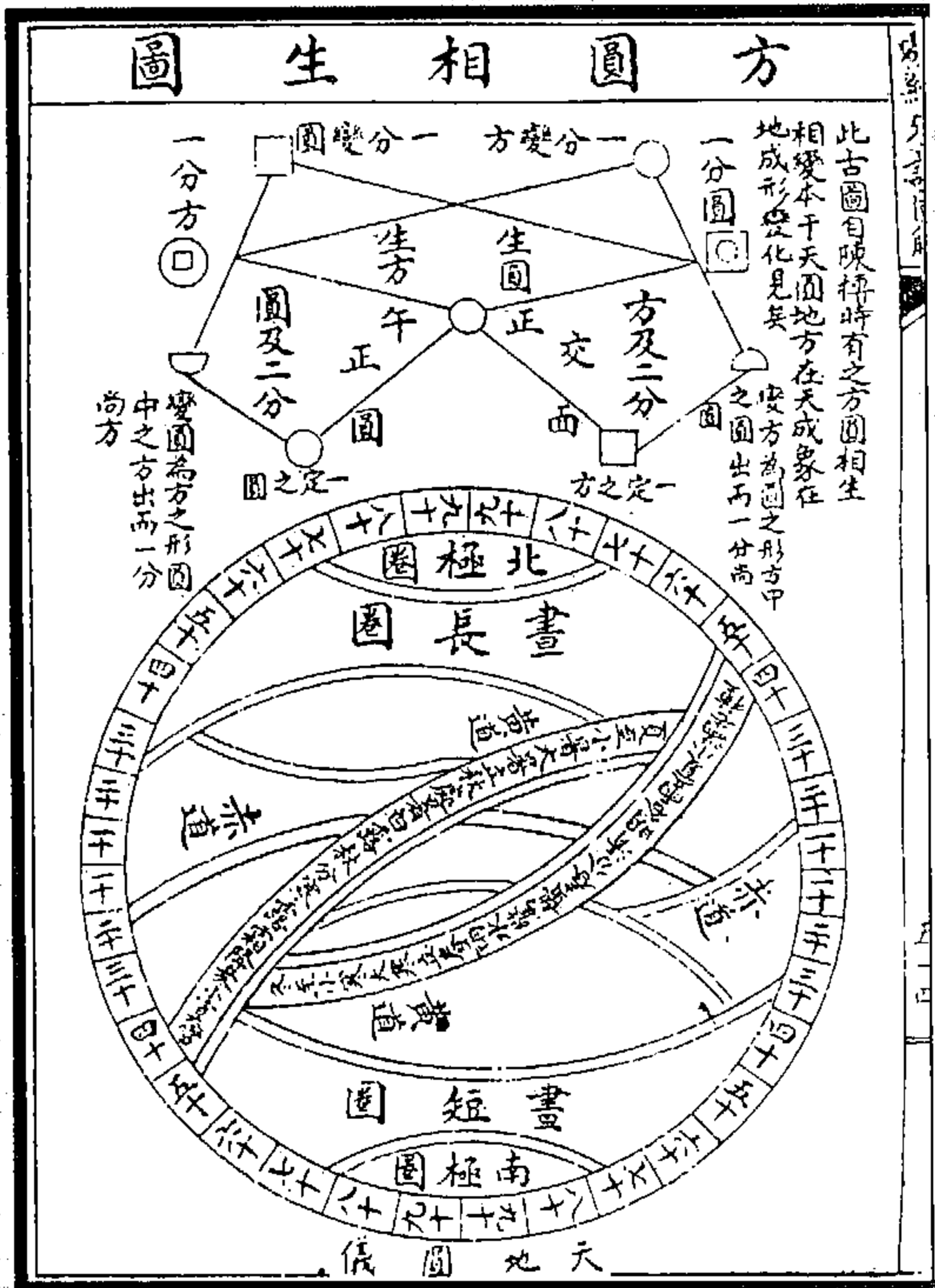

图 69 冬夏風雨圖

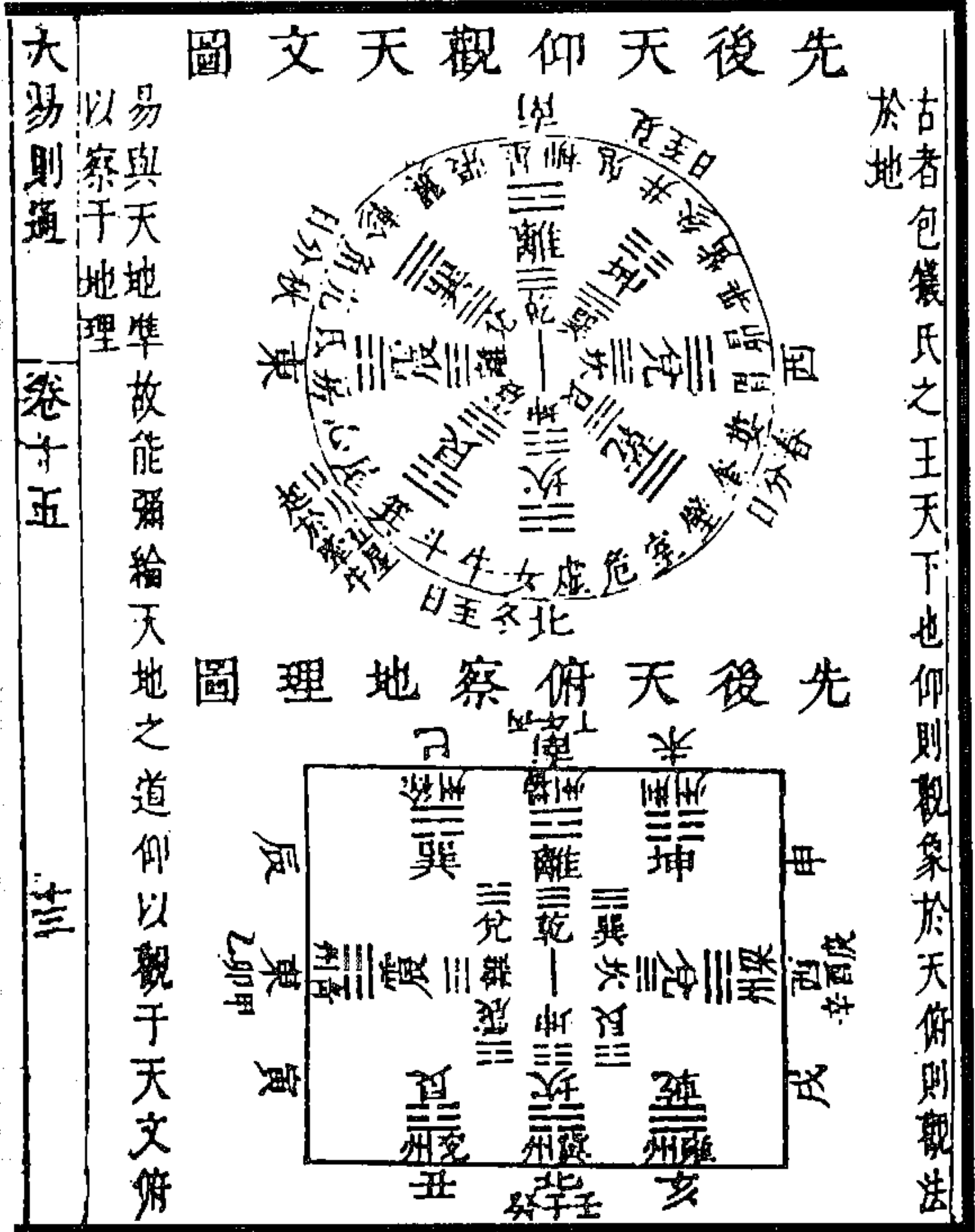

图 68 日月五星周天圖

(高雪君《易经来注图解》)

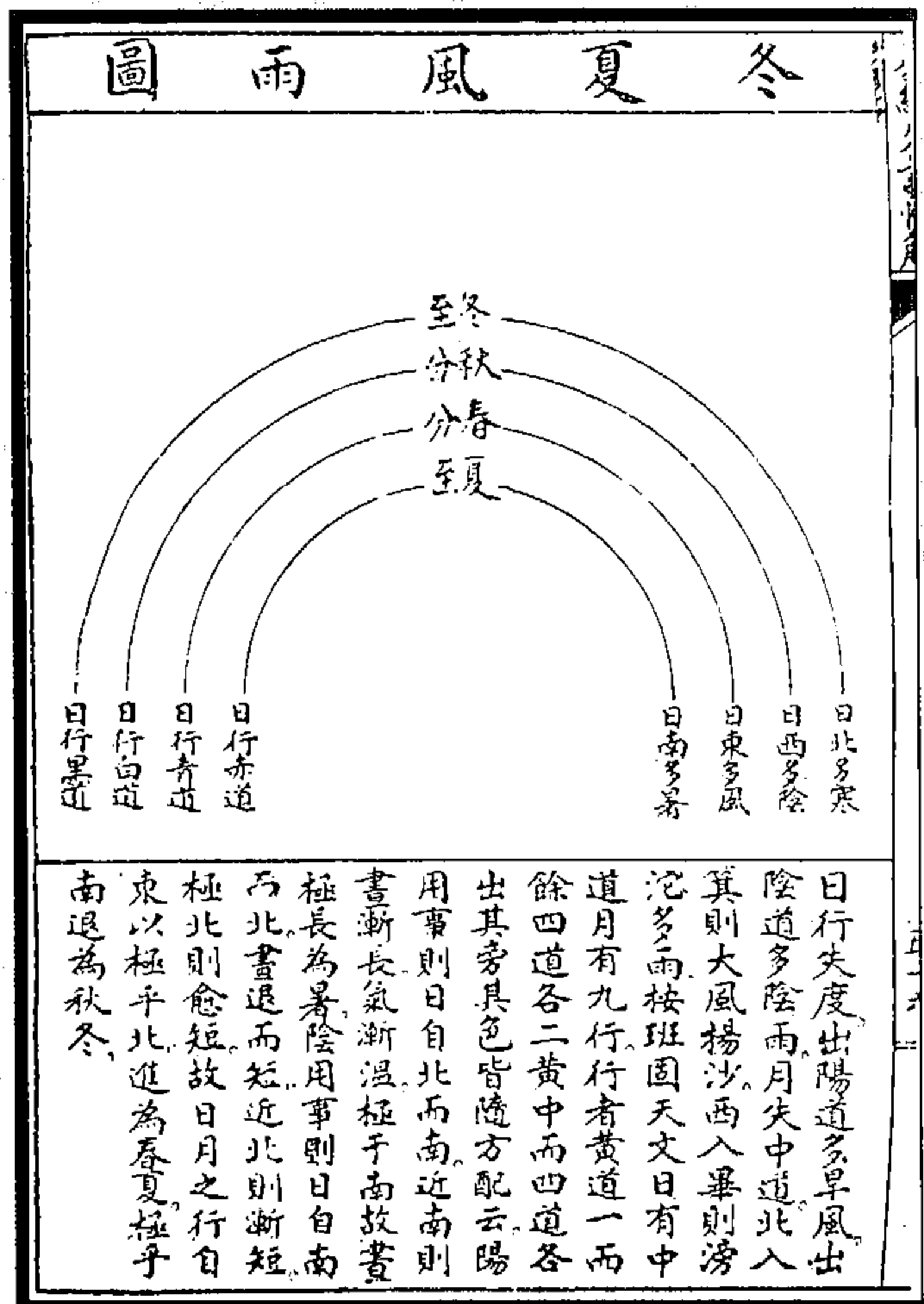

图 70 《易原》卷首天文图  
(赵振芳《易原》)

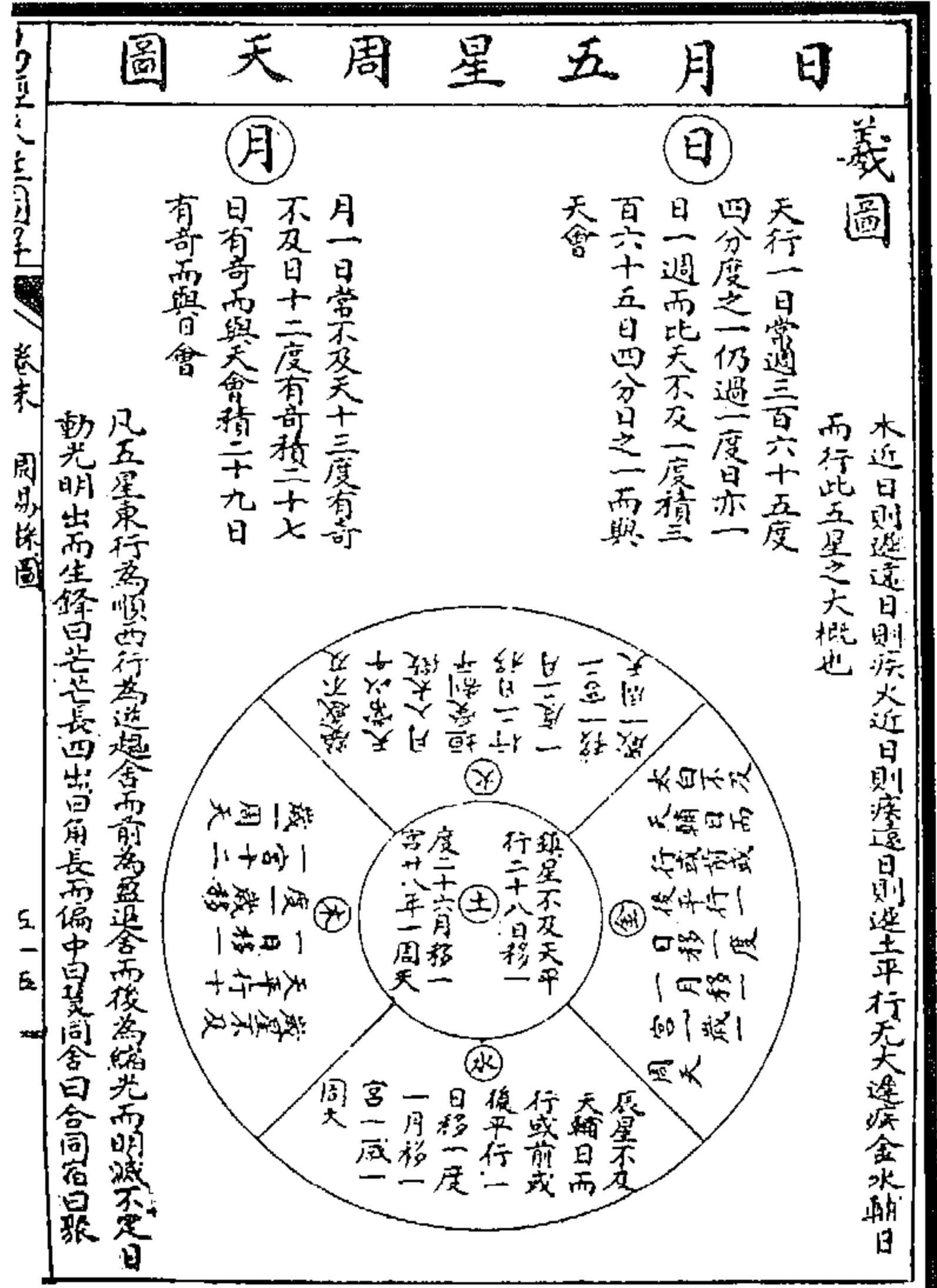

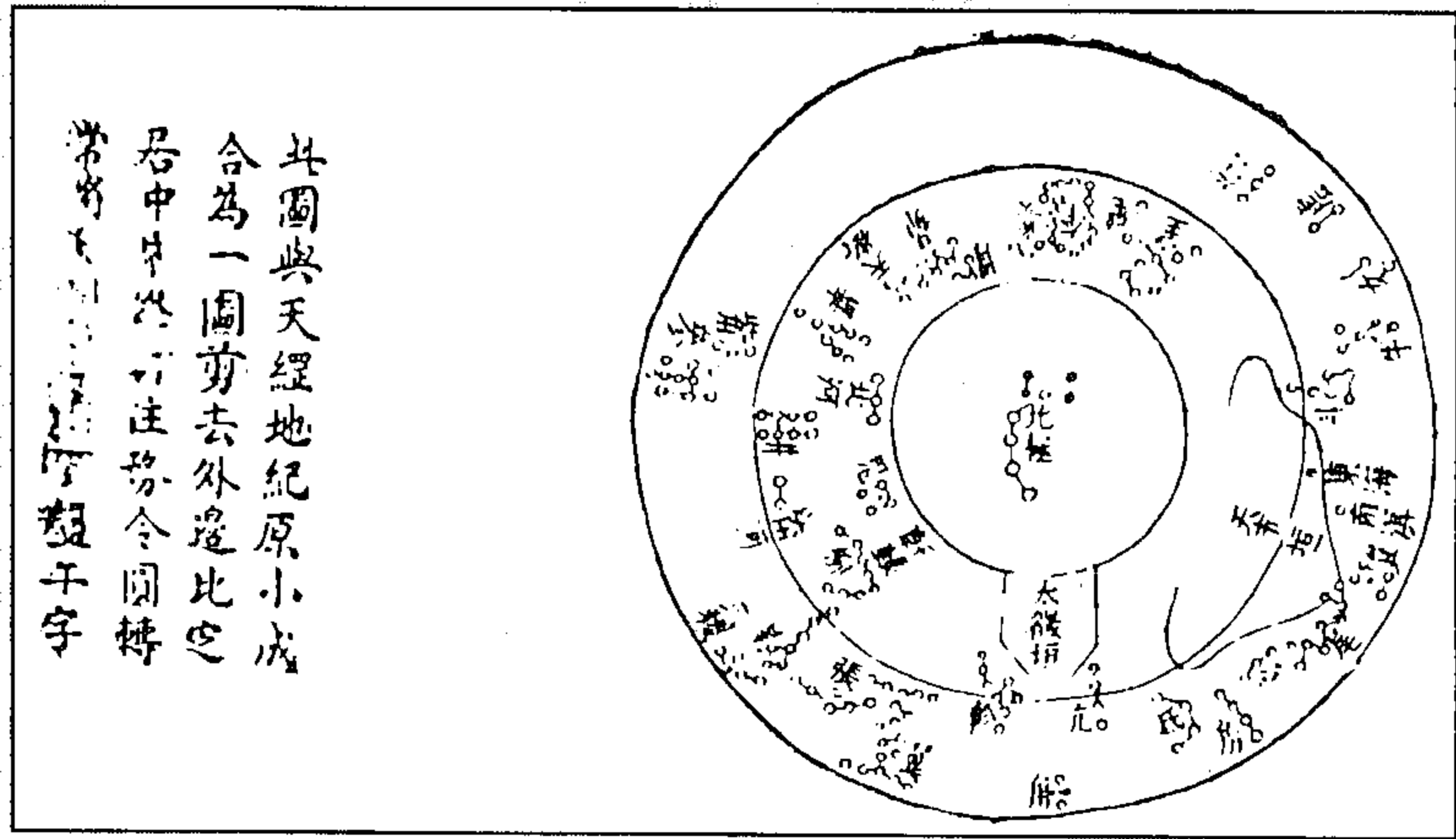
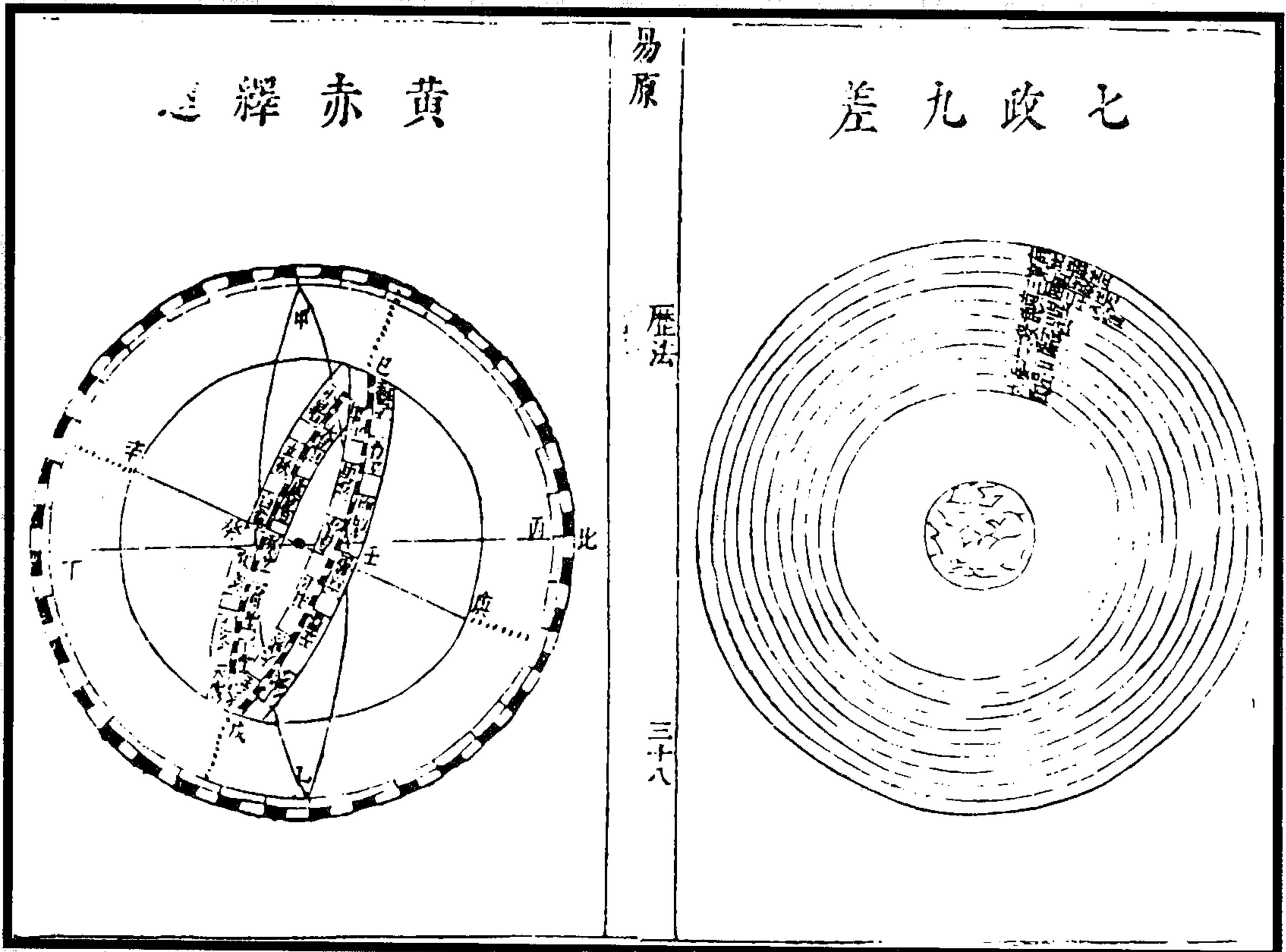

图 71 七政行道四图

(赵振芳《易原》)

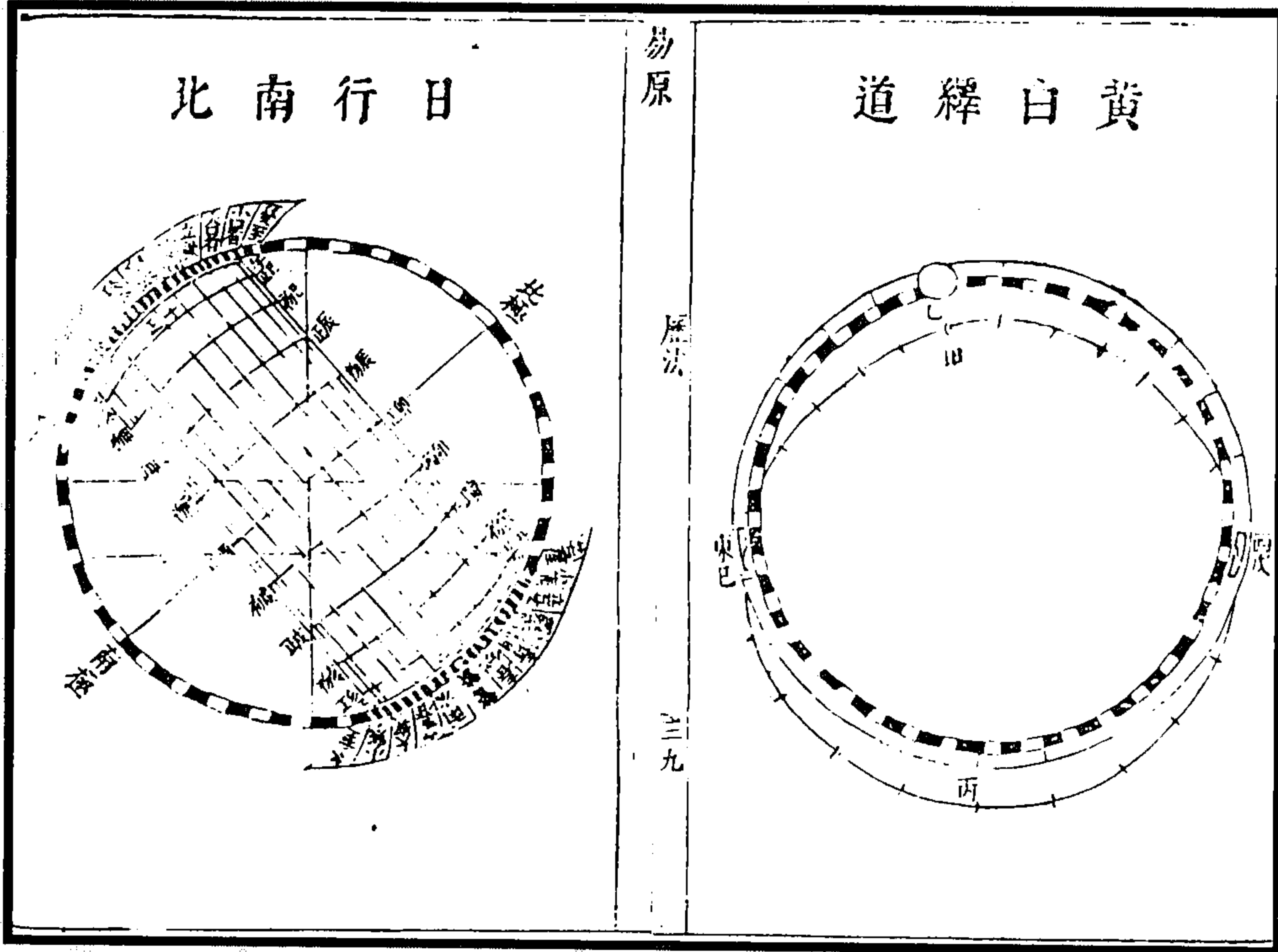

图 72 考正中星图

图 73 月行朔望图

(赵振芳《易原》)



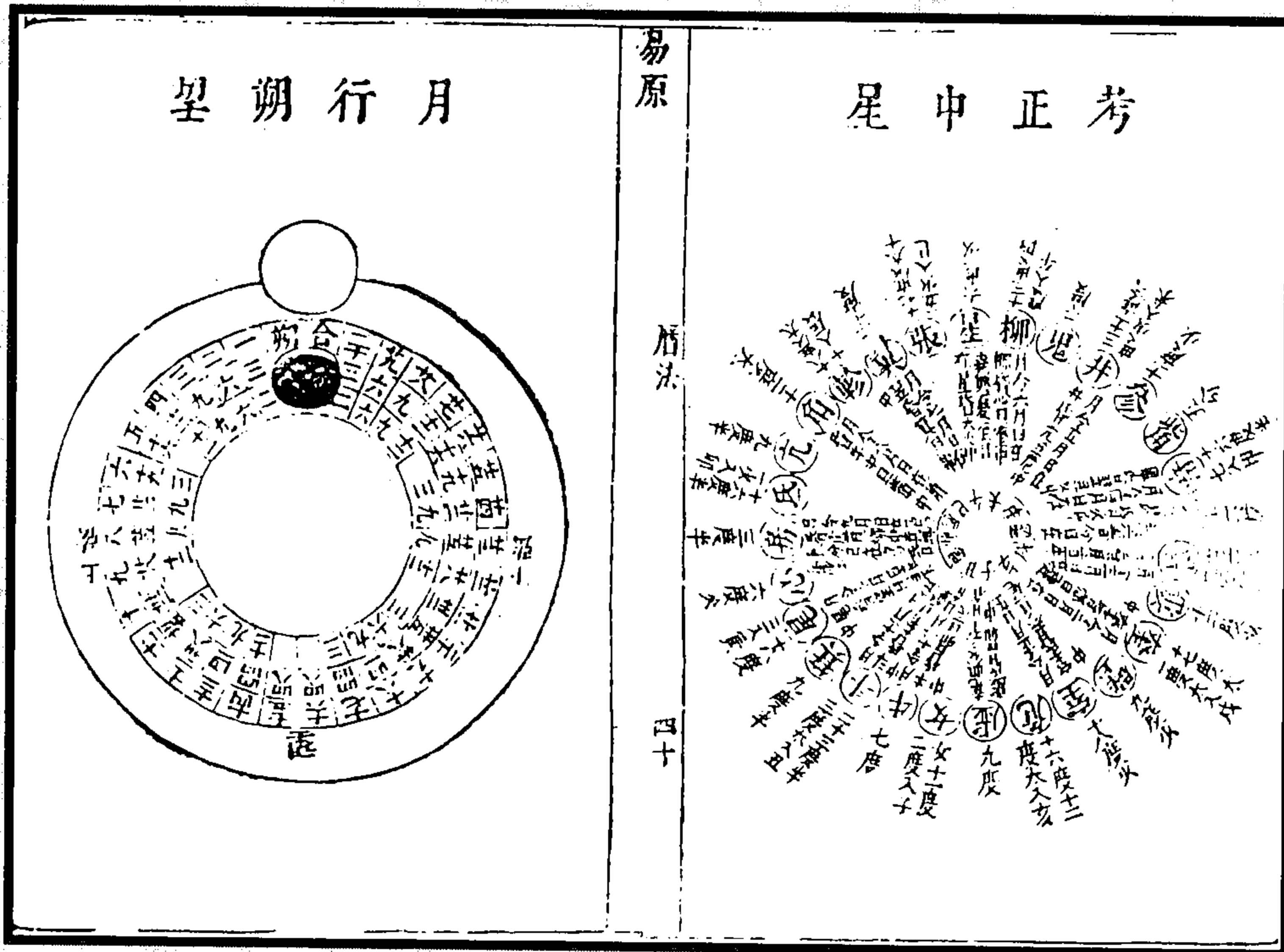

图 75 日合天符图 图 74 天網地紀原小成图  
(赵振芳《易原》)



图 76 月會于辰証方图  
(赵振芳《易原》)



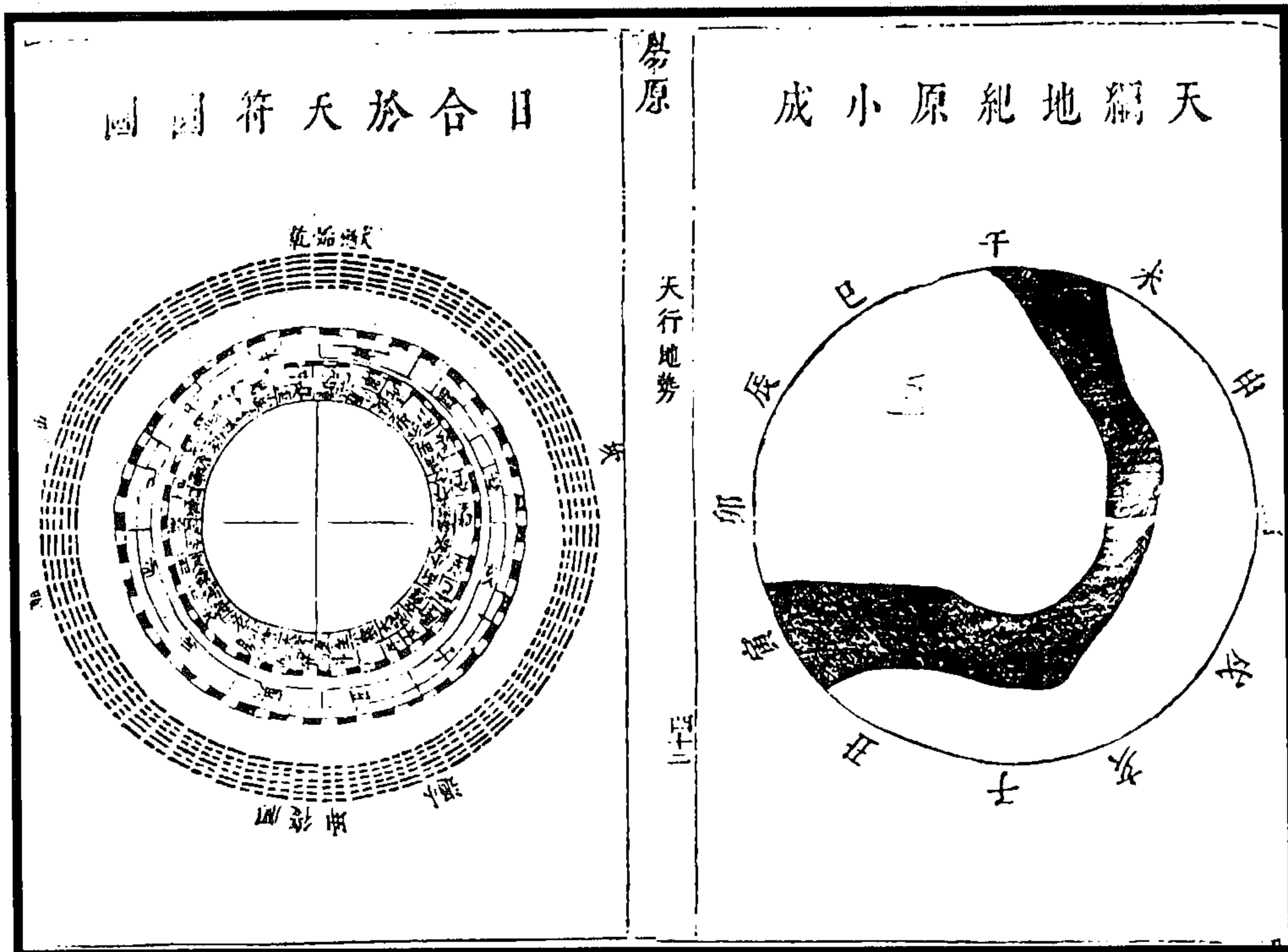

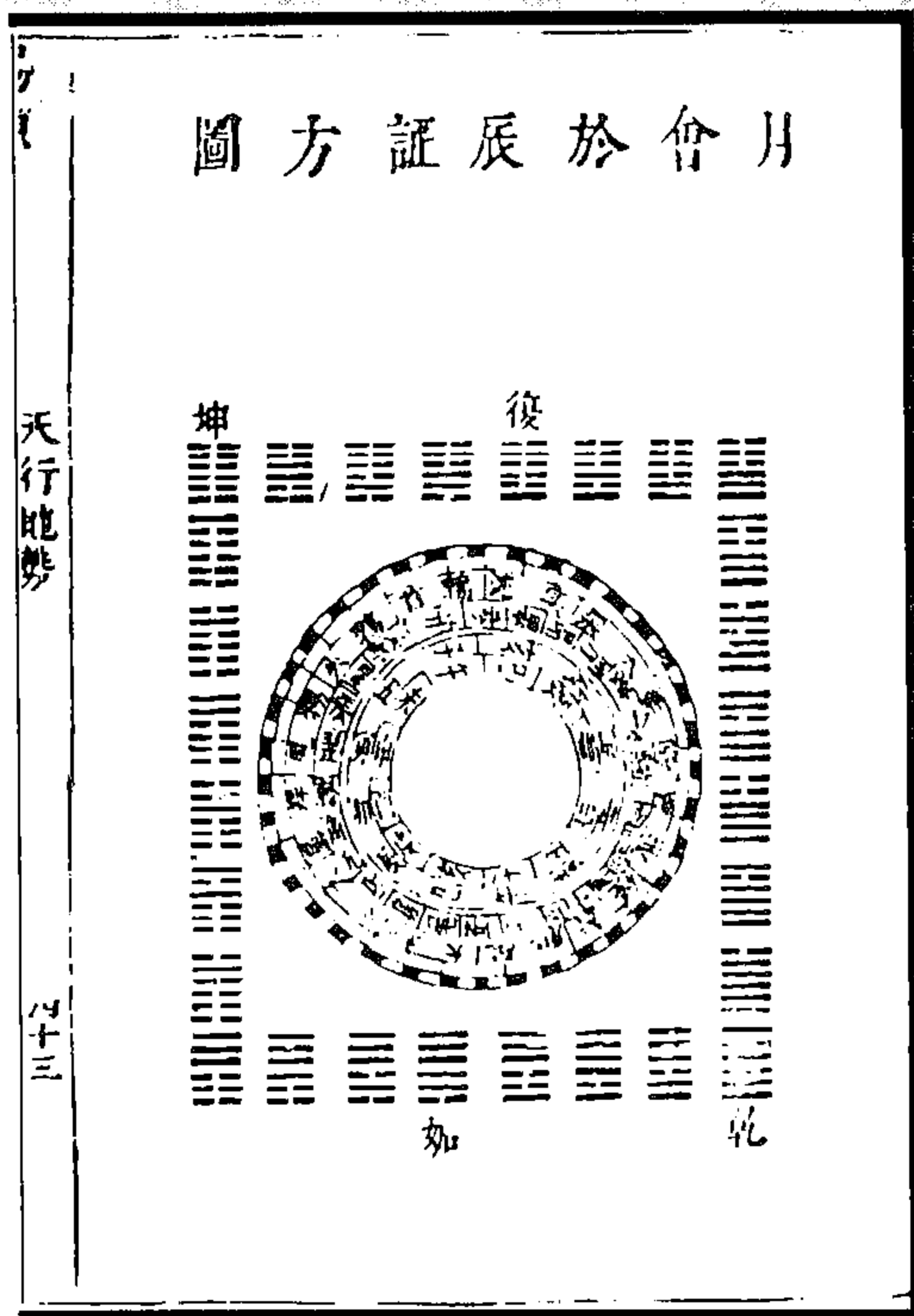

图 81 日道出入昼夜长短天圆图 图 80 月光圆缺图  
(赵世迥《易经告蒙》)



图 83 四仲中星图(春、夏) 图 82 日道出入昼夜长短方图  
(赵世迥《易经告蒙》)

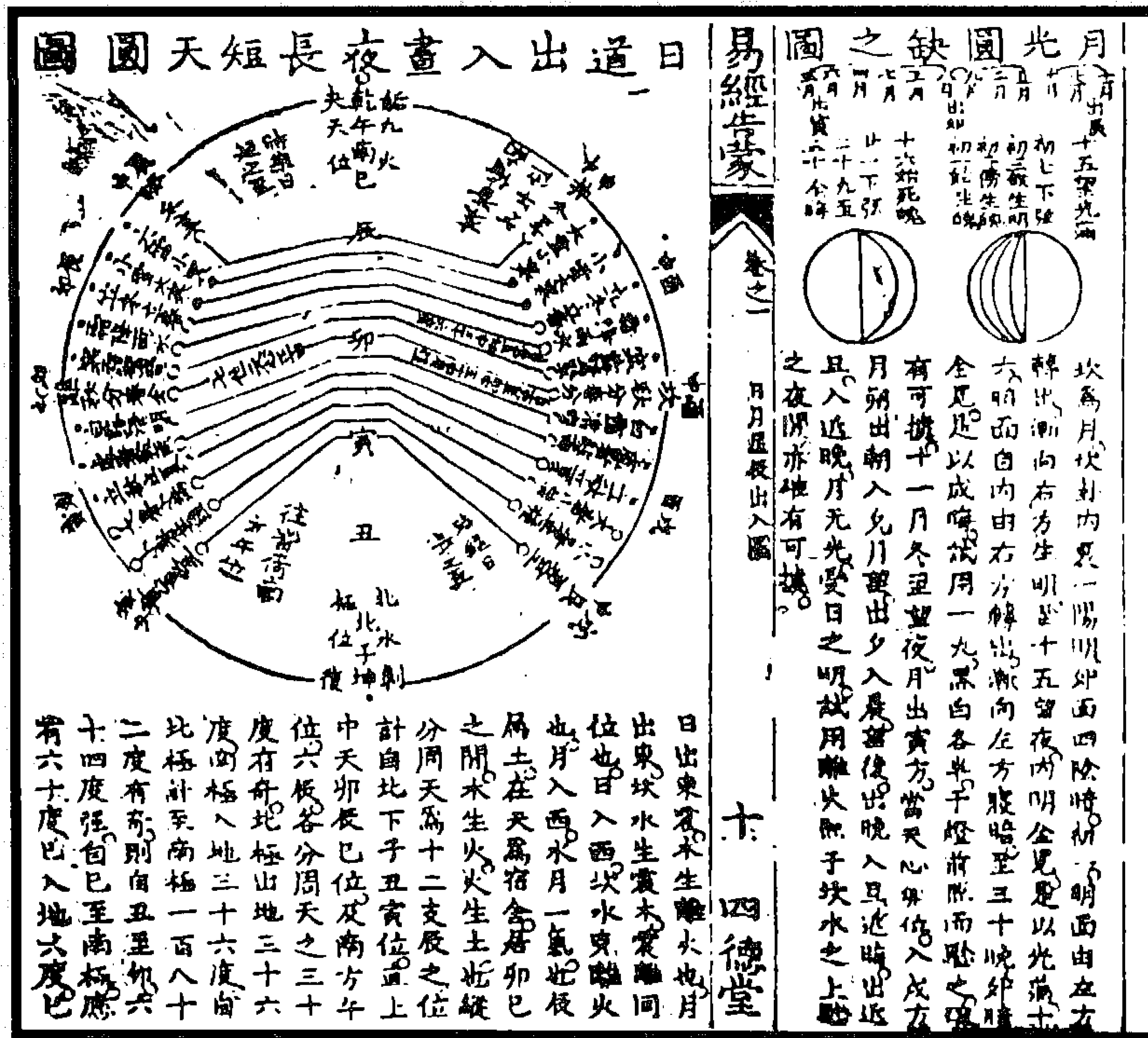

图 85 四仲二十八宿中星定位图

图 84 四仲中星图(秋、冬)

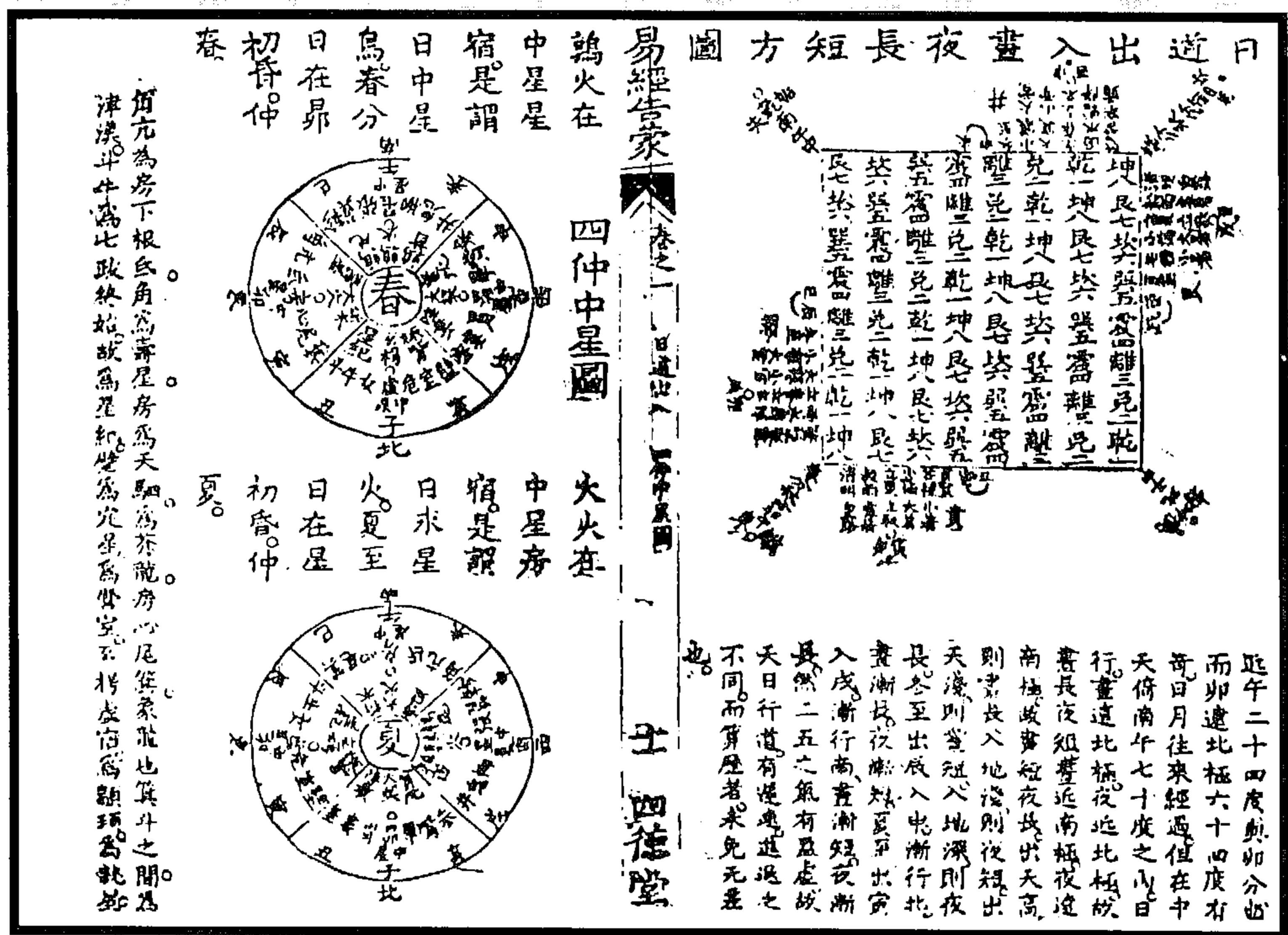
(赵世迥《易经告蒙》)

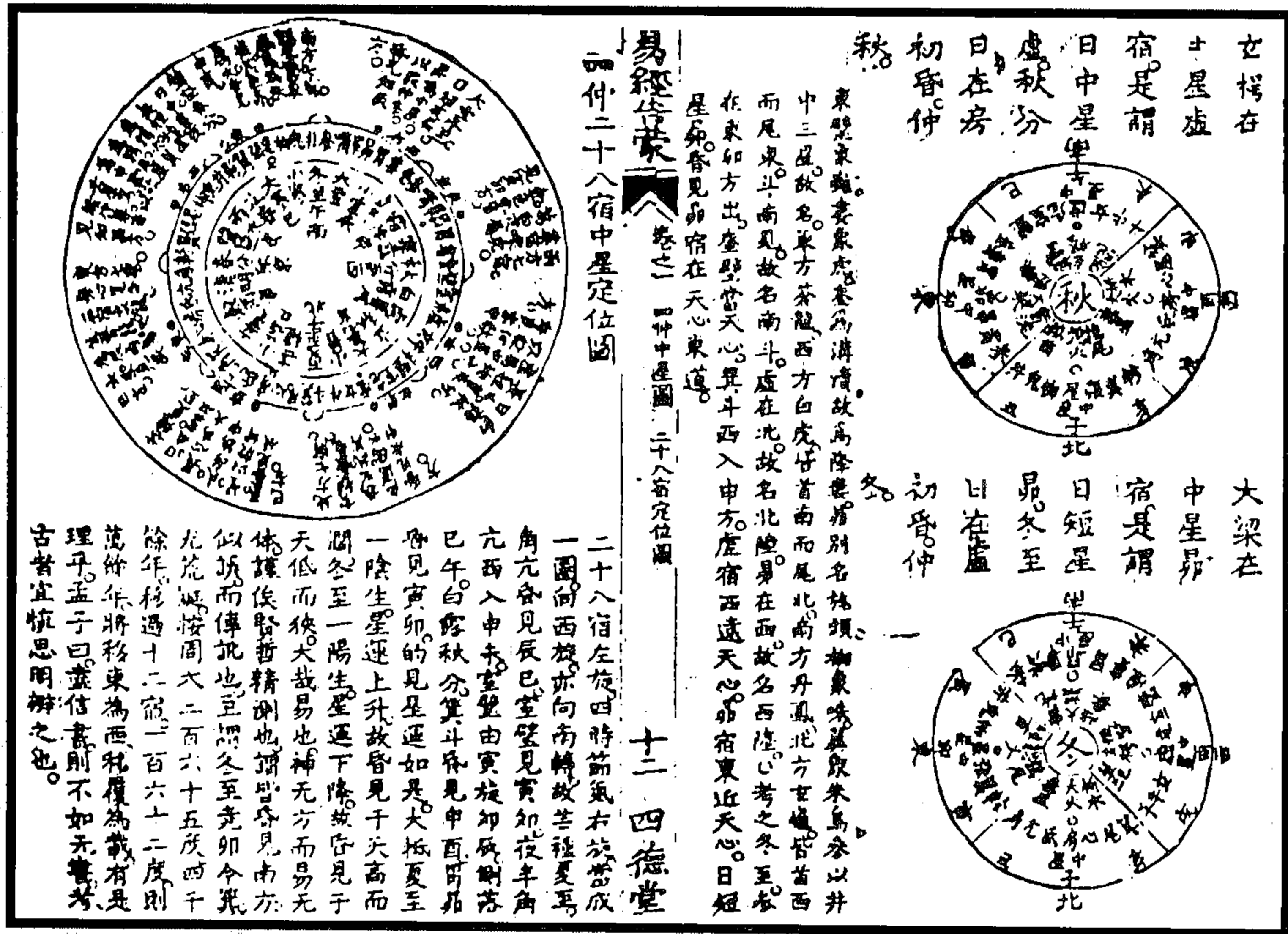

图 87 日月东升西出九道图

图 86 日月出入九道图

(赵世迥《易经告蒙》)

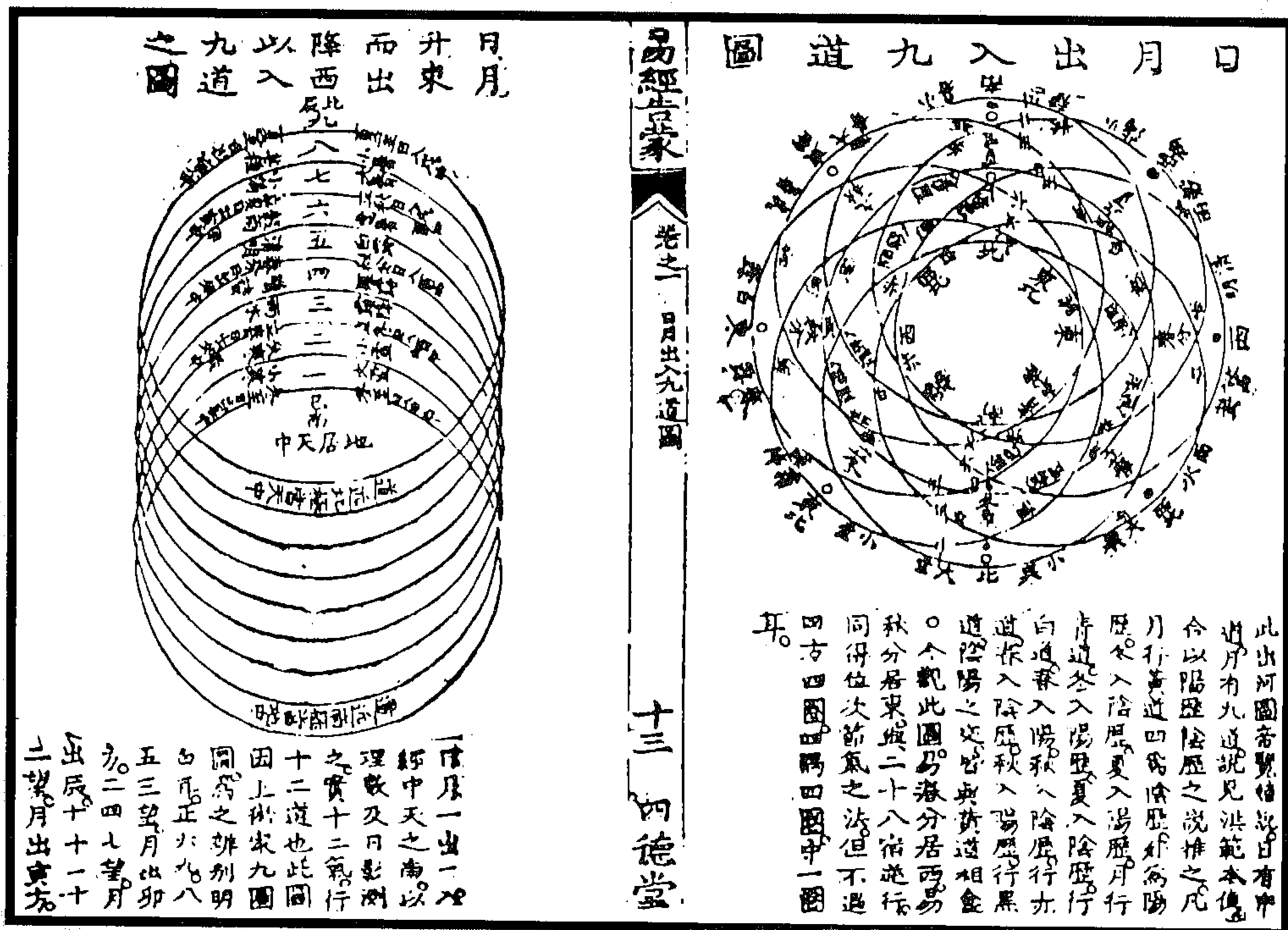

图 89 天官志分星画野图

图 88 二十八宿见的图

(赵世迥《易经告蒙》)

**納音納甲圖**

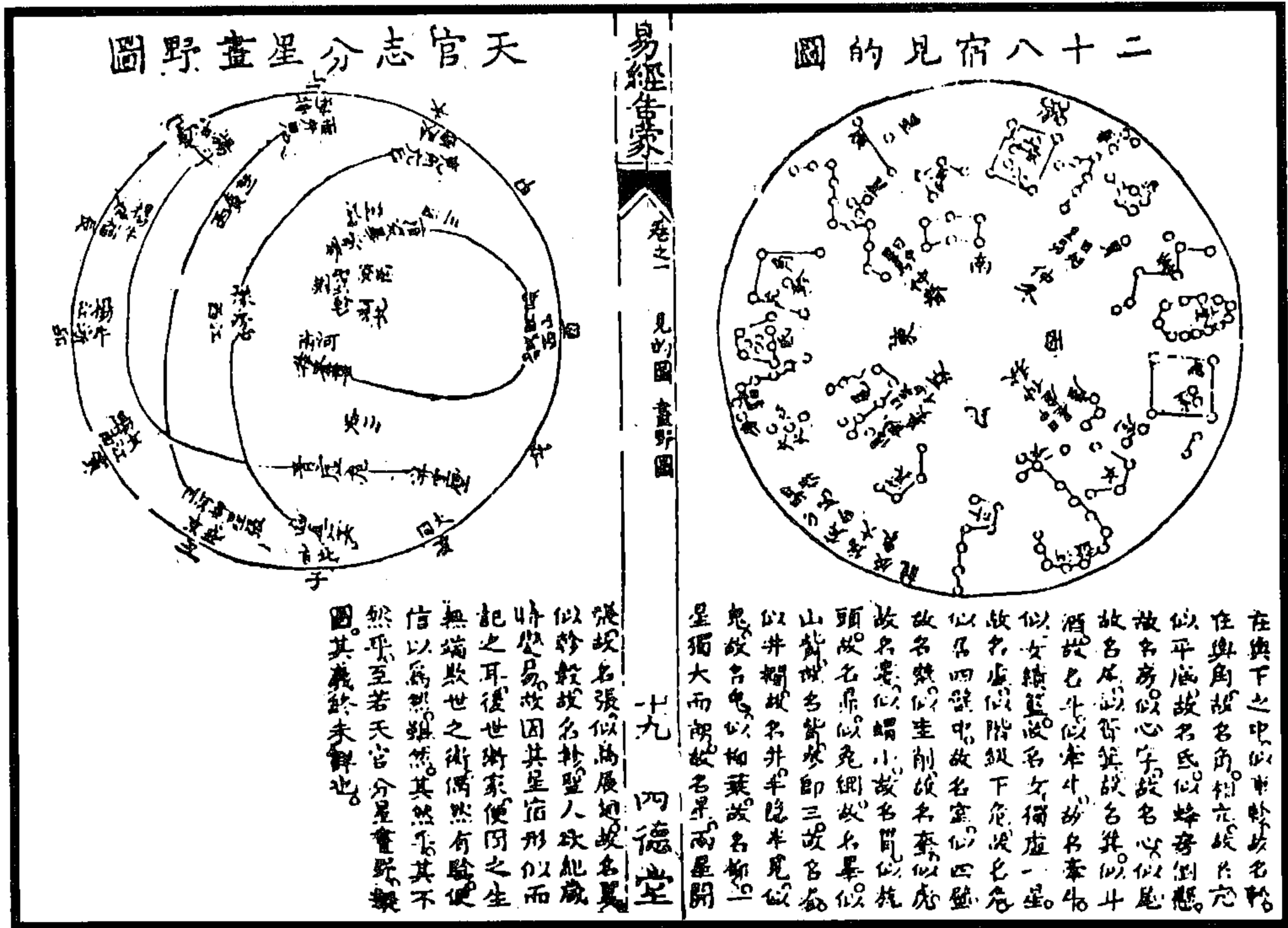
庚土	辛土	壬土	癸土	甲木	乙木	丙木	丁木	戊火	己火	庚火	辛火	壬金	癸金
庚土	辛土	壬土	癸土	甲木	乙木	丙木	丁木	戊火	己火	庚火	辛火	壬金	癸金
庚土	辛土	壬土	癸土	甲木	乙木	丙木	丁木	戊火	己火	庚火	辛火	壬金	癸金

坤 乾

**七政花甲屬二十八宿前後共二圖**

用河圖四方數相東三北六合九屬金  
八一合亦九金故甲子乙丑屬金之類。

納乾。乙丁巳辛癸為陰。故  
乙癸納坤。丙納艮。丁納兌。  
庚納震。辛納巽。而火珠琳  
以乾初爻屬甲子。二爻甲  
寅。三爻甲辰。四爻壬午。五  
爻壬申。六爻壬戌。坤初乙  
未。四乙丑。即以陰陽五行  
顛倒。總不能踰太極八卦  
之中圖書之外。

图 91 納音納甲圖

图 90 七政花甲屬二十八宿前後共二圖

(赵世迥《易经告蒙》)



图 92 天圆地方图

(《陈子性藏书》卷首)



图 94 经星考时验中与北极同图

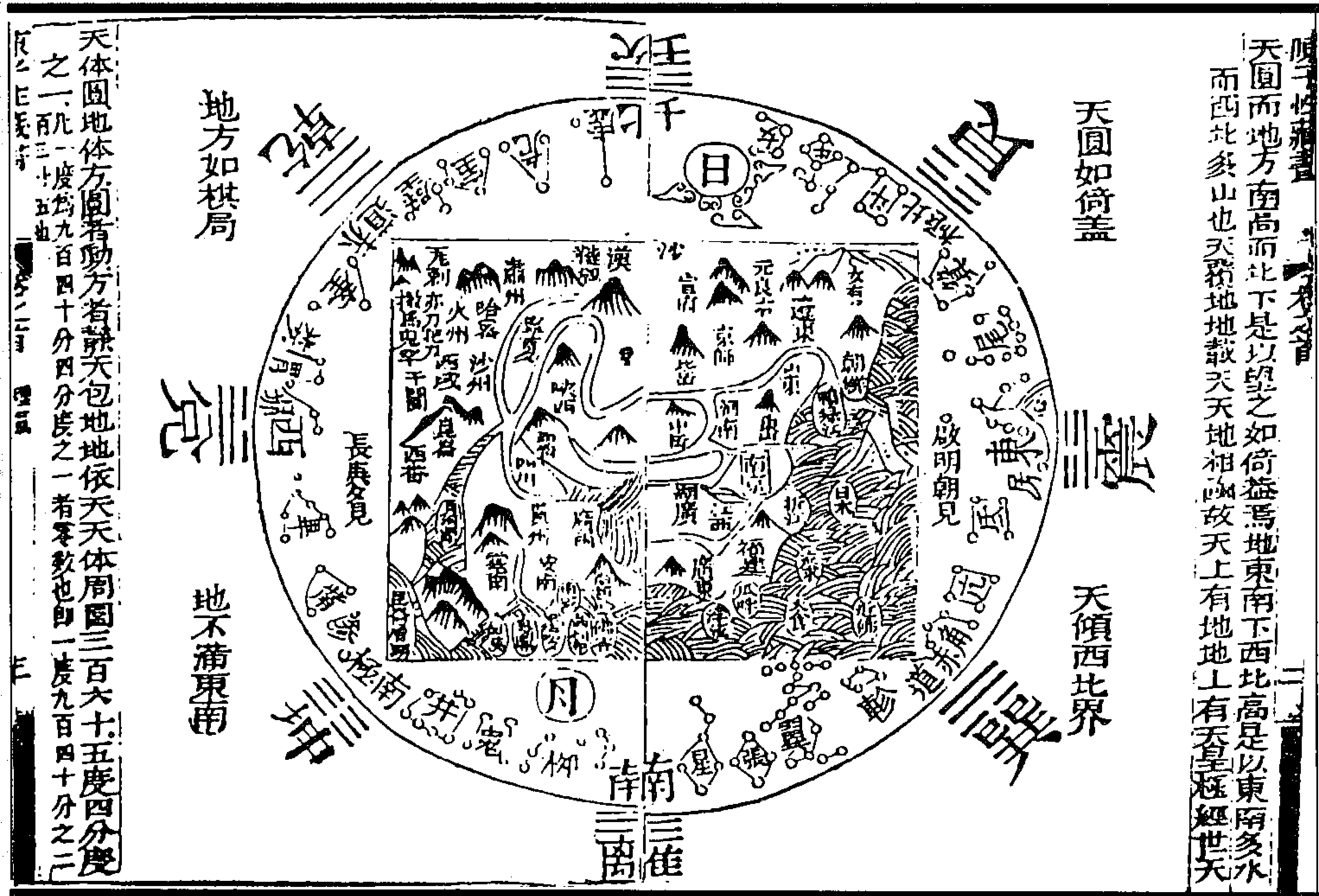

图 93 经星出没各适其中无过不及图

(冯道立《周易三极图贯》)

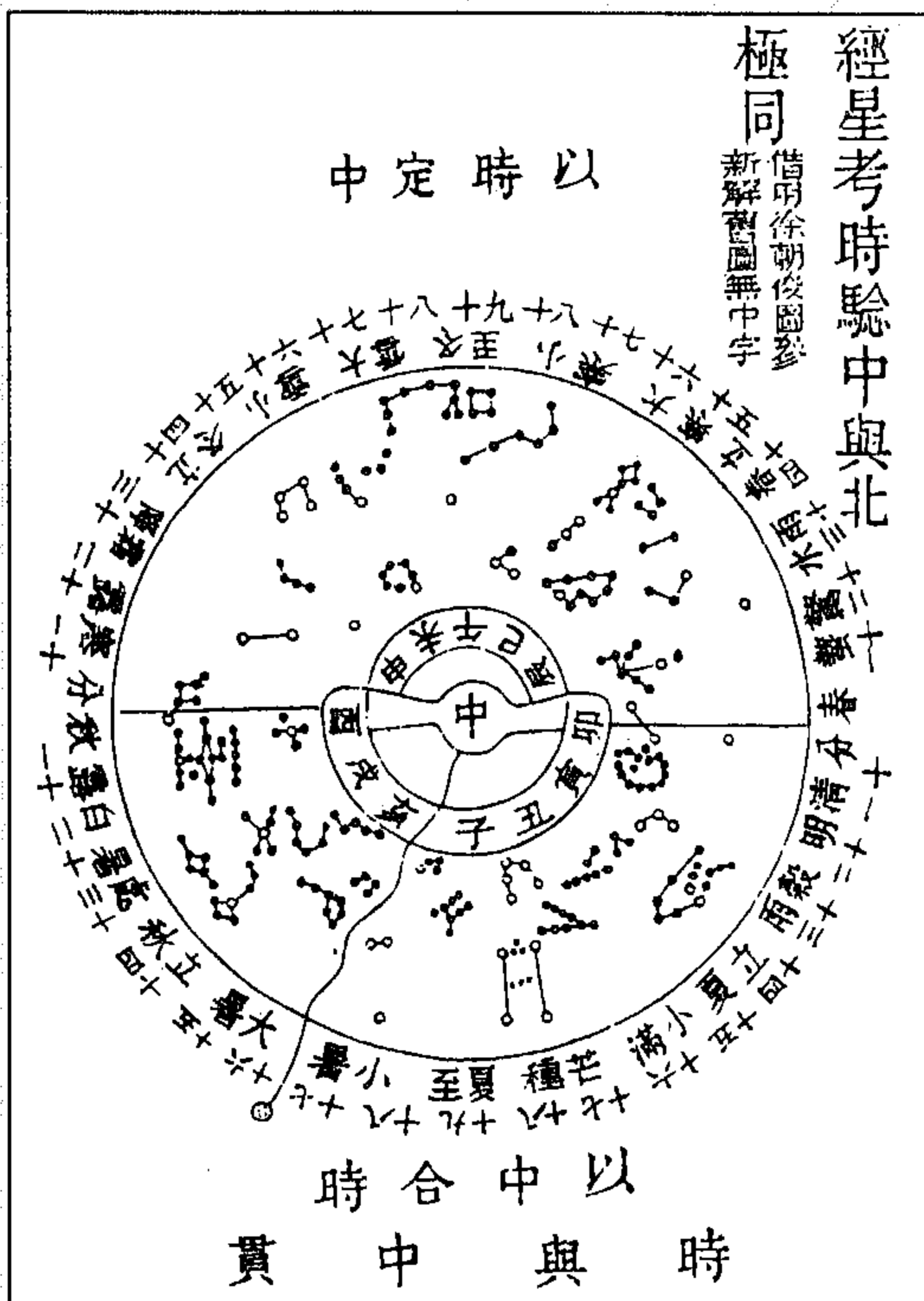

图 96 天行健以中星为主物物各有一太极图

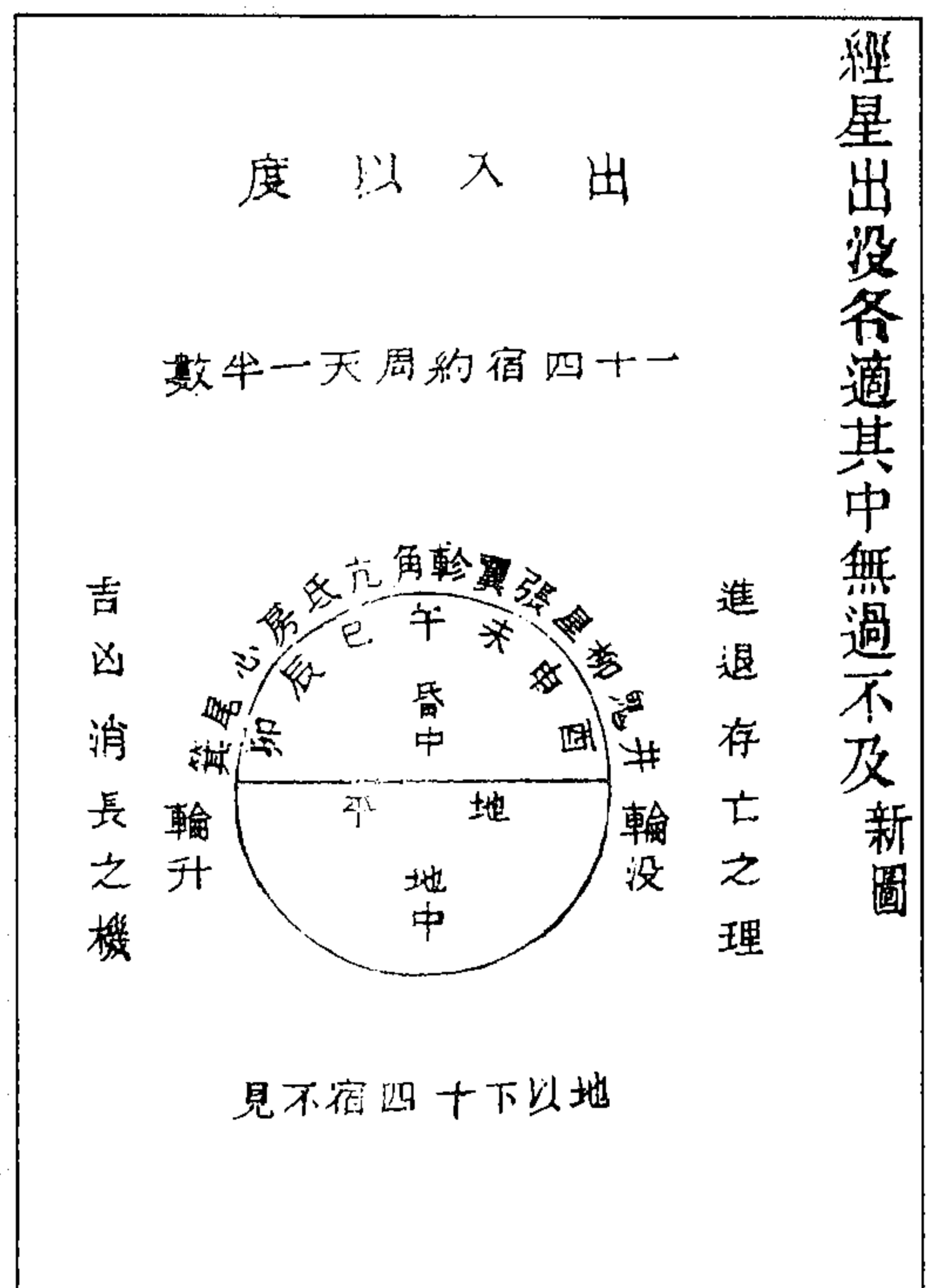
图 95 众星共辰物物共有一太极图

(冯道立《周易三极图贯》)

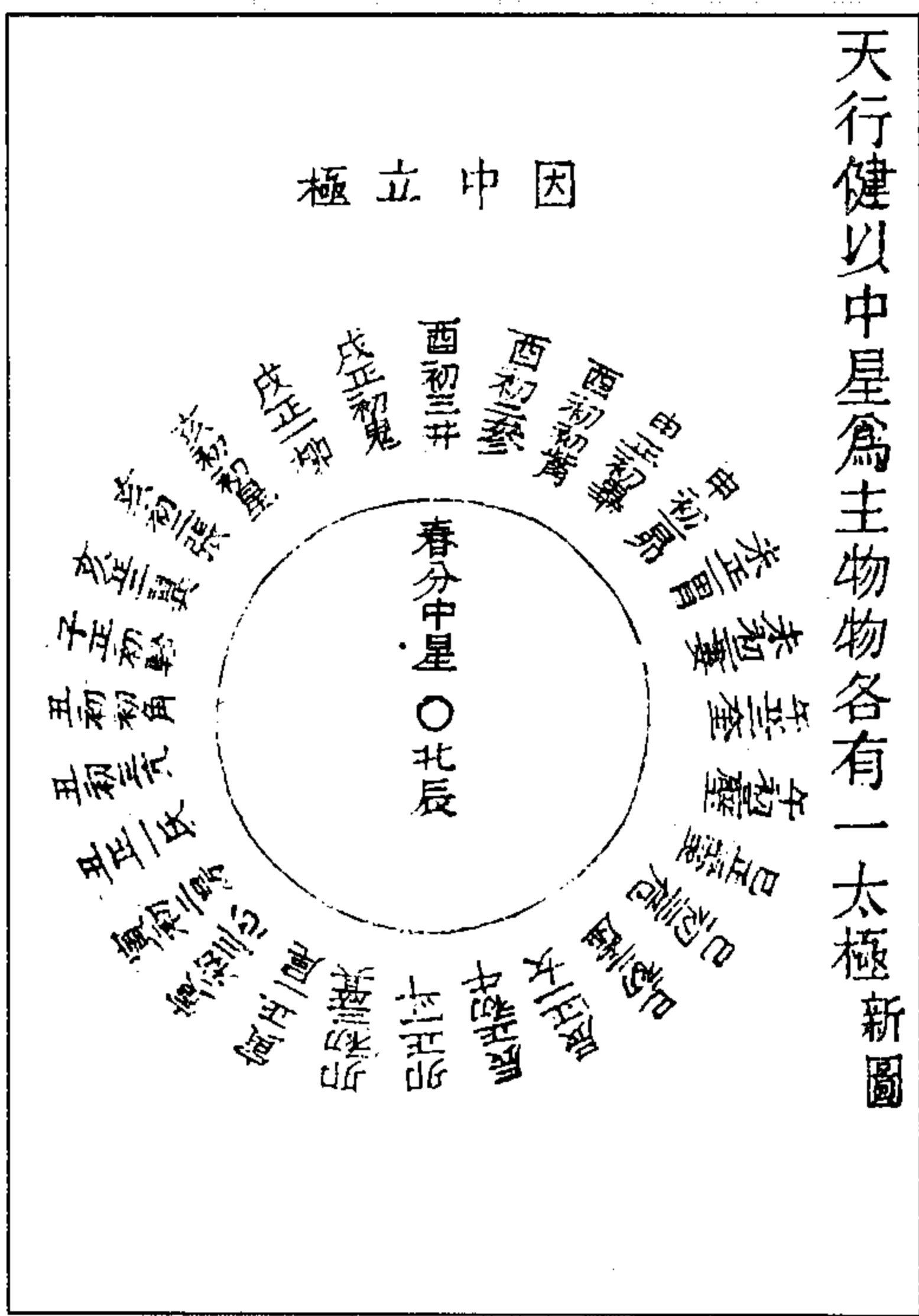

图 98 黄赤道居南北极之中日月与时偕行图

图 97 日月十二次为阴阳交会之所图

(冯道立《周易三极图贯》)



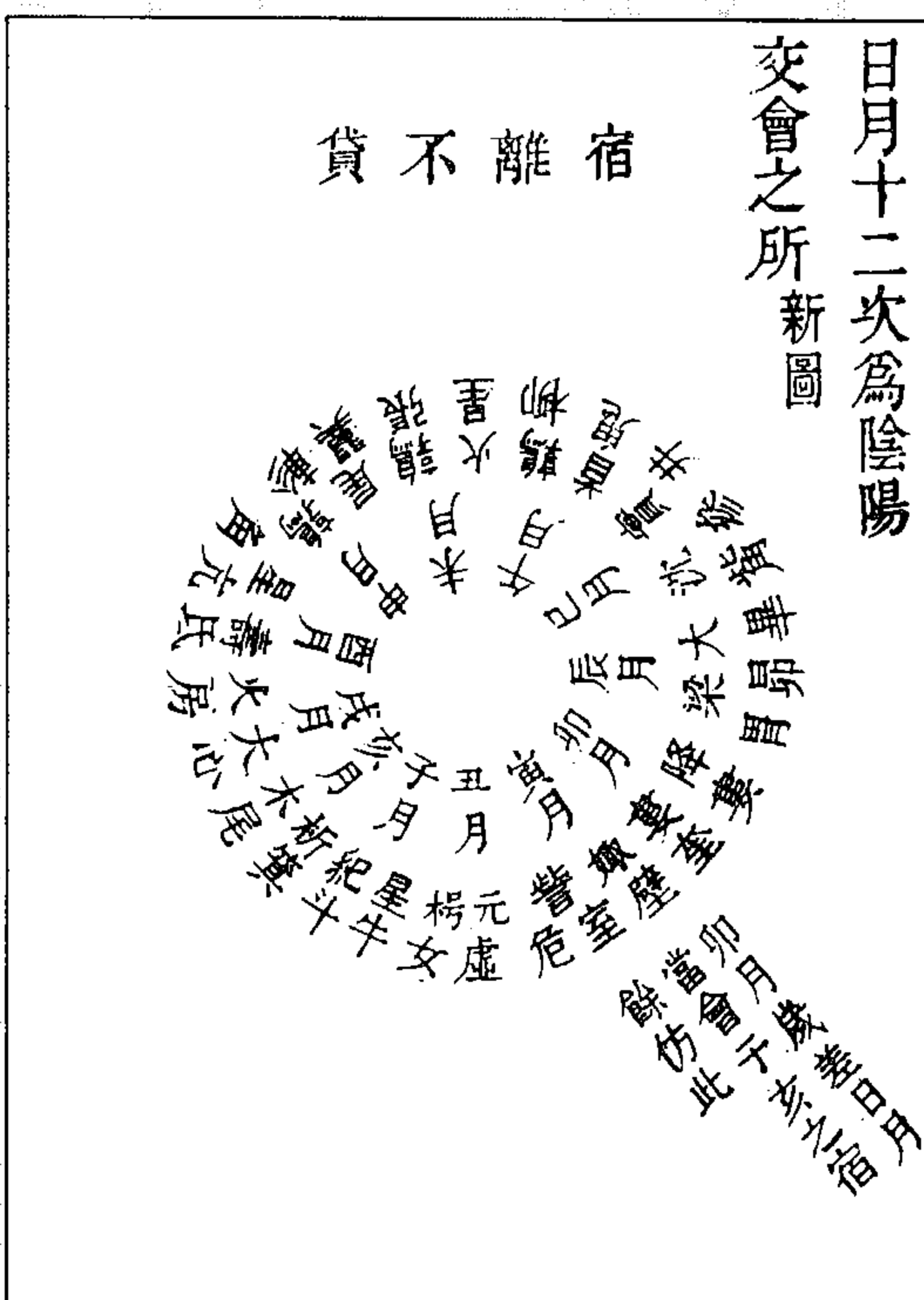
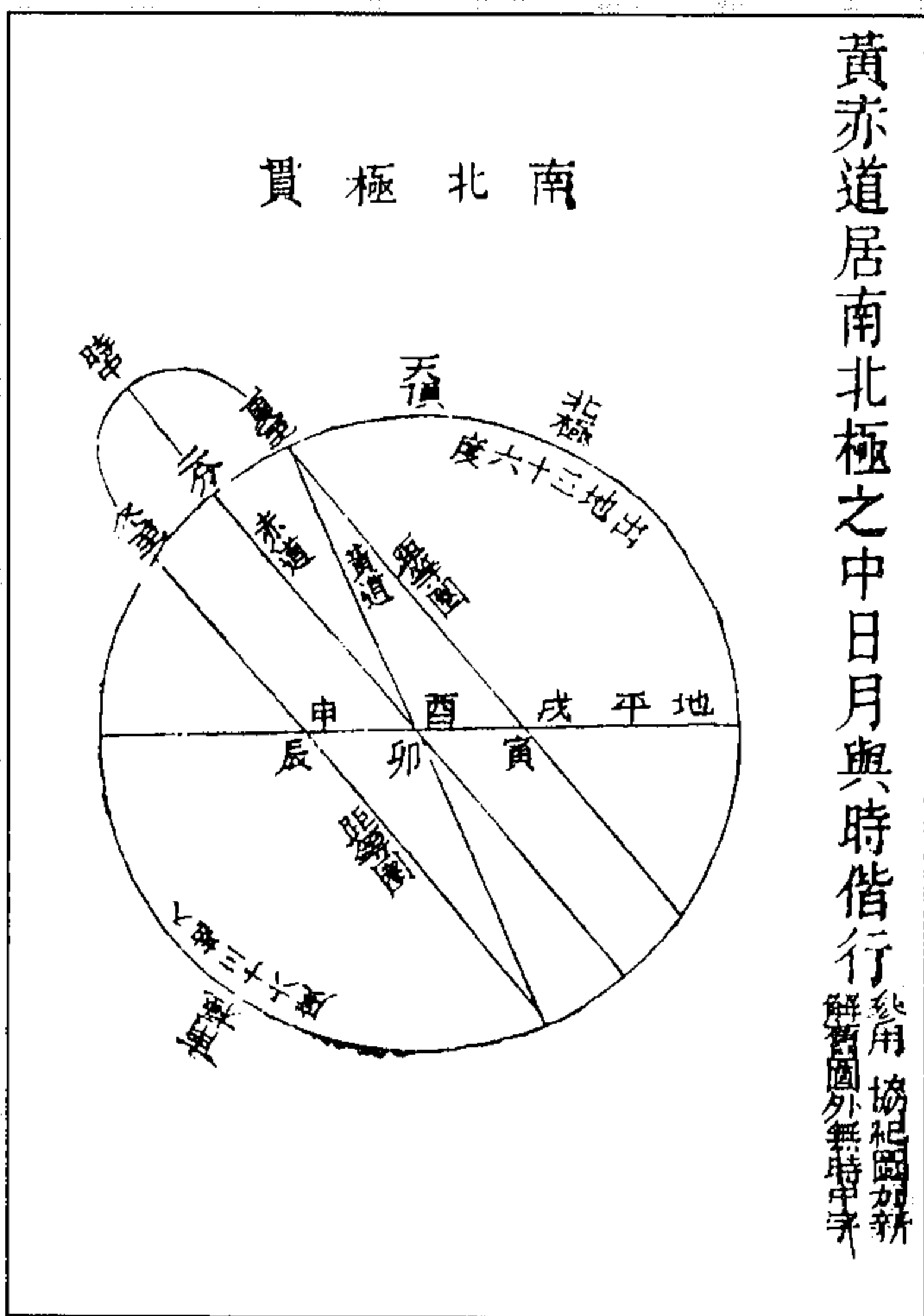

图 100 日月朔望对待会合与易随时变通图

图 99 日出入赤道与北辰合时中图

(冯道立《周易三极图贯》)

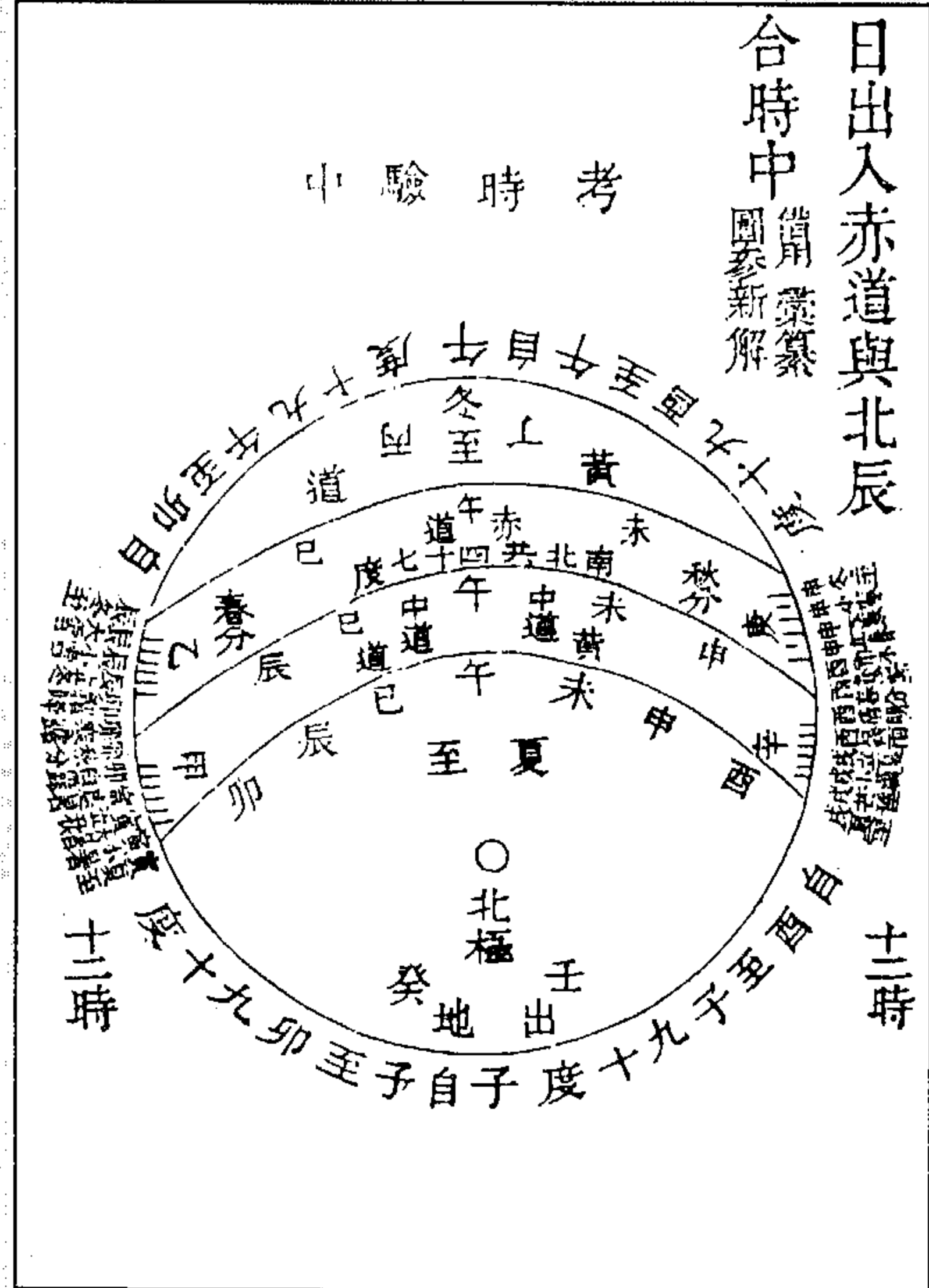
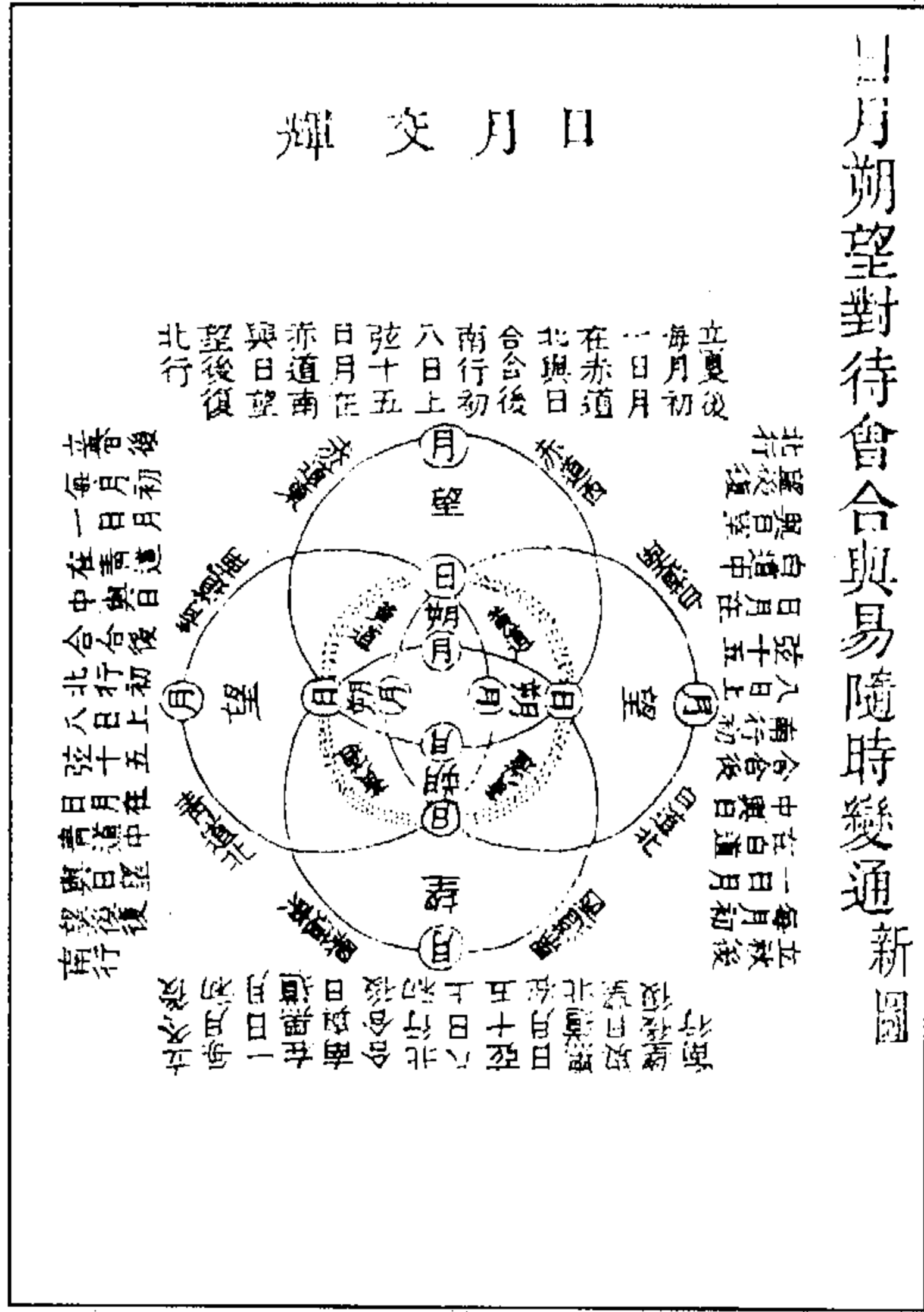

图 102 日月行四时成四象图

图 101 月行九道与北辰合时中图

(冯道立《周易三极图贯》)



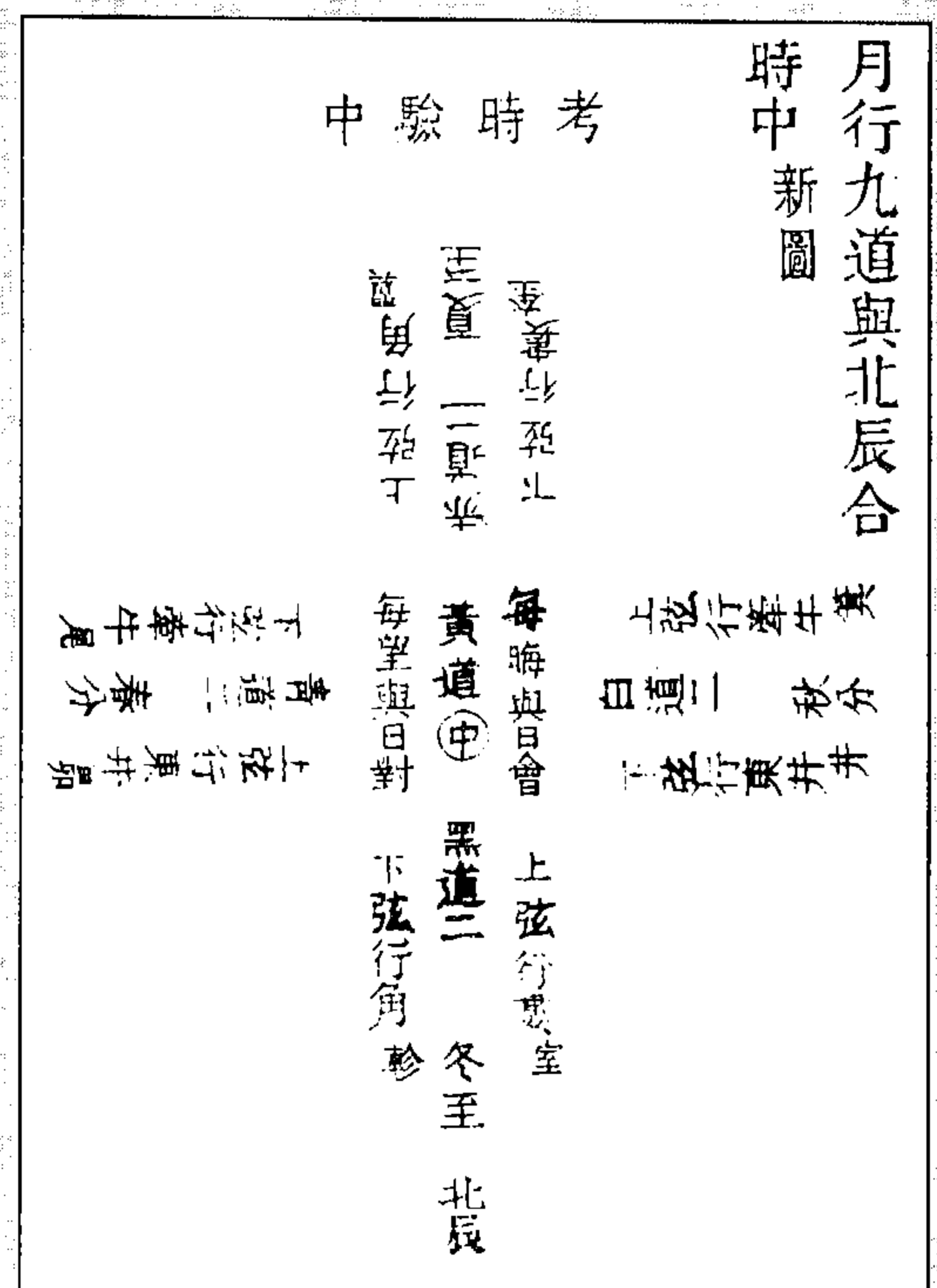
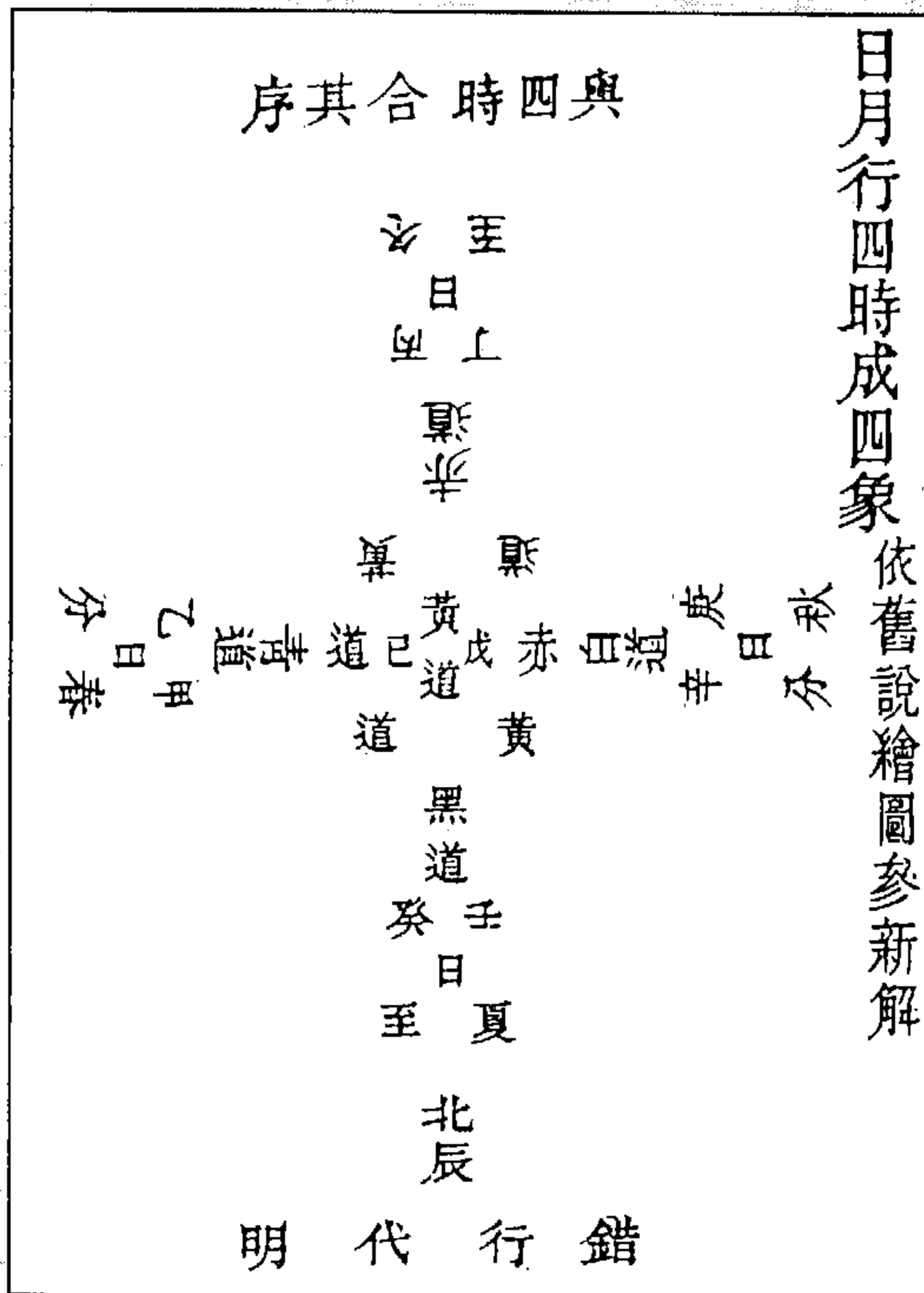

图 104 天文图  
(萧光远《周易属辞通例》)



图 103 天象生五行为造化之原图  
(冯道立《周易三极图贯》)

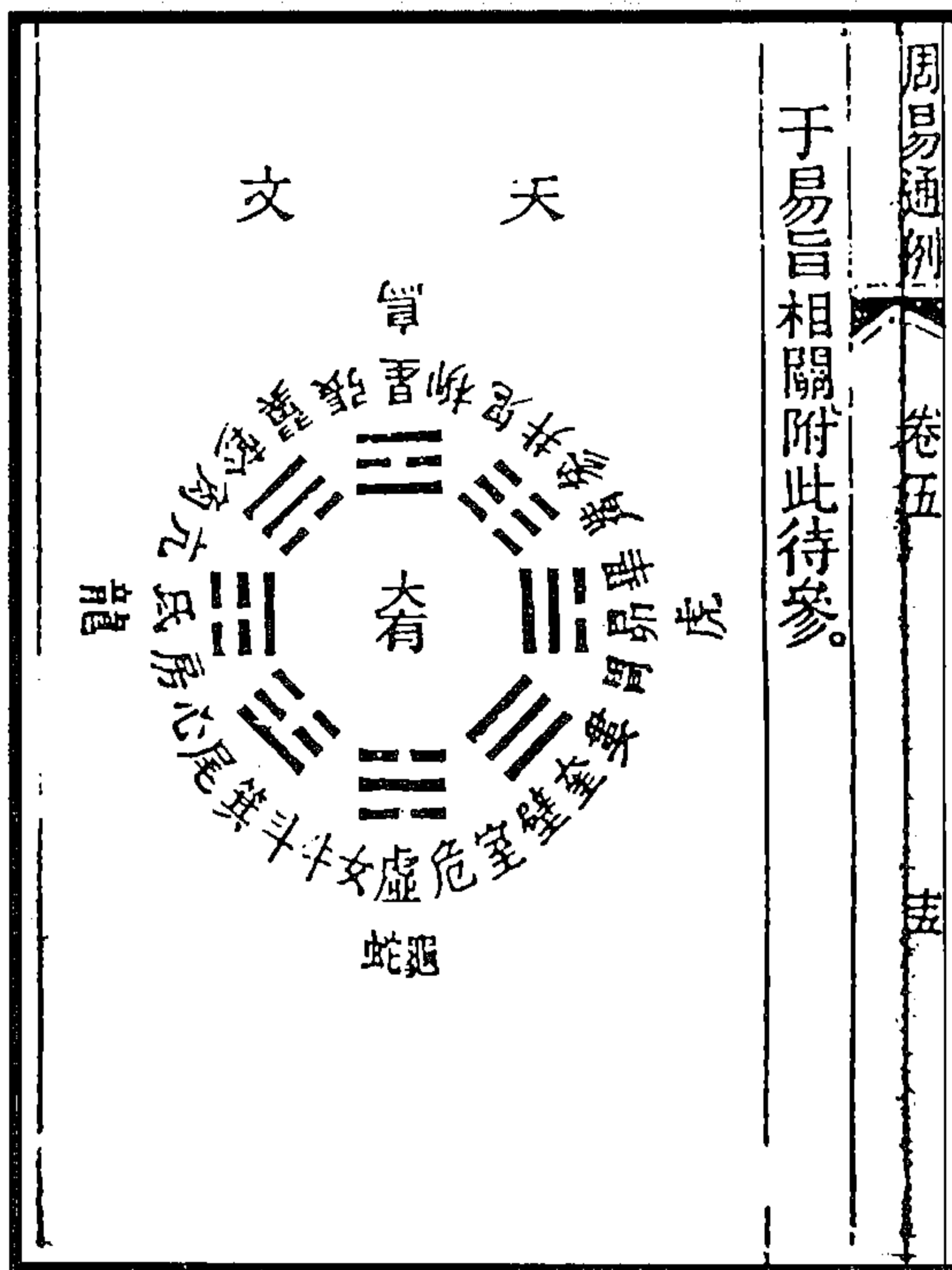

图 106 十二州图

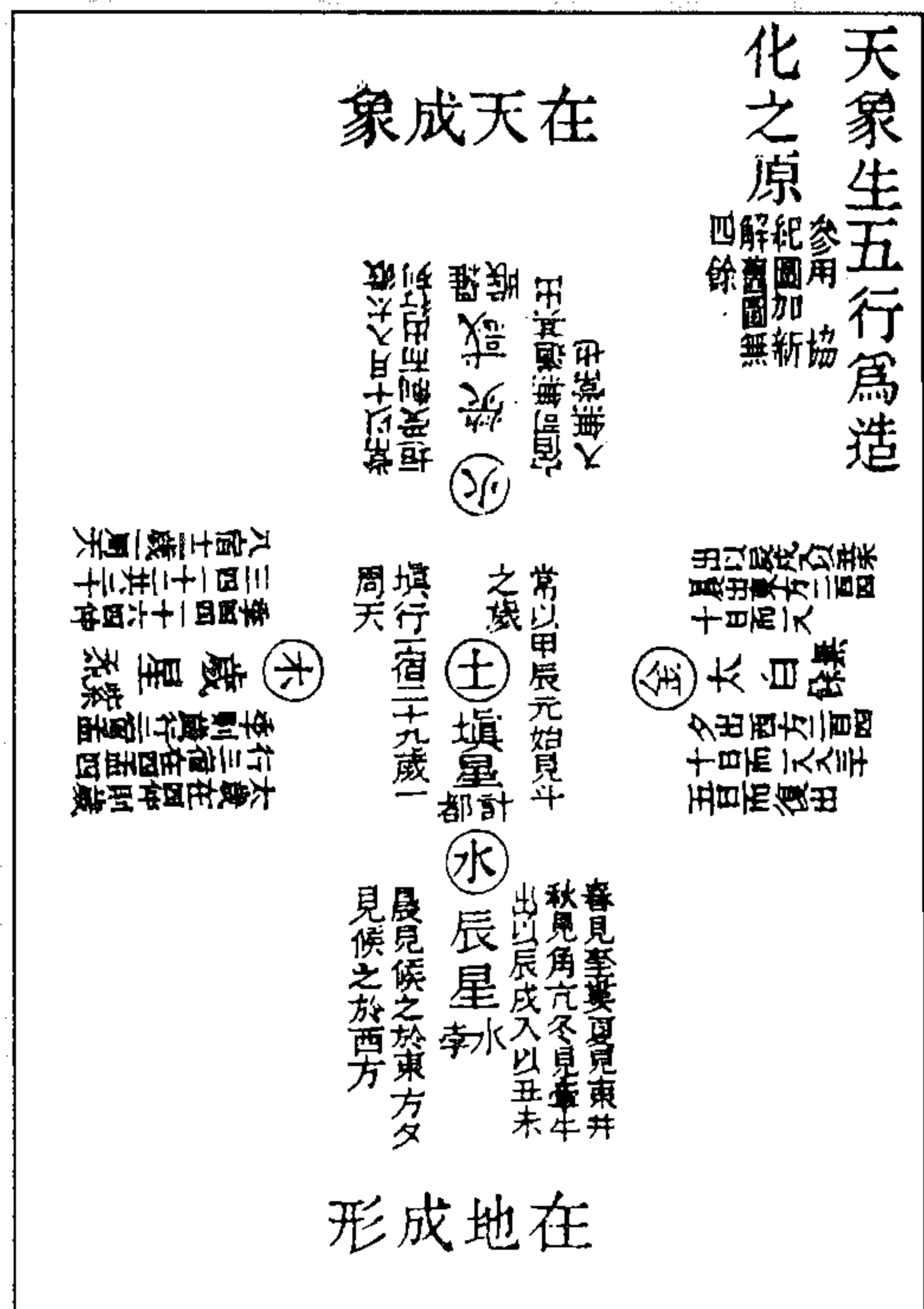

图 105 星象图

(萧光远《周易属辞通例》)

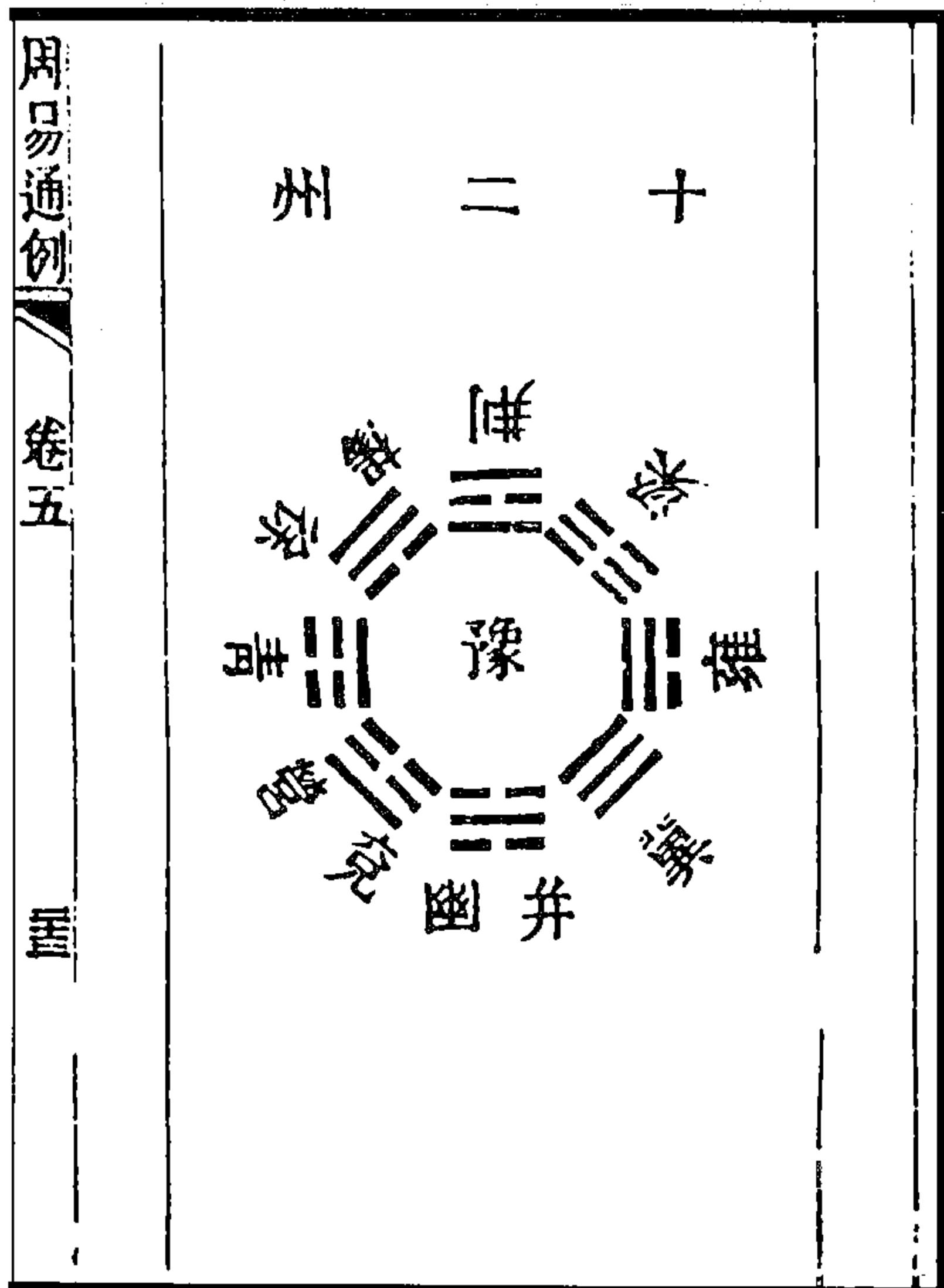

图 109 十二辰图

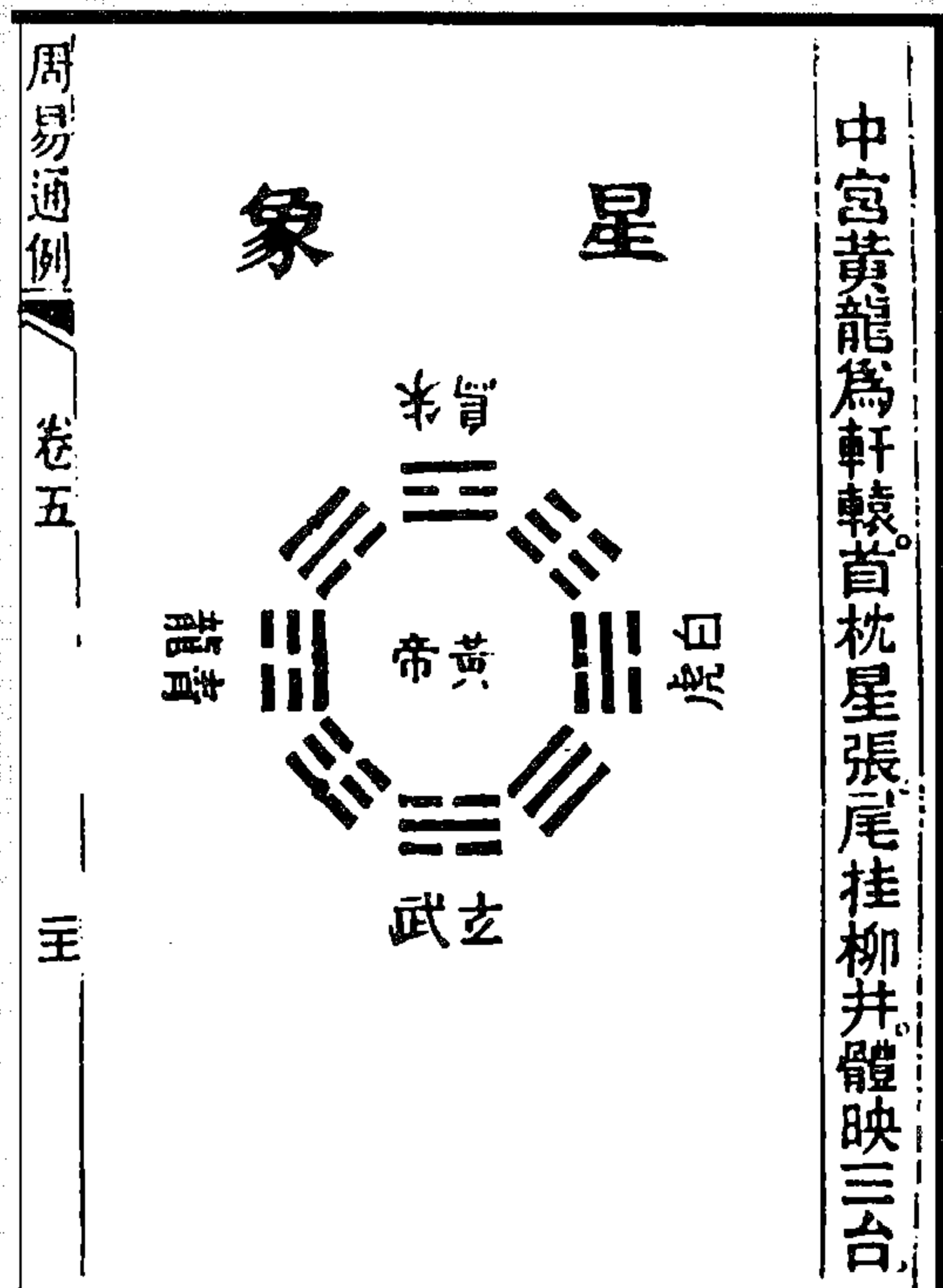
图 108 八风图

图 107 五岳图

(萧光远《周易属辞通例》)

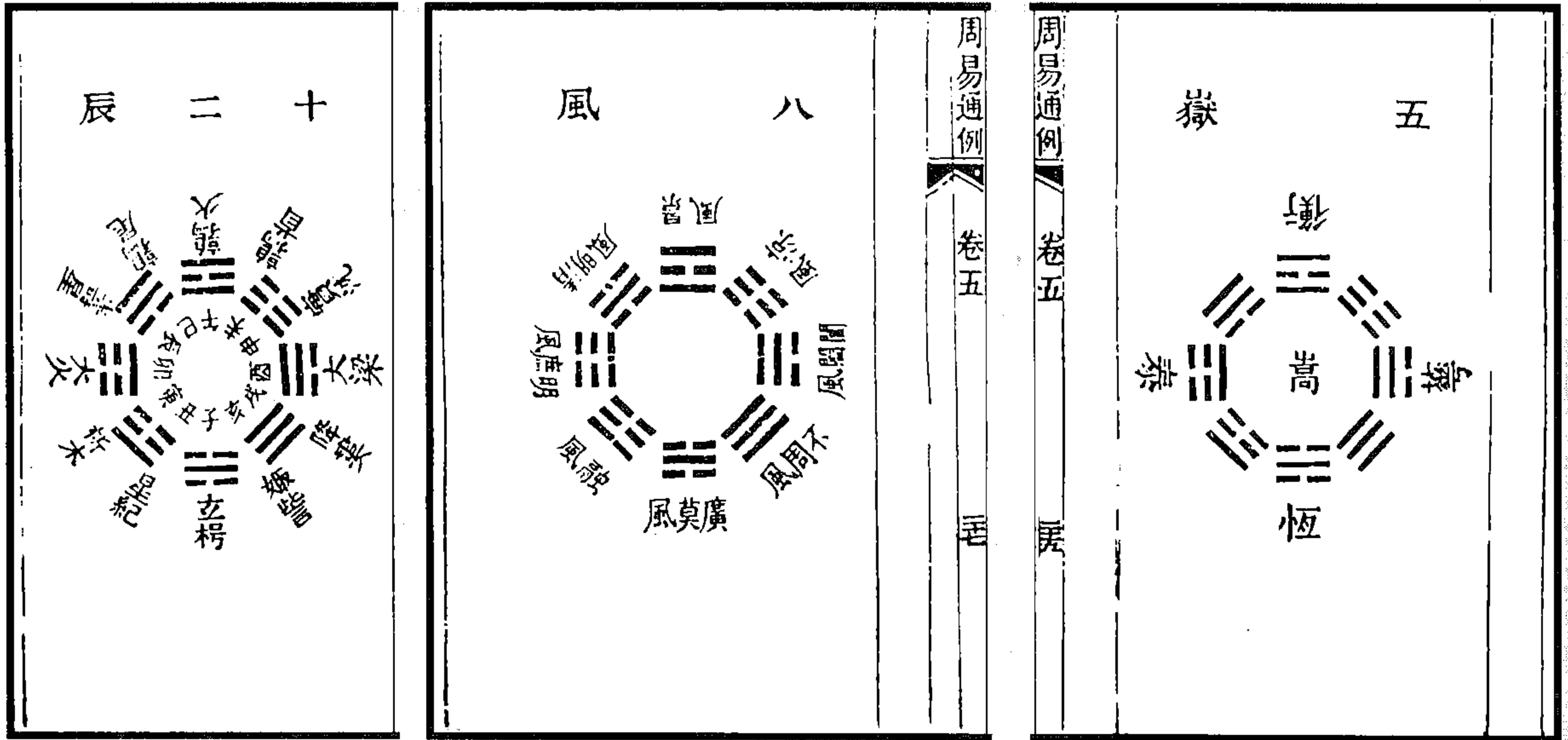

图 110 近北极星图

(戴棠《郑氏爻辰补》)





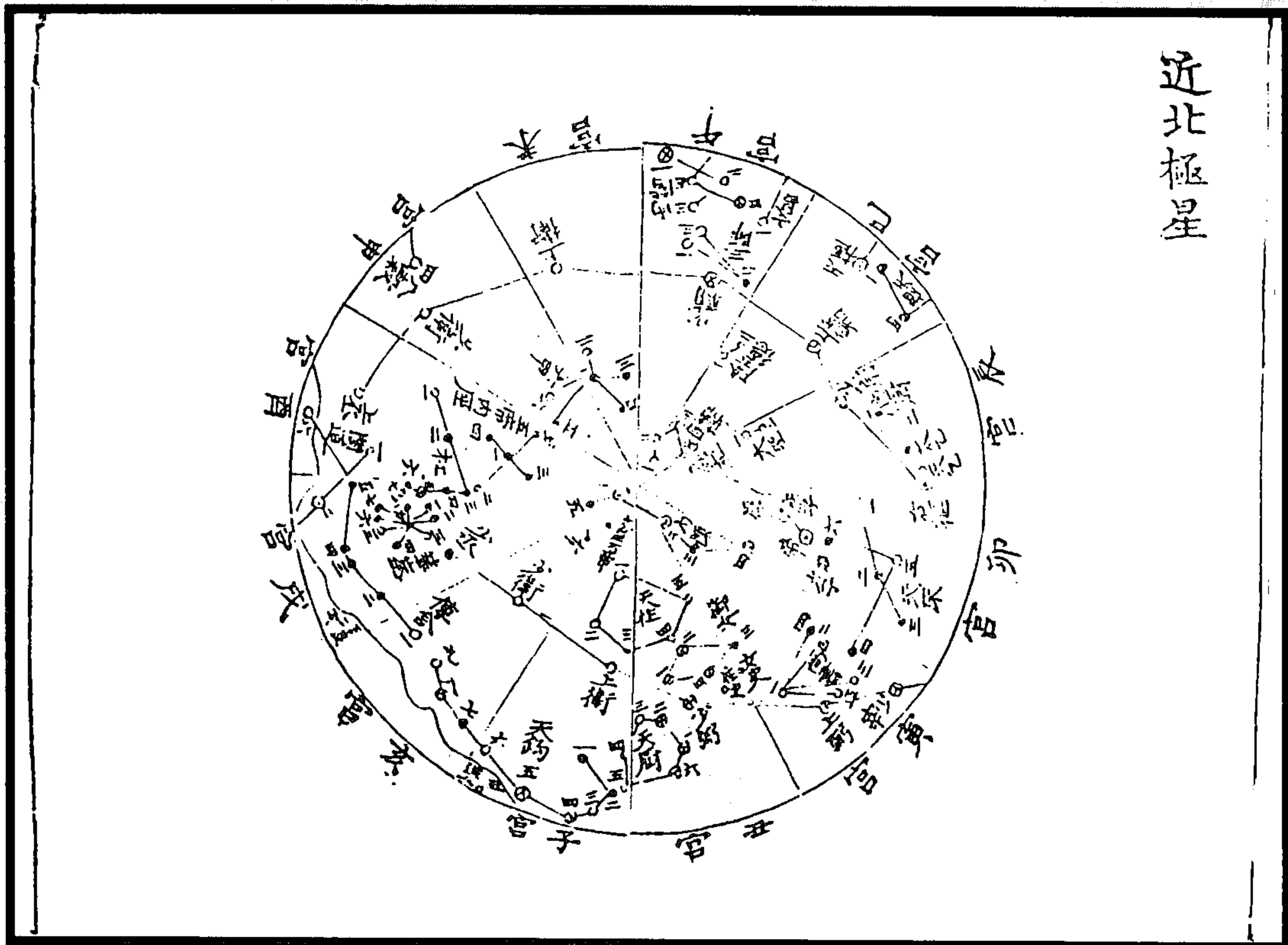
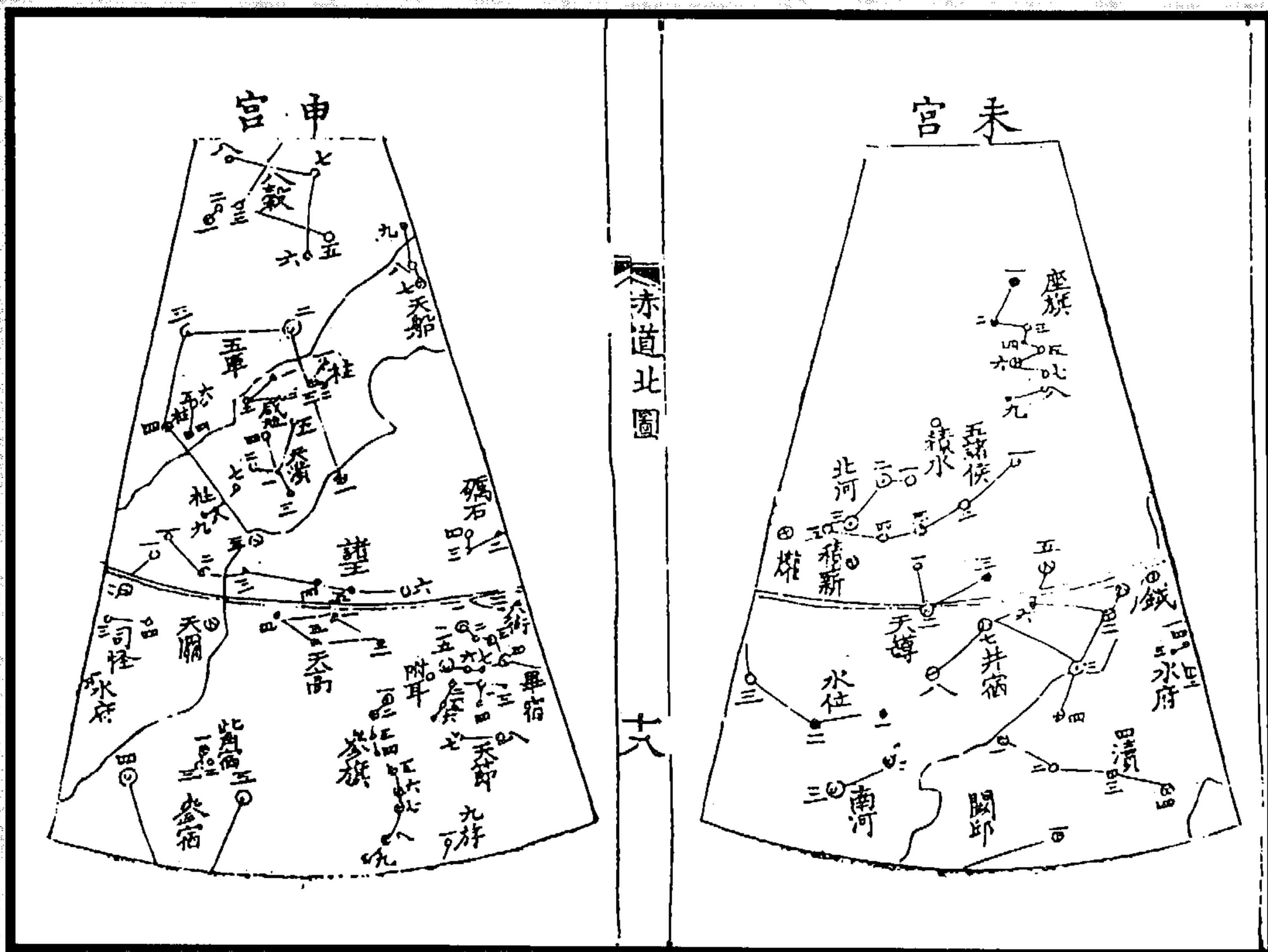
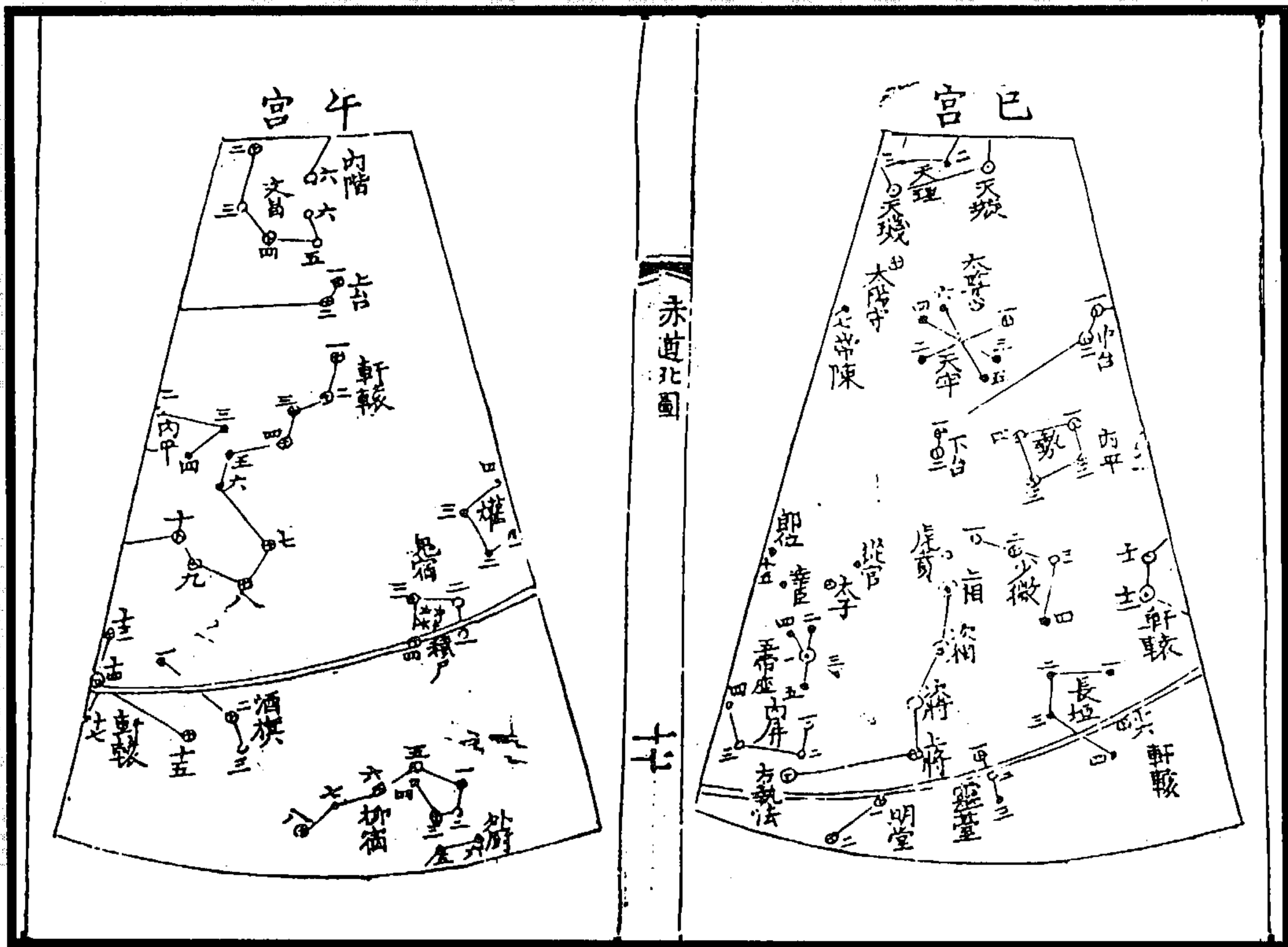

图 111 赤道北十二星宫图

(戴棠《郑氏爻辰补》)

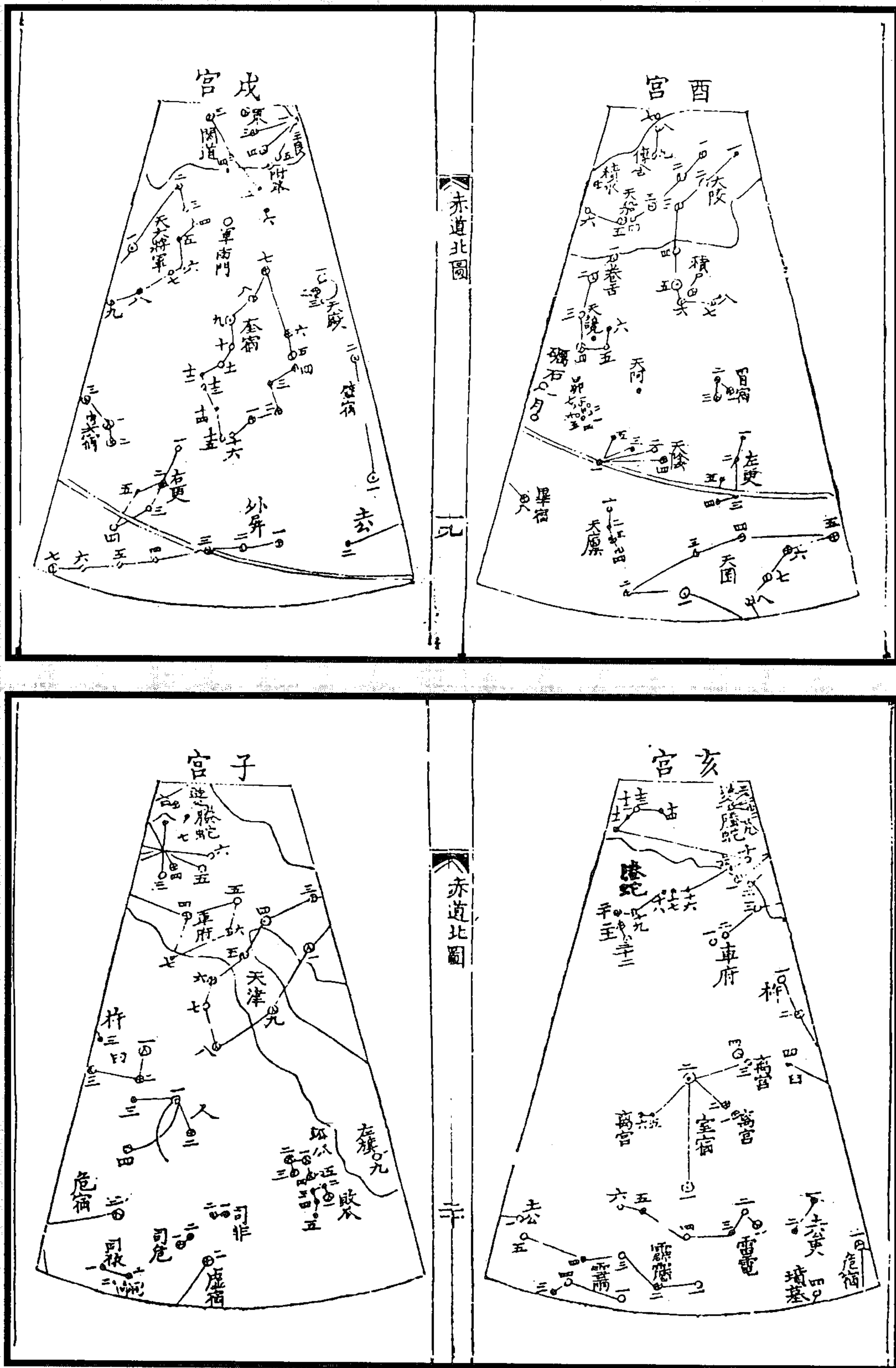
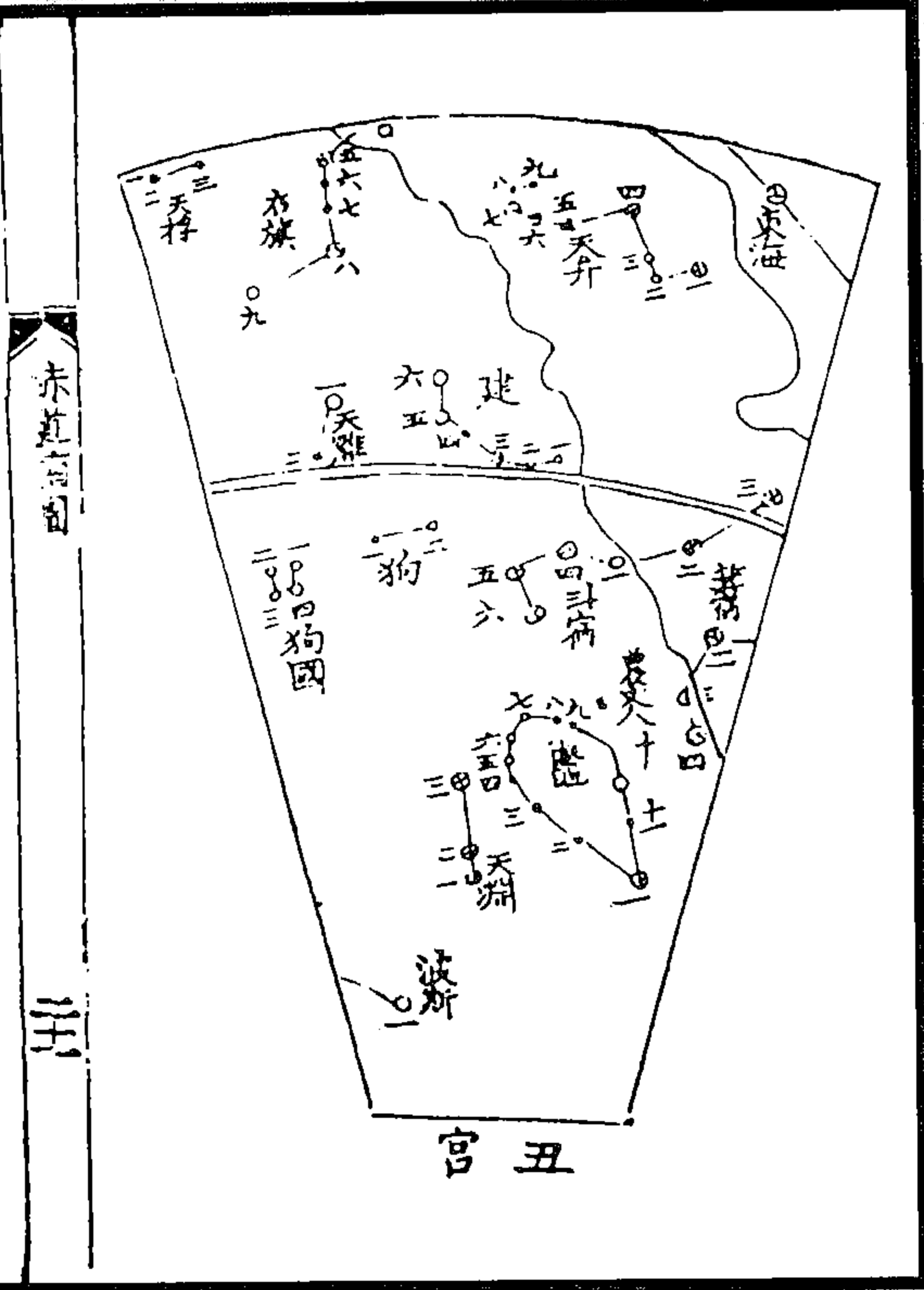
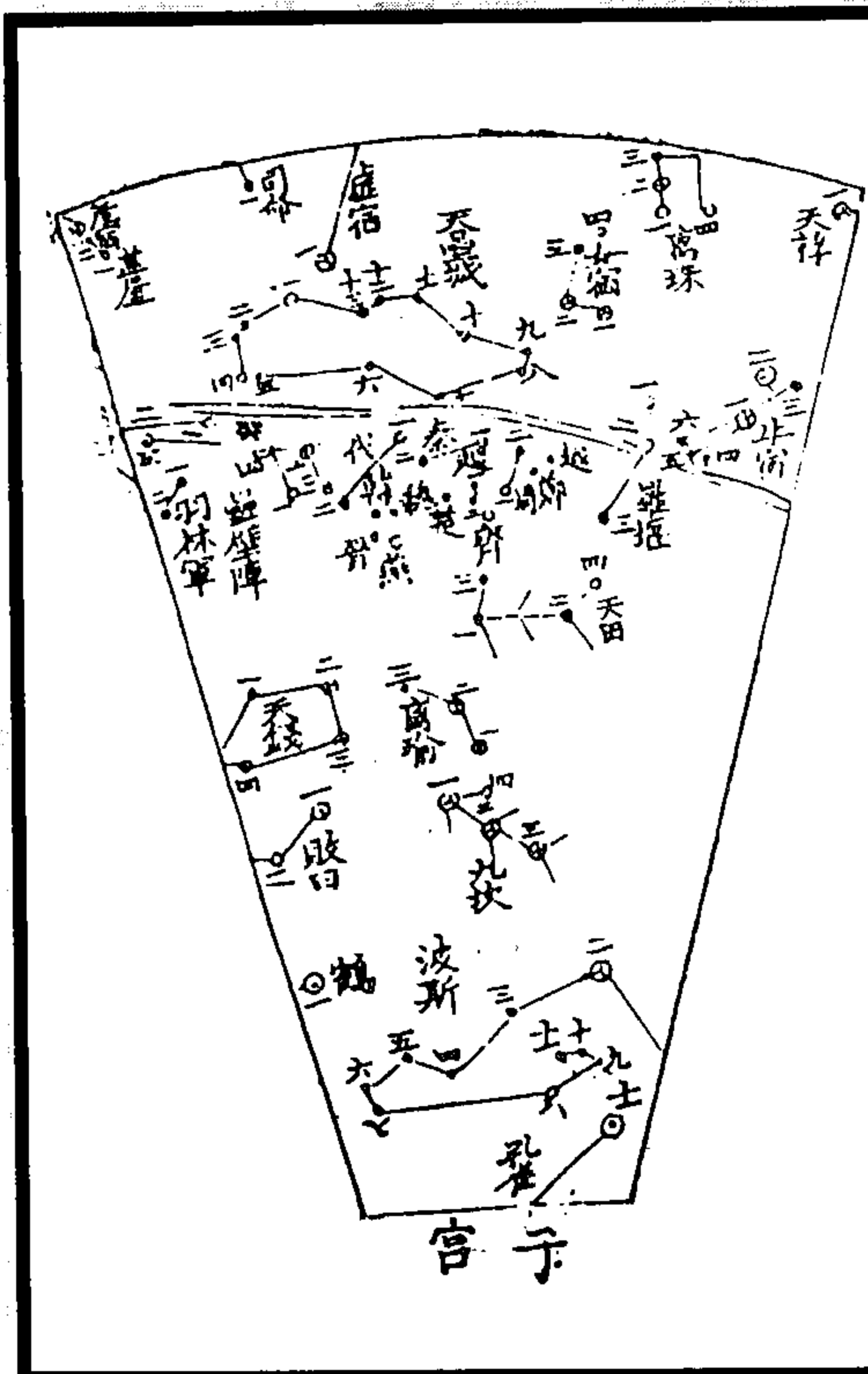

赤道南圖

三

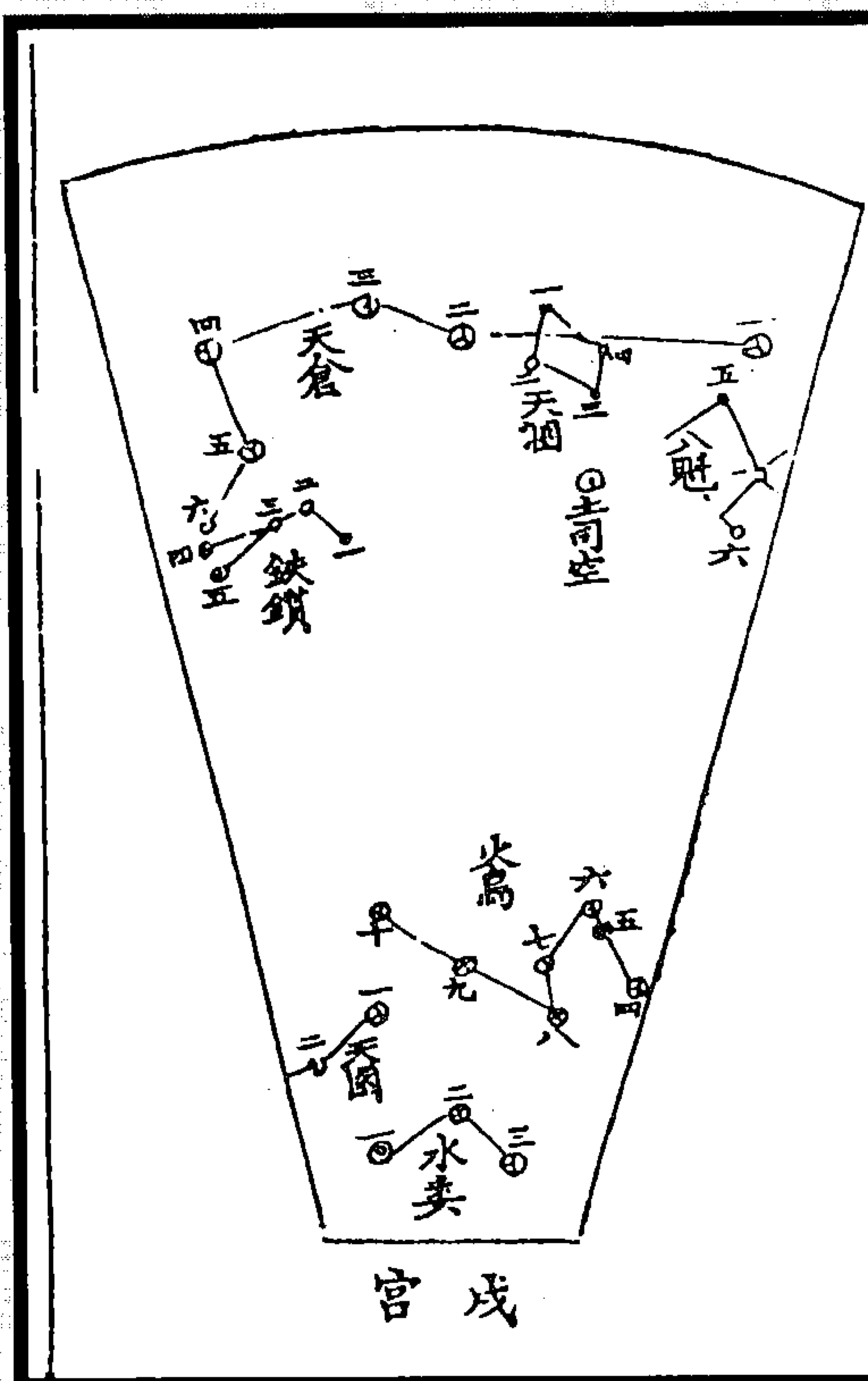

赤道南圖

三

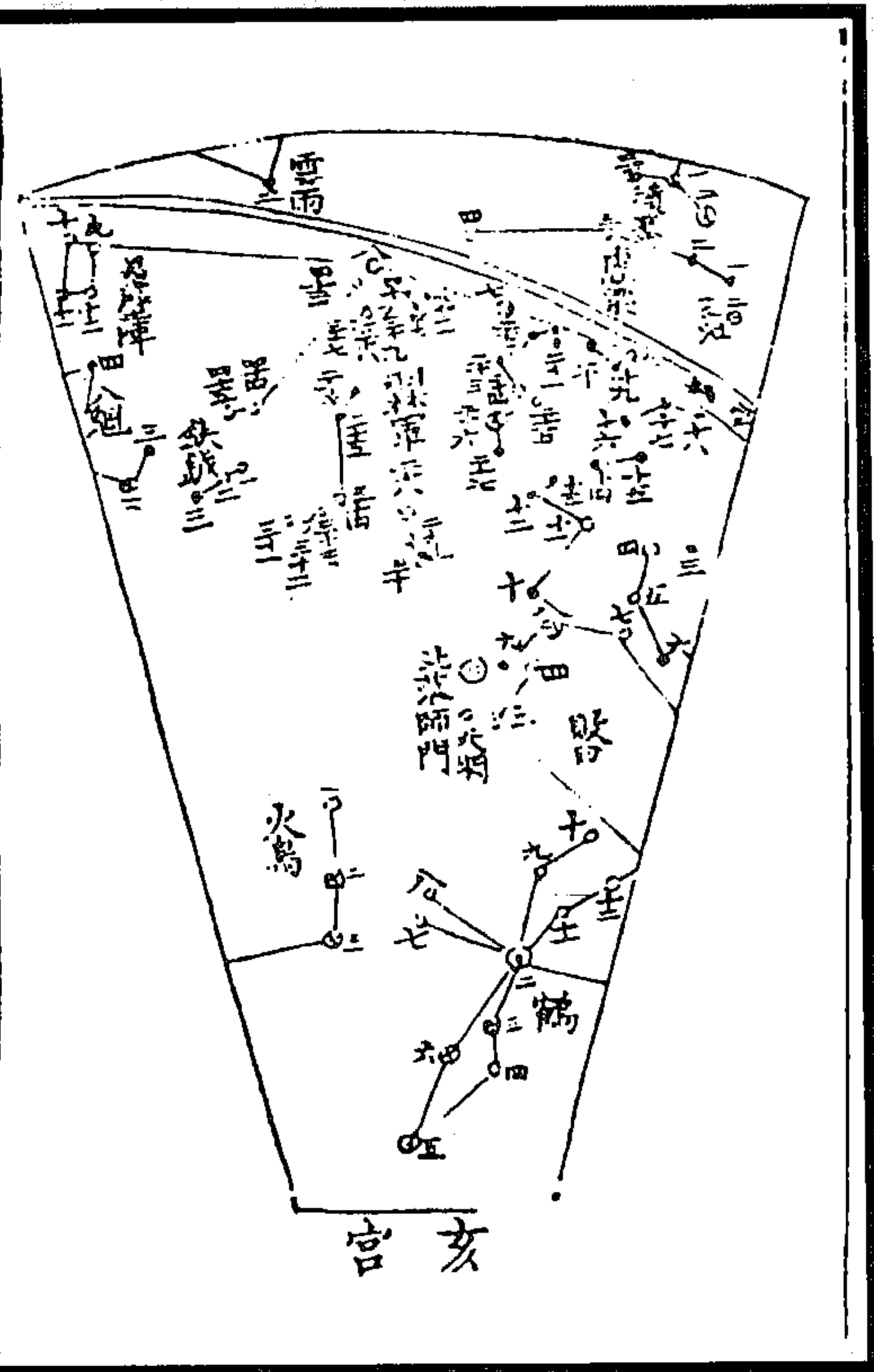

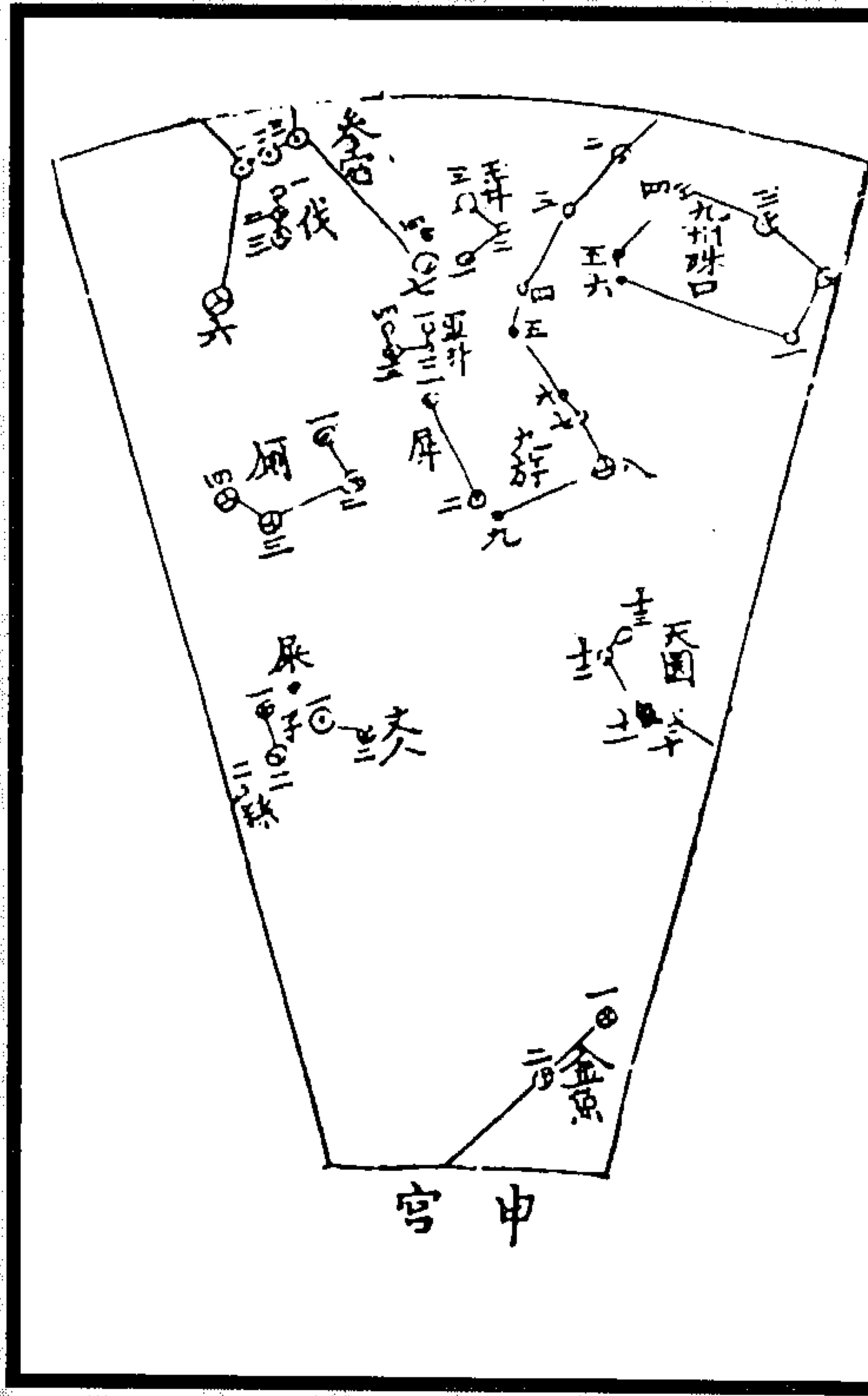

赤道南圖

三

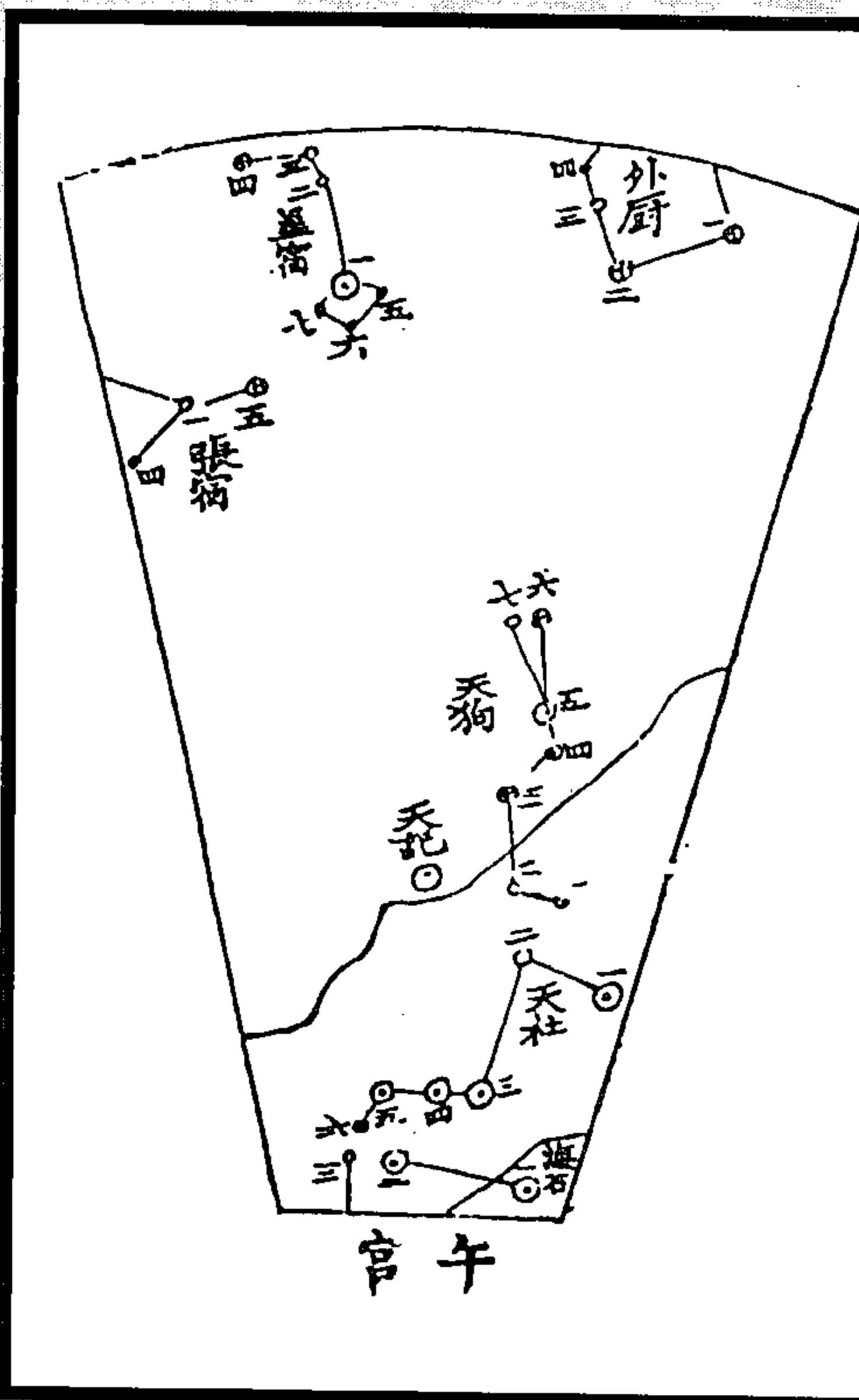
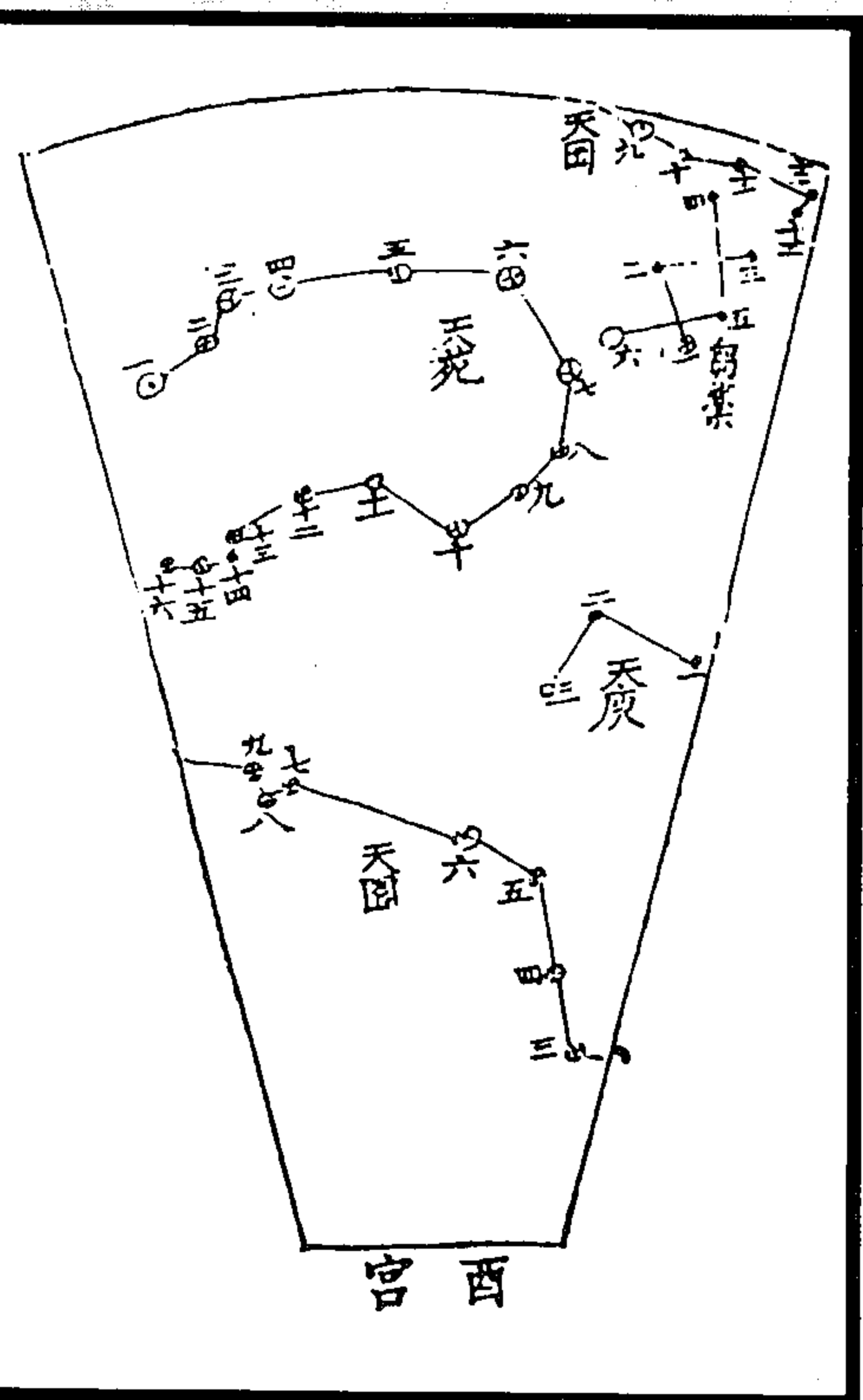

赤道南圖

三

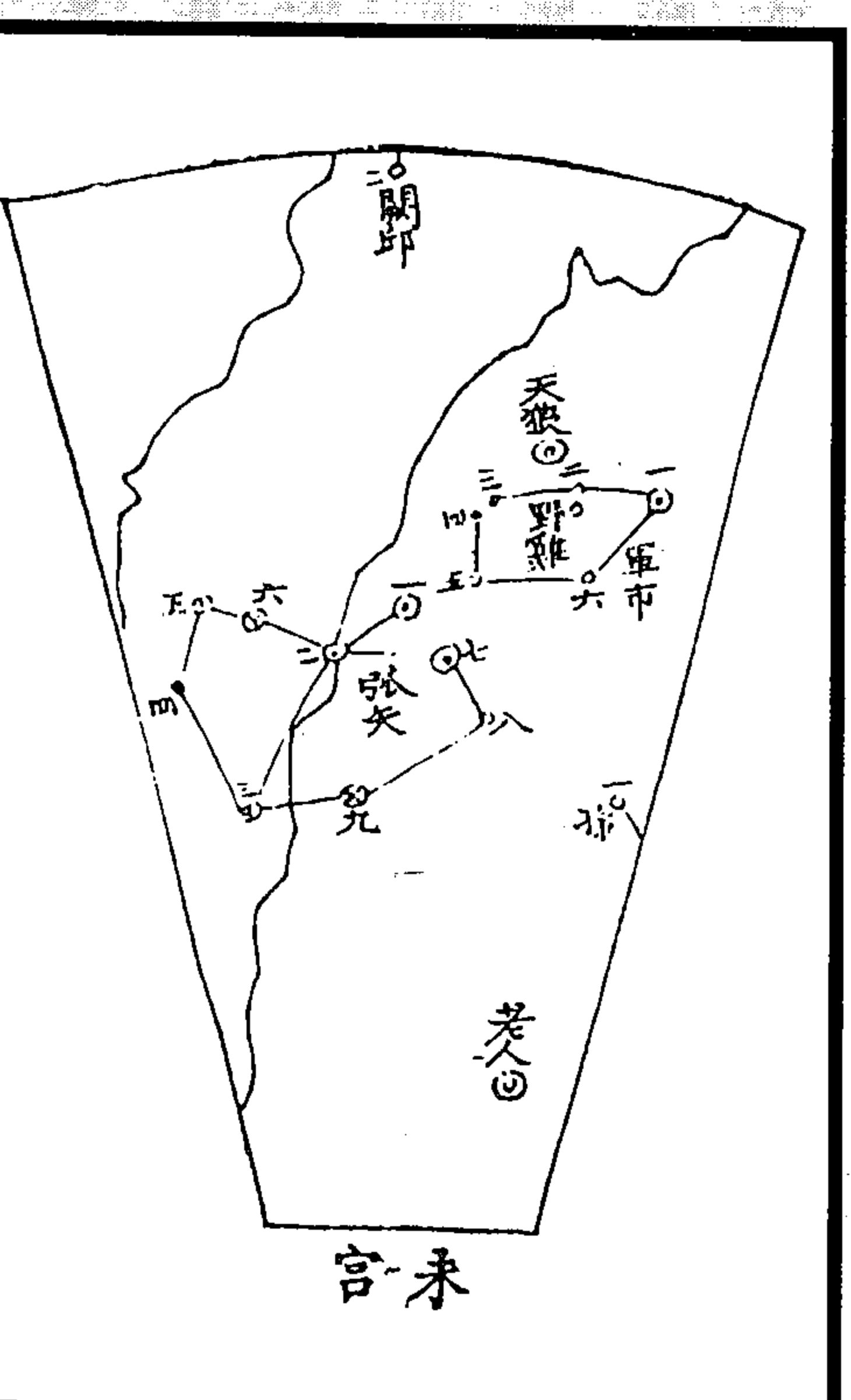





图 112 南极十二星宫图  
(戴棠《郑氏爻辰补》)



图 113 近南極星图  
(戴棠《郑氏爻辰补》)

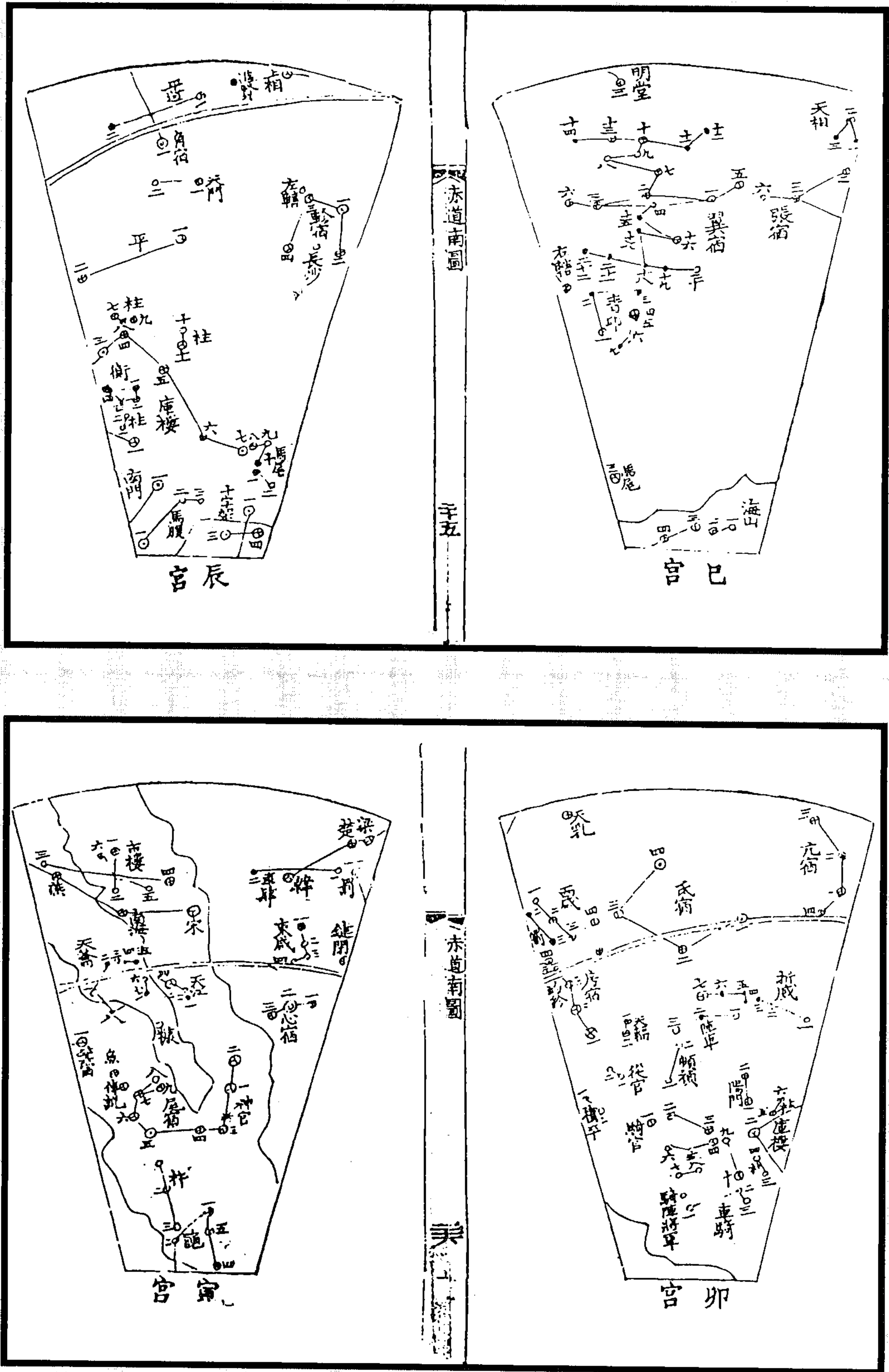

图 114 七曜高卑相和相比较图

七曜之最高最卑相和为本天全径，相较为本轮全径，本天本轮半径相和仍得最高，相较为仍得最卑，展转相求亦是此理。

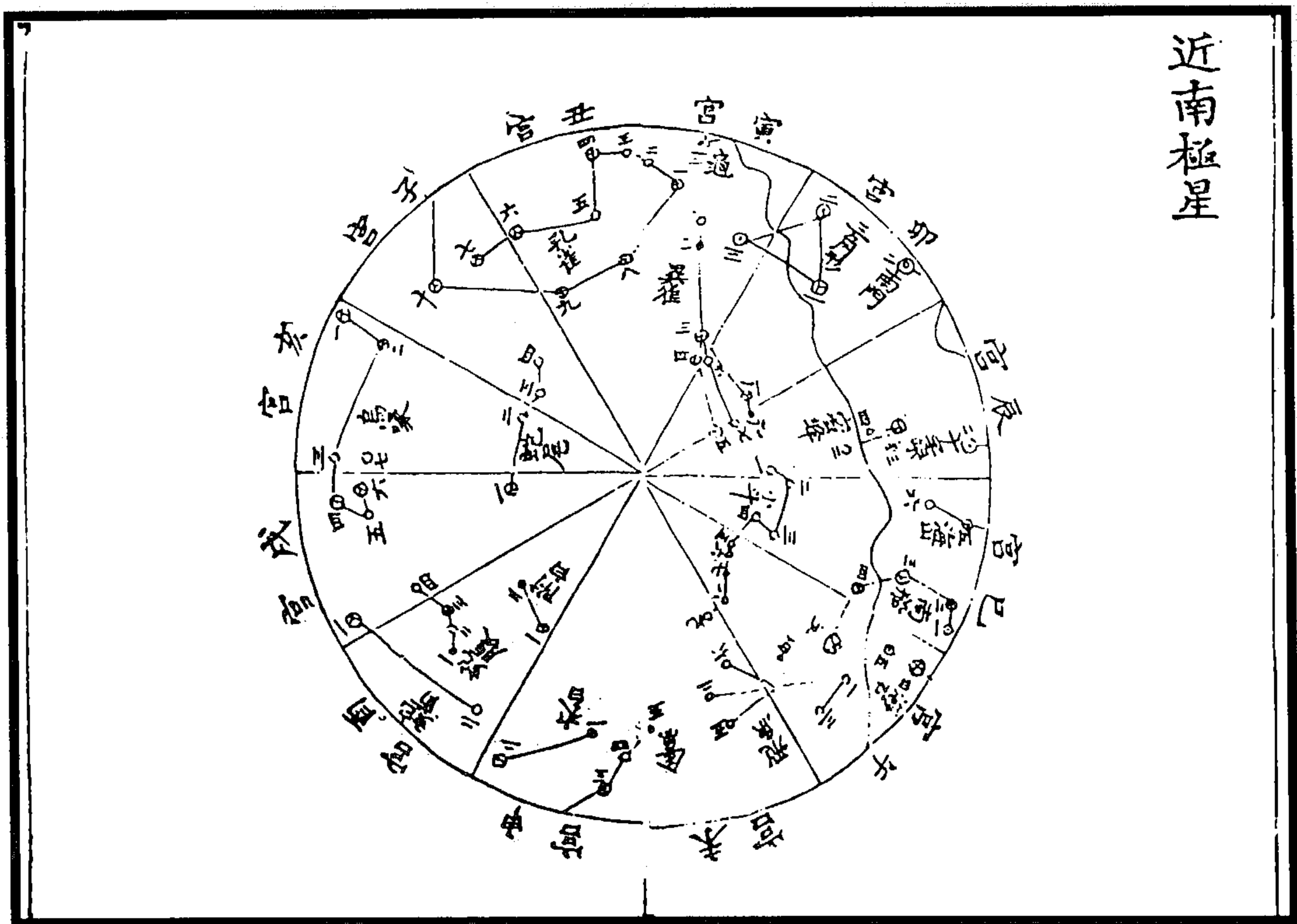
(张楚钟《易图管见》)

## 四、易学数学图

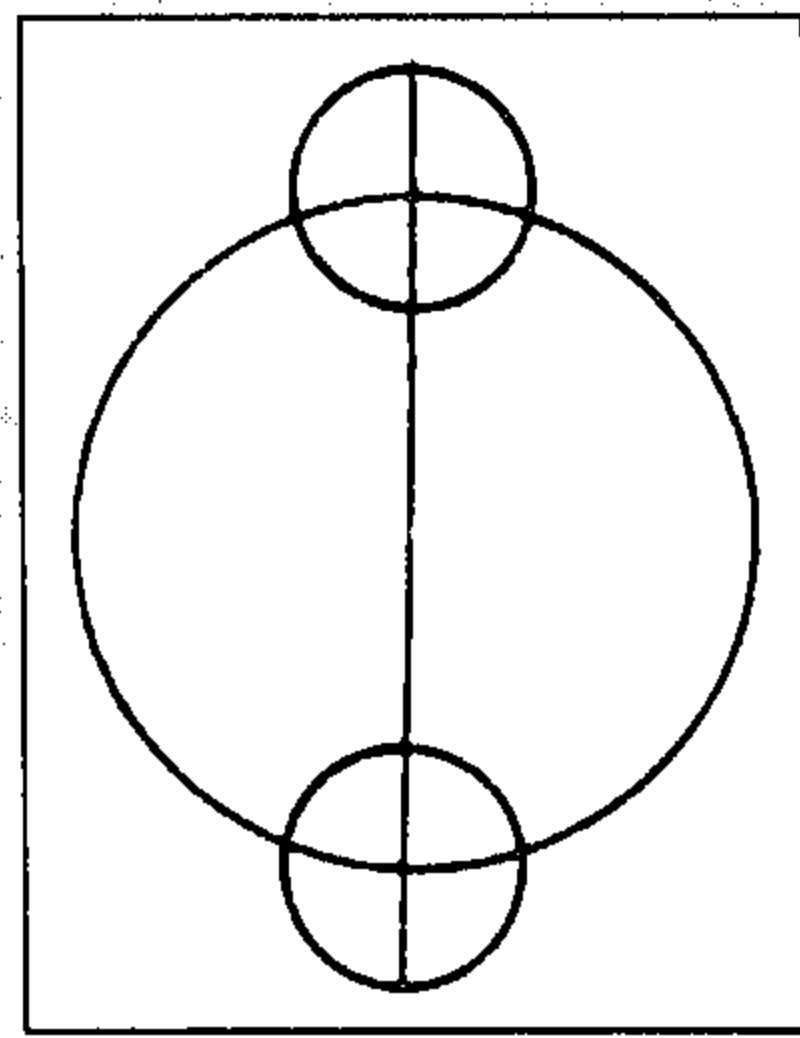

图1 五行数图

五行数者，《洛书》数也。此郭璞所谓水数六、木数三，又曰坎数六也。

(朱震《汉上易传卦图》)

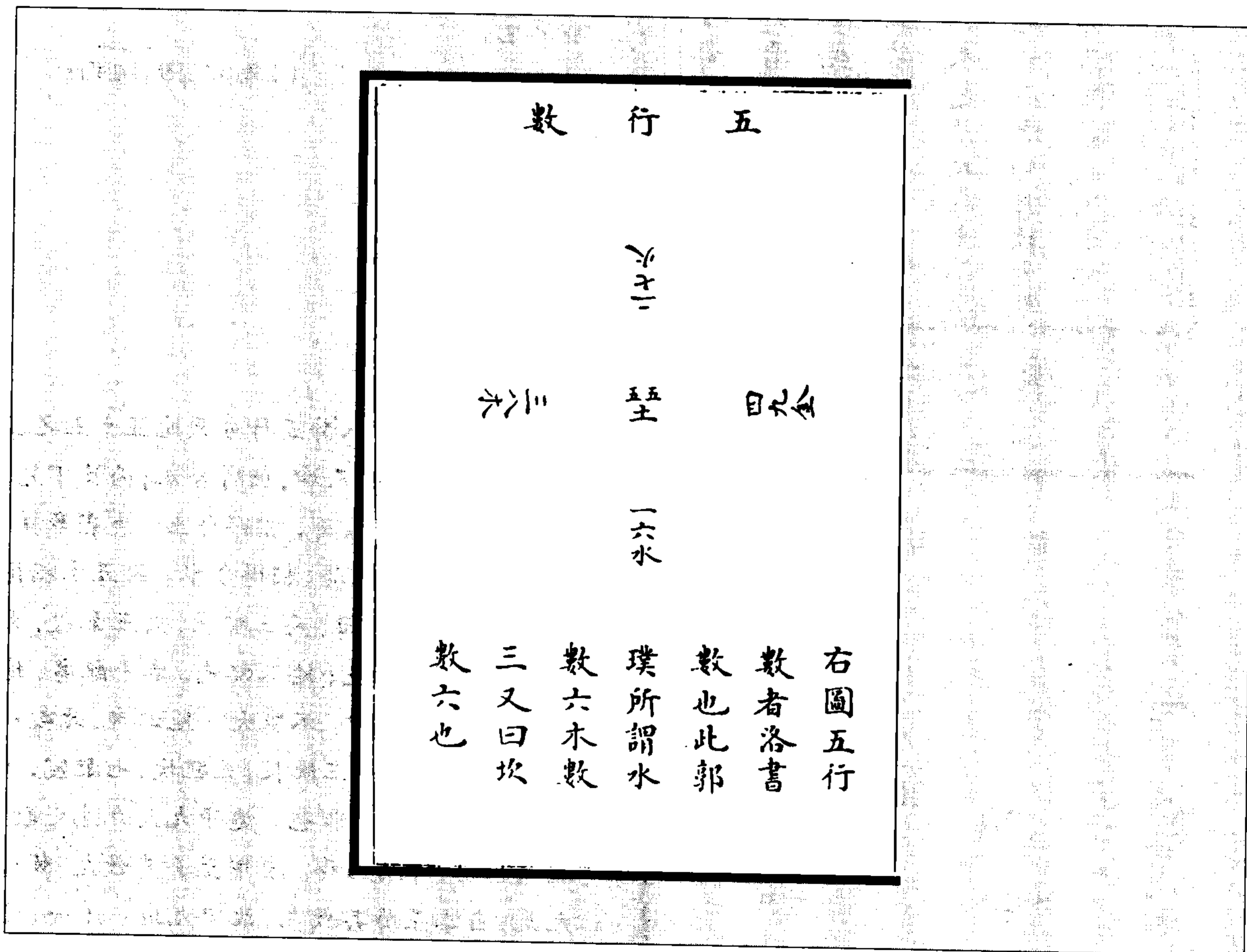

图2 十二辰数图



图3 十日数图

十二辰数者，十二卦消息数也。阳生于子，阴生于午。子十一月，午五月。郭璞以卯爻变未为未之月，此论十二辰也。十二辰即月数，月数即消息数，或用之为日数，则京房之积算也。

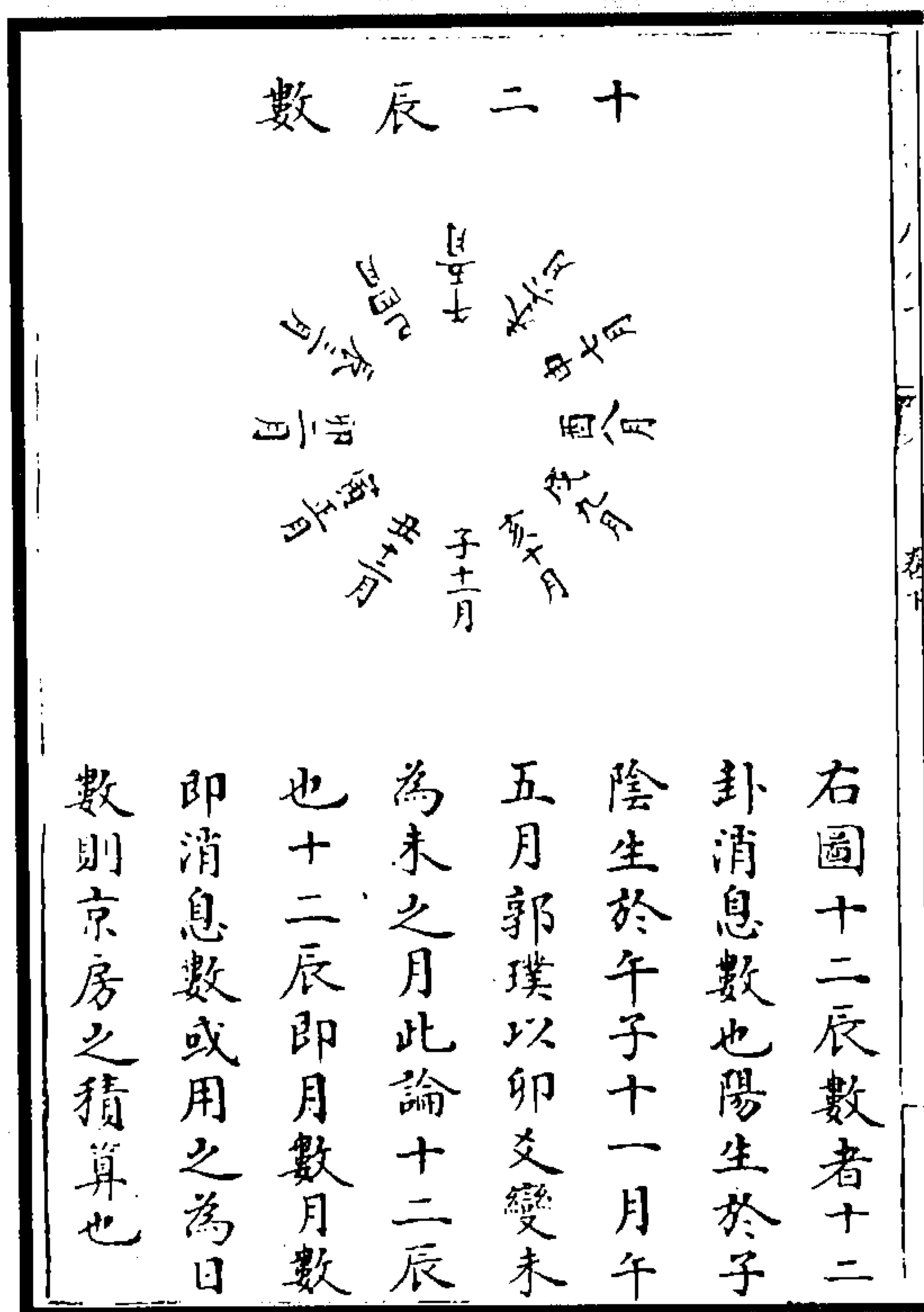
(朱震《汉上易传卦图》)

十日数者，八卦五行分天地五十五之数也。虞翻曰，甲乾乙坤，相得合木；丙艮丁兑，相得合火；戊坎己离，相得合土；庚震辛巽，相得合金；壬壬地癸，相得合水。故五位相得而各有合。崔憬曰，天三配艮，天五配坎，天七配震，天九配乾；地二配兑，地十配离，地八配巽，地六配坤。不取天一地四者，此数八卦之外。臣曰，以三配艮，五配坎，七配震，八配巽，是也；余论非也。遁甲九天九地之数，乾纳甲壬，坤纳乙癸。自甲至壬其数九，故曰九天；自乙至癸其数九，故曰九地。甲一、乙二、丙三、丁四、戊五、己六、庚七、辛八、壬九、癸十，故乾纳甲壬配一九，坤纳乙癸配二十，震纳庚配七，巽纳辛配八，坎纳戊配五，离纳己配六，艮纳丙配三，兑纳丁配四，此天地五十五之数也。关子明曰，著不只法天地而已，必以五行运其中焉。

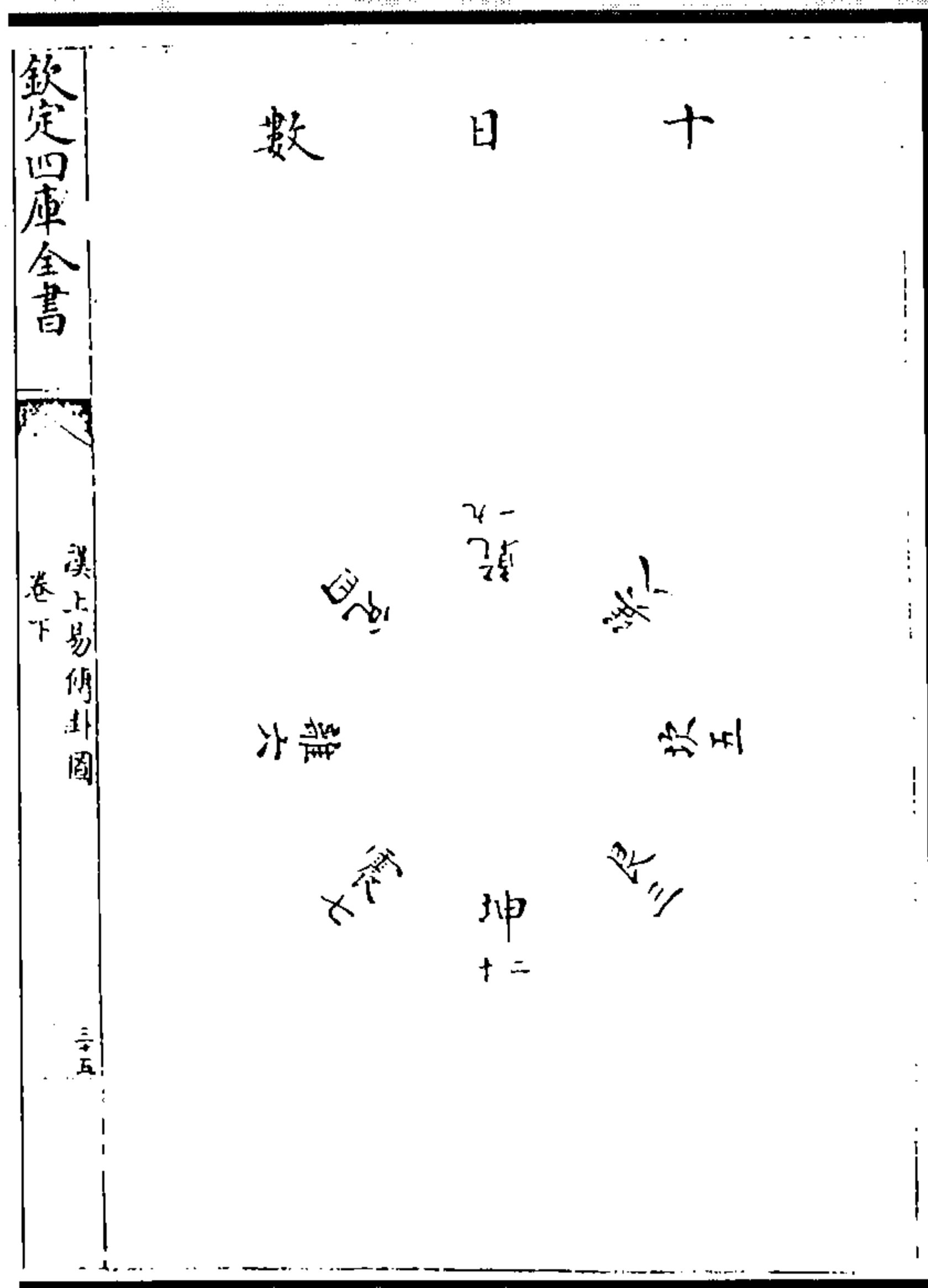
(朱震《汉上易传卦图》)

八卦数者，《河图》数也，此郭璞所谓巽别数四，兑数七。又曰，坎为一年。《易鉴》所谓震三艮八也。

(朱震《汉上易传卦图》)



图4 卦数图



图5 天地之数图

(杨甲《六经图》)

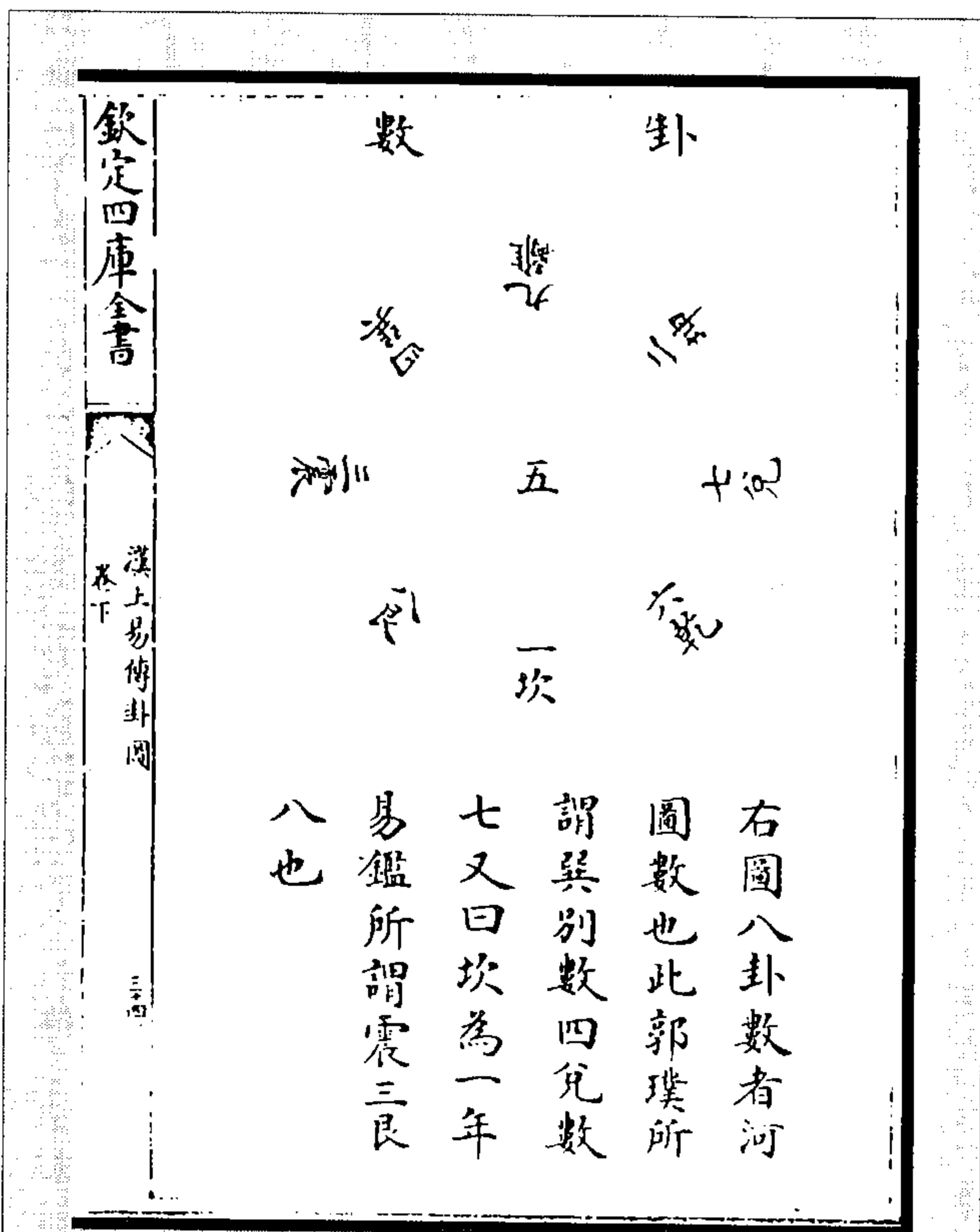

图6 六十四卦万物数图  
(杨甲《六经图》)

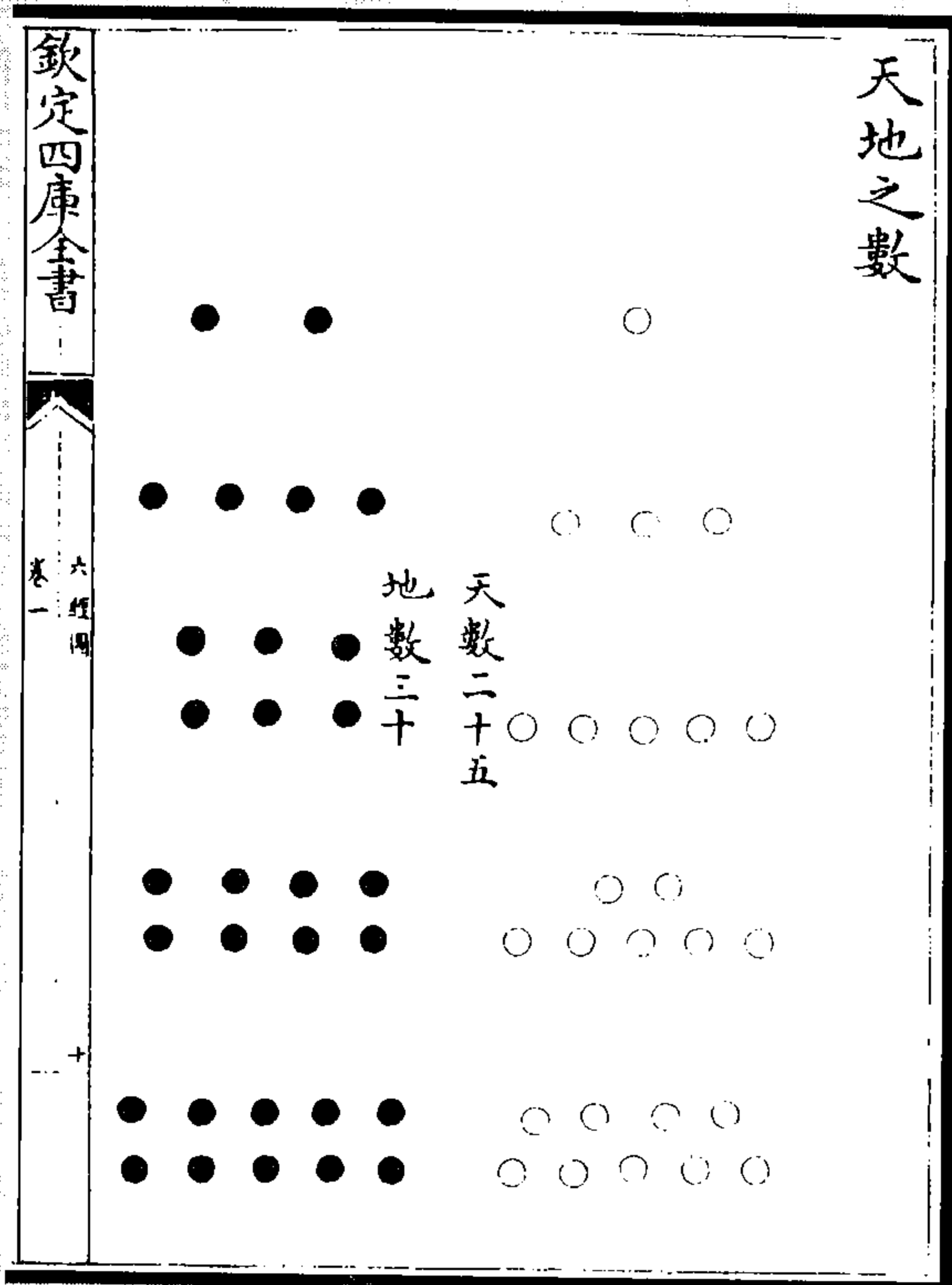

图7 六十四卦天地数图  
(杨甲《六经图》)

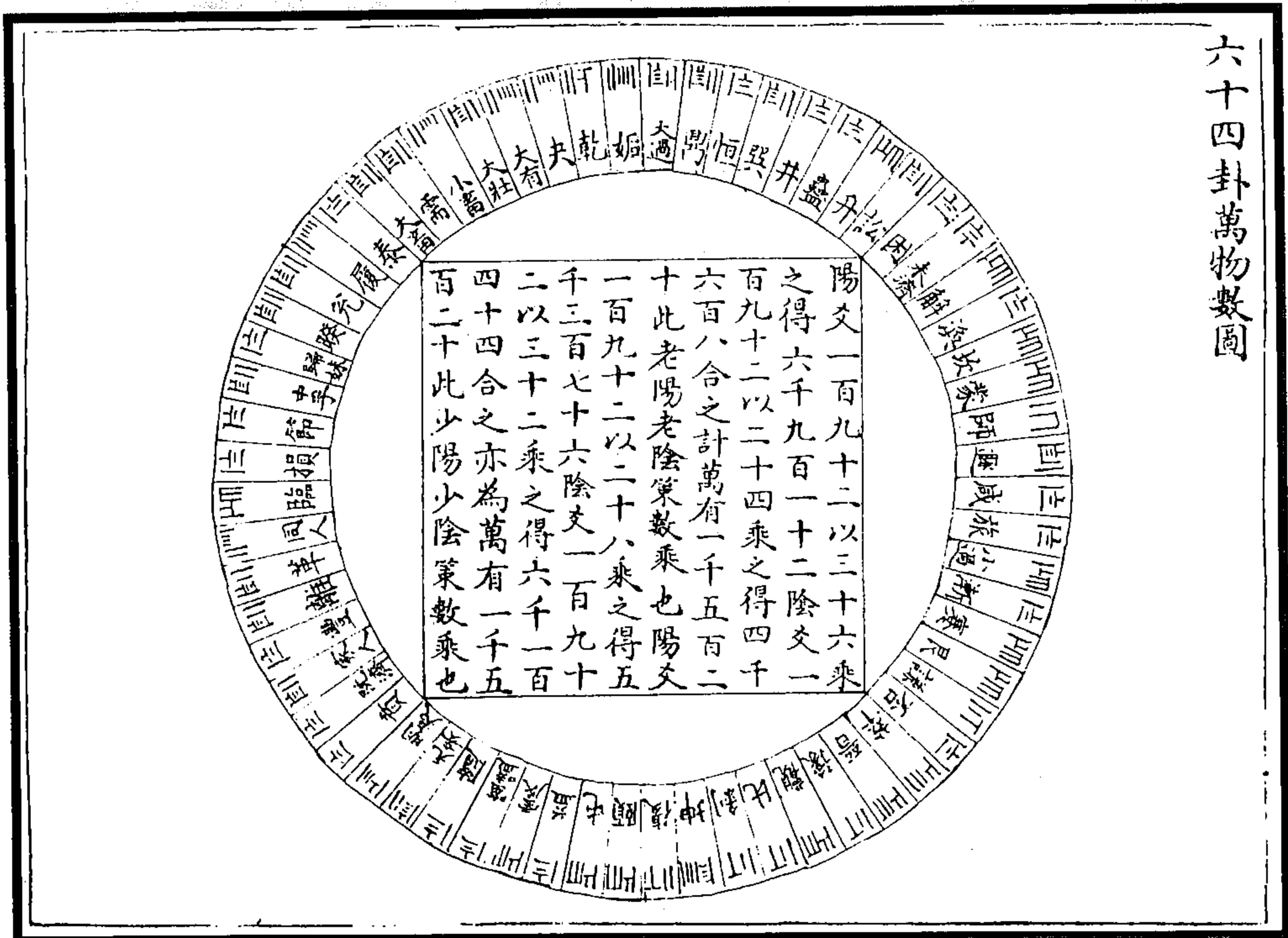

图8 大衍之数图  
(杨甲《六经图》)

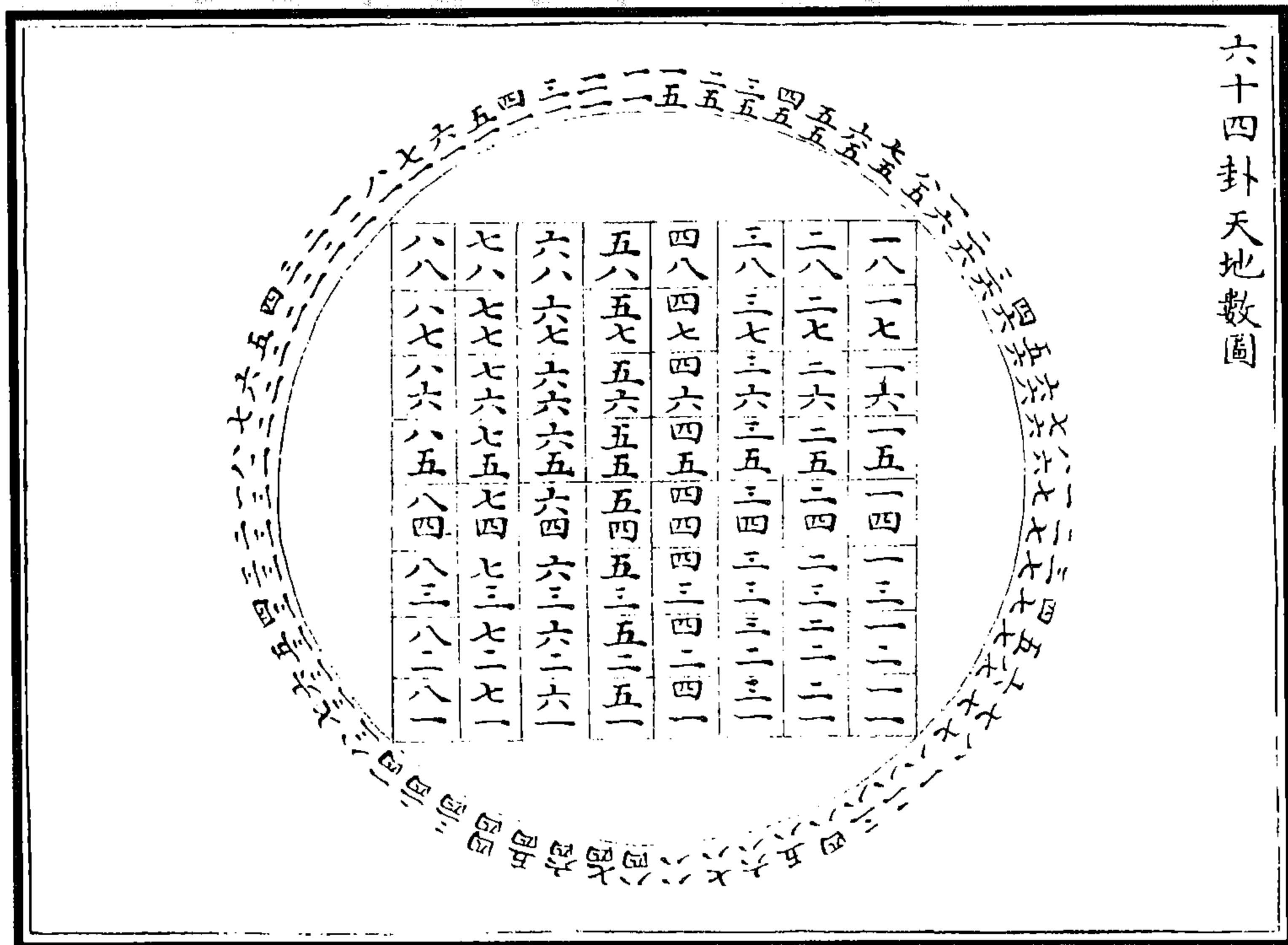

图9 大衍新图  
(唐仲友《帝王经世图谱》)



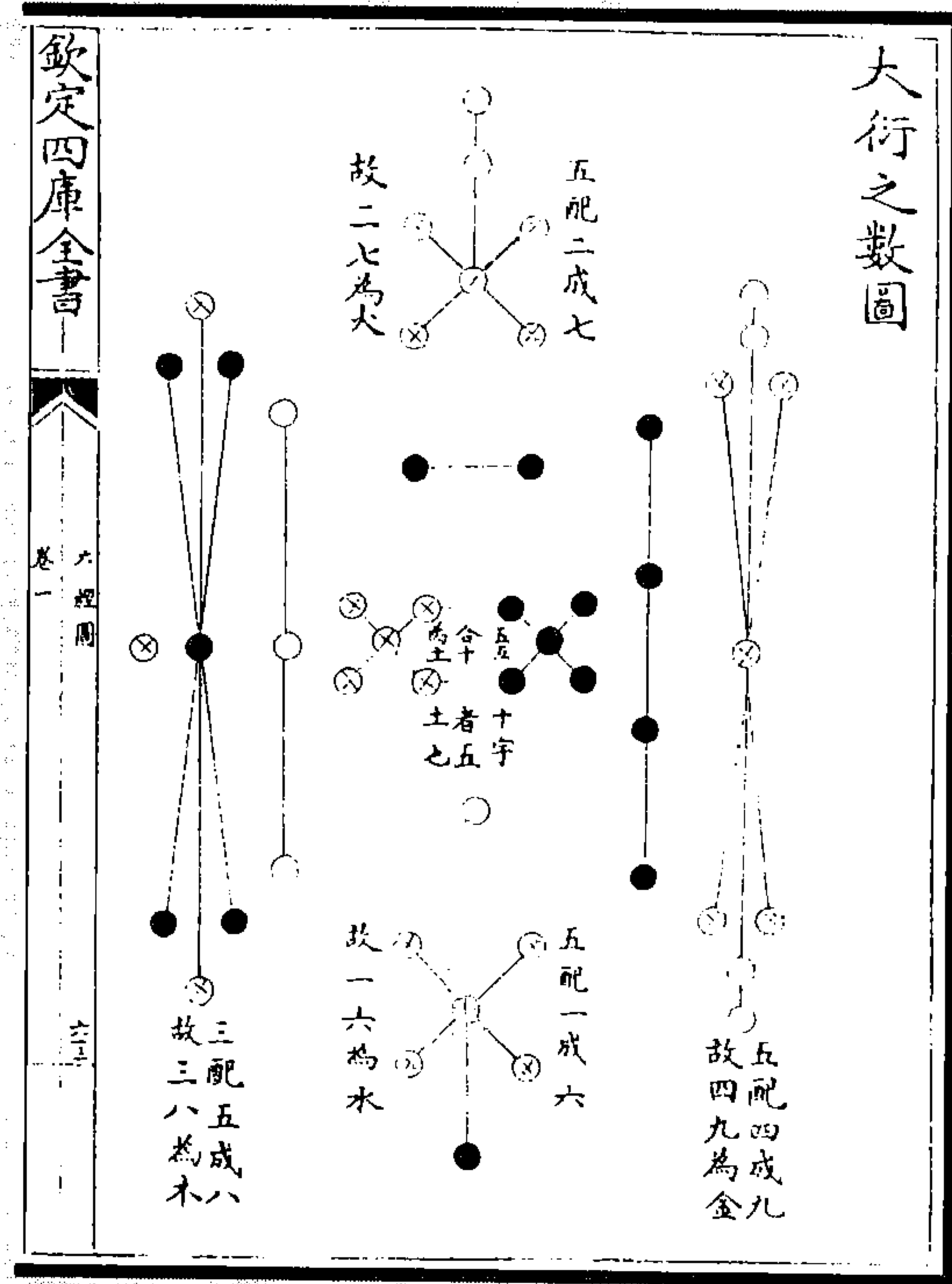

图 11 先天方图数变八图之二

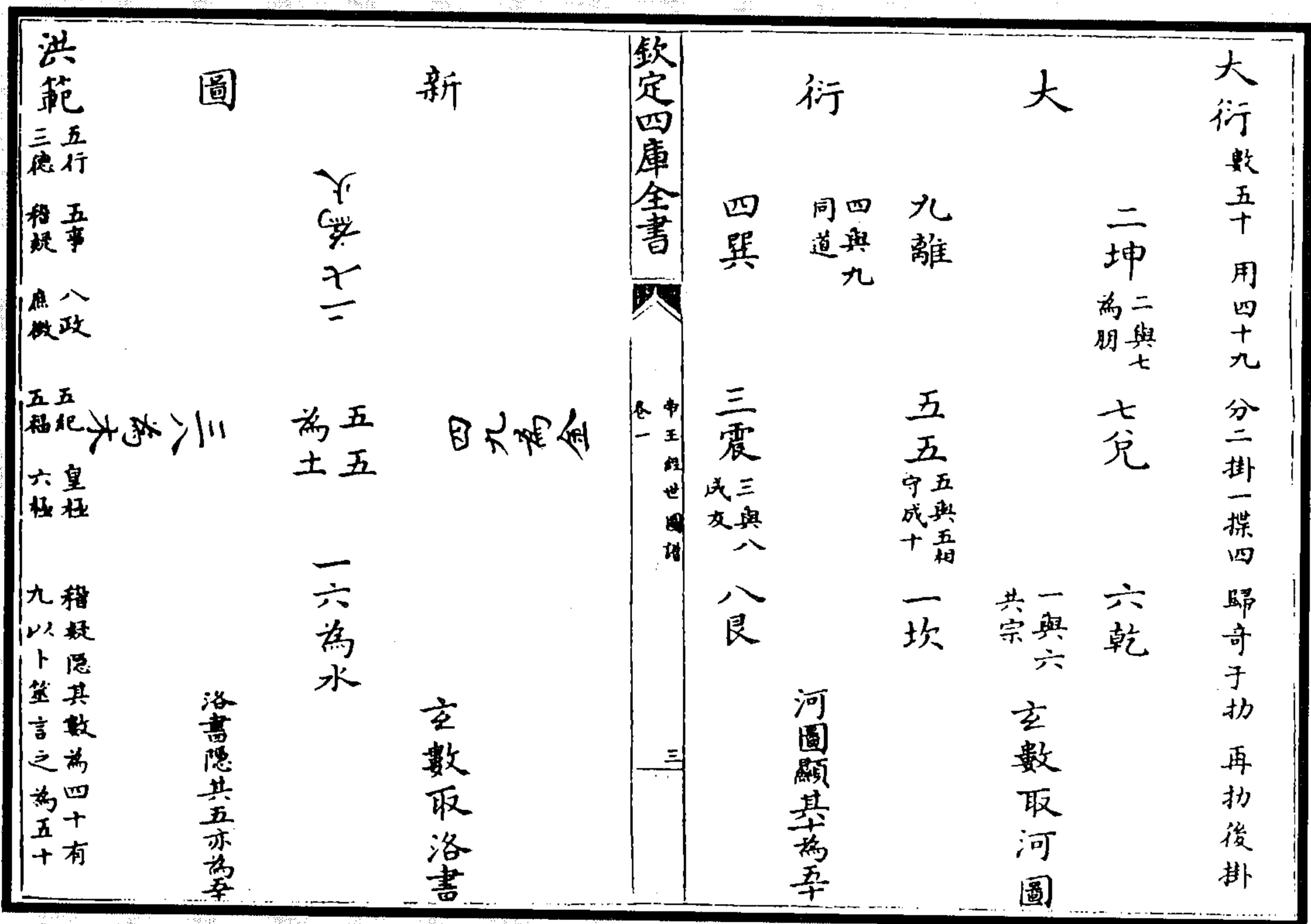

图 10 先天方图数变八图之一

(张行成《易通变》)

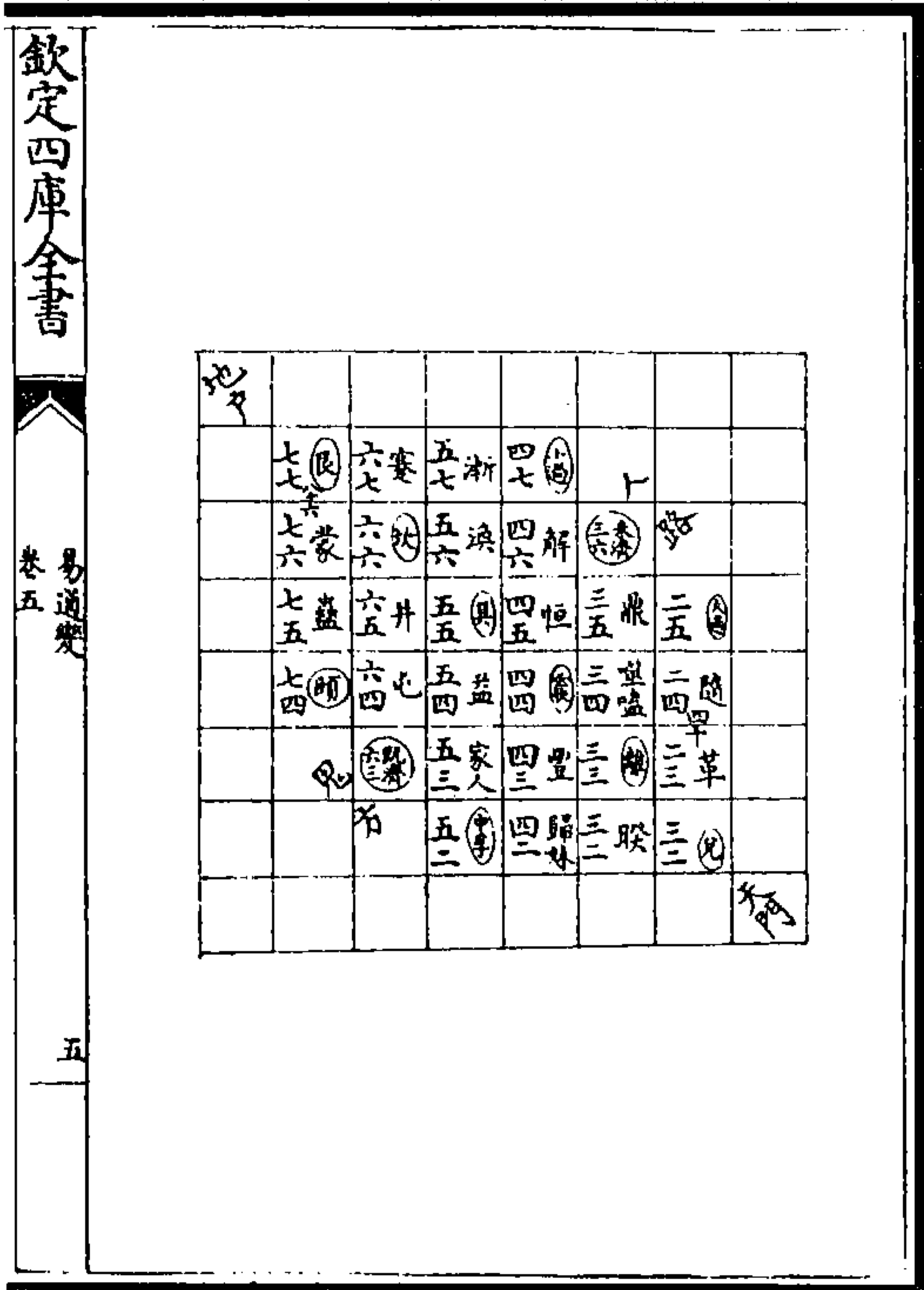

图 13 先天方图数变八图之四



图 12 先天方图数变八图之三

(张行成《易通变》)

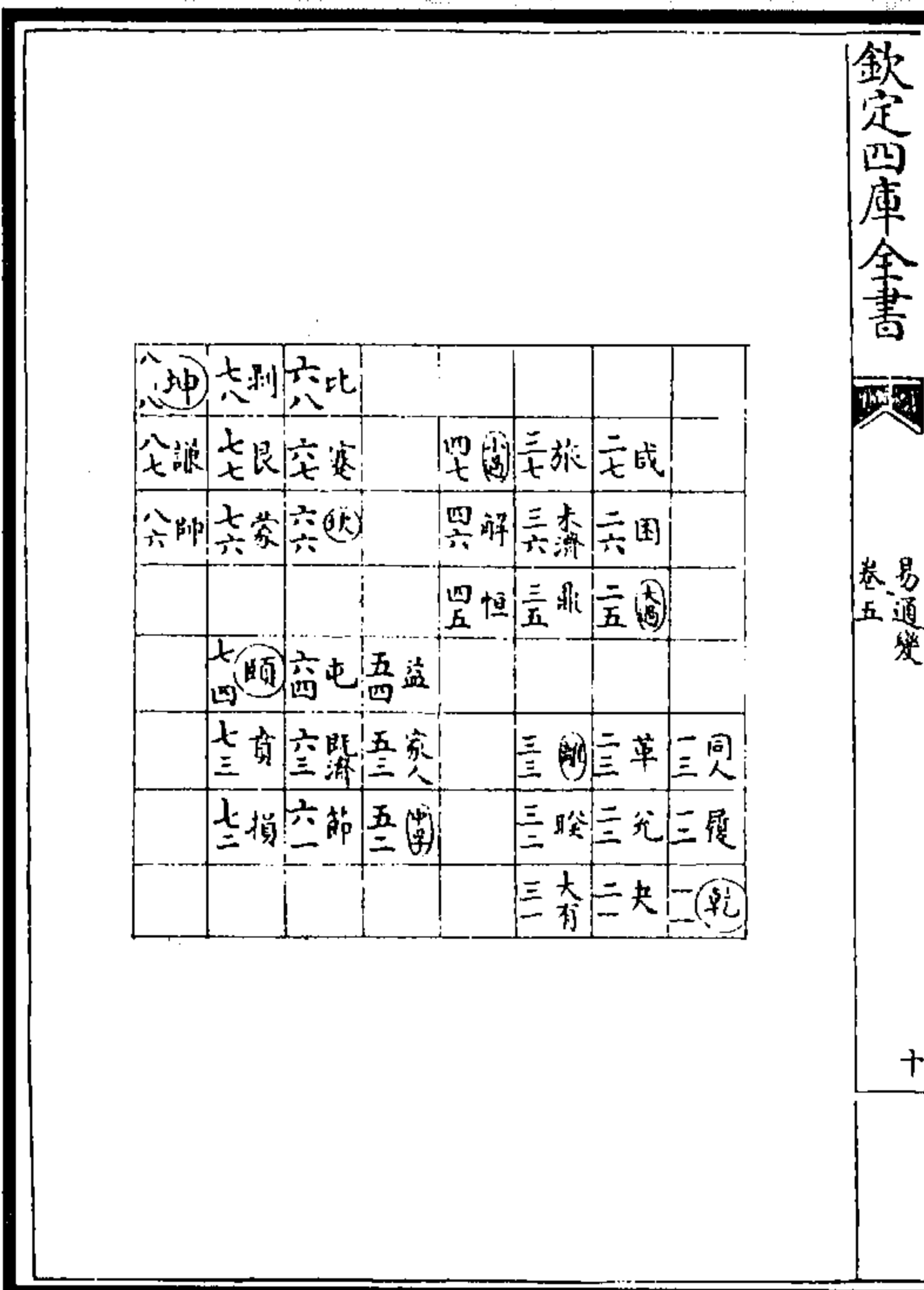

图 15 先天方图数变八图之六

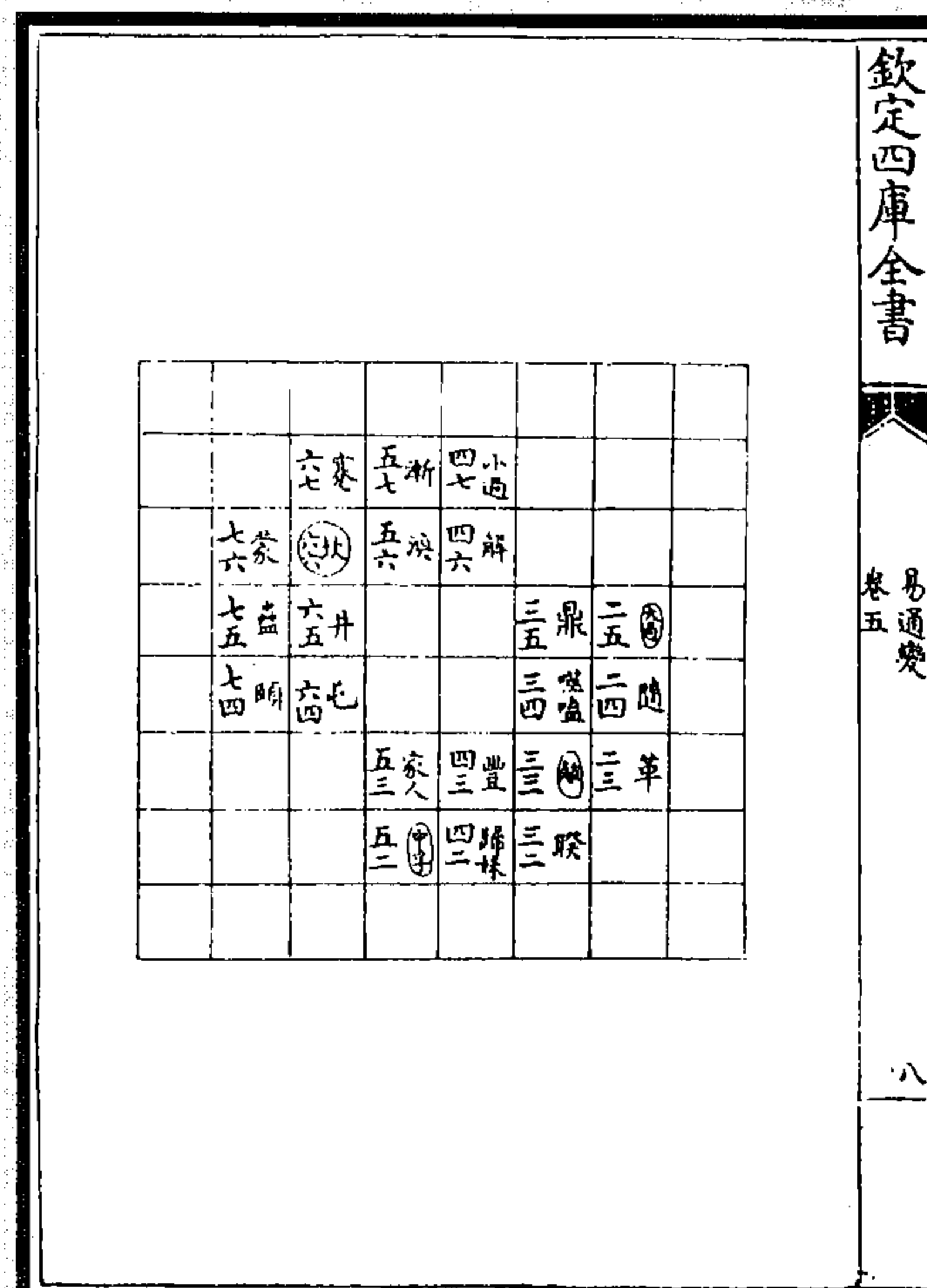
(张行成《易通变》)



图 14 先天方图数变八图之五

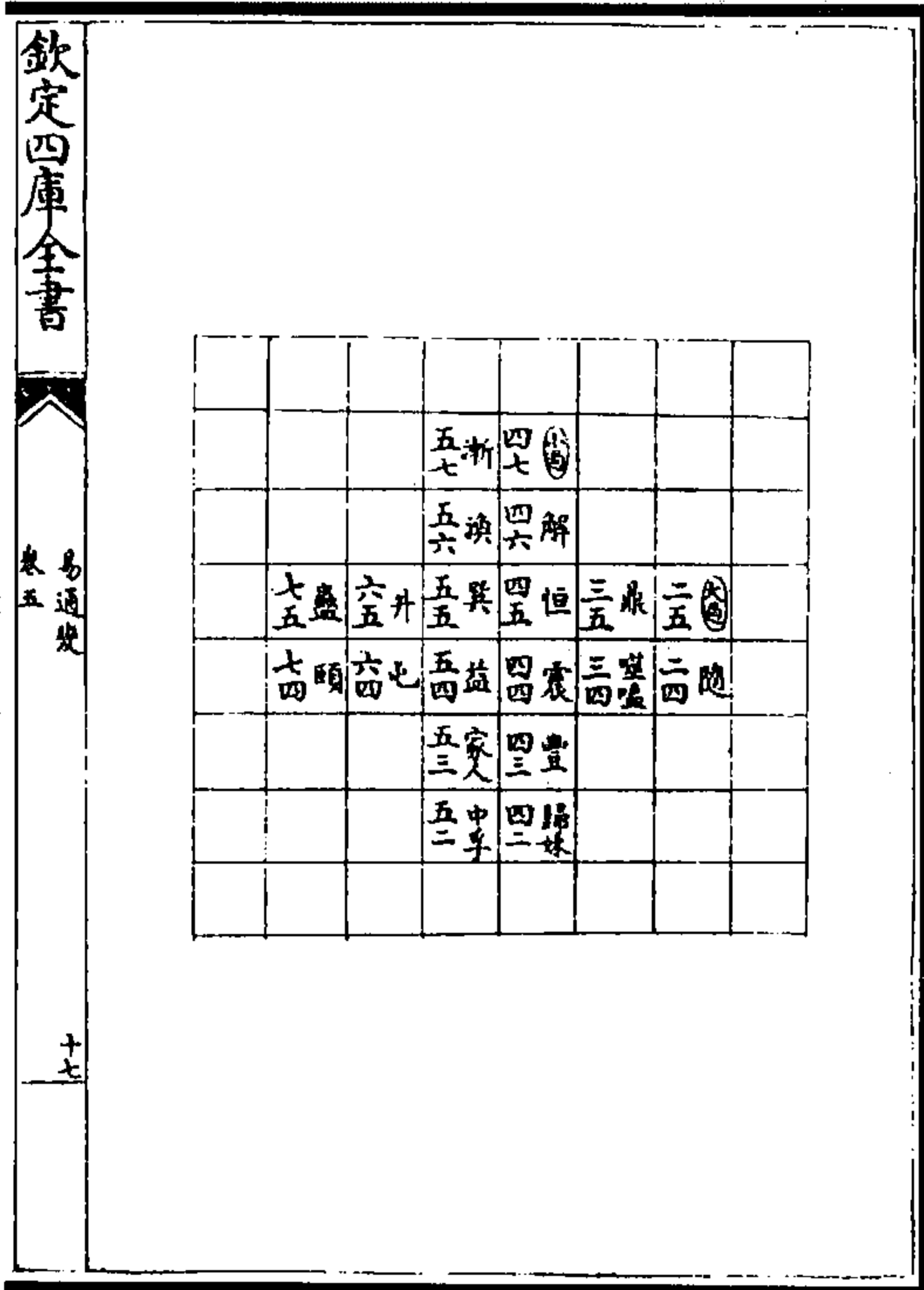

图 17 先天方图数变八图之八

(张行成《易通变》)

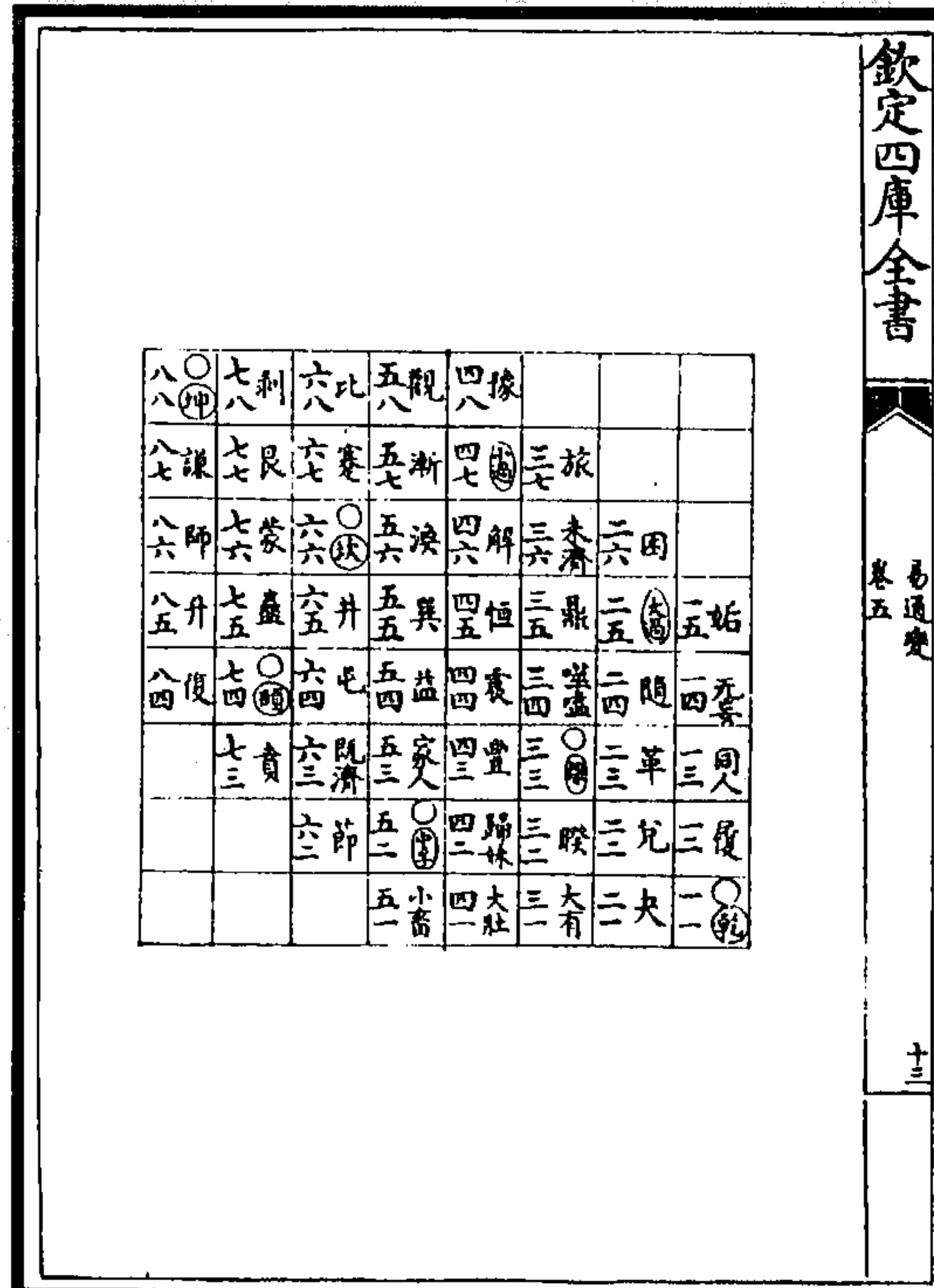

图 16 先天方图数变八图之七



图 19 地以九九制會圖

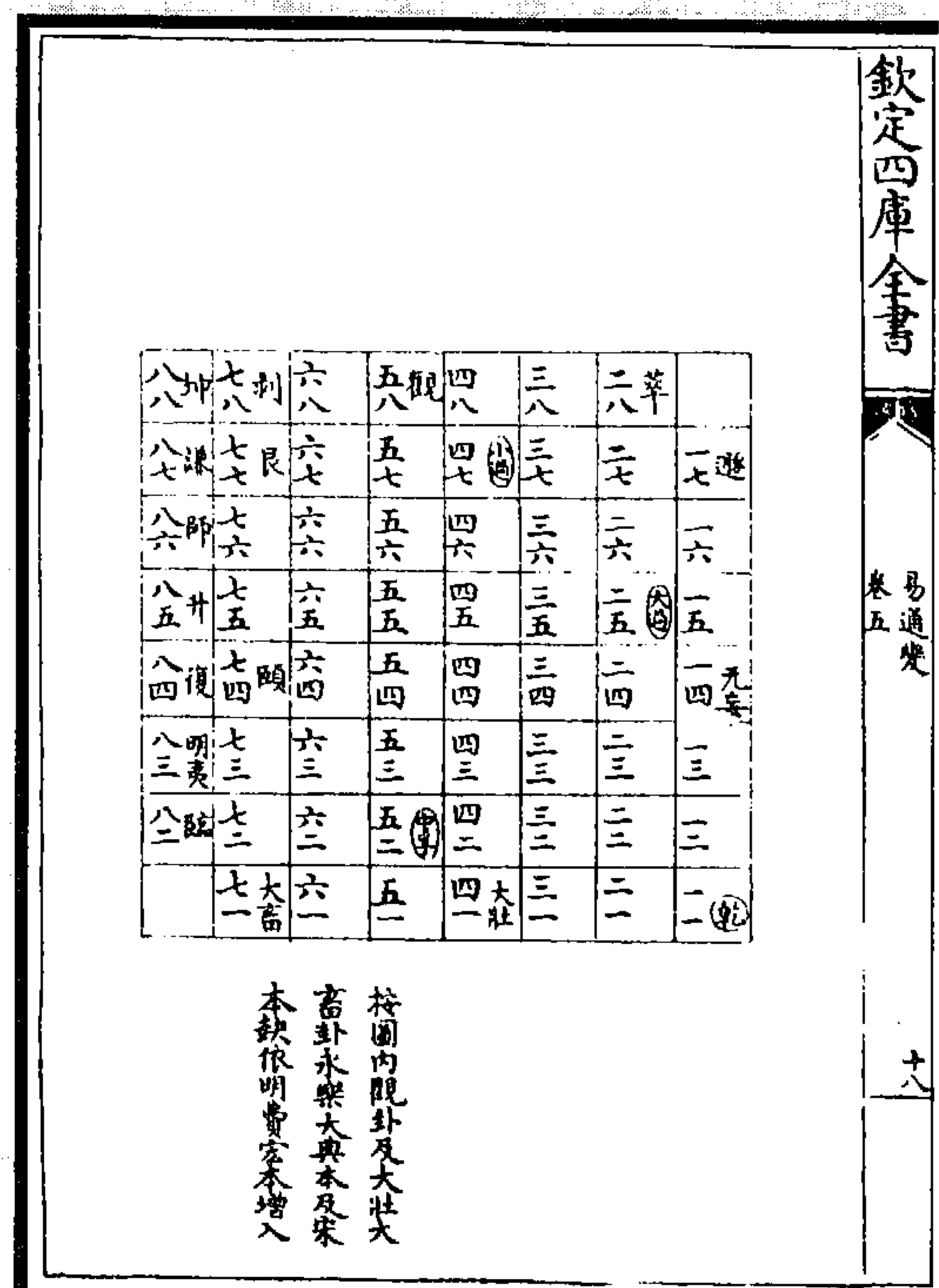

图 18 八位相交用數圖

(张行成《易通变》)

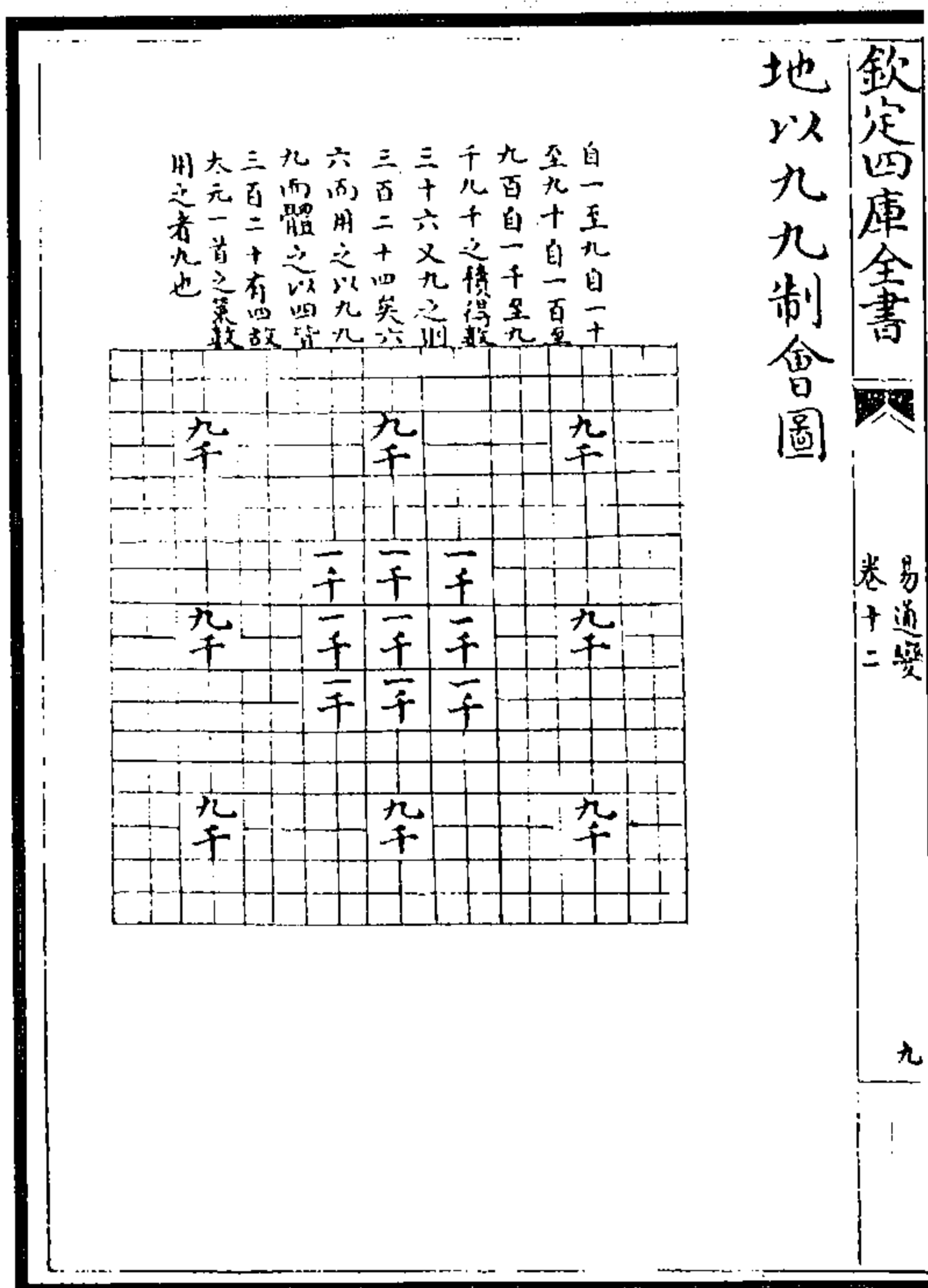

图 21 大衍合數生四象圖

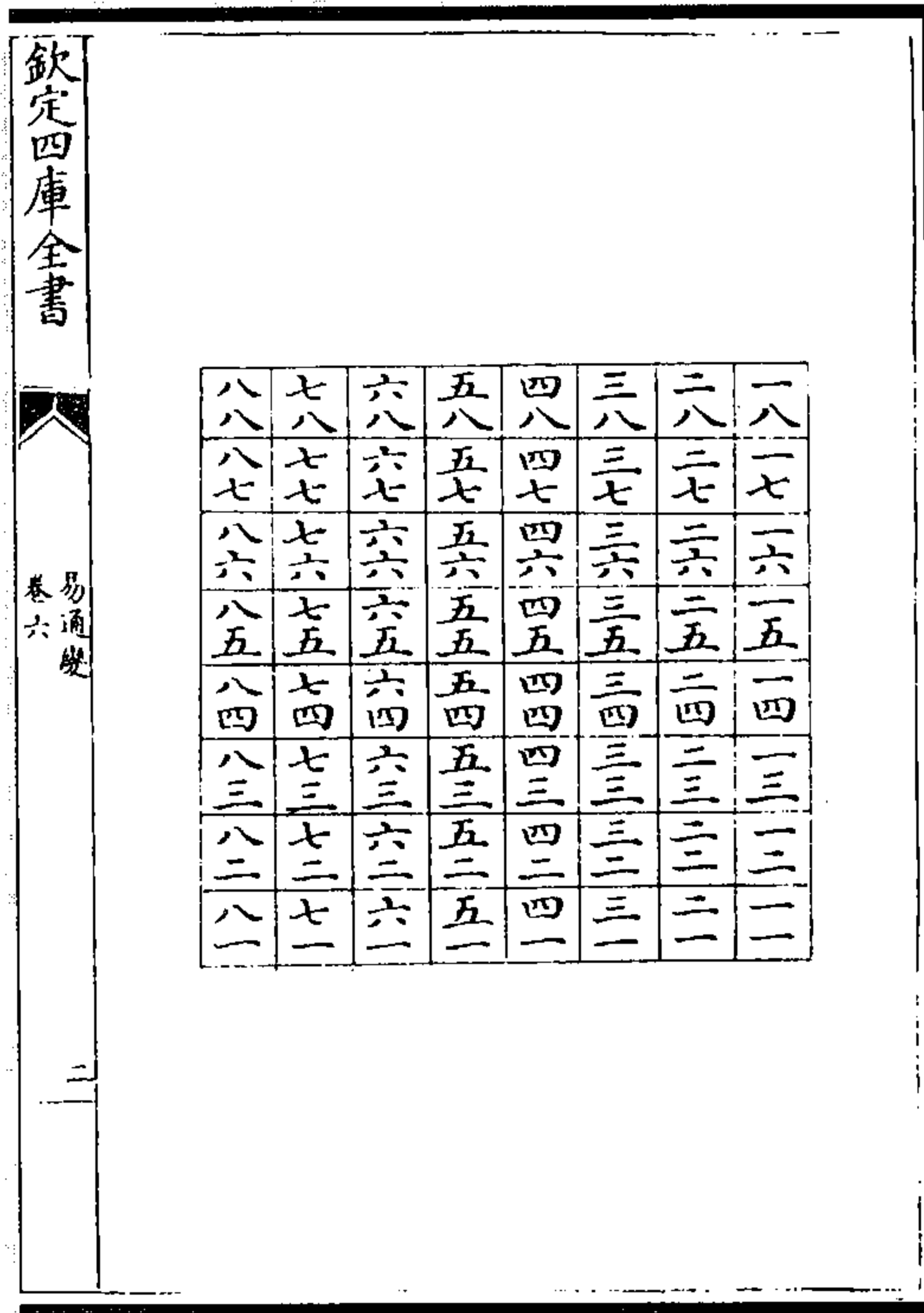
(丁易东《大衍索隱》)



图 20 大衍之數五十其用四十有九圖

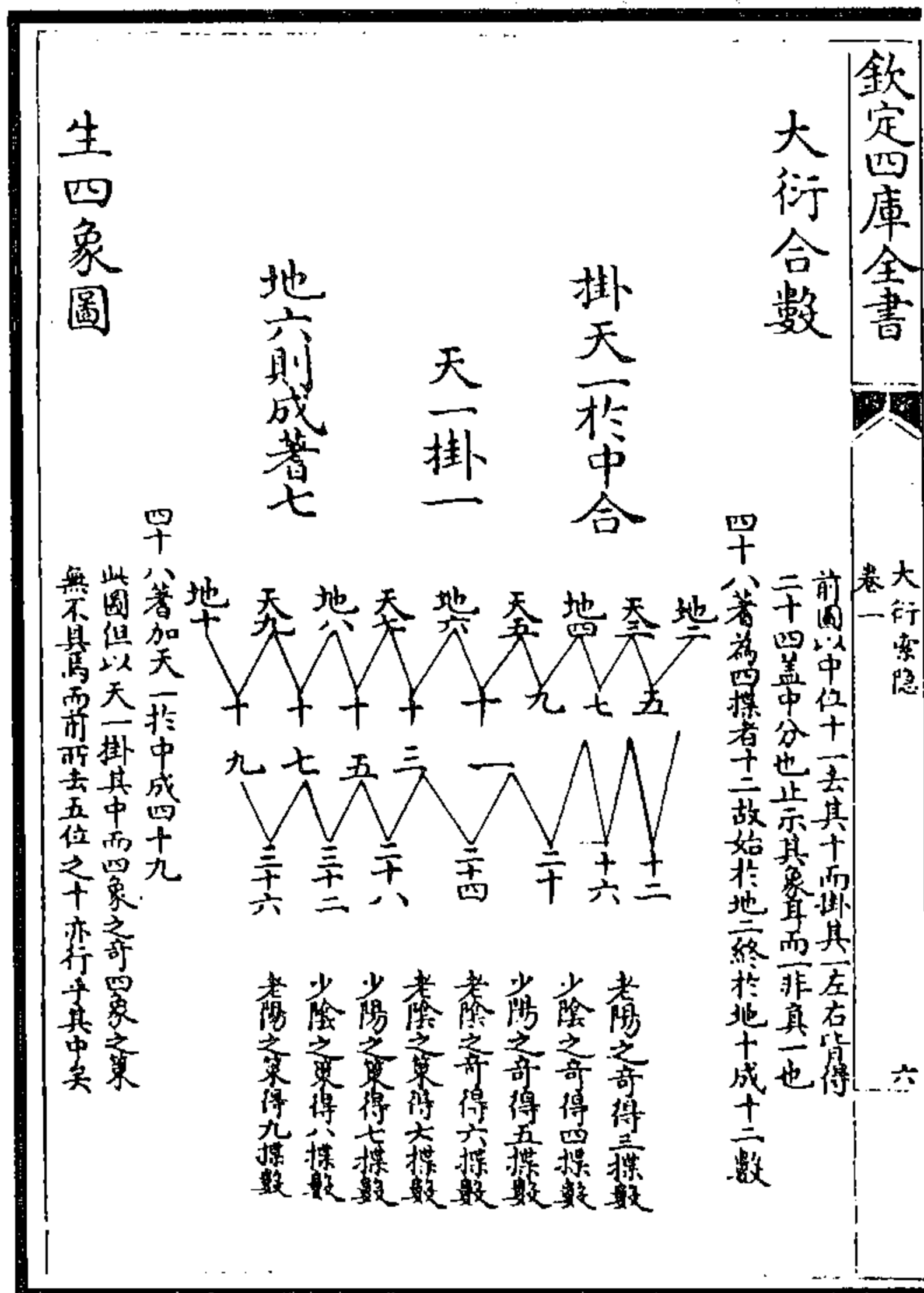

图 23 大衍合数得乘数图

图 22 大衍乘数生四象图

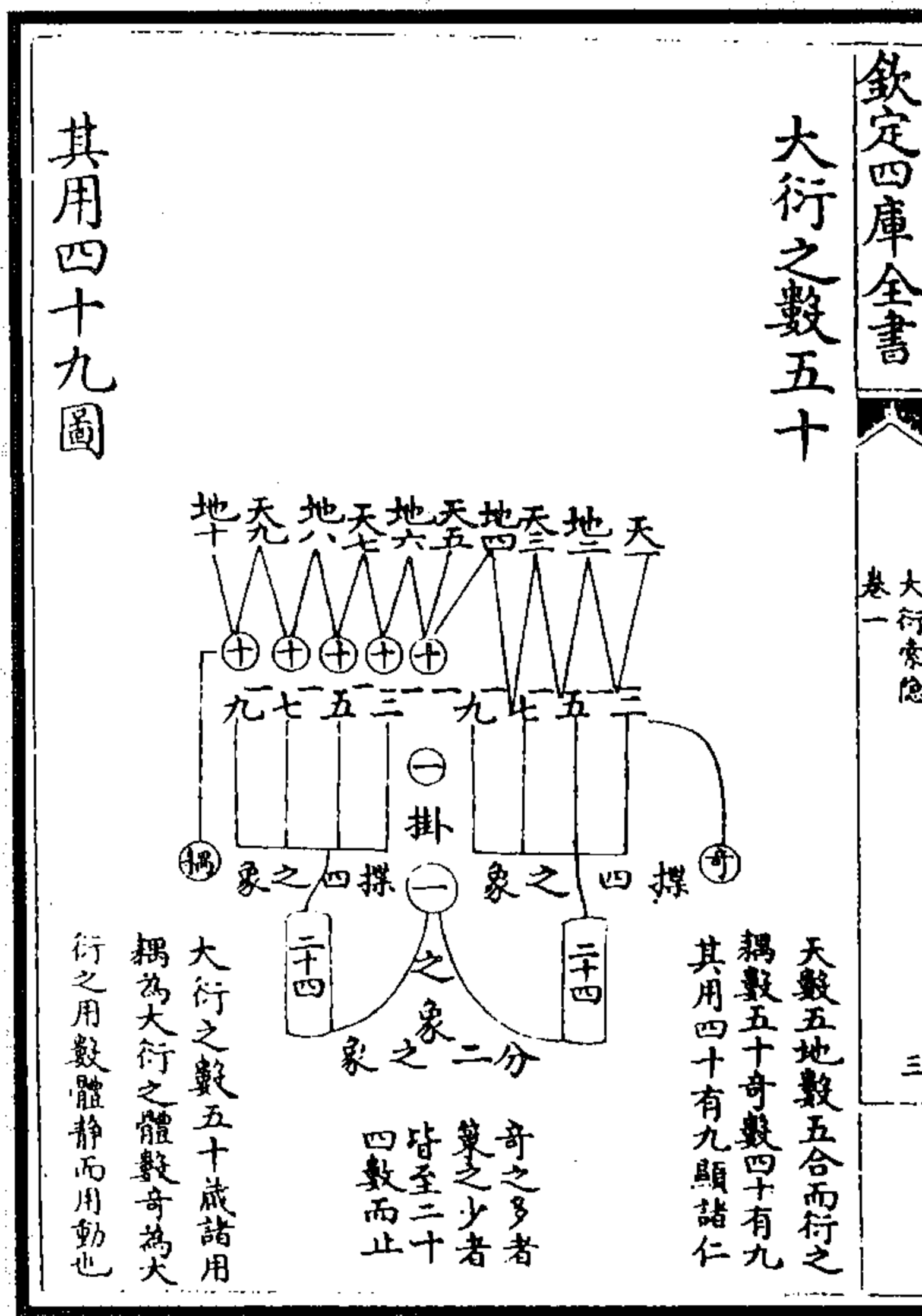
(丁易东《大衍索隐》)

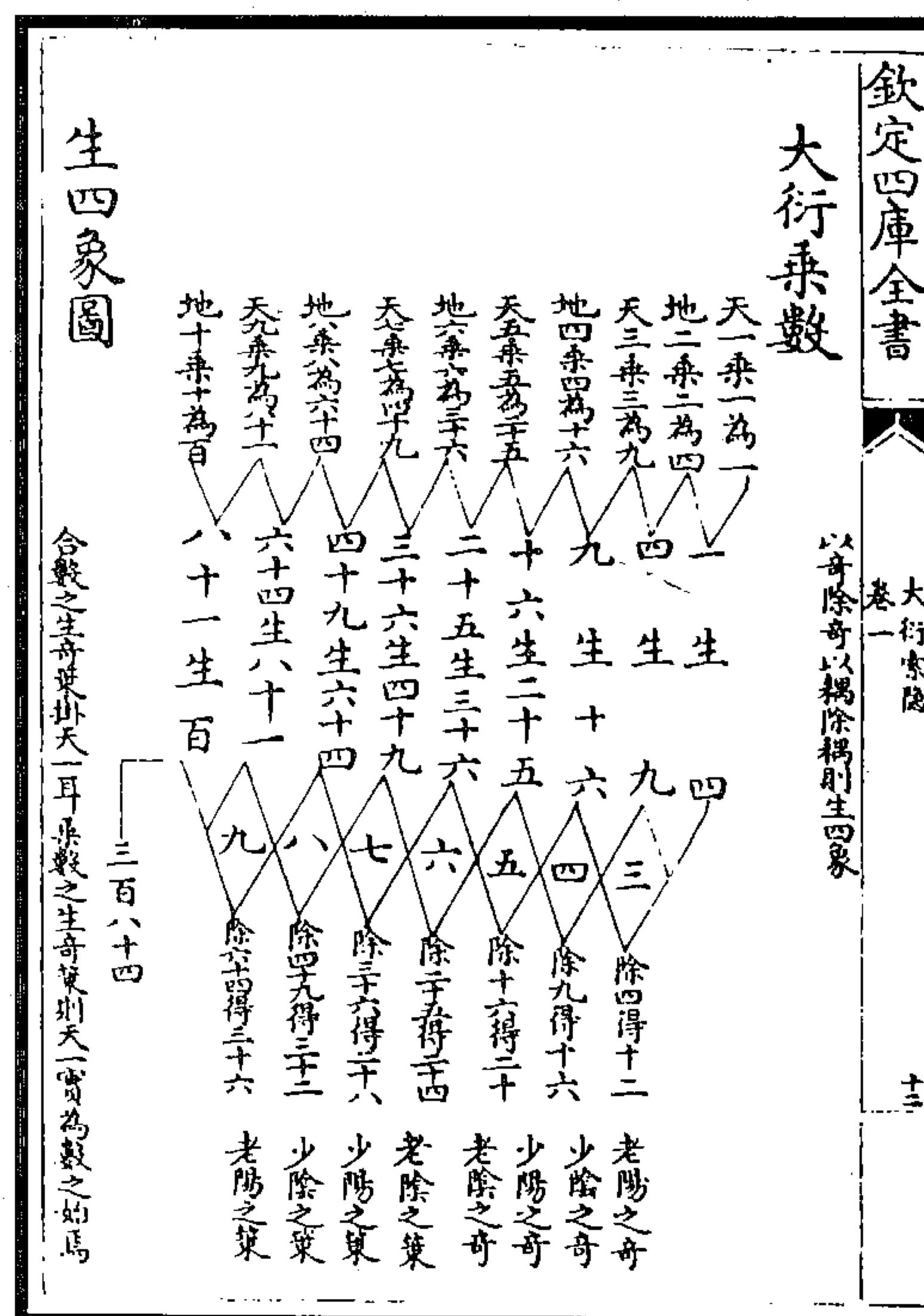
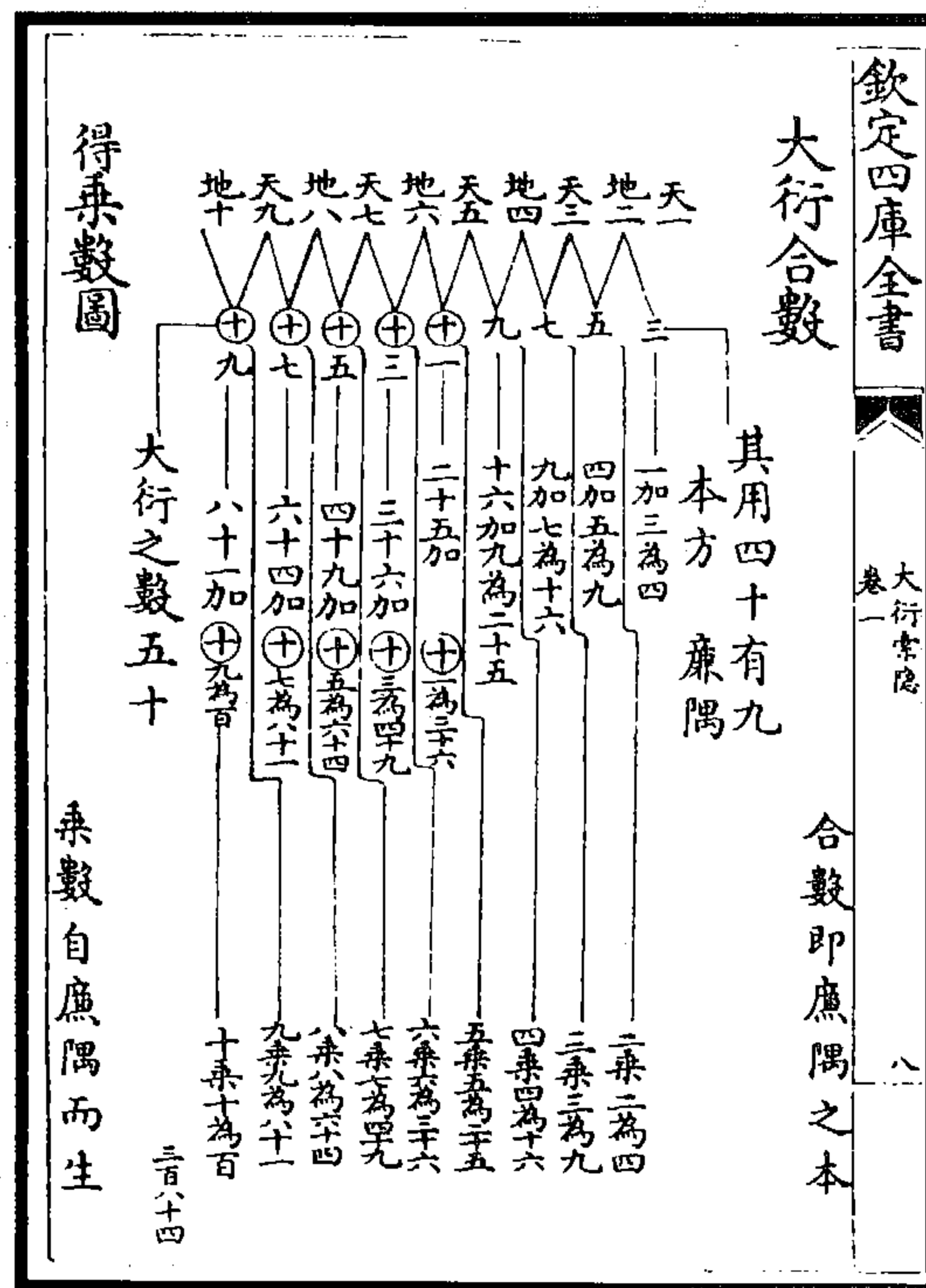

图 24 大衍合数得乘数生四象图

(丁易东《大衍索隐》)

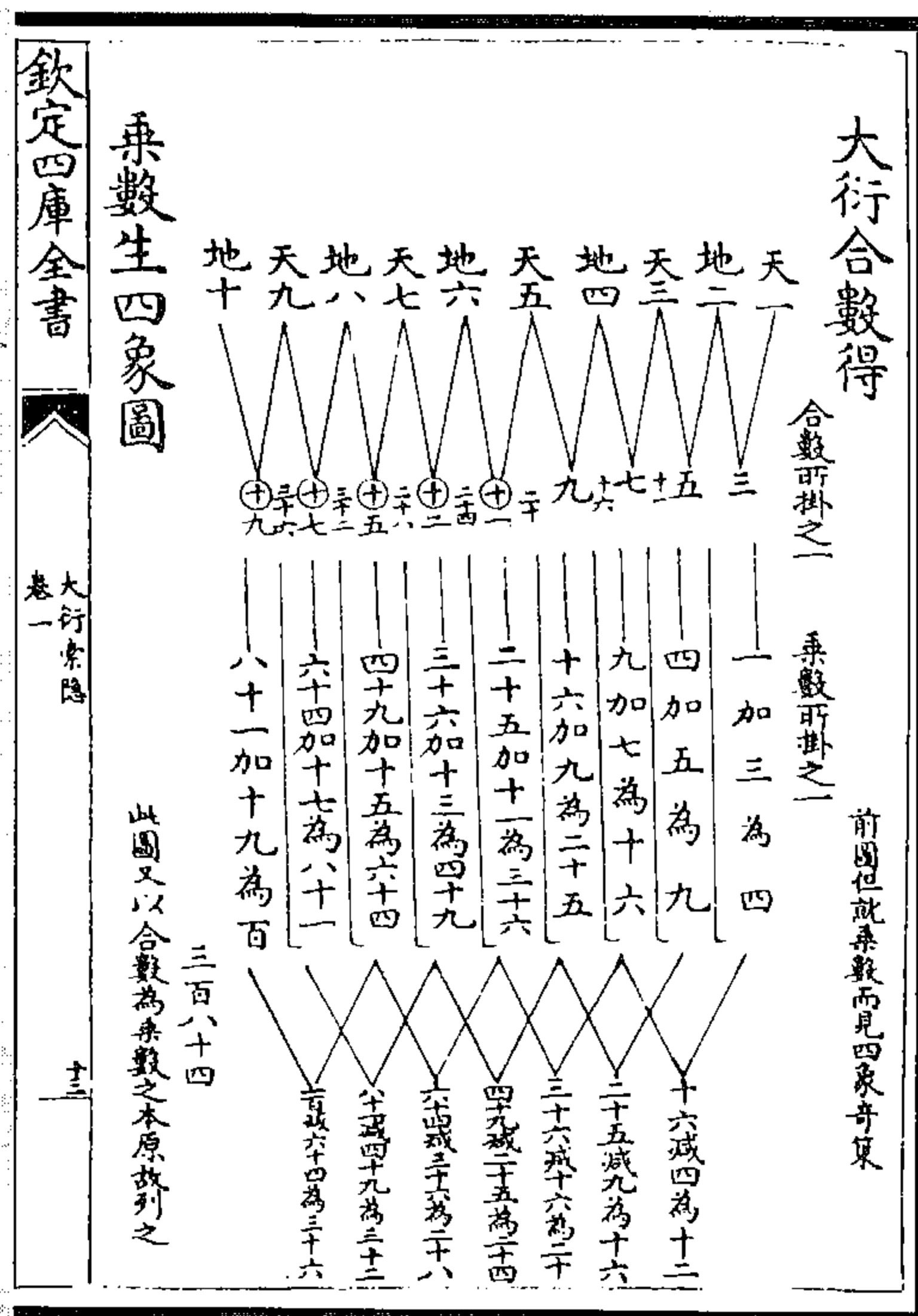
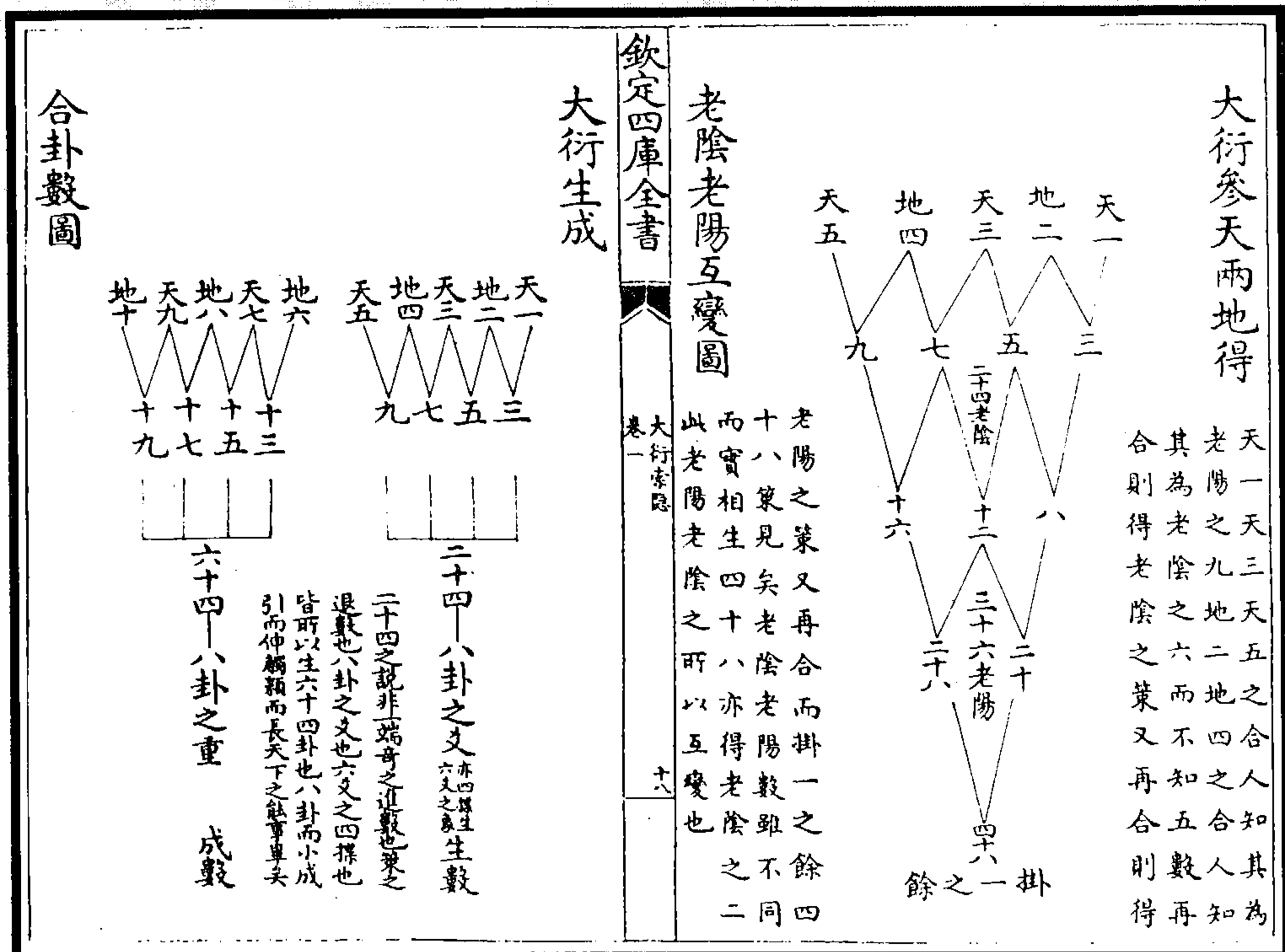

欽定四庫全書

老陰老陽互變圖

老陽之策又再合而掛一之餘四十八策見矣老陰老陽數雖不同而實相生四十八亦得老陰之此老陽老陰之所以互變也

大衍參天兩地得

天一三三五之合人知其為老陽之九地二四之合人知其為老陰之六而不知五數再合則得老陰之策又再合則得

合卦數圖

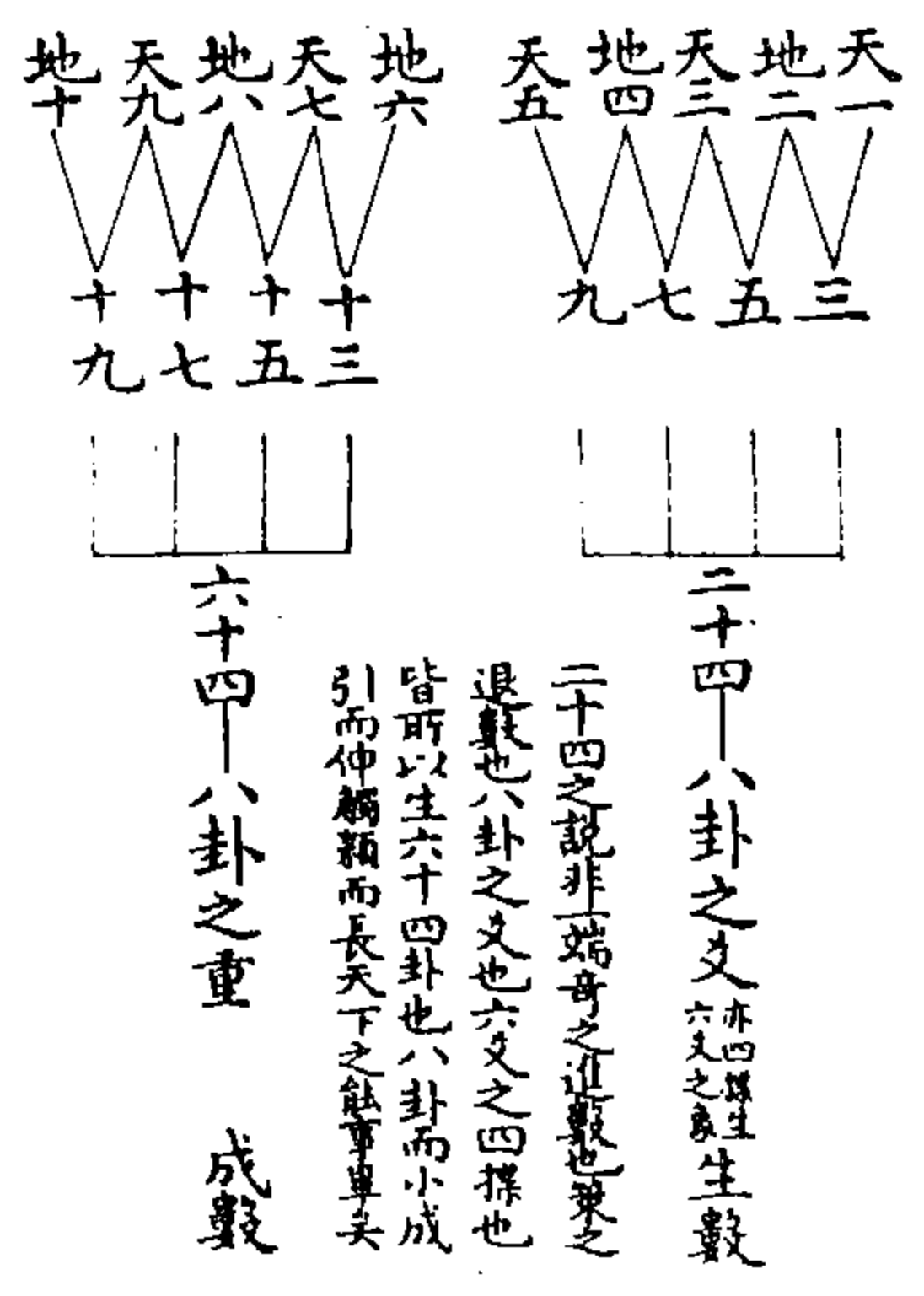

大衍生成

二十四之說非端奇之進數也策之退數也八卦之爻也六爻之四揲也皆所以生六十四卦也八卦而小成引而伸觸類而長天下之能事畢矣

图 26 大衍生成合卦数图

图 25 大衍參天兩地得老陰老陽互變圖

(丁易东《大衍索隱》)

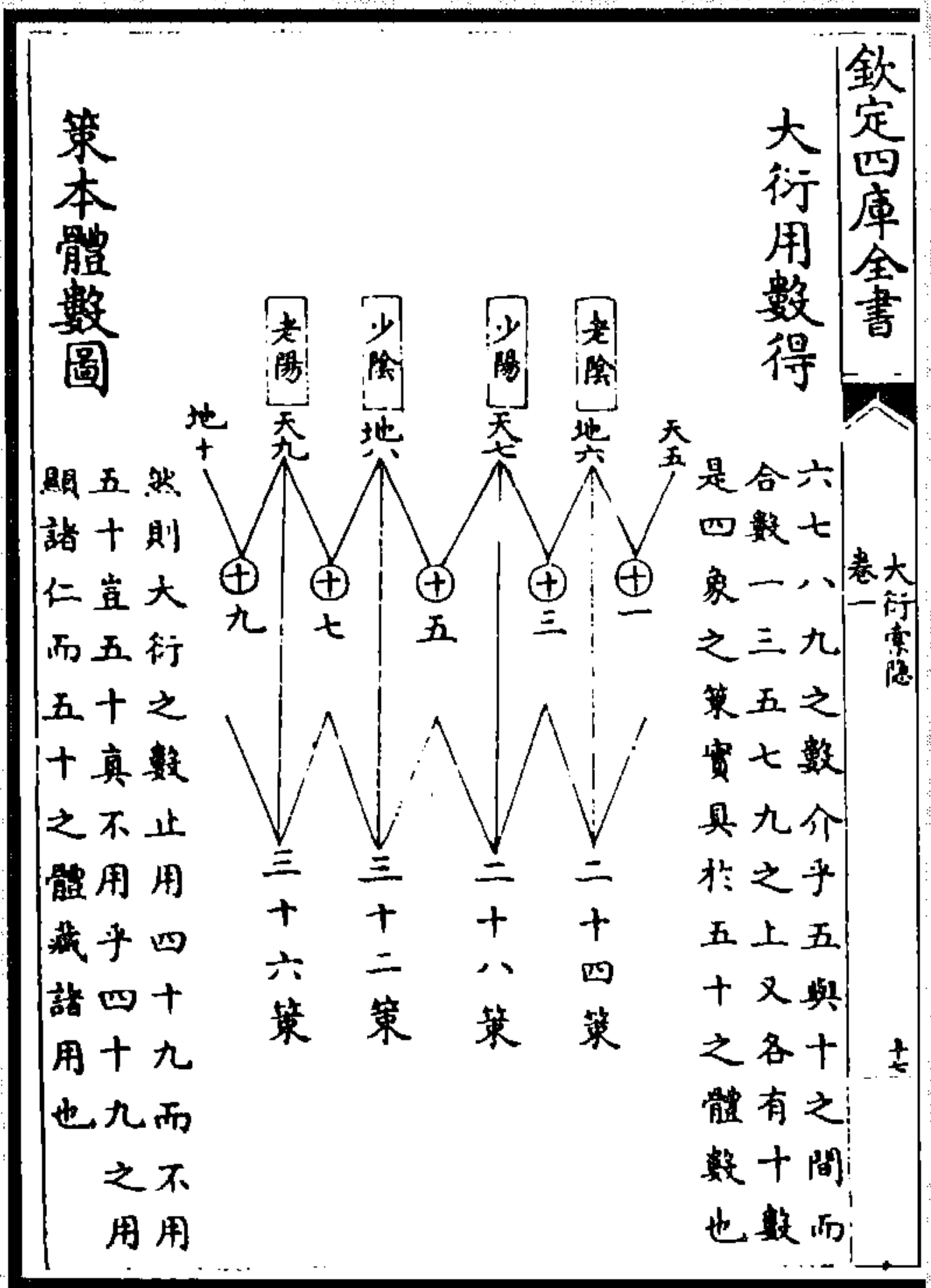

欽定四庫全書

大衍用數得

六七八九之數介乎五與十之間而合數一三五七九之上又各有十數是四象之策實具於五十之體數也

策本體數圖

然則大衍之數止用四十九而不用五十豈五十真不用乎四十九之不用顯諸仁而五十之體藏諸用也

图 28 大衍用數得策本體數圖

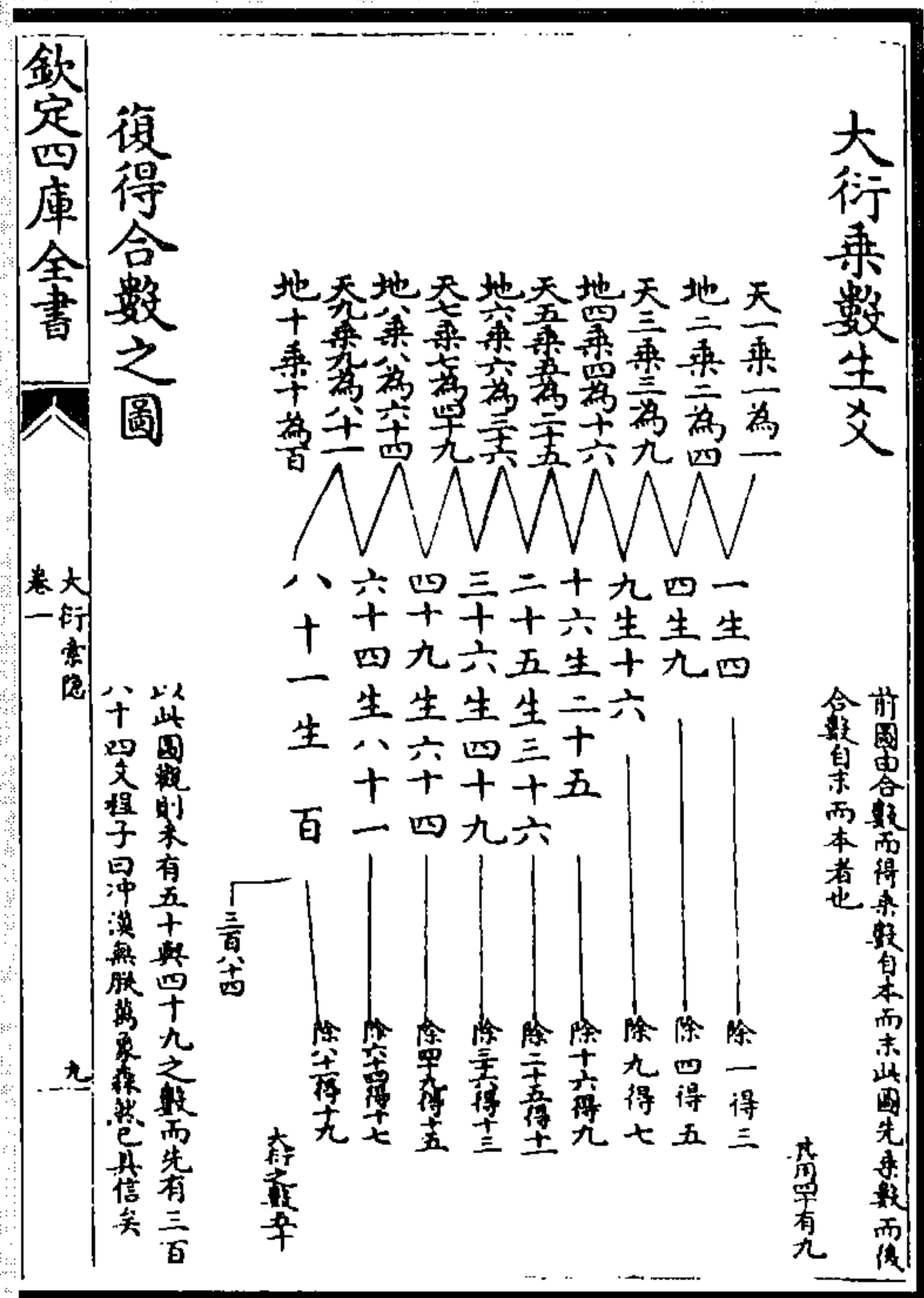

欽定四庫全書

復得合數之圖

以此圖觀則未有五十與四十九之數而先有三百八十四爻程子曰沖漠無朕萬象森然已具信矣

大衍乘數生爻

前圖由合數而得乘數自本而末此圖先乘數而後合數自末而本者也

图 27 大衍乘數生爻復得合數圖

(丁易东《大衍索隱》)



图 30 大衍合数之图

图 29 大衍挂一生二篇策数图

(丁易东《大衍索隐》)

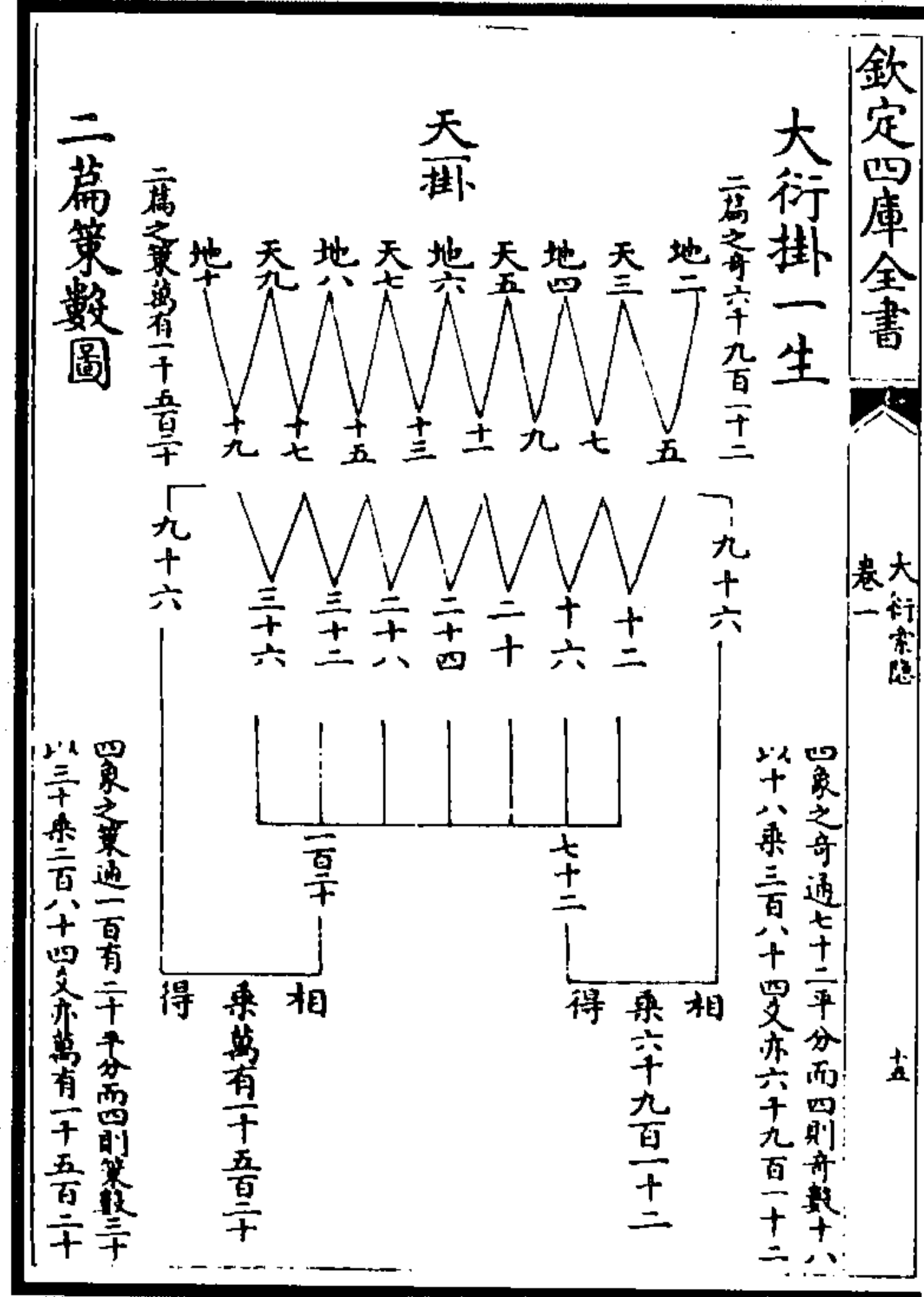
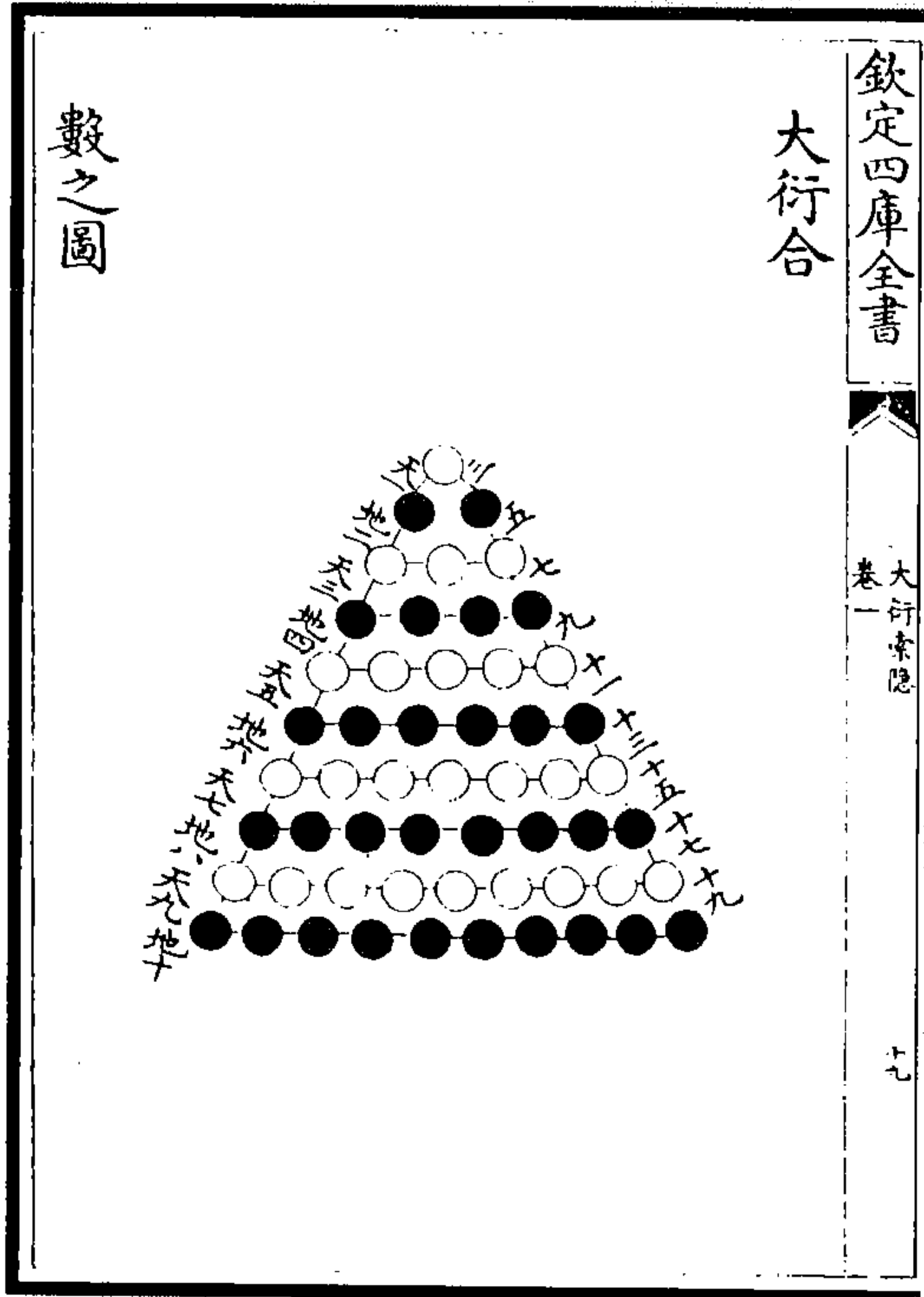

图 32 大衍生乘数圭方图

图 31 大衍生乘数平方图

(丁易东《大衍索隐》)



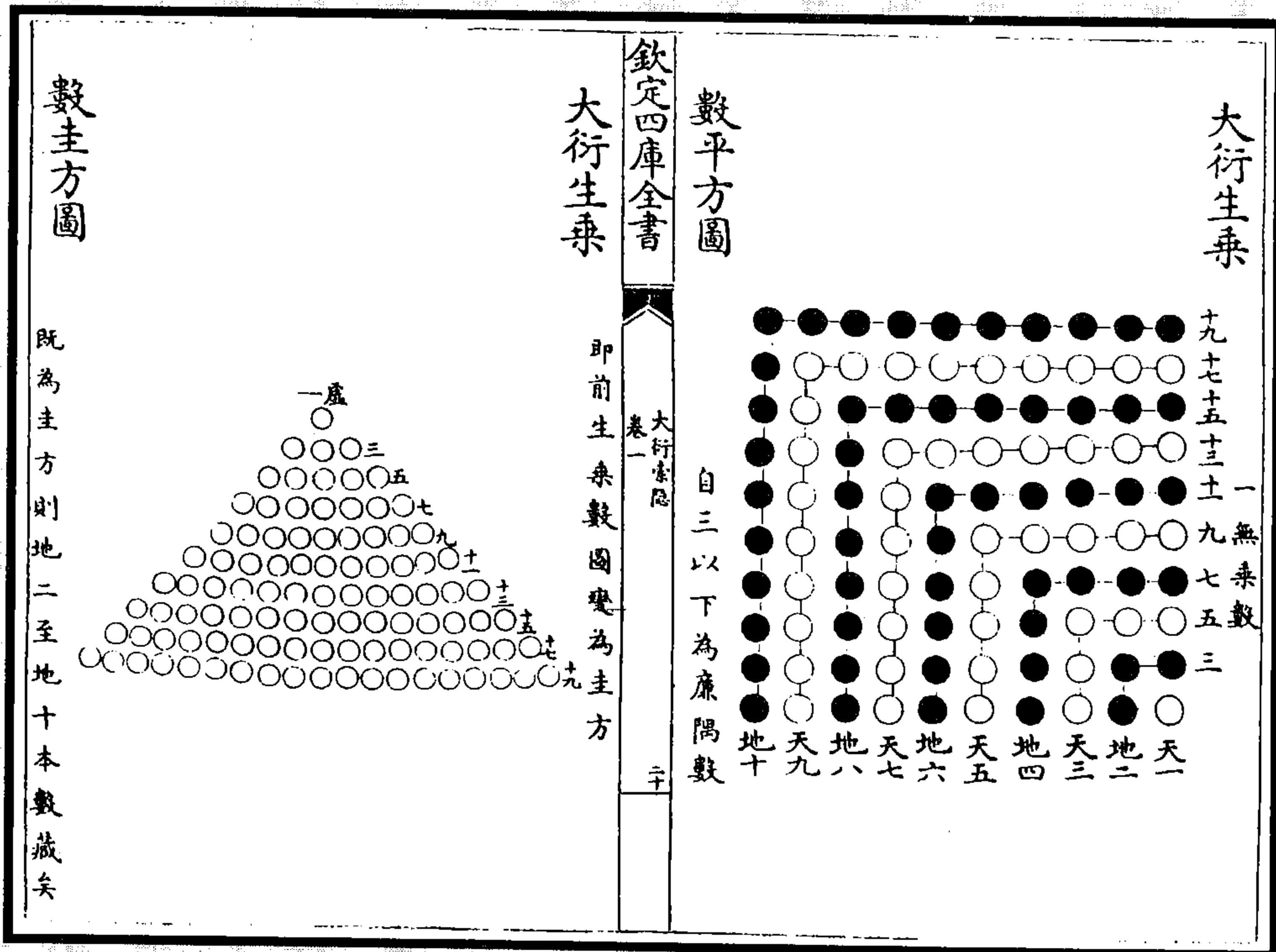

图 34 大衍乘数开方总图



图 33 大衍廉隅周数总图

(丁易东《大衍索隐》)

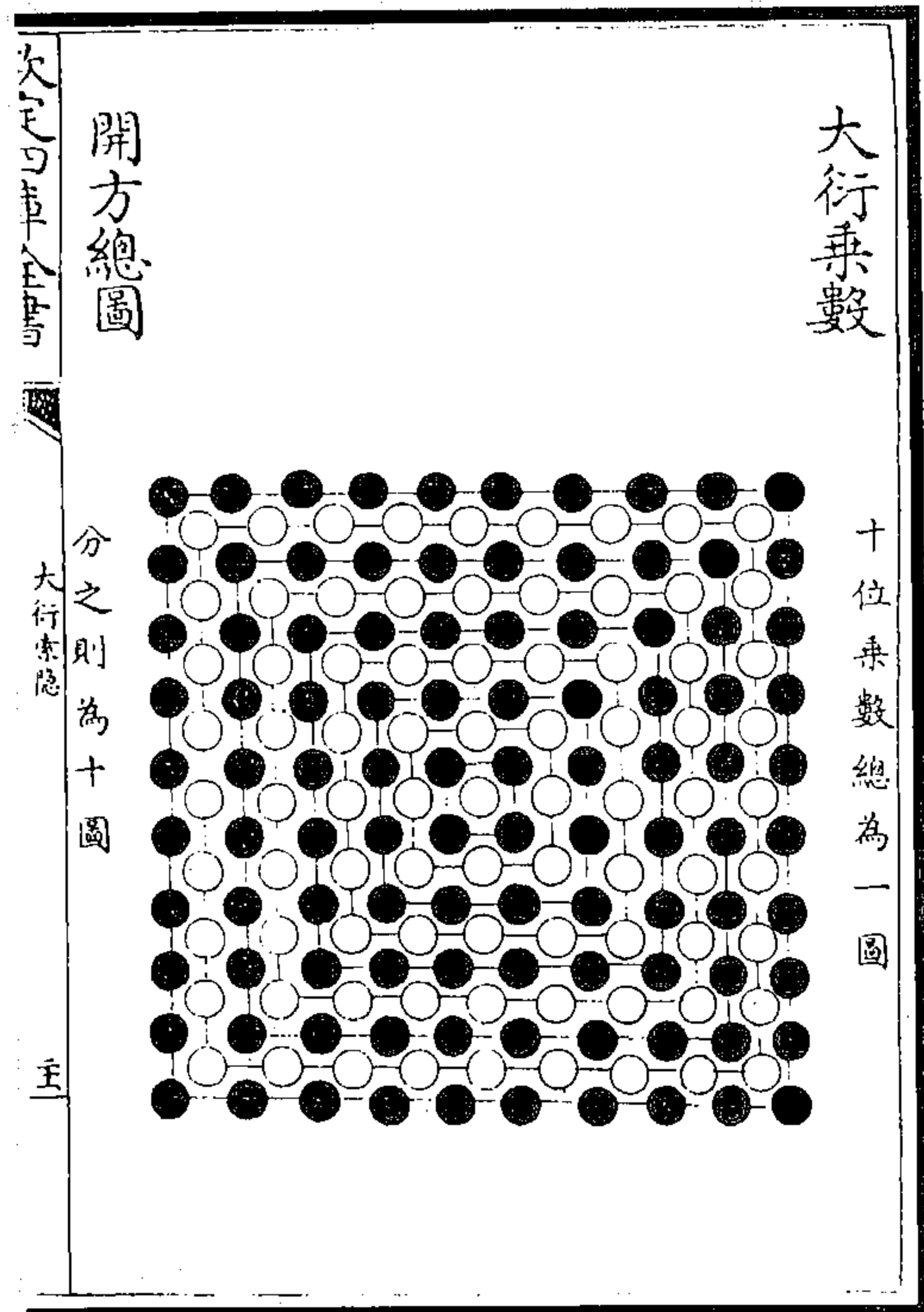

图 36 大衍一百八十一数得三百八十五数图

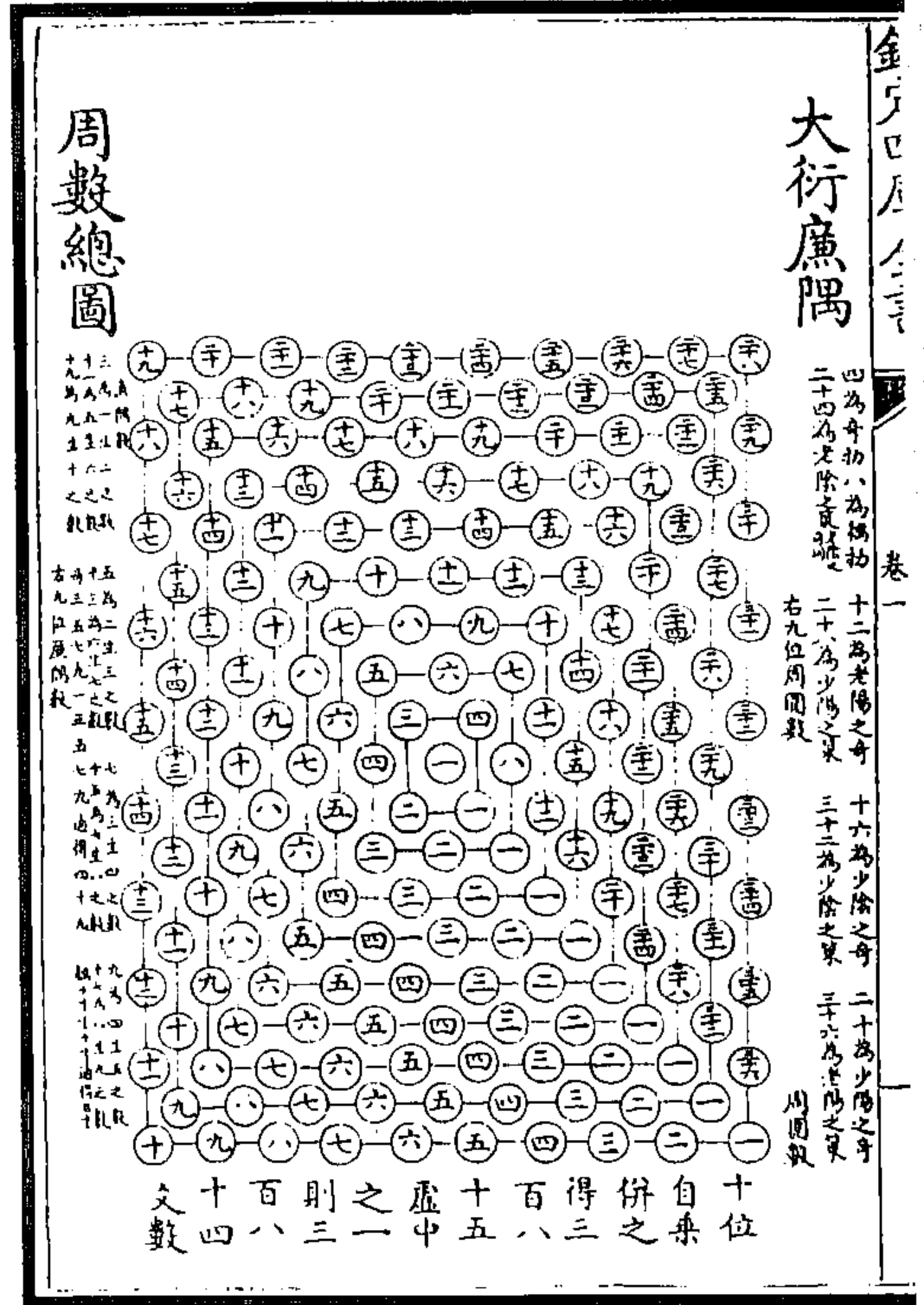

图 35 大衍乘数四方各得合数之图

(丁易东《大衍索隐》)

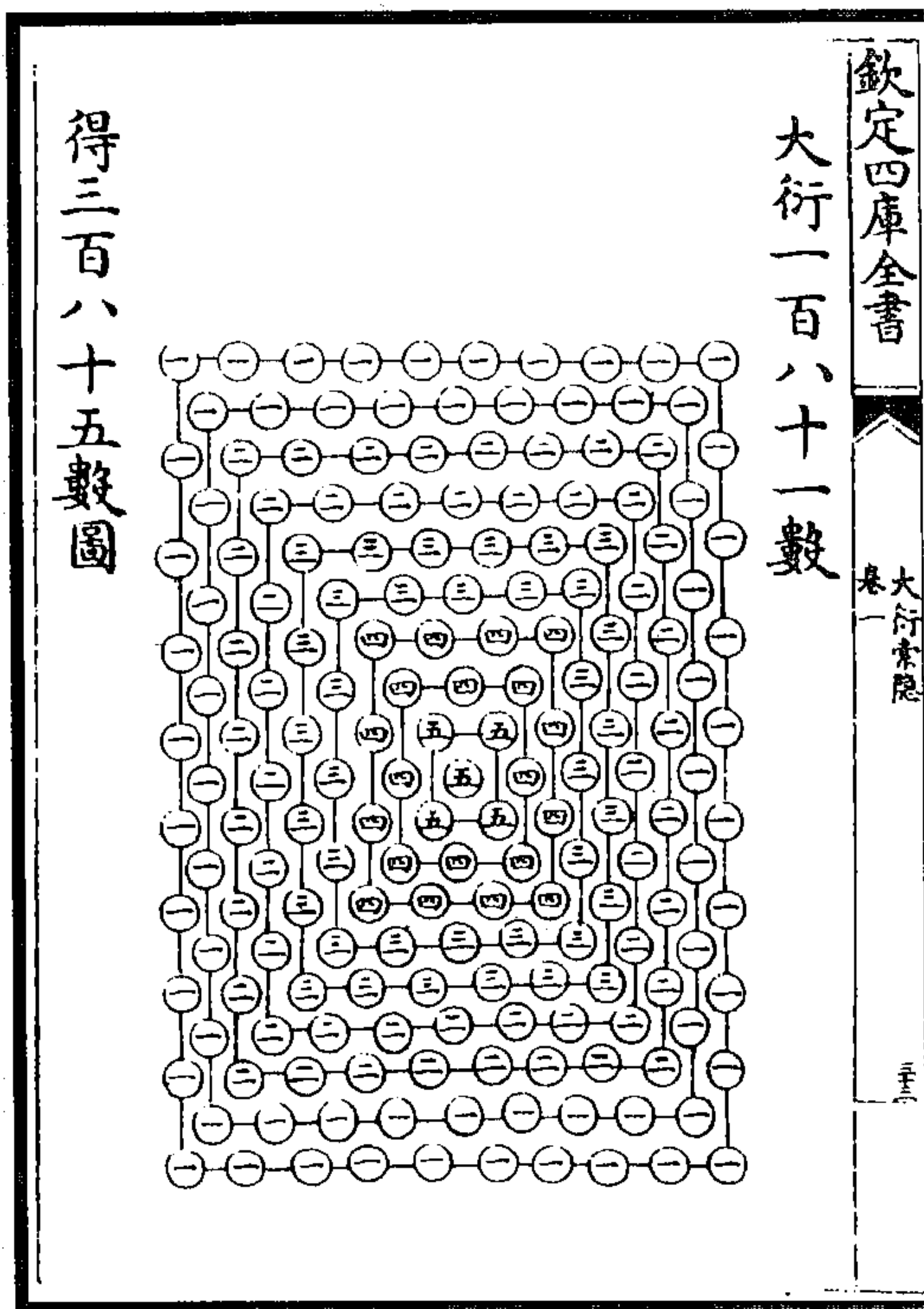

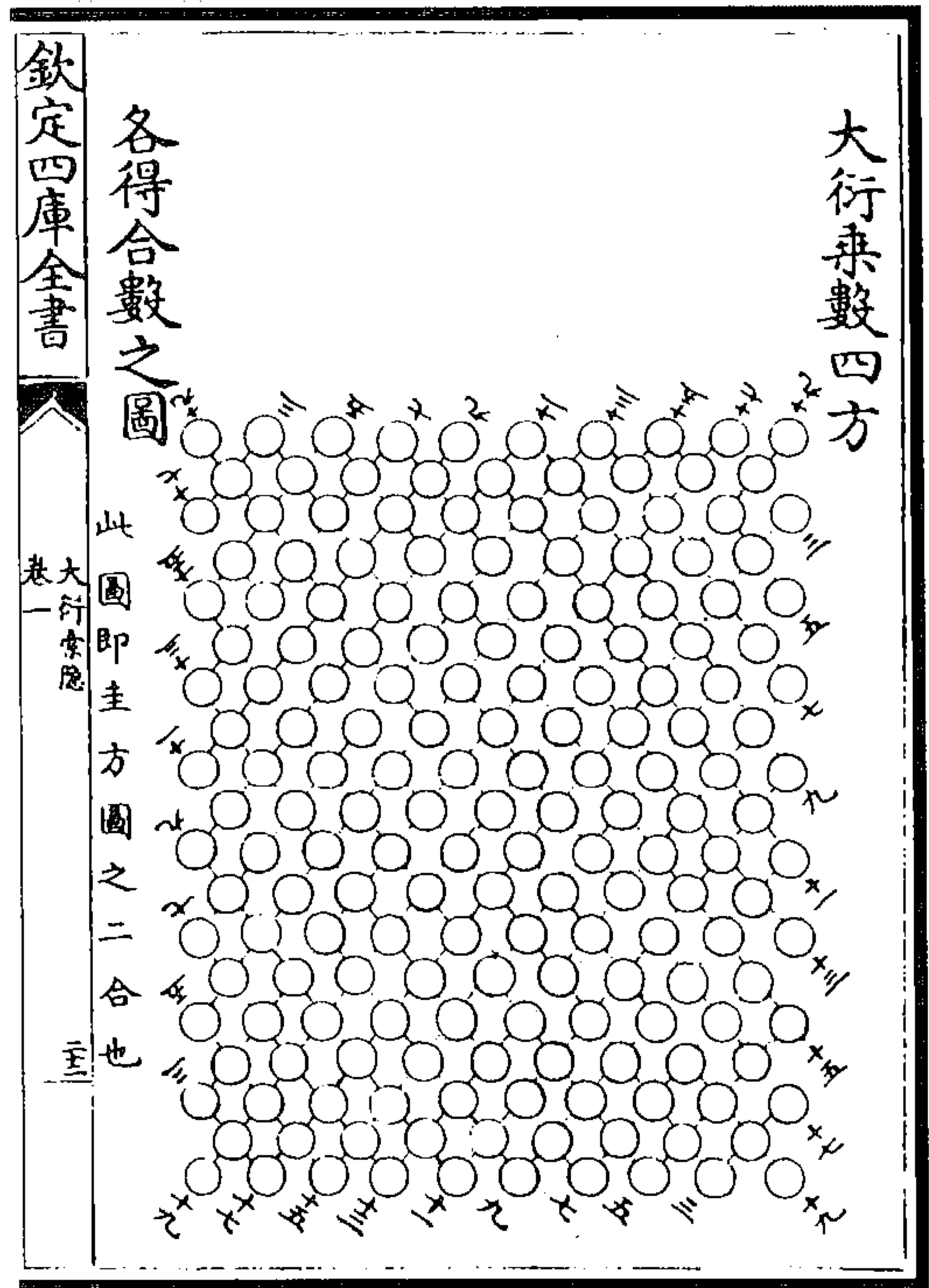

图 37 大衍生章数图  
(丁易东《大衍索隐》)



图 38 大衍用四十九合成五十数图  
(丁易东《大衍索隐》)

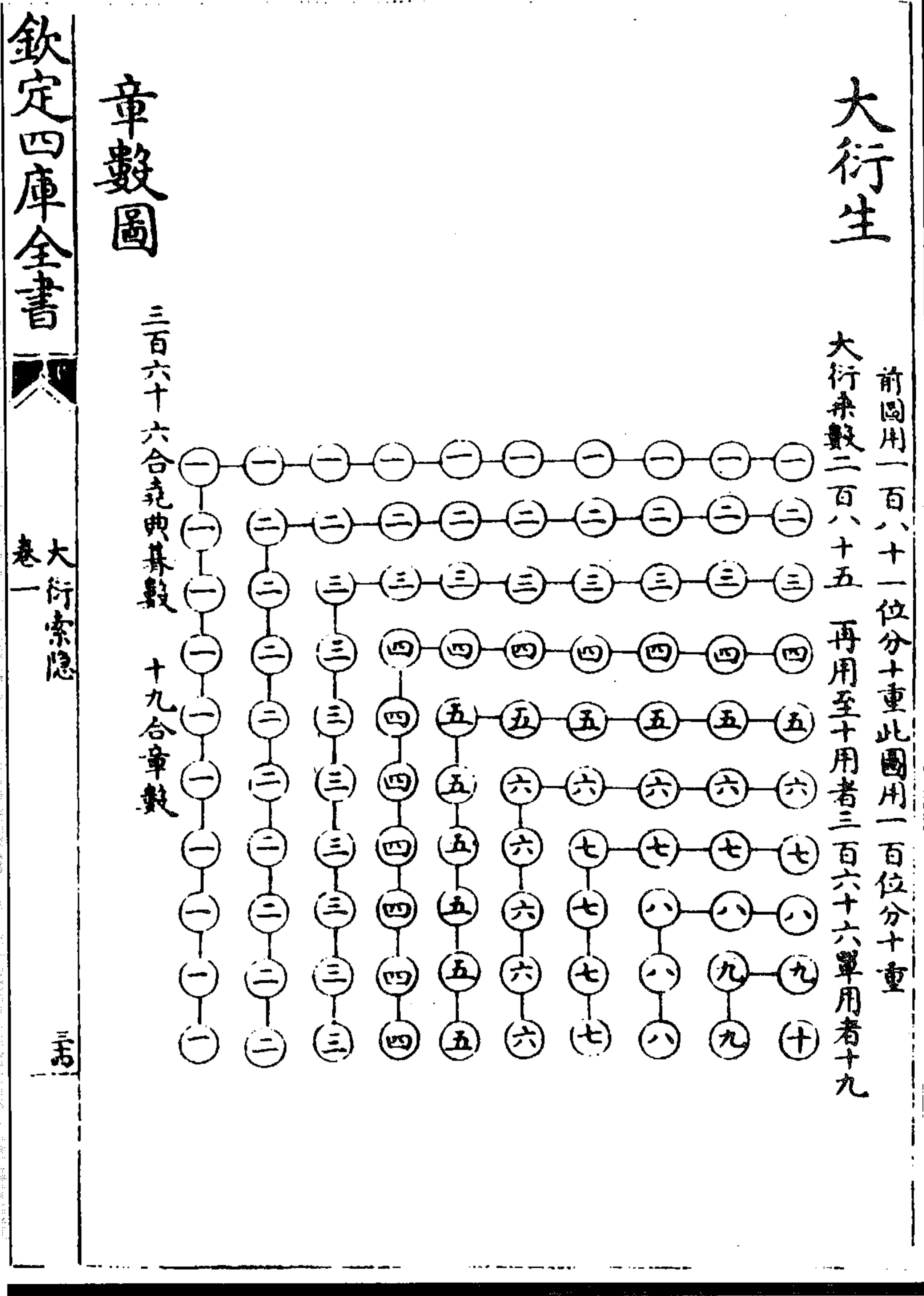

图 39 大衍五十位數合用四十九圖  
(丁易东《大衍索隱》)

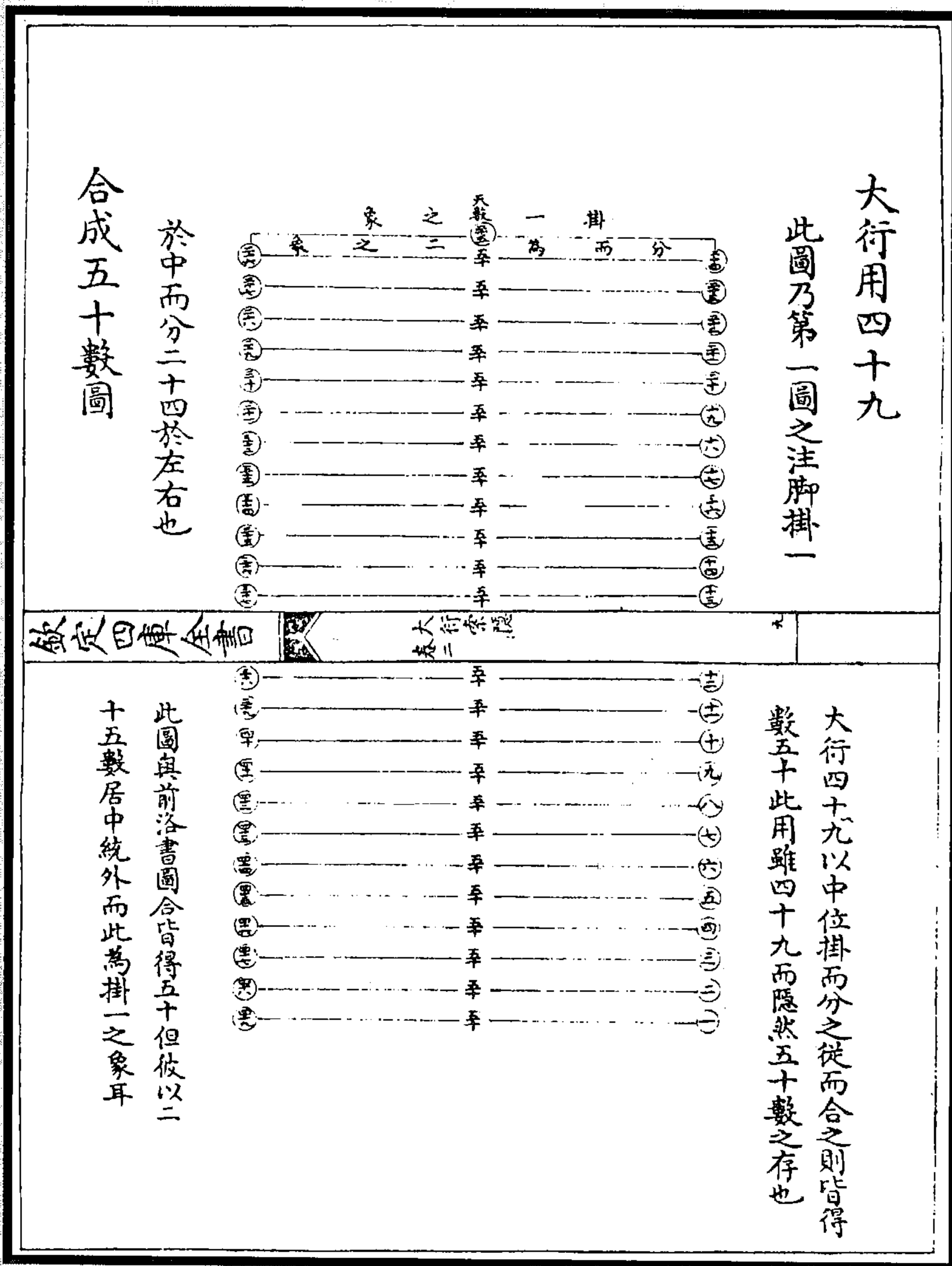

图 40 大衍除挂四十八著合成四十九图  
(丁易东《大衍索隐》)

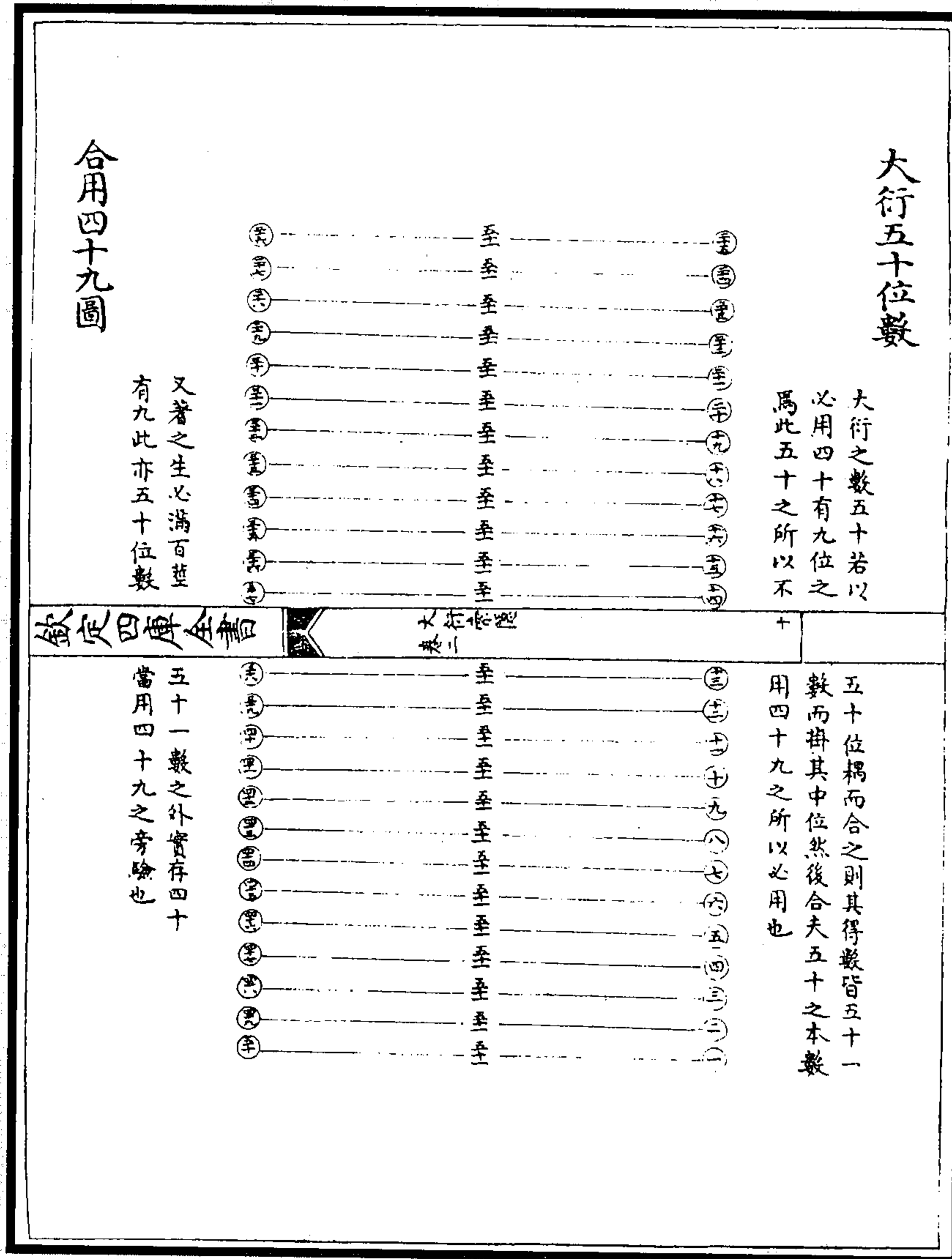

图 41 大衍四十九用数合分至黄赤道图  
(丁易东《大衍索隐》)

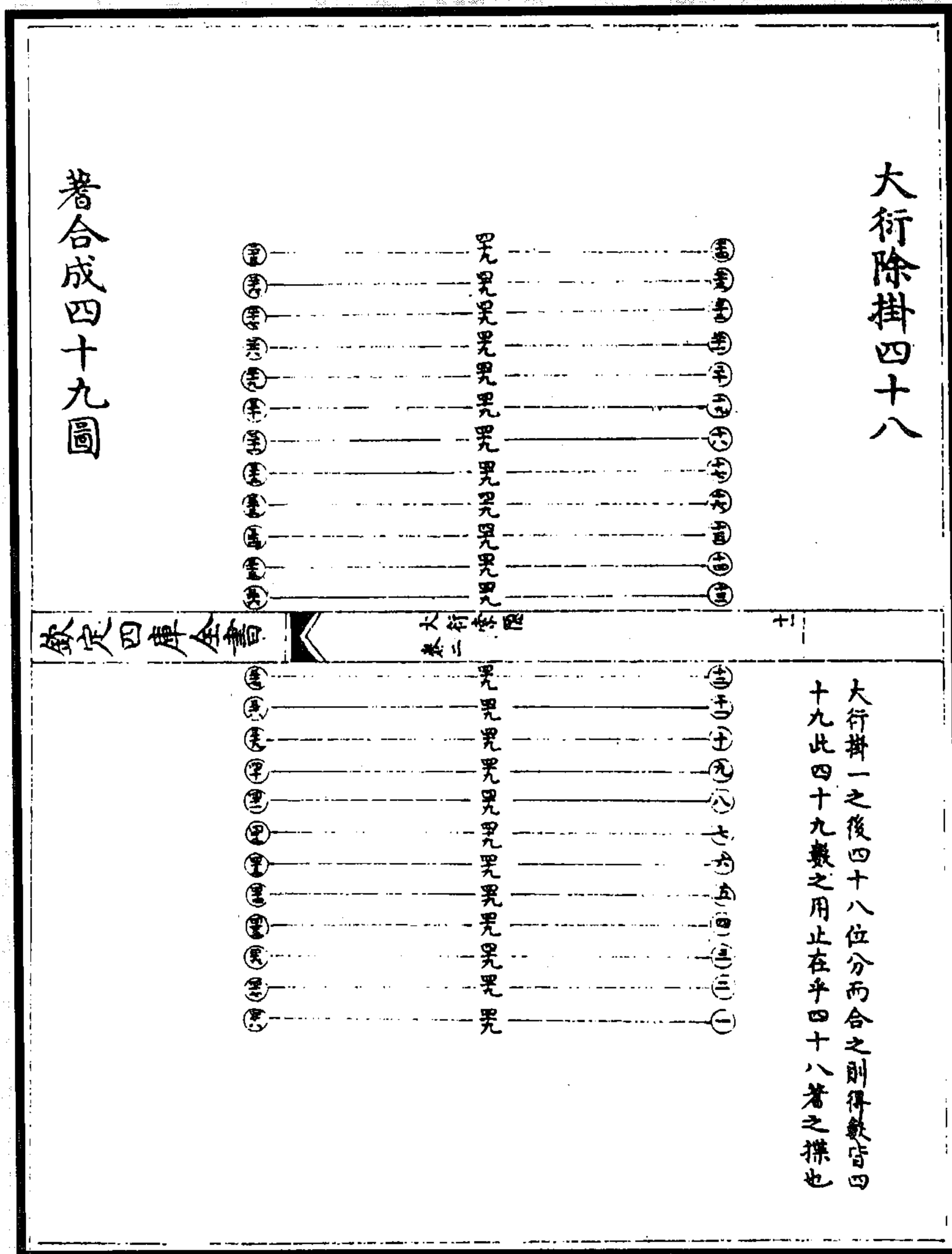

图 43 大衍四十九用得五十數變圖下      图 42 大衍數四十九用得五十數變圖上  
(丁易东《大衍索隱》)

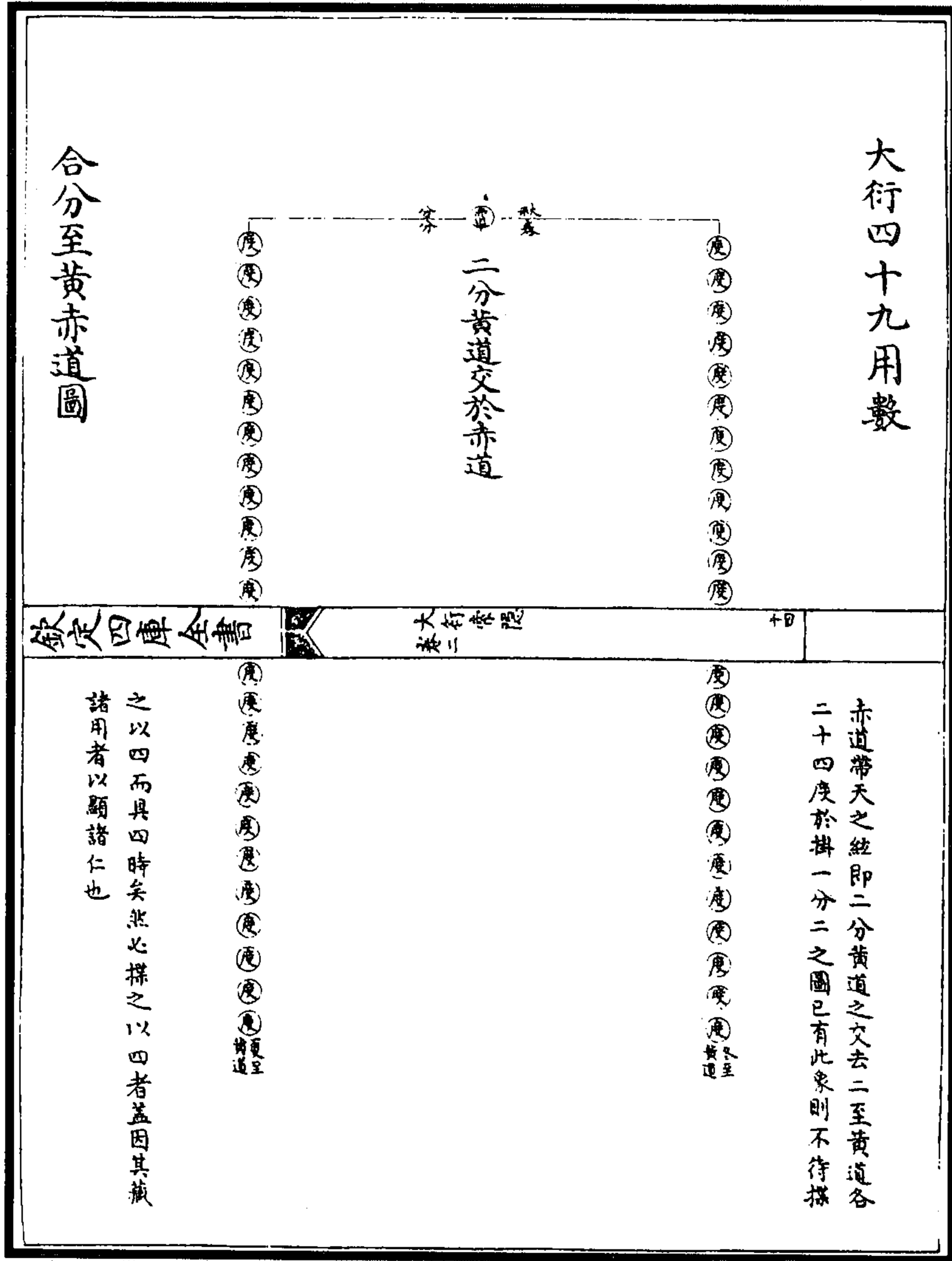

图 44 天地之數圖  
(《大易象數鉤深圖》)

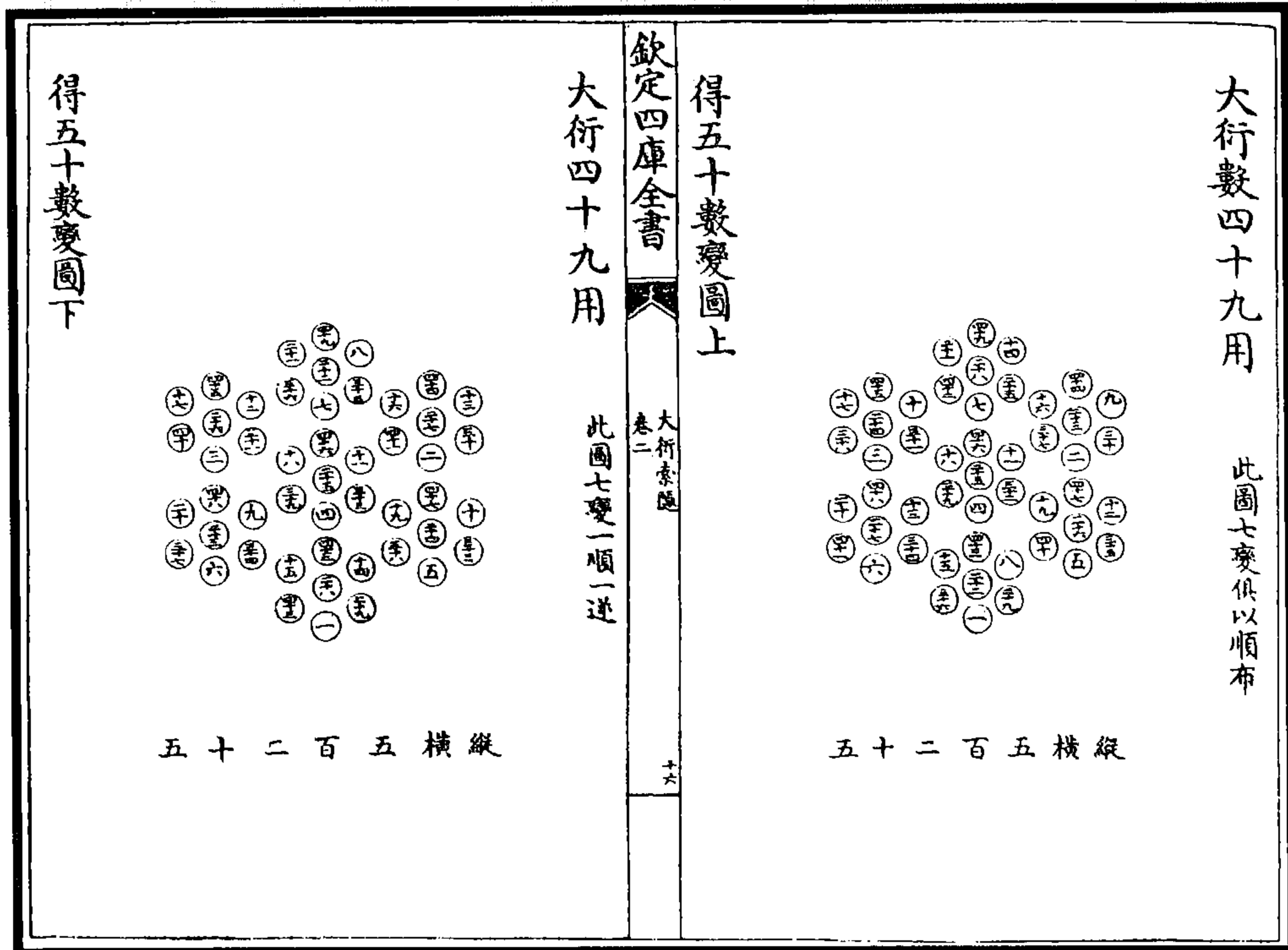

图 45 大衍之数图  
(《大易象数钩深图》)

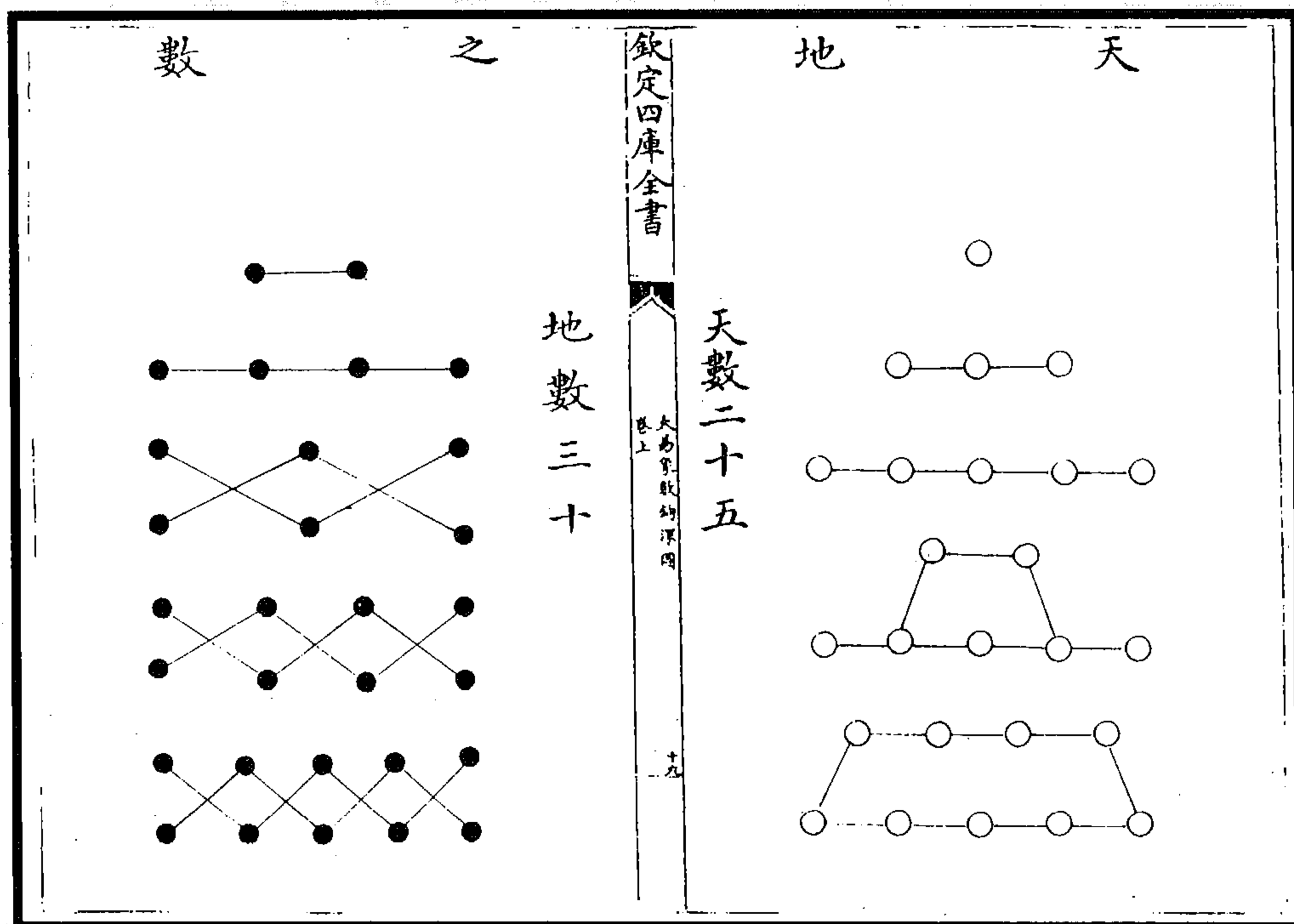

图 46 其用四十有九图

天阳也，故其数奇；地阴也，故其数偶。奇偶相合，而五十有五之数备。大衍之数减其五者，五行之用也；虚其一者，元气之本也。盖天五为变化之始，散在五行之位，故中无定象。天始生一，肇其有数也，而后生四象五行之数，今焉虚而不用，是明元气为造化之宗，居尊不动也。

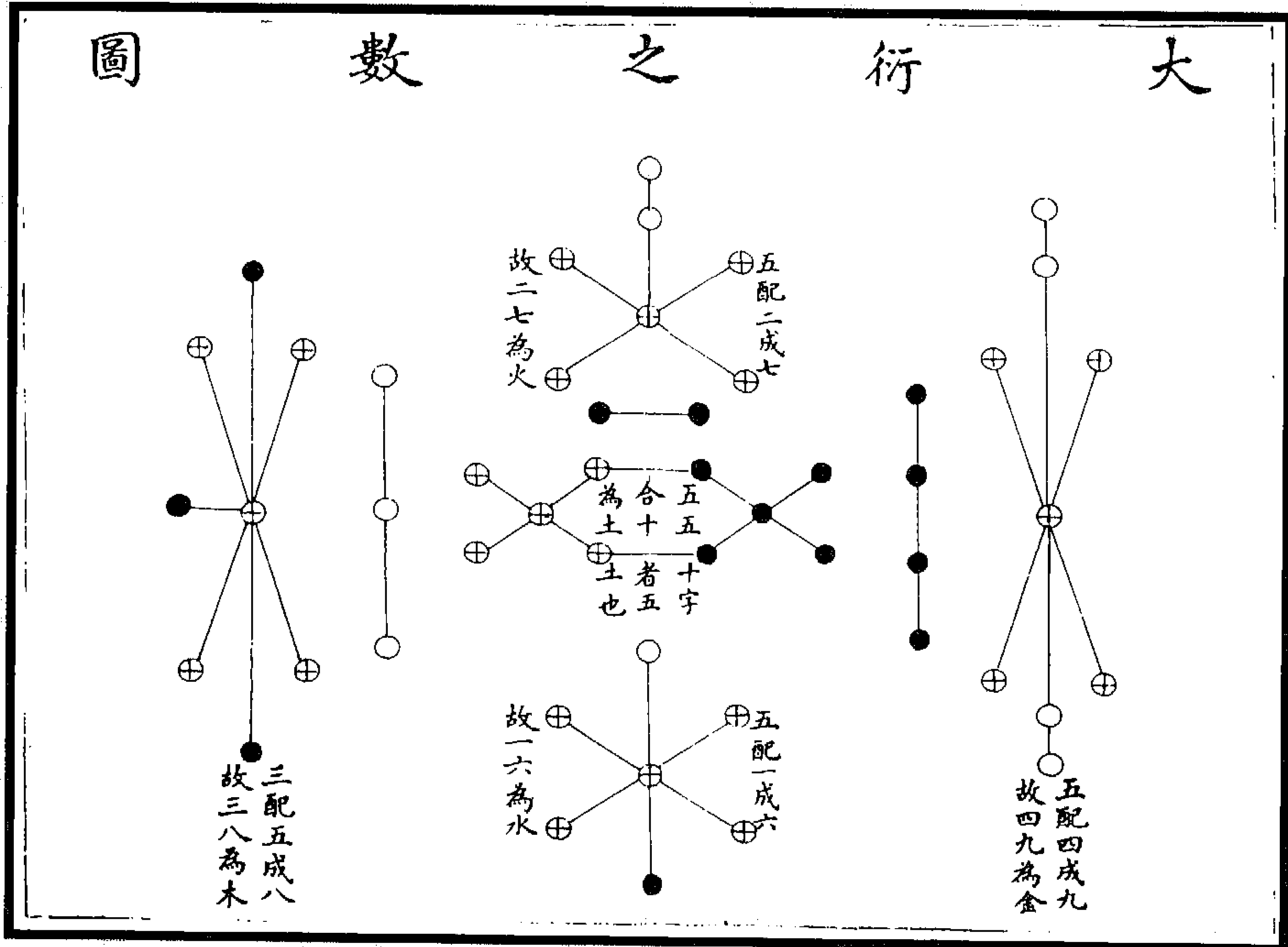
(《大易象数钩深图》)



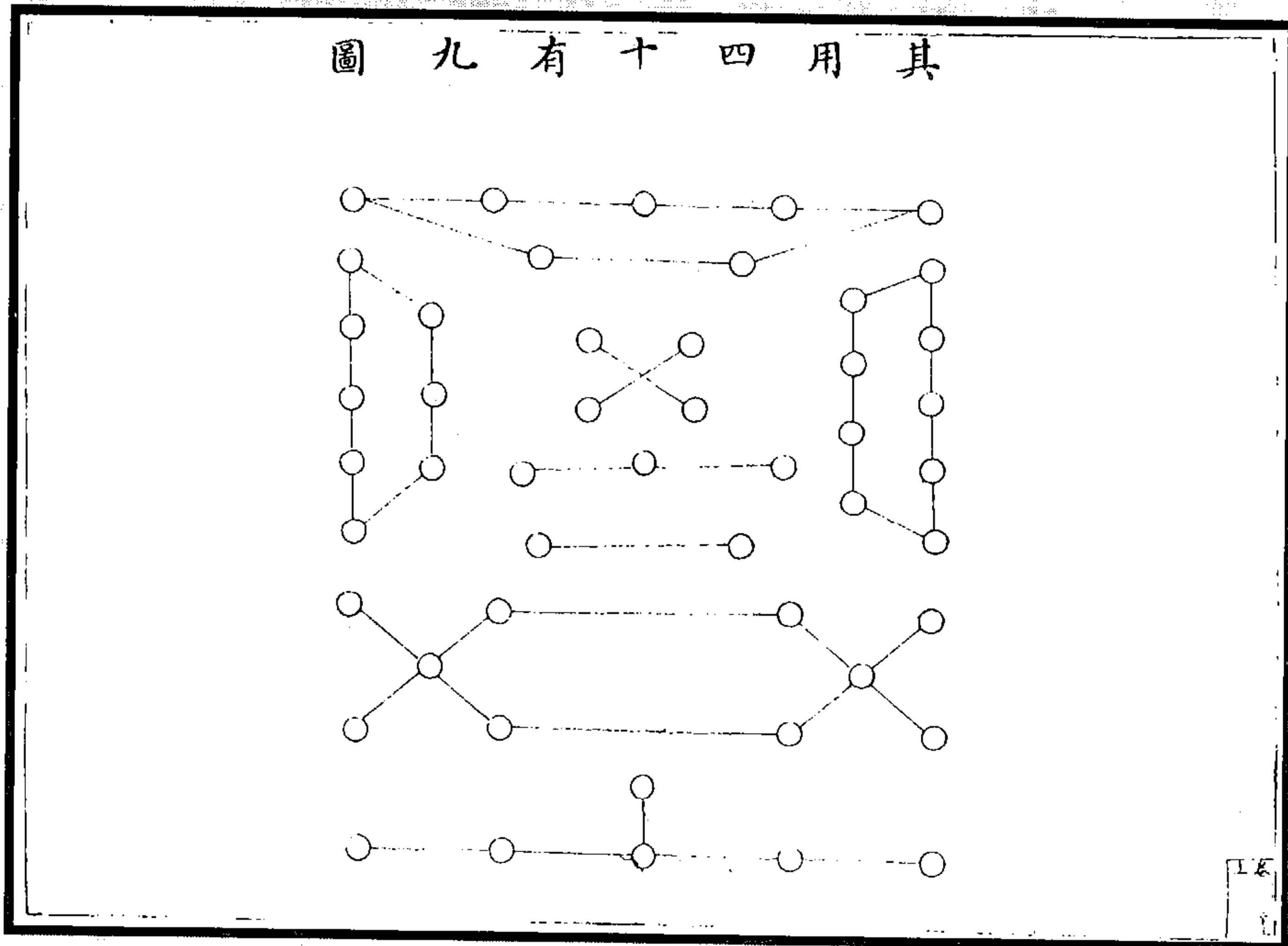

图 47 阳无十阴无一图



图 49 九宮縱橫斜十八圖

图 48 九宮縱橫斜十五圖

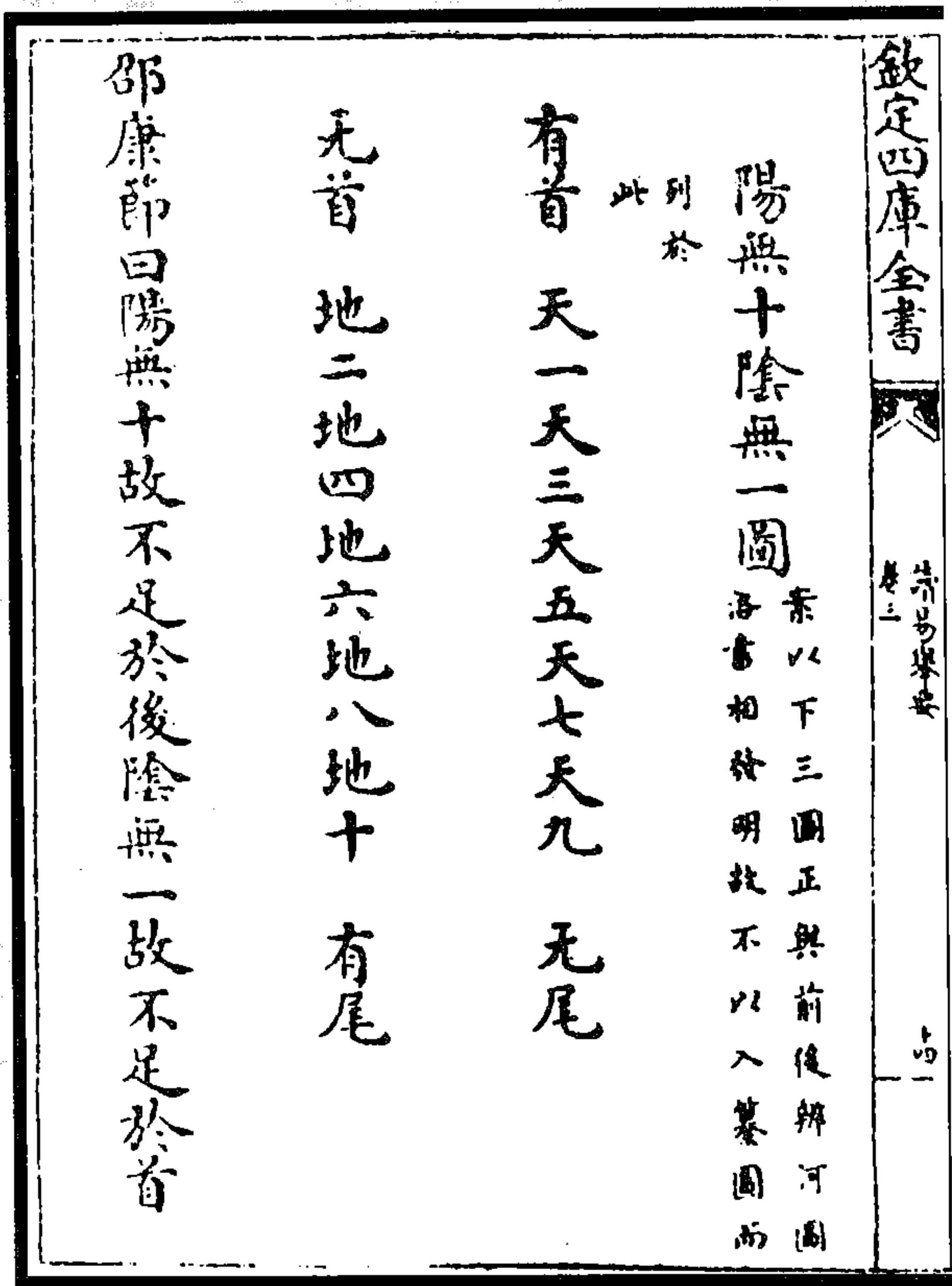
前图,阳数居四正,则六附一,四附九,八附三,二附七;后图,阴数居四正,则五附十,九附四,三附八,七附二。五、六无侣,故皆居中。此两图止可为阳无十、阴无一之证耳,易无此数也。

蔡西山曰:“古今传记,自孔安国、刘向父子、班固,皆以为《河图》授羲,《洛书》锡禹。关子明、邵康节皆以十为《河图》、九为《洛书》。盖大传既陈天地五十有五之数,《洪范》又明言天乃锡禹洪范九畴,而九宫之数,戴九履一,左三右七,二四为肩,六八为足,正龟背之象也。唯刘牧臆见,以九为《河图》、十为《洛书》,托言出于希夷,既与诸儒旧说不合。又引大传,以为二者皆出于伏羲之世。其易置图、书,并无明验,但谓伏羲兼取图、书作易、范之数,诚相表里,为可疑耳。其实天地之理一而已矣,虽时有古今先后之不同,而其理则不容于有二也。故伏羲但据《河图》以作易,则不必豫见《洛书》,而已逆与之合矣;大禹但据《洛书》以作范,则亦不必追考《河图》,而已暗与之符矣。其所以然者何哉?诚以此理之外,别无他理故也。然不特此耳,律吕有五声十二律,而其相乘之数,亦究于六十日,名有十干十二支,而其相乘之数,亦究于六十。二者皆出于易之后,其起数又各不同,然与易之阴阳策数,老少自相配合,皆为六十者,无不若合符契也。下至运气、参同、太乙之属,虽不足道,然亦无不相通,盖自然之理也。假令今世复有图、书者出,其数亦必相符,可谓伏羲有取于今日而作易乎?大传所谓河出图,洛出书,圣人则之者,亦泛言圣人作易、作范,其原皆出于天之意,如言以卜筮者尚其占与莫大乎蓍龟之类。易之书岂有龟卜之法乎?亦言其理无二而已耳。”

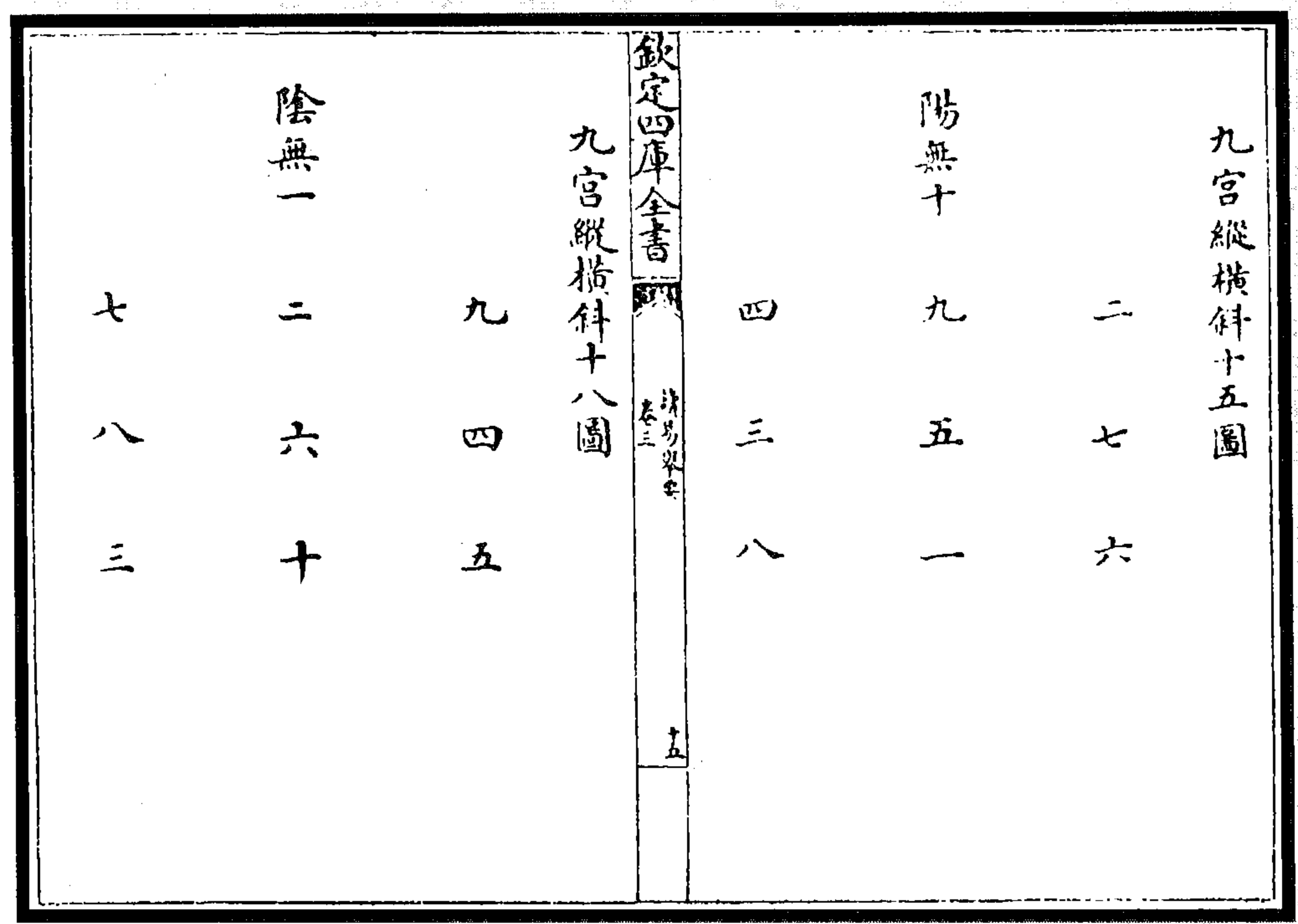
愚谓蔡氏引蓍龟二者证图、书,以为泛言圣人作易作范,其原皆出于天之意,其说虽通,然亦不过循汉儒旧说耳。循汉儒旧说,则是伏羲止则《河图》,不则《洛书》。而所谓《洛书》者,于易盖无预也。然大传兼《河图》、《洛书》二者并言,则遽谓《洛书》为无预于易,可乎?况孔子不明言五十五数为《河图》,岂可遽信汉儒臆说为孔子之说,而又谓四十五数为《洛书》也?尝试考之,天地之数,以五居中,九宫之数亦以五居中,天地之数有十,盖以一、二、三、四总而为十也;九宫之数虽无十,而一对九,二对八,三对七,四对六,亦皆十也。天地之数,以五生数统五成数,而同处其方;九宫之数,则以五奇统四耦,虽各居其所,而六连一,四连九,八连三,二连七。从安国之说,则其所谓相经纬者如此。九宫之正南九也,四居东南,合中五亦九,九金数也;八卦乾位正南,兑位东南,乾、兑皆从四象之老阳来,老阳之象为金,其数亦九。九宫之东北八也,三居正东,合中五亦八,八木数也;八卦离位正东,震位东北,离、震皆从四象之少阴来,少阴之象为木,其数亦八。九宫之正西七也,二居西南,合中五亦七,七火数也;八卦巽位西南,坎位正西,巽、坎皆从四象之少阳来,少阳之象为火,其数亦七。九宫之西北六也,一居正北,合中五亦六,六水数也;八卦艮位西北,坤位正北,艮、坤皆从四象之太阴来,太阴之象为水,其数亦六。从安国之说,则其所谓相表里者如此。八卦之画奇耦相对,九宫之数则生成相对,八卦以纯阴纯阳居上下,九宫则以九之至多者居上,一之至少者居下。九宫除五之外,一以生数厕成数六、八之间,九以成数厕生数二、四之间,三、四以两生数合处七、六,以两成数为侣。八卦则乾以阳卦厕巽、兑阴卦之间,坤以阴卦厕艮、震阳卦之间,离、兑以二阴卦合处坎、艮,以二阳卦为侣,此亦相表里也。九宫以一、三、四顺布,六、七、九逆布,而二、八易位;八卦则坤母与中、少二女顺布,乾父与中、少二男逆布,而震、巽易位,此皆相表里也。自常情观之,孰不曰伏羲盖取则于此以画卦也?愚则曰,伏羲画卦实未尝取则于此也。何则?伏羲八卦之画,一出于自然,是以无所往而不合。今谓九宫与八卦相合,则可谓四十五数与天地正数相合,亦可若谓伏羲画卦必取则于此数,则吾断断乎不敢知也。汉儒所以指九数为《洛书》者,特以《洪范》有天锡禹洪范九畴一句耳。夫《洪范》九畴既可以为《洛书》,则《中庸》之九经亦可以为《洛书》乎?岂特九经哉!凡天下之九数,如舜之九官,禹之九功,周之九府、九井,尽皆可以为《洛书》矣。吁,有

是哉?彼既以九数为《洛书》而属之禹,则不得不以十数为《河图》而归之伏羲,然《河图》之数十、《洛书》之数九,孔子尝言之乎?孔子盖不言也。孔子不言,则安国之说从何而来耶?大抵众言淆乱折诸圣。圣人之言不信,又将谁信?今按大传云“河出图、洛出书,圣人则之”,圣人乃指伏羲,伏羲画卦盖取则《河图》、《洛书》也;又云:“古者包牺氏之王天下也,仰则观象于天,俯则观法于地,观鸟兽之文与地之宜,近取诸身,远取诸物,于是始作八卦,以通神明之德,以类万物之情。”所取如此,则易非独以《河图》、《洛书》而作也。夫九宫之数,在易无之,易唯有天地之数五十有五耳。初未尝目此数为《河图》,汉儒亦自知易中唯有五十五数,而无四十五数,遂断之曰《河图》授羲、《洛书》锡禹,其意若曰易有《洛书》之称,毕竟书乃洛中一物,《洪范》有“天锡”二字,必是天以此物畀禹。吁,盖亦不思耳矣!审如是,则《仲虺之诰》云“天乃锡王勇智”,则勇智乃亦物乎?愚又按,《书·顾命》云“天球、河图,在东序”,《记》云“河出马图”,《语》云“河不出图,吾已矣夫”,《洛书》则唯易言之,他经无所见。谓九数为《洛书》,盖自汉儒始,《大戴礼》言之,《乾凿度》言之,前此未闻也。古书如《子华子》,不过曰“二与四抱九而上跻,六与八蹈一而下沉,五居中宫,据三持七”,亦未尝目之为《洛书》也。且如大衍之有数,而五十为大衍,是故圣人明言之曰“大衍之数五十”,使《河图》、《洛书》果有数,而五十五果为《河图》,四十五果为《洛书》,则圣人亦必明言之曰《河图》之数五十五,《洛书》之数四十五。圣人既不明言,则汉儒之说,臆说耳,非圣人之本意也。愚论如此,盖不敢背孔子之言,而曲从汉儒之说。故曰,众言淆乱折诸圣,圣人之言不信又将谁信?

(俞琰《读易举要》)



图 50 大衍天一至地十图

(熊良辅《周易本义集成图》)

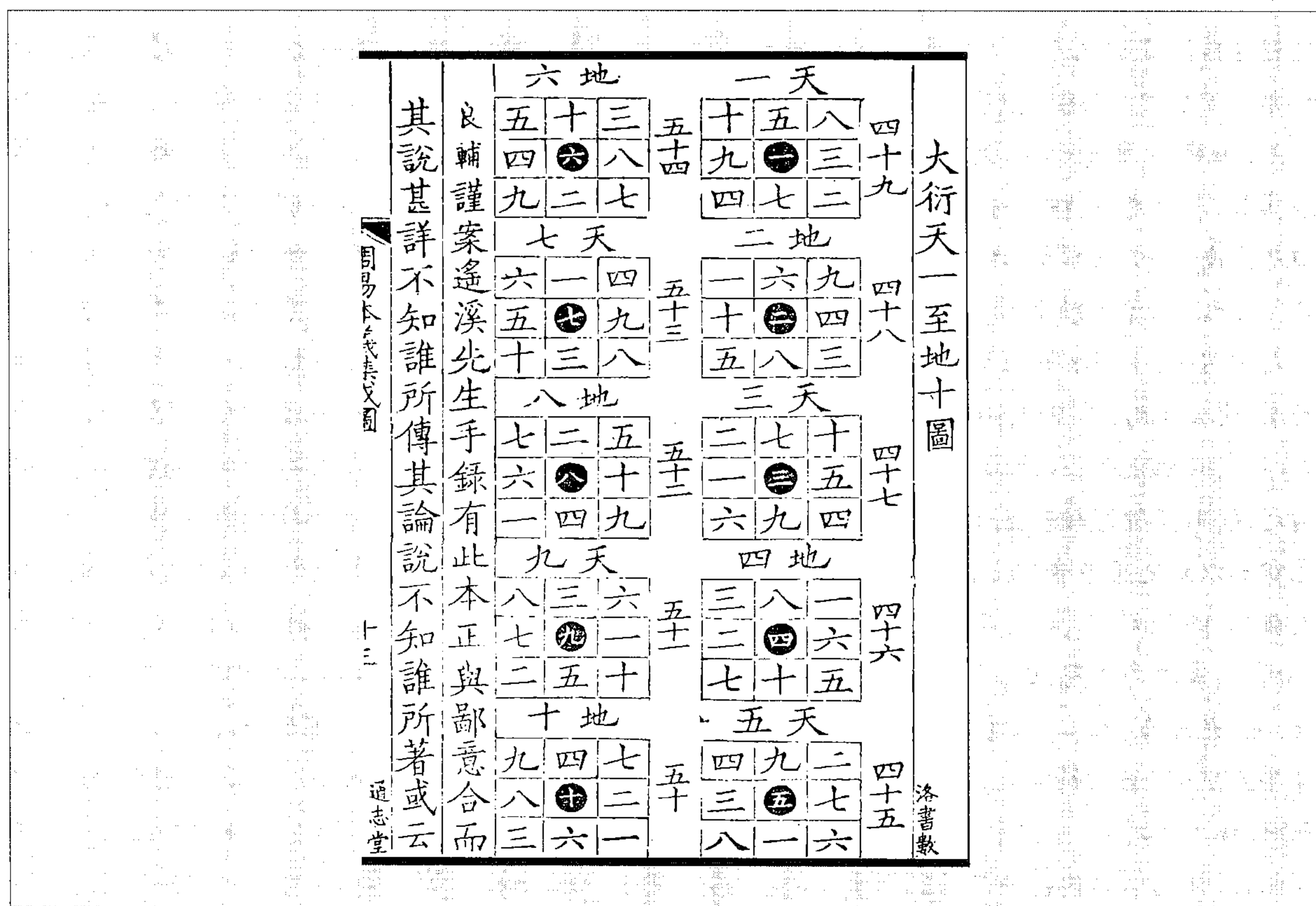
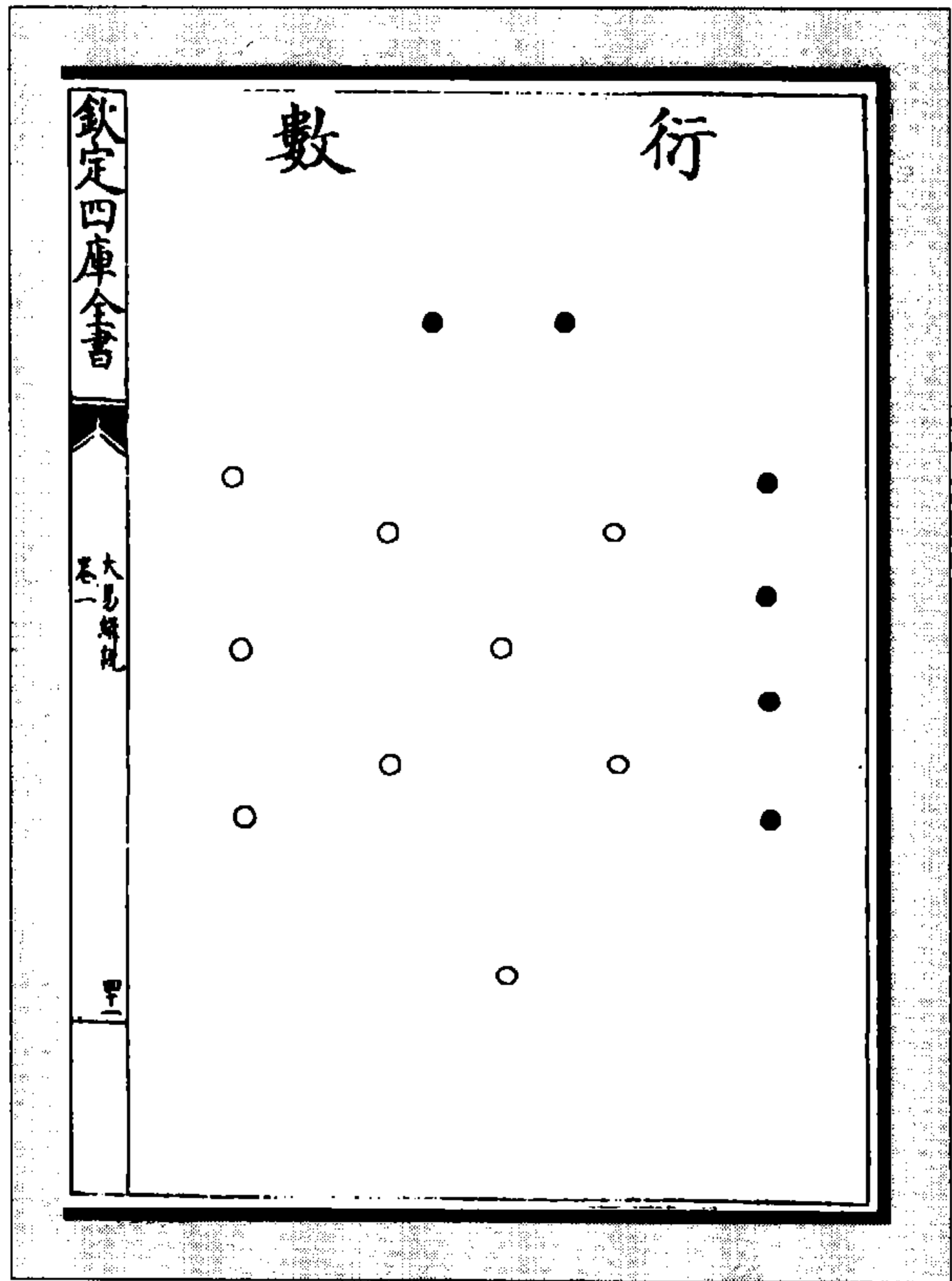

(图 51) 一、二、三、四、五, 天地之数止此五者。六、七、八、九、十, 各因五而后得数, 以配上五者而已。此五者小衍大衍所由起也, 故曰衍数。

(王申子《大易辑说》)

图 51 衍数图



图 53 天地之数八图之二、三

图 52 天地之数八图之一

(韩邦奇《启蒙意见》)

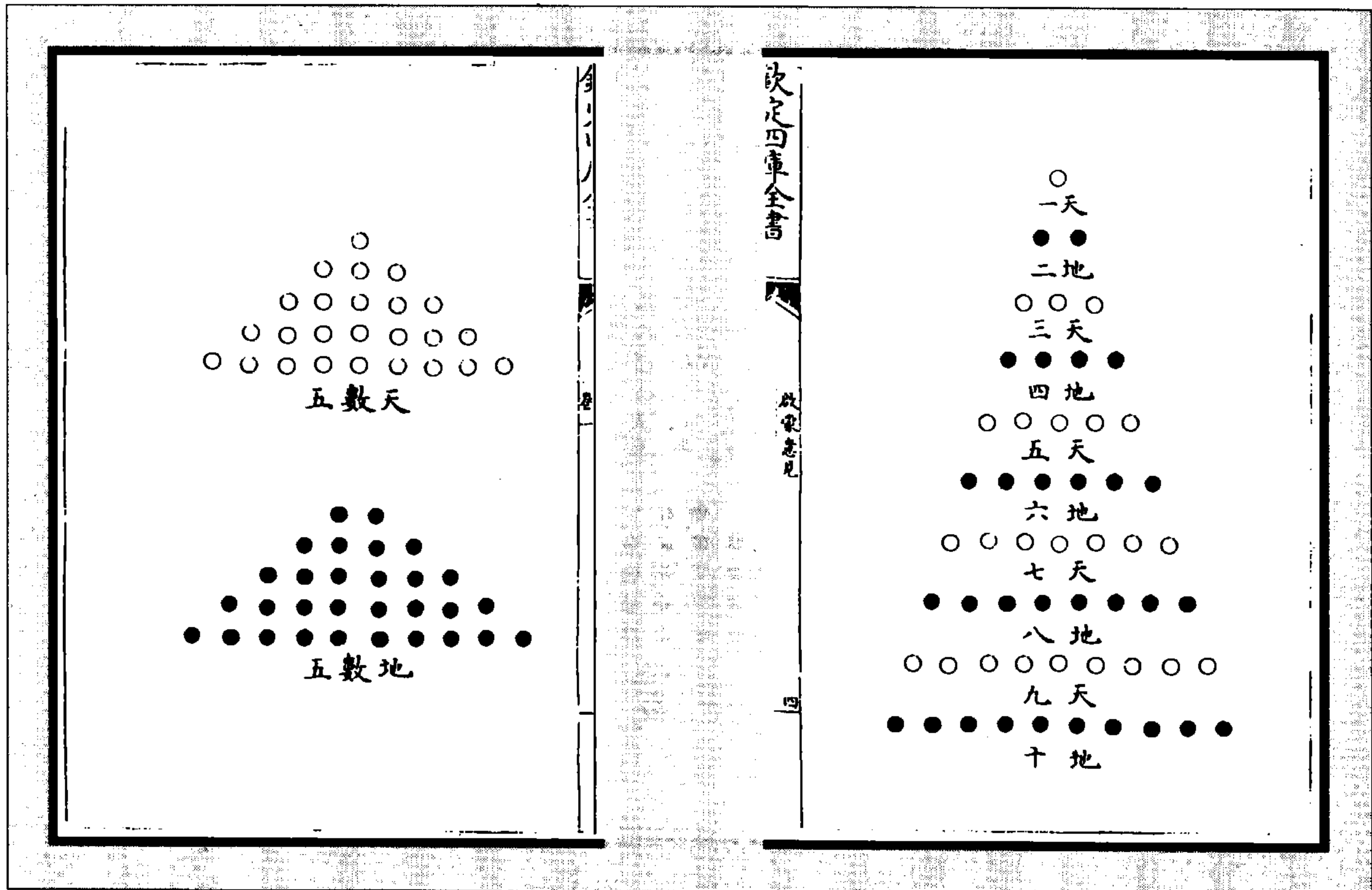

图 55 天地之数八图之五



图 54 天地之数八图之四

(韩邦奇《启蒙意见》)

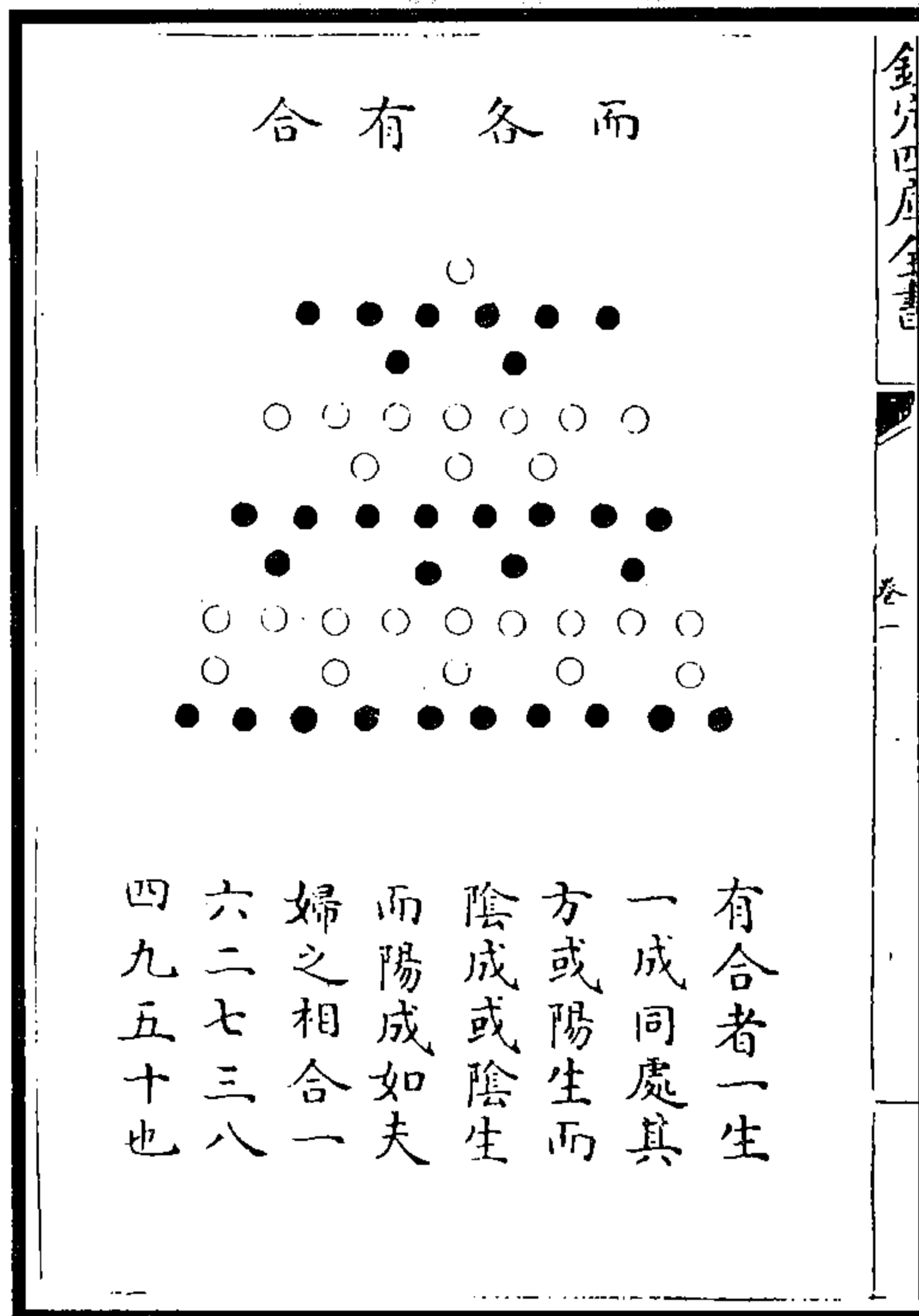

图 56 天地之数八图之六、七

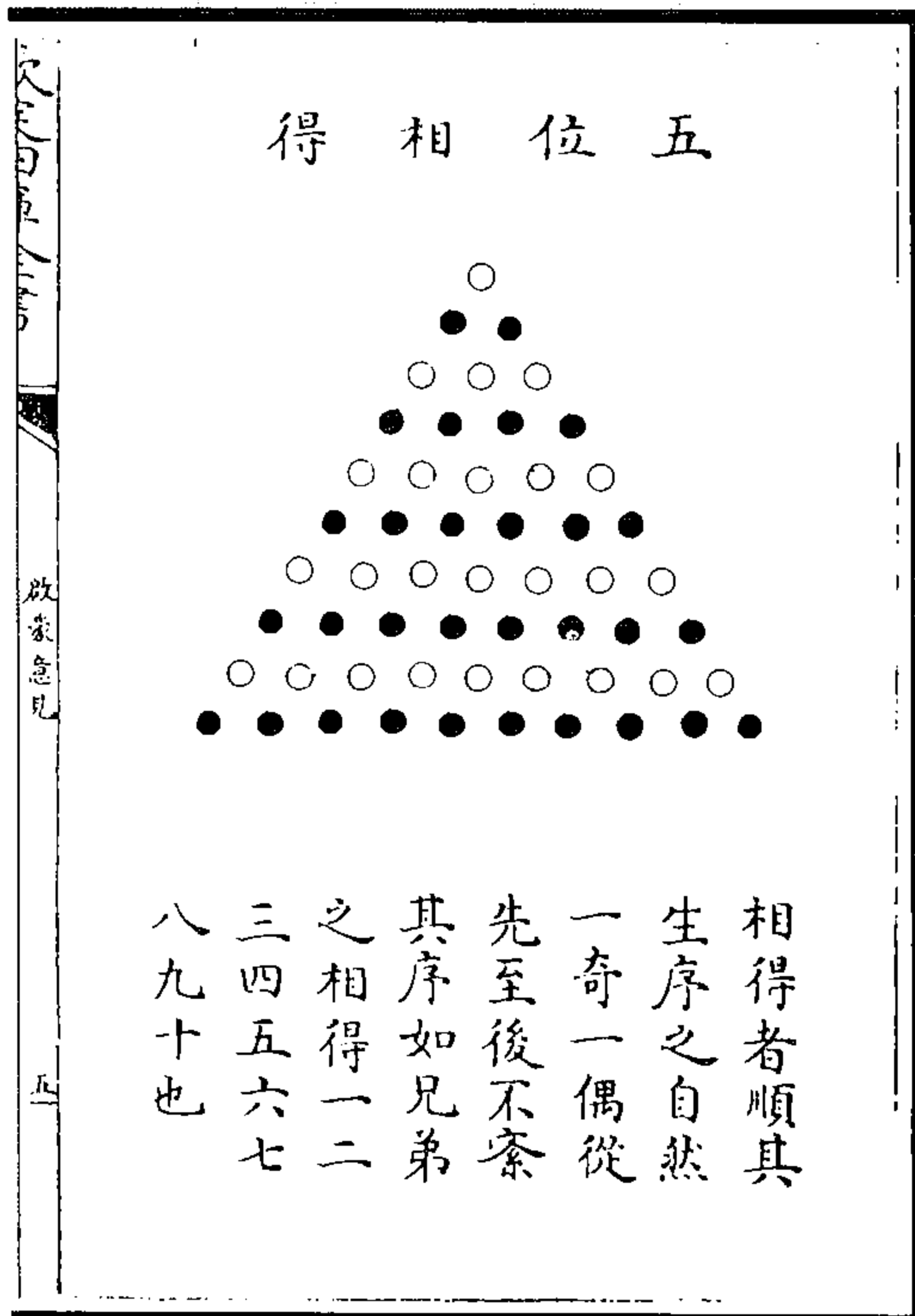
(韩邦奇《启蒙意见》)

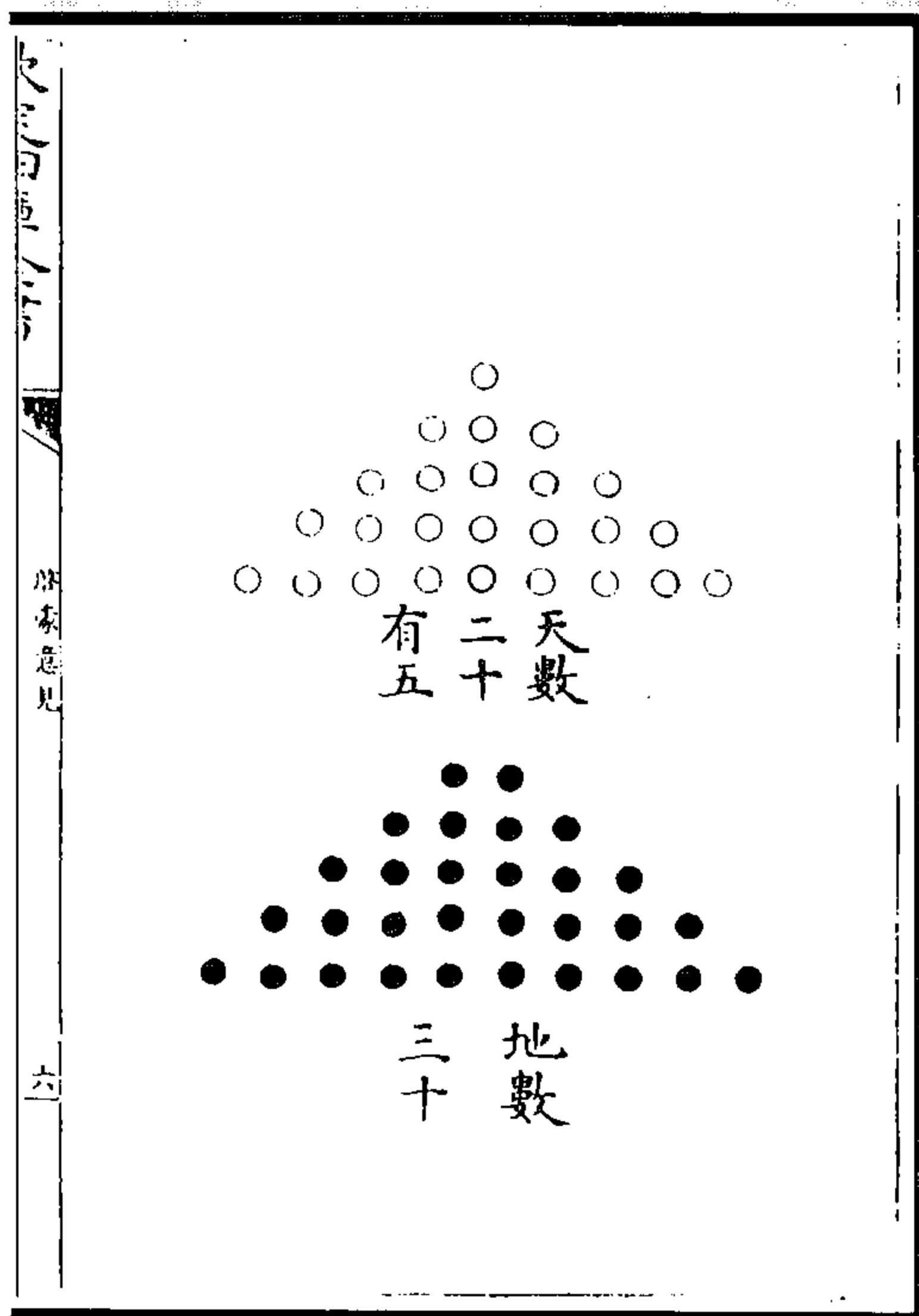
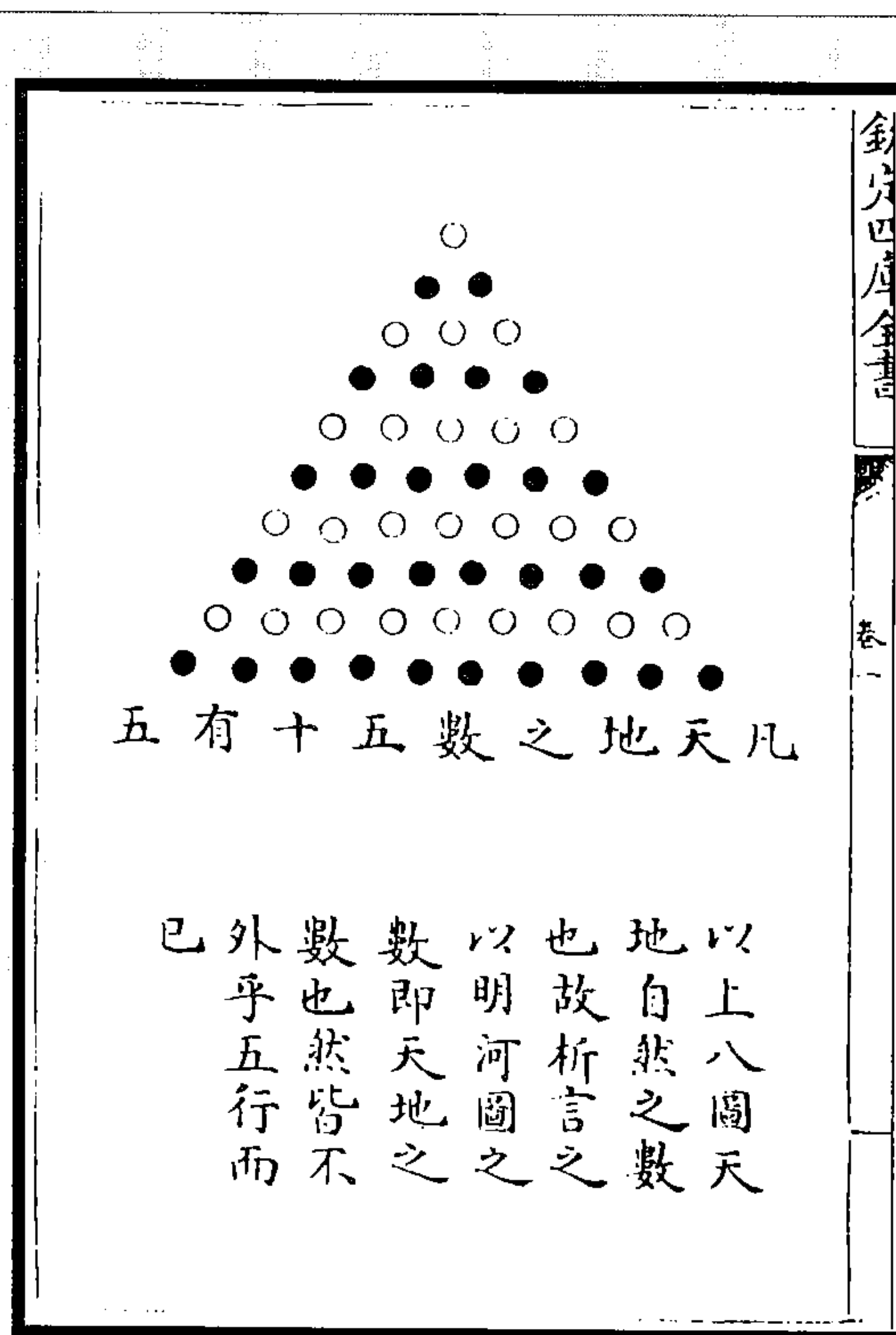

以上八图，天地自然之数也。故析言之，以明《河图》之数即天地之数也，然皆不外乎五行而已。

(韩邦奇《启蒙意见》)

图 57 天地之数八图之八

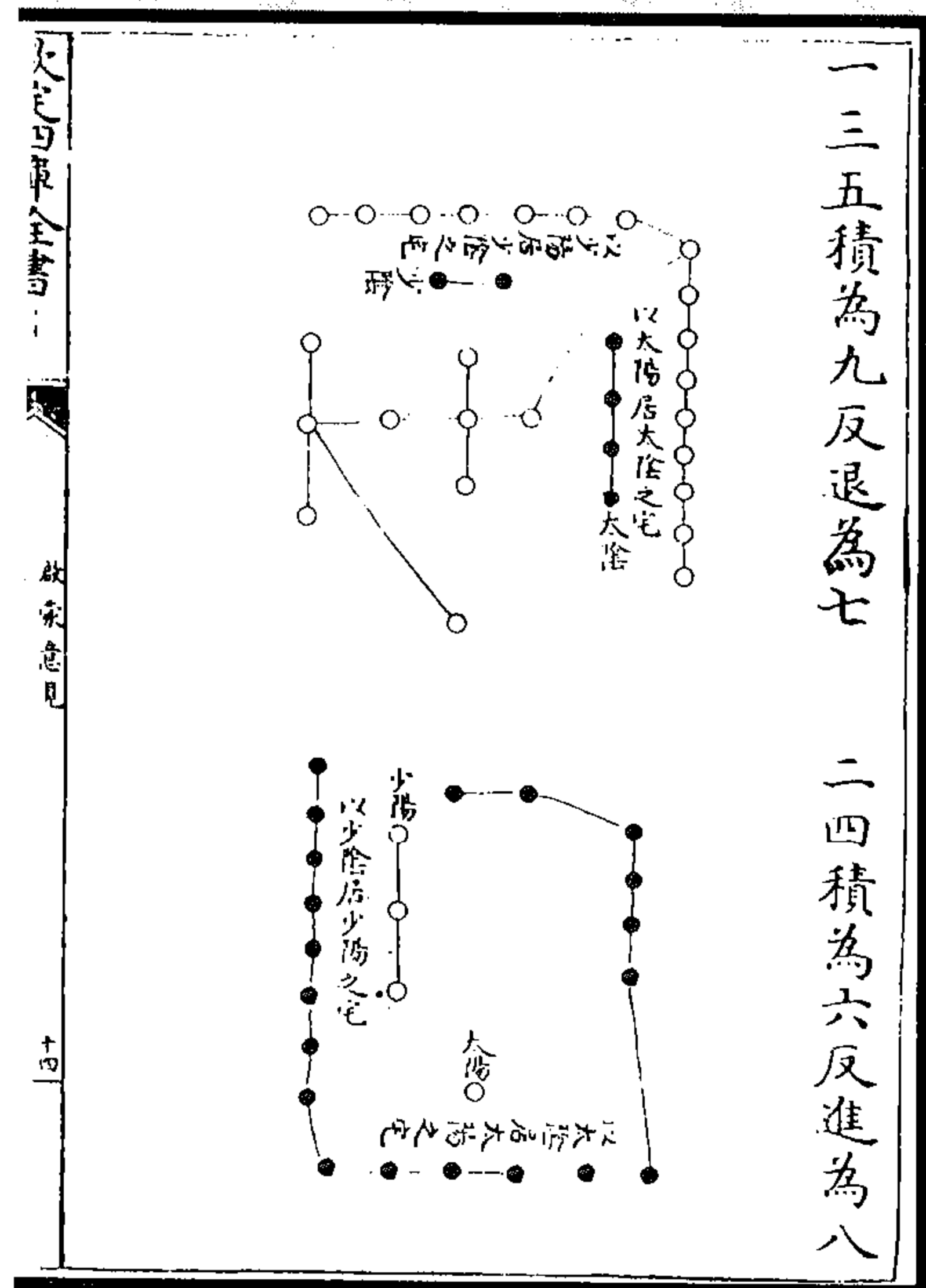

九太阳之数居西，四太阴之位亦居西，一北、三东、五，三之西，五之西则九也；一自北而东，三自东而西，五又西，积一、三、五为九，九自西退至南则七也；二亦在南，此为九以太阳居太阴之位，七以少阳居少阴之位也。

六太阴之数居北，一太阳之位亦居北，二南、四西，四之北则六也；二自南而西，四自西而北，二四积为六，六自北进至东则八也；三亦居东，此为六以太阴居太阳之位，八以少阴居少阳之位也。

(韩邦奇《启蒙意见》)

图 58 一三五积为九反退为七  
二四积为六反进为八图



图 60 上下四方数各共十图

(韩邦奇《启蒙意见》)



图 59 奇乏偶贏图

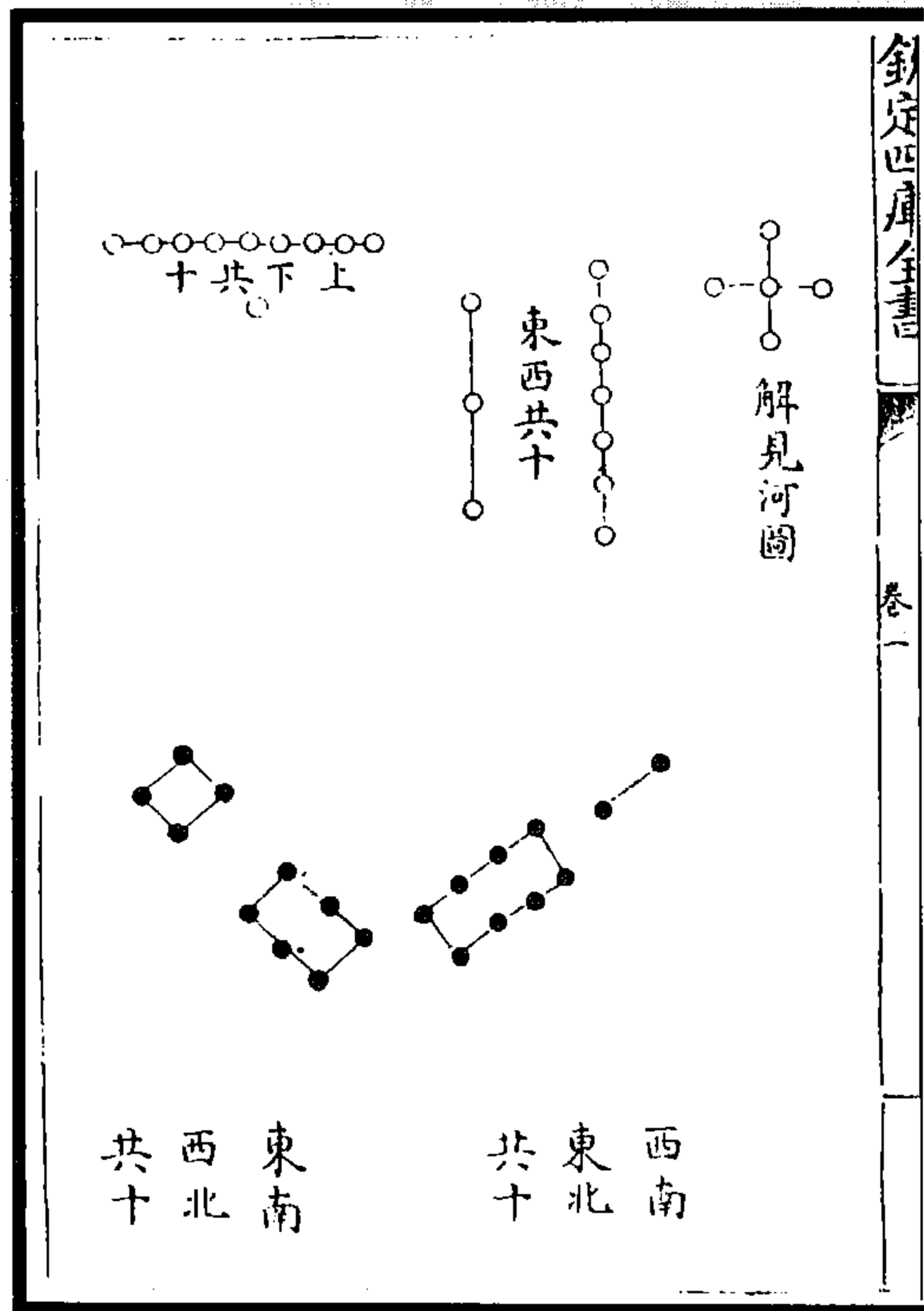

图 62 大衍之数图(文字)

(章潢《图书编》)

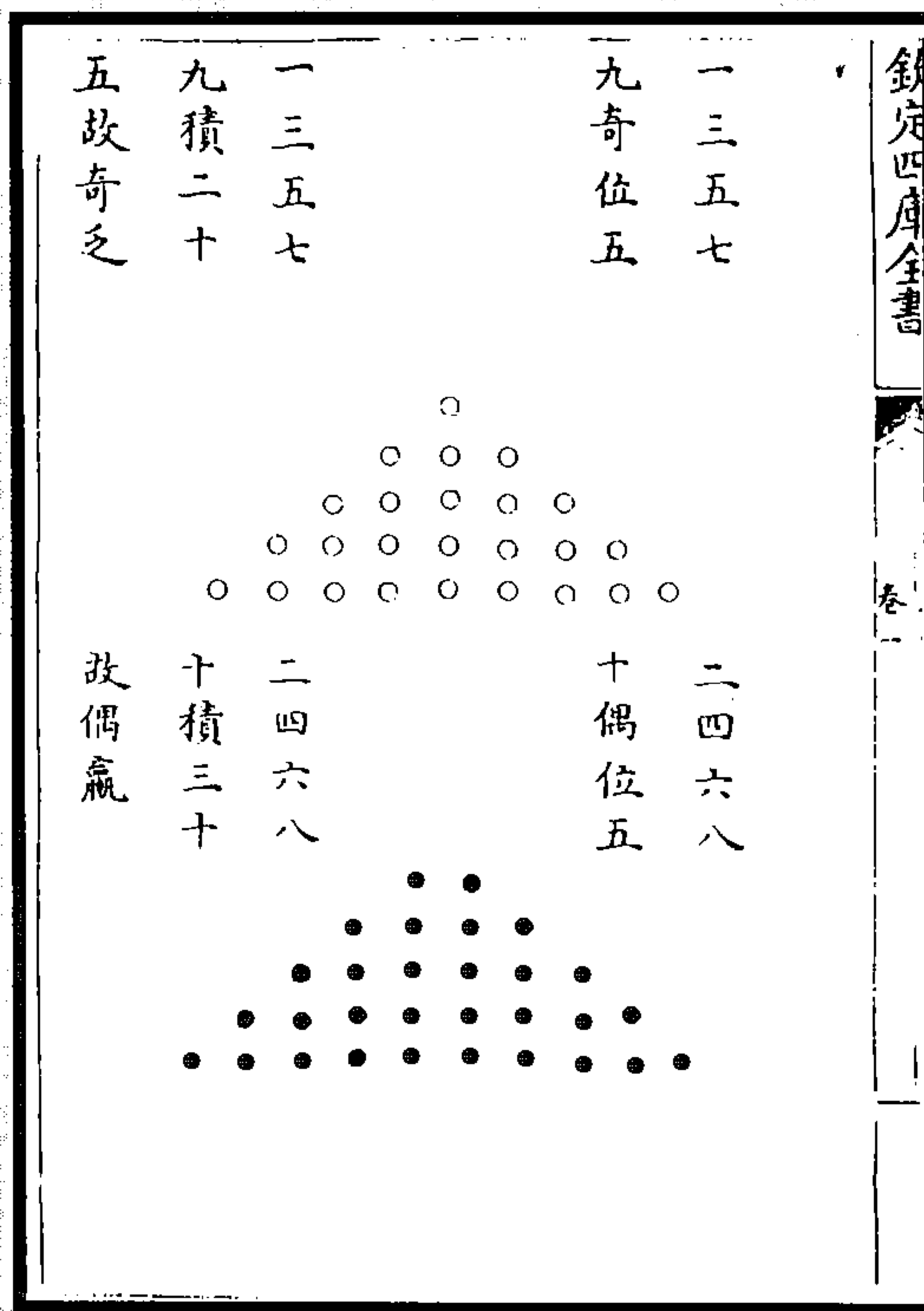

图 61 奇多偶少图

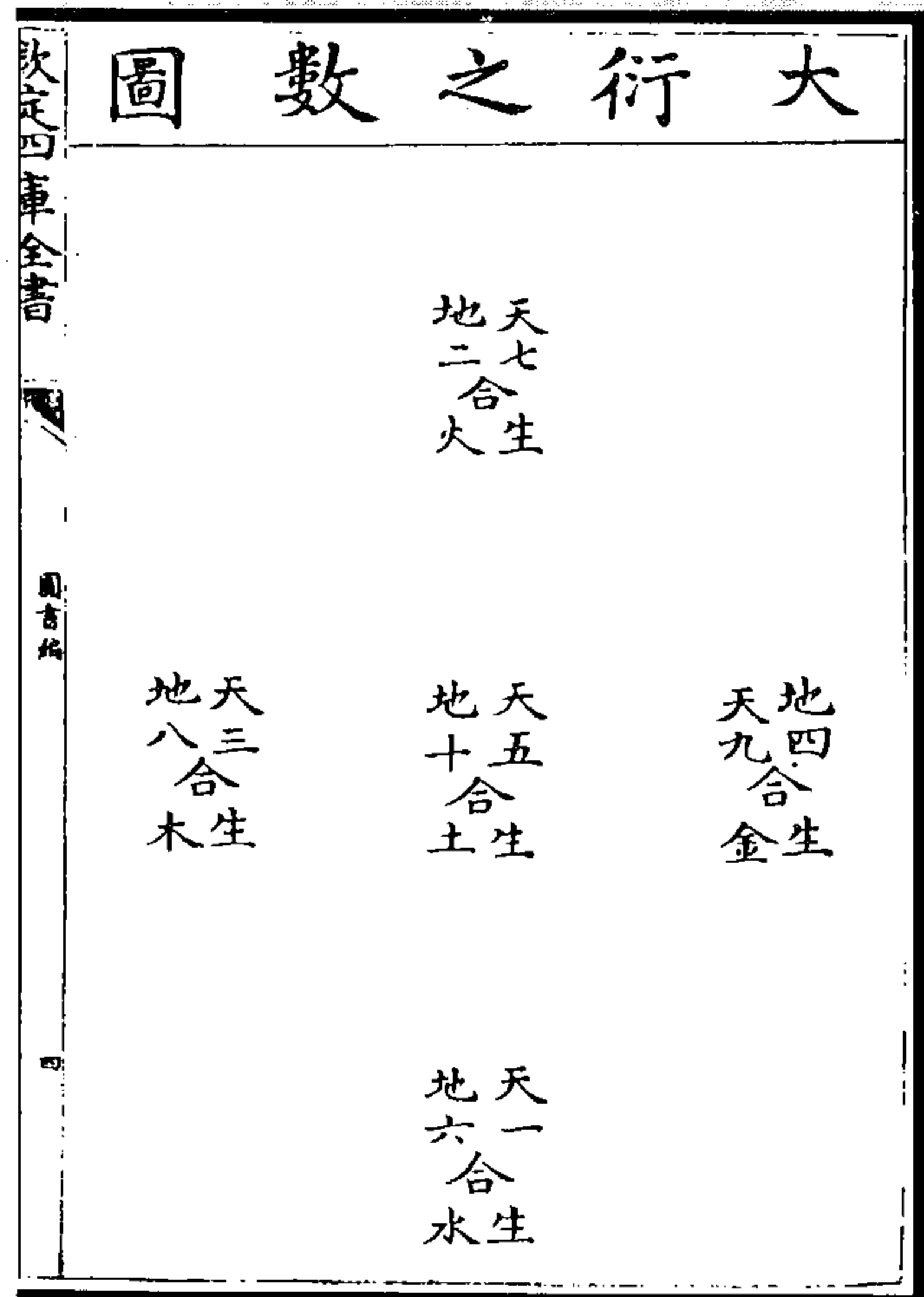
(韩邦奇《启蒙意见》)



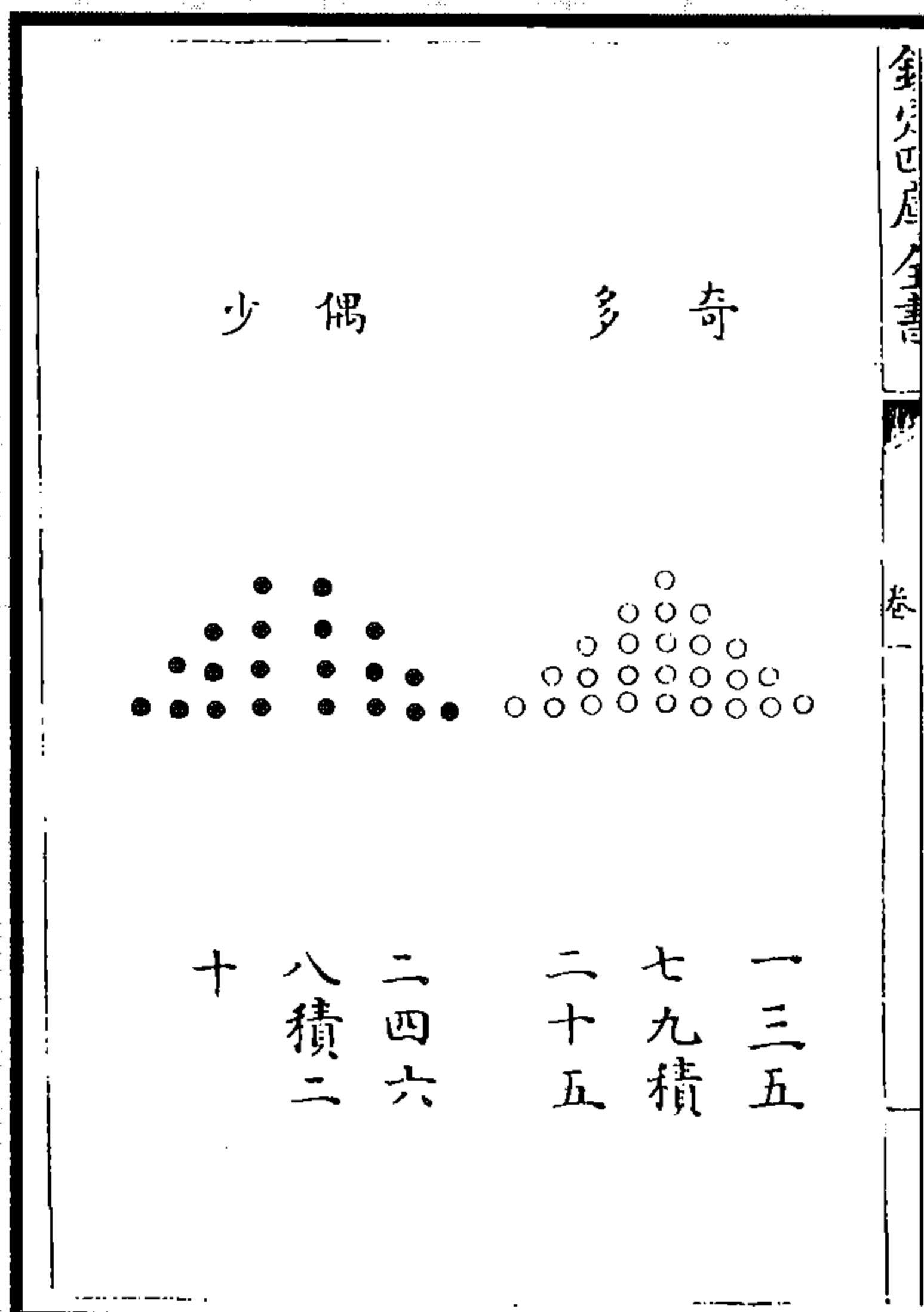

图 64 大衍之数图

图 63 天地之数图

(章潢《图书编》)

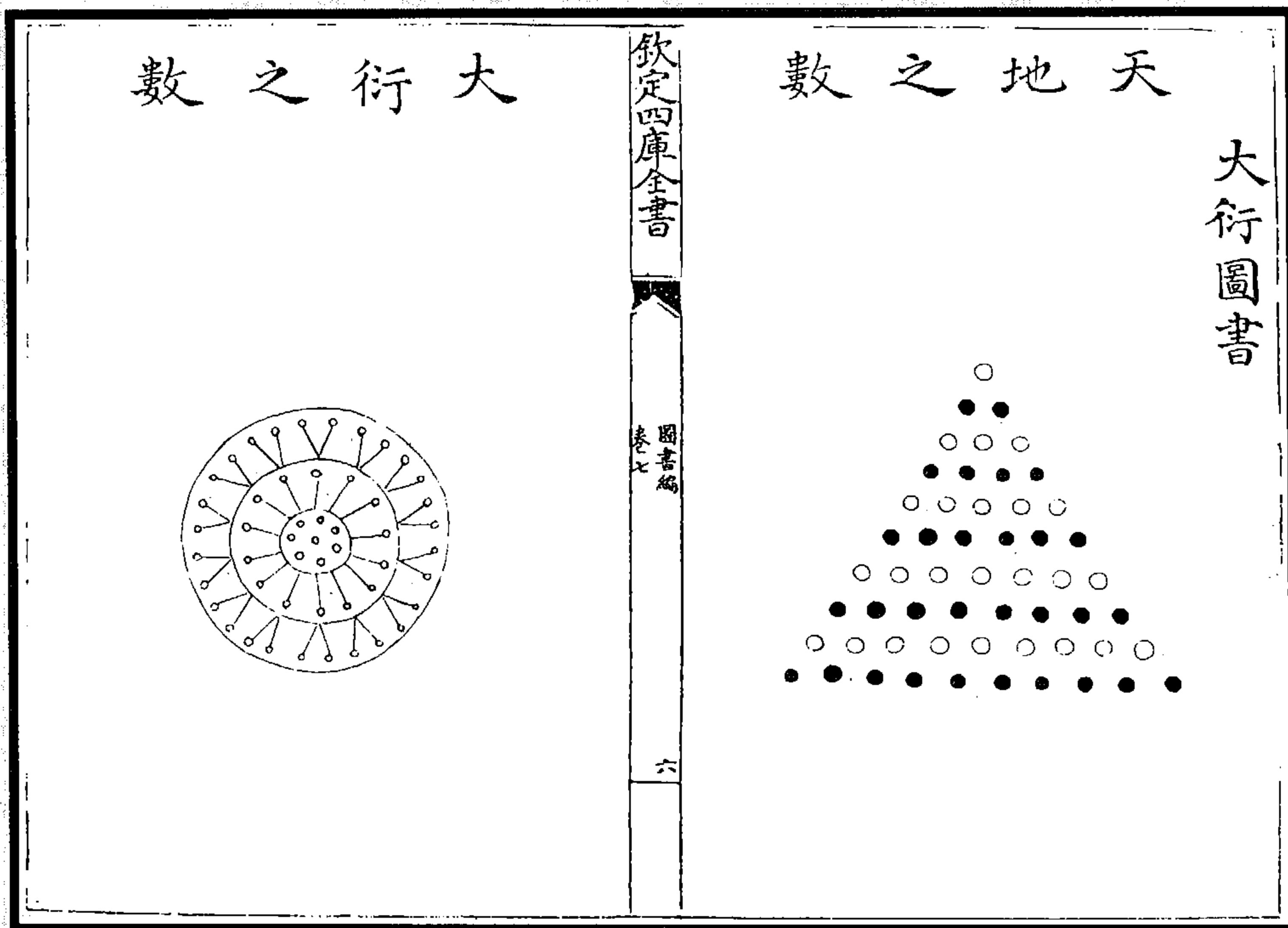

图 66 五位相得各有合图



图 65 天数五地数五图

(章潢《图书编》)

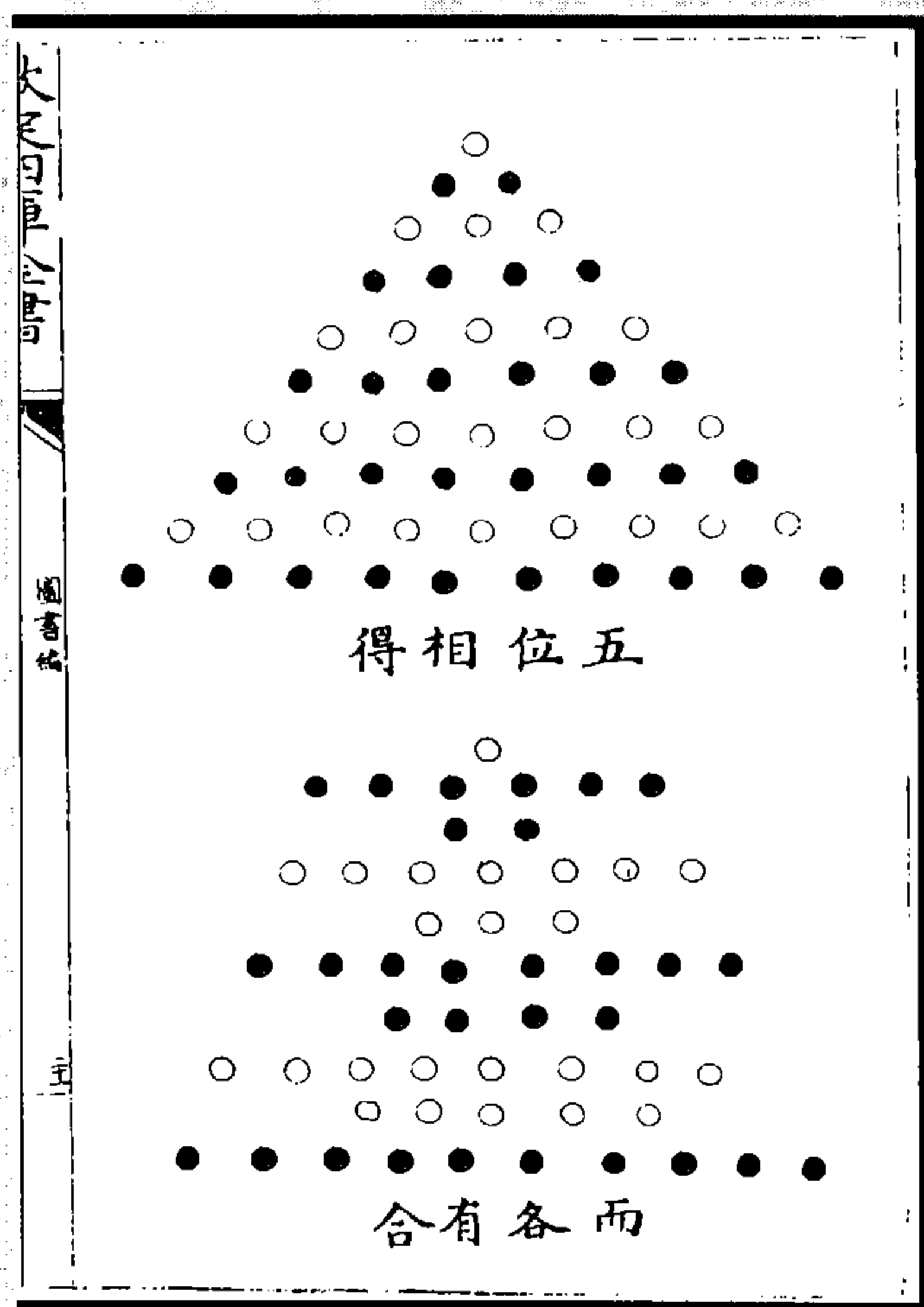

图 68 天地之數五十有五圖

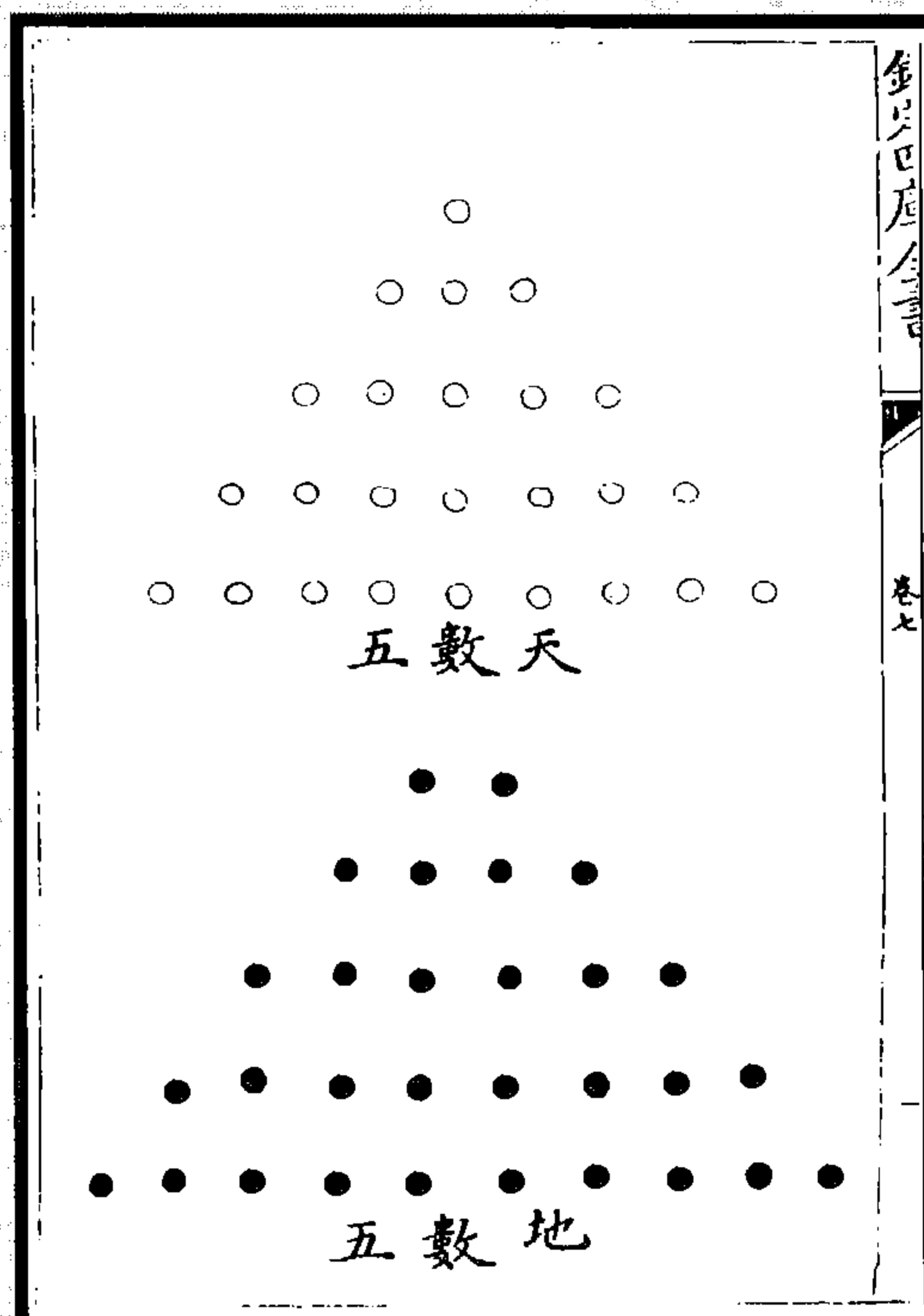
图 67 天數二五地數三十圖

(章潢《图书编》)

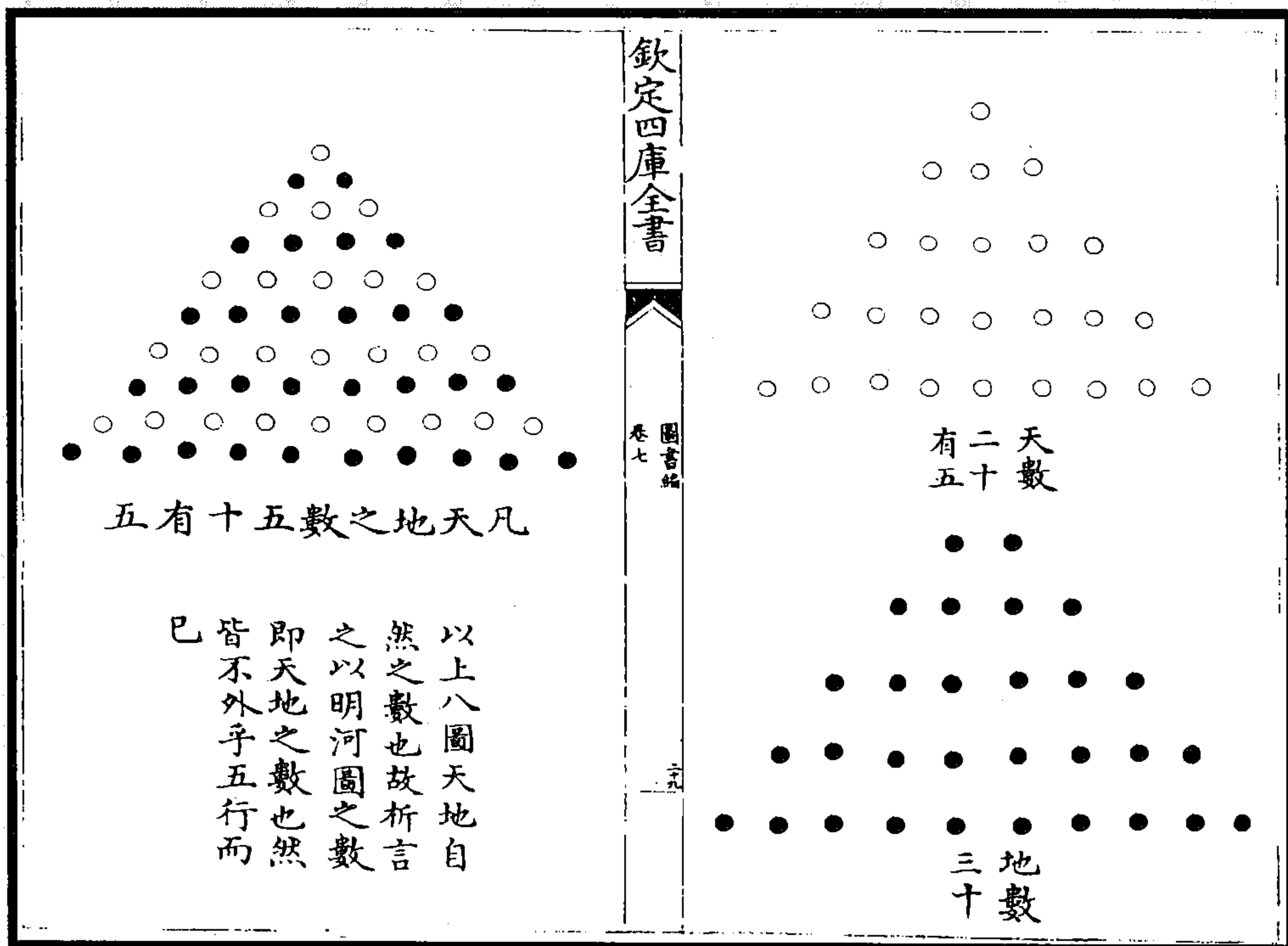

图 70 邵子經世六十四卦數圖



图 69 六十四卦萬物數圖

(章潢《图书编》)

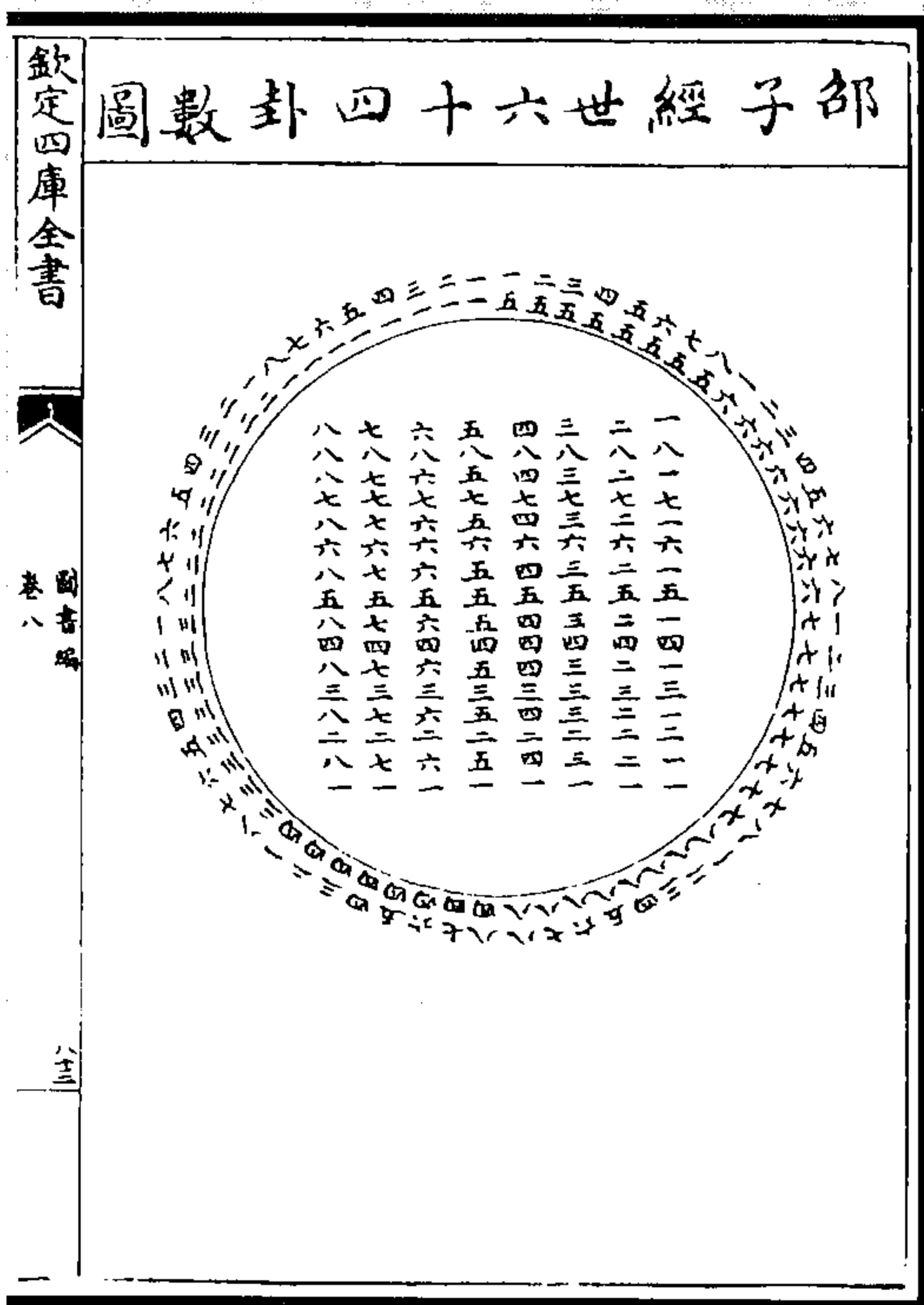

图 71 大衍天地数十五图 (方以智《周易时论合编》)

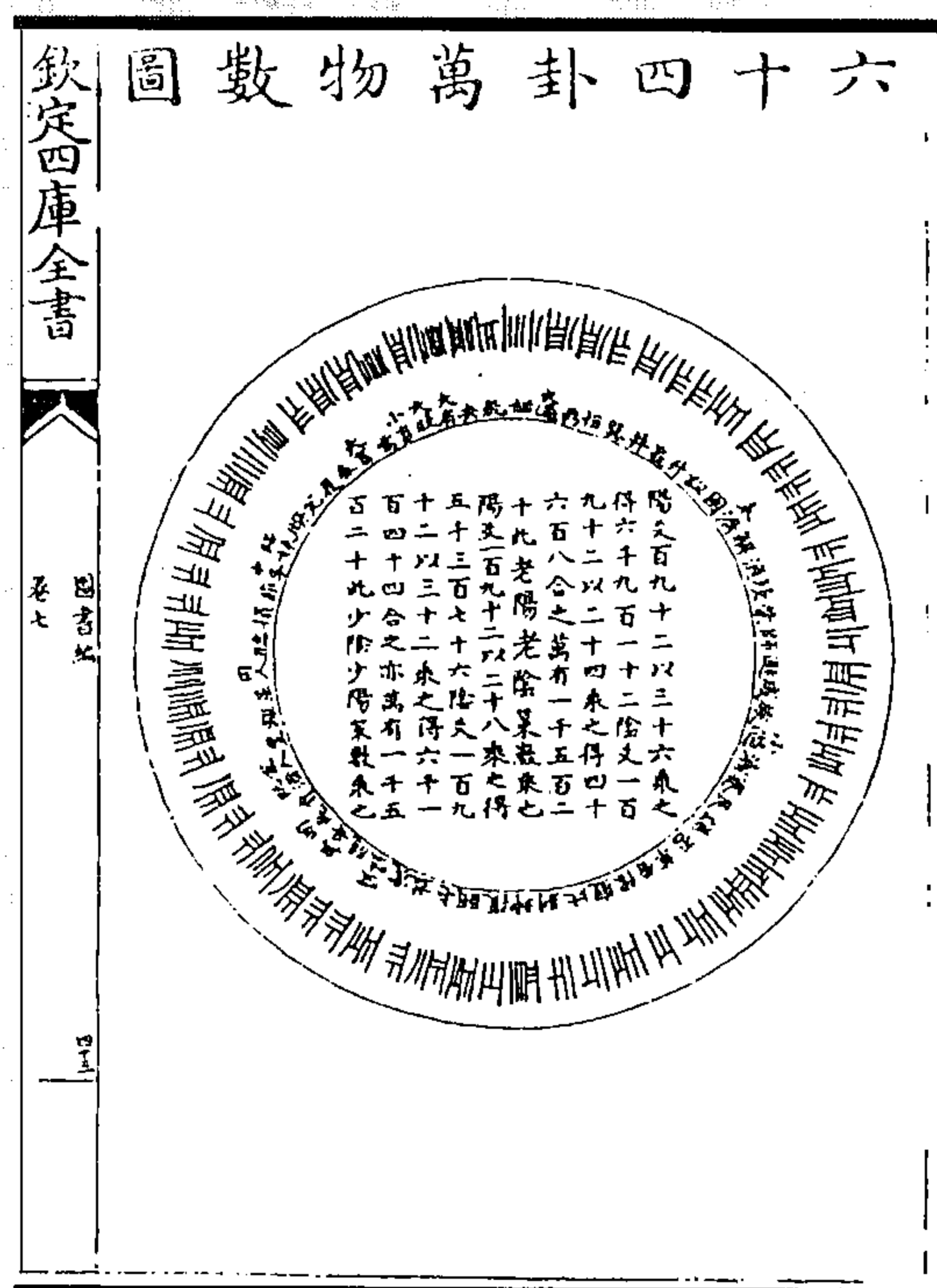

图 72 河图洛书数用图 (方以智《周易时论合编》)

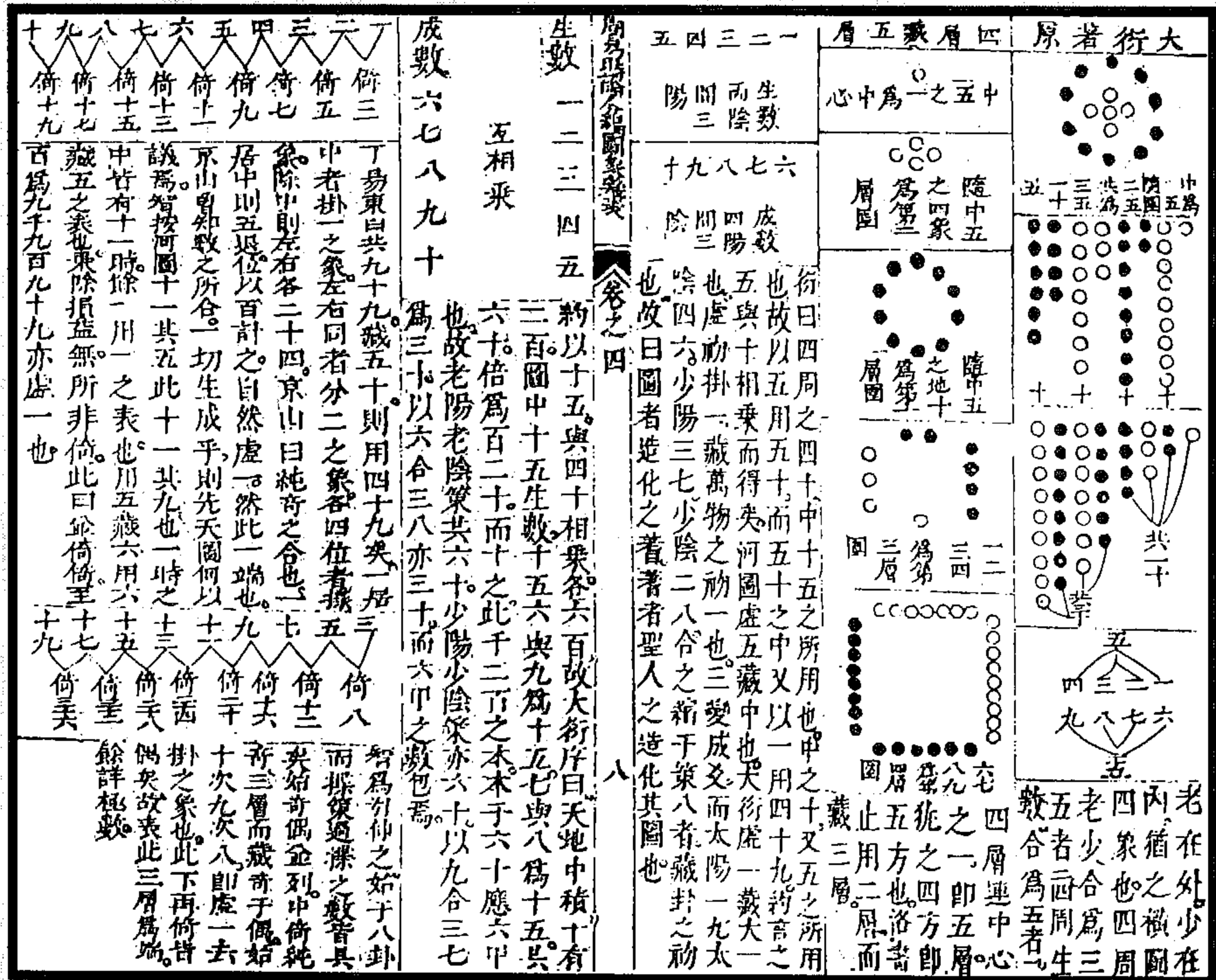

图 74 四十八数图

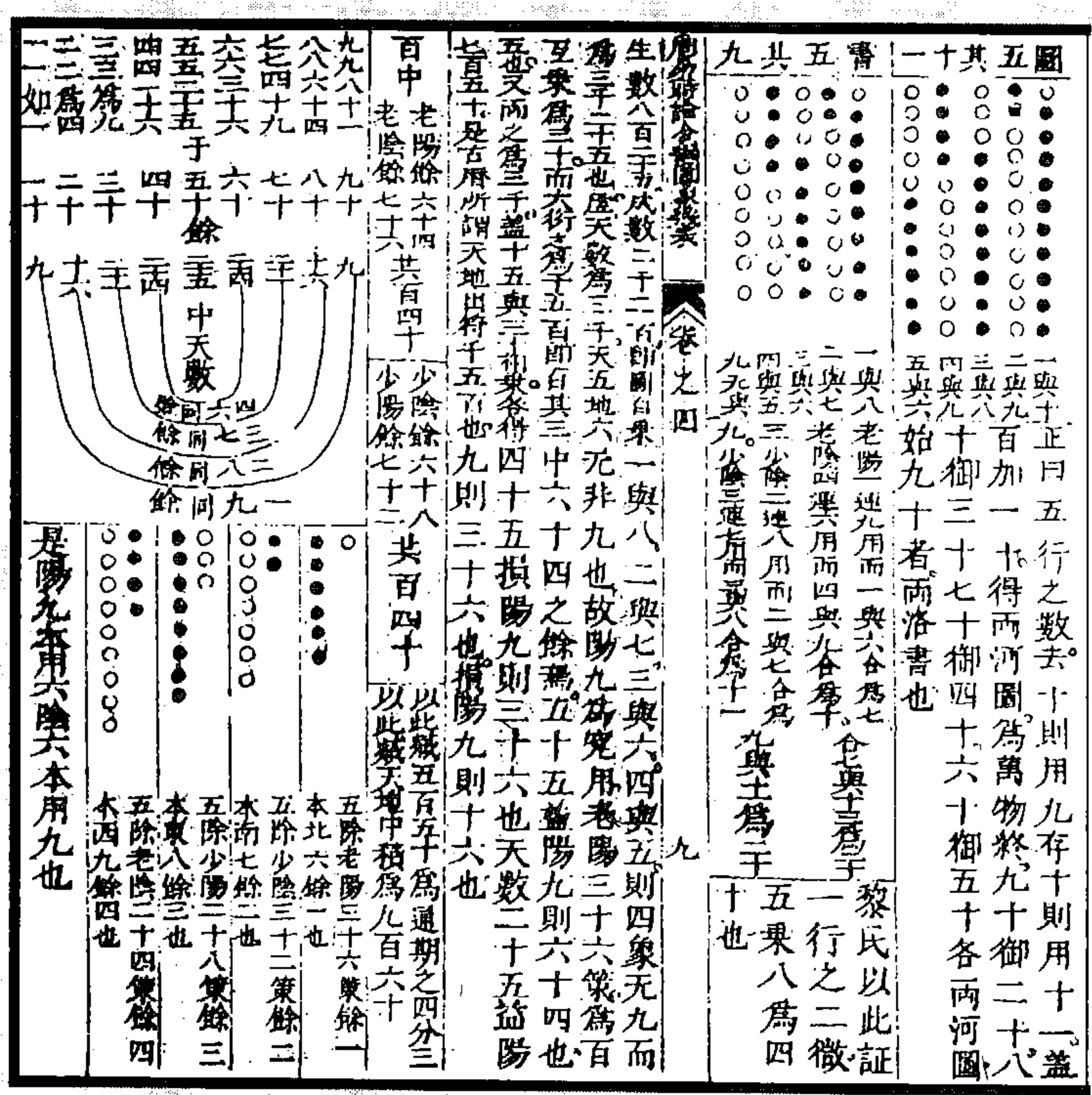

图 73 十二会图

(方以智《周易时论合编》)

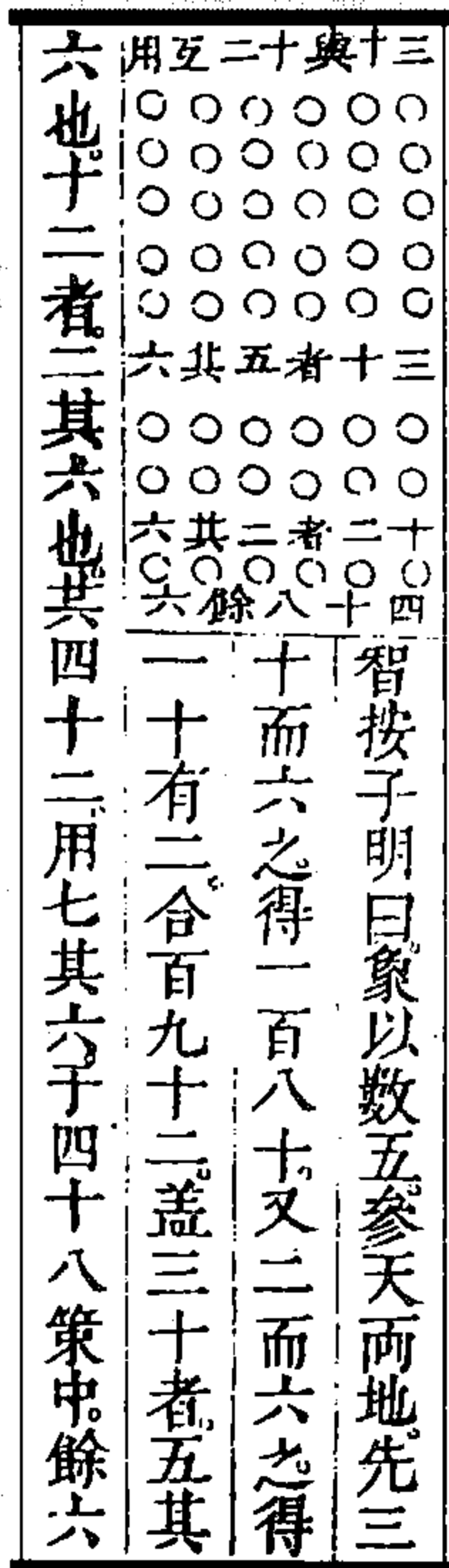

图 75 方圓圍加圖

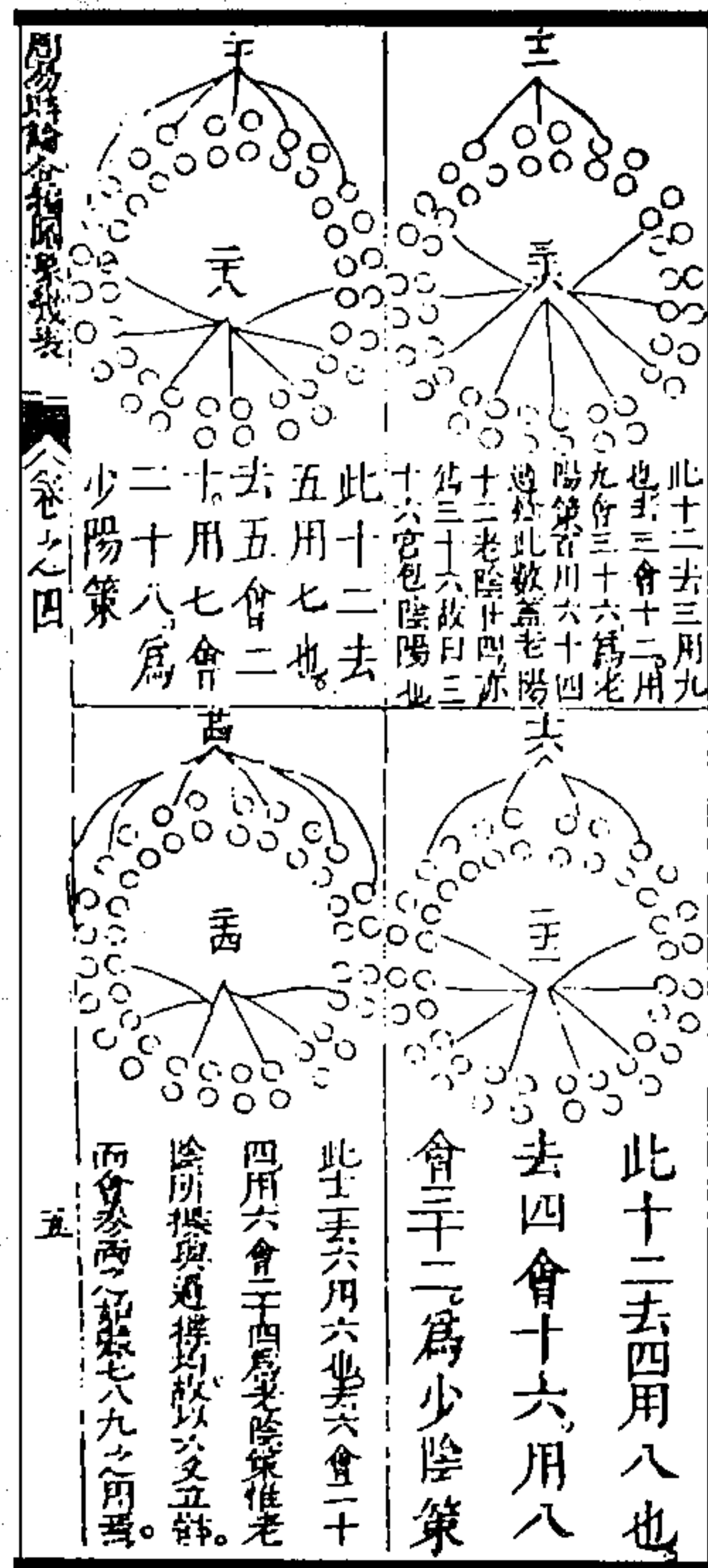
(方以智《周易时论合编》)

開立比推中矣皆本于圖書卦策故舉其原委

二七六參天一極三而  
九五八十一萬無  
四二八出一三九七者

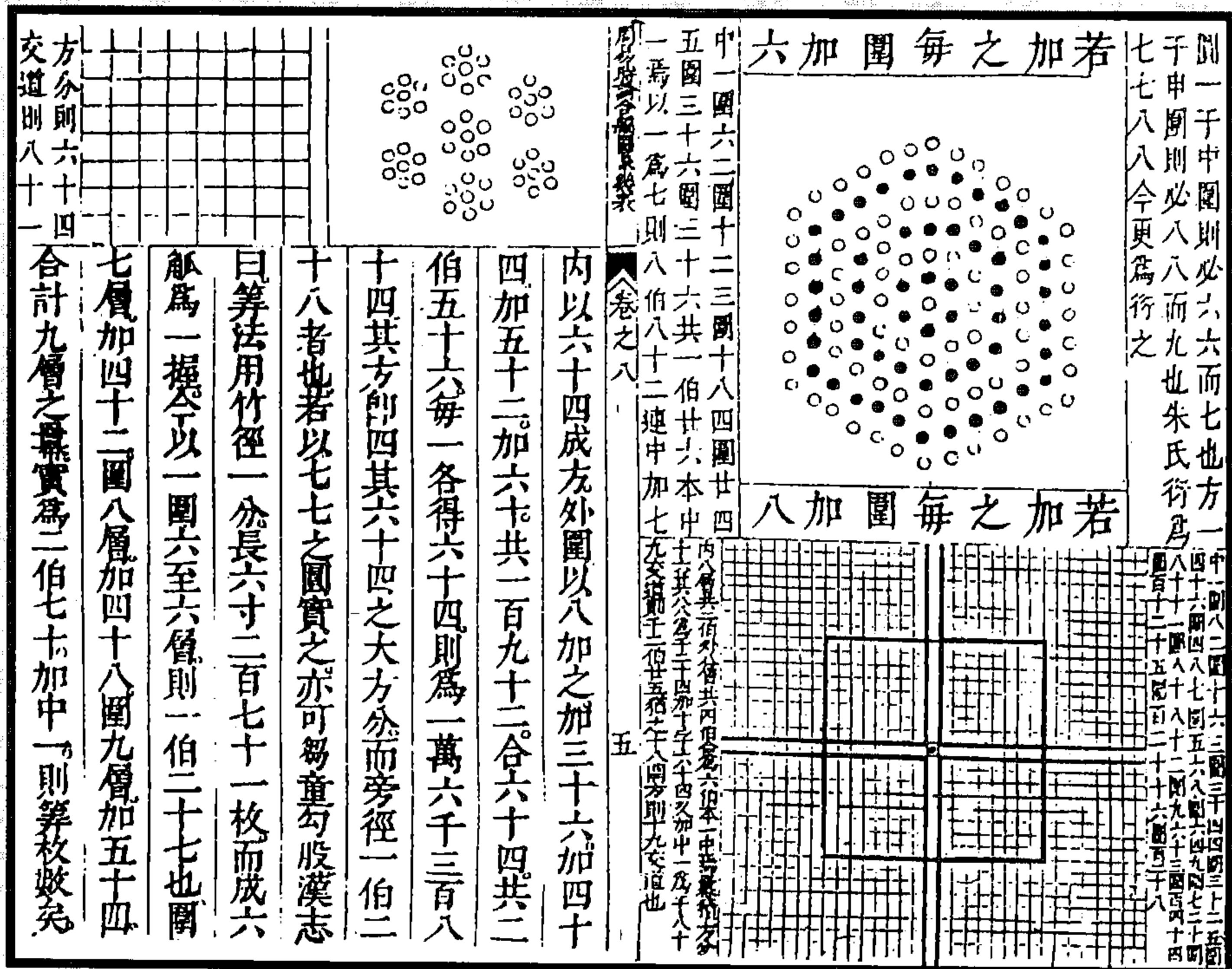
二七六兩地三而四而八  
九五一而十六而三十二  
四三八出于三四八六者

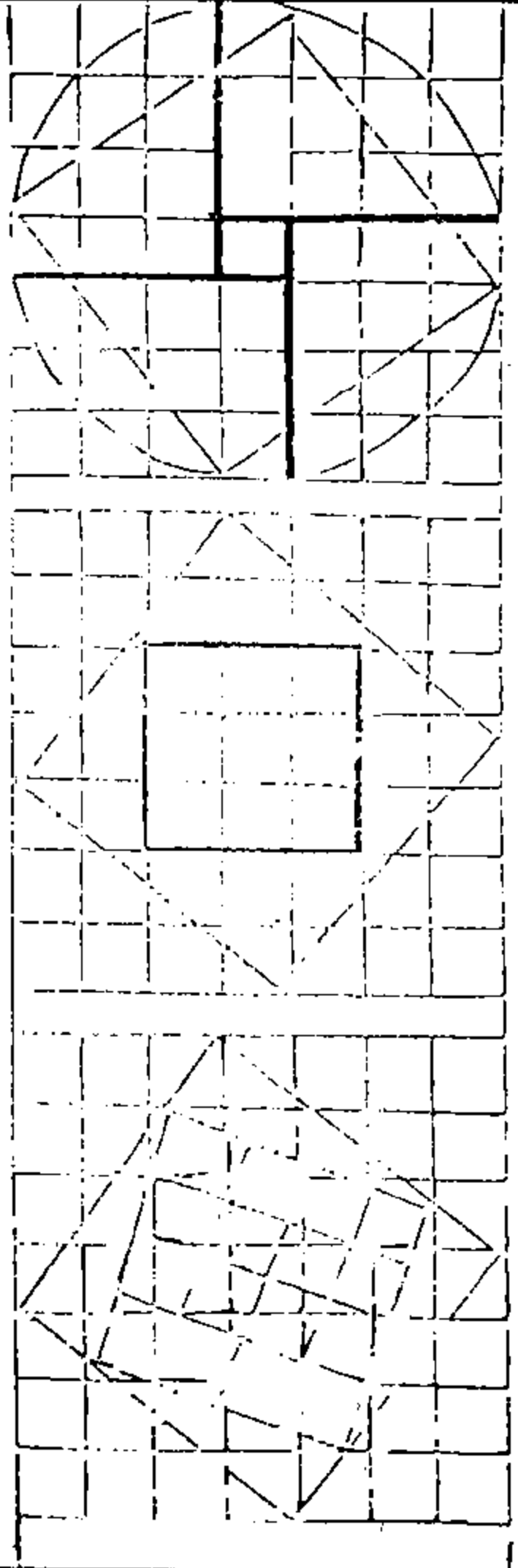

商高積矩圖說

周公問商高曰包犧曆度數安從出商高曰數之法出于圓方折矩勾廣三股脩四徑隅五環盤三四五是謂積矩禹之所以治天下者此數之所生也偃矩以望高覆矩以測深臥矩以知遠環矩

图 77 商高积矩图

图 76 参天两地数图

(方以智《周易时论合编》)

大衍之數圖

大易則通	卷十四	天七 地二 合火 生	天五 地十 合土 生	天九 地四 合金 生
大衍之數	三	三 八 合木 生	天三 地八 合木 生	天一 地六 合水 生
太陽一	掛扐十三	三奇為九	過揲三十六	四九之數
少陰二	掛扐十七	二奇一偶為八	過揲三十二	四八之數
少陽三	掛扐廿一	二偶一奇為七	過揲二十八	四七之數
太陰四	掛扐廿五	三偶為六	過揲二十四	四六之數

图 78 大衍之數圖  
(胡世安《大易則通》)



图 79 天地之数五位相合图  
 (胡世安《大易则通》)



图 81 河图阳静阴动图

图 80 河图阳动阴静图

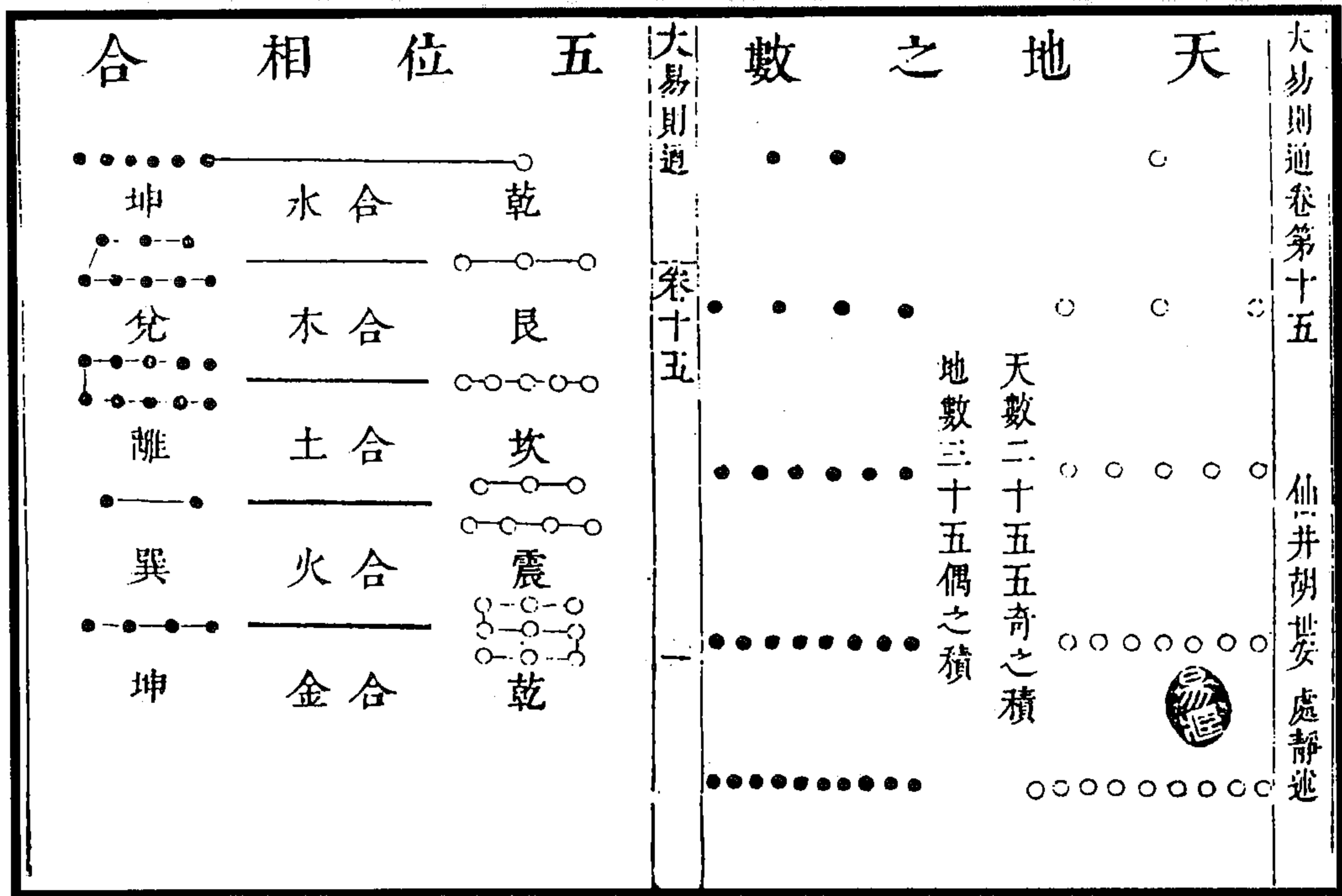
(李光地《周易折中》)

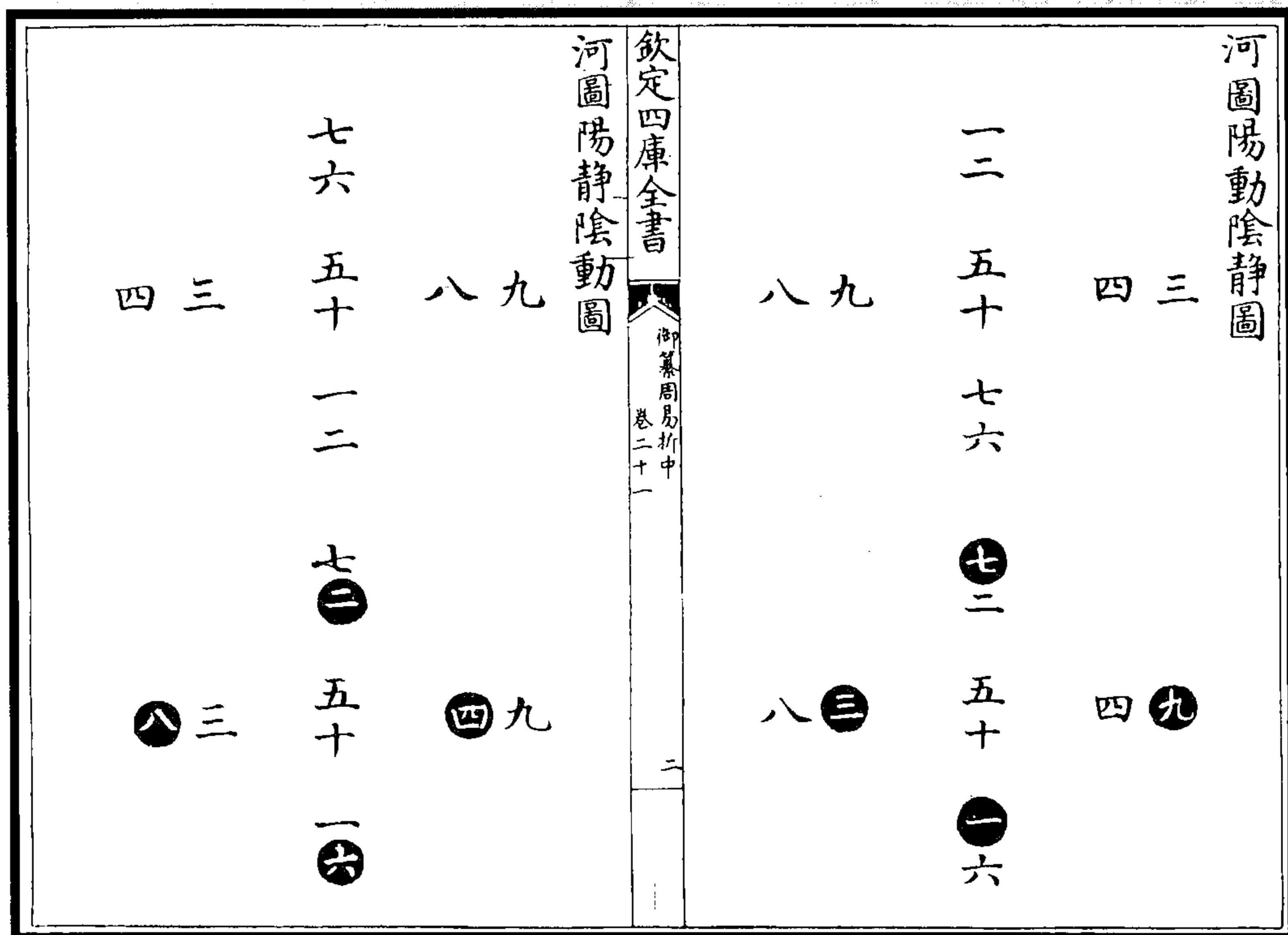

图 83 洛书阳静阴动图

图 82 洛书阳动阴静图

大传言《河图》，曰一二，曰三四，曰五六，曰七八，曰九十，则是以两相从也；《大戴礼》言《洛书》，曰二九四，曰七五三，曰六一八，则是以三相从也。是故原《河图》之初，则有一便有二，有三便有四，至五而居中，有六便有七，有八便有九，至十而又居中，顺而布之以成五位者也；原《洛书》之初，则有一二三便有四五六，有四五六便有七八九，层而列之以成四方者也。若以阳动阴静而论，则数起于上，故《河图》之一、二本在上也，三、四本在右也，六、七在下也，八、九本在左也；《洛书》之一、二、三、四、五、六、七、八、九，本自上而下也。于是阳数动而交阴，阴数静而不迁，则成《河图》、《洛书》之位矣。如以阳静阴动而论，则数起于下，故《河图》之一、二本在下也，三、四本在左也，六、七本在上也，八、九本在右也，《洛书》之一、二、三、四、五、六、七、八、九，本自下而上也。于是阳数静而不迁，阴数动而交易，则又成《河图》、《洛书》之位矣。盖以其两相从者，如有天则有地也，有君则有臣也，有夫则有妇也。以三相从者，如有天地则有人也，有君臣则有民也，有父母则有子也。阳动阴静者，如乾君而坤藏也，君令而臣从也，夫行而妇顺也，自上而下，以用而言者也。阳静阴动者，如乾主而坤役也，君逸而臣劳也，父安居而妻子勤职也，自内而外以体而言者也。同本相从，以成合一之功，动静相资，以播生成之化，造化人事之妙，穷于此矣。先、后天图象之精蕴，莫不于此乎出也。

(李光地《周易折中》)

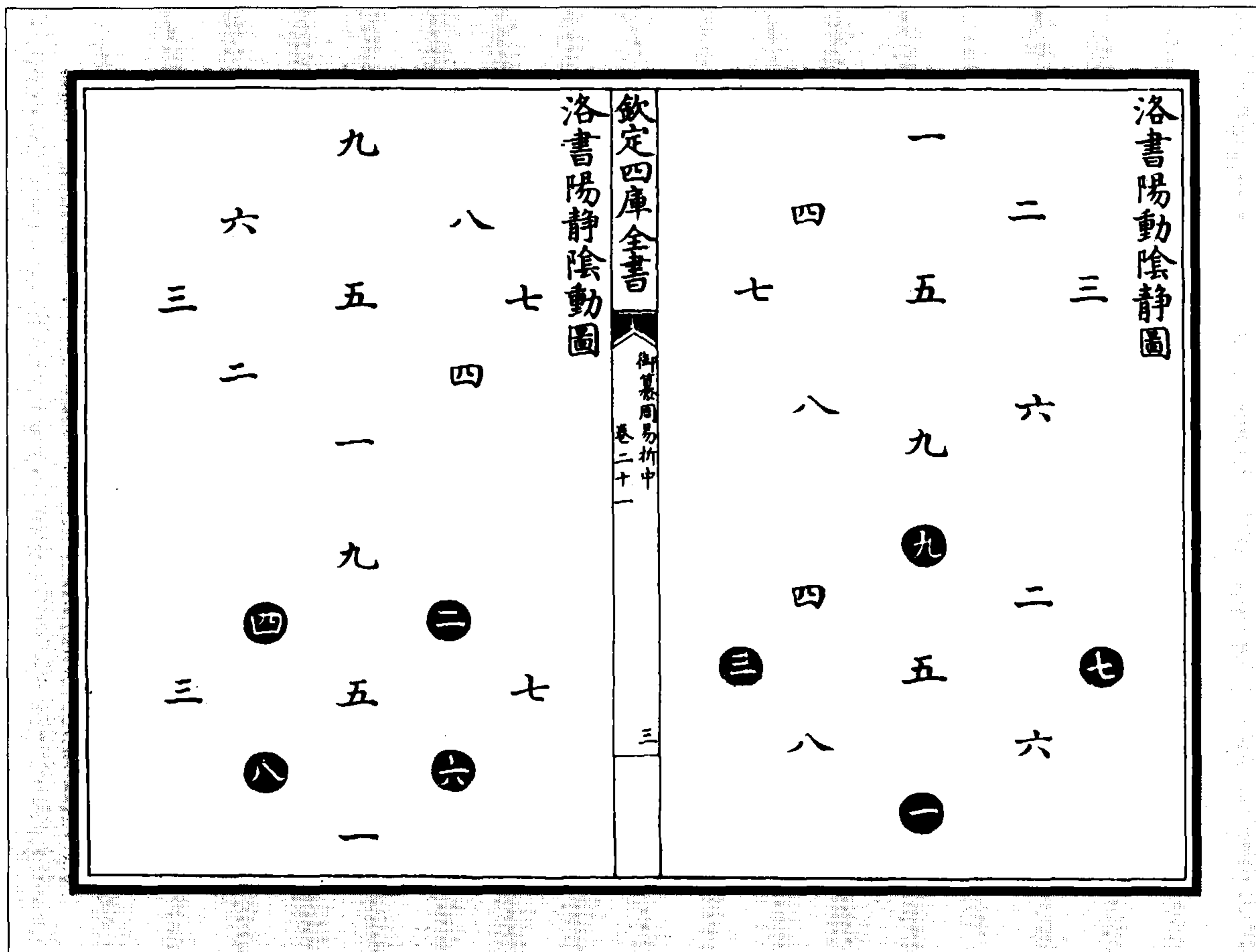



图 85 洛书乘除之原图

图 84 河图加减之原图

大传曰，天一、地二，天三、地四，天五、地六，天七、地八，天九、地十。天地之数，皆自少而多，多而复还于少，此加减之原也。又曰，参天两地而倚数。天数以三行，地数以二行，此乘除之原也。是故《河图》以一二为数之体之始，《洛书》以三二为数之用之始。然《洛书》之用，始于参两者，以参两为根也。实则诸数循环互为其根，莫不寓乘除之法焉。而又皆以加减之法为之本。今推得《洛书》加减之法四，乘除之法十六，积方之法五，勾股之法四，各为图表以明之。

(李光地《周易折中》)

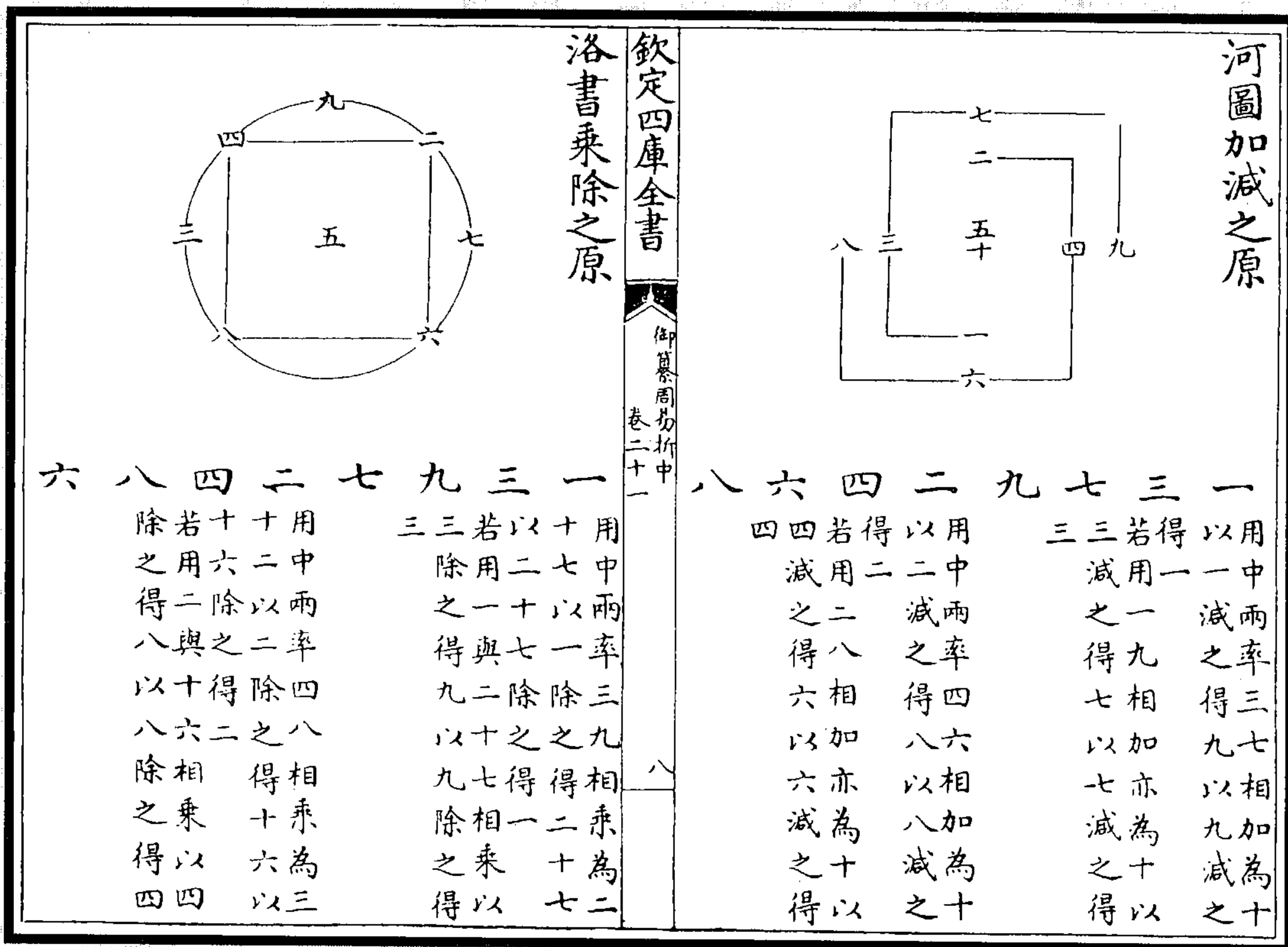
洛書對位成十互乘成百圖

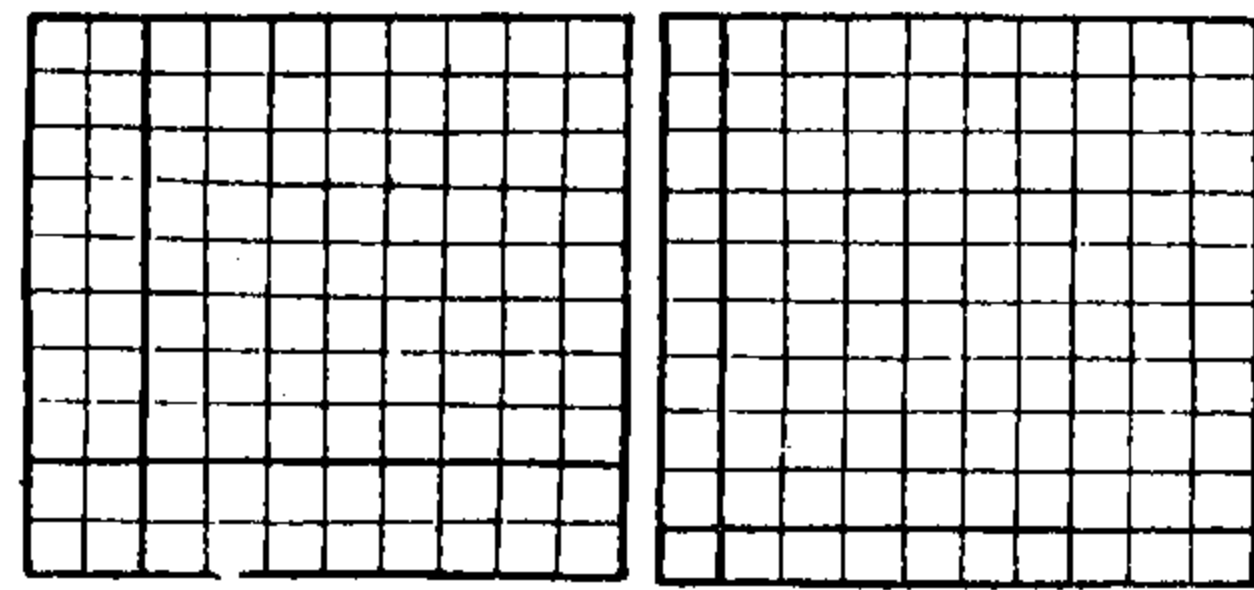

一與九對成十十自乘其積一百  
 九自乘八十一 一自乘一  
 一乘九九乘一俱為九共  
 十八 合之一百與十自乘積同  
 二與八對成十 八自乘六十四  
 二自乘四 二乘八  
 八乘二俱十六共三十二  
 合之一百

欽定四庫全書

御纂周易折中  
卷二十一

六

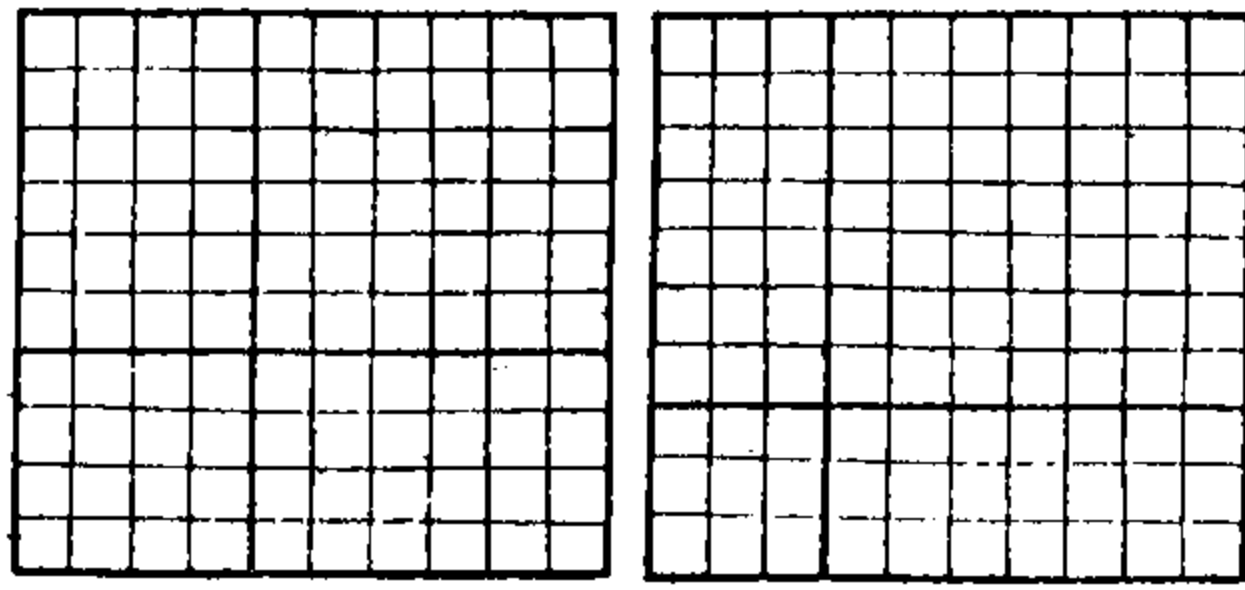

三與七對成十 七自乘四十九  
 三自乘九 三乘七  
 七乘三俱二十一共四十二  
 合之一百  
 四與六對成十 六自乘三十六  
 四自乘十六 四乘  
 六六乘四俱二十四共四十  
 八 合之一百

欽定四庫全書

御纂周易折中

十七

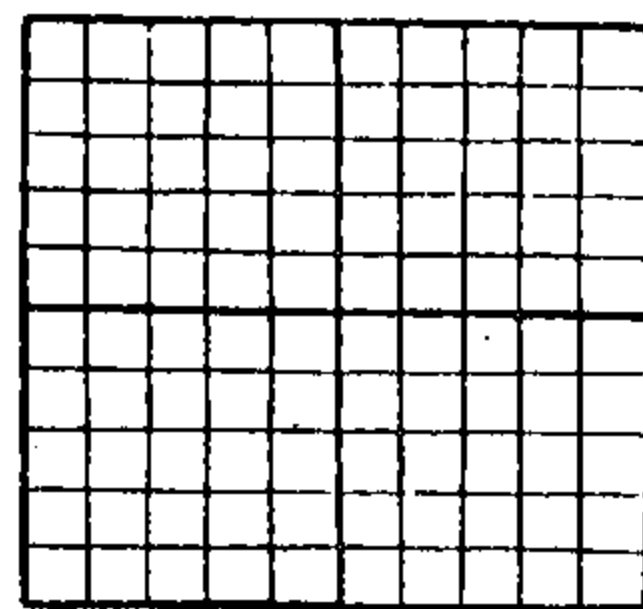

中五含五成十 五自乘二十五  
 又五互乘各二十五共五十  
 合之一百

图 86 洛书对位成十互乘成百图  
(李光地《周易折中》)



图 88 洛书勾股图



图 87 河洛未分未变方图

(李光地《周易折中》)

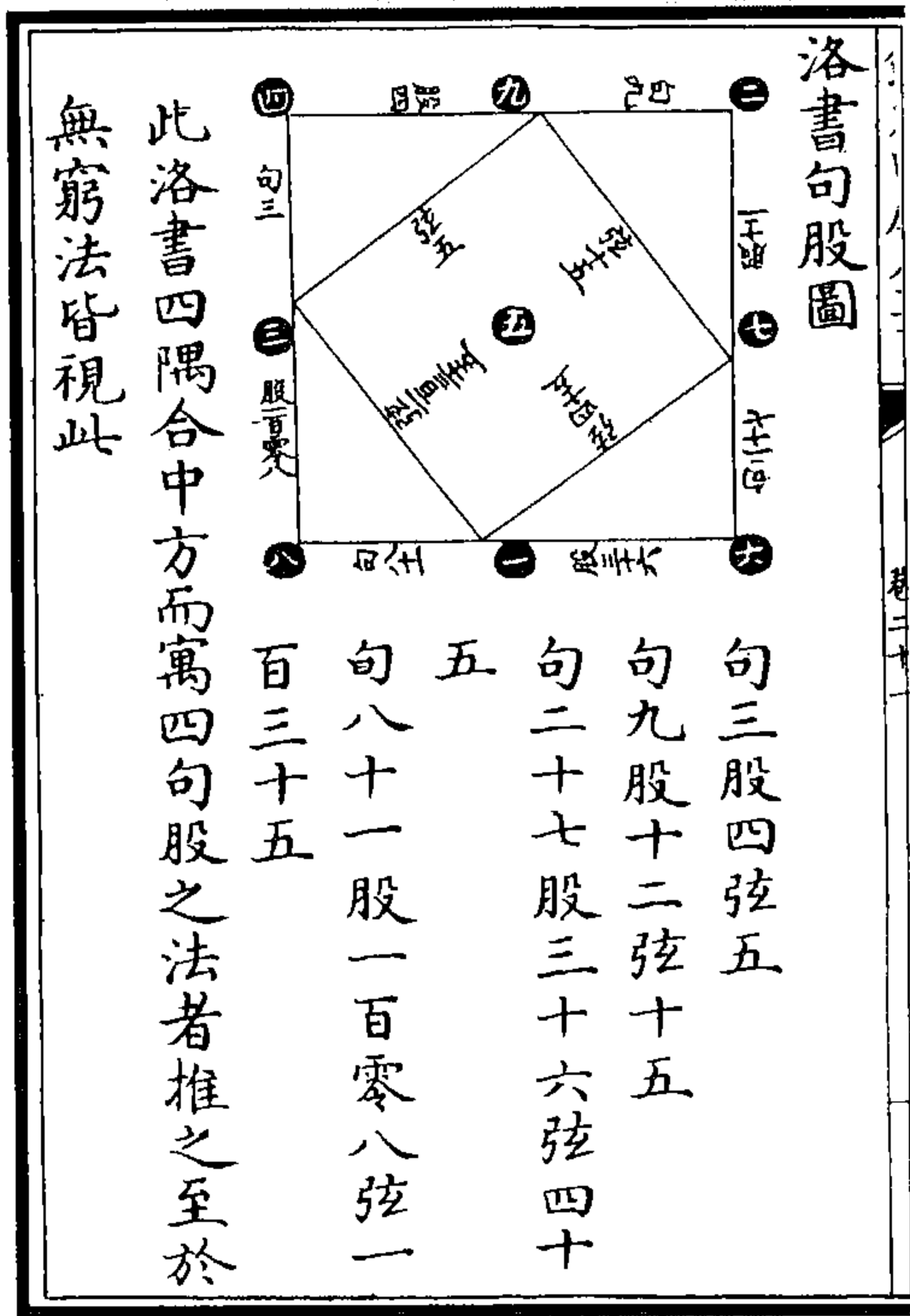

图 89 河洛未分未变三角图

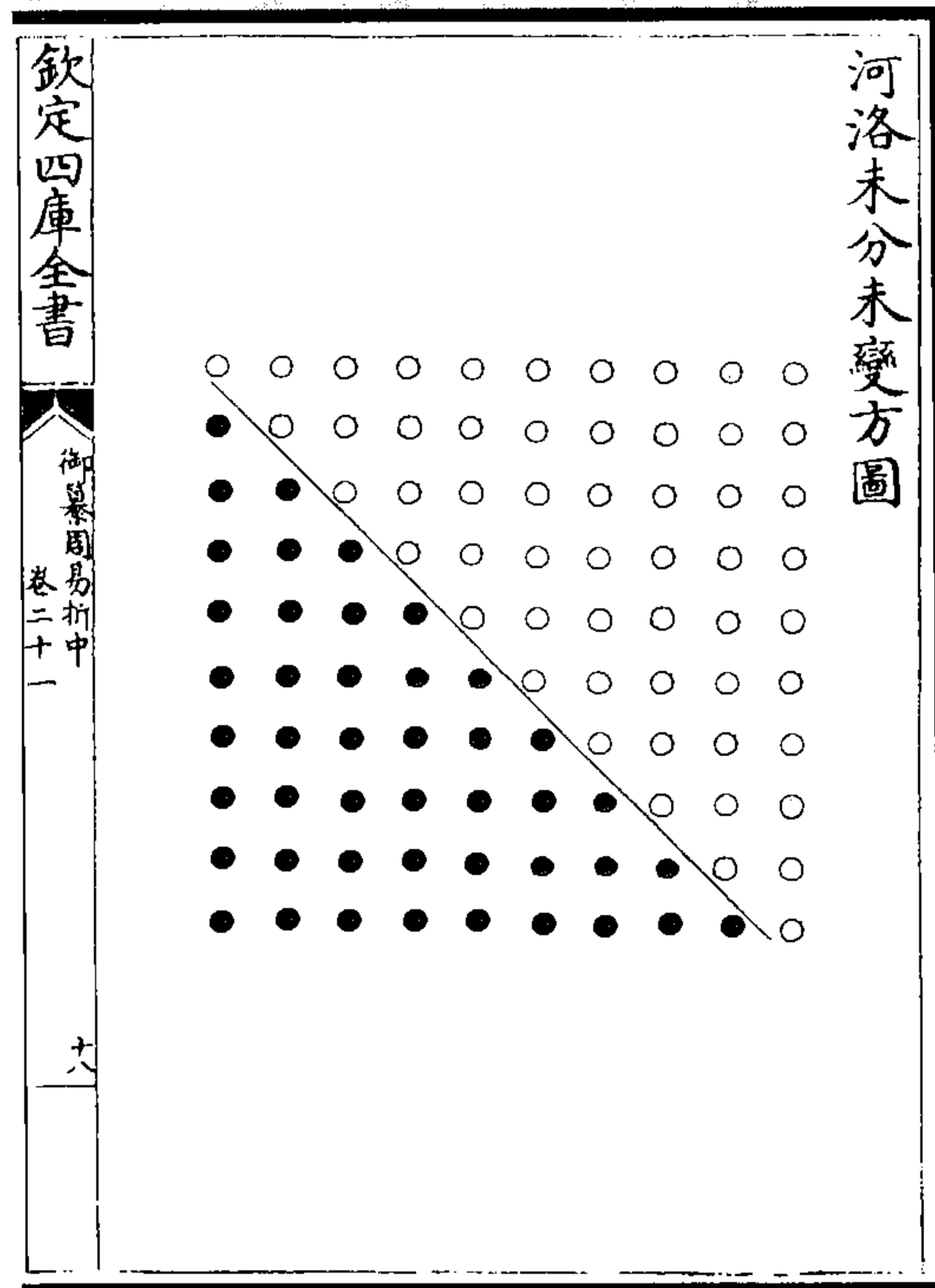
(图 88)《河图》之数五十有五,《洛书》之数四十有五,合为一百。此天地之全数也。以一百之全数为斜界而中分之,则自一至十者,积数五十有五;自一至九者,积数四十有五;二者相交,而成河、洛数之两三角形矣。凡积数自少而多,必以三角,而破百数之全方,以为三角,其形不离乎此二者。下诸图之根,实出于此。

(李光地《周易折中》)

(图 89)《河图》之数,自一至十;《洛书》之数自一至九,象之已分者也。图则生数居内,成数居外;书则奇数居正,偶数居偏,位之已变者也。如前图,破全方之百数,以为河洛二数,又就点数十位,中涵幂形之九层,以为河洛合一之数。则虽其象未分、其位未变,而阴阳相包之理、三极互根之道,已粲然默寓于其中矣。

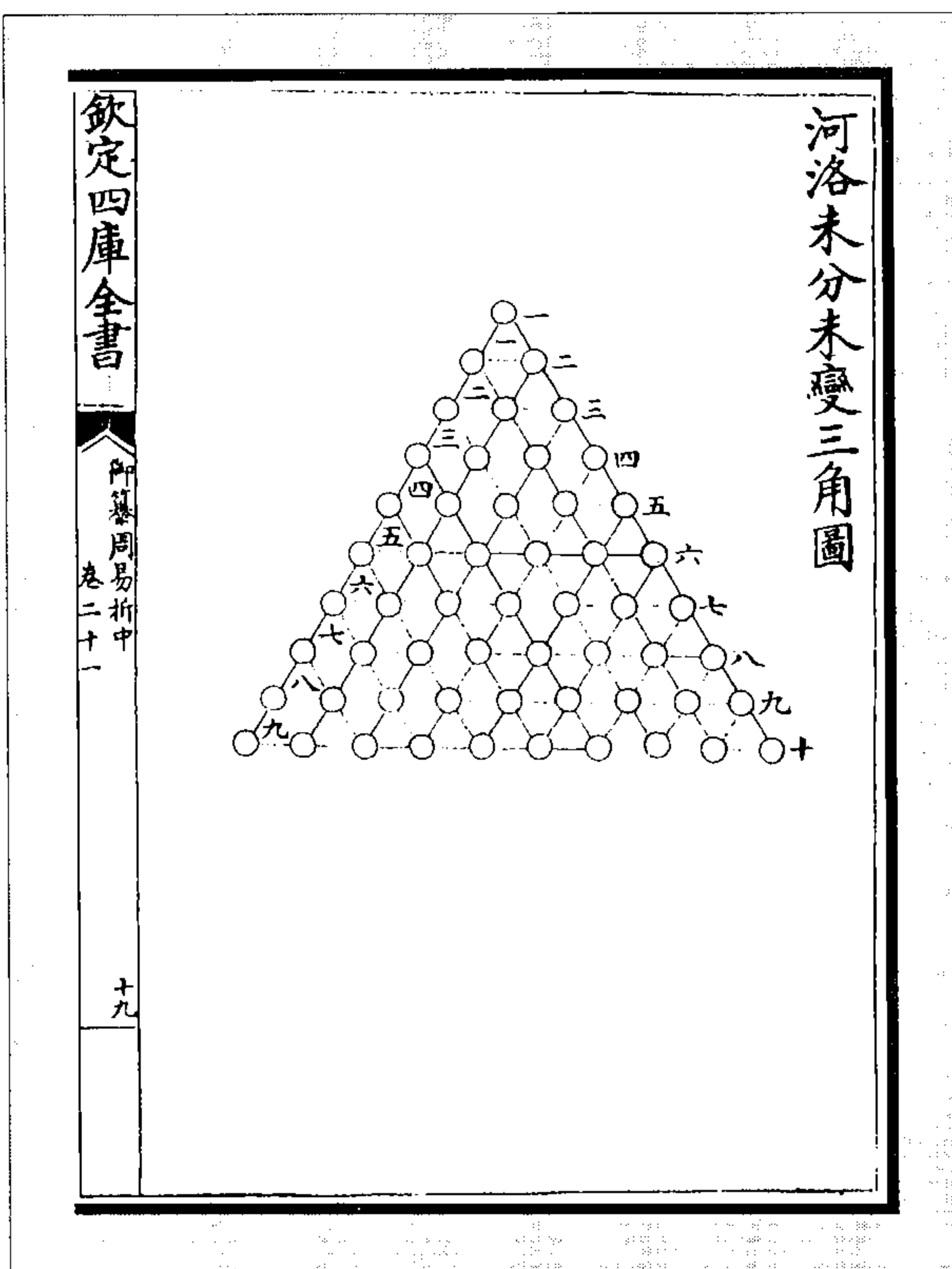
(李光地《周易折中》)



图 90 点数应河图十位图

以上诸图，本同一根。虽积数若异，而其为九六之变则一也。九六可分为内外中之三重，亦可分为上中下之三层。就每重每层论之，则九为天而包地，六为地而涵于天，心为人而主乎天地。统三重而论之，则外为天，内为地，而中为人也。统三层而论之，则上为天，下为地，而中为人也。又合而论之，则九六者，在天为阴阳，在地为刚柔，在人为阴阳刚柔之会，而其心则天地人之极也。以上下分者，其心有三，所谓三极之道，三才各具一太极也。以内外分者，其心惟一，所谓人者天地之心，三才统体一太极也。此图之中，浑具理、象、数之妙者如此。故分而为图则应乎阴阳刚柔之义，根于极而迭运不穷，圣人则之，易有太极，是生两仪，阳九阴六，命爻衍策者此也。分而为书，则应乎三才之义，主于人而成位其中，圣人则之，皇极既建，彝论攸叙，参天贰地，垂范作畴者此也。或曰，《河图》、《洛书》，出于两时，分为两象，今以一图括之可乎？曰，十中涵九，故数终于十，而位止于九，此天地自然之纪，而图、书所以相经纬而未尝相离也，非有十者以为之经，则九之体无以立；非有九者以为之纬，则十之用无以行。不知图、书之本为一者，则亦不知其所以二矣。或曰，《河图》、《洛书》有定位矣，今以为有未变者何与？曰，《易大传》之言《河图》也，曰天一、地二，天三、地四，天五、地六，天七、地八，天九、地十，顺而数之，此其未变者也。又曰天数五，地数五，五位相得，而各有合。分而置之，此其定位者也。如易卦，一每生二，以至六十有四，则其未变者也，乾南坤北，离东坎西，则其定位者也。不知未变之根，则亦不足以识定位之妙矣。

(李光地《周易折中》)

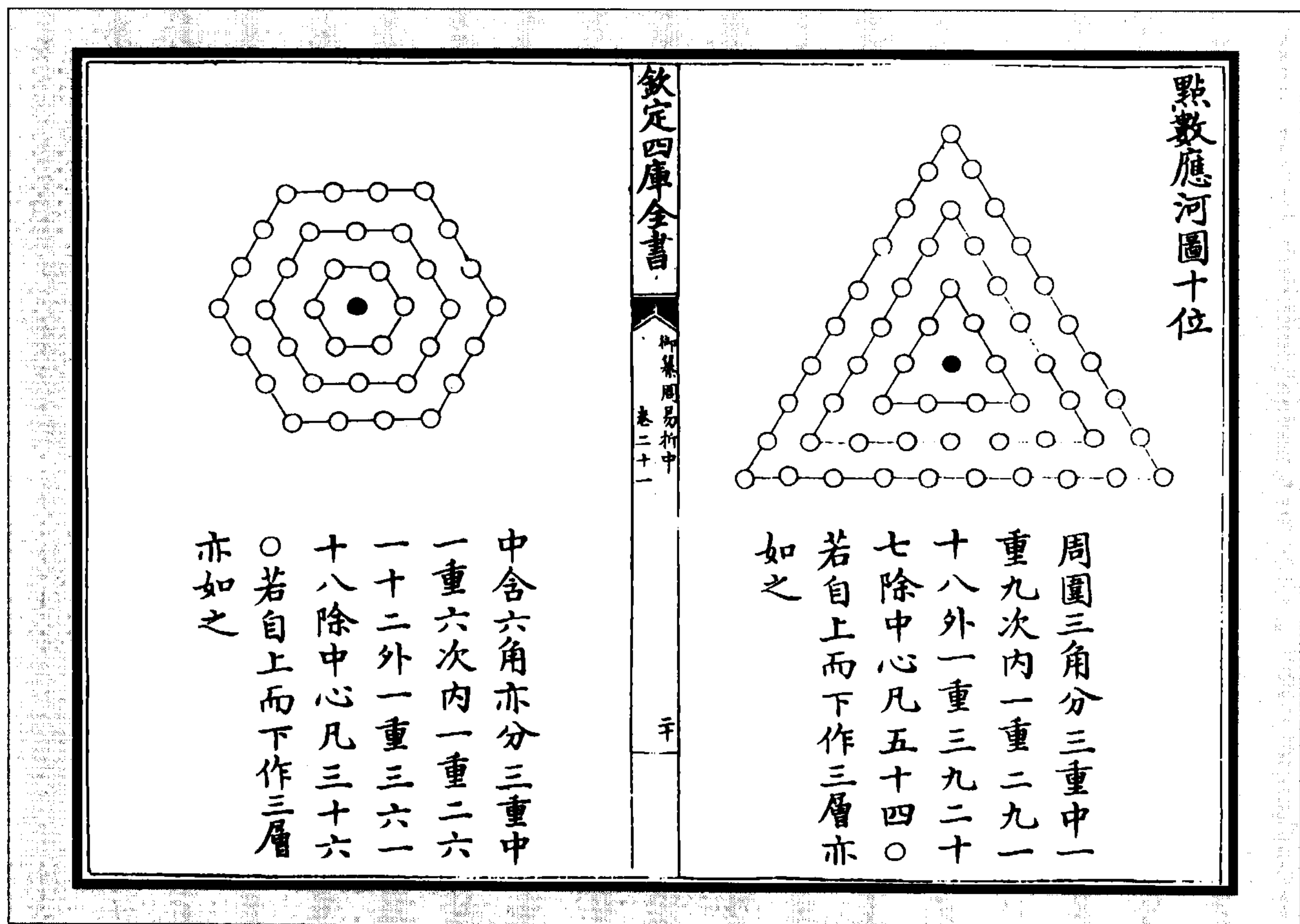

图 91 冪形应洛书九位图  
(李光地《周易折中》)



图 92 冪形为算法之原图  
(李光地《周易折中》)

### 大衍句股之原

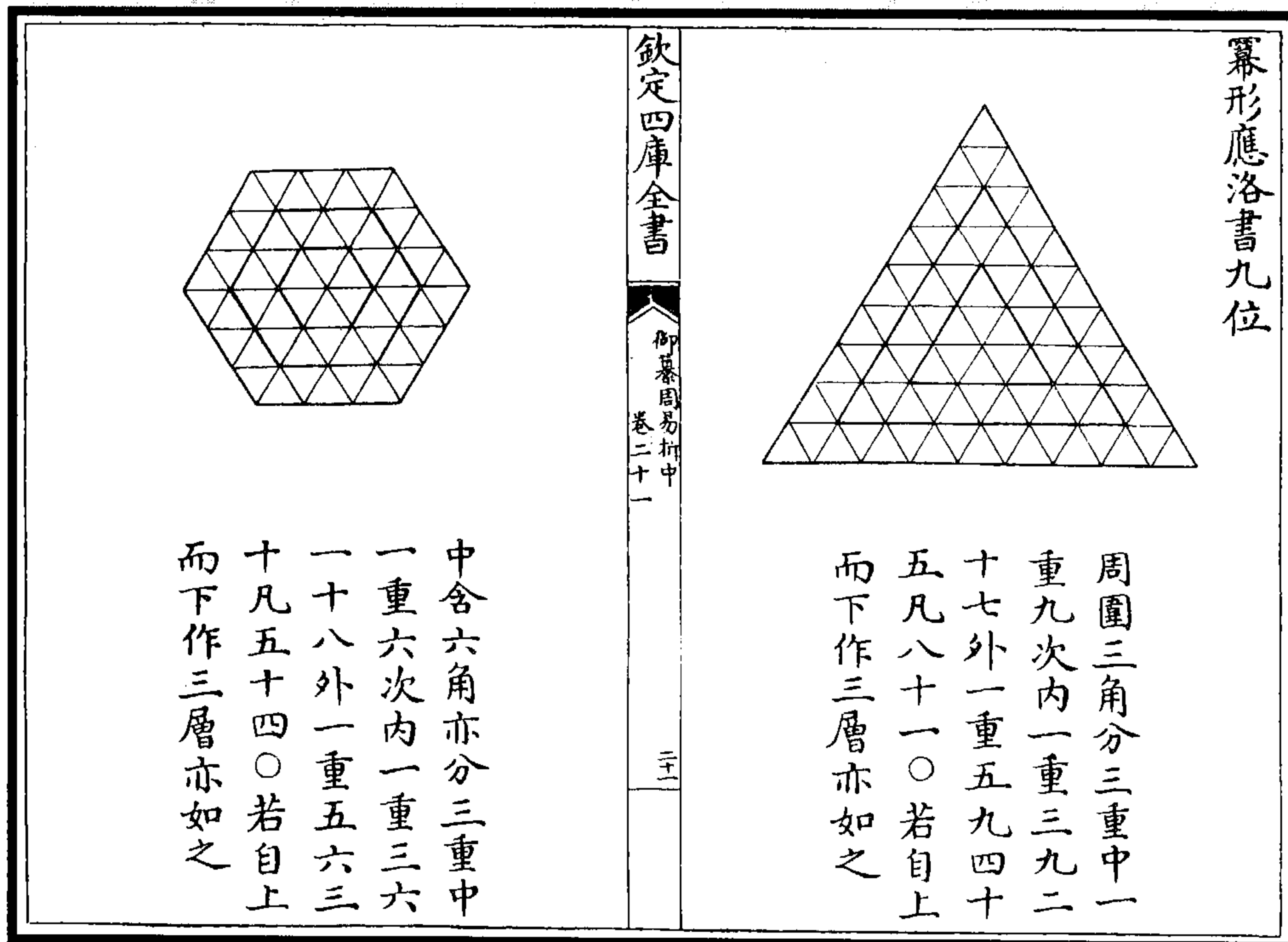

欽定四庫全書  
御纂周易折中  
卷二十一  
五十一

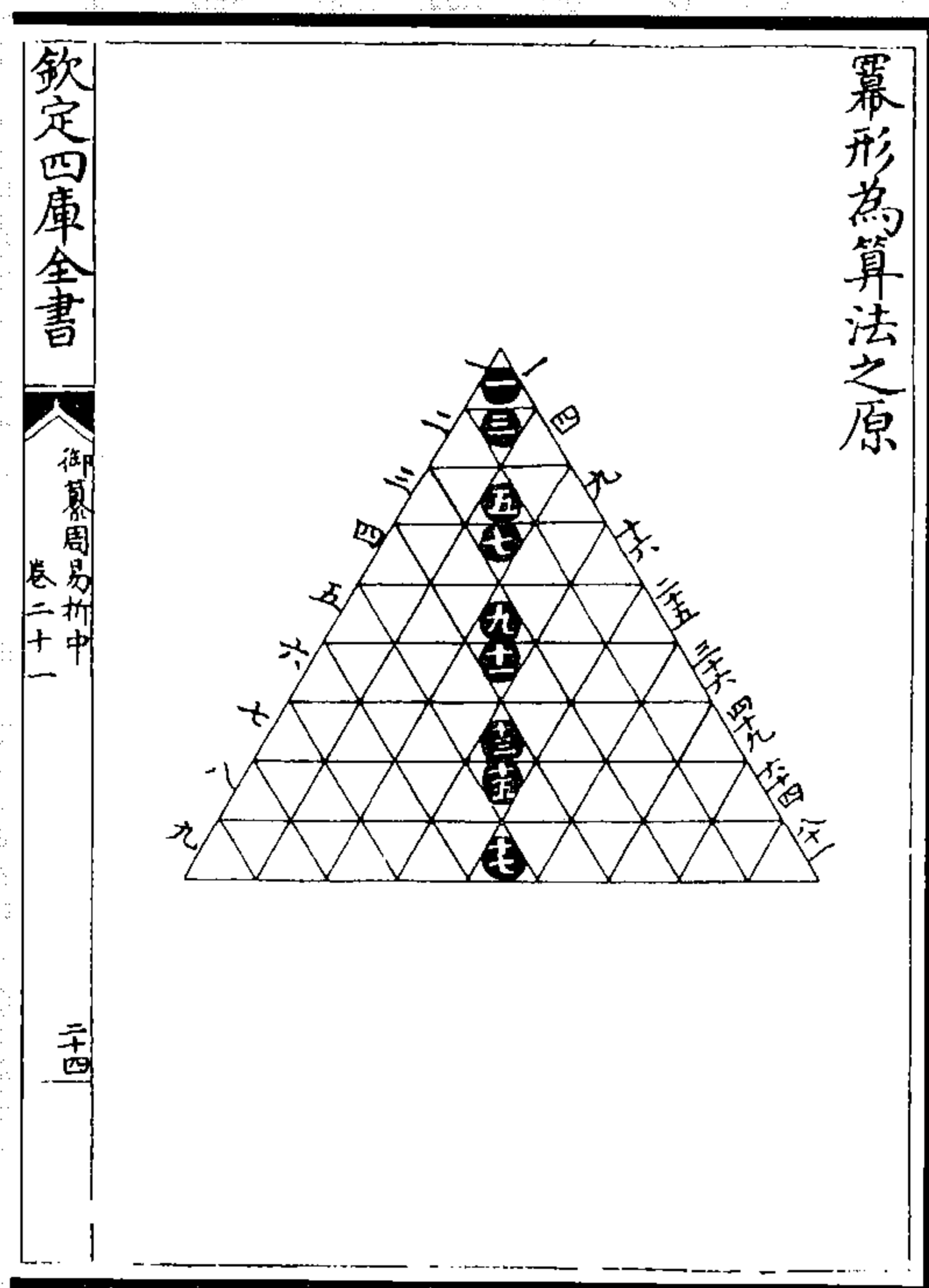
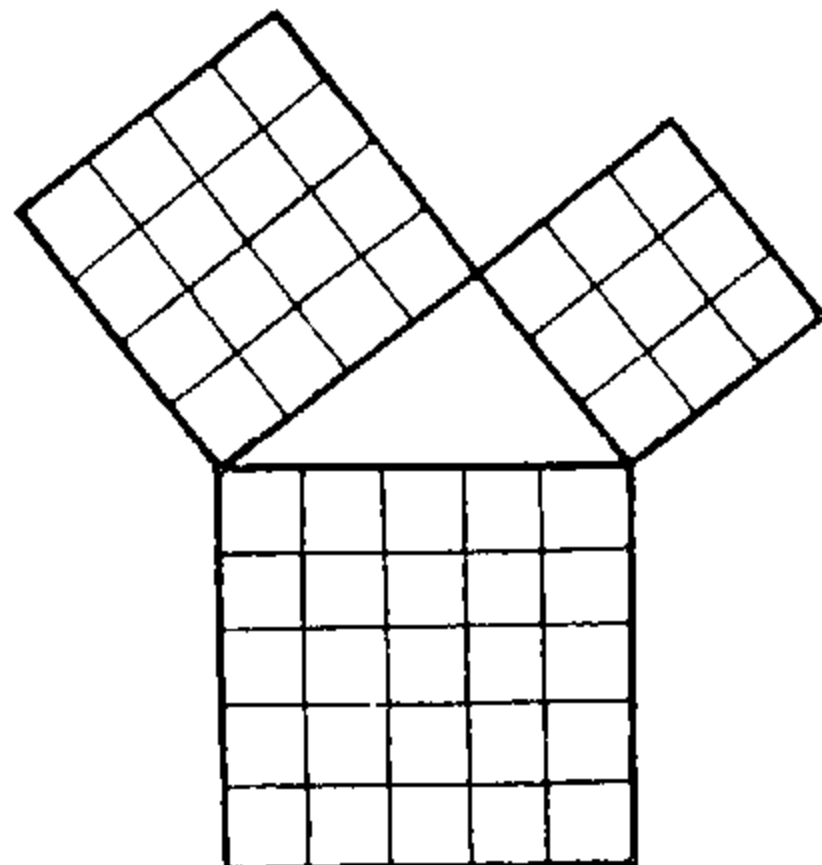
句三其積九  
股四其積十六  
弦五其積二十五  
合之五十是大衍之數函句  
股弦三面積

### 大衍圓方之原

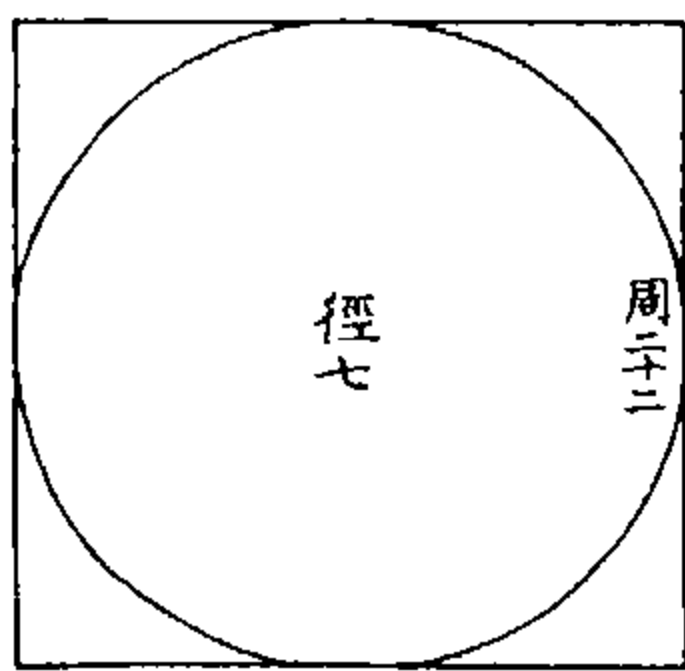

凡方圓可為比例惟徑七者  
方周二十八圓周二十二即  
兩積相比例之率也用其半故若十  
四與二合二十八與二十二共  
五十是大衍之數函方圓同  
徑兩周數

图 94 大衍句股之原图

图 93 大衍圓方之原图

(李光地《周易折中》)

### 老陰數合句股法

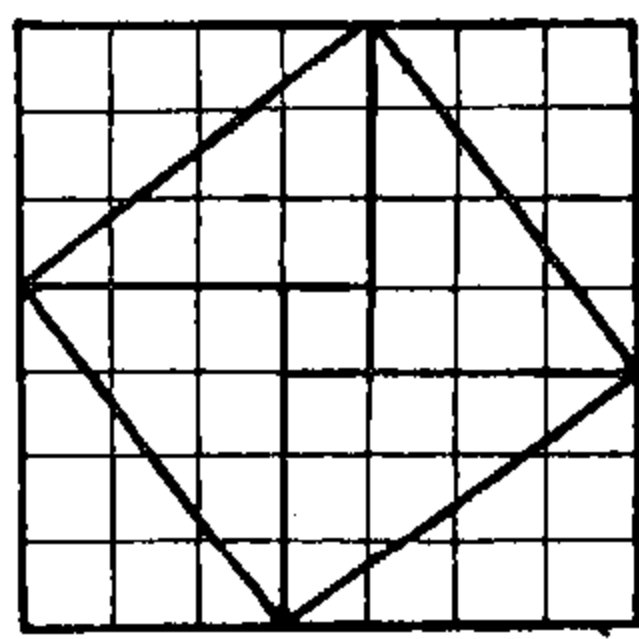

欽定四庫全書  
御纂周易折中  
卷二十一  
五十二

全方四十九  
句三股四其積六四因之  
得二十四為過揲之數  
弦五其積二十五為掛扚  
之數弦實亦函四句股積而多句股較一

### 老陽數合方法

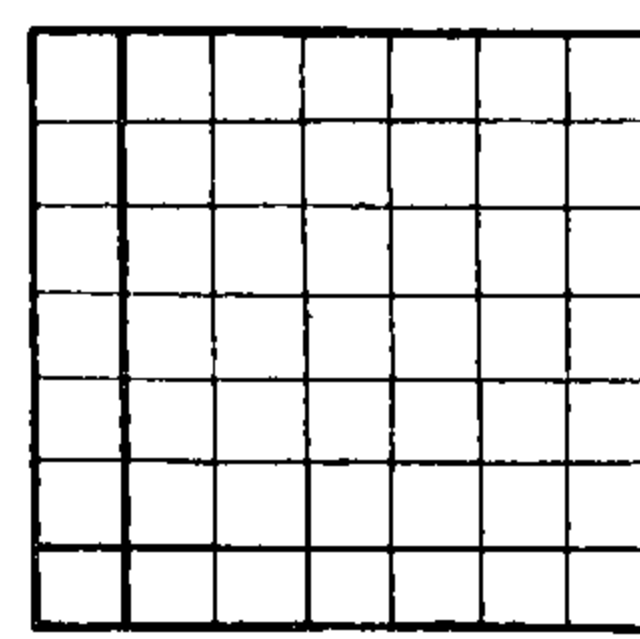

此與前洛書以自乘互乘為積方之法同但洛書用  
對數如一與九之類是也大衍用合數則一與六是也

全方四十九  
中含大方六六三十六為  
過揲之數  
小角一一如一六互乘  
為十二并成十三為掛扚  
之數

图 96 老阴数合句股法图

图 95 老阳数合方法图

(李光地《周易折中》)



图 97 加倍变法图  
(李光地《周易折中》)



图 98 邵康节经世六十四卦数图  
(杨方达《易学图说会通》)



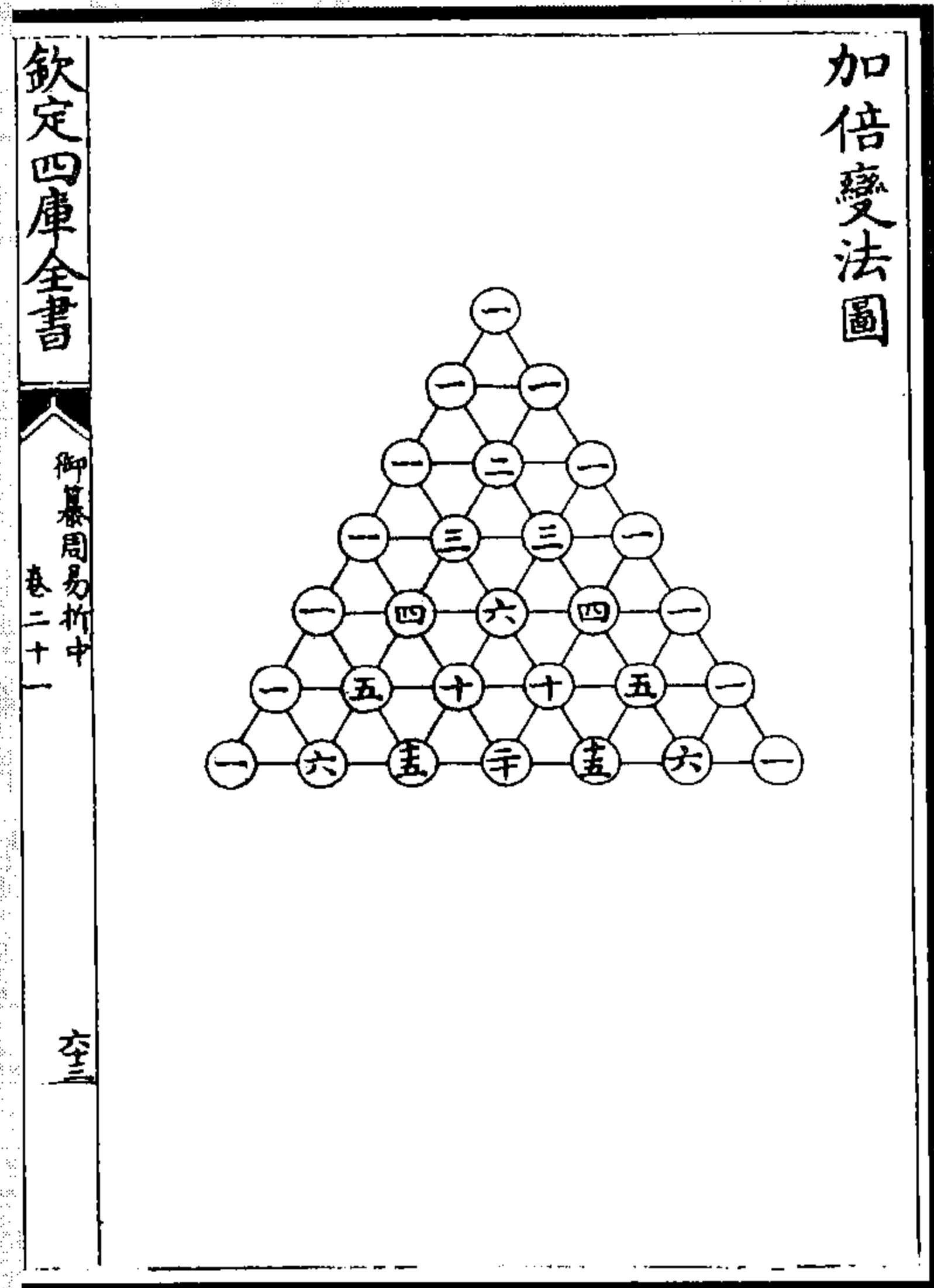

图 100 后天八卦应勾股图

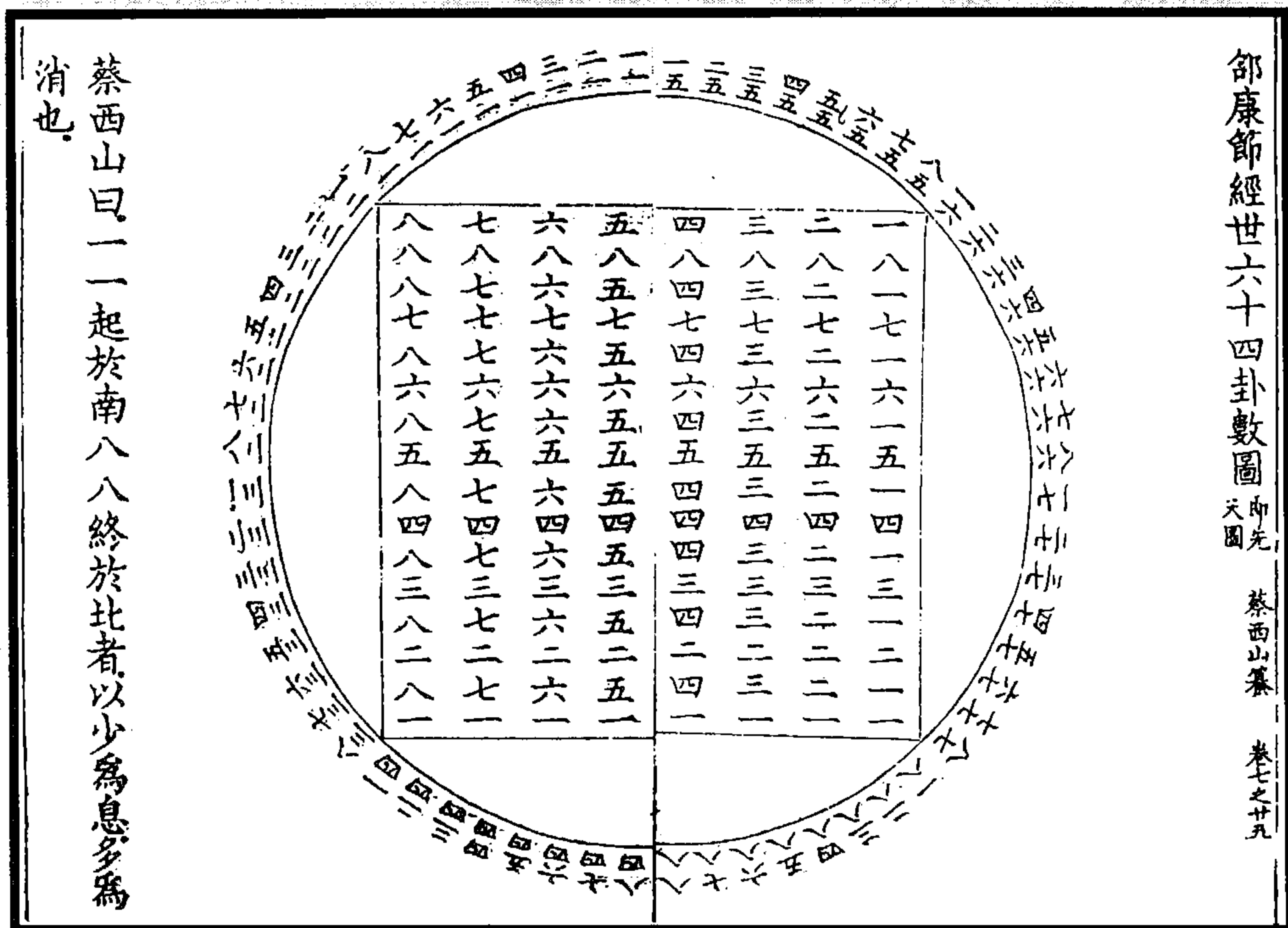
图 99 勾股二图

(江永《河洛精蕴》)

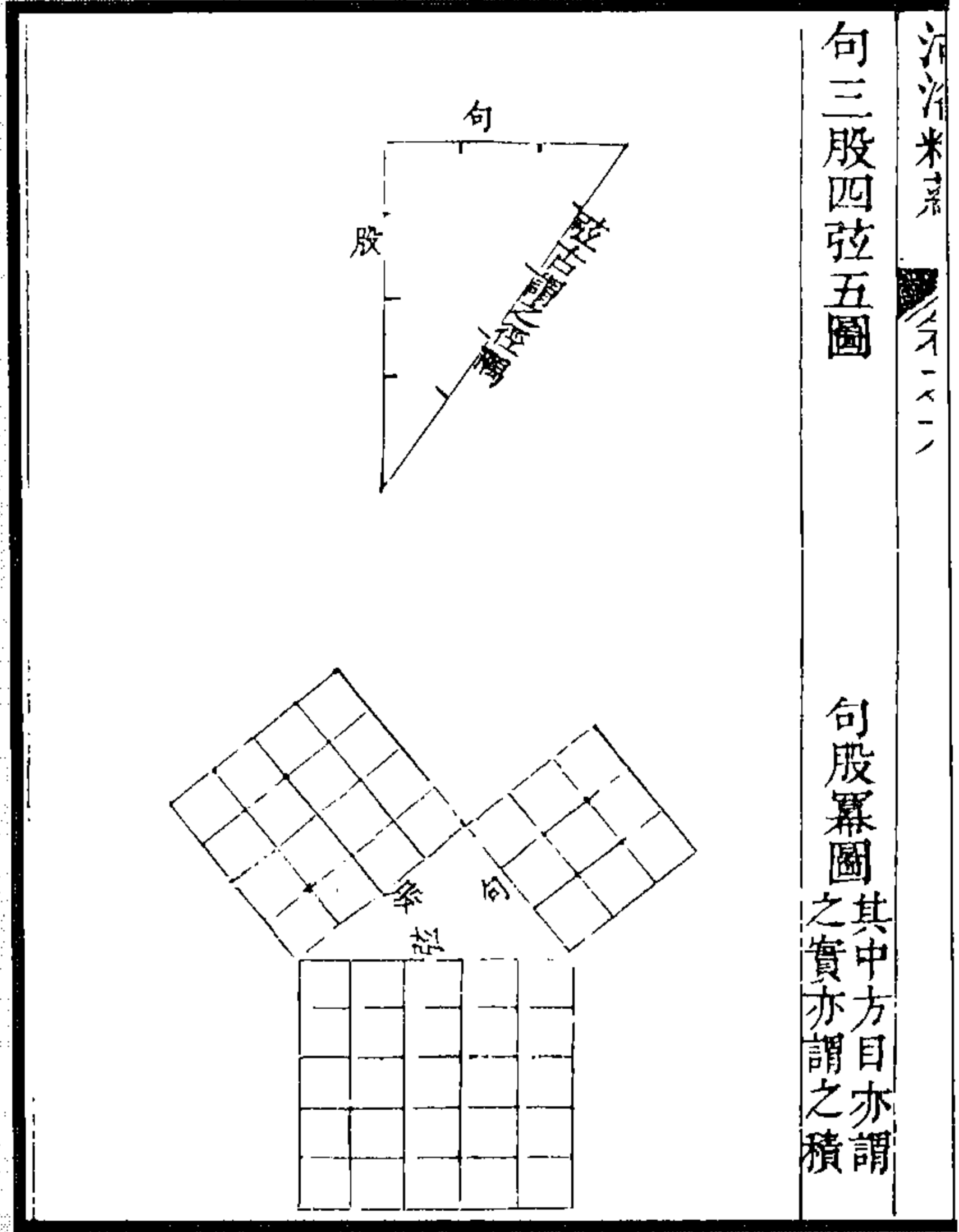
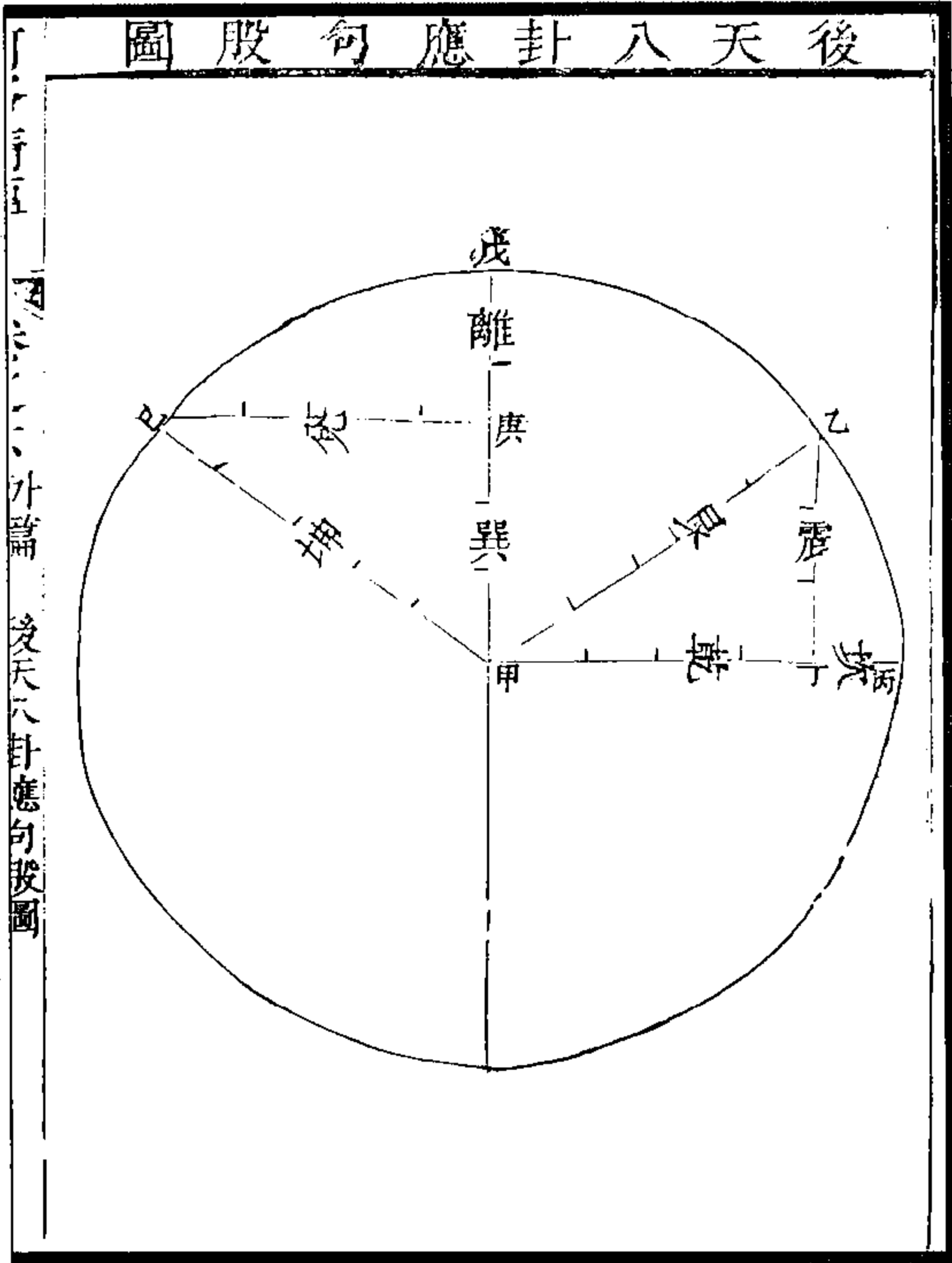

图 101 洛书勾股四图

(江永《河洛精蕴》)



图 103 乘方法合画卦加倍法图

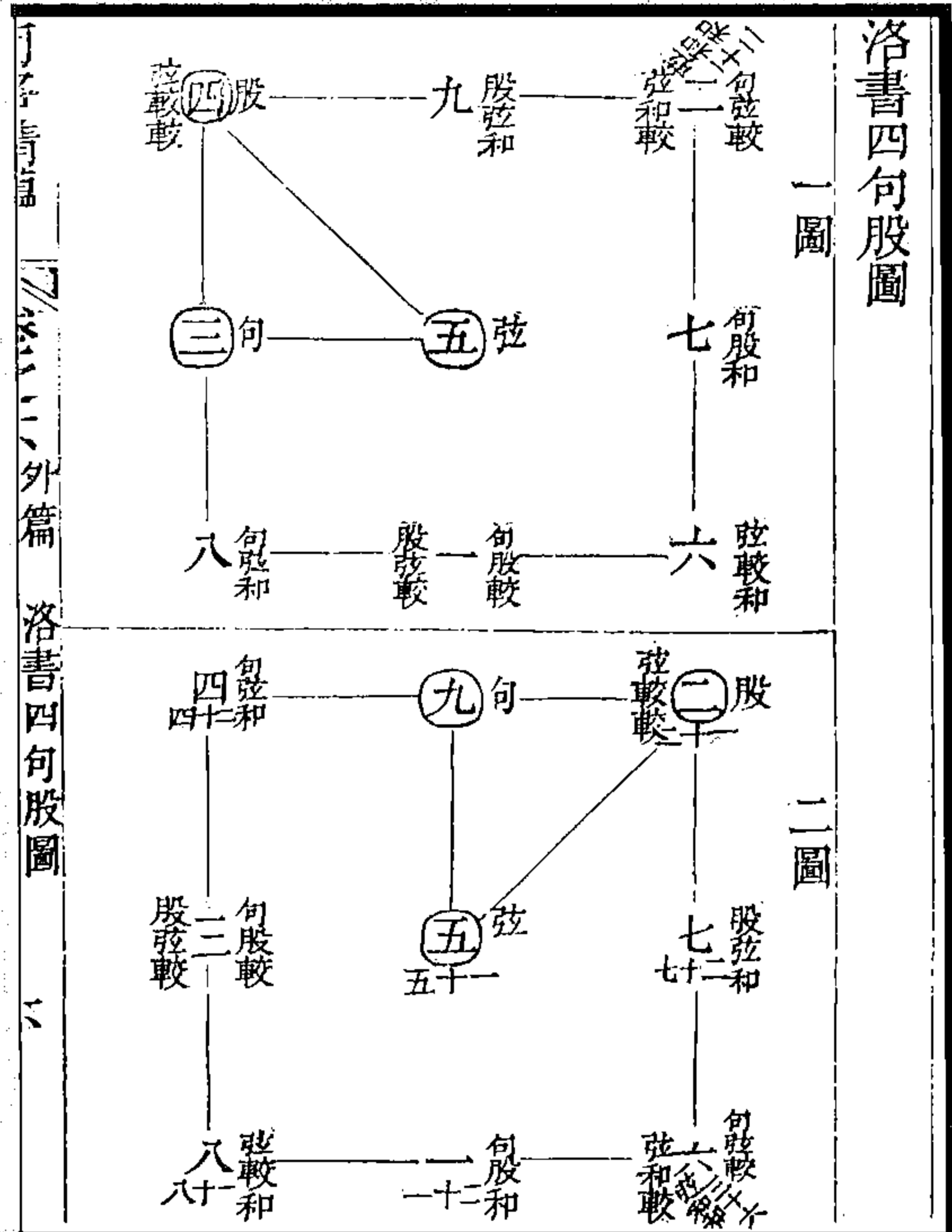
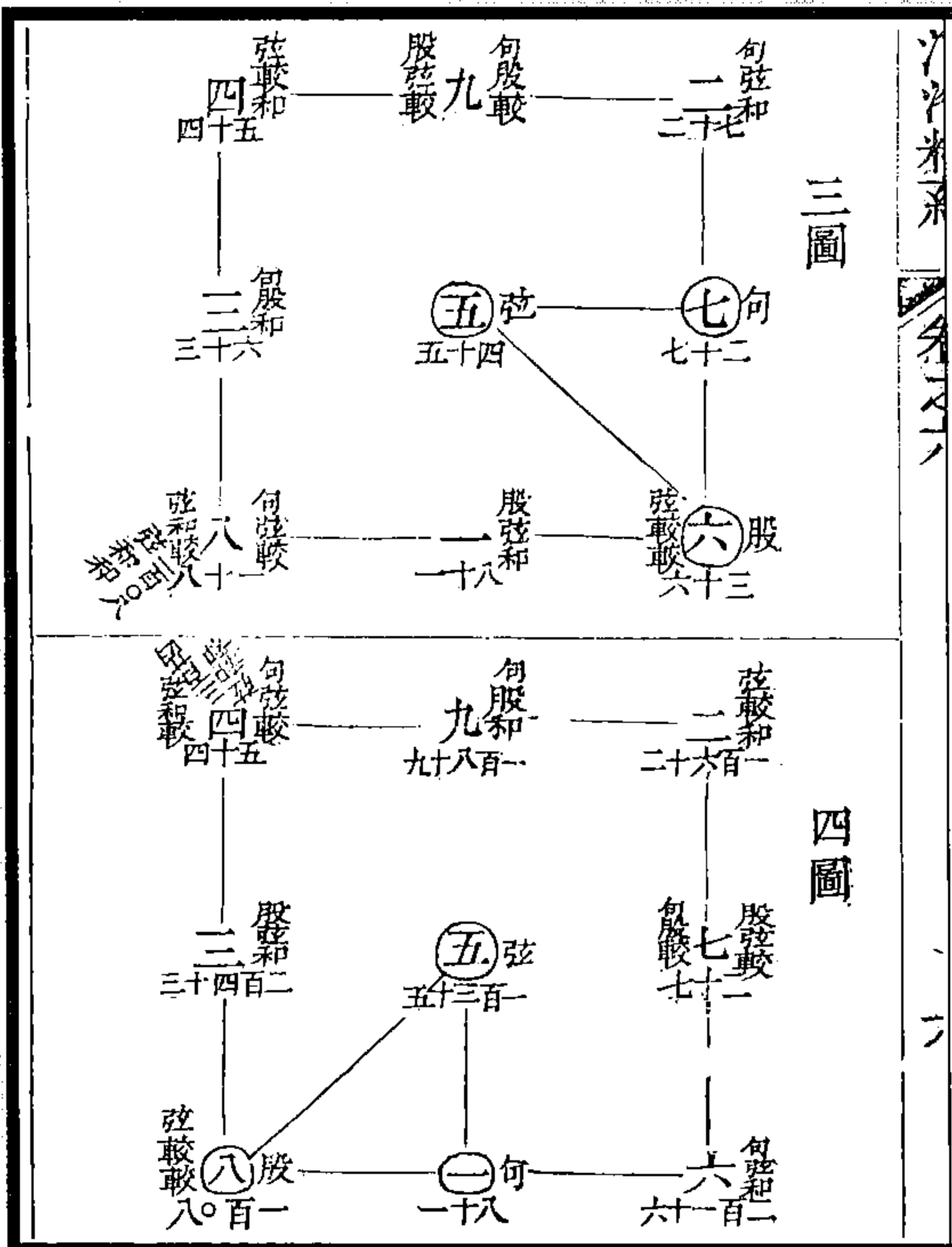

图 102 平圓两勾股得整数图

(江永《河洛精蕴》)

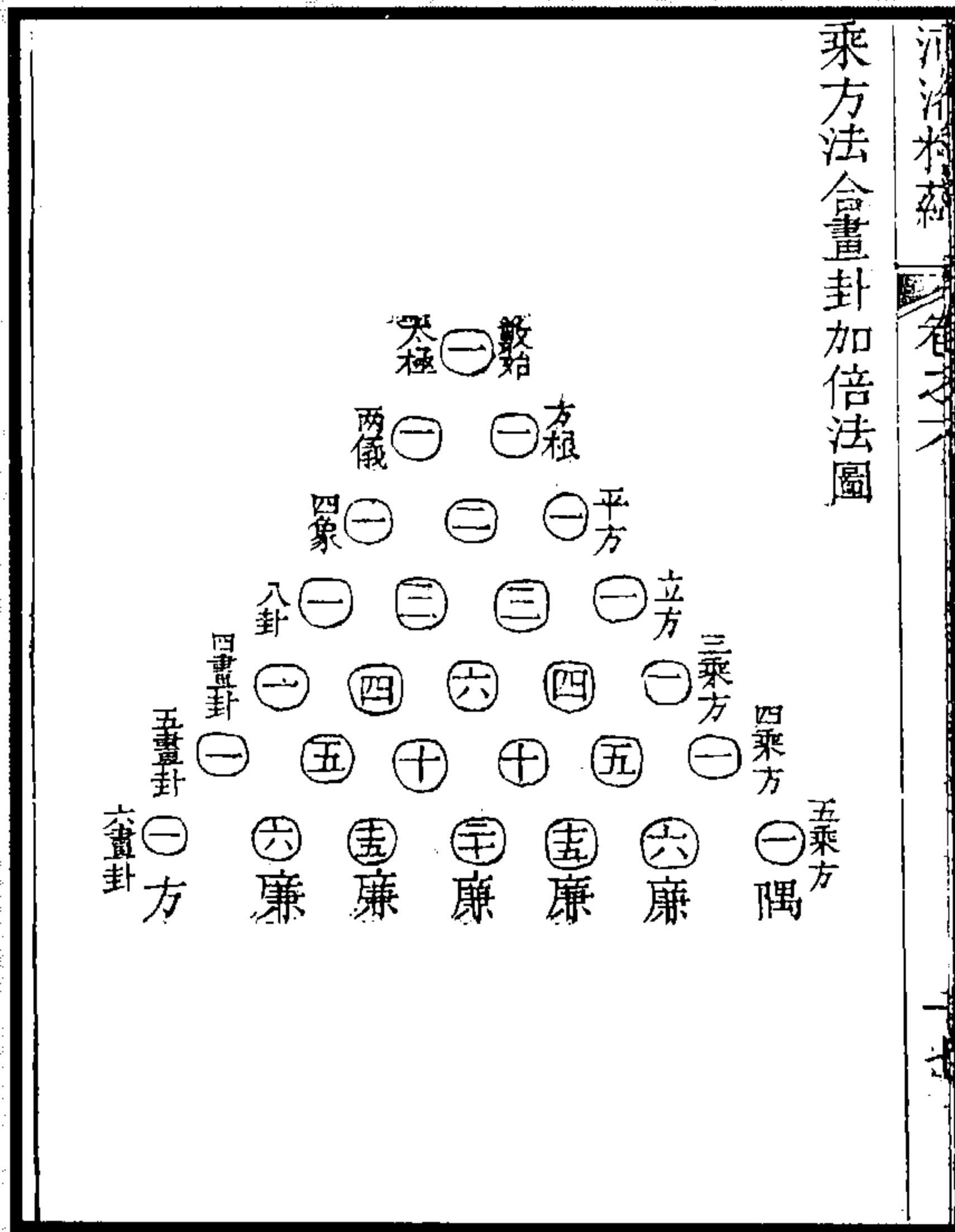
六畫卦既成之後引而伸之觸類而長之一卦可變為六十四卦。

	七畫	二十一	三十五	五十一	六十七	八十三	九十九	一百一十五	一百三十一	一百四十七	一百六十三	一百七十九	一百九十五	二百一十一	二百二十七	二百四十三	三百零九	三百七十五	四百四十一	五百零七	五百七十三	六百三十九	七百零五	七百七十一	八百三十七	九百零三	九百六十九	一千零三十五	一千一百零一	一千一百六十七	一千二百三十三	一千二百九十九	一千三百六十五	一千四百三十一	一千四百九十七	一千五百六十三	一千六百二十九	一千七百六十五	一千八百三十一	一千八百九十七	一千九百六十三	二千零二十九	二千一百六十五	二千二百三十一	二千二百九十七	二千三百六十三	二千四百二十九	二千五百六十五	二千六百三十一	二千六百九十七	二千七百六十三	二千八百二十九	二千九百六十五	三千零三十一	三千零九十七	三千一百六十三	三千二百二十九	三千三百六十五	三千四百三十一	三千四百九十七	三千五百六十三	三千六百二十九	三千七百六十五	三千八百三十一	三千八百九十七	三千九百六十三	四千零二十九	四千一百六十五	四千二百三十一	四千二百九十七	四千三百六十三	四千四百二十九	四千五百六十五	四千六百三十一	四千六百九十七	四千七百六十三	四千八百二十九	四千九百六十五	五千零三十一	五千零九十七	五千一百六十三	五千二百二十九	五千三百六十五	五千四百三十一	五千四百九十七	五千五百六十三	五千六百二十九	五千七百六十五	五千八百三十一	五千八百九十七	五千九百六十三	六千零二十九	六千一百六十五	六千二百三十一	六千二百九十七	六千三百六十三	六千四百二十九	六千五百六十五	六千六百三十一	六千六百九十七	六千七百六十三	六千八百二十九	六千九百六十五	七千零三十一	七千零九十七	七千一百六十三	七千二百二十九	七千三百六十五	七千四百三十一	七千四百九十七	七千五百六十三	七千六百二十九	七千七百六十五	七千八百三十一	七千八百九十七	七千九百六十三	八千零二十九	八千一百六十五	八千二百三十一	八千二百九十七	八千三百六十三	八千四百二十九	八千五百六十五	八千六百三十一	八千六百九十七	八千七百六十三	八千八百二十九	八千九百六十五	九千零三十一	九千零九十七	九千一百六十三	九千二百二十九	九千三百六十五	九千四百三十一	九千四百九十七	九千五百六十三	九千六百二十九	九千七百六十五	九千八百三十一	九千八百九十七	九千九百六十三	一萬零二十九	一萬零九十七	一萬一千六十三	一萬二千二十九	一萬三千六十五	一萬四千三十一	一萬四千九十七	一萬五千六十三	一萬六百二十九	一萬七百六十五	一萬八百三十一	一萬八百九十七	一萬九百六十三	二萬零二十九	二萬零九十七	二萬一千六十三	二萬二千二十九	二萬三千六十五	二萬四千三十一	二萬四千九十七	二萬五千六十三	二萬六百二十九	二萬七百六十五	二萬八百三十一	二萬八百九十七	二萬九百六十三	三萬零二十九	三萬零九十七	三萬一千六十三	三萬二千二十九	三萬三千六十五	三萬四千三十一	三萬四千九十七	三萬五千六十三	三萬六百二十九	三萬七百六十五	三萬八百三十一	三萬八百九十七	三萬九百六十三	四萬零二十九	四萬零九十七	四萬一千六十三	四萬二千二十九	四萬三千六十五	四萬四千三十一	四萬四千九十七	四萬五千六十三	四萬六百二十九	四萬七百六十五	四萬八百三十一	四萬八百九十七	四萬九百六十三	五萬零二十九	五萬零九十七	五萬一千六十三	五萬二千二十九	五萬三千六十五	五萬四千三十一	五萬四千九十七	五萬五千六十三	五萬六百二十九	五萬七百六十五	五萬八百三十一	五萬八百九十七	五萬九百六十三	六萬零二十九	六萬零九十七	六萬一千六十三	六萬二千二十九	六萬三千六十五	六萬四千三十一	六萬四千九十七	六萬五千六十三	六萬六百二十九	六萬七百六十五	六萬八百三十一	六萬八百九十七	六萬九百六十三	七萬零二十九	七萬零九十七	七萬一千六十三	七萬二千二十九	七萬三千六十五	七萬四千三十一	七萬四千九十七	七萬五千六十三	七萬六百二十九	七萬七百六十五	七萬八百三十一	七萬八百九十七	七萬九百六十三	八萬零二十九	八萬零九十七	八萬一千六十三	八萬二千二十九	八萬三千六十五	八萬四千三十一	八萬四千九十七	八萬五千六十三	八萬六百二十九	八萬七百六十五	八萬八百三十一	八萬八百九十七	八萬九百六十三	九萬零二十九	九萬零九十七	九萬一千六十三	九萬二千二十九	九萬三千六十五	九萬四千三十一	九萬四千九十七	九萬五千六十三	九萬六百二十九	九萬七百六十五	九萬八百三十一	九萬八百九十七	九萬九百六十三	十萬零二十九	十萬零九十七	十萬一千六十三	十萬二千二十九	十萬三千六十五	十萬四千三十一	十萬四千九十七	十萬五千六十三	十萬六百二十九	十萬七百六十五	十萬八百三十一	十萬八百九十七	十萬九百六十三	十一萬零二十九	十一萬零九十七	十一萬一千六十三	十一萬二千二十九	十一萬三千六十五	十一萬四千三十一	十一萬四千九十七	十一萬五千六十三	十一萬六百二十九	十一萬七百六十五	十一萬八百三十一	十一萬八百九十七	十一萬九百六十三	十二萬零二十九	十二萬零九十七	十二萬一千六十三	十二萬二千二十九	十二萬三千六十五	十二萬四千三十一	十二萬四千九十七	十二萬五千六十三	十二萬六百二十九	十二萬七百六十五	十二萬八百三十一	十二萬八百九十七	十二萬九百六十三
--	----	-----	-----	-----	-----	-----	-----	-------	-------	-------	-------	-------	-------	-------	-------	-------	------	-------	-------	------	-------	-------	------	-------	-------	------	-------	--------	--------	---------	---------	---------	---------	---------	---------	---------	---------	---------	---------	---------	---------	--------	---------	---------	---------	---------	---------	---------	---------	---------	---------	---------	---------	--------	--------	---------	---------	---------	---------	---------	---------	---------	---------	---------	---------	---------	--------	---------	---------	---------	---------	---------	---------	---------	---------	---------	---------	---------	--------	--------	---------	---------	---------	---------	---------	---------	---------	---------	---------	---------	---------	--------	---------	---------	---------	---------	---------	---------	---------	---------	---------	---------	---------	--------	--------	---------	---------	---------	---------	---------	---------	---------	---------	---------	---------	---------	--------	---------	---------	---------	---------	---------	---------	---------	---------	---------	---------	---------	--------	--------	---------	---------	---------	---------	---------	---------	---------	---------	---------	---------	---------	--------	--------	---------	---------	---------	---------	---------	---------	---------	---------	---------	---------	---------	--------	--------	---------	---------	---------	---------	---------	---------	---------	---------	---------	---------	---------	--------	--------	---------	---------	---------	---------	---------	---------	---------	---------	---------	---------	---------	--------	--------	---------	---------	---------	---------	---------	---------	---------	---------	---------	---------	---------	--------	--------	---------	---------	---------	---------	---------	---------	---------	---------	---------	---------	---------	--------	--------	---------	---------	---------	---------	---------	---------	---------	---------	---------	---------	---------	--------	--------	---------	---------	---------	---------	---------	---------	---------	---------	---------	---------	---------	--------	--------	---------	---------	---------	---------	---------	---------	---------	---------	---------	---------	---------	--------	--------	---------	---------	---------	---------	---------	---------	---------	---------	---------	---------	---------	--------	--------	---------	---------	---------	---------	---------	---------	---------	---------	---------	---------	---------	---------	---------	----------	----------	----------	----------	----------	----------	----------	----------	----------	----------	----------	---------	---------	----------	----------	----------	----------	----------	----------	----------	----------	----------	----------	----------

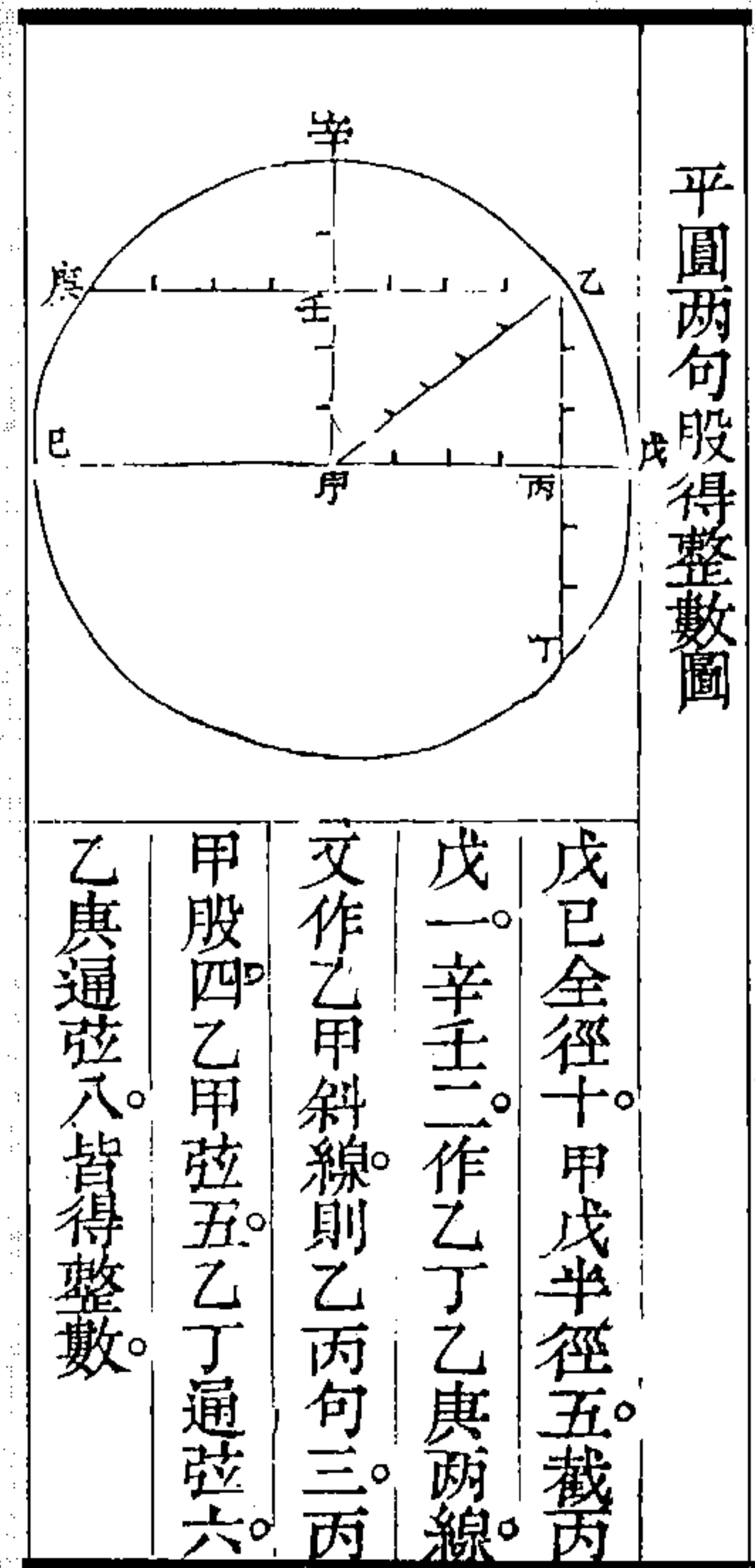
图 104 乘方图

(江永《河洛精蕴》)



图 106 两地图



图 105 参天图

(胡煦《周易函书约存》)

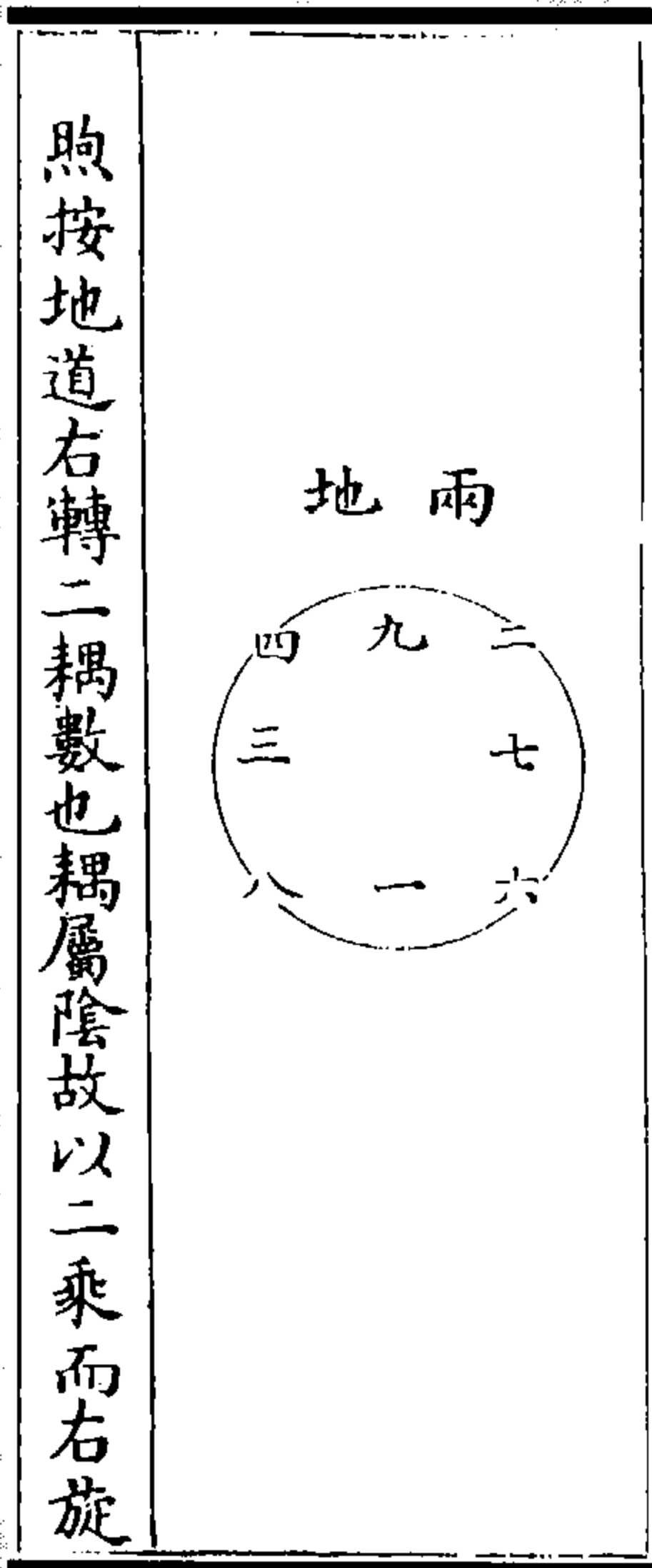

图 108 并图

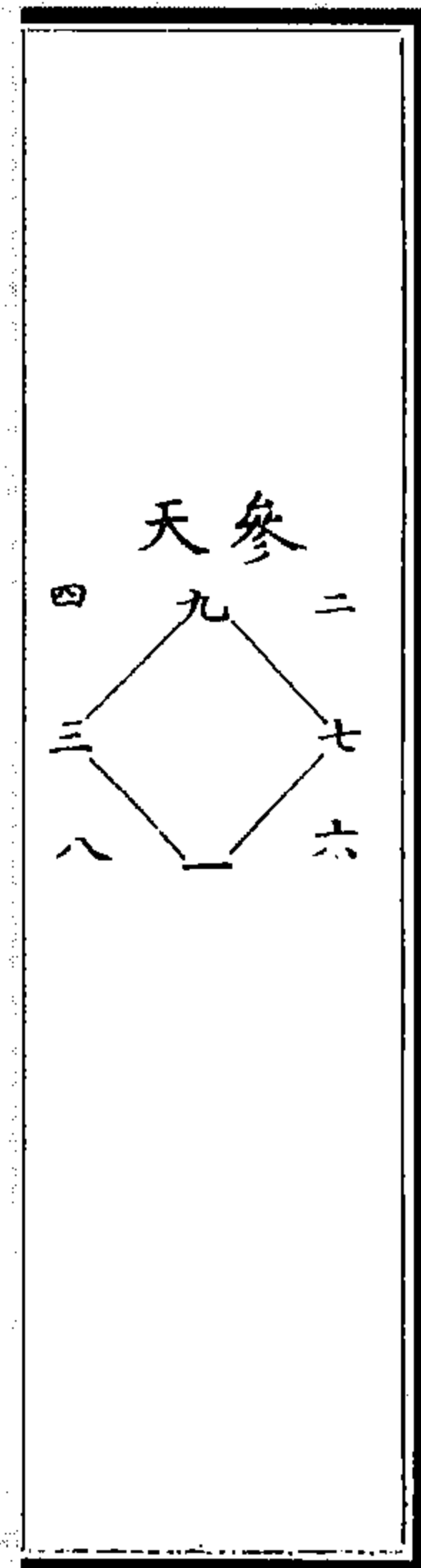
图 107 九九图

(胡煦《周易函书约存》)

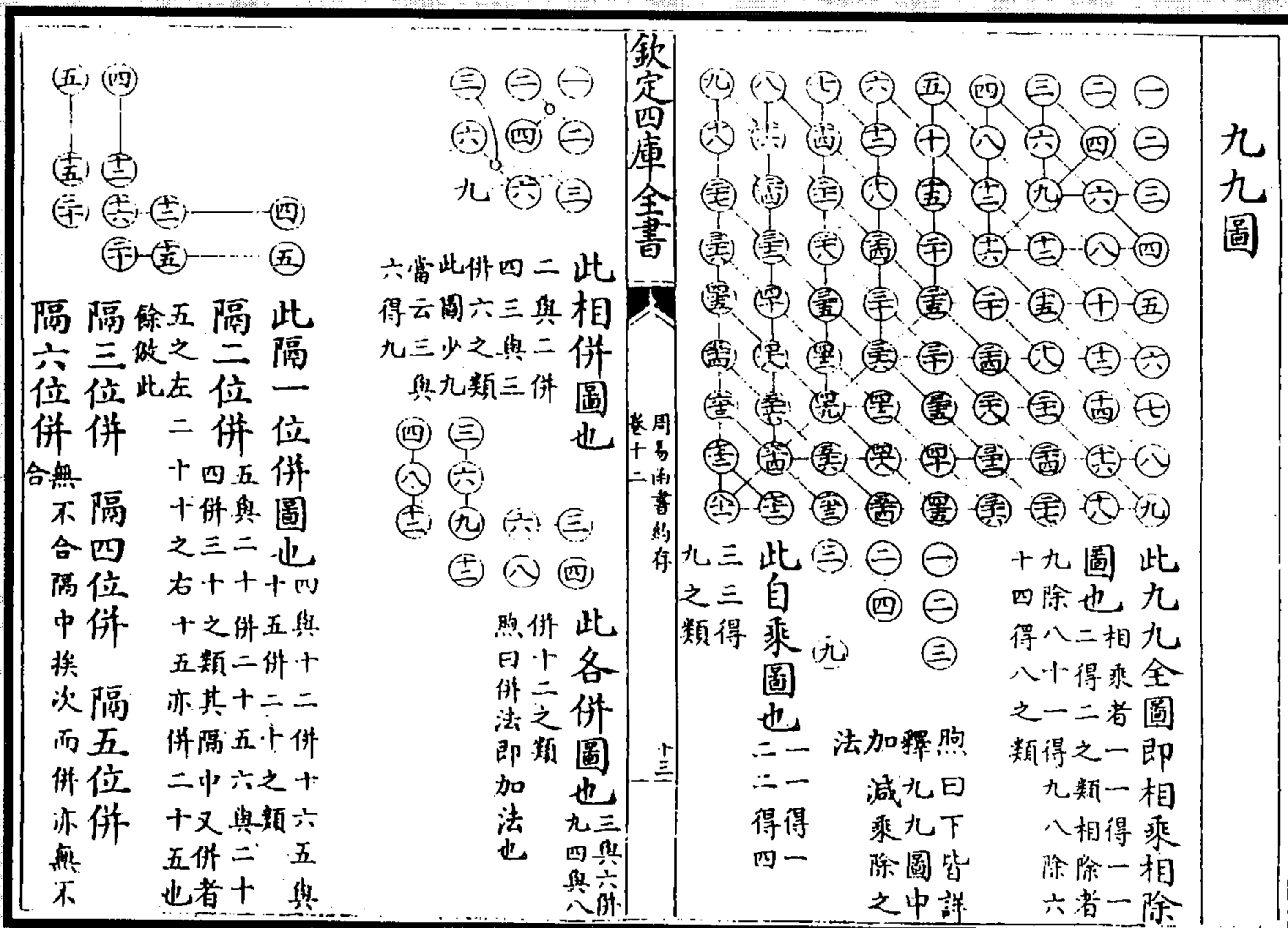

图 110 相減生陰圖

图 109 相減生陽圖

(胡煦《周易函書約存》)

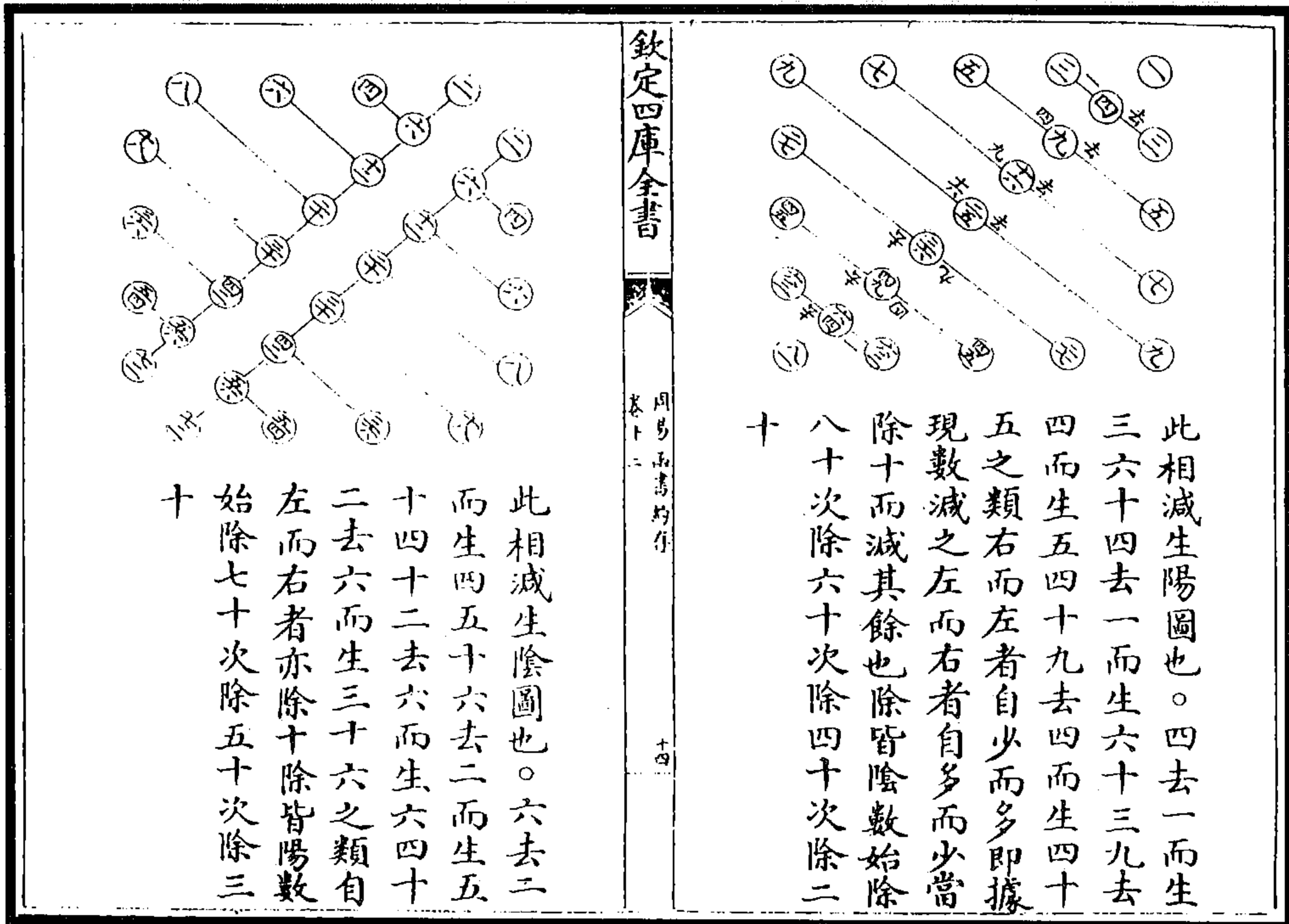

图 112 四四圖

图 111 三三圖

(胡煦《周易函書約存》)

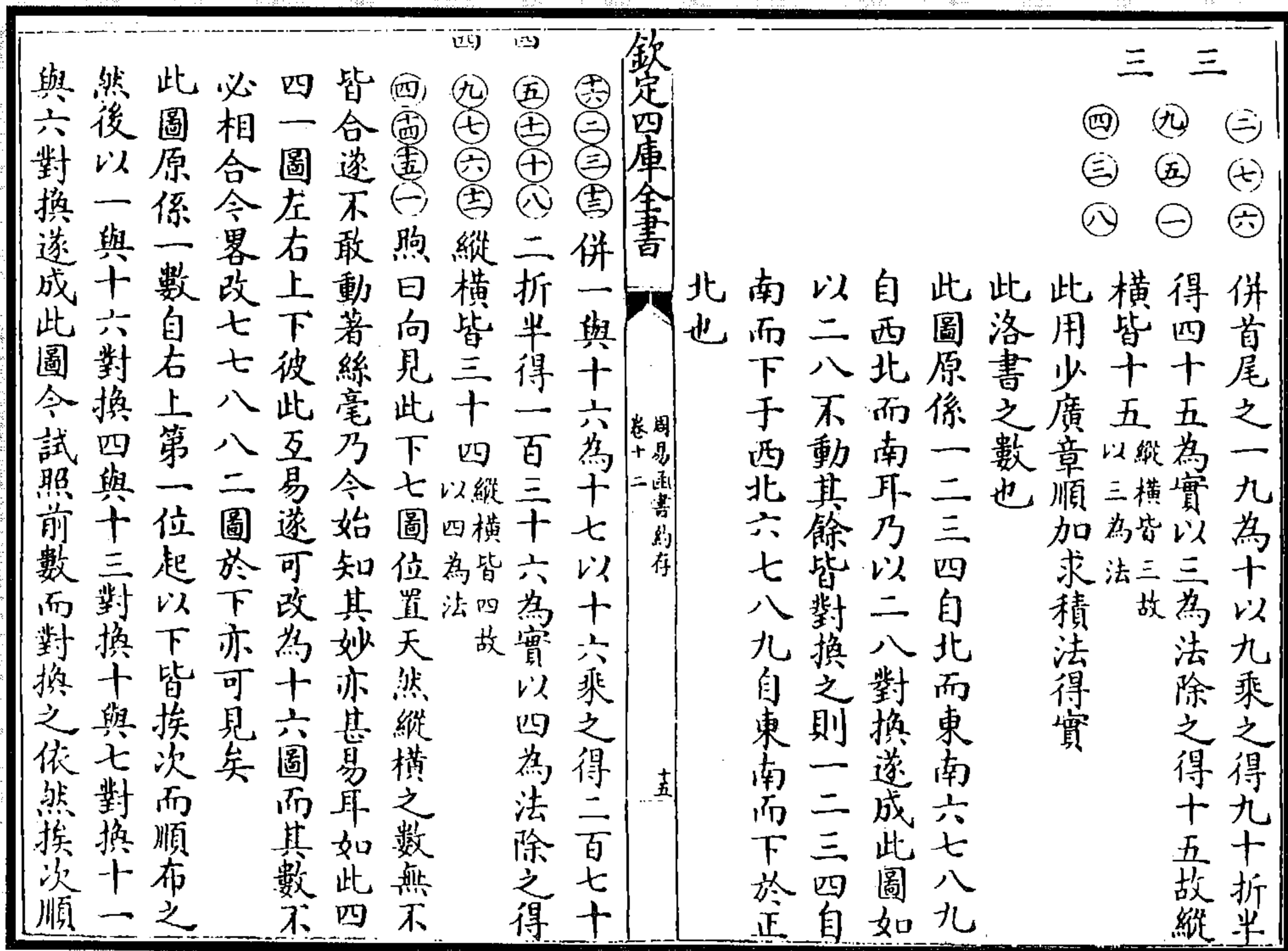

图 114 六六图

图 113 五五图

(胡煦《周易函書約存》)

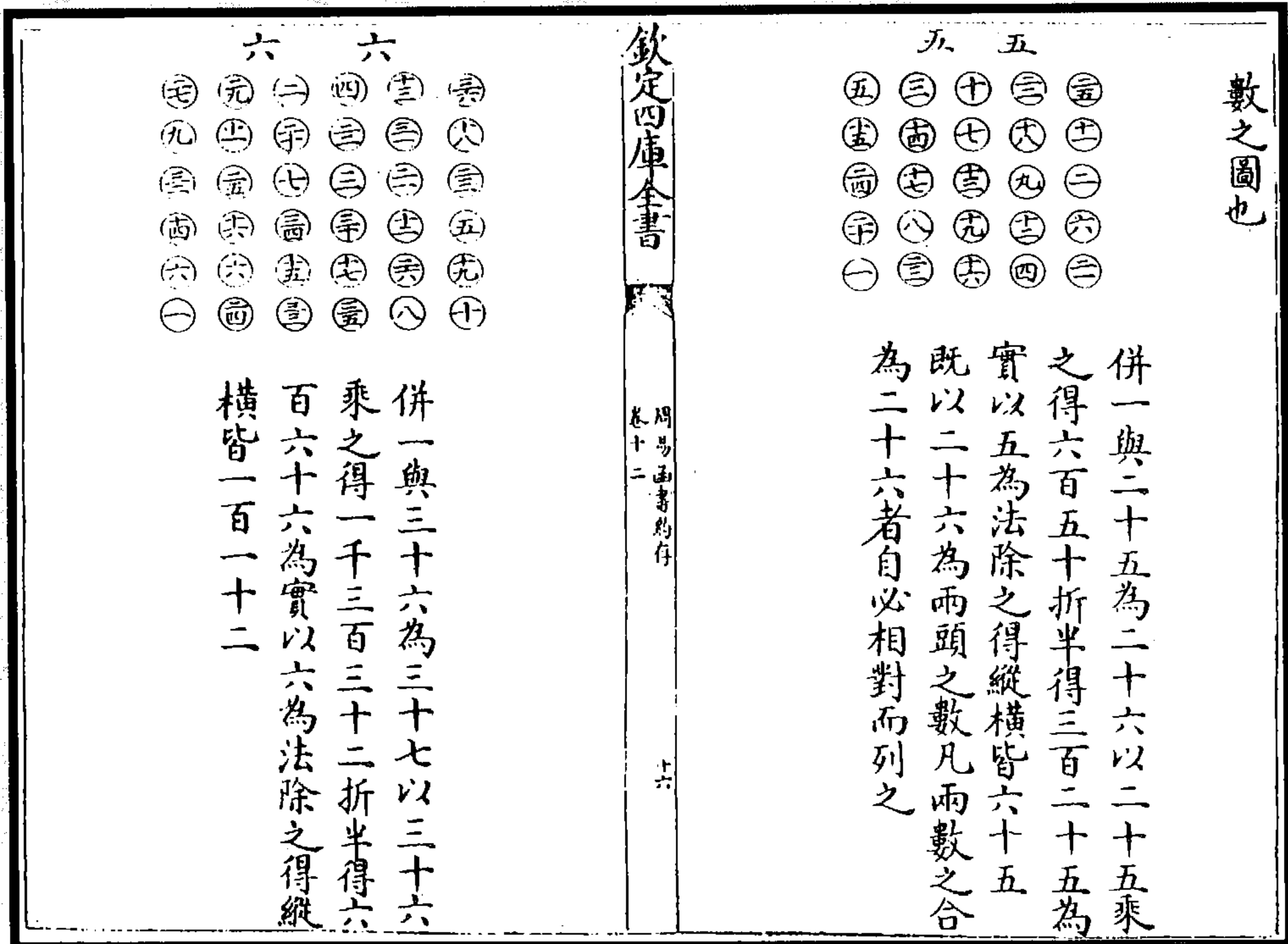

图 116 改七七图与再改七七图

图 115 七七图

(胡煦《周易函書約存》)

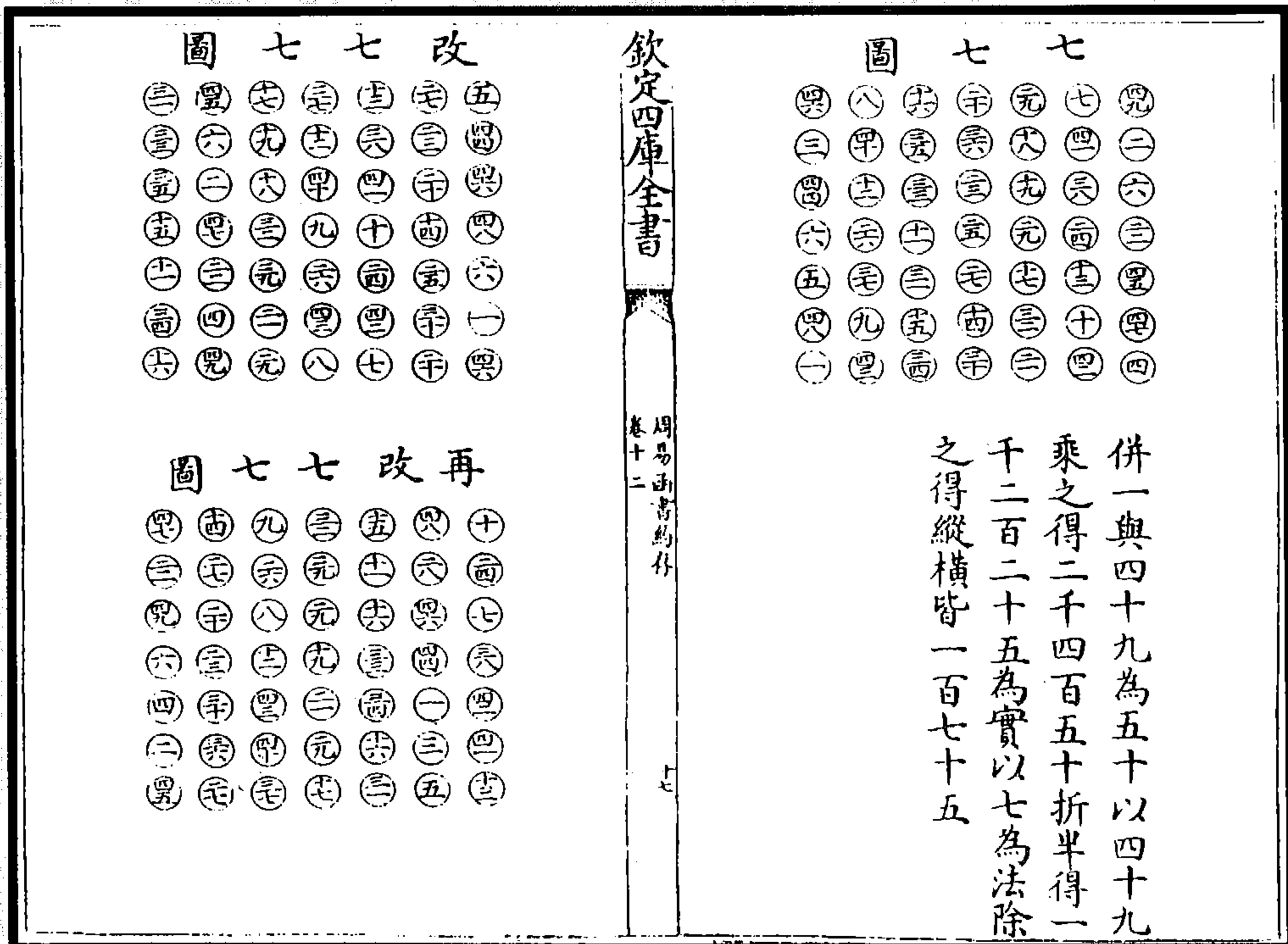

图 118 八八图

图 117 (又)改七七图与再改七七图

(胡煦《周易函书约存》)

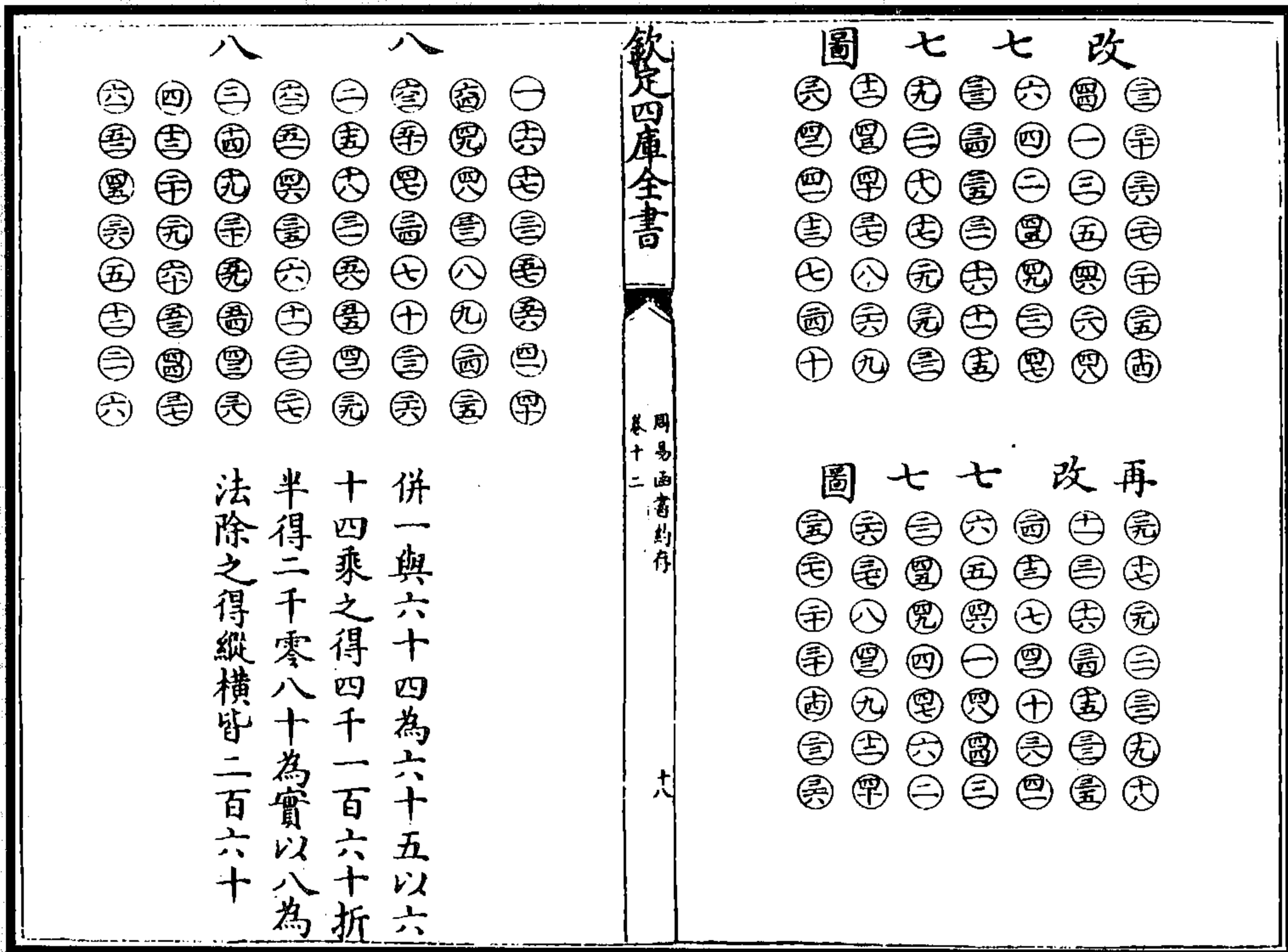

图 120 又九九图

图 119 改八八图

(胡煦《周易函书约存》)



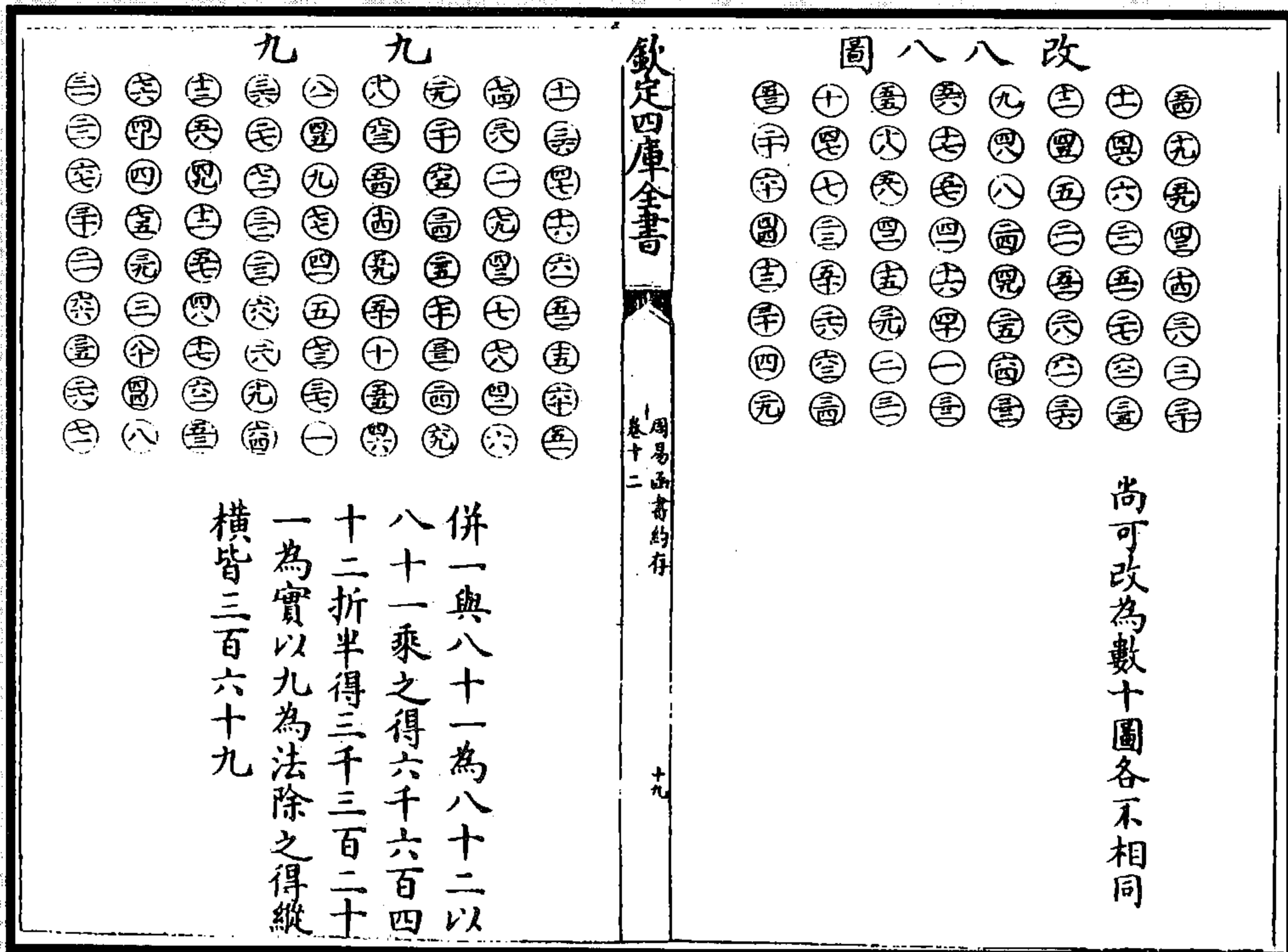

图 121 十十图



图 122 聚五聚八图

(胡煦《周易函书约存》)

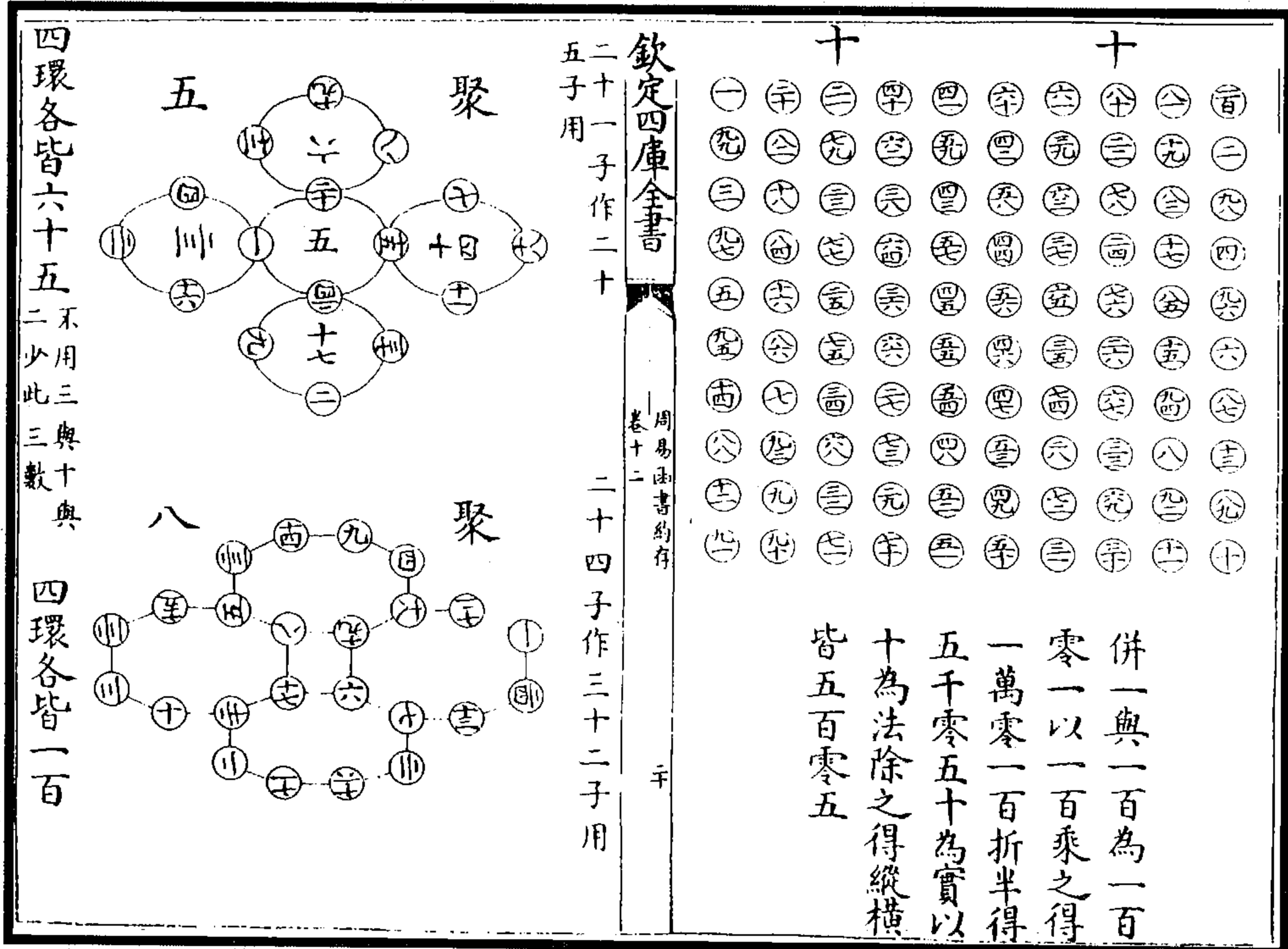

图 123 聚六攢九图

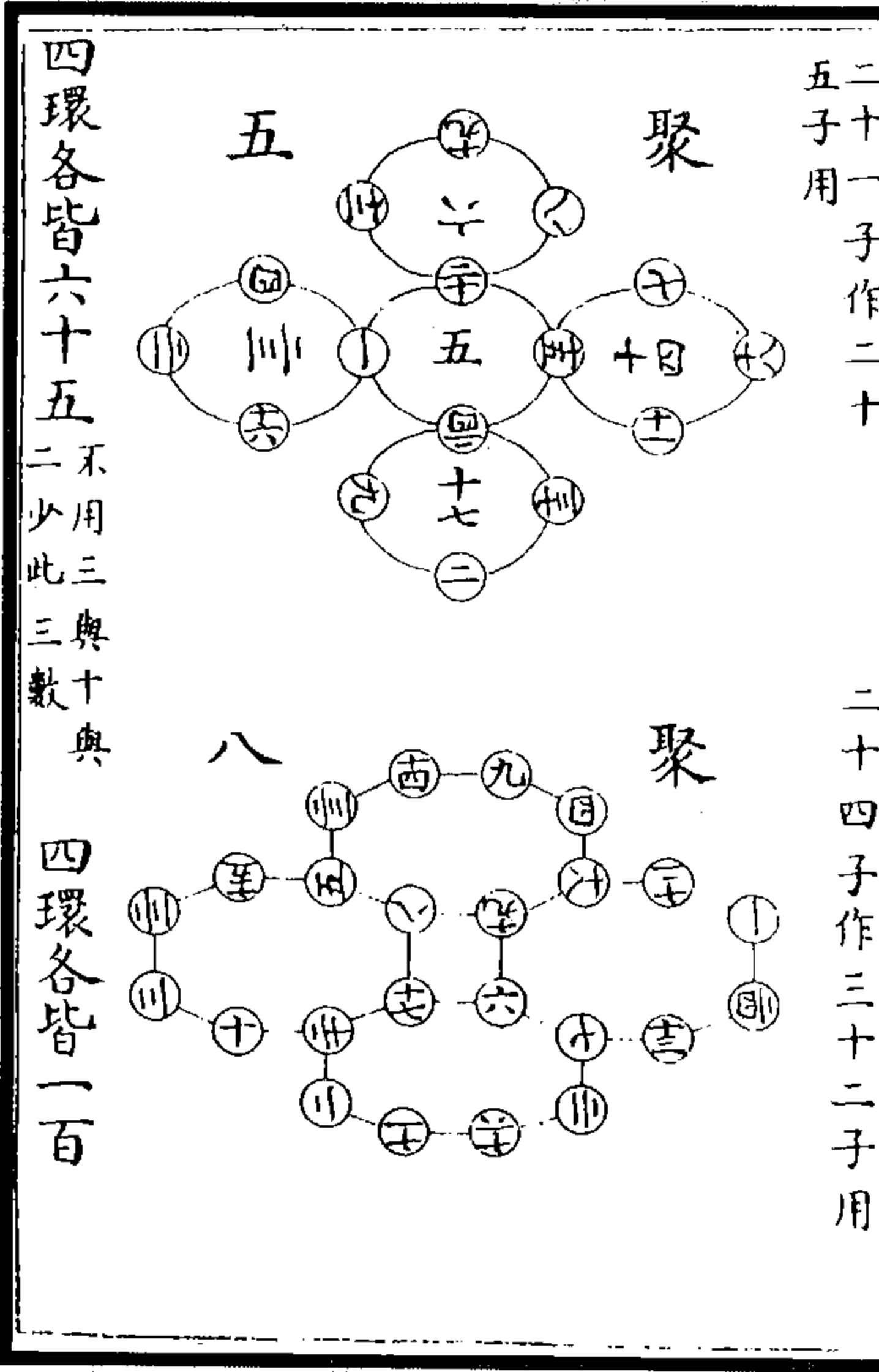

图 124 六十四子顺逆安置图

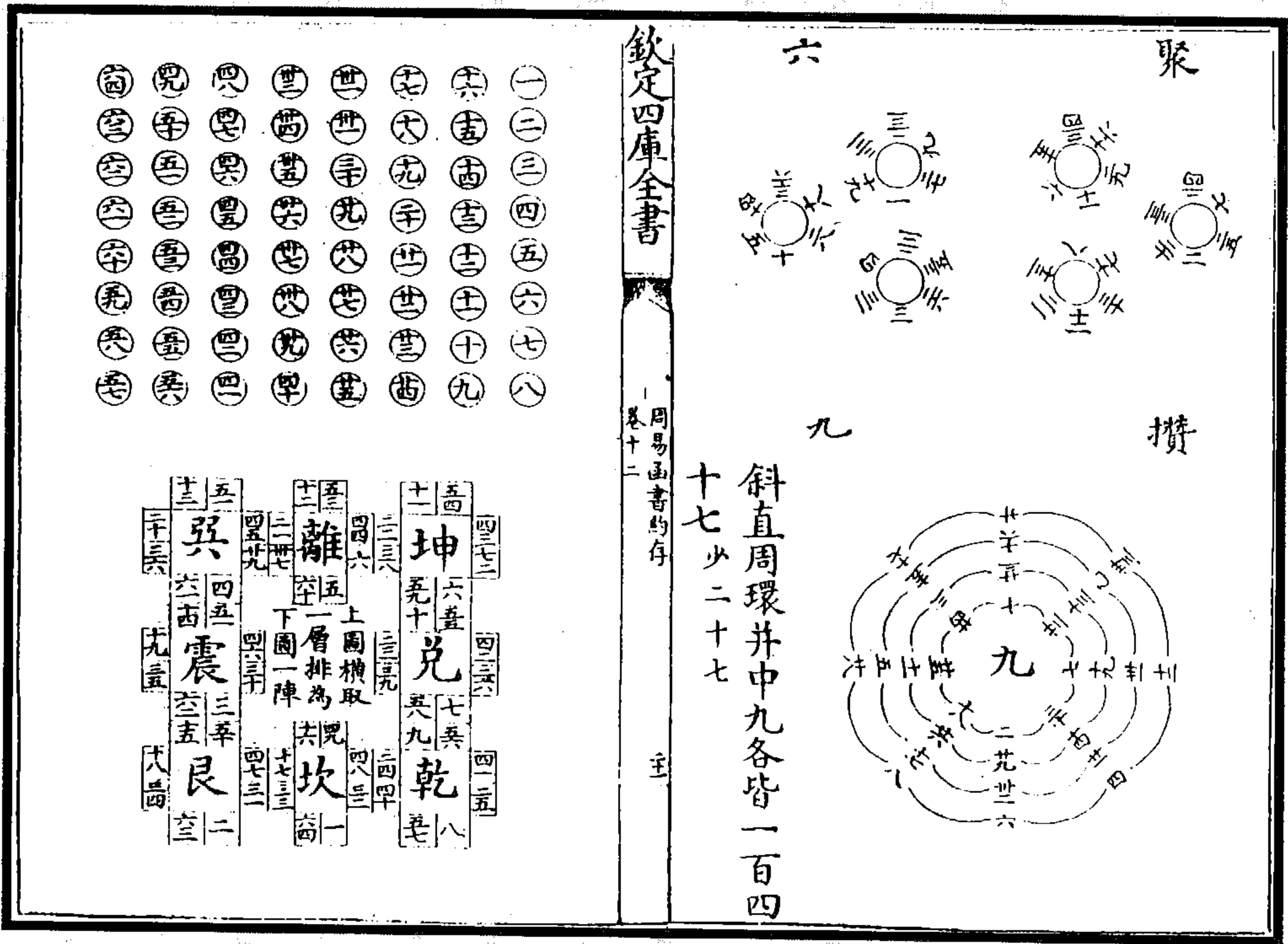

六十四子顺逆安置，用横行八位为一阵，首行数居北之中，八行数居北之右，七行数居西，三行数居东，五行数居南，四行数居南之左，六行数居南之右，其求积法如前《八八图》，每阵得二百六十。每阵各取半面，四子积一百三十，合而俱成一阵，数无不同。

(胡煦《周易函书约存》)

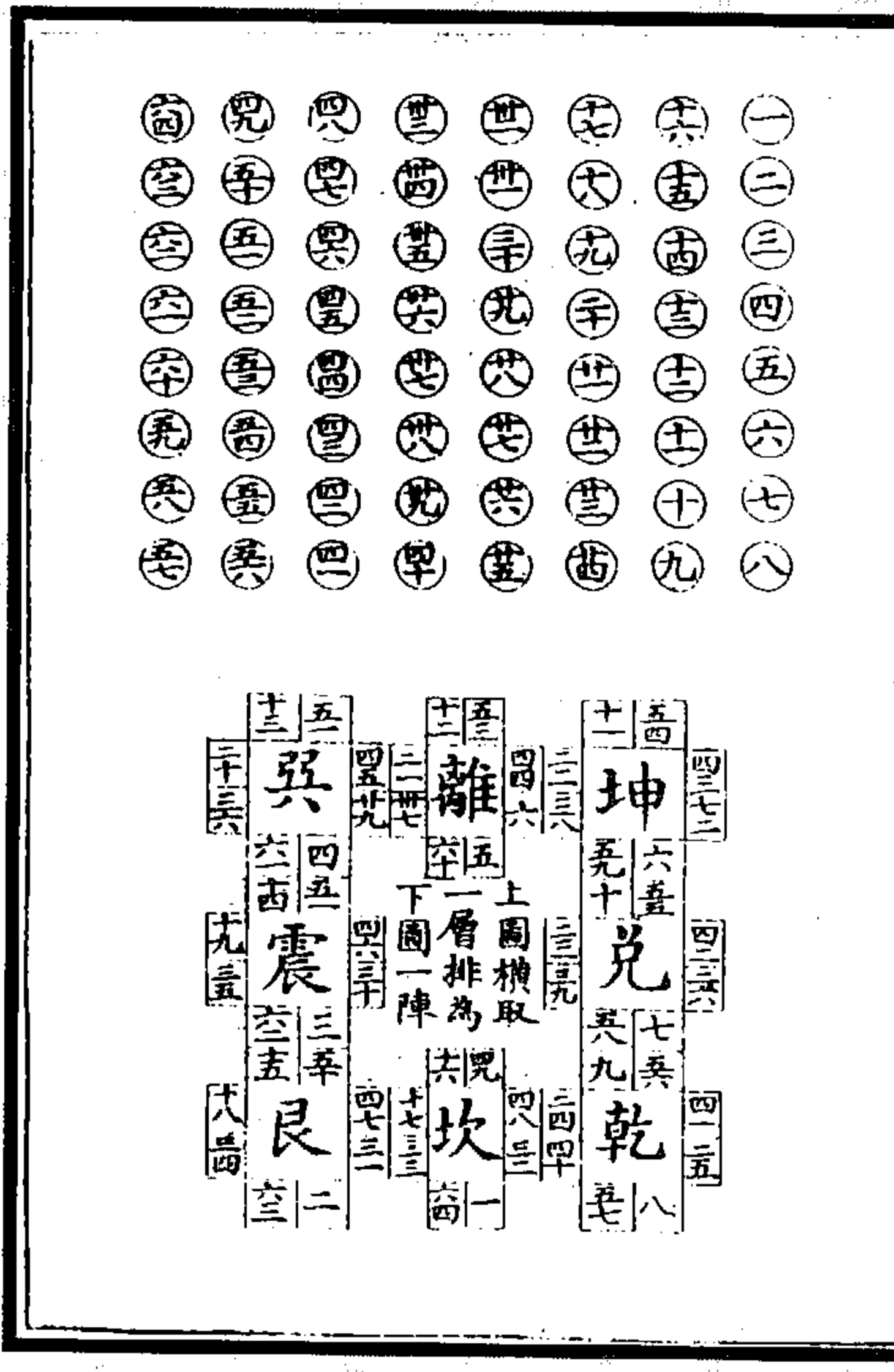

图 126 参订大衍之数未加未减图

图 125 七十二子图

(胡煦《周易函书约存》)

(图 126)大衍之数五十,加五则为《河图》,减五则为《洛书》。

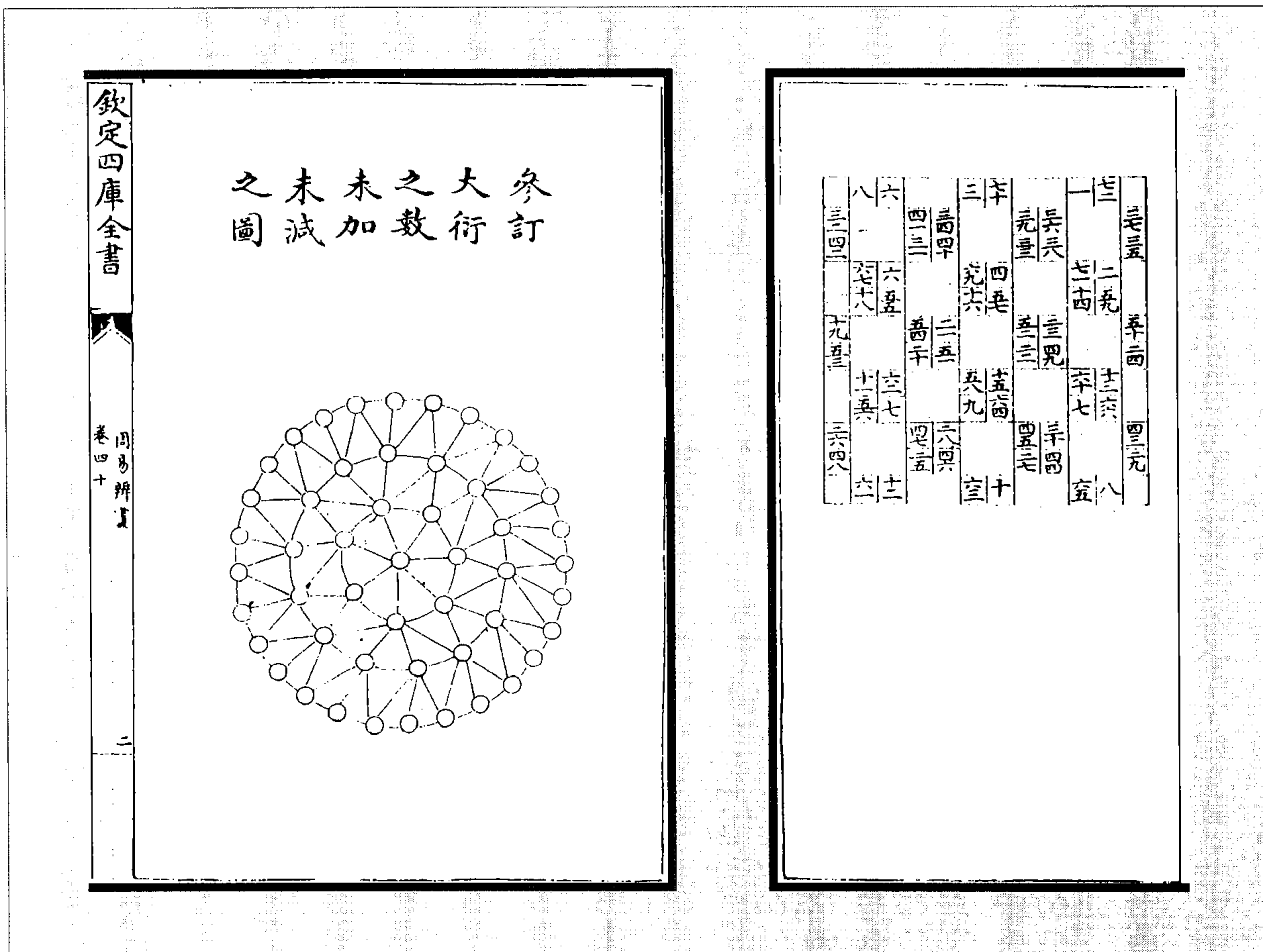
此河、洛二图圣人所为则之而作易也。

(连斗山《周易辨画》)

**易經告家** 卷之二 用卦通變八圖

一乘一。二乘二。止得生數之半。不若三乘三。得數之全。四乘四。得數之通。故三句。四股。五弦之法。可用也。

九八七六五四三二一  
一二三四五六七八九

數本對稱。成十貴在用錯綜通變。加減乘除。如一九成九。二八十六。九九八十一。八九七十二之類。諸數之用。倣此。

縱橫皆五 縱橫皆七 縱橫皆九 縱橫皆十五 縱橫皆十四

一〇 此皆用。諸通變之例。倣此。

**易經告家** 卷之二 用卦通變八圖

此古聖人畫野分田之法。方方開去。至極窮谷僻壤。絕長補短。滿億及秭。皆足此法。算計積分累毫。貢賦國用。莫出範圍。

此古聖人一畫陽。二畫陰。一畫二畫。一橫二橫。為井字開方之法也。

此皆用二畫通變之例。倣此。

此皆二三畫交變之例。倣此。

愈大則愈少。愈細則愈多。愈繁則愈簡。愈雜則愈一。以圖四。

圖法方開

右階 勾股弦一方雙 二三四五 八九十

左方 二五 四九 六八 七三 八四 九一

此皆用二畫通變之例。倣此。

此皆二三畫交變之例。倣此。

愈大則愈少。愈細則愈多。愈繁則愈簡。愈雜則愈一。以圖四。

四角斜數皆三十四數。因東加減。交通變化。各得其數。此即算盤之象。而算盤子圖。子即龍馬旋圖。斑點玄龜方圓成文之象。上層一子當五子。仰河洛五十虛中。下層四子。合上五子。共九子。此數止於九也。

南北一九 西北一八 西南一七 東南一六 東一五 西一四 南一三 北一二

此二五成七 左右四六 成十二八 成十三七 成十四六 成十五五 成十六四 成十七三 成十八二 成十九一

東耦成十也 洛流行對

一五九三 二六十四 三七十五 四八十六 五九十七 六八十八 七九十九 八十



图 127 周易与数学数图 (赵世迥《易经告蒙》)



图 129 日月之数图

图 128 天地之数图

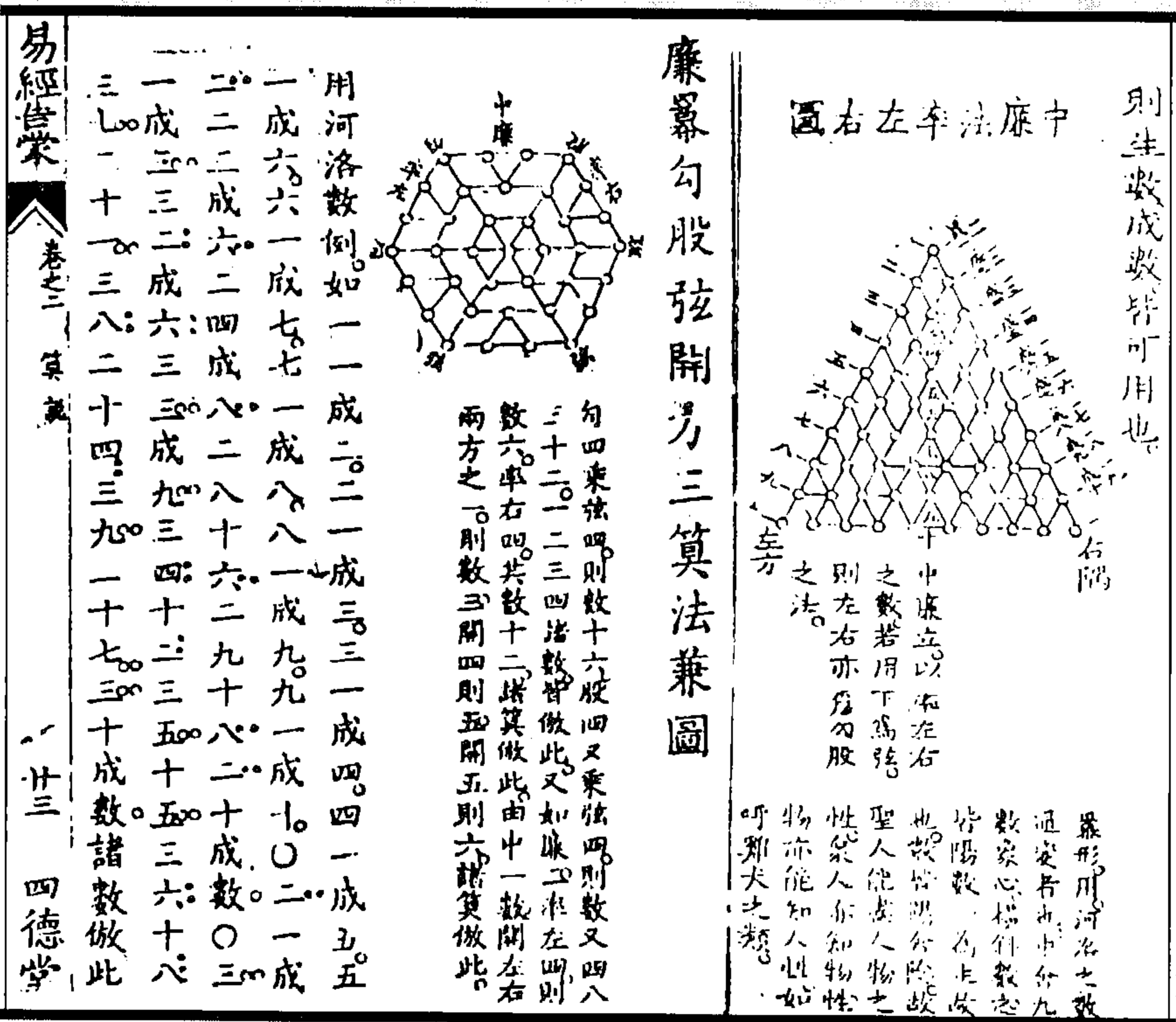
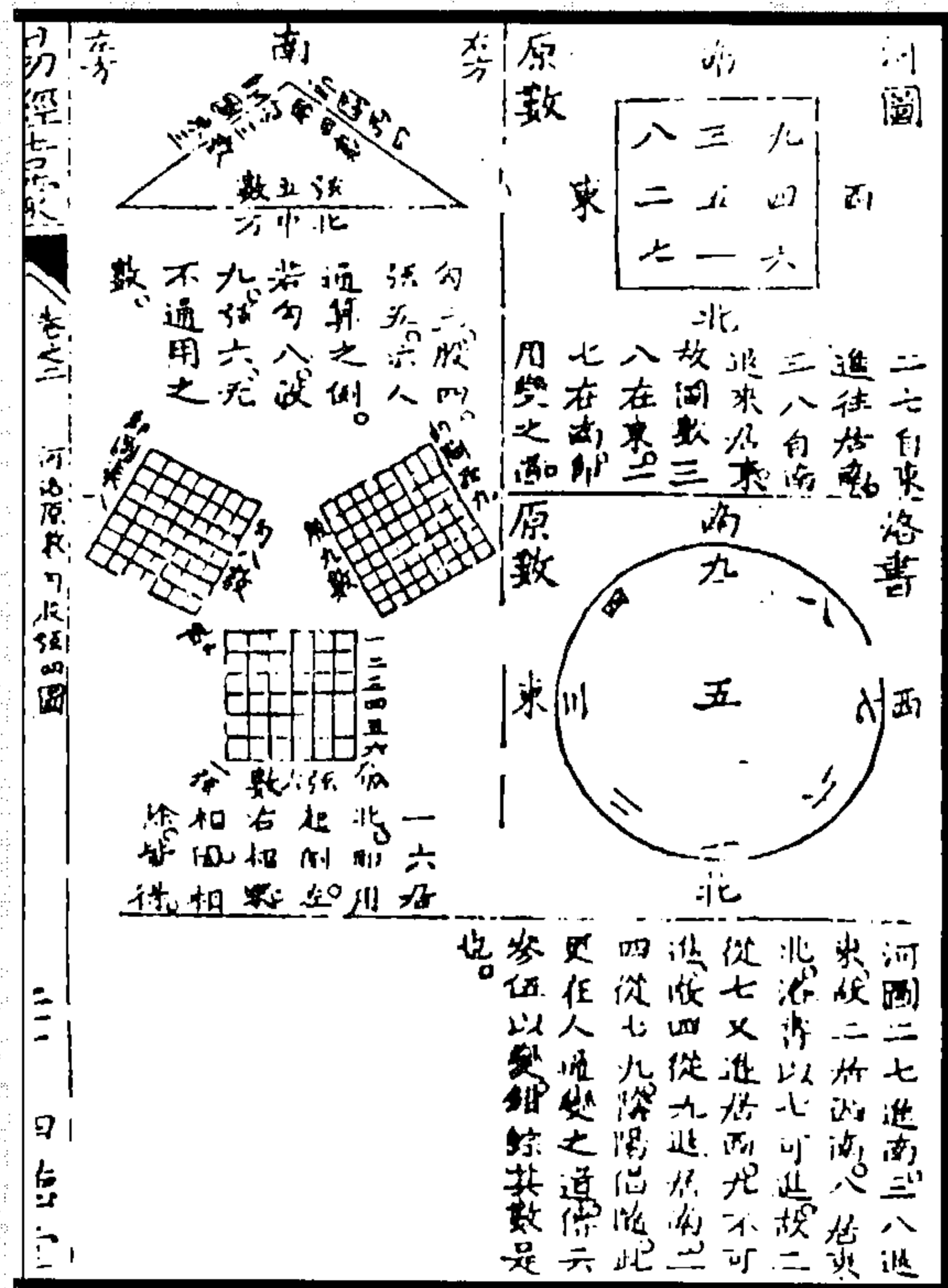
(张惠言《周易虞氏消息》)

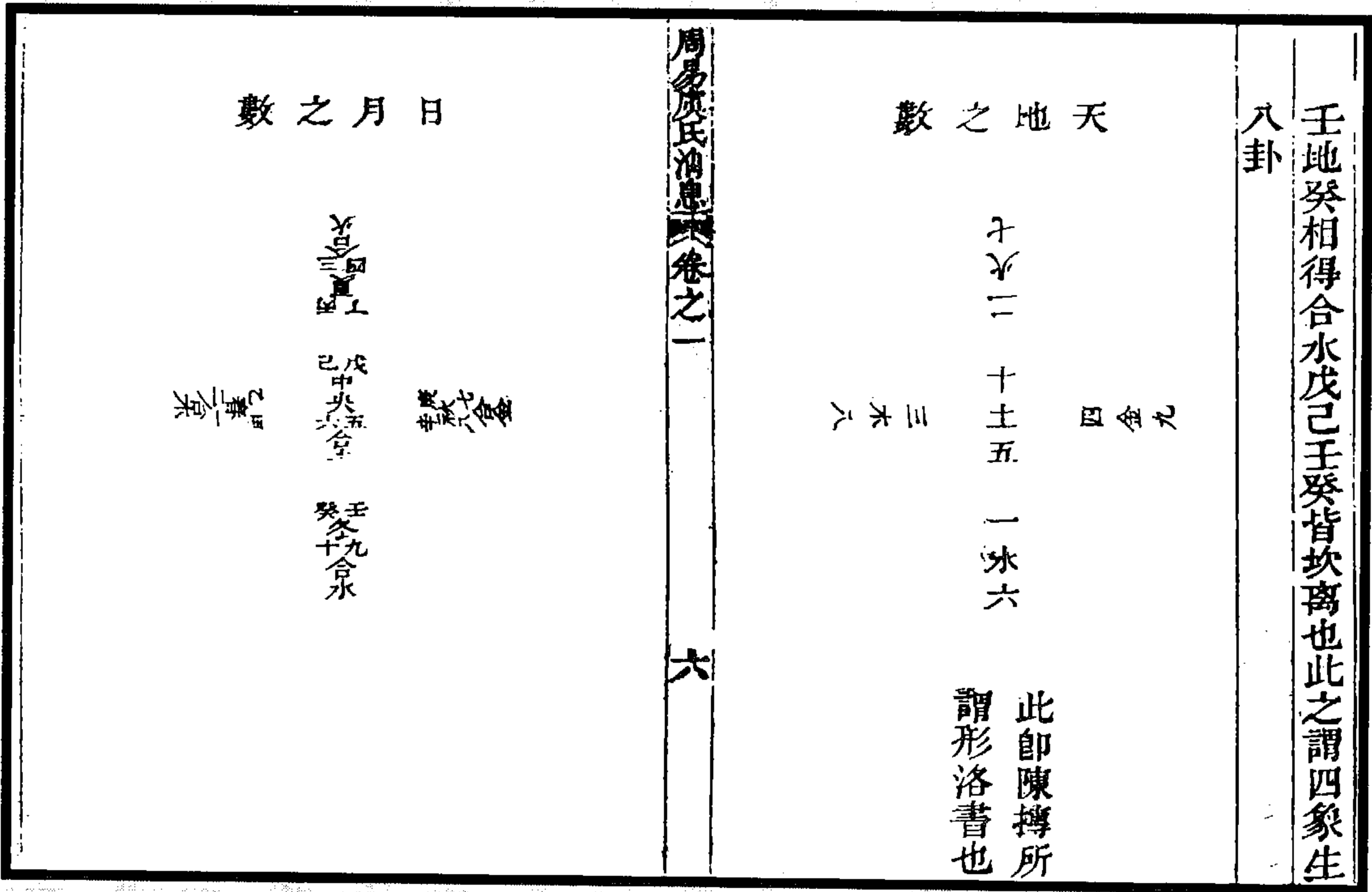

图 130 八卦之数图

(张惠言《周易虞氏消息》)



图 132 河洛总数成为一图

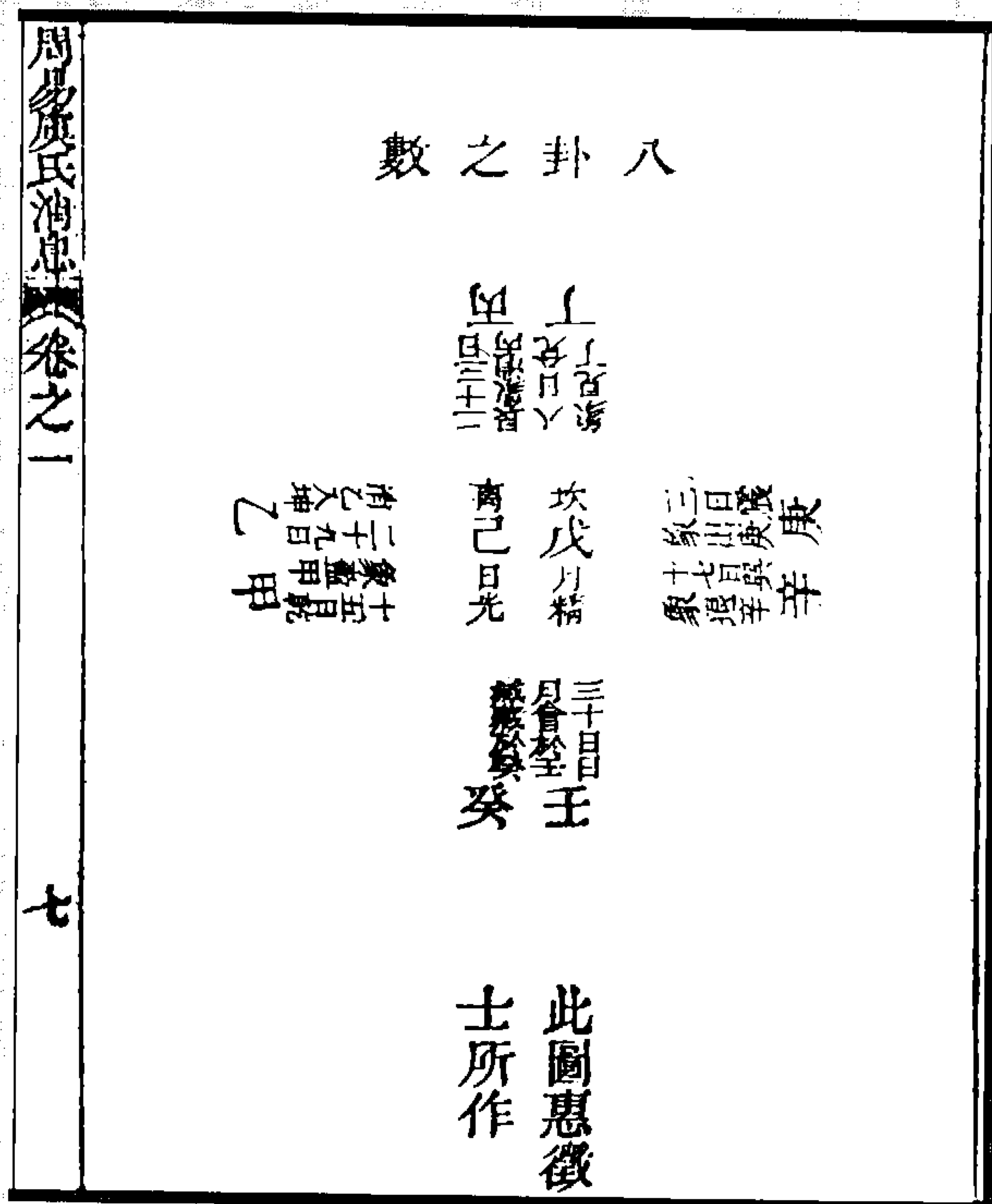

图 131 算盘法图书图

(冯道立《周易三极图贯》)

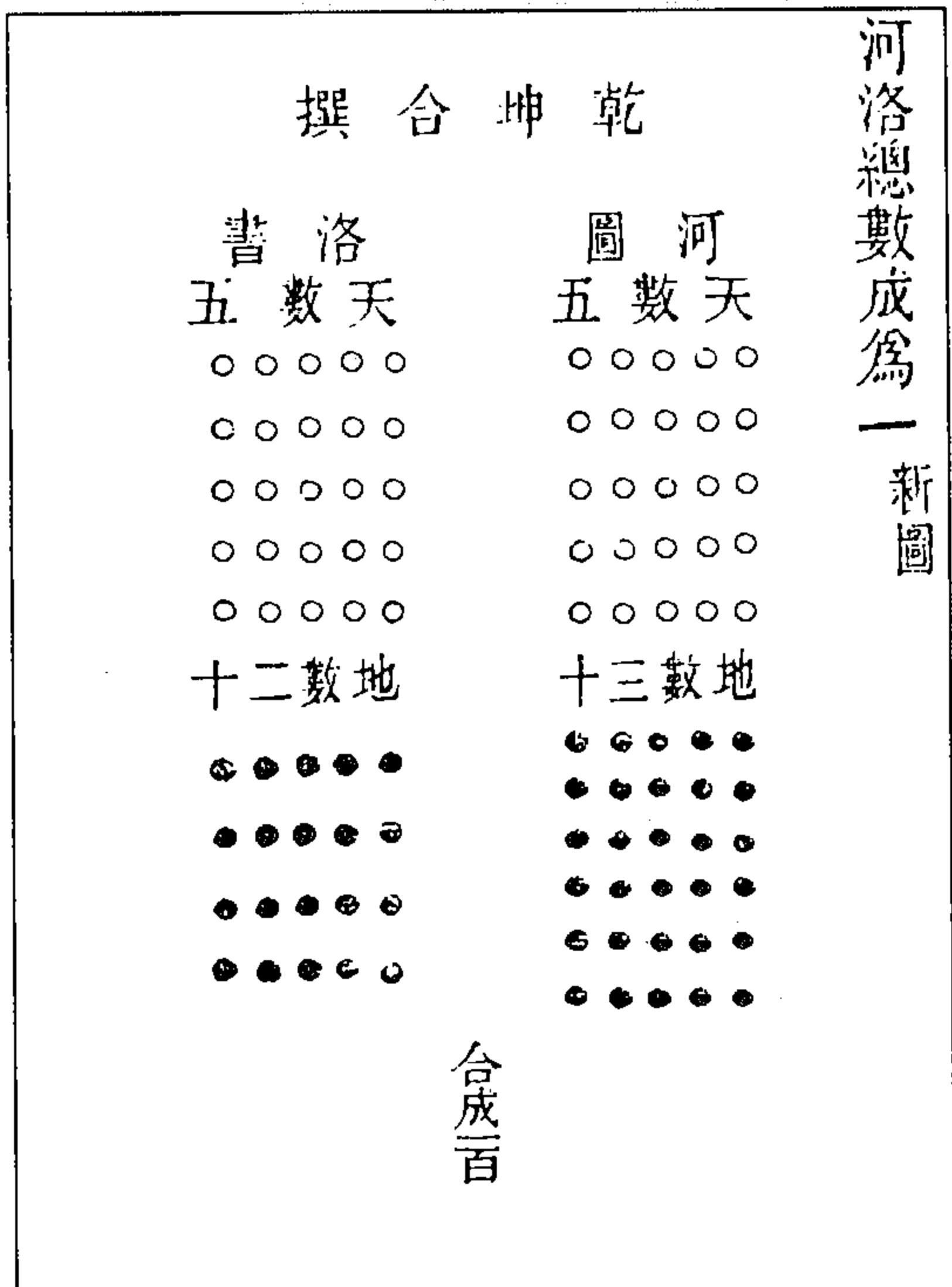

图 134 洛书为算学之原起于太极之一图

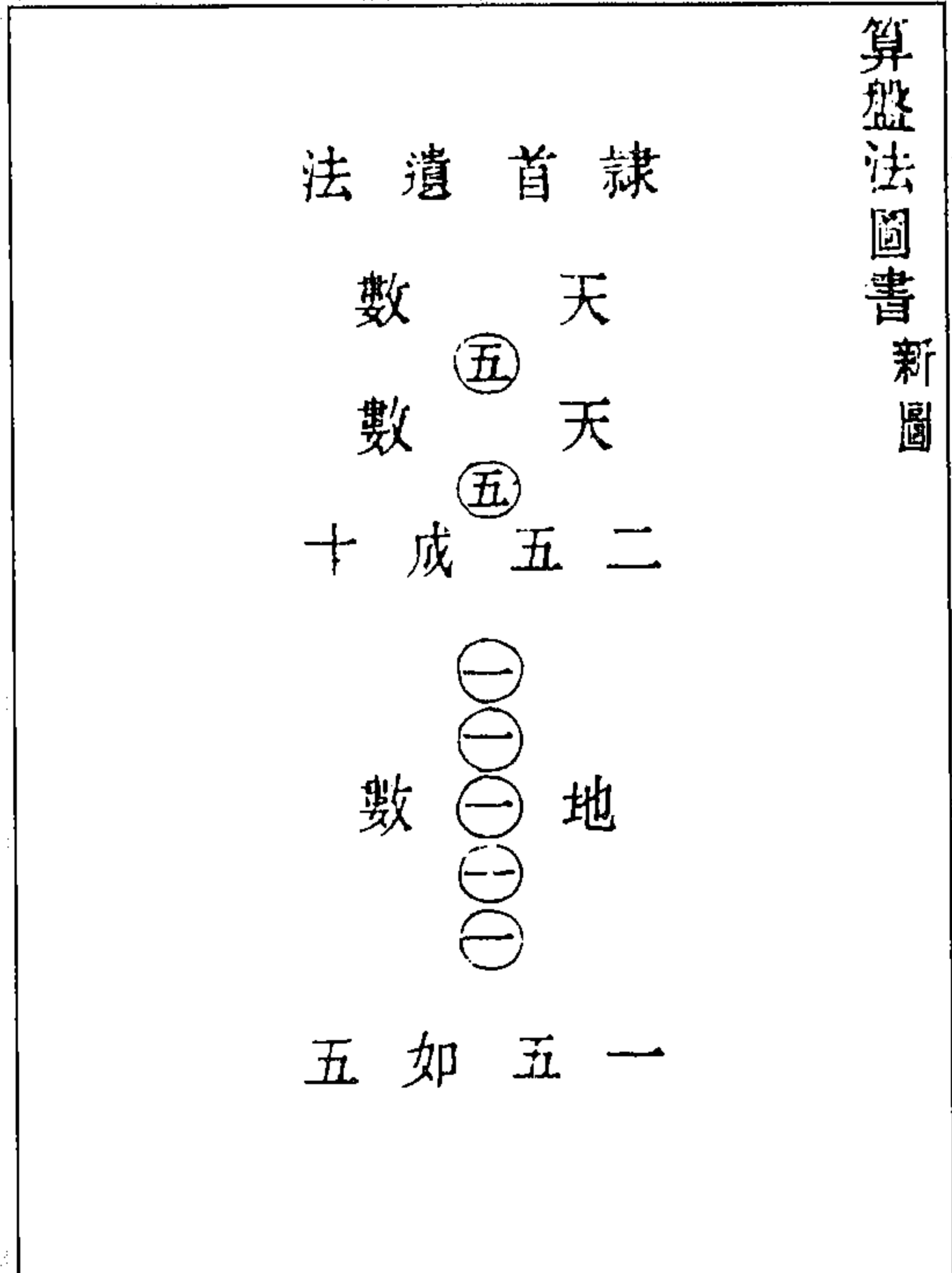

图 133 河图为算学之原起于太极之一图

(冯道立《周易三极图贯》)

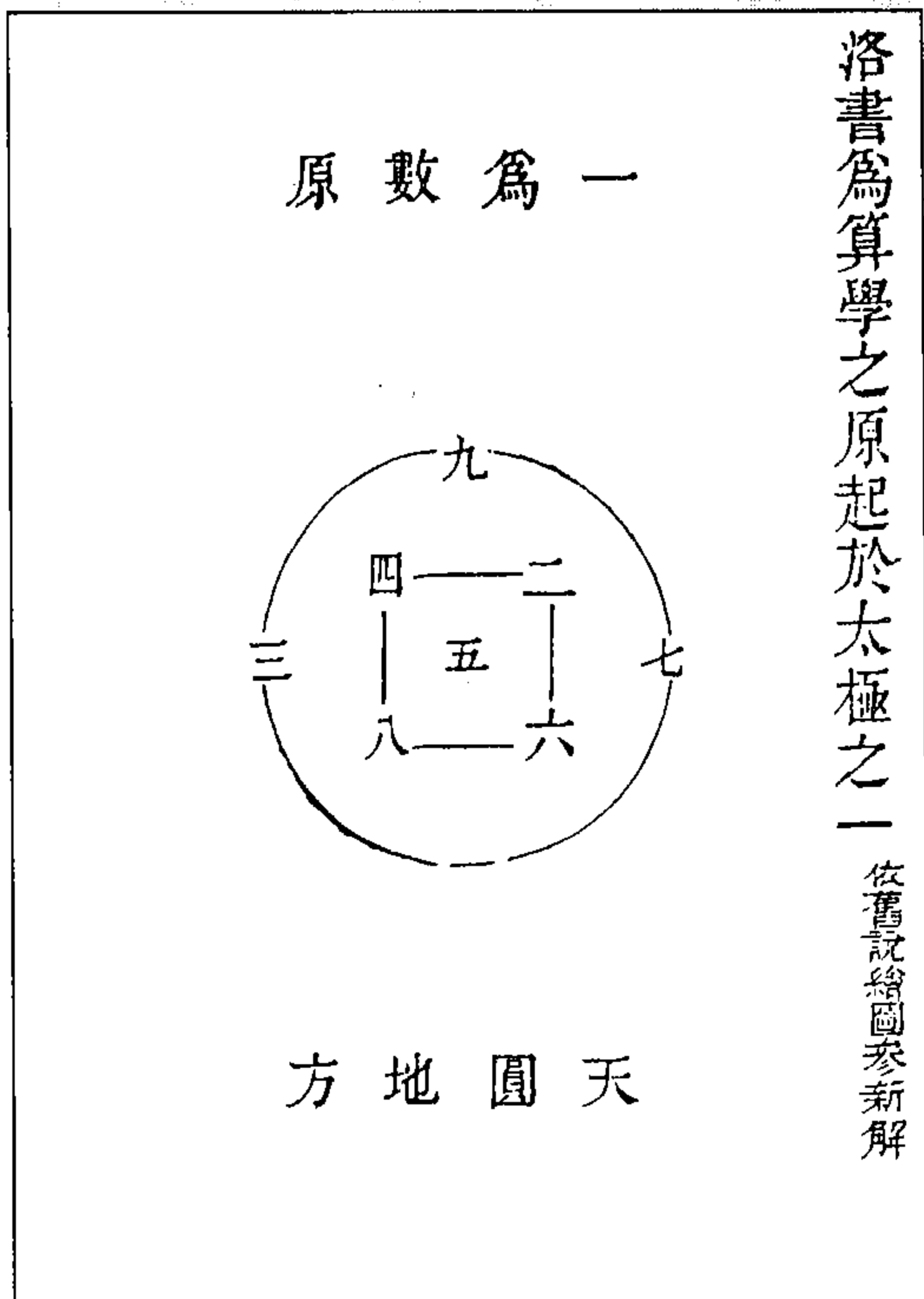

河圖五十居中合八卦新圖

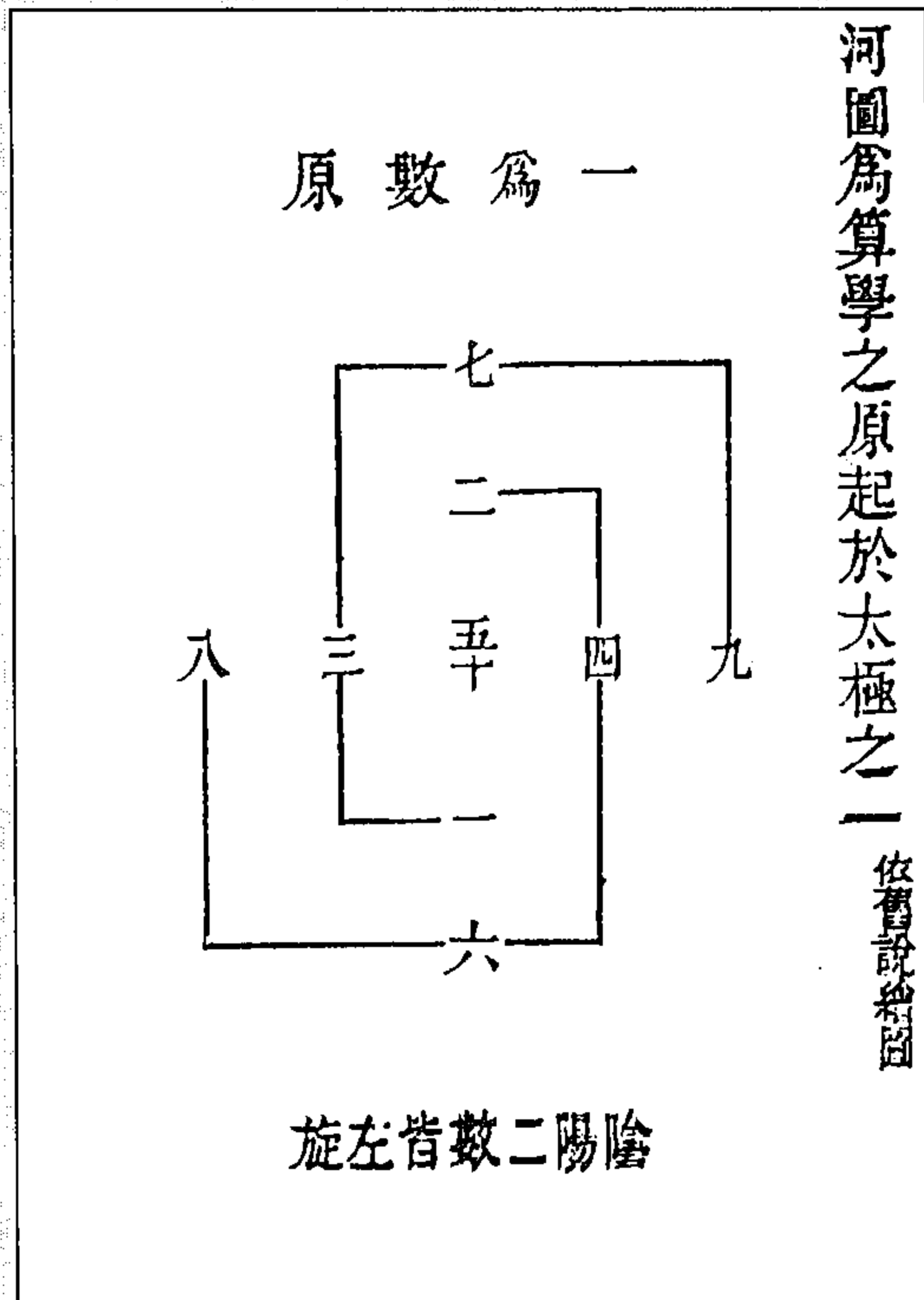
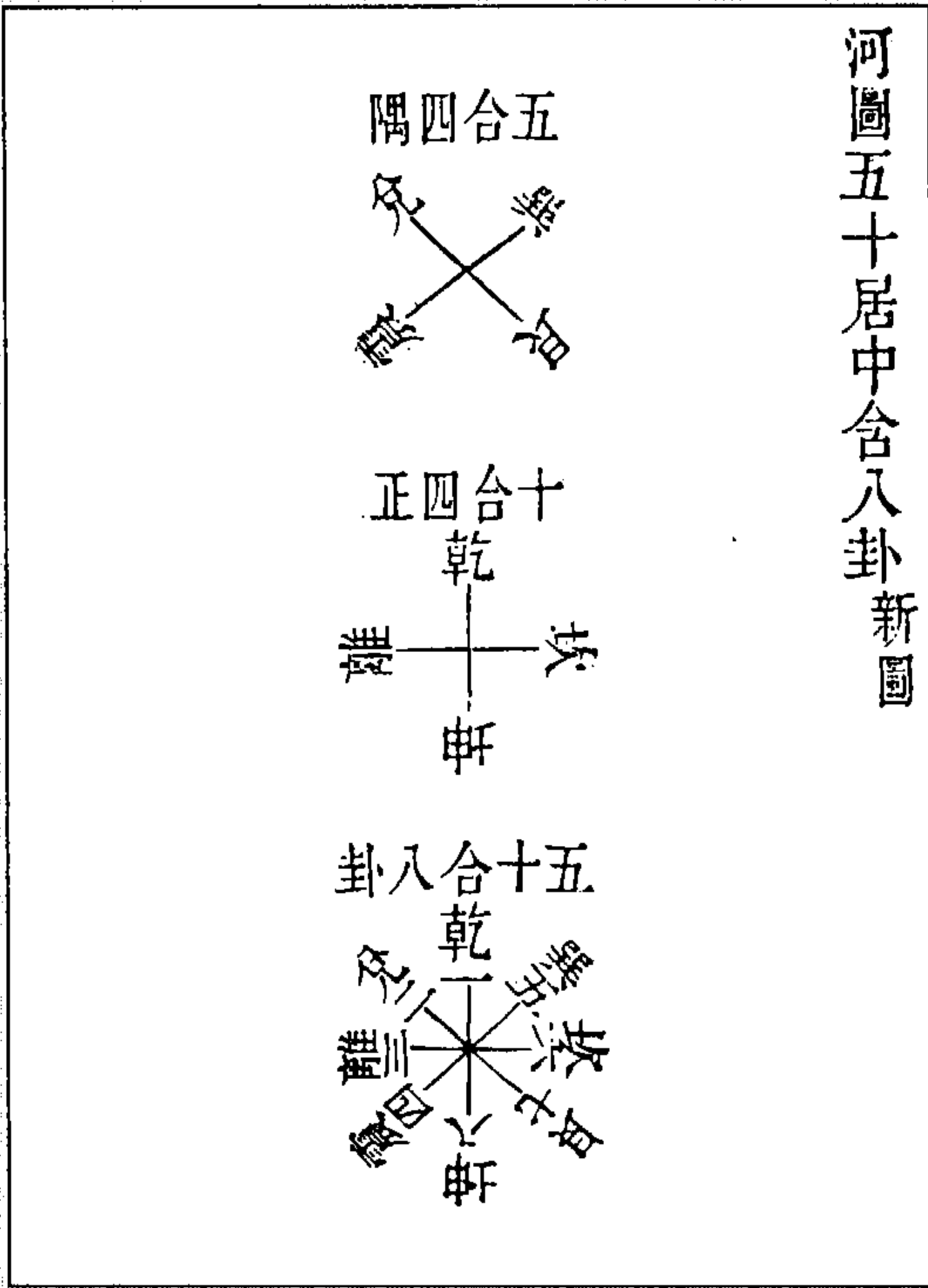
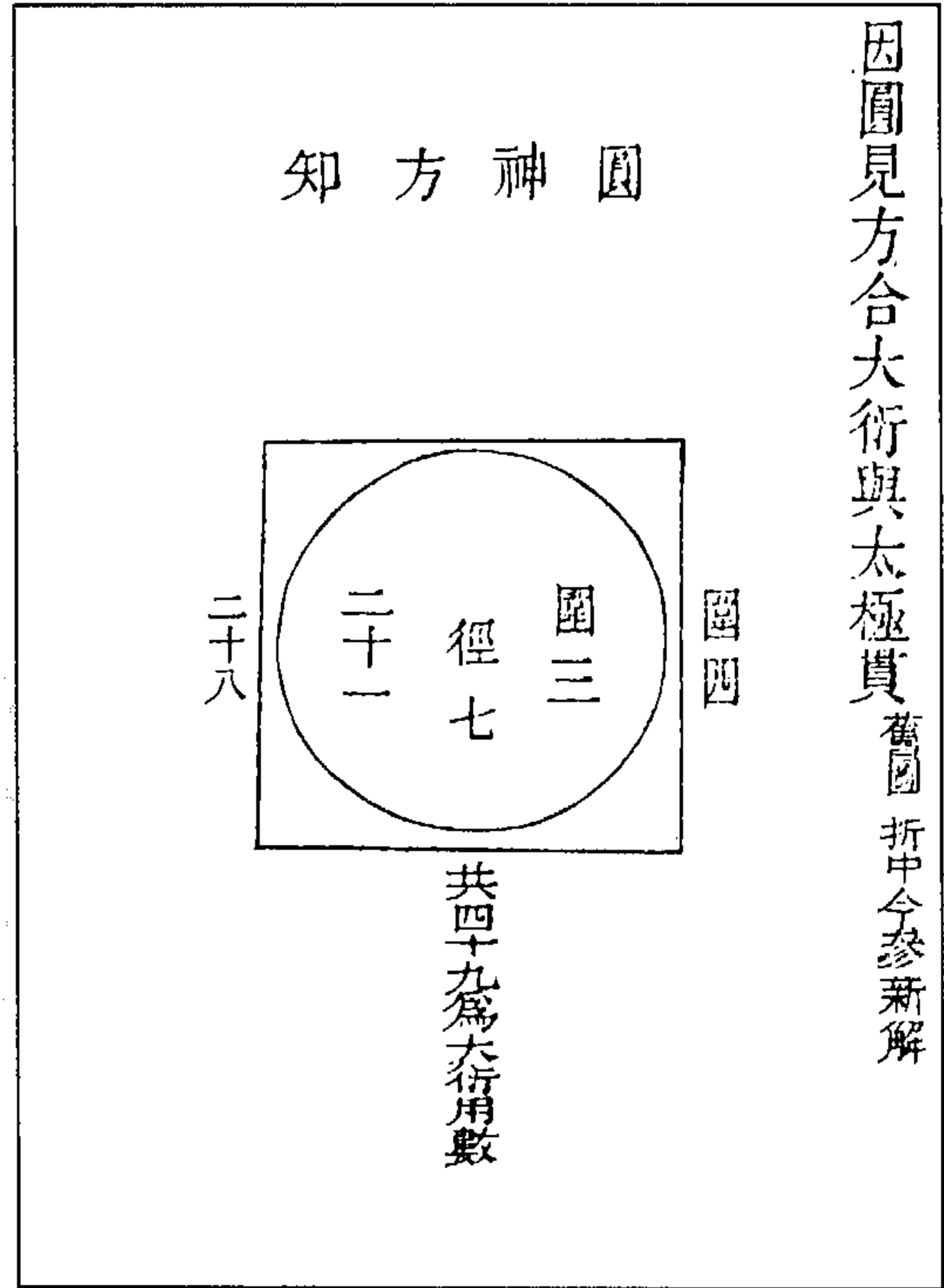

因圓見方合大衍與太極貫 舊圖折中今參新解

图 136 河图五十居中合八卦图

图 135 因圆见方合大衍与太极贯图

(冯道立《周易三极图贯》)

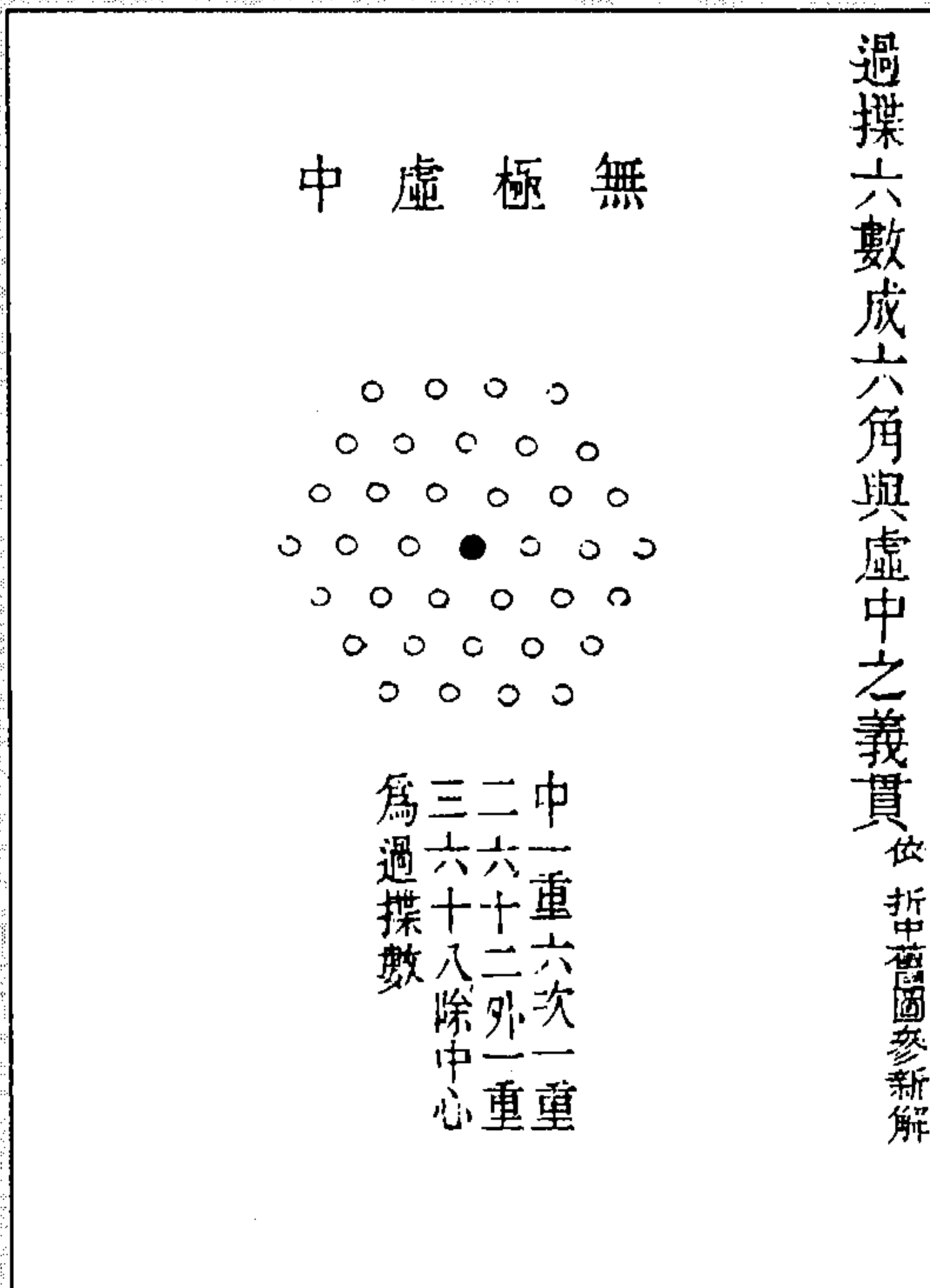

過揲六數成六角與虛中之義貫 依折舊圖參新解

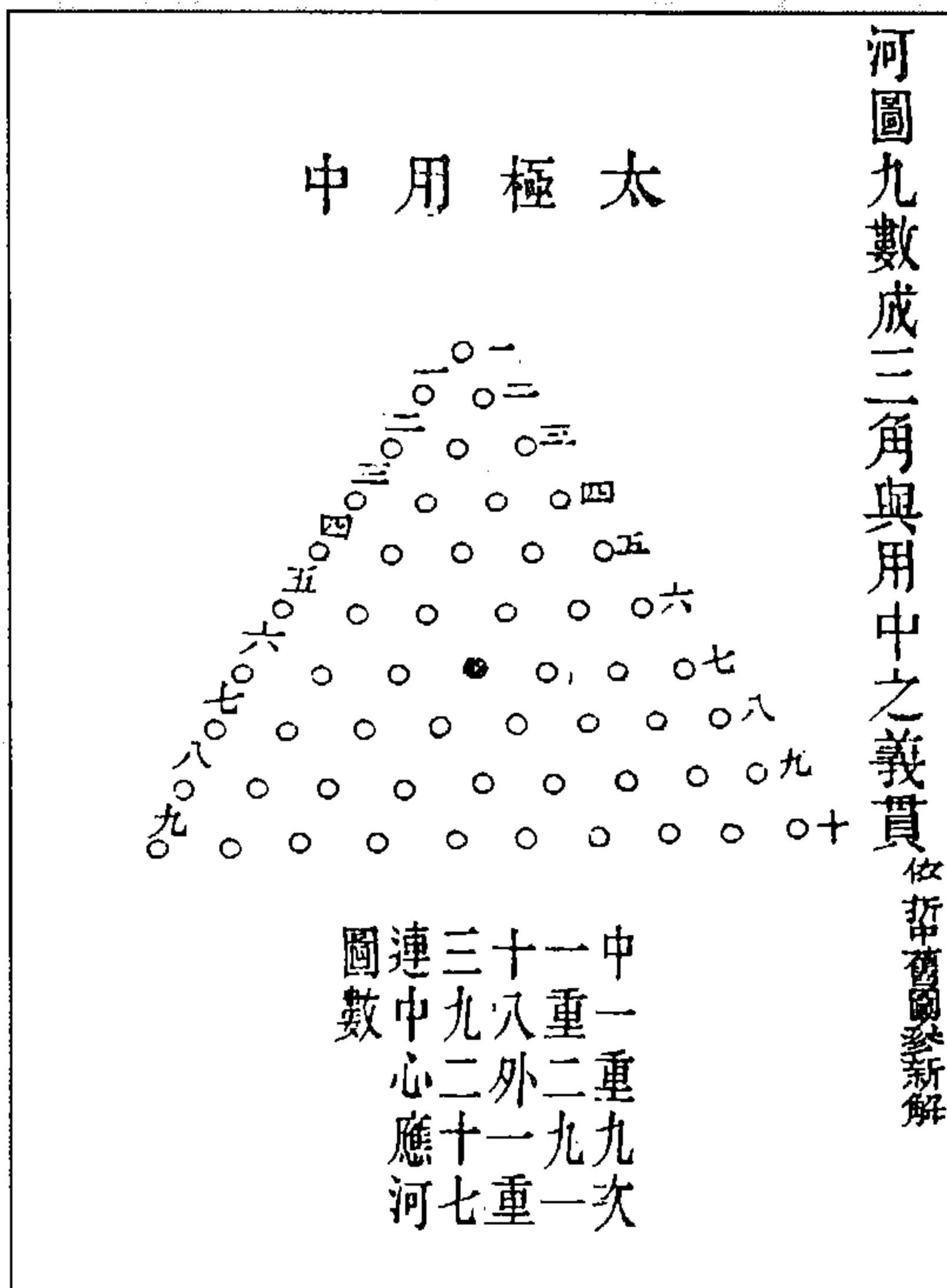

河圖九數成三角與用中之義貫 依折舊圖參新解

图 138 过揲六数成六角与虚中之义贯图

图 137 河图九数成三角与用中之义贯图

(冯道立《周易三极图贯》)



图 140 洛书三六七八相乘与河图贯图  
(冯道立《周易三极图贯》)



图 139 洛书五数相乘应中宫图  
(冯道立《周易三极图贯》)

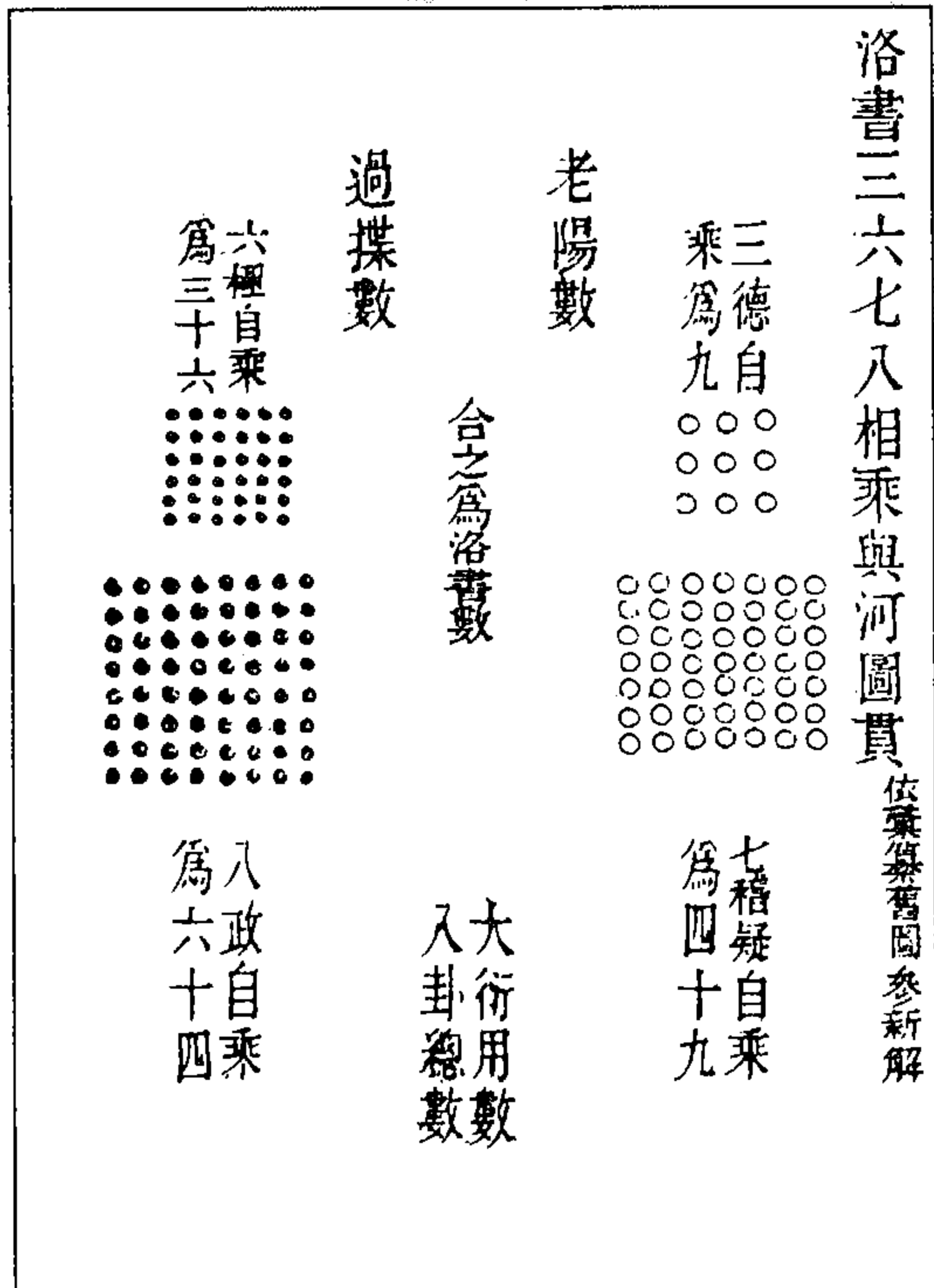

图 142 开方成百与河洛贯图  
(冯道立《周易三极图贯》)

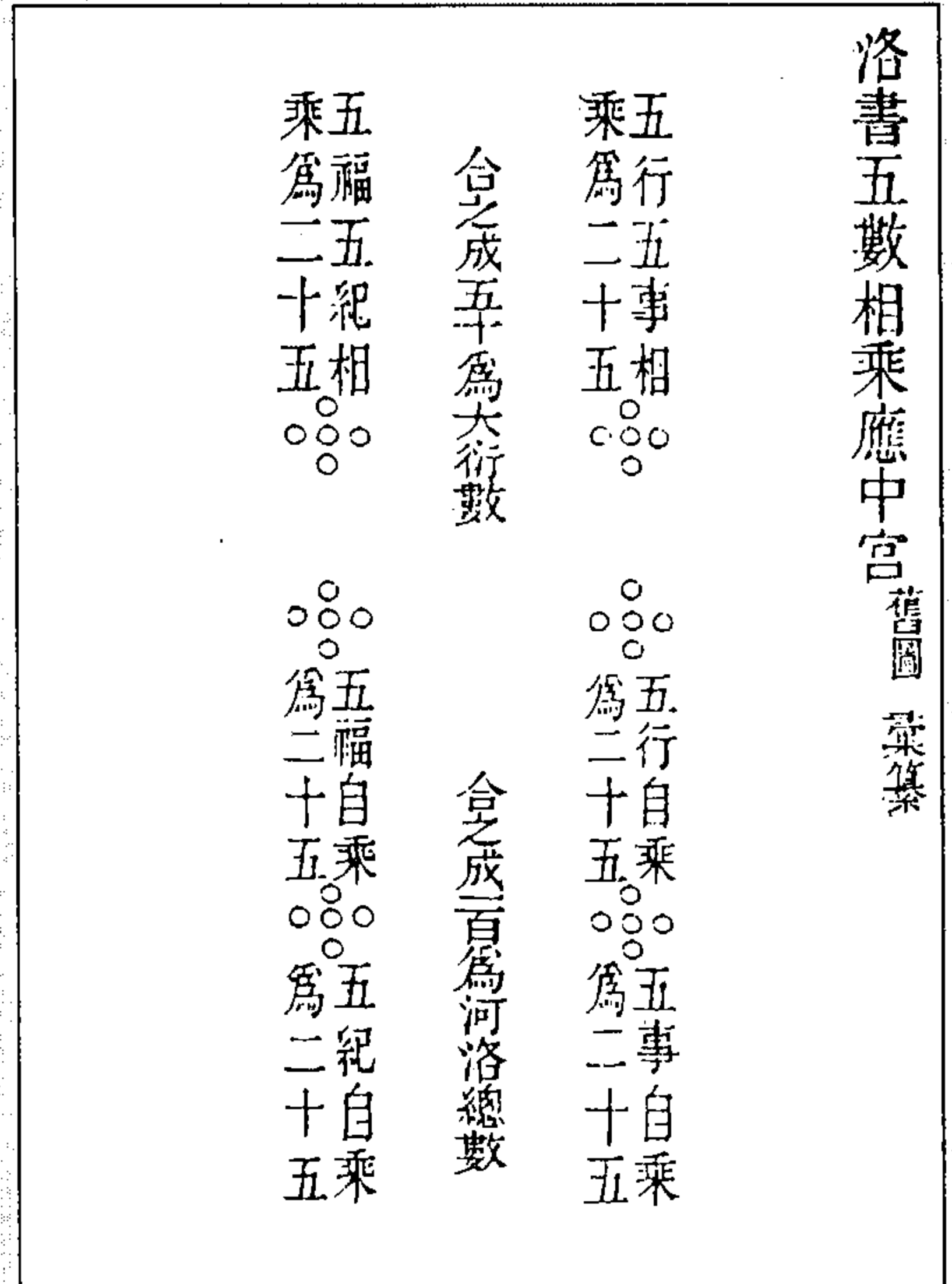

图 141 勾股与河图贯图  
(冯道立《周易三极图贯》)



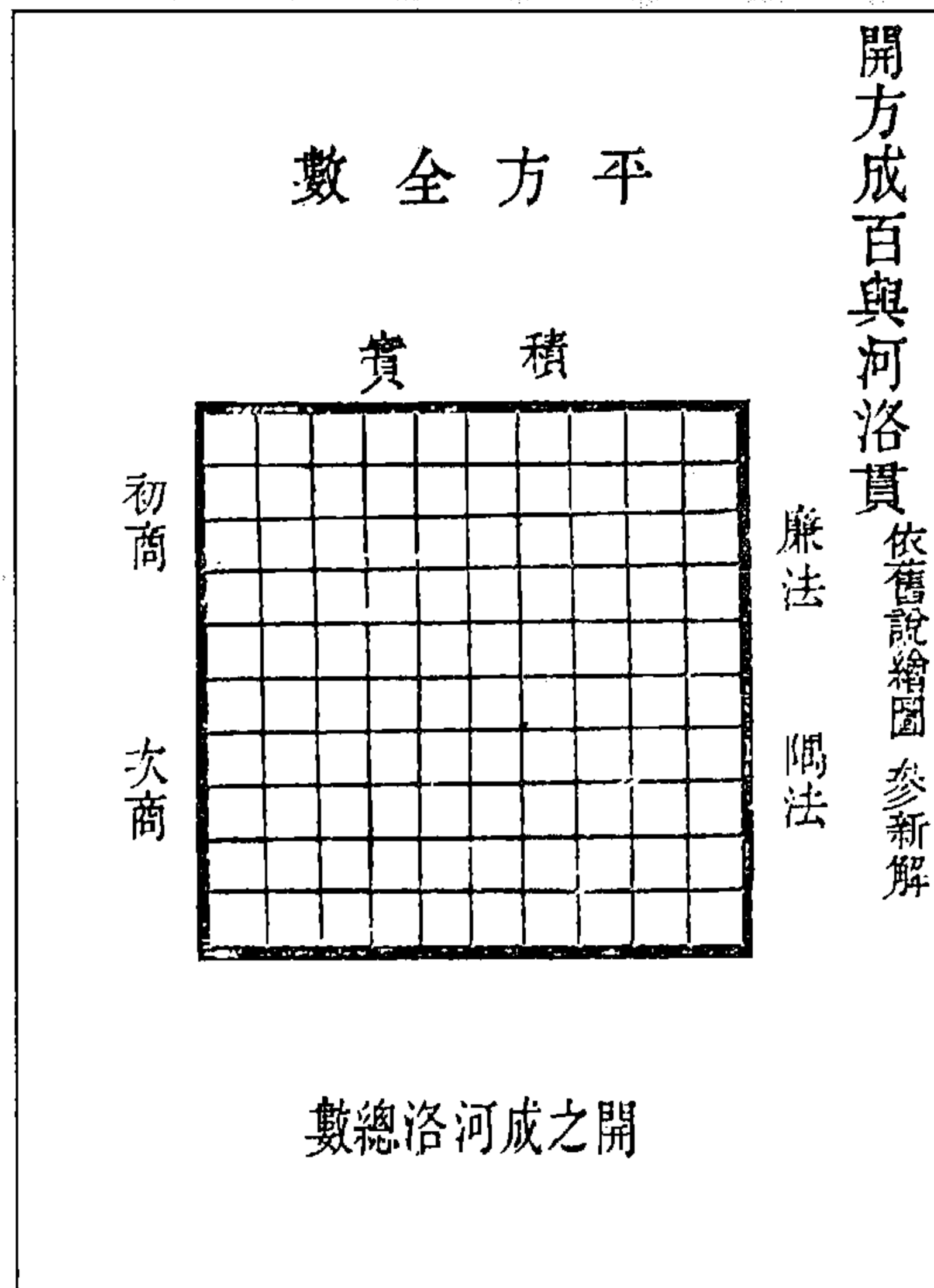

图 144 开方成三十六与过揲贯图

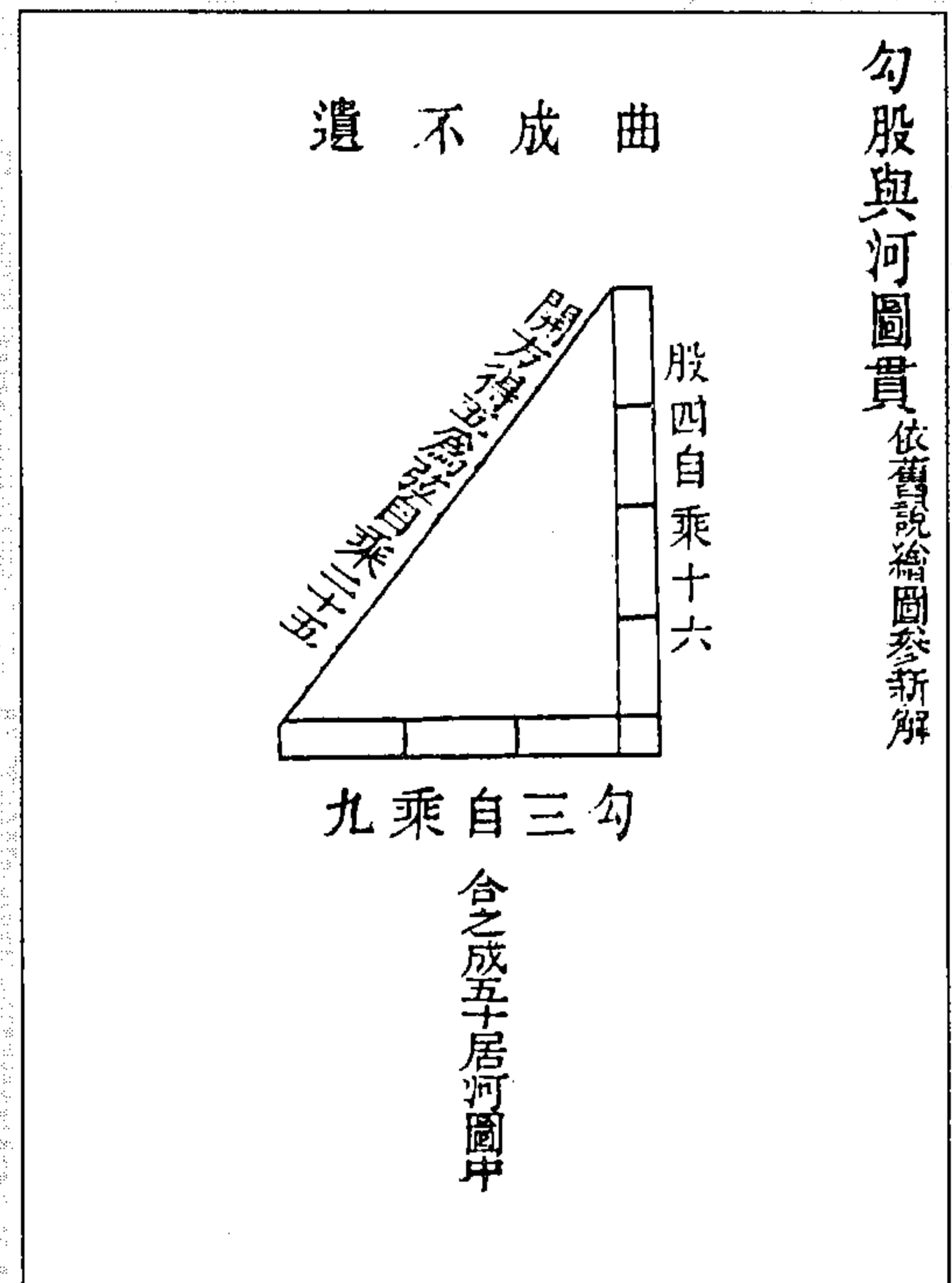

图 143 开方成四十九与大衍贯图

(冯道立《周易三极图贯》)

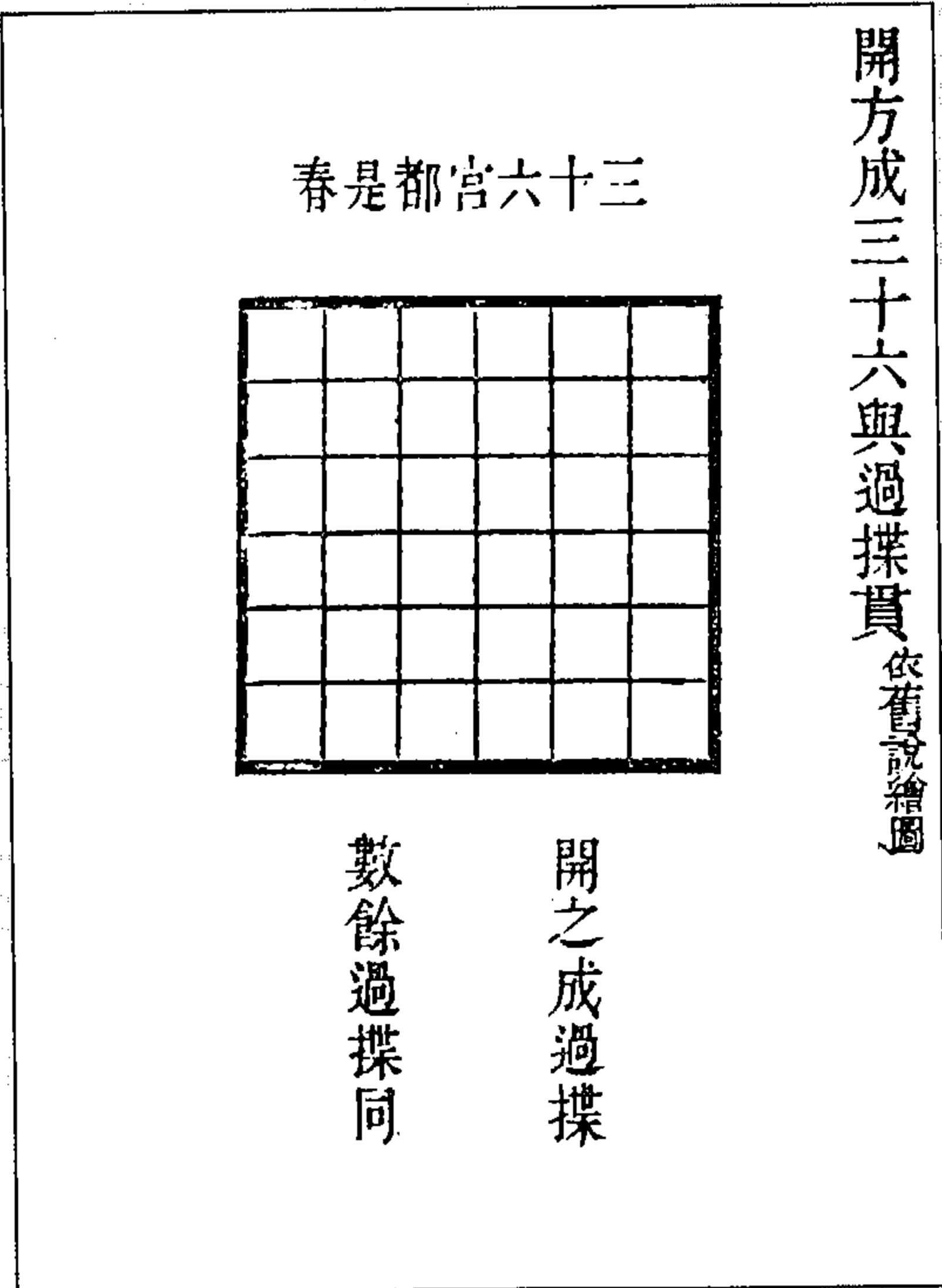

图 146 一斤数与全爻贯图

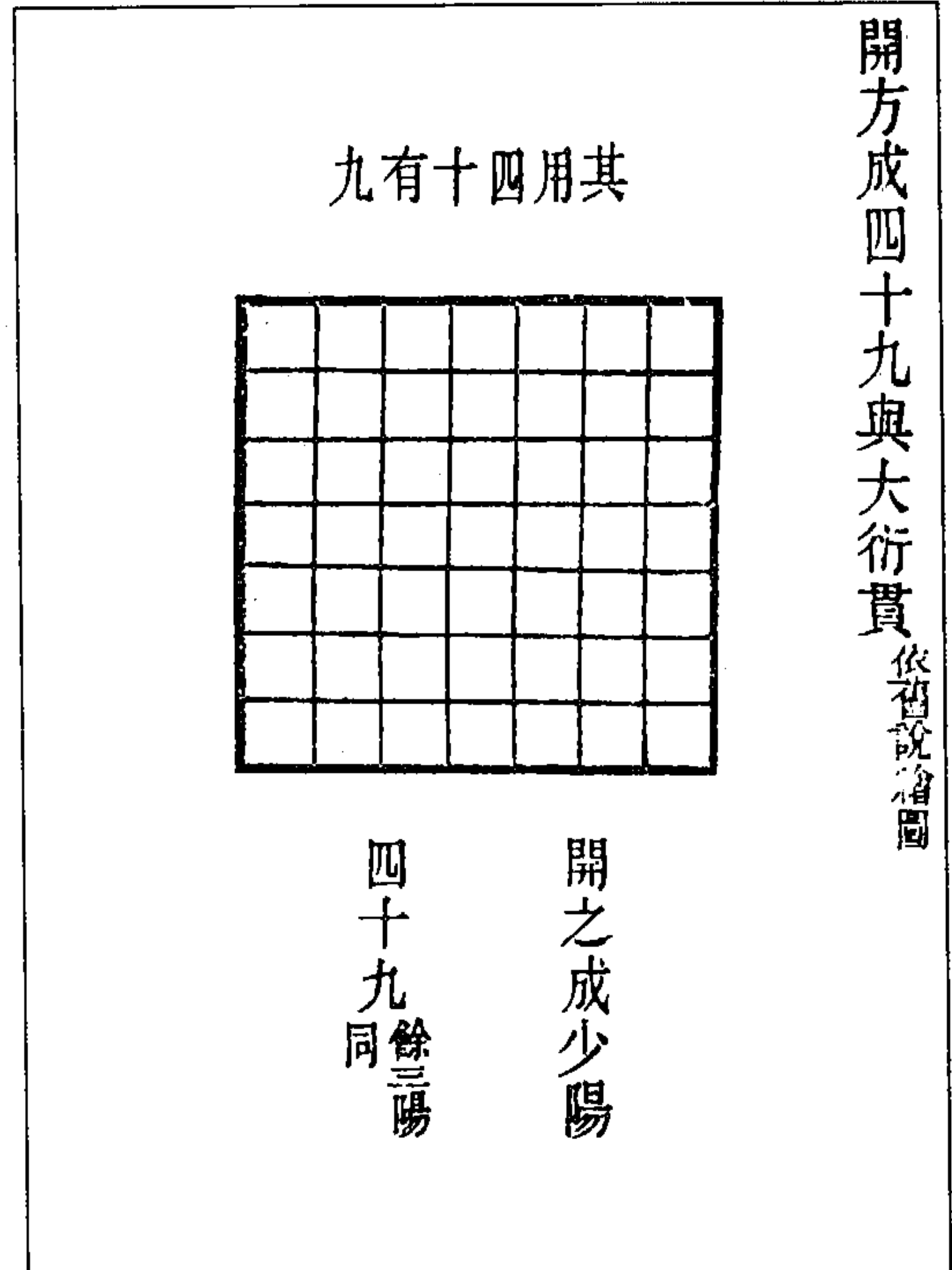

图 145 开方用画卦加倍法与太极贯图

(冯道立《周易三极图贯》)

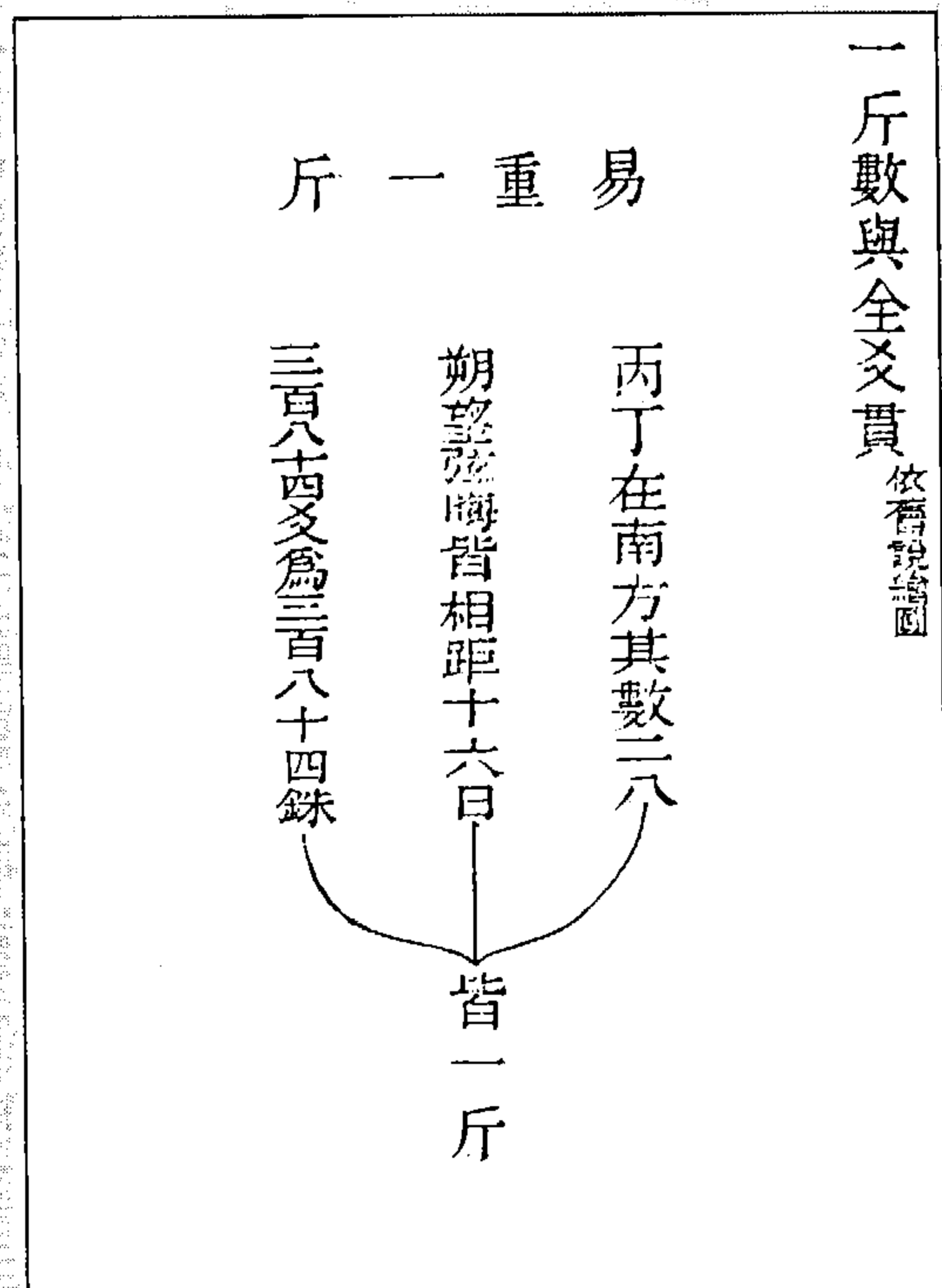

图 148 迎日推策与大衍贯图

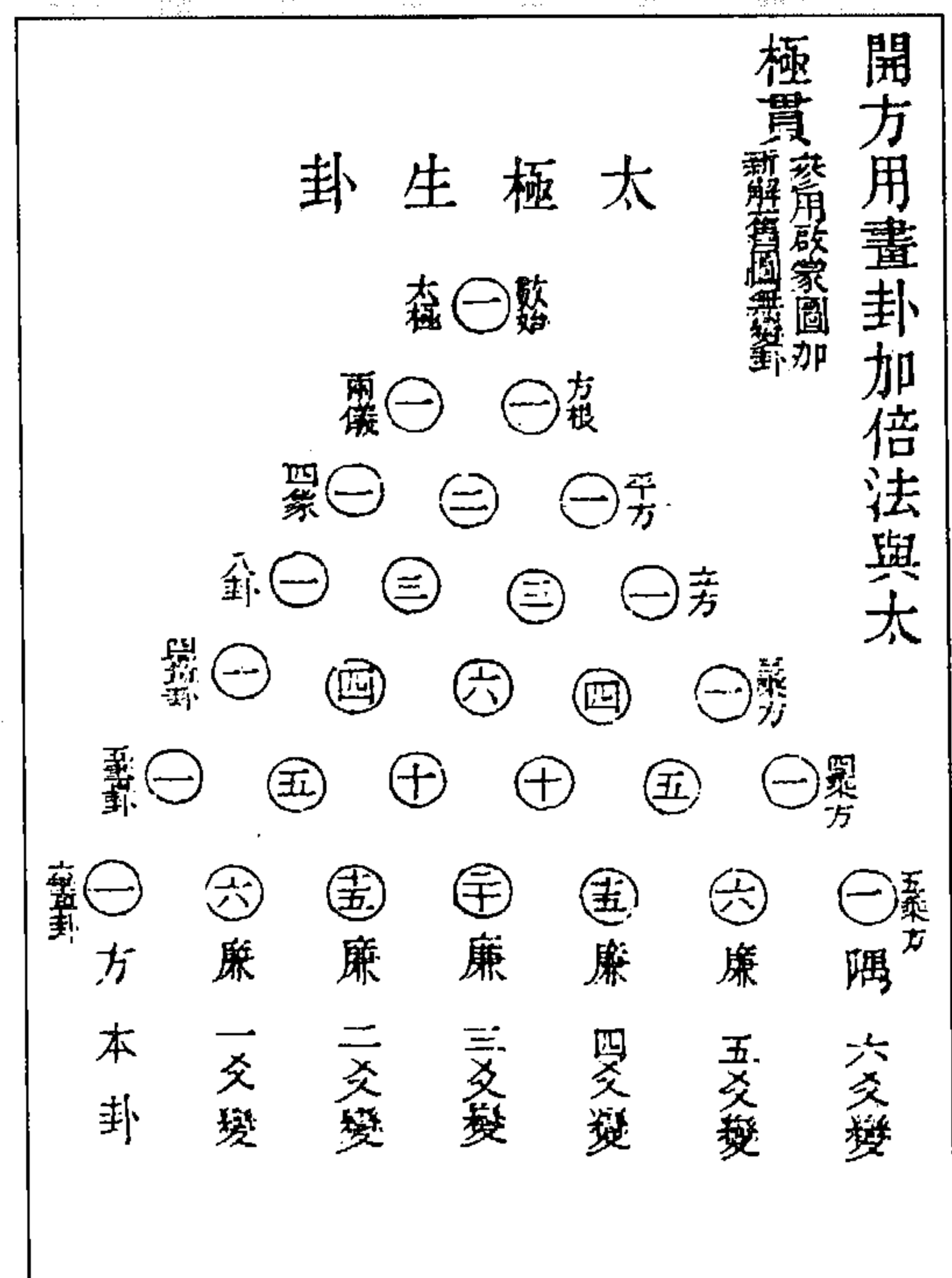

图 147 老阳应洛书九位从一起图

(冯道立《周易三极图贯》)

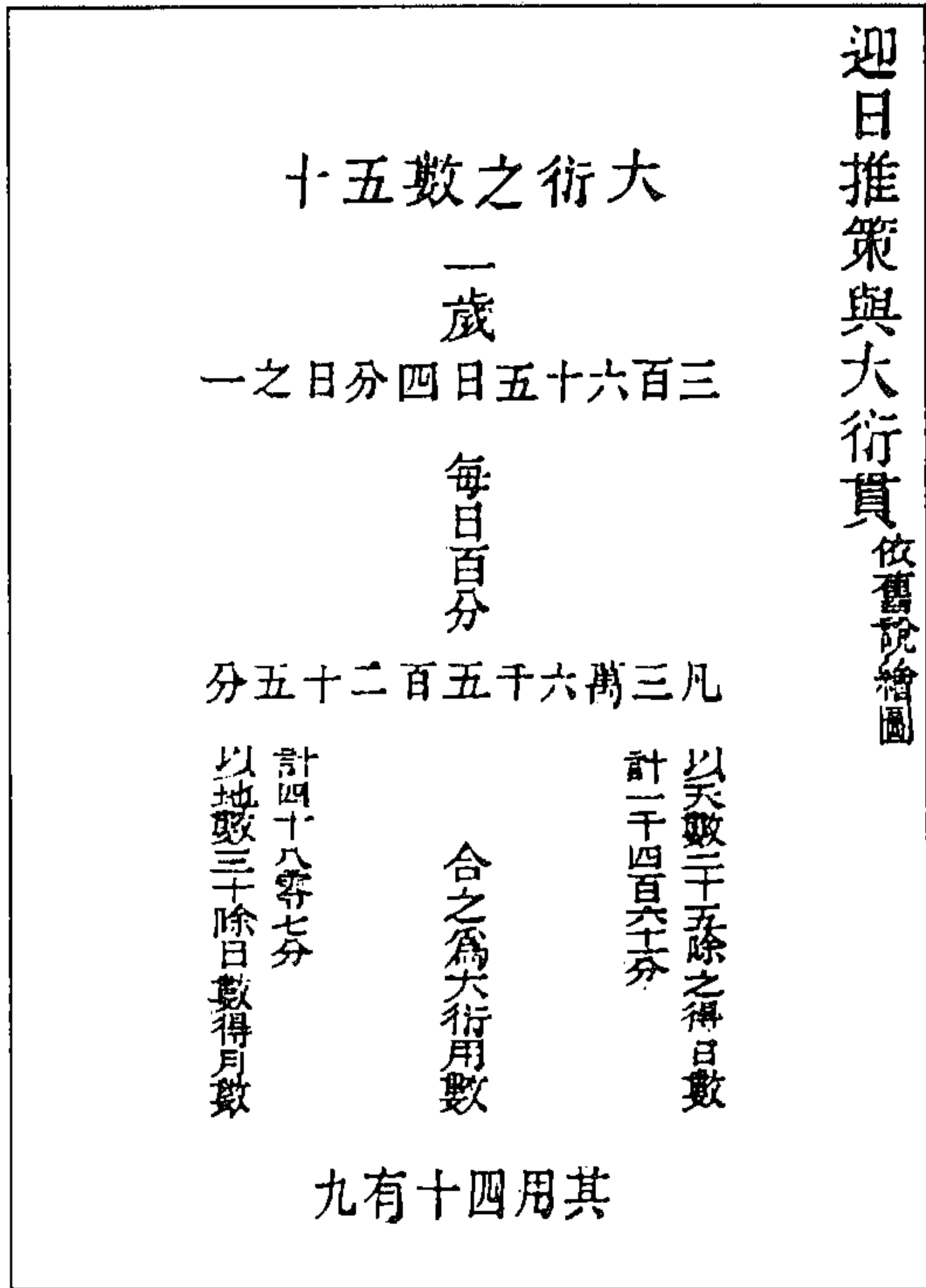

图 151 圓積圍法图

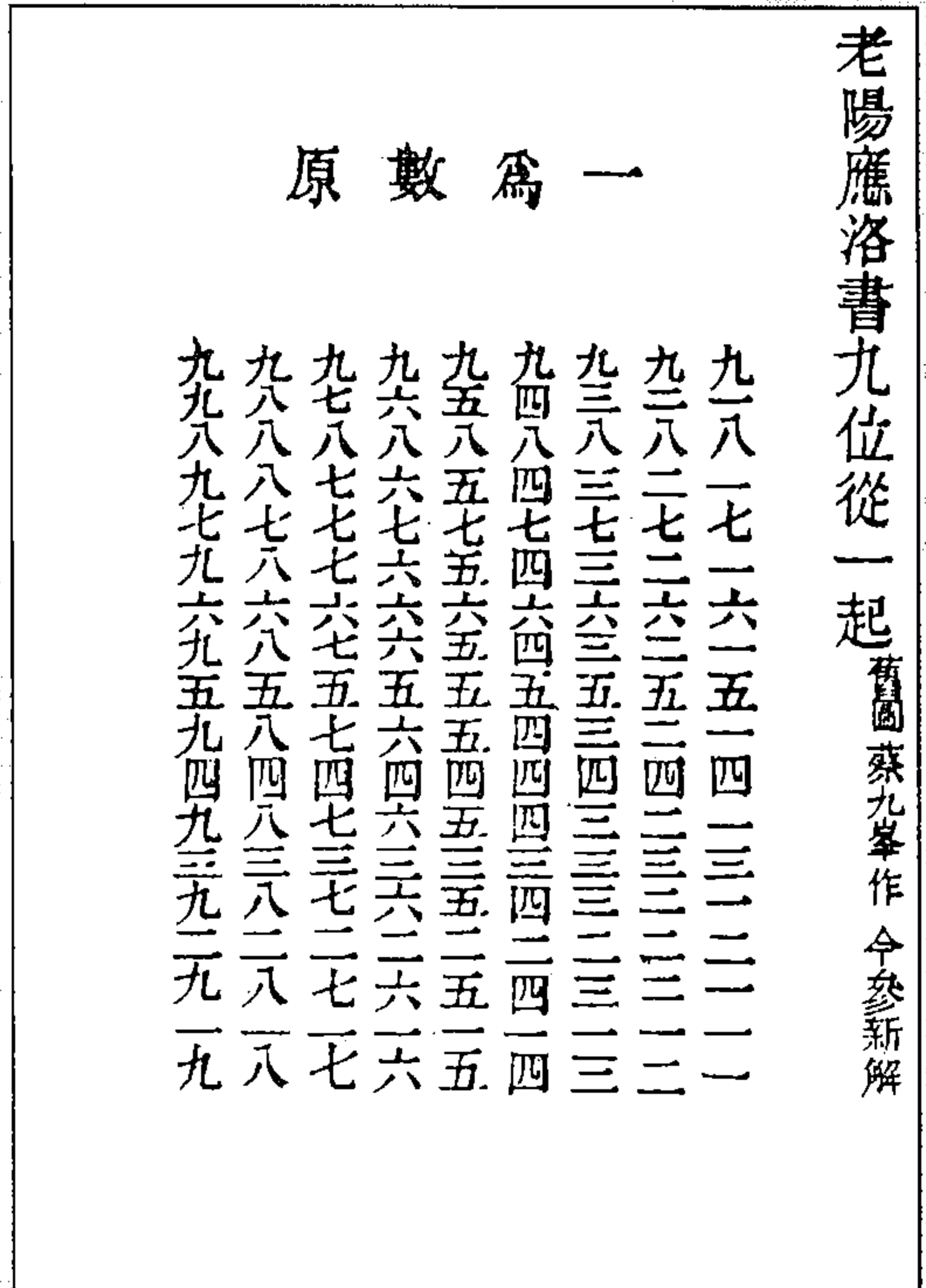

图 150 方積圍法图

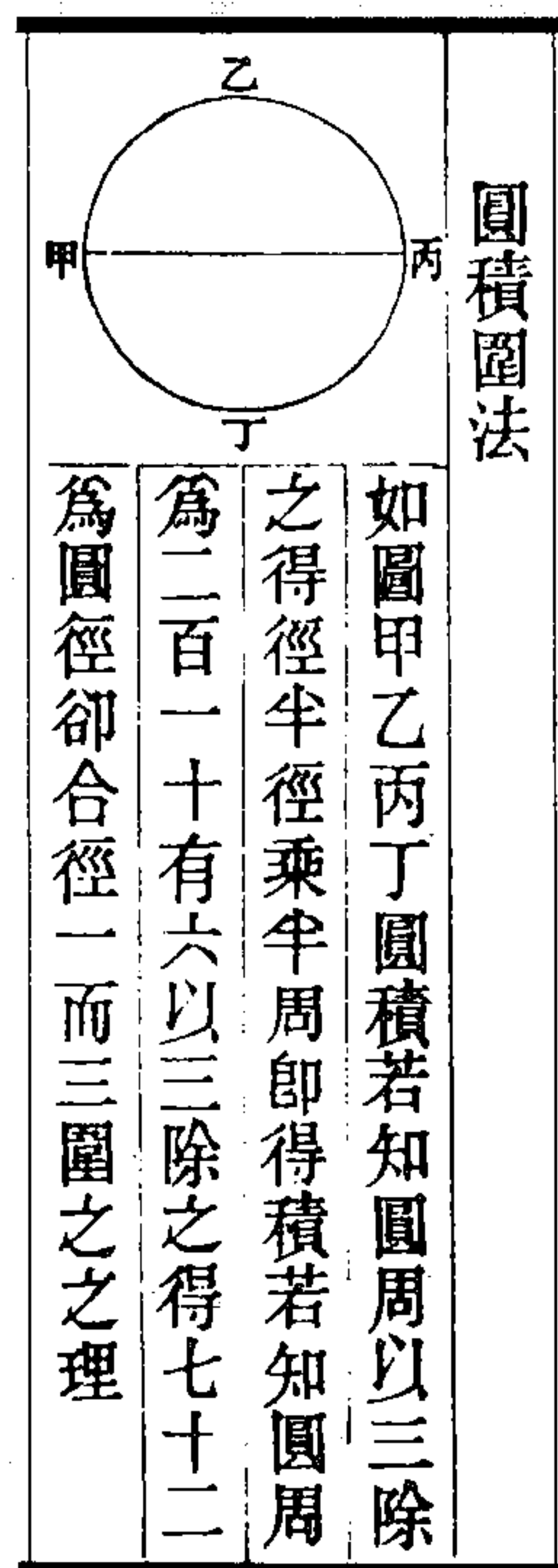

图 149 積數疊法图

(杨履泰《周易倚数录》)

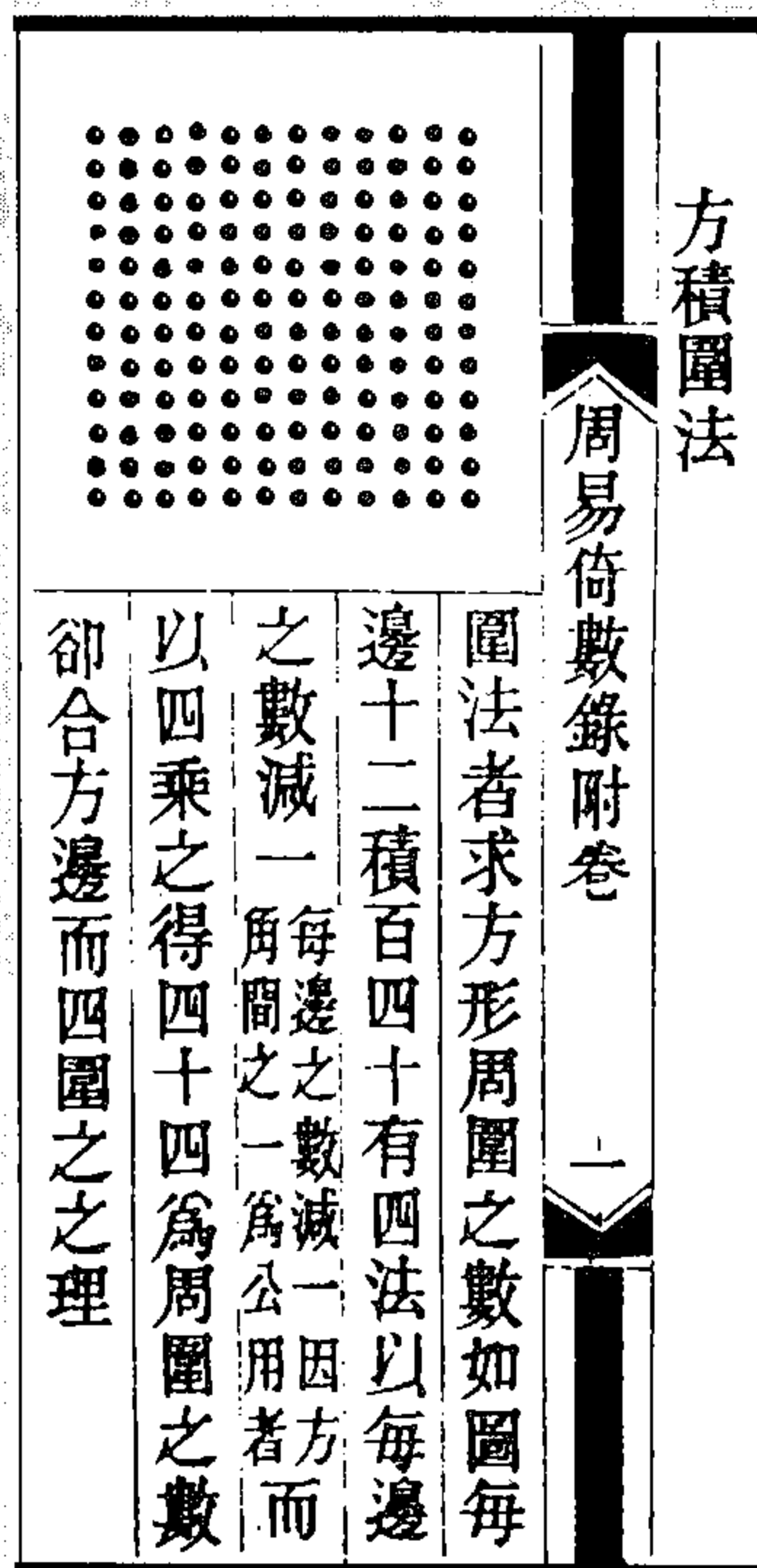
<p>五</p> 	<p>四</p> <table border="1" style="margin: auto;"> <tr><td>隅</td><td>廉</td></tr> <tr><td>廉</td><td>方</td></tr> </table>	隅	廉	廉	方	<p>三</p> 	<p>二</p> 	<p>一</p> 
隅	廉							
廉	方							
<p>周易倚数录附卷 二</p>								
<p>四圖方為初商平方餘二廉<small>每廉為初商乘次商數</small></p>								
<p>一隅<small>次商之平方</small>故開平方法將積數自末位起每二位分為一幅視首幅能容某數之平方則某數即初商於全積減初商平方餘積以倍初商除之得次商以次商乘倍初商次商和得數以減餘積若仍有餘則以初商次商併作初商依此求之其各次所商之和為方邊</p>								
<p>五圖甲乙為長方積四因之加乙丙長闊較方得甲丁長闊和方故有積與和或較即可用開正平方法求得較或和加減折半得長闊</p>								
<p>如二圖為長方形即帶縱平方也邊兩兩相等角皆直有長廣無厚長闊相乘得面積</p>								
<p>三圖為立方體積也有六面十二等邊以一邊自乘再乘得體積</p>								
<p>如二圖為正正方形四邊等角皆直有長廣無厚以一邊自乘得面積如有積求邊者當以積開平方得邊若知積為二十五開平方而得五為邊卻合句股求弦之理</p>								



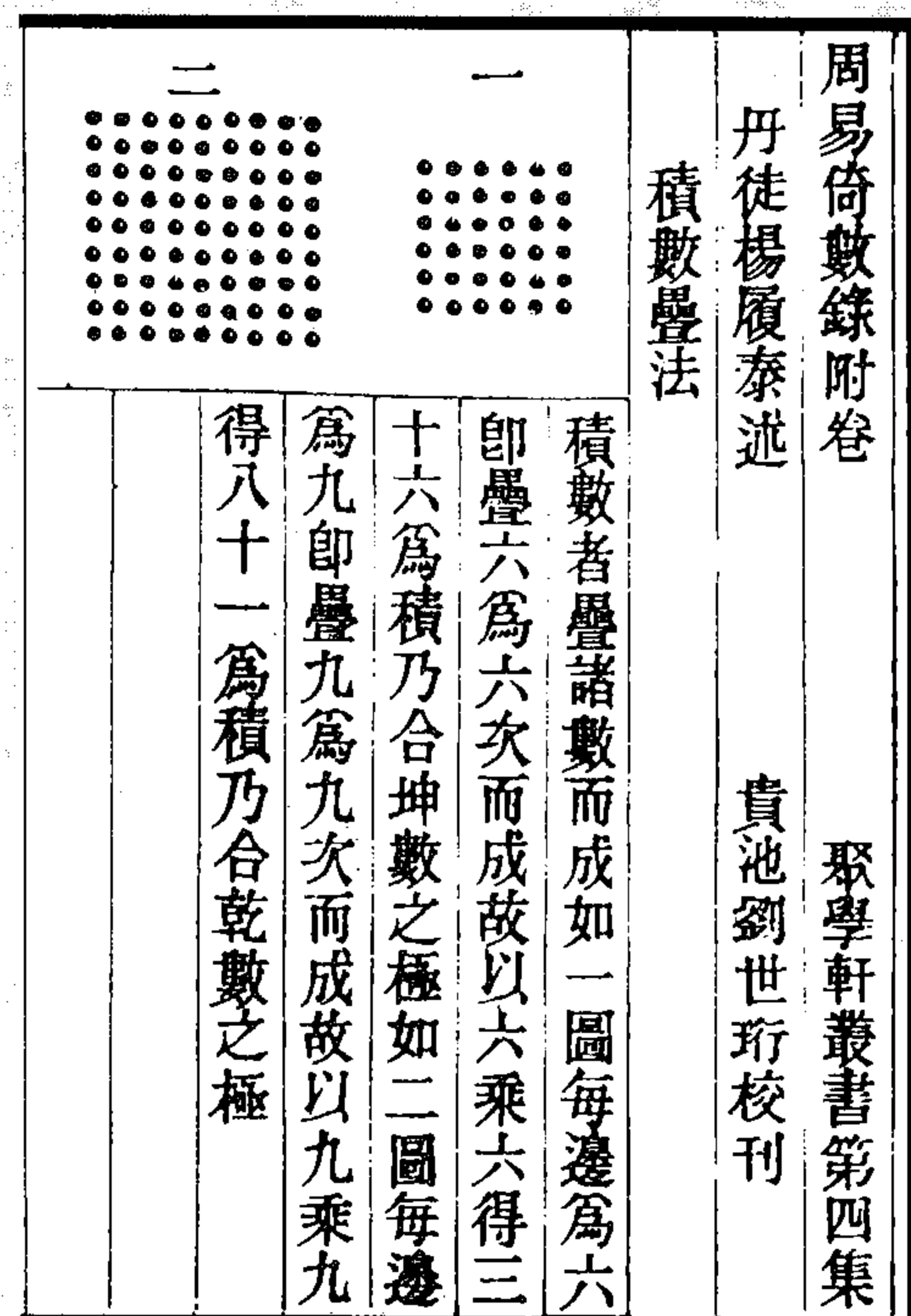
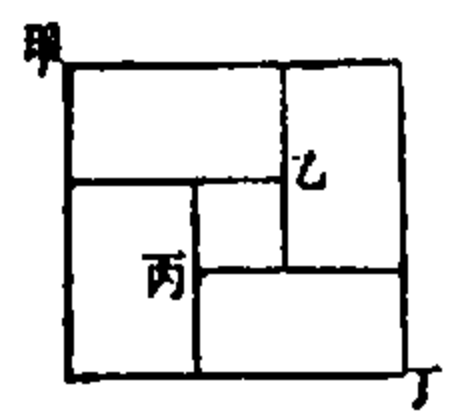
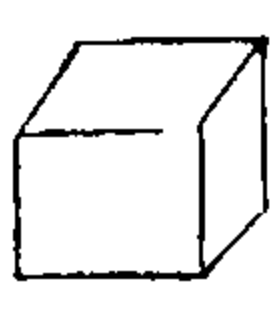
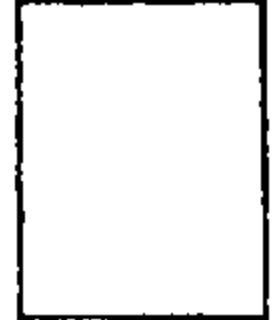
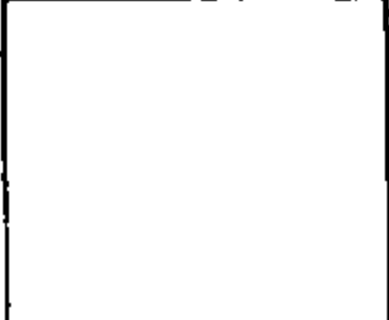

<p>十一</p> 	<p>十</p> 	<p>九</p> 	<p>八</p> 	<p>七</p> 	<p>六</p> 
<p>周易倚数录附卷 三</p>					
<p>八圖方即初商為長闊高等之立方</p>					
<p>七圖方為初商立方餘為三平廉<small>背後一平廉</small>三長廉一隅合初商立方即全積</p>					
<p>六圖甲乙為長方丙丁為長闊較丙戊為半較將戊乙移於己丙加庚丙半較方得庚辛半和方此亦易長方為正方法也</p>					
<p>減初商立方餘積以三倍初商平方除之得次商後以三倍初商平方三倍初次商相乘方次商平方相加以次商乘之得數以減餘積若仍有餘則以初次商併作</p>					
<p>十一圖隅即次商之立方故開立方方法將積數自末位起每三位分為一幅視首幅能容某數之立方則某數即初商於全積</p>					
<p>十圖長廉即次商平方以初商乘之之數</p>					
<p>九圖平廉即初商平方以次商乘之之數</p>					

图 152 方形开方法图  
(杨履泰《周易倚数录》)

初商依此求之其諸商之和為立方邊  
句股形句股積

如圖甲乙丙句股形丙乙為  
句其數三甲乙為股其數四  
甲丙為弦其數五但句三自  
乘而得九為丙乙丁戊方形  
股四自乘而得十六成甲已  
庚乙方形弦五自乘得二十  
五成甲辛丙壬方形因句上  
方形與股上方形相併得二十五與弦上方形等故知  
句三股四將兩方形相併而開平方得五為弦也

周易倚數錄附卷 四

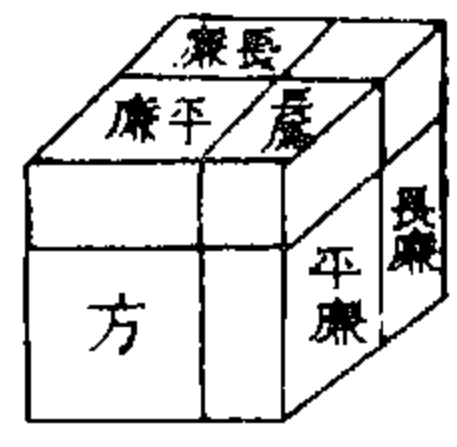
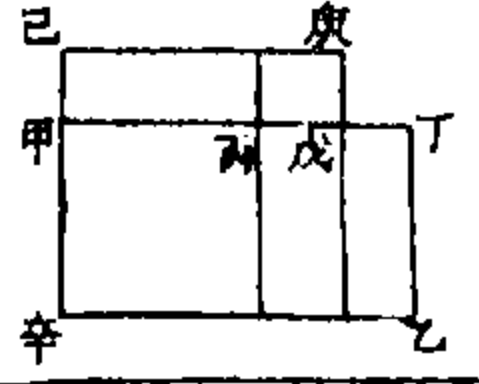
二圖甲丁乙丙為句股相乘直積半之即  
甲乙丙句股形之積

图 153 勾股形句股積圖

(杨履泰《周易倚數錄》)

長方句股相求法

如圖甲乙為股乙丙為句甲丁為和  
方乙戊為弦乙己為弦方庚辛為較辛  
壬為較方是和方內有二直積一弦方  
弦方內有二直積一較方故有直積與  
弦則以弦方加二直積開平方得和弦方內減二直積  
開平方得較和較相減折半得句加較得股有直積與  
和則以和方內減二直積開平方得弦弦方內減二直  
積開平方得較如上求句股有直積與較則以較方加  
二直積開平方得弦弦方加二直積開平方得和如上  
求句股

二圖甲乙為句甲丙為股乙丁為弦丙  
丁為和較乙戊為和方丁己為弦方和  
方內減弦方餘丁戊己庚折形準上  
理與二直積等將庚辛移於戊壬則丁壬為和和是和  
和乘和較等於二直積故有直積與和則以和和除  
二直積得和較和和較相減折半為弦加和較為和  
用上法求句股有直積與和較則以和較除二直積得  
和和如求上之

周易倚數錄附卷 五

三圖甲乙為句丙乙為股甲丁為弦丁  
丙為較較丁戊為弦方丙己為較方弦  
方內減較方餘丙庚己辛折形準上  
理與二直積等將辛戊移於庚壬則丙  
壬為較和是較和乘較較等於二直積故有直積與較  
和則以較和除二直積得較較和較較相減折半為  
較加較較為弦用上法求句股有直積與較較則以較  
較除二直積得較和如上求之

图 154 長方句股相求法圖

(杨履泰《周易倚數錄》)

倍之開平方得徑

周易倚數錄附卷 六

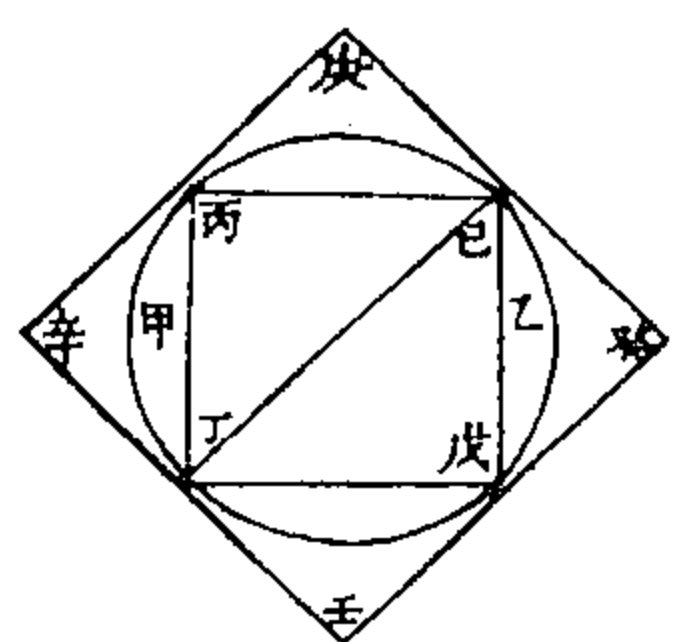

內容外切方圓倚數法

如右圖甲乙圓內容丙丁戊己方有圓徑求方邊法以徑自乘折半開平方得方邊又外切庚辛壬癸方其邊等於圓徑又庚辛壬癸方內容甲乙圓其徑等於方邊又丙丁戊己方外切甲乙圓有方邊求徑法以邊自乘

图 156 內容外切方圓倚數法图

累方算法

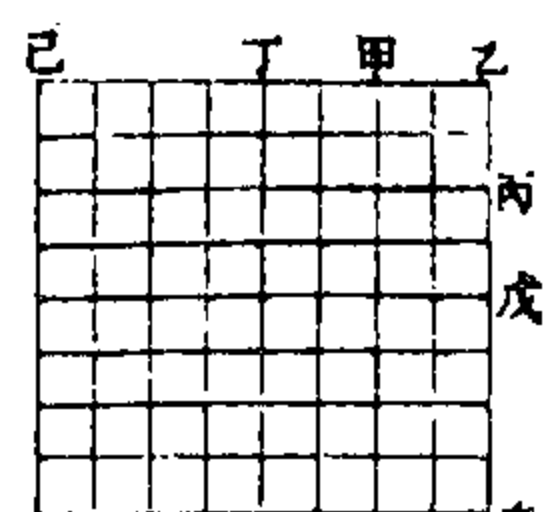

如圖甲乙為根則甲丙為平方丁丙為立方以下皆丁戊為三乘方己戊為四乘方庚為五乘方以甲乙自乘得平方再以甲乙乘之得立方再以甲乙乘之得三乘方再以甲乙乘之得四乘方再以甲乙乘之得五乘方六乘以上仿此推之

图 155 累方算法图

(杨履泰《周易倚数录》)

句股方圓相容法

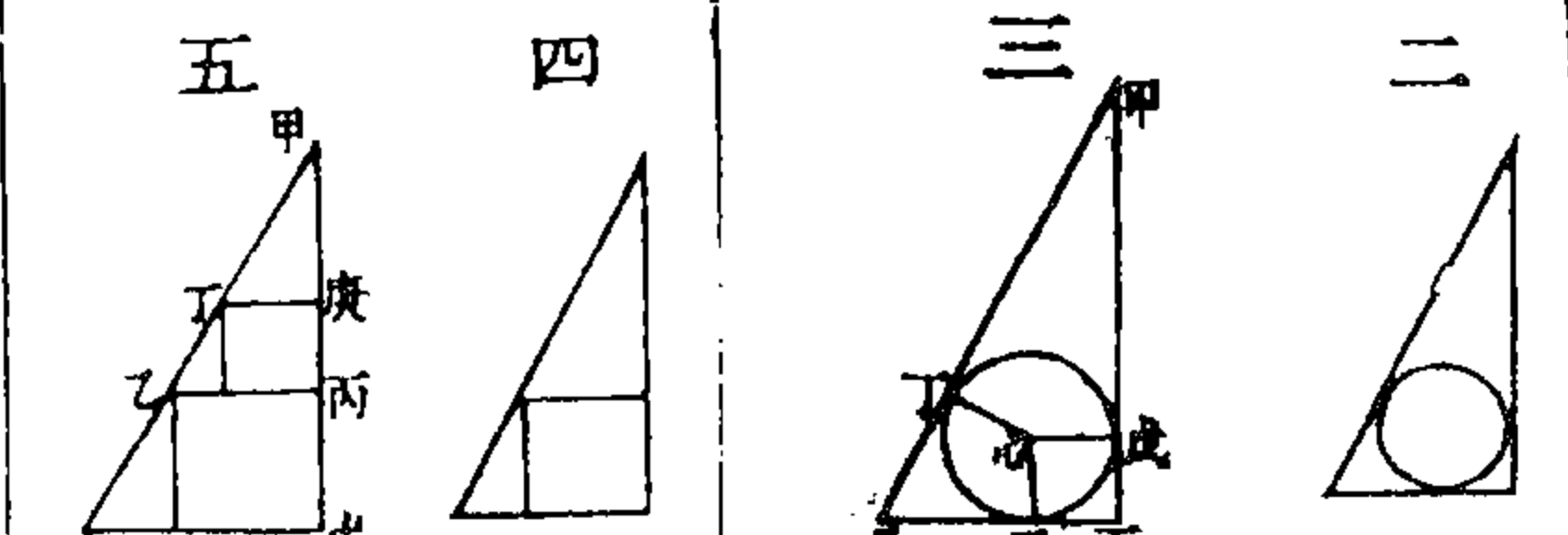

如一圖為圓容句股其圓徑即弦

二圖為句股容圓以句股相加內減弦即圓徑

如三圖甲丁等於甲戊乙丁等於乙己以圓外一點作兩線切圓故則於甲丙乙丙和內減甲乙餘戊丙己丙皆等於二半徑故句股和內減弦即圓徑

四圖為句股容方以句股相乘為實句股和除之得方邊

如五圖甲乙丙句股內容丁丙方將股引長至戊令丙戊等於句復將弦引長並作己戊聯之成甲己戊大句股其內容方邊即原句甲戊大股原句與乙丙大方邊原比若甲丙小股與丁庚小方邊比故句股相乘和除之得內容方邊

图 157 句股方圓相容法图

(杨履泰《周易倚数录》)

**和較相求法**

一

二

周易倚數錄附卷 七

如右圖甲乙為弦丙乙為句甲丁為弦方丙戊為句方則丙己丁庚磬折為股方將甲庚移於辛己則辛丁句弦較乘句弦和等於股方故有股與句弦和則以句弦和除股方得句弦較以減句弦和折半得句加句弦較得弦

如二圖甲乙為股乙丁為弦丙丁為句甲丙為較和甲己為其方甲戊為股弦和方甲庚為股方依前理與庚辛壬己二方併即句弦較乘句弦和等則甲己較和方等於乙辛壬癸二方併半較和方等於乙辛股弦和乘句弦較方其長闊較即句股和故有較和與句股和則以較和自乘半之為積句股和為長闊較開平方得長為股弦和闊為句弦較股弦和內減較和為句加句弦較為弦以減股弦和得股

图 158 和較相求法图

(杨履泰《周易倚数录》)

**測量算法**

一

二

周易倚數錄附卷 八

如右圖甲乙為全圓四分之一任分於丙則成甲丙乙丙二弧從心點作直線過丙而任引長之再從乙作直線交引長線於戊則心戊為正割為二戊乙為正切因與割再從丙作丙丁為正弦而丙乙為弧乙丁為正矢因有必再從甲作甲己線交正割於己為餘切而心己為餘割再作丙庚為餘弦而甲庚為餘矢理與正弦等但正餘之各四線可互易若以甲丙為正弧則甲丙弧上之四線為正而乙丙弧上之四線為餘明乎此始可言測量之道

二圖甲乙為所測之高先於丙處測得甲丙乙角若干度復任退若干丈至丁再測得甲丁乙角若干度以戊己兩餘切較為一率庚丁半徑為二率丙丁邊為三率求得四率即甲乙高

图 159 測量算法图

(杨履泰《周易倚数录》)



一  
寅卯大股小句與卯辰大句徑比

設有圓城一所甲乙二人俱在南門甲東行若干步而立乙南行若干步望乙與城參相直則以東行步為句南行步為股求得弦以句乘句弦和股除之得半城徑

如二圖子丑為東行步句寅為南行步股寅丑為弦卯辰為半徑依幾何理寅子等丑卯寅子丑寅卯辰二形同式故寅子股與子丑句比若

周易倚數錄附卷 九

二  
卯丑小句大股與卯辰小股徑比

形同式故子丑句與寅子股比若

如二圖子丑為東行步句寅子為南行步股寅丑為弦卯辰為半徑依幾何理寅子等寅卯寅子丑辰卯丑二形同式故子丑句與寅子股比若

图 160 測圓要法图  
(杨履泰《周易倚数录》)

	七	六	五	四	二	二	一	
得體積								各圓形算法
	周易倚數錄附卷 十	六圖為橢圓體以小徑求得圓面積倍大徑乘之三除之得體積	五圖為圓體以徑求得圓面積倍圓徑乘之三除之得體積	四圖為圓錐體以底徑求得底面積高乘之三除之得體積	三圖為長圓體以體徑求得圓面積高乘之得體積	二圖為橢圓形以大徑乘小徑三因四除得面積	如一圖為平圓形以三乘徑得周半徑乘半周得面積	
	七圖為圓臺體以上下徑各求得上下面積又以上下徑相乘得數開平方得中徑求得中圓面積三積相加高乘之三除之							

图 161 各圓形算法图  
(杨履泰《周易倚数录》)





图 163 弧徑距度法图



图 162 天度高弧距地法图

(杨履泰《周易倚数录》)

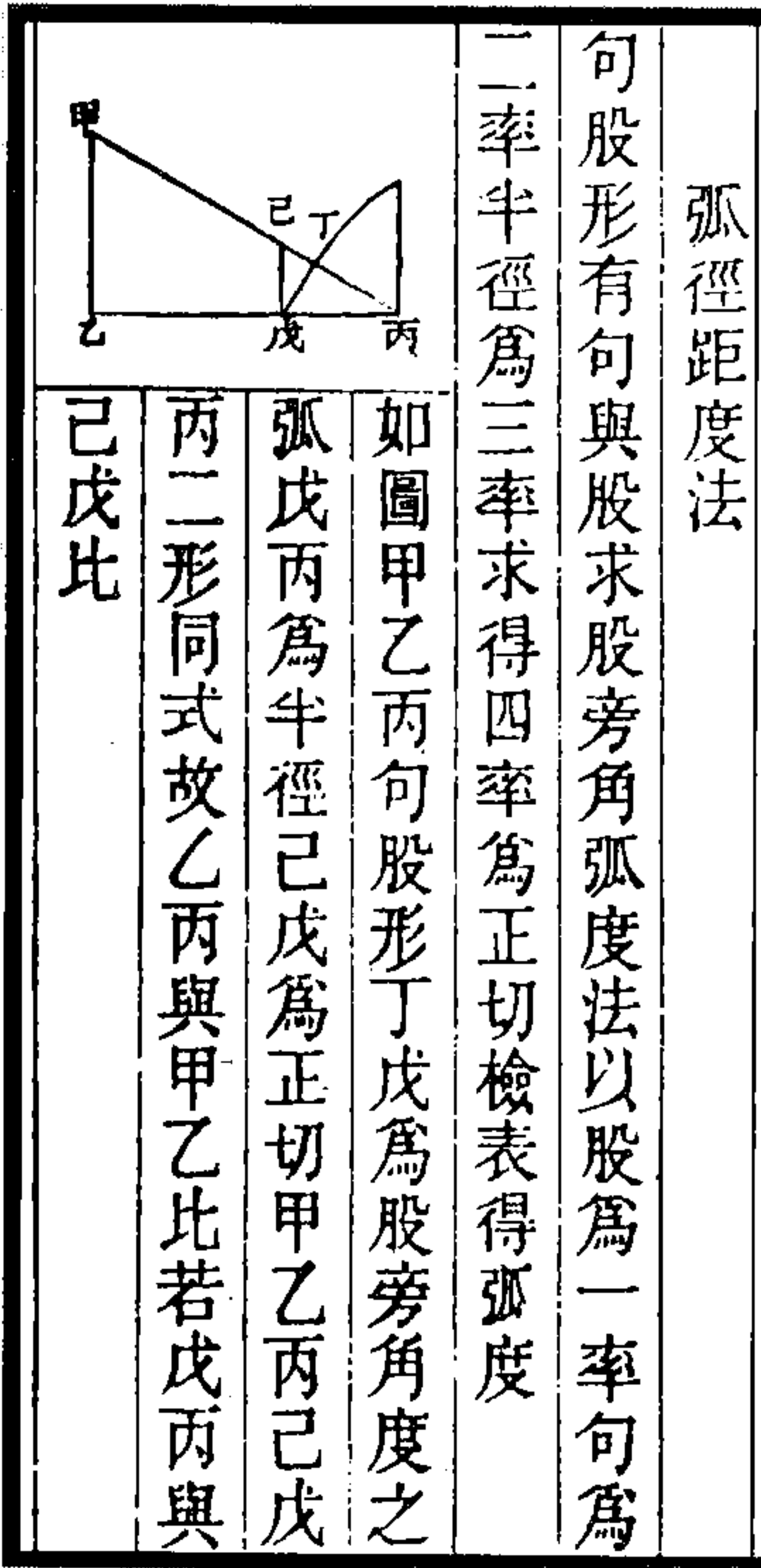

图 164 六角诸圆交割图

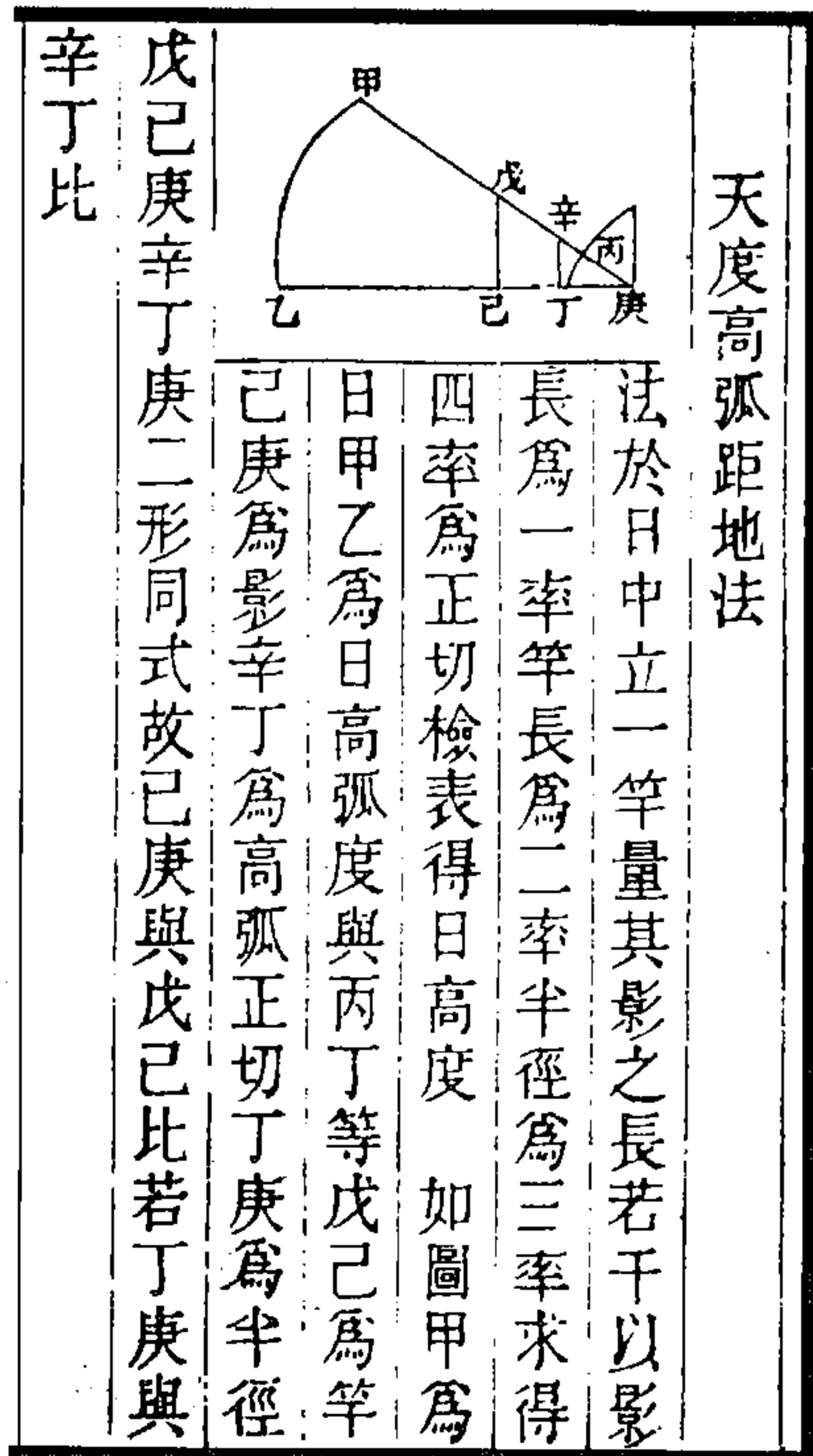
(张楚钟《易图管见》)



图 165 河洛数交变八图  
(张楚钟《易图管见》)

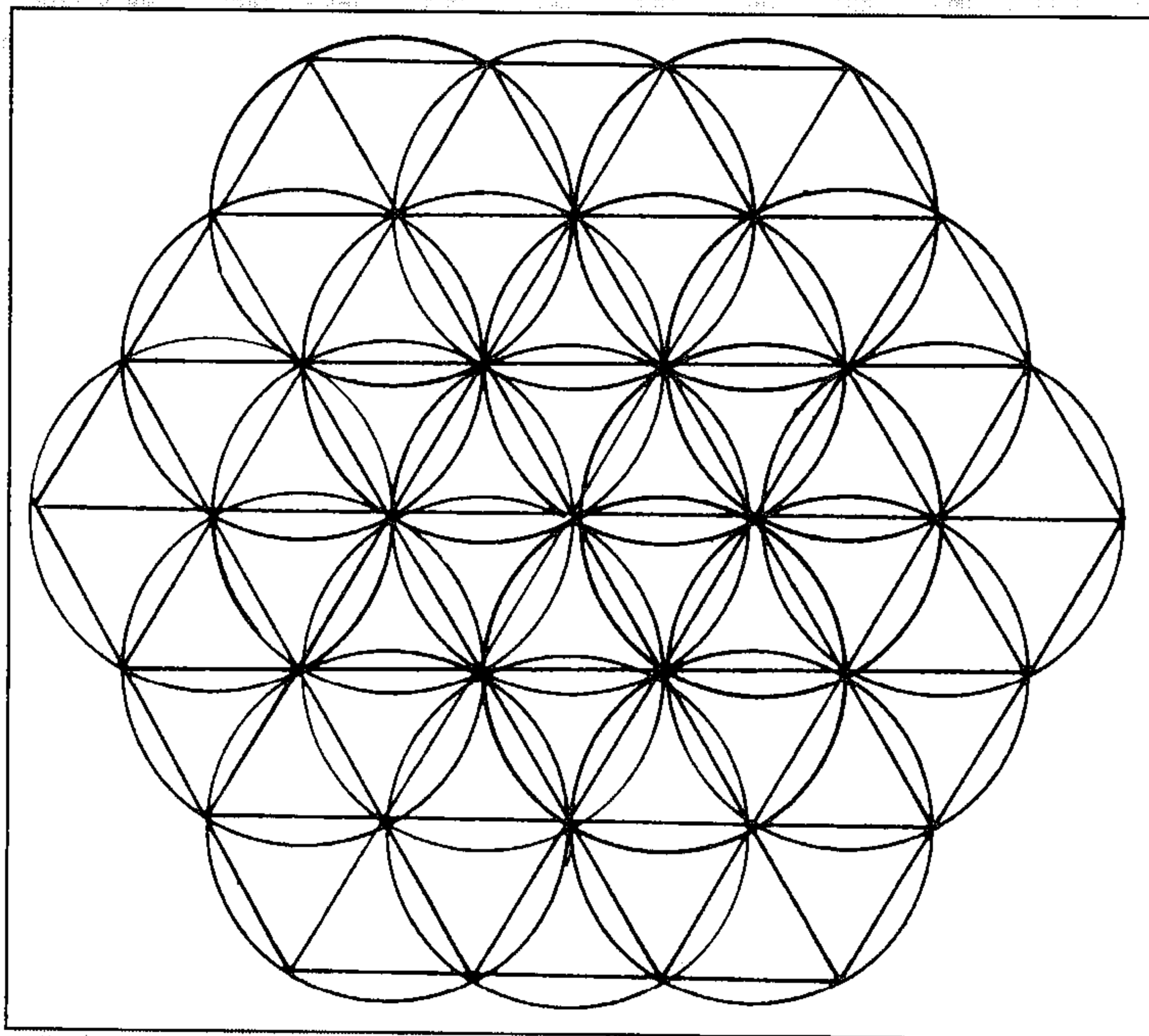

图 167 平行线交角与卦爻图

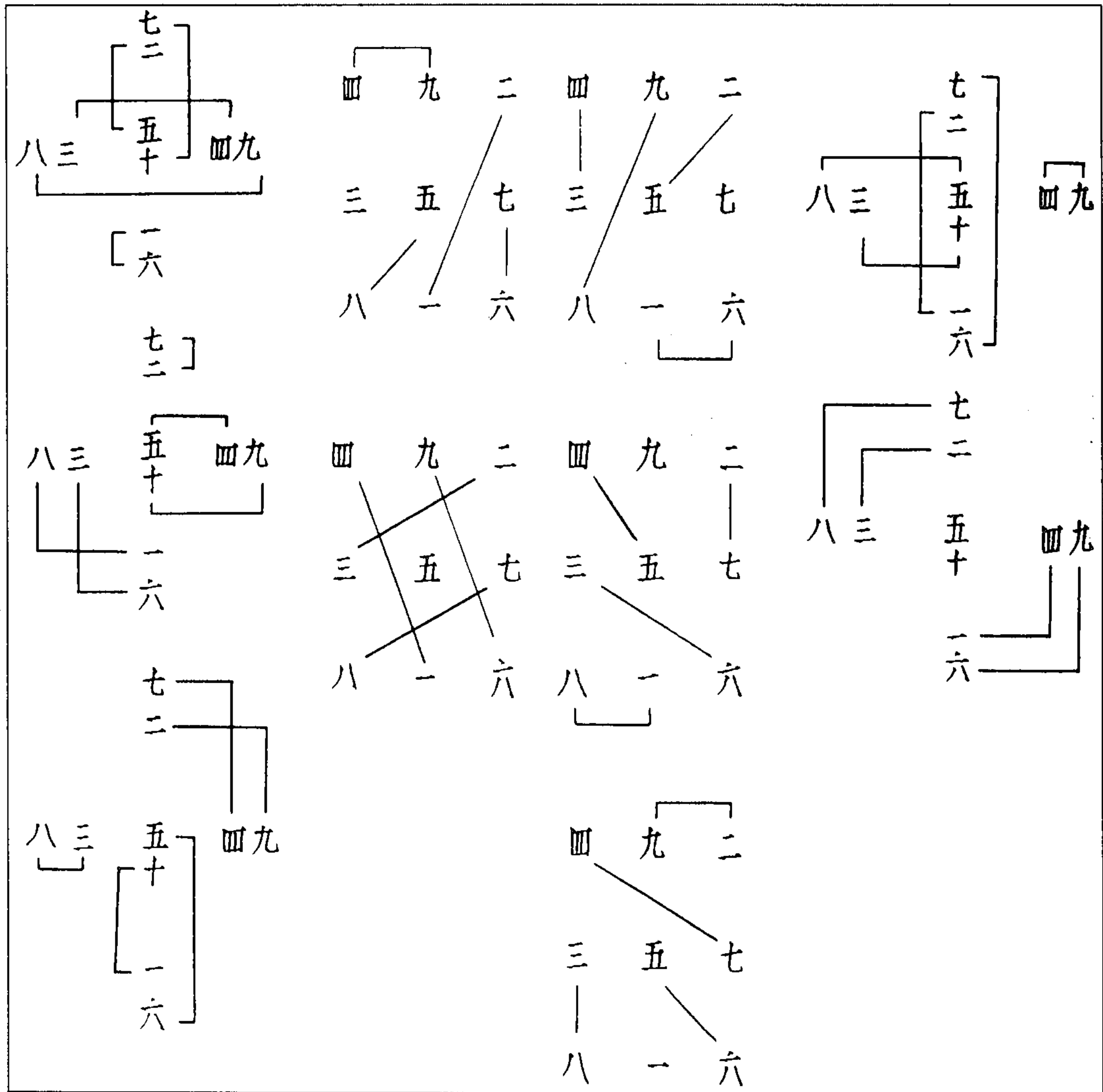

图 166 三角合三阴图

(张楚钟《易图管见》)

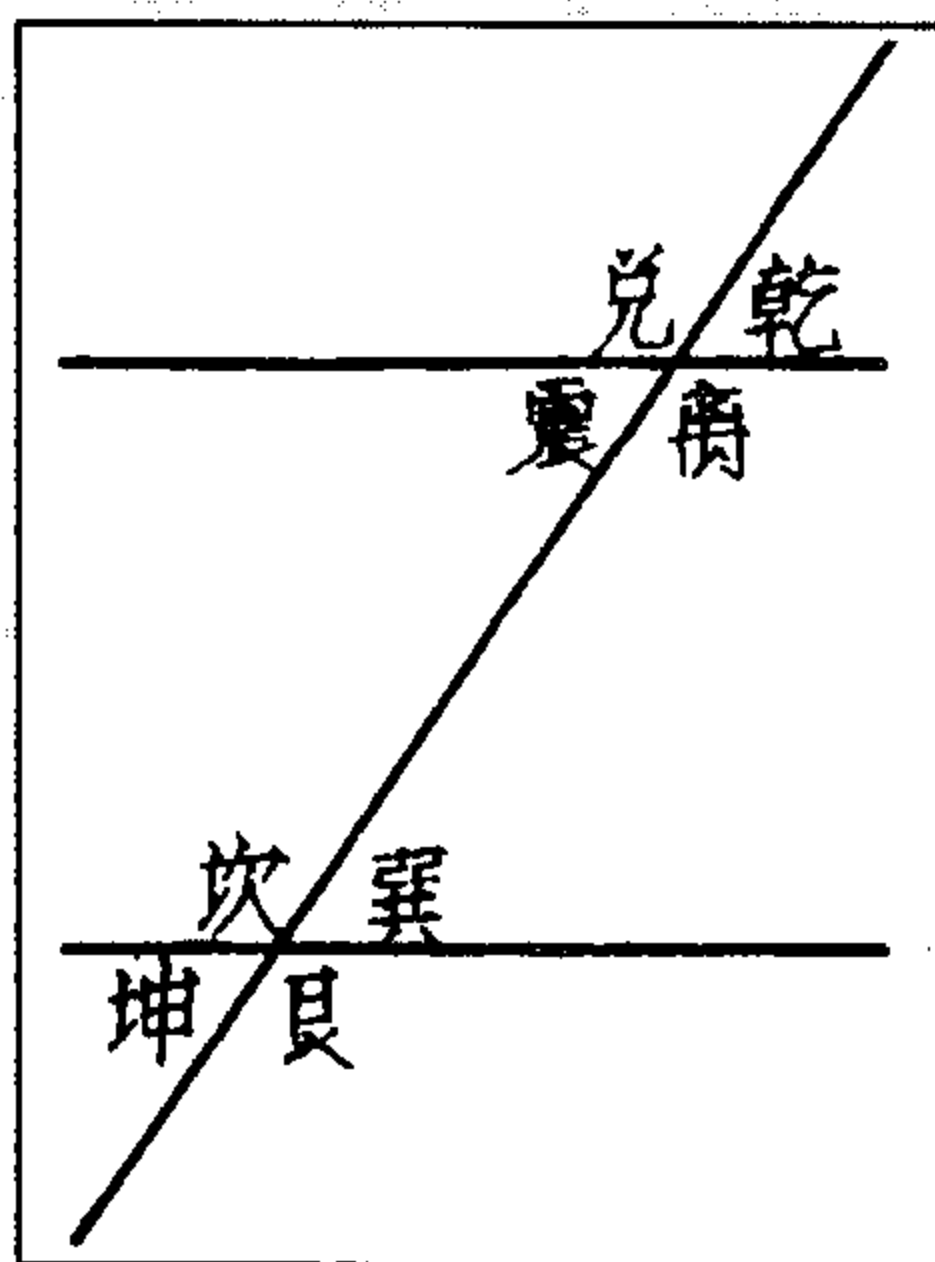

图 168 九数仿生图

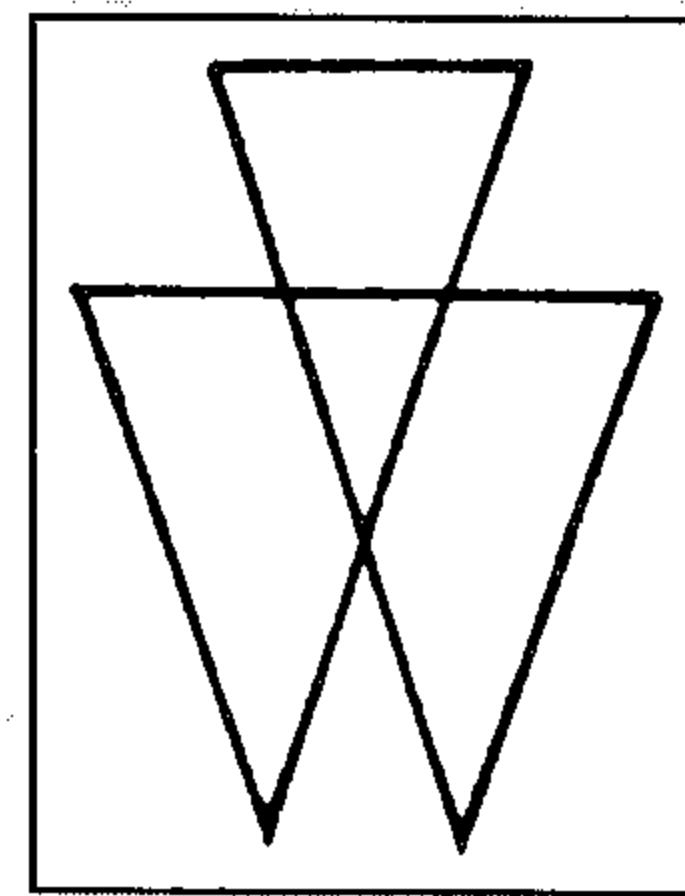
(图 168) 凡物之生皆直, 而非径直。一往一来, 诘曲以达, 自始而壮而穷。以数约之, 大率一至九而完具, 至十则还为一矣。人之顶踵, 禽之首尾, 草木之花叶果实, 类皆上下锐而中丰, 此中壮自然之象也, 而数在其中矣。

(沈善登《需时眇言》)

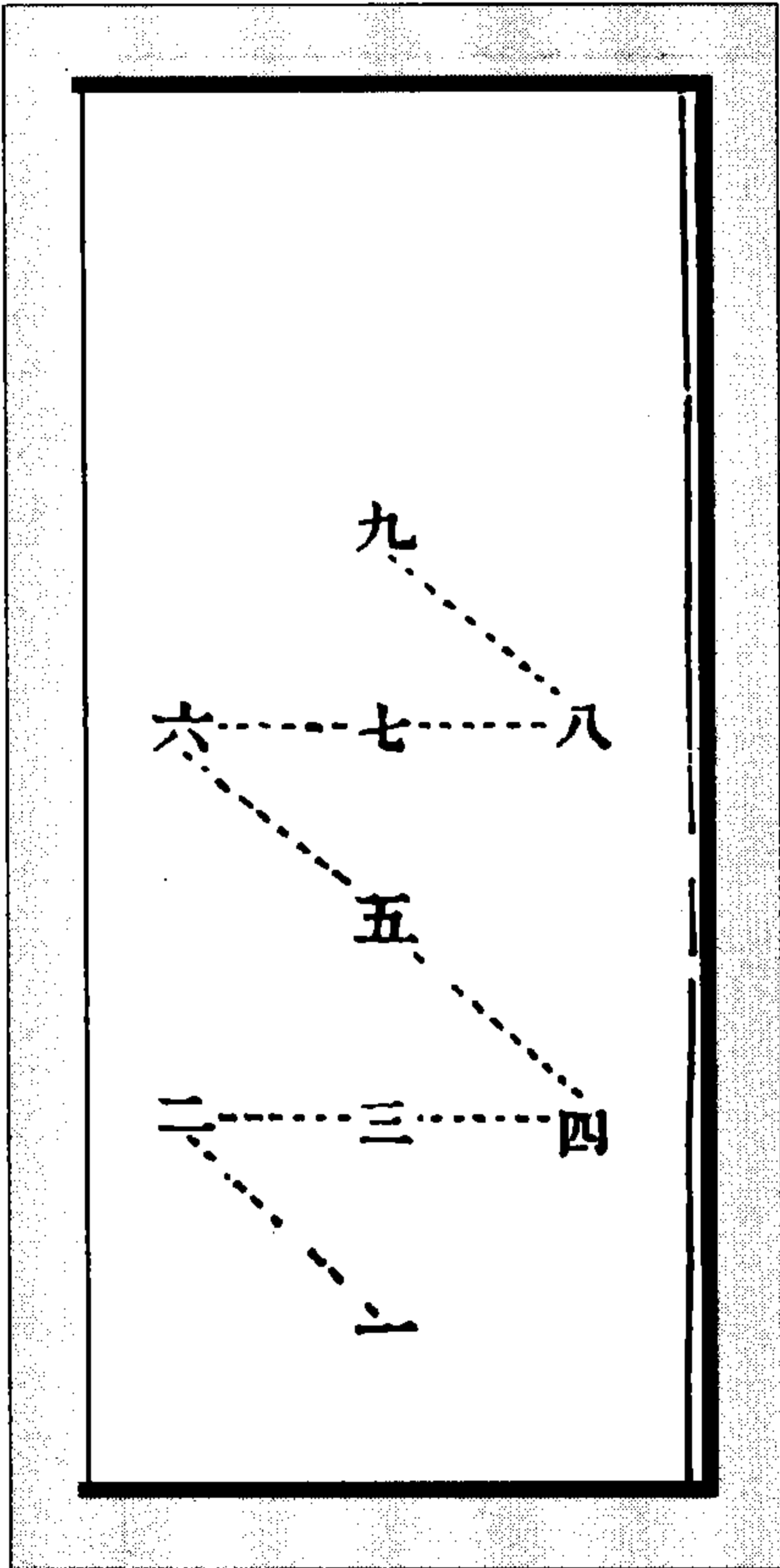

图 169 河图洛书总图

(沈善登《需时眇言》)



图 170 天地开辟五图  
(沈善登《需时眇言》)

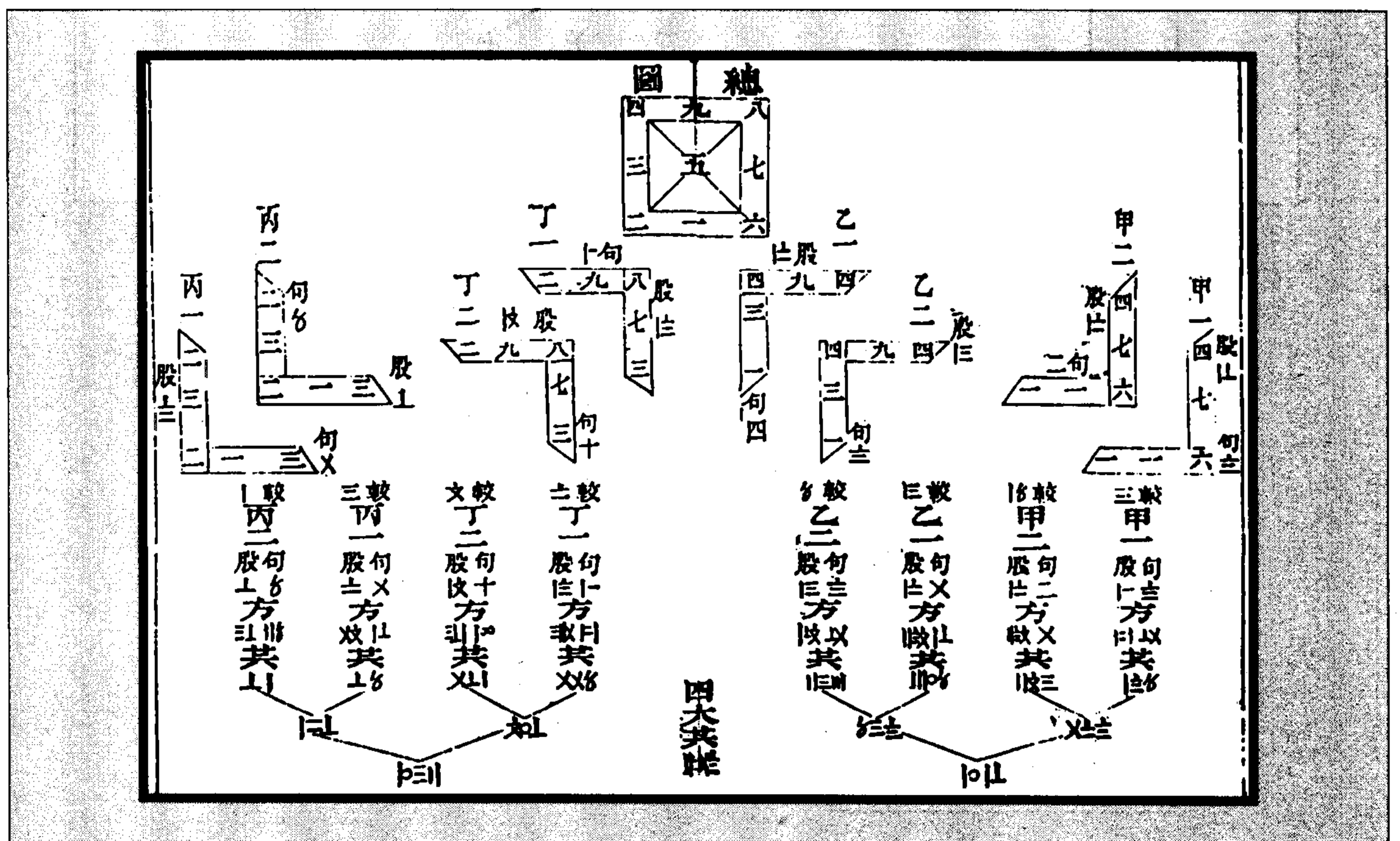

然用諸句生之股弦則六折太長八折太短象數不合  
當各為邊角分計之如下圖

图 171 变股作弦图  
(沈善登《需时眇言》)

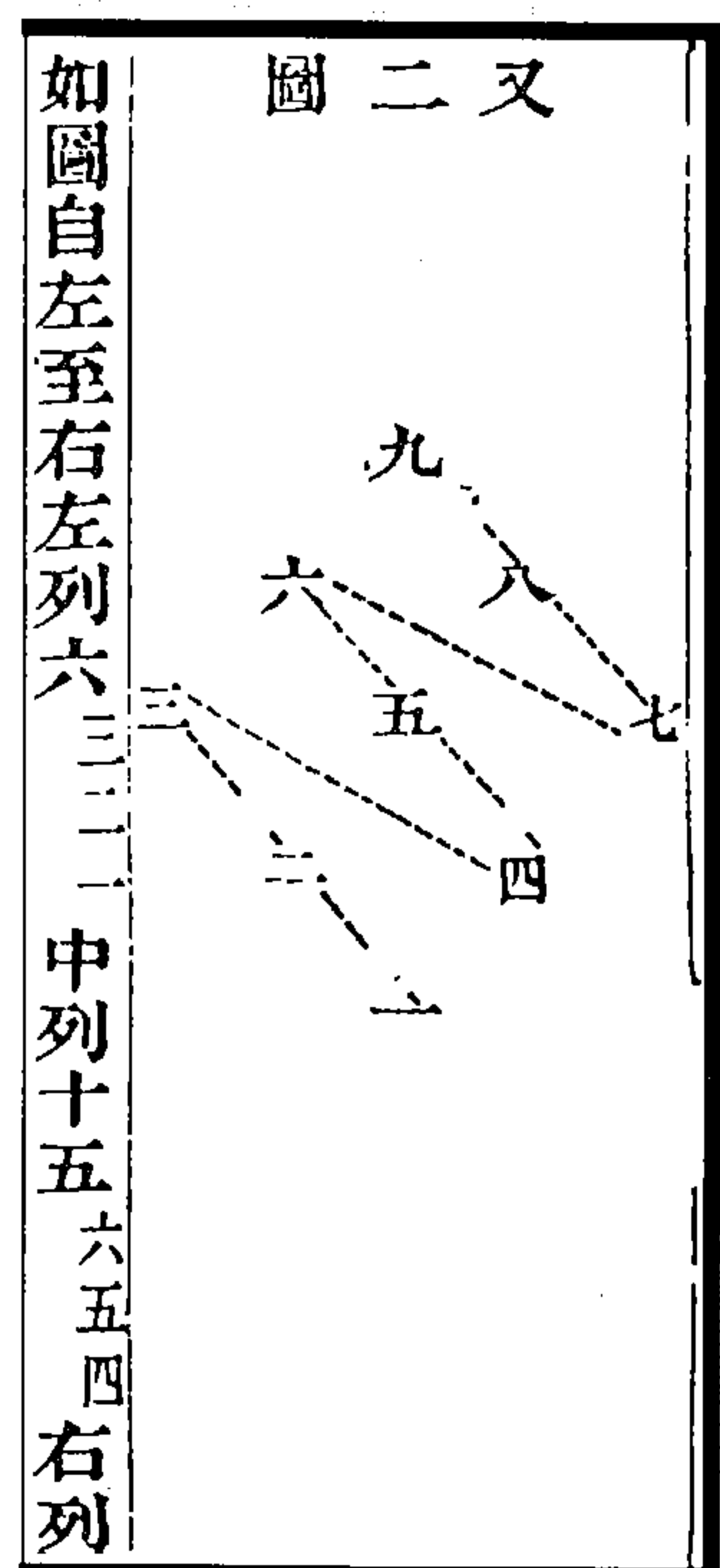
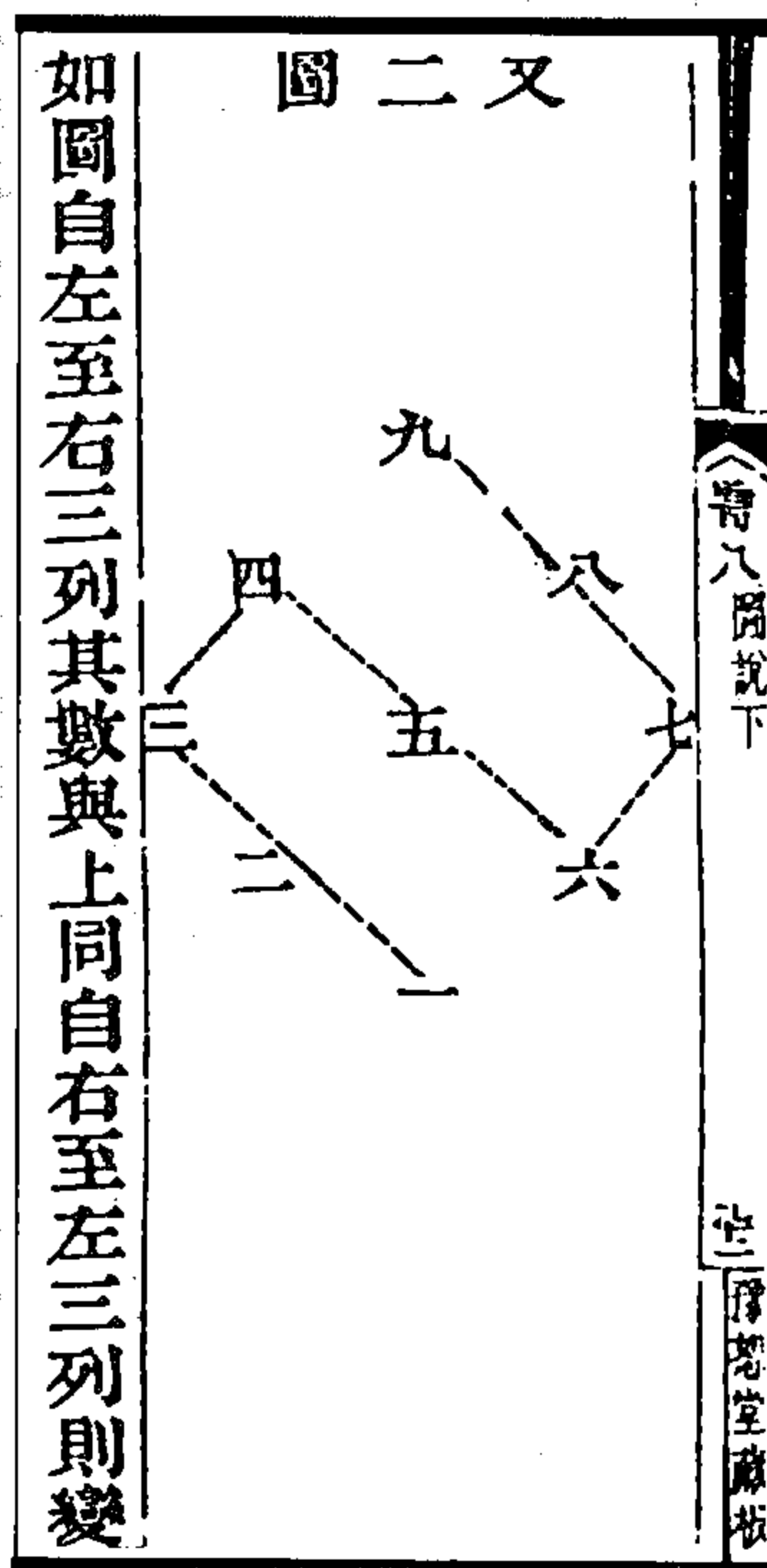
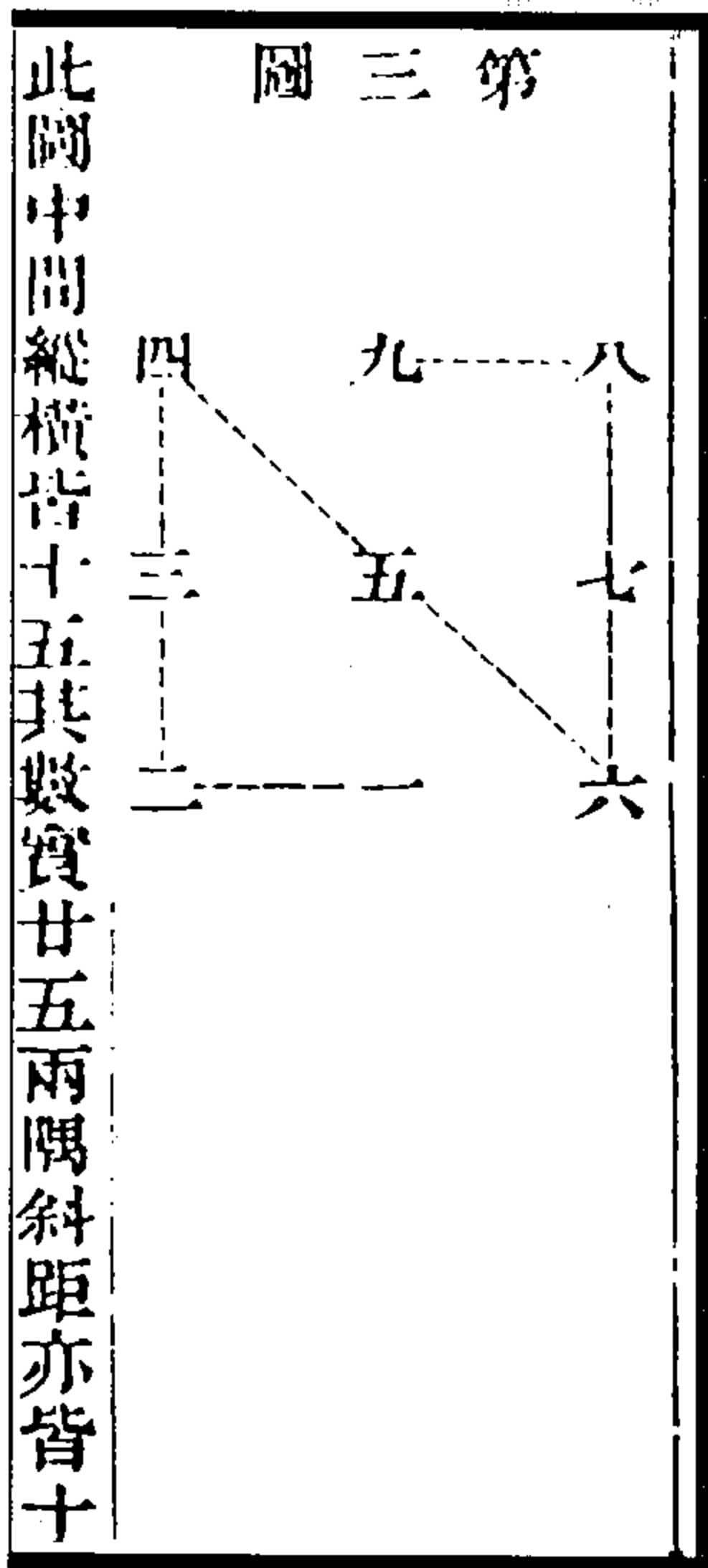
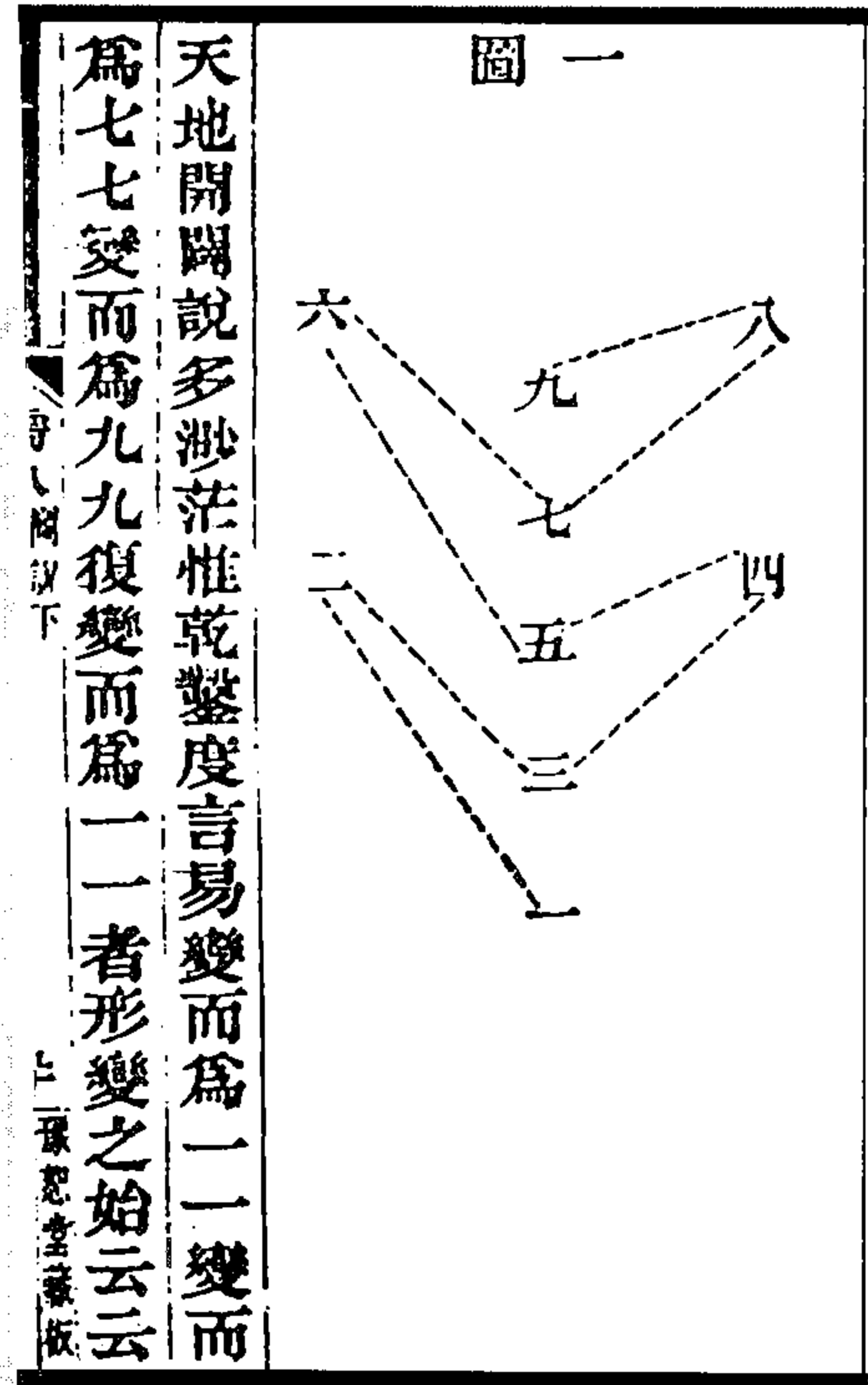
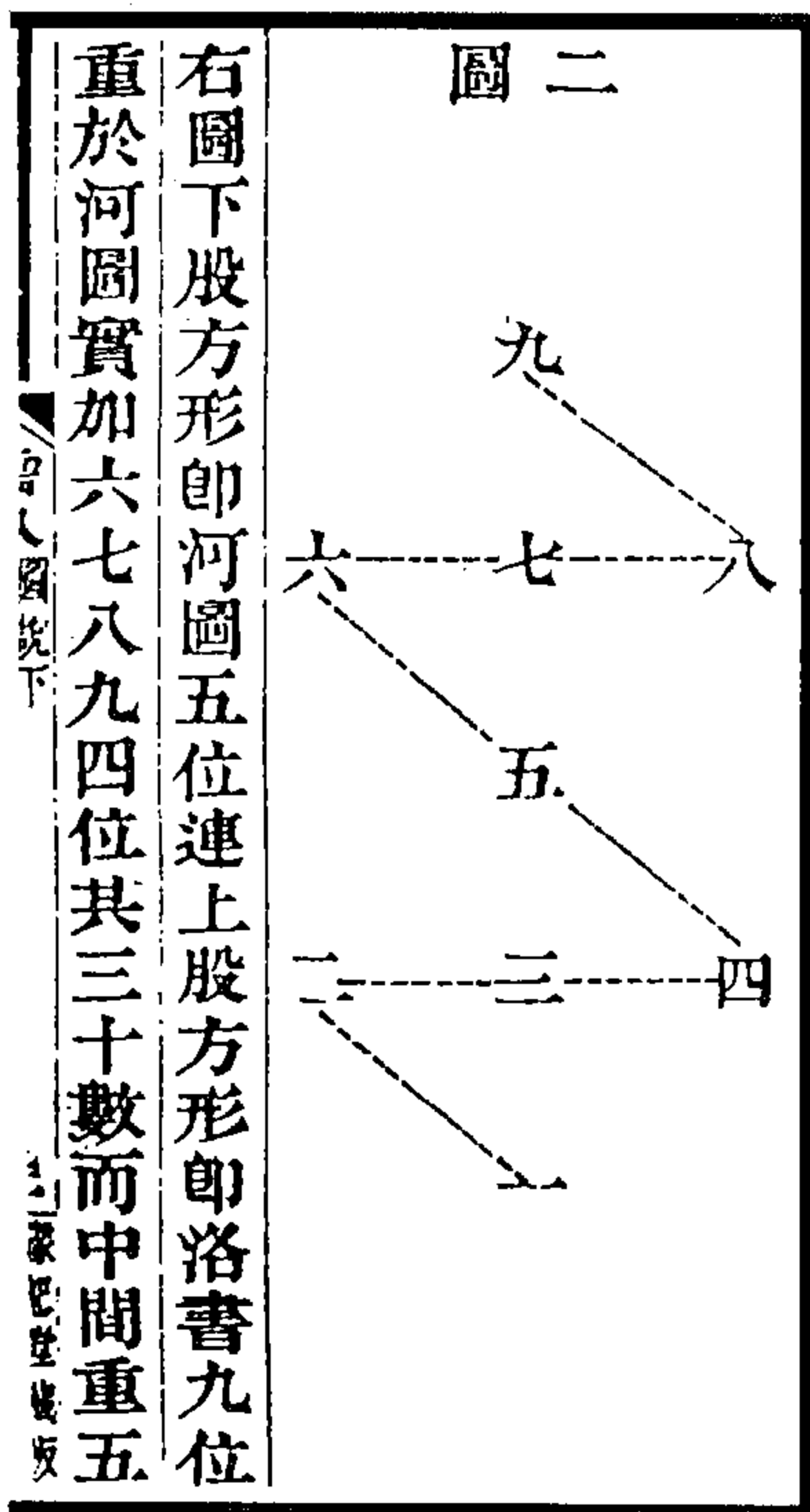
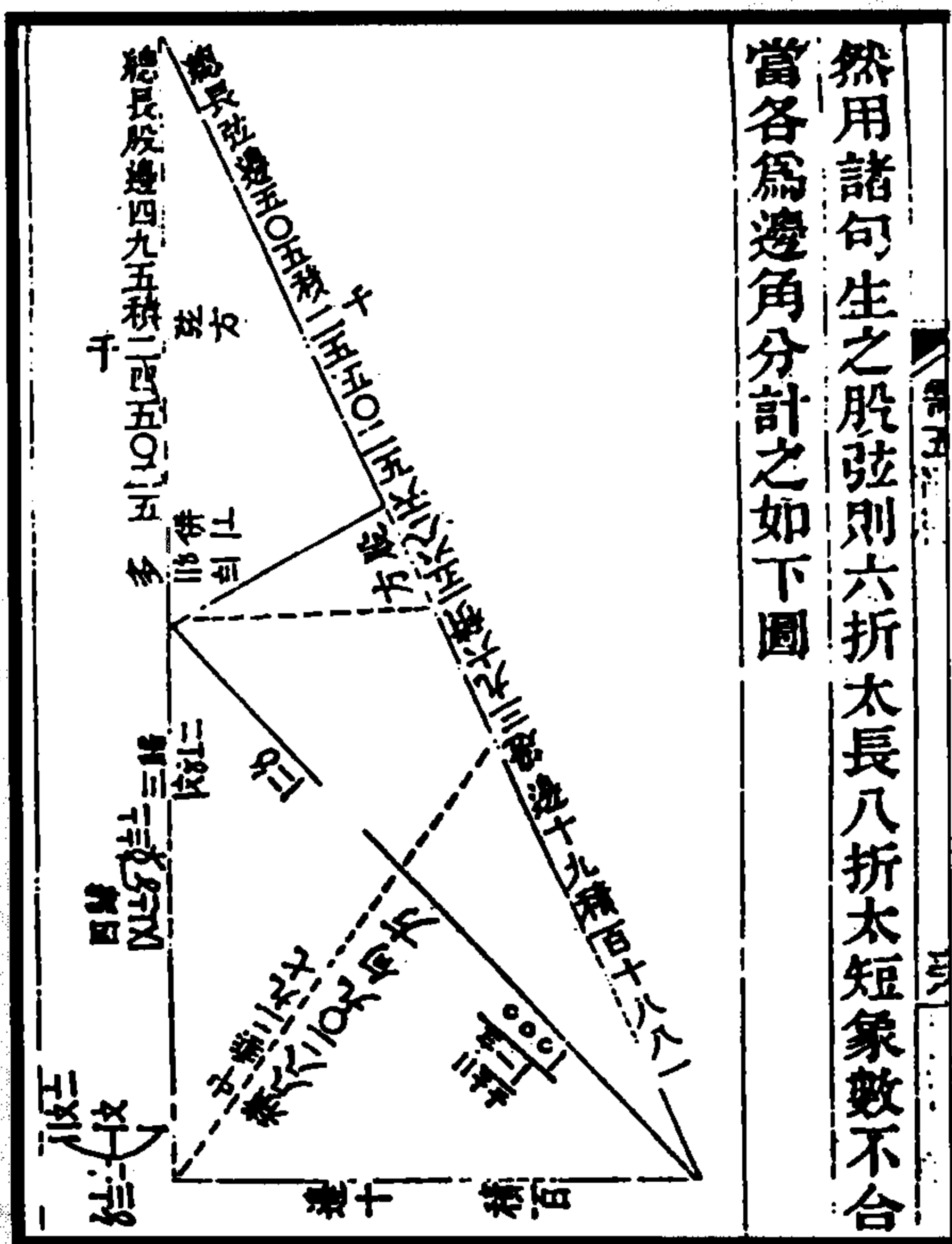
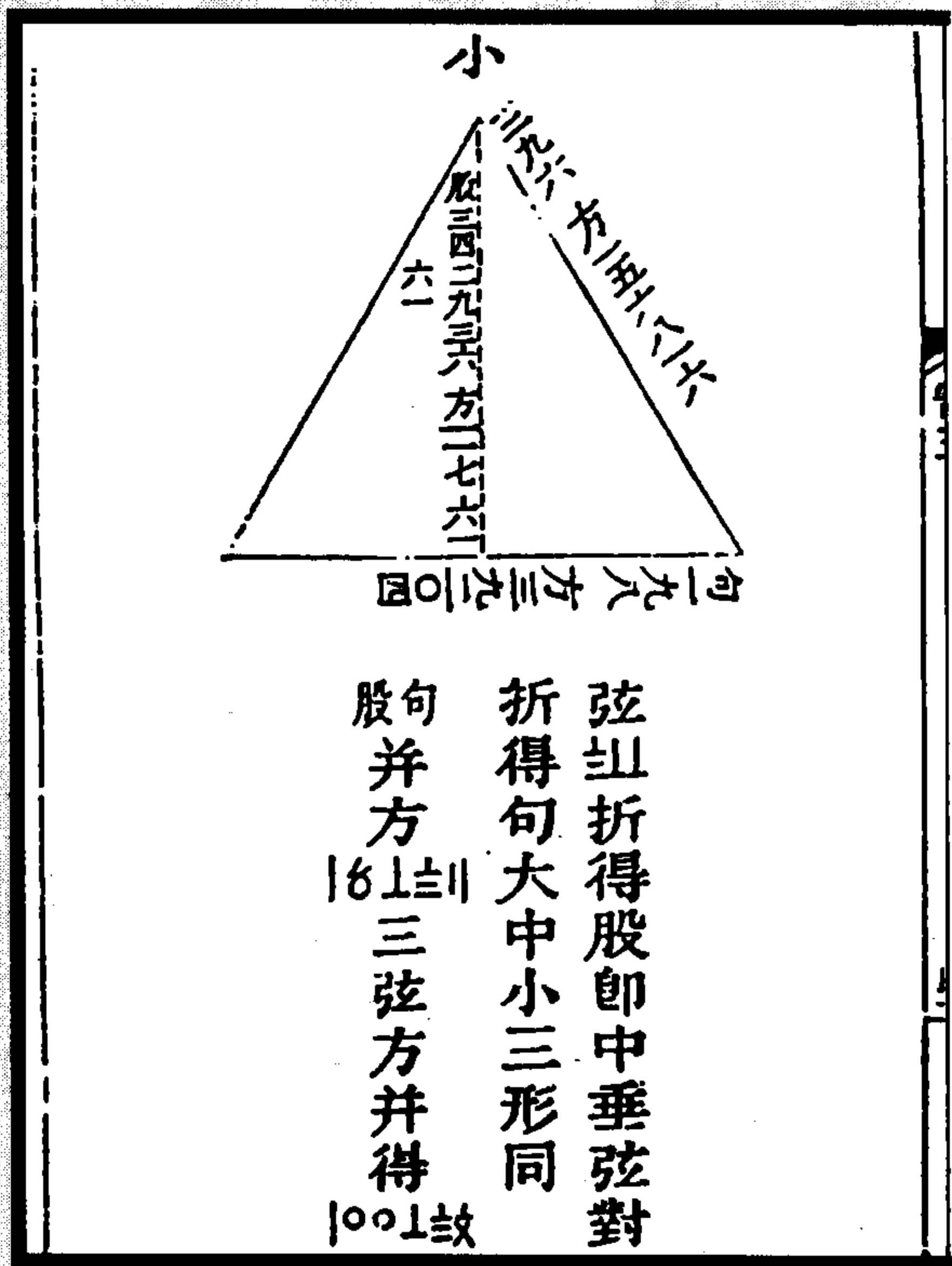

折得句大中小三形同  
弦三折得股即中垂弦對  
股句并方  
三弦方并得



图 172 大衍求一勾股三图  
(沈善登《需时眇言》)



图 173 勾股正方图  
(沈善登《需时眇言》)

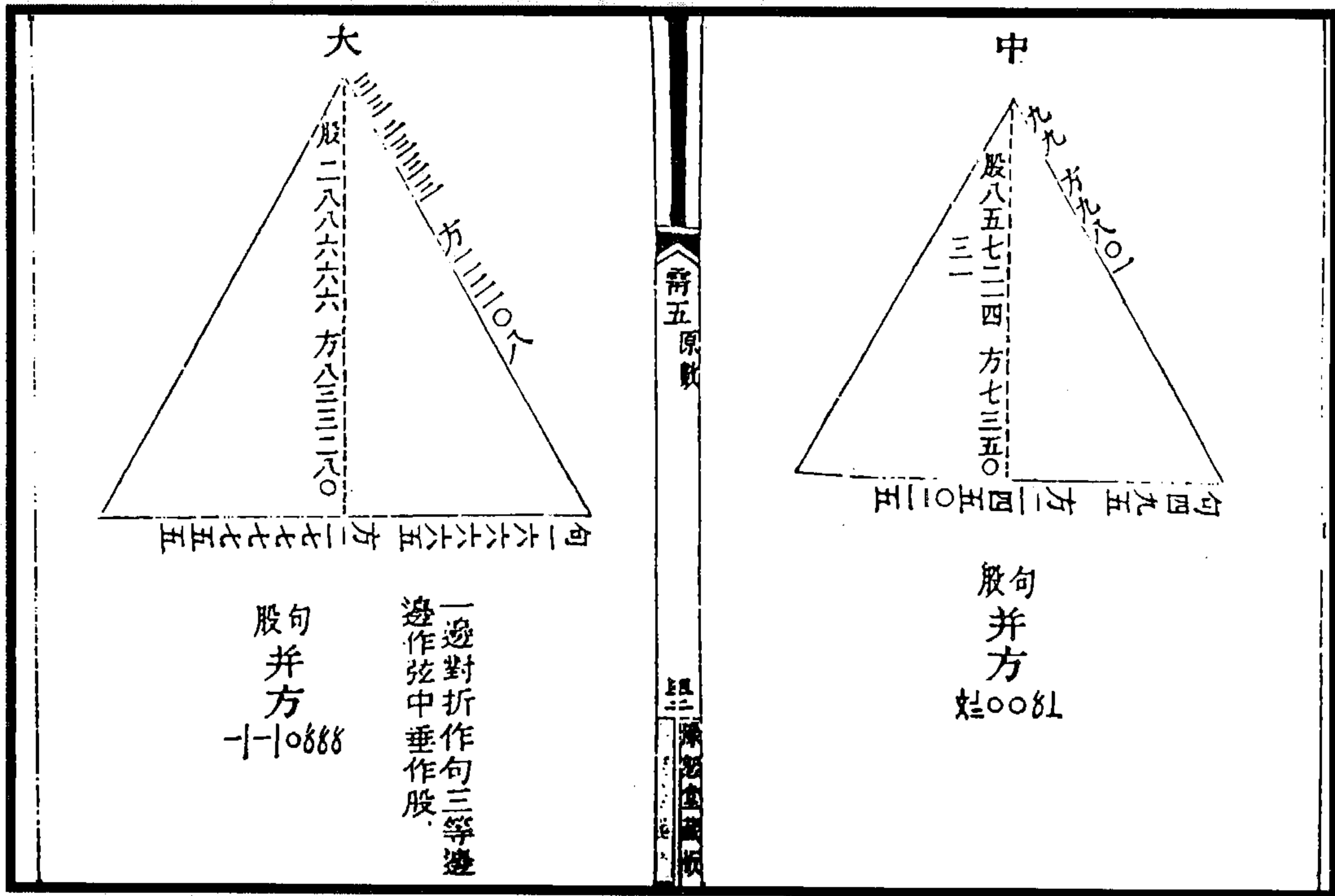

图 175 勾股和方图

图 174 算家四因倍积开方图

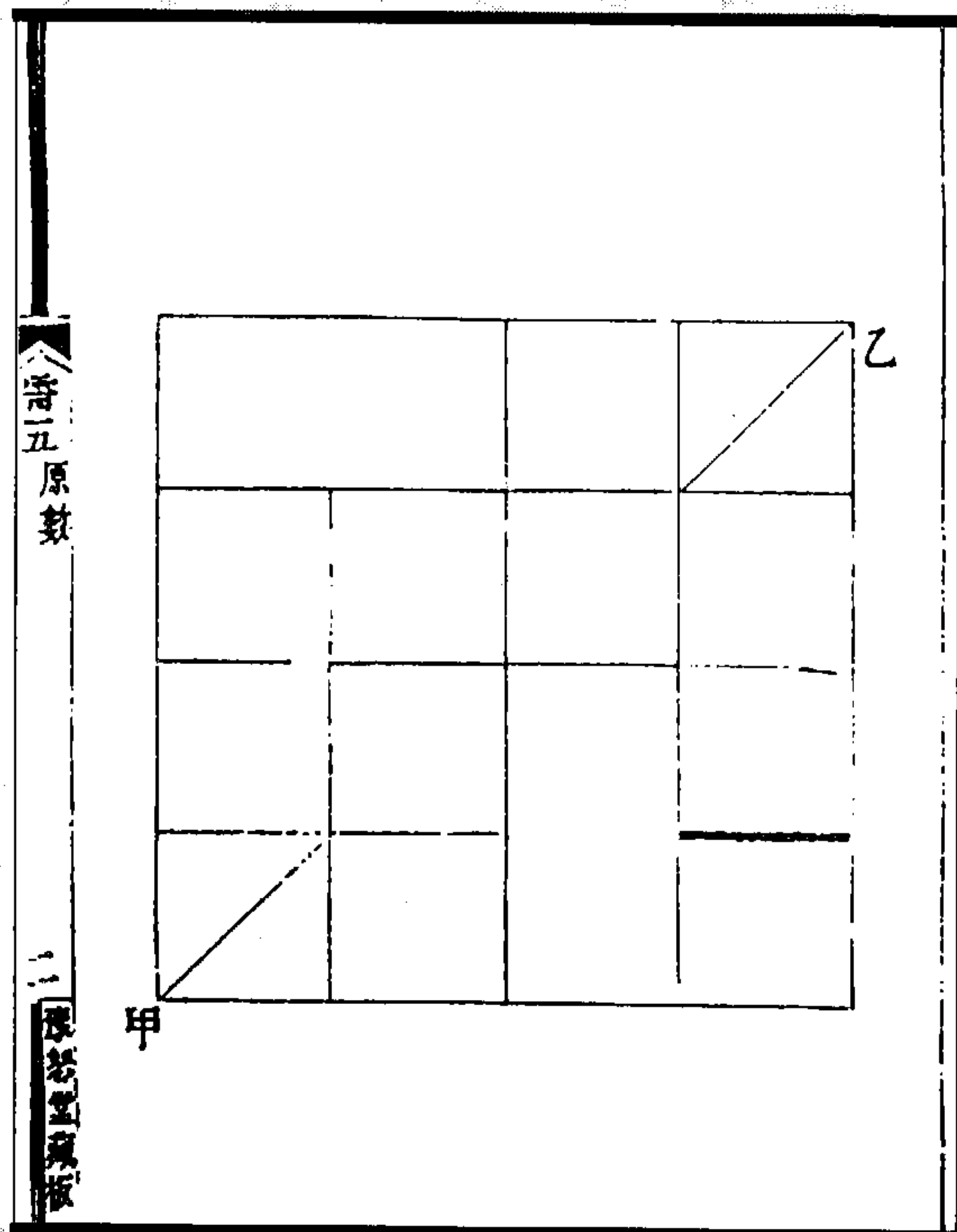
(沈善登《需时眇言》)

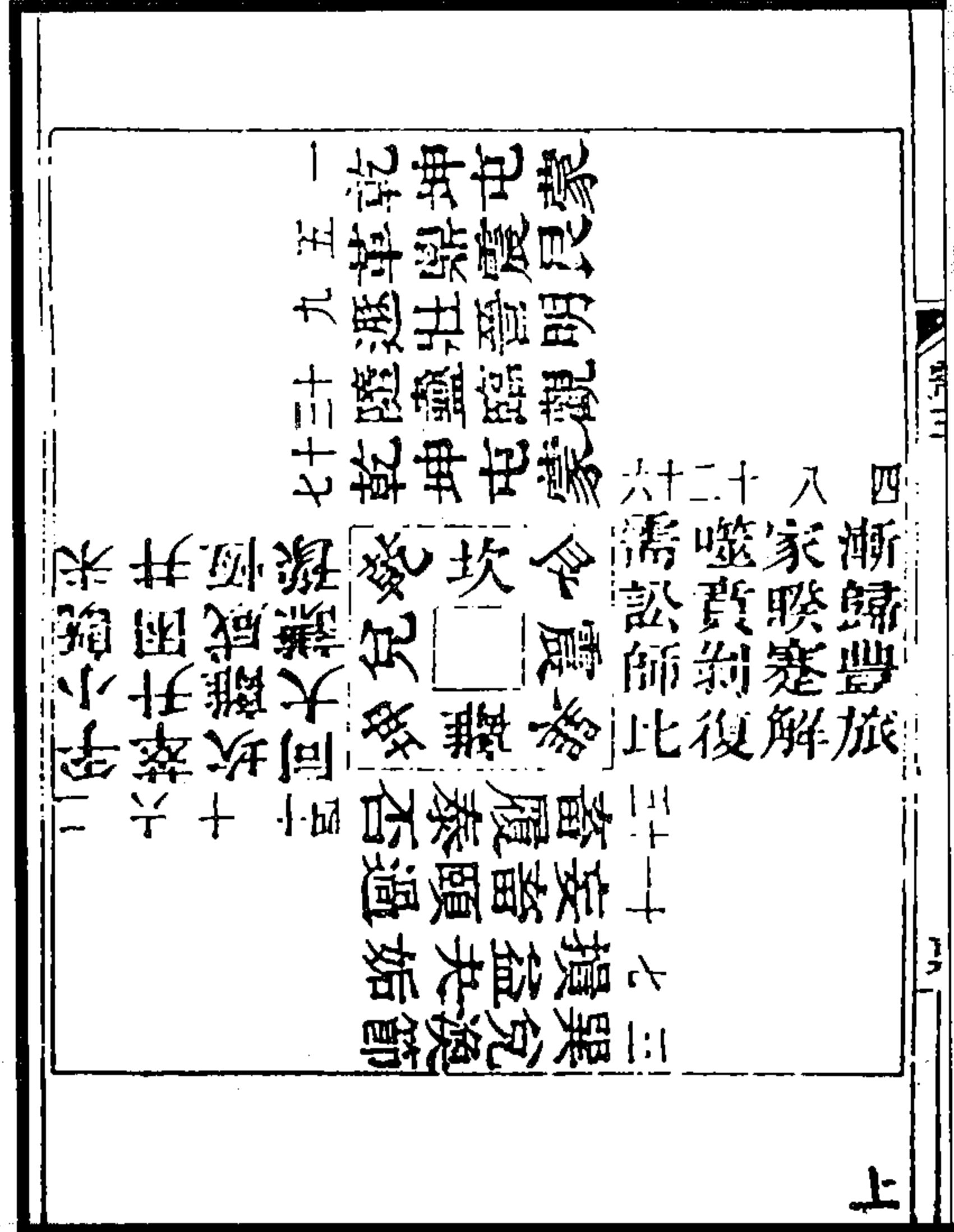
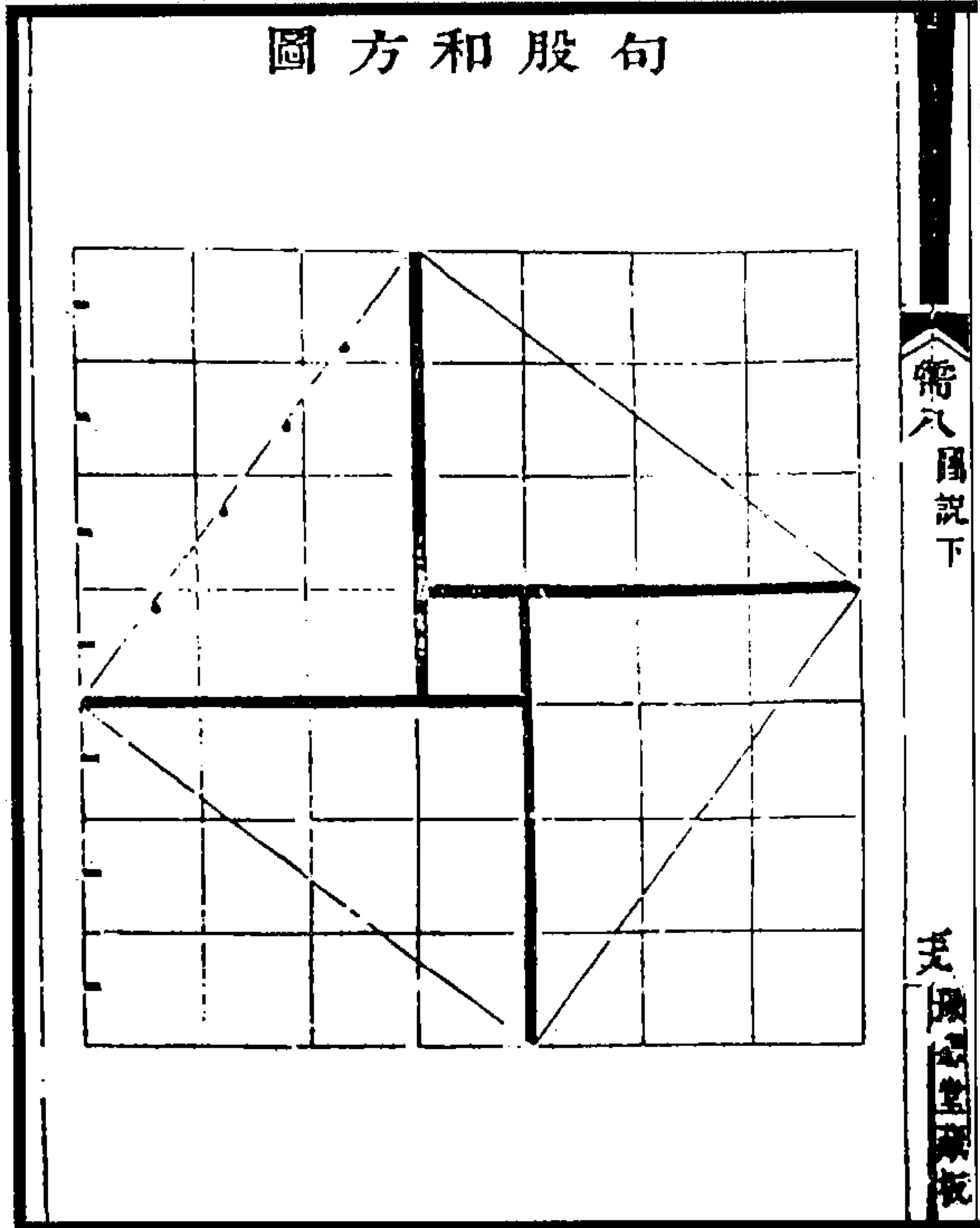

图 177 爻变四十八为勾图



图 176 勾股名易图

(沈善登《需时眇言》)

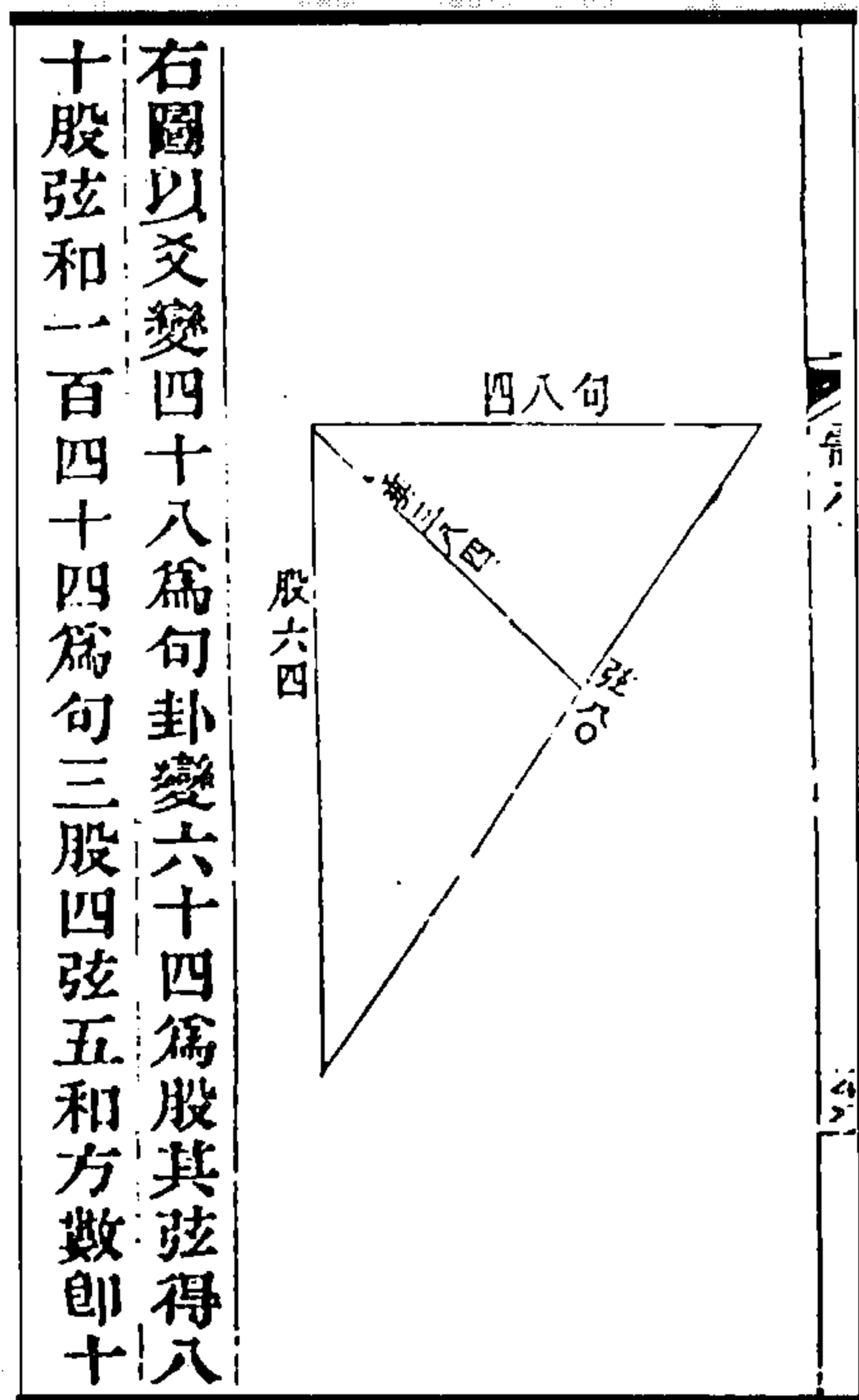

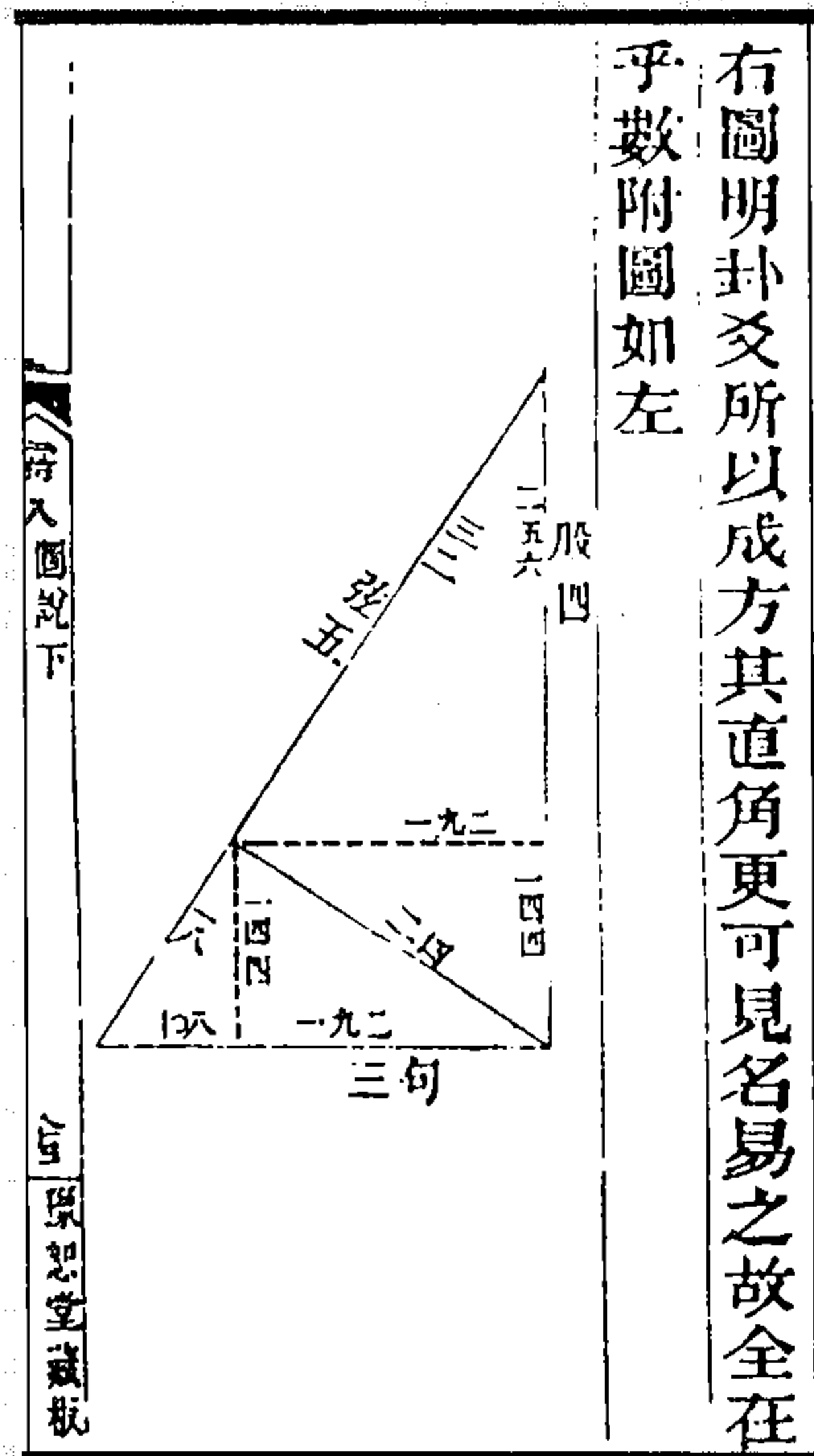

图 178 大衍数  
(何志高《易经本意》)

## 五、易学律吕图

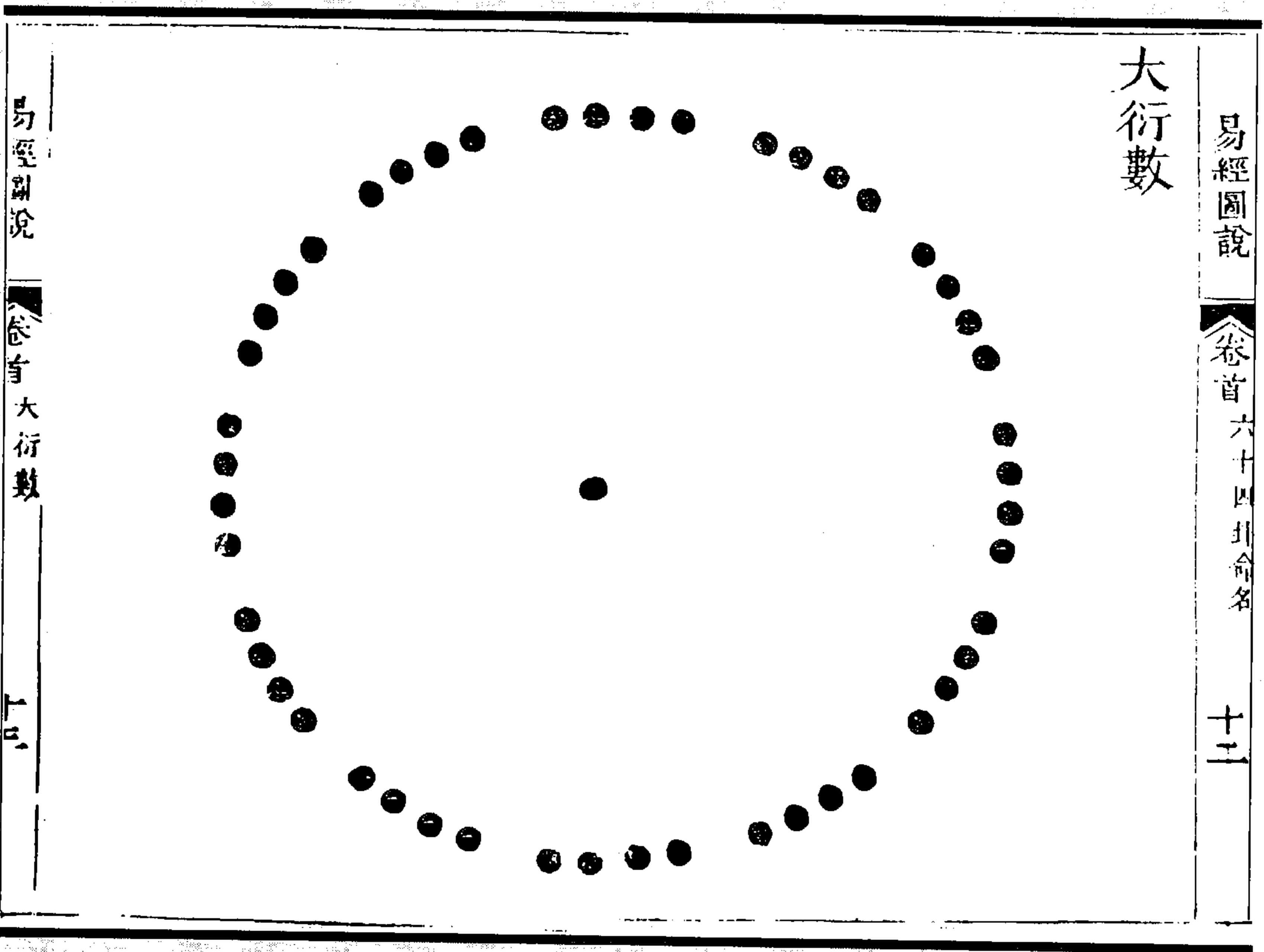

图1 阴阳律吕图

昔黄帝使伶伦自大夏之西，昆仑之东，取嶰谷之竹，以其窍厚而均者，断两节之间而吹之，为黄钟清宫之管。管最长者，制十二箫，以听凤凰之鸣。其雄鸣六，雌鸣六，自清宫皆可以生之，是黄钟为律本。故乾☰之初九，律之首、阳之变也。因而六之，以九为法，得林钟（以六乘黄钟之九得五十四也）、大吕，故坤☷之初六，吕之首，阴之变也。皆参天两地之法也，九六阴阳夫妇子母之道也。异类为子母（谓黄钟生林钟，须得大吕而生），同类为夫妇（谓大吕须嫁于黄钟，是为夫妇而能生六月），盖天地之情也。且夫阳气始归戊己清宫，是其黄钟之母也，才得五月蕤宾之交，其律已付长子，候冬至而用也。黄钟自十一月阳气始生而用事，是为律本也。然五月一阴生后，得清宫还付而收之，方生仲吕耳。按《晋书》云，汉京房知六律五音之数、六十律相生之法，以上生下，皆三生二；以下生上，皆三生四。阳下生阴，阴上生阳，终于仲吕，而十二管毕矣。仲吕上生执始，执始下生去灭，上下相生，终于南事，六十律毕矣。夫十二律之变至于六十，犹八卦之为六十四也。

（刘牧《易数钩隐图遗论九事》）

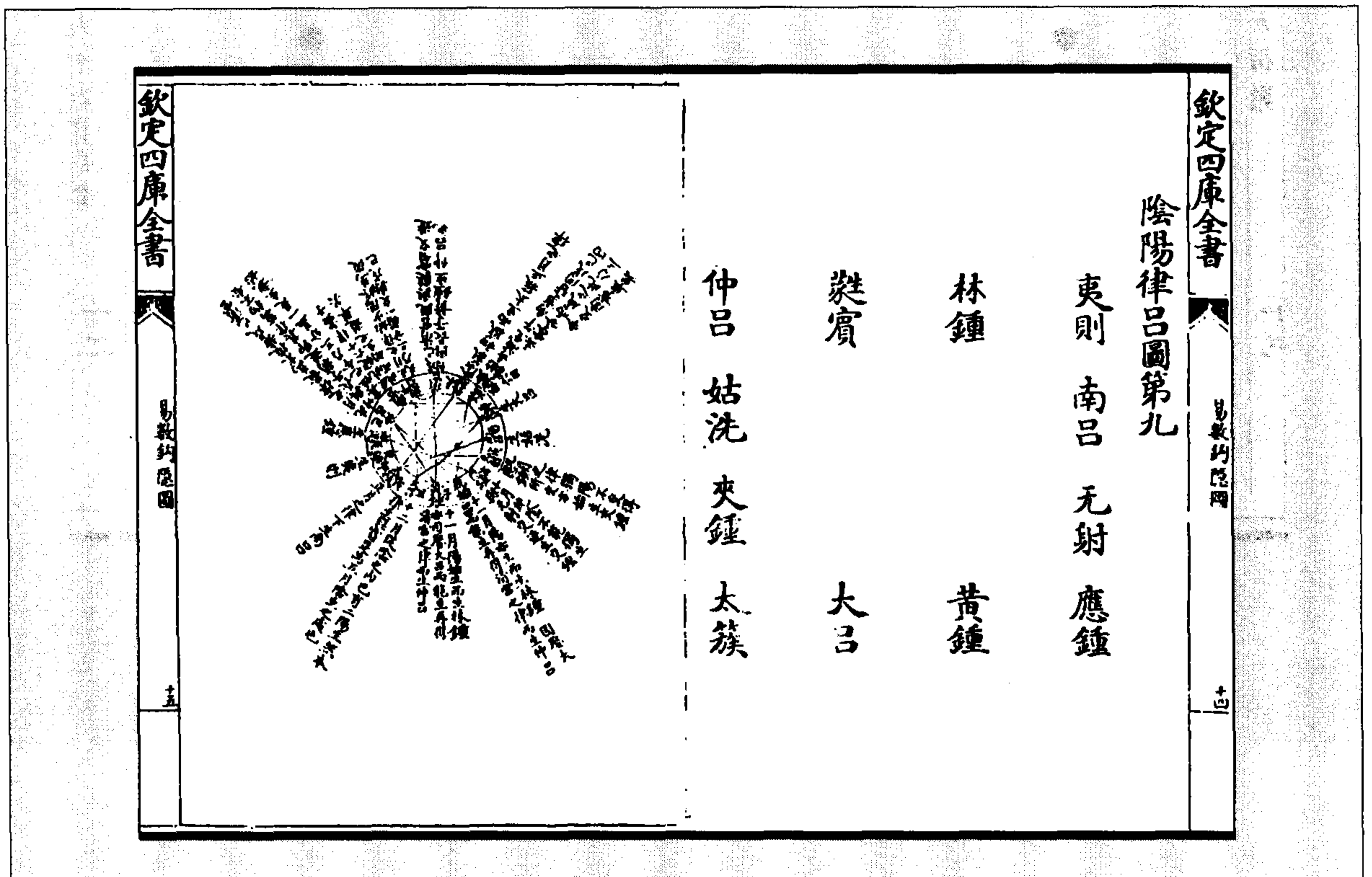

图2 律吕起于冬至之气图

(图2)郑康成注《周礼·太师》云,黄钟初九也,下生林钟之初六,林钟又上生太簇之九二,太簇又下生南吕之六二,南吕又上生姑洗之九三,姑洗又下生夹钟之六三,夹钟又上生蕤宾之九四,蕤宾又下生大吕之六四,大吕又上生夷则之九五,夷则又下生应钟之六五,应钟上生无射之上九,无射下生仲吕之上六。臣谓不取诸卦而取乾、坤者,万物之父母。

(朱震《汉上易传卦图》)

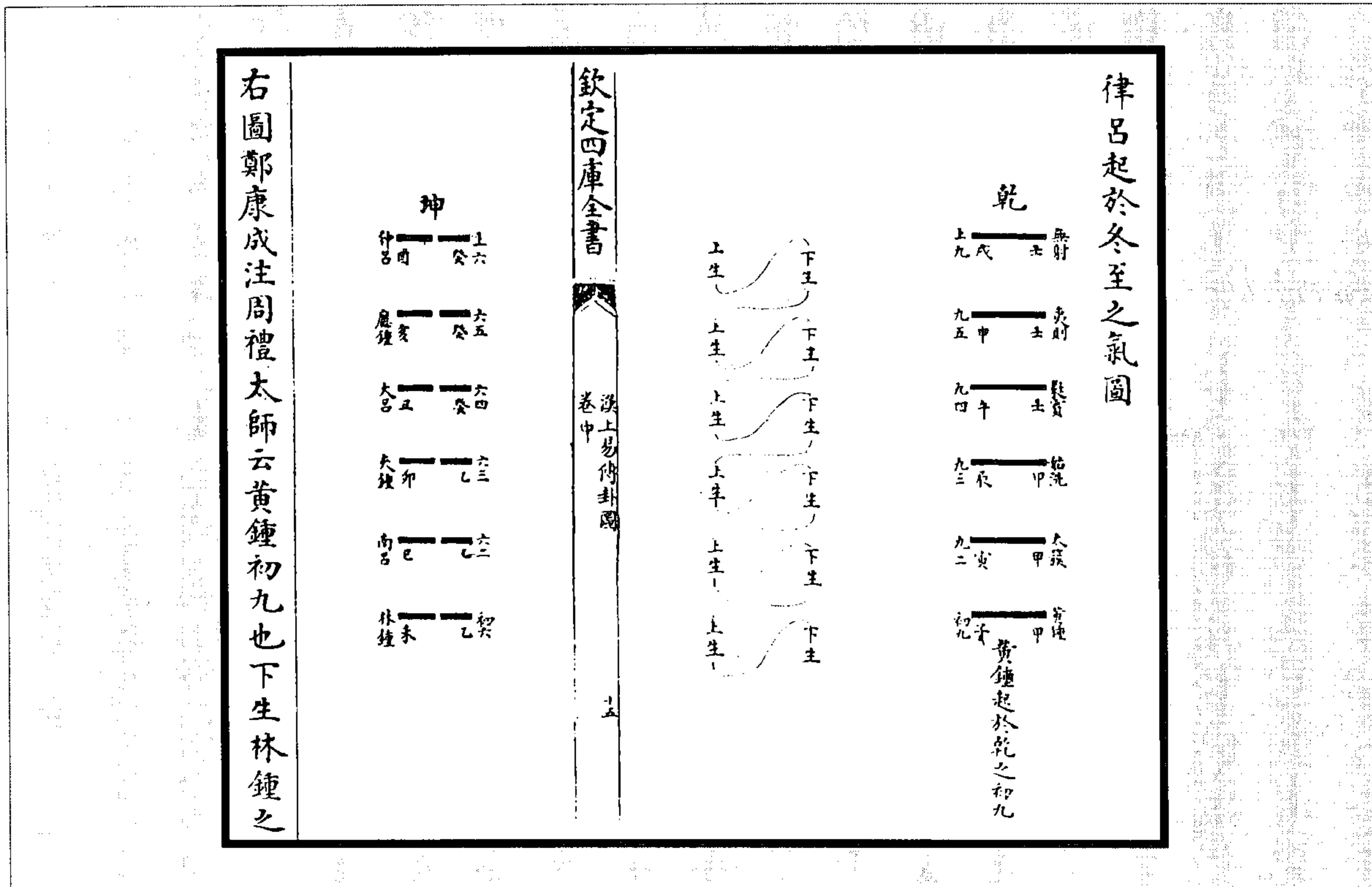

图3 阳律阴吕合声图

《周官》大师掌六律六同，以合阴阳之声。郑康成曰，声，阴阳各有合。黄钟，子之气也，十一月建焉，而辰在星纪；大吕，丑之气也，十二月建焉，而辰在玄枵；太蕤，寅之气也，正月建焉，而辰在娵訾；应钟，亥之气也，十月建焉，而辰在析木；姑洗，辰之气也，三月建焉，而辰在大梁；南吕，酉之气也，八月建焉，而辰在寿星；蕤宾，午之气也，五月建焉，而辰在鹑首；林钟，未之气也，六月建焉，而辰在鹑火；夷则，申之气也，七月建焉，而辰在鹑尾；仲吕，巳之气也，四月建焉，而辰在实沈；无射，戌之气也，九月建焉，而辰在大火；夹钟，卯之气也，二月建焉，而辰在降娄。与建交错贸处，如表里然，是其合也。

(朱震《汉上易传卦图》)

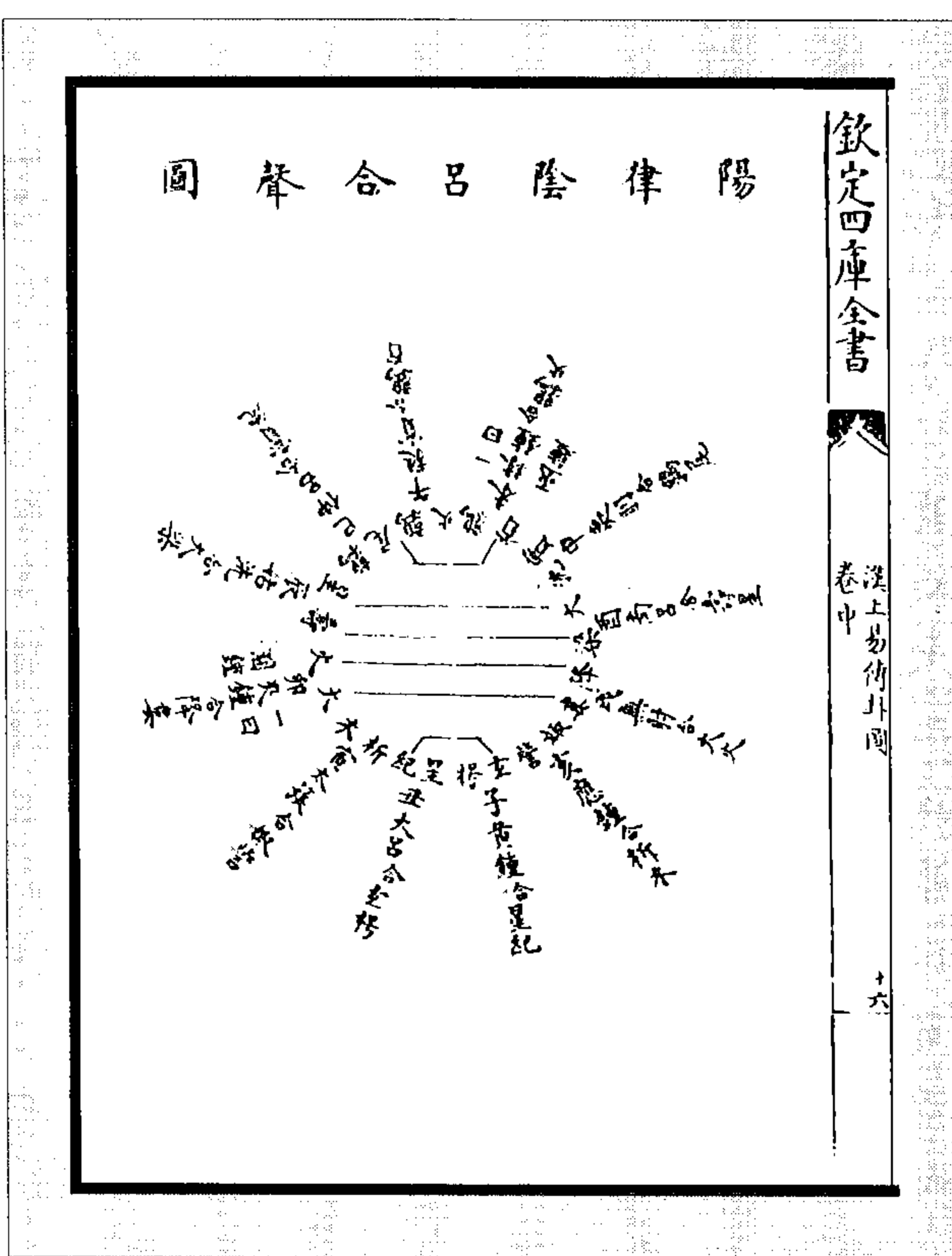

图4 十二律相生图

《太玄》曰：“黄钟生林钟，林钟生太蕤，太蕤生南吕，南吕生姑洗，姑洗生应钟，应钟生蕤宾，蕤宾生大吕，大吕生夷则，夷则生夹钟，夹钟生无射，无射生仲吕。”说者谓阳下生阴，阴上生阳。独陆绩注《太玄》云，黄钟下生林钟，林钟上生太蕤，太蕤下生南吕，南吕上生姑洗，姑洗下生应钟，应钟上生蕤宾，蕤宾又上生大吕，大吕下生夷则，夷则上生夹钟，夹钟下生无射，无射上生仲吕。其说谓阳生于子，阴生于午，从子至巳，阳生阴退，故律生吕言下生，吕生律言上生。从午至亥，阴升阳退，故律生吕言上生，吕生律言下生，至午而变。故蕤宾重上生。而绩论律吕分寸，与司马迁《律书》特异。然黄钟生蕤宾，律生吕者自左而右，吕生律者自右而左；蕤宾至仲吕，律生吕者自右而左，吕生律者自左而右。云夫六十卦，乾贞于子而左行，坤贞于未而右行，屯贞于丑间时而左行，蒙贞于寅间时而右行，泰贞于寅而左行，否贞于申而右行。小过贞于未而右行。七卦错行，律实效之。黄钟，乾初九也；大吕，坤六四也；太蕤，乾九二也；应钟，坤六五也；无射，乾上九也；夹钟，坤六三也；夷则，乾九五也；仲吕，坤六二也；蕤宾，乾九四也；林钟，坤初六也。初应四，二应五，三应上，故子、丑、寅、卯、辰、巳、午、未谓之合声。司马迁曰，气始于冬至，周而复生。此所谓律数。

(朱震《汉上易传卦图》)

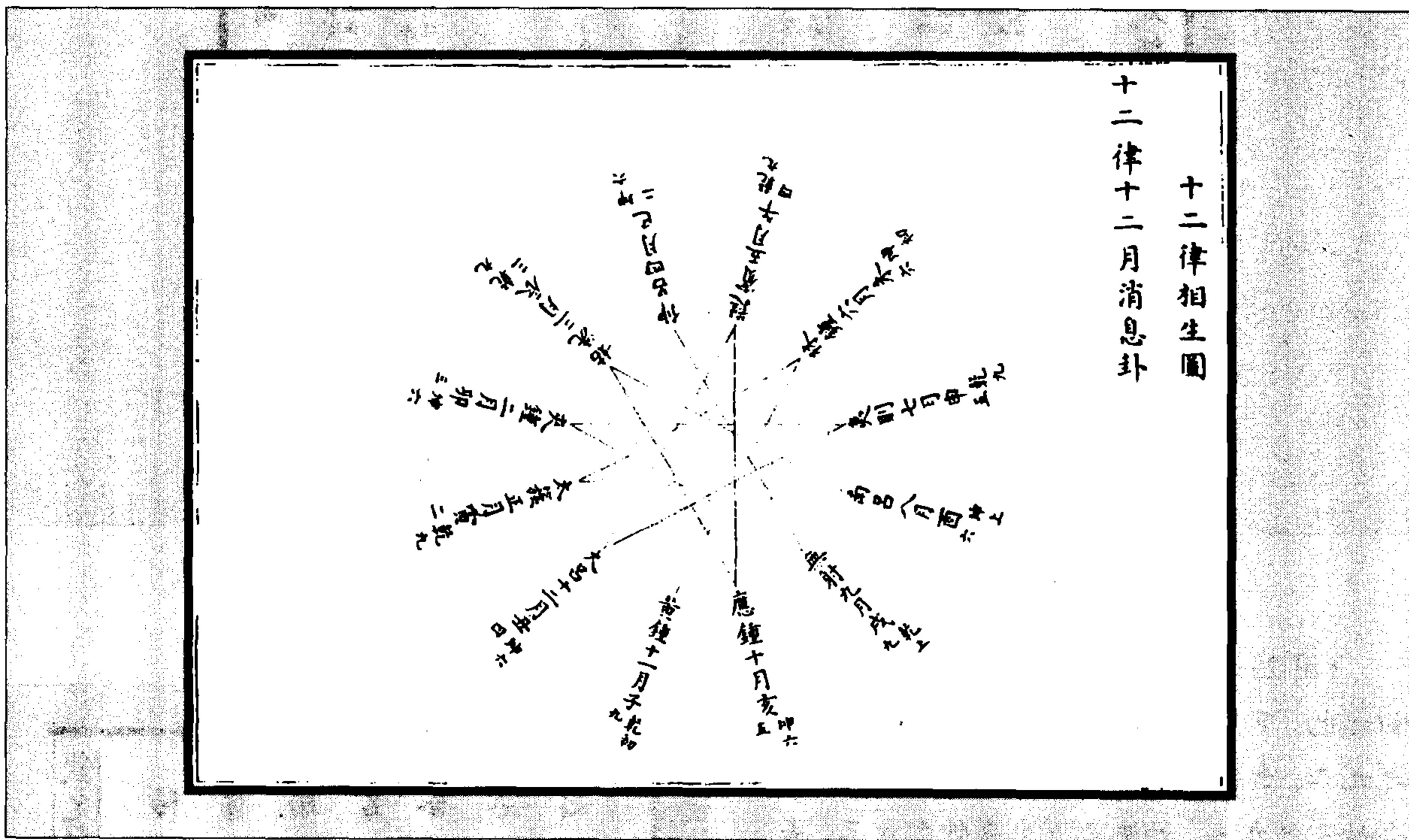
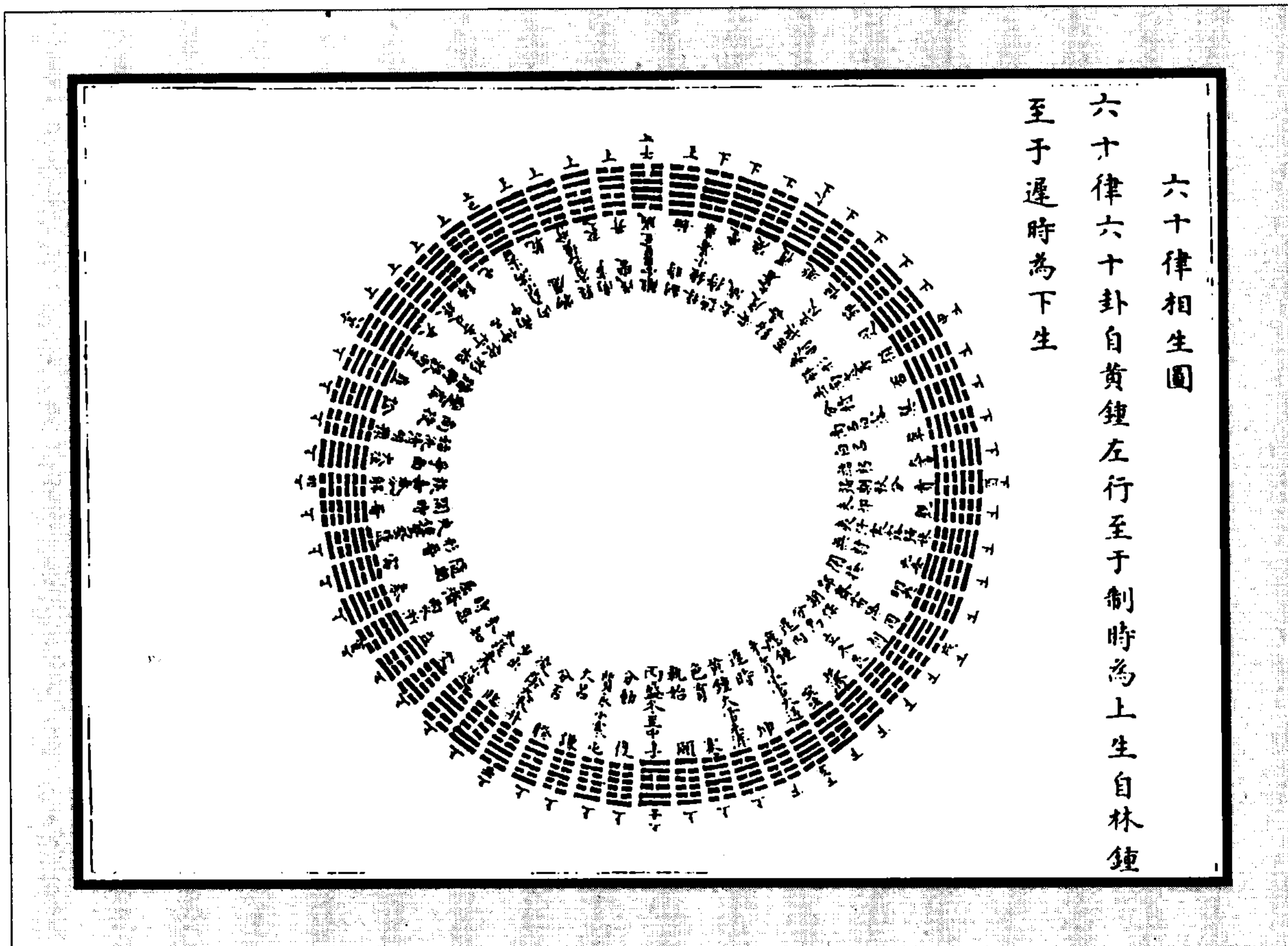

六十律相生圖  
 六十律六十卦自黃鍾左行至于制時為上生自林鍾  
 至于遲時為下生

图5 六十律相生图

《太玄》曰：“声生于日，律生于辰。”《乾凿度》曰：“日十者，五音也；辰十二者，六律也；星二十八者，七宿也，凡五十，所以大闕物而出之者也。”郑康成曰，甲乙，角也；丙丁，徵也；戊己，宫也；庚辛，商也；壬癸，羽也。六律益六吕十二辰四七二十八而周天。观郑康成所论，五音本于日，十二律生于辰。其学源于《太玄》，而子云则观大衍之数五十而知之。夫卦有十二消息，升降于前后，五日而成六十卦；律有十二，一律舍五声，五声之变成六十律。冬至之卦复也，其实起于中孚，七日而后复应；冬至之律黄钟也，其实生于执始，而执始乃在冬至之前。此律历之元也，唯子云知之。今北辰不动，纽为天枢。而不动之处，其实在纽星之末一度有余，非善观天者，孰能知之哉！

(朱震《汉上易传卦图》)



图6 十二律通五行八正之氣圖

司马迁《律书》论律历，天所以通行五行八正之氣。其略曰，不周風居西北，東壁居不周風東，至於營室，至於危。十月也，律中應鍾，其于十二子為亥。廣莫風居北方，東至于虛，東至于須女。十一月也，律中黃鍾。其于十二子為子，其于十母為壬癸。東至牽牛，東至于建星。十二月也，律中大呂。條風居東北，南至于箕。正月也，律中太蕤，其于十二子為寅。南至于尾，南至于心，南至于房。明庶風居東方。二月也，律應夾鍾，其于十二子為卯，其于十母為甲乙。南至于氐，南至于亢，南至于角。三月也，律中姑洗，其于十二子為辰。清明風居東南，維西之軫，西至于翼。四月也，律中仲呂，其于十二子為巳。西至于七星，西至于張，西至于注。五月也，律中蕤賓。景風居南方，其于十二子為午，其于十母為丙丁，西至于弧。涼風居西南。維六月也，律中林鍾，其于十二子為未。北至于罰，北至于參。七月也，律中夷則，其于十二子為申。北至于濁，北至于留。律中南呂，其于十二子為酉。闔闔風居西方，其于十母為庚辛。北至于胃，北至于婁，北至于奎。九月也，律中無射，其于十二子為戌。太史公所論，即《乾凿度》所謂五音六律七變，由此而作，故大衍之數五十。七變言七宿，四七二十八而周天。甲、乙、丙、丁、庚、辛、壬、癸四方，而戊己當軒轅之宮。京房論大衍五十，謂十日十二辰二十八宿為五十，其一不用者，天之生氣。鄭康成謂天地之數五十有五，以五行氣通，凡五行減五，大衍又減一。其說皆本于此。

(朱震《漢上易傳卦圖》)

(图7)五声十二律数者,《太玄》曰:“子午之数九,丑未八,寅申七,卯酉六,辰戌五,巳亥四,故律四十二。吕三十六。并律吕之数,或还或否,凡七十有八,黄钟之数立焉。其以为度也,皆生黄钟。”

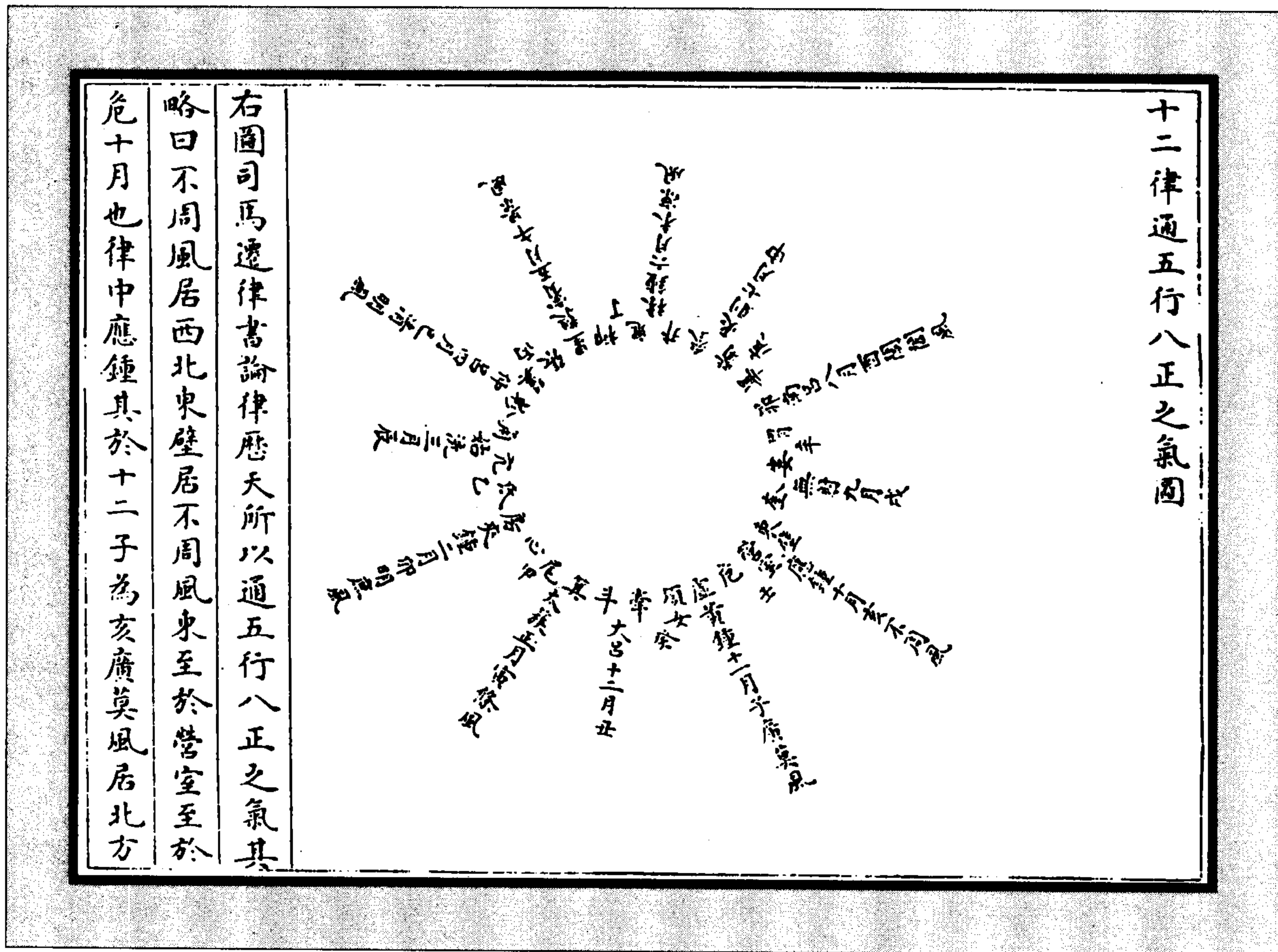
(朱震《汉上易传卦图》)



图7 五声十二律数图



图8 四卦合律图  
(杨甲《六经图》)



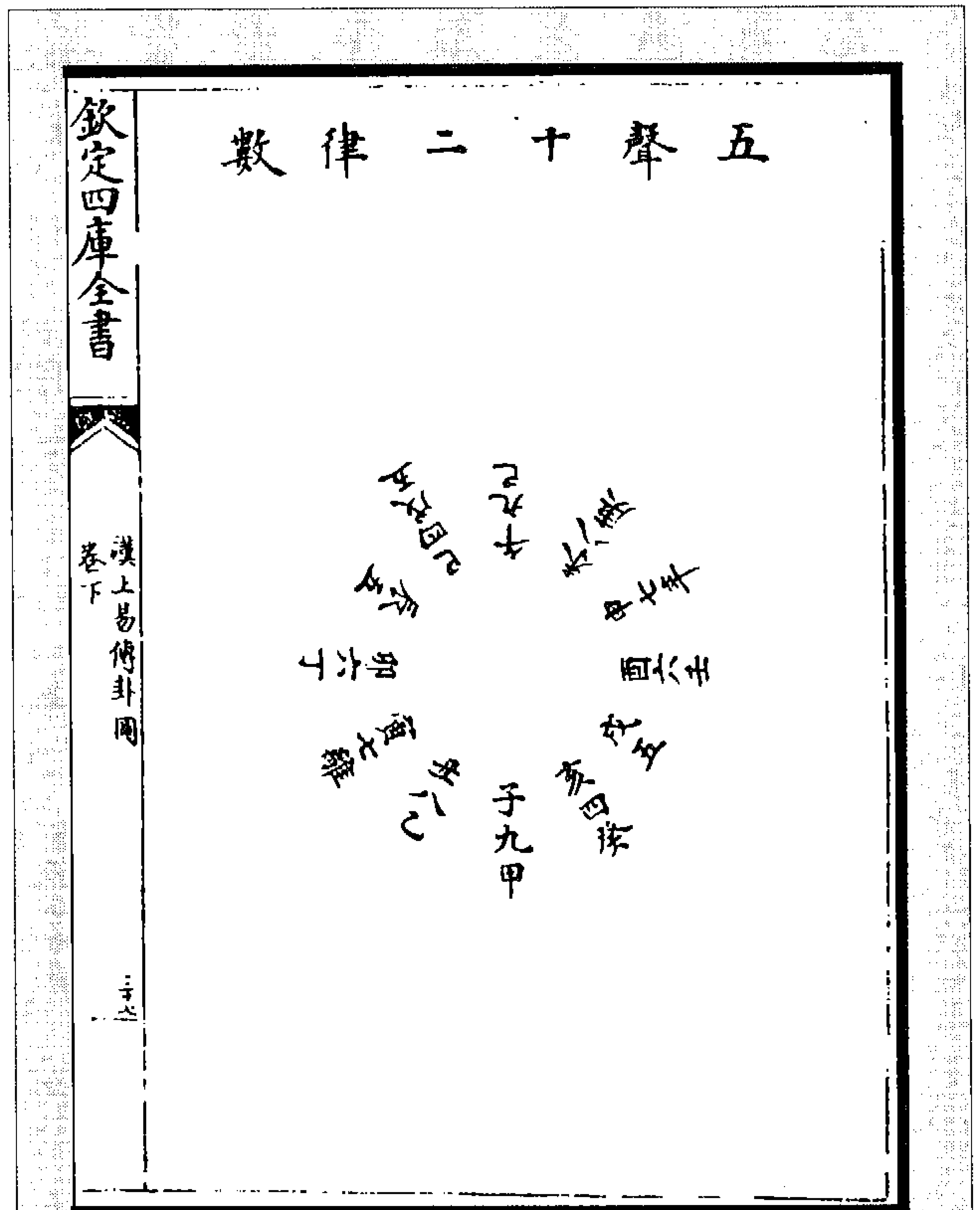

图9 卦爻律吕图

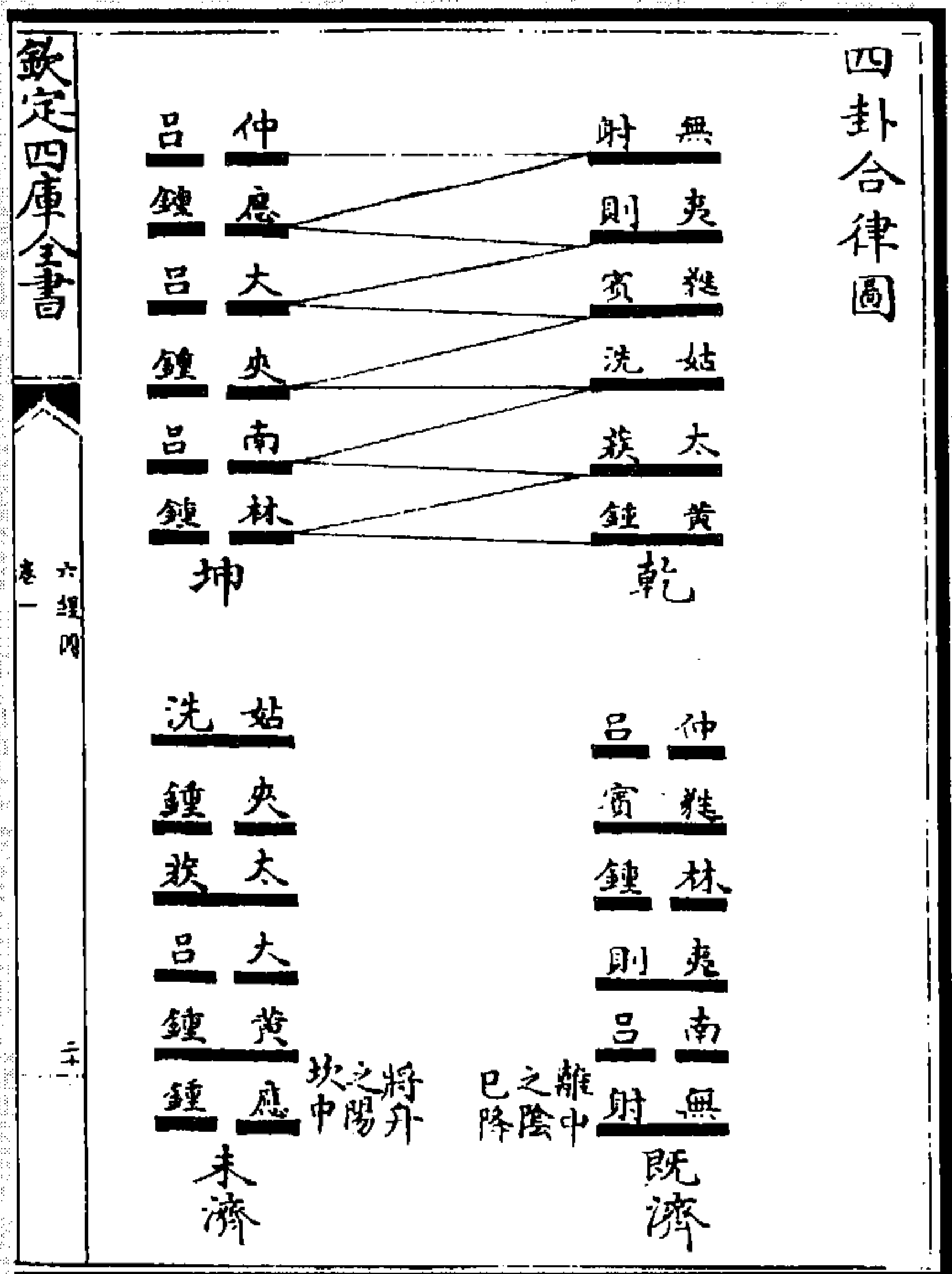
十一月复，一阳生，黄钟气应。至四月，六阳为乾，故“辟户谓之乾”。五月姤，一阴生，蕤宾气应，至十月，六阴为坤，故“闾户谓之坤”。

(杨甲《六经图》)

例		一音					納		甲		六		帝		黃				
癸	壬	辛	庚	巳	戌	丁	丙	乙	甲	癸	壬	辛	庚	巳	戌	丁	丙	乙	甲
五	六	七	八	九	五	六	七	八	九	五	六	七	八	九	五	六	七	八	九
未	午	巳	辰	卯	寅	丑	子	亥	戌	酉	申	未	午	巳	辰	卯	寅	丑	子
八	九	四	五	六	七	八	九	四	五	六	七	八	九	四	五	六	七	八	九
共	共	共	共	共	共	共	共	共	共	共	共	共	共	共	共	共	共	共	共
二	二	二	二	二	二	二	二	二	二	二	二	二	二	二	二	二	二	二	二
十	十	十	十	十	十	十	十	十	十	十	十	十	十	十	十	十	十	十	十
八	四	七	四	七	六	八	九	四	五	四	七	二	三	六	七	八	九	四	五
陰	陽	陰	陽	陰	陽	陰	陽	陰	陽	陰	陽	陰	陽	陰	陽	陰	陽	陰	陽
水	木	金	金	土	土	水	水	火	火	金	金	土	土	木	木	火	火	金	金

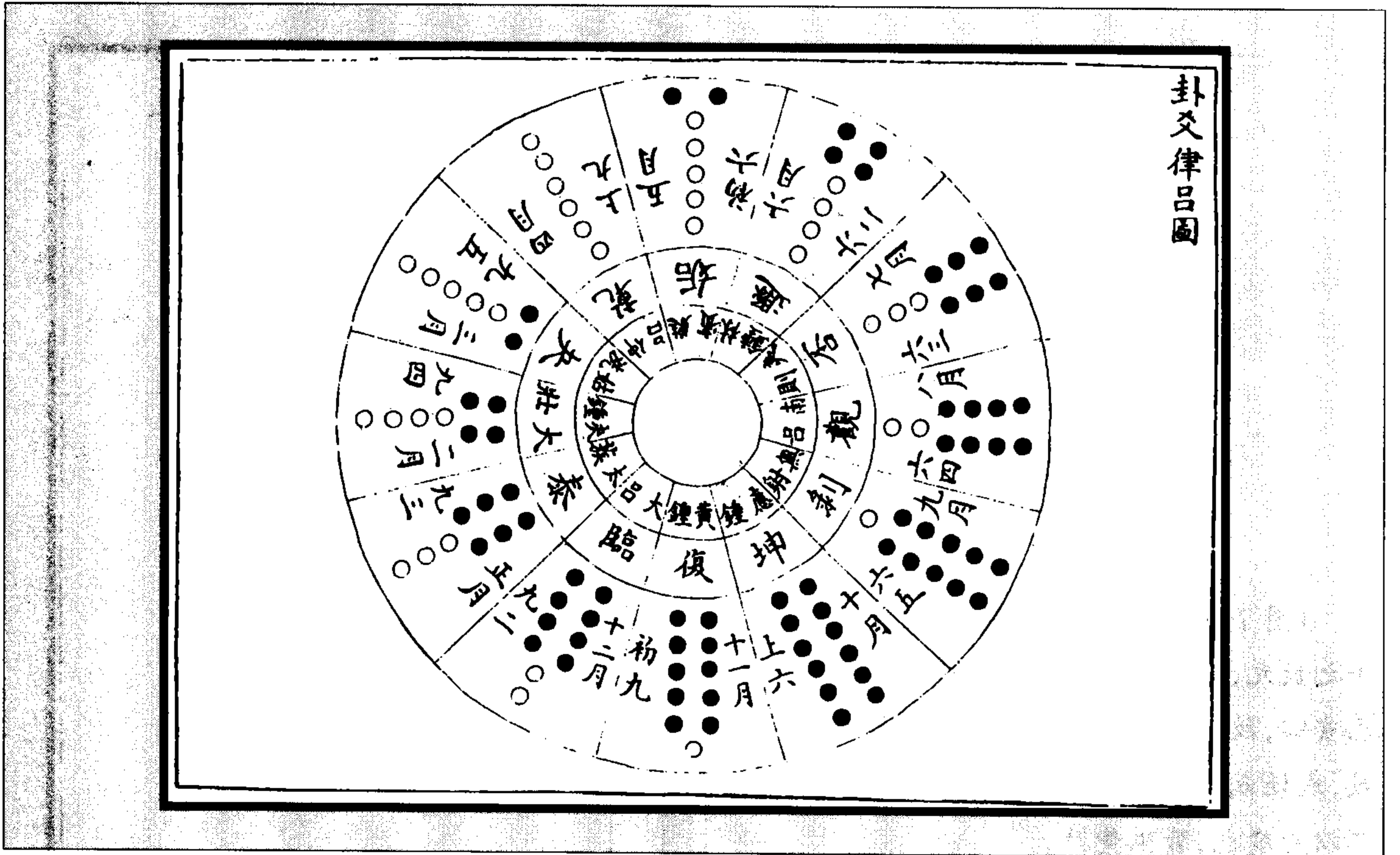
图10 黄帝六甲纳音一例图

例		二		音		納		甲		六		帝		黃					
癸五卯六	壬六寅七	辛七丑八	庚八子九	巳亥亥四	戊五戌五	丁酉酉六	丙七申七	乙八未八	甲九午九	癸五巳四	壬六辰五	辛七卯六	庚八寅七	巳九丑八	丙七戌五	丁六亥四	乙八酉六	甲九申五	
共二十四	共三十二	共三十二	共二十三	共二十六	共二十六	共三十四	共三十四	共三十四	共三十四	共二十	共二十八	共二十八	共三十一	共三十一	共二十二	共二十二	共二十	共二十	
陰金	陽金	陰土	陽土	陰水	陽水	陰火	陽火	陰金	陽金	陰水	陽水	陰木	陽木	陰火	陽火	陰土	陽土	陰水	陽水

图 11 黄帝六甲纳音二例图

例		三		音		納		甲		六		帝		黃					
癸五亥六	壬六戌五	辛七酉六	庚八申七	巳九未八	戊五午九	丁六巳四	丙七辰五	乙八卯六	甲九寅七	癸五丑八	壬六子九	辛七亥四	庚八戌五	巳九酉六	丙七午九	丁六未八	乙八巳四	甲九辰五	
共二十	共二十八	共二十八	共三十六	共三十六	共二十二	共二十二	共三十	共三十	共三十	共二十八	共二十四	共二十四	共二十七	共二十七	共三十	共三十	共二十六	共二十六	
陰水	陽水	陰木	陽木	陰火	陽火	陰土	陽土	陰水	陽水	陰木	陽木	陰金	陽金	陰土	陽土	陰水	陽水	陰火	陽火

图 12 黄帝六甲纳音三例图

邵子曰，策不用十，有无之极也，以况自然之数也。今六甲纳音，遇策数之十，皆除却不用，而用者，乃策数所除之余耳。余一与六为火，余二与七为土，余三与八为木，余四与九为金，余五与十为水。策不用十，其义在此。然十者数之全，去十不用何也？《归藏》取则《河图》者也。《河图》藏十不具，是以《归藏》去十不用。去十不用，然后纳音之数得彰其用。此不用者，所以为用也。

(朱元昇《三易备遗》)



图 13 納甲納音之圖  
(熊禾《勿軒易學啟蒙圖傳通義》)



图 14 卦分律呂圖

杨氏云，十一月复，一阳生黄钟气。至四月之阳为乾，故“辟户谓之乾”。五月姤，一阴生蕤宾气应，至十月，六阴为坤，故“阖户谓之坤”焉。

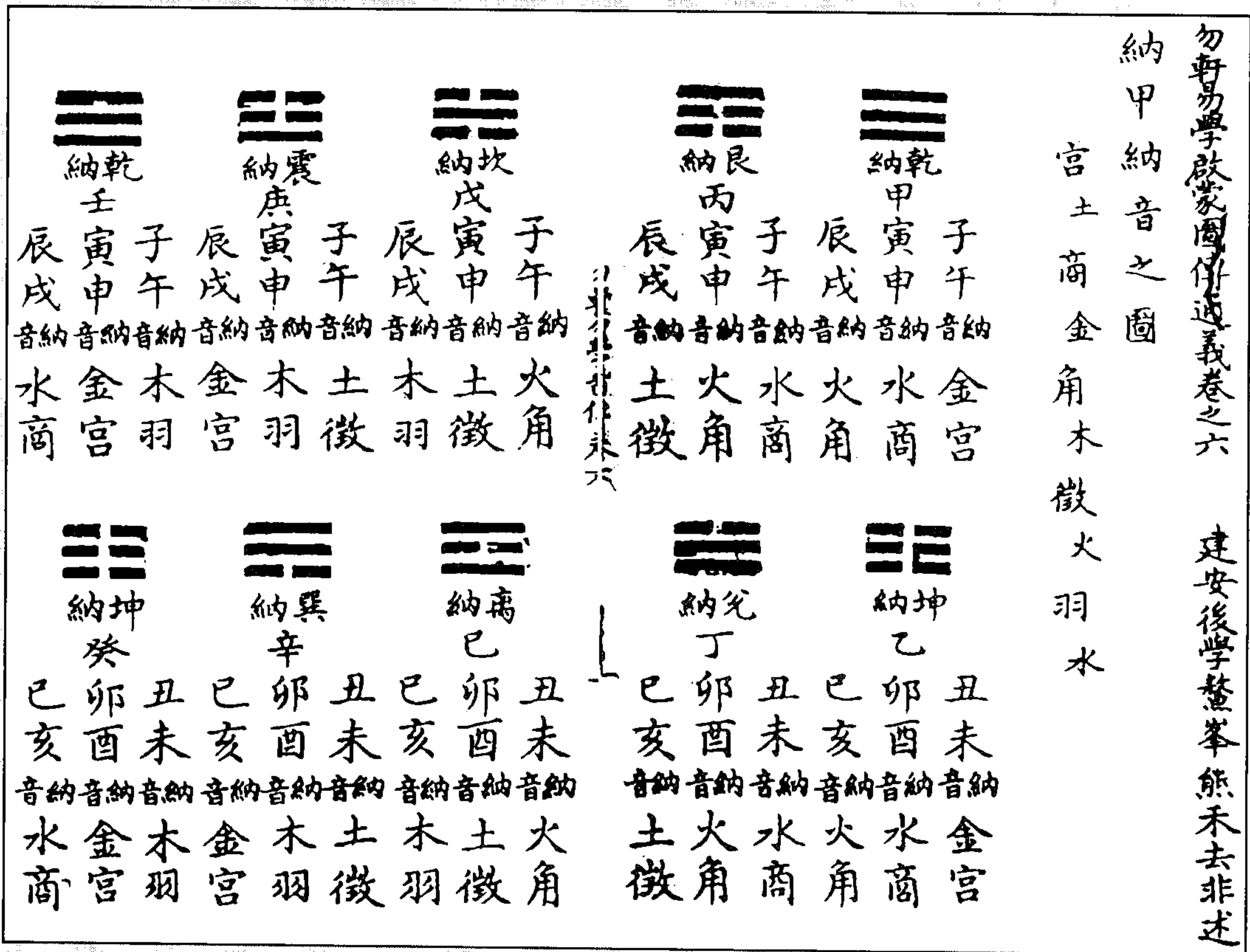

图 15 乾坤合律图  
(《周易图》)

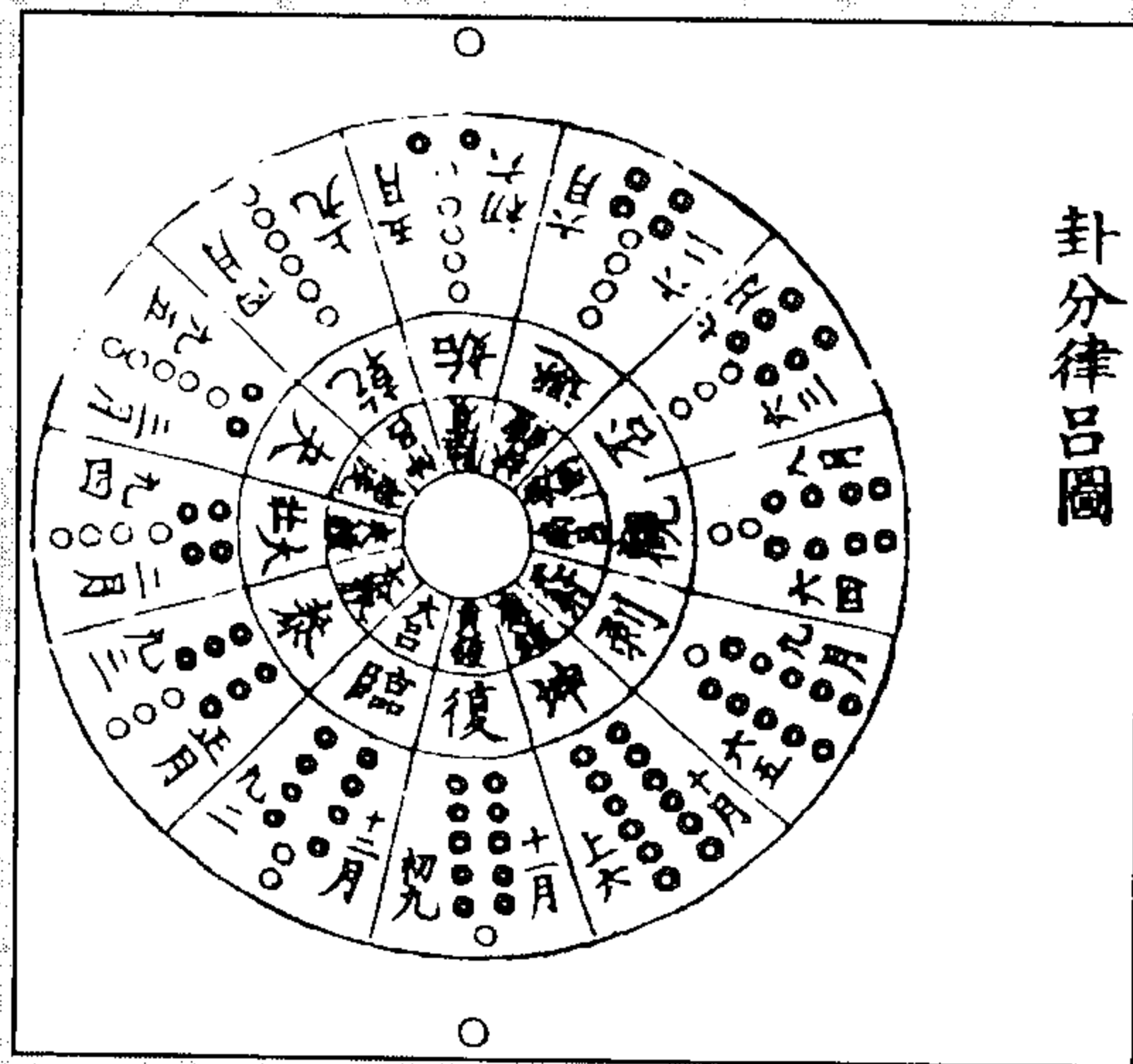

图 17 六律六吕图

图 16 五声八音图

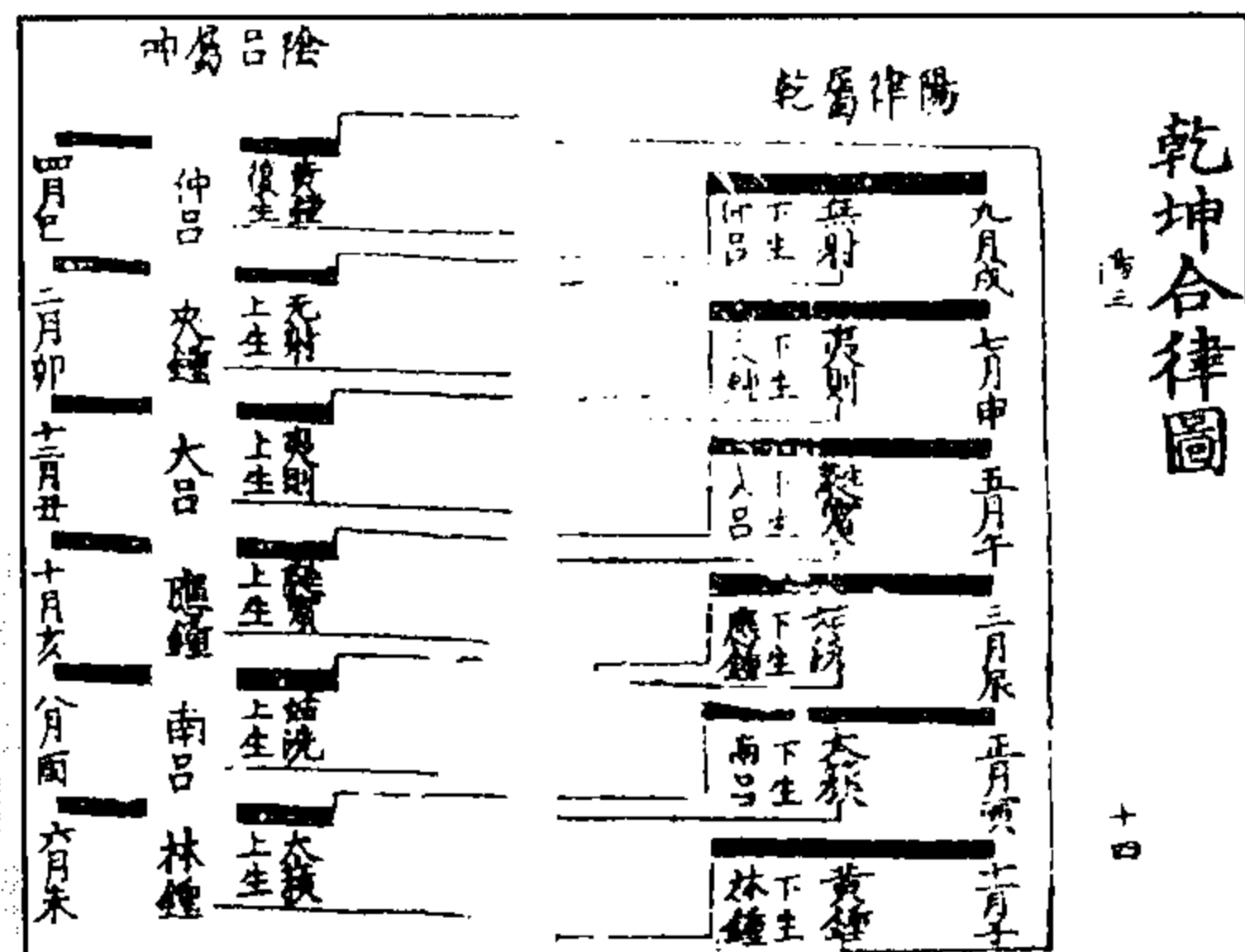
(鲍宁《天原发微各类图》)

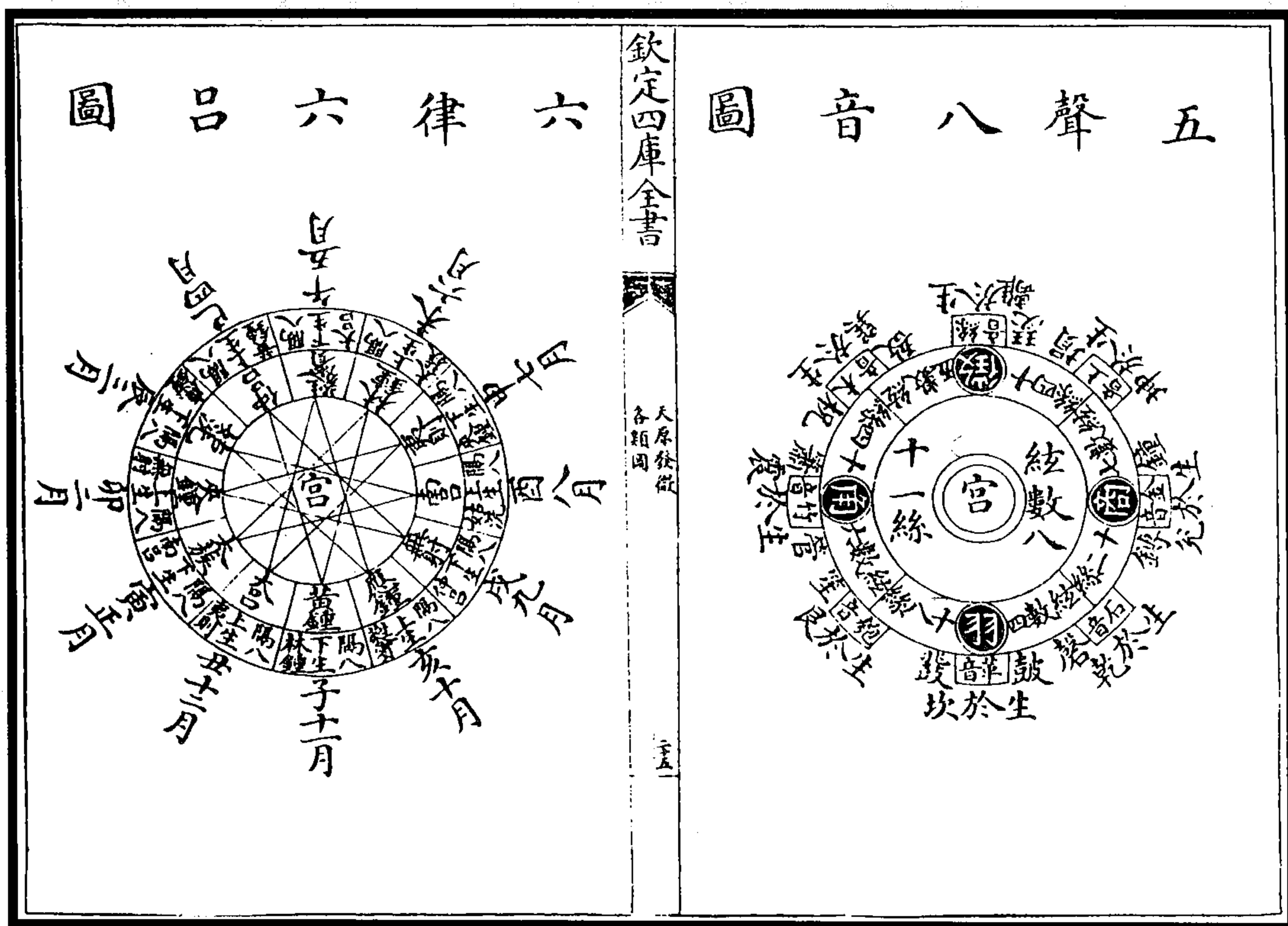

图 18 經世律呂聲音變化圖 (季本《易學四同別錄》)



潛老夫曰五行本位西  
方屬金五行有聲而最  
清者金故納音首金所  
謂甲子乙丑海中金也  
五聲宮商角徵羽既輪  
之後則起以應天地之  
生數則起于西方初與  
宮相納音之理起于西  
而支于始甲子則仍起  
于此乾統之也凡氣始  
于東方而右行木傳火  
火傳土土傳金金傳水  
也音起于西方而左行  
金傳火火傳木木傳水  
水傳土也沈存中謂納  
音納甲皆乾始而坤終  
也音始西方起金西左  
里

图 19 六甲六子纳音图  
(方以智《周易时论合编》)

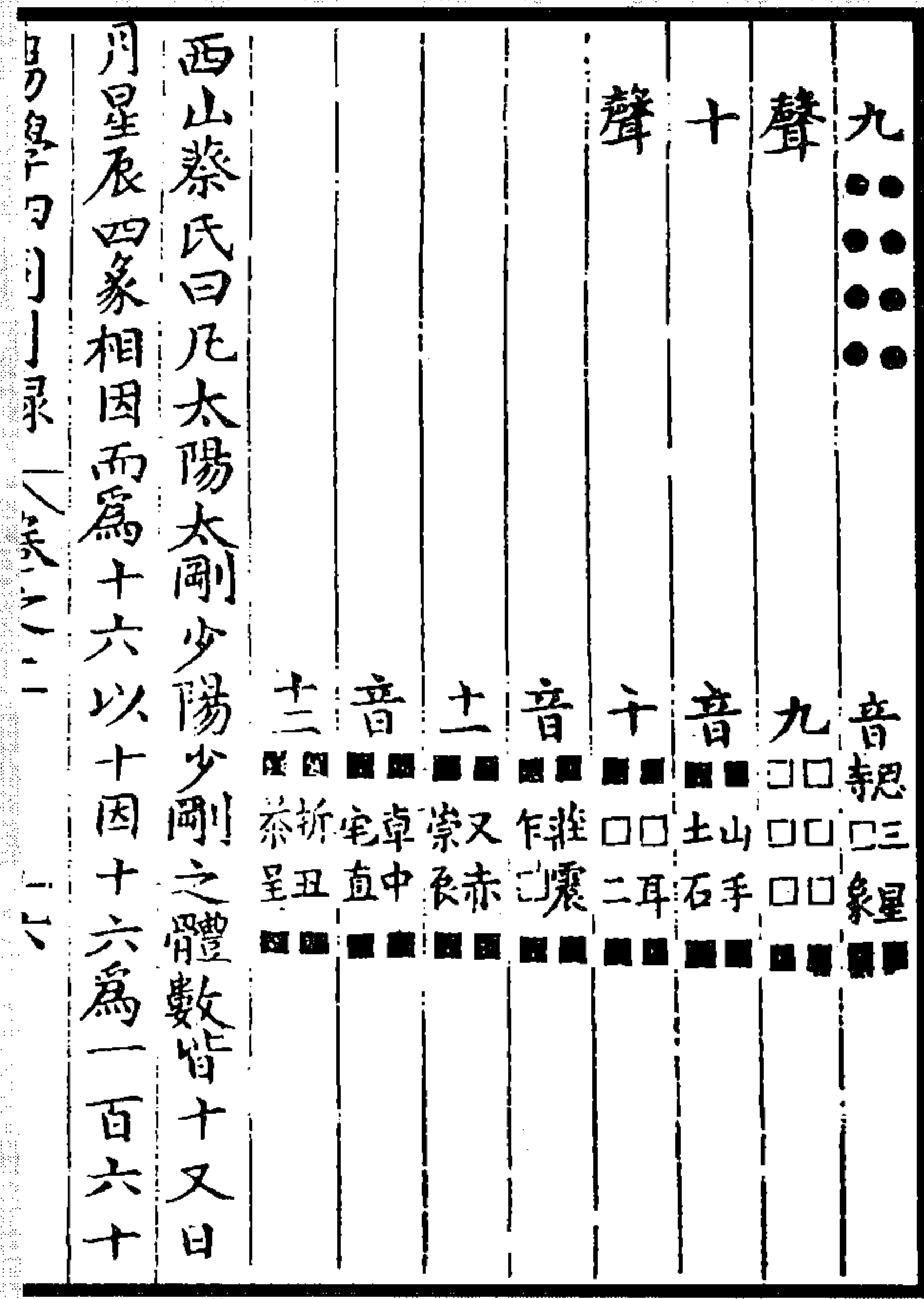
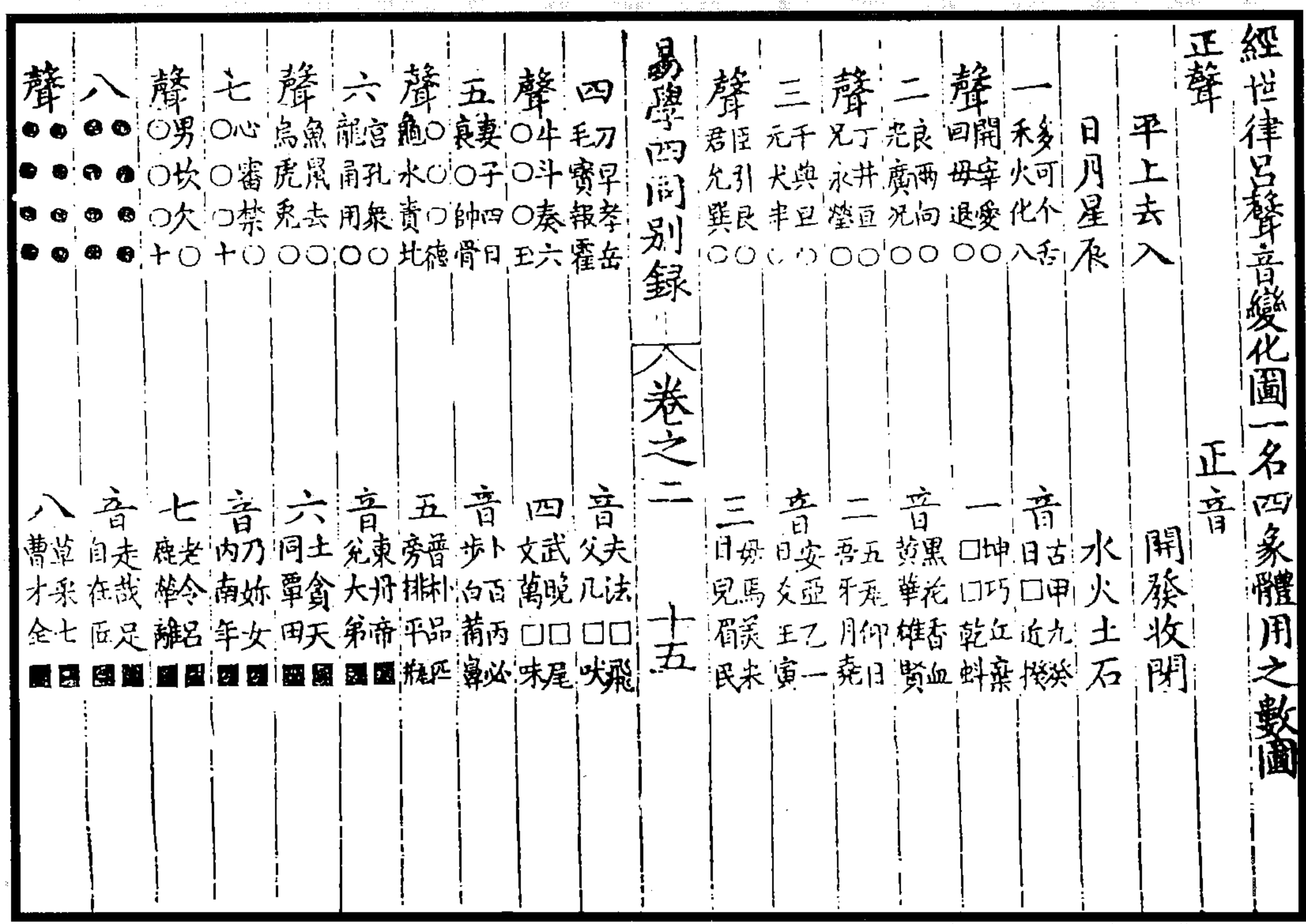
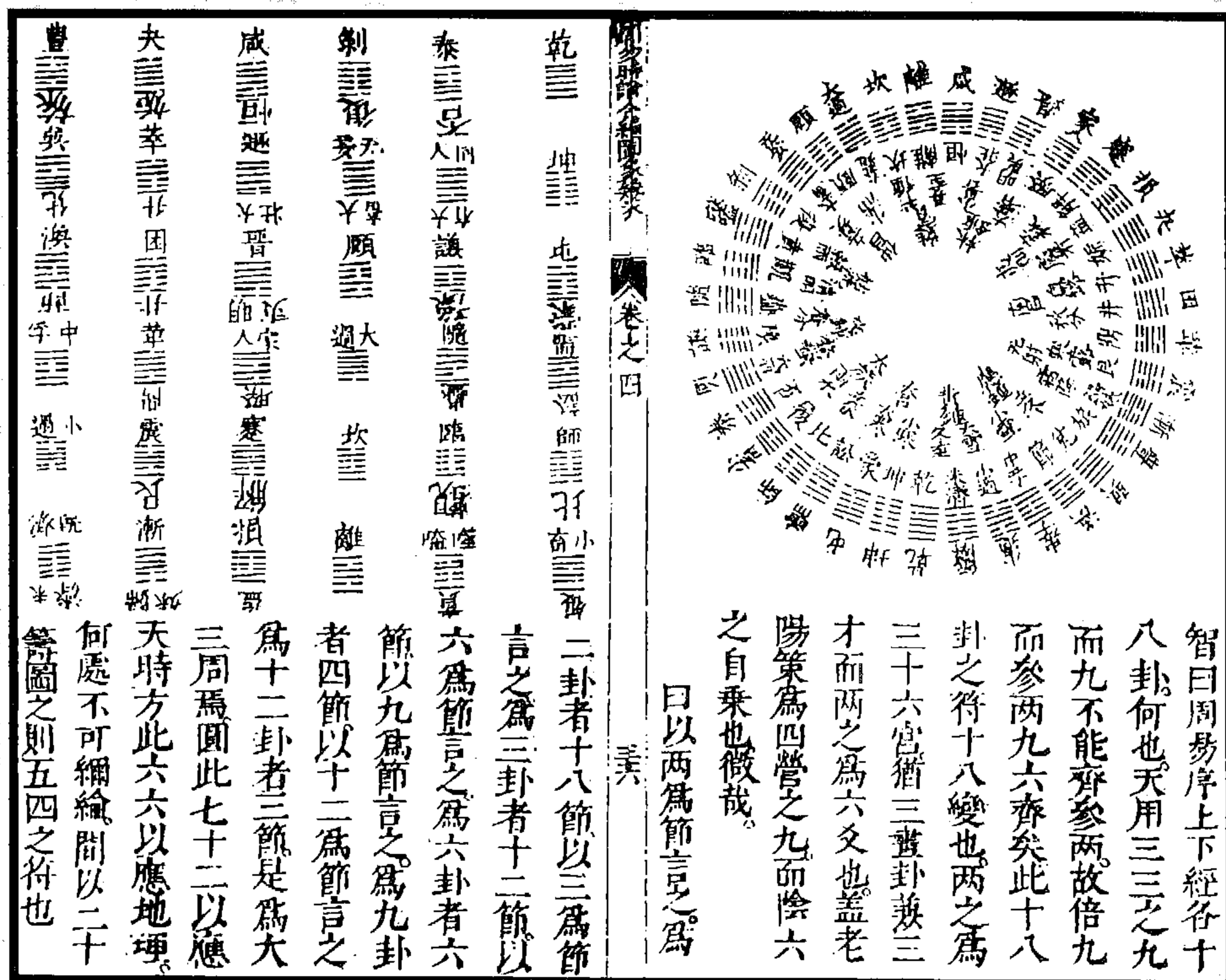

乾 坤 屯 蒙 師 比 小畜 二卦者十八節以三為節  
言之為三卦者十二節以  
泰 夬 人 需 訟 旅 隨 臨 節 噬嗑 六為節言之為六卦者六  
節以九為節言之為九卦  
剝 復 泰 否 觀 大過 坎 離 者四節以十二為節言之  
為十二卦者三節是為大  
咸 恒 遁 晉 否 益 漸 漸 漸 漸 三周焉圓此七十二以應  
夫 萃 困 革 震 漸 漸 漸 漸 天時方此六六以應地坤  
豐 渙 中 過 既 蒙 何處不可細繪間以二十  
等圖之則五四之符也

智曰周易序上下經各十  
八卦何也天用三三之九  
而九不能齊參兩故倍九  
而參兩九六齊矣此十八  
卦之符十八變也兩之為  
三十六宮猶三畫卦兼三  
才而兩之為六爻也蓋老  
陽策為四營之九而陰六  
之自乘也微哉  
曰以兩為節言是為

图 20 周易卦序方圓律气图  
(方以智《周易时论合编》)



乾元金圖水火相  
南火水書  
大有矣  
圖之八行有因四象數位而適有老幾書之八行  
因于後天八卦而水火獨尊二土和節姑言其標

潜老夫曰生亦克亦生也。震木兩火乾金。兩天  
不變震居離位。居乾位乾在天門。以用東南故  
震陽合明法之卦而乾合二卦為无妄大壯同人

<p>火燥氣 水濕氣 智謂俱是氣俱 是所以為氣但 地水火風 四大亦分凝形。蘊光發 氣形光聲 一行言 氣土水火 泰西言 水生氣 全殺氣 共為四分也 土雜沖氣</p>	<p>中五四列 倍四為八 卦加四為 十二宮三 其四而二 其六也或 易乾艮故 丑寅屬土 戌亥屬土</p>	<p>有以四木四火四金四 土而八水者。乾鑿度以 土居水位。五常以信居 北。以智統之。乾元亨利 貞。以貞司北。蓋水土一 五相環也。</p>
<p>每小五之中。各為五行。此世所畧也。五六行 干支為六十。以應藏四之八八卦。蓋五其十 二也。各加虛。即七十二故八八全列而納虛 應天。自然適合者也。律呂也。卦氣也。納音也 皆本諸此。</p>	<p>五運以對數化土金水木火相生也。 六氣有二火。 七音有變宮變徵。 納甲有三說。 貴人陽起子陰起申別有圖說。 貴人无對對者曰天空。 太乙以十六起。六壬以十二起。奇門以八起。</p>	<p>五音配之。故子又屬土。寅 丑屬金。酉又屬水。○二其 八為十六。而三其八則二 十四向矣。即兩其十三也 三合本于洛書。而生于前 四。狂于中。四。衰于後。四。旋 理盡此。其以三八分者。亦 然。東一卦。西一卦。南北共 一卦。亦三八也。</p>

图 21 五行杂变七图  
(方以智《周易时论合编》)





图 23 黄钟空围九分图



图 22 律应卦气相生图

(方以智《周易时论合编》)

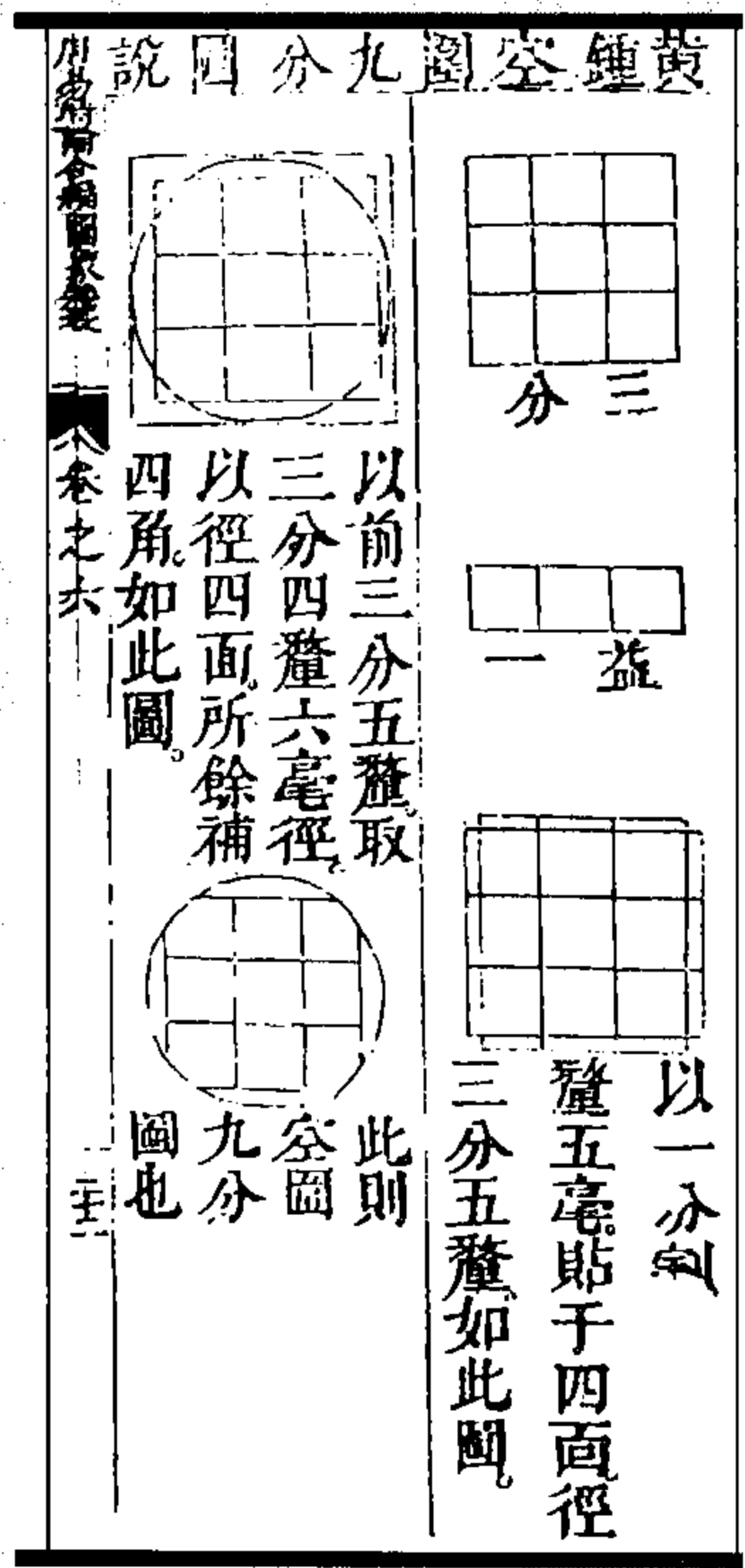

图 25 律吕合洛书洪范图



图 24 律吕合河图洪范图

(高雪君《易经来注图解》)

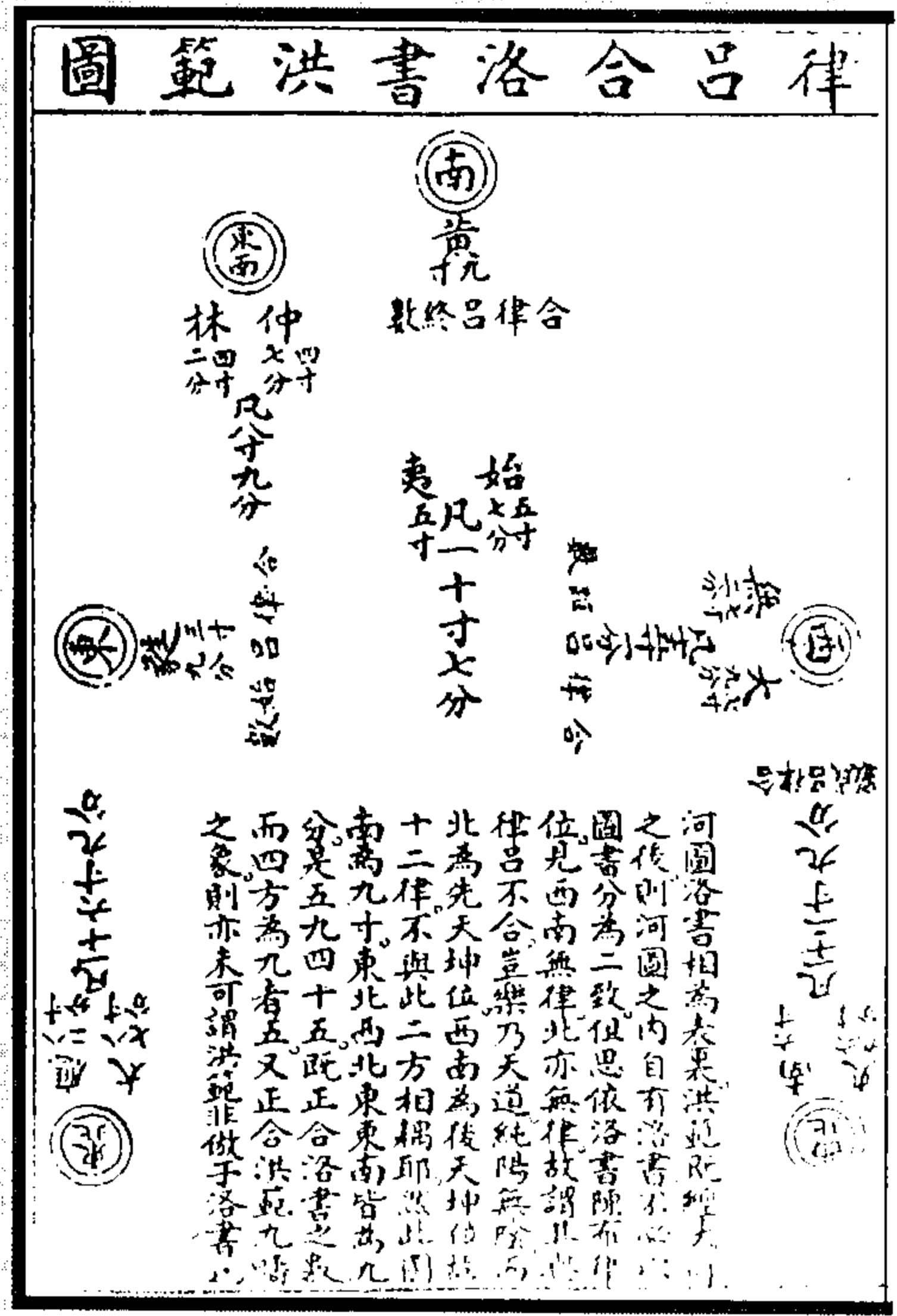
欽定四庫全書	
易學象數論	
卷一	
三十四	
內經納音圖	
陽	陰
甲子乙丑金	丙寅丁卯火
戊辰巳巳木	庚午辛未土
壬申癸酉金	甲戌乙亥火
丙子丁丑水	戊寅巳卯土
庚辰辛巳金	壬午癸未木
甲申乙酉水	丙戌丁亥土
戊子巳丑火	庚寅辛卯木
壬辰癸巳水	甲午乙未金
丙申丁酉火	戊戌巳亥木
庚子辛丑土	壬寅癸卯金
甲辰乙巳火	丙午丁未水
律	呂
戊申巳酉土	庚戌辛亥金
壬子癸丑木	甲寅乙卯木
丙辰丁巳土	戊午巳未火
庚申辛酉木	壬戌癸亥水

图 26 内经纳音图  
(黄宗羲《易学象数论》)

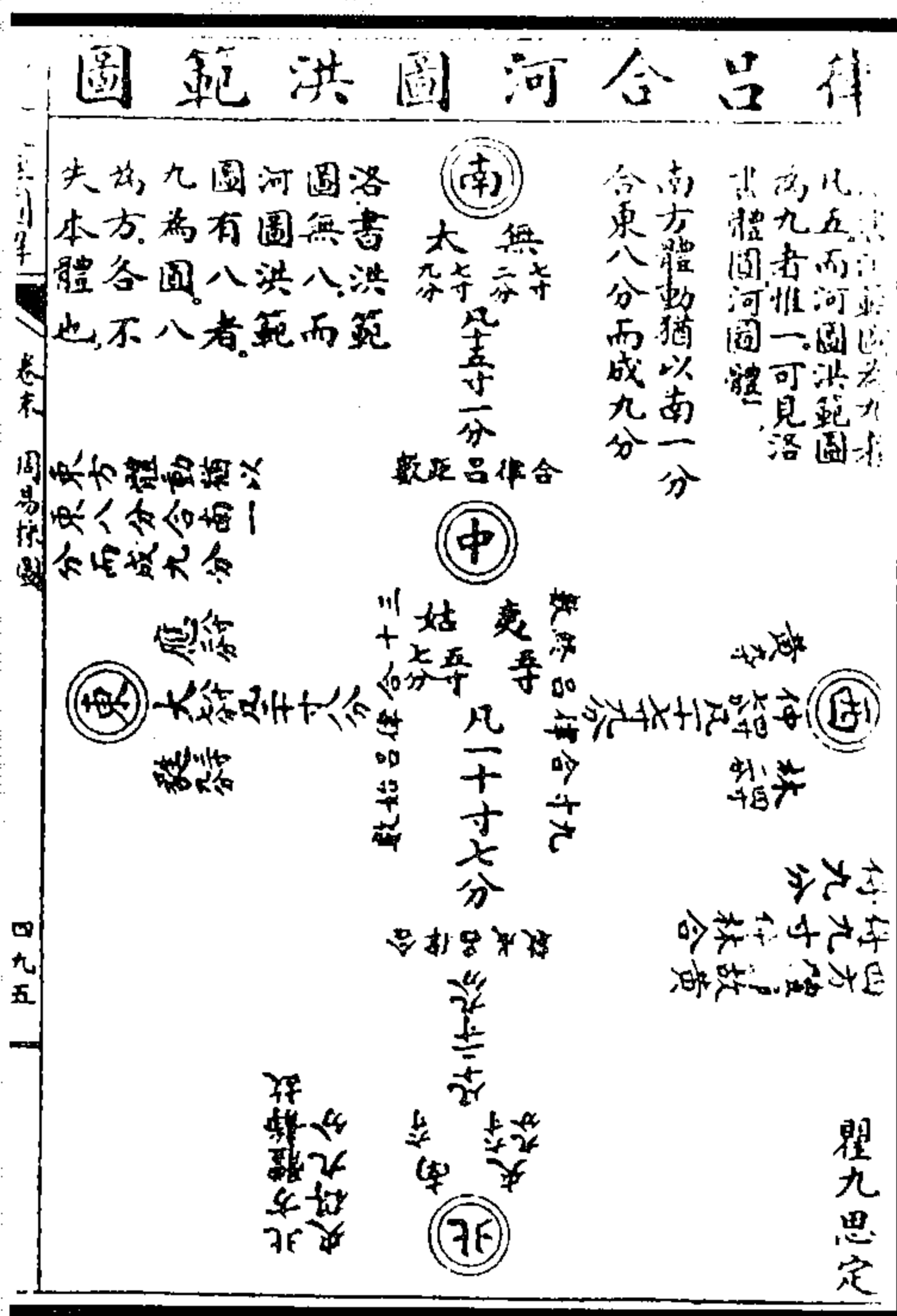
欽定四庫全書			
易學象數論			
卷一			
三十五			
葛稚川納音圖			
一言宮屬土	庚子庚午	辛丑辛未	戊寅戊申
巳卯巳酉	丙辰丙戌	丁巳丁亥	
三言徵屬火	戊子戊午	己丑己未	丙寅丙申
丁卯丁酉	甲辰甲戌	乙巳乙亥	
五言羽屬水	丙子丙午	丁丑丁未	甲寅甲申
乙卯乙酉	壬辰壬戌	癸巳癸亥	
七言商屬金	甲子甲午	乙丑乙未	壬寅壬申
癸卯癸酉	庚辰庚戌	辛巳辛亥	
九言角屬木	壬子壬午	癸丑癸未	庚寅庚申
辛卯辛酉	戊辰戊戌	己巳己亥	

图 27 葛洪纳音图  
(黄宗羲《易学象数论》)

揚子雲積數納音圖

甲子乙丑三十四	甲申乙酉三十	甲辰乙巳二十六
丙寅丁卯二十六	丙戌丁亥二十二	丙午丁未三十
戊辰巳巳二十三	戊子巳丑三十一	戊申巳酉二十七
庚午辛未三十二	庚寅辛卯二十八	庚戌辛亥二十四
壬申癸酉二十四	壬辰癸巳二十	壬子癸丑二十八
甲戌乙亥二十六	甲午乙未三十四	甲寅乙卯三十
丙子丁丑三十	丙申丁酉二十六	丙辰丁巳二十二

欽定四庫全書 易學象數論 卷一 三十一

戊寅巳卯二十七	戊戌巳亥二十三	戊午巳未三十一
庚辰辛巳二十四	庚子辛丑三十二	庚申辛酉二十八
壬午癸未二十八	壬寅癸卯二十四	壬戌癸亥二十

图 28 扬雄积数纳音图  
(黄宗羲《易学象数论》)



图 30 纳音图



图 29 律应卦气相生图

(钱澄之《田间易学》)

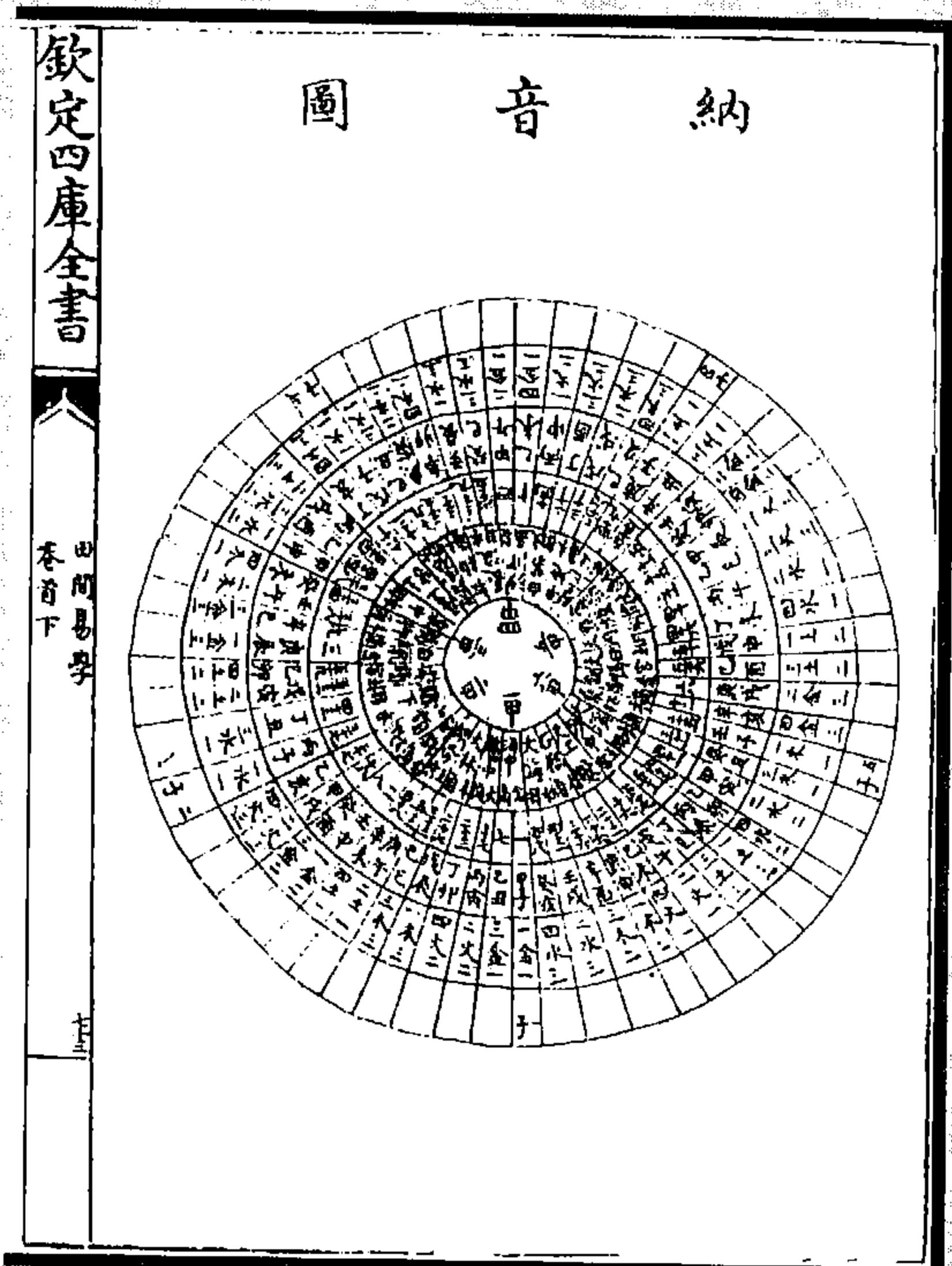

图 32 地易八卦律吕征

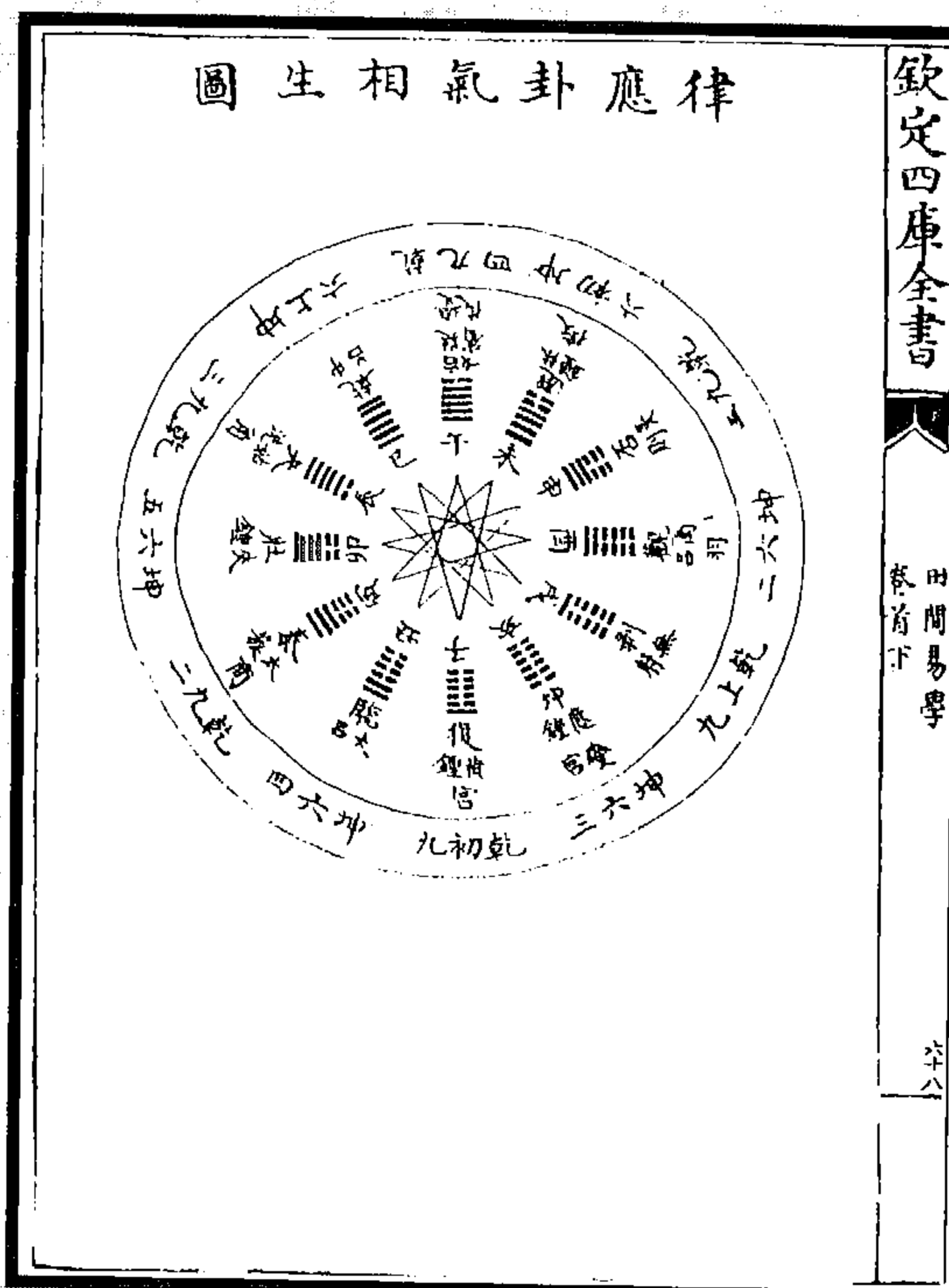
图 31 天易八卦律吕征

(董说《易发》)

<h3 style="text-align: center;">同 統 律 音</h3> <table style="margin: auto; border-collapse: collapse;"> <tr> <td style="padding: 5px;">羽</td> <td style="padding: 5px;">徵</td> <td style="padding: 5px;">角</td> <td style="padding: 5px;">商</td> <td style="padding: 5px;">宮</td> <td rowspan="5" style="padding: 5px; vertical-align: middle;">上宮商角徵羽</td> </tr> <tr> <td style="padding: 5px;">夷</td> <td style="padding: 5px;">蕤</td> <td style="padding: 5px;">始</td> <td style="padding: 5px;">太</td> <td style="padding: 5px;">黃</td> </tr> <tr> <td style="padding: 5px;">南</td> <td style="padding: 5px;">林</td> <td style="padding: 5px;">仲</td> <td style="padding: 5px;">夾</td> <td style="padding: 5px;">大</td> </tr> <tr> <td style="padding: 5px;">無</td> <td style="padding: 5px;">夷</td> <td style="padding: 5px;">蕤</td> <td style="padding: 5px;">姑</td> <td style="padding: 5px;">太</td> </tr> <tr> <td style="padding: 5px;">應</td> <td style="padding: 5px;">南</td> <td style="padding: 5px;">林</td> <td style="padding: 5px;">仲</td> <td style="padding: 5px;">夾</td> </tr> <tr> <td style="padding: 5px;">黃</td> <td style="padding: 5px;">無</td> <td style="padding: 5px;">夷</td> <td style="padding: 5px;">蕤</td> <td style="padding: 5px;">姑</td> <td rowspan="5" style="padding: 5px; vertical-align: middle;">下宮</td> </tr> <tr> <td style="padding: 5px;">宮</td> <td style="padding: 5px;">商</td> <td style="padding: 5px;">角</td> <td style="padding: 5px;">徵</td> <td style="padding: 5px;">羽</td> </tr> </table>	羽	徵	角	商	宮	上宮商角徵羽	夷	蕤	始	太	黃	南	林	仲	夾	大	無	夷	蕤	姑	太	應	南	林	仲	夾	黃	無	夷	蕤	姑	下宮	宮	商	角	徵	羽	<h3 style="text-align: center;">異 辨 律 音</h3> <div style="text-align: center;"> </div>
羽	徵	角	商	宮	上宮商角徵羽																																	
夷	蕤	始	太	黃																																		
南	林	仲	夾	大																																		
無	夷	蕤	姑	太																																		
應	南	林	仲	夾																																		
黃	無	夷	蕤	姑	下宮																																	
宮	商	角	徵	羽																																		
<p>易原</p> <p>律法</p> <p>三六</p>																																						

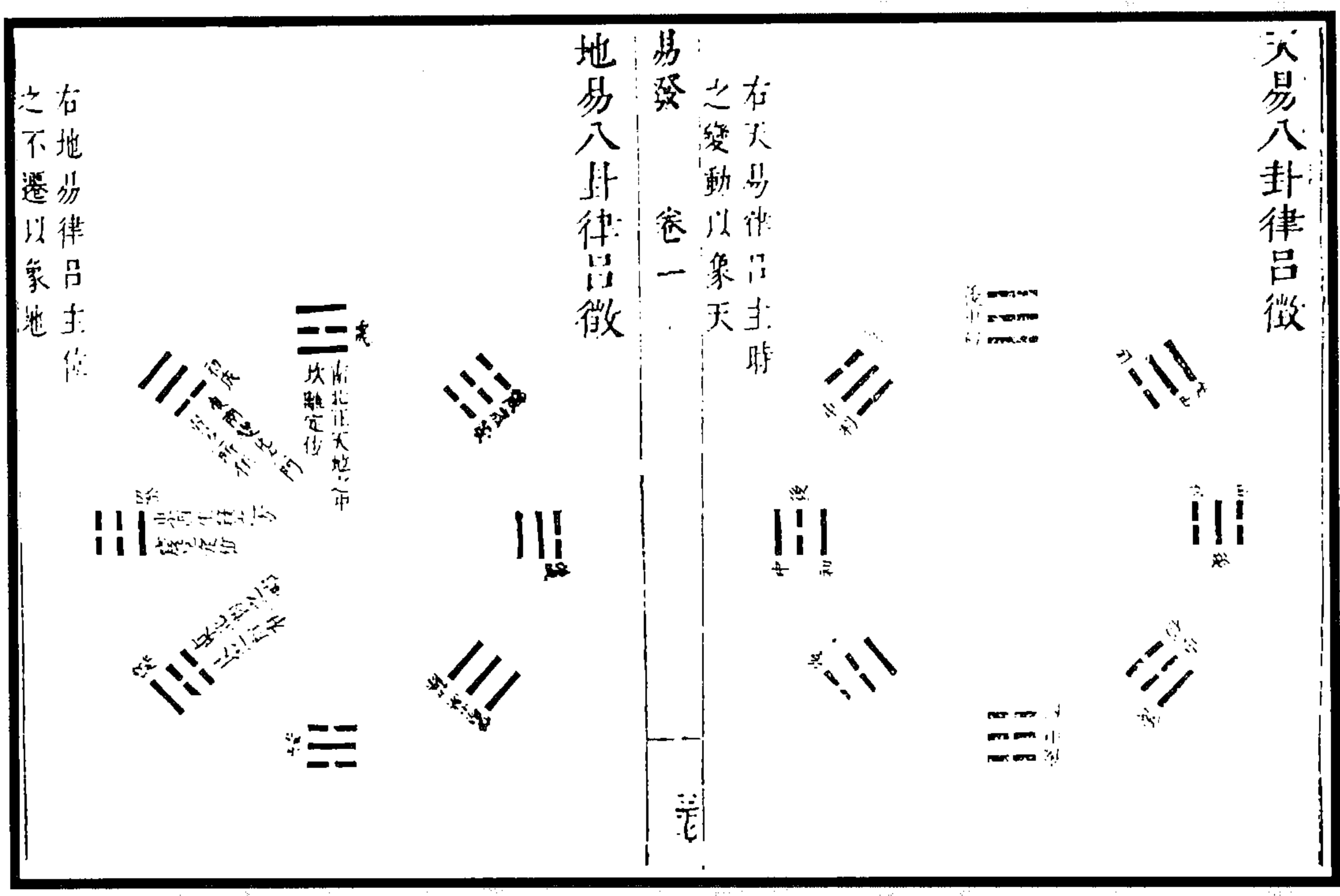

图 33 音律与河洛四图  
(赵振芳《易原》)



图 35 河图五音变数图  
(江永《河洛精蕴》)

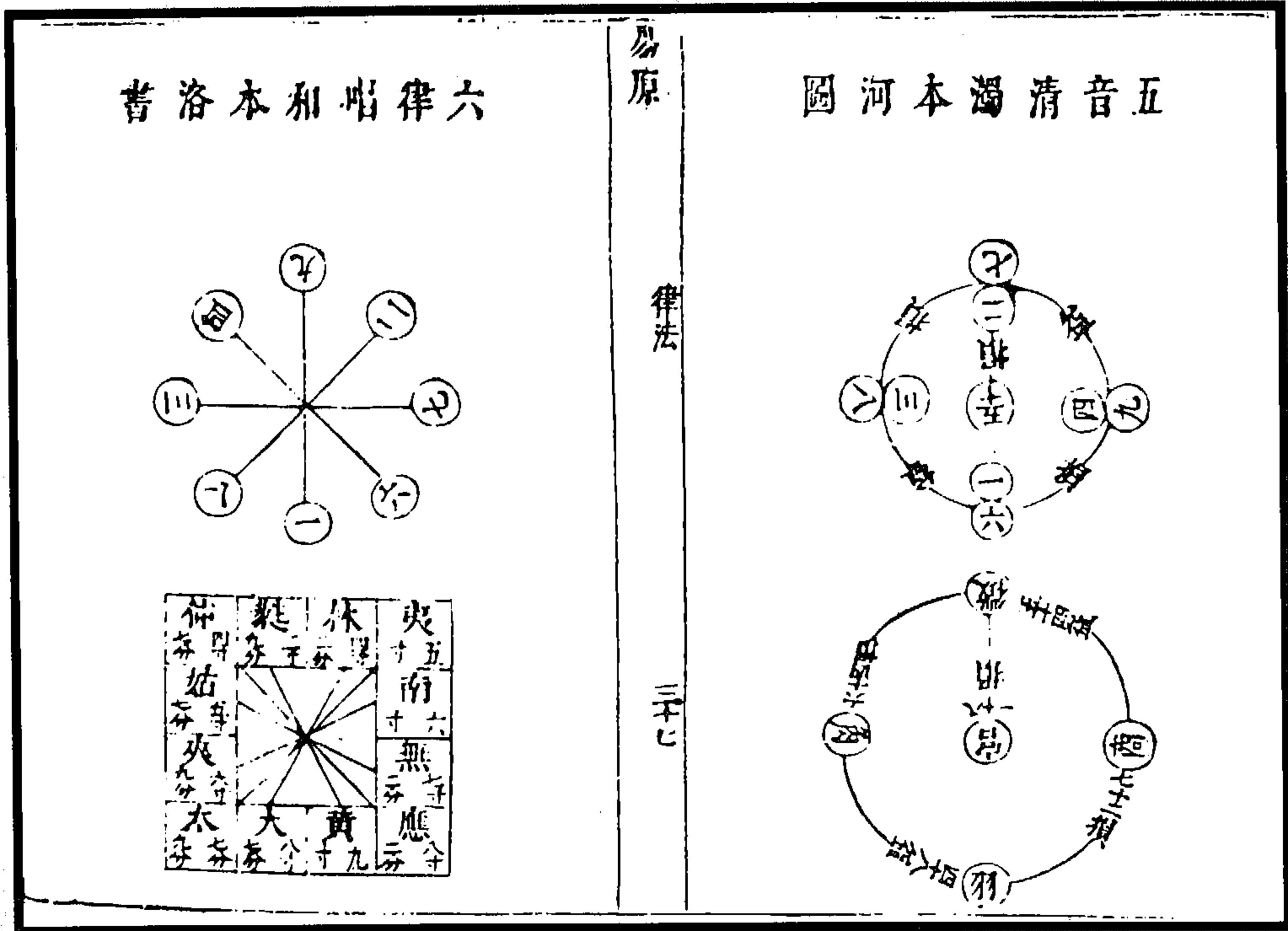

图 34 河图五音本数图

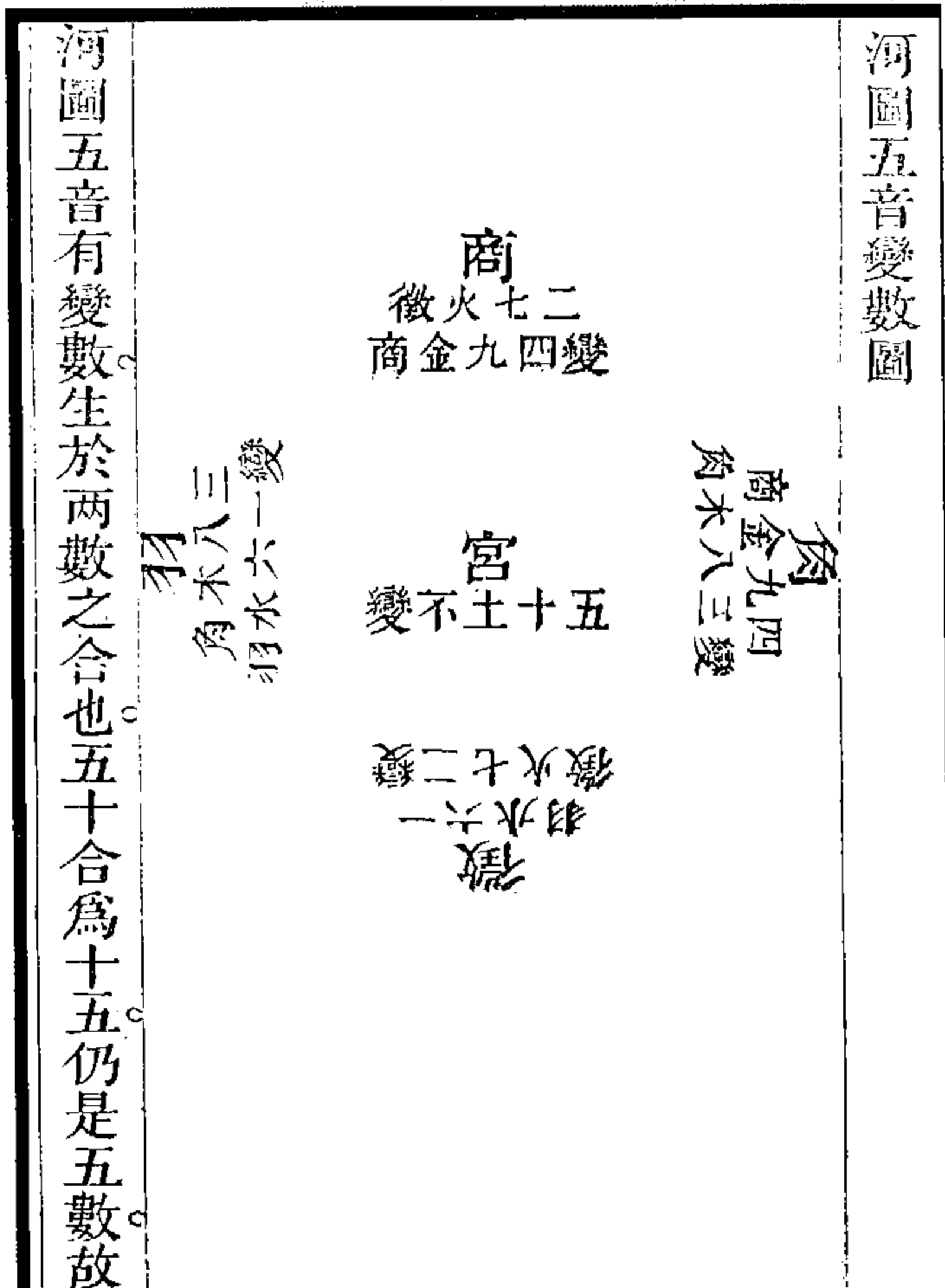

图 37 洛书应十二律图

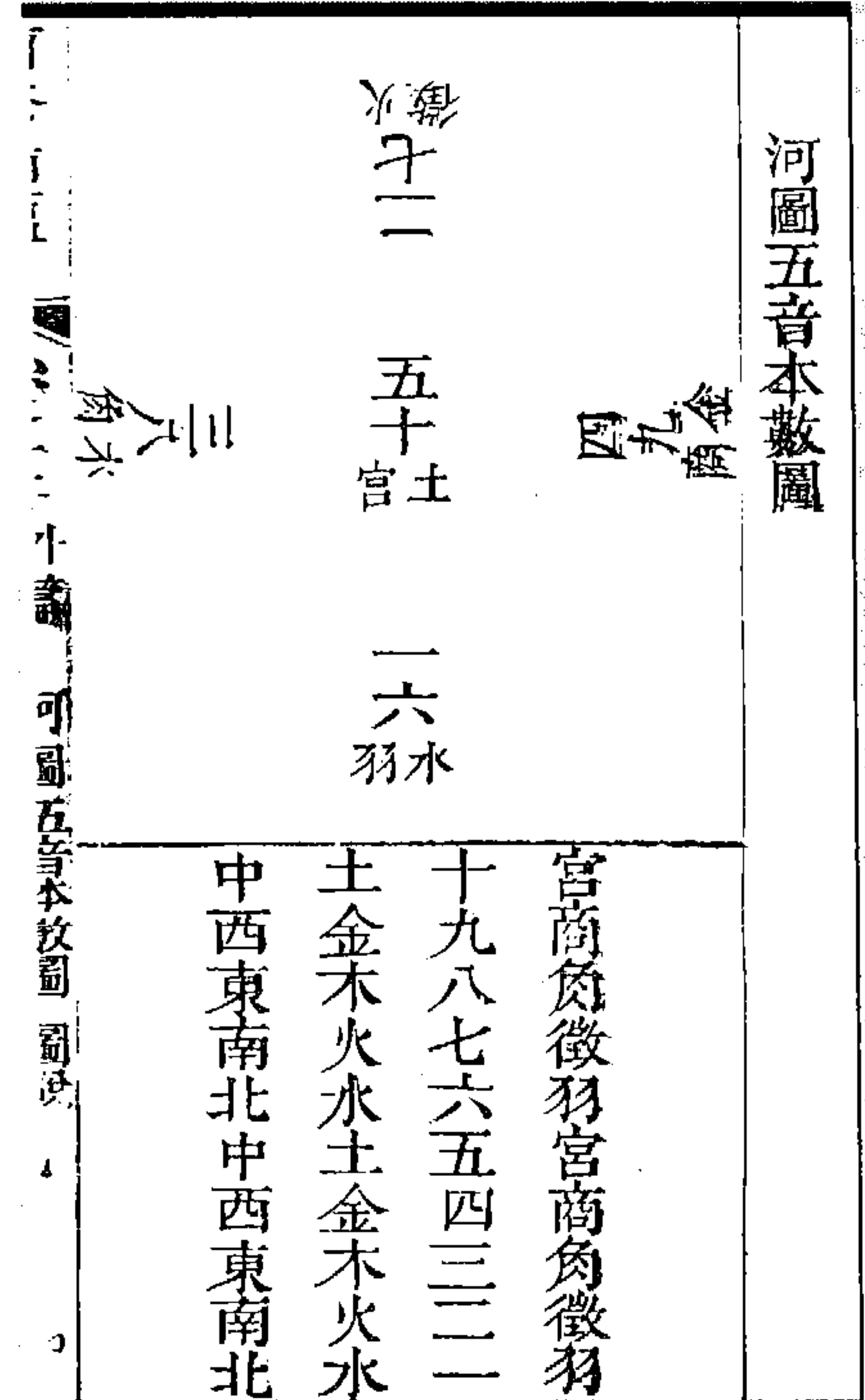

图 36 河图五音顺序相生图

(江永《河洛精蕴》)

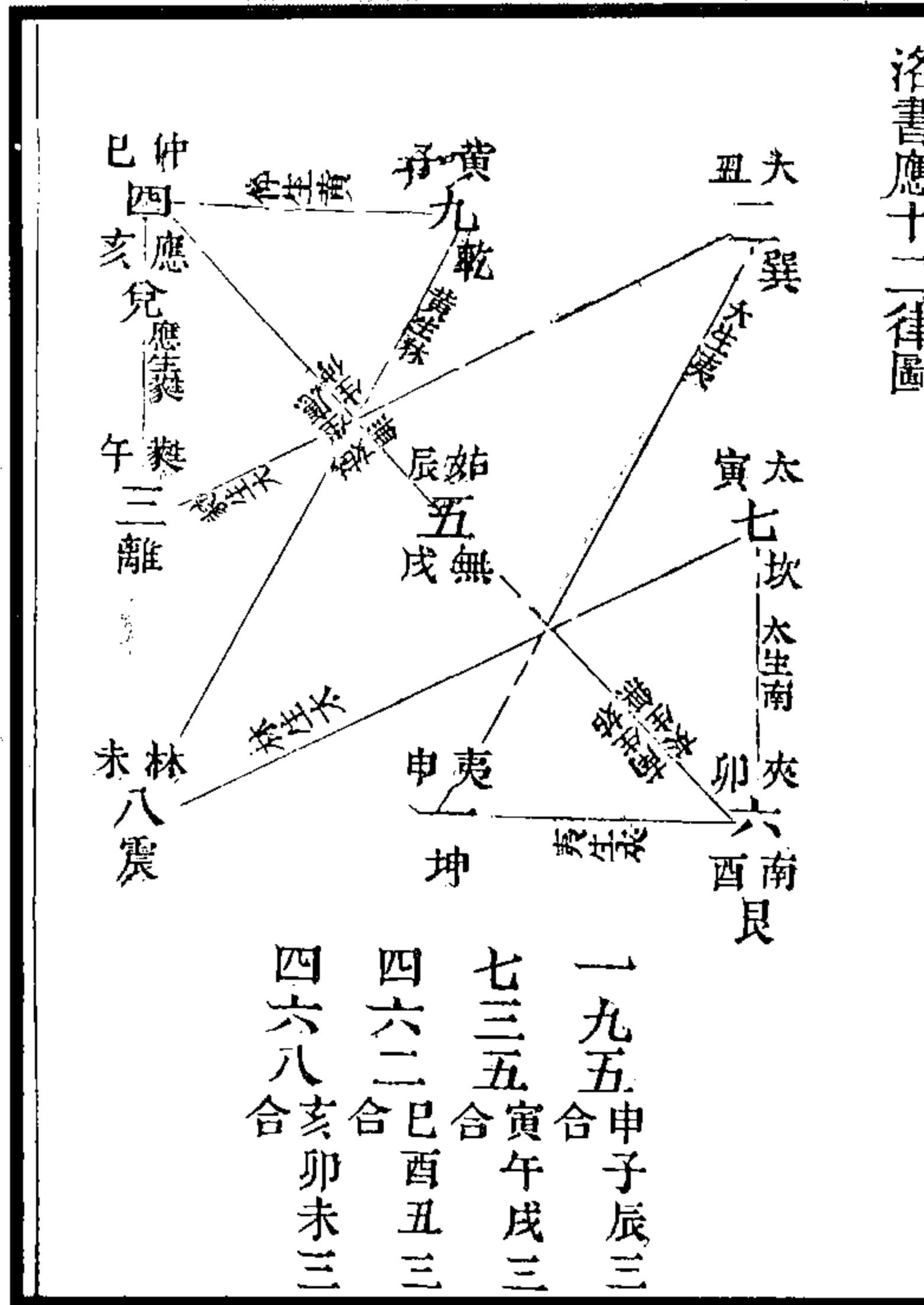

图 39 纳音五行母子数图

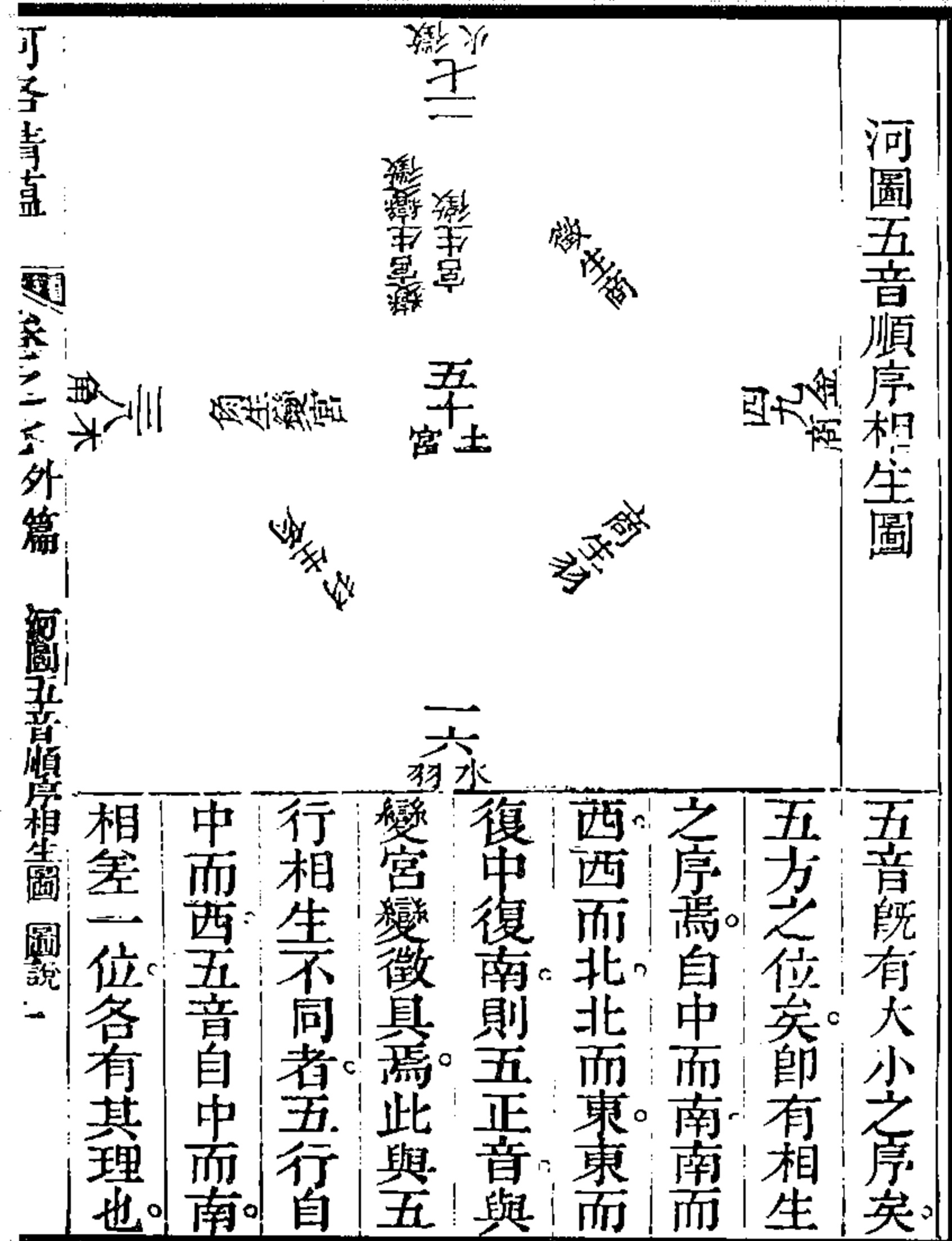

图 38 洛书配支辰律吕应六合图

(江永《河洛精蕴》)

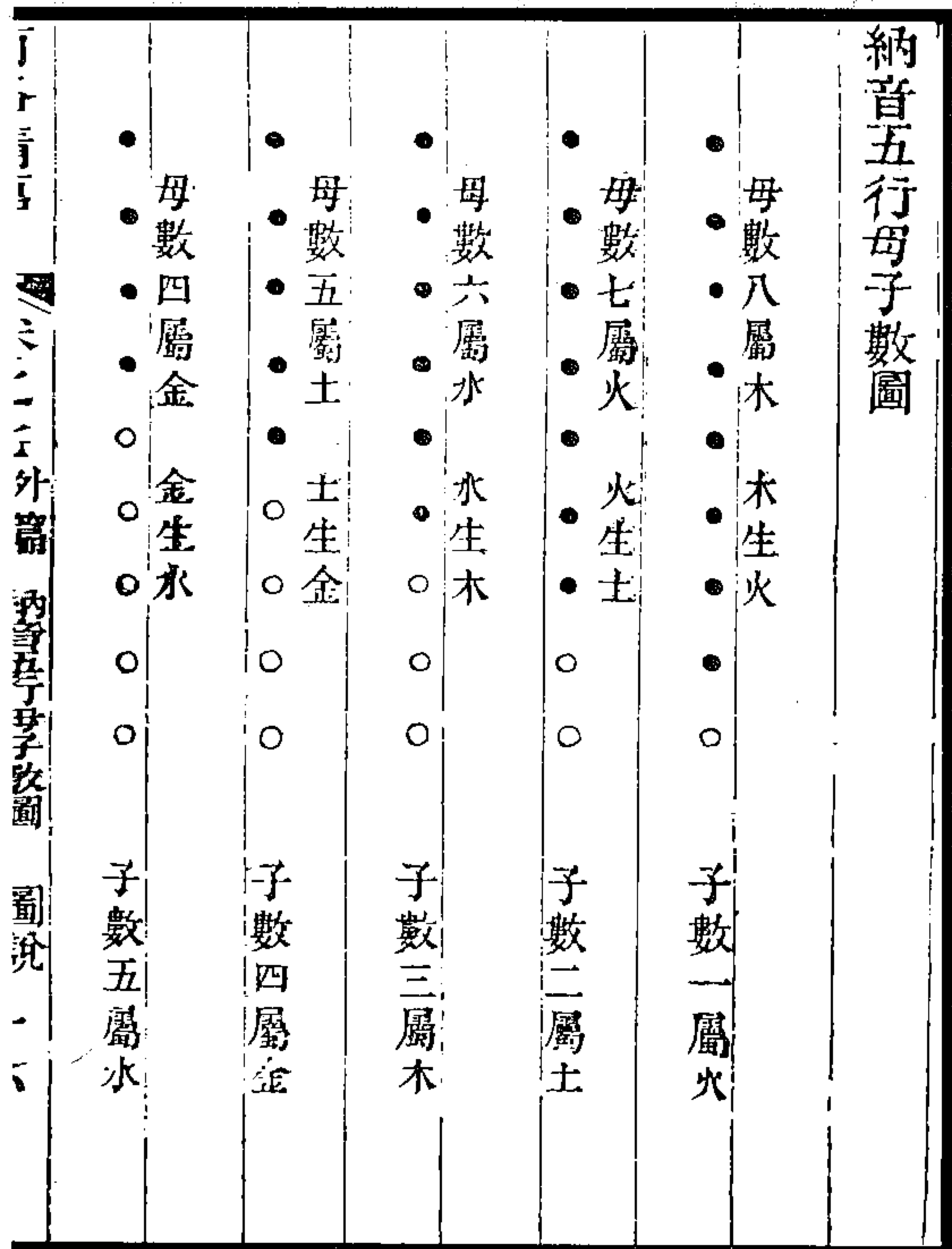



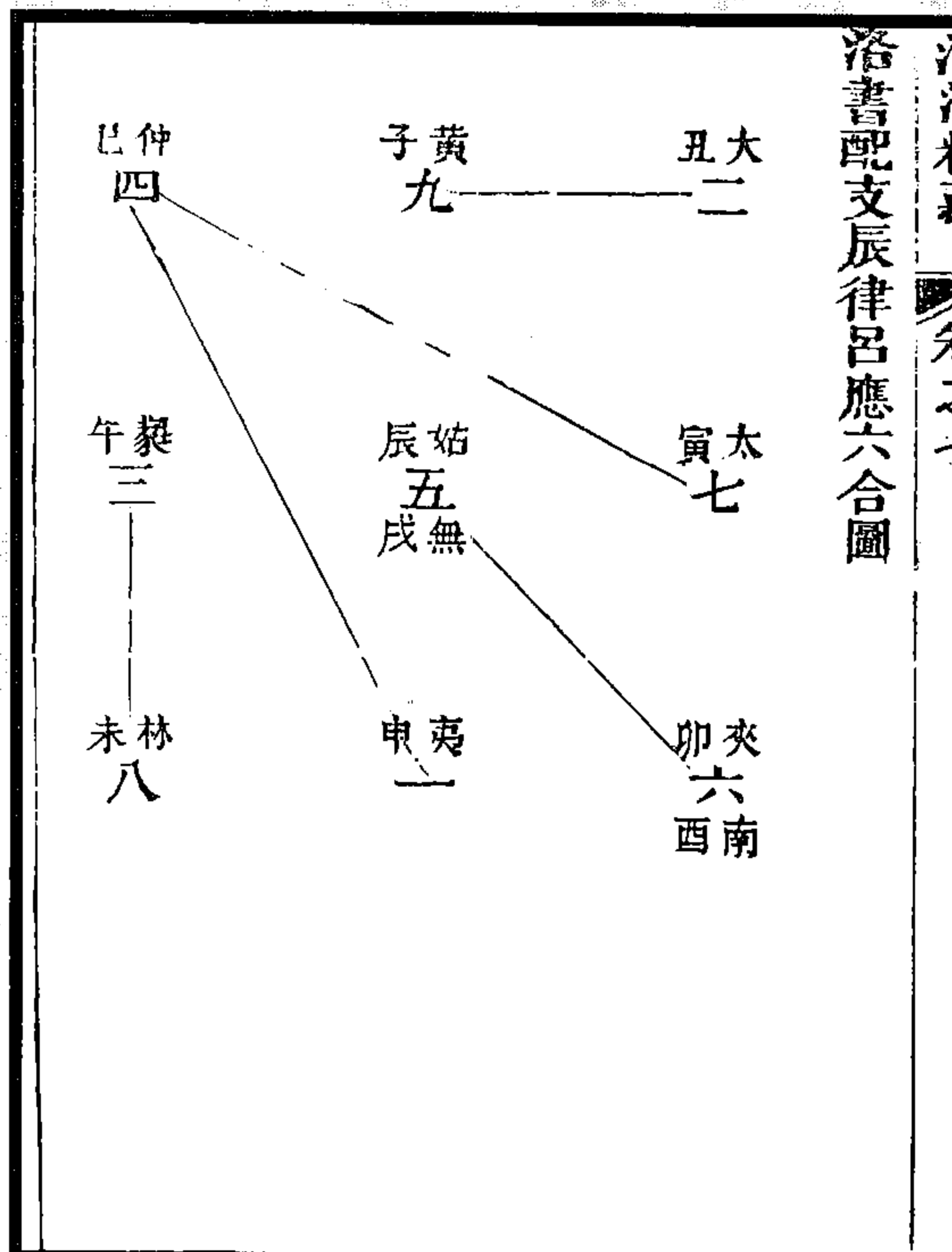



图 44 六甲五子纳音图



图 43 律应卦气相生图

(胡煦《周易函书约存》)

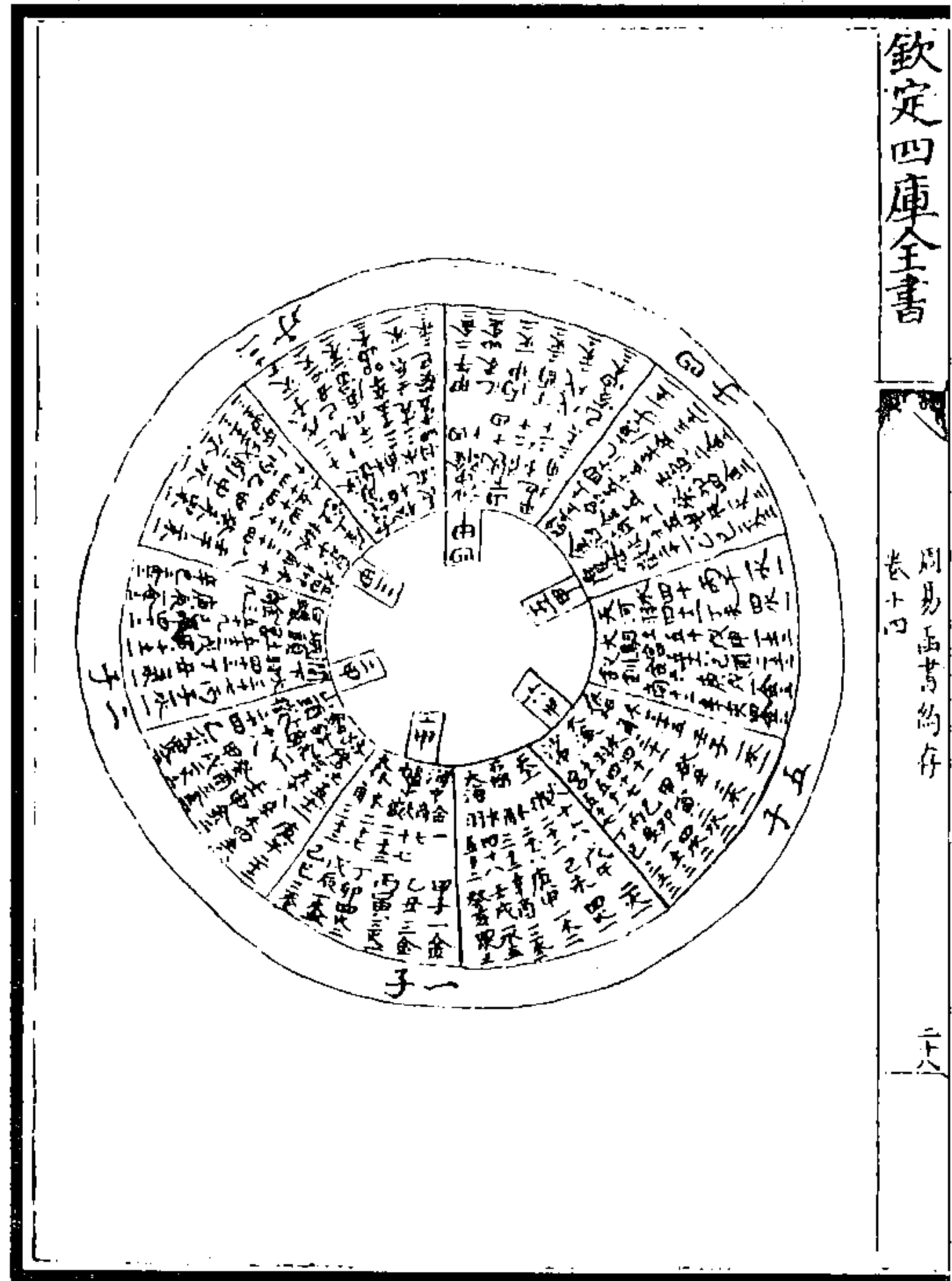

图 46 律呂調和圖



图 45 元音圖

(赵世迥《易经告蒙》)

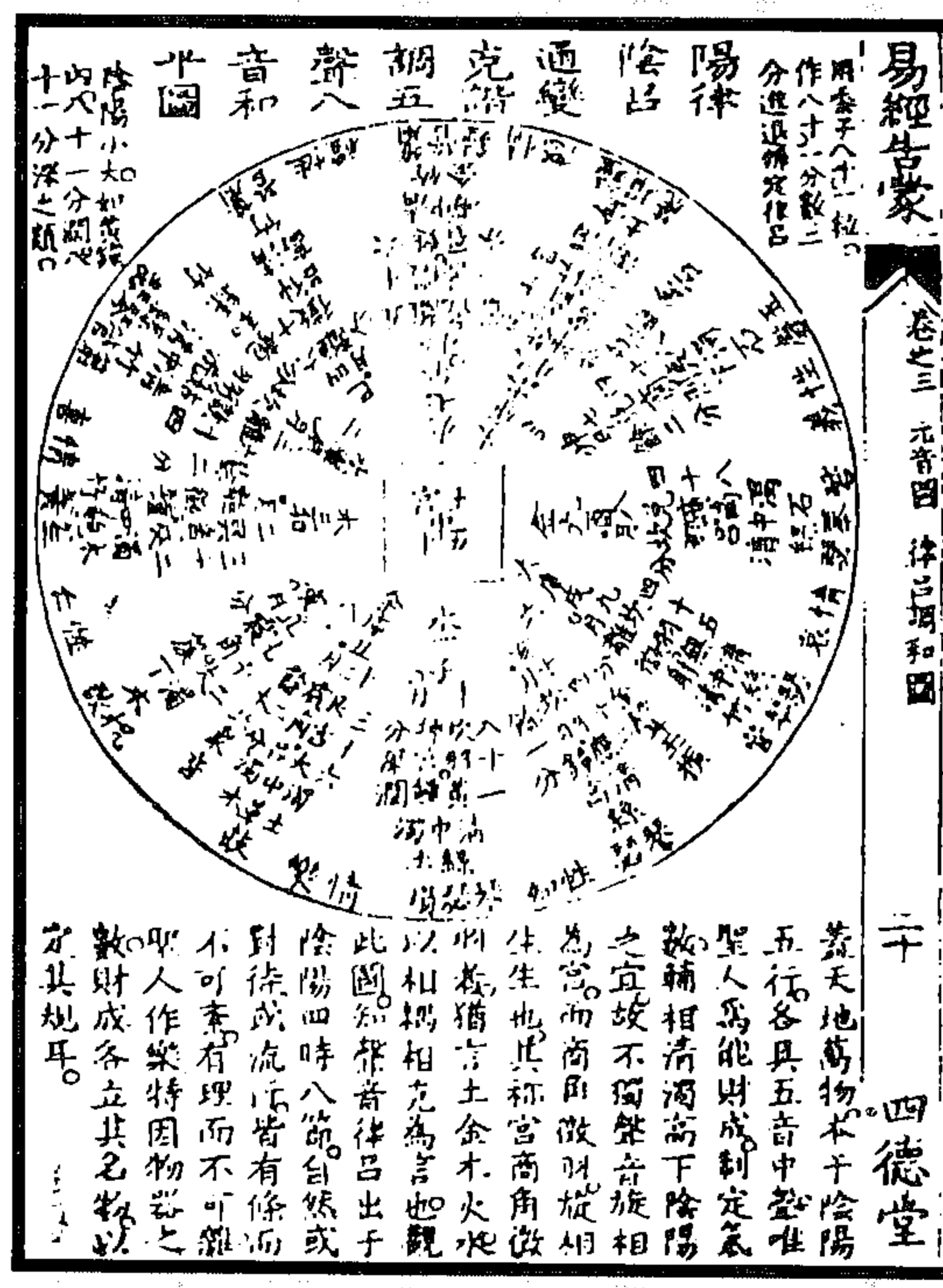

图 47 六十四卦配四时十二月六十律之图  
(任启运《周易洗心》)

<p>蔡西山曰律吕之數往而不返故黃鐘不復為他律役所用七聲皆正律無空積忽微自林鐘而下則有半聲大呂太簇一牛聲夾鐘姑洗二牛聲蕤賓林鐘四半聲夷則南呂五半聲無射應鐘六半聲仲呂為十二律之</p>	八十四聲圖	十一月黃鐘宮	十二月大呂宮	一月夷則宮	二月夾鐘宮	三月姑洗宮	四月仲呂宮	五月蕤賓宮	六月太簇宮	七月南呂宮	八月林鐘宮	九月黃鐘宮	
	應鐘變	仲呂角	仲呂商	仲呂羽	仲呂角	仲呂商	仲呂羽	仲呂角	仲呂商	仲呂羽	仲呂角	仲呂商	仲呂羽
	姑洗變	仲呂角	仲呂商	仲呂羽	仲呂角	仲呂商	仲呂羽	仲呂角	仲呂商	仲呂羽	仲呂角	仲呂商	仲呂羽
	南呂變	仲呂角	仲呂商	仲呂羽	仲呂角	仲呂商	仲呂羽	仲呂角	仲呂商	仲呂羽	仲呂角	仲呂商	仲呂羽
	太簇變	仲呂角	仲呂商	仲呂羽	仲呂角	仲呂商	仲呂羽	仲呂角	仲呂商	仲呂羽	仲呂角	仲呂商	仲呂羽
	林鐘變	仲呂角	仲呂商	仲呂羽	仲呂角	仲呂商	仲呂羽	仲呂角	仲呂商	仲呂羽	仲呂角	仲呂商	仲呂羽
	黃鐘變	仲呂角	仲呂商	仲呂羽	仲呂角	仲呂商	仲呂羽	仲呂角	仲呂商	仲呂羽	仲呂角	仲呂商	仲呂羽
	無射	仲呂角	仲呂商	仲呂羽	仲呂角	仲呂商	仲呂羽	仲呂角	仲呂商	仲呂羽	仲呂角	仲呂商	仲呂羽
	夾鐘	仲呂角	仲呂商	仲呂羽	仲呂角	仲呂商	仲呂羽	仲呂角	仲呂商	仲呂羽	仲呂角	仲呂商	仲呂羽
	夷則	仲呂角	仲呂商	仲呂羽	仲呂角	仲呂商	仲呂羽	仲呂角	仲呂商	仲呂羽	仲呂角	仲呂商	仲呂羽
	蕤賓	仲呂角	仲呂商	仲呂羽	仲呂角	仲呂商	仲呂羽	仲呂角	仲呂商	仲呂羽	仲呂角	仲呂商	仲呂羽
	大呂	仲呂角	仲呂商	仲呂羽	仲呂角	仲呂商	仲呂羽	仲呂角	仲呂商	仲呂羽	仲呂角	仲呂商	仲呂羽

图 48 八十四声图  
(杨方达《易学图说会通》)

六十調圖

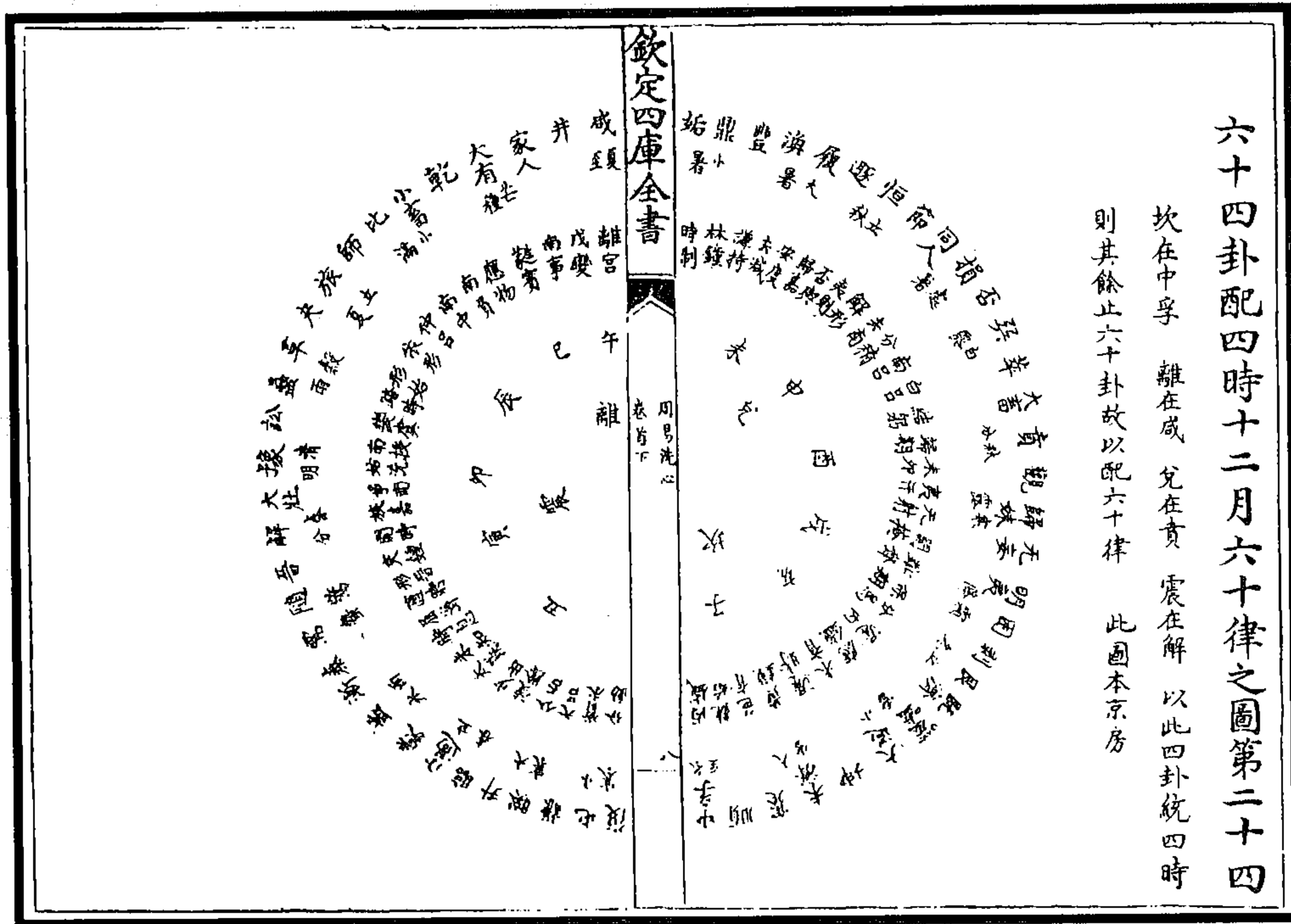
黃鐘	宮	正
姑洗	商	正
蕤賓	角	正
林鐘	徵	正
南呂	羽	正
應鐘	宮	變

此黃鐘為宮黃鐘第一調也所謂黃鐘一均之備也

無射	商	無
姑洗	商	變
仲呂	商	變
林鐘	商	變
南呂	商	變

此黃鐘為商黃鐘第二調也

夷則	角	無
蕤賓	角	變
仲呂	角	變
林鐘	角	變

此黃鐘為角黃鐘第三調也

仲呂	徵	仲
蕤賓	徵	變
南呂	徵	變
應鐘	徵	變
黃鐘	徵	變
太簇	徵	變
姑洗	徵	變

此黃鐘為徵黃鐘第四調也

夾鐘	羽	夾
仲呂	羽	變
林鐘	羽	變
南呂	羽	變
應鐘	羽	變
黃鐘	羽	變
太簇	羽	變

此黃鐘為羽黃鐘第五調也

此黃鐘為羽黃鐘第五調也。上下宮商角徵羽者黃鐘得五聲所謂黃鐘一均之備也左右宮商角徵羽者五聲盡黃鐘所謂黃鐘一調之備也下十二律同

大呂宮大正夾正仲正林變夷正無正黃變

應鐘商應正犬正夾正仲正林變夷正無正黃變

南呂角南正應正大正夾正仲正林變夷正無正黃變

蕤賓徵蕤正夷正無正黃變大正夾正仲正林變夷正無正黃變

姑洗羽姑正蕤正無正應正大正夾正仲正林變夷正無正黃變

此大呂一大調也

太簇宮太正姑正蕤正夷正南正應正大正

黃鐘商黃正太正姑正蕤正夷正南正應正大正

黃鐘商黃正太正姑正蕤正夷正南正應正大正

無射角無正黃變太變姑變仲正林變南變

林鐘徵林正南正應正大正姑正蕤正夷正無正黃變

仲呂羽仲正林變南變應變黃變太變姑正蕤正夷正無正黃變

此太簇一大調也

夾鐘宮夾正仲正林變南變無正黃變太變

大呂商大正夾正仲正林變夷正無正黃變

應鐘角應正大正夾正仲正林變夷正無正黃變

夷則徵夷正無正黃變太變夾正仲正林變夷正無正黃變

蕤賓羽蕤正夷正無正黃變大正夾正仲正林變夷正無正黃變

此夾鐘一大調也

姑洗宮姑正蕤正夷正無正應正大正夾正

太簇商太正姑正蕤正夷正南正應正大正

黃鐘角黃正太正姑正蕤正夷正南正應正大正

南呂徵南正應正夫正夾正姑正蕤正夷正無正黃變

林鐘羽林正南正應正大正太正姑正蕤正夷正無正黃變

此姑洗一大調也

仲呂宮仲正林變南變應變黃變太變姑正蕤正夷正無正黃變

夾鐘商夾正仲正林變南變無正黃變太變

大呂角大正夾正仲正林變夷正無正黃變

無射徵無正黃變太變姑正蕤正夷正無正黃變

夷則羽夷正無正黃變太變夾正仲正林變夷正無正黃變

此仲呂一大調也

大簇徵太	仲吕角仲	林鍾商林	南吕宫南	應鍾羽應	大吕徵大	姑洗角姑	蕤賓商蕤	夷則宮夷	此林鍾一大調也	無射羽無	黃鍾徵黃	夾鍾角夾	仲吕商仲	林鍾宮林	此蕤賓一大調也	南吕羽南	應鍾徵應	太簇角太	姑洗商姑	蕤賓宮蕤
正	正	正	正	正	正	正	正	正		正	正	正	正	正		正	正	正	正	正
姑	林	南	應	大	夾	蕤	夷	無		黃	太	仲	林	南	應	大	夾	蕤	夷	無
正	變	正	正	正	正	正	正	正		正	正	正	正	正	正	正	正	正	正	正
蕤	南	應	大	夾	仲	林	無	黃		太	大	蕤	南	應	大	夾	蕤	夷	無	黃
正	變	正	正	正	正	正	正	正		正	正	正	正	正	正	正	正	正	正	正
夷	應	大	夾	仲	林	無	黃	太		大	蕤	南	應	大	夾	蕤	夷	無	黃	大
正	變	正	正	正	正	正	正	正		正	正	正	正	正	正	正	正	正	正	正
南	黃	太	姑	蕤	夷	無	大	夾		仲	林	南	應	大	夾	蕤	夷	無	大	夾
正	變	正	正	正	正	正	正	正		正	正	正	正	正	正	正	正	正	正	正
應	太	姑	蕤	夷	無	大	夾	仲		林	南	應	大	夾	蕤	夷	無	大	夾	仲
正	變	正	正	正	正	正	正	正		正	正	正	正	正	正	正	正	正	正	正
大	姑	蕤	夷	無	黃	夾	仲	林		南	應	大	夾	蕤	夷	無	黃	夾	仲	林
正	變	正	正	正	正	正	正	正		正	正	正	正	正	正	正	正	正	正	正
大	姑	蕤	夷	無	黃	夾	仲	林		南	應	大	夾	蕤	夷	無	黃	夾	仲	林
正	變	正	正	正	正	正	正	正		正	正	正	正	正	正	正	正	正	正	正

黃鍾羽黃	此南吕一大調也	無射宮無	夷則商夷	蕤賓角蕤	夾鍾徵夾	大吕羽大	應鍾宮應	南吕商南	林鍾角林	姑洗徵姑	太簇羽太	此應鍾一大調也	蔡西山曰十二律旋相為宮各有七聲合八十四聲宮聲十二商聲十二角聲十二徵聲十二羽聲十二凡六	十聲為六十調其變宮十二在羽聲之後宮聲之前變	徵十二在角聲之後徵聲之前宮不成宮徵不成徵凡	二十四聲不可為調黃鍾宮至夾鍾羽並用黃鍾起調	黃鍾畢曲大吕宮至姑洗羽並用大吕起調大吕畢曲	餘十律為宮皆然是為六十調宮商角三十六調老陽	也徵羽二十四調老陰也調成而陰陽備也
正		正	正	正	正	正	正	正	正	正	正								
太		黃	無	夷	仲	林	大	應	南	蕤	夷								
正		變	正	正	正	正	正	正	正	正	正								
姑		太	黃	大	仲	林	大	應	南	蕤	夷								
正		變	正	正	正	正	正	正	正	正	正								
蕤		太	黃	大	仲	林	大	應	南	蕤	夷								
正		變	正	正	正	正	正	正	正	正	正								
夷		大	黃	大	仲	林	大	應	南	蕤	夷								
正		正	正	正	正	正	正	正	正	正	正								
南		大	黃	大	仲	林	大	應	南	蕤	夷								
正		正	正	正	正	正	正	正	正	正	正								
應		大	黃	大	仲	林	大	應	南	蕤	夷								
正		正	正	正	正	正	正	正	正	正	正								
大		大	黃	大	仲	林	大	應	南	蕤	夷								
正		正	正	正	正	正	正	正	正	正	正								

图 49 六十调图  
(杨方达《易学图说会通》)



图 51 十二律生次图

图 50 五音相生之序图

(杨方达《易学图说会通》)

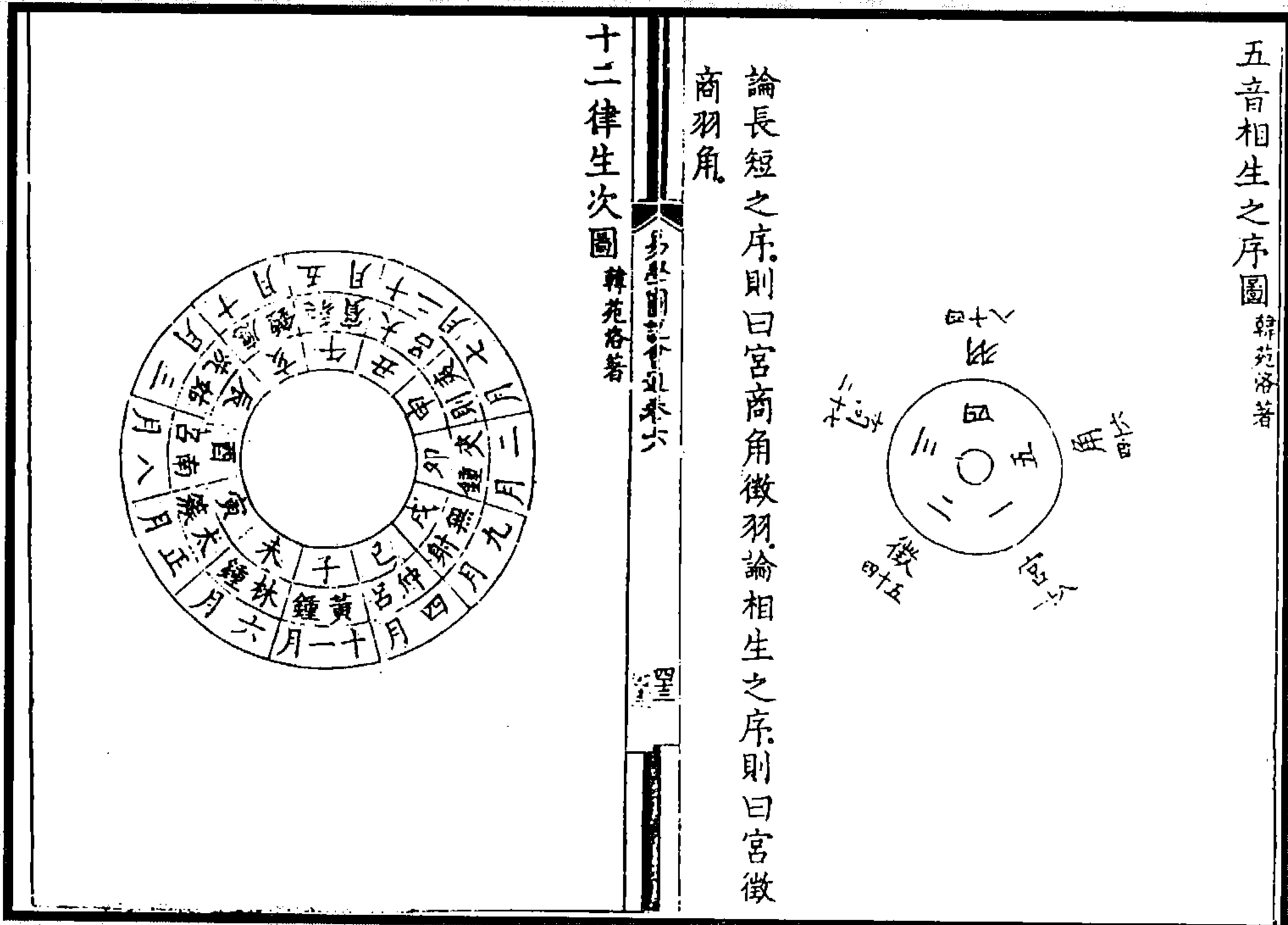

图 52 十二律旋宫图

(杨方达《易学图说会通》)



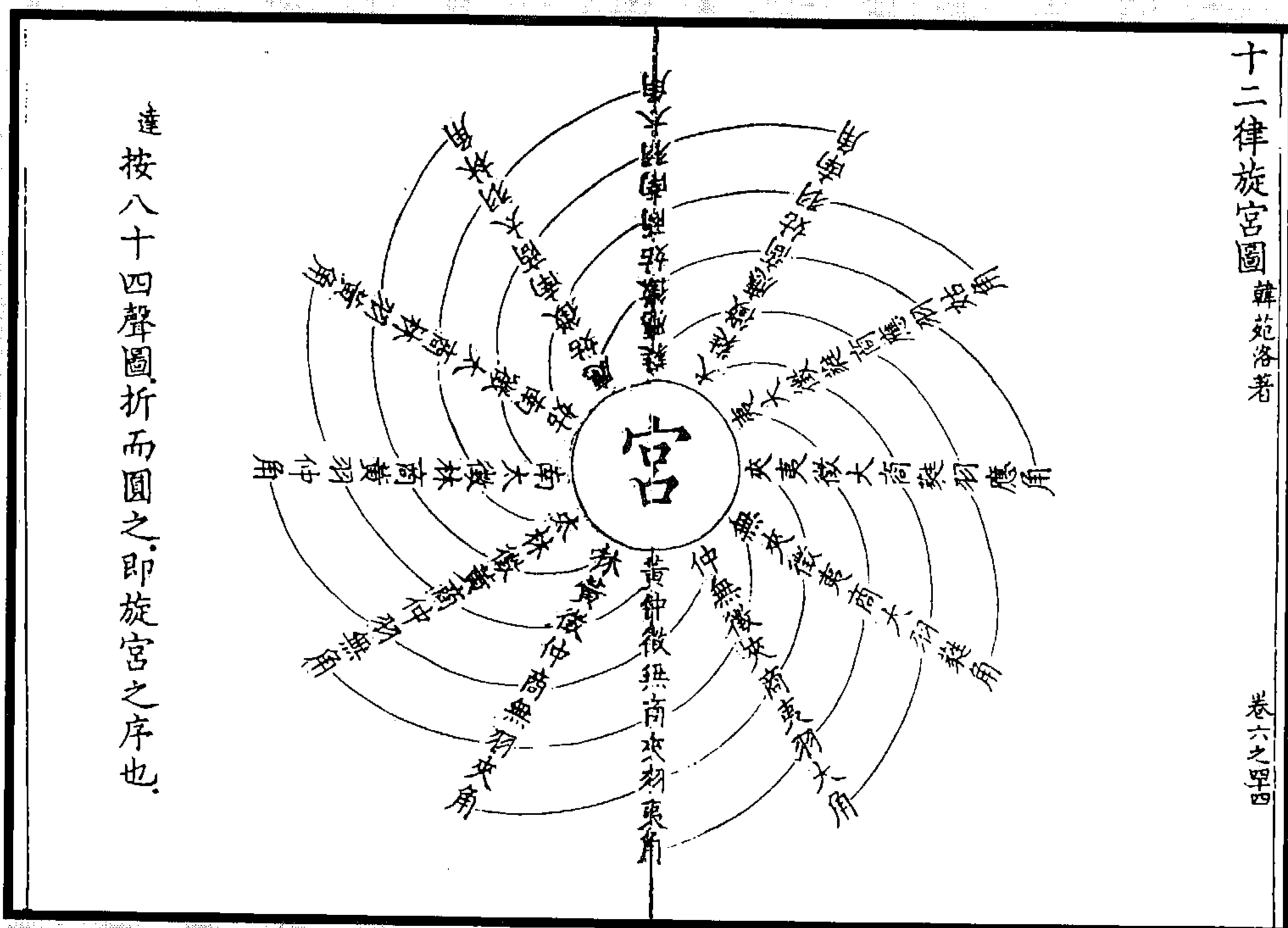

图 53 律吕分寸长短图

(杨方达《易学图说会通》)

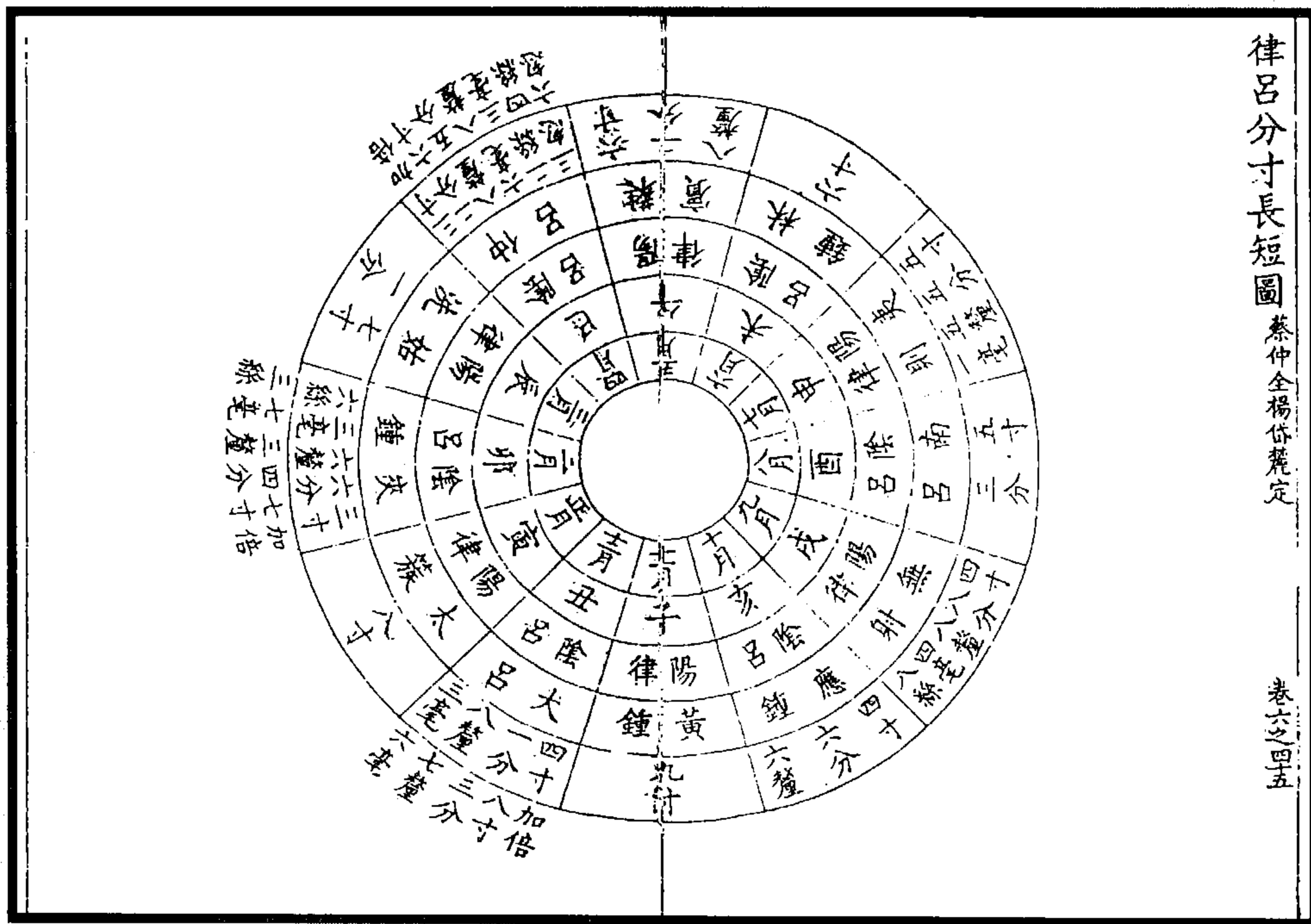

图 54 十二律隔八相生图

(杨方达《易学图说会通》)

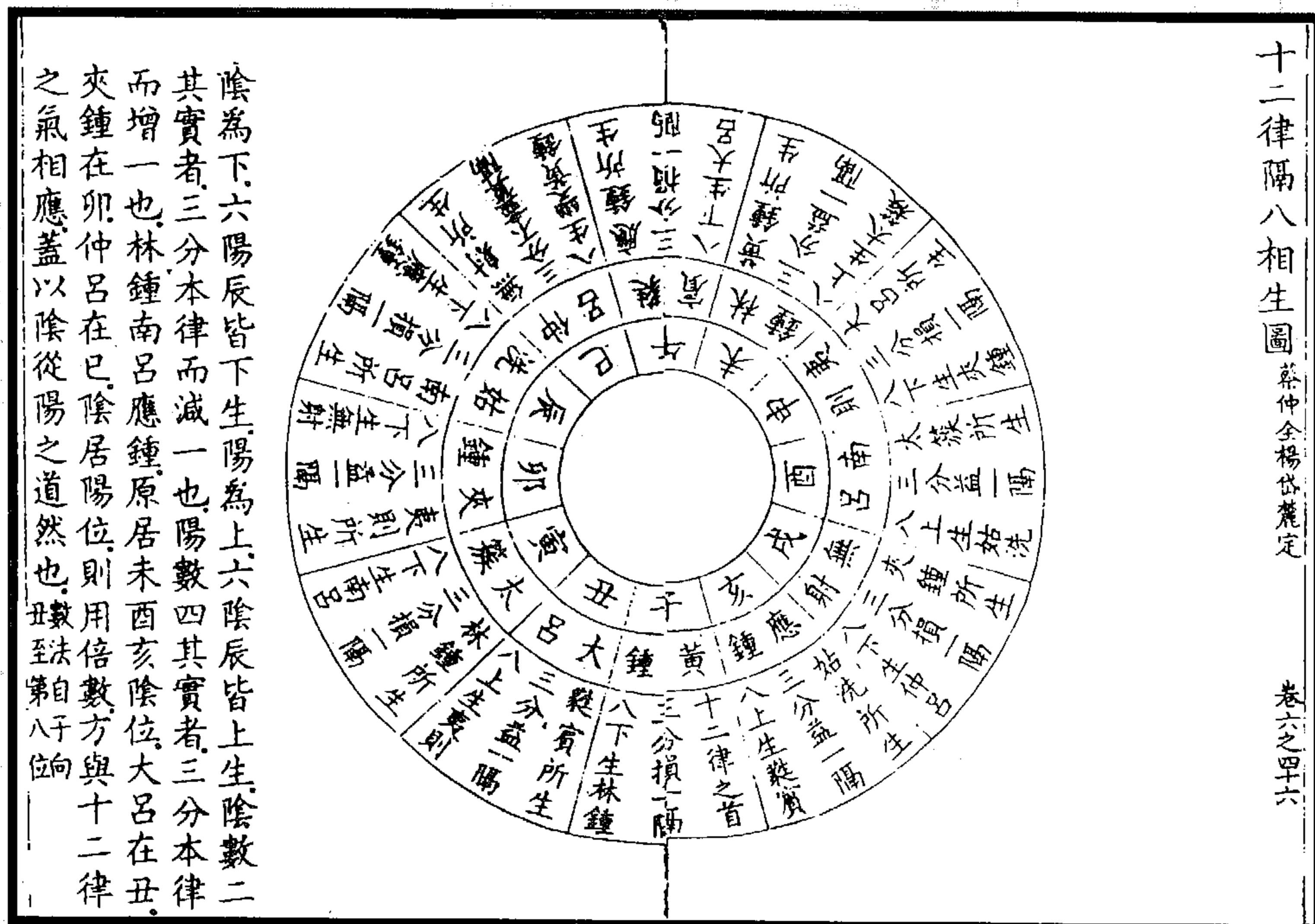
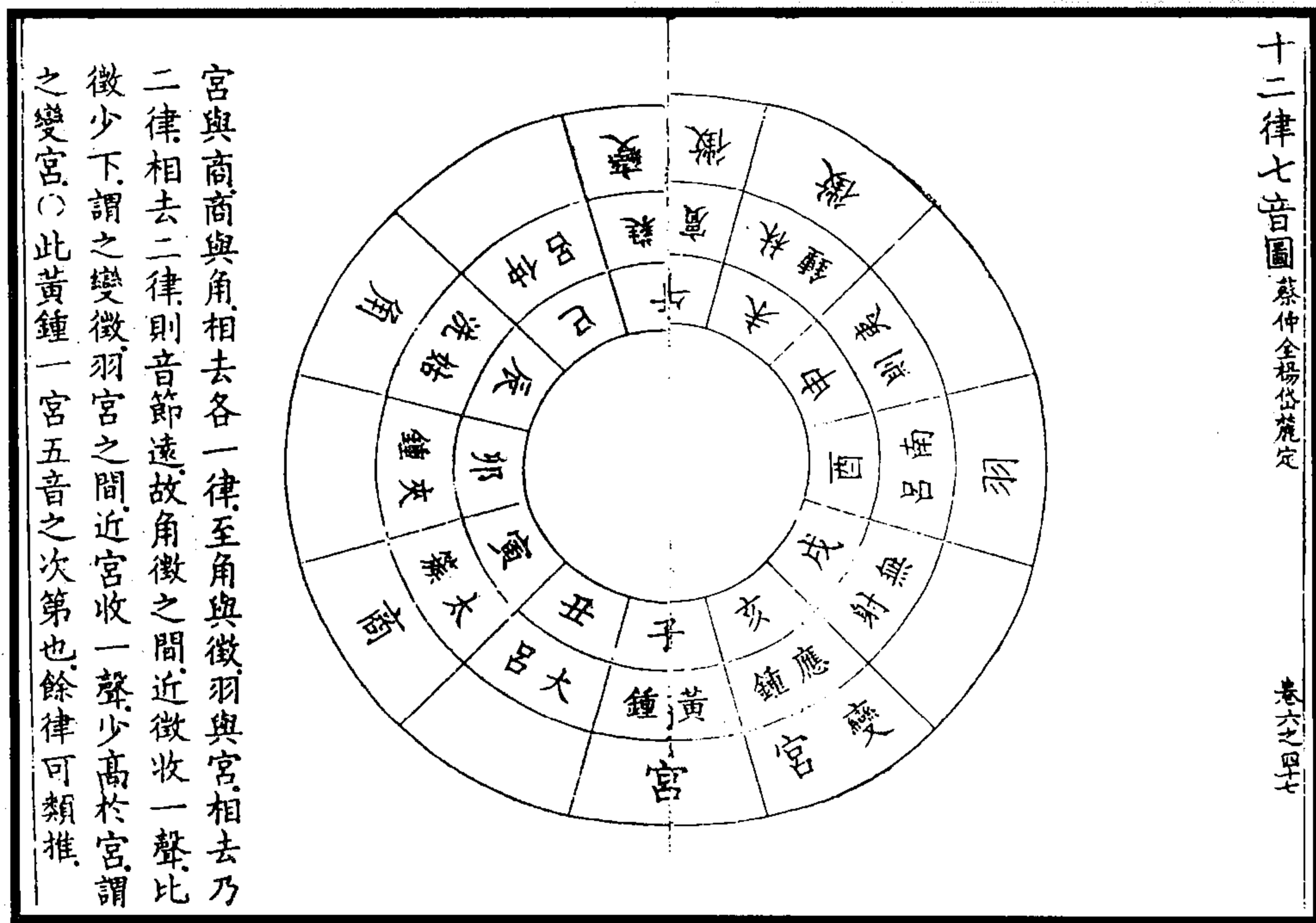

宮與商與角相去各一律至角與徵羽與宮相去乃二律相去二律則音節遠故角徵之間近徵收一聲比徵少下謂之變徵羽宮之間近宮收一聲少高於宮謂之變宮○此黃鐘一宮五音之次第也餘律可類推

图 55 十二律七音图  
(杨方达《易学图说会通》)

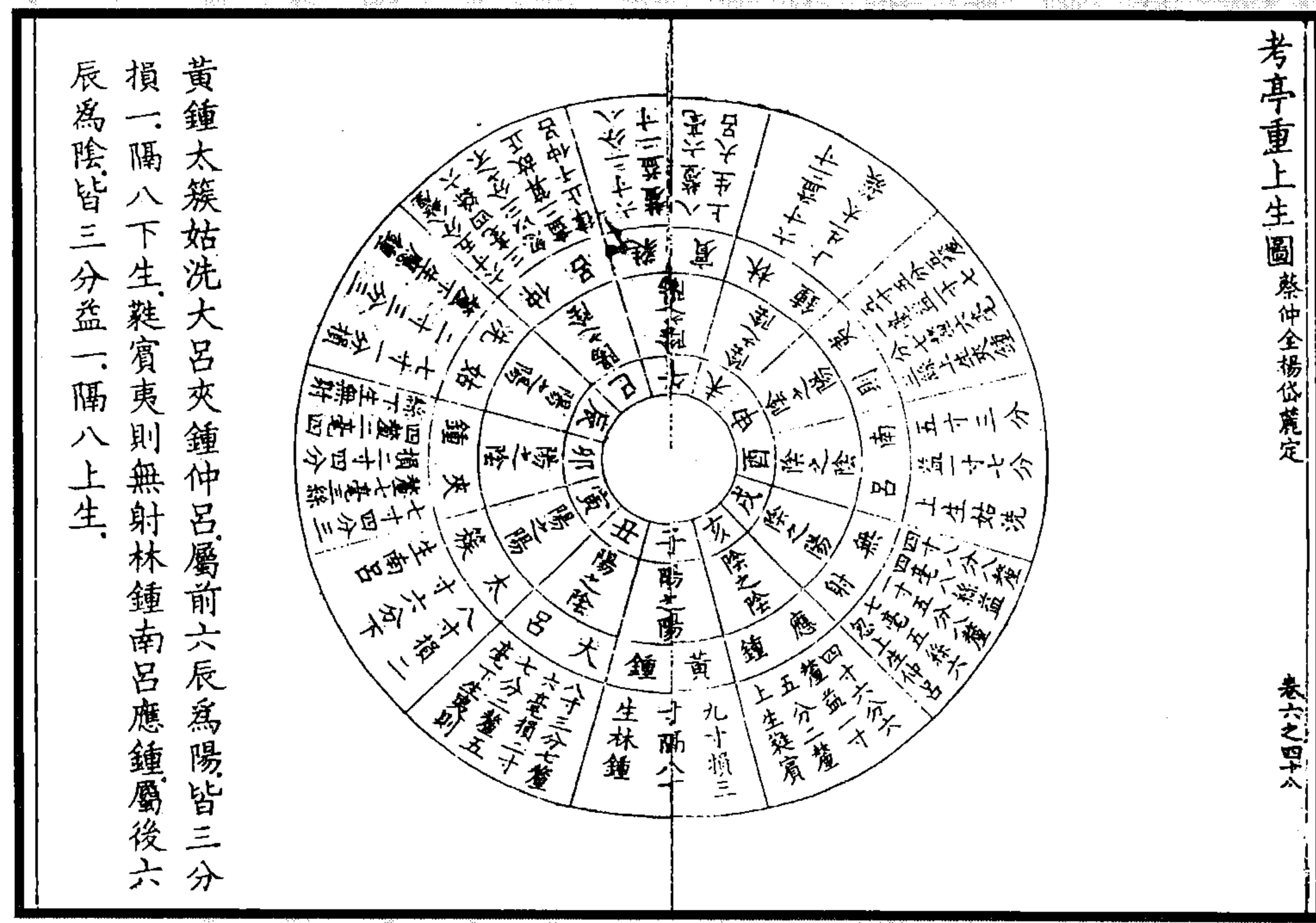

黃鐘太簇姑洗大呂夾鐘仲呂屬前六辰為陽皆三分損一隔八下生蕤賓夷則無射林鐘南呂應鐘屬後六辰為陰皆三分益一隔八上生

图 56 考亭重上生图  
(杨方达《易学图说会通》)





图 57 律吕当位居衡图  
(杨方达《易学图说会通》)



图 58 十二律气运图  
(杨方达《易学图说会通》)

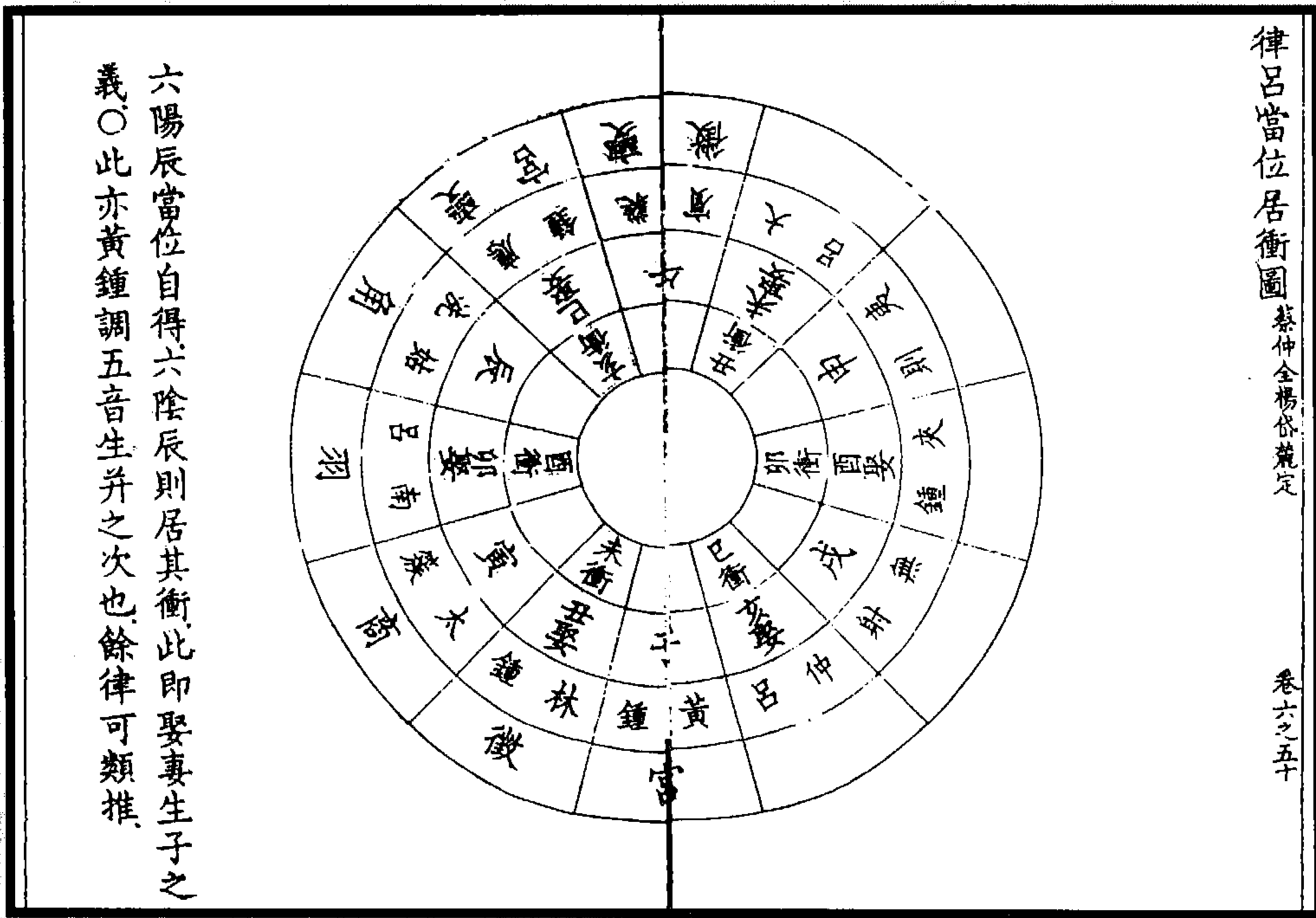

图 59 十二律右旋起六十调图  
 (杨方达《易学图说会通》)

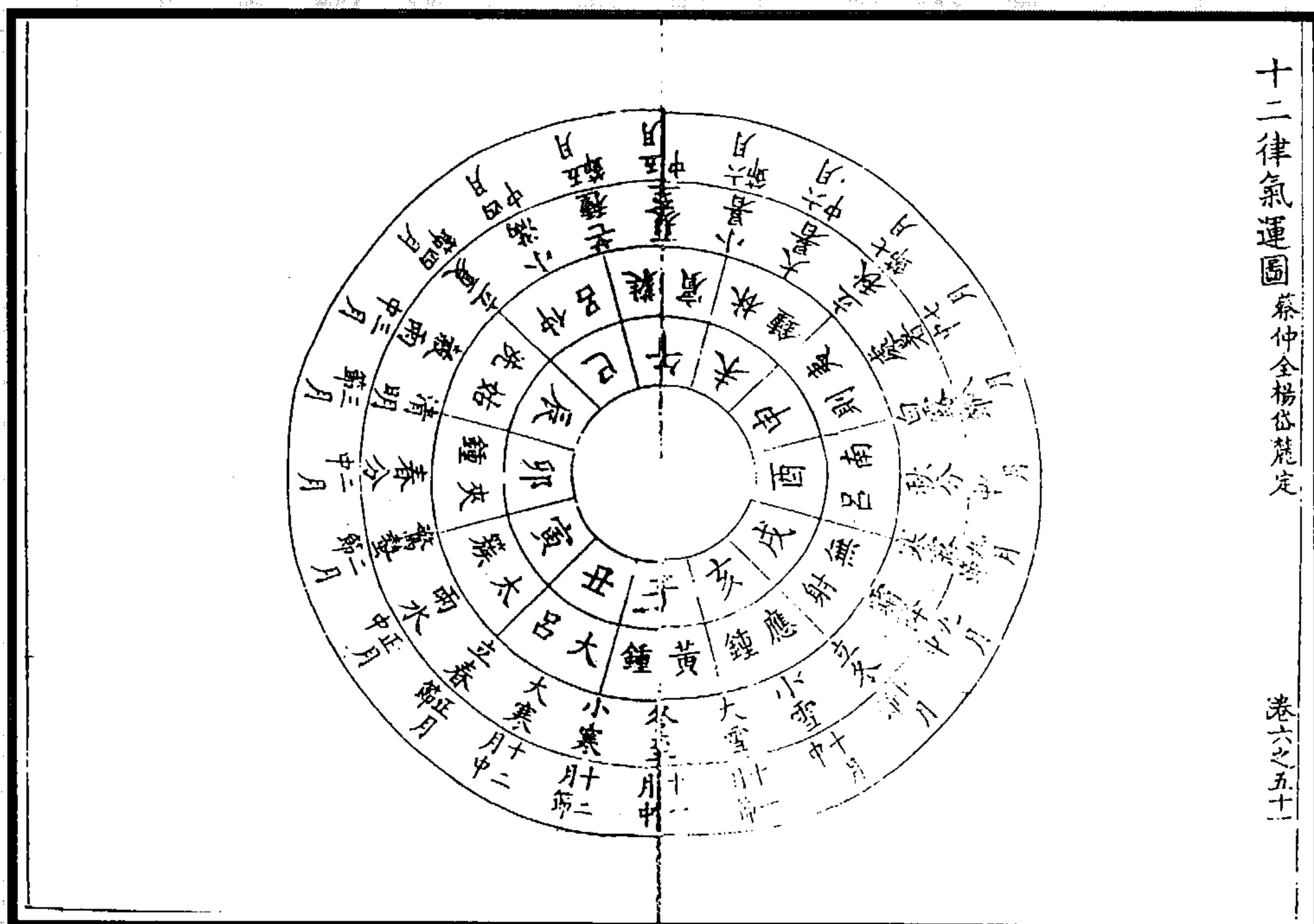

图 60 五音本五行图  
 (杨方达《易学图说会通》)

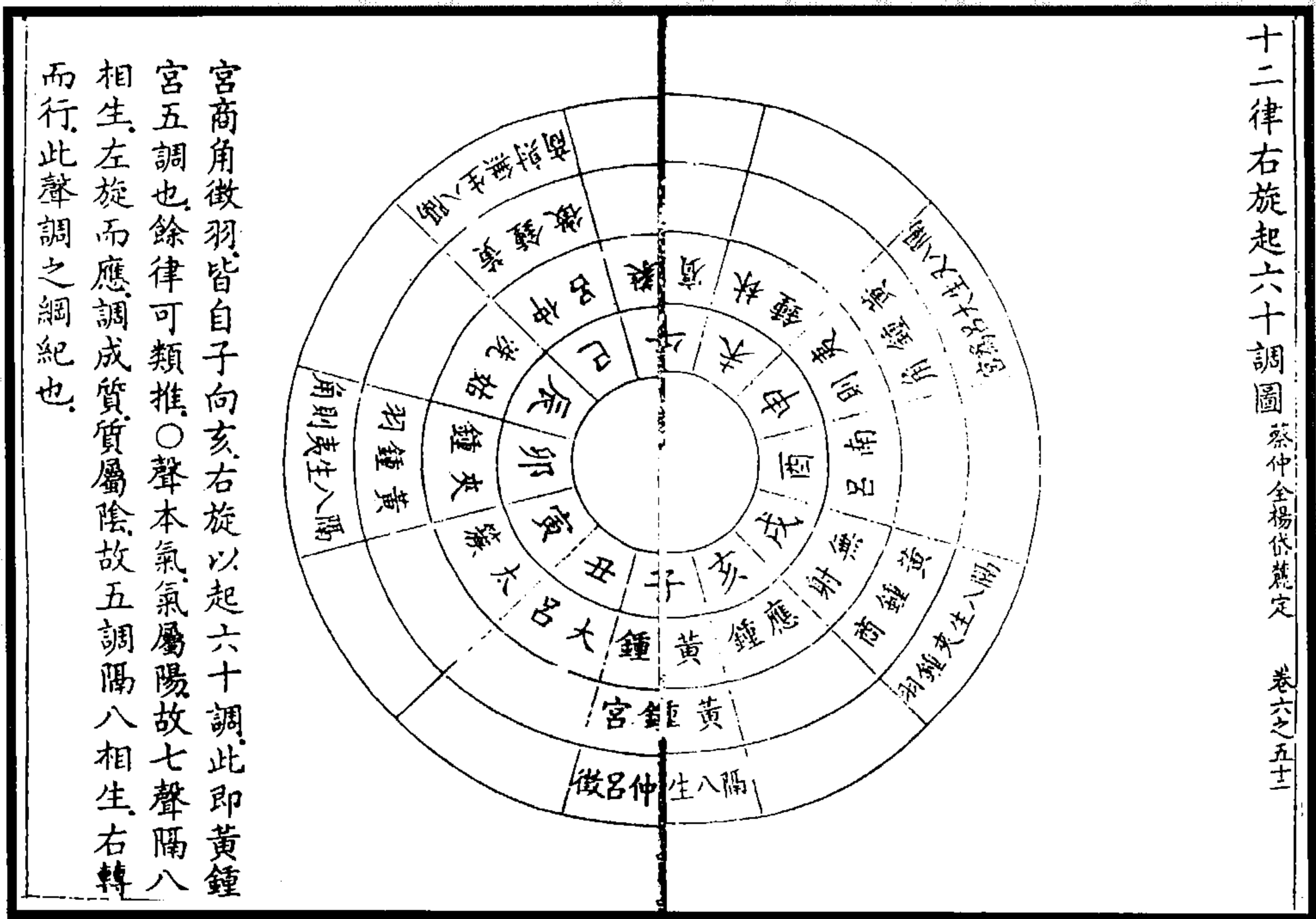

图 61 纳音取象类列图  
(杨方达《易学图说会通》)

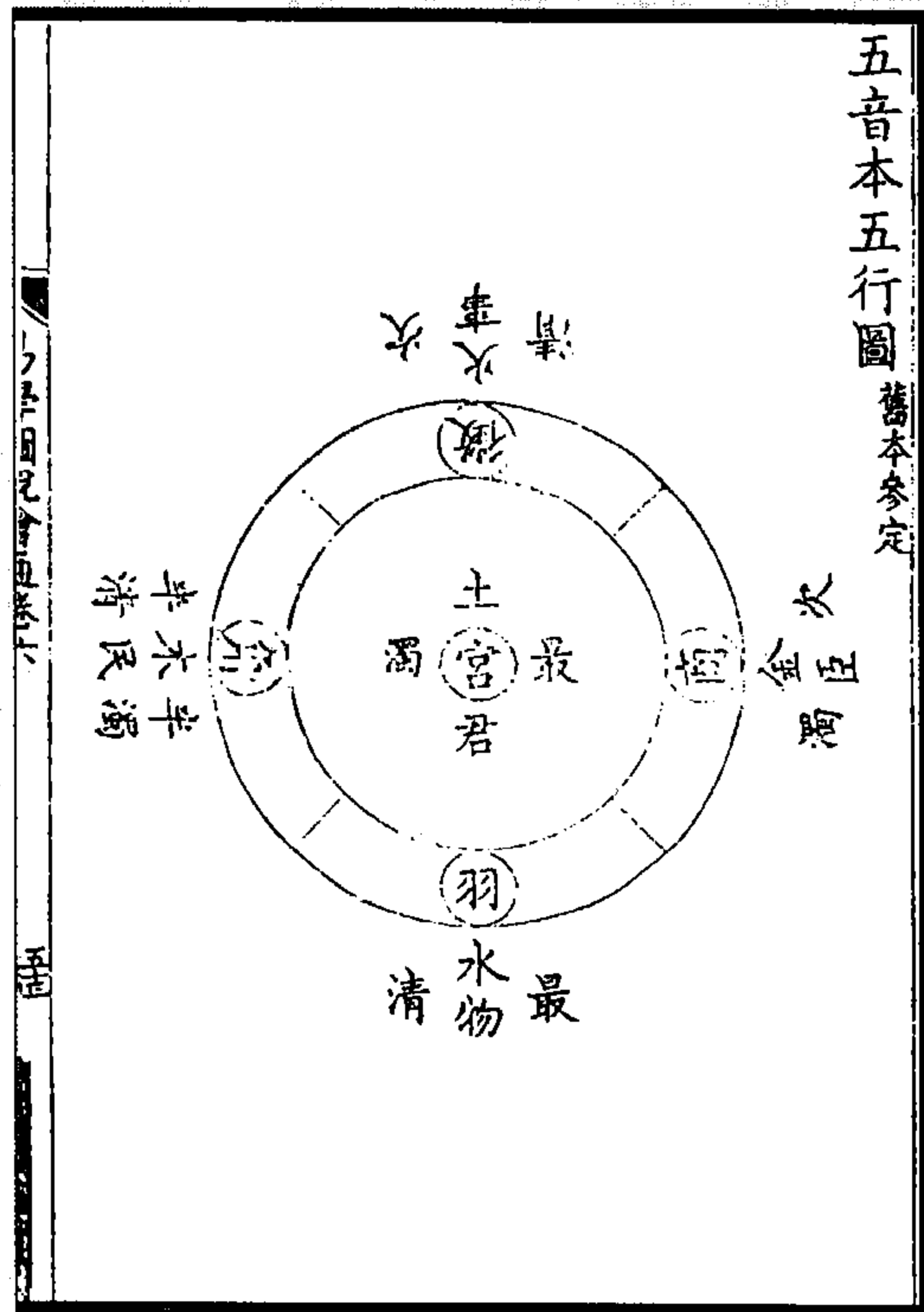

图 62 律吕旋宫图  
(梁锡珣《易学启蒙补》)

## 六、易学医道图

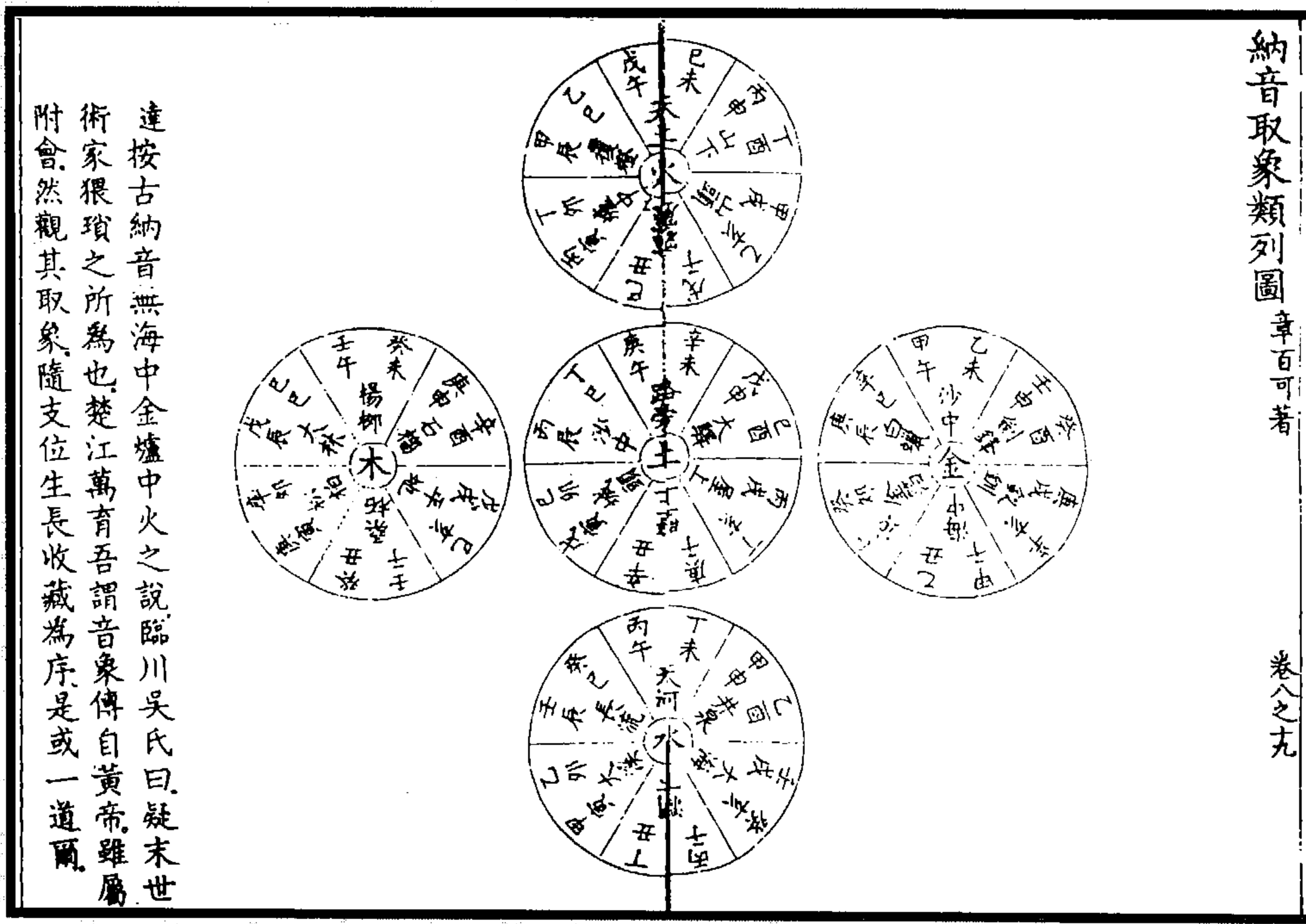

图2 九部人神禁忌图

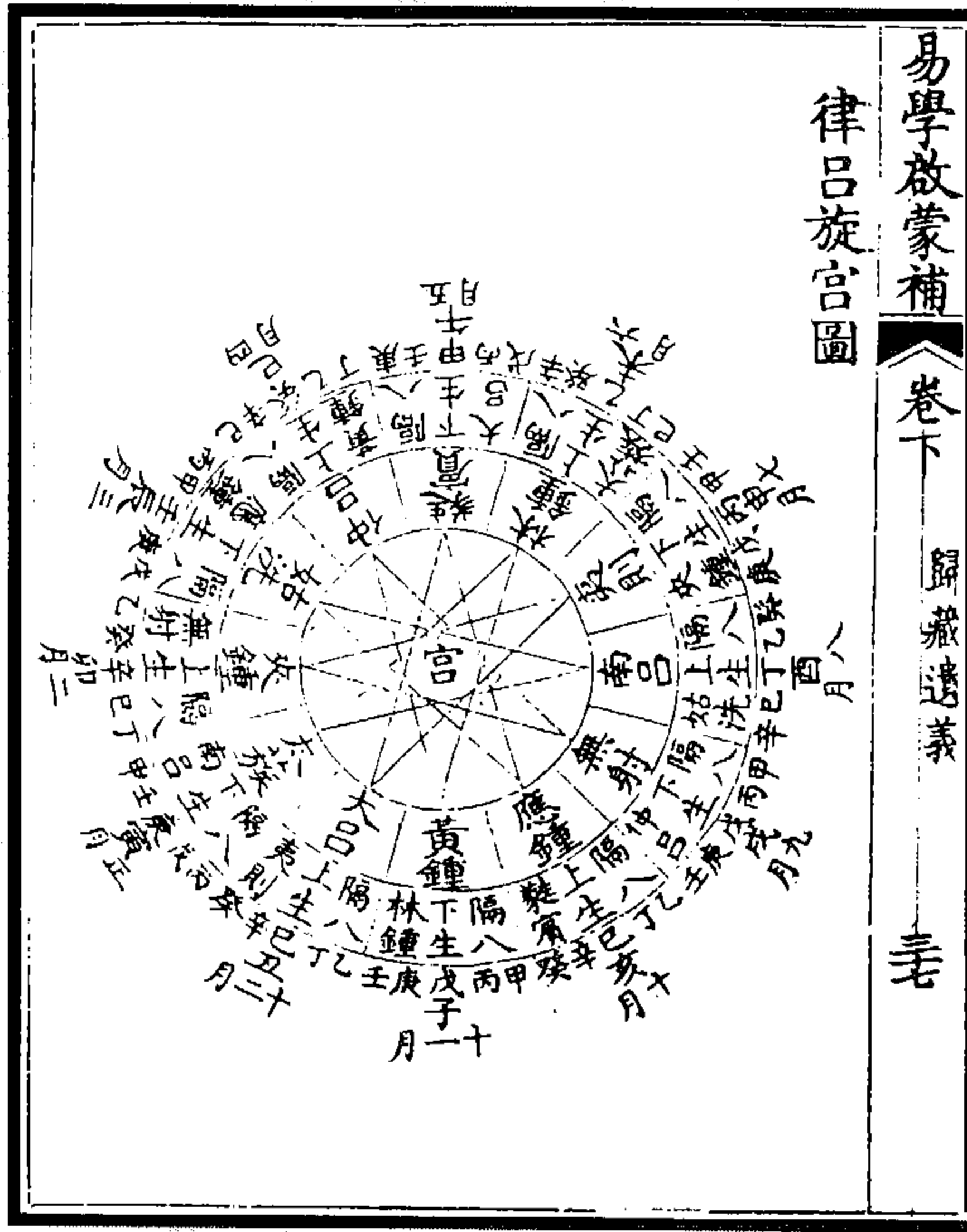
图1 九宫尻神禁忌图

(王国端《扁鹊神应针灸玉龙经》)

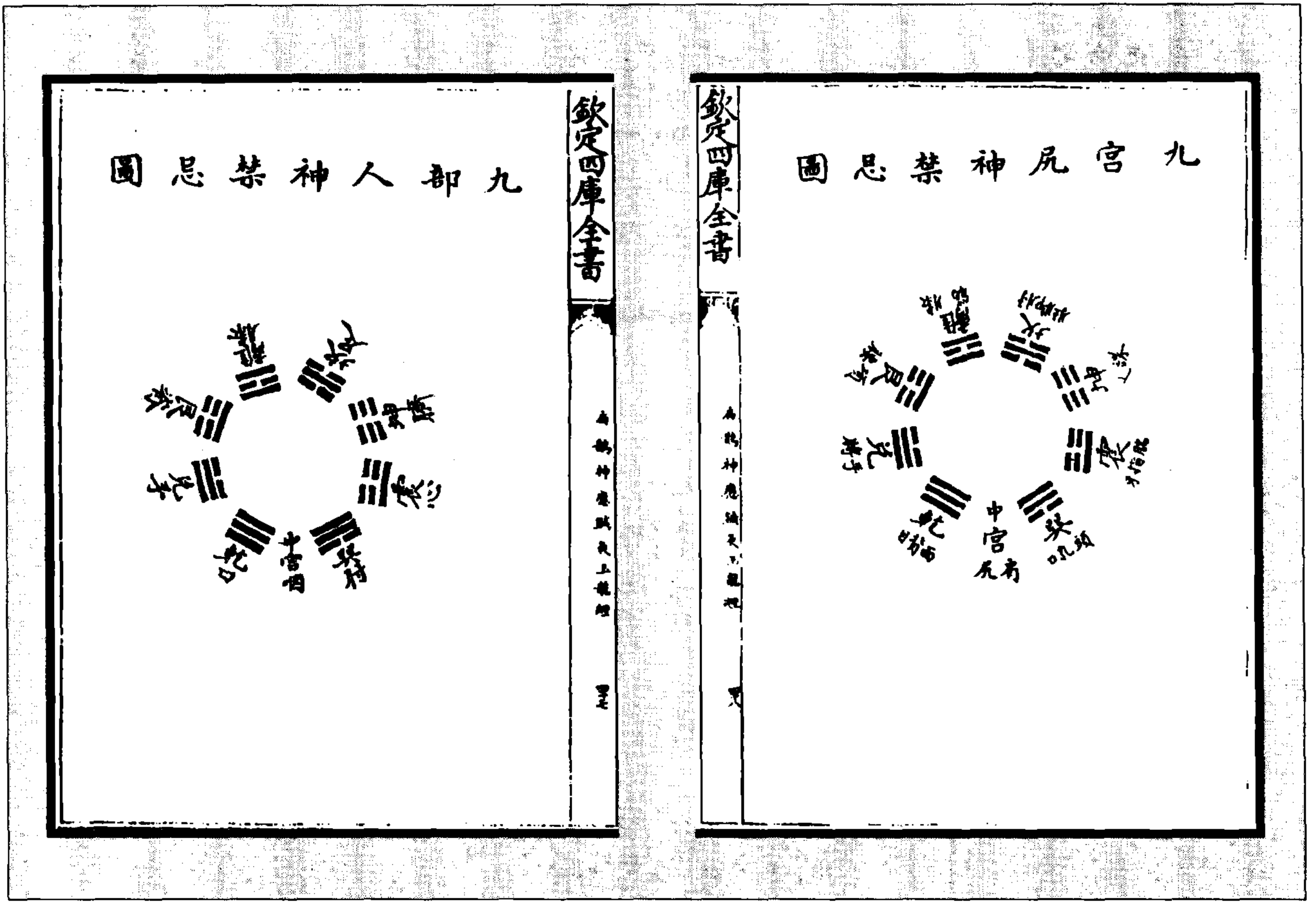

图4 五运六气图



图3 逐日受病图

(杨时乔《周易全书》)



图6 九道脉之图



图5 荣卫相生图

(章潢《图书编》)

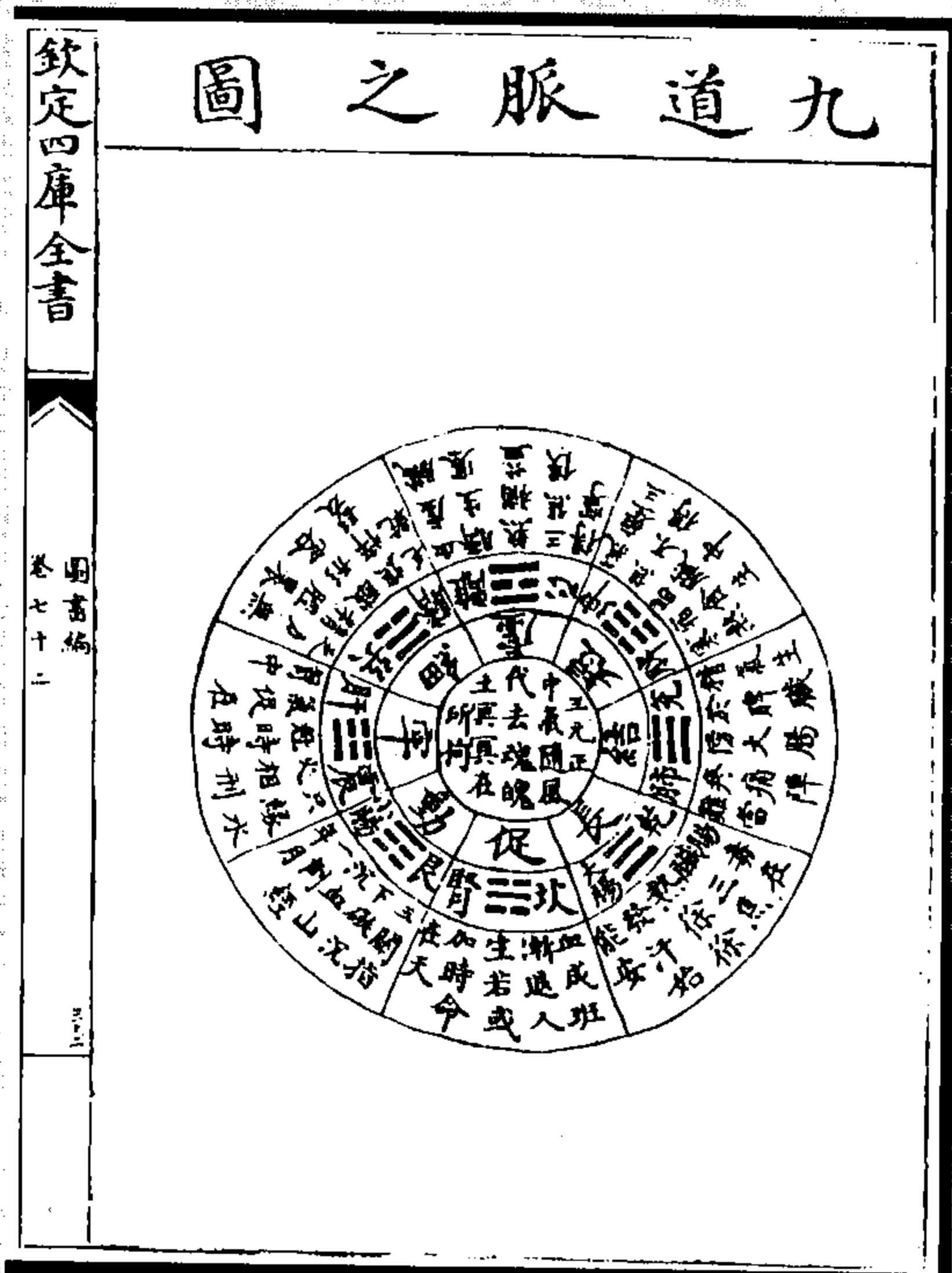

欽定四庫全書

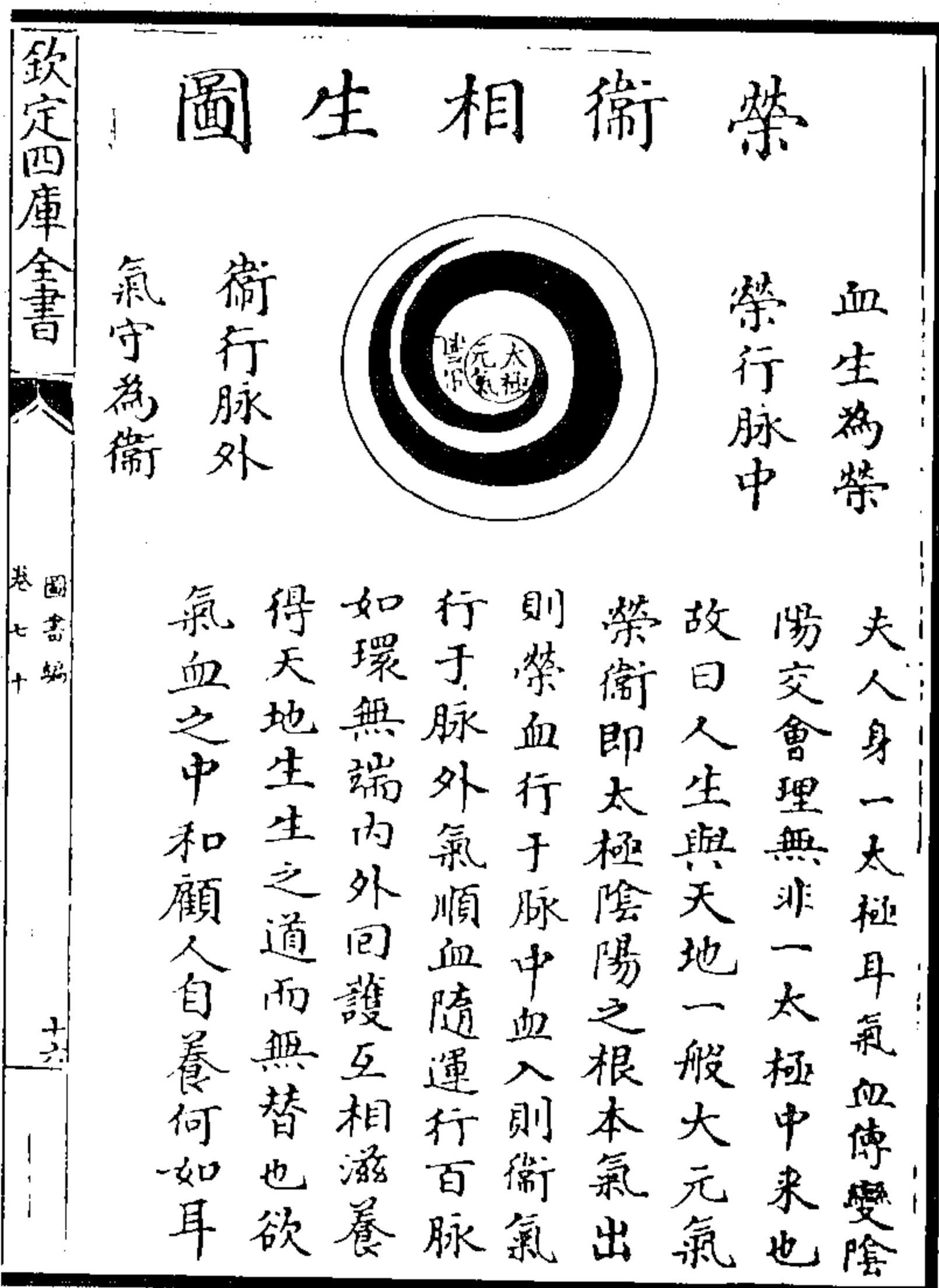
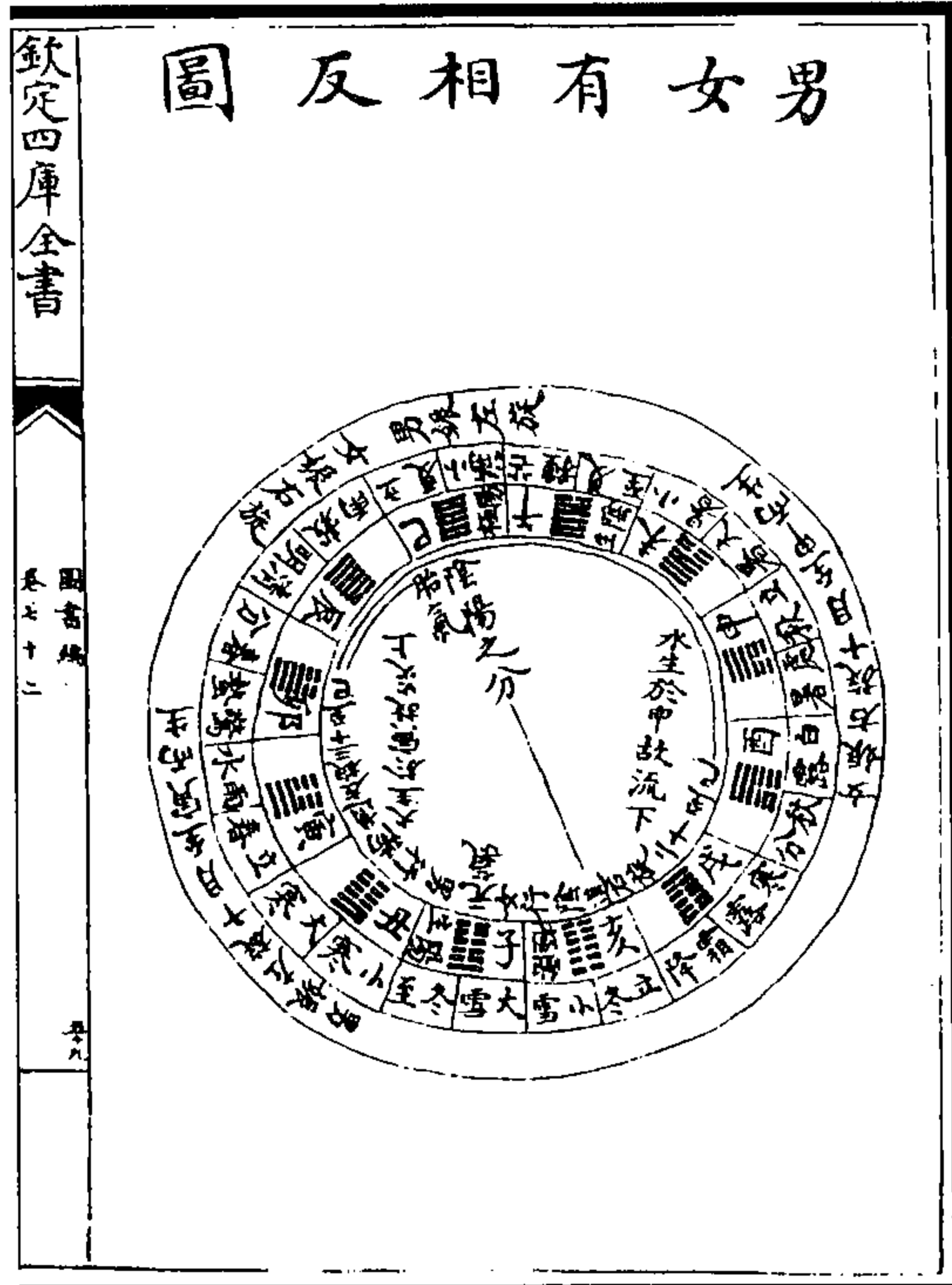
圖書編 卷七十二

五八

图8 男女有相反图

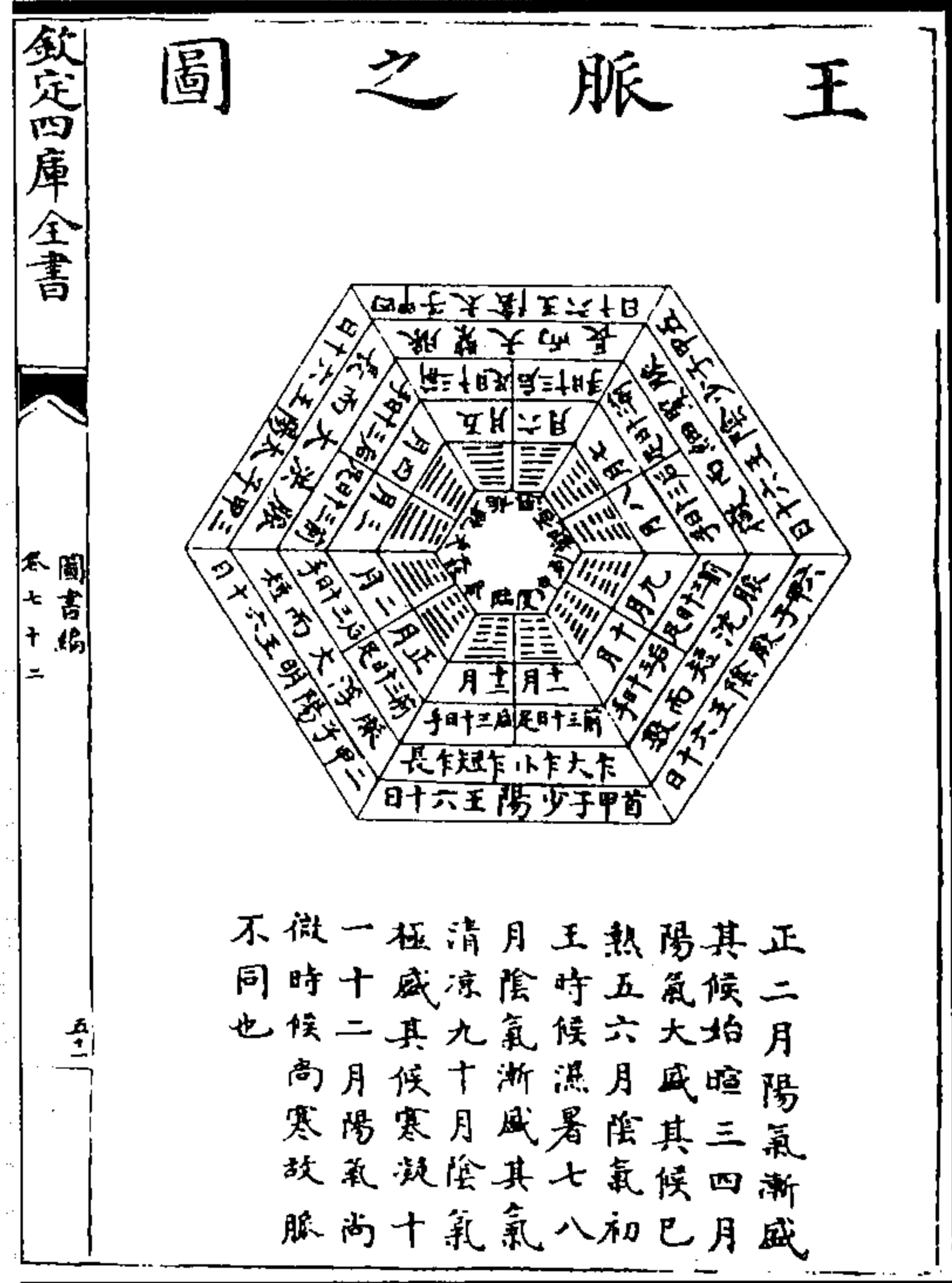

欽定四庫全書

圖書編 卷七十二

五二

正二月陽氣漸盛  
其候始暄三四月  
陽氣大成其候已  
熱五六月陰氣初  
王時候濕暑七八  
月陰氣漸成其氣  
清涼九十月陰氣  
極盛其候寒凝十  
一十二月陽氣尚  
微時候高寒故脈  
不同也

图7 王脉之图

(章潢《图书编》)

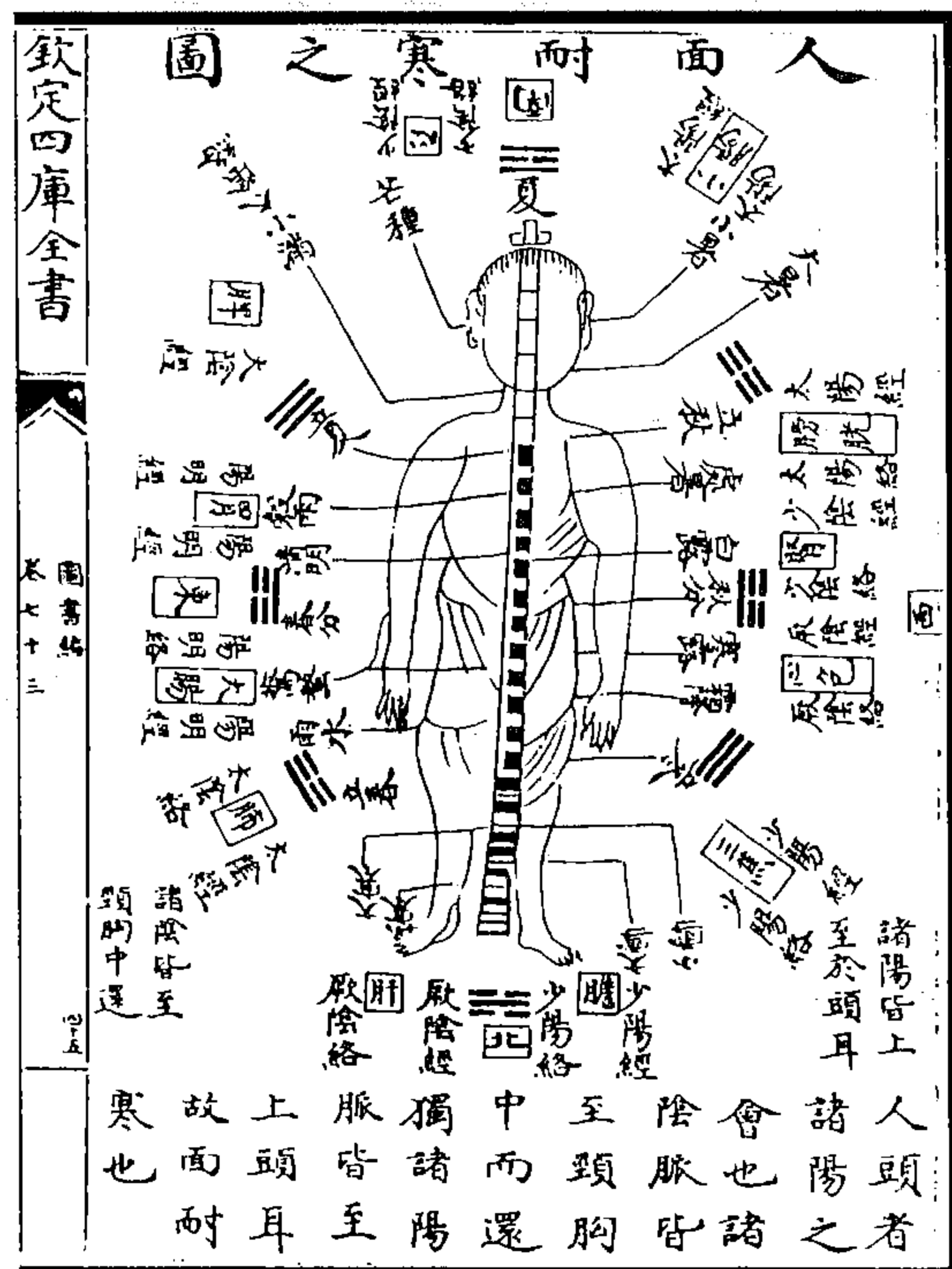

欽定四庫全書

圖書編 卷七十二

五五

图10 人面耐寒之图



欽定四庫全書

圖書編 卷七十二

五九

經脈合天文流注之圖

宿度每度俱  
有零數圖內  
止舉其成數  
耳不及備言  
其零欲得其  
詳必如五星  
通軌度分斯  
可矣惟柳度  
無零數也

图9 经脉合天文流注图

(章潢《图书编》)



图 12 五运五天南北政图



图 11 八卦司化图

(章潢《图书编》)

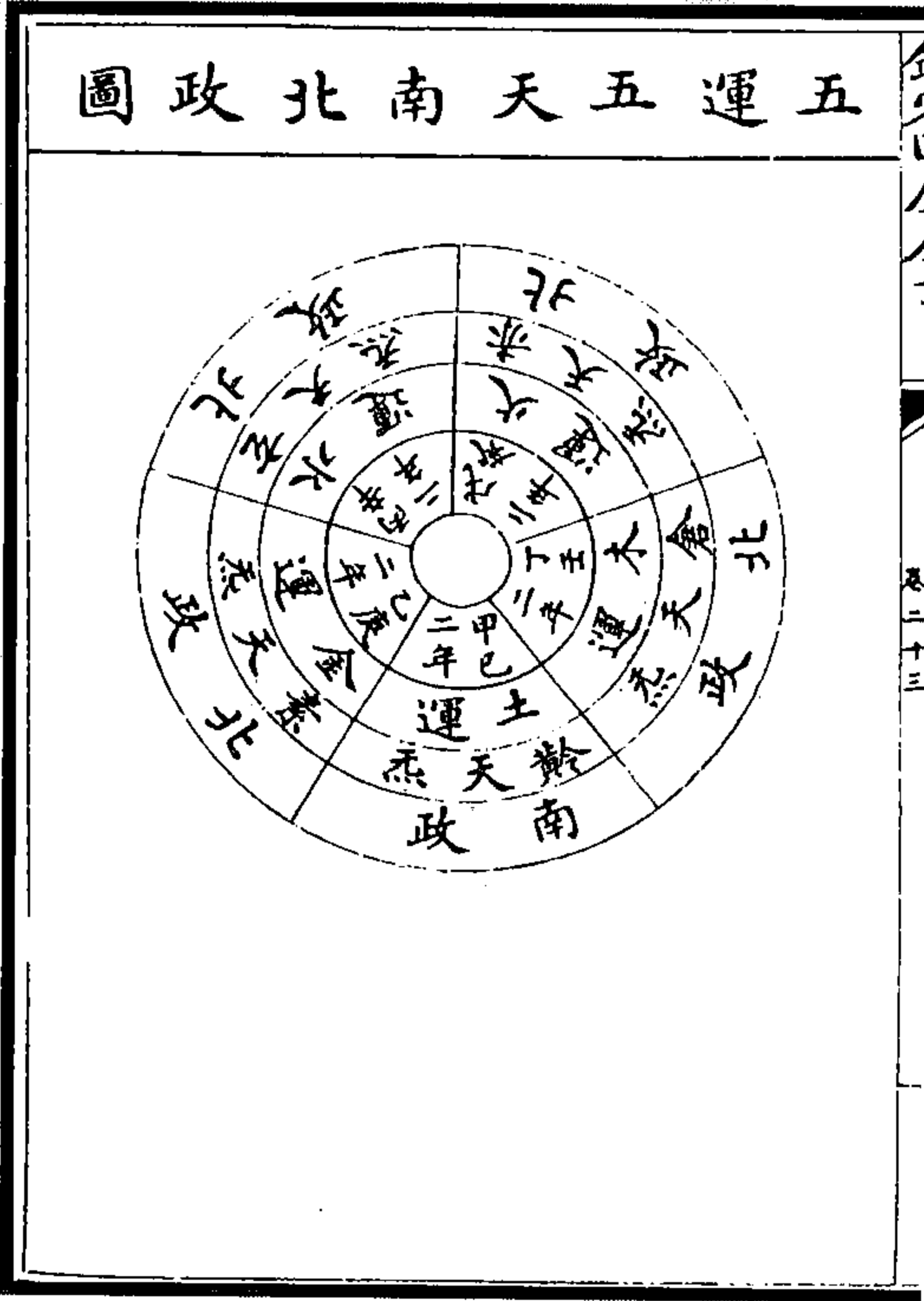

图 14 五运二十八宿图

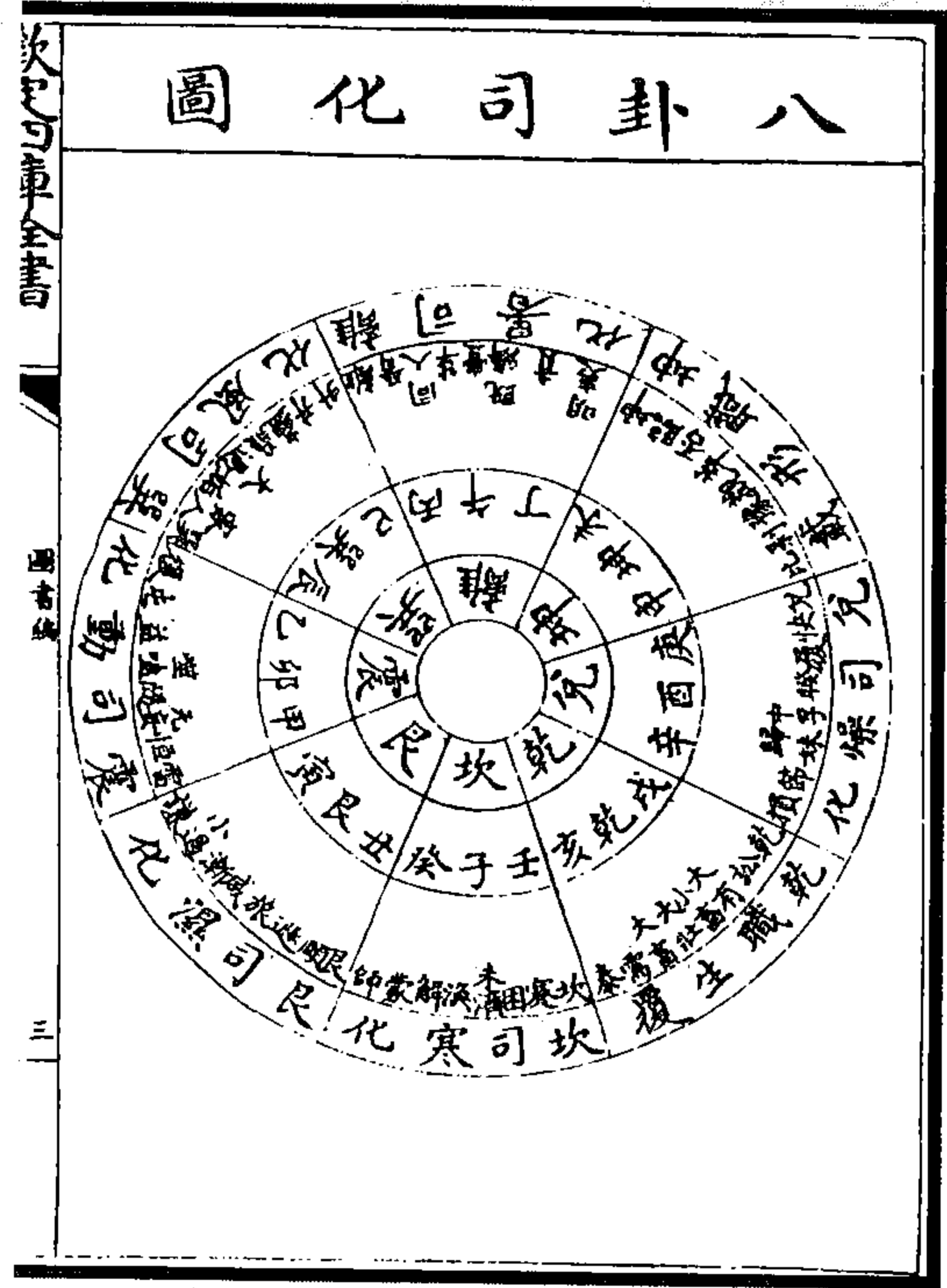
欽定四庫全書

圖書編  
卷二十三

七

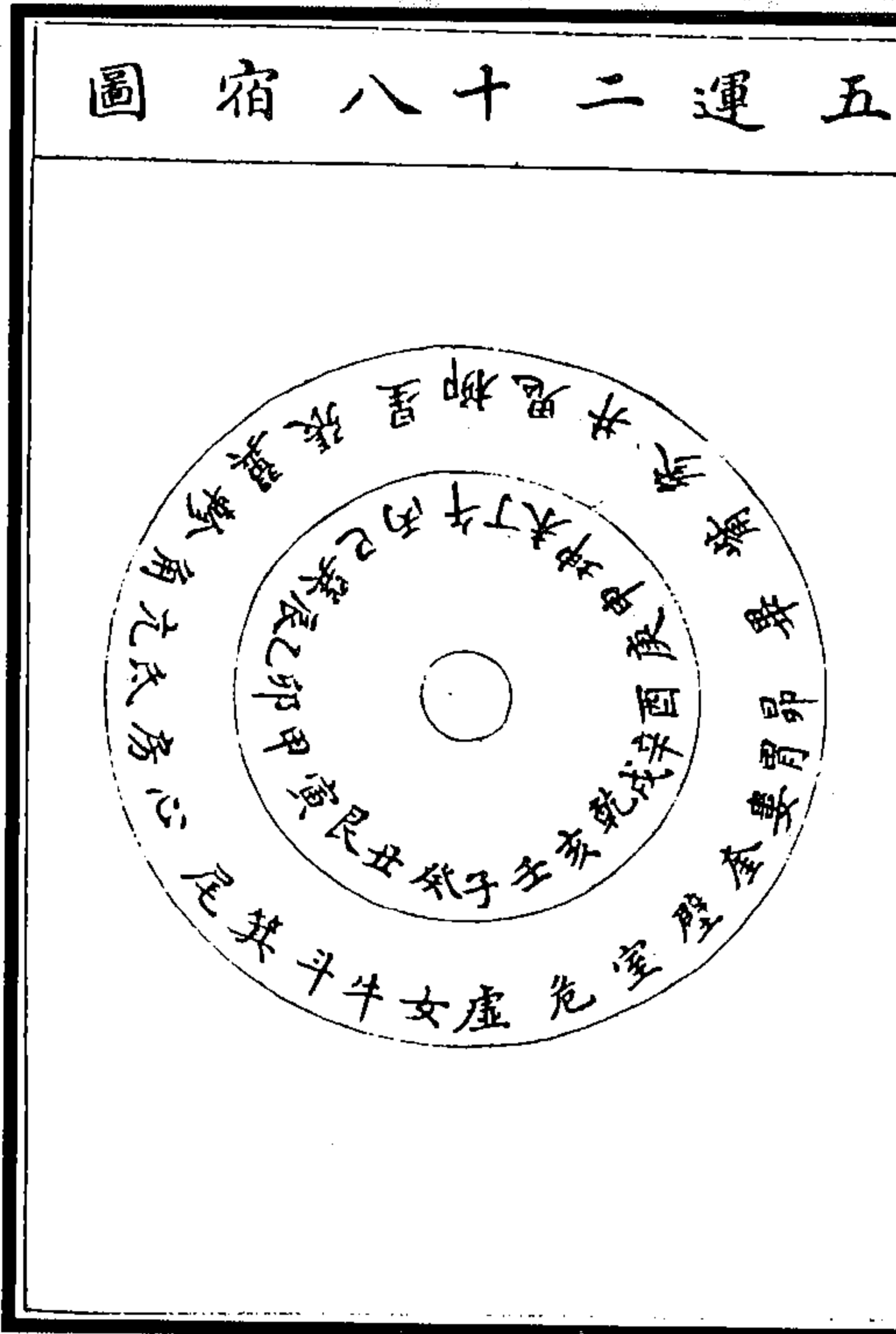

图 13 五运五星图

(章潢《图书编》)



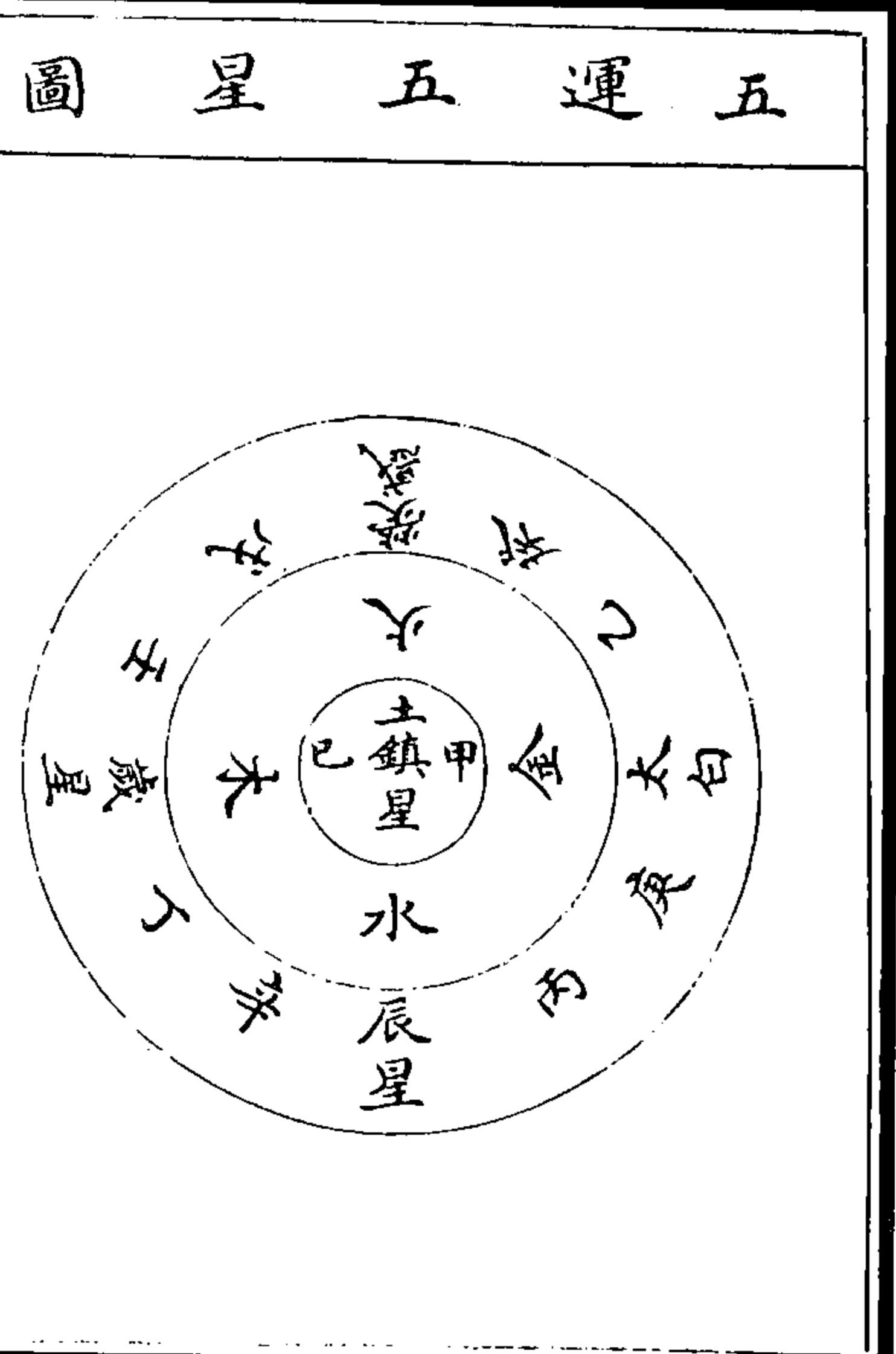
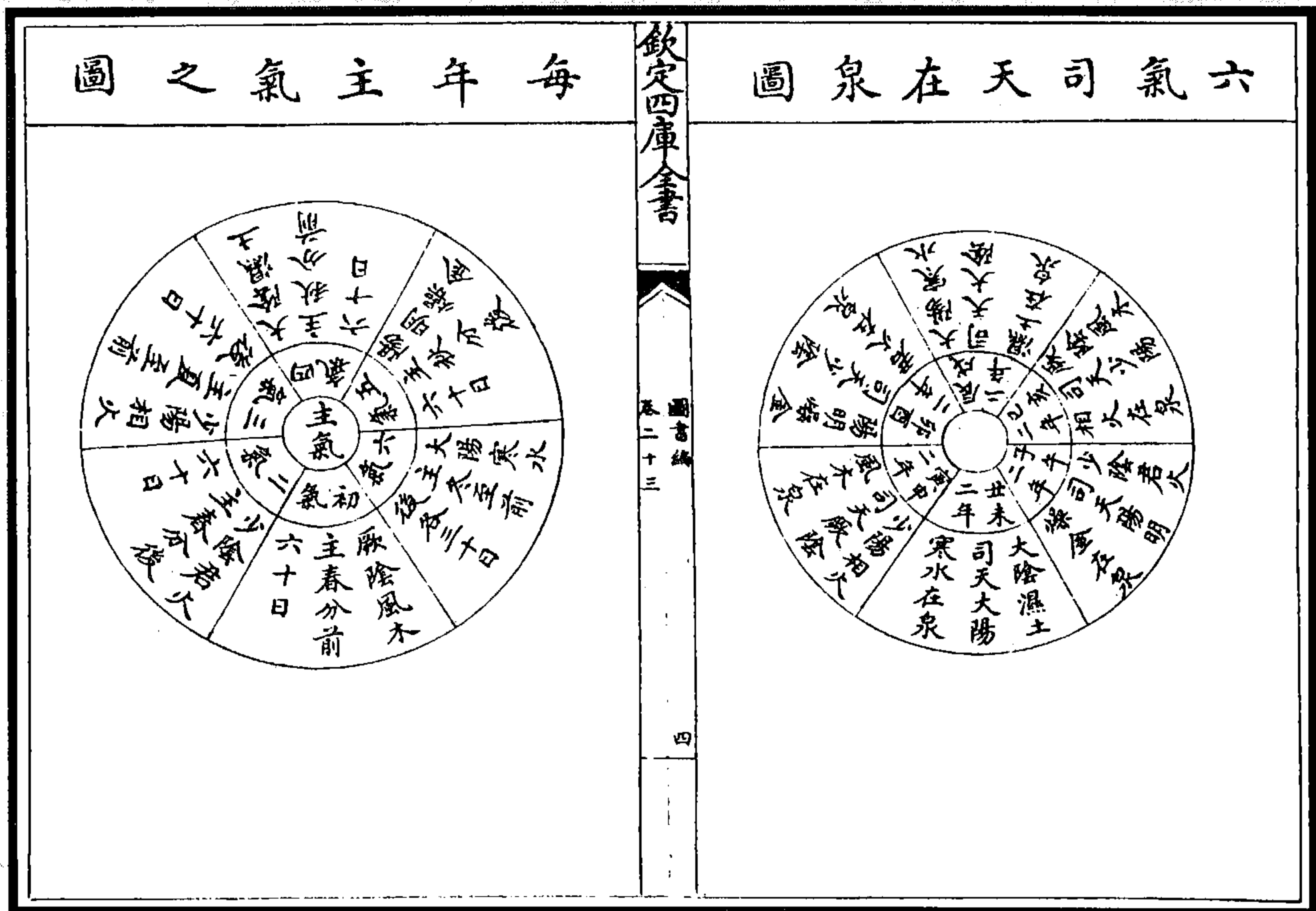

欽定四庫全書

圖書編 卷二十三

四

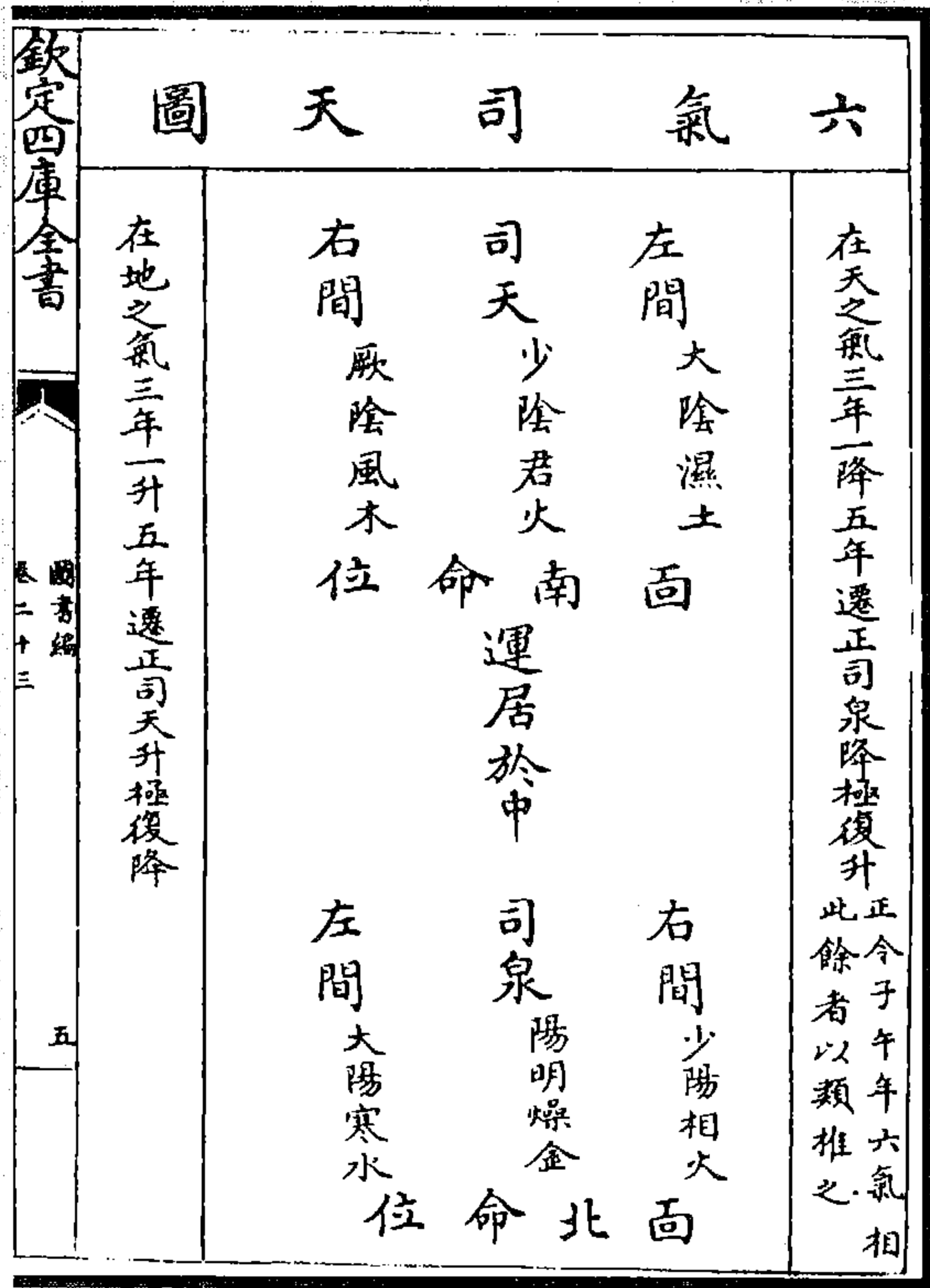

欽定四庫全書

圖書編 卷二十三

五

图 15 六气主气三图 (章潢《图书编》)



图 16 五运配五音图

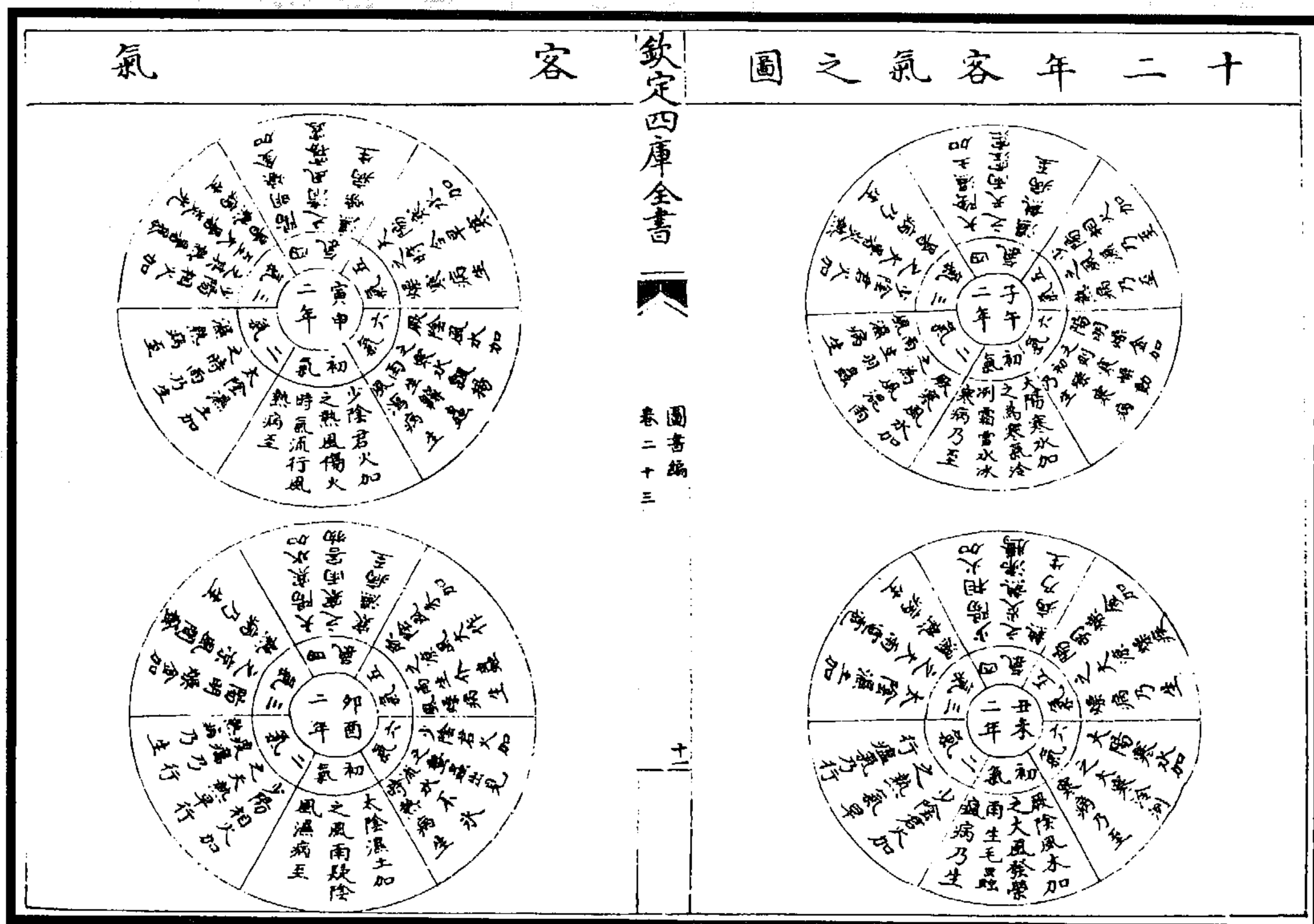



图 18 太虚(太极)图(《四库全书》本)

图 17 十二年客气之图  
(章潢《图书编》)

(图 18)《太极图》论

太虚者，太极也。太极本无极，故曰太虚。《天元纪大论》曰，太虚寥廓，肇基化元。此之谓也。

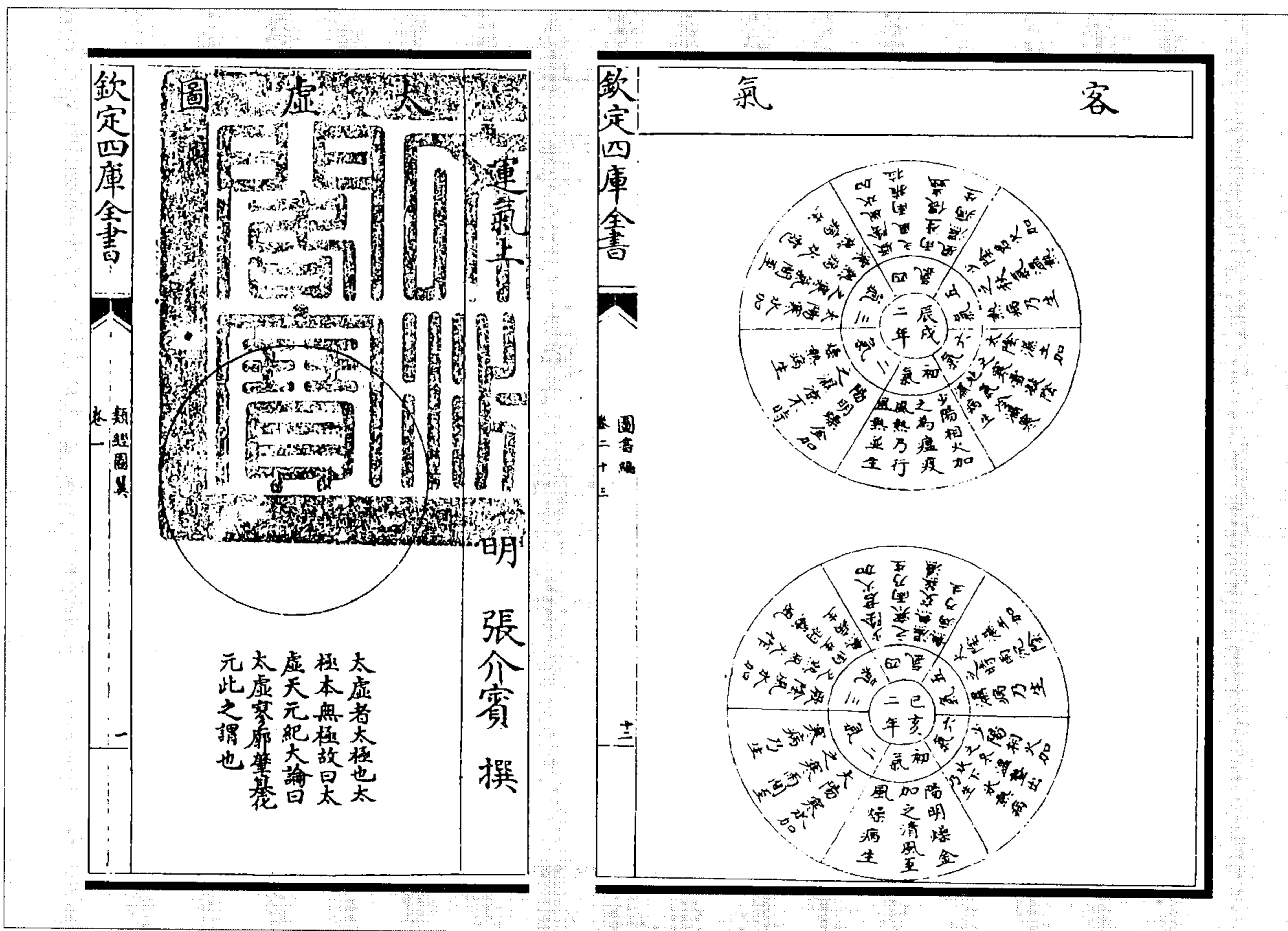
太极者，天地万物之始也。太始天元册文曰，太虚寥廓，肇基化元。老子曰，无名天地之始，有名天地之母。孔子曰，易有太极，是生两仪。邵子曰，若论先天一事无，后天方要着工夫。由是观之，则太虚之初，廓然无象，自无而有，生化肇焉。化生于一，是名太极，太极动静而阴阳分。故天地只此动静，动静便是阴阳，阴阳便是太极，此外更无余事。朱子曰，太极分开，只是两个阴阳。阴气流行则为阳，阳气凝聚则为阴。消长进退，千变万化，做出天地间无限事来。以故无往而非阴阳，亦无往而非太极。夫太极者，理而已矣。朱子曰，象数未形理已具。又曰，未有天地之先，毕竟先有此理。先儒曰天下无理外之气，亦无气外之理，故理不可以离气，气不可以外理；理在气亦在，气行理亦行。夫既有此气，则不能无清浊，而两仪以判；既有清浊，则不能无老少，而四象以分。故清阳为天，浊阴为地，动静有机，阴阳有变。由此而五行分焉，气候行焉，神鬼灵焉，方隅位焉。河洛布生成之定数，卦气存奇偶之化几。有死有生，造化之流行不息；有升有降，气运之消长无端。体象有常者可知，变化无穷者莫测。因而大以成大，小以成小，大之而立天地，小之而悉秋毫，浑然太极之理，无乎不在。所以万物之气皆天地，合之而为一天地；天地之气即万物，散之而为万天地。故不知一，不足以知万；不知万，不足以言医。理气阴阳之学，实医道开卷第一义，学者首当究心也焉。

(张介宾《类经图翼》)



图 20 阴阳图(《四库全书》本)

图 19 太虚图(民国 8 年石印本)

(张介宾《类经图翼》)

(图 20)《阴阳应象大论》曰,阴阳者,天地之道也,万物之纪纲,变化之父母,生杀之本始,神明之府也。

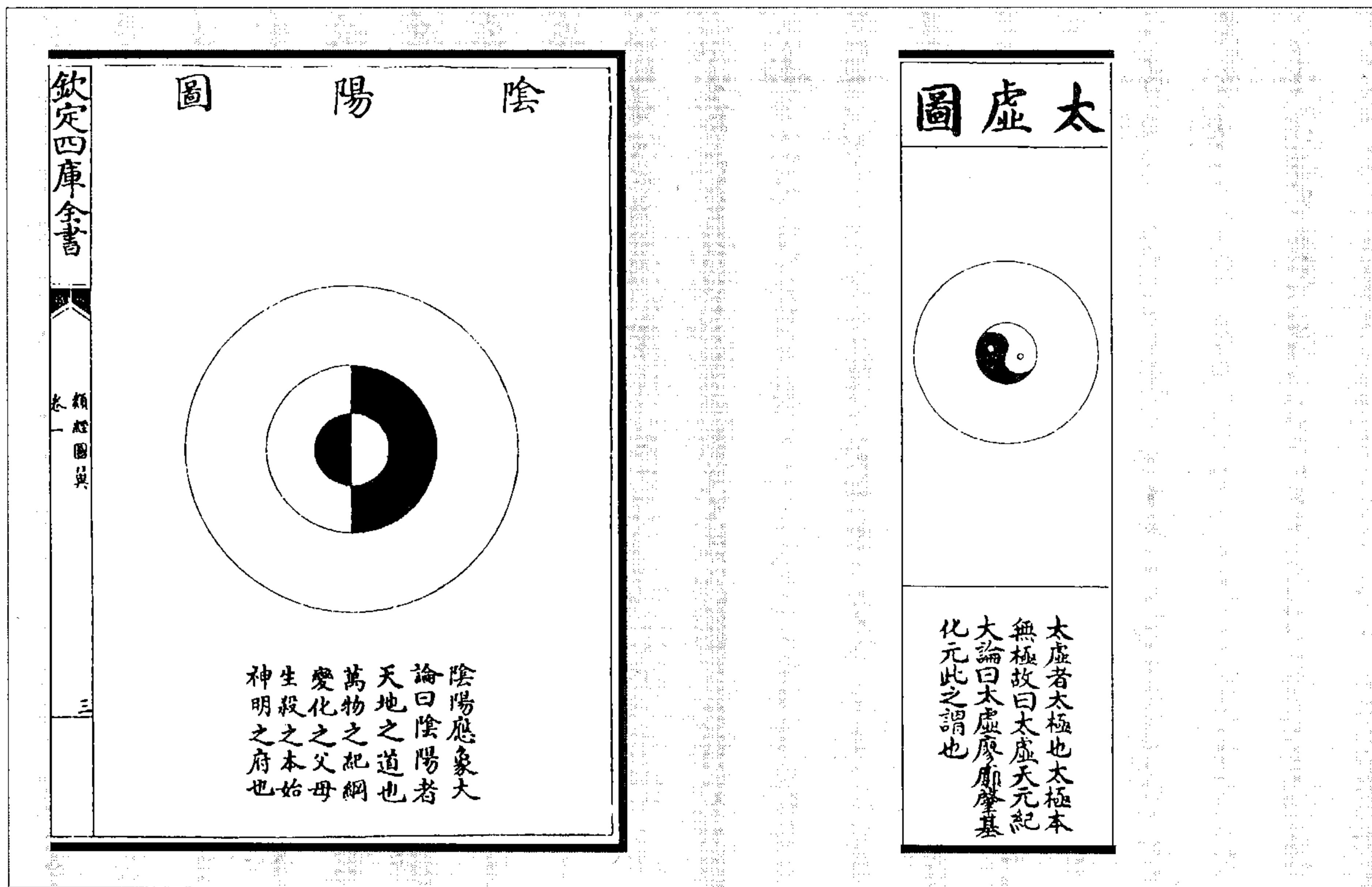
体象之道,自无而有者也。无者,先天之气;有者,后天之形。邵子曰,天依形,地附气。气以造形,形以寓气。是以开物者,为先天;成物者,为后天。无极而太极者,先天;太极而阴阳者,后天。……先天者,太极之一气;后天者,两仪之阴阳。阴阳分而天地立,是为体象之祖,而物之最大者也。由两仪而四象,由四象而五行。程子曰,四象者,阴阳刚柔也。阴阳生天,刚柔生地。朱子曰,天之四象,日月星辰是也;地之四象,水火土石是也。邵子曰,天生于动,地生于静。动之始则阳生,动之极则阴生;静之始则柔生,静之极则刚生。阴阳之中又有阴阳,故有太阴、太阳、少阴、少阳;刚柔之中又有刚柔,故有太刚、太柔、少刚、少柔。太阳为日,太阴为月,少阳为星,少阴为辰。日月星辰交而天体尽;太柔为水,太刚为火,少柔为土,少刚为石,水火土石交而地体尽。又曰,物之大者,莫若天地。天之大小,阴阳尽之;地之大小,刚柔尽之。阴阳尽而四时成,刚柔尽而四维成。四象既分,五行以出,而为水、火、木、金、土。五行之中复有五行,阴根于阳,阳根于阴,阴阳相合,万象乃生。本乎阳者亲上,本乎阴者亲下。在天为风云雷雨,在地为河海山川,在方隅为东南西北,在气候为春夏秋冬。

阴无阳不生,阳无阴不成,而阴阳之气,本同一体。易曰,大哉乾元,万物资始;至哉坤元,万物资生。夫始者天地之立心,生者天地之作用。惟其以无心之心,而成不用之用,此所以根出于一而化则无穷。故有是象则有是理,有是理则有是用。孰非吾道之格致之学,所当默始心通者哉?余尝闻之滑伯仁云,至微者理也,至著者象也。体用一原,显微无间。得其理,则象可得而推矣。使能启原而达流,因此而识彼,则万化之几,既在吾心,而左右逢原,头头是道矣。孰谓阴阳体象之理为迂远,而可置之无论哉?

(张介宾《类经图翼》)



图 22 五行生成数图(《四库全书》本)

图 21 五行图(《四库全书》本)  
(张介宾《类经图翼》)

(图 22)此即《河图》数也。五少者其数生,五太者其数成。上常以生,故不言十,有解。

五行之理,原出自然。天地生成,莫不有数,圣人察《河图》而推定之。其序曰,天一生水,地六成之;地二生火,天七成之;天三生木,地八成之;地四生金,天九成之;天五生土,地十成之。夫五行各具形质,而惟水火最为轻清,乃为造化之初,故天以一奇生水,地以二偶生火。若以物理论之,亦必水火为先,以小验大,以今验古,可知之矣。

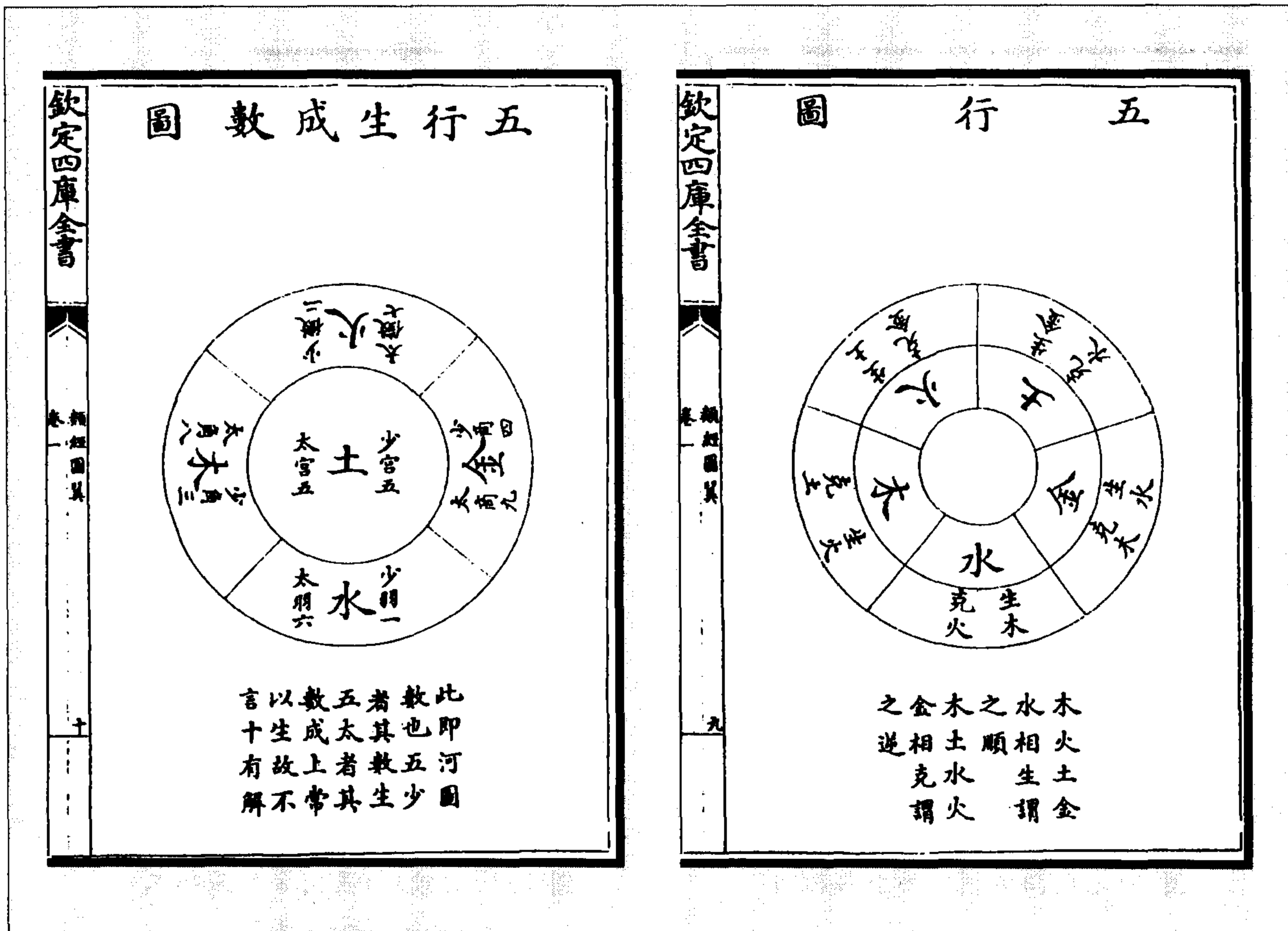
### 五行统论

五行者,水、火、木、金、土也。五行即阴阳之质,阴阳即五行之气。气非质不立,质非气不行。行也者,所以行阴阳之气也。

然而变虽无穷,总不出乎阴阳;阴阳之用,总不离乎水火。所以天地之间,无往而非水火之用。欲以一言而蔽五行之理者,曰乾、坤付正性于坎离,坎、离为乾、坤之用耳。

(张介宾《类经图翼》)



图 24 六十花甲纳音图

图 23 干支所属五行图

(张介宾《类经图翼》)

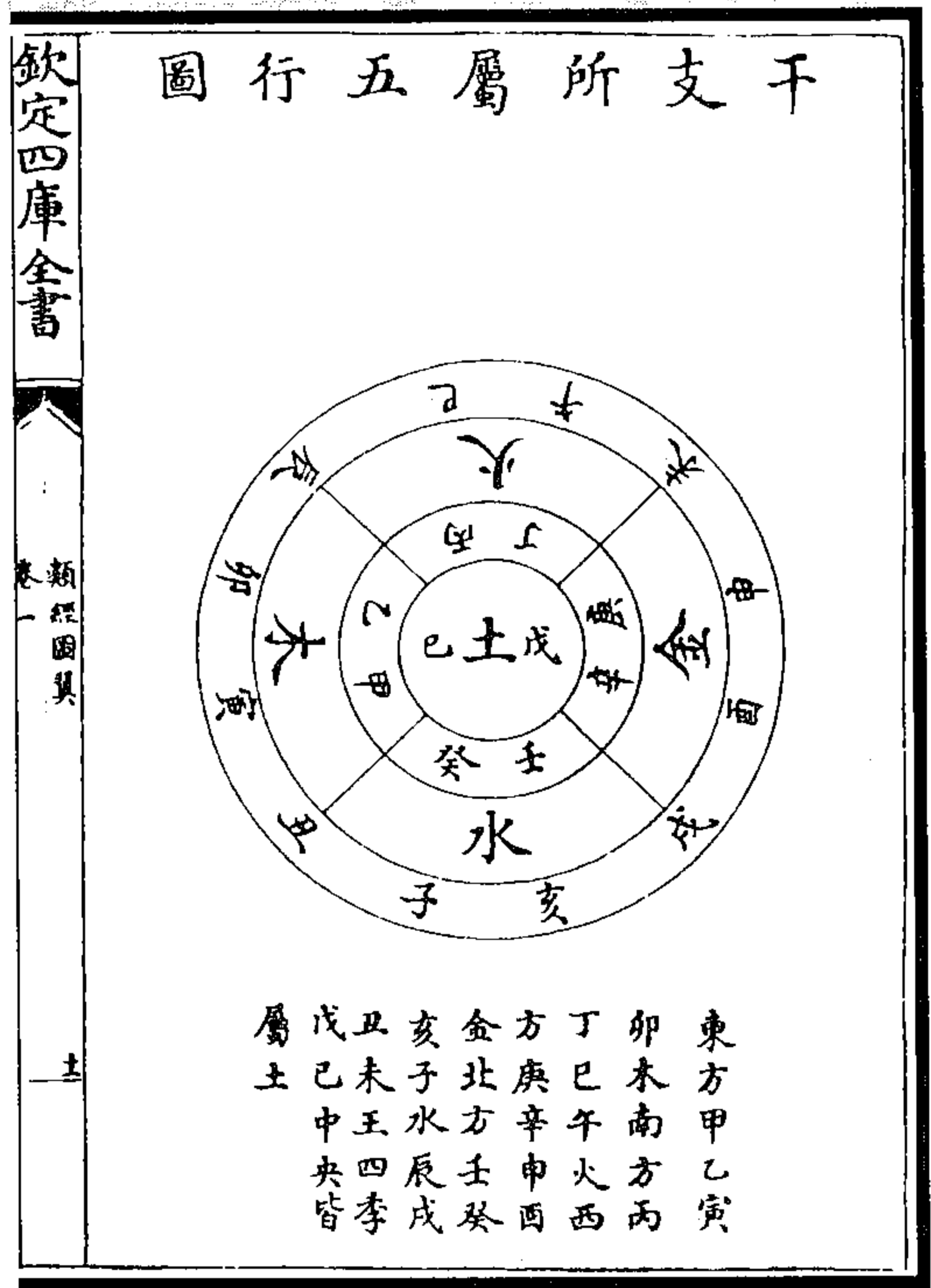
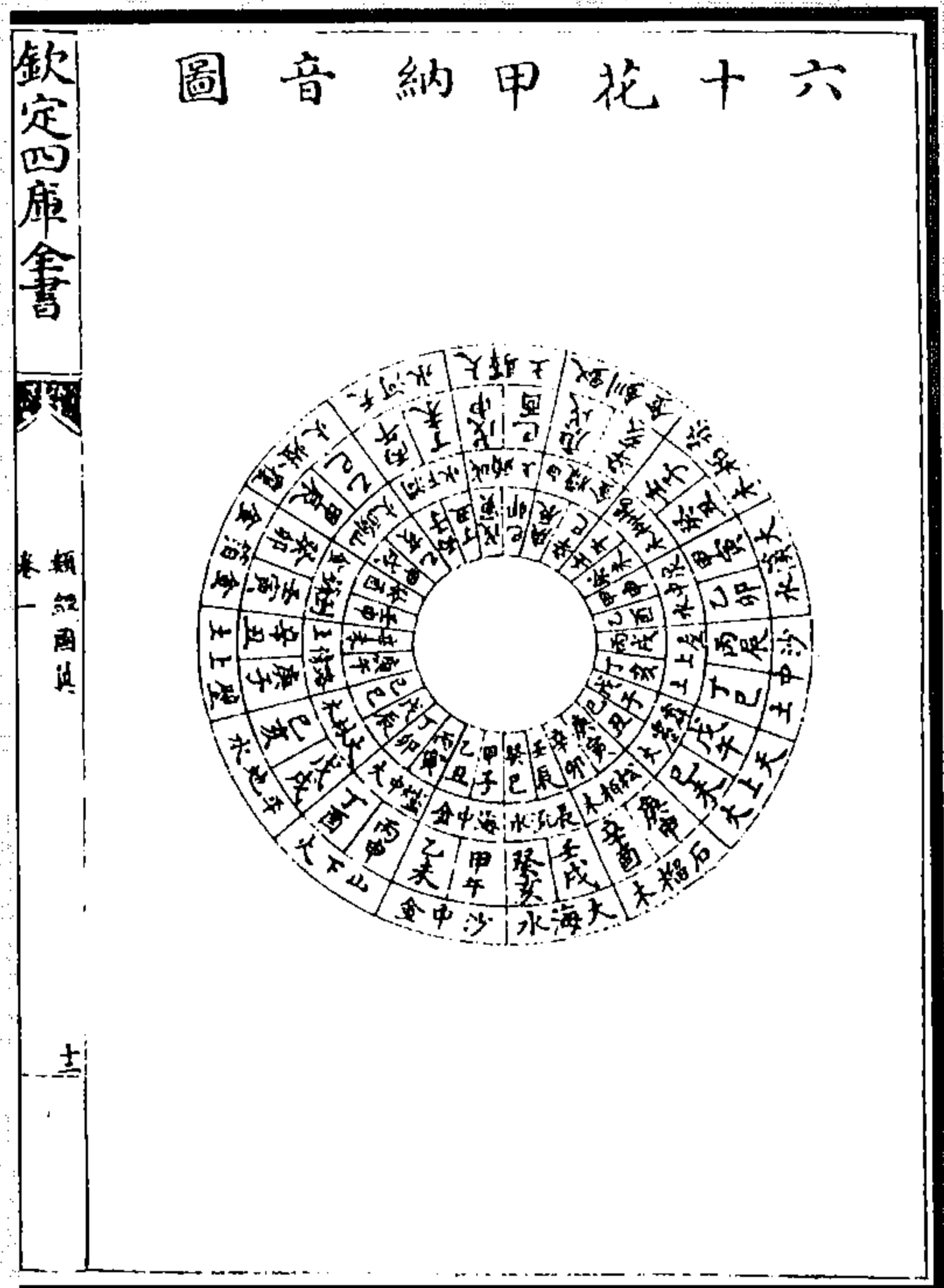

图 26 每日气数百刻六千分图

图 25 二十四向八刻二十分图

(张介宾《类经图翼》)



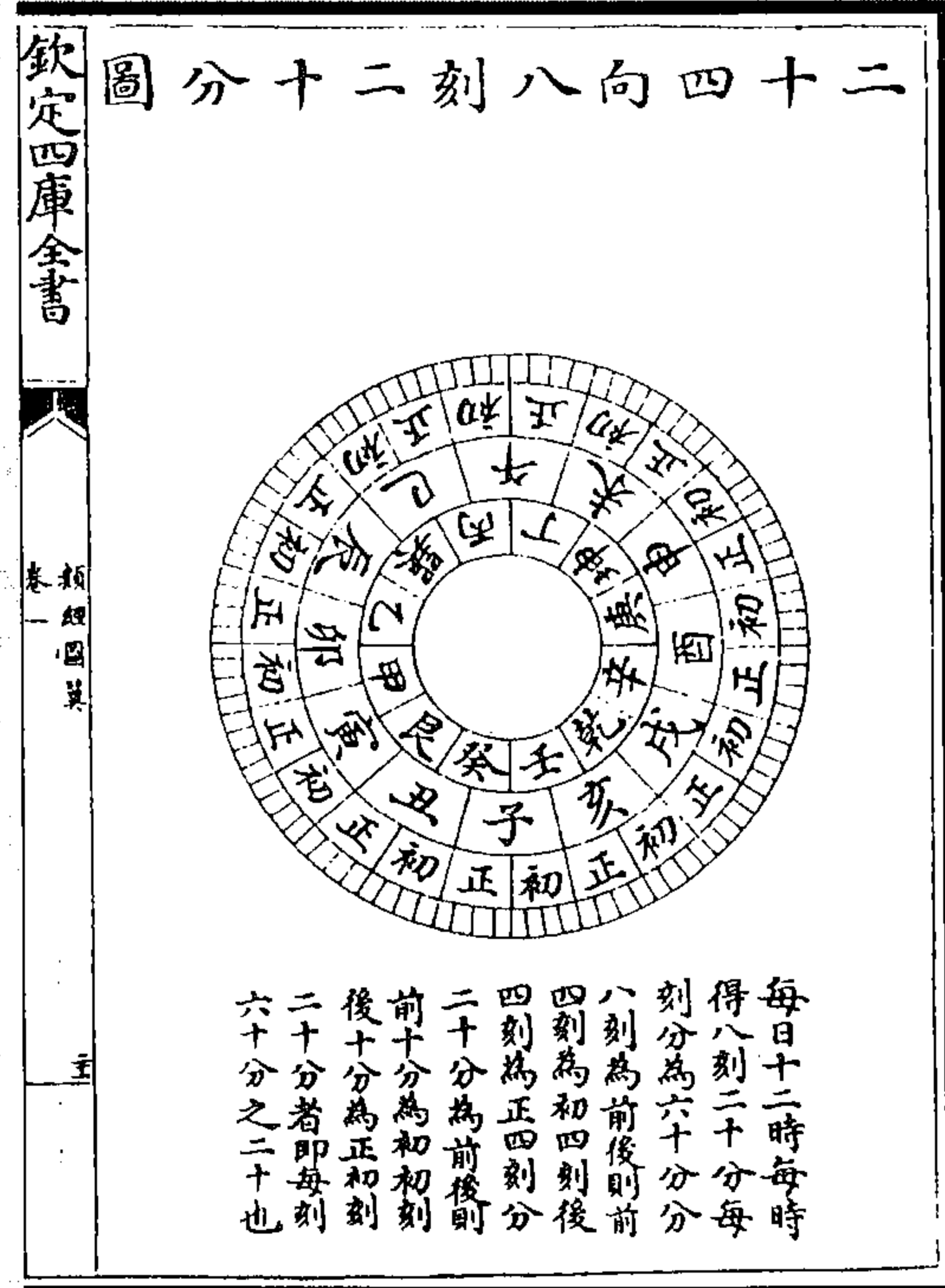
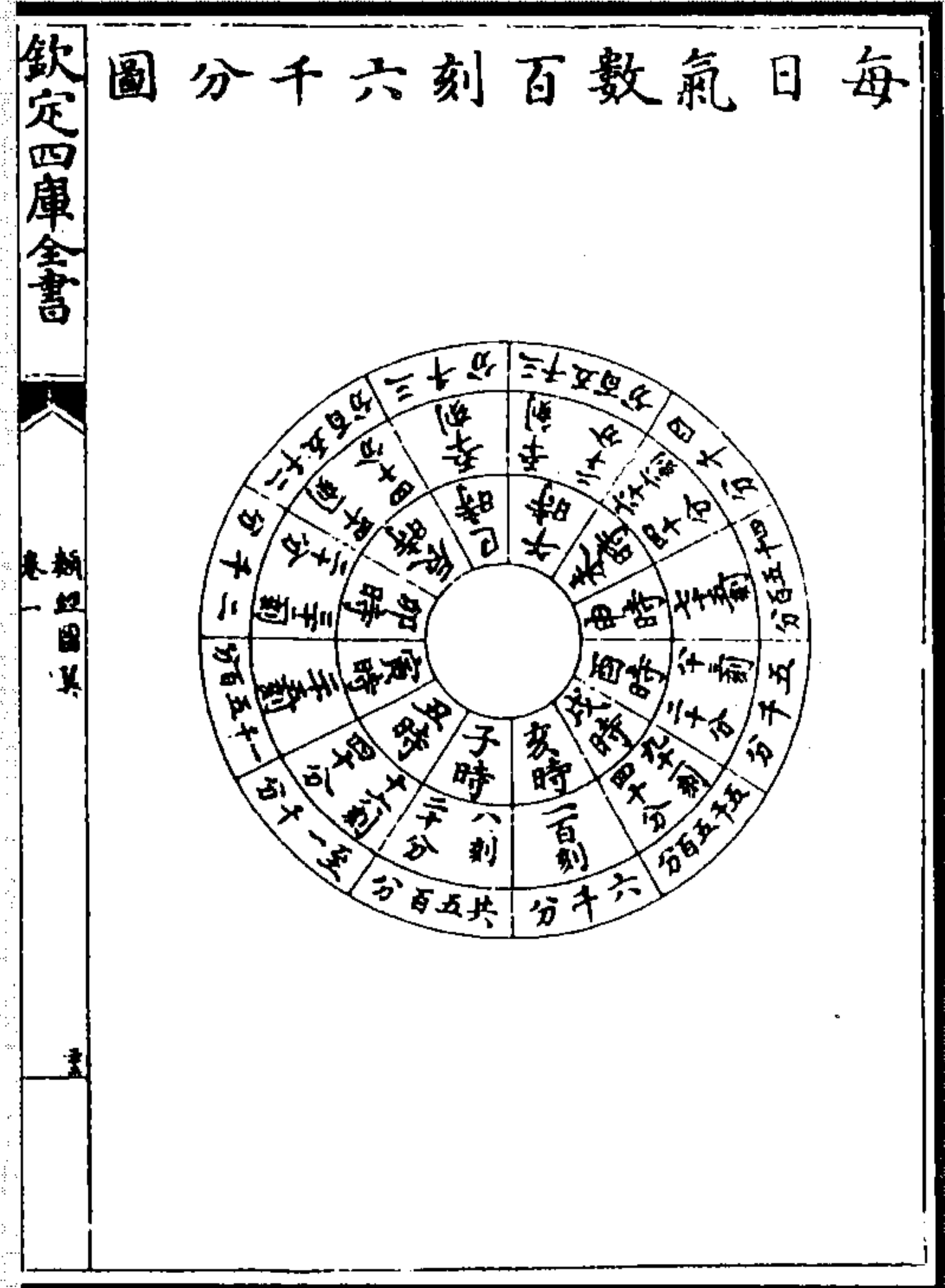

图 27 二十四气晝夜長短百刻之圖  
(张介宾《类经图翼》)



图 28 二十四气斗綱圖  
(张介宾《类经图翼》)



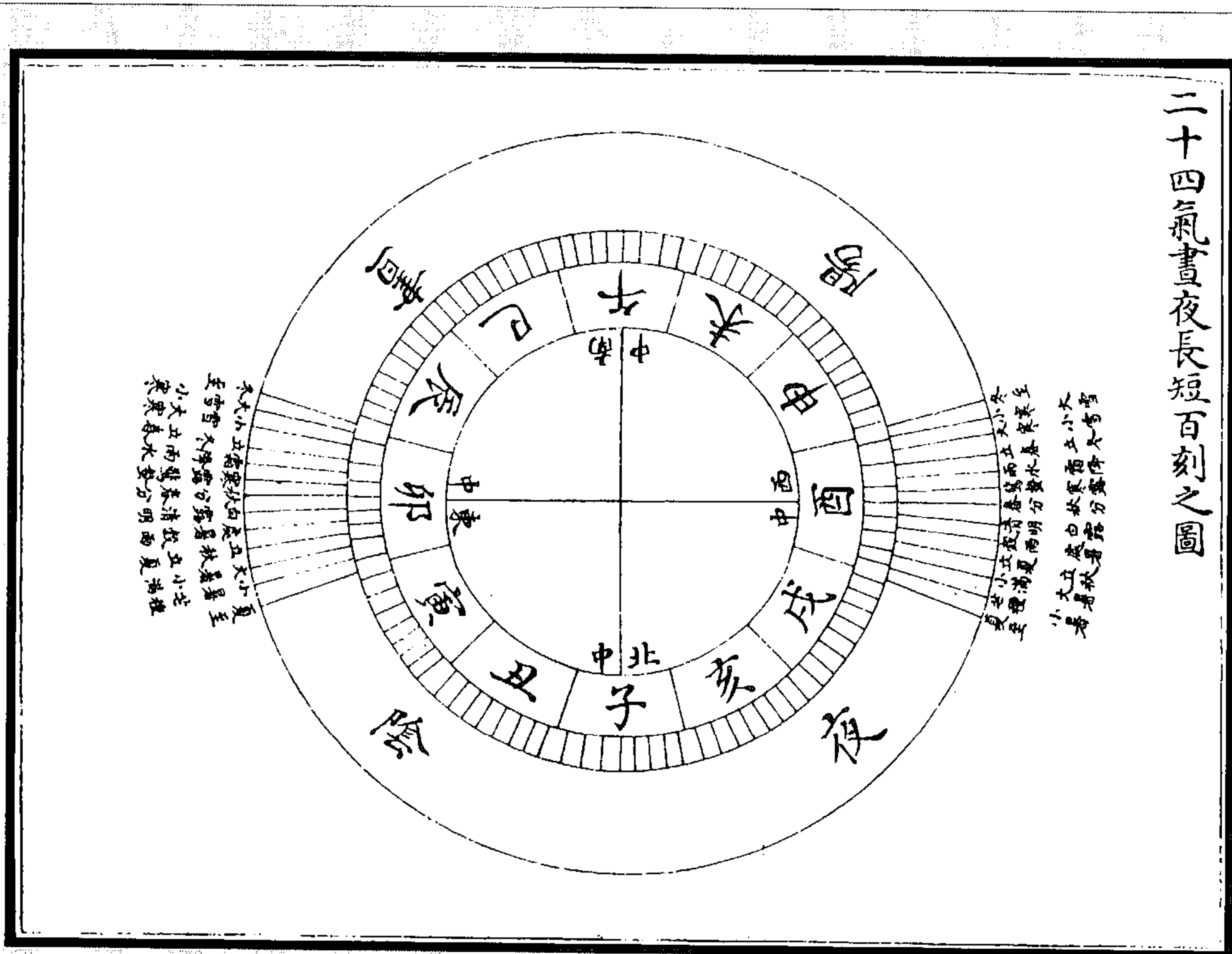

图 30 二十八宿过宫分野图

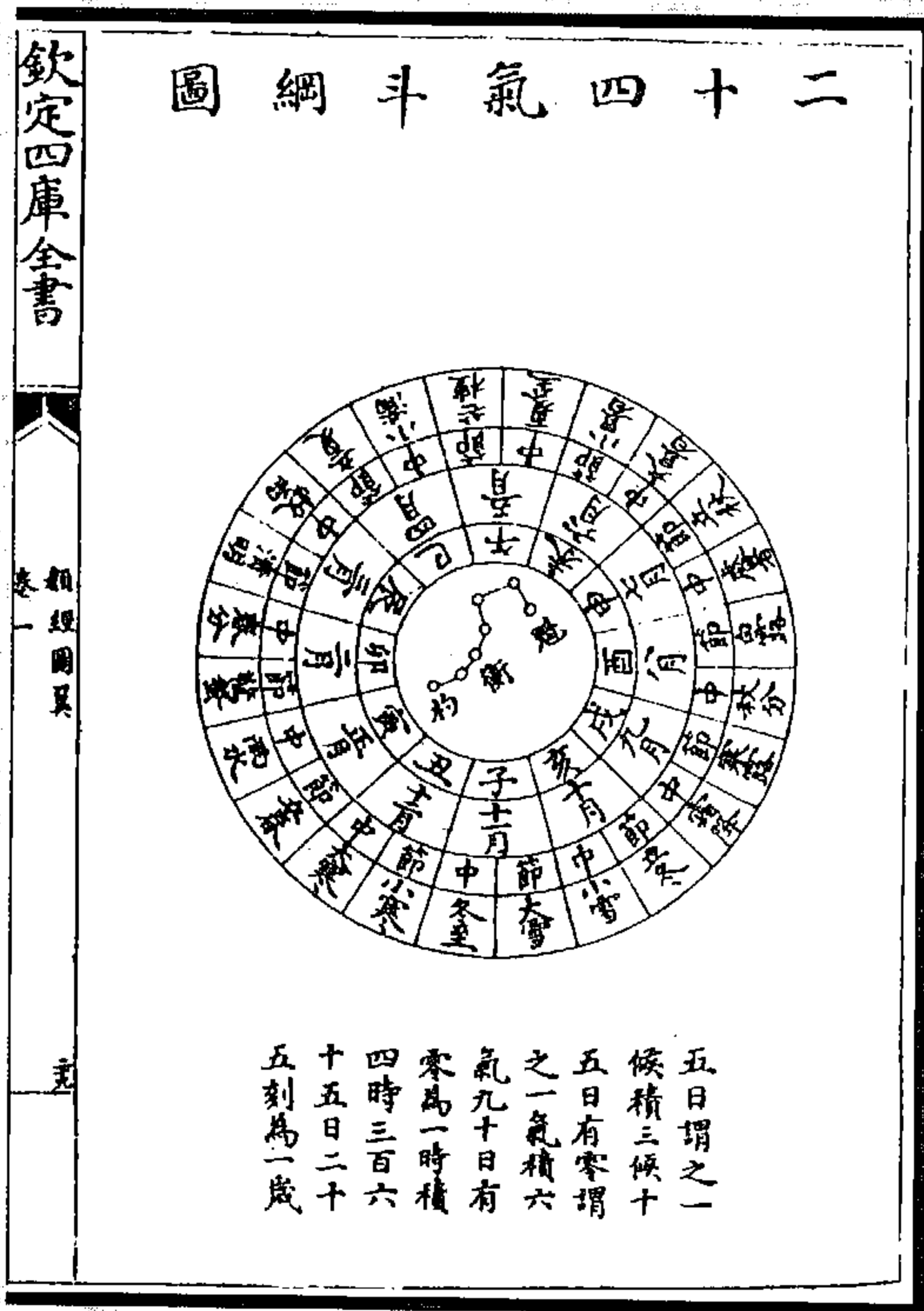
图 29 十二次会中星图

(张介宾《类经图翼》)

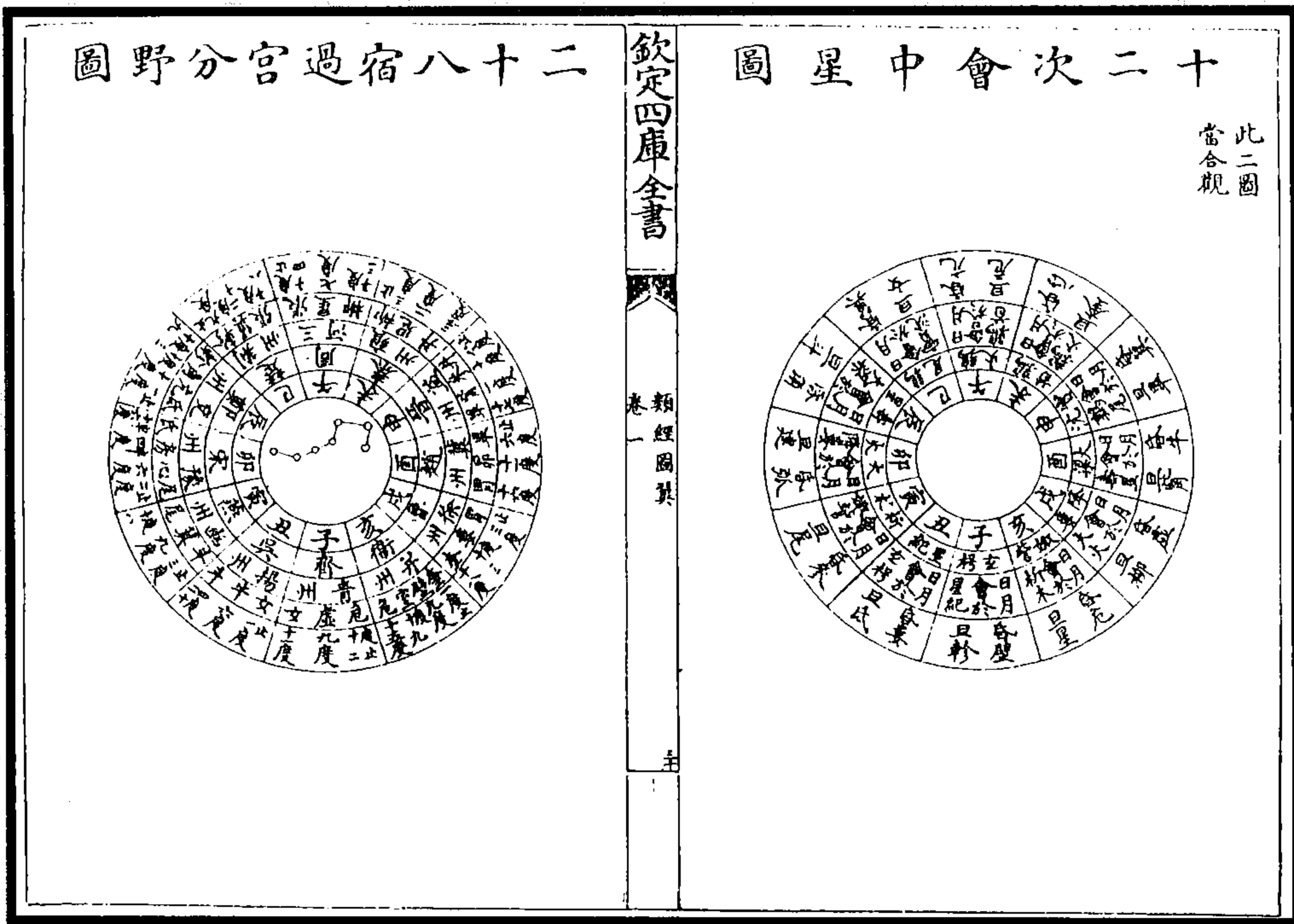

图 31 十干起子建寅图

(张介宾《类经图翼》)



图 33 九宫分野图

图 32 二十八宿五行所属图

(张介宾《类经图翼》)

(图 34)《天元纪大论》曰，甲己之岁，土运统之；乙庚之岁，金运统之；丙辛之岁，水运统之；丁壬之岁，木运统之；戊癸之岁，火运统之。

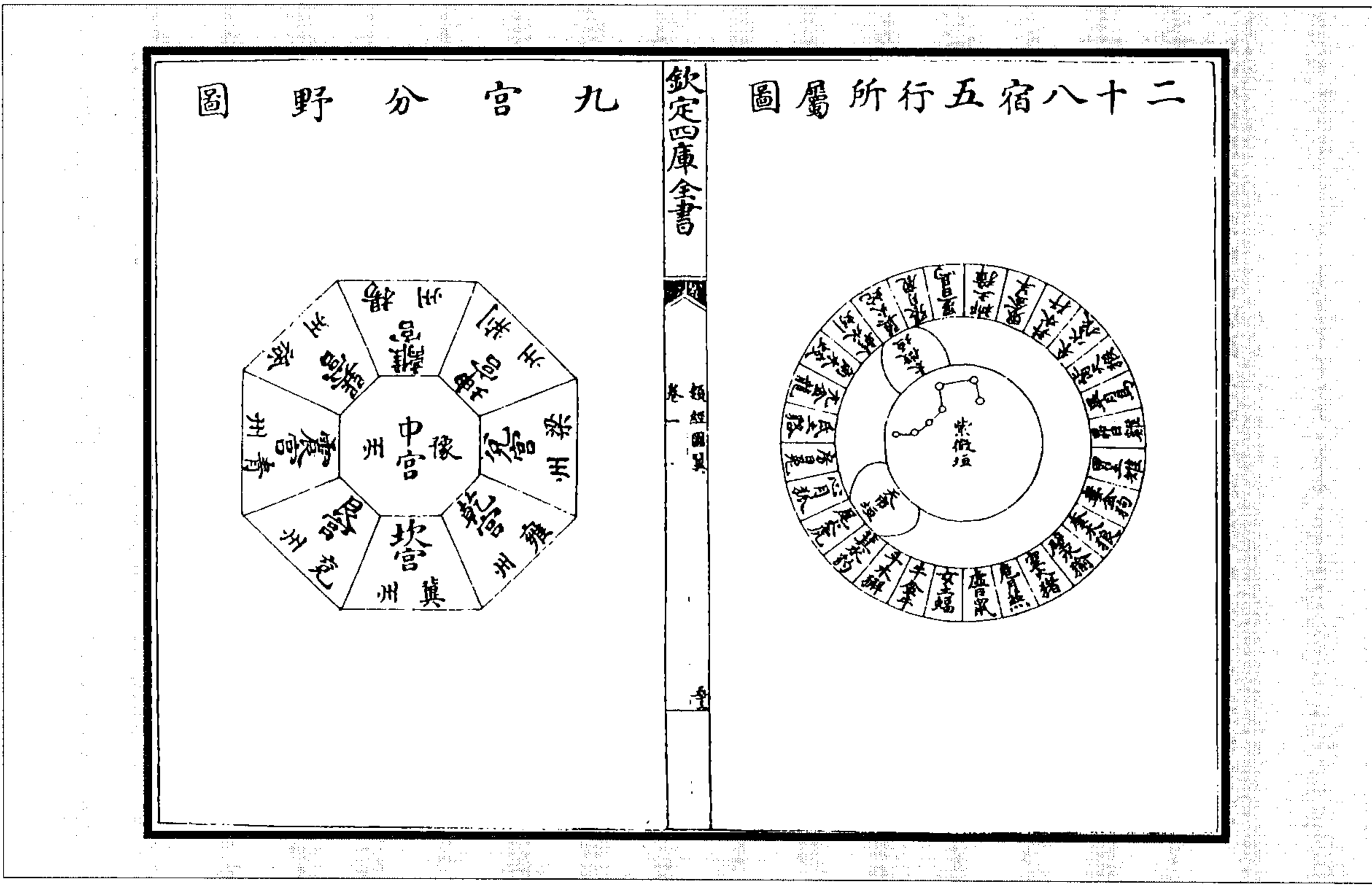
(张介宾《类经图翼》)



图 34 五运图



(图 35)五天歌：木苍危室柳鬼宿，火丹牛女壁奎边；土黔心尾轸角度，金素亢氐昴毕前；水玄张翼娄胃是，下为运气上经天。

(张介宾《类经图翼》)

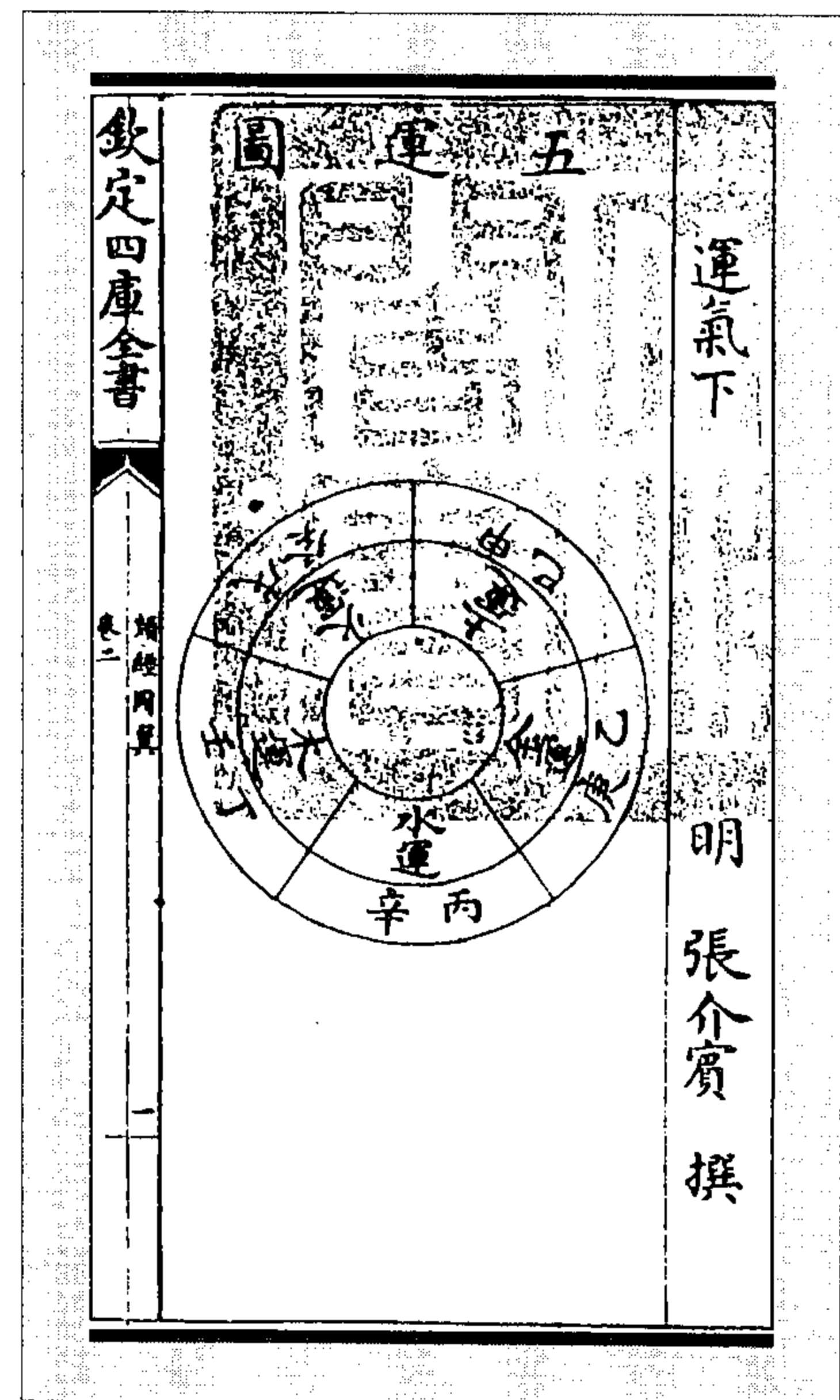
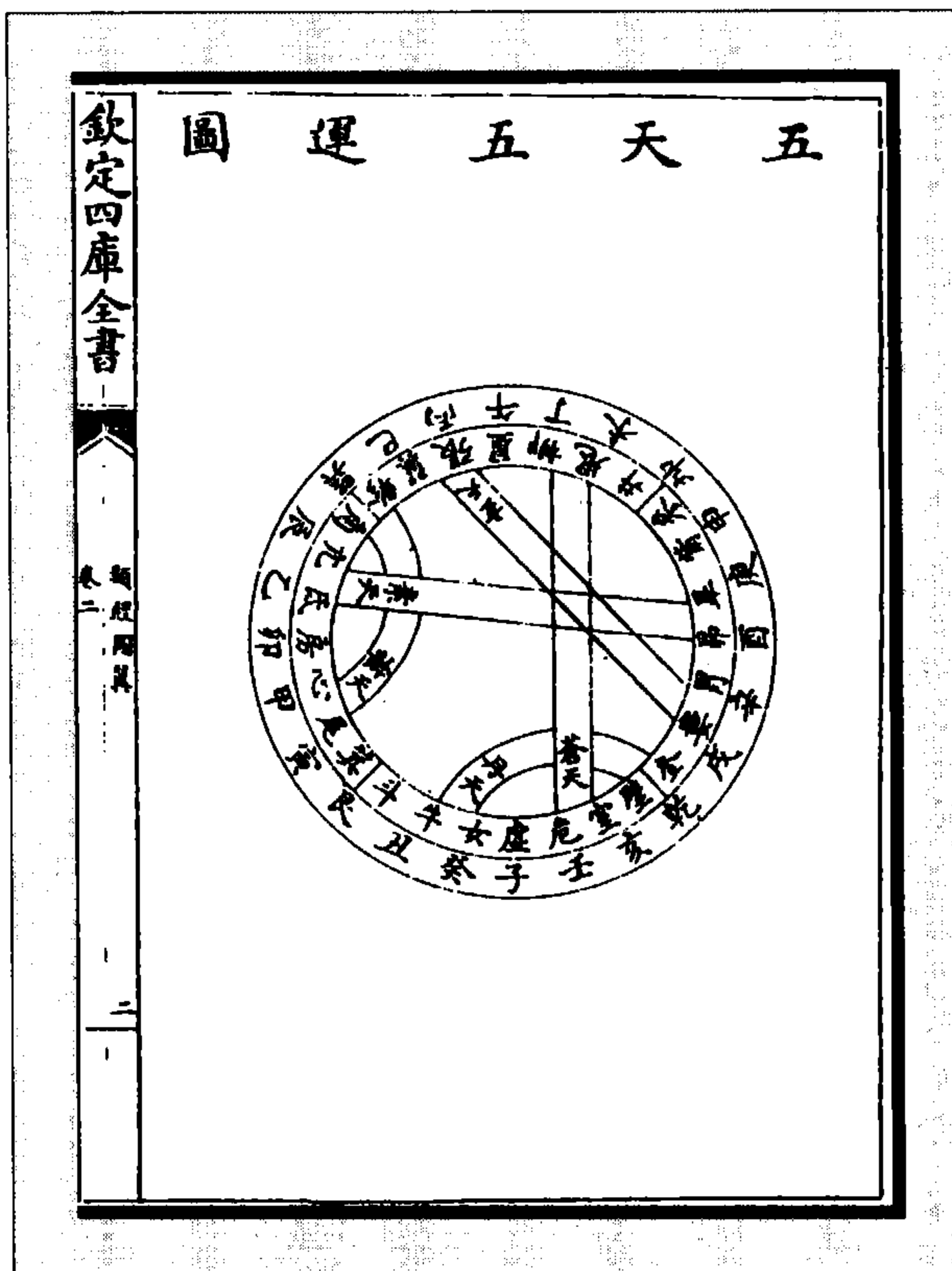
图 35 五天五运图



图 37 五音建运太少相生图

图 36 五运三气之纪图

(张介宾《类经图翼》)

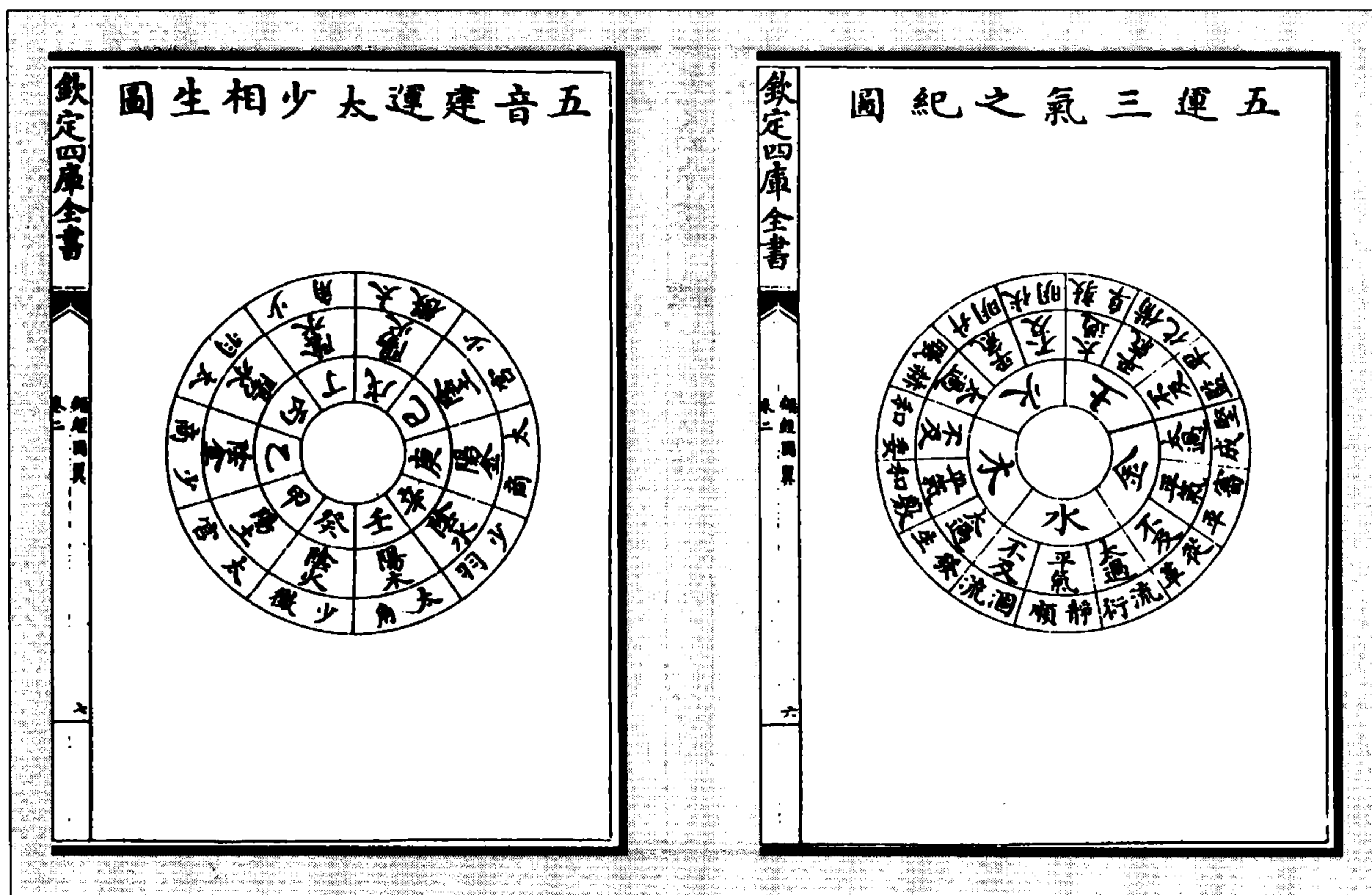

图 39 五运客运图

图 38 五运主运图

(张介宾《类经图翼》)

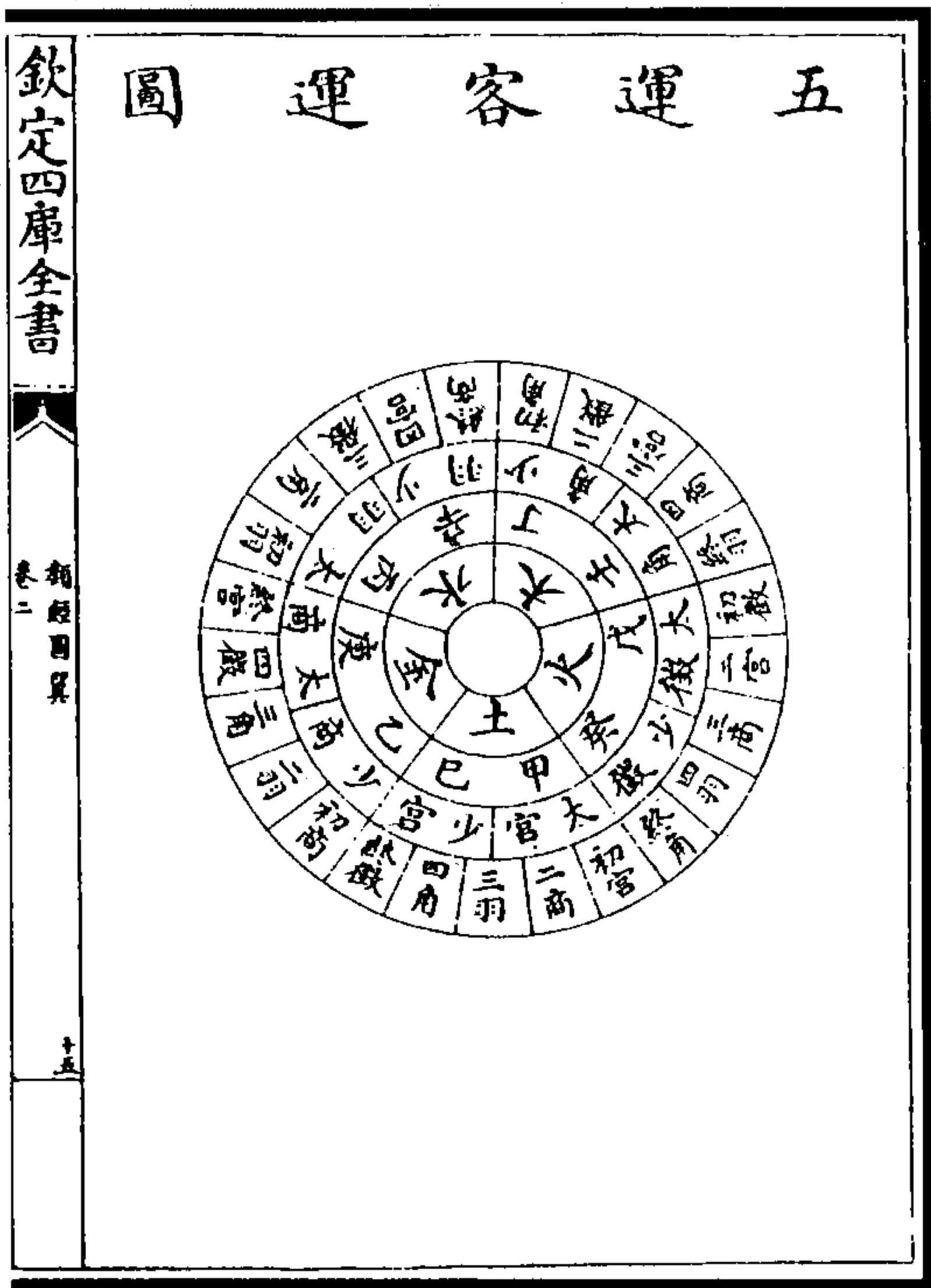

图 41 六十一年气运相临逆顺图

图 40 五运太少齐兼化图

(张介宾《类经图翼》)

(图42)《天元纪大论》曰,夫五运阴阳者,天地之道也。又曰,在天为气,在地成形;形气而感而化生万物矣。又曰神在天为风,在地为木;在天为热,在地为火;在天为湿,在地为土;在天为燥,在地为金;在天为寒,在地为水。夫六气之合于三阴三阳者,分而言春属木为风化,夏初君火为热化,盛夏相火为暑化,长夏属土为湿化,秋属金为燥化,冬属水为寒化,此六化之常。不失其常,即所谓当其位则正也。如客气之有盛衰逆顺者,则司天主上,在泉主下,左右四间,各有专主,不时相加以为交合,此六化之变。变有不测,即所谓非其位则邪也。故正则为德化政令,邪则为灾变眚伤。太者之至徐而常,少者之至暴而亡,而凡为淫胜、邪胜、相胜、相复等变,亦何莫非天地六化之气所致欤?

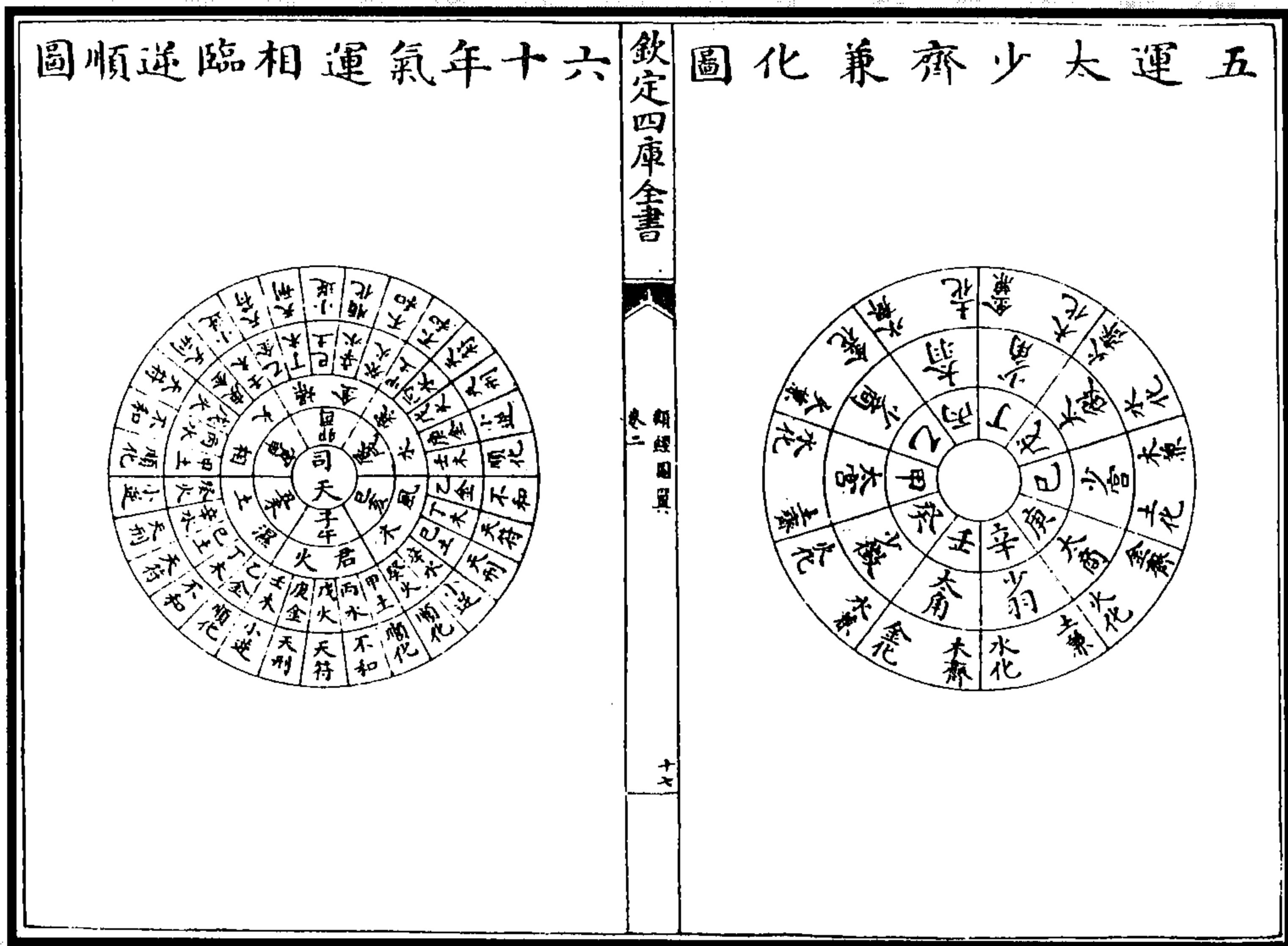
(张介宾《类经图翼》)



图42 天地六气之图



图43 六气正化对化图

(张介宾《类经图翼》)

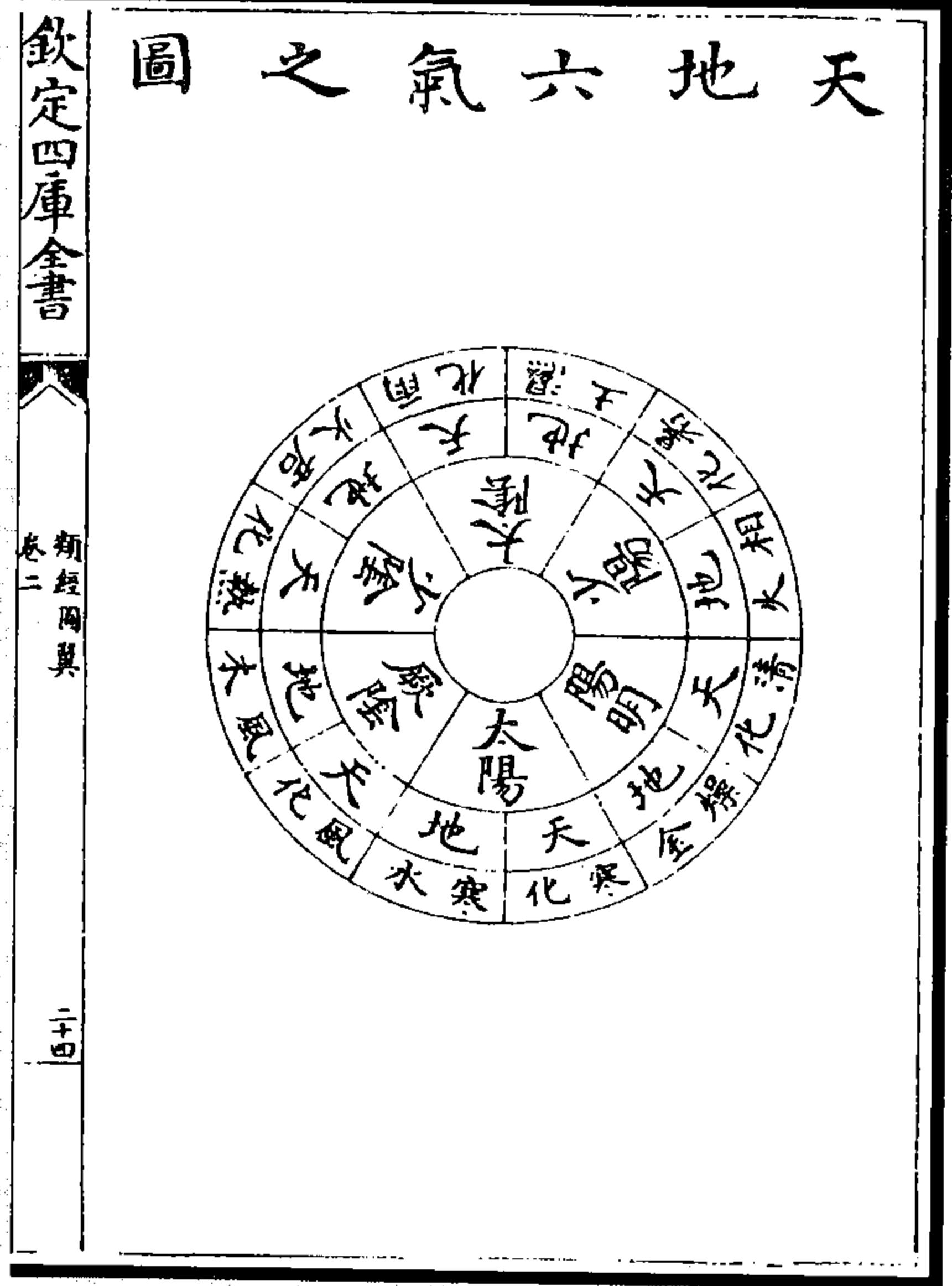
欽定四庫全書

### 交六氣節令圖

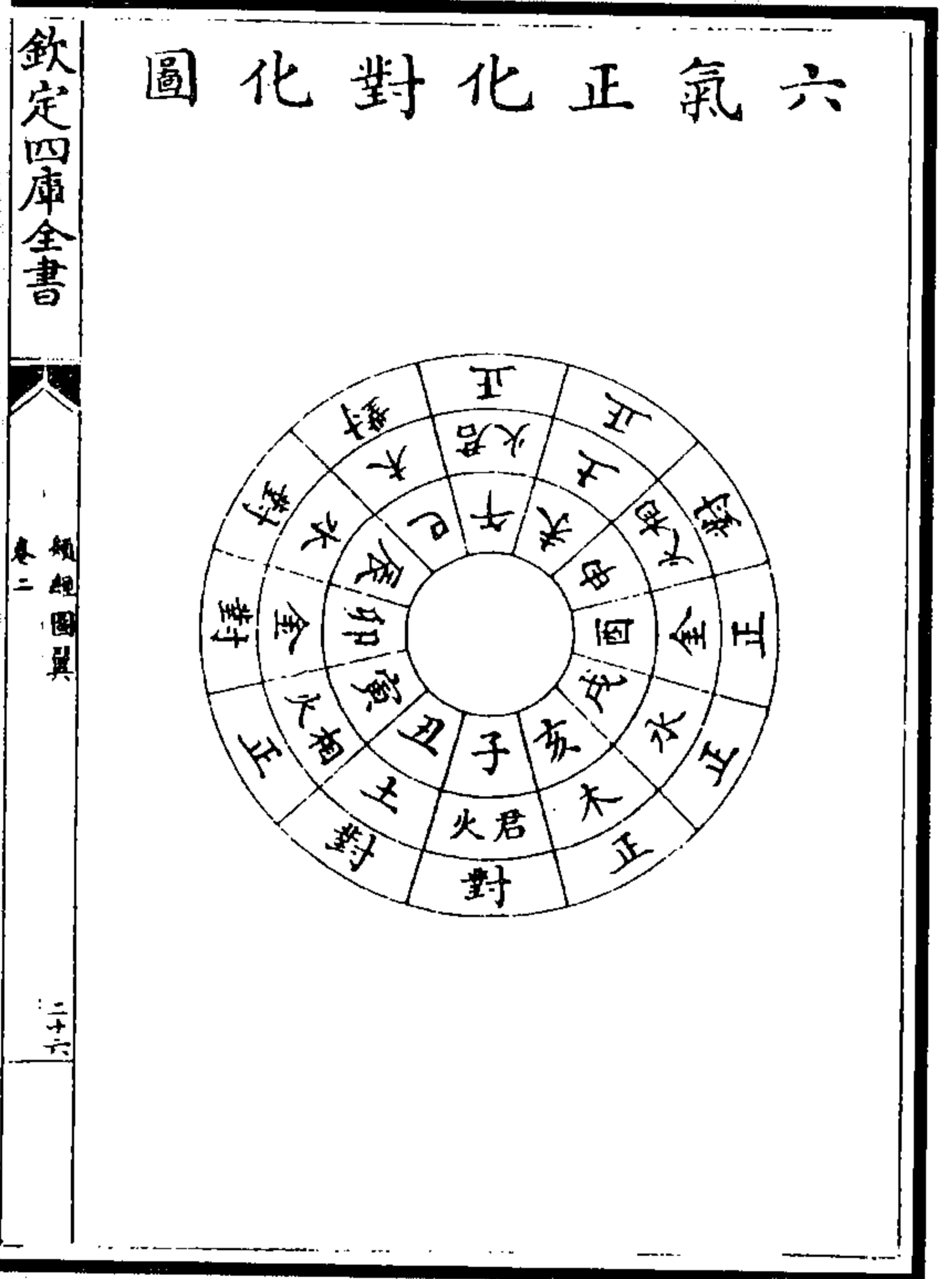

類經圖翼  
卷二

二六

大寒初氣春分二，小滿三分大暑四，秋分交著五之初，小雪為終六之次。

(张介宾《类经图翼》)

图 44 交六气节令图

欽定四庫全書

### 逐年主氣圖

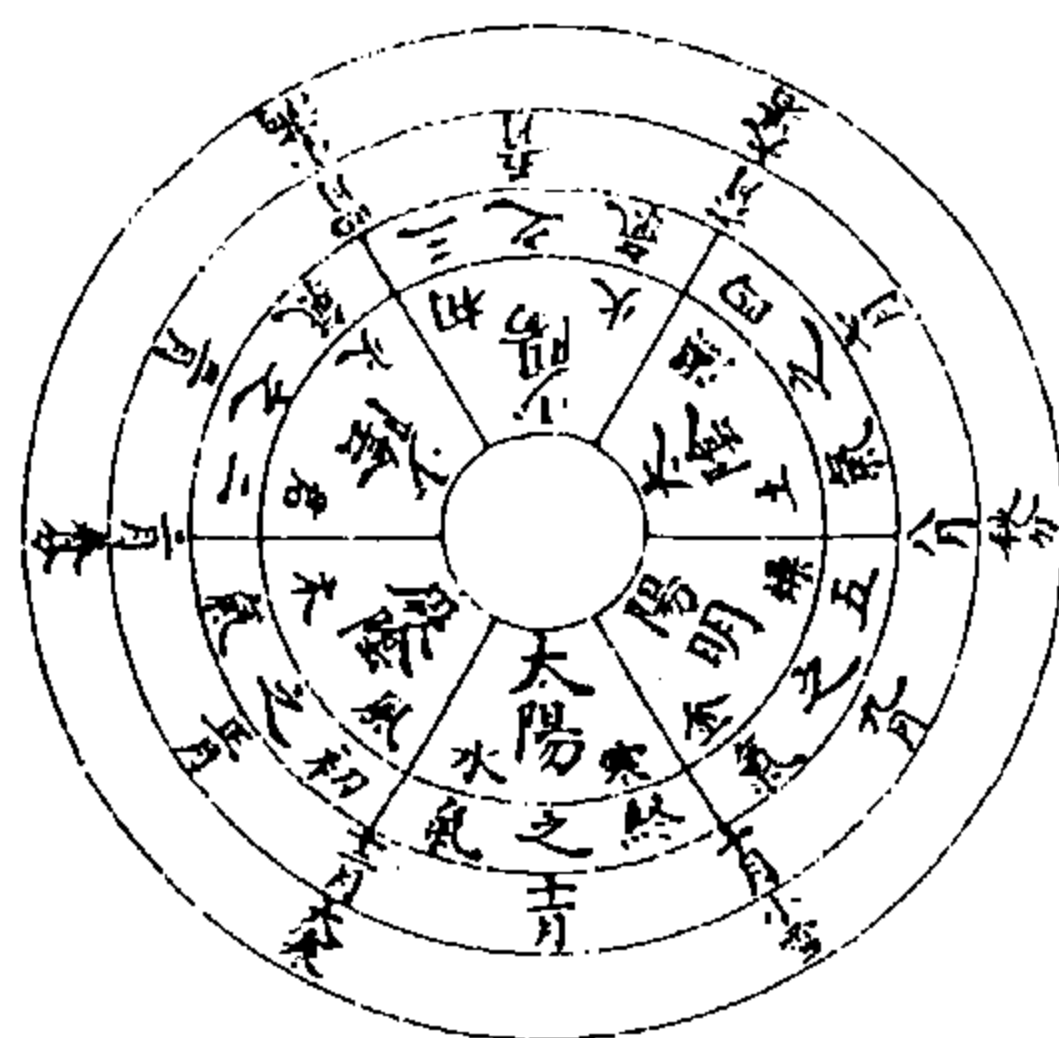

類經圖翼  
卷二

三

此逐年主氣之位次也。六氣分主四時，岁岁如常，故曰，主氣。

(张介宾《类经图翼》)

图 45 逐年主气图

逐年客气图

欽定四庫全書

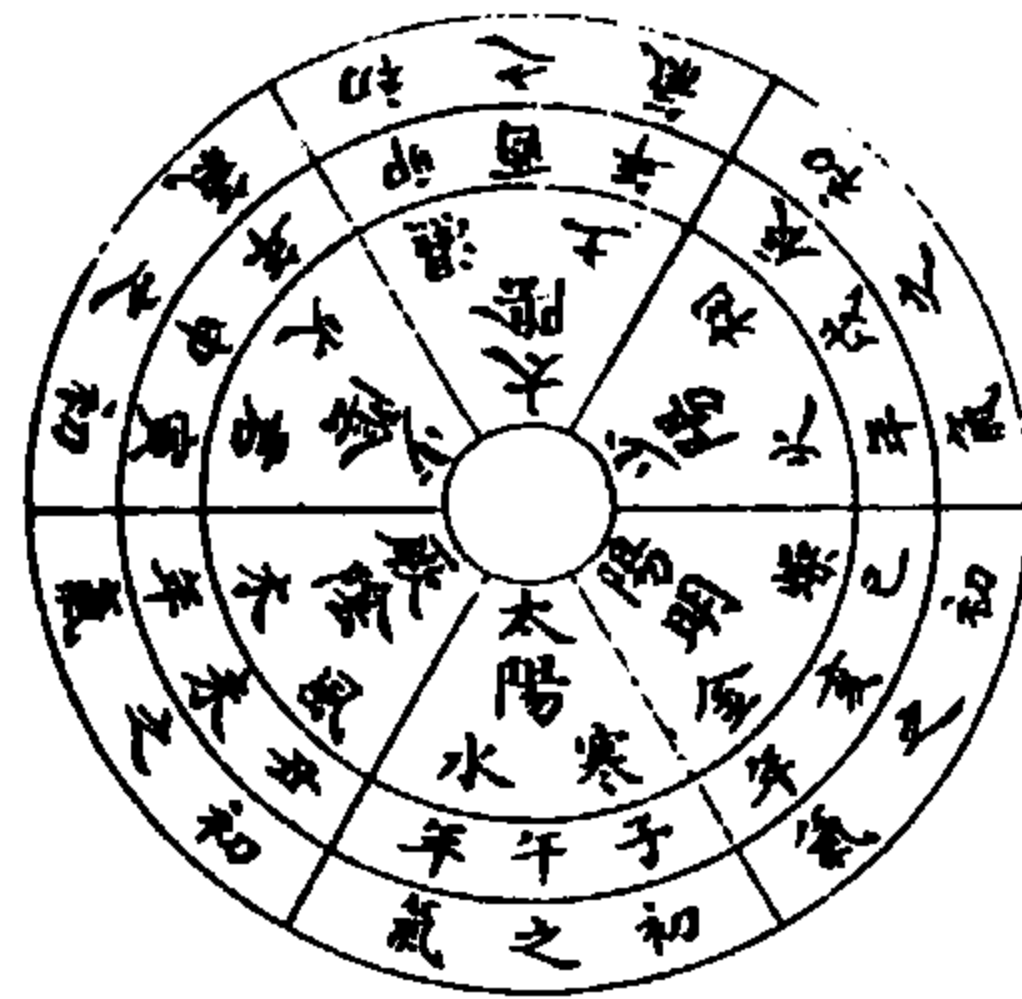

(图 46)此逐年客气也。如子午年,则太阳为初气,厥阴为二气,少阴为司天为三气,太阴为四气,少阳为五气,阳明为在泉为六气;丑未则厥阴为初气,以次而转。余可仿此类推也。

(张介宾《类经图翼》)

编者按:五运六气类图,本是医家图,原不涉《周易》(参看:宋刘温舒《素问入式运气奥论》、明朱楠《普济方》),张介宾则以此类图附于太极之后,以为太极之衍生者,故并载于此。

图 46 逐年客气图

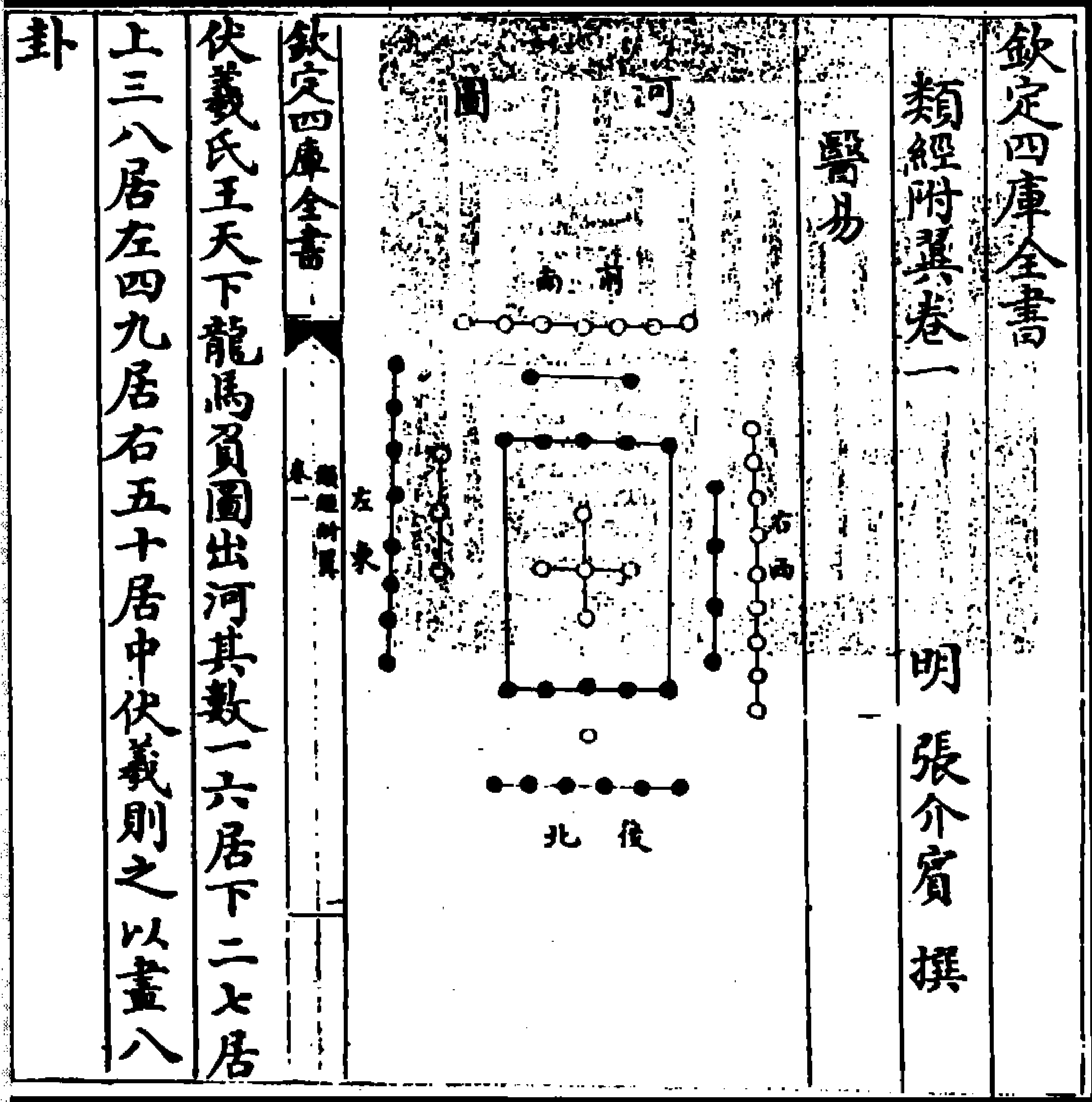

卦  
上三八居左四九居右五十居中伏羲則之以畫八

伏羲氏王天下龍馬負圖出河其數一六居下二七居

欽定四庫全書

類經附翼

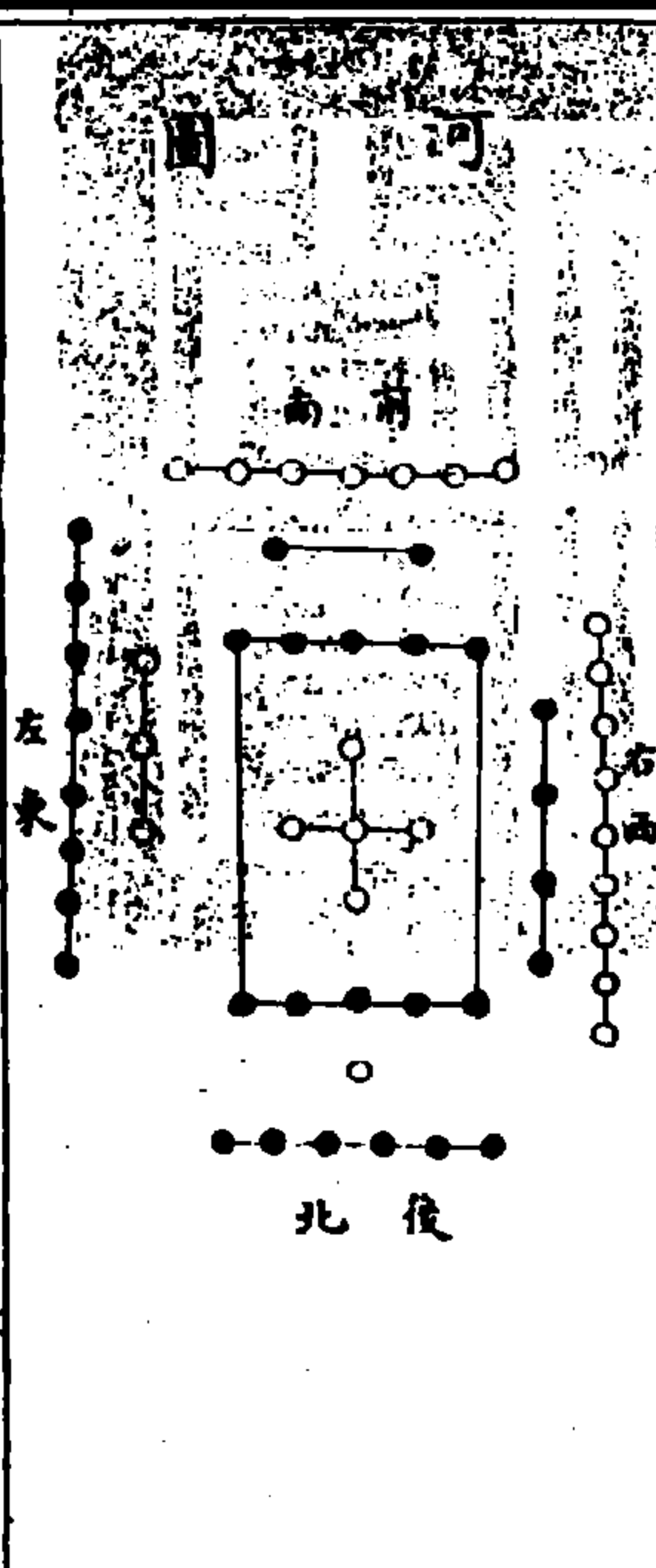

欽定四庫全書

明張介賓撰

图 47 河图

(张介宾《类经附翼》)





图 48 洛书  
(张介宾《类经附翼》)



图 49 太极八卦方圆图  
(张介宾《类经附翼》)

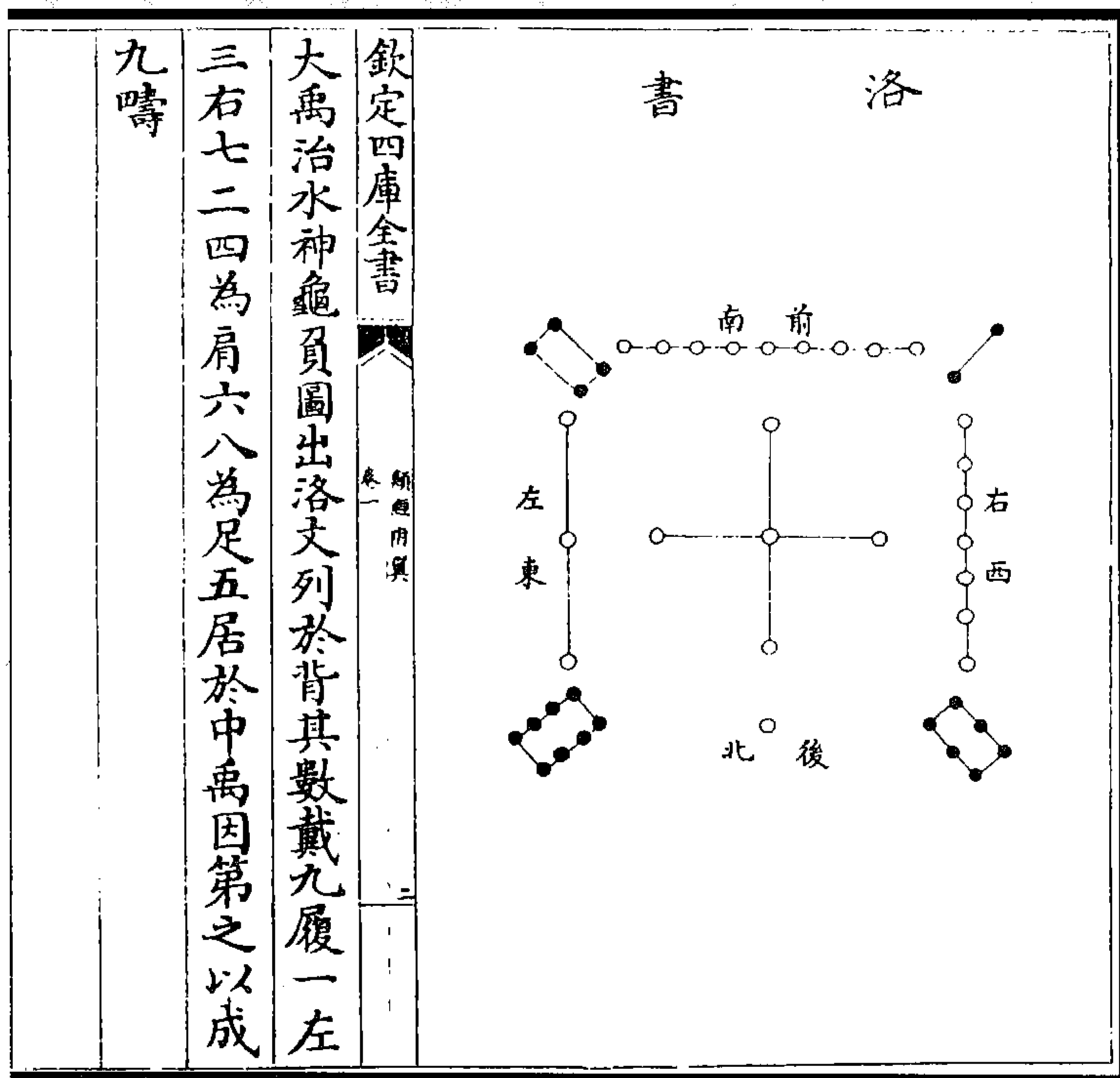

图 50 先天八卦方位属象图  
(张介宾《类经附翼》)

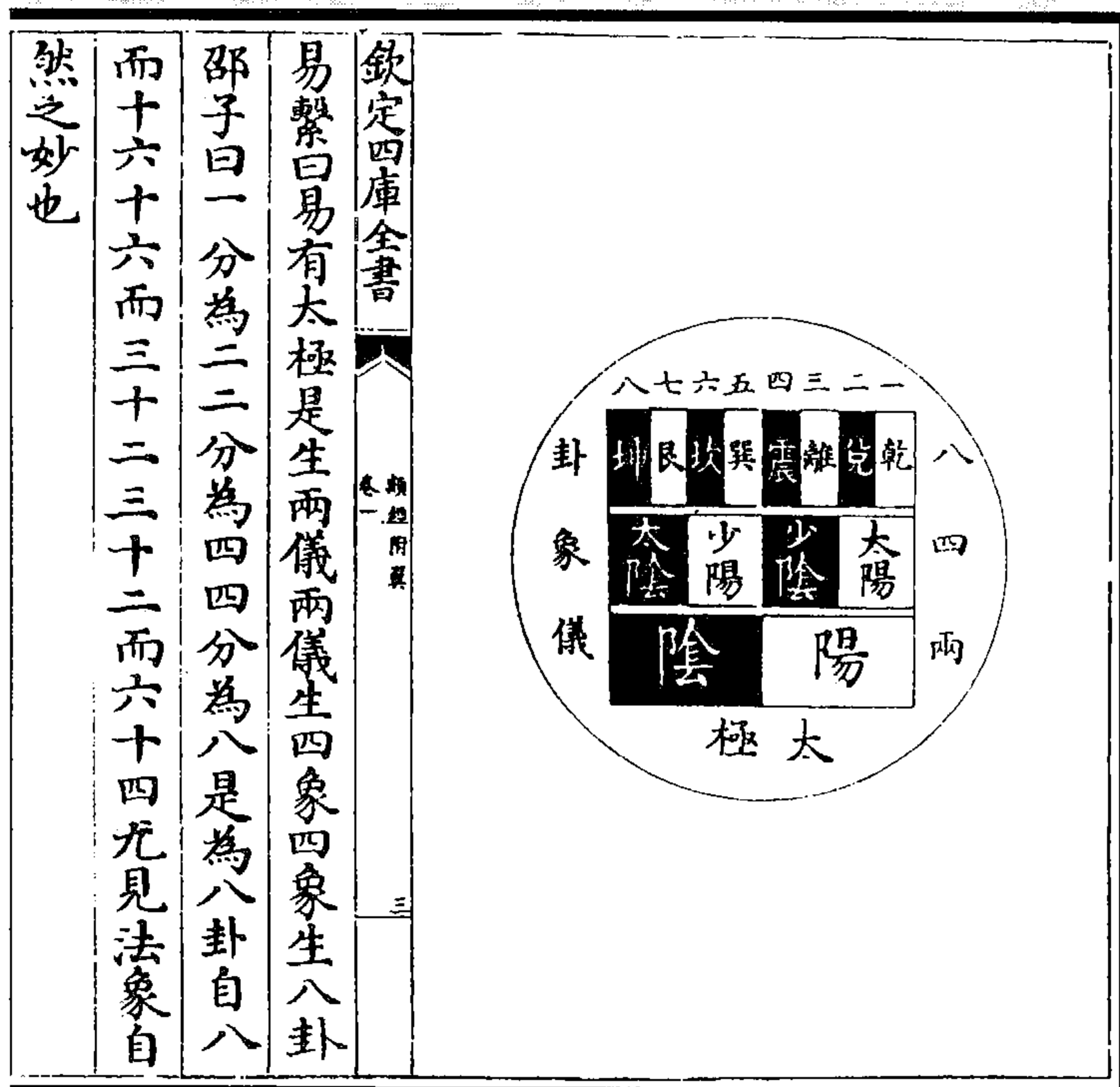

图 51 太极六十四卦圆图  
(张介宾《类经附翼》)

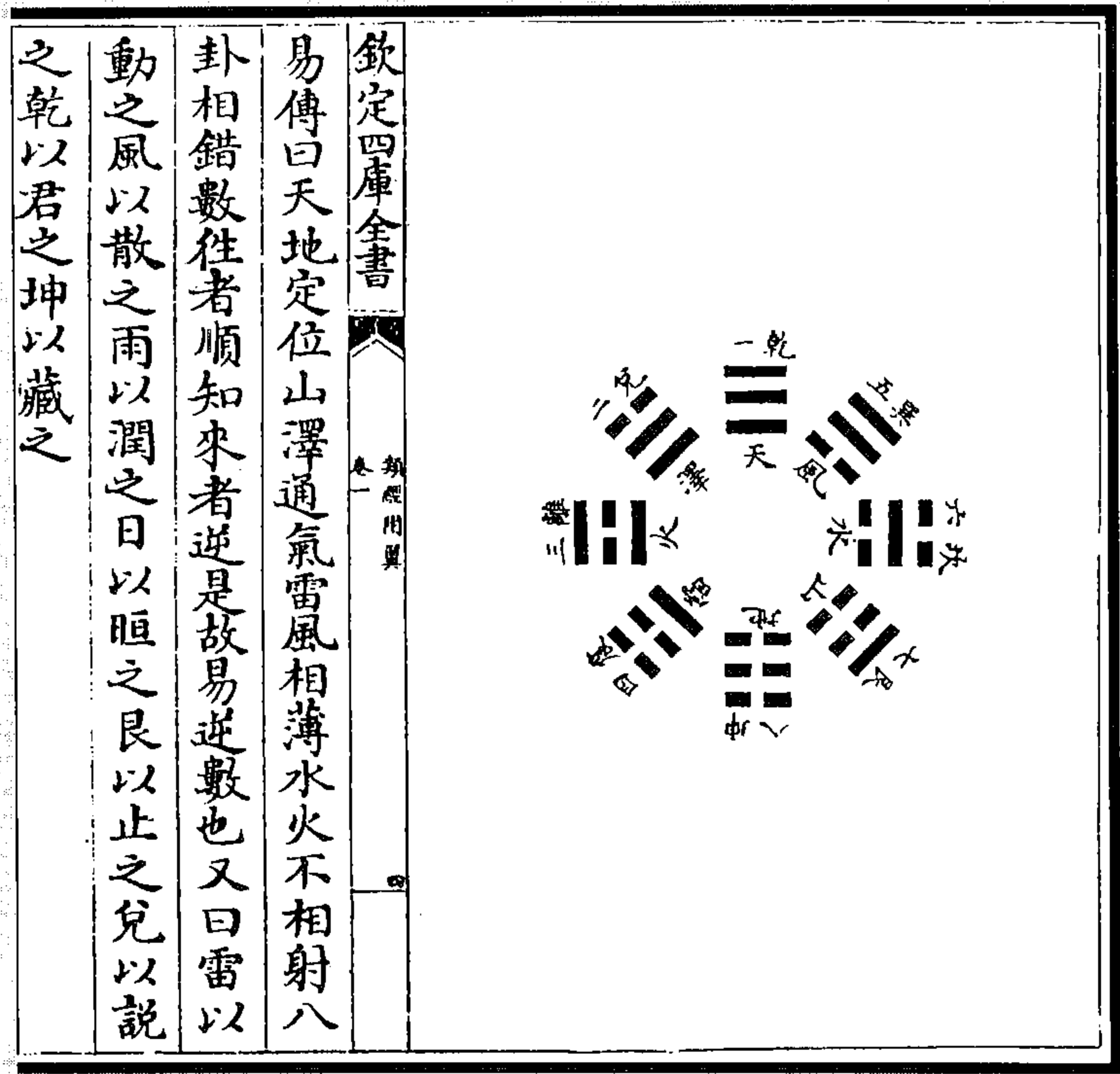

图 52 六十四卦方图

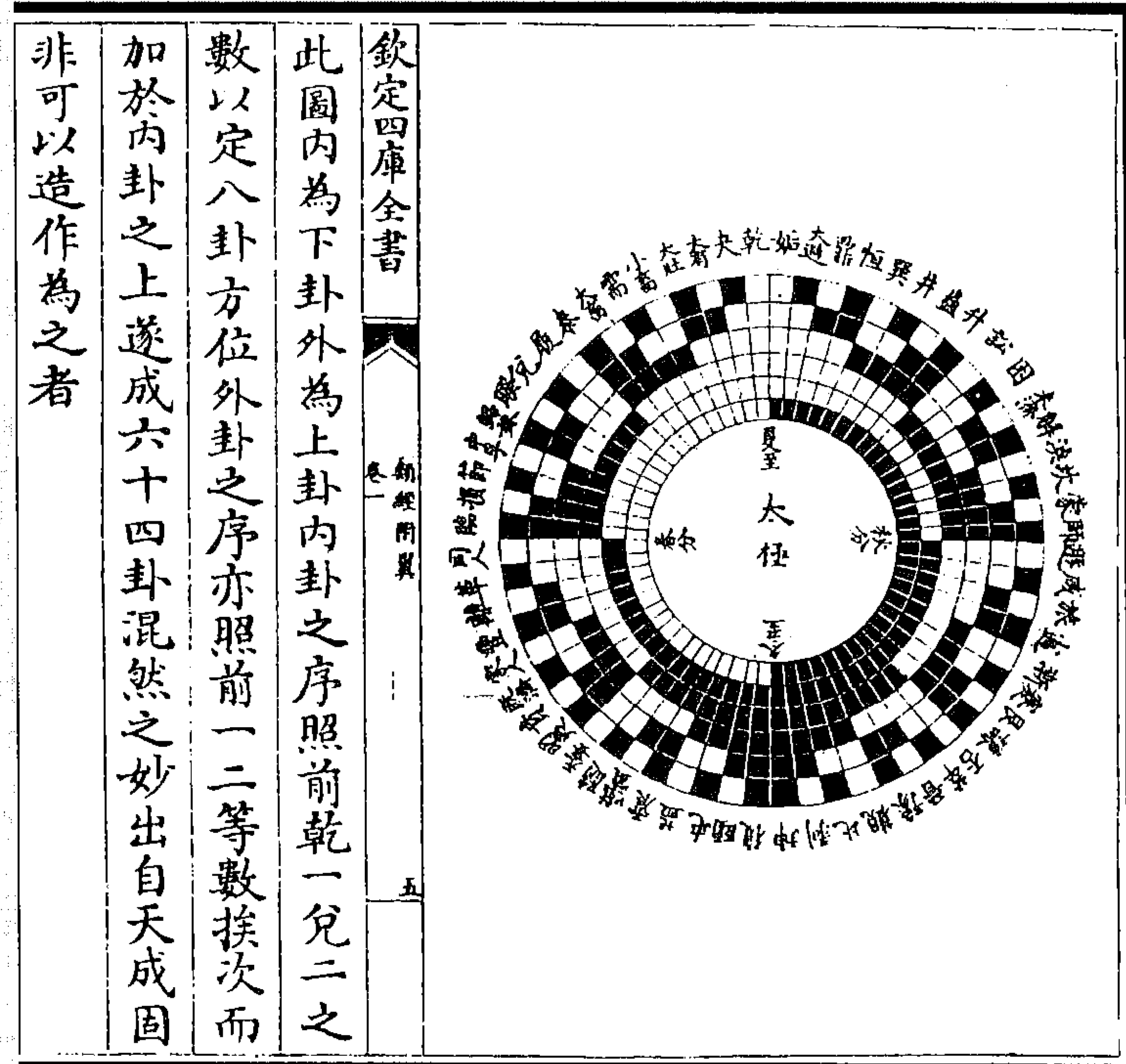

图 53 乾父坤母图

(张介宾《类经附翼》)

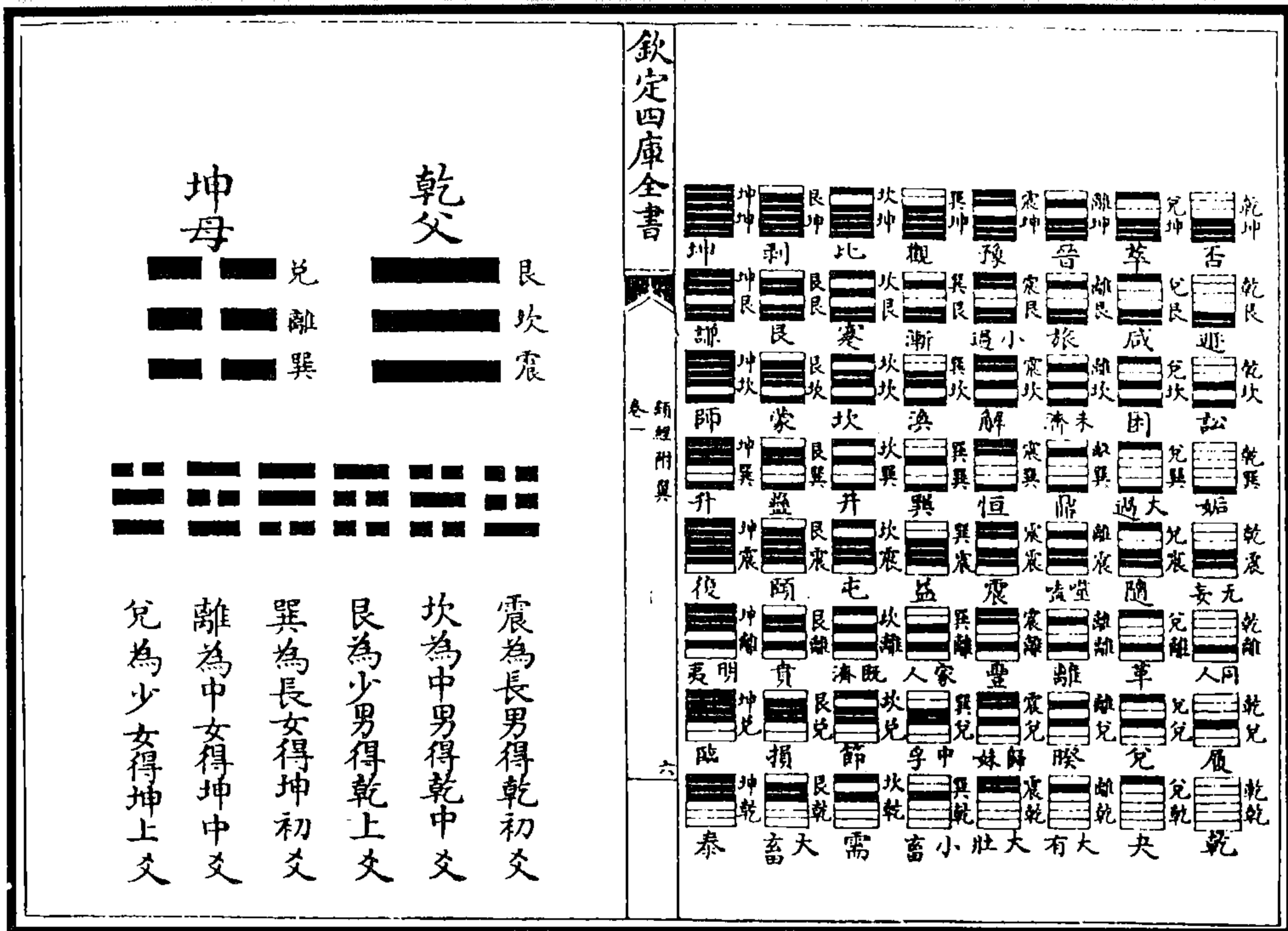

图 54 后天八卦图

(张介宾《类经附翼》)



图 55 八卦五运三图  
(方以智《周易时论合编》)



图 57 十二经脉配六十四卦圖

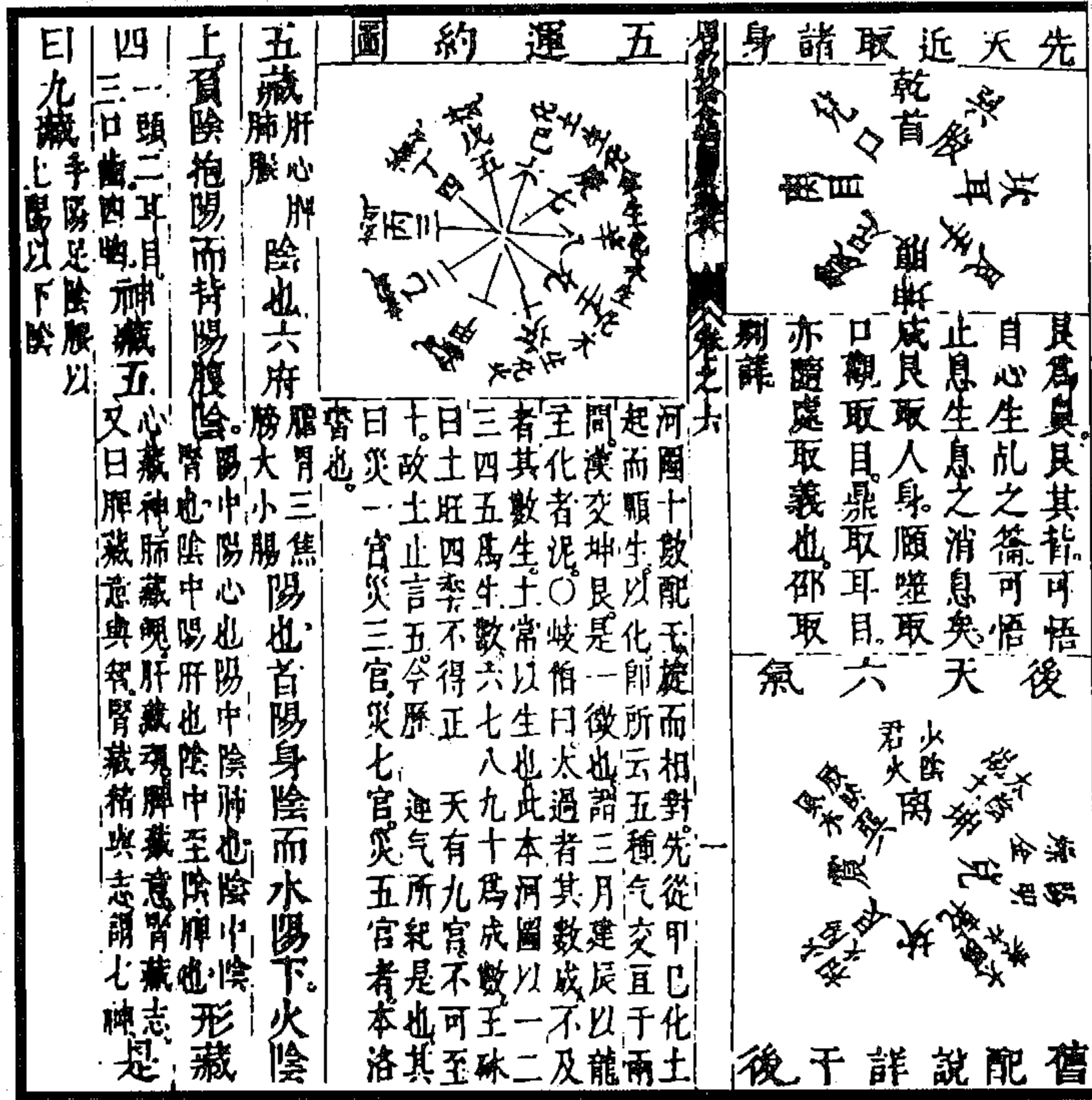

图 56 十二经脉走向圖

(方以智《周易时论合编》)

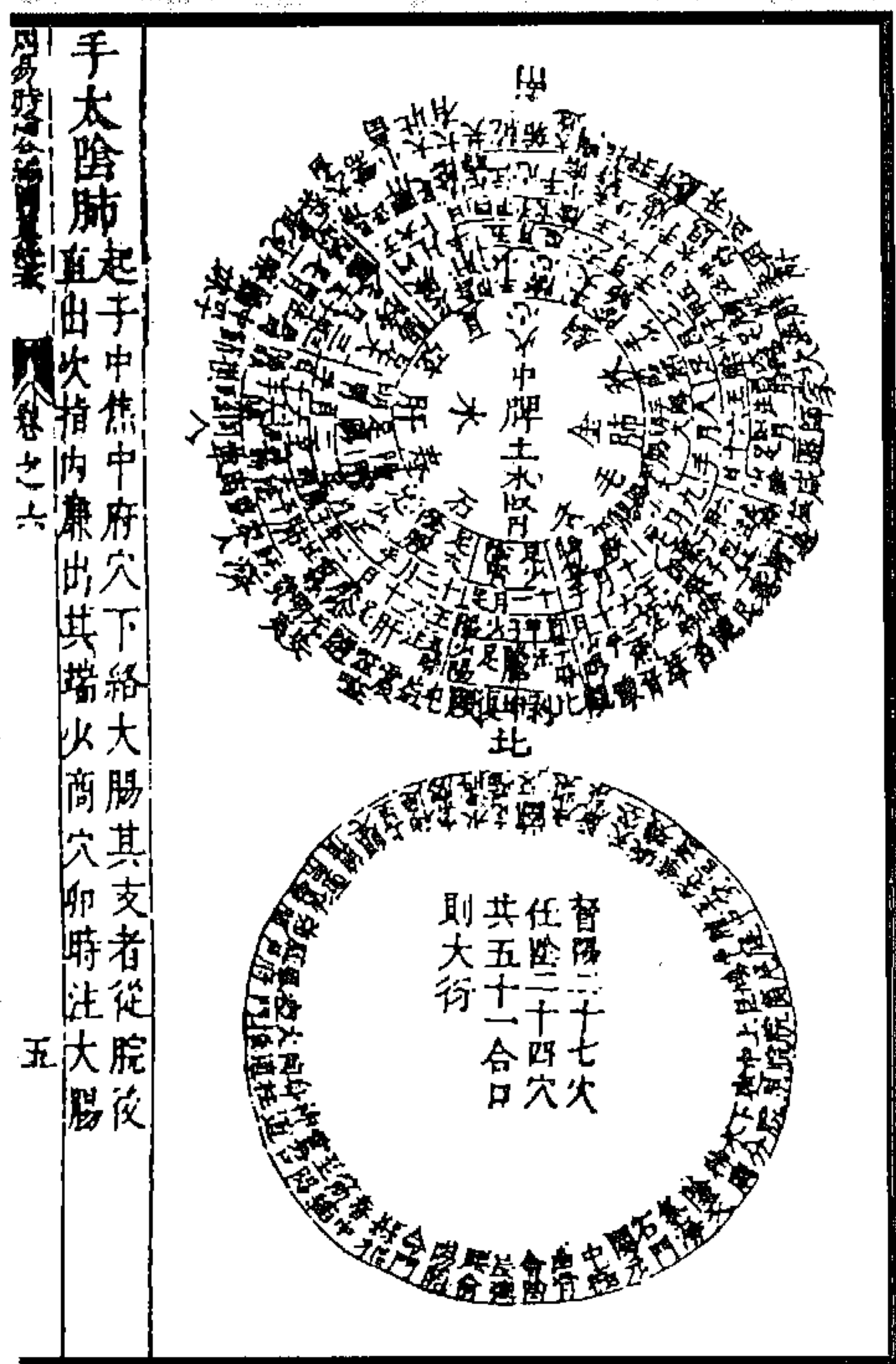

图 59 人身卦气干气后图

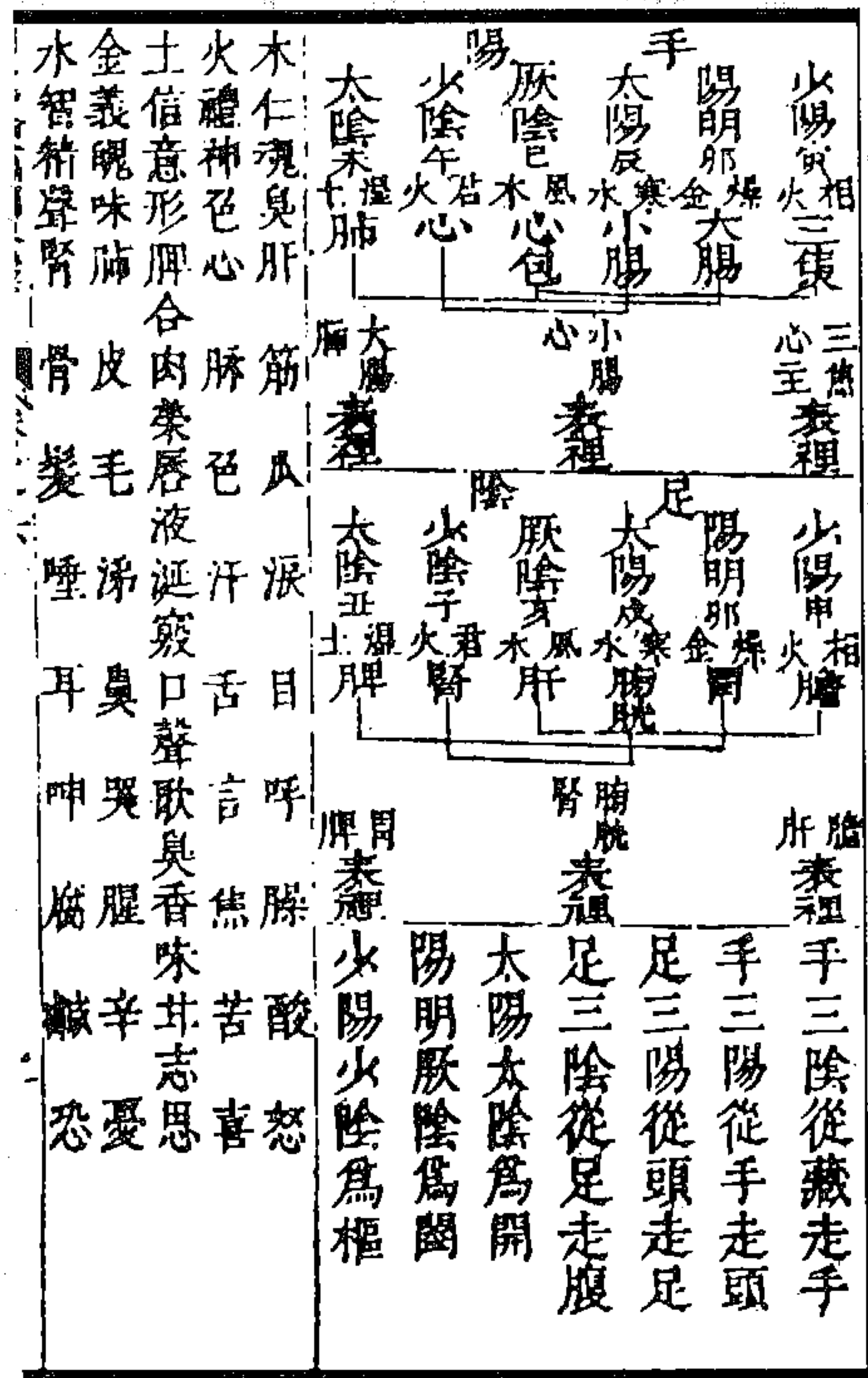
图 58 人身卦气干气前图

(胡世安《大易则通》)



图 60 巽象人身前后图

(胡世安《大易则通》)



图 62 天干五运图

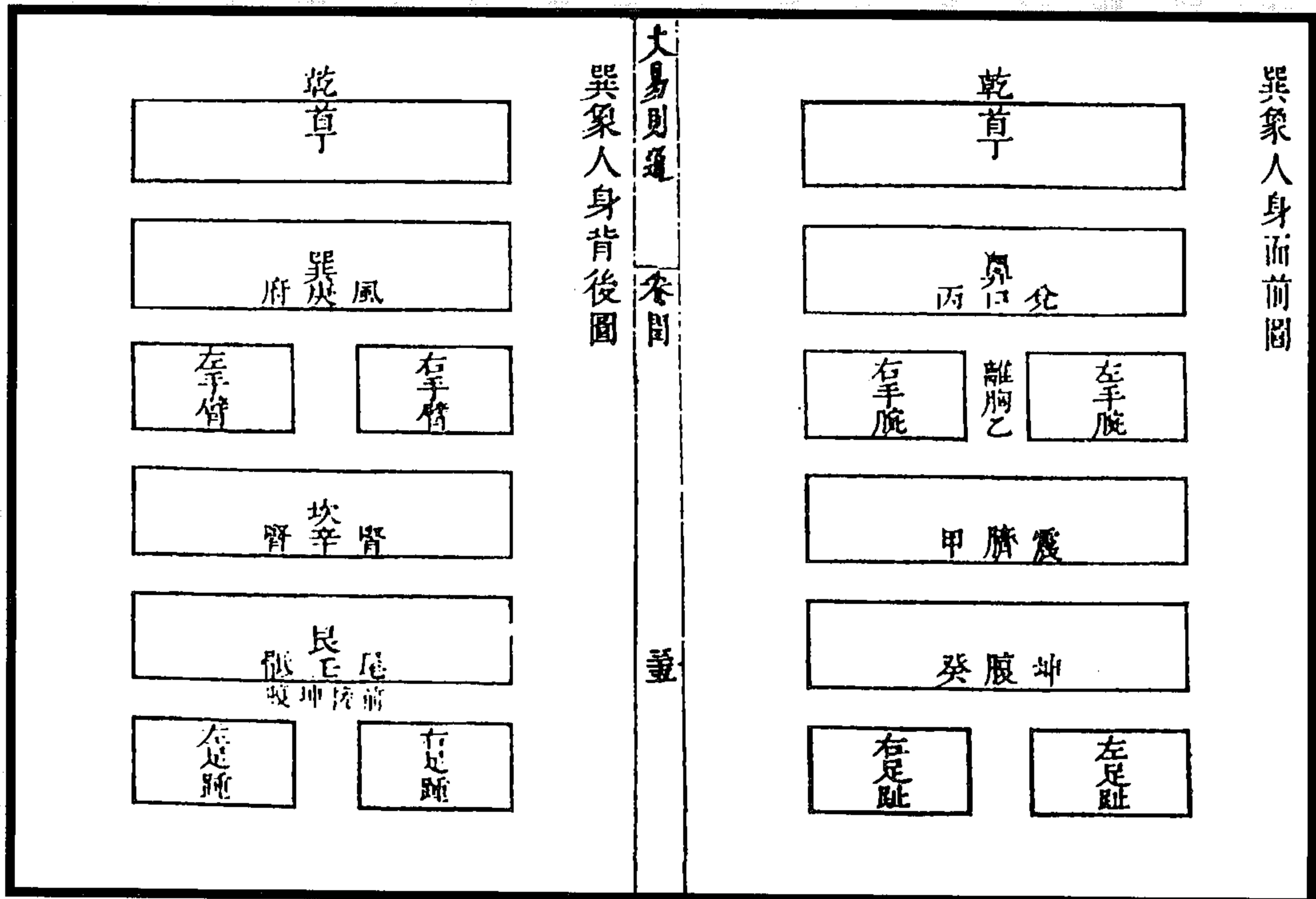

图 61 运气先天后天图

(胡煦《周易函書約存》)

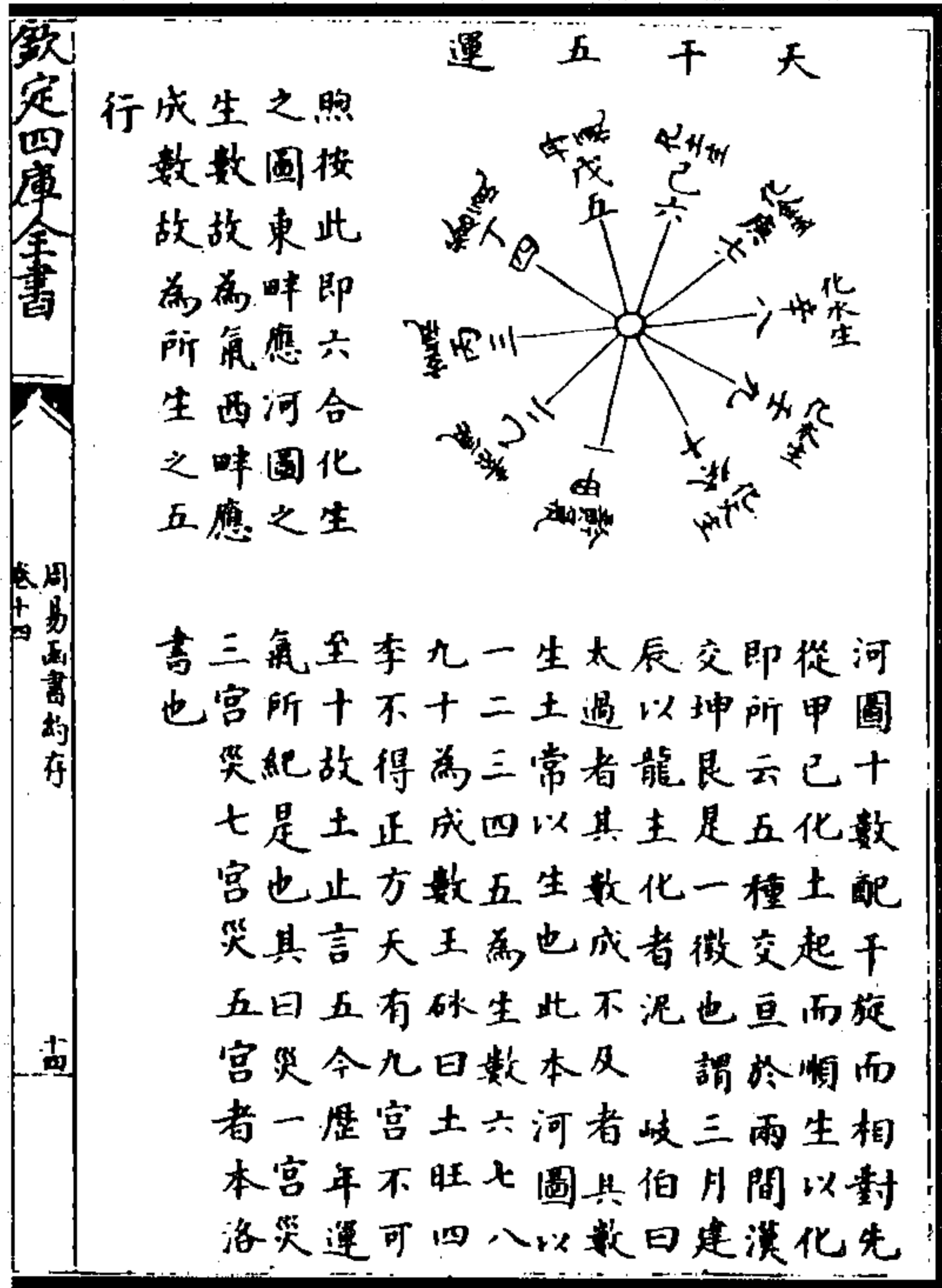

图 64 五行合身图

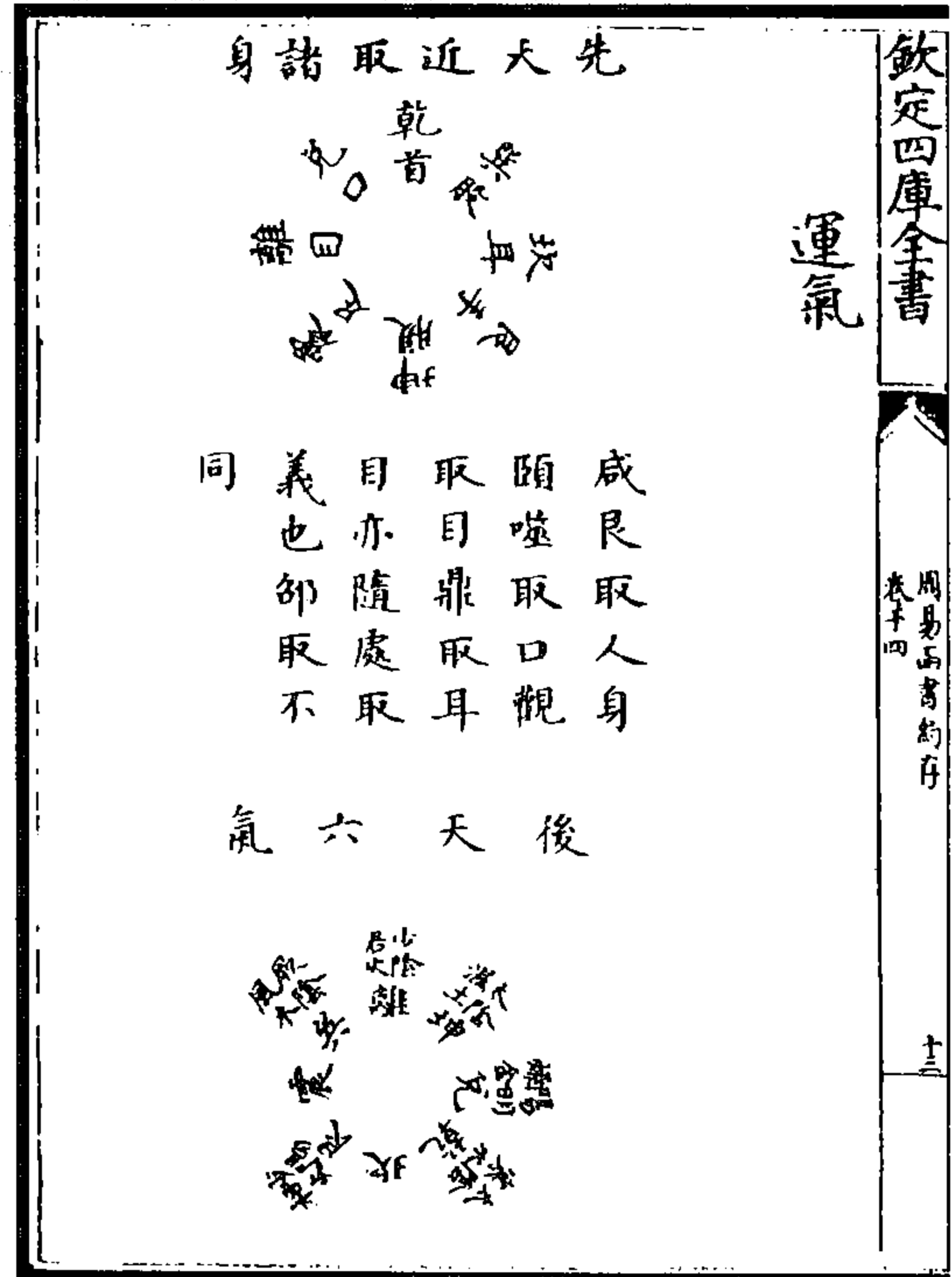
图 63 三阴三阳走向图

(胡煦《周易函書約存》)

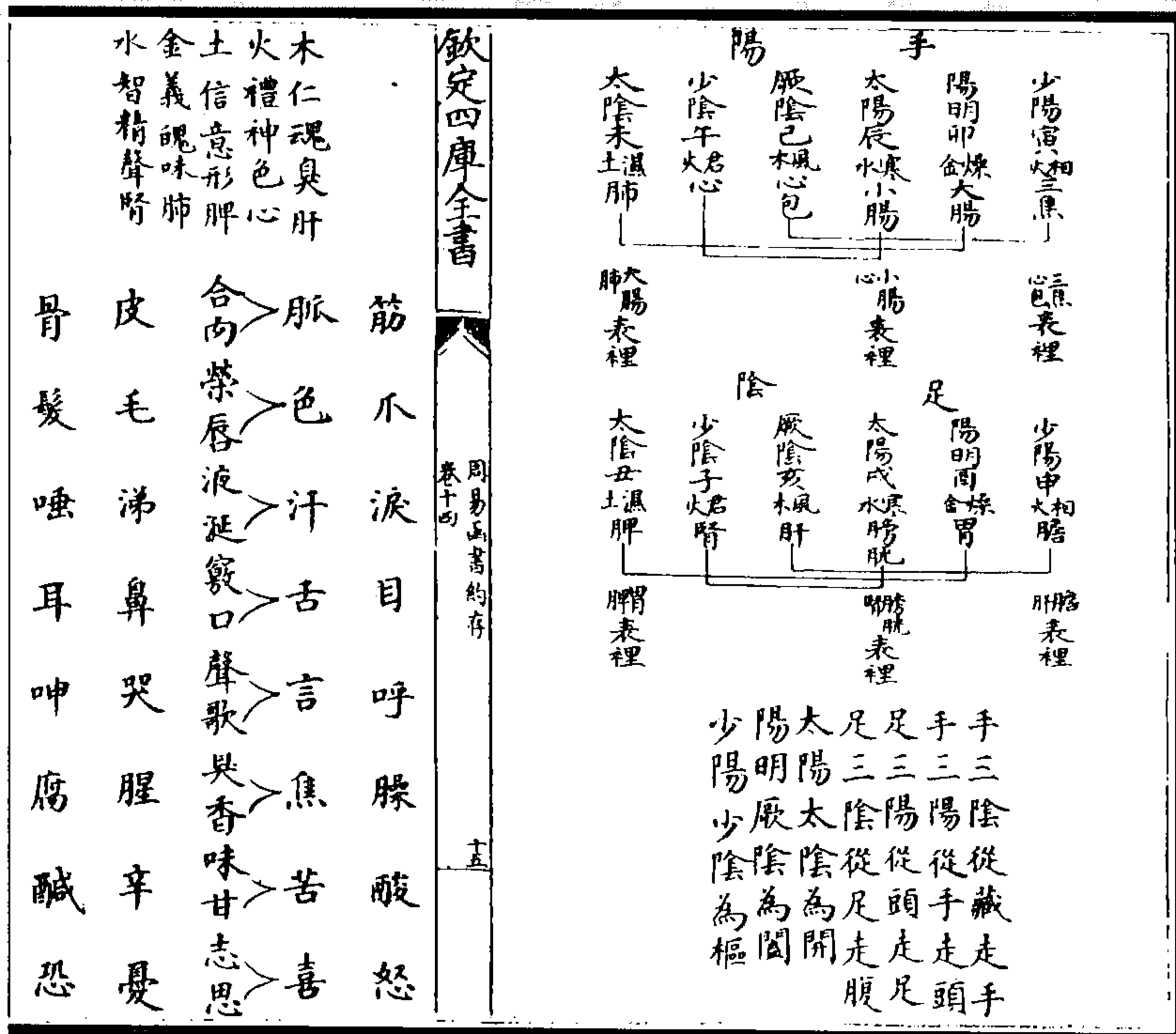

图 66 六脉图  
(江永《河洛精蘊》)



图 65 太乙天符岁直图  
(胡煦《周易函書約存》)

寅申年 初之氣少陰君火 二之氣太陰溼土 三之氣少陽相火 四之氣陽明燥金 五之氣太陽寒水 六之氣厥陰風木	卯酉年 初之氣太陰溼土 二之氣少陽相火 三之氣陽明燥金 四之氣太陽寒水 五之氣厥陰風木 六之氣少陰君火
辰戌年 初之氣少陽相火 二之氣陽明燥金	巳亥年 初之氣陽明燥金 二之氣太陽寒水

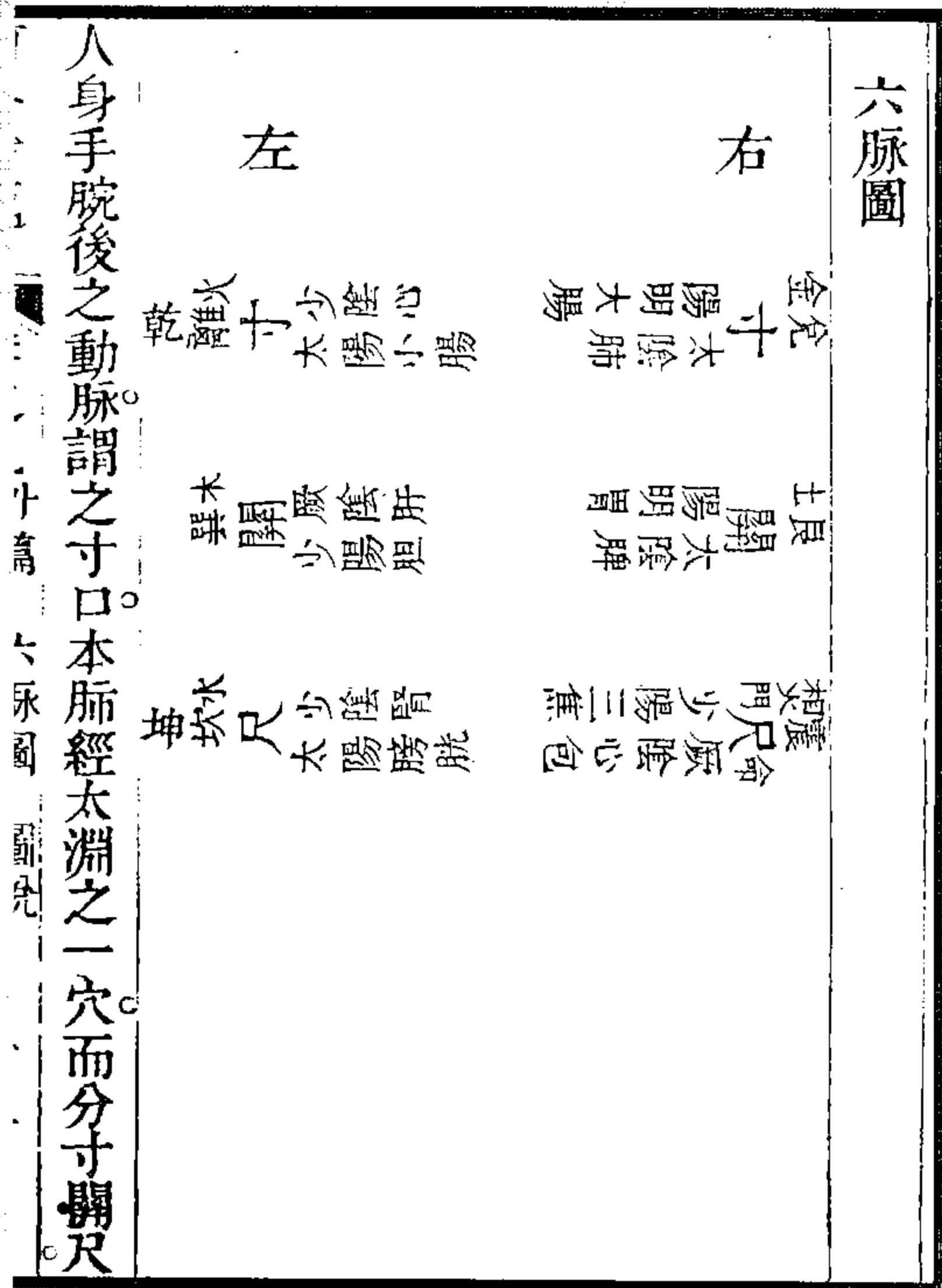
外篇 客氣加臨司天在泉定局圖

子午年 初之氣太陽寒水 二之氣厥陰風木 三之氣少陰君火 四之氣太陰溼土 五之氣少陽相火	丑未年 初之氣厥陰風木 二之氣少陰君火 三之氣太陰溼土 四之氣少陽相火 五之氣陽明燥金
--	--

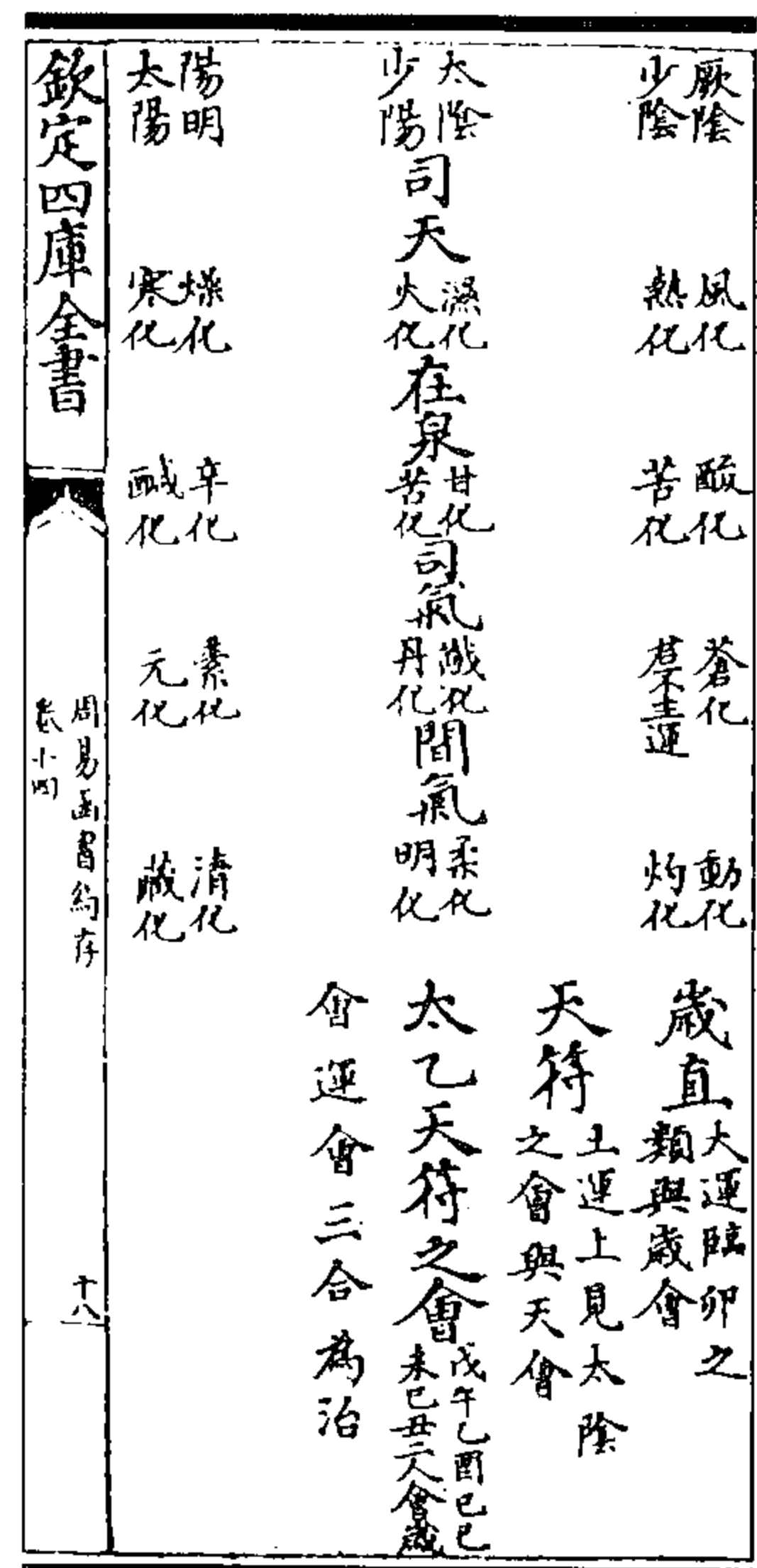



图 67 客气加临司天在泉定局图  
(江永《河洛精蕴》)



图 68 横图应气血流注图

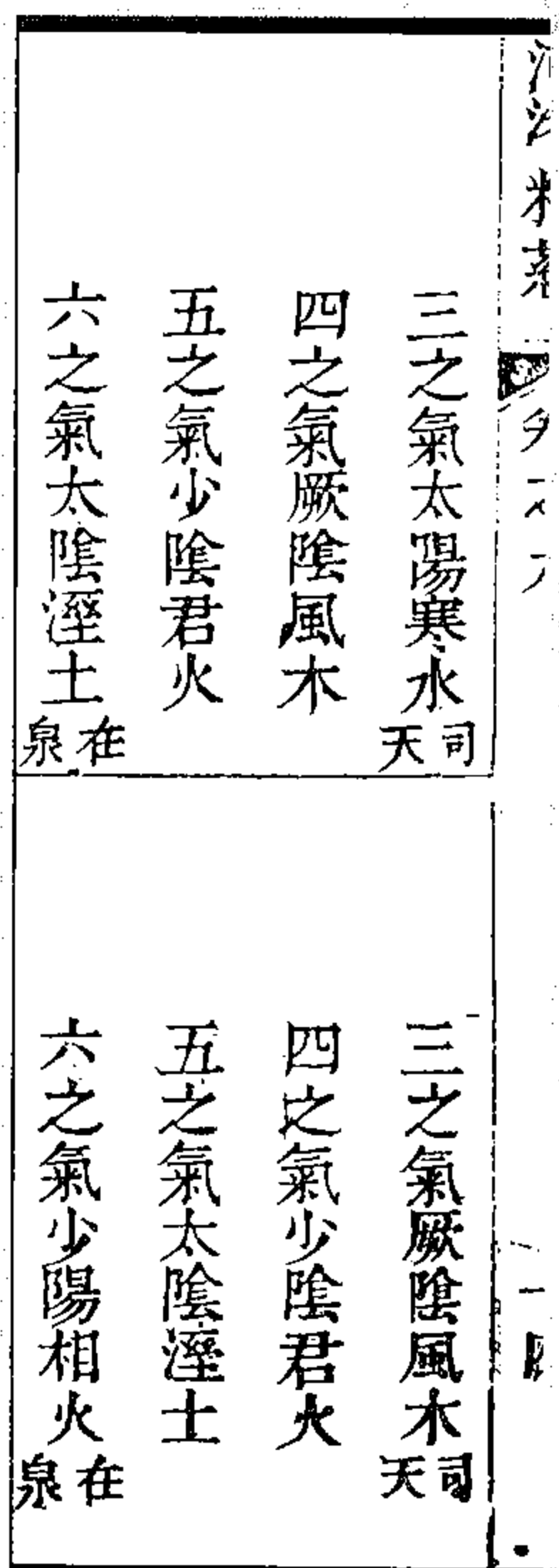

图 69 六子应六气图

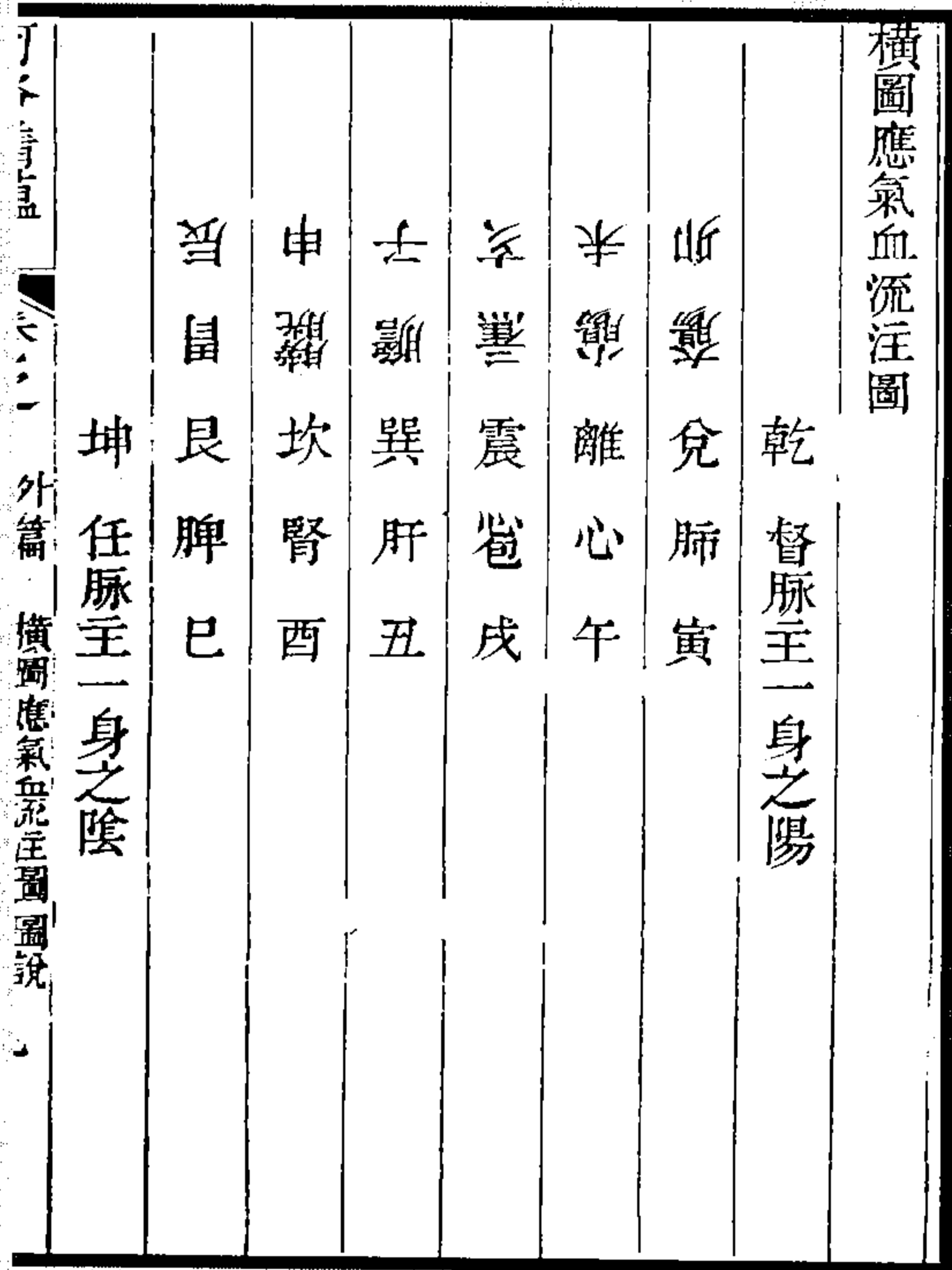

图 70 人身督任脉手足经脉应洛书先天八卦图  
(江永《河洛精蕴》)

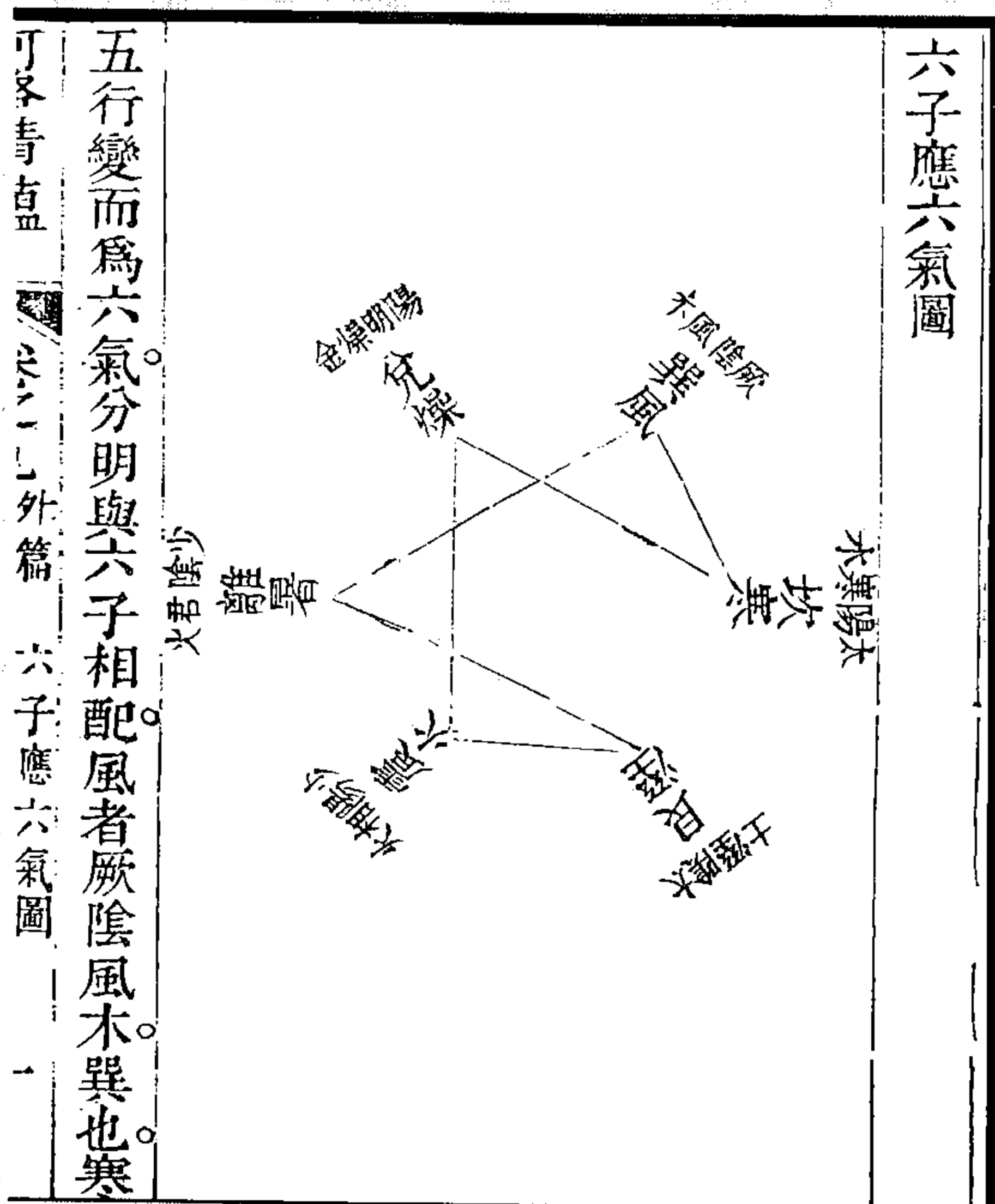

图 72 五运图

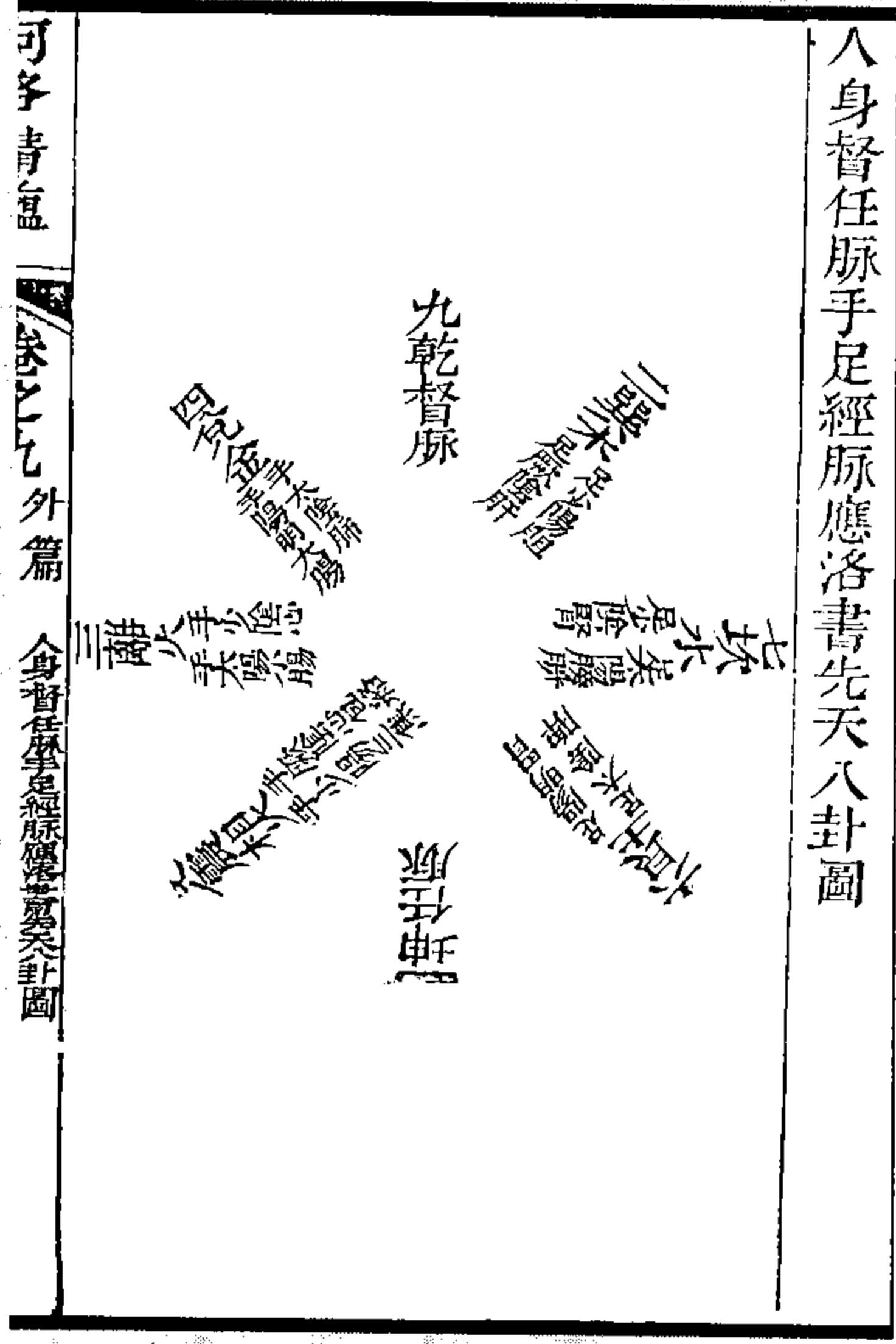

图 71 图书五奇数应五藏部位图

(江永《河洛精蕴》)

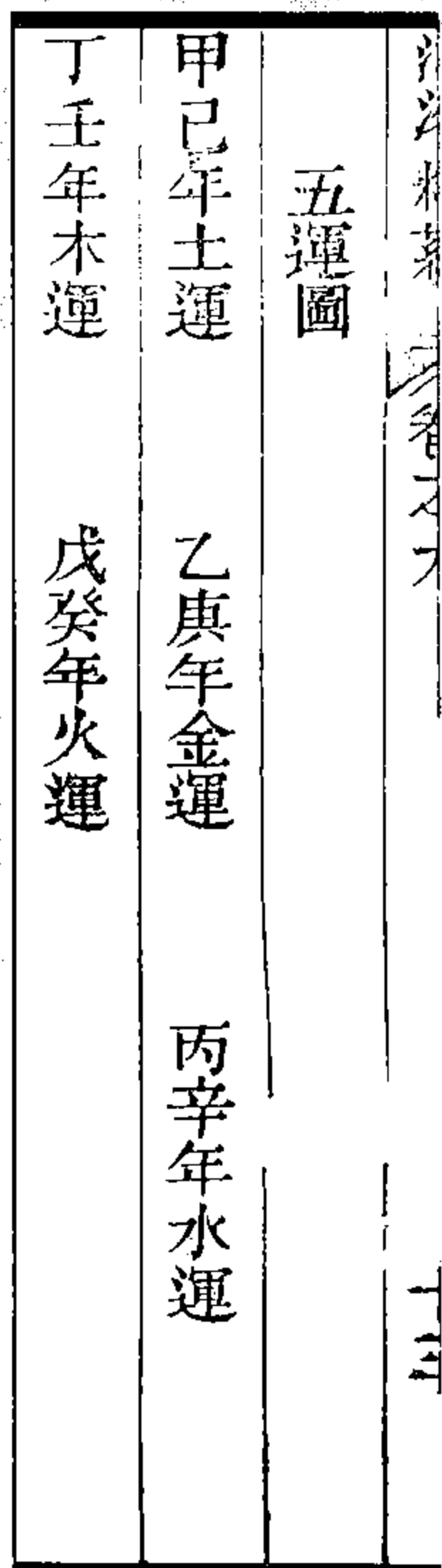

图 73 主气流行应节气卦脉图

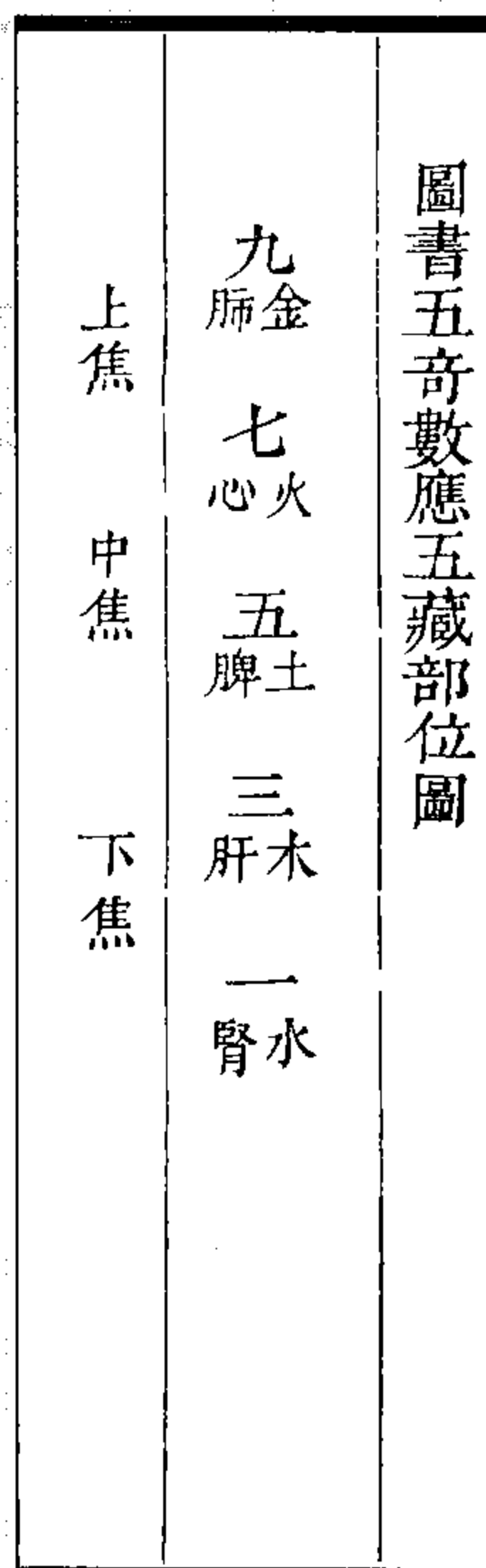
(江永《河洛精蕴》)

## 七、揲著之法图

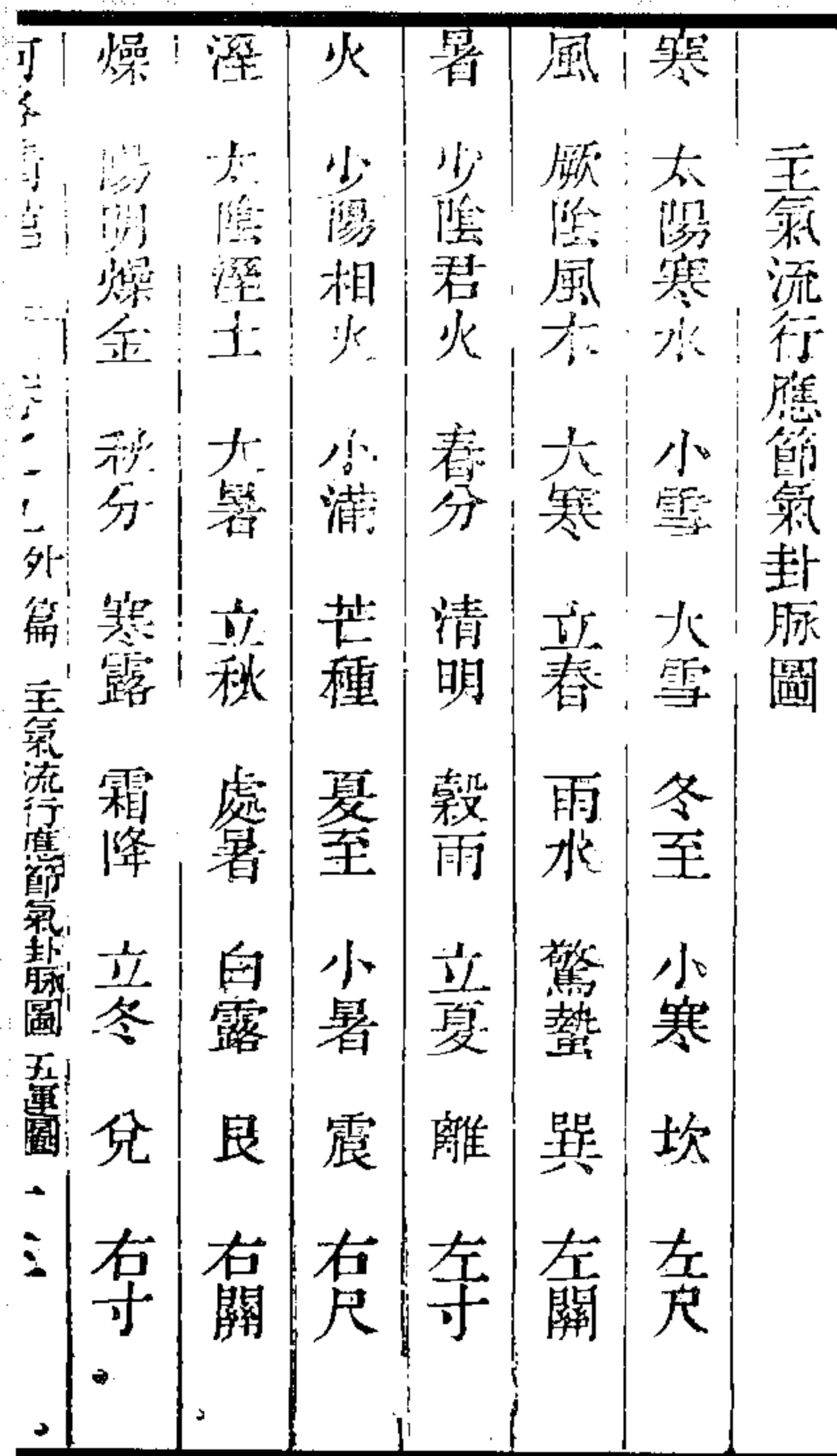

图 1 筮具三图

(聂崇义集注《新定三礼图》)

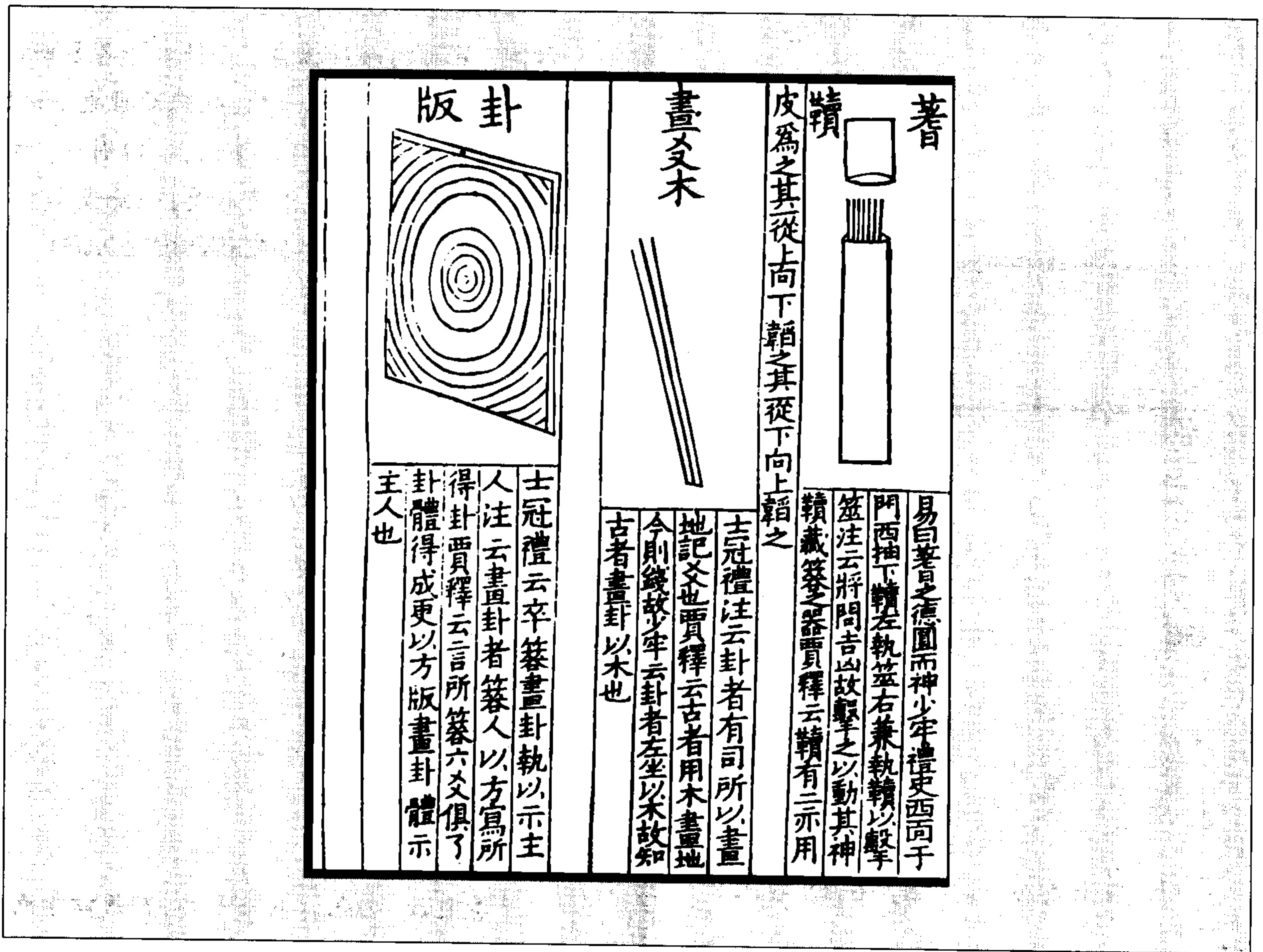

图2 著数揲法图

大衍之数五十，其用四十有九，盖虚一而不用也。不用而用以之通，非数而数以之成也。故将四十九著，两手围之，犹混沌未分之际也。分而为二以象两，为将著分于左右手中，以象天地也。挂一以象三，为于左手取一存于小指中，象三才也。揲之以四以象四时，为先将左手中著四四数之也。归奇于扚以象闰，为四四之余者合于挂一处也。五岁再闰，故再扚而后挂者，为将右手著复四四数之，余者亦合于挂一处。故曰后挂也。如此一揲之，不五则九；二三揲之，不四则八。尽其三揲，一爻成矣。十有八变，一卦成矣。

(刘牧《易数钩隐图遗论九事》)



图3 著卦之德图

著之数，七也。七而七之，其用四十九，故其德圆；卦之数，八也。八而八之，为别六十四，故其德方。圆者运而不穷，可以逆知来物；方者其体有定，可以识乎既从。故圆象神，方象知。

(杨甲《六经图》)

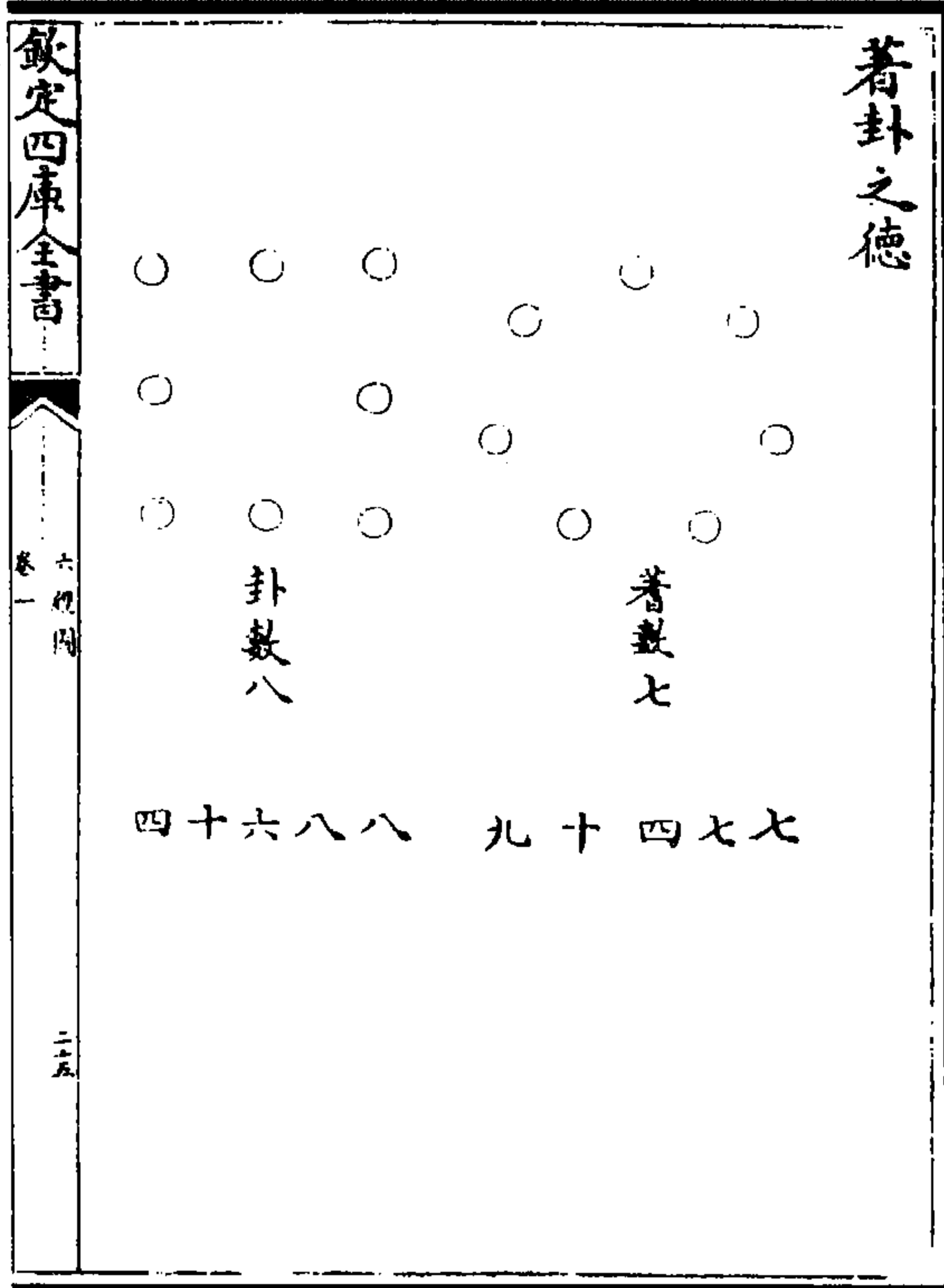

图4 揲著之法图 (杨甲《六经图》)



图5 古今易学传授图 (杨甲《六经图》)

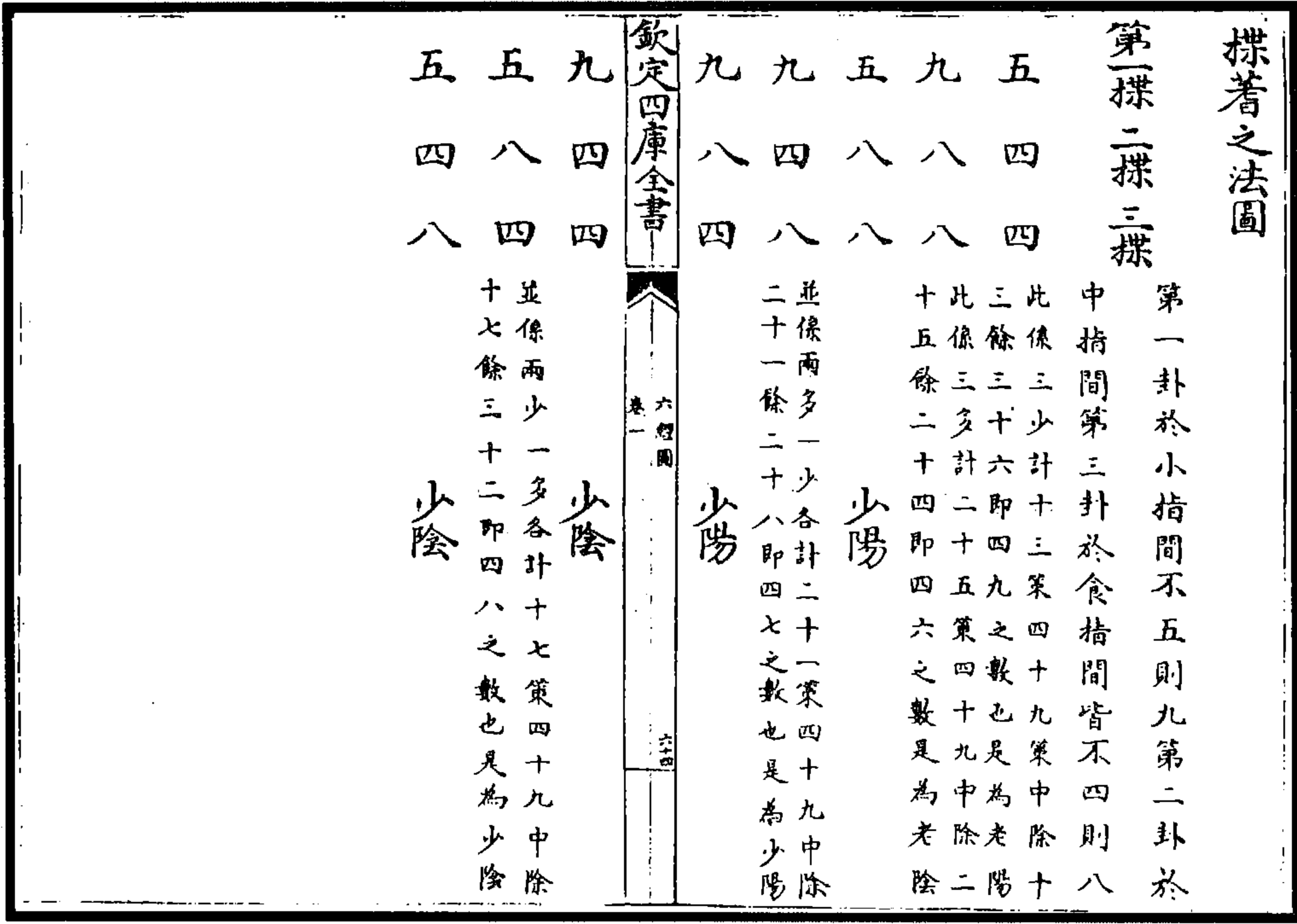

图7 大衍揲著之图 (唐仲友《帝王经世图谱》)

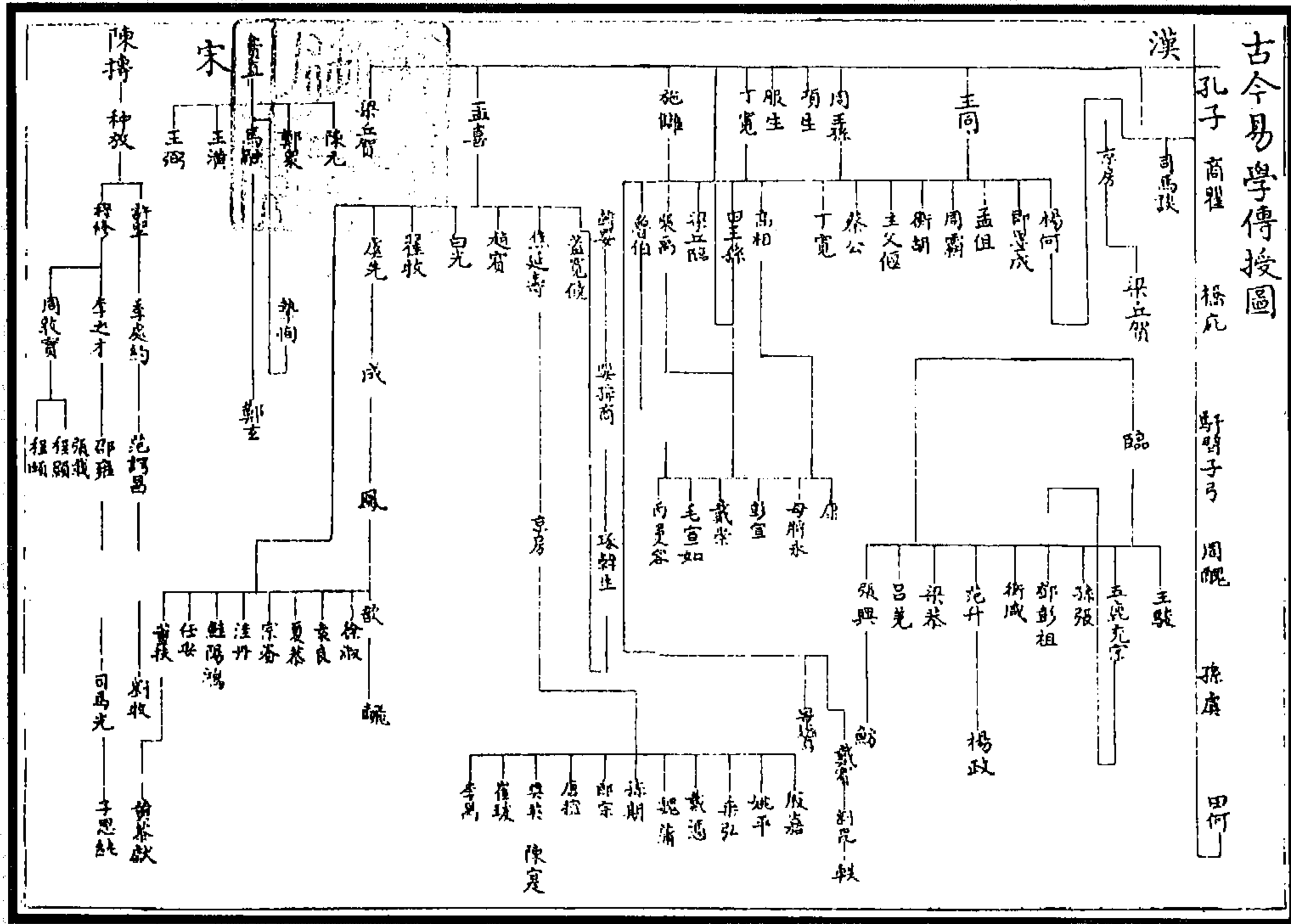

图6 著卦之德图 (《大易象数钩深图》)

曰克	曰驛	曰蒙	曰霽	曰雨	稽疑卜筮之圖
		大歸善其後也水勝火伐妻則可此下以行武為占也	晉趨下效期此過水通火史龜曰是謂沈搖可以與兵利以伐妻不利于商史墨曰泰帝為	街理文字通鄭光如山陰有太出征而喪其雄定善曰徑者龜定善曰徑者龜定善曰徑者龜定善曰徑者	鄭清禮下五之五色
	外悔卦	言言凶貞為王悔為客入歸魂世為三應在亥故負風為泰悔以為晉為占也	取其材所以克也宜買落材亡不敗何待此六爻不動故專以貞悔	春伯伐晉下使晉趙鞅下效期陽虎以周易筮之過泰之常曰京方言不可與也微子以帝乙之元子也帝乙有吉棧我安得言萬乃止	行武
		愈早者愈愈	此筮以行武君占體大夫古色史占墨卜人占圻	晉趙鞅下效期陽虎以周易筮之過泰之常曰京方言不可與也微子以帝乙之元子也帝乙有吉棧我安得言萬乃止	占用二
	三曰原兆	二曰瓦兆	古者貴賤通用三龜如下筮並用三代法	史趙史趙史墨占之亦三人占也	行武
	三曰周易	二曰歸藏	有大小且筮短龜長大八重下然占之亦不止一	凡左傳論筮不言周易者兼三易	三人占則從二人之言
				三兆	三易

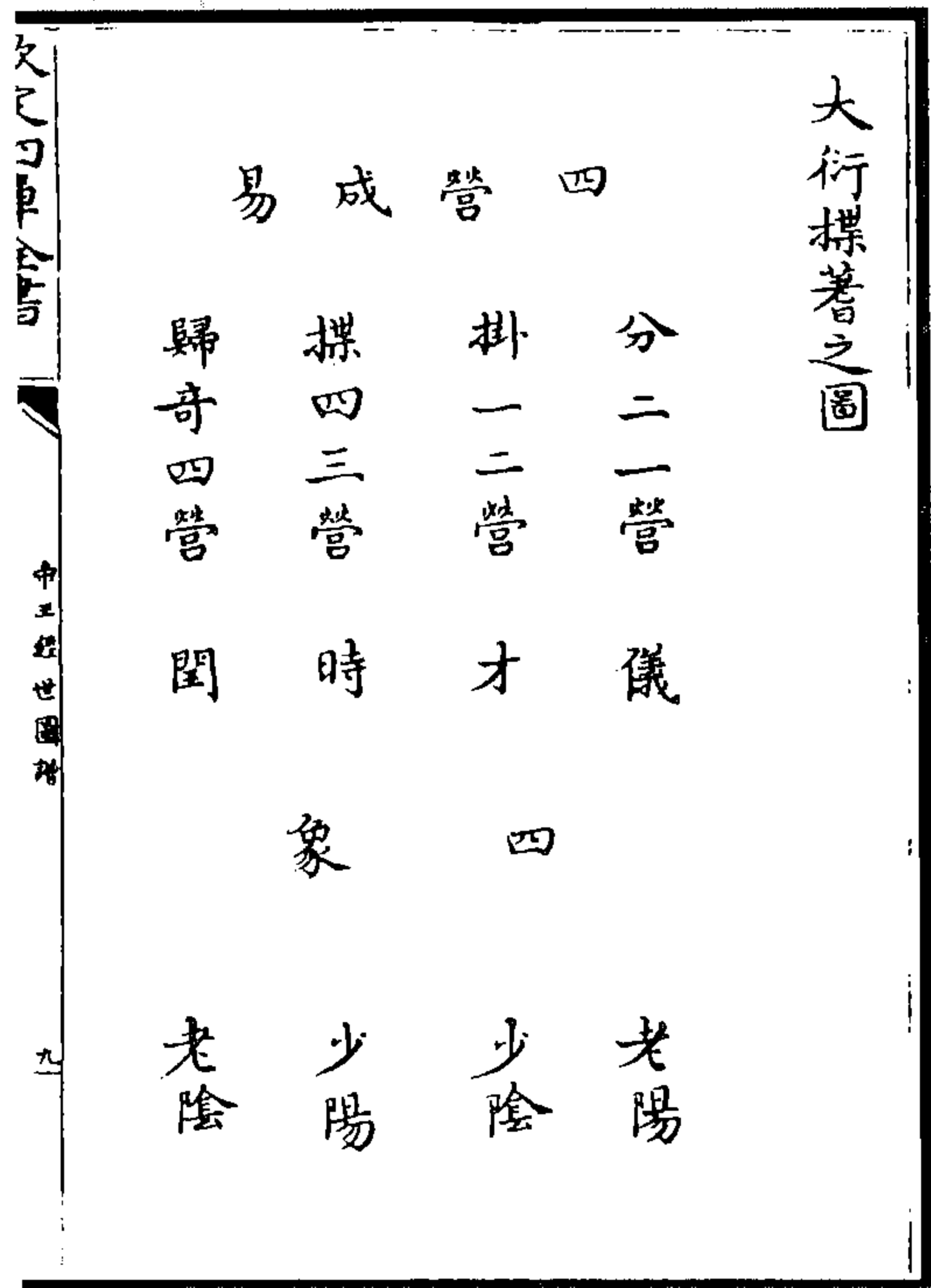
欽定四庫全書

帝王經世圖譜

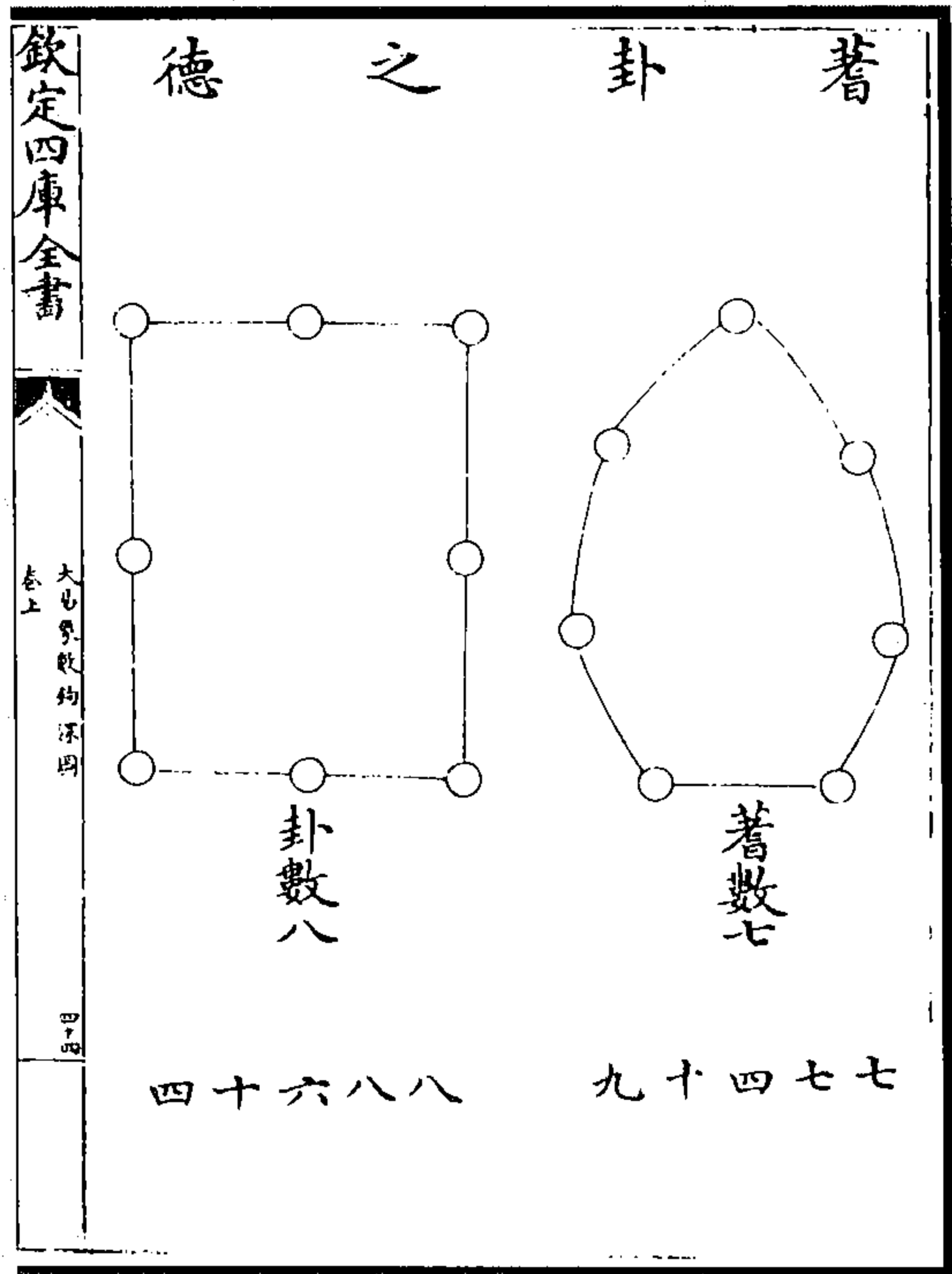
十五

<p><b>疑</b></p> <p>君詢立 謀及其依 鬼神 各非 用等 我龜厭 龜從 筮從 筮從 筮從 筮從 筮從 筮逆</p>	<p><b>大</b></p> <p>大卜凡 國大貞 卜立君 卜大封 謀及詢謀 庶人合同 庭至天子 翼 成</p>	<p><b>有</b></p> <p>有言詢</p> <p>大國謀及詢謀 大遷則 自龜 卿士合同 泰永 由哲 是用不集</p>	<p><b>則</b></p> <p>汝 一曰 乃心 先定 志 若射 肆于 謀厥不從 汝則從 汝則從 汝則從 汝則從 汝則從</p>
<p>欽定四庫全書</p>		<p>帝王經世圖譜</p>	
<p>大卜凡 國大貞 卜立君 卜大封</p>		<p>大國謀及詢謀 大遷則 自龜 卿士合同 泰永 由哲 是用不集</p>	
<p>謀及其依 鬼神 各非 用等 我龜厭 龜從 筮從 筮從 筮從 筮從 筮從 筮逆</p>		<p>庶人合同 庭至天子 翼 成</p>	
<p>是之謂 吉 吉 吉 作內吉 作外山</p>		<p>人于</p>	
<p>山用作</p>		<p>龜 筮 共 違</p>	

<p><b>法</b></p> <p>無者 欽之</p>	<p><b>筮</b></p> <p>左傳 世動取世 世不動取應 兩俱動 六爻俱靜 六爻俱動 五爻俱靜 五爻俱動</p> <p>欽定四庫全書</p> <p>帝王經世圖譜</p>
<p>欽定四庫全書</p>	
<p>無者 欽之</p>	
<p>法</p>	
<p>世動取世 世不動取應 兩俱動 六爻俱靜 六爻俱動 五爻俱靜 五爻俱動</p>	
<p>欽定四庫全書</p>	
<p>帝王經世圖譜</p>	

图 8 稽疑卜筮图  
(唐仲友《帝王经世图谱》)



<p>欽定四庫全書</p> <p>帝王經世圖譜 卷二</p>		<p>三兆 八命 不疑何卜</p> <p>楚國唐曰卜以決疑不疑何卜</p> <p>四卜類五卜如皆非禮三卜禮也四卜非禮也而況五乎此常事</p> <p>初筮告再三瀆瀆則不吉</p> <p>上筮不過三上瀆不相襲</p>
<p>二曰瓦兆</p> <p>軍旅卜仰右家卜字</p> <p>四曰謀 有所謀</p> <p>五曰果 決可果</p> <p>三曰原兆 百至</p> <p>四兆 方功</p> <p>七曰雨 高勝</p> <p>白膠 齋是</p>	<p>一曰玉兆</p> <p>鄭氏以玉重必至垢為十二百未可據</p> <p>龍筮傳龜春十二月或者春之日歟</p> <p>三曰與 上下</p> <p>二曰與 上下</p> <p>一曰連山</p> <p>八筮即八卦所過八頌其義</p> <p>三曰巫式</p> <p>二曰巫咸</p> <p>一曰巫更</p> <p>九筮</p>	
<p>二曰瓦兆</p> <p>五曰果</p> <p>三曰原兆</p> <p>四兆</p> <p>七曰雨</p> <p>白膠</p>	<p>二曰瓦兆</p> <p>四曰謀</p> <p>五曰果</p> <p>三曰原兆</p> <p>四兆</p> <p>七曰雨</p> <p>白膠</p>	<p>三曰原兆</p> <p>四兆</p> <p>七曰雨</p> <p>白膠</p>
<p>三曰原兆</p> <p>四兆</p> <p>七曰雨</p> <p>白膠</p>	<p>四兆</p> <p>七曰雨</p> <p>白膠</p>	<p>七曰雨</p> <p>白膠</p>
<p>四兆</p> <p>七曰雨</p> <p>白膠</p>	<p>七曰雨</p> <p>白膠</p>	<p>白膠</p>
<p>七曰雨</p> <p>白膠</p>	<p>白膠</p>	<p>白膠</p>
<p>白膠</p>	<p>白膠</p>	<p>白膠</p>

<p>欽定四庫全書</p> <p>帝王經世圖譜 卷二</p>		<p>總卜筮官</p> <p>卜官</p> <p>筮官</p> <p>卜筮人阿黨</p> <p>占夢 眡侵</p>
<p>人</p> <p>筮</p> <p>卜</p>	<p>立</p> <p>建</p> <p>擇</p>	<p>三兆三易三夢之占皆掌于大卜</p> <p>卜師士四人</p> <p>中六人</p> <p>下士有六</p> <p>易北極南伯天</p> <p>子春冕北而王</p> <p>者之尊天如此</p> <p>大卜以下大夫</p> <p>為之不亦宜乎</p> <p>占人下士八人</p> <p>華民下士八</p> <p>龜命士三人</p> <p>筮命士三人</p> <p>審卦吉凶是察</p> <p>阿黨則罪無有</p> <p>掩蔽</p> <p>眡侵中士二人</p> <p>推者屬于史而十輝之吉凶必卜之而後決與</p>
<p>人</p> <p>筮</p> <p>卜</p>	<p>立</p> <p>建</p> <p>擇</p>	<p>三兆三易三夢之占皆掌于大卜</p> <p>卜師士四人</p> <p>中六人</p> <p>下士有六</p> <p>易北極南伯天</p> <p>子春冕北而王</p> <p>者之尊天如此</p> <p>大卜以下大夫</p> <p>為之不亦宜乎</p> <p>占人下士八人</p> <p>華民下士八</p> <p>龜命士三人</p> <p>筮命士三人</p> <p>審卦吉凶是察</p> <p>阿黨則罪無有</p> <p>掩蔽</p> <p>眡侵中士二人</p> <p>推者屬于史而十輝之吉凶必卜之而後決與</p>

图9 卜筮旁通图 (唐仲友《帝王经世图谱》)



图 11 揲著第二图

图 10 揲著第一图

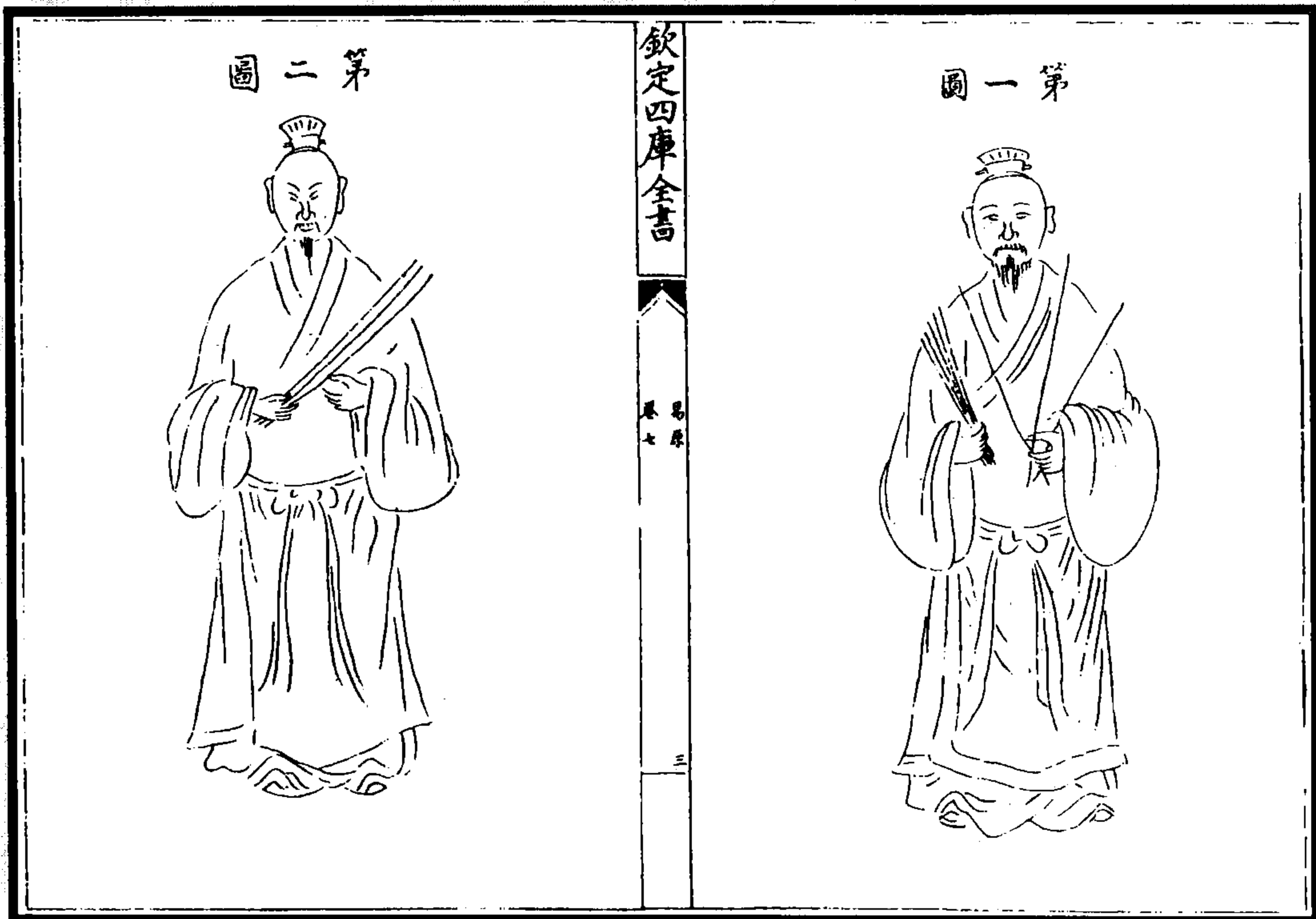

图 12 揲著第三图

(图 10, 11) 右按《正义》概叙数扚出策之例曰, 易十八变而成卦者, 每一爻有三变。其谓三变者, 明列第一揲、第二揲、第三揲而总之, 以为三变也。此其所记三变, 与易合矣, 而所从识变则误也。其言曰, 既分天地, 天于左手, 地于右手, 乃四四数天之数, 是为一揲, 则是用右手数左者便名之以为第一大揲也。又曰, 以四四数地之数, 又为一揲, 则是以左手数右, 遂为第二大揲也。夫左右手交揲者, 既已命为两揲, 犹当更出一揲, 乃可应三变之数。则遂确然碍误, 推衍不行。今别出于后。

(程大昌《易原》)

(图 12) 孔氏既命两小揲为两变矣, 则所缺者第三变耳。又以四十四著分二数之, 及其左揲所扚, 又复为二, 则三大揲皆足, 而三变已竟, 已可画之为爻矣。而其右握半著尚未经揲也。爻已成而著无所置, 其势遂当弃而不用矣。夫唯以著出卦而著不尽用, 遂有弃者, 此其为误, 不待他辩矣, 则安可循其法以求通乎易也。

(程大昌《易原》)



图 14 毕中和揲著图

图 13 孔氏著误图

(图 13) 右手所存半著, 系第三小揲以外无所归附之著也。盖孔法之谓三揲者, 既已具足, 而爻象已成, 此之半著遂已无用故也。其误甚明。

(程大昌《易原》)

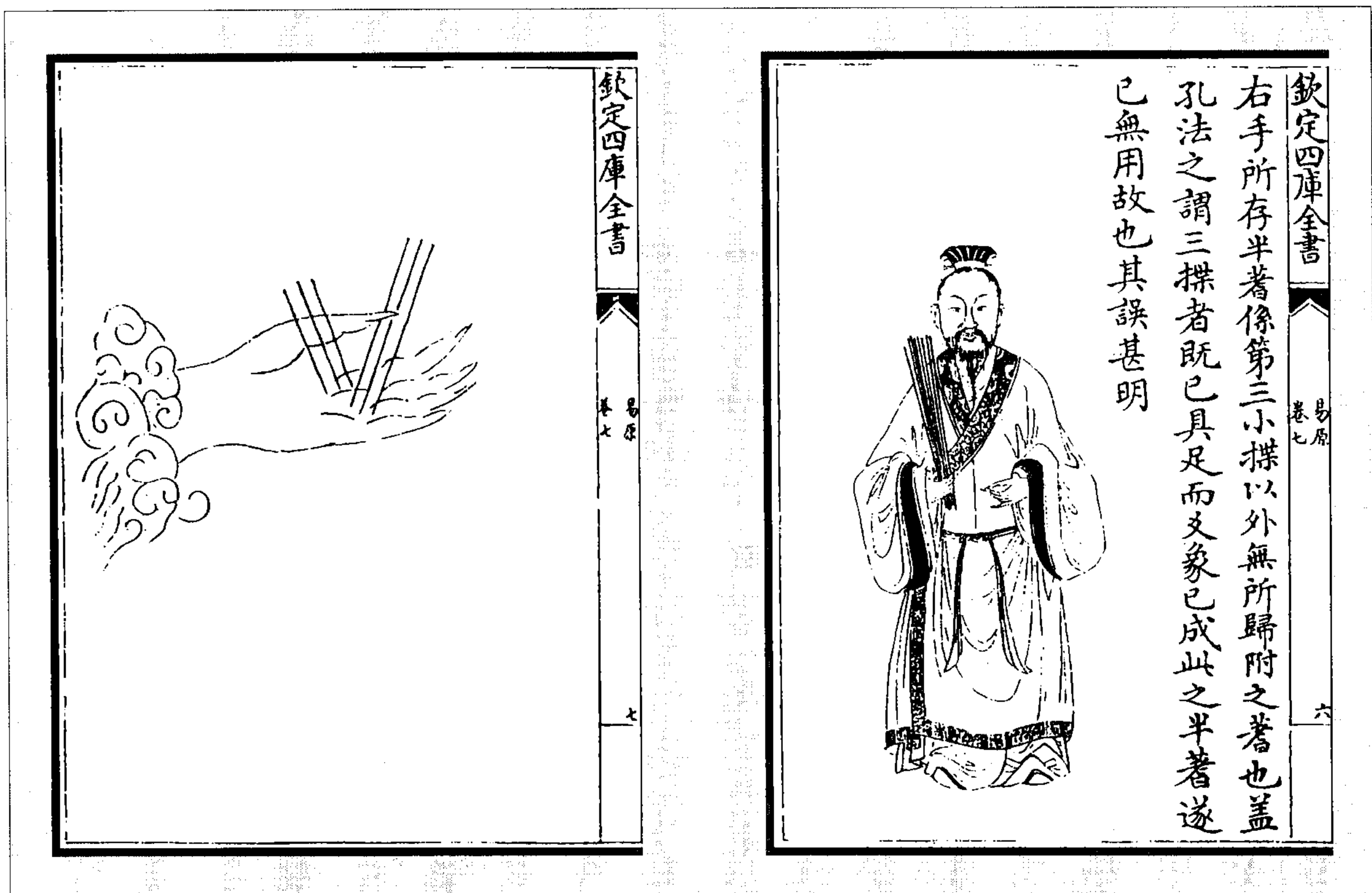
(图 14) 按: 毕中和法, 误全在于祖袭孔氏而已。孔氏以三小揲为三大揲, 则是指一大揲而半者遂云三变已足也。夫唯论揲既夫其本, 故其推衍辄皆碍泥, 而毕氏又以其三小揲所出之扚分列三指, 又三扚皆出挂一, 则又因误增误也。

(程大昌《易原》)



图 15 挂扐过揲总图

按，朱子《挂扐图》四图说并及过揲之数，今总为一图，著之全数，除初挂一外，粲然可见矣。详见《明著策》篇。此条近世之法，前一变独挂，后二变不挂，故老阳少阴变数皆二十七，少阳变数九者，阴变数一，无复自然之法象也。详见《明著策》篇。

(胡方平《易学启蒙通释》)

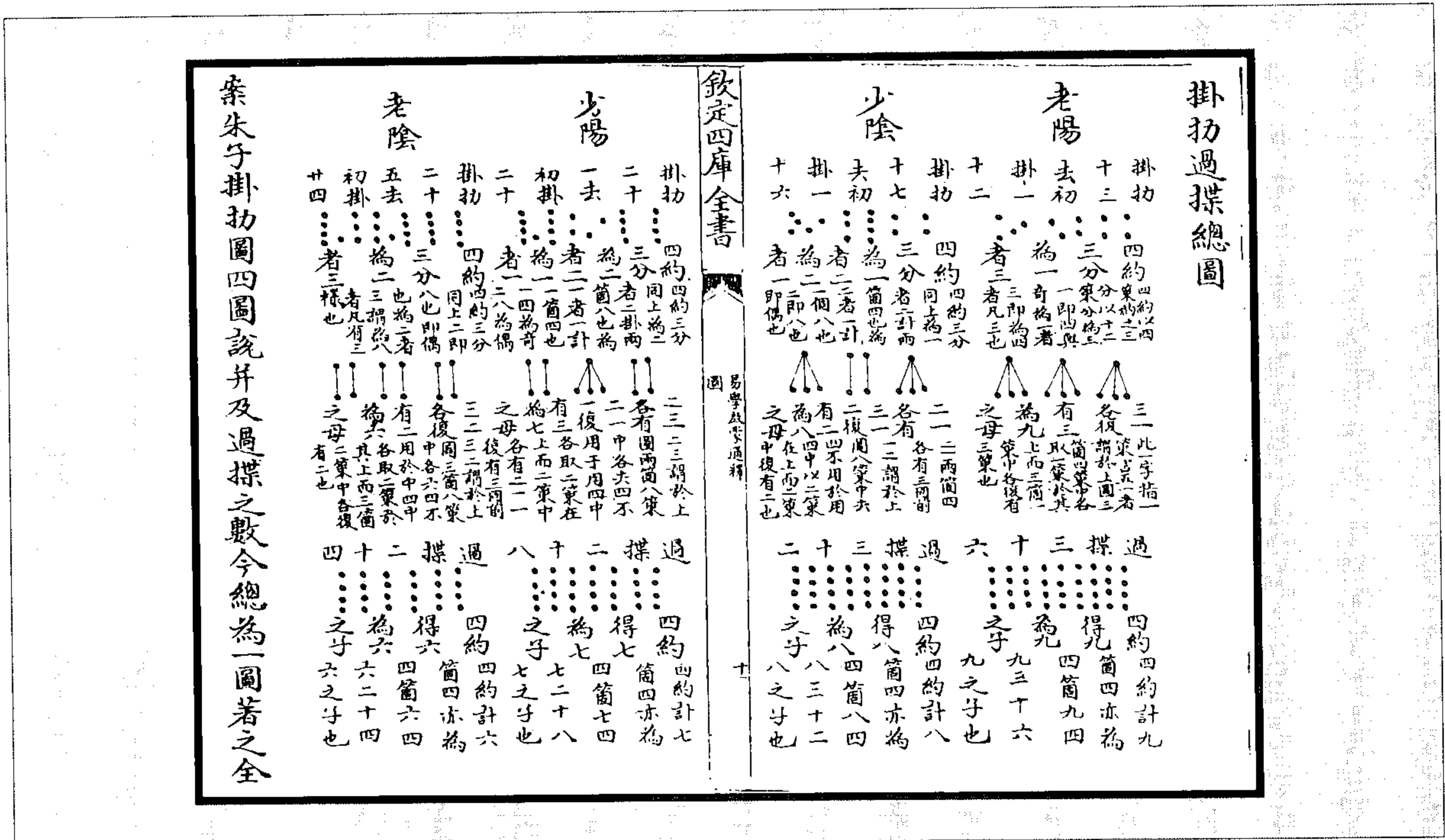

图 16 近世揲著后二变不挂图

按，第一变独挂，后二变不挂，非特为六扐而后挂，三营而成易，于再扐四营之义不协。三后二变不挂，其数虽亦不四则八，而所以为四八者实有不同。盖挂则所谓四者左手余一则右手余二，左手余二则右手余一；不挂，则左手余一右手余三，左手余二右手余二，左手余三则右手余一，此四之所以不同也。三变之后，阴阳变动，皆参互不齐，无复自然之法象矣，其可哉？因为图以明之。  
 (胡方平《易学启蒙通释》)



图 17 大衍相得有合生闰数图 (丁易东《大衍索隐》)

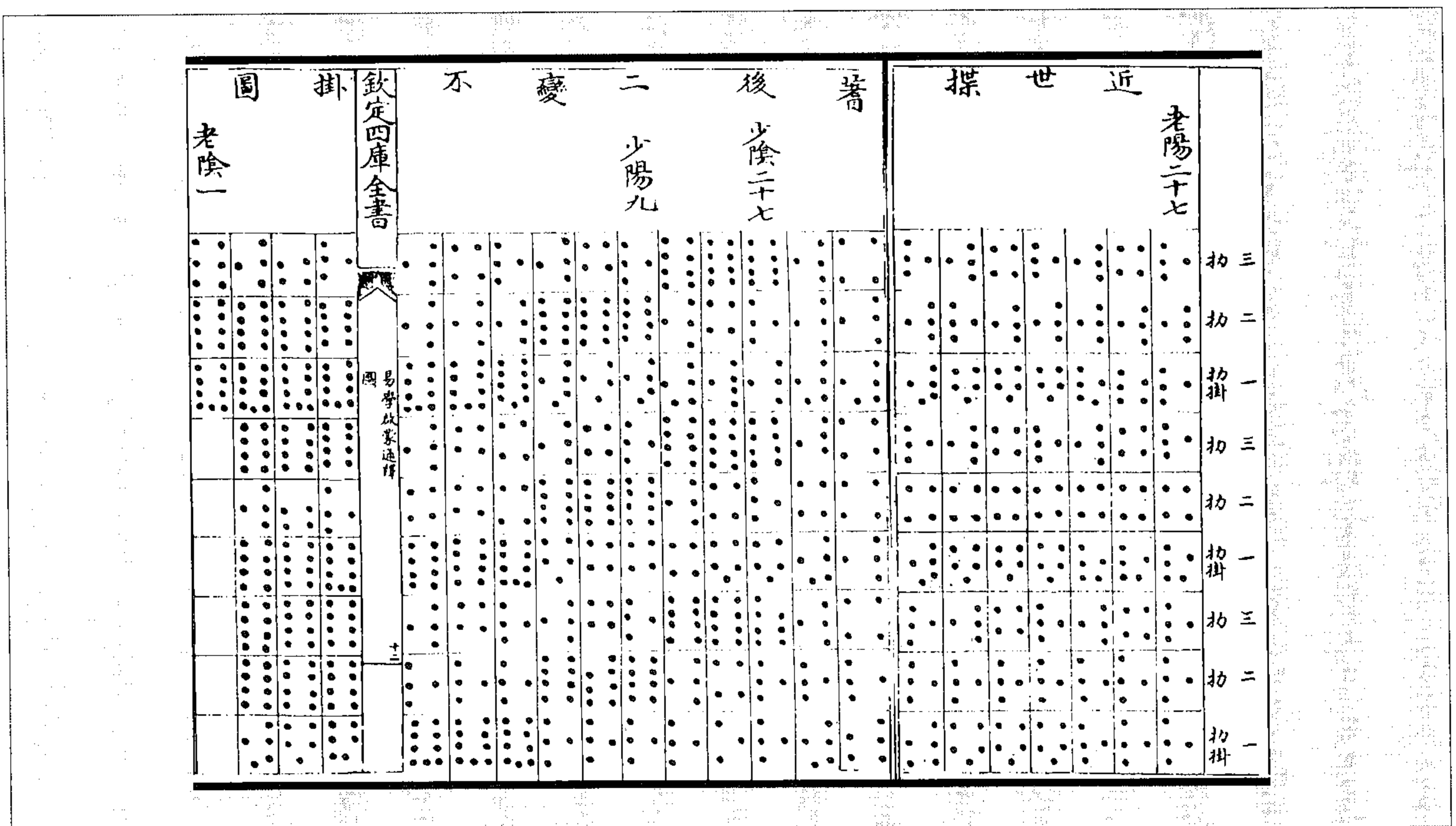

图 18 大衍四十九著分奇挂策数图 (丁易东《大衍索隐》)

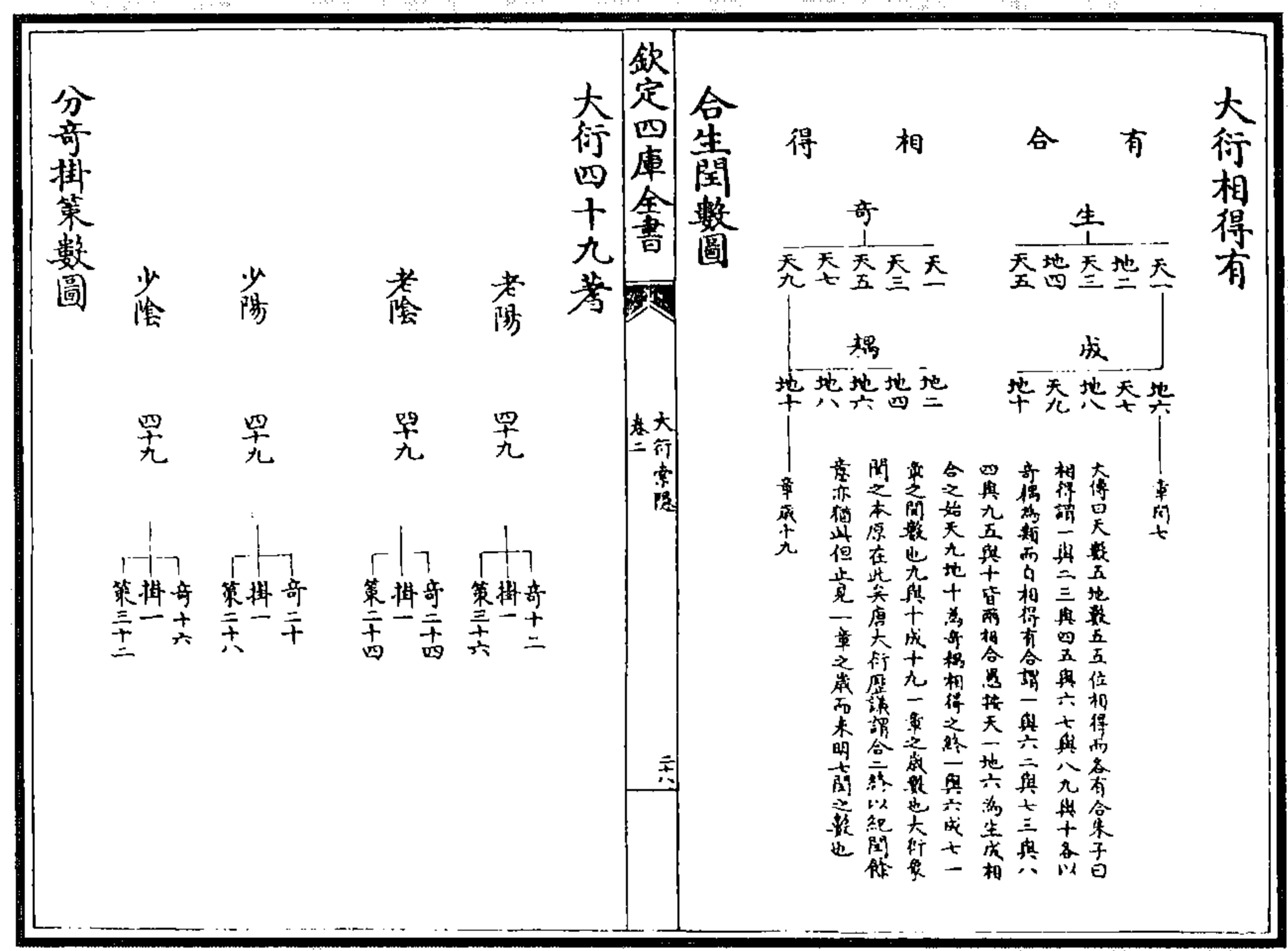

图 19 大衍四十九著均奇挂策数图 (丁易东《大衍索隐》)

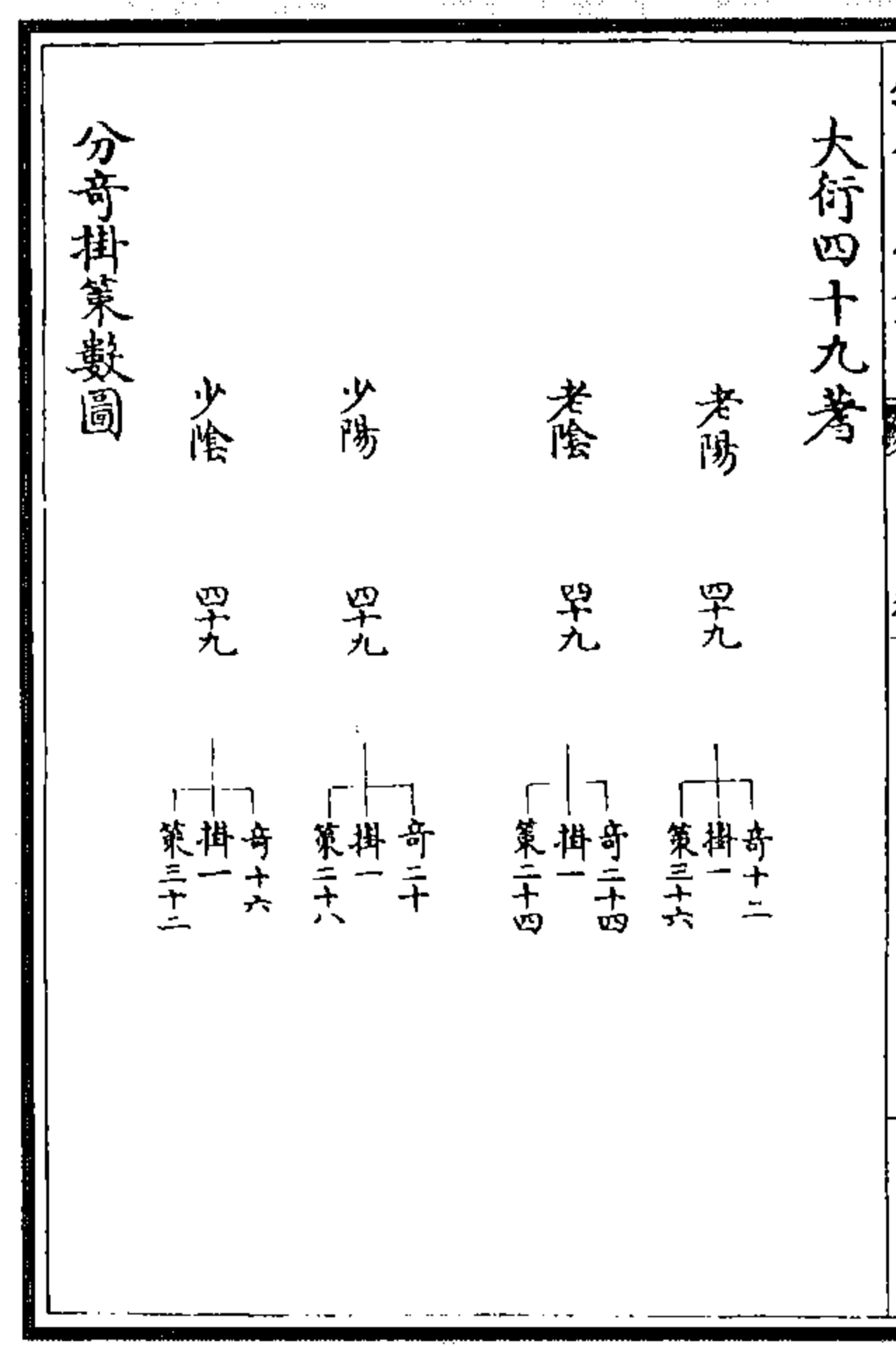

图 20 大衍归奇于扐以象闰图 (丁易东《大衍索隐》)

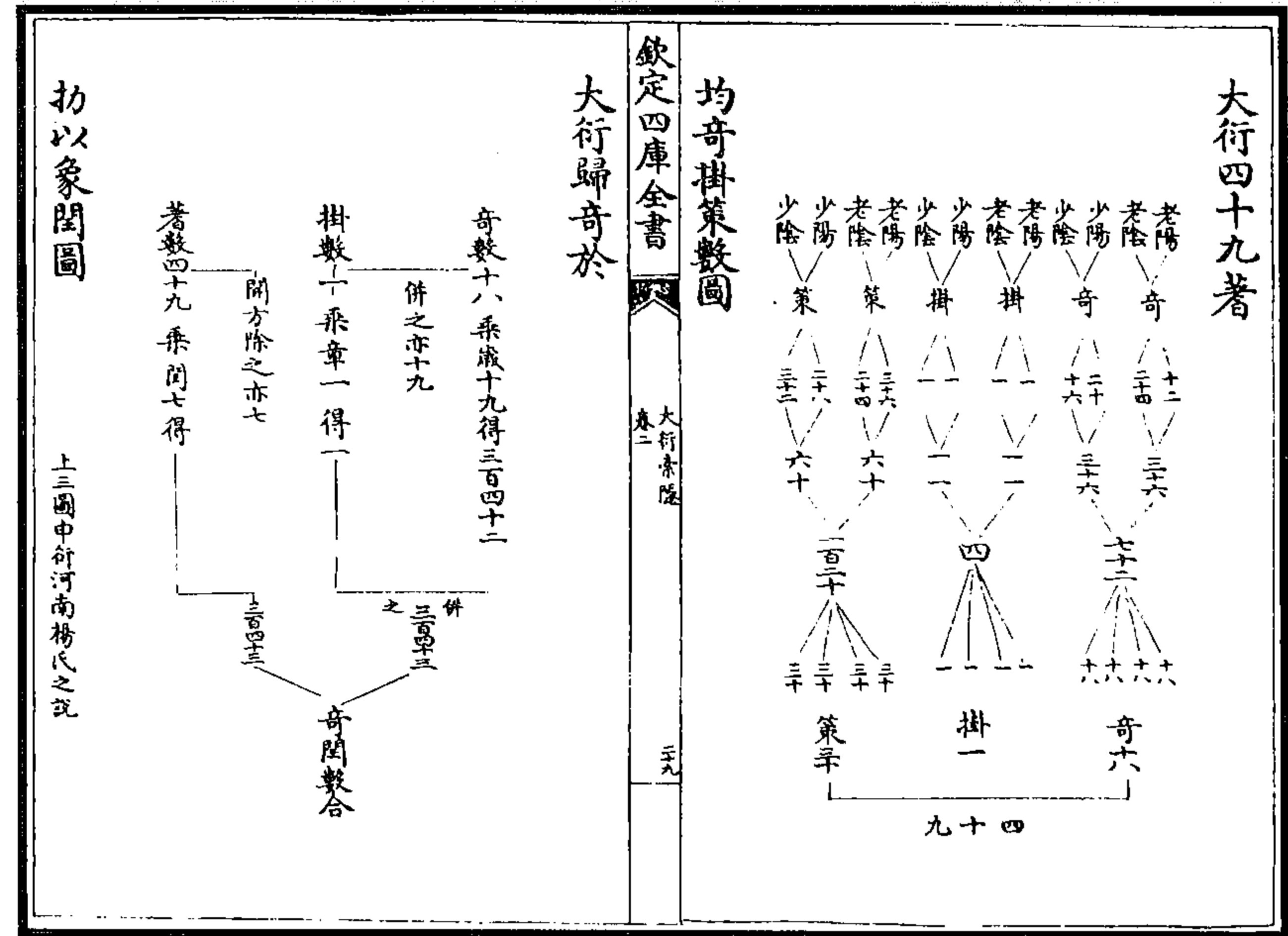

图 21 挂扐筒图

(熊禾《勿轩易学启蒙图传通义》)

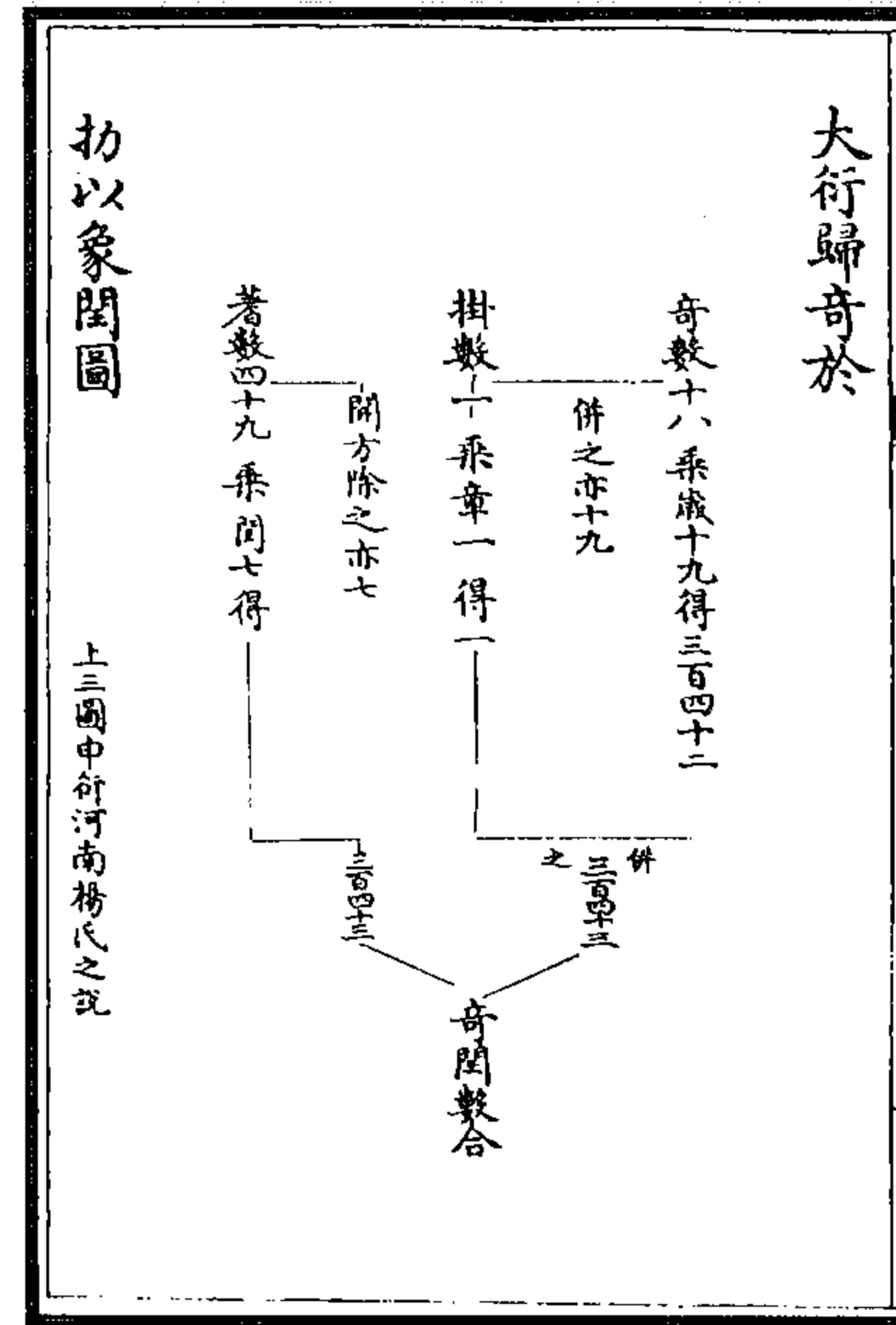

图 22 挂扐阴阳进退之图

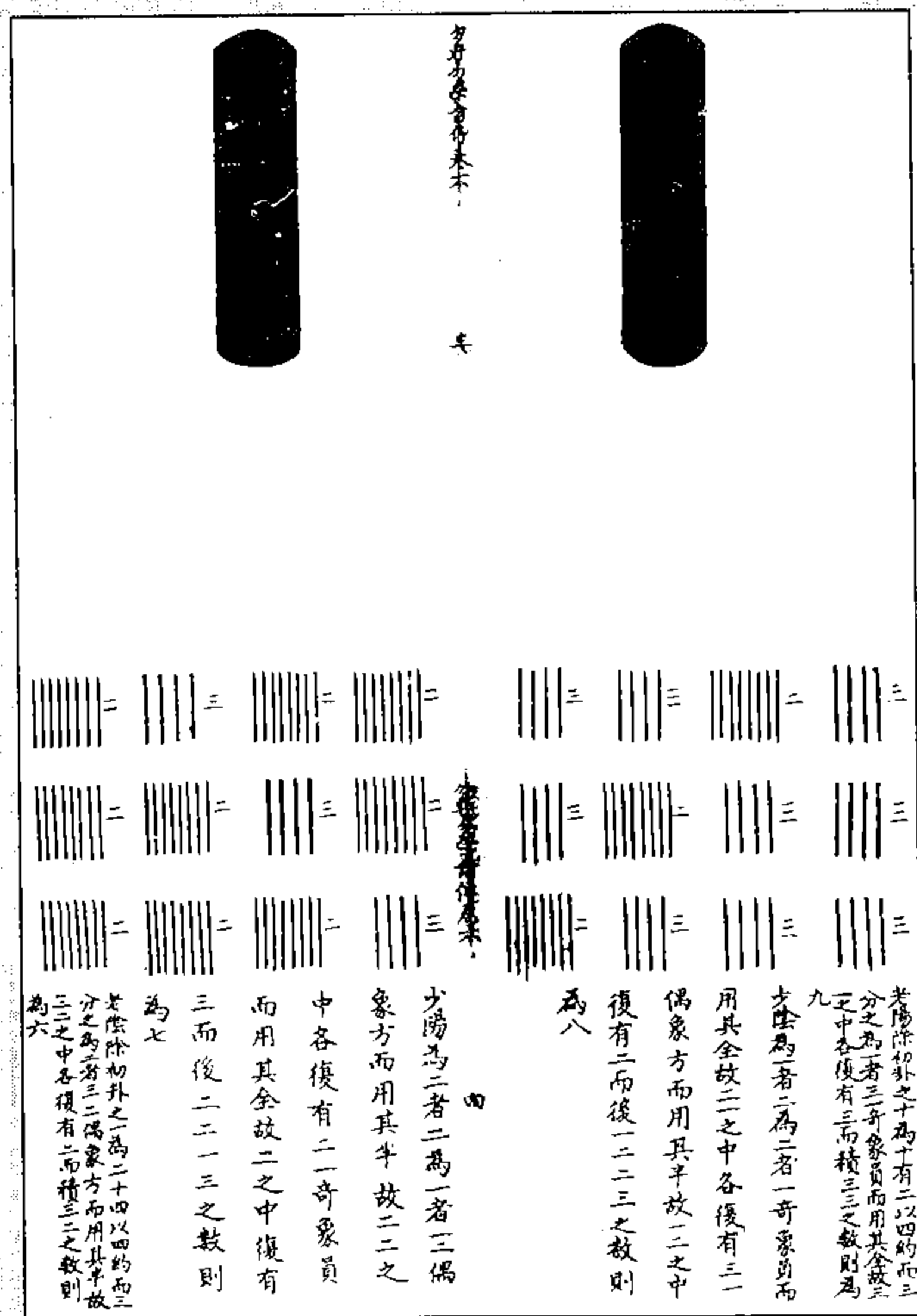
(熊禾《勿轩易学启蒙图传通义》)



图 23 过揲阴阳进退之图  
(熊禾《勿轩易学启蒙图传通义》)

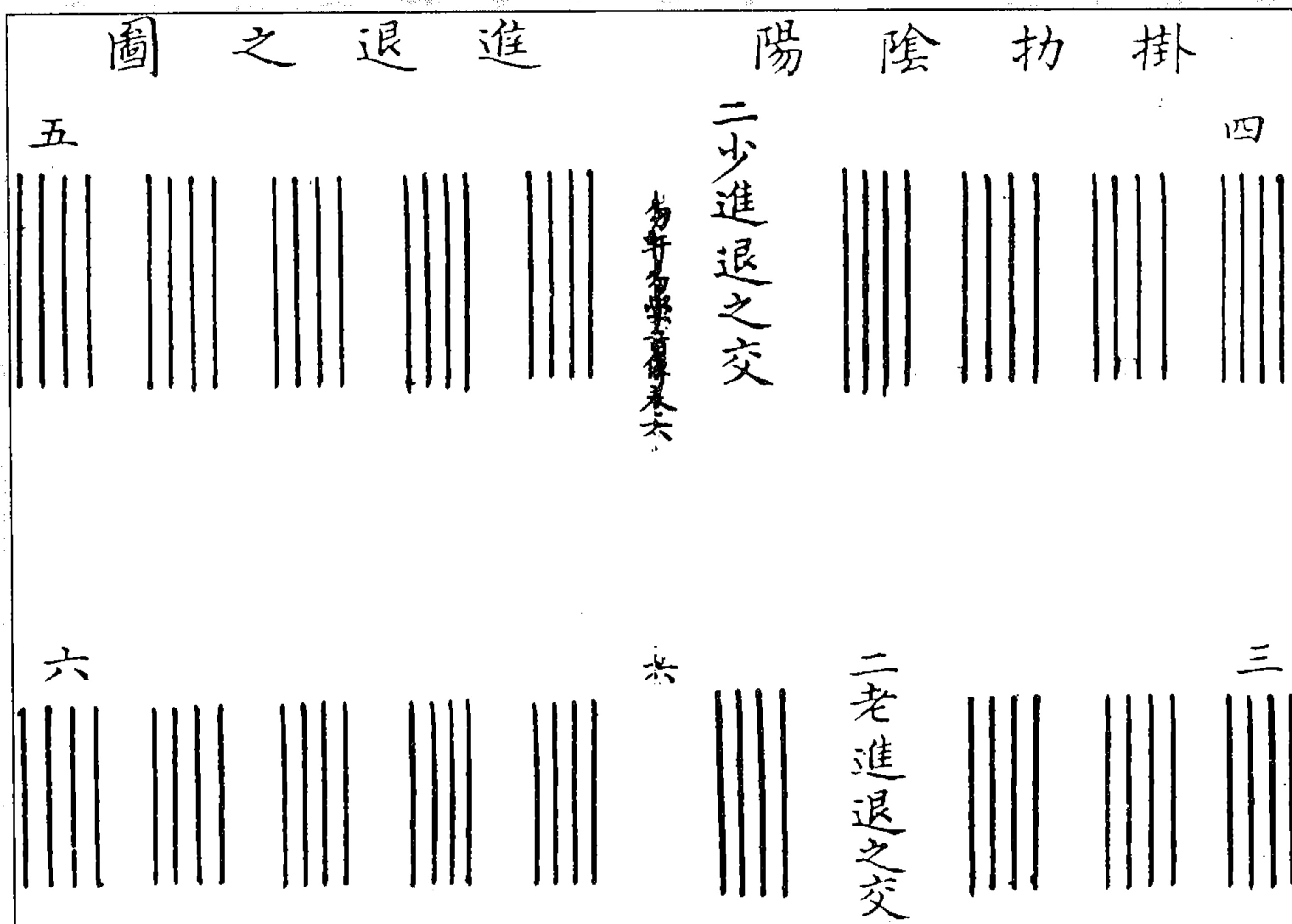

图 24 过揲阴阳老少之图  
(熊禾《勿轩易学启蒙图传通义》)

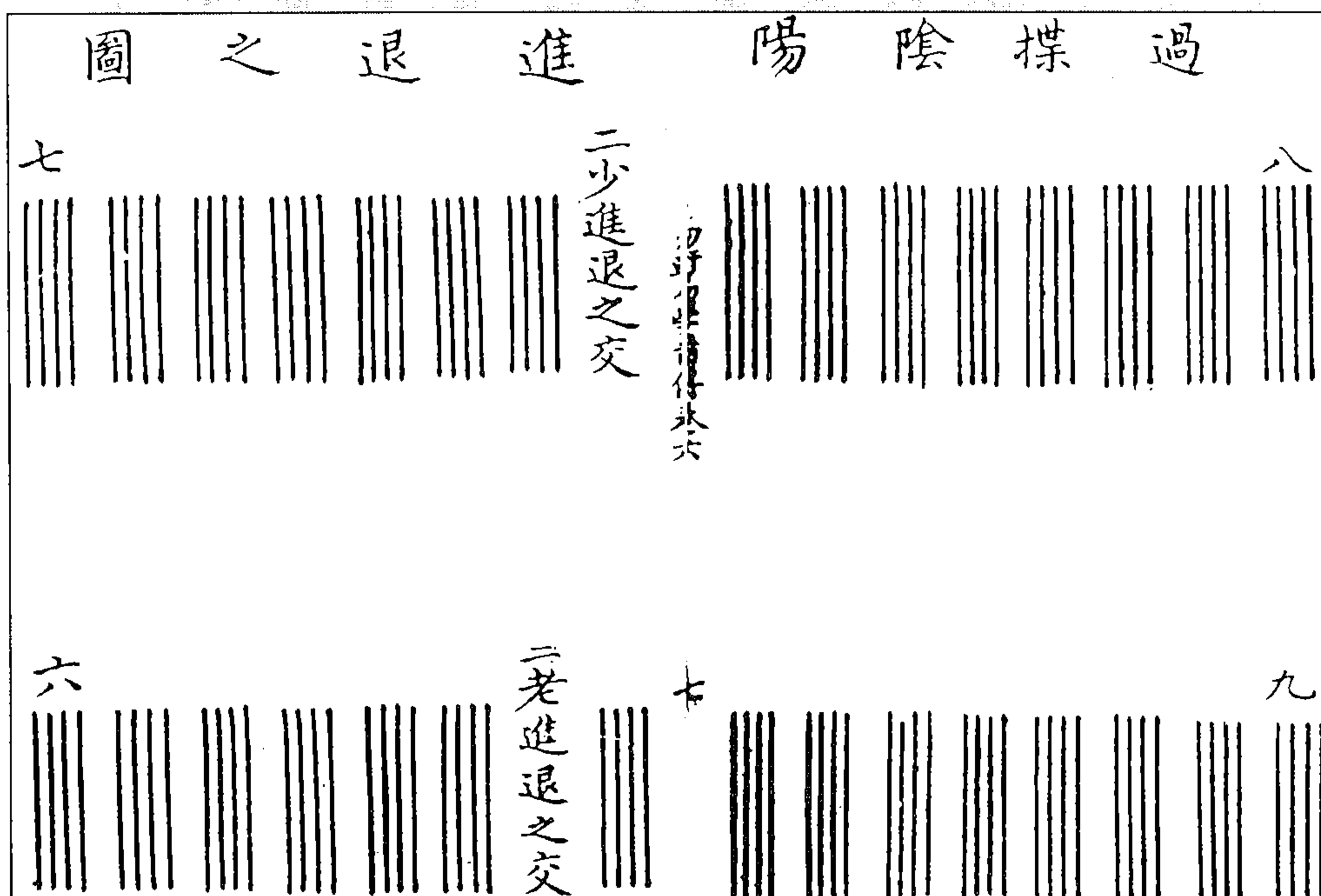

揲著所得掛扚之策圖

筮法	初揲	掛扚	不五	則九	第二	三揲	不四	則八	五四	為
奇為	少九	八為	偶為	多五	除掛	一則	四九	除掛	一則	八
右	...	...	...	...	...	...	...	...	...	...
左	...	...	...	...	...	...	...	...	...	...
右	...	...	...	...	...	...	...	...	...	...
左	...	...	...	...	...	...	...	...	...	...
右	...	...	...	...	...	...	...	...	...	...
左	...	...	...	...	...	...	...	...	...	...
右	...	...	...	...	...	...	...	...	...	...
左	...	...	...	...	...	...	...	...	...	...
右	...	...	...	...	...	...	...	...	...	...
左	...	...	...	...	...	...	...	...	...	...
右	...	...	...	...	...	...	...	...	...	...
左	...	...	...	...	...	...	...	...	...	...
右	...	...	...	...	...	...	...	...	...	...
左	...	...	...	...	...	...	...	...	...	...
右	...	...	...	...	...	...	...	...	...	...

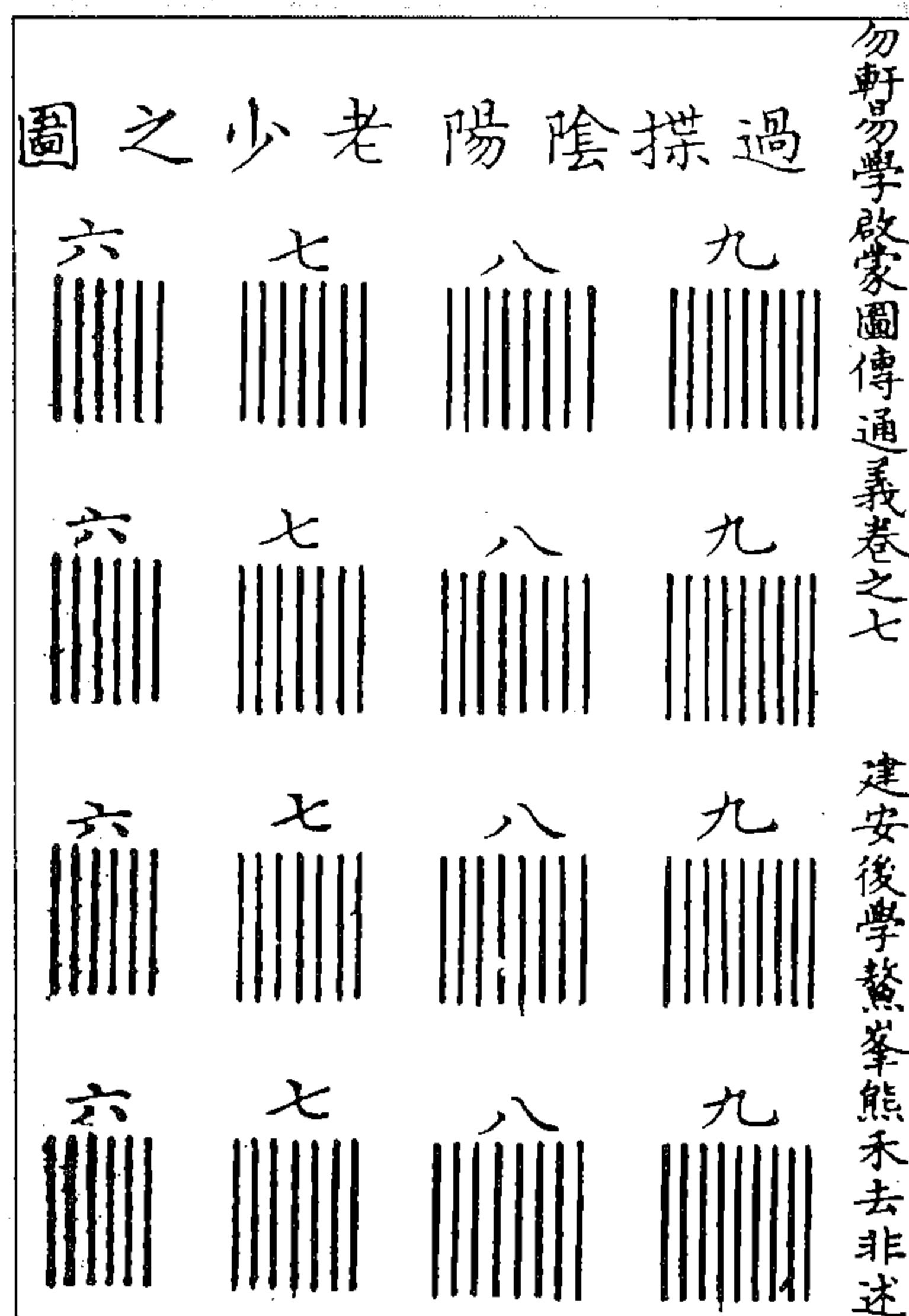
欽定四庫全書

周易筮法

王

老少掛扚定九八七六之數

老	初	右	...	掛扚	其	老陽	三奇象圓	而用全	遂於上	面掛扚
陽	再	右	...	除初	畫	除初	掛一外	計三箇	四於三箇	四中各取
揲	三	右	...	掛一	其	一策	於上	各列三策	於下	故三之中各
左	...	...	...	...	數	復有	三總	三三之數	則成九也	
少	初	右	...	掛扚	其	少陰	二偶二奇	以偶為主	象方用半	於掛
陰	再	右	...	除初	畫	扚一箇	八中去四	不用只用	四又於四	中
揲	三	右	...	掛一	一	取二策	於上	列二策	於下	故二之中復有
左	...	...	...	...	數	二二奇象	圓用全	於掛扚	二箇	四中各取
少	初	右	...	掛扚	其	少陽	一奇二偶	以奇為主	象圓用全	於掛扚
陽	再	右	...	除初	畫	一箇	四中取	一策於上	列三策	於下
揲	三	右	...	掛一	一	中復有	三偶象	方用半	於掛扚	二箇
左	...	...	...	...	數	八中各	去四不用	又于二箇	四中各取	策
老	初	右	...	掛扚	其	老陰	三偶象方	而用半	是於上	而掛扚
陰	再	右	...	除初	畫	除初	掛一外	計三箇	各去四	不用又於三箇
揲	三	右	...	掛一	其	四	中各取	二策於上	各列二策	於下
左	...	...	...	...	數	三二之中	各有	三總	三三之數	則成六也

图 25 揲著所得挂扚之策图 (胡一桂《周易启蒙翼传》)



图 26 老少挂劫过揲进退图

(胡一桂《周易启蒙翼传》)

### 二老過揲當期物數圖

繫辭傳曰乾之策二百一十六乾六爻老坤之策百四十四坤六爻老凡三百六十當期之日萬有一千五百二十合乾坤與六子三百八十四爻三者過揲之數當萬物之數也

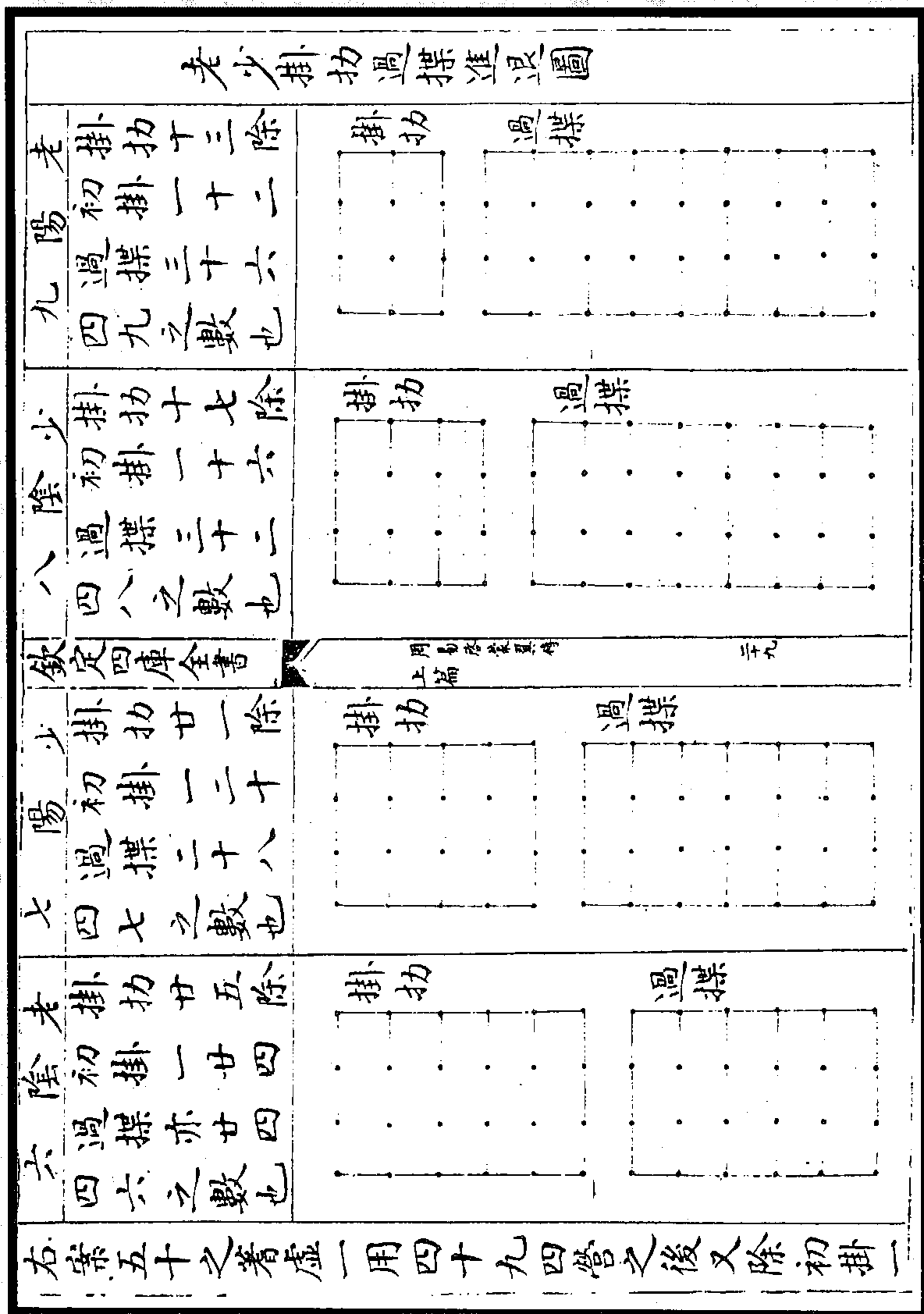
### 二老過揲計三百八十四爻數

乾 策 百 二 十 六	老陽過揲每爻三十六策 卅卅卅卅卅卅 口口口口口口 六六六六六六 六爻計二百一十六策	合乾 坤二 策 老策 數 三百 有	二 老陽爻百九十二 每爻三十六策百 九十二爻共六千 九百一十二策合 乾與六子陽爻策 萬一
坤 策 百 四 十	老陰過揲每爻二十四策 廿廿廿廿廿廿 ×××××× 四四四四四四 六爻計一百四十四策	六十一 當一 期之 日數 十	二 老陰爻百九十二 每爻二十四策百 九十二爻共四千 六百零八策合坤 與六子陰爻策 萬一

### 二少過揲計三百八十四爻數

乾 策 百 六 十	少陽過揲每爻二十策 廿廿廿廿廿廿 一一一一一 六爻計百六十策	合乾 坤二 策 少策 數 亦三 萬	二 少陽爻百九十二 每爻二十策百 九十二爻共五千 三百七十六策合 乾與六子陽爻策 亦萬
坤 策 百 九 十	少陰過揲每爻三十策 卅卅卅卅卅卅 一一一一一 六爻計一百九十策	百六十一 當一 期之 日數 十	二 少陰爻百九十二 每爻三十策百 九十二爻共六千 一百四十四策合 坤與六子陰爻策 萬一

圖 27 二老二少過揲當期物數圖

(胡一桂《周易启蒙翼傳》)



图 29 分两挂一图



图 28 明著策图

(张理《易象图说内篇》)

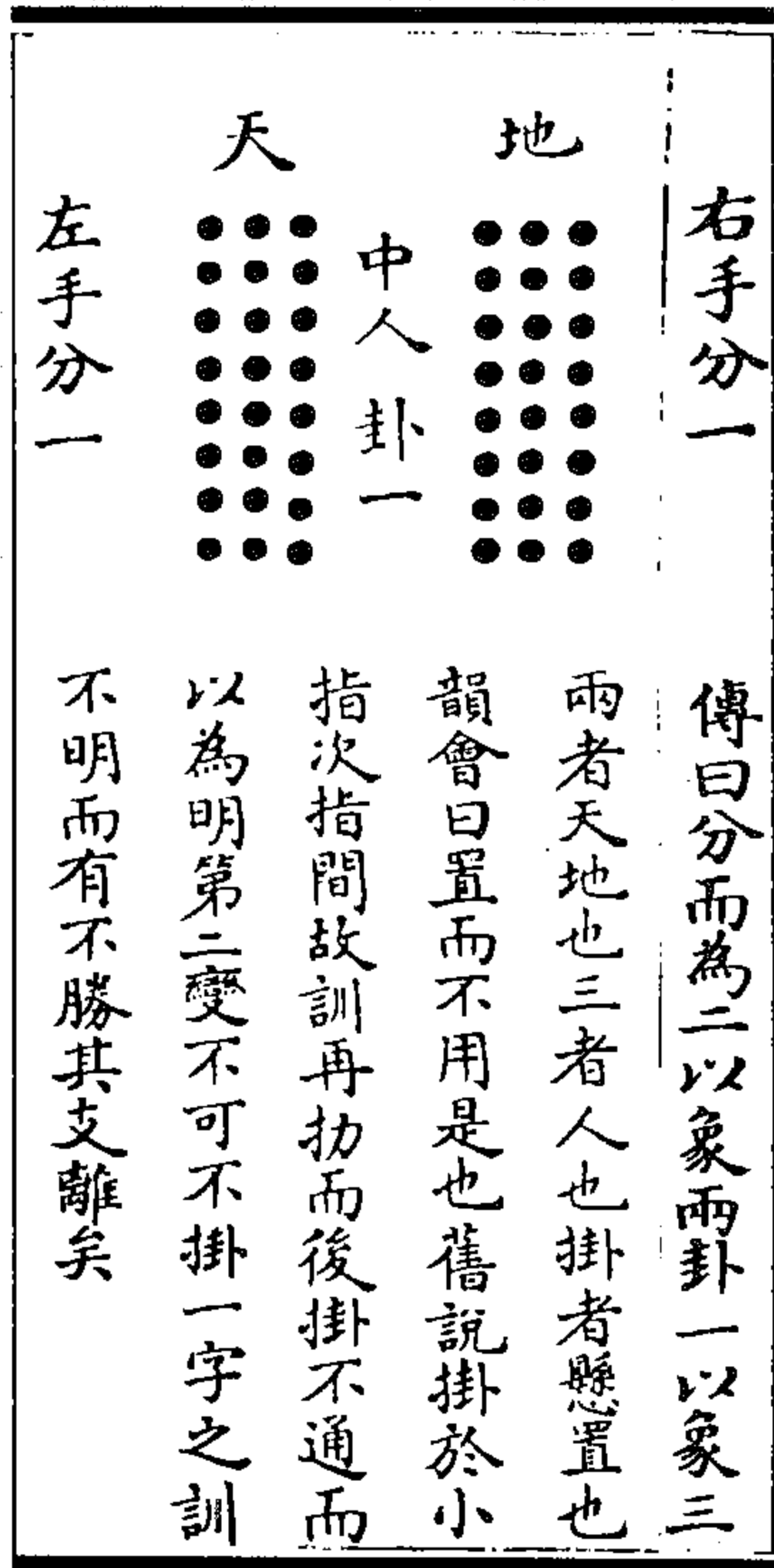

图 31 三变八卦之策图

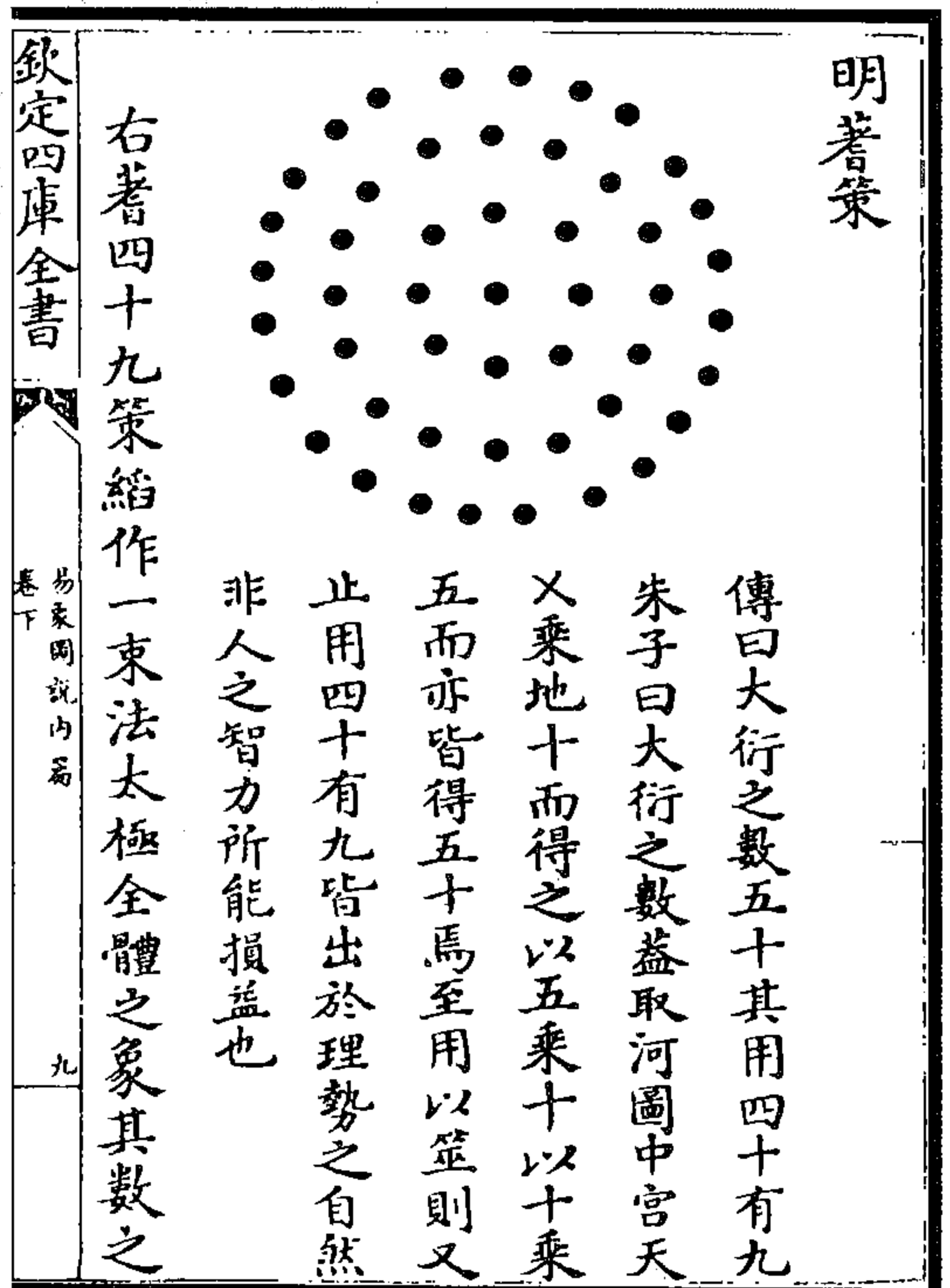

图 30 揲四归奇图

(张理《易象图说内篇》)

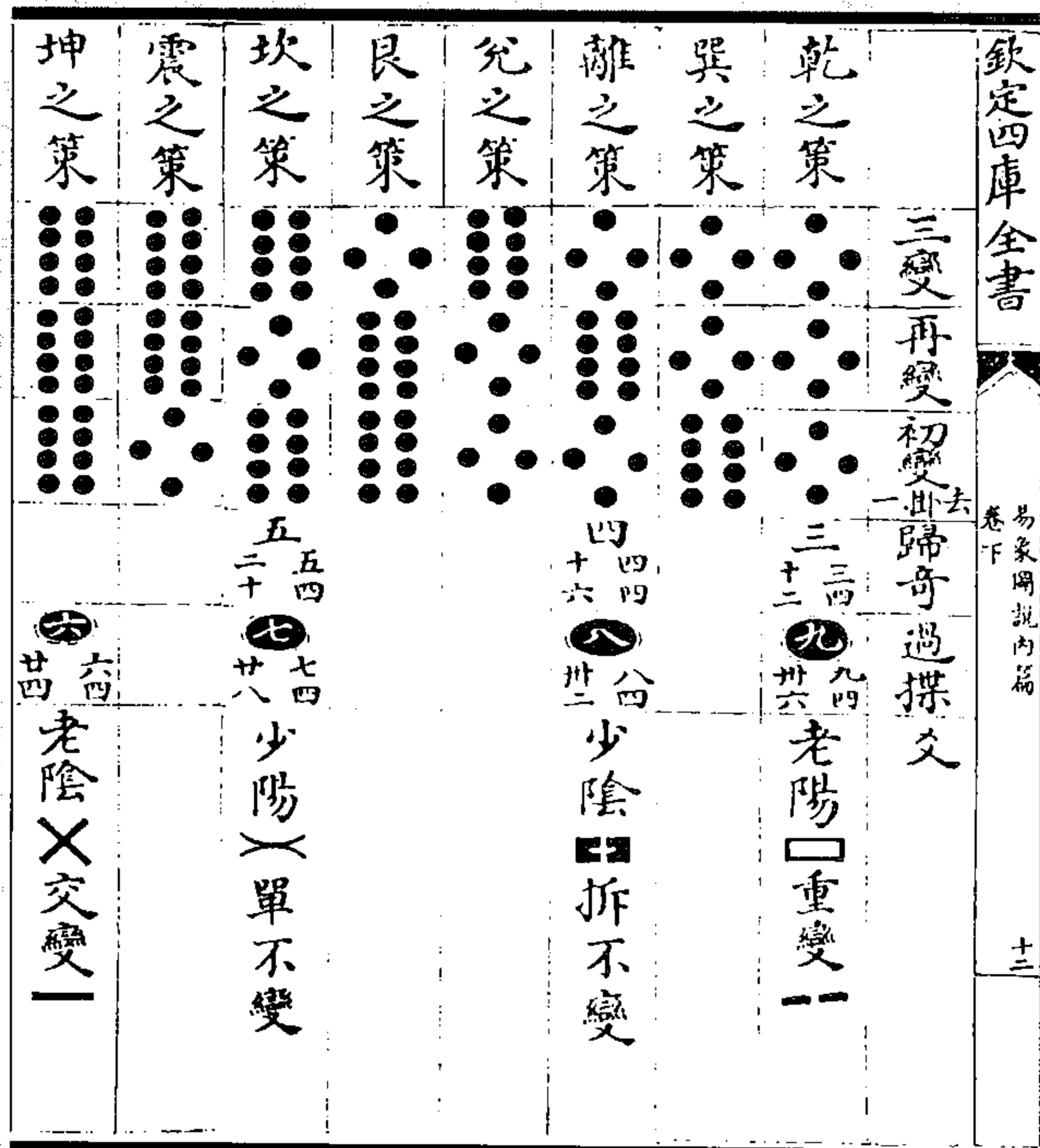

图 32 三变成少阳图  
(张理《易象图说内篇》)

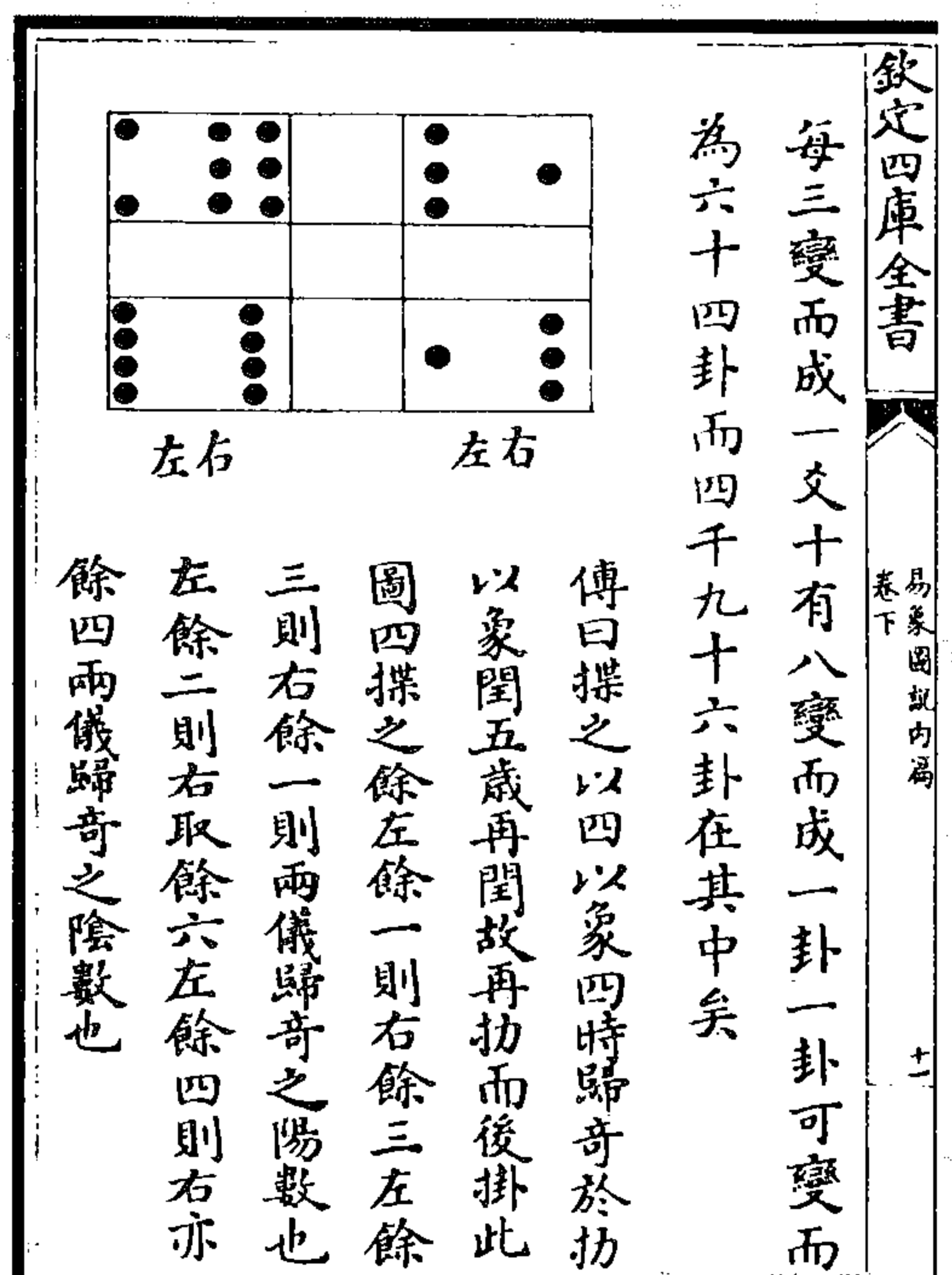

图 33 三变成少阴图  
(张理《易象图说内篇》)

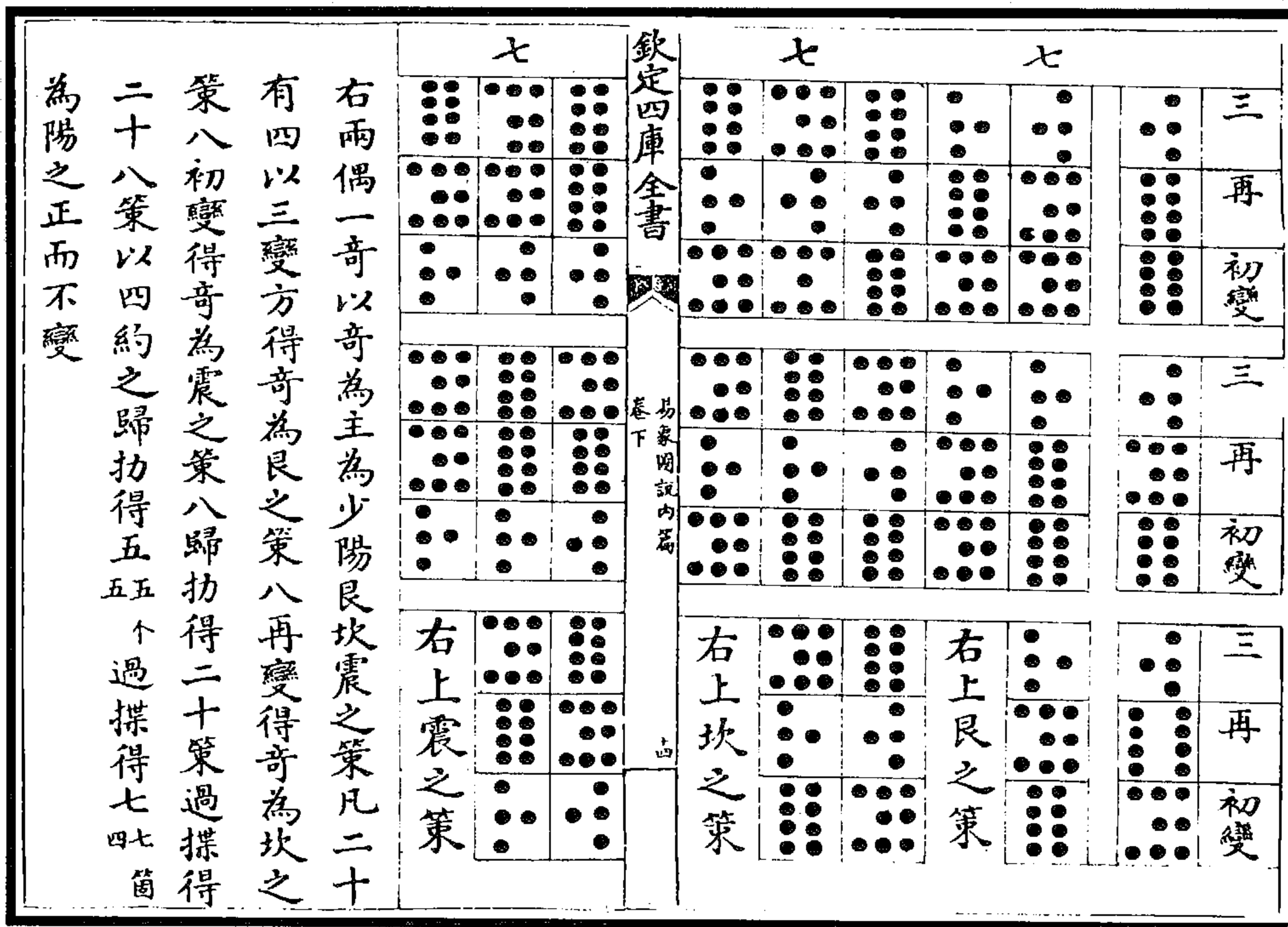

图 35 三变成老阴图

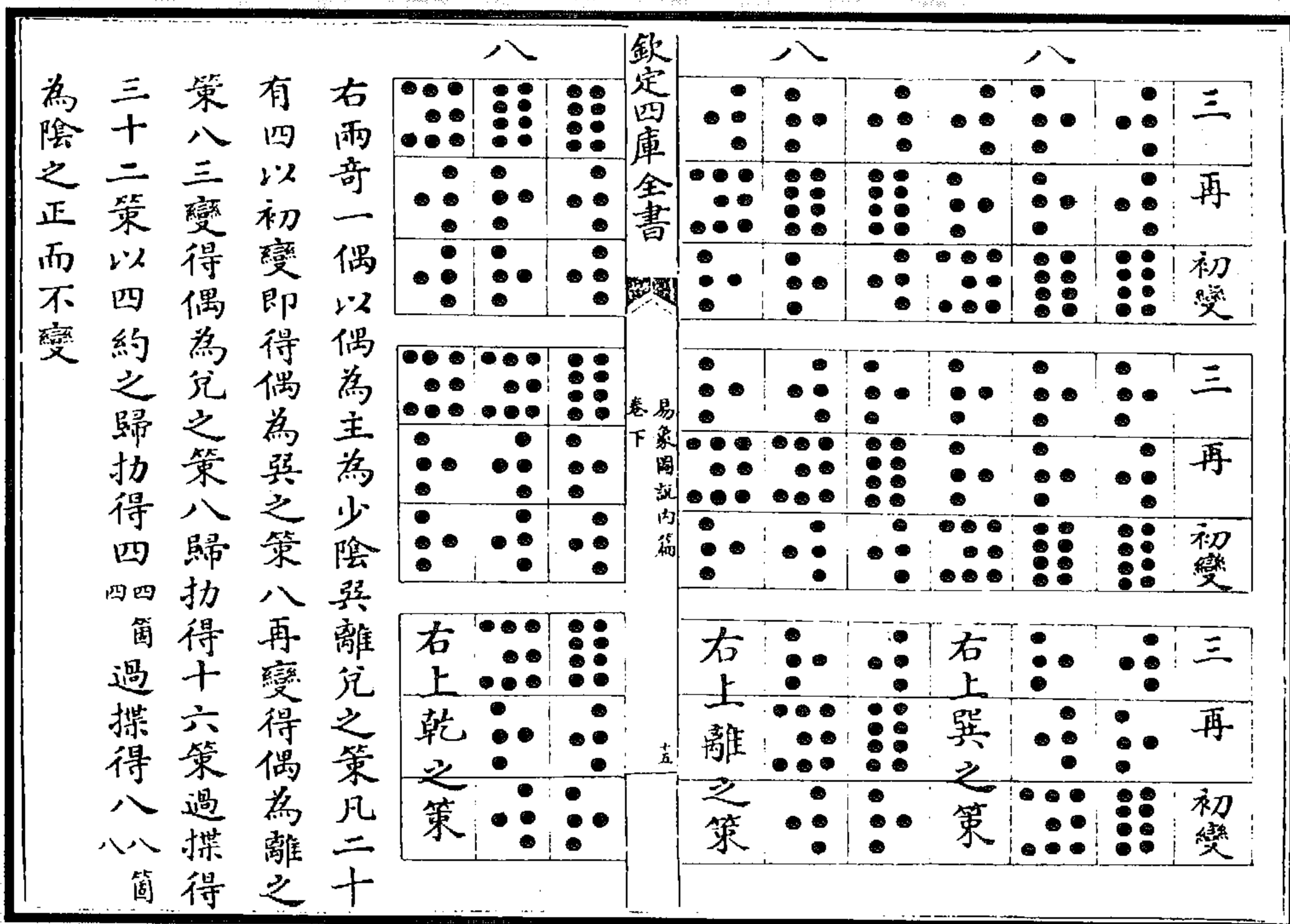

图 34 三变成老阳图

(张理《易象图说内篇》)

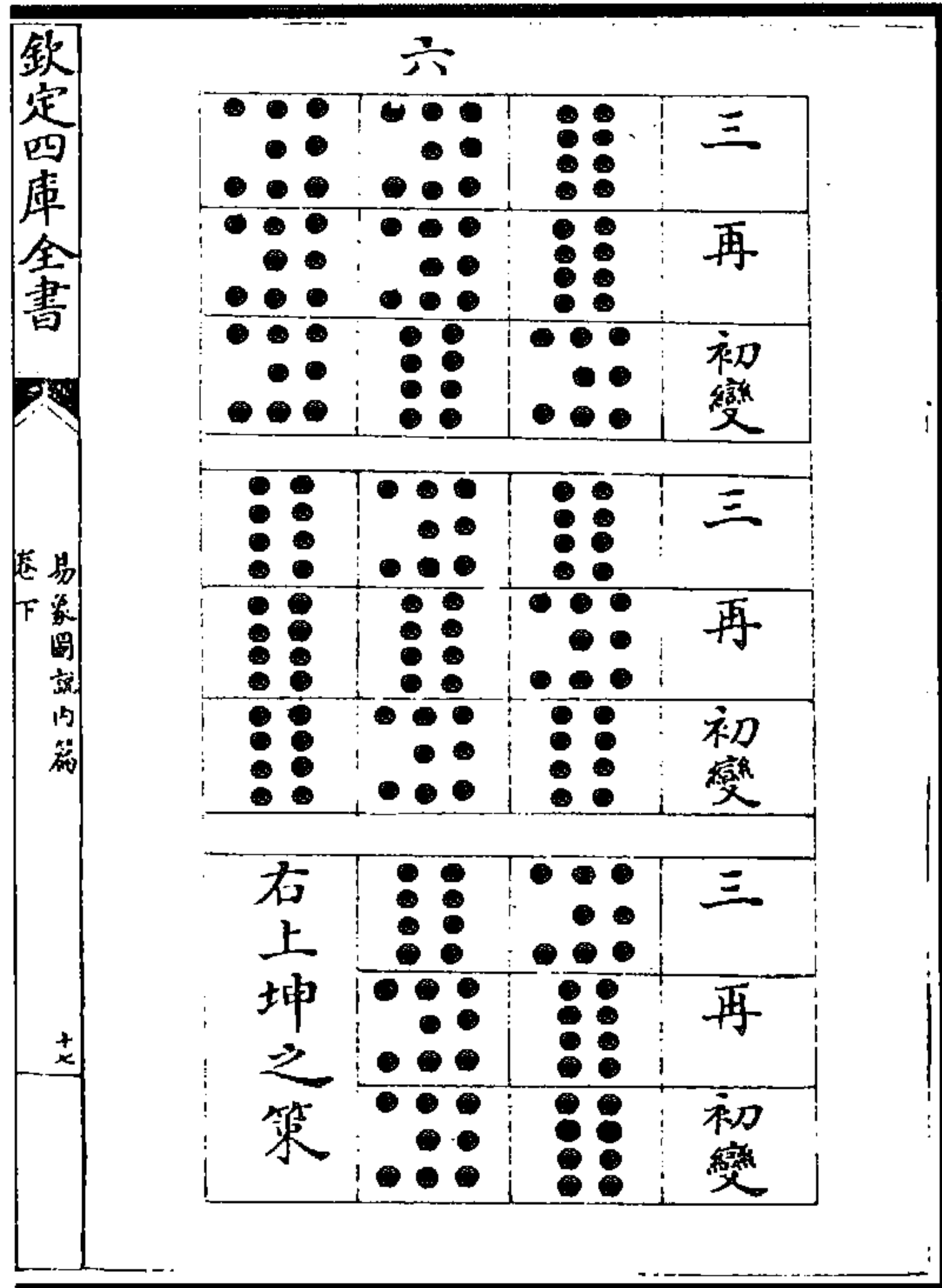

图 36 考变占乾坤图

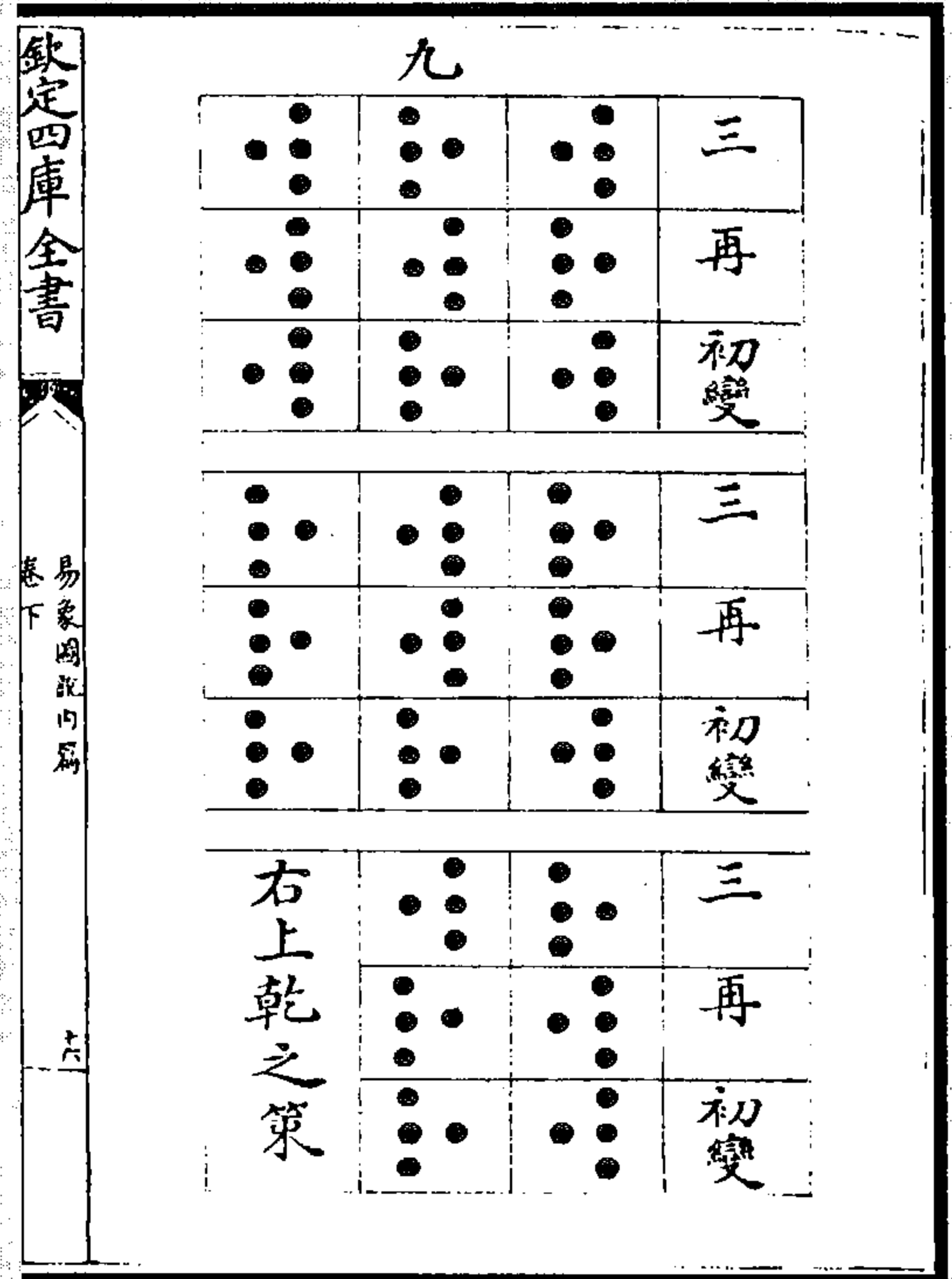
(张理《易象图说内篇》)



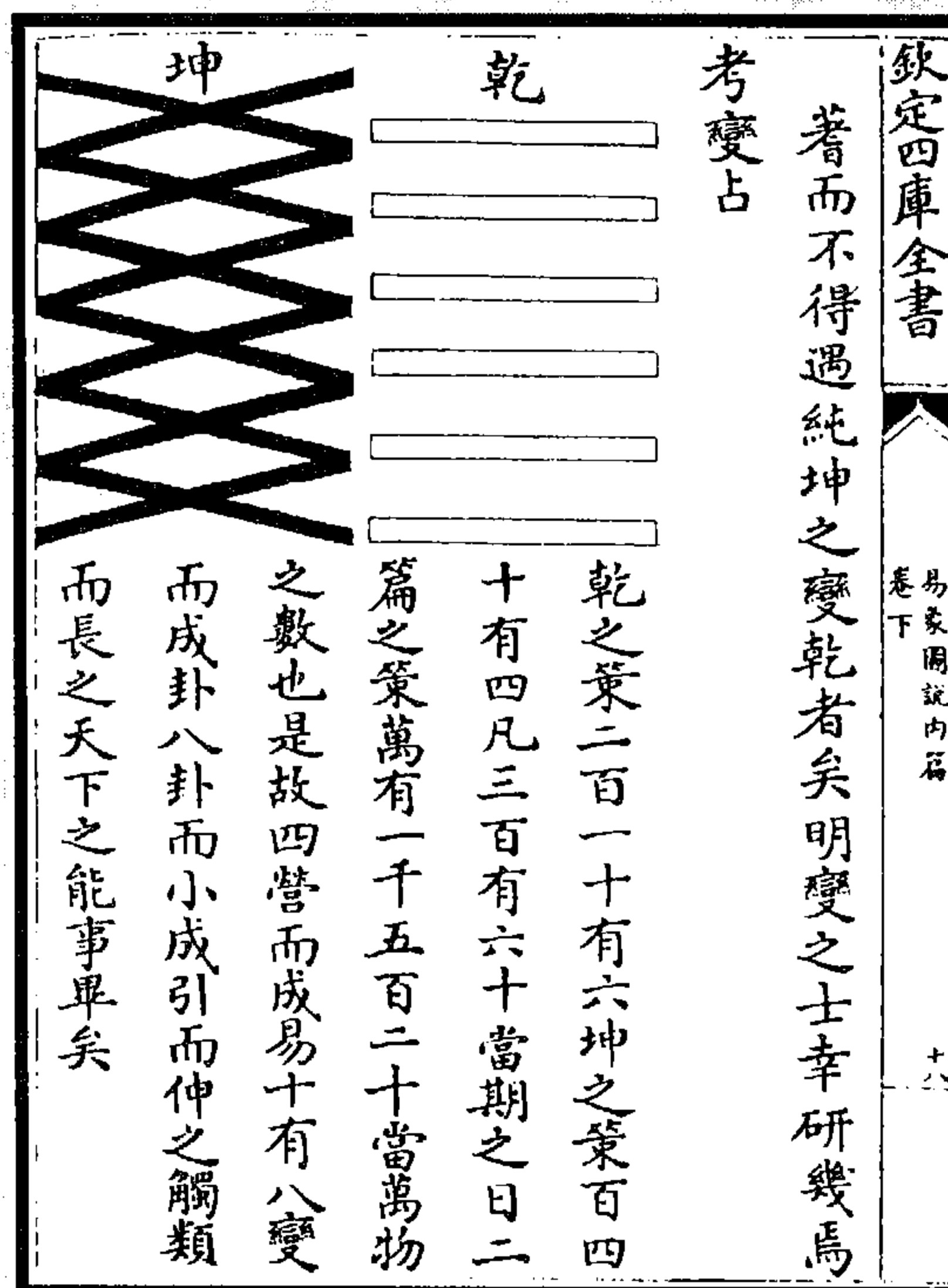

图 37 揲著图  
(王申子《大易緝說》)



图 38 取策图  
(王申子《大易緝說》)



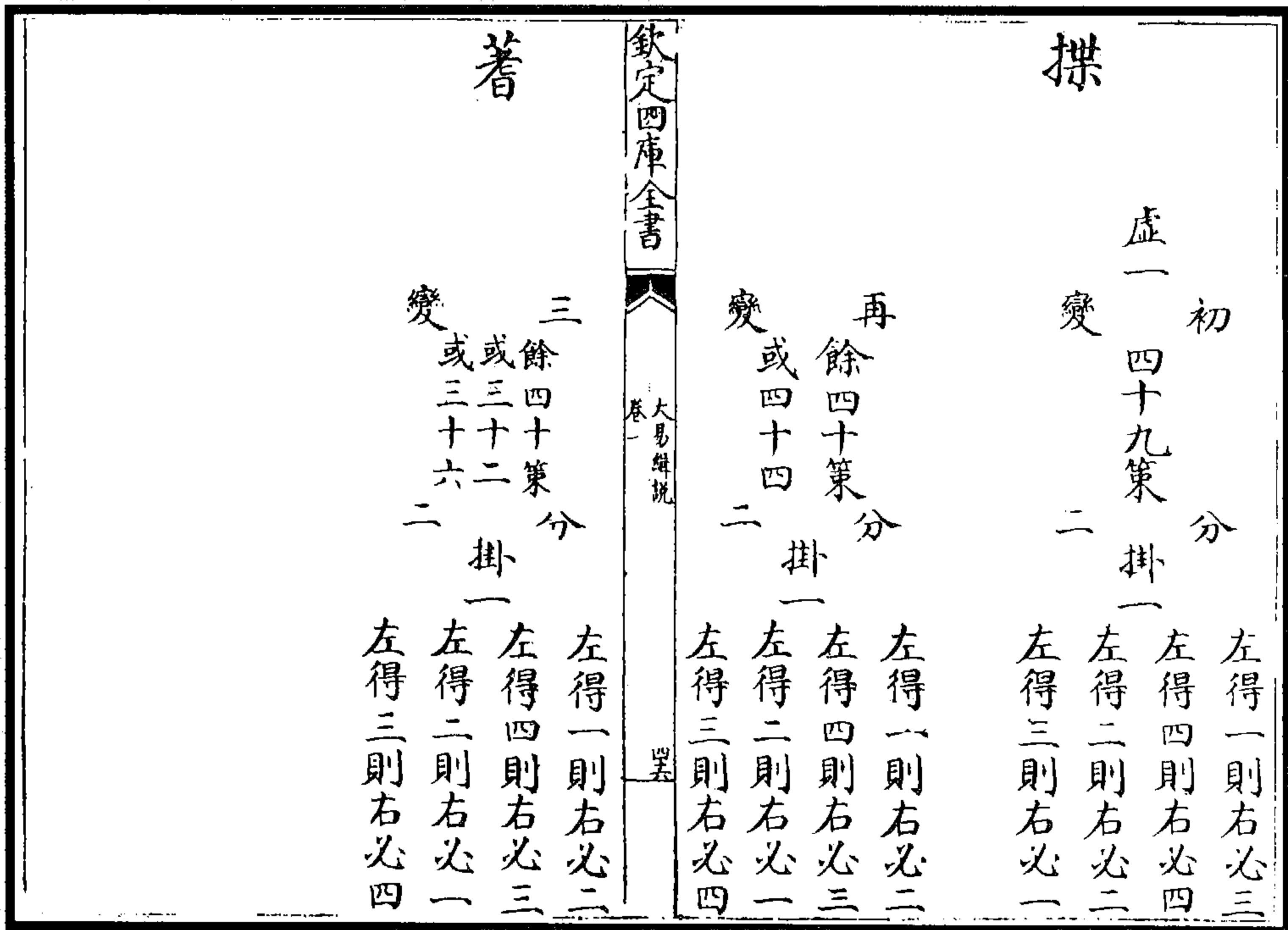

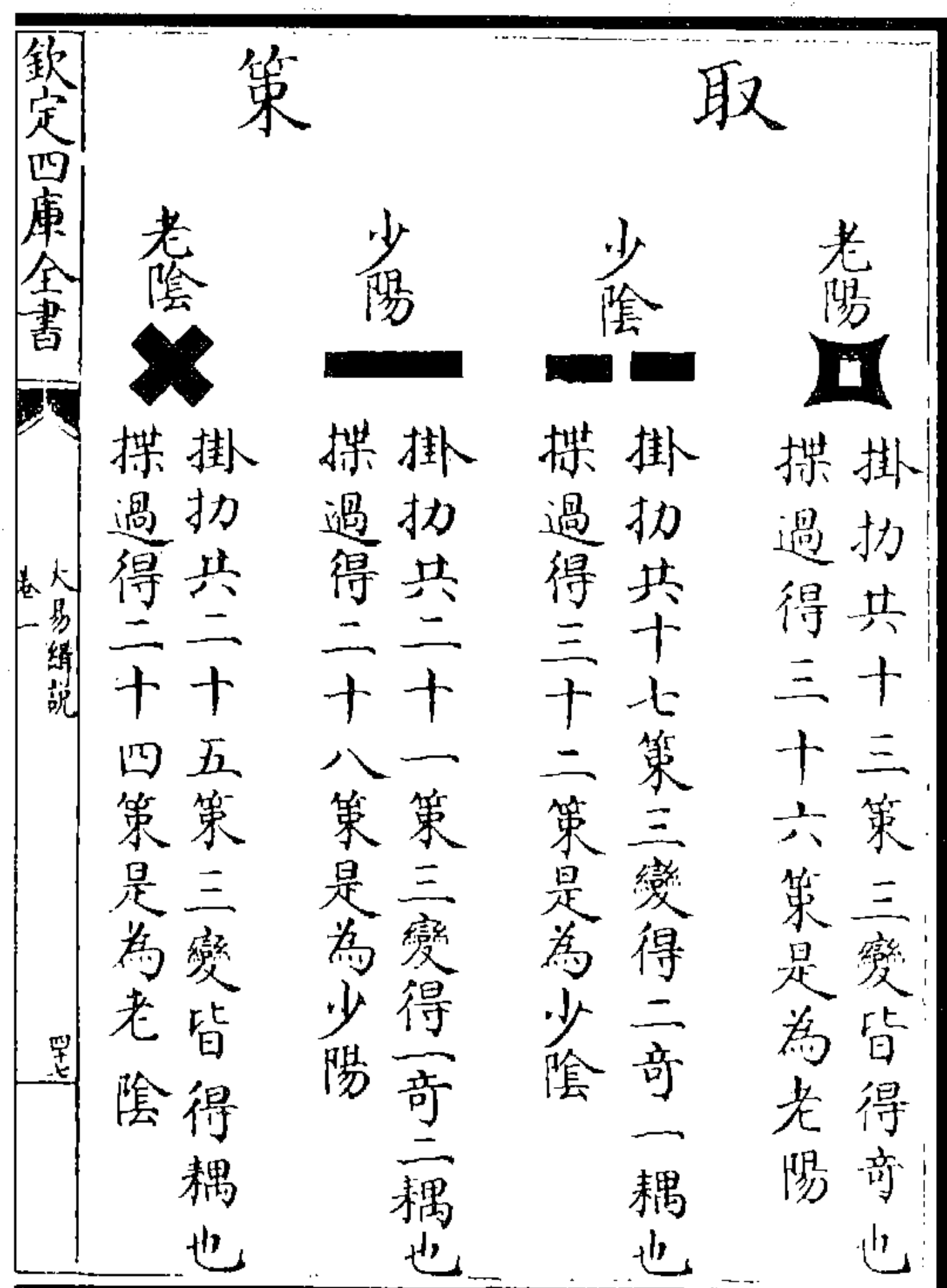
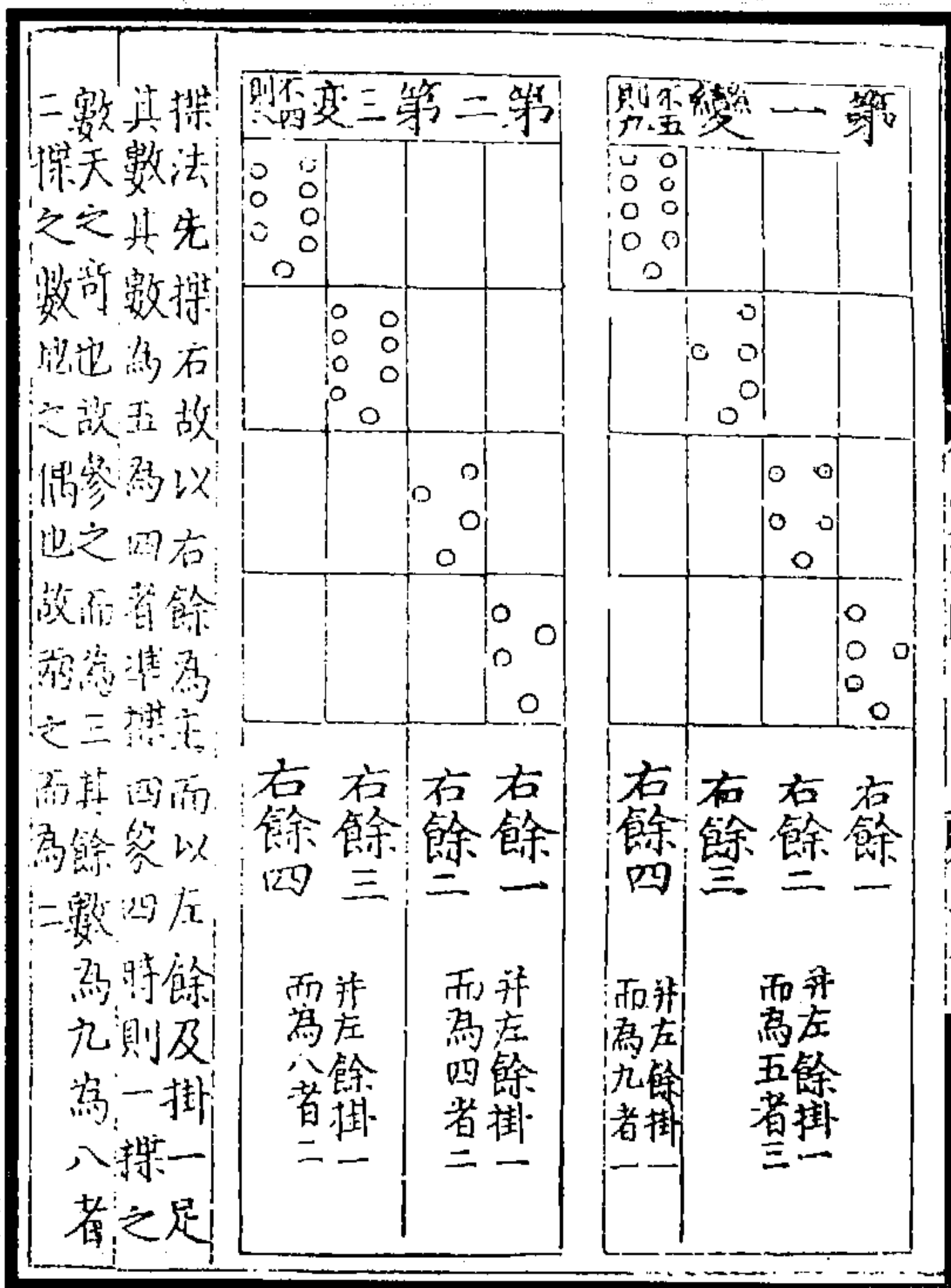

图 40 变卦图

(朱升《周易旁注》)

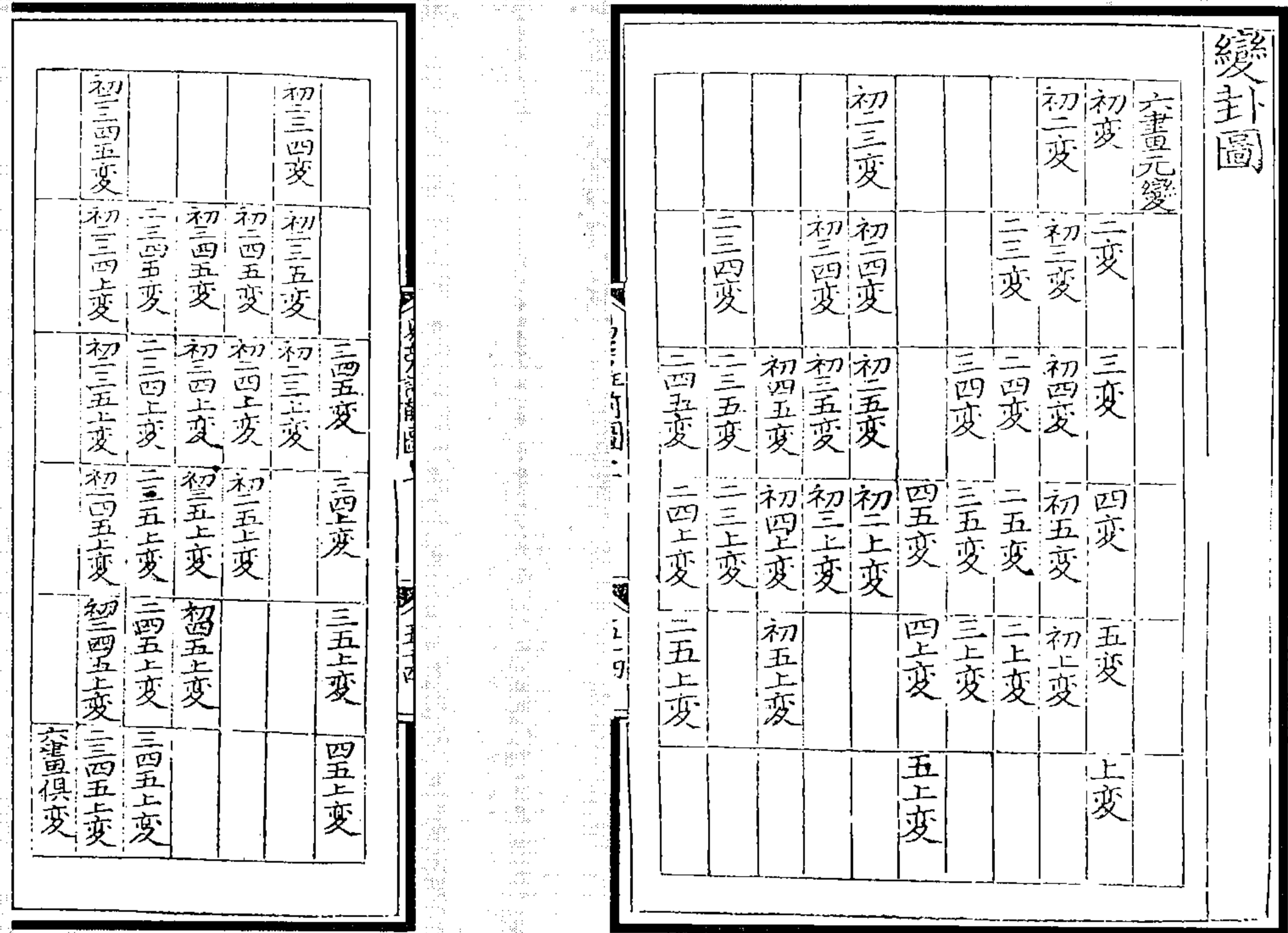

图 41 著七卦八方圆图

(朱升《周易旁注》)



图 42 近世揲著后二变不挂图 (《性理大全书》)

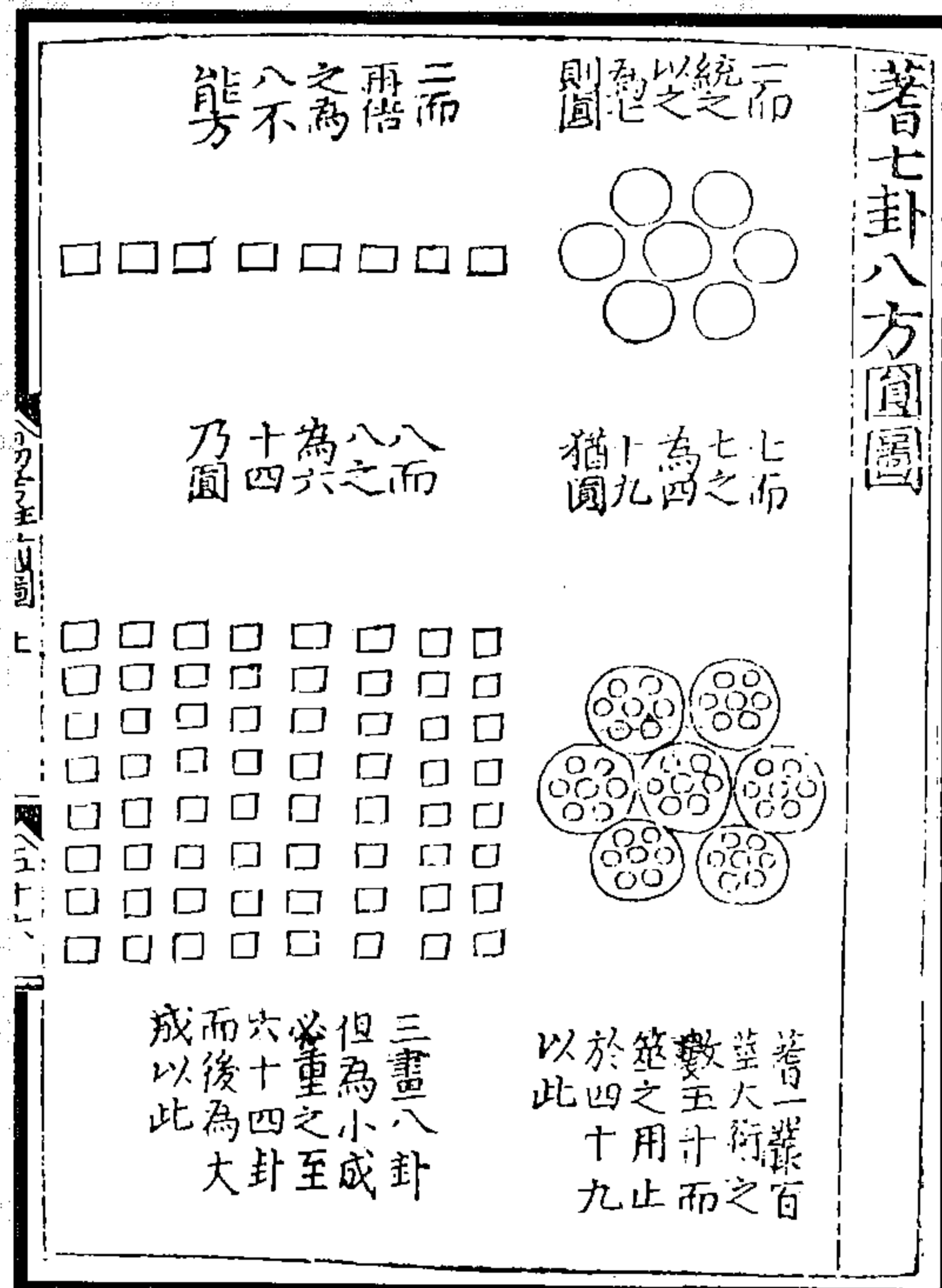

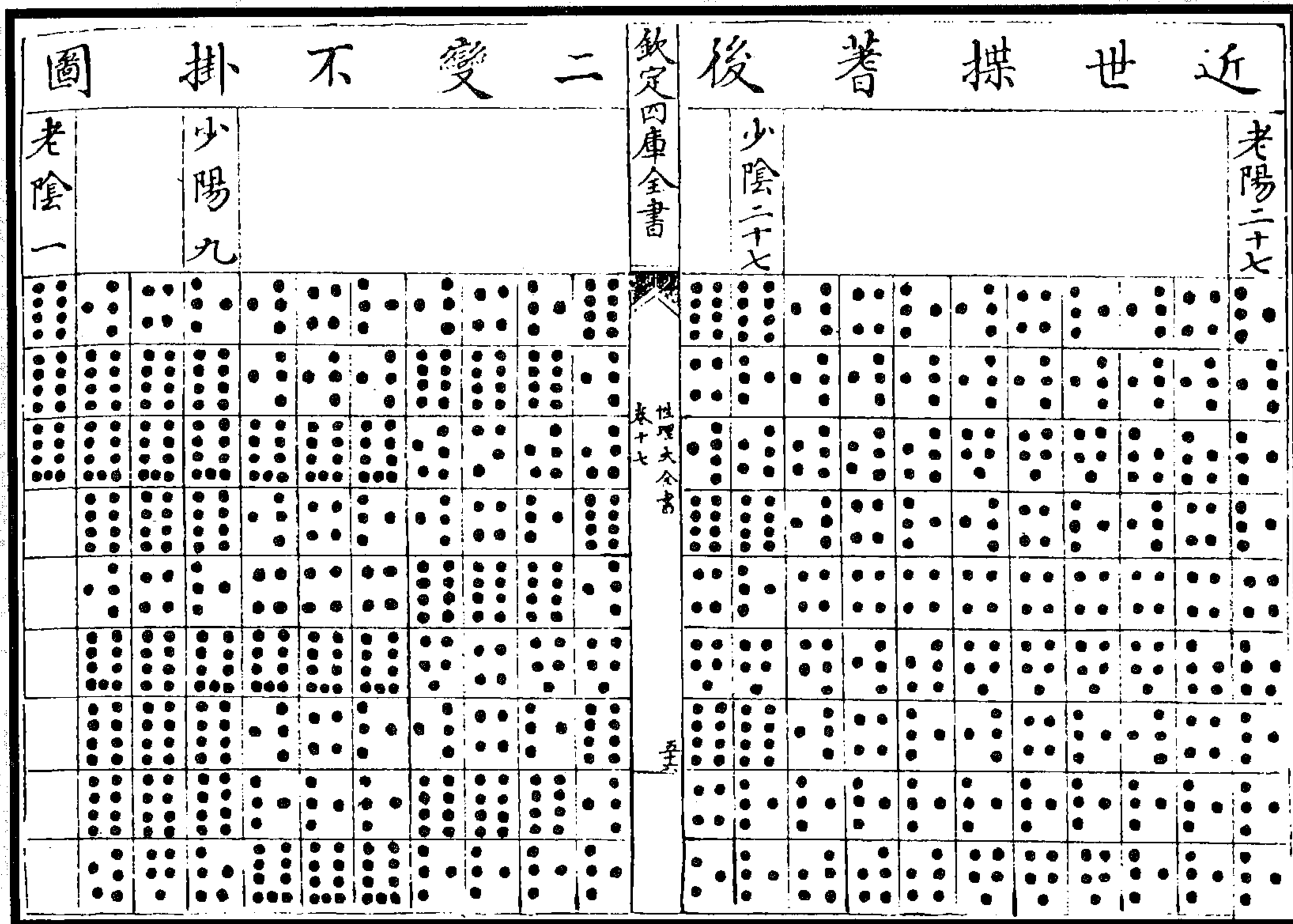
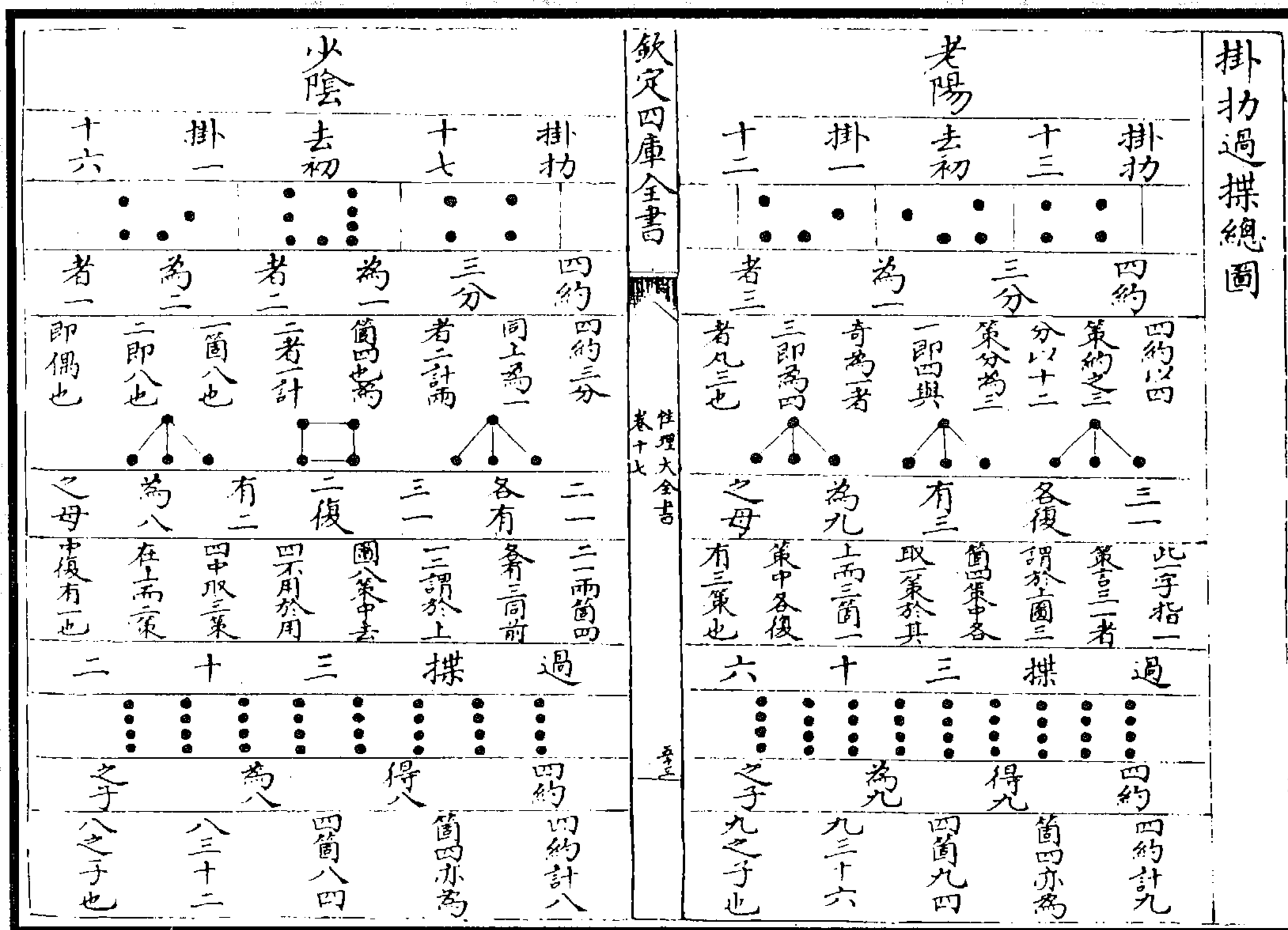

即	爻	成	變	三	變	初	之	參	象	兩	象	啓蒙著衍
☰	☷	☱	☲	☵	○	○	○	○	○	○	○	朱子曰奇者三偶者言二
象巽十七策	象商二十策	象兌	象乾	○	○	○	○	○	○	○	○	初爻之奇有三狀偶止
初會次會又會其會	初會次會又會其會	初會次會又會其會	初會次會又會其會	○	○	○	○	○	○	○	○	一狀也左三則右一左
初會次會又會其會	初會次會又會其會	初會次會又會其會	初會次會又會其會	○	○	○	○	○	○	○	○	一則右三左二則右二
○	○	○	○	○	○	○	○	○	○	○	○	再變三變左二則右一
○	○	○	○	○	○	○	○	○	○	○	○	左一則右一左三則右
○	○	○	○	○	○	○	○	○	○	○	○	四左則右三合掛一
○	○	○	○	○	○	○	○	○	○	○	○	計之則三者為四而成

四	廿	過	四	廿	陰	老	象	成	而	者	三
○	○	○	○	○	○	○	○	○	○	○	○
十四	廿	過	四	廿	陰	老	○	○	○	○	○
故此過揲者六之子也	以二為體領二為用	四約得六為六之母	四共六而六其四為二	四約得七為七之子	四共七而七其四為二	四約得八為八之母	四共八而八其四為二	四約得九為九之子	四共九而九其四為二	四約得十為十之母	四共十而十其四為二
則百四十四為子	三二各復有二為六之母	逢八去半于用半	三二各復有二為六之母	四約得七為七之子	四共七而七其四為二	四約得八為八之母	四共八而八其四為二	四約得九為九之子	四共九而九其四為二	四約得十為十之母	四共十而十其四為二
	三二各復有二為六之母	逢八去半于用半	三二各復有二為六之母	四約得七為七之子	四共七而七其四為二	四約得八為八之母	四共八而八其四為二	四約得九為九之子	四共九而九其四為二	四約得十為十之母	四共十而十其四為二
	三二各復有二為六之母	逢八去半于用半	三二各復有二為六之母	四約得七為七之子	四共七而七其四為二	四約得八為八之母	四共八而八其四為二	四約得九為九之子	四共九而九其四為二	四約得十為十之母	四共十而十其四為二
	三二各復有二為六之母	逢八去半于用半	三二各復有二為六之母	四約得七為七之子	四共七而七其四為二	四約得八為八之母	四共八而八其四為二	四約得九為九之子	四共九而九其四為二	四約得十為十之母	四共十而十其四為二
	三二各復有二為六之母	逢八去半于用半	三二各復有二為六之母	四約得七為七之子	四共七而七其四為二	四約得八為八之母	四共八而八其四為二	四約得九為九之子	四共九而九其四為二	四約得十為十之母	四共十而十其四為二

圖 45 啓蒙著衍圖 (方以智《周易時論合編》)





图 46 十八變策六十四狀圖  
(方以智《周易時論合編》)





图 47 揲著六图 (胡世安《大易则通》)

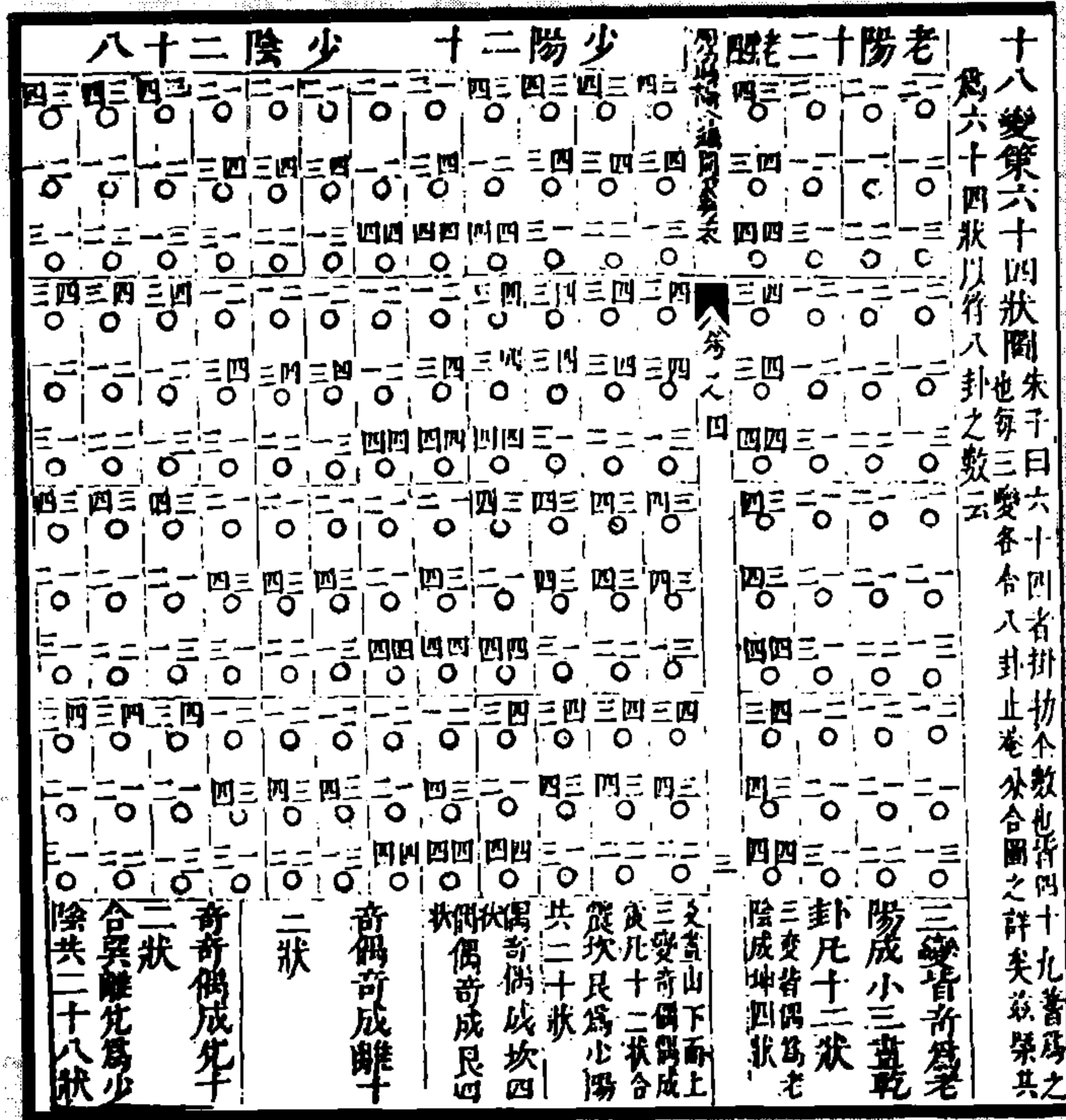
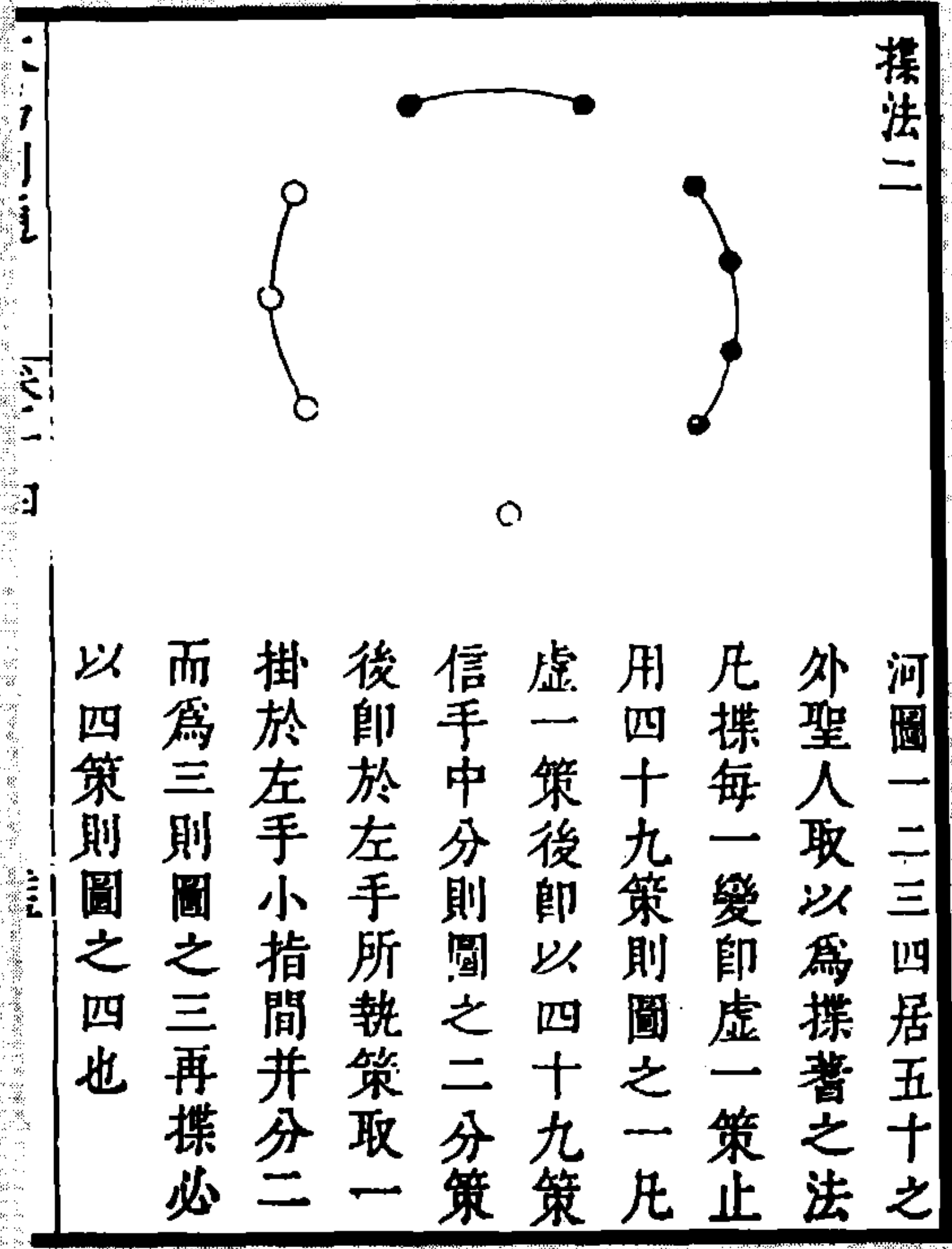
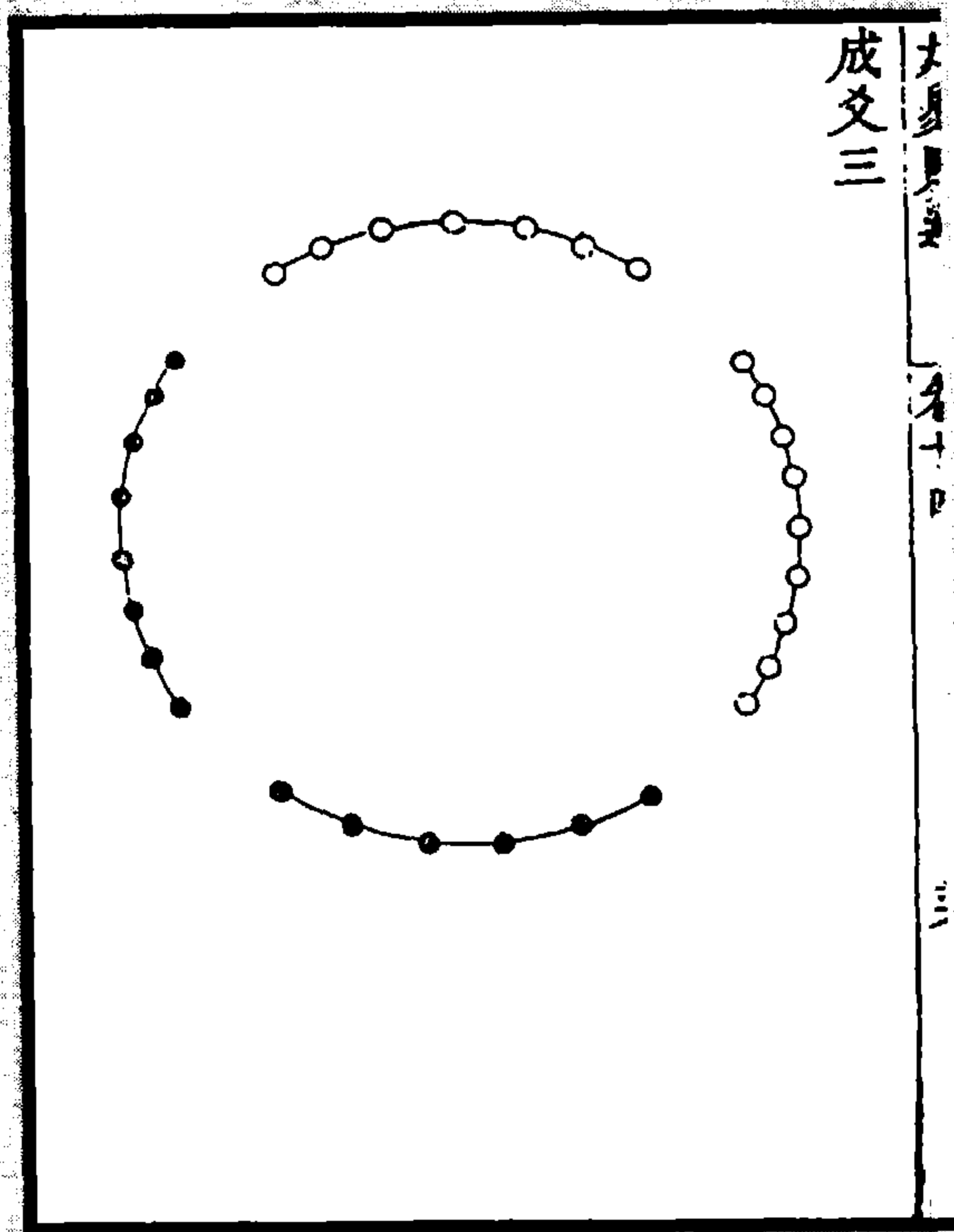

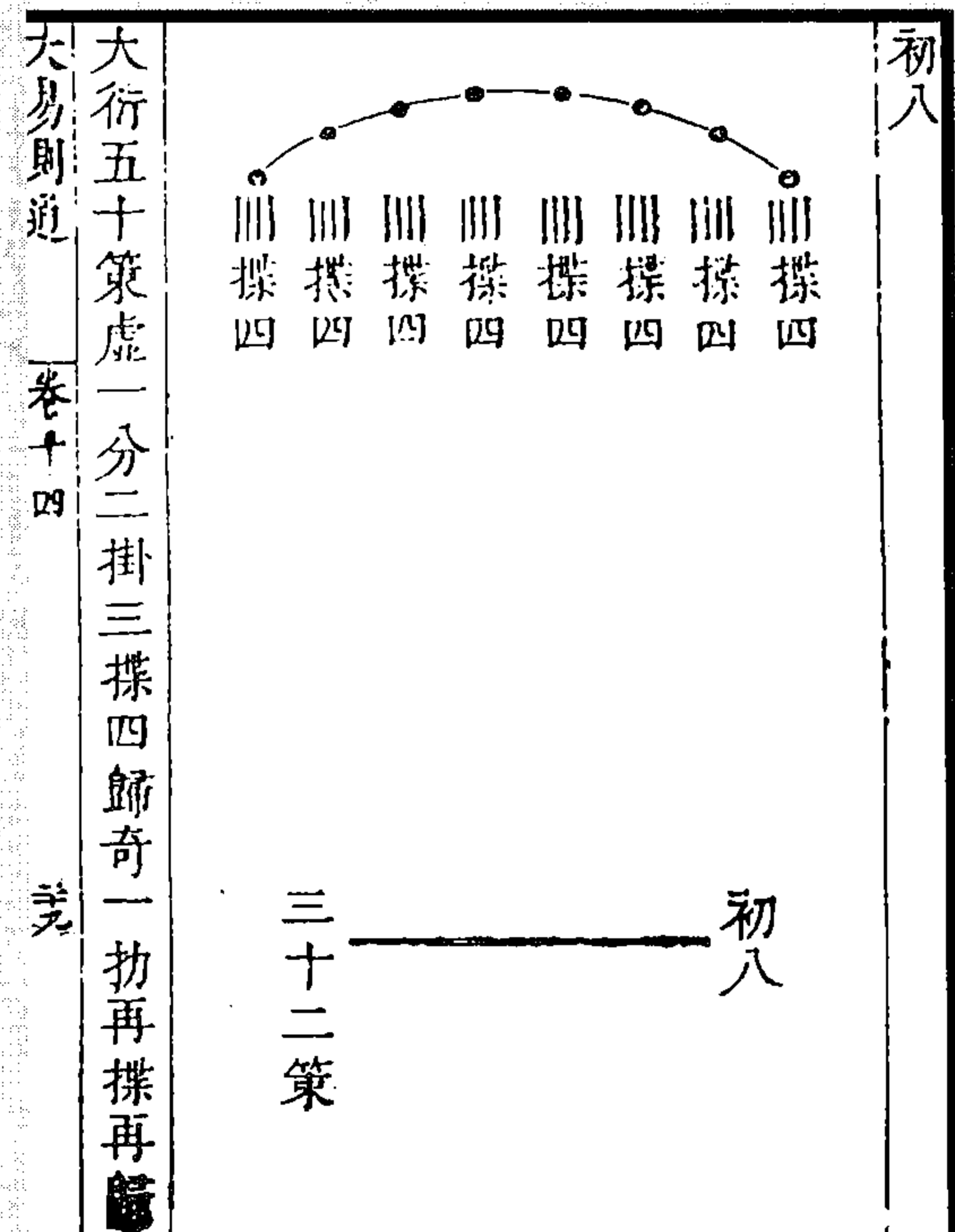
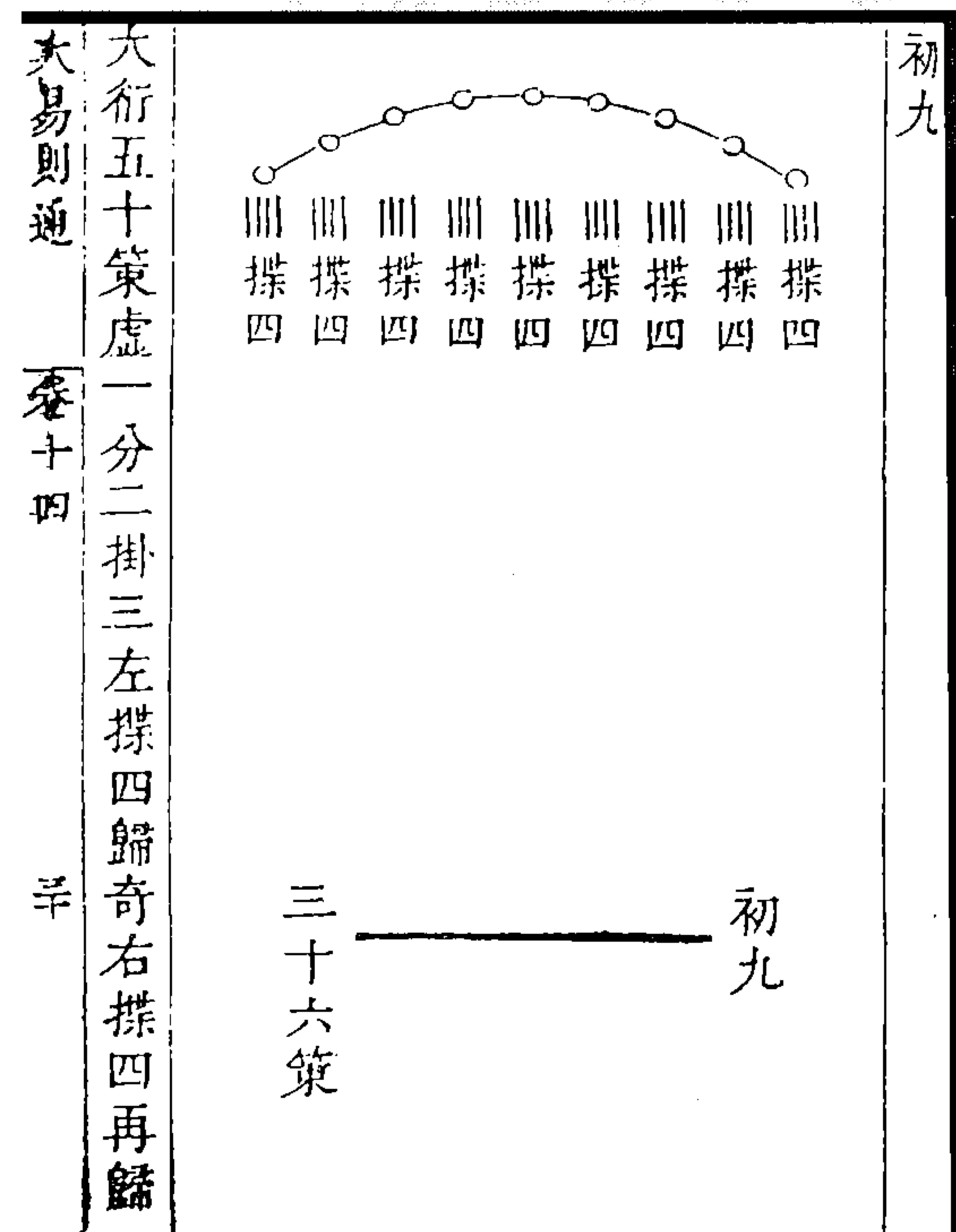
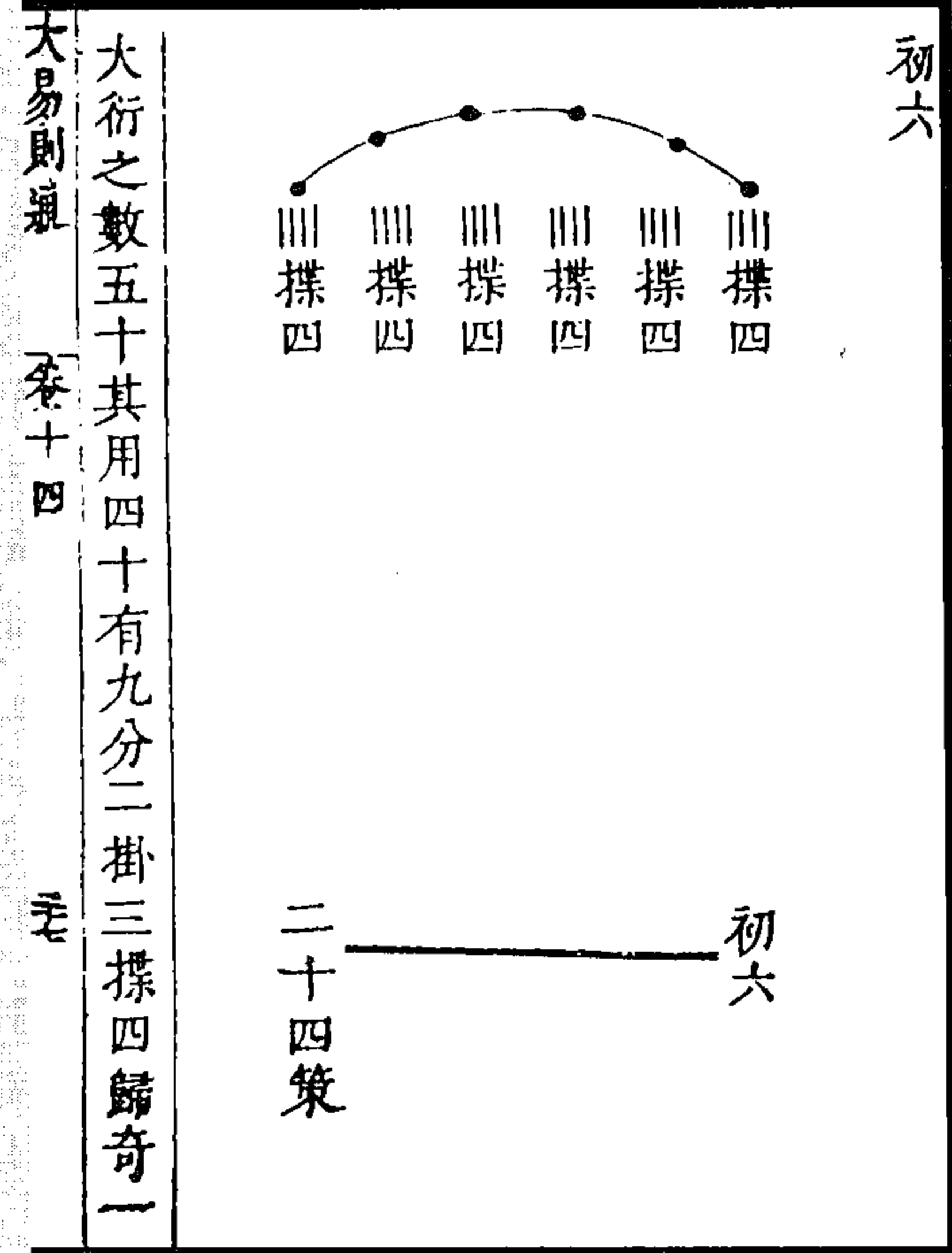
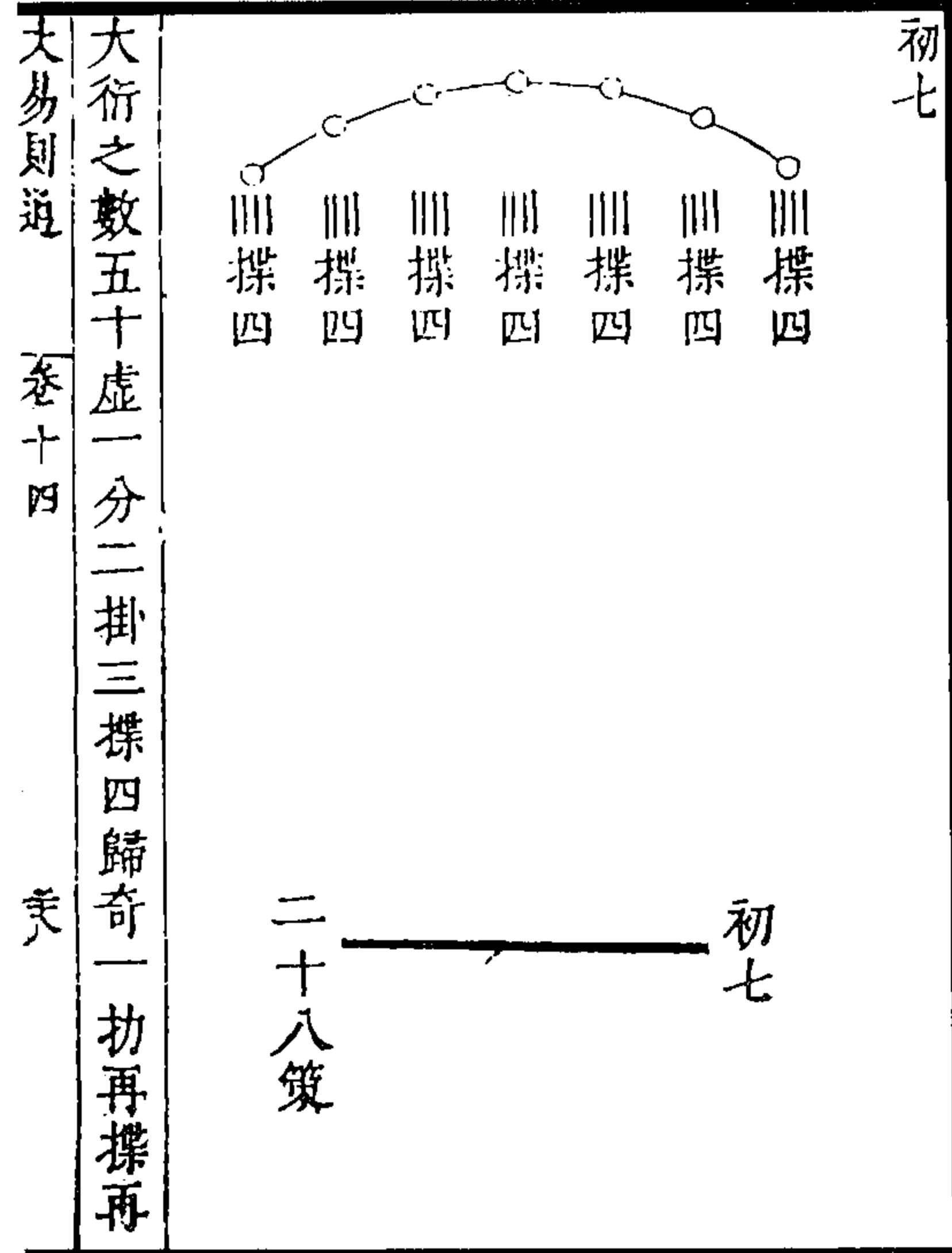

图 49 著卦之图

图 48 著数揲法图

(胡世安《大易则通》)

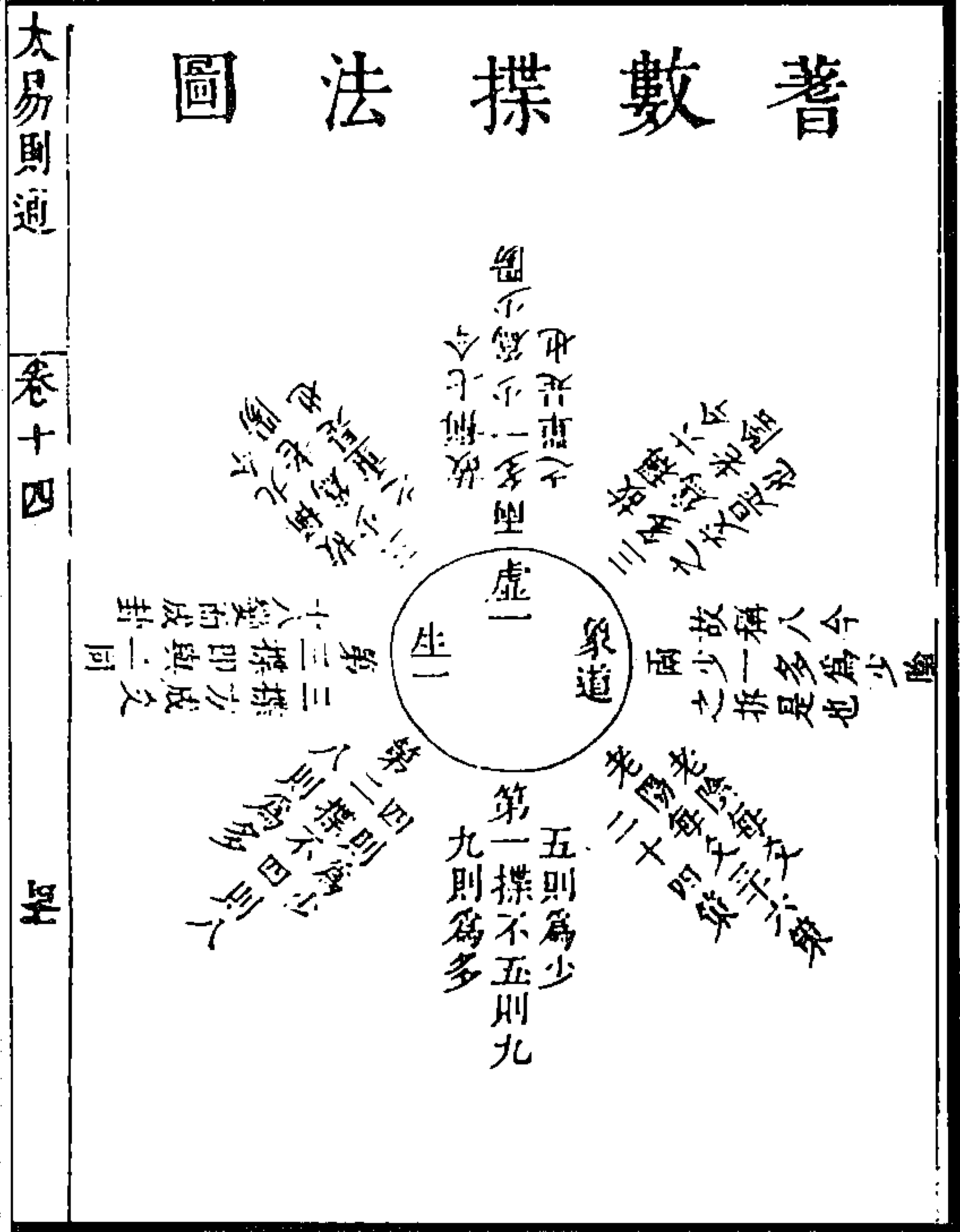
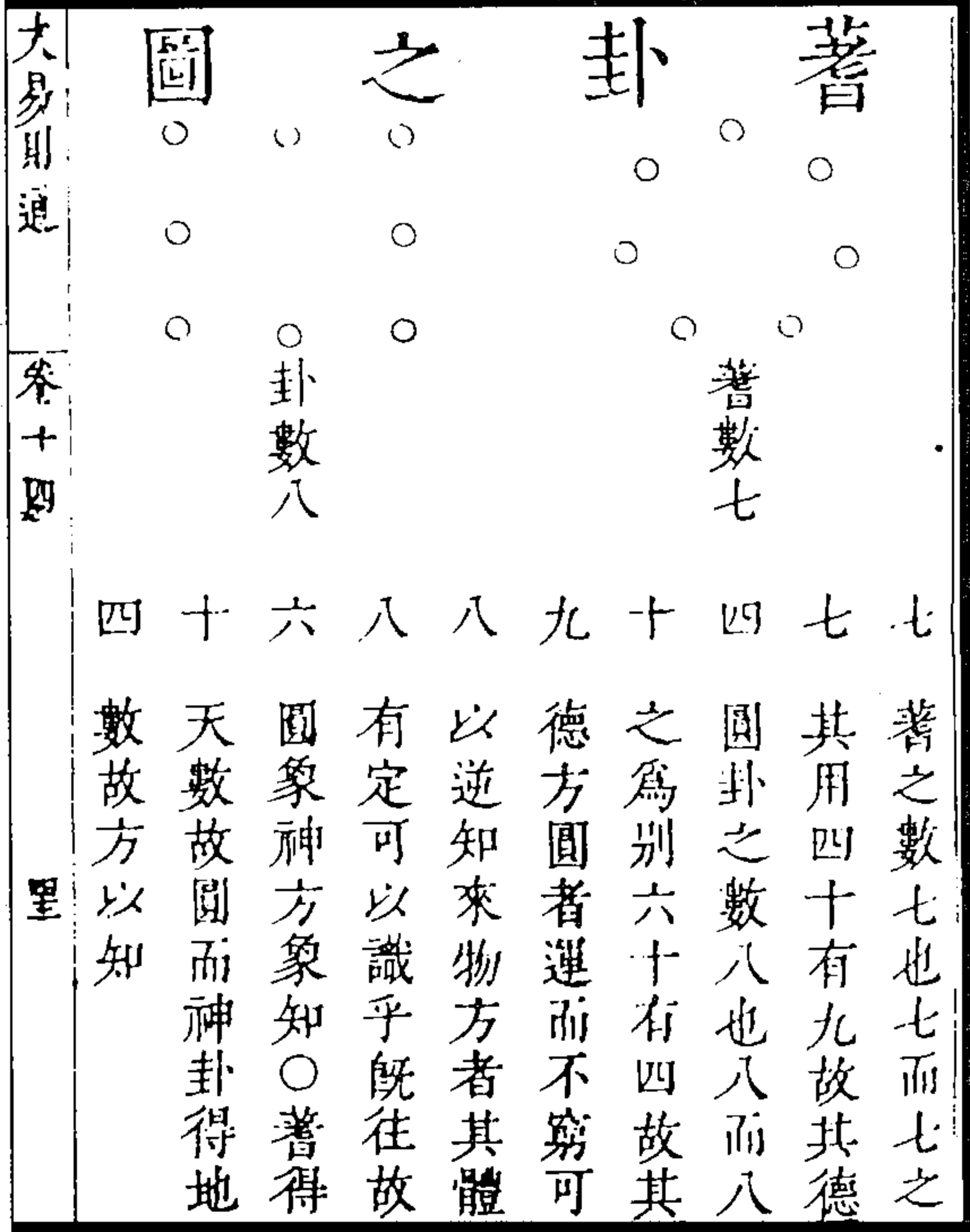

图 51 大衍筮法图

(赵世迥《易经告蒙》)

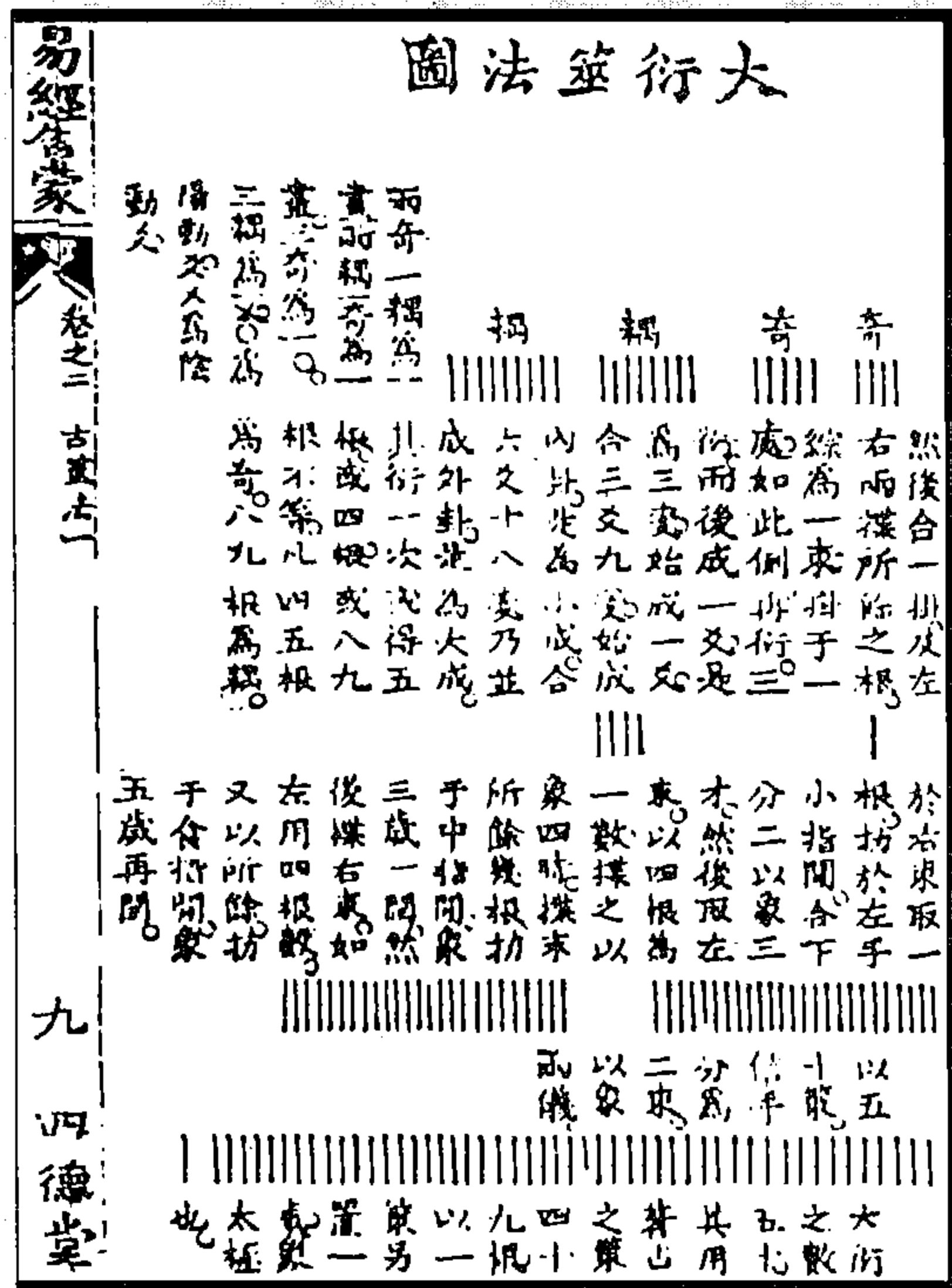

图 50 著变奇偶图

(钱澄之《田间易学》)

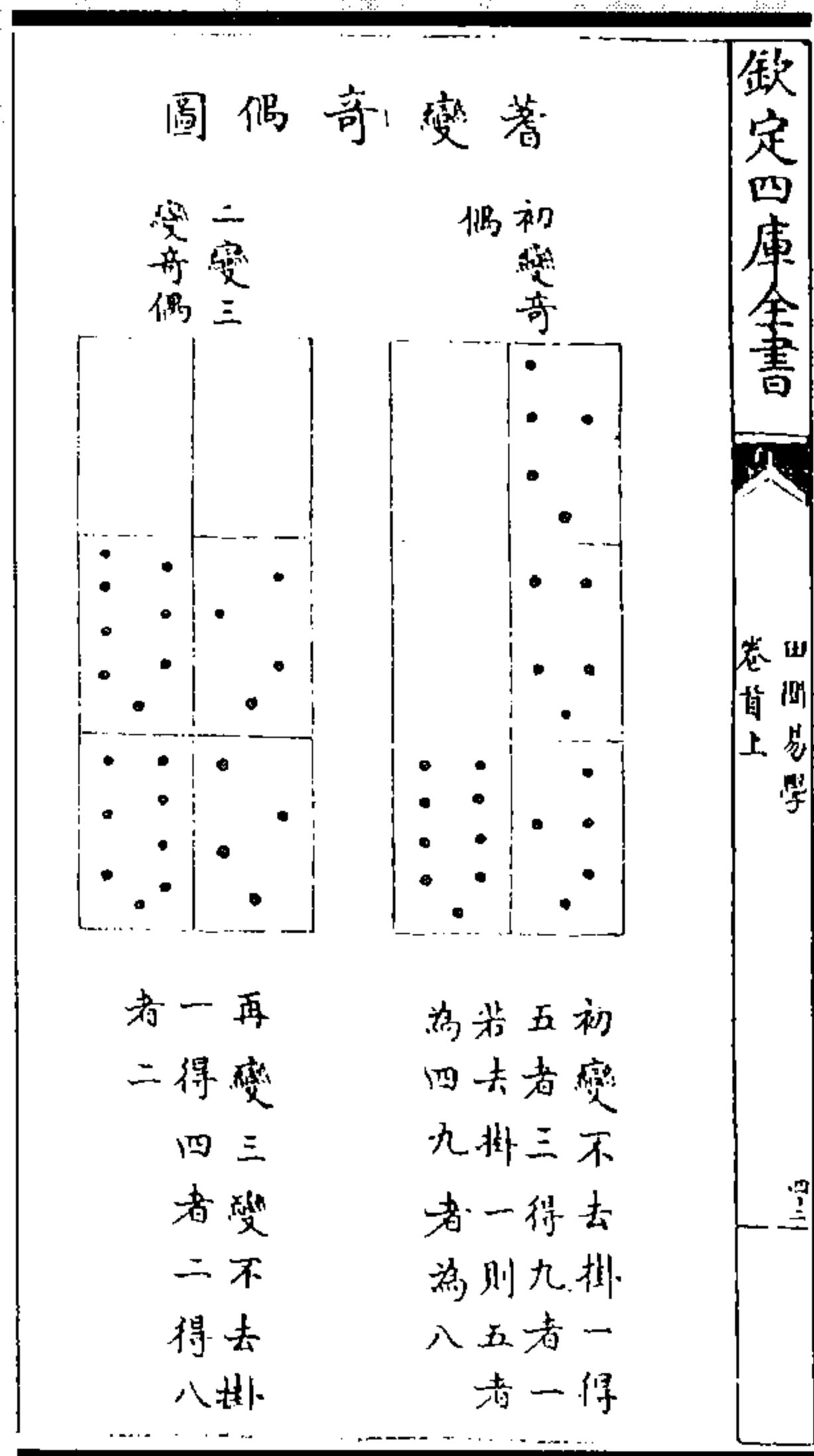

图 52 筮策象数图  
(何志高《易经本意》)

## 八、翼易玄虚洪范等图

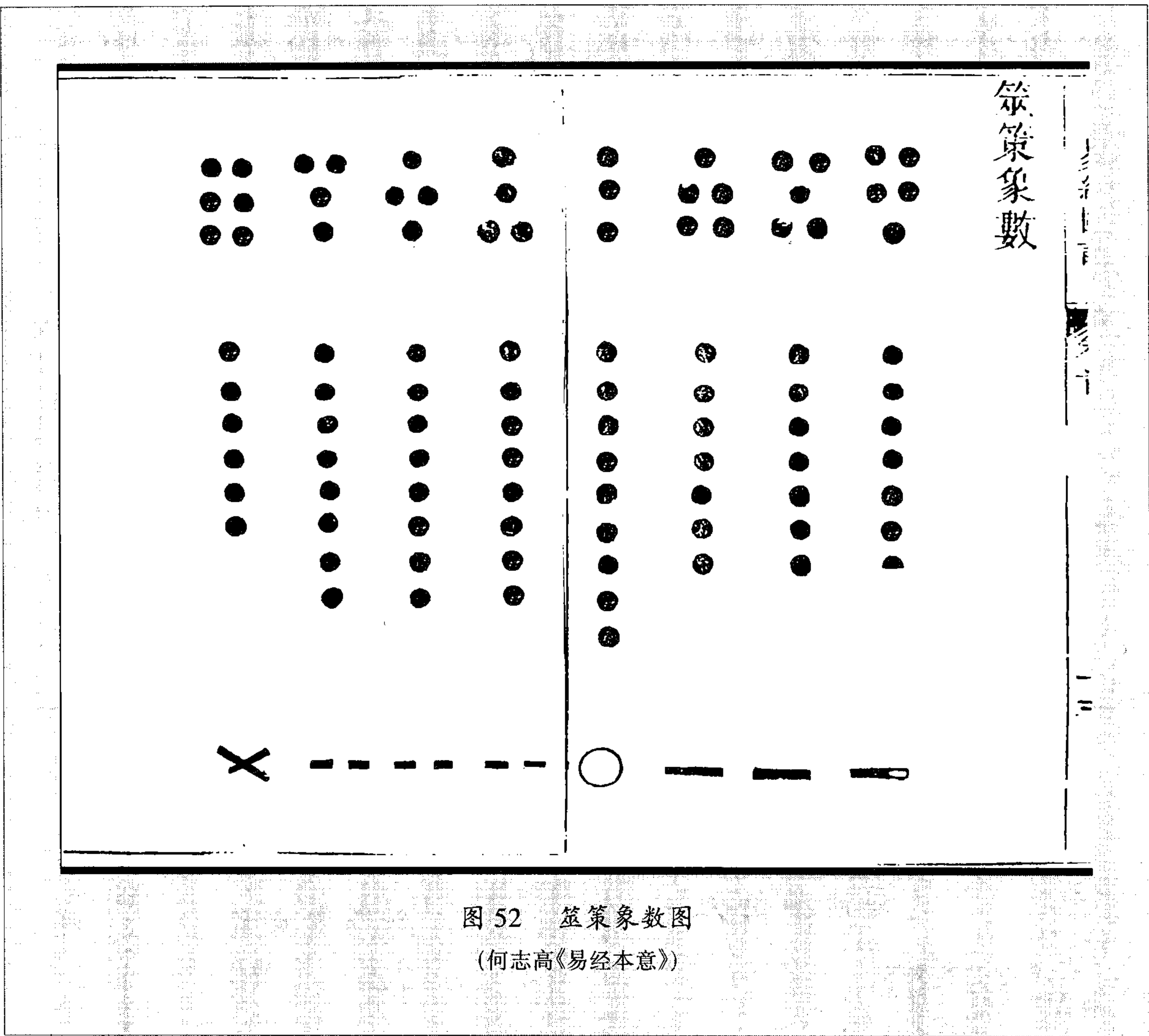

图1 太玄准易图

律历之元，始于冬至，卦气起于中孚，其书本于夏后氏之《连山》。而《连山》则首艮。所以首艮者，八风始于不周，实居西北之方，七宿之次，是为东壁营室。东壁者，辟生气而束之；营室者，营阳气而产之。于辰为亥，于律为应钟，于时为立冬。此颛顼之历，所以首十月也。汉巴郡落下闳运算转历，推步晷刻，以太初元年十一月甲子夜半朔冬至而名节会、察寒暑、定清浊、起五部，违气初分数，然后阴阳离合之道行焉。然落下闳能知历法而止，扬子云通敏睿达，极阴阳之数，不唯知其法，而又知其意。故《太玄》之作，与太初相应，而兼该乎颛顼之历，发明《连山》之旨，以准《周易》，为八十一卦。凡九分共二卦，一五隔一四。细分之，则四分半当一日，准六十卦一日卦六日七分也……

(卦气)一月五卦也，侯也，大夫也，卿也，公也，辟也。辟居于五，谓之君卦；四者，杂卦也。《玄》则准之。故一玄象辟，三方象三公，九州象九卿，二十七部象大夫，八十一首象元士。其大要则历数也，律在其中也。体有所循，而文不虚生也。陆绩谓自甲子至甲辰、自甲辰至甲申、自甲申至甲子，凡四千六百一十七岁，为一元。元有三统，统有三会，会有二十七章，九会二百四十三章，旨无余分。其钩深致远，与神合符，有如此也。善乎邵康节之言曰，《太玄》其见天地之心乎。天地之心者，坤极生乾，始于冬至之时也。此之谓律历之元。

(朱震《汉上易传卦图》)

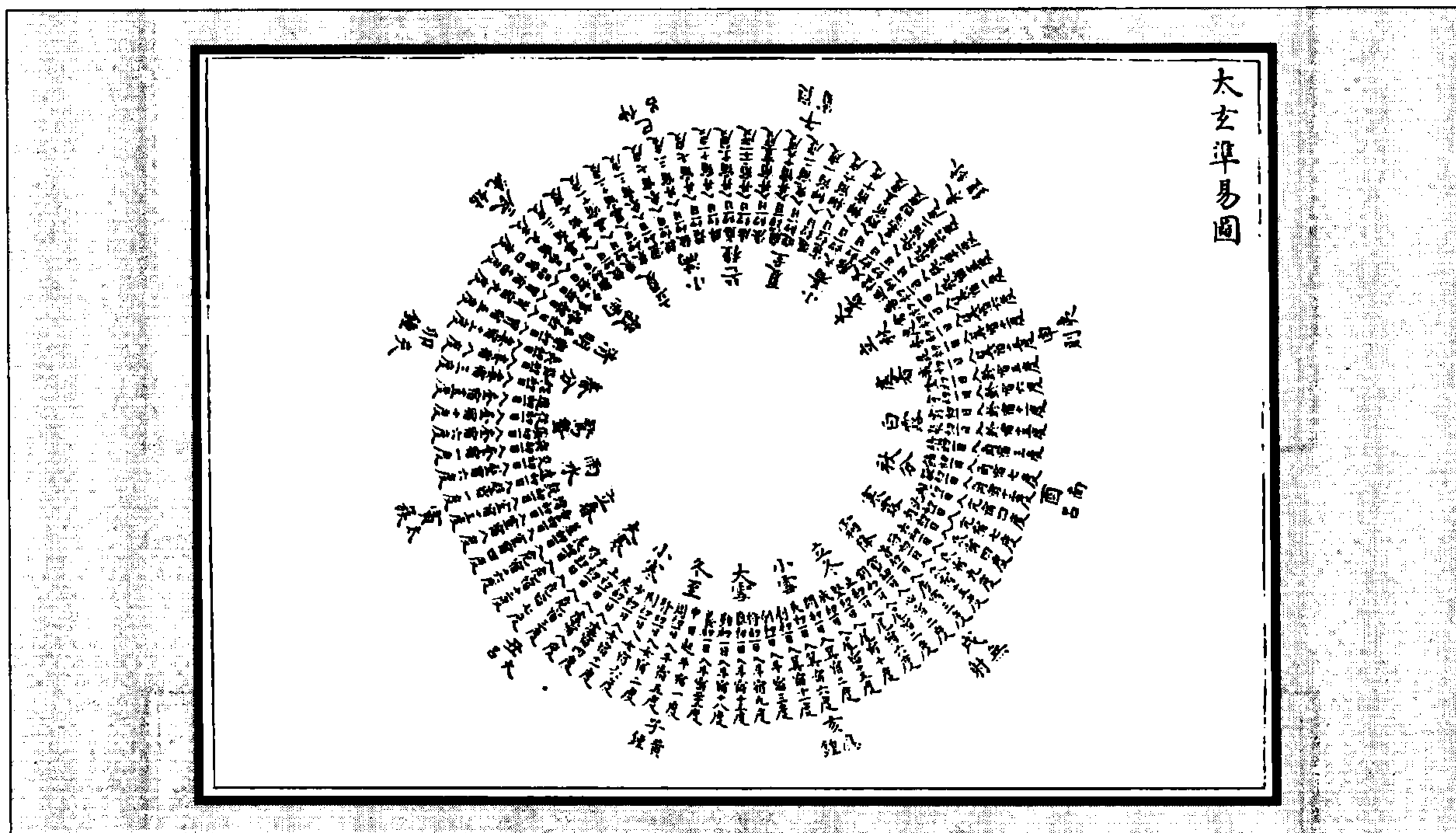
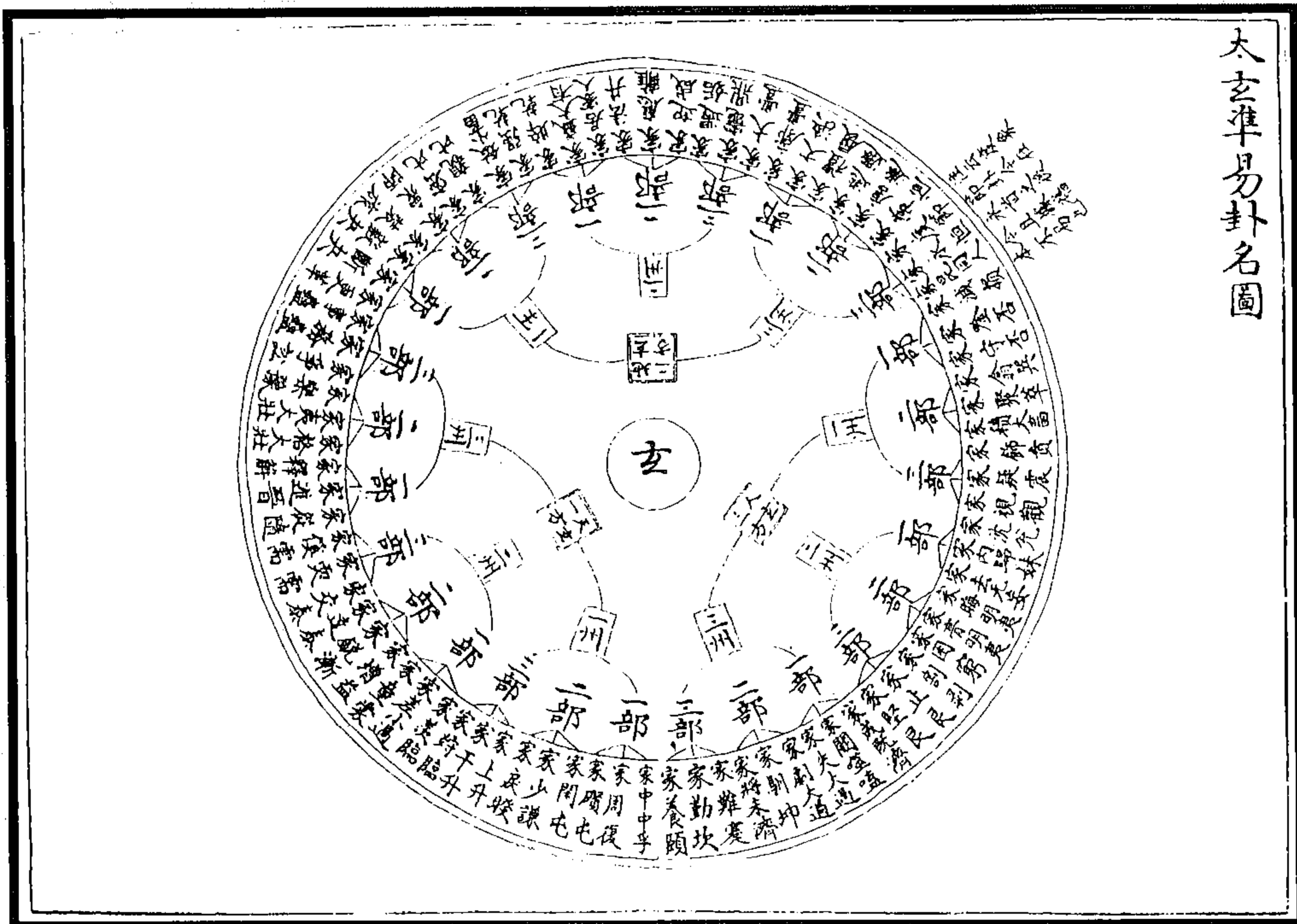

太玄准易卦名图

图2 太玄准易卦名图 (杨甲《六经图》)

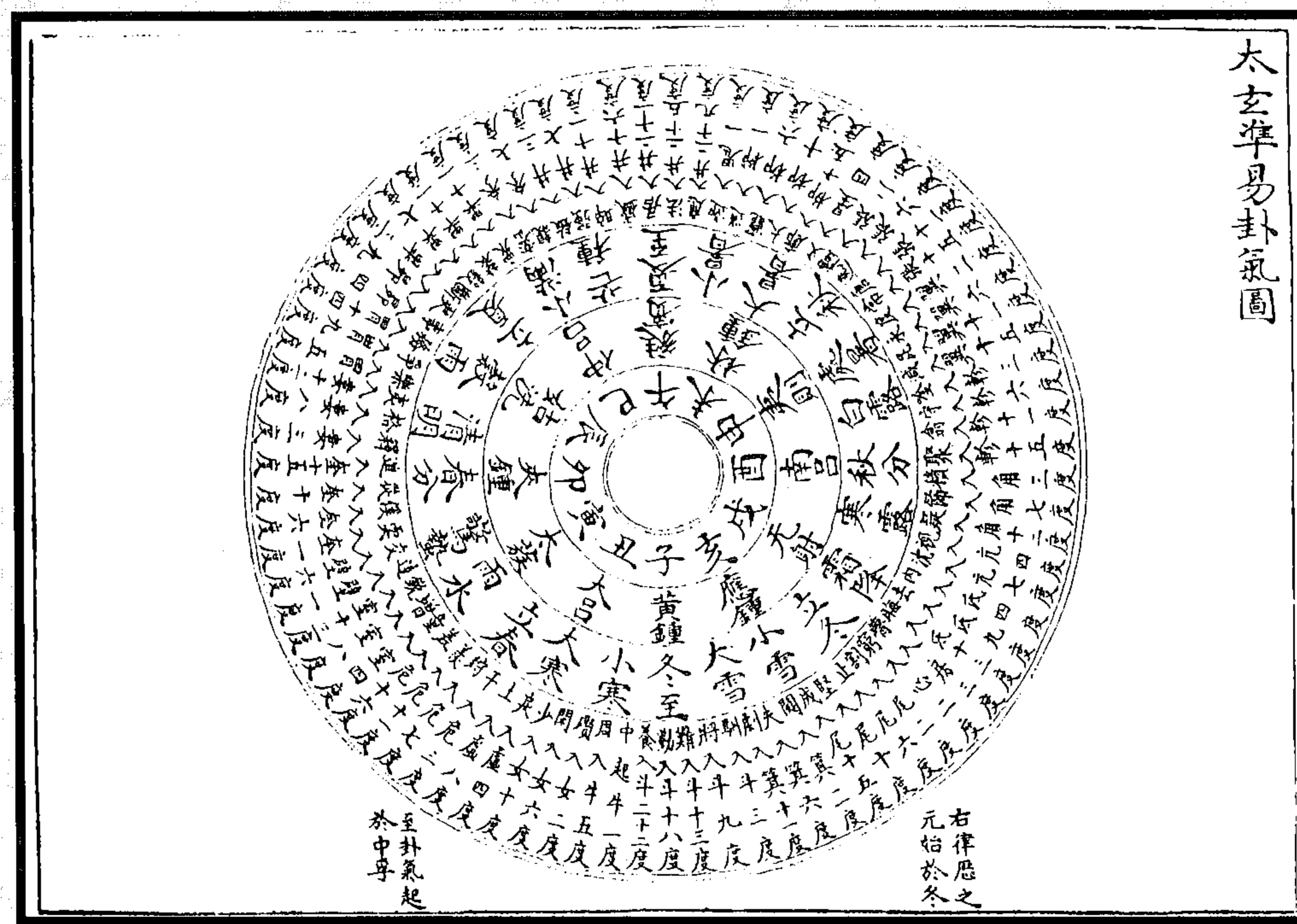

太玄准易卦气图

图3 太玄准易卦气图 (杨甲《六经图》)



图5 温公潜虚拟玄图·名图

图4 温公潜虚拟玄图·气图

(杨甲《六经图》)

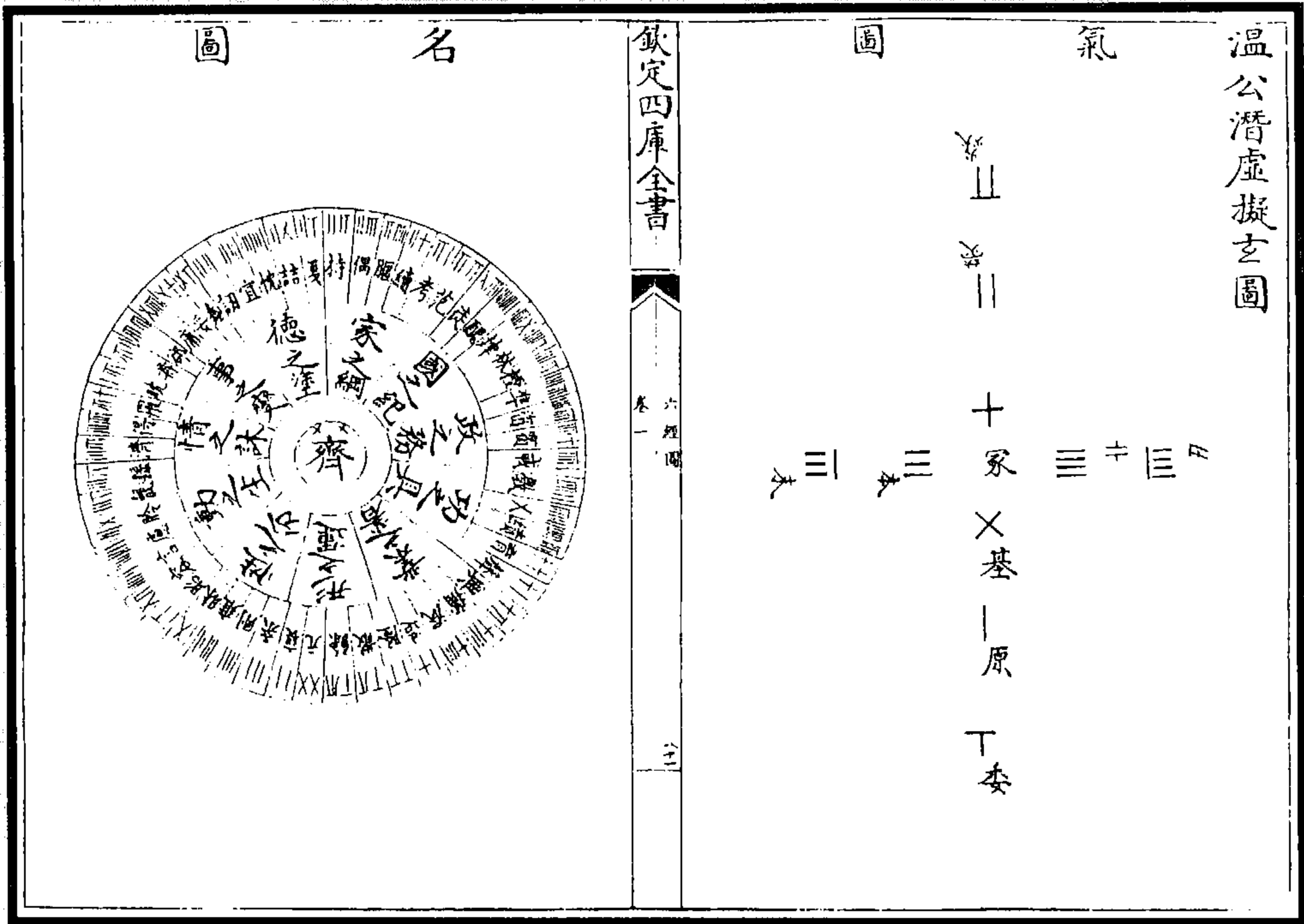

图6 温公潜虚拟玄图·体图

(杨甲《六经图》)

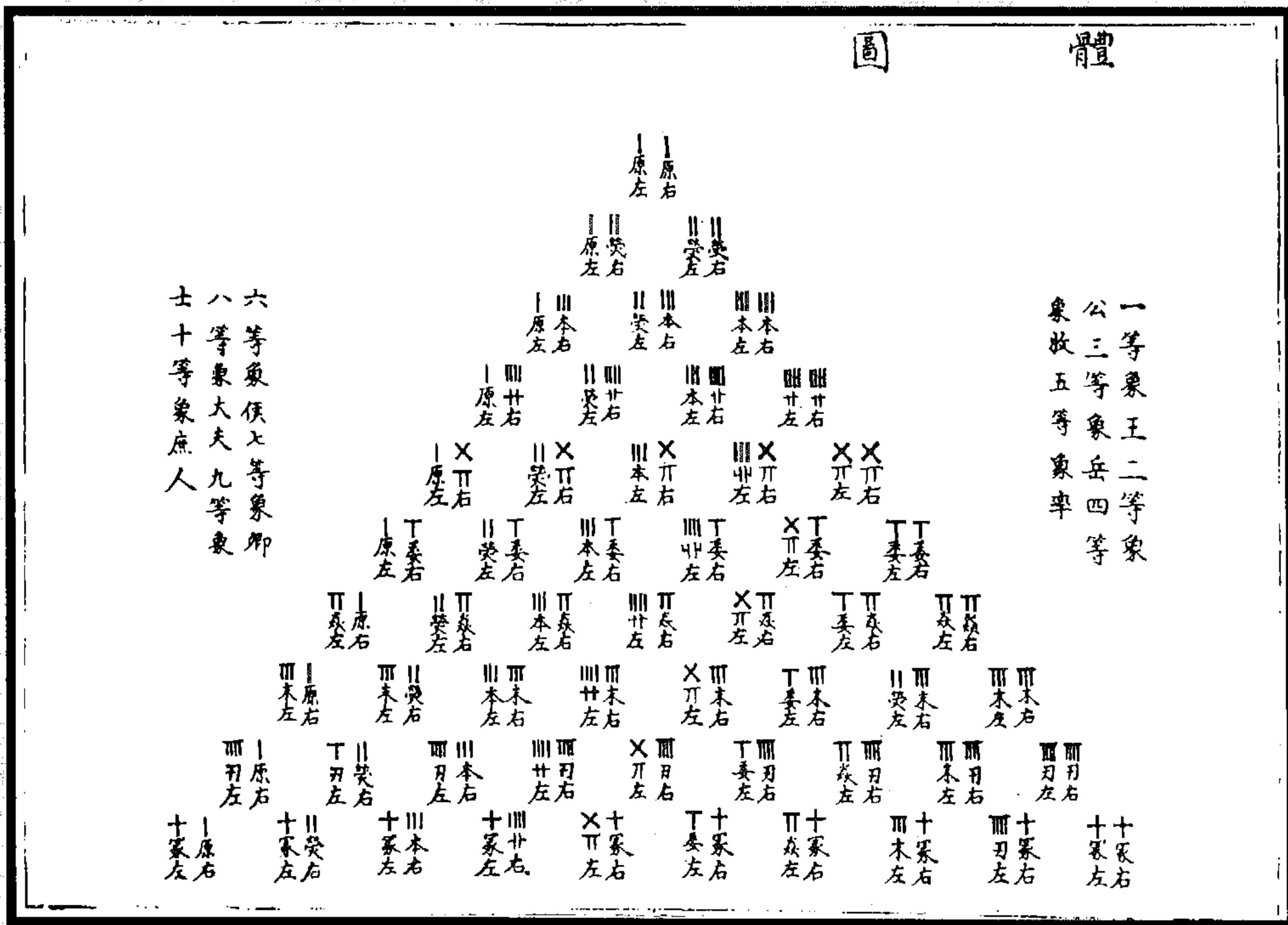

图7 连山应中星之图

《连山易》，夏时之取则也，而《尧典》一书分命羲和，亦夏时之取则也。以《书》考易，其义一也。《书》曰，日中星鸟以殷仲春，日永星火以正仲夏，宵中星虚以殷仲秋，日短星昴以正仲冬，盖取中星以定四时者也。今即《连山》易而布以二十八宿，冬至其卦也复，其宿也虚；夏至其卦也姤，其宿也星；春分其卦也临，其宿也氐、房；秋分其卦也遁，其宿也昴。四时之二至二分以卦准宿，即《尧典》之中星。

(朱元昇《三易备遗》)

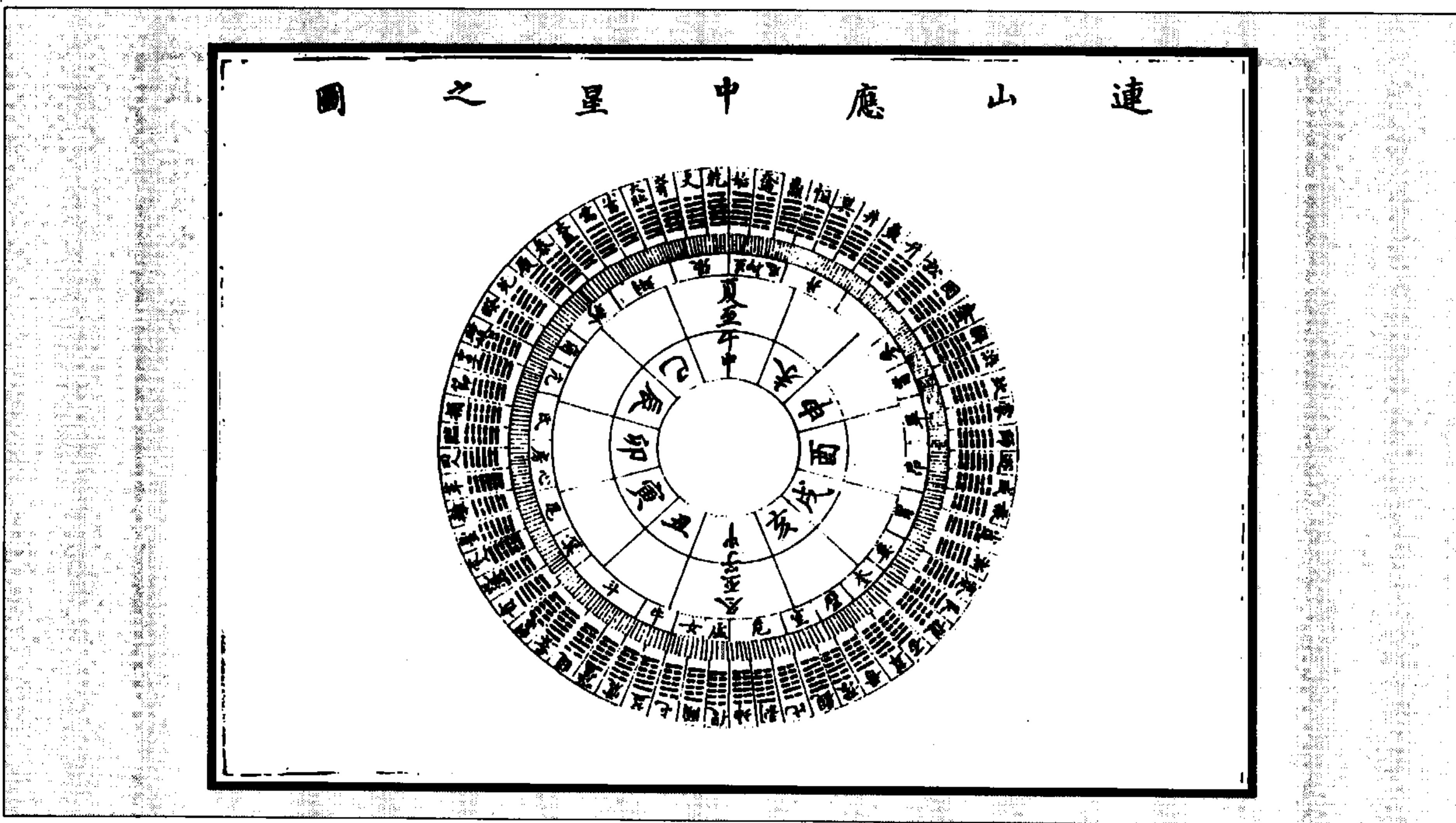

图8 连山易卦位合河图

《说卦》曰：“天地定位，山泽通气，雷风相薄，水火不相射，八卦相错。数往者顺，知来者逆，是故易逆数也。”

此伏羲则《河图》以定八卦之位然也，先儒以此一节明伏羲八卦，是矣。然自其指十为《河图》、九为《洛书》，则是《说卦》此章，先述伏羲则《洛书》以定八卦之位，而后章始及则《河图》以定八卦之位，与《上系》曰“河出图，洛出书，圣人则之”之辞，先后为不同矣。况先儒又指《说卦》后章出震、齐巽、见离、役坤、说兑、战乾、劳坎、成艮一节为明文王八卦，若然，伏羲八卦取则《洛书》者也，文王八卦取则《河图》者也，似不其然。刘长民谓《河图》、《洛书》俱出于伏羲之世，九为《河图》、十为《洛书》，而蔡季通疑其非是，援关子明之说，指十为《河图》、九为《洛书》，未免数自数，象自象矣。惟即夫子《说卦》二章之辞，循八卦之象，契图九书十之数，然后数与象合，象与数合，而《说卦》二章之辞悉与象数合。信长民之说为不诬云。

(朱元昇《三易备遗》)

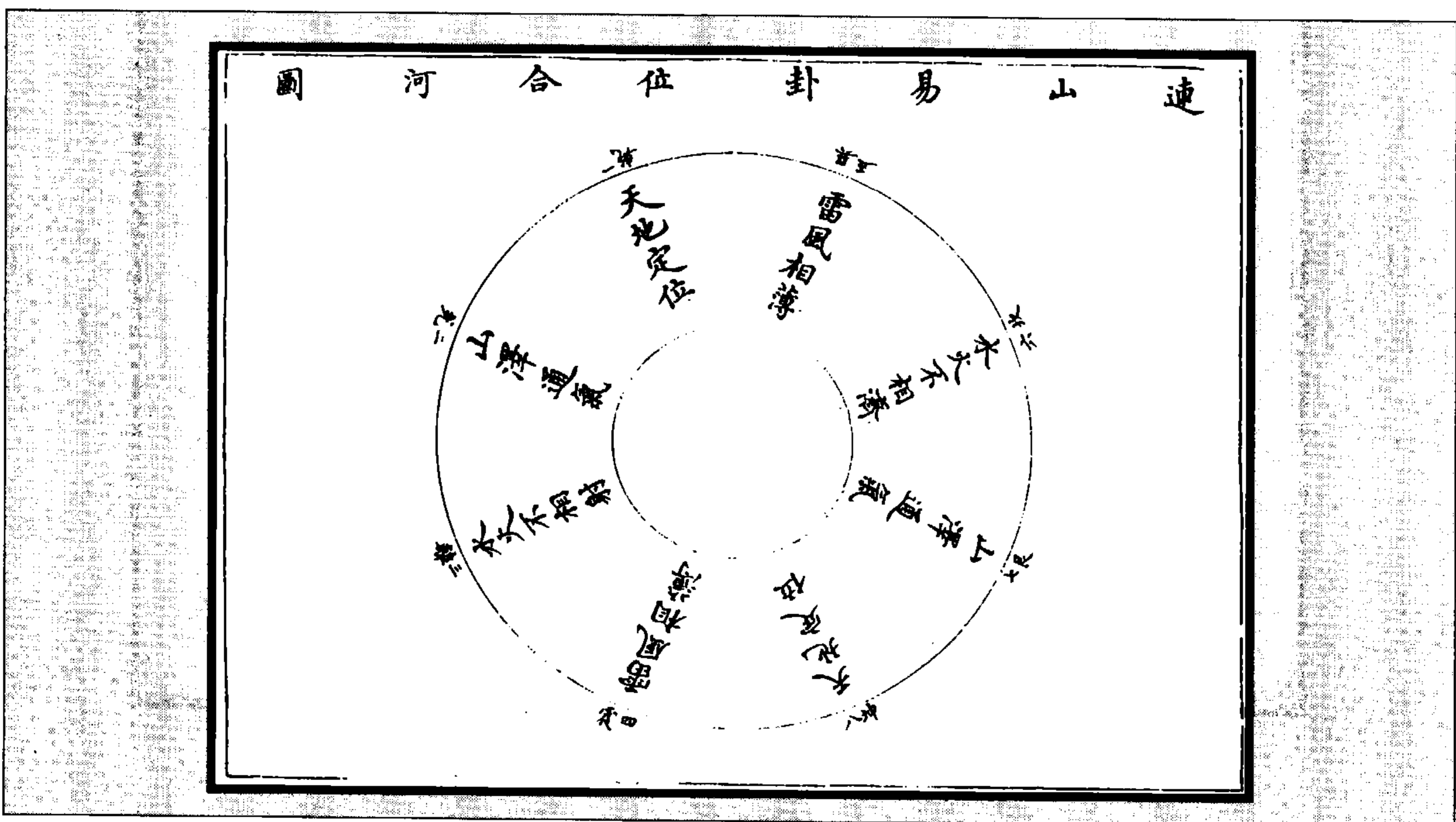

图9 连山易卦位合洛书图

《说卦》曰：“万物出乎震……故曰成言乎艮。”

此伏羲则《洛书》以定八卦之位，然也；先儒以此一节明文王八卦，然也；即夫子《说卦》之辞，证夏时之候，立春在艮，实应《连山》首艮之说。故夫子于兑之方，表而出之曰“兑正秋也”；于艮之方，表而出之曰“万物之所成，终而所成始也”。若夫文王作《周易》，建子正，而谓行夏之时，然欤？否欤？夫子《系辞》言包牺氏之王天下，必冠以“古者”之词，于《说卦》亦两言，以表之曰“昔者圣人之作易”，则其指包牺氏明矣。故愚谓《河图》、《洛书》并出于伏羲之世。长民之说为信然。

(朱元昇《三易备遗》)

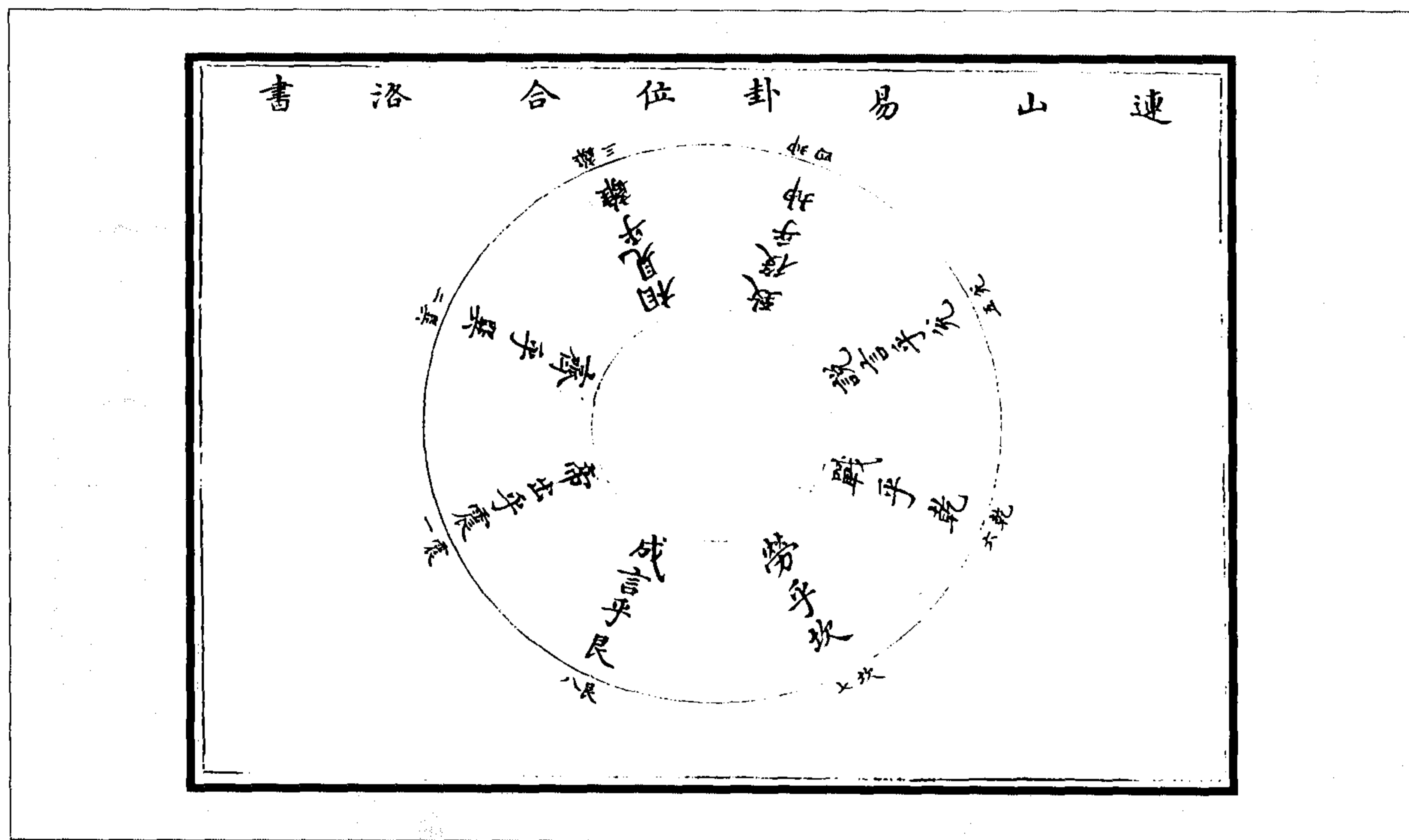



图 10 連山易圖書卦位合一之圖



图 11 夏時首純艮之圖

(图 10)《说卦》曰：“神也者，妙万物而为言者也……然后能变化既成万物也。”

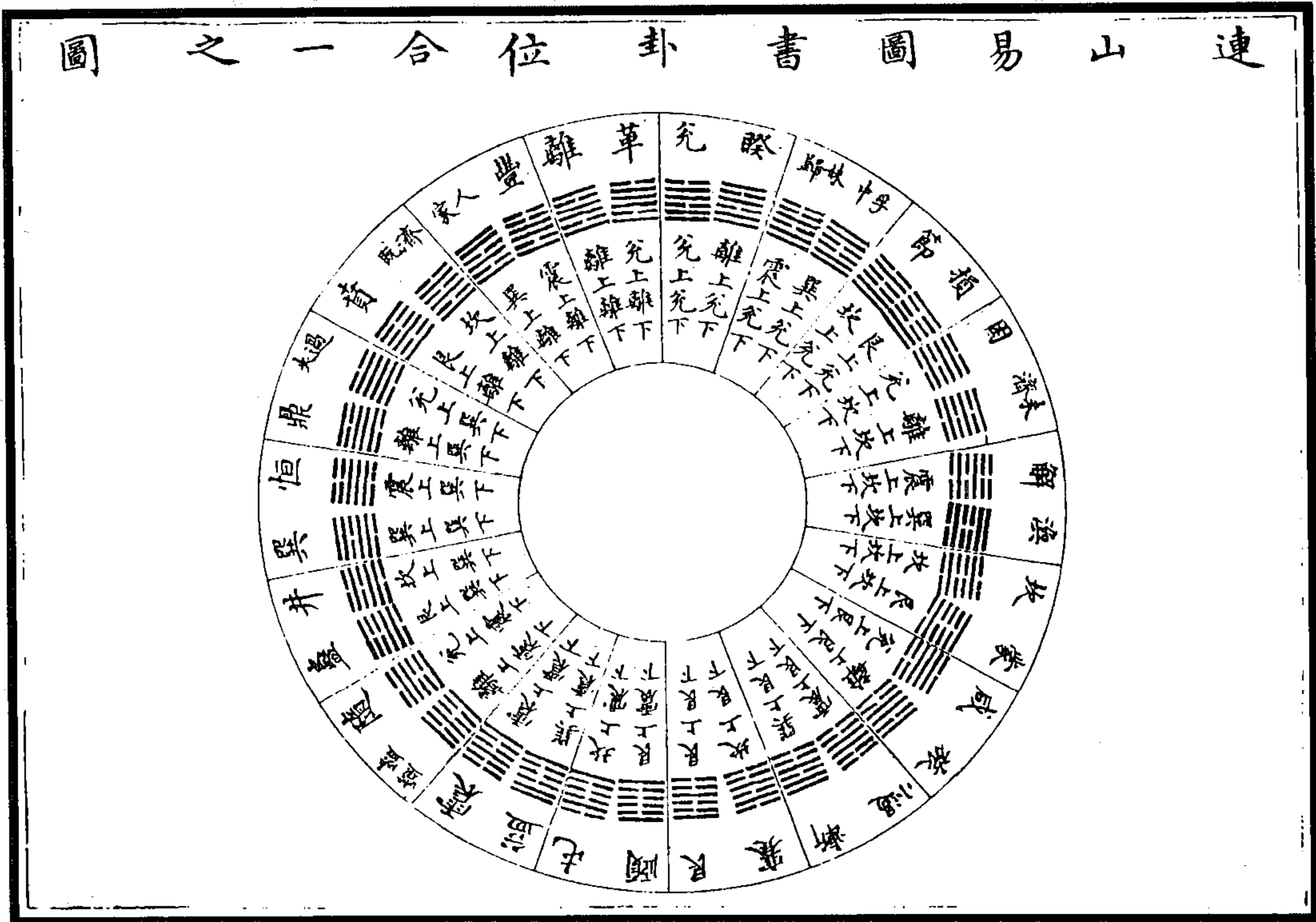
昔者圣人既则之《河图》又则之《洛书》，《说卦》上章别而言之，深切著明矣。于此一章复总而言之，其述《洛书》卦位，止曰雷、风、火、泽、水、艮，不曰乾、坤，其述《河图》卦位，止曰水、火、雷、风、山、泽，不曰乾、坤。此图探夫子此章之辞，合图与书总而一之，书所以应乎地，图所以应乎天，天包地者也……

(朱元昇《三易备遗》)

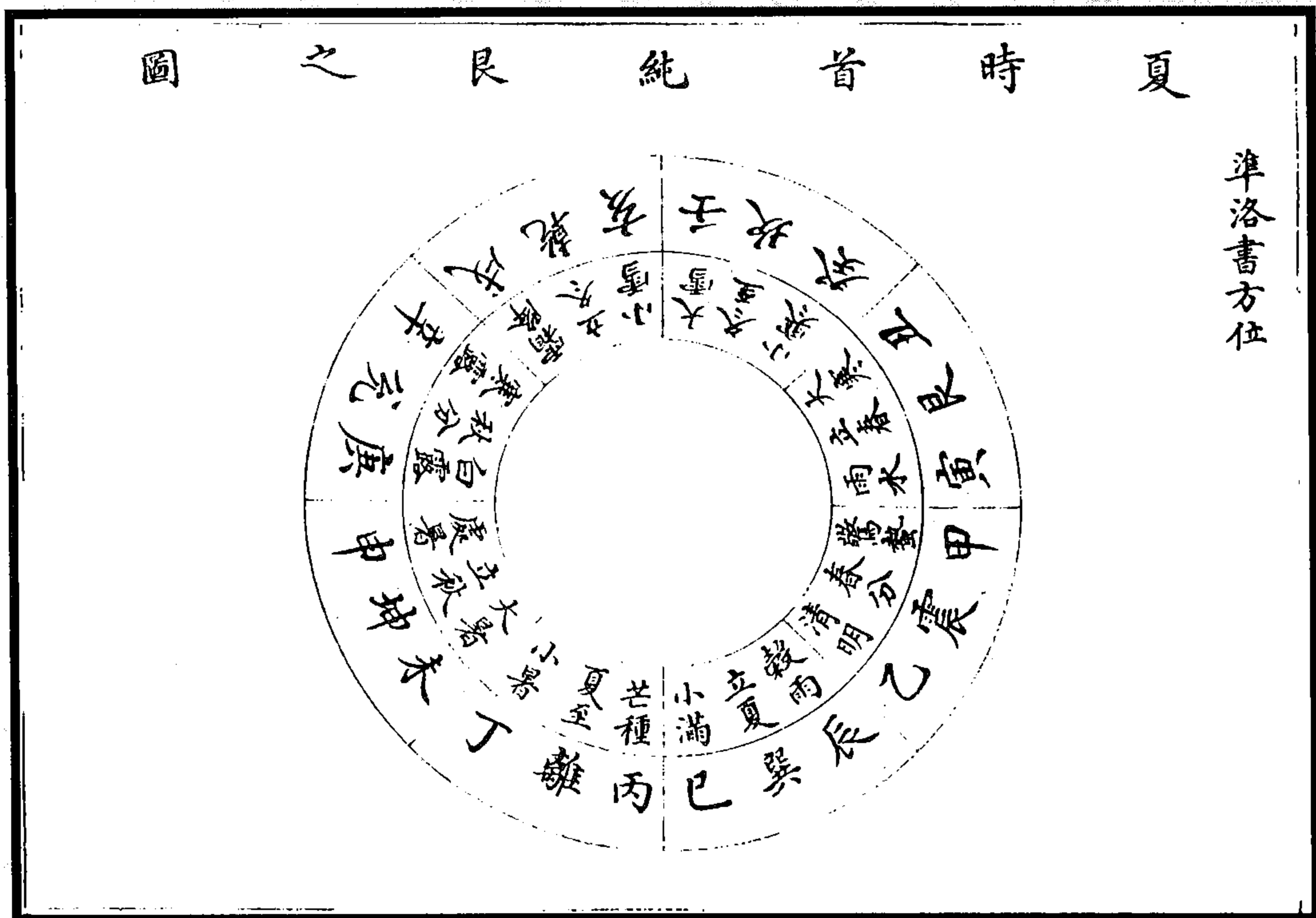
(图 11)案《周礼疏》，贾公彦释《连山》之义曰，此《连山易》，其卦以纯艮为首。艮为山，山上山下，是名《连山》。即贾氏之疏，稽之《说卦》之辞，夏时之候，夏建寅正，纯艮实在立春，春为时之首，艮所以为《连山》易之首乎。考之《汉·律历志》述三统，谓人统寅木也。太簇律长八寸，象八卦，虚戏氏之所以顺天地、通神明、类万物也。以是知伏羲氏已用寅正，夏后氏因之而已。故贾公彦谓《连山》作于伏羲，因于夏后氏，此之谓也。《连山》易亡已久矣，因《周礼》得存其名，因《说卦》得存其义，因夏时得存其用。自汉太初改正朔复行夏之时，民到于今受其赐，其夫子之杞之功欤？

(朱元昇《三易备遗》)



图 12 归藏坤乾之图

《说卦》曰：“雷以动之，风以散之，雨以润之，日以烜之，艮以止之，兑以说之，乾以君之，坤以藏之。”

此《归藏坤乾图》，稽之《说卦》此章之辞而作也。八卦之位悉循《说卦》此辞之序，六甲五子之运悉循先天乾一、兑二、离三、震四、巽五、坎六、艮七、坤八之序，皆自然而然。意者夫子得坤乾于宋，阐微辞于《说卦》欤？不然，《说卦》何以曰“昔者圣人之作易也”，既一言之而又申言之欤？《归藏》易作于黄帝，因于殷代，其昔者，圣人之作欤？

(朱元昇《三易备遗》)

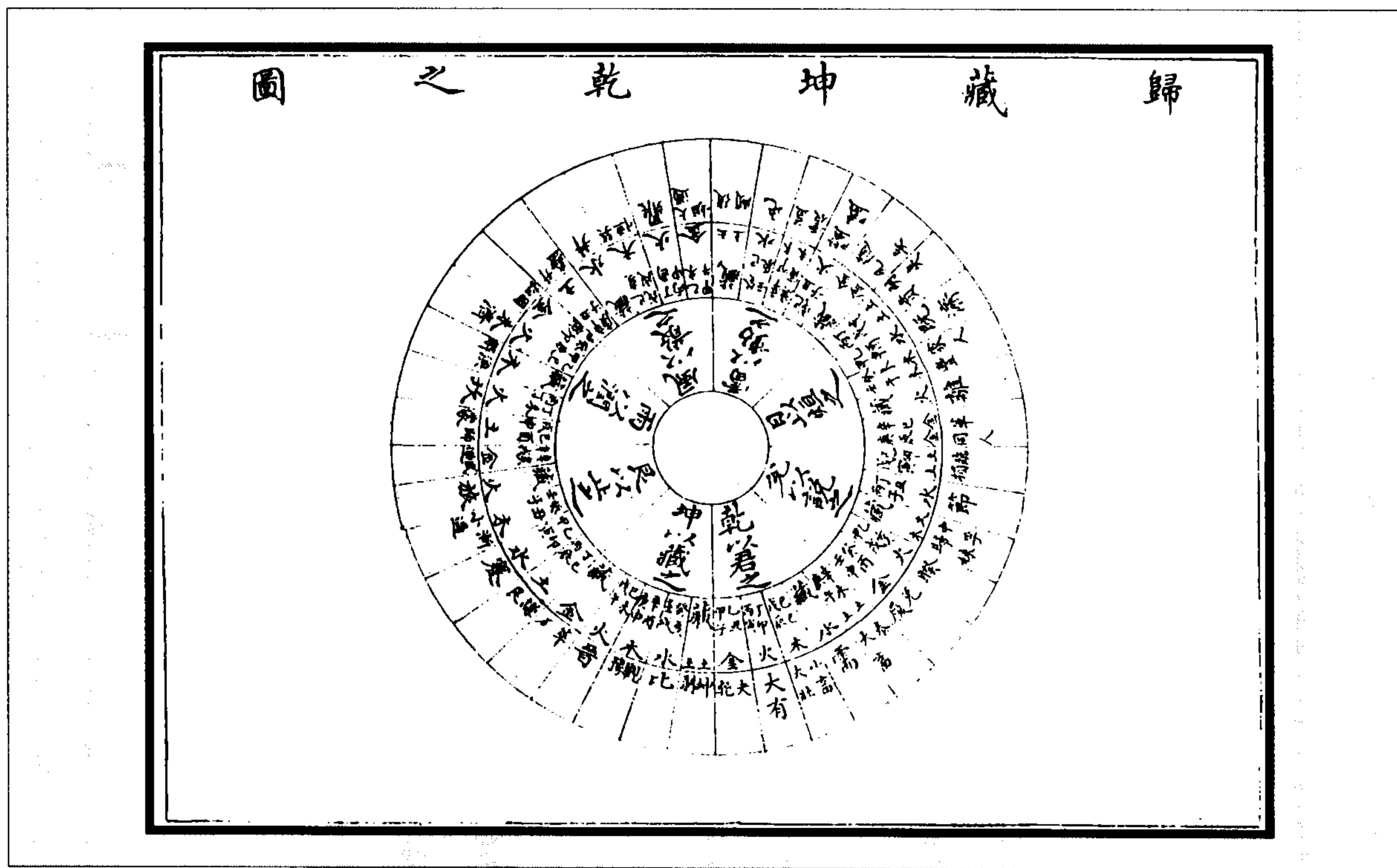

图 13 归藏坤乾图二  
(朱元昇《三易备遗》)



图 14 坤乾象数合一之图

予尝曰，乾、坤分太极为二，乾、坤合太极为一。盖以《连山》首乾尾坤而分太极，《归藏》以乾藏坤而合太极，分则一而二，合则二而一，非二不足以见乾、坤之定位，非一不足以见乾、坤之妙理。……乾以阳索坤而地气上腾，是乾中有坤；坤以阴索乾而天气下降，是坤中有乾；于道曰泰，于志曰同，于天地曰交。黄帝发其秘，商人畅其用，夫子明其义，实万世之经也。……愚尝推演乾、坤之合而有感焉，乾元称大哉；复曰知至至之，既大矣亦未尝不至焉，坤元称至哉；复曰含弘光大，既至矣亦未尝不大焉。乾尝包坤，坤尝资乾，一既分二，二复合一。论乾、坤者盍以是观之？

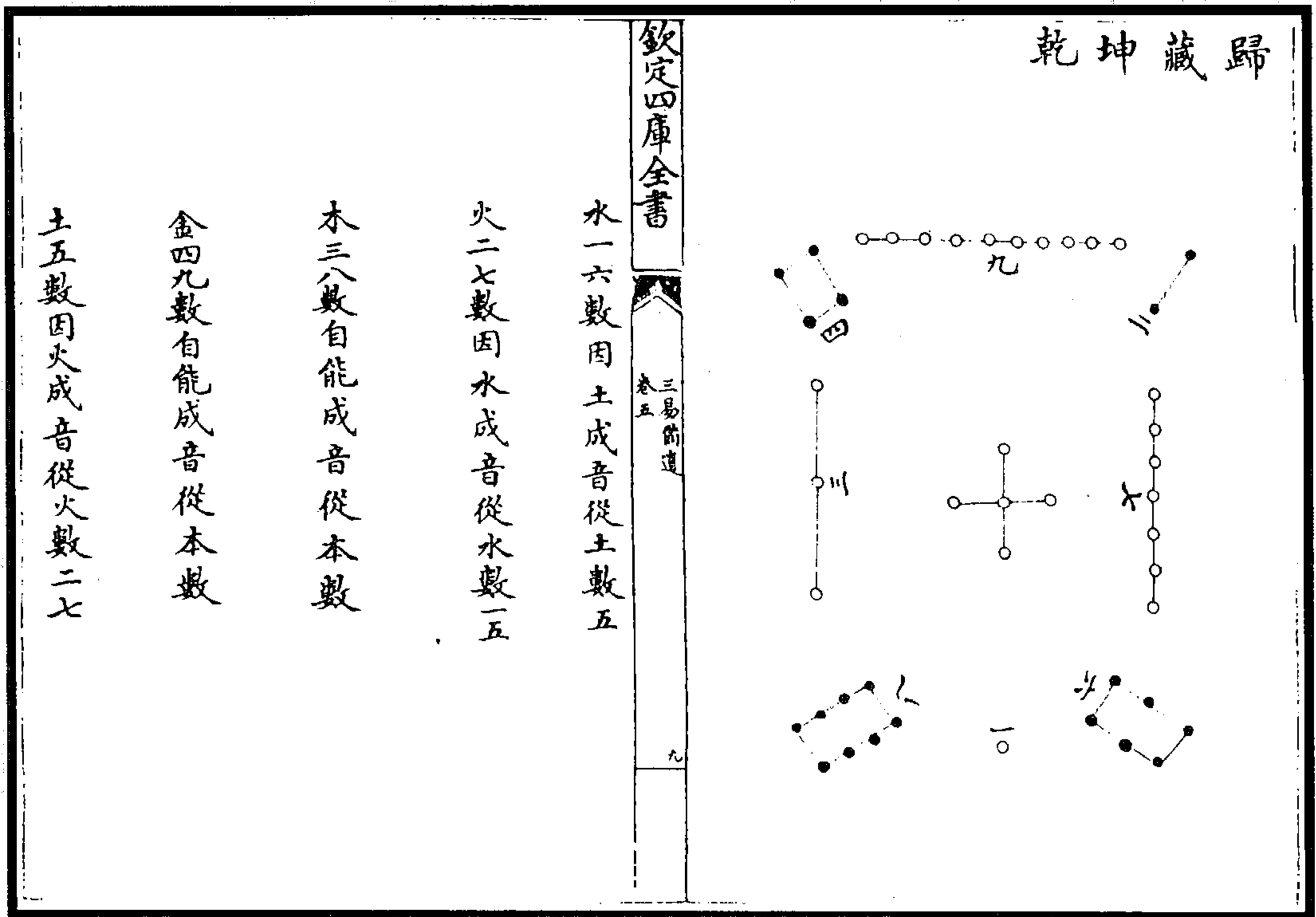
(朱元昇《三易备遗》)

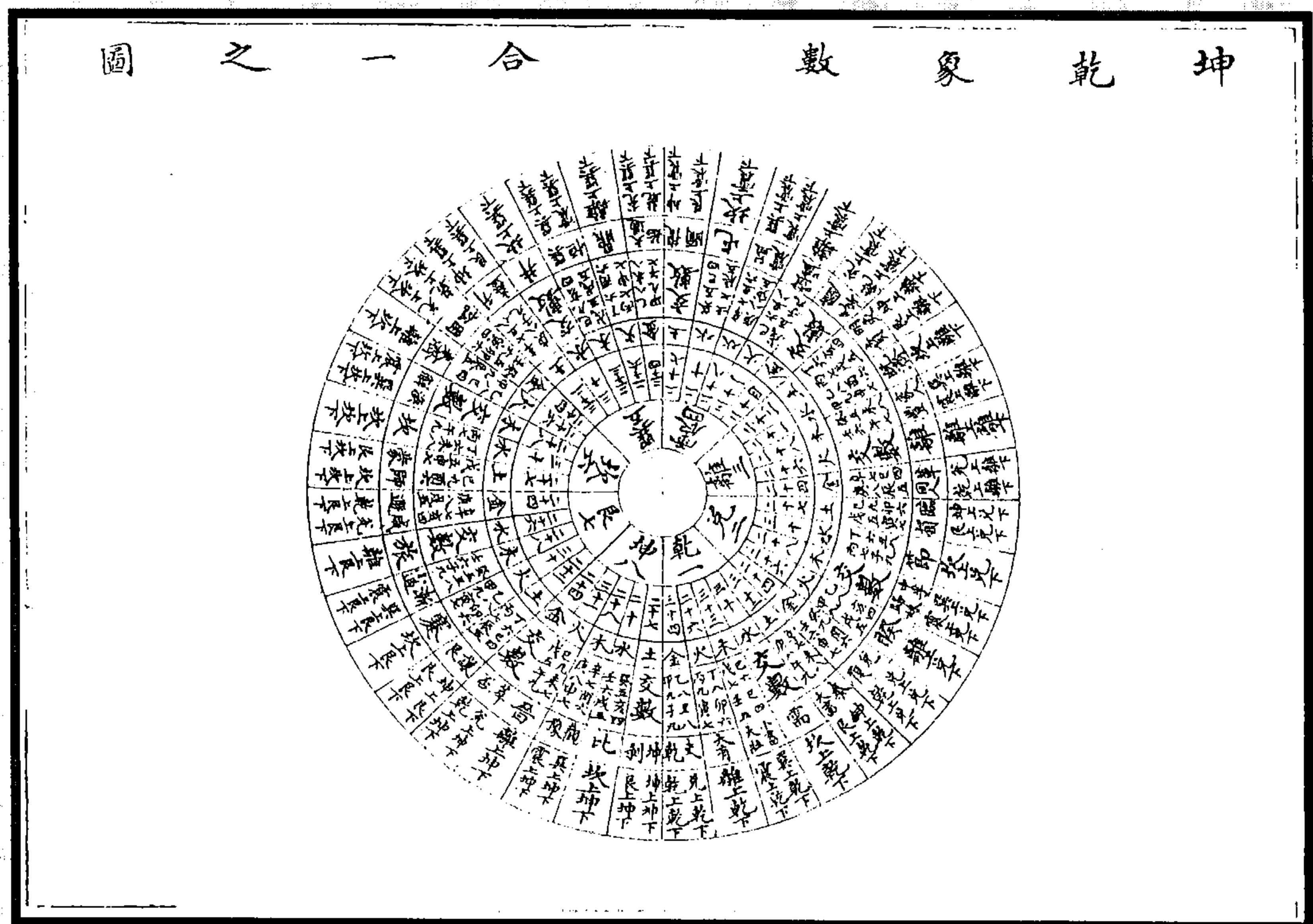

图 15 归藏气左旋象右转之图

气左旋，象右转，造化自然之理也。圣人制作与造化同流，亦不外乎此自然之理而已。《归藏》易以六甲配六十四卦，所藏者五行之气也，所用者五行之象也。以其气之藏者言之，金、火、木、水、土之序，自东而之南，自南而之西，自西而之北，终而复始，是为气之运也，即天左旋之理也。又以其象之用者言之，金、火、木、水、土之序，自北而之西，自西而之南，自南而之东，终而复始，是为象之运也。即日月星辰右旋之理也。然则气之与象往来相错而成变化，欲求其在造化者，求诸易斯可见矣。不然，大传何以曰“易与天地准，故能弥纶天地之道”！

(朱元昇《三易备遗》)

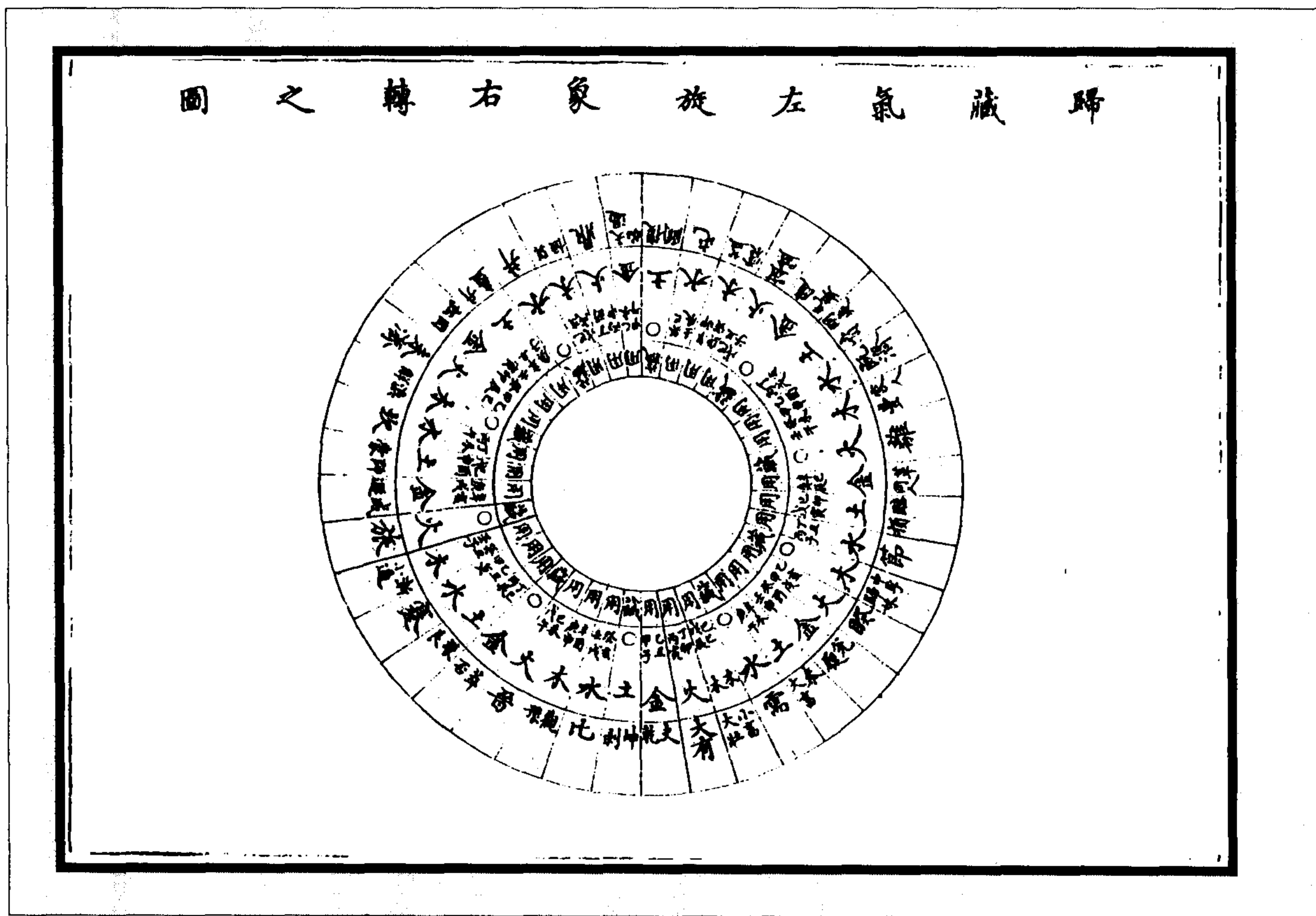

图 16 归藏用卦四十八本八卦四十八爻图  
(朱元昇《三易备遗》)



图 17 归藏五行每行各具五行图  
(朱元昇《三易备遗》)

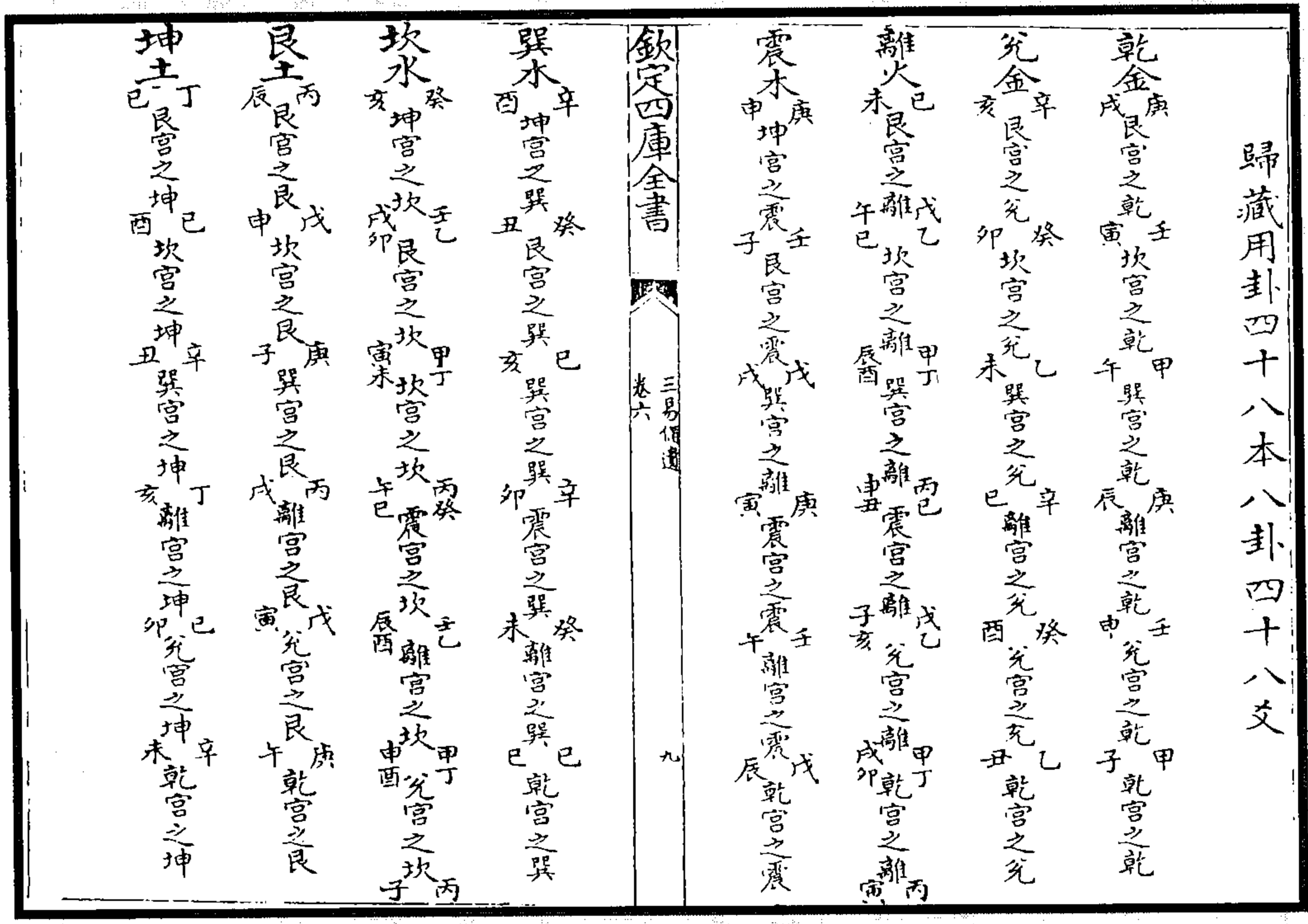

图 18 六甲隔八生律吕八卦图  
(朱元昇《三易备遗》)

(图 19、20) 编者按：《洪范》是《尚书》一篇，其图非易图，但由于易图著作中多收蔡沈之《洪范皇极图》，且蔡图亦自认为是阐发《洛书》，故收载数幅。

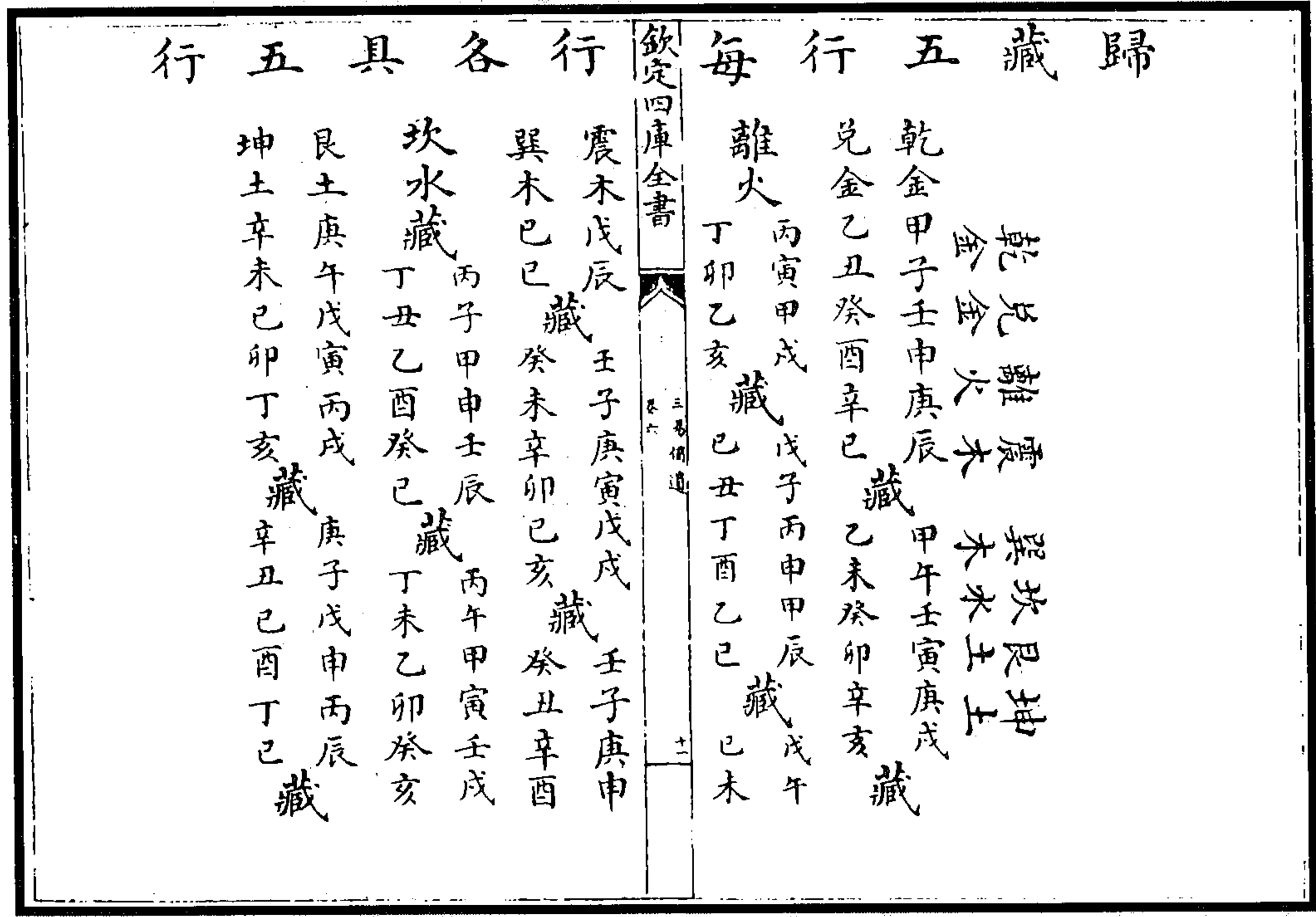

图 20 九九四图之一

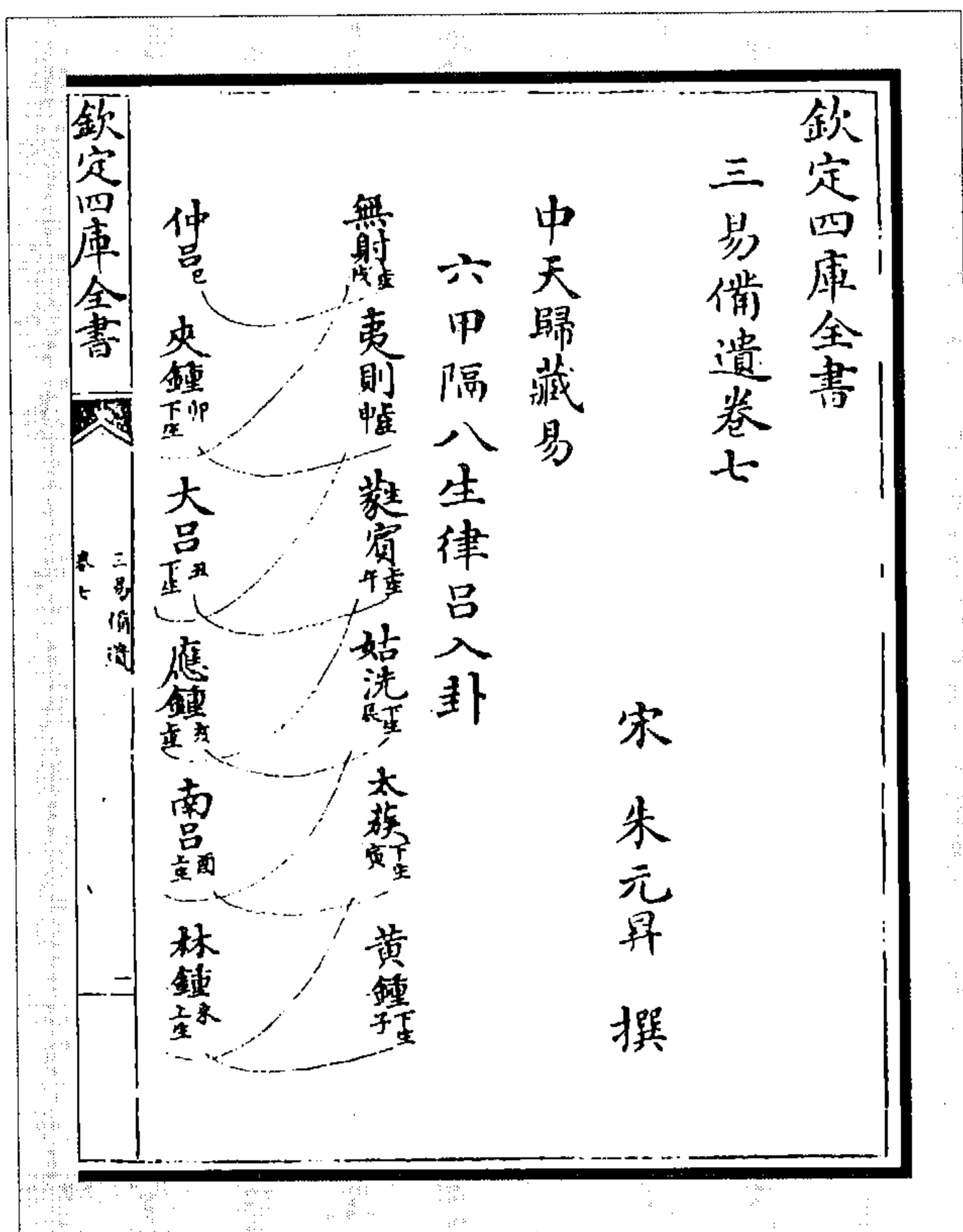
图 19 洪范图(洛书)

(蔡沈《洪范皇极内篇》)

### 九九行數圖

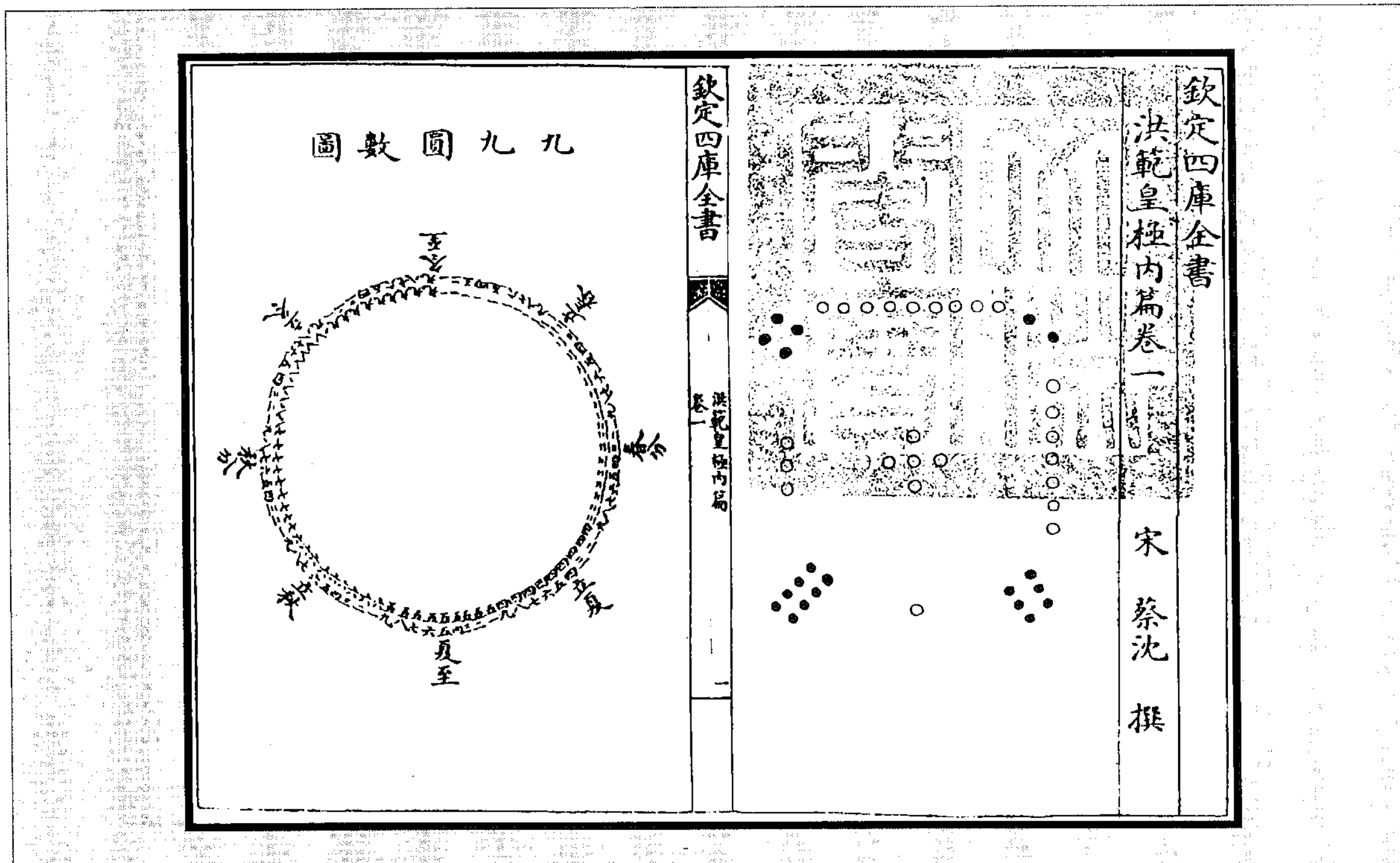
一	二	三	四	五	六	七	八	九
一九	二九	三九	四九	五九	六九	七九	八九	九九
一八	二八	三八	四八	五八	六八	七八	八八	九九
一七	二七	三七	四七	五七	六七	七七	八七	九九
一六	二六	三六	四六	五六	六六	七六	八六	九九
一五	二五	三五	四五	五五	六五	七五	八五	九九
一四	二四	三四	四四	五四	六四	七四	八四	九九
一三	二三	三三	四三	五三	六三	七三	八三	九九
一二	二二	三二	四二	五二	六二	七二	八二	九九
一一	二一	三一	四一	五一	六一	七一	八一	九九

欽定四庫全書

洪範皇極內篇

卷一

二

### 九九方數圖

九	八	七	六	五	四	三	二	一
九九	八八	七七	六六	五五	四四	三三	二二	一一
九八	八七	七六	六五	五四	四三	三二	二一	一〇
九七	八六	七五	六四	五三	四二	三一	二〇	一〇
九六	八五	七四	六三	五二	四一	三〇	二〇	一〇
九五	八四	七三	六二	五一	四〇	三〇	二〇	一〇
九四	八三	七二	六一	五〇	四〇	三〇	二〇	一〇
九三	八二	七一	六〇	四九	三九	二九	一九	一〇
九二	八一	七〇	五九	四八	三八	二八	一八	一〇
九一	八〇	六九	五八	四七	三七	二七	一七	一〇

图 22 九九四图之三

图 21 九九四图之二

(蔡沈《洪範皇極內篇》)

### 五行七物屬圖

水	金	土	火	木	一陽
澗水	汞	砂	木火	楊柳	二陽
井水	銀	石	石火	梅李	三陽
雨水	金	玉	雷火	松栢	一陰
溝渠	銅	土	油火	竹葦	二陰
陂澤	鐵	壤	蟲火	禾麥	三陰
湖海	鉛	泥	燐	藁	

欽定四庫全書

洪範皇極內篇

卷一

三

### 九九積數圖

九	八	七	六	五	四	三	二	一
八十一	七十二	六十三	五十四	四十五	三十六	二十七	十八	九
七百二十九	六百四十八	五百六十七	四百八十六	四百〇五	三百二十四	二百四十三	百六十二	八十一
六千五百六十二	五千八百三十三	五千一百〇四	四千三百七五	三千六百四六	二千九百一七	二千一百八八	一千四百五九	七百二十九

图 24 五行七图之一

图 23 九九四图之四

(蔡沈《洪範皇極內篇》)





图 26 五行七图之三

图 25 五行七图之二

(蔡沈《洪範皇極內篇》)

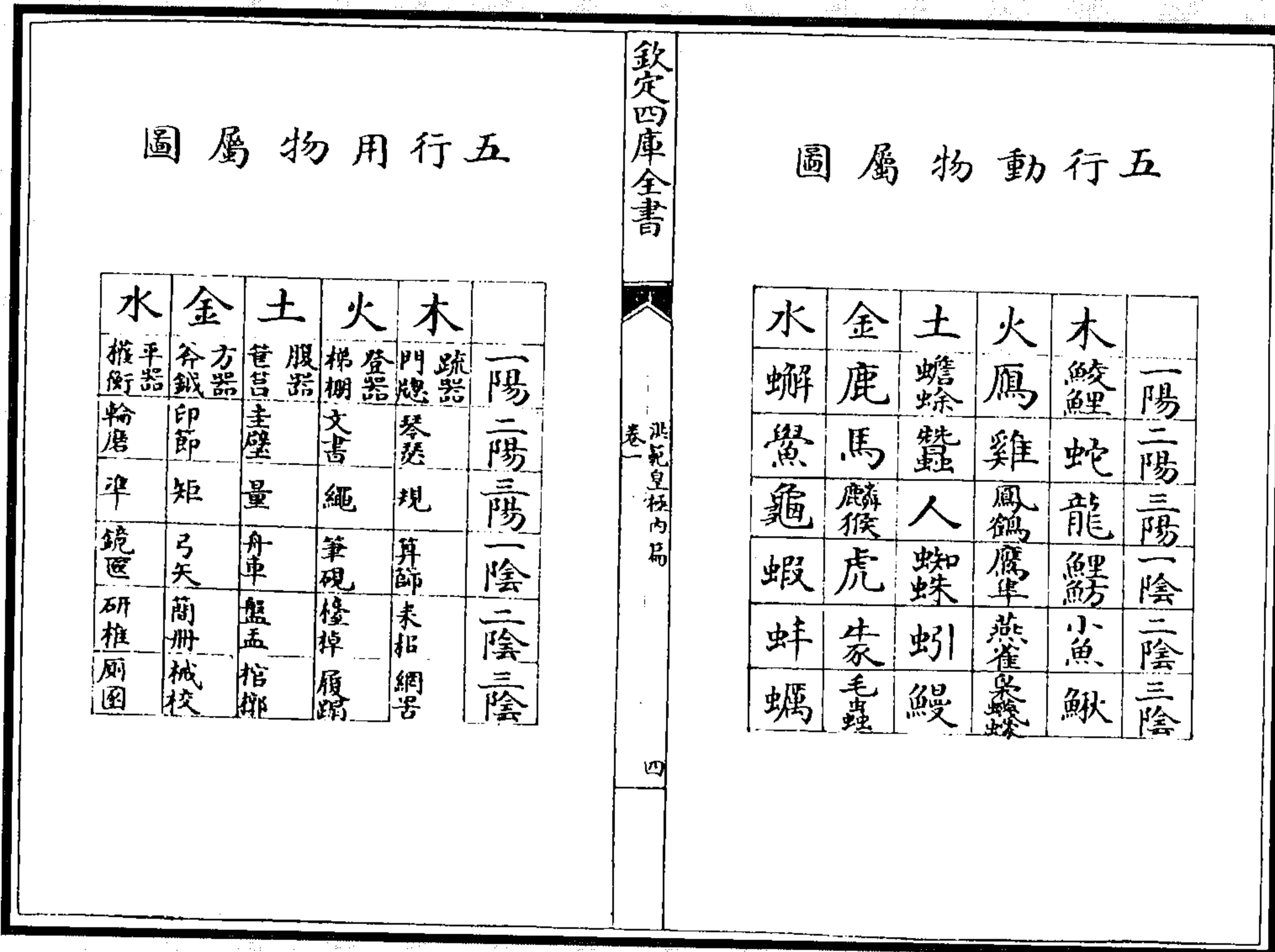

图 28 五行七图之五

图 27 五行七图之四

(蔡沈《洪範皇極內篇》)

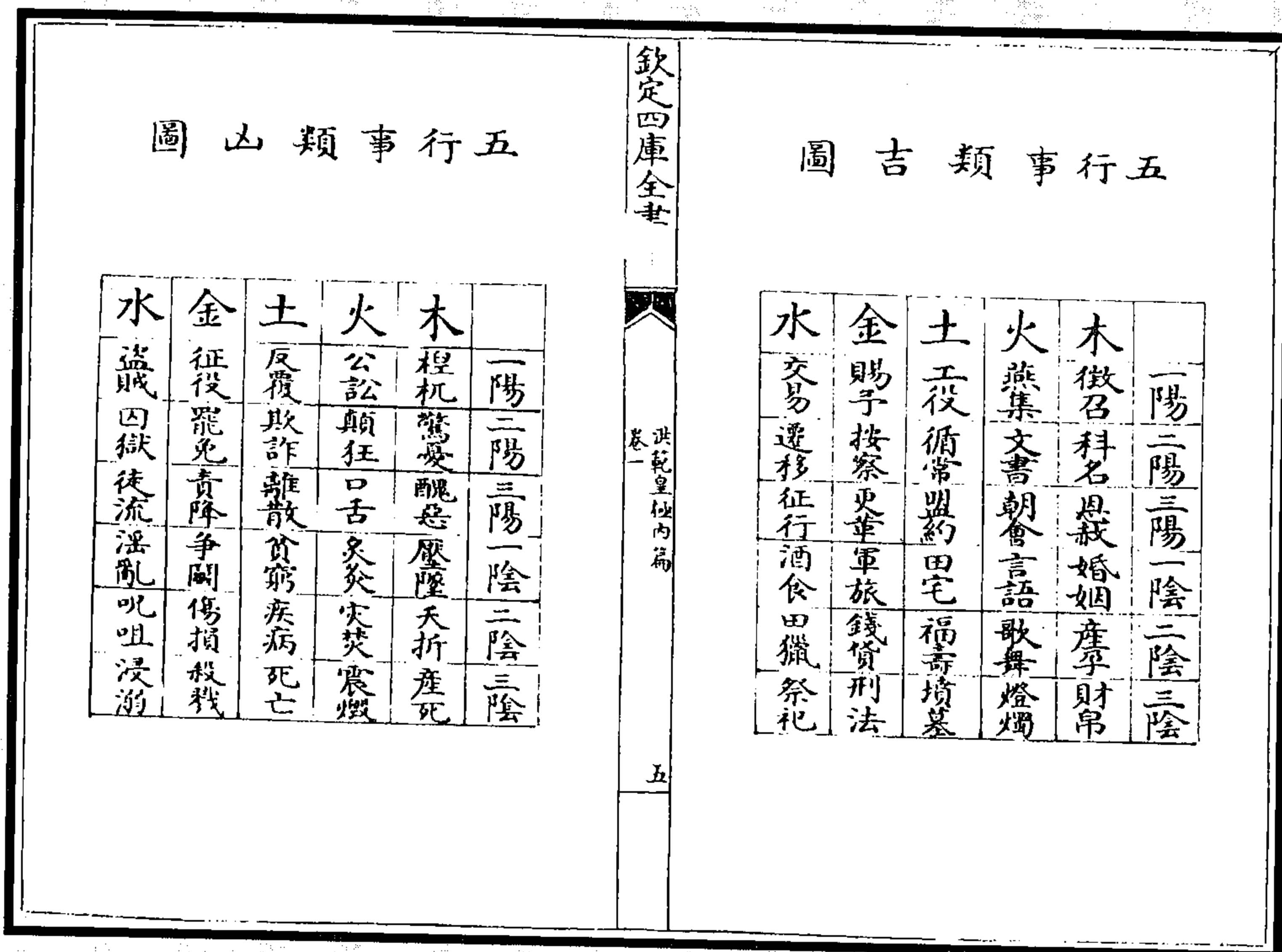

图 30 五行七图之七

图 29 五行七图之六

(蔡沈《洪範皇極內篇》)

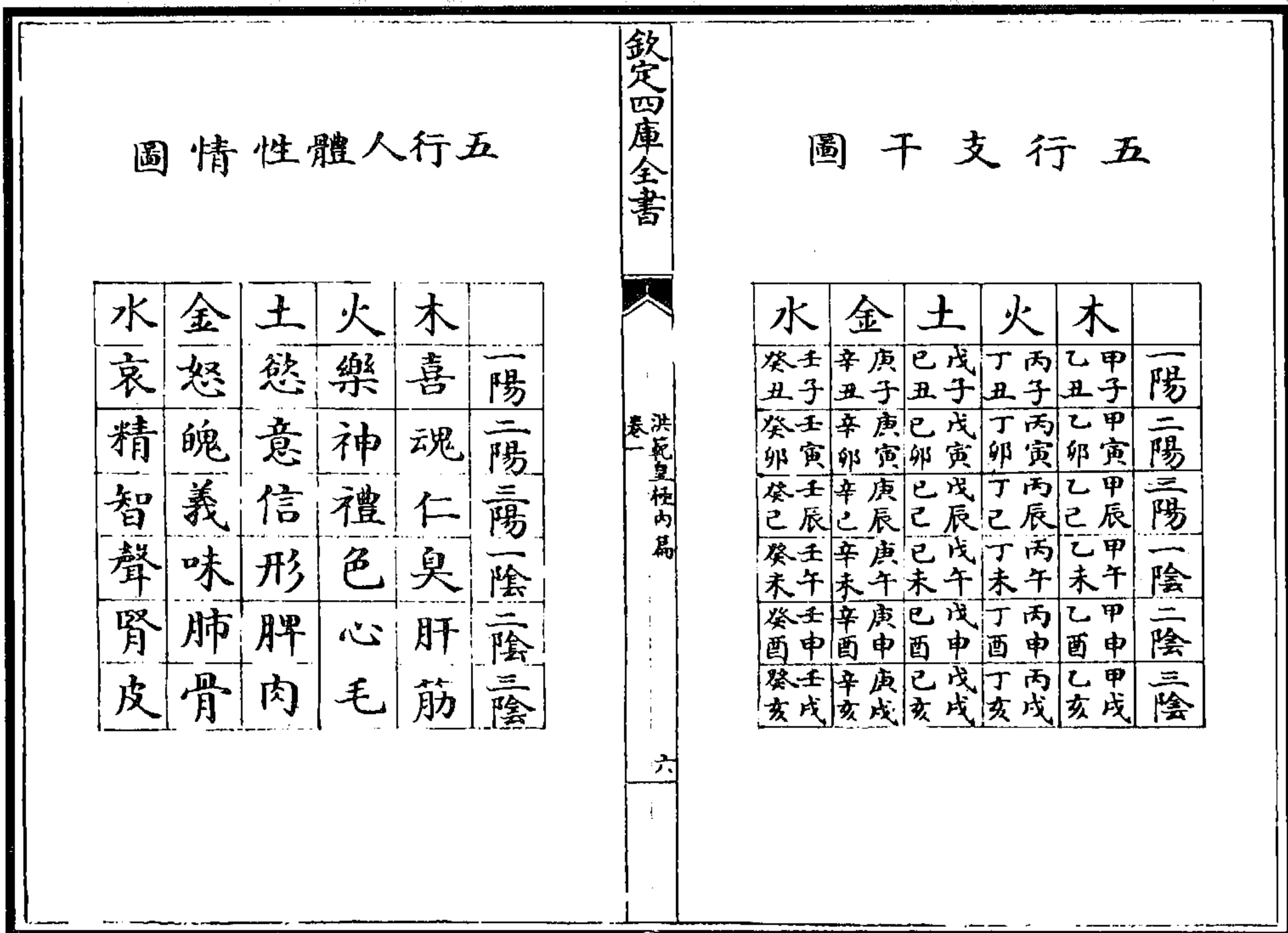

图 31 洪範吉凶图(部分)

(蔡沈《洪範皇極內篇》)



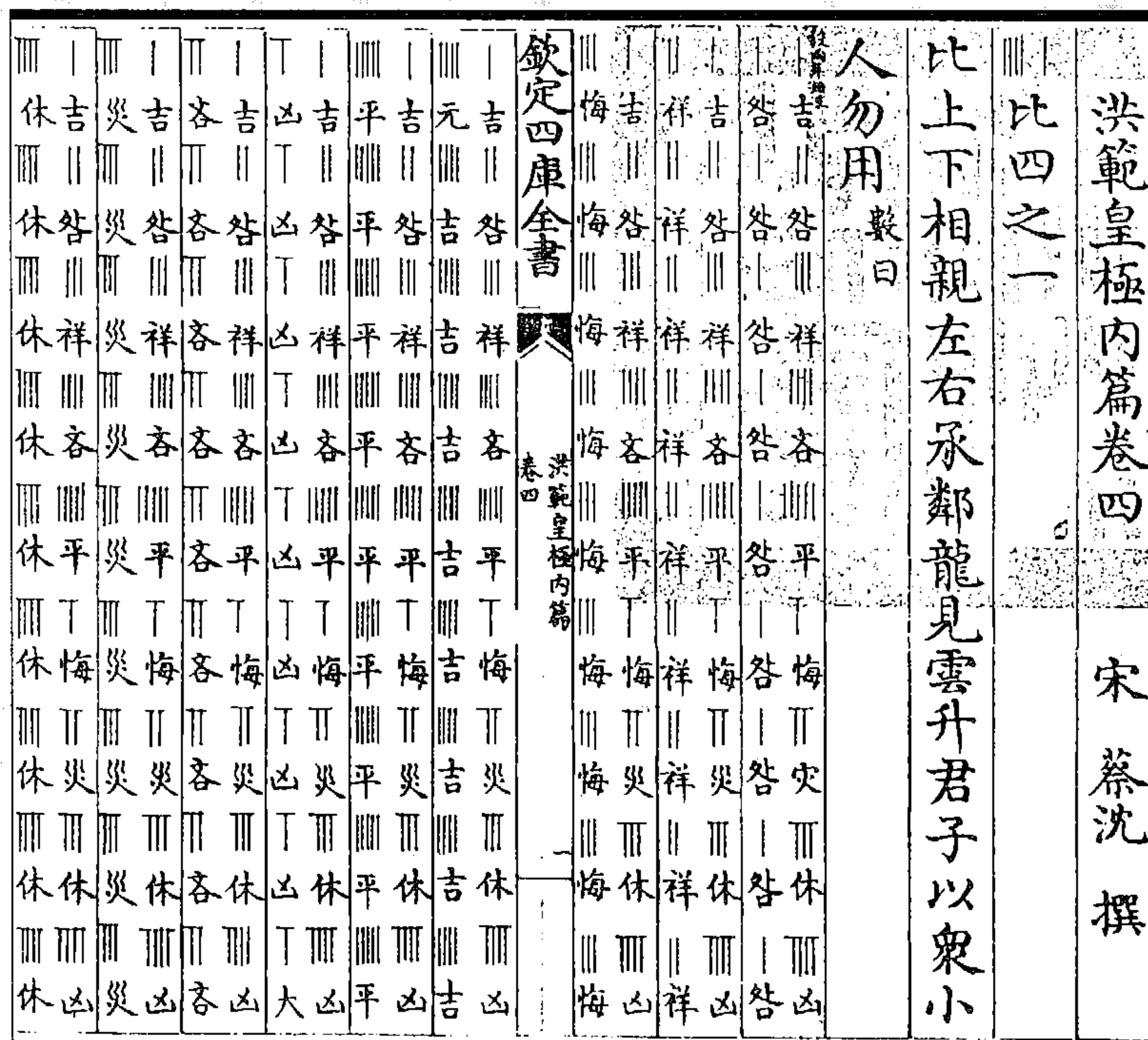

								欽定四庫全書									
夜	夜	夜	夜	夜	夜	夜	夜	夜	夜	夜	夜	夜	夜	夜	夜	夜	夜
斗九	斗五	斗五	斗五	斗五	斗五	斗五	斗五	斗五	斗五	斗五	斗五	斗五	斗五	斗五	斗五	斗五	斗五
夜	夜	夜	夜	夜	夜	夜	夜	夜	夜	夜	夜	夜	夜	夜	夜	夜	夜
斗十	斗十	斗十	斗十	斗十	斗十	斗十	斗十	斗十	斗十	斗十	斗十	斗十	斗十	斗十	斗十	斗十	斗十
夜	夜	夜	夜	夜	夜	夜	夜	夜	夜	夜	夜	夜	夜	夜	夜	夜	夜
斗十一	斗十一	斗十一	斗十一	斗十一	斗十一	斗十一	斗十一	斗十一	斗十一	斗十一	斗十一	斗十一	斗十一	斗十一	斗十一	斗十一	斗十一
夜	夜	夜	夜	夜	夜	夜	夜	夜	夜	夜	夜	夜	夜	夜	夜	夜	夜
斗十二	斗十二	斗十二	斗十二	斗十二	斗十二	斗十二	斗十二	斗十二	斗十二	斗十二	斗十二	斗十二	斗十二	斗十二	斗十二	斗十二	斗十二
夜	夜	夜	夜	夜	夜	夜	夜	夜	夜	夜	夜	夜	夜	夜	夜	夜	夜
斗十三	斗十三	斗十三	斗十三	斗十三	斗十三	斗十三	斗十三	斗十三	斗十三	斗十三	斗十三	斗十三	斗十三	斗十三	斗十三	斗十三	斗十三
夜	夜	夜	夜	夜	夜	夜	夜	夜	夜	夜	夜	夜	夜	夜	夜	夜	夜
斗十四	斗十四	斗十四	斗十四	斗十四	斗十四	斗十四	斗十四	斗十四	斗十四	斗十四	斗十四	斗十四	斗十四	斗十四	斗十四	斗十四	斗十四
夜	夜	夜	夜	夜	夜	夜	夜	夜	夜	夜	夜	夜	夜	夜	夜	夜	夜
斗十五	斗十五	斗十五	斗十五	斗十五	斗十五	斗十五	斗十五	斗十五	斗十五	斗十五	斗十五	斗十五	斗十五	斗十五	斗十五	斗十五	斗十五
夜	夜	夜	夜	夜	夜	夜	夜	夜	夜	夜	夜	夜	夜	夜	夜	夜	夜
斗十六	斗十六	斗十六	斗十六	斗十六	斗十六	斗十六	斗十六	斗十六	斗十六	斗十六	斗十六	斗十六	斗十六	斗十六	斗十六	斗十六	斗十六
夜	夜	夜	夜	夜	夜	夜	夜	夜	夜	夜	夜	夜	夜	夜	夜	夜	夜
斗十七	斗十七	斗十七	斗十七	斗十七	斗十七	斗十七	斗十七	斗十七	斗十七	斗十七	斗十七	斗十七	斗十七	斗十七	斗十七	斗十七	斗十七
夜	夜	夜	夜	夜	夜	夜	夜	夜	夜	夜	夜	夜	夜	夜	夜	夜	夜
斗十八	斗十八	斗十八	斗十八	斗十八	斗十八	斗十八	斗十八	斗十八	斗十八	斗十八	斗十八	斗十八	斗十八	斗十八	斗十八	斗十八	斗十八
夜	夜	夜	夜	夜	夜	夜	夜	夜	夜	夜	夜	夜	夜	夜	夜	夜	夜
斗十九	斗十九	斗十九	斗十九	斗十九	斗十九	斗十九	斗十九	斗十九	斗十九	斗十九	斗十九	斗十九	斗十九	斗十九	斗十九	斗十九	斗十九

躔一 分度之一 半度 贏二 半度			
	夜	夜	夜
	斗十三	斗十四	斗十五
	夜	夜	夜
	斗十六	斗十七	斗十八
	夜	夜	夜
	斗十九	斗二十	斗二十一
	夜	夜	夜
斗二十二	斗二十三	斗二十四	
夜	夜	夜	
斗二十六	斗二十七	斗二十八	
夜	夜	夜	
斗二十九	斗三十	斗三十一	
夜	夜	夜	

图 32 太玄拟卦日星节候图  
(胡一桂《周易启蒙翼传》)



图 33 《潜虚》性图  
(胡一桂《周易启蒙翼传》)



图 34 《潜虚》名图  
(胡一桂《周易启蒙翼传》)



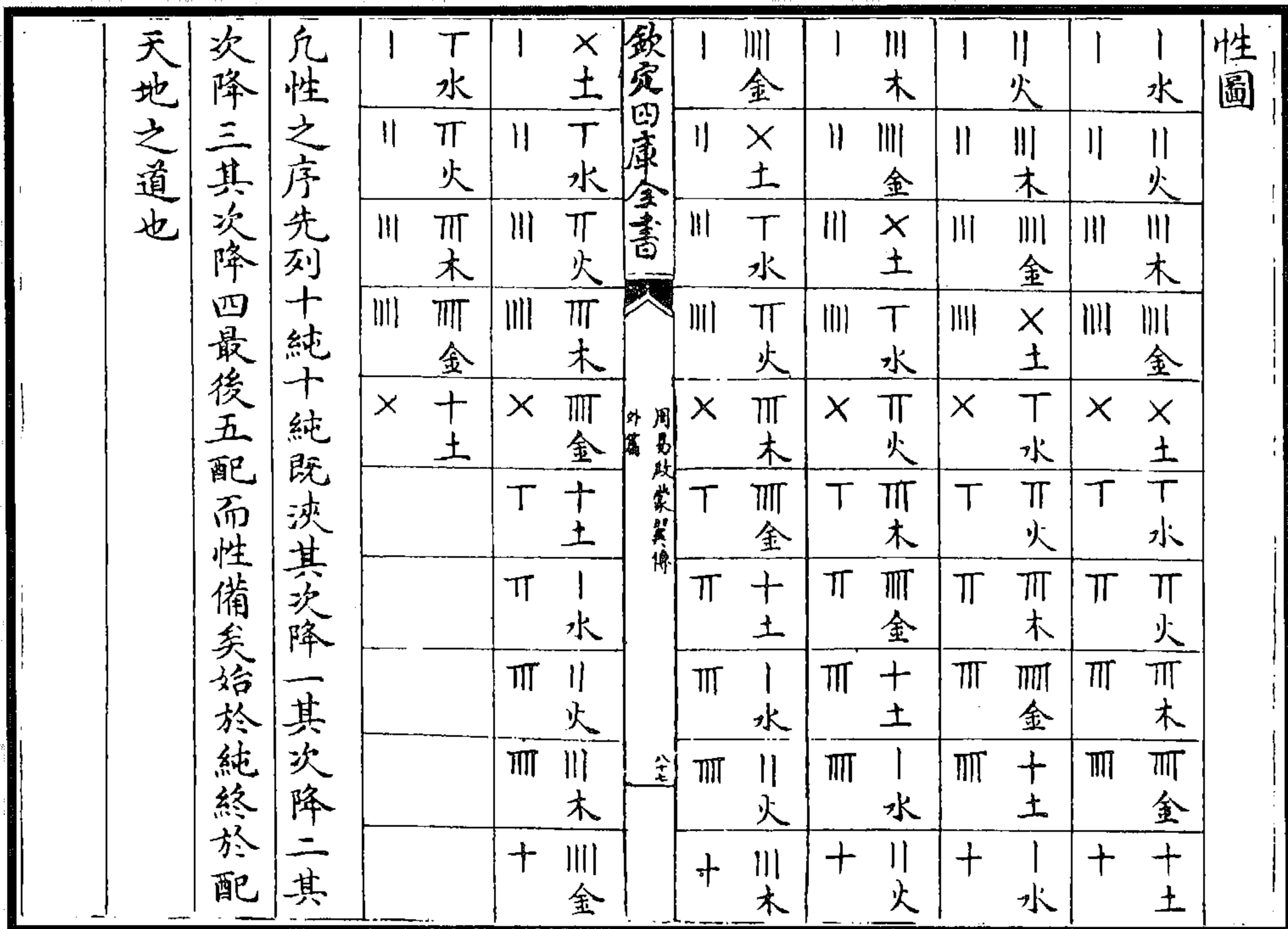

图 35 《《潜虚》》行图、变图、解图(部分)  
(胡一桂《周易启蒙翼传》)

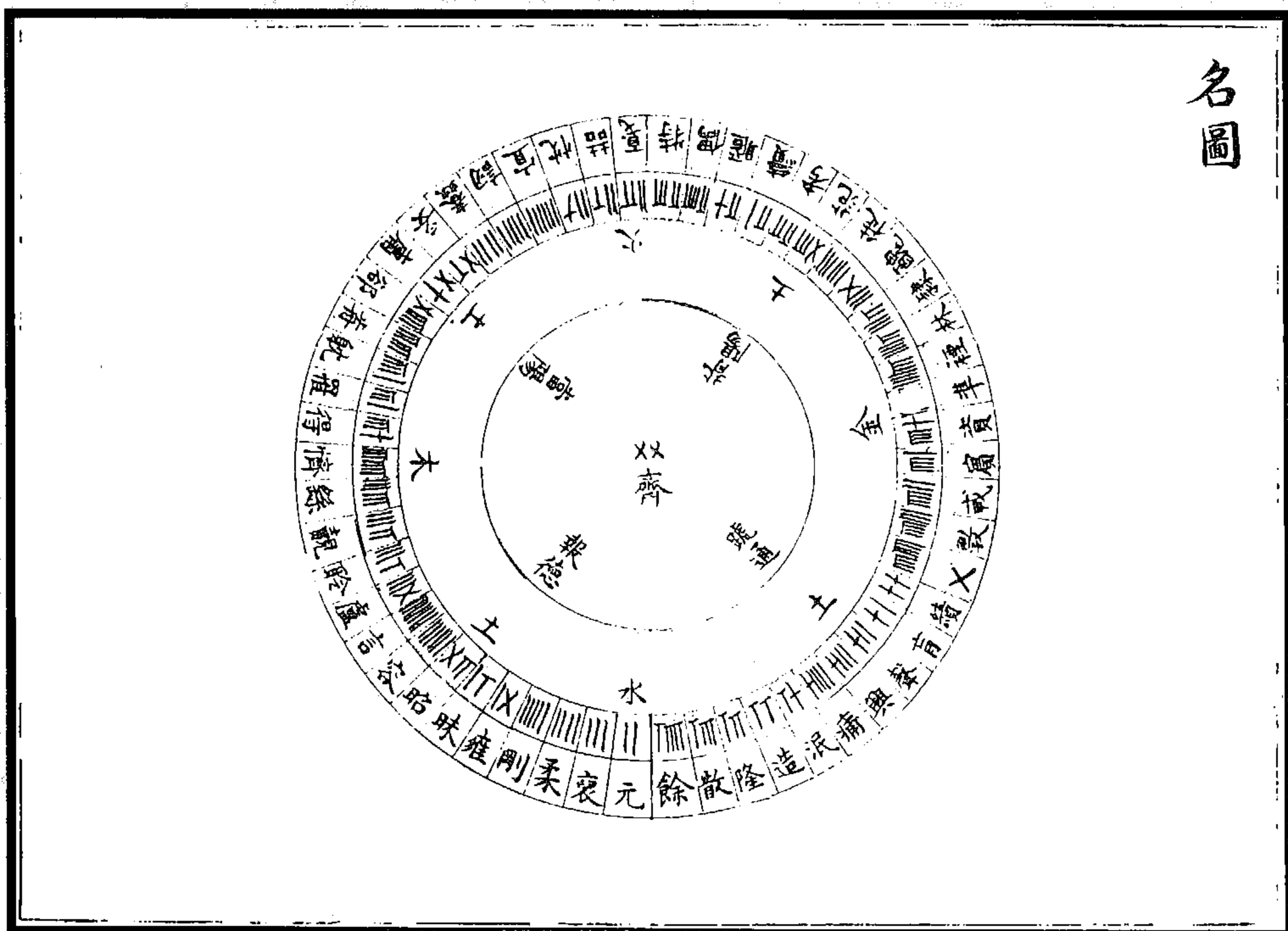
得	憐	繇	覲	聆	慮	言	容	欽定四庫全書	昭	昧	雍	剛	柔	哀	命圖上
三	四	五	六	二	三	四	五	外篇	六	二	三	四	五	六	吉
二	六	四	四	四	二	六	四	周易啟蒙翼傳	四	四	二	六	四	四	臧
五	五	三	二	五	五	五	三	全	二	五	五	五	三	二	平
六	二	六	五	六	六	二	六		五	六	六	二	六	五	否
四	三	二	三	三	四	三	二		三	三	四	三	二	三	凶
賓	資	準	裡	林	隸	醜	徒		范	考	續	暱	偶	特	命圖下
二	三	四	五	六	二	三	四		五	六	二	三	四	五	吉
四	二	六	四	四	四	二	六		四	四	四	二	六	四	臧
五	五	五	三	二	五	五	五		三	二	五	五	五	三	平
六	六	二	六	五	六	二	二		六	五	六	六	二	六	否
三	四	三	二	三	三	四	三		二	三	三	四	三	二	凶

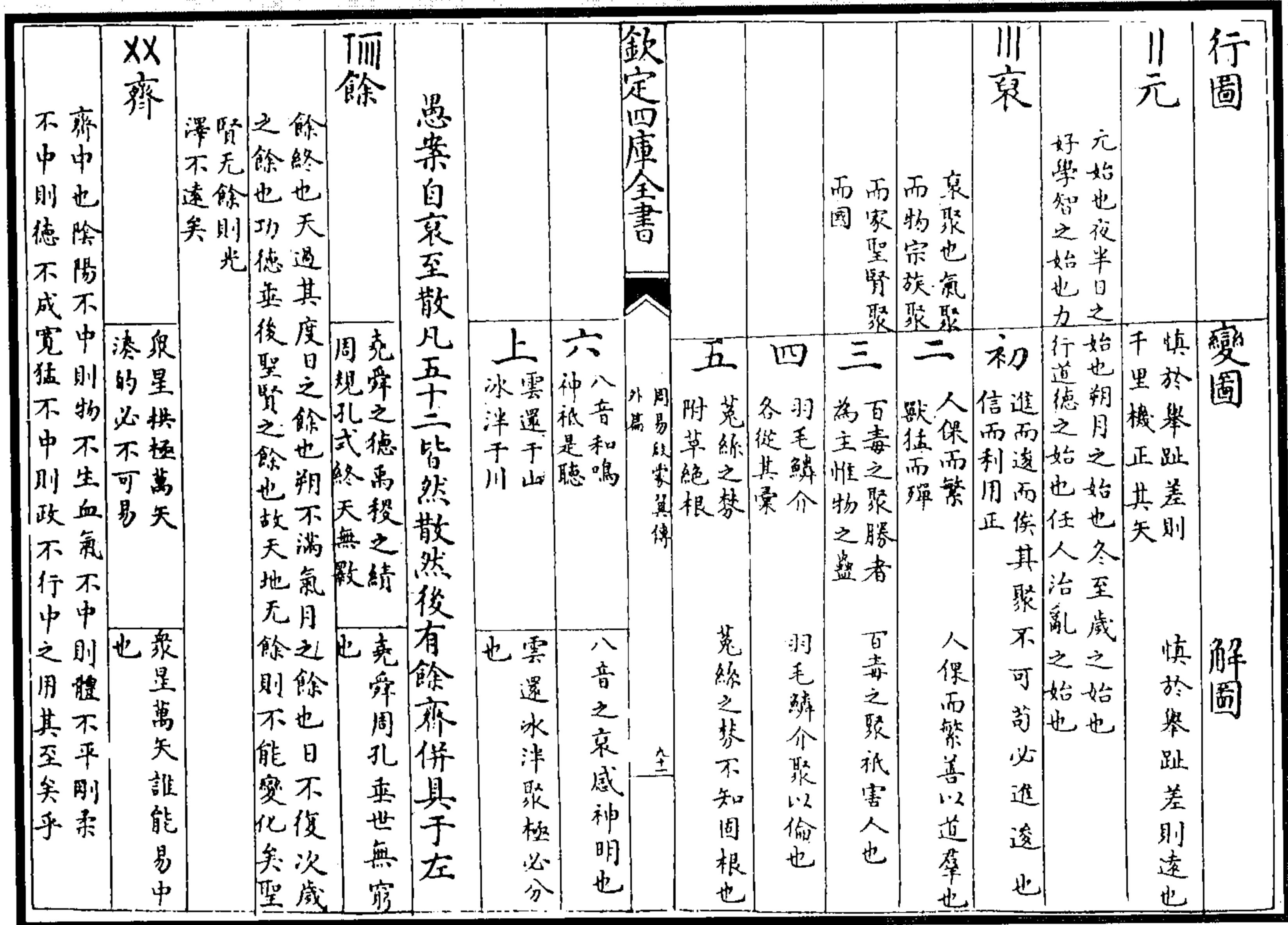

五行相生得二十五以三才乘之得七十五為策虛五 用七十分為二取左一掛於右揲左以十觀其餘劫之	揲法 上下同	元餘齊三者无變皆不占初上者事之始終亦不占	夏	喆	忱	宜	欽定四庫全書	詛	蠱	安	庸	卻	菝	耽	惟	
		六	二	三	四	五	六	五	六	二	三	四	五	六	六	二
		四	四	二	六	四	二	四	四	四	二	六	四	四	四	四
		二	五	五	五	二	五	三	二	二	五	五	三	三	二	五
		五	六	六	二	三	三	六	五	六	六	二	六	六	五	六
		三	三	四	三	三	三	二	三	三	四	三	二	二	三	三
		散	隆	造	汎	痛	興	聲	育	績	理	數	戒	六	四	四
		五	六	二	三	四	五	六	二	三	四	五	六	四	四	二
		四	四	四	二	六	四	四	二	二	六	四	二	三	二	二
		三	二	五	五	五	三	二	五	五	五	三	二	六	二	五
六	五	六	六	二	二	五	六	六	二	六	三	六	二	三		
二	三	三	四	三	四	三	三	四	四	三	四	三	二	三		

图 36 《潜虚》命图  
(胡一桂《周易启蒙翼传》)

又   三   二   一   三	又   三   二   一   三	又   三   二   一   三	又   三   二   一   三	又   三   二   一   三	欽定四庫全書	又   三   二   一   三	又   三   二   一   三	又   三   二   一   三	又   三   二   一   三	八十一數名
養	實	迅	飾	庶	比	見	成	原		
遇	賓	懼	厲	決	開	獲	沖	潛		
勝	危	除	虛	豫	晉	從	振	守		
囚	堅	若	昧	升	公	交	祈	信		
士	革	疾	損	中	益	育	常	直		
固	報	競	用	伏	章	壯	柔	蒙		
移	止	分	卻	過	盈	興	易	閑		
墮	戒	訟	翕	疑	錫	欣	親	須		
終	結	收	遠	寡	靡	舒	革	厲		

图 37 (蔡沈)八十一數名图  
(胡一桂《周易启蒙翼传》)

愚案此以後八十數皆依前圖次序而吉咎祥吝平悔災休 凶亦如此圖排定即此圖可以例其餘矣	又吉	休吉	災吉	悔吉	平吉	欽定四庫全書	齊吉	祥吉	咎吉	元吉	吉
	又凶	休凶	災凶	悔凶	平凶	外篇	齊吝	祥吝	咎吝	元吝	吉
	又吉	休吉	災吉	悔吉	平吉	周易說象翼傳	齊吝	祥吝	咎吝	元吝	吉
	又凶	休凶	災凶	悔凶	平凶	又	齊吝	祥吝	咎吝	元吝	吉
	又吉	休吉	災吉	悔吉	平吉	又	齊吝	祥吝	咎吝	元吝	吉
	又凶	休凶	災凶	悔凶	平凶	又	齊吝	祥吝	咎吝	元吝	吉
	又吉	休吉	災吉	悔吉	平吉	又	齊吝	祥吝	咎吝	元吝	吉
	又凶	休凶	災凶	悔凶	平凶	又	齊吝	祥吝	咎吝	元吝	吉
	又吉	休吉	災吉	悔吉	平吉	又	齊吝	祥吝	咎吝	元吝	吉
	又凶	休凶	災凶	悔凶	平凶	又	齊吝	祥吝	咎吝	元吝	吉
又吉	休吉	災吉	悔吉	平吉	又	齊吝	祥吝	咎吝	元吝	吉	

图 38 (蔡沈)原元吉几君子有庆图  
(胡一桂《周易启蒙翼传》)



图 39 洪范合大衍数图  
(丁易东《大衍索隐》)



图 40 关子明拟玄洞极经图

天地辟，万物生，生必萌而后息，息而华，华则茂。物不终茂，故能以止，止然后安，安则得其煖，煖则实，实可资矣。资必有所用，用然后达，达则能兴……至正必有抑，抑则冥。物不终冥，故以通而终焉。

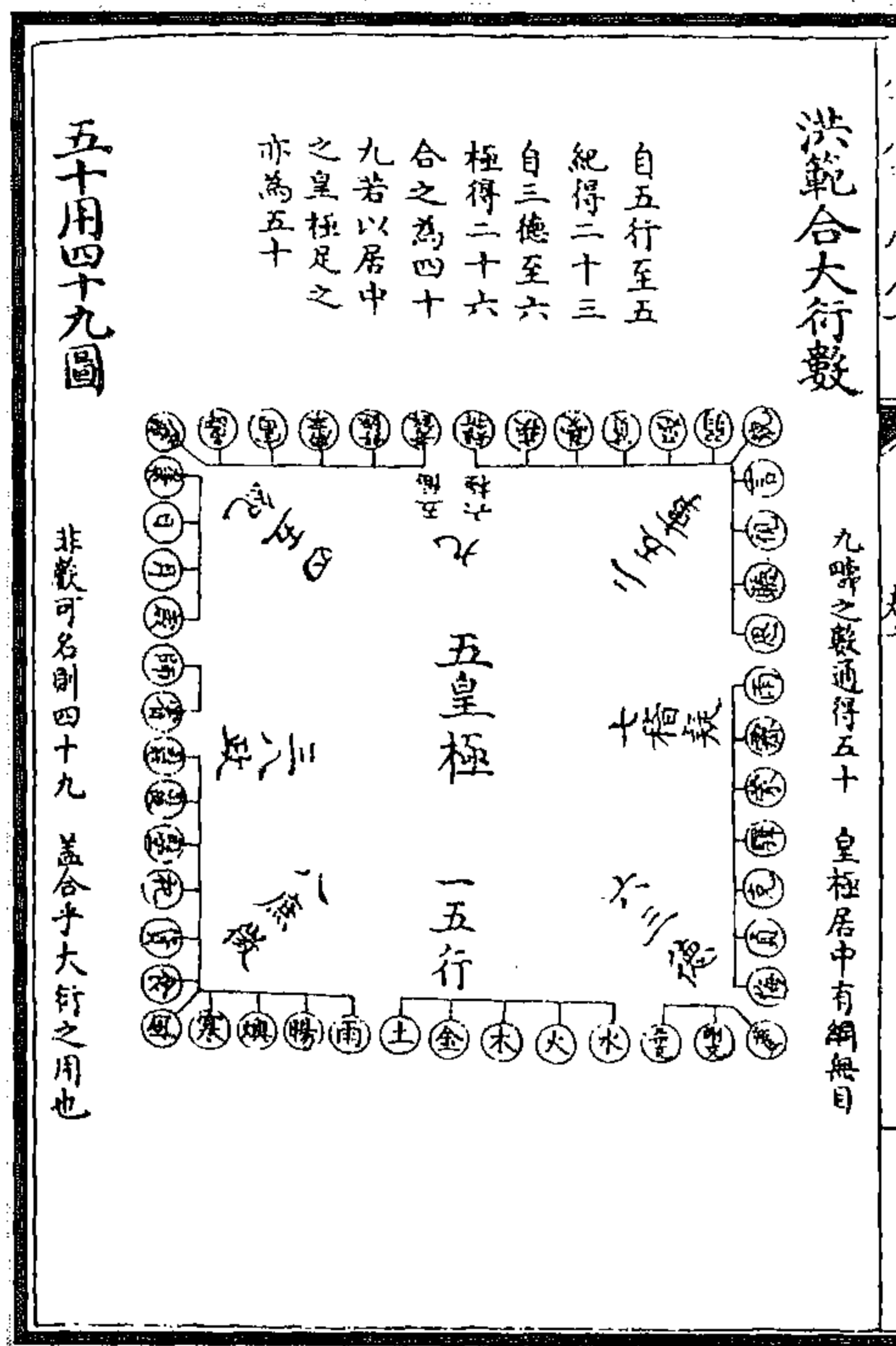
(《周易图》)

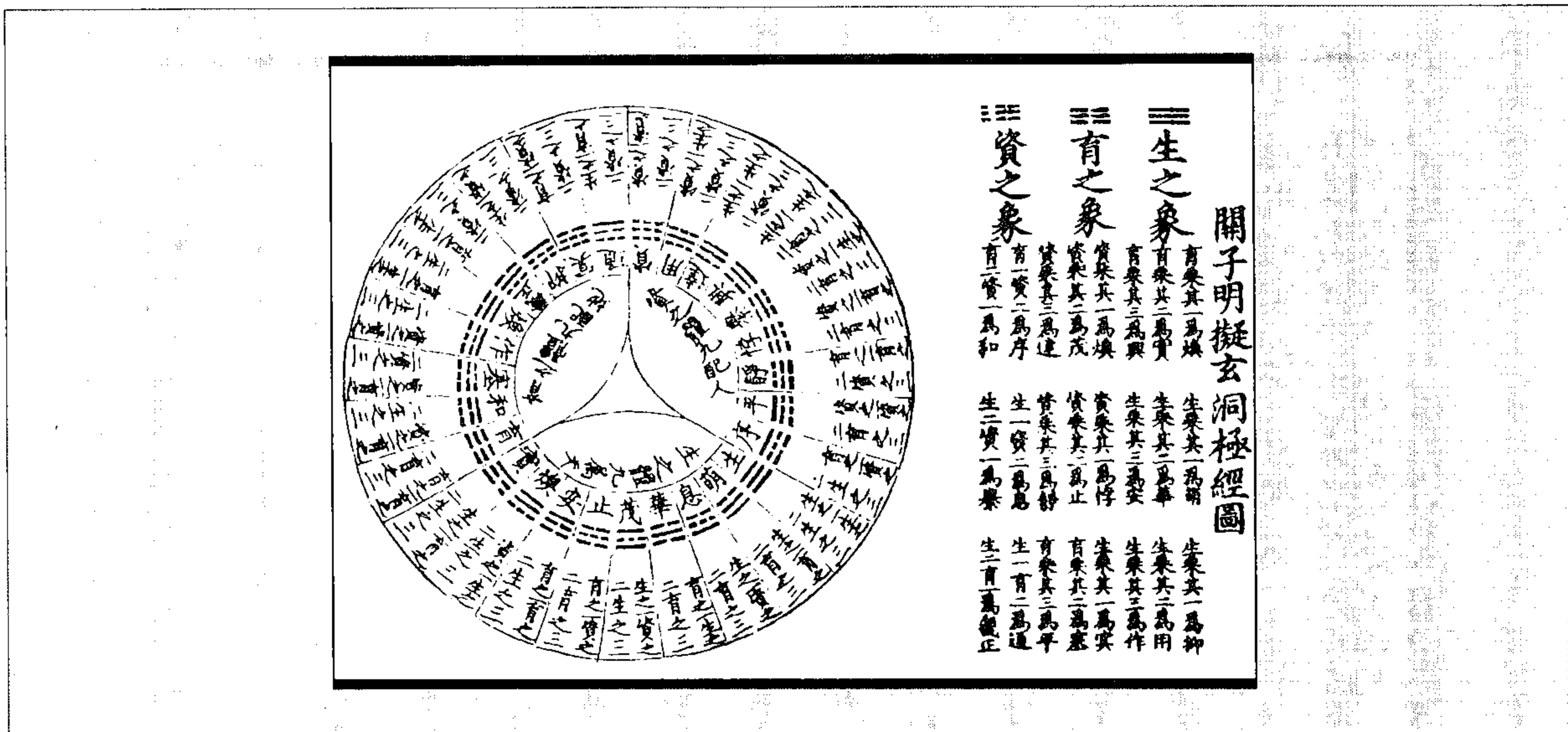

图 41 太玄准易图

(《周易图》)



图 43 九疇本洛书图  
(王圻《三才图会》)

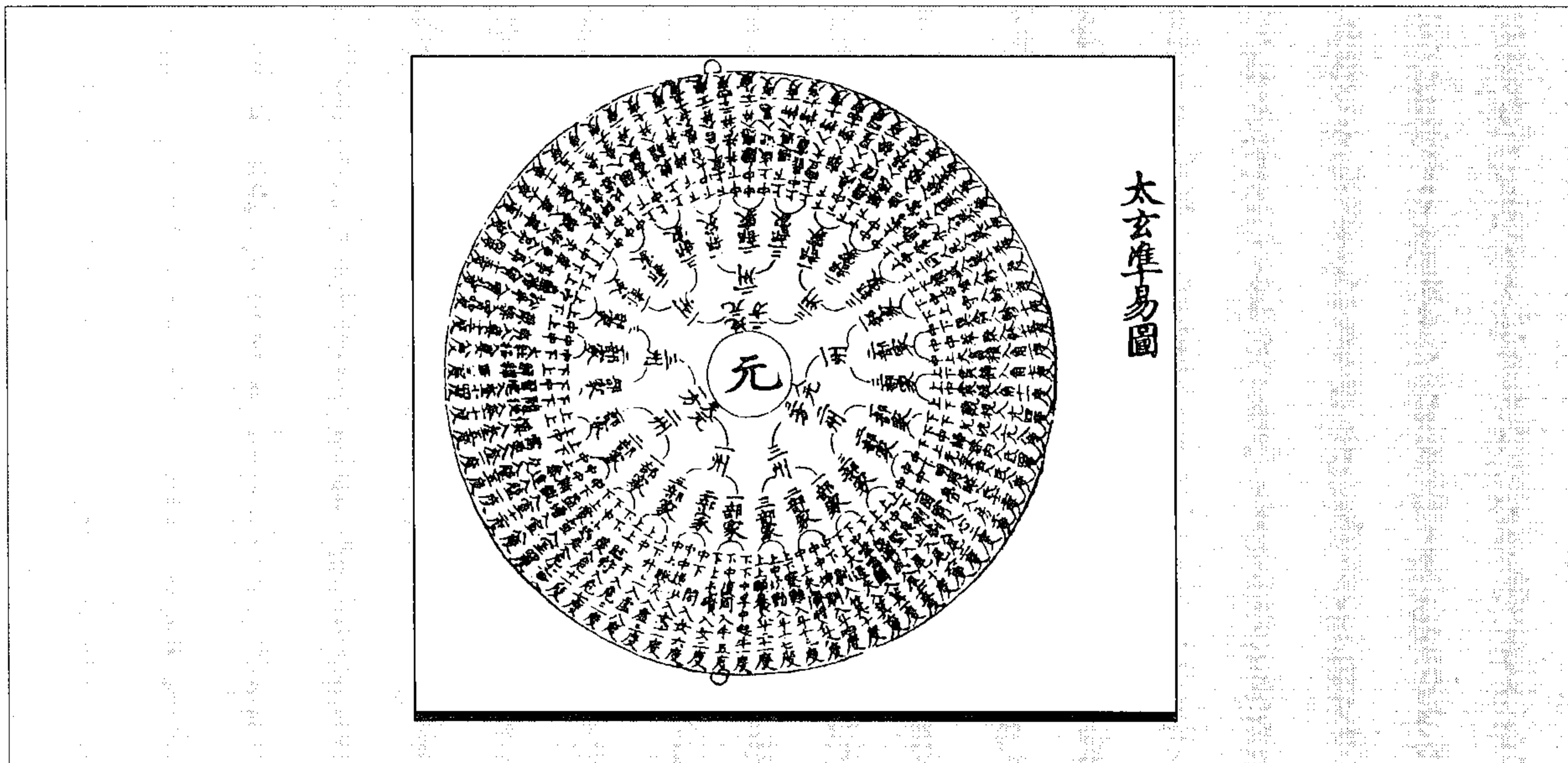

图 42 洪范九疇图  
(鲍宁《天原发微图》)

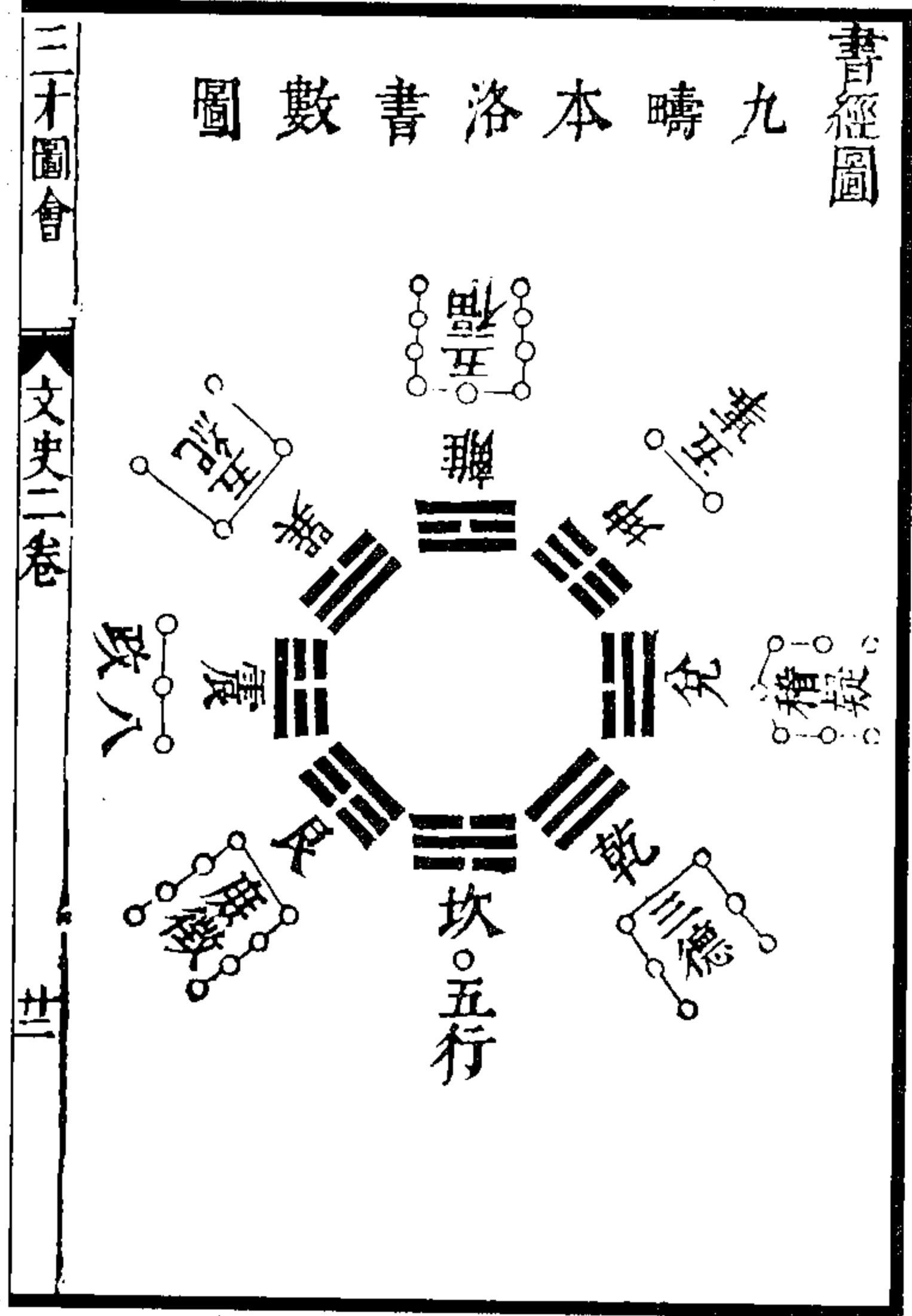

图 45 皇建其极图

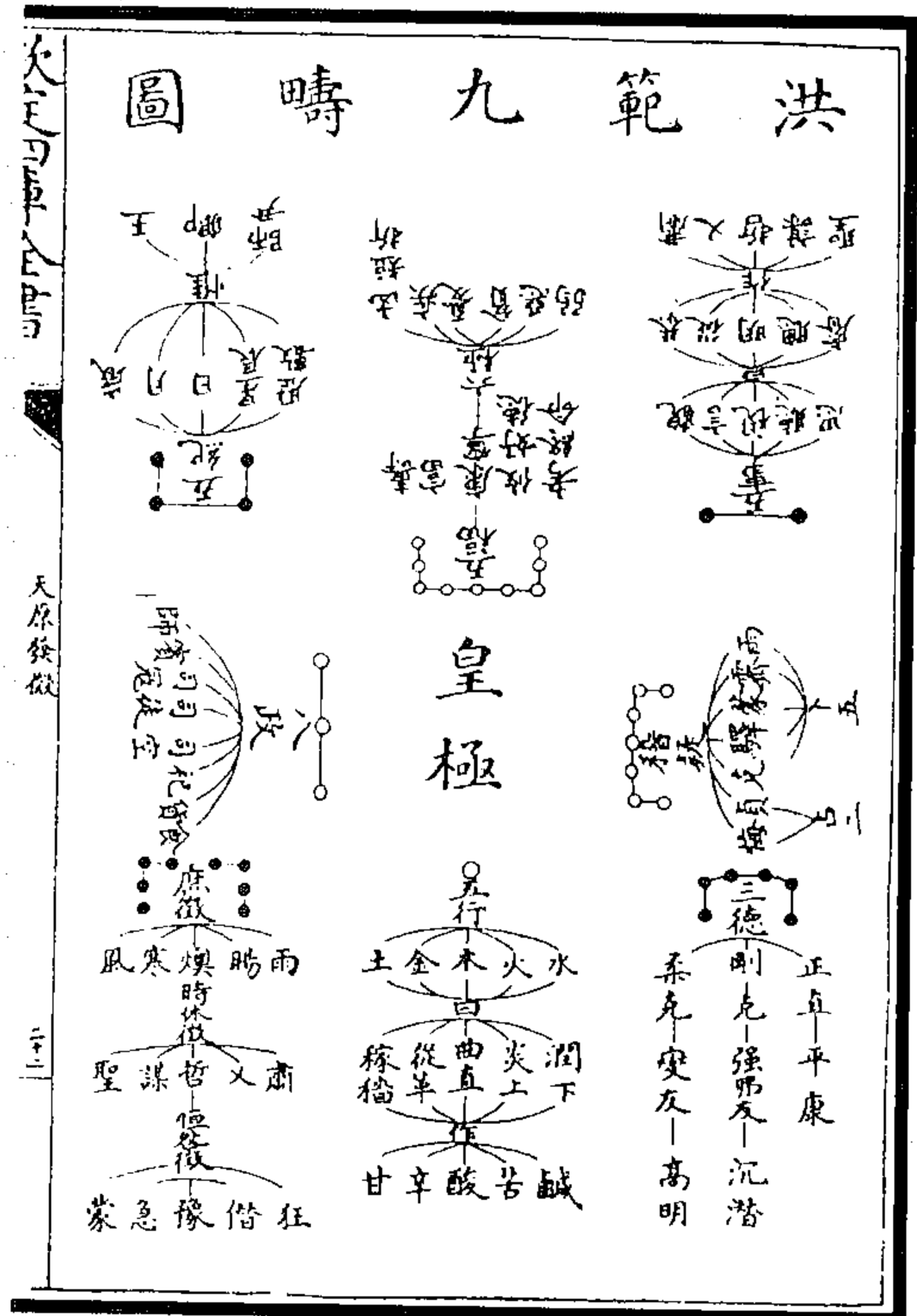

图 44 五行配性图

(韩邦奇《启蒙意见》)

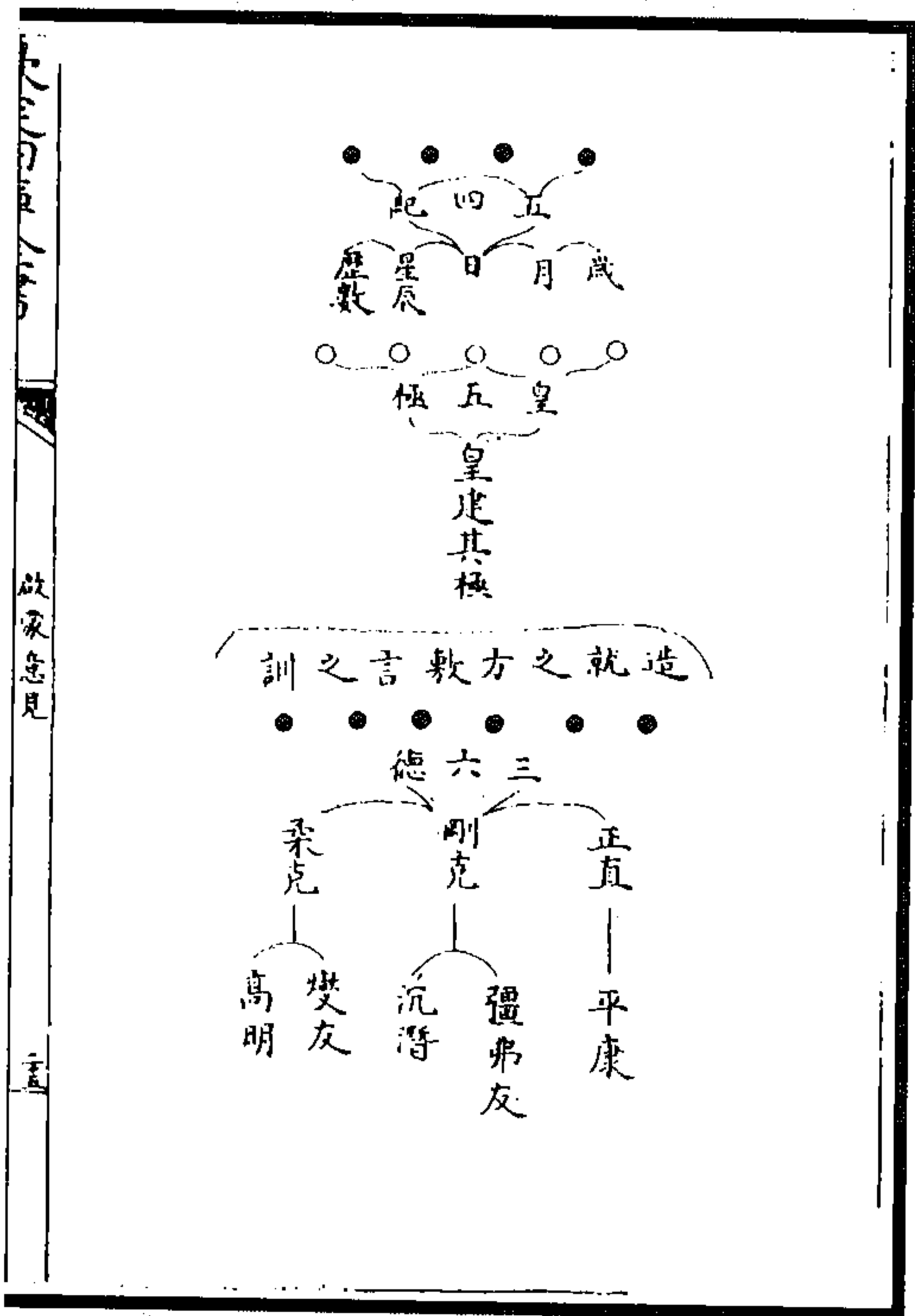

图 47 箕子洪范九畴图  
(黄芹《易图识漏》)

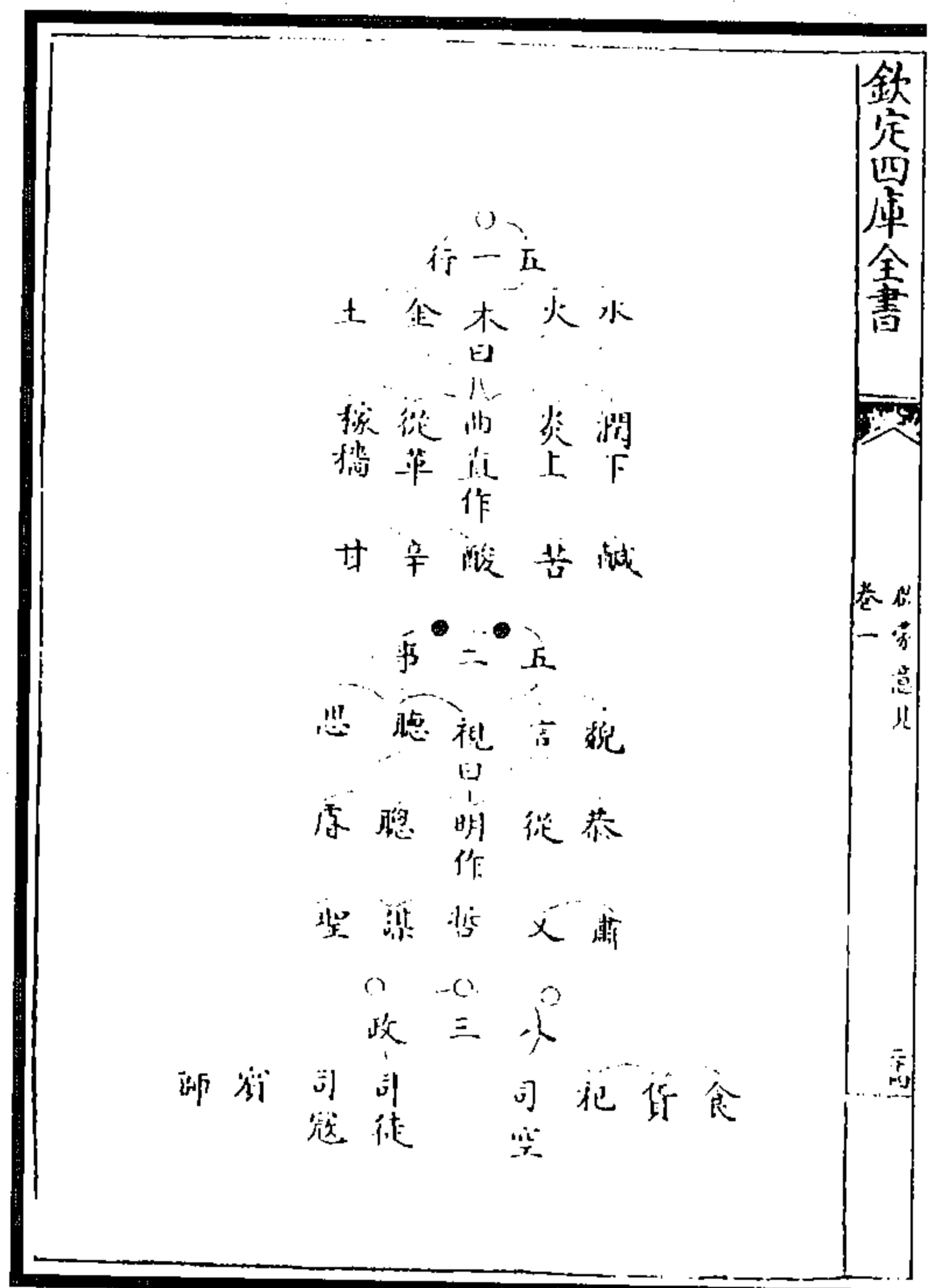

图 46 庶八征图  
(韩邦奇《启蒙意见》)

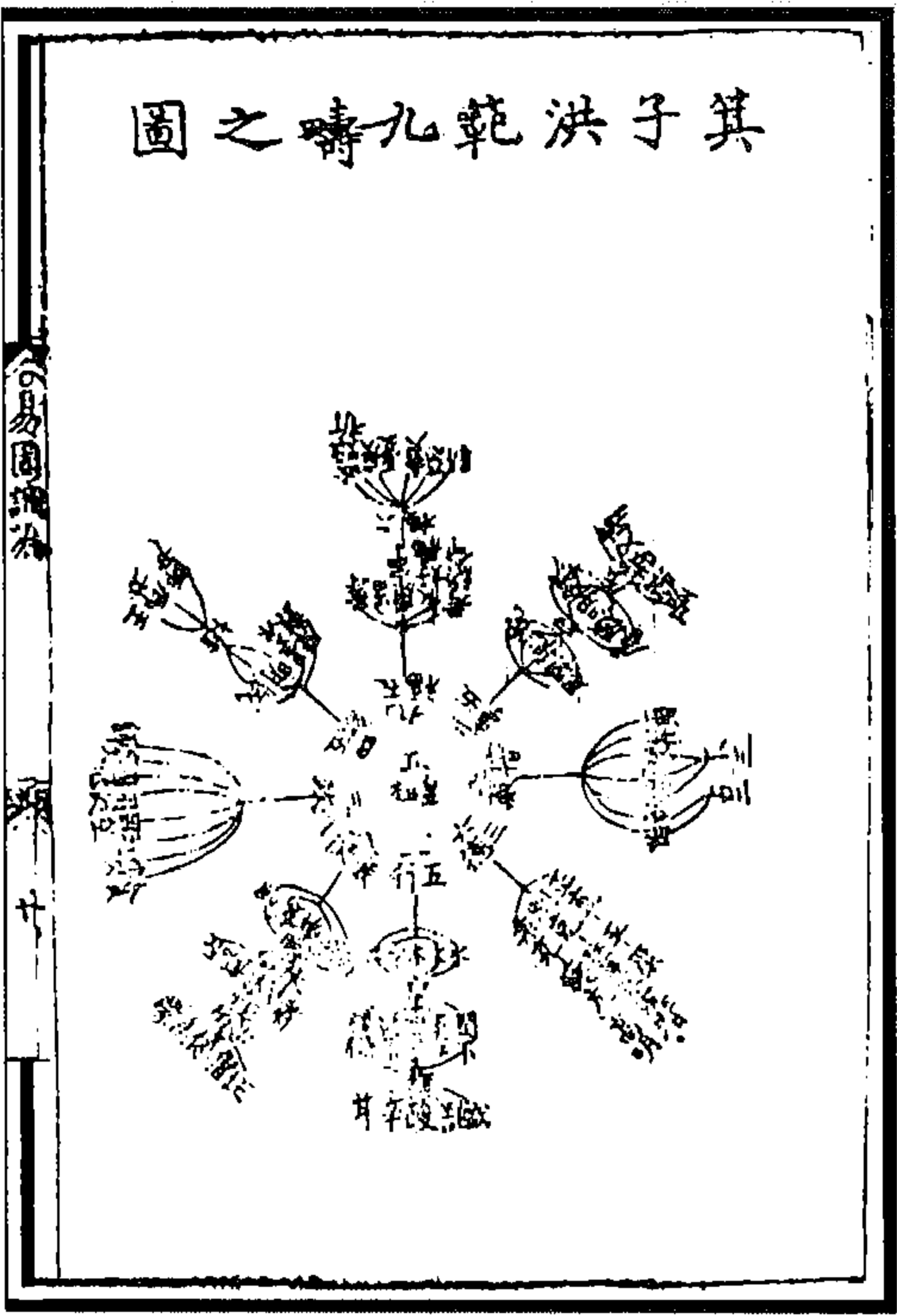

图 48 洪范九畴图  
(卢翰《易经中说》)

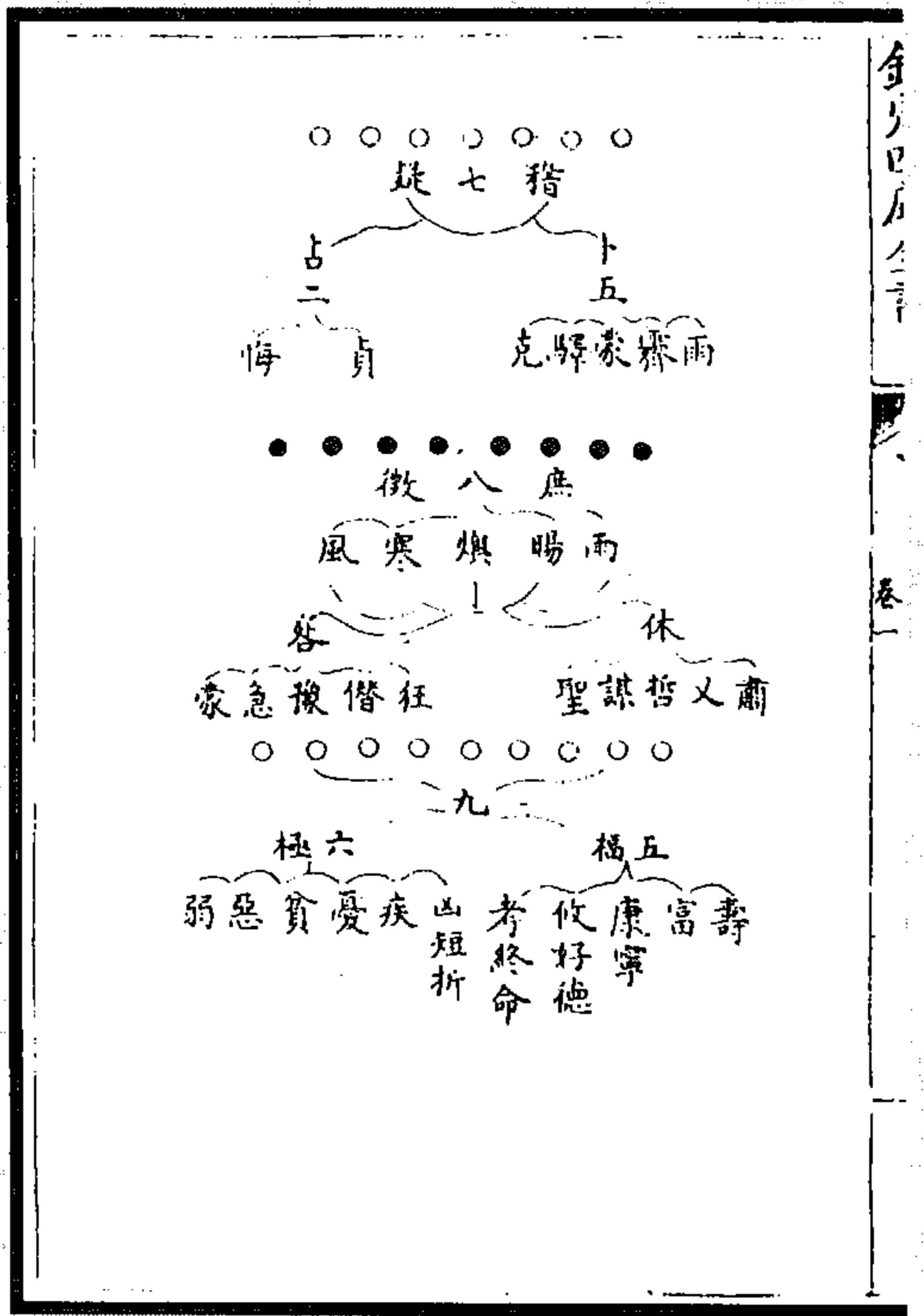

图 49 扬雄卦气图

此图出《周易翼传》，本名《太元方州部家八十一首图》而不列易卦。《太玄》本图亦不列易卦，而加二十四气，今损益之。

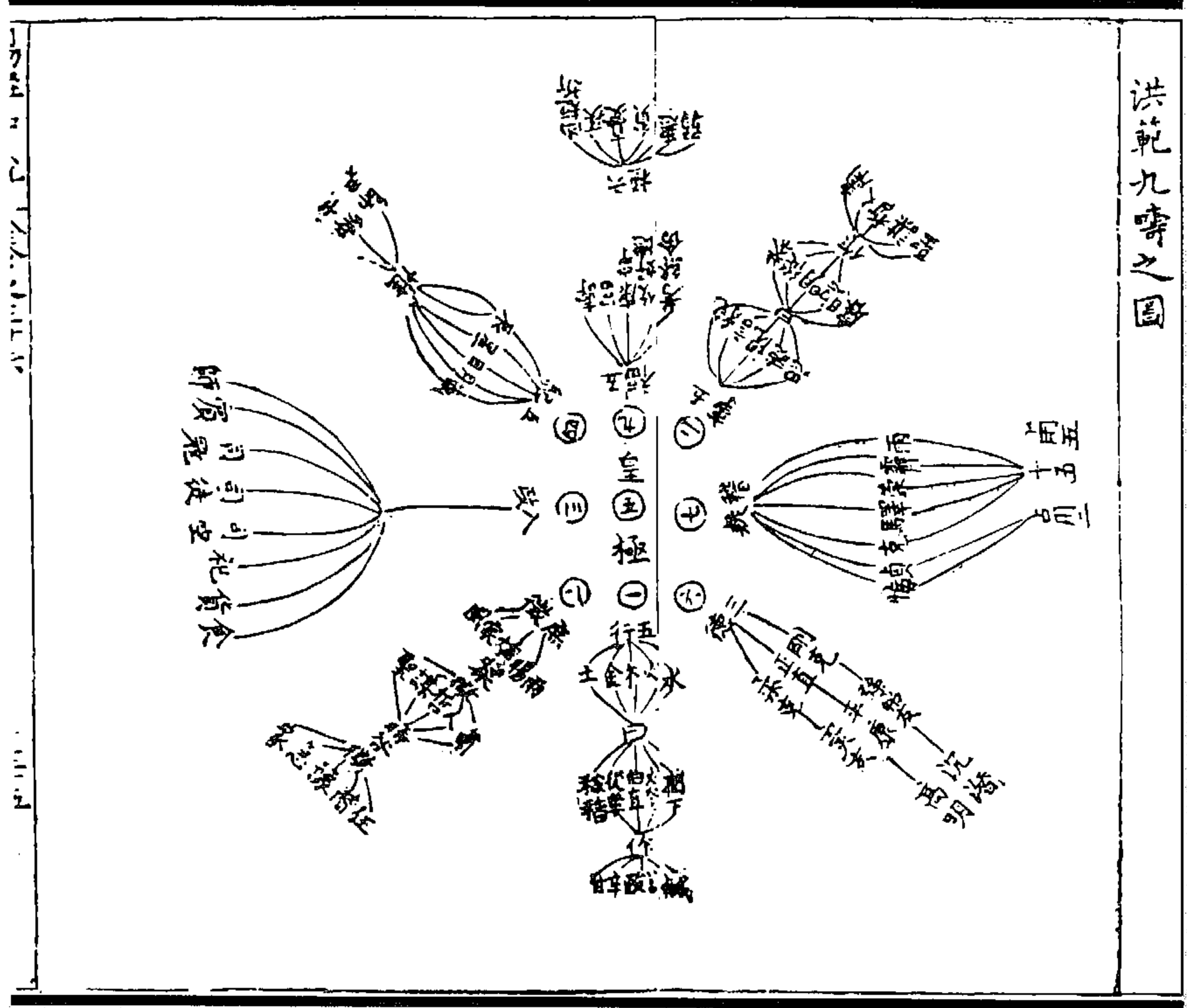
(季本《易学四同别录》)

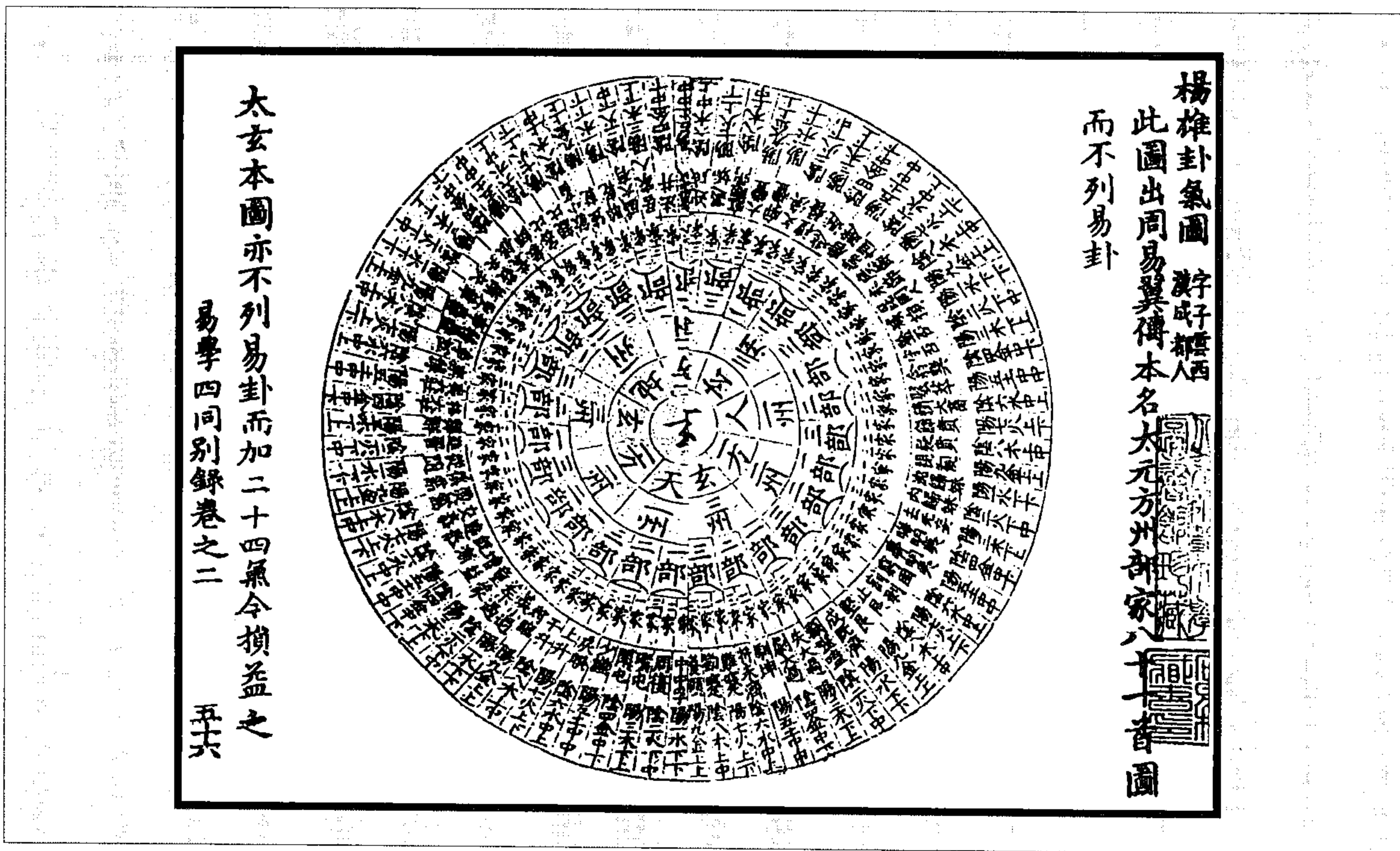

图 50 蔡沈九九数图

(季本《易学四同别录》)

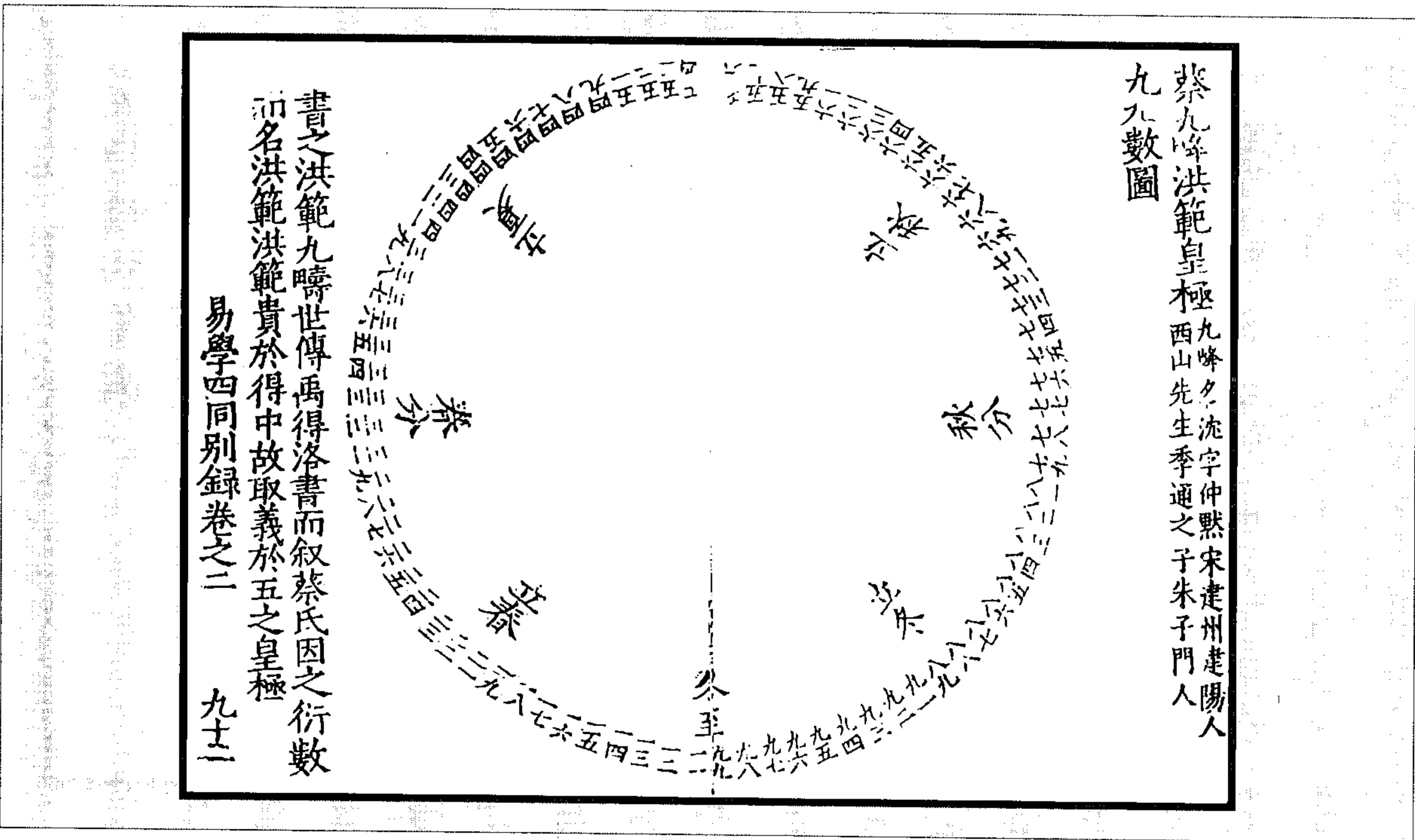

易學四同別錄卷之四

水	金	土	火	木
哀	怒	慾	樂	喜
精	鬼	意	神	魂
智	義	信	禮	仁
聲	味	形	色	臭
腎	肺	脾	心	肝
皮	骨	肉	毛	筋

一陽二陽三陽一陰二陰三陰

五行人體性情圖

图 52 五行人體性情圖

洪範皇極雜象圖  
五行分屬六氣圖

水	金	土	火	木
曰生曰壯曰老曰死曰化	曰金曰水曰六氣之質曰胎	五行之性曰木曰火曰土	五行六為六氣陽性陰質	六五六天地之中合五為

九峯蔡氏曰天數五地數  
一陽二陽三陽一陰二陰三陰

图 51 五行分屬六氣圖

(季本《易學四同別錄》)

易學四同別錄卷之四

水	金	土	火	木
蠃	鹿	蟾蜍	鴈	鯨鯉
蟹	馬	豨	雞	蛇
龜	麟	人	鳳鶴	龍
蝦	虎	蜘蛛	鷹隼	鯉魴
蚌	牛豕	蚓	燕雀	小魚
螭	毛虫	鰻	梟	魚

一陽二陽三陽一陰二陰三陰

五行動物屬圖

图 54 五行動物屬圖

易學四同別錄卷之四

水	金	土	火	木
澗水井水雨水溝渠陂澤湖海	汞銀金銅鐵鉛	砂石玉土壤泥	木火石火雷火油火虫火	楊柳桃李松栢竹篔簹禾麥藪

一陽二陽三陽一陰二陰三陰

五行植物屬圖

图 53 五行植物屬圖

(季本《易學四同別錄》)





图 56 五行事類吉圖

图 55 五行用物屬圖

(季本《易學四同別錄》)

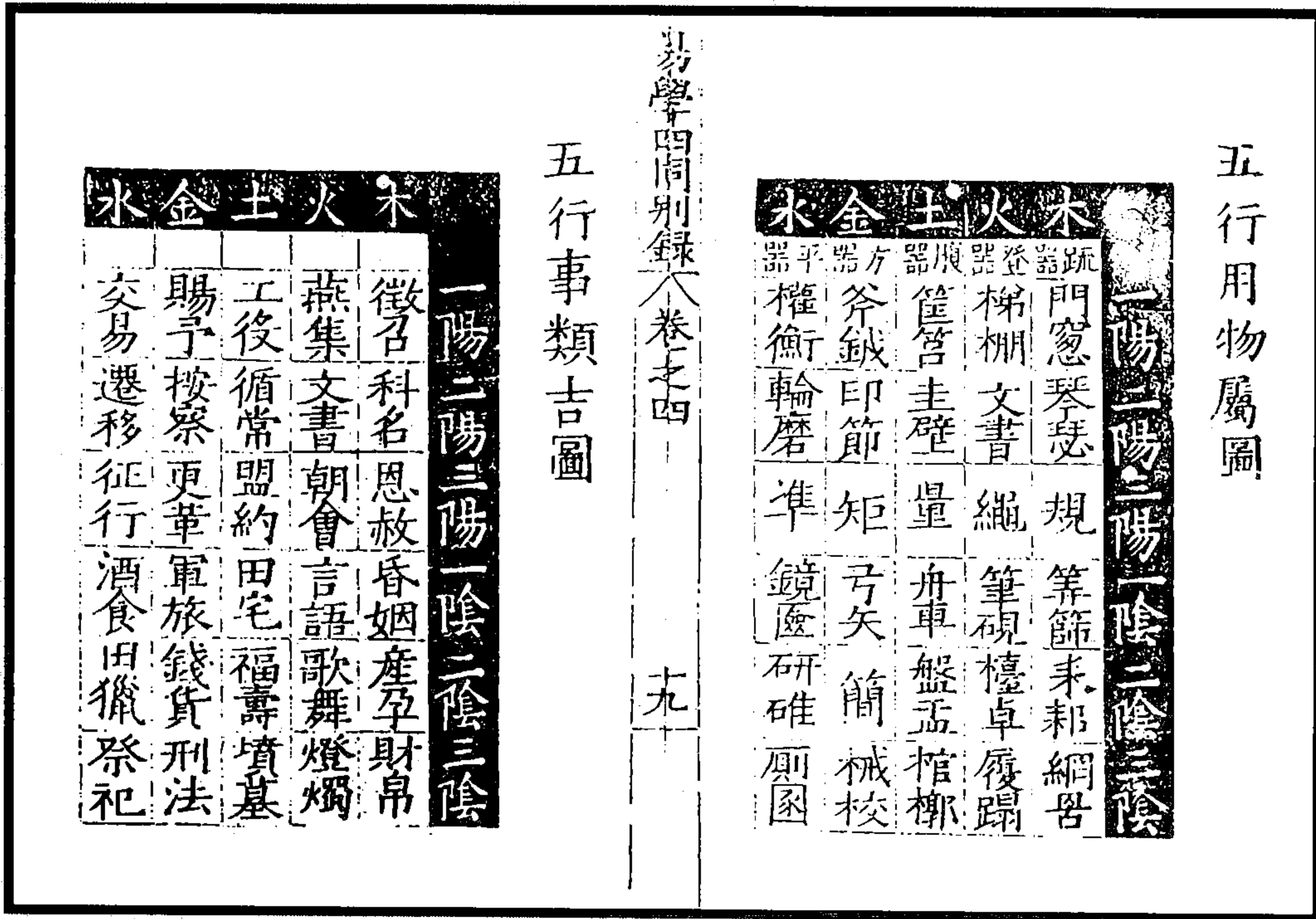

图 58 五行支干之圖

图 57 五行事類凶圖

(季本《易學四同別錄》)

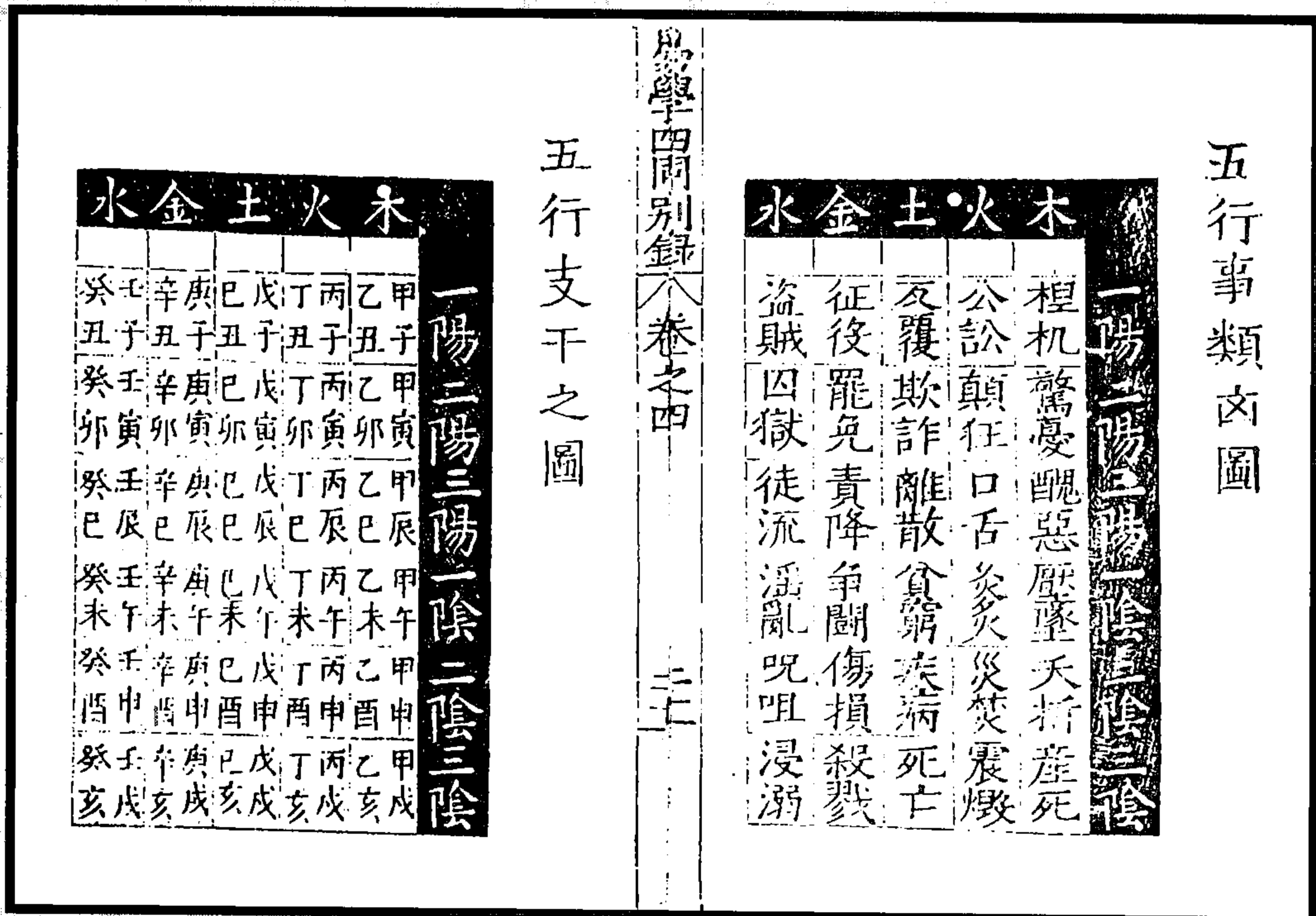

图 59 扬雄太玄方州部家八十一首图  
(章潢《图书编》)



图 61 太玄准易卦气图

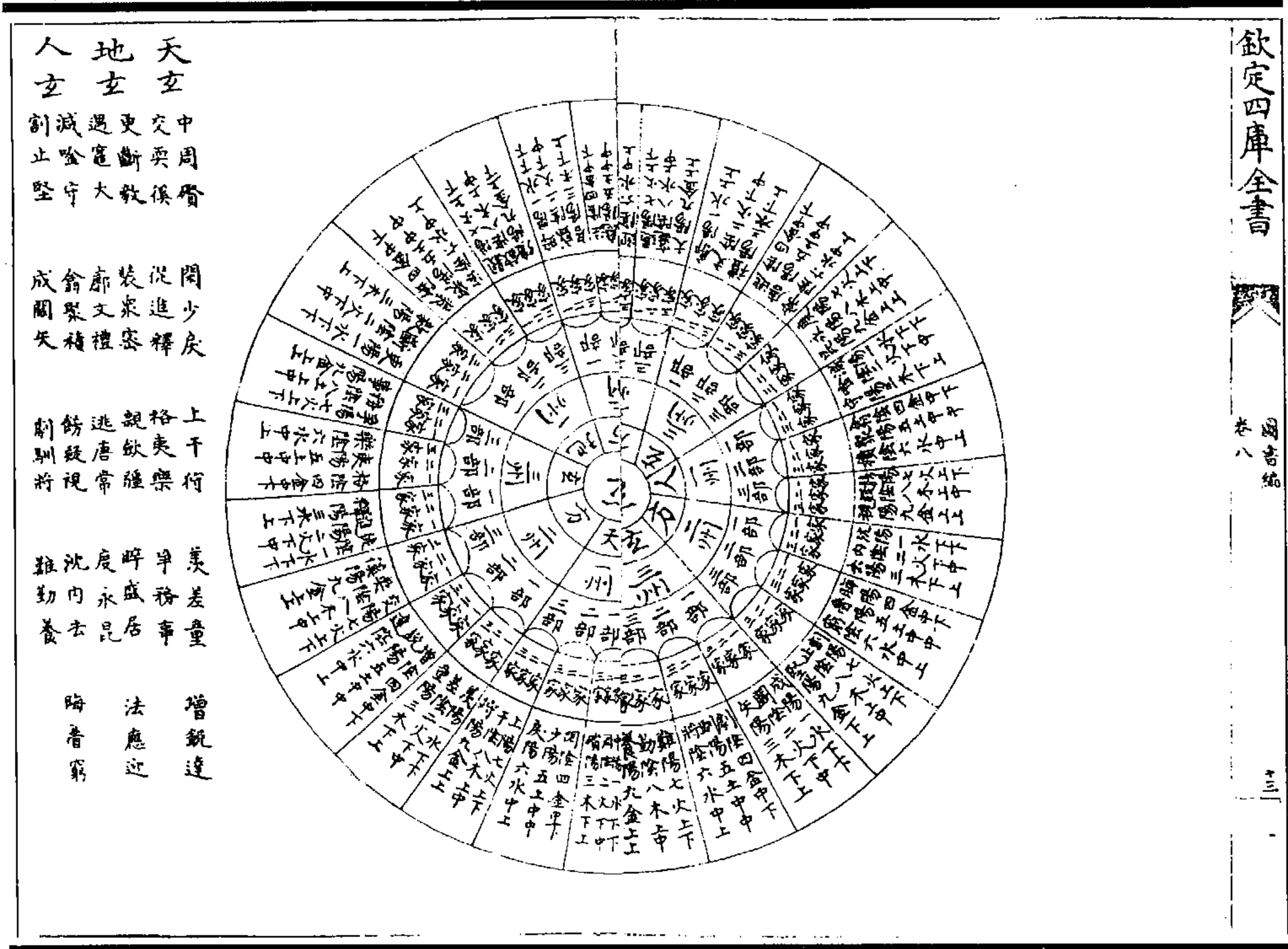

图 60 太玄准易卦名图

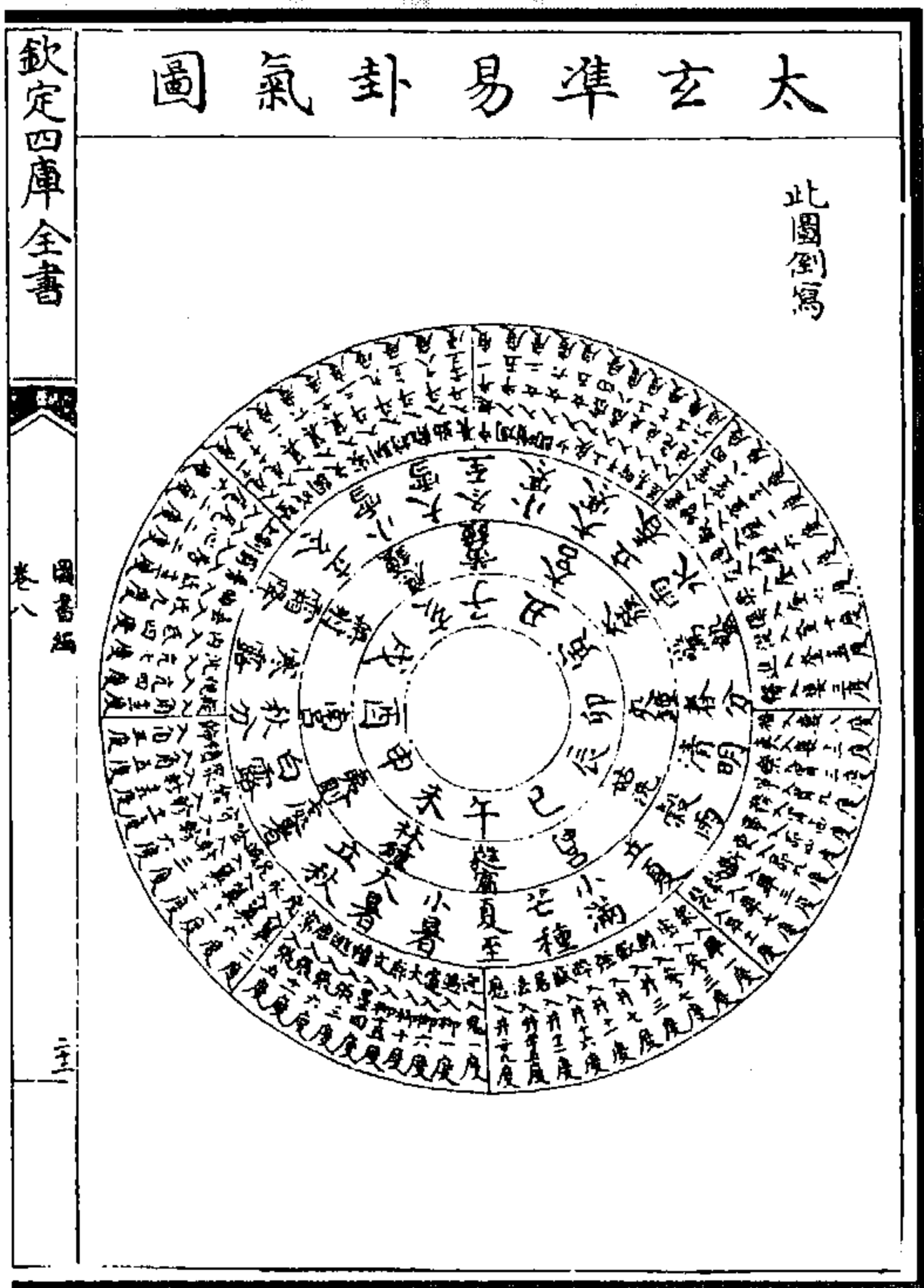

图 63 次为图

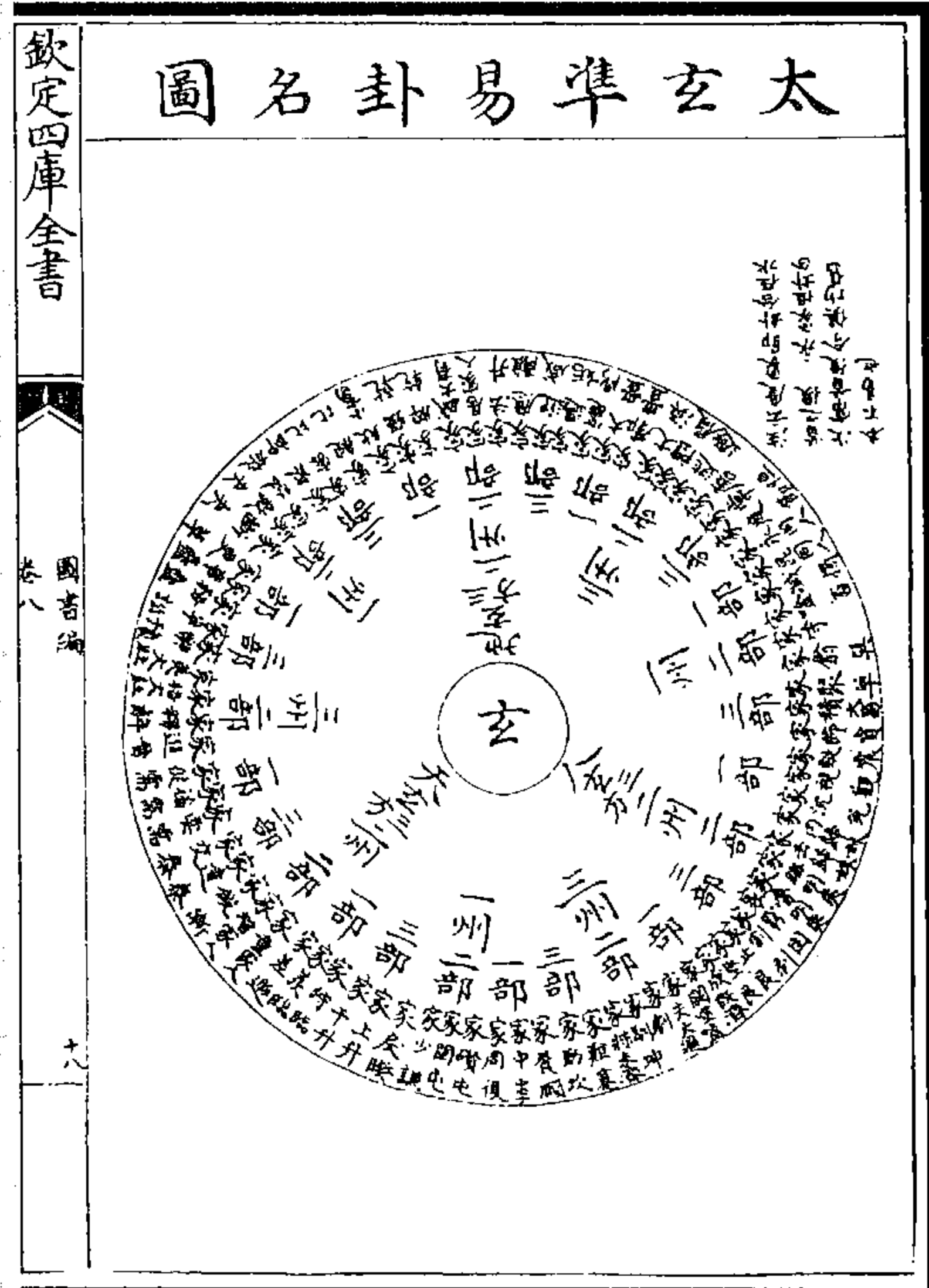

图 62 关子明拟玄洞极经图

(章潢《图书编》)

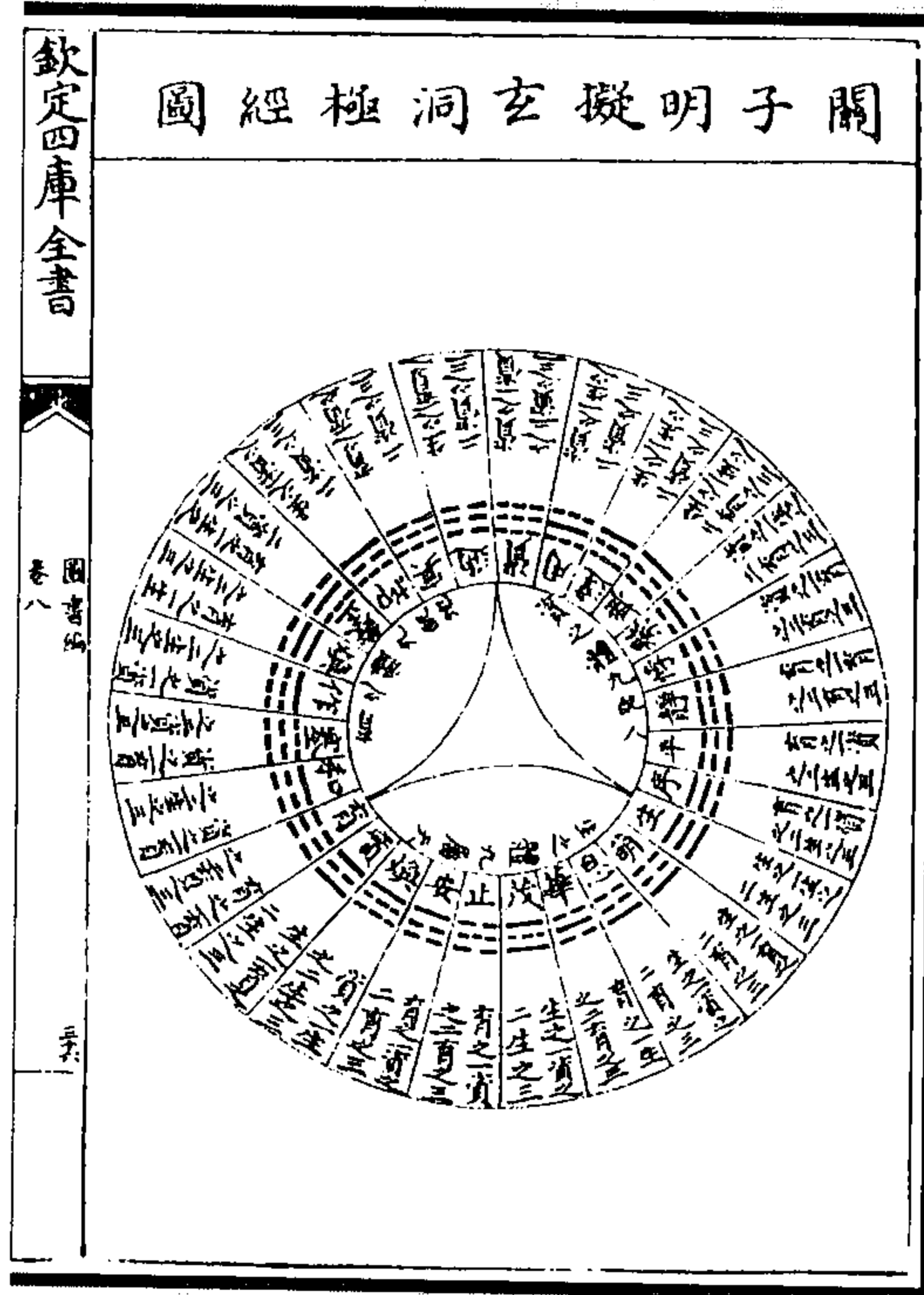

图 64 明变图论

(章潢《图书编》)



图 65 洞极叙本图 (章潢《图书编》)

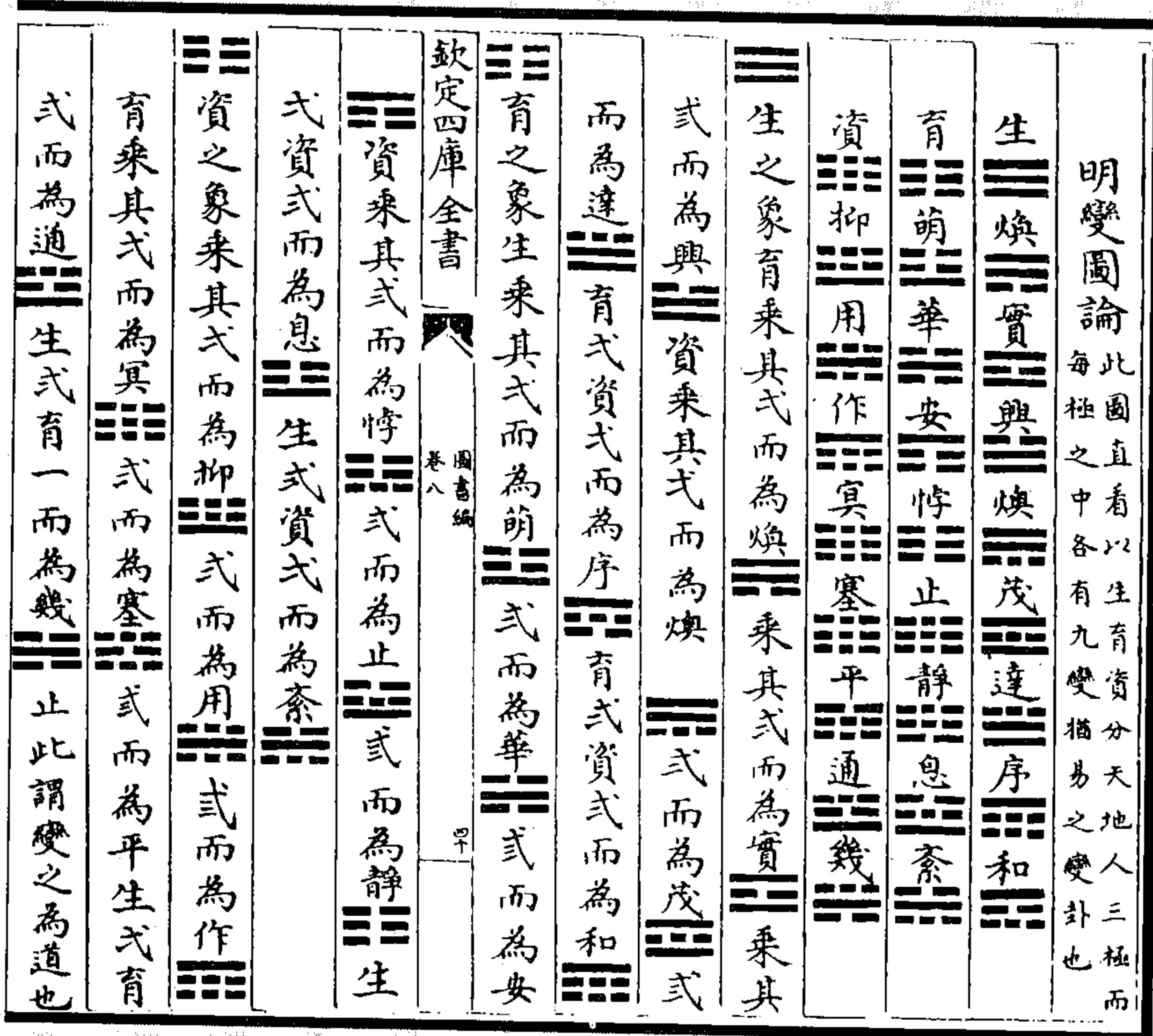

图 66 皇极八十一名数图 (章潢《图书编》)

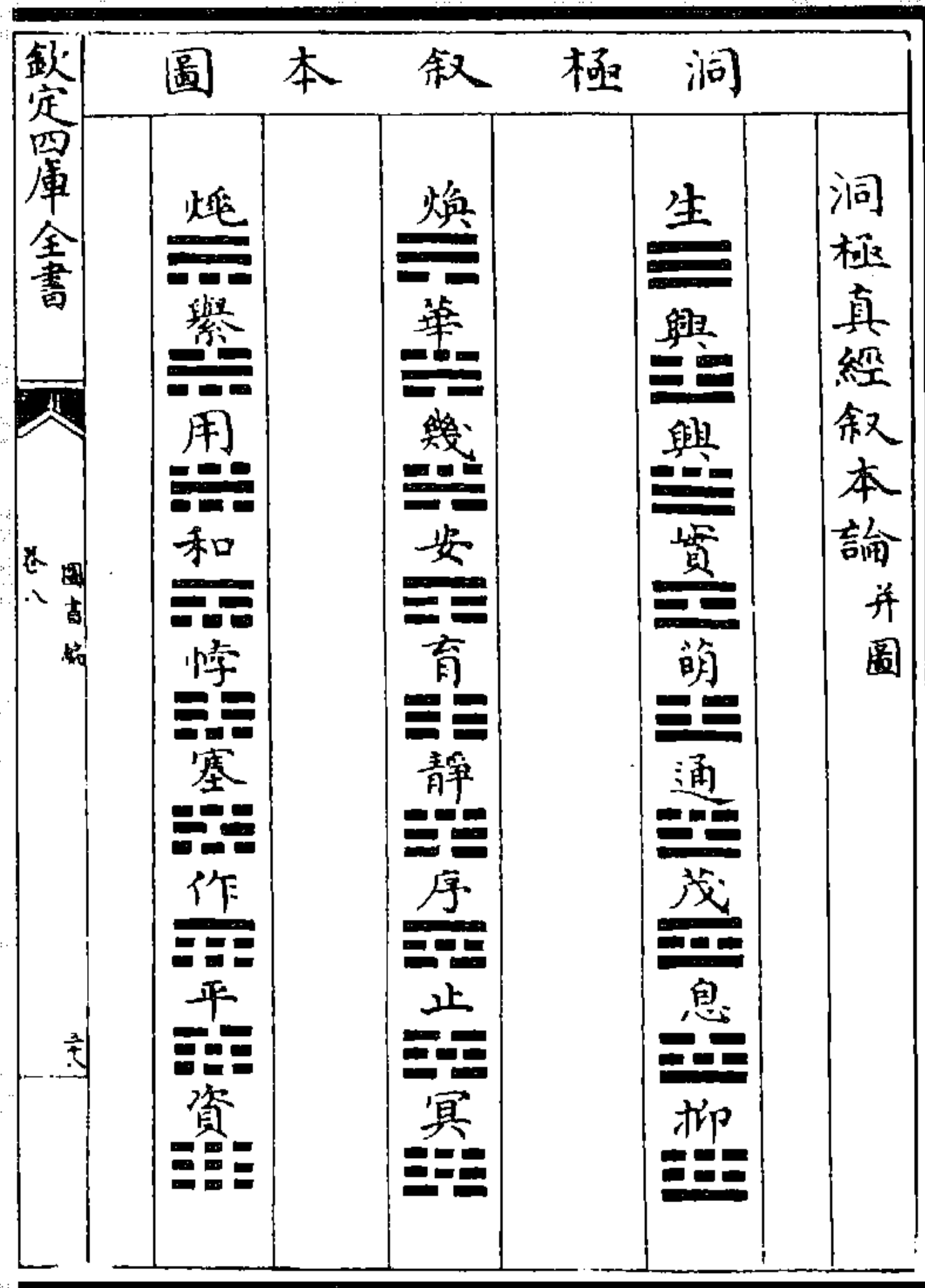

图 67 范数之图  
(章潢《图书编》)



图 68 九九圆数图

九九方数图

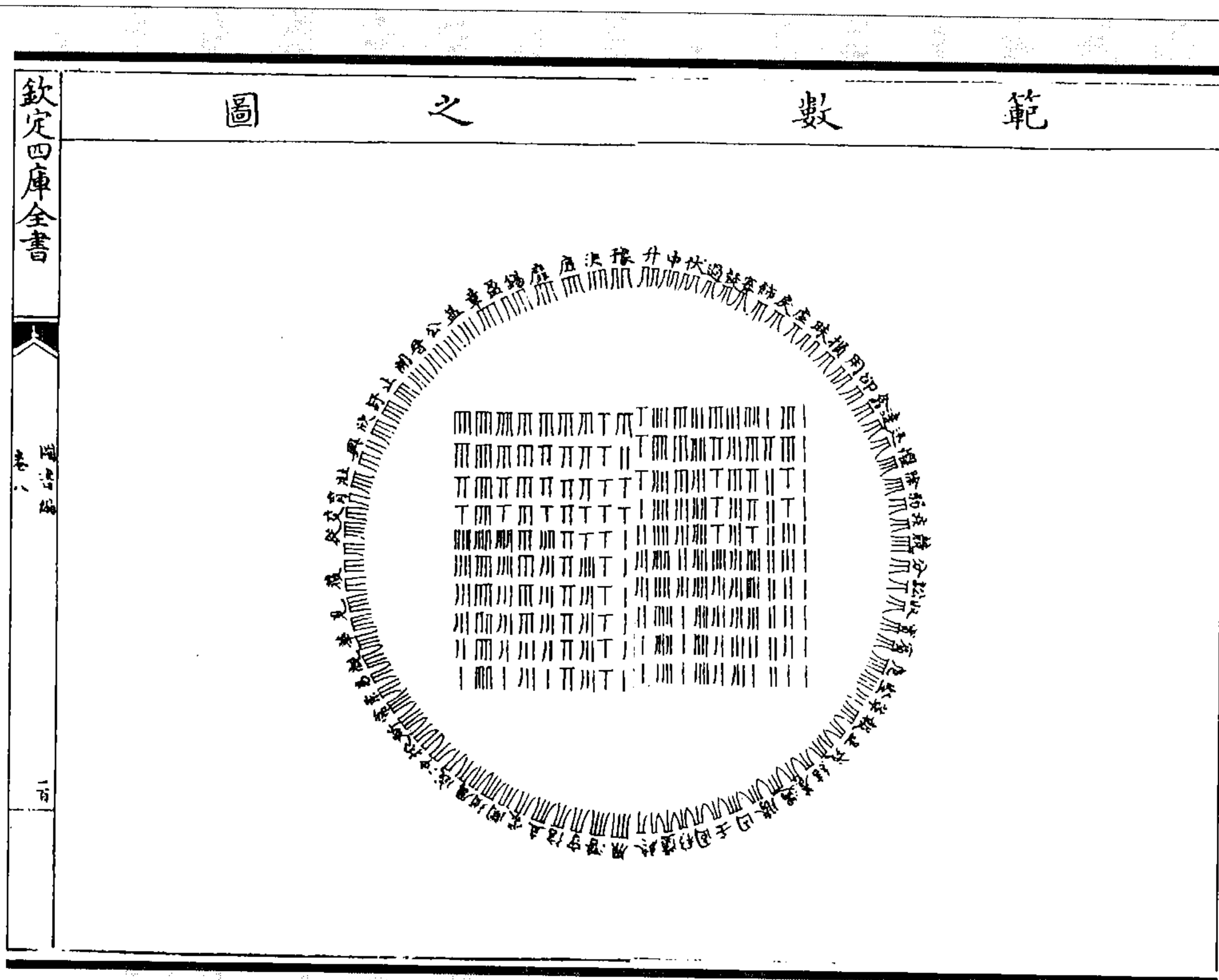
九	一	八	一	七	一	六	一	五	一	四	一	三	一	二	一
九	二	八	二	七	二	六	二	五	二	四	二	三	二	二	二
九	三	八	三	七	三	六	三	五	三	四	三	三	三	二	一
九	四	八	四	七	四	六	四	五	四	四	四	四	四	三	一
九	五	八	五	七	五	六	五	五	五	四	五	五	五	二	一
九	六	八	六	七	六	六	六	五	六	六	六	六	六	一	一
九	七	八	七	七	七	六	七	五	七	七	七	七	七	一	一
九	八	八	八	七	八	六	八	五	八	八	八	八	八	一	一
九	九	八	九	七	九	六	九	五	九	九	九	九	九	一	一
九	九	九	九	八	九	八	九	七	九	九	九	九	九	一	一
九	九	九	九	九	九	九	九	八	九	九	九	九	九	一	一
九	九	九	九	九	九	九	九	九	九	九	九	九	九	一	一

图 69 九九方数图

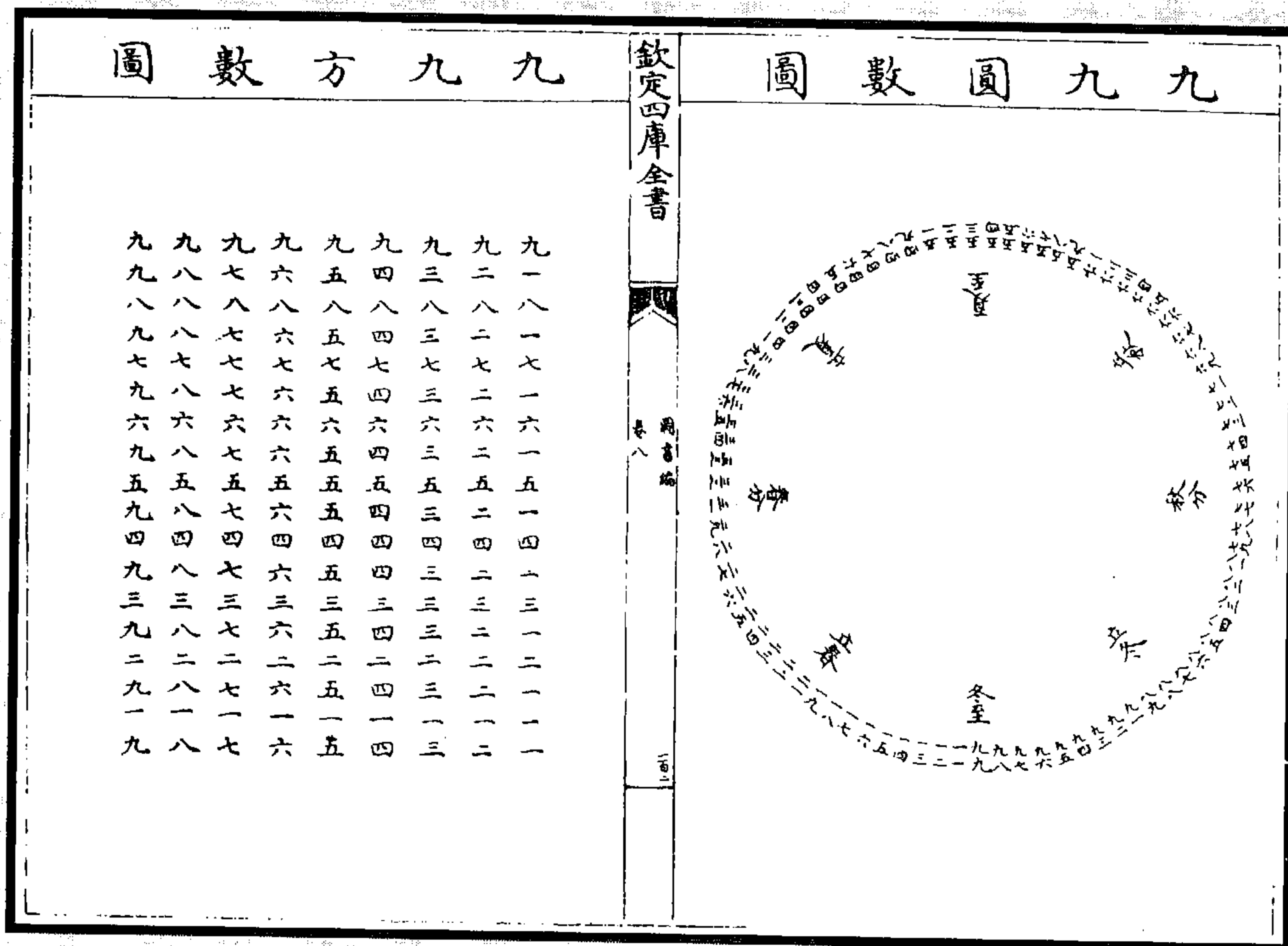
(章潢《图书编》)



图 70 心象图  
(章潢《图书编》)



图 71 附：五岳真形图  
(章潢《图书编》)



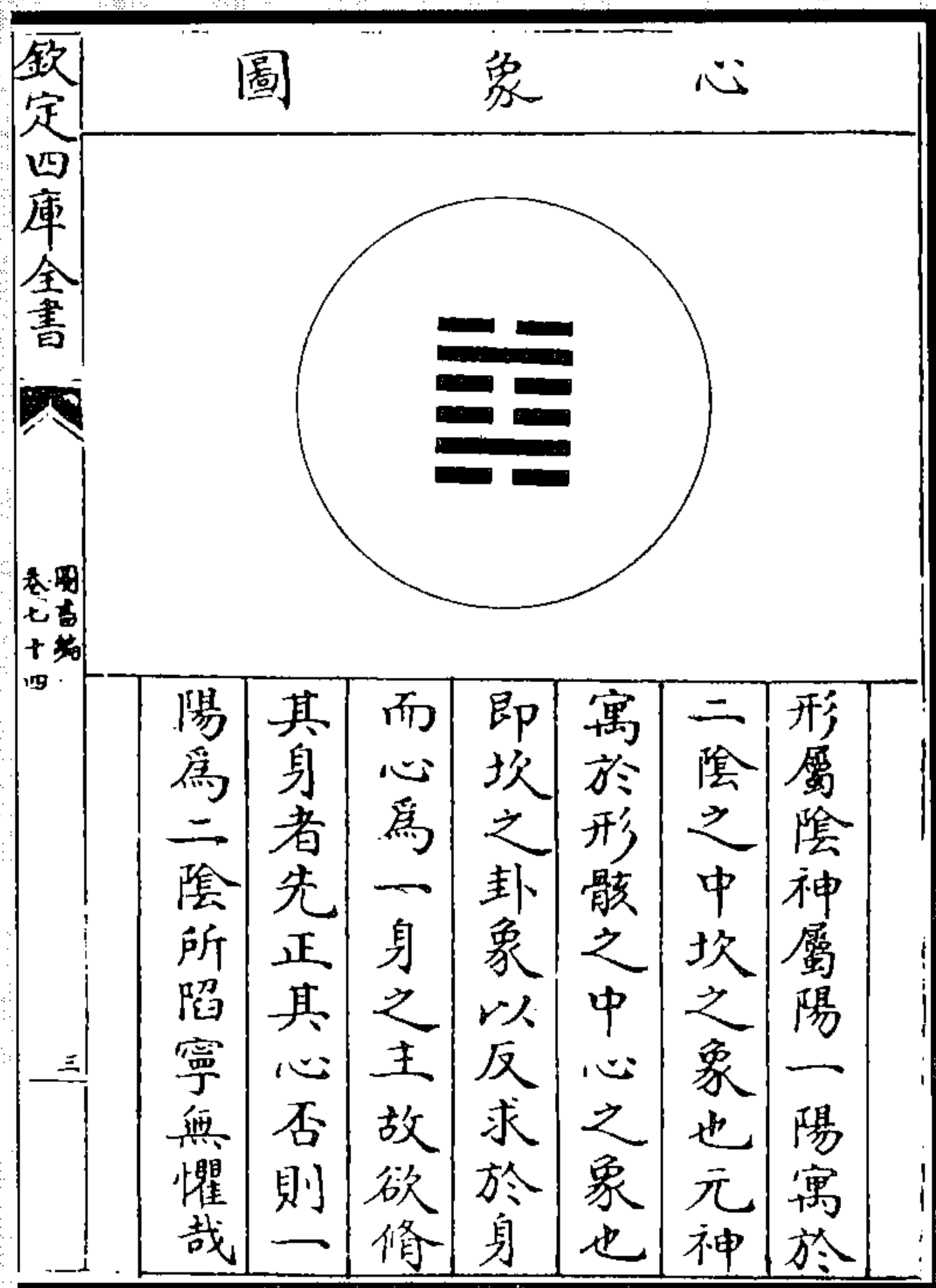

图 72 太玄准京氏卦气图

卦气以中孚为冬至之初，颐上九为大雪之末，《太玄》仿之，亦以中为阳气开端，冬至初也；养有跻、羸二赞，大雪末也。皆以京氏谱图为次序，特变其名称尔。右图见唐王涯纂释《太玄经》。

(叶良佩《周易义丛》)

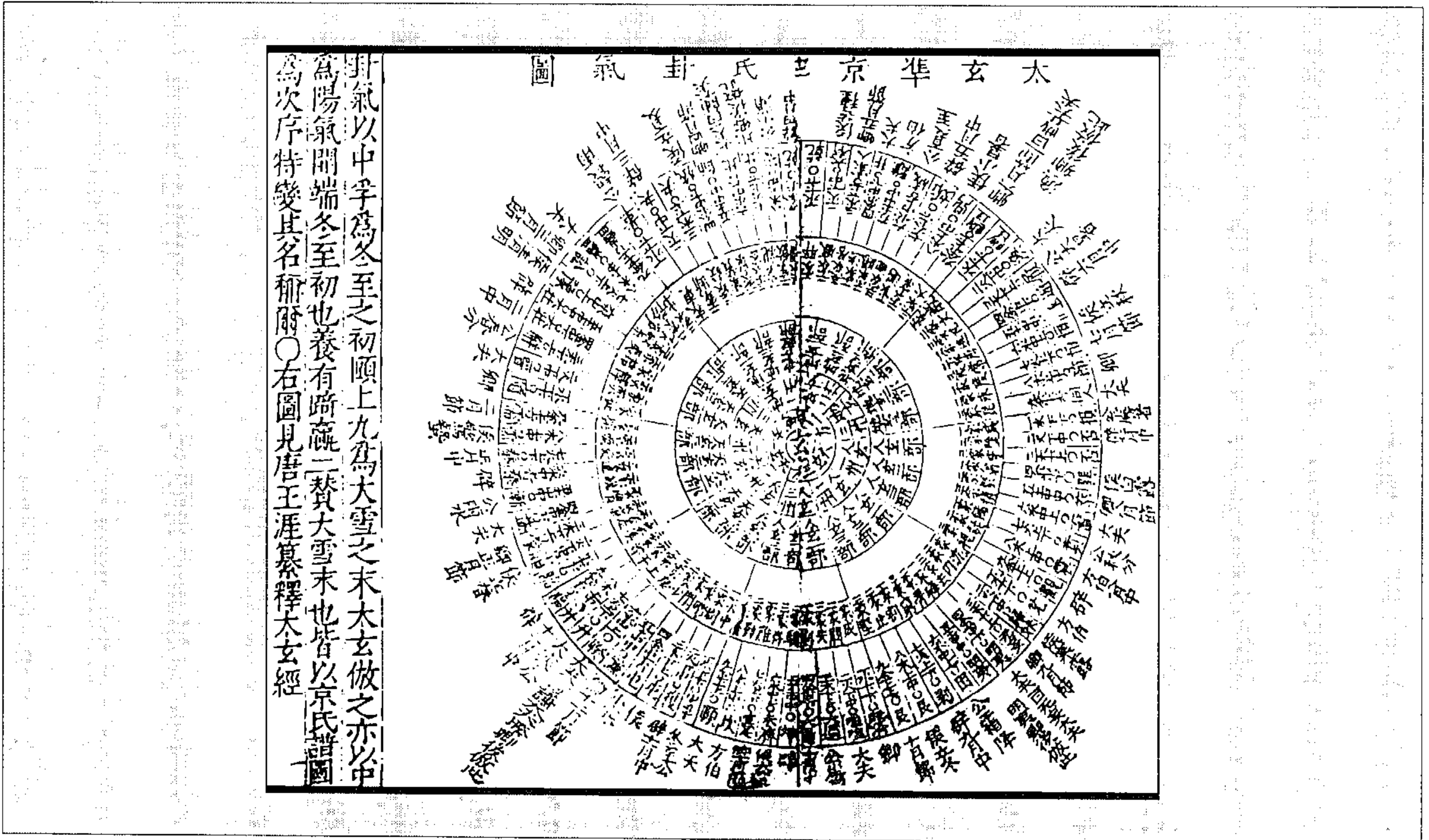

图 74 黄帝归藏大成方图

图 73 神农连山中成圆图

(李本固《周易古本全书汇编》)



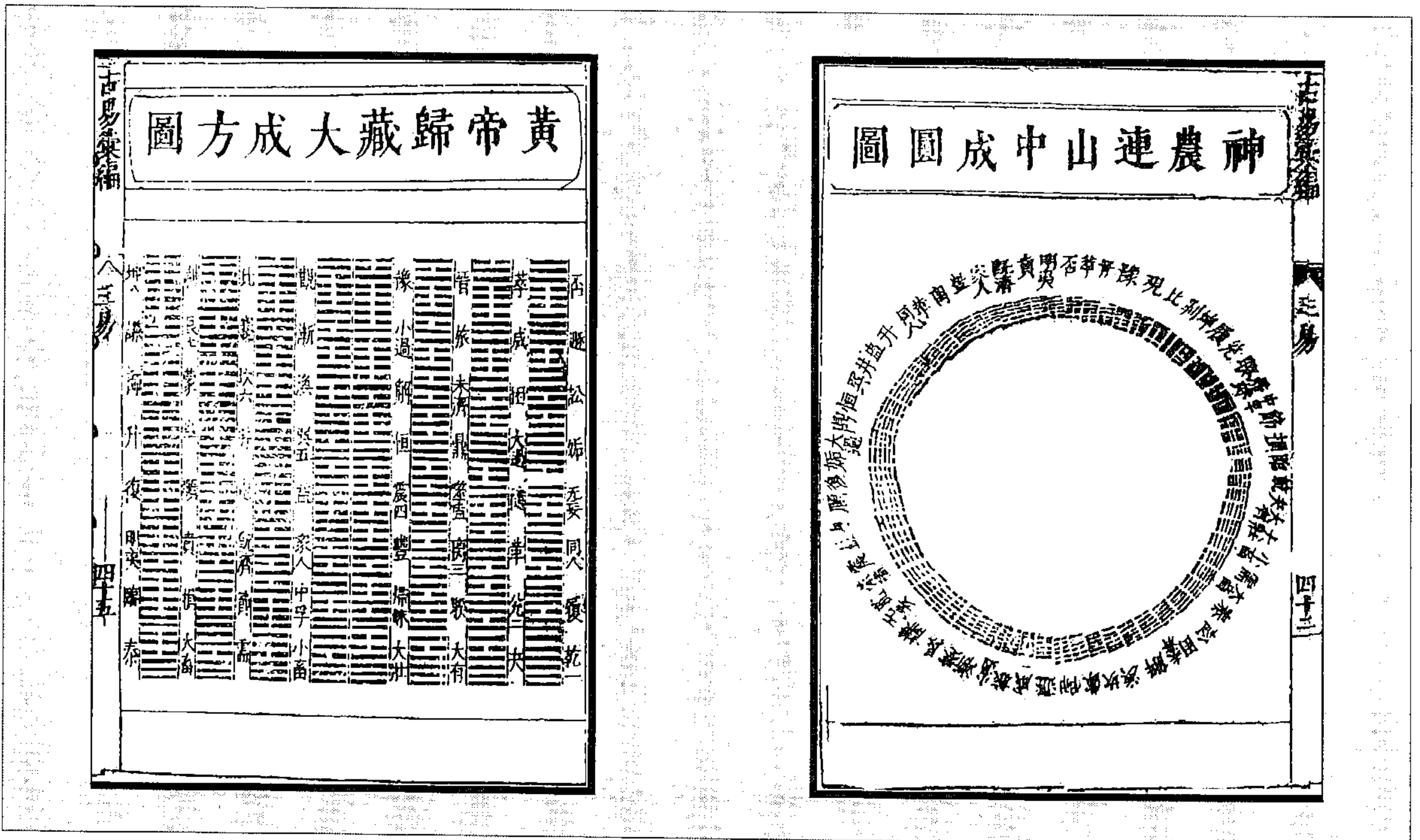

图 75 九時八十一象图之一 (黄道周《易象正》)

编者按：此图共九幅，今录其一。



图 76 诗斗差图 (黄道周《易象正》)

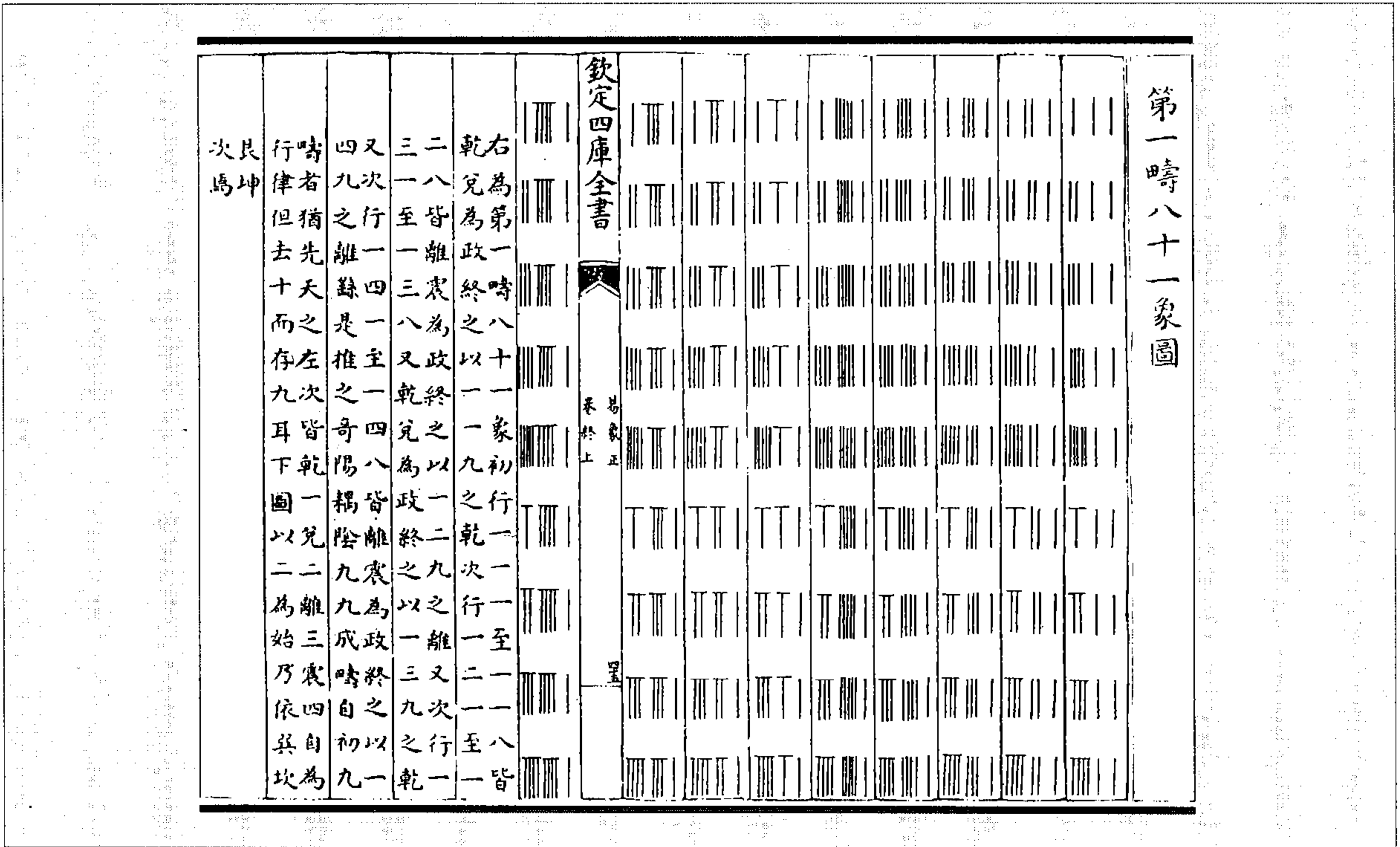

图 77 春秋元差图  
(黄道周《易象正》)

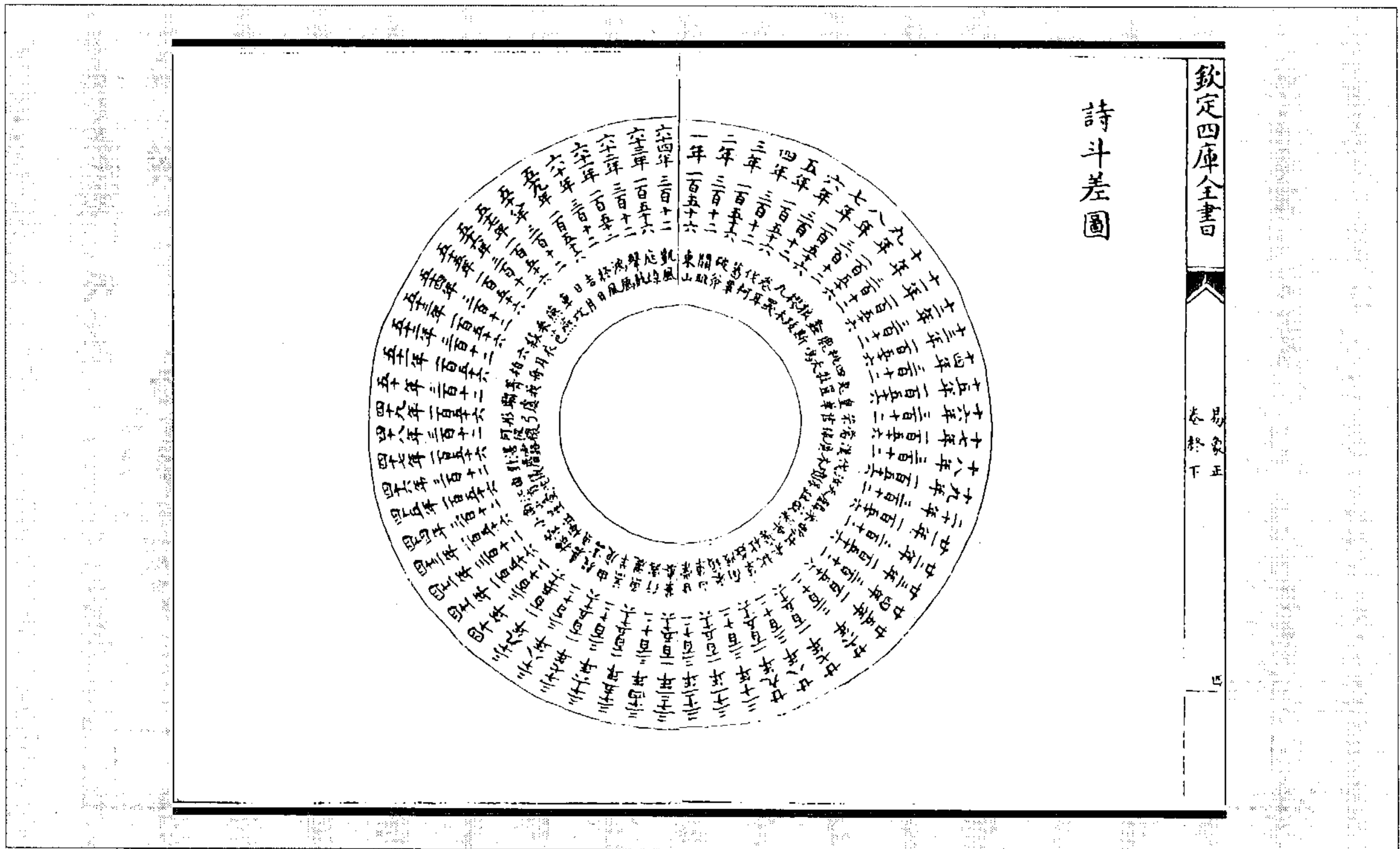

图 78 经世历年图一  
(黄道周《易象正》)

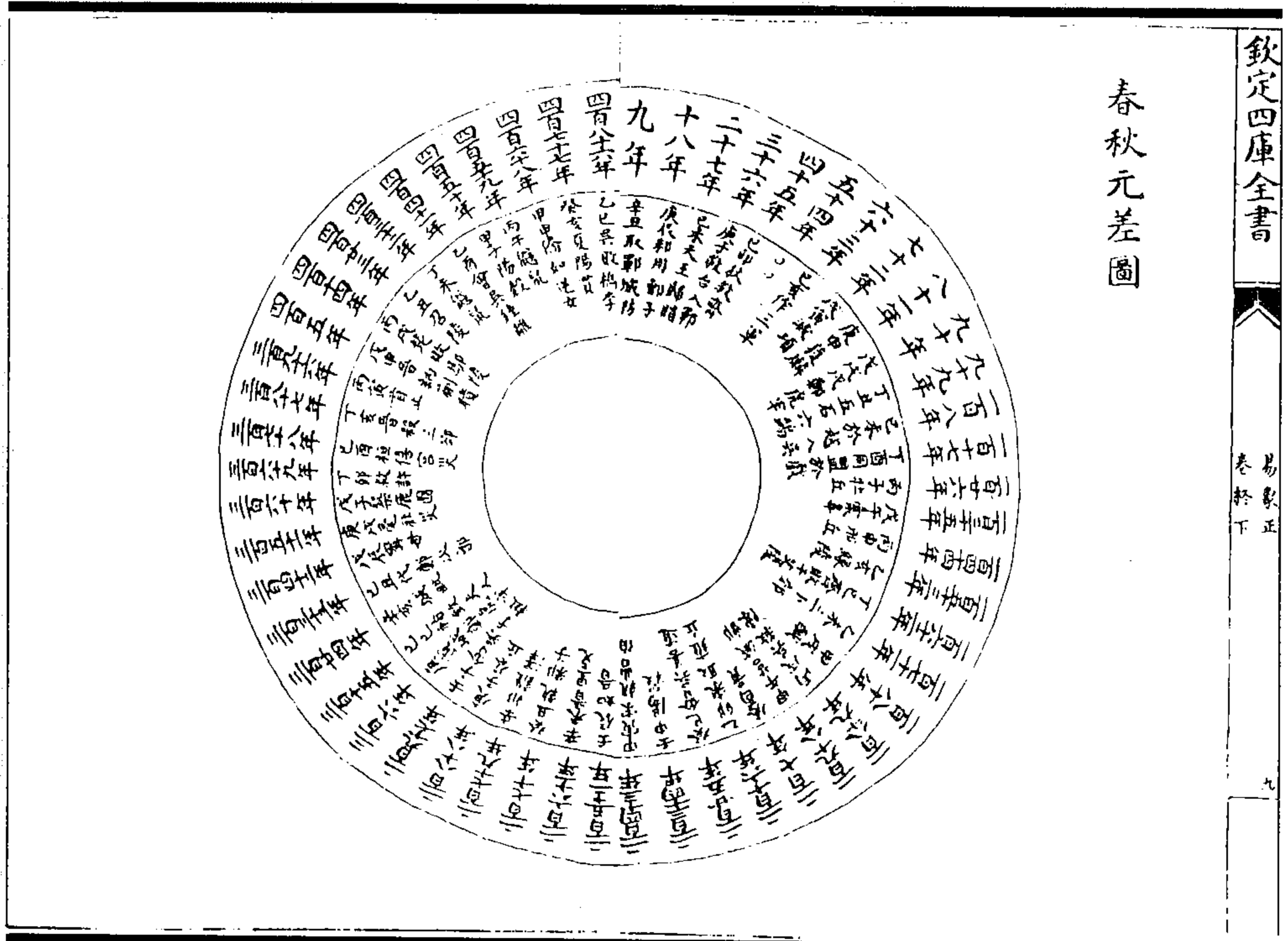

图 79 经世历年图二 (黄道周《易象正》)

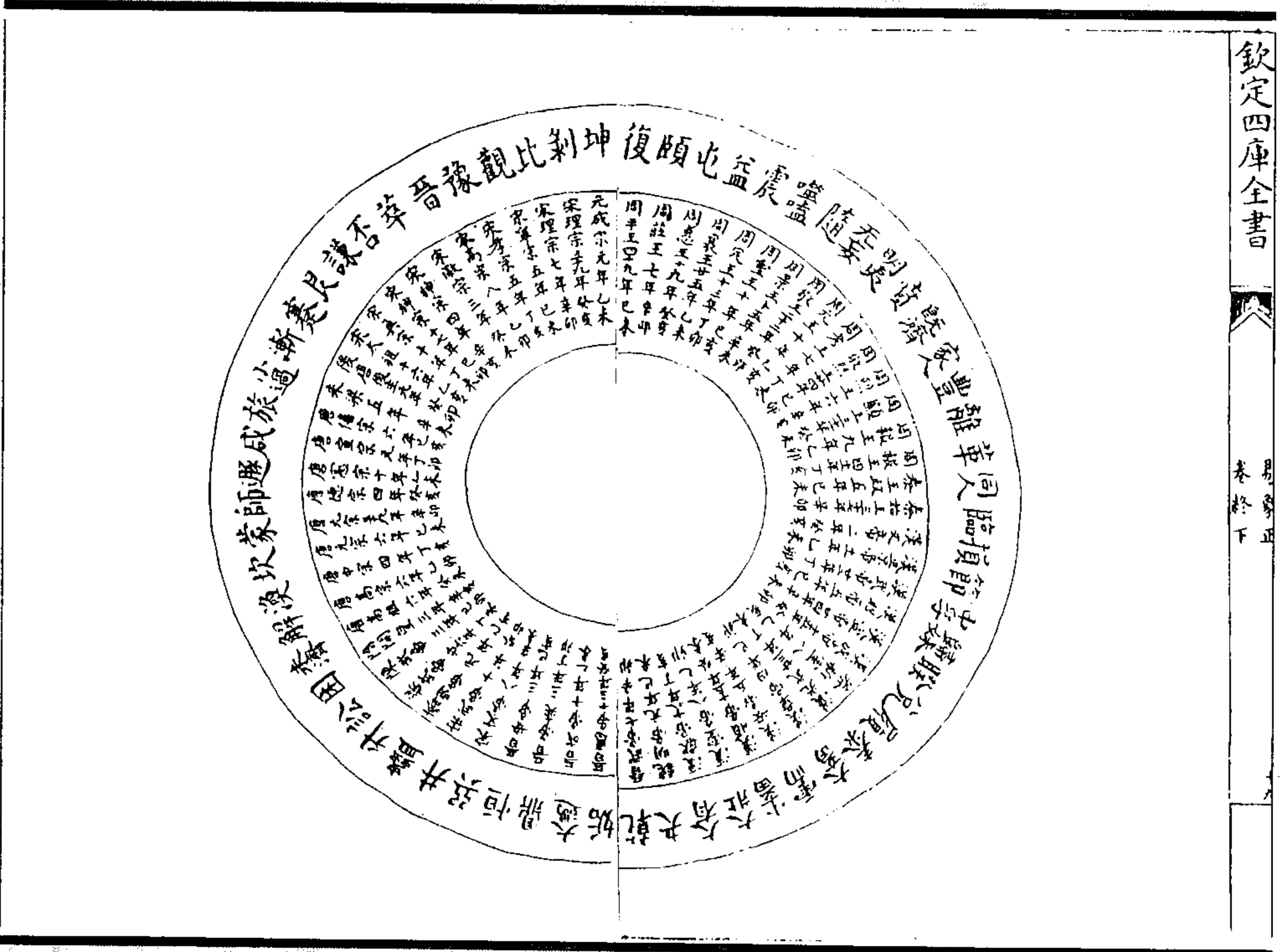

图 80 七十二限行春秋体卦图 (黄道周《易象正》)

欽定四庫全書

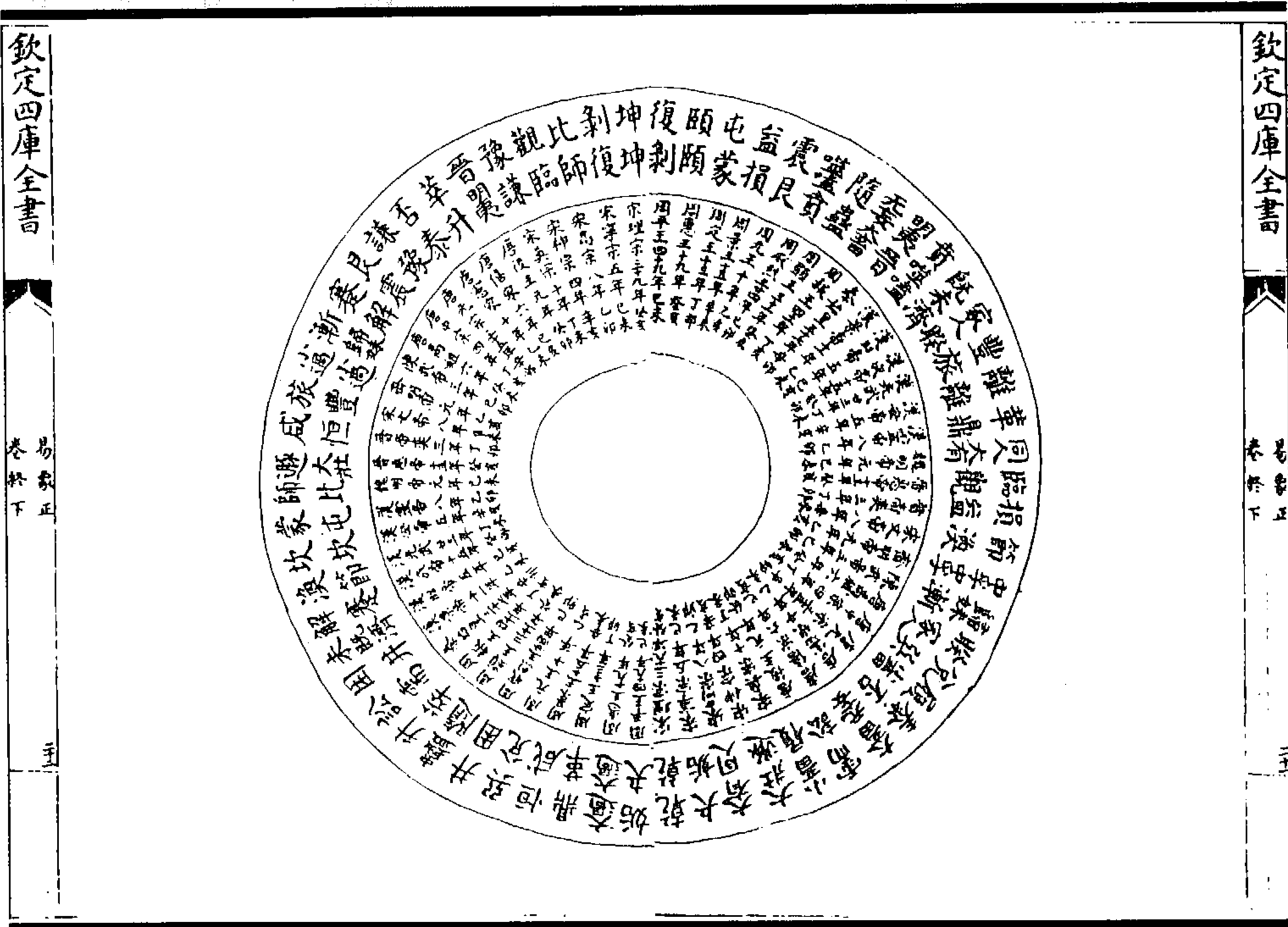
七十二限詩用卦圖

易象正  
卷於下

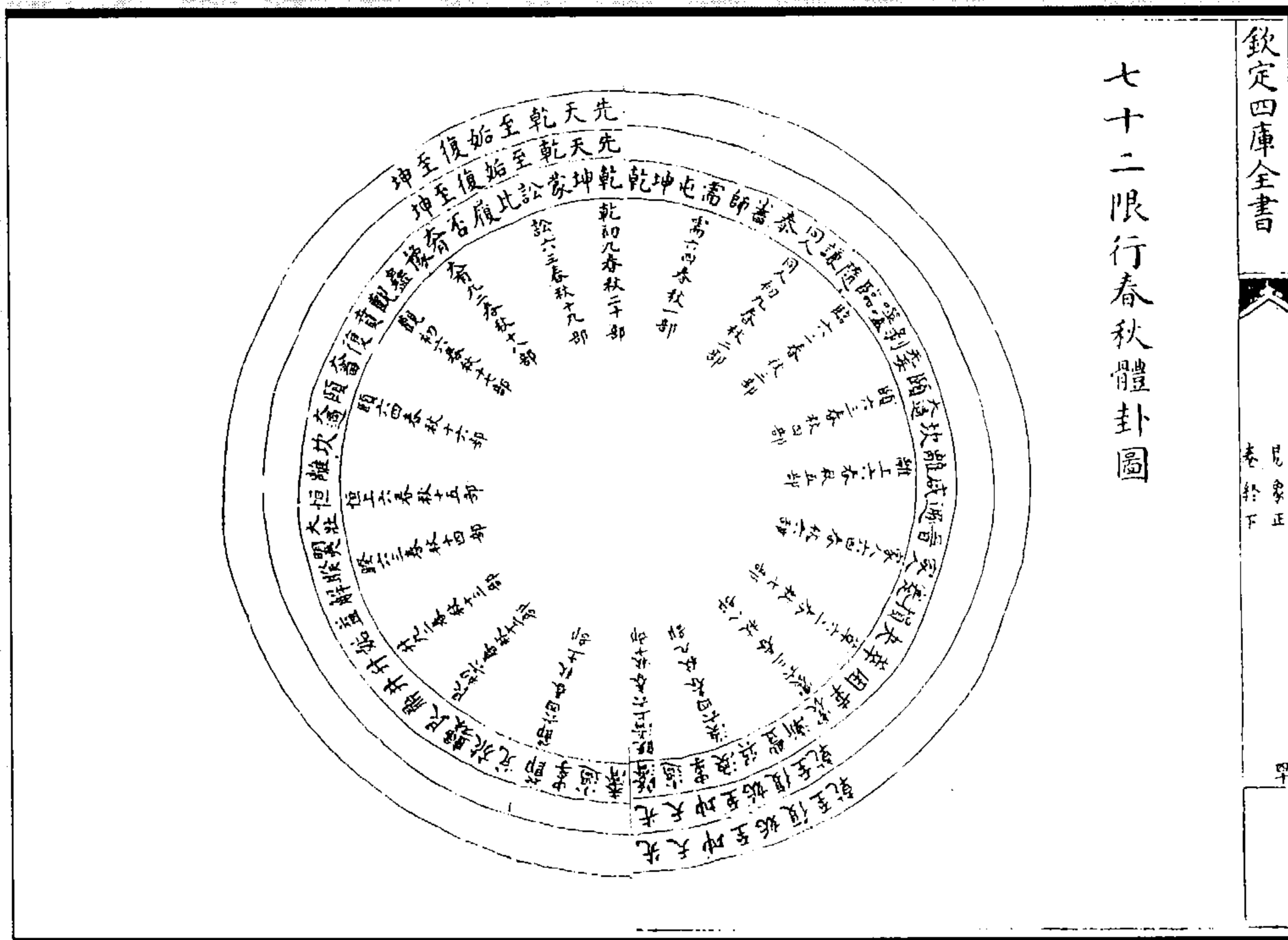

图 81 七十二限诗用卦图  
(黄道周《易象正》)

欽定四庫全書

六十四事圖

易象正  
卷於下

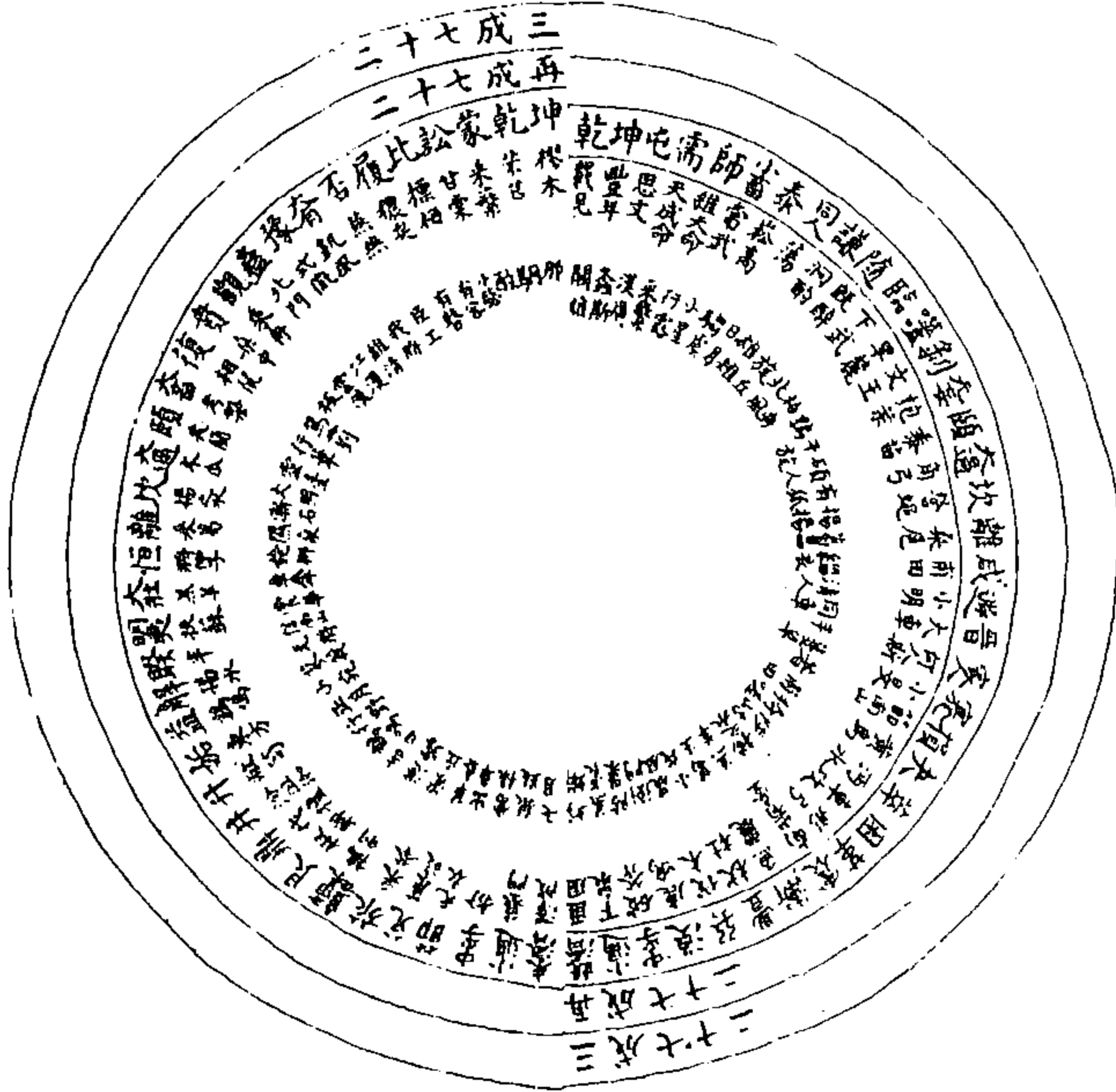

图 82 六十四事图  
(黄道周《易象正》)



图 84 卦变合归藏图

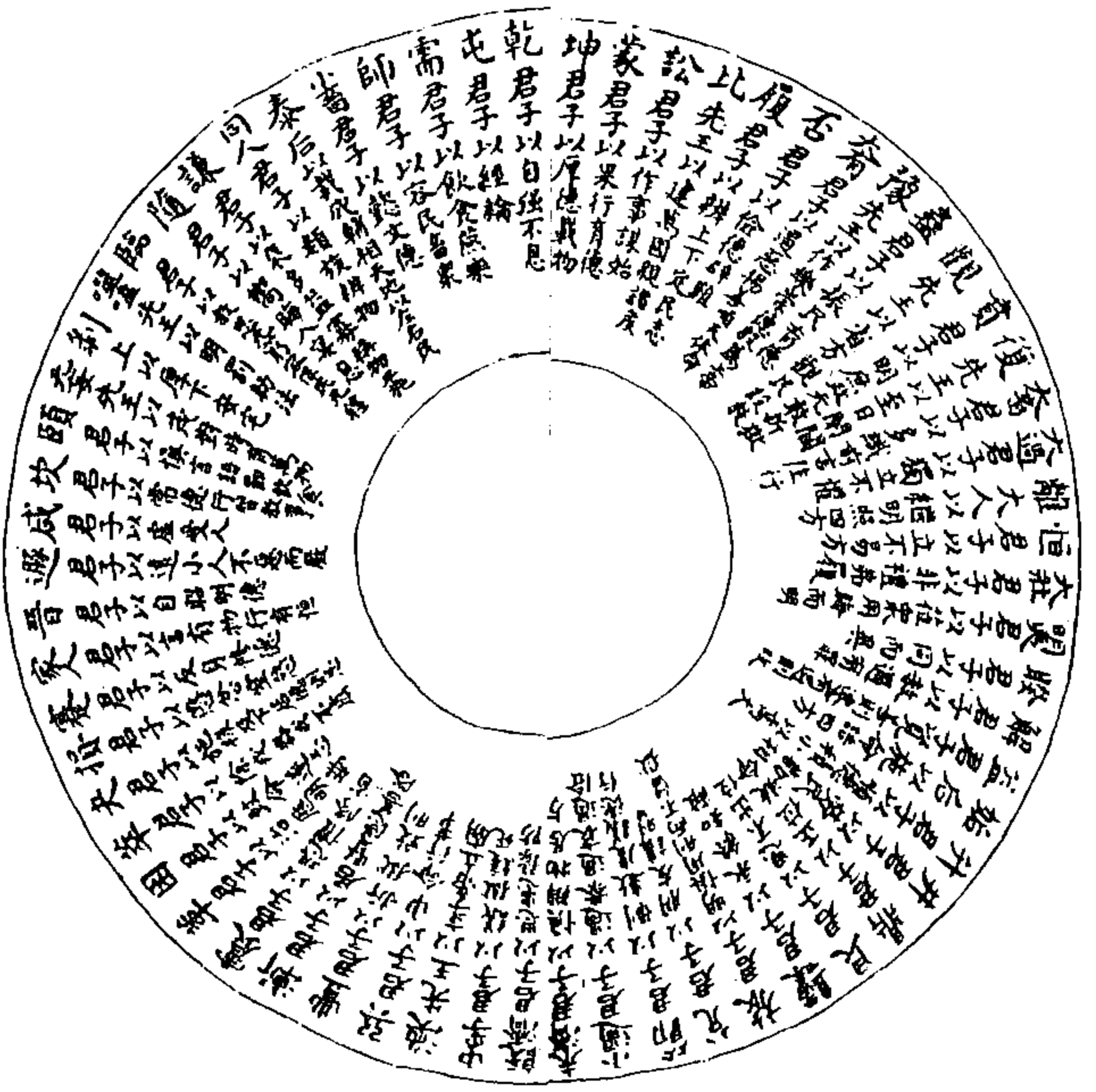

图 83 卦变合连山图

(李奇玉《雪園易義》)

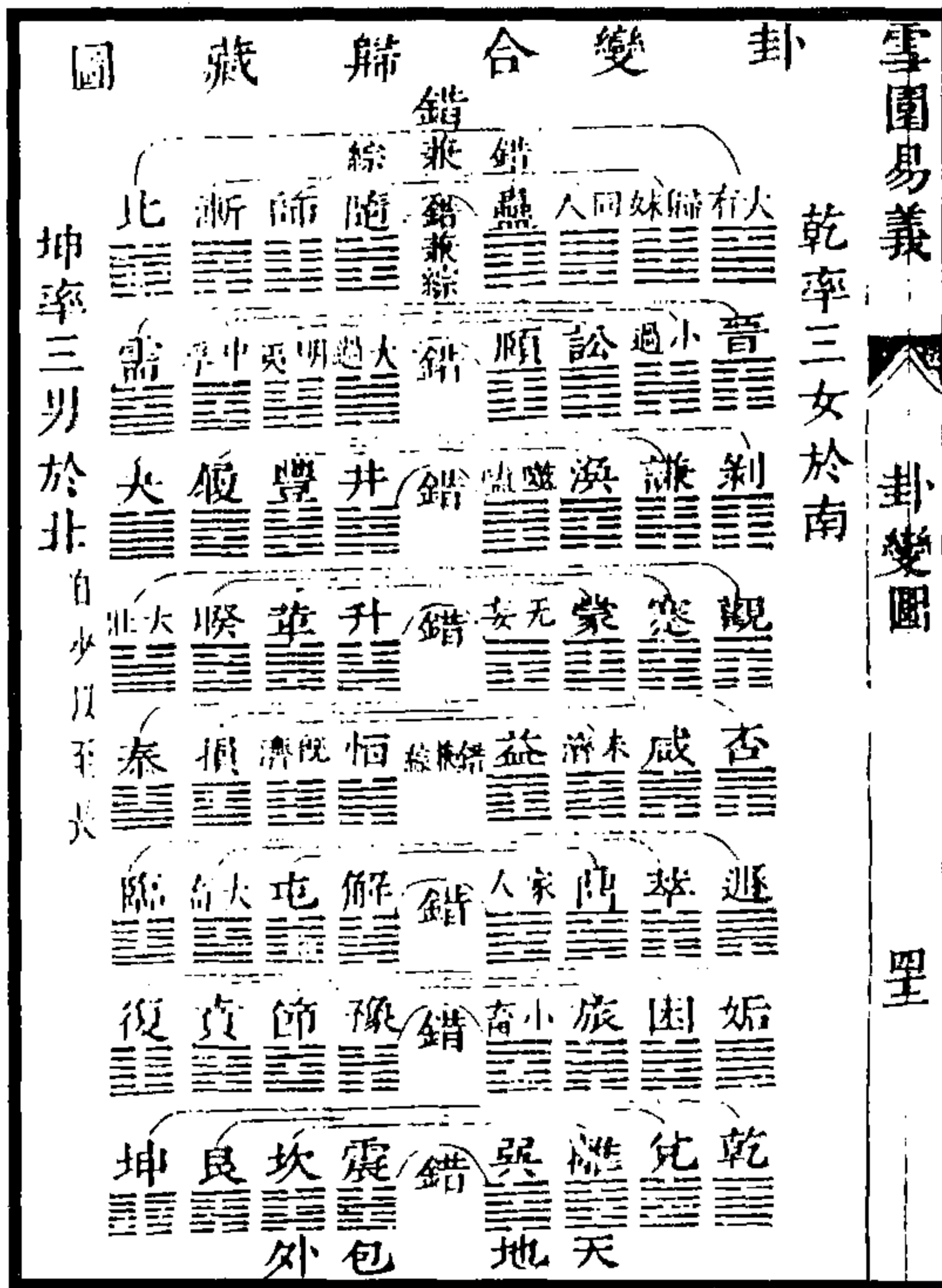
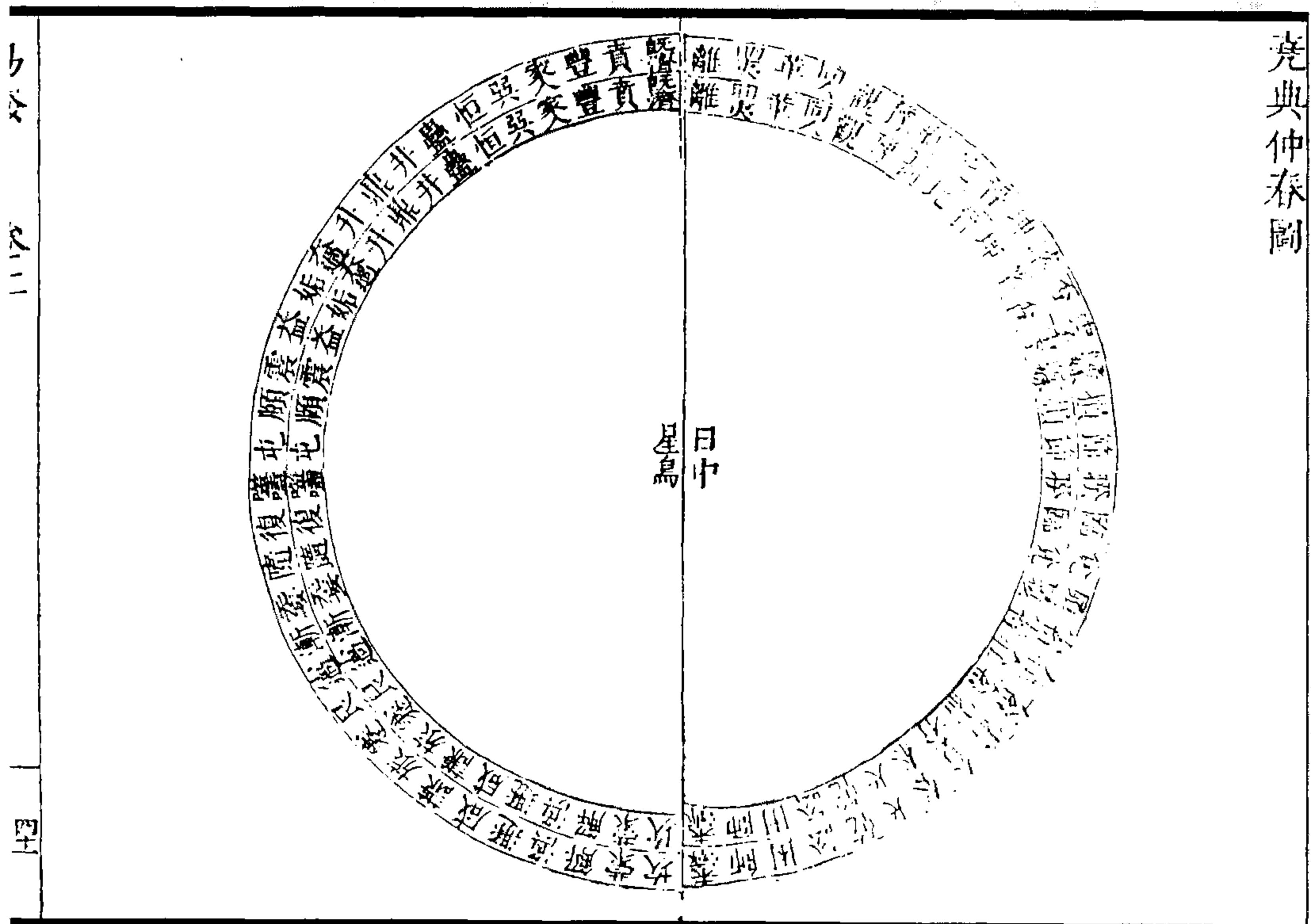

堯典仲春圖

尧典仲夏图

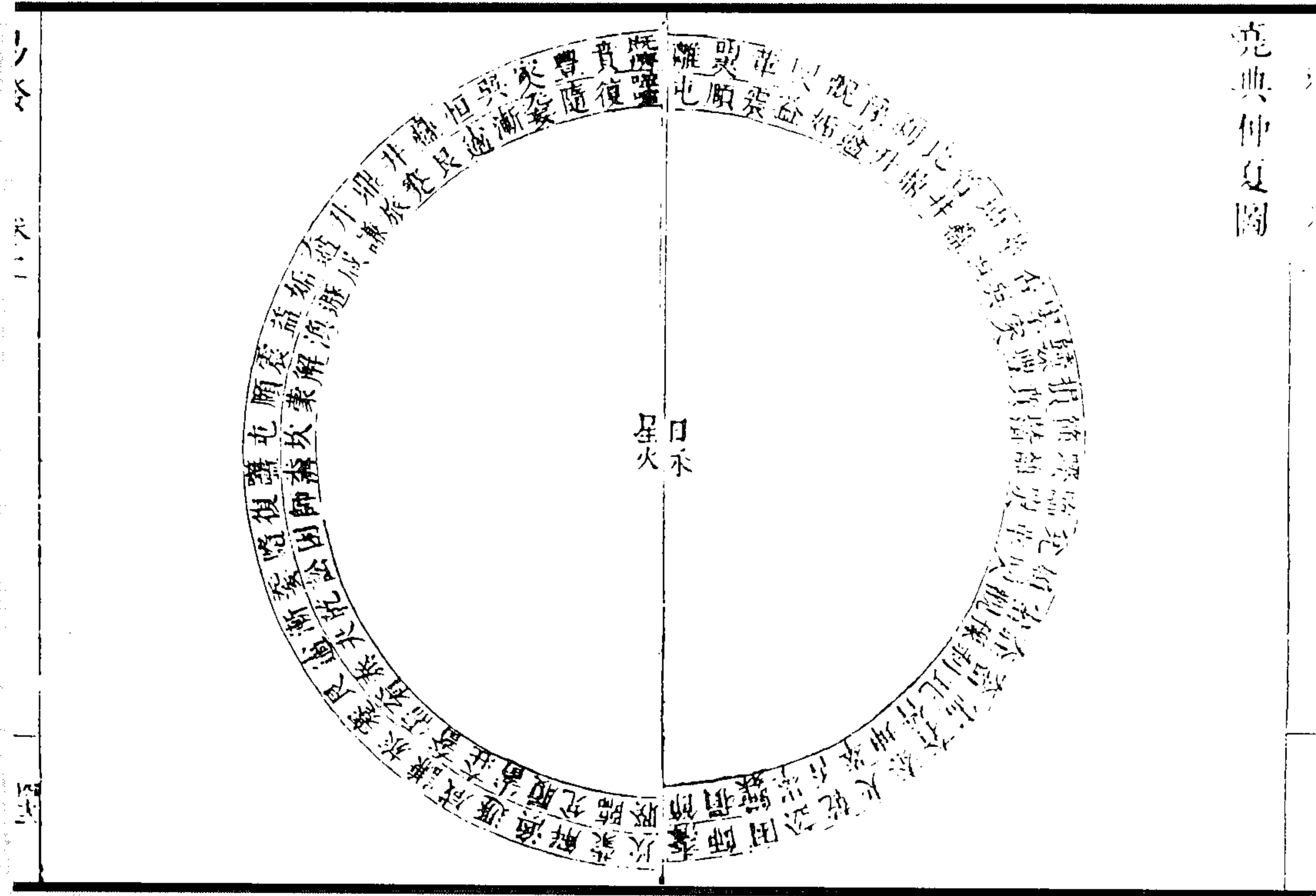

一

天

四

尧典仲秋图

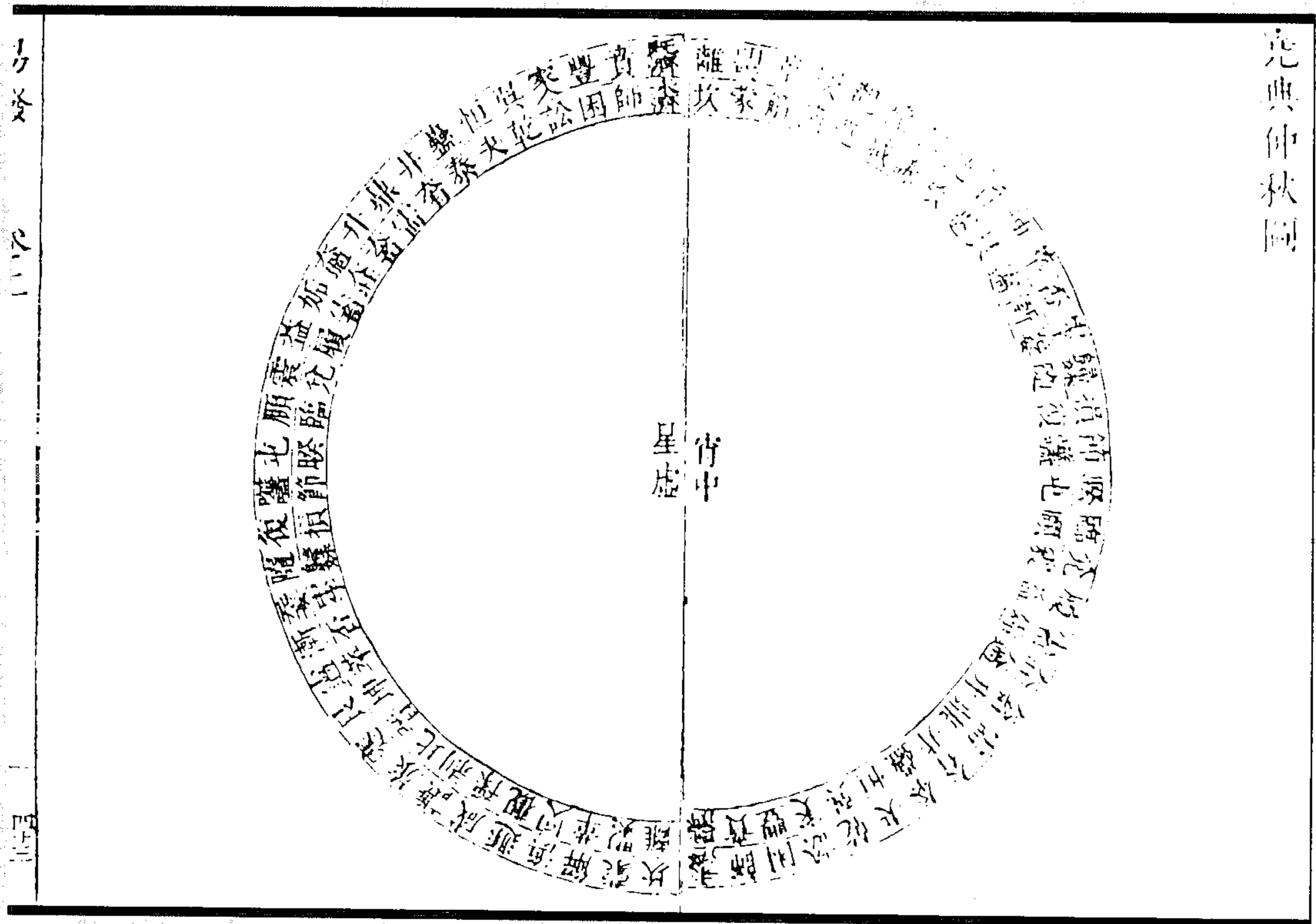

一

天

四



图 85 尧典四仲图  
(董说《易发》)



图 86 金精熬极五行图

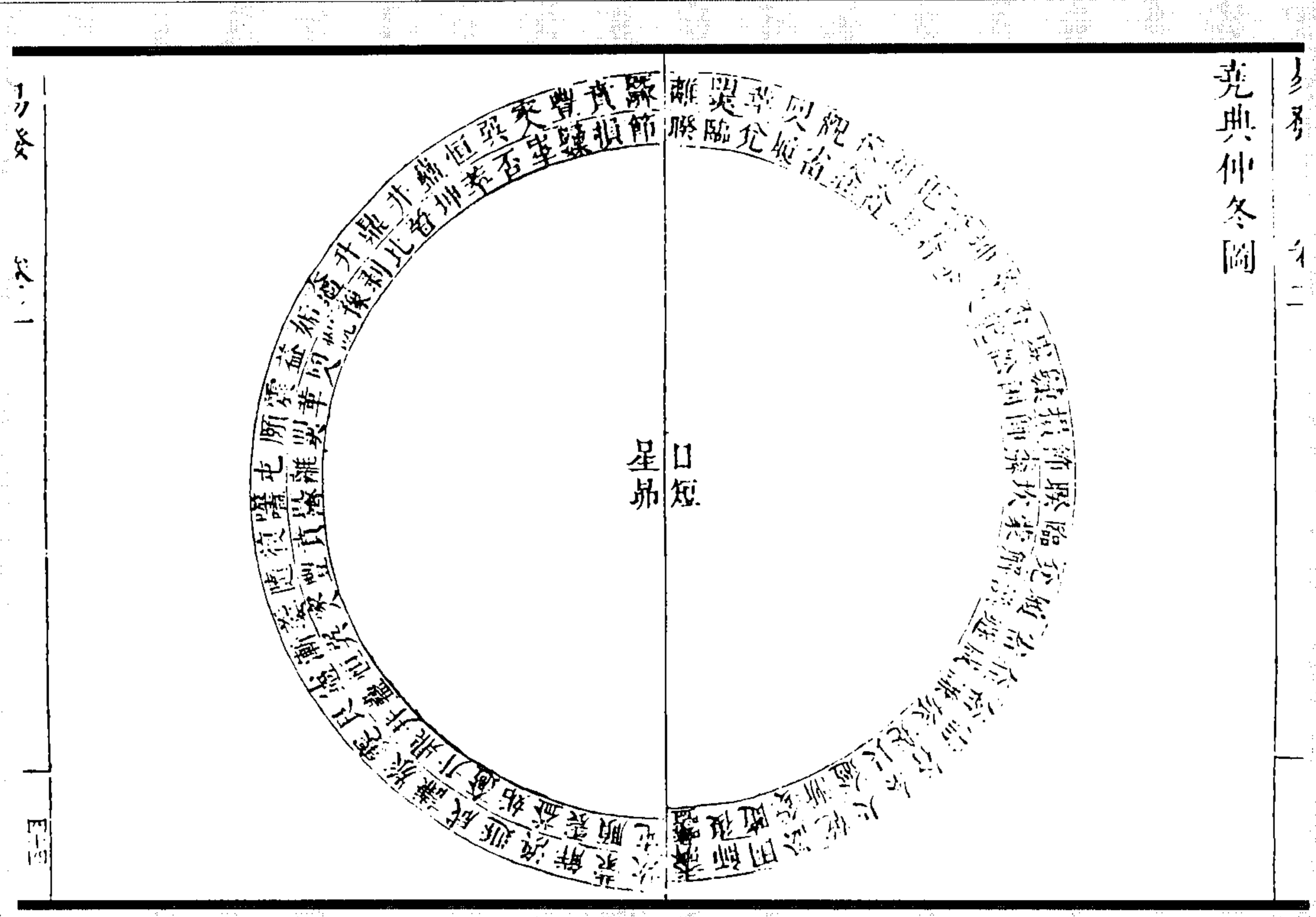

图 87 八卦变曜五行图

(方以智《周易时论合编》)

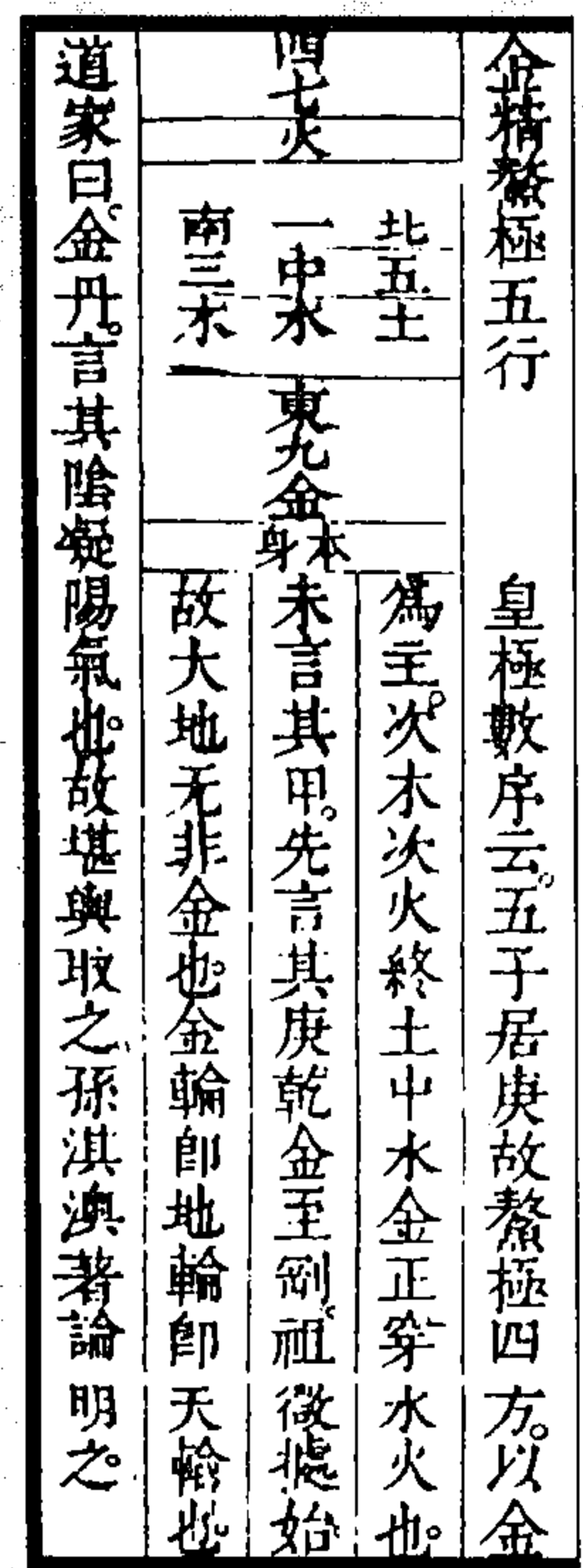

朱子曰九畴之序，顺而言之，则五行为始，故五行不言用，乃众用之所出。错而言之，皇极为统，故皇极不言数，乃众数之所由该。旁注曰，九畴统于皇极，一与九对，故天之五行与人之福极对。皇极之建，本于造化之五行，而验于民生之福极也。二与八对，故人之五事与天之庶征对；皇极之建，修于吾身之五事，而省于天时之庶征也。三与七对，故人之八政与天之稽疑对；皇极之建，明则行诸政事，而幽则听诸卜筮也。四与六对，故天之五纪与人之三德对；皇极之建，上以五纪顺天奉时，下以三德抚世酬物也。故《洪范》之枢在乎中五之皇极，实天人之统会，此则其中数统外数者也。

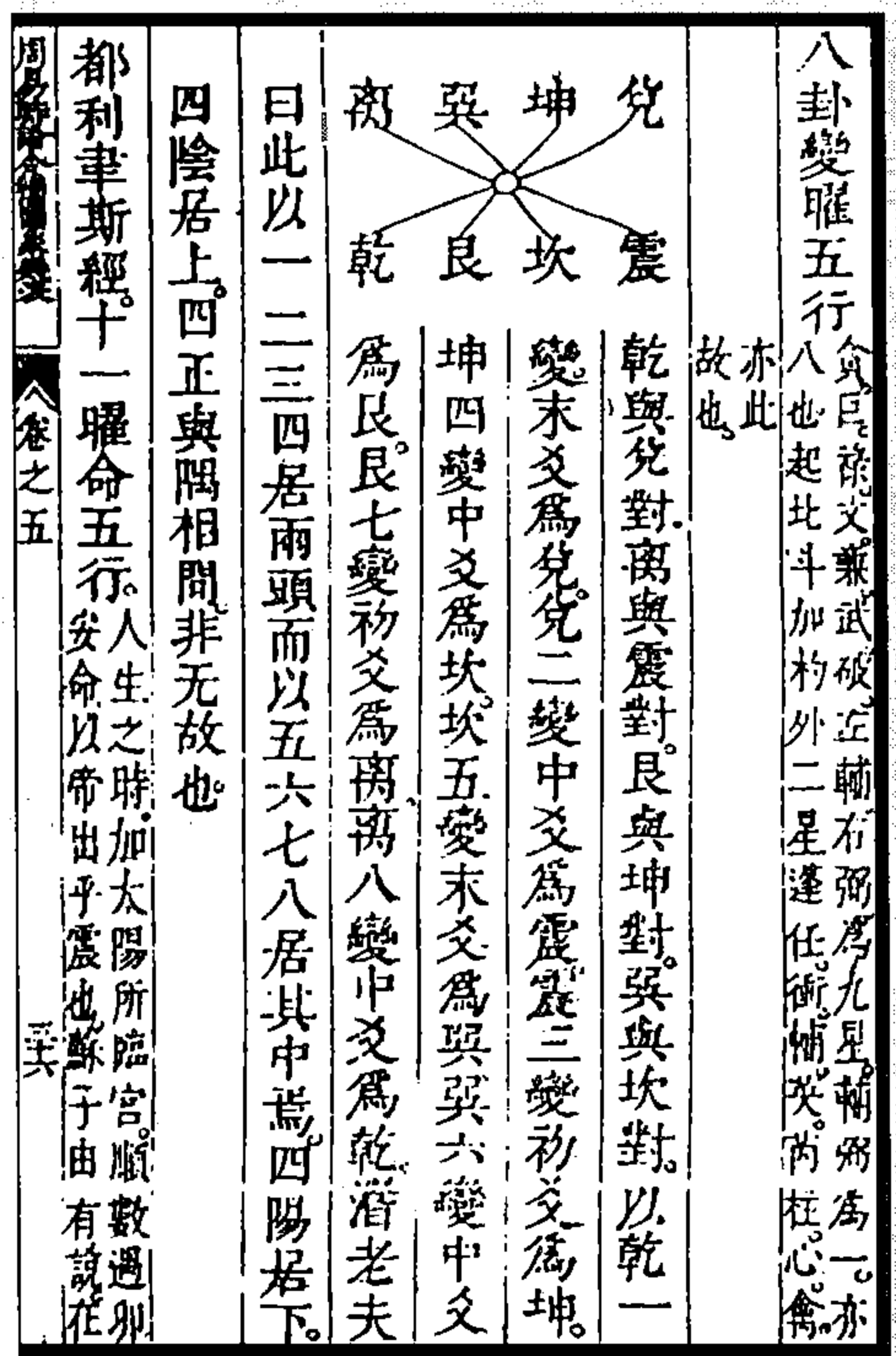
全曰，九畴之细目，五行五，五事五，八政八，五纪五，皇极一，三德三，稽疑七，庶征、五福极十一，亦五十也。皇极居中不用，为四十九。

《图解》曰：“畴者因九宫之数，别差等而系之事，此人之所以合天也。‘初一日五行’，原始也。一六水，‘润下作咸’；二七火，‘炎上作苦’；三八木，‘曲直作酸’；四九金，‘从革作辛’；五十土，‘稼穡作甘’：天之五行也。‘次二曰敬用五事’，立人也。‘貌’泽水，‘恭’作肃也；‘言’扬火，‘从作义’也；‘视’散木，‘明’作哲也；‘听’收金，‘聪’作谋也；‘思’通土，‘睿’作圣也：人之五行也。‘次三曰农用八政’，养民也。三八，原民生‘食’与‘货’也；一六，享鬼神，‘祀’也；二七，主礼教，‘司徒’也；四九，典兵刑，‘司空’、‘司寇’也。奠民居，‘宾’与‘师’也：其五行之生成乎？‘次四曰协用五纪’，明时也。‘一’为一周之岁次，水之一也；‘二’为十二月之辰建，火之二也；‘三’为三百六十日，木之三也；‘四’为四千三百二十时，金之四也；‘五’则为无不统之历元焉，土之五也：其五行之终始运乎？‘次五曰建用皇极’，居于九之中尊，为八之主，太极也。‘皇建其有极’，而君道立矣。‘次六曰义用三德’，权治体也。太上阴阳合德，‘平康’而‘正直’者也。其次阳克阴，‘高明’而‘柔克’也。阴克阳，‘沉潜’而‘刚克’也，太极而阴阳者乎？平康与沉、高二友亦五也。‘次七曰明用稽疑’，定吉凶也。水兆‘雨’象，火兆‘晴’象，木兆‘蒙’象，金兆‘绎’象，土兆‘克’象，数之不变曰‘贞’，数之既变曰‘悔’，贞悔统于前五者也。‘次八曰念用庶征’，求观省也。‘肃’时征‘雨’，貌泽水也；‘义’时征‘炀’，言扬火也；哲时征煨（燠），视散木也；‘谋’时征‘寒’，听收金也；‘圣’时征‘风’，思通土也。五气之时为‘休征’，五气之不时为‘咎征’，而‘狂’也、‘僭’也、‘豫’也、‘急’也、‘蒙’也，各相因而从之矣。其五行五事之符乎？‘次九曰向用五福’，时感应也。有得气之常而为‘寿’者，有得气之厚而为‘富’者，有得气之休而为‘康宁’者，有得气之正而为‘攸好德’者，有得气之全而为‘考终命’者，福也。反之则为‘凶、短、折’，为‘疾’、为‘忧’、为‘贫’、为‘恶’与‘弱’。威用六极，所以申五福也。”

潜老夫曰，六极终以五福统之，明道之人，几先惟有一吉，安理无咎，祸福所不能论矣。敬、农、协、建、义、明、念、向、威，皆曰用，而初一日五行，以无非五行也。人之天干，无非用五行也。八次皆一初也，九畴皆一中也，一中环八方，君也，心也，合天人者也。八宫天人相对，左天夹人，右人夹



图 88 洪范九畴图

天，实则天锡人范时乎此人；人即天也，此九畴之所以围于范乎？藏十事于九宫，藏九用为八用，用素于时，时素于位，莫非圆中，而建乎方中。旁行因应互征中五之宜，时中之用大矣哉！《稗编》载有辨《洪范》非《洛书》者，谓不过九数相应耳。以今观其天人交感，理位适符，乌有变理治平之经，不合图、书者乎？但曰书不必专属之范，范具图理，以书之即图理也，易用图于书者也，就其已成之数，列而分之，理则何尝分乎！

《太玄》用九，九正取《洛书》以明易。西山衍九畴之数，正以明易、范之合也。易之围其范，范其围也，卦以八列体，著以九藏用。故四象之策，进退于老阳十二者，立体之统也。三十六者，藏用之统也，为其二六与九四也。天五地六，合于三十而两之，为六十，用三十六，则余二十四，举二十四，即藏三十六矣。此五其十二，而乾、坤分之也。两其三，二其两，为六爻，而又两之，为十二，则四分用三之九藏焉。加六为十八，变则九六之会藏焉。故《洛书》坤以五事居二，而八子艮冲，乾以三惠居六，而四子巽冲，一坎九离，司其上下之极，而所尚者，木三金七之东西轮也。是西北之金而刚者，乾以三兼六而藏九者也，律贵黄钟之九矣。而林钟之六，未冲居丑；太簇之八，寅开八卦。曾知人统之统天地，为坤、乾之义，夏时之等乎？子云但法三统之历，西山止用两加九位，《潜虚》惟知用五之尊，而实则五合参两用九六，但布四六即藏五九。所以然者，一在二中，天用于天地之器体，而无体之道用寓焉。

(方以智《周易时论合编》)

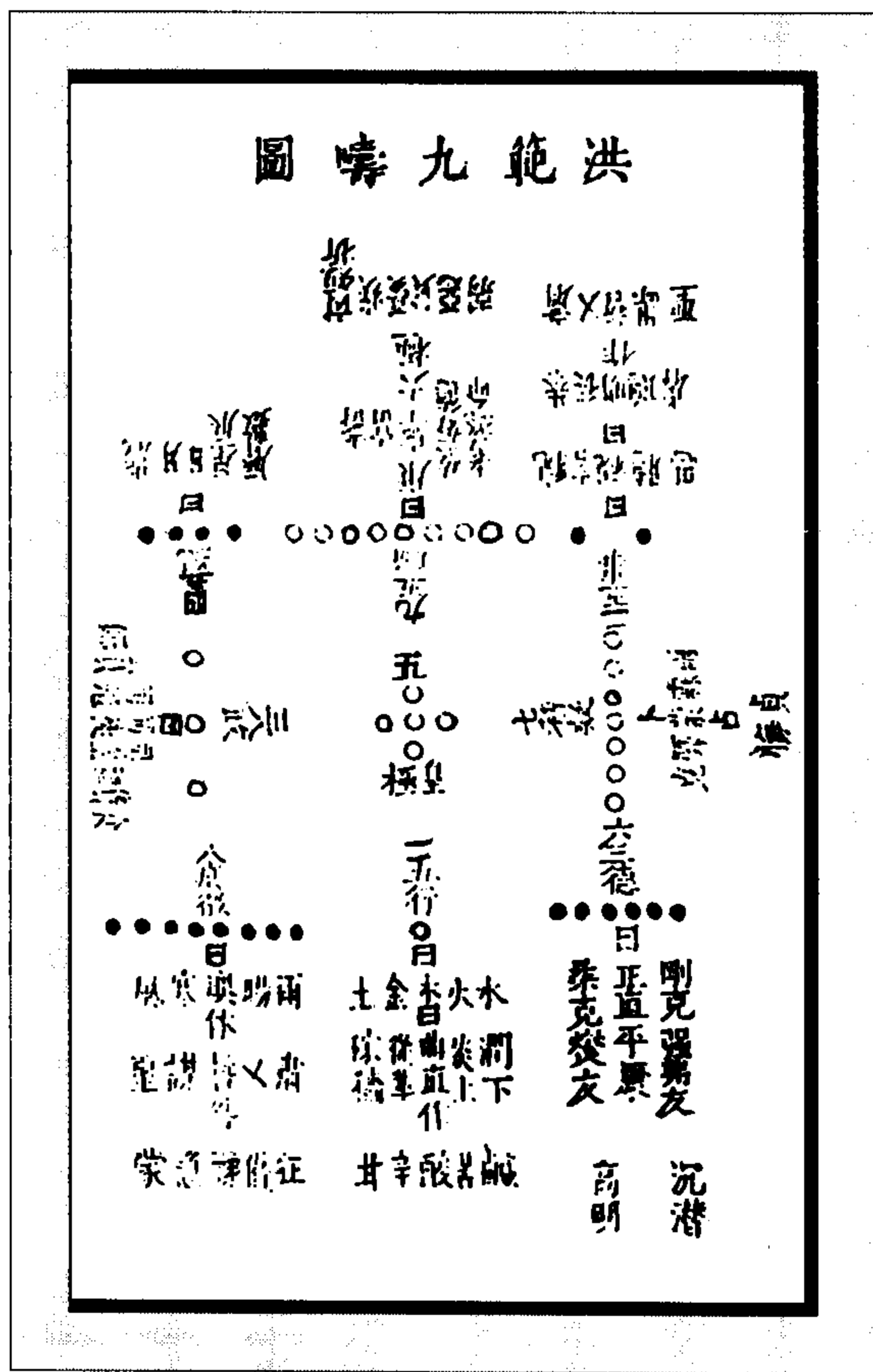

图 89 三奇图  
(乔中和《说易》)



图 90 洪范仿河图图  
(高雪君《易经来注图解》)

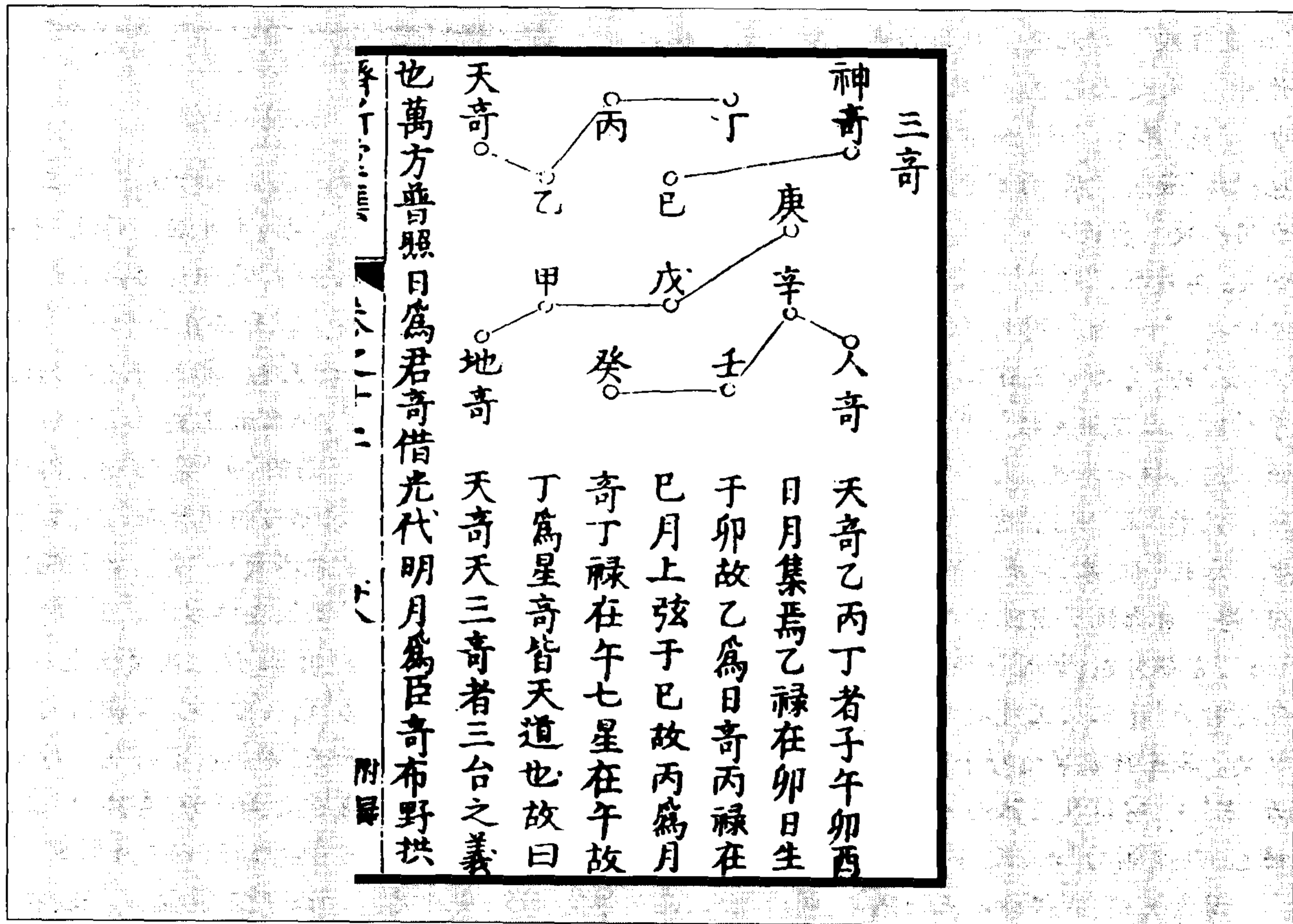

图 92 六壬地盘图

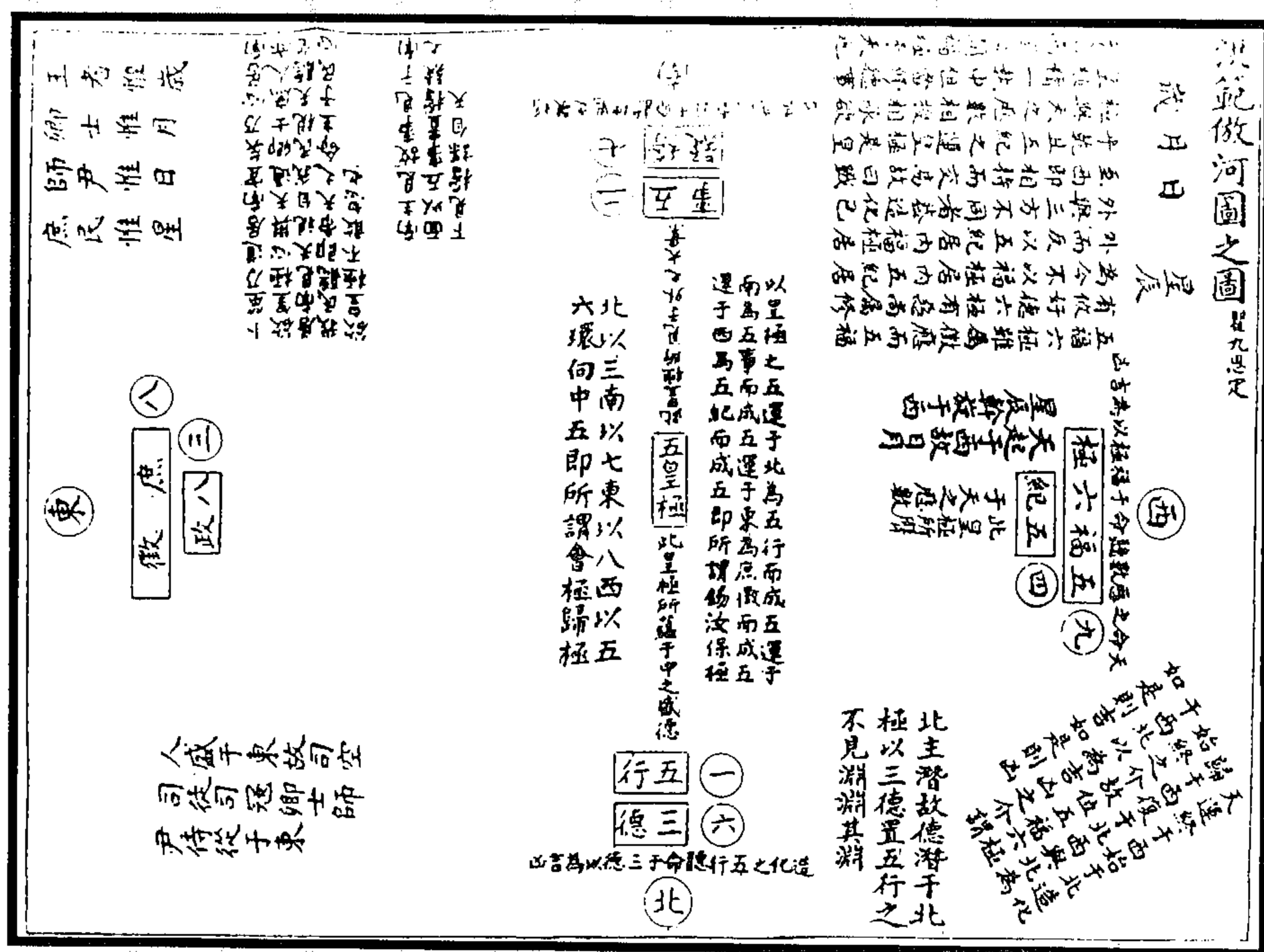

图 91 洪范吉凶排法八数相对图  
(黄宗羲《易学象数论》)

(图 92)布十二支为地盘,以十干寄之:甲寄于寅,乙寄于辰,戊寄于巳……

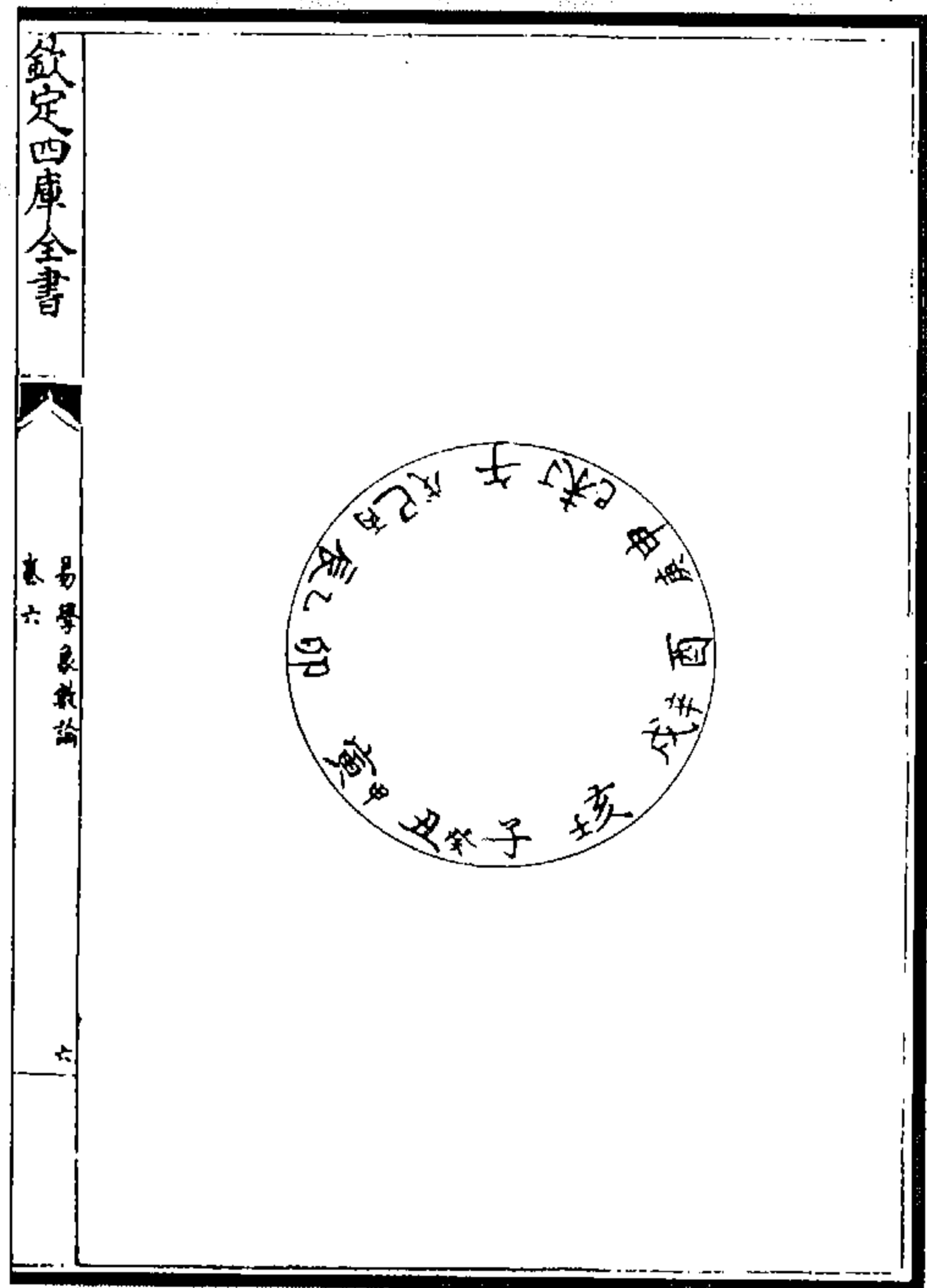
(黄宗羲《易学象数论》)

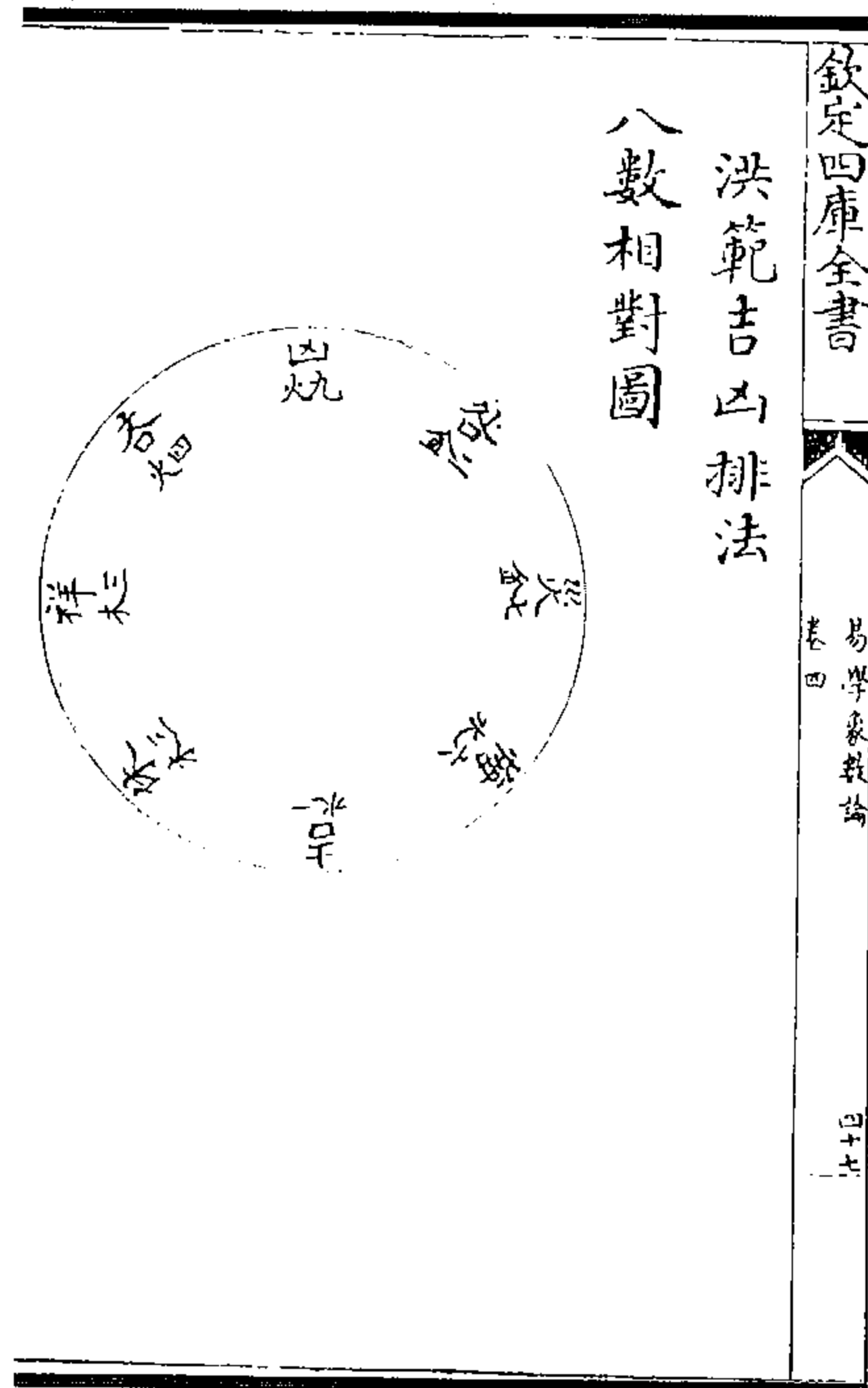

图 93 六壬天盘图

(图 93) 布十二辰于天盘, 正月亥登明, 二月戌天魁, 三月酉从魁……

(黄宗羲《易学象数论》)

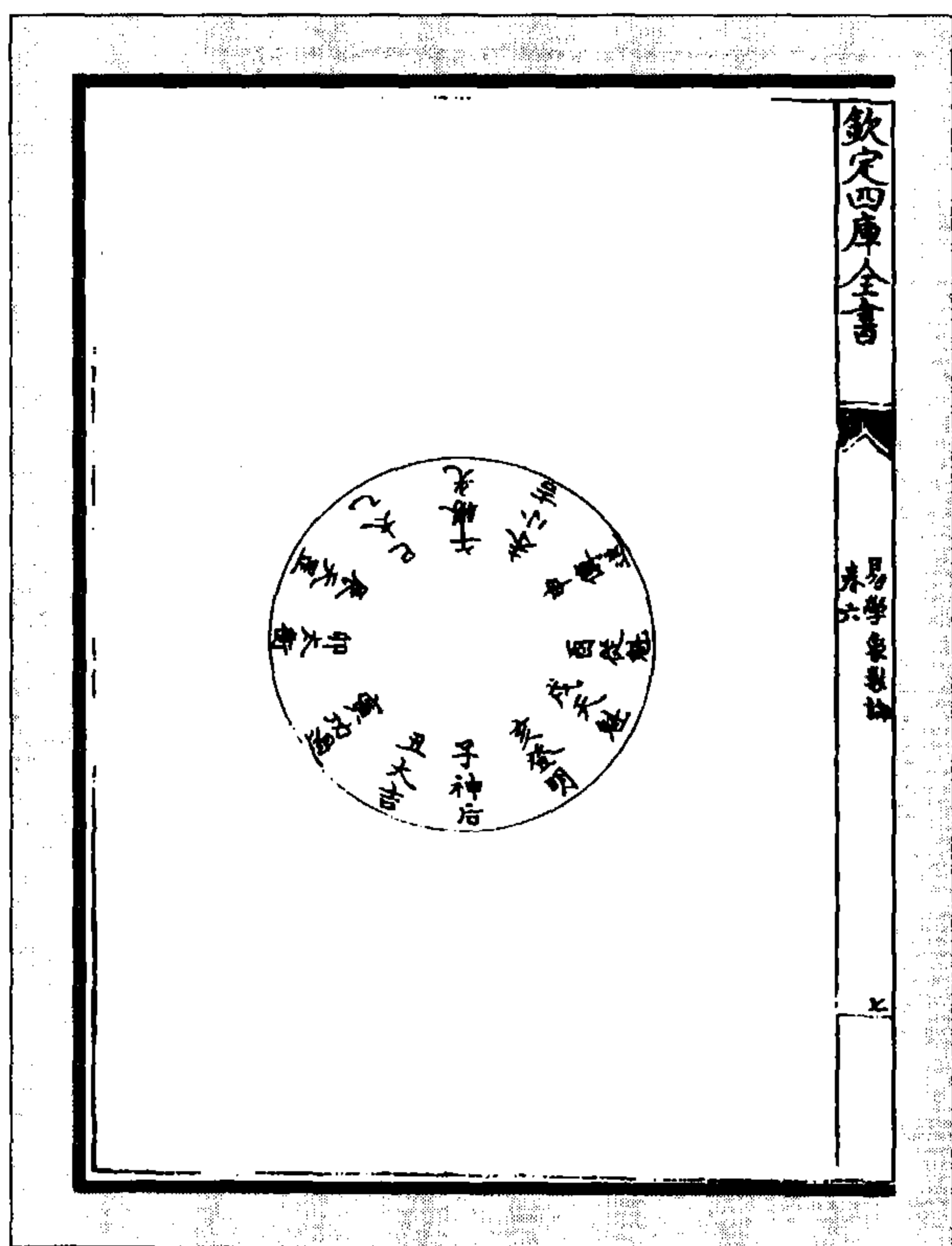

图 95 六壬贵人图二

图 94 六壬贵人图一

(黄宗羲《易学象数论》)

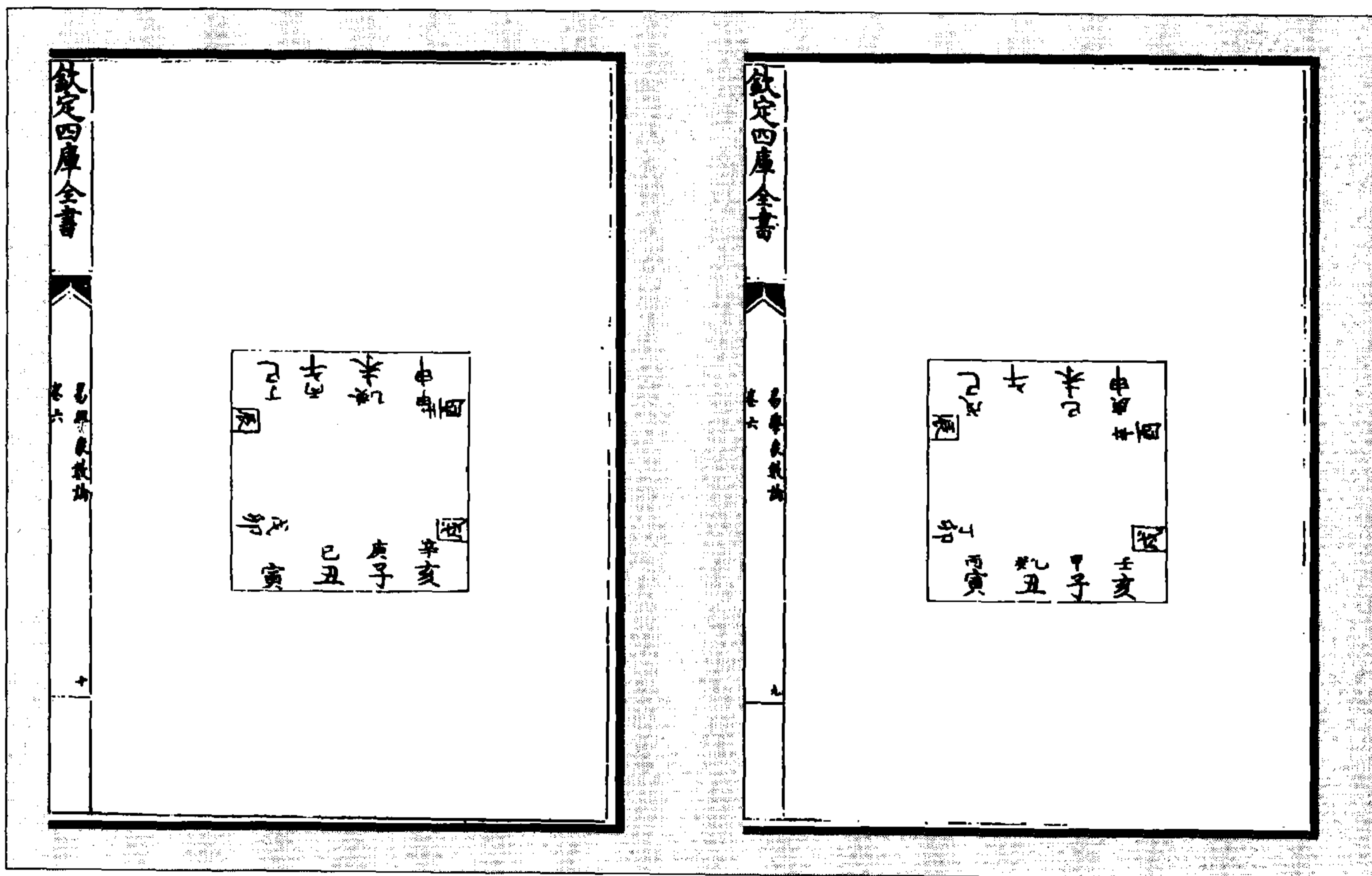

图 97 六壬占诸图之二



图 96 六壬占诸图之一

(黄宗羲《易学象数论》)

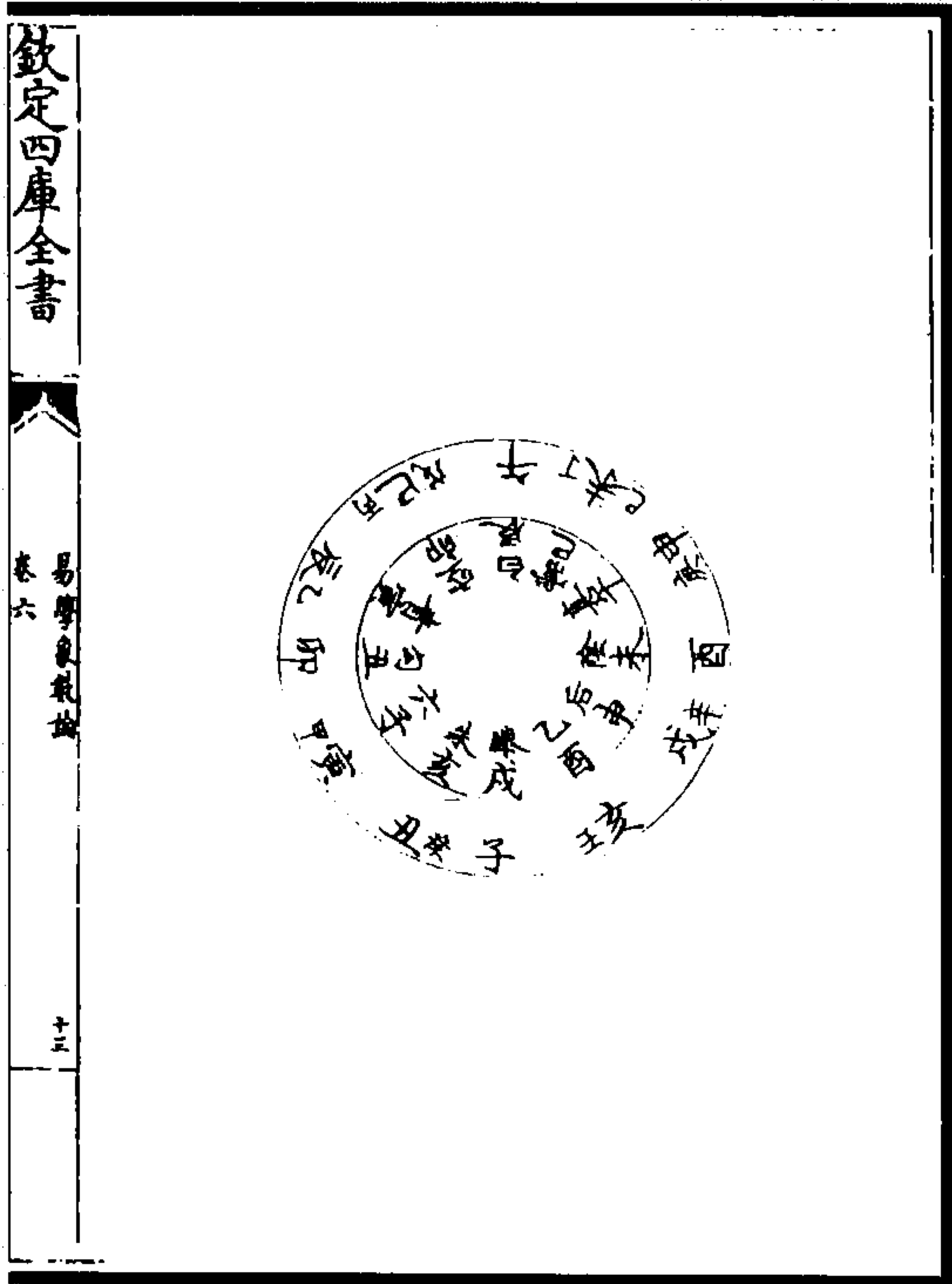

图 99 六壬占诸图之四

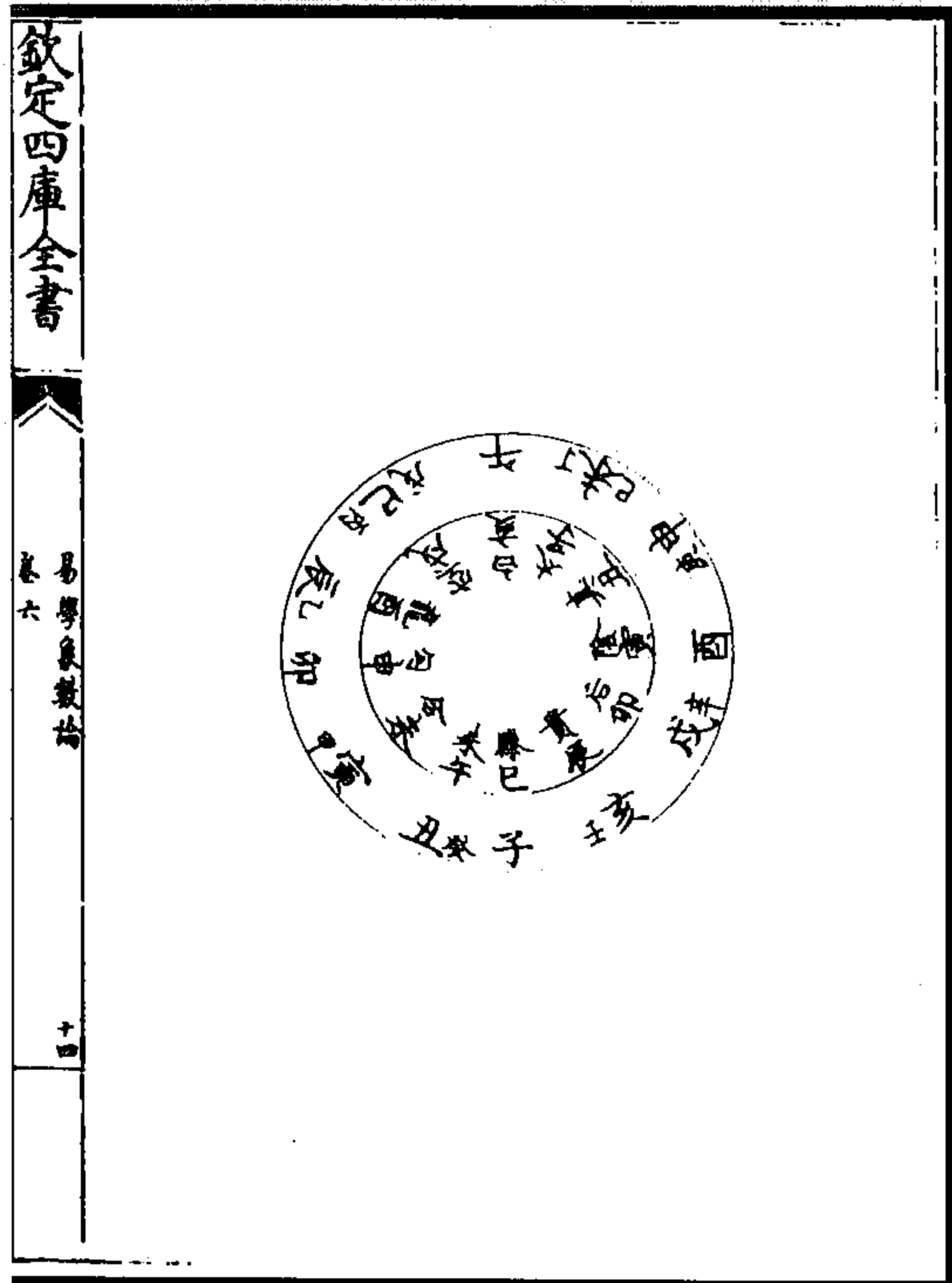

图 98 六壬占诸图之三

(黄宗羲《易学象数论》)

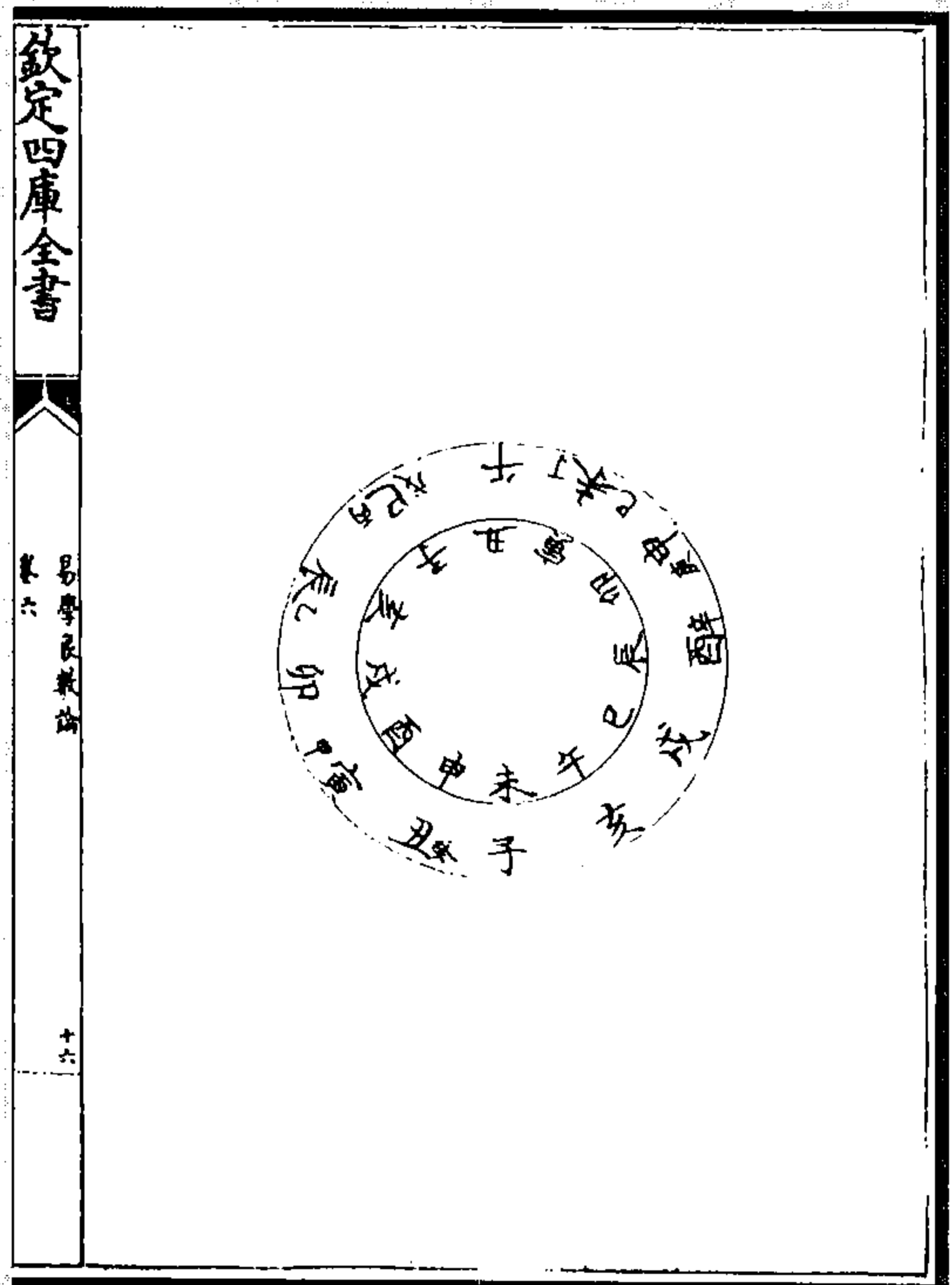

图 101 六壬占诸图之六

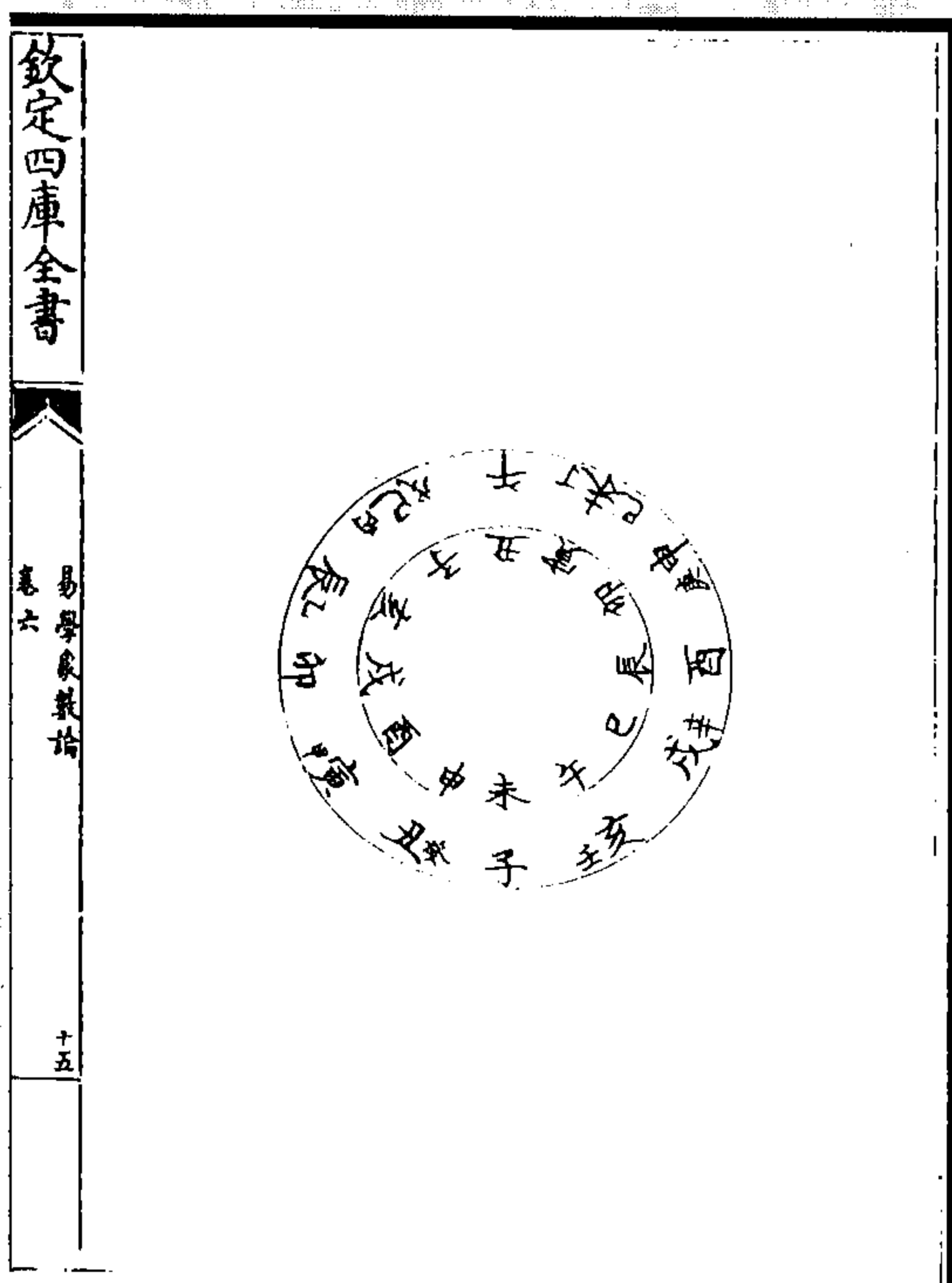

图 100 六壬占诸图之五

(黄宗羲《易学象数论》)

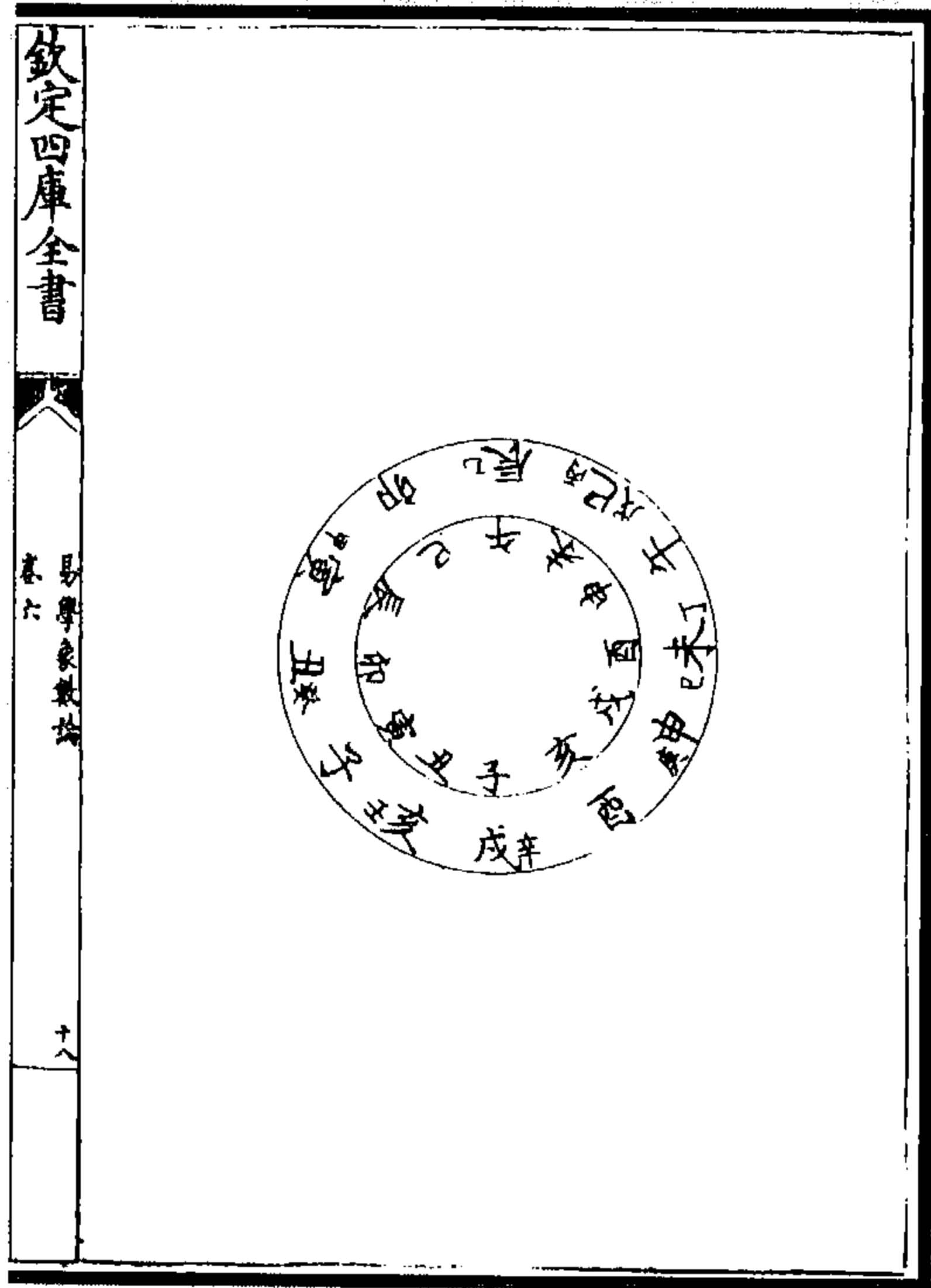

图 103 六壬占诸图之八

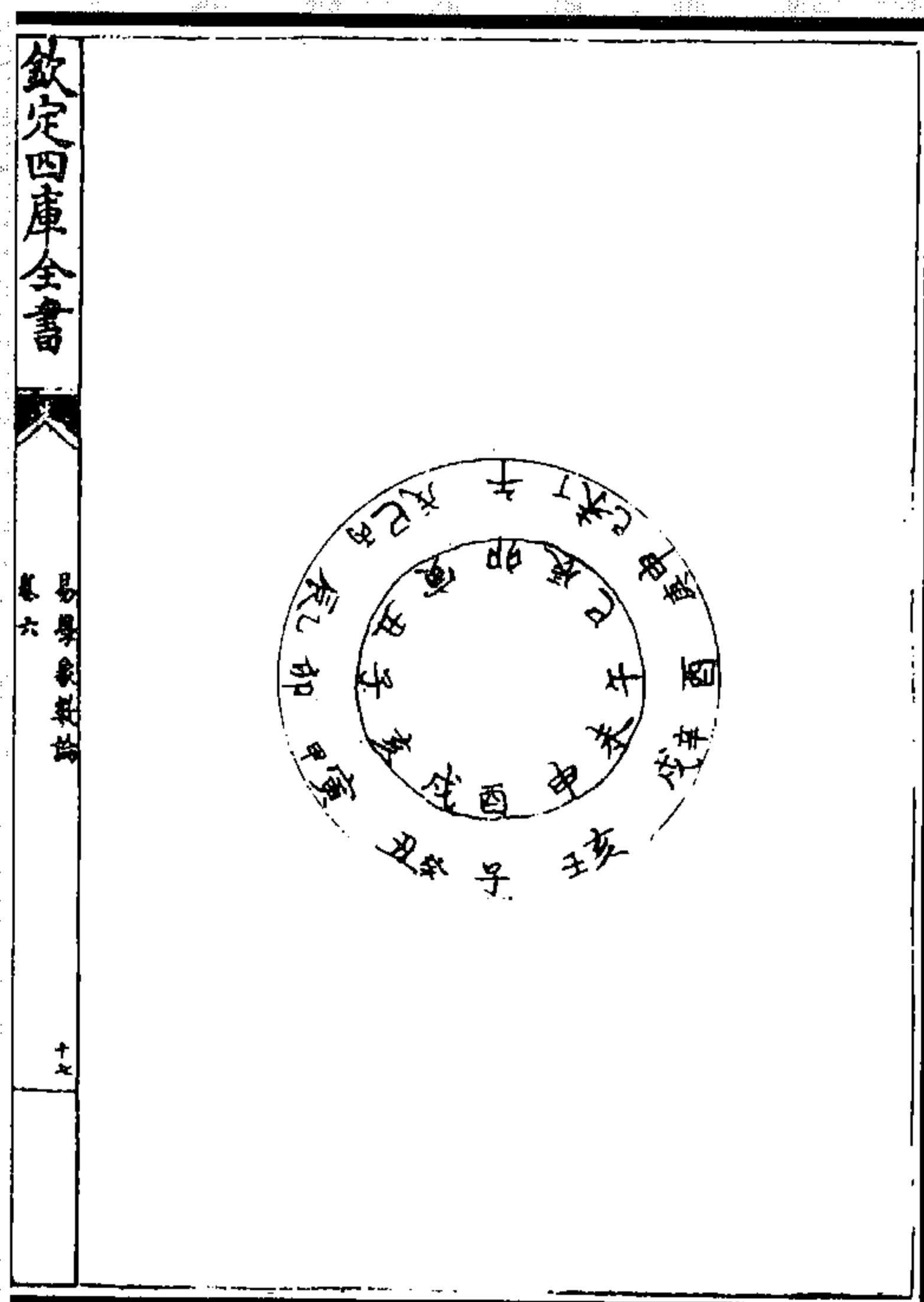

图 102 六壬占诸图之七

(黄宗羲《易学象数论》)

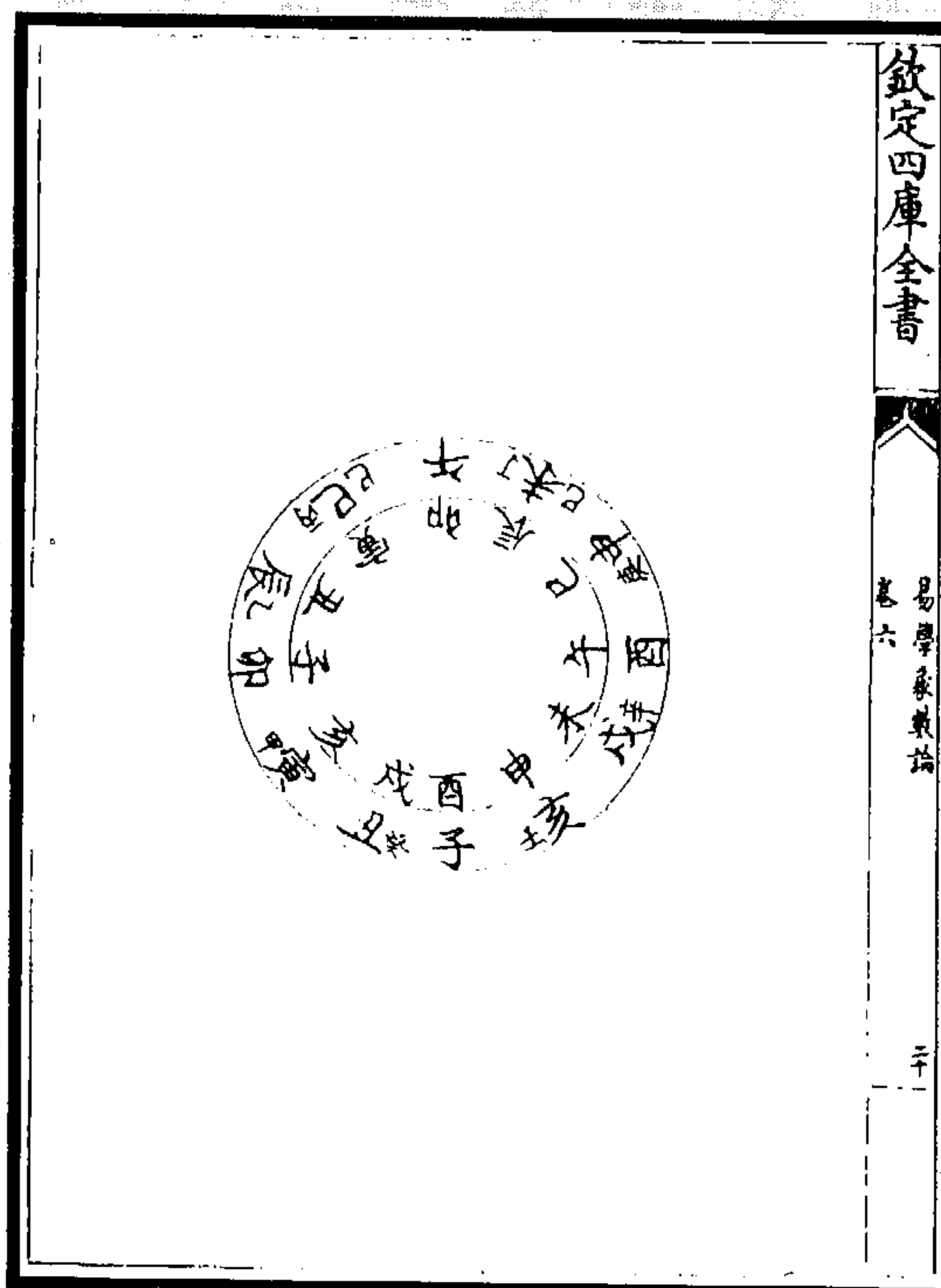

图 105 六壬占诸图之十

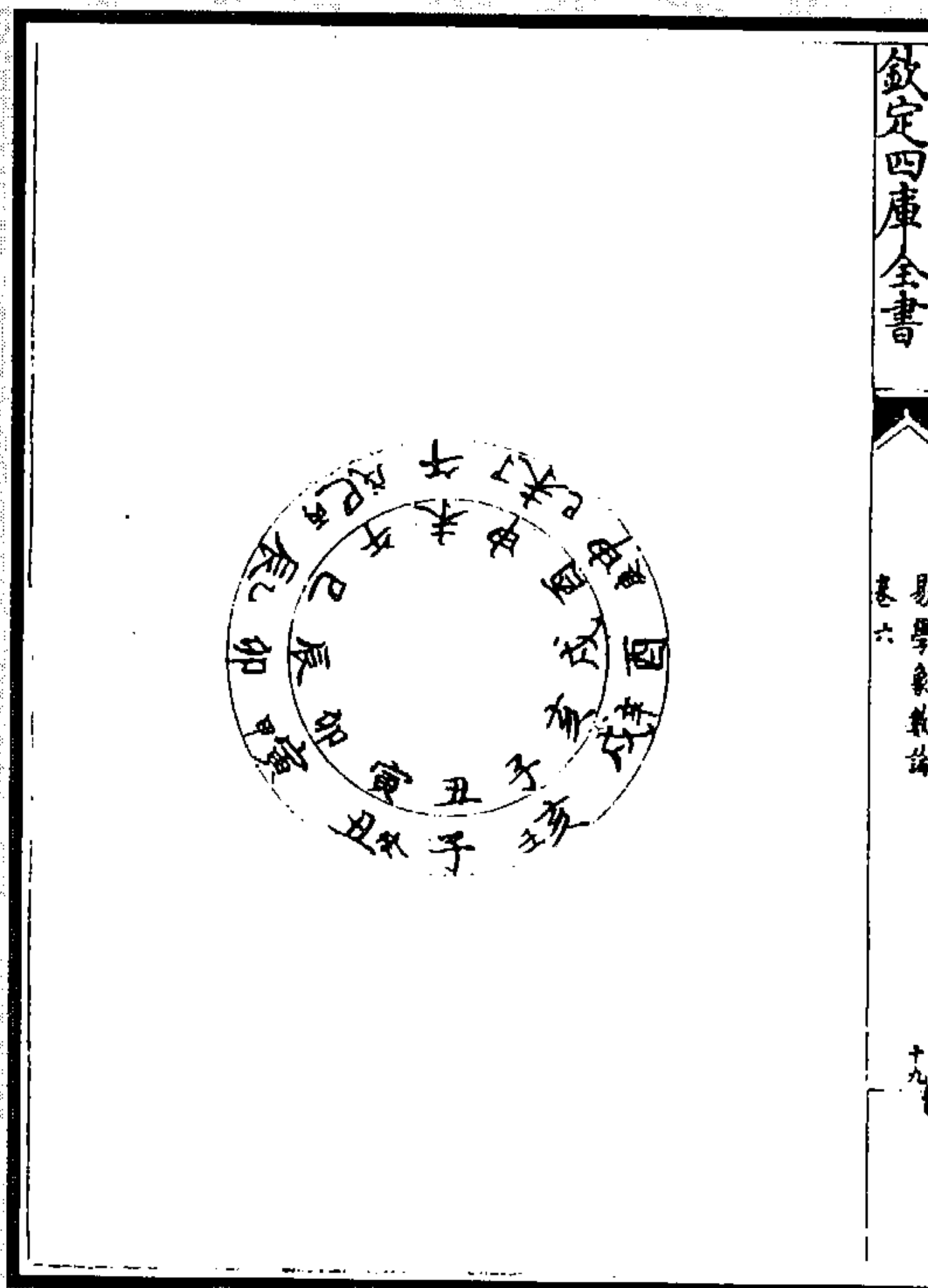

图 104 六壬占诸图之九

(黄宗羲《易学象数论》)

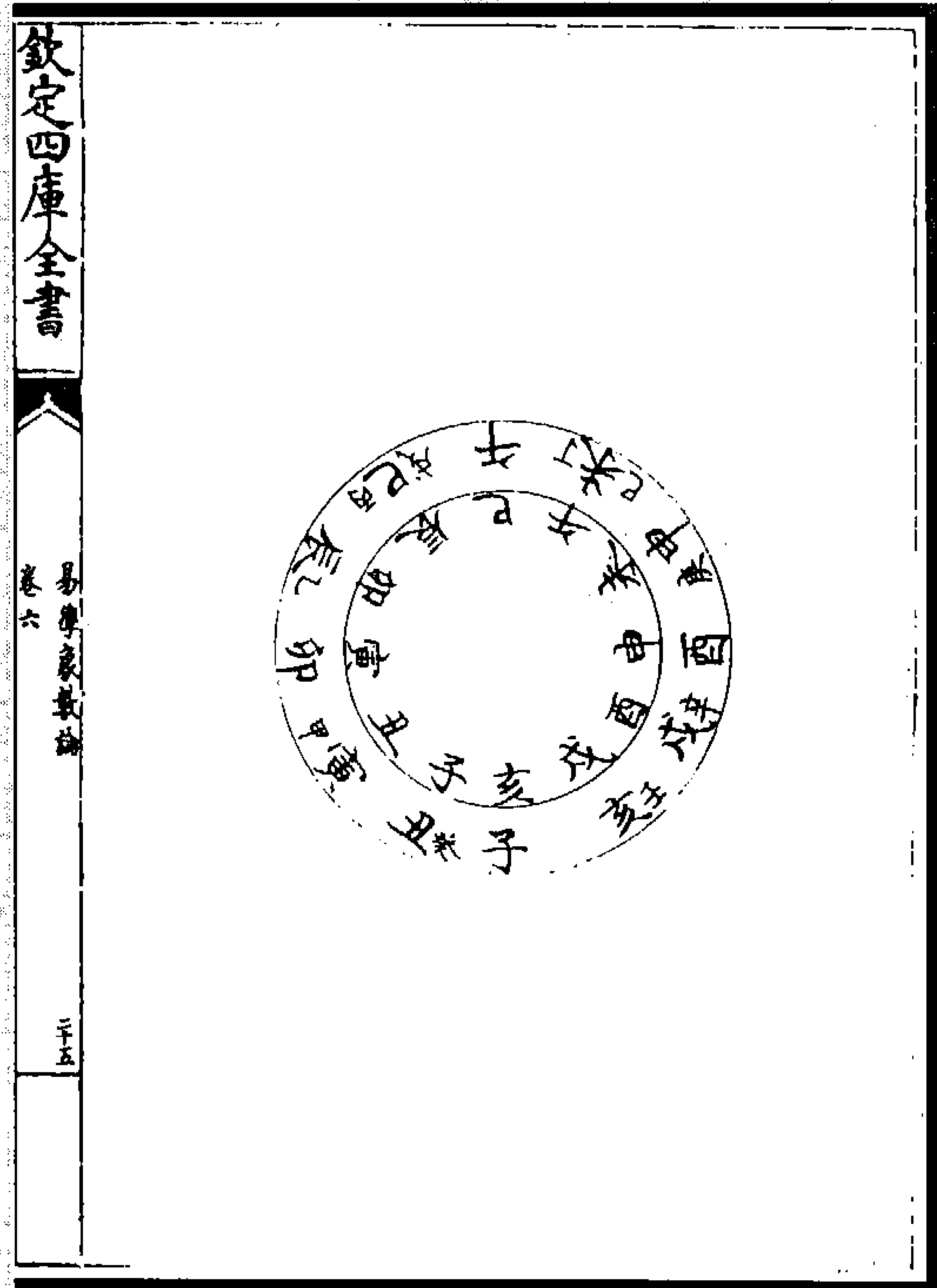

图 107 六壬占诸图之十二

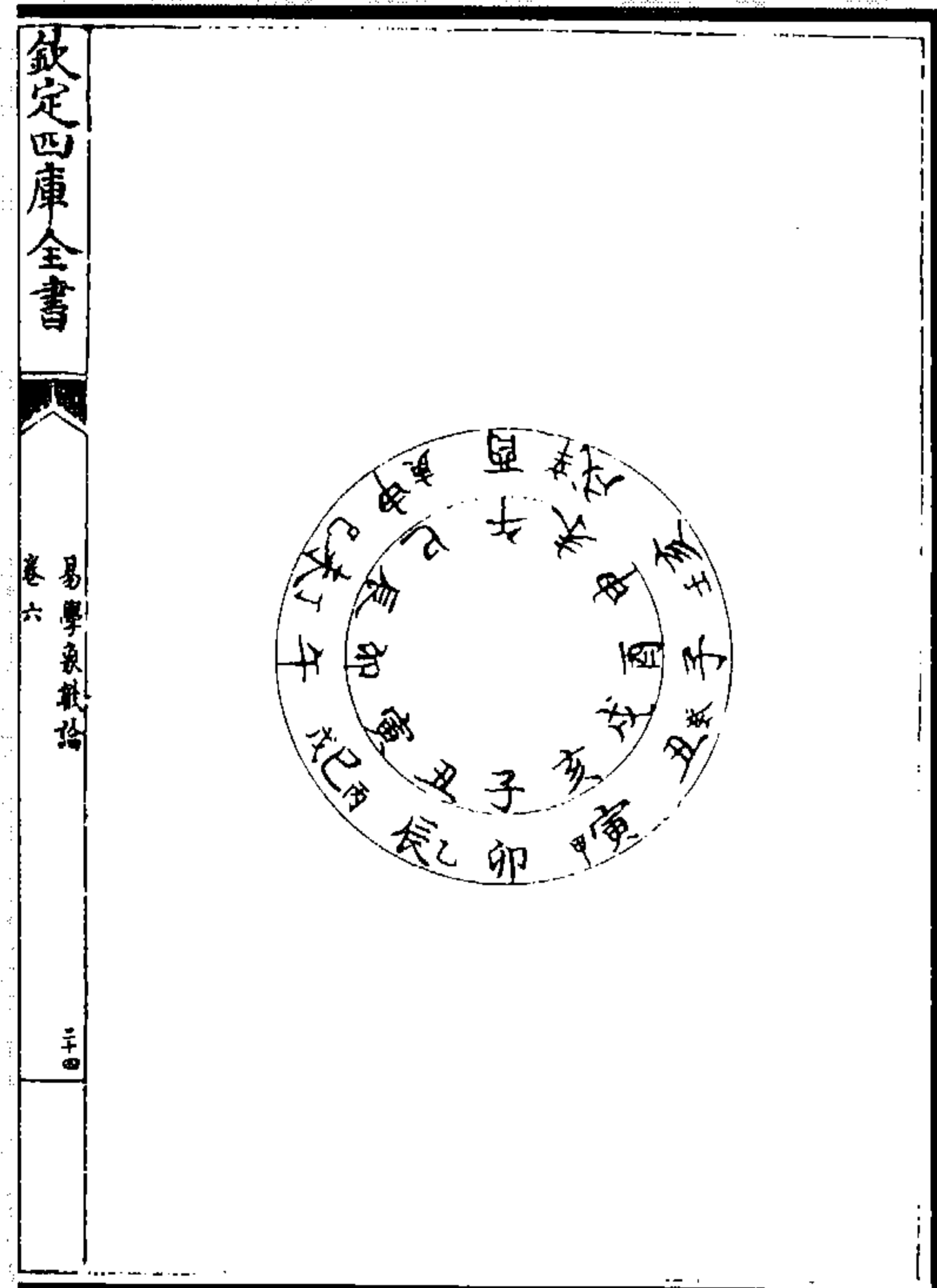

图 106 六壬占诸图之十一

(黄宗羲《易学象数论》)

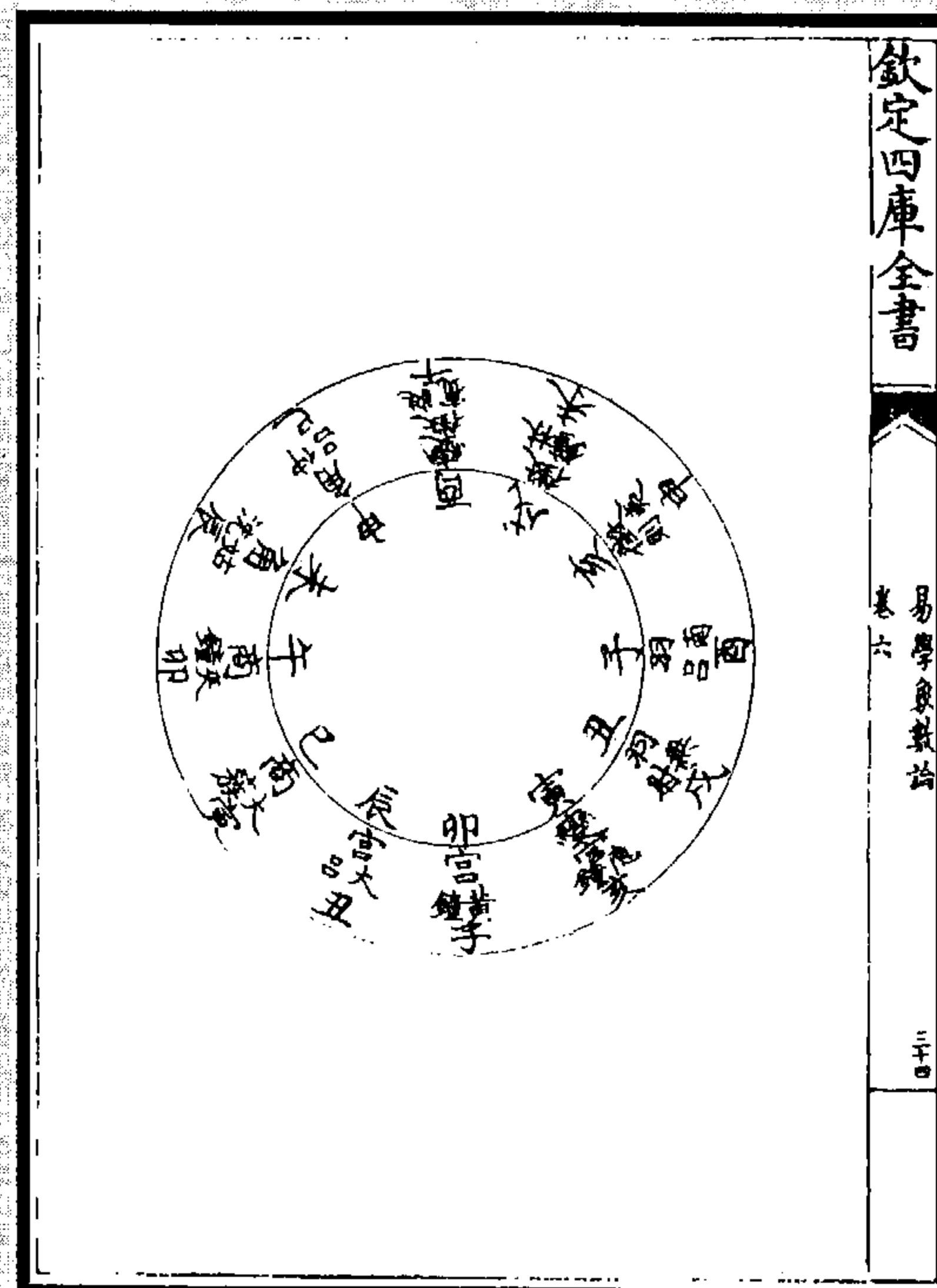

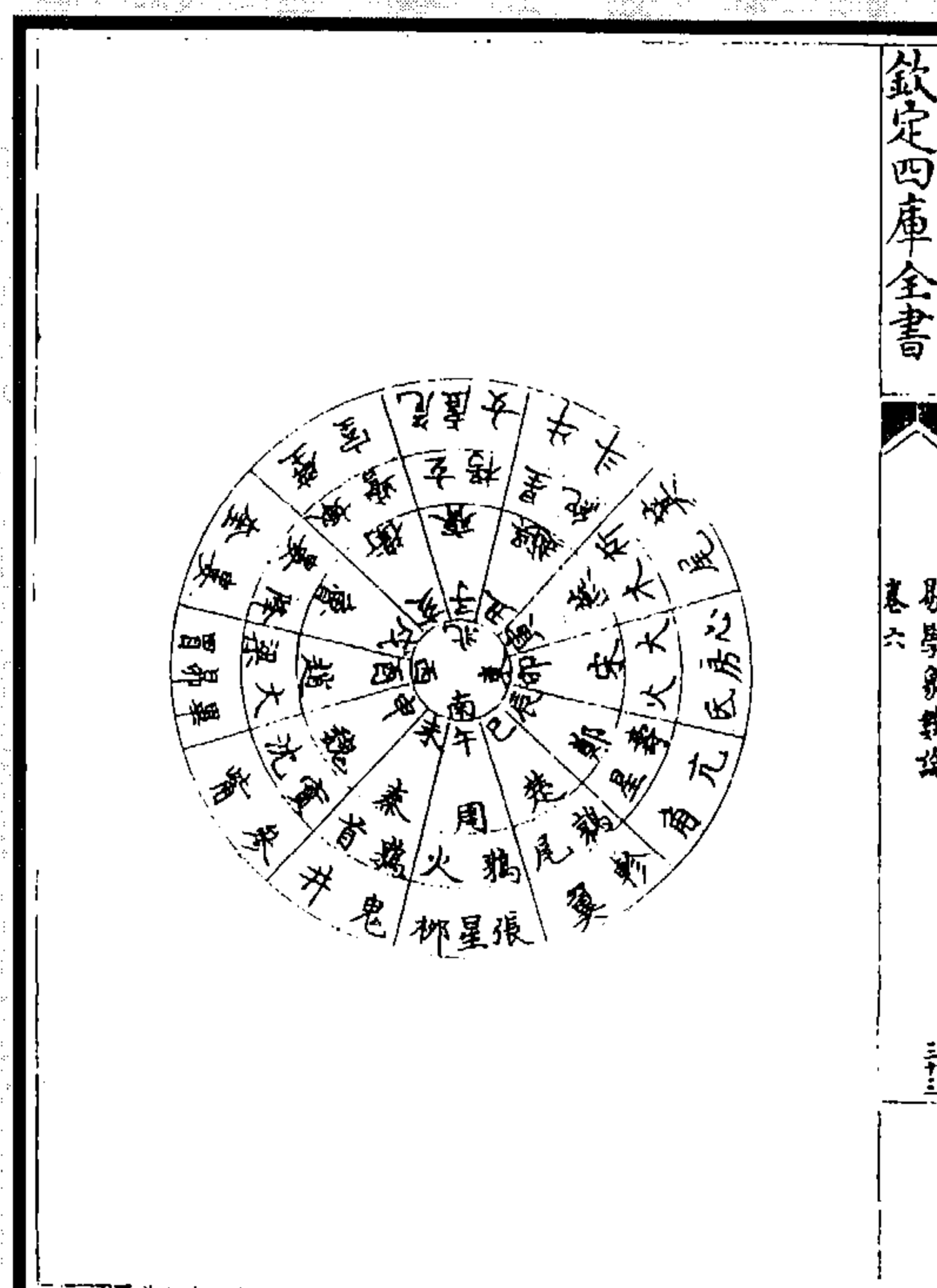

图 109 六壬占诸图之十四



图 108 六壬占诸图之十三

(黄宗羲《易学象数论》)

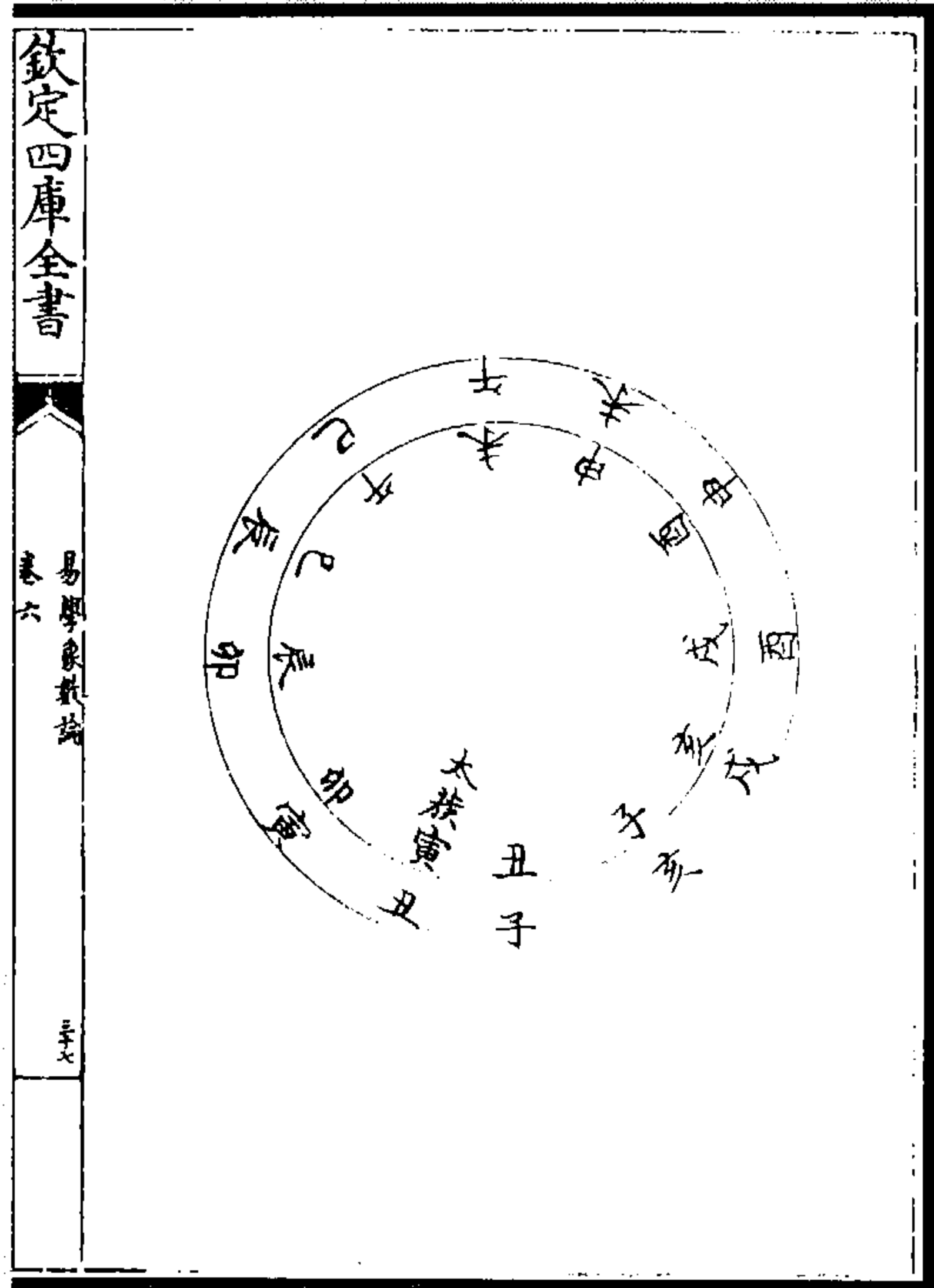

图 111 太一占十六宫图

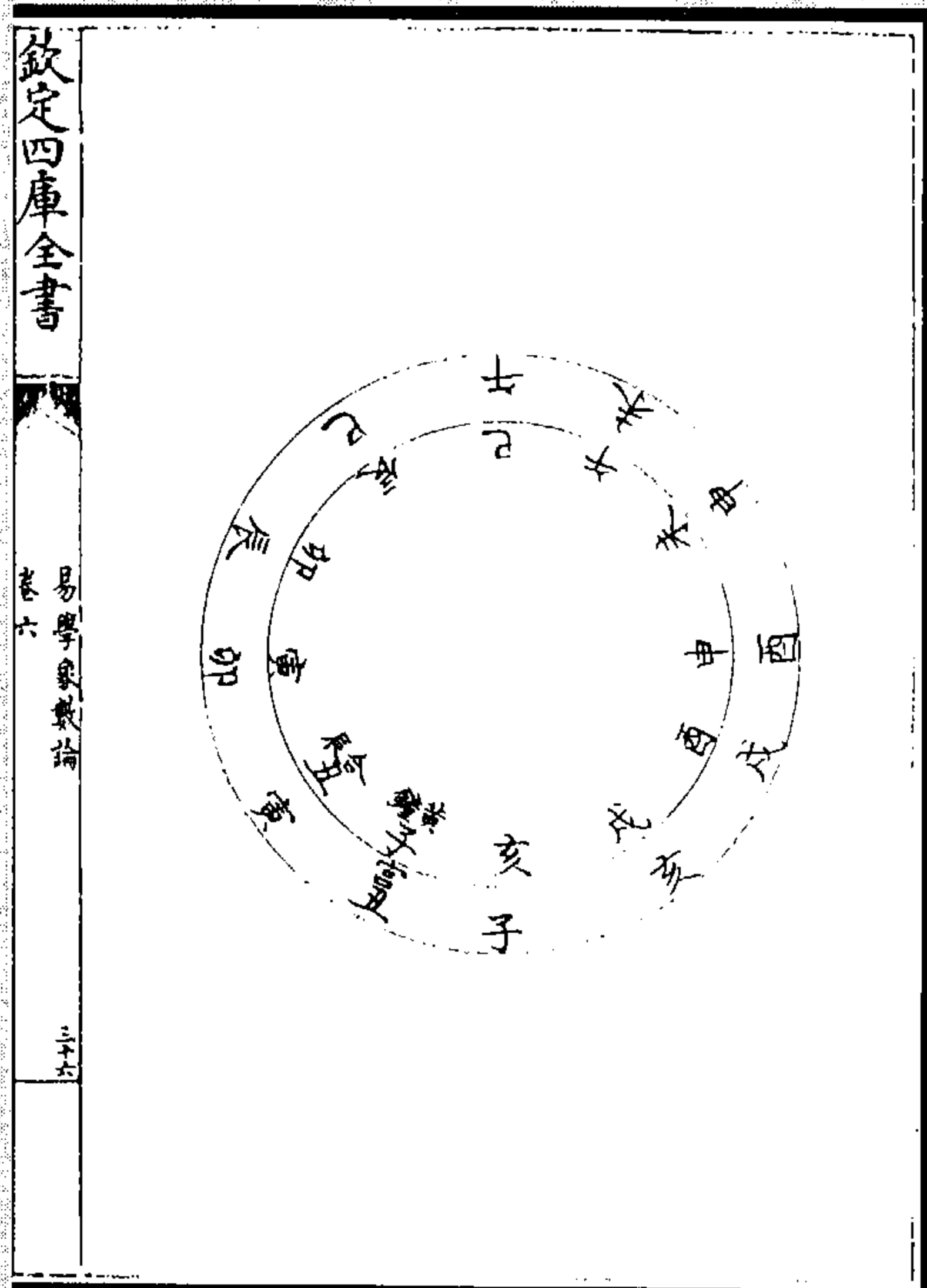

图 110 六壬占诸图之十五

(黄宗羲《易学象数论》)

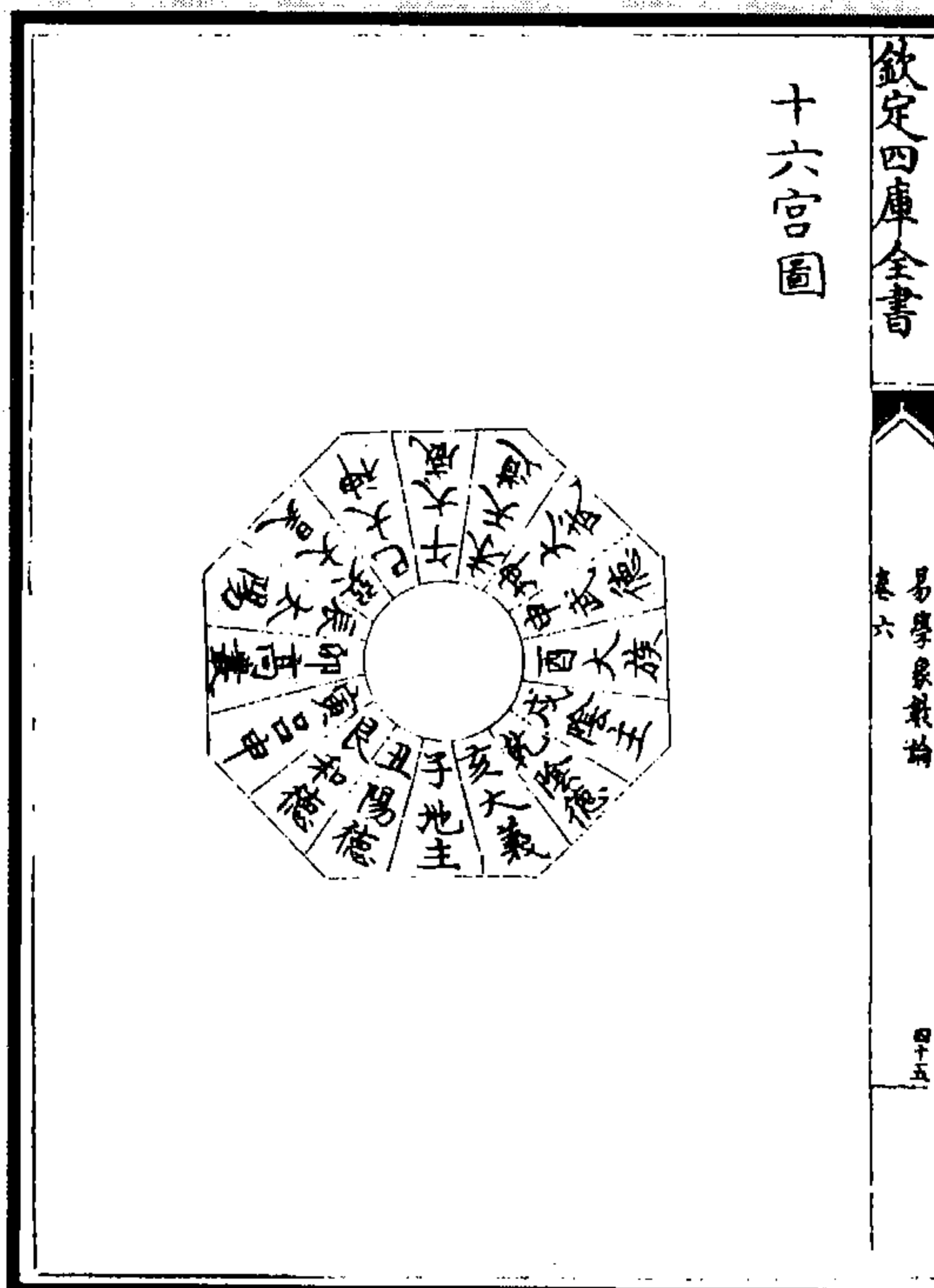

图 113 遁甲占天盘图

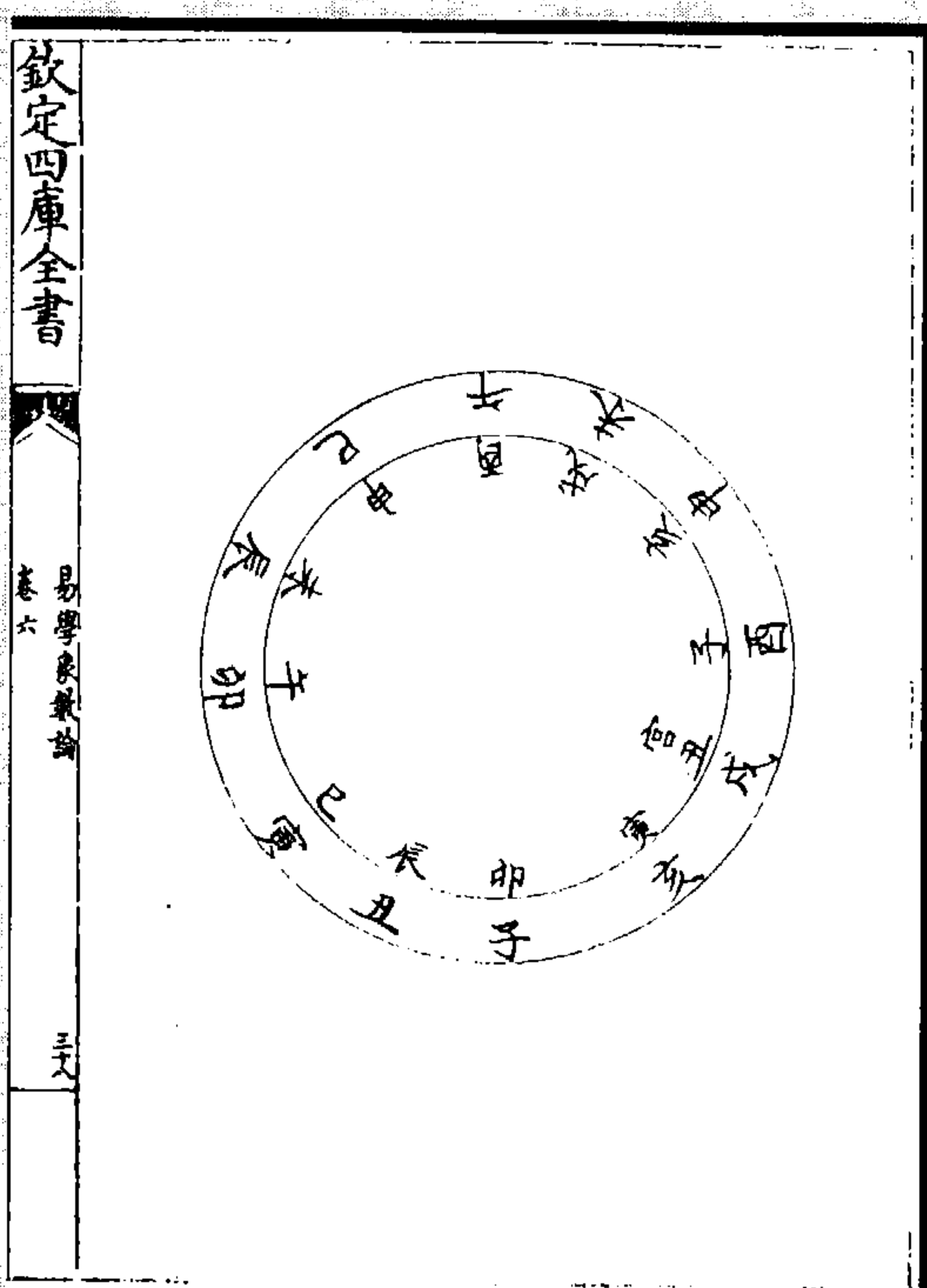
图 112 遁甲占地盘图

(黄宗羲《易学象数论》)

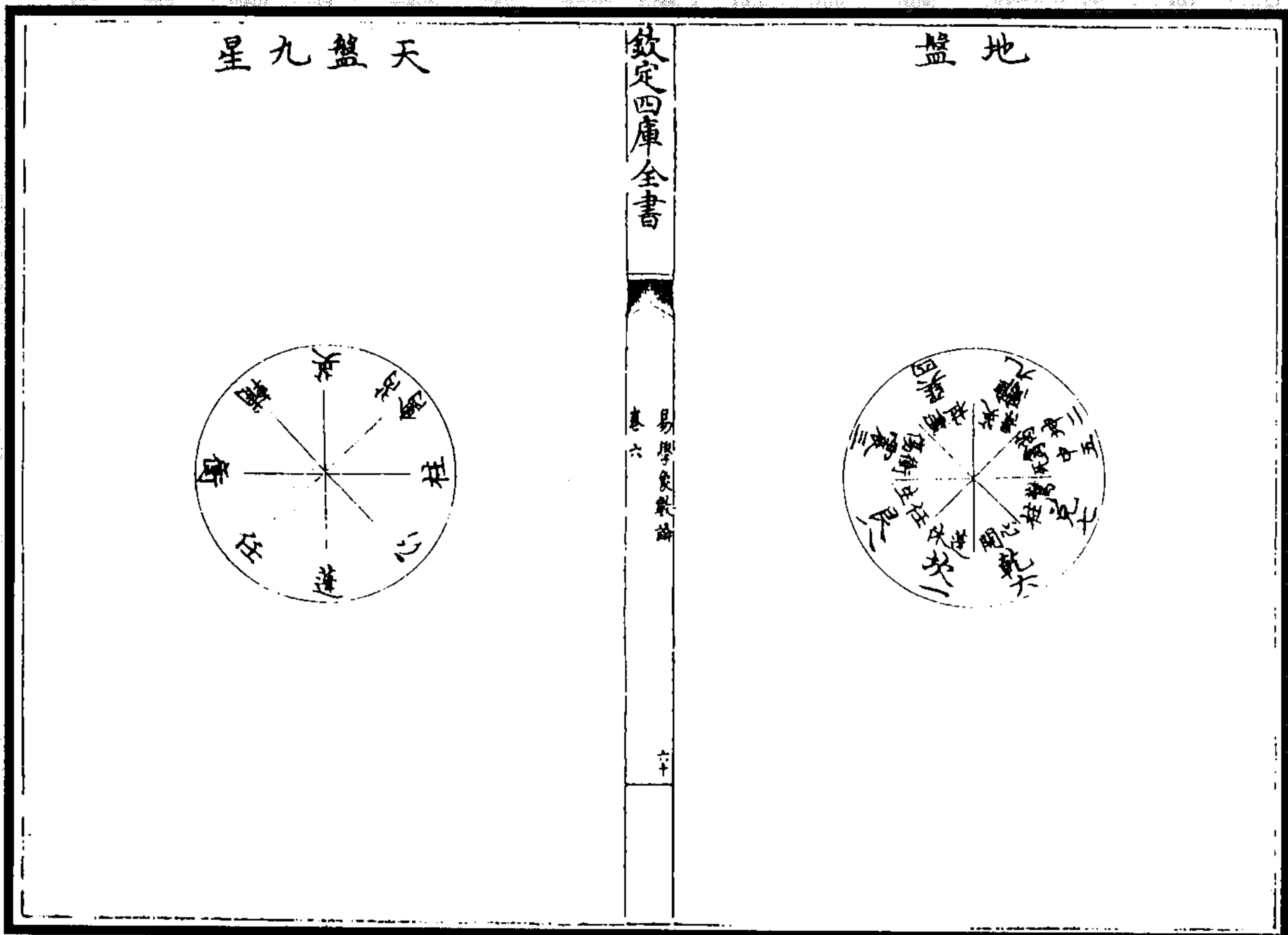

图 115 遁甲占八门阳图

图 114 遁甲占天盘八门图

(黄宗羲《易学象数论》)

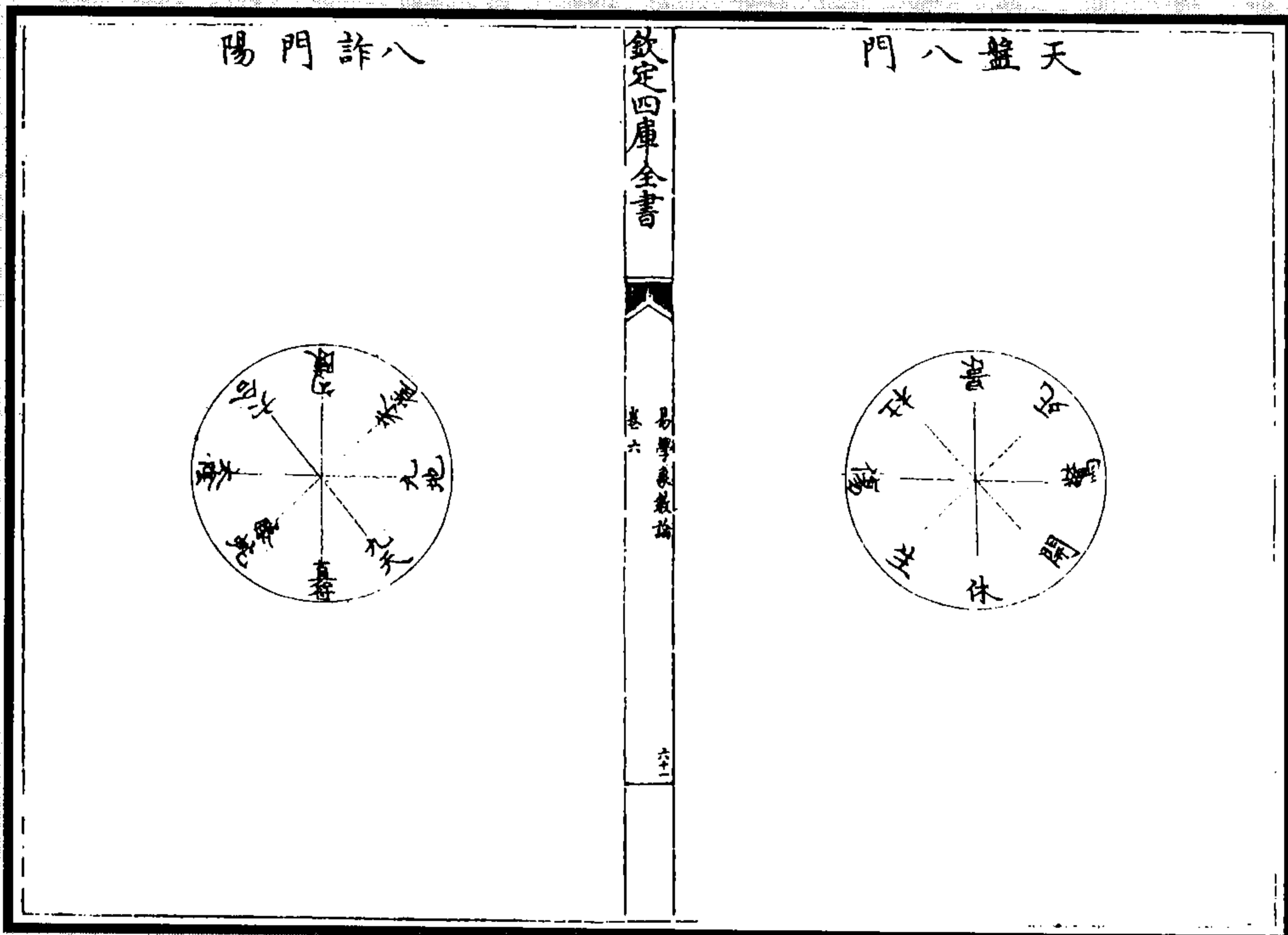

图 116 遁甲占八詐門陰圖  
(黄宗羲《易学象数论》)



图 117 太玄图(《四库全书》本)  
(范望注《太玄经》)

陸堂易學

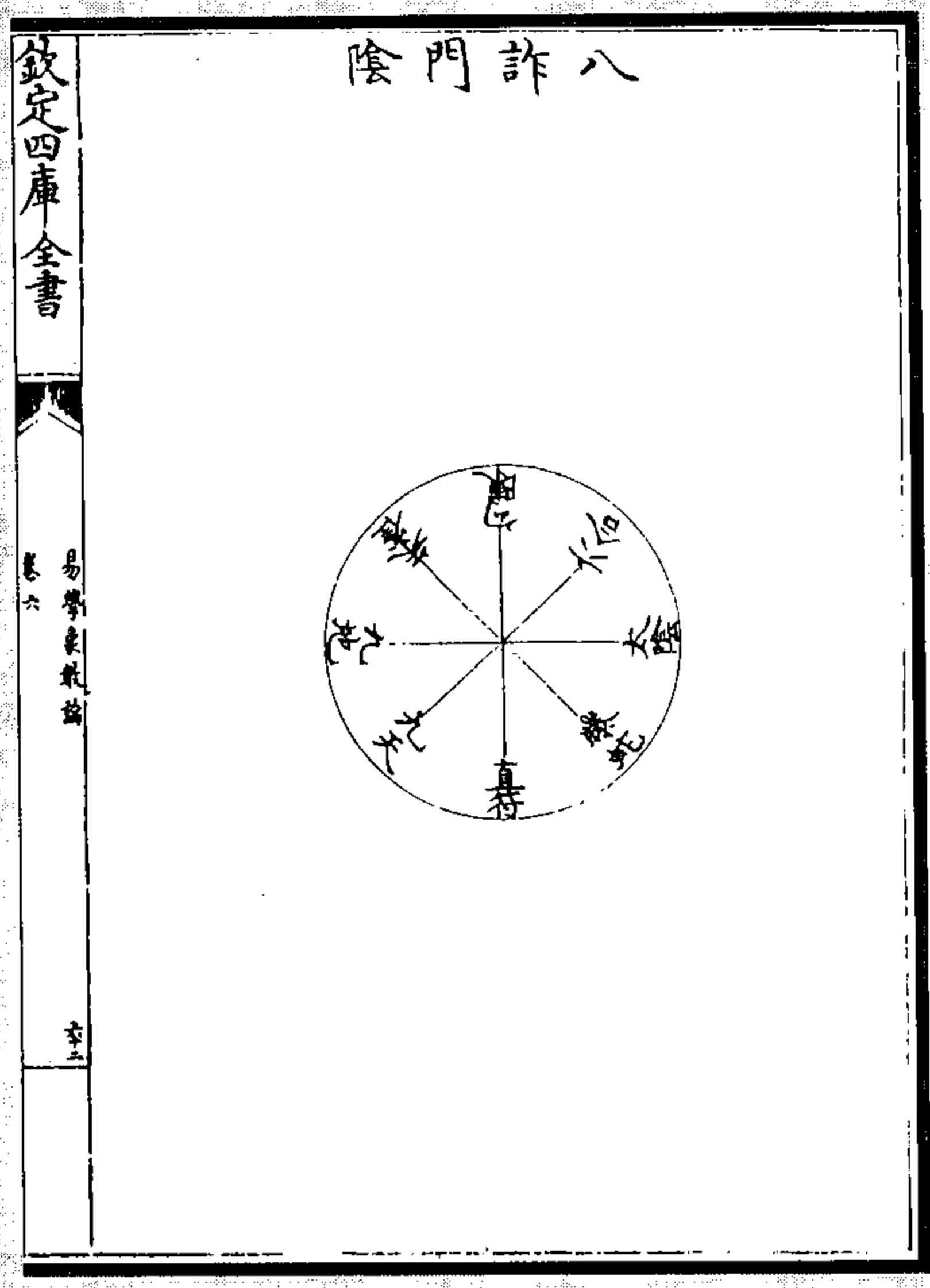
黃帝方圖

卷首

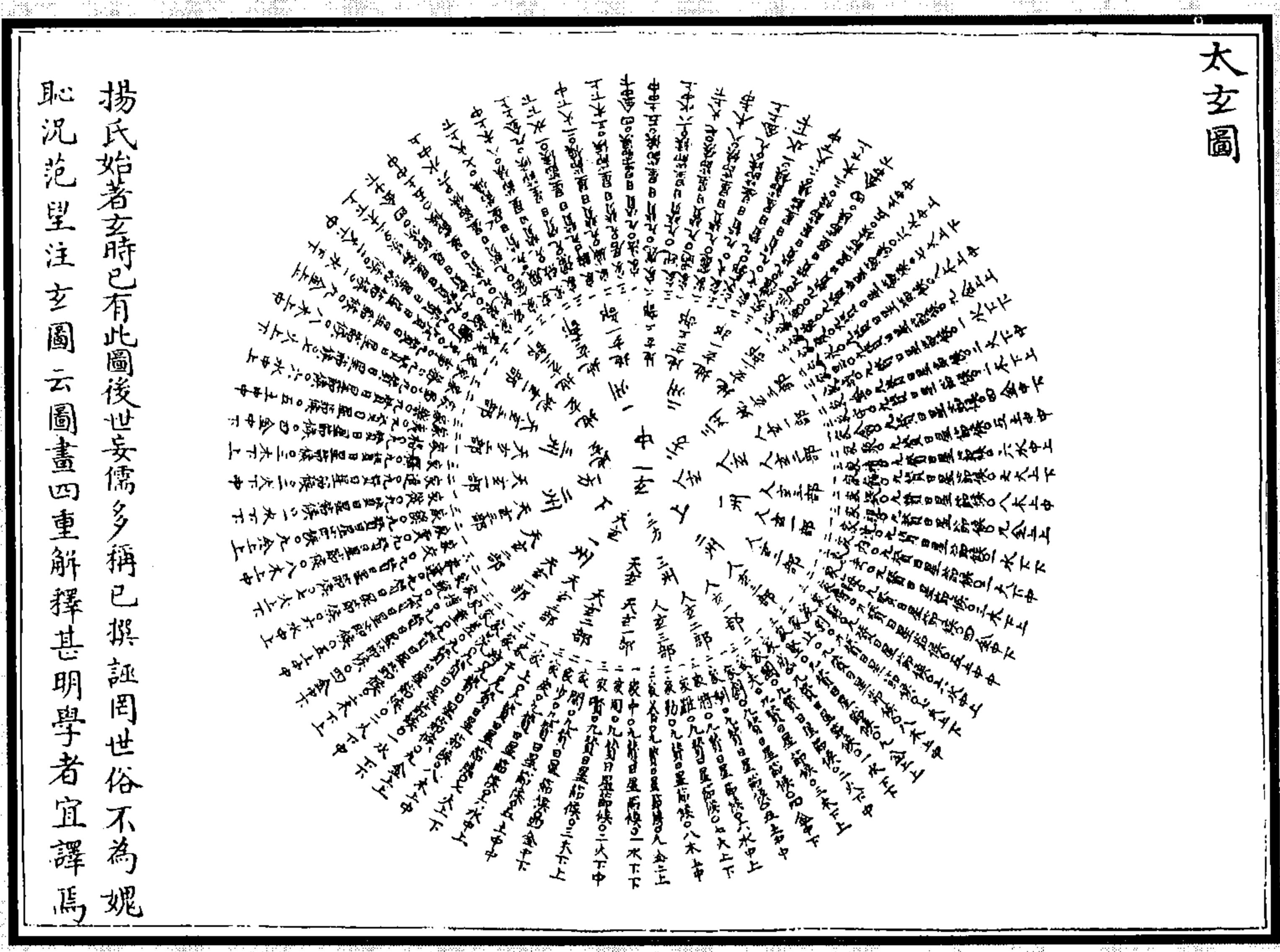
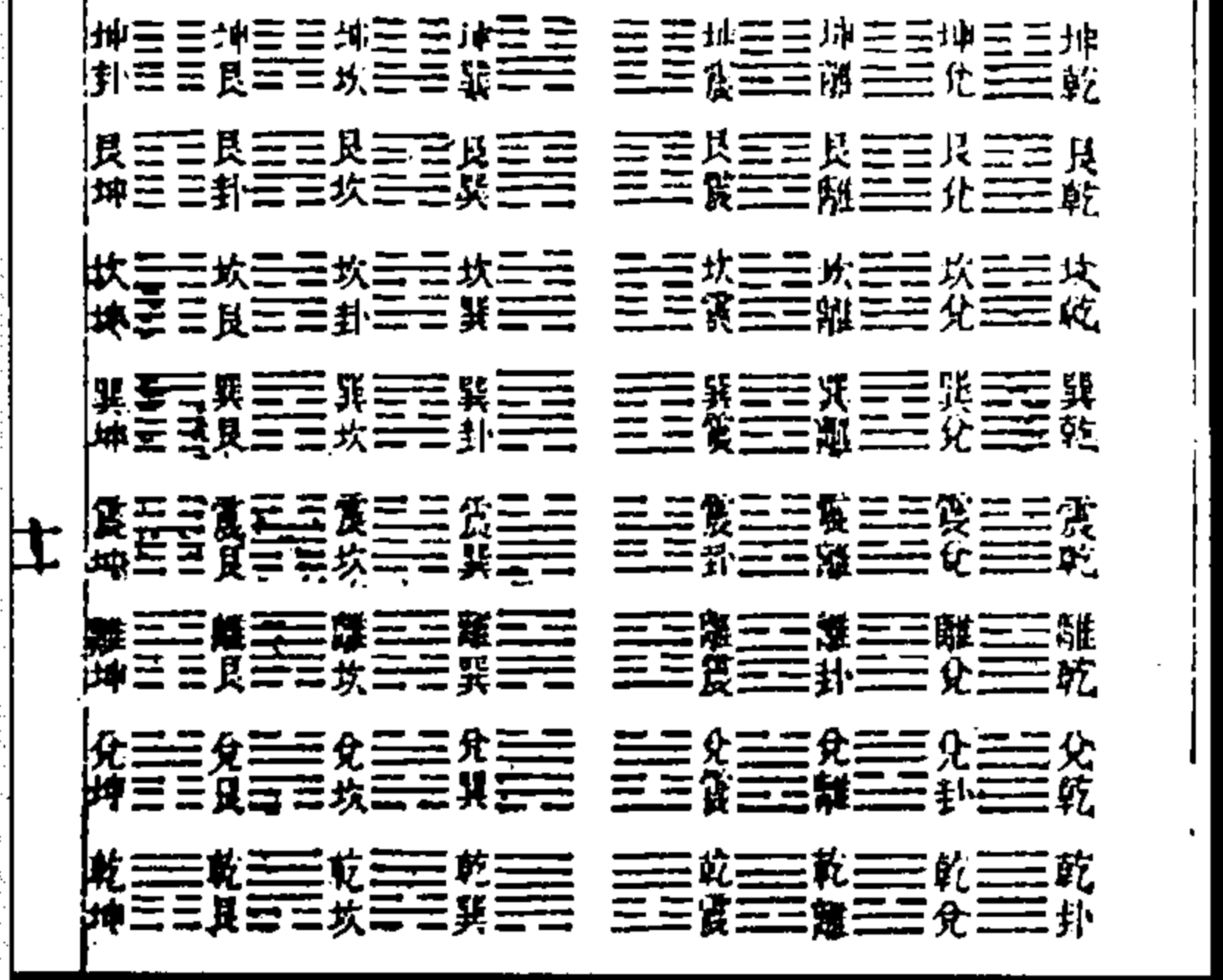

陸堂易學

連山易圖

卷首



图 119 黃帝方圖

图 118 連山易圖

(陸奎勛《陸堂易學》)

陸堂易學

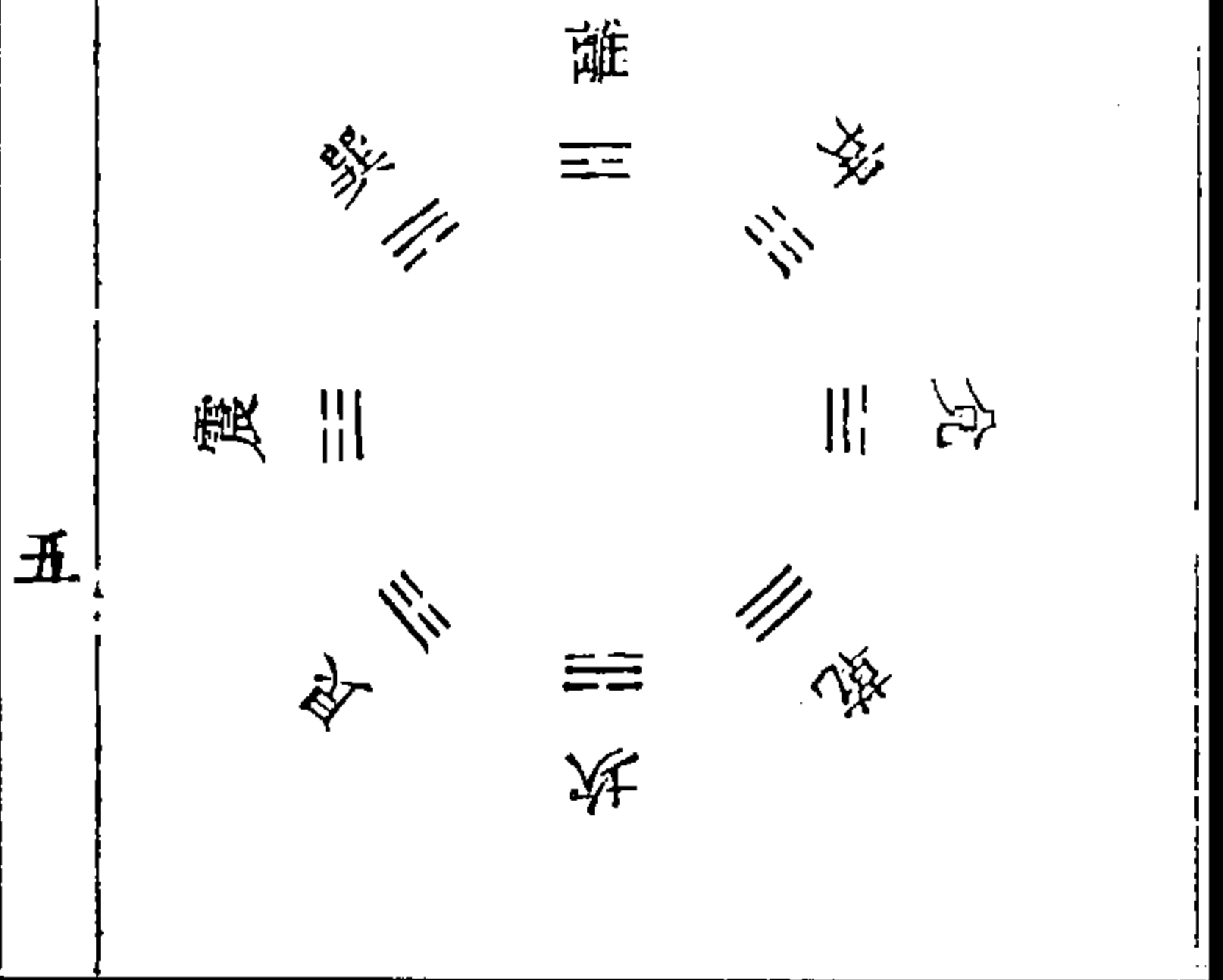
唐虞方圖

卷首



图 120 唐虞方圖

(陸奎勛《陸堂易學》)

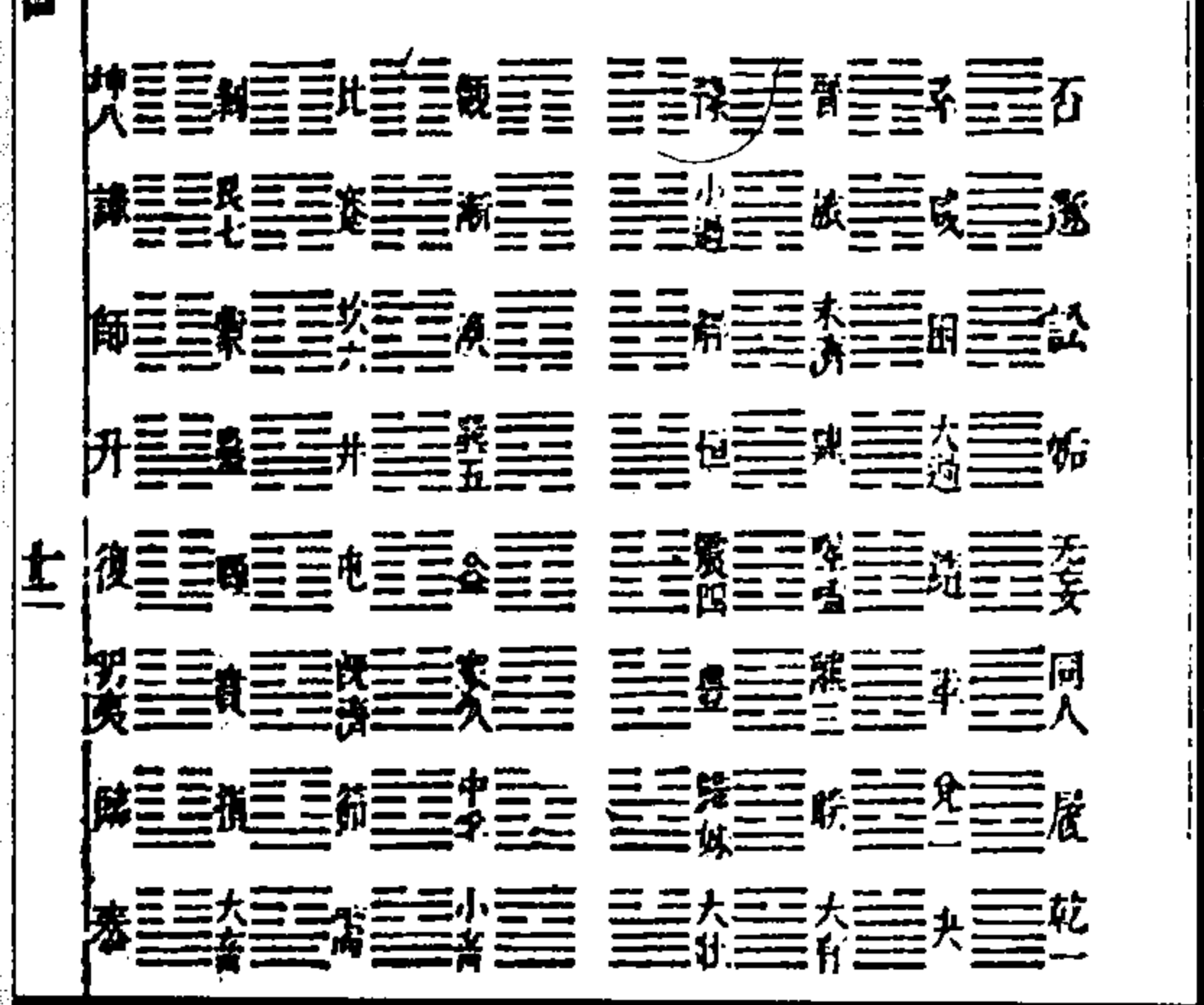

图 122 归藏圖

图 121 连山圖

(陆奎勋《陆堂易学》)

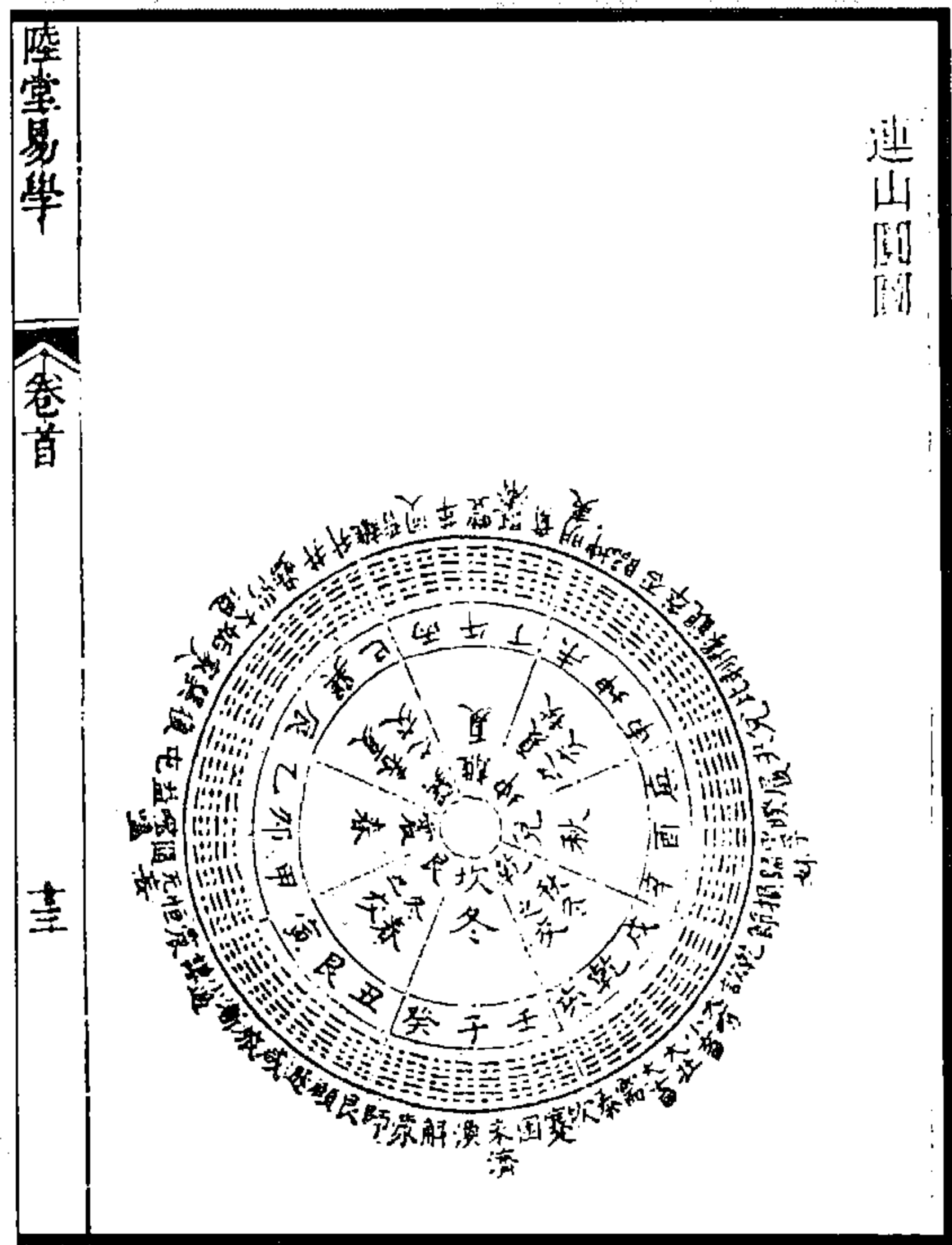
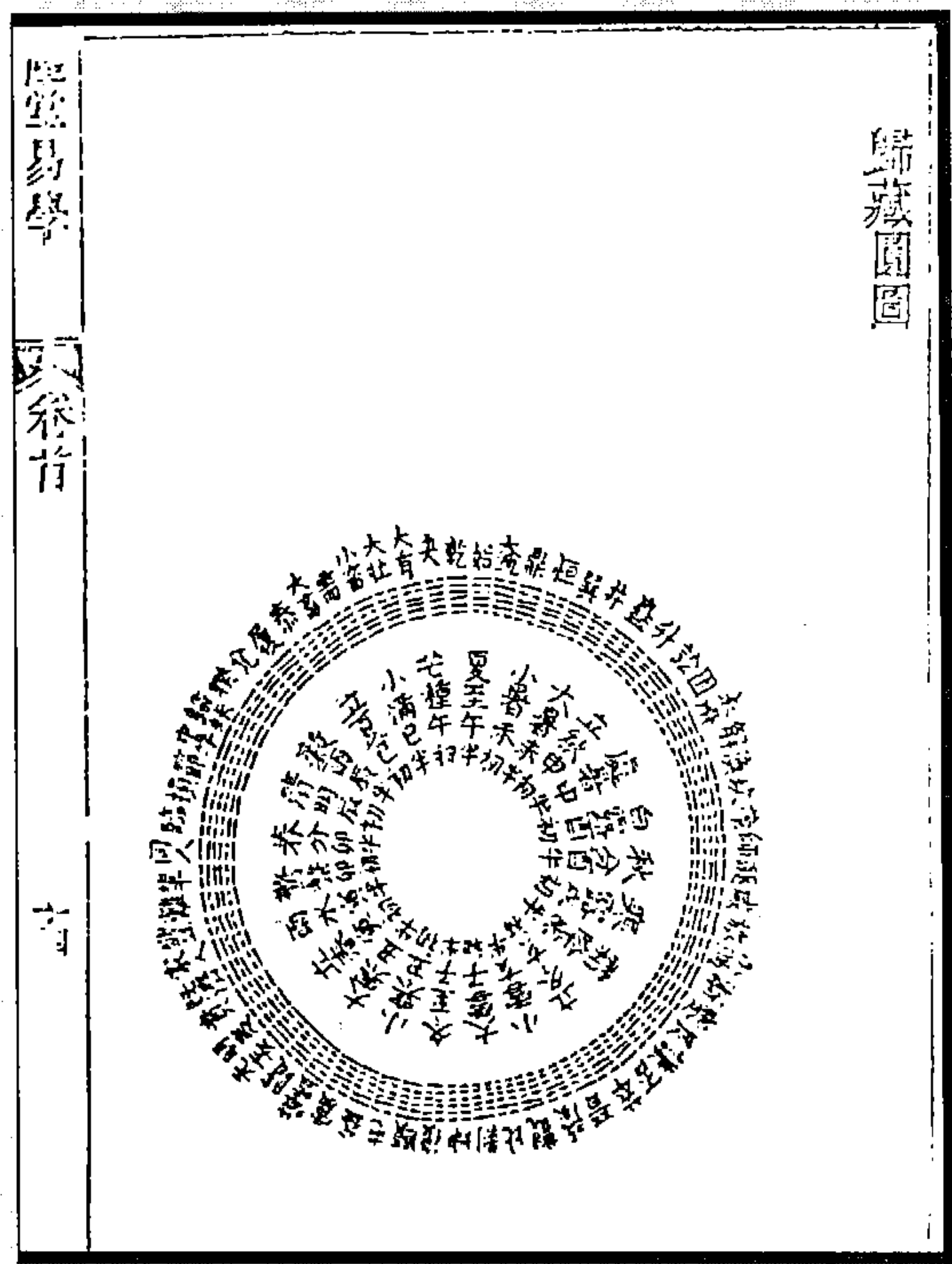

图 123 原古太玄准易圖

(胡煦《周易函书约存》)



图 125 归藏六十四卦方图

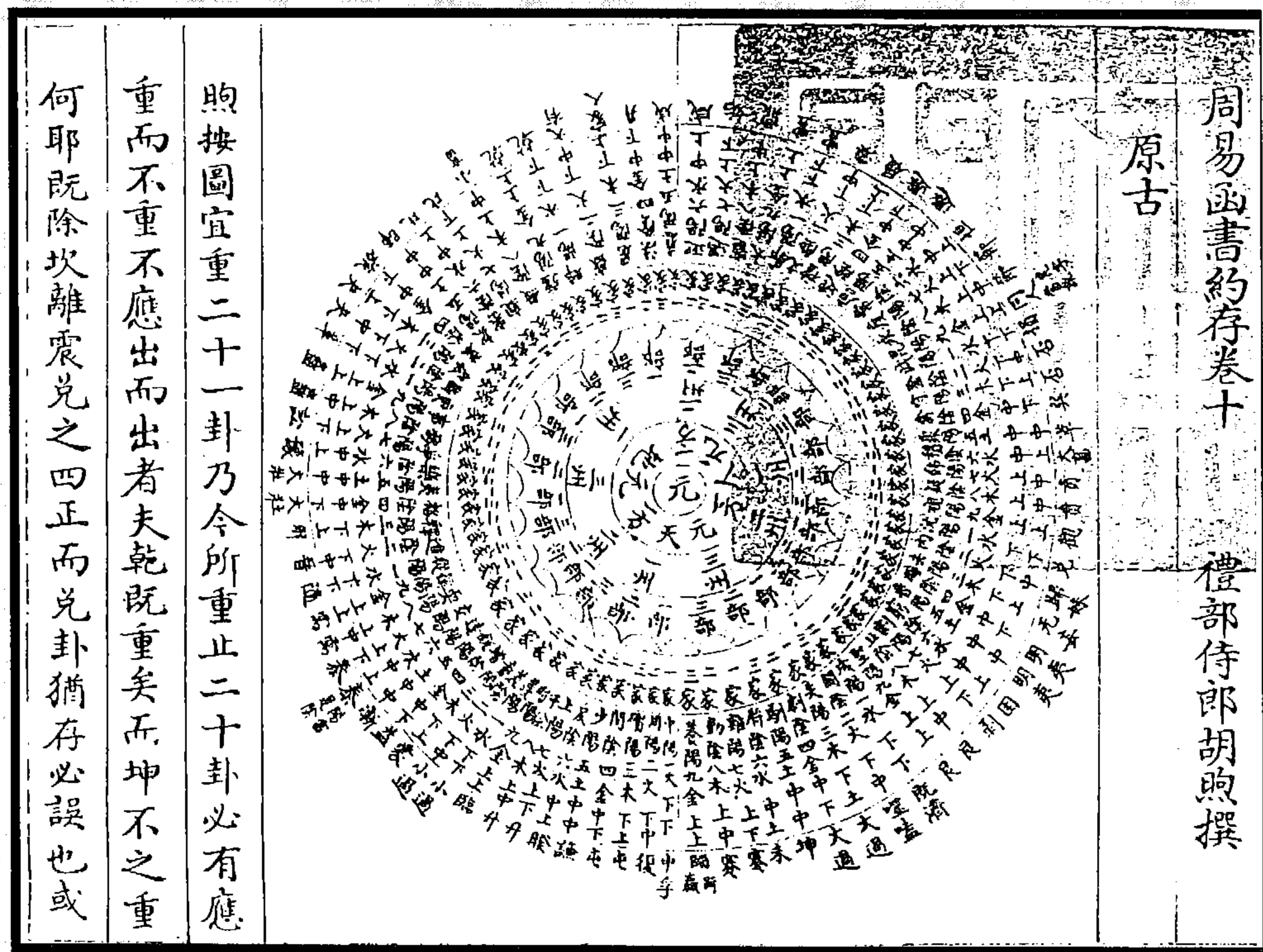

图 124 连山六十四卦圓圖

(任启运《周易洗心》)

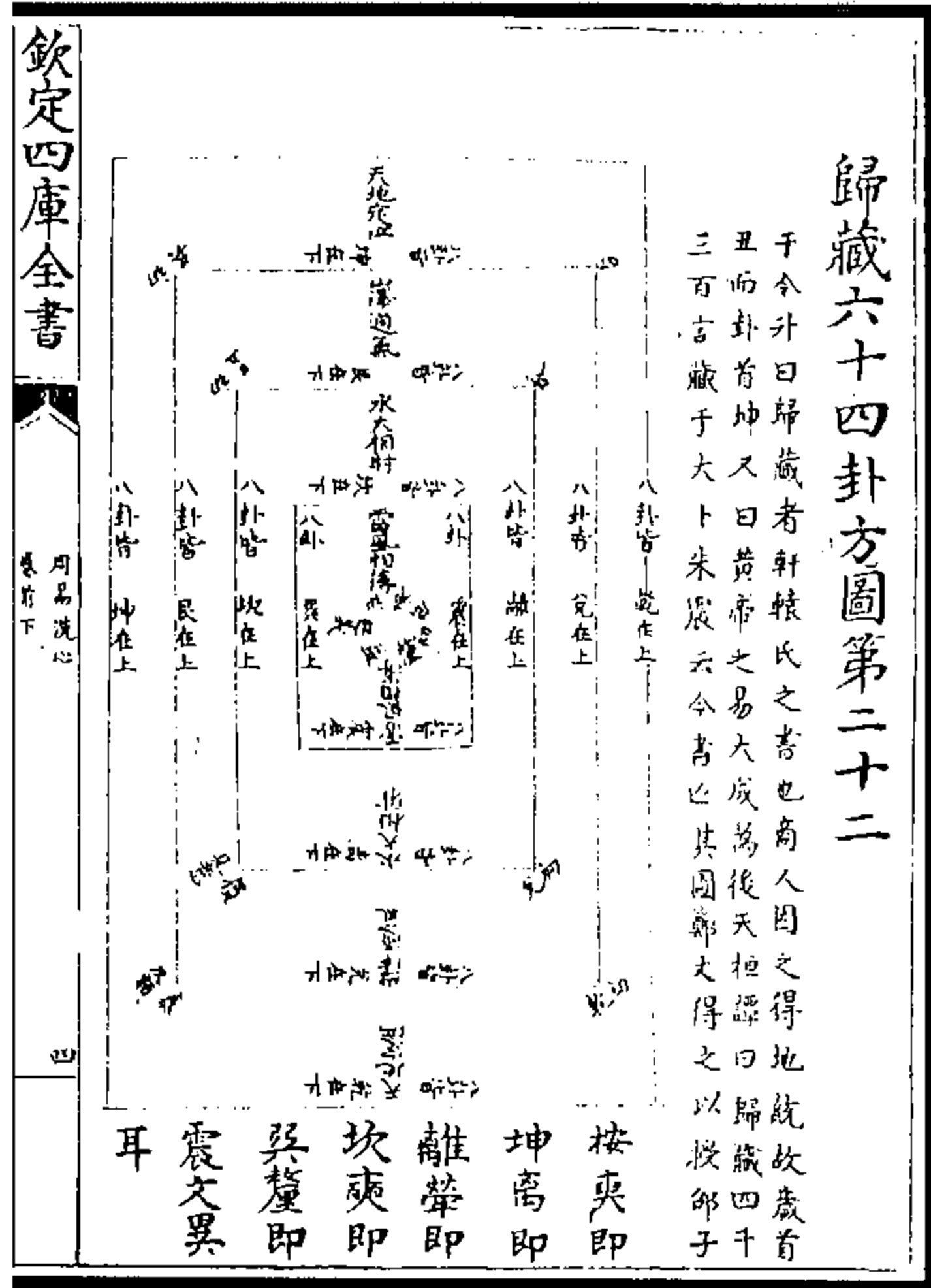

图 126 连山八卦横图

此大传所谓“帝出乎震，齐乎巽，相见乎离，致役乎坤，说言乎兑，战乎乾，劳乎坎，成言乎艮”也。程智曰，释《连山》易也。

按，夏易曰《连山》，而《世谱》以为《连山》作于神农，而夏人用之。商易曰《归藏》，而《世谱》以为《归藏》作于黄帝，而商人用之。杜子春又以《连山》为伏羲之易。《周礼》太卜掌三易之法，其经卦皆八，其别皆六十四。秦火后失其传。隋河间刘光伯伪造《连山》易上之，为人所讼。而桓君山《新论》云《连山》八万言，《归藏》四千三百言。唐《艺文志》载《连山》十卷，司马膺注；隋《经籍志》载《归藏》十三卷，薛贞注。恐皆伪书，不足征信。今亦久沦于渐灭矣。宋朱日华所辑《三易备遗》，用志颇勤，然多牵合于五行六甲之说，岂有当乎？要之，《说卦》中固已揭三易之精微以示人矣，是在好学深思者细绎而自得之。

(赵继序《周易图书质疑》)

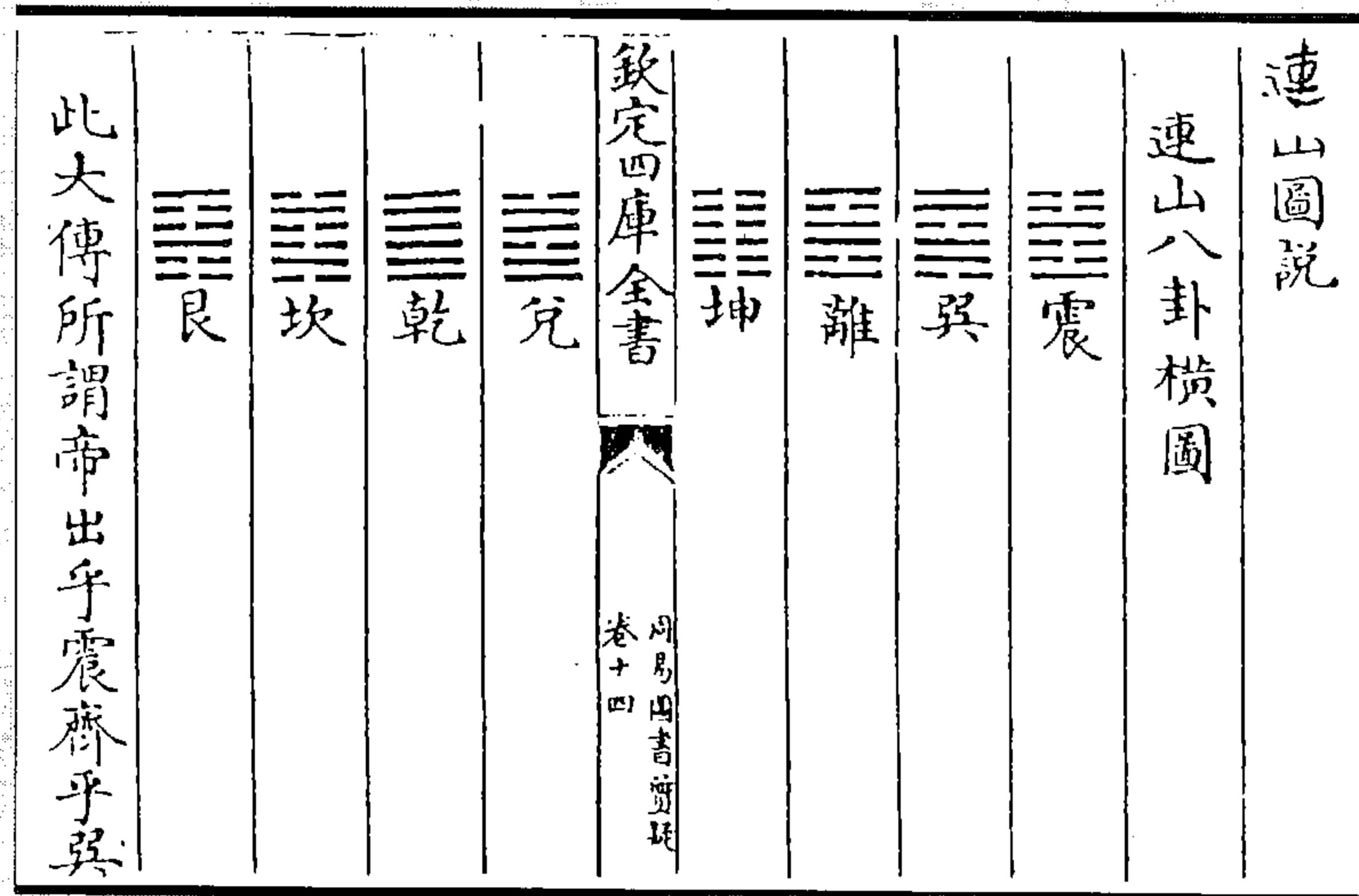

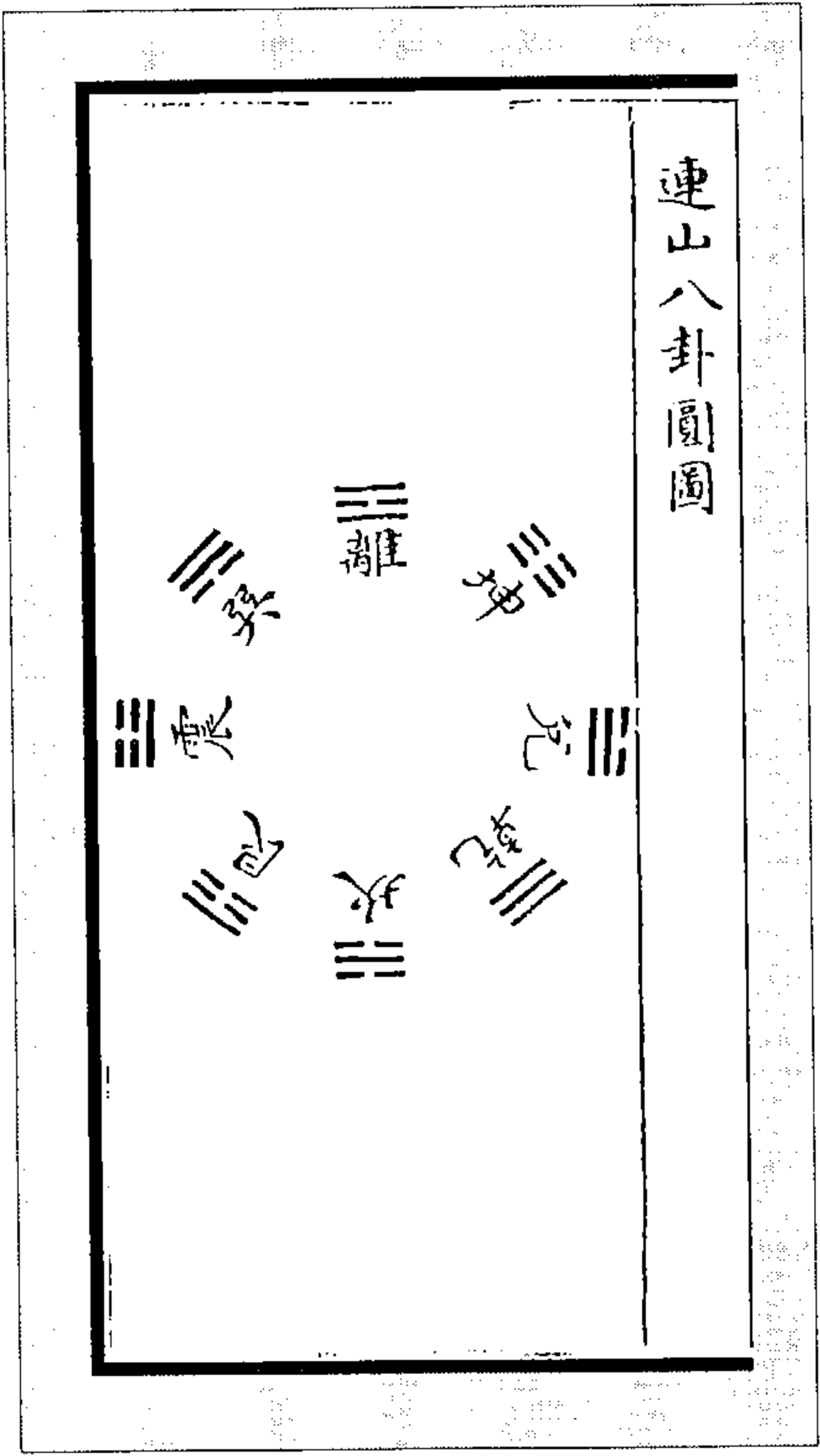

(图 127) 邵子以此图为文王卦位。今按，图中专明岁序流行之次第，与大传“帝出乎震”一章相合，盖夏之《连山》易也。孔子曰“吾之杞而得夏时焉”，此之谓也。若以图属文王，全与《周易》无关。其曰“出震”，固夏用寅正之明征矣。

按，《连山》为天易，天莫大于时，《说卦》“帝出乎震”章，夫子以明指岁功言之。《稽览图》以震、离、兑、坎各主一方，其余六十卦，卦有六爻，别主一日，凡主三百六十五日四分日之一者，每日分为八十分，是四百二十分，六七四十二，是每卦得六日七分也。京君明、郑康成皆用其说，邵子别有《卦气图》，以乾、坤、坎、离为主，余六十卦分直从同。其言曰：“易有三百八十四爻，真天文也”，“体有三百八十四而用止于三百六十，何也？以乾、坤、坎、离之不用也”，“用止于三百六十，而有三百六十六，何也？数之赢也”。图不载《经世》中，汉上朱氏以为出于李溉者，近是，然溉亦传自陈图南者也。蔡季通曰，康节之法亦用六日七分，盖所从来者久矣。

(赵继序《周易图书质疑》)

图 127 连山八卦圆图



图 128 归藏八卦横图

此大传所谓“雷以动之，风以散之，雨以润之，日以烜之，艮以止之，兑以说之，乾以君之，坤以藏之”也。程智曰，释《归藏》易也。

自陈图南始出四图，三传而至康节邵子大发其蕴，所谓伏羲先天之易也。今反覆玩之，其图皆与大传“雷以动之”一章相合，因旷然有悟曰，此即古之《归藏》易乎？

(赵继序《周易图书质疑》)

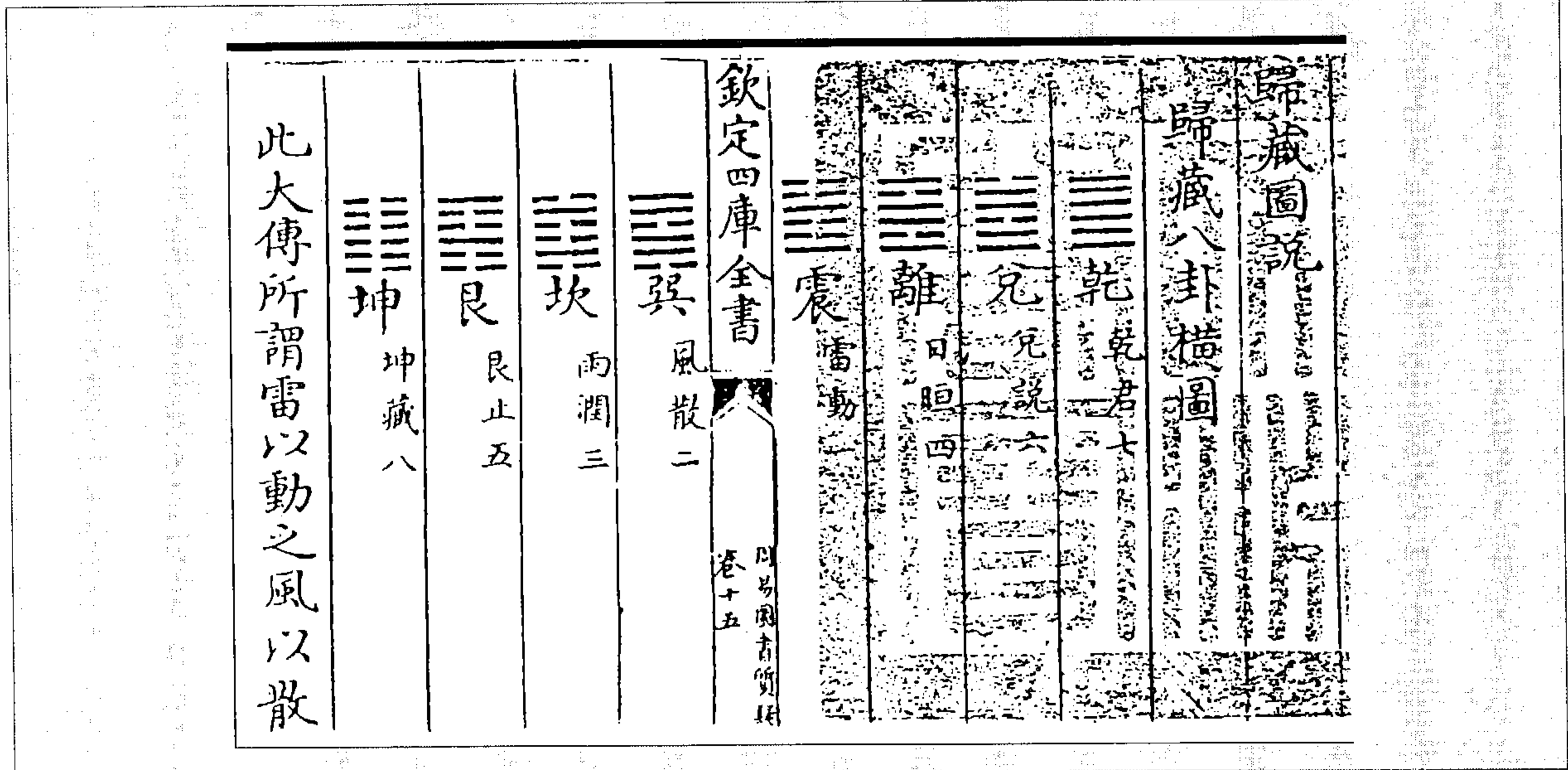

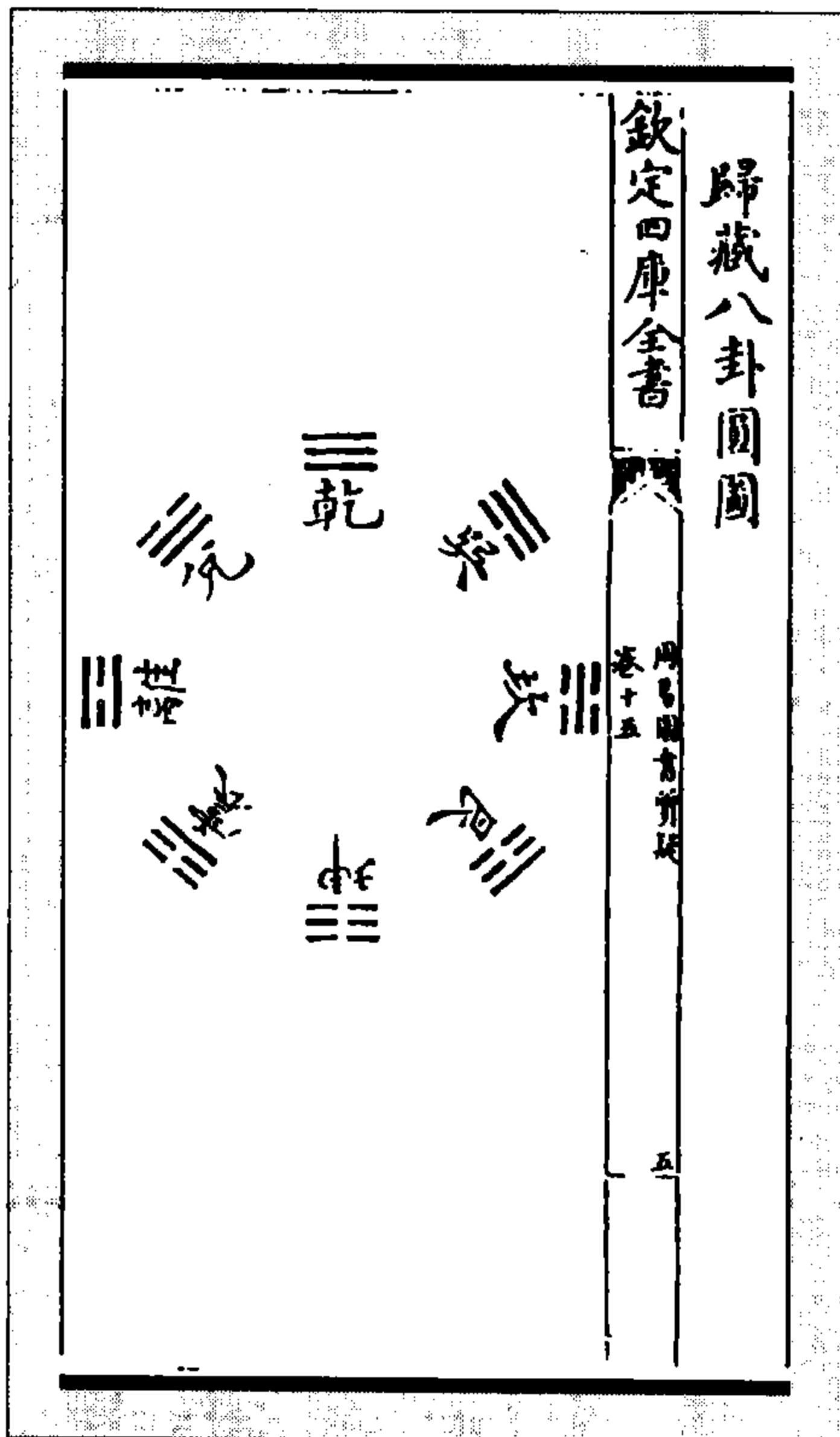

(图 129) 邵子以此为伏羲八卦方位。今按，图中左旋自下而上，由震之一阳以至乾之三阳；右旋自上而下，由巽之一阴以至坤之三阴。盖即分雷动、风散、雨润、日暄、艮止、兑说、乾君、坤藏之次第，而规之为圆者也。推之六十四卦圆图，其左旋由复之一阳以至乾之六阳，右旋由姤之一阴以至坤之六阴，其方位亦与此同，故更定为《归藏》八卦、六十四卦圆图云。

(赵继序《周易图书质疑》)

图 129 归藏八卦圆图

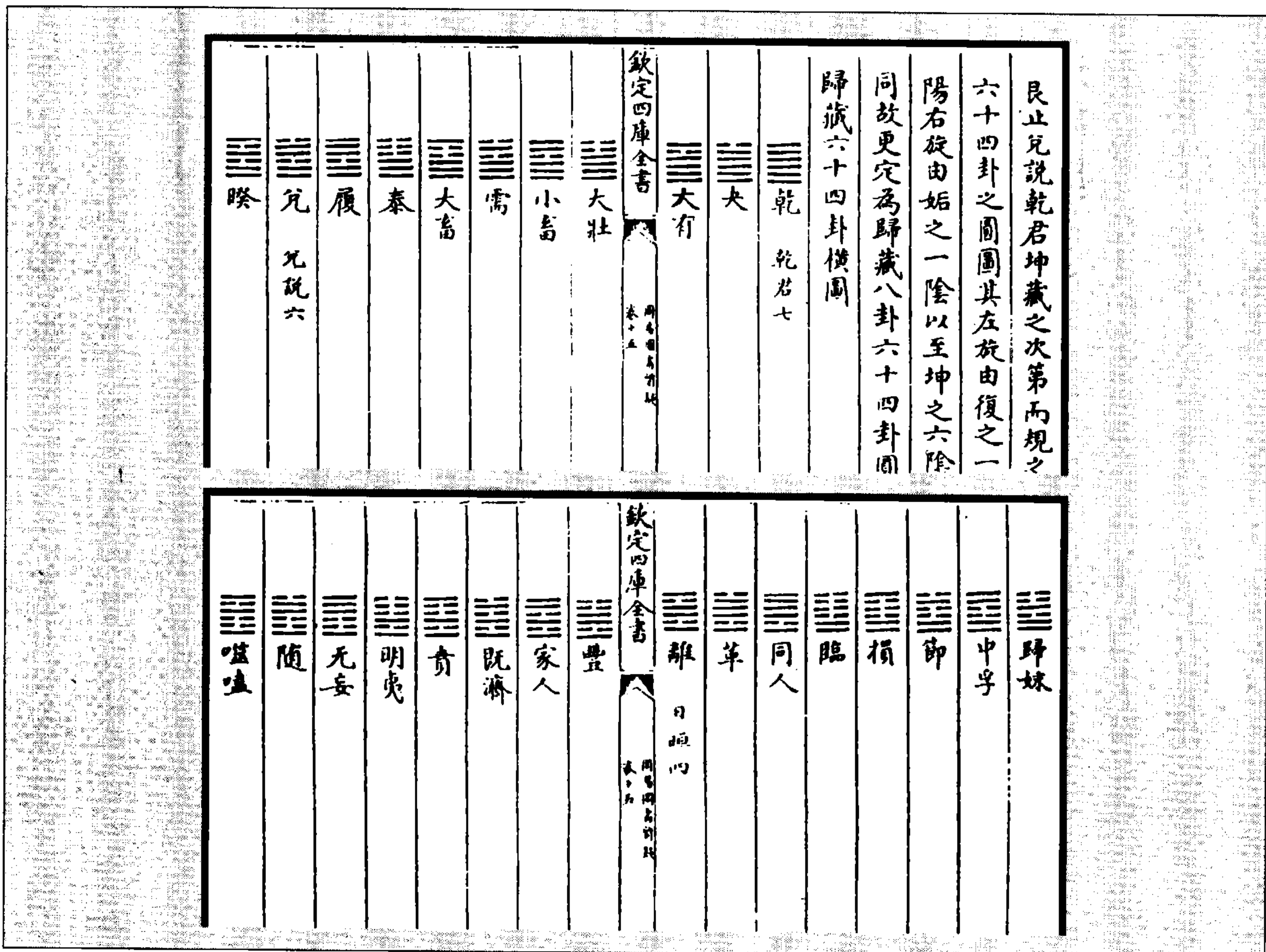



图 130 归藏六十四卦横图  
(赵继序《周易图书质疑》)



图 131 归藏六十四卦方圆图  
(赵继序《周易图书质疑》)

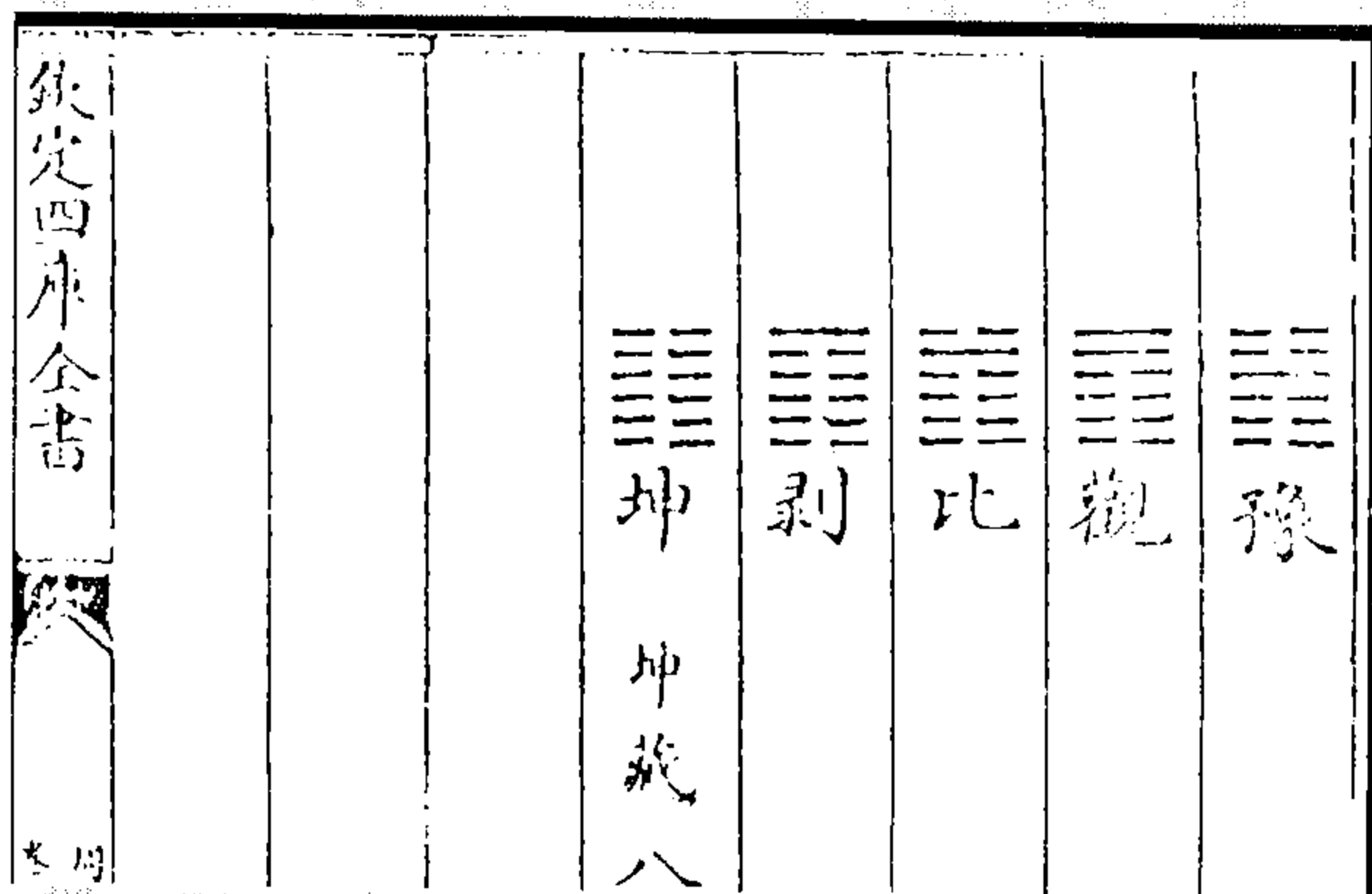
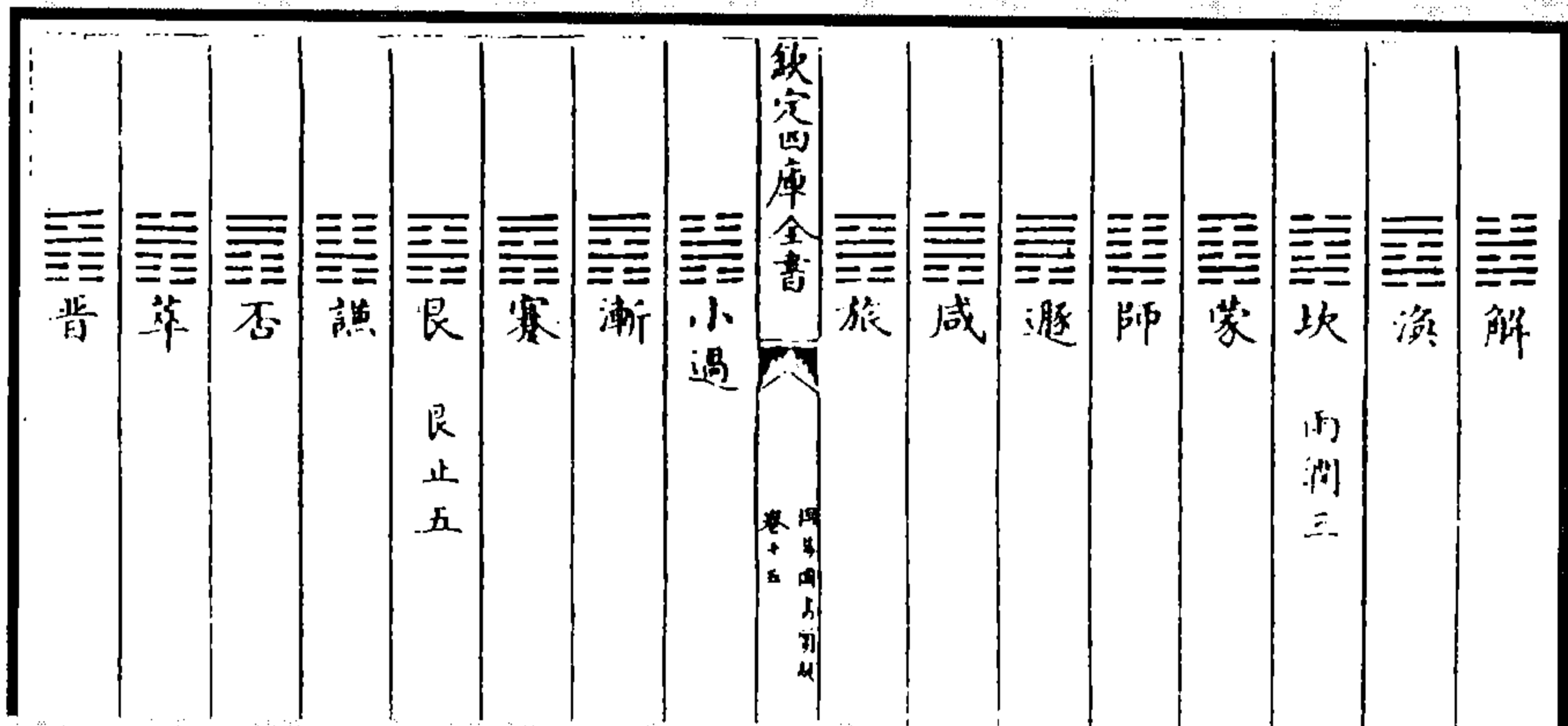
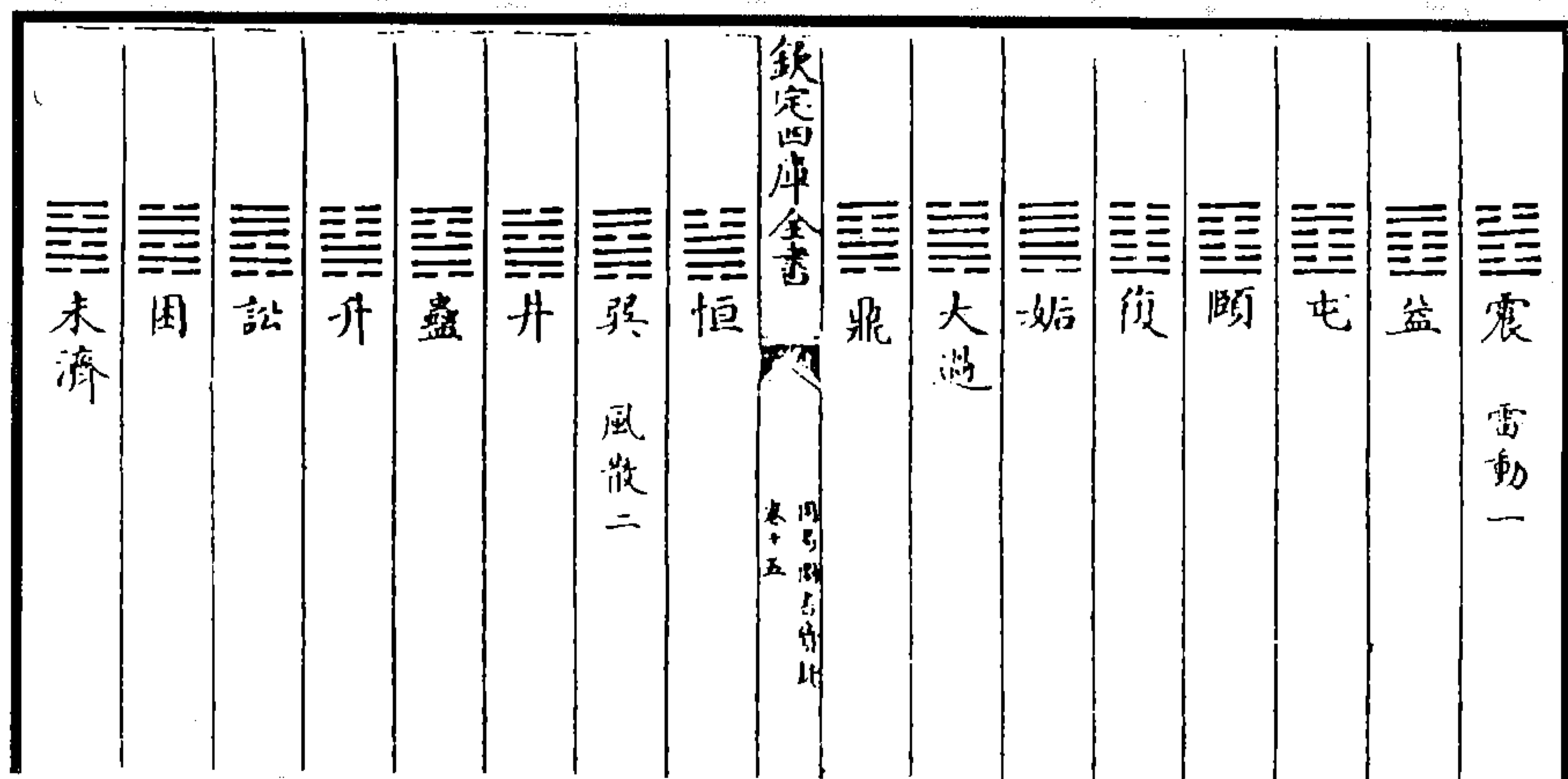

图 132 九九洪范圆数全图  
(潘士权《洪范注补》)

4

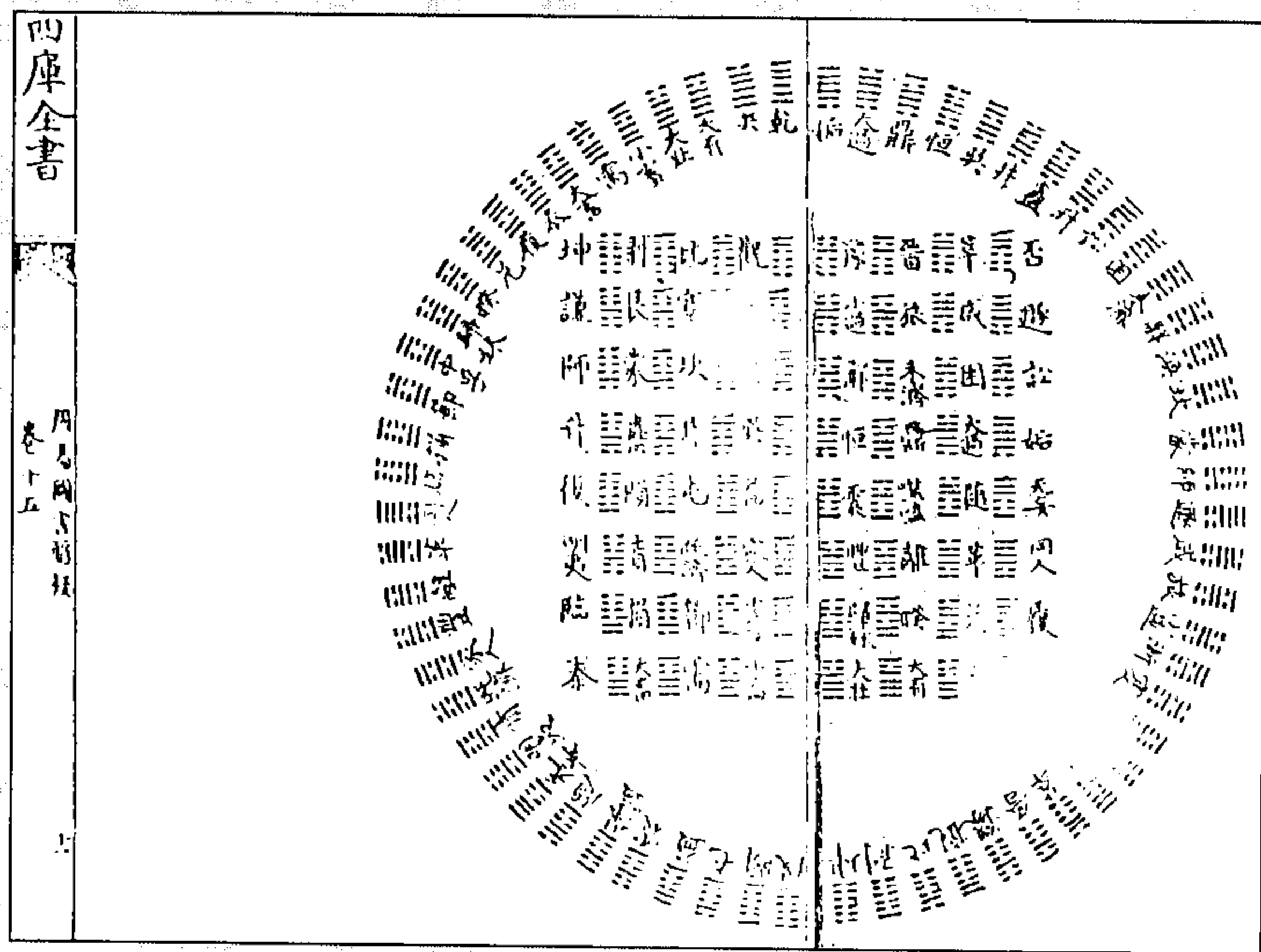

图 133 一分为三洪范图(部分)

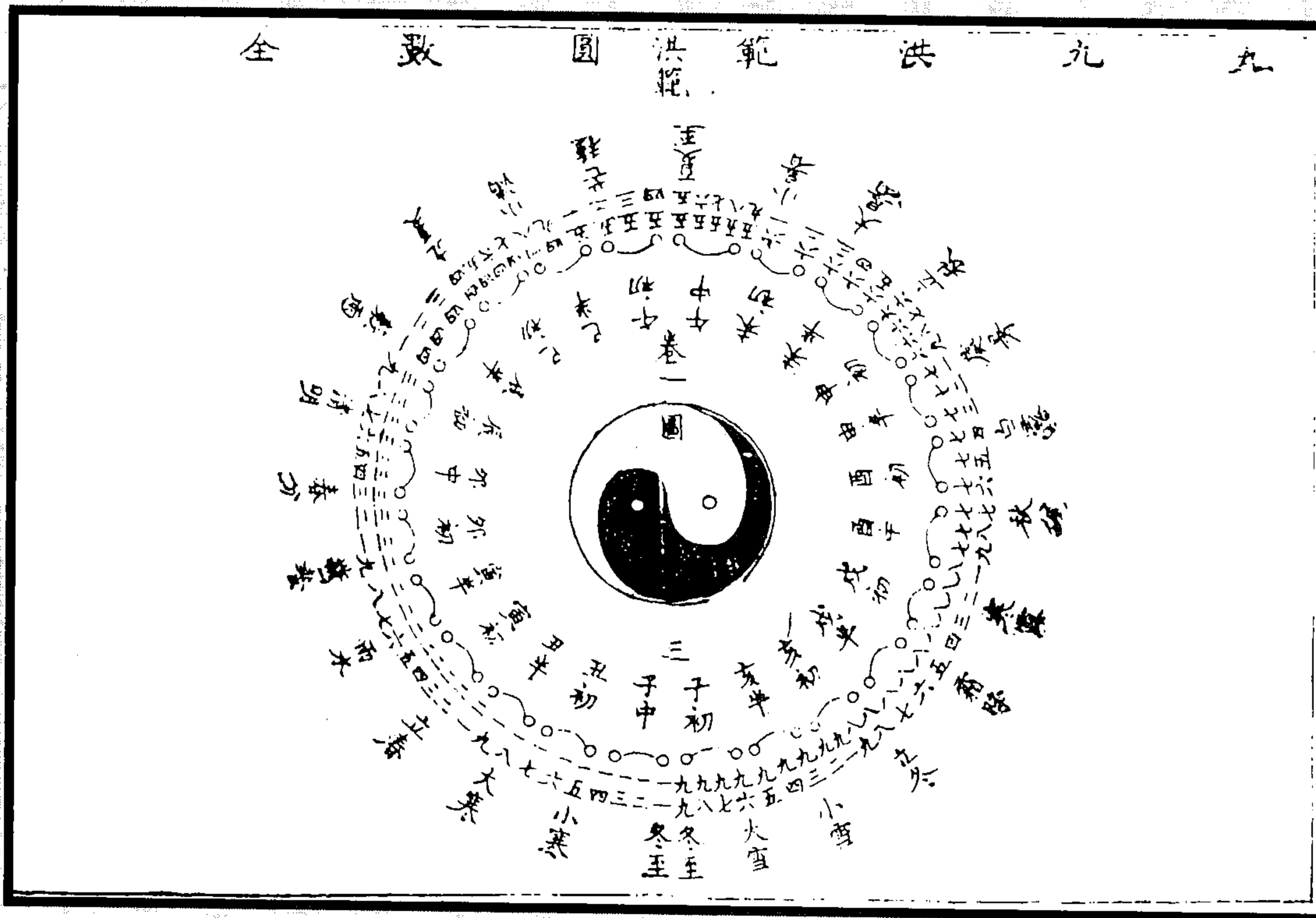
(潘士权《洪范注补》)



图 134 九畴数符大衍图  
(附：太乙九宫初式图)  
(张德纯《孔门易绪》)

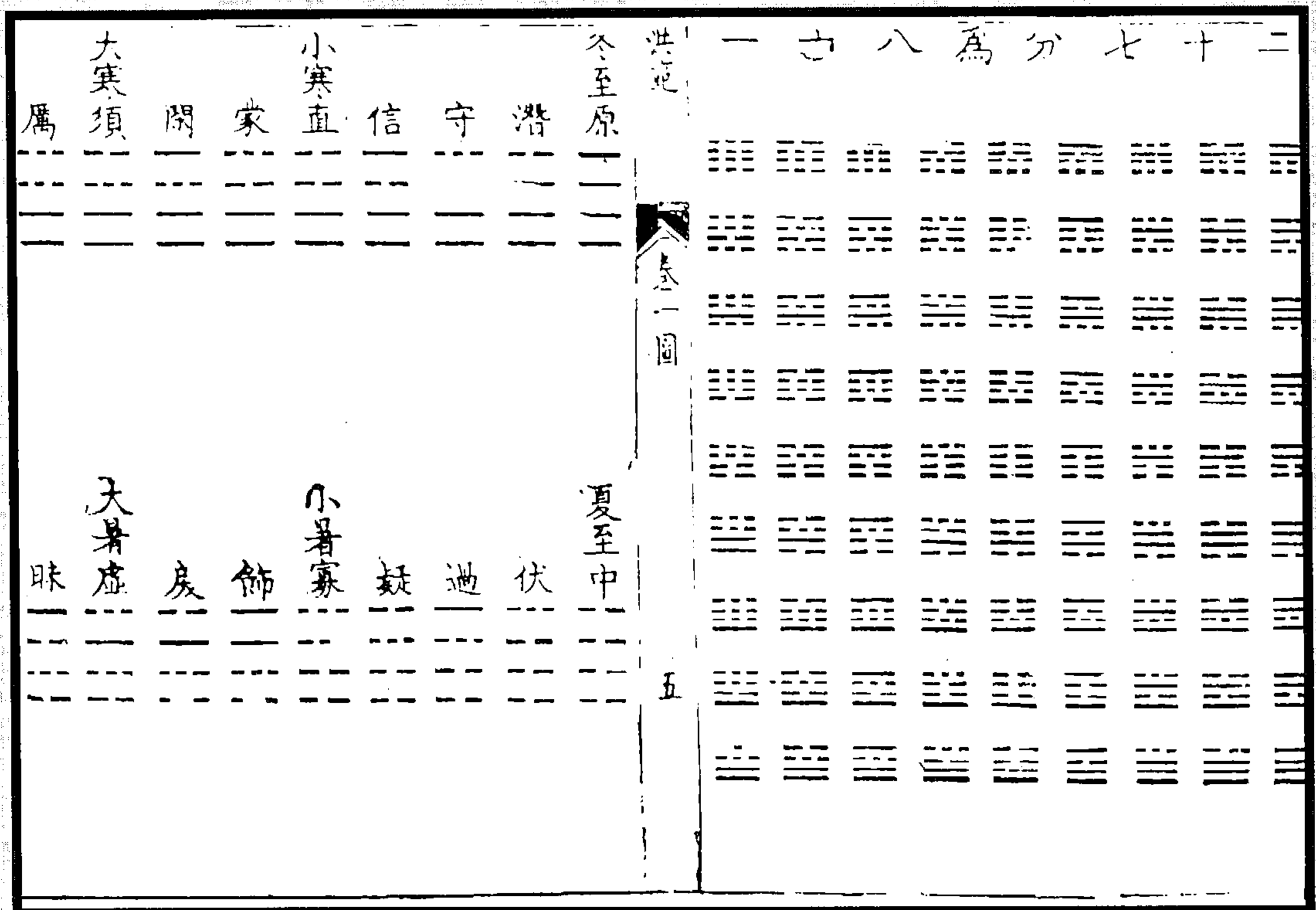
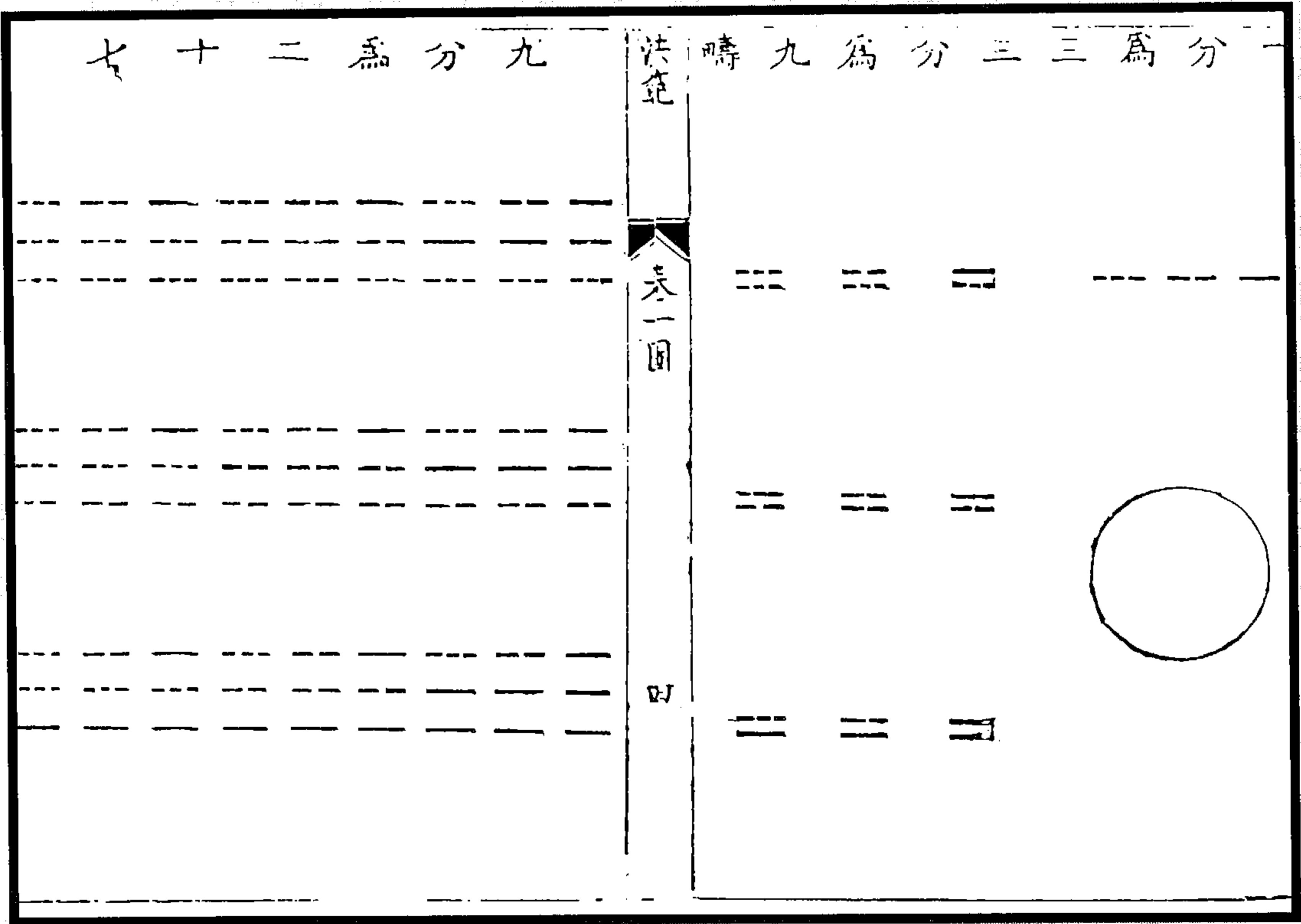

图 135 五气五福五图  
(赵世迥《易经告蒙》)

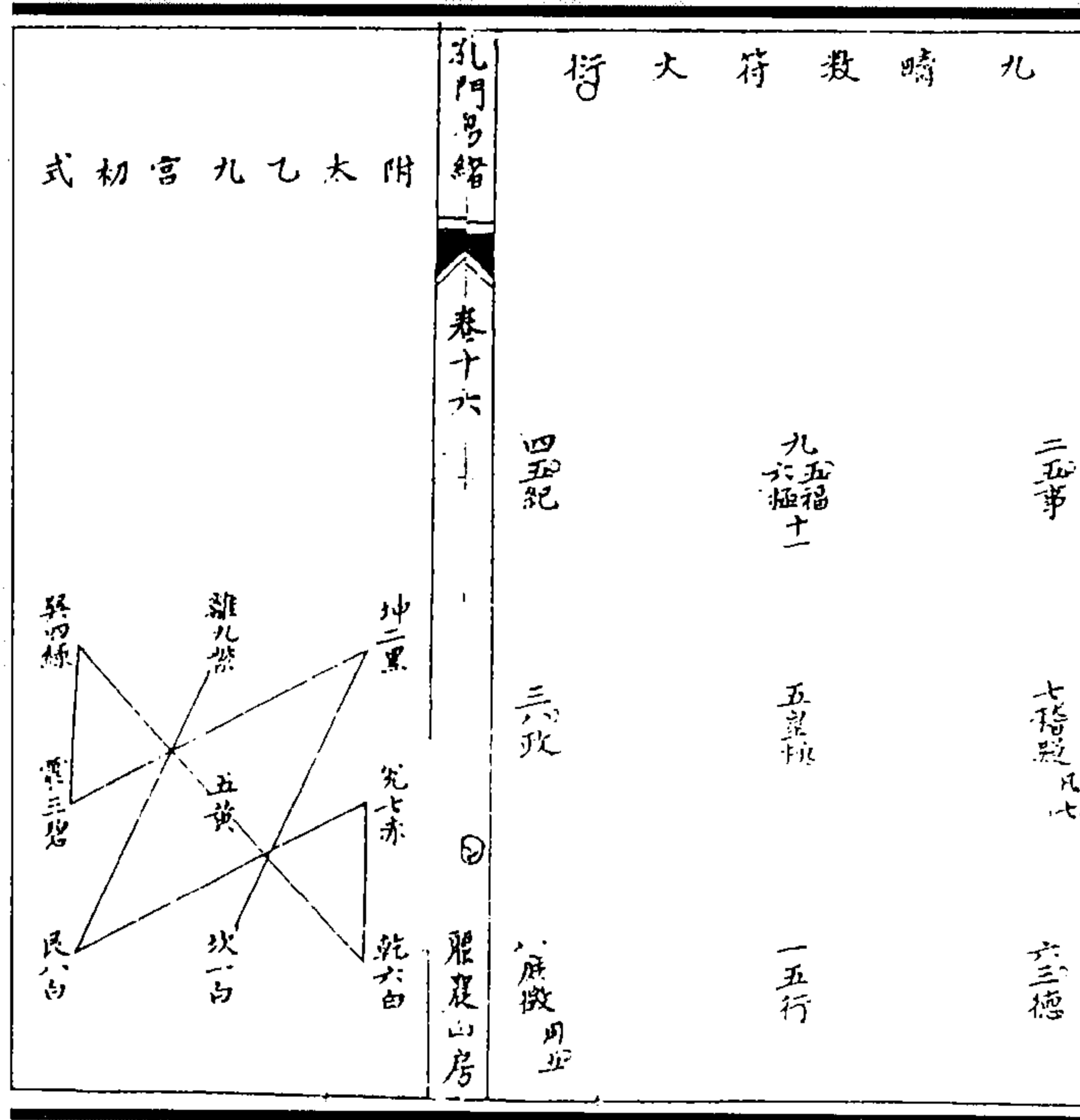

图 137 数占图

图 136 蔡沈九九數方圓象天地圖

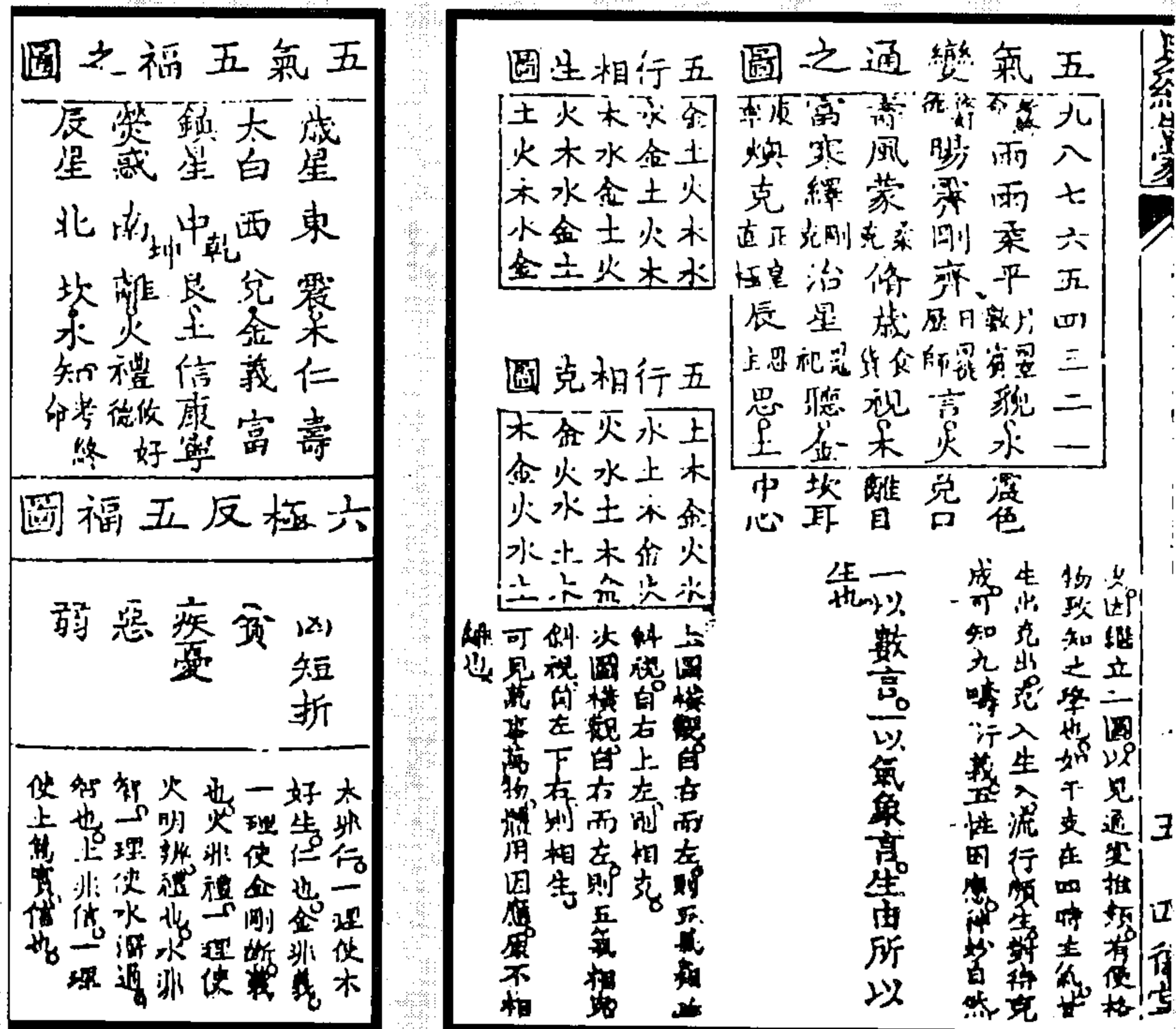
(赵世迥《易经告蒙》)

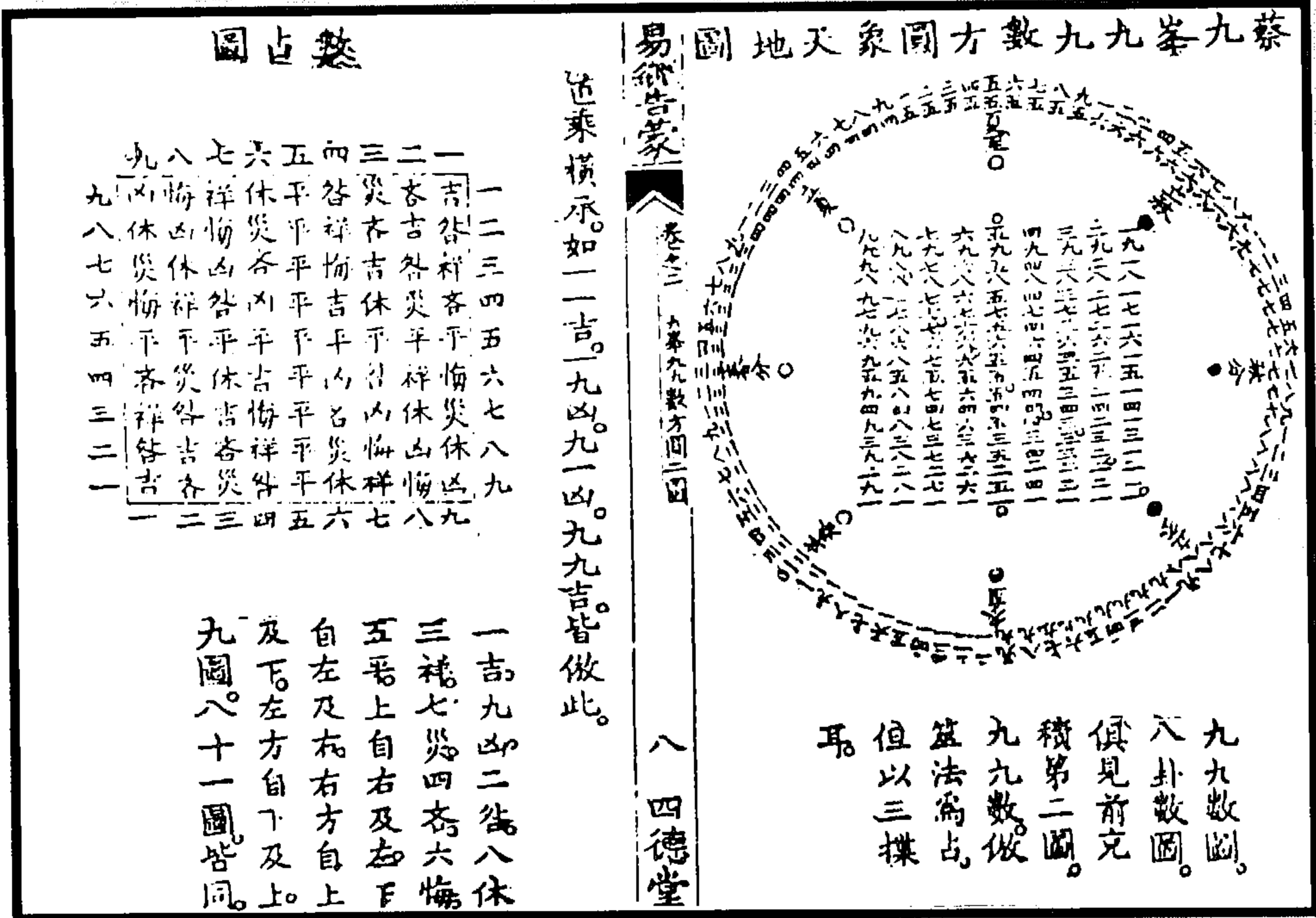

图 138 连山首艮之图

(杨方达《易学图说会通》)



图 139 归藏坤乾气左旋象右转图  
(杨方达《易学图说会通》)

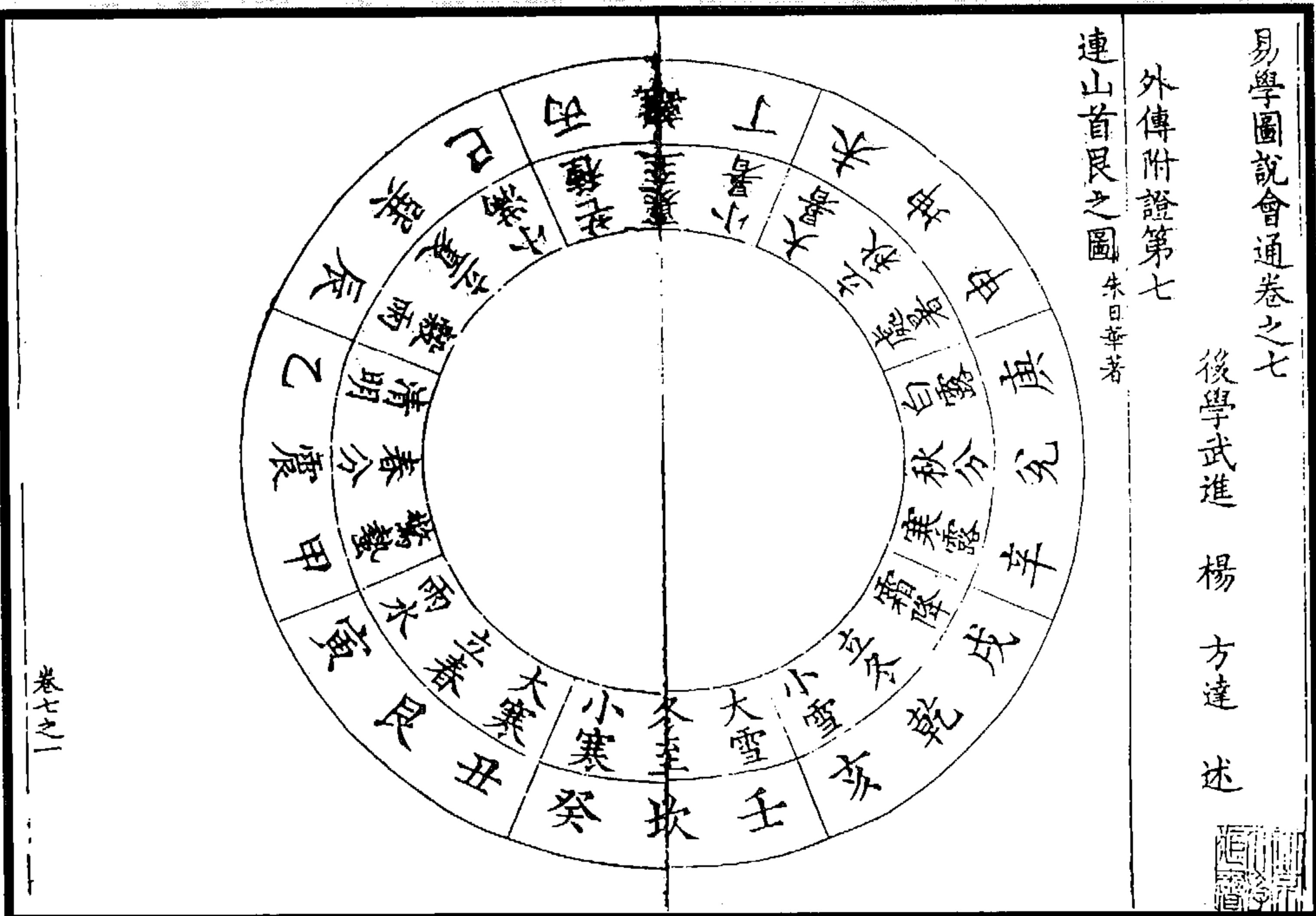

图 140 皇极内篇九九圆数图  
(杨方达《易学图说会通》)

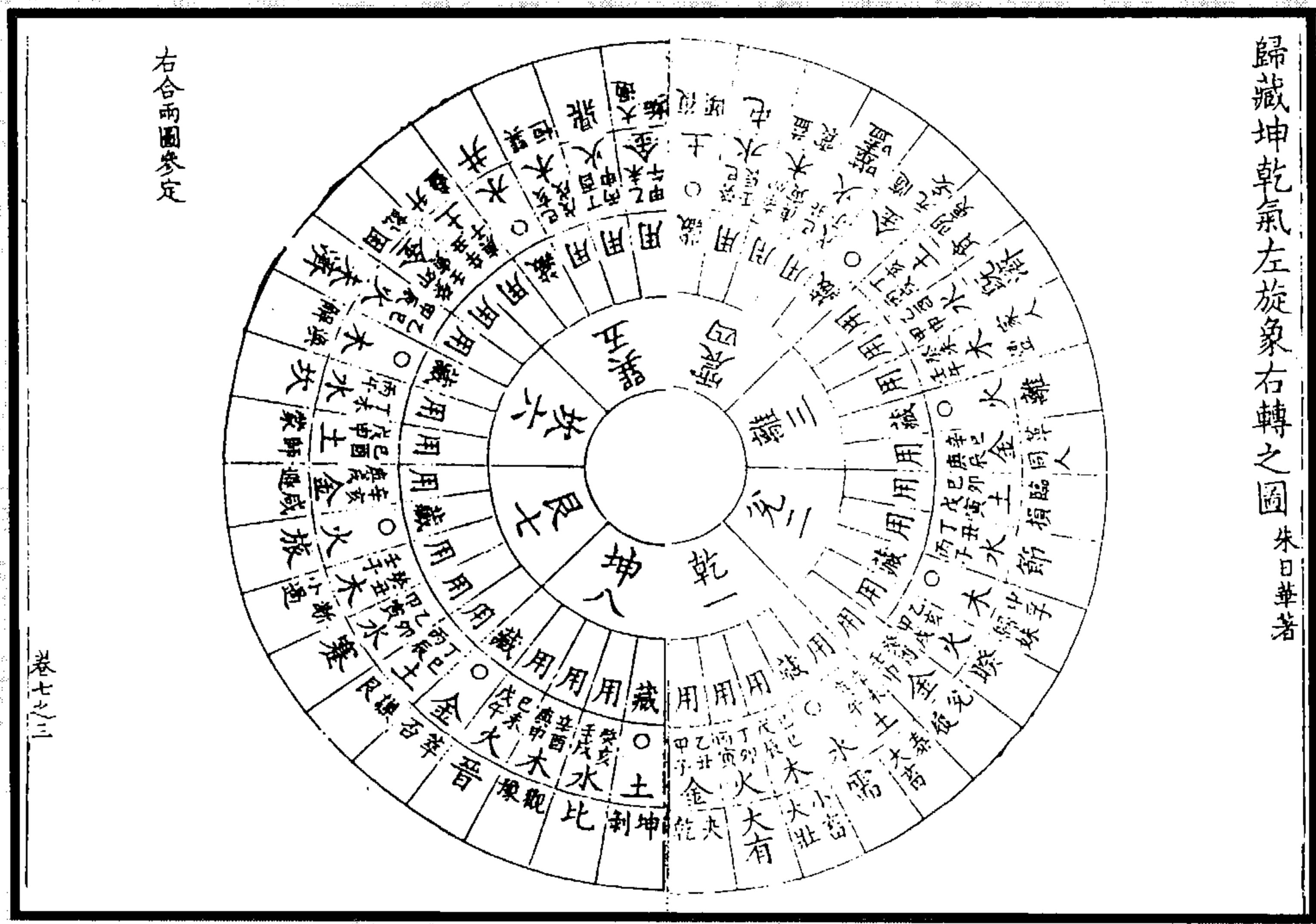

又   養	三   實	二   迅	丁   飾	三   庶	又   比	三   見	二   成	原	皇極內篇八十一數名 蔡九峰著
又   遇	三   賓	二   懼	丁   戾	三   決	又   開	三   獲	冲	潛	
又   勝	三   危	二   除	丁   虛	三   豫	又   晉	三   從	振	守	
又   囚	三   堅	二   弱	丁   昧	三   升	又   公	三   交	祈	信	
又   壬	三   革	二   疾	丁   損	三   中	又   益	三   育	常	直	
又   固	三   報	二   競	丁   用	三   伏	又   章	三   壯	柔	蒙	
又   移	三   止	二   分	丁   卻	三   過	又   盈	三   興	易	閑	
又   墮	三   戎	二   訟	丁   翕	三   疑	又   錫	三   欣	親	須	
又   終	三   結	二   收	丁   遠	三   寡	又   靡	三   舒	華	厲	

图 141 皇極內篇八十一數名圖  
(楊方達《易學圖說會通》)

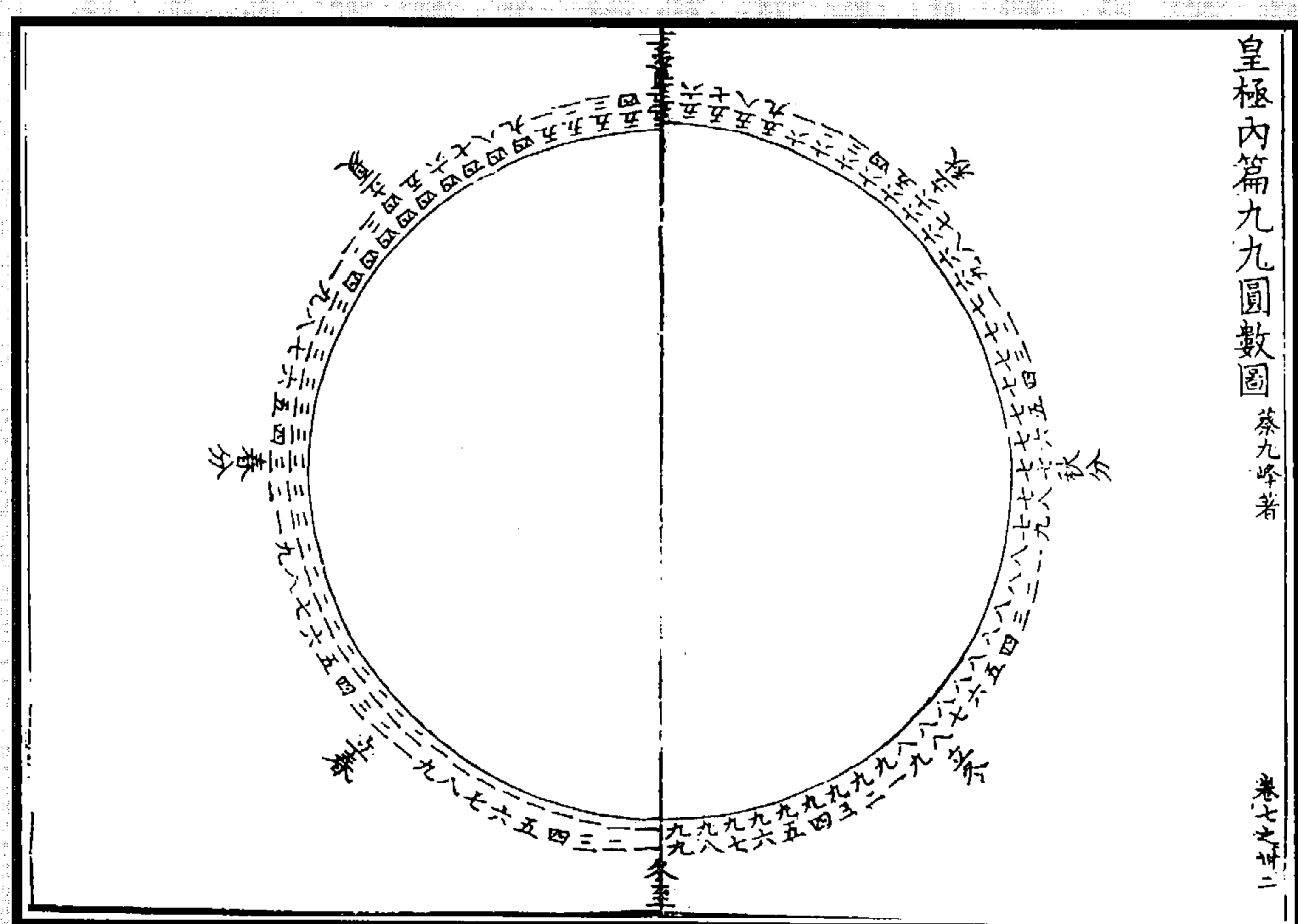

图 142 握機奇正圖  
(楊方達《易學圖說會通》)



图 143 八阵握奇总图  
(杨方达《易学图说会通》)

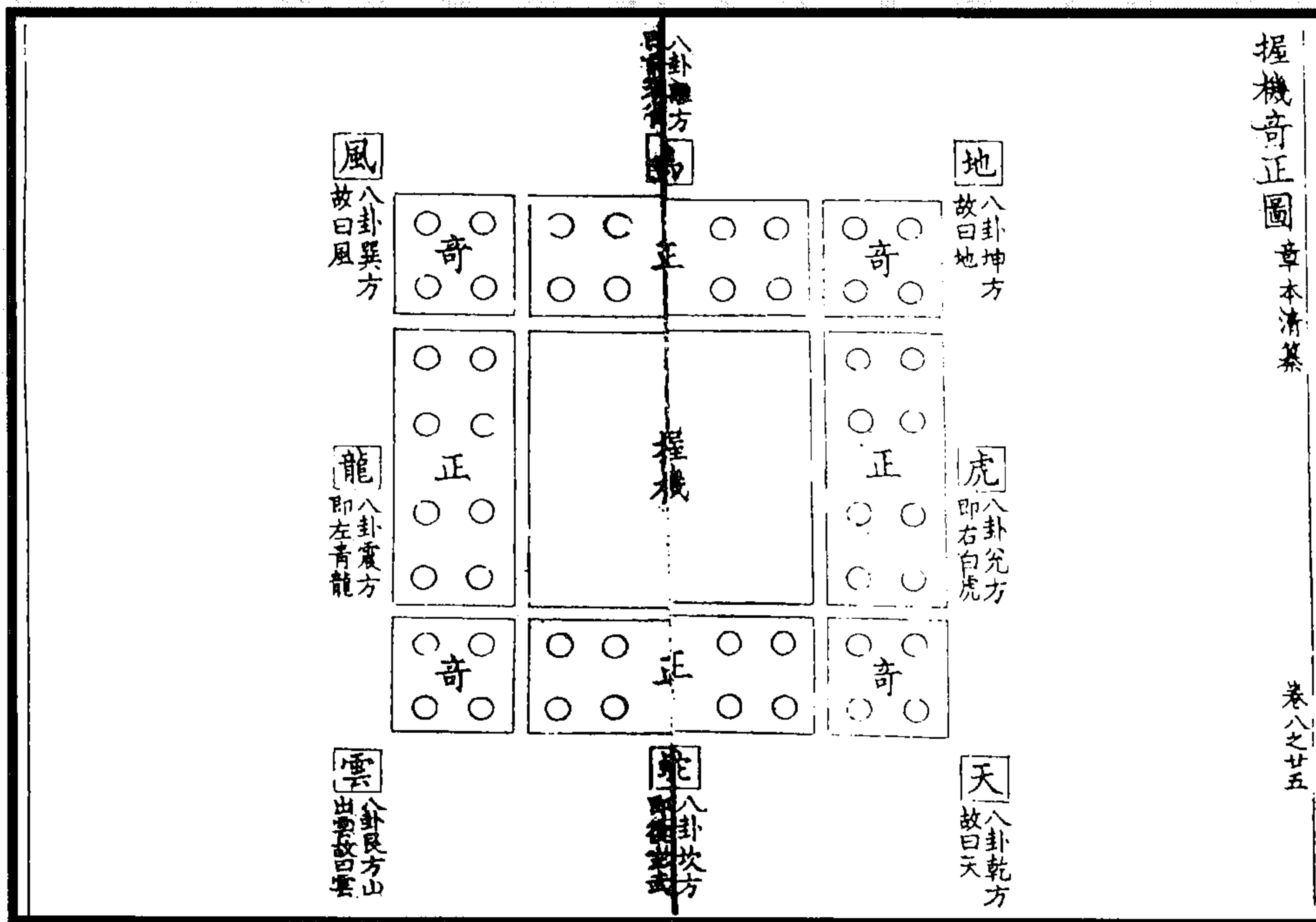

图 144 八阵大成之图  
(杨方达《易学图说会通》)

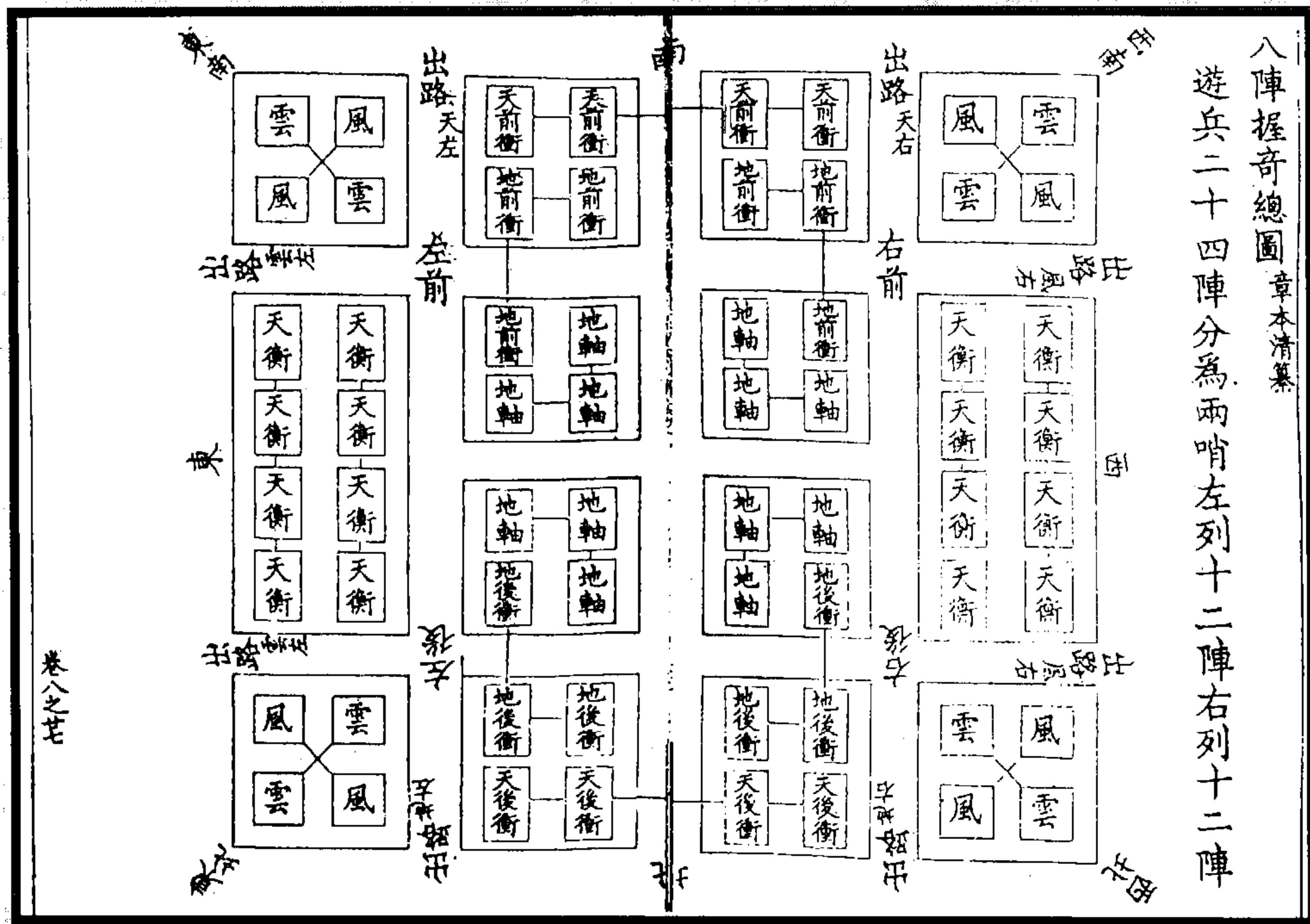

图 146 夏正建寅图

图 145 卦爻配干枝图

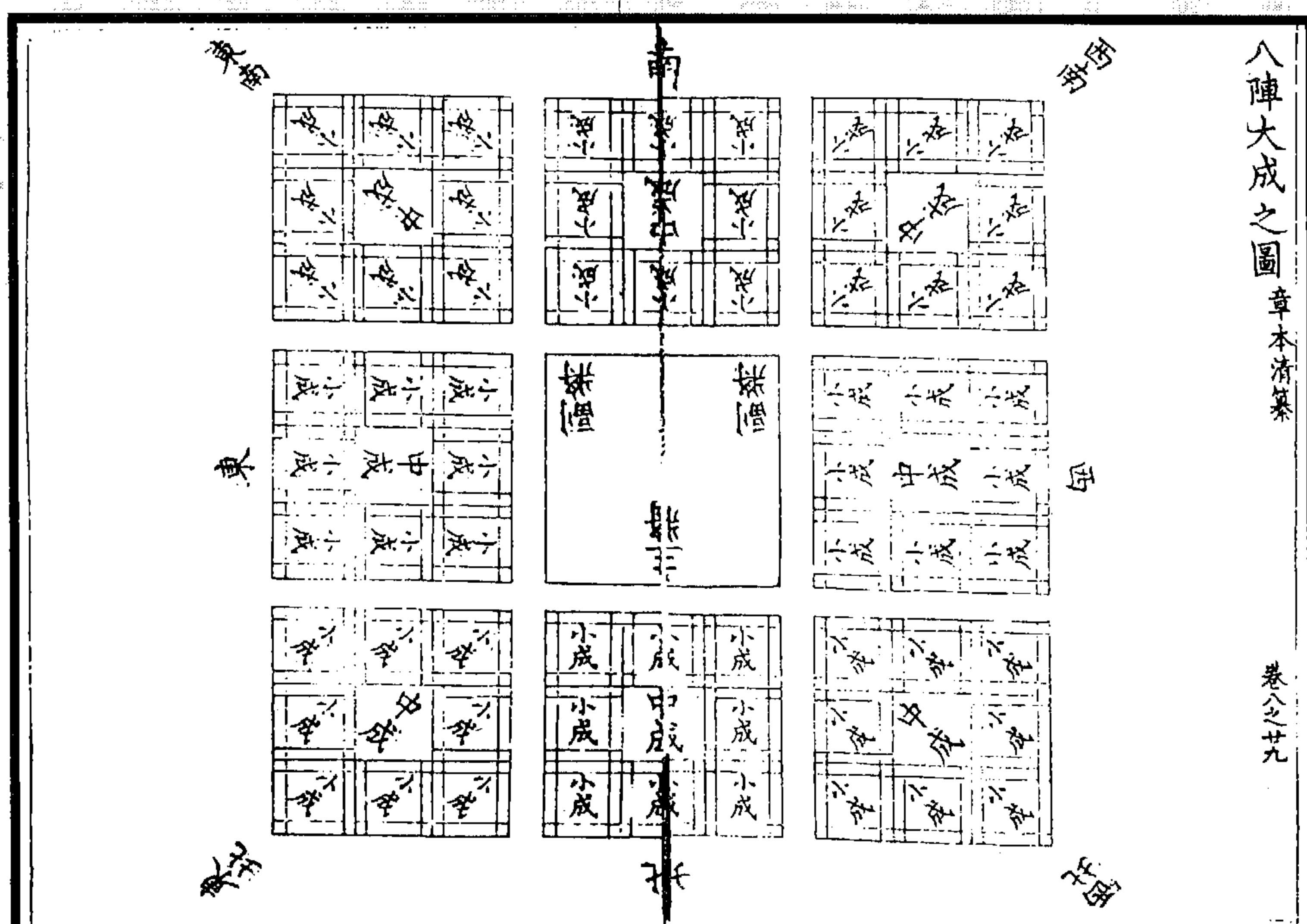
(梁锡珩《易学启蒙补》)

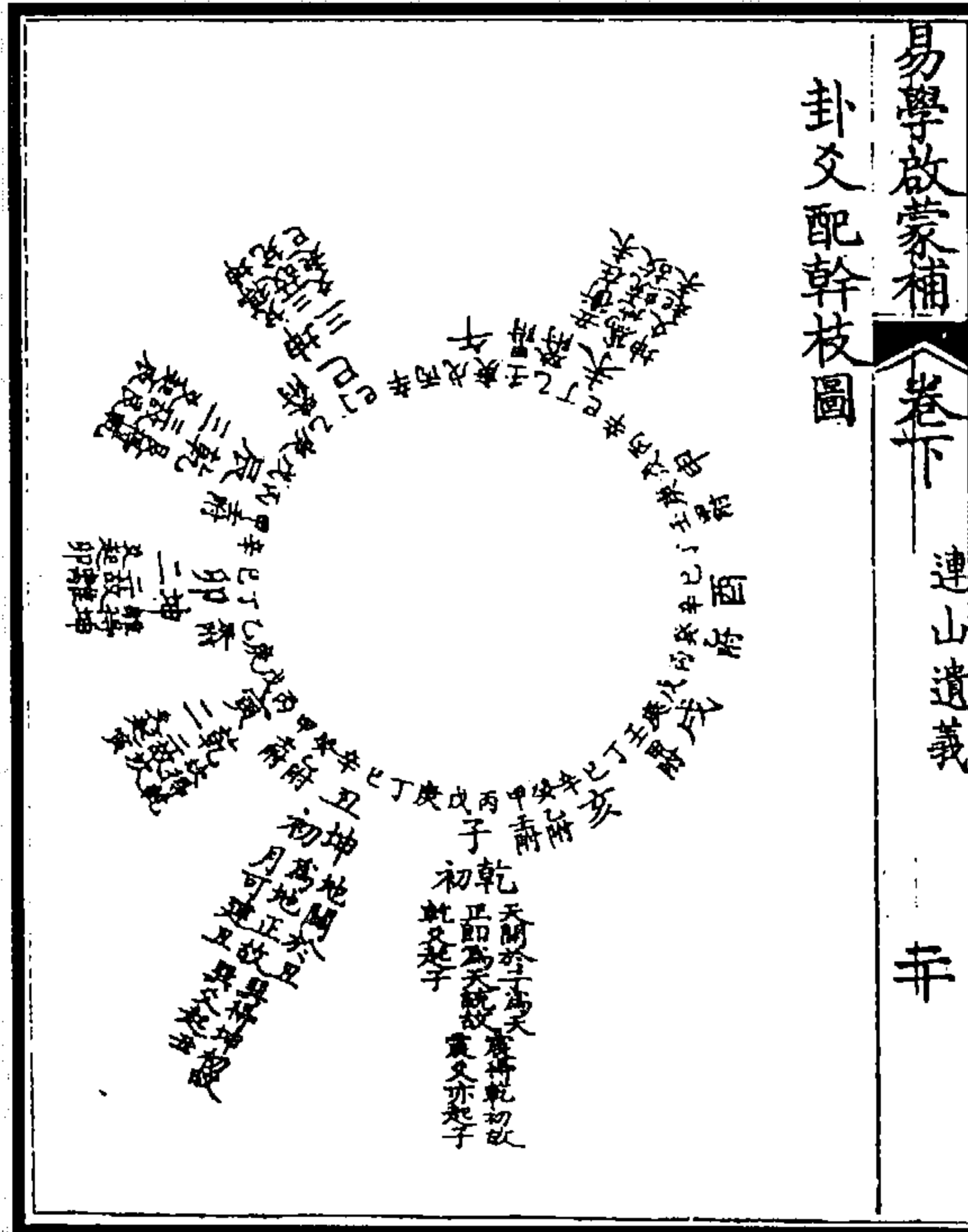

图 148 归藏物生图

图 147 地辟图

(梁锡珩《易学启蒙补》)

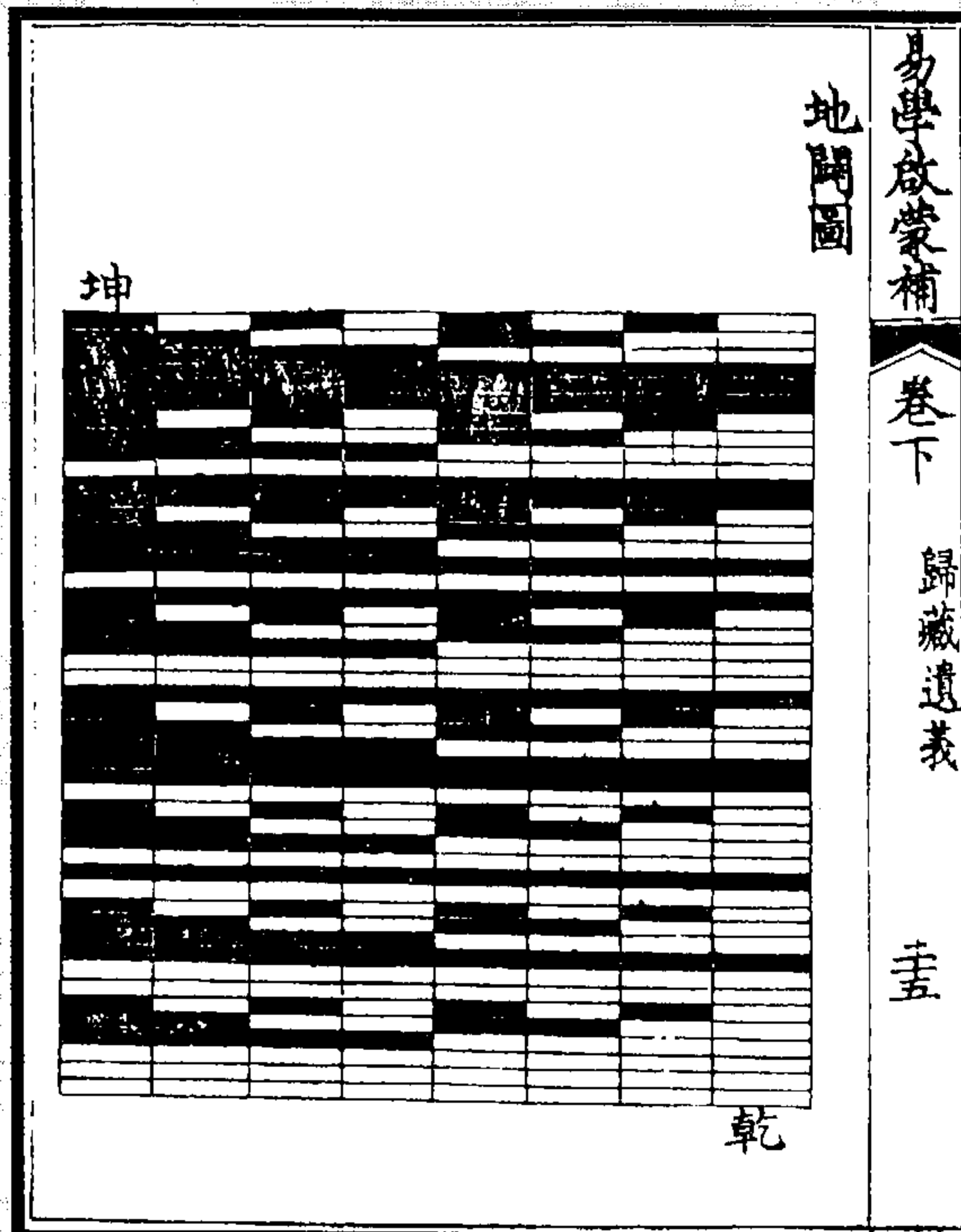
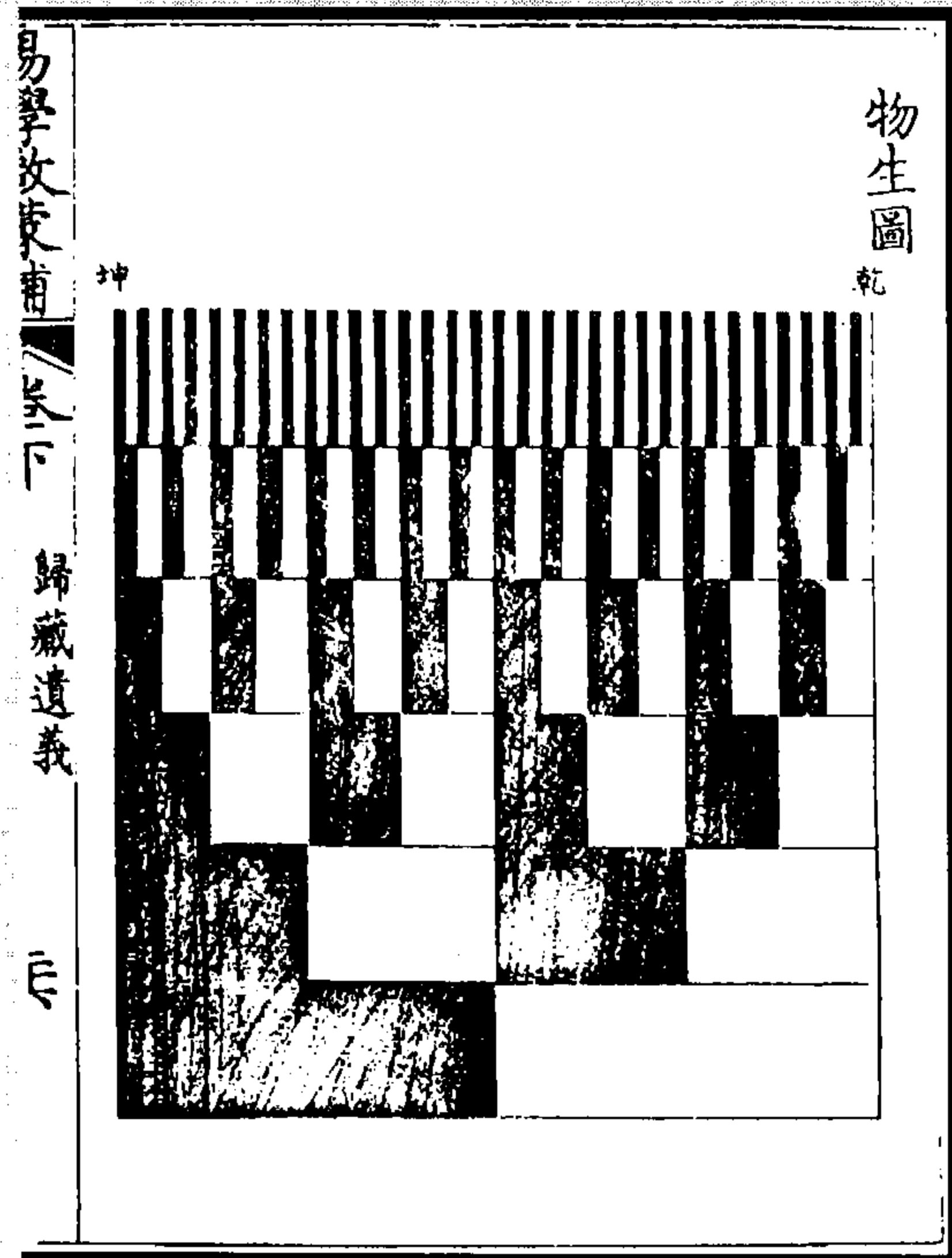

图 150 干枝阴阳图

图 149 归藏坤乾图

(梁锡珩《易学启蒙补》)

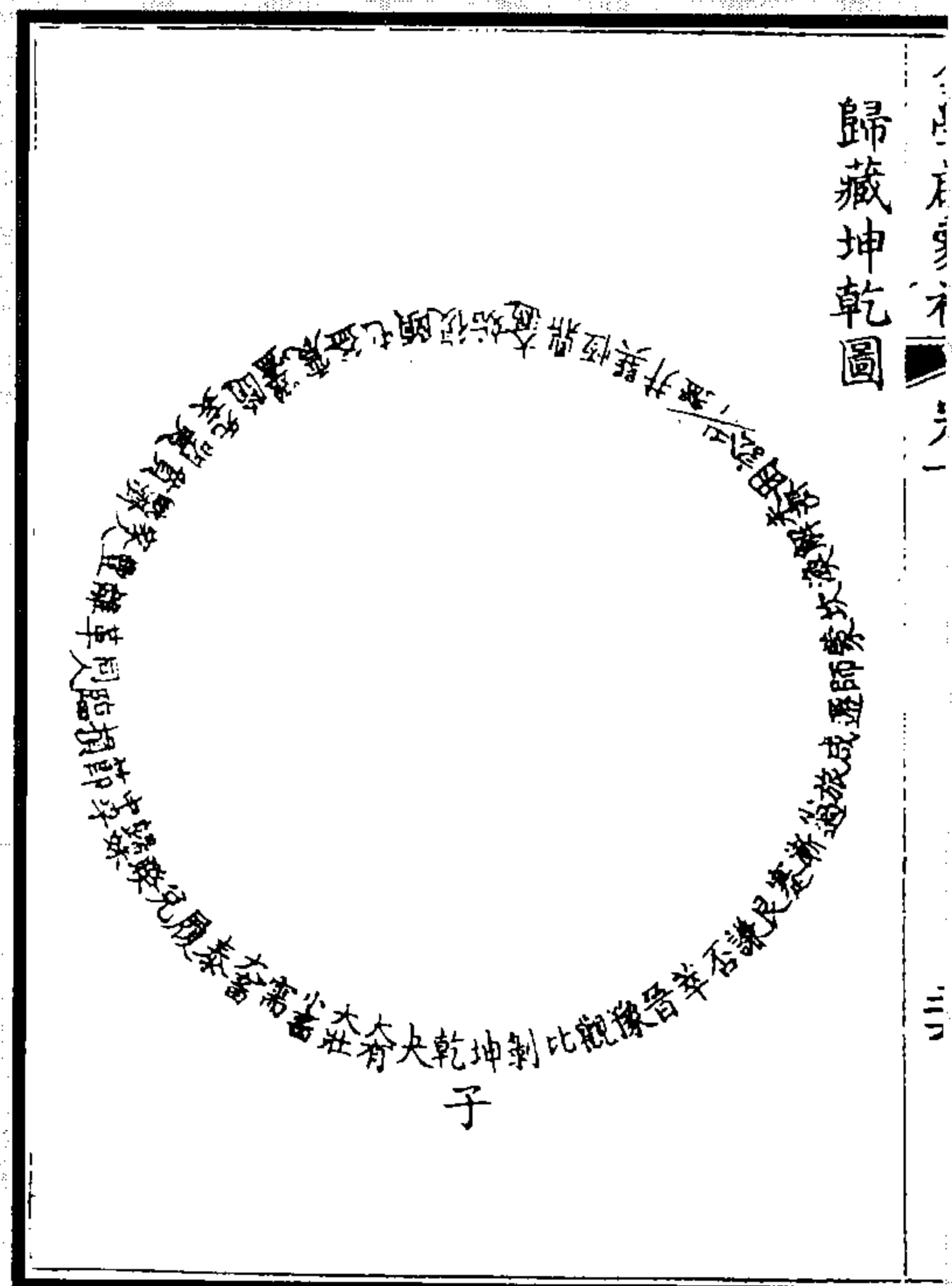
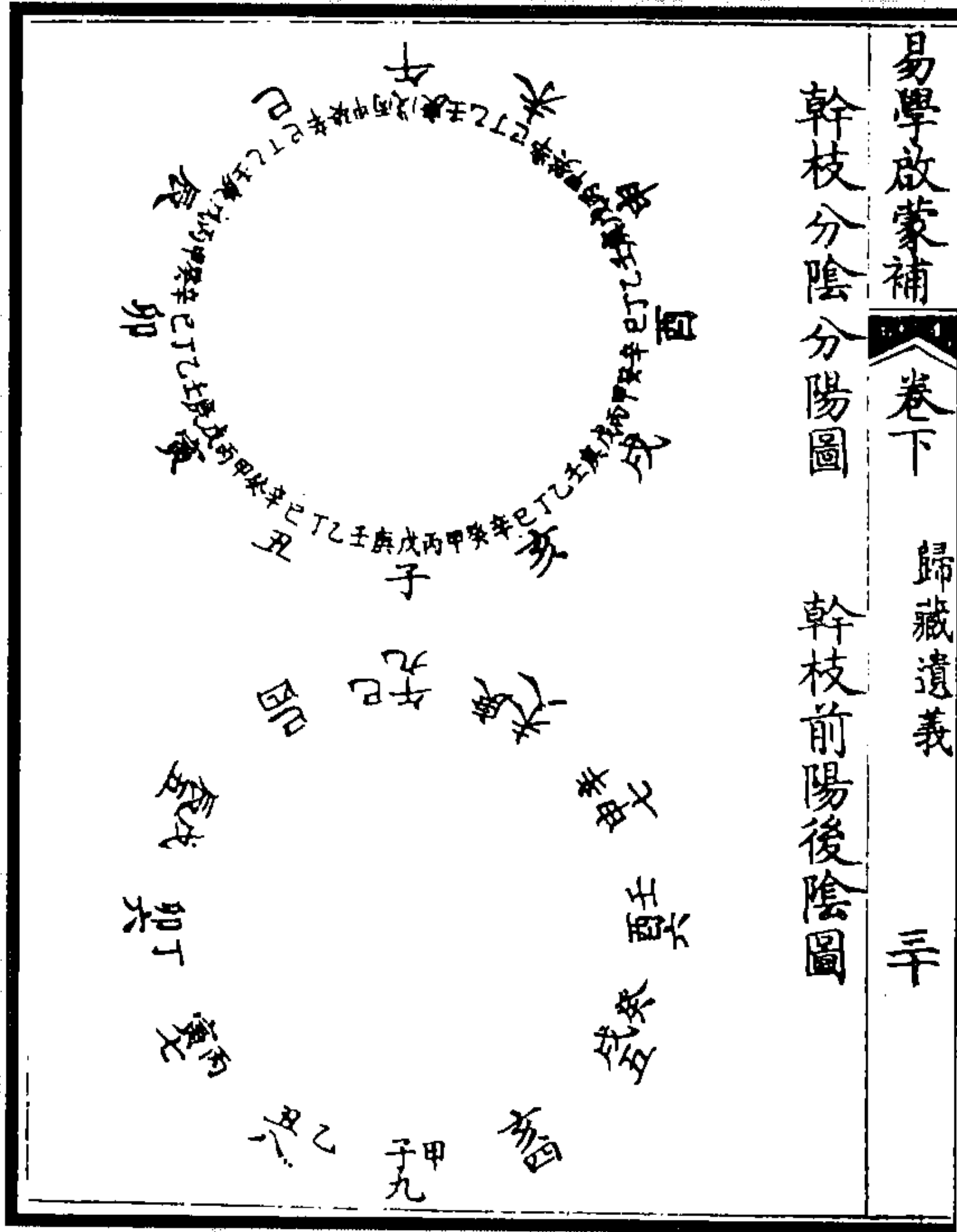

图 151 阴阳分限始终图

(梁锡珩《易学启蒙补》)

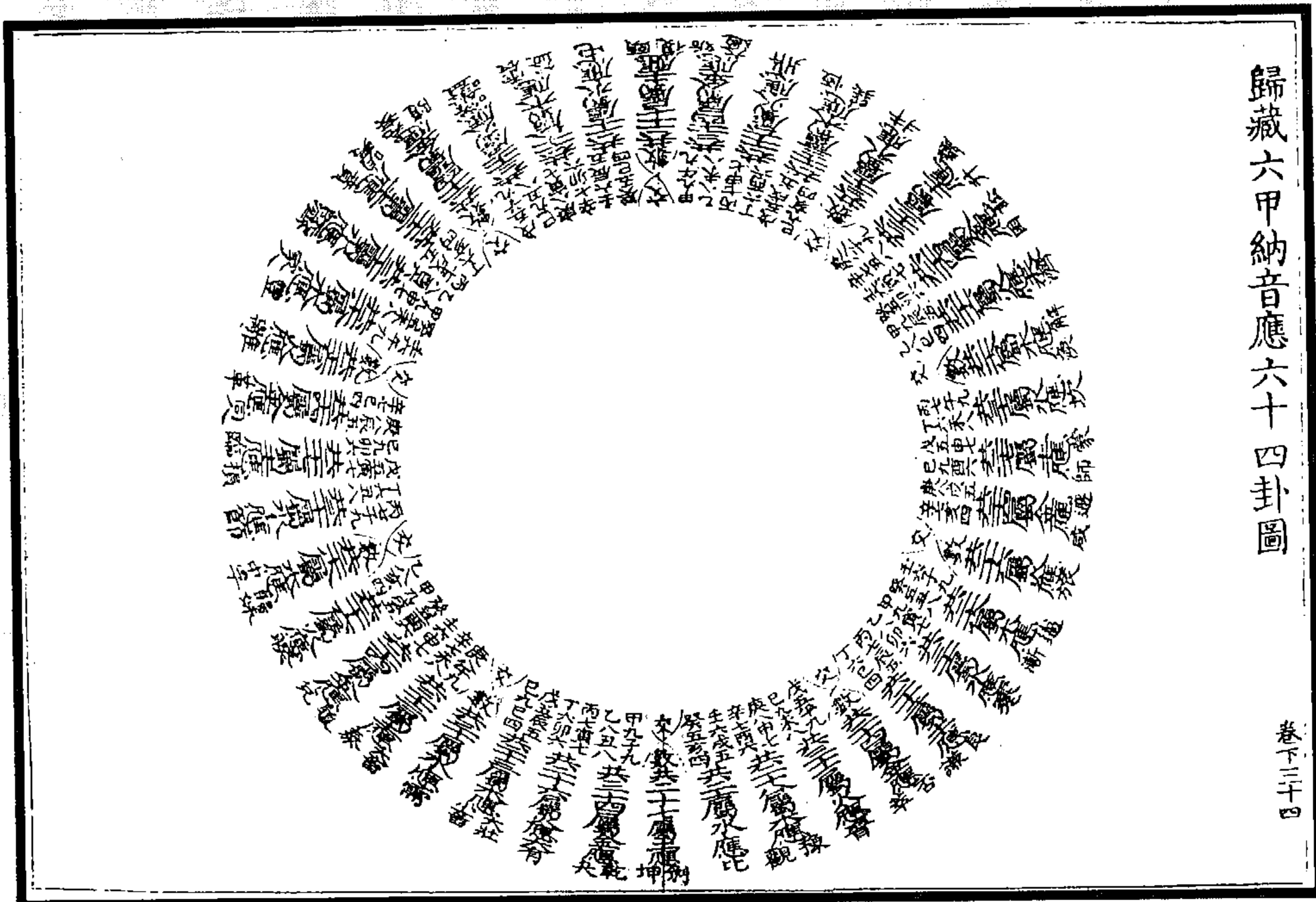

歸藏六甲納音應六十四卦圖

卷下三十四

图 152 归藏六甲纳音应六十四卦图  
(梁锡珣《易学启蒙补》)

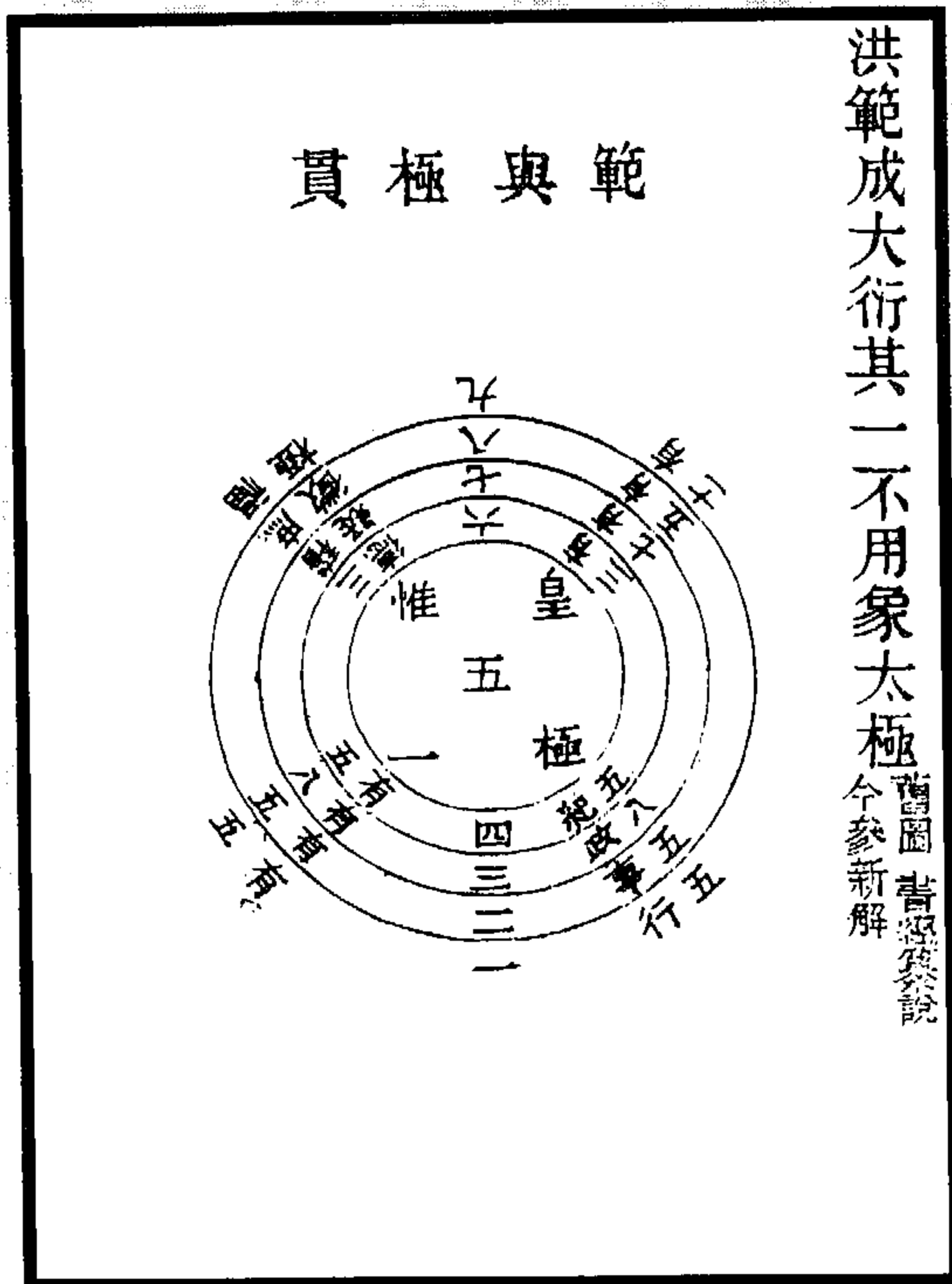

洪範成大衍其一不用象太極圖  
舊圖 青靈齋說  
今參新解

图 154 洪范成大衍其一不用象太极图  
(冯道立《周易三极图贯》)



易學啟蒙補  
商正建丑新圖  
卷下  
歸藏遺義  
天

图 153 商正建丑图  
(梁锡珣《易学启蒙补》)



图 156 洪范皇极图以中为主图  
(冯道立《周易三极图贯》)



图 155 潜虚应河图数即太虚图  
(冯道立《周易三极图贯》)

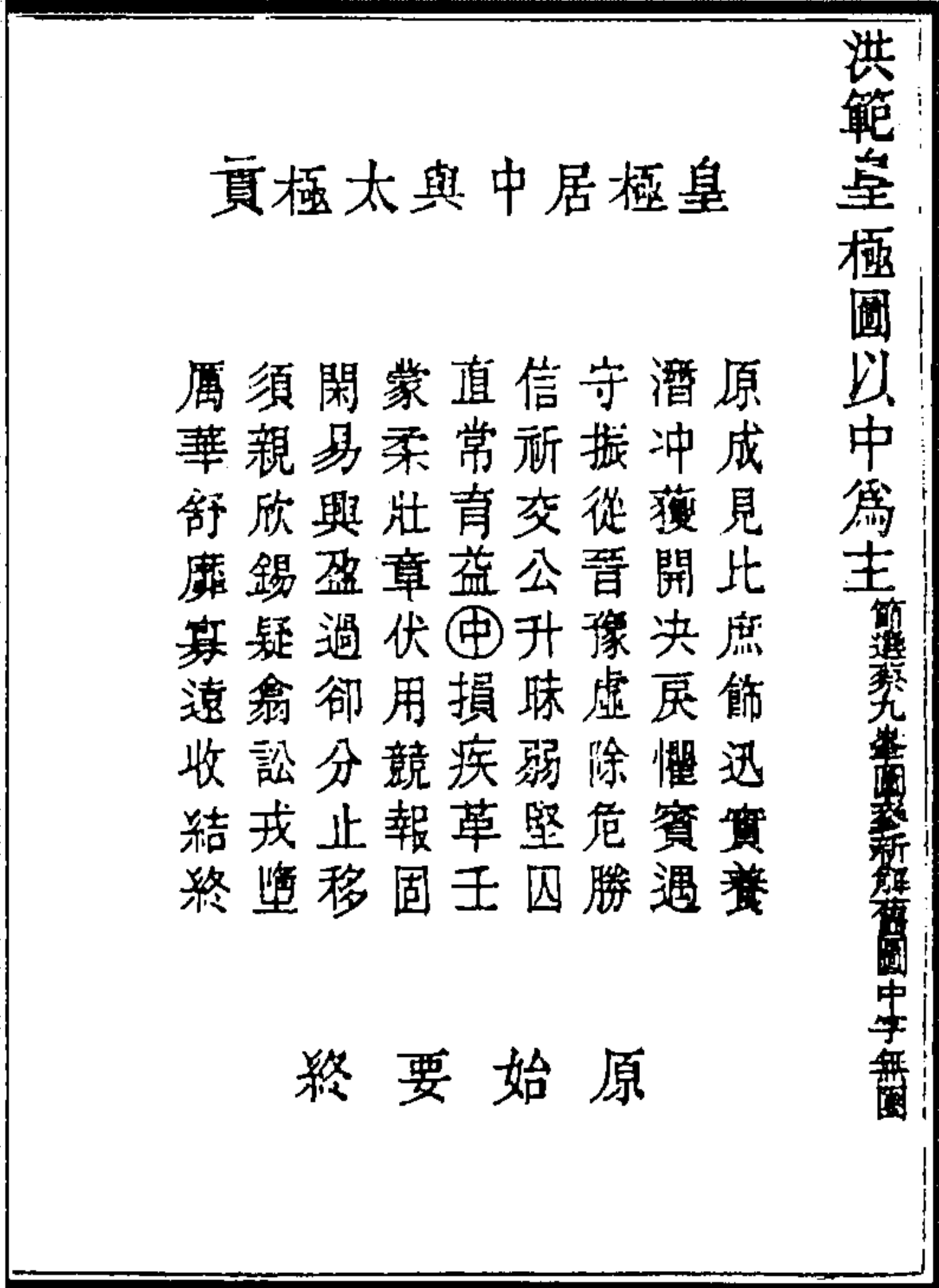

图 158 经世天地人四象合三极图  
(冯道立《周易三极图贯》)

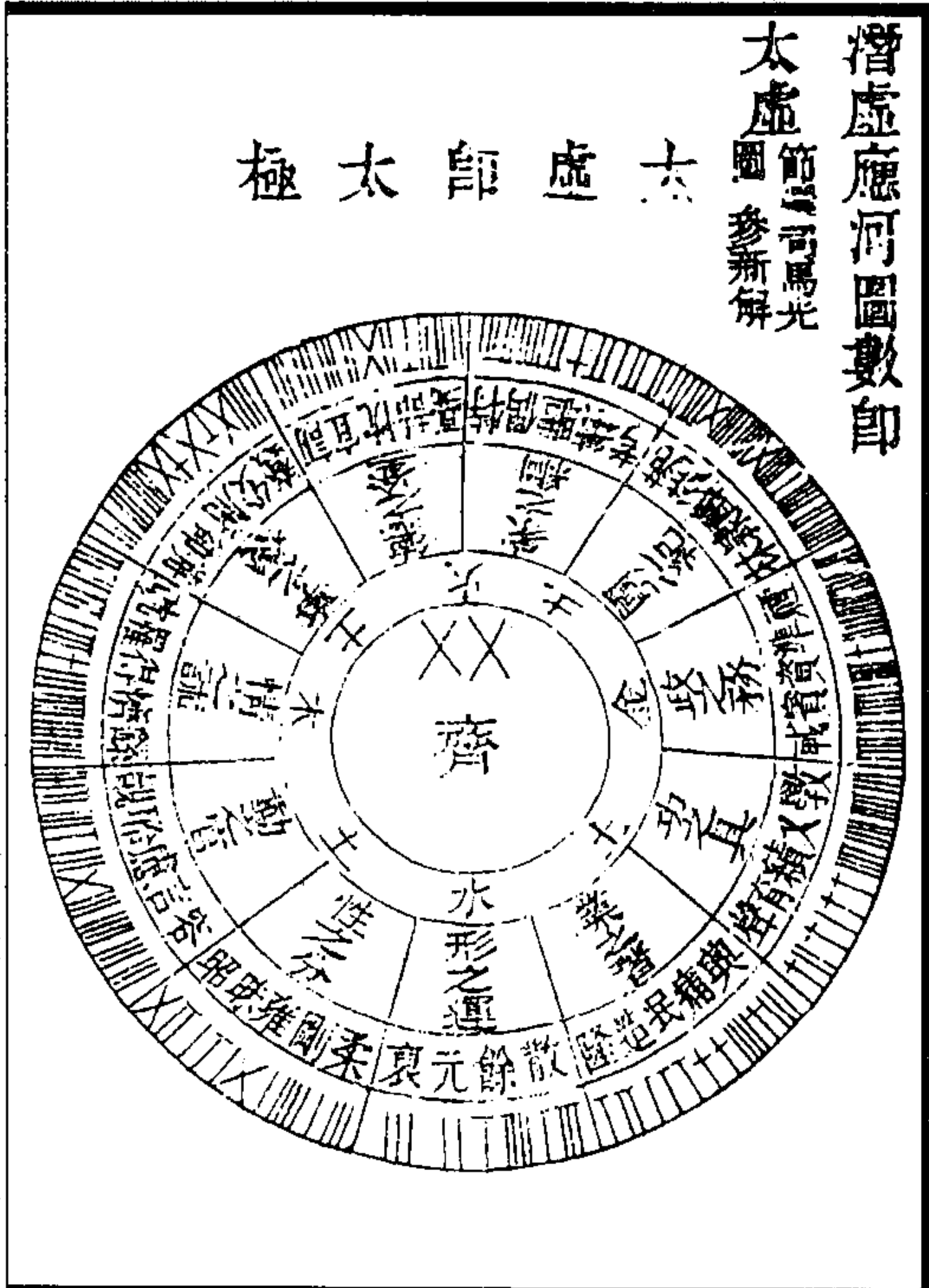

图 157 太元以中准中孚与时中贯图  
(冯道立《周易三极图贯》)



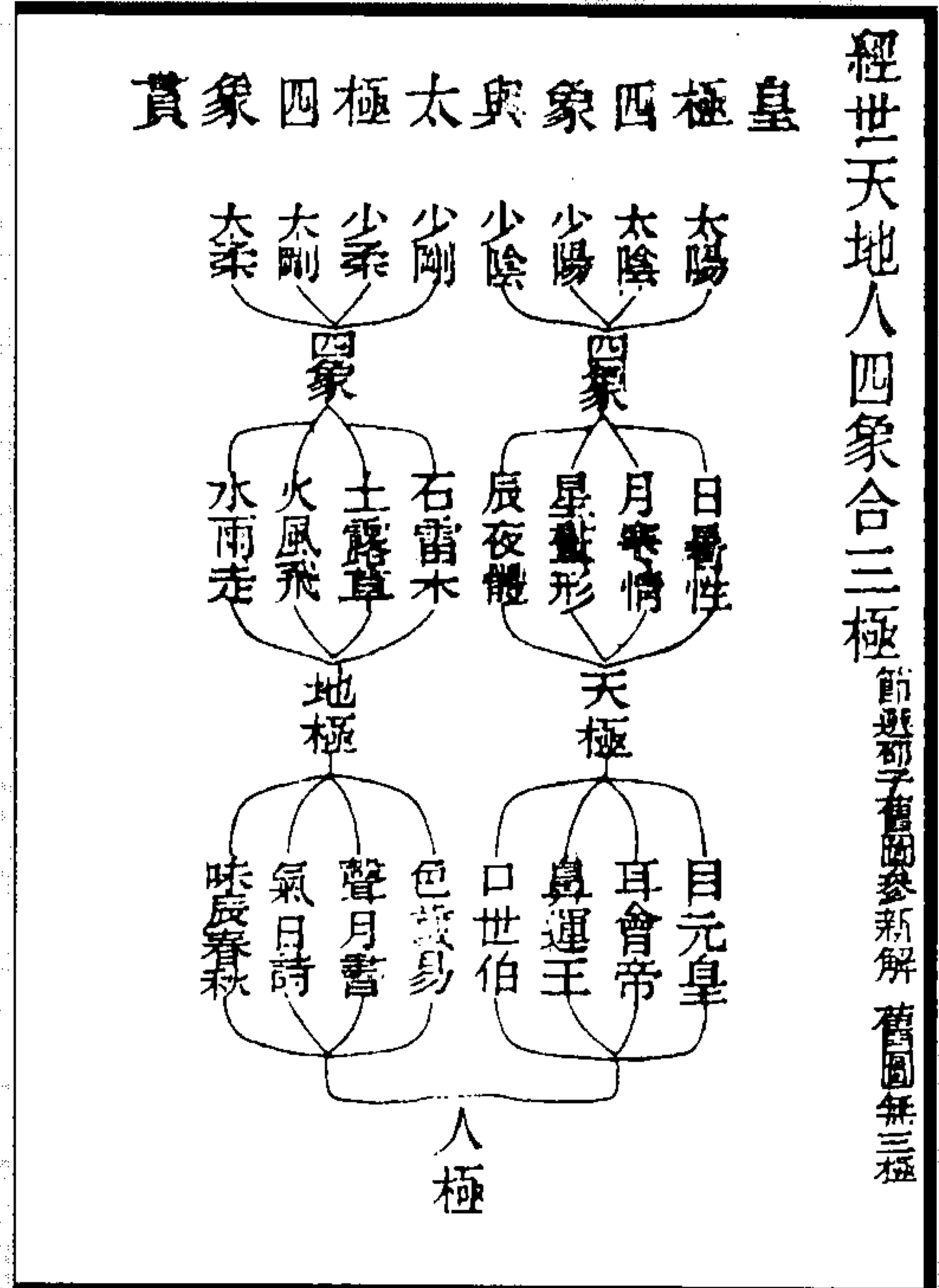

图 160 河洛相连生克图

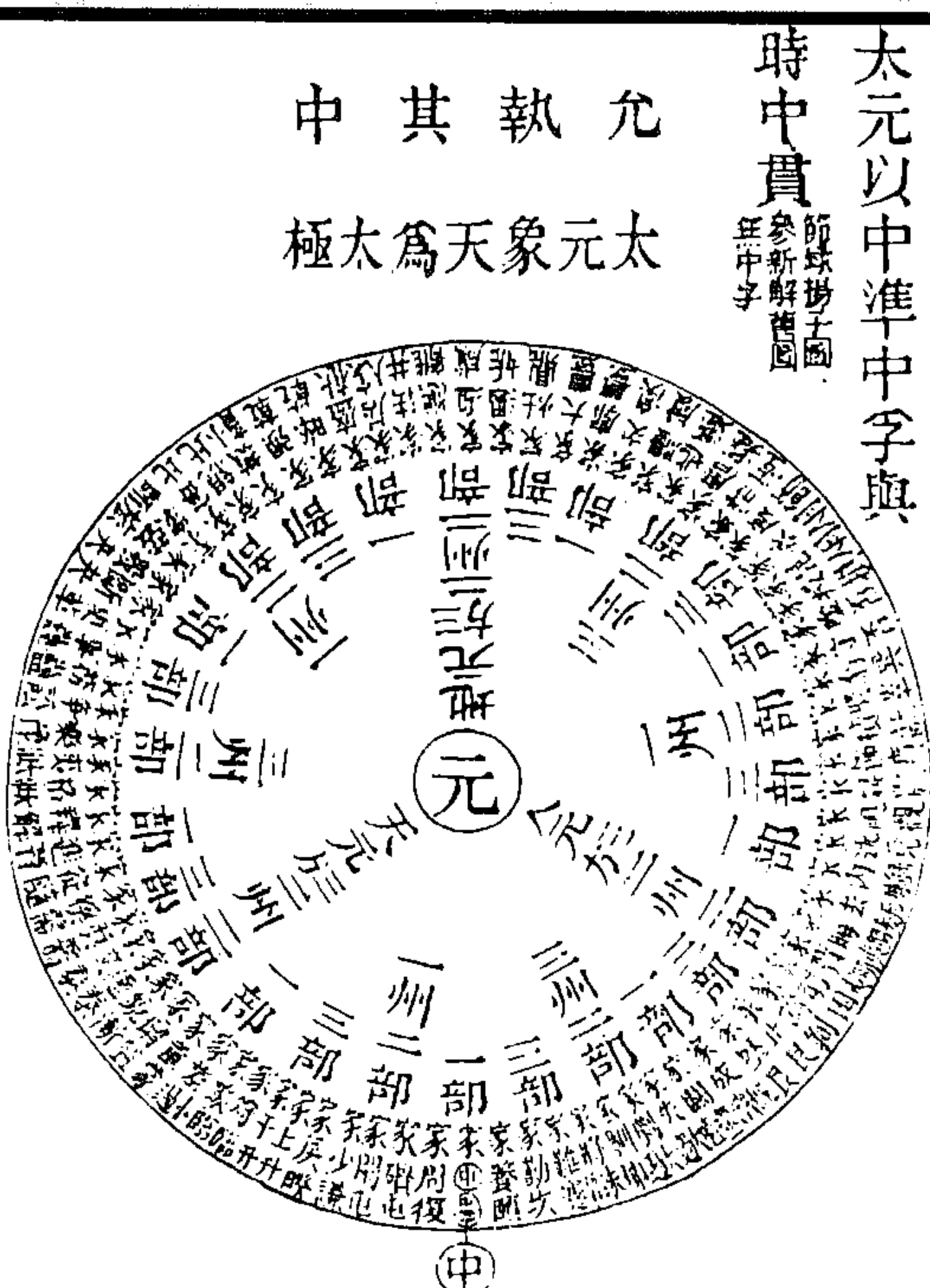

图 159 易分三统以天为主合三极图  
(冯道立《周易三极图贯》)

(图 160)《河图》相连之位，三生而一克。  
《洛书》相连之位，一生而三克。  
(张楚钟《易图管见》)

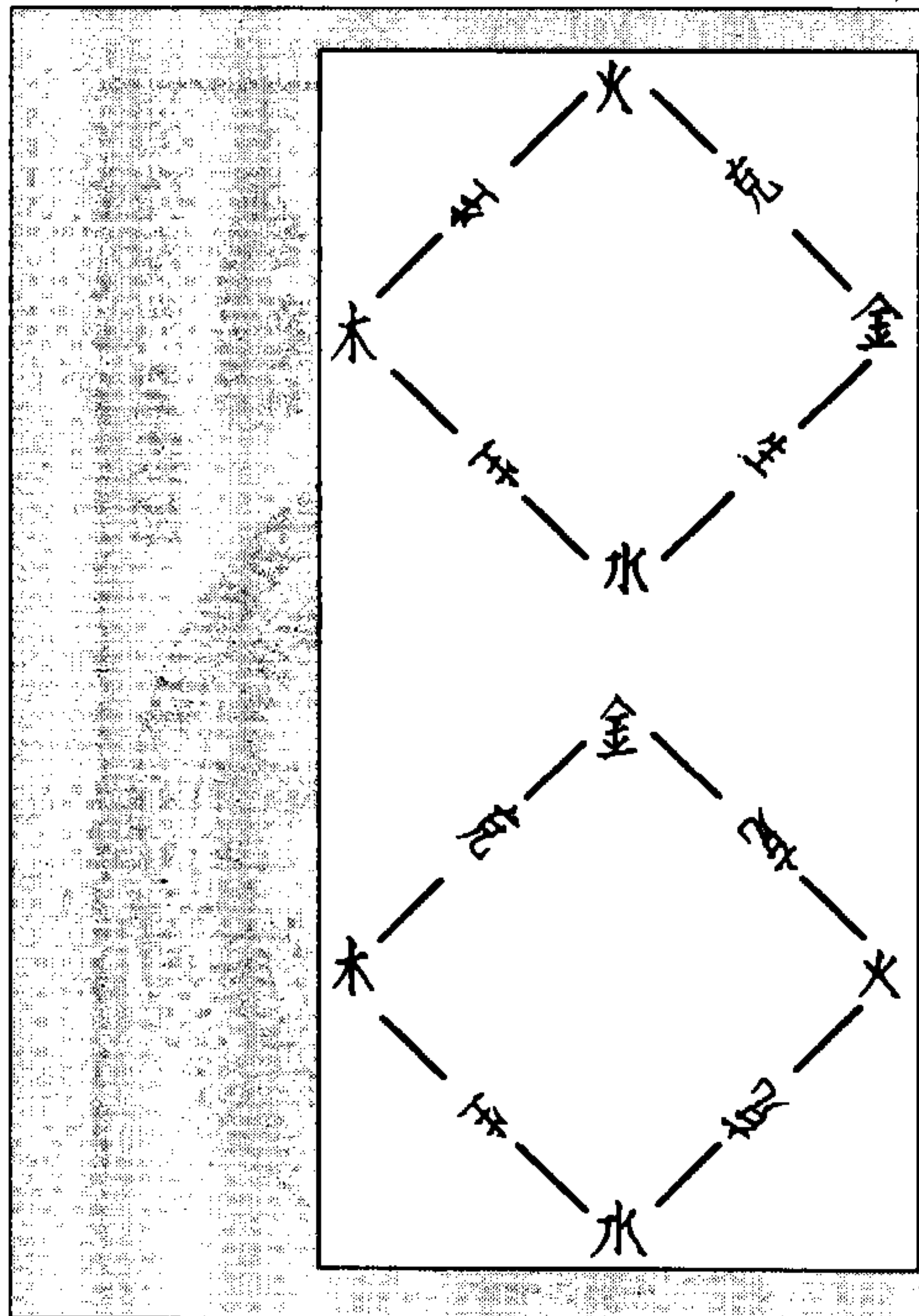

图 162 五行十数三图  
(沈善登《需时眇言》)

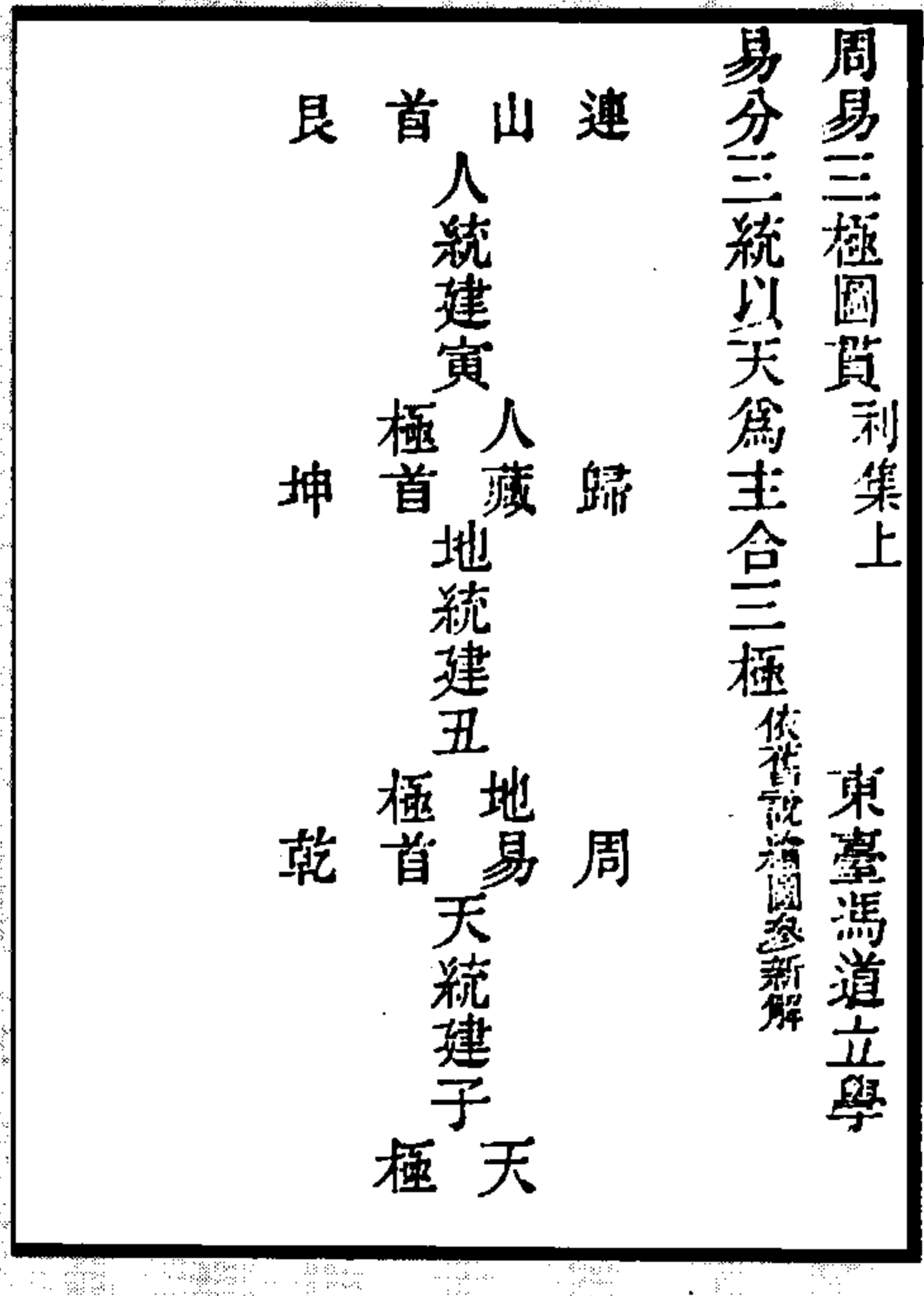
图 161 五行生克三图  
(张楚钟《易图管见》)



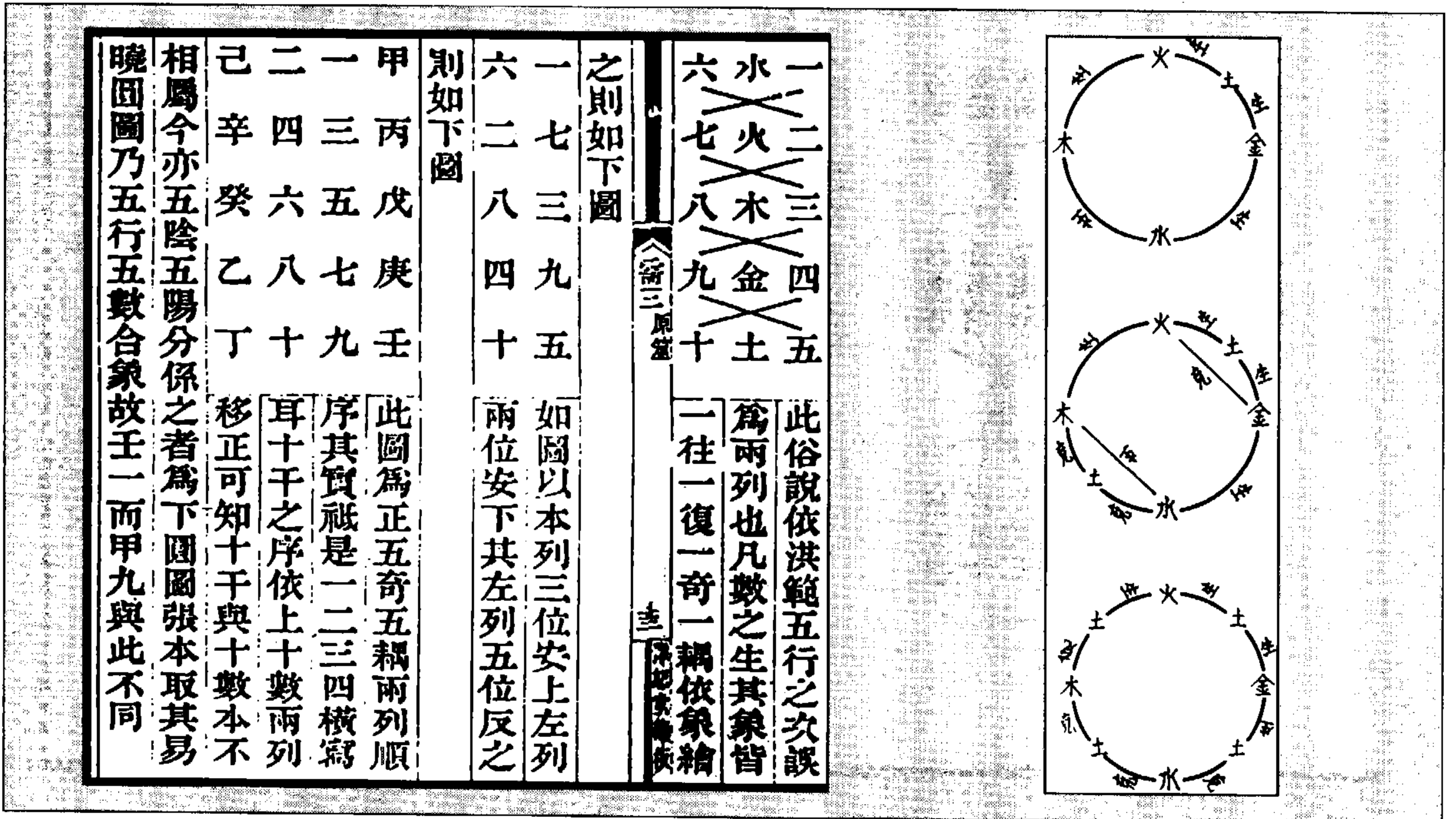

图 164 五行家三合图



图 163 五行天干圓圖

(沈善登《需时眇言》)

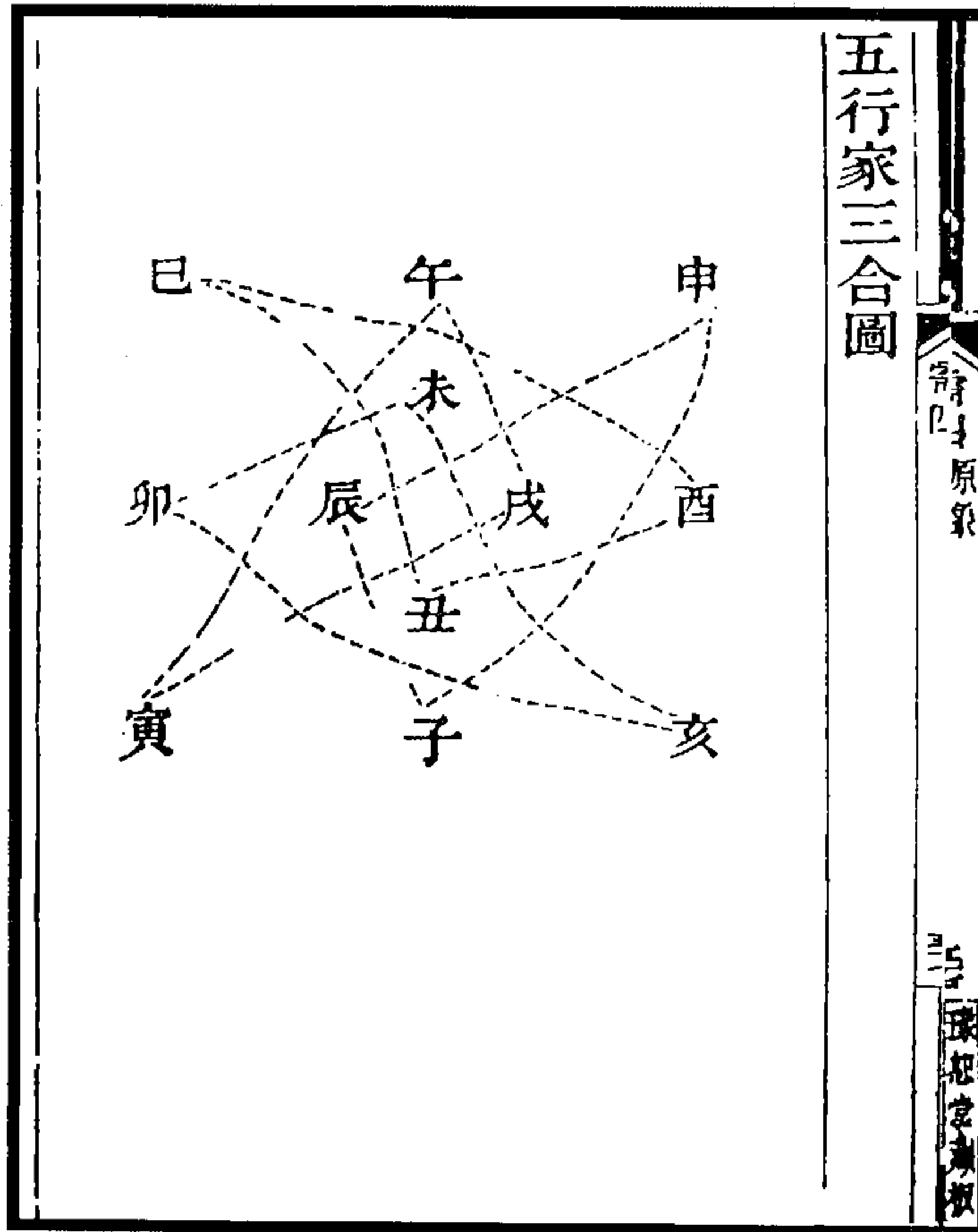

图 165 太乙遁甲二图

(庄忠棫《易纬通义》)

## 九、道教易图

### (一)《道藏》易图

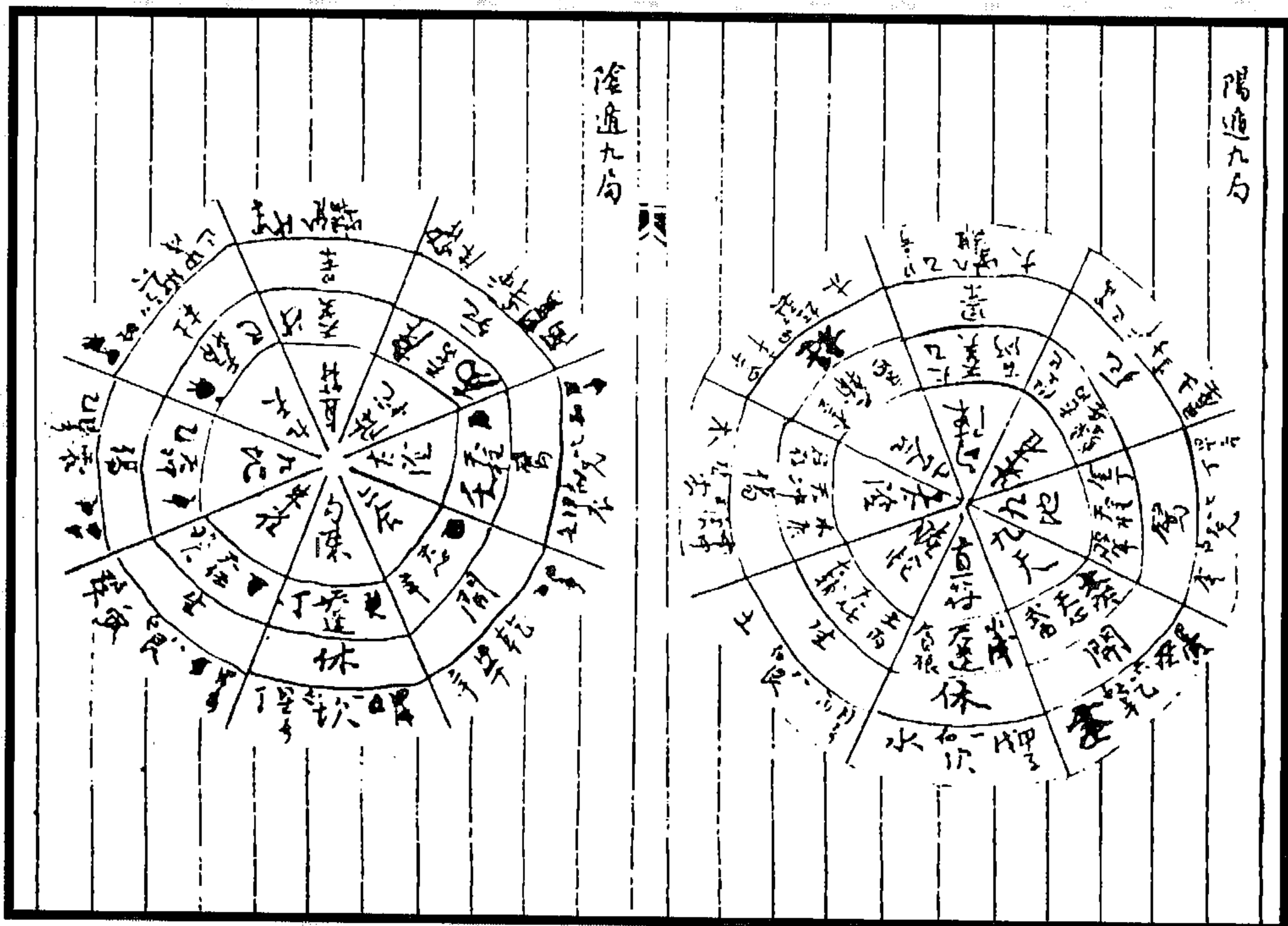

图1 仰图二幅  
 (《道藏·无量度人上品妙经旁通图》)



图3 奇器万象图

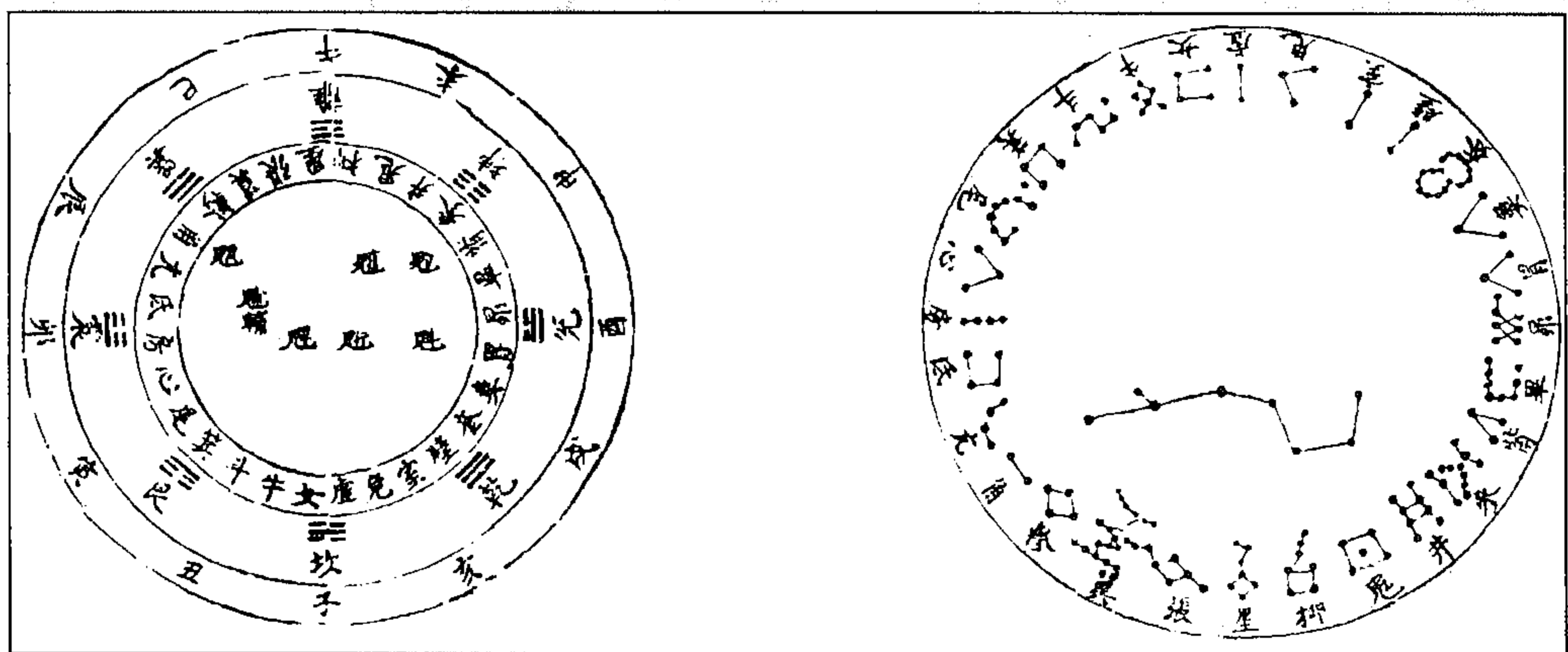

图2 日月圣功图

(《道藏·黄帝阴符经讲义图说》)



图6 乾坤图

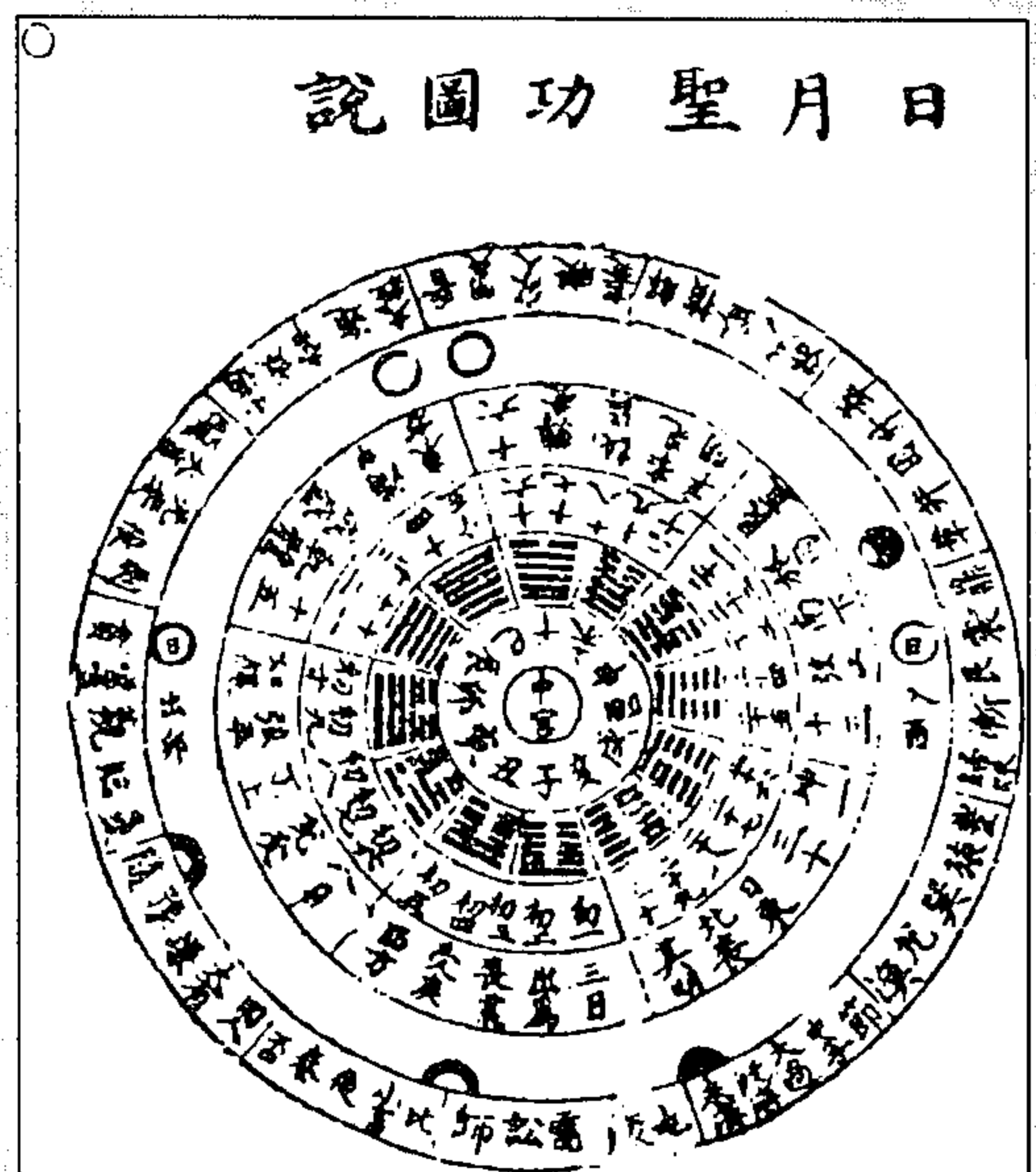

图5 原本(太极)图

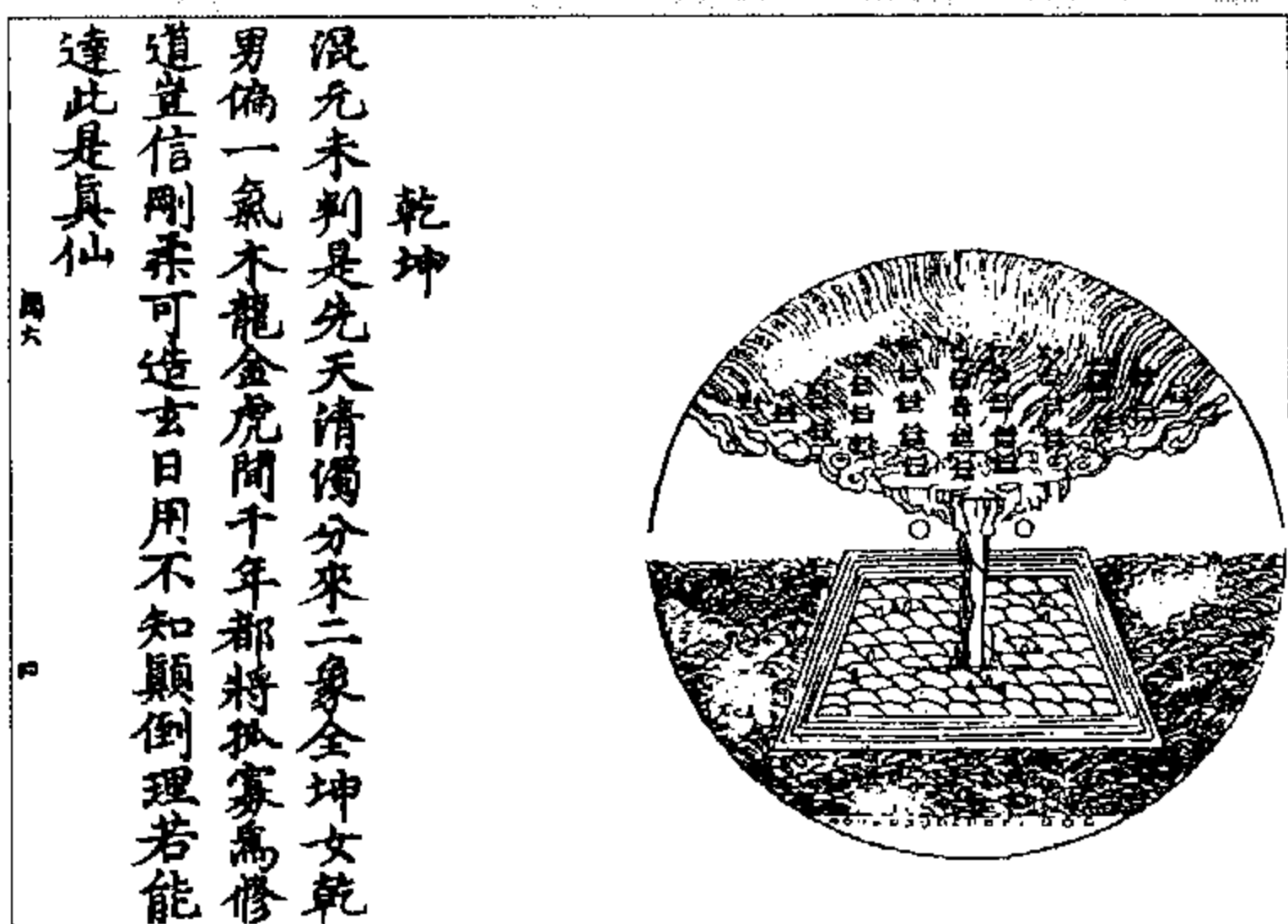

图4 天地阴阳升降图

(《道藏·金液还丹印证图》)

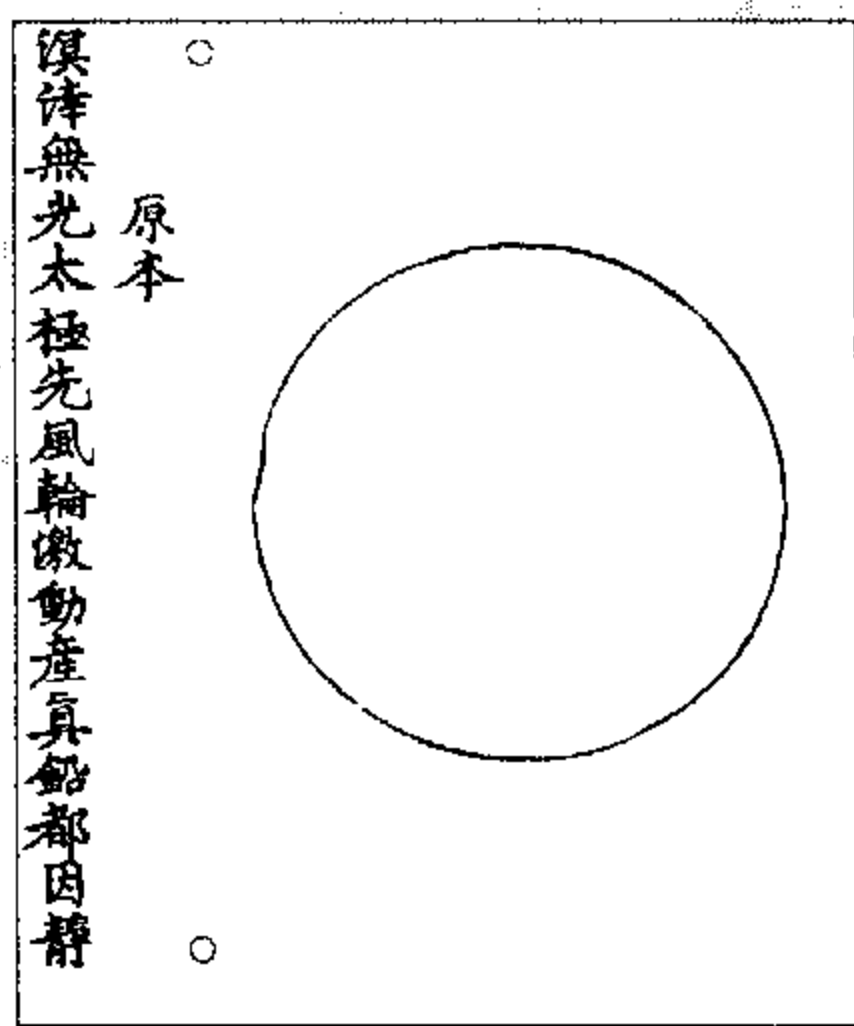
(《道藏·修真太极混元图》)

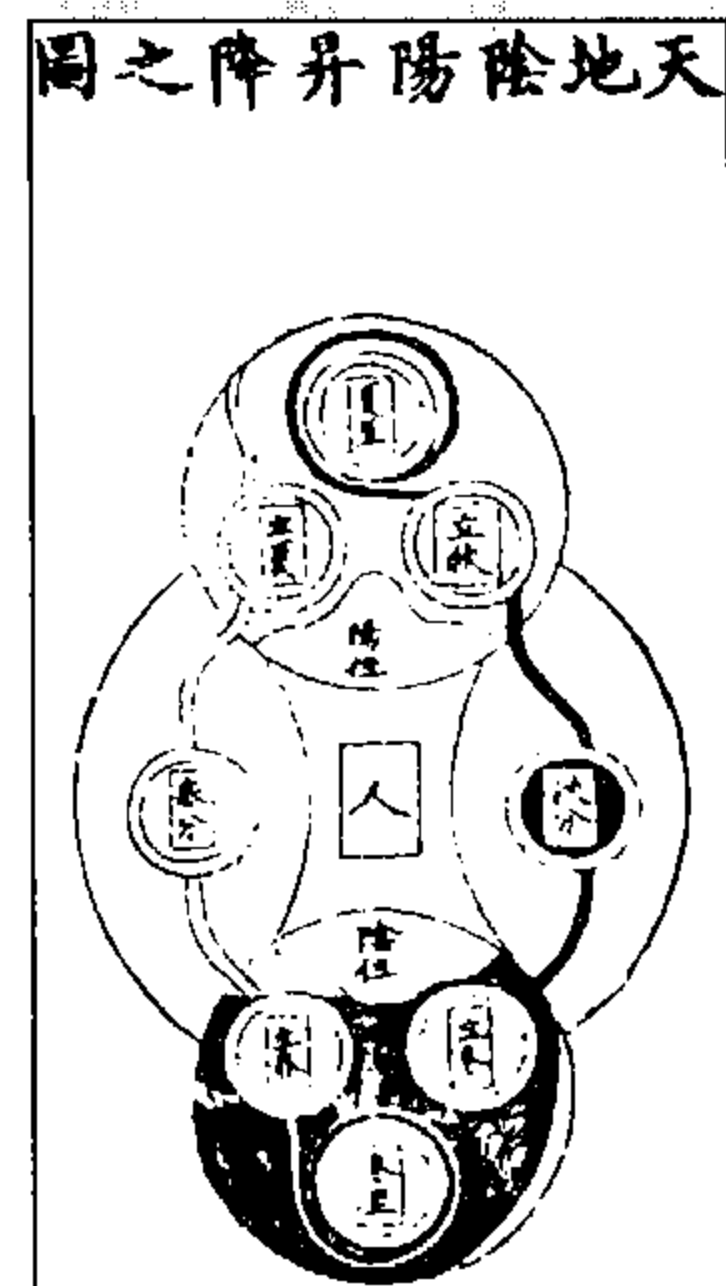

图7 鼎器图

(《道藏·金液还丹印证图》)



图8 进火图  
(《道藏·金液还丹印证图》)



图9 退火图  
(《道藏·金液还丹印证图》)

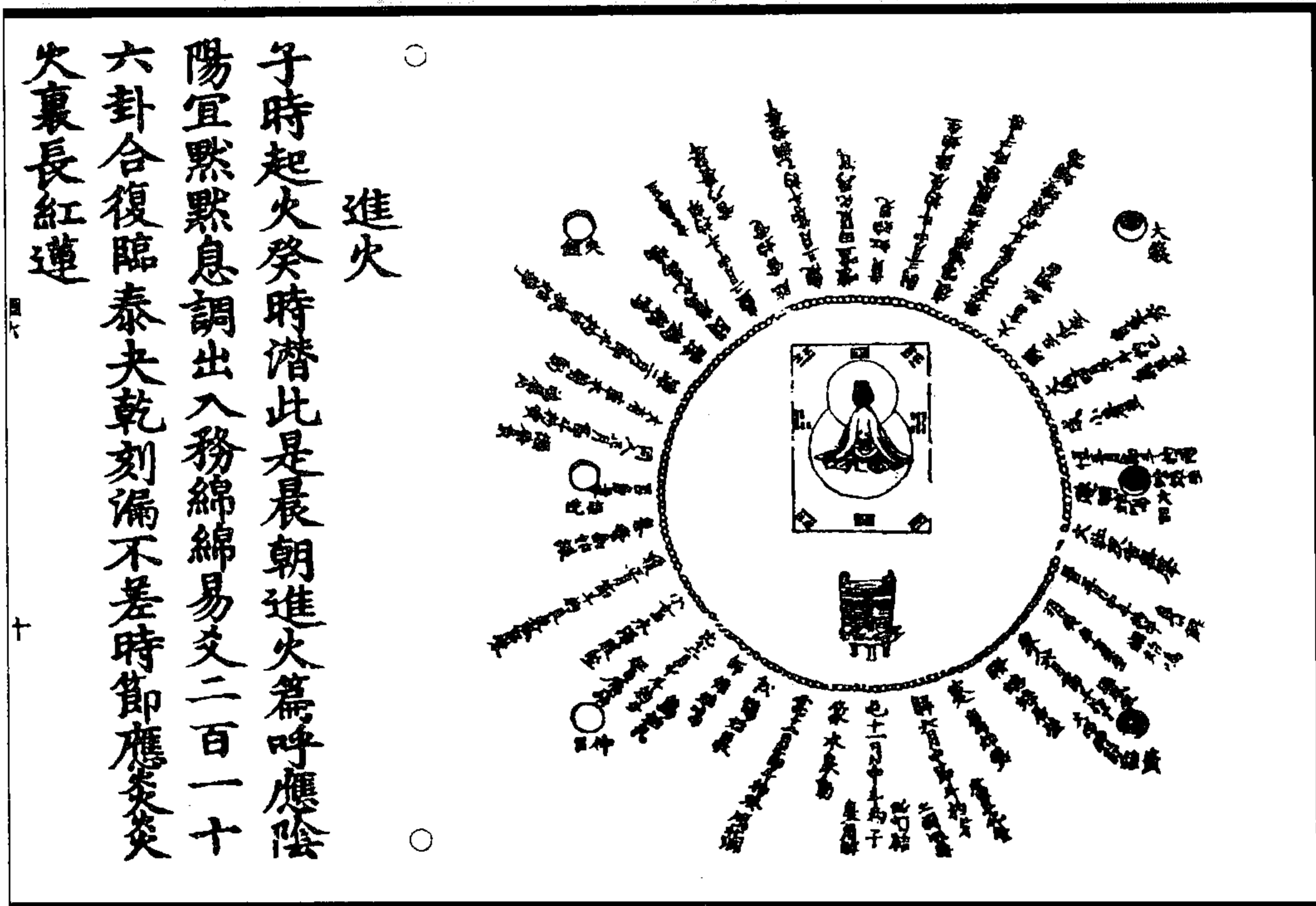

朝元  
形神俱妙道為徒性命雙圓合太虛寶詔降  
時騰鶴馭玉書拜後駕龍卓仙官烜赫誰論  
貫濁世煎熬且免居積德勤求終有遇問君  
何事獨躊躇

圖六

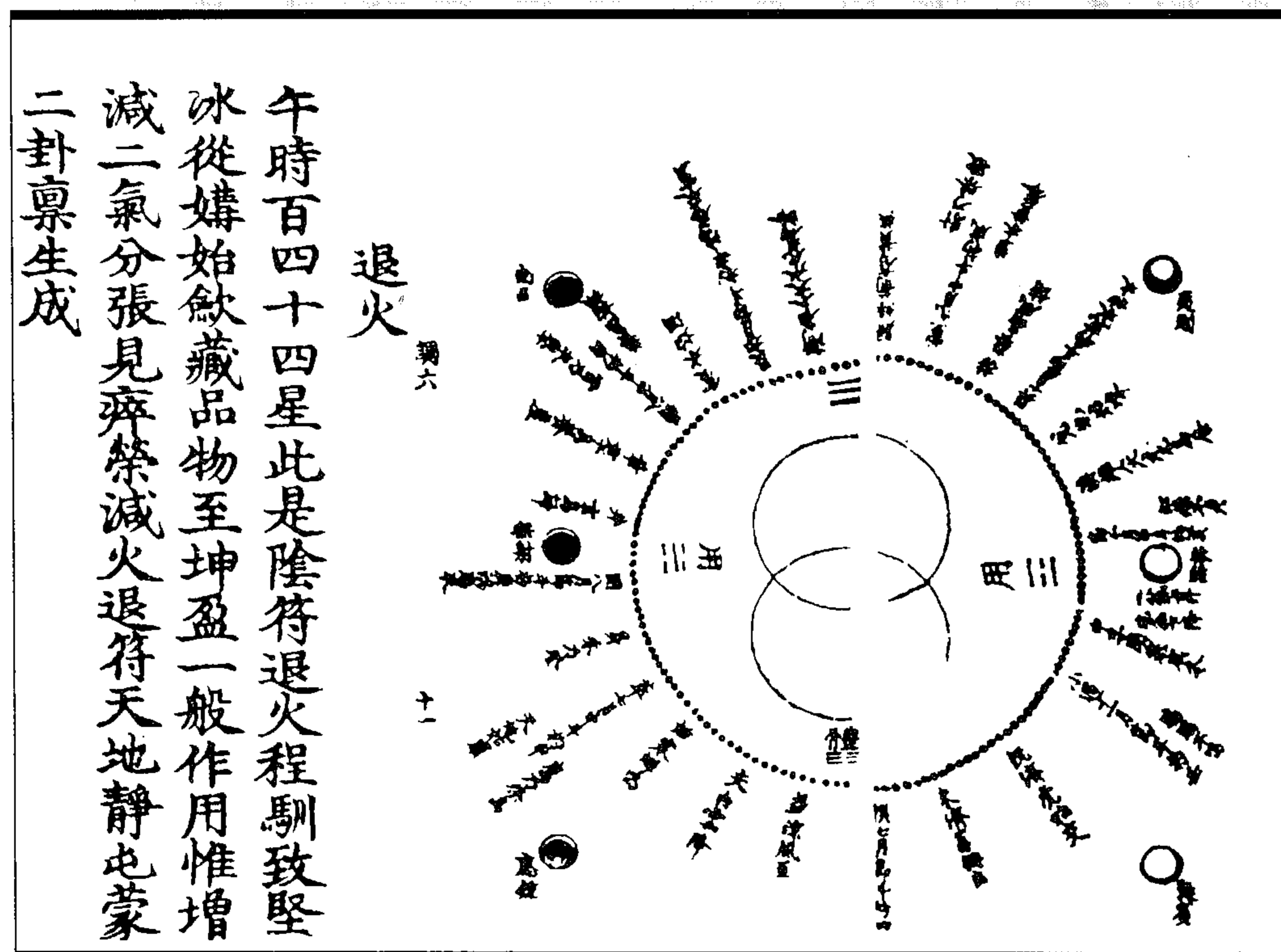
图 10 朝元图  
(《道藏·金液还丹印证图》)

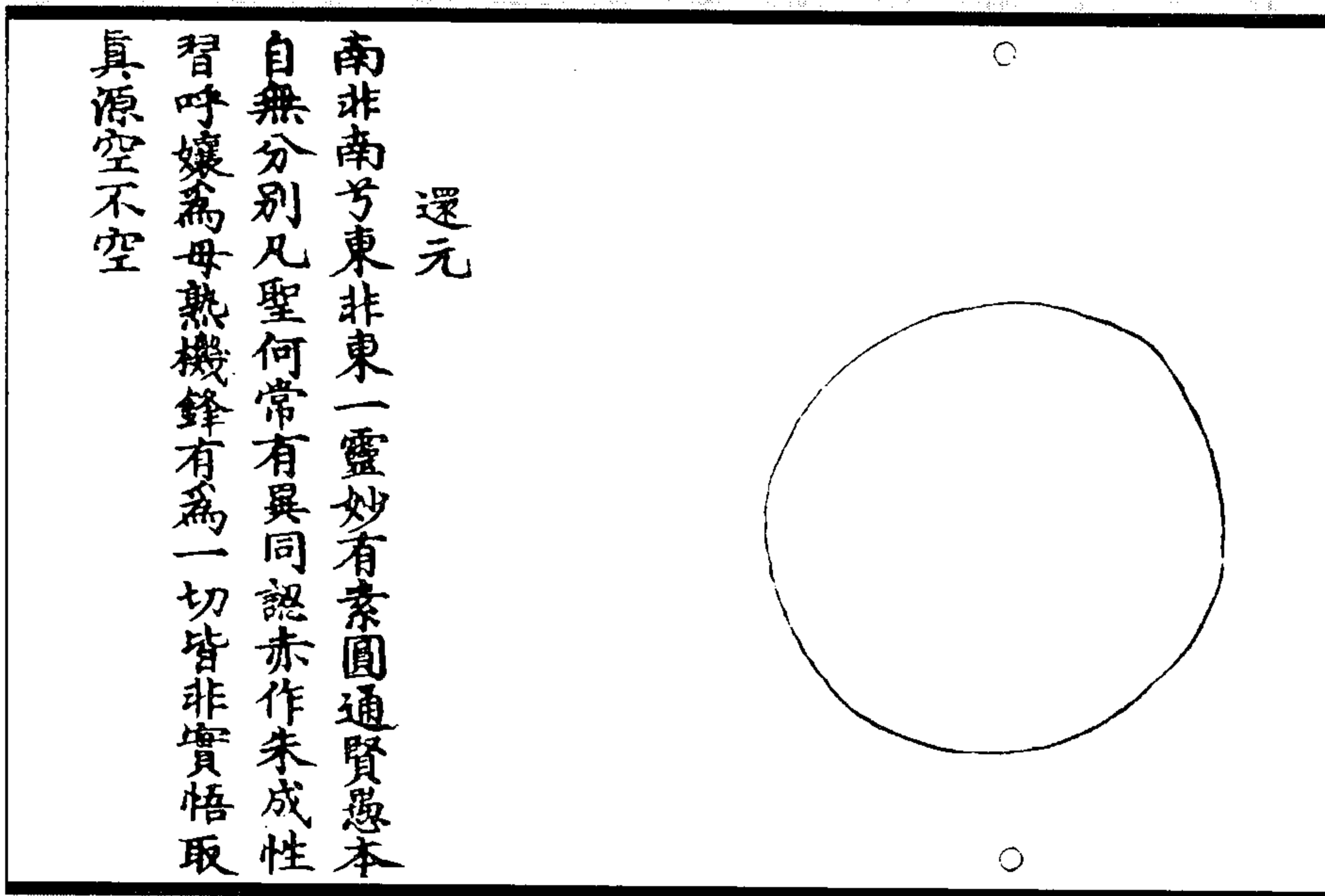

還元  
南非南兮東非東一靈妙有素圓通賢愚本  
自無分別凡聖何常有異同認赤作朱成性  
習呼孃為母熟機鋒有為一切皆非實悟取  
真源空不空

图 11 還元图  
(《道藏·金液还丹印证图》)



图 13 采真铅汞图



图 12 三十幅共一轂图

(《道藏·修真历验抄图》)



图 15 周易七十二候图

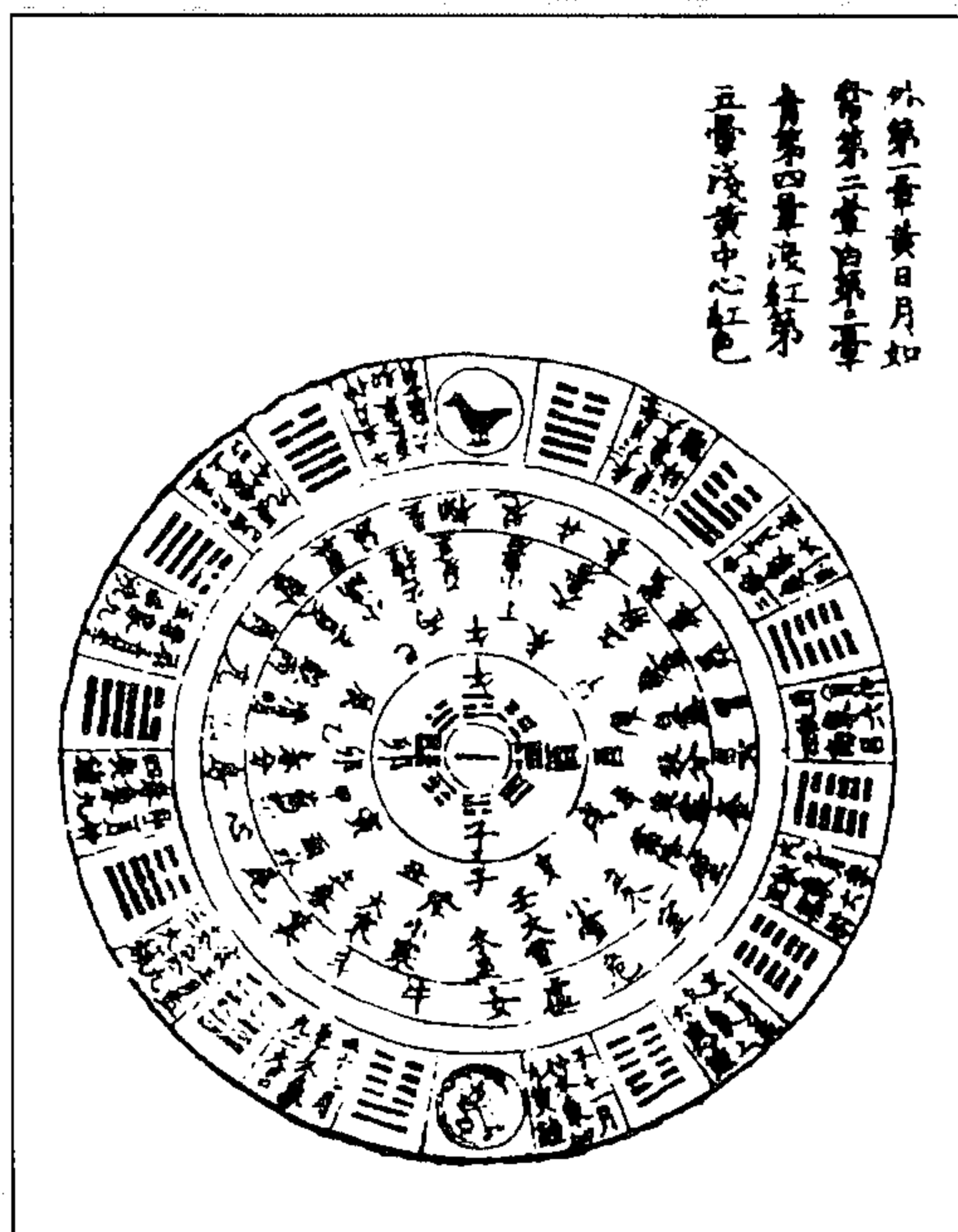

图 14 六通图

(《道藏·修真历验抄图》)

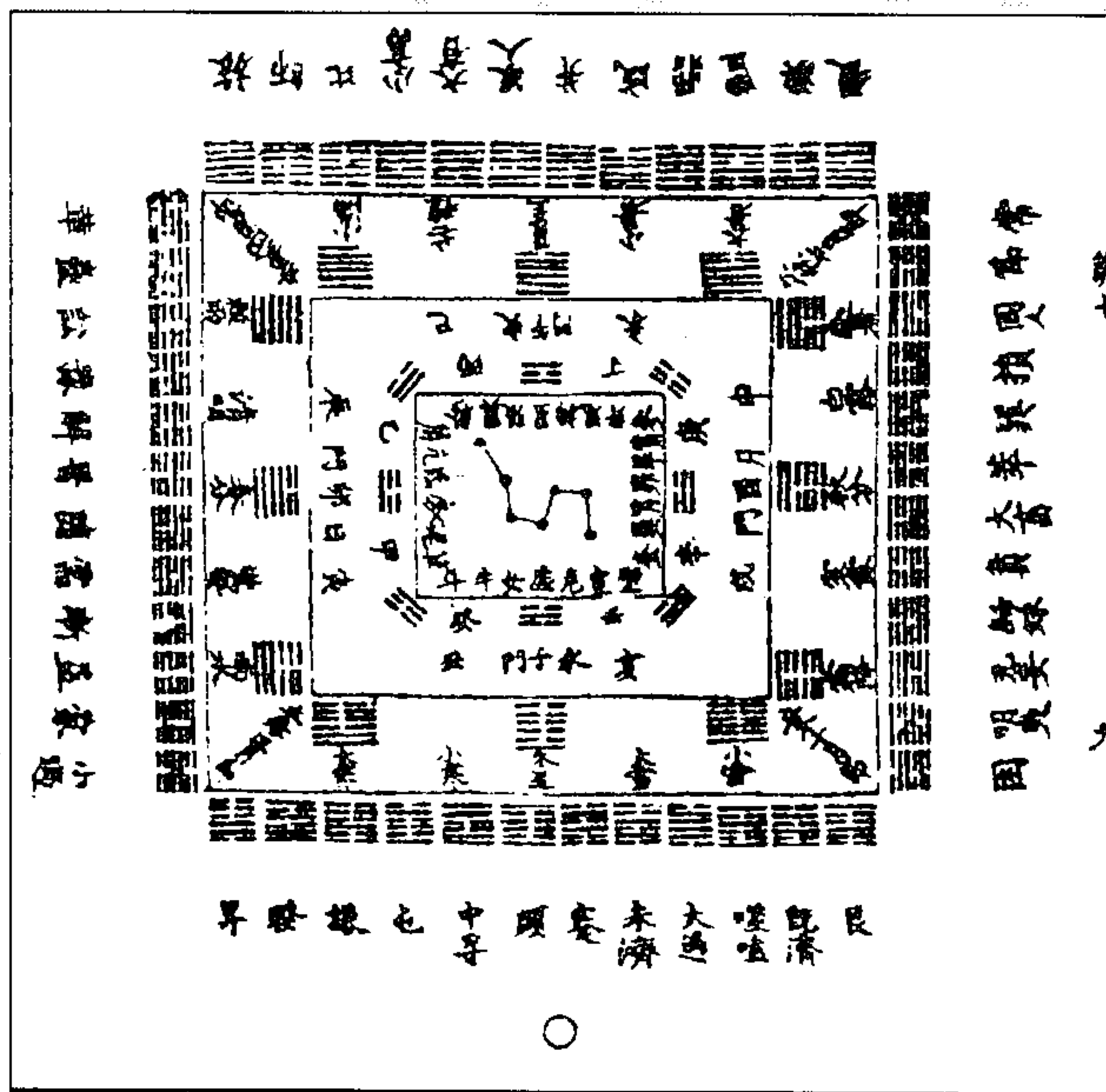

图 16 还丹五行功论图  
(《道藏·修真历验抄图》)

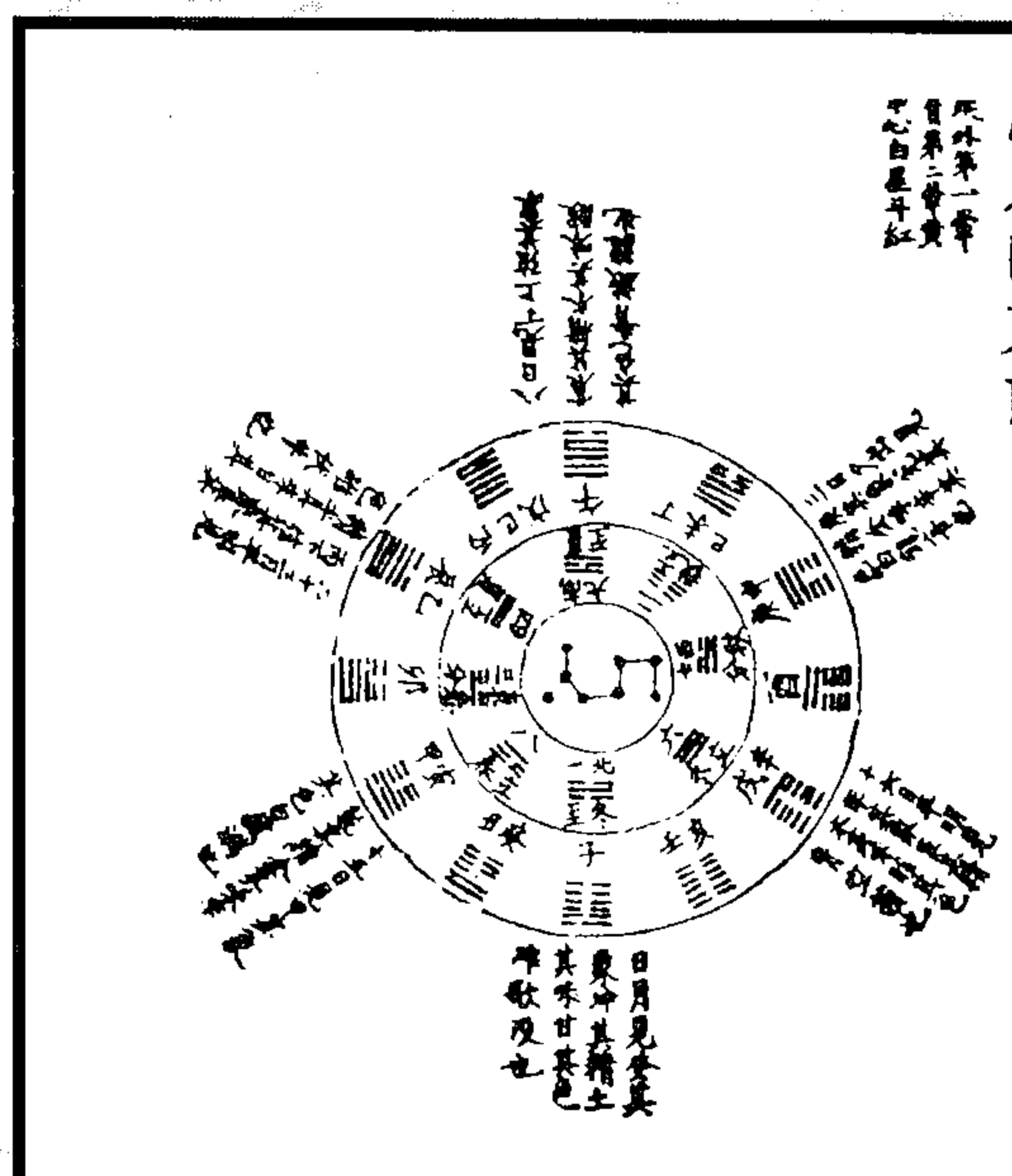

图 17 龙虎手鉴图  
(《道藏·龙虎手鉴图》)





图 18 纳甲八象四德图  
(《道藏·上清太玄九阳图》)

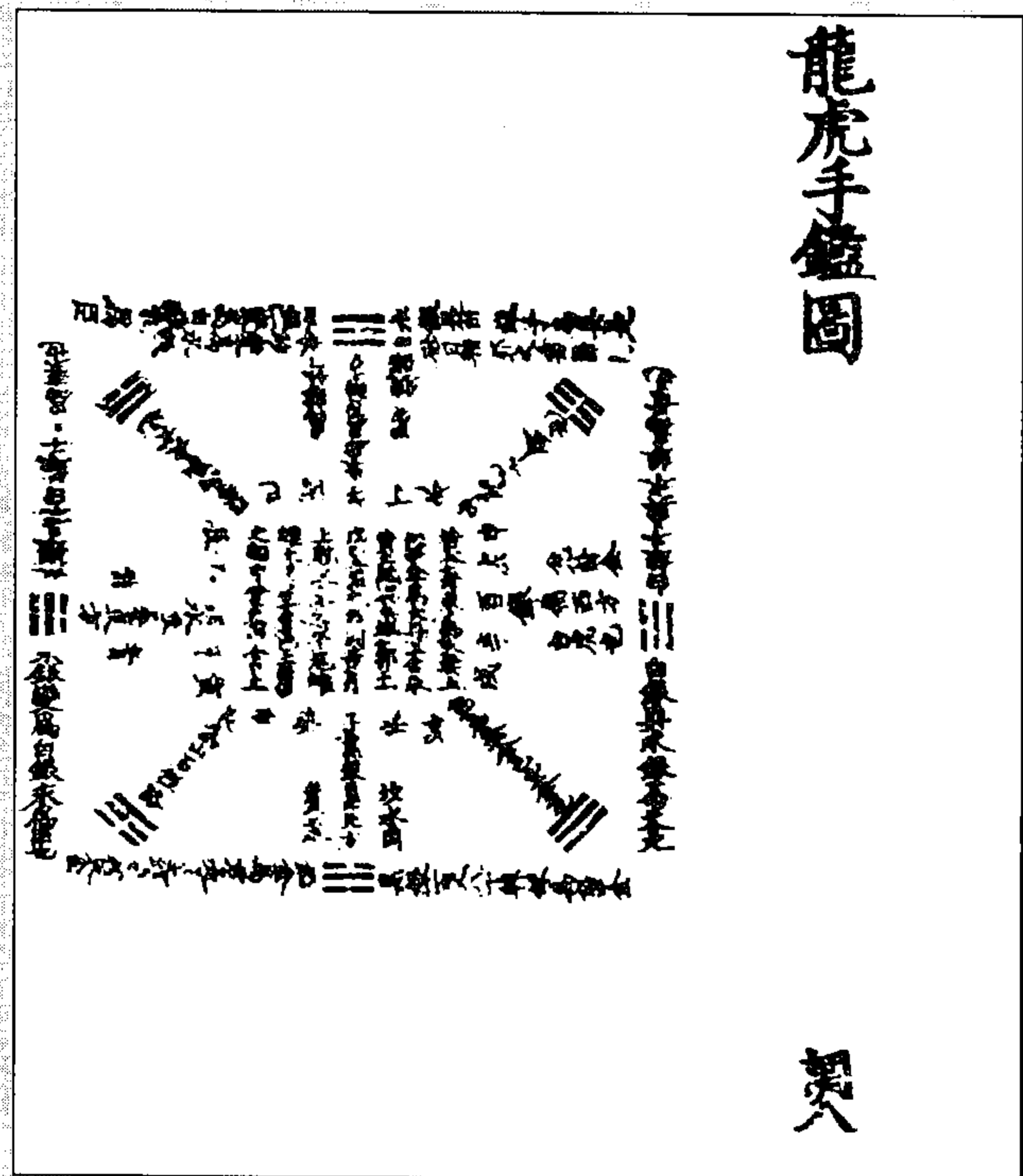

图 19 四帝四魔图  
(《道藏·灵宝无量度人上经大法》)

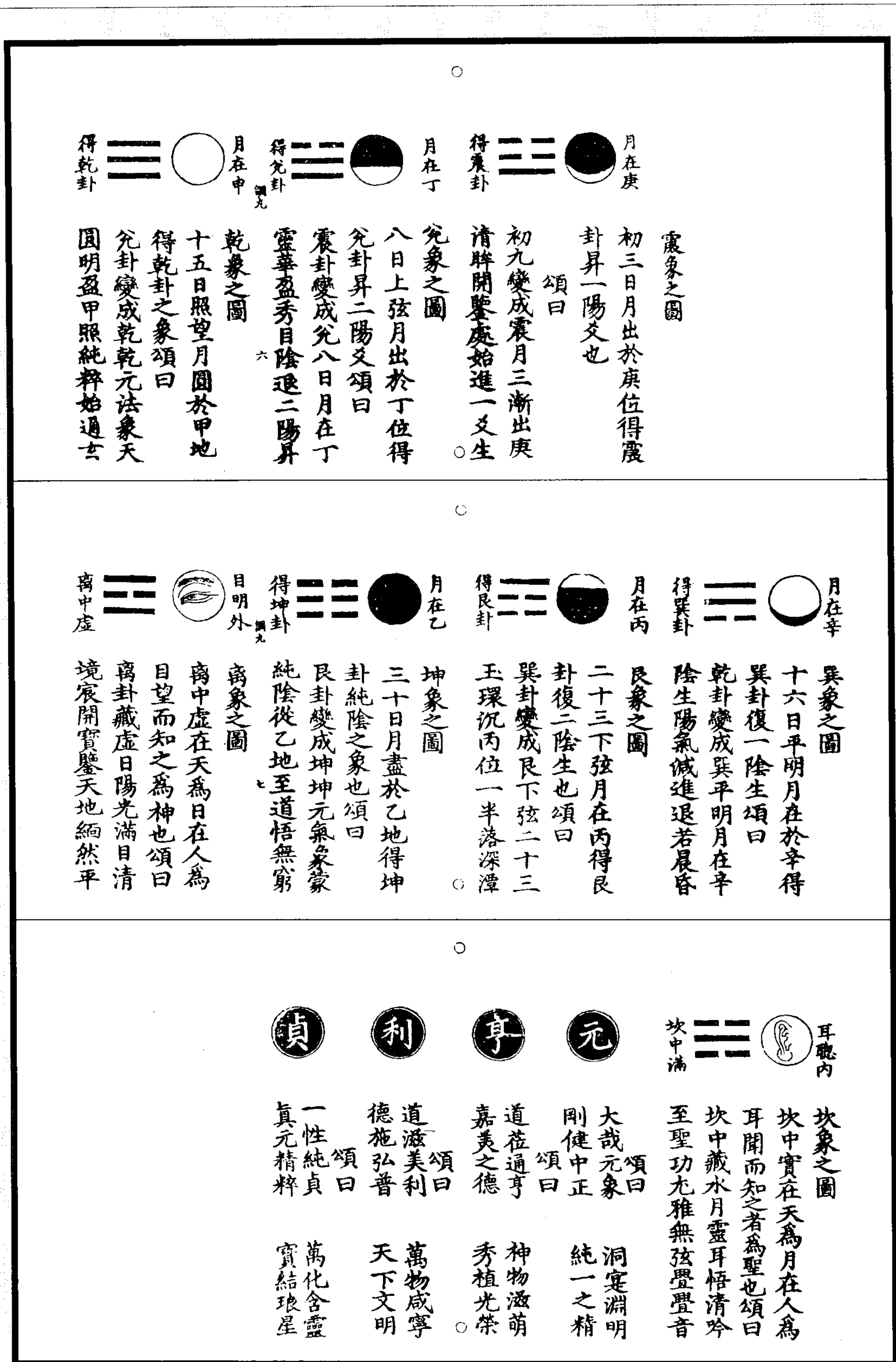

图 21 河图

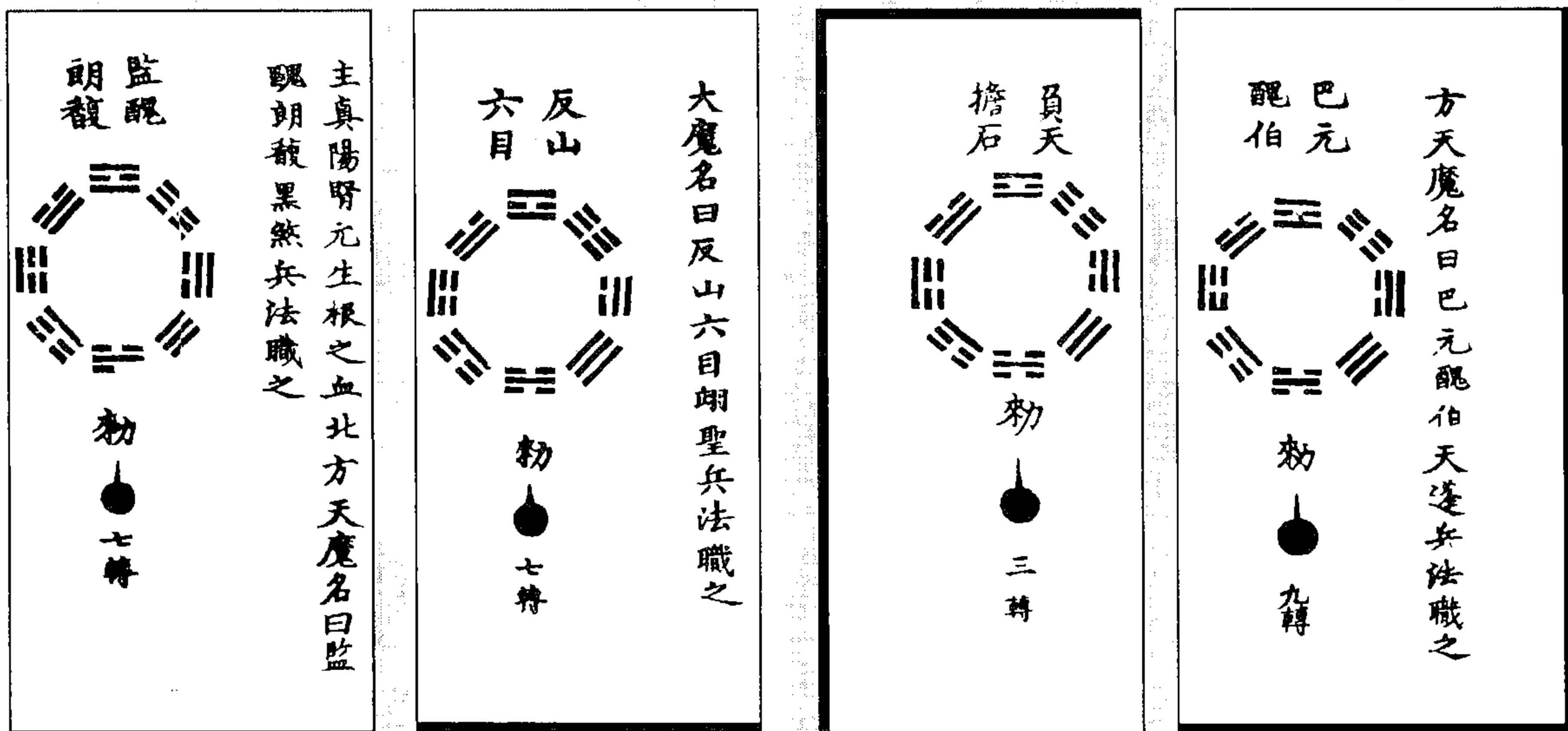

图 20 八节九宫之图

(《道藏·灵宝无量度人上经大法》)

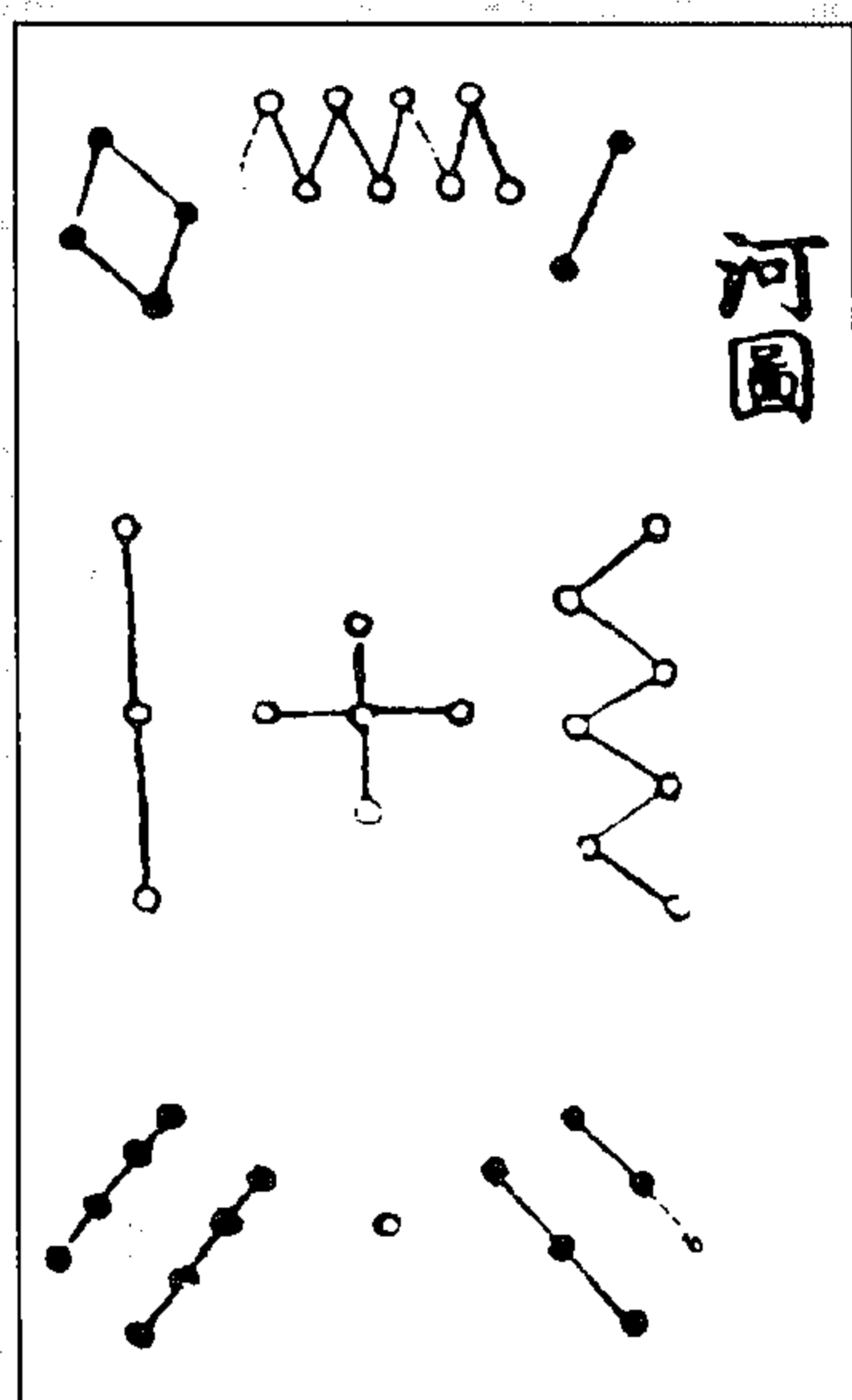

图 23 纯阴玉符图  
 (《道藏·无上玄天三天玉堂大法》)

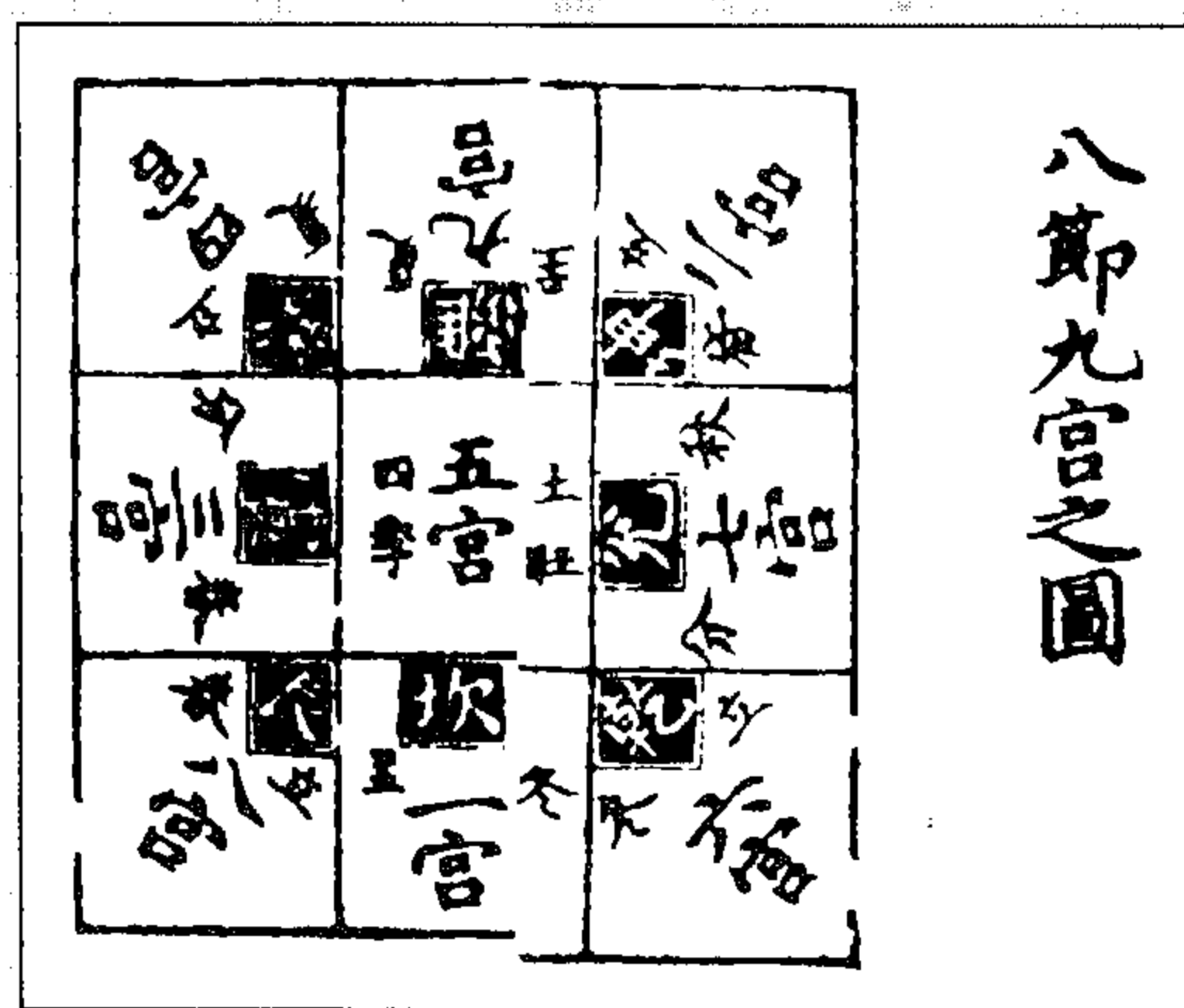

图 22 八门坛图  
 (《道藏·灵宝无量度人上经大法》)

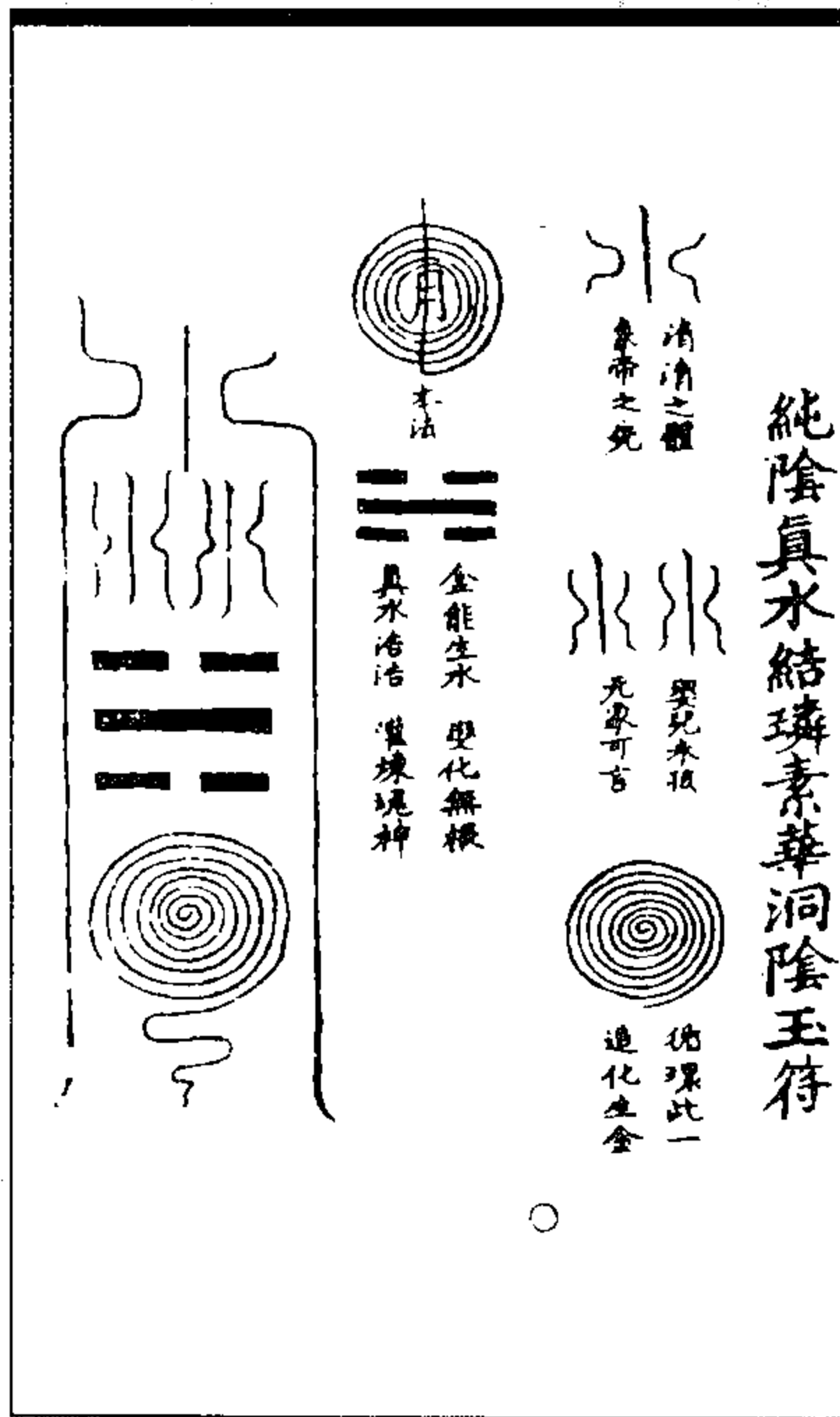

图 25 纯离火玉符图

(《道藏·无上玄天三天玉堂大法》)



图 24 水火既济符图

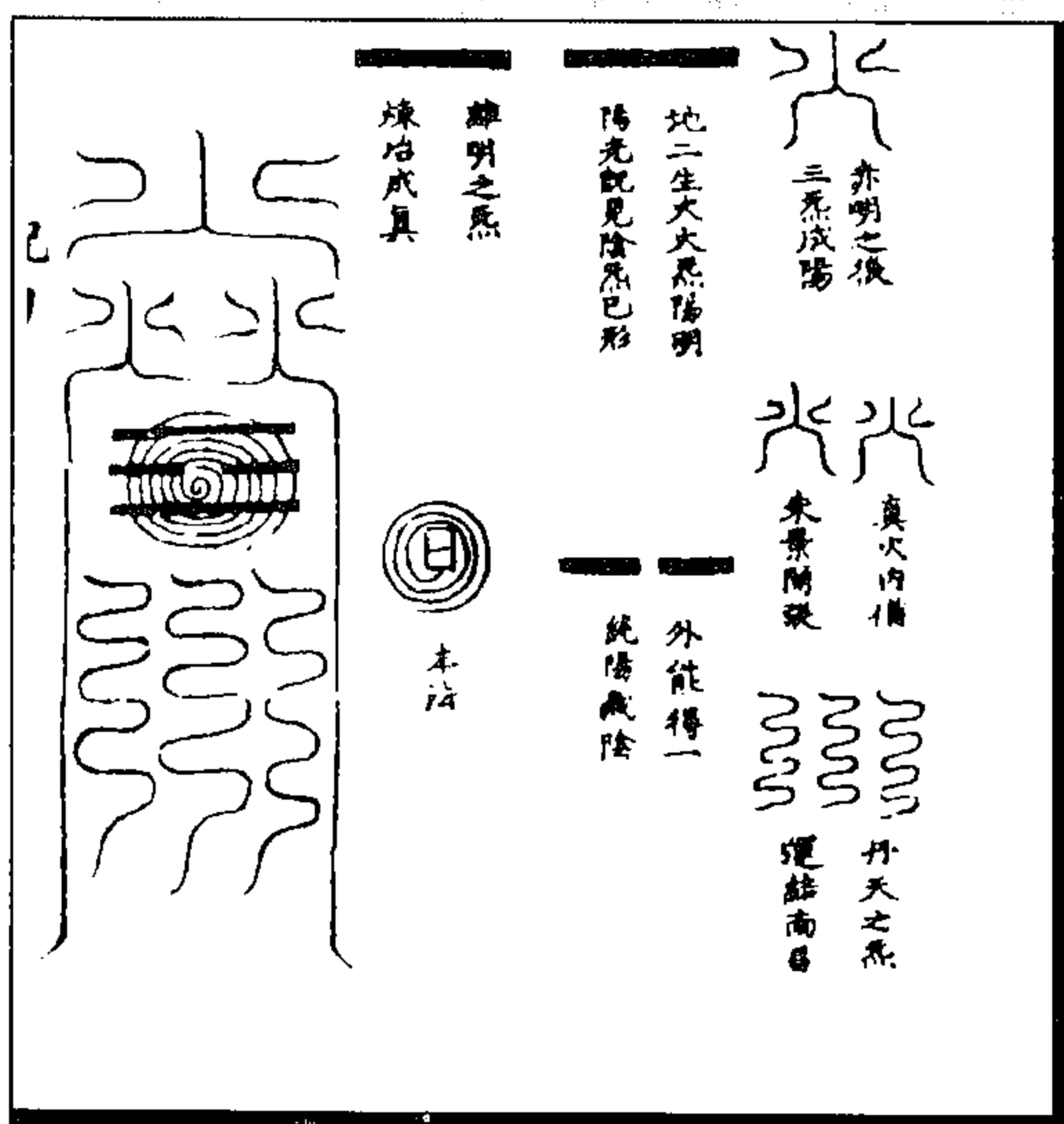

图 26 驱崇符图(选载)  
《道藏·清微神烈秘法》

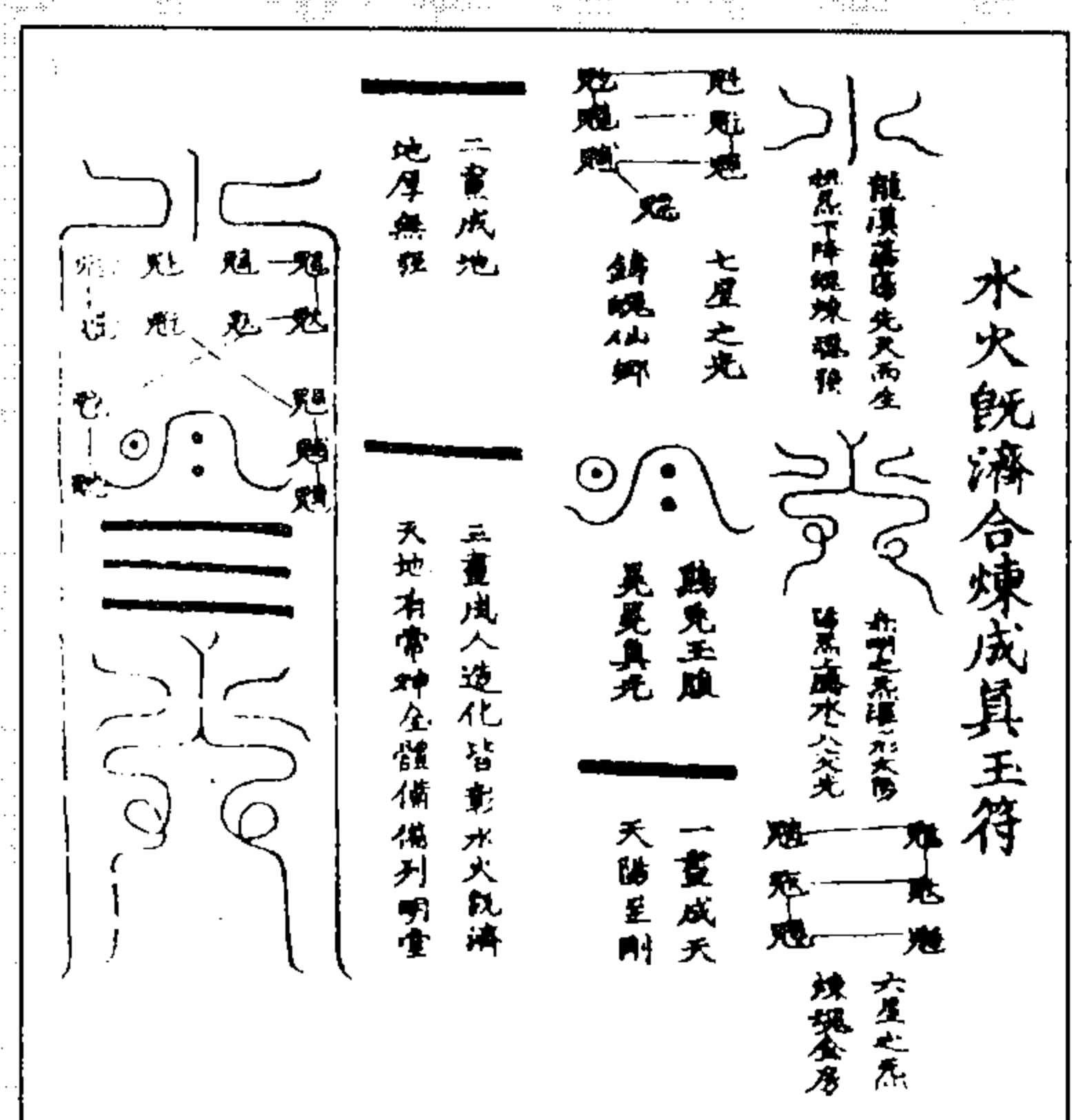

图 28 得中气成仙图

《道藏·大丹直指》

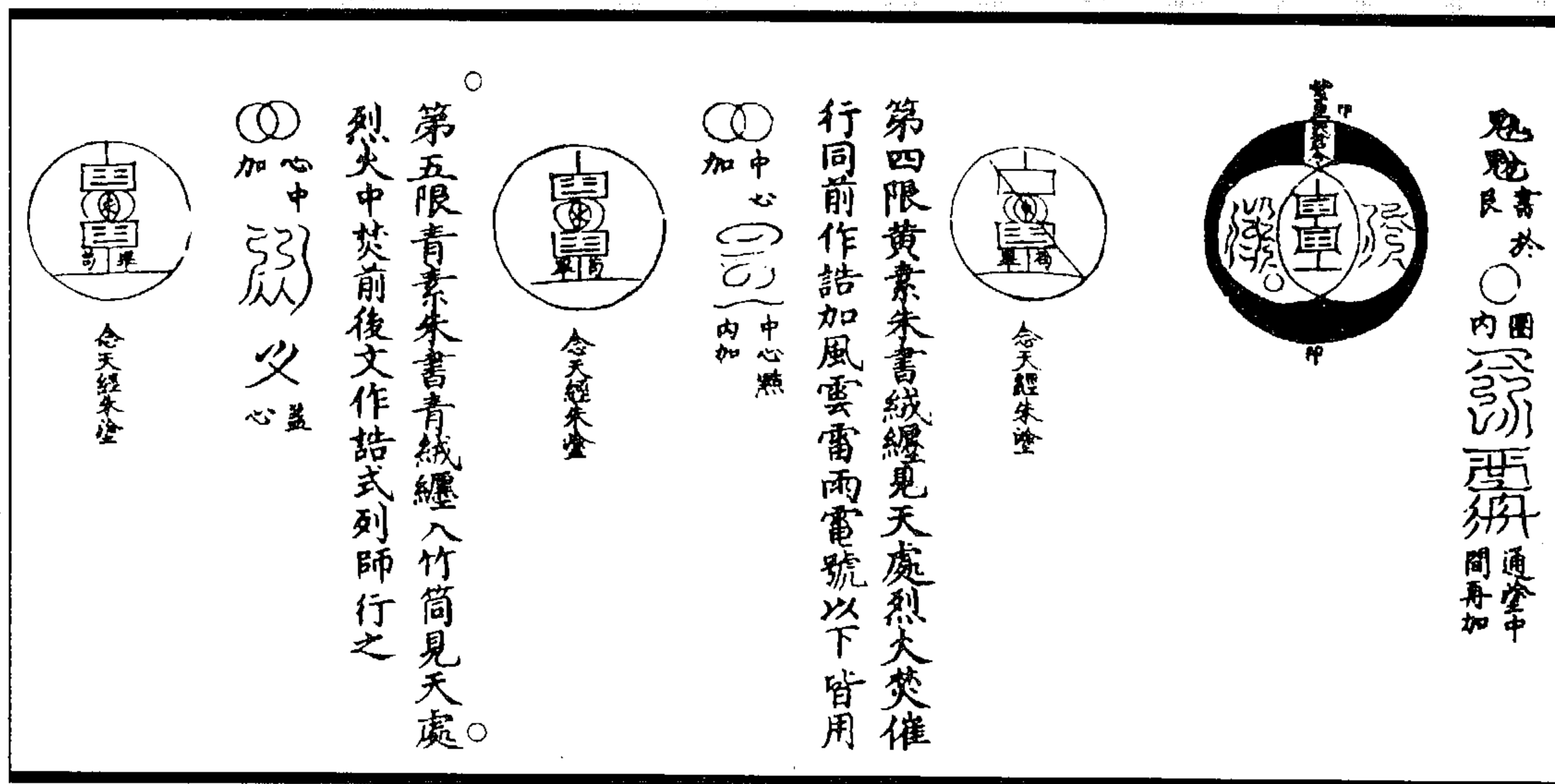

图 27 先天后天图

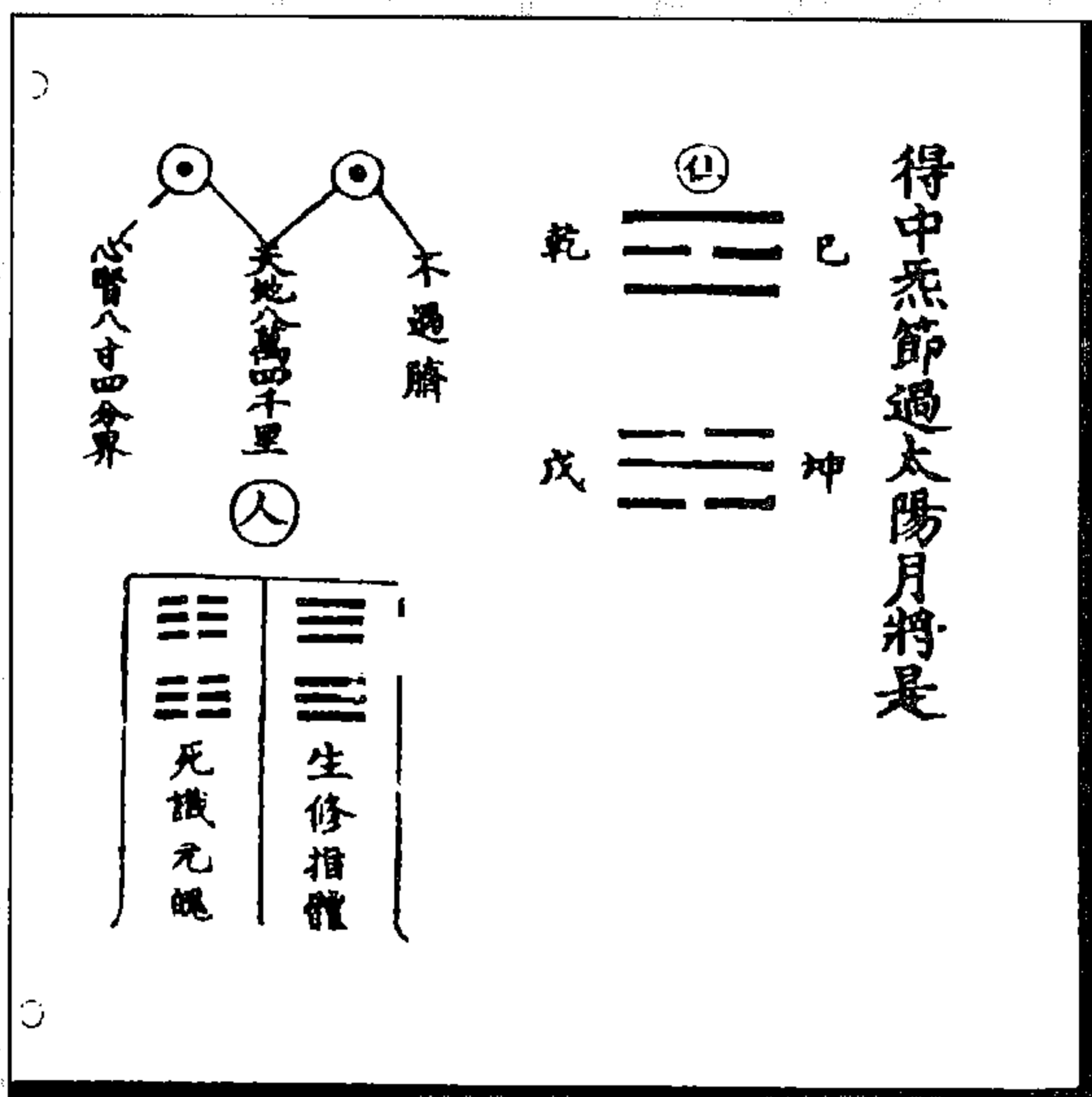

图 30 三五一都图

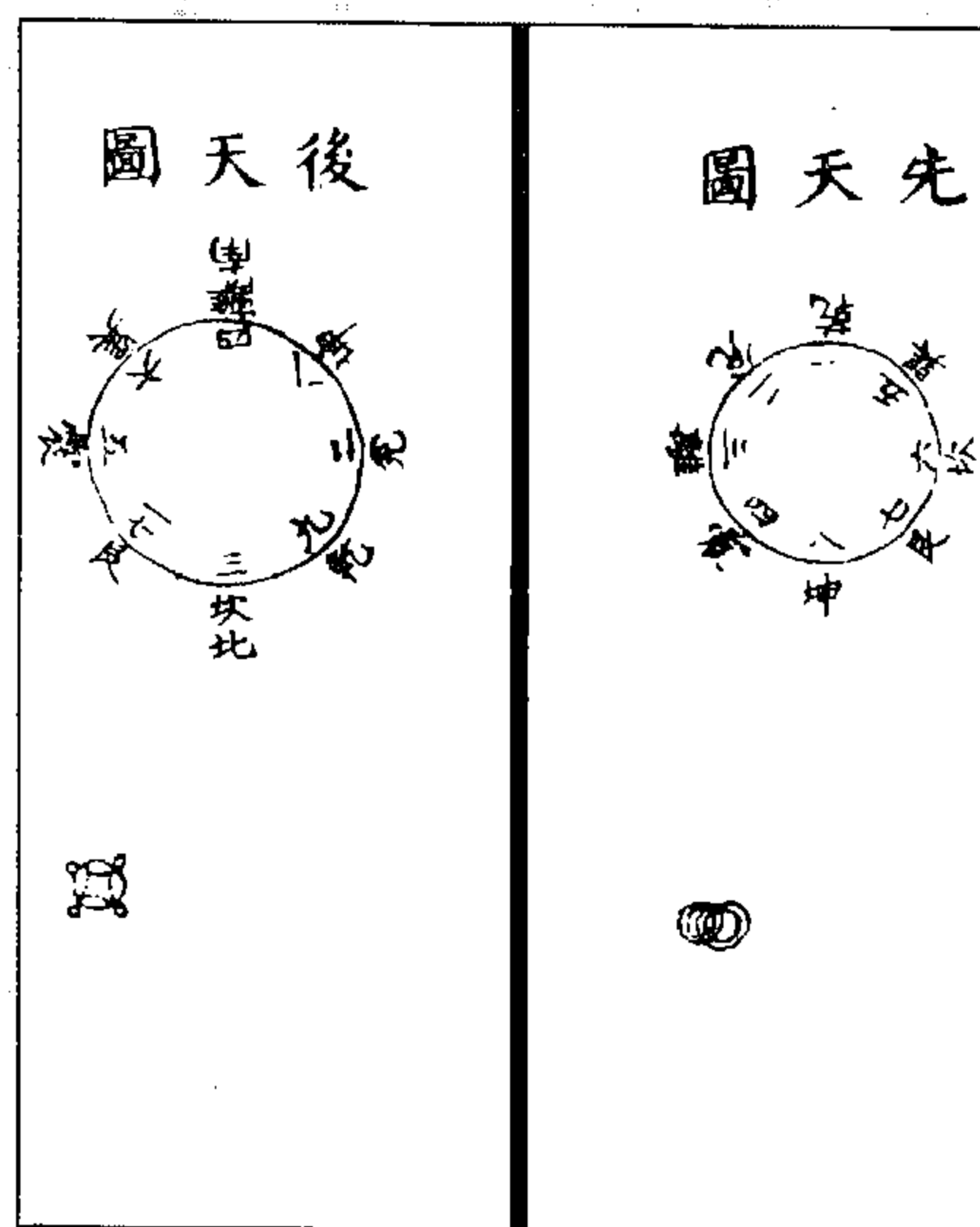

图 29 交会图

(《道藏·玉溪子丹经指要》)



图 31 太极图

(《道藏·会真集》)

### 五行生数

水一

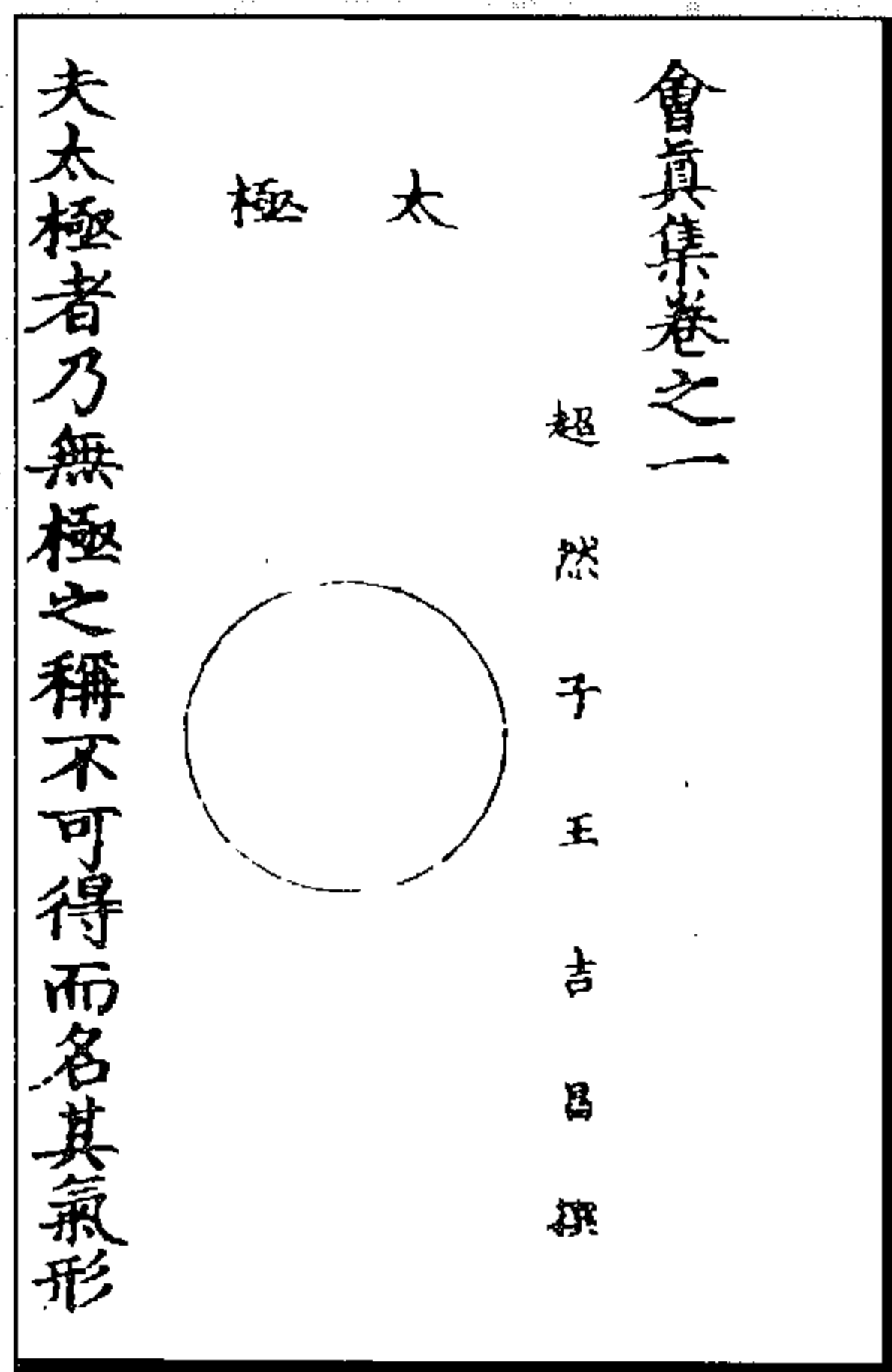
火二

木三

金四

土五

黑氣一百萬年復變成赤色赤者火象其生  
 數二乃巽卦之始而生辛也  
 赤氣一百萬年變成青蒼色青者木象其生  
 數三乃艮卦之始而生丙也  
 青氣一百萬年復變成白色白者金象其生  
 數四乃坤卦之始而生癸也  
 白氣一百萬年又變成黃色黃者土象其生  
 數五乃離卦之始而生巳也

### 五行成数

水六

火七

木八

金九

土十

從五土加水一得成數六而生坤乙  
 又五土加火二得成數七而生震庚  
 又五土加木三得成數八而生兌丁  
 又五土加金四得成數九而生乾壬  
 又五土加土五得成數十而生離巳

图 32 五行生数成数图  
(《道藏·会真集》)



图 35 七政八卦图



图 34 八卦還元图

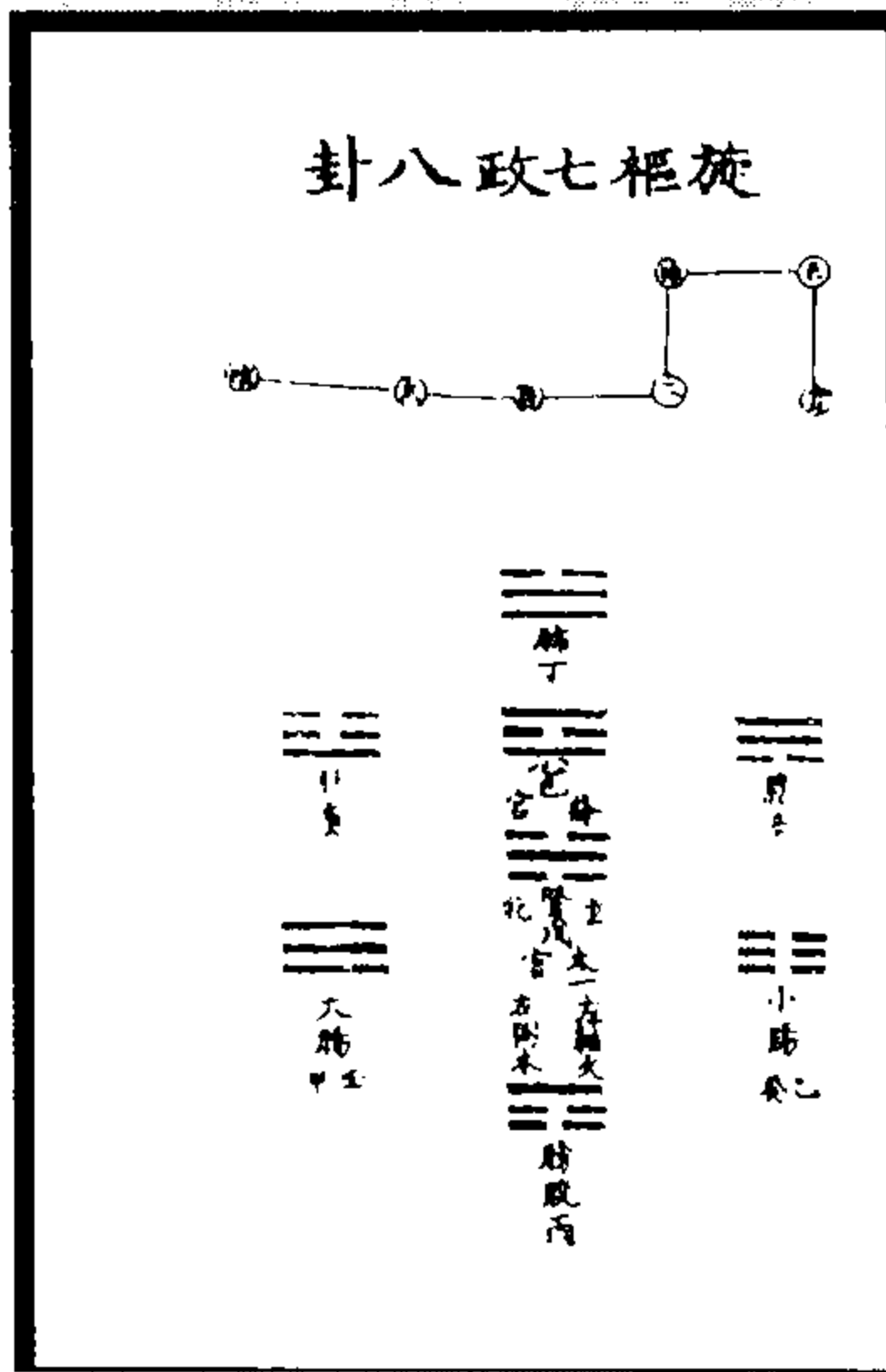

图 33 四象生八卦图

(《道藏·会真集》)

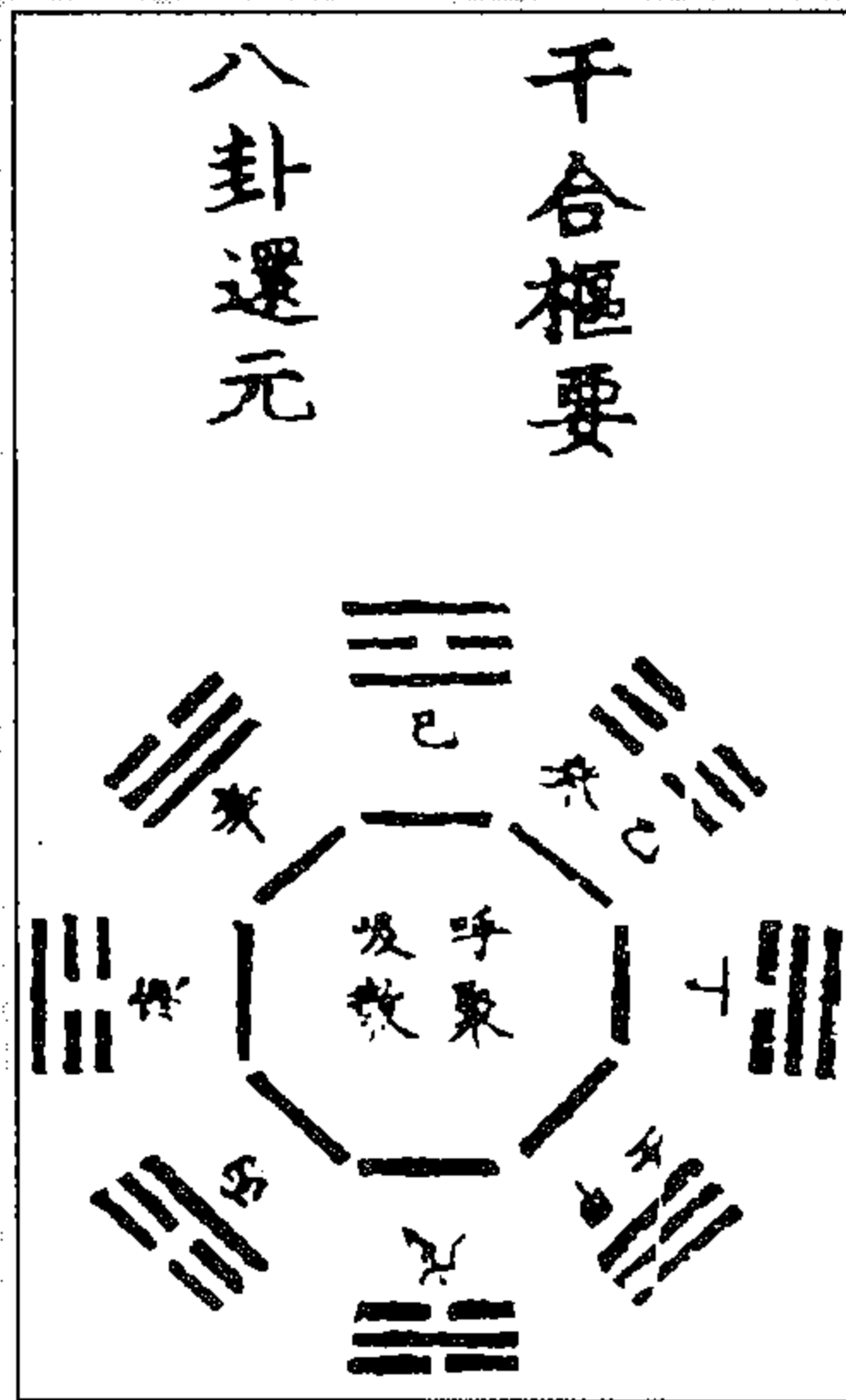

图 37 性命图

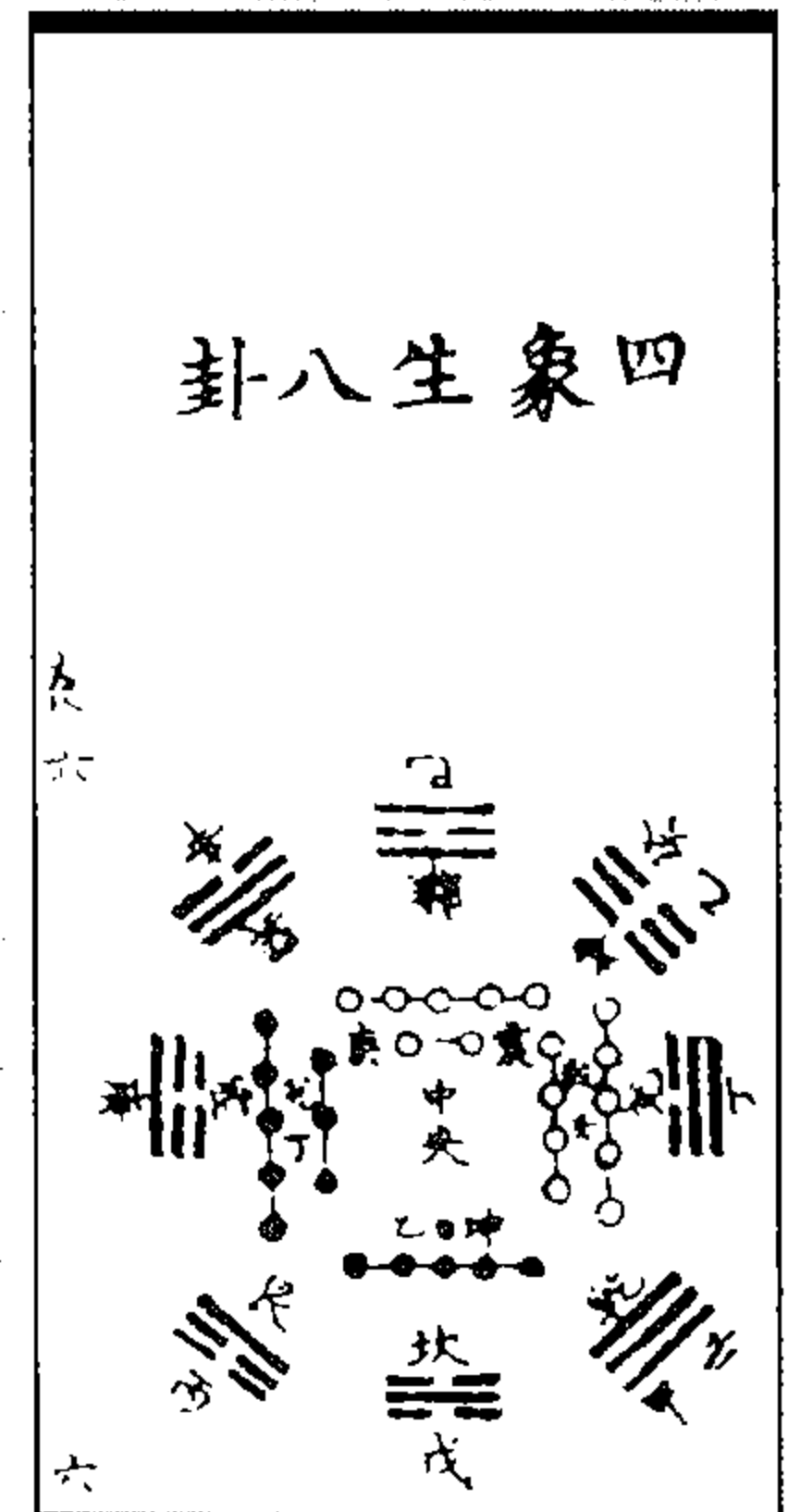

图 36 五气朝元图

(《道藏·谷神篇》)

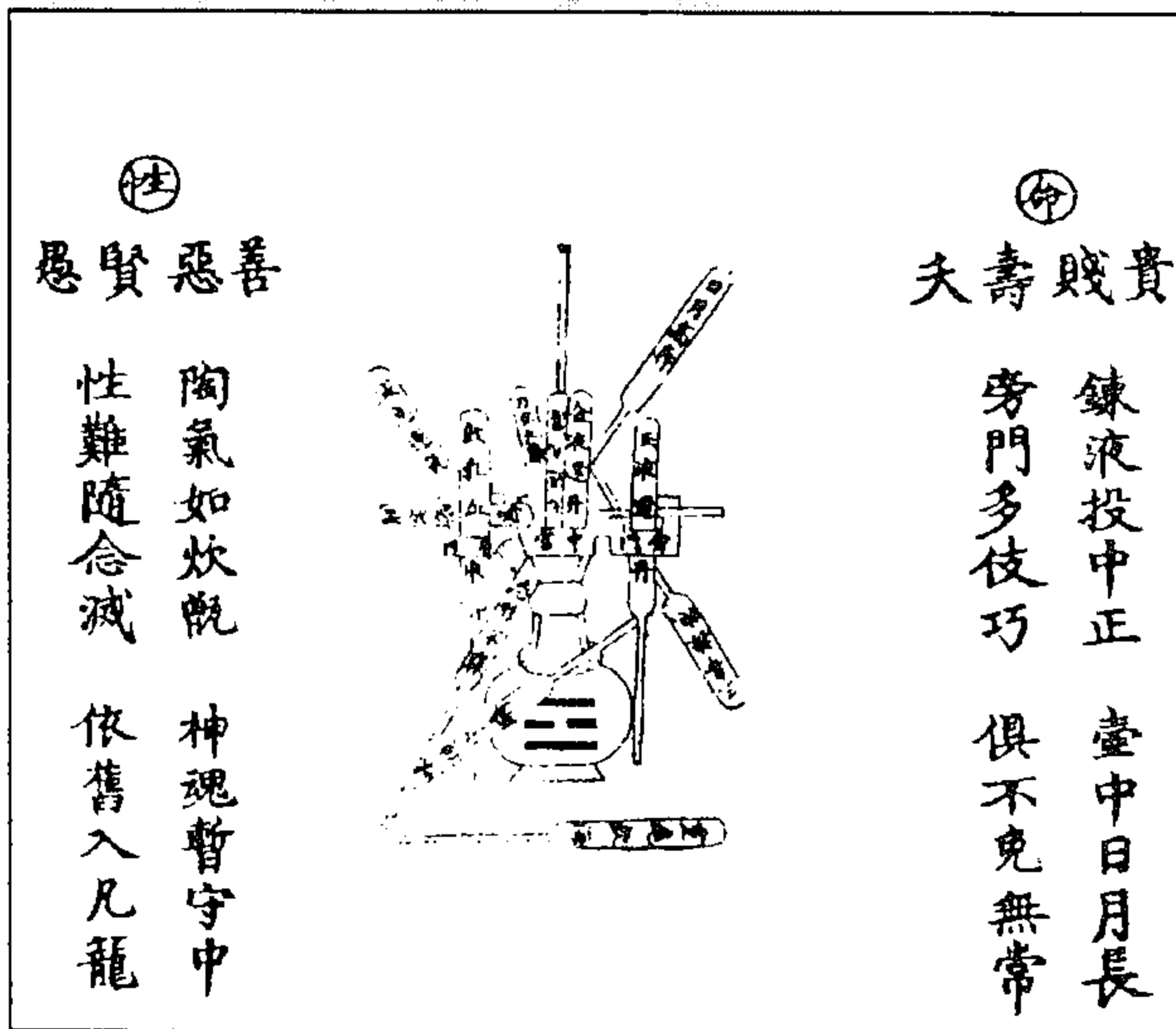

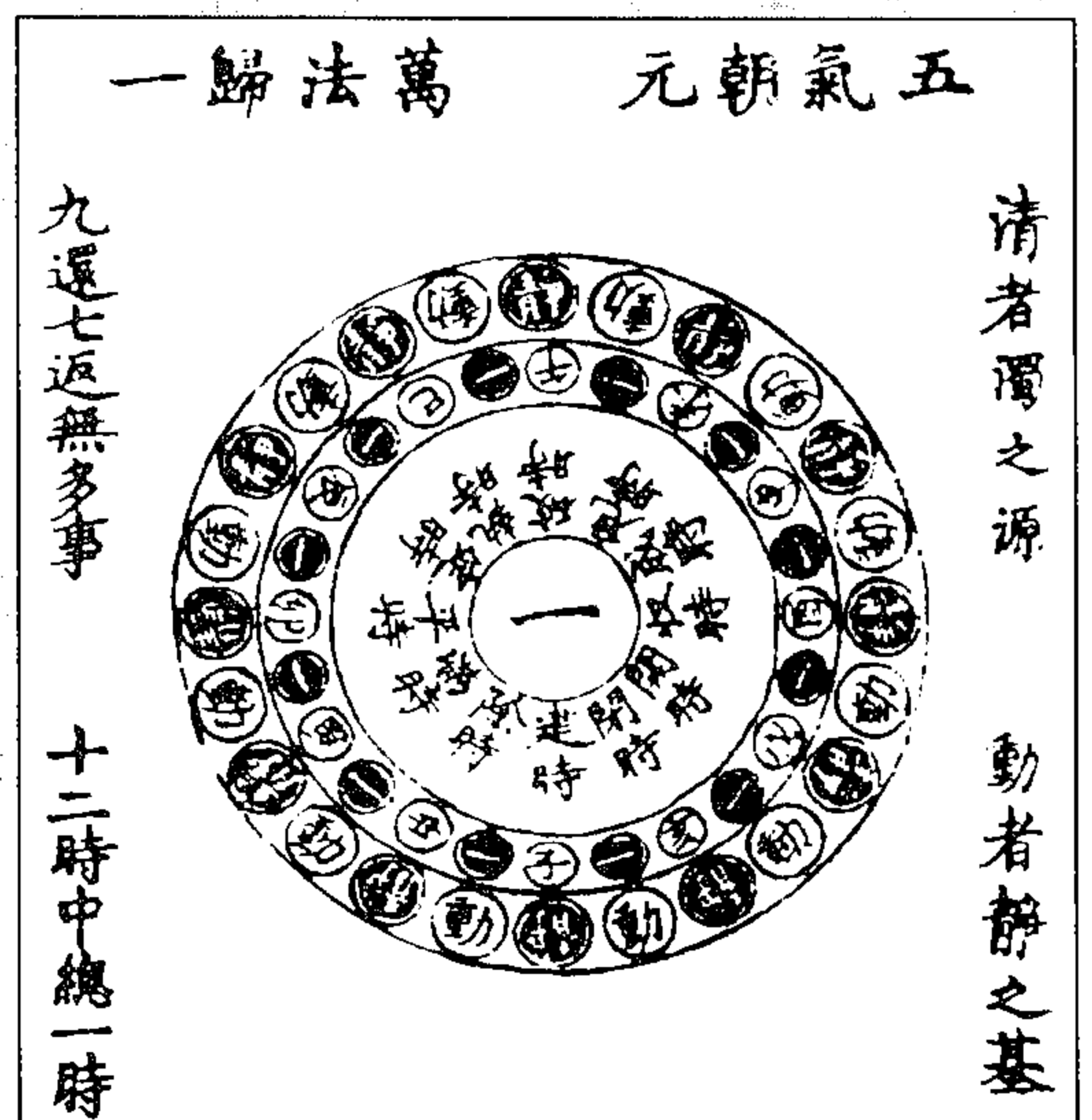

图 39 木金间隔体用图



图 38 含元抱朴图

(《道藏·谷神篇》)

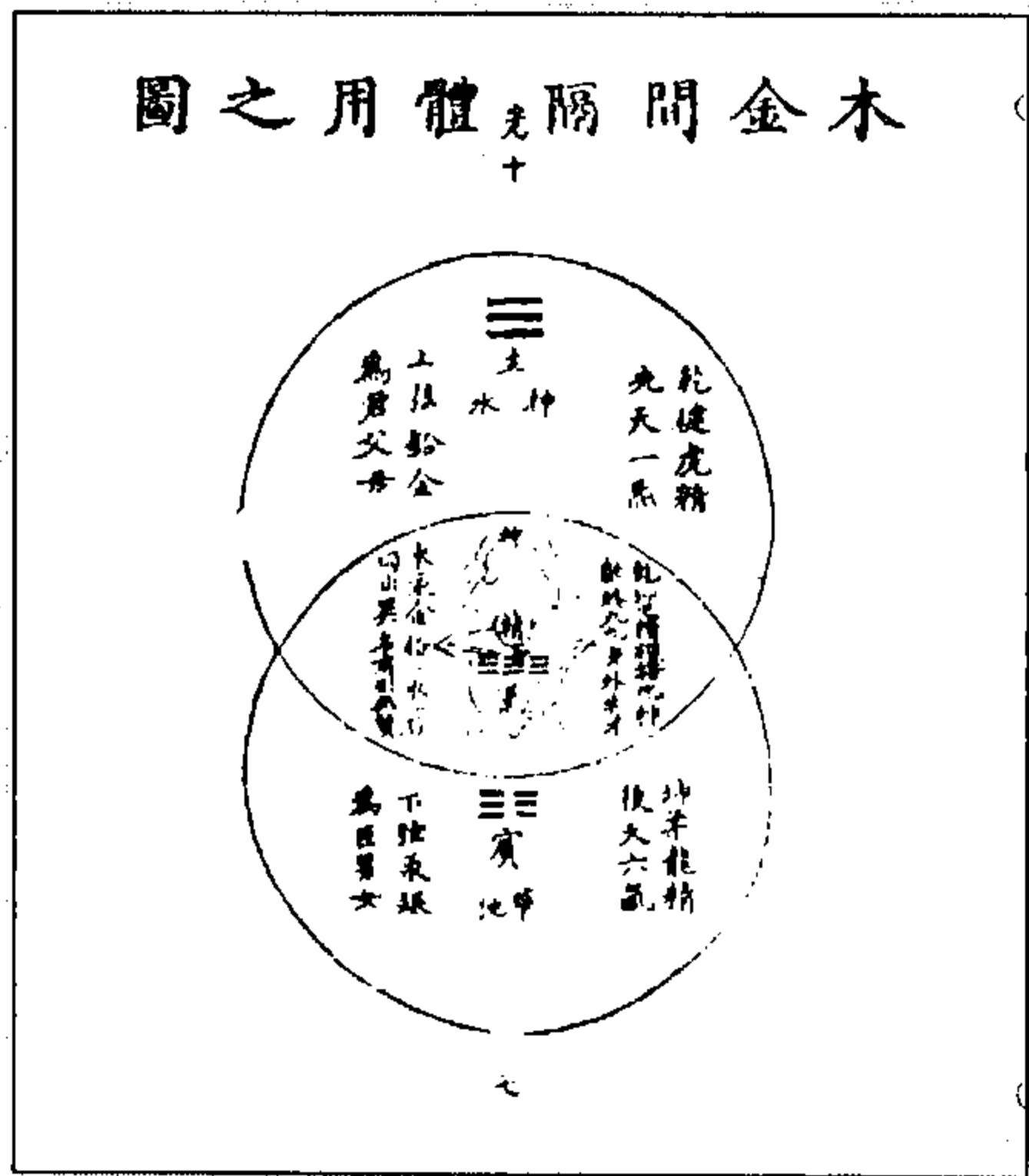

图 41 乾坤阴阳升降图

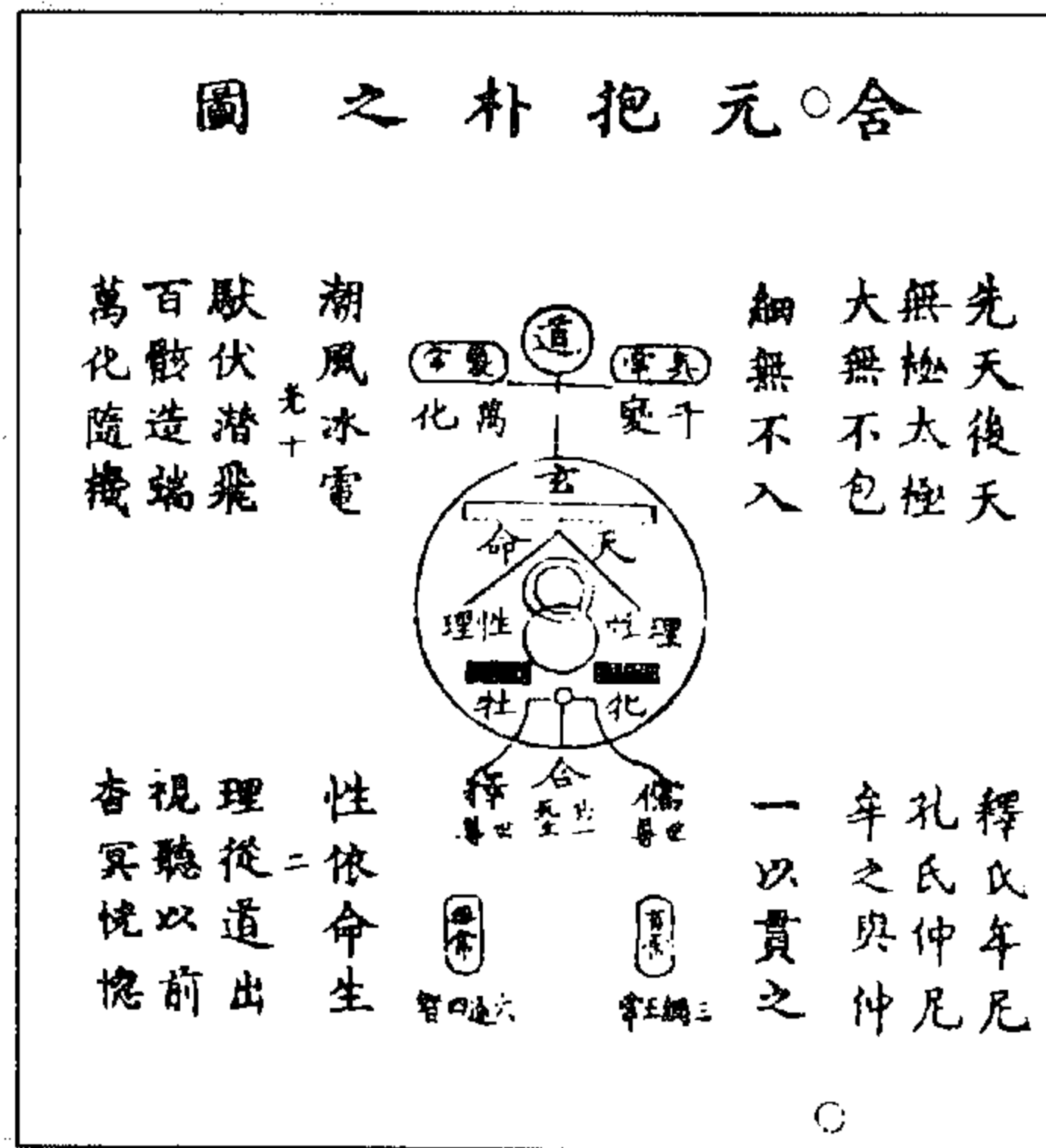

图 40 无极太极图

(圓明老人《上乘修真三要》)

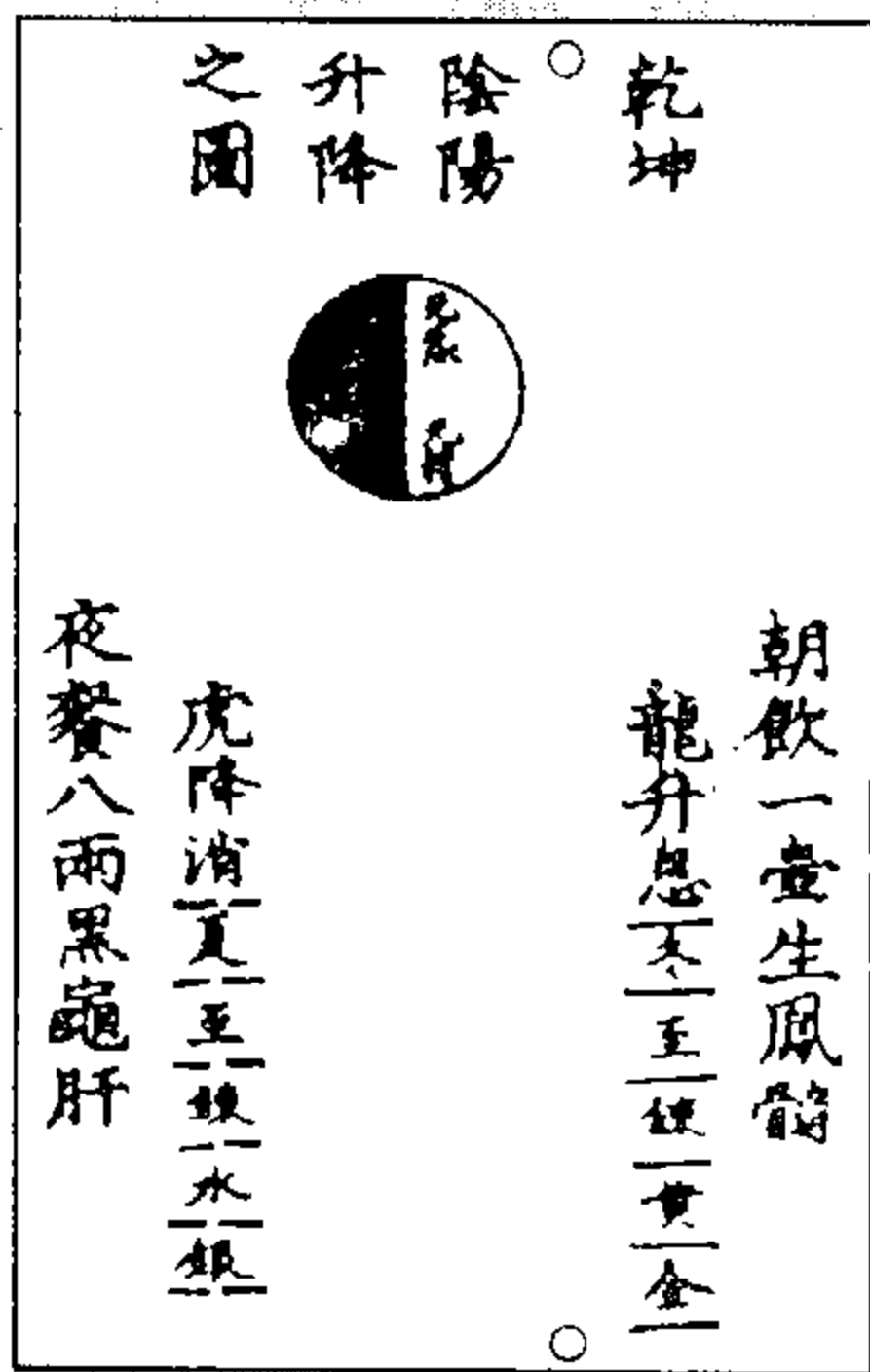

图 43 乾坤三元真火图

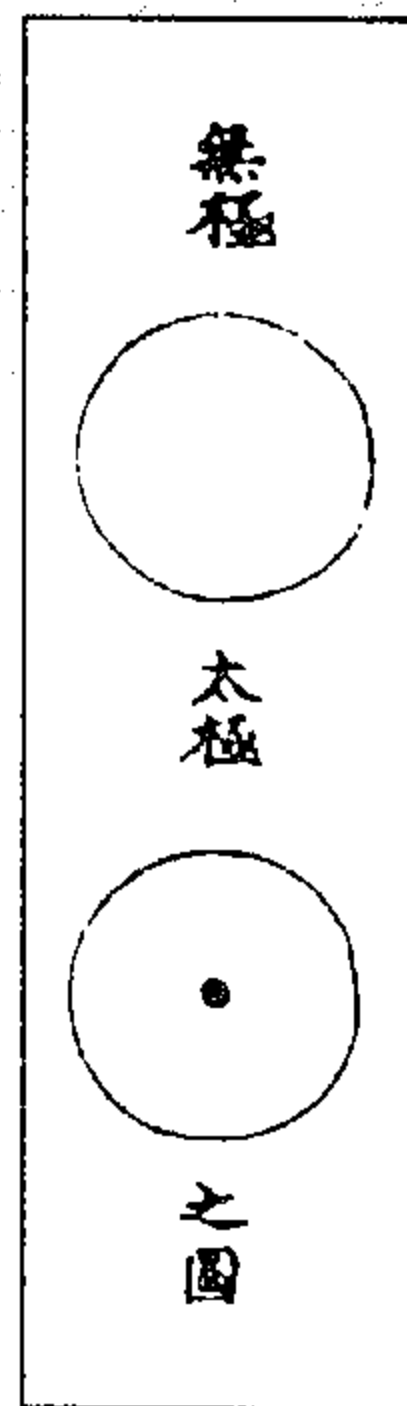

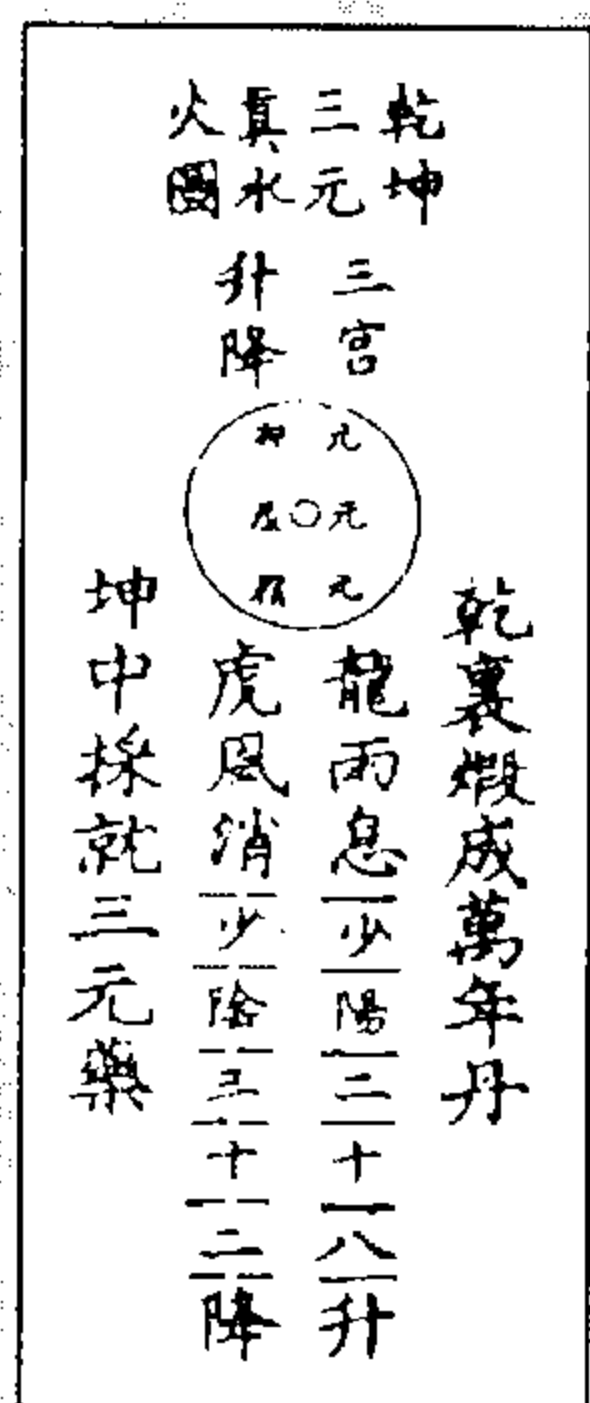

图 42 乾坤体用图

(圓明老人《上乘修真三要》)

### 三极至命筌蹄

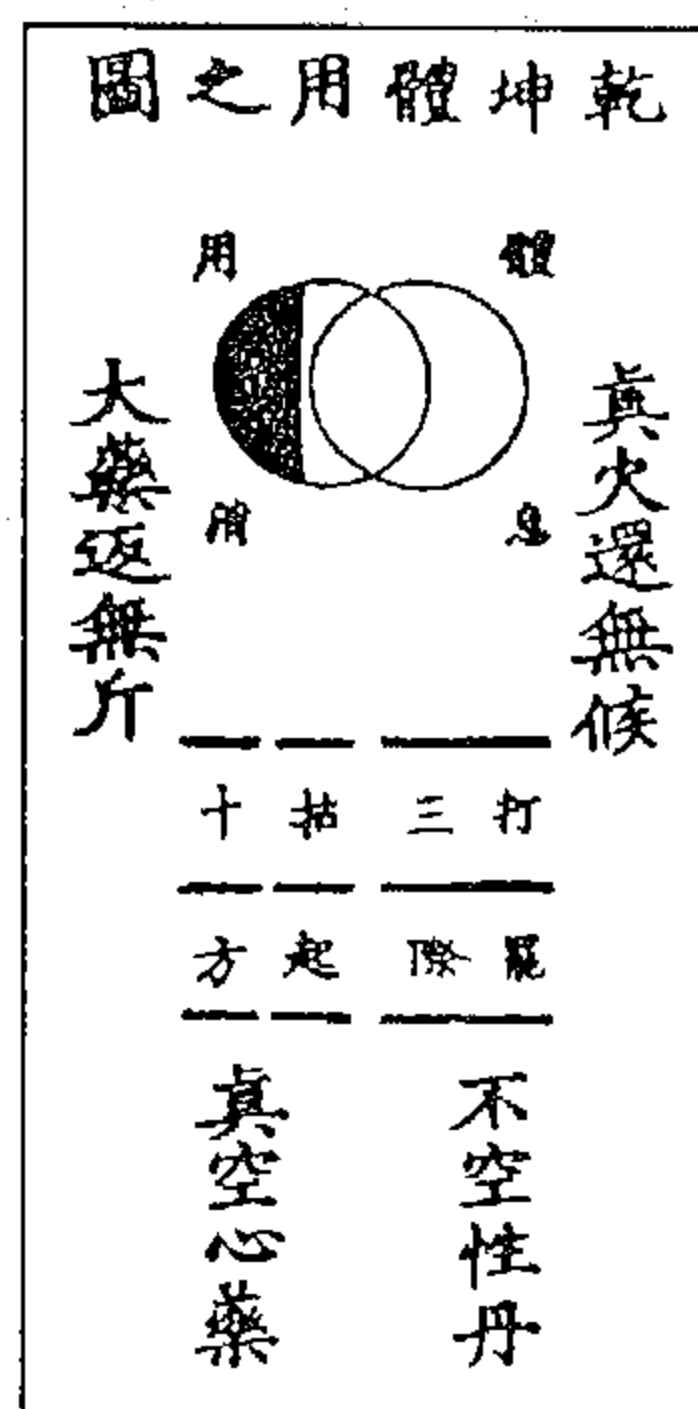
果齋 王慶升述 芥五

#### 象之儀兩



#### 象之極太



六智德七禮德  
八仁德九義德  
十忠信者善  
六不姦七不盜  
八不殺九不害  
十不惰者戒

#### 象之極無

性陽為神  
性陰為情



一孝道二悌道  
三慈道四忠道  
五神道者善  
一不貪二不飲  
三不嫉四不加  
五不殆者戒

#### 象極耦奇



一奇二偶  
一陰二陽  
一柔二剛

孰者為防孰者除一奇真  
未有身心之所命為真  
性二偶萌生始古今一奇  
二偶成三畫上天下地人  
中宅得一其粹者產聖賢  
木昆蟲一管魄

純善純陽體至剛  
是名元始法中王  
斯為天一清無濁  
太極繞生作火卿  
無極止一性有五  
大道混融合文武  
能持十戒返其初  
寂寂能為萬物主

子半陽生午半陰  
從茲寒暑互相侵  
半斤八兩相清濁  
中有虛皇是汝心  
真形赤子虛皇老  
青中赤外顏色好  
意土歸迎金水鄉  
無星間隔何煩惱

卯酉剛成半酉柔  
畫更夜代不停留  
尊卑貴賤分輕重  
陰降陽升炁已稠  
清而輕者為剛健  
重而濁者為柔順  
此儀乃是太極形  
陰左退子陽右進

#### 象之中用宮九



#### 象之極皇



孝悌忠慈神聖  
大道又名至德  
智禮仁義忠信  
常道又名三德  
法陽剛柔為命  
妙道又名恒道

#### 象之卦八



#### 圖之象四



從微至著質方成  
四象初又曰太清  
天地雌雄猶混沌  
依然只是火之名  
此雖有質亦但炁  
往返二便并口鼻  
袖添煅煉一二年  
九載功成能自俾

陰陽剛柔升降升  
交錯始立八卦名  
十五為少十六中  
二十以上皆長成  
男三十一女二二  
向去皆居父母位  
若解參同道德機  
九旬一年身有翅

四象之前太極專  
八卦而上皇極權  
到此皇極以無極  
最先老子得其全  
老子即是太清帝  
出在世間不知世  
分形散影身外身  
專上道之必康濟

八卦中黃虛此心  
窮年陶鍊是孤陰  
九宮如得用中理  
骨換玉弓筋變金  
此九元非一箇九  
九箇九宮九處走  
道德經中事已全  
參同契裏添虛守

图 44 三极八卦九宫八图  
(《道藏·三极至命筌蹄》)



图 45 八卦合身四图  
 (《道藏·三极至命筌蹄》)



图 46 内炼祈雨祈晴图(选载)  
 (《道藏·清微丹诀》)

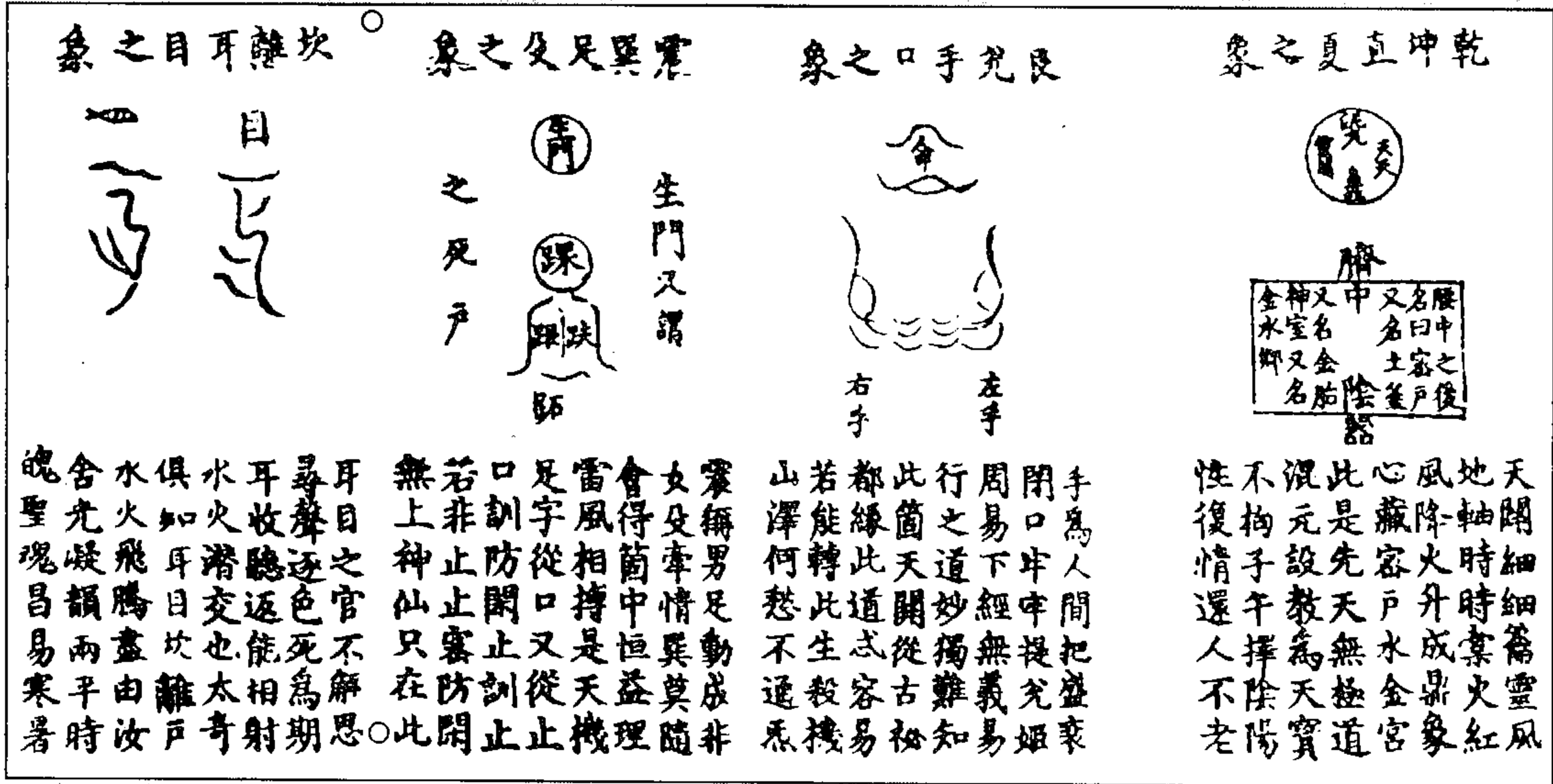

图 48 修建祈禳图一

生不死之術盡矣  
 金蟬脫殼  
 天仙之圖  
 三  
 日 三 離  
 月 三 坎  
 三  
 三

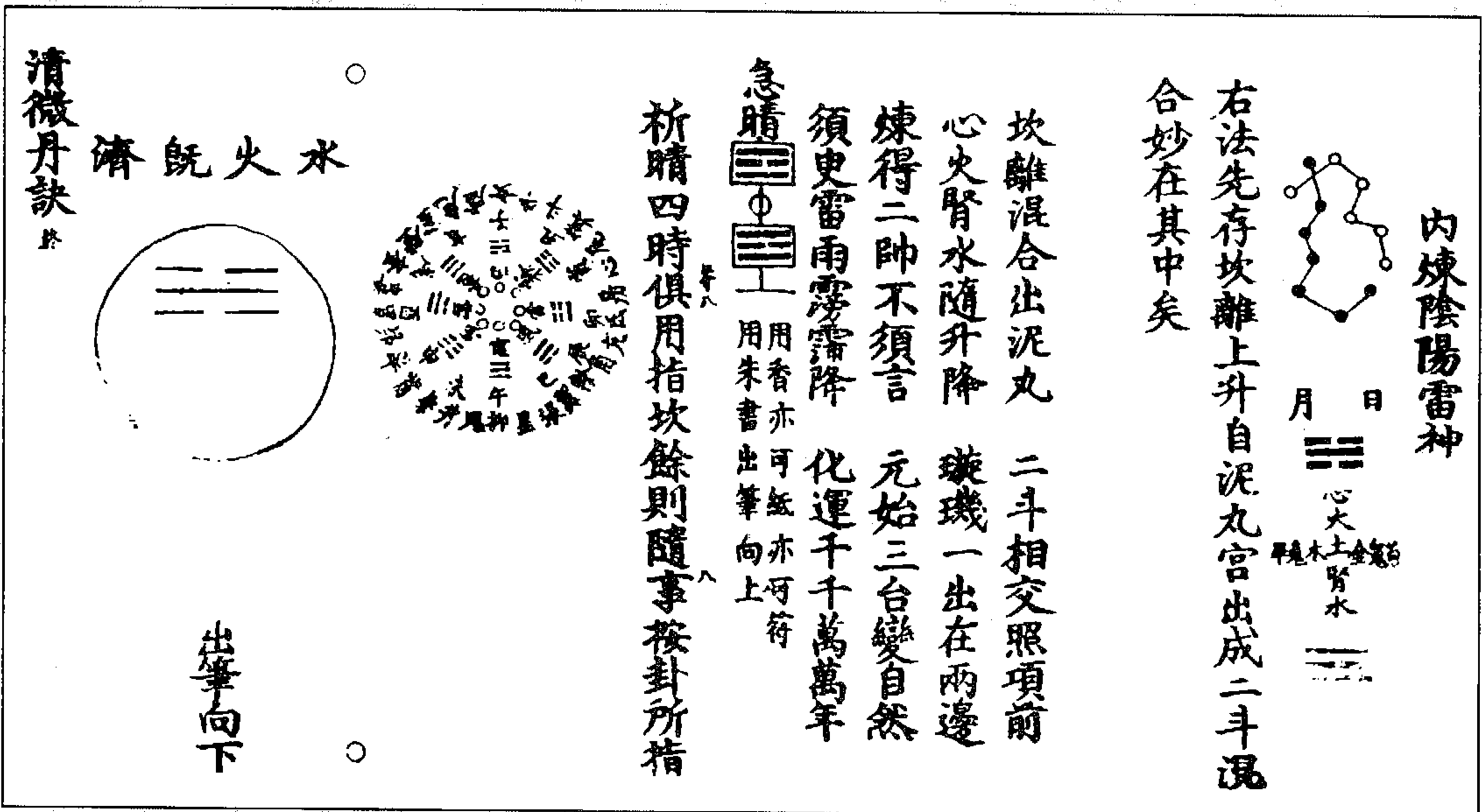
口訣曰凡修長生不死鍊龍虎金丹大藥之

图 47 金蟬脫壳天仙图

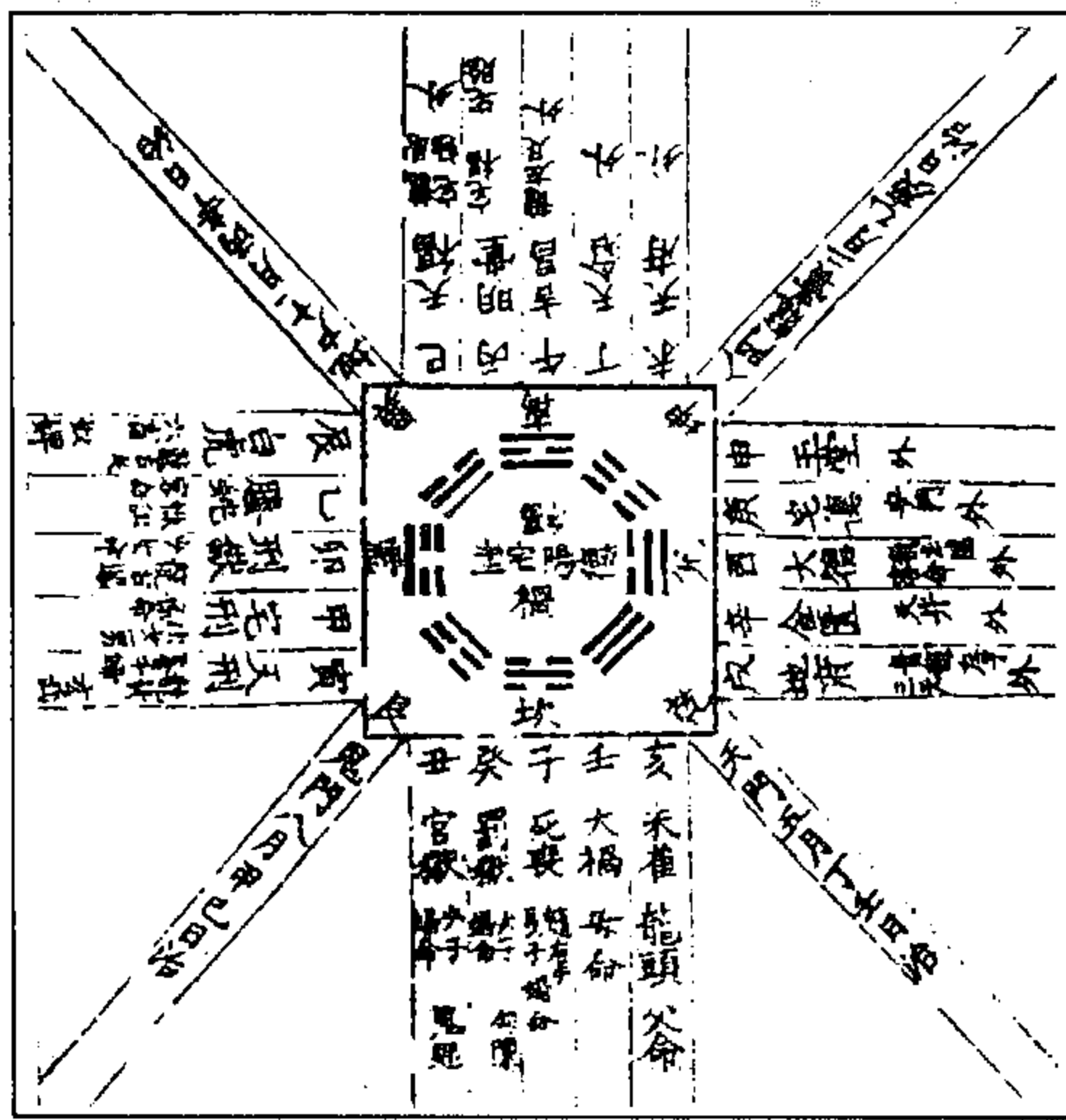
(《道藏·黄帝宅经》)



图 49 修建祈禳图二

(《道藏·黄帝宅经》)



图 51 四象图

图 50 纳甲图

(《道藏·上方大洞真元阴阳陟降图书后解》)

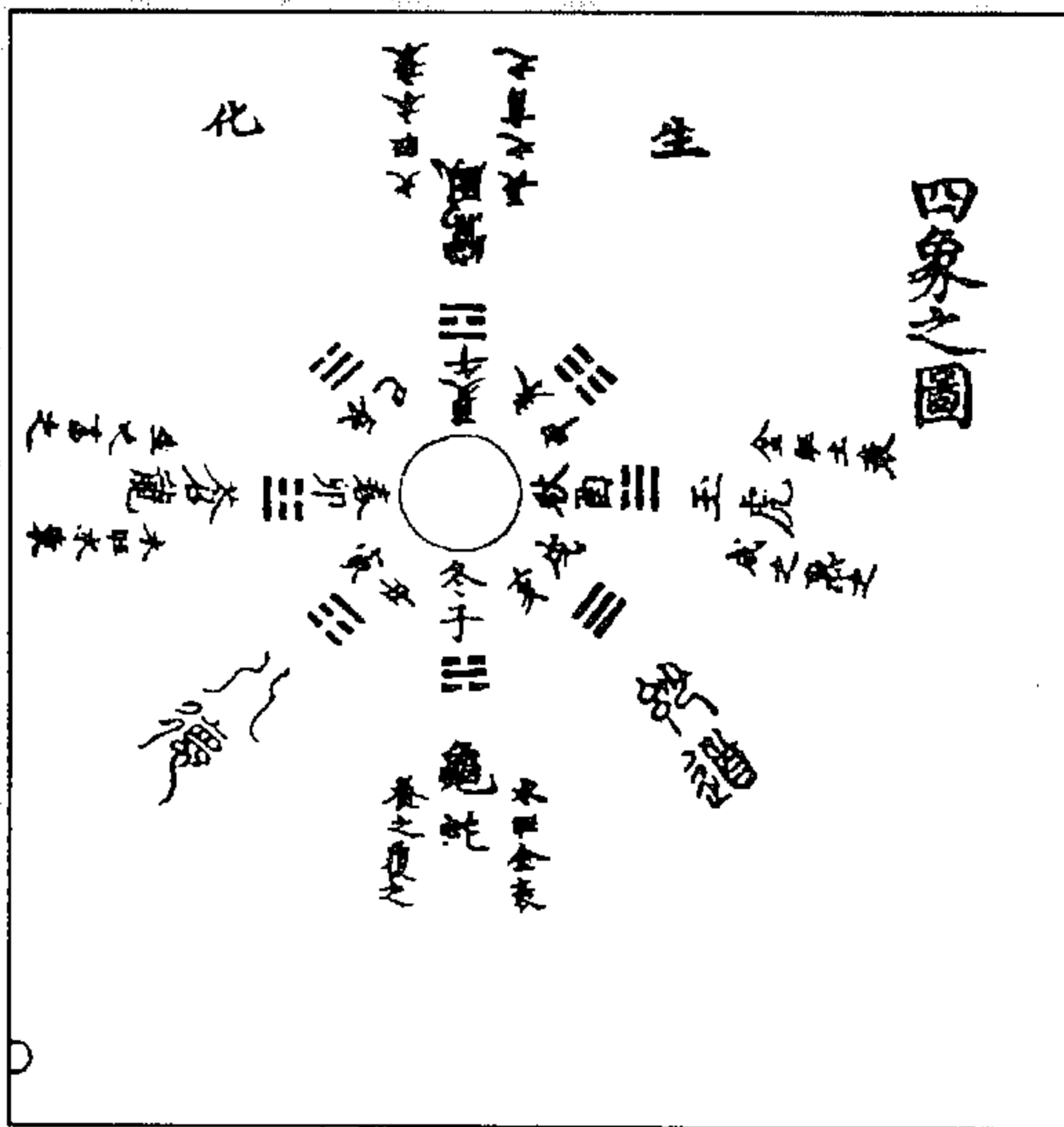

图 53 八卦六变图

图 52 五行推移图

(《道藏·上方大洞真元阴阳陟降图书后解》)

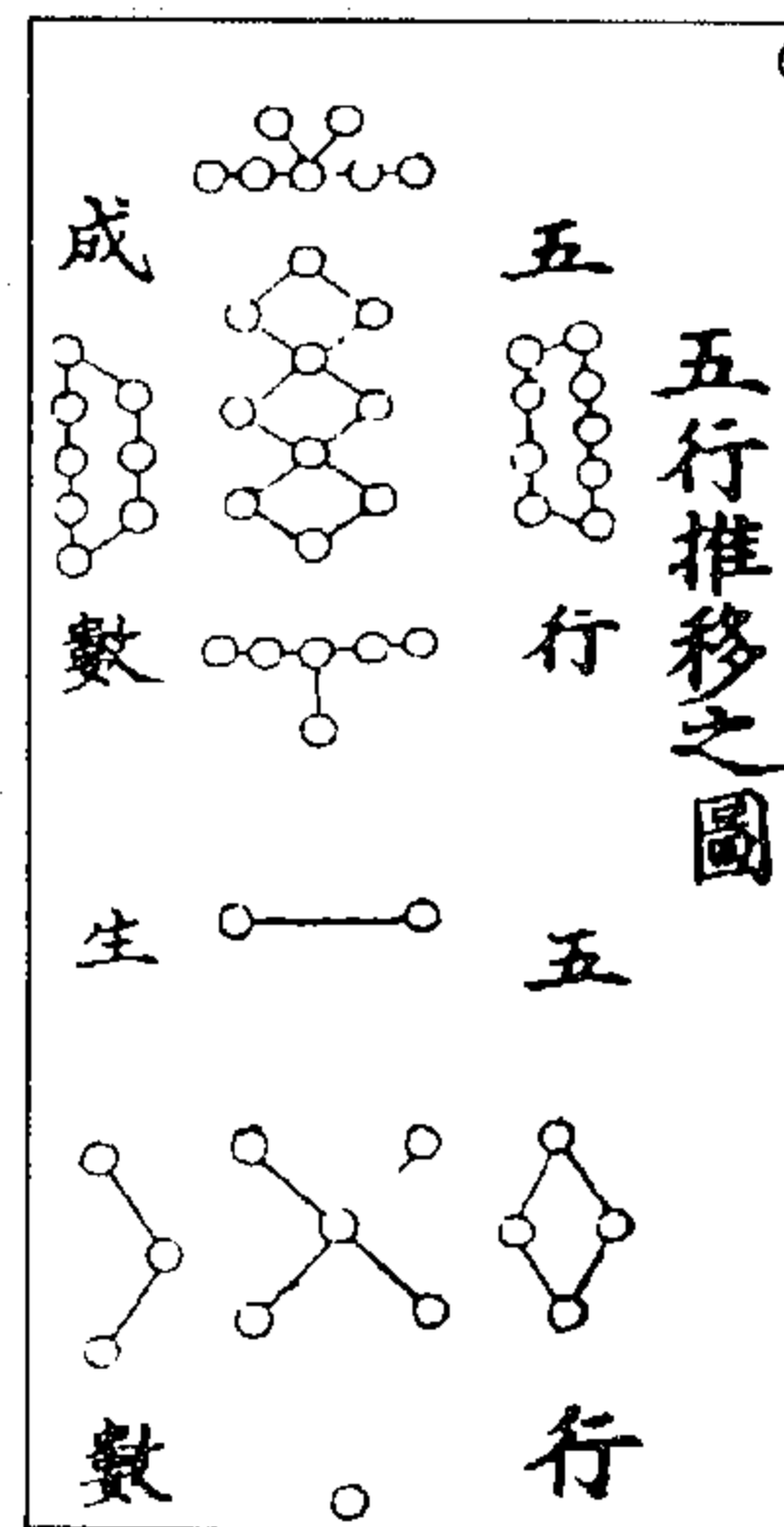
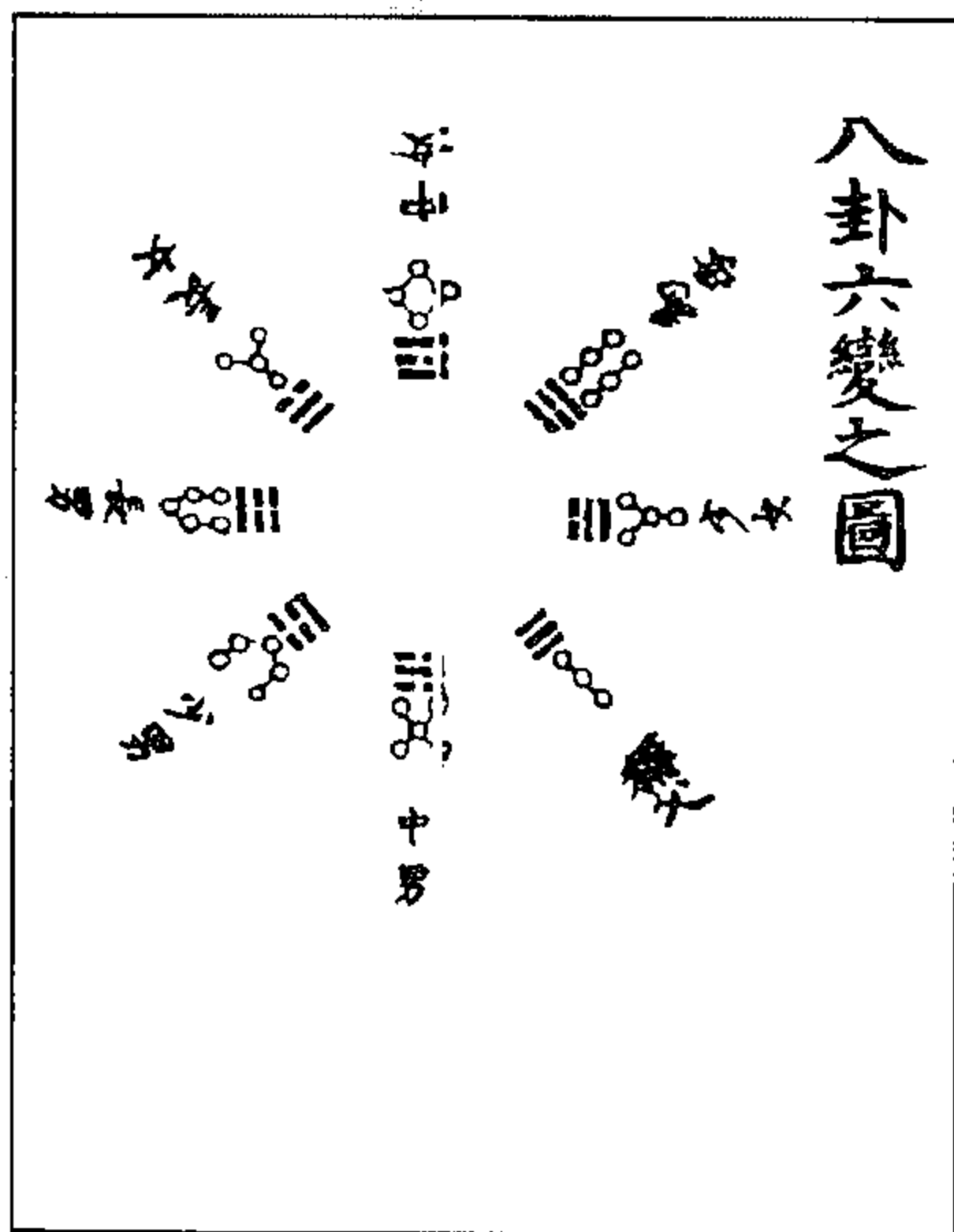

图 55 造化玄机复归无极之图

图 54 九宫七元图  
(《道藏·上方大洞真元阴阳陟降图书后解》)

(图 55)张真人诗曰：“取将坎位心中实，点化离宫腹里阴。从此变成乾健体，潜藏飞跃尽由心。”

### 《无极图》说

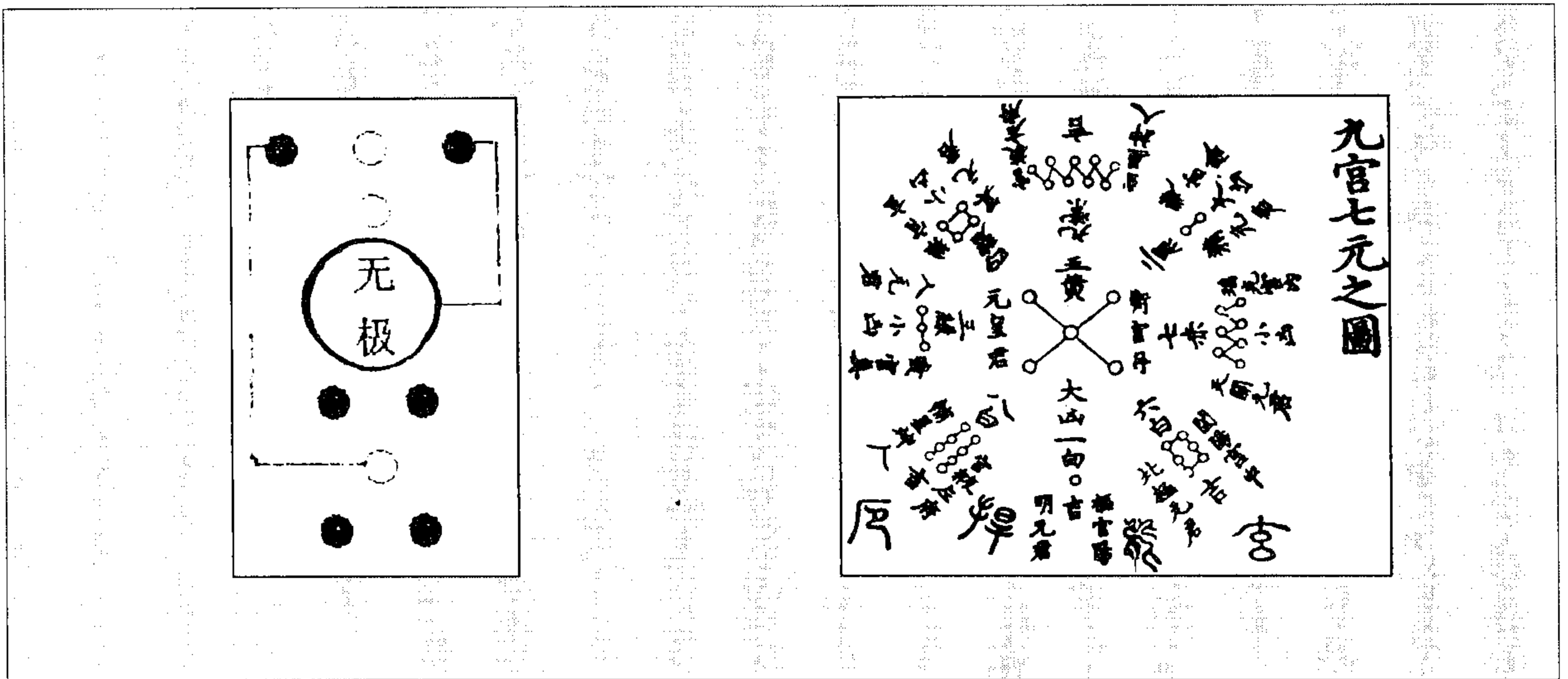
依时存神室中名曰：“真铅收摄，先天一气，化而为砂，砂至离宫而为汞，汞归室中而为银，所谓归根复命，负阴抱阳也。”真阳藏在阴室，乃先天空气金胎之本，日行妙用又复如前。故《龙虎经》曰“阳气发坤，日晷南极，五星连珠，日月合璧。金砂依分，呼吸相应，华盖上临，三台下辅”者，又曰“两无宗一有，神光妙难窥。炼银于铅，神物自生。银者金晶，铅色北灵，水者道枢，其数名一，阴阳之始，故能生银。铅化黄丹，寄位五金，为铅外黑，色禀化方，内怀银精，被褐怀玉，外似狂夫。银为铅子，子隐铅中，铅者银母，子藏母胞。素其眇邈，似有似无。灰池火灼，铅沉银浮，洁白见实，可造黄金，壳为金精，水还黄液，径寸之质，以混三才”。其理谓银生铅中，汞因铅结为砂，砂中抽汞，汞复成银，银成铅尽，而曰还丹。乃一气還元之道也。古经云：“用铅不用铅，须向铅中作。及至用铅时，用铅还是错。”所以法云抽添者，乃抽铅添汞之谓也。抽铅者，炼去阴气也；添汞者，收阴归乎阳也。阴汞剥而归乎阳，则为纯阳也。修丹之要，当体阴阳起伏，物理造化，努力工夫，无虚岁月，静定栖神，无主杂想，守雌抱一，专气致柔，药物完全，乃可入室。毋萦名利，日月易迁。其或为物所惑，心境动摇，不能收摄，意动应物，则神丧而气耗，作为无功，宜深谨戒，毋速败亡，切宜警此。其可忽诸！

(黄公望《抱一函三秘诀》)



图 56 伏羲先天始画图  
（《道藏·抱一函三秘訣》）



图 58 成造化除图

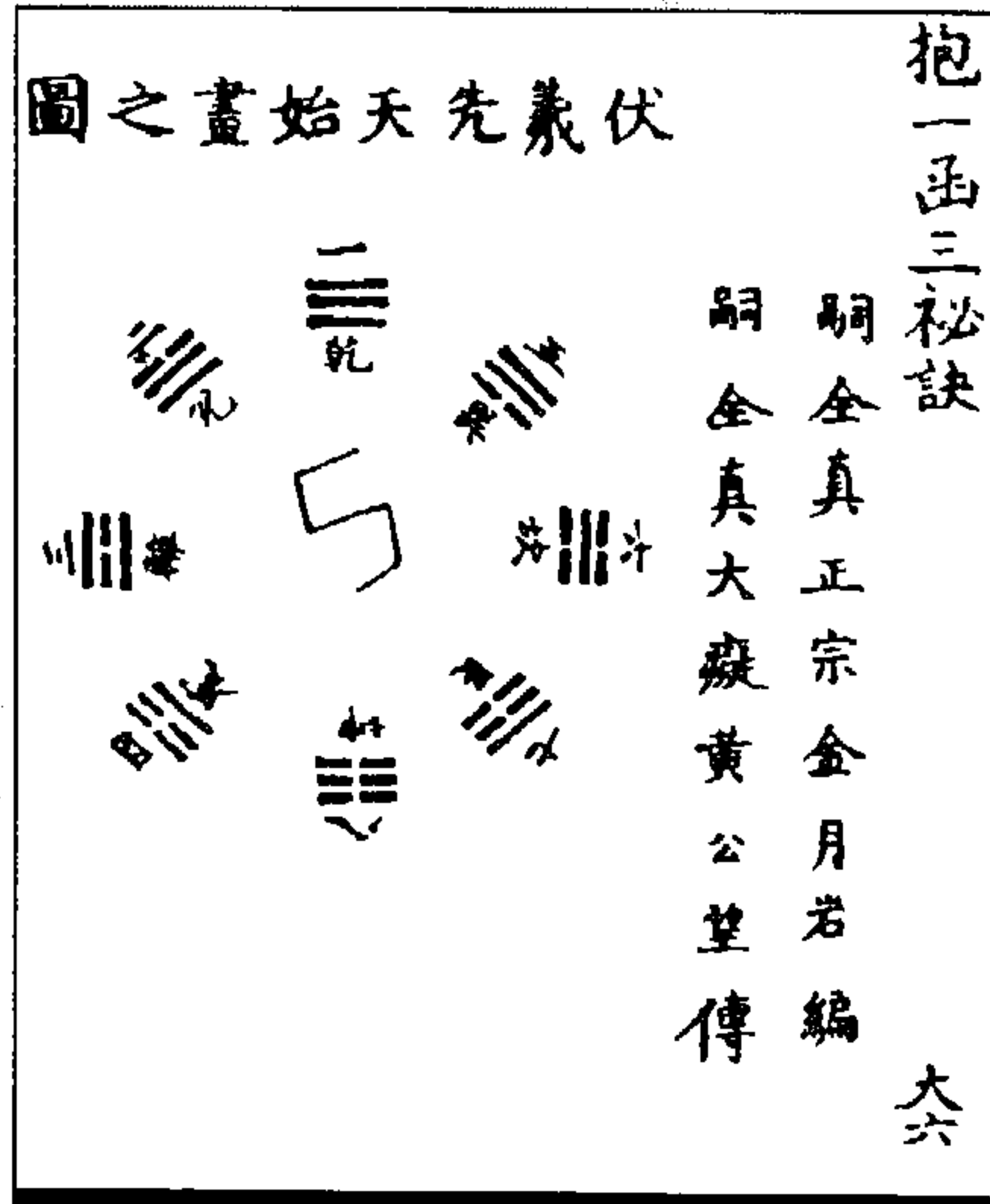

图 57 造化生成图

（《道藏·抱一函三秘訣》）

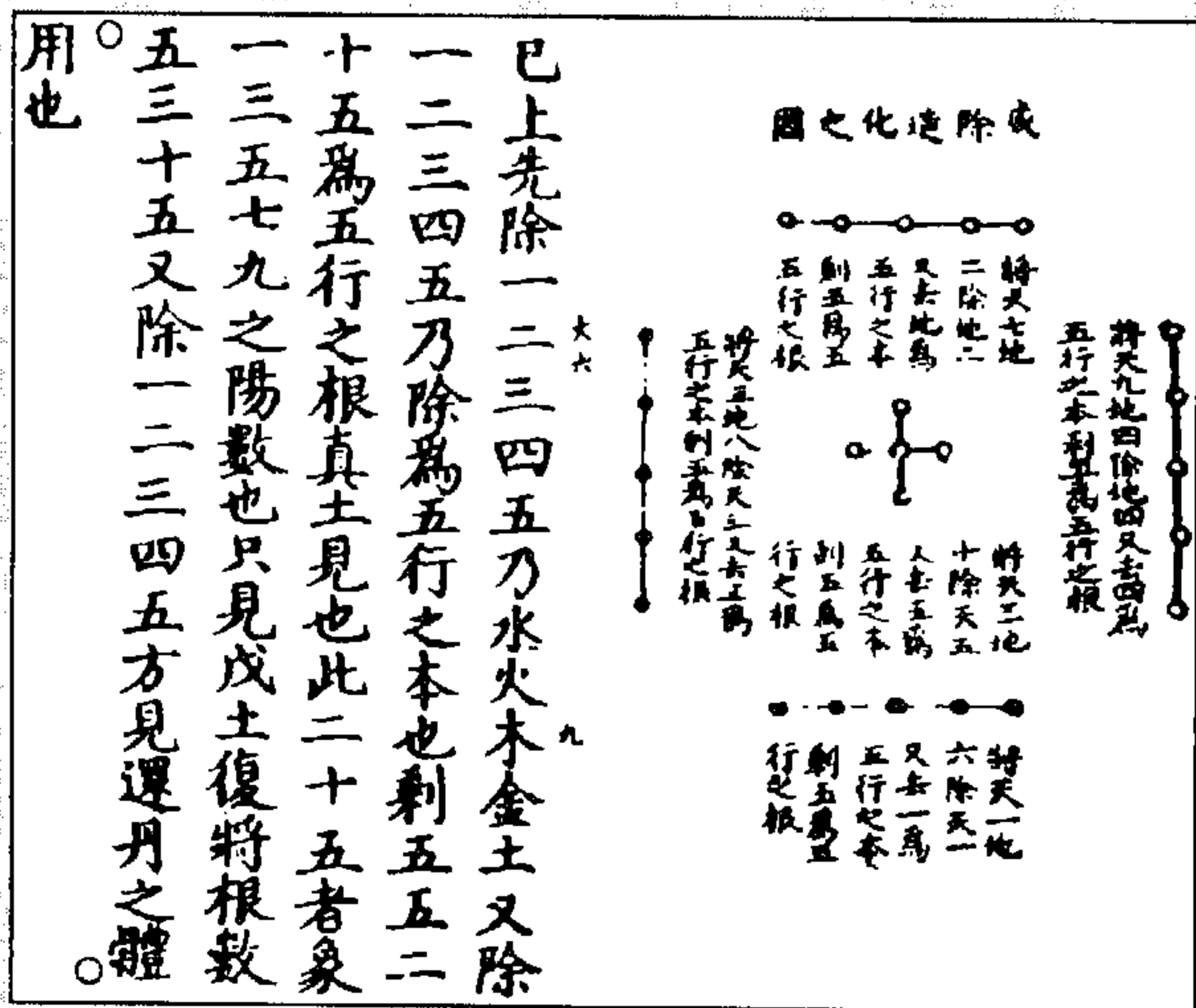

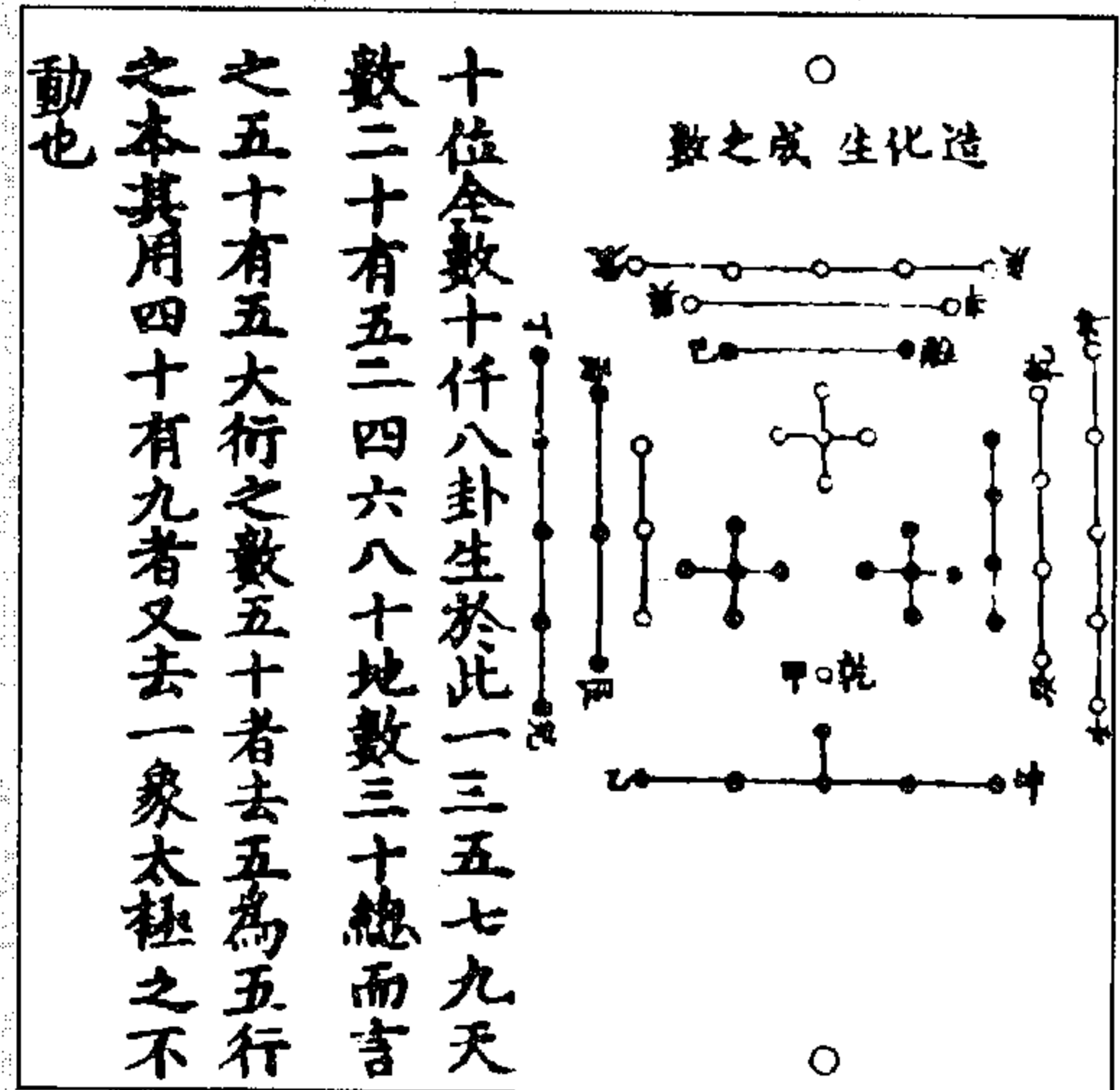

图 61 无极图



图 60 坎离互用图  
(《道藏·抱一函三秘诀》)

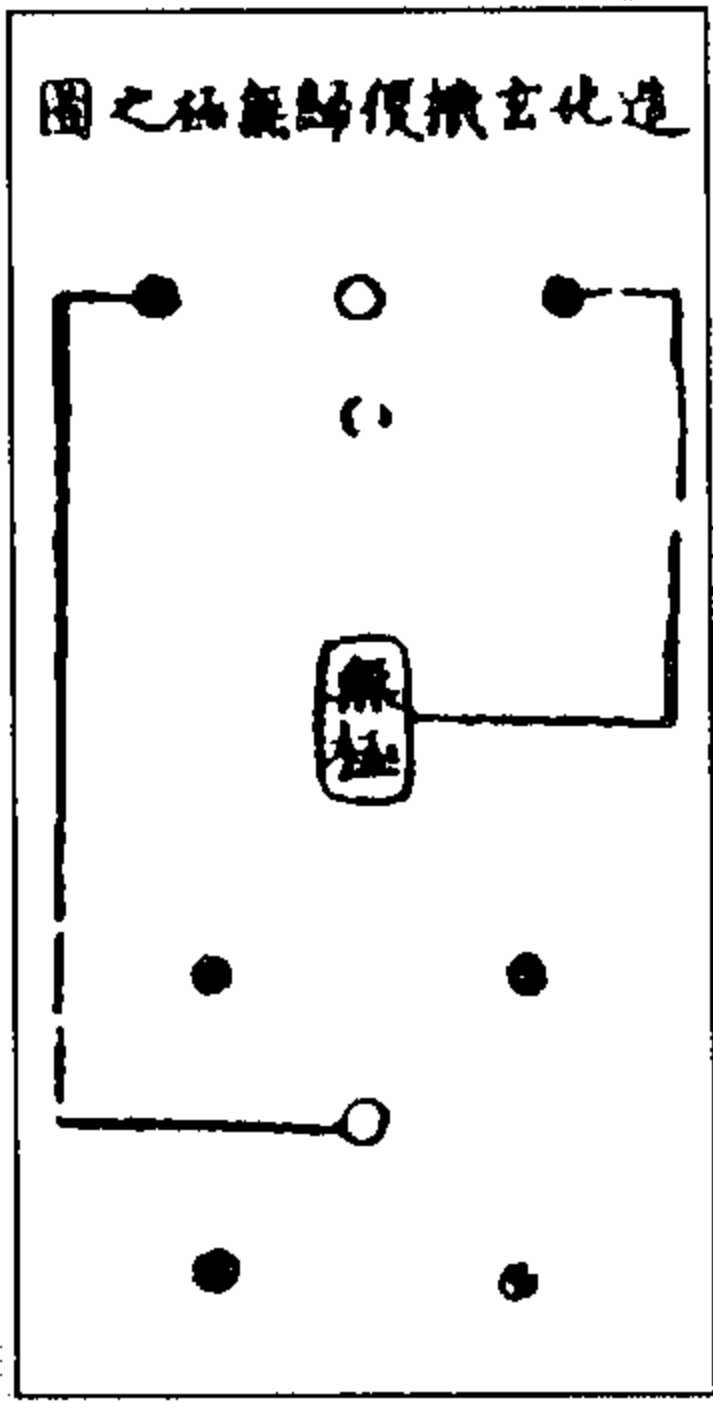

图 59 五行颠倒图

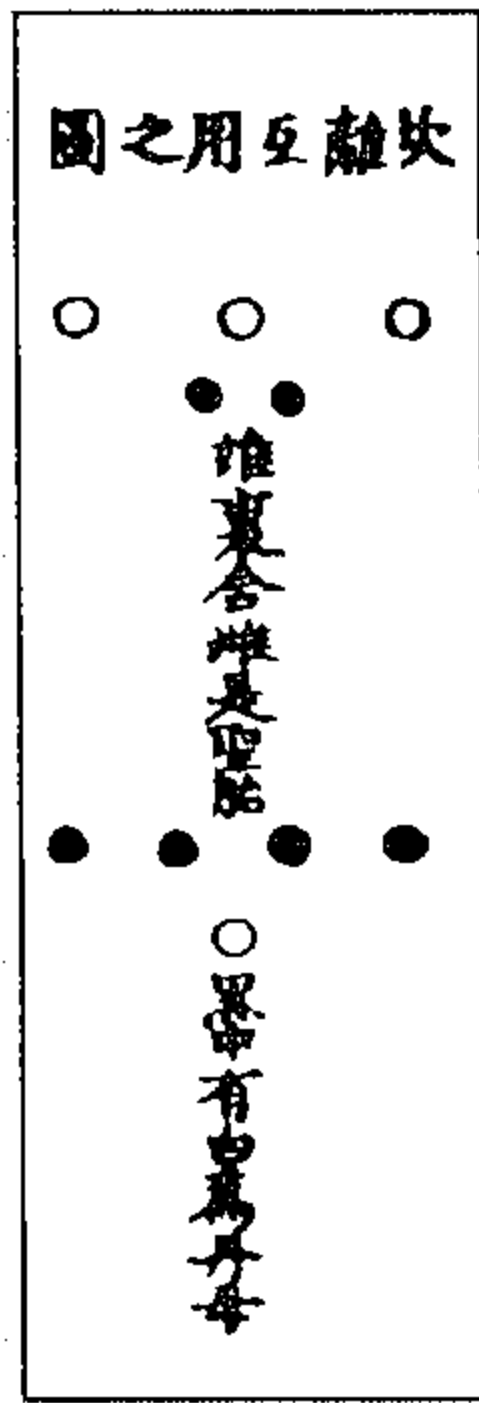

图 63 龙虎交媾火候图



图 62 元气始终阴阳升降图



图 64 明镜图(《道藏》本)  
(彭晓《周易参同契通真义》)

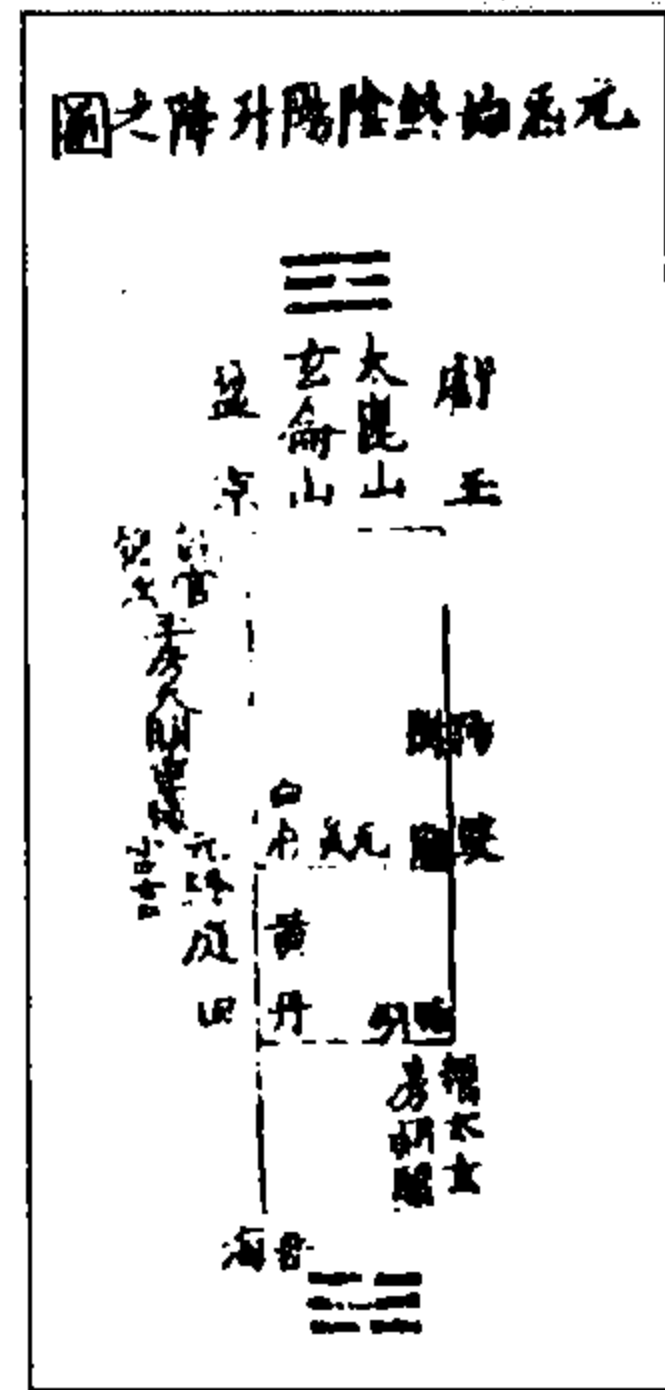

图 65 明鏡圖(《四庫全書》本)  
(彭曉《周易參同契通真義》)

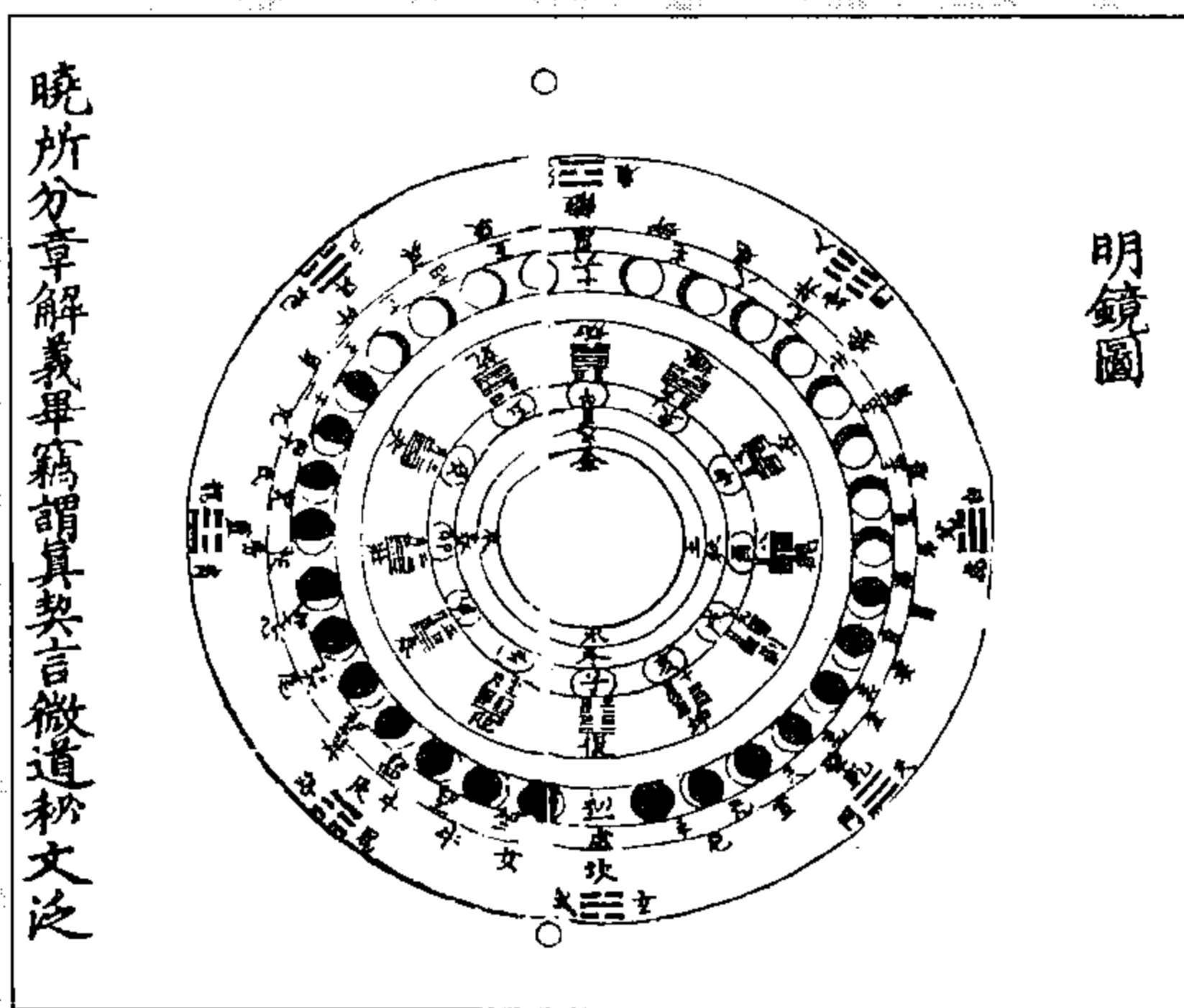

图 67 日象圖

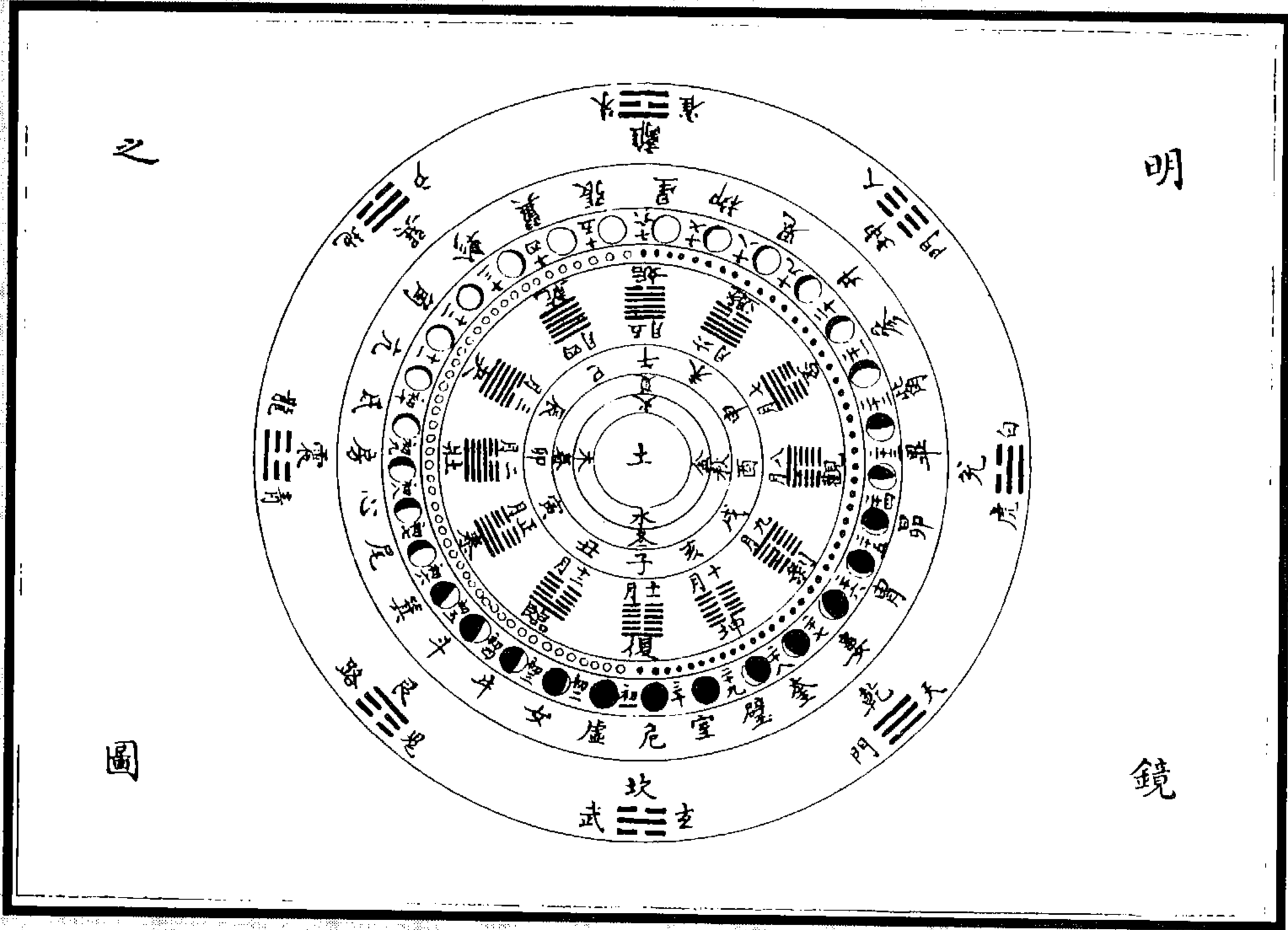

图 66 月象圖

(彭曉《周易參同契通真義》)



图 69 鼎器三五图



图 68 五行相得各有合图

(陈显微《周易参同契解》)

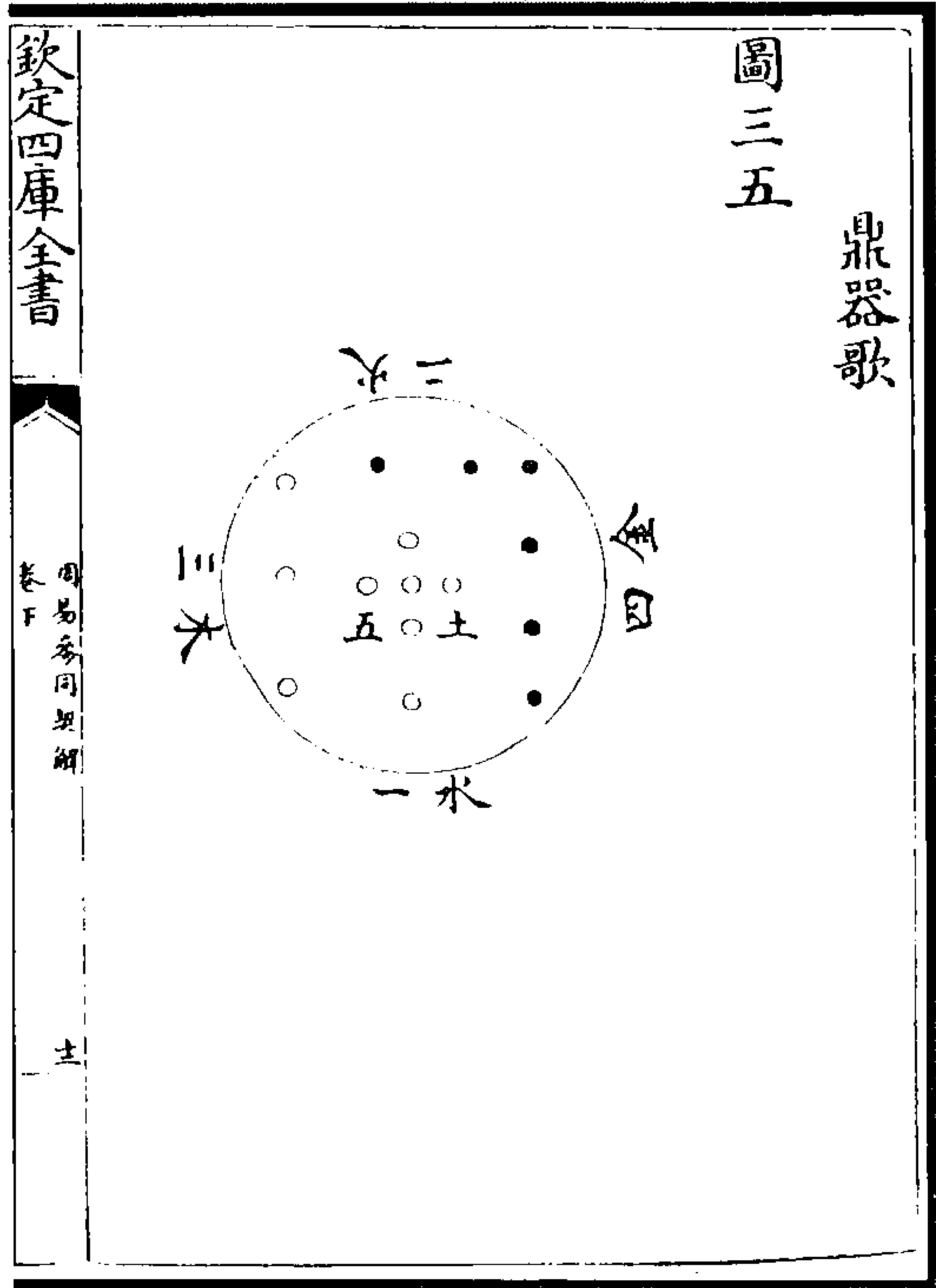

图 70 阴阳得其配图

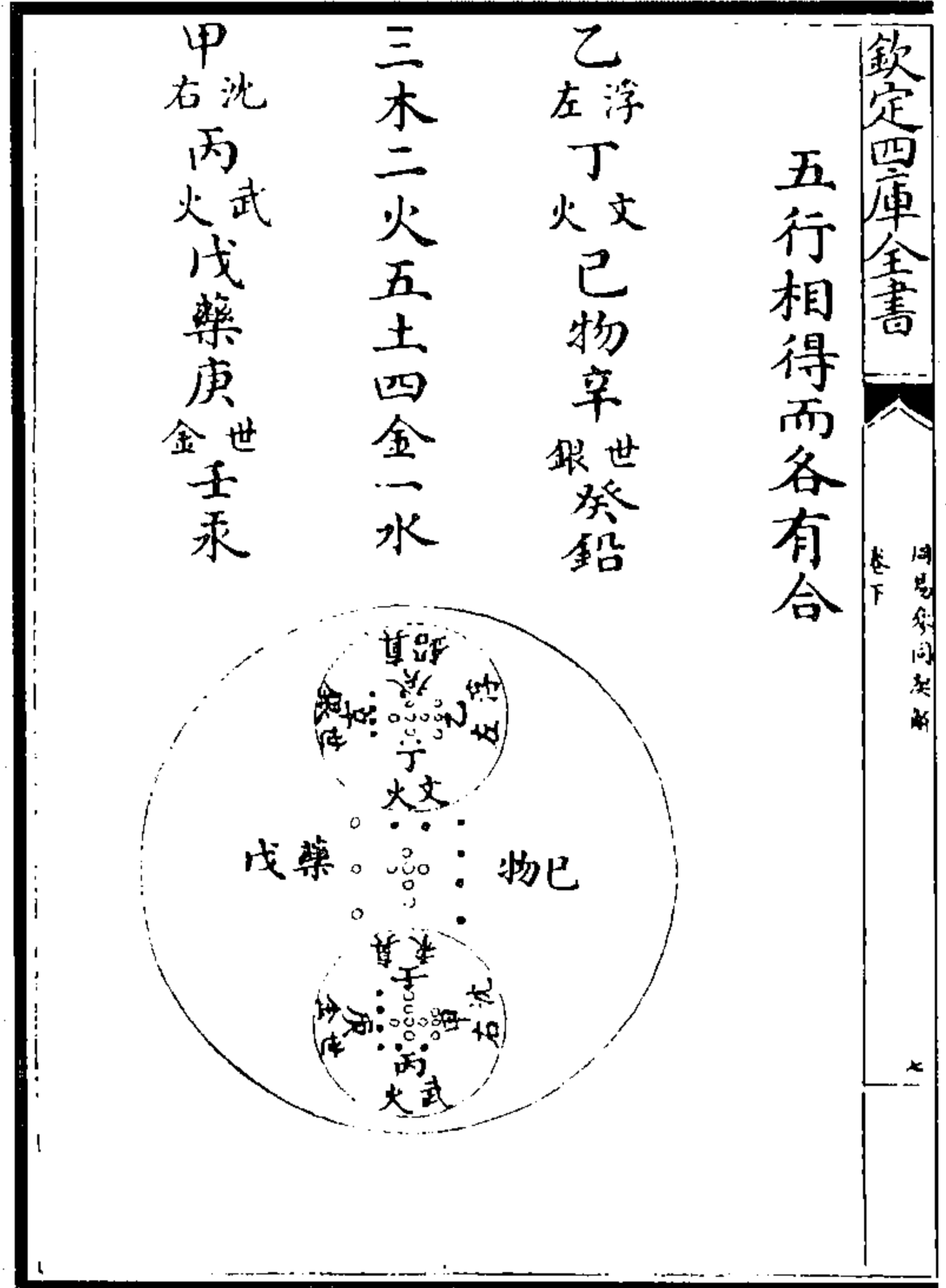
(陈显微《周易参同契解》)



图 71 寅申阴阳出入图  
(陈显微《周易参同契解》)



图 73 法象图

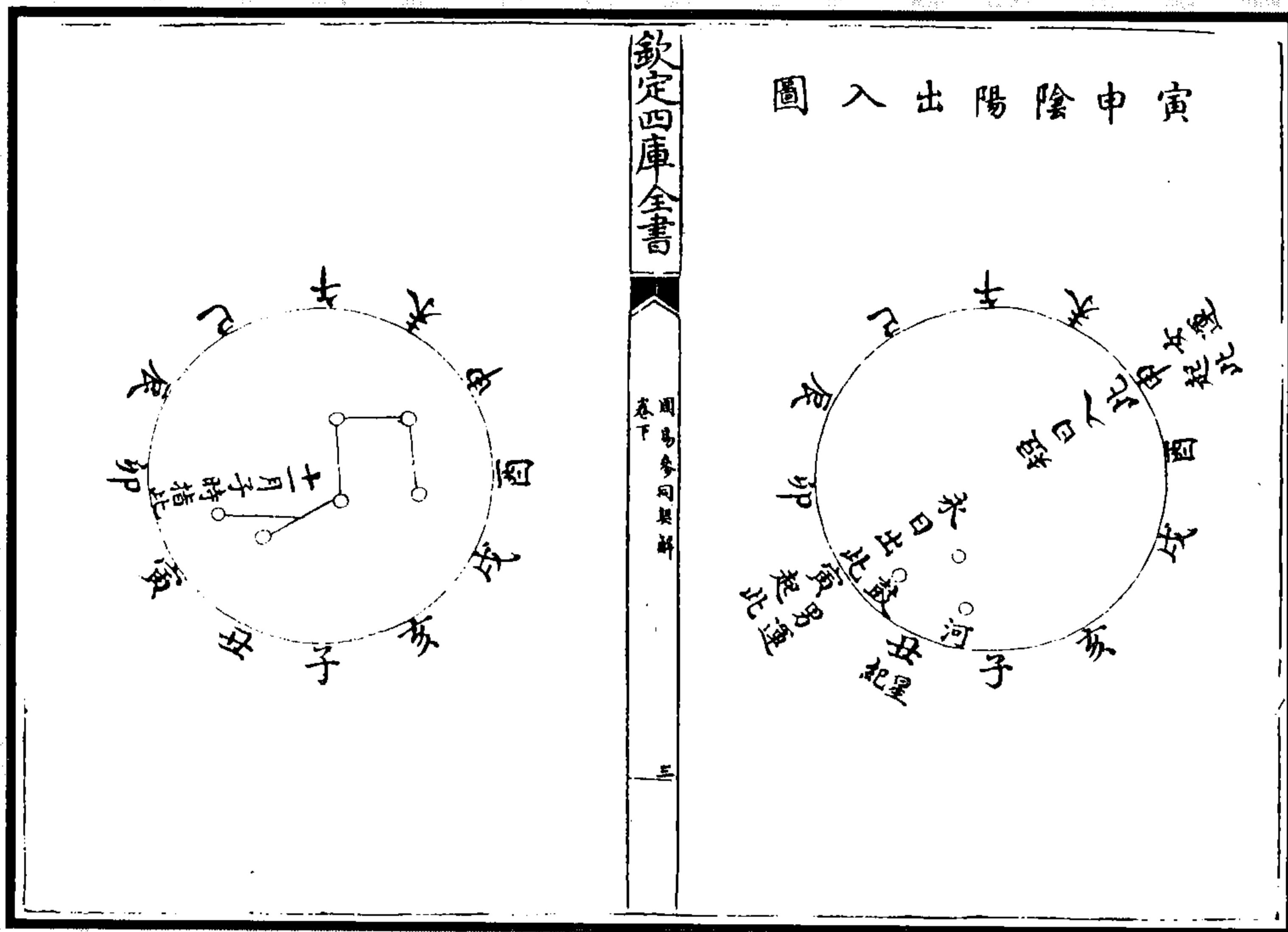

图 72 刚柔迭兴图

(陈显微《周易参同契解》)

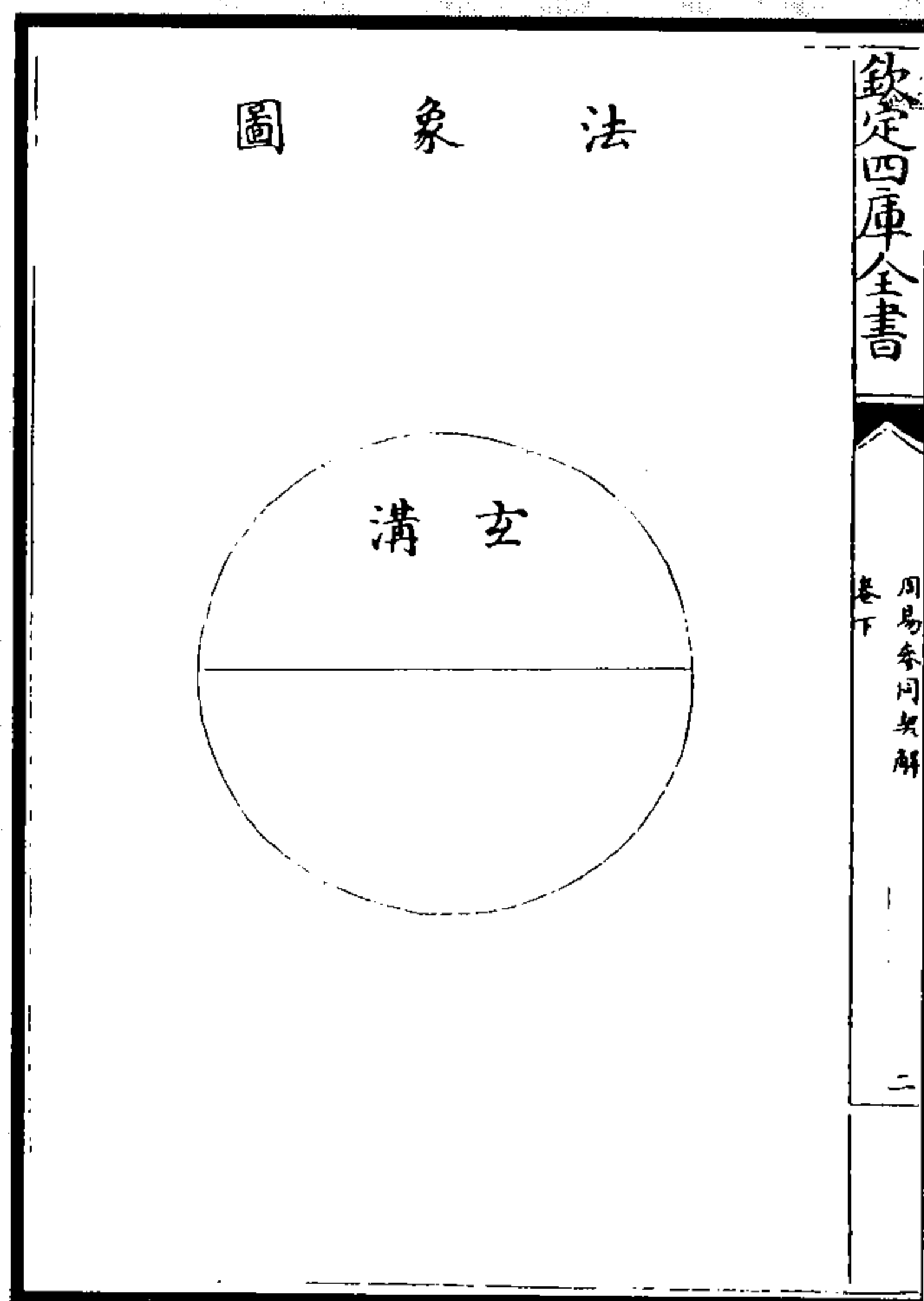

欽定四庫全書

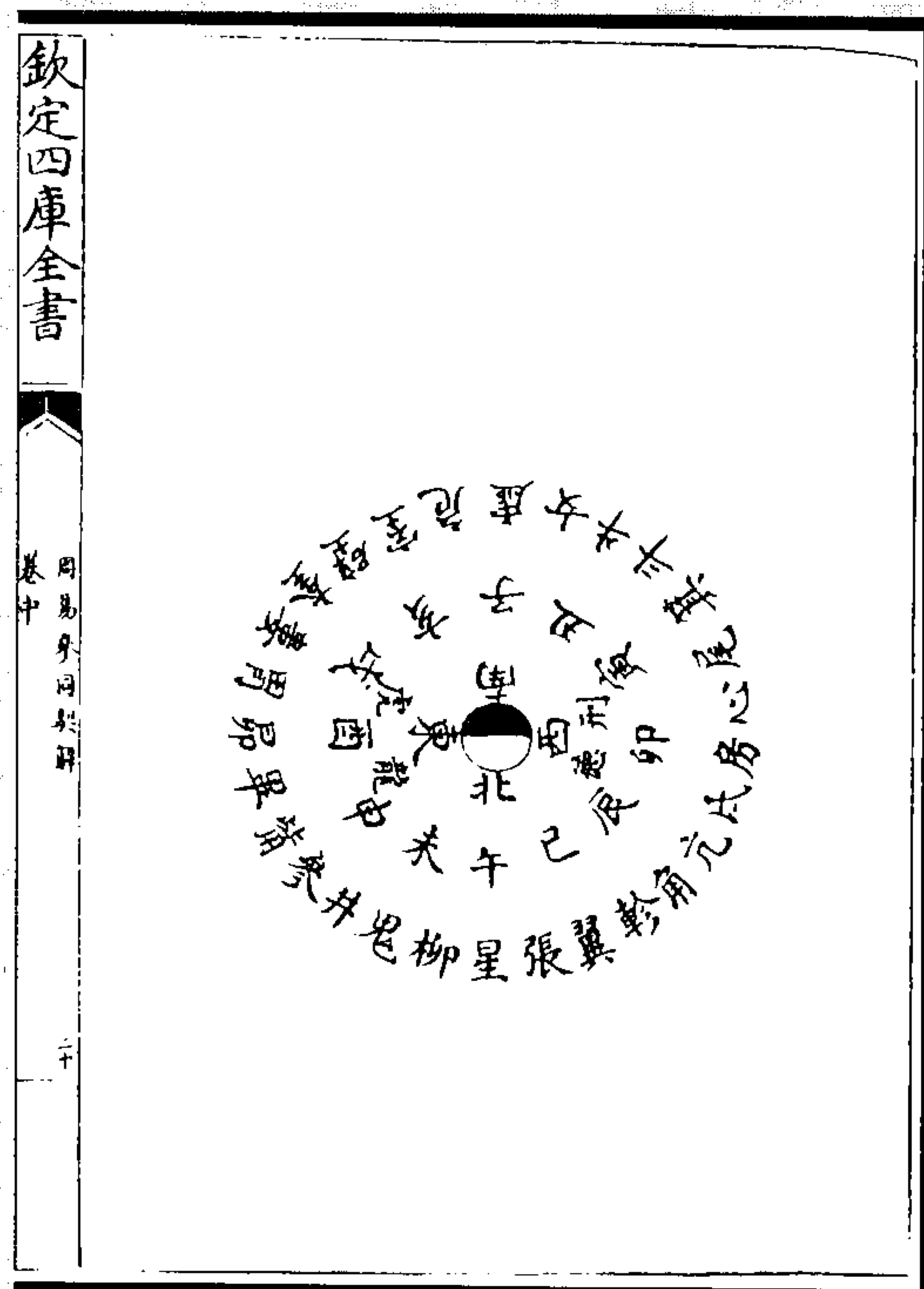
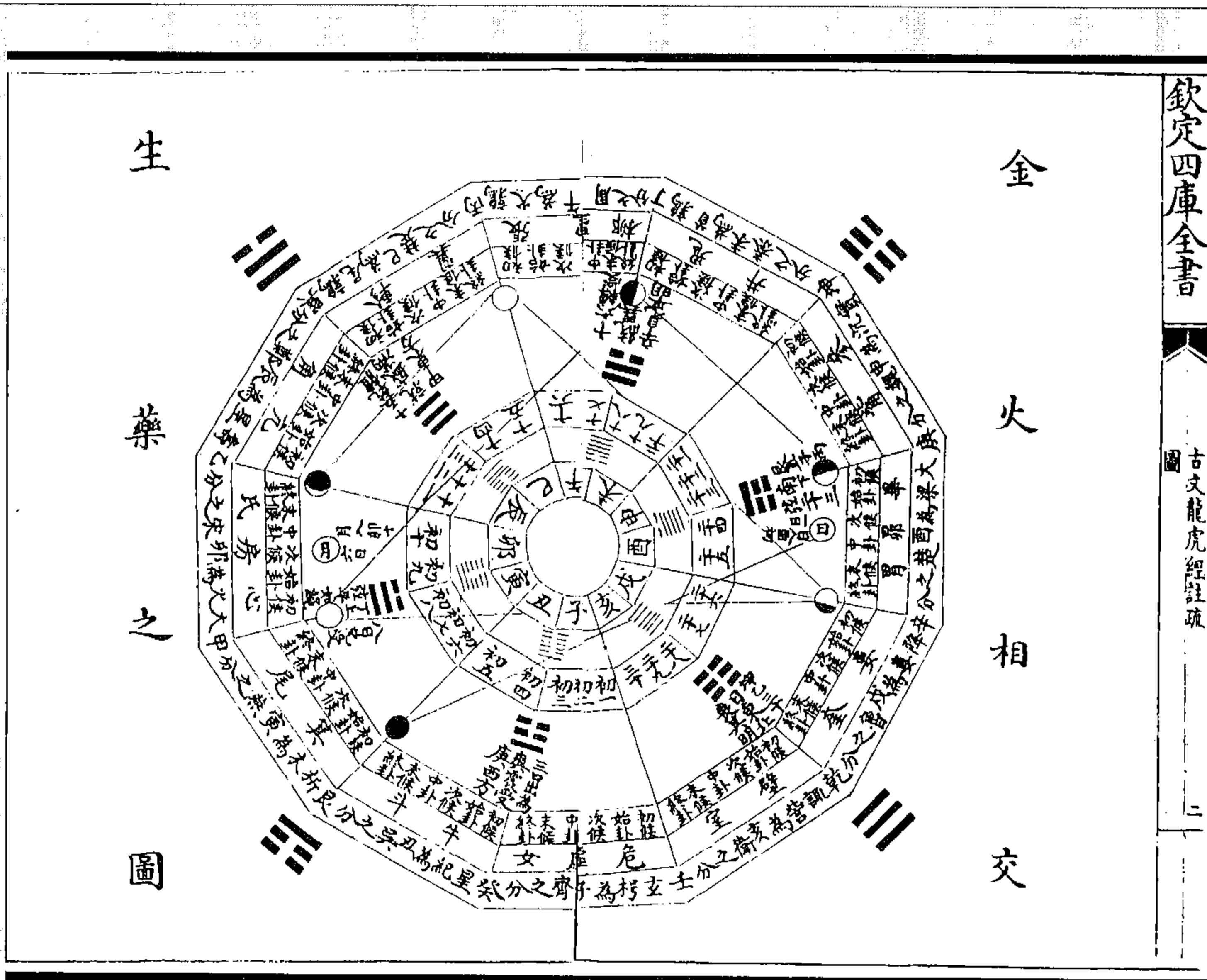
古文龍虎經註疏

二

图 74 金火相交生药图  
(《古文龙虎经注疏》)

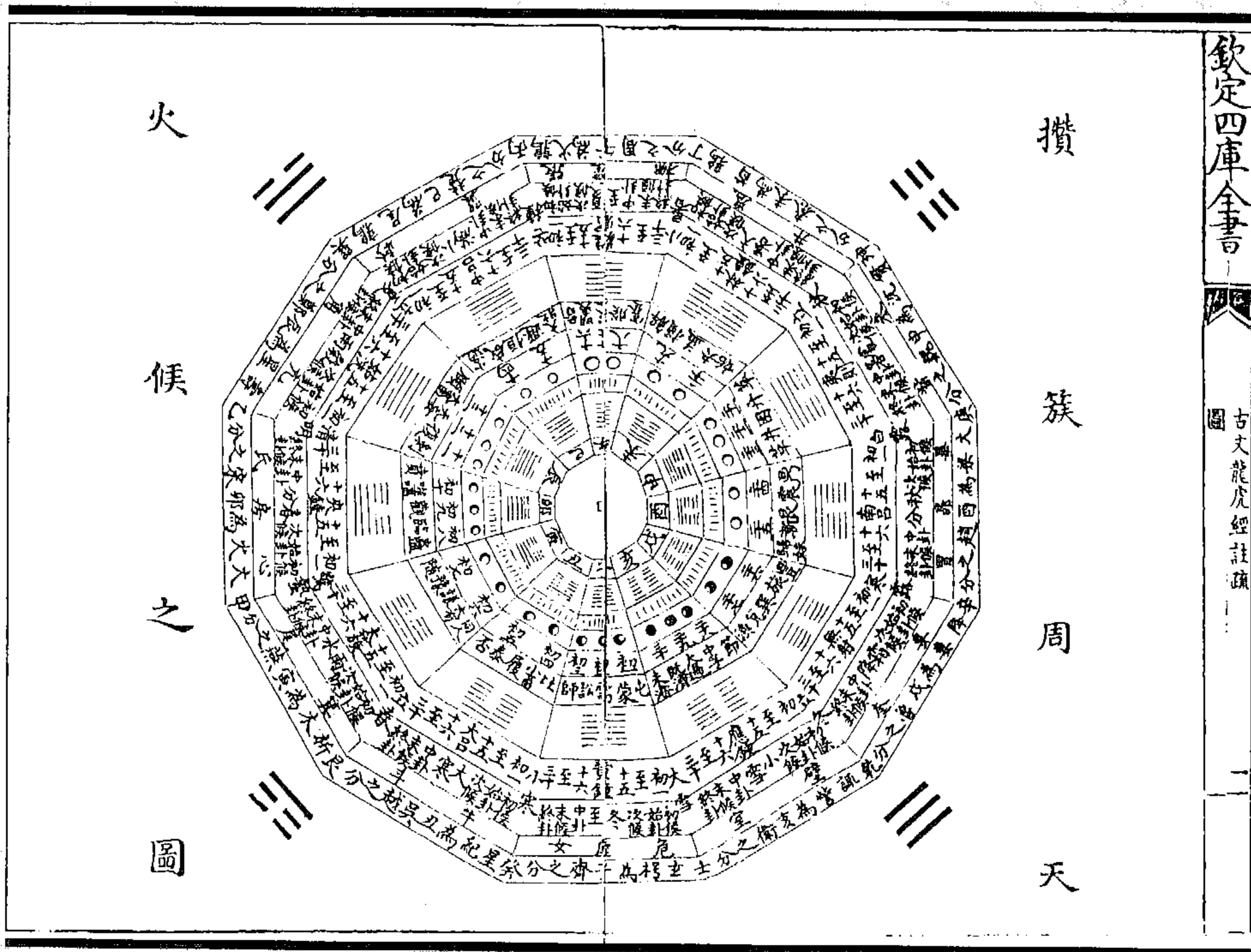

欽定四庫全書

古文龍虎經註疏

一

图 75 攢簇周天火候图  
(《古文龙虎经注疏》)



图 77 聊陈两象图(《道藏》本)



图 76 四季内体外用图(《道藏》本)

(俞琰《周易参同契发挥》)

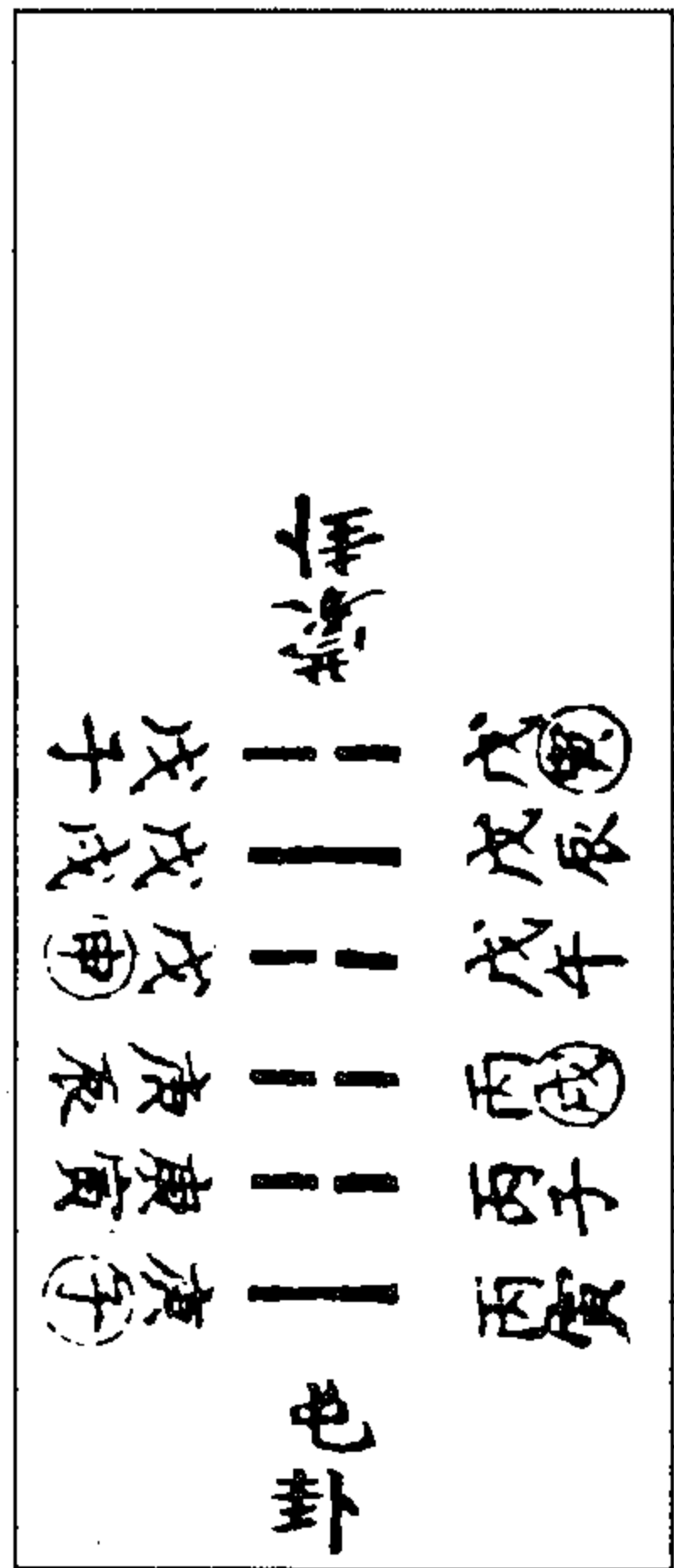

图 79 乾父坤母图

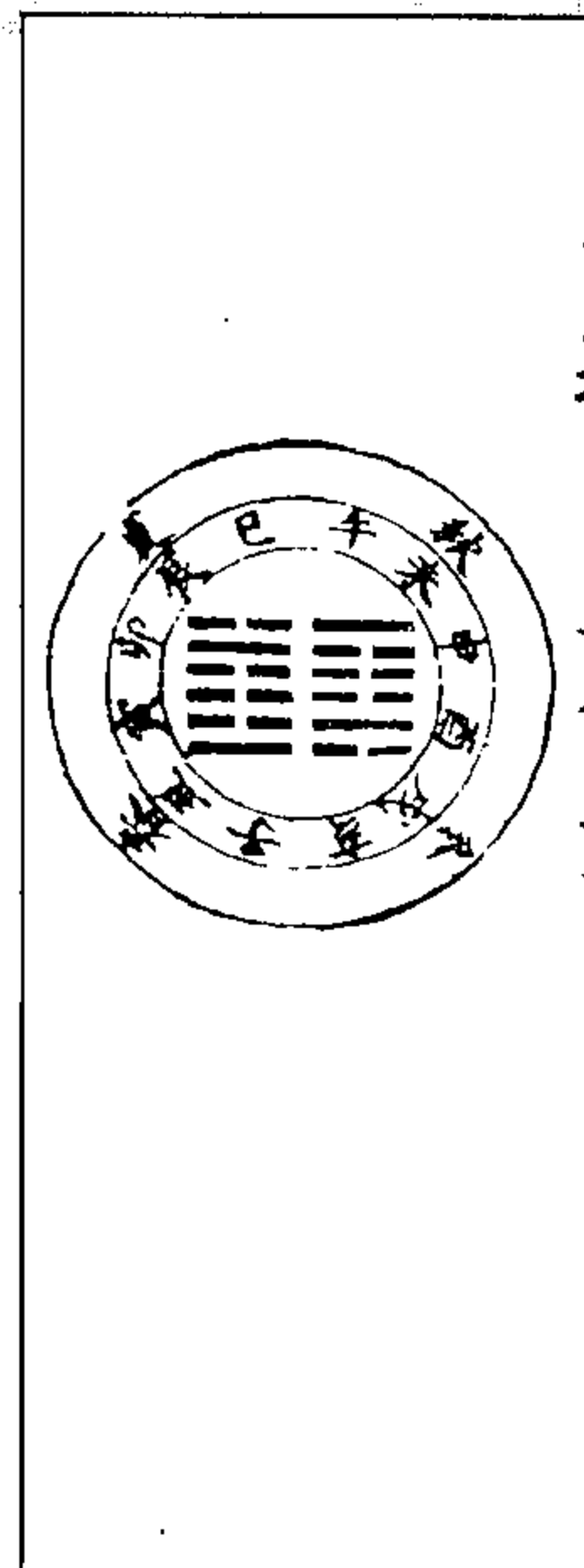

图 78 戊己之功图

(俞琰《周易参同契发挥》)

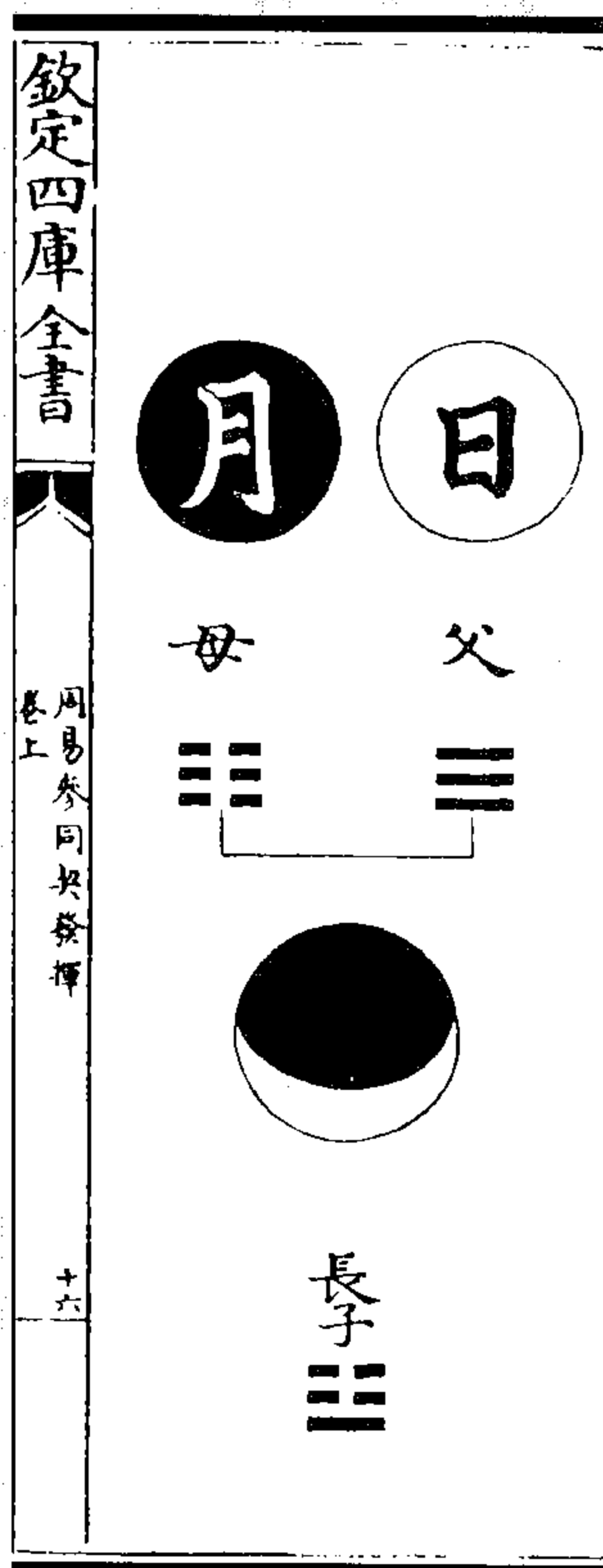

图 81 震庚图

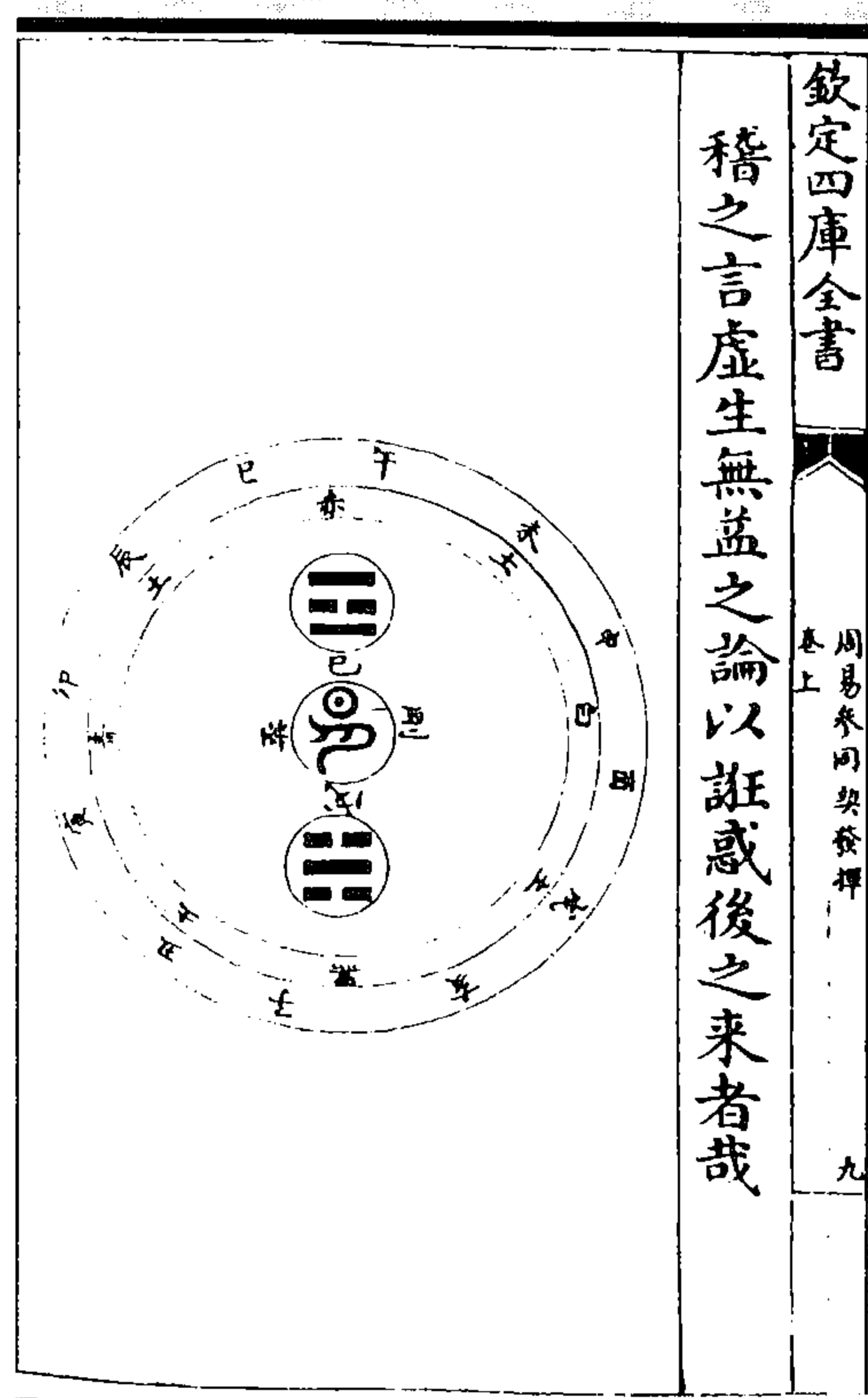

图 80 乾甲图

(俞琰《周易參同契發揮》)

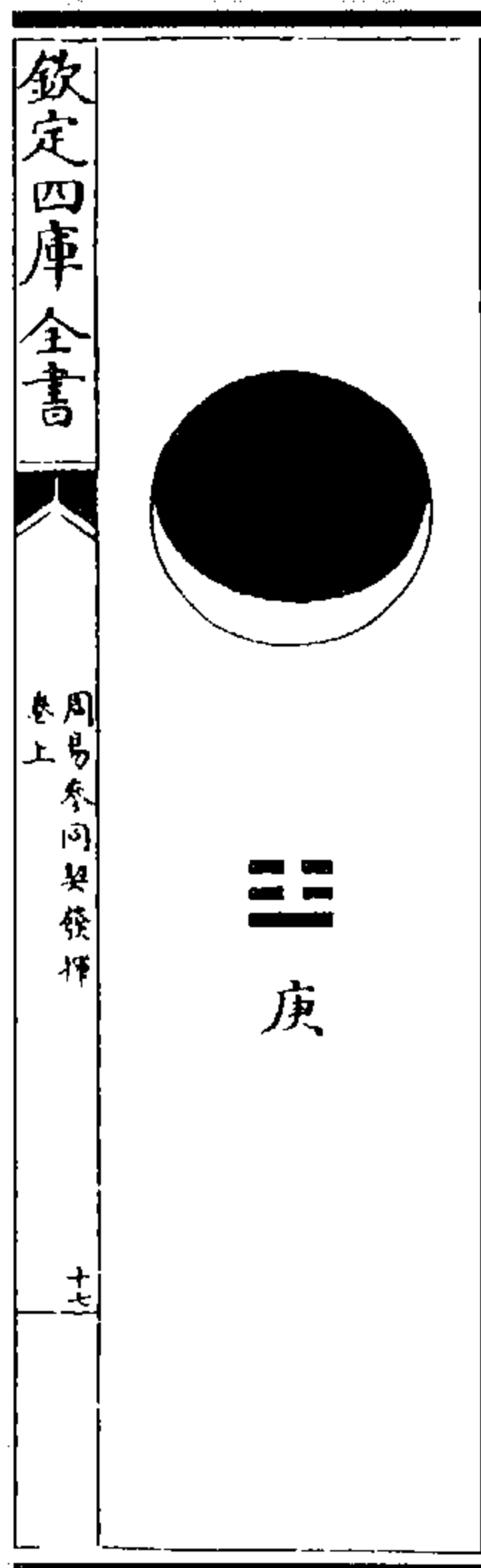

图 83 巽辛图



图 82 兑丁图

(俞琰《周易參同契發揮》)

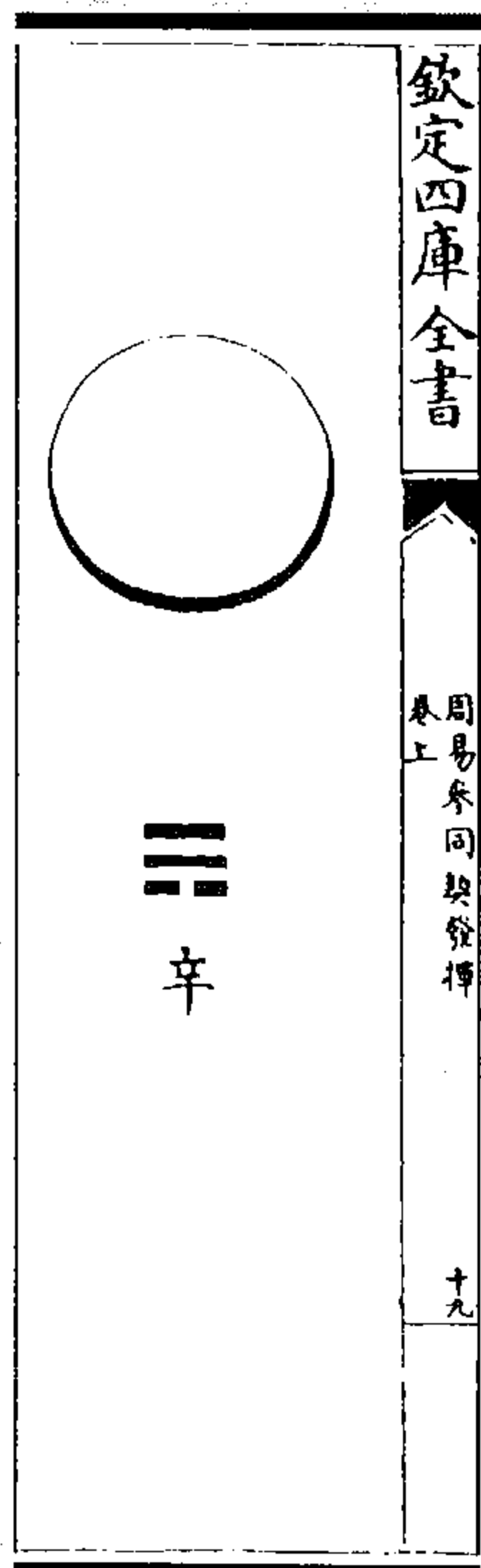

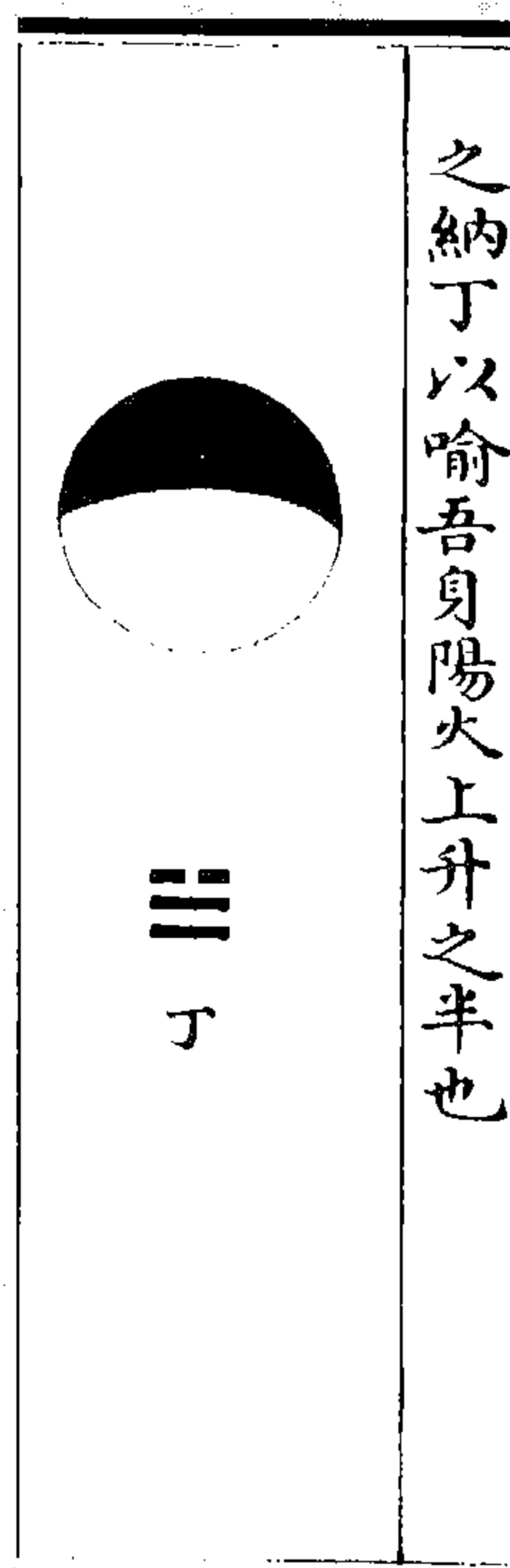

图 85 坤乙图



图 84 艮丙图

(俞琰《周易参同契发挥》)

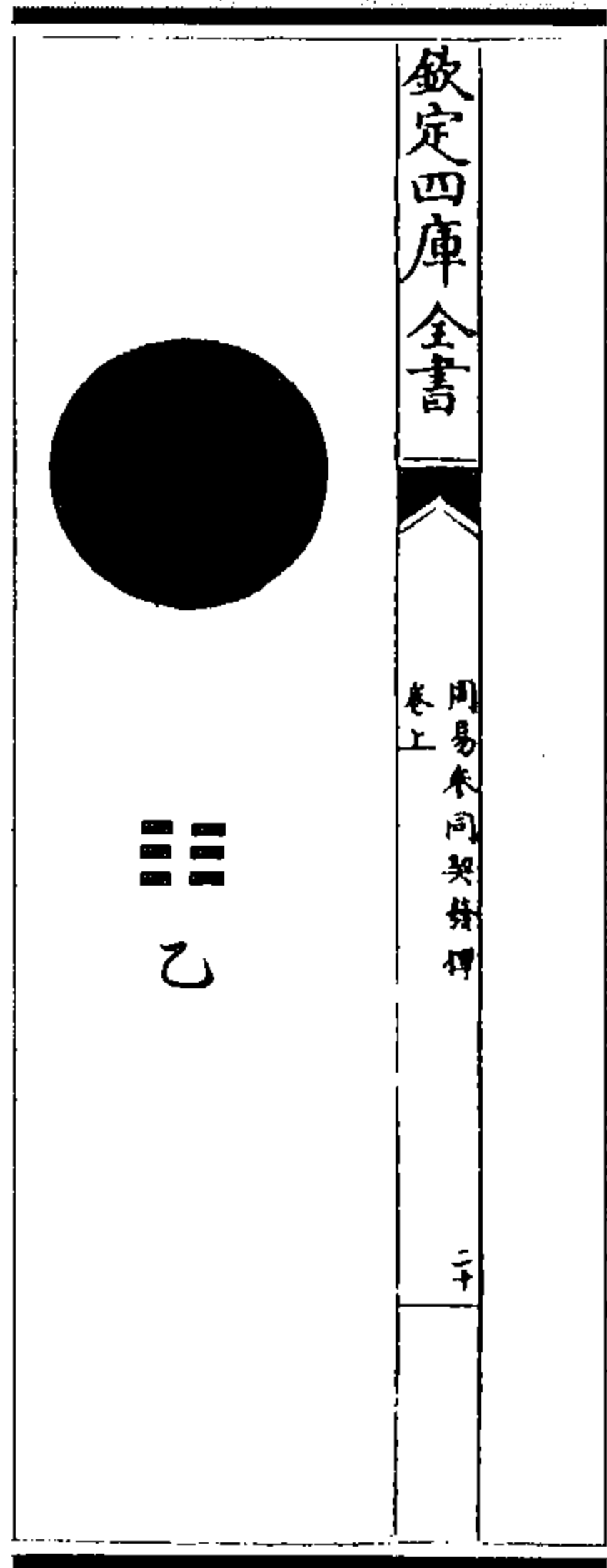

图 87 四象图

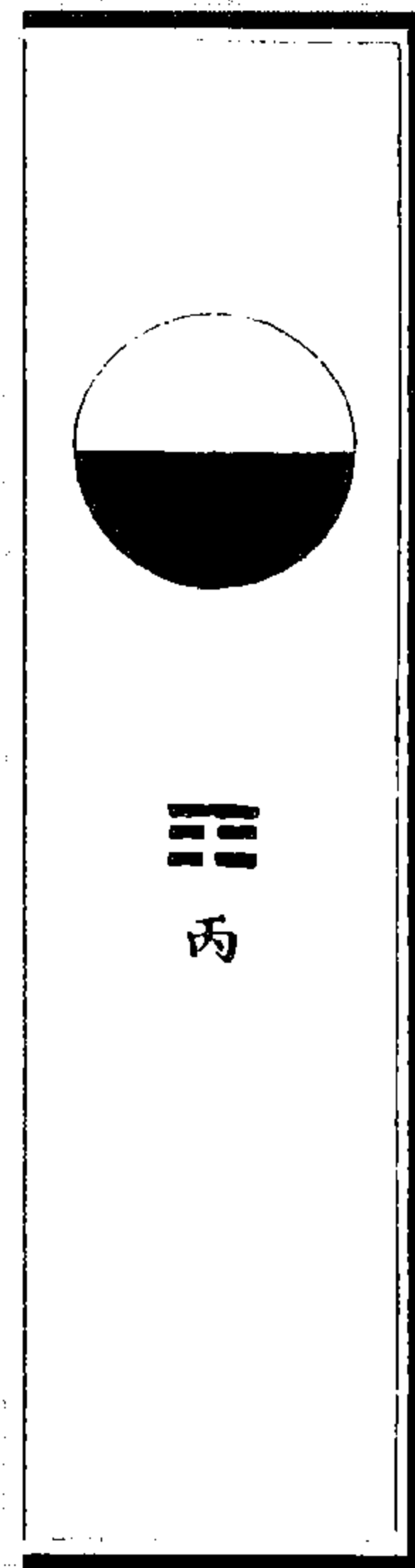

图 86 纳甲图

(俞琰《周易参同契发挥》)

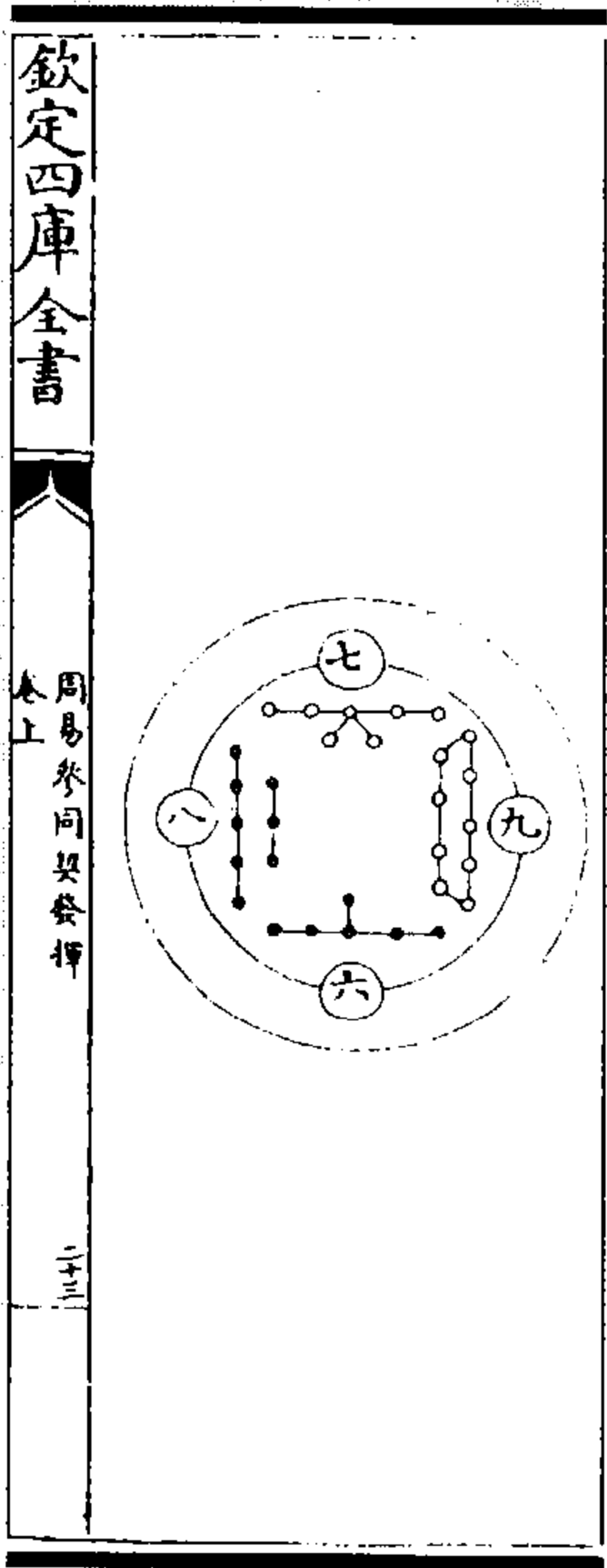

图 89 子午三合图

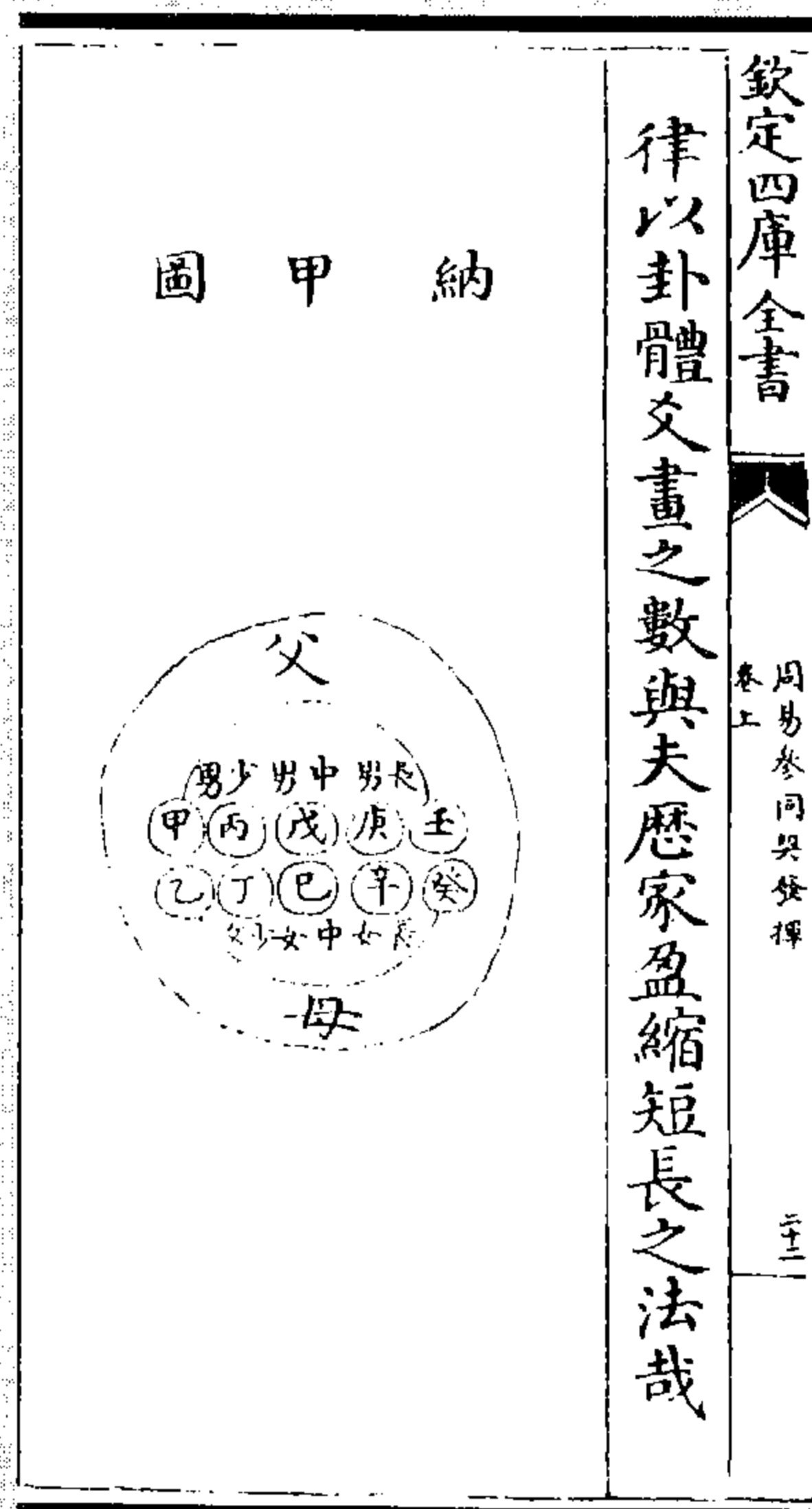

图 88 朔望火候图

(俞琰《周易参同契发挥》)

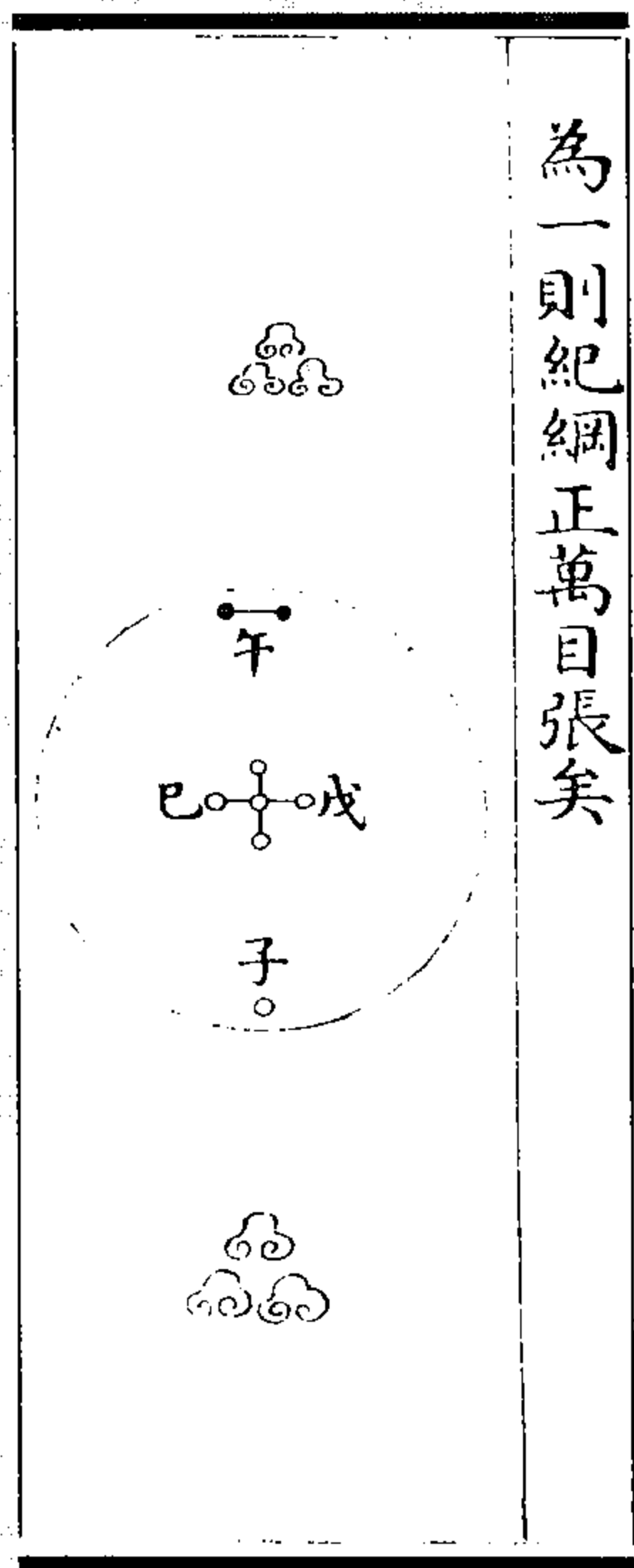

图 91 五行数图

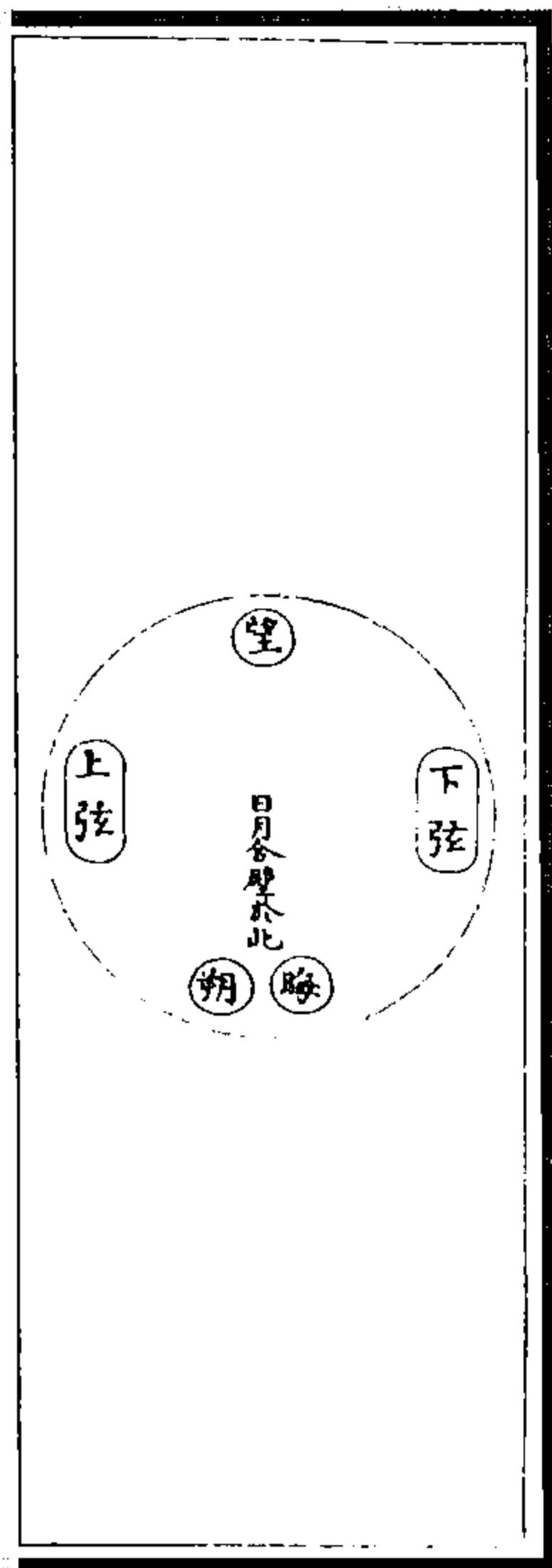

图 90 金水炼丹图

(俞琰《周易参同契发挥》)

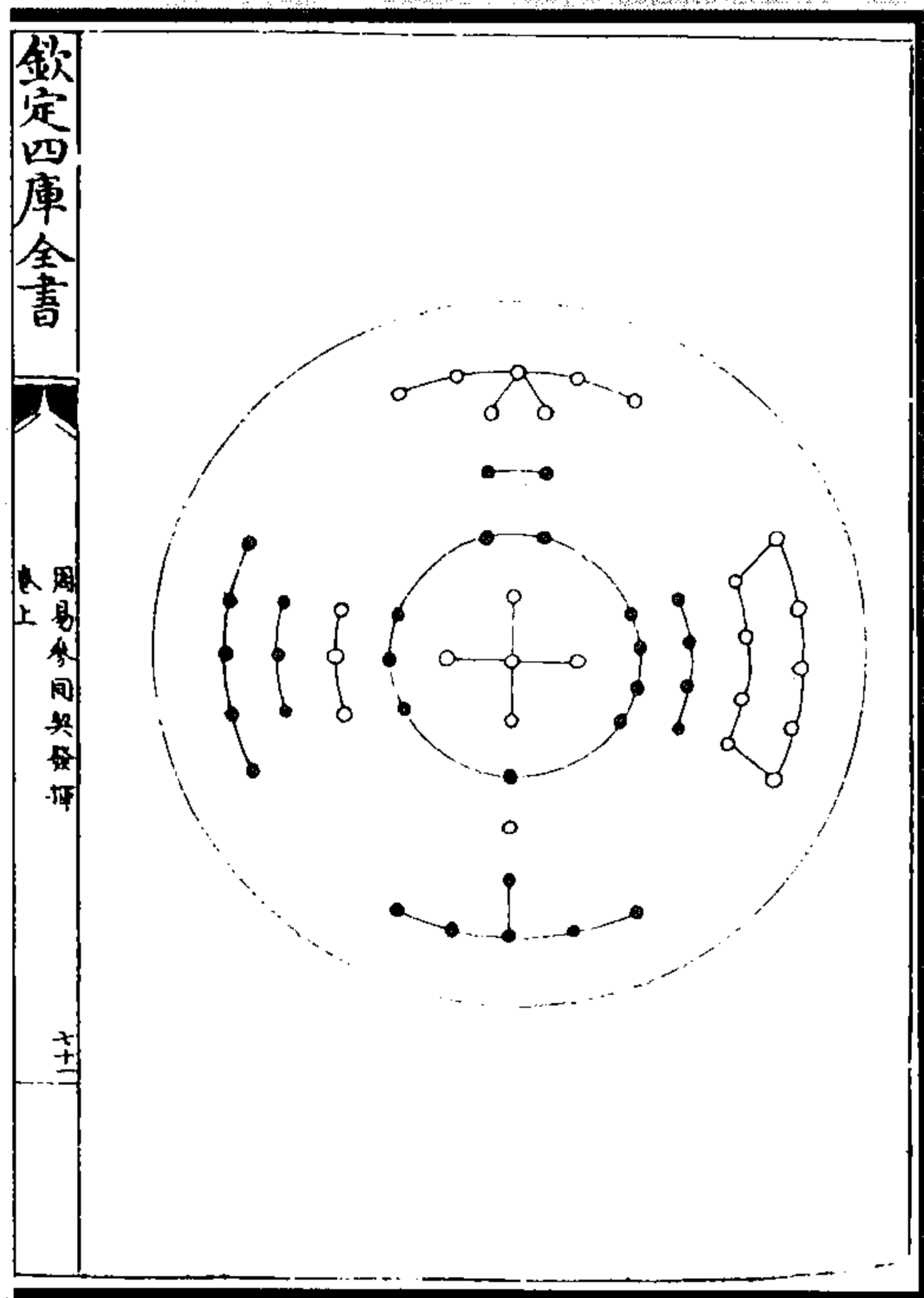

图 93 变易循环图

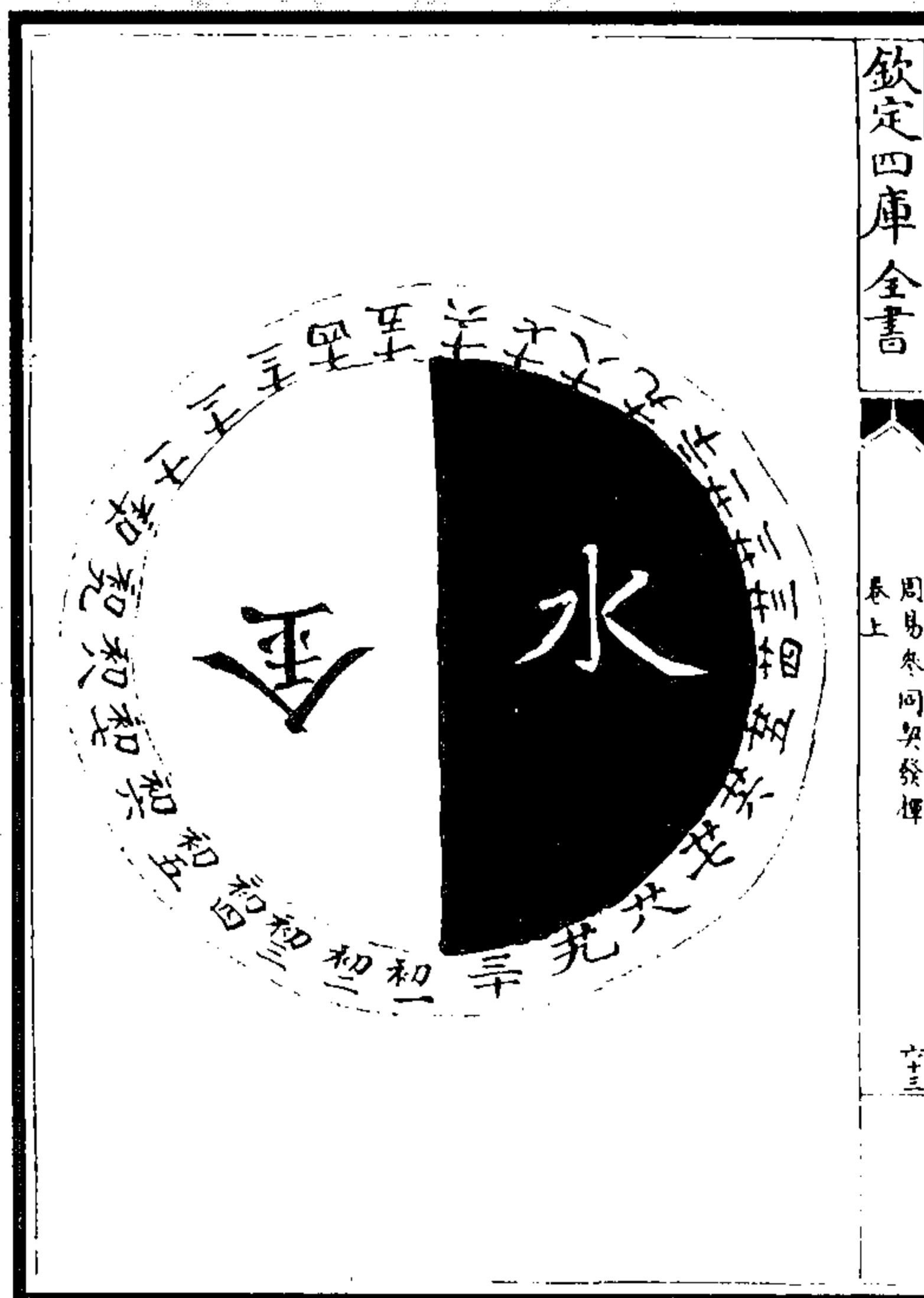
图 92 六卦月象图

(俞琰《周易参同契发挥》)

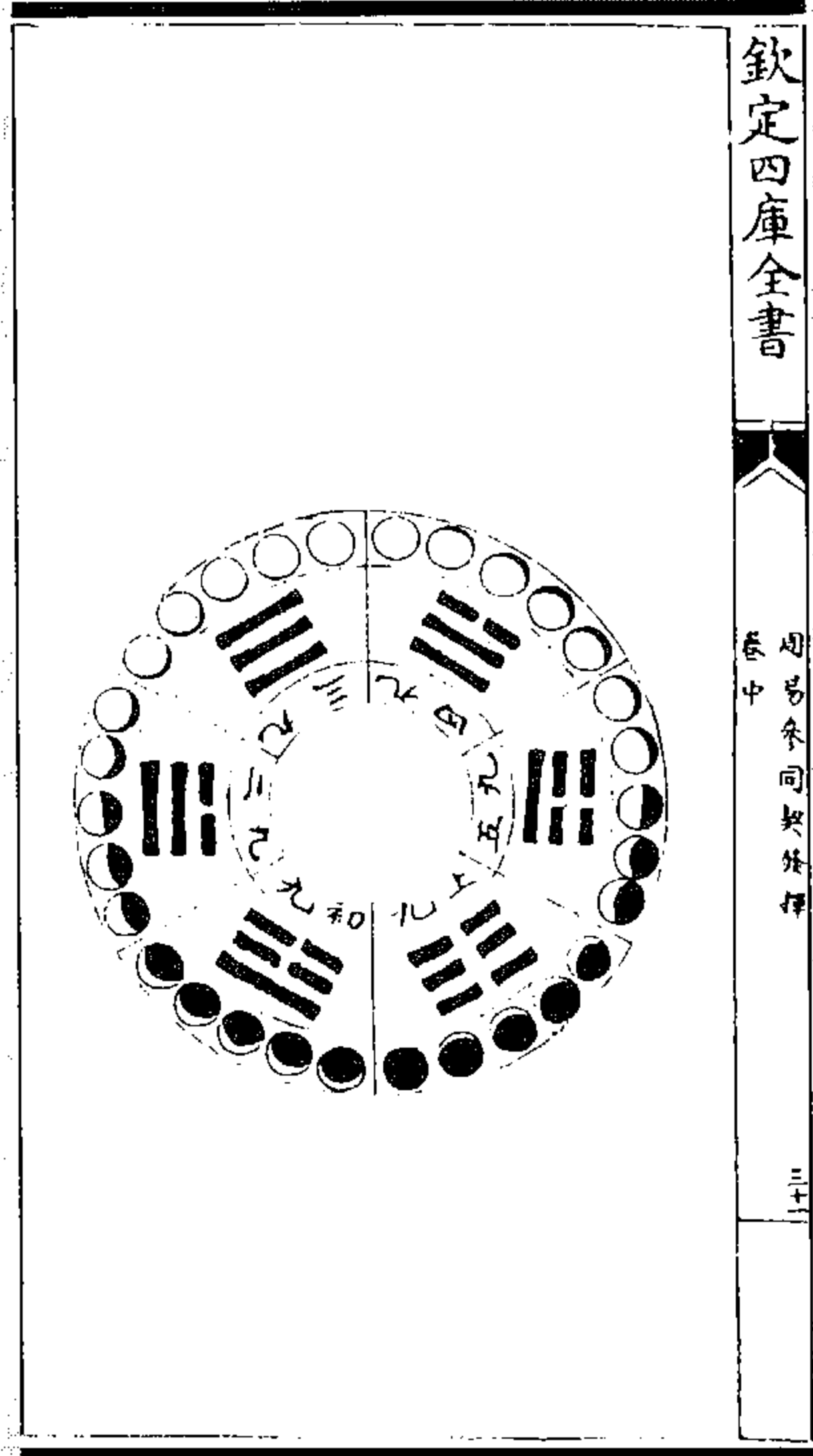

图 95 四方纲纪图

图 94 龙虎四象图

(俞琰《周易参同契发挥》)

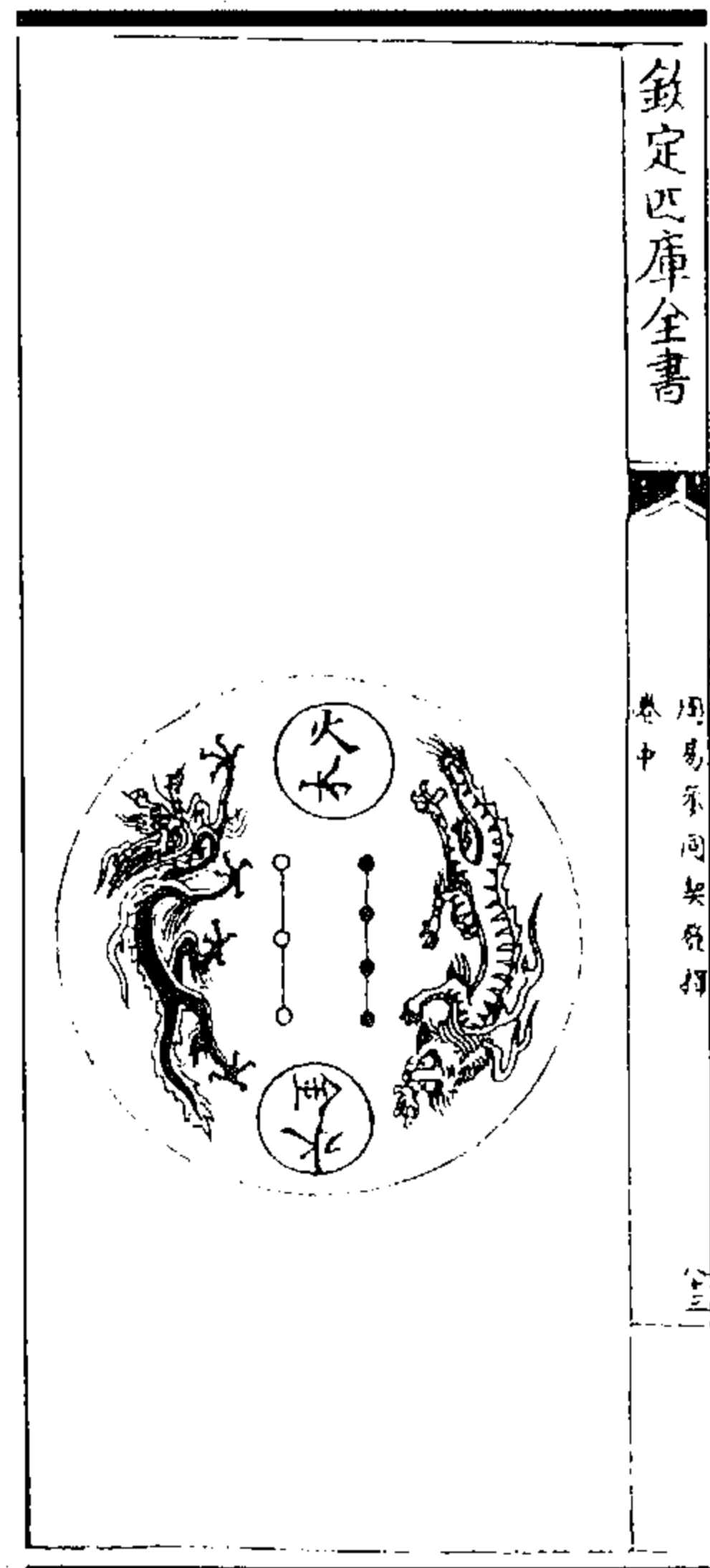
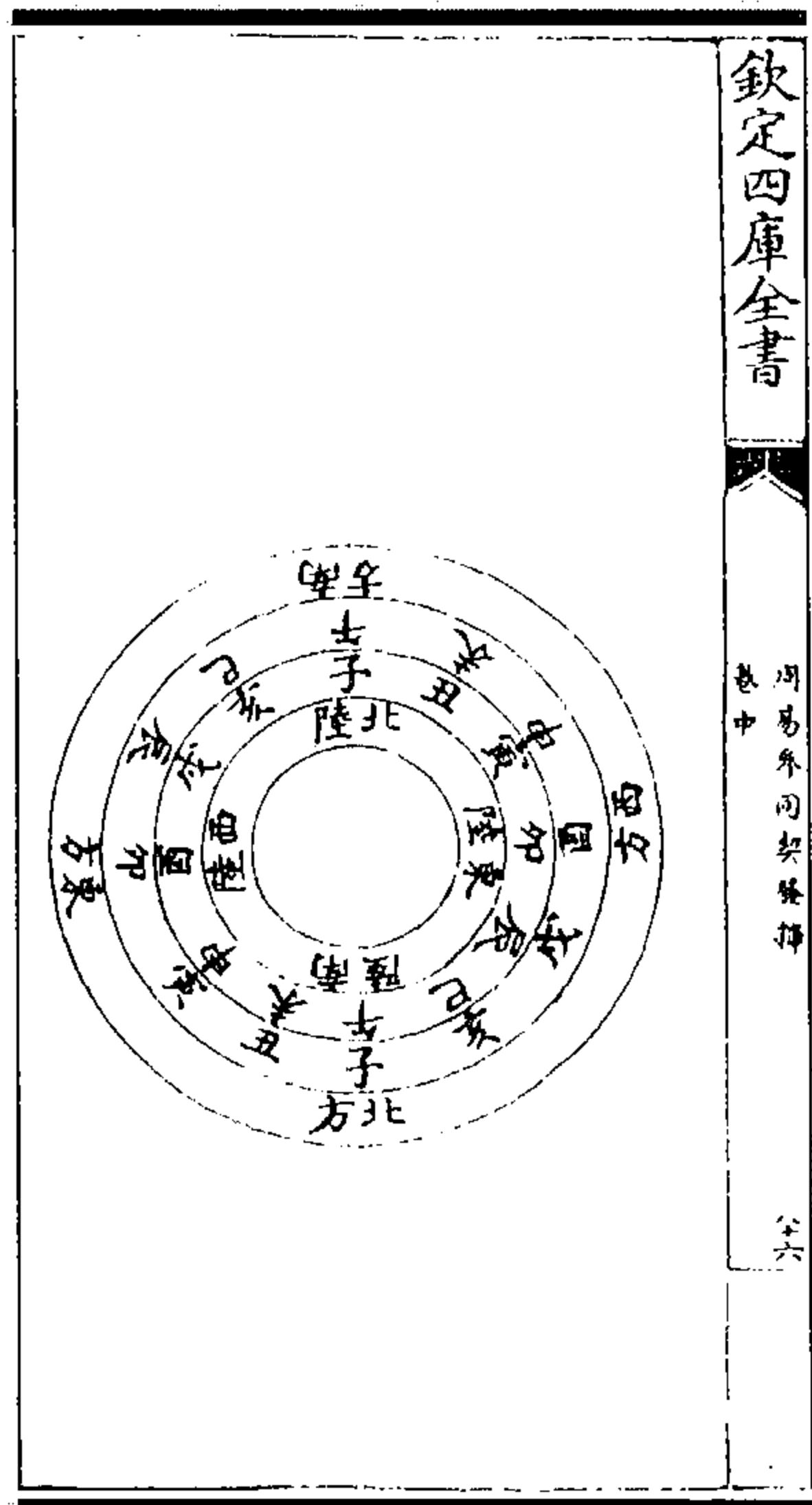
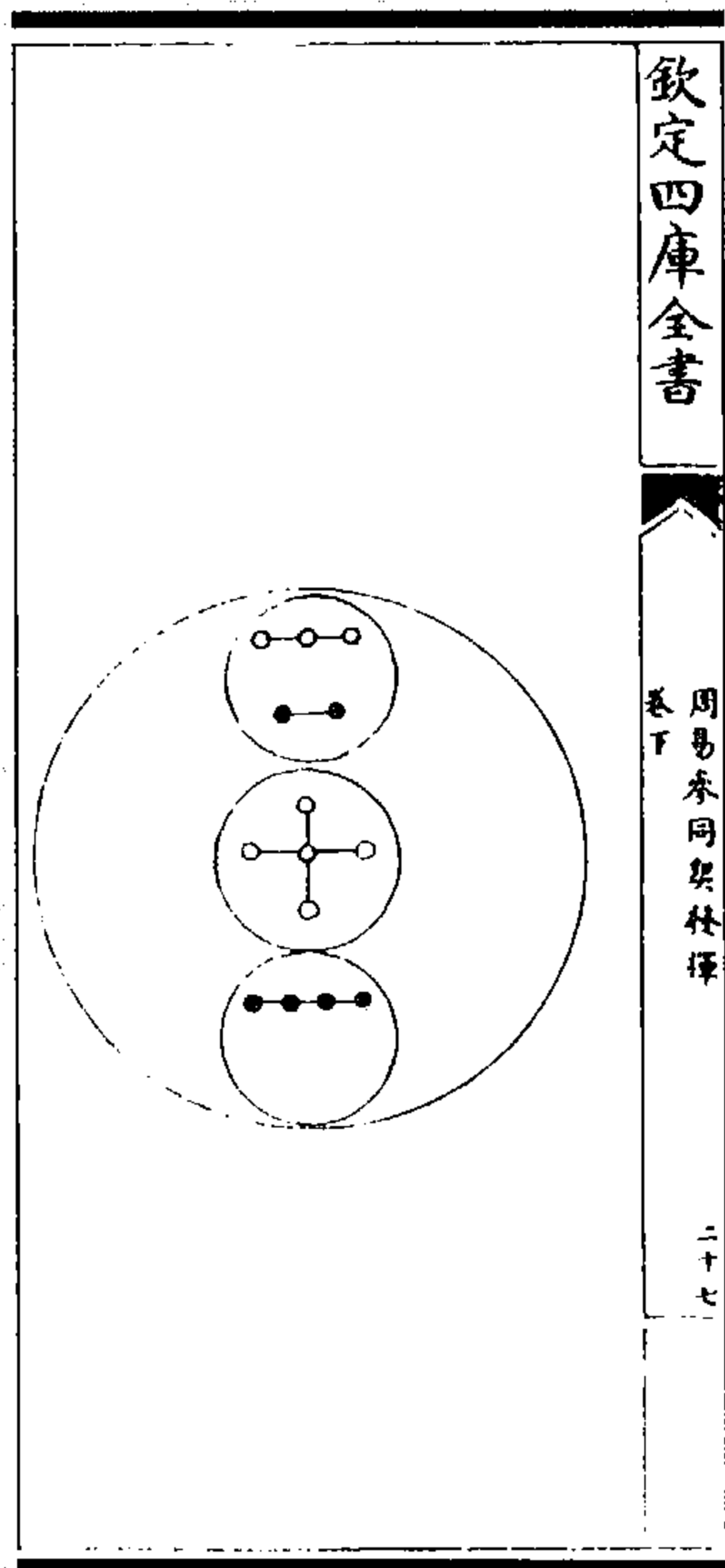

欽定四庫全書

周易參同契發揮  
卷下

二十七

图 97 鼎器歌图

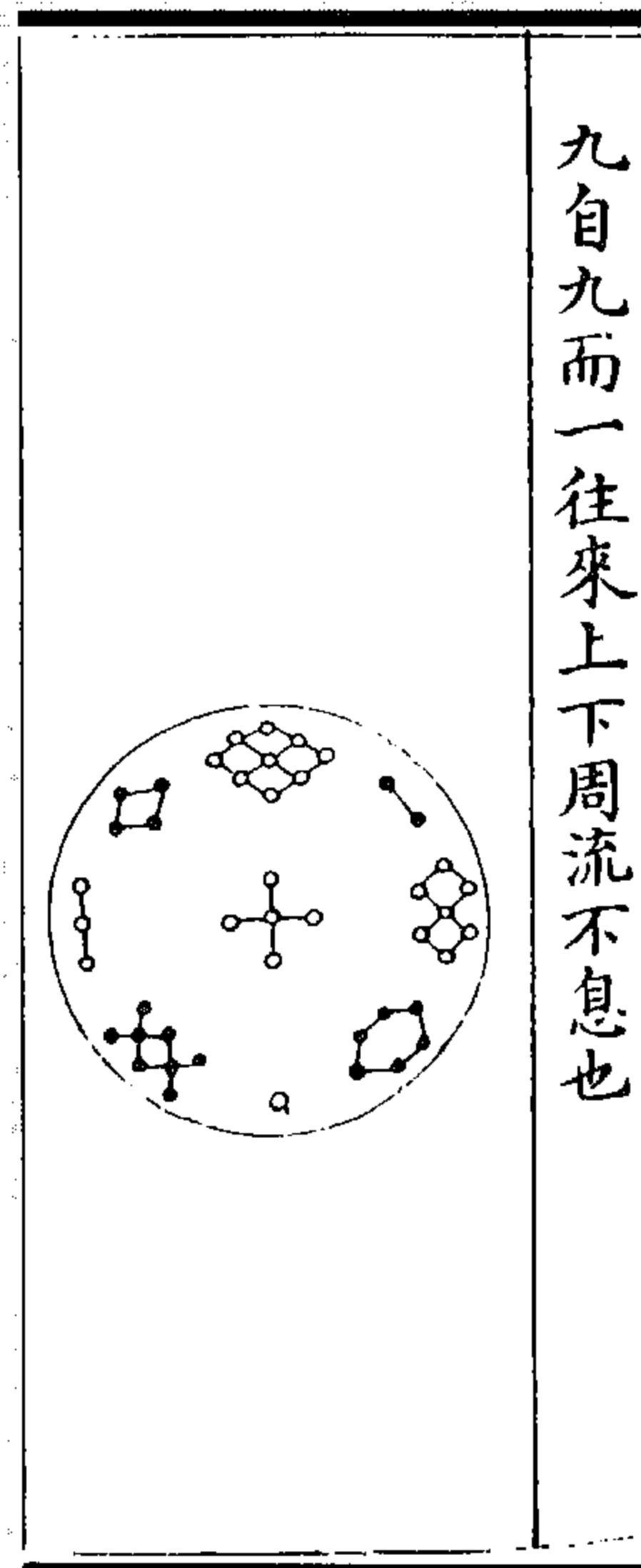

九自九而一往來上下周流不息也

图 96 一九循环图

(俞琰《周易參同契發揮》)

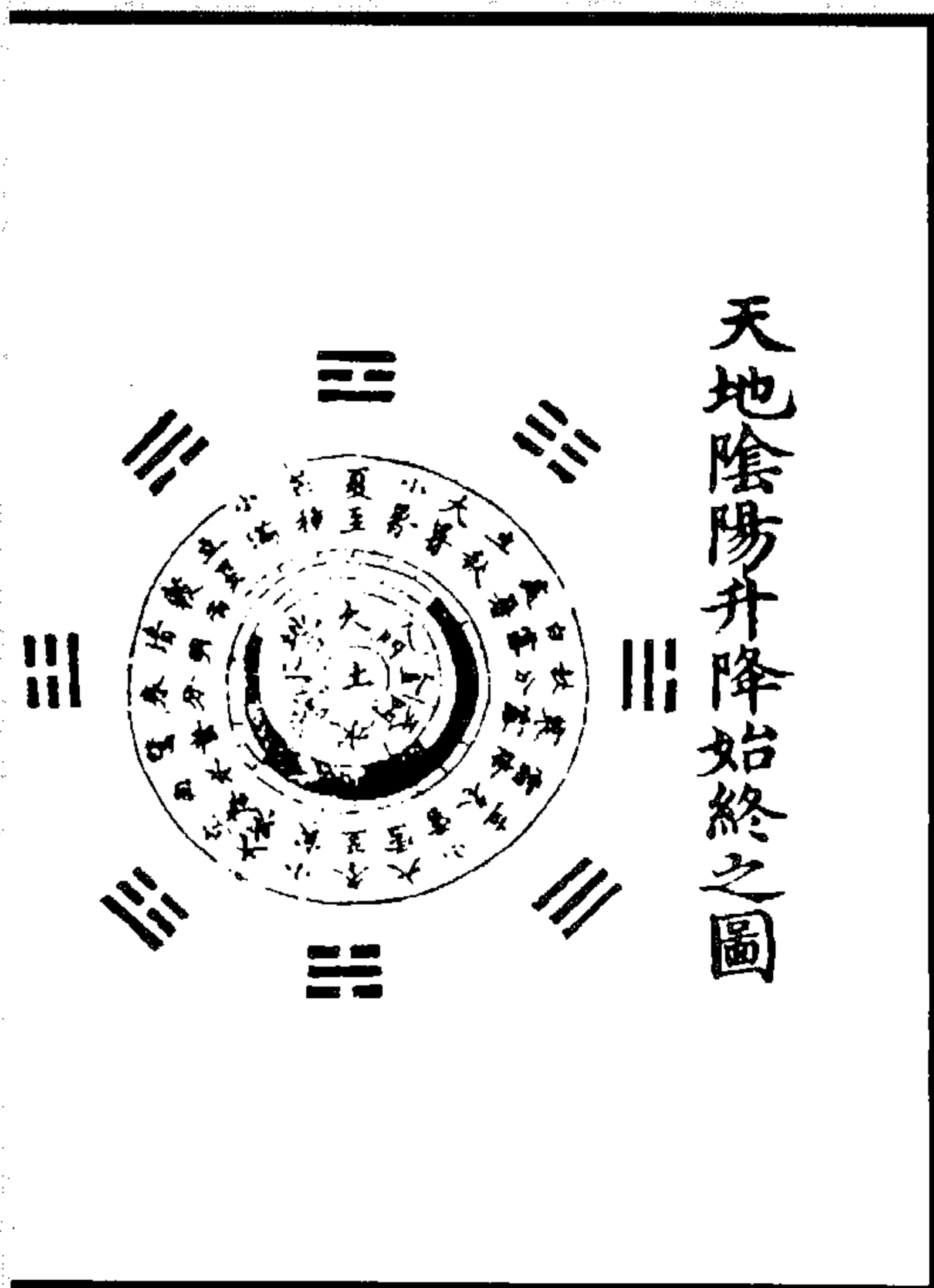

天地陰陽升降始終之圖

图 99 天地陰陽升降始終圖  
(《道藏·黃帝八十一難經纂圖句解》)

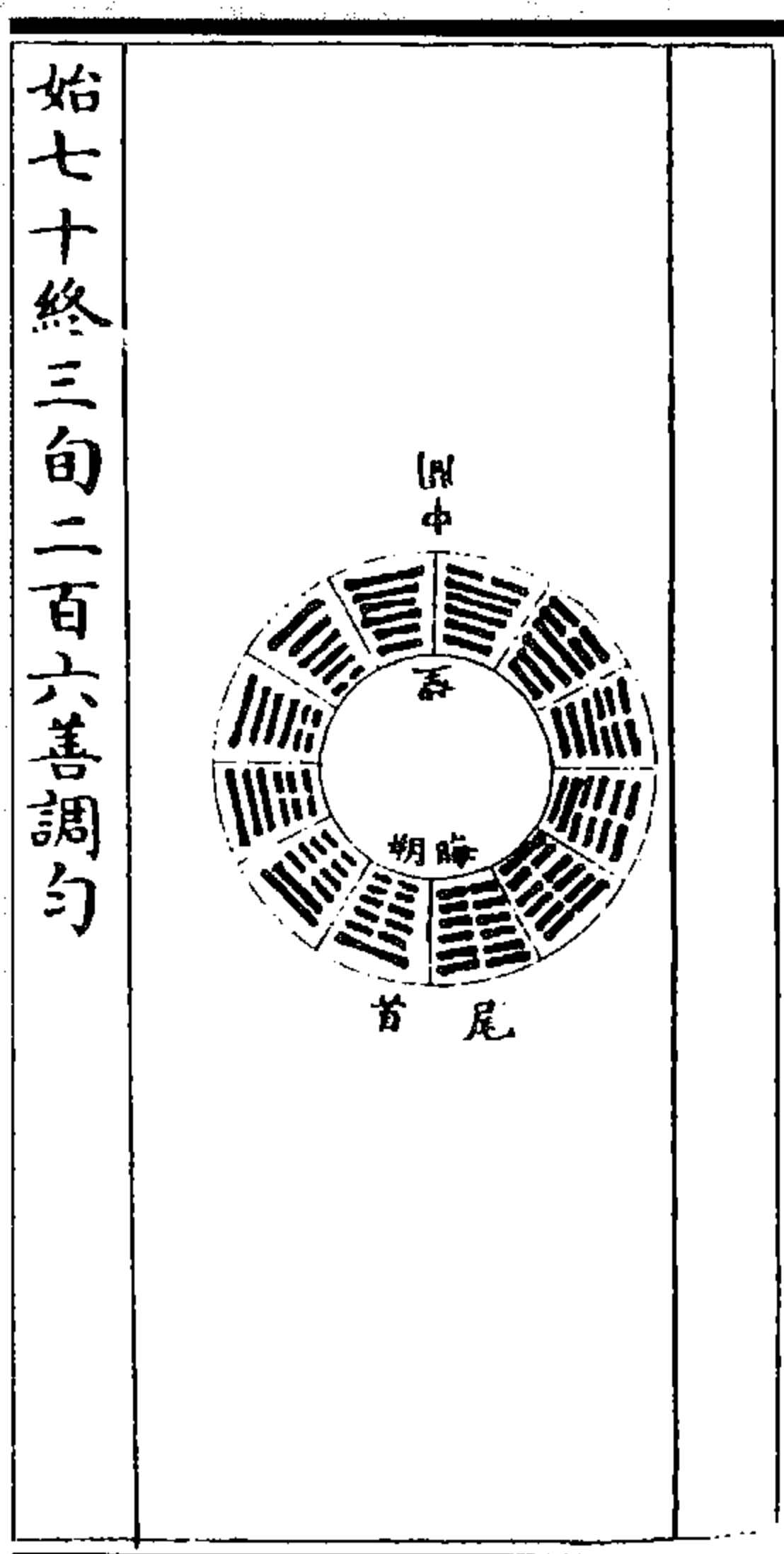

始七十終三旬二百六善調勻

图 98 文武火候圖  
(《道藏·周易參同契發揮》)



图 100 手足阴阳流注始终图  
 (《道藏·黄帝八十一难经纂图句解》)



图 101 卦象诊候图  
 (《道藏·黄帝八十一难经纂图句解》)

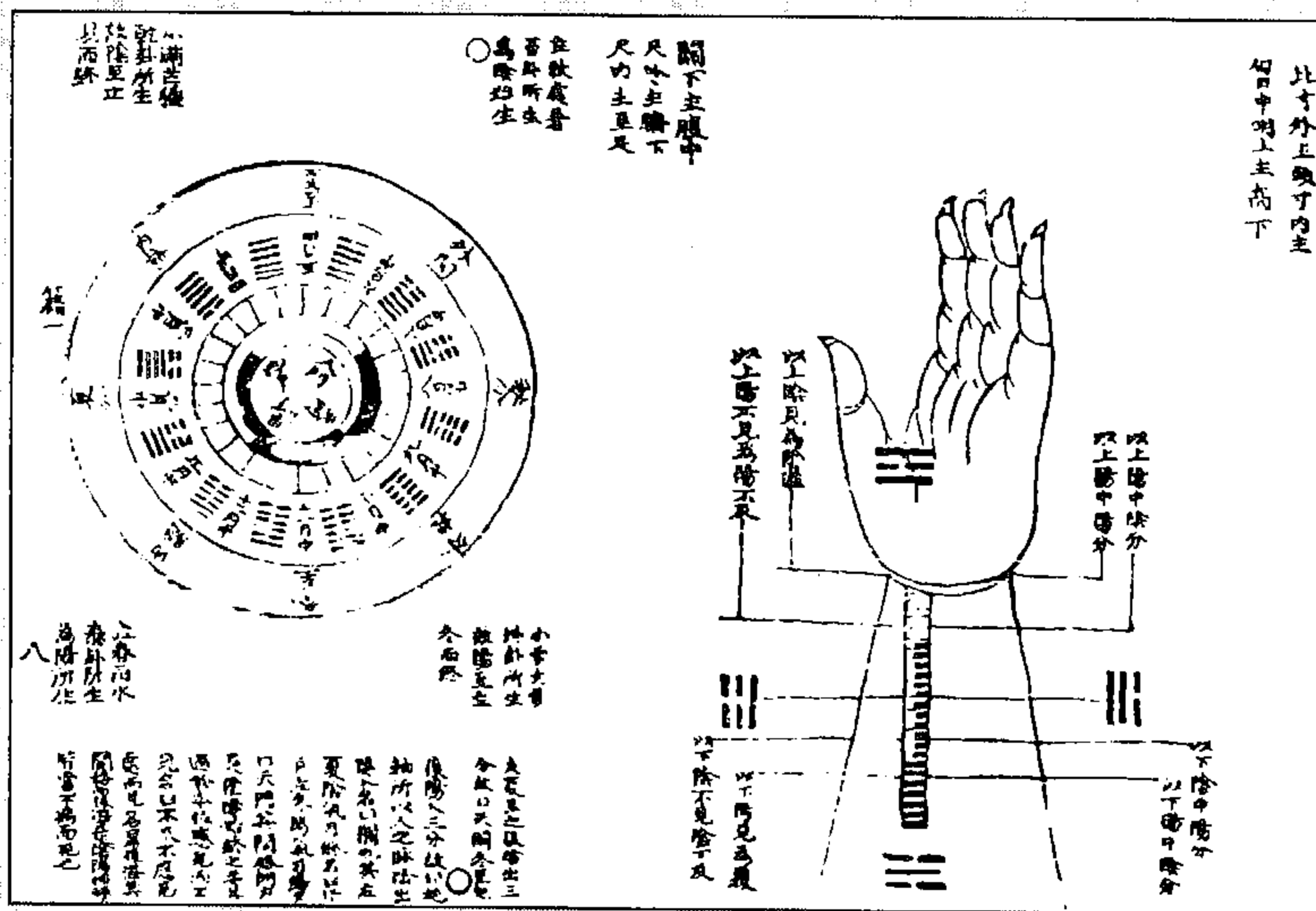

图 103 大道心易图



图 102 人身三关图

(《道藏·还真集》)

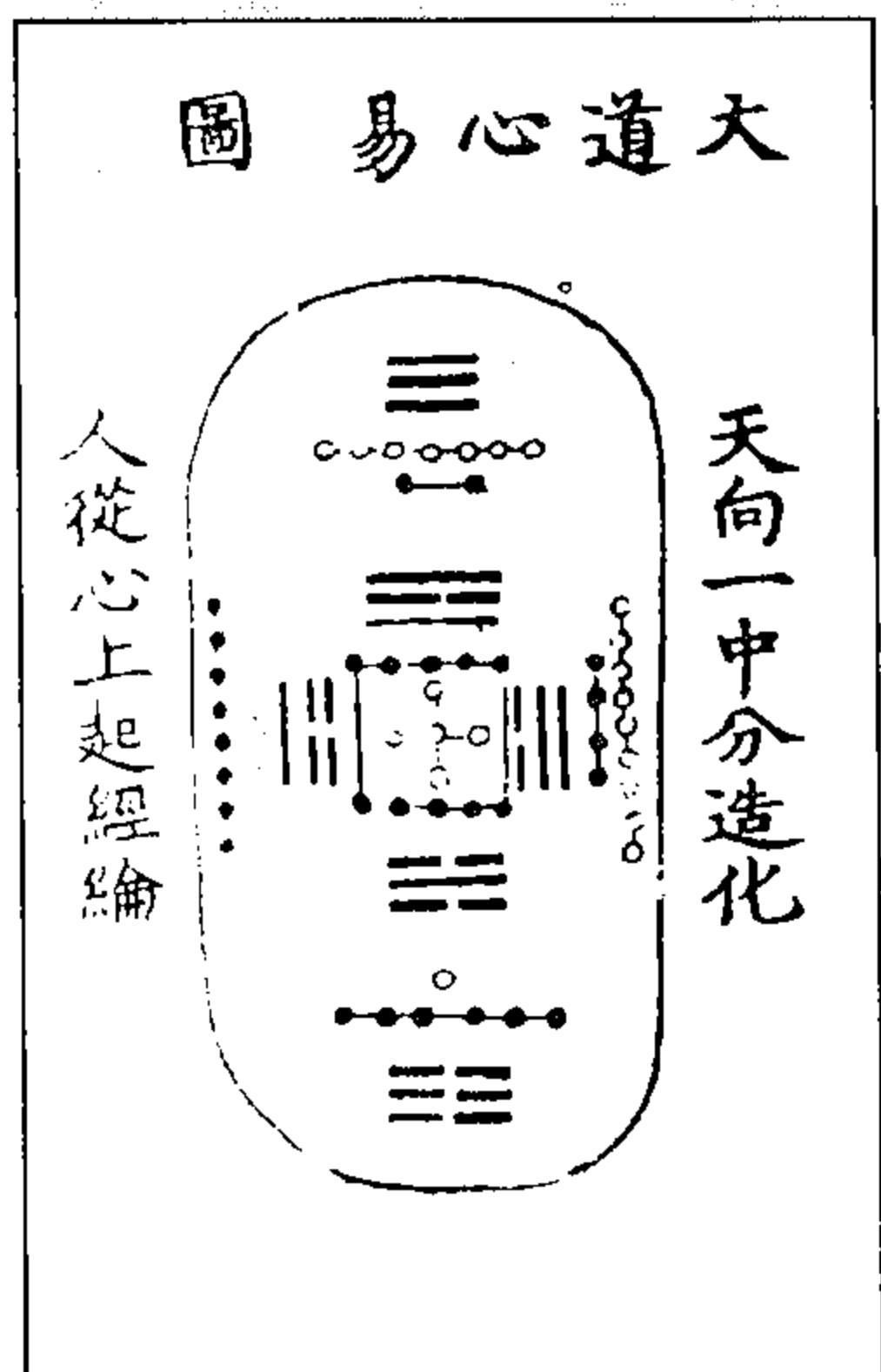

图 105 周天火候图

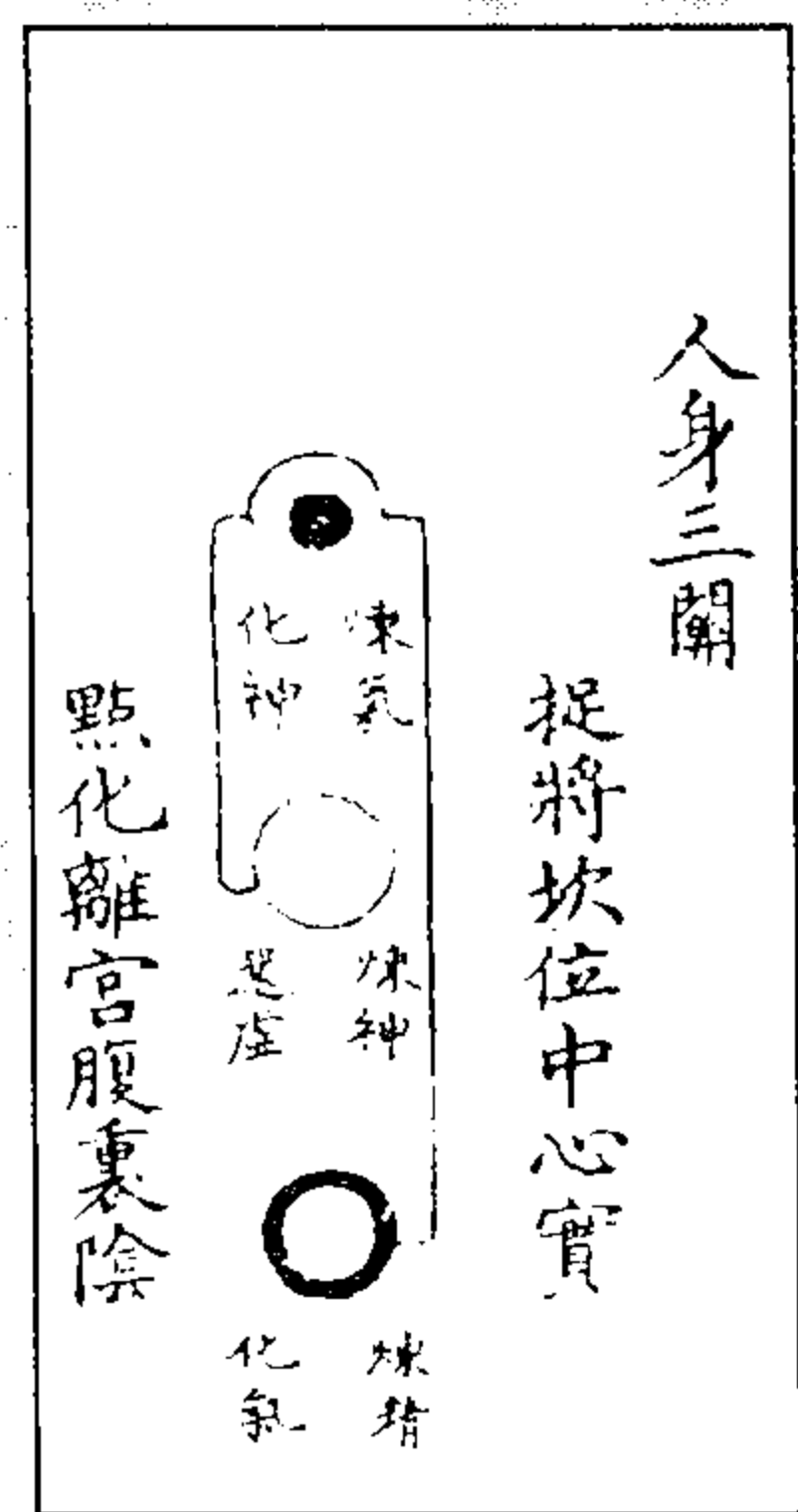

图 104 朝屯暮蒙图

(《道藏·还真集》)

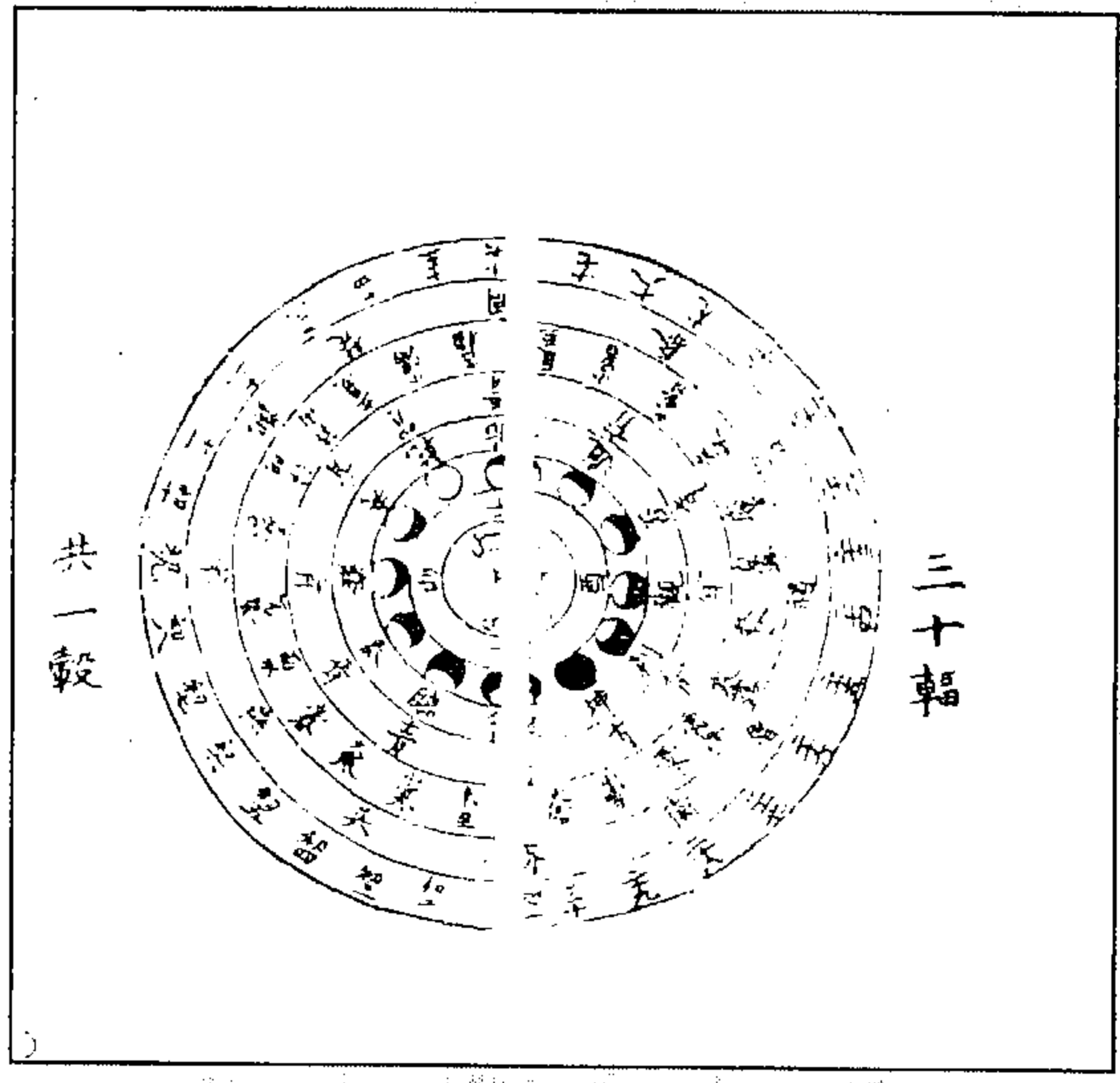

图 107 后天四象图

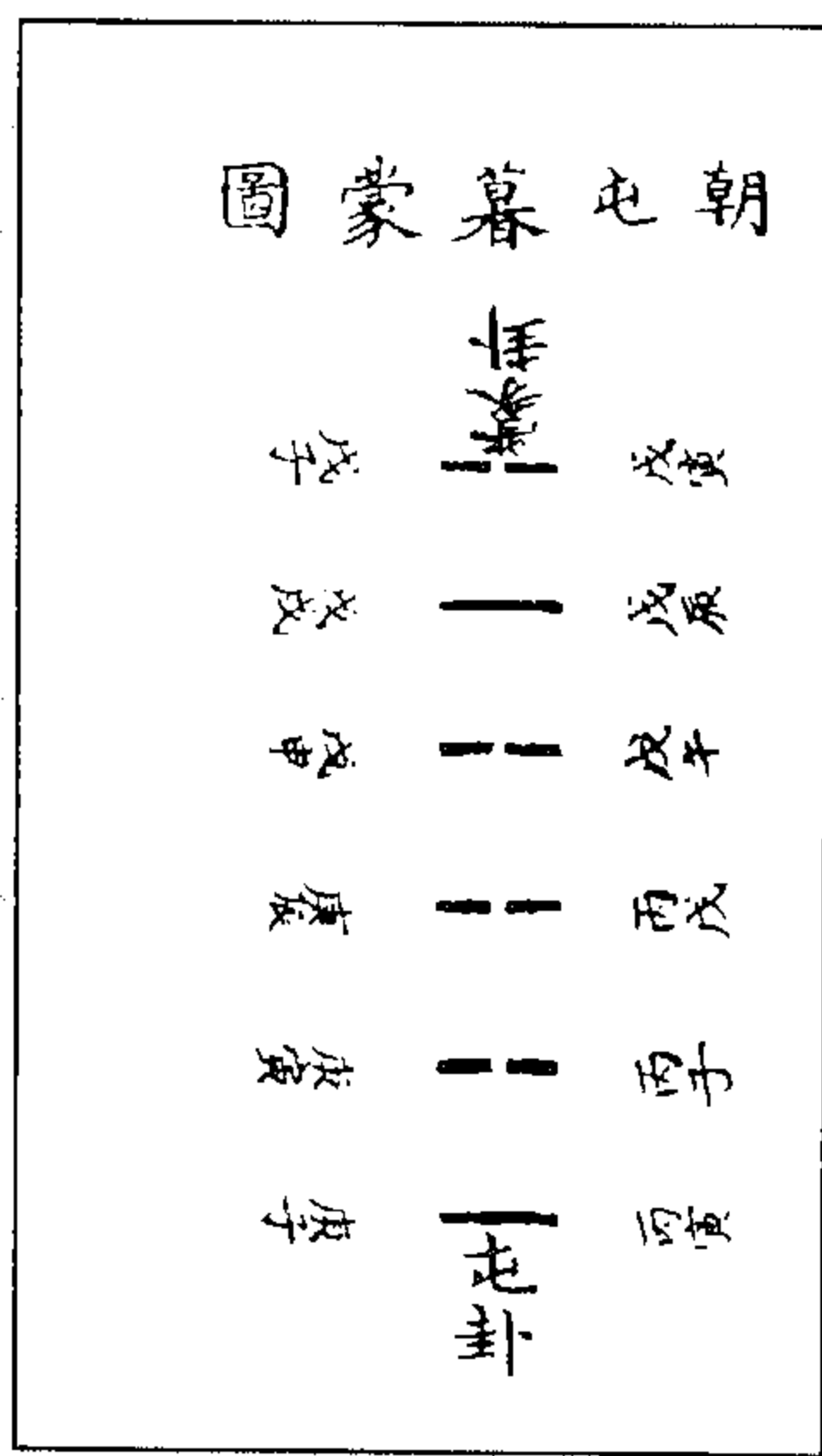

图 106 先天四象图

(《道藏·爰清子至命篇》)

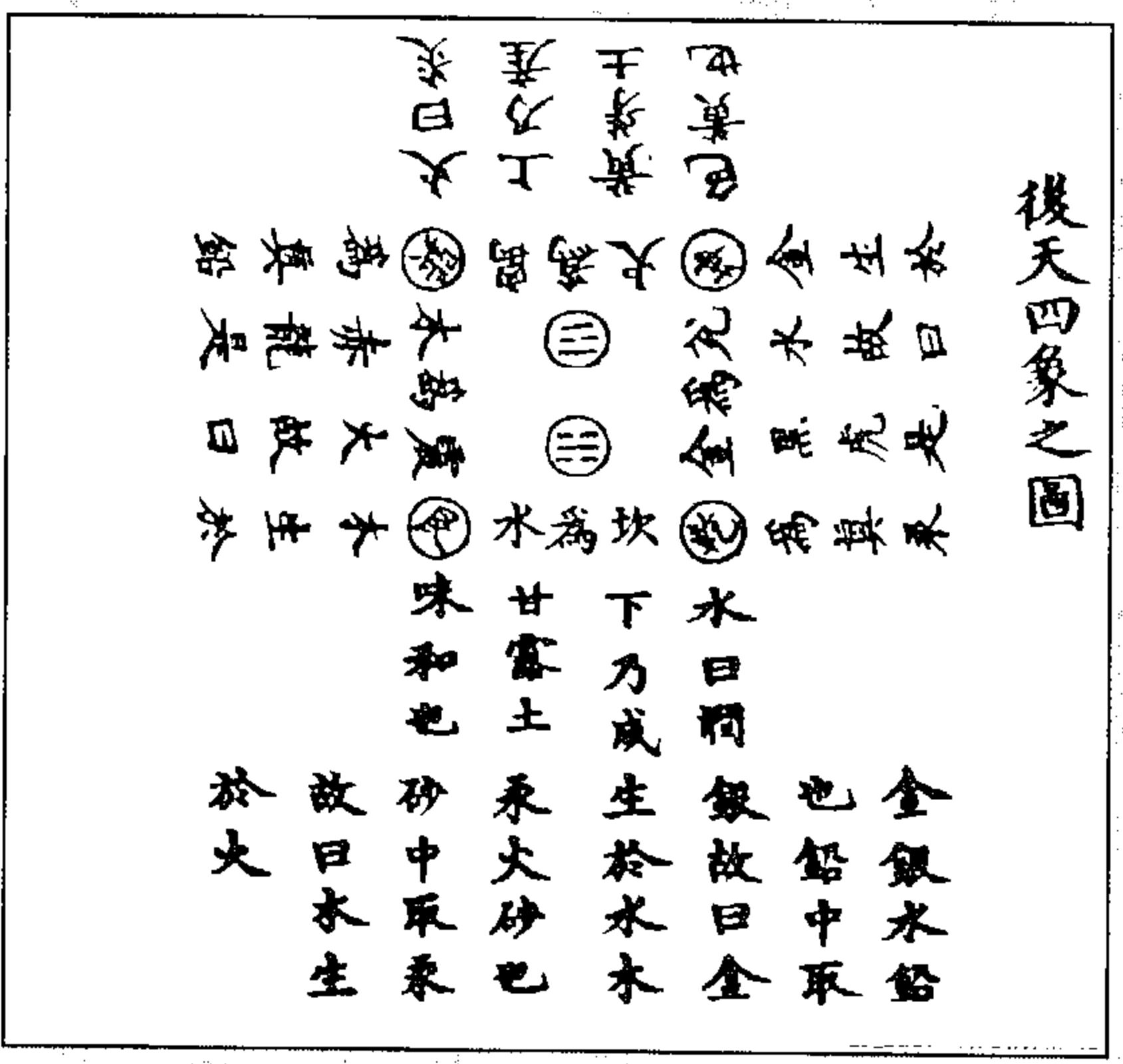

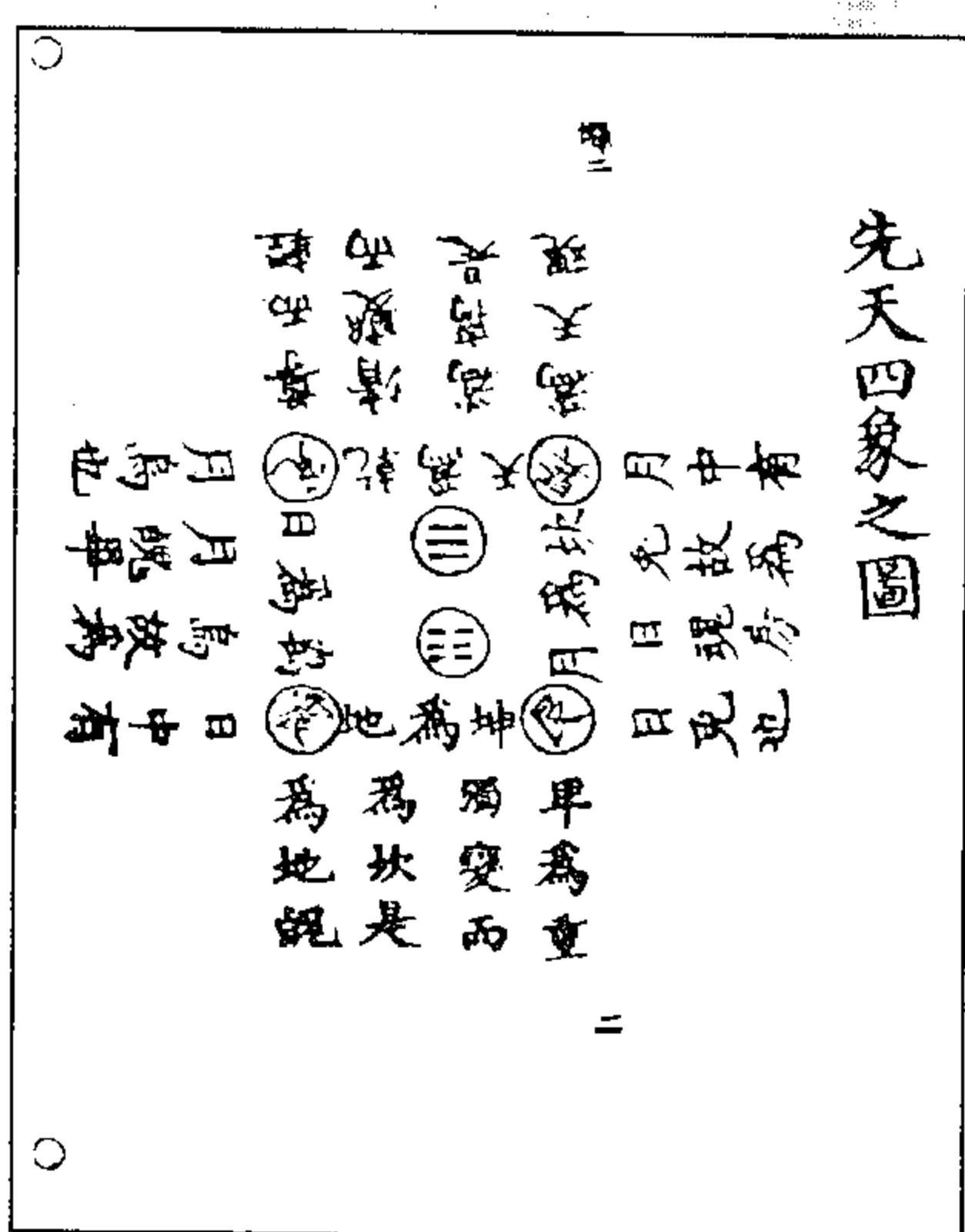

图 109 九转成功图



图 108 排符进火图

(《道藏·爰清子至命篇》)

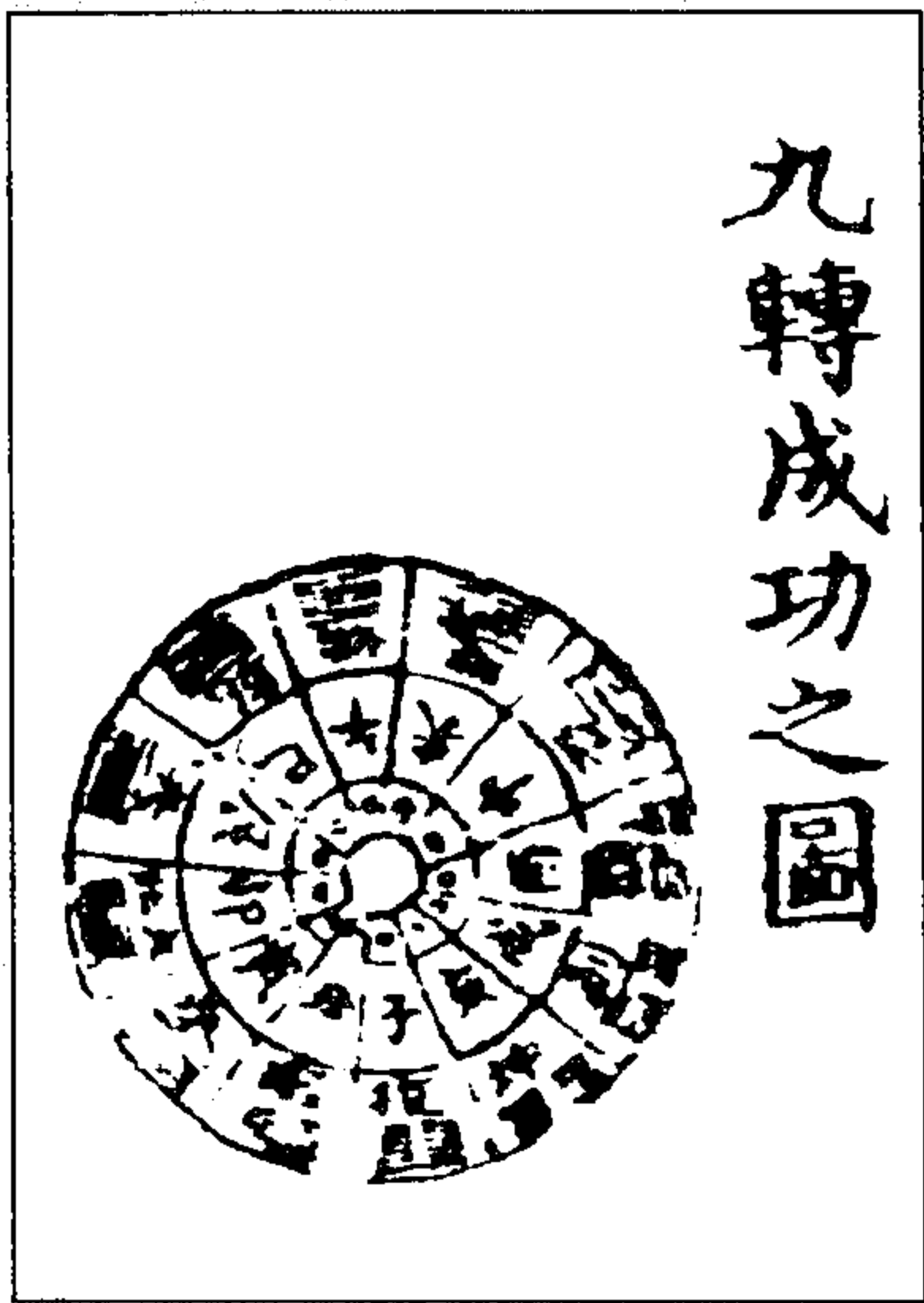

图 111 召雷符图

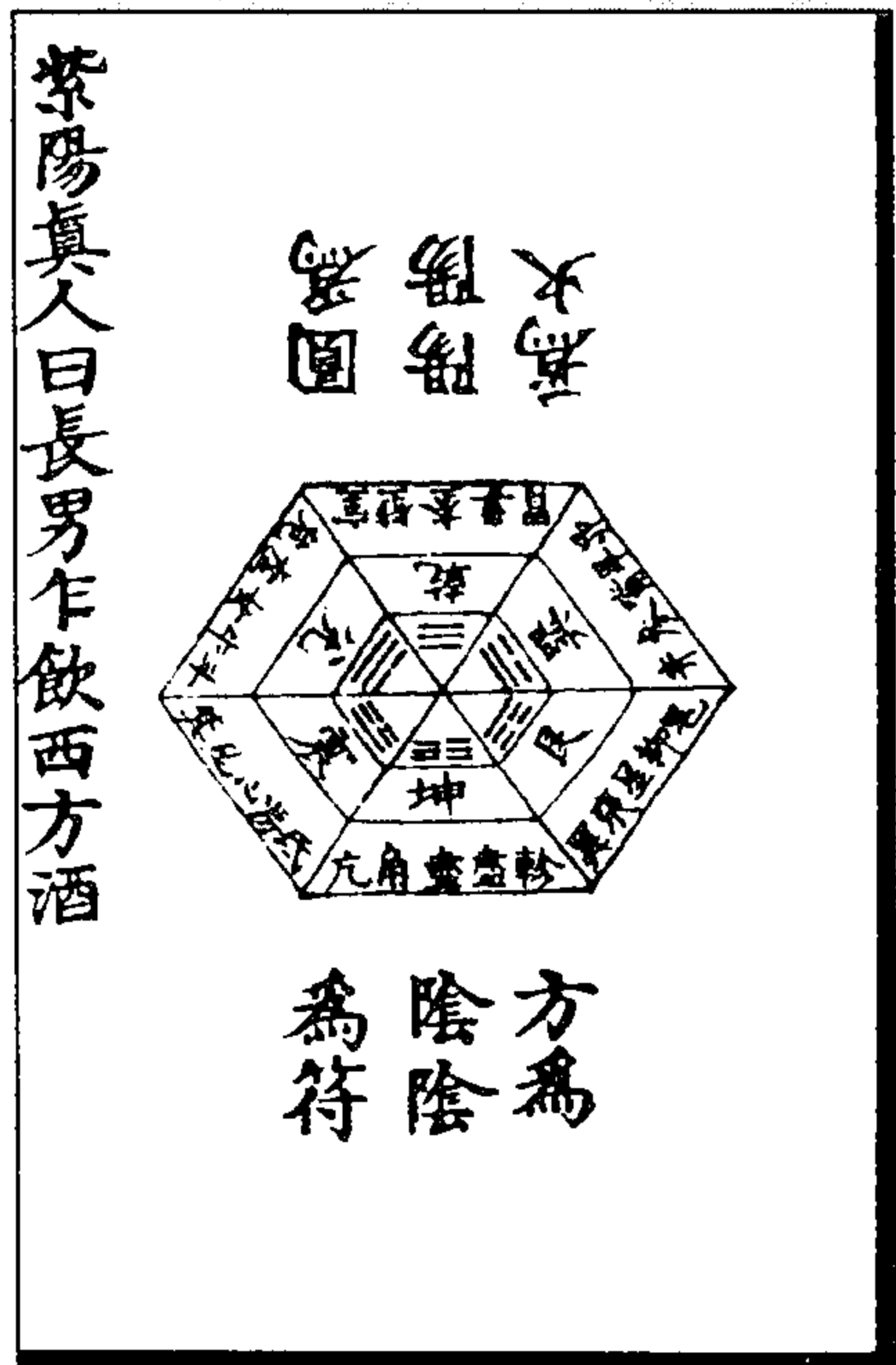

图 110 纳音符图

(《道藏·道法会元》)

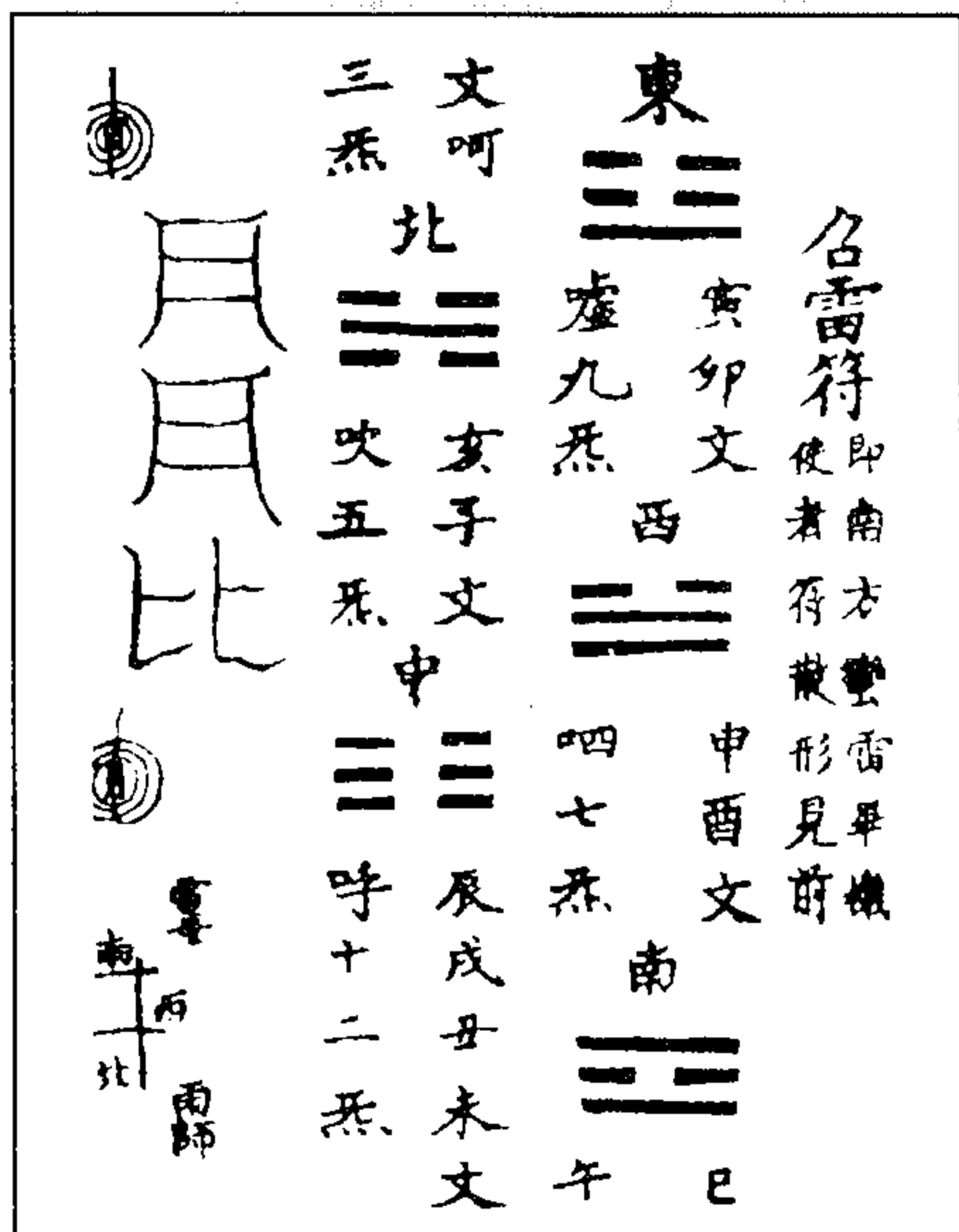

图 113 三光炼化宝坛图

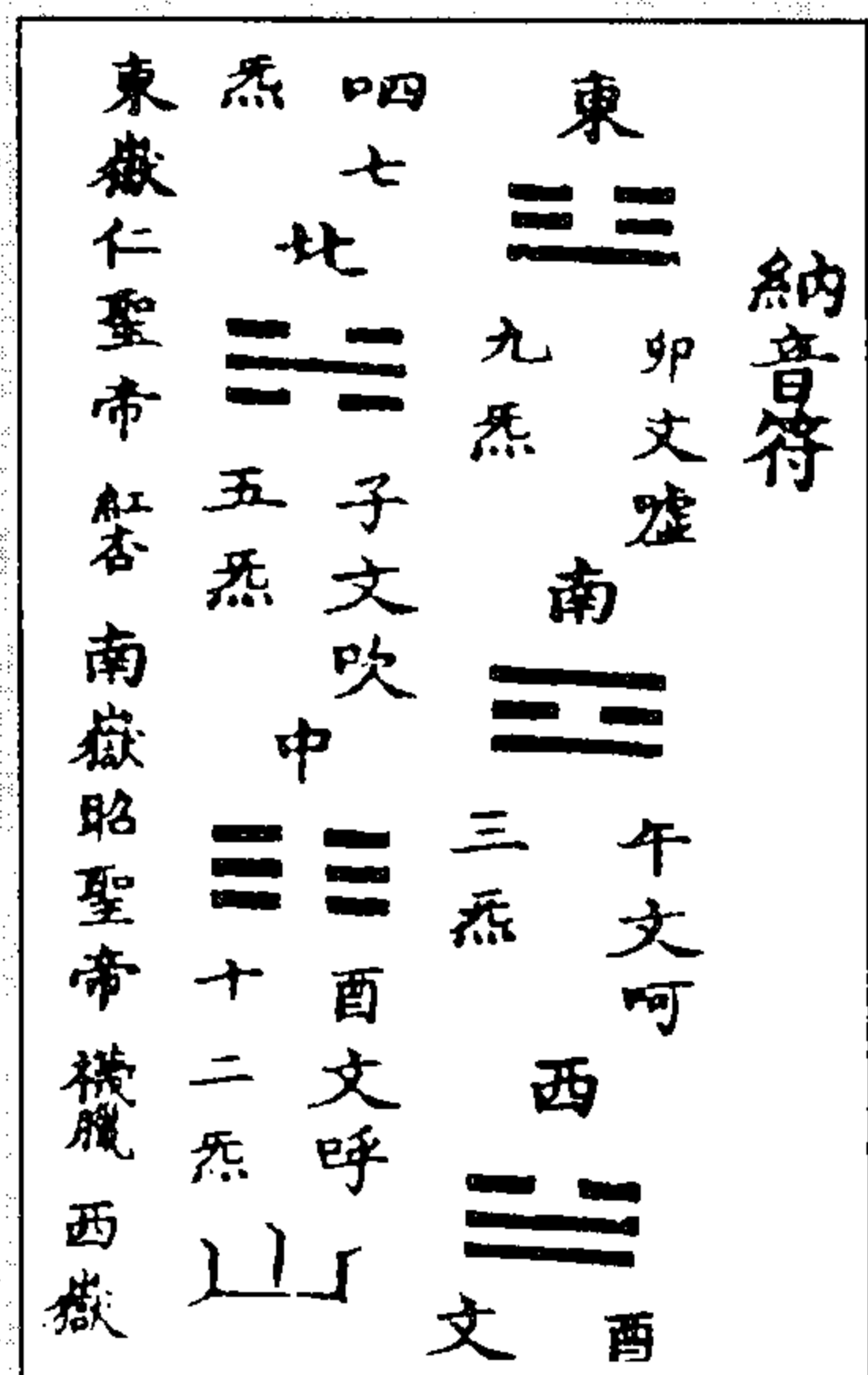

图 112 神光图

(《道藏·上清灵宝大法》)

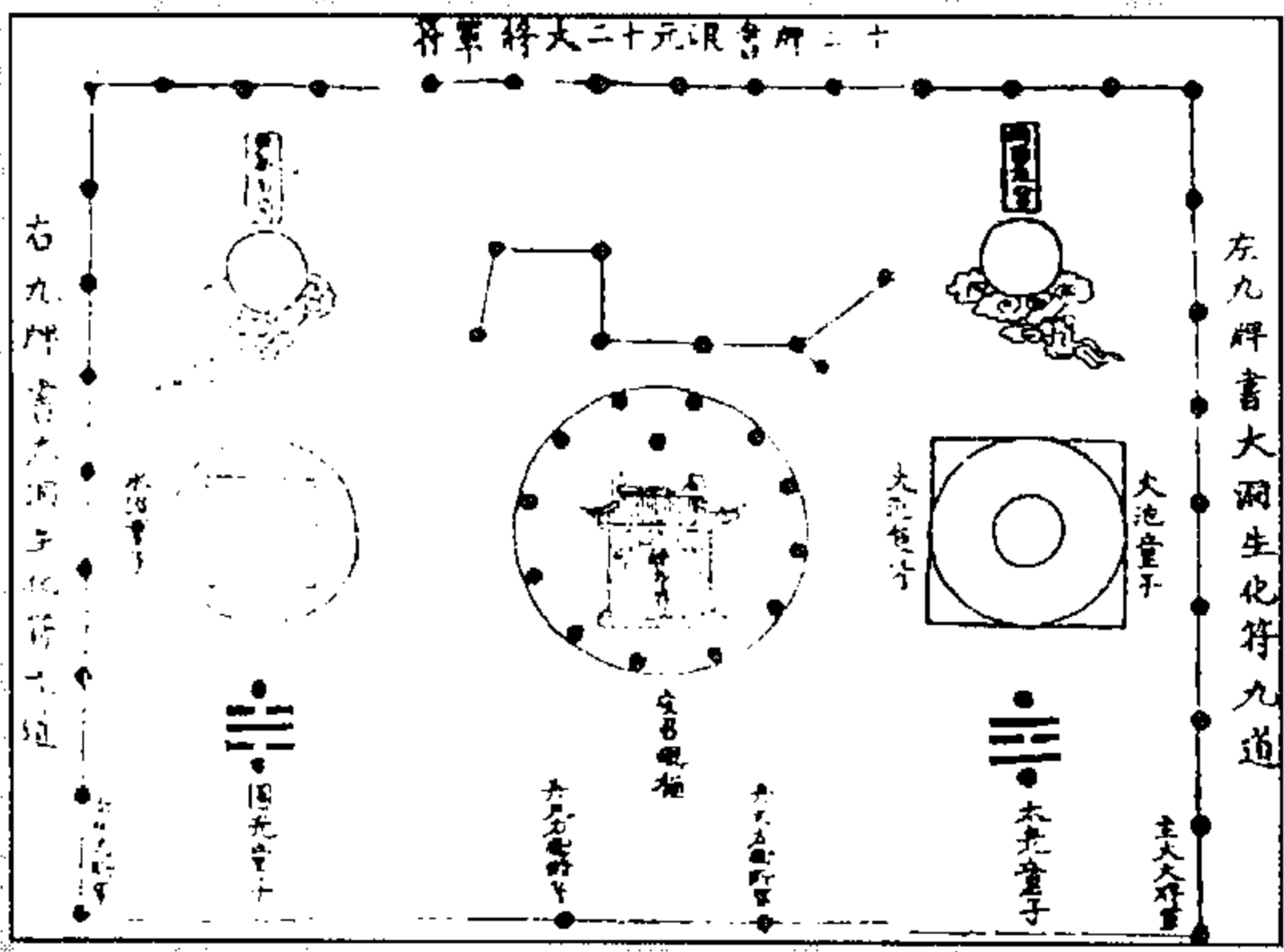

图 114 九炼生尸宝坛图

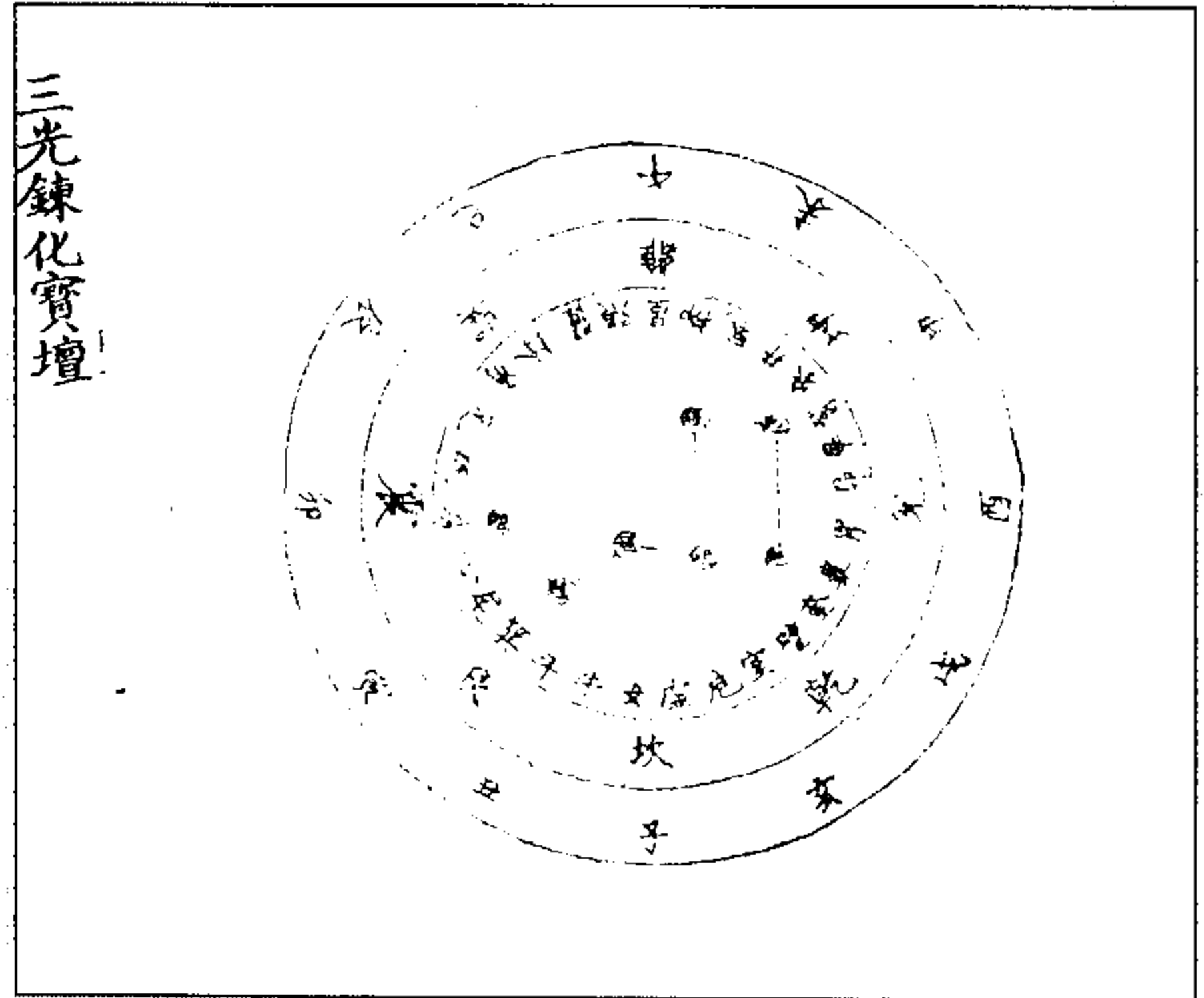
(《道藏·上清灵宝大法》)

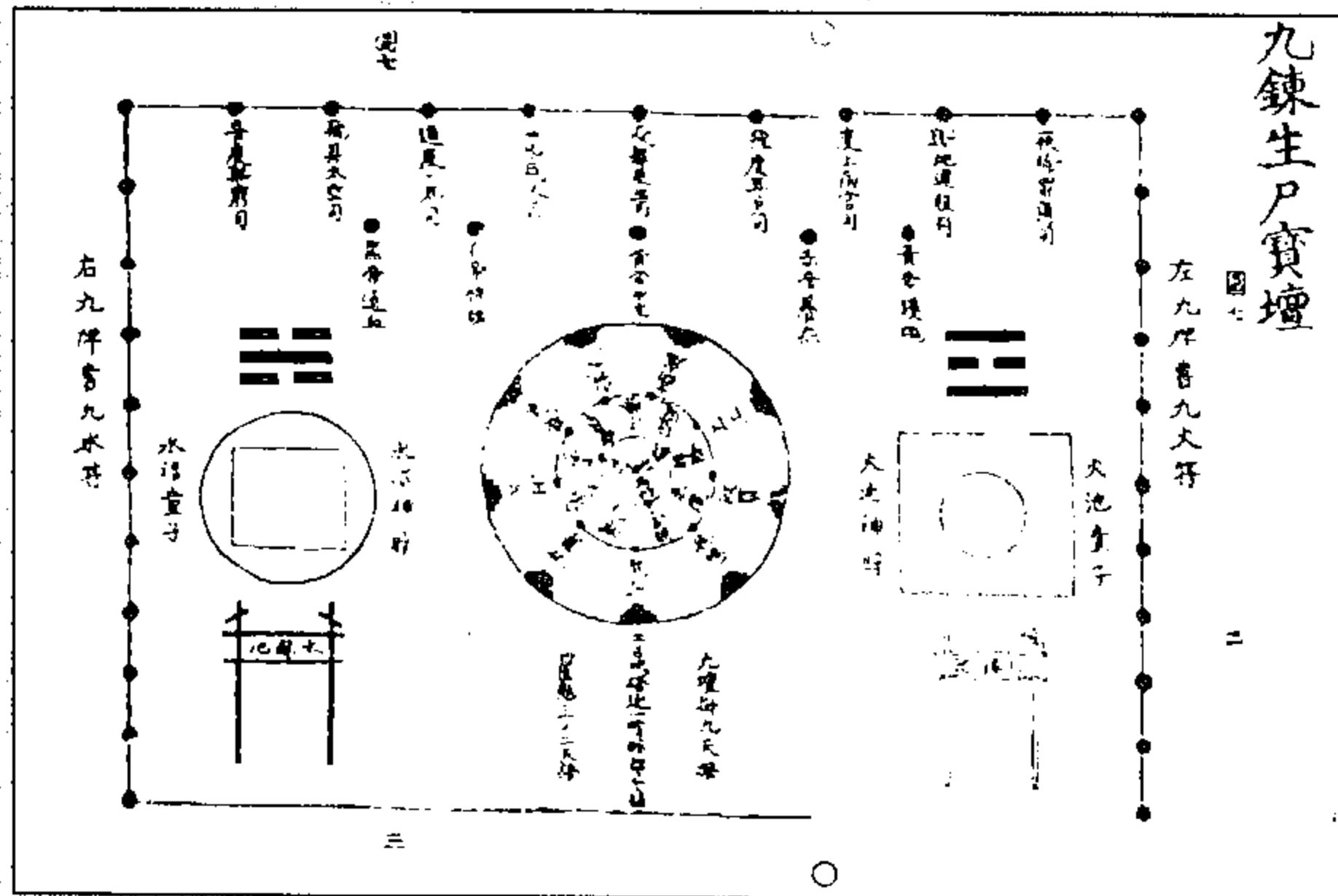

图 115 灵宝生仙炼度坛图

(《道藏·上清灵宝大法》)



图 116 观天执天图  
(《道藏·全真坐钵捷法》)

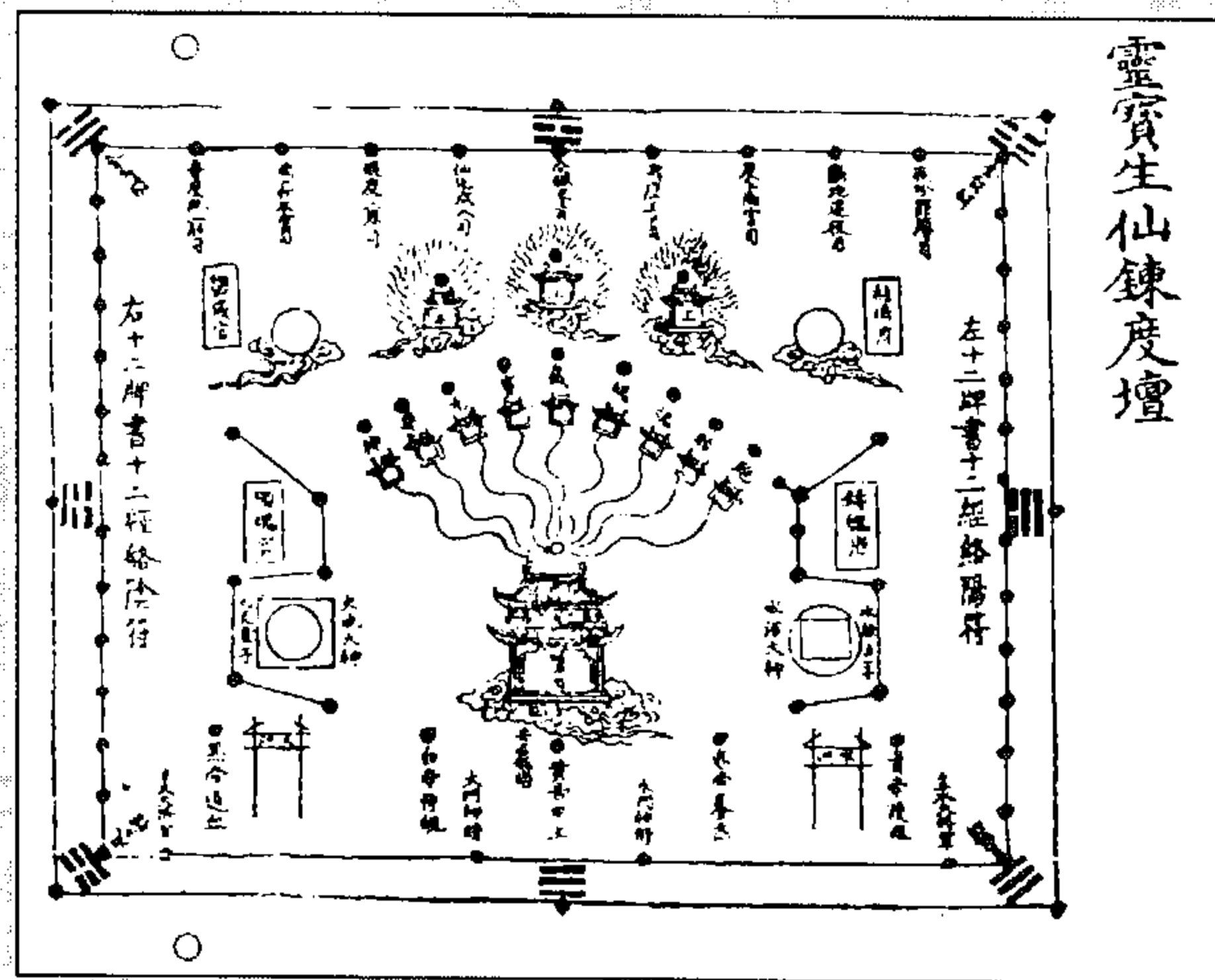

图 118 雷霆互用图

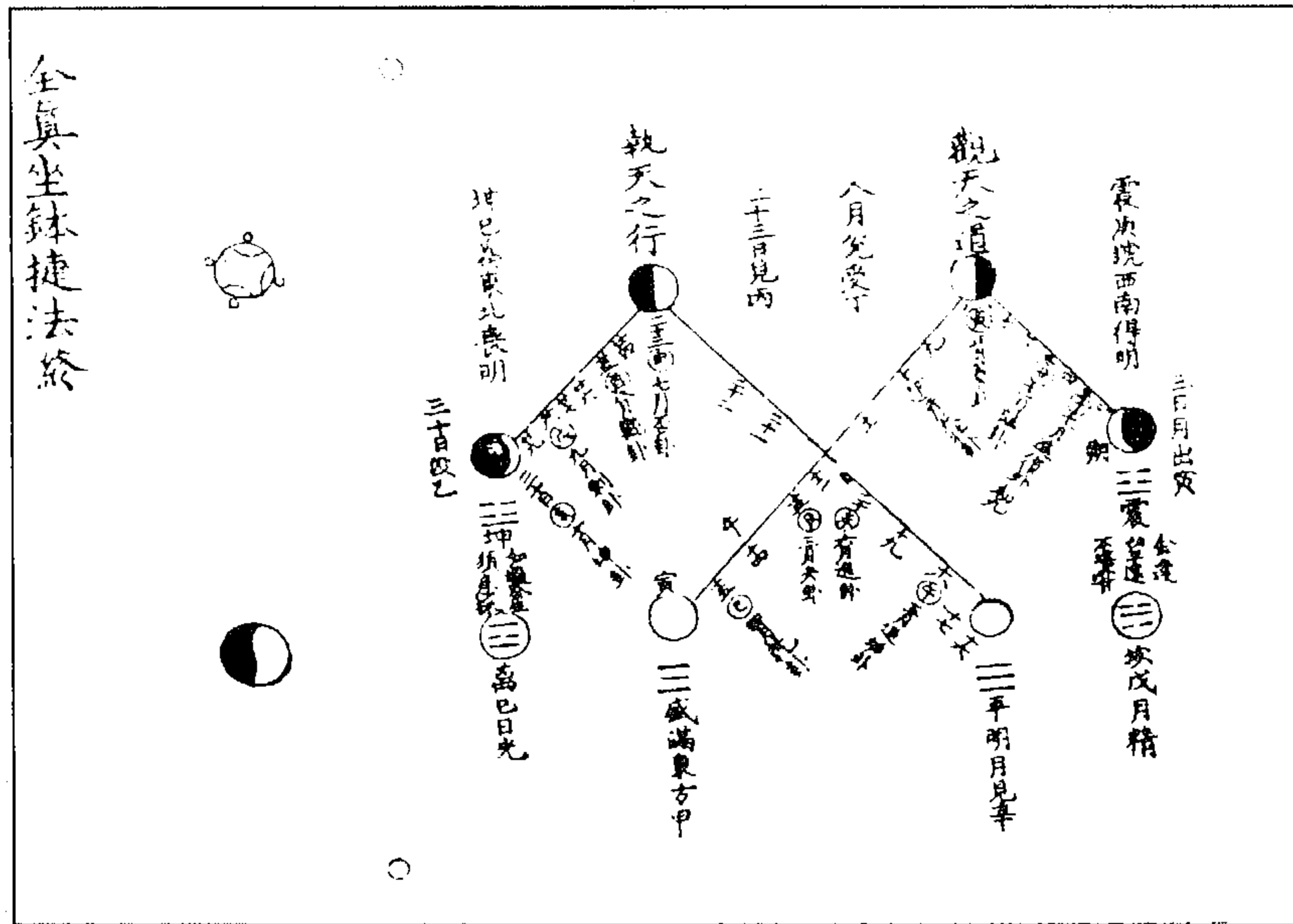

图 117 元始祖劫图

(《道藏·道法宗旨图衍义》)

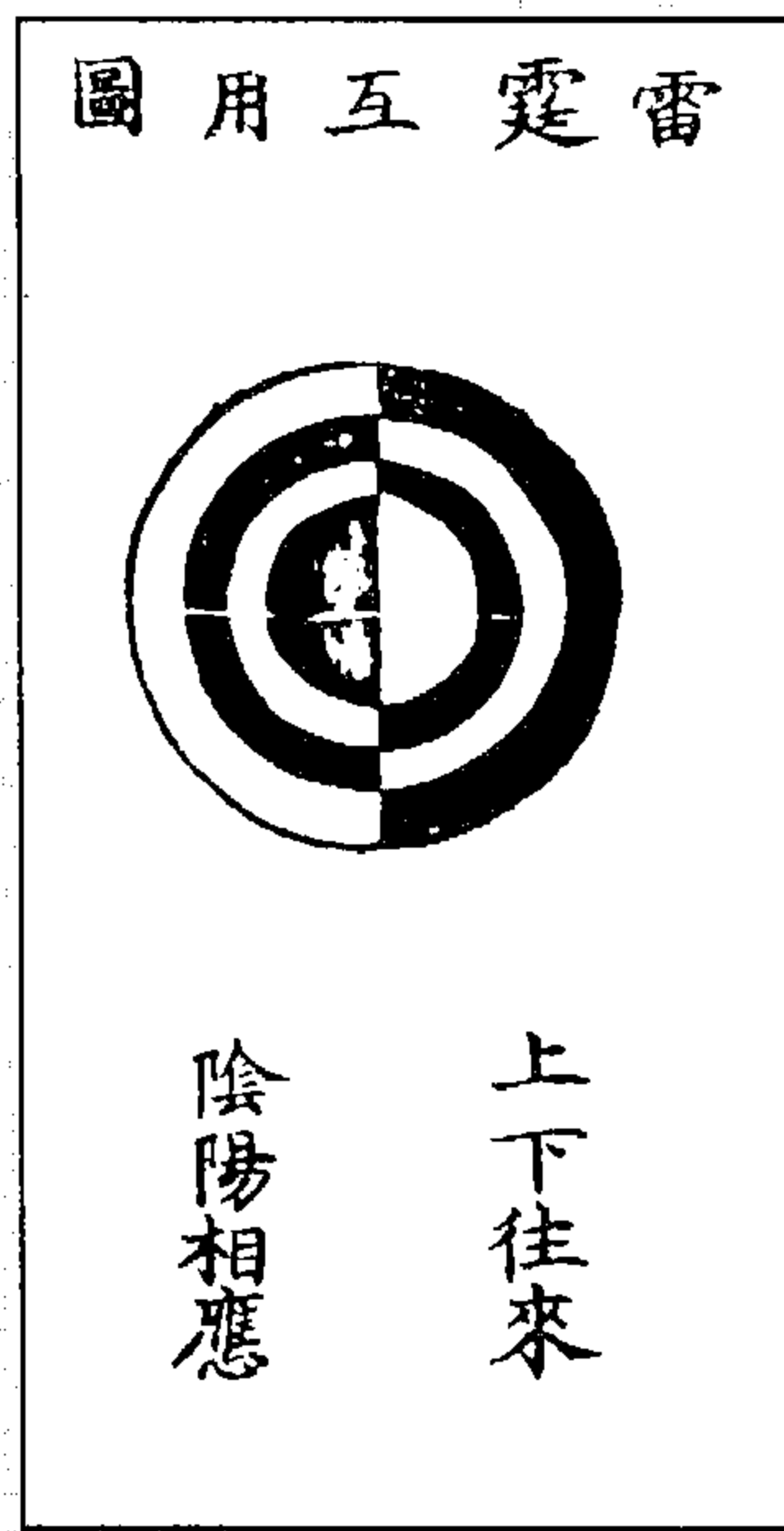

图 120 斗柄周天图

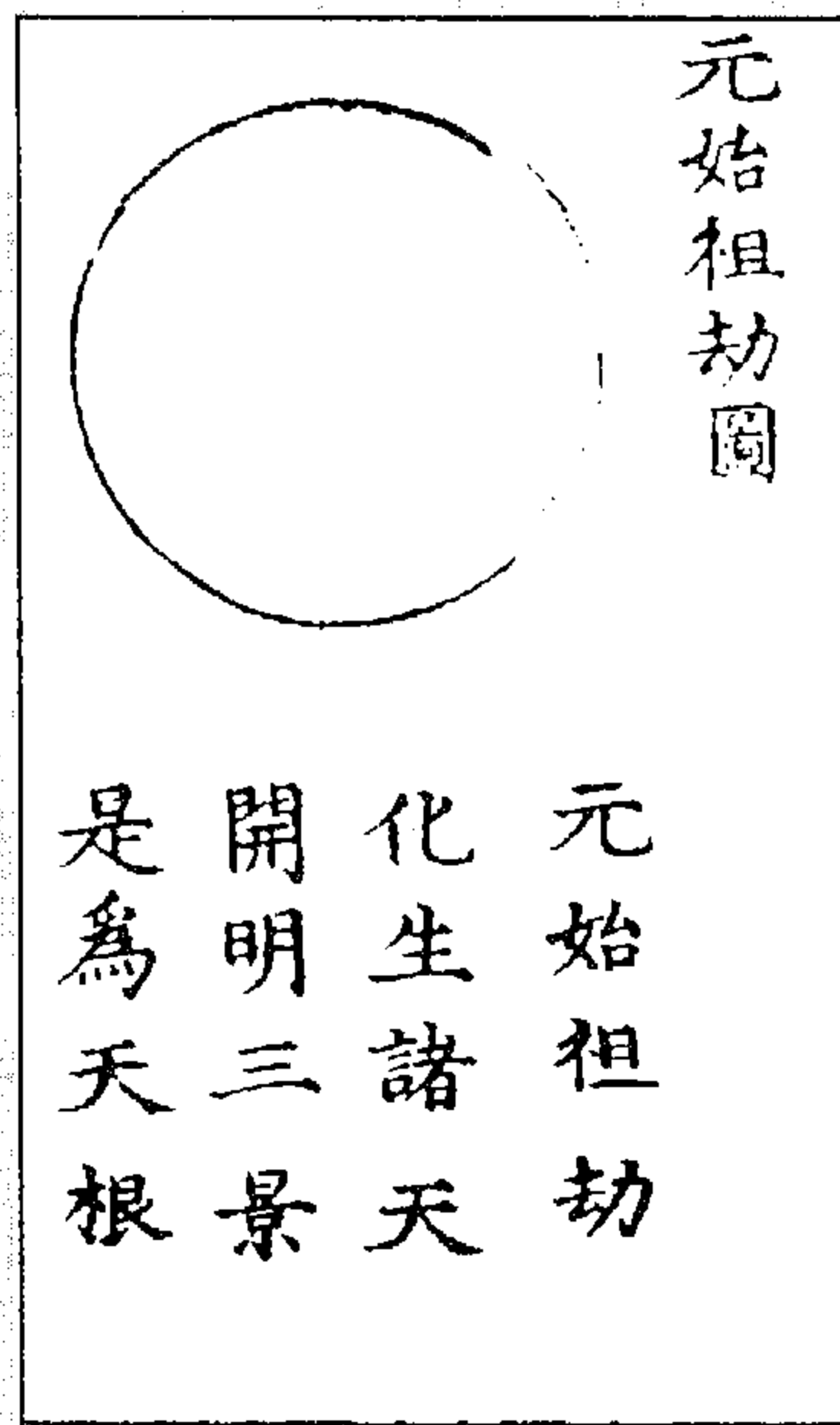
(《道藏·道法宗旨图衍义》)

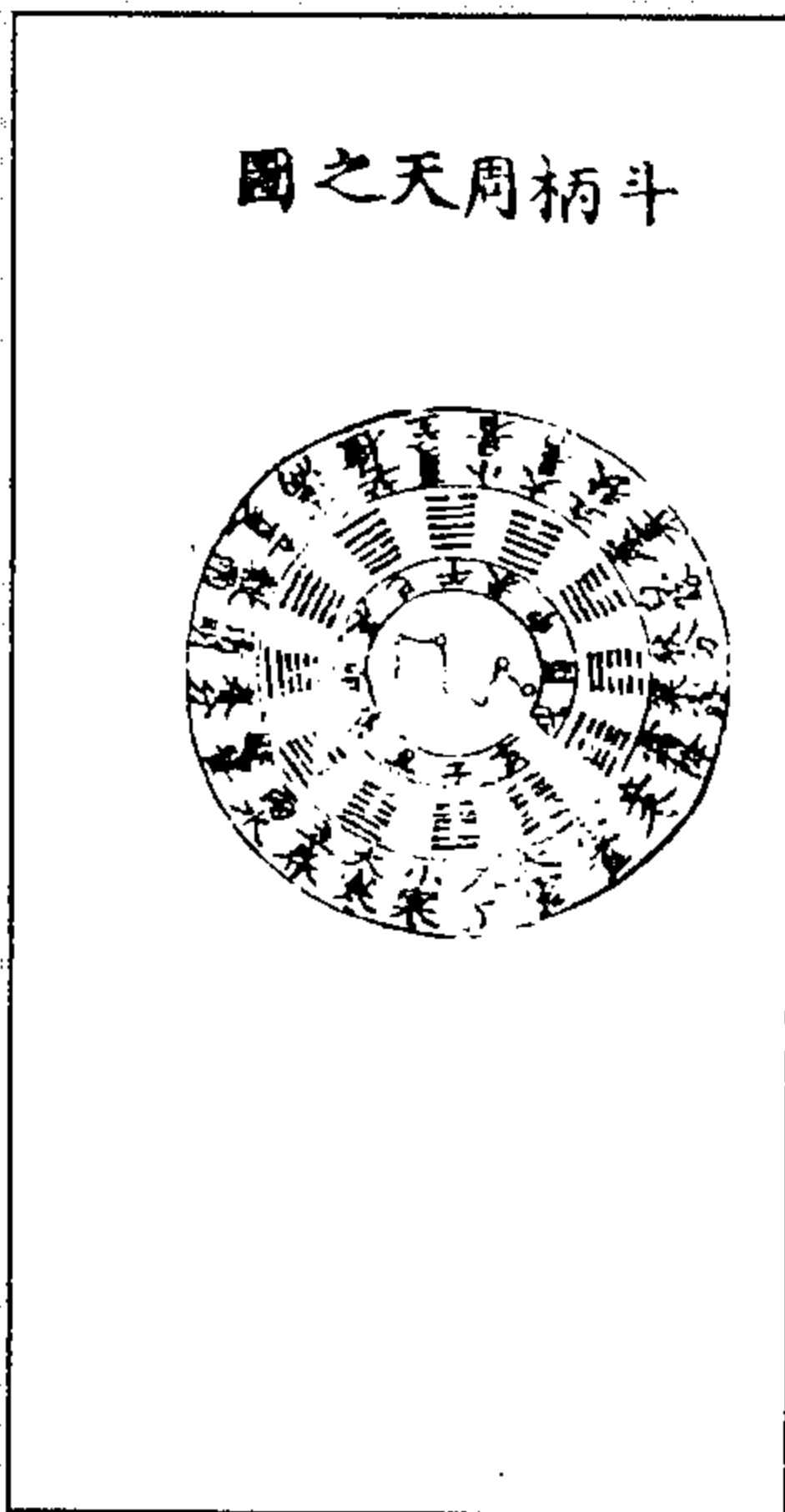
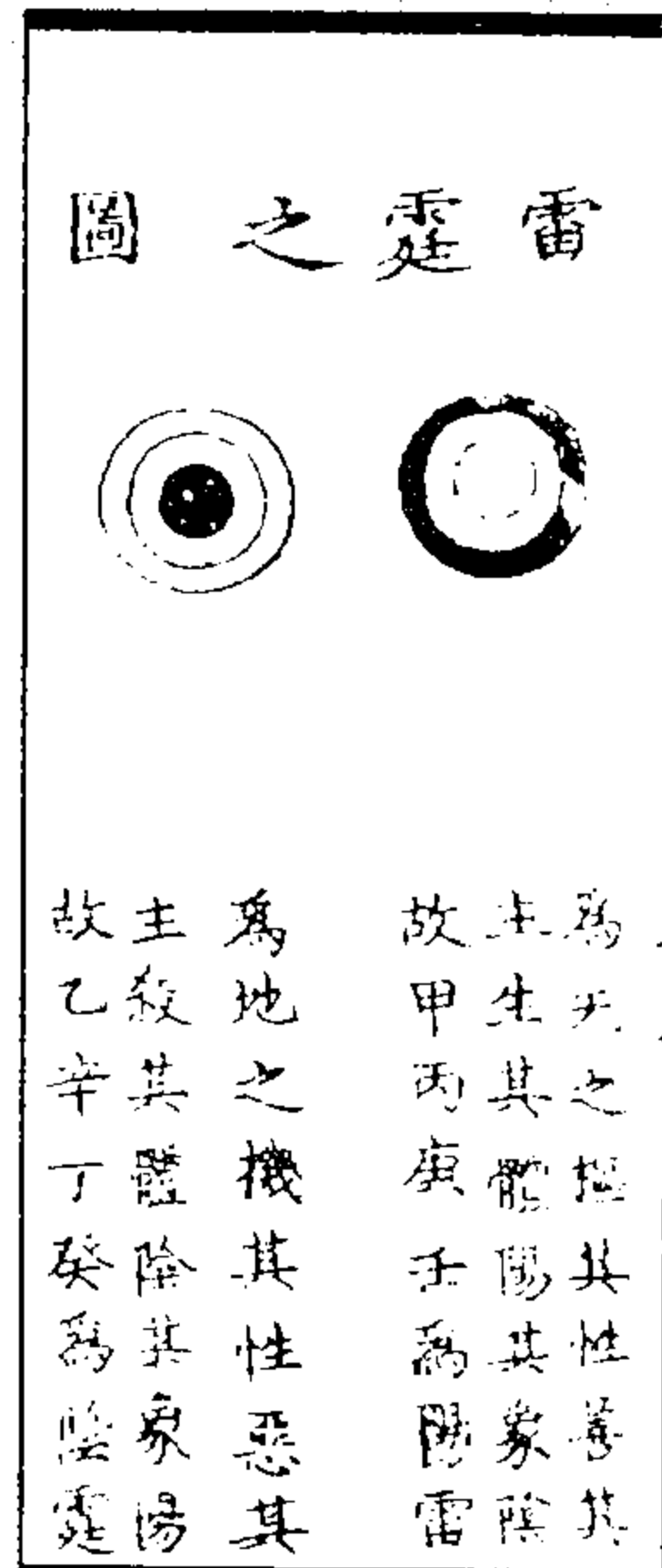

為天之極其性善其  
主生其體陽其象陰  
故甲丙庚壬為陽雷  
為地之機其性惡其  
主殺其體陰其象陽  
故乙辛丁癸為陰雷

图 119 雷霆图



图 122 雷霆一窍图

(《道藏·道法宗旨图衍义》)

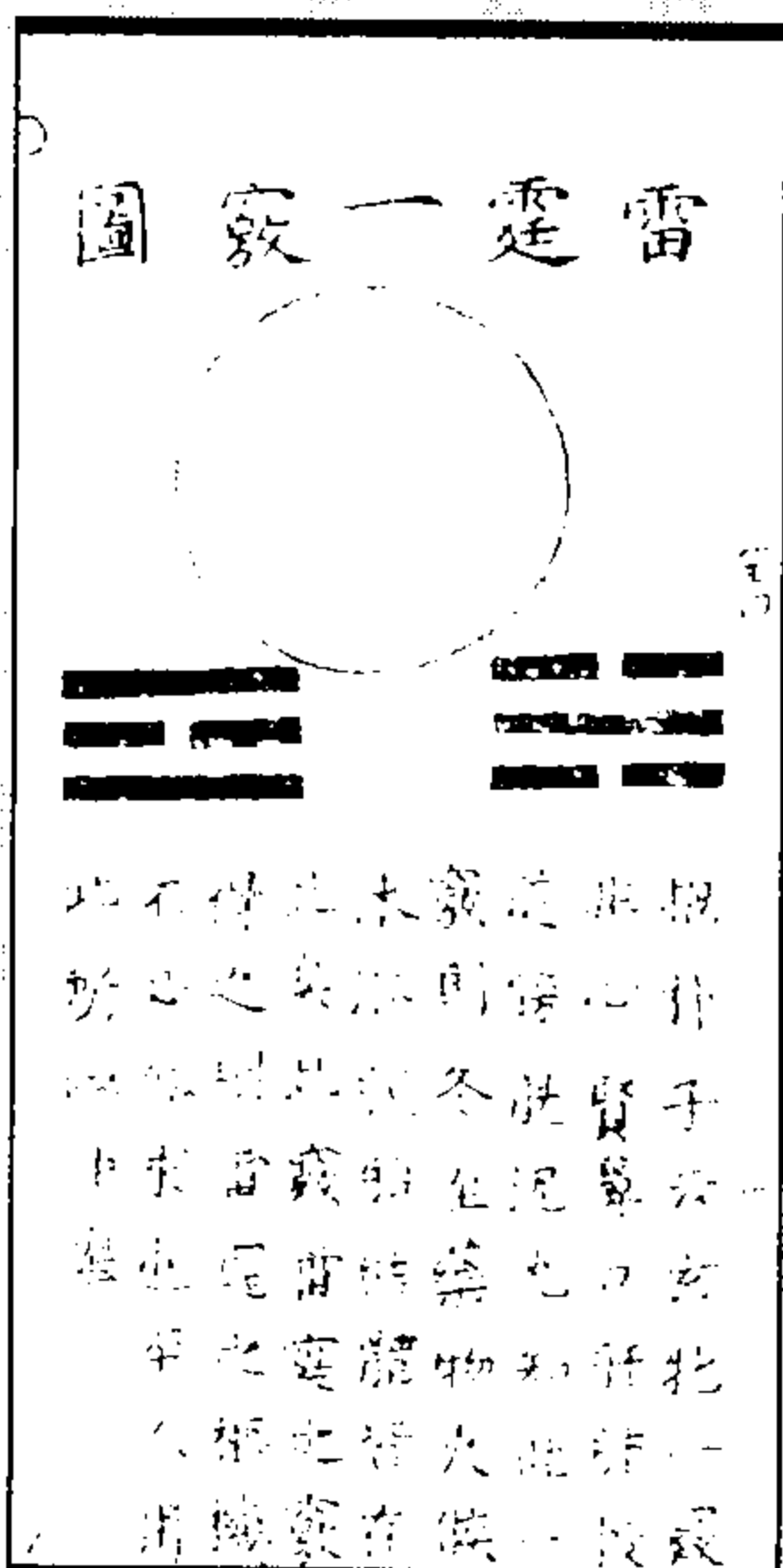

图 121 法行先天大道图

昏昏默默  
杳杳冥冥



图 124 大衍之数图

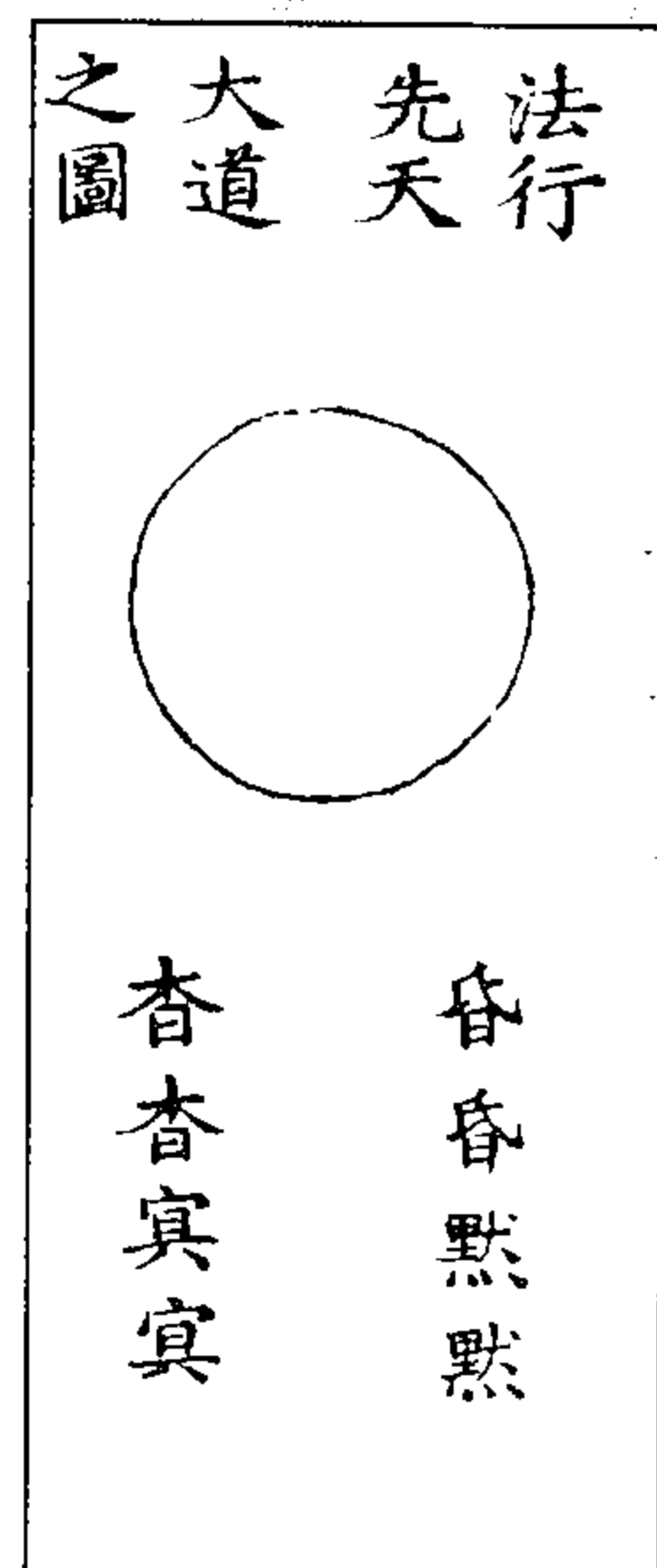

图 123 雷霆九宫图

(《道藏·道法宗旨图衍义》)

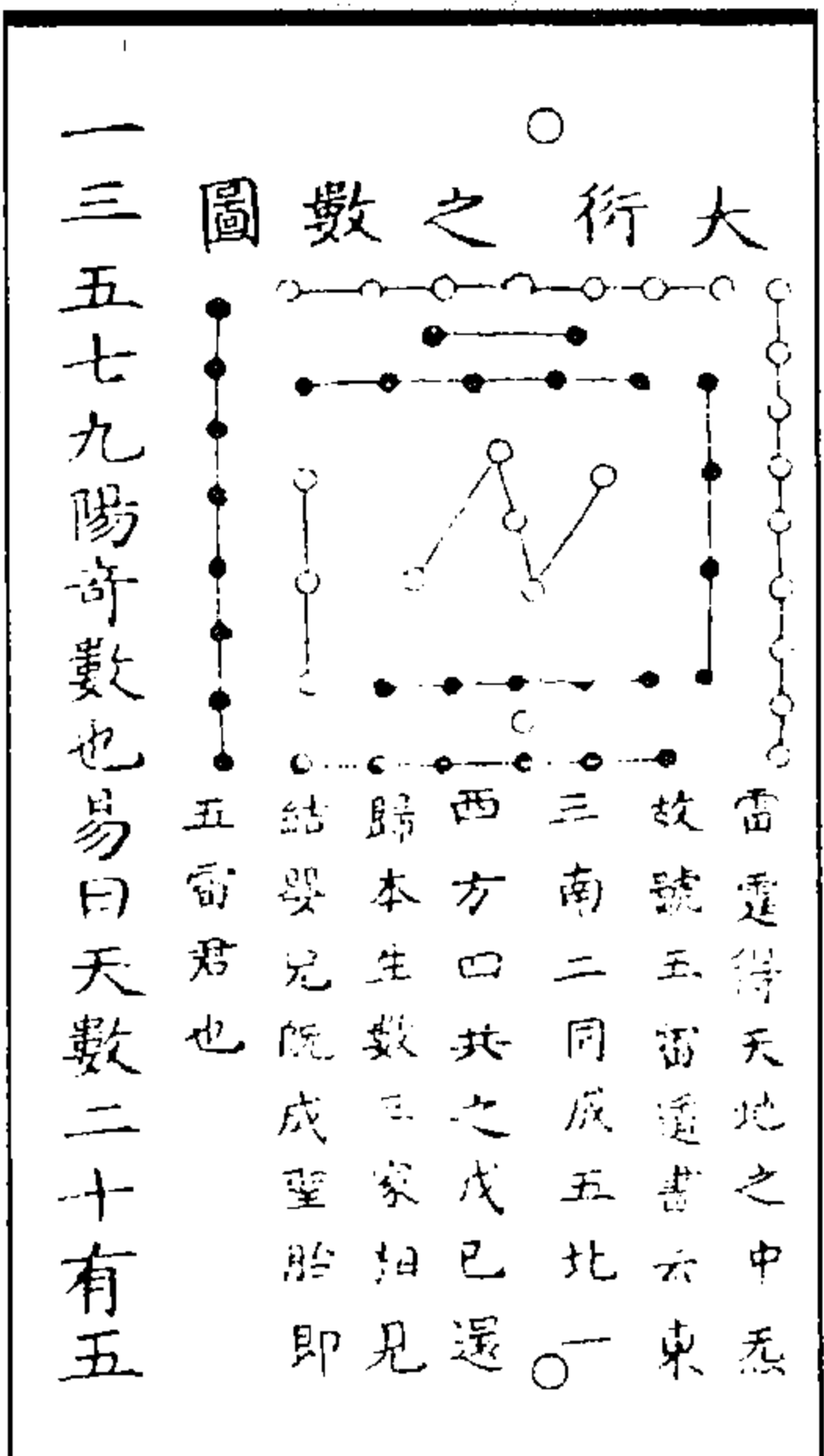

图 125 河图洛书图

(《道藏·古易考原》)

(二)《道藏辑要》易图

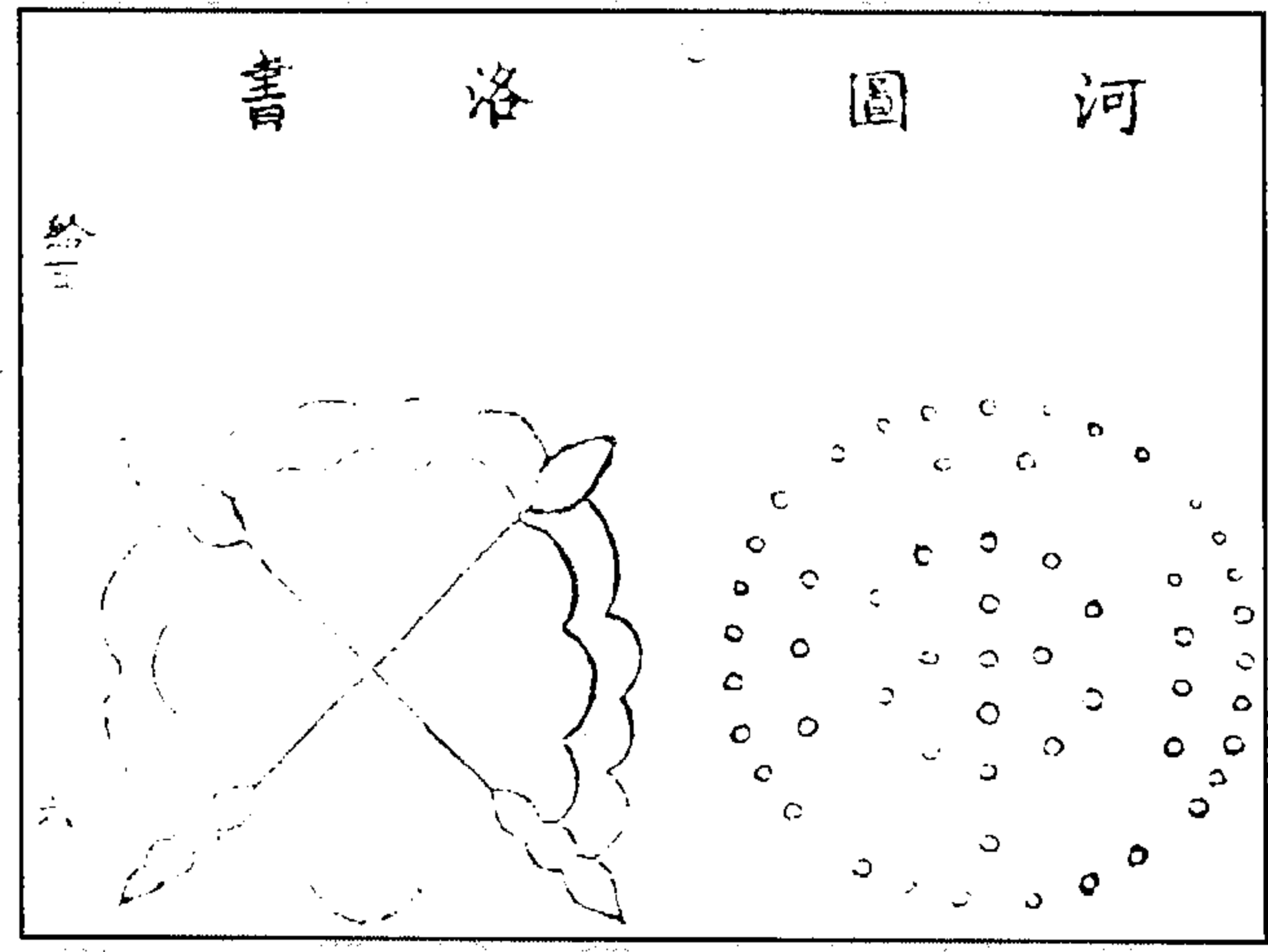

图2 天根月窟三十六宫图



图1 太极合一图

（《道藏辑要·至道心传》）

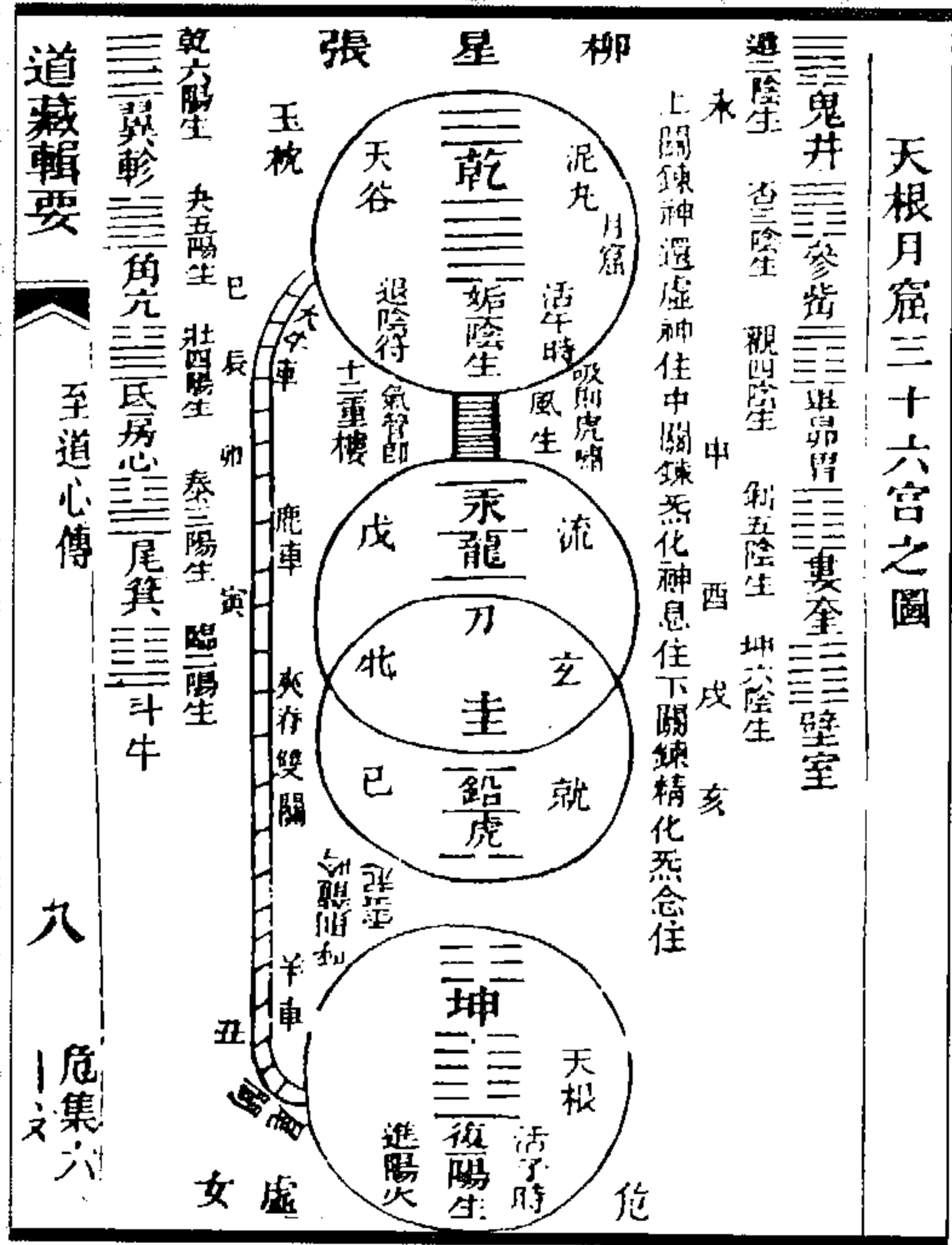

图4 混极图

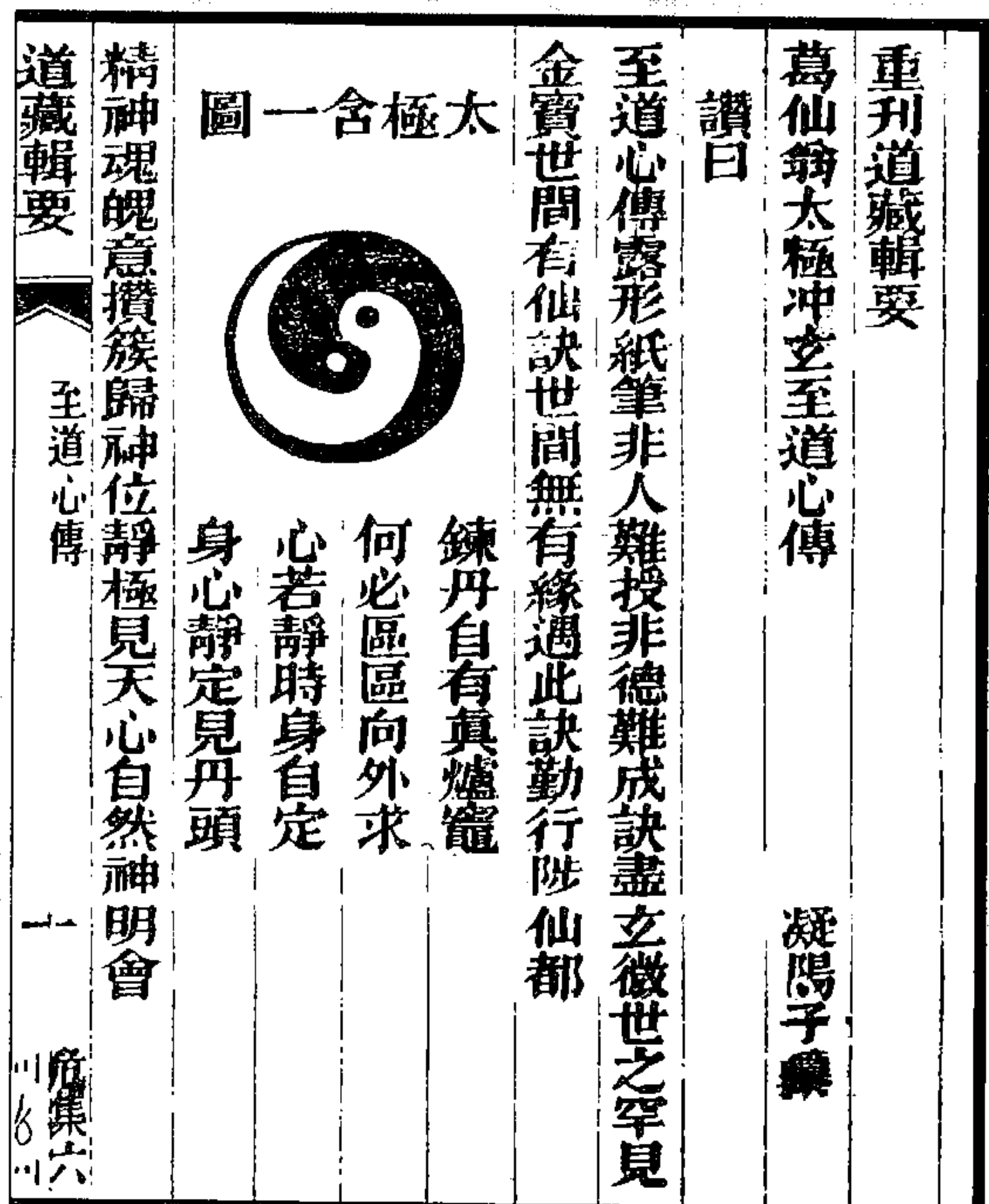

图3 内天罡图

（《道藏辑要·至道心传》）

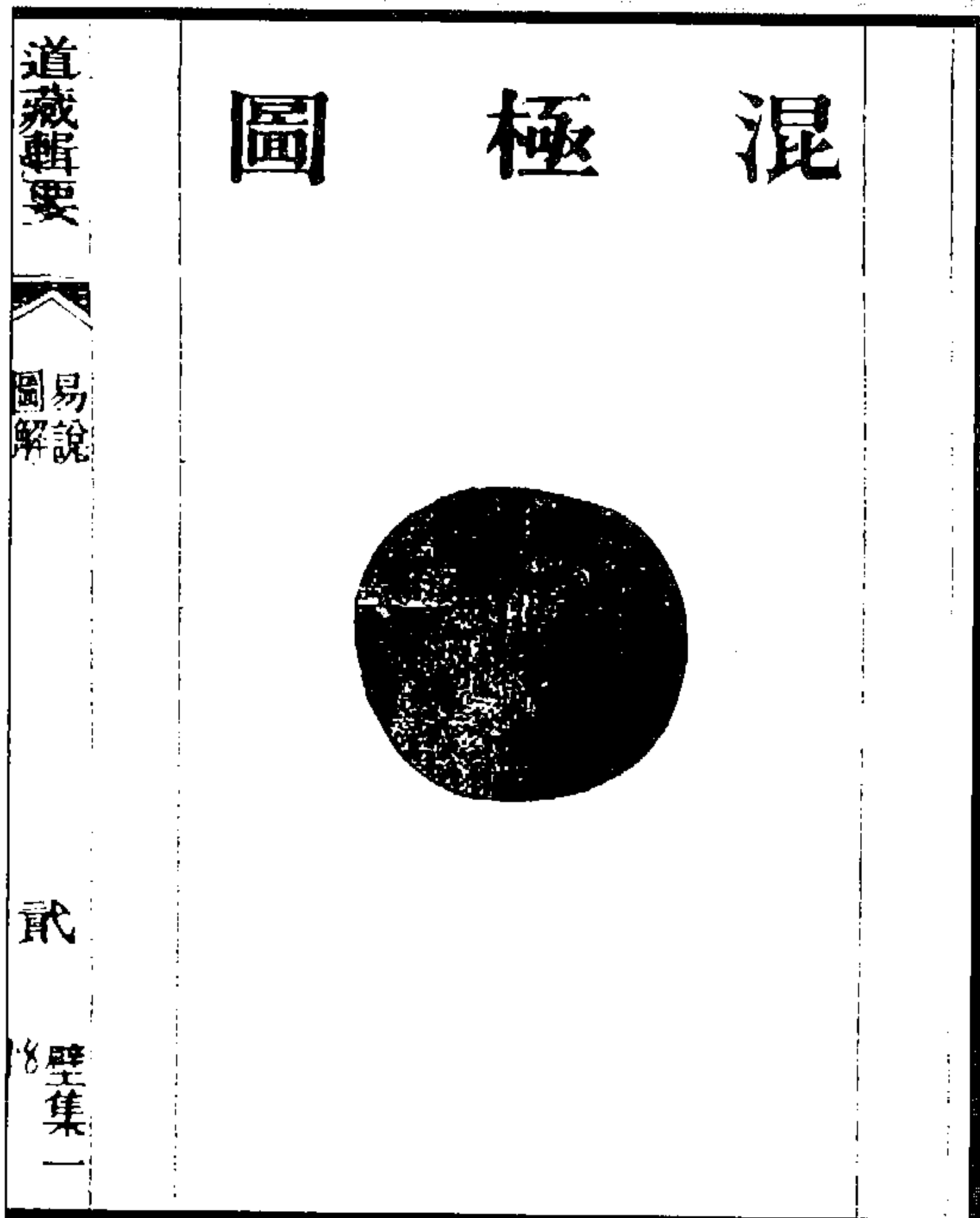
混极者，虚中之象也……

（《道藏辑要·易说图解》）

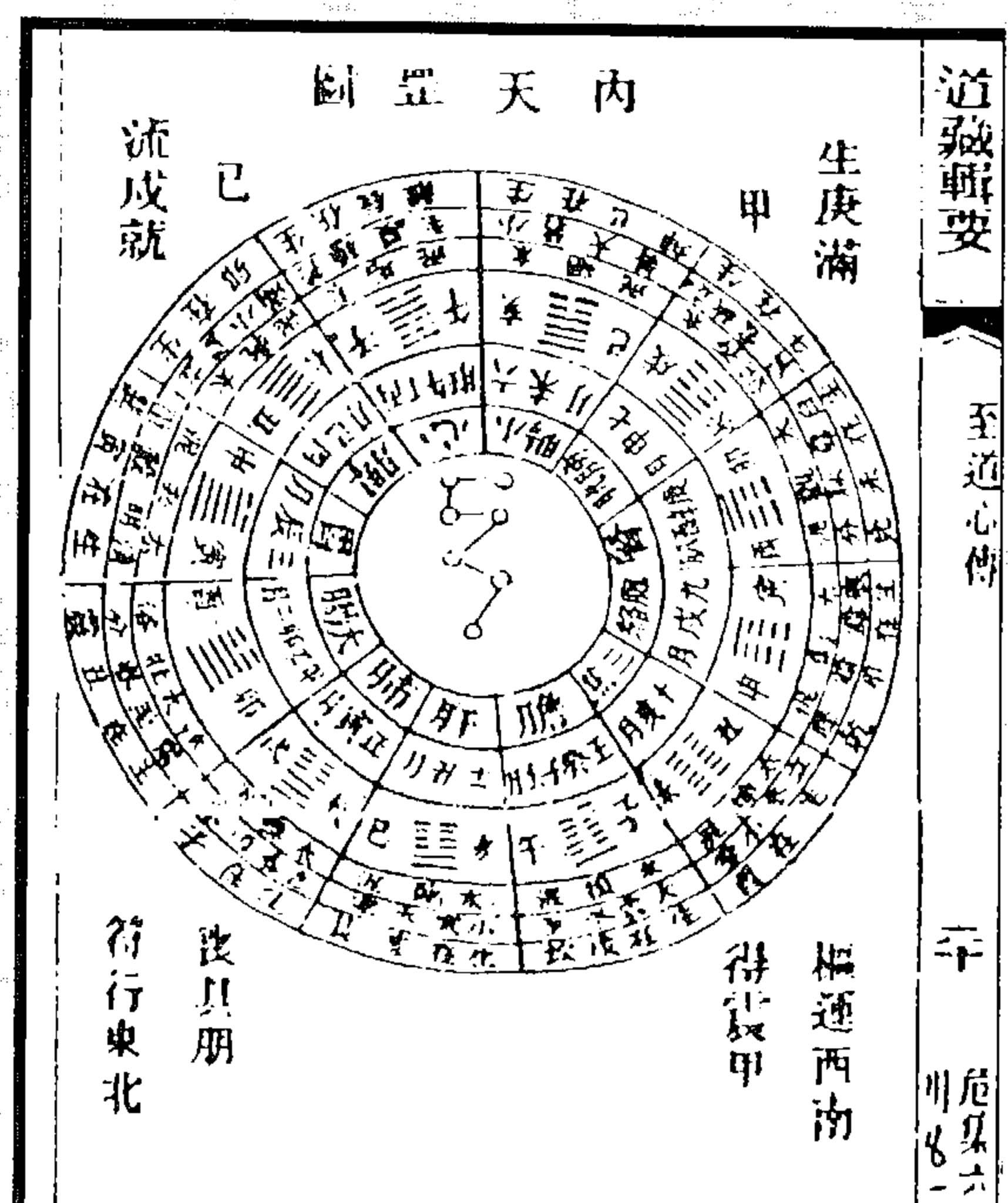

图6 附：元极图  
(田艺衡《易图》)



图5 元极图  
(《道藏辑要·易说图解》)



图8 太极图

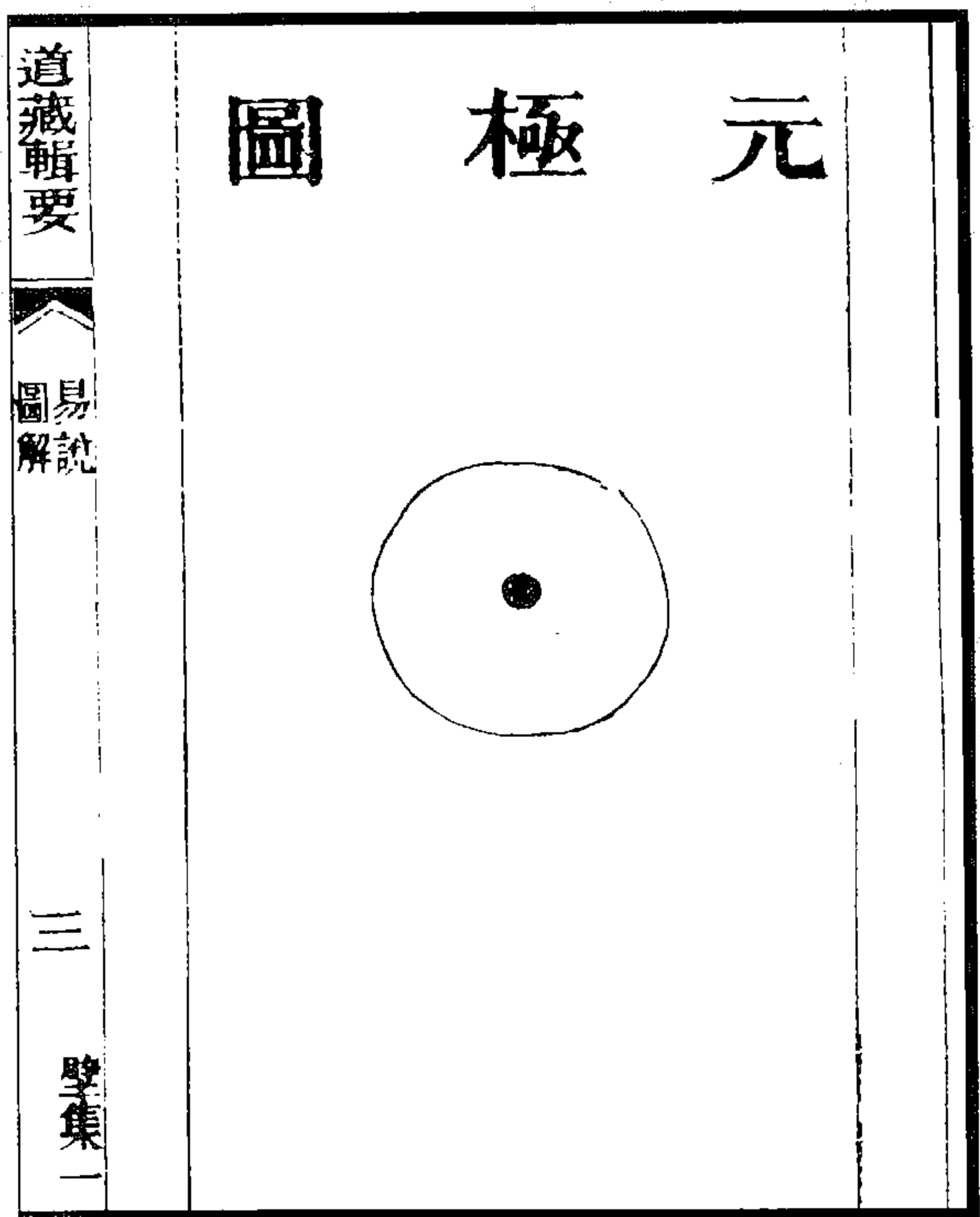

图7 灵极图

(《道藏辑要·易说图解》)

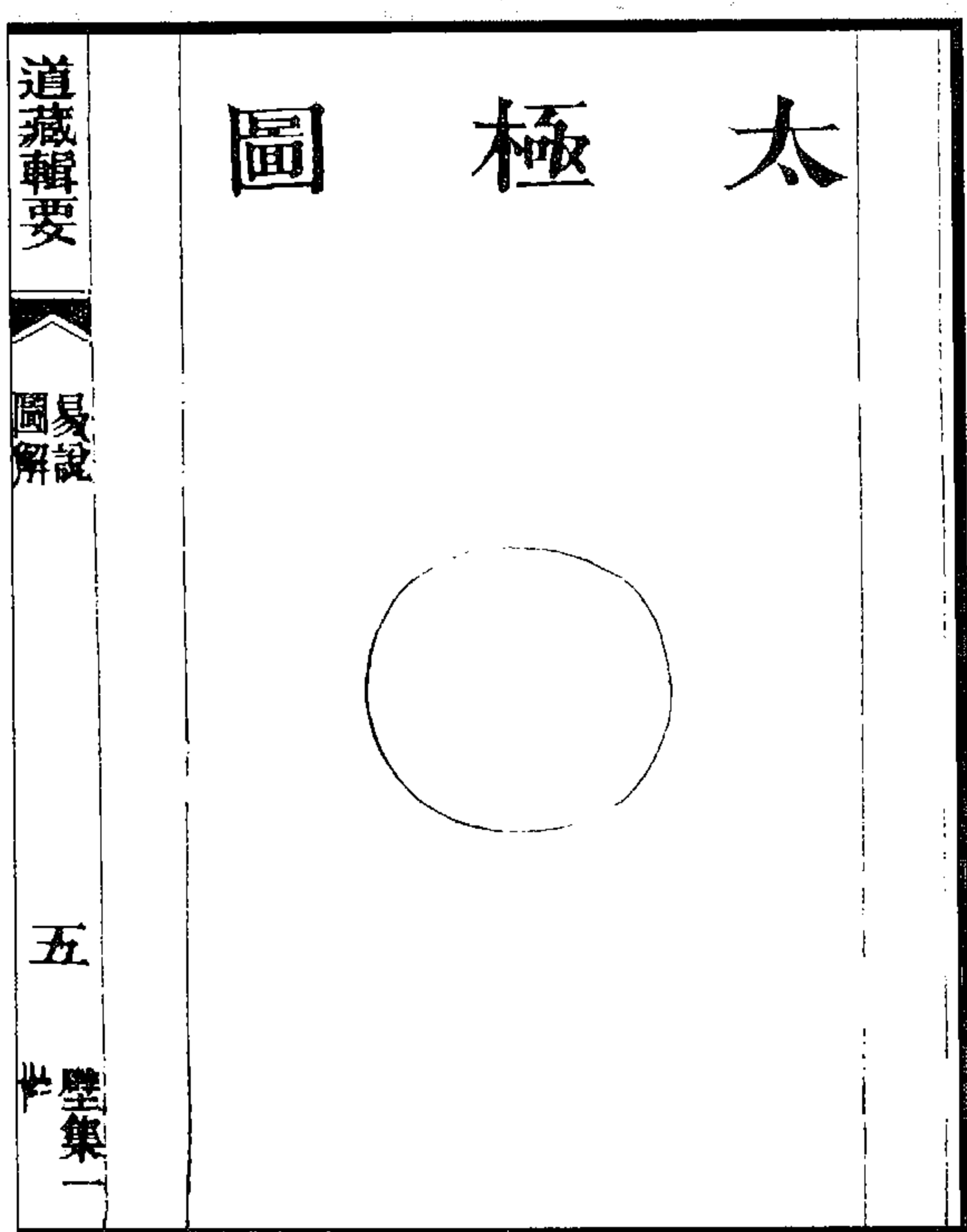

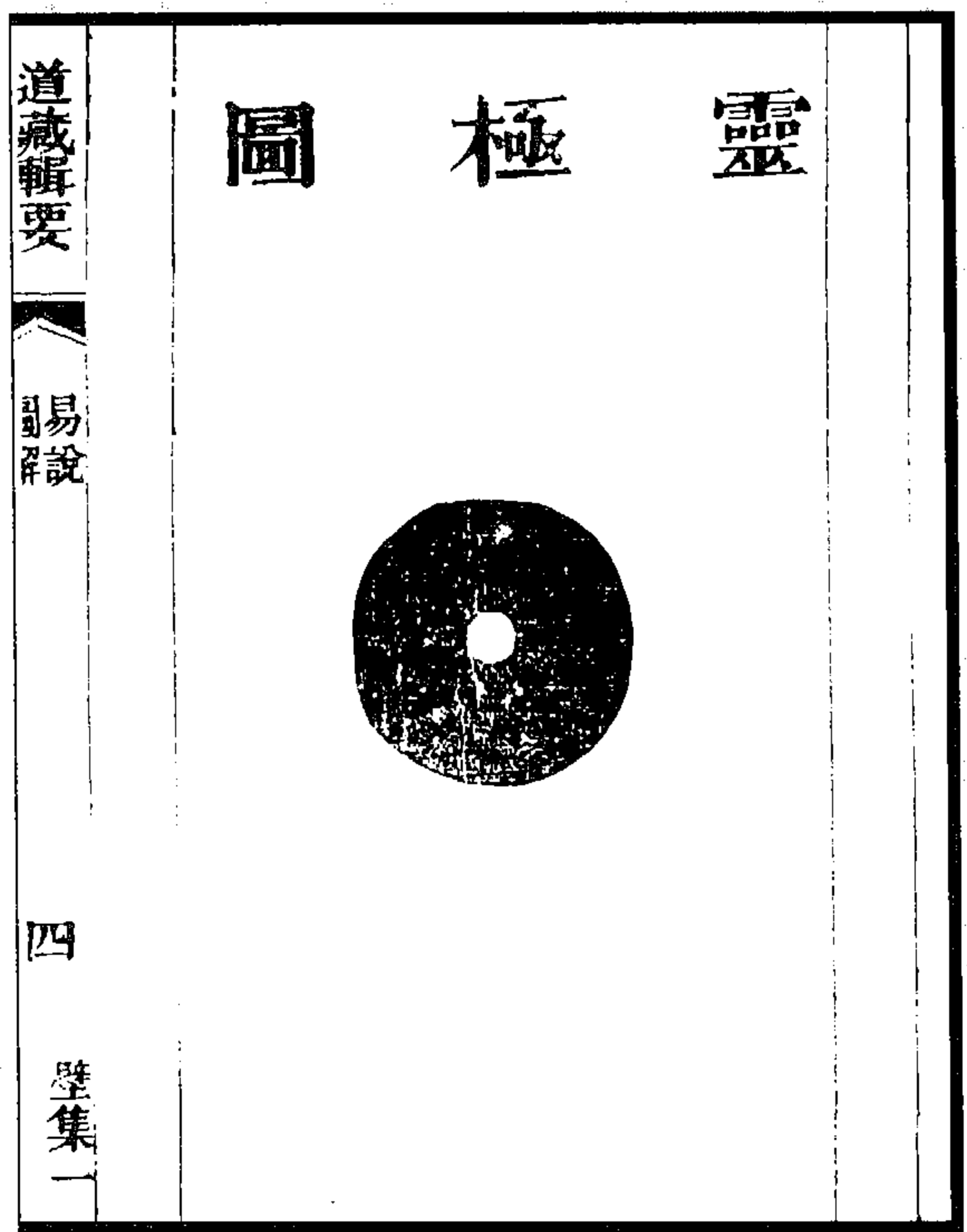

图 10 动静图



图 9 中极图

(《道藏輯要·易說圖解》)

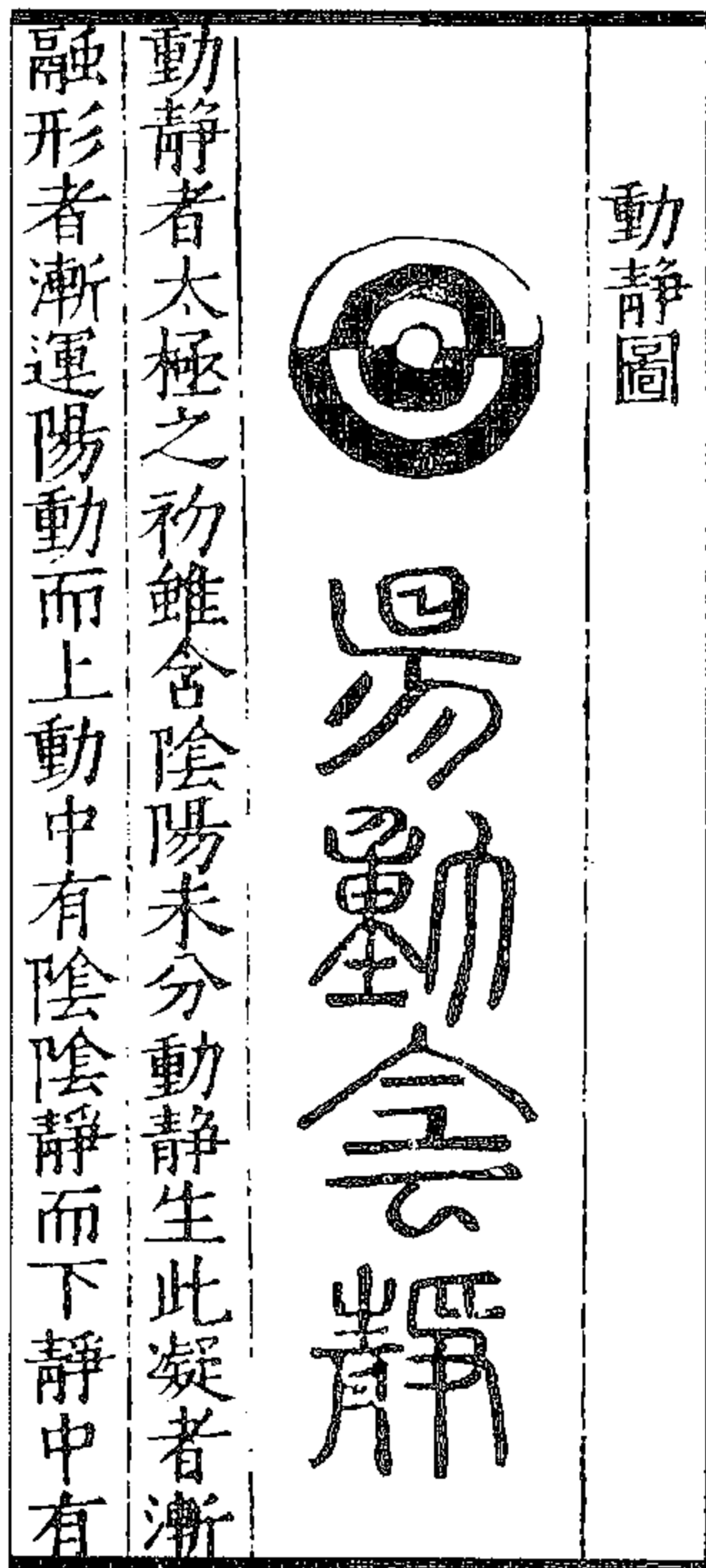

图 11 少极图

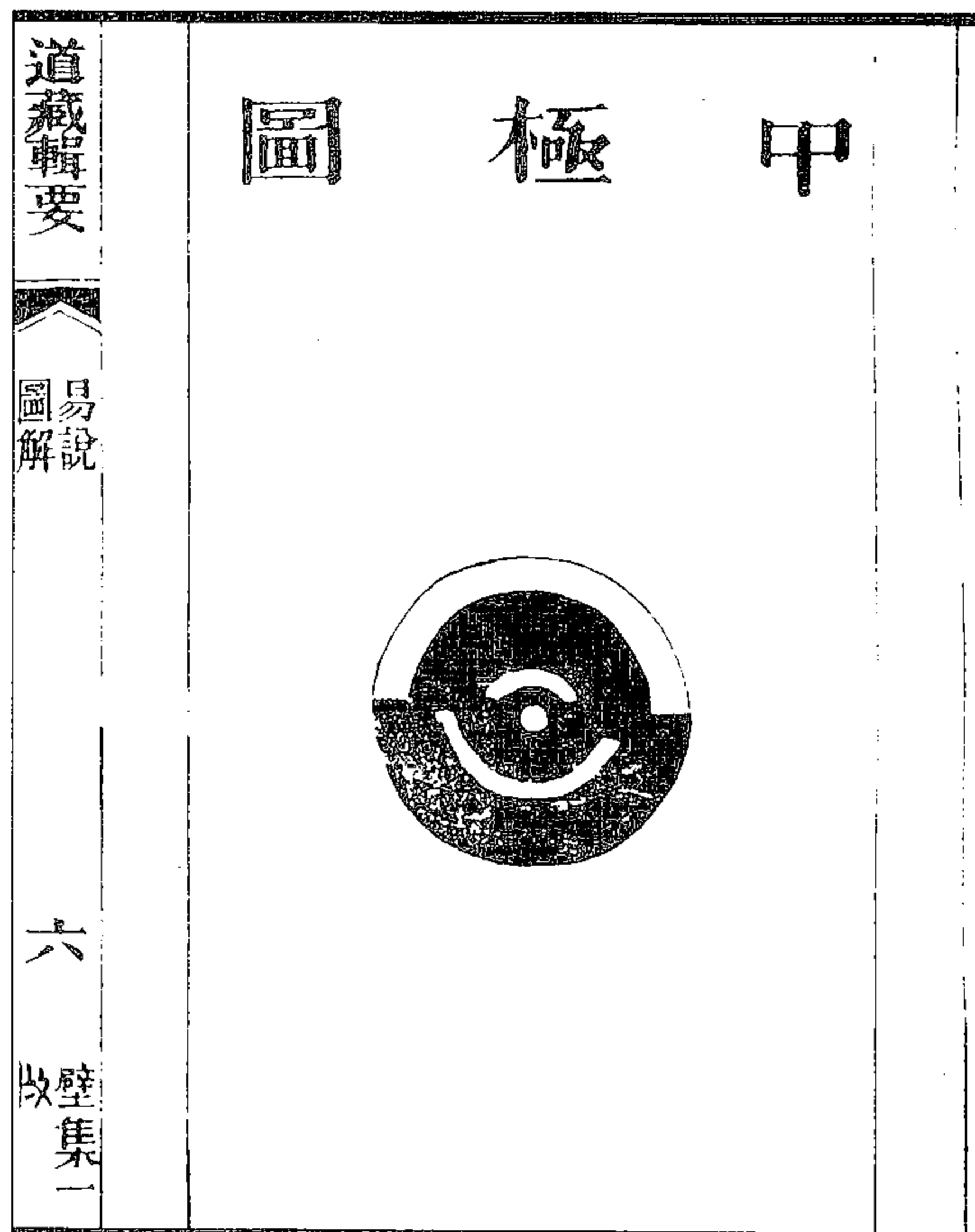
(《道藏輯要·易說圖解》)

道藏辑要

易說圖解

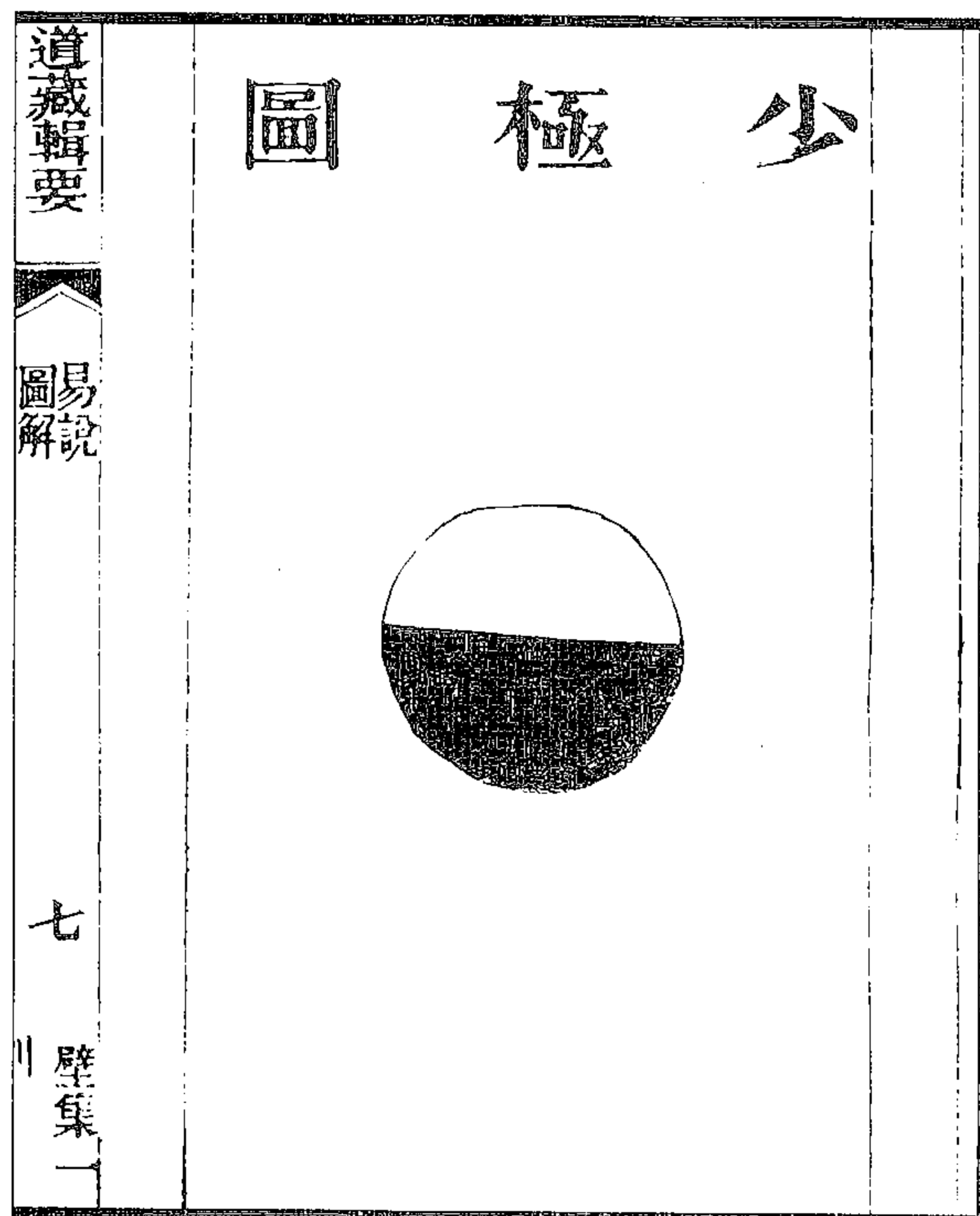
九

壁集一

# 太陰圖



图 13 太陰圖

道藏辑要

易說圖解

八

壁集一

# 太陽圖



图 12 太陽圖

(《道藏辑要·易说图解》)

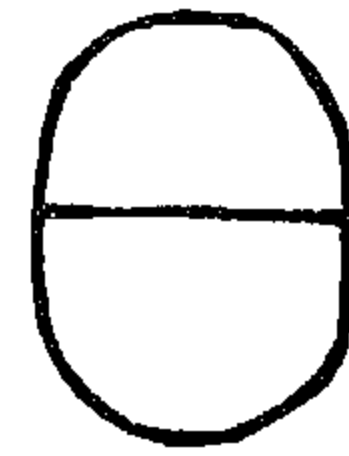

太陰圖

太陰者月也月从几从二几者太極之  
闕二者陰偶之數以二而並列于几中  
其精虛而不盈故月為太陰之象也毛  
氏所謂月上有闕中二畫不連右是也

图 15 附：太陰圖

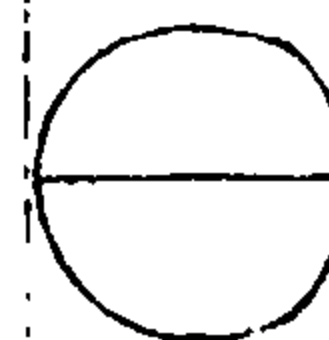

太陽圖

太陽者日也日从〇从一〇者太極之  
全一者陽奇之數以一而橫亘于〇中  
其精實而不虧故日為太陽之象也通  
論謂天無二日故于文〇一為日是也

图 14 附：太陽圖

(田艺衡《易图》)



图 17 三才图



图 16 象明图

(《道藏辑要·易说图解》)

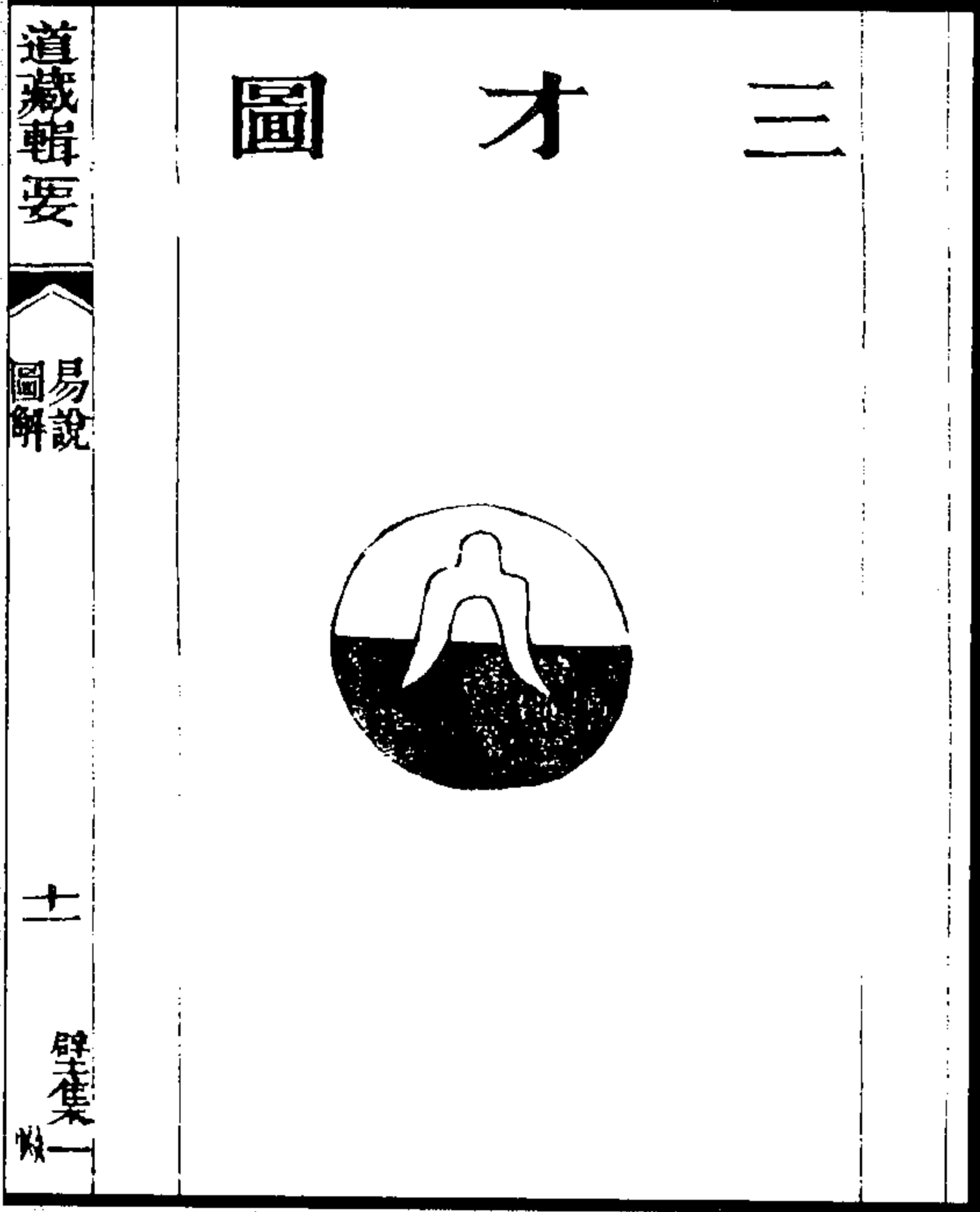

图 19 附：易象图

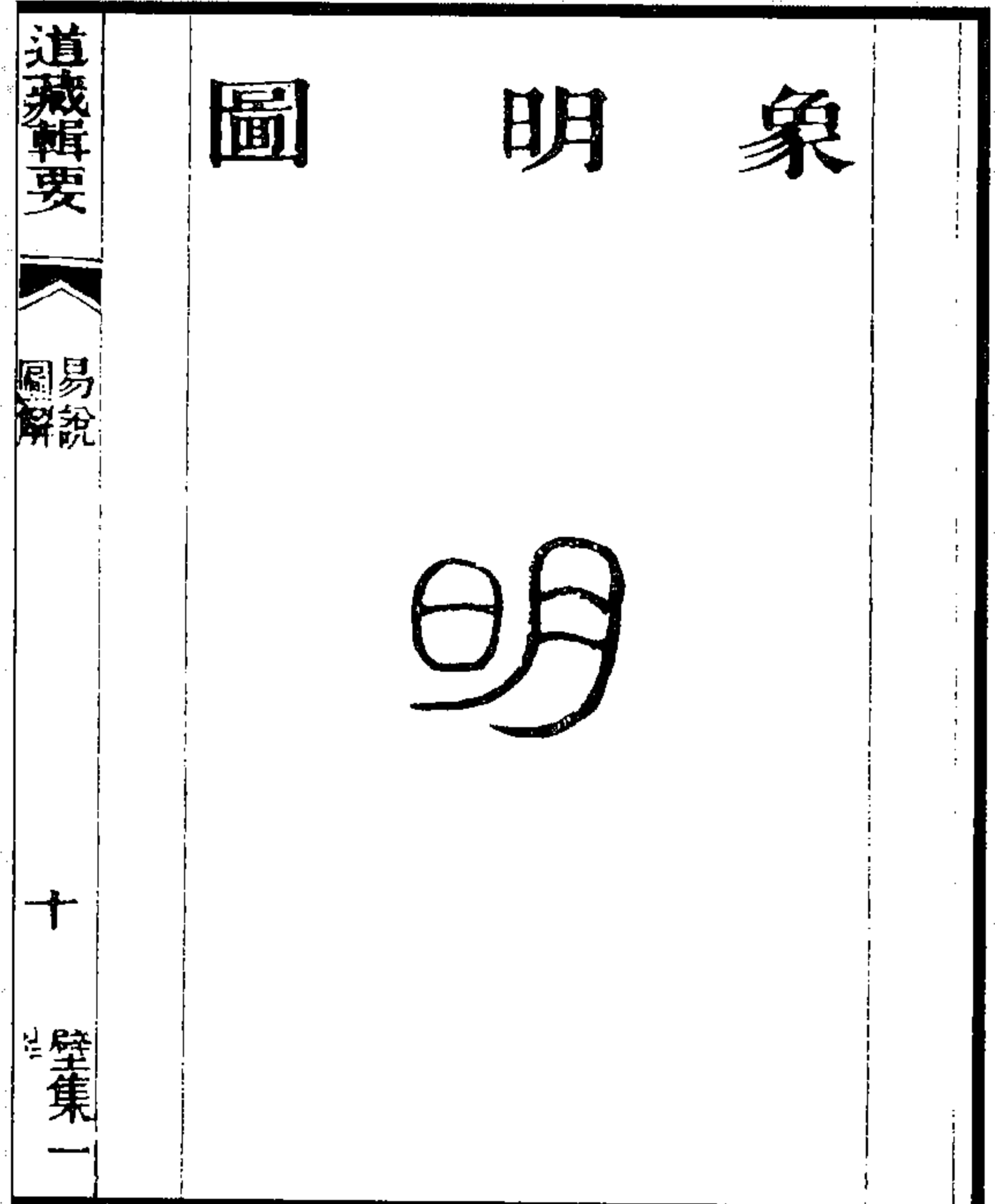

图 18 附：象明图

(田艺衡《易图》)

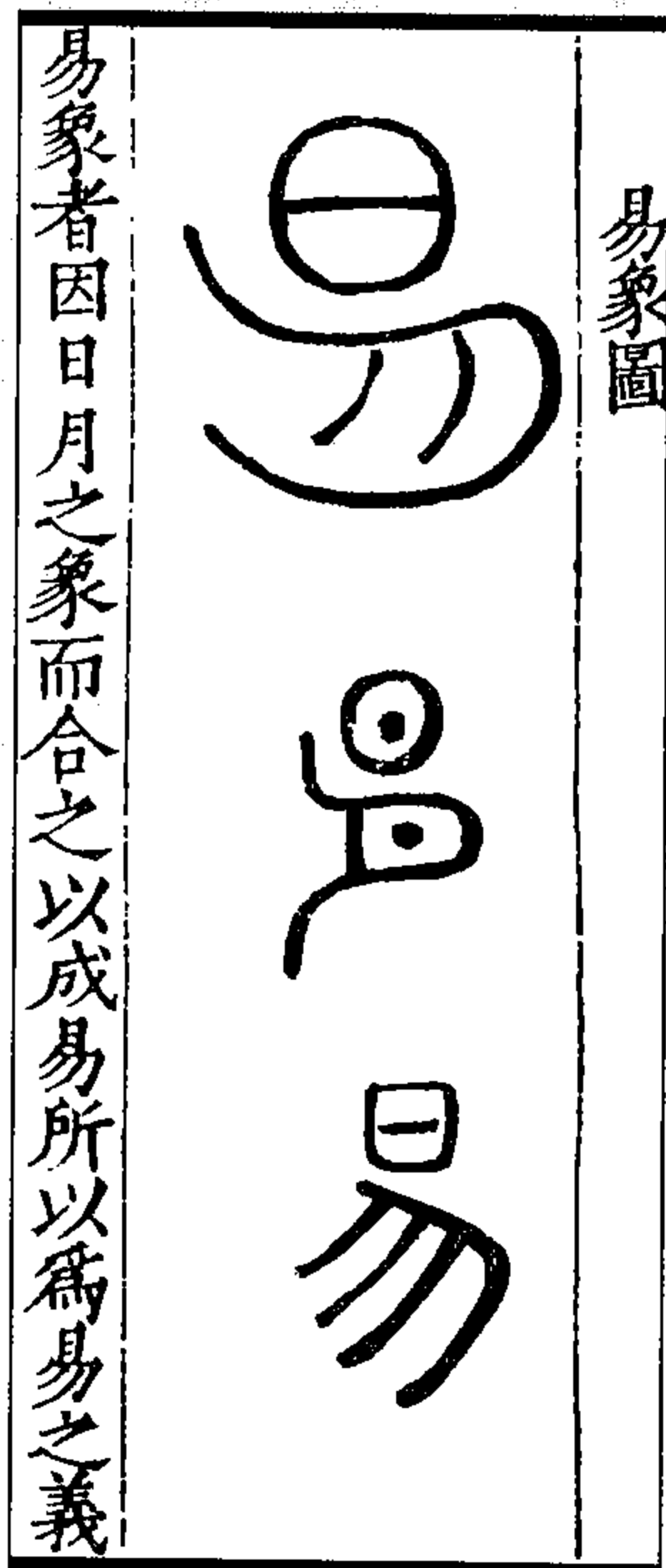

图 21 阴偶图

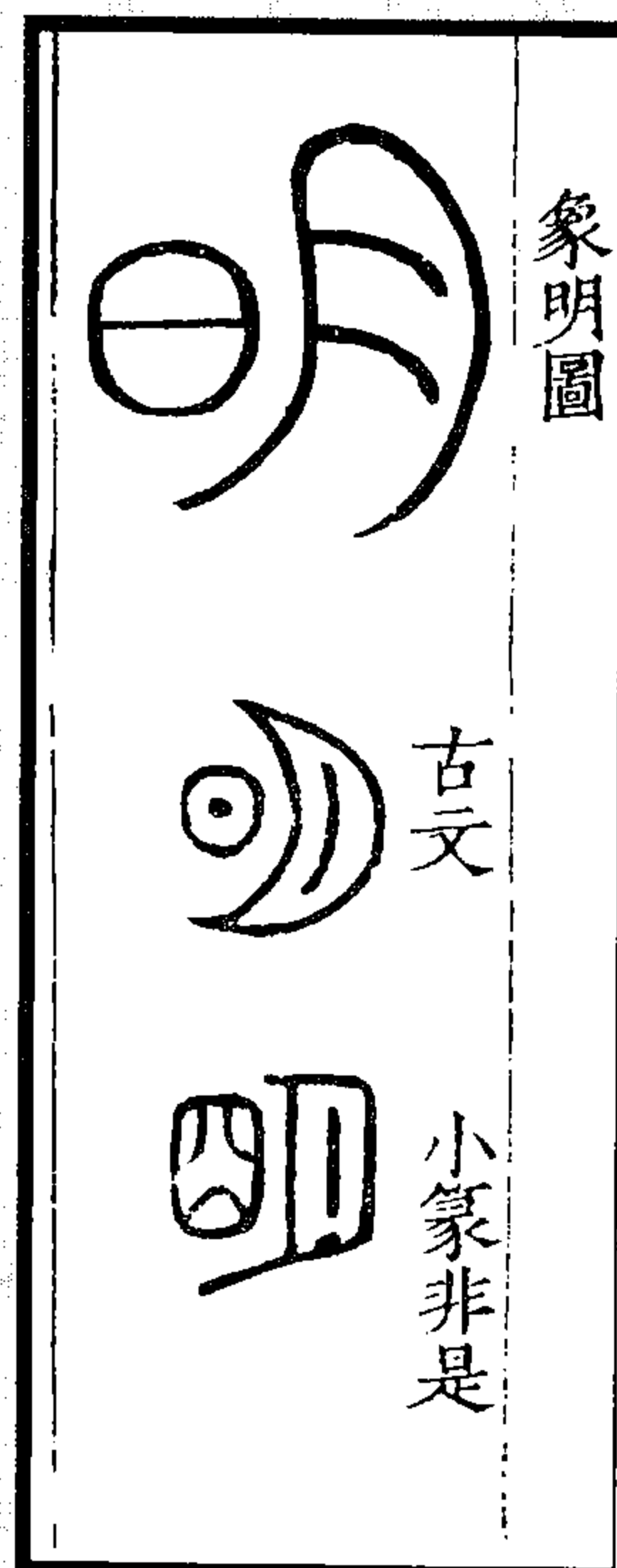

图 20 阳奇图

(《道藏輯要·易說圖解》)

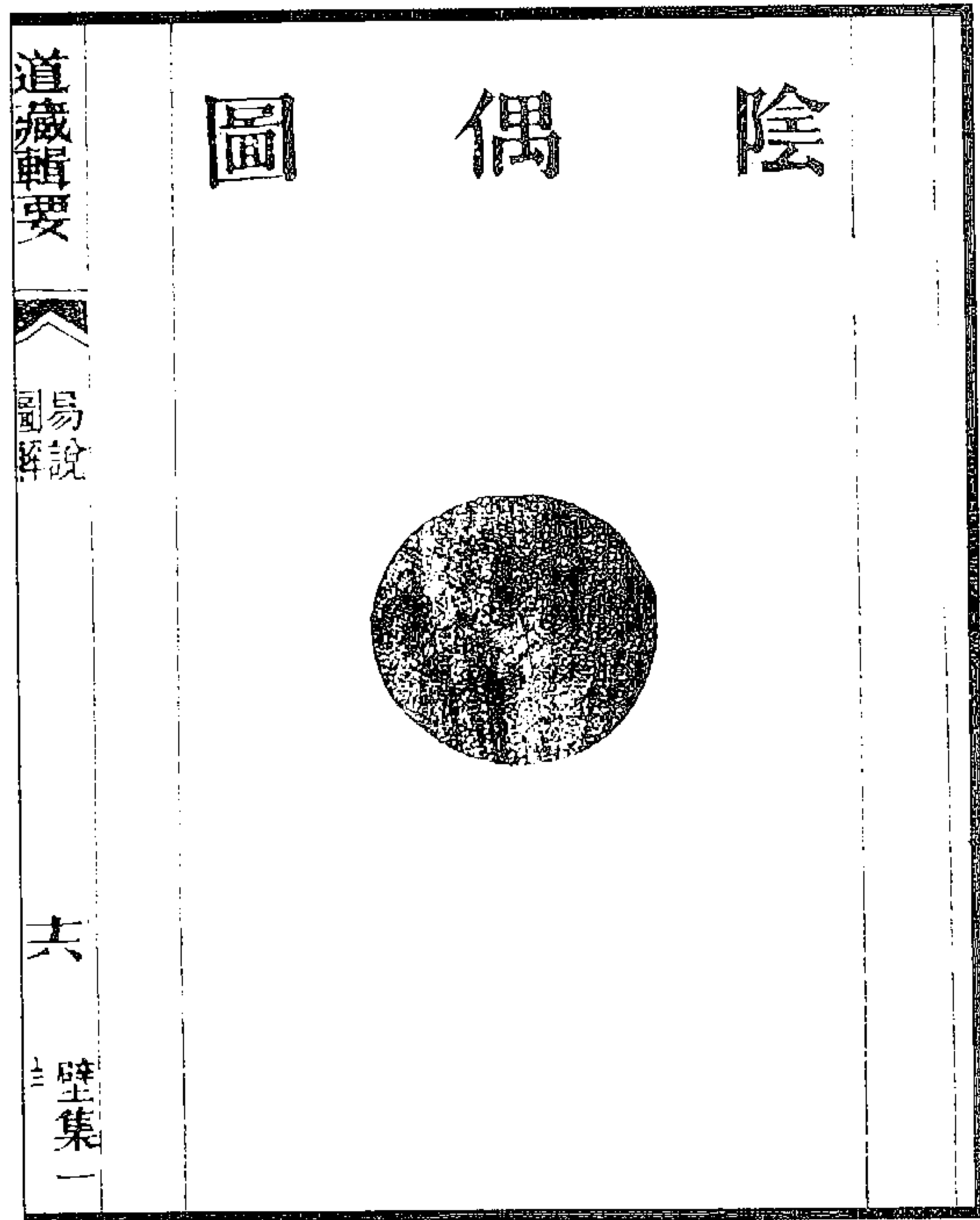

图 23 附：阴偶图

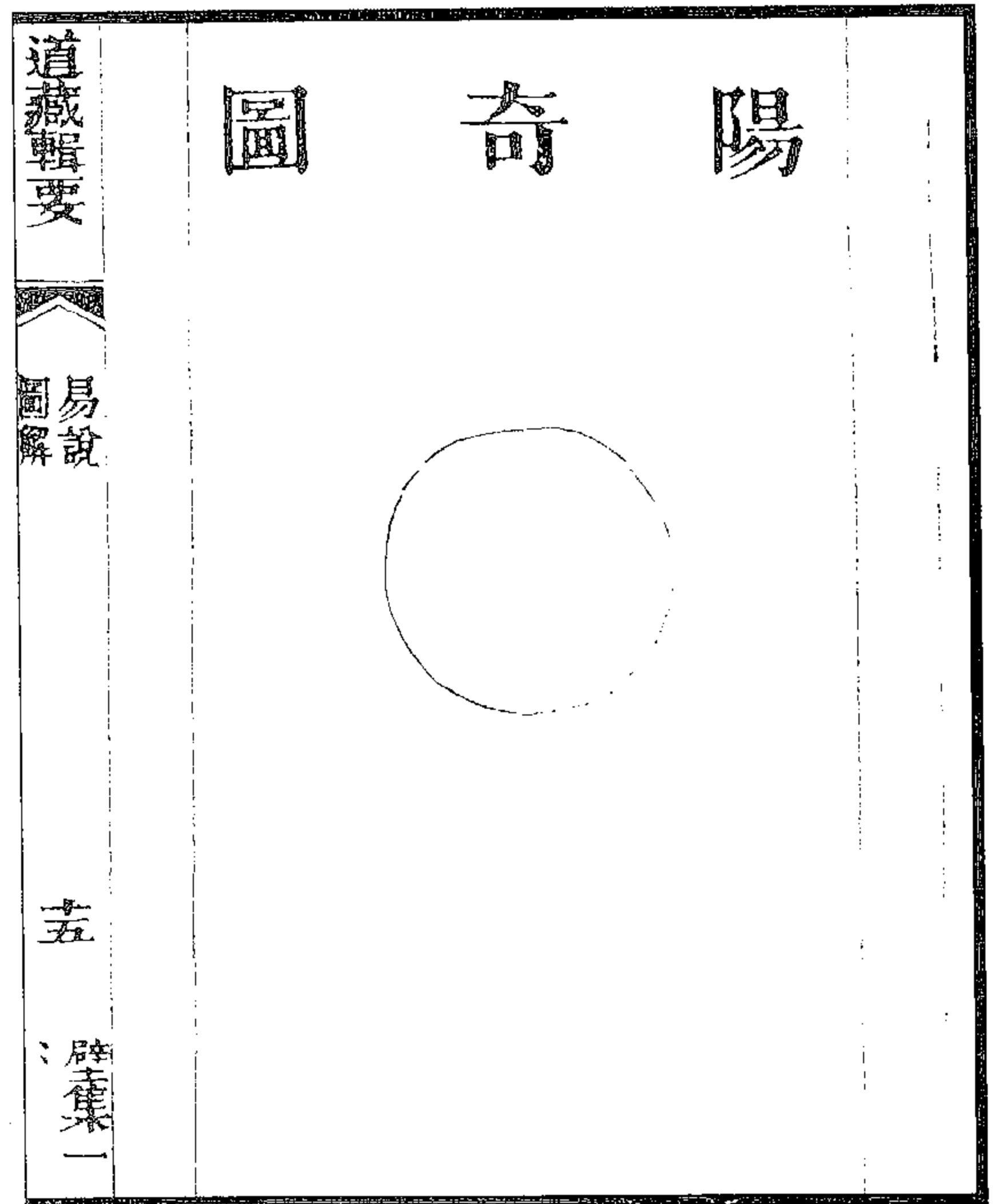

图 22 附：阳奇图

(田艺衡《易图》)

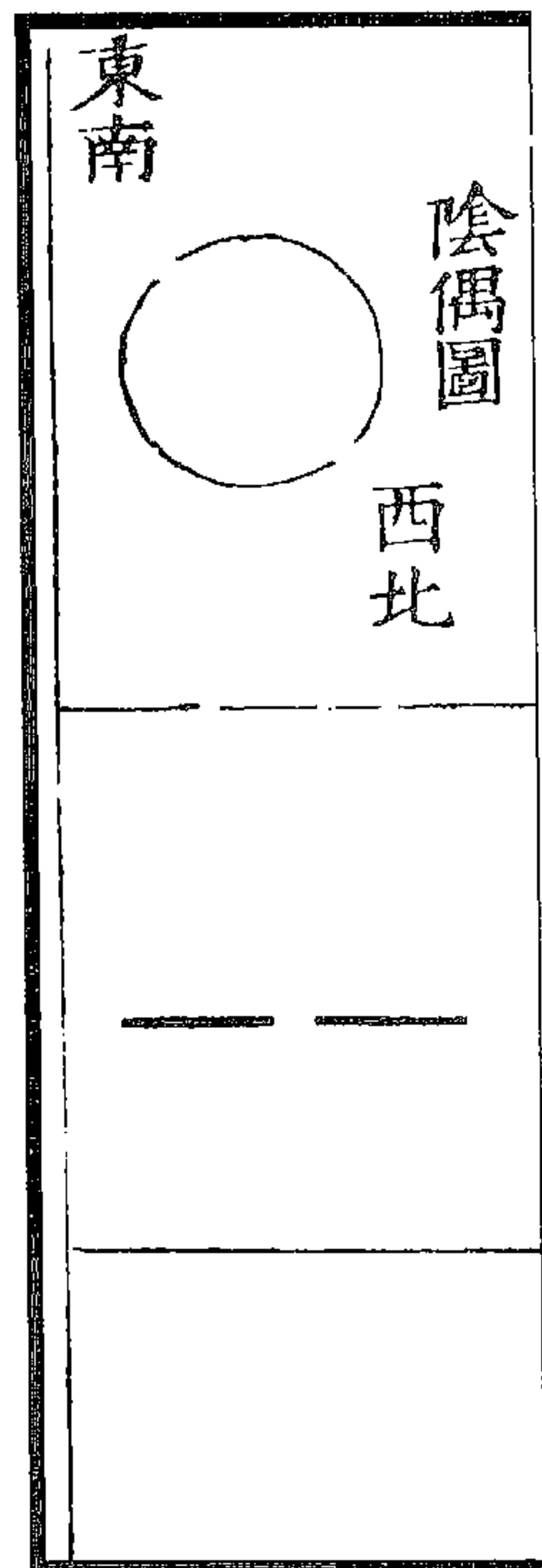

图 25 乾坤闔辟图

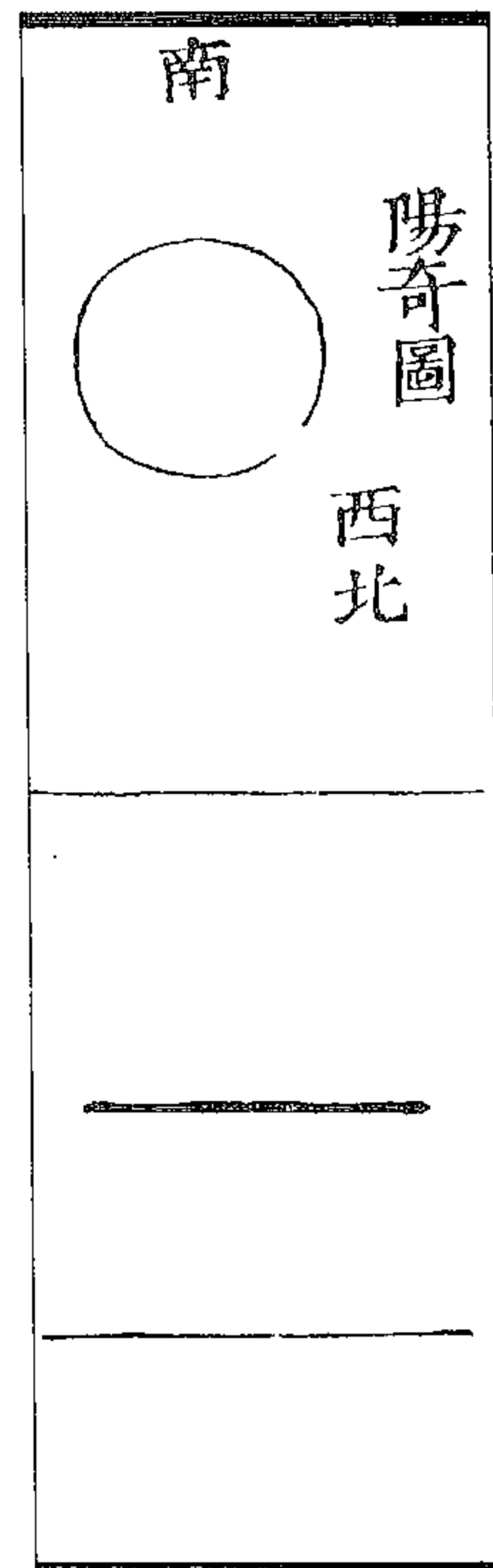

图 24 两仪四象八卦图

(《道藏辑要·易说图解》)



图 27 六十四卦刚柔相摩图



图 26 太极中分八卦图

(《道藏辑要·易说图解》)

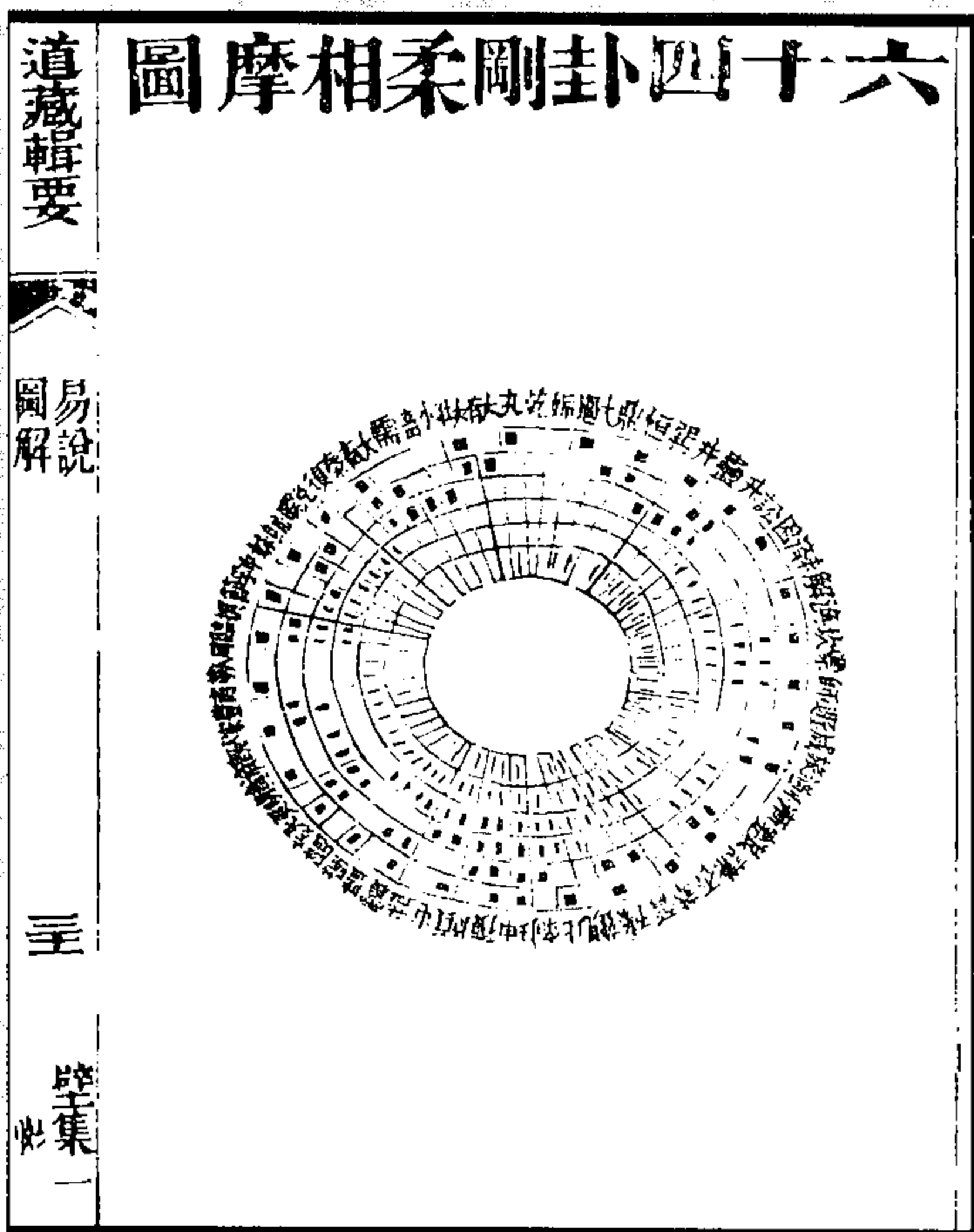

图 28 六十四卦节气图  
(《道藏辑要·易说图解》)

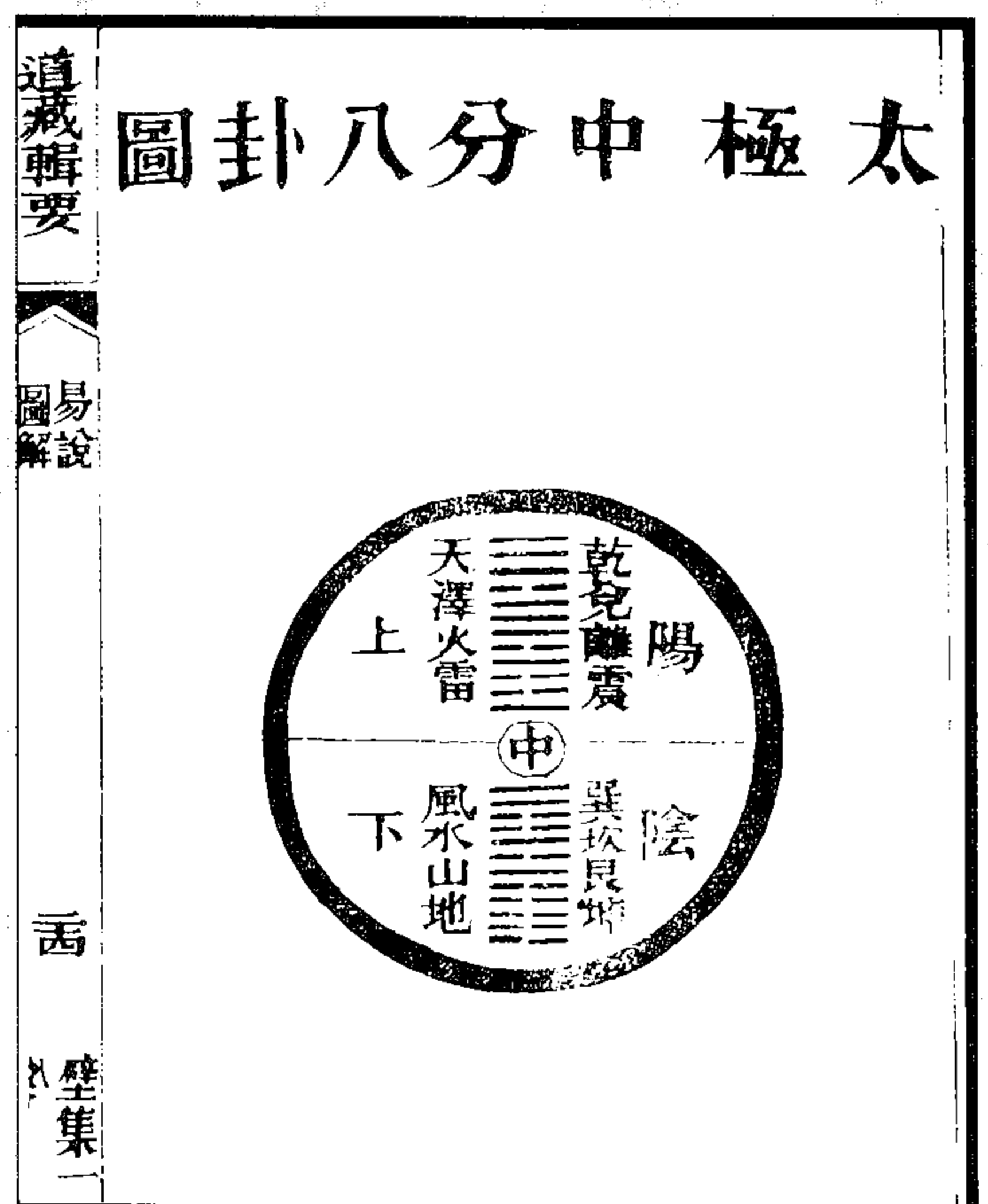

图 30 三分损益图

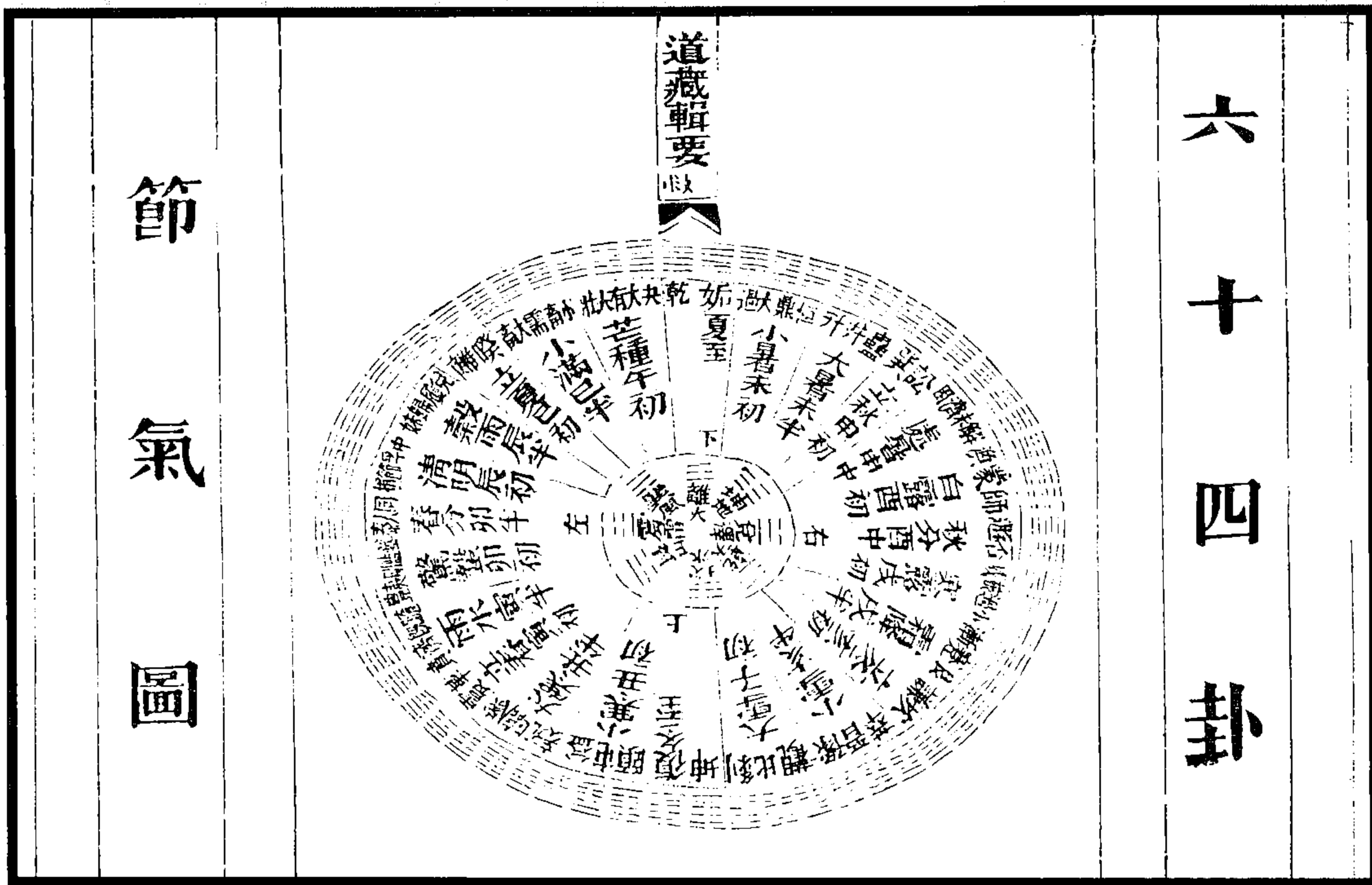

图 29 阴阳律吕生生图

(《道藏辑要·易说图解》)

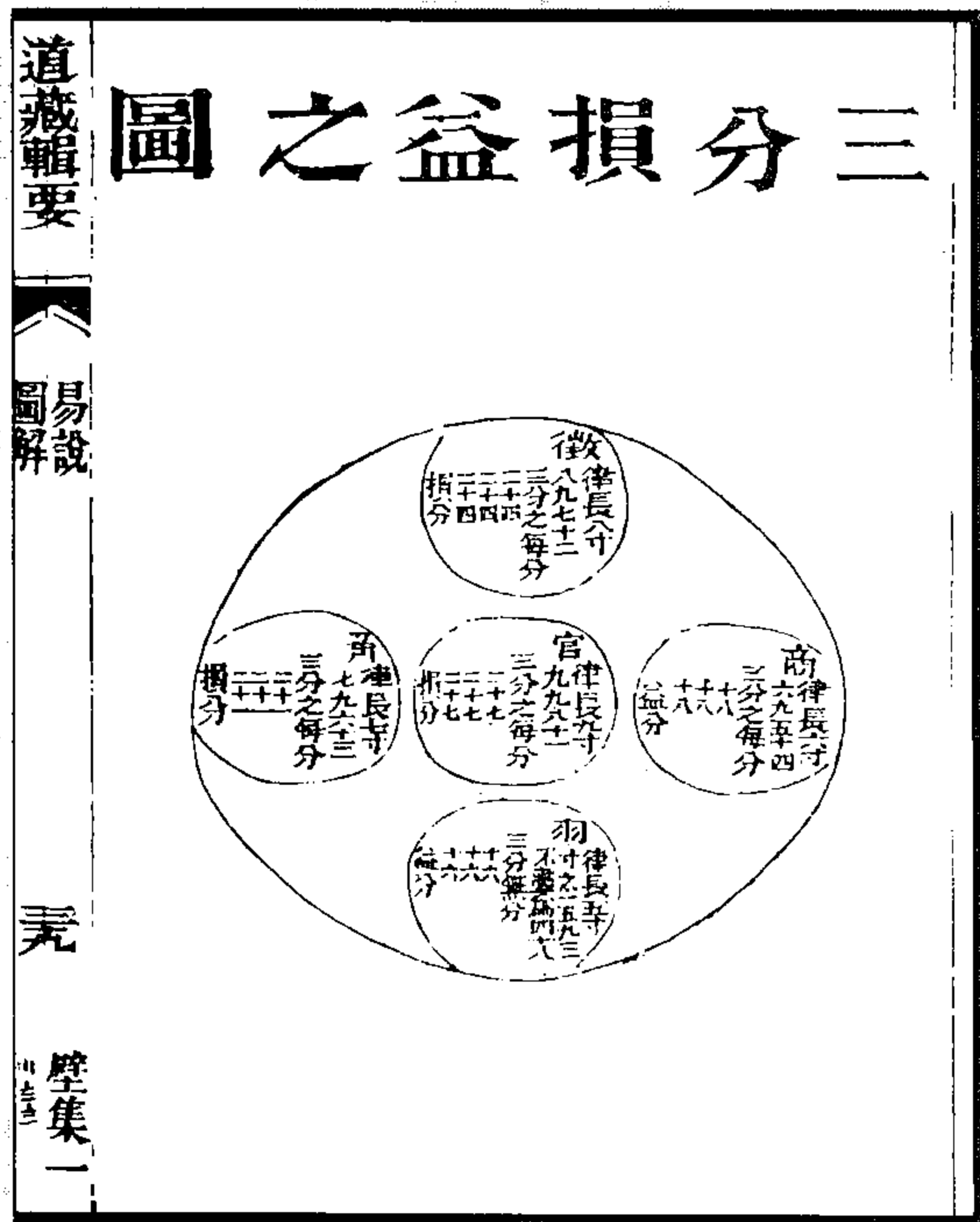

图 31 天根月窟图  
(《道藏辑要·易说图解》)



图 33 坤象图



图 32 乾象图

(《道藏辑要·太古集》)

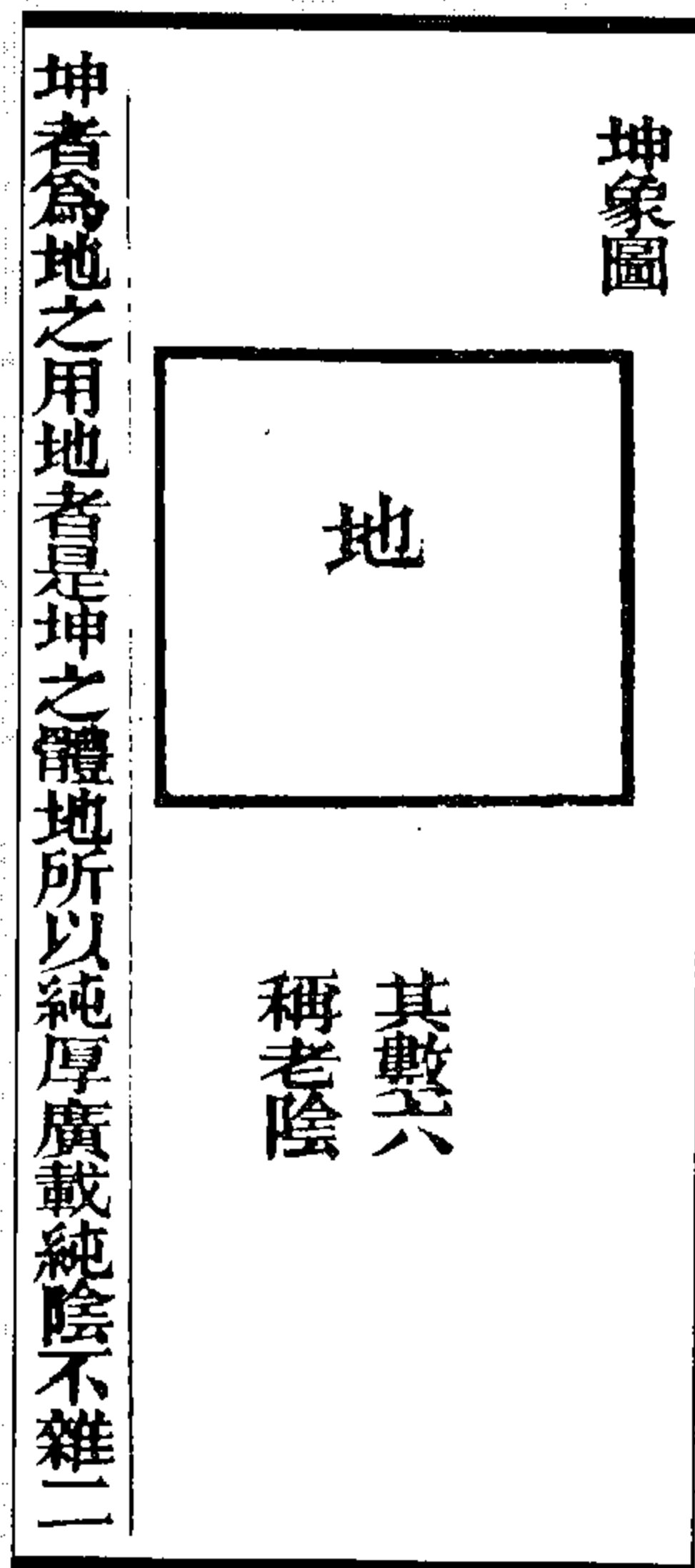



图 35 月象图



图 34 日象图

(《道藏輯要·太古集》)

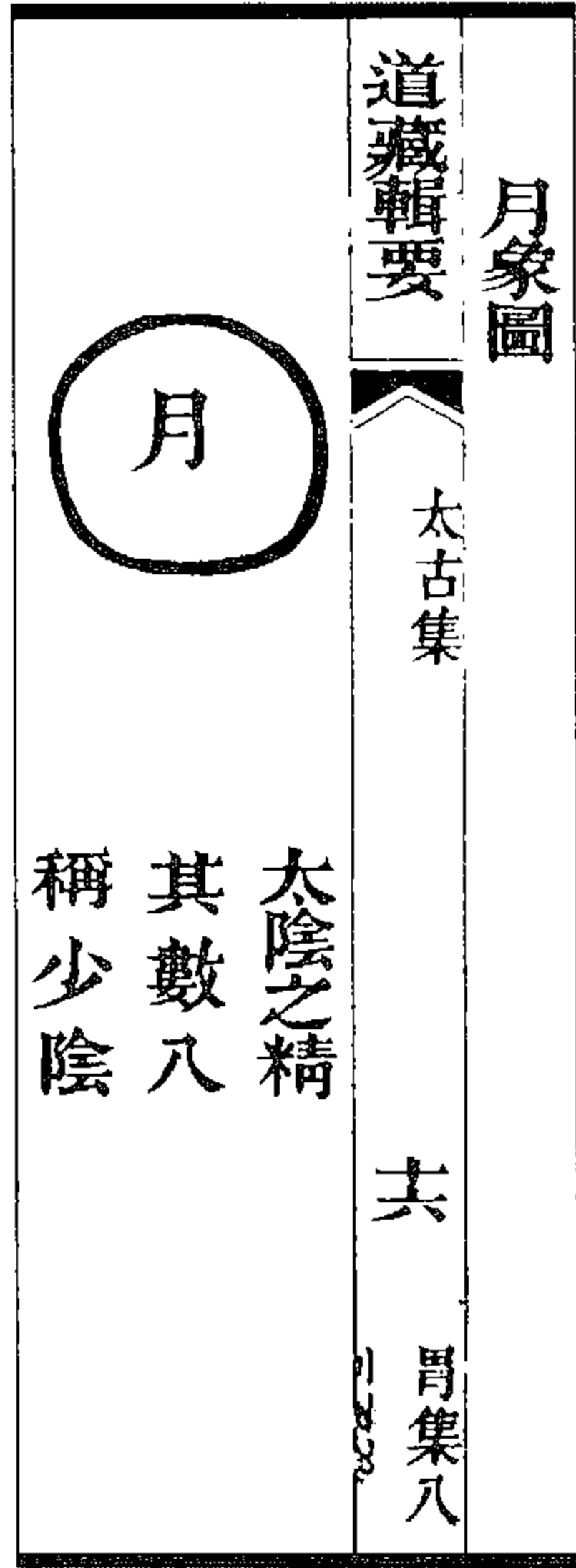

图 37 日月会合图

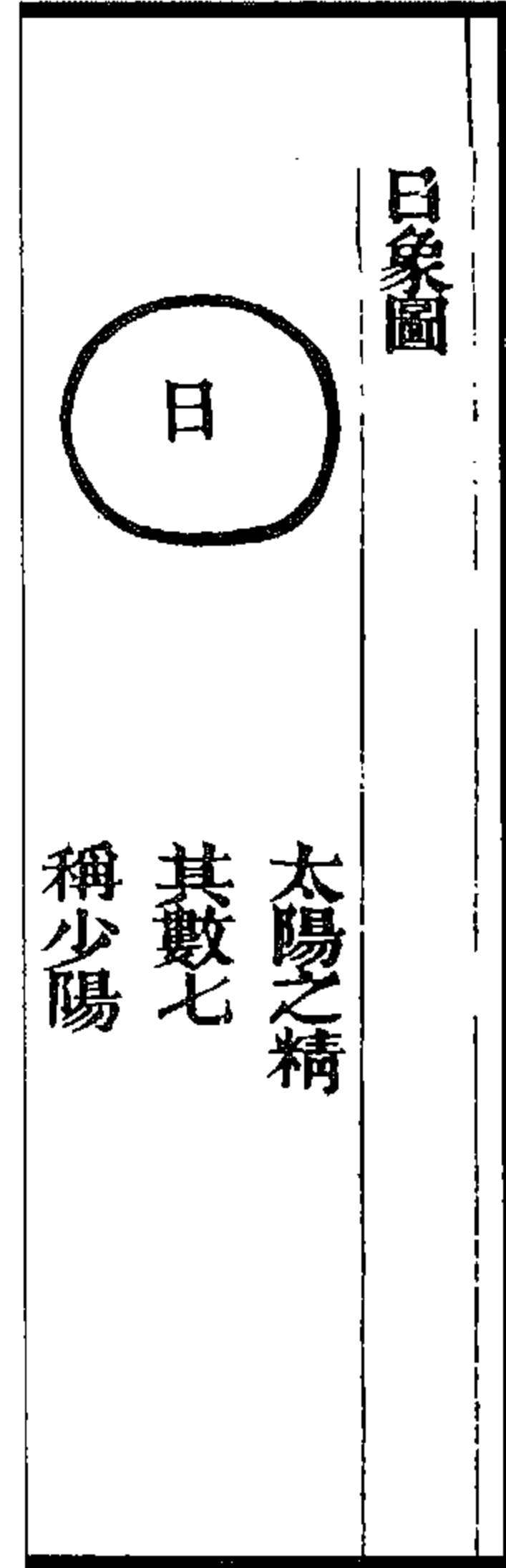

图 36 天地交泰图

(《道藏輯要·太古集》)

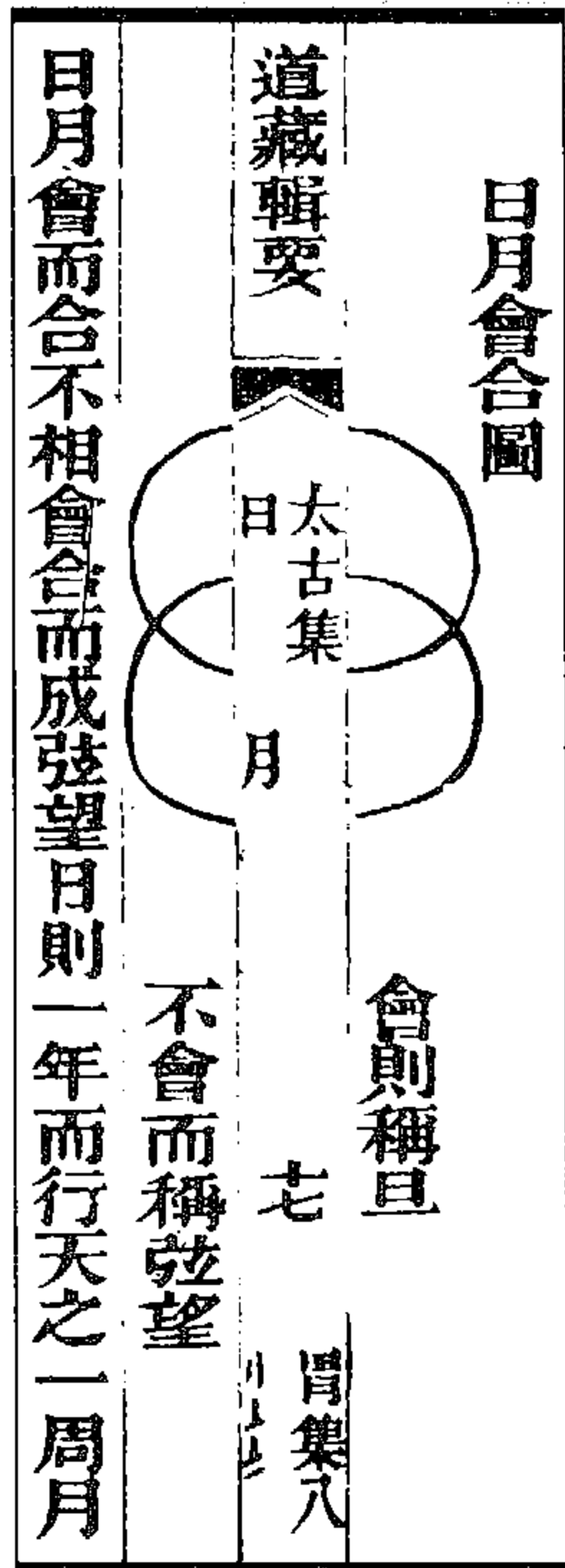

图 39 地数偶象图



图 38 天数奇象图

(《道藏辑要·太古集》)

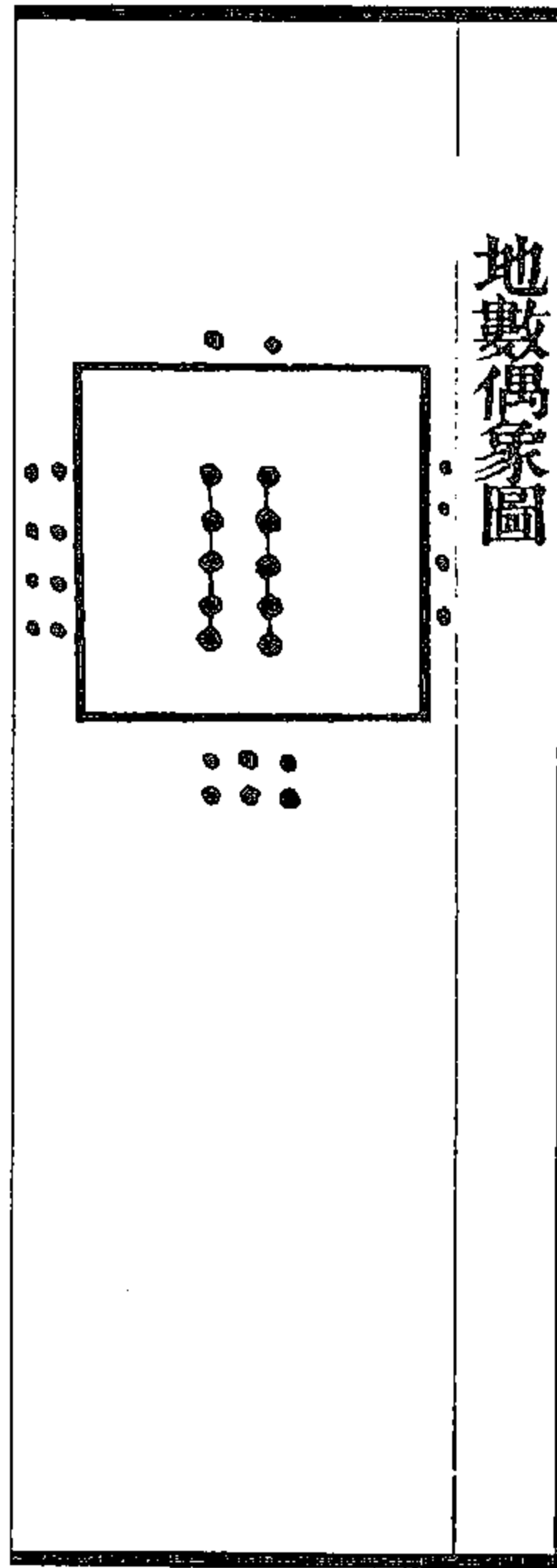

图 40 二十八宿加临四象图

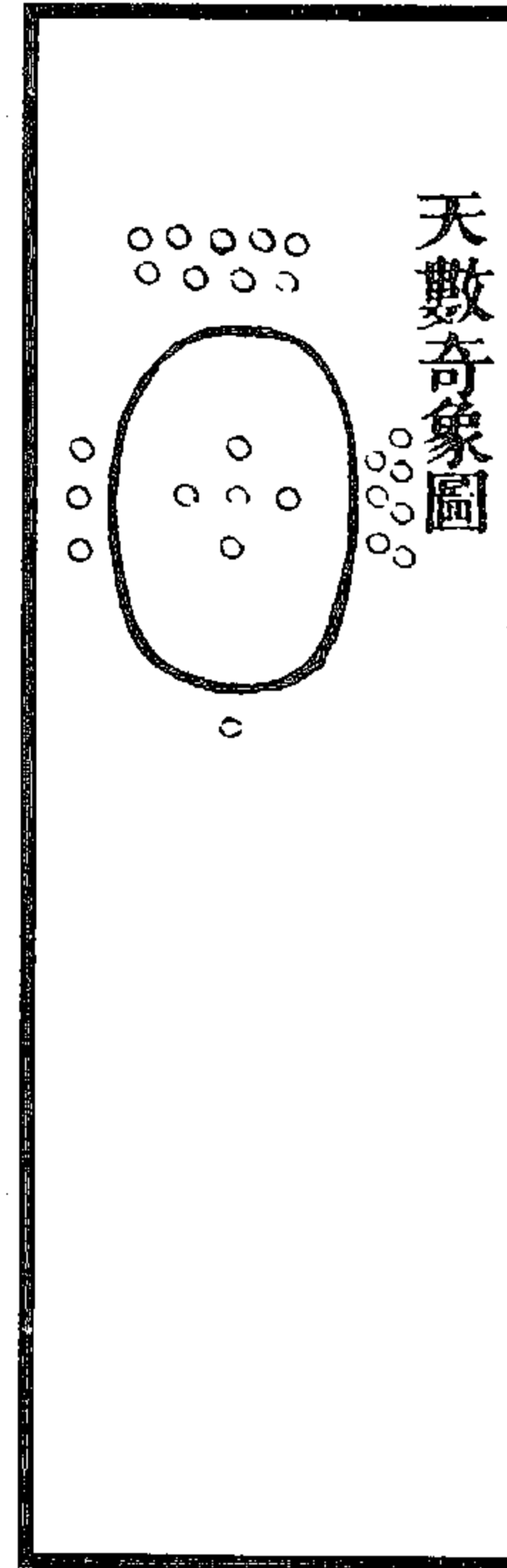
(《道藏辑要·太古集》)



图 41 河图  
 (《道藏辑要·太古集》)

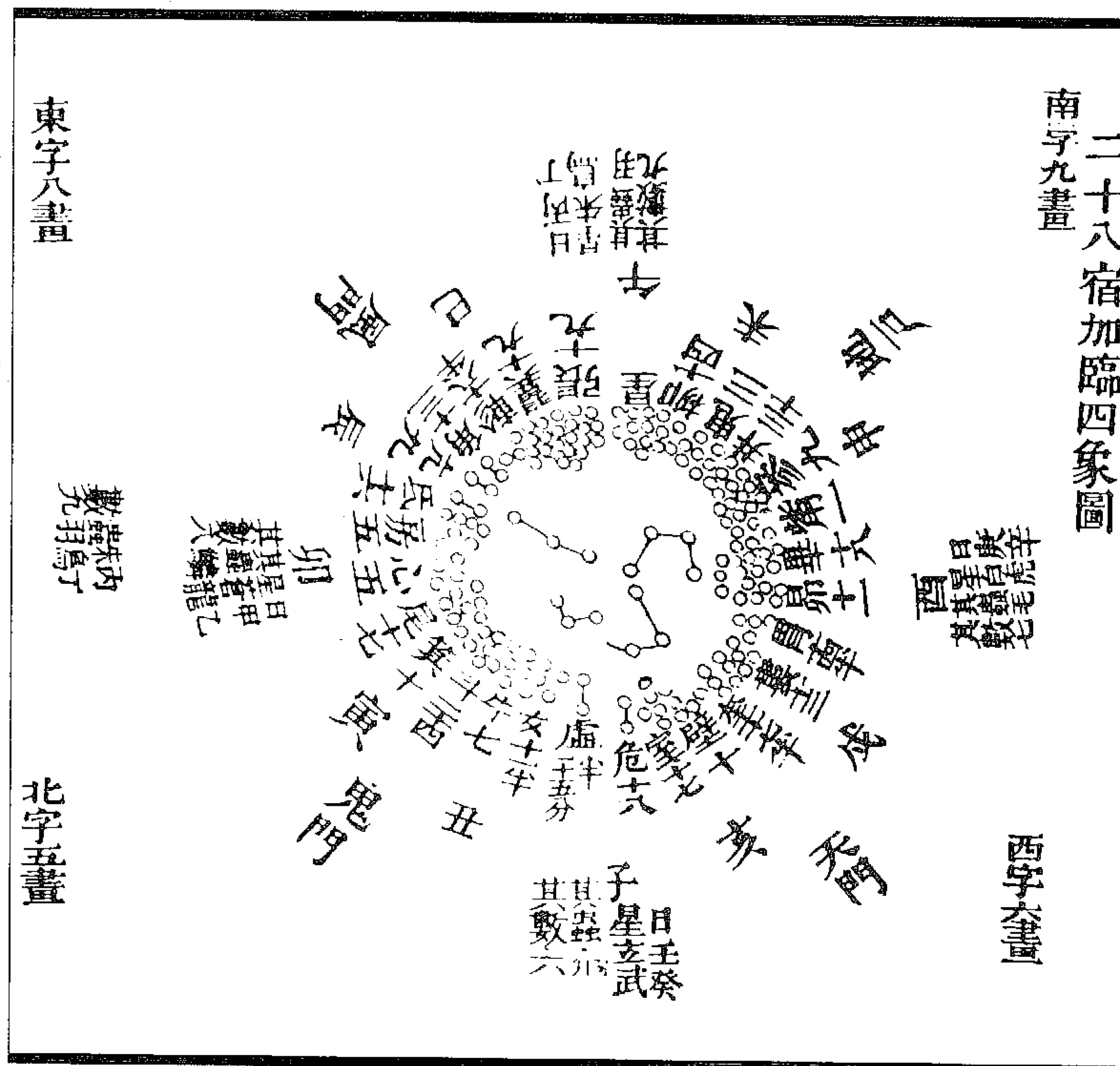

图 42 三才入炉造化图  
 (《道藏辑要·太古集》)

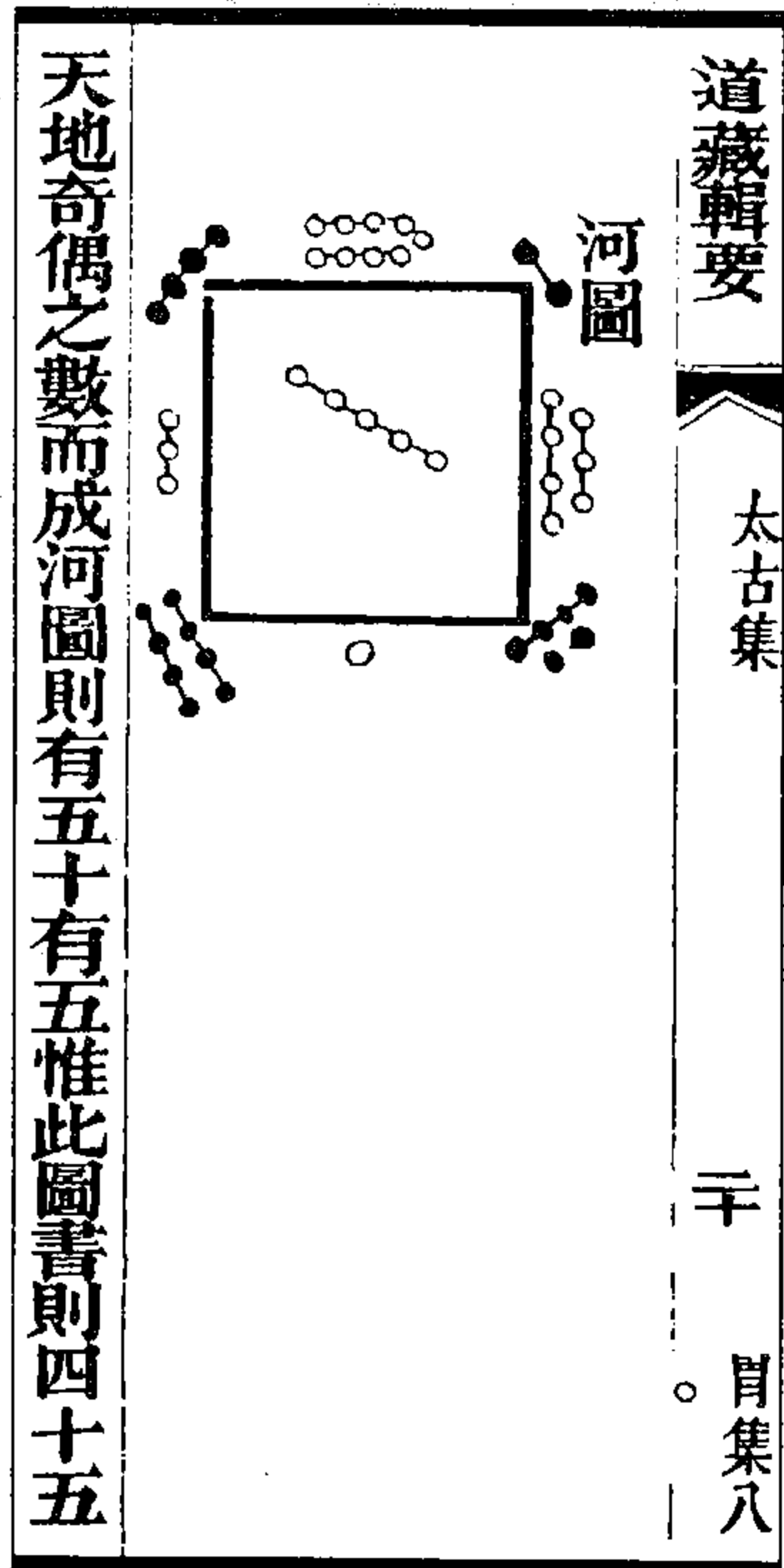

图 43 八卦收鼎炼丹图  
(《道藏辑要·太古集》)

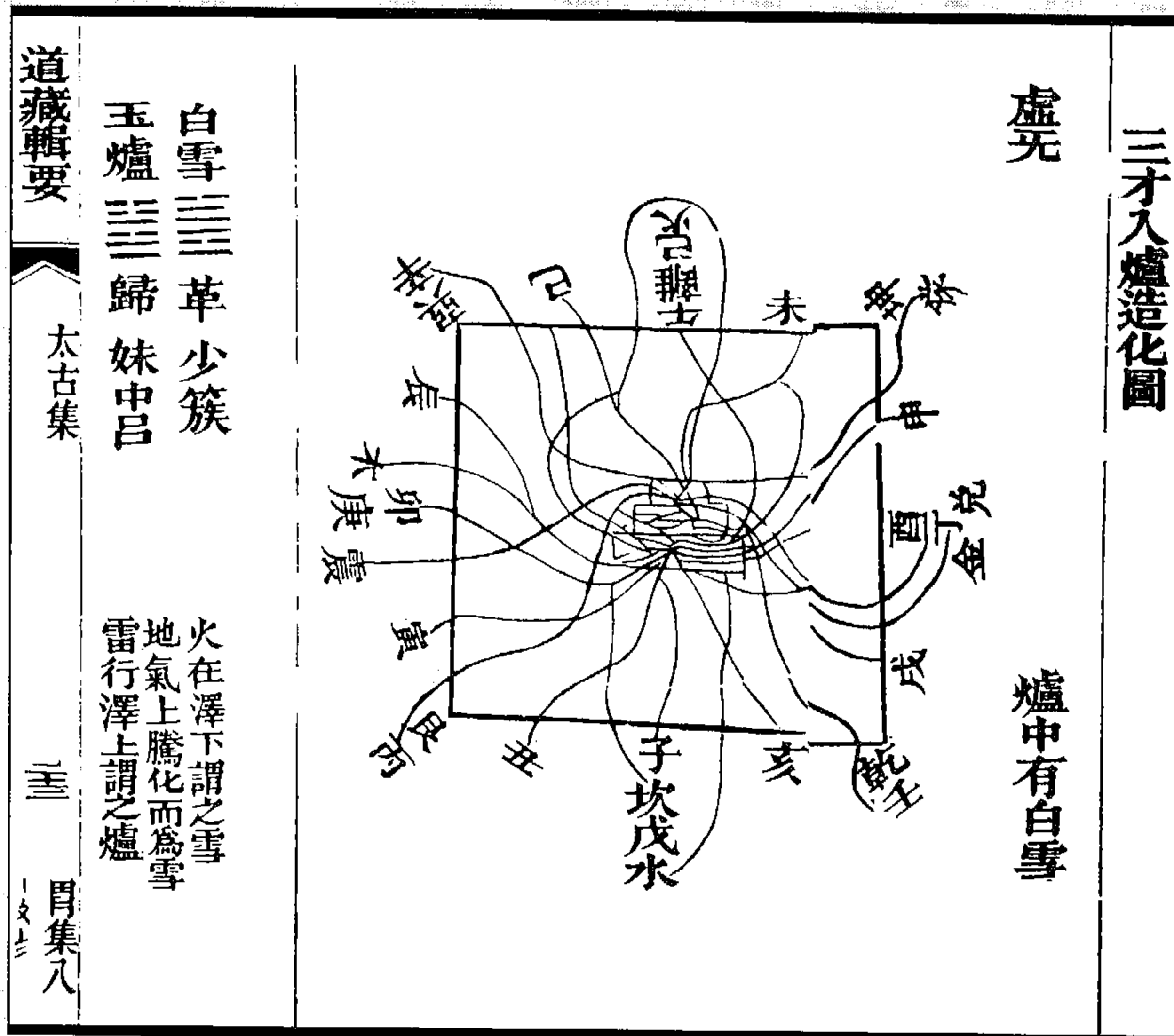

图 44 乾坤生六子图  
(《道藏辑要·太古集》)

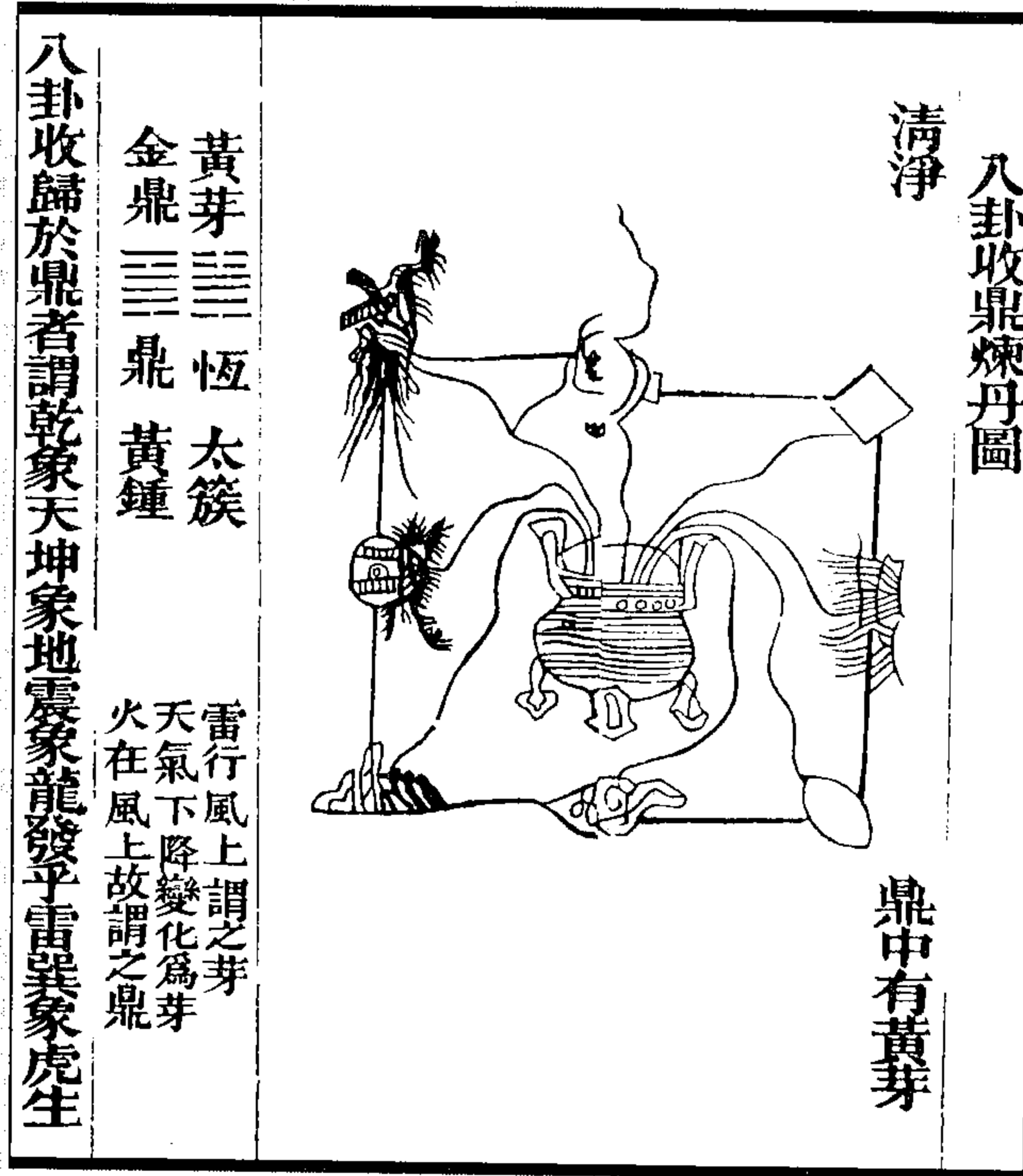

八卦数爻成岁图

图 45 八卦数爻成岁图  
(《道藏辑要·太古集》)

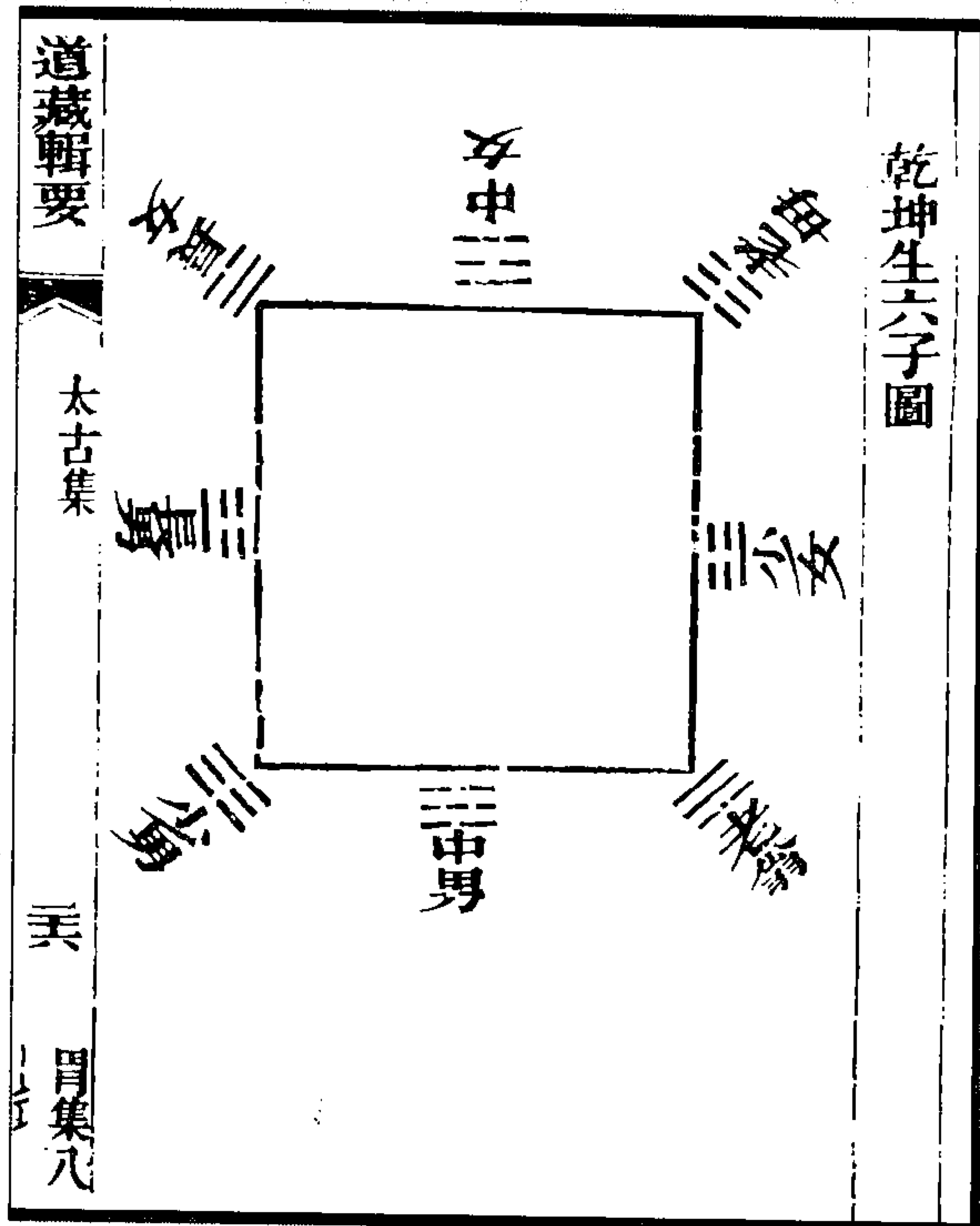
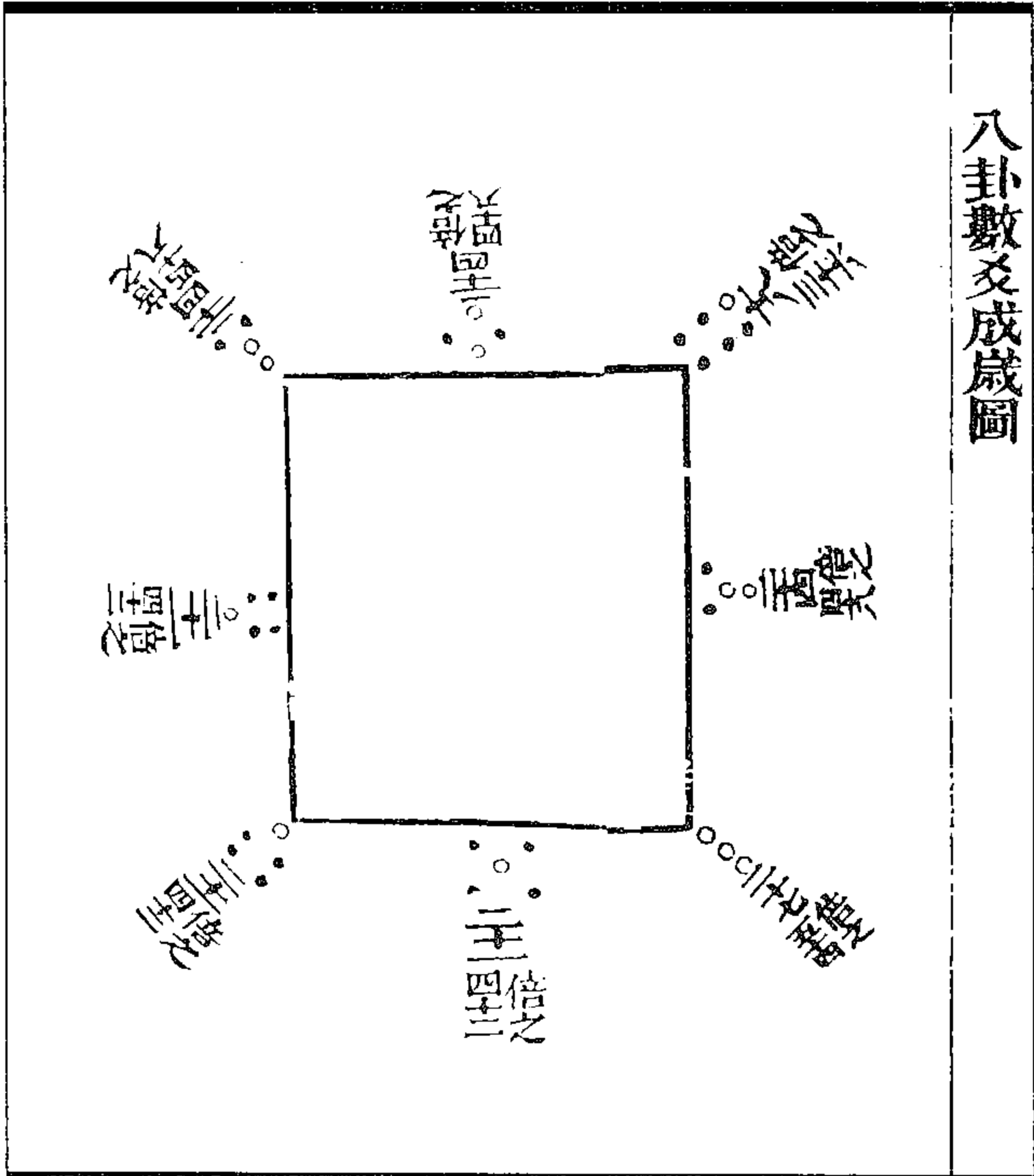
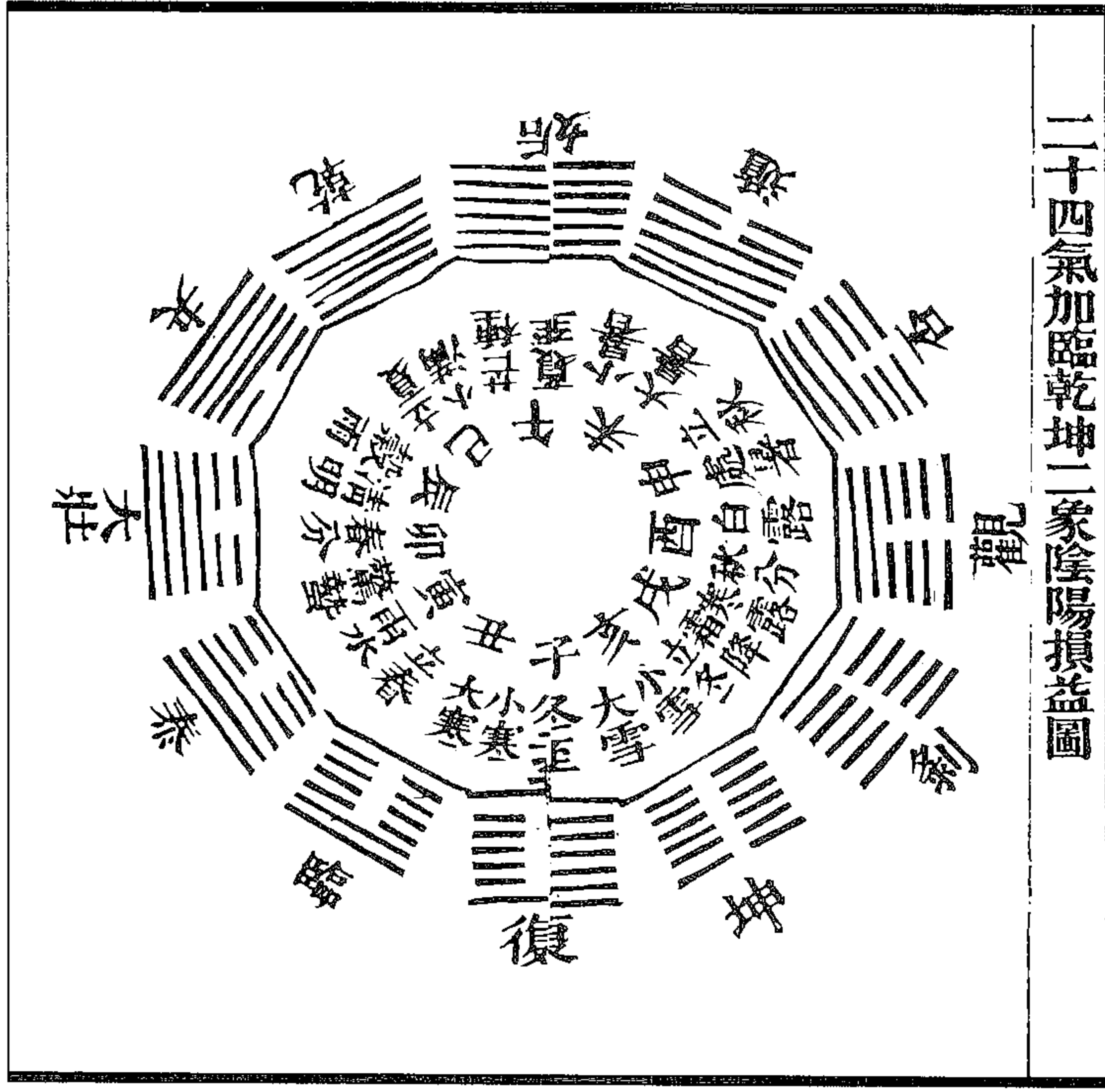

二十四气加临乾坤二象阴阳损益图

图 46 二十四气加临乾坤二象阴阳损益图  
(《道藏辑要·太古集》)



图 47 六子加临二十四气阴阳损益图  
(《道藏辑要·太古集》)



图 48 八卦反復圖  
(《道藏辑要·太古集》)

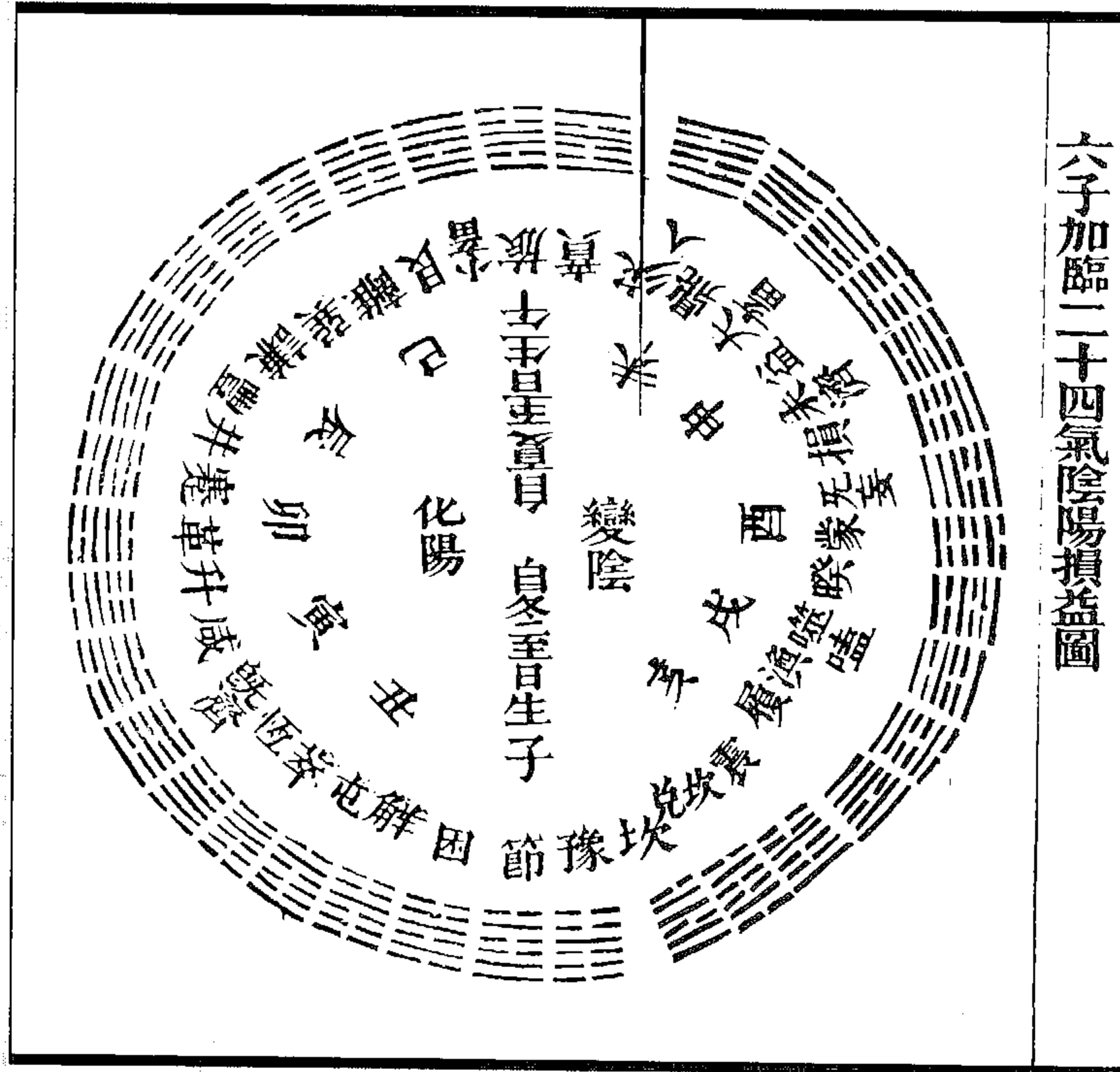

图 50 二十四气加临卦象图

图 49 六十甲子加临卦象图

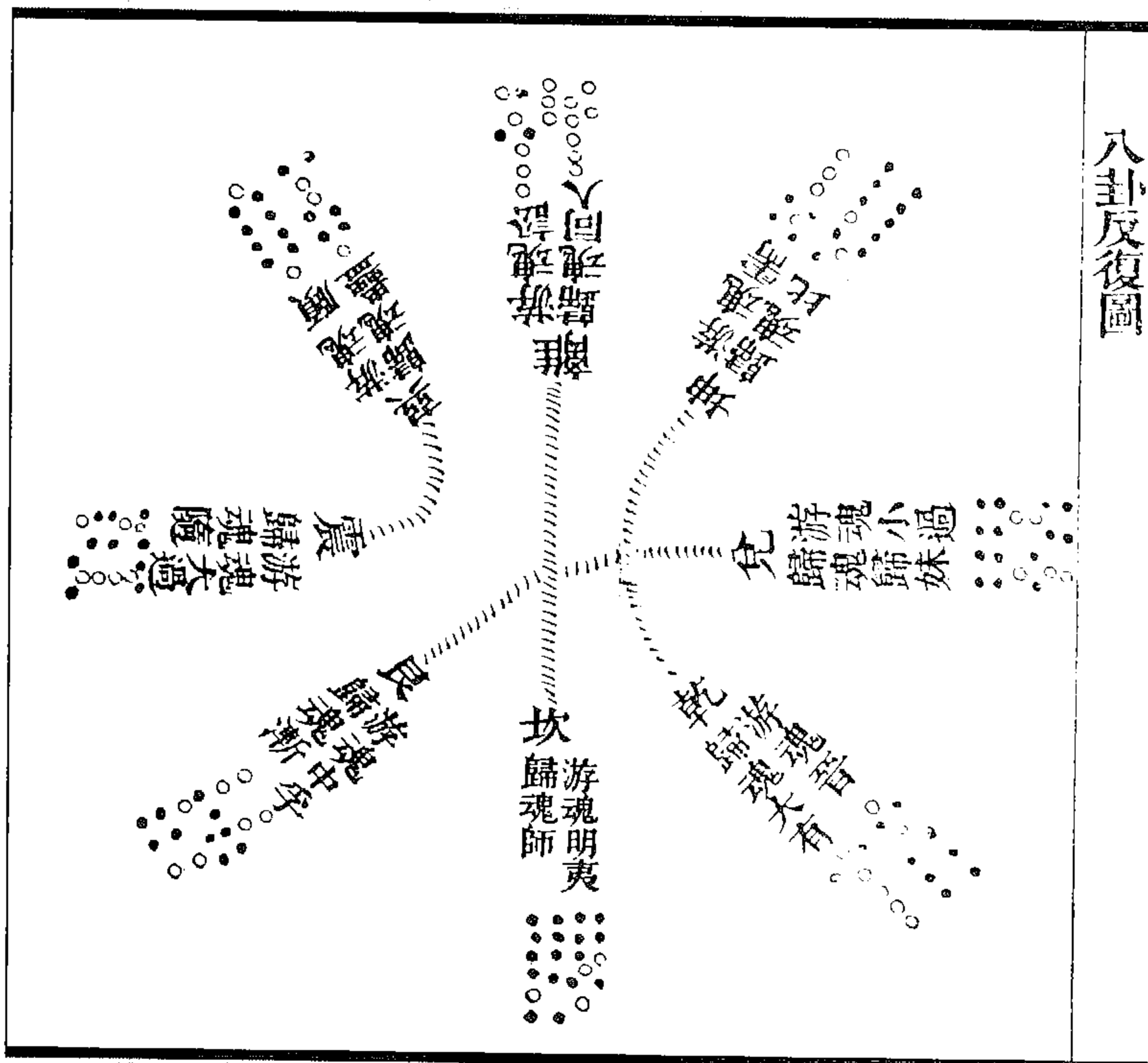
(《道藏辑要·太古集》)

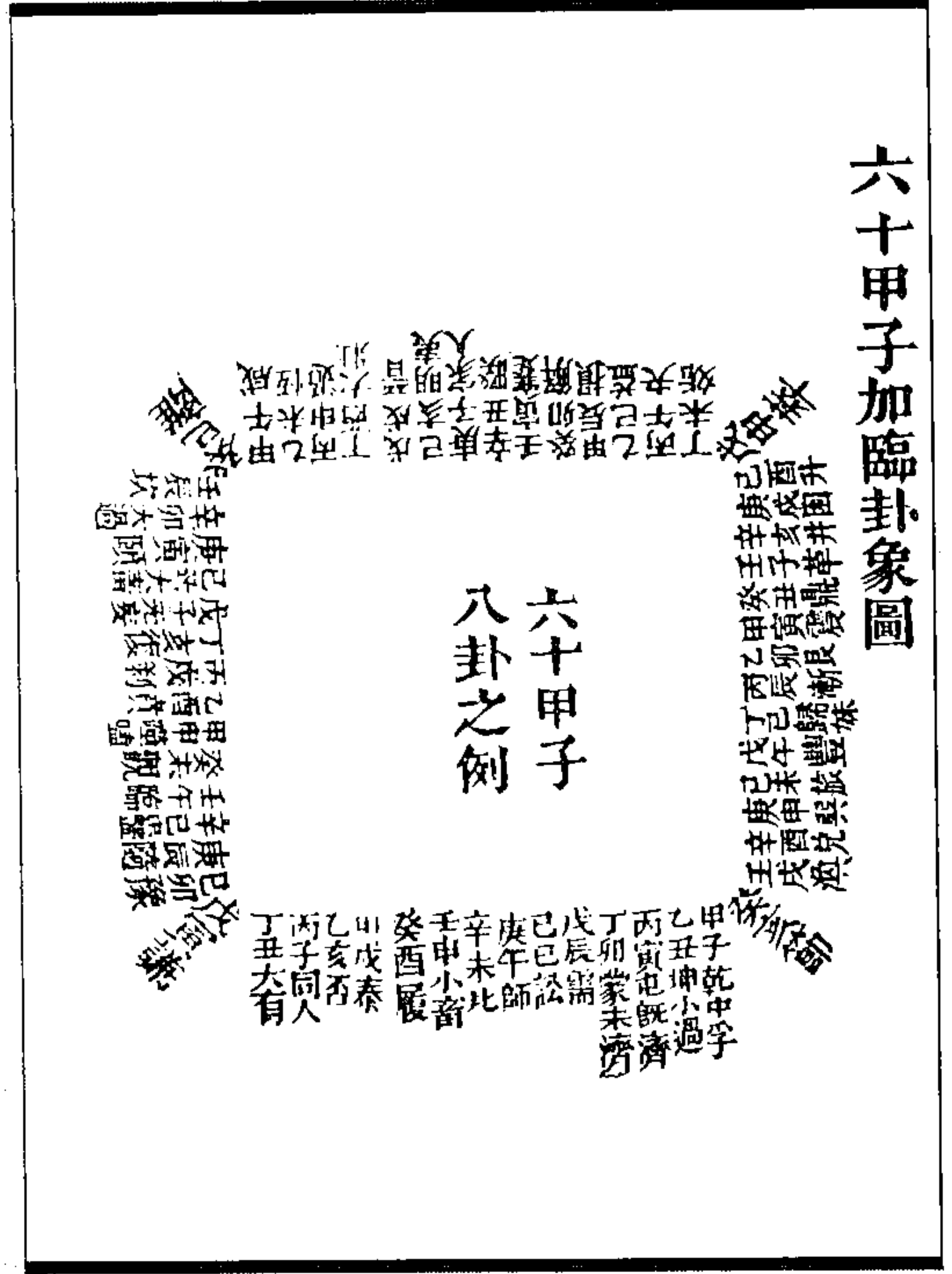
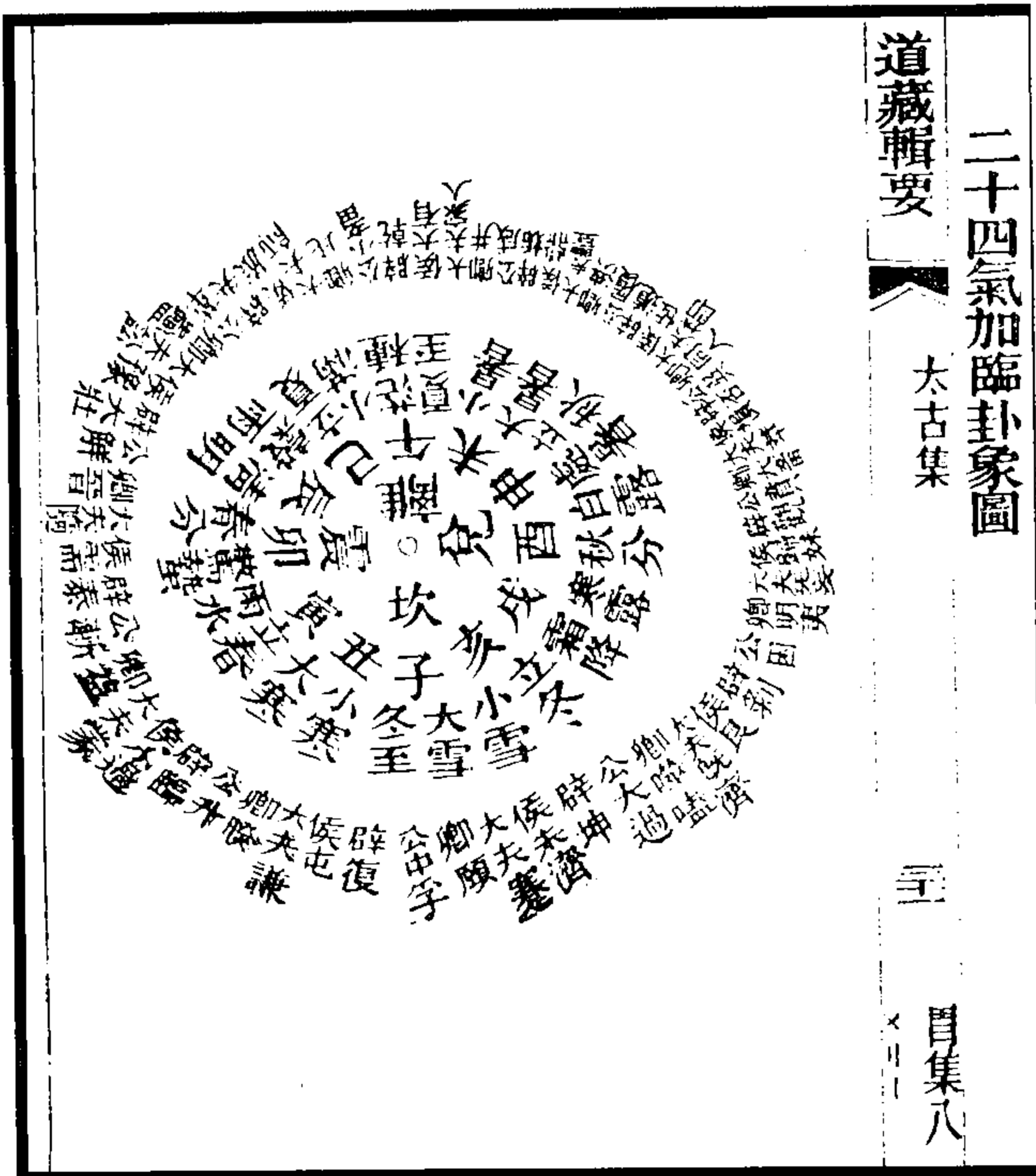

图 51 五行悉备图

(《道藏辑要·太古集》)



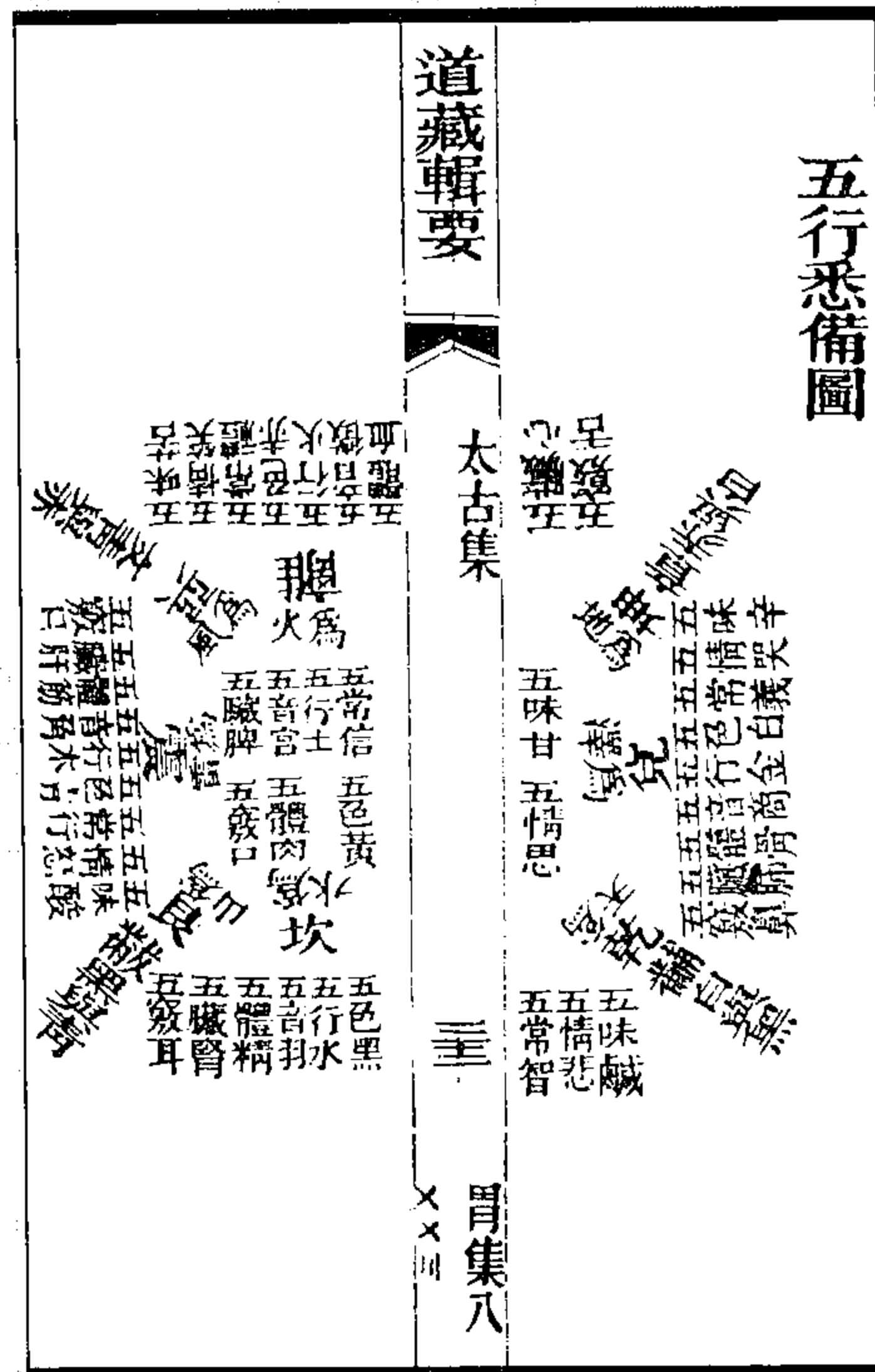
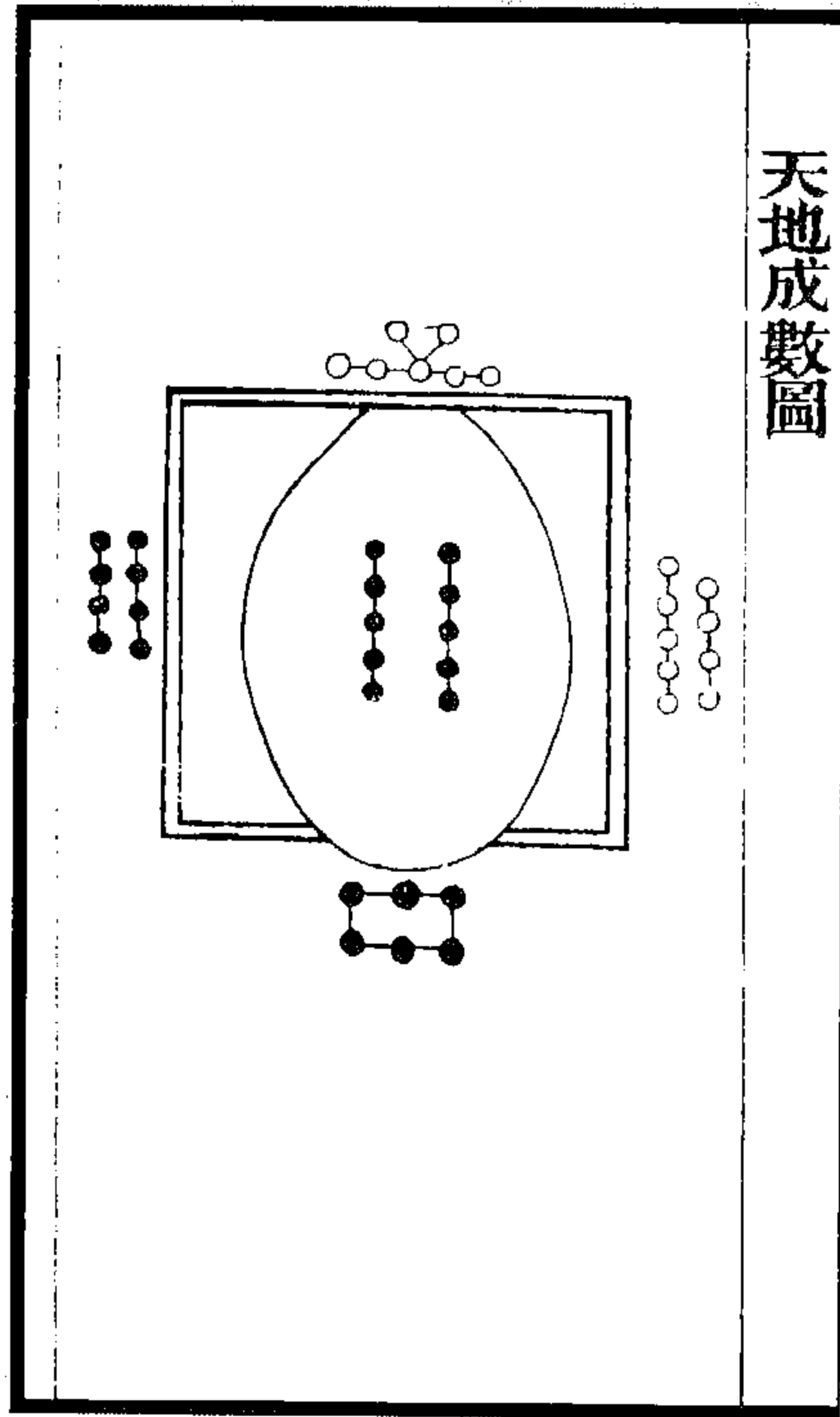

天地成数图

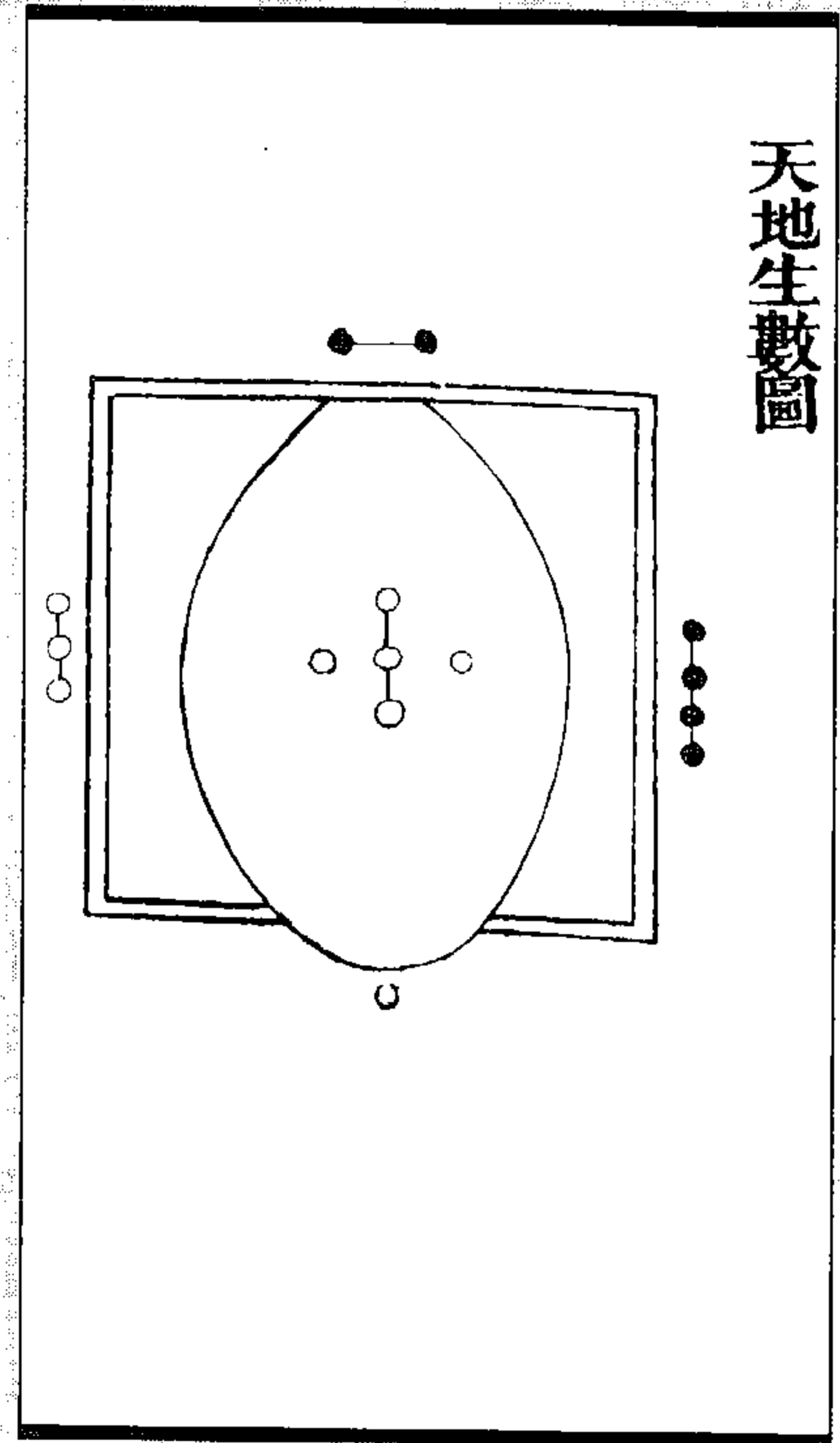

天地生数图

图 53 天地成数图

图 52 天地生数图

(《道藏辑要·太古集》)



图 55 三才象三坛之图



图 54 四象图

(《道藏辑要·太古集》)

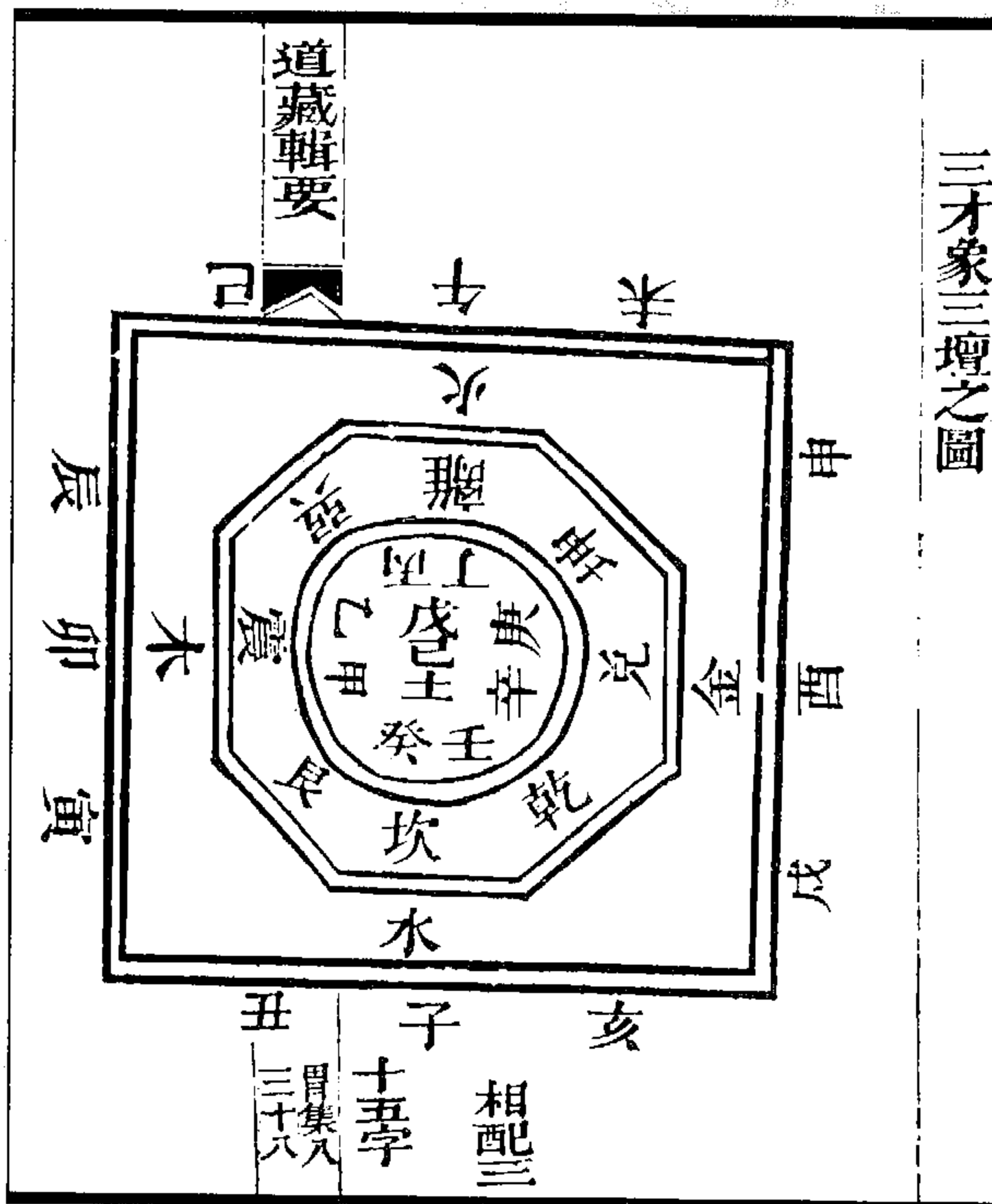

图 57 金丹四象圖

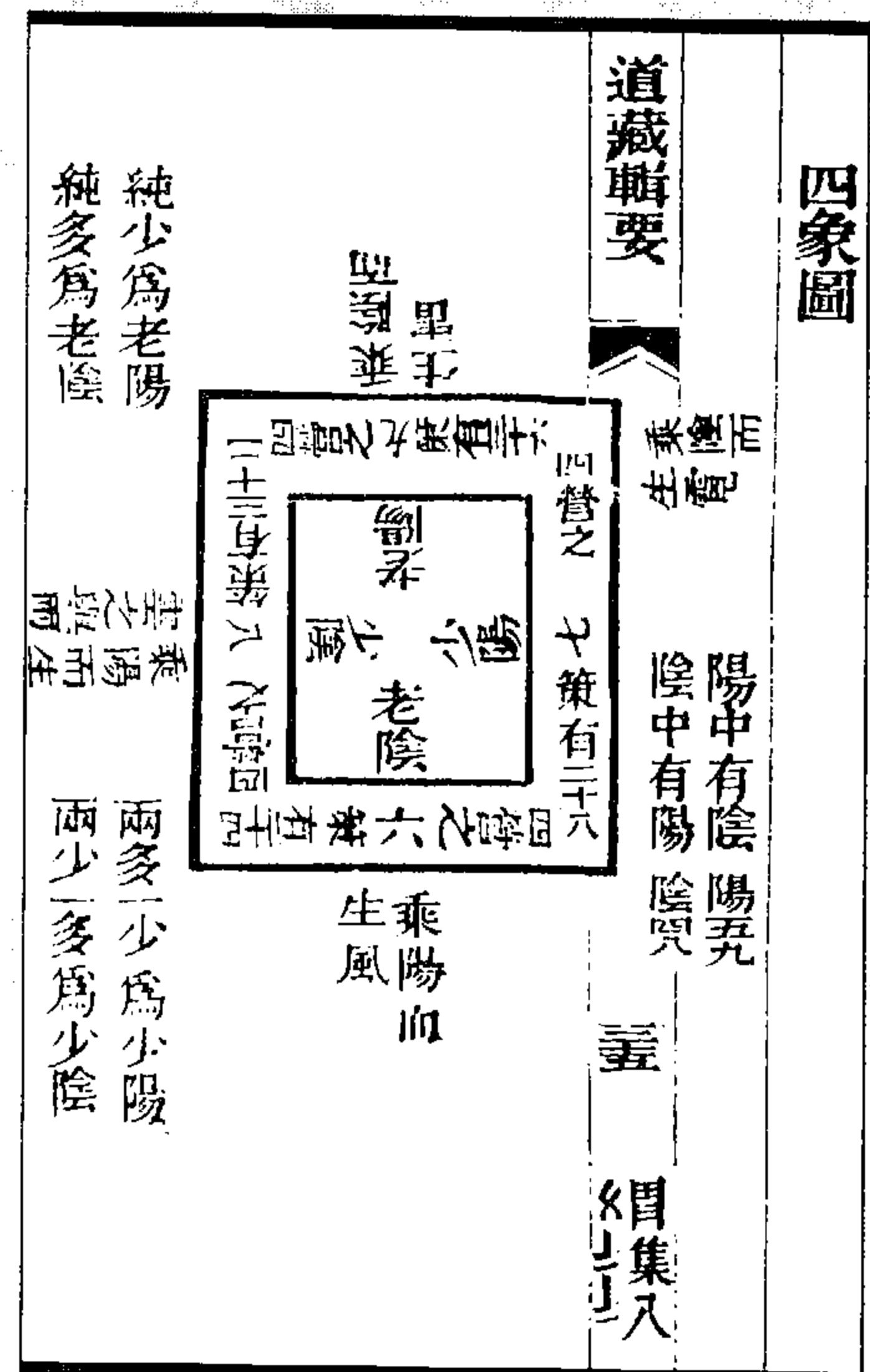
图 56 寶珠圖

(《道藏輯要·金丹大要》)

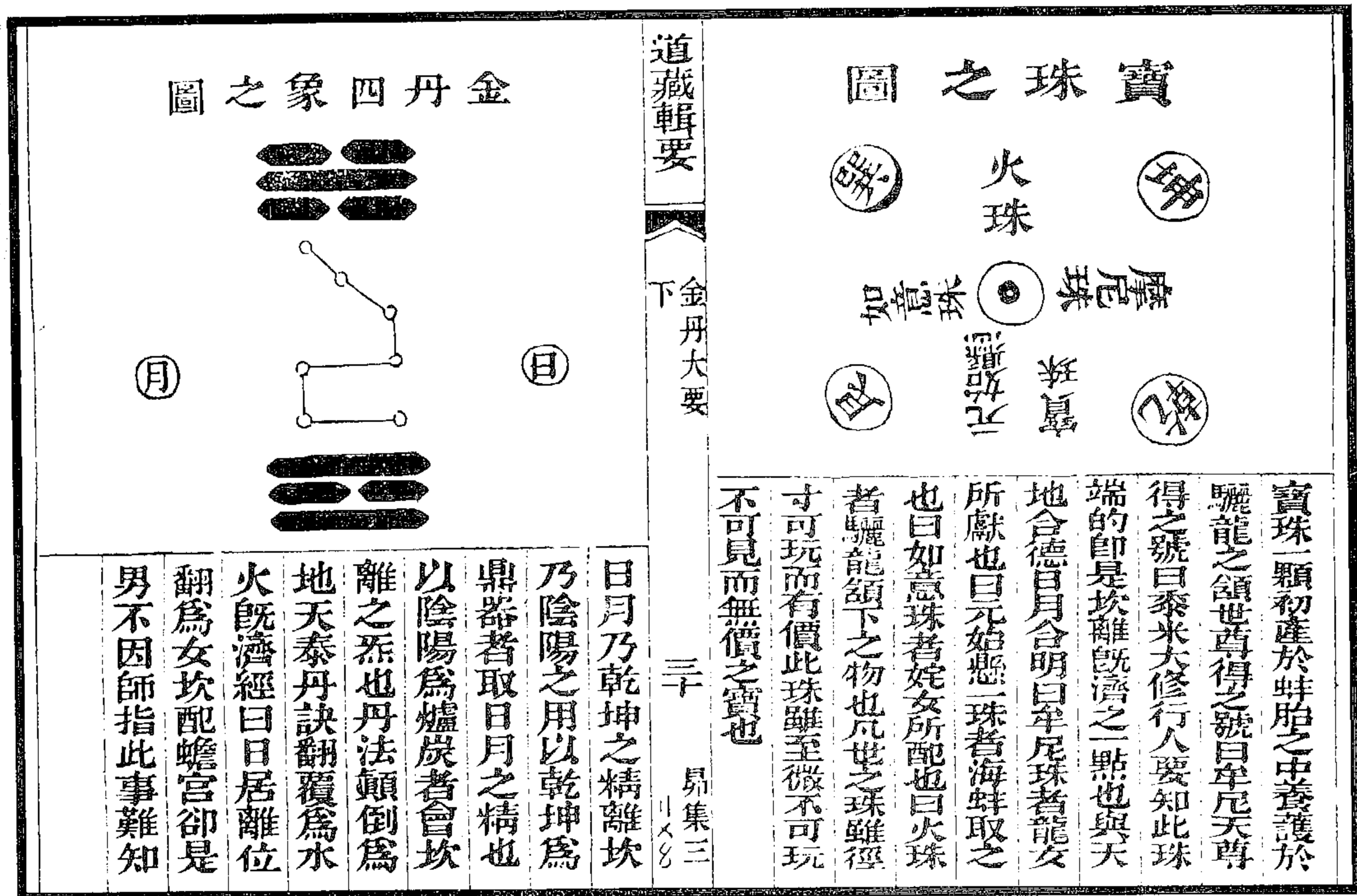

图 58 金丹八卦圖

(《道藏輯要·金丹大要》)



图 59 明鏡圖  
 (《道藏輯要·金丹大要》)

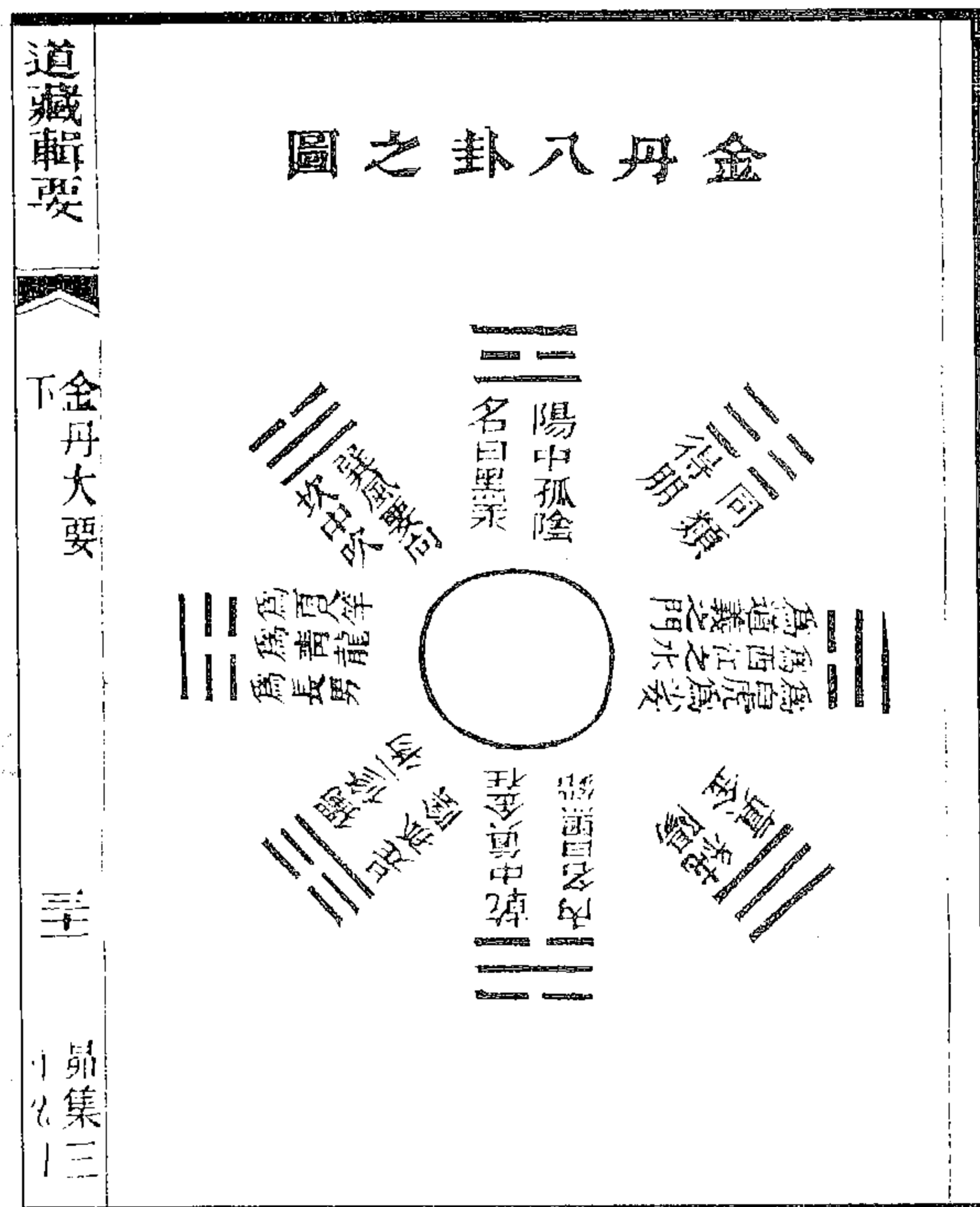

图 61 紫清金丹火候之訣圖

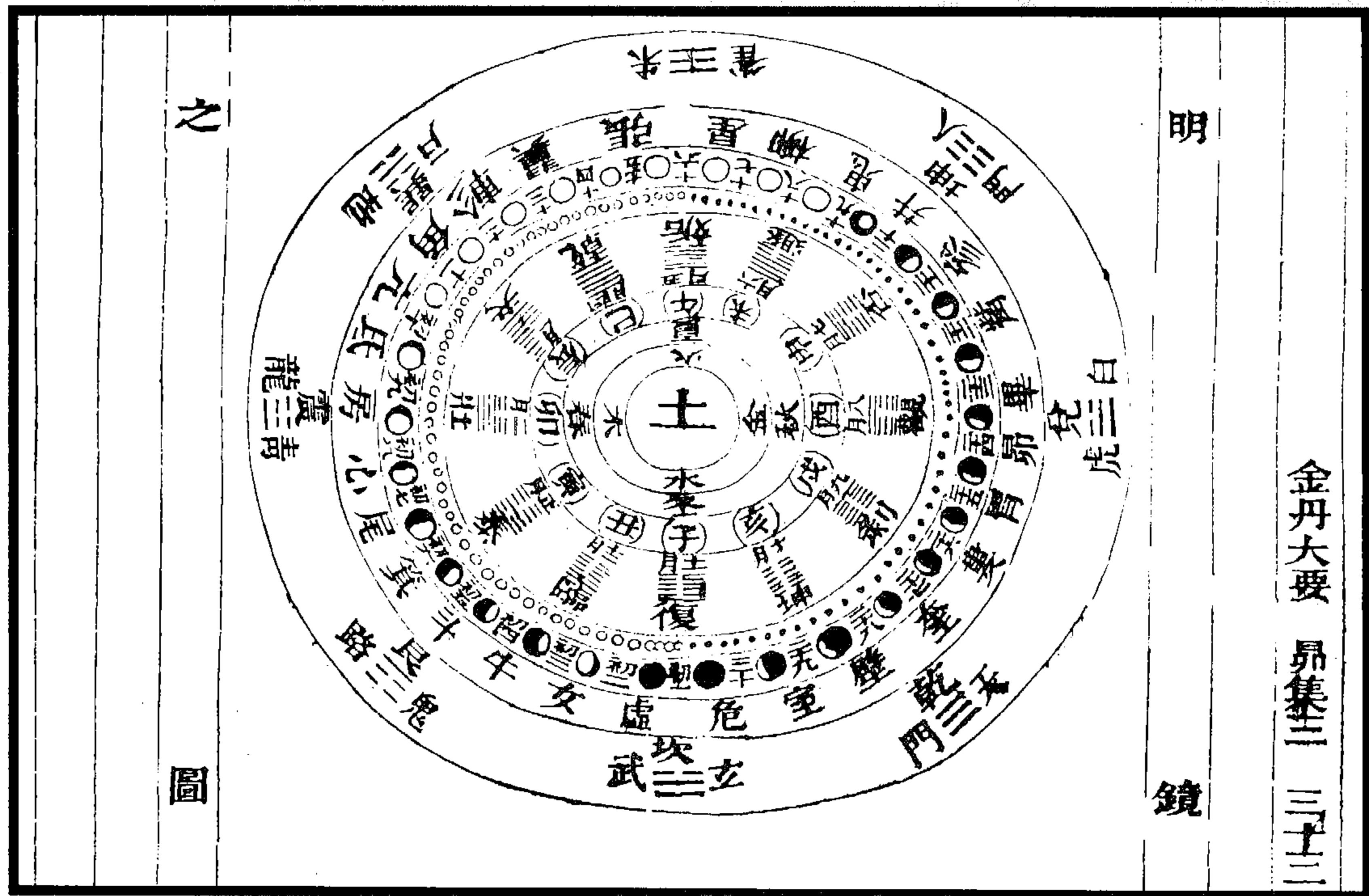

图 60 紫陽丹房寶鑒圖

(《道藏輯要·金丹大要》)

<p>既濟鼎之圖</p>		<p>爐中慢養真金液</p>	<p>金丹大成</p>	<p>道藏輯要</p>	<p>玄牝圖</p>		<p>取將坎位心中實</p>
<p>鼎內先乾活水銀</p>			<p>三</p>		<p>點化離宮腹裏陰</p>		<p>虛無之陰 天地之根 玄之又玄 眾妙之門</p>
	<p>離坎相交 水火既濟 鉛汞入鼎 迺生根蒂</p>		<p>鼎集四 三十一</p>				

图 63 既濟鼎圖

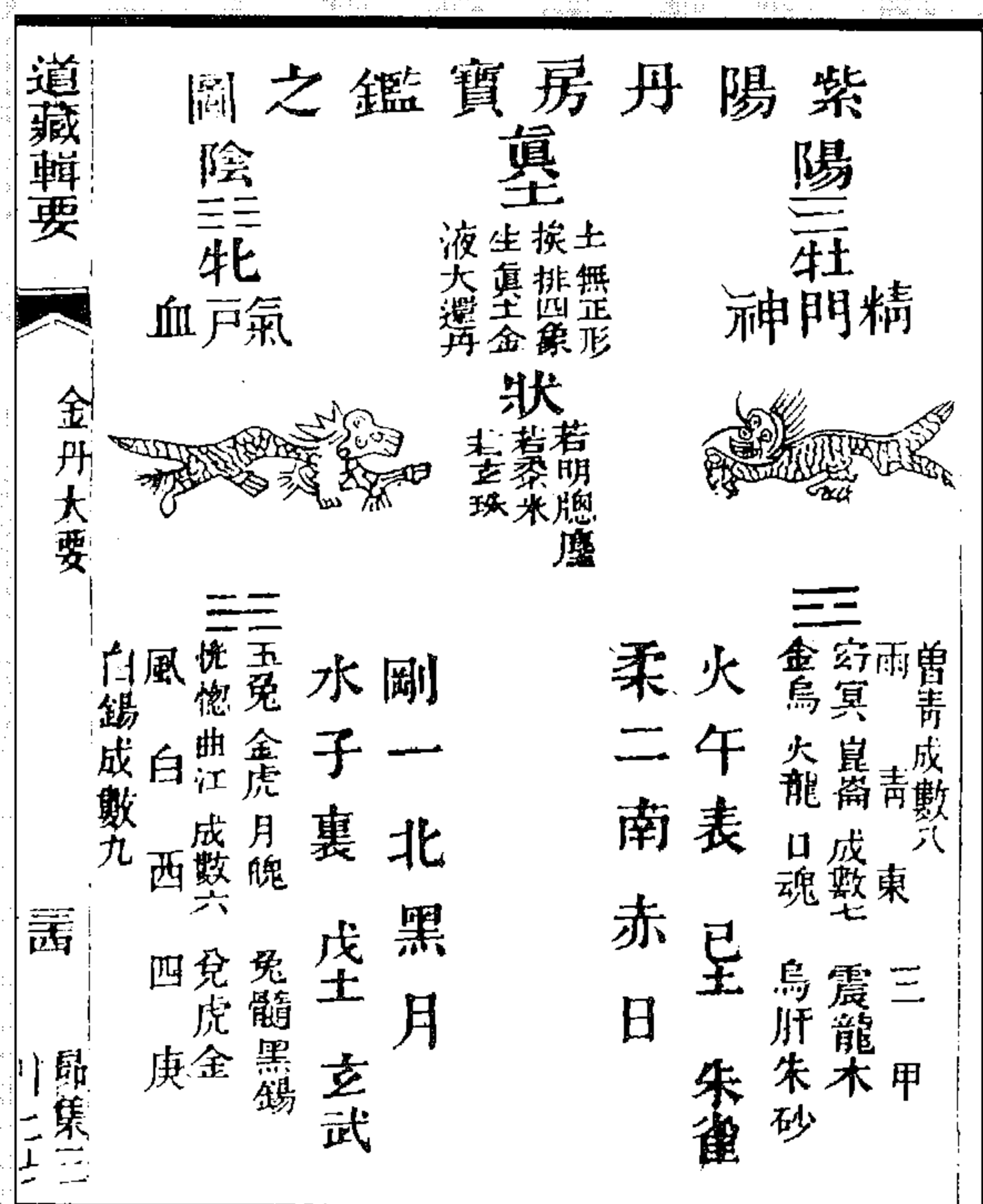
图 62 玄牝圖

(《道藏輯要·金丹大成》)

十六卦火候圖

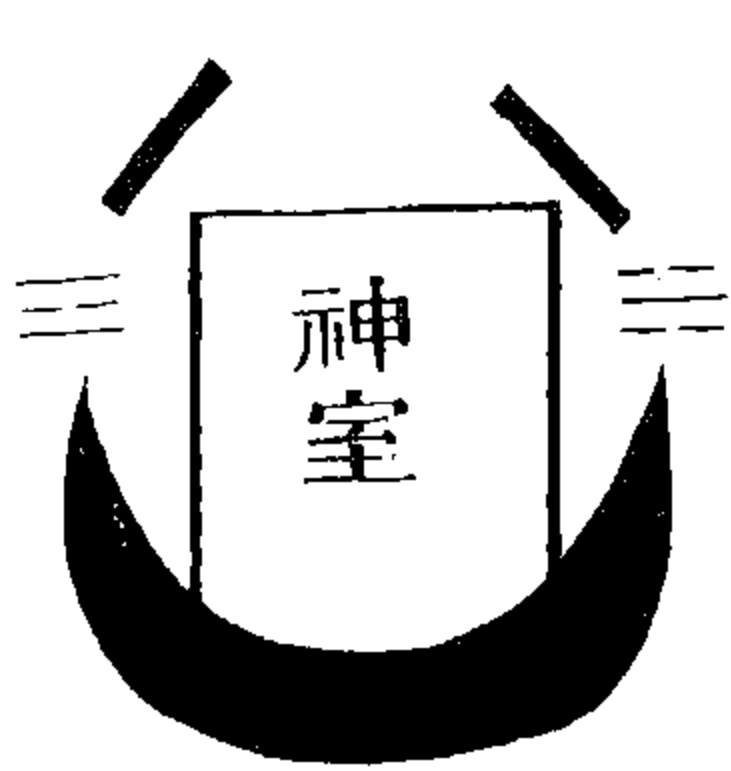
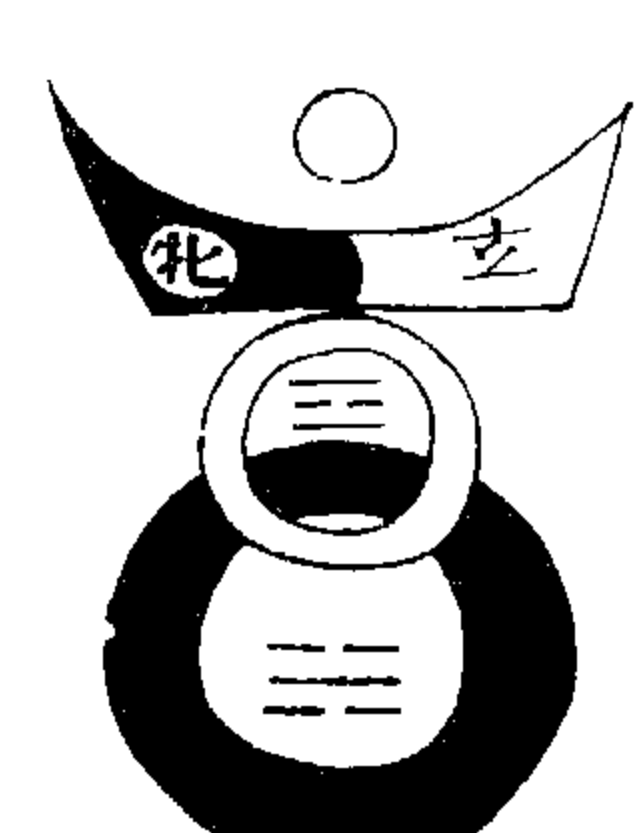

图 65 六十卦火候圖

泄天符火候圖



图 64 泄天符火候圖

(《道藏輯要·金丹大成》)



图 66 大衍数图  
(《道藏輯要·金丹大成》)



图 67 金丹四图  
(《道藏輯要·中和集》)

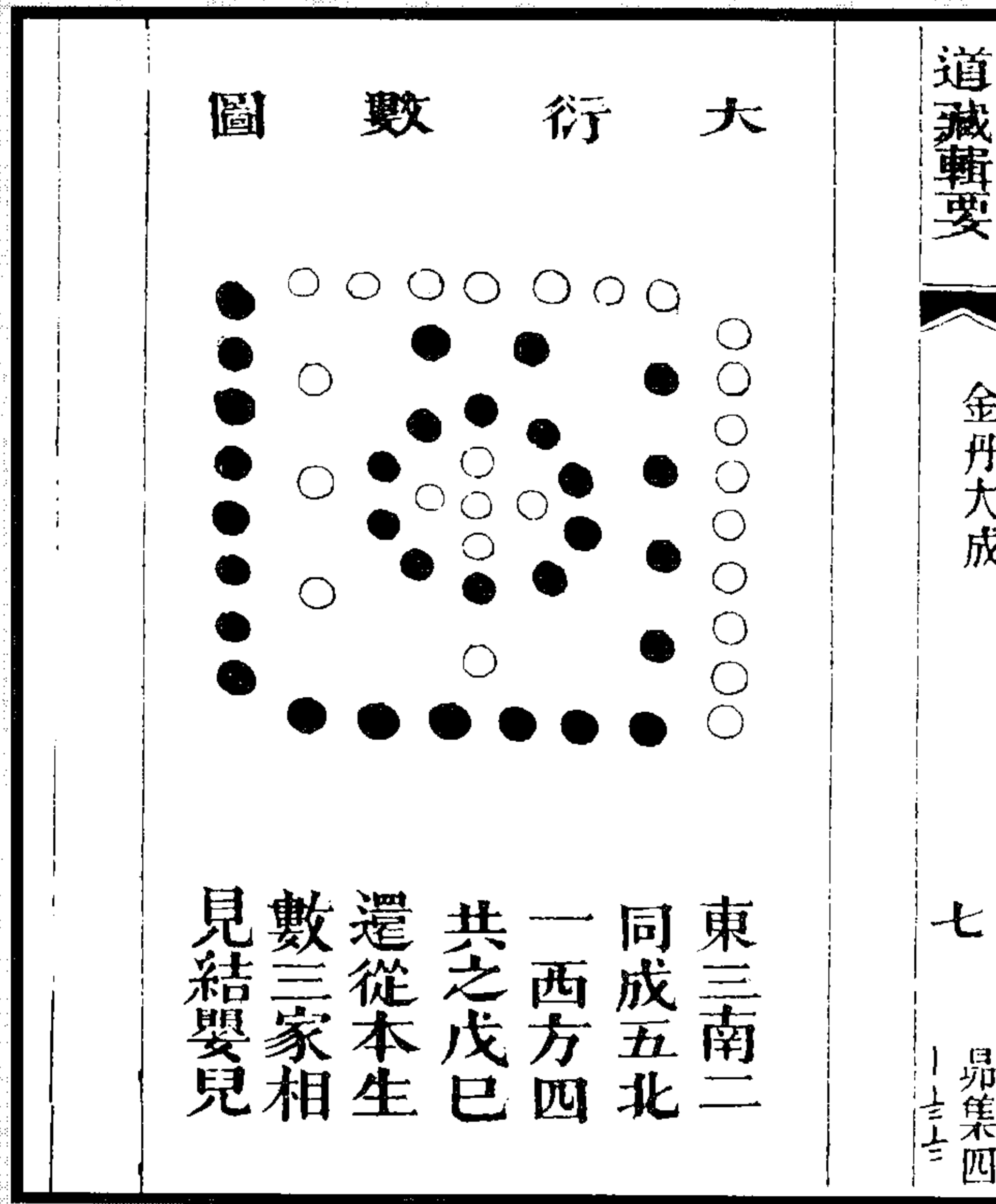

图 68 口诀譬喻二图  
（《道藏辑要·中和集》）

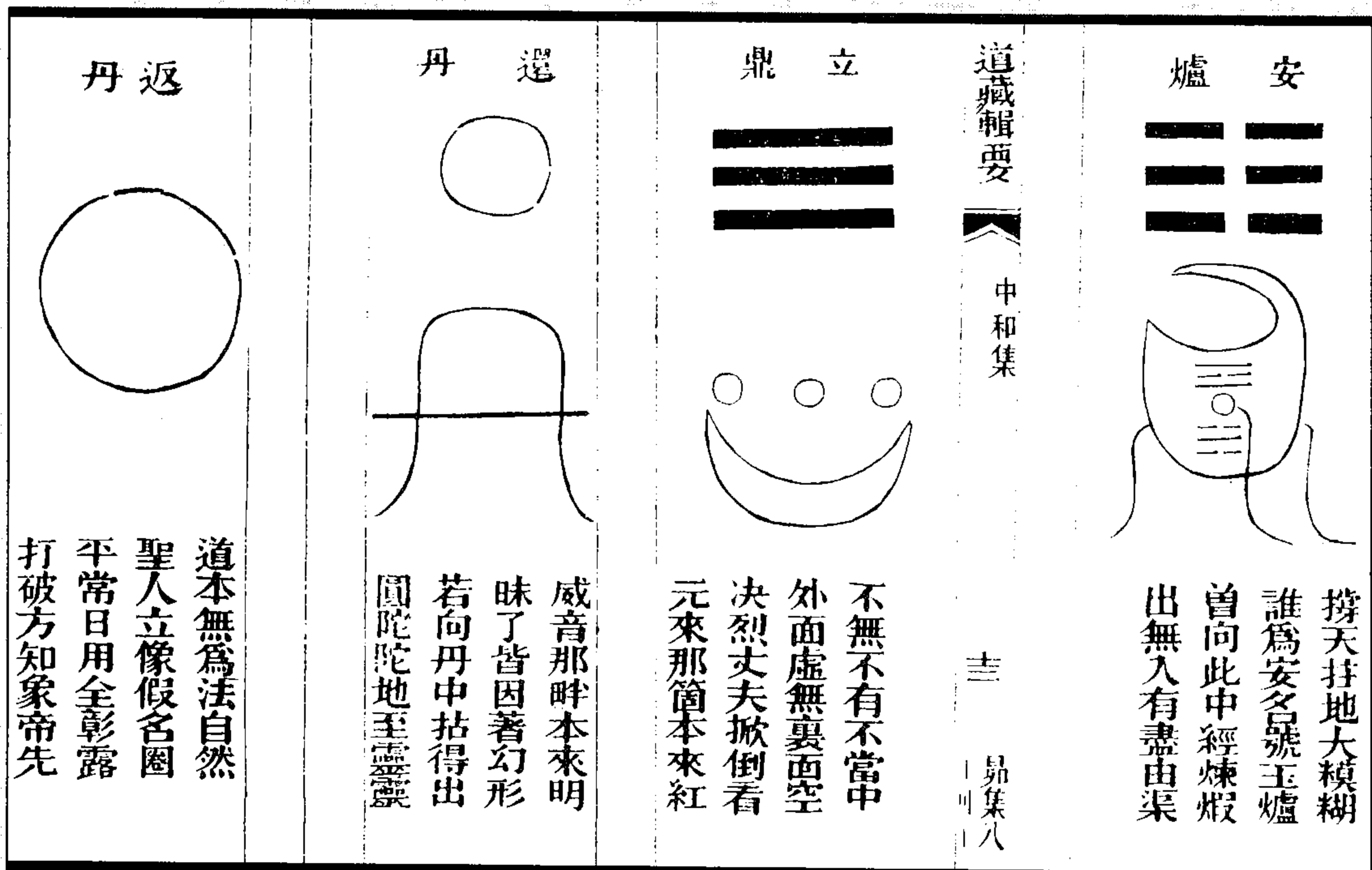

图 69 外药内药二图  
（《道藏辑要·中和集》）

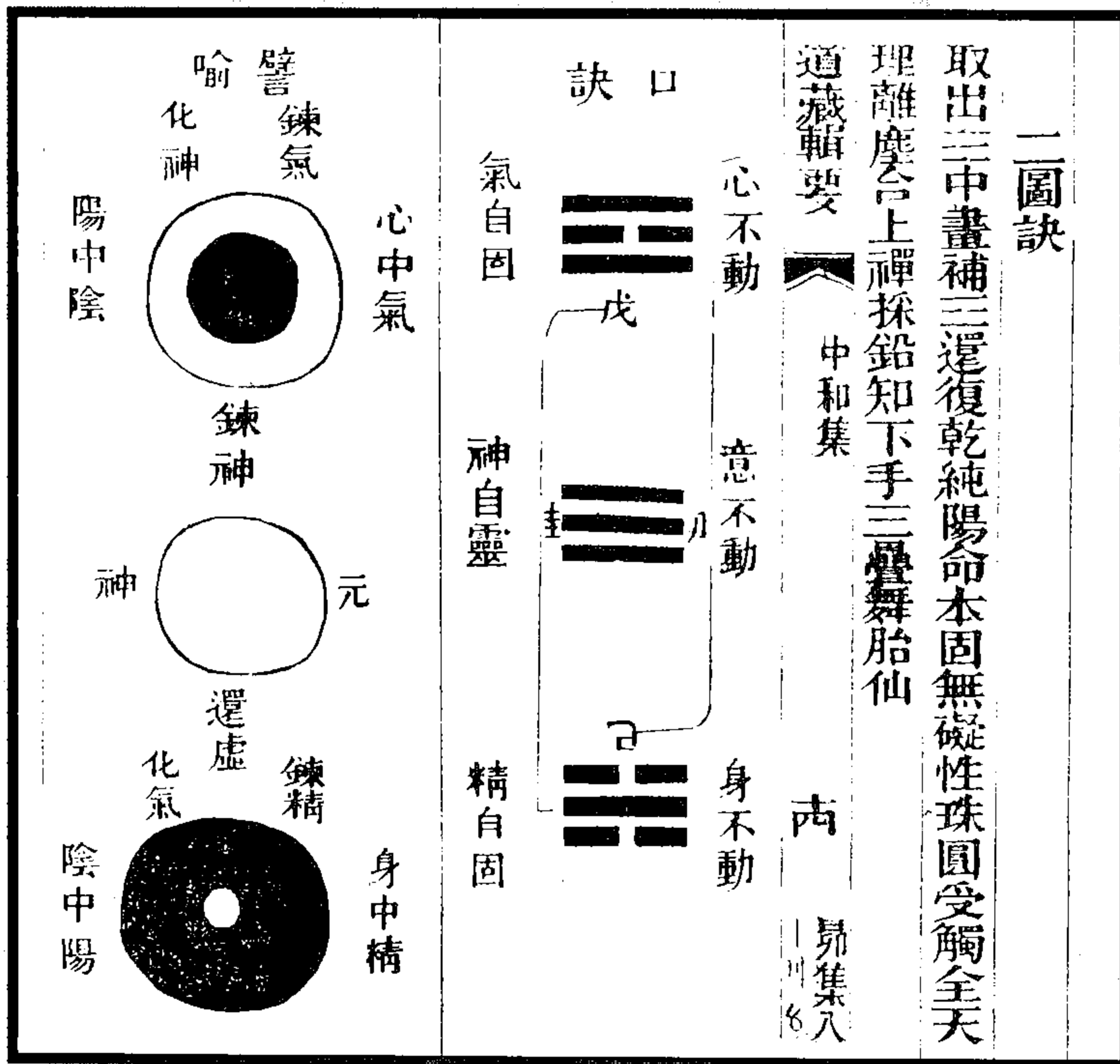

图 70 炼精化气、炼气化神、炼神还虚图  
(《道藏辑要·中和集》)

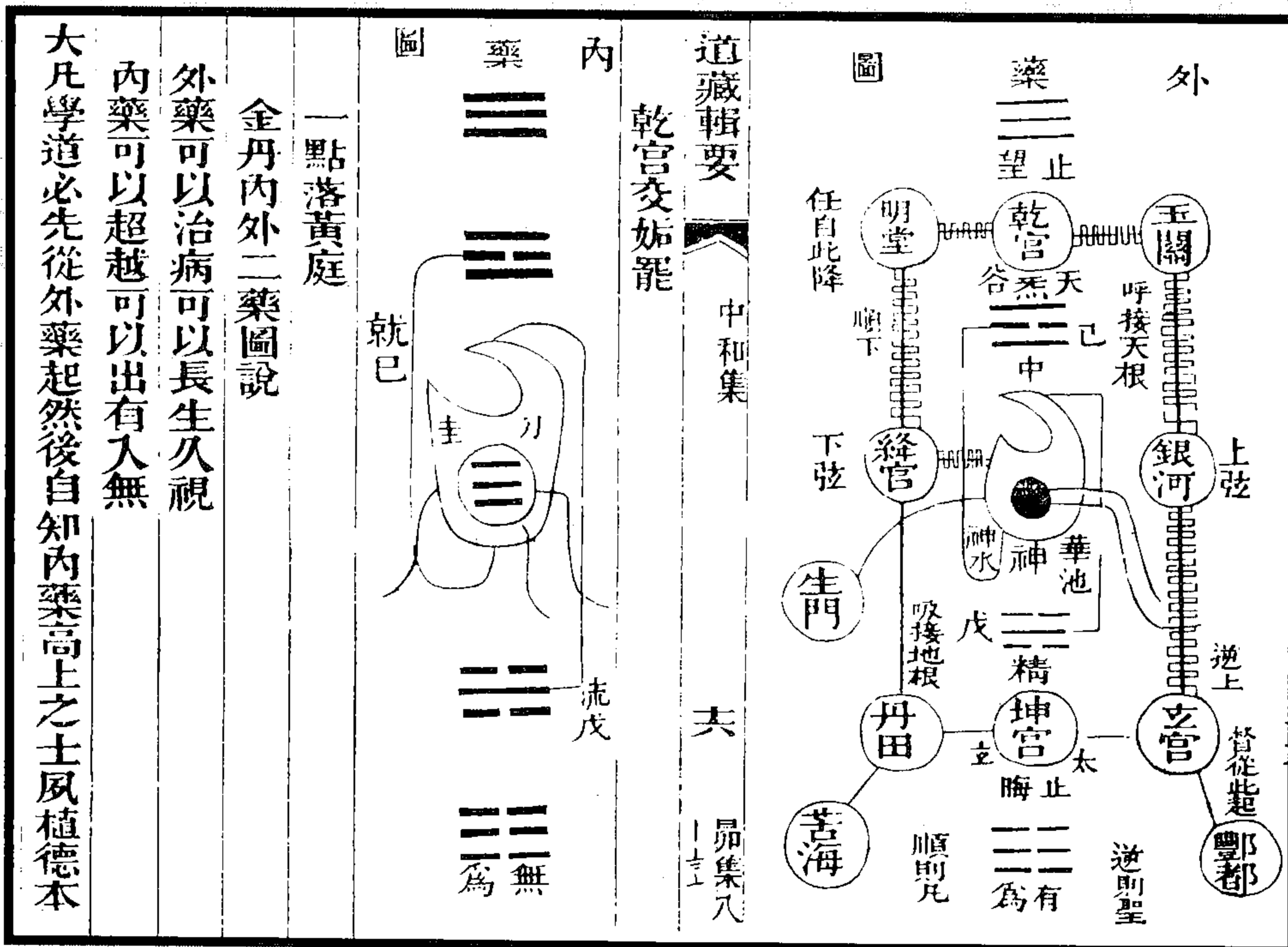

图 71 坎离三关图  
(《道藏辑要·中和集》)



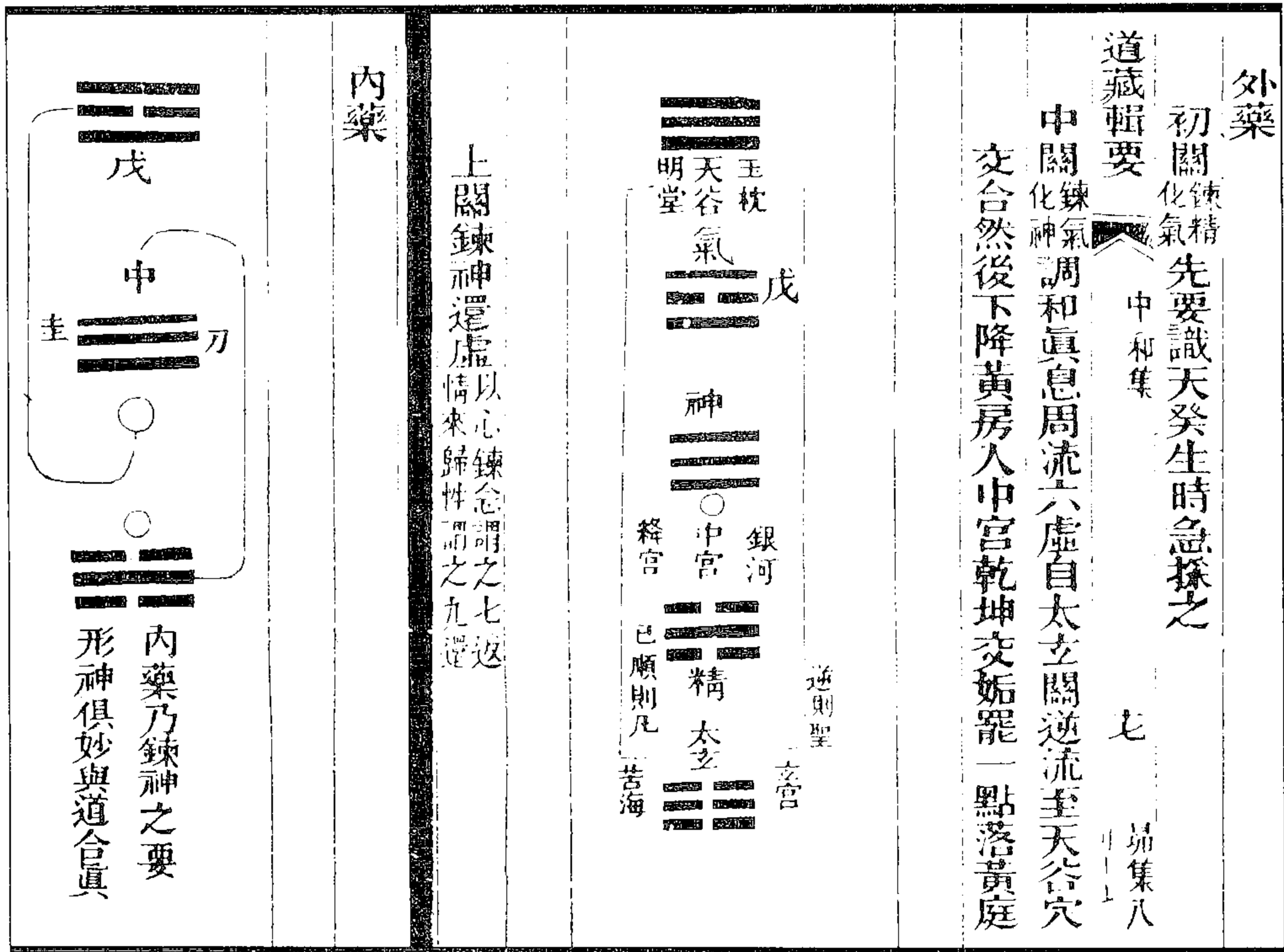

图 73 太極圖

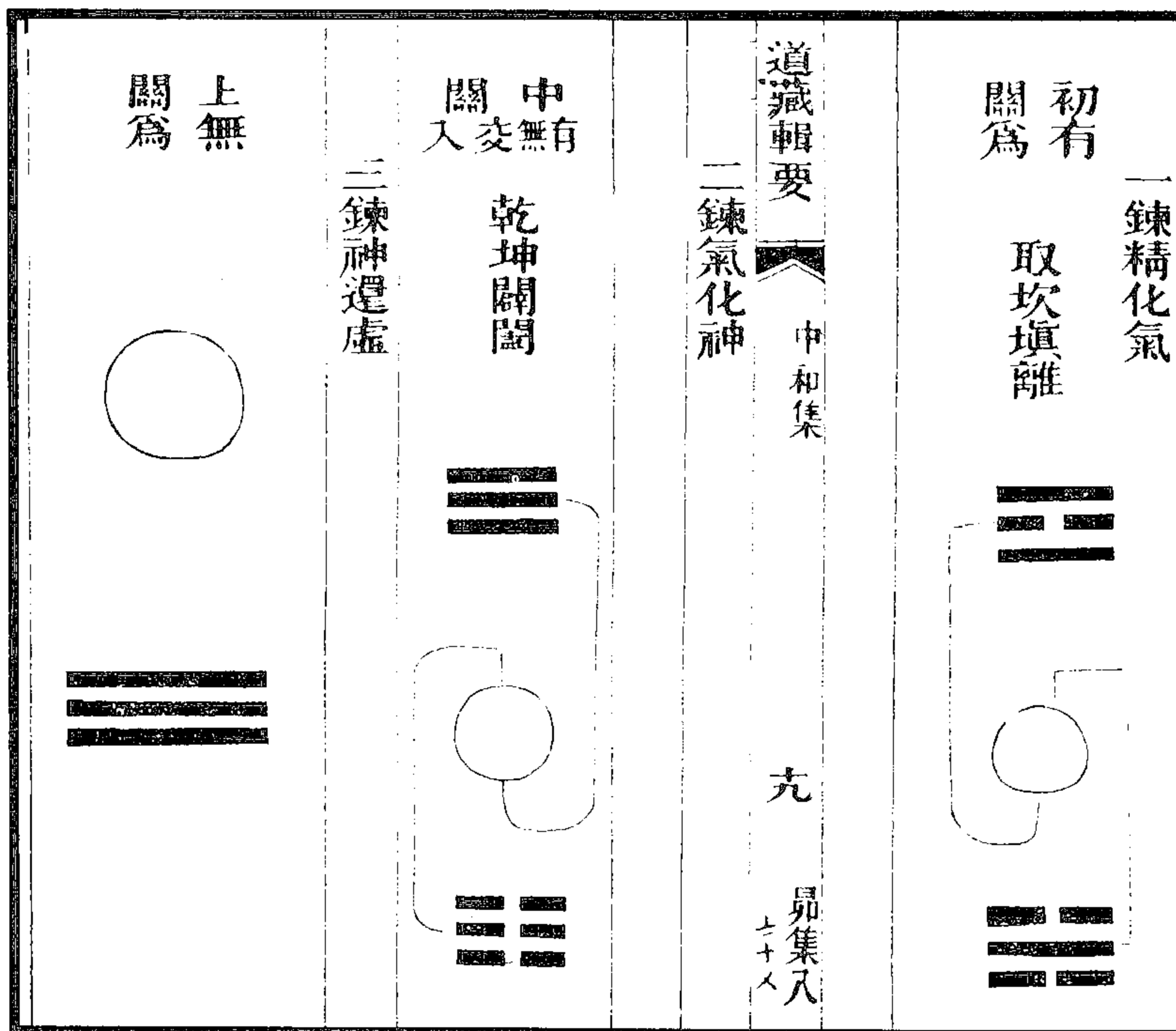

图 72 無極圖

(《道藏輯要·心傳述證錄》)

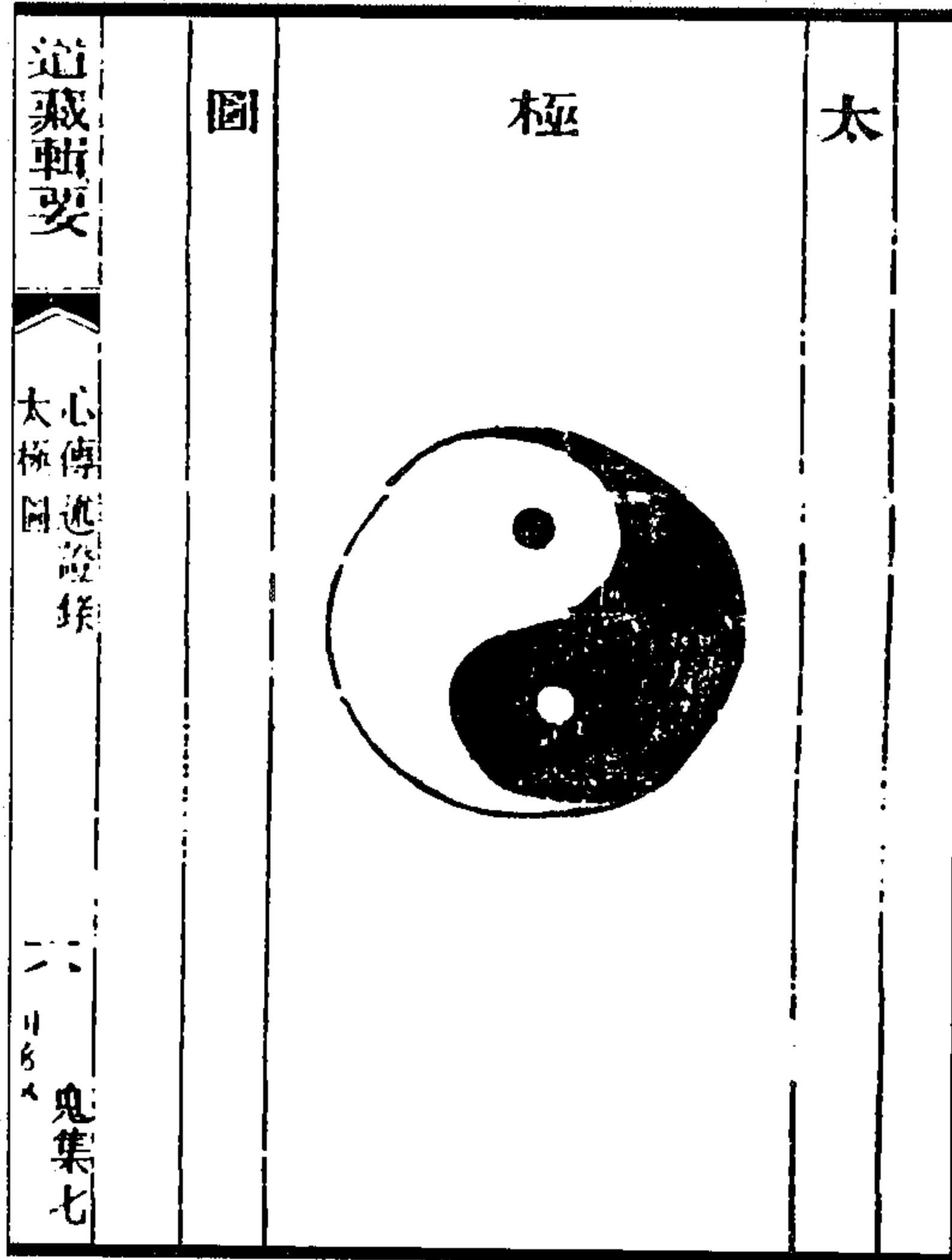

图 75 兩儀圖

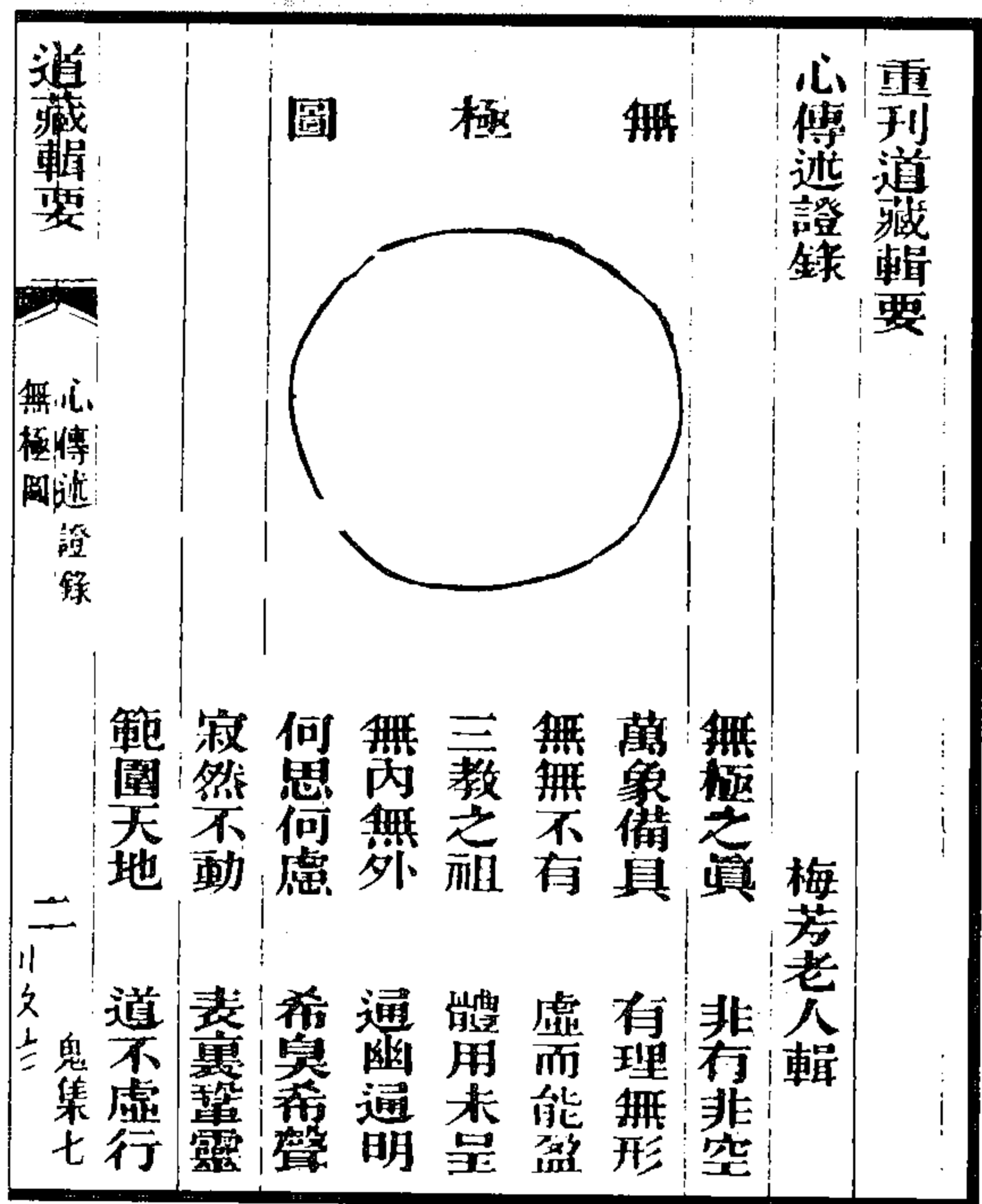

图 74 易有太極圖

(《道藏輯要·心傳述證錄》)



图 77 八卦六虚图

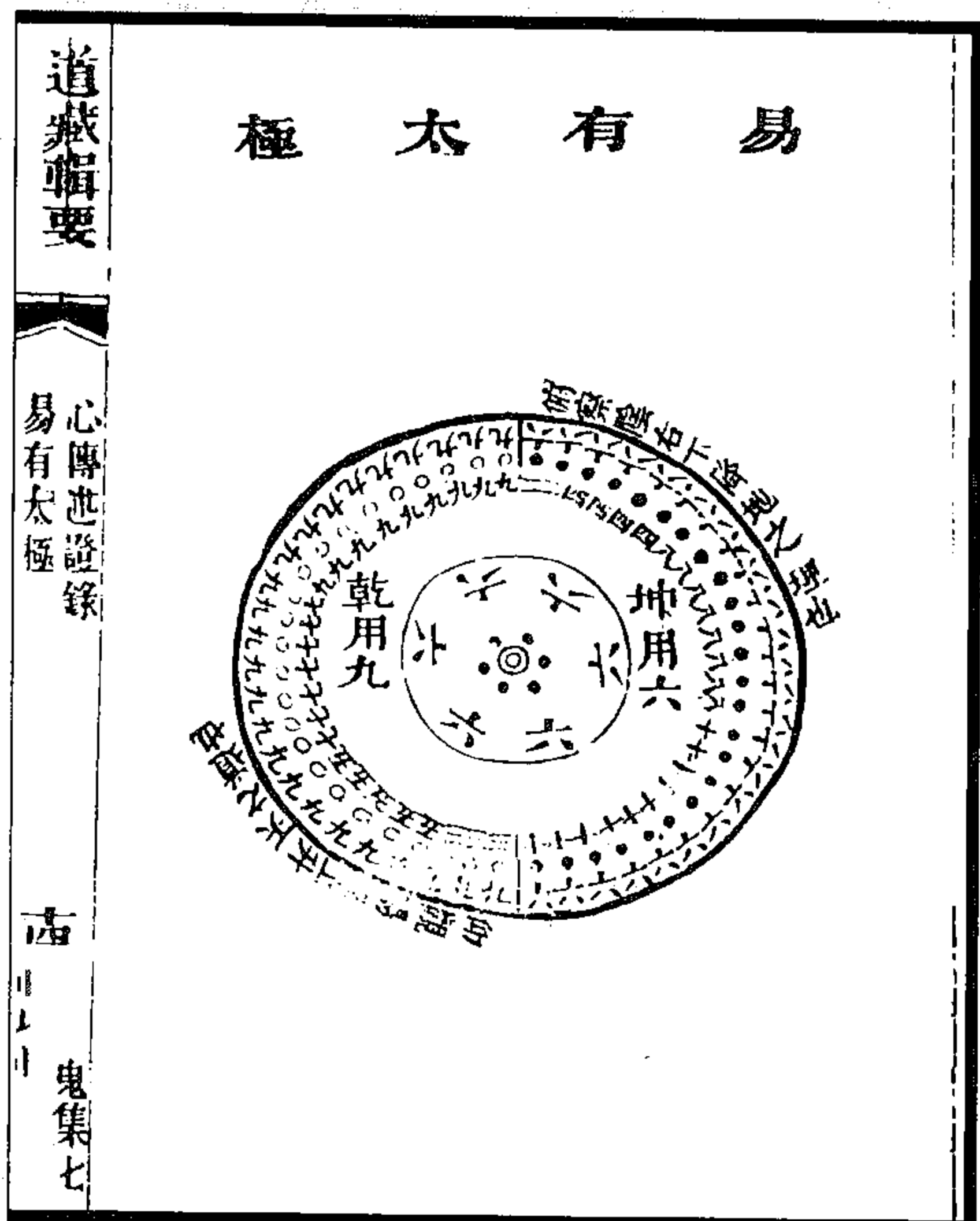

图 76 四象五行图

(《道藏辑要·心传述证录》)

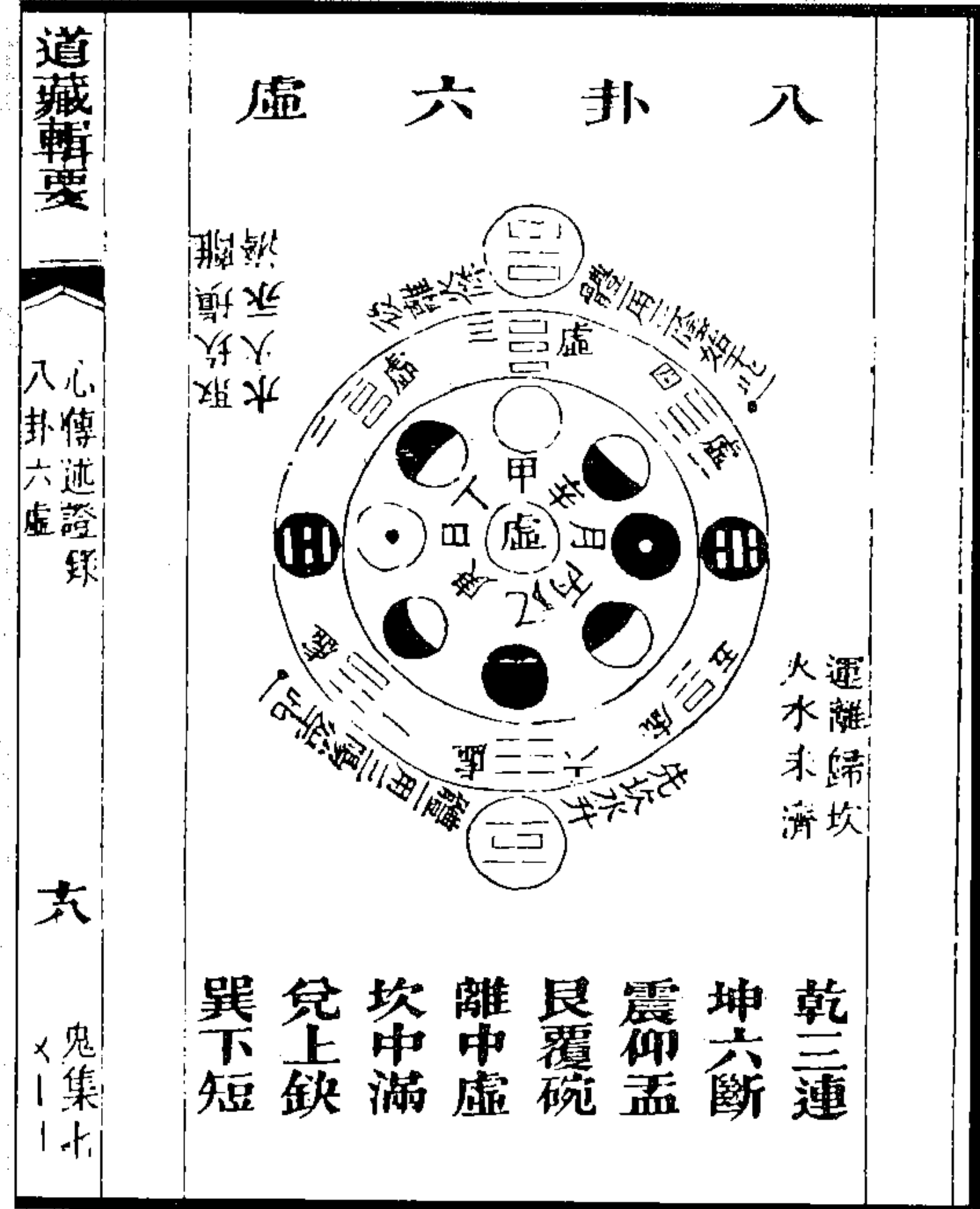

图 79 文王八卦易位图

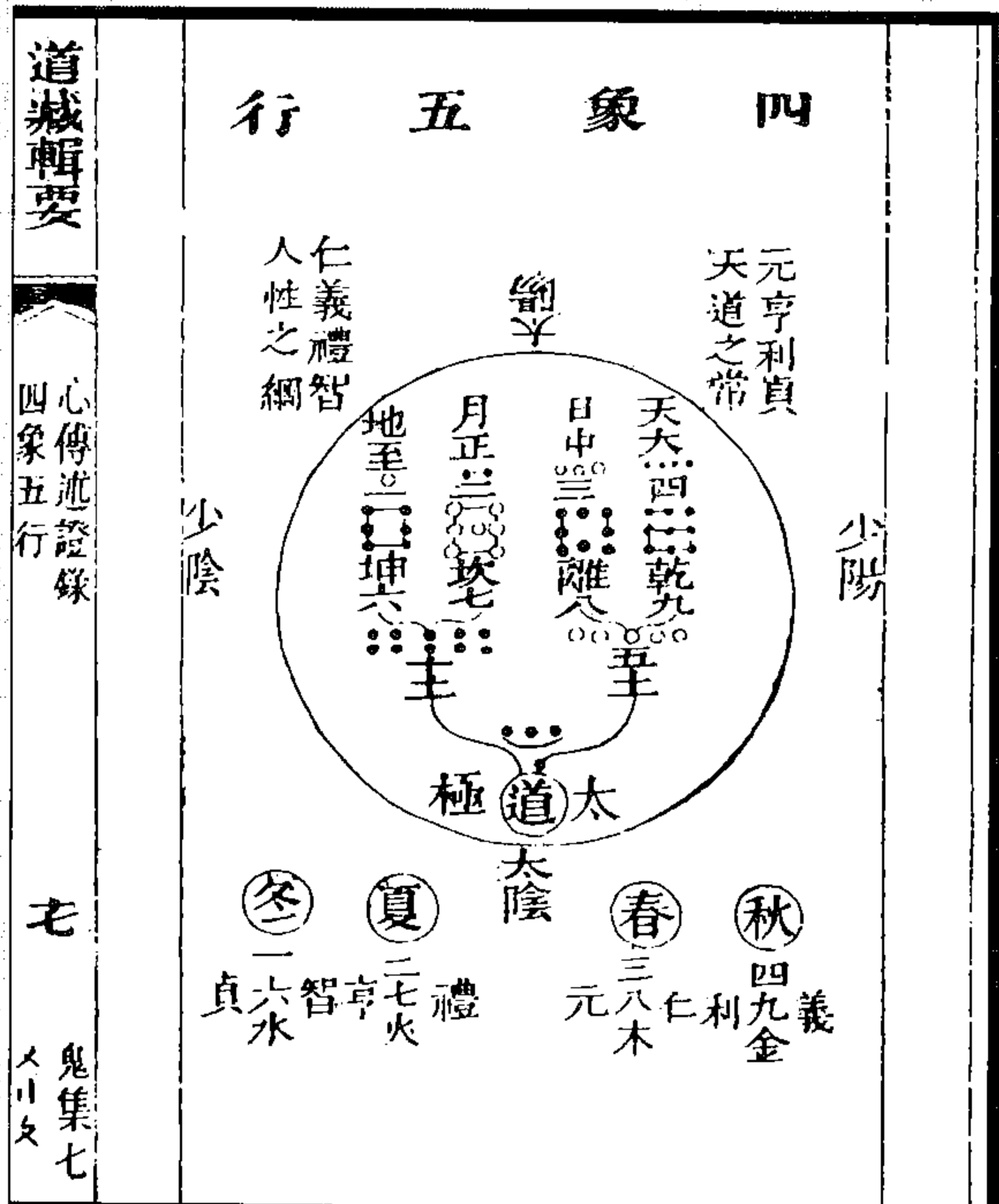

图 78 伏羲擬山定卦图

(《道藏辑要·心传述证录》)



图 81 精一執中图



图 80 乾坤闢辟图

(《道藏輯要·心传述证录》)

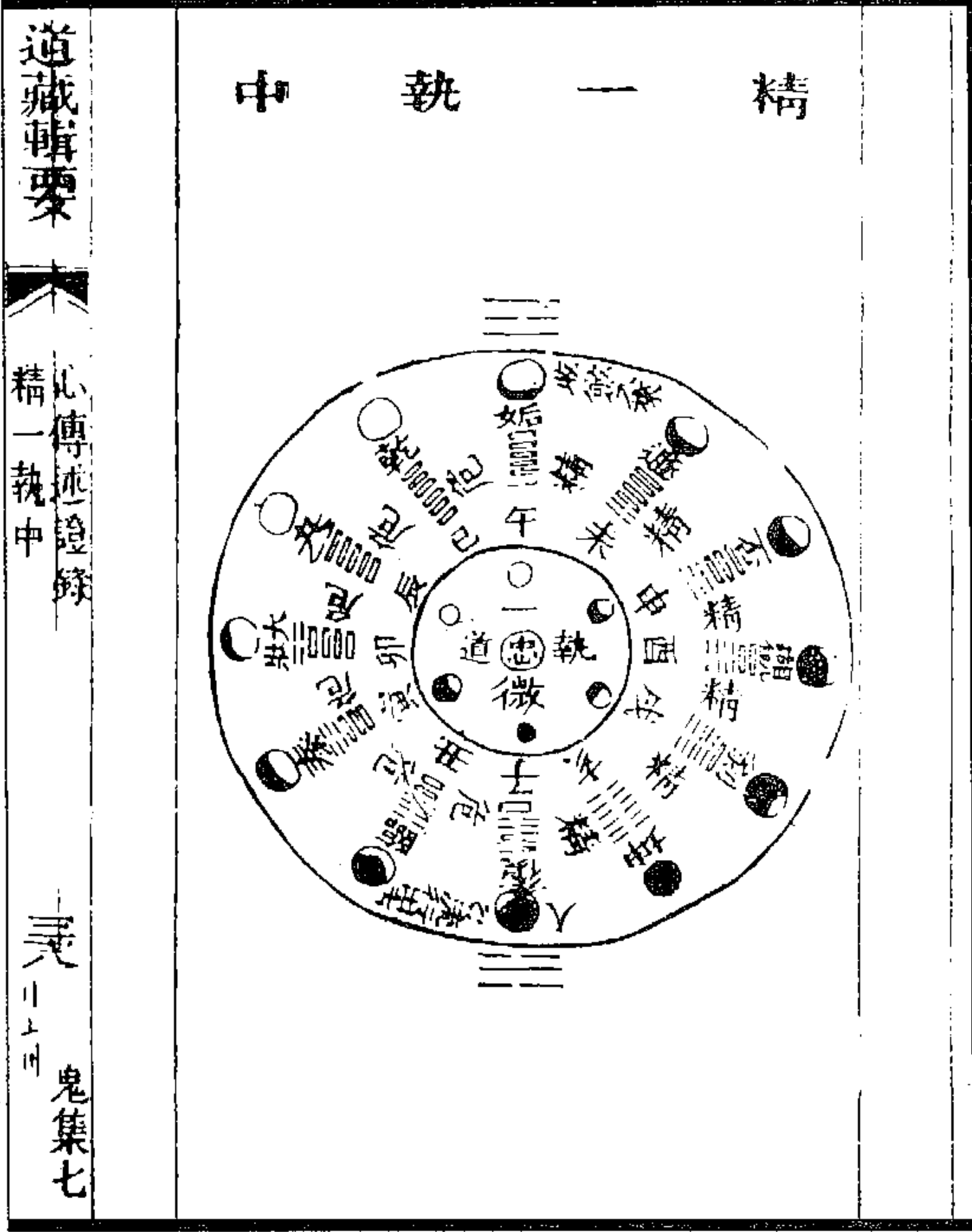

图 83 大學則易图

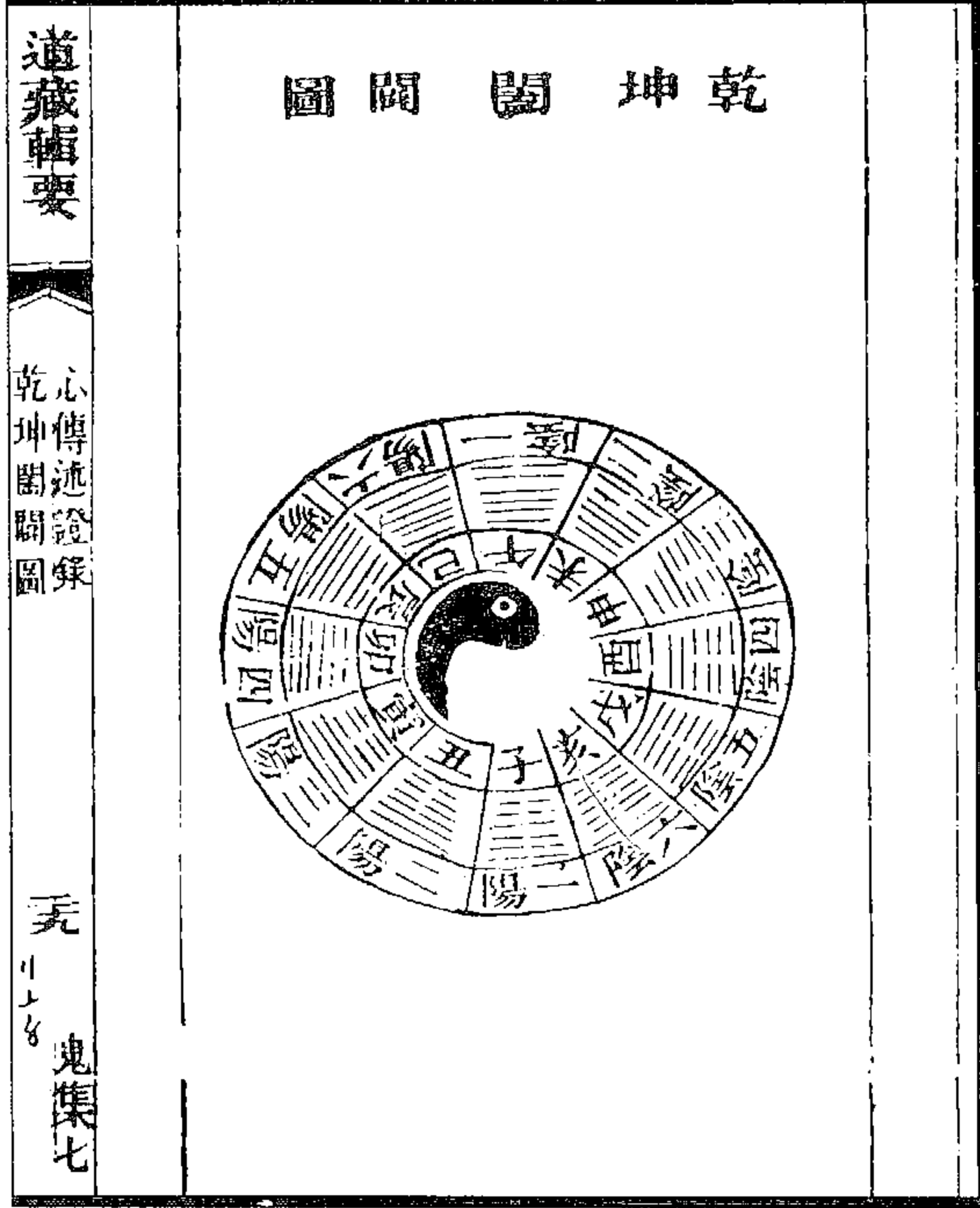

图 82 聖學法天图

(《道藏輯要·心传述证录》)

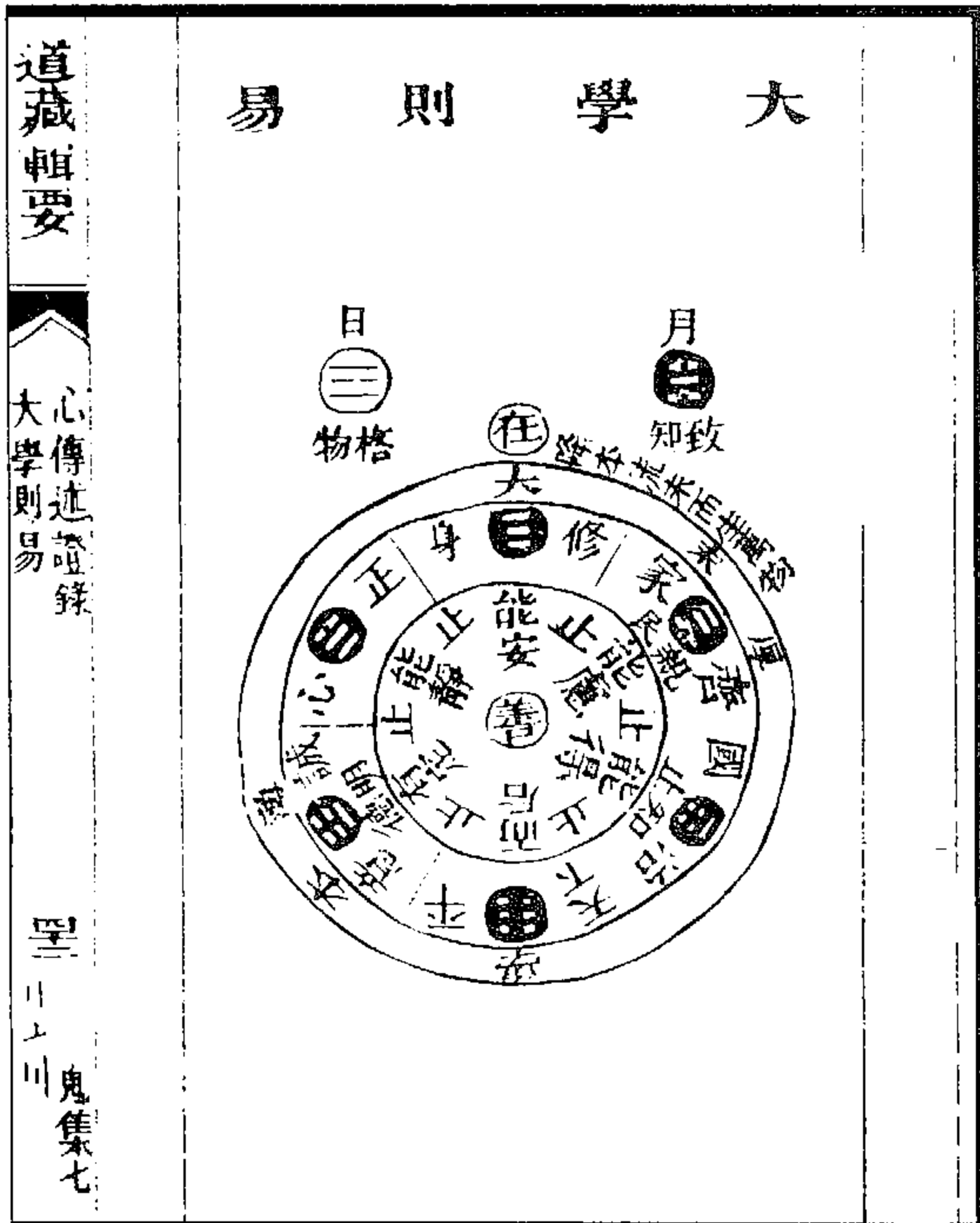

图 84 中庸参赞图  
（《道藏辑要·心传述证录》）

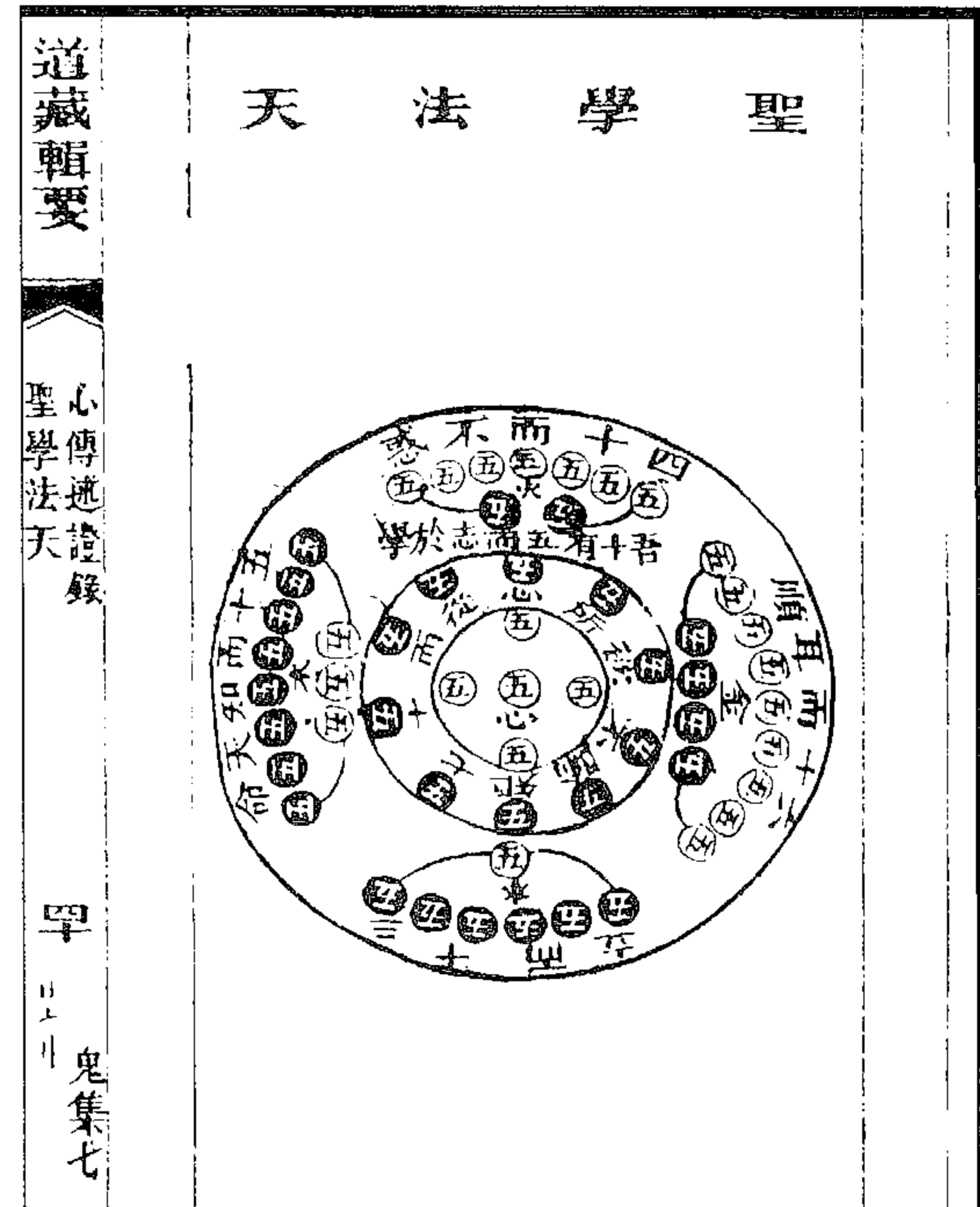

图 86 持志养气图  
（《道藏辑要·心传述证录》）

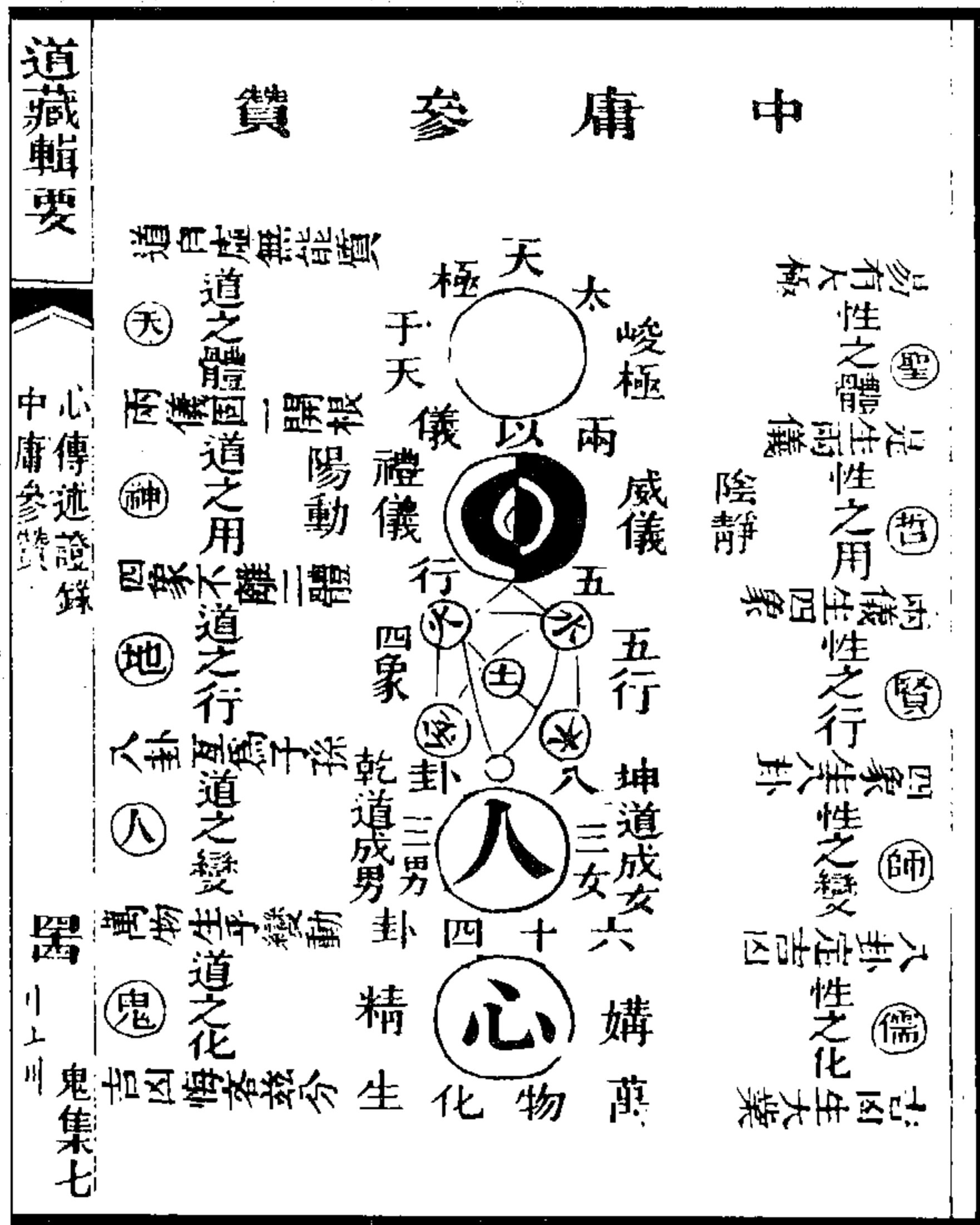

图 85 鬼神造化图  
（《道藏辑要·心传述证录》）

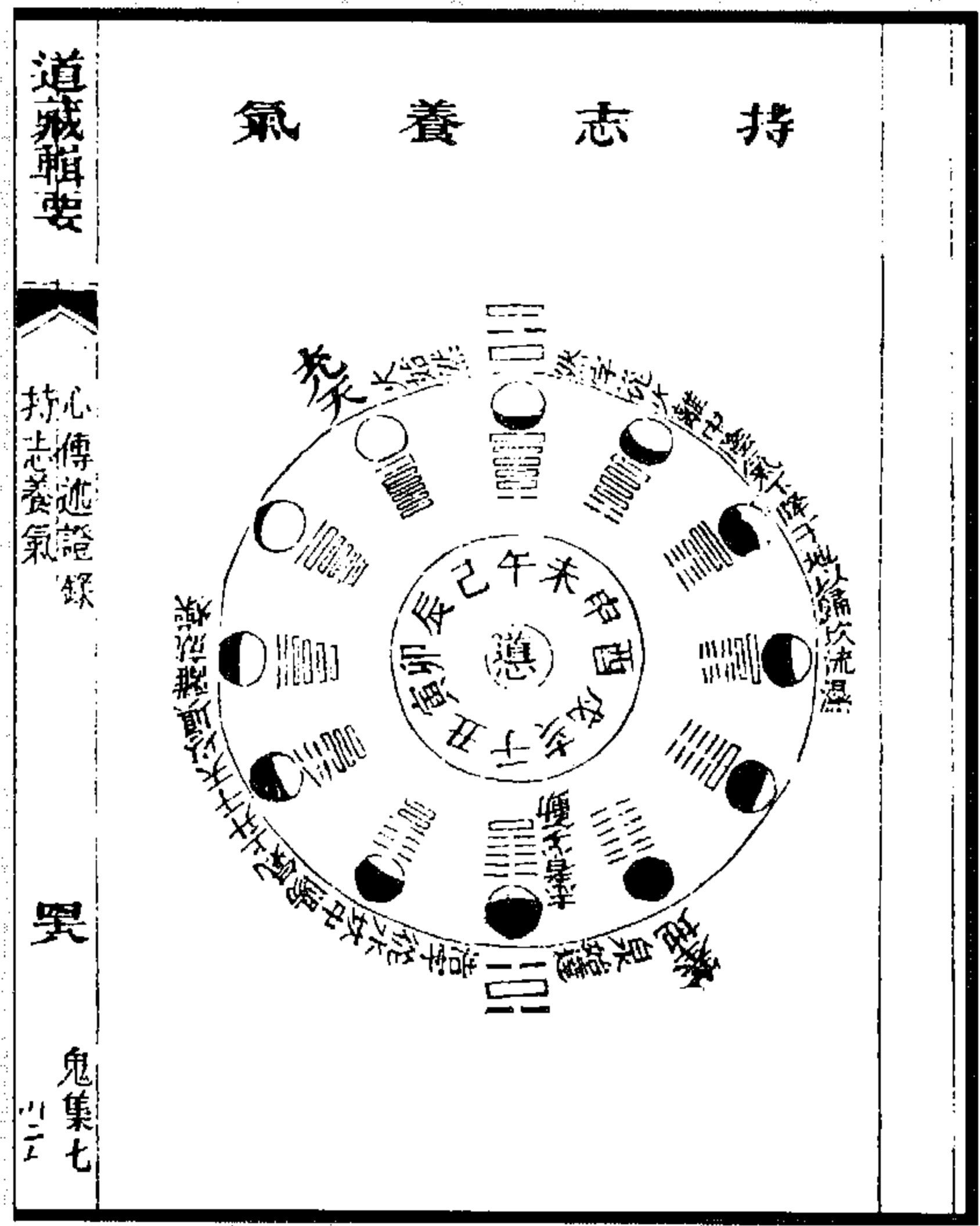

图 88 象月火候图

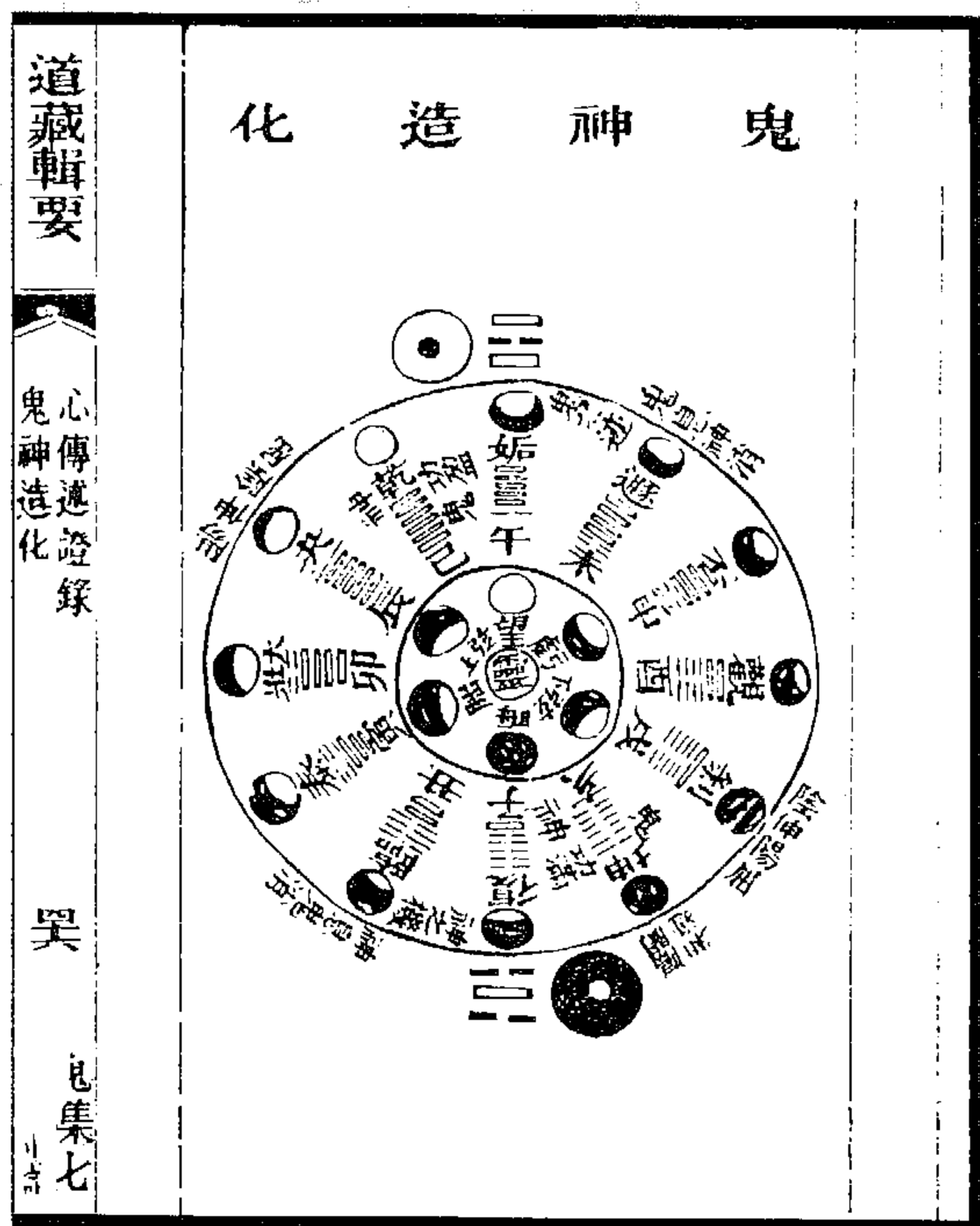

图 87 仁义礼智四端图

(《道藏辑要·心传述证录》)



图 90 虚无生道图



图 89 天根月窟图

(《道藏辑要·心传述证录》)

(三)《藏外道书》易图

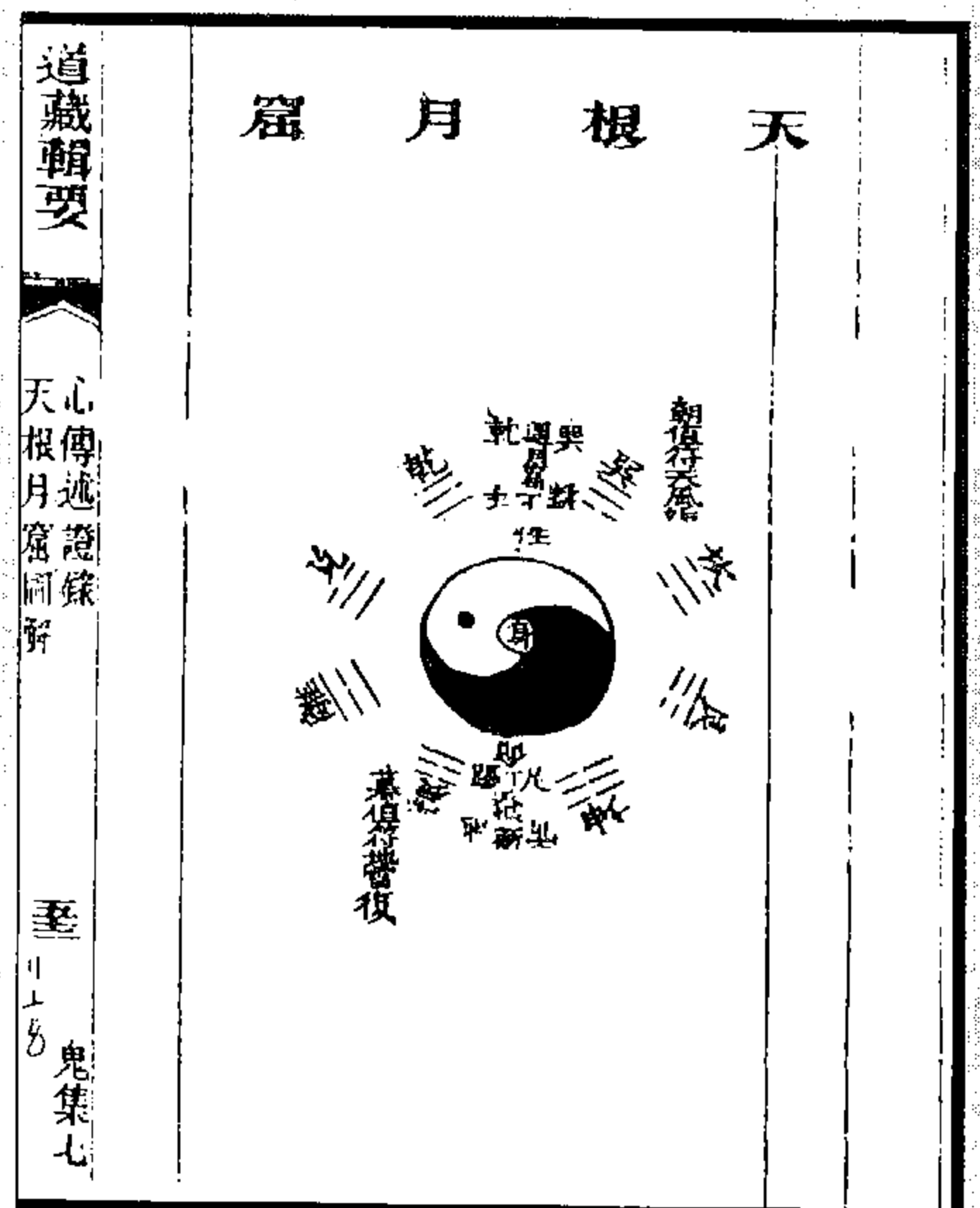

图3 真道图



图2 皇极图

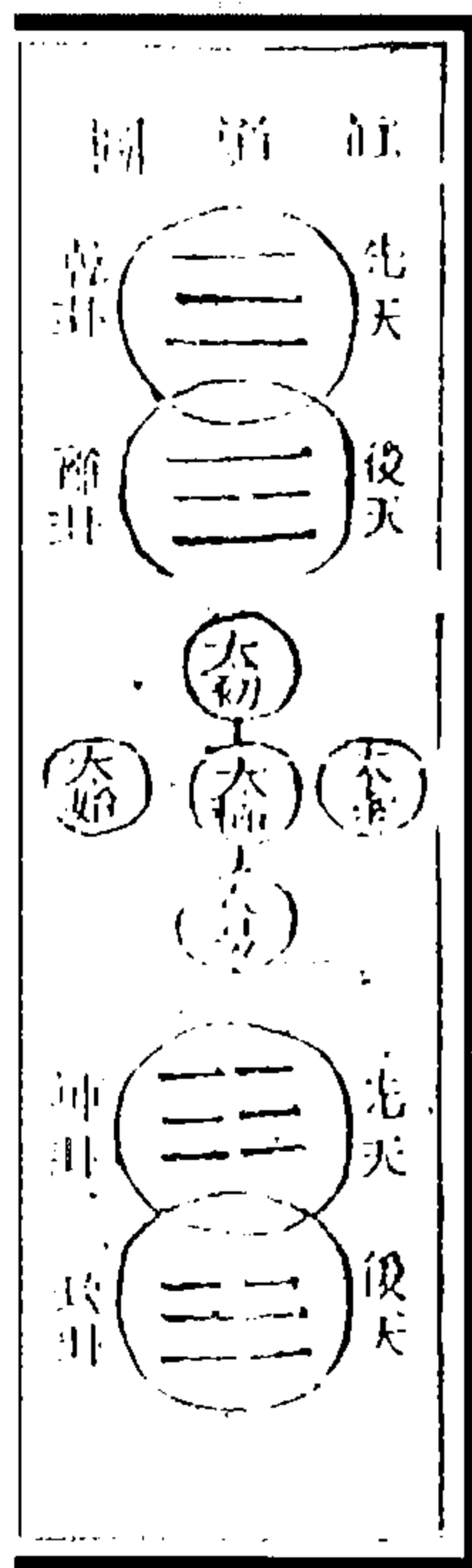

图1 无极图

(《藏外道书·太上老君清静经图注》)



图5 消长图

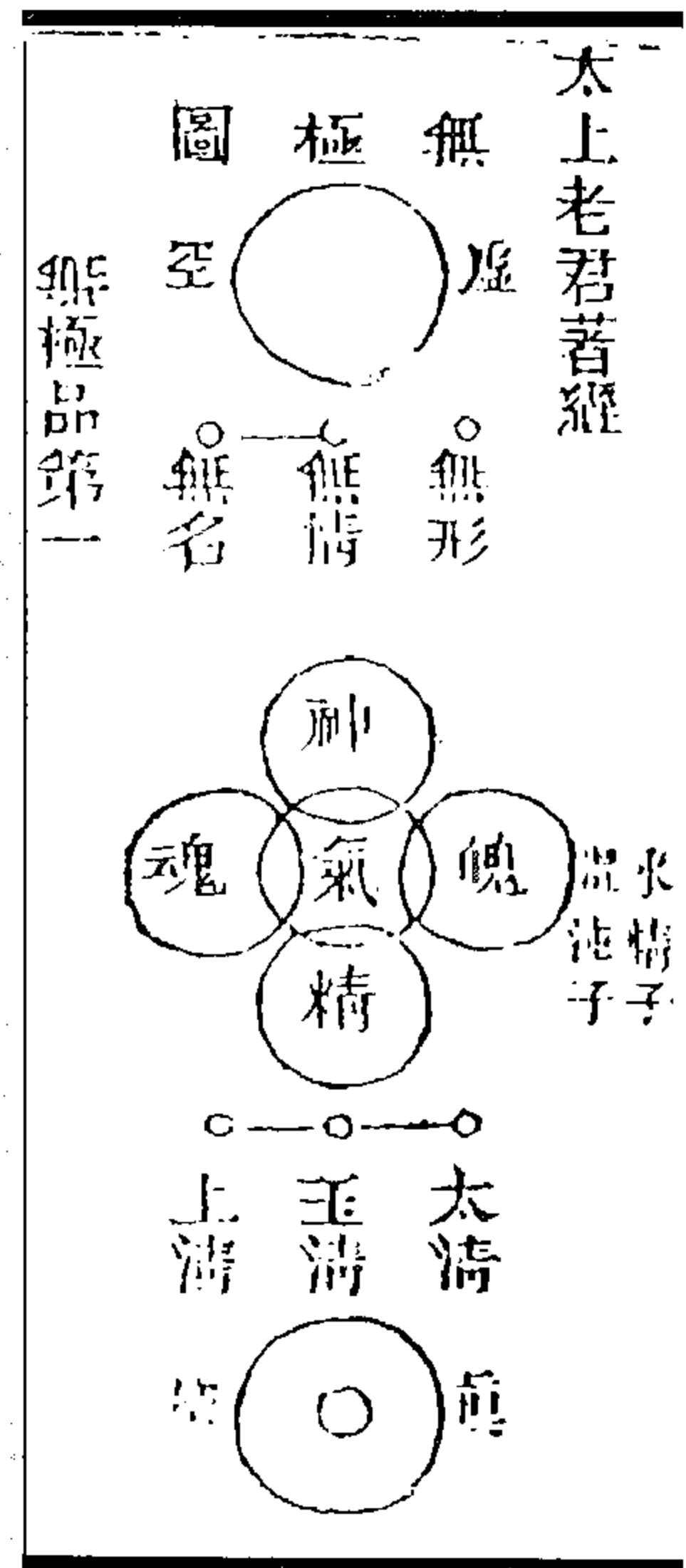

图4 圣道图

(《藏外道书·太上老君清静经图注》)

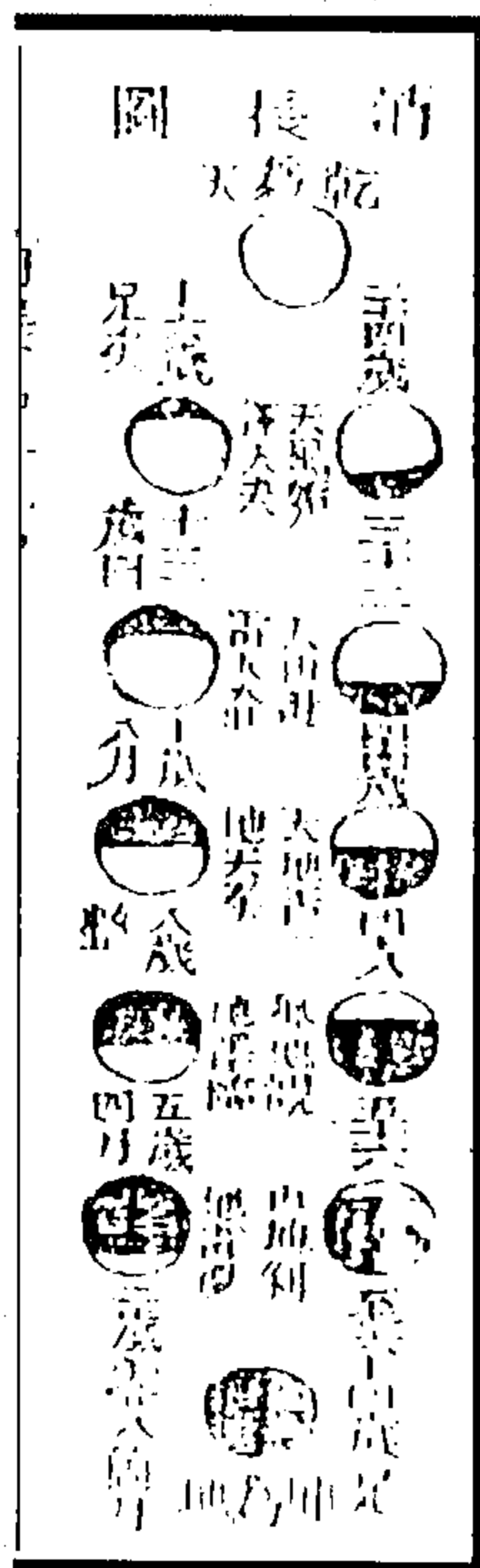

图7 万物图

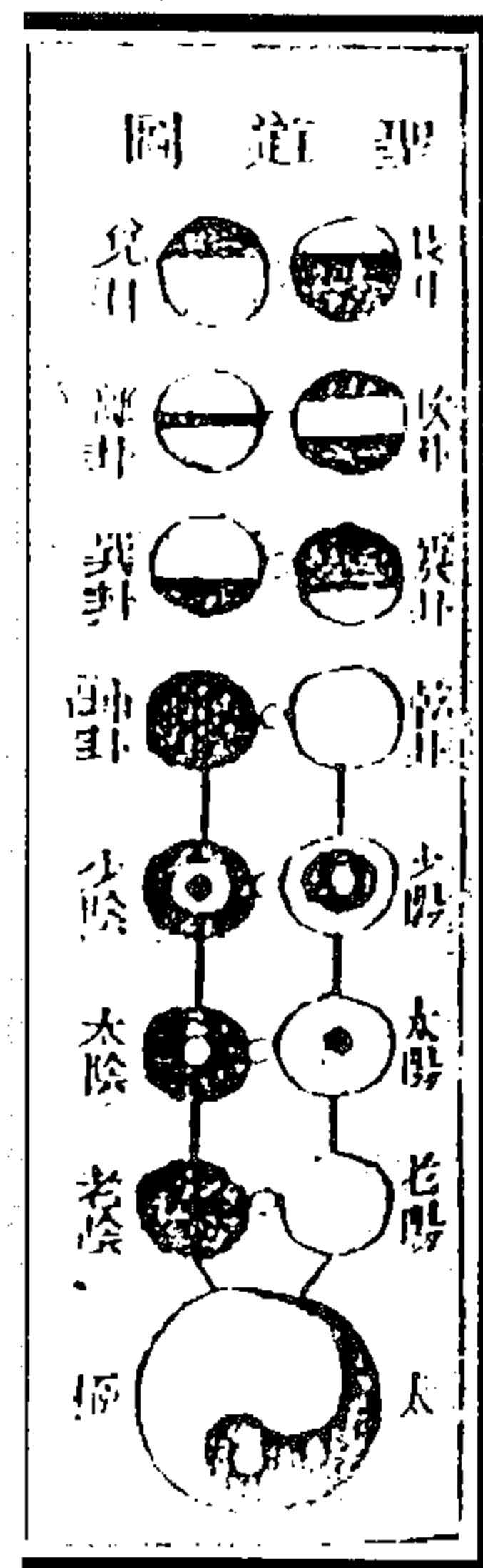

图6 道德图

(《藏外道书·太上老君清静经图注》)



图9 生死河图洛书

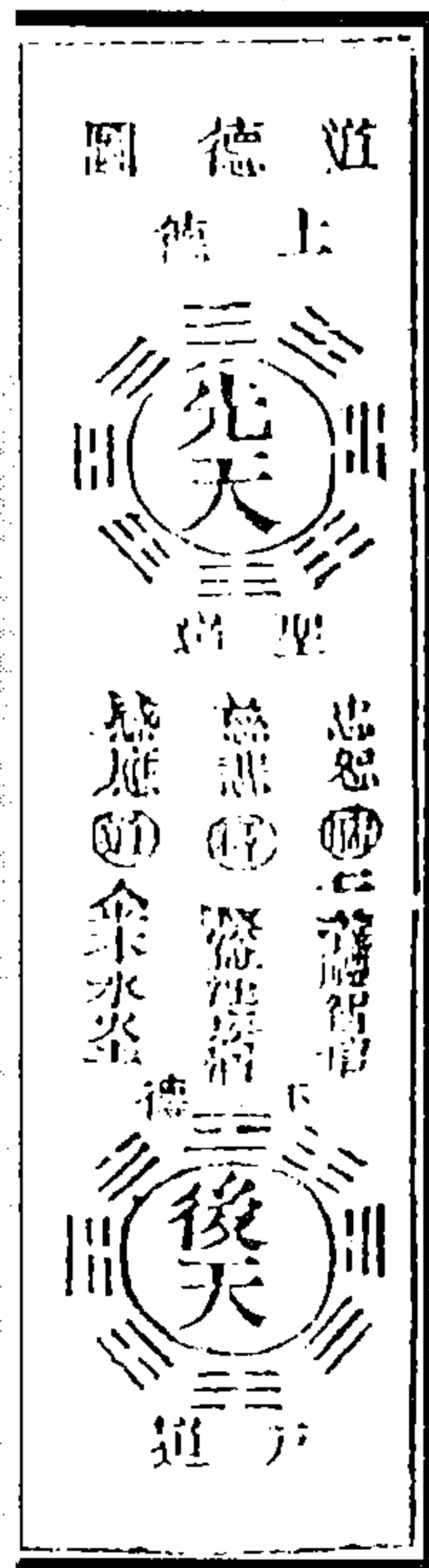

图8 贪求图

(《藏外道书·太上老君清静经图注》)

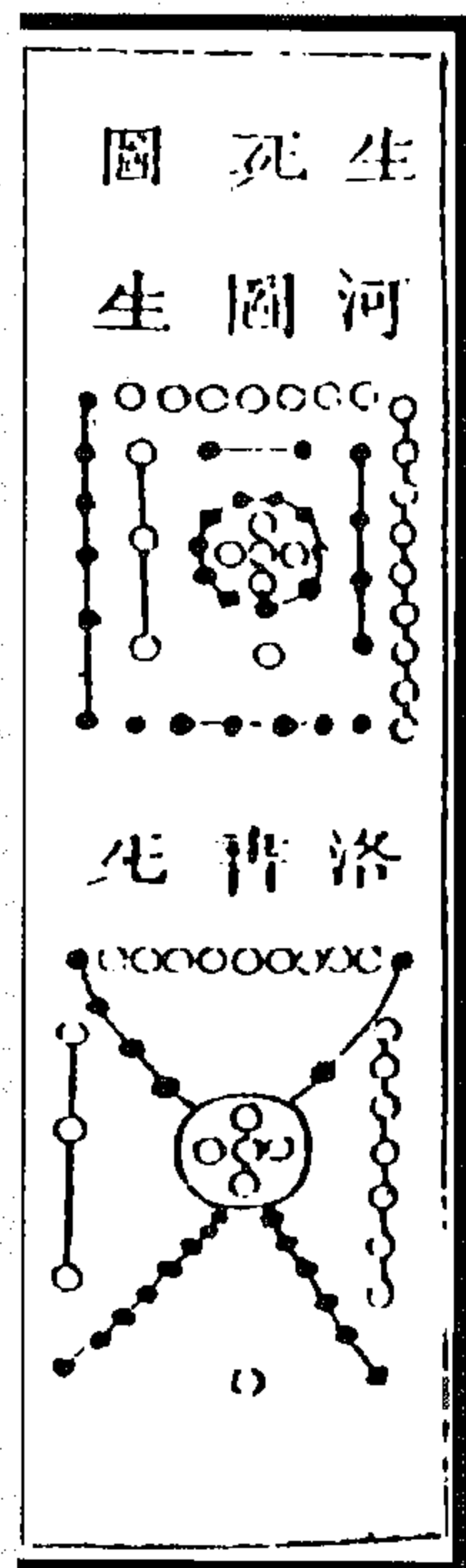

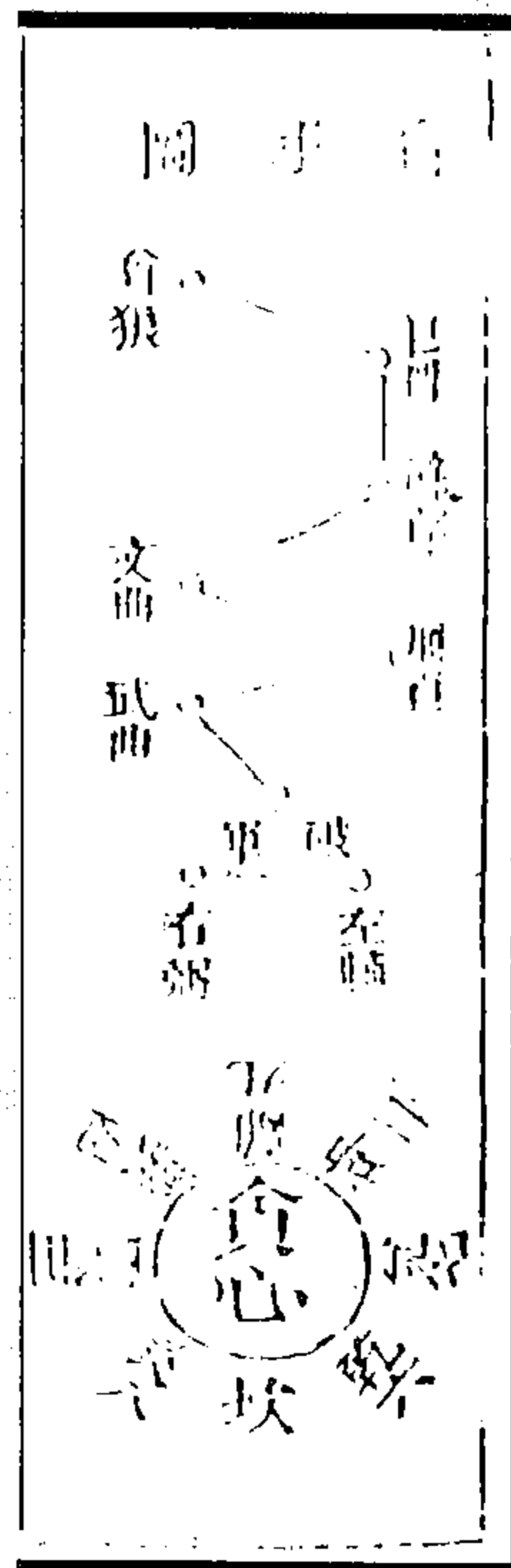

图 11 玉皇心印图  
《藏外道书·玉皇心印经注》



图 10 无极图  
《藏外道书·太上老君说常清静经原旨》

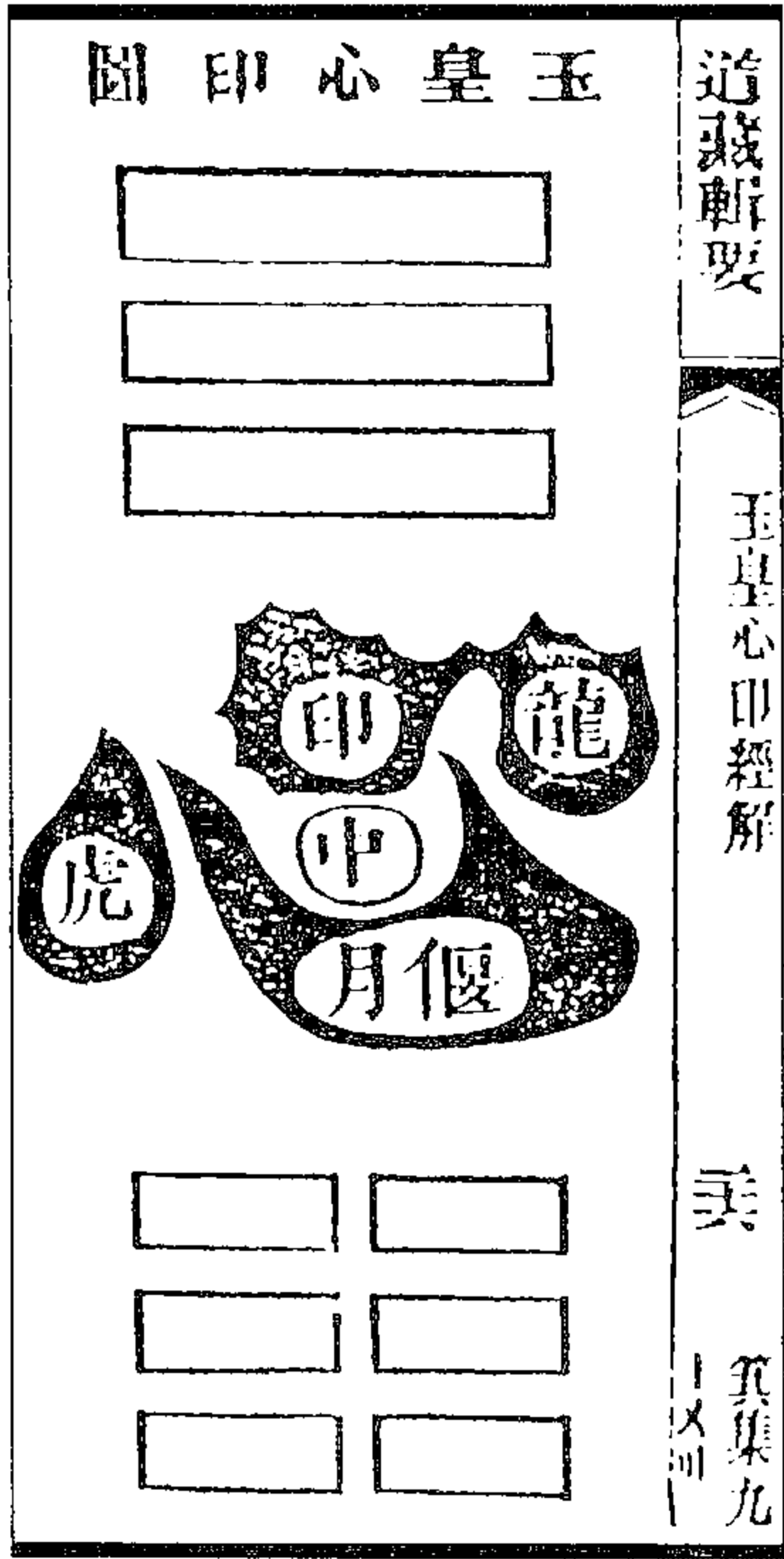

图 13 太极未分图

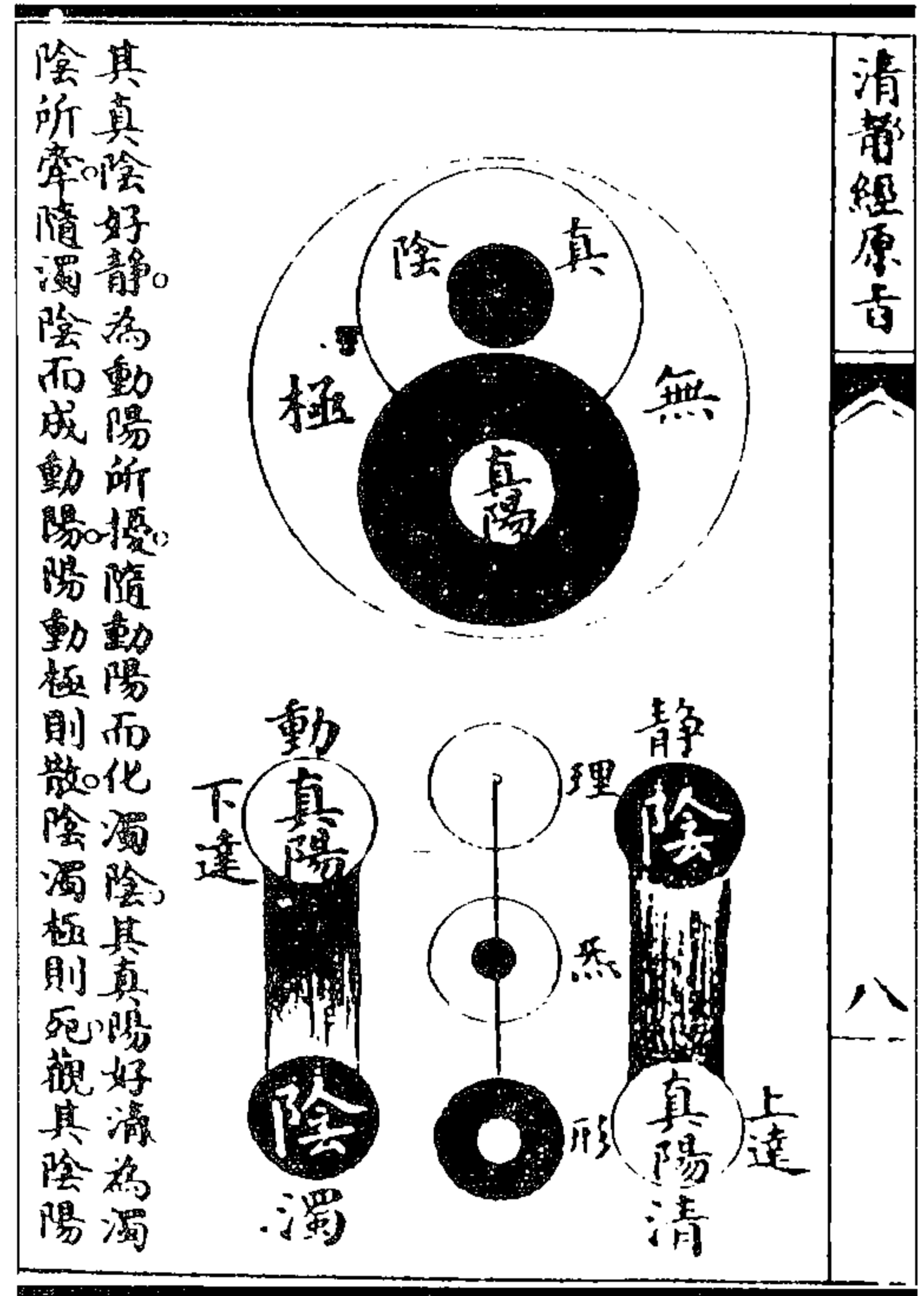

图 12 先天无极图

《藏外道书·金丹大旨论》

大旨圖卷八 二十五

陰陽互藏之圖

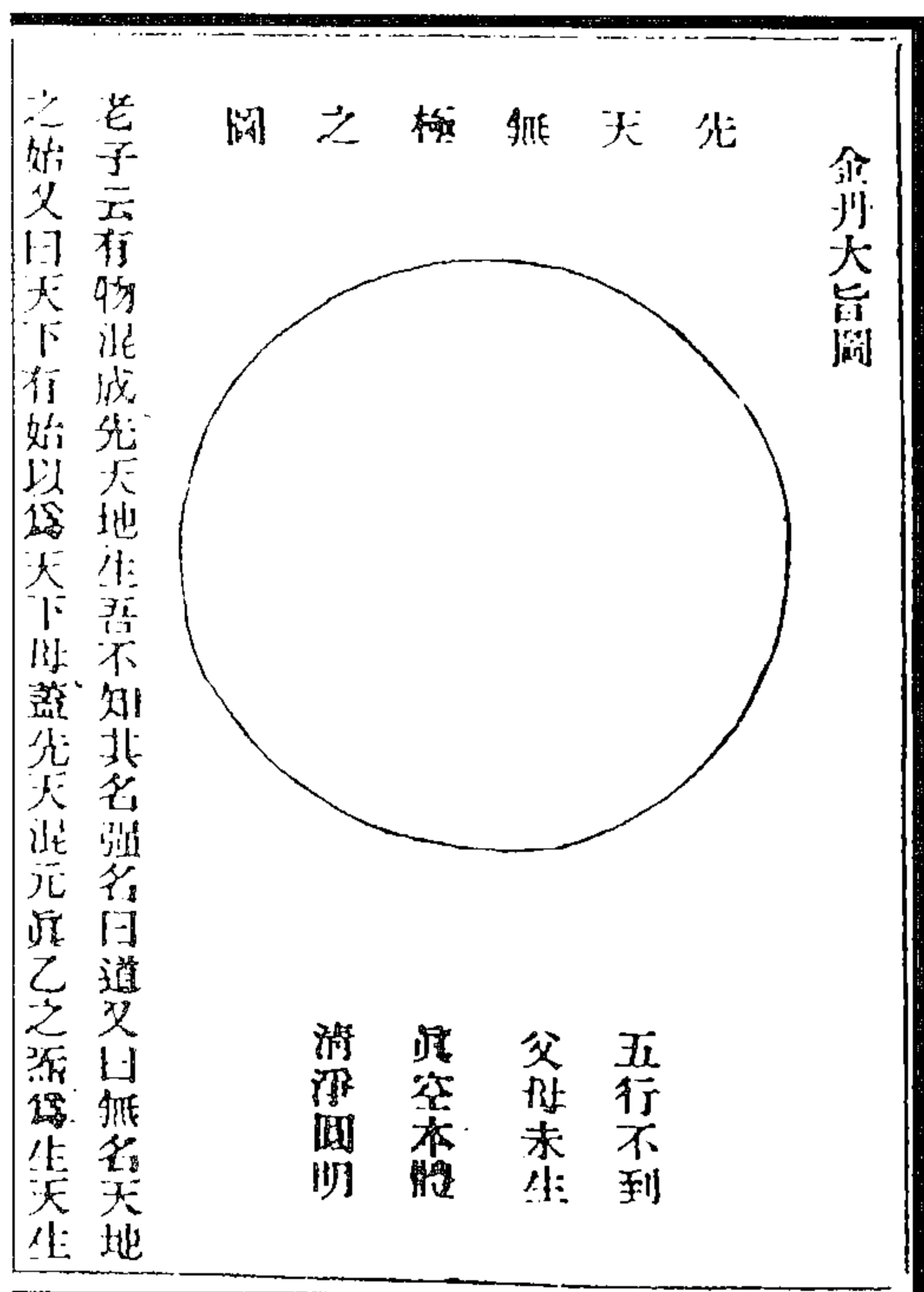
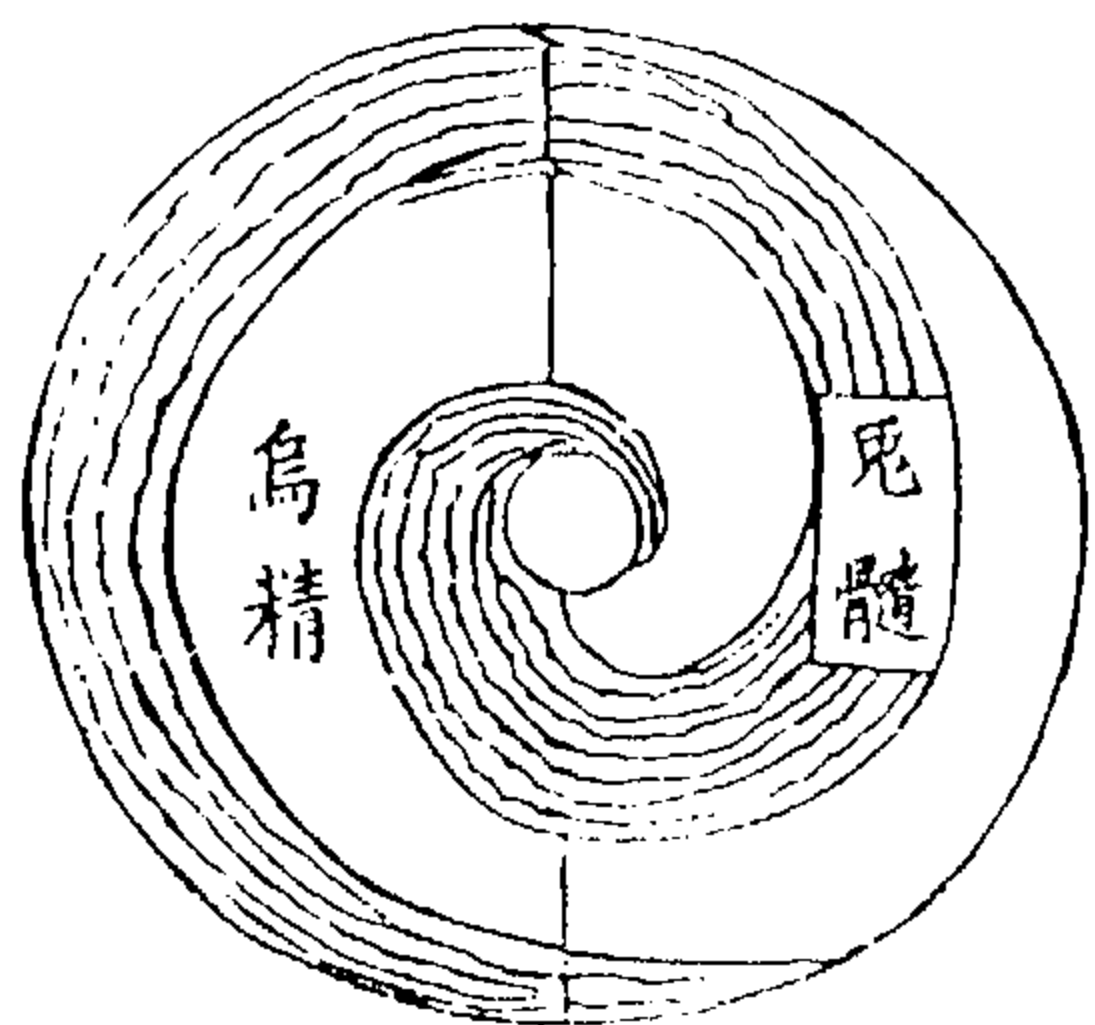

天地既判日月運行照耀交光而造化生焉日月者天地陰陽之精也於卦則為離坎離中之陰是謂烏精坎中之陽是謂兔髓丹法以烏兔為藥物故陰中用陽陽中用陰所謂東入西鄰西歸東舍不過識互藏之精盜其機而逆用之耳

陽中有陰  
陰中有陽  
西鄰東舍  
精悉互藏

图 15 阴阳互藏图

大旨圖卷八 二十三

太極分陰陽之圖

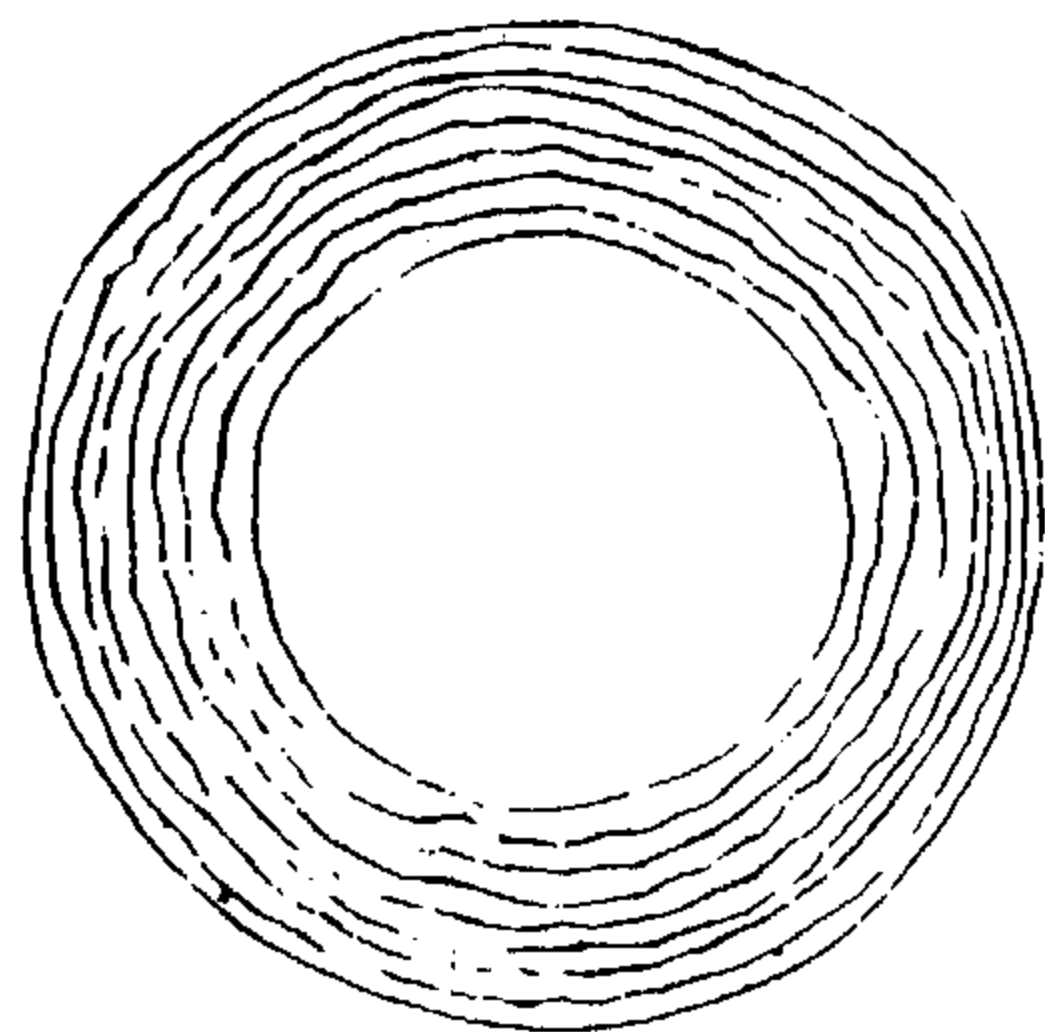

老子云道生一一生二是太極分兩儀也兩儀分則天包地外地處天中而陰中有陽陽中有陰之妙寓於其中矣何者自虛無而生一氣是靜極而動陰中之陽也兩儀分而天包地外地處天中是動以

一氣既判  
兩儀始分  
重為輕根  
靜為躁君

图 14 太极分阴阳图

(《藏外道书·金丹大旨论》)

大旨圖卷八 二十五

成丹之圖

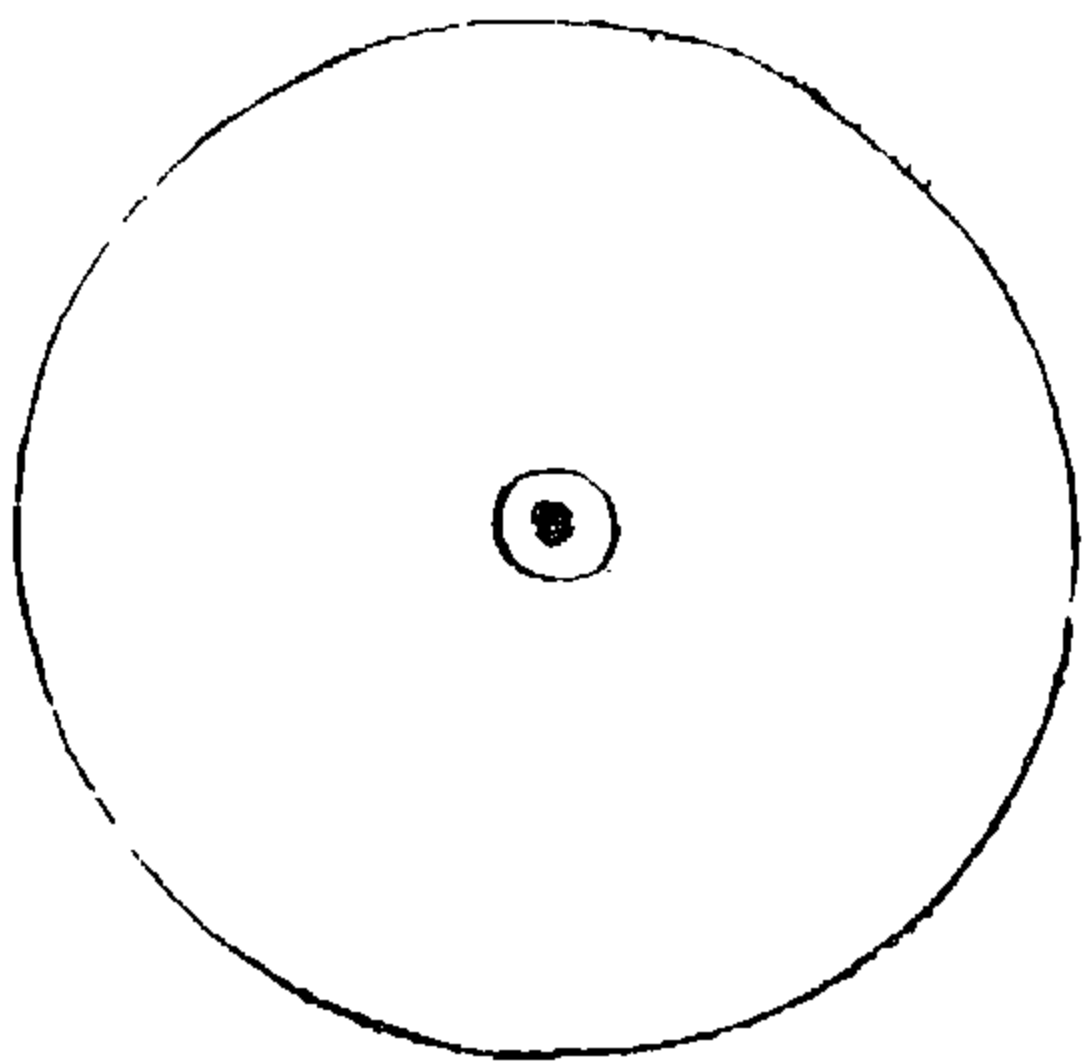

悟真篇云虎躍龍騰風浪籠中央正位產玄珠又云藥逢氣類方呈象道在希夷合自然要知此中一點不謂之鉛不謂之汞而謂之丹者乃日月交光陰陽和氣自然而成故丹之為字象日象月

乾坤交媾  
一點落黃庭

图 17 成丹图

於文

坎離交媾之圖

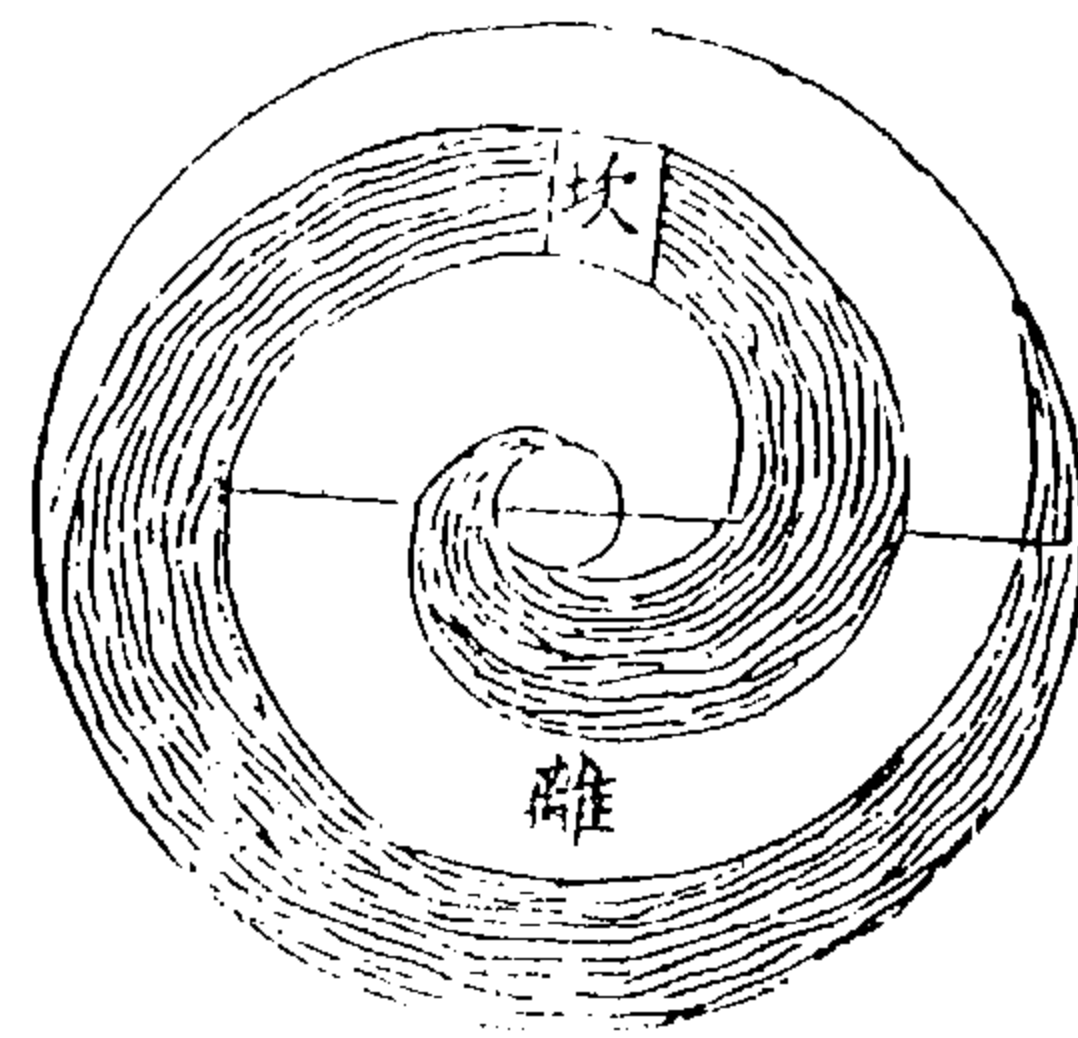

古仙造丹莫要於採藥而藥物有銖兩採取有時節顛倒有法度其要在於月出初庚鉛生癸後而子南午北互為綱紀別有口訣不著於文

陰在上  
陽下奔  
他為主  
我為賓

图 16 坎离交媾图

(《藏外道书·金丹大旨论》)



图 19 混元图



图 18 周天符火图

(《藏外道书·金丹大旨论》)

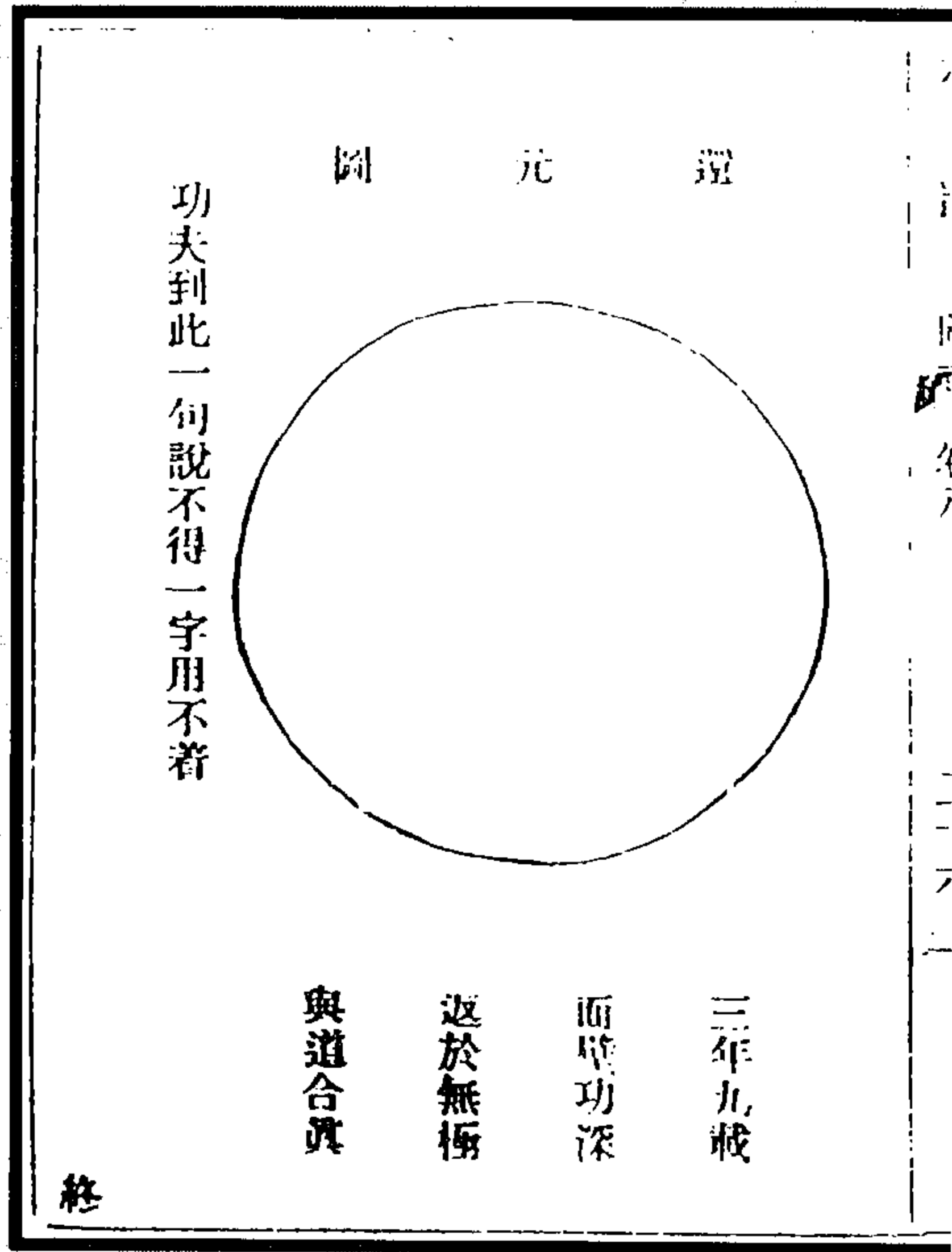

图 21 火候抽添还返图

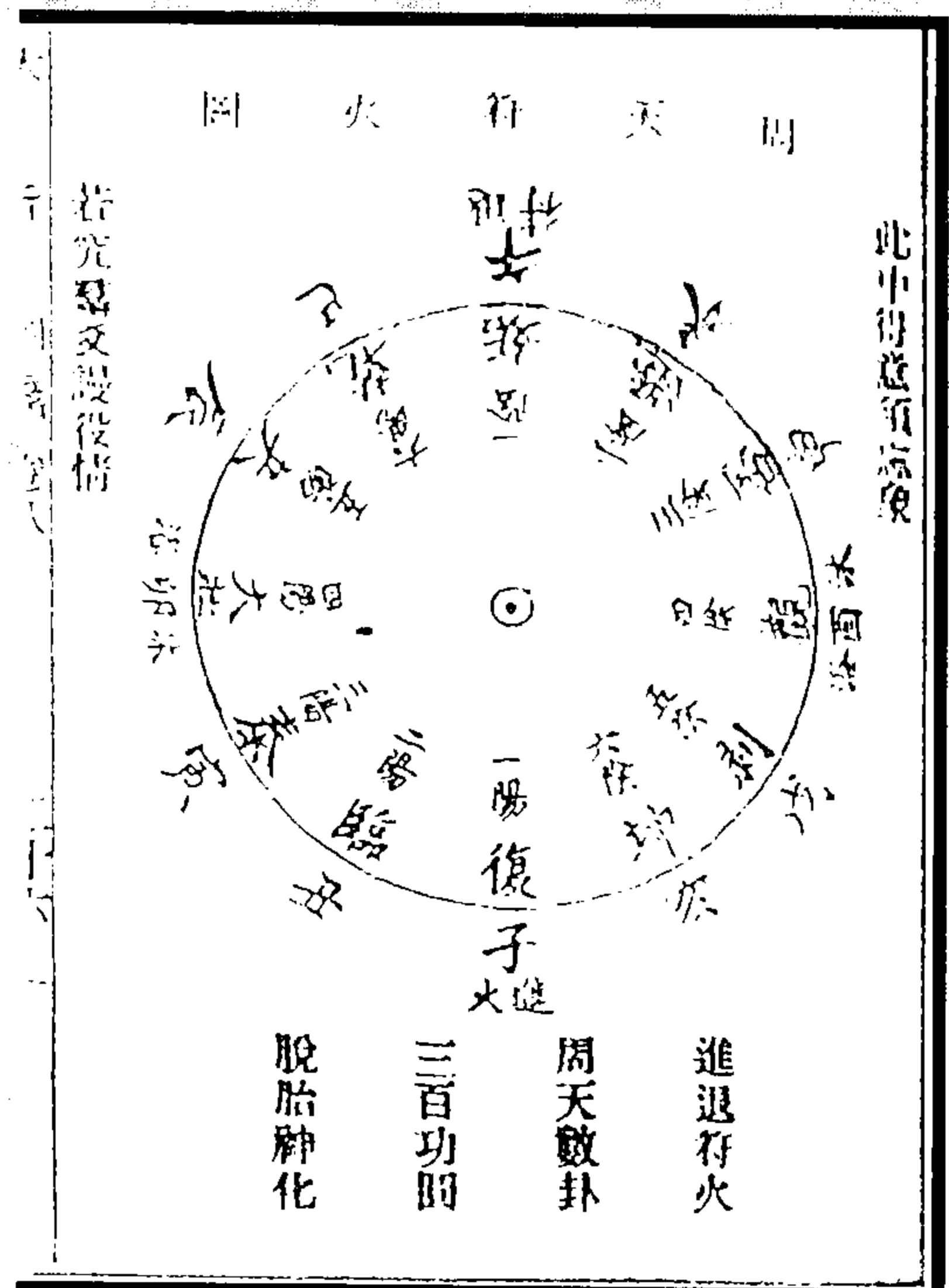

图 20 大洞金丹大药图

(《藏外道书·文昌大洞经》)

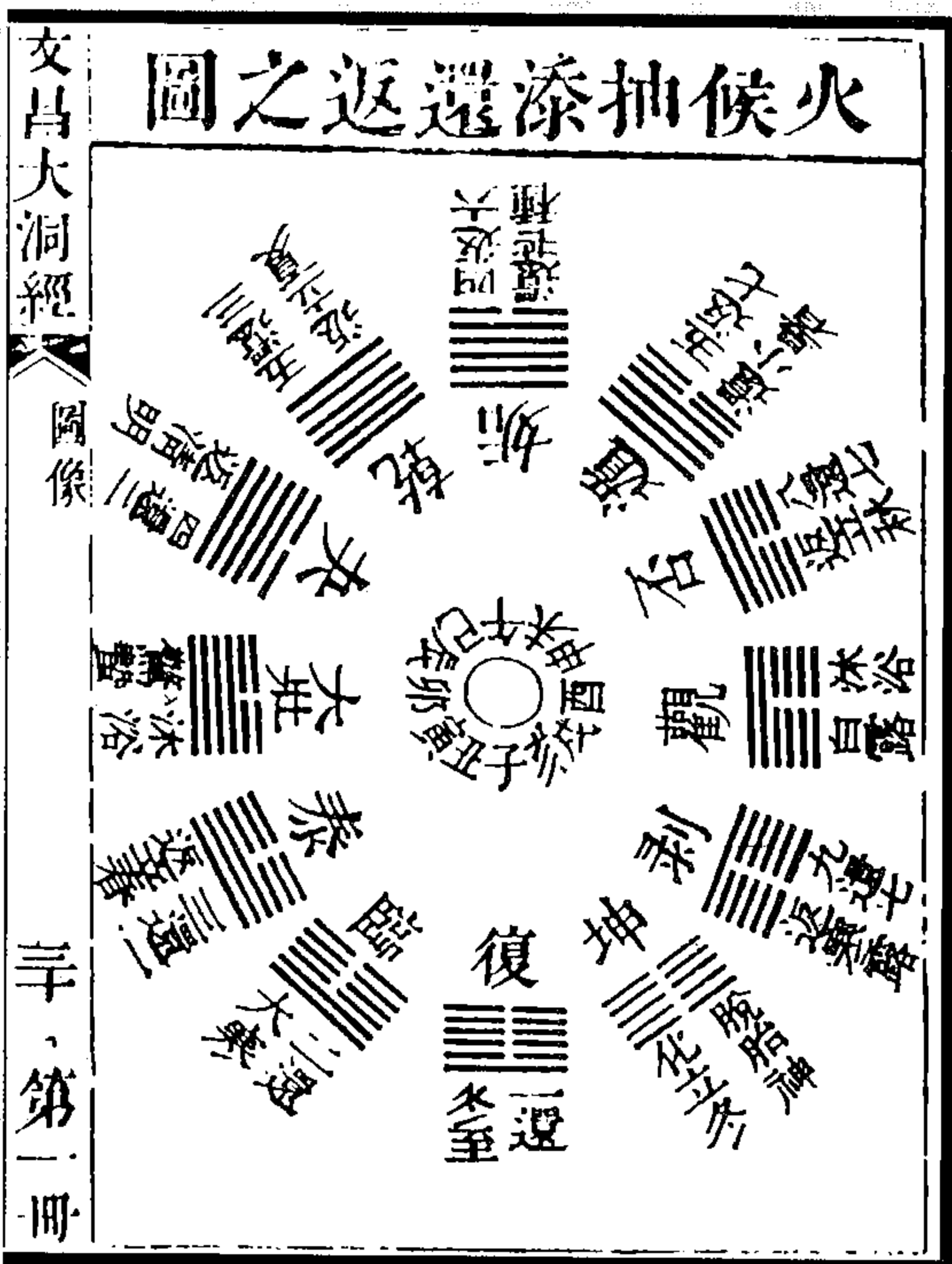
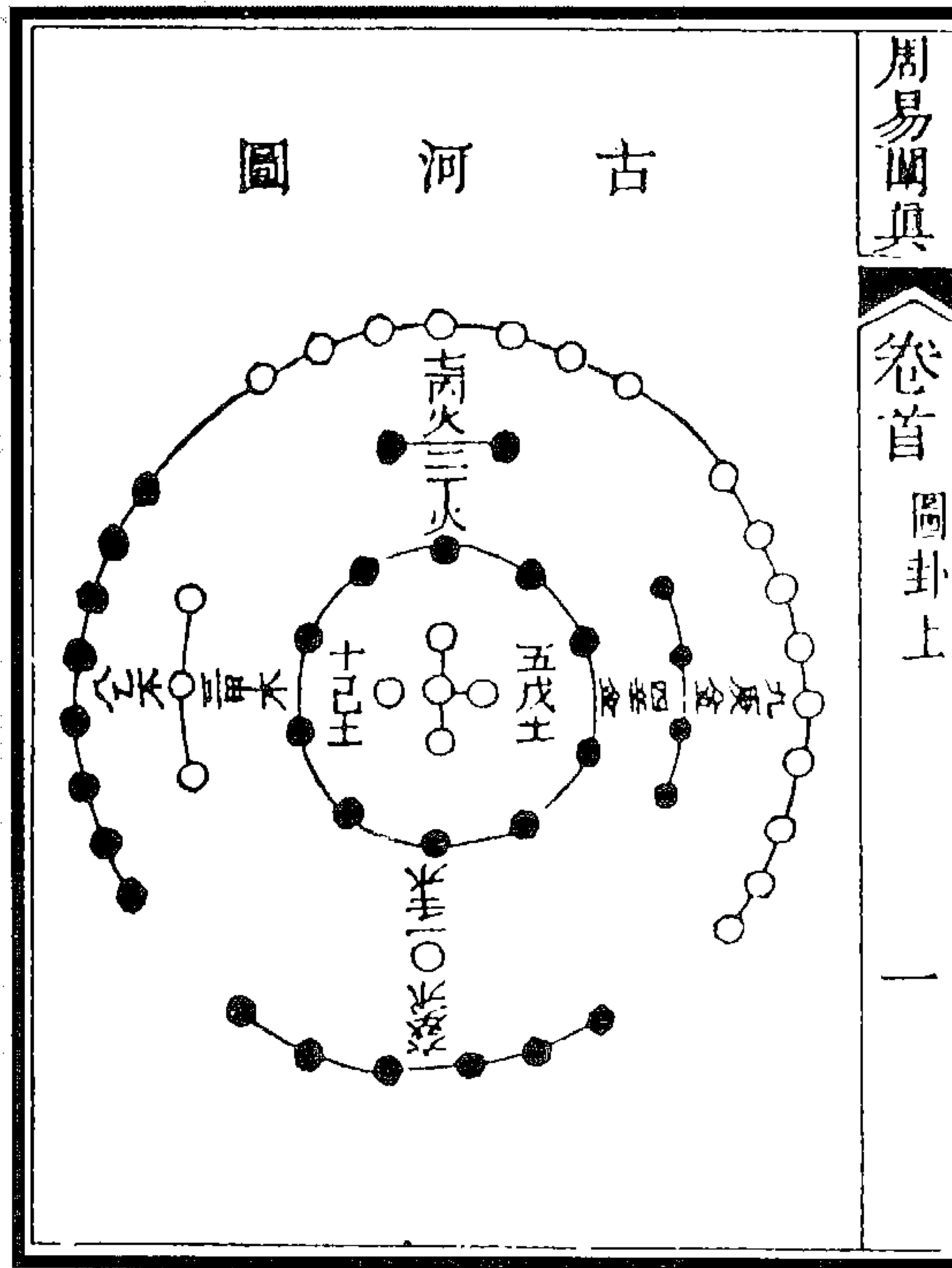

周易闡真

卷首 圖卦上

一

图 22 古河图  
(《藏外道书·周易阐真》)

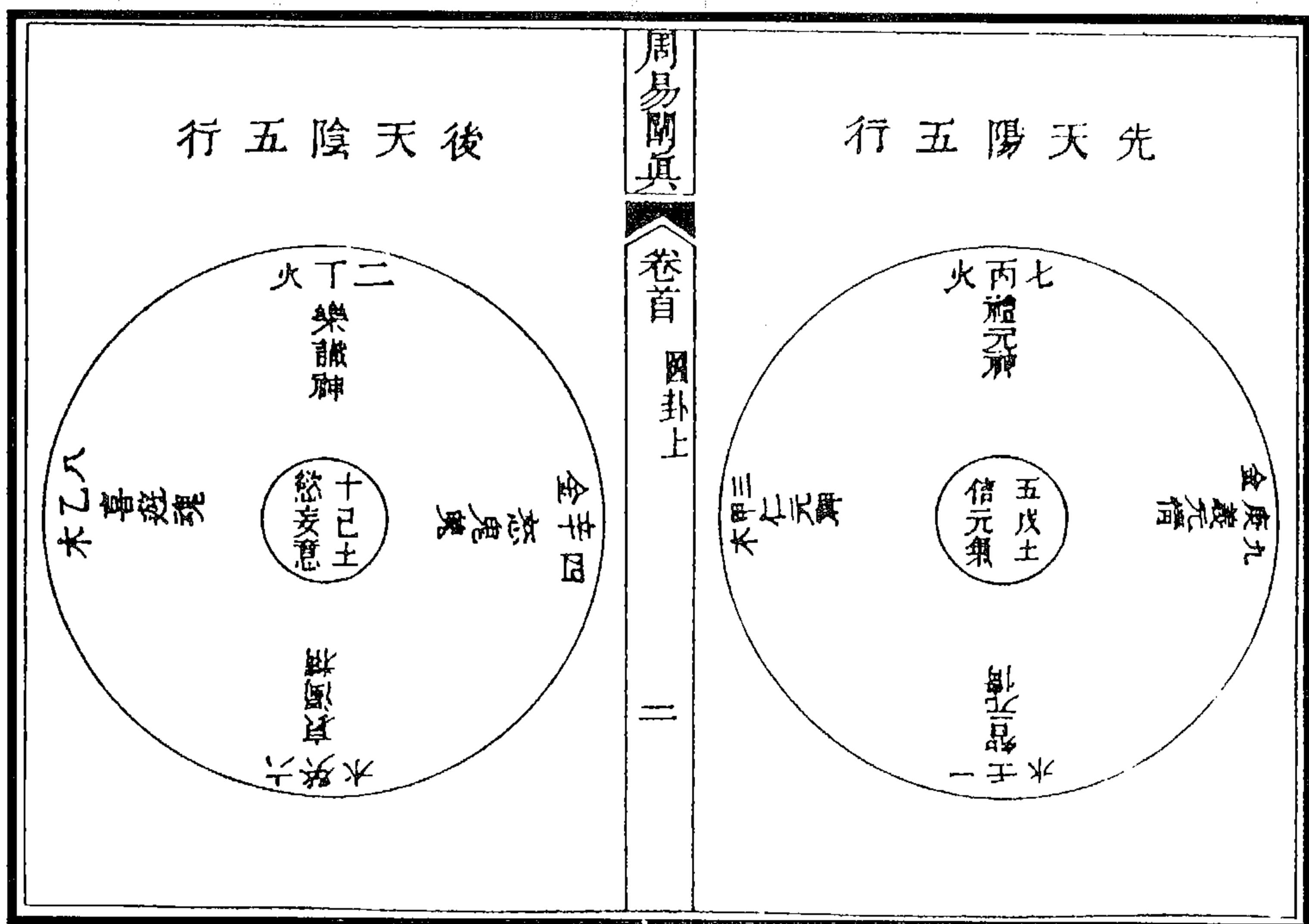

周易闡真

卷首 圖卦上

二

图 24 后天阴五行图

图 23 先天阳五行图

(《藏外道书·周易阐真》)



图 26 古洛书



图 25 生初阴阳五行混合图

(《藏外道书·周易阐真》)

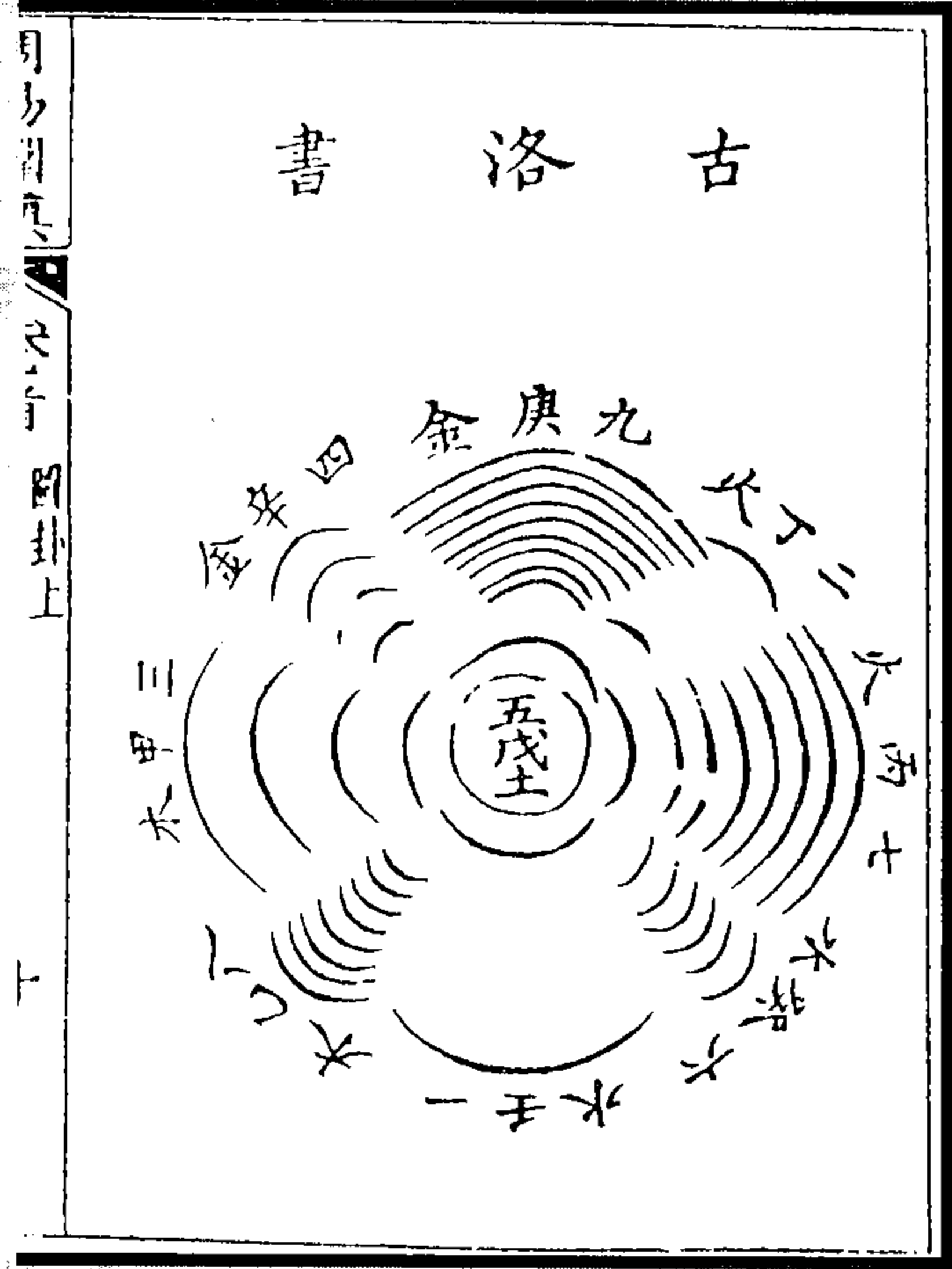

图 28 阴阳五行綜整图



图 27 阴阳五行錯乱图

(《藏外道书·周易阐真》)

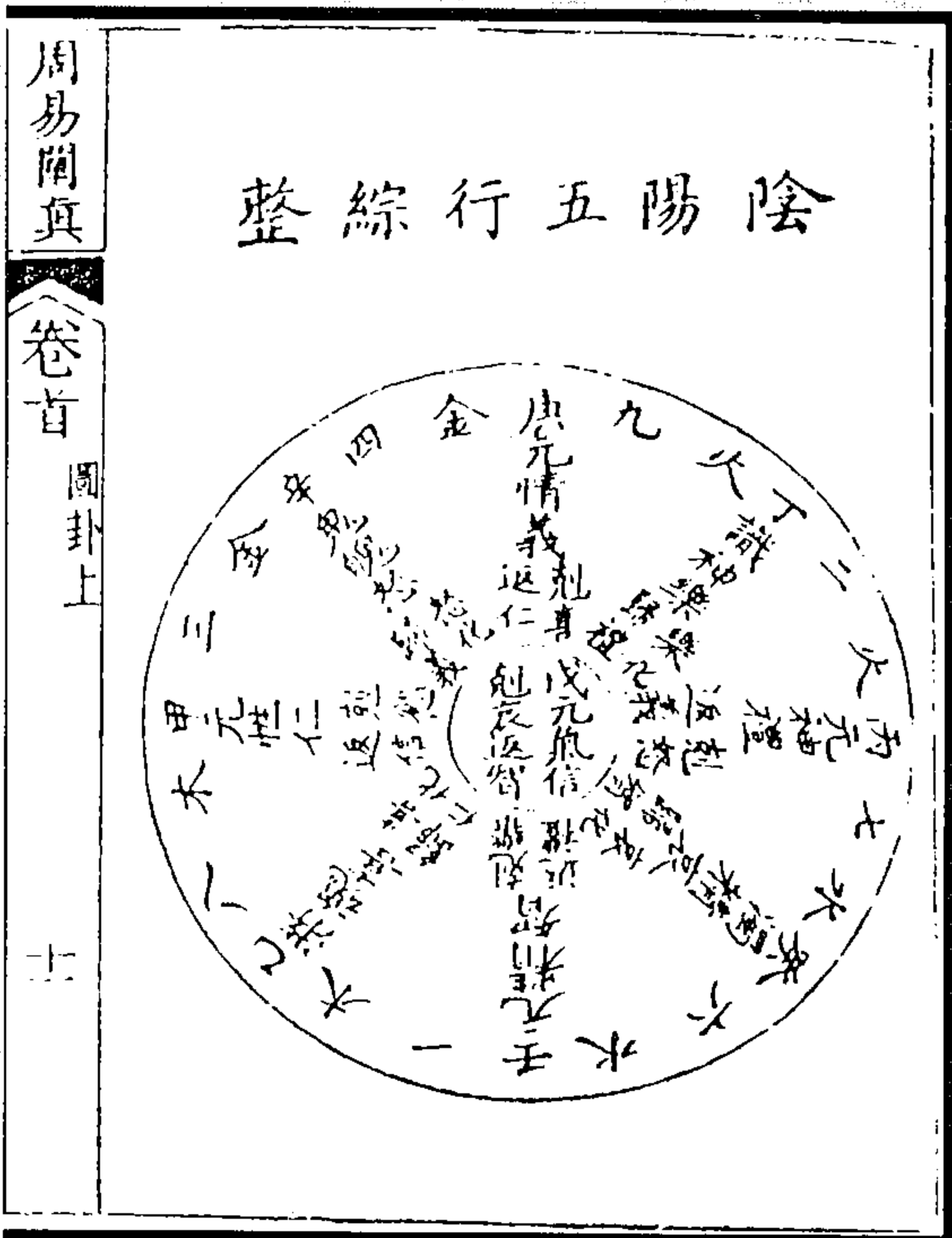

图 30 无中生有图



图 29 图书合一图

(《藏外道书·周易阐真》)

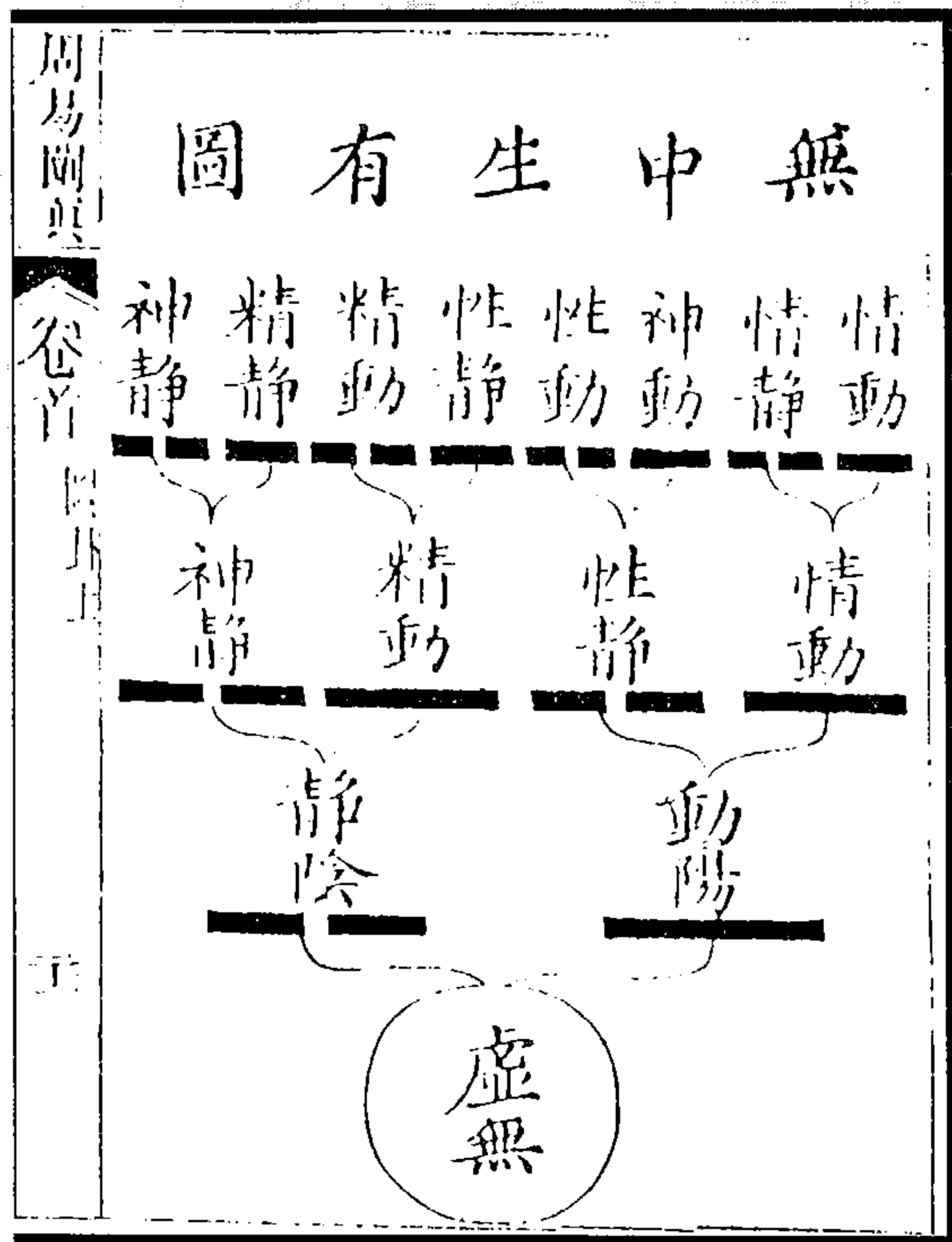

图 31 羲皇八卦方位古图

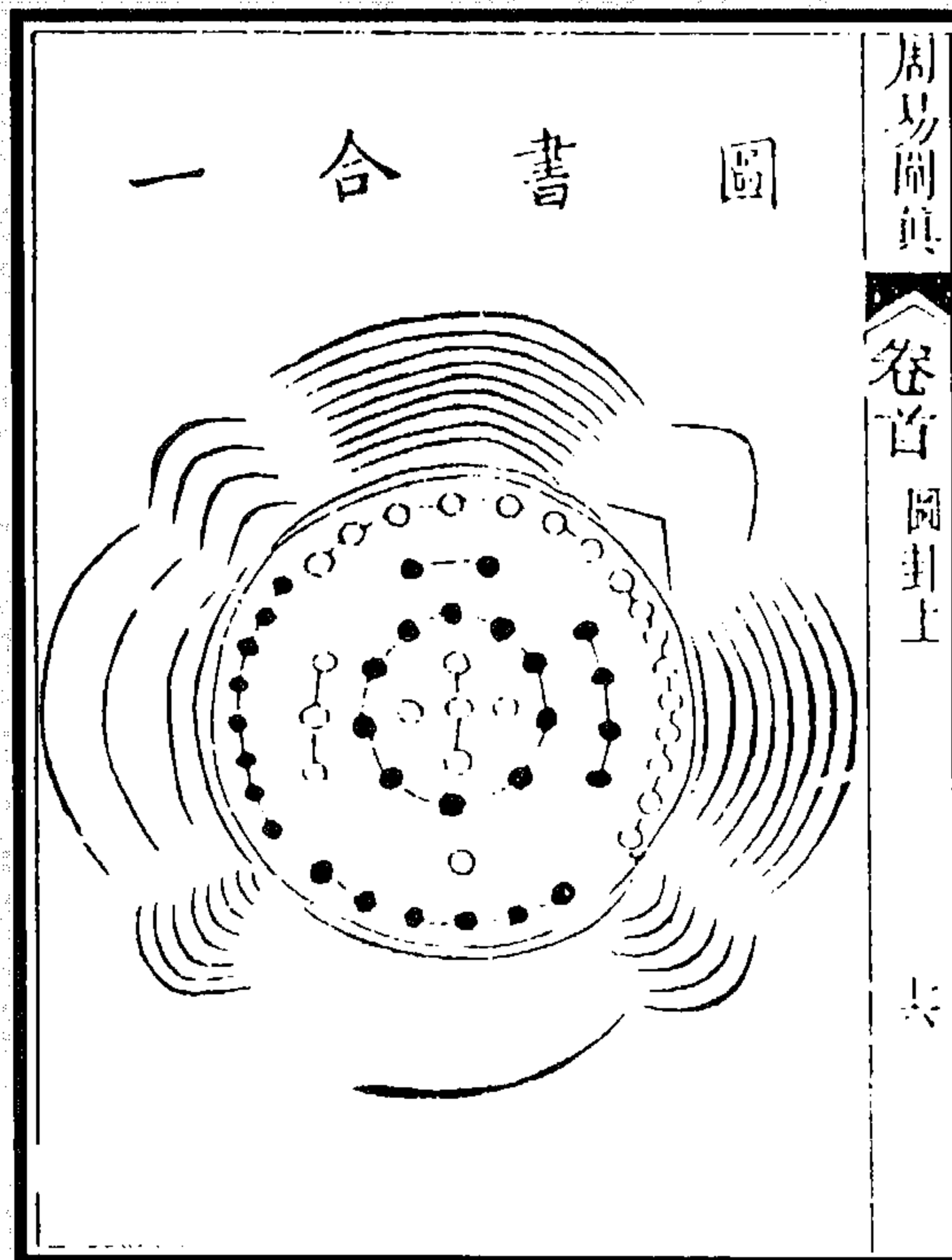
(《藏外道书·周易阐真》)



图 32 羲皇先天六十四卦圆图  
 (《藏外道书·周易阐真》)



图 33 邵尧夫方圆内外合一图  
 (《藏外道书·周易阐真》)



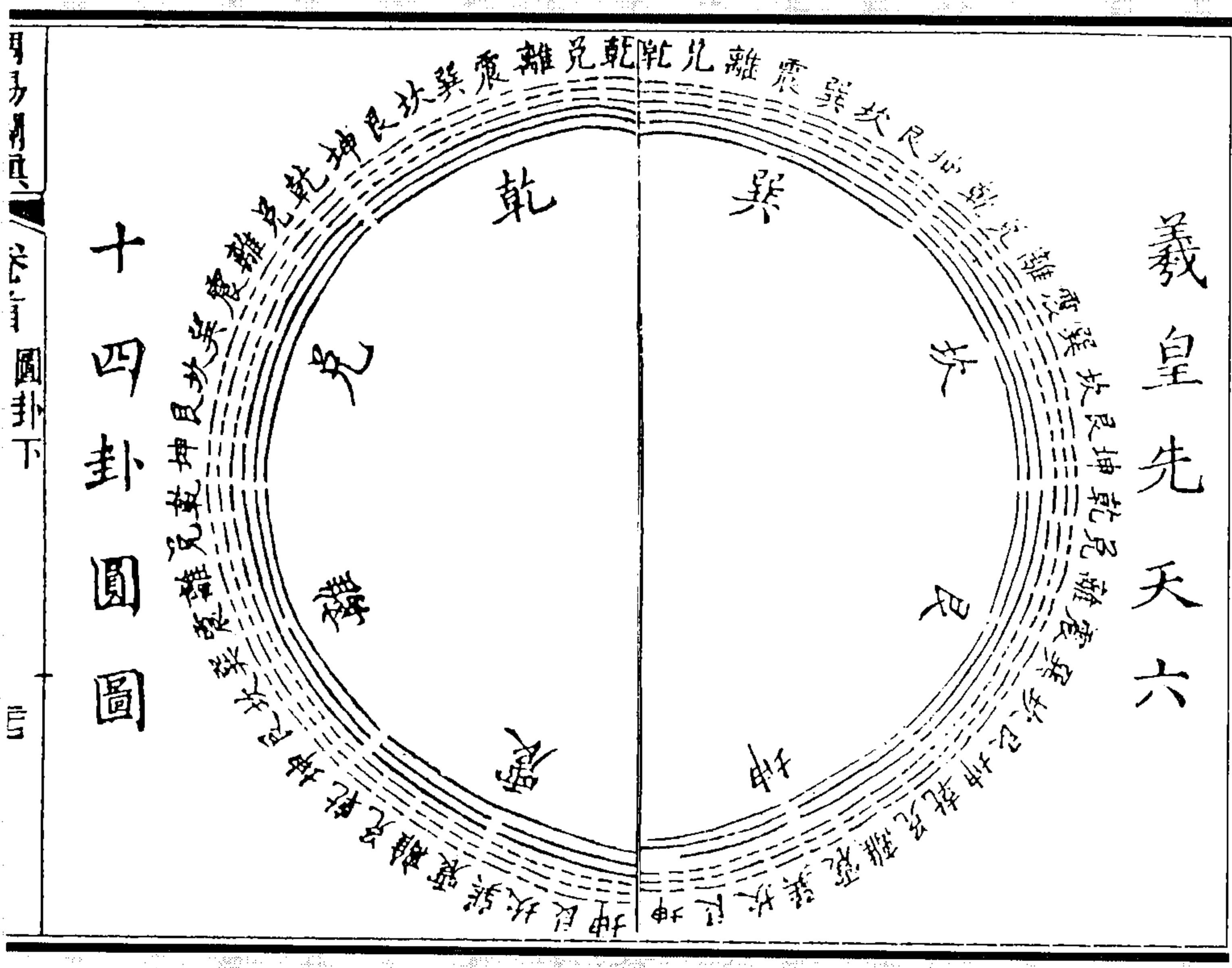

图 34 先天阴阳混成图  
 (《藏外道书·周易阐真》)

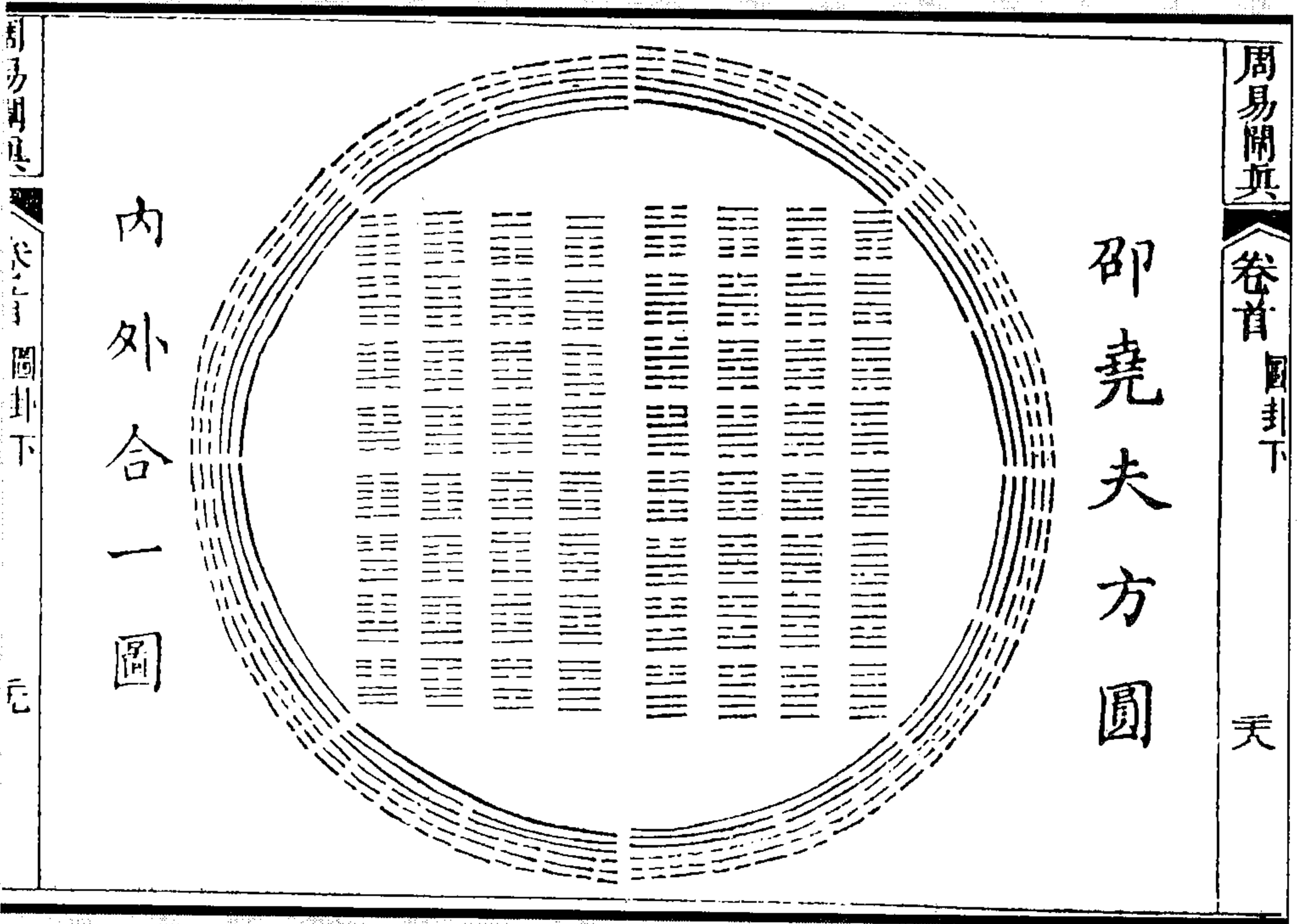

图 36 炼神还虚图

图 35 逆运先天结丹图

(《藏外道书·周易阐真》)

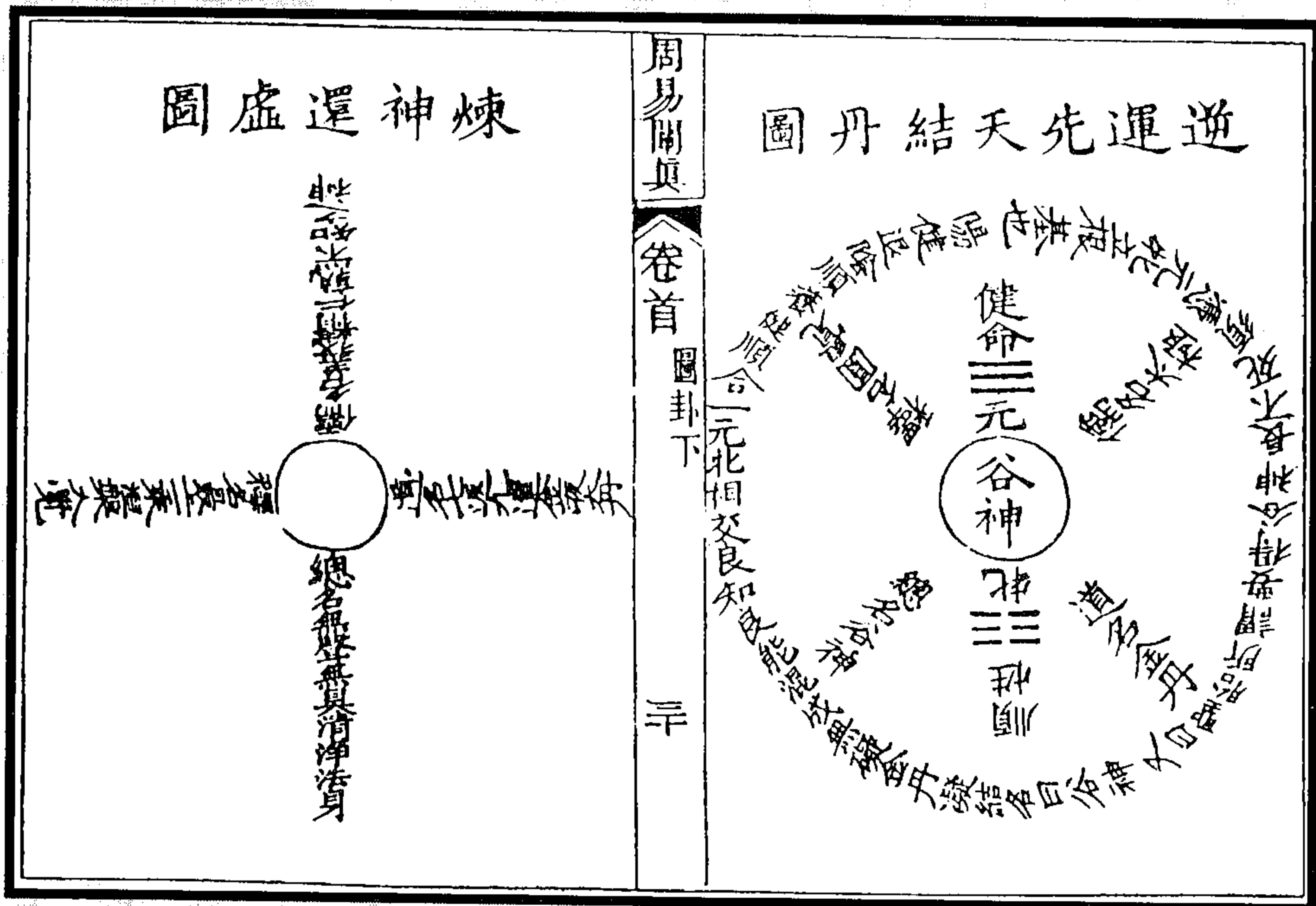
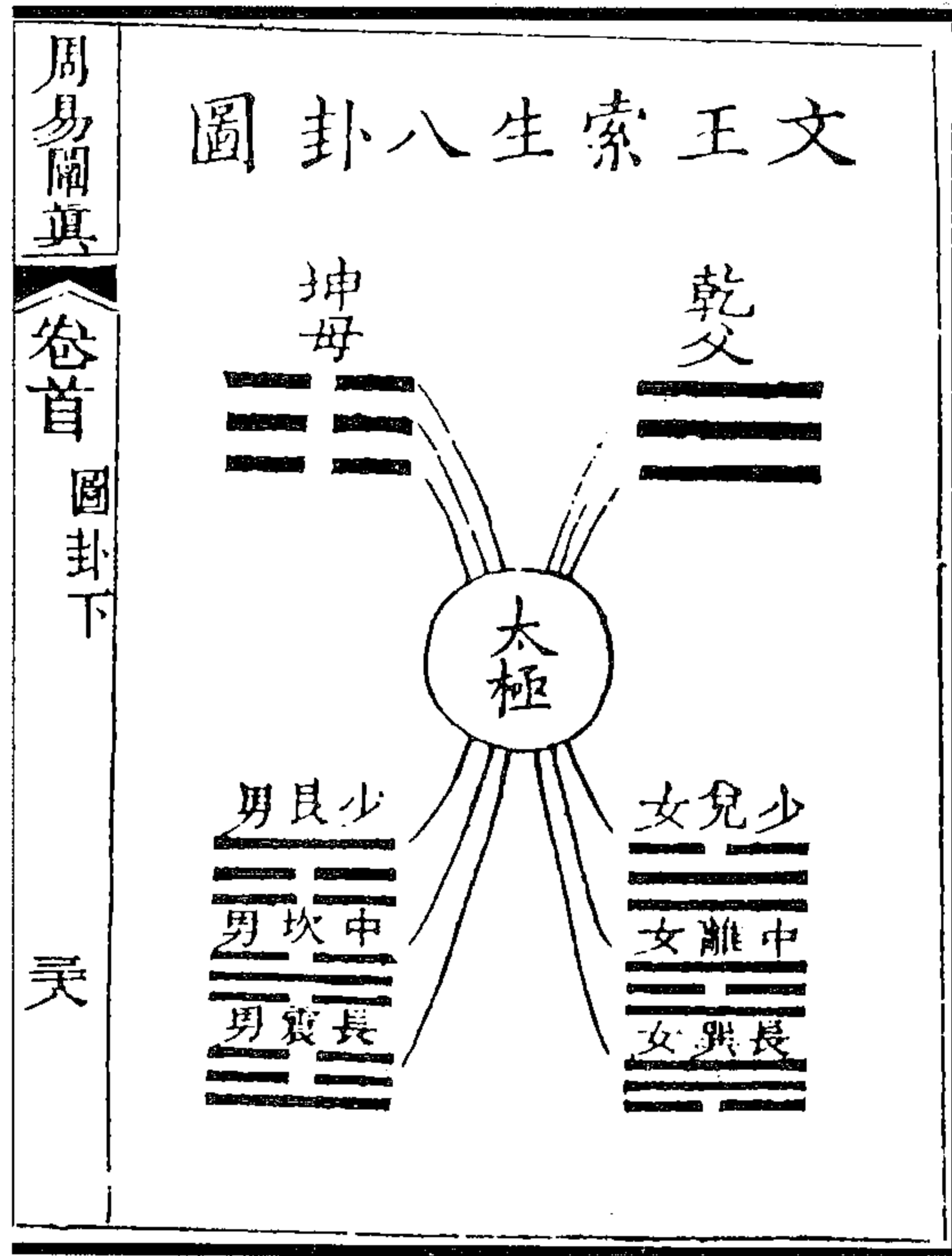

周易闡真  
卷首  
圖卦下  
亮

文王索生八卦圖

图 37 文王索生八卦图  
（《藏外道书·周易阐真》）

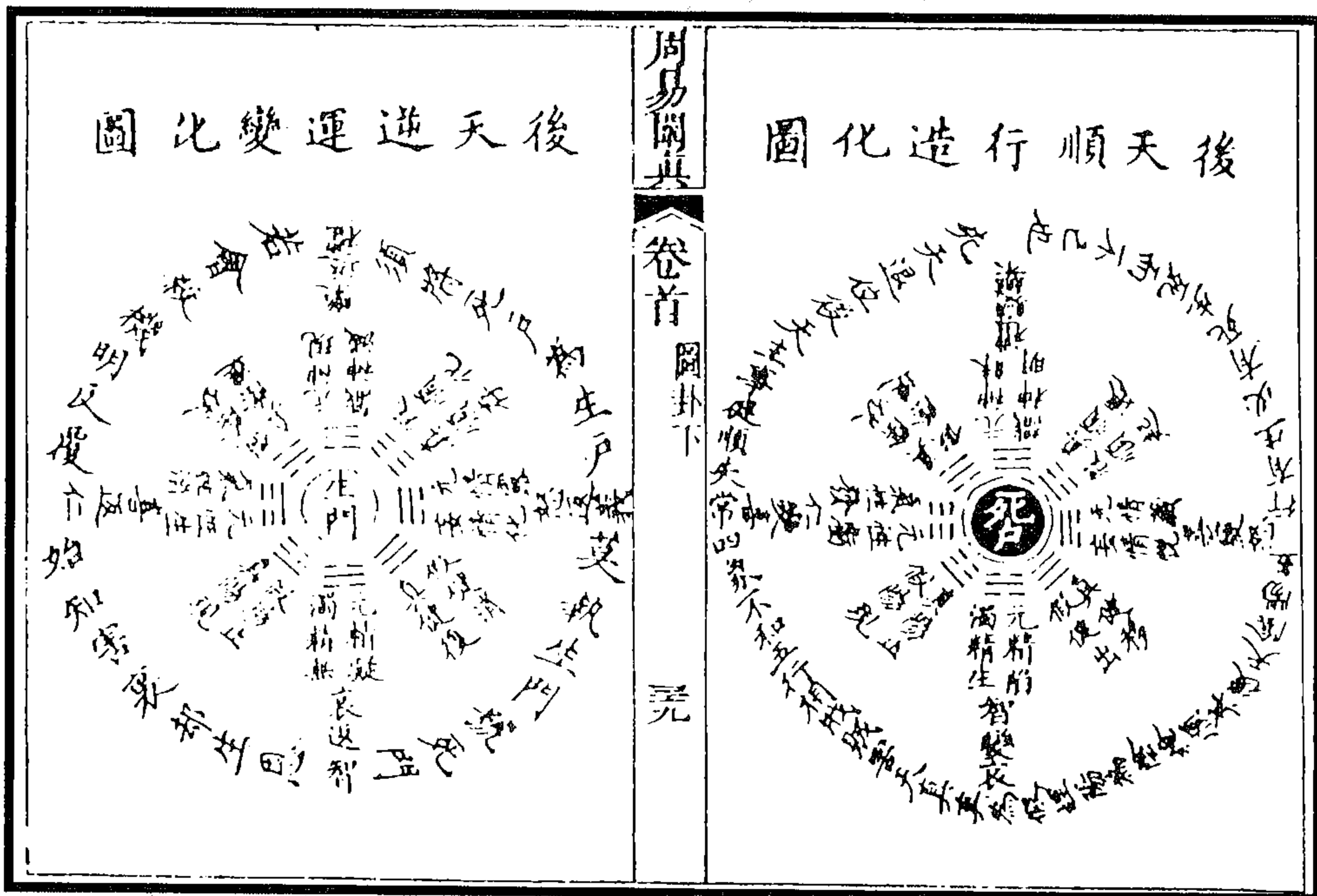

周易闡真  
卷首  
圖卦下  
亮

後天逆運變化圖

後天順行造化圖

图 39 后天逆运变化图

图 38 后天顺行造化图

（《藏外道书·周易阐真》）



图 41 坎离颠倒图

图 40 金木交并图

(《藏外道书·周易闡真》)

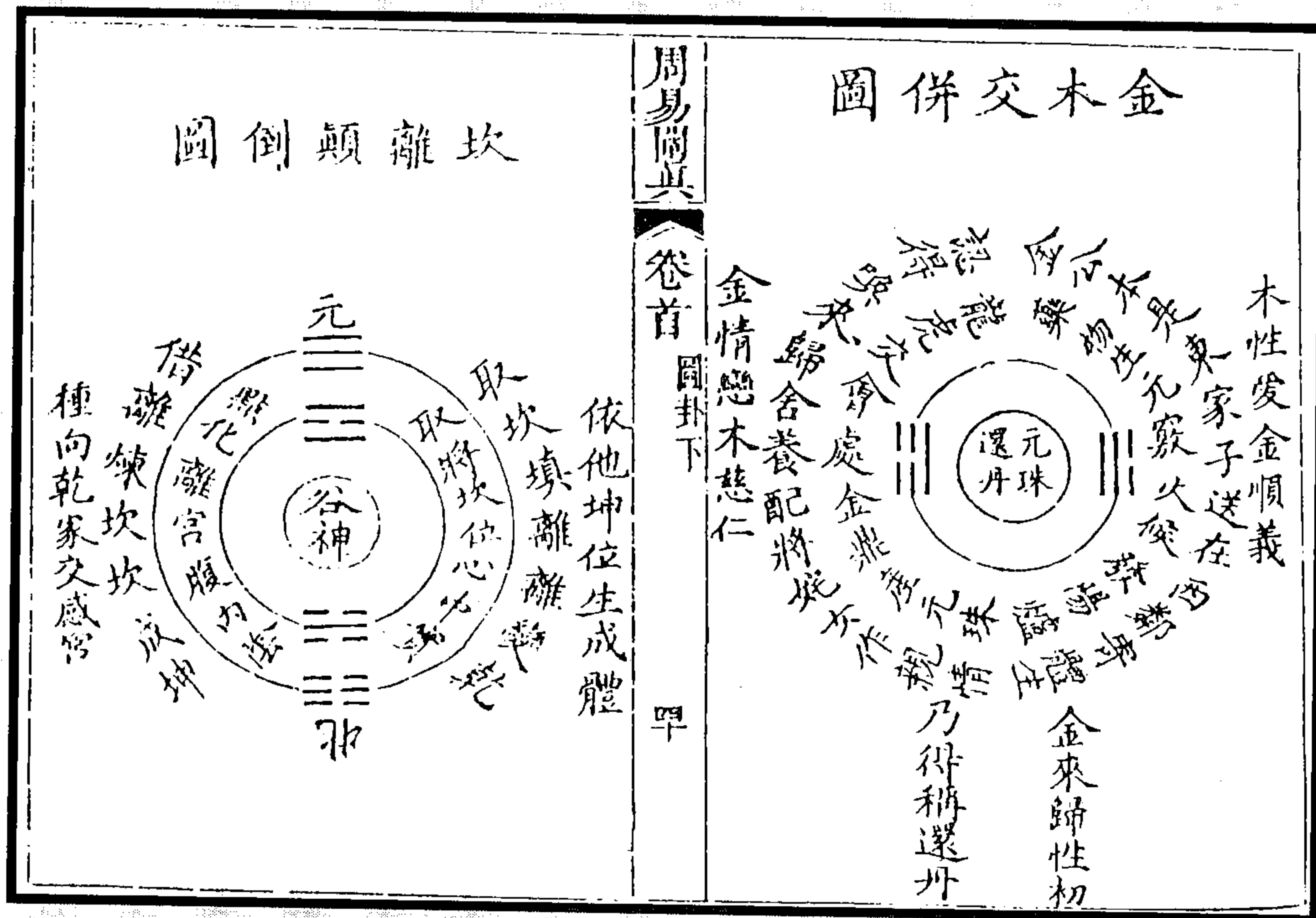

图 43 解脫本面图

图 42 乾坤颠倒图

(《藏外道书·周易闡真》)

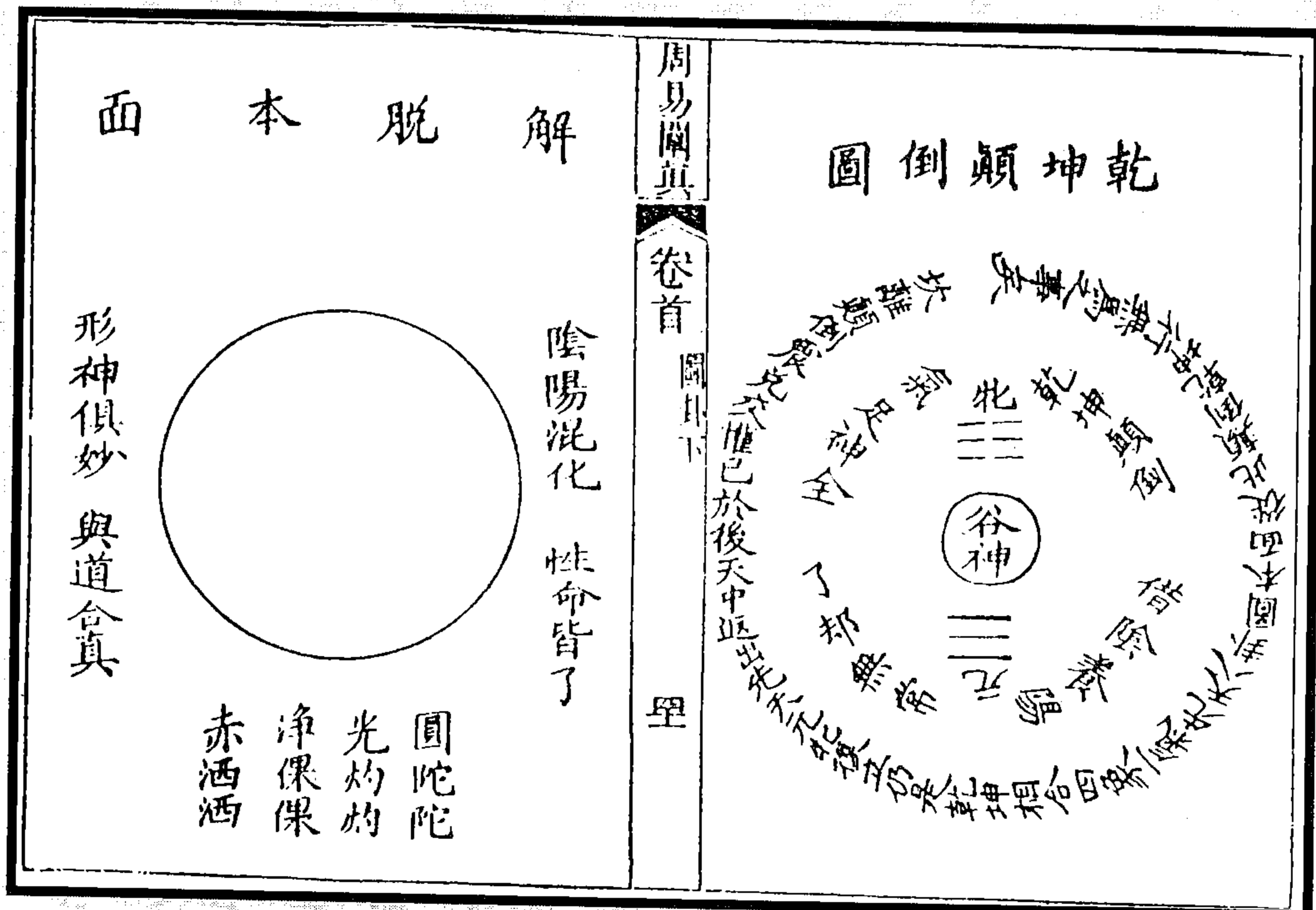

图 44 先后八卦合一图  
(《藏外道书·周易阐真》)



图 45 图书先后天合一图  
(《藏外道书·周易阐真》)

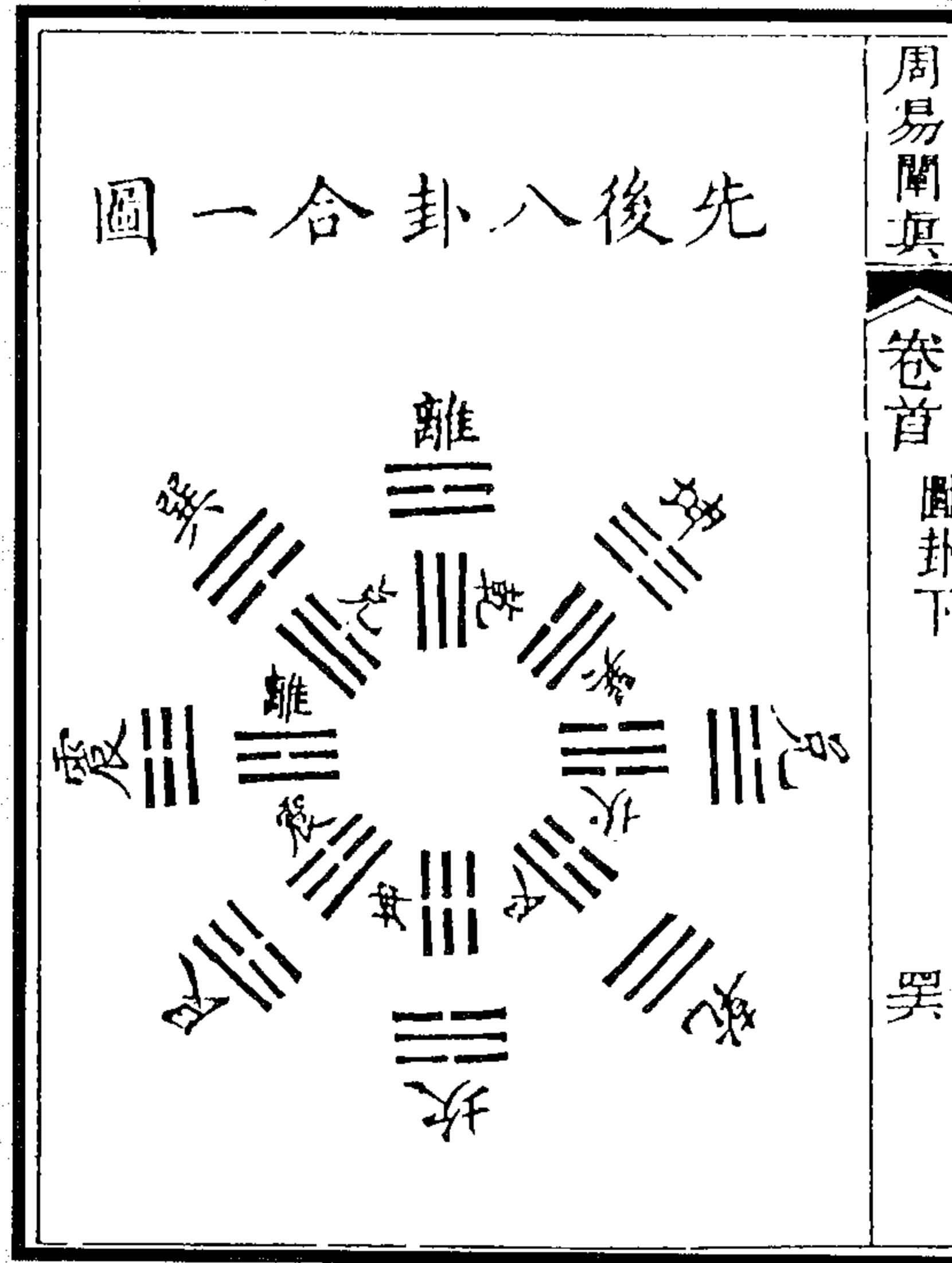

图 47 有物先天地金丹图  
（《藏外道书·周易闡真》）

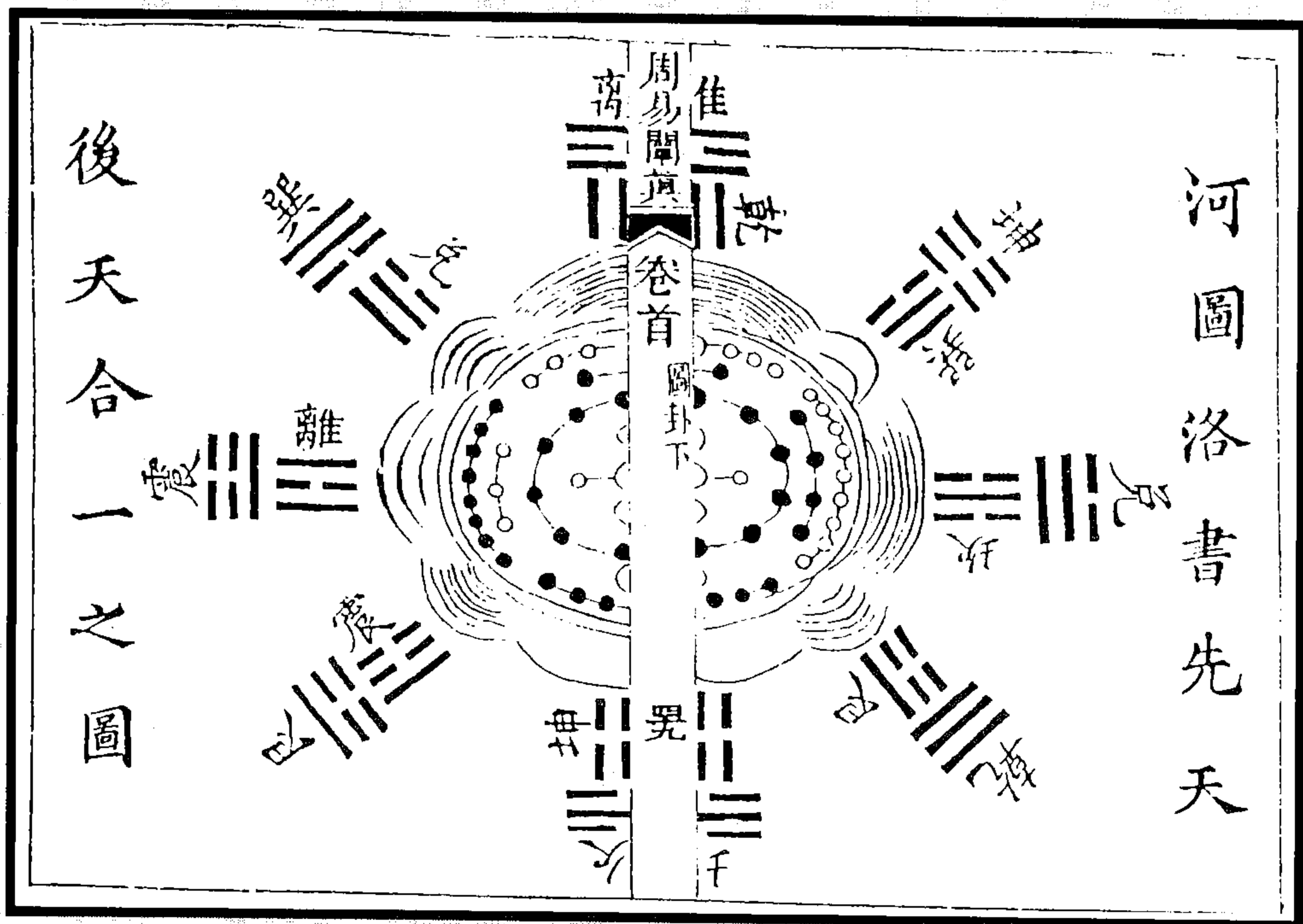

图 46 中图  
（《周易闡真》，三秦出版社，1994）



图 48 鼎炉药物火候六十四卦全图  
（《藏外道书·周易闡真》）





图 53 阴阳分判图

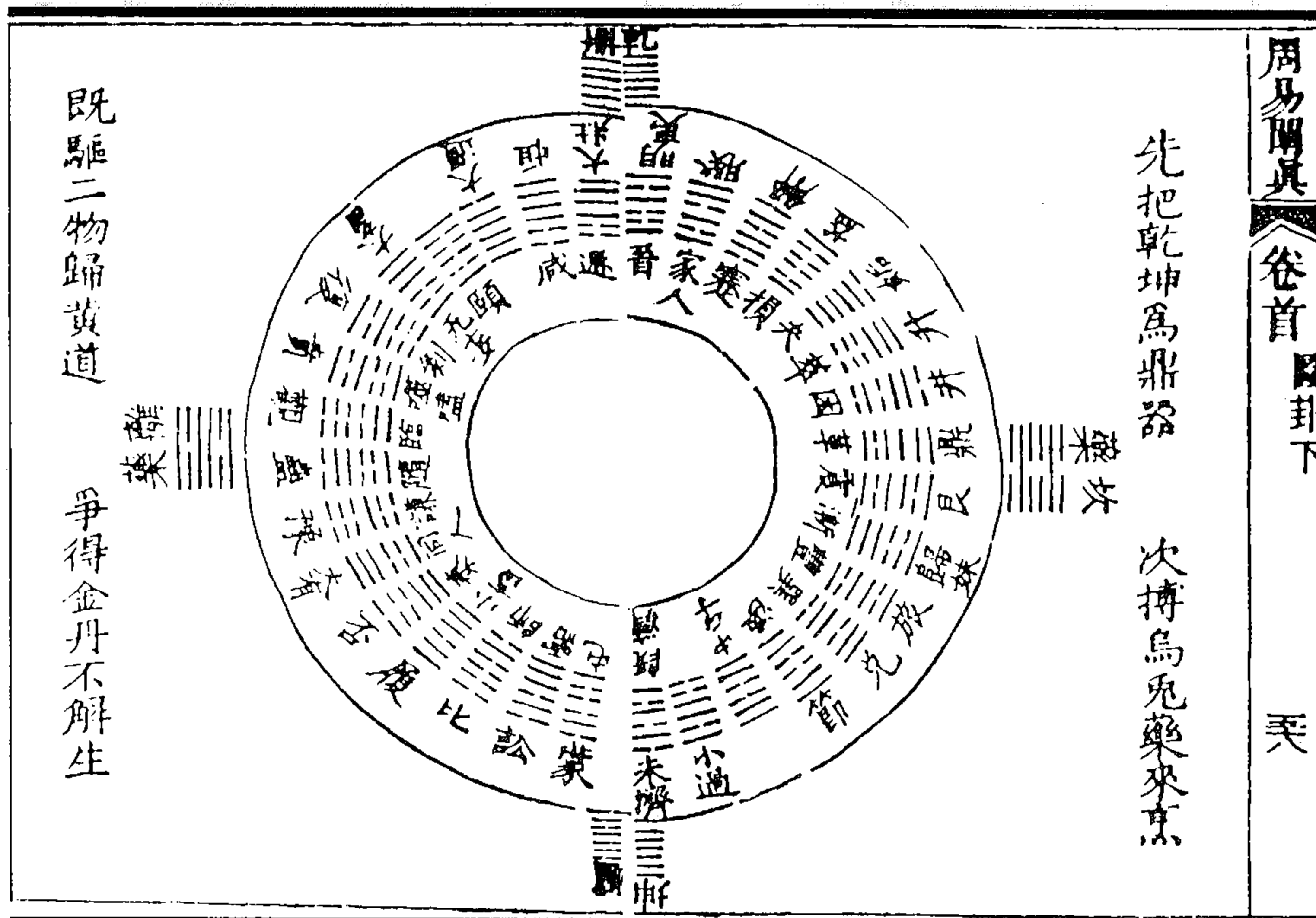

图 52 孩儿面目图

(《藏外道书·象言破疑》)

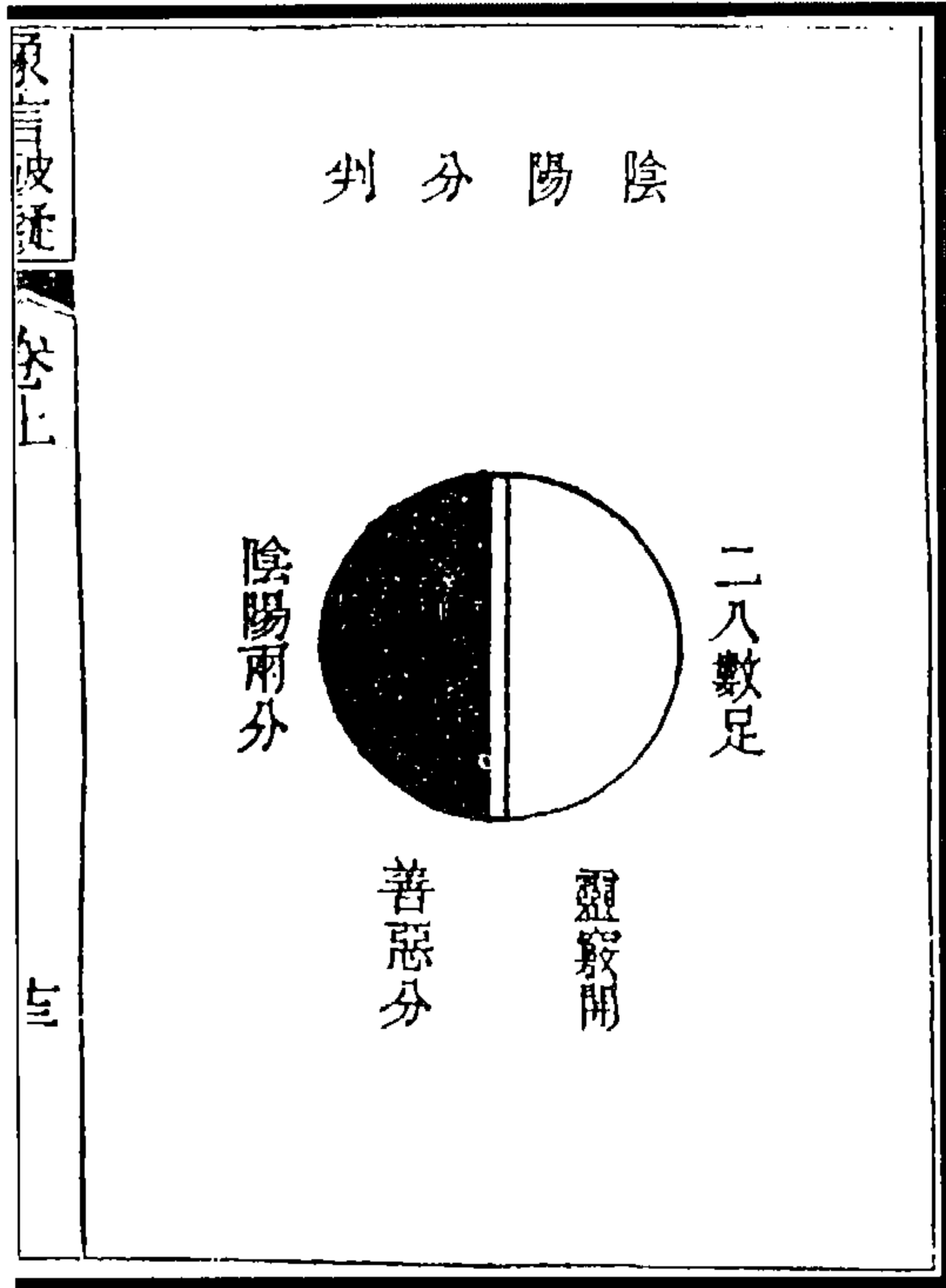

图 55 后天用事图

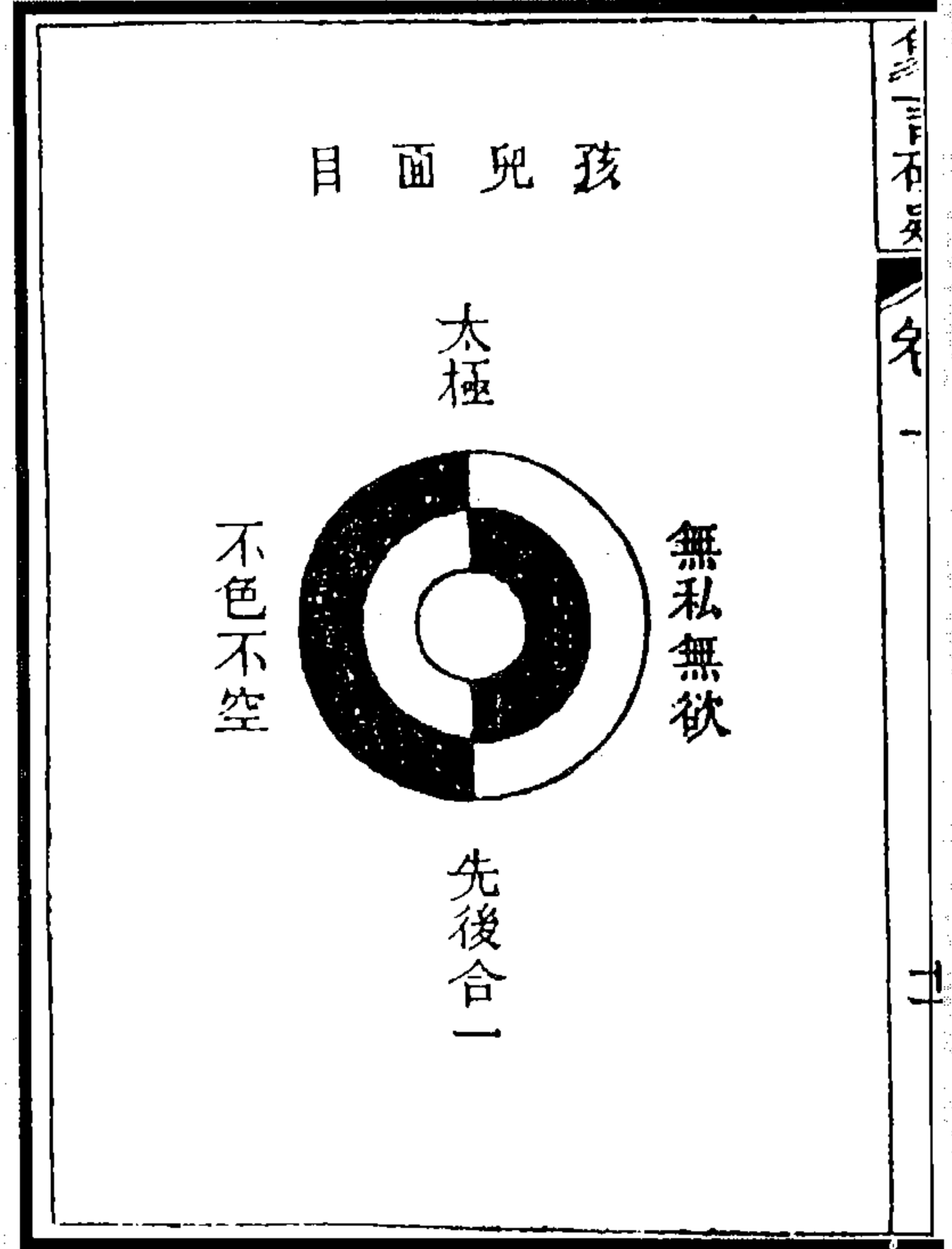

图 54 五行分位图

(《藏外道书·象言破疑》)

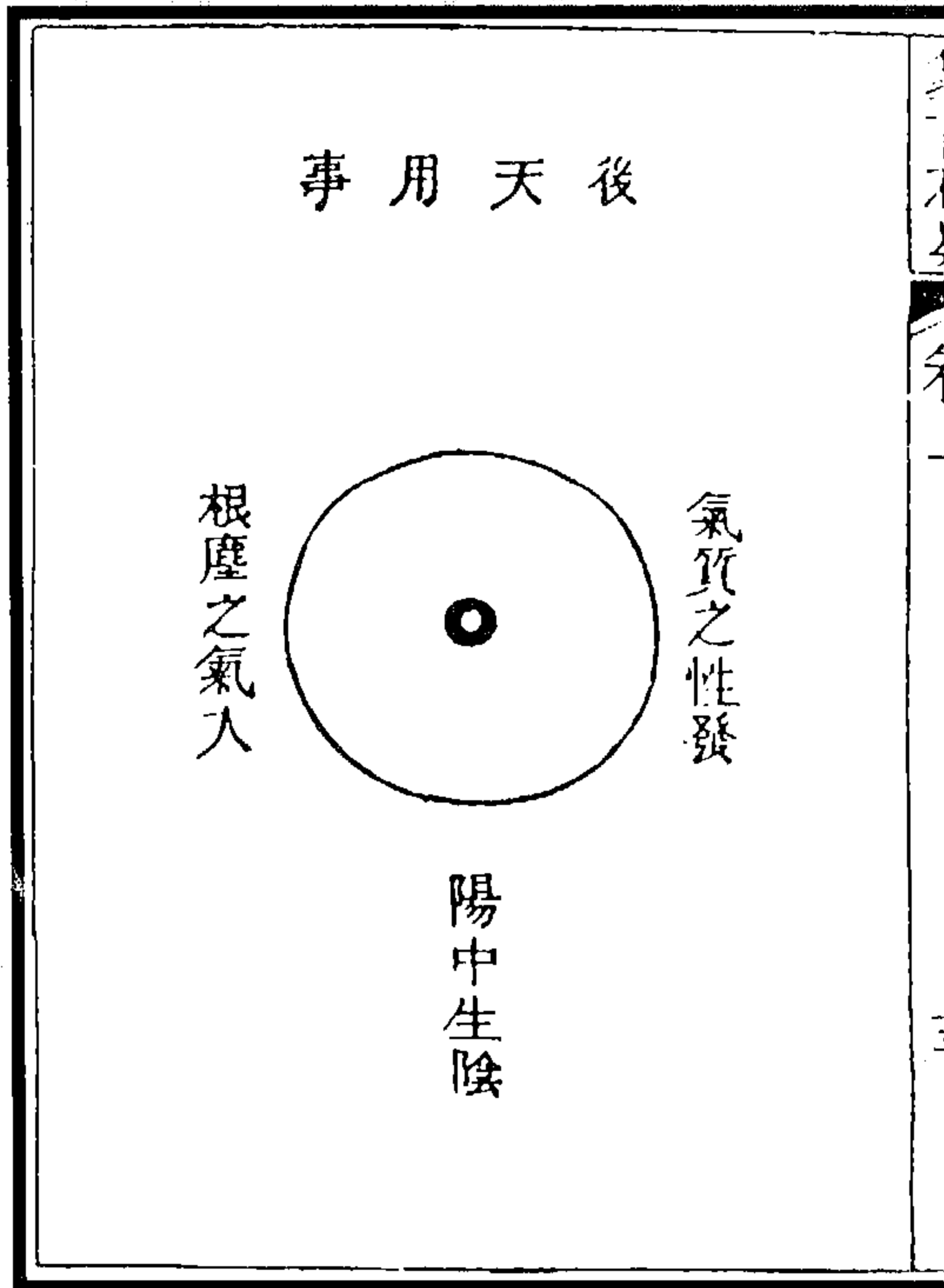

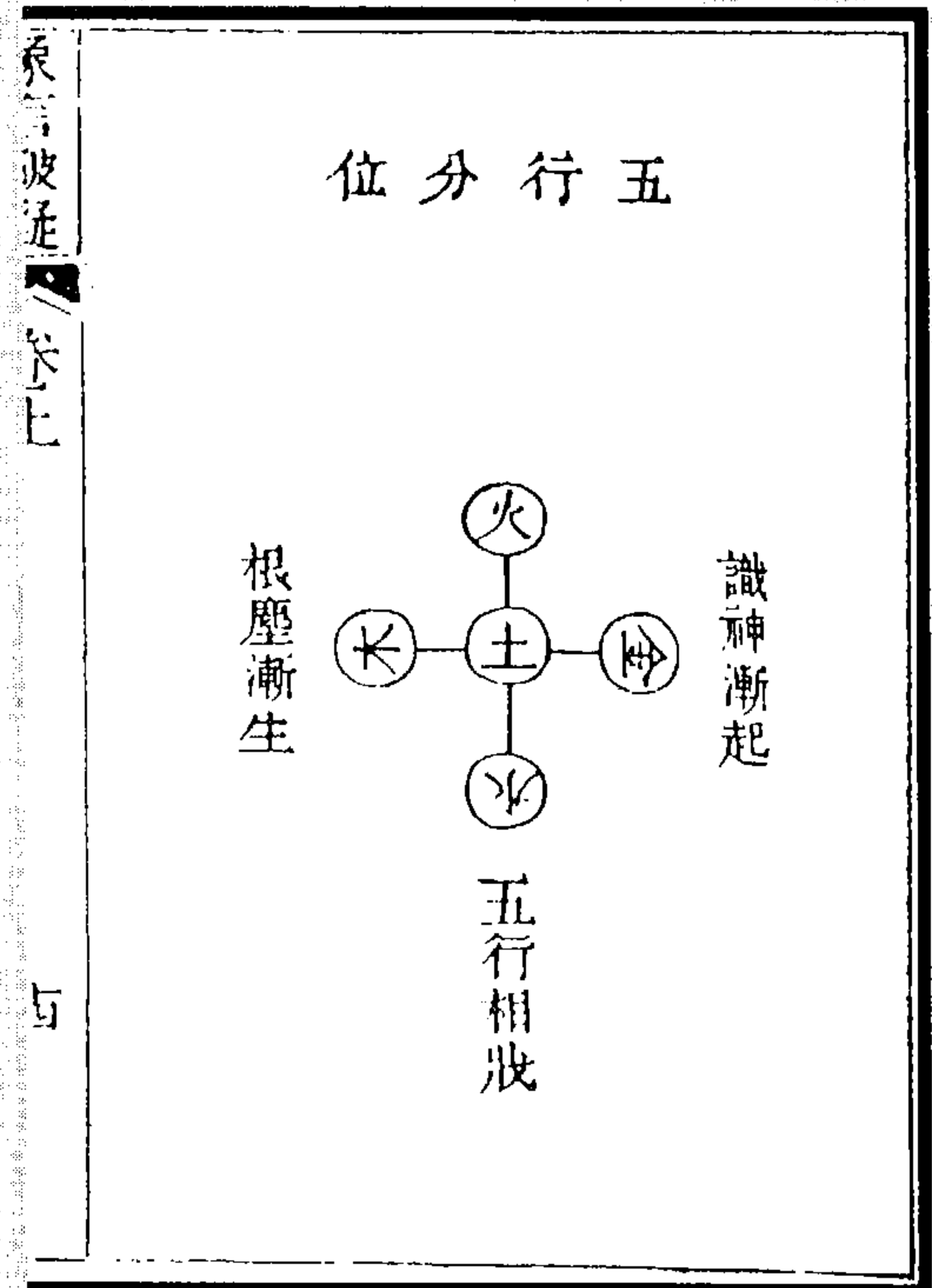

图 56 纯阴无阳图  
(《藏外道书·象言破疑》)



图 58 天良真心图



图 57 煉己築基图

(《藏外道书·象言破疑》)



图 60 撰簇五行图

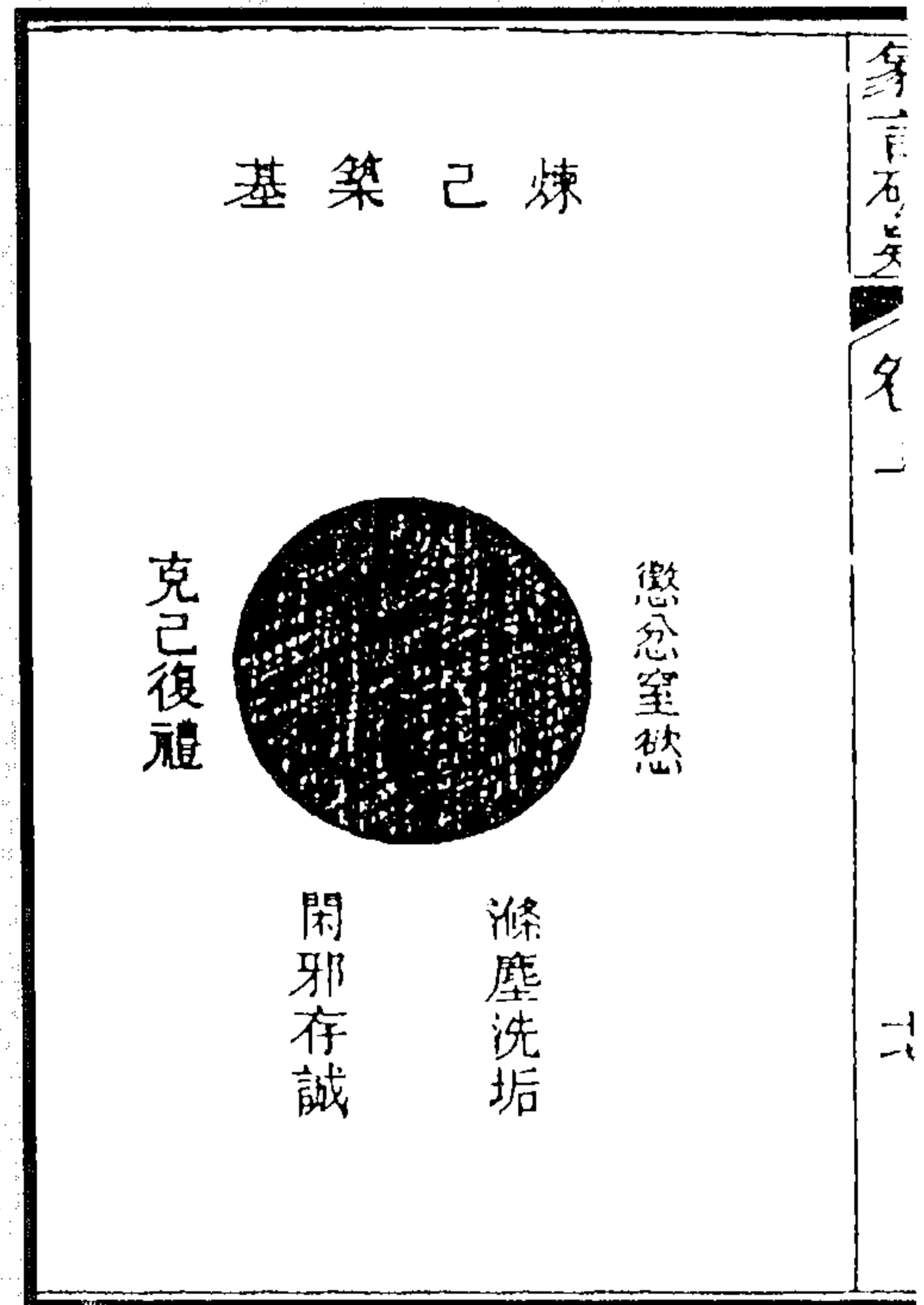

图 59 阳长阴消图

(《藏外道书·象言破疑》)

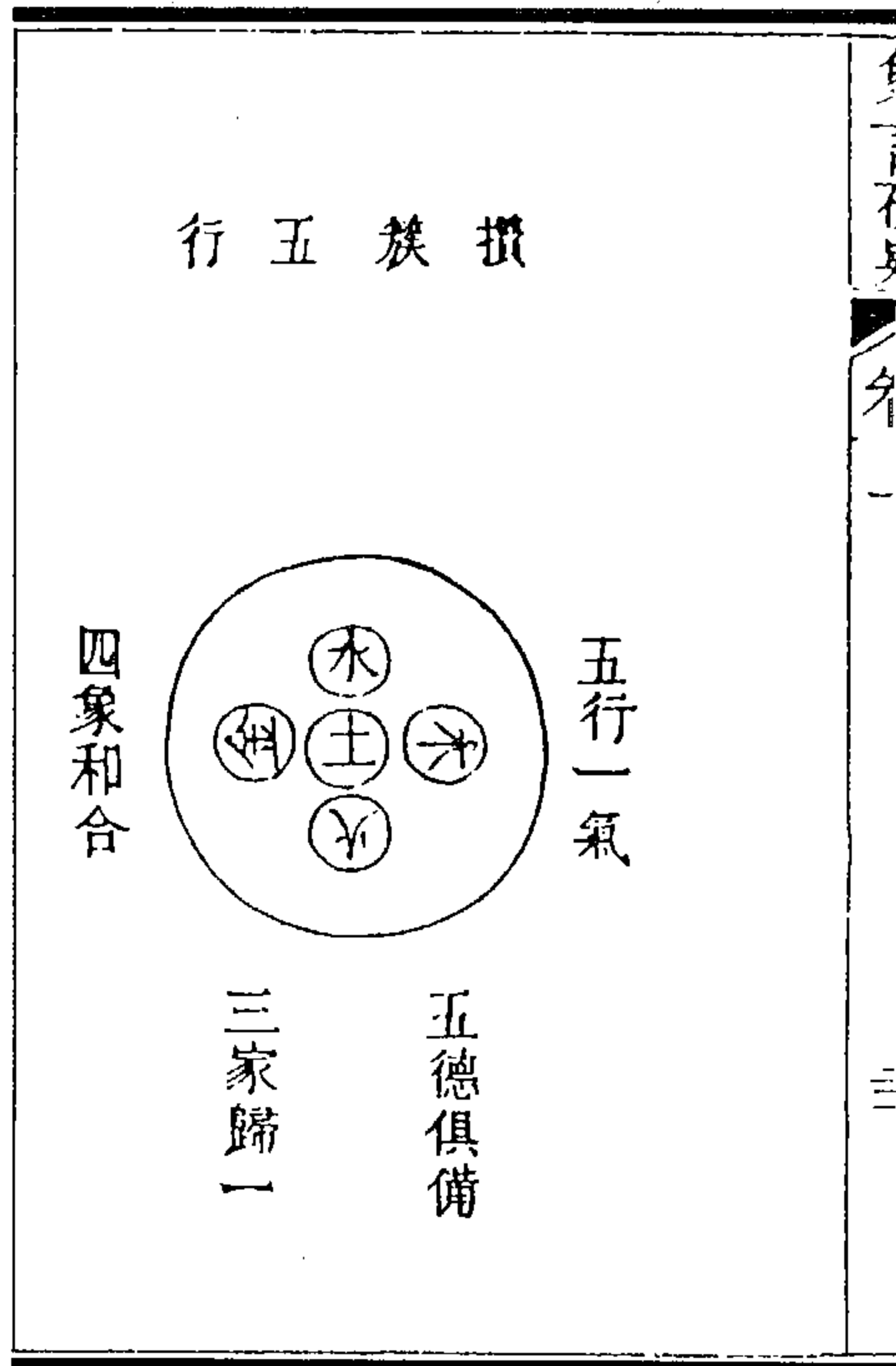

图 62 渾然一氣图

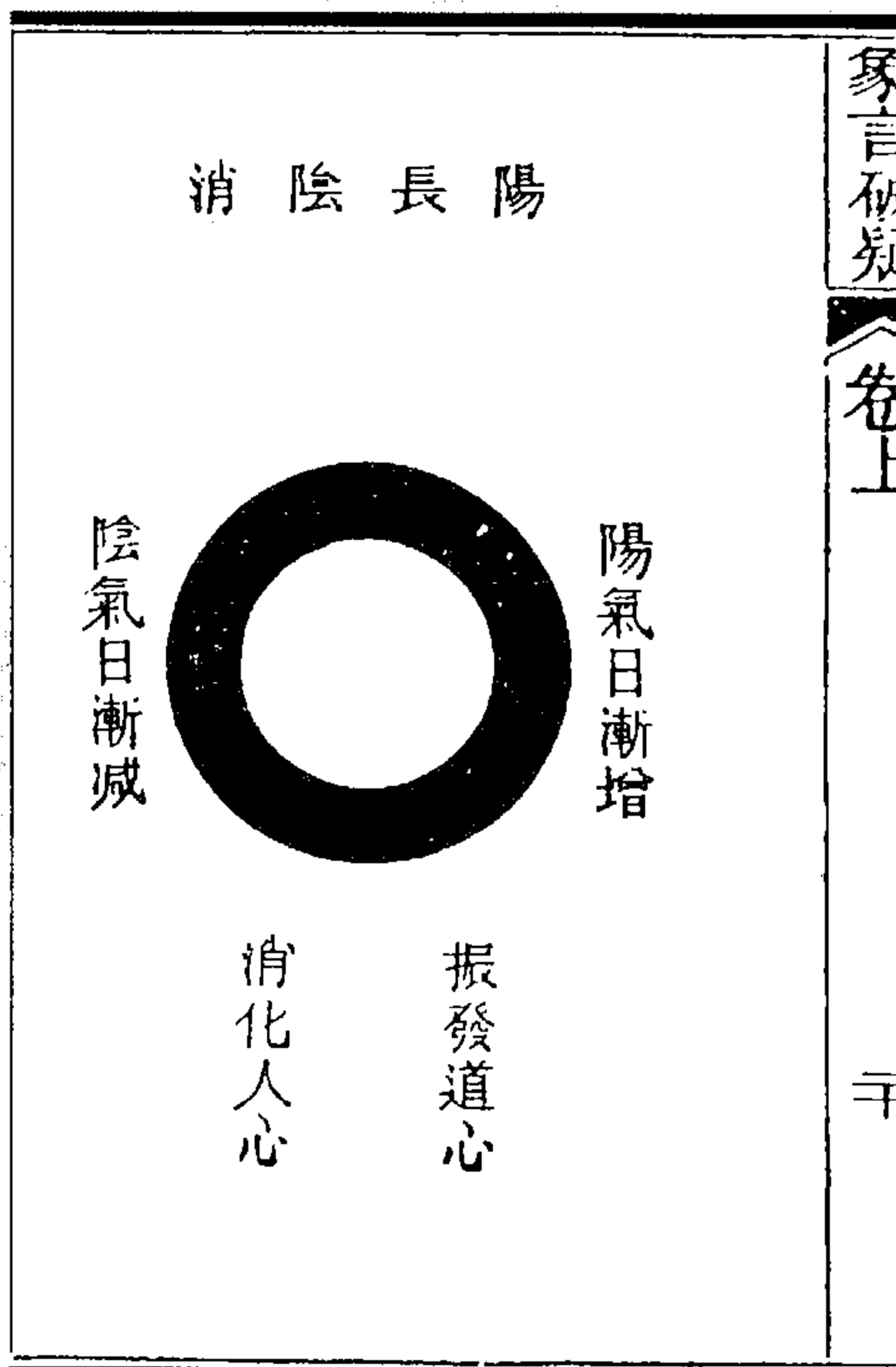

图 61 阴阳混合图

(《藏外道书·象言破疑》)

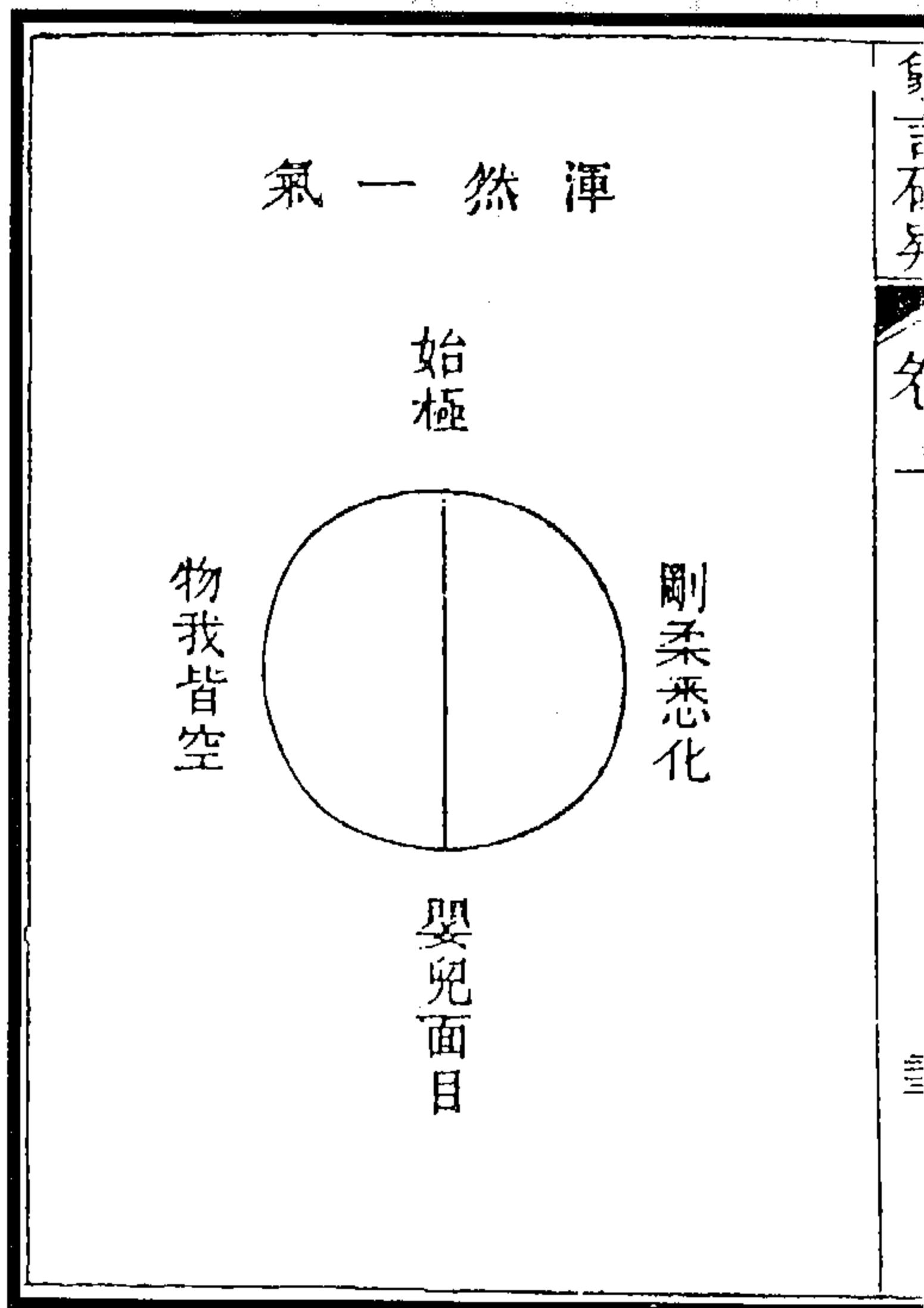

图 64 金丹图

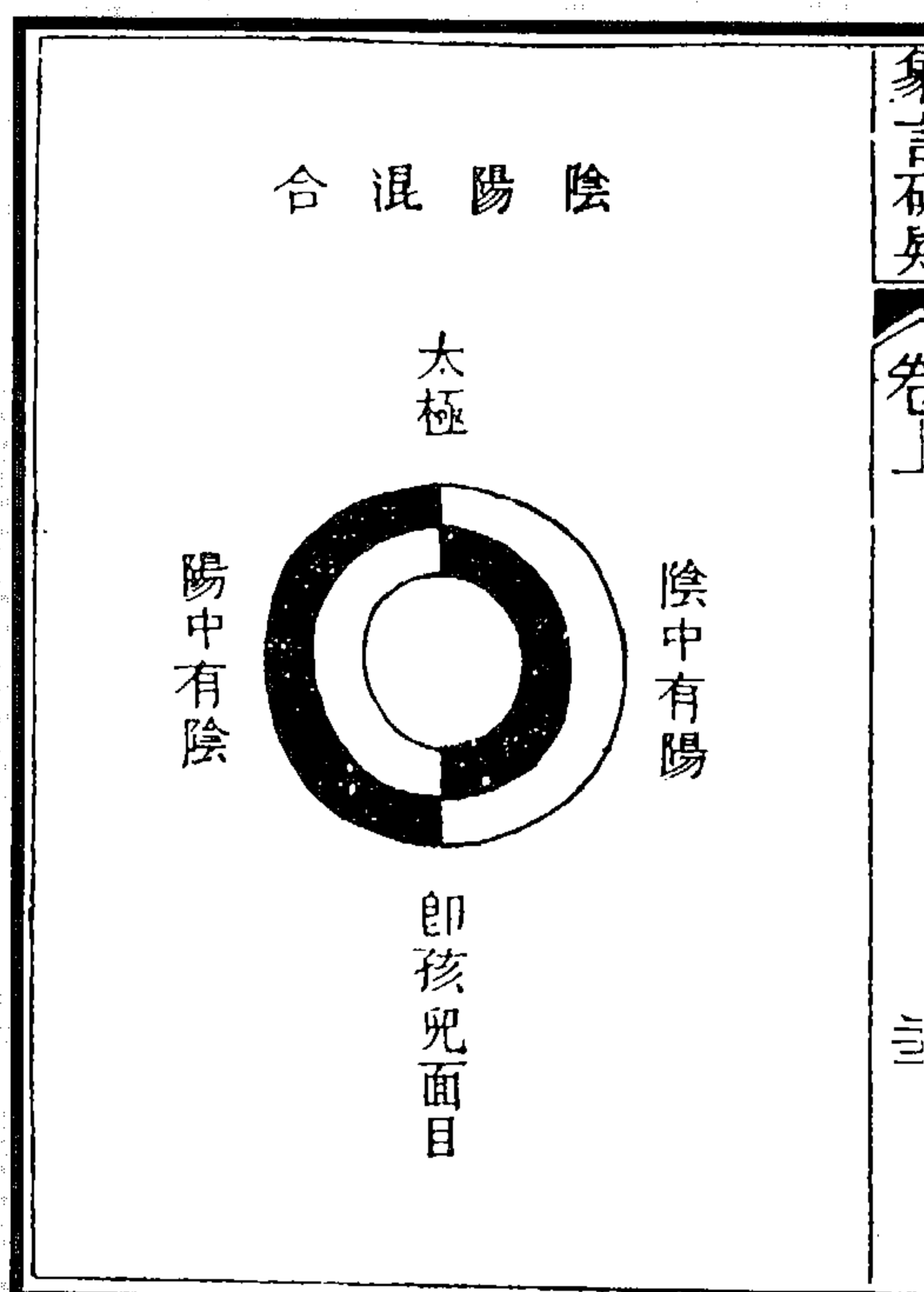

图 63 太空虚无图

(《藏外道书·象言破疑》)

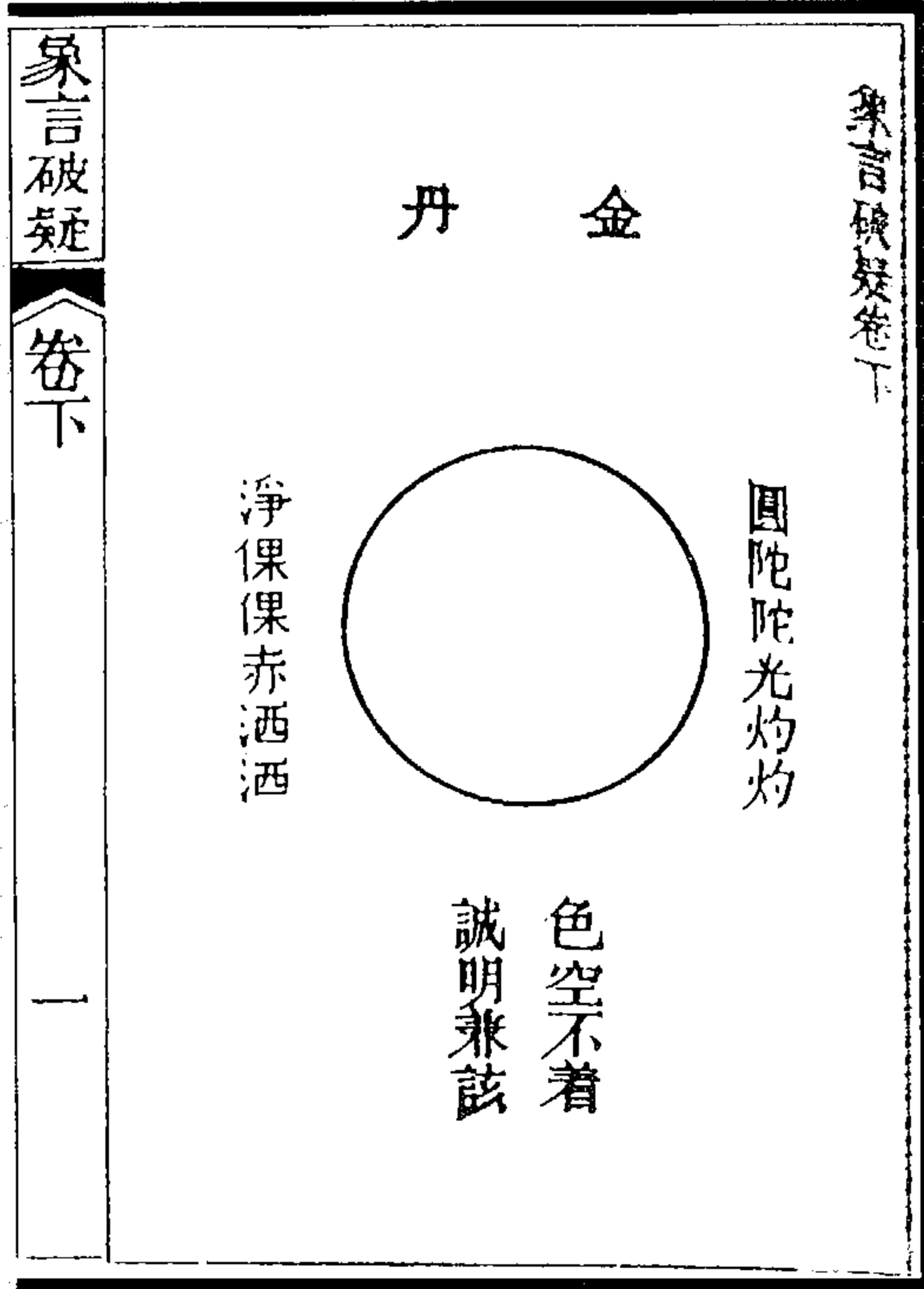

图 65 天地之心图

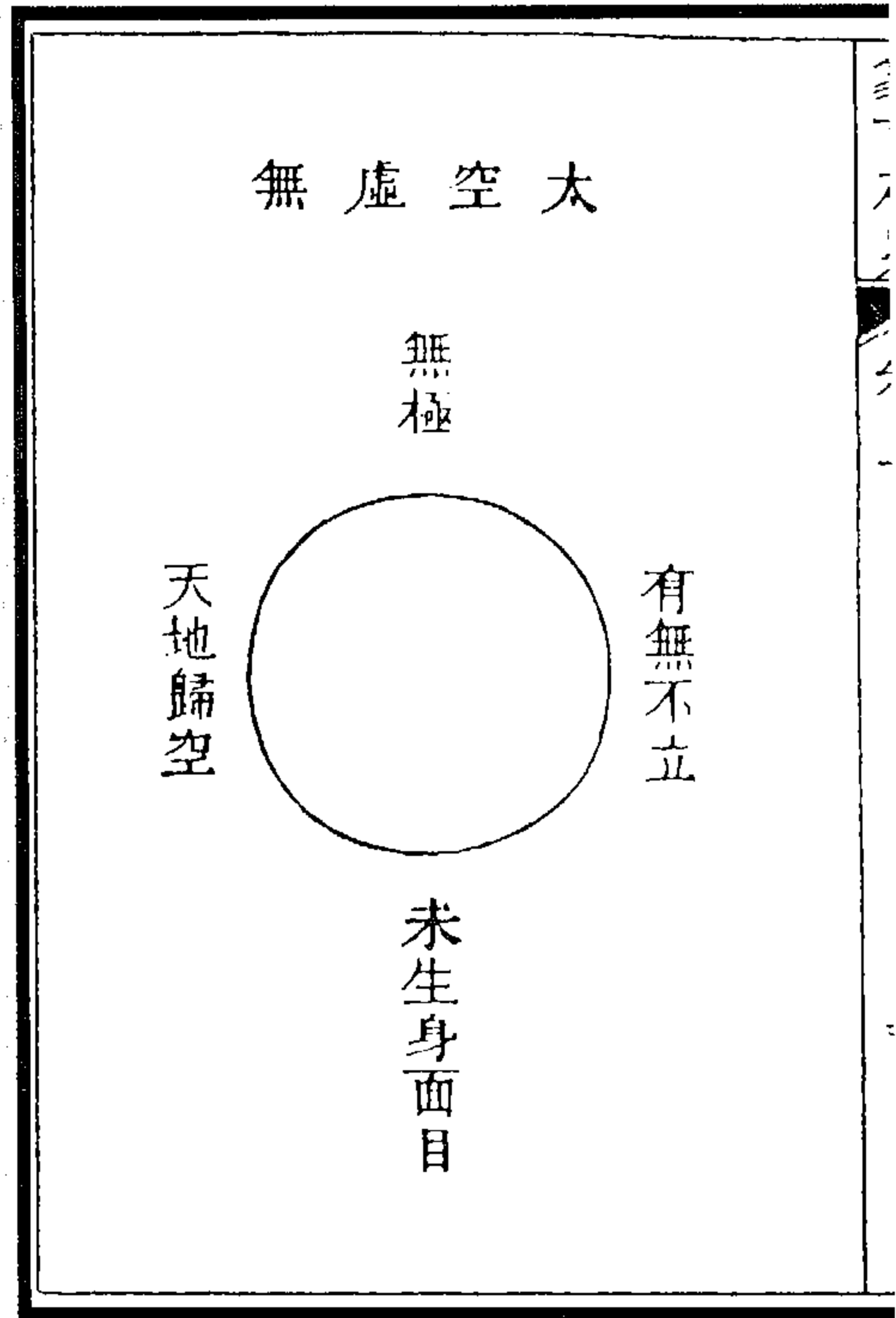
(《藏外道书·象言破疑》)

象言破疑  
卷下

五

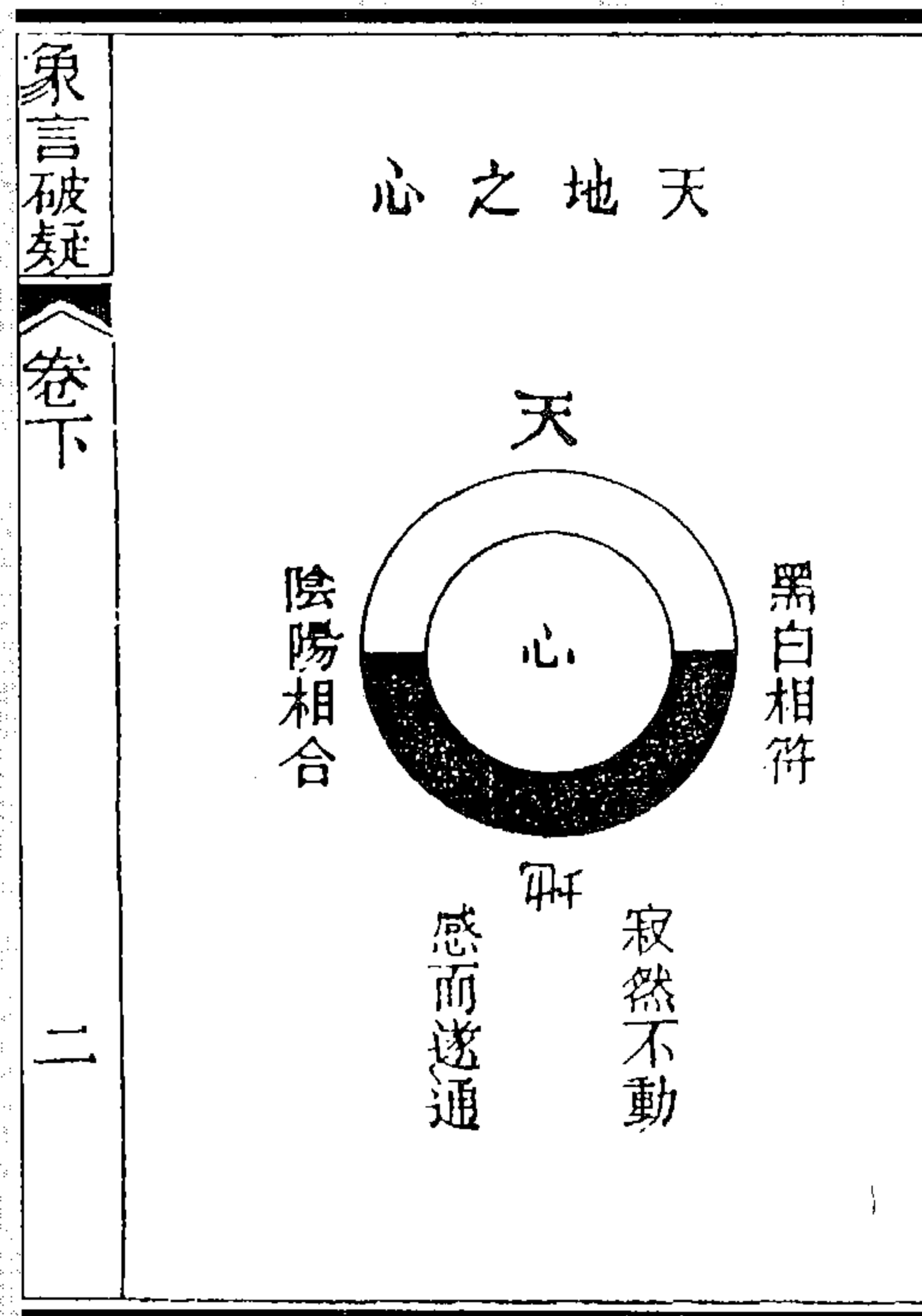

图 67 朱砂鼎图

象言破疑  
卷下

三

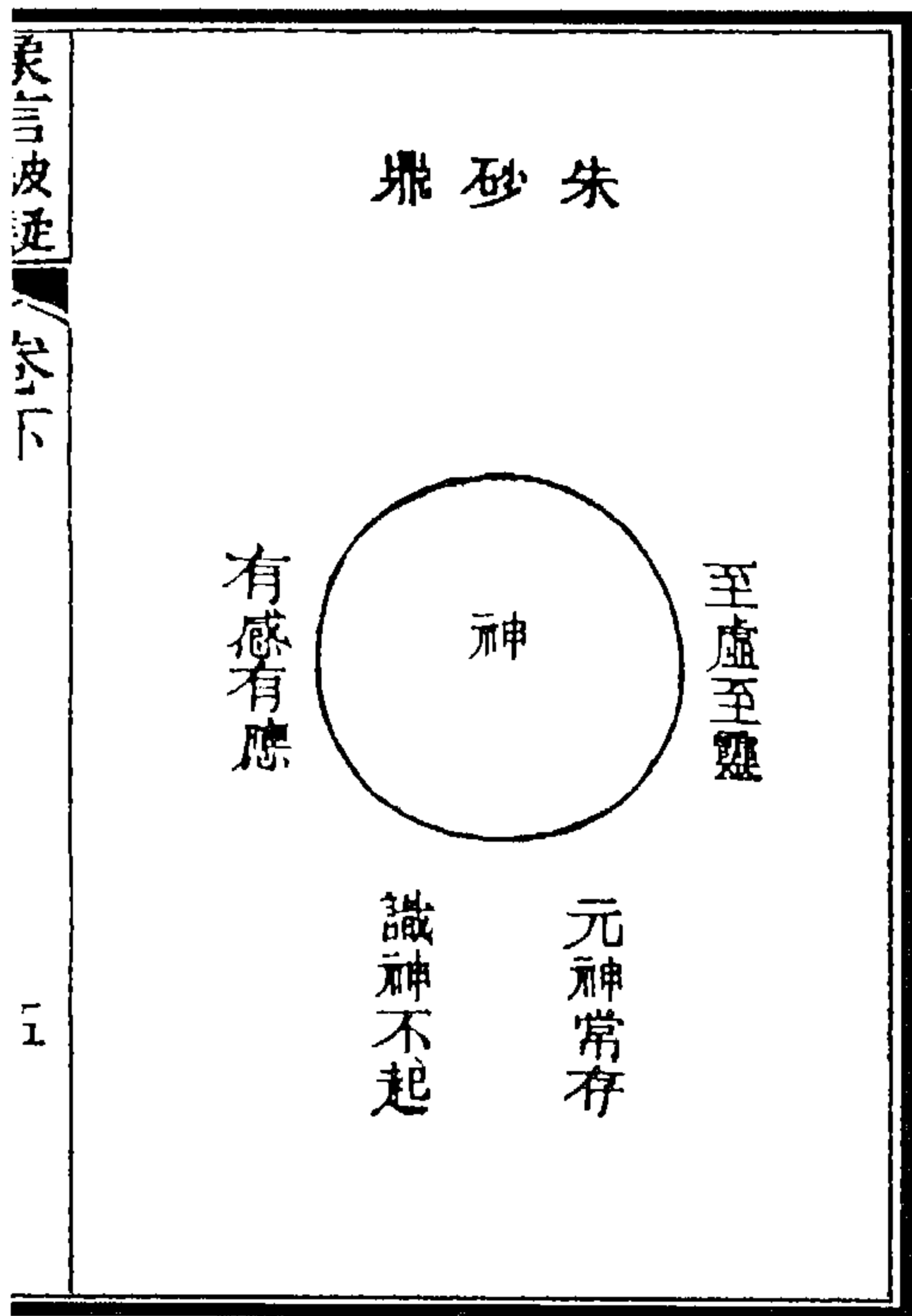

图 66 偃月炉图

(《藏外道书·象言破疑》)

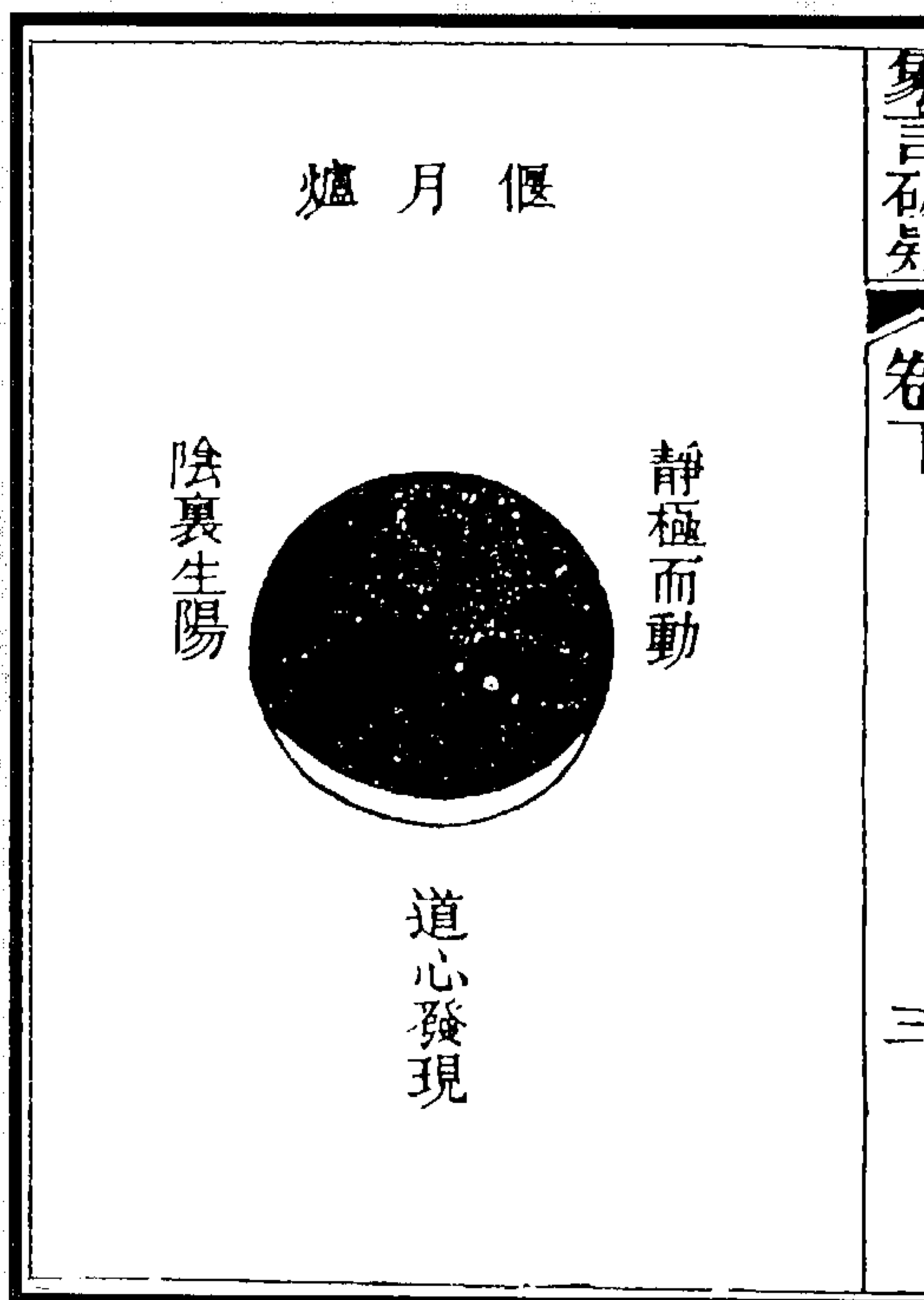

图 68 玄牝之门图

(《藏外道书·象言破疑》)



图 70 谷神图

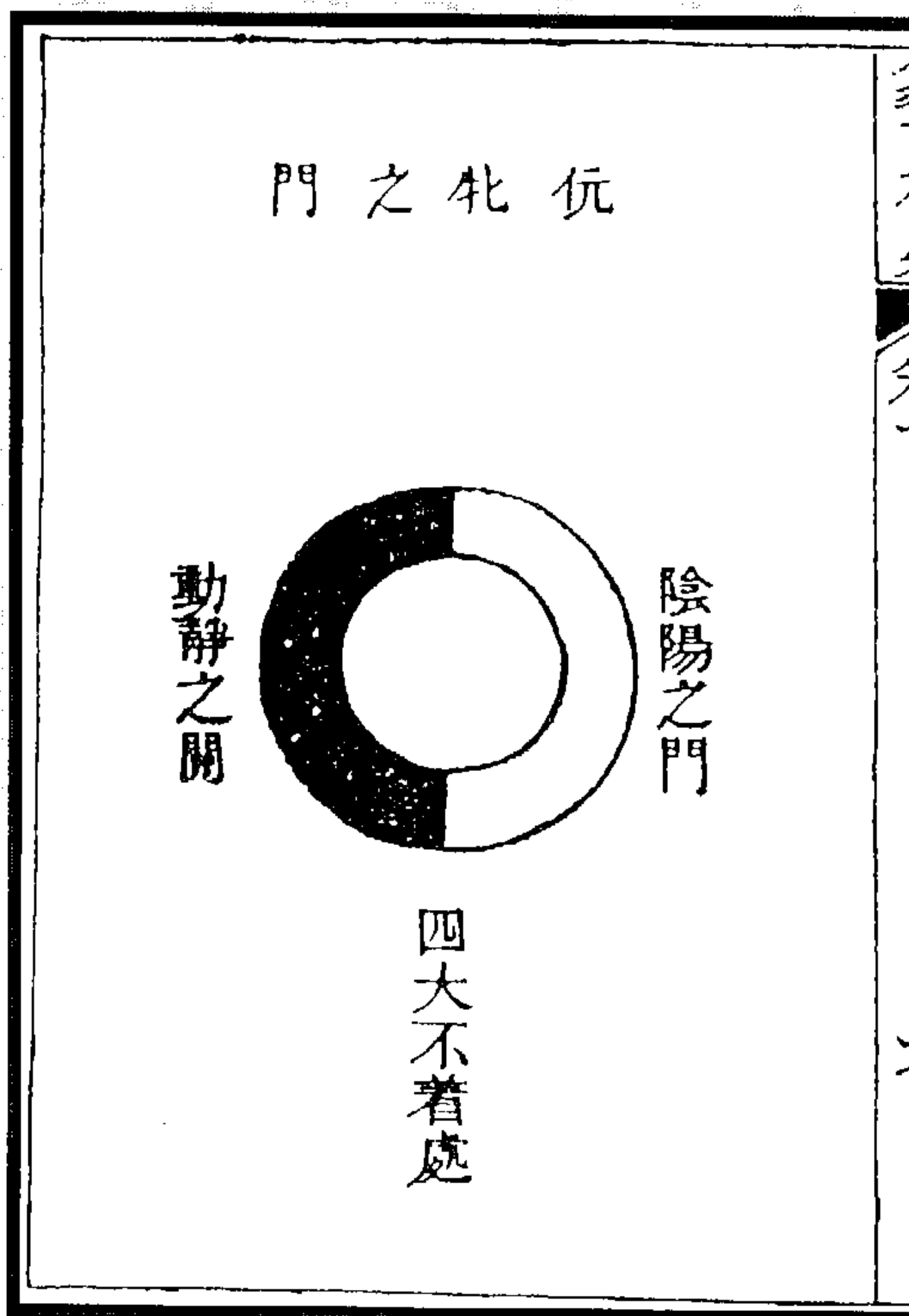

图 69 玄关一窍图

(《藏外道书·象言破疑》)

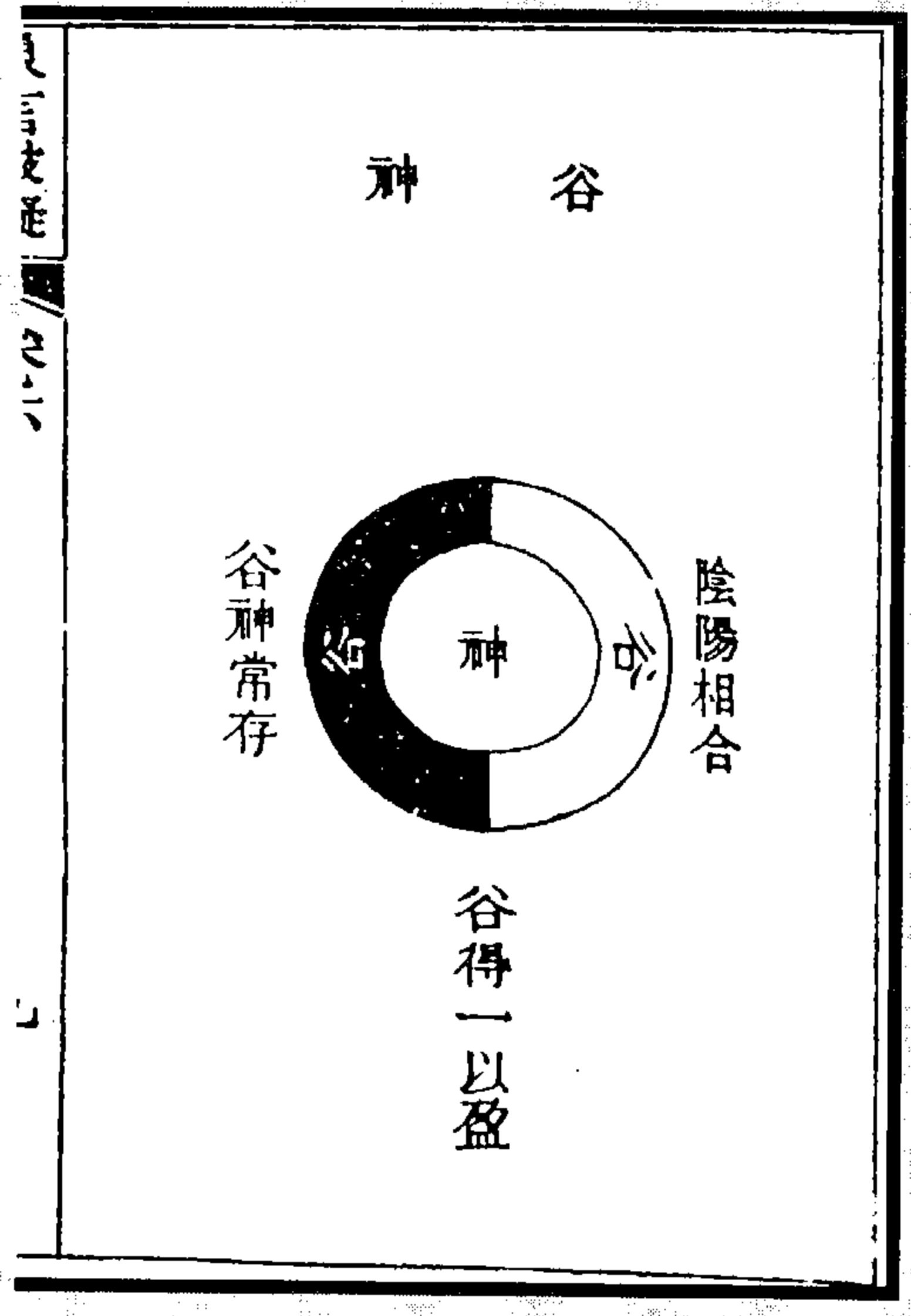

图 72 龙虎相会图

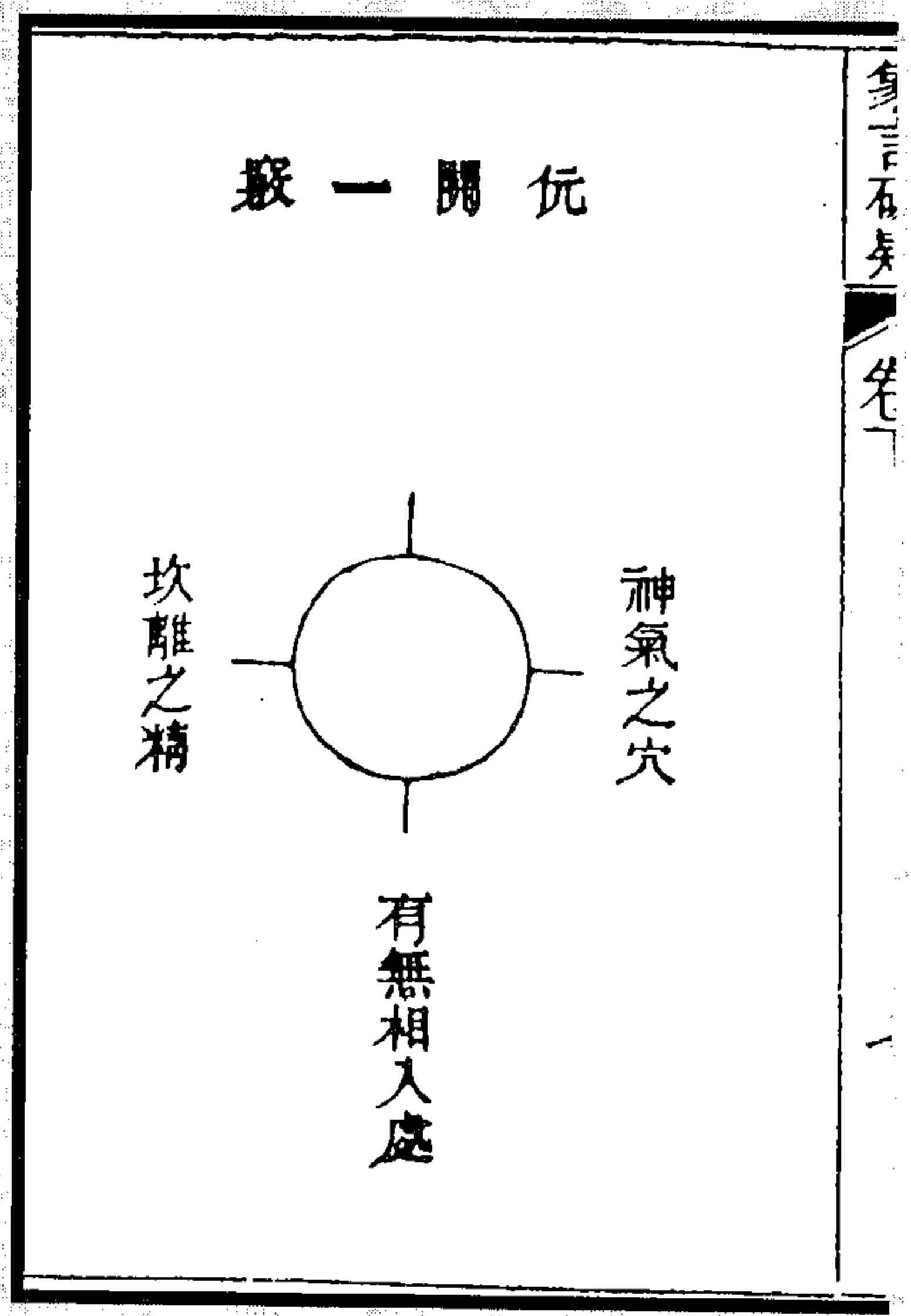

图 71 鸟兔药物图

(《藏外道书·象言破疑》)



图 74 金鼎玉炉图

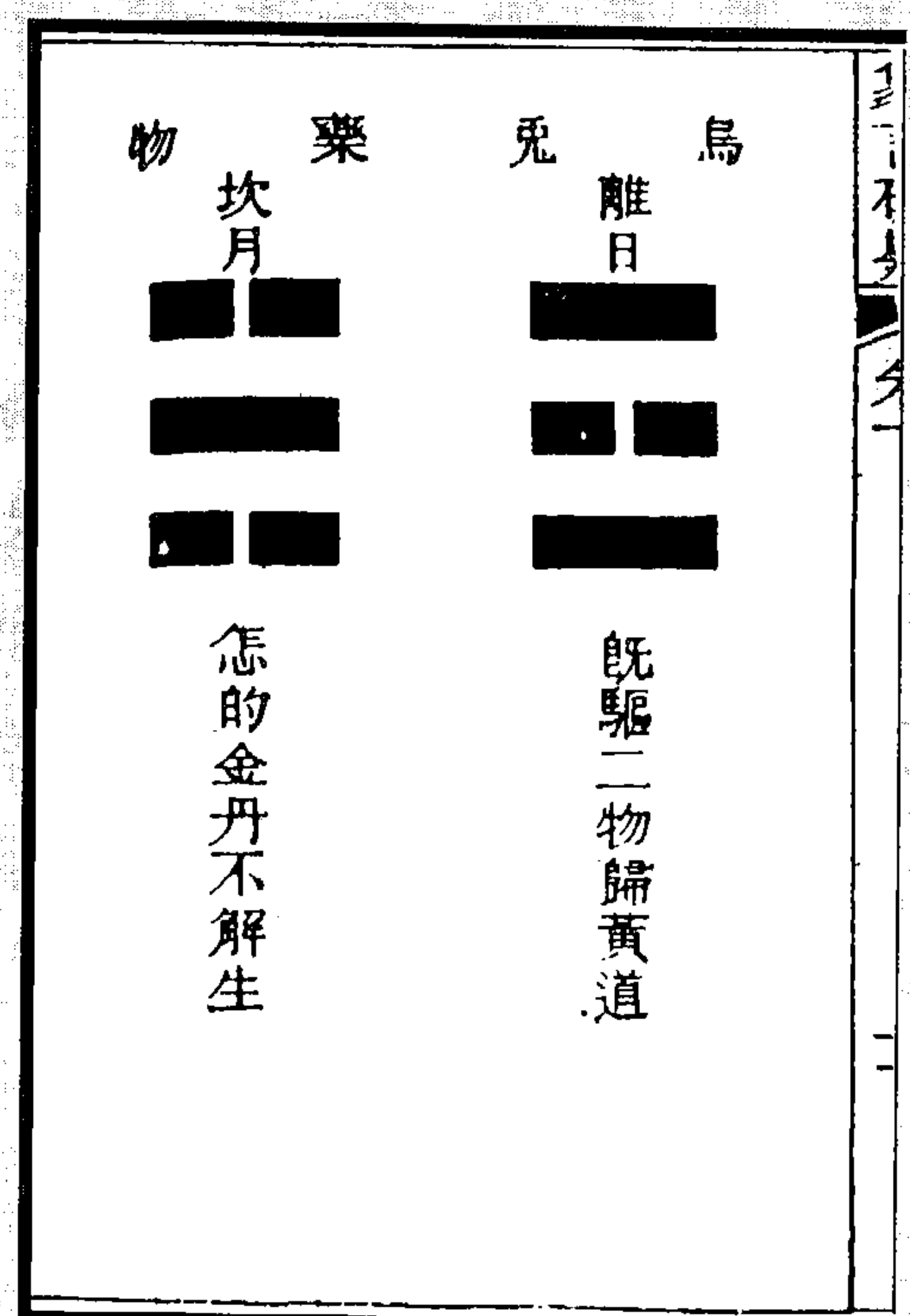

图 73 坎离颠倒图

(《藏外道书·象言破疑》)

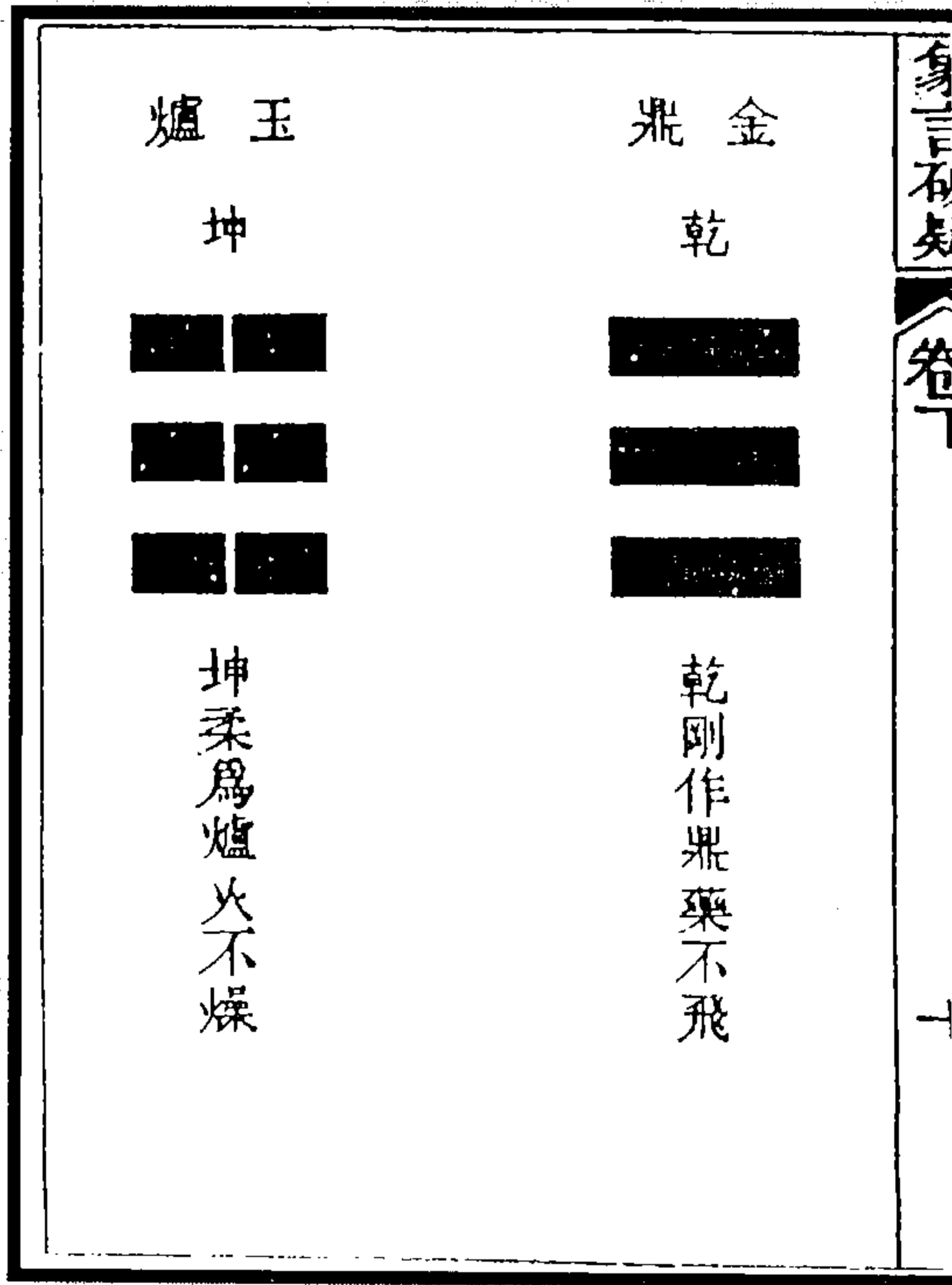

图 75 五行颠倒图

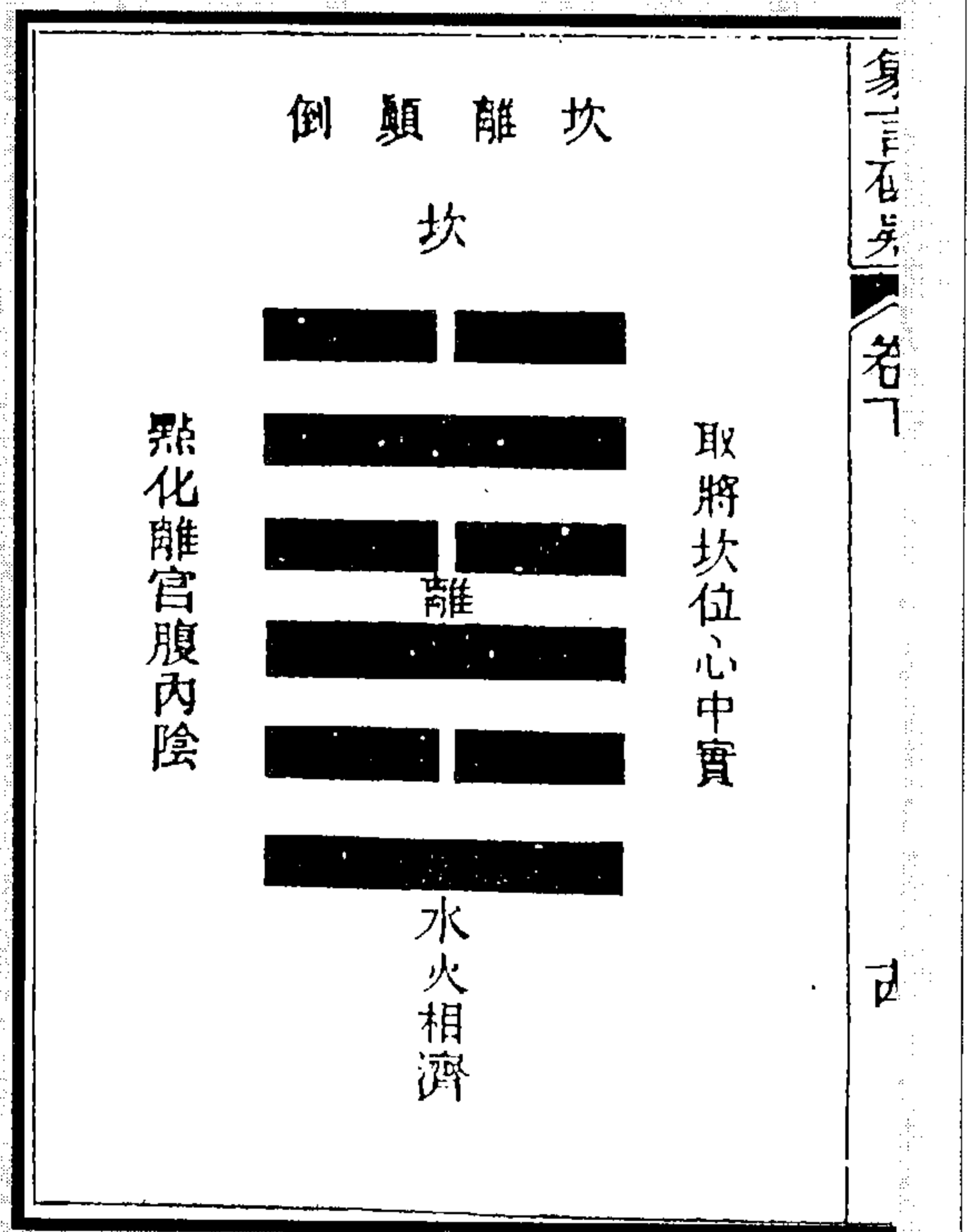
(《藏外道书·象言破疑》)



图 77 二八两弦图

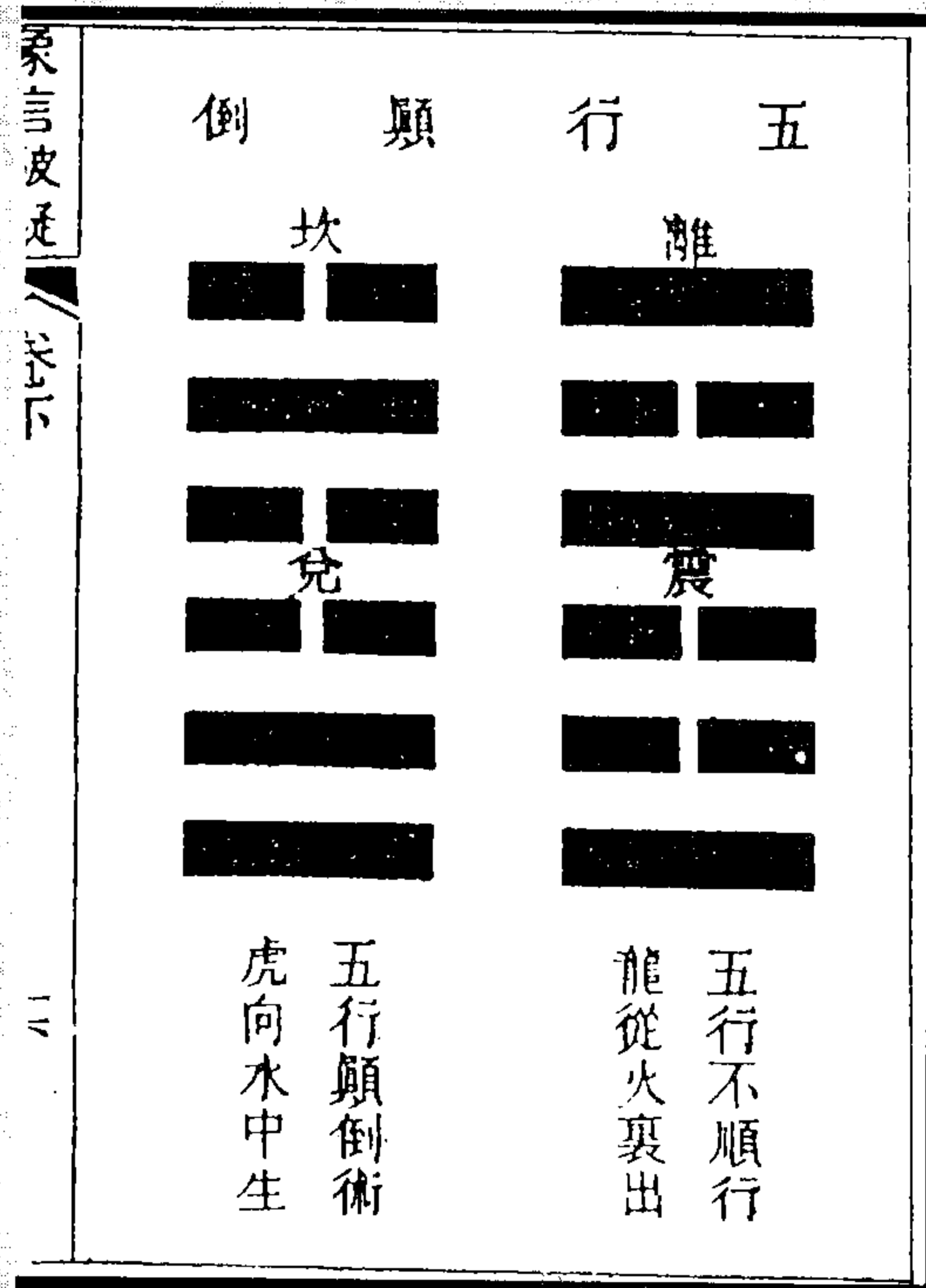

图 76 黃婆媒聘图

(《藏外道书·象言破疑》)

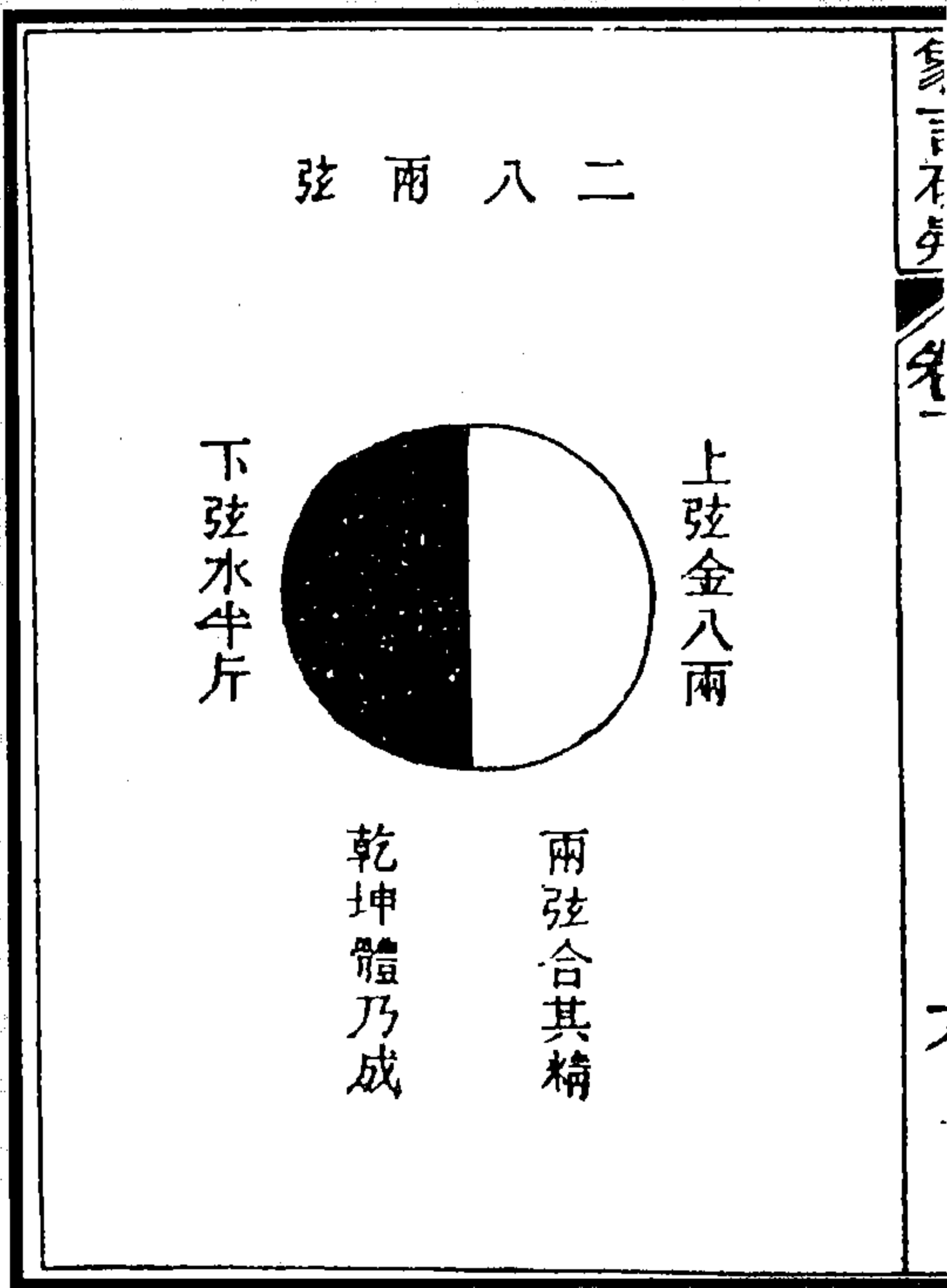

图 79 火候卦象图

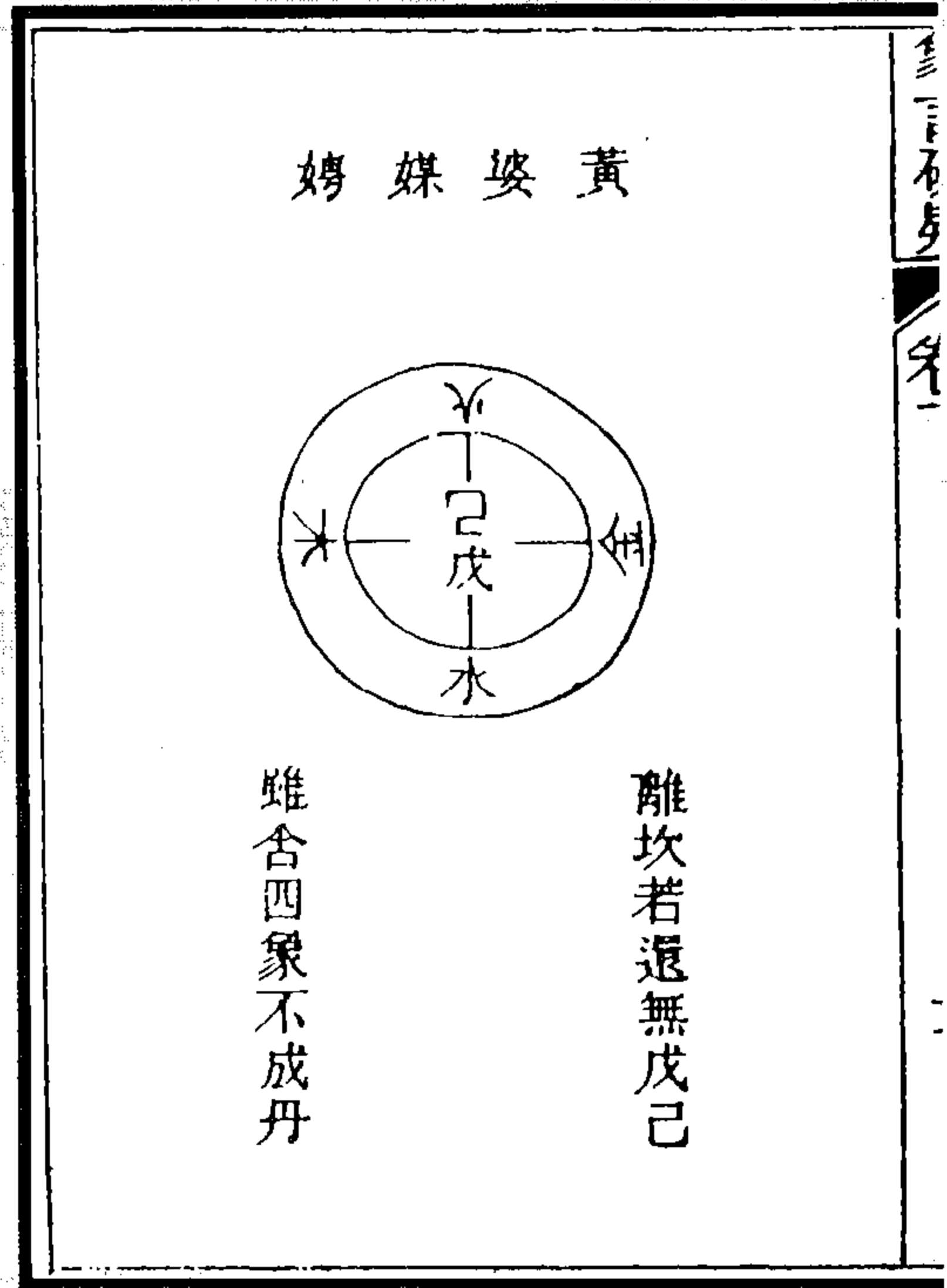

图 78 黍米珠图

(《藏外道书·象言破疑》)

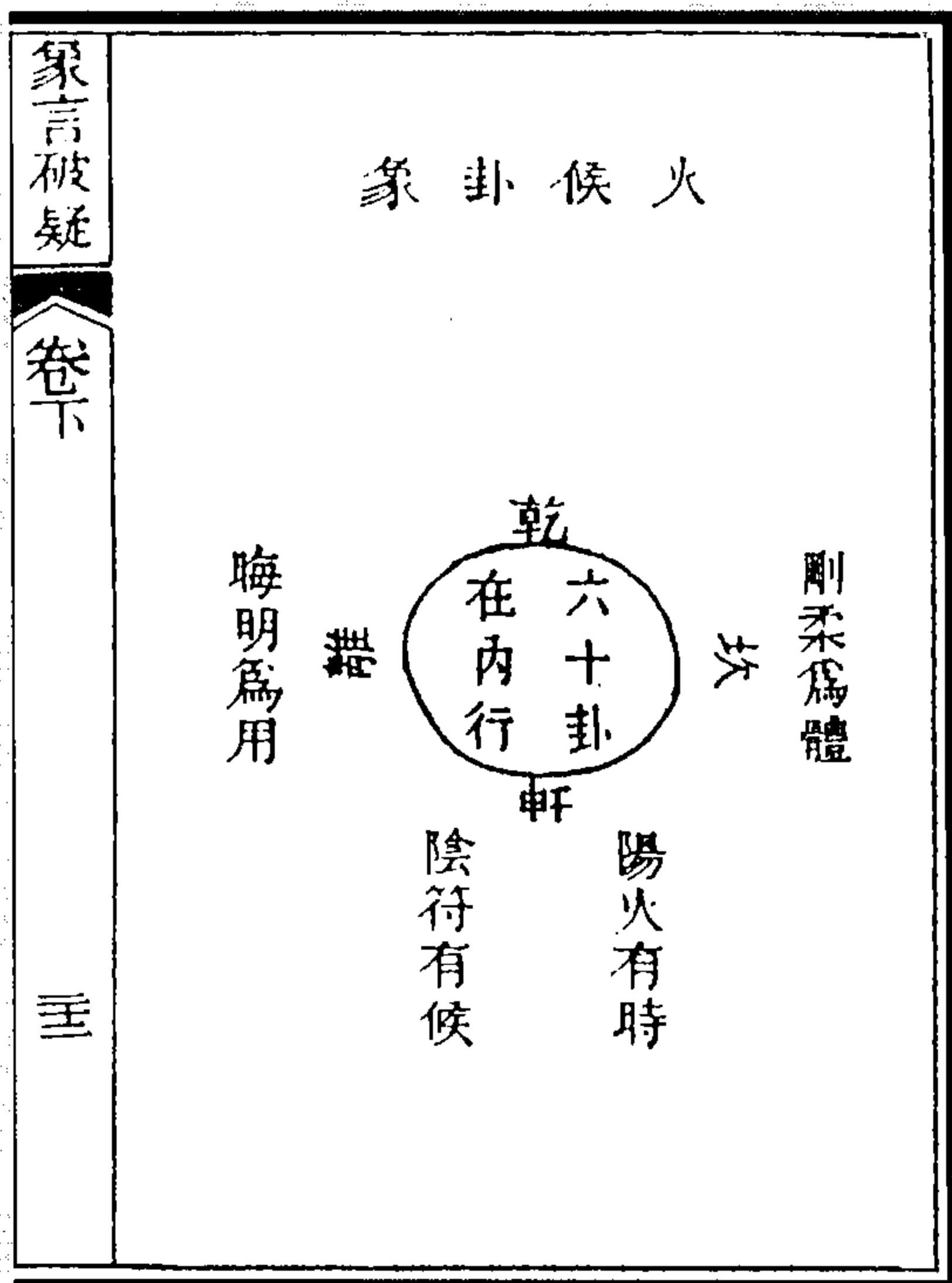

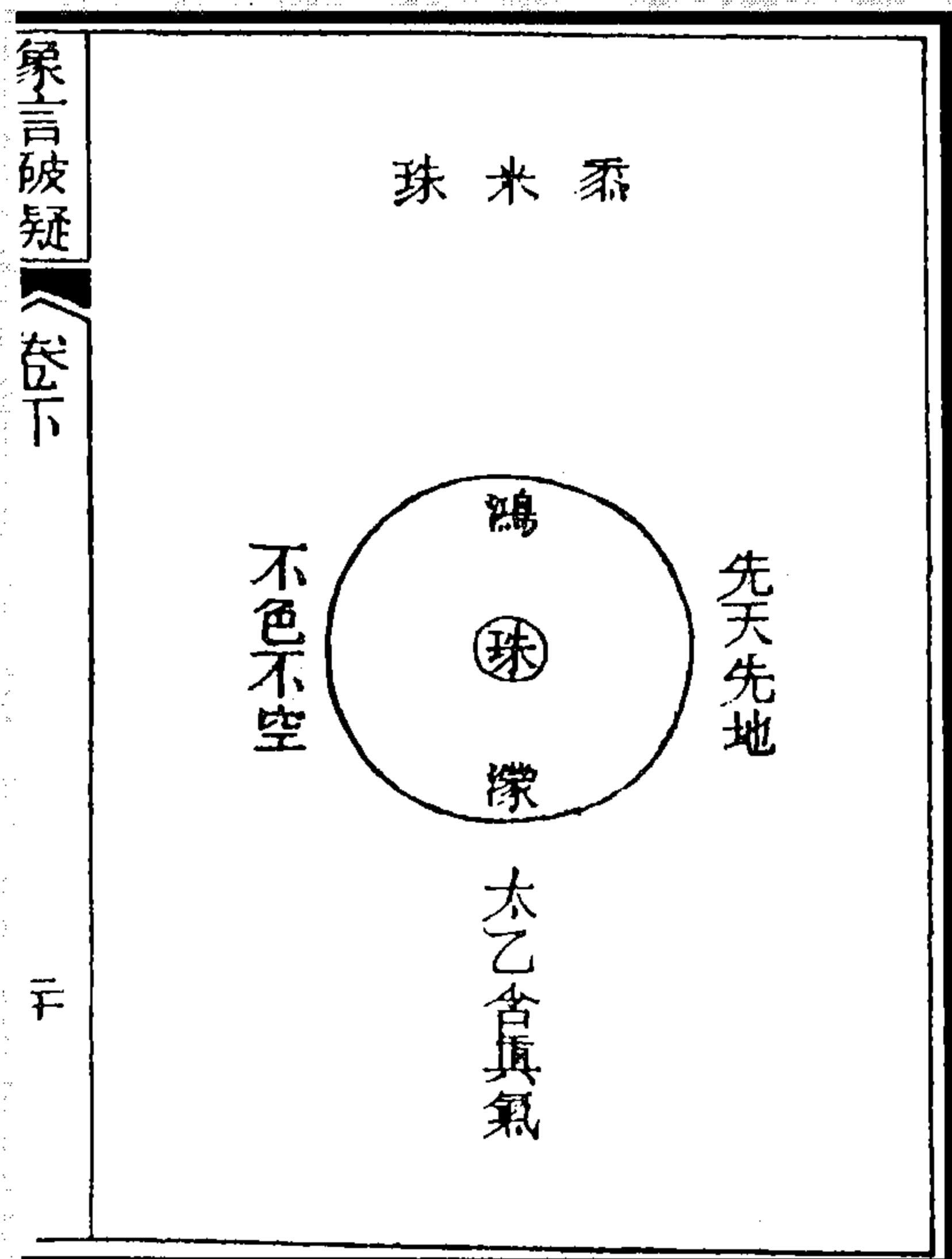

图 80 生我之门图  
(《藏外道书·象言破疑》)



图 82 有为之窍图



图 81 死我之户图

(《藏外道书·象言破疑》)

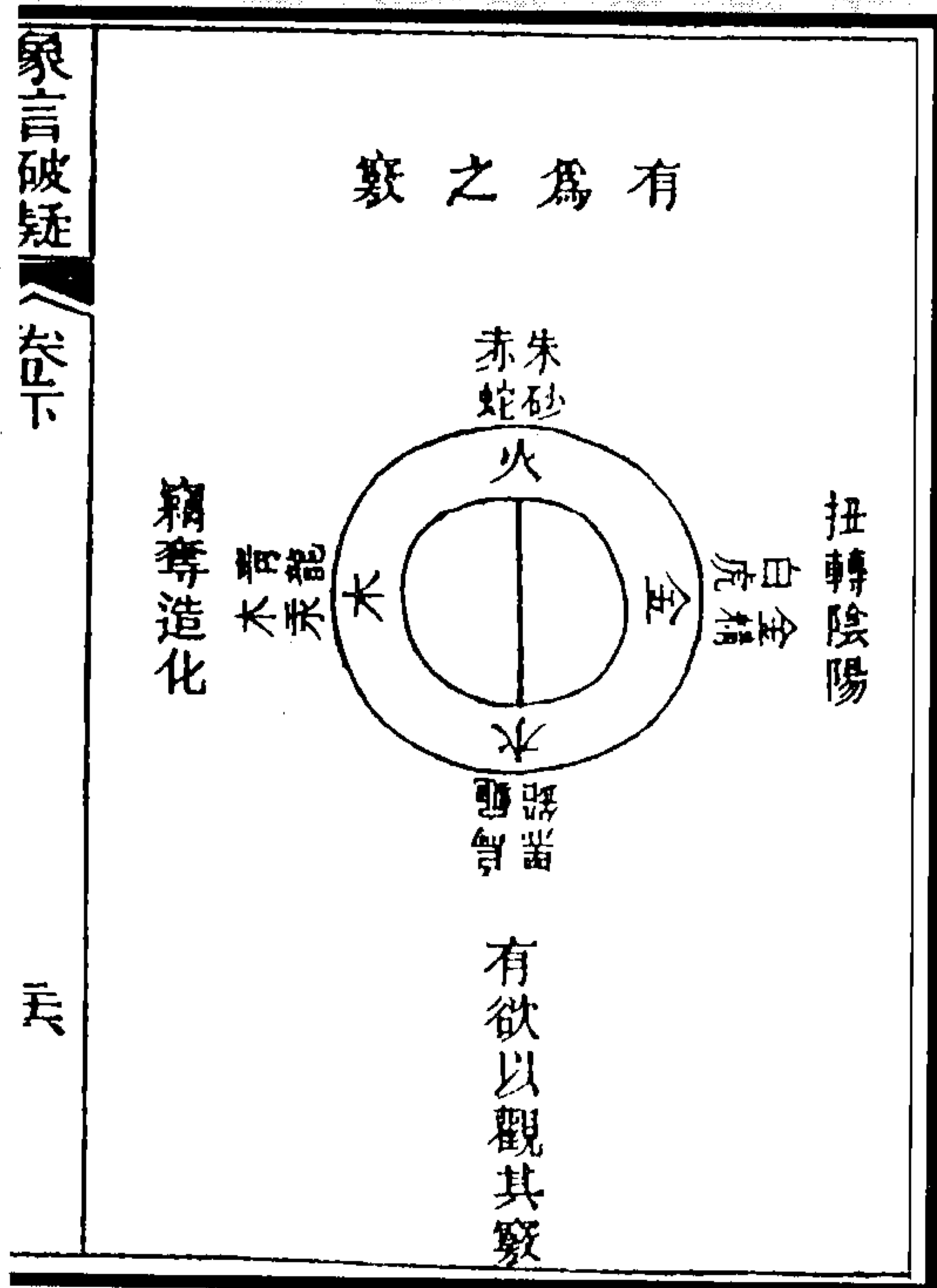

图 84 混俗和光图

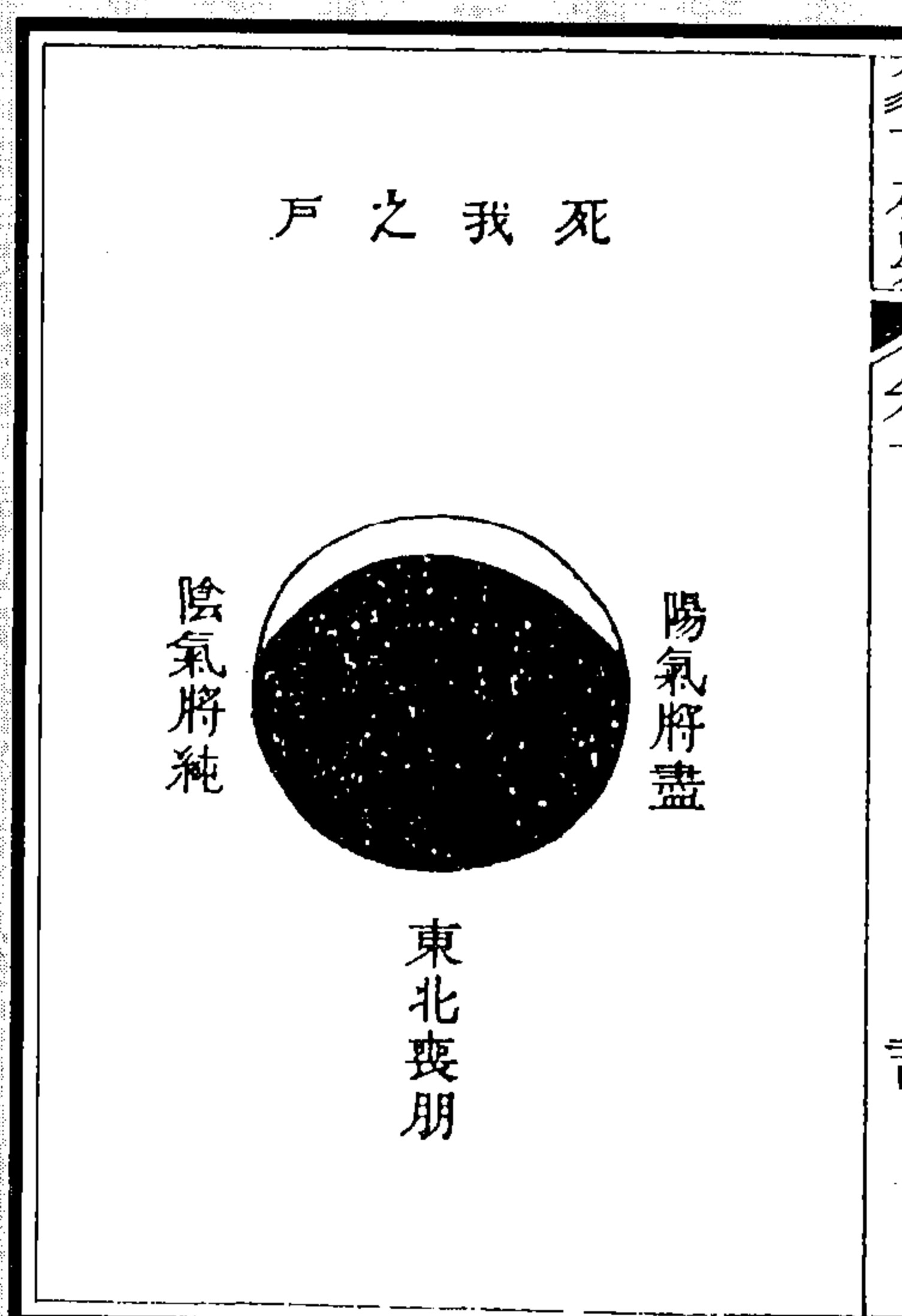

图 83 无为之妙图

(《藏外道书·象言破疑》)

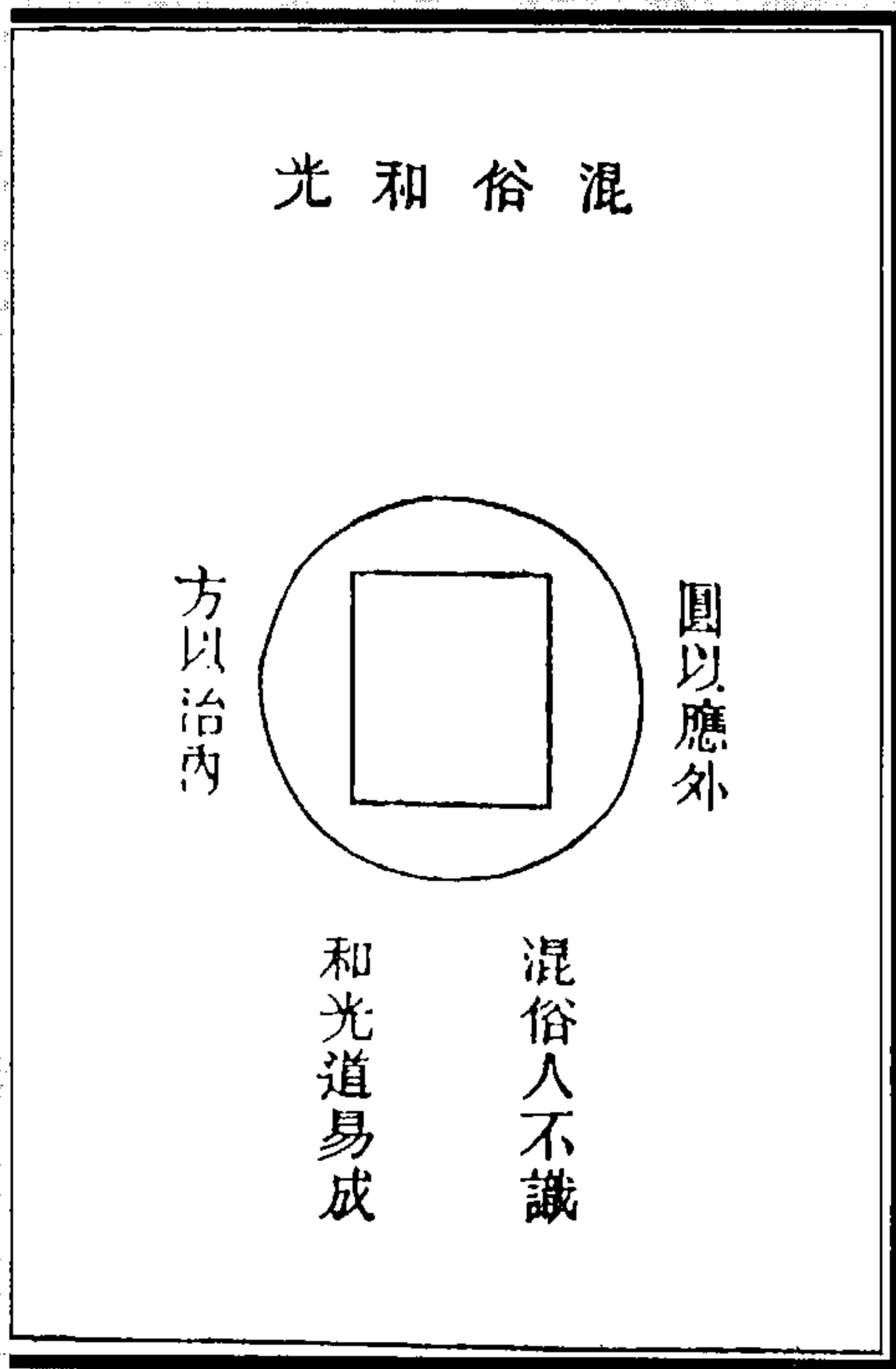

图 86 十月胎圓圖

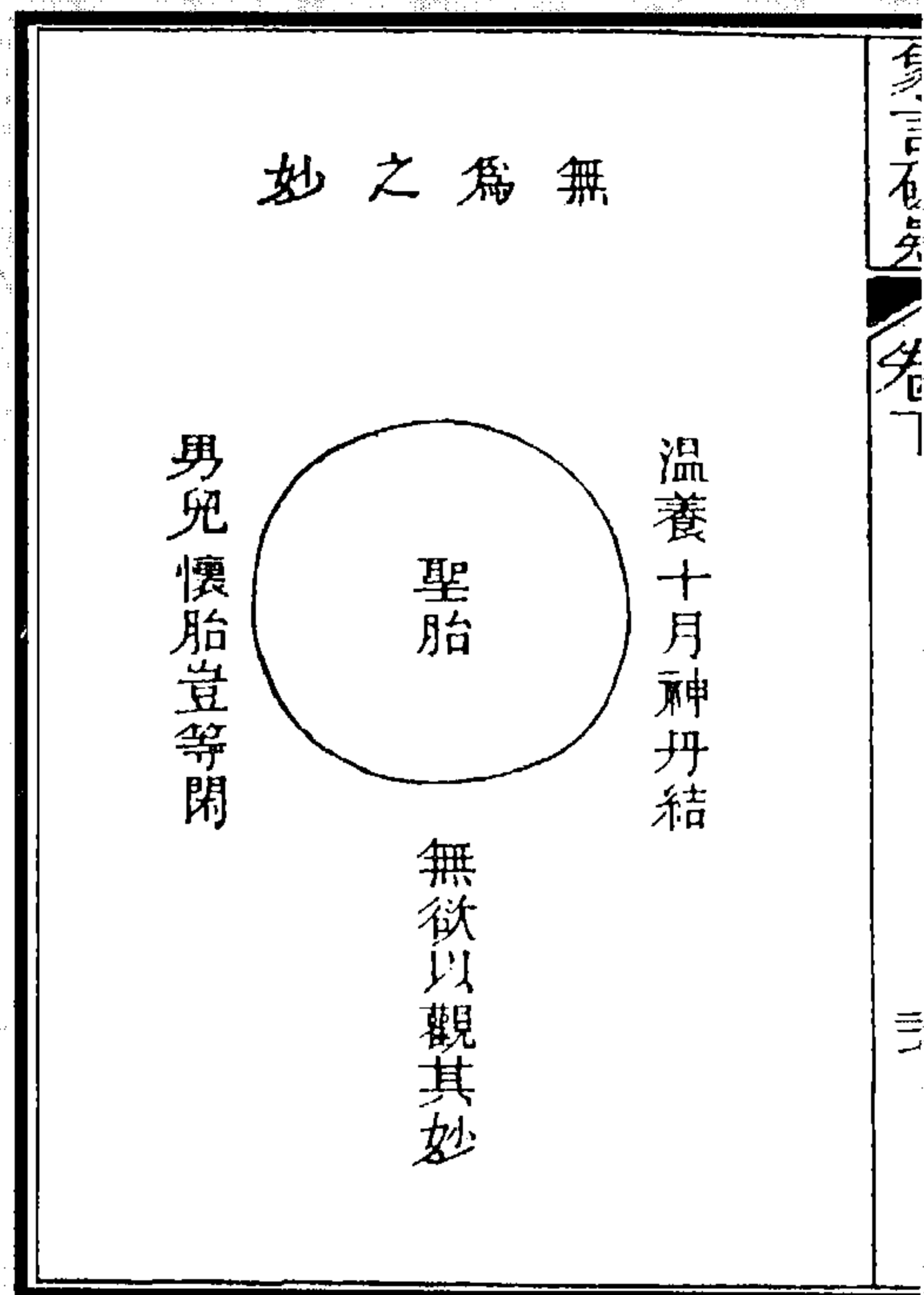

图 85 藥歸土釜圖

(《藏外道书·象言破疑》)

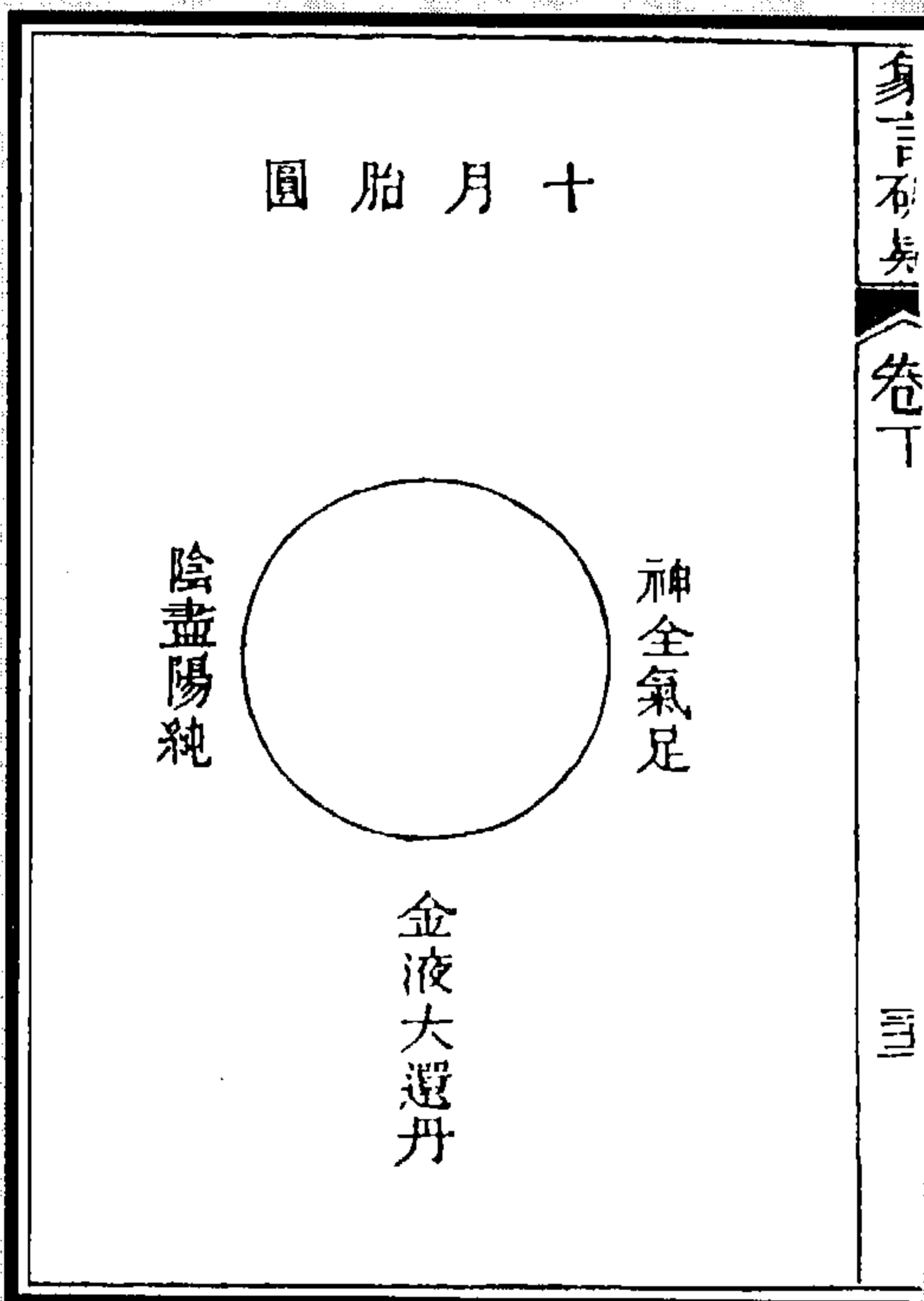

图 88 婴儿出现图

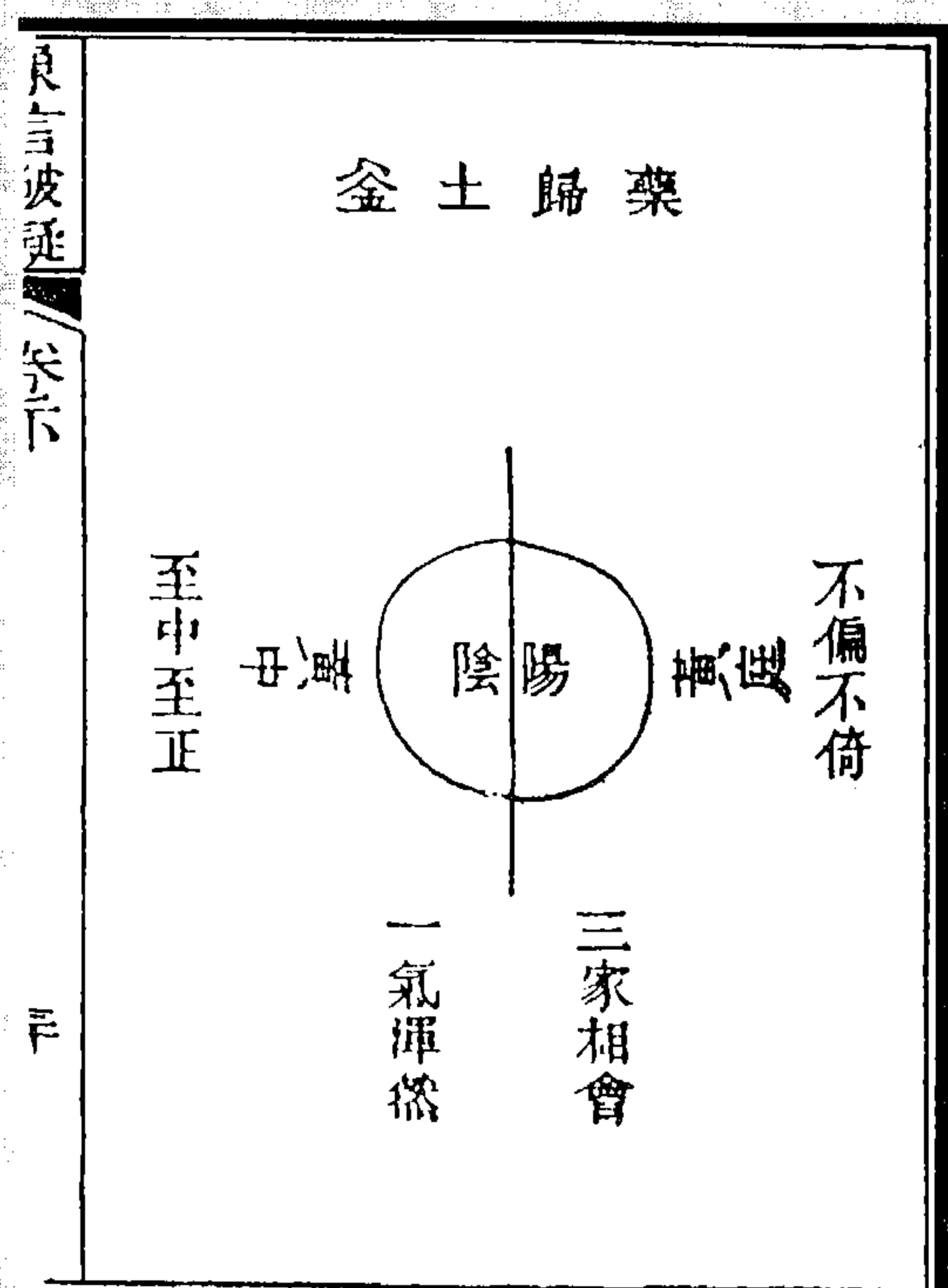

图 87 凝结圣胎图

(《藏外道书·象言破疑》)

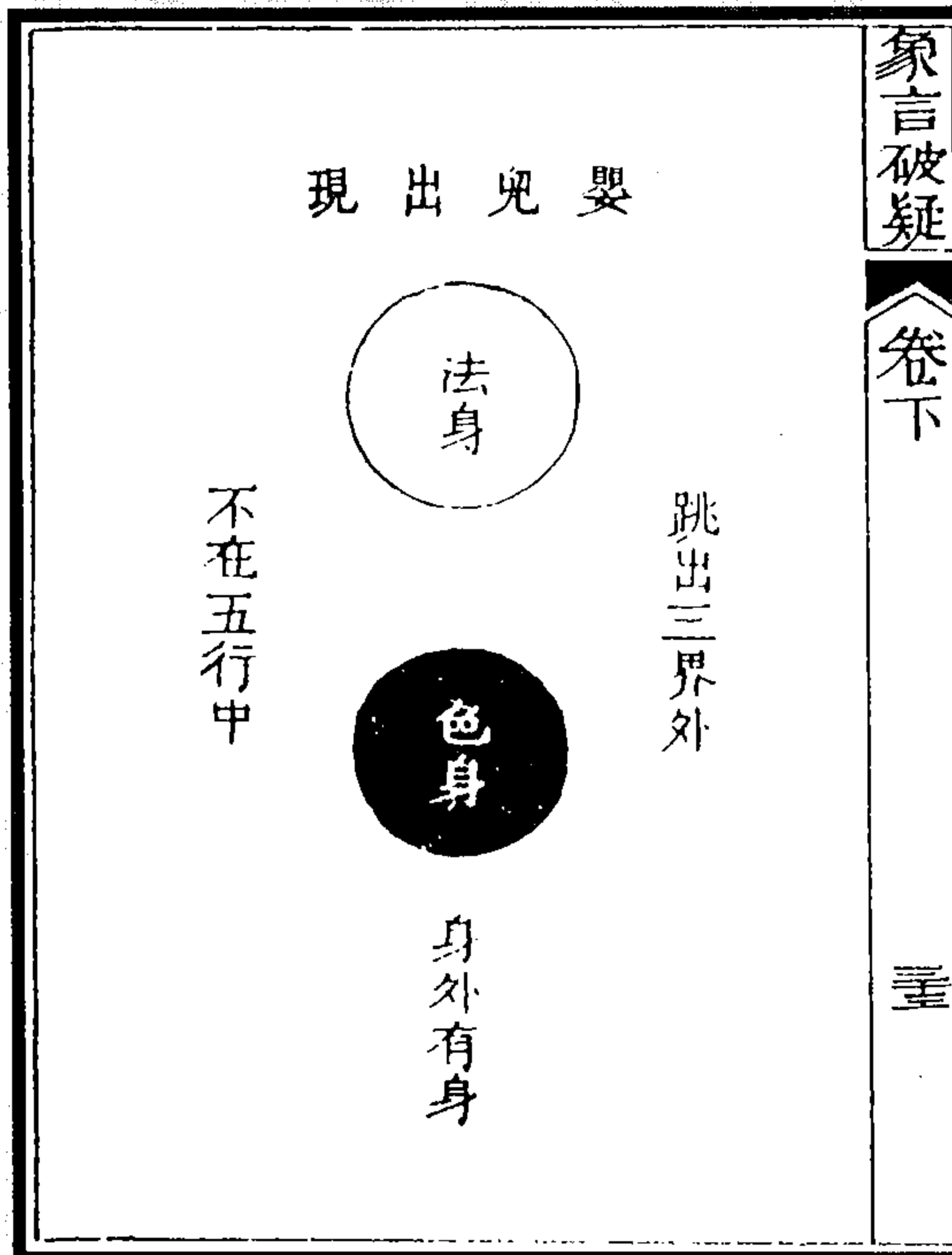

图 90 周易六十四卦图  
(《藏外道书·参同契经文直指》)



图 89 移炉换鼎图  
(《藏外道书·象言破疑》)

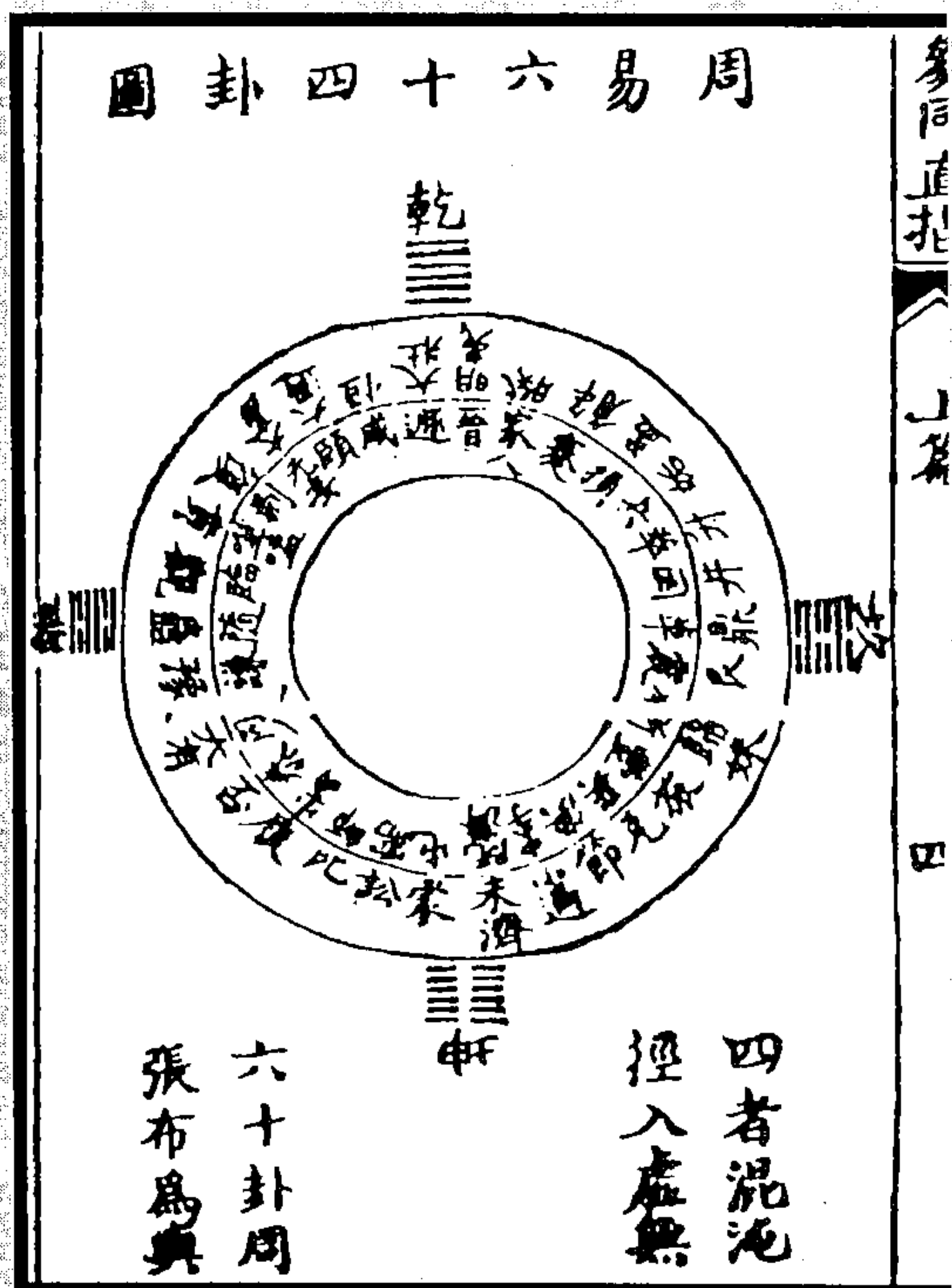

图 92 一月阳光盈亏图

图 91 一岁十二月六阴六阳图

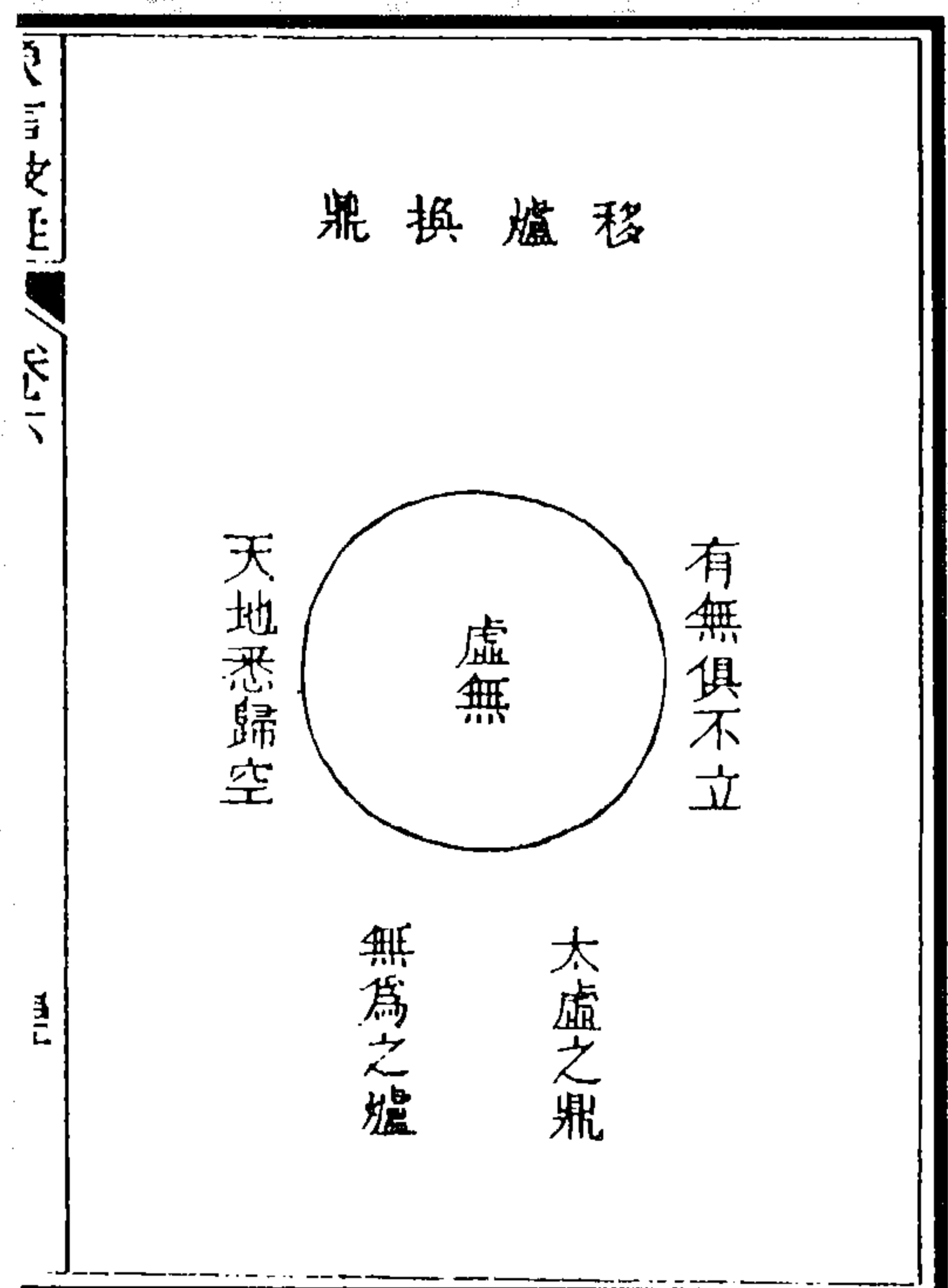
(《藏外道书·参同契经文直指》)

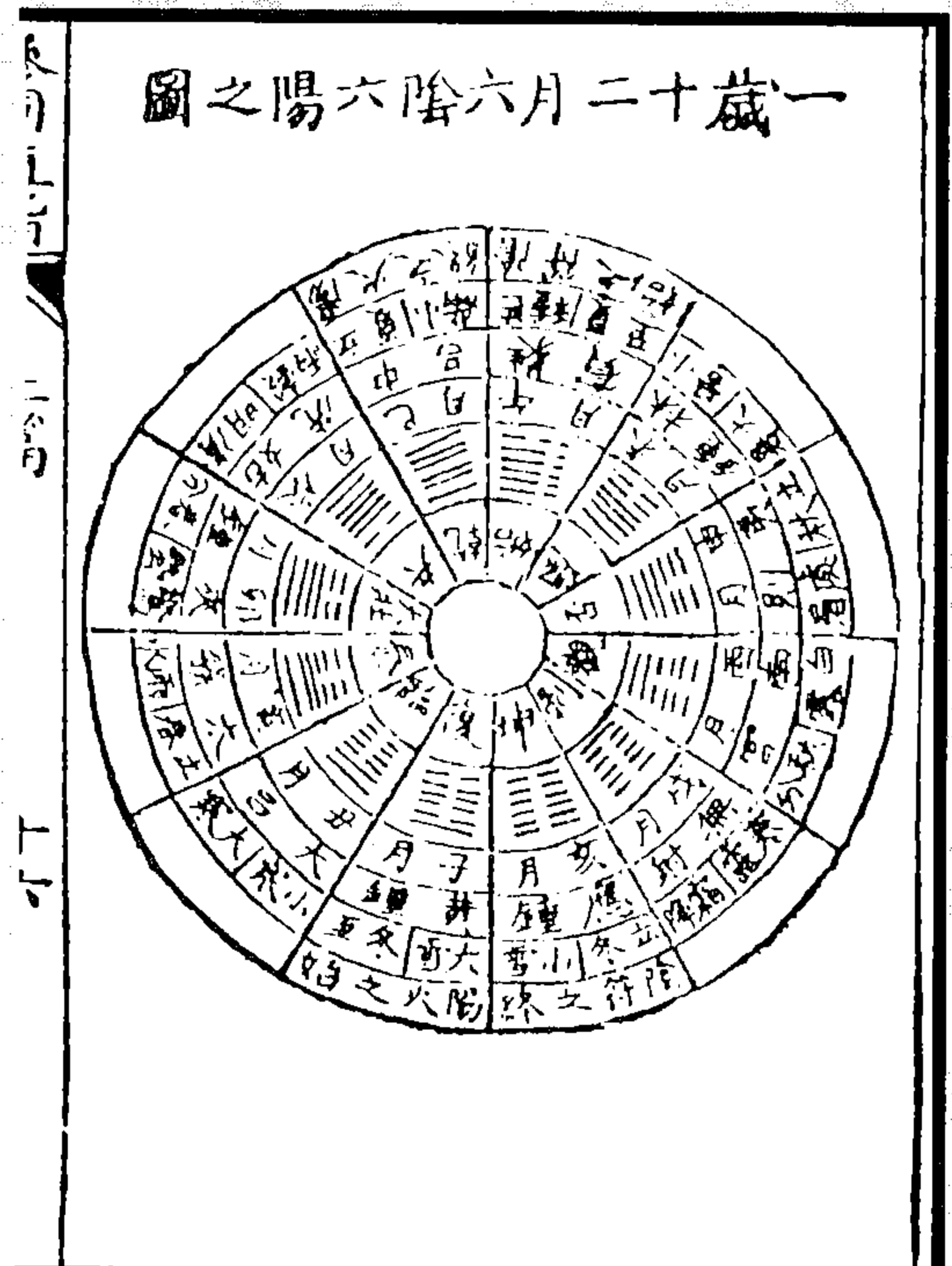
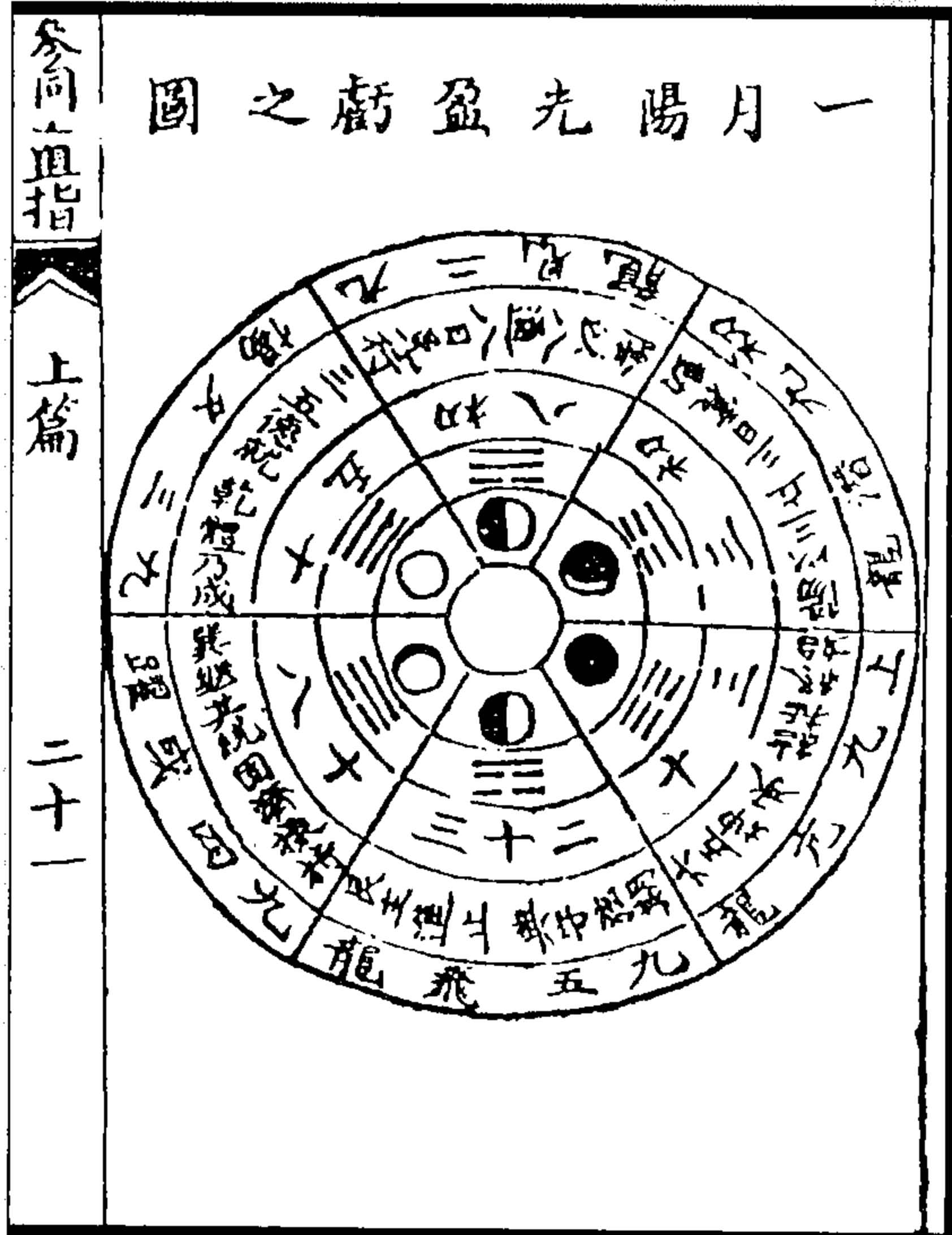

图 94 炼度坛灯图

图 93 血湖地狱灯图

(《藏外道书·上清灵宝济度大成金书》)

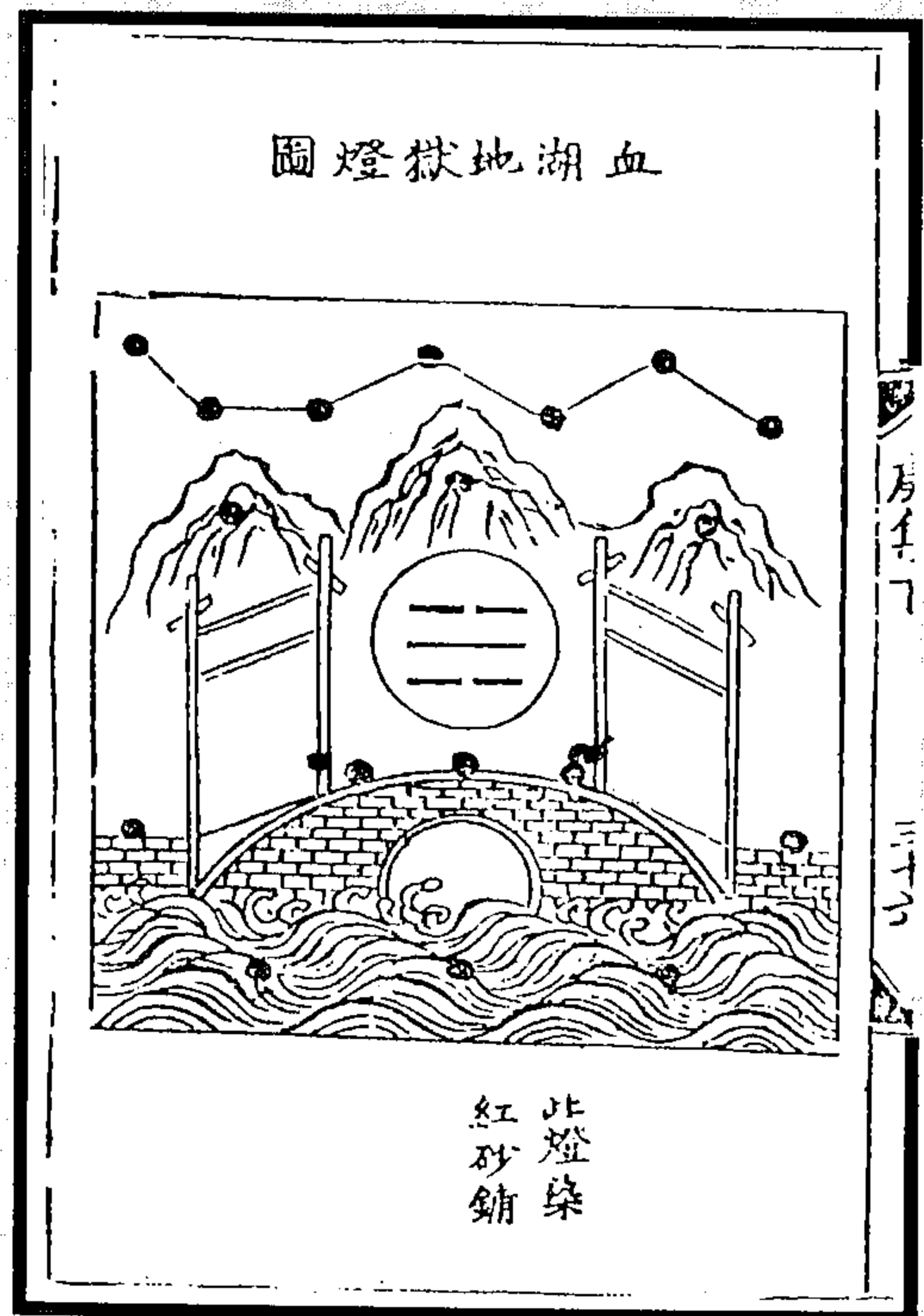
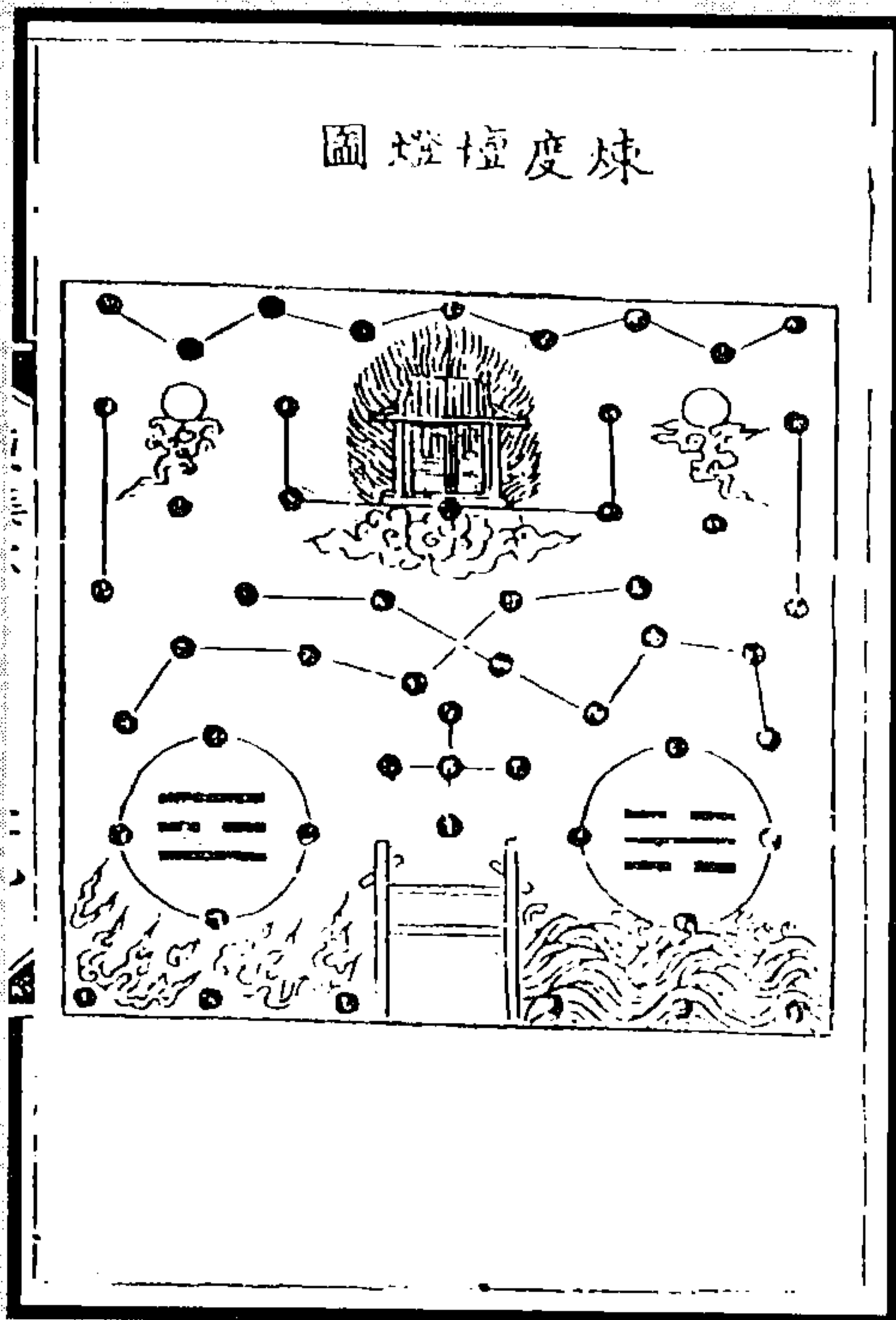

图 96 九天玉枢灯图



图 95 周天灯图

《藏外道书·上清灵宝济度大成金书》

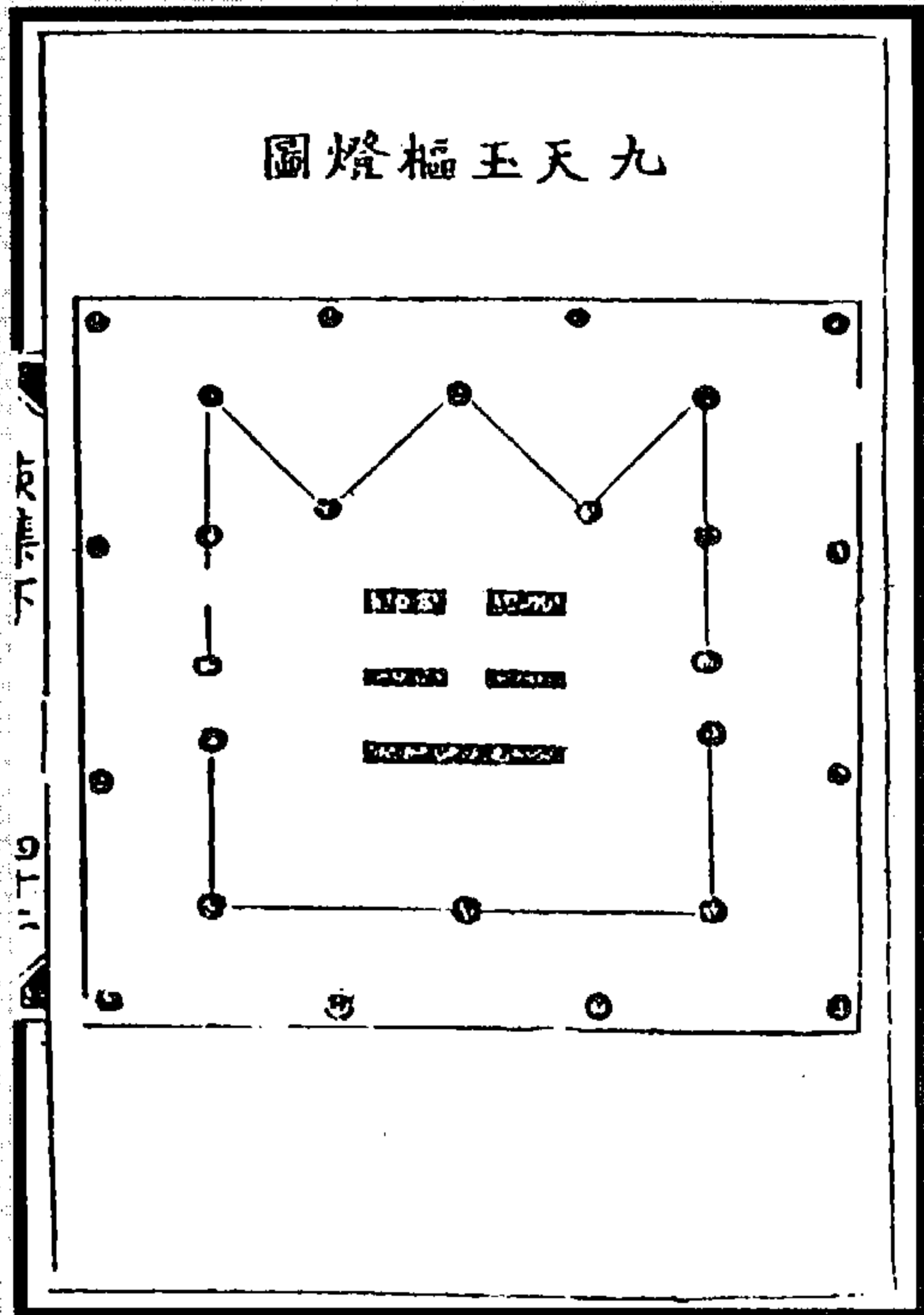

图 98 北斗天轮灯图

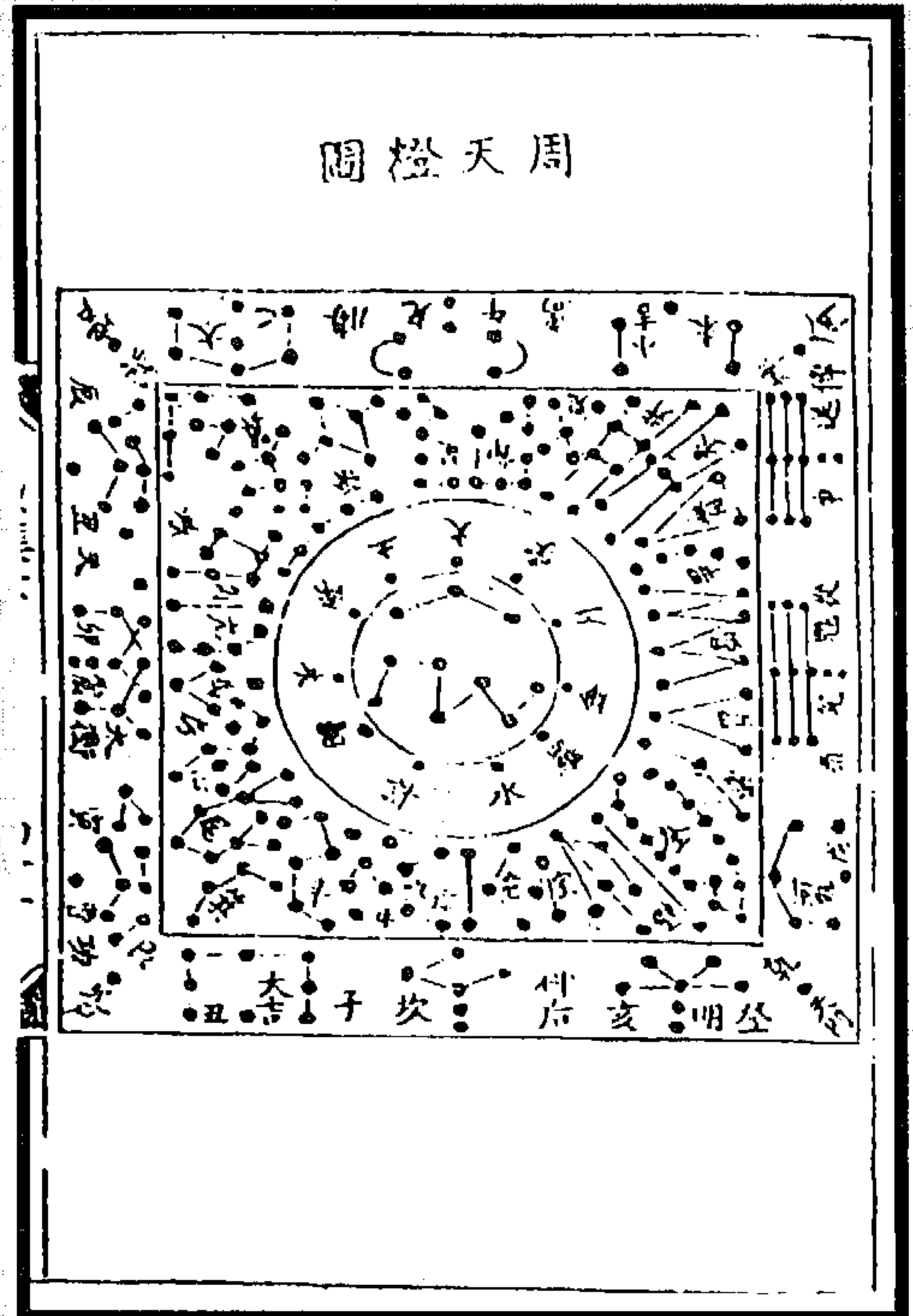

图 97 九宫八卦土灯图

《藏外道书·上清灵宝济度大成金书》

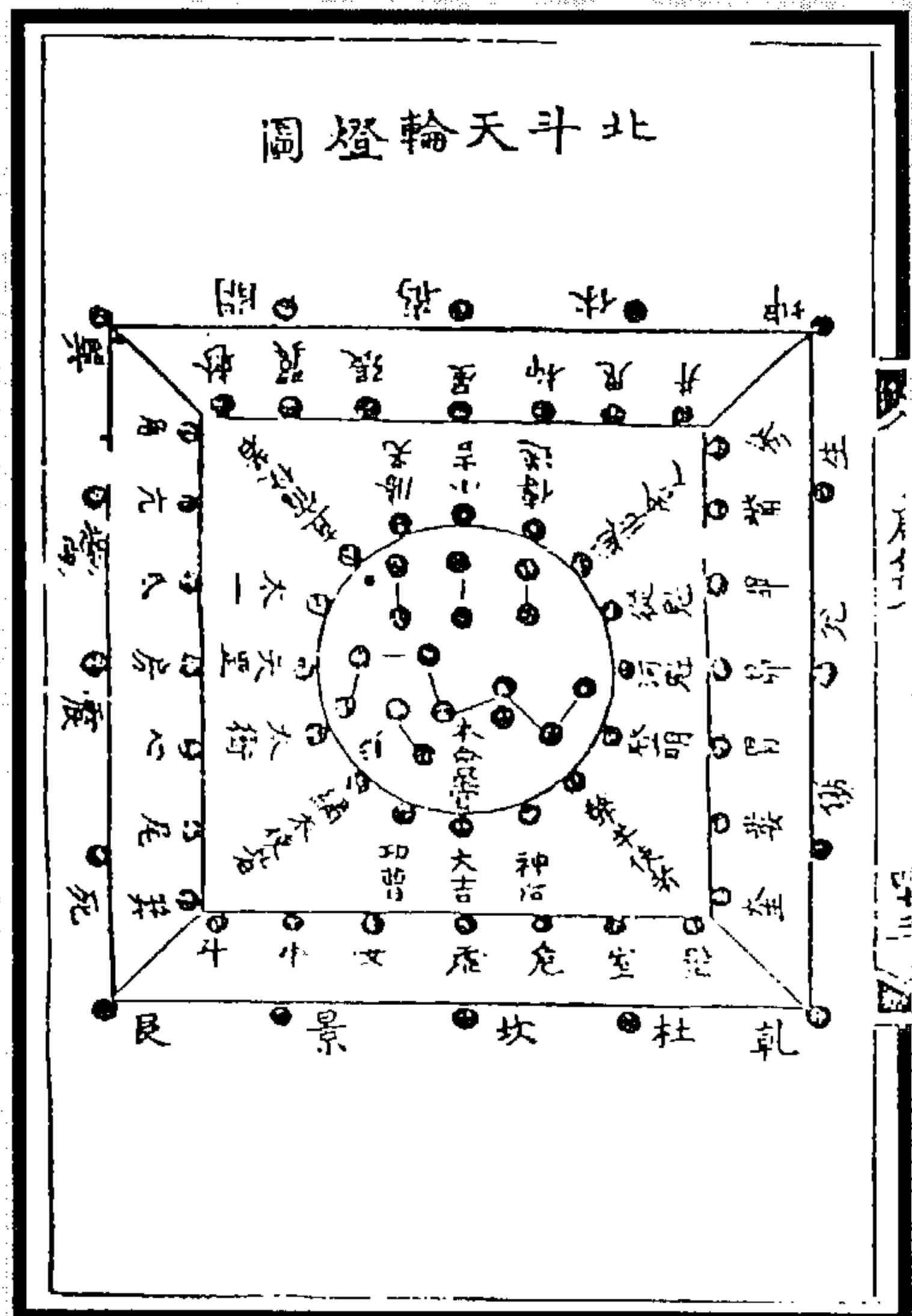

图 100 火德灯图

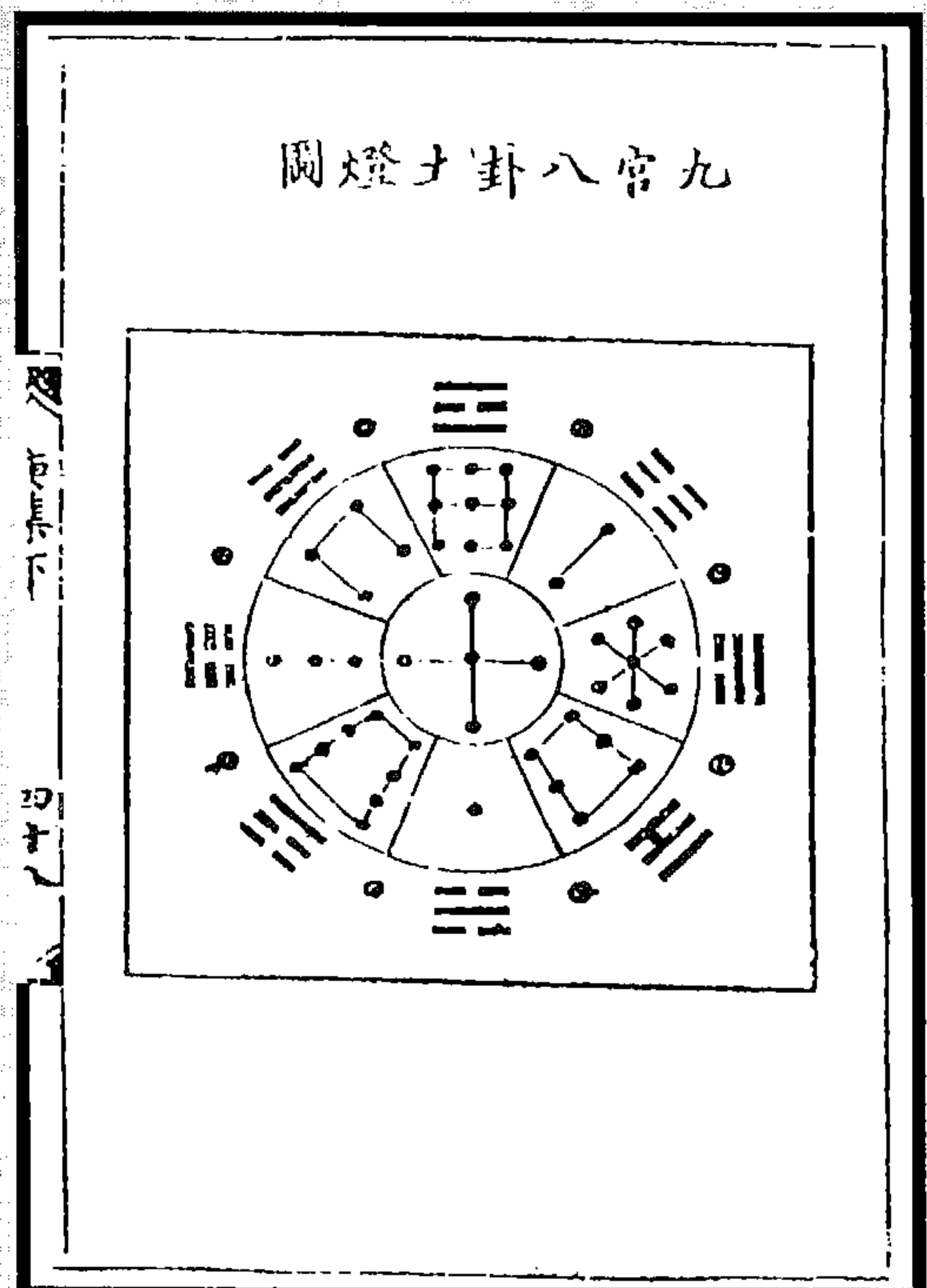
图 99 玄天灯图

(《藏外道书·上清灵宝济度大成金书》)

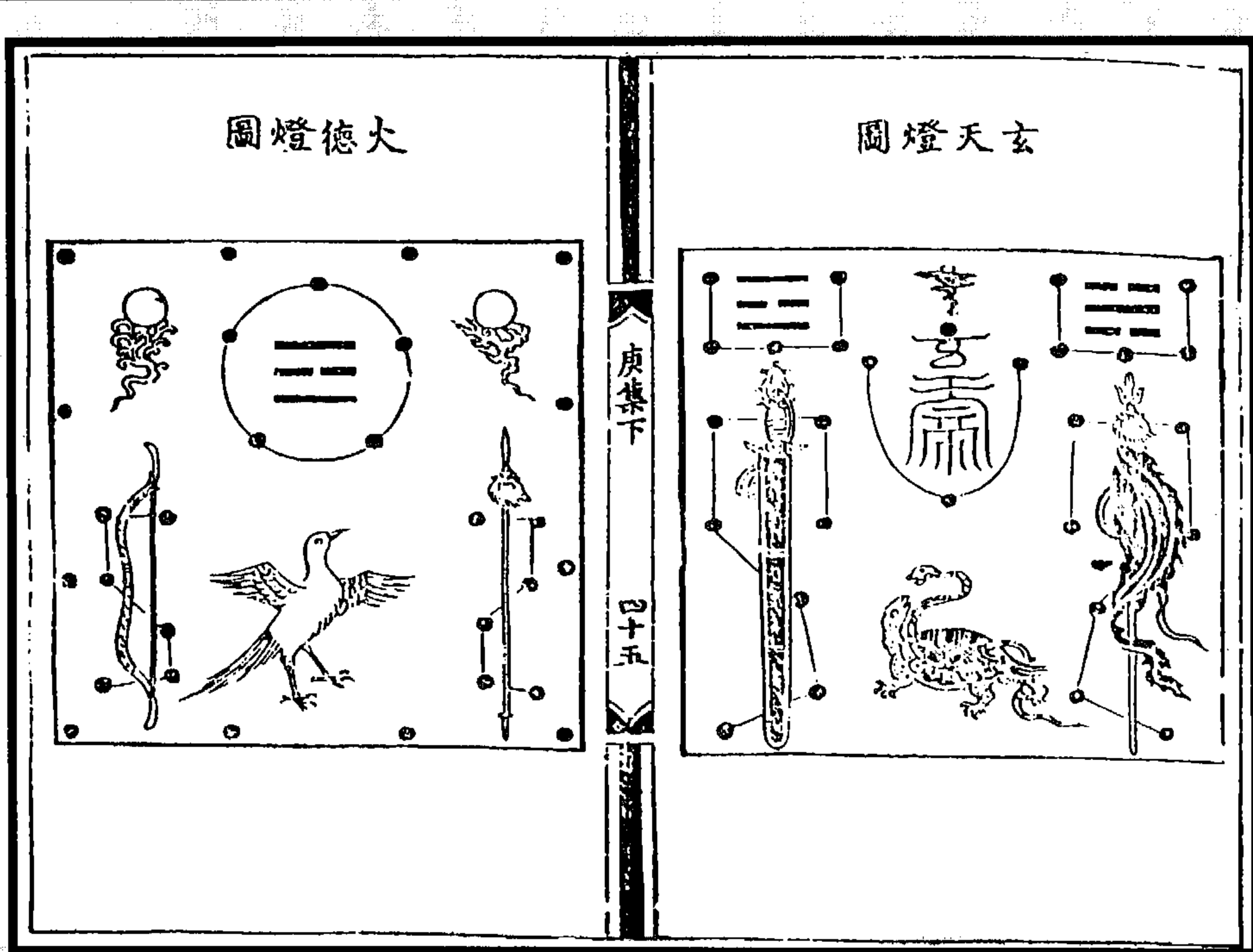

图 102 水府灯图

图 101 五岳灯图

(《藏外道书·上清灵宝济度大成金书》)



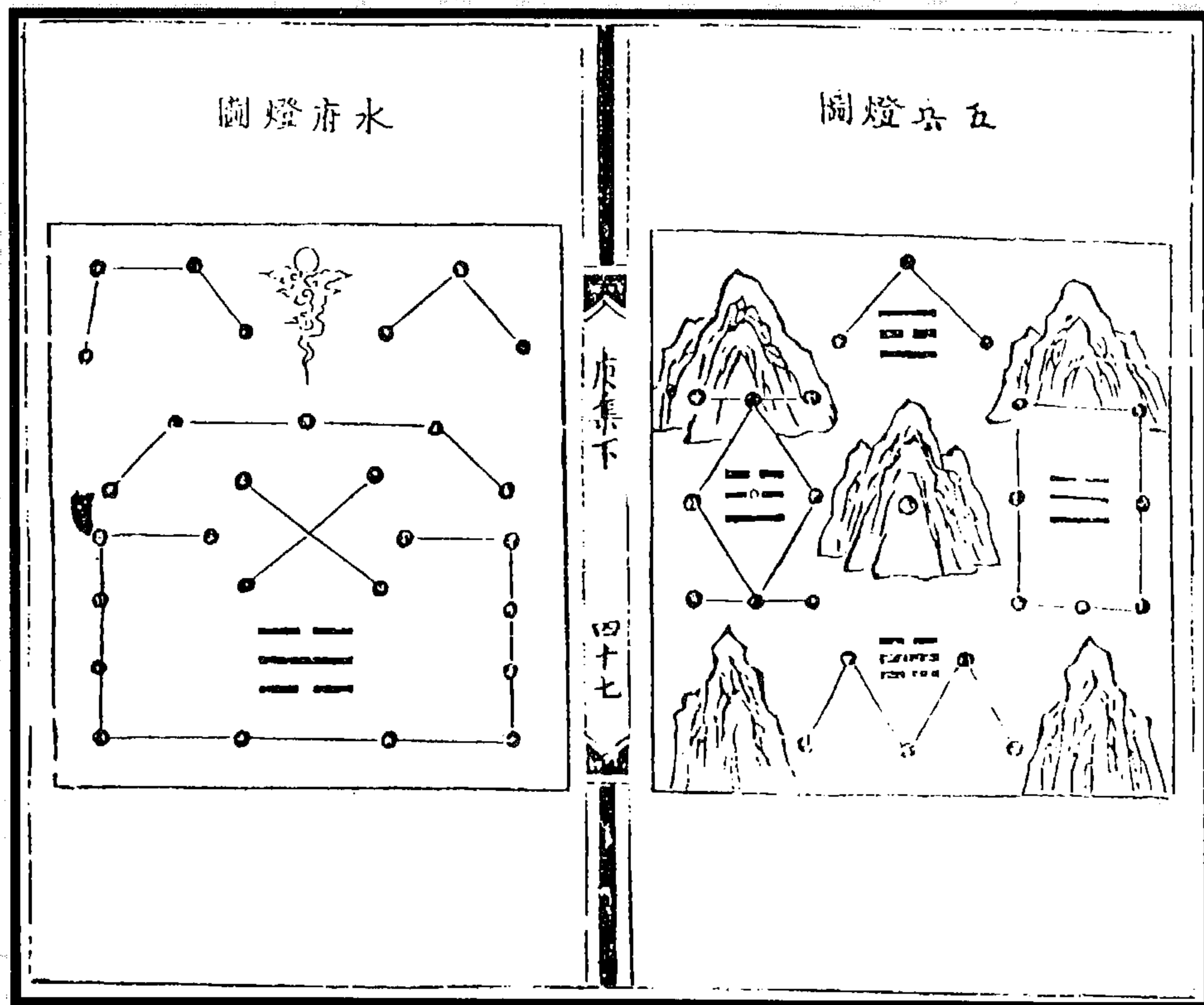

图 103 步罡图  
 (《藏外道书·玉帝正朝集》)



图 105 乾坤交媾图

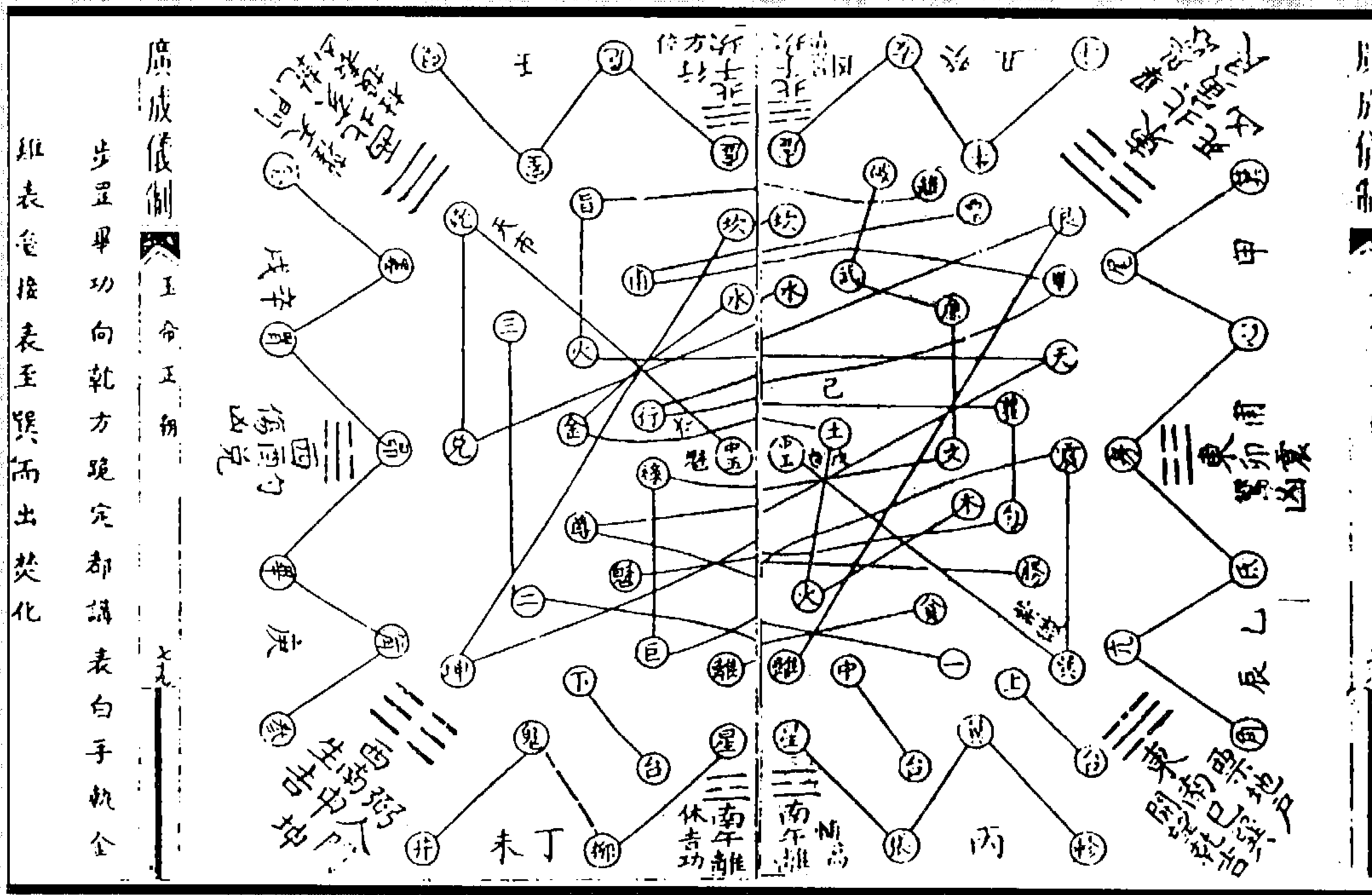

图 104 洗心退藏图

(《悟真篇》附图, 载《秘藏周易参同契》, 西北大学出版社, 1993)





图 106 火候崇正图

(《悟真篇》附图,载《秘藏周易参同契》,西北大学出版社,1993)