



民俗、民間文學影印資料之五十一

天地會研究

施列格著 薛澄清譯

天地會研究

施列格著
薛澄清譯



上海文藝出版社

← 254.43/8
78064



影印出版说明

《天地会研究》为荷兰施列格著，薛澄清译，32开本。天地会又称哥老会、三合会、三点会、三星会等，是清代秘密社会组织的三大系统之一。本书论述了天地会的起源、发展、演变过程、组织系统、秘密用语，并与西方的共济会进行了比较研究。现据商务印书馆1940年8月初版影印。

天 地 会 研 究

(影印本 1991年3月)

上海文艺出版社出版、发行
新华书店经销
上海市印刷七厂印刷

ISBN 7-5321-0744-2/K·42

登记证号：103 定价：5.60元

「天地會研究」序

有清一代，各地所稱底「會匪」，大體指秘密社會底會員而言。秘密社會底組織在中國歷史中，自漢以後，任何朝代都有。不過在佛教未入中華以前，人們只以圖讖爲根據，而自佛教信仰普及以後，彌勒降世底思想，便成爲秘密社會信仰底根據。所以唐以後「白蓮教」或「彌勒教」等名目，都被秘密政治運動家所採用。秘密社會所奉底祖師，多半是佛、道中人物，其原故也是在此。清代會匪最著者有三大系統：一是白蓮系，二是天地會系，三是安清系。其它小會很多，或係混合他系，或是自立教義，教祖名稱，大抵不如上述三系底勢力底廣大。白蓮系是最古的組織。安清系是青紅幫底前身。這兩系底活動在清朝都不如天地會底厲害。

天地會在福建、台灣用本名，在長江流域稱哥老會，在兩廣稱三合會、三點會、三星會。清水會、小刀會、雙刀會，都是屬於這會底系統。會中人對內稱「洪門」，而對外名稱因時因地每有更變，如在

南洋稱「義興公司」、「松柏館」、「海山」、「和盛堂」等是。天地會底成立年代不可考，據此會傳說，係成立於清康熙十三年（一六七四）。傳說康熙時，西魯入寇，朝廷遣兵迎戰，屢失利，於是福建漳浦縣九連山少林寺僧衆挺身衛國，功成不居。其後奸臣進讒，殺害少林寺僧衆，並將寺院焚燬，衆僧中逃出者祇有五人，於是四處尋覓英雄，誓爲少林寺死難同伴復仇。口號爲「反清復明。」看來這天地會爲明朝遺民所組織是無疑的。在福建地方，當時反清情緒最爲濃厚，鄭氏遺部必有仍留在沿海諸地，時以光復舊國爲職志底。或者天地會底發起與台灣鄭氏諸部有密切關係也未可知。溫雄飛先生在他底南洋華僑通史第十四章說，這會底發起人或者是陳永華。他說，焚燬少林寺一事是影射鄭芝龍撤仙霞關底守備，使清兵得入福建，後來清人又將鄭芝龍殺掉。逃出的五個人是與鄭芝龍歃血結盟底兄弟。萬雲龍指鄭成功。明太子朱洪筮指桂王或唐王。香主陳近南即陳永華自稱。這個解釋或者最近真際，因爲天地會最初的活動是乾隆五十二年臺灣林爽文佔據彰化的事實。

陳永華是什麼人，不妨在此地略爲介紹。他是福建同安縣人，字復甫。明末，隨鄭成功舉義兵於

廈門。他便是成功在廈門所設底儲賢館裏頭底人物。最初未受官職。爲人靜默，訥於語言但識力高超而有果斷。臨事盡職，雖燕處無惰容。自奉極儉，甘於布衣蔬食。成功很敬重他，命他的兒子鄭經以師禮待他。他知道惟有陳永華能扶助他底後人。成功沒後，鄭經襲位，乃以永華爲參軍，一切倚重他。永華在鄭經嗣位之初，不惜勞悴，親歷台灣南北路諸鎮，勸人民種穀儲糧，植蔗煮鹽，民生日厚。又建聖廟，立學校，以培育人才，台人因此求學者日衆，到現在還沒忘了他。他又募人到台灣開闢荒地，廣事種植，數年之間，糧食充足。康熙十三年靖南王耿精忠舉兵於福建，部衆議奉鄭經爲主。經於是從台灣內渡，率舟師攻襲閩粵八郡，移住泉州，以永華爲留守東寧總制，駐台灣，輔以鄭經長子，也便是永華之婿克塽。事無大小皆取決於他，六年間轉粟餉於內地，軍無乏絕。永曆三十四年（即康熙十九年）鄭經放棄金門、廈門返台灣，一部分沒跟隨他回去，有投降清朝底。人心惶惶，已呈解散之象。當時有奸人馮錫范慫恿提督劉國軒解兵柄，意思是要總制陳永華也辭職。永華被說，一時同意。後來才知被賣。中了馮錫范傾覆鄭氏底陰謀。於是在那年七月間，憂鬱而死。死時大概是四十歲左右。陳永華在國史及府縣志裏未見立傳，這是從台灣士人底口碑錄下來底。在台灣人底傳說中，沒

提到永華有什麼秘密社會底運動，所以這事還須等待證明。不過林爽文底佔據彰化，是第一次天地會底活動，是在台灣發起，縱然不與陳永華有關係，或者與鄭氏遺部是有影響底。這或者也是天地會藉着海道散佈在南洋一帶底原因。

乾隆間台灣林爽文之亂，據聖武記卷八說：「林爽文者，居彰化之大理杙，地險族強，豪猾揮霍，聚羣不逞之徒，結天地會，數十年將吏務爲覆蔽，不之問，黨日橫熾，總兵柴大紀調兵三百，使知府孫景燧、彰化知縣俞峻及副將赫生額、游擊耿世文往捕，駐營五里外之大墩，勒村民禽獻，先焚無辜數小村，忱之，爽文遂因民之怨，集衆夜攻營，軍覆，將吏死焉。彰化遂陷。時乾隆五十一年十一月二十七日也。……十二月六日又陷諸羅，戕知縣及淡水應同知，而鳳山盜莊大田亦陷其縣。……常青復催恆瑞自府城，總兵普吉保自鹿港進援，各有兵五六千，畏賊勢不敢進，恆瑞復張皇賊勢，奏請兵六萬，詔解常青、恆瑞之任，以福康安、海蘭察代之。……屢敗賊，追至極南之郎嶼，負山阻海，我舟師先截其走路，而大兵環山圍之，斬溺各數千，莊大田亦就浮，台灣平。……」

又據高宗聖訓卷五十說：「乾隆五十三年二月福康安奏報生擒首逆林爽文，上諭內閣，福康

安等自鹿仔港進兵後，督率將弁奮勇攻勦，連次克捷，前於嘉義縣破賊解圍，業經降旨將福康安、海蘭察晉封公爵，賞給紅寶鬚，四圍龍掛，以示優異……」同年三月又說：「此次勦捕台灣逆匪，軍書籌畫，宵旰焦勞，一切緊要機宜，朕思慮所及，隨時指示，福康安等稟承方略，擘畫周妥，仰賴上蒼眷佑，於三月之間，生擒二逆首，全郡賊氛掃蕩無遺，現在大功告成，所有辦理此事顛末，會親製紀事詩二篇及平定台灣功臣像贊序一篇，備述用兵機要及賞功罰罪諸大端……將御製文三篇，用清漢字書寫，發交福康安、李侍堯於台灣府城及廈門二處建碑碣三座，照依尺丈，慎選石工，妥爲鐫刻。」

此事由福康安督戰，事後大事鋪張，見上文可知。在此以前，台灣明遺民底舉事已有許多次，想也與天地會有關。如乾隆七年十一月福建巡撫奏彰化奸民集衆豎旗，亦其一端。福康安手下兩個人是征林爽文最有功的，一是柴大紀，一是黃仕簡（海澄公黃梧之裔）。在台灣史裏所有漳、泉人械鬥，都是扶清扶明底關係。漳派以彰化爲大本營，泉派以鹿港爲根據地。柴大紀北征林爽文，南征莊大田，都很成功，受封義勇伯，改其駐在地諸羅爲嘉義。（見高宗聖訓二百五十九）

此後，乾隆五十四年，福康安奏報擊獲陳彪，乾隆五十六年奎林奏報擊獲張標等三十六名，乾

隆五十七年伍拉納奏報擊獲陳蘇老等一百三十二名，（以上參見高宗聖訓二五九及二六〇）都和天地會事息息有關，而陳蘇老一案，據伍拉納奏文稱陳滋等以「陳蘇」暗代「天地」二字，「陳蘇會」卽是「天地會」；又據陳蘇老供稱，廣東石城縣高溪地方，洪三房，卽朱九桃，亦有起會之事云云。

再按仁宗聖訓，五年、六年、七年都有提及天地會、小刀會以及其他所謂「會匪」之事。十四年、二十二年、三十二年相繼在江西、廣東叛變，道光十二年，更在兩廣、湖南山中與鴉片人合股。

洪秀全起事，三合會亦有頭目參加，故世人誤以洪秀全爲三合會中人。又以乾隆年間之朱九桃（朱九濤）爲與洪秀全同堂。

南洋一帶，自朱一貴、林爽文在台灣舉義失敗後，天地會勢力反漸南行，蔓延於安南、暹羅、緬甸、婆羅洲、蘇門答臘、爪哇一帶。自一六八一年後百餘年間，實爲天地會在南洋最光榮的時代。一七九九年檳榔嶼初發見天地會人舉事底報告。自此以後，此會在南洋的活動漸爲西方人士所注意。十九世紀末葉乃有取締天地會之法律，由此「會」改爲「公司」。其活動仍然繼續。最大的是一八

五七年砂勝越底暴動，一八二四年至一八七一年在新加坡底迭次活動，一八七二年霹靂埠底暴動，詳情見溫著南洋華僑通史，茲不贅。

此會以滅清爲目的，勢力徧布南洋。光緒十二年，二十四年於惠州起事。二十六年，會中頭目鄧弼臣與中會之孫文提攜，在國內活動。這與民國建立底關係是很密切的。

天地會既屬秘密結社，凡有文書，非會中人莫由得知。薛君譯此書，於研究此會底內容極有用處。這書出現的歷史，原作者已經說明，毋庸多贅。要緊的是天地會底精神，可說比其他較爲積極，所以功績也較偉大。

許地山

譯者贅言

猶之研究太平天國歷史的風氣日盛一日，中國秘密會社的研究，現在也漸漸有人注意了。這也難怪，小刀會之佔領上海，雙刀會之起事閩漳，誰都知道他們與太平天國不無密切關係，甚至相傳洪秀全也是會黨之一份子，凡此種種，確情如何，實有待吾人的研討。

然而，可惜得很，關於會黨如天地會等等研究的材料，實不及近來發現太平天國史料之豐富，而且有些研究太平天國初期歷史的，似乎未曾弄清楚，常把天地會史料與太平天國史料誤混爲一，除非我們對天地會此類秘密會社也下一番研究的工夫，那末，這點混誤，似乎是難避免的。

據我所知，天地會的研究，在國內雖有零碎材料發表，但尙未見有整部的有系統的專著刊行，而本書原著卻是西洋研究「天地會」的第一部專書。前乎此，教會中人，如米因博士（Dr. Milne）等雖有論及天地會的著作，到底是簡陋而不可靠的，後乎此，研究天地會的鉅著，以英文寫成的，莫

過於一九二六年出版的 J. S. M. Ward 與 W. G. Stirling 合著的「天地會」計三大冊，論其內容，誠是後來居上，尤其是解釋方面，視本書原著者牽強附會的地方比較是少見了，然而在「天地會」的研究中，Ward 與 Stirling 兩氏仍舊承認本書原著是「最重要的。」因此，我認定本書有翻譯的價值。而且原著係一八六六年出版於吧城，現已絕版，更加有介紹刊印的必要。

我翻譯本書，注意在其材料之保存，以供近年來國內發見天地會新史料之比較研究。故於可能的地方，力求採用文件的原文，例如「三十六誓」，本書原著刊載英譯而未會附列原文，可知由漢譯英，現在再由英譯漢，我的譯文自難與舊文一一吻合，我深感惆悵，為彌補這種缺憾計，我特參攷 W. Stanton 所著的「天地會」（一九〇〇年，香港出版），把該書附錄的「三十六誓」原文，全部移鈔於本書「三十六誓」譯文之後，雖兩者誓章，條文不盡相同，但這樣的補充，我希望對於讀者不無一些用處。

二十八年四月十日於香港。

序

這是大家知道的事實，秘密會社不僅是中國國內有之，英屬的華僑也有那種組織，用以反抗其祖國，或甚至於發動革命。一八六三年的春天，蘇門答臘巴東（Padang）埠的警察，無意中由某竊案嫌疑犯的家中，搜出一些書籍，因而知道該埠有秘密社團的組織，會員約二百人。這些書籍包括會章，誓詞，入會須知，旗幟說明，秘密符號等等。搜出後，交我翻譯。當時我對於這些書大部分看不懂，而時機緊迫，我又無從得暇來詳細研究牠。我乃要求政府在情案判決後，把書交還給我，並且准我利用一切有關中西秘密社團的材料，使我希望能夠找出這些社團的秘密。政府許我所請，命令遇有搜出這類書籍，全部應交給我。這樣一來，除了巴東埠的書籍以外，又有一八五一年在爪哇日巴拉（Jipara）埠搜得一本附圖極多的中國書，說的是山東分會情形，這種材料也交付給我。另外，還有巨港埠搜得的奏文，說的是七個友會的事，以及米因博士所著三合會的書。

這些材料，最有價值的，還算茂物（Buitenzorg）德司門先生（Mr. Teysman）獻給爪哇文理學會的兩本中國原稿著述，詳細載明這秘密會的歷史，入會手續、禮節、旗幟、暗號等等。這兩種原稿著述，承該會的好意，也交我參考。

我應該謝我的同事法慕（M. von Faber）先生，他在望德勞（Montredo）所得的絲質會證，借我參考，又應謝里窩（Rio）的主管官那芝查（E. Nolschor）先生，他也借我同樣的不少材料。因為憑藉這些寶貴而富有興趣的材料幫助，我們對於這秘密組織的一切，原先連片斷的智識也沒有，而今卻懂得一些了。

然而尚有許多仍待研究的，我們並未自信本書的見解都是對的，我們想找一個入過會的會員來做證明，但未會找到。其實就是找到了，也未必有大用處，因為入會的大半是社會中的下等階級，言語和歷史皆不熟悉，且未通曉會中秘密，故於一切標記符號，自未能加以解釋。

其次尚有一點困難，就是中國文人對於有關這種題目的任何書籍，不屑加以研討。文人中雖亦有為秘密會中的會員者，但為嚴格的會規所限制，他們無論是在國內或殖民地，皆不敢有所論

述。另一方面，則以教育及例證的關係，對秘密會社堅持反對的偏見。非屬秘密會會員的中國人，對於論列會中禮儀的書籍，無從接近——甚或過目一看，已算是沾污肉眼了。

因為上述的原因，這些材料給我們譯為英文，尤其是詩歌一部分，錯誤的可能性是很大的，所以在書中，我們認為必要時，處處附刊漢文原文，以便對照。中英文對列同時也各有自由譯法的地方，每個漢學家對於原文都可有他的見解。

例如：兄弟全陳，

各有號頭，

高溪分派，

萬古有傳。

米因博士不明瞭秘密會的歷史，誤解「高溪」二字意思，把他譯為「古舊的溪流」其實錯了，高溪是附近福建雲霄的一個地方，詳讀下文，便可了然。這樣的譯法，上列那首詩也才解得通。本書中對於詩歌的英譯，類此的錯誤，經過後來的研究，或亦得以校正過來。

共濟會只有該會的會員才能解釋，同樣的，天地會一切，也只有牠的會員才明白。可是在殖民地訪求會員是無大用處的，因為我們在這里遇見的最有學問的中國人，實際不過等於中國國內最普通的塾師而已。天地會發源地係在中國，在國內也許有可能找到有學問的會員，他能夠而且願意提供正確的材料。

最後一點，就是關於佛道二教符號的解釋，此點困難，可算不小呢。佛教方面，我們較有把握，道教方面，則所知極少。我的博學的朋友福門博士（Dr. J. Hoffmann）他是荷蘭來登大學的漢文教授，我向他提出道家符號的問題，他覆信說：「道家的符號，流行於南洋羣島的華僑，然而我們所已通曉的則極為有限。」

同本地的道士商討是無用的，因為我們知道他們多是不能了解他們自己的宗教，甚至本書後附刊的符錄，他們都未能解釋。

書中附圖，是由一位中國刻工刻製的，他在本地算是最好的，但卻是刻得最壞的，可是書後插圖他卻不能刻得清楚。他不識漢文，圖中漢文，未便信任他，所以只得由我們自己工作。我們用的是

石印法。此法會用以印行馬夏氏的漢文字典，成績頗佳，故本書書後的插圖，儘可視為原物縮影，並非鈔本。

爲節省篇幅計，書中漢文盡依西法排入，讀法是由左至右，和西文完全一樣。

這本書所以用英文而不用荷蘭文寫成（譯者註）原因是受過教育者懂英文的比較多於通曉荷文的，而且中國人這種秘密會社，英屬也較荷屬爲多。我們懇求讀者指正書中錯誤，其誤植之漢字，乃由於不識漢字的手民所致，校改工作盡歸著者自任，而著者公務牽身，這種工作，係在時作時輟之情形下告成的。

施列格 (Gustavo Schlegel) 自序，一八六三年三月，吧城。

（註）按施列格 (Schlegel) 博士是荷蘭人，一八四〇年九月三十日出生於萊登城附近之 Oosthoek 村，壯歲來中國，曾旅居廈門、廣州等地。譯有今古奇觀、花箋記等書。通報中又常有博士以英、法二國文字發表的論述及著作。荷屬東印度政府以博士精通華文華語，特聘之爲「漢文翻譯官」，博士公餘之暇，潛心學術，此書即係告成於爪哇。博士返國後，榮任萊登大學中國文學教授，對於研究工作，仍孜孜不倦，後竟以勞致疾，卒於任，時爲一九〇三年十月十五日也。享歲僅六十有三，惜哉！博士逝世，法國漢學大家 Henri Cordier 曾作文哀悼之，據稱博士爲現代西洋研究漢學大家之一云。

目錄

許地山先生序	一七
譯者贅言	一一二
原序	一一五
導言	一
第一編 天地會的歷史	四五
第二編 會堂及其附屬物	六八
第三編 天地會的組織行政	九二
第四編 新會員的入會	一〇一

第五編 天地會律法及規約……………二〇二

第六編 洪家號頭口語……………二二九

插圖……………一一六

2269/12

天地會研究

導言

一

凡稍知中國秘密社會的情形者，一定會驚奇天地會和共濟會的類似。

我們相信，米因博士首次發表三點會論文，指陳此種類似。斯楚木（Jos. Schauberg）博士是 Zurich 的一個具有精深學問的共濟會會員，他在 *Münchener gelehrten Anzeigen* 雜誌上讀得一篇關於三點會的通訊，印像甚深。那時候中國的天地會是不甚爲人明曉的，可是這位博士深信這種秘密會社是和共濟會有類似點的。

而今我們有豐富的材料，我們希望對這點可作更進一步的探討。我們也希望共濟會具有學

職的會員，因為我們供給他們這些暗示，對於中國的天地會下一番精細的研究。

相信人種一元論的，似乎不覺得奇怪：這兩種會社存有顯明的共同點，他們也可以明白這些會社組織和符號的類似。如果人種一元論是正確的，那末現在各種民族正是當初由人類發源地——中央亞細亞的平原——分佈到各地方去，那時候各民族如同一家兄弟。還有，中國人那時候沒有同現在這樣地和別的民族隔離。埃及第十八及第二十代的墳墓中發現有中國式花瓶，可見得西曆紀元前一千八百年至一千一百年間，中國與埃及也許有直接或間接的交通。

比塞哥拉斯 (Pythagoras) 所說的和中國音樂制度的類似，說他從中國取得意旨，那是很可靠的。他們接近的固然也是希臘人所接近的，但他早就知道了這些制度，說他由中國學得了這些，那是可能的。近代批評家以為比塞哥拉斯的旅行印度，是亞歷山大時代的一件偉蹟。中國和羅馬早期的交通，已得證明了。羅馬皇帝安多尼 (Antoninus) 曾遣使到中國。這種往來，依照克拉不魯 (Klaproth) 的研究，一直繼續到十一世紀為止。

照共濟會的解釋，他們的會社是和世界一樣早的，有人說埃及是牠的發源地。斯楚木博士說：

「中世紀的建築樣式固非與他們的組織習慣符號同時發源但其歷史淵源卻可上溯希臘和羅馬，而希臘和羅馬建築的根源又係取自菲尼基（Phoenician）和埃及，而且受拜火教和佛教的影響。」

共濟會向兩方面發展，一方面到西方去，如斯楚木博士所推想的路程，一方面到東方去，找到中國容易生長的地方。

天地會的會員說他們也有遠久的歷史。問答第三十二條說：「自有天地，即有洪姓。」又第二百二十條答案說：「陰陽和合配乾坤，始產洪兒結萬人。」

共濟會和天地會的工作是不同的，前者是和平的，後者卻引起內戰，到處殺戮。我們不否認這點，但我們也記得，那是環境迫使他們演成爲一種政治結合體，同時無論任何會社所有會員的行動，會社實不能保證而負責任的。共濟會在英國會被人利用以爲政治上活動工具，其會中不無惡劣的分子。我們在這裏並不是要討論中國天地會過去和現在的行動，我們要研討的只是他們的教條和會規。該會未曾宣佈戰爭和革命是他們的目的。問答詞第十問：「天地會有大小之分，汝知

道嗎？」答案說：「我知道的。小會始創在三河，大會在天本。」

我們所得天地會的兩本手冊，書首的文字，茲引之如下，以明其趨勢。其題目是「處世良方」，內容說：「偉人易於尋得居所，直正英雄不難決定意志，他們時常退縮一步，所以和平而且安靜。他們時常謙讓，所以未有難堪之事。他們忍受侮辱，所以安樂而自在。他們節制自己，所以能夠和上帝一樣幸福。」

青山不管俗人事，

綠水洗淨是與非；

有人問汝天地會，

搖頭回答我不知。

我也曾聽人家說過：

義財可取，

完盡責任，

勿自爲非，

是非不混。

「飲用清水，不可飲酒，與善人交，小人應須棄絕。人或侮辱汝，傷害汝，欺騙汝——汝將如何應付呢？汝應忍受他，原諒他。不可與無道德之人宴飲。口是心非之人，勿信任他。向汝諂媚而無忠心之人，汝切勿接近。」

「不可輕視幸運倒轉之人，因爲說不定幾年後，汝還要比他倒楣，常常記得汝的行爲是遵守天本地本人本的。」

汝須得姓洪。天地會的條規一代傳給一代，汝在紅花亭已宣誓了。」

除起少數例外，我們從上文及天地會條規及誓詞看出該會具有親愛，孝順，專一，退讓，這種種美德。從未教人革命和殺戮，而且天地會主要在勸人「順天行善。」會中牆壁寫的格言是「言不離乎天本。」

共濟會最主要的義務也是勸人親愛和忠貞。茲引某主事對某一個服務於會中的人員的一

段訓詞以爲證：「汝應盡忠於會及會員。汝已被接受爲全會的一個會員而且在會中爲諸兄弟們服務宣誓要做忠誠的會員。汝須完成這種神聖的義務，這樣我們不會忘記汝在行爲言語上真的是我們的同志。從入會這一天以後，汝是屬於我們的汝是我們會中的一份子，這種關係汝要維持到底，汝要一生永遠遵守汝的誓約，言語和行動，絕不敢違反這誓約。汝不但要在會中這樣良善，而且汝在會外，要以汝的行爲對別人表示共濟會最重要的義務就是教人親愛和忠貞……」

墨樂夫 (Merzdorf) 在他著的論文「共濟會的歷史目的和規律」(一八三六年，萊登城出版) 也說道：「共濟會認定一切的人們都是他們的弟兄。凡是信仰上帝道德，和不死不滅的人們，都是屬於共濟會的。」

天地會的順天行善，和烏登堡 (Altenburg) 的共濟會憲章所載的下列一段文字，其意旨是相符的：「汝的行爲，須對上帝和人類完盡義務。」

由此以觀，共濟會很明顯是博愛的，天下爲家，四海皆兄弟的。這一點是會員承認的。這點精神，中國天地會的「洪」字就夠表示了。「洪」字是水字和共（即多也）字組合的，就是衆水匯合

而爲一的意思，牠還具有廣大而無限制的意義。所以這種祕密會社的意旨在以天下爲家，並以基本道德爲信條。凡不願爲惡而願行善者就是天地會的一份子，故其影響所及，是極爲廣大的，有如洪水泛濫一樣。

黑暗走開了，光明到來了。日月星辰依軌道而行。我們尊崇上帝是人類和世界的創造者，上帝是永光的，也是等於世界的法律。——永遠的和洽。上帝創造智慧和秩序，我們須保持勿替，上帝想要而且說要創造宇宙萬物，宇宙萬物便受創造而成功了。因爲上帝所說的所想的，就是創造。神聖的話，出乎上帝之口，於是乎就離開了黑暗而產生了宇宙的一切。

中國對於這不可分離與唯一獨尊的上帝的信念，自古卽有之。他們稱呼他爲「上帝」或「天」或「老天」或「皇天」。有些哲學家亦稱他爲「理」，所謂「理」就是萬物生存的原則。也有稱牠爲「太極」的，這些名稱的意義和西洋所謂「真理」、「萬能」等等所包括的意義是相同的。因爲天是宇宙萬物的父親，所以亦稱他爲「天父」，卽古日耳曼人所謂「Allvater」。依照舊說，上帝憑他萬能的氣，產生了陰陽，而使靜的變爲動的，因陰陽配合就有各式變化和

增減，所以產生了萬物。

陰陽可解爲「黑暗與光明」、「晚夜與白晝」、「靜與動」、「冷與熱」、「女性與男性」、「反面與正面」。太陽和天屬於陽的。月和地屬於陰的。斯楚木博士說，「我們知道東亞聖書上，論靜與動，易變與不易變是和世界其他一樣的，共濟會所用的兩個基本聖字 *Yachin* 和 *Boruz* 就是陰和陽的意思。」茲引博士著述第一本的一段原文如下，俾知中國哲學家論陰陽的性質，亦不外如此。

博士說，「這兩個基本聖字具有兩重意義。第一方面是物理的，是宇宙的；第二方面是道德和倫理的。在物理這一方面，那兩個字表示宇宙間各種自然變化與鬭爭，因而創造律法與生命，例如光明與黑暗，晚夜和白晝，冬季與夏季，冷與熱，死與生等等都是。不過那兩個基本聖字所包括的，不只自然這一方面，牠們也指着倫理和道德而言，例如善與惡，純粹與不純粹，真與假，是與非等等。」爲的要表示這些陰陽變化，所以天地會山東支會在每會員的洪單（會證）上印有陰陽變化圖。

陰陽合而成和，和生三才，所謂三才，就是天、地、人。

一切屬於天體的，屬於天的權力。水、火、金、風、雷、電等等屬於地的。

第三才「人」，為萬物之靈，其言動可以為善也可以為惡，可以受獎也可以受罰，視其有否道德而定。三才生於一，故共同具一個原理。天地會問答詞第三十二條答案說：

三才並立，

一理皆同。

中國古語亦云：

天在上，

地在下，

人在中，

三才同生，

一理互通。

專 書

偉哉孔聖，

其德宏大，

天下景從，

萬世敬重。

論及「三才」的密切關係，可用△符號表示之。依據說文解釋，就是三位一體的意思。△符號分析之，是入和一，入表示深入和貫通，一表示一體，所謂「一以貫之」。《六書精蘊》云：△指示和合，三才的和合。三才和合，會發生作用，就是創造和生養萬物。

埃及對於△的解釋，說一邊是男，一邊是女，底線就是表示男女的創造物。

如此解釋，同中國人對於△的解釋一樣，△就是天地人的代表符號。

巴楚芬 (Bruchofen) 說：「以「一」同物質結合可成爲三。「二」具有結合精神，所以連合了「一」，便創造萬物。」

中國哲學家老子亦云：「道生一，一生二，二生三，三生萬物。」（四十二章）此段解釋如下：「萬

物萬形，其歸一也。何由致一，由於無也。由無乃一，一可謂無，已謂之一，豈得無言乎？有言有一，非二如何，有一有二，遂生乎三；」又第五十三章云：「大道甚夷而民好徑；」又第二十五章云：「有物混成，先天地生，寂兮寥兮，獨立不改，周行而不殆，可以爲天下母，吾不知其名，字之曰道，強爲名之曰大。」孔子所謂「中庸」就是老子所謂「道」。孔子之孫子思子本此言而發揮之。其言曰：「君子中庸，小人反中庸。」（中庸第二章）又曰：「中庸其至矣乎，民鮮能久矣。」（第三章）又曰：「道之不行也，我知之矣，賢者過之，不肖者不及也。」再問如何做人，四書云：「君子無入而不自得焉，在上位，不陵下，在下位，不援上，正己而不求於人，則無怨。上不怨天，下不尤人，故君子居易以俟命。」可知孔子全部教義，在乎使人歸於正道，一如上古時代。

因爲人是具有理智的，所謂萬物之靈，就是他有應盡的義務。他須明曉自己，明曉別人。他須遵守三綱，所謂君臣、夫妻、父子，是也。還有五倫，就是三綱再加上兄弟朋友的關係。他須留心五常，所謂五常就是仁、義、禮、智、信。他須節制七情，所謂七情就是喜、怒、哀、懼、愛、惡、欲。無論他是個百姓、平民、父親、丈夫、兒子、兄弟、朋友、長輩或後輩，各有應盡的義務。在各種生活環境中，他須遵守道德和禮儀。生死

喪葬，男女婚嫁，爲官治民等等。

古時以爲上帝高居在山上。皇帝爲一國之首，上山祭拜，百姓在下仰望。因爲要拜天，所以就有五嶽。因爲上山有旅行上時間的損失，所以建廟以祀上帝。這一種廟在夏代稱爲「世室」，在商代稱爲「商重屋」，意謂商代重加建造的廟屋。到了周代，改稱這種拜祀上帝的廟曰「明堂」，「明」字是日和月組合的，世界上沒有比日月更光亮的，所以拜祀上帝之廟稱爲「明堂」。

其後，這種廟分開兩部，拜祀太陽的稱爲「日壇」，拜祀月亮的稱爲「月壇」。

天地會中常提及「明堂」，這一個「明」字，可照上文所謂日月光明拜祀上帝之明堂解，亦可解之爲明代的明，反清復明的明。這種不同的解釋，很值得研究，因爲若依照前者的解釋，那末，天地會的目的不僅僅在反清復明而已。共濟會以白衣和劍爲標識，如同和尚們的削髮一樣。削髮就是光的標識，宗教中也常提及「太陽」，故共濟會亦以太陽爲光明及上帝的代表。佛教廟宇門戶上也繪有太陽，中國和日本都是一樣。此外，天地會也以白衣和劍爲標識，和共濟會相同。

在比較其濟會和天地會的符號以前，我們對於中國人認為聖神的數目，須先討論一下。

依照中國人的古說，一是數之始，十是數之終。從一到十代表陰陽變化。一、三、五、七、九是完全的數。二、四、六、八、十是不完全的數。前者諸數，有始無終，而且雖有原則，但沒有結束。後者諸數，與前者相反，有終無始，雖有結束，但無原則。

「三」之爲數，上面已說過，具有很大的神祕性及意義。淮南子說：「道始於一，一而不生，故分而爲陰陽，陰陽和合而萬物生。」在這種意義下，我們可以說一生二，二生三，三生萬物。天與地合而成時間，三個月合成一季，所以人們祭祀祖先須三次獻祭，三次哀悼。

光也有三種：日、月、星三綱；君、臣、父子、夫婦三祀；大祀、中祀、小祀。

佛教有三寶，所謂三寶，就是佛、法、僧。佛說法而僧保守之，得以濟世度人，所以都可以稱爲「寶」。書經洪範云：德有三，一曰正直，二曰剛克，三曰柔克。皇帝統治百姓，致意的也有三事，就是正德，

利用和厚生。

中國軍隊也分爲三部分，上下級官員和兵隊。

一年之中，也有三元，正月十五日是上元；七月十五日是中元；十月十五日是下元。

兒童初學的書籍，三字一句，名爲「三字經」。中國分靈魂爲三種，號曰「三魂」。父母之喪三年，事實上爲三乘九等於二十七個月。女子一生凡有三種依賴，處女依父，已嫁依夫，寡婦依子。依大清律例說，丈夫離家，三年不歸，毫無消息者，其妻得長者之同意，得再出嫁。極刑也分三種，就是凌遲、斬、絞。

皇帝娶妻的數目，也以三與九的乘積爲準。依禮記曲禮說，西元前一千一百一十二年時，周公定制，自皇帝至官員，一級娶妻三人，二級以三乘三凡九人。三級三乘九凡二十七人。四級則爲九乘九凡八十一人。

凡是奇數屬陽，雙數則屬陰，一如埃及說法。天是陽，地是陰，所以奇數代表天，雙數代表地。

自一至十，可繪成下圖，以說明上文。

把所有奇數加起來，總數為二十五。所以易經說「天之數二十五，」偶數總和為三十，所以易

導言

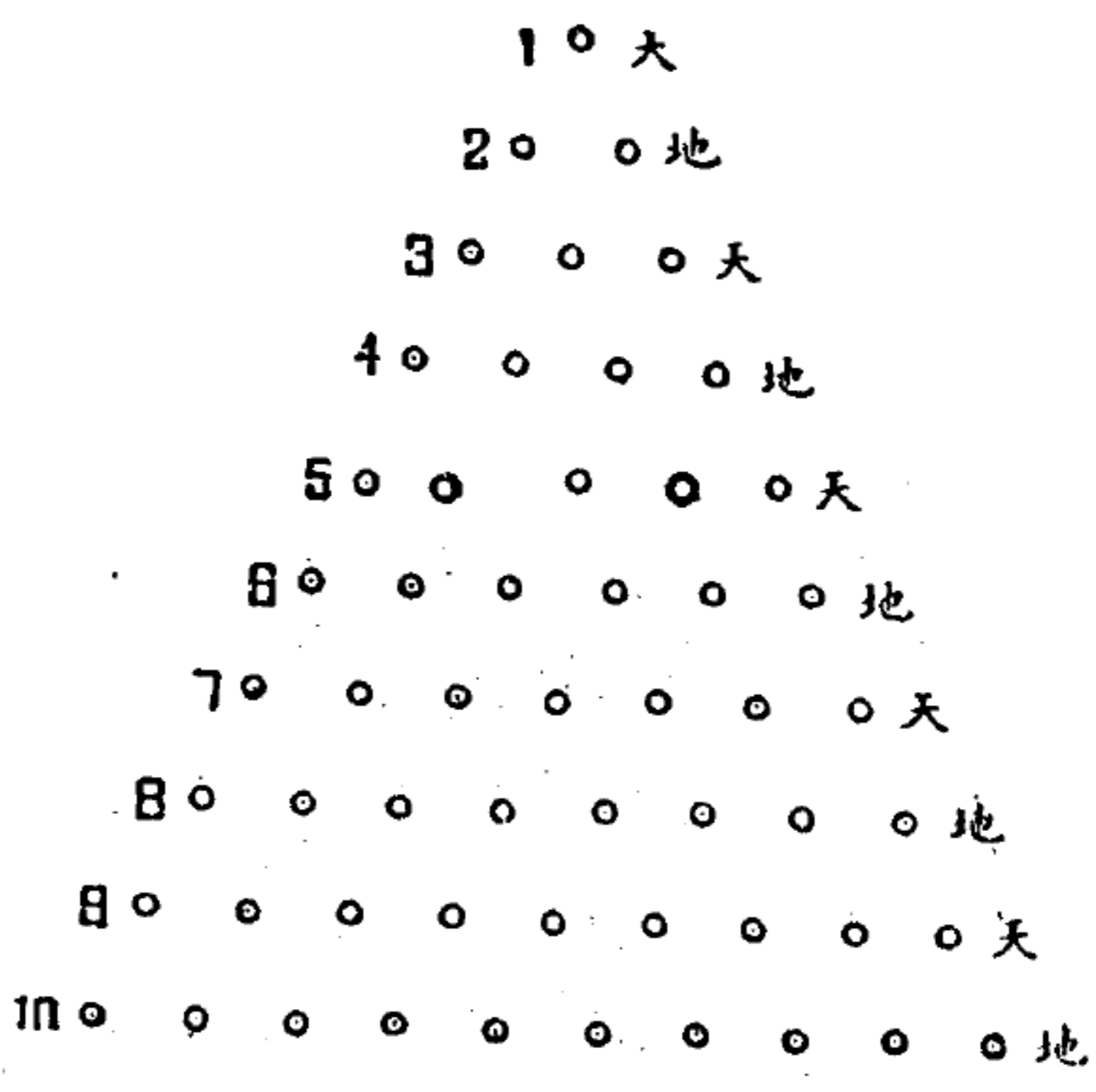

經有「地之數三十」的話。

上面的圖，係據洛書及河圖繪成者。

據傳說，大禹行近洛河之邊，洛河是黃河的支流，忽然看見河上出現一隻龜，龜的背上有如下圖的花紋。

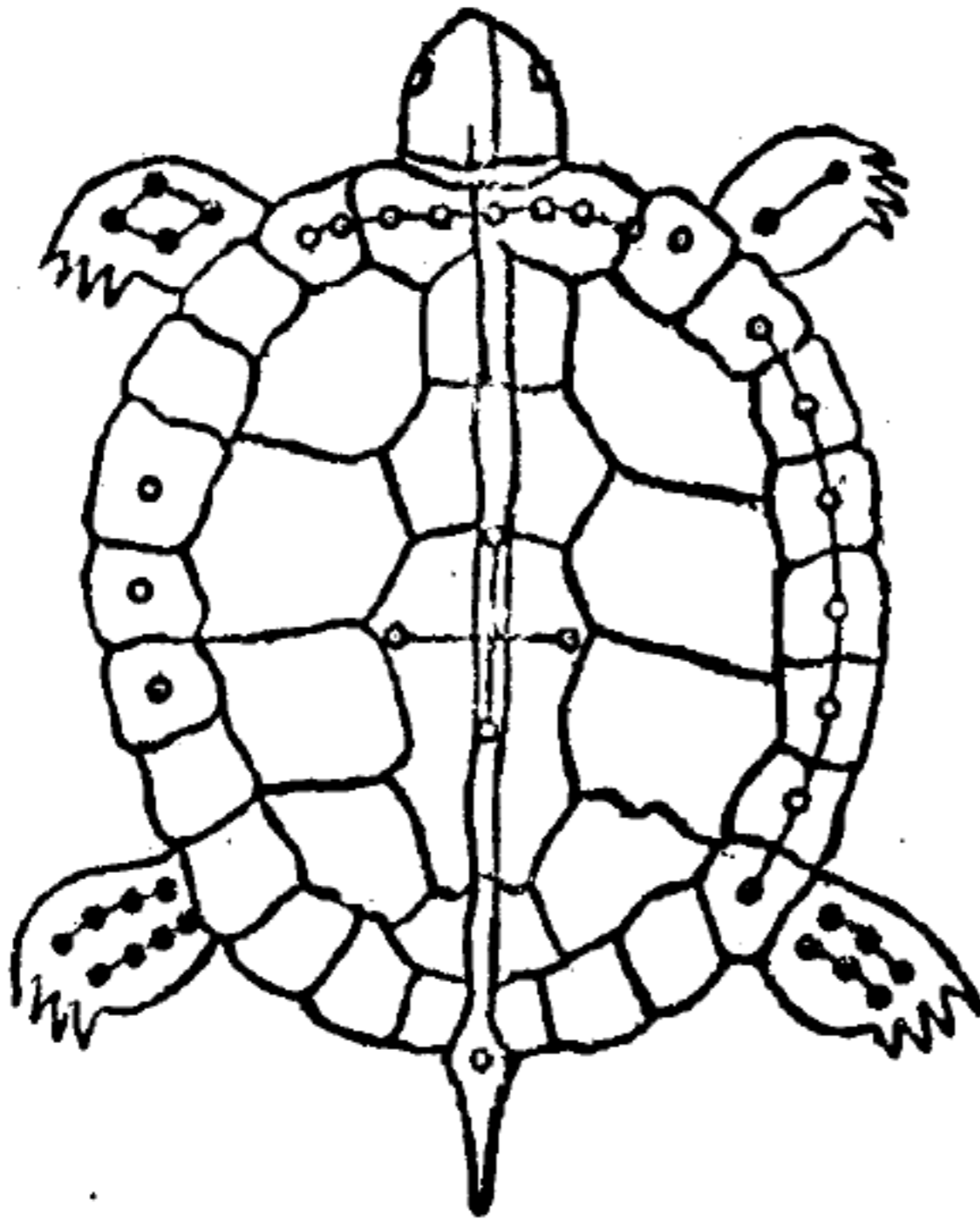

這裏共有九個數

目，無論橫或直的三個

數目加起來，其總數為

十五。九個數目的總和

則為四十五。如果把龜

背的數目改列為數學

行列式，則成下圖：

4	9	2
3	5	7
8	1	6

式：

伏羲也在河上的龍馬背上發見下列圖

奇數中的「五」是代表上帝或天的數

目。巴楚芬氏的解釋也說「三」和「五」兩

個數目是代表創造者的。

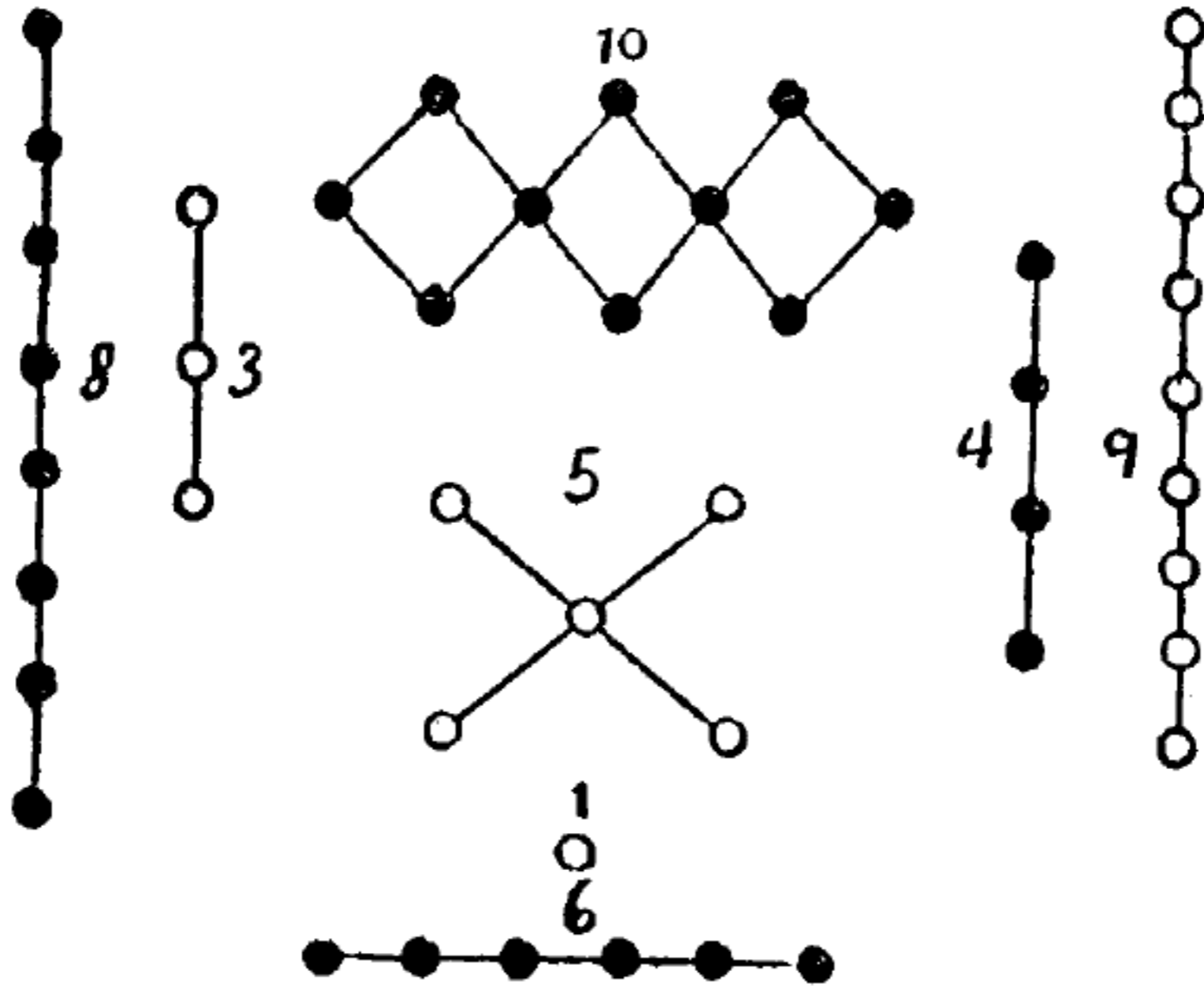
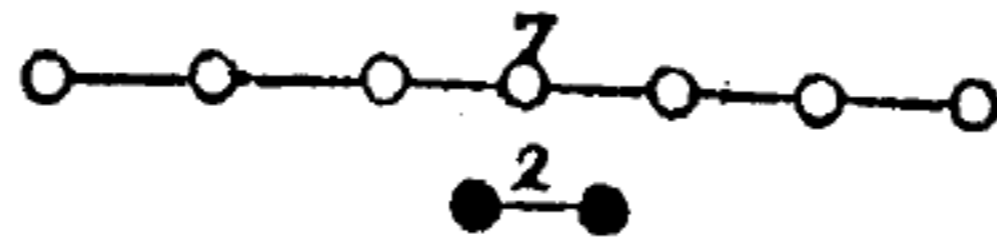

中國古時，五家爲一鄰，五鄰爲一里，日本至今還保留這種制度。中國還有好多事物用五來分，例如五官（耳、目、口、鼻、心）五紀（歲、月、日、星、辰、歷數）五臟（肝、心、肺、脾、腎）五味（酸、苦、甘、辛、鹹）五色（青、黃、赤、白、黑）五德（仁、智、義、禮、信）五行（水、木、金、火、土）五星（金星、木星、水星、火星、土星）五嶽（嵩山、泰山、華山、衡山、恆山）五福（壽、富、康寧、攸好、德考終命）「五福臨門」這些字眼常在中國人門上看到。

孟子時代，天子之下分五等爵位，一、公；二、侯；三、伯；四、子；五、男。

孟子萬章說，天子領地千里，公侯各百里，子七十里，男五十里。

天地會的始祖也共有五人。所以旗有五旗，會有五會。米因博士所得的會證是五角形的，我們所得的則爲八角形的。「八」也是神聖的數目，容於下文再加解釋。

「五」和「七」兩數目在中國都是用以表示宇宙的。所以有所謂金、木、水、火、土的五星。五星再加日和月，便成七政。中國古時的週歷法就是以此爲根據。孔子曾教人在週末的日子自省一週中的罪過。易經也說，「七日來復，利有攸往。」司馬遷也說，「帝每七日祭拜太乙。」祭祀天地以前，

天子必須七日戒，三日齋。

「七」這個數目也是代表「死」的。故喪事多用「七」來計算。中國棺木下有一塊七孔木板，名曰「七星板」。死後七日，和尚念經。三七二十一天，如果找到好風水，就可以出葬了。七七四十九日名曰七旬。周代時，停棺各有定制，天子七月，諸侯五月，大夫三月，士踰月。（詳見左傳。）

由是以觀，三、五、七這三個數目是創造、生存和滅亡的象徵。斯楚木博士也說：「共濟會也以「三」為創造之象徵，「五」為生命之象徵，「七」為滅亡之象徵。物質生命的結束就是精神生命的開始。」

我們再來舉些例證，說明「七」這個數目在中國的重要。古時天子衣服有七種，車輛有七種（據詩經），中國祭鬼神的山為數亦七，孟子全書亦共有七章，論述道德仁義。對婦女的離婚有所謂七出，就是無子、淫佚、不事舅姑、口舌、盜竊、妬忌、惡疾。中國隔離到了七歲的男女兒童。

中國又有所謂三魂、五官、七情。前二者上面已說過，至所謂七情就是喜、怒、哀、懼、愛、惡、欲。又有所謂七流，就是官、兵、士、僧、工、伶、商。

孔子說：「善人教民七年。」注解云：「所教的是孝、弟、忠、信。」又據清代漳浦人 藍鹿洲氏說，有一個名叫洛陽的，漫游天下七年，以增見識。

□這個符號乃用以象徵世界。狹義言之，亦可僅指國家而言。所以北京的地壇是四方形的，天壇則為圓形的。中國的城堡大都也是四方形的，東至西，南至北，各貫有一大道，所以全城共分為四部。同樣，北京紫禁城也是四方形的。

房字係由「戶」與「方」組成，方是四方形的方，所以房也是四方的。

天地會會堂的內部是四方形的，故亦可稱為「房」，即英文之 *Loggia*，意大利文之 *Loggia*，法文之 *Loge*，德荷兩國文亦作 *Loge*。天地會會堂的外圍是圓形的，表示容納四方兄弟的意義。廣義言之，四方形的「方」字也具有「端正」「正確」的意義。

孔子對於物品切得不四方的不吃。君子雖於百忙中也不肯放棄正確，所以凡食物必先切得四方端正，而後才肯吃下。易經說：「君子方中通理。」

相傳伏羲首創代表數目的符號，就是八卦。

「相」如下：
 伏羲先有兩種直線，一種是「—」，另一種是「--」，這兩種直線名曰「兩儀」，由「兩儀」變化為「四



再由「四相」演變為八種不同的符號——八卦，其形式如下：

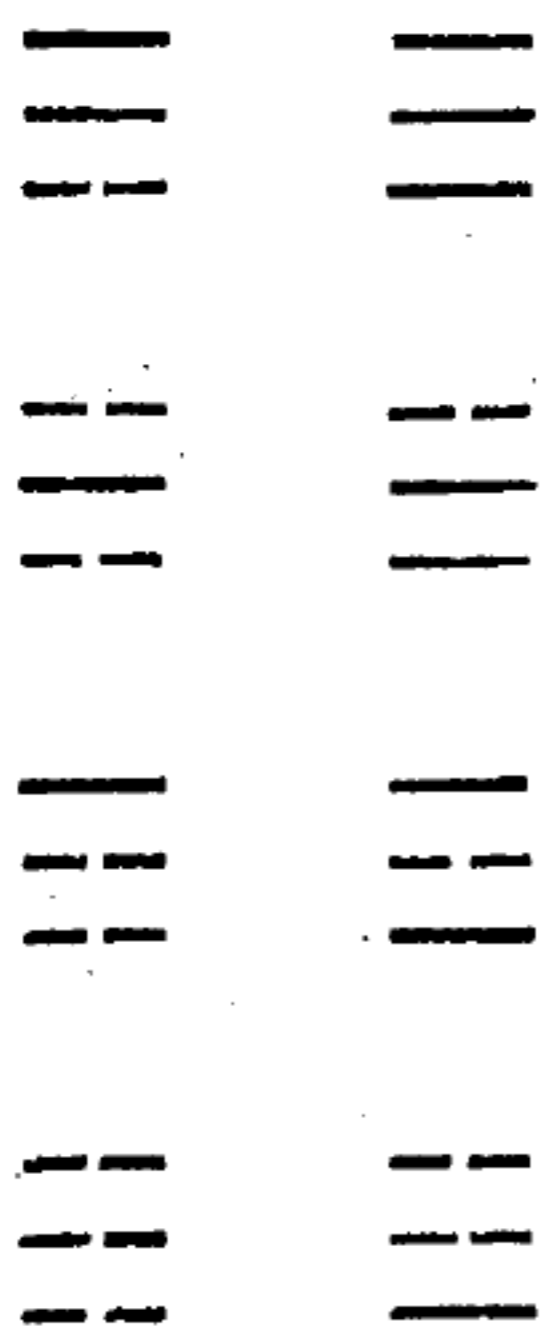

八卦再演變可成六十四卦，據說中國文字即創始於此。

左邱明在左傳說：一、二、三、四，包義深遠，乃是先賢費盡心血考想出來的。（大意如此，原文待查）
「四」字，據莫禮遜（Morrison）的分析，係由口及八組合而成。口是四方形的符號，八是分的意義，把一個四方分開為四，便成為四字了。因此，中國有多少事物也用到「四」這個數目。

中國分人民為四等，士、農、工、商。這種分法的理由，台維斯氏（Davis）在他著的「中國與中國人」書中有如下文的解釋：「智慧為先，故以士列首。游牧進而農業，農人為次，百工以造城市，萬商以通有無，故以工商殿焉。」

中國還有「四海」和「四瀆」的名詞。「四海」或「四海之內」就是現在所謂「世界」。
中國每年分為十二個月，每個月或二十九日或三十日，閏年則為十三個月。

十二個月又分為四季，每季有上季中季下季之分。一年之中分二十四個節令。每日分十二時，每時等於二小時。在先係以日中為一日之始，迨武王始以午夜為一日之始。

每時分為四刻。所以中國就用月亮之月以名每年十二個月之月。方向亦分為四，就是東、西、南、

北。四方加上下兩方就是六合。田地分爲四部分，如田字形。各省之下設府、鎮、州、縣四級。暹羅國至今仍保留此制。道德上亦有「四維」名詞，就是禮、義、廉、恥。管子說：禮、義、廉、恥，國之四維，四維不張，國乃滅亡。

我們還要討論「六」和「八」兩個數目。然後再去研討「九」這一個數目。

中國古時有六宗，就是四時之神，寒暑之神，日神，月神，星辰之神，水旱之神。尙有所謂六藝，禮、樂、射、御、書、數。北京內閣中書分爲六部，列王時，王侯衣服車輛分六種，天子則爲七種。此外尙有六府六畜六穀等名詞。所謂六府就是三焦、胃、大腸、小腸、膽、膀胱；所謂六畜就是馬、牛、羊、雞、犬、豕；所謂六穀就是稻、粱、菽、麥、黍、稷。

八卦中兩行的六條短線就是地的符號 ☷，六條長線 ☰ 代表天。

秦始皇帝喜用「六」字，對於星辰時節，用的天文計算，就是六的數目。此外，地理上，幾何上，音樂上，商業上，各種測量計算，也都用「六」。他以六寸爲一尺，他的車六尺長，而以六馬牽之。他戴的帽長六寸。他分天下爲三十六郡，卽六乘六之積，他出巡各郡，也規定六年一次。

「八」是第四個不完全的數，牠是四之倍數。有名的八卦，可排成一八角形，山東支會所用的洪單，上面就印有這種八角形的八卦。因為各地掛有八卦以教化人民，故名曰八卦。天地會通行的敬拜禮是八拜。第一種最普通的行禮是拱手，第二種是作揖，第三種是打千或打籤，第四是跪，第五是叩頭，第六是三叩，第七是六叩，最後一種最尊重的行禮是三跪九叩。

羅盤上也有八面或八方之分。音樂則有八音之別。

中國最高官員坐的是八人抬的轎，據威廉氏云，總督坐的是這種「八抬轎」，總督以下的官員，用的轎夫只限二人至四人。

上面說過，一生三，三乘三等於九。「九」是完全數目中最後的一個數目。大禹從龜背上看出洛書的數字，左右兩行各有三個數目，中行也有三個數目。數目係自一至九，故最大最終的數目是「九」。「三」可以創造一切。提起「九」這個名詞，我們腦中自然聯想到共濟會。

「九」的中國古式象形文字是韭，其字形象高高在上。天極高，故以「九」代天。人們拜上帝，應須九叩其首。古時田地區分為九，如井字形，八家耕田，什一貢獻皇帝，餘則均分自用。井田周圍有

小溪，九井則有一小河。大禹在西元前二一九七年時，分天下爲九州，故至今尚有人稱中國曰九州。此外，名詞之冠以「九」字者還有九品、九卿、九流。所謂九流，就是陰陽家、法家、墨家、名家、縱橫家、仕家、農家、兵家和儒家。又有所謂九竅，係指動物身體的孔口；刑則有九刑，府有九府。古時皇帝對功臣的賞錫分有九等，名曰九錫，就是與馬、衣服、樂器、朱戶、納陛、虎賁、弓矢、鈇鉞和秬鬯。

中國皇帝三公九卿每年都必須親耕，皇帝凡作墾溝三，三公五，九卿九。

中國有個通用的字眼，就是「三多九如」。「三多」謂多財多子多壽，「九如」是什麼，我們且引錄詩經的原文如下：

「天保定爾，以莫不興，如山如阜，如岡如陵，如川之方，至以莫不增，……如月之恆，如日之升，如南山之壽，不騫不崩，如松柏之茂，無不爾或承。」

孔子問童子項橐：天地用什麼來貫通陰陽二氣之始末如何？項橐答：九乘九爲八十一，天地貫通於此數；八乘九爲七十二，陰陽二氣之始末在此。地煞星爲數凡七十二，也就是管治地上一切的七十二智慧者。天罡星凡三十六，古時埃及人和加里安人（Chaldean）亦有天星三十六宮之說，

每宮有十等級的星官監督。

星宮分爲十二宿，而且因爲五加七等於十二，故十二是聖神的數目。「三十」和「三百六十」兩數也是神聖的，因爲每宮有十等級的星官，每等再別爲三級，十等凡三十級，故「三十」是神聖的數目。又「三百六十」這個數目，因爲星宮分爲三百六十度，所以也是神聖的。

把這些天文學上種種數目來解釋天地會，可得重要的了解。問答詞第一七五條說：「桃李三十六在樹根，李子七二甚超羣，兩件相連成結陣，一百零八定乾坤。」這些數目與天文學上的三十六天星和七十二地星兩者配定乾坤的意義是相同的。

天地會對於不忠誠和不服從命令的會員責罰打棍，其次數各有定制，如下：

十八棍卽二乘九之積數；

二十一棍卽三乘七之積數；

三十六棍卽三乘十二之積數；

七十二棍卽二乘三十六之積數；

一百零八棍卽三十六加七十二之和；

三百六十棍卽三十乘十二之積數。

上文解釋中國認爲神聖的各種數目，乃所以解釋天地會慣用的各種數目字的理由。讀者對這個問題如有願再作進一步研究者，可參考亞美德（Amiot）神父所著的「關於中國人的回憶」（Mémoires Concernant les Chinois）這一本書詳論中國的數目字和音樂。

三

我們到了這里，所要討論的是導言中最重要一段的，那就是共濟會和天地會所用符號的比較，給我們許多很顯明的類似點。

斯楚木博士說，共濟會會員佩劍，表示他要爲光明而與黑暗戰，爲善而與惡戰，爲真而與偽戰，爲着要達到永光和長生的希望，所以不得不有各種戰鬥。

上面說過，天地會的明堂，如果把「明」字解爲光明的「明」，那末天地會也是具有同種抱

負的。如今天地會會員在保衛他們的會堂以及允許新會員加入的時候，他們也是佩劍的。共濟會會員的佩劍，加里刻 (Gaedicke) 和毛度夫 (Mossdorf) 在他們的著作中都有提到。他們都說，佩劍所以表示共濟會遇攻擊時，會員決心保衛。

新會員加入天地會，舊會員們排列兩行，將劍尖相對交叉，成一弧形的通路，給新會員們走過。英國共濟會新會員入會的儀式也是如此的。有人問共濟會新會員：「汝在何處，而且如何加入的？」
「我在劍尖交叉點之下加入的，有時是用武器直指我的胸部。」

直至晚近，共濟會這種風俗，仍舊保存，用以迎接上級長官，例如一八六三年間，威爾斯王子及王妃來到牛津，共濟會也以這種儀式迎接他們。

天地會的劍是直的，而且是兩邊銳利的，共濟會同此，這象徵光的光芒。

天地會的會堂，在中文就是「房」字。我以共濟會具有同樣意義的 Lodge 來翻譯這「房」字。至於天地會為什麼用這個房字，共濟會用 Lodge 字，我在上面已加解釋了。共濟會的 Lodge 含有「世界」的意義，斯楚木博士謂其字源出自印度，從印度青年佛教徒稱宇宙為 Logha，就是受

過水火大風的打擊，滅後再生的世界。

共濟會和天地會的會堂都是四方形的，而且門須向東。我們且把英國共濟會和天地會的問答詞比較如下：

會堂多少闊——問

會堂之闊，自北至南。——答

會堂多少高——問

會堂之高，自地至天。——答

以上共濟會二問二答。

天地會問答，第二百三十條如下：

木楊城幾高——問

一望之高。——答

有幾闊——問

有兩京十三省之闊。——答

所謂兩京十三省就是中國全部，甚至指全世界或天下也可以。漢字「國」之外圍是四方形的，所以天地會的會堂圍牆也是四方形的。

天地會的會堂，同共濟會一樣，其大門是向東的，中國古時明堂也認定東方是總匯一切的光，是神聖的光。天地會問答詞第十三條已說得清楚：

問——你那兒來的？

答——我來自東方。

又第十六條：

你什麼時候動身的？——問

東方已白，太陽初升，我就動身了。——答

不過，據勿郎（Browne）說，共濟會這些問答尚有下例一種：

問——你從那兒來的？

答——我從西方來的。

問——你要到那兒去？

答——我要到東方去。

這兩種的意旨，比較起來，是相同的，因為天地會會員是從東門進來的，但是他們走的方向，無論共濟會、天地會，都是表示要找光明的。

共濟、天地兩會都認定東方是祭壇及聖座所在。東方是一切光明的總匯，所以怪不得中國人也看重。世界各國也無不認定東方的重要，因為太陽東升，照耀大地，既光明又和暖呢！

共濟、天地兩會的會員，互稱兄弟。勿郎氏所著「共濟會指南」有下列一段問答：

問——你該做那樣的人，自由的呢？被壓迫的呢？

答——如果他是共濟會會員，他是個自由民，生自由女，不管是帝王的兄弟，太子的同伴，或是乞丐的同伴，一律平等。

問——為什麼共濟會會員這樣平等？

答——因為我們出生就平等了。入會以後，在精誠的團結中我們更加平等了。

我們再看天地會誓章第三條，他們也是認定各階級會員都如一家兄弟。誓章第十三條說：「自入洪門之後，你須遵行血誓，汝與衆兄弟僅有一心一肝。」

換言之，他們是「和合共同結萬爲記」，共濟會也具這種意旨，如席勒氏（Schiller）所說的：「萬衆團結起來吧！」

共濟會具有親愛平等的精神，天地會也是一樣的。天地會自稱他們爲太平，就是天下太平的意思，故會堂稱爲「太平庄」，這種精神，由天地會的儀式和法規可以看出，我們且不避重複，舉證如下，以饜讀者。

天地會有血誓的儀式，共濟會也有。

血誓的起源是極古的，斯基色人（Scythians）遇有盟誓，必刺傷得血，混入酒中而飲之。此種風俗，希臘人、羅馬人，甚至現今的馬野人（Magyars）都有。卡提里那（Catalina）和他們的同盟也飲過血酒，古時日耳曼族風俗也是如此。

中國血誓的起源也是古遠的。普通宣誓與血誓在漢字是有分別的。古時諸侯訂盟，割耳爲質，以血書約，並以血塗在口邊，然後大聲宣讀誓詞。這種儀式稱爲敵血。而今飲血，飲的是同一種酒，表示他們同根出生，如同兄弟。殺性或殺敵以得血，其意在乎警告，如兄弟有背叛者，結果亦必被殺。

南洋婆羅洲大惹刻人 (Dagals) 也有血誓的風俗。里尼宣教會的波時定牧師 (Rev. J. H. Barnstein) 於一八六三年死於班查馬辰 (Bandjermasin)，他生前曾與喀黑任族 (Kalin-jan-tribe) 訂過血盟，表示親密的關係，故他能夠在他們族中自由往來。

教皇亞力山大第六在一四九八年五月二十三日殺死塞文禮里 (Savonarole) 之後，同年意大利便有「吃灰會」(The Society of Ash-drinkers) 的成立，因爲這會以灰混入血酒作爲宣誓之用，故名。他的三個門徒，受火刑的處死，以受燒的肉攪入酒中，在喧嘩中受過傷的把他的血再滴入酒中，然後大家共飲這杯血酒，表示盡忠於主人。

未宣誓以前，對天地及祭台敬獻三杯酒。依英國古俗，「先生」命「學生」以杯酒獻給神靈，這神靈就是合作和聯盟。斯楚木博士謂這種風俗大概是傳自羅馬建築合作的遺風。

讀者看到下文，可知新入天地會的會員，穿的是白衣、草鞋，而且頭髮是散亂的。除開天地會會員，新會員給任何人看起來，如同與世永別一樣。不過，這並非教人放棄父母，反之，入會以後，對父母須更有孝心。死就是再生的表示。入會以後，他更要完盡他的義務。他的一生，過去的就同死去一樣，入會以後的一切，乃算新生。

共濟會也具有同樣的儀式，先生須為再生的人。天地會稱新會員為「新丁。」大學云，商君成湯有盤銘，其文曰：「苟日新，日日新，又日新。」

共濟會會員要跨進會堂，須跣足，不好着鞋。這就是表示他須要清淨，才好來到這聖潔的會堂。而且他也須穿着白色衣服，表示他在神靈之前須有淨潔的身手和衣服。

同樣天地會的會員也是穿着白色的衣服，質料須麻的或棉的，但不能用毛類的，因為獸毛是不清潔的，所以僧人不好穿用。

白色是中國帶喪的顏色。辮子結的是白線，不是炫耀的紅色。此外如名片，穿的鞋，戴的帽，也都是白的。死人殯殮的布也是白色的。葬事既畢，寫明死者姓名的神主也是用白布遮蓋的。中國人並

未說明爲什麼白色是葬事的標識，本概是要拿白色表示死者的純潔，以便上升永遠光明的天堂。
斯楚木博士說：「共濟會的生徒，入會的時候，須三次走過水火的路，表示一切不潔和罪惡已經洗淨了，然後穿上白色衣裳，來到會堂。」

天地會的新會員也同樣要用水洗淨，然後才准進會。共濟會授水給新會員時，告誡之曰：「汝不但須洗淨汝的身體，並且須把精神上不淨的污點及一切腐敗慾望全都洗淨。」天地會對新會員也有下列的誠詞：「洗淨奸心見五祖，保主登基明日臨。」

還有最大的一個標識就是點燈。天地會和共濟會都重視燈光。因爲光明一現，所有一切黑暗盡歸消滅。所以問答詞第二百九十六條有云：「若問城中何物大？」「洪燈至大在中間。」（此一句或作「洪燈高照四海平」）又云：「若問城中何物大，洪燈一點照忠心。」又說：「洪燈的光是那兒來的？」答：「洪燈的光是神廟來的。」

天地會的問答詞中有桃兒和李子並提的，也有桃、楊、樅及杉四種合提的。（參看第一七二問及二七六答詞）中國人認定這些植物是神聖的，桃在中國是長壽的象徵。所以房屋器具常有桃

兒的雕刻，向長輩祝壽也是用桃。所以送禮的東西，有玉桃，破桃等等。據神農經，謂「玉桃服之，長生不死，若不得早服之，臨死日服之，其尸畢天地不朽。」又據述異記說，凡人吃得崑崙山上的玉桃，得長生不死；又另一說，仙桃在一千年中僅生一顆，食之永可不餓。其色味非凡世所可有者。又據神仙傳：高丘公服桃膠，得仙。

據道家的傳說，桃樹是西王母始種的。種過三千年以後，桃樹開花。再過三千年，桃花才得結成桃兒。

桃的另一個意思是同善惡樹一樣的。古時祭祀不能用桃。凡一桃具有二核者，食之必死。辯異錄謂桃致人死，人畏之，聖賢寧不畏之乎？又一說，桃樹之美，令人消魂，但也會致人至死。又有所謂桃人，據風俗通云：「上古之時，有荼與鬱壘兄弟二人，性能執鬼，度朔山下章桃樹下，簡閱百鬼，無道理妄爲人禍害，荼與鬱壘縛以葦索，執以食虎，於是鬼禍永絕。」

因此，問答詞第一百八十六條答案有云：「忠者食過爲兄弟，奸者食過半路亡。」

松柏也是長壽的象徵。草木時盛時凋，唯有松柏長青。孔子云：「歲寒然後知松柏之後凋。」註

釋云：「小人之在治世，或與君子無異，惟臨利害，遇事變，然後君子之所守可見也。」松在古時亦用以表示友誼。劉孝標所著「廣絕交論」有云：「援青松以誓心，指白水而旌信。」古時市內公地種有松柏。如同開羅一樣，Eskobieh 公共場所的周圍是種有東方的 Acacias（荊）。依波斯神話，縱樹是象徵夫妻間的情愛。又相傳宋時，有舍人韓憑者，其妻何氏美麗，康王愛而欲奪之，憑自殺，何氏亦投壘死。遺書叩王賜以夫婦合葬，王含恨，故使其冢相望，宿昔竟有二大梓木生於二冢之端，旬日後枝幹相交，同根而生。宋人因呼其樹曰「相思樹」。

由此以觀，松、柏、樅、杉在天地會係用以象徵永生不滅。與共濟會之用荊樹一樣。依拉雅氏（Yard）說，波斯、中國、巴比倫、亞述、腓尼基、阿拉伯、埃及、小亞細亞、希臘、羅馬等都認柏樹是永生不滅的。所以墳墓上常種有柏樹。共濟會對於荊樹，也是一樣的。

還有一些花在有些國家也是被認為神聖的。共濟會會員以玫瑰花獻給已死的會員。天地會所認為神聖的花則為蓮花，因為日出而蓮生，日落而蓮花潛沒。玫瑰花稱為百花之皇，實則蓮花清貴高潔，正可稱為花神。看吧！長莖約五尺，上懸潔花，有如大酒杯，花瓣齊開，其葉純不透水，軟如絨，葉

脈細而密，花中有青色的子，周圍有金黃色的絲。

天地會有些會員，頭上要帶金花花圈。其有違反會例者，花圈則被撤去。時至今日，中國人凡考得博士銜者，尚有戴金花的風俗。

行善之人死後，能夠到達玫瑰園，這點同佛教中所說的極樂世界，無憂無慮，不飢不渴的「蓬萊」也許有些關係。

天地會中的戥秤及玉尺等度量器，乃用以測量人心。共濟會也是這樣。天地、共濟兩會也都備有鏡子。天地會的問答詞有云：「寶鏡照人心；」共濟會的新會員，被帶至鏡前，叫他認識自己。

依英國共濟會的舊習慣，新會員頸上須帶一繩子，克拉斯氏 (Krause) 解釋說，頸帶繩子是傳自東方的習慣。共濟會所用的腳鐐，就是表示新舊兄弟團結的意思。天地會則以紅色絲線結在袖上，作為標識，並以示團結。中國新婚風俗，紅燭之夕，新郎新婦各飲杯酒，而以紅絲線聯繫之。

一七二五年倫敦出版過一本「共濟會祕密大發見」，在書中有說共濟會會員可以下列形態認出：一個人用兩足跟站緊，足趾向外，形成三角形者，他一定是個共濟會會員。依斯楚木博士的

解釋，其濟會的三角形略如英文字母之 y y 就是不死的意思。這點和天地會八拜的意義是相同的。其他標識相同的地方尚多，恕不一一詳舉。

我們再來看兩會所用的簡字。其濟會以 ∴ 代表被簡省的部分，例如 Reception in the First Degree 簡寫爲 Rec ∴ 1st deg ∴。天地會的簡字也是摘取各字的一部分而成，例如「洪順堂」簡寫爲「ㄩ川口」。

中世紀其濟會對於秘密字還有一種寫法，他們以亞拉伯字「1」「2」「3」「4」「5」代表五母音「a」「e」「i」「o」「u」並且以每字的最先的一個字母和最後的一個字母互相倒置，例如 I believe（我相信）其濟會秘密的寫法作爲 3 2132v62。

天地會也應用這種拆字的方法，例如「洪」字拆開寫爲「ㄩ八廿一」。這種秘密字寫法是和希伯來人所用的很相近的。『希伯來同希臘一樣，字母和數目字是不分的。每個字母代表一個數目。因此，由於迷信的意念，先生們遇必要時，對於某字，得增加一些字母，字面雖不同，而代表的數目則相同。故其意思亦不變。例如舊約說，摩西娶得一美婦，希伯來人覺得用 Consluth 這個字

有近粗俗，而該字所代表的數目是七三六，他們乃以 *Jepnath Marehoh* 二字代之，這兩字合併起來所代表的數目也是七三六，原意不變，仍是說希伯來立法者娶有個美婦，但是字面上那個粗俗的字，卻因為字母可以代表數目，把牠除去了。」

天地會還有一種祕密字，就是將原有的字附增一字於原字的左旁，電和虎是最常用的。參看下文便知詳情。

這種字的寫法是道教的符籙所常用的。例如「光明鎮宅」簡書作爲「𠄎𠄎」此二字之形有如虎或豹。

共濟會分會中的會員爲三等，就是生徒 (*Apprentice*)、會侶 (*Fellowcraft*) 和會主 (*Master*)，天地會也有結弟、義兄和義伯之分。

總而言之，我們認定天地會是中國古時的宗教，也是可以的。所崇拜的是唯一的神，光明的神。光明是各種宗教的神。

天地會「洪」和「紅」兩字是通用的，太陽發出的光明是紅色的，會中常常提及明朝，一般認

爲元以後明以前的明代的意思，其實應作光明的朝代解。我再述下列一個故事，以證此種理論。

相傳順帝（元代最末的一個皇帝）有一天晚上夢見宮中遍地是螞蟻和胡蜂，他命令宮中
人掃除宮室，忽一會兒，南方發見一個穿着紫色外衣的人，他的左肩有個日，右肩有個月。元順帝急
忙問他是誰？此人不答，且舉劍殺向順帝來。順帝急欲避之，正想走出宮中，而宮門已爲此人所閉，順
帝出聲求援，因而驚醒，結束了這場惡夢。

約略同時，江蘇丹陽府某廟的一個和尚也做過一場夢。他在夢中看見天上諸神正在討論元
代即將滅亡，誰將繼任爲中國的統治者。在大熊星旁邊的兩顆星兒並舉日月出來，表示陰陽兩氣
並合而生光明的意思，天下將歸附於他。和尚夢醒以後，有某對窮苦夫婦被元兵所迫走，向和尚要
求入住廟中。不久，這婦人生下一個男孩，這男孩誰料到就是明代的第一個皇帝。這位做了爸爸的
男子在沐浴時，見得河上流有一條紅緞，他取回這紅緞，把牠裁製衣服給小孩穿。後來這孩子仍是
窮苦，他做過牧童。因爲某項事故，被雇主辭退。他在睡夢中夢見一個深紅色寶座，坐着兩位神，此外
還有穿着紫色外衣的。朱元璋因爲早歲有這場夢，所以他討伐元代，所用的旗幟是紅色的。

紅色、紫色、深紅色在明太祖一生中是常常提到的。他的姓是「朱」字，也就是紅色的意思。他的年號是洪武，因為紅色就是太陽或光明的代表，所以洪武就是光明的武士。他的朝代稱為明，也可作為光明的朝代解釋。元代當權，天下痛苦黑暗，他起兵伐之，使天下重見光明，故曰「明」代。

天地會以革命流血的行動手段來達到他預定的目的，這是孟子所讚許的，並無可怪。孟子說，君無道，天下得起而誅之。天以大任責其救民水火，故彼應召集義兵實行革命。孟子又說：「賊仁者謂之賊，賊義者謂之殘，殘賊之人謂之一夫，聞誅一夫紂矣，未聞弑君也。」可見得孟子實未認革命為不法。同樣道理，明起兵以討伐元代的暴君，天地會也認清朝殘暴，不配為人君，故有秘密組織，進行打倒滿清的工作。這種革命的戰爭是神聖的，無論汝是滿洲人，或是蒙古人，中國人，歐洲人，遇見暴君，皆得起而誅之。這種革命，就是光明和黑暗的鬭爭，故不認為是非法行為。

中國人是守規蹈矩的，他們愛好「秩序」。他們為遵守自然法則甘願受盡苦楚。但遇暴君，必加誅棄而後快。孔子家語中載有一段故事，可以表示這一點。孔子至齊，聞有某婦女痛哭於路旁，孔子問其何故痛哭，婦人答曰：家翁為虎所害，外子亦為虎所害，甚至小兒亦為虎所害。孔子就問她，這

里老虎既然這麼多，汝何以不移居他處？婦人曰：『爲這里有善政，故不移居他處。』孔子聞之，嘆曰：『苛政猛於暴虎。』

中國人只望有好政治，任何種的政治方式，他們都可以。試以新加坡爲例。

據額爾金記載（詳見 *Narrative of the Earl of Elgin's Mission to China and Japan, Vol. 1, p. 20*）『新加坡目下至少有七萬人的華僑。這里管理行政的沒有一個曉得他們的文字，而他們卻個個安居樂業，自行管理，法律一出，他們無不樂於遵從，可見得他們是重視秩序的民族，只要在上有個好政府，他們就會興盛發達起來。』

民族的偏見，造成各種新秩序的要求。可是中國人是東方最有理性的，最有冷靜的頭腦的，他們依然表示安靜，就是天地會的存在，並未擾及安靜。所以不但英屬的南洋有天地會，就是荷屬的婆羅洲、蘇門答臘、爪哇，也都有這種秘密組織。一八五二年，日巴拉因爲某項新法太不公正，引起華僑的大騷動。未久，亂事平，經詳細考究所獲的證據以後，知道這亂事是天地會所發動指使的。

天地會的存在，於殖民地的安寧有否妨礙，這問題且讓擁有實權者去下判斷。凡是秘密的組

織，常爲政府所不能容許的。在先，共濟會被認爲最危險的組織，後來人們洞悉牠的內容，不但不認爲是危險，而且認爲是有益於人羣的。現在，我們相信我們已經明白了天地會的內容，我們對於共濟會的姊妹會「天地會」應該也可以容其存在，也許牠不至於有什麼危險吧！

第一編 天地會的歷史

天地會的起源，中國史籍未見載記。天地會也不大注意這點，我們除在導論編所提出的零星記載以外，再也不能夠從他們的書籍中找到天地會歷史的材料。

共濟會的歷史情形也是這樣。當希臘羅馬建築形式併合之際，共濟會才算開始。

斯楚木博士說：「古時並未有所謂共濟會，換言之，彼時大部分的人們不知道而且也未會實行過共濟會的規則。也許有一些宗教或者學，其教義和共濟會的相近，但他們的關係也着實在乎哲理方面。」

例如歃血爲盟，紀元前千餘年前的周代，與天地會所實行的，同一情形。官場宣誓，以誓詞書於手上，民間私誓則否。

越人風俗，每爲宣誓友誼，殺雞狗二牲，并向土神壇前誦曰：

君乘車，我戴笠。

他日相逢下車揖。

君擔簦，我騎馬。

他日相逢爲君下。

中國史籍記載這種盟誓的史實很多。天地會中最常提到的故事就是桃園三結義。

這段故事發生於漢末三國的時代，約在西曆紀元後一六八年至二六五年之間。一八四年時，華西發生所謂黃巾之亂，那時漢室既衰，無力打平這種亂事，乃出示招募天下勇士，共負殺賊之責任。

劉備及張飛乃應募而入伍。

劉備爲漢室同宗，時又有關羽者，他也加入，於是這三人決心來扶衛漢室。

經張飛提議，翌日這三人，同到張飛屋後之桃園，預備好黑牛白馬兩種犧牲，他們點香齊拜，宣誓結爲義兄義弟。劉備年事最大，被推爲大哥。他們招兵買馬，共平黃巾之亂。

天地會是否起源於桃園結義，殊難確定。或者這會與同宗聯會有關係，中國姓氏為數幾百，每遇同宗，輒曰：「他的姓和我一樣。」

如果天地會是起源於宗親觀念的，那末，她所受的佛教影響是很大的，因為從牠的許多儀式是可以看出的。

佛教徒因為政治上的關係，不得不有宗系的聯結，佛教傳入中國，起先極受歡迎，其後遭受反對，而殘苛莫過於武宗。

西元八四五年，武宗下諭攻擊佛教，令人民勿崇信其教，並拆毀一切廟宇。廟宇被毀者為數約有四萬，并強迫二十萬名的和尚尼姑還俗。

各級官員接奉武宗諭旨，自然如命遵辦，所以廟產皆被充公，并以拆毀廟宇所得材料改建官府。這種殘苛行為激動了和尚們。當時五台山和尚曾欲逃難延州，官吏不許其居留，乃各返歸俗家。另有一點，也是很可注意的，就是明代始祖洪武帝，在早年時，曾做過和尚。

滿清入關以前，天地會未成為政治團體。滿清文化較諸中國，實為低下，而入關以後，對中國人

民卻橫加虐待。滿人迫漢人蓄髮留辮。

「在專制治下的國家，還有其他很多的變更，爲一般所不感覺到，但是全國衣冠之變制，自上至下，實在深深自覺他們是被克服者。」——台維斯這樣說。

滿清之所以被反對，還有一層，就是他們的大屠殺。他們過慣游牧生活，到處殺戮，而尤以一二城市，例如揚州，所受的災禍更慘。淫亂固然是滿人的宗教所許，但中國古代宗教則一向反對淫亂。南方淫風較北方爲小，可知淫亂昉自北來民族。

天地會痛恨奸淫，所以會章規定，犯姦淫者殺。

廣東和福建是天地會的兩大策源地，反對滿清最激烈者自始則爲這兩個省份，至今亦然。福建人備有頭巾，用以蔽藏髮辮。兩省皆濱海，居民善於航行，熟識各海岸，其反清名人，先有鄭芝龍，繼有鄭成功。西洋所謂國姓爺是也。

鄭成功在金廈失敗後，率舟師渡台灣，驅逐荷蘭人，而自建王朝於台灣，奉明正朔。

自是以後，天地會漸露頭角。雍正諭旨所稱「聞香教」、「白蓮教」等於一般人所指的天地

會或洪門會。有時亦稱爲三合會，因此會信仰天地人三位一體，故亦名曰「三合會」。

名稱雖異，實則皆爲天地會的別名。在日巴拉所找到山東分會的文件，給我們對於這種種會名得到線索。

該省的六個會首是住在後惠嶺的龍州。六人的姓名是洪其海、黃其清、周元青、沈利章、蘇元勳、鄭枝龍。各人又有別號，其海號曰義興，其清號曰海山，元青號曰大刀，利章號曰小刀，元勳號曰柄槍，枝龍號曰童子。

六人中的前三人是滿清所欲緝捕的，所以不得不有別號，以避注意。藏身在別號之下，他們才得與國內外友會互通聲息。蘇門答臘東南部的舊港（Palembang）就有這種祕密團體。在海外他們沒有暗號及宣誓。

那時候天地會是被查禁的，所以會中的習尚與標識經加研討，因得以了解。該會會員以兄弟互稱，所佩的徽章，也各有分別。

不久以後，清廷認出天地會和基督教的類似。

當清初時，基督教以路約羅 (Loyola) 一派的教友最多，同時又因為科學的關係，最受清廷的尊重，他們崇拜的是唯一上帝，因為皇上才有權崇拜上帝，所以他們改稱上帝為「天主」，以免激動皇上情感。天地會崇拜的也是上帝，在清廷看起來，自認為大逆不道。

天地會把會員編列人名單，教會也有教友人名錄寄到歐洲去。清廷認為這樣登記是為歐人服務的，預備幫忙他們革命。日本給清廷一個榜樣，日本不許天主教在日本傳教，因為他們認天主教所幹的是詭計，離間，且助長日本內亂，這種種種壞勾當，清廷恐怕天主教遲早也會弄到中國來，如果對於天主教誘人入教，不予禁止的話。

雍正帝對於這兩種教義，日益仇恨，一七二四年，有一次三個教士去覲見他，他明白說：「汝們假傳教行善之美名，而誘人革命，這與白蓮教並無二致。」

不但在政府一方面，認基督教和天地會有關係，就是天地會本身，也明明表示他們和基督有血統上和精神上的聯繫。

天地會成為叛亂集團，致該會本有的精神，日漸失落。

一八四九年，有天地會某會員假天地會之名發動革命。這人便是洪秀全，上面已提過。洪氏於一八三三年從傳教者梁亞發認識基督教一些道理，又一八四六年廣州有美國教會牧師羅孝純 (Rev. I. J. Roberts)，洪氏又跟他對基督教作進一步研究。結果使他改稱天地會爲上帝會，亂事成，他又自稱太平天國天王。清廷懼人參加這崇拜上帝的上帝會，乃予以討伐。太平天國既被認爲大逆不道，遭受攻擊，爲自衛計，實行抗爭，不數年間，幾將全國侵擾大半，而傾覆清室。因爲這次戰爭，天地會便喪失了牠本有的清淨性質。

有楊秀清者，號爲東王，託辭上帝附神其體，代宣天旨。

所有發動騷亂者，未必皆用天地會的名義。一八五三年，侵擾廈門的一股，則稱爲「雙刀會」。「雙刀會」也許就是這「天地會」的支派，牠是由於黃位率白水營一帶亂民而組成的。「雙刀會」之亂，不久告平，該會會員有逃往新加坡的，亦有逃往荷屬東印度羣島的。

天地會的特點是牠的不消滅性。彼仆此起，此仆彼起。威廉士 (Williams) 在其所著『中國』有云：「倡亂者經久遠年代大體上未曾被人消滅過，可見得他們必具有一些精強的原理，領袖憑

此原則以行事。」本書所引述的材料，可以讓大家明瞭牠的內容，過去、現在和將來的天地會都是崇重「親愛」(Fraternity)和道德(Morality)。如今太平軍事尚在進行中，清廷是否傾覆，實不可知，假如和平出現，我們相信天地會必得人民的遵從，恢復舊有性質，離開政治和軍事的成分，大家都奉行基督及孔子的教訓，就是「己所不欲，勿施於人。」

天地會的政治史

我們手中有天地會兩本書，可以給我們明瞭天地會的政治史。這兩本書所敘述的比較福門博士所說的詳細，所以我把牠全部翻譯在下面。

康熙甲午年，有大將軍名「彭龍天」者住在西魯。

西魯王命令彭將軍率領二十萬兵卒，一百名官員，向着中國進攻。是時邊疆守將不識軍事，毫無中用。故一與彭軍交鋒，立即敗鎗，守將為亂槍所殺，屬下無人統率，四散敗亂，西涼遂於同晚即告淪陷。（原註：西涼現稱永昌衛，在甘肅省涼州府。）

彭軍自西涼續進，所向無敵，勢如破竹，一直打到潼關，才停住着。

潼關守將爲劉斌及黃思泉，堅壁清野，圍住城門，固守潼關。劉、黃二將連夜
防禦辦法，并飛奏皇上。

康熙得報，失色，問諸將誰可前往打平這亂事？無人敢往，迫得康熙帝爲實際上需要，出示徵募天下勇士。各省皆貼有此項文告。

福建和廣東當然也處處見得到這文告，福州府鼓嶺少林寺某和尚見得這文告，便說給住寺方丈達宗法師知道，達宗嘆曰：「全國果無一二人能帶兵打平這亂事嗎？」小和尚答道：「文告中真的說出無人敢往，所以至今從未有兵隊出發去打他們。」

方丈達宗說：「我們寺中共有一百二十八名的和尚，個個精通武藝，足以打平這亂事。」明日，方丈果召集諸和尚，當面宣告，要大家一同上京，領命打平西亂，試想，打平西亂，一以救民水火，二以保持皇朝，那末我們的聲名定將四海傳揚，千古不朽，我們的功勳可不小啊！不知諸位之意向如何？」

衆和尚齊聲答曰：「唯命是聽。」

翌日，衆和尚預備好武器，整裝走上征途。日行夜息，不數日間就到達京師。於是乎他們奏聞皇上，願西行打平亂事。

康熙得奏，喜極，下諭兵部備好糧草以及一切行軍用品，并命所有和尚個個來朝見他。方丈達宗說：「茲帶衆和尚前來，願同往西域打退西魯叛兵。」

康熙即賜方丈爲總兵，衆和尚也各有職銜。方丈及衆和尚一齊跪下，叩謝天恩，并說：「我們現有一百二十八名和尚，個個精通武藝，已足以平西亂，用不着再調動皇上的兵將。皇上可勿憂慮，我們誓忠於皇上，我們願平定西戎，永保皇朝。」

皇帝聞之大喜，面諭衆和尚說：「得到汝們出去打平西亂，我的心情才得放鬆些，汝們的功績，自然是留芳百世的。」皇帝說完了這些話，送和尚們出門。

聽訓完畢，衆和尚即向征途邁進。日夜不息，數日間便到達潼關。和尚遣支軍向潼關前進時，守將正好在城上遠望，眺見有軍隊車馬旌旗一直開向潼關來，望塵知兵，曉得人數是不少的。

二守將明曉了那是援兵，乃命守城門者大開城門，好讓援軍進城來。

二守將見及來援的不過是一百多名的和尚，心頗不解，但也不敢問起。

寒喧已畢，二守將說：「麾下前來，未及往迎，甚爲歉仄，請予原諒。」

和尚答道：「不敢當，不敢當。」

劉景又說：「諸位來此，是要打西魯的，不過何故沒帶文武官兵前來？」

和尚答：「汝求援的奏章到達時，皇帝召集諸將，問誰可往應援者，無人敢往，詳細考慮之後，諸將向皇上建議廣貼文告，徵募天下勇士，無論何人，不管他的地位，是官員或是市民，是和尙或是幻術家，如果他具有才智，能夠打平西魯的，都可以應募前來。我聽了這話，我就應徵前往京師，求見皇上，我們就是這樣來到你這裏的。」

講完了這些話，他們再開談其他平常事情。晚餐預備好了，主客坐下，共饗盛宴。

晚餐以後，和尚提問關於西魯的情形，他們的處境近況如何，他們的營幕集結在什麼地方？

兩守將一一對答。和尚又問：「最近交鋒，誰勝誰敗？」劉景答：「西魯兵馬是兇惡的，我只在前線打他，不敢全部動員，我留兵隊在後。昨天他們益加喧鬧，我們更加小心防衛。幸而此地的城池尚

稱堅固，足以防守。今日更是萬幸，皇上派出麾下來救援我們，麾下武藝高出諸將，我們深信麾下一定打勝仗的，而今我們來商量個反攻的軍事策略，使我們果能打得勝仗。若非如此，彭賊龍天是難於打平的。」和尚答：「將軍久住此間，對於此間的地形人情以及敵軍行動，自然知之甚詳。請一一指教。」劉景答：「日前我有命令黃思泉繪一地圖，凡此地路徑地理，悉具圖中，茲呈上奉覽，俾供參考。」

和尚詳細看完了地圖，記入腦中，乃對劉景說：「且候明日我們開始進攻吧！我們要監視他們的行動，我們一定會打勝仗的。」

翌晨，和尚選擇他的部屬，一一分配職務，一一面授機宜。他在此處佈置埋伏，又在彼處佈置埋伏。他又取出寶劍，揮劍刺戮，念出符咒，他叩求上天六丁六甲來幫助他，給他勝利。果然，他得效驗，當戰事方酣時，天落沙雨，又起大風，飛塵蔽天，西魯之兵紛亂，和尚果然打了勝仗。

等到賊兵到達許虎竹坑，處處遭遇礮火，聲震天地，賊軍全部消滅，和尚乃告收兵。因此，人人能知和尚之本領。和尚稍住潼關，就向二位守將告別，囑他們好好防守這地方。

和尚一面奏報勝利，一面親自上京。到京時，他率同諸和尚進謁皇上，面奏打平西魯經過情形。皇上大喜，命他們在京中連續游行三天，并於宮中獎賜盛宴。皇上要他們留居京師，賜給他們官職，他們跪下謝恩，說：「陛下知道我們是佛教徒，敬奉佛陀，以慈悲爲心，此次因西魯之亂，乃出而打平亂事。今也我們仍須歸回少林寺，敬奉佛陀，一如常日，我們不合享受俗福，我們應該照舊靜修，希望達到永生，我們只能接受恩賜的獎品，這算是我們敬領宏恩了。」

皇上說：「汝們功成不居，這證明汝們的高尚道德。我現在賜汝一件三圍的玉環指并一個欽授印章實重一磅五兩吧！同時我還把汝們的功勳宣達四海，表揚稱讚，俾汝們的令譽佈滿寰中吧！」

衆和尚十分歡喜，一齊跪下，叩謝天恩，仍舊返回少林寺。

康熙六十一年，康熙帝崩，雍正繼位。

天時和順，國泰民安。可是，當雍正十一年，有鄧勝者，被派至福建福州府充任法官。鄧氏是無道德的小人，他的心是兇惡的，而且他又是貪污的。

鄧氏上任後，他常到少林寺燒香拜佛，眼見皇帝的賜品，玉環和印章，都是極爲珍貴的，引動了他的貪慾。他就想盡法子要奪取牠們。鄧氏向和尚要索這兩種珍品，和尚答道：「這是皇上賜給我們的紀念物，印章具有特權，可以捕殺一切貪官污吏，我們對於這兩種珍品，那裏可以隨便給別人拿走呢？」

鄧勝遭受拒絕，心懷仇恨，非常怨妒少林寺。他就想定如何運用詭計來奪取那些珍品，所以他向皇上奏報，少林寺和尚煽惑民心，圖謀不軌。

他又說，和尚們因爲得有前皇賞賜的玉印，所以他們擁有大權，他們的妄動，真可譴責。假如叛亂，其勢必極兇惡。

這是他奏文的大意。

雍正帝對於這奏報，信疑參半，因爲他不知道那是鄧勝的詭計。皇帝下諭，究問鄧勝所奏的事是否真屬？鄧勝答道：「確有其事，臣並不說謊。」皇帝得報，大怒，諭問如何應付。鄧勝奏道：「據臣管見，應集數千人，帶備可資燃焚物料，如火藥，乾木等等，祕密到少林寺去。詭稱焚香拜神，引起火禍。另

備兵馬包圍全寺，俾逃出者亦難逃生。如此，則可殺盡和尚，掃除禍根。一得之愚，不知皇上以爲可行否？」

皇帝准如所請，鄧勝乃帶兵舉事。

果然，少林寺在某夜中遭火神之光顧，全寺着火，煙灰冲天。衆和尚在夢中驚醒，眼見火勢極兇，既不及救，亦不能逃。

他們不知道這是鄧勝的詭計。

一百多個的和尙就死在火中，逃命者僅有少數。其中有頭髮及頭皮燒爛者，受傷重大。呀！這真是可恥可恨的事，這些和尙們盡忠愛國，保衛邊疆，而今反因鄧勝貪怨的謬念，慘遭殺身之禍。他們生爲忠良，死於非命，成爲厲鬼，事聞於天，神聖的佛嘆曰：「少林寺被火燒燬，該是命定。少數和尙幸而不致焚死者，我該指示他們，救救他們的生命。」於是乎這些殘餘和尙就被引帶到達五汛十三里白雲連天之處。

他們一齊動身，但只有五人到達，其餘死在路上。此時此地他們遇見姓施姓吳的兩個船夫，就

暫在船上逃生。鄧勝聞知尚有少數和尚逃出，立即派兵追捕，以絕後患。追兵出發見海上有船隻載着人兒，在他們的前頭，即跟後趕追，和尚已流亡十英里以上的路，而今追兵趕到，前面又是大海洋，無可再逃，如何是好呢？

五人商妥，一齊跪下，向天祈禱。他們大聲叫道：「天啊！天啊！我們是少林寺的和尚，平常奉佛行道的。我們對康熙帝盡過忠，而今奸臣來害我們，被焚死的凡一百二十餘個人，剩下的只我們五人。我們逃難至此，又遇追兵，我們無處可逃了，我們敬求上天憐惜我們，救救我們。」

祈求完畢，隨即看見兩個神靈，一名朱光，一名朱開，坐在雲端。這二位神靈指示方向，對這五個逃難的和尚大聲叫：「快走！」

他們看見黃黑色的雲變爲一條長的沙路，又有一座兩板的橋兒。

他們急跪下拜謝天恩，然後起身，走上那條大道并跨過那座橋兒。

追兵到地，四處搜尋，毫無人蹤。乃整隊返歸，報告其長上。

和尚們虎口餘生，乃由於朱剛、朱開二神靈之指示路向。這五個和尚就是蔡德忠、方大洪、馬超

國胡德帝、李色間、少林寺大火，蔡德忠幸而帶出玉印，所以他們到達福建省雲霄縣的高溪就住定卜來。高溪有古廟稱爲「靈王廟」。

他們因爲口渴，到溪邊要取水止渴，看到溪水上浮有個白定香爐。注意一看，香爐上刻有「反清復明」四字。他們互相議論謂天上的意旨，已由這四個字明告我們了。

五人又爲馬隊所逐，他們走到小山，遇見秦堅德的家屬，他因謀反嫌疑，被沈死於水中。他就歸葬在那座小山。

五人忽又在小山地面上發見一把劍，劍面刻有「二龍爭珠」四字。劍上又刻有「反清復明」四字。

二婦人拾起這把劍，并向着追兵的道路上走。

那晚，這五個和尚暫在該處休息，翌晨照舊回來靈王廟。

他們遇見五個騎師，就是吳天成、李色智、洪太歲、姚必達和林永超等五人。這五人聞知和尚受屈，特來幫忙的。

未久，陳近南也來了。他是兵部尙書，又兼翰林院的學士。他爲仇人所害，因而棄職，他周游天下，教人哲學，但內心則在招集天下勇士，因爲他聞知少林寺和尙受枉屈太甚，所以特地來歸附他們。他們一齊到菩薩廟去，稍住幾日，在那邊他們又遇見萬兄和義兄，告之以過去經過，他們就在高溪古廟過夜。

同時，他們看見香爐發出火花，如電一閃，他們非常驚奇。

他們就在天地之前，團結起來，倣效劉備、關羽、張飛、桃園三結義的故事，宣誓死生與俱。他們一心一肝效韓朋和李昌國的故事，爲被害的一百二十餘個兄弟們報仇。

他們燃草代香，燒木代燭，并以花盞代罇。且齊聲祈求曰：『如果我們能夠爲少林寺被害的兄弟們報仇，能夠反清復明，且看這些杯罇擲落地面，不會打碎。他們把花盞擲下，自然是不會打碎的，於是乎他們以血混入酒中，共飲血酒，宣誓永爲兄弟，生同生，死同死。他們到各地去招集天下英雄，買馬練兵。』

以上是甲寅年（西曆一七三四年）三月二十一日巳時發生的事。

忽然出現一個年約十三歲的兒童。面如玉，唇如珠。他的身材和容儀，真是超然。他的面貌自然也是美麗的，他又生得很高，好個英偉不凡的人物。

這童子要來參加這些和尚的軍隊。可是他們都對童子說：「汝年紀還輕，汝有什麼本領來參加呢？」

這童子答道：「我不是別人，我是明崇禎帝的後裔，宮妾李仲所生的。我姓朱，名洪祝。」

「我記得我祖先洪武帝統有天下，而今則為滿賊所得，明代皇裔僅餘我一人。如果我不能收復江山，我死後有何面目見我的祖宗呢？」

說完了這話，他大哭。

他又說：「我聞知汝們起兵，要為被害的兄弟報仇，所以我來連接汝們。我希望汝們都來幫助我收復江山。」

「江山收回，我當報答少林寺和尚。我要請少林寺和尚來敬奉我的祖宗。」

「我要重建少林寺，祀拜吾佛如禮，用以叩謝天恩。如此，衆弟兄熱心愛國，我得光榮與安全，汝

們亦有與焉。我們的聲名將爲天下所盡知，而且流芳百世呢！這可不是再好沒有的事嗎？」

說至此，童子又大哭，淚流滿襟。他悲慟哀傷，見者無不感動。

他們囑童子出示他的說話的證據。他出示一個「御製寶袋香囊」。他們看見，也感動流淚，就把他提舉起來，請他坐下，大家齊向他面前跪下。可是這童子說，「汝們對我這樣崇敬，我真受不起啊。」童子急牽他們起來。

他們齊聲叫道：「天降天子，聲名重揚，這是上天的意旨，我們來順從天意，行道爲善吧！」他們即舉這位童子做他們的領袖。有了一些兵馬之後，他們尋機起事。

有一天，他們在廣東省惠州府石城看見太平寨的白鶴林有一座新蓋的廟宇。

這廟中有一個和尚名叫萬雲龍，聽見人馬喧嘩，出寺探見，并以手招呼。

衆軍馬來到寺前，萬雲龍問他們：「這隊人馬要到那兒去？請入寺稍坐一下吧！」

於是人馬在寺暫作休息，飲茶的時候，和尚被問起少林寺被焚燬的經過。他們一一告訴他，他

嘆曰：「鄧勝該死！該死！」

衆兄弟聽了萬雲龍說完了這話，又看見他乃是身高丈二，身圍八尺，頭大如鐘，頭髮紅亮，牙如樹枝的大漢，他的力量可以抵抗萬軍，因此衆兄弟卽尊他爲二哥。

上述的事是雍正甲寅年七月二十五日丑時發生的。（西曆一七三四年八月二十三日）他們共飲血酒，并宣誓要反清復明。他們要到京城去殺死那個昏君。

萬雲龍被舉爲大哥，陳近南爲先生最勇敢的武士黃成恩充任爲先鋒，改名曰天祐洪。他們一律改姓洪，并以「義」字爲會訓。

八月二十日萬雲龍發難，舉兵攻打清兵，戰事延長至九月初九日，可是萬雲龍打敗仗，死在石頭上。

有人把這消息去告知五兄弟，五兄弟卽帶兵往救，打退清兵，殺戮無算，血流成渠。衆兄弟奪回萬雲龍屍體，向東北進行。

正在這時，東北角出現五色浮雲。五和尚看見這五色雲，忽然又變爲雜色雲，天將給他爲主帥，萬雲龍可就不見了。

他們就把萬雲龍安葬在八角墩附近朱湖的五鳳山。這座墳墓高三丈，長二百十八尺，號爲「八角營」。這風水則稱爲「寅申分金」。

墓前又建有三角形方尖的碑塔。長九尺，闊三尺六寸，稱爲萬歲碑，碑面刻有十六字，每字字旁皆加水字旁，墓邊又有一塔。

十六字爲「受職少林寺開山齊壹也達宗公和尚處。」

這隊人馬而今乃分散各省，以便擴充勢力。

少林寺五和尚分開到五省去，建立五個祖堂。蔡德忠到福建去，建立長房的祖堂，名曰「青蓮堂」。

馬販林永超到甘肅省去，成立鳳皇郡的會堂。

方大洪到廣東省去，二房的洪順堂就是。又馬販李色智到廣西省去，成立金蘭郡的會堂。

馬超與到雲南省去，建立三房的家后堂，又馬販吳天成到四川去，成立建章郡的會堂。

胡德帝到湖南去，建立四房的「參天堂」。馬販姚必達到湖北省去，成立福浦郡的會堂。

李色開到浙江省去，建立五房的宏化堂。馬販洪太歲到江西的白狗洞。他在那邊成立「隴西郡」的會堂。

第二編 會堂及其附屬物

天地會會堂有如軍中營幕。所謂會堂就是一個四周有圍牆的四方形地方，具有四角和四門。參看七及八兩張附圖，可知會堂具有三角形和四角形，那是象徵天地人的團結和國家的意思，簡言之，就是一個團結的國家。這種國家因為同心一志，所以享受和平安樂。

牆門上植立守將的旗幟。旗上的字是一律的，只差守將姓氏的不同。近旗杆一邊有「金蘭」二字，其意義引自易經的「同心之言，其臭如蘭。」「宣武盛事」說，有戴弘正者，每新交一友，必登記簿中此簿即是金蘭簿。所謂「契合金蘭」就是「友誼永固」的意思。世說又云：「山公與嵇、阮契合金蘭。」

在金蘭二字之間就有守將姓名的標明。例如東門的旗是韓朋，西門的旗是韓福，南門的旗是鄭田，北門的旗是李昌國。旗之上邊，有「收滅滿清」四字。

旗之中央寫有一與旺會勝一四字。

東門寫的對聯如下：

東方甲乙難行步——

日月山河東海來。

西門寫的對聯如下：

庚金小路要小心，

二路分明西無防。

南門寫的對聯，如下：

丙丁火路甚是熱，

漳、泉、平州、南京涼。

北門寫的對聯如下：

壬癸水深實難走，

第二編 會堂及其附屬物

雲南、四川有路行。

附圖第六就是大門的圖，門上寫有「木楊城」三字。

牆上植立許多武器，如戈劍等等。旁掛有一旗，寫「招軍」二字。意謂招募兵卒也。

牆上有亭亭頂有李拐的胡蘆。（李拐爲八仙之一）

牆的石塊有如龍的鱗。

會堂內有忠義堂，牆上也有許多武器，又有小旗寫「令」字。

忠義堂中有高溪天地會始祖的年代系統的譜錄。原文如下圖：

祭壇上有神主牌，牌上寫的文字如下：（參看附圖）

上方三角形一格有「長日照大山，彪壽合和同。」

第二格爲「忠香先」三字。

第三格中行寫「李朱洪」三字，左邊寫「結萬爲記」，右邊寫「和合共同」

第四格寫「主」字。

祖繼親祖位

滿堂上歷代宗親祖位

高

近南先生

胡德帝

李色智

太太

萬靈龍

祖

庇氏

五

方大洪

五

洪太歲

四

鄭田

溪

始朱洪英啓勝

金氏

蔡德忠

虎吳天成

大

韓福

祖祖

乘正奸除

母

倬氏

祖

馬超興

將

姚必達

賢

韓朋

廟

先鋒天祐洪

李色開

林永超

昌國

祖繼親祖位

金堂上歷代宗親神位

第五格原文爲

不正便、關龍現、不開洪、

但依著者的見解，應讀爲「龍現不正，便不開洪關，」換而言之，

謂不是真正明主，洪門便不開給他通過。

第六格中行上方寫「總」字，左邊寫「世里和同明再興」，右邊寫「木立斗世清該絕。」

（原註：劉伯溫有識語曰：「一甲士一短衣，二人死在蒼埔上，木立斗世天下知。」按甲士指清兵，短

衣指英兵，至「木立斗世天下知」一句，解釋如下：「木」字由「十」與「八」適合順治在位年

數；「立」由「六」與「一」組成，合康熙在位年數；「斗」字由「十」與「三」組成，適合雍正

在位年數；「世」字由「三」與「川」以三十加三十等於六十，適合乾隆在位年數；天之數，依湯

經說，為二十又五，適為嘉慶在位年數；下即地，地之為數，據易經說，凡三十，適合道光在位年數；「知」

字意義尚不甚可解，或指咸豐在位之年數也。清祚至此本應告絕，但幸運轉佳，因太平天國之亂，似

已不能滅清，今後清室之崩潰，即可以事實明瞭「知」字意義。）

「川」即洪順堂之秘密字（詳後），兩廣會堂之名稱也。

天地會會員崇拜這些的神位，一如他們的崇拜家祖神主。

又有洪花亭，宣誓就在這個地方（參看附圖第三。）亭雕有四龍，龍之前額皆有「王」字，橫

是龍鱗的，「洪花亭」三字掛在亭的上部前面。

伽藍爺深受崇敬，所以另有伽藍神位。

又有土地廟，門聯如下：「福地有塵風，德門無事日。」（見附圖）

會堂尙有其他建造物，讀者翻看「問答詞」第二二七條以下便知詳情。

附圖四，即「洪門」圖。

我們再來敘明天地會的建築情形。

依附圖看起來，似乎僅有洪門的下層是以石或磚築成的，上層則以木柱糊泥築成的，或編竹而貼以泥。

屋上常有一葫蘆，即李拐（八仙之一）的葫蘆，葫蘆兩旁有繩子。

牆上植立各種武器，表示天地會耀武揚威的精神。

天地會的建築有時也未必照式建造。有些是用竹造的，有些是用樹幹築成的，一如美國木屋的形式。在高樹上的枝幹構成一座位，用藤梯來上下，這樣可以代替瞭望台。

南洋羣島上中國人的天地會會堂設在深林中，其地點僅有會員知道。諸會員在此祕密集會，

另有會員據瞭望台探望，以防外人或警察前來，洩漏秘密。

到達天地會集會的地點的路程是可怕的，不是高山，就是溪流，不是沼澤，便是泥濕之地。他們曉得這些危艱的路途如何走過，但是不慣於行走此道的外人則每爲泥澤所苦，而無法追及他們。

日巴拉搜得的山東會堂所印的書，有述及路程，最先是一條石路到「天防關」去，次「地羅關」，再次「日月關」，到了此地，各會員須獻出一錢二分。

由此跨過一條橋就是忠義堂，堂中崇祀五祖，堂之右是「議事堂」，堂之左是「理事堂」。到了此地，各會員須出示會錢及會證。

由此沿惠嶺而行，一面是山，一面是水。終點是「出苔關」，或叫做「黑河亭」。再行十三里，到達「金雀界」，因爲此地適在金雀山之下，故名。過了這關，有四個建築物，前有「開國義興」四字，次有「義殿」，殿之左有「入相」二字，殿之右則爲「出將」二字。

不久就可到達會堂。再走二十四里，便是仰沁亭，亭在陰陽山之下，海之近旁。如果從這個地方再要到「羊頭嶼」，那末他須坐一日的船，嶼上的「石洞門」就是天地會儲藏軍火的地方。

假如天地會會員聚居的地方，是人煙稠密的城市，附近又沒有大森林，那末就可以免除會堂的建築，開會的地點就在大哥的家中。

在這種情況下開會，儀式自然也簡單了。例如通過劍道，係代以紅布，到紅布下讓會員走過就算了。

第二段 會中用的器具

現在我們要來說一說會中用的重要器具，例如會印，會旗等等，這些東西是會中主管人賦權的標識。蓋有會印的命令，會員須無條件地服從的，會旗一舉，大家是要隨行前進的。

會中發的會證，最為重要。

我們看過九張的會證。有些是用亞麻布印的；也有用紙印的。這些會證，可別為二類，一是大會證，一是小會證，小會證是會中每個會員都有的，形式簡單，有些字刪略起來，而以黑點代之。所有小會證，大同小異，詳見下文。



大會證（詳上圖）是四方形的，中一八角形。八角形中又畫出二個四方形。最外一圈印的是八仙的名。

另有一種，最外一圈，上邊印的是「鍾馗寶扇自搖搖，李拐葫蘆藏丹燒」；下邊印的是「張果老人爲古道，湘子橫吹一管笙」；右邊印的是「國舅曹公雙玉板，仙姑如意立浮橋」；左邊印的是「洞賓背上掛寶劍，彩和一手把花籃」。

第二圈有「天地日月」四字。

左上方有「五人分開一首詩」；右下方「身上洪英無人知」；左下方爲「自此傳得衆兄弟」；右上方爲「後來相認團圓時」。

下文討論天地會祕密符號時，我們知道他們應用詩句問答，來互相認識，使外人全不洞悉其底蘊。

四邊的四個三角形，印有「忠信義氣」四字。

還有八角形內最外一圈，上印「北李昌興」四字，下印「南鄭田」三字，左印「西韓福」三

字，右印「東韓朋」三字。此爲四大忠賢的姓名，守護會門的武將。

同圈中又印有「天仙賢福」四字。

第四圈上面印的是「變化千万千」，同圈下面印「翹陞彪翹」五字。同圈右邊印的是「關不正便」左邊印的是「龍開不洪」。這八個字的讀法和意義，已見上文。

第五圈上部「家后」二字，「家后」是雲南、四川第三房的會堂的名稱。這兩字是和中部的「洪飄」有關係的。第五圈左右又有日月二字，日字之下有「共同和合」，月之下有「結方爲記」等字。

中部是「洪飄」二字，據著者解釋云，飄卽是「票」，「洪票就是天地會的通行證。因爲有「家后」二字，我們知道這張通行證是家后会堂發給的。

小會證和大會證相差甚微，詳見下圖：

第一、第二兩圈略刪，還有一部分刪略字樣，以黑色粗線代之。

中部「洪」字印在三角形之內。又「共同和合」小會證則作「共洪和合」。

會中通行口語稱此式小會證為「腰屏」。

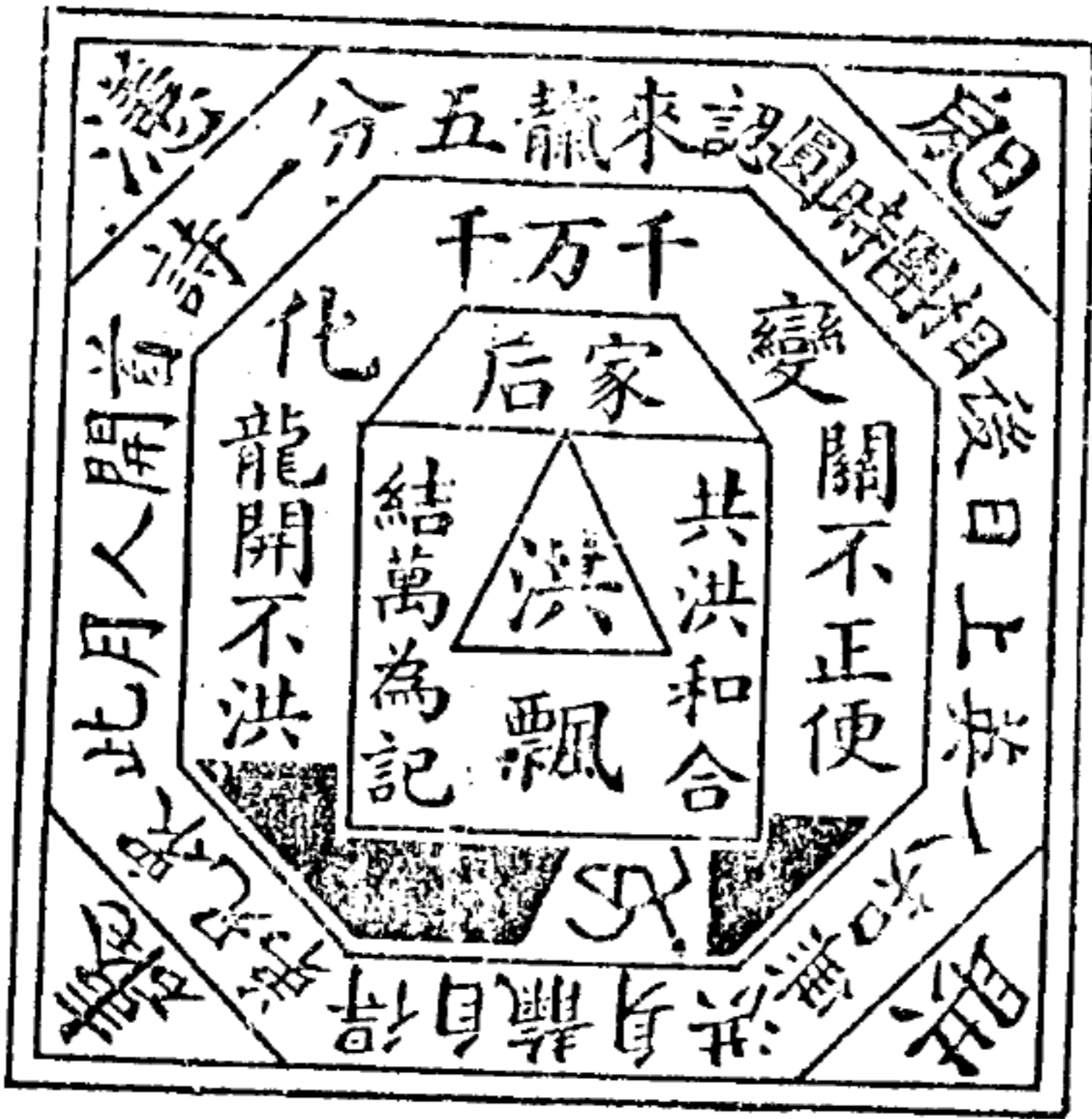

上文已說過，各房的會證，形式大體一致。有些會證，家后二字改為「聖旨」二字。

「龍不正使不開洪關」兩行字改為「英雄第一」、「豪傑駢起」。

又「興旺唐孫」則為「天地日月」變化二字則改為「麒麟」。

中央「洪飄」二字，則改作「山日」，「川口」，「川口即廣東分會洪順堂之祕密簡省字。

會證之另一面，又印

有「洪錢」(洪英通寶)

三枚。

山東所用的會證，稱

為「洪單」其式如下：



這種「洪單」是白色亞麻布印的，單中印有伏羲的八卦，八卦之中是陰陽圖。

單面之上方印「義興公司」四字，下方左角印有「紀號」二字。

所有會證、收據等等，皆蓋有紅色會印。印章有二種，大的每邊長一寸五分，刻「義興館」三字。小的，一寸四分，刻「義興公司」四字。

各房會堂又各有印章。福建和甘肅刻「江魁」二字。

第二房，廣東和廣西，刻「洪魁」兩字。

第三房，雲南和四川，刻「汨魁」兩字。

第四房，湖南和湖北，刻「洪魁」兩字。

第五房，浙江和江西，刻「溱魁」兩字。

會中還有「黃涼傘」和「三軍司命」牌（參見附圖）。這也是重要的用具。傘是黃絲製成的，凡五層，上有葫蘆。

傘有兩條垂帶，分寫下列十六字：「天明地明天下太平。」「日開月開衆星耀輝。」

這傘是用於遮蓋明後裔朱洪祝（天地會會主）的。
誦咏涼傘的詩句，如下：

涼傘本原有五層，雙手擎遮太子身；古今天下存大有，保主登基賞功人。
此傘稱爲「黃羅寶傘」。

軍旗係長四方形，綴有邊飾，旗上有「三軍司命」四字。有詩二首，卽爲吟此軍旗也。原文如下：

(一)

三軍司命插花亭，追隨主上去征清，得勝班師回轉日，下寨安營定太平。

(二)

三軍司命鎮中央，威振華夷乞殺清，號令嚴明三軍肅，永定中原享太平。

「仁義旗」是四方的，旗的中央，寫有「帥」字，並以仁、義、禮、智、信五字圈之。

上部橫寫「天庭圖式」四字，右上有「共同和合」四字，左下有「結萬爲記」四字，旗前另有長旒一條，上寫「順天行道，復轉明朝」八字。

此旗並不直豎，乃係橫掛在旗杆之上，並有小旗，參看附圖，便可明白：

仁義帥旗第一枝，五房分派始開基，二九山河歸明主，留在花亭教洪兒。

我們還有一大紅旗，朱洪英太祖旗，大明旗，這些旗都沒有什麼標記，有詩吟此，如下：

日月旗中第一枝，會合洪英創始基，爲人須當轉忠孝，不許外頭說是非。

其他的旗是三角形的，旗上各有長旒，有所謂日旗、月旗、七星旗，下列的一首詩，即係吟「七星旗」也。

北斗七星旗一枝，招集洪英入城池，結合青蓮明分派，二九山河明主基。

春、夏、秋、冬四季各有旗，東、西、南、北各有旗，金、木、水、火、土亦各有旗，四忠賢亦有旗，軍令及將令各有旗，三角形的。

我們再說五派旗幟的形狀。

(一)福建旗是烏色的，近旗桿的一邊，有直行「錦江相」三字，隔行「師蔡」二字，下並橫排「福建」二字。旗之上部有「川大車日」四字，意即「順天轉明」也。旗面尚有歪寫的「彪興旺會」

勝」五字，旗之上有長旒，寫有「烏旗飄飄，英雄盡招，真命天子，復轉明朝」等十六字，以上爲閩旗形色，參看附圖，可以明白。茲述其詩句如下：

福建烏旗彪字爲，甘肅聚會結始基；堂號青蓮明分派，二九山河壯帝畿。

(二)粵旗是紅色的，形色也是三角的，靠近旗桿一旁，有直行三字「錦洪相」，隔行爲「師方廣東」四字，橫行歪列「魁興旺會勝」五字，旗之上部橫行「川大車日」四字，卽「順天轉明」之意也。旗旒上寫有「紅旗飄飄，英雄盡招，真命天子，復轉明朝」等十六字，另一小號三角旗，旗上「魁」卽「侯」之祕密字也。參看附圖。有詩如下：

東邊行程伴廣西，惠州起義在高溪，魁字洪英通四海，十二軍房底並齊。

(三)滇旗是赤色的，形式也是三角的，靠近旗桿一旁，有直行「錦泪相」三字，隔行爲「師馬雲南」四字，又橫行歪置「魁興旺會勝」五字，旗之上部橫列「川大車日」四字，卽「順天轉明」之意。旗旒上寫有「赤旗飄飄，英雄盡招，真命天子，復轉明朝」等十六字。另一小號三角旗，旗上「魁」卽「公」之祕密字也。參見附圖。並有詩如下：

赤色彩旗本房三，西川梁會勝雲南，家后排來爲四九，四七變通日參商。

(四)湘旗是白色的，也是三角形的。靠近旗桿一旁有直行「錦淇相」三字，隔行卽爲「師胡」湖南「四字，又橫行歪置「翹興旺會勝」五字，旗之上部有「川大車日」卽「順天轉明」之意。旗旒上有一白旗飄飄，英雄盡招，真命天子，復轉明朝」等十六字。另一小號三角旗，旗面上「魁」卽「子」爵之祕密字也。有詩如下：

三楚排行第四房，同心協力佐明主；翹得錦相平天下，白旗二九定安排。

(五)浙旗是綠色的，也是三角形的，靠近旗桿的一旁有直行「錦漆相」三字，隔行爲「師李」浙江「四字，又有橫列歪置「翹興旺會勝」五字，旗之上部有橫列的「川大車日」四字。旗旒上寫有「綠旗飄飄，英雄盡招，真命天子，復轉明朝」等十六字。另一小號三角旗，寫有「魁」字，卽「男」爵之意。(參見附圖)有詩如下：

五房派分綠色旗，共立誓章滅蠻兒，齊心保扶翹忠信，泰來明主早登基。

五虎將旗幟：

第一是林永超的烏旗，靠近旗桿的一旁，有「金蘭」二字，隔行爲「將林」二字並列。又橫行歪列「興旺會勝」四字，旗面上部又有橫列「川大車日」即「順天轉明」之意。旗旒上之字，與閩旗同。（參看附圖）

第二是李色智的紅旗，靠近旗桿的一旁，有「金蘭」二字，隔行爲「將李」二字並列。又橫行歪列「興旺會勝」四字，旗面上部又有橫列「川大車日」四字。即「順天轉明」之意也。旗旒上之字與粵旗同。（參看附圖）

第三是吳天成的赤旗，除「將吳」之「吳」字外，其餘形色與上所述者相同。旗旒上之字與滇旗同。（參看附圖）

第四是姚必達的白旗，除「將姚」之「姚」字外，其餘形色與上所述者相同。旗旒上之字與湘旗同。（參看附圖）

第五是洪太歲的綠旗，除「將洪」之「洪」字外，其餘形色與上所述者相同。旗旒上之字與浙旗同。（參看附圖）

天地旗：

「天地旗」的形式是三角的，靠近旗桿的一旁，都有「金蘭」二字，中部都有「興旺會勝」（橫行歪列）四字，旗面上部又都有「川大車日」四字，即「順天轉明」之意，所差的是天旗寫的是「飄」字，地旗是寫着「飄」字。（參見附圖）

還有引見旗，靠近旗桿一旁有「金洪飄蘭」四字，上「川大丁首」四字，即「順天行道」之意，下「收清滅滿」中「彪引」和「興旺會勝」（歪列橫行）等字樣。旗旒寫的是「紅旗飄飄，英雄盡招，真命天子，復轉明朝」等十六字。（參見附圖）

又有「敦天懷」旗，靠近旗桿旁有兩直行字，一為「金蘭」又一為「敦天懷」其餘與上旗同一字樣。（參見附圖）

又有木楊城內的大旗，形是三角的，旗面是紅色的，旗之三邊邊飾則為白色的。旗面上靠近旗桿有兩直行字，一為「金蘭結義」又一為「師萬發洪鎮」等字。上「川大丁首」（順天行道）下為「收清滅滿」。中部有「江山興旺會勝」六字，橫行歪列。旗旒上無字。（參見附圖）

又有一大旗形式和顏色都同上旗一樣的，旗面的字則不同。靠近旗桿有兩直行字，一爲「勇剛強」，又一爲「彪洪英招集」，上爲「川大丁首」，（順天行道）四字。下爲「金蘭結義」四字。中又有「興旺會勝」四字（橫行歪列。）旗旒上寫的是「紅旗飄飄，英雄盡招，真命天子，復轉明朝」等十六字。

又有二枝小號三角旗，一寫「消冤改仇」四字（分兩直行並列，）又一寫「開關路現」（同上）（參見附圖）

吟誦旗桿的詩句，原文如下：

木楊城內真威風，萬丈旗桿透身洪，清朝人復歸明主，扯起大旗皆當從。

其次便是洪斗，每洪花亭中必有一洪斗，並畫有該分派的祕密字。

這些洪斗中計有下列諸物：五色布、五色絲線、各種香枝、洪木、桃兒、紙長錢、銅鏡、剪刀、算盤、秤、戥、尺。右爲樅，左爲杉、五色旗、筆墨、黃絲、寶傘、洪燈、洪米、檳櫛、檳櫛葉、銀花、洪肉、鷄、鴨、鵝等等，以及其他一切大小旗。

吟「洪斗」的詩如下：

木楊城內糧滿倉，寶劍雙輝斗中藏，雙鳳朝陽兄弟在，金階聚會立綱常。

吟「白香爐」的詩如下：

白定一身爲根基，定結天下無人知，按劍相防蜜口氣，振起爐來天降時。

受人敬畏的紅杖，是用以責罰兄弟們之犯洪門律法者，長三尺六寸，重四斤八兩。其材料採自

寶南山的洪奇木。

下列兩首詩，係吟咏寶劍。

(一)

龍泉初出討江山，殺盡胡人數萬千；能殺妖魔和斬將，得來輔國保明君。

(二)

桃李七星劍一枝，留伴花亭帝王邊；利氣光華冲牛斗，保主江山定帝基。

「剪刀」用以剪斷髮辮，下列詩句即吟其事：

雲霧重重不見天，金刀一剪萬里洪；
辟開雲霧現明月，明朝早早降真龍。

吟「寶鏡」詩如下：

女媧煉石補青天，留存寶鏡照人心；
日月冰清並玉潔，能破火輪百萬兵。

下詩吟「玉尺」

天幾高分地幾長？魯班玉尺可度量；
度開日月分洪姓，我主江山萬方揚。

吟「秤」的詩如下：

天高地厚古今同，未知輕重有幾分？
把將金秤來中按，玉厘歸還吾公王。

放下秤子，吟詩如下：

一物平衡星斗山，木楊城內秤分明；
秤到清朝歸明朝，一統江山定太平。

稱量時，吟詩如下：

天高平如海，龍門他日開，
一身遊四海，官職五門來。

吟「戲」的詩如下：

此地榮華星斗明，木楊城內戰分明；古今世事何爲定，戰來原是忠義心。
吟「算盤」的兩首詩，原文如下：

(一)

紅木門成八角亭，得來分頃算分明；算到清朝歸明主，再算一年後明廷。

(二)

金盤變化萬萬千，啓出歸除在明前；歸除清朝天下盡，君家早早復明天。

下首詩吟「硯」，原文如下：

孔夫聖人筆硯香，科場大戰到長安；賢人八卦皆有准，知機曉意便收藏。

下首詩吟「筆」，原文如下：

一枝毫筆夫子傳，能反天下棟梁材；八卦分明皆有准，知機曉意便可藏。

第二編 天地會的組織行政

第一段

天地會五大區域，福建、廣東、雲南、湖南、浙江各有主要管理人。

這些主要管理人稱爲：（一）師（二）主師，（三）香主。藍天之下，皆有天地會分會之組織，其內容如下：

- 一個「大哥，」
- 兩個「二哥，」
- 一個「先生，」
- 兩個「先鋒，」
- 一個「紅棍，」

十三個「議事。」其中有一個是樞匙，一個是「收櫃」，一個是「代收櫃」。其他還有「草鞋」（代表者）和小官職之頭上有金花者。

有些會員，稱為「帶馬」，其職務在招集新會員。

舉行儀式時，由四兄弟主持，稱為「四大。」（參見禁律第二條，誓章第十八條，條例第九條）。

坐在公堂的（公堂或稱太平莊）計有「大哥」、「二哥」、「先生」、「先鋒」、「紅棍」、「議事」、「草鞋」、「樞匙」、「收櫃」、「代收櫃」等。這些「上長」是衆兄弟公舉的。他們的姓名，係在公堂公佈，其告白形式如下。

「先生」與「先鋒」所執的職務，容下文詳之。

「紅棍」的手上執有紅棍一枝，用以責罰兄弟之犯罪者。

所謂「草鞋」或稱「晚弟」或稱「鐵板」，他們巡視各處，考查兄弟，旅行費用，由會支給，此外，遇有其他使命，得會員之承認，可支費用。

天運 年義興公司欲立上長 月 日錄照

大 哥

二 哥

先 生

先 錄

紅 棍

議 事

草 鞋

櫃 匙

收 櫃

代 收 櫃

茲本公司內兄弟欲立諸人爲上長今議定着理宜聲明。倘上諸人若有
違法不公平不宜立爲上長祈諸會弟務必出頭阻止方無後患而後可以
改換別人。

是爲告白

諸執事被選以後，由會付帖存憑。該帖長八寸，闊四寸，帖紙係桃紅色的，其形如下：

乙巳年九月二十日

合聚兄弟公舉

許慶兄爲草鞋之職任理公司政事務要公行正直不得

私心妄爲付帖存憑

義興公司

義興公司

紅帖

根據誓章第十八條，條例第九條，禁律第一條，律正第十二條，香主如欲召集開香，須於十日前發出通知書，通知諸會員。

通知書形式及內容如下：

開香帖式

日裏紅紅夜裏來 義兄早早到香枱
 小弟親臨來候駕 桃園結義理應該
 年 月 晚 川 口 井 于 洪 弟
 煩 爲 通 知
 義興公司 拜

在暹羅所用之「開香帖式」其帖首之詩句如下：

具帖敬板移玉趾，望求指示坐將枱。今晚洪門大放開，義兄移步上將枱。

晚弟親臨候台駕，桃園結義理當該。

（附註：帖中「川口」三字即「洪順堂」；「井于」即「開圩」也。）

會主「大哥」有劍一把，印一塊。憑帖一張，以示其職權。并有三角旗，旗上寫着「令」字。

按條例第二十一條云，諸執事皆須公平，絕對不能受賄。議事人員切勿攜帶武器，因為恐怕討論至熱烈時，或至動用武力。

會期常於月之二十五日舉行，與總會創立之日相同。除此以外，下列諸節日，各會員也須照常紀念的。

正月十五日「花燈節」，每會員須獻三百六十錢。

清明節和祭拜土地壇，每會員須獻一百零八錢。

五月初五日「端午節」，每會員須獻三十六錢。

關帝誕辰，每會員須獻七十二錢。

七月十五日每會員須獻七十二錢。

七月二十五日為天地會創立紀念日，每會員須獻三十六錢。

八月十五日「中秋節」，每會員須獻二十一錢，以購買月餅，菓子。

會中收支，都有詳細登記，會員獻款，會付收據，收據係用橙色紙張印的，長約八寸，闊三寸半，其形式及內容如下：

義興館			
居住	退單收過	底銀	交清公司授票
爲據	川大丁首	天運	義興館
	关井足王	年 月 日	給印

(附註：「川大丁首」等於「順天行道。」「关井足王」等於「關開路現。」)

第二段

此段用以補充本章，係指導入會手續及拜訪他處會堂應留意之事項：

假如汝要朝拜五祖，汝須赤足，散髮，衣裾須垂開。朝拜五祖，手持五香，並誦下詩：

自入洪門立誓章，忠心義氣世傳流；一片丹心同結義，木楊城內手拈香。

又誦下詩：

三河合水原流東，望見高溪寺門中；憶昔五祖當年事，特來拜謝萬雲龍。

又誦下詩：

十月桃花萬里香，久聞知訪洪忠良；個個盡是忠良將，桃園結義劉、關、張。

又誦下詩：

英雄聚會在今宵，赤膽忠心扶明朝；今晚得逢先生面，勝過龍門近帝王。

說完了這些詩句，汝把庚帖呈獻給先生，把姓名奉告先鋒，這位介紹者也須把他的姓名說給

衆兄弟聽。

先生要向汝拿本錢，汝應用伸直的左手取之，並說下詩：

天下腰屏一般同，父母賜我隨身中；上繡五龍伴真主，下繡心髓趁趨趨。

說完了這首詩，敬請先生接受，並留意其接受情況：

如果他僅伸出一指，或三指，或四指，汝不好放開汝的手，須待他五指都伸出，汝的手才好放開。如果先生伸出二指，即表示「洪」字，那麼，汝應誦出下詩：

本錢在掌中，天下一般同，意欲開兄看，恐怕半天風。

說完以後，要表示汝的虛心求教，須誦下詩：

頭毛未乾出世遲，花亭之事未盡知；少年望兄來指教，乃念花亭結義時。

在洪門口汝須兩手持香，並說：

「我在洪門口向二將行禮。今晚某府某縣某城某某來到這裏，願意進入洪門。」

守門二將當即入內稟告先生，請求允許。

既許入門，汝應在門口三跪。入忠義堂行四跪禮。入木陽城，行二跪禮。

來到洪花亭之前，汝應誦「三河合水」及「十月桃花」二詩。（見上）

第四編 新會員的入會

第一段 問答詞

天地會招募新會員入會有幾種方法。列舉滿清的罪狀，如果尚不能引人入會，那末不妨藉用恐嚇的方法，鼓動他起來打倒暴君。某人或有一日在他的家中接到一張蓋有會印的紙條，通知他把這紙條於某時親自帶到某地方去，如果他接到通知敢於違命不從或是洩漏消息於官廳，那末他的全家定會被殺，他的屋宅定會被焚。有時候，這種命令是在路上遇着不識之人投送而來的。

暴力也可以應用。對着路上行人，可故意給他面上一打。受打者當然不甘願，力追打者，那末他們就被引誘到了偏僻地方，這時候，兩造對立，在未動手以前，打者口笛一吹，兄弟立至，被打者就被他們打倒以後，再被裝入布袋，扛到設立會堂的地方去。

任何人受警告要他到指定的集會去的時候，他已知自危，因為此去命運如何，他是不能自信

的。要逃避也是無用的，因為這可怕的會所定的判決，是無情的，又是迅速的。

所以他只得遵命到指定的地方去。他一到其地，寂無人蹤，因為監視他的人們是藏身於樹林中或危牆後，偵查他是否隨有警察或軍隊。

他正以為危機過了，好呼吸一口自由的空氣，正擬預備返家時，一個已入會的會員忽然跑出來，引他前進。

最後，他們到了一個地方，這兒許多人在等着他們來。這就是神祕的「木楊城」。

當時被邀集於此地的所有新會員就這樣進入「木楊城」的第一大門，在這兒有所謂「先鋒」問明汝的姓名，年齡，出生年月日時，一一記入登記簿內。

先鋒為他們預備走過利劍交叉的路。

已入會的會員分排兩行，拔出各人的劍，這劍的右面是鋼，左面是銅，兩列的劍交叉起來，成一弧形，讓新會員走過，這種儀式謂之「過橋」。

過了橋，他們各獻錢二十一枚，交由謝邦行彙收。

新會員而今被帶至洪門，門前有萬道龍、萬道方守衛。

二將軍查問先鋒關於這些新馬（會員）的姓名。繼乃由二將軍入內向「先生」報告，得到允許之後，再帶他們進去。過了洪門，他們到達忠義堂，要進入忠義堂，一樣也有二守將（一名鄭奇田，一名陳雲成）先查問姓名，請示，允許以後，才得進入。

新會員被帶至忠義堂，就是要他們有忠有義。

滿清罪狀，一一被宣佈出來，且鼓勵會員為會盡忠。其有拒絕入會者，決以最嚴厲手段對付之。最後到達「乾坤圈」，這是會堂內最後的建築物。守門的是吳金來、吳幹兒。

走過了乾坤圈及四周的滾，就到達木楊城的東門，守門的是韓朋。他們被帶至「太平莊」，就是天地會議會的場所。二個武將守衛這「太平莊」。

先鋒向守門武將行禮，武將答之，問其來意。

先鋒說：「我是先鋒天祐洪。我願謁見五祖。」武將說：「好的！等一等吧！讓我把你汝的要求報達給五祖知道。」

武將入內，向五祖報告，說：「先鋒要求前來謁見五祖。」

先生答道：「好吧！且讓先鋒進來。」

武將返至門口，對先鋒說：「五祖許汝晉見，汝進去吧。」

先鋒一到「太平莊」，見着先生，就叫：「我主萬歲。」

先生就對先鋒考問下列的問題，先鋒一一對答。

問 誰在我的前面？

答 那是天祐洪。

問 汝是天祐洪，有何爲證？

答 有詩爲證。

問 詩何話？

答 本是天祐洪，帶馬入城中；桃園來結義，一心願姓洪。

問 汝在這里的任務是什麼？

答 我正引帶無數的生力軍給汝，他們都是強健而有毅力的，願意加入天地會。

問 有何爲證？

答 有詩爲證。

問 詩何話？

答 天運重光日月和；地通四海接三河。會盟共保朱家位，人力扶持百萬多。

問 他們爲什麼要加入天地會？

答 因爲他們誓願反清復明。

問 有何爲證？

答 有詩爲證。

問 詩何話？

答 反本窮原益蒼詩，清人強占我根基；復回天下尊師訓，明月中興起義時。

問 天地會有很多分會，汝知道嗎？

答 我知道：天地會是始創於三河的，所有的會都是順天理的。

問 有何爲證？

答 有詩爲證。

問 詩何話？

答 小會始創在三河，結拜聯盟兄弟多。正是天本團圓日，大家同唱太平歌。

問 汝那兒來的？

答 我來自東方。

問 有何爲證？

答 有詩爲證。

問 詩何話？

答 日月齊出東邊明，百萬軍兵是洪英。反清復明真君子，忠心義氣爲公卿。

問 汝何時啓程來此的？

答 大陽初升，東方已白，我就動身了。

問 爲什麼汝不早不晚，定要太陽初升時動身？有何爲證？

答 有詩爲證。

問 詩何話？

答 遊山日影正朦朧；天下人心正向東。金鷄唱曉扶桑國；吐出明珠萬里紅。

（原註：「桑國」作「桑梓」解，扶卽扶持也。）

問 誰命汝來此，加入我們的隊伍？

答 高溪古廟天祐洪命令我們來加入的。

問 汝有什麼本領來加入我們的隊伍？

答 我對於十八項武藝，件件精熟。

問 有何爲證？

答 有詩爲證。

問 詩何話？

答 鋼刀銷鍊慣精通；鎗法可能効子龍；棍似搗英無兩樣；單鞭勝過尉遲恭。

問 汝那兒來的？

答 我在紅花亭，運受洪先生的教導而來的。

問 有何爲證？

答 有詩爲證。

問 詩何話？

答 先生教習立綱常；花亭相會作文章。去路直登金榜上；後來顯達姓名揚。（原文作陽）

問 何時開館？何時散館？

答 三月二十一日辰時開館；（原註：即西曆一七三四年四月二十四日）十一月二十五日

丑時散館。（原註：即西曆一七三四年八月二十三日）

問 有何爲證？

答 有詩爲證。

問 詩何話？

答 三月廿一習經詩；亭中滿坐衆洪兒。若問瓊林兼殿試；七月廿五定科期。

問 共有多少章？

答 共有「一百零八章」。

問 汝讀的是那一章？

答 孟子中的「萬章」。

問 共分幾段？

答 共分五段：天本、地本、人本、神本、自本。

問 請背出這五段。

答 天本團圓，地本威風；人在其中，三才並立；一理皆同。萬派潮來，伸頭露足。一心盡忠，人本紅面。人乳母帶吾身；誰人曉得我顯出白衣身。神本二龍神；異馬亦超羣。個

個有糧兵，等待一個人。海山開基本姓洪。高溪五祖共一家；五祖分開五省住；但見彪彪彪彪彪。（此五字爲代表五省會堂的標記）

問 汝怎麼學得武藝？

答 我由少林寺學來的。

問 汝先學什麼？

答 我先學洪門兄弟的拳術。

問 有何爲證？

答 有詩爲證。

問 詩何話？

答 猛勇洪拳四海揚；出在少林寺中傳。普天之下皆姓洪；得來日後扶明王。

問 汝們同來的有幾人？

答 三人。

問 爲什麼單獨汝一個人來到？

答 結兄在前，義兄在後，我在其中，因爲我訪找英豪，所以我遲到了。

問 有何爲證？

答 有詩爲證。

問 詩何話？

答 手執洪頭棍一枝，陽關大路莫思疑。義兄問我何處去，結兄來早我來遲。

（原註：「洪頭棍」一枝，謂雨傘也。結兄指會中盟弟。）

問 汝那樣早就動身，爲什麼這樣遲才到？

答 因爲我訪找英豪，所以我來遲了。

問 誰和汝同來？

答 洪門兄弟伴我同來。

問 那些洪門兄弟們現在那兒？

答 他們遠在界線之外，他們近在目前。他們不必有固定住所，而可以周遊各處。因為這樣，所以
我單獨來此。

問 汝是水路來的，或是陸路來的？

答 我先由陸路，繼由水路。

問 汝要來此，共有幾條路好走？

答 三條路。

問 汝走那一條？

答 我走中路。

問 那一條路最闊？

答 中路最闊。

問 有何為證？

答 有詩為證。

問 詩何話？

答 出門看見三條路，我在中央訪英豪。召集聯盟洪姓子，要圖滅滿歸明朝。

問 汝在路上看見什麼沒有？

答 我看見一隻白鶴在飛着。

問 有何爲證？

答 有詩爲證。

問 詩何話？

答 提頭看見白鶴飛，我射穿雲箭一枝。百發自然能百中，清朝社稷自先移。

問 汝在路上碰見什麼人？

答 我在路上碰見八仙。

問 汝知道他們的姓名嗎？

答 我不知道他們的姓名。但他們的手上都持有寶物。

問 有何爲證？

答 有詩爲證。

問 詩何話？

答 李拐葫蘆藏丹燒。鍾濟寶扇自搖搖。彩和一手把籃花。洞賓背上掛寶劍。湘子橫吹一笙管。

張菓老人爲古道。仙姑如意立浮橋。國舅曹公雙玉板。

問 此外汝還有碰見什麼人嗎？

答 還碰見一婦人。

問 她是怎樣打扮的？

答 她頭戴萬笠，身穿白衣，騎坐白馬，左手持花籃，右手執如意。（原註：此所指不知何神。）

問 她到什麼地方去？

答 她進入松柏林。

問 有何爲證？

答 有詩爲證。

問 詩何話？

答 枯林逢春初發芽。八仙過海插金花。宮主騎馬過路上，松柏林中是我家。

問 汝在路上看見什麼廟？

答 我看見靈王古廟。

問 那是什麼神？

答 保佑洪門兄弟的神。

問 廟中有什麼？

答 廟中有一副七言的對聯。

問 那對聯怎樣說？

答 有忠王方可入廟；無義氣何必焚香。

問 誰在那兒？

答 獻珠龍（原註：謂即海龍王的女兒）在那兒。

問 她爲什麼在那兒？

答 她在那兒採集桑花。

問 有何爲證？

答 有詩爲證。

問 詩何話？

答 靈王廟前採桑花，萬姓同來共一家。日後相逢通姓名：人人說「我採桑花。」

問 汝經過什麼山？

答 我經過烏龍山。

問 汝是否登山一行？

答 是的，我登山。

問 共有多少灣？

答 那座山很高，我見不到山灣。

問 汝在那邊見到什麼？

答 見到一對對聯。

問 對聯怎麼說？

答 橫竊隴瀛嶽嶺瀛（註） 巖霖霜雪霧霽霏。

（原註：此七字前三字即「天」「地」「自然生氣」餘不知其意義。）

問 有何為證？

答 有詩為證。

問 詩何話？

答 獻珠靈廟採桑花，見過烏龍無點差。他朝得進乾坤滿，滅蠻保主坐中華。

問 汝在什麼地方看到烏龍？

答 在丁山之麓。（原註：丁山係廣東石城縣山名。）

問 汝在那裏看見什麼？

答 一隻紅頭船。

問 在這渡船上共有幾人？

答 三人。

問 誰在渡船的前部？

答 船長（稍公）在船頭。

問 他姓什麼，名什麼？

答 他的姓名是桃德大。

問 他是誕生於何年何月何日何時？他住在什麼地方？

答 他是正月十五日子時生的，他住在福建廈門大忠堂。

問 誰站在船後？

答 船長的老妻（稍婆）站在船後。

問 他姓什麼，名什麼？

答 她的姓是魯省的蔣，她的名叫做柳青。

問 她何年何月何日何時生的？住在那兒？

答 她是八月十五日午時生的，她住在廣東惠州海棠寺。

問 子午兩時適相衝對，他倆爲什麼可以同居船上？

答 在船上子午時出生的人們住在一起是好的。

問 誰在大艙內？

答 大艙內盡是洪門兄弟。

問 全船共有多少艙？

答 五個艙。

問 這些艙裝載什麼？

答 第一艙裝載紅柴，第二艙是紅米，第三艙是主子，第四艙是軍器，第五艙便是洪門兄弟們。

問 有何爲證？

答 有詩爲證。

問 詩何話？

答 主子正座在船中，文武共扶日月居；錦帆高掛風調順，雲游四海定乾坤。

問 那條船共有多少肚？

答 一百二十肚。

問 多少帆？

答 五帆。

問 共有多少艙板？

答 艙板共有一百二十個。

問 多少木？

答 三塊木。

問 那一種木？

答 左是桃木，右是李木，中是洪水。

問 這些木塊，長闊如何？

答 長三十六丈，闊七十二丈。

問 底骨有多少？

答 底骨共有十二，底下凡三，兩旁凡九。

問 有何爲證？

答 有詩爲證。

問 詩何話？

答 順天和氣孝雙親，天意無私本是仁；行過兩京十三省，道排兵將左右分。招集四海洪英將，來輔明朝殺暗君；後日團圓封爵位，吉星拱照我君臣。遊行宇宙任汝意，遍處安排衆子民；天地奉還明朝轉，下營息寨定乾坤。

問 船上共有多少灰路？

答 七十二灰路。（意謂船篷也，另一本，僅云九篷。）

問 所有船篷共用多少材料？

答 一百二十磅。

問 全船共用多少釘？

答 一百零八釘。

問 船頭有什麼神明？

答 船頭有華光大帝，左邊是「順風耳」神像，右邊是「千里眼」神像，並且還有一對對聯。

問 對聯原文如何？

答 順水順風順人意，合日合月合天時。

問 船的中央有什麼神？

答 船的中央有關聖帝君神位，周倉站在關帝君的旁邊，並且有一對聯。

問 對聯原文如何？

答 |劉朝義勇無雙士，漢代衣冠第一人。

問 船尾有什麼神？

答 船尾有高溪天后聖母，其左右有享、合兩神。

問 船肚有什麼神？

答 船肚有觀音聖母，洪門兄弟站在兩旁，並且還有十八羅漢。

問 全船共有多少桅？

答 三個桅。

問 那一個桅最大？

答 中桅最大。

問 有何為證？

答 有詩為證。

問 詩何話？

答 桅干高掛在船中，雲遊四海五湖通，交結兩京十三省，橫行天下盡姓洪。

問 他們用的帆多少大？

答 他們用伴天風的船帆。

問 全船共帶多少架檣？

答 三副架檣。

問 頭架用多少帆？

答 頭架用三個帆，尾桅用二個帆，大桅用十個帆。

問 有何爲證？

答 有詩爲證。

問 詩何話？

答 五祖傳落我洪英，兩京行盡遠傳名；十三省會明主定，雲游天下再興兵。

問 船帆有多少縲絲？

答 上部三十六，下部七十二。（另一種僅云二十一。）

問 誰撐篙誰管纜？

答 四大金剛撐篙，十八羅漢管纜。

問 船中載的那一件東西最貴重？

答 最貴重的是一粒明珠。（意指明裔也。）

問 船上有什麼標識？

答 船上的標識是紅旗。

問 有何爲證？

答 有詩爲證。

問 詩何話？

答 大勝紅旗透上蒼，胡人一見膽心寒；英雄奪國爭天下，順天行道滅清朝。

問 船內有什麼貨物？

答 有紅米和紅柴。

問 多少船肚載着柴米？

答 千萬船肚——無可數清。

問 這些柴米作何應用？

答 充爲軍伍之用。

問 船載得這麼重，爲什麼會走？

答 我們在三河合水的地方，所以船會走。

問 這三條河水在那兒交流？

答 他們在丁山之下交流。

問 這三河的水流到那兒去？

答 三河合流，流入五湖四海。

問 有何爲證？

答 有詩爲證。

問 詩何話？

答 三河流出五湖通，望見高溪寺門中；憶昔五祖當年事，特來拜謝高雲龍。

問 船要駛向那兒去？

答 到太平墟去。

問 船何時啓行？

答 船於十二月廿四日啓行，於正月初四日到達，前後凡十日的路程。

問 汝沿途經過的是什麼地方？

答 我經過惠州、石城、觀音山及苦竹坑。

問 汝到了那裏，有否上岸玩一玩？

答 有的，我在那裏散步一下。

問 汝有看見什麼嗎？

答 我看見洪竹二盆。

問 汝知道這二盆竹共有多少？

答 一盆三十六，另一盆七十二，共一〇八。

問 汝有帶些洪竹回家自用嗎？

答 是的，我把一〇八枝的洪竹全數帶回家中。

問 汝帶回這麼多的洪竹，將作何用？

答 我要給千萬的兄弟們共同採用。

問 洪竹還剩下多少？

答 除我採用，還剩下許多。

問 有何爲證？

答 有詩爲證。

問 詩何話？

答 廣東洪竹世間希，林中三六七十二；世上誰人知此意？舉手動足便知機。

問 汝經過多少灘？

答 水很深，所以我們看不到什麼灘。

問 汝經過的是什麼河流？

答 我們經過三河合流。

問 三河合流，這三河的名稱是什麼？

答 所謂「三河」合流，就是黃河、京河、黑河。

問 他們在那兒合流？那兒分流？

答 他們在丁山之下合流，流入五湖四海。

問 有何爲證？

答 有詩爲證。

問 詩何話？

答 三河合水萬年流，行人不許在橋頭；入內飲過三河水，五湖四海任汝遊。

問 汝們坐船有否經過這水？

答 經過的。

問 多少人？

答 一百二十人。

問 有何爲證？

答 有詩爲證。

問 詩何話？

答 結兄帶弟在船頭，二十一人同一船；羅漢金剛扶左右，順風相送去游游。

問 船到達什麼地方？

答 船到達太平墟。

問 太平墟的主人是誰？

答 他的姓名是程得輝。

問 太平墟有多少市場？

答 三個市場。

問 什麼市場？

答 扶明墟和絕清墟。（另一種答案，太平墟也在內，故共有三個市場。）

問 有何為證？

答 有詩為證。

問 詩何話？

答 墟主程輝立始開，太平天下盡超來；絕清波滿歸天位，扶明真主坐龍臺。二十一入共一船，更添八槳在船頭；握齊船尾三板櫓，海闊船高任我游。

問 汝還有看到什麼？

答 我看見一個小澳。

問 小澳內有什麼？

答 有個二板橋。

問 那座橋用什麼材料做的？

答 左板用銅造的，右板用鐵造的。

問 有何爲證？

答 有詩爲證。

問 詩何話？

答 二板橋頭過萬軍（另一種後三字作佛化身，）左銅右鐵不差分；朱家設落洪家過，不入

洪門橋外行。（另一種，此句作「不過此橋是外人。」）

問 我聽過人家說，那並不銅鐵造的，汝知道牠的本質嗎？

答 一日，火燒少林寺，神明帶着五祖過橋到五汛十三里白雲連天之處，可見得那座橋是浮

雲結的。

問 有何爲證？

答 有詩爲證。

問 詩何話？

答 黃黑浮雲結此橋，五人得遇到雲霄；白定香爐緣因始，忠心義氣扶明朝。

問 誰建造這座橋？

答 朱光、朱開建造的。

問 有何爲證？

答 有詩爲證。

問 詩何話？

答 朱光、朱開造此橋，洪英修策到雲霄；過橋斬將千千萬，收清滅滿樂逍遙。

問 誰站在橋頭？

答 結兄與義兄站在橋頭。

問 他們爲什麼站在橋頭？

答 他們在那裏眺望桃李樹。

問 桃李樹有生果子嗎？

答 有的，桃生三十六粒，李生七十二粒，共一〇八粒。

問 有何爲證？

答 有詩爲證。

問 詩何話？

答 桃兒三六在樹根，李子七二甚超羣；
兩件相連成結陣，乙百零八定乾坤。
爭天奪國一點洪，露出機關天不容。

問 誰站在橋中？

答 三聖佛祖站在橋中，左邊是善才童子，右邊是獻珠龍女，並且還有一對對聯。

問 對聯原文如何？

答 搖搖擺擺影無蹤，萬物靜觀日已洪。

問 誰站在橋尾？

答 白髮頭公站在橋尾。

問 他爲什麼站在橋尾？

答 他站在橋尾售賣菓子。

問 他的姓名呢？

答 他姓謝，名「邦行」。

問 有何爲證？

答 有詩爲證。

問 詩何話？

答 吾本南山一老翁，二板橋頭訪英雄；謝氏邦行賣菓子，轉身原是白頭翁。

問 他賣的是什麼菓子？

答 他賣的是五色桃。

問 賣給誰？

答 賣給忠實的洪門兄弟。

問 有何爲證？

答 有詩爲證。

問 詩何話？

答 五色菓子，在路傍，千人食過萬人嘗；忠者食過爲兄弟，奸者食過半路亡！

問 五色桃賣多少錢？

答 一份賣廿一錢。

問 他或許賣廿二錢嗎？

答 不，他一定賣廿一錢，不多也不少。

問 有何爲證？

答 有詩爲證。

問 詩何話？

答 二十一錢在掌中，食過五菓心便洪；忠義食來天賜福，奸心歹行骨成膿。

問 汝還有看見什麼？

答 我還看見伽藍爺，並且一副對聯。

問 那對聯原文如何？

答 福地有人風自掃，德門無事日常關。

問 汝還有看見什麼？

答 我還看見亡兄故弟之神位。

問 有何爲證？

答 有詩爲證。

問 詩何話？

答 亡兄別弟古來香，故弟全憑是忠良；他日回復明主將，洪家兄弟萬代昌。

問 亡兄故弟神位之前有什麼？

答 有兩串的紙長錢。

問 汝知道每串多少錢嗎？

答 我知道每串長錢的數目。

問 有何爲證？

答 有詩爲證。

問 詩何話？

答 二板橋上掛長錢，洪家分明共相連；若問長錢多少數？三萬八百廿一千。

問 汝有從橋上經過嗎？

答 不，我由橋下經過。

問 爲什麼汝不由橋上經過？

答 橋上有五祖的神像，所以我不敢由橋上經過，而由橋下經過。

問 橋下的水很深，汝怎樣能夠走過？

答 洪水橫流有三六七二，（原註：此句費解）洪門衆兄弟看見我是忠實的，給我三塊洪石，形如八品兩個字，水闊三百二十步，寨主萬雲龍在前頭帶着我走過，走慢須走廿一步，走快則僅需三步而已。

問 有何爲證？

答 有詩爲證。

問 詩何話？

答 看見橋頭結義人，手拿三石便來行；義兄當頭相指教，左銅右鐵不差分。

問 經過了那座橋，汝再到那兒去？

答 我進入洪門去。

問 有何爲證？

答 有詩爲證。

問 詩何話？

答 看見洪門甚威風，將軍攜劍列兩傍；忠心便把洪門入，斬關滅將到古城。

問 誰在把守洪門？

答 萬道龍與萬道方二將。

問 有何爲證？

答 有詩爲證。

問 詩何話？

答 把守洪門萬道龍，左邊企立訪英雄；忠心義氣高廟入，天下當歸盡姓洪。把守洪門萬道方，右邊企立訪忠良；五祖留傳桃李劍，誅滅清朝殺道光。

問 汝進入了洪門，再到那兒去？

答 我到忠義堂去。

問 汝有否進入忠義堂？

答 有的，我進去。

問 那里有什麼？

答 有四行詩一首。

問 詩何話？

答 忠義堂前無大小，不貪富貴莫欺貧；若然反骨忘盟誓，押出轅門去洗身。（洗身，殺也。）

（原註：末二句，一作「非親有義須當敬，是友無情切勿交。」）

另有一首，原文如下：

英雄聚會在今宵，鐵膽銅肝入堂前；鱗字印信金蘭郡，二房紅旗定飄飄。

問 誰呼喚兄弟們的姓名？

答 鄭奇田和陳雲成二人。

問 有何爲證？

答 有詩爲證。

問 詩何話？

答 忠義堂前鄭奇田，招齊兄弟報冤仇；丹心一片同享壽，若然反骨五雷收。忠義堂前陳雲成，清朝社稷復歸明；洪兒有義須當敬，是友無情切勿交。

問 汝進入忠義堂的時候，汝在什麼地方？

答 我在乾坤圈。

問 有何爲證？

答 有詩爲證。

問 詩何話？

答 陰陽和合配乾坤，始產洪兒結萬人。若是忠良從此過，得來日後伴明君。

問 汝有進入乾坤圈嗎？

答 我有進入。

問 誰在那里守衛？

答 吳幹兒和吳金來二人。

問 有何爲證？

答 有詩爲證。

問 詩何話？

答 把守乾坤吳金來，來入洪門獨占魁；父子二人來把守，雲游金榜拜主臺。把守乾坤吳幹兒，

忠心義氣守楊輝；白花開盡黃花發，交結洪兒數萬枝。

問 汝還看見什麼？

答 我見看一副對聯。

問 對聯原文如何？

答 定乾坤而再造，明日月而中天。

問 什麼地方是在乾坤圈之內？

答 木楊城太平墟。

問 汝有進去嗎？

答 進去的。

問 誰創立這座城？誰去復興牠？

答 唐王創建的，萬雲龍復興的。

問 木楊城幾高？

答 一望之高。

問 有幾闊？

答 有兩京十三省之闊。

問 木楊城有幾重？

答 木楊城有五重城。

問 有何爲證？

答 有詩爲證。

問 詩何話？

答 木楊城內有五重，結義兄弟坐其中；干戈疊疊參日月，誓盟日月盡姓洪。

問 在這牆面有什麼？

答 各個牆面寫有四大字。

問 第一牆那四個字？

答 「參天宏化。」

問 第二牆那四個字？

答 「順天行道。」

問 第三牆有什麼四個字？

答 「反清復明。」

問 第四牆有什麼四個字？

答 「天庭國式。」

問 第五牆有什麼四個大字？

答 「慈雲廣濟。」

問 有何爲證？

答 有詩爲證。

問 詩何話？

答 慈雲清白呈祥光，原來朱家舊位還；廣達洪兒來滅寇，濟河天地復明王。

問 誰保衛木楊城？

答 四大忠賢，就是韓朋、韓福、鄭田、李昌國。

問 有何爲證？

答 有詩爲證。

問 詩何話？

答 韓朋把守在東門，韓福西門穩如山；南有鄭田如大海，北方昌國守吏蠻。

問 汝還看見什麼？

答 三大街道。

問 那一條街道最大？

答 中街最大。

問 有幾多店？

答 一百零八間。

問 店號如何？

答 和合店、義和店、萬合店等等。兩京十三省內，這些大舖號是無可數盡的。

問 這些店舖賣什麼東西？

答 和合街售賣製造棉衣的五色材料；義和街售賣各種藥品及食物；萬合街售賣絲、金花、鏡、

筆、墨、剪刀、鈕扣、針、白扇、紅絲布等等，百貨俱備，日間店門齊開。

問 這條街叫什麼名？

答 忠義街。

問 住有幾家？

答 七十二家。

問 有何爲證？

答 有詩爲證。

問 詩何話？

答 未會相投意如何？乾坤跳轉太平歌；有緣千里來相會，無緣對面不知哥。

問 汝還有看見什麼？

答 我看見三個濠。

問 這些濠做什麼用？

答 軍隊的糧食和接濟，就靠着這些遠道來轉運。

問 城中有什麼東西？

答 城中一切東西俱備。

問 有何爲證？

答 有詩爲證。

問 詩何話？

答 木楊城內有關公，花紅百物在其中；四大忠賢扶左右，松柏長錢掛西東。藤牌寶劍千軍列，厘駝秤扇甚威風；玉尺煙筒通四海，結彩綾花照明光，五色彩旗三軍命，黃羅寶傘插五中。鉸剪金花和玉箸，左桃右李壯軍容；三牲酒醴來奉敬，五齋五菓敬五龍；洪糧谷斗加足用，燈燭光輝滿地洪。

另一種內容如下：

插血爲盟盡姓洪，木楊城內有關公；觀音五祖萬雲龍，花紅寶燭握金殿；白定香爐兆太平，

桃李松柏千古茂；色絲巾扇萬年紅，棋盤寶劍高底插。鉸剪絞花次第排；戩秤公平和玉尺，長錢高掛壯軍容。文房筆墨排左右，羅傘彩旗插正中；葦素致時陳祖宅，煙橫茶酒獻明公。義旗棍分分五色，萬物俱全擺五重；斗上燈光全結義，招集英雄見太公。楊城糧米俱足用，結彩燈光滿城紅。

問 共有多少廟宇？

答 三個廟宇。

問 名稱如何？

答 觀音廟、關帝廟、高溪廟。觀音廟有四行詩，原文如下：

西方極樂一慈悲，明與清散滅蠻兒；殺絕滿州西達子，洪家重整舊朱基。

關帝廟的四行詩如下：

歷朝義氣是雲長，洪家兄弟效忠良；丹心等候明天子，特來結拜共拈香。

高溪廟的四行詩如下：

五人初合在高溪，普菴居住立爲洪；
花碗做玃同發誓，願行天下復明朝。

問 那兒共有多少井？

答 五個井。

問 井中有水嗎？

答 東方甲乙爲木，無水；南方丙丁爲火，無水；西方庚辛爲金，無水；北方壬癸爲水，無水；中央戊己爲土，水連天。

問 汝飲過這些井的水嗎？

答 我飲過中央那座井的水。

問 有何爲證？

答 有詩爲證。

問 詩何話？

答 東方甲乙木爲先，南方丙丁火相連；
西方庚辛金成錠，北方壬癸水連天；
中央戊己爲太極，

土生兄弟百萬千。

問 有多少塔？

答 三個塔。

問 那一個塔最高？

答 中央那座九層塔是最高的。

問 有何爲證？

答 有詩爲證。

問 詩何話？

答 九層寶塔在中央，祖宗相對萬年長；復明盡是洪家將，大明一統定綱常。

問 有多少池子？

答 三個池子。

問 池中養着什麼魚兒？

答 鯉魚。

問 有何爲證？

答 有詩爲證。

問 詩何話？

答 三眼池塘養鯉魚，二尾相連八字舒；石鯉魚在浮萍認，跳入龍門便吐珠。

問 多少菓園？

答 五個菓園。

問 園中種植什麼？

答 種植桃李，左蘆右木楊，前爲樅，後爲杉，中央則爲紅竹。

問 有何爲證？

答 有詩爲證。

問 詩何話？

答 傳枝桃李木楊栽，細雨霏霏花正開；花落子成玉滿樹，有心出世桃李來。
松柏上有四行詩，如下：

心堅不怕霜雪侵，萬古冬青到如今；分開左右迎真主，反清復明合天意。

問 有多少屋？

答 一百零八屋。

問 多少屋有人住？

答 五屋。

問 僅有五屋住人，其餘一零三屋有何用處？

答 這些剩下的房屋，將留給反清復明的洪門兄弟居住。

問 鄙意洪門兄弟是極多的，這些房間不夠用吧？

答 每屋分三間，每間三層，每層三房，此外尚有太平莊，所以房屋是夠用的。

問 兵有多少營？

答 八營。

問 望樓有多少？

答 二十一個望樓。

問 有多少煙筒？

答 三姓共有十八煙筒。所謂三姓就是李、朱、洪。

問 多少煙筒有着火燒？

答 五個煙筒是有燒火的。

問 城中有田多少畝？

答 城中有田七十二畝。

問 有何爲證？

答 有詩爲證。

問 詩何話？

答 七十二坎遠傳名，年收二季養洪兄；養得千軍和萬馬，得來日後伴明君。

問 每年收成多少次？

答 兩次。

問 早季種什麼？晚冬種什麼？

答 早季種洪頭。晚冬種獨脚紅糯。

問 有何爲證？

答 有詩爲證。

問 詩何話？

答 萬種傳栽在楊城，紅糯分明件件興。若問畝數多和少，前三後四甚分明。

問 城中最高大的是什麼東西？

答 洪燈最高大，

問 有何爲證？

答 有詩爲證。

問 詩何話？

答 木楊城內有關公，四大忠良守四門；若問城中何物大？洪燈至大在中間。

（原註：末一句另一種爲「洪燈高照四海平。」）

問 什麼東西最寶貴的？

答 紅米最寶貴的。

問 有何爲證？

答 有詩爲證。

問 詩何話？

答 洪米爲寶，寶楊城，養育花亭結義兄；此寶皆歸明主管，一統山河定太平。

問 誰受人最尊崇的？

答 五祖是受人最尊崇的。

問 有何爲證？

答 有詩爲證。

問 詩何話？

答 五祖爲尊我太公，五房分派盡姓洪；他日若得團圓日，洪家兄弟受皇封。

問 用什麼做標識？

答 用五色旗爲標識。

問 有何爲證？

答 有詩爲證。

問 詩何話？

答 五色彩旗無點差，長房本是我洪家；彪彪翹翹處處赴，扶持明主坐中華。

問 有何爲憑？

答 插血爲憑。

問 有何爲證？

答 有詩爲證。

問 詩何話？

答 指血同心拜五人，當時出世在桃根；從今發誓無更改，勝過同胞骨肉親。

（原註：另一種此四行詩原文如下）

斬七爲憑在帳前，土生兄弟萬萬年；天公連降真龍現，早日扶持會五賢。

（原註：斬七，卽斬亞七，亞七爲天地會雞之暗語也。）

問 有何爲憑？

答 飲血酒爲憑。

問 有何爲證？

答 有詩爲證。

問 詩何話？

答 不明自然知，各人識在理。酒盃有血珠，同飲是忠義。

問 什麼是認爲最重要的？

答 武器是認爲最重要的。

問 有何爲證？

答 有詩爲證。

問 詩何話？

答 單槍匹馬走天涯，受盡塵埃保主來；變化真龍逢大吉，扶持明主坐金臺。

問 用何物來責罰一切過失？

答 用的是紅棍。

問 有何爲證？

答 有詩爲證。

問 詩何話？

答 寶南山上洪棍枝，四方兄弟盡知機；專打不忠和不義，百零八棍責罰伊。

（原註：此四行詩，另一本原文如下）

寶南山上一枯松，幾多修鍊得成功；忠義堂前來公論，專打奸臣不打忠。

問 你由何門入城，何門出城？

答 我由東門入，西門出。

問 汝由東門入，西門出，會經過什麼地方？

答 我經過的地方就是不忠不義亞七被殺的地方。

問 有何爲證？

答 有詩爲證。

問 詩何話？

答 西門城內一死屍，五湖四海盡皆知；若有不忠和不義，千刀萬斬碎凌遲。

問 出了西門，汝到那兒去？

答 我來到一座火山。

問 火山中有什麼東西？

答 有個紅爐。

問 有何爲證？

答 有詩爲證。

問 詩何話？

答 紅爐灣灣，直過火山。有忠有義，壽寶南山。不忠不義，喪在其間。

問 誰管衛這火山？

答 洪孩兒管衛的。（即西遊記中之紅孩兒。）

問 有何爲證？

答 有詩爲證。

問 詩何話？

答 天降洪兒會食人，感得唐僧救吾身。若有忠良從此過，得來日後伴明君。

問 汝怎樣證明火山（一本作火炕）的存在？

答 有詩爲證。

問 詩何話？

答 火山原是四海通，同盟結義訪英雄；他朝我主登龍位，洪家兄弟受皇封。

問 火山後是什麼？

答 紅花亭在火山之後。

問 有何爲證？

答 有詩爲證。

問 詩何話？

答 洪花亭上一爐香，五人結拜立誓章。甘肅寺內看本事，招募四海洪英場。

先生說：「我考察汝的一切，汝是天祐洪，已無可疑義。起來吧！向汝的真主三拜。我有一把寶劍

和一張證書給汝。」

新來的真的都是忠而又順，可以生命互託。不忠不順者，棄之門外，殺其頭，并暴露之。於是乎先鋒答以下列聯語：

軍師劍令，付天祐洪。四海遍城，王我遊通。

（原註：另一本，答語原文如下：）

萬里洪門我去通，結兄招集大英雄；晚弟相逢來問意，我在洪門第一重。

新來的人拒絕加入天地會的，便就押出西門外，遭受極刑。因接受勸告或怕死而加入的，便交付先鋒。

第二段 入會應辦的手續和儀式

先鋒兵現在命令新來的兄弟來到紅花亭，以血誓證明他們是心願加入洪門爲子弟的。先鋒兵在先，衆弟兄隨後，進入紅花亭，在此地辦理入會各種手續。

入會的第一手續是改頭髮，就是剪去那種表示忠於滿清的髮辮。

既入會的會員與每一個新來的並立，就中一兄弟代所有新來的衆兄弟說話。舉行改頭髮的儀式時，衆兄弟高誦下列四行詩：

頭上青絲髮改開，披麻帶孝在楊檀；不是披麻兼帶孝，殺絕清蠻保主來。

這樣的儀式，就是「改頭髮」。

髮辮既已剪去，頭髮照中國的舊式重加梳裝，衆兄弟并高唱下列這些詩句：

(一)

改開青絲孝明君，前傳口教度吾身；今晚得逢五祖面，反清復明合天心。

(二)

七星壇上臥龍登，一夜東風江水勝；不是孔明施妙計，周郎安得逞才能。

另一本，此四行詩如下：

七星壇上臥龍登，一旦皇天降異人；不是近南施妙計，雲龍安得逞才能。

新會員嗣被帶在裝滿水的面盆前，由兄弟用面巾洗滌他的容顏，并誦下列三首的四行詩：

(一)

明明白白是脊龍，一朵蓮花放在中；
撥散烏雲觀朗月，將來洗淨我容顏。

(二)

子金盤內照人心，龍鬚寶帕蓋盆深；
洗淨奸心見五祖，保主登基明日臨。

(三)

不作衣冠不作裳，時時身近帝廟廊。
洗淨清塵顏色現，除卻奸惡坐明堂。

以上這種儀式，謂之「面巾蓋盆。」

面巾嗣由面盆取出，并誦下列四行詩：

先開橫雲千里路，一輪明月照楊城；
三河合水清家爭，二八軍士鬧太平。

新會員就向着面盆洗淨他們的容顏，并誦下列兩首的四行詩：

(一)

烏雲蓋水水蓋月，撥開雲霧見青天；有忠有義心膽照，奸讒歹惡沒盆前。

(二)

玉龍吐出三河水，洗淨奸心好復明；他日保主登帝位，洪家兄弟定太平。

以上的儀式，謂之「洗面」。

新會員脫去清衣，并誦下列四行詩：

解開清衣換明衣，三十六誓我盡知。自入洪門見忠義，前到楊城教習詩。

以上的儀式，謂之「改衣」。完畢後，新會員穿上白長衣，并誦下列四行的五言詩：

人係洪面人，義馬化我身；誰人識得我，現出白衣新。

以上的儀式，謂之「穿白衣」。

另一種，此種「穿白衣」儀式，以「札腰」代之，并誦下列兩首的四行詩：

(一)

手攬白布好仙人，札在腰上去招軍；他日我主登龍位，能脫草麻伴帝軍。

(二)

白布一條攬在腰，丹心保主坐明朝；成事英雄吉照耀，蓋世英雄到招君。

新會員的頭上，依照明朝樣式，包之以紅色頭布，此種儀式，謂之「包頭布。」并誦下列三首的四行詩：

(一)

一條頭帕本色新，帶上頭巾去招軍。忠心義氣來到此，木楊城中伴明君。

(二)

一條頭帕本色新，帶上頭巾去招軍；招集英雄來聚會，萬古英雄到如今。

(三)

一條紅巾本色新，包去頭上去招軍；招得千軍和萬馬，殺滅清朝保帝君。

（原註：另一本，以上三首的四行詩，內容不同，其原文如下：）

(一)

洪上當日上九重，步步踏上楊城中；包藏機關莫洩漏，頭尾君弟盡姓洪。

(二)

洪氣一條透九重，布纏頭上逞英雄；包藏機關莫洩漏，頭尾兄弟盡姓洪。

(三)

左抱右挾兩邊開，忠心義氣盡招來；豪傑英雄傳屢代，當時現出白衣來。

新會員繼而奉命脫去舊鞋，換穿新鞋，有如帶孝，并誦下列三首的四行詩：

(一)

脚踏草鞋步步分，路中貧困無人問；兄弟若然識我意，切勿流音過他門。（另一本，作「過別人。」）

(二)

一對草鞋子極新，叮嚀至囑結萬人。勸兄不踏清朝路，要念花亭木楊城。

(三)

一對草鞋去遊遊，正是淒涼七月秋。莫說草鞋無用處，流落花亭結義收。

入會初步手續，至是已告完畢，新會員，穿着白衣，梳着中國式頭髮，足穿着草鞋，頭包着紅巾，被帶至祭台前，台上放有一個白磁香爐。

先生拿出下列諸題考問先鋒兵，他就代表所有新會員對答如下：

問 香爐幾重？

答 五斤十三兩。

問 香爐底下有什麼字？

答 四個字。

問 什麼四個字？

答 「扶明絕清。」

問 汝有手本供獻嗎？

答 有的。

問 在什麼地方？

答 在口中。

問 汝有印章嗎？

答 有的。

問 印章在那兒，是誰給汝的？

答 萬先生給我的。

問 印章有幾重？

答 二斤十三兩。

問 汝有劍嗎？

答 我有。

問 劍上有什麼記號？

答 劍上有四個字。

問 什麼四個字？

答 「二龍爭珠。」

問 劍頭有什麼記號？

答 也是四個字。

問 什麼四個字？

答 「反清復明。」

衆兄弟們手執九條青草，以代香枝。這是和當初五祖結拜時同一樣式的。這種儀式謂之「拈草爲香」并誦下列的四行詩：

(一)

九條青草發路邊，五人結拜表青天，今朝記憶當年事，要報冤仇自有年。

(二)

衆兄請入木揚城，驚動五營大軍兵；軍師傳令齊發號，手執青草爲馨香。

誓章寫在大張的黃紙上，排在香爐之前，新舊兄弟們各得一香。這種儀式謂之「派香」，并誦下列兩首的四行詩：

(一)

今晚新香會舊香，桃園結義劉關張。兄弟忠心和義氣，萬古傳名天下香。

(二)

自入洪門看誓章，忠兄義弟遠傳揚。一片丹心同結義，木楊城內手拈香。

手持的香而今供獻於神前，會員們取出第一條青草插入香爐，同時並誦出下列的詩：

一插草爲香，桃園來結義，號令天下知。

再插入第二枝香草，同時並誦出下列這首詩：

二插草爲香，盡盟來結義，一心願姓洪。

又插入第三枝香草，同時并誦出下列這首詩：

三插草爲香，結拜表青天，報冤自有年。

以上稱爲「進香」完畢後，以三枝明香插入香爐，謂之「進明香」。

插入第一枝明香時，誦出下列的四行詩：

一炷明香插爐中，先奉神明保忠賢；今晚兄弟同盟誓，願結同心拜關公。

插入第二枝明香，誦出下列的四行詩：

二炷明香透天台，今晚真心立誓來；若有假心天地鑒，五雷誅滅兩分開。

插入第三枝明香，并誦出下列的四行詩：

三炷明香透天庭，英雄立誓拜神明；忠心義氣來盟誓，五湖四海合洪英。

繼而點着兩枝枯木燭，並誦出下列的四行詩。——這種儀式謂之「點枯木燭」。

兩枝枯木指軍門，招集兄弟拜佛前；告訴神明來奉敬，將酒來敬結兄先。

繼點着一枝紅燭，並誦下列的四行詩：

點起紅燭發皓光，百萬洪英在兩旁；今晚桃園來結義，皓光灼照吾君王。

這種儀式，謂之「點紅燭」，完畢後，兄弟們倒酒三杯，拜敬天地，用的是個銀酒壺，三個玉酒杯。

倒酒時，并誦下列的四行詩：

提起銀壺對玉盃，兄忠弟義酒中來；三軍得勝明君起，賜酒三盃駟馬回。

第一杯酒爲敬天而灑散，并誦下列的詩：

一盃美酒透天台，兄弟結拜有始終。

第二杯酒再灑散，爲敬地也，并誦下列的詩：

二盃美酒落地中，兄弟結拜四海平。

第三盃酒放在神明之前，并誦下列的詩：

三盃美酒進櫃前，兄弟結拜反清復明。

酒進獻了，就點起七星燈，並誦下列的詩：

七星壇上東方起，披髮先生早登台。龐統用盡連環計，一統山河歸明來。

玉皇燈點着了，就誦下列的四行詩：

玉箋光輝透九重，天上燭見奸和忠；有緣同往玉皇殿，炎炎明庭拱八方。

繼而「洪燈」點着了，就誦下列四行詩：

木楊城內好威風，四大忠賢守四門；若問城中何物大，洪燈一點照忠心。

所有的燈都點着了，香枝也在香爐燒着滿亭芬香，敬求衆神明俯鑒諸兄弟，接受所燒的香，并誦出「請神表文」，聲音緩而沈重，俾衆兄弟受了感動而有深刻的印象。

請神表文

謹謹焚香騰告，禱告盤古初開天地，奉天合一之道，一片丹心，反清復明，以順天意之同流。

今晚在於某省某府某縣某社某地方某香主某姓某名同兄弟等，是夜引動衆兄弟，人人鐵膽銅肝，共來投天地結義，會盟同心，插血立誓，禱祝天地神祇，劉、關、張三人桃園結義，同心合志，順天行道，反清復明，忠心不變，永無更改，同心協力，共尋真主，奪回江山，承立正位，重興大明基業。今於此處焚香騰告，請到皇天玉帝、元始天尊、日月三光、五星七政、五斗神君、天官賜德、太上老君，再請西天佛祖、釋迦如來成佛、阿彌陀佛、大慈大悲觀世音菩薩、四大天王、金剛文佛、十八羅漢、達摩尊祖師，再請北極玄天上帝、雲夢山、鬼谷洞、鬼谷先生、勅封忠義關聖帝君、關平太子、周倉將軍、玉封道真、無漏康

公主帥聖爺、勅封五顯華光大帝、護國庇民天后元君、金花惠福夫人、順風耳、千里眼、趙玄壇、王靈官、衆位將軍、專請左天蓬、右天蓬、把守天門三十六員天將、七十二位地剛星、皇天后土、風伯、雨師、雷公、電媽、六雪神、豐隆師、六甲、六丁、衆位天神星君、值日使者、當事功曹、八仙道長、各洞真人、一切虛空過往神佛、山川社稷、土地之神、一齊請到壇前、爲今晚會盟結拜衆兄弟、助其衆明、以承順天行道之意、再請甘肅省太平府太平縣瑞溪鄉石溪寨金身佛祖、白定祖母及本方土地靈神、本方財神、再請廣東省惠州府石城縣觀音山丁山脚下、始祖朱洪英、祖妣傅氏夫人、祖父洪啓勝、祖母金氏夫人、太子朱洪祝、大哥萬雲龍、陳近南先生、五祖蔡德忠、方大洪、馮超、胡德帝、李色開、五虎將軍林永超、李色智、吳天成、姚必達、洪太歲、四大忠賢、衆位將軍、橋頭土地、水陸龍神、伽藍爺、先前亡兄衆兄弟、個個忠心義氣、鐵膽銅肝、變化無窮、生開千百萬人、同心合志、凡兩京十三省一體同仁、共來稟天地父母、日月三光、衆位神明仙佛、列位神君、在此助其衆明、今晚結拜、當天禱祝、天下兄弟、都是同胞、一父所生、一母所養、一本同原、順天行道、忠心不變、永世無更、皇天保佑、復轉明朝、則福有攸歸。

上述禱文讀完以後，衆兄弟原是雙膝跪下，而今起立，再依常禮，向天地、日月、五祖、萬雲龍、衆兄

弟及萬年香謹行八拜，并誦下列的詩：

一拜天為父，二拜地為母，三拜日為兄，四拜月為嫂，五拜五聖賢，六拜萬雲龍，七拜衆兄弟，八拜萬年香。

另一本，與上文不同，茲舉之如下：

一拜天公萬年香，二拜地火似天長，三拜桃園和結義，四拜洪燈遠傳揚，五拜五祖為尊長，六拜六祖六聖賢，七拜七星高拱照，八拜交游萬古揚。

舉行入會手續的時候，把誓章寫好，放在香爐前，而今由一已入會之會員拿下，大聲誦出，衆兄弟仍舊跪着。

洪門三十六誓

第一誓

自入洪門之後，汝應負起責任，努力業務。語云，孝為百行之先，所以汝應孝順父母，崇敬長上，不可違逆父母，冒犯洪門律法，違者天地罰之，五雷殛之，凡汝衆兄弟切宜遵守此誓。

第二誓

自入洪門之後，宜絕對守秘密，即對內子及自己家庭亦不可宣告，以防秘密外洩。父不可告其子，兄不可告其弟，絕對不可洩露洪盟秘密。違者，一耳受割，並罰打一百零八下的洪棍。

第三誓

自入洪門之後，汝應認明所有會員都是手足，不管他的地位，公侯將相，不分他的職業，士農工商，一律平等。

汝不可恃富欺貧，亦不可藉權力壓迫忠良。

違此誓者即爲不忠不誠，死必異鄉，蛇咬之，虎吞之。

第四誓

自入洪門之後，再不可侮辱佛教或道教的師父，因爲五祖原是和尚，而今我們崇拜五祖，我們可不是他們的徒弟嗎？

違此誓者其慘死。

第五誓

自入洪門之後，你父母卽是吾父母，你兄弟姊妹卽是吾兄弟姊妹，你妻卽是吾嫂。勿背此誓言。

汝若娶兄弟之女爲妻，須憑媒爲介，并娶之以禮。不應非法結合，也不得佔娶兄弟的妻妾。不遵此誓者，死在江湖，骨沈水中，肉浮水面。犯者且割耳及受打洪棍一百零八下的責罰。

第六誓

自入洪門之後，就要堅持到底，不要口是心非。

不可因小故而使兄弟不睦。不可因私利而使父子不和。

不可出言譏罵，致夫妻反目。

不守這些規矩者乃是小人。他必死於無人知道的地方，供魚豬之飽腹。而且按照情形，他須受律法的制裁。

第七誓

自入洪門之後，汝須認兄弟的事，即是汝的事，所以兄弟如有走私者，干科犯法者，汝須爲他守秘密，勿洩漏於外人。

不遵此誓者，即是以兄弟秘密洩漏與他人者，死在千刀之下，頭與身異處。至刑罰則視情形而定。

第八誓

自入洪門之後，要盡忠盡孝。兄弟有掛牌爲號，無論日夜，倘有兄弟到來，要求稍憩或寄寓，必須收留，不可伴爲不知。

不遵者即是違背紅花亭前之誓言，他永遠不會快樂，而且死而無後。

第九誓

自入洪門之後，汝須與兄弟和衷相處。認清自己地位。

汝不可憑着勢力欺壓貧窮，或醉酒殺人，或出言不遜，侮罵父母，舉手打架，因爲這些行爲皆是違犯會章，有傷兄弟情誼。

自入洪門之後，不管兩京十三省，如同一家。所以應該不分彼此，不問親屬與否，要做到如親屬一樣。

不遵此誓者，死在路上。犯者須被打一百零八下的洪棍。

第十誓

自入洪門之後，汝須時時記住汝在紅花亭前所宣過的誓言，血盟猶須記住。兄弟須生同生，死同死，如出自一系者然。

不可以假言欺騙兄弟。也不可匿藏警察，以出賣兄弟的真誠。

外人與兄弟相打，汝不可助外人而打兄弟，以失團結之義。不遵此誓者死在礮火之下，並割斷一耳，按照實情而定刑罰的輕重。

第十一誓

自入洪門之後，汝應改姓爲洪，並且視兄弟如手足。富貴不平等，生死不定時，凡遇兄弟父母，或兄弟自身，百年歸壽，無銀埋葬者，兄弟必須盡力幫忙，有多幫多，有少幫少，以示我們團結的力量。外

人看見了，也可以曉得天地會的好行善事。

凡不遵守此誓者，死在深山野嶺而無棺木可葬。且依會章，他被罰打七十二下的洪棍。

第十二誓

自入洪門之後，汝須對得住天頭上三尺，就是神靈所在，不要以為上天不會報應。

汝須將真實生辰說出，不可欺騙五祖。汝返了家，不必再向其他神靈宣白此種誓言。

不遵此誓者是之謂叛賊。他將死在千刀亂斬之下。而且依會章，他永遠被開除會籍，一耳被割。

第十三誓

自加入洪門之後，汝須遵行血誓。汝須與衆兄弟一心一肝。

所以，倘有兄弟被人打罵，必要向前，有理相幫，無理相勸，以表示天地會的公正無私。汝不可詐作不知。

不遵此誓者，蔽心自欺，不會快樂興旺，他的兒女亦不會和諧同居。

第十四誓

第四編 新會員的入會

自入洪門之後，汝須記得住紅花亭前所宣過的誓言。

會中兄弟，有的是官吏，有的卻是游蕩之徒。地位不同，工作各異，所以如遇火劫、搶劫、劫船、路上截劫等事發生，汝須記住標號或旗幟。如此，則兄弟不會自相攻劫。

不遵此誓者死在千刀之下，而成爲無頭鬼。

第十五誓

自入洪門之後，忠義爲先，禮信爲本，但尤要者須認衆兄弟爲一家，有災禍互相幫忙。

倘有兄弟被官定罪或懸賞緝捕者，他不好仍留此地，則有權力者須設法叫他逃走，無勢力者助之以盤費。如此幫助，有如救魚脫離乾土，救鳥飛出囚籠。

不遵此誓者，死在路旁，爲豬所吞，爲狗所咬，永不再生。

第十六誓

自入洪門之後，汝須忠誠。須知物各有主，未獲同意，不可取用別人財物；亦不可叫人竊偷兄弟所有的財寶。

倘有兄弟被通緝者，汝不可出賣兄弟，告知官府，更不得充做線民，引路幫捉。違者五雷誅滅，或死在水火中，屍身無地歸宿。這條犯罪最重，違者殺，身首異處。

第十七誓

自入洪門之後，須記住古語所謂「天有不測風雲，人有旦夕禍福」，因此，若天降橫禍，須自己身當，不得供出洪門兄弟，陷他同受災禍。違者死為無頭鬼。且依會章，他須永遠開除會籍，兩耳被割。

第十八誓

自入洪門而且走過洪橋之後，開墟（開會）一年之後，汝可以升為先鋒（Introducer），兩年後升為「正先鋒」（Vanguard），三年後，如有空缺遞補，升為「香主」。如要開墟，須發「開香帖式」。

不遵此誓，私自開墟者，違逆五祖，身首異處，豬狗吞咬屍體。

第十九誓

自入洪門之後，各執事皆係公舉。凡「大哥」一人，「二哥」二人，「先生」一人，「先鋒」二

人，「紅棍」一人，「櫃匙」一人，「草鞋」以及頭上有金花者。

以上職員，處事待人，皆要公正，他們不可憑恃勢力，欺壓貧弱。

凡受賄者，因為親友而是非有所不正者，或憑勢曲斷者，死在荒遠之鄉。

第二十誓

自加入洪門之後，遇有兄弟在外謀生，受託寄信，謹慎從事。如不能代帶信，須從速通知，以免誤人之事。

信中如附有款項者，不可貪私取用，不可收多付少，違者其必死在劍下。發覺私貪，罰打一百零八的洪棍，而且完全照數償還。

第二十一誓

自入洪門之後，不可隨意出示「腰屏」，因為「腰屏」是會中最重要的東西。

洩露秘密者，即是背違誓言，他必死在深山老虎之下。違者罰打一百零八的洪棍，而且兩耳被割，永遠開除會籍。

第二十二誓

自入洪門之後，如兄弟間發生辯論、口角、打架，不論情形大小，須速報告主管人。然後開會公判，依事情大小，宣佈意旨。所以汝不可擅自作主，應該報告主管人。

不遵此誓者，依照五祖法令，死在千萬刀劍之下。清代的官吏和天地會的執事，都是主管人。

第二十三誓

自入洪門之後，汝須盡棄舊仇舊怨。

不遵此誓者，死在路旁，無人葬他。依會規，他須受罰打七十二的洪棍。

第二十四誓

自入洪門之後，如遇汝的兄弟或汝的親戚或朋友或天地會的兄弟互相口角打架，那末汝該發出標號，招集兄弟，來解散他們。如以強力助人，有與警察共同作惡的罪名者，汝該死在異鄉。

第二十五誓

自入洪門之後，如兄弟與外人有爭訟，或將為法官宣佈有罪，那末汝該挺身而出，供證他是無

罪的，不管汝明曉實情與否。

不遵此誓者，犯着與警察同謀之罪，該死在路邊。

第二十六誓

自入洪門之後，如兄弟置有地產，汝不可連絡外人劫奪牠。因為如果汝這樣做，汝是故意傷害兄弟，違犯天地會會規。

不遵此誓者死後無人葬他。且依會規，他須罰打一百零八下的洪棍。

第二十七誓

自入洪門之後，「先生」指定地點開墟，在這區域內，汝不可隱藏警察，使他知道路線。如果隱藏警察，就是龍蛇混雜。

如此，是觸犯天地會的要律。死在刀尖，五雷誅滅。

第二十八誓

自入洪門之後，兄弟須互認骨肉，如同手足。如外人偷竊兄弟財物，汝須幫同尋找，使外人知曉

天地會的團結。最要緊的就是汝不可伴作不知，隱藏外賊而不告知兄弟。倘若如此，第一、汝的偽誓，將爲外人所譏笑，第二、汝大大違反天地會精誠相愛之精神。

不遵此誓者是謂不守本分，死在千萬刀劍之下。

第二十九誓

自入洪門之後，如果公司（天地會）發生大小事，各兄弟應依等級互相商決。

天地會開會，公平判決，不能以強抑弱，以衆抑寡。不可私自痛哭訴苦，也不可祕密帶用武器，意存威嚇。

不遵此誓者死在劍尖之下。

第三十誓

自入洪門之後，須奉行會中禮儀，遵守規章。路上遇着兄弟的妻妾，不可無禮，如果無禮，那就違背要律，侵犯他人所有物。

凡不遵此誓者，永久不會快樂幸福，死在荒野之鄉。

第三十一誓

自入洪門之後，如果遇兄弟有些意氣用事，汝不可記住此嫌，想要報仇。汝尤不可出言不遜，冒及他的父母。

不遵此誓者死在路旁，且依會規，須罰打七十二下的洪棍。

第三十二誓

自入洪門之後，如果兄弟因涉訟而為官所拘禁，他的妻子，汝須代他照管。如無力兼顧，須將情報會，由會設法。

第三十三誓

自入洪門之後，如被兄弟選為「草鞋」「脚式」「他的名號就是「夜兄弟」或稱為「鐵板」。

「鐵板」是要巡視各地的，到處居留的，如有公事，充任傳達。

所有兄弟不可拒絕他。他的盤資及生活費，是公給的，但私人交託事件，則須另付報酬，按率付

款。

如有拒絕照付者，死在刀劍之下，或爲老虎所咬死。

第三十四誓

自入洪門之後，汝的年齡係自入會之日算起。

遇關帝生辰，清明節，七月節，舉行祭祀。汝對於這些祭祀的開銷，須盡力樂捐，不可佯作貧因而拒絕捐獻。

不遵此誓者，永不與旺發達。

第三十五誓

自入洪門之後，不論會中發生幸與不幸事件，或大或小的事件，汝須精誠團結。由此可以看出天地會的快樂。

不遵此誓者，永不與旺發達。

第三十六誓

自入洪門之後，兄弟須互視如骨肉，有如生自同父同母。俗語云，入鄉問俗，汝既入天地會，須堅持到底，始終忠正。

汝須記住而且遵行以上三十六誓。如此，則汝將興旺發達，代代幸福。俗語云：「有德者多福。」汝須記住此語。

譯者按，以上三十六誓，原文未見，茲由漢譯英，再由英譯漢，難與原文吻合。另有一種「三十六誓」原文見於司託丹（W. Stanton）所著的「天地會」，與此誓頗有異同，茲將其全文附錄如下，以備讀者參較。

第一誓 自入洪門之後，你父母即是吾父母，你兄弟姊妹即是吾兄弟姊妹，你妻是吾嫂，子姪即是吾子姪，如有不遵此例，不念此情，以為背誓，三雷誅滅。

第二誓 倘有兄弟父母百年歸壽，無銀埋葬，有白葬飛到，求兄弟相幫，必要通知各兄弟，有多幫多，無銀出力，以完其事，如有詐作不知者，五雷誅滅。

第三誓 各省外洋洪家兄弟，不論士農工商，江湖之客，到來必要收留，一宿兩餐，如有不念親情，詐作不知，以外人相看者，死在萬刀之下。

第四誓 所有洪家兄弟未相識，掛牌號，說起頭樓，必要相認，如有不認者，死在萬刀之下。

第五誓 洪家之內事，父不能傳子，子不能傳父，兄不得傳弟，弟不得傳兄，以及六親四眷，一概不得傳講，以及私傳彩仔，腰平以及本底私教，私受貪人錢財者，死在萬刀之下。

第六誓 凡我洪家兄弟，不得做線捉拿洪門兄弟，倘有舊仇宿恨，必要傳眾兄弟判其是非曲直，當眾決斷，不得記恨在心，倘有不知者，捉錯兄弟者，須要放他逃走，如有不遵例者，五雷誅滅。

第七誓 兄弟患難之時無銀走路，必要相幫錢銀水脚，無論多少，如有不念親情者，五雷誅滅。

第八誓 捏造兄弟有逆倫以及謀害香主行刺兄弟，死在萬刀之下。

第九誓 不得奸淫兄弟妻女及兄弟姊妹，若犯者五雷誅滅。

第十誓 兄弟托寄錢銀以及什物，必要盡心交妥送到，如有私騙者，死在萬刀之下。

第十一誓 兄弟寄妻托子或有要事相托，如不做者，五雷誅滅。

第十二誓 今晚入洪門，年庚八字，須要報真，姓年月日時，如有假報騙騙五祖者，五雷誅滅。

第十三誓 今晚入洪門之後，不得欺息，自怨入錯，當天解怨，如有此心者，死在萬刀之下。

第十四誓 私奴兄弟財物，暗幫外人搶奪兄弟財物者，五雷誅滅。

第十五誓 不得強買兄弟貨物以及騙買爭賢，亦不得強為，如有恃強欺弱者，死在萬刀之下。

第十六誓 所借兄弟錢財物件，有借有還，如有欺心不還，不念此情者，五雷誅滅。

第十七誓 或有搶劫取錯兄弟財物者，即速送回兄弟，如有欺心不送回者，死在萬刀之下。

第四編 新會員的入會

第十八誓 倘或被官兵捉獲，此乃天降橫禍，自己身當，不得供開洪家兄弟，亦不得記念舊仇，亂供兄弟，如有亂供兄弟，不念洪門結義之情者，五雷誅滅。

第十九誓 兄弟被捉去，或出外日久，不得回家，留下妻兒子女，無人倚靠，必要留心幫忙，以得長大成人，如有詐作不知者，五雷誅滅。

第二十誓 有兄弟被人打罵，必要向前，有理相幫，無理相勸，若係屢次被人欺他者，即傳知衆兄弟商議，若其家貧，必要助幫錢財，以他爭氣，如無錢者出力，不得詐作不知，如有犯此例者，五雷誅滅。

第二十一誓 各省以及外洋兄弟文書，以及兄弟有官府追捉，即時通知他逃走爲上，如有不通知者，死在萬刀之下。

第二十二誓 或賭博場中，不得使假吞騙兄弟錢財，以及串同外人騙賭，貪圖利己，以傷兄弟，有此欺心者，死在萬刀之下。

第二十三誓 不得半道是非，加言欠語，好離兄弟者，死在萬刀之下。

第二十四誓 不能私做香主，入洪門之後，三年以外爲服滿，果係忠義氣，有香主傳授文章，或前傳後教，或有三及第保舉，方可做得，如有私自私爲者，五雷誅滅。

第二十五誓 自入洪門之後，或有前仇舊恨，不得記念前仇，前事，過了無容懷恨，如有私懷恨者，五雷誅滅。

第二十六誓 有親兄弟以及洪家兄弟相打，或官訟等事，必要相勸，不得幫理一邊，總要以和爲是，如有不遵此例者，五雷誅滅。

第二十七誓 兄弟看守之地方，不得犯他，各有文業，如有詐作不知，固犯兄弟所守之地方，連累兄弟受苦者，五雷誅滅。

第二十八誓 有弟兄劫掠偷拐或騙取之財，不得眼紅，兄弟財帛以及物件，如有心懷恨兄弟者，心或因不分份自己者，五雷誅滅。

第二十九誓 有兄弟發財，不得洩漏機關，如有不遵此例者，死在萬刀之下。

第三十誓 不得以外人包押貨物，指東話西，包庇外人，騙吞洪門兄弟者，死在萬刀之下。

第三十一誓 勿恃我洪家人多，倚勢欺外人，怕不得橫行欺騙，行凶，安份守己，各守艾業，如若恃衆怕人者，天地難容，死在萬刀之下。

第三十二誓 不得因借不遂生冤，以及怪飲怪食，如有懷恨含冤於心者，此乃小人之見，五雷誅滅。

第三十三誓 不得弄姦我洪家兄弟之幼童子女，有犯此例者，五雷誅滅。

第三十四誓 不得受買洪家兄弟妻妾爲妻，亦不得以兄弟妻妾通姦，如有犯此例者，死在萬刀之下。

第三十五誓 不得以外人亂講謬句以口白，謹慎腰平衫仔，不得被外人看，務宜小心，不得失漏機關，如有犯此例者，死在萬刀之下。

第三十六誓 士農工商各執一藝，自入洪門，必要忠信義氣爲先，交結各省洪家兄弟，皆同一體，手足之情，不可分比，或日後起義，務宜支辦軍火糧草，一同協力，殺滅清朝，保壽主復回，故以五祖報卻火燒之仇，以表今日結義聯誼之情，如有二心者，不奮力者，死在萬刀之下。

衆兄弟跪着，聆聽上面三十六誓的宣讀，讀完以後，大家站立起來，刺血以證盟誓。最先，兄弟們

各飲一杯茶，以洗淨口腔。帶着清水來煮茶，並誦下列的四行詩：

金蘭萬世水長流，閒人不許在橋頭；
入門飲罷三河水，五湖四海任你游。
用着這清水煮了茶，並誦下列的四行詩：

一盞佳茗本爲先，二世明主拜普賢；
忠心義氣公侯位，山呼萬歲謝君恩。
飲完了茶，再來一樽酒，並誦下列的四行詩：

一盃本色在樽中，結盟兄弟飲三盃。
忠心義氣食天祿，強弱相欺天不容。
衆兄弟取得一枝銀針，刺入中指，使一些鮮血流入盃中，然後把這血酒一飲，並誦左列四首的

四行詩：

(一)

插血同心拜五人，當時出世在桃根；
從今發誓無更改，勝過同胞骨肉親。
(原註：刺指血有時以「割鷄血」代之，並誦下列的四行詩：)
此鷄不是非凡鷄，五德靈禽報曉啼；
今晚將紅來做證，兄弟飲血心正齊。

(二)

此夕會盟天下合，四海招來盡姓洪。金針取血同立誓，兄弟齊心要和同。

(三)

飲罷洪家鷄血酒，壽元一百九十九。你我連和共結拜，忠心義氣各自有。

(四)

五倫親戚誰人無？切勿說與外人曉。兄弟大家須謹記，若有洩漏斷斬首。

以上的儀式謂之「飲血酒」完畢後，置一隻白鷄於木塊上，新會員拿出刀兒斬斷鷄首，並誦

下列兩首的四行詩：

(一)

頭戴鳳冠尾似鎗，遍體白玉爲衣裳；兄弟結義將你斬，若有好心照鷄亡。

(二)

今夕會盟千里合，緣有會盟害國勳。惟今欲報冤仇恨，明奪清朝天地心。

以上儀式，謂之「斬亞七白雞」完畢以後，並誦下列的咒文。

說咒

白雞爲記，癩血設誓；不忠不義，照雞而亡；有忠有義，公侯萬世，飲酒定盟，結拜起義，奸臣讒口，死在劍下，屍首不全，骨肉異處。

新兄弟出西門外，在那邊看見一個火坑。誓詞投入火坑焚燒，藉此稟陳神明，叩其責罰僞誓者。會主頒給每個新會員一本麻布印製的憑證，證上印有一首四行詩，同時大家并把這首詩誦出：

五人分開一首詩，身上洪英無人知；此自傳得衆兄弟，後來相認團圓時。
各人的姓名寫在憑證的後面，但寫法極爲奇離，俾他人莫明其妙。例如許襄，是寫爲「言午亞斐」的。

會員們都須把腰屏（憑證）隨帶在身，以防同盟中的海盜及強賊。憑證冊內印有誓詞、律法、規則、祕密記號等等。

有時候，另有一對七首給他們，會中隱稱七首爲「橋板」，中國衣袖長而且寬，是易於收藏七首的，隨帶七首在身，以資必要時之應用。

新會員須納六百錢，以付下列諸項目：

做衫三百六十錢，

腰屏一百零八錢，

誓詞七十二錢，

白雞三十六錢，

菓品二十一錢，

身邊留存三錢，這三個錢是天地會特製的錢幣，隨帶在身，以資識別。

入會的一切正式手續，至此已告完畢，新會員繞行會堂一週，并參看會中各種器具及旗號。最先提舉洪斗，并誦下列的詩句：

(一)

新立木楊城，今晚會洪英；干戈疊疊起，反清而復明。

(二)

今晚升起木楊城，反滅清朝復大明。保主登位功勳大，文官武將衆皆升。

(三)

升起木楊插紅花，萬姓合理共一家；彪壽和同處處合，他朝保主坐中華。

再則提起軍旗並唱下列的詩句：

洪英大旗招萬兵，聯盟結義在洪亭，忠心義氣木水火，九十百萬齊應升。

軍旗行祭，以酒三盃獻與衆神明，并祝曰：

皇天后土，山川社稷，三河尊神，旗開得勝，馬到成功，蓋酒葡萄竹葉青，待奉先生表至誠，今晚

衆兄弟結義，此物祭旗去滅清。

祭軍旗，吟誦下詩：

山川社稷有神祇，御酒三盃來祭旗，干戈疊疊重重起，開刀先斬馬鈴兒。

祝詞讀完以後，殺一白馬，一烏牛，用牠們的血去灑在刀槍上。嗣後將牛羊烹飪，作為衆兄弟晚餐之用。

晚餐時與晚餐之後，演劇助興。中國凡舉行宗教上各種儀式，皆有演戲。劇演至將近天光時方休止。衆兄弟此時仍許穿着滿服回家。下次舉行新會員入會典禮時，再被召赴會。

第五編 天地會律法及規約

第一段 洪家七十二條律正

第一條

天地會會員必須孝敬父母，親愛兄弟。

不法之徒，不孝父母，侮辱兄弟者，罰打一百零八下的重棍。

第二條

天地會會員必須仁正廉謙。不法之徒，奪佔兄弟妻女者死。

第三條

天地會會員須循規守法。凡對兄弟之妻女嘲笑無禮者，罰割兩耳。

第四條

如有被人懸賞通緝的兄弟，而另一兄弟受賞，致他入獄者，罰割兩耳。

第五條

如有兄弟生平殺人者，有縱火焚燬船屋者，而另一兄弟因為受賞，使這位犯法的兄弟致死命者，則此另一兄弟由會正法。

第六條

如有兄弟行為惡劣，貪心竊偷另一兄弟之財寶衣物，經發覺而有真憑實據者，罰割一耳。

第七條

如有兄弟遠適他方，將其妻子寄託另一兄弟，倘若這兄弟初時仁慈相待，繼而不理，驅逐寄託的妻子於門外，致使妻子凍飢無依，這種行為，乃是有始無終，罰割一耳。

第八條

（此條原本刪略）

第九條

原本僅有「罰打一百零八棍」等字樣。

第十條

如有兄弟犯了罪，進入另一兄弟家宅，求他幫忙逃走，如果這兄弟不但不去幫忙，而且還去阻礙他逃走，罰割一耳。

第十一條

如有兄弟在天地會開會時，隨便引外人進入議事堂，給他看見一切情形及儀式，致使秘密洩洩，這兄弟應予處死。

第十二條

如有兄弟不受委託，不奉命令，或不通知衆兄弟而私自在堂開會，擅行香主之權者，處死。

第十三條

如有兄弟在開會決定之日，引導官憲來捕捉「大哥」及「先生」，致使衆兄弟遭害者，這兄弟先罰打三百六十下的重棍，再行授首。

第十四條

如有兄弟受兩京十三省會主之託，帶信令要召集開會，而這兄弟終未把信函或文件交到「大哥」或「先生」，或者將文件留下，擅自拆開，而冒用命令召集開會者處死。

第十五條

如有兄弟知道某兄弟被外人所殺，他怕外人報復他，但不敢聲言兄弟的關係，並且反去偷竊被害的兄弟的財物，如此，這兄弟應罰割一耳。

第十六條

如有兄弟在外地，而他的妻女與人通姦，有兄弟受賄，不去告發，致使別的兄弟不知道去捉姦，如此，這兄弟罰割一耳。

第十七條

如有兄弟受另一兄弟之託，帶銀信物品給他的家庭，這兄弟竟把銀信竊去不交，或更換物品者，罰割一耳。

第十八條

如有兄弟隨意出示會證冊子及白衣本底於外人，藉以詔人，或出售以謀利，致洩漏秘密者處死。

第十九條

如有兄弟不遵會律，違背成規，把會中儀式及情形密告他人者，罰打一百零八下的重棍。

第二十條

如有兄弟看見另一兄弟與他的親戚爭辯口角，這兄弟該出面調解，分散他們，倘若這兄弟不如此做法，反去幫助親戚，毆打自家兄弟者，罰打一百零八下的洪棍。

第二十一條

如有兄弟因為着一個少年而美麗的童子與另一兄弟發生爭辯，或者對於年青的兄弟幹出不自然的罪惡者，被發覺後即行處死。

第二十二條

如有兄弟們因嫖而互相爭奪妓女或小友，吃醋動武，形成敵對，致被外人譏笑者，各打洪棍三十六下。凡助兄弟而毆兄弟者，打七十二下的洪棍。

第二十三條

如有兄弟說言亂語，欺誘兄弟們反感敵對，致使涉訟者，這兄弟罰打一百零八下的重棍。

第二十四條

如有兄弟冒名聚財，或是非顛倒，真假妄說，藉向衆兄弟募捐而私自飽囊者，罰打一百零八下的重棍。

第二十五條

如有兄弟在路旁看見另一兄弟的屍體，這兄弟向衆兄弟籌款，說是要埋葬那屍體，但究竟是騙術，所籌的款，假公濟私，而屍體並未埋葬，如此，應被罰割兩耳。

第二十六條

如有兄弟們遇見兄弟因爲刑案被官兵拘押路上，而衆兄弟不向前搶救者，罰打一百零八下

的重棍。

第二十七條

如有兄弟們在旅程中或睡眠中遇有惡棍要來傷害，大家須互相幫忙應付。

如有不顧兄弟安全，自己怕死，先自逃走，讓兄弟遭受危難者，罰打一百零八下的重棍。

第二十八條

如有兄弟貪慾大利，騙取另一兄弟的財物逃走他方者，被發覺之後，罰割一耳。

第二十九條

如有兄弟強姦男女工人，或另一兄弟的兒女，或奪取牛馬出售他方者，處死。

第三十條

如有兄弟向另一兄弟借用衣服財物，他應照數歸還。倘若憑藉勢力，欠賬不還，而且橫加毆辱者，罰打七十二的重棍。

第三十一條

如有兄弟在開會時，介紹新會員前來入會，他對於這新會員須慎重選求，倘若新會員是從前害死過兄弟的人，而今再來介紹他入會，那末介紹的人和新會員兩人都要處死。

第三十二條

如有兄弟連同監工看顧另一兄弟在田野上的穀物和農具，倘若這兄弟和別人交結，從田地上偷取農具，致使另一兄弟吃虧者，罰打一百零八下的重棍。

第三十三條

如有兄弟與別人密謀，來欺騙或搶劫另一兄弟者，罰打一百零八下的重棍。

第三十四條

如有兄弟看見另一兄弟與外人爭鬭口角，這兄弟不但不盡力出而干涉，幫助另一兄弟，而且反去幫忙外人者，罰打一百零八下的重棍。

第三十五條

如有兄弟遇着會中發生重大事故，「大哥」及「先生」命令這兄弟前來，他再三受命，而仍

不遵命前來者，罰打三百六十下的重棍。

如果他憑藉勢力，毆打「四大」者，再打一百八十下的重棍。

第三十六條

如有兄弟以言語或文字侮辱「大哥」及「先生」或者誣告「四大」及頭上有金花者，罰打三百六十下的重棍。

第三十七條

如有兄弟委託另一兄弟管理貨物或攜帶銀錢到外地，而這位受託兄弟不忠不信，利用財物，獲取大利以後，反伴言財物喪失，圖騙兄弟者，罰打一百零八下的重棍。

第三十八條

如有兄弟委託另一兄弟保管錢簿，而這受委託的兄弟不忠不信，以詭計或妙策，將銀錢改歸己有者，罰打七十二下的重棍。

第三十九條

如若兄弟營商獲利，倘若不法之兄弟，憑着勢力，強借錢財，不予歸還，致使兄弟商店倒閉失望痛苦者，這位不法兄弟，應被罰打七十二下的重棍。

第四十條

如有兄弟既無手藝，又乏職業，而乃三五成羣，非為亂作，連累衆兄弟者，罰打三十六下的重棍。

第四十一條

如有兄弟因為錢財賬項，田地界線，宅屋建築，與另一兄弟發生糾紛，這兄弟不到議事堂去，把這爭執報告於「大哥」及「先生」而私自叫警察捕他，這兄弟應罰打三十六下的重棍。

第四十二條

如有兄弟知道另一兄弟將要結婚，或商業上將要獲得利潤，但因為舊怨，這兄弟給他破壞，應罰打一百零八下的重棍。

第四十三條

天地會兄弟做生意要溫順的。先來者先去，後來者續去。如有惡棍固執出付高價，應罰打二十

一下的重棍。

第四十四條

如有兄弟知道另一兄弟痛遭父母之喪，出葬之日，這兄弟在家安居，不去送葬者，罰打一百零八下的重棍。

第四十五條

如有兄弟知道另一兄弟逝世，或其父母逝世，而其家庭窮苦，無力辦理葬事，這兄弟雖有資財，但吝惜錢財而不肯多多捐助，應被罰打十八下的重棍。

倘若對於葬費完全拒絕捐助者，應被罰打七十二下的洪棍。

第四十六條

如有兄弟看見另一兄弟在家愁病痛苦，而這兄弟反又殘加毆打，毫無憐恤他之心，或向他唾棄，急急走出門外者，罰打七十二下的洪棍。

第四十七條

如有兄弟看見另一兄弟逝世以後，其財寶衣物房屋田地爲貪婪的土豪所霸佔，或爲有惡勢力的人家所吞併充公，其子嗣又被侮辱或虐待，而這兄弟對於這事不用武力對付這些敗類，替他報仇者，應被罰打一百零八下的重棍。

第四十八條

如有兄弟因爲公事應允與衆兄弟同來，於某時某地某日到達，好把工作開始，而這兄弟因自己的安樂或怕死，竟爾失約未到，應被罰打一百零八下的重棍。

第四十九條

如有兄弟知道兄弟們行將海上遠征，而他漏洩祕密，致使衆兄弟爲他人所捕者，應被處死。

第五十條

如有兄弟知道另一兄弟身帶金銀財寶行將走過某地，而這兄弟竟與外人或警察同謀劫奪者，應被處死。

第五十一條

如有兄弟與另一兄弟合股經商，獲得厚利，這兄弟竟把利潤收藏起來，帶走別的地方，自肥自私者，罰打一百零八下的重棍。

第五十二條

如有兄弟同另一兄弟渡海他適，這兄弟看見另一兄弟帶有多量的錢財，頓起貪心，應用邪惡手段，把他殺死，佔據錢財為己有者，應被處死。

第五十三條

如有兄弟看見另一兄弟的妻妾美麗，憑着勢力，知道另一兄弟無力對抗，竟把妻妾擁為己有，應被處死。

第五十四條

如有兄弟在另一兄弟出外之際，對其妻子應用甘言媚語，非法取得任何物件，或在另一兄弟逝世之後，其妻子同他到別的地方去，而他竟把另一兄弟的妻子出售為奴隸者，應被重棍痛打至死。

第五十五條

如有兄弟知道另一兄弟生平蓄有多量金銀財寶，這兄弟走入其家，用毒藥把他害死，圖佔財寶者，應受割斷四肢的懲責。

第五十六條

如有兄弟因爲某種糾紛和另一兄弟口角打架，而這兄弟抱報仇洩忿之心，把另一兄弟的船厝商店，橫加破壞者，應被割打一百零八下的洪棍，而且兩耳被割。

第五十七條

如有兄弟與另一兄弟發生糾紛，這兄弟因要洩忿報仇，竟爾密僱地痞流氓來傷害，藉以痛快內心者，應被割一耳。但假如傷害至死，則應以命償命。

第五十八條

如有兄弟犯法，爲官憲拘禁，遭受囚獄痛苦，衆兄弟捐集錢財，俾供贖罪釋放之用，而另一兄弟竟將此款私自吞沒，罪至死。

第五十九條

如有兄弟因爲公家利益犯殺人之罪，正擬逃亡他方，而另一兄弟則爲報舊仇關係，知道他的行跡，竟爾通知別人，致他被捕者，罪至死。

第六十條

如有兄弟侵吞公家財物，或將假公籌募之款私自吞用者，應被罰割一耳。

第六十一條

如有兄弟不忠不信私自僞刻會章祕密出售，藉以謀利者，罪至死。

第六十二條

如有兄弟不忠不正，爲要取得大利，爲別人作僞證，以陷害另一兄弟者，應被罰割一耳。

第六十三條

如有兄弟因錢財賬目物件與另一兄弟發生糾紛，兩造訴諸議事堂，請求「大哥」及「先生」予以公判，無論任何人因受賄而左右袒者，罰打一百零八下的洪棍。

第六十四條

如有兄弟在神明節期，會堂開會，而他安居家中，假如他是頭上戴有金花的職員，凡三次奉命赴會而仍不去者，罰打十八下的洪棍，并撤去金花。

第六十五條

如有兄弟不忠不正，敢於憑藉力量，毆辱或虐待「大哥」「先生」及「四六」者，罰打三十六下的洪棍，并依律法再打七十二下的洪棍。

第六十六條

如有兄弟行爲不法，奉命赴堂備查，而他抗不遵命，拒絕服從律法者，罰打三十六下的洪棍。

第六十七條

如有兄弟看見已死兄弟之妻子被外人侮辱，雖比鄰而居，而袖手不助，或不將情告知衆兄弟，俾知報仇者，罰打二十一下的洪棍。

第六十八條

如有兄弟入會以後，立志不堅，三心兩意改入他會，而以本會書籍出示他人或將之焚燬者，罪至死。

第六十九條

如有兄弟不加慎重，在開會之日，因受賄介紹不法之徒入會者，罰割一耳。

第七十條

如有兄弟介紹小友入會，而他們營業不改，照常求食四方，累及天地會名譽者，兩造罪俱至死。

第七十一條

如有兄弟受託看管另一兄弟的妻子，這兄弟貪婪爲心，一方向友朋捐籌救濟款項，而又與其妻子私自通姦者，罪至死。

第七十二條

如有兄弟看管已死兄弟的妻子，而他思想不正，迫她再嫁，圖承佔她的財產者，罰割一耳。

第二段 天地會二十一條例

第一條

凡褻瀆神靈，不孝父母，出言不遜，侮辱長上者，依會例罰打七十二的洪棍。

第二條

凡憑藉勢力欺壓弱者，幫忙警察進行壞事，與別人同謀，偷竊或欺騙另一兄弟財物者，依會例罰割一耳，并打七十二下的洪棍。

第三條

如有兄弟與自家手足或家中人或別人打罵，准他發示記號，招集衆兄弟來幫忙，使得脫離對方。凡伴作不知，居間排解，反去袒護別人者，依會例，罰打一百零八下的重棍。

第四條

凡對兄弟的妻妾女兒，施行強姦者，罰割一耳。如係和姦者，則罰打三百六十下的洪棍。

凡以非處女之女兒嫁與兄弟者，須即自行悔過，否則罰打一百零八下的洪棍。

第五條

如有兄弟欲在水陸行劫，須先注意對方出示的記號，方好動手。倘若伴作不知，亂劫自家兄弟者，罰打三百六十下的洪棍。

倘若真的認出對方是兄弟，而伴作不知，仍指使別人向之行劫者，罰割一耳，并重打一百零八下的洪棍。

第六條

不許兄弟憑着勢力欺貧抑弱，侮辱忠厚。亦不准舉手打自家兄弟或出言謾罵他的父母。違者罰打一百零八下的洪棍。

第七條

如有兄弟走稅或經營違禁貨品，任何兄弟不可與外人同謀搶劫，或將情告知官憲。違者罰割一耳。

第八條

如有兄弟與官廳發生事端，被官廳懸賞緝捕，任何兄弟不准誘他被捕，圖得獎賞。或充任線民，致使那犯法兄弟被捕，害人利己，應死在千萬刀之下。

第九條

要任「香主」先得會中有此機緣。

如有兄弟要架橋開墟，須發通知與衆兄弟。否則便是擅自開墟，違背會章。如此，更是違逆五祖，罪應至死。

第十條

開會時須留意到會各人是否皆爲兄弟，決不可龍蛇混什。（蛇指滿清官吏而言。）

凡知有混什而不提出者，罰打一百零八下的洪棍。凡密帶警察到會，使他探出會情者，查明後與間諜同赴刑場就戮。

第十一條

「腰屏」及「衫仔」爲本會重要憑證，須謹慎收藏，決不可出示別人。凡因貪受賄，致予警察以蹤跡者，罰割兩耳。

第十二條

自入洪門之後，絕對不可洩漏會中祕密於外人。父不可告其子，兄不可告其弟。背違此條例者，罰打七十二下的洪棍。

第十三條

如有兄弟與外人口角，不可袒護外人，而歧視兄弟。違者便是幫助警察，依會例罰割一耳。

第十四條

兄弟間如有重大糾紛，須由議事堂秉公判定是非，不可將情案逕訴諸官廳。任何人違背此例者，公議處置爭端，且予原告以一百零八下洪棍的懲罰。

第十五條

遇有公事，兄弟被召參加，他們爲議事堂所信任，凡事不可強詞奪理，有虧公正。更不可攜帶尖

銳武器，或持棍在手中。

違者罰打七十二下的洪棍。

第十六條

如有兄弟出外謀生，其他任何兄弟應代帶銀信給他的故鄉。

凡在路上偷拆信封，竊取銀錢者，依會例，罰割一耳，銀錢照數償還。

第十七條

如有兄弟的妻妾姊妹或女兒走在路上，或居住家中，任何其他兄弟，對這些女輩稱呼，要忠厚有禮，不可出言輕薄。因為這樣的無禮，是有損天地會的令譽的。

凡違此例者罰打三十六下的洪棍。

第十八條

兄弟逝世，任何其他兄弟要娶這寡婦，須連帶贍養他遺下的子女。

如這位已死兄弟並無子女，須於生死忌辰，年節掃墓，祀祭如禮。但僅僅係出外而非已死者，則不

可娶其妻爲妻。

違者罰打三百六十下的洪棍。

第十九條

如有兄弟逝世，無力埋葬者，衆兄弟應加捐助。由此點以表示天地會的慈悲爲懷。佯作不知者，依會例罰打三十六下的洪棍。

第二十條

如有警察偷竊兄弟財物，衆兄弟須盡力替他尋找。尋得以後，須即告知收藏的地方。知收藏地點而不告發者，是助紂爲虐，罰打一百零八下的洪棍。

第二十一條

「大哥」及「先生」處理會務須公平廉正。不可因親屬，有所偏袒或受賄，而顛倒是非。凡事歸會解決，不可憑着高齡以壓迫後輩，也不可恃強抑弱。違者永不快樂，永不興旺！

兄弟們知道他們受賄，可依法革除他們。

古語云：「天子犯法，與庶人同。」違者罪至死。

第三段 洪順堂開爐十禁

第一條

開香日期行將屆臨的時候，「大哥」應在會前十日通知衆兄弟前來參加，幫忙香案。如有不通知衆兄弟而擅自開香者，罰打一百零八下的洪棍。

第二條

五祖遺下成規，凡任「先生」者，須先做過「先鋒。」經過相當時期，他可取得符節、寶劍、印章，升爲「主帥。」

時間尙未到期，倘有人未有符節印章，竟爾擅自尊稱爲「香主」者，罰割一耳，并打一百零八下的洪棍。

第三條

如有兄弟要介紹新會員入會，須謹慎選擇，不可誤招惡棍。

凡知其為惡棍，而因受賄，竟爾為之介紹入會，致會中發生騷亂者，罰打一百零八下的洪棍。

第四條

如有兄弟知道某人從前入會以後，曾把會中秘密告知警察，這人本應就戮，但而今若有兄弟願意出而擔保他，他可仍舊留為兄弟，准予赦免。

倘若擔保係因受賄而為，知者不行告發，罰打一百零八下的洪棍，而且割割兩耳。

第五條

衆兄弟不可引帶警察到會，洩漏會中儀式及一切事物。凡引帶警察到會，致他明曉會情而冒名入會者，介紹人應處死。

此舉大背會例。

冒入會籍的警察，予以開除或處死之。

第六條

如兄弟受命顧守前門，倘若遇着官員前來窺探會情，他應立即報告於「大哥」及「先生」，俾衆兄弟出而捕他。凡有守門職守的兄弟，未得五祖俯允，或其他命令，若私自回家，飲酒睡眠者，罪至死。

第七條

如兄弟奉命看守門路，他不可私自離職嫖妓、飲酒、賭博或回家，致門路無人看管，有疏防守之職。

第八條

如有此情形，致會中祕密洩漏於外者，罰打一百零八下的洪棍，并割一耳。

第九條

無論新舊兄弟，凡要進入議事堂朝拜五祖者，他須淨潔而又整齊，庶不致玷污神靈及佛陀。違者罰打一百零八下的洪棍。

凡在晚間赴會參禮者，一定要安靜、有禮、殷勤，不可左右喧嘩，前後奔走，違反會例。憑着勢力，違犯此例者，罰打一百零八下的重棍。

第十條

如有兄弟在會場內出售菓品或其他食物，他須價格公道，任何其他會員也不准強行奪取，不付貨值。

違者罰打一百零八下的洪棍。

第六編 洪家號頭口語

第一段 旅行中或道路上的號頭口語

會員旅行，遇不識路而要問路時，他應誦出下列的詩句：

不問南北與東西，自古彌光一點洪。表出忠心和日月，何憂世上不停通。

假如有人問汝：汝從那兒來的？答：東方來的。他們如果再問汝：汝到那兒去？答：我要到衆兄弟聚集的地方。

假如汝是要到洪門去的，路上有人問汝：汝要到那兒去？汝應答以下列的詩句：

太平飲晏，洪門大開。橋頭相會，忠義教子，把路盤問。

說完了這些話，汝再繼續前進：

假如在路上遇着同盟兄弟，應該說出下列的四行詩：

遠望面中一點紅，莫疑本色同去風；爐前結拜從心願，眼見真情合一宗。

假如在船上遇着同盟兄弟，應說出下列的詩句：

太公八十知文王，其情其事釋家親。

假如汝要進入盟兄弟的家宅，應在門口稍停一下，再以左足先進入。

假如汝要往家宅、店舖或學校，訪找同盟兄弟，汝應給他們一種認得出的號頭。假如汝帶有一把雨傘，汝應用手巾在傘的中部打結起來，入宅時，把傘安放左角（原註：此暗示「中」或「忠」字也）或者汝帶的是帽子或草笠，那末汝要也同樣的安置。

假如汝穿草鞋，汝要坐在椅上，汝應把鞋尖相對，兩足分離，這樣一來，同盟兄弟就會認出汝是行過八禮的。

假如同盟兄弟不在家，他的妻子在家，汝應留放汝的鞋在內，兩尖相對，鞋尖分離，同盟兄弟返家時，他看到這八字的象徵，他就會知道有同盟兄弟到過他的家裏的。

假如汝就要離別他，把汝的鞋尖向外，他知道汝已吃過，而且是馬上就要啓程的。假如汝把鞋

尖向內，他明白汝是再要在家過夜的。

假如汝有把雨傘，將圈子套上，把牠緊束起來，這表示汝仍要留住。把傘放鬆，表示汝就要離開。

假如汝同朋友或親戚訪找同盟兄弟，汝進屋時，汝說：「厝內風許涼。」

假如進入盟兄弟的屋宅，屋中有客人，他願意留宿，他應把傘和帽放在左邊牆，如有要事，把牠們倒放在地上，同盟兄弟便知立即措置。

假如汝和人客同進盟兄弟的屋宅，汝應把鞋兒放在門口，一隻鞋底向上，一隻鞋底向下。

假如汝在旅行中，汝要表示號頭，汝可用左手持傘，再用手巾或其他結在傘頭。

假如汝帶有雨衣或草笠，汝該拿着頂部向外，並用三指按着。

假如汝在路上碰着別人，汝可應用衣服，手巾，或髮辮表示號頭。

假如汝有事，可將髮辮掛在左耳上。汝亦用大手巾束在身腰，結着一個「忠心結。」汝亦把近領的兩個鈕放鬆不扣，使衣襟垂開。

汝也可以將右袴縮攏起來，左袴任其垂下。

假如汝進入素不相識者的屋宅，汝可說出下列的詩句：

對面不相逢，恐怕半天風；三八二十一，合來共一家。

假如有人問汝那兒出生的，汝答：「我出生在洪花亭桃樹下。」

假如有人問汝什麼時候出生的，汝答：「我生於甲寅年七月二十五日。」（原註：等於公曆一

七三四年八月二十三日，天地會成立的紀念日也。）

假如汝要在客棧中過夜，客棧老闆說：

洪門八字開，無錢勿進來。

汝應答：

三八二十一，無錢亦食得。

客棧老闆說：

三八二十三，無錢脫衣衫。

汝答：

三八二十四，食飽去看戲。

第二段 遇着海盜或強賊

假如汝在途中遇着做強盜的同盟兄弟，他要劫汝，汝應說：「我是洪門兄弟之一，非一般過路客，」假如他說：「洪門兄弟我也要劫，」汝可答他：「洪門英雄，汝也要搶劫嗎？但是汝不好劫我，」假如他再說：「不要誇張吧！我要劫汝的衣服，」汝答：「不能，不能，因為我穿的是袈裟，」假如他說：「我要打碎汝的燈籠，」汝答：「我不怕汝打碎我的燈籠，因為牠是日月的眼睛，」假如他再說：「不好誇張吧！請交出汝的包袱，」汝答：「汝不得劫走我的包袱，」假如他問：「爲什麼我不得搶劫汝的包袱？」汝可答他：「因為我的包袱中僅有二十一錢，我要到義合店，購買菩提子，檳榔和胡椒葉。我也要買各種藥品，在二月初二日那一天，用以敬獻土地神。我也要同兄弟們去看戲。」假如他再問：「誰叫汝來的？」汝答他：「我遵從萬雲龍之命而來的。」假如他再問：「汝的包袱何用？」汝答：「我的包袱千變萬化，而且重量可至數千百萬斤，」假如他再說：「我不相信汝，我真的要把

牠刮走。」汝答：「汝既不相信我，一定要刮我，好吧！讓我蓋印，汝就刮走吧！」到了這時候：「得啦，得啦，我問汝，汝都答得清清楚楚，我不刮汝了，請汝不好生氣，同我到我家裏去吧！」

假如一個強盜對汝說：「汝不能走過這條路，」汝答他：「我穿的是鐵板鞋，可以走遍天下。」假如他問汝：「汝的眼生得高，」汝答他：「我是三眼華光，」他說：「汝有三隻眼嗎？那末，第三隻眼生在那兒？」汝答：「第三隻眼生在前額，」他問：「那是什麼眼？」汝答：「那是慧眼，」他答：「汝有三隻眼，有何用處？」汝答：「我以左眼治民事，右眼治軍事，中眼考察兄弟們的忠奸。」

假如汝的包袱是白色的，強盜說：「青天白日，白狗出洞，黃昏時出行，」汝答：「白鶴單飛。」

假如汝的包袱是黃色的，強盜說：「青天白日，野豬出行，黃昏時出門，」汝答：「猛虎下山崗。」

假如汝的包袱是藍色的，強盜說：「青天白日，烏豬出崗，」汝答：「烏鳥落平洋。」

假如汝的包袱是雜色的，強盜說：「青天白日，兔子出行，」汝答：「豺狼過崗。」

假如汝在途中，遇着強盜擋駕，汝要用足推開他，汝可說：

天高地厚反相求，太子皆因你出頭；今日義兄來刮駕，恃強欺弱有天收。

汝就可以繼續行進。

假如汝在路上遇着強盜，汝說：

鷓鴣出世在山中，洪英出世在金蘭；小弟貧窮原走路，望兄送我轉回山。

假如汝是要赴會的，在路上遇着手執木棍的兄弟，汝說：

手執洪頭棍一枝，陽關大路莫思疑。義兄聞我何處去，結兄來早我來遲。

假如他手執刀要殺汝，汝說：

手執橫刀有一枝，殺絕清皇滅滿兒；他朝保主登金殿，洪家兄弟受皇封。

假如汝沒帶雨傘，汝可拔出三尺長的竹枝或木枝，然後再誦出上列同樣的詩句。

假如他持單刀要殺汝，汝可答：雙刀交叉我且不怕，怕汝單刀嗎？

單刀不過得驚人，何不雙刀去滅清？義兄路上攔截我，本弟原是盡洪英。

假如汝在路上遇着強盜，且看見一間空地，汝要進入，說：「我們同是桃園出來的，」汝可用手

杖或雨傘畫一「中」字，然後繼續前進。

假如空圈內有一枝手杖，汝可進入花園，拔出手杖，在汝自己頭上揮舞三下，說：「趙子龍單棍救主，」然後擲去手杖，繼續前進。

假如在花園有草葉，摘取這葉兒放在汝的頭髮上，並誦下列的四行詩：

人王脚下一堆沙，東門頭上生草花；
絲線穿針十一口，羊羔美酒是我家。

假如汝看見五堆石頭擋住路上，汝可打開中路，並誦下詩：

打開清朝兵將絕，爲因奸臣所害民；
洪英來報冤仇日，誅清滅滿去復明。

假如花園中放有一塊布，汝站在園外，說：「誰造這條橋？」「朱光和朱開，」「用幾多板造成的？」「三板，某年張飛斬斷一板，所以還剩下兩板，」「爲什麼現在僅有一板呢？」「姑嫂也取去一板，所以僅剩一板，」說完了這些話，汝繼續前進。並誦出下列的詩句：

姑嫂相逢在路中，乃是鄭玉蓮、郭秀英。

遇着海盜如何應付？

假如汝搭輪旅行，遇着賊船駛近，將行搶劫，汝用白扇寫出下列的詩句，然後把牠擲入賊船中，

海盜就可不加害於汝：

皎皎凝秋水，渾渾神仙骨，水清不凝色，玉潔又生情，鳥度枝頭白，魚穿浪底明，團圓意轉眼，恐畏聽琴聲。

或者寫着下列的詩句也可以：

高溪一條洪梳頭，四海兄弟無強求；忠心義氣來到此，恃強欺弱有天收。

或者寫着下列的詩句也可以：

桃花初開萬里香，久聞知訪洪忠良；天下英雄居第一，桃園結義劉、關、張。

雖然，天地會不許會員對他們的家屬洩漏秘密，但有一些詩句是可以傳授的，俾他們的家屬遇着海盜或強賊時，可以應付。下列的詩句，就是用以傳授妹妹的：

五色原來本是洪，莫言小妹作春風；要取西施山上有，小妹哥哥是姓洪。

下列三首的四行詩是傳授愛妻的：

(一)

山上花開一點洪，勿掠妾身同外人；冤家若問洪家婦，三八廿一總是洪。

(二)

遠望前途一點洪，莫言小婦爲春風；要取西施山上有，吾夫原是叔同宗。

(三)

同年同月皆春風，春風明月照乾坤；乾龍坤虎惠州來，南北東西合一宗。

應付危難的號頭

(一)

假如汝住的地方發生革命，汝要保衛汝的家宅和生意，汝應在大門口釘着一個四方的洪布，布面上寫着「洪家」，布背面寫着「英」字。在家中汝也應放着四枝的青竹，長三尺六寸。這樣一來，沒有人會來騷擾汝的。

(二)

假如汝到戲園去看戲，園中忽然發生打架，汝應把汝的鞋兒互相摩擦，擲在空中，並說：

名爲鐵板騰雲。

兄弟們就可以認出汝是外人或是同盟兄弟。假如汝以九個手指貼在兩耳，手指向內，兄弟們看見，就知道幫汝的忙。萬無一誤。

第三段 問題與答案

假如有人問汝面上有幾多斑粒，汝答「四十八斑粒。」

你今問話在何方，先生葬在五鳳崗，三角墓碑十六字，一齊三點在左傍。

假如有人問汝，戲園中演的是那班戲？答：「新彩鳳班。」假如他們問：「演了幾多齣的戲？」答：「五齣。」（原文爲出，用白字也。）

第一出「古城聚會」

第二出「義堂教子」

第三出「花亭結拜」

第四出「定國斬奸」

第五出「楊城飲宴」

假如有人問汝：「汝有財產嗎？」答：「有的。」

假如他們問：「汝父母給汝幾多遺產？」答：「三個錢。」

父母遺落有三文，五湖四海結成羣。義兄問我何爲證？洪英通寶不差分。

假如有人笑汝口黑齒白，汝答：「我是四大金剛口。」

假如有人笑汝無辯線，汝答：「我本係無辯線出世。」

假如有人笑汝的口小，汝答：「我兩額食四方。」

假如有人笑汝的口大，汝答：「我的口能食兩京十三省糧草。」

假如有人說，汝的口太長，汝答：「五嶽朝天。」

假如有人說，汝的前額是凸出的，汝答：「我有彪字頭。」

假如有人說，汝的肚子太大，汝答：「我有彪字肚。」

假如有人笑汝的頭是尖的，汝答：「我有脰字頭。」

假如有人說汝的兩耳太大，汝答：「雙鳳朝陽。」

假如有人說汝的口是斜的，汝答：「我有𪗇字口。」

假如有人說汝有厚唇，汝答：「我有𪗇字口。」

假如有人說汝有青春的面容，汝答：「我面帶桃花。」

假如有人說汝的頭上有草葉，汝答：「那是剛根。」

假如有人說汝穿的衣沒有鈕扣，汝答：「是的，沒有。我穿的本來是袈裟。」

假如有人說汝的衣上有禽糞，汝答：「那是銀寶灰。」

假如有人說汝穿的衣是破爛的，汝答：「是的，本是破衣。」

假如有人說汝穿的衣是舊的，汝答：「先做三日。」

假如有人說汝穿的衣是新的，汝答：「後做三朝。」

假如有人說汝的脚太長或太短，汝答：「我有忠明義字脚，文武脚。」

假如有人說汝的眼眉太濃雜不齊，汝答：「我左眉有卅六根毛，右眉有七十二根毛，共埋一百零八。」

假如有人說汝的眼睛太大或太小，汝答：「我有明字眼。」

假如有人問汝，火那兒點來的，汝答：「火在聖廟點來。」

假如有人說汝的面容是青白的，汝答：「西施面皮青，心內紅。」

第四段 茶杯的祕密號頭

假如同盟兄弟請汝飲茶，不管幾多杯，汝須將茶由茶杯倒入茶壺，再由茶壺倒入茶杯，這樣一來，汝不必再行什麼禮貌，就可以飲茶了。

兄弟請汝飲茶，他須誦下列的四行詩：

天高地厚古今同，山高水秀兩相分；
記得金蘭洪家事，青蓮舉起奉義兄。

沖茶時，汝誦的詩，如下：

此杯青蓮大不同，交游四海五湖通；當日花亭會飲過，誰知今日又相逢。

假如兄弟問汝：『茶那兒來的？』汝答：『茶是姑嫂焙製的，他們的姓名是鄭玉蓮、郭秀英。』

茶出烏山烏山嶺，三河合水奉君王；一口食盡大清國，奸心反骨斷肝腸。

放置茶罐的罐垂向着茶杯，並說『單鞭救主』，取去茶罐，飲下了茶，並誦下列的四行詩：

單人獨馬走天涯，受盡塵埃保主來；變化真龍逢大吉，扶持明主坐龍檣。

放置一箸於兩個茶杯之上，客人以手指取去這箸，並誦下列的四行詩：

二龍降世下凡塵，中原立主定江山；殘唐五代無真主，萬載君王一膽心。

主人以一白扇蓋着茶杯，白扇上寫『洪家白扇』四字。

客人取去這白扇，並誦下列的詩句：

洪扇蓋洪茶，四海同一家；洪花亭結義，相識滿天下。

主人以杯蓋蓋着茶杯，客人取去茶蓋，並誦下列的詩句：

洪杯蓋洪茶，教開滿天下；若然我復得，合埋共一家。

主人以兩茶杯疊放一起，上杯有茶，下杯無茶。

客人取上杯，並誦下列的詩句：

上塘有水下塘無，下塘無水無人知；等待來年春三月，細雨零零落雨塘。

主人放置一箸於茶杯上，客人說：『我主下馬，』取去這箸，然後飲茶。

主人放置一煙管於兩個茶杯上，客人取去煙管，並誦下詩：

兩池清水養青龍，手執青龍兩頭通；池塘無水青龍絕，扭轉乾坤見太平。

主人放置一煙筒於一茶杯上，客人取去煙筒，並誦出下詩：

青龍一條在池中，五虎下山伴青龍；池塘淺測難回避，井中無水困青龍。

主人在棹上放置兩個茶杯，一是滿杯的茶，又一則僅有半杯茶。客人取起那滿杯的茶，倒入半

杯茶的茶杯內，使兩杯有同樣多的茶，並誦出下列的詩句：

二人初學一師傅，一個忠心一個奸；忠者天地傳後代，奸者將來刀下亡。

說完了這首詩，然後把茶飲下。

主人將三茶杯放置一列，客人誦出下列的詩句：

三條大路亘京城，孔明調動五營兵；
桃園結義三兄弟，馬不離鞍在古城。

客人拿起中央的那茶杯，並飲了牠。

兩茶杯並放一處，稱爲「日月茶」。

客人將茶倒入茶壺，再由茶壺傾入茶杯，然後飲牠。

三茶杯放置一列，名曰「兄弟茶」，客人取飲中杯。

假如茶壺的壺垂是向着客人，其意係指長板橋之戰，客人飲茶以前，誦出下列的四行詩：

桃園結義劉、關、張，忠心義氣遠傳揚；
不順曹公心內向，萬古傳名天下香。

主人放置三茶杯爲一列，中杯較小，客人取飲這中央的小杯茶，並誦出下列的詩句：

小主在中央，二臣伴兩傍；
兩班文武將，保主坐江山。

三杯茶放置成山字形○○○，客人說完了下列的詩句，取飲上杯茶：

一山還有一山高，入到洪門無計數；
明朝是吾親生母，得到江山謝五祖。

主人放置一杯的蜜在茶壺上，客人應取去杯蓋，飲下蜜水，再把杯蓋蓋上，並誦出下詩：

棹上有茶是洪家，世間多少認洪家。萬望義兄送蓋物，免來洩漏我因由。

四杯茶置如下列四方形 ○○○○，名曰「四大忠賢茶」，並誦下詩：

韓朋出世在東山，韓福在家傍誰人；鄭田思起報仇日，昌國何須淚雙流。

四杯茶放置一橫行，如 ○○○○，其意義與上相同。

假如有同盟兄弟來到家中，他要茶飲，拿第一杯給他，如果他取飲第二杯，表示他要將妻兒交託汝，如果他取飲第三杯，表示他要將子女交託汝，如果他取飲第四杯，表示他需要些錢用。

假如汝能夠幫他的忙，取飲同杯的茶，如果不能，取飲他杯。

四杯茶放置為四方形，中央放茶壺，此謂之「兄弟相會茶」，飲茶以前，先把茶壺取去。

四杯茶置如下形 ○○○○，名曰「劉秀過關」，如果汝可以幫助困難的兄弟，取飲上行中央的

那一杯茶，不能幫忙，那末兩邊的茶是不好動手的。

四杯茶放置一直行，如○○○○，代表日字也。因為客人取飲上杯茶，其形適如日字。

四茶杯放置○○○○，名曰「四不正」，客人須把茶杯放正為四方形，然後才好把茶飲下。

四杯茶放置如下形○○○○，名曰「趙子龍結拜」，客人未飲茶以前須把牠列為二行或一行。

五杯茶排列為一橫行，名為「五虎大將」，主人用一塊布蓋着這些茶杯，客人把布取去，並誦出下列的詩句：

五虎將中有關公，百萬軍中趙子龍；喝斷板橋張翼德，扶漢馬超與黃忠。

五杯茶放置如下形○○○○，其意義也是「五虎大將」。這些茶杯用手巾蓋着，客人把牠取

去。中央的一杯茶，稱為「主茶」，客人把牠舉起，並置於上部，口誦下列的詩句：

五虎大將平天下，萬人傳下一枝花。一點丹心扶日月，盡忠保主坐中華。

假如客人進來，主人由茶盤上取一杯茶，放在棹上。主人請客人飲茶，假如那客人是同盟兄弟，他一定會把那杯茶再放在茶盤上，然後把茶飲下，並誦下列的詩句：

木楊城內是乾坤，結義全憑壹點洪。今日義兄來考問，莫掠洪家作外人。

主人把兩個空杯放置在茶壺上，謂之「日月相會」，客人取下茶杯，倒入了茶，誦完了下列的詩句，才把茶飲下。

日月齊出東邊明，百萬軍兵是洪英；反清復明真君子，忠心義氣爲公卿。

兩杯茶放置在茶壺之兩旁，其意義如下：吳三桂（原書作貴）請順治援兵入關，終至北京被佔，邦家不保，客人應以一杯茶向着茶壺壺垂，並誦下列的詩句：

清不清兮明不明，鐵膽銅肝坐木楊；干戈疊疊慘時事，乾坤一轉復大明。

四杯茶放置如下圖



，稱爲「風茶」。

假如沒有客人在場（原文隱語稱客爲風），把下行中央的那一杯茶取出，放在右上角，成四

角形，謂之「四人結拜。」

主人然後請衆客飲茶。

主人把五杯茶放置如下圖



，客人應把左邊最下的一杯茶移過來右邊，形成明字，如

下圖



，然後取飲一杯茶。

主人放置六個茶杯如下圖



，客人應把這些茶杯組成「天」「下」「太」「平」四

字，或者組成一「中」字。



○代表「中」，即「忠」字也。

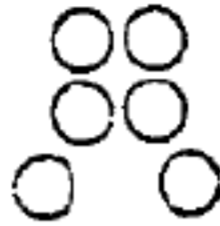

代表「天」字。

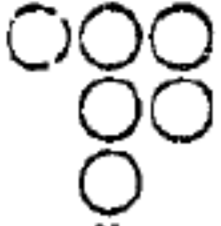

○代表「下」字。

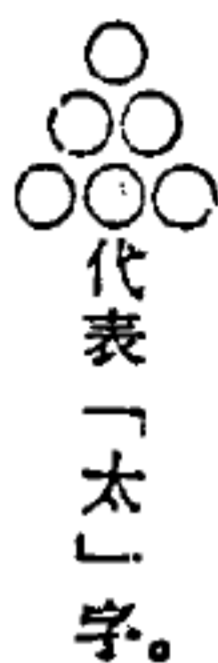

代表「太」字。

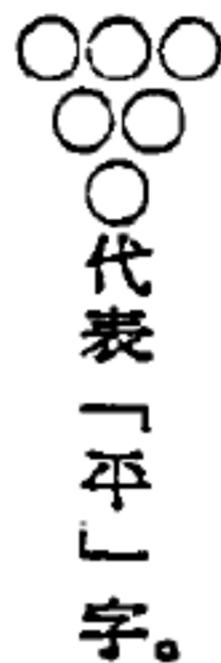

代表「平」字。

八個茶杯放置一列，表示八仙，客人每飲一杯茶，須吟八仙詩一節。

七個茶杯代表七星劍，客人可就中的第三杯取飲，或旁邊的二杯都可以。

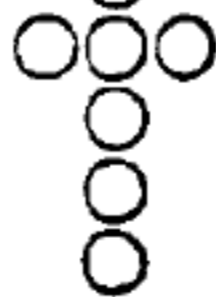

七個杯，排成下圖 ，名爲「無頭劍」，客人取起最下的一杯，放在頭上，便成一枝

七星劍。並誦下列的詩句：

茶杯變化無窮盡，才疏學淺認吾真；今日得逢兄長面，望兄指教二三分。

七個茶杯放置一直行，表示「仙姬七夕渡銀河」（原註：引用「廣事類賦」）「續齊諧記」，「淮南子」，「爾雅翼」等書對此句作一詳註。）

飲茶以前，誦出下詩：

仙姬七夕渡銀河，姊妹降凡重會期；
年年七夕河邊望，鵲橋難渡汝如何？

主人把七杯茶排成下圖 ，客人在飲茶以前，一指按杯邊，兩指在兩邊，便成「洪」字。

「洪」字用六杯的茶也可組成，客人用三個手指按在杯邊，便是。

主人把六個茶杯疊放起來，最上的一杯有茶，這形式表示「楊六使把三關。」客人要把茶飲下，須誦左列的詩句：

六使鎮守在三關，二拾四將列兩傍；
西遼聞知肝膽碎，大破蠻兒天下歡。

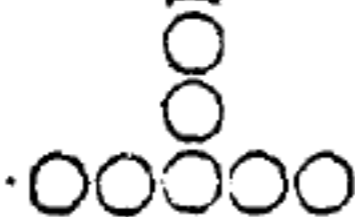
九杯的茶，排成下圖 ，謂之「九大底。」客人取飲最中央的一杯茶，並說「洪水

橫流泛濫於天下。」

九杯的茶排成下圖



這表示「主」字上頭少一點，客人須把牠改排如下圖



這樣便成「主」字，然後他才可以把茶飲下。

主人把十杯的茶排成下圖



，客人在飲茶以前，須把底下的一杯茶改放在上頭正

中，這樣便成「主」字。

主人把三杯茶排成一行，一杯滿滿的茶，一個半杯的茶，一個空杯，客人說完了下列的詩句，取飲那半杯的茶：

我亦不是奸，我亦不是諷。

主人把四杯茶放置一四方形，中央置一淺盤，客人說完了下列詩句，以兩手拿去那個淺盤。

我在東門來投軍，斬碎西門不忠人；南北兩京通各省，保主登基合吾心。

四杯茶排為一行，所誦的詩，如下：

寄妻託子理應當，借銀代死亦無妨；義兄有事緩緩講，切勿吾在甘願亡。

十五杯茶，排如下圖，謂之「圍圓茶。」

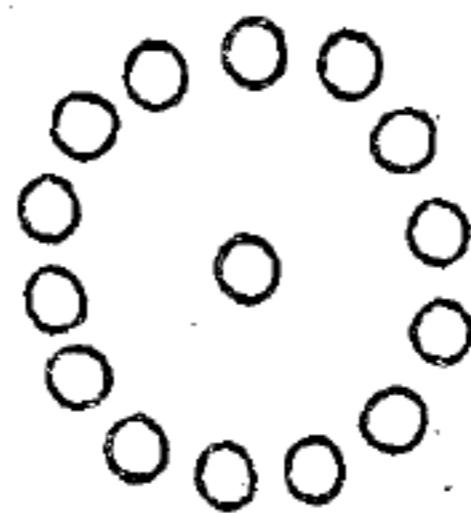

客人取起中央的那杯茶，放在圓圈之上，然後把茶飲下。

十八杯茶，排如下圖，謂之「木楊城之頭。」

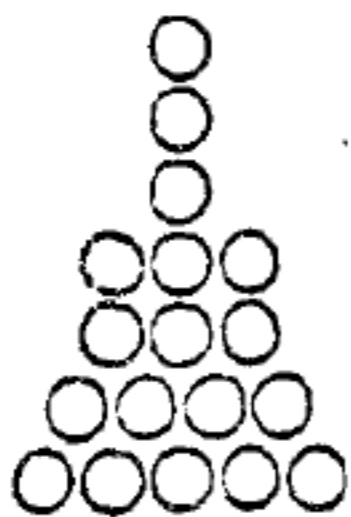

把最高的那杯茶放高一位，然後取飲次高的一杯。

把八杯茶排成兩橫行，客人要飲這些茶，須把牠組成「江」字和「山」如下圖：

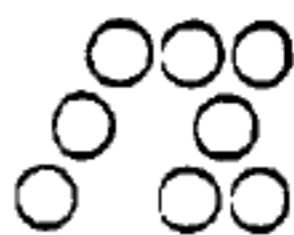

此代表「江」字。

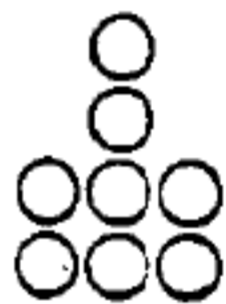

此代表「山」字。

三杯茶和茶壺排成一行，謂之「洪順天。」

四杯茶排如下圖，表示「英雄入寨。」

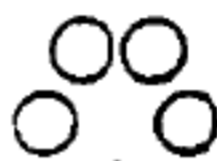

客人飲茶以前，須把牠改組爲四方形。

主人以空杯倒蓋一杯茶，客人取去倒蓋的茶杯，並說下詩：

洪杯蓋洪茶，打開滿天下，三百二十一，合來共一家。

七杯茶，排如下圖

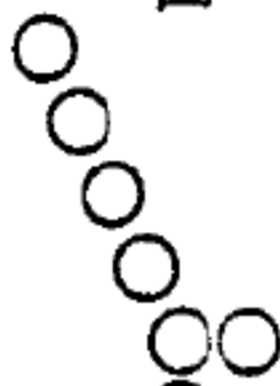

，所誦的詩句，如下：

五人同共一母生，七子招集各與兵；忠心義氣扶明國，齊心協力輔明君。
五杯茶排成一列，名爲「五祖茶。」

取飲兩杯，飲完了，并把牠們倒放。

五杯茶排如下圖 ，上兩杯謂之「梅花」，下兩杯謂之「五行」，最中的一杯便是茶。

主人以中央那杯茶請客，客人須以手指指杯，並說「一點歸心」，然後取飲。所誦的詩如下：

一點爲尊本是洪，四方八達同一家；
忠心義氣食天祿，三呼萬歲受王封。

中央一杯茶，四邊角各倒放一個茶杯，如下圖

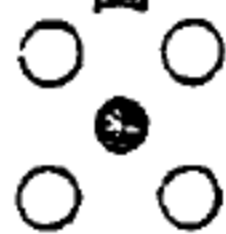

客人在飲茶以前，須誦下列的詩句：

韓朋起義在花亭，韓福屯馬又招兵；
鄭田思起報仇日，昌國躊躇反滅清。

五杯茶，中央是倒放的空杯，四邊角都是裝滿茶的茶杯。形如下圖：



客人說完了下詩，

取中央倒放的茶杯而正放之：

當日大戰甚威風，十面埋伏困清龍；
百萬軍中扶明主，殺出重圍第一功。

假如進入同盟兄弟的家宅，要些東西吃，不過家中客人很多，汝認不出到底有誰是同盟兄弟，汝應注意主人的舉動。例如主人倒放壺蓋在茶壺上，那表示有客人在座，汝不好說話。倘在座的都是同盟兄弟，主人就會取去壺蓋，並說下詩：

洪家本是聚洪茶，世上多少認洪家；萬望義兄密口氣，原同出世木楊城。

第五段 酒杯的祕密號頭

主人可用九個酒杯組成「天」、「下」、「太」、「平」、「洪」各字。

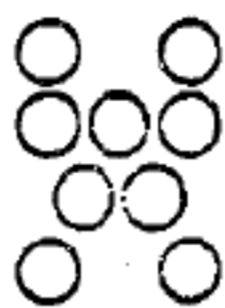

此代表「天」字。

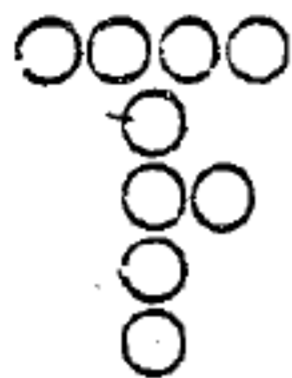

此代表「下」字。

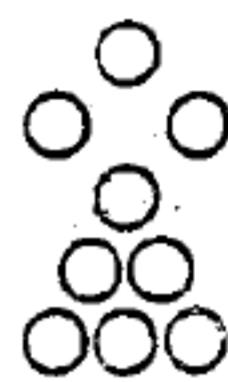

此代表「太」字。

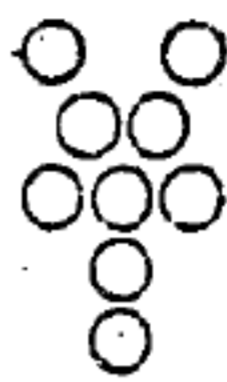

此代表「平」字。

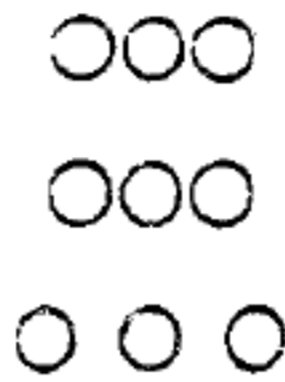

此代表「洪」字。

假如客人認不出這些字形，主人須再倒茶酒，再把茶酒倒出。

假如汝進入同盟兄弟的家宅，欲同他飲酒，他放在汝面前的箸，汝應取來汝面前所放的箸，汝也應拿去排在主人面前，這樣交換一下，並誦下詩：

未會蒼頭意若何？乾坤跳轉太平歌。有緣千里來相會，無緣對面不知哥。

假如同盟兄弟請汝飲一杯酒，他用中指按在杯口，汝接杯時，應把中指按在杯底下。假如他曲着他的中指，那表示他向汝跪着。汝應舉起左手，五指展開，手掌向着主人，這表示汝請五祖降臨，接

受這禮儀，並說：「兄弟忠心義氣，不用多讓了。」

假如主人以兩指拿酒杯請汝，汝以一指接之。假如用一指送酒，汝以兩指接之。假如他以三指拿杯請汝，汝應以六指接之，他以六指送酒，汝則以三指接之。

他用右手持杯請汝，汝也用右手接之。他用左手，汝也用左手。並說：「忠心義氣，」然後飲酒。

第六段 宴席上的秘密號頭

假如汝和盟兄弟同棹聚餐，盤上放有一箸，汝須把箸取下，並說：

單手使金鎗，執定雙寶劍，打破清城池，救出我真主。

從盤碟上取去筷子，下列兩詩，也可誦出：

(一)

人不離甲，馬不離鞍，單鞭能救主，獨脚馬難行。

(二)

振起雲開見青天，八月十五團圓時；同心協力多俱到，手執軍器大戰時。

假如汝和兄弟聚餐，所有的肴都已排放在棹上，並已取去了蓋，汝須誦下詩：

清不清兮明不明，雙鞭打落幾州城；五虎大將一齊到，反滅清朝去復明。
食取珍珠時，所誦的詩，如下：

美味珍饈在台中，紫金城內未嘗通；五房動起洪軍器，運得糧來保主公。

白飯送至棹上，須說下列的詩句：

丹心共志，食之有味，兄弟齊心，和氣同飲。

第七段 吃煙或抽大煙的祕密號頭

假如汝進入同盟兄弟的家宅，他用兩手拿紙煙煙斗請汝，汝應注意他用幾多手指拿着。如果他兩手各用兩指拿着煙斗，汝應用三指接他。如果他用三指，汝用兩指。

假如拿煙斗請汝時，他的手掌是向下，汝的手掌就要向上。他的手掌向上，汝的手掌就要向下。

假如他用一指按在煙斗，這表示家中現在有客人或警察。

假如主人問汝：吃煙嗎？他用兩手拿煙斗給汝，汝也要用兩手接他。如果他用手，汝也要一手。

假如他以右手拿煙斗請汝，汝也用右手接他。如果他左手，汝也用左手。

假如他左右手各用兩指，拿煙斗請汝，汝該用五指握着煙斗頭接他；如果他用五指，汝用左右手各兩指接他。並誦下詩：

每思五祖獲真龍，丹心保國欲成功；
南北兩京俱兄弟，九底爲尊處處同。

假如主人以一手的兩指拿煙斗請汝，汝應用五指握着煙斗頭接他，並誦出下詩：

四大忠賢獲一龍，丹心保國欲成功，
你我未曾亭柱立，雲遊天下訪英雄。

假如盟兄盟弟，請汝吃煙，煙斗頭是向下，這表示同盟兄弟決不敵對。客人並誦下詩：

義兄請我食雲游，何用將來作對頭；
莫話初生無來底，三重浪湧一龍浮。

假如主人拿煙請汝，煙嘴口是向着汝，這表示「此砲不打園內之人」，並誦下詩：

五人遺砲打清兵，莫來打錯我洪兄，
老母花亭真有話，從今不記舊冤情。

假如主人以手指蓋在煙嘴口，請汝吃煙，煙斗頭是向下的，汝應誦下詩：

天高地厚反相求，太子皆因你出頭；百萬洪兵思舊主，欲同五祖執冤仇。

假如主人請汝吃煙，煙嘴口是向下的，但他用手握在煙斗，這表示「太子未出頭」，客人該誦

下詩：

不到地來不到天，雲杆內地吐雲煙；兄弟聚會團圓日，本底無窮在眼前。

假如主人請汝吃煙，他給汝一個煙斗，內有煙草，汝應誦出下詩：

我主遺糧在庫中，外人不致啟開封；特來付與洪家用，故請當年五爪龍。

或誦下詩亦可：

生熟紅煙吐白雲，五龍開爪伴明君。夜出明珠藏斗內，木楊城內鬧紛紛。

假如有煙無火，客人可誦出下列的詩句：

咁仔紅龍不見珠，相逢作面意如何？今日聚會無風人，乃念花亭共讀書。

假如僅有火而無煙斗或煙草，可說「有珠無光」。

龍珠吐出又無明，四海相逢敬義兄；雙鳳朝陽千古在，皆同出世木楊城。

假如汝到同盟兄弟的家里，他請汝吃煙，可是沒有火兒，汝應誦出下詩：

有藥無珠吐不明，小弟忠心訪義兄；雙鳳朝陽兄弟在，原同出世木楊城。

假如主人給汝一個煙斗，偶而墜落地上，汝以足放在煙斗上，並說「五娘上馬。」

龍爭虎鬪不高低，太子因何踏在泥？快請五娘來上馬，五馬今日上雲梯。

假如主人請汝吃煙，打好了火，用手遮牠，並說：

見天不見火，兄弟有結果。

假如他用手蓋着牠，須說：

見火不見天，兄弟萬萬年。

或者誦出下詩，亦可：

真心不怕欄杆重，五指山上逞英雄；打州打府連打縣，不打洪家結義兄。

假如主人用一手拿着煙斗請汝，煙斗頭是向下的，誦下詩：

雲游五月是端陽，打開木楊兄弟來；手執金鎗奪清地，共扶盟主坐禪檯。

假如盟兄弟在汝面前揮舞他的煙斗，汝應把手掌向下來閃避牠，並轉旋而握着煙斗，所誦的詩如下：

兄弟相逢莫對頭，若然不知哥不飲；有罪望兄饒恕過，花亭說過無舊仇。

假如盟兄弟抽鴉片，汝也愛抽，但汝無錢，汝應到兄弟處求得鴉片。假如他用煙筒表示「一」字號頭，這表示「僅我一人」，或用兩指表示二數目，這樣一來，盟兄弟會請汝躺在他的身旁，共同抽煙。

假如鴉片煙管是放在棹上，客人可誦左列的詩句：

一條紅竹在檣中，洪字分明八字通。此鎗莫話全無用，反滅清朝第一功。

吃煙時所誦的兩首四行詩如下：

(一)

兄弟同門有言章，煙筒原來七尺長；你今說出此口白，百萬兄弟三事行。

(二)

起手行藏皆有號，莫知變化和合同；千里相逢總是洪，萬里和同共一宗。

食芬輪流轉詩

兄弟請我食芬煙，不到地來不到天；還過兄台重交我，殺絕清盤再復明。

假如主人用左手三指右手兩指拿着大煙管請汝抽煙，汝應以手接受而緊握之。

假如主人誦出下列詩句：

床上一點洪，二龍睡兩傍，大銃過山響，專打清朝王。

汝應答以左列詩句：

洪旗飄飄，英雄盡招；反清復明，保主明朝。

第八段 啖檳榔的秘密號頭

假如主人拿檳榔片請汝吃檳榔，汝只好吃一片檳榔葉，不好多吃。汝一定不好唾棄零碎的葉兒，搽膏塗醬，須成爲一中（卽忠字）字。

檳榔本是海南中，五湖四海路皆通；齊心兄弟來同食，青白入門俱是洪。
對於檳榔葉所誦的詩句如下：

青青綠綠在園中，有糧有草過秋冬；若問糧草多和少，大明江山萬里通。
主人請客人啖檳榔，他應誦出下列的幾首詩。

(一)

兄弟請上八角亭，驚動五營師共兵；軍師將令來檢點，保主登基坐皇城。

(二)

三點合理一點洪，糧草歸埋在庫中。請出軍師來發令，翻身轉過五台山。
主人以檳榔葉蓋着檳榔，葉莖留在葉上，客人把莖取去，並說出下詩：

一條軍器丈八長，三戰呂布劉關張。明朝就有真口教，東門內外擇戰場。

客人拿開檳榔葉，並誦下詩：

今朝糧草蓋洪兵，殺絕胡人滅了清。臣子相會須謹慎，暗藏軍器在花亭。

假如汝進入同盟兄弟的家中，有檳榔而無調味醬料，汝應請求「軍師」。有料而無檳榔，汝應請求「太子」。假如配料與檳榔俱有了，但無檳榔葉，汝說「糧草未備，各物俱全」。假如沒有塗搽配料所用的器具，汝說「軍備未便，各物全備」。並誦下列的詩句：

白雲影住明朝日，復轉明君見日洪。雲霧盡遮西達子，太平一轉定乾坤。

第九段 兄弟們所應佩帶的標號

天地會會員出門，須將下列諸物隨帶在身：蓋過印章的憑證，三個洪錢，一條紅線，和一把白扇。憑證的形式和內容，前已說過。所謂洪錢，是圓形中方的銅錢，錢面鑄有「洪英通寶」四字。各個兄弟都有洪錢三枚，有時候也把他们摹印在證憑上。

所謂「紅線」，據教士 *Malinsor* 的說法，是一條九寸長的紅絲線，有下列諸詩可資佐證，這些

詩可自會員手冊看到。紅絲線也可稱為紅絨線。

(一)

五色紅絨透長沙，不久長安是我家。分明引線通四海，到處揚梅一樣花。

(二)

紅絨纏在木尺中，五祖分開便是洪。同心協力前來拜，說起情由共一宗。

(三)

五色絲線論短長，論長論短亦忠良。忠心義氣天賜福，反骨奸心一掃平。所謂「白扇」是一把隻字不寫的白扇。用白扇蓋着茶杯，可資互認之用。上面已說過，白扇尚有一種用處，就是在海上遇着海盜，汝寫一首詩在扇上，海盜便不會劫汝。

下列三首的四行詩，即為吟誦「白扇」也：

(一)

誰人知我識變通，無限詞語寫在中。老母替花交付我，但得為號訪英雄。

(二)

手執清風扇一枝，變化陰陽少人知。誰人識得此白扇？弟子當來拜謝天。

(三)

梨花寶扇輔前朝，冲鋒破陣殺番妖。面面清風清白字，洪軍得勝扶明朝。

會首有一枝三角形的旗子，旗面有「令」字。所有行動，必以此爲證。會員須有令旗者，方許在會中隨便行走，否則格殺勿論。但有時候他偶而沒有令旗，他可以舉起兩手，守門的衛兵若對他說：「刀白，」他須要答：「喉硬。」這樣一來，守衛者便會讓汝通過。

有詩爲證，原文如下：

五祖傳落令一枝，帶在身上作根基。雲游四海招忠義，因致花亭結義時。

符錄

下列兩符，戰時佩之，可以護身：

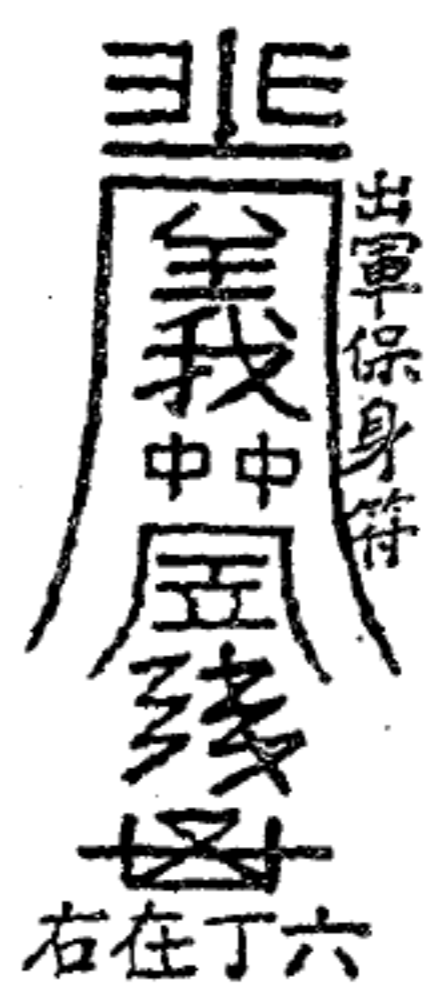

上圖是星神六丁的符錄符之右上角有「出軍保身符」五字。下面又有「六丁在右」四字。下圖是星神六甲的符錄符之下端有「六甲在左」四字。

按照道家的解釋，六甲係陽官，六丁係陰官，據中國某著作家云，此即道家避邪魅衆難之咒也。

據星經云，「六甲」是鄰近華蓋星羣的六顆明星。他們管治陰陽。陰陽相遇，因之以和諧。

修身的符錄

此符中有「修」字，其意謂「修身齊家」也。

大學：「古之欲明明德於天下者，先治其國，欲治其國者，先齊其家，欲齊其家者，先修其身，欲修其身者，先正其心……」

符之下係「禮身」二字，論語為政第二：「道之以政，齊之以刑，民免而無恥；道之以德，齊之以

禮，有恥且格。」

上符係用以敬奉太上老君者，太上老君即道教教主老子也。符中有「潔淨吾奉太上老君律令」等字樣。

第十段 本底

兄弟們要表示他們的派別，可用這些本底詩句：譬如他是屬諸廣東的，他要誦出廣東十二首本底詩。如果他是屬諸福建的，他要誦出一九底詩句。上面說過，四九代表雲南，四七代表四川，粵省

第六編 洪家號頭口語

的本底詩，每行第一字的真義，皆隱而不顯，故讀者未獲會員幫忙解釋，必難於完全了解。

福建「一九底」詩句如下：

青蓮心，家和興，洪順天。

「二九底」詩句如下：

洪水橫流泛濫於天下，洪水橫流桃李洪順天。

「四七底」「上四七底」詩，原文如下：

結骨盟心爲兄弟，萬姓同來合一家；扶持明主登龍位，三呼萬歲受皇封。

（上詩適用於雲南和四川）

「中四七底」詩，原文如下：

日月清風白馬頭，三姓結義李、朱、洪。木立斗世天下知，順天與明合和同。

（上詩適用於漳浦）

「下四七底」詩，原文如下：

漳江錦水連方下，四海歲歲因爲家；乾坤年年定真主，社稷保重天地登。

（上詩適用於林尾）

廣東「十二底詩」

順天行道，招來后吉，遊遍天下。

事實上，廣東這個十二底詩，係按下文誦出，以明其義：

順心和氣孝雙親，天意無私本是仁；行過兩京十三省，道排兵將左右分。招集四海洪英將，來輔明朝殺暗君。後日團圓封爵位，吉星拱照我君臣。遊行宇宙任汝意，遍處安排衆子民。天地奉還明朝轉，下營息寨定乾坤。

「五大底」

江邊青面子，洪心永不休，泪落不見祖，淇溱達通州。

「五標底」

安樂如神仙，仁義人配天，禮智天賜福，信德子孫賢。

「十大底」

一枝白扇數萬年，二九和合天自然，三八廿一同在前，四七結合謀字言，五虎大將招其人，六結兄弟自有緣，七星團圓照滿天，八仙過海果老先，九底為尊百萬千，十分忠義江山全。

論拾指詩：

一指屈入青龍位，二指屈出救良民，三指屈來忠結義，四指結拜骨肉親，五指本是分房分，六指丞相扶我身，七指同江兄弟久，八指江湖四海興，九指明珠真不吐，十指結義大功勞。

第十一段 洪家口白要訣

對頭 || 官府

風仔 || 官

猛風 || 官兵

有風 || 外人，別人

風大 || 人多

馬 || 人

一兩 || 十人

風團 || 多人

烏員紅頭棍

獨脚棍

.....雨傘

橋板.....雙刀

鐵板鞋

晚兄

鞋草

草鞋

瓜子.....錢銀

朝東白龍.....燈心

糧草.....榔葉

太子.....檳榔

軍師.....灰

軍器.....灰挑

打砂.....食飯

打浪.....食粥

白瓜	……	豕肉
紅瓜	……	燒肉
大菜紅布	……	牛肉
進興	……	鹽
鏡心	……	米
鏡碎	……	飯
燈籠	……	眼
青蓮	……	菜
家和興	……	酒
洪順天	……	醋
蔗水	……	油
青枝	……	箸

蓮花斗	碗
青蓮鼓	茶甌
鼓子	酒鐘
亞六	鵝
亞七	鷄
亞八	鴨
汎地	狗
草花穿浪	魚
洪強雲游	熟煙
衫	書
學	衫
差	褲

一錢.....一人

緩把.....有錢

欲把.....無錢

打鷓鴣.....劫路

食鴨.....劫船

大遊巡.....劫鄉

托耳挑.....劫當舖

種桃.....落藥

涼工.....行

洗身.....殺人

洗耳.....殺人

去順風.....割耳

穩閣子	宿店舖
長草皮七	女人
做戲	開墟
出世	入會
腰屏	憑證
衫仔	會中律法
木楊城	(開會的地點)
義伯	老者
義兄	同等者
契弟或結弟	少者
白	銀
黃	金

穿心……………錢

黃壳……………殺

大人參……………有錢人

哈清……………飲茶

傳辦……………官兵

蜂仔……………好人

打大圈……………打省城

一平馬……………一百人

咬蠶……………食鴉

月車口……………青蓮堂

丫川口……………洪順堂

豕口口……………家后堂

多大口……………參天堂

ムイ口……………宏化堂

